

R113/R116

Faucheuse à disques de type tracté

Instruction de déchargement et d'assemblage :
Amérique du Nord

214540 Révision C

Modèle de 2018

Traduction du manuel d'origine

Faucheuse à disques de type tracté R113/R116

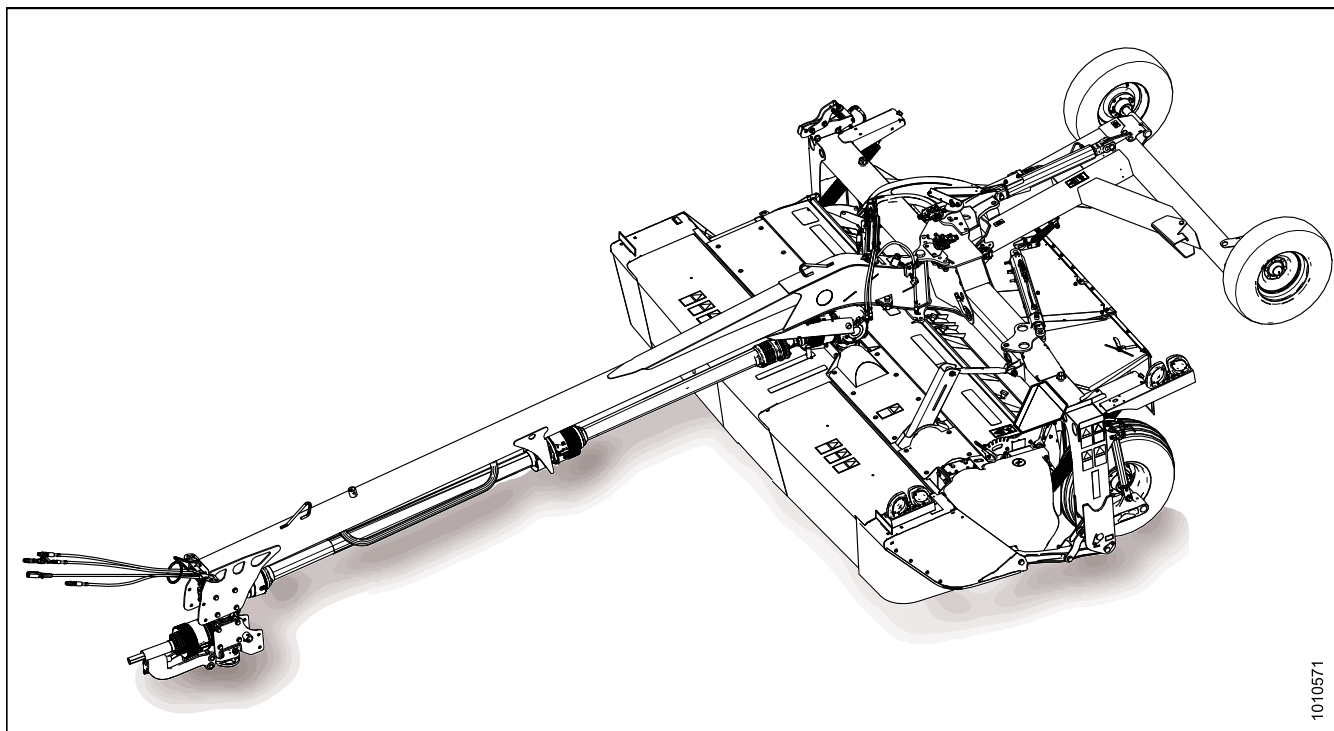

1010571

Date de traduction : juillet 2018

Introduction

Ce manuel d'instructions décrit les exigences relatives au déchargement, au réglage et à la prélivraison de la faucheuse à disques automotrice de type tracté MacDon R113 et R116 et de la plateformes à disques automotrice.

Pour vous assurer que vos clients reçoivent des performances optimales et sûres avec ce produit, respectez attentivement les procédures de déchargement et d'assemblage du début à la fin.

Conservez ces instructions pour vous y référer ultérieurement.

Lisez attentivement toute la documentation fournie avant de décharger, de monter ou d'utiliser la machine.

NOTE:

Maintenez vos publications MacDon à jour. La version la plus récente peut être téléchargée depuis notre site web (www.macdon.com) ou depuis notre site pour concessionnaires exclusivement (<https://portal.macdon.com>) (connexion requise).

Ces instructions sont disponibles en anglais et en français et peuvent être commandées chez MacDon, ou téléchargées depuis notre site pour concessionnaires ou sur notre site Web international (<http://www.macdon.com/world>).

Liste des révisions

Chez MacDon, nous apportons en permanence des améliorations : parfois, ces améliorations influent sur la documentation du produit. La liste suivante rend compte des principales modifications par rapport à la précédente version de ce document.

Résumé des modifications	Emplacement
Suppression de la rubrique « Transport avec un camion ».	
Fixation de l'image manquante.	<i>3.1 Repositionnement de l'ancrage supérieur du vérin d'inclinaison, page 9</i>
Modification de la plage des mesures du retrait de la goupille de 0-2 mm (0-0,08 po) à 9-11 mm (0,35-0,43 po).	<ul style="list-style-type: none"> • <i>3.3.1 Installation du crochet d'attelage, page 16</i> • <i>3.3.2 Installation de l'adaptateur d'attelage deux points (Cat. II), page 19</i> • <i>4.3.1 Installation du crochet d'attelage, page 91</i> • <i>4.3.2 Installation de l'adaptateur d'attelage deux points (Cat. II), page 94</i>
Ajout d'une mise en garde au sujet des véhicules de remorquage.	<i>7 Transport de la faucheuse à disques, page 193</i>
Retrait des références concernant le remorquage avec un camion.	<ul style="list-style-type: none"> • <i>7 Transport de la faucheuse à disques, page 193</i> • <i>7.1 Préparation de la faucheuse à disques pour le transport, page 193</i> • <i>7.4 Conversion du mode transport au mode travail (sans le Road Friendly Transport™), page 199</i> • <i>7.5 Conversion du mode travail au mode transport (sans le Road Friendly Transport™), page 200</i> • <i>7.5 Conversion du mode travail au mode transport (sans le Road Friendly Transport™), page 200</i>
Remplacement de l'image pour montrer le nouvel emplacement de l'embout graisseur sur la conditionneuse à rouleaux.	<i>5.2 Points de lubrification, page 147</i>
Remplacement de l'image de l'entraînement de la conditionneuse pour montrer la poulie droite.	<i>8.2 Dépose de la conditionneuse, page 215</i>
Repositionnement de la vanne d'arrêt V7.2 sur le côté alimentation du raccord en T sur C6 dans les schémas suivants : <ul style="list-style-type: none"> • Rotation de plateforme • Verrou du transport de la plateforme • Déploiement du transport de la plateforme • Avec transport 	<i>9 Schémas hydrauliques, page 227</i>

TABLE DES MATIÈRES

Introduction.....	i
Chapitre 1: Sécurité	1
1.1 Mots de signalisation.....	1
1.2 Sécurité générale.....	2
1.3 Sécurité des pneus	5
1.4 Signalisation de sécurité.....	6
Chapitre 2: Déchargement de l'expédition par camion	7
Chapitre 3: Assemblage de la faucheuse à disques (avec ou sans transport installé par le concessionnaire).....	9
3.1 Repositionnement de l'ancrage supérieur du vérin d'inclinaison.....	9
3.2 Fixation de l'attelage au châssis porteur	12
3.3 Installation de l'attelage conjugué du tracteur à l'attelage du châssis.....	16
3.3.1 Installation du crochet d'attelage	16
3.3.2 Installation de l'adaptateur d'attelage deux points (Cat. II)	19
3.4 Installation du vérin de rotation d'attelage	24
3.5 Fixation de la transmission de l'embrayage	26
3.6 Fixation du bras de direction	29
3.7 Branchement du module d'éclairage de transport	31
3.8 Installation des options	32
3.8.1 Installation du Road Friendly Transport™ (système de transport routier)	32
Installation des composants	32
Installation du système hydraulique	43
Installation des composants électriques	49
3.8.2 Installation du capot	54
3.8.3 Installation du vérin d'inclinaison hydraulique (en option).....	55
3.8.4 Installation du diviseur de culture haute (en option).....	55
3.9 Configuration du tracteur	56
3.9.1 Réglage de la barre d'attelage.....	56
3.9.2 Installation de l'adaptateur du crochet d'attelage.....	57
3.10 Fixation de la faucheuse à disques au tracteur	58
3.10.1 Fixation avec crochet d'attelage	58
3.10.2 Fixation avec attelage deux points	60
3.10.3 Connexion du système hydraulique	63
3.10.4 Connexion du faisceau de câblage électrique	64
3.11 Installation des roues de travail	65
3.12 Enclenchement du vérin de rotation de l'attelage	67
3.13 Configuration des blindages de formage	69
3.13.1 Configuration des blindages de formage pour la conditionneuse à peignes.....	69
3.13.2 Configuration des blindages de formage pour conditionneuse à rouleaux	74
3.14 Déballage des rideaux.....	75

TABLE DES MATIÈRES

3.15 Blindage de décharge (sans conditionneuse)	77
3.15.1 Retrait du bouclier de décharge (sans conditionneur)	77
3.15.2 Installation du bouclier de décharge (sans conditionneur)	79
3.16 Retrait de la faucheuse à disques de la palette d'expédition (aucun transport installé)	81
3.17 Retrait de la faucheuse à disques de la palette d'expédition (transport installé)	82
Chapitre 4: Assemblage de la faucheuse à disques (transport installé en usine)	83
4.1 Repositionnement de l'ancrage supérieur du vérin d'inclinaison	83
4.2 Fixation de l'attelage au châssis porteur	87
4.3 Installation de l'attelage conjugué du tracteur à l'attelage du châssis	91
4.3.1 Installation du crochet d'attelage	91
4.3.2 Installation de l'adaptateur d'attelage deux points (Cat. II)	94
4.4 Installation du vérin de rotation d'attelage	99
4.5 Fixation de la transmission de l'embrayage	100
4.6 Fixation du bras de direction	103
4.7 Retrait de la protection du panneau de véhicule lent en mouvement (VLM)	105
4.8 Achèvement de l'installation du Road Friendly Transport™ (système de transport routier)	106
4.8.1 Retrait du capot	106
4.8.2 Installation du contrôle d'alignement de transport	106
4.8.3 Installation des conduits et des flexibles du système hydraulique	108
4.8.4 Installation des composants électriques	111
Raccord de la vanne sélectrice et du module d'éclairage de transport	111
Installation du système d'éclairage	112
Branchement du module d'éclairage de transport	112
Installation de la commande à distance	112
4.8.5 Installation du capot	114
4.9 Installation des options	115
4.9.1 Installation du vérin d'inclinaison hydraulique (en option)	115
4.9.2 Installation du diviseur de culture haute (en option)	115
4.10 Configuration du tracteur	116
4.10.1 Réglage de la barre d'attelage	116
4.10.2 Installation de l'adaptateur du crochet d'attelage	117
4.11 Fixation de la faucheuse à disques au tracteur	118
4.11.1 Fixation avec crochet d'attelage	118
4.11.2 Fixation avec attelage deux points	120
4.11.3 Connexion du système hydraulique	122
4.11.4 Connexion du faisceau de câblage électrique	124
4.12 Installation des roues de travail	125
4.13 Enclenchement du vérin de rotation de l'attelage	127
4.14 Installation du Road Friendly Transport™ Roues	129
4.15 Configuration des blindages de formage	131
4.15.1 Configuration des blindages de formage pour conditionneuse à peignes	131
4.15.2 Configuration des blindages de formage pour conditionneuse à rouleaux	136

TABLE DES MATIÈRES

4.16 Déballage des rideaux	137
4.17 Blindage de décharge (sans conditionneuse)	139
4.17.1 Retrait du bouclier de décharge (sans conditionneur)	139
4.17.2 Installation du bouclier de décharge (sans conditionneur)	141
4.18 Retrait de la faucheuse à disques de la palette d'expédition (transport installé)	143
Chapitre 5: Lubrification de la et de la faucheuse à disques	145
5.1 Ouverture des blindages de la transmission	145
5.2 Points de lubrification	147
5.3 Fermeture des blindages de la transmission	152
Chapitre 6: Contrôles à réaliser avant la livraison	153
6.1 Vérification des boulons de roue	153
6.2 Vérification de la pression des pneus	154
6.3 Vérification de la courroie d'entraînement de la conditionneuse	155
6.3.1 Réglage de la courroie d'entraînement de la conditionneuse	155
6.4 Vérification de l'angle de coupe	157
6.5 Vérification des patins	158
6.6 Vérification du flottement de la faucheuse à disques	159
6.6.1 Ajustement du flottement de la faucheuse à disques	159
6.7 Vérification et ajout de lubrifiant pour boîte de vitesses de synchronisation des rouleaux de conditionneuse	162
6.8 Vérification et ajout de lubrifiant pour boîte de vitesses d'entraînement de faucheuse à disques	163
6.9 Vérification et lubrification des boîtes de vitesses pivotantes avant et arrière	165
6.10 Vérification du lubrifiant de la barre de coupe	167
6.10.1 Ajout de lubrifiant à la barre de coupe	168
6.11 Vérification de l'écartement des rouleaux	169
6.11.1 Réglage de l'écartement des rouleaux : Rouleaux en acier	169
6.11.2 Réglage de l'écartement des rouleaux : Rouleaux en polyuréthane	170
6.12 Vérification de la synchronisation des rouleaux	171
6.13 Vérification de la tension des rouleaux	172
6.13.1 Réglage de la tension des rouleaux	172
6.14 Réglage de la position de la chicane de la conditionneuse	174
6.15 Vérification des feux	175
6.16 Vérifications des manuels	176
6.17 Vérification du fonctionnement de l'embrayage	177
6.17.1 Réglage de l'embrayage	179
6.18 Démarrage de la plateforme	181
6.19 Vérification et réglage de la came sur le mécanisme de déploiement/rotation du transport	182
6.19.1 Conversion du mode travail au mode transport (avec le Road Friendly Transport™ [système de transport routier])	183

TABLE DES MATIÈRES

6.19.2 Conversion du mode transport au mode travail (avec le Road Friendly Transport™ [système de transport routier])	189
Chapitre 7: Transport de la faucheuse à disques	193
7.1 Préparation de la faucheuse à disques pour le transport	193
7.2 Transport avec un tracteur	196
7.3 Feux de transport	197
7.3.1 Éclairage : Avec l'option Road Friendly Transport™ (système de transport routier)	198
7.3.2 Éclairage : Sans l'option Road Friendly Transport™ (système de transport routier)	198
7.4 Conversion du mode transport au mode travail (sans le Road Friendly Transport™)	199
7.5 Conversion du mode travail au mode transport (sans le Road Friendly Transport™)	200
7.6 Road Friendly Transport™ (système de transport routier) Option	201
7.6.1 Conversion du mode travail au mode transport (avec le Road Friendly Transport™ [système de transport routier])	201
7.6.2 Conversion du mode transport au mode travail (avec le Road Friendly Transport™ [système de transport routier])	207
Chapitre 8: Changement de conditionneuse	211
8.1 Séparation de la plateforme du châssis	211
8.2 Dépose de la conditionneuse	215
8.2.1 Dépose des déflecteurs de la barre de coupe	218
8.3 Installation de la conditionneuse	219
8.3.1 Installation des déflecteurs de la barre de coupe	220
8.3.2 Installation de l'entraînement de la conditionneuse	221
8.4 Assemblage de la plateforme et du châssis	224
Chapitre 9: Schémas hydrauliques	227
Chapitre 10: Référence	243
10.1 Ouverture des portes de la barre de coupe	243
10.2 Engagement des verrous	244
10.3 Fermeture des portes de la barre de coupe	245
10.4 Lubrifiants recommandés	246
10.5 Spécifications des couples de serrage	247
10.5.1 Caractéristiques SAE de couple de serrage des boulons	247
10.5.2 Caractéristiques des boulons métriques	249
10.5.3 Caractéristiques de boulonnage des boulons métriques sur fonte d'aluminium	251
10.5.4 Raccords hydrauliques à collet évasé	252
10.5.5 Raccords hydrauliques à joint torique ORB (réglable)	253
10.5.6 Raccords hydrauliques à joint torique ORB (non réglable)	255
10.5.7 Raccords hydrauliques à joints toriques axiaux (ORFS)	256
10.5.8 Raccords de tuyaux à filetage conique	257
10.6 Tableau de conversion	259
10.7 Définitions	260

TABLE DES MATIÈRES

10.8 Conversion du Road Friendly Transport™ (système de transport routier) Autocollant	262
Liste de contrôle avant livraison	263

Chapitre 1: Sécurité

1.1 Mots de signalisation

Trois mots de signalisation, **DANGER**, **AVERTISSEMENT** et **ATTENTION**, sont utilisés pour vous avertir de situations dangereuses. Les mots de signalisation sont sélectionnés sur la base des lignes directrices suivantes :

DANGER

Indique une situation de danger imminent qui, si elle n'est pas évitée, entraînera la mort ou des blessures graves.

AVERTISSEMENT

Indique une situation potentiellement dangereuse qui, si elle n'est pas évitée, pourrait entraîner la mort ou des blessures graves. Il peut également être utilisé pour mettre en garde contre des pratiques dangereuses.

ATTENTION

Indique une situation potentiellement dangereuse qui, si elle n'est pas évitée, peut entraîner des blessures mineures ou modérées. Il peut être utilisé pour mettre en garde contre des pratiques dangereuses.

1.2 Sécurité générale

⚠ ATTENTION

Voici les consignes générales de sécurité agricole qui doivent faire partie de votre procédure d'exploitation pour tous les types de machineries.

Protégez-vous.

- Lors de l'assemblage, de l'utilisation et de l'entretien des machines, portez tous les vêtements de protection et les dispositifs de sécurité personnelle qui pourraient être nécessaires pour la tâche à accomplir. Ne prenez **AUCUN** risque. Vous pourriez avoir besoin de ce qui suit :
 - casque de sécurité
 - chaussures de protection avec semelles antidérapantes
 - lunettes de protection
 - gants épais
 - vêtements imperméables
 - respirateur ou masque filtrant
- Sachez bien que l'exposition à des bruits très forts peut provoquer des troubles d'audition ou même sa perte. Portez des protections auditives adéquates telles qu'un casque antibruit ou des bouchons d'oreille pour vous protéger des bruits forts.

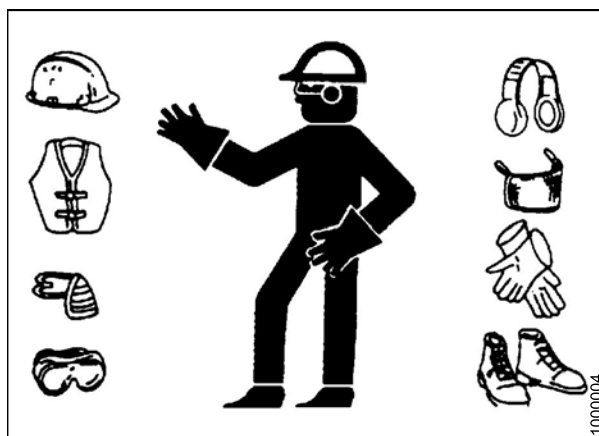

Figure 1.1: Matériel de sécurité



Figure 1.2: Matériel de sécurité

SÉCURITÉ

- Ayez une trousse de premiers secours disponible en cas d'urgence.
- Ayez un extincteur sur la machine. Assurez la bonne maintenance de l'extincteur. Veillez à savoir l'utiliser correctement.
- Ne laissez jamais des enfants s'approcher des machines.
- Sachez que les accidents se produisent souvent lorsque l'opérateur est fatigué ou pressé. Prenez le temps d'examiner la manière la plus sûre de procéder. N'ignorez jamais les signes avant-coureurs de fatigue.

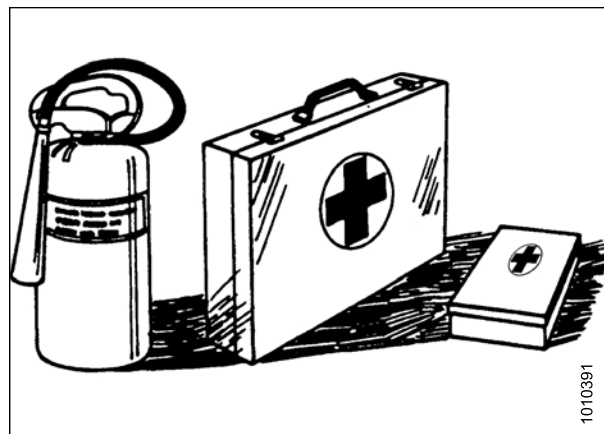

Figure 1.3: Matériel de sécurité

- Portez des vêtements près du corps et couvrez les cheveux longs. Ne portez jamais d'objets pendants tels que des foulards ou des bracelets.
- Maintenez tous les blindages en place. Ne modifiez ni ne retirez **JAMAIS** le matériel de sécurité. Assurez-vous que les protections de la transmission peuvent tourner sur l'arbre de manière indépendante et qu'elles peuvent se télescoper librement.
- N'utilisez que des pièces de rechange fabriquées ou homologuées par le fabricant des équipements. Des pièces de substitution risquent de ne pas répondre aux exigences de force, de conception ou de sécurité.



Figure 1.4: Sécurité autour du matériel

- N'approchez pas vos mains, vos pieds, vos vêtements ou vos cheveux des pièces mobiles. Ne tentez **JAMAIS** de dégager des brouillages ou des objets d'une machine dont le moteur est en marche.
- Ne modifiez **PAS** la machine. Toute modification non autorisée peut altérer le fonctionnement ou la sécurité de la machine. Elle peut aussi réduire la vie utile de la machine.
- Pour éviter des blessures ou même la mort du fait d'un démarrage inopiné de la machine, il faut **TOUJOURS** arrêter le moteur et retirer la clé de contact avant de quitter le poste de l'opérateur pour quelque raison que ce soit.

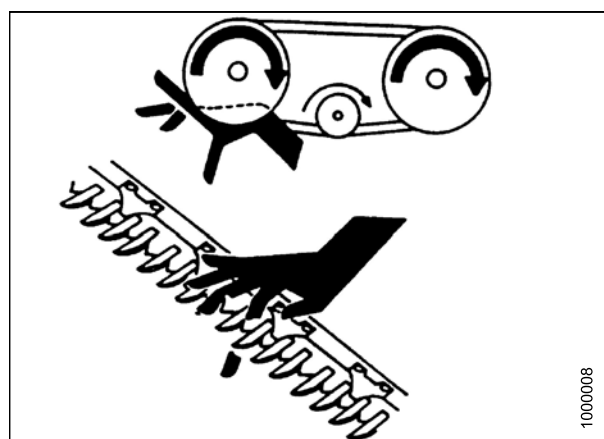

Figure 1.5: Sécurité autour du matériel

SÉCURITÉ

- Maintenez la zone de travail propre et sèche. Les sols humides ou huileux sont glissants. Les endroits mouillés peuvent être dangereux lorsque l'on travaille avec du matériel électrique. Assurez-vous que toutes les prises de courant et tous les outils électriques sont adéquatement mis à la terre.
- Maintenez la zone de travail bien éclairée.
- Maintenez la propreté des machines. La paille ou les brindilles sur un moteur chaud représentent un risque d'incendie. NE laissez **PAS** de l'huile ou de la graisse s'accumuler sur les plates-formes de service, les échelles ou les commandes. Nettoyez les machines avant de les ranger.
- N'utilisez **JAMAIS** d'essence, de naphte ou de matières volatile pour le nettoyage. Ces matières peuvent être toxiques ou inflammables.
- Lors du rangement des machines, couvrez les composants tranchants ou qui dépassent pour éviter toute blessure due à un contact accidentel.



Figure 1.6: Sécurité autour du matériel

1.3 Sécurité des pneus

AVERTISSEMENT

- Entretenez les pneus de façon sécuritaire.
- Un pneu peut exploser lors du gonflage et provoquer des blessures graves ou la mort.
- Respectez les procédures appropriées lors du montage d'un pneu sur une roue ou une jante. Un manquement à cette règle pourrait provoquer une explosion entraînant des blessures graves ou la mort.

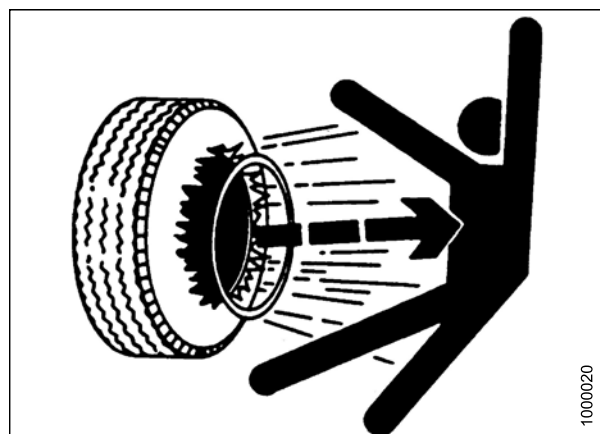

Figure 1.7: Pneu surgonflé

AVERTISSEMENT

- Ne montez PAS sur un pneu. Utilisez un mandrin de gonflage et un tuyau à rallonge.
- NE dépassez PAS la pression de gonflage maximale indiquée sur l'étiquette des pneus.
- Remplacez les pneus défectueux.
- Remplacez les jantes de roue qui sont fissurées, usées ou très rouillées.
- Ne soudez jamais une jante de roue.
- Ne forcez jamais sur un pneu gonflé ou partiellement gonflé.
- Assurez-vous que le pneu est bien en place avant de le gonfler à la pression de service.
- Si le pneu n'est pas correctement positionné sur la jante, ou s'il est trop gonflé, le talon du pneu peut se démettre d'un côté, provoquant ainsi une grosse fuite d'air projeté à grande vitesse. Une fuite d'air de cette nature peut propulser le pneu dans n'importe quelle direction, mettant ainsi en danger toute personne aux alentours.
- Assurez-vous que tout l'air est expulsé du pneu avant de le retirer de la jante.
- Ne retirez pas un pneu de sur sa jante, ne l'installez pas dessus, ni n'effectuez de réparation sur un pneu encore sur une jante, sauf si vous avez l'outillage adéquat et l'expérience nécessaire pour le faire.
- Apportez le pneu et la jante dans un atelier de réparation de pneus agréé.

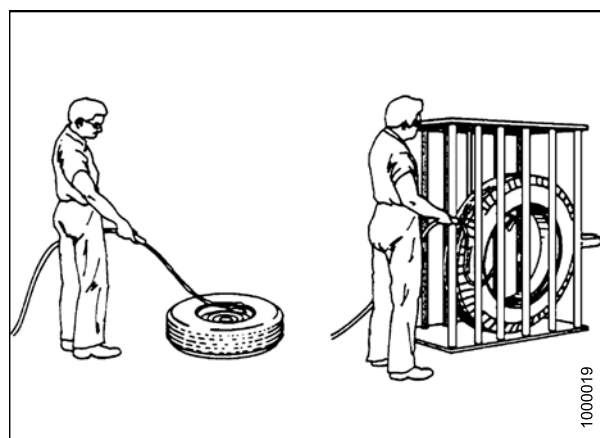

Figure 1.8: Gonflage des pneus en toute sécurité

1.4 Signalisation de sécurité

- Maintenez les signalisations de sécurité propres et lisibles en permanence.
- Remplacez les signalisations de sécurité qui manquent ou deviennent illisibles.
- Si une pièce d'origine sur laquelle est apposée le sigle de sécurité est remplacée, vérifiez que la pièce de rechange porte elle aussi le sigle de sécurité en vigueur.
- Les signalisations de sécurité sont disponibles chez votre concessionnaire MacDon.

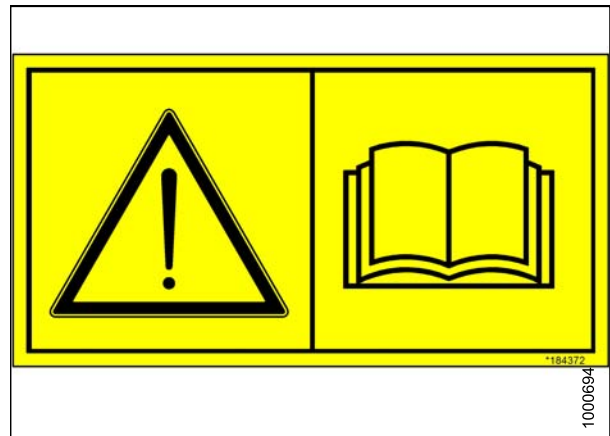

Figure 1.9: Autocollant du manuel de l'opérateur

Chapitre 2: Déchargement de l'expédition par camion

ATTENTION

Pour éviter aux personnes aux alentours d'être heurtées et blessées par les machines, n'autorisez PERSONNE à se trouver dans la zone de déchargement.

ATTENTION

Le matériel utilisé pour le déchargement doit atteindre ou dépasser les exigences indiquées ci-dessous. L'utilisation d'un matériel inadapté peut entraîner une rupture de la chaîne, un basculement du véhicule ou l'endommagement de la machine.

Véhicule de levage	
Capacité minimale	3630 kg (8000 lb)
Hauteur minimale	4,5 m (15 pi)

Chaîne	
Qualité de levage aérien 1,3 cm (1/2 po)	Charge maximale d'utilisation 2270 kg (5000 lb)

Figure 2.1: Déchargement de l'attelage

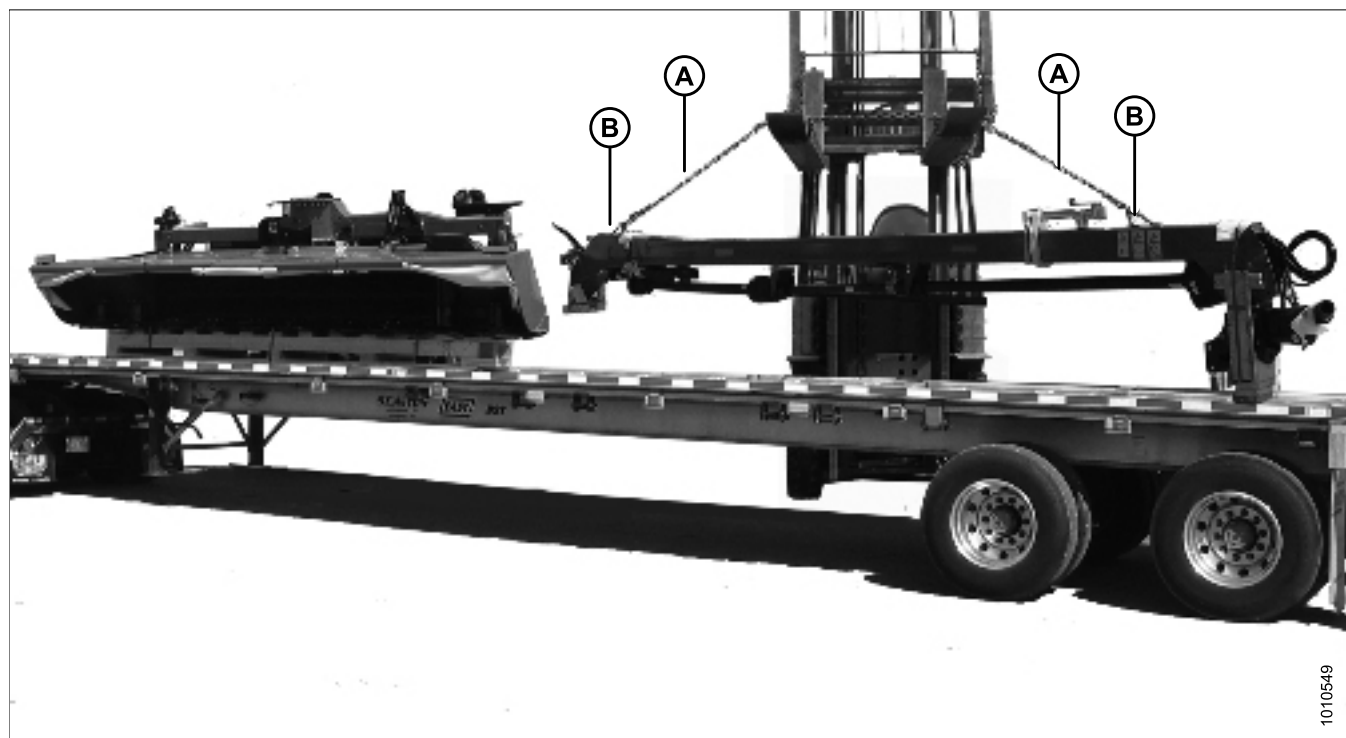

1. Retirez les chaînes et les sangles d'arrimage de la remorque.
2. Fixez la chaîne (A) aux deux supports (B) au-dessus de l'attelage comme sur l'illustration.
3. Réglez les longueurs de chaîne de sorte que l'attelage soit levé de manière homogène.
4. Soulevez l'attelage de la plateforme de la remorque, reculez jusqu'à ce qu'il sorte de la remorque et abaissez-le lentement à 150 mm (6 po) du sol.

DÉCHARGEMENT DE L'EXPÉDITION PAR CAMION

IMPORTANT:

Prenez soin de ne pas toucher l'autre machine si le chargement équivaut à la largeur de deux plateformes.

5. Transportez l'attelage dans la zone de stockage ou d'assemblage et posez-le bien au sol.
6. Répétez l'opération pour le second attelage, le cas échéant.
7. Vérifiez qu'aucune pièce n'est endommagée ni manquante lors de la livraison.
8. Approchez la faucheuse à disques (A) depuis l'arrière avec le chariot élévateur (B) comme illustré, puis glissez les fourches dans la palette aussi loin que possible.

NOTE:

La palette est conçue pour être élevée depuis l'arrière uniquement.

9. Soulevez la faucheuse à disques de la plateforme de la remorque.

IMPORTANT:

Prenez soin de ne pas toucher l'autre machine si le chargement équivaut à la largeur de deux plateformes.

10. Reculez jusqu'à ce que la machine sorte de la remorque, puis abaissez-la lentement à 150 mm (6 po) du sol.
11. Transportez la machine dans la zone de stockage ou de réglage, puis posez-la bien au sol.

NOTE:

Si possible, approchez par l'arrière pour minimiser d'éventuels contacts avec la machine.

12. Répétez l'opération pour la seconde faucheuse à disques, le cas échéant.
13. Vérifiez qu'aucune pièce n'est endommagée ni manquante lors de la livraison.

IMPORTANT:

Ne **PAS** retirer de la faucheuse à disques de la palette avant d'en avoir reçu l'instruction.

14. Déchargez les palettes et les boîtes restantes, puis transportez-les dans la zone d'assemblage.

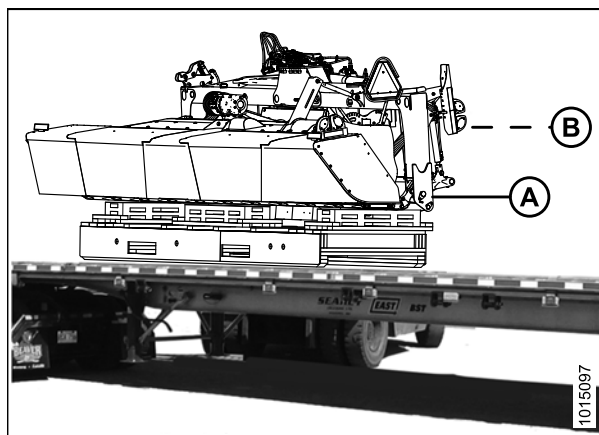

Figure 2.2: Déchargement de la de la faucheuse à disques

Chapitre 3: Assemblage de la faucheuse à disques (avec ou sans transport installé par le concessionnaire)

Accomplissez les procédures suivantes dans l'ordre prévu pour assembler la faucheuse à disques sans le système de transport ou lorsque le Road Friendly Transport™ (système de transport routier) sera installé par le concessionnaire.

Pour assembler une faucheuse à disques avec le transport installé en usine, reportez-vous à [4 Assemblage de la faucheuse à disques \(transport installé en usine\)](#), page 83.

3.1 Repositionnement de l'ancrage supérieur du vérin d'inclinaison

Suivez cette procédure pour repositionner l'ancrage supérieur du vérin d'inclinaison en position de travail.

1. Placez les fourches du chariot élévateur (B) sous la poutre supérieure et élevez légèrement le châssis porteur (A) jusqu'à ce que l'axe à la base de l'ancrage du vérin central soit lâche. Utilisez un morceau de bois (C) pour protéger la peinture du châssis.

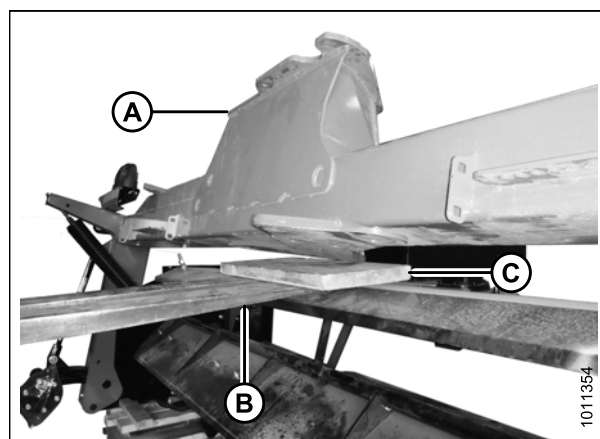

Figure 3.1: Châssis porteur

2. Desserrez le contre-écrou (A) et desserrez complètement le boulon du ressort de flottement (B). Répétez de l'autre côté.

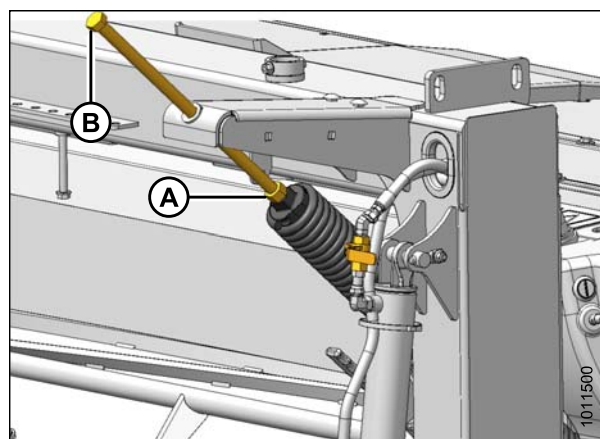

Figure 3.2: Ressort de flottement

ASSEMBLAGE DE LA FAUCHEUSE À DISQUES (AVEC OU SANS TRANSPORT INSTALLÉ PAR LE CONCESSIONNAIRE)

3. Retirez les quatre boulons à tête hexagonale M10 (A) et les rondelles plates, puis enlevez le blindage supérieur (B).

ATTENTION

Pour éviter toute blessure, tenez vos doigts à l'écart de l'ouverture de la base de l'ancrage.

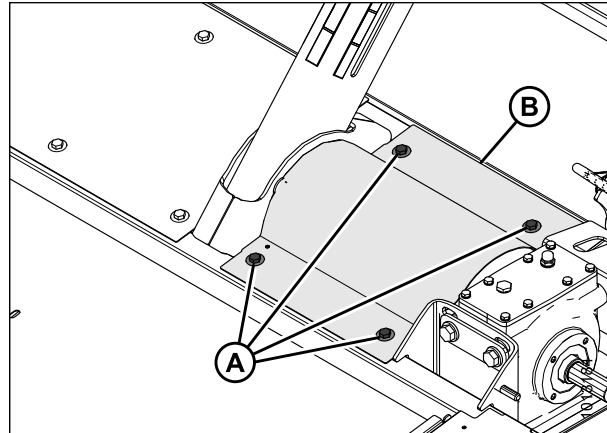

Figure 3.3: Blindage supérieur (côté gauche du vérin d'inclinaison)

4. Retirez la goupille fendue (B), la rondelle (C) et l'étiquette d'expédition (D).
5. Retirez l'axe (A) de l'emplacement central et abaissez les fourches du chariot élévateur.

NOTE:

L'axe devrait glisser librement vers l'extérieur. Réglez le chariot élévateur ou déplacez le châssis jusqu'à ce que l'axe soit lâche. Ne **PAS** utiliser un marteau pour retirer la goupille.

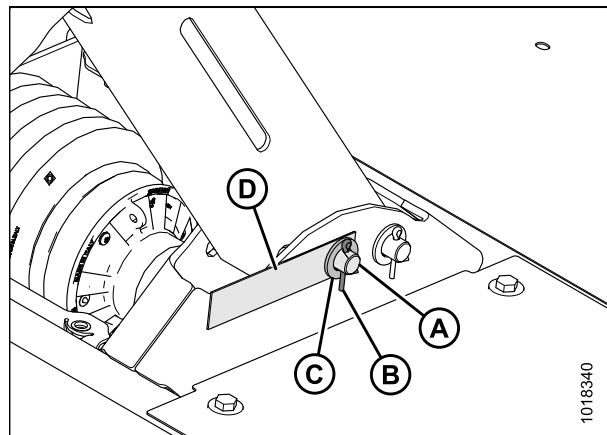

Figure 3.4: Ancrage du vérin d'inclinaison (côté droit du vérin d'inclinaison)

6. Installez l'axe (A) et fixez-la avec une rondelle (B) et une goupille fendue (C). Déplacez le châssis et l'ancrage de sorte que l'axe puisse être installé sur l'emplacement de travail.

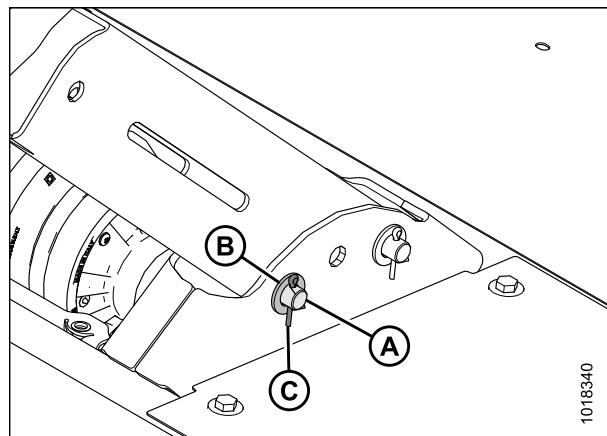

Figure 3.5: Ancrage du vérin d'inclinaison (côté droit du vérin d'inclinaison)

ASSEMBLAGE DE LA FAUCHEUSE À DISQUES (AVEC OU SANS TRANSPORT INSTALLÉ PAR LE CONCESSIONNAIRE)

7. Installez le blindage supérieur (B) et fixez-le avec quatre boulons à tête hexagonale M10 (A) et des rondelles plates. Serrez à 27-30 Nm (20-22 lbf-pi).

NOTE:

Si le transport est également installé, ne serrez pas complètement les boulons (A). Ces boulons seront serrés lors de l'installation du système d'éclairage.

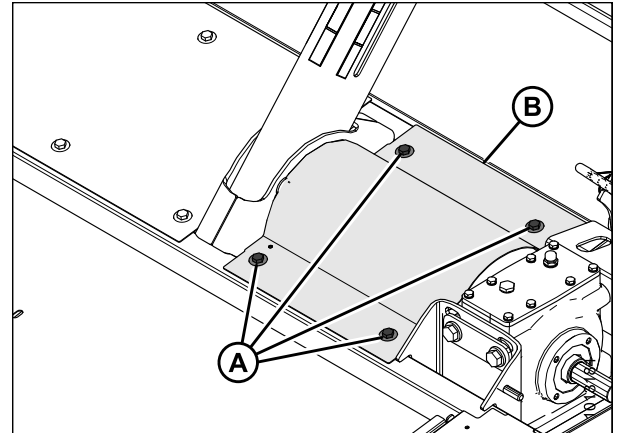

Figure 3.6: Blindage supérieur (côté gauche du vérin d'inclinaison)

8. Fermez le clapet de verrouillage (A) sur chaque vérin de levage de la faucheuse à disques en tournant la poignée en position horizontale.
9. Desserrez le contre-écrou (B).
10. Tournez le boulon de réglage (C) et réglez la dimension (D) à 130 mm (5-1/8 po).
 - Tournez le boulon dans le sens horaire (vers le ressort) pour augmenter le flottement
 - Tournez le boulon dans le sens antihoraire (en l'écartant du ressort) pour réduire le flottement
11. Serrez le contre-écrou (B) contre le ressort.

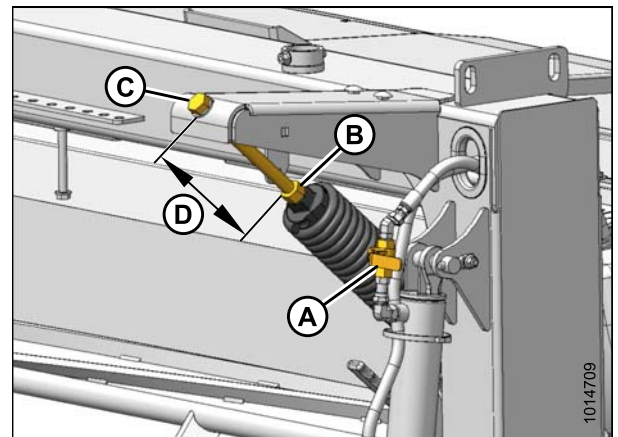

Figure 3.7: Clapet de verrouillage du vérin de levage, contre-écrou et boulon de réglage

3.2 Fixation de l'attelage au châssis porteur

1. Retirez les boulons M20 (A), les rondelles et les écrous du châssis à l'emplacement de fixation de l'attelage. Conservez les boulons, les rondelles et les écrous.

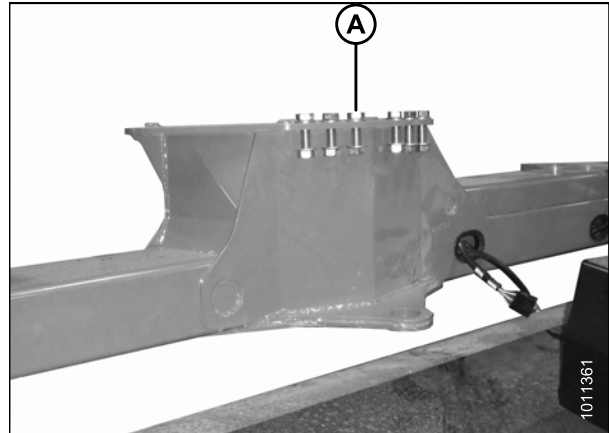

Figure 3.8: Châssis porteur

2. Coupez le cerclage (A) fixant les supports en bois, puis retirez les supports (B).
3. Retirez les deux boulons fixant le support de bois à la broche d'attelage (C). Jetez les boulons.

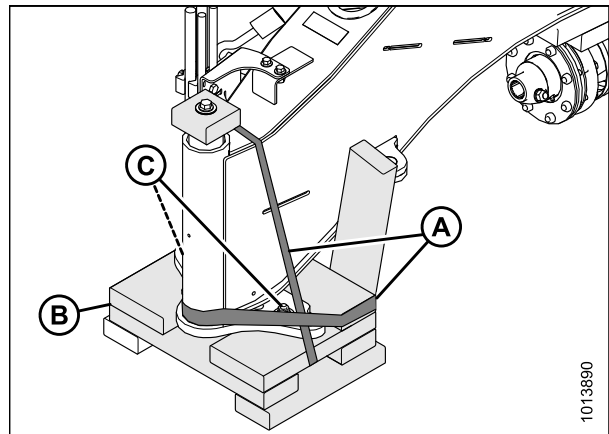

Figure 3.9: Emballage de l'attelage

4. Placez l'élingue (A) autour du châssis de l'attelage. Réglez la position de l'élingue jusqu'à ce que l'attelage soit équilibré au moment du levage.
 - R113 : À environ 2,7 m (106 po) du bord de l'extrémité du tracteur de l'attelage (B)
 - R116 : À environ 3,5 m (138 po) du bord de l'extrémité du tracteur de l'attelage (B)
5. Levez l'attelage à environ 610 mm (24 po) au-dessus du sol.

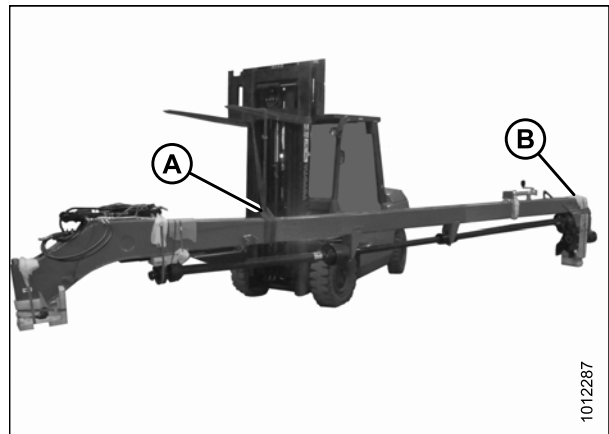

Figure 3.10: Levage de l'attelage

ASSEMBLAGE DE LA FAUCHEUSE À DISQUES (AVEC OU SANS TRANSPORT INSTALLÉ PAR LE CONCESSIONNAIRE)

NOTE:

La broche d'attelage (C) est lourde. Soutenez-la bien avant de retirer le boulon (A).

6. Tenez la broche d'attelage (C), retirez le boulon (A) et le bloc de bois (B) du haut de la broche, puis retirez la broche d'attelage (C).

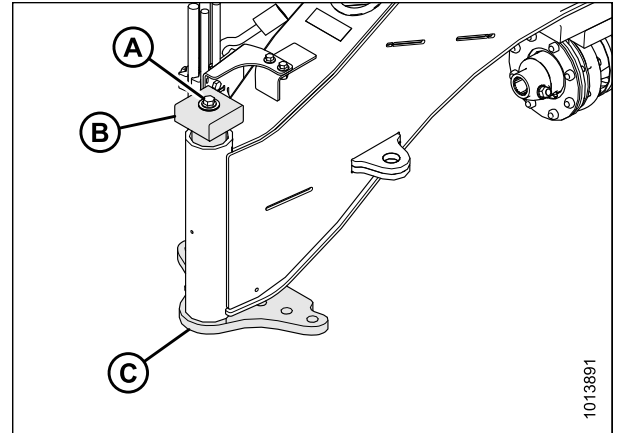

Figure 3.11: Emballage de l'attelage

7. Placez la broche d'attelage (A) entièrement dans l'attelage.

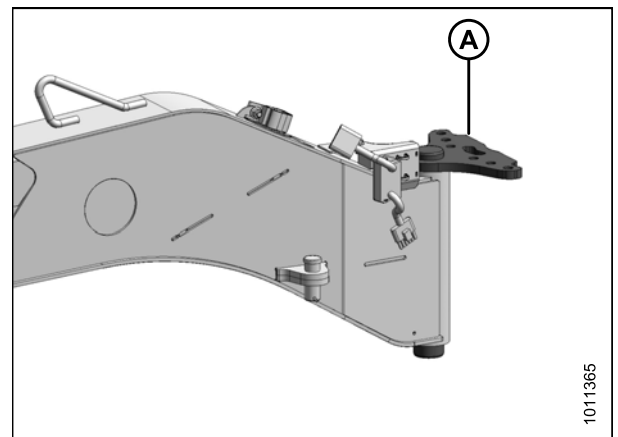

Figure 3.12: Broche d'attelage

8. Faites pivoter la boîte de vitesses (A) vers le côté droit de la plateforme. Cela augmentera la garde d'embrayage de transmission lors de l'installation de l'attelage sur le châssis porteur.

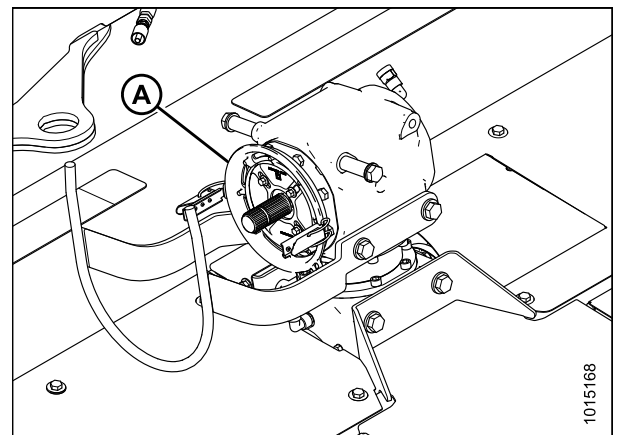

Figure 3.13: Boîte de vitesses

ASSEMBLAGE DE LA FAUCHEUSE À DISQUES (AVEC OU SANS TRANSPORT INSTALLÉ PAR LE CONCESSIONNAIRE)

9. Déplacez le pivot d'attelage (A) dans l'emplacement de fixation (B) sur le châssis et alignez la broche d'attelage avec le trou du châssis.

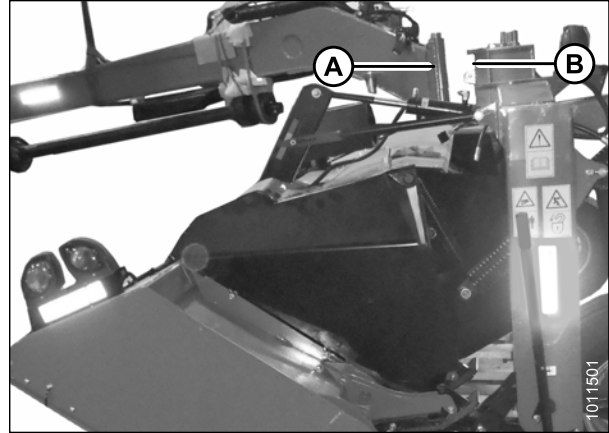

Figure 3.14: Attelage au châssis

10. Abaissez lentement l'attelage (A) tout en maintenant l'alignement de l'axe (B) jusqu'à ce que la broche d'attelage soit pleinement insérée. Utilisez un grand marteau-caoutchouc si nécessaire pour caler la broche d'attelage.

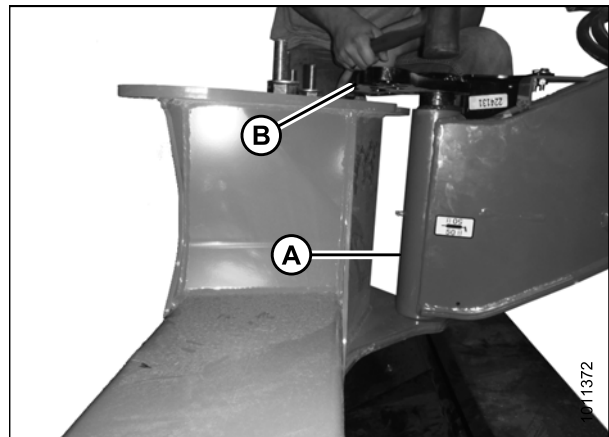

Figure 3.15: Broche d'attelage

11. Alignez les trous de la broche d'attelage (A) avec les trous du châssis porteur. Installez six boulons M20 x 65 (B) avec des rondelles durcies sous la tête de boulon et les écrous de blocage (C).

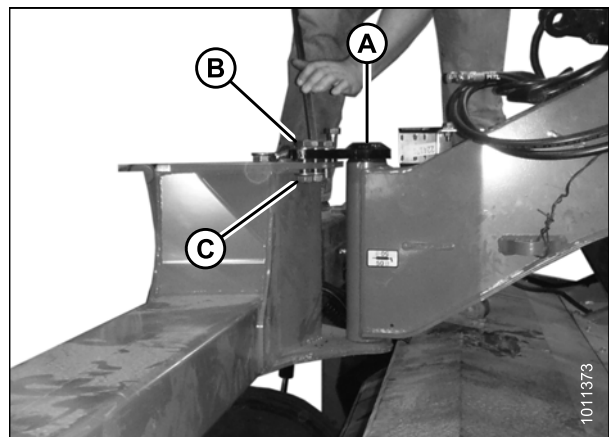

Figure 3.16: Broche d'attelage

ASSEMBLAGE DE LA FAUCHEUSE À DISQUES (AVEC OU SANS TRANSPORT INSTALLÉ PAR LE CONCESSIONNAIRE)

12. Serrez d'abord les boulons extérieurs (A) pour tirer la plaque contre le châssis. Ensuite, serrez les boulons intérieurs.
13. Serrez les boulons à 461 Nm (340 lbf-pi).

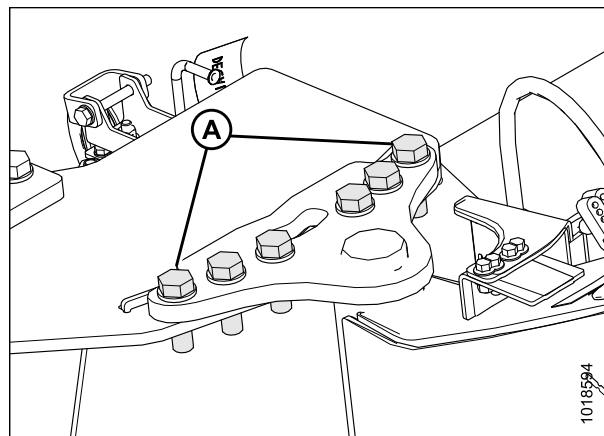

Figure 3.17: Broche d'attelage

3.3 Installation de l'attelage conjugué du tracteur à l'attelage du châssis

En fonction de la configuration de la faucheuse à disques, reportez-vous à la procédure d'installation correspondante :

- [3.3.1 Installation du crochet d'attelage, page 16](#)
- [3.3.2 Installation de l'adaptateur d'attelage deux points \(Cat. II\), page 19](#)

3.3.1 Installation du crochet d'attelage

Si vous attachez la faucheuse à disques à un tracteur avec un crochet d'attelage, procédez comme suit. Si vous attachez la faucheuse à disques à un tracteur avec un attelage deux points, consultez [4.3.2 Installation de l'adaptateur d'attelage deux points \(Cat. II\), page 94](#).

1. Enlevez les câbles et le cerclage d'expédition (A) en maintenant les blocs d'expédition (B) à l'avant de l'attelage, puis retirez les blocs.
2. Faites pivoter la boîte de vitesses inférieure jusqu'à ce que l'arbre d'entrée soit tourné vers l'avant.

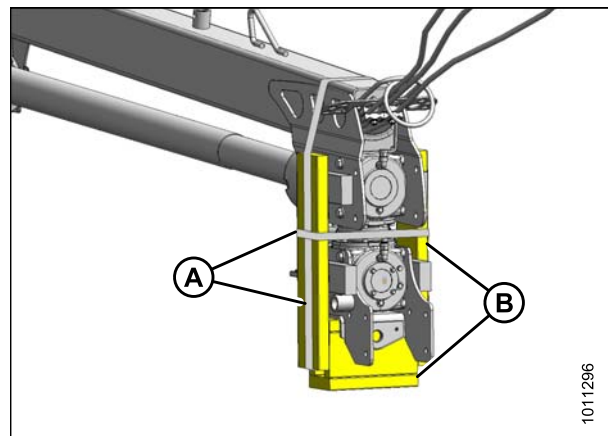

Figure 3.18: Emballage final de l'attelage

3. Enlevez les câbles d'expédition (A) autour du cric (B) sur le crochet d'attelage, puis retirez le cric de la palette.

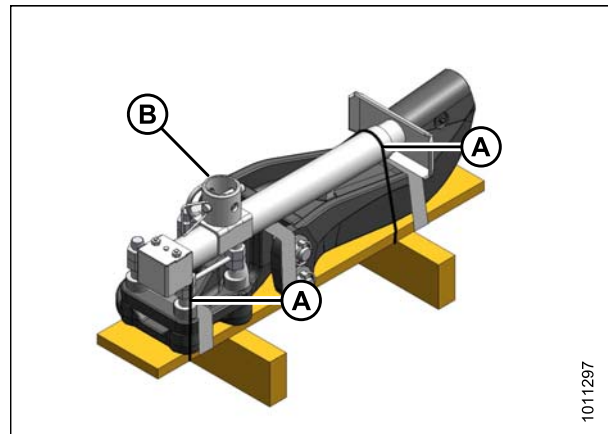

Figure 3.19: Emballage du cric et du crochet d'attelage

ASSEMBLAGE DE LA FAUCHEUSE À DISQUES (AVEC OU SANS TRANSPORT INSTALLÉ PAR LE CONCESSIONNAIRE)

- Placez le cric (A) à l'avant de l'attelage et fixez-le avec une goupille (B).
- Abaissez le chariot élévateur jusqu'à ce que l'attelage repose sur le cric d'attelage (A).

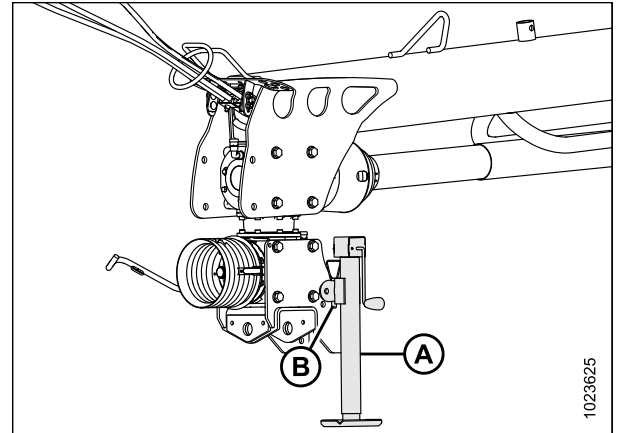

Figure 3.20: Attelage

- Enlevez les câbles d'expédition (A) qui fixent la broche (B) au moulage. Ne **PAS** retirer d'autres cerclages.
- Retirez la broche (B) du moulage, puis retirez le boulon (C) et l'écrou de la broche.

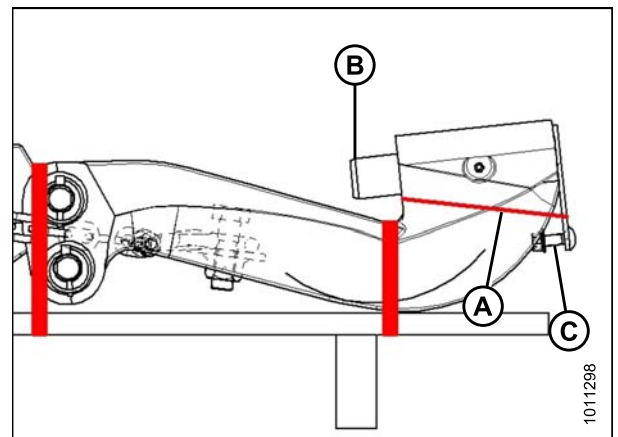

Figure 3.21: Moulage de l'attelage

- À l'aide d'un cric rouleur ou d'un outil similaire placé sous la palette (A), levez le crochet d'attelage (B) à une position inférieure à la boîte de vitesse.
- Déplacez le crochet d'attelage (B) pour que la goupille (C) puisse être insérée.
- Fixez la broche avec boulon (D) et écrou.
- Retirez le cric rouleur, puis enlevez le cerclage et la palette restants (A) de l'adaptateur d'attelage, si nécessaire.

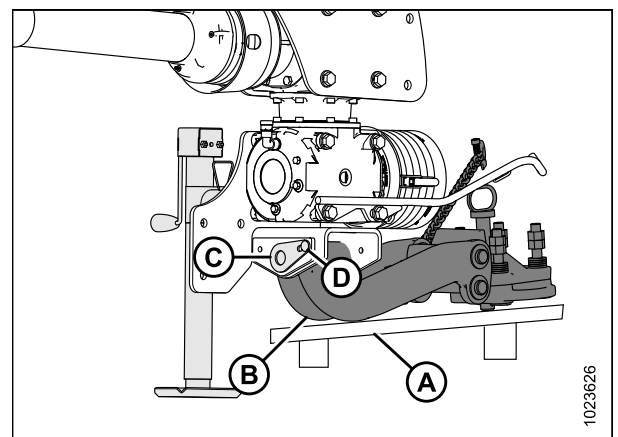

Figure 3.22: Crochet d'attelage

ASSEMBLAGE DE LA FAUCHEUSE À DISQUES (AVEC OU SANS TRANSPORT INSTALLÉ PAR LE CONCESSIONNAIRE)

12. Retirez la protection conique (A).

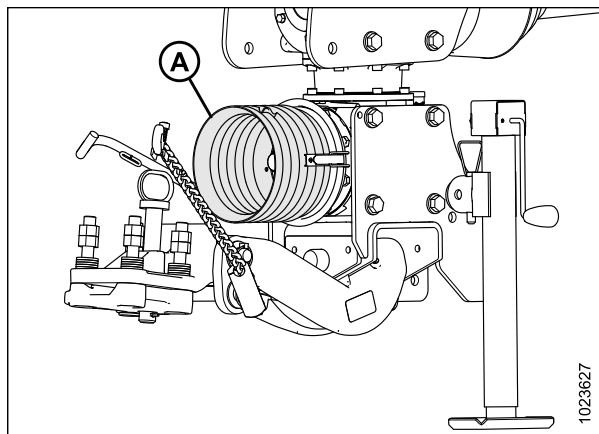

Figure 3.23: Protection conique

13. Récupérez la transmission primaire (B) sur le lieu de livraison.

14. Retirez l'écrou (C), la rondelle (B) et la goupille (A) de l'extrémité de la faucheuse à disques de la transmission primaire (A).

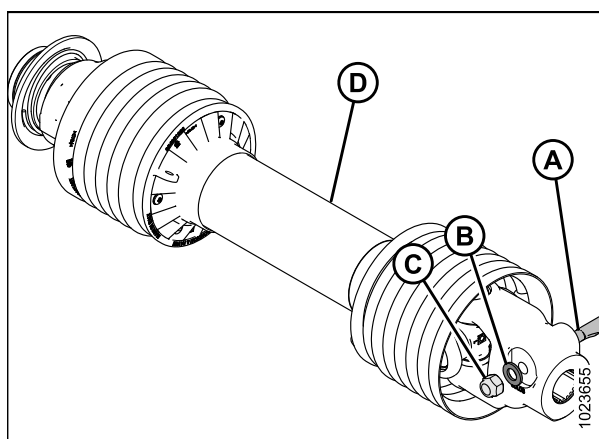

Figure 3.24: Transmission primaire

15. Faites glisser la transmission primaire (A) sur l'arbre d'entrée de la boîte de vitesses. Alignez le trou (B) dans la fourche avec la rainure sur l'arbre d'entrée.

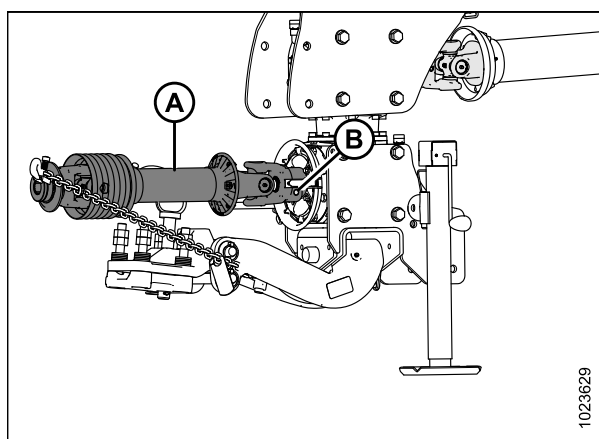

Figure 3.25: Transmission primaire

ASSEMBLAGE DE LA FAUCHEUSE À DISQUES (AVEC OU SANS TRANSPORT INSTALLÉ PAR LE CONCESSIONNAIRE)

16. Insérez la goupille conique (A) à la main. Assurez-vous que la goupille soit alignée à la rainure de la fourche d'articulation et soit complètement insérée. L'encoche de la goupille doit être tournée vers l'arbre.
17. Nettoyez les filetages de la goupille (A) après l'avoir insérée.
18. Installez la rondelle (B) et l'écrou (C) sur la goupille conique et serrez à 149 Nm (110 lbf-pi). L'extrémité de la goupille doit être en retrait d'environ 9-11 mm (0,35-0,43 po) (D).

NOTE:

N'utilisez **PAS** de clé à chocs pour installer ni pour serrer l'écrou.

19. Installez la protection conique (A) sur la transmission primaire (B). Utilisez les loquets pour la fixer à la boîte de vitesse.
20. Placez la transmission primaire (B) sur le support de la transmission.
21. Installez le vérin de rotation d'attelage. Consultez [3.4 Installation du vérin de rotation d'attelage, page 24](#).

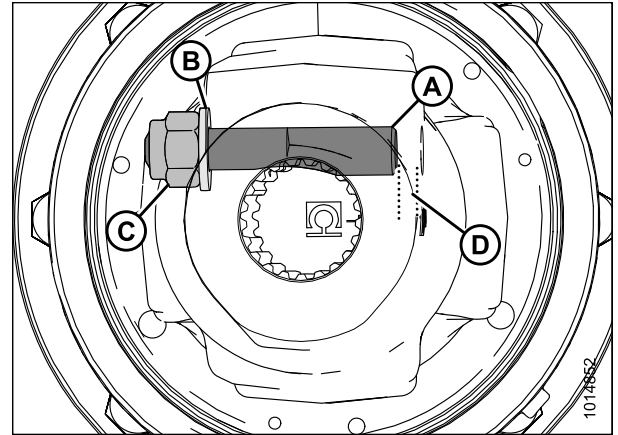

Figure 3.26: Transmission primaire

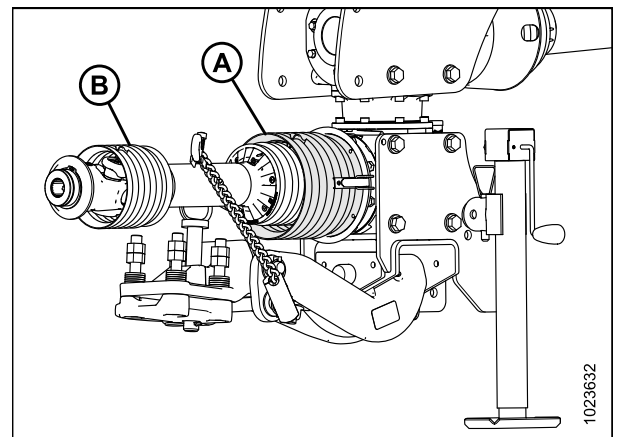

Figure 3.27: Protection conique

3.3.2 Installation de l'adaptateur d'attelage deux points (Cat. II)

Pour configurer l'attelage deux points

1. Enlevez les câbles et le cerclage d'expédition (A) en maintenant les blocs d'expédition (B) à l'avant de l'attelage, puis retirez les blocs.
2. Faites pivoter la boîte de vitesses inférieure jusqu'à ce que l'arbre d'entrée soit tourné vers l'avant.

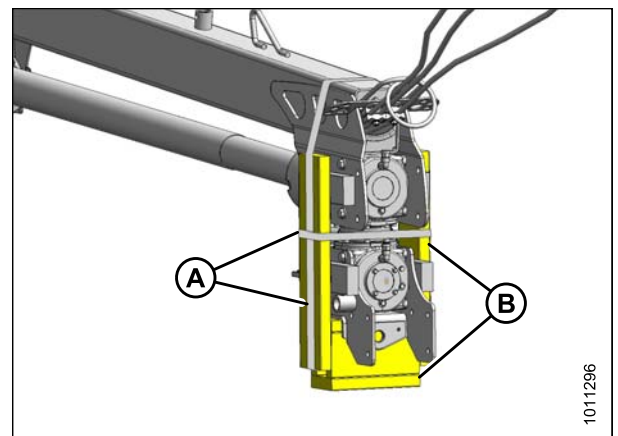

Figure 3.28: Emballage de l'attelage

ASSEMBLAGE DE LA FAUCHEUSE À DISQUES (AVEC OU SANS TRANSPORT INSTALLÉ PAR LE CONCESSIONNAIRE)

3. Récupérez l'expédition de l'adaptateur d'attelage deux points.
4. Enlevez les câbles d'expédition (A) et le matériel de la béquille (B), puis retirez la béquille de l'adaptateur d'attelage (C).

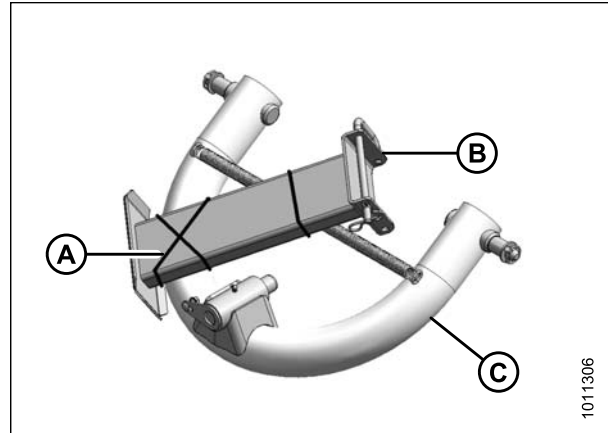

Figure 3.29: Emballage de l'attelage deux points

5. Enlevez le cerclage qui fixe la broche (A) à l'adaptateur (B). Ne **PAS** retirer d'autres cerclages.
6. Retirez la broche (A) de l'adaptateur, puis retirez le boulon (C) et l'écrou de la broche (A).

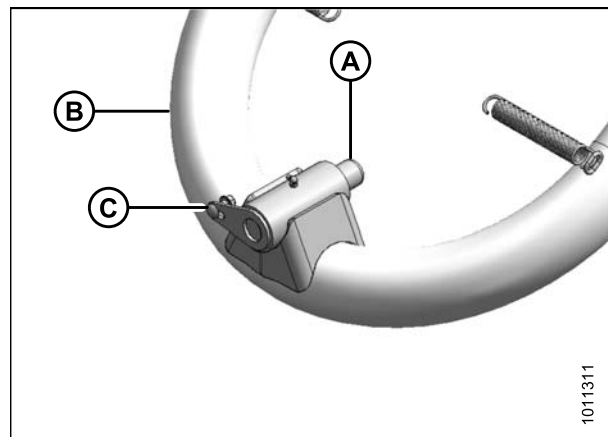

Figure 3.30: Adaptateur d'attelage deux points

7. À l'aide d'un cric rouleur ou d'un outil semblable, élevez l'adaptateur d'attelage deux points (A) à une position inférieure à la boîte de vitesse.
8. Manœuvrez l'adaptateur (A) de sorte que la broche (A) puisse être installée pour fixer l'adaptateur à l'attelage.
9. Fixez la goupille avec un boulon (C) et un écrou (D).
10. Retirez le cric rouleur, puis enlevez le cerclage et la palette restants de l'adaptateur d'attelage.

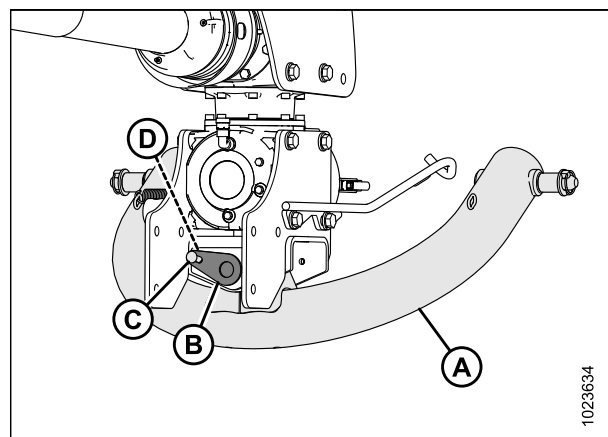

Figure 3.31: Adaptateur d'attelage deux points

ASSEMBLAGE DE LA FAUCHEUSE À DISQUES (AVEC OU SANS TRANSPORT INSTALLÉ PAR LE CONCESSIONNAIRE)

11. Récupérez la chandelle (A).
12. Placez la chandelle (A) sous la boîte de vitesse comme illustrée, puis installez la broche d'attelage (B) pour fixer la chandelle.
13. Installez les goupilles bêta (C) pour fixer la broche d'attelage (B).
14. Abaissez l'attelage et la béquille jusqu'au sol.

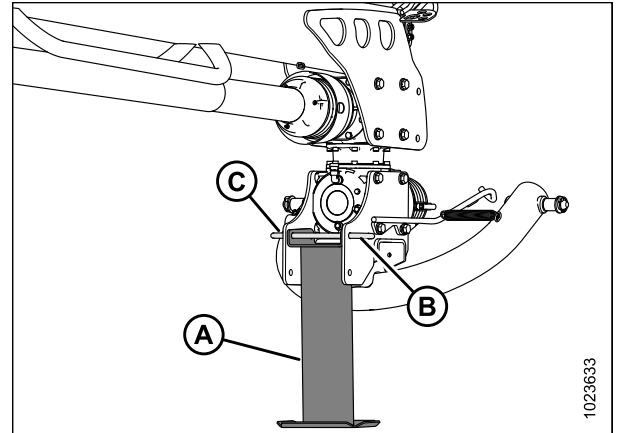

Figure 3.32: Chandelle

15. Installez les ressorts (A) dans les crochets (B). Répétez de l'autre côté.

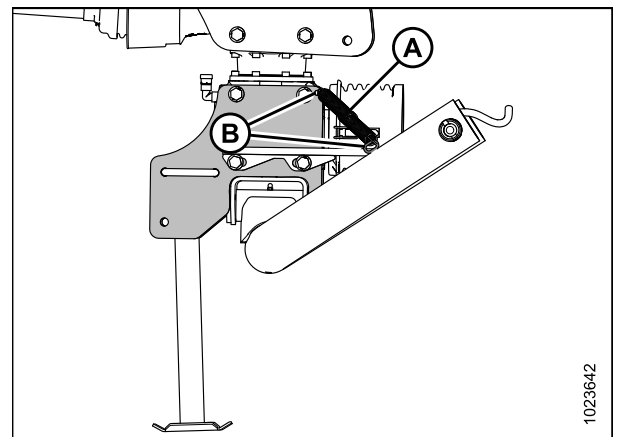

Figure 3.33: Ressorts

16. Retirez la protection conique (A).

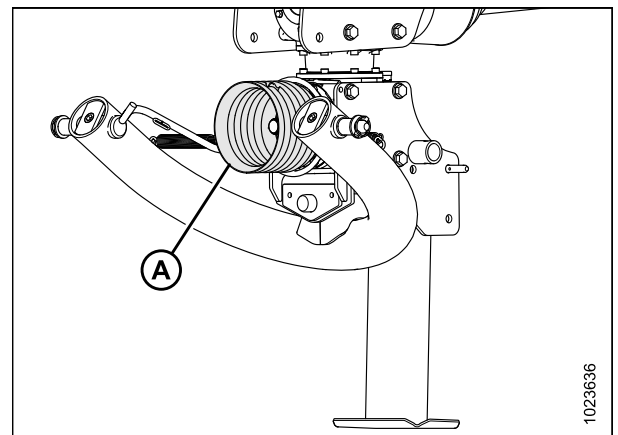

Figure 3.34: Protection conique

ASSEMBLAGE DE LA FAUCHEUSE À DISQUES (AVEC OU SANS TRANSPORT INSTALLÉ PAR LE CONCESSIONNAIRE)

17. Récupérez la transmission primaire (B) sur le lieu de livraison.
18. Retirez l'écrou (C), la rondelle (B) et la goupille (A) de l'extrémité de la faucheuse à disques de la transmission primaire (A).

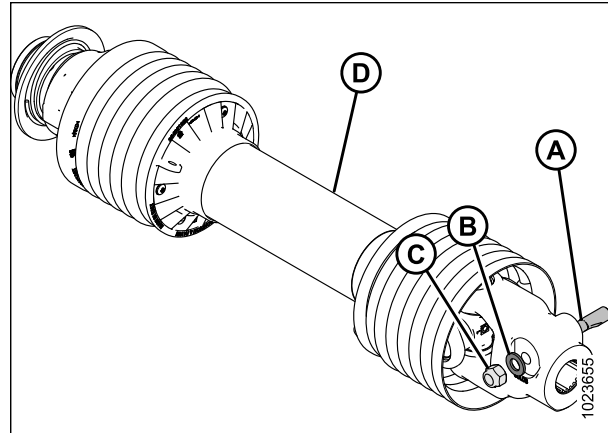

Figure 3.35: Transmission primaire

19. Faites glisser la transmission (A) sur l'arbre d'entrée de la boîte de vitesses (B). Alignez le trou dans la fourche avec la rainure sur l'arbre d'entrée.

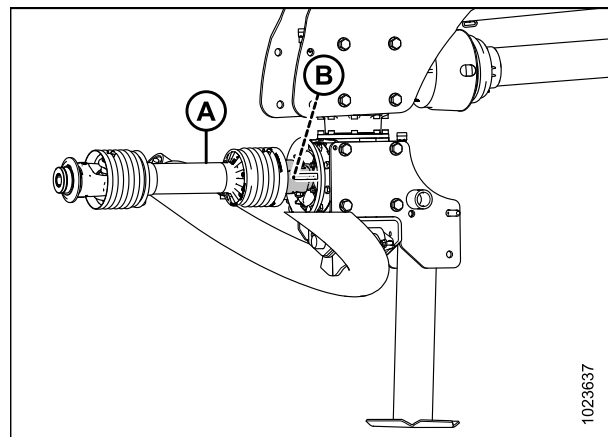

Figure 3.36: Transmission primaire

20. Insérez la goupille conique (A) à la main. Assurez-vous que la goupille soit alignée à la rainure de la fourche d'articulation et soit complètement insérée. L'encoche de la goupille doit être tournée vers l'arbre.
21. Nettoyez les filetages de la goupille (A) après l'avoir insérée.
22. Installez la rondelle (B) et l'écrou (C) sur la goupille conique et serrez à 149 Nm (110 lbf-pi). L'extrémité de la goupille doit être en retrait d'environ 9-11 mm (0,35-0,43 po) (D).

NOTE:

N'utilisez **PAS** de clé à chocs pour installer ni pour serrer l'écrou.

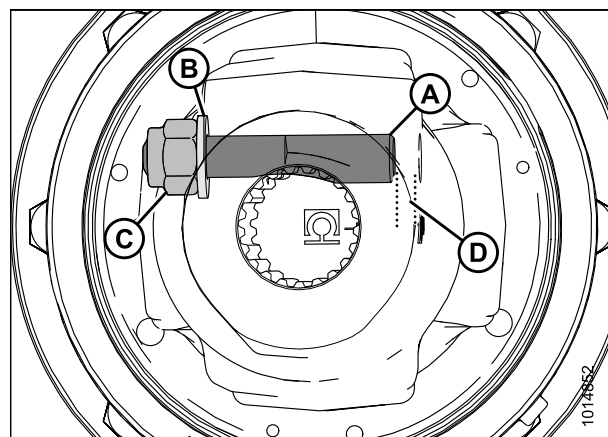

Figure 3.37: Transmission primaire

ASSEMBLAGE DE LA FAUCHEUSE À DISQUES (AVEC OU SANS TRANSPORT INSTALLÉ PAR LE CONCESSIONNAIRE)

23. Installez la protection conique (A) sur la transmission primaire. Placez la transmission (B) sur le support de la transmission.

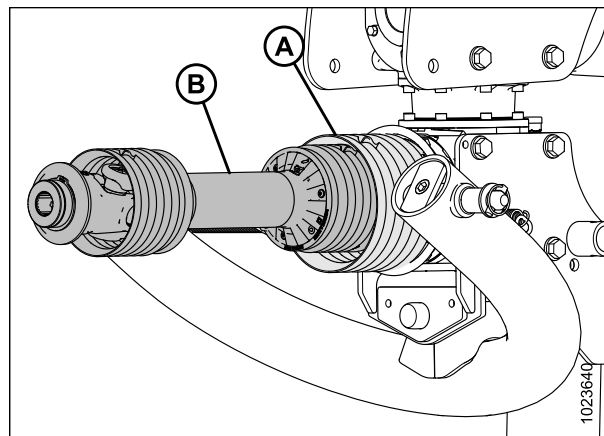

Figure 3.38: Protection conique

3.4 Installation du vérin de rotation d'attelage

Le vérin de rotation d'attelage peut être installé de chaque côté de l'attelage, selon que le Road Friendly Transport™ (système de transport routier) sera installé ou non. Assurez-vous de suivre attentivement les instructions.

1. Enlevez le cerclage (A) en maintenant le vérin de rotation d'attelage (B) contre l'attelage.
2. Retirez la broche (C) en maintenant le vérin (B) contre l'attelage.

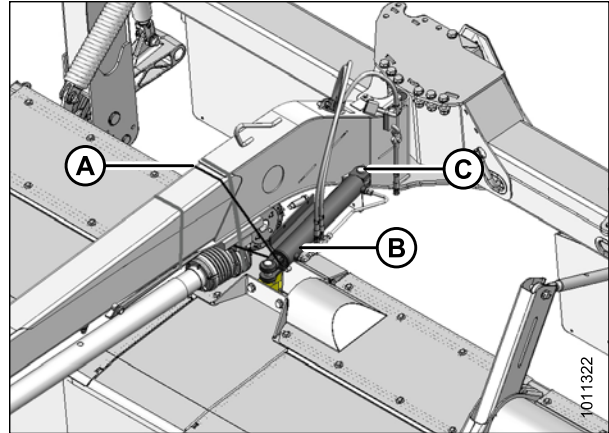

Figure 3.39: Vérin de direction

Pour installer le vérin sur l'unité SANS le Road Friendly Transport™ (système de transport routier), procédez comme suit :

3. Remplacez le vérin (A) sur le côté gauche de l'attelage et fixez l'extrémité de la tige à la patte du châssis porteur avec un axe au point (B). Fixez avec une goupille fendue (C).
4. Placez un récipient ou un chiffon sous le vérin pour récupérer l'huile.
5. Retirez la goupille de l'emplacement (D) sur la chape du vérin.
6. Faites pivoter l'attelage jusqu'à ce que la chape s'aligne avec la patte sur l'attelage.
7. Installez l'axe de chape au point (D), puis fixez-la avec une goupille fendue (E).
8. Resserrez les raccords sur le vérin.

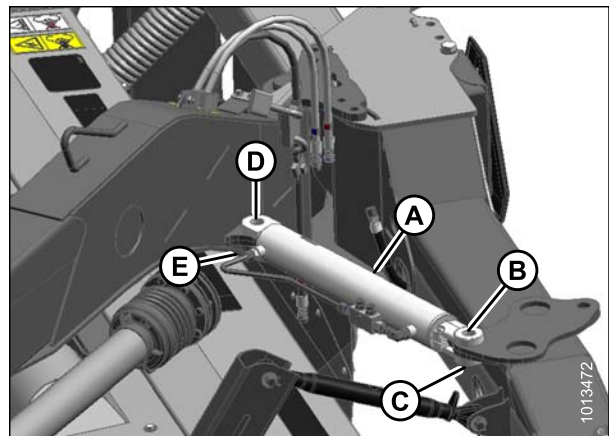

Figure 3.40: Vérin de rotation d'attelage

ASSEMBLAGE DE LA FAUCHEUSE À DISQUES (AVEC OU SANS TRANSPORT INSTALLÉ PAR LE CONCESSIONNAIRE)

Pour installer le vérin sur l'unité AVEC le Road Friendly Transport™ (système de transport routier), procédez comme suit :

9. Déconnectez les flexibles du vérin et décapuchonnez les ouvertures sur le vérin et sur les flexibles.
10. Positionnez à nouveau le vérin (A) à droite de l'attelage. Utilisez la goupille (C) pour fixer le côté uni à la patte (B). Fixez avec une goupille fendue (D).

NOTE:

La chape du vérin sera fixée au moulage du Road Friendly Transport™ (système de transport routier) une fois le système enclenché. Consultez [3.12](#)

[Enclenchement du vérin de rotation de l'attelage, page 67.](#)

11. Tournez la vanne du vérin de rotation d'attelage à 180 degrés pour que les raccords pointent vers le haut.

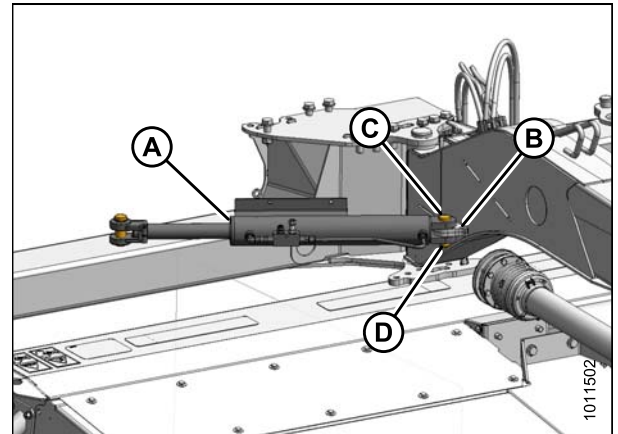

Figure 3.41: Vérin de rotation d'attelage

3.5 Fixation de la transmission de l'embrayage

Cette procédure décrit comment fixer la transmission de l'embrayage à la boîte de vitesses de l'entraînement de la plateforme.

IMPORTANT:

Si un changement de conditionneuse est nécessaire avant de livrer au client, ne réalisez **PAS** cette étape pour l'instant. Passez à [3.11 Installation des roues de travail, page 65](#), puis revenez à ce sujet pour terminer le réglage.

1. Enlevez le cerclage (A) tout en maintenant la transmission (B) contre l'attelage. Retirez tout matériel d'emballage.

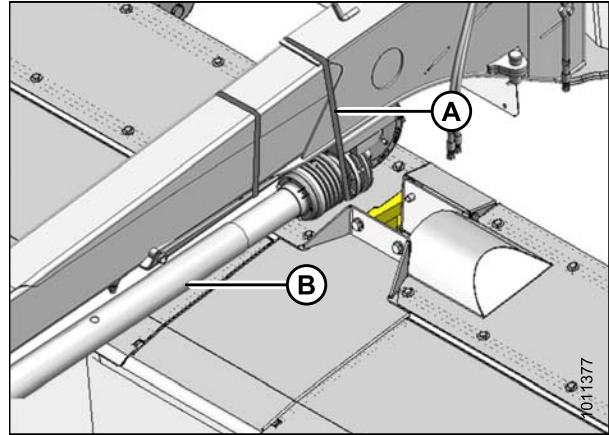

Figure 3.42: Cerclage de la transmission

2. Enlevez le cerclage (A) et le matériel d'emballage en maintenant fermement le bras de direction (B) contre l'attelage. Faites tourner le bras de direction sur le côté pour l'instant.

NOTE:

Les éléments cerclés peuvent être sous pression.

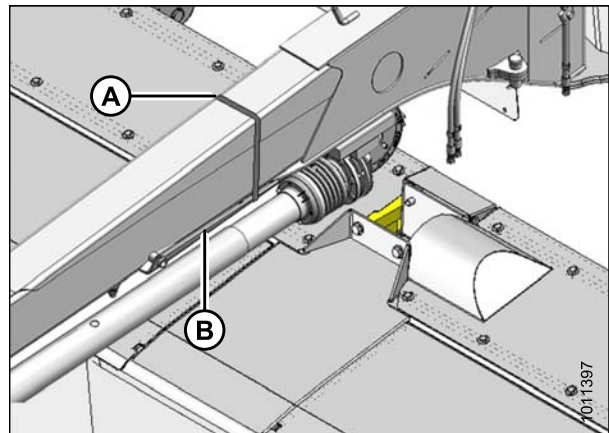

Figure 3.43: Cerclage du bras de direction

ASSEMBLAGE DE LA FAUCHEUSE À DISQUES (AVEC OU SANS TRANSPORT INSTALLÉ PAR LE CONCESSIONNAIRE)

3. En haut de la boîte de vitesses arrière supérieure, retirez les deux boulons (A) avec les entretoises (B). Conservez la visserie.
4. Détachez les loquets (C) en maintenant le cône de protection de la transmission (D) contre la boîte de vitesses pivotante arrière supérieure, puis retirez le cône. Si nécessaire, utilisez un tournevis ou un outil similaire pour détacher les loquets (C).
5. Faites pivoter la boîte de vitesses pivotante arrière supérieure jusqu'à ce que l'arbre d'entrée se trouve face à la transmission.

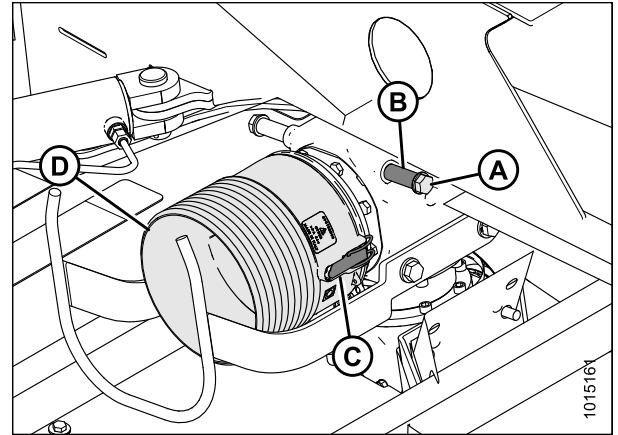

Figure 3.44: Blindage de la transmission

6. Faites glisser le cône (A) sur la transmission avec les loquets (B) vers la boîte de vitesse.
7. Retirez l'écrou (C) et la rondelle (E) de la goupille conique (D), puis dégagez la goupille de la fourche d'articulation en utilisant un marteau.

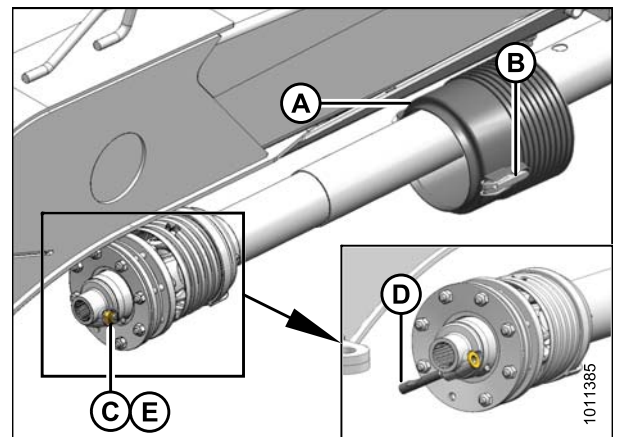

Figure 3.45: Transmission de l'embrayage

8. Fixez la transmission (A) à l'arbre de la boîte de vitesses pivotante arrière supérieure.

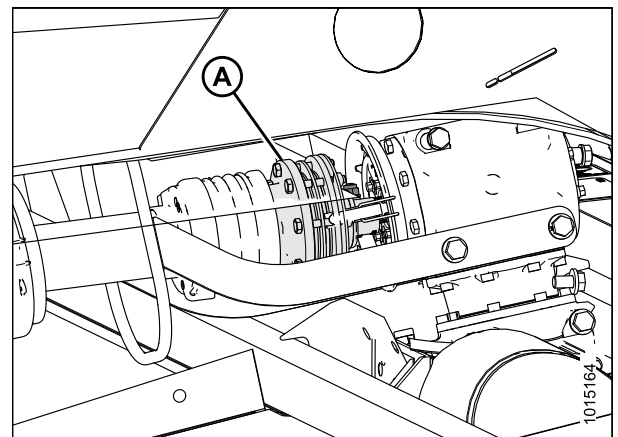

Figure 3.46: Transmission de l'embrayage

ASSEMBLAGE DE LA FAUCHEUSE À DISQUES (AVEC OU SANS TRANSPORT INSTALLÉ PAR LE CONCESSIONNAIRE)

9. Insérez la goupille conique (A) à la main. Assurez-vous que la goupille soit alignée à la rainure de la fourche d'articulation et soit complètement insérée. L'encoche de la goupille doit être tournée vers l'arbre.
10. Nettoyez les filetages de la goupille (A) après l'avoir insérée.
11. Installez la rondelle (B) et l'écrou (C) sur la goupille conique puis serrez à 149 Nm (110 lbf-pi). L'extrémité de la goupille doit être en retrait d'environ 0-2 mm (0-0,08 po) (D).

NOTE:

N'utilisez **PAS** de clé à chocs pour installer ni pour serrer l'écrou.

12. Installez le cône sur la boîte de vitesses pivotante arrière supérieure. Utilisez les loquets pour le fixer.

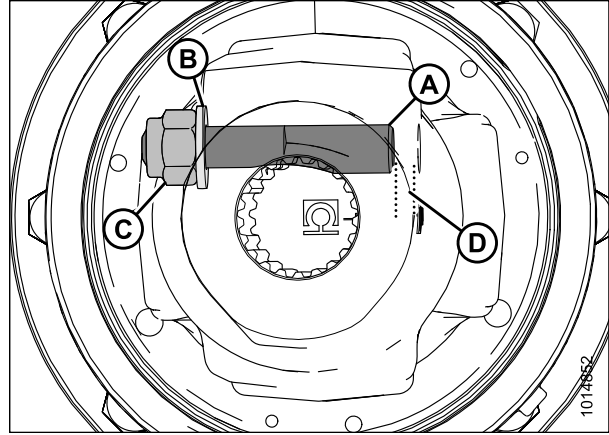

Figure 3.47: Transmission de l'embrayage

3.6 Fixation du bras de direction

Cette procédure décrit comment fixer le bras de direction à la boîte de vitesses de l'entraînement de la plateforme.

IMPORTANT:

Si un changement de conditionneuse est nécessaire avant de livrer au client, ne réalisez **PAS** cette étape pour l'instant. Passez à [3.11 Installation des roues de travail, page 65](#), puis revenez à ce sujet pour terminer le réglage.

1. Abaissez le bras (A) du dessous de l'attelage et faites glisser le bras de direction (B) hors du tuyau de support.
2. Graissez le bras (A).
3. Glissez le bras de direction (C) sur le tube de support (A) dans le sens opposé.
4. Placez le bras de direction (C) sur la boîte de vitesse (D).

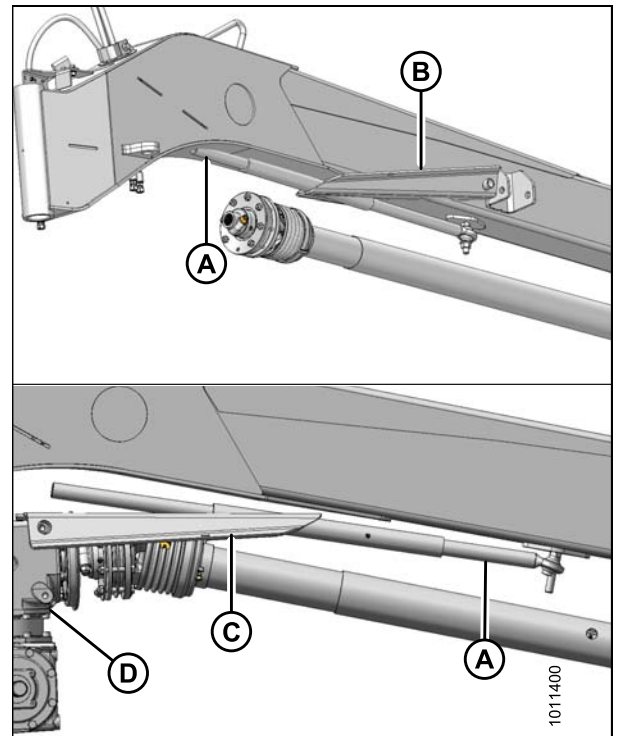

Figure 3.48: Bras de direction

5. Alignez les deux trous de montage de l'assemblage soudé du bras avec les trous taraudés avant dans la boîte de vitesses pivotante arrière supérieure.
6. Installez les entretoises (A) dans le bras de direction (B).
7. Installez la rondelle (D) sur les boulons à tête hexagonale M16 x 80 (C). Installez un frein-filet à haute résistance (Loctite® 262 ou équivalent) sur les filetages des boulons.
8. Serrez les boulons à 203 Nm (150 lbf-pi).

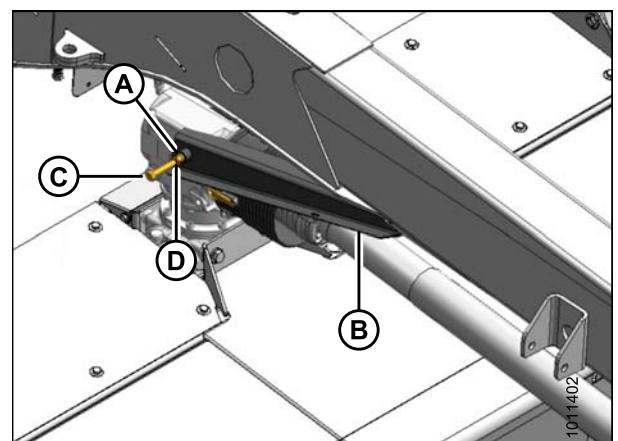

Figure 3.49: Bras de direction

ASSEMBLAGE DE LA FAUCHEUSE À DISQUES (AVEC OU SANS TRANSPORT INSTALLÉ PAR LE CONCESSIONNAIRE)

- Fixez la chaîne de sécurité (A) du cône de protection de la transmission au trou oblong dans le bras de direction.

NOTE:

Assurez-vous que la chaîne est raccourcie pour éviter tout enveloppement de la transmission.

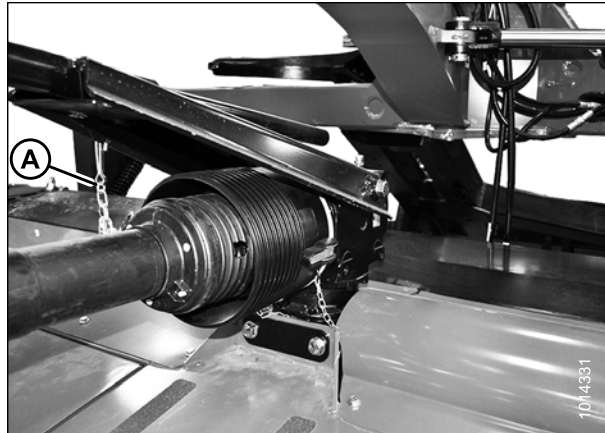

Figure 3.50: Blindage de la transmission

3.7 Branchement du module d'éclairage de transport

1. Retrouvez les fiches P102 sur le faisceau de la remorque (A) à l'extrémité de la plateforme de l'attelage. Faites passer la fiche P102 jusqu'au module d'éclairage du transport.
2. Branchez la fiche P102 (B) sur la prise d'entrée supérieure du module d'éclairage du transport (C).

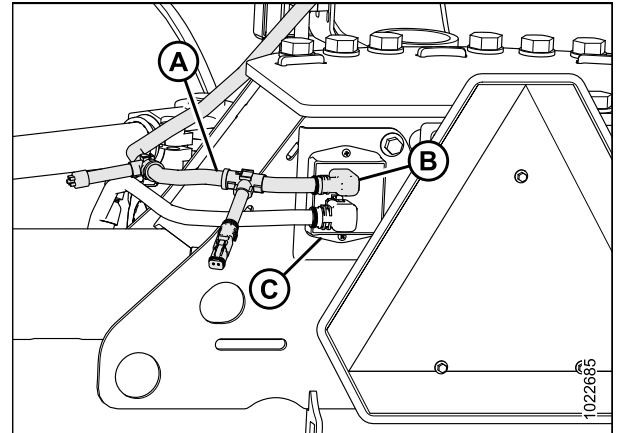

Figure 3.51: Faisceau de remorque

3.8 Installation des options

Installez les kits en option suivants s'ils ont été fournis avec votre de la faucheuse à disques.

3.8.1 Installation du Road Friendly Transport™ (système de transport routier)

Cette partie explique comment installer le Road Friendly Transport™ (système de transport routier). Les composants de base sont installés en premier, puis les systèmes hydrauliques, l'éclairage et la signalisation.

Installation des composants

Cette partie décrit comment installer les éléments de base du Road Friendly Transport™ (système de transport routier) Système.

Installation de l'ensemble du loquet

1. Sur la palette de transport, enlevez le cerclage d'expédition et les matériaux d'emballage de l'ensemble du loquet (A). Retirez l'ensemble du loquet.
2. Retirez les deux boulons de fixation M20, les rondelles et les écrous (B) de l'ensemble du loquet et conservez-les pour une utilisation ultérieure.

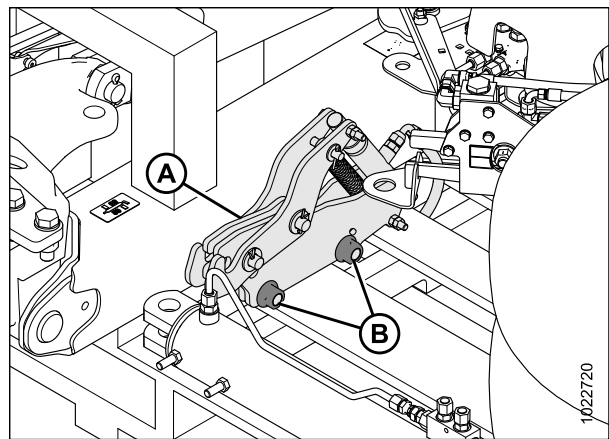

Figure 3.52: Emballage du loquet

3. Débranchez la connexion électrique du feu gauche (A).
4. Retirez les deux boulons (B) qui fixent le système d'éclairage de droite (C) au châssis porteur.
5. Retirez le système d'éclairage (C). Conservez l'ensemble des feux et la visserie pour une installation ultérieure.

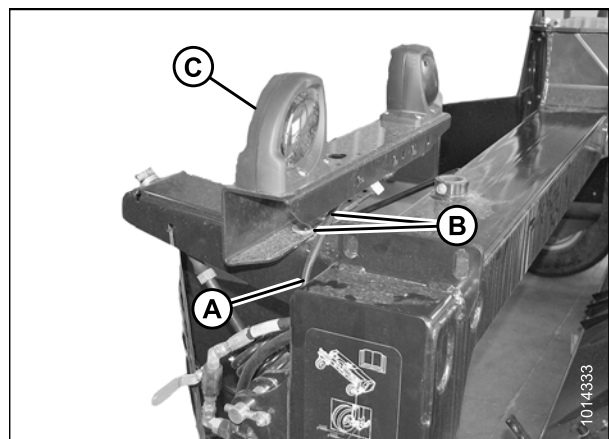

Figure 3.53: Support du feu

ASSEMBLAGE DE LA FAUCHEUSE À DISQUES (AVEC OU SANS TRANSPORT INSTALLÉ PAR LE CONCESSIONNAIRE)

6. Installez l'ensemble du loquet (A) sur le châssis porteur comme indiqué, puis fixez-le solidement avec les boulons M20, les rondelles et les écrous (B) conservés à l'étape 2, page 32. Ne serrez **PAS** complètement les boulons ; il se peut que le réglage de l'ensemble du loquet soit nécessaire.

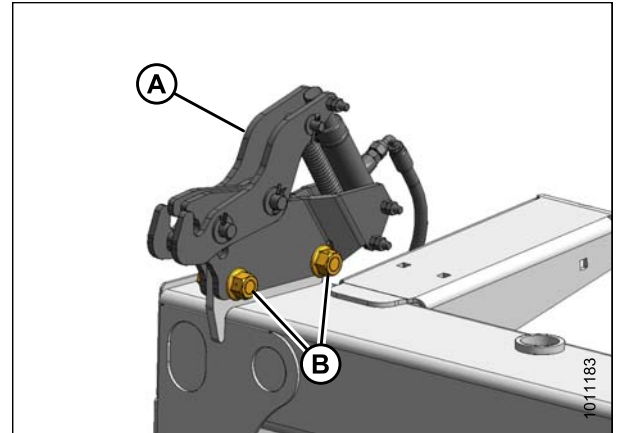

Figure 3.54: Ensemble du loquet

7. Desserrez le raccord (A) sur la vanne de verrouillage du vérin.
8. Retirez le raccord coudé (B) du vérin.

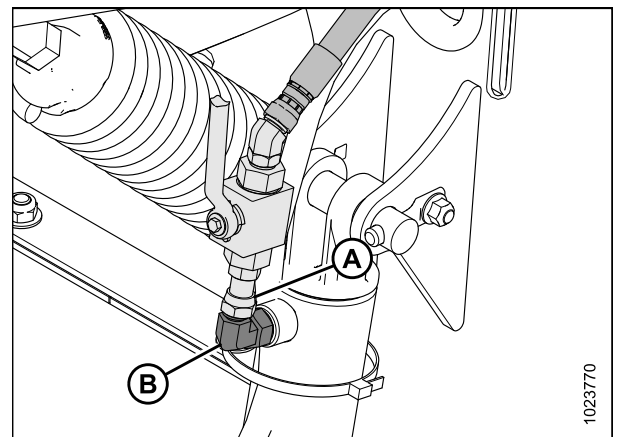

Figure 3.55: Tuyauterie du loquet

9. Installez le raccord en T (A) à la place du raccord coudé.
10. Installez la vanne de verrouillage du vérin (B) sur le raccord en T (A) comme indiqué.
11. Fixez le flexible hydraulique (C) de l'ensemble du loquet au raccord en T (A) comme indiqué.

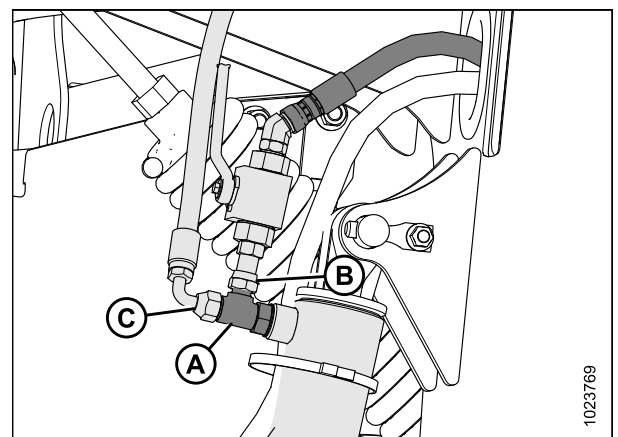

Figure 3.56: Tuyauterie du loquet

ASSEMBLAGE DE LA FAUCHEUSE À DISQUES (AVEC OU SANS TRANSPORT INSTALLÉ PAR LE CONCESSIONNAIRE)

12. Récupérez l'axe de chape (A) et la goupille fendue (B) du sac d'envoi, puis installez-les sur le support de l'attelage sur le côté de l'attelage.

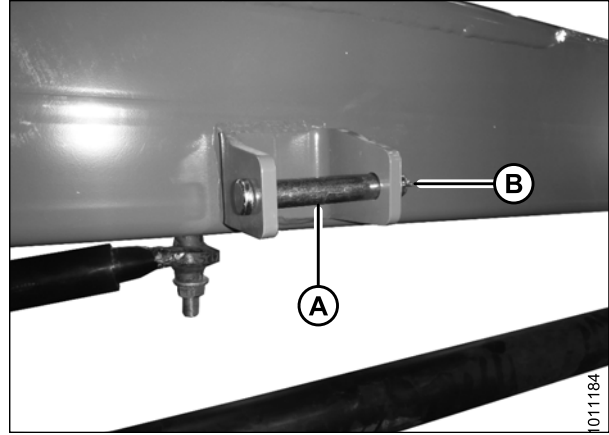

Figure 3.57: Axe de verrouillage

Installation de l'ensemble du transport

1. Retirez le boulon (A), la rondelle durcie et l'écrou fixant le panneau de véhicule lent en mouvement (VLM) (B) au châssis porteur, puis retirez le panneau. Conservez le panneau et la visserie pour la réinstallation.

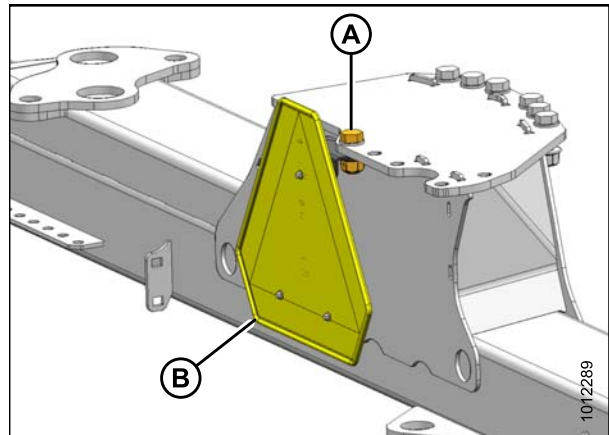

Figure 3.58: Panneau VLM fixé au châssis porteur

2. Retirez les roues de transport (A) de la palette.
3. Retirez les cinq boulons à tête hexagonale M20 (B), les rondelles et les écrous de la goupille d'assemblage du transport (C). Ne **PAS** retirer la goupille.

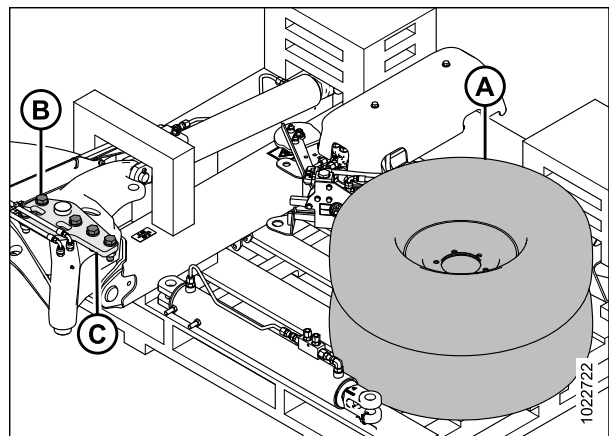

Figure 3.59: Emballage du transport

ASSEMBLAGE DE LA FAUCHEUSE À DISQUES (AVEC OU SANS TRANSPORT INSTALLÉ PAR LE CONCESSIONNAIRE)

4. En utilisant un chariot élévateur, soulevez la palette soutenant l'ensemble de transport (A) et alignez-la avec l'arrière de la faucheuse à disques.
5. Rapprochez l'ensemble de l'arrière du châssis et alignez la goupille (B) de l'ensemble de transport avec le trou (C) du transporteur. Utilisez un marteau-caoutchouc ou un équivalent pour insérer complètement la goupille (B).

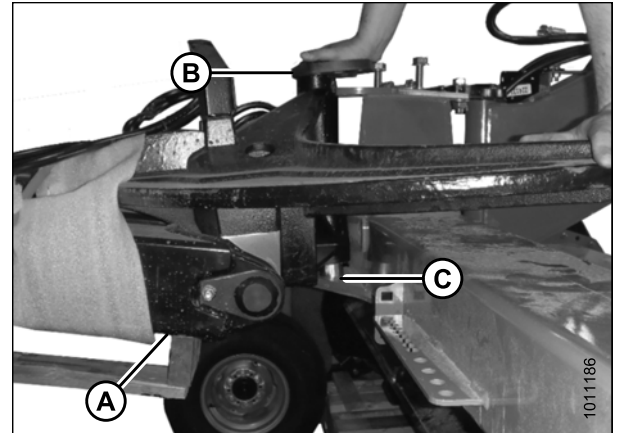

Figure 3.60: Road Friendly Transport™ (système de transport routier)

6. Installez deux boulons M20 x 65 (A), des rondelles durcies, et des écrous.
7. Installez temporairement les boulons (B) pour aider à aligner l'ensemble.

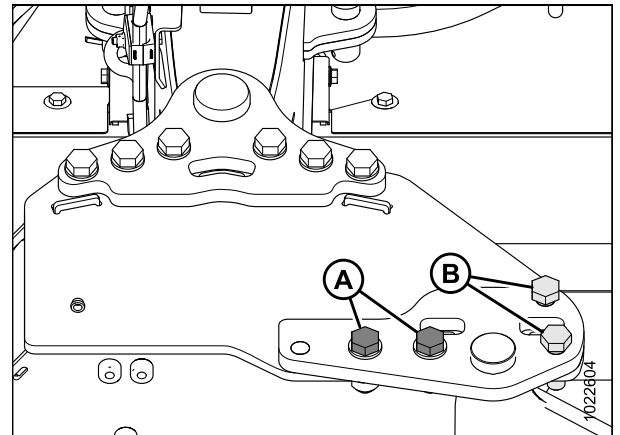

Figure 3.61: Road Friendly Transport™ (système de transport routier)

8. Récupérez un ensemble de capot (B) sur le lieu de livraison.
9. Retirez les deux boulons (A) de l'ensemble du capot (B). Conservez les boulons et le capot pour une installation ultérieure.

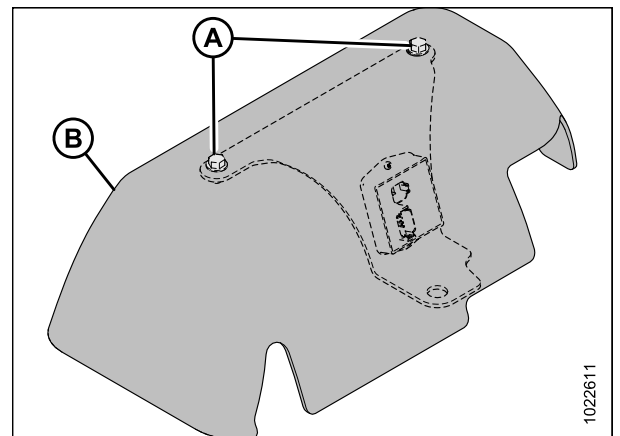

Figure 3.62: Ensemble du capot

ASSEMBLAGE DE LA FAUCHEUSE À DISQUES (AVEC OU SANS TRANSPORT INSTALLÉ PAR LE CONCESSIONNAIRE)

10. Installez le support de capot (B).
11. Fixez en place le support de capot (B) à l'aide d'un boulon M20 x 65 (A), d'une rondelle durcie, et d'un écrou.

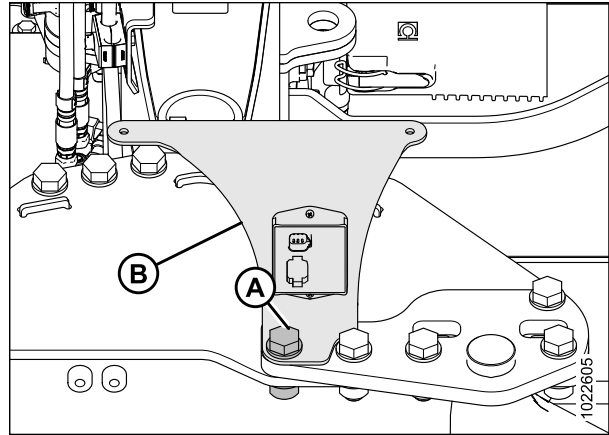

Figure 3.63: Support de capot

12. Serrez les boulons (A) à 461 Nm (340 lbf-pi).
13. Retirez et conservez les boulons (B).

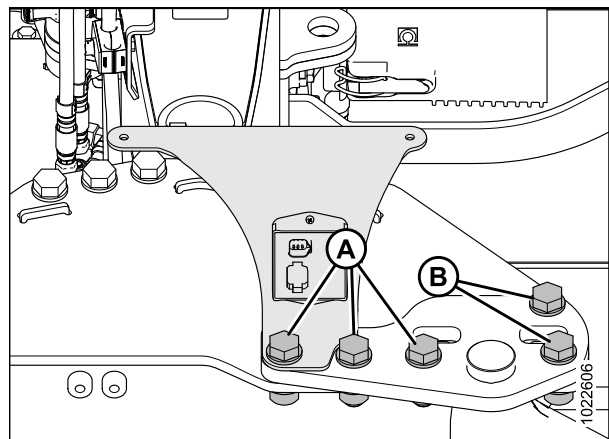

Figure 3.64: Support de capot

Installation de la valve de transport

NOTE:

Support de capot retiré des illustrations pour plus de clarté.

1. Récupérez l'ensemble de la valve (A) de la palette.
2. Positionnez l'ensemble de la valve (A) sur la goupille de l'attelage du véhicule comme indiqué.
3. Installez deux boulons M20 x 65 (B) des rondelles durcies, et des écrous.
4. Récupérez deux boulons M10 x 20 du sac d'envoi et installez les boulons à l'emplacement (C) avec les filetages vers le haut. Installez les écrous, mais ne les serrez pas.
5. Serrez les boulons (B) à 461 Nm (340 lbf-pi).

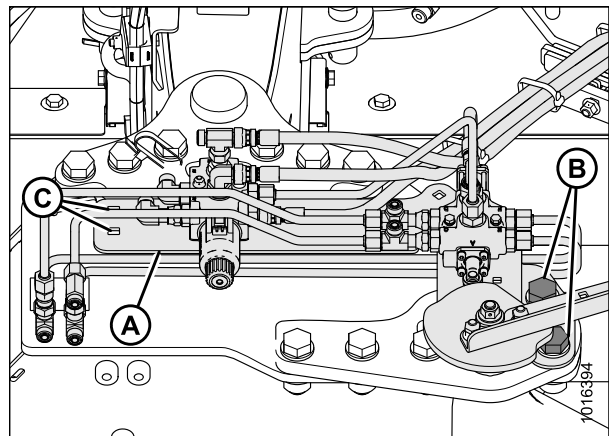

Figure 3.65: Valve sélectrice

ASSEMBLAGE DE LA FAUCHEUSE À DISQUES (AVEC OU SANS TRANSPORT INSTALLÉ PAR LE CONCESSIONNAIRE)

- Débranchez les fiches P102 (A) et P301 (B) du module d'éclairage du transport.
- Retirez les boulons (C) et enlevez le module d'éclairage du transport au complet avec le support (D).

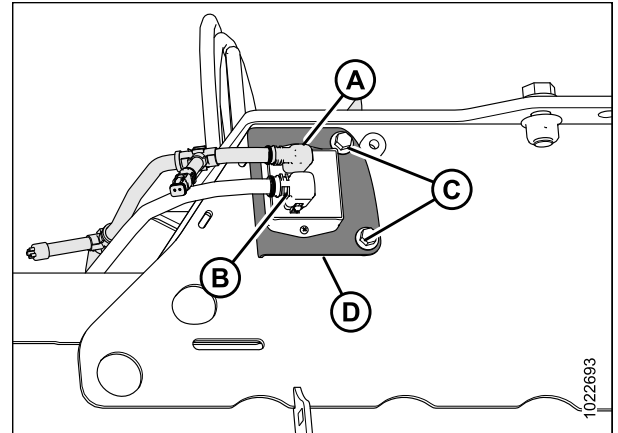

Figure 3.66: Faisceau de remorque

- Insérez la plaque de support (A) et fixez-la avec les boulons (B).
- Installez les boulons (C), mais **NE** serrez pas.

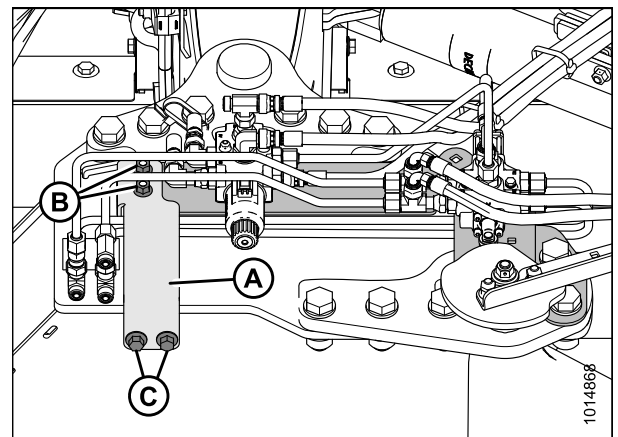

Figure 3.67: Plaque de support

- Retirez l'écrou (A) du support (D).
- Installez le boulon (B) à travers le support (D) et le support (C), puis réinstallez les écrous (A).

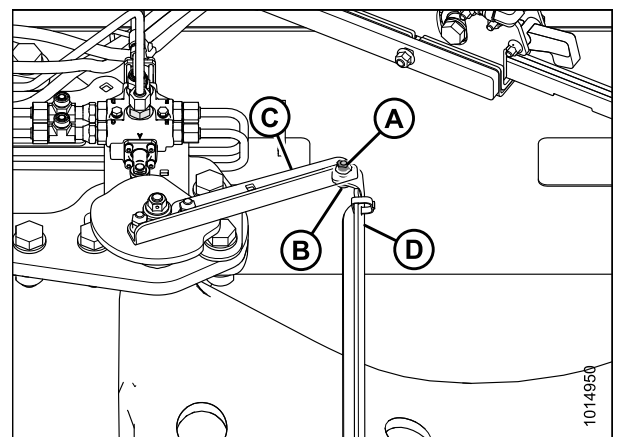

Figure 3.68: Plaque de support

ASSEMBLAGE DE LA FAUCHEUSE À DISQUES (AVEC OU SANS TRANSPORT INSTALLÉ PAR LE CONCESSIONNAIRE)

Installation du vérin de rotation de transport

1. Retirez le sac d'envoi de la palette.
2. Récupérez l'axe de chape du sac d'envoi.
3. Soutenez le vérin de rotation pour le transport (A). Coupez les sangles qui fixent le vérin à la palette.

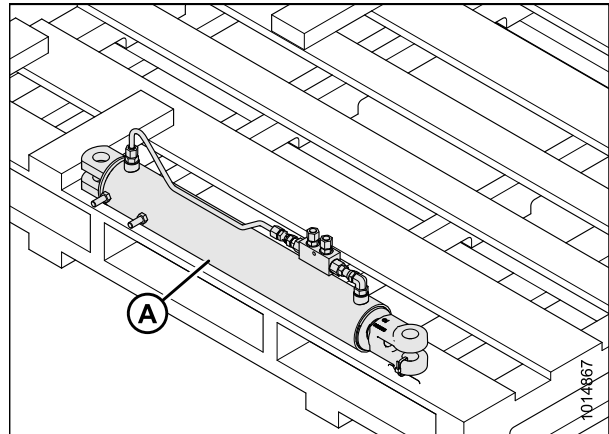

Figure 3.69: Vérin de rotation de transport

IMPORTANT:

Le vérin de rotation de transport (A) doit être enclenché avant de l'installer sur le châssis porteur.

4. En utilisant un bloc d'alimentation hydraulique ou un système hydraulique pour tracteur, allongez, puis rétractez le vérin de rotation pour le transport (A) jusqu'à ce que tout l'air en soit vidé. Allongez le vérin de transport (A) d'environ 142 cm (56 po) entre les axes

NOTE:

Si vous devez ajuster la longueur du vérin, retirez le boulon (C) qui fixe la chape. Faites pivoter la chape pour allonger ou raccourcir la distance entre les axes (B). Lorsque la longueur du vérin est correcte, réinstallez le boulon (C) pour fixer la chape.

5. Installez le côté uni du vérin de rotation pour le transport (A) dans le châssis porteur avec l'axe de chape (B). Fixez l'axe de chape avec une goupille fendue (C).

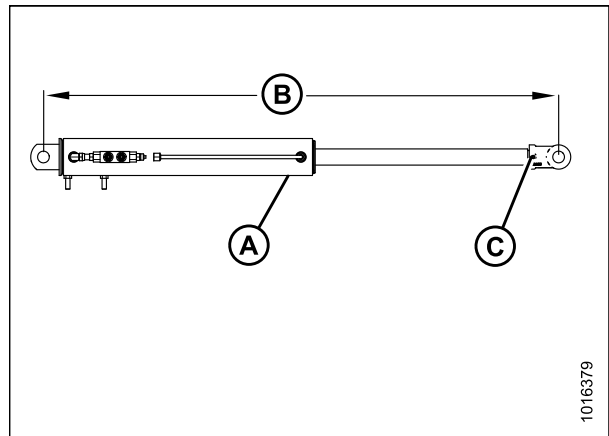

Figure 3.70: Vérin de rotation de transport

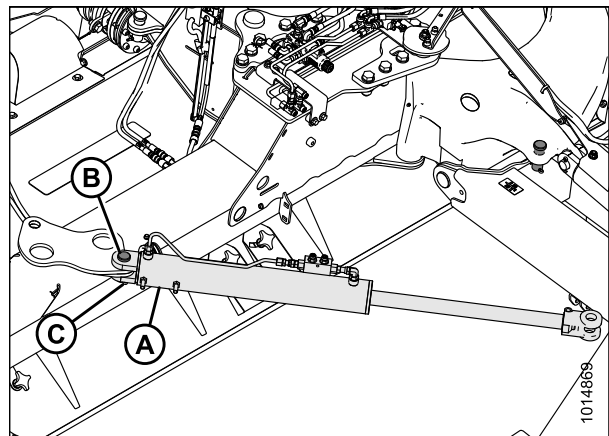

Figure 3.71: Vérin de rotation de transport

ASSEMBLAGE DE LA FAUCHEUSE À DISQUES (AVEC OU SANS TRANSPORT INSTALLÉ PAR LE CONCESSIONNAIRE)

6. Connectez la chape (B) du vérin de rotation pour le transport (A) au moulage du transport. Alignez les trous et installez l'axe de chape (C). Fixez avec une goupille fendue (D).

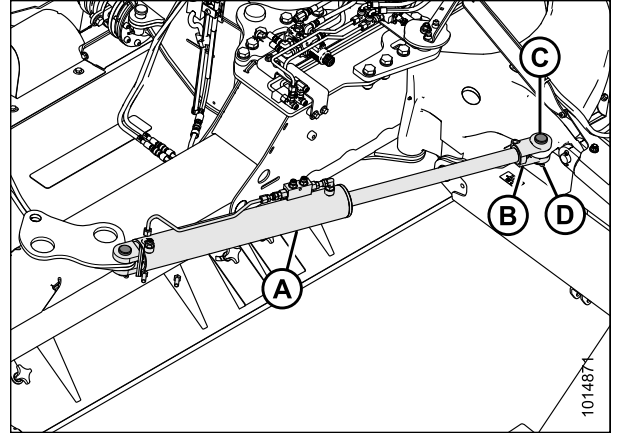

Figure 3.72: Vérin de rotation (vue arrière gauche)

Installation des roues de transport

1. Coupez les sangles qui fixent l'ensemble de transport à la palette.
2. Abaissez lentement le chariot élévateur jusqu'à ce que les fusées de roue (A) soient à environ 305 mm (12 po) du sol.
3. Retirez les boulons de roue (B) du moyeu de pivot (A) du côté gauche.

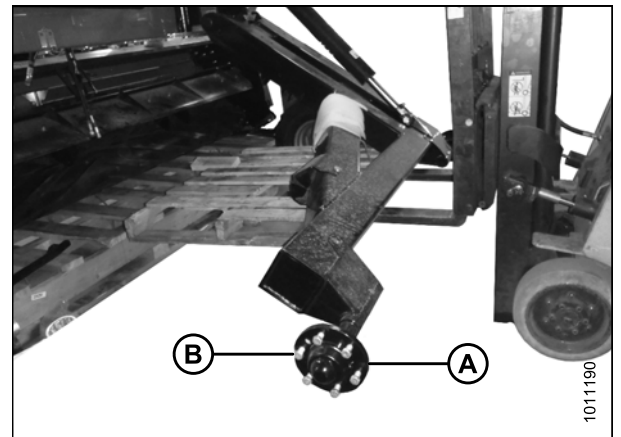

Figure 3.73: Roue de transport

4. Retirez le boulon (B) qui maintient en place l'ensemble de l'essieu (A).
5. Faites glisser l'ensemble de l'essieu (A) hors de son support.

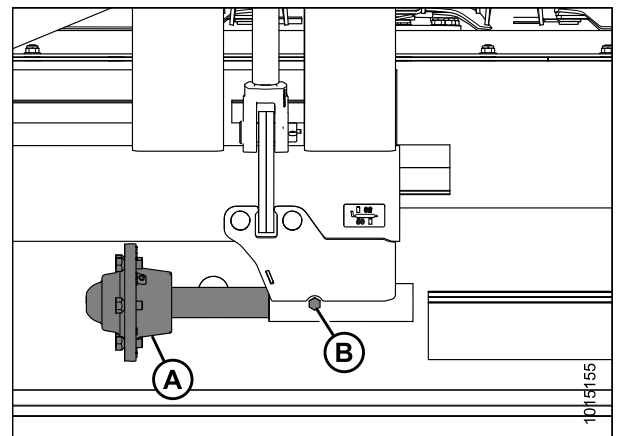

Figure 3.74: Relocalisation de l'ensemble de l'essieu

ASSEMBLAGE DE LA FAUCHEUSE À DISQUES (AVEC OU SANS TRANSPORT INSTALLÉ PAR LE CONCESSIONNAIRE)

6. Installez l'ensemble de l'essieu (A) dans son support.
7. Installez le boulon (B) avec l'écrou et serrez à 68 Nm (50 lbf-pi).
8. Retirez les boulons de roue du moyeu (A).

ATTENTION

Lors de l'installation de la roue, assurez-vous de bien utiliser les profils de tête de boulon qui correspondent aux trous fraisés. Les trous non fraisés n'épousent PAS correctement la forme des boulons.

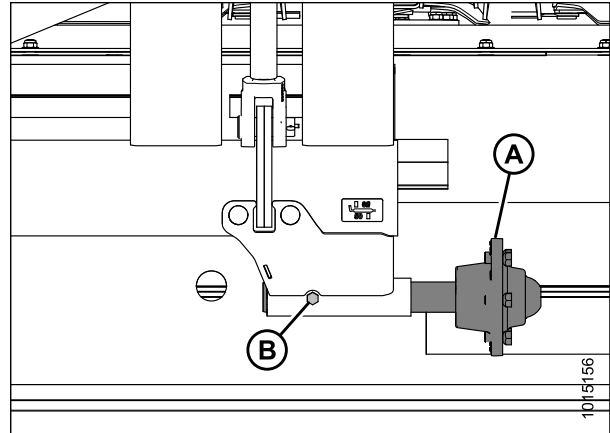

Figure 3.75: Relocalisation de l'ensemble de l'essieu

9. Récupérez les roues de transport et installez-les avec des boulons de roue. Assurez-vous que le corps de valve fait face à l'extérieur. Ne serrez PAS complètement les boulons.
10. Abaissez les roues au sol et éloignez le chariot élévateur.
11. Serrez les boulons de roue à 160 Nm (120 lbf-pi) en suivant le modèle de serrage indiqué.

NOTE:

Chaque fois que vous installez une roue, vérifiez le couple de serrage après une heure d'utilisation.

12. Vérifiez la pression des pneus et gonflez-les si nécessaire. Consultez [6.2 Vérification de la pression des pneus, page 154](#).

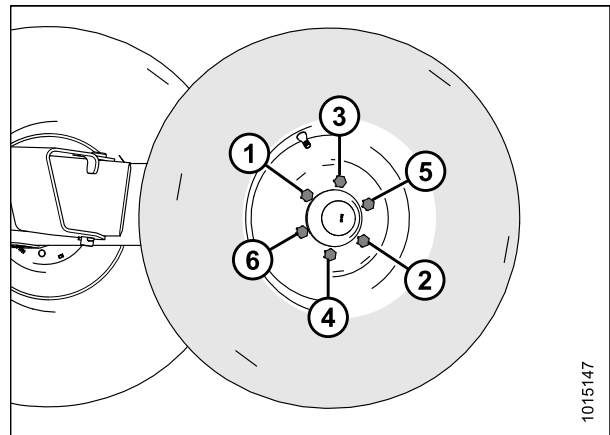

Figure 3.76: Séquence de serrage

Installation du contrôle d'alignement de transport

1. Retirez l'ensemble de came (A) du support d'expédition (B).
2. Retirez les écrous (C) de l'ensemble de came.

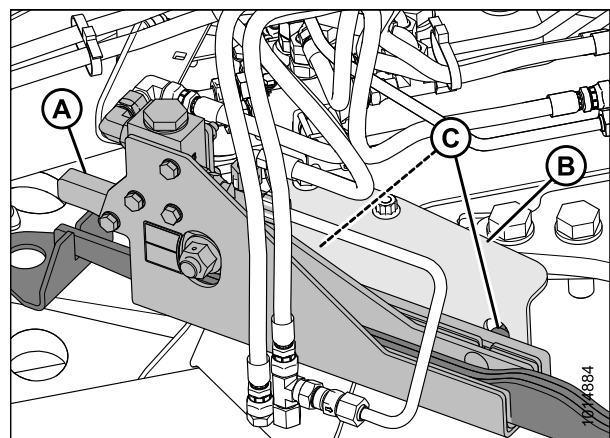

Figure 3.77: Contrôles d'alignement (vue de face, à droite)

ASSEMBLAGE DE LA FAUCHEUSE À DISQUES (AVEC OU SANS TRANSPORT INSTALLÉ PAR LE CONCESSIONNAIRE)

- Fixez l'ensemble de la came (A) sur la plaque du vérin de rotation de l'attelage (B) avec des boulons et des écrous (C). Serrez les écrous (C) à 55-60 Nm (40-45 lbf-pi).

NOTE:

Lors de l'installation de l'ensemble de came (A), vérifiez la torsion des flexibles. Si nécessaire, desserrez les raccords de flexible pour permettre au flexible de se détordre. Une fois terminé, serrez les raccords.

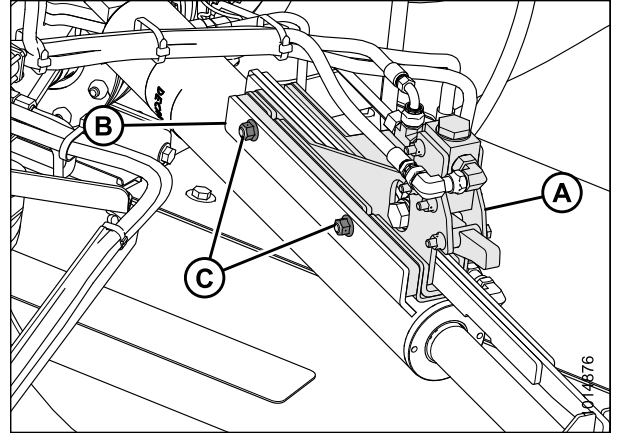

Figure 3.78: Contrôle d'alignement (vue de l'arrière, à droite)

- Retirez le boulon (B), puis le support d'expédition (A) et débarrassez-vous-en.

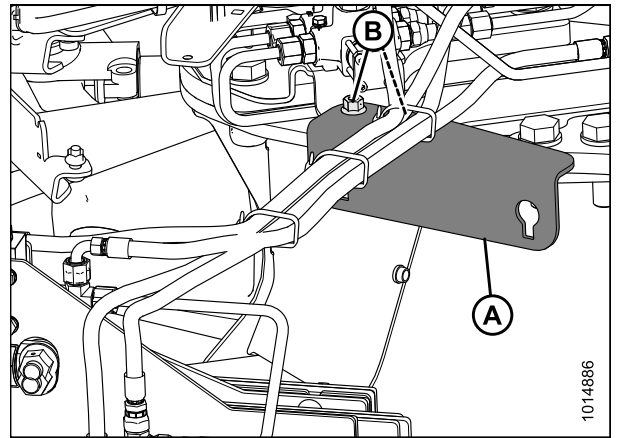

Figure 3.79: Support d'expédition (vue de face, à droite)

- Vérifiez le parcours du bras de came (A) en le faisant glisser à l'intérieur et en dehors de l'ensemble de came (B).

NOTE:

Si le bras de came ne glisse pas facilement, desserrez les boulons de fixation de la vanne (C) et positionnez la vanne (B) au-dessus des trous de fixation. Resserrez les boulons de fixation de la vanne (C).

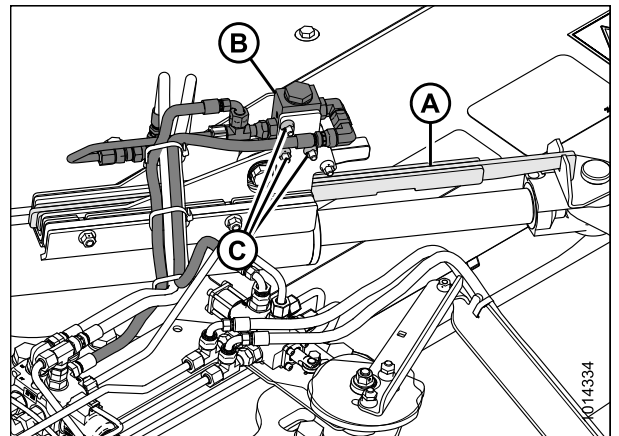

Figure 3.80: Contrôle d'alignement (vue de l'arrière, à droite)

ASSEMBLAGE DE LA FAUCHEUSE À DISQUES (AVEC OU SANS TRANSPORT INSTALLÉ PAR LE CONCESSIONNAIRE)

- Alignez le trou dans le bras de came (A) au trou situé dans la chape (B) du vérin.

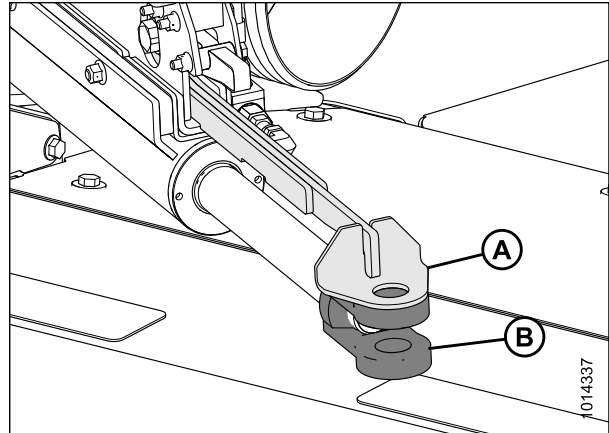

Figure 3.81: Contrôle d'alignement (vue de l'arrière, à droite)

- Assurez-vous que l'extrémité du bras de came (A) est parallèle à la chape (B) du vérin. Si un ajustement est nécessaire, utilisez une barre pour tourner la chape jusqu'à ce qu'elle soit parallèle au bras de came (A).

NOTE:

La chape du vérin sera fixée au moulage du Road Friendly Transport™ (système de transport routier) une fois le système enclenché. Consultez [4.13](#)

[Enclenchement du vérin de rotation de l'attelage, page 127.](#)

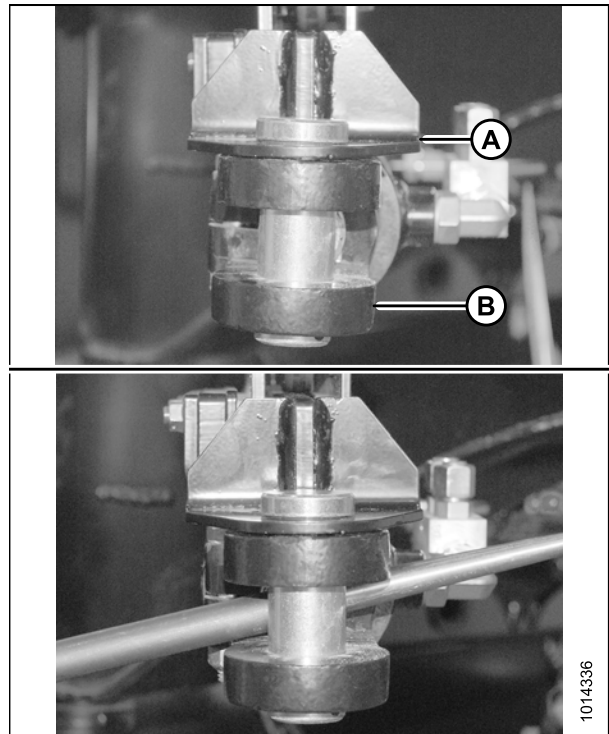

Figure 3.82: Alignement du bras de came

ASSEMBLAGE DE LA FAUCHEUSE À DISQUES (AVEC OU SANS TRANSPORT INSTALLÉ PAR LE CONCESSIONNAIRE)

- Récupérez l'ensemble final de la vanne (A) et un boulon M12 x 25 à tête hexagonale du sac d'envoi.
- Retirez les boulons (B) des fixations à l'arrière du châssis porteur. Installez l'ensemble de la vanne (A) derrière la plaque de support (C). Accrochez-le solidement aux fixations en utilisant trois boulons M12 x 25 à tête hexagonale (B).

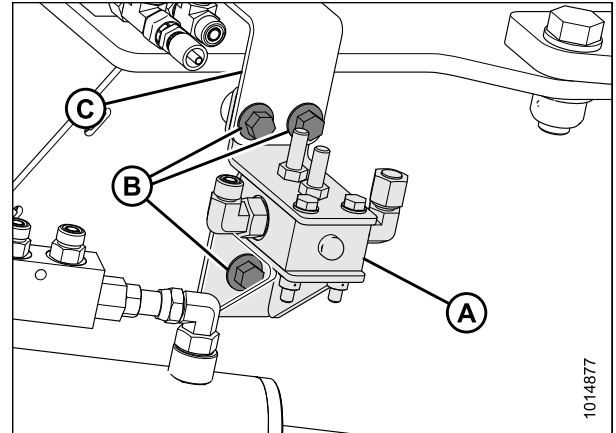

Figure 3.83: Vanne de commande

- Récupérez l'ensemble du disque mélangeur (B) du sac d'envoi.
- Installez des rondelles (A) sur les boulons soudés à l'ensemble final de la vanne.
- Installez l'ensemble du disque mélangeur (B) sur les boulons soudés et fixez-le avec des écrous (C).

NOTE:

Assurez-vous que ce disque mélangeur (B) est bien centré sur la vanne et bouge librement.

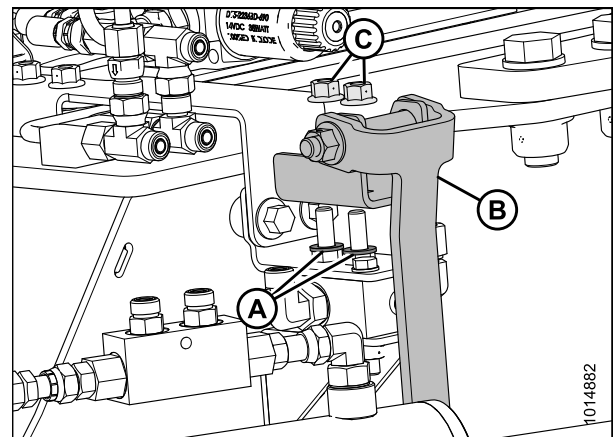

Figure 3.84: Vanne de commande

Installation du système hydraulique

Cette partie décrit la mise en place du système de commande hydraulique de transport.

Installation des conduits et des flexibles du système hydraulique

NOTE:

Support de capot retiré des illustrations pour plus de clarté.

NOTE:

Référez-vous à [10.5 Spécifications des couples de serrage, page 247](#) pour plus de détails sur l'installation des raccords hydrauliques.

ASSEMBLAGE DE LA FAUCHEUSE À DISQUES (AVEC OU SANS TRANSPORT INSTALLÉ PAR LE CONCESSIONNAIRE)

1. Récupérez les conduits en acier et les flexibles du sac d'envoi.
2. Placez un récipient ou un chiffon sous le raccord sur le vérin de rotation de l'attelage.
3. Retirez du bloc le raccord existant à l'endroit (A).
4. Retirez le bouchon du raccord en T (C).
5. Récupérez le connecteur (B) ORB-6 x ORFS-6 du sac d'envoi et installez-le à l'emplacement (A).

NOTE:

Veillez à ce que la flèche de direction sur le clapet de non-retour (D) pointe toujours vers le raccord en T (C).

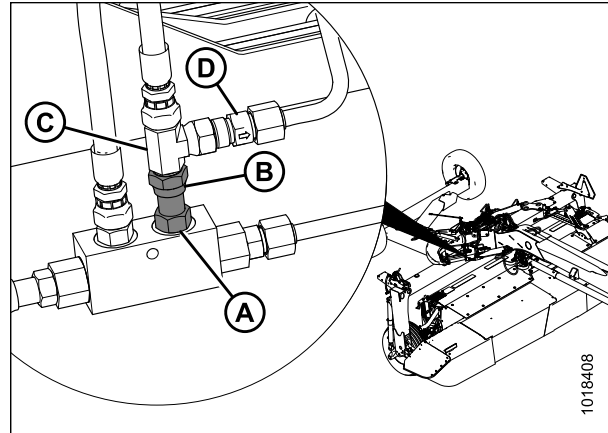

Figure 3.85: Alignement du raccord de vanne

6. Retirez le bouchon du raccord (A).
7. Retirez le capuchon du flexible (B). Installez le flexible sur le raccord (A) comme indiqué.

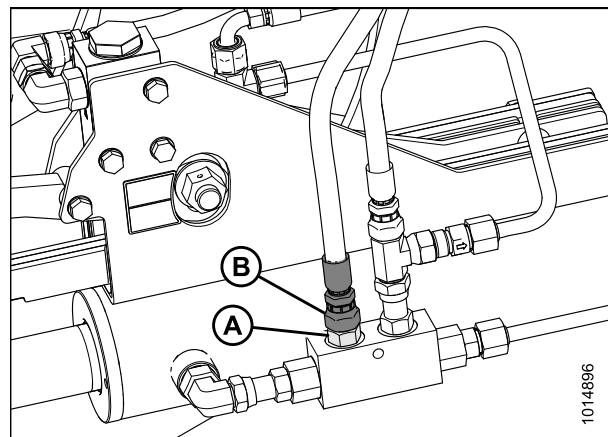

Figure 3.86: Alignement du raccord de vanne

8. Installez le conduit en acier (A) de l'orifice A sur le système d'assemblage final jusqu'au raccord en T (D).
9. Installez le conduit en acier (B) de l'orifice B sur le système d'assemblage final jusqu'au raccord en T (C).

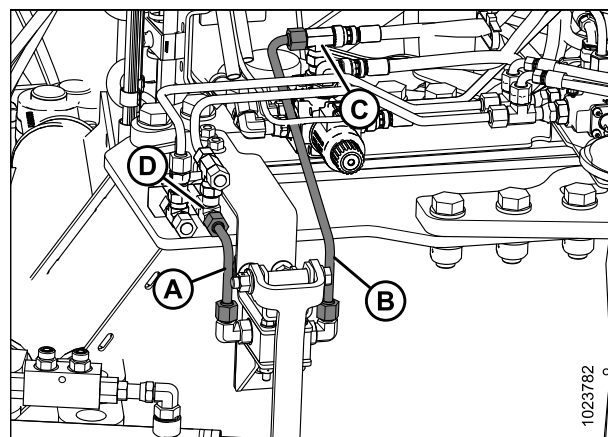

Figure 3.87: Tuyauterie du système d'assemblage final

ASSEMBLAGE DE LA FAUCHEUSE À DISQUES (AVEC OU SANS TRANSPORT INSTALLÉ PAR LE CONCESSIONNAIRE)

10. Connectez le flexible (A) au conduit en acier en vous raccordant à l'orifice C de la commande de rotation de transport.
11. Connectez le flexible (B) au conduit en acier en vous raccordant à l'orifice D de la commande de rotation de transport.
12. Attachez les flexibles (A) et (B) l'un à l'autre avec un serre-câble.

NOTE:

Veillez à ce que la flèche de direction sur le clapet de non-retour (C) pointe toujours vers le raccord en T.

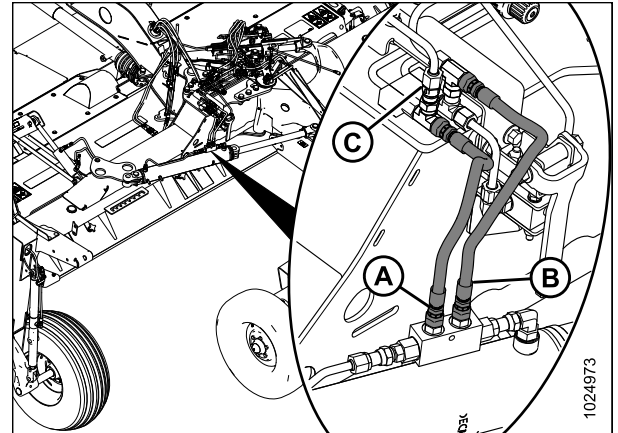

Figure 3.88: Vérin de rotation de transport

13. Installez le flexible (A) du côté extérieur de l'orifice (côté tige) sur le bloc du vérin de transport au conduit en T (D) dans l'orifice D de la commande de rotation de transport.
14. Installez le flexible (B) du côté intérieur de l'orifice (côté base) sur le bloc du vérin de transport au conduit en T (C) dans l'orifice C de la commande de rotation de transport.

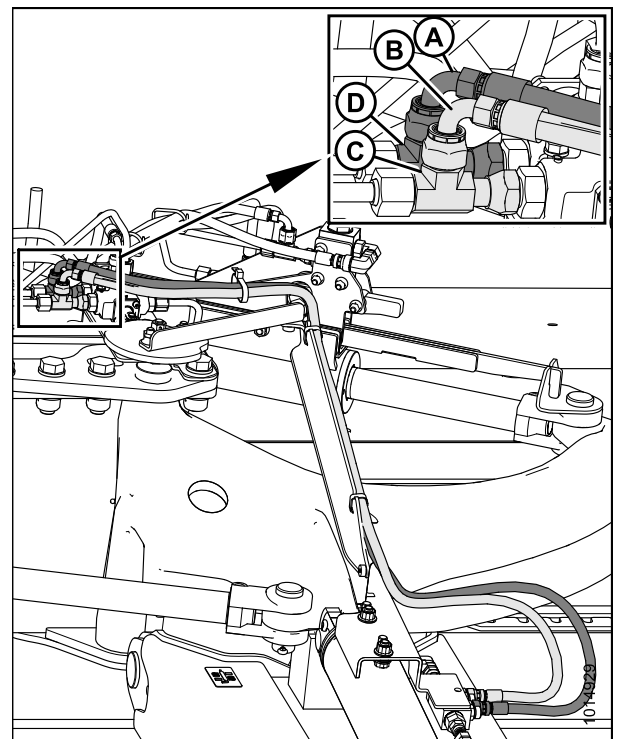

Figure 3.89: Commande de rotation de transport

ASSEMBLAGE DE LA FAUCHEUSE À DISQUES (AVEC OU SANS TRANSPORT INSTALLÉ PAR LE CONCESSIONNAIRE)

- Connectez le flexible (B) avec le collier rouge n° 2 au raccord de l'orifice A1 de la vanne sélectrice (C).
- Connectez le flexible (A) avec le collier bleu n° 2 au raccord de l'orifice A2 de la vanne sélectrice (C).
- Attachez les flexibles (A) et (B) l'un à l'autre avec un serre-câble.

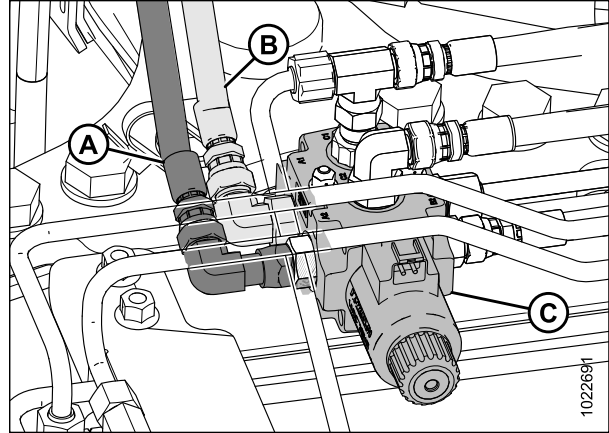

Figure 3.90: Alimentation de la vanne sélectrice

Installation du conduit de levage secondaire pour les roues de travail

NOTE:

Le flexible de levage secondaire est nécessaire pour lever entièrement les roues de travail en position de rangement quand la faucheuse à disques est en mode de transport.

Récupérez le flexible de levage secondaire suivant du sac d'envoi en fonction de la taille de votre faucheuse à disques :

- **Plateformes 4,0 m (13 pi)** : Utilisez le flexible MD n° 224160
- **Plateformes 4,9 m (16 pi)** : Utilisez le flexible MD n° 224162

- Récupérez du sac d'envoi les colliers bleus portant le numéro 1 (collier bleu n° 1). Placez un collier à chaque extrémité du flexible de levage secondaire (B).
- Défaites la sangle réglable (A) autour des flexibles à l'arrière de l'attelage.
- À l'arrière de l'attelage, introduisez l'extrémité mâle du flexible (B) dans le trou d'accès (C). Faites passer le flexible à travers l'attelage jusqu'à l'ouverture à l'avant.

NOTE:

Si vous installez un vérin d'inclinaison hydraulique, tirez les flexibles hydrauliques à travers l'attelage en même temps que le flexible de levage.

NOTE:

Un fil vert est préinstallé dans l'attelage pour tirer les flexibles à travers l'attelage.

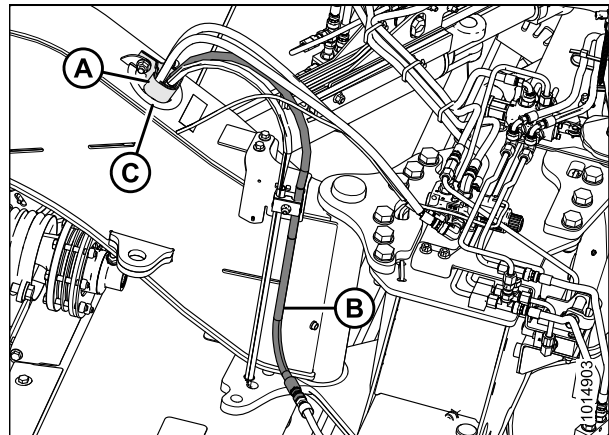

Figure 3.91: Flexibles de levage

ASSEMBLAGE DE LA FAUCHEUSE À DISQUES (AVEC OU SANS TRANSPORT INSTALLÉ PAR LE CONCESSIONNAIRE)

21. Positionnez le long flexible (A) de telle sorte que la longueur exposée à l'avant de l'attelage soit appariée à celle du flexible existant (B). Faites passer le flexible à travers le guide (C).
22. À l'avant de l'attelage, desserrez l'écrou (D) sur le collier de serrage (E) jusqu'à ce que le flexible (A) puisse être positionné dans le collier.
23. Serrez l'écrou (D).

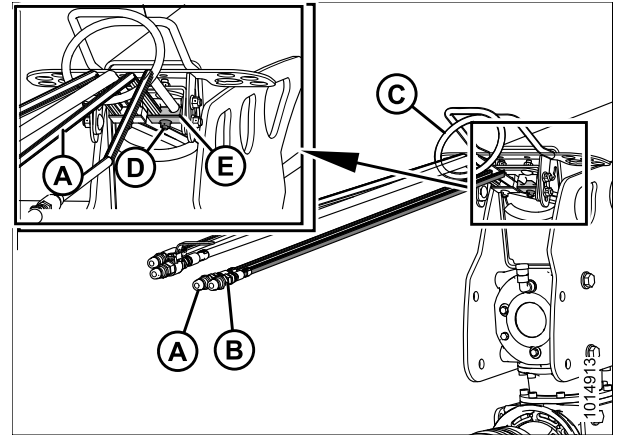

Figure 3.92: Flexibles de levage

24. Récupérez le coupleur ORB-8 (A) et un bouchon en plastique (B) du sac de matériel.
25. À l'extrémité avant de l'attelage, installez le couplage (A) et le bouchon en plastique (B) sur le flexible de levage secondaire (C). Ne fixez **PAS** encore les flexibles au tracteur.

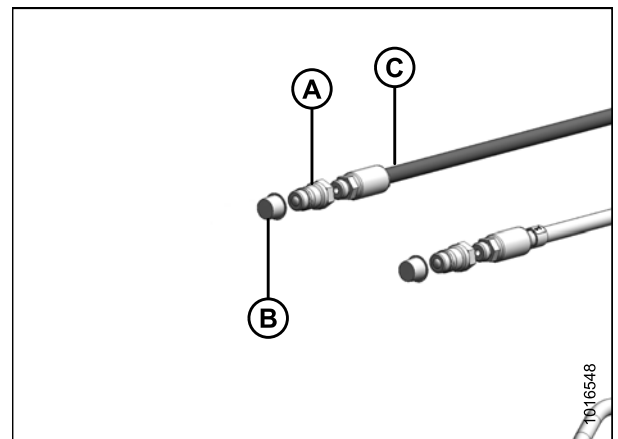

Figure 3.93: Raccords de flexible de levage

26. À l'arrière de l'attelage, fixez solidement les flexibles avec la sangle réglable (A).

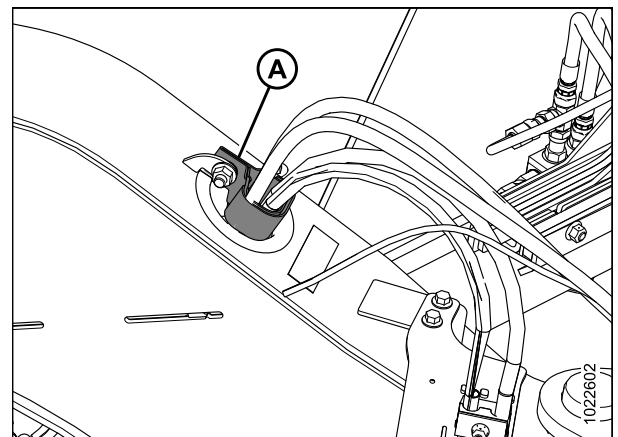

Figure 3.94: Flexibles de levage

ASSEMBLAGE DE LA FAUCHEUSE À DISQUES (AVEC OU SANS TRANSPORT INSTALLÉ PAR LE CONCESSIONNAIRE)

27. Faites passer le flexible (A) à travers l'ouverture (E) à l'arrière du châssis.
28. Faites passer le flexible le plus court (A) à travers l'ouverture (B) dans le châssis porteur comme pour l'extrémité mâle (C) sur le pivot d'attelage.
29. Raccordez le flexible (A) (MD n° 247106) et le flexible (D) (MD n° 224160 ou MD n° 224162) au pivot d'attelage.

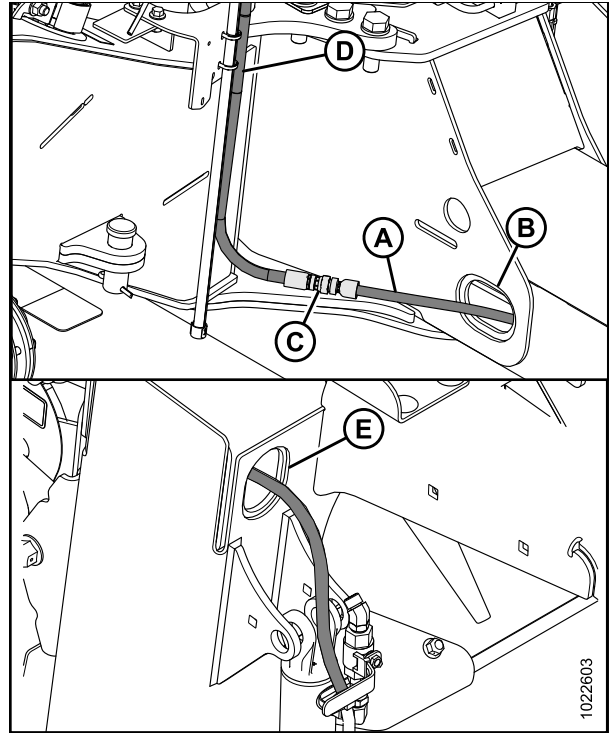

Figure 3.95: Flexible de levage

30. Récupérez le coude ORFS-6 x ORB-8 du sac de matériel.
31. Retirez le capuchon à la base du vérin de levage et installez le coude (A) comme indiqué.
32. Connectez le flexible (B) au coude et serrez.
33. Serrez les connexions restantes.
34. Fixez le flexible au vérin avec une attache de câbles (C).

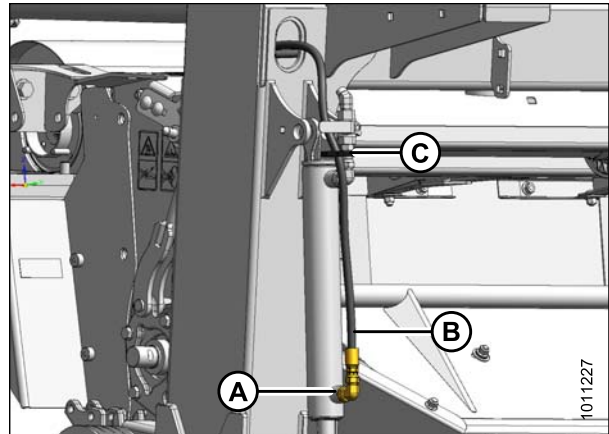

Figure 3.96: Vérin de levage

ASSEMBLAGE DE LA FAUCHEUSE À DISQUES (AVEC OU SANS TRANSPORT INSTALLÉ PAR LE CONCESSIONNAIRE)

Installation des composants électriques

Installation des systèmes d'éclairage

1. Déconnectez les faisceaux d'éclairage à gauche du système d'éclairage ; vous avez deux connecteurs par assemblage.
2. Retirez le système d'éclairage de gauche (A).

NOTE:

Le côté droit a été retiré plus tôt. Consultez [Installation de l'ensemble du loquet](#), page 32.

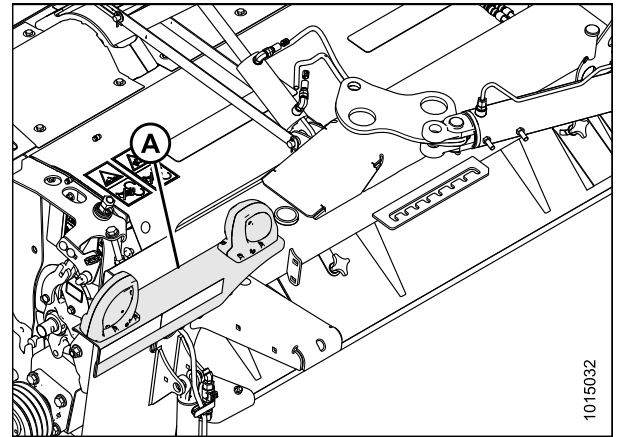

Figure 3.97: Feux de transport

3. Retirez le feu rouge (C) de l'ensemble d'éclairage droit (retiré lors d'une procédure antérieure). Alignez le feu rouge (C) avec les trous prépercés à côté du feu orange. Fixez le feu rouge avec le matériel existant, comme indiqué.
4. Installez le système d'éclairage de droite (A) sur la base de gauche montée sur ressort de flottement en utilisant les boulons (B) retirés à l'étape 2, page 49. Le feu rouge (C) devrait être vers l'arrière de la machine en mode de transport.

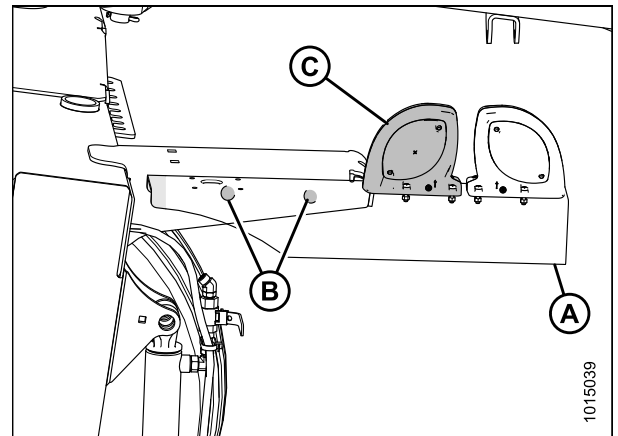

Figure 3.98: Côté gauche du véhicule

5. Récupérez le nouveau support du feu (C) du sac d'envoi.
6. Installez le feu orange (A) et le feu rouge (B) sur le nouveau support (C), comme illustré, avec le matériel fourni.

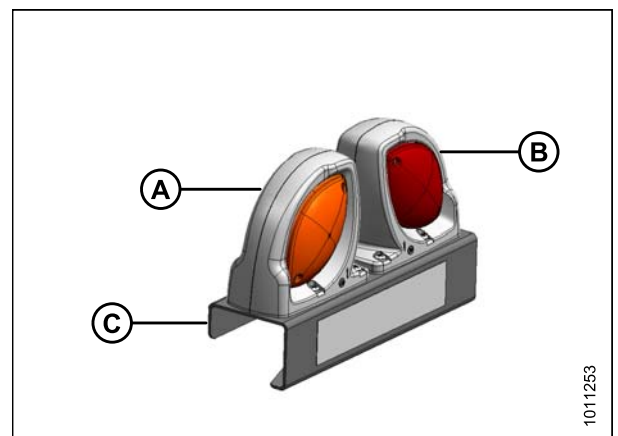

Figure 3.99: Système d'éclairage

ASSEMBLAGE DE LA FAUCHEUSE À DISQUES (AVEC OU SANS TRANSPORT INSTALLÉ PAR LE CONCESSIONNAIRE)

7. Installez le système d'éclairage (A) sur l'extrémité gauche de la plateforme avec deux boulons de carrosserie M10 x 20 (B) et des contre-écrous fournis dans le sac d'envoi. Assurez-vous que le feu orange est tourné vers l'avant de la plateforme et qu'il éclaire vers l'extérieur.

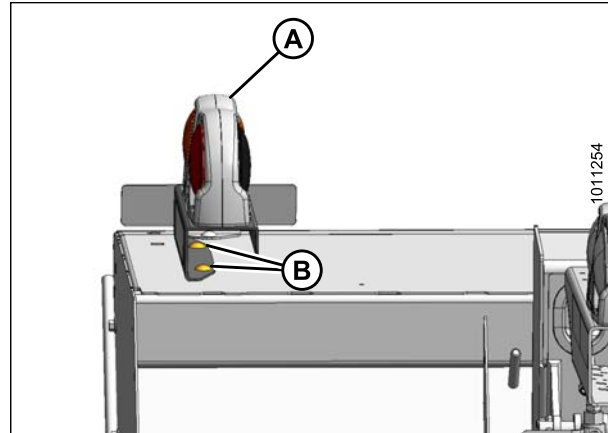

Figure 3.100: Éclairage du côté gauche de la plateforme

Installation du faisceau électrique du côté gauche

1. Retirez le faisceau électrique (A) (MD n° 281614) du sac d'envoi.
2. Faites passer les connecteurs P201 et P202 sur l'extrémité du faisceau (A) jusqu'au support du capot (D).
3. Utilisez un ruban coulissant ou un équivalent, faites passer les connecteurs P401 et P404 depuis l'extrémité du faisceau (A) à travers l'ouverture (B) à l'avant du châssis porteur jusqu'à l'ouverture (C) à côté du vérin d'inclinaison.
4. Faites passer le faisceau jusqu'à ce que les fiches atteignent le système d'éclairage gauche sur la plateforme.
5. Retrouvez la fiche P301 (D) sur le faisceau (E) (MD n° 281613). Elle a été débranchée de l'ancien module d'éclairage.
6. Branchez la fiche P201 (B) sur le faisceau (A) dans la prise de sortie inférieure du module d'éclairage.
7. Branchez la fiche P301 (D) sur la prise P202 (C).

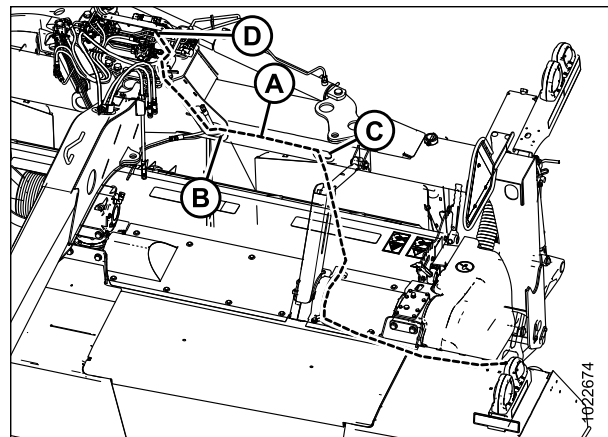

Figure 3.101: Passage du faisceau

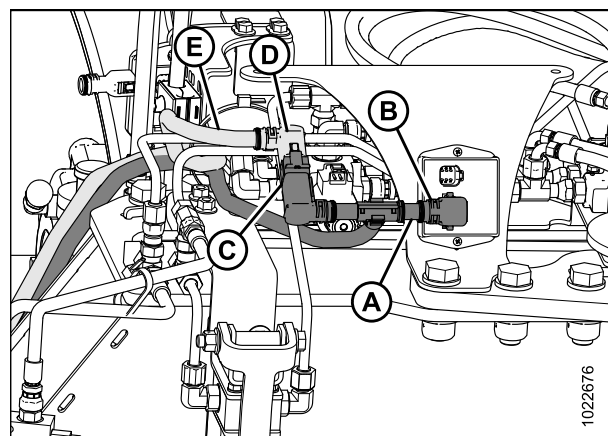

Figure 3.102: Raccordement du faisceau

ASSEMBLAGE DE LA FAUCHEUSE À DISQUES (AVEC OU SANS TRANSPORT INSTALLÉ PAR LE CONCESSIONNAIRE)

8. Faites passer le faisceau (A) jusqu'au feu (B) sur la plateforme comme illustrée.
9. Retirez du sac d'envoi les attaches en P, les colliers en plastique et les attaches de câbles.
10. Enlevez les boulons (C) de la plateforme aux endroits indiqués.
11. Fixez solidement le faisceau (A) dans les trous existants, à l'aide des attaches en P, des boulons existants (C) et du collier en plastique (D).

NOTE:

4,0 m (13 pi) : Le faisceau pour la faucheuse à disques est solidement fixé avec un collier en plastique (D).

NOTE:

4,9 m (16 pi) : Le faisceau pour la faucheuse à disques est solidement fixé avec deux colliers en plastique (D).

12. Fixez solidement le faisceau (A) au support du feu à l'aide de deux attaches de câble (E).
13. Poussez le surplus de faisceau à l'intérieur du châssis porteur.
14. Branchez les fiches P401 et P404 au feu (B).

Connexion du faisceau électrique du côté droit

1. Faites passer le faisceau (A) depuis l'ouverture jusqu'au support du feu (B) et branchez-le sur les connecteurs du feu.
2. Fixez le faisceau (A) au support du feu à l'aide de deux attaches de câble (C).
3. Poussez le surplus de faisceau à l'intérieur du châssis porteur.

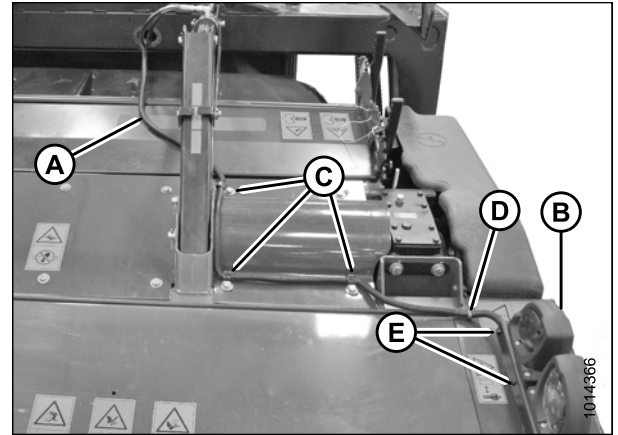

Figure 3.103: Routage du faisceau R113 représenté (identique à R116)

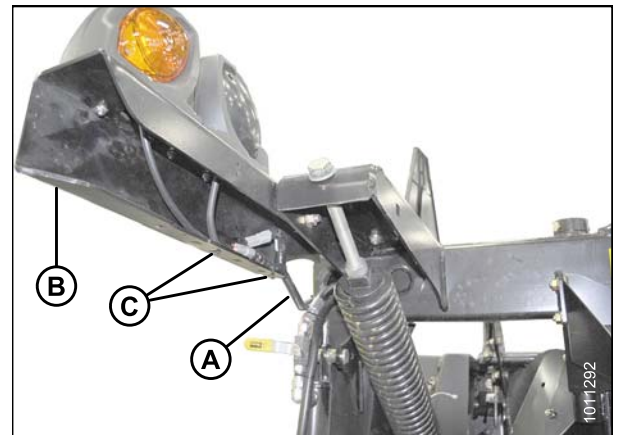

Figure 3.104: Feu de transport

ASSEMBLAGE DE LA FAUCHEUSE À DISQUES (AVEC OU SANS TRANSPORT INSTALLÉ PAR LE CONCESSIONNAIRE)

Raccord de la vanne sélectrice et du module d'éclairage de transport

1. Retrouvez les fiches P102 (A) et P502 (B) sur le faisceau de remorque à l'extrémité de la plateforme de l'attelage. Faites passer les fiches P102 (A) et P502 (B) jusqu'à la vanne sélectrice (C).
2. Branchez la fiche P502 (B) sur la prise de la vanne sélectrice (C).
3. Branchez la fiche P102 (A) sur la prise d'entrée supérieure du module d'éclairage du transport (D).

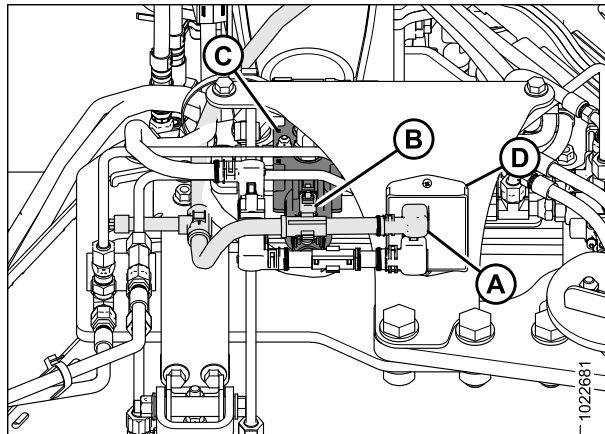

Figure 3.105: Alimentation de la vanne sélectrice

Installation de la commande à distance

1. Récupérez la commande à distance (A) du faisceau de câblage.
2. Placez temporairement la commande à distance (A) sur l'attelage.

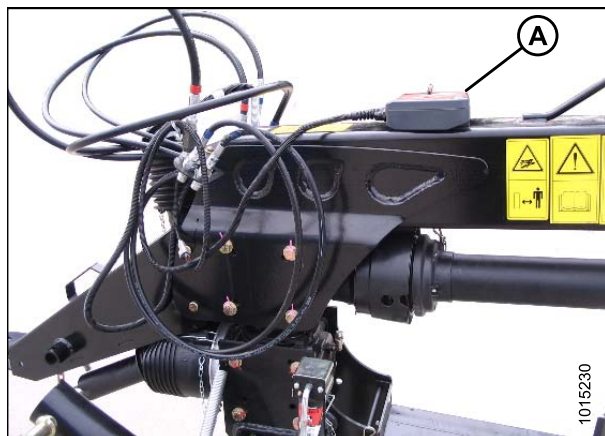

Figure 3.106: Contrôle à distance au-dessus de l'attelage

3. Retrouvez le connecteur (C) qui divise la prise femelle sept broches (A) de la remorque et attachez-le au faisceau de câblage à distance (B).

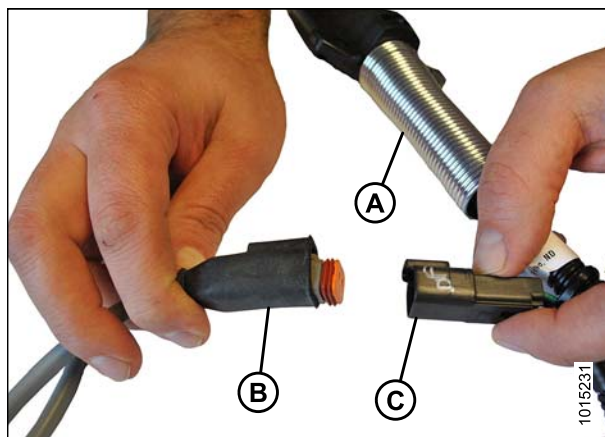

Figure 3.107: Faisceau de transport

ASSEMBLAGE DE LA FAUCHEUSE À DISQUES (AVEC OU SANS TRANSPORT INSTALLÉ PAR LE CONCESSIONNAIRE)

Si votre tracteur possède une connexion d'alimentation auxiliaire à trois broches :

4. Connectez les deux fils (B) du connecteur auxiliaire à trois broches (A) aux fils d'alimentation (C) de la commande à distance, entourez les connexions avec du ruban isolant et passez à l'étape 6, page 53.

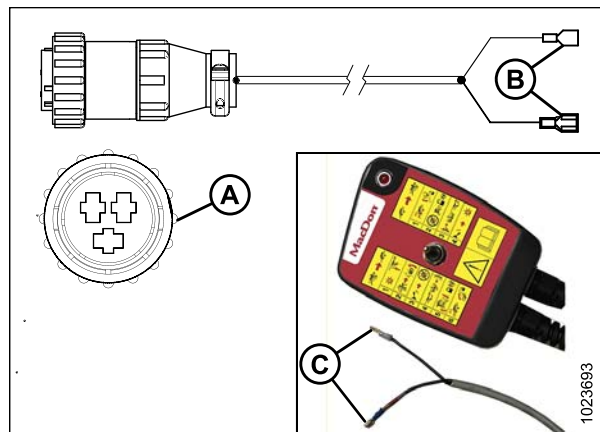

Figure 3.108: Connecteur auxiliaire à trois broches

Si votre tracteur ne possède PAS une connexion d'alimentation auxiliaire à trois broches :

5. Raccordez le fil d'alimentation de la commande à distance (A) à l'alimentation électrique du tracteur :
 - Raccordez le fil (B) sans étiquette à la masse du tracteur
 - Raccordez le fil (C) avec l'étiquette rouge à l'alimentation du tracteur

NOTE:

Si l'étiquette rouge manque, identifiez l'alimentation en repérant le fil marqué du numéro 1. Le fil de masse est marqué du numéro 2.

6. Remettez la commande à distance dans la cabine du tracteur.

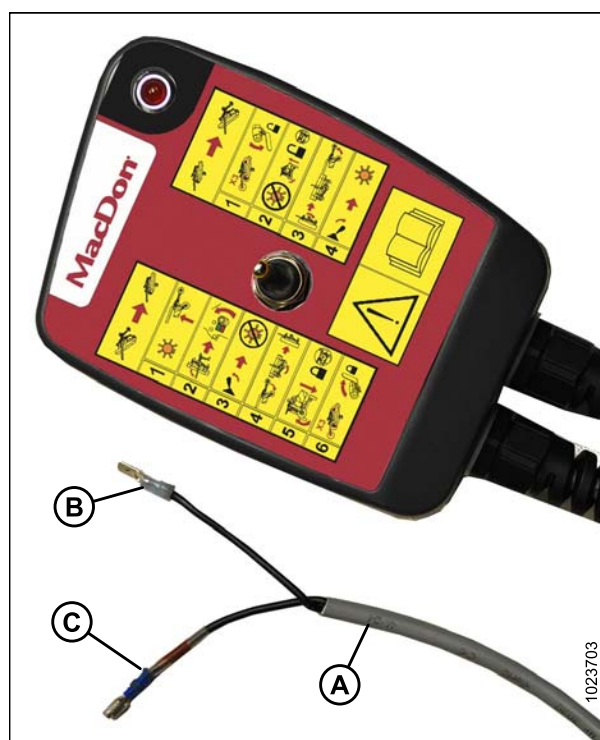

Figure 3.109: Commande à distance

ASSEMBLAGE DE LA FAUCHEUSE À DISQUES (AVEC OU SANS TRANSPORT INSTALLÉ PAR LE CONCESSIONNAIRE)

Installation du panneau de véhicule lent en mouvement (VLM)

1. Récupérez le panneau VLM qui a été retiré précédemment.
2. Retirez le support existant (A) du panneau VLM et jetez-le.

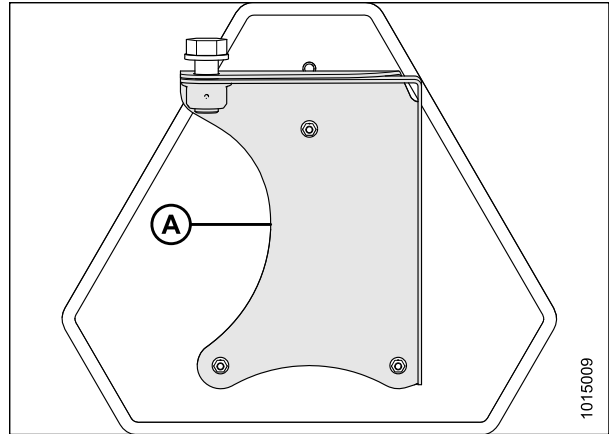

Figure 3.110: Panneau VLM

3. Récupérez du sac d'envoi le nouveau support (A), deux boulons M12 x 30 et deux écrous M12.
4. Placez le support (A) sur la base de gauche montée sur ressort de flottement avec des boulons M12 (B) et des écrous.
5. Placez le panneau (C) sur le support et fixez-le solidement à l'aide de trois écrous de blocage M6 (D) fournis dans le sac d'envoi.

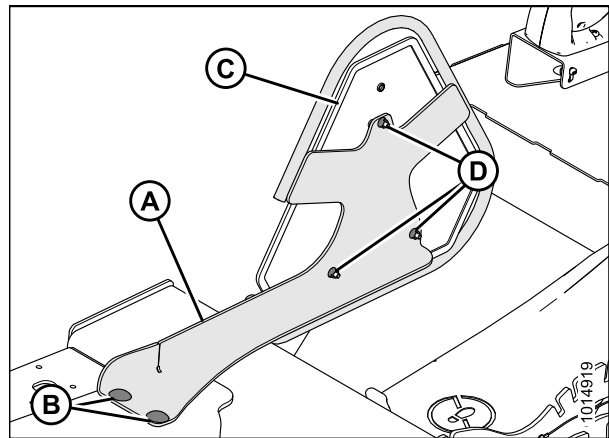

Figure 3.111: Panneau VLM

3.8.2 Installation du capot

1. Installez le capot (A) sur le support de capot.
2. Installez les boulons (B) Serrez à 55-65 Nm (41-48 lbf-pi).

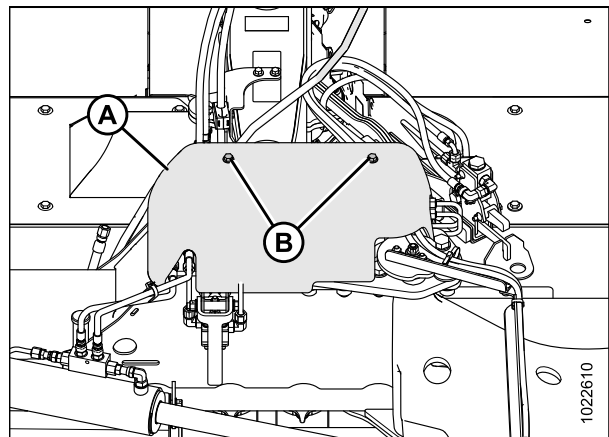

Figure 3.112: Capot

ASSEMBLAGE DE LA FAUCHEUSE À DISQUES (AVEC OU SANS TRANSPORT INSTALLÉ PAR LE CONCESSIONNAIRE)

3.8.3 Installation du vérin d'inclinaison hydraulique (en option)

Le vérin d'inclinaison hydraulique optionnel est fourni dans un envoi séparé. Reportez-vous aux instructions d'installation fournies avec le kit.

3.8.4 Installation du diviseur de culture haute (en option)

Le diviseur de culture haute est fourni dans un envoi séparé. Reportez-vous aux instructions d'installation fournies avec le kit.

IMPORTANT:

Si la faucheuse à disques va être transportée sur des routes publiques en mode Road Friendly Transport™ (système de transport routier), n'installez pas les diviseurs de culture haute. Installez les diviseurs après la livraison de la machine au client.

3.9 Configuration du tracteur

Cette section décrit les exigences en matière de réglage de la barre d'attelage du tracteur.

3.9.1 Réglage de la barre d'attelage

⚠ ATTENTION

Coupez le moteur du tracteur, serrez le frein de stationnement et retirez la clé avant de travailler autour de l'attelage.

1. Réglez la barre d'attelage du tracteur pour satisfaire aux spécifications indiquées dans le tableau 3.1, page 56.
2. Fixez la barre d'attelage du tracteur de sorte que le trou d'attelage se retrouve directement sous la transmission.

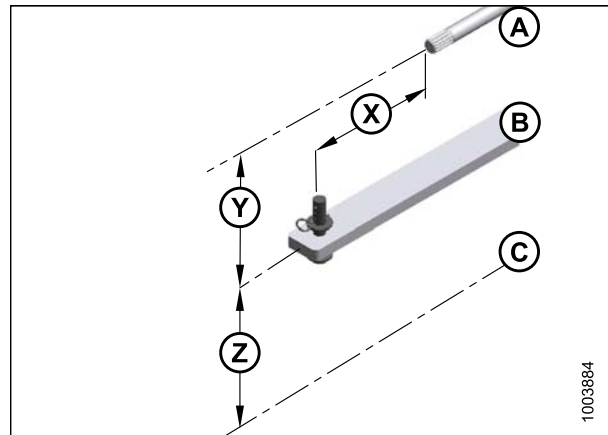

Figure 3.113: Réglages de la barre d'attelage du tracteur

A – Prise de force
 B – Barre d'attelage du tracteur
 C – Sol
 X – Dimension X
 Y – Dimension Y
 Z – Dimension Z

Tableau 3.1 Spécifications A482 de la norme SAE

Dimension	Prise de force 1000 tr/min	
	Diamètre 1-3/8 po	Diamètre 1-3/4 po
X	406 mm (16 po)	508 mm (20 po)
Y	200 à 350 mm (7-7/8 à 13-3/4 po) 203 mm (8 po) recommandée	
Z	330 à 432 mm (13 à 17 po) 406 mm (16 po) recommandé	

ASSEMBLAGE DE LA FAUCHEUSE À DISQUES (AVEC OU SANS TRANSPORT INSTALLÉ PAR LE CONCESSIONNAIRE)

3.9.2 Installation de l'adaptateur du crochet d'attelage

IMPORTANT:

L'adaptateur d'attelage est compatible uniquement avec les attelages de classe 2 et de classe 3. Les attelages de classe 4 sont trop gros. Ne **PAS** tenter de modifier un attelage ou un adaptateur d'attelage de classe 4 pour les joindre ensemble.

ATTENTION

Coupez le moteur du tracteur, serrez le frein de stationnement et retirez la clé avant de travailler autour de l'attelage.

1. Retirez la goupille bêta (A) et l'axe (B).
2. Si nécessaire, desserrez les quatre contre-écrous (C), puis desserrez les quatre écrous (D) de sorte que l'adaptateur d'attelage (E) puisse glisser sur la barre d'attelage (F) du tracteur.
3. Alignez le trou de l'adaptateur (E) avec le trou de la barre d'attelage (F) et installez la goupille (B). Fixez à l'aide de la goupille bêta (A).
4. Serrez graduellement les quatre écrous (D) à 540 Nm (400 lbf-pi).

NOTE:

Assurez-vous d'utiliser les rondelles durcies et les écrous de classe 10 (fournis avec l'adaptateur).

5. Serrez les quatre contre-écrous (C).

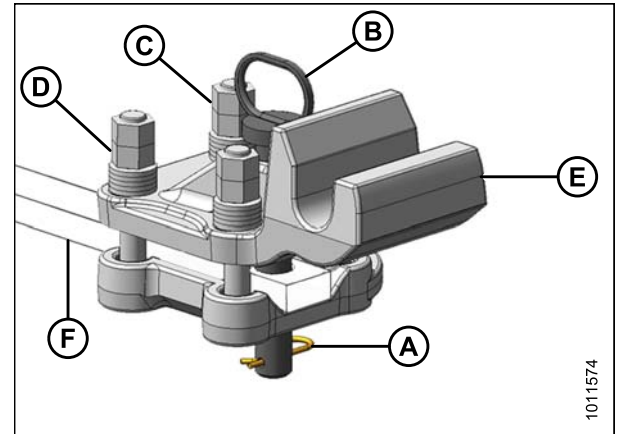

Figure 3.114: Adaptateur du crochet d'attelage

3.10 Fixation de la faucheuse à disques au tracteur

Reportez-vous à la procédure pour accessoires qui s'applique à votre tracteur :

- 3.10.1 Fixation avec crochet d'attelage, page 58
- 3.10.2 Fixation avec attelage deux points, page 60

3.10.1 Fixation avec crochet d'attelage

⚠ ATTENTION

Coupez le moteur du tracteur, serrez le frein de stationnement et retirez la clé avant de travailler autour de l'attelage.

1. Retirez la goupille à anneau rabattant (A) de l'axe de chape (B), puis retirez l'axe de chape de l'attelage de la faucheuse à disques.

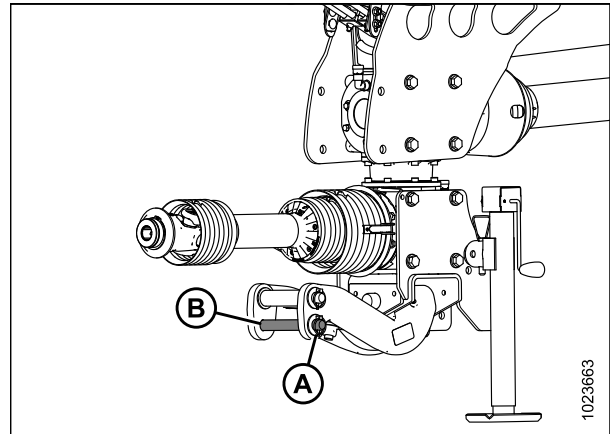

Figure 3.115: Attelage de la faucheuse à disques

2. Déplacez le tracteur pour positionner l'adaptateur du crochet d'attelage (A) sous l'axe (B) de l'attelage de la faucheuse à disques. Réglez la hauteur au besoin à l'aide du cric (C).
3. Coupez le moteur du tracteur et retirez la clé du contact.

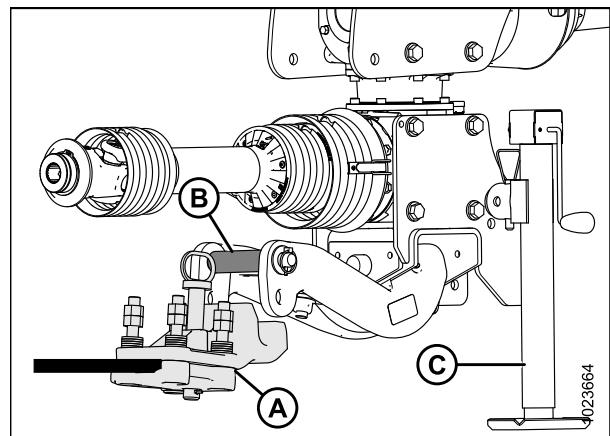

Figure 3.116: Attelage de la faucheuse à disques

ASSEMBLAGE DE LA FAUCHEUSE À DISQUES (AVEC OU SANS TRANSPORT INSTALLÉ PAR LE CONCESSIONNAIRE)

4. Abaissez l'attelage avec le cric (A) de sorte que l'axe (B) s'engage dans l'adaptateur du crochet d'attelage (C).
5. Installez l'axe de chape (D), puis fixez-la avec la goupille à anneau rabattant (E).

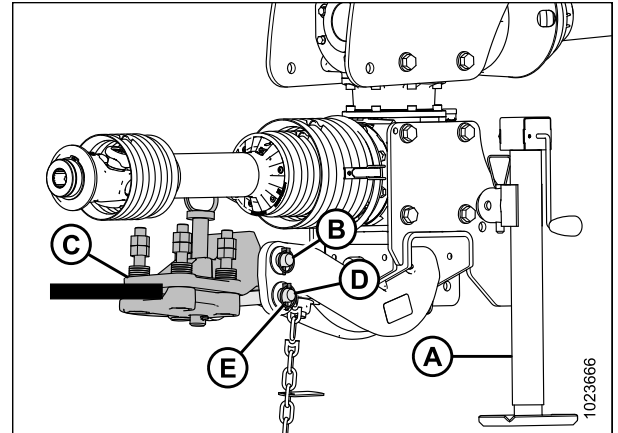

Figure 3.117: Attelage de la faucheuse à disques

6. Positionnez la transmission primaire (A) sur la prise de force (PF) du tracteur.
7. Tirez le collier (B) vers l'arrière sur la transmission (A), puis poussez la transmission jusqu'à ce qu'elle s'enclenche. Dégagez le collier.
8. Faites passer la chaîne de sécurité (C) depuis la faucheuse à disques à travers le support de chaîne (D) sur l'adaptateur du crochet d'attelage et autour du support de la barre d'attelage du tracteur. Verrouillez le crochet de la chaîne.

IMPORTANT:

Si le tracteur a un attelage trois points, soulevez les articulations aussi loin que possible afin d'éviter d'endommager l'attelage.

9. Élevez le cric (A), puis retirez la goupille (B).

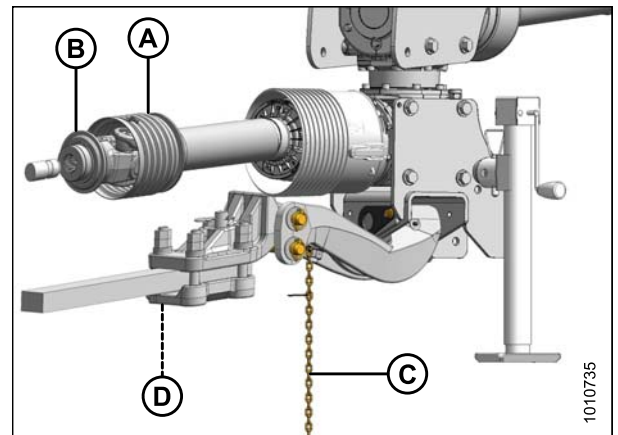

Figure 3.118: Transmission primaire

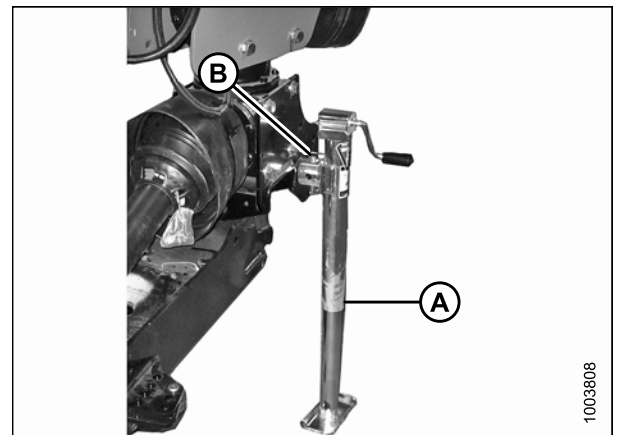

Figure 3.119: Cric d'attelage

ASSEMBLAGE DE LA FAUCHEUSE À DISQUES (AVEC OU SANS TRANSPORT INSTALLÉ PAR LE CONCESSIONNAIRE)

10. Mettez le cric (A) en position d'arrimage sur le haut de l'attelage, puis fixez-le avec une goupille (B).

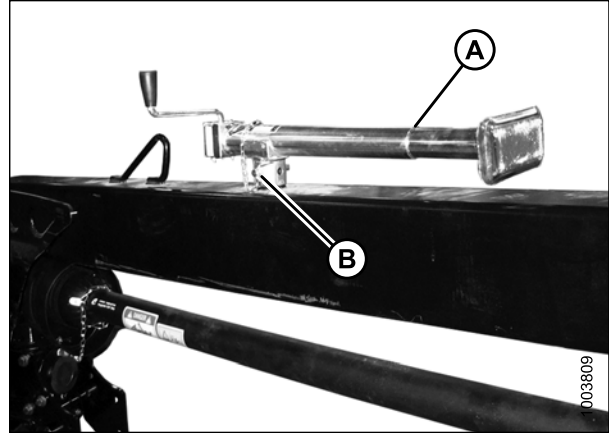

Figure 3.120: Rangement du cric

11. Passez à la partie [3.10.3 Connexion du système hydraulique, page 63](#).

3.10.2 Fixation avec attelage deux points

Suivez ces étapes pour fixer des attelages deux points de catégories II, IIIN et III :

ATTENTION

Coupez le moteur du tracteur, serrez le frein de stationnement et retirez la clé avant de travailler autour de l'attelage.

1. Positionnez le tracteur et alignez les bras d'attelage (A) du tracteur avec l'adaptateur d'attelage (B).
2. Coupez le moteur du tracteur et retirez la clé.
3. Retirez les goupilles à anneau rabattant (C) et les rondelles de l'adaptateur d'attelage.
4. Fixez les bras (A) sur les axes (D) de l'adaptateur avec des goupilles à anneau rabattant (C).

NOTE:

Si le tracteur est équipé d'un attelage de catégorie III, utilisez une bague (MD n° 224322) sur chaque broche d'attelage (D).

NOTE:

Si vous utilisez un attelage de catégorie III, il se peut qu'un arbre de transmission plus long soit nécessaire.

5. Installez les barres stabilisatrices (non représentées) sur l'attelage du tracteur pour stabiliser le mouvement latéral des bras (A) de l'attelage. Reportez-vous au manuel de l'opérateur de votre tracteur.

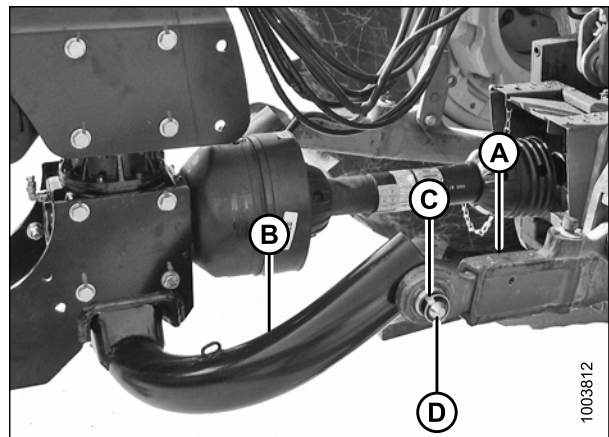

Figure 3.121: Configuration de l'attelage deux points

ASSEMBLAGE DE LA FAUCHEUSE À DISQUES (AVEC OU SANS TRANSPORT INSTALLÉ PAR LE CONCESSIONNAIRE)

6. Vérifiez la distance (C) entre l'arbre primaire (A) (de la prise de force (PF) du tracteur et l'arbre (B) de la boîte de vitesses de l'attelage de la faucheuse à disques (la moitié avant de la transmission n'étant pas fixée).
7. Vérifiez que les mesures de distance (C) **NE** dépassent pas les dimensions indiquées dans le tableau 3.2, page 61.

Tableau 3.2 Distance entre la boîte de vitesses de l'attelage et la PF du tracteur

Taille de l'arbre de transmission	Distance (C) ¹
34 mm (1-3/8 po)	650 mm (25-9/16 po)
43 mm (1-3/4 po)	750 mm (29-1/2 po)

8. Positionnez la transmission primaire (A) sur l'arbre de la PF du tracteur en veillant à ce que la transmission soit à peu près horizontale.
9. Tirez le collier vers l'arrière sur la transmission (A) et poussez la transmission jusqu'à ce qu'elle s'enclenche. Dégagez le collier.
10. Démarrez le tracteur et relevez l'attelage jusqu'à ce que la chandelle (A) quitte le sol. Coupez le moteur du tracteur et retirez la clé du contact.
11. Retirez la goupille bêta interne (B) et tirez sur le verrou (C) pour libérer la chandelle.

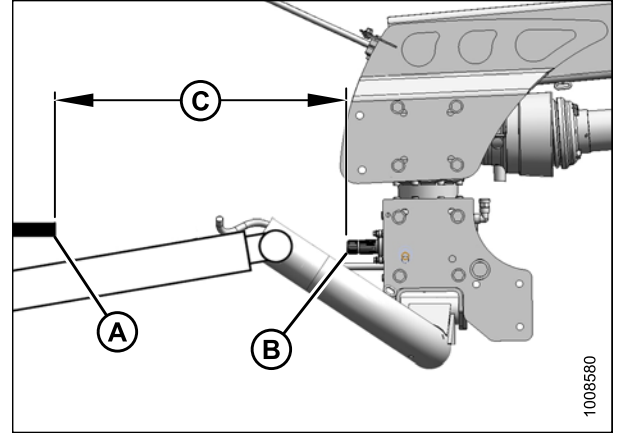

Figure 3.122: Longueur admissible de la transmission

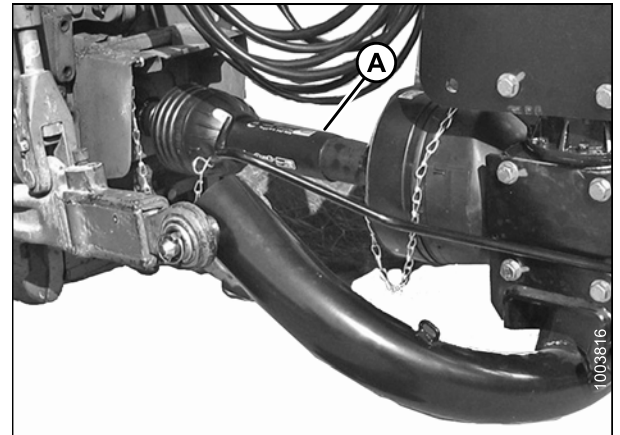

Figure 3.123: Transmission de la faucheuse à disques fixée à la PF du tracteur

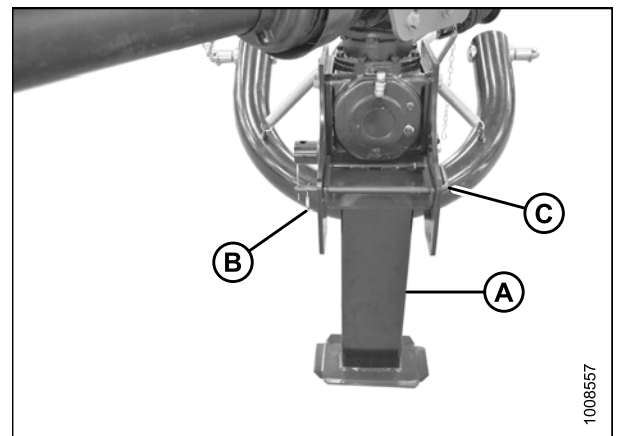

Figure 3.124: Chandelle d'attelage

1. Si la distance (C) est supérieure aux valeurs indiquées, une transmission plus longue est nécessaire. Reportez-vous au manuel de l'opérateur de la faucheuse à disques, aux options et à la partie sur les accessoires pour les informations de commande.

ASSEMBLAGE DE LA FAUCHEUSE À DISQUES (AVEC OU SANS TRANSPORT INSTALLÉ PAR LE CONCESSIONNAIRE)

12. Relevez la chandelle (A), faites pivoter le verrou (B) dans le sens horaire jusqu'en position verticale, puis réenclenchez le verrou (B) pour maintenir la chandelle dans l'emplacement d'arrimage.

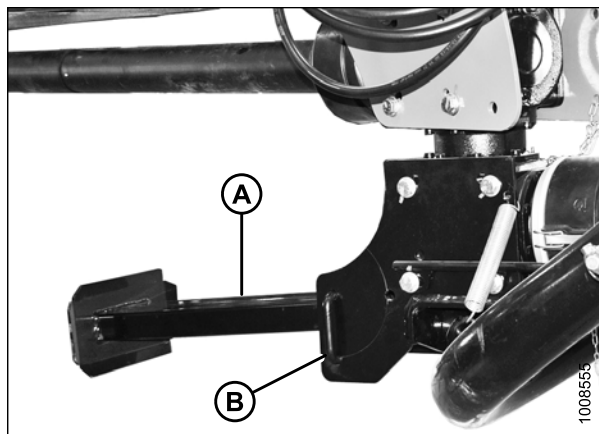

Figure 3.125: Chandelle d'attelage

13. Fixez le verrou à l'aide de la goupille à anneau rabattant (A).

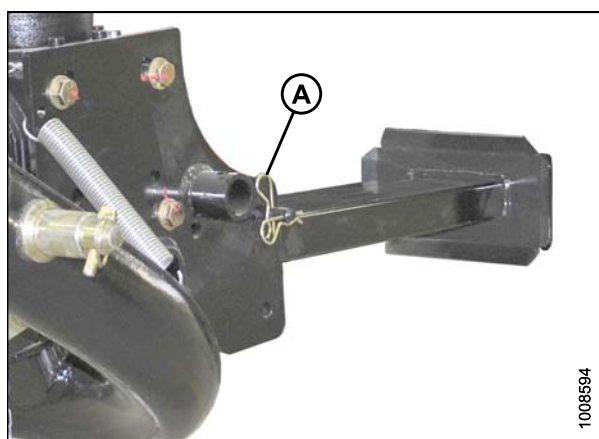

Figure 3.126: Chandelle d'attelage

ASSEMBLAGE DE LA FAUCHEUSE À DISQUES (AVEC OU SANS TRANSPORT INSTALLÉ PAR LE CONCESSIONNAIRE)

3.10.3 Connexion du système hydraulique

AVERTISSEMENT

N'utilisez PAS de pression du système hydraulique à distance supérieure à 20 684 kPa (3 000 psi). Consultez le manuel de l'opérateur de votre tracteur pour connaître la pression du système à distance.

NOTE:

Reportez-vous aux bandes numérotées/colorées sur les flexibles pour identifier les ensembles de flexibles de levage, de rotation/transport et d'inclinaison.

Tableau 3.3 Flexibles du système hydraulique

(système de transport routier)	Identification des flexibles	Système hydraulique du tracteur
Levage (A)	Rouge n° 1 – pression Bleu n° 1 – retour (seulement avec le Road Friendly Transport™ [système de transport routier] installé)	Commande 1
Rotation/transport (B)	Rouge n° 2 – pression Bleu n° 2 – retour	Commande 2
Inclinaison (C) ²	Rouge n° 3 – pression Bleu n° 3 – retour	Commande 3

- Raccordez le flexible du vérin de levage (collier rouge avec n° 1) au connecteur hydraulique femelle du tracteur. Le second flexible (collier bleu avec n° 1) est nécessaire seulement si le Road Friendly Transport™ (système de transport routier) est installé. Reportez-vous au tableau 3.4, page 63 pour confirmer que le système fonctionne correctement.
- Raccordez les deux flexibles du vérin de rotation de l'attelage (étiquetés n° 2) aux connecteurs hydrauliques femelles du tracteur. Reportez-vous au tableau 3.5, page 63 pour confirmer que le système fonctionne correctement.



Figure 3.127: Raccords hydrauliques

Tableau 3.4 Système de levage

Position du levier de commande	Mouvement du vérin	Mouvement de la faucheuse à disques
Avant	Rétraction	Abaissement
Arrière	Extension	Levage

Tableau 3.5 Rotation de l'attelage et système de transport

Position du levier de commande	Mouvement du vérin	Direction de la faucheuse à disques
Avant	Extension	Droite
Arrière	Rétraction	Gauche

2. Disponible avec l'option d'inclinaison hydraulique installée.

ASSEMBLAGE DE LA FAUCHEUSE À DISQUES (AVEC OU SANS TRANSPORT INSTALLÉ PAR LE CONCESSIONNAIRE)

3. Pour les machines dotées d'un vérin d'inclinaison hydraulique seulement, raccordez les deux flexibles du vérin d'inclinaison de la faucheuse à disques (colliers avec n° 3) aux connecteurs hydrauliques femelles du tracteur. Reportez-vous au tableau 3.6, page 64 pour confirmer que le système fonctionne correctement.

Tableau 3.6 Système d'inclinaison de la faucheuse à disques

Position du levier de commande	Mouvement du vérin	Mouvement de la faucheuse à disques
Avant	Rétraction	Abaissement
Arrière	Extension	Levage

3.10.4 Connexion du faisceau de câblage électrique

1. Vérifiez que la broche n° 4 (A) du connecteur femelle du tracteur n'est **PAS** continuellement sous tension (reportez-vous au manuel de l'opérateur de votre tracteur). Si nécessaire, retirez le fusible correspondant.

IMPORTANT:

Les modèles plus anciens de tracteurs peuvent avoir la broche n° 4 (A) sous tension en tant que circuit accessoire ; cependant, la broche (B) est utilisée pour fournir l'alimentation aux feux de stop de la faucheuse à disques.

2. Branchez le connecteur du faisceau électrique (C) de la faucheuse à disques à la prise femelle du tracteur.

NOTE:

Le connecteur est conçu pour convenir aux tracteurs équipés d'une prise femelle ronde sept broches (SAE J560).

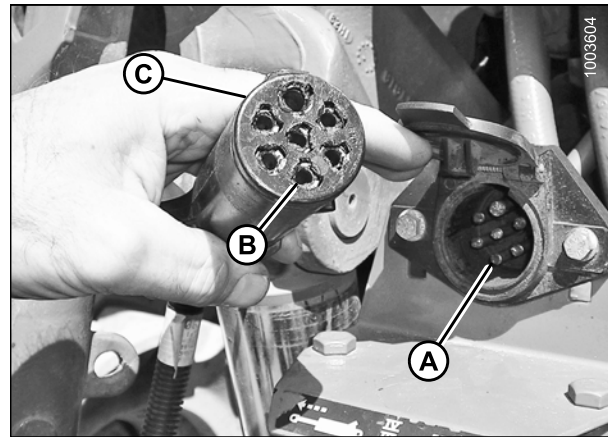

Figure 3.128: Faisceau de câblage électrique et prise femelle

3.11 Installation des roues de travail

1. Retirez la sangle d'expédition (B) de la fusée de la roue (A). Répétez de l'autre côté.

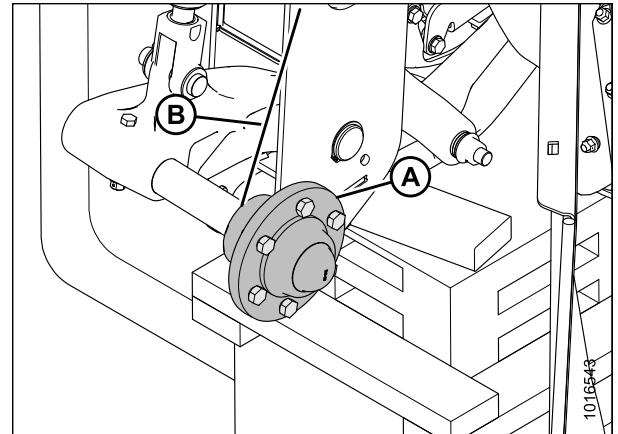

Figure 3.129: Fusée de la roue

2. Retirez les boulons de roue (A) de la fusée (B).

ATTENTION

Lors de l'installation de la roue, assurez-vous de bien utiliser les profils de tête de boulon qui correspondent aux trous fraisés. Les trous non fraisés n'épousent PAS correctement la forme des boulons.

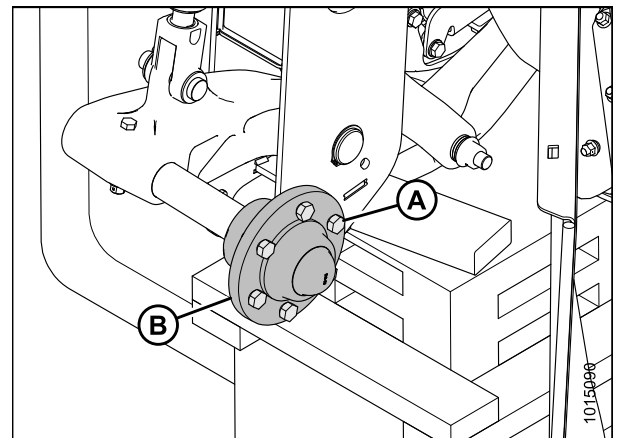

Figure 3.130: Fusée de la roue

3. Placez la roue (A) sur la fusée, installez les boulons (B) et serrez partiellement.

IMPORTANT:

Assurez-vous que le corps de valve (C) pointe vers l'extérieur du support de roue.

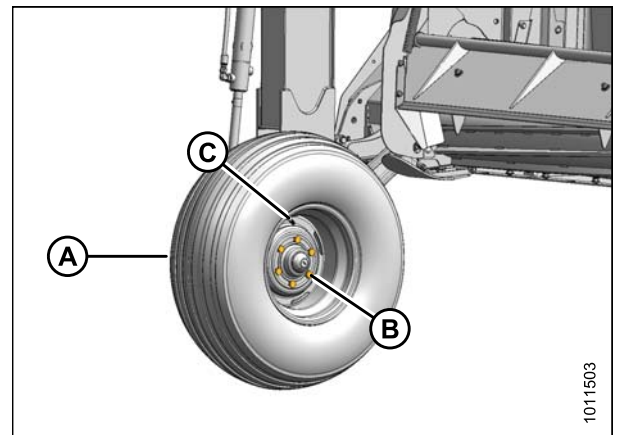

Figure 3.131: Installation des boulons de roue

ASSEMBLAGE DE LA FAUCHEUSE À DISQUES (AVEC OU SANS TRANSPORT INSTALLÉ PAR LE CONCESSIONNAIRE)

4. Abaissez les roues sur le sol et serrez les boulons de roue à 160 Nm (120 lbf-pi) à l'aide du modèle de serrage indiqué.

IMPORTANT:

Chaque fois que vous installez une roue, vérifiez le couple de serrage après une heure d'utilisation.

5. Vérifiez la pression des pneus et gonflez-les si nécessaire. Consultez [6.2 Vérification de la pression des pneus](#), page 154.

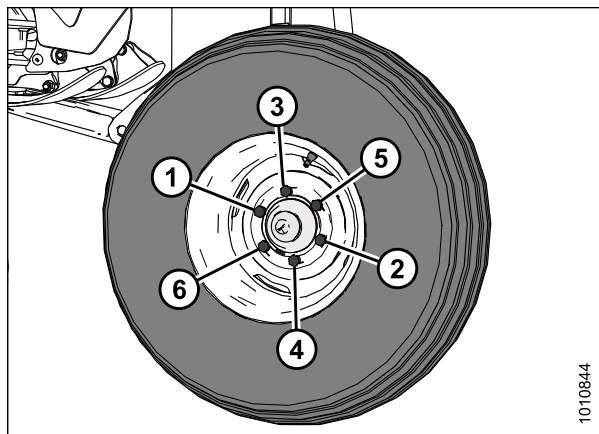

Figure 3.132: Séquence de serrage

3.12 Enclenchement du vérin de rotation de l'attelage

1. Sur la commande à distance, déplacez le commutateur de transport en position inférieure (B) et veillez à ce que le feu (A) soit bien allumé. Le circuit de rotation de l'attelage sera désormais actif.



Figure 3.133: Commande à distance

ASSEMBLAGE DE LA FAUCHEUSE À DISQUES (AVEC OU SANS TRANSPORT INSTALLÉ PAR LE CONCESSIONNAIRE)

Figure 3.134: Système hydraulique

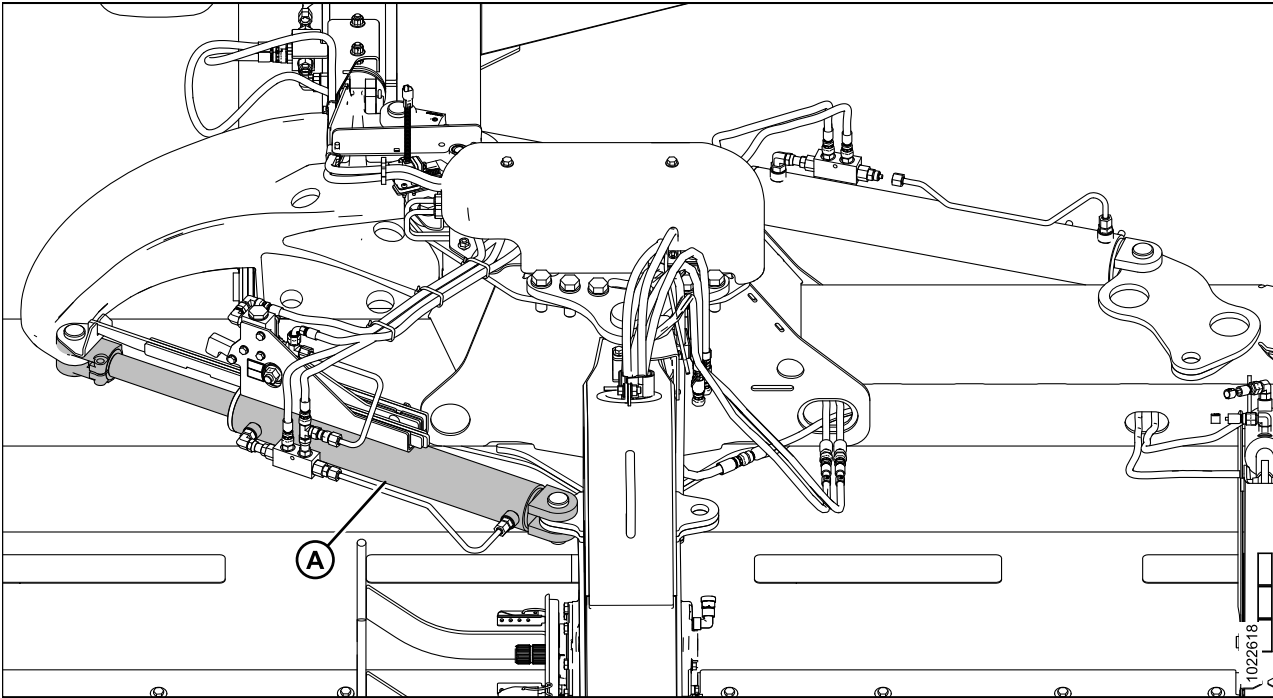

2. En utilisant les systèmes hydrauliques du tracteur, allongez, puis rétractez le vérin de rotation (A) à plusieurs reprises pour vider tout l'air du vérin.

NOTE:

Assurez-vous qu'il n'y a aucun contact avec le bras articulé arrière lorsque le vérin de rotation de l'attelage s'allonge.

3. Alignez les trous dans la chape du vérin (B) avec le bras de came (C) et le bras du vérin arrière (A). Installez l'axe de chape (D), puis fixez-la avec une goupille fendue (E).

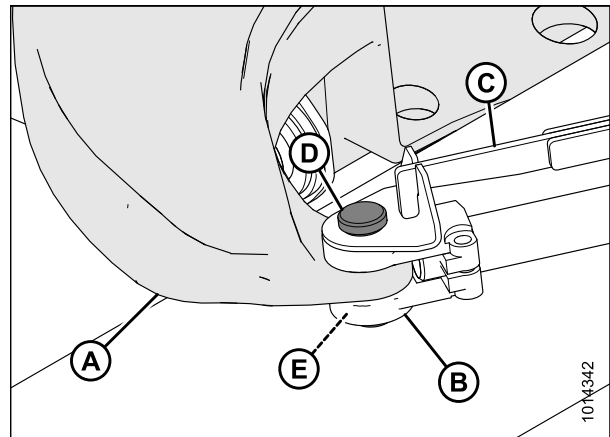

Figure 3.135: Articulation du bras arrière

3.13 Configuration des blindages de formage

Chaque type de conditionneuse utilise une configuration différente pour le blindage de formage de l'andain. Référez-vous aux instructions correspondantes à la conditionneuse fournie avec la machine.

Si une conditionneuse à peignes est installée, passez à [3.13.1 Configuration des blindages de formage pour la conditionneuse à peignes](#), page 69.

Si une conditionneuse à rouleaux est installée, passez à [3.13.2 Configuration des blindages de formage pour la conditionneuse à rouleaux](#), page 74.

Si aucune conditionneuse n'est installée, passez à [3.15 Blindage de décharge \(sans conditionneuse\)](#), page 77.

3.13.1 Configuration des blindages de formage pour la conditionneuse à peignes

NOTE:

Transport non illustré pour plus de clarté.

1. Avant la configuration des blindages de formage, convertissez la plateforme en mode travail. Consultez [6.19.2 Conversion du mode transport au mode travail \(avec le Road Friendly Transport™ \[système de transport routier\]\)](#), page 189.
2. Retirez les câbles d'expédition (A) fixant les capots de blindage de formage (B) à la palette.
3. Tenez le blindage (C), retirez les deux boulons aux endroits (A) et (B), puis enlevez le blindage.

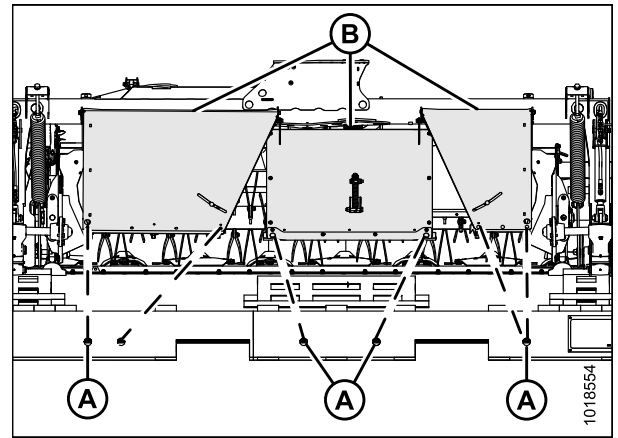

Figure 3.136: Blindages de formage cerclés à la palette

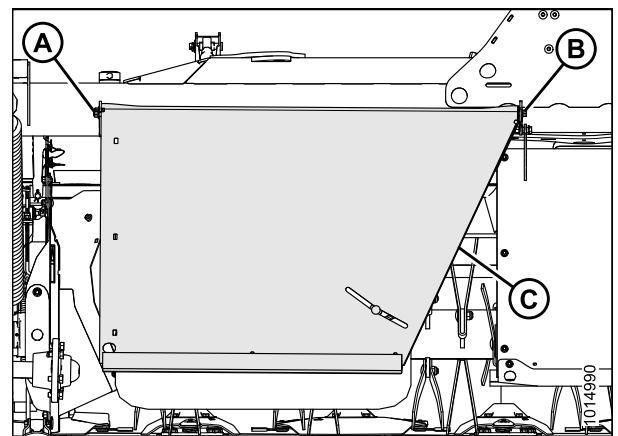

Figure 3.137: Capot supérieur extérieur

ASSEMBLAGE DE LA FAUCHEUSE À DISQUES (AVEC OU SANS TRANSPORT INSTALLÉ PAR LE CONCESSIONNAIRE)

4. Tenez le blindage (C), retirez les deux boulons aux endroits (A) et (B), puis enlevez le blindage.

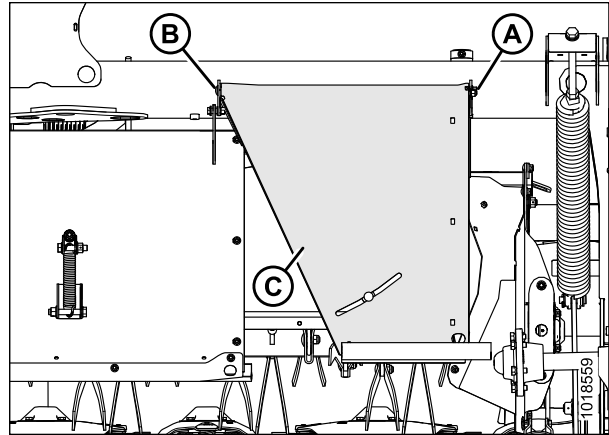

Figure 3.138: Capot supérieur extérieur

5. Retirez les écrous (A) du blindage central (B). Ne retirez pas les boulons.

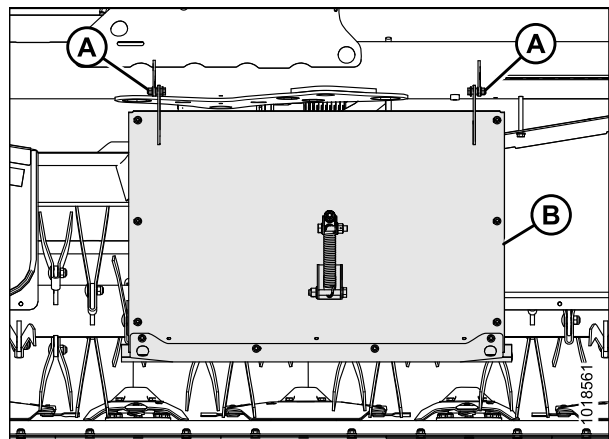

Figure 3.139: Blindage central

6. Retournez le blindage de formage à droite de sorte que la poignée de réglage soit orientée vers le haut et installez-le comme suit :

NOTE:

Si vous installez le Road Friendly Transport™ (système de transport routier), installez le blindage supérieur (A) une fois l'ensemble du transport en place.

- a. Positionnez le blindage (A) sur le boulon à tête hexagonale (B). Installez l'écrou sans serrer pour maintenir le blindage en place.
- b. Installez les boulons de carrosserie (C) en plaçant leur tête face au centre du blindage. Installez les écrous et serrez-les.
- c. Répétez pour le bouclier de formage de gauche.

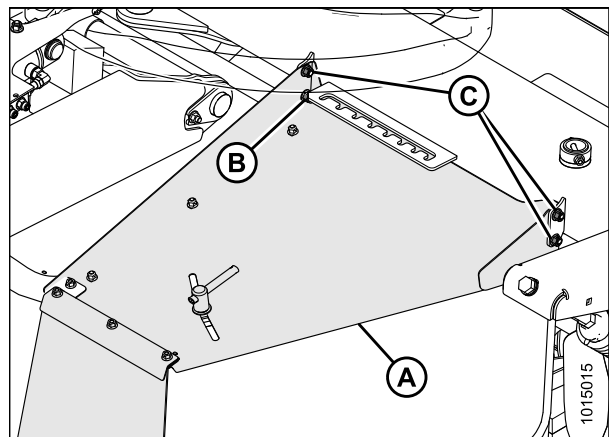

Figure 3.140: Blindages de formage (côté droit)

ASSEMBLAGE DE LA FAUCHEUSE À DISQUES (AVEC OU SANS TRANSPORT INSTALLÉ PAR LE CONCESSIONNAIRE)

IMPORTANT:

Pour les faucheuses à disques sans le Road Friendly Transport™ (système de transport routier), passez à l'étape 9, page 71.

7. Retirez l'écrou, le boulon et la rondelle (A) en fixant l'ensemble du ressort (B) sur le blindage central. Conservez l'écrou, le boulon et la rondelle pour la fixation au transport.

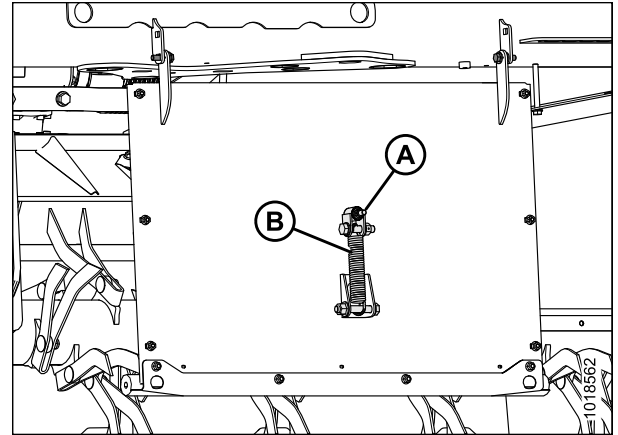

Figure 3.141: Ressort sur le blindage central

8. Soulevez le blindage central et fixez l'ensemble du ressort (A) au support de vérin (B) sur le transport avec le boulon, l'écrou et la rondelle (C) enlevés à l'étape 7, page 71.

IMPORTANT:

Ne boulonnez **PAS** le blindage central aux blindages de gauche et de droite. Si le matériel pour fixer le blindage central aux blindages latéraux est installé, retirez-le et débarrassez-vous-en.

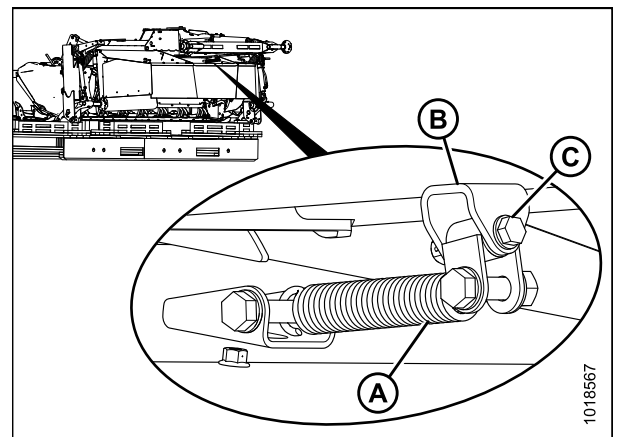

Figure 3.142: Ressort fixé au transport

IMPORTANT:

Réalisez cette étape uniquement si vous n'installez **PAS** le Road Friendly Transport™ (système de transport routier).

9. Levez le blindage central (A) et installez six boulons de carrosserie M10 x 20 et écrous de blocage (B) (trois de chaque côté) pour fixer le blindage central (A) aux blindages extérieurs (C). Serrez les boulons.

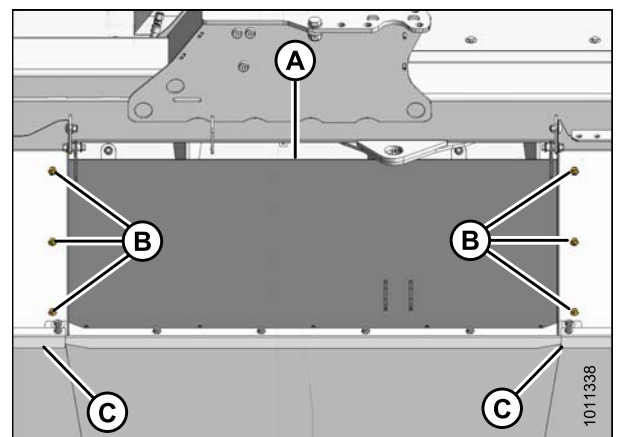

Figure 3.143: Ensemble du capot central

ASSEMBLAGE DE LA FAUCHEUSE À DISQUES (AVEC OU SANS TRANSPORT INSTALLÉ PAR LE CONCESSIONNAIRE)

10. Retirez et jetez le boulon (A) fixant le déflecteur (B) au châssis.

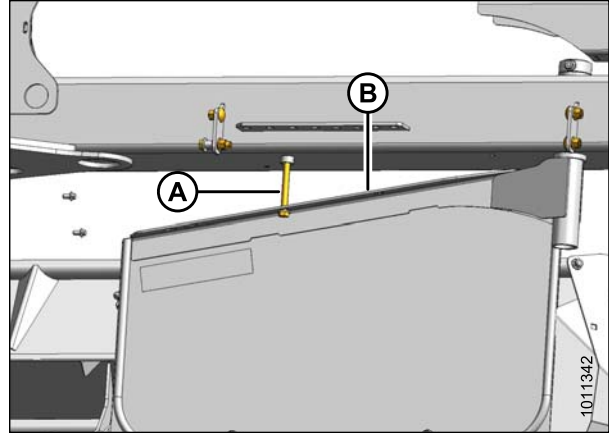

Figure 3.144: Ensemble du déflecteur latéral

11. Retirez la poignée (A), les rondelles et le boulon du blindage (B).
12. Faites pivoter le déflecteur (C) sous le blindage extérieur (B) de sorte que la poignée puisse être installée dans le déflecteur et le blindage.

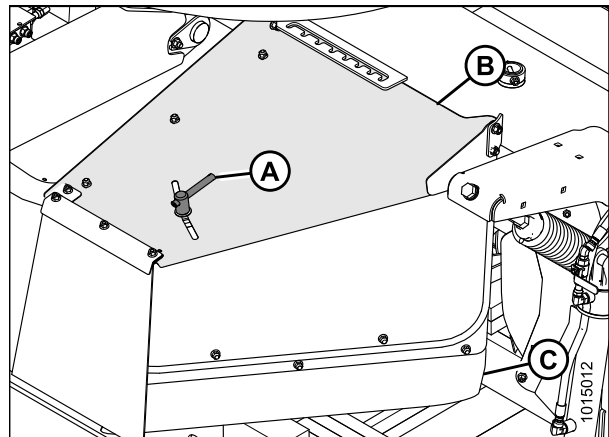

Figure 3.145: Ensemble du déflecteur latéral

13. Installez le boulon de carrosserie (A), la rondelle (B), la rondelle du ressort (C) et la poignée (D) comme indiqué.
14. Placez le déflecteur de sorte que la poignée (D) soit à peu près centrée dans la fente et serrez la poignée.

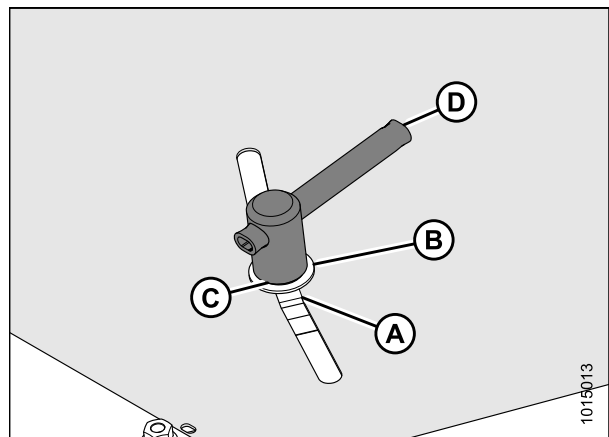

Figure 3.146: Réglage du déflecteur

ASSEMBLAGE DE LA FAUCHEUSE À DISQUES (AVEC OU SANS TRANSPORT INSTALLÉ PAR LE CONCESSIONNAIRE)

15. Retirez les deux boulons de carrosserie M10 (B) en fixant le déflecteur de gauche (A) en position d'expédition. Répétez cette procédure pour le déflecteur opposé.

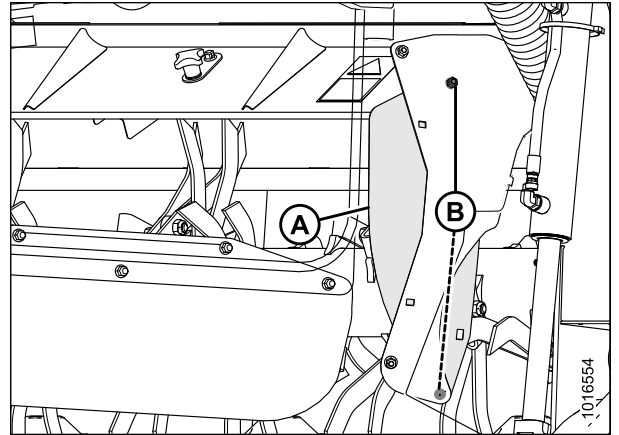

Figure 3.147: Blindage du déflecteur de droite illustré – Blindage du déflecteur de gauche opposé

16. Remplacez le déflecteur (A) de sorte que les trous s'alignent au blindage fixé, puis fixez-le avec quatre boulons de carrosserie M10 (B) et des écrous à embase à tête hexagonale.

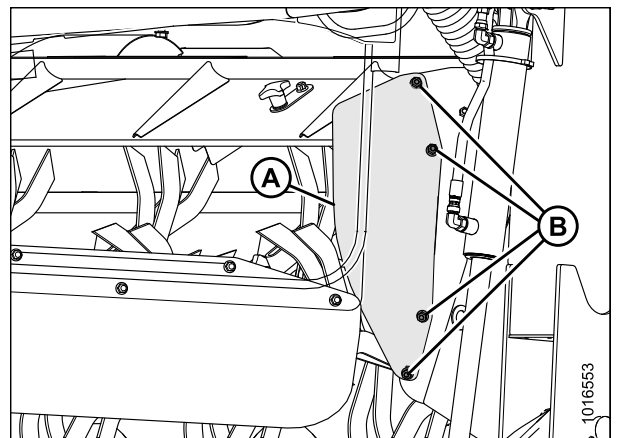

Figure 3.148: Blindage du déflecteur de droite illustré – Blindage du déflecteur de gauche opposé

17. Retirez les câbles d'expédition (A) fixant les rideaux (B) aux capots (C) et laissez les rideaux se déplier avant de faire fonctionner la machine.

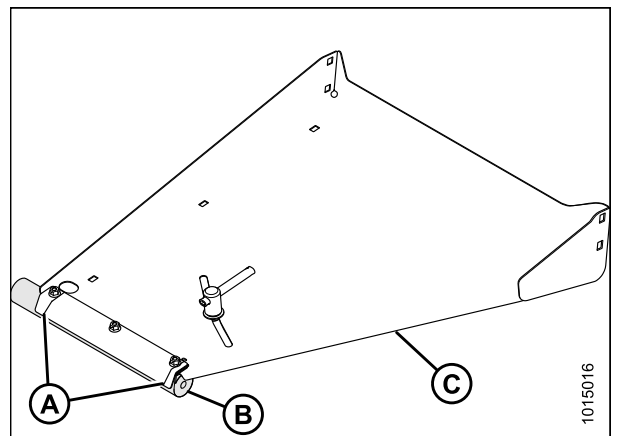

Figure 3.149: Rideau de blindage de formage

3.13.2 Configuration des blindages de formage pour conditionneuse à rouleaux

Utilisez ces instructions pour configurer les blindages de formage sur une machine avec une conditionneuse à rouleaux.

1. Retirez et jetez le boulon (A) fixant le blindage de formage (B) au châssis.
2. Faites pivoter le blindage (B) vers la position ouverte.

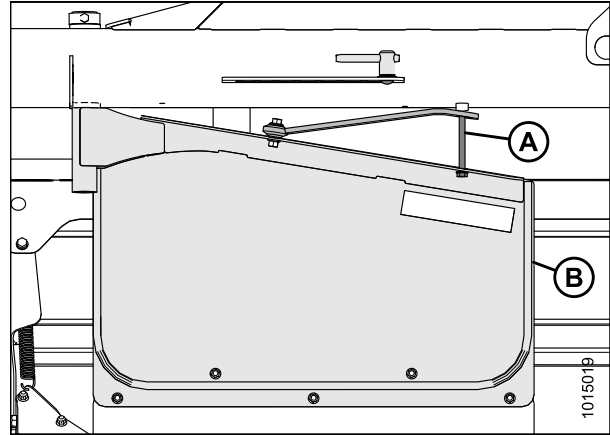

Figure 3.150: Blindage de formage du côté gauche

3. Faites pivoter le collier (B) jusqu'à pouvoir retirer le boulon (C).
4. Faites pivoter la barre de réglage (A) et alignez-la avec un trou sur la plaque du châssis (D).
5. Installez le boulon à travers la barre de réglage (A) et la plaque du châssis (D). Installez le collier (B) sur le boulon. Resserrez le collier jusqu'à ce que le blindage soit immobile.
6. Répétez ces étapes pour le blindage opposé.

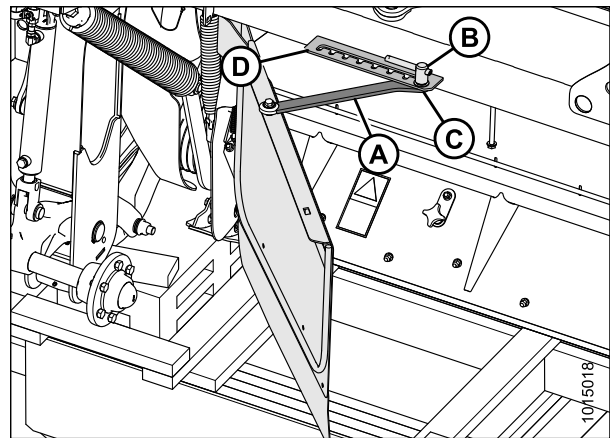

Figure 3.151: Barre de réglage

ASSEMBLAGE DE LA FAUCHEUSE À DISQUES (AVEC OU SANS TRANSPORT INSTALLÉ PAR LE CONCESSIONNAIRE)

3.14 Déballage des rideaux

1. Retirez deux boulons à tête hexagonale M10 (A) et les écrous à bride de verrouillage central en maintenant les retenues de porte de barre de coupe au châssis de voie centrale.

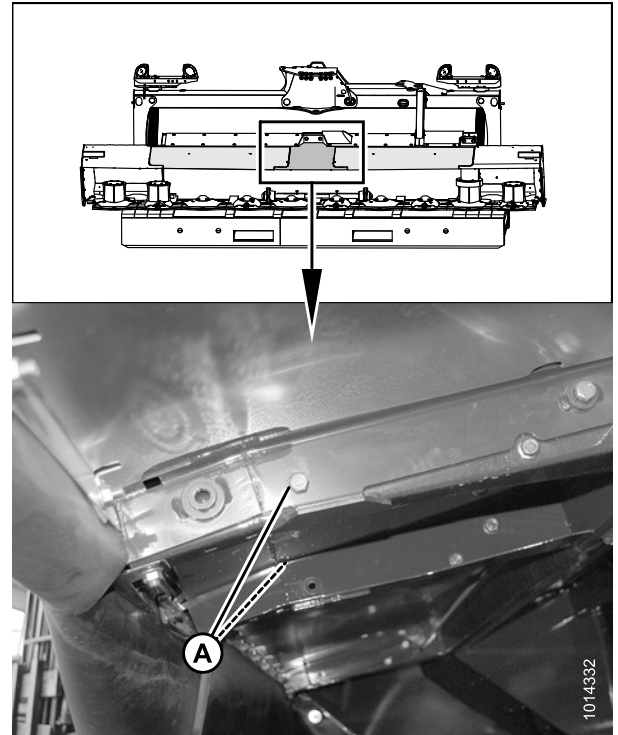

Figure 3.152: Dessous des portes de la barre de coupe

2. Retirez les câbles d'expédition (A) des rideaux de porte de barre de coupe et des capots de blindage de formage et tirez vers le bas.

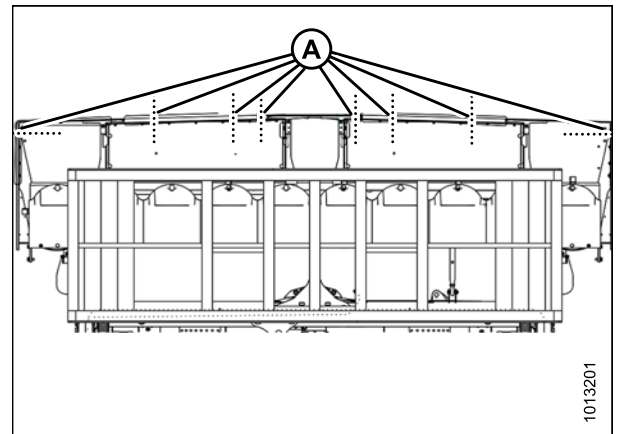

Figure 3.153: Dessous de la faucheuse à disques

ASSEMBLAGE DE LA FAUCHEUSE À DISQUES (AVEC OU SANS TRANSPORT INSTALLÉ PAR LE CONCESSIONNAIRE)

3. Redressez les rideaux de porte de barre de coupe (A) et lissez-les (les petits plis vont disparaître d'eux-mêmes avec le temps).

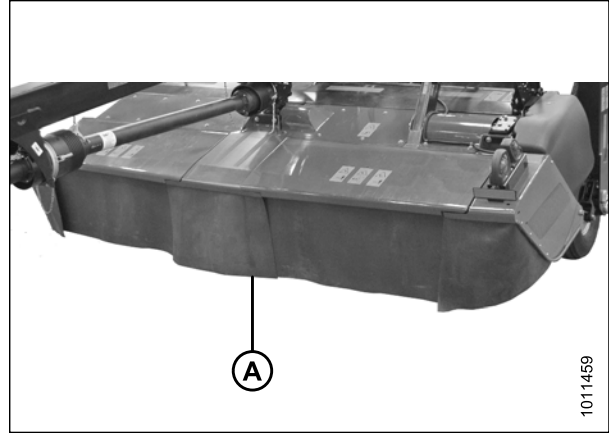

Figure 3.154: Rideaux de porte de la barre de coupe

4. Si des blindages de formage sont installés, redressez les rideaux de blindages de formage (B) et lissez-les (les petits plis vont disparaître d'eux-mêmes avec le temps).

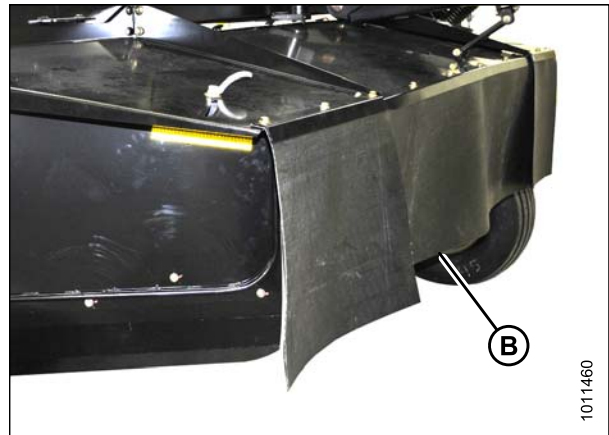

Figure 3.155: Rideaux de blindage de formage

5. Assurez-vous que les rideaux de porte de la barre de coupe et les capots de blindage de formage sont correctement suspendus et comprennent toute la zone de la barre de coupe.

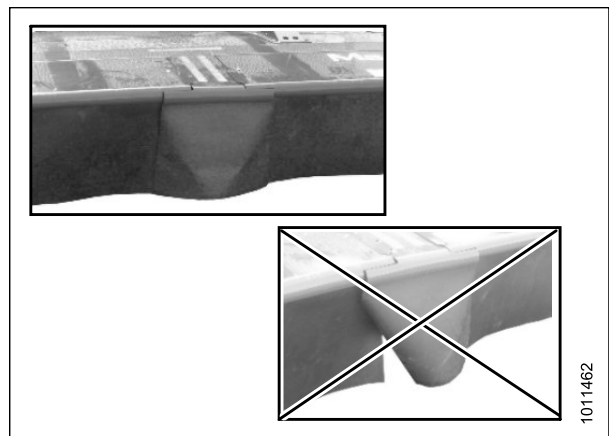

Figure 3.156: Rideaux de porte de la barre de coupe

3.15 Blindage de décharge (sans conditionneuse)

- Si une conditionneuse est installée, le blindage de décharge doit être enlevé. Consultez [3.15.1 Retrait du bouclier de décharge \(sans conditionneur\)](#), page 77.
- Si une conditionneuse est enlevée, le blindage de décharge doit être installé. Consultez [3.15.2 Installation du bouclier de décharge \(sans conditionneur\)](#), page 79.

3.15.1 Retrait du bouclier de décharge (sans conditionneur)

Suivez ces étapes pour retirer le bouclier installé sur une faucheuse configurée sans conditionneuse :

1. Levez complètement la faucheuse et déployez le vérin d'inclinaison pour maximiser l'espace entre le blindage (A) et le châssis de l'adaptateur (B).

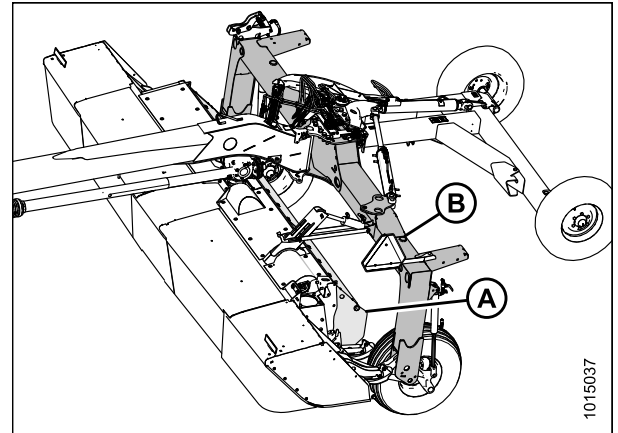

Figure 3.157: Faucheuse avec transport

2. Fermez les vannes de verrouillage des vérins de levage (A) de chaque côté de la faucheuse. Les poignées des vannes doivent être en position fermée (angle de 90 degrés par rapport au flexible).

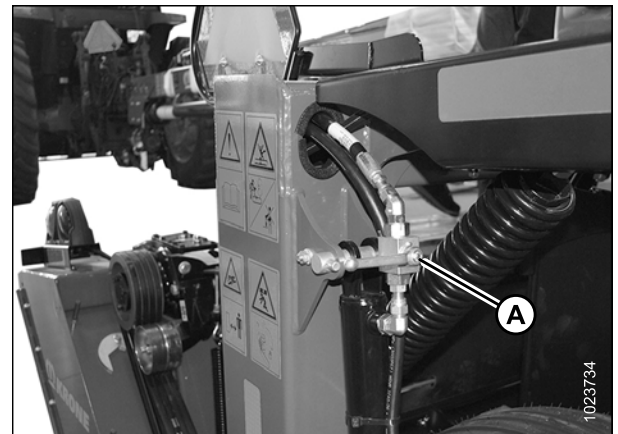

Figure 3.158: Clapets de verrouillage des vérins de levage

ASSEMBLAGE DE LA FAUCHEUSE À DISQUES (AVEC OU SANS TRANSPORT INSTALLÉ PAR LE CONCESSIONNAIRE)

3. Retirez les quatre boulons à tête hexagonale M16 (A), les écrous et les rondelles plates qui fixent le bouclier (B) au panneau sur la faucheuse (C).

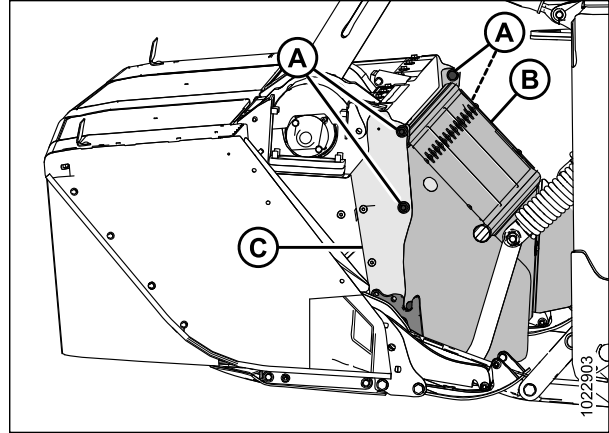

Figure 3.159: Vue latérale de la plateforme

4. Soulevez le blindage (A) jusqu'à ce que les tenons (B) se désengagent des fentes dans le support (C) et du blindage sur le panneau (D).

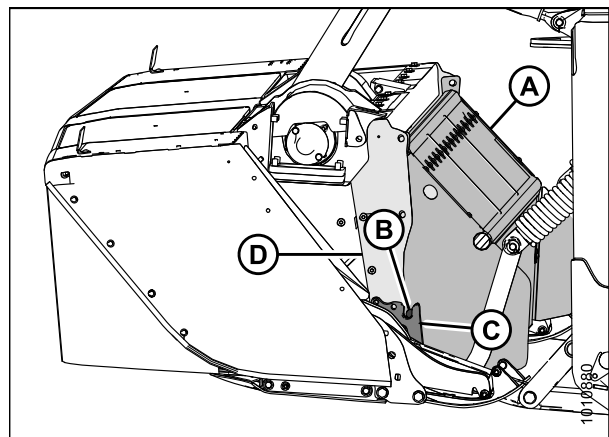

Figure 3.160: Vue latérale de la plateforme

5. Faites pivoter le blindage (A) à 90 degrés et sortez-le du châssis de l'adaptateur.

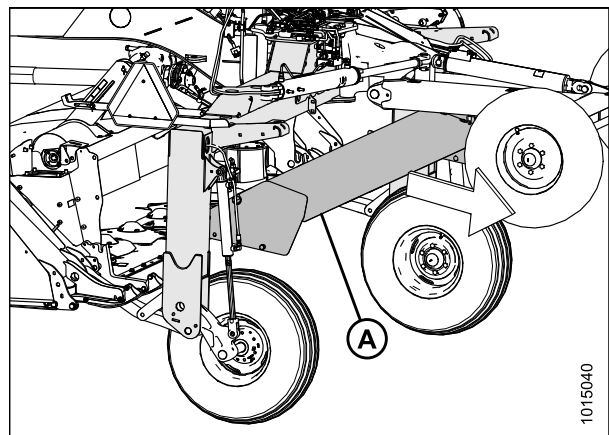

Figure 3.161: Blindage tourné

ASSEMBLAGE DE LA FAUCHEUSE À DISQUES (AVEC OU SANS TRANSPORT INSTALLÉ PAR LE CONCESSIONNAIRE)

3.15.2 Installation du bouclier de décharge (sans conditionneur)

Suivez ces étapes pour installer le blindage sur une faucheuse à disques configurée sans conditionneuse :

1. Levez complètement la faucheuse et déployez le vérin d'inclinaison pour maximiser l'espace entre les roues de travail (A) et le châssis de l'adaptateur (B).

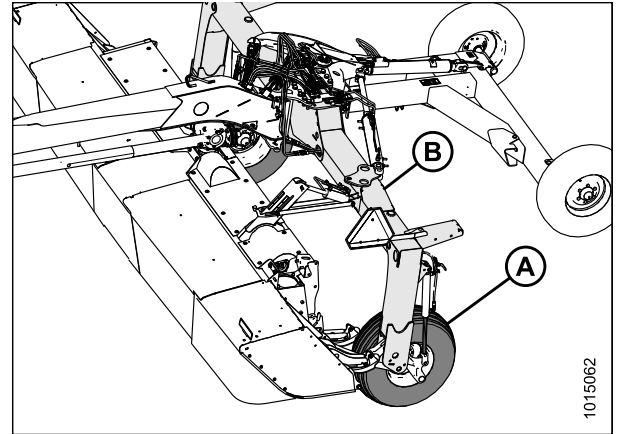

Figure 3.162: Faucheuse à disques avec transport

2. Fermez les vannes de verrouillage des vérins de levage (A) de chaque côté de la faucheuse. Les poignées des vannes doivent être en position fermée (angle de 90 degrés par rapport au flexible).

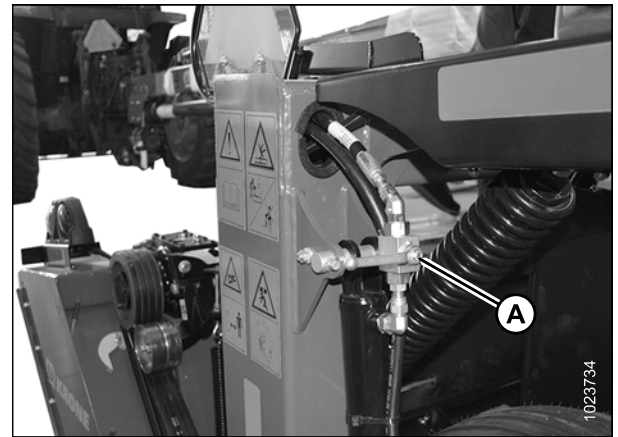

Figure 3.163: Clapets de verrouillage des vérins de levage

3. Faites pivoter le blindage (A) et passez-le entre les roues de travail et le châssis de l'adaptateur vers la faucheuse.

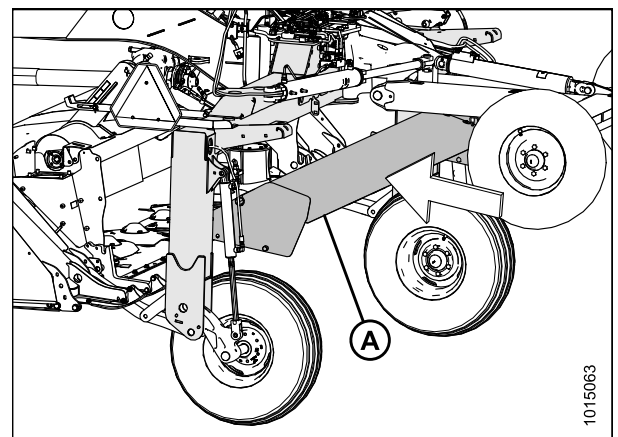

Figure 3.164: Blindage tourné

ASSEMBLAGE DE LA FAUCHEUSE À DISQUES (AVEC OU SANS TRANSPORT INSTALLÉ PAR LE CONCESSIONNAIRE)

4. Positionnez le blindage (A) de sorte que les tenons (B) s'engagent dans les fentes du support de la barre de coupe (C) et que les trous des boulons s'alignent avec le panneau (D).

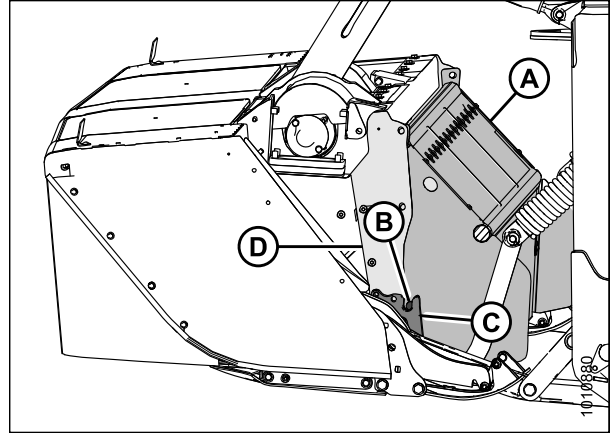

Figure 3.165: Côté gauche de la plateforme (côté droit opposé)

5. Installez les quatre boulons à tête hexagonale M16 (A), les écrous et les rondelles plates pour fixer le blindage (B) au panneau (C). Veillez à ce que les têtes des boulons soient dirigées vers l'intérieur.

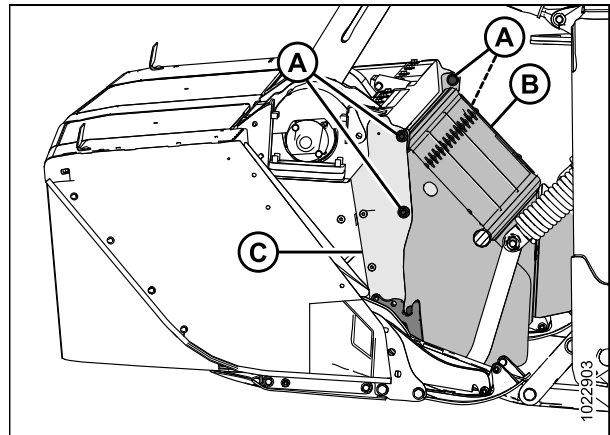

Figure 3.166: Côté gauche de la plateforme (côté droit opposé)

6. Ouvrez les vannes de verrouillage des vérins de levage (A) de chaque côté de la faucheuse. Les poignées des vannes doivent être en position ouverte (alignées au flexible).

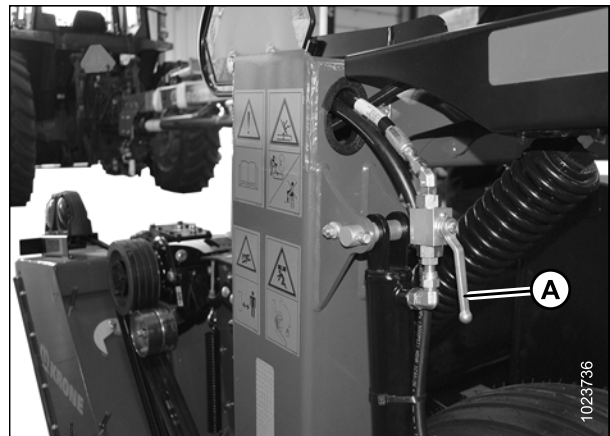

Figure 3.167: Clapets de verrouillage des vérins de levage

3.16 Retrait de la faucheuse à disques de la palette d'expédition (aucun transport installé)

NOTE:

Si vous possédez le Road Friendly Transport™ (système de transport routier), reportez-vous à [3.17 Retrait de la faucheuse à disques de la palette d'expédition \(transport installé\)](#), page 82.

1. Coupez le cerclage (B) en maintenant la barre de coupe contre la palette (C).
2. Placez les fourches du dispositif de levage aux ouvertures (A). Écartez-les autant que possible pour écartier la charge.
3. Élevez de la faucheuse à disques suffisamment haut pour que la palette soit retirée.

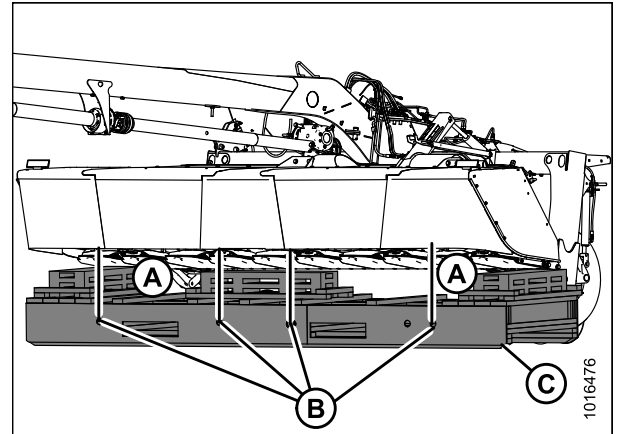

Figure 3.168: Cerclage

4. Utilisez une chaîne ou un chariot élévateur pour retirer la palette d'expédition (A) d'en dessous de la faucheuse à disques.
5. Abaissez la faucheuse à disques sur le sol.

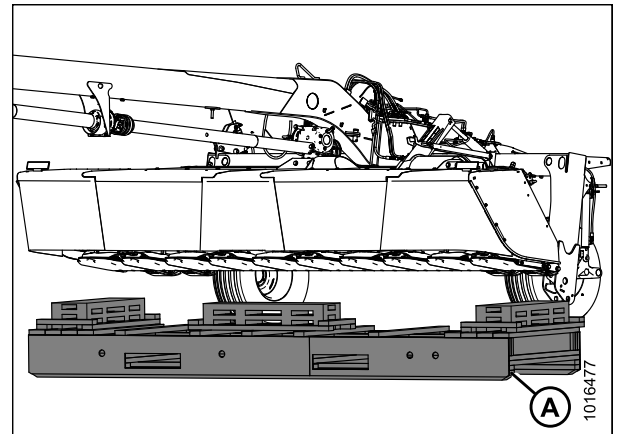

Figure 3.169: Retrait de la palette d'expédition

3.17 Retrait de la faucheuse à disques de la palette d'expédition (transport installé)

1. Coupez le cerclage (B) en maintenant la barre de coupe contre la palette (A).

IMPORTANT:

Pour éviter que la faucheuse ne tombe, assurez-vous que les ressorts de flottement ont été retendus après avoir repositionné l'ancrage supérieur du vérin d'inclinaison. Consultez [4.1 Repositionnement de l'ancrage supérieur du vérin d'inclinaison, page 83](#).

2. Utilisez le transport pour élever la faucheuse à disques suffisamment haut pour que la palette soit retirée.

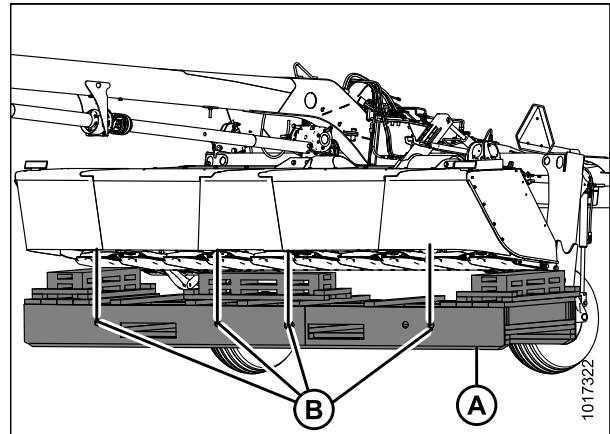

Figure 3.170: Cerclage

3. Utilisez une chaîne ou un chariot élévateur pour retirer la palette d'expédition (A) d'en dessous de la faucheuse à disques.
4. Abaissez la faucheuse sur le sol.

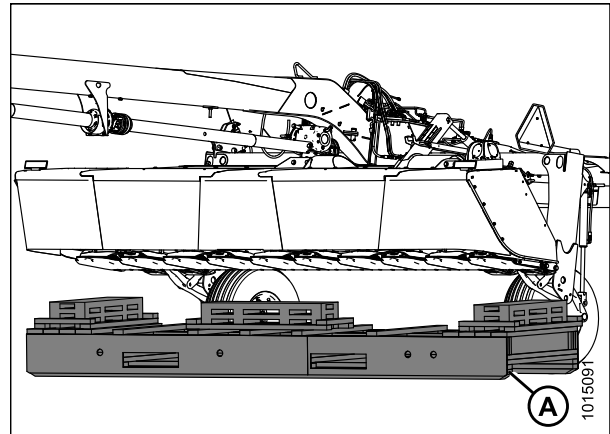

Figure 3.171: Retrait de la palette d'expédition

Chapitre 4: Assemblage de la faucheuse à disques (transport installé en usine)

Accomplissez les procédures suivantes conformément à l'ordre présenté lors de l'assemblage d'une faucheuse à disques avec le Road Friendly Transport™ (système de transport routier) Système.

4.1 Repositionnement de l'ancrage supérieur du vérin d'inclinaison

Suivez cette procédure pour repositionner l'ancrage supérieur du vérin d'inclinaison en position de travail.

1. Coupez les sangles (C) qui fixent l'ensemble de transport (A) à la palette (B).

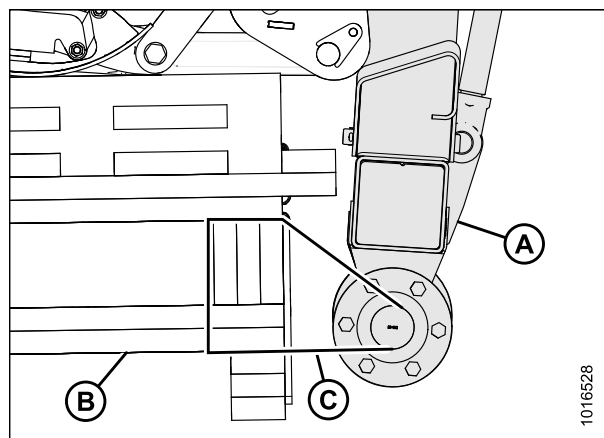

Figure 4.1: Ensemble du transport

2. **Pour les faucheuses à disques avec conditionneuses à peignes seulement :** Retirez le boulon (A) qui fixe le blindage central (B) au châssis. Abaissez le blindage.

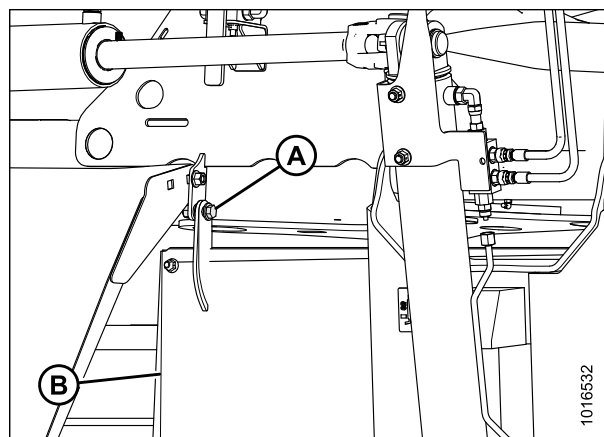

Figure 4.2: Blindage central (conditionneuses à peignes seulement)

ASSEMBLAGE DE LA FAUCHEUSE À DISQUES (TRANSPORT INSTALLÉ EN USINE)

3. Desserrez le contre-écrou (A) et desserrez complètement le boulon du ressort de flottement (B).

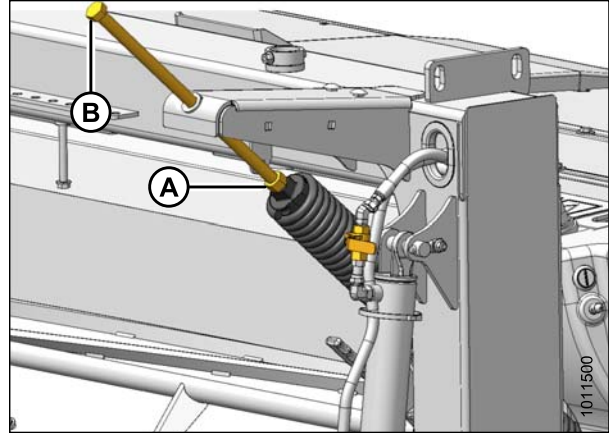

Figure 4.3: Ressort de flottement

4. Placez les fourches du chariot élévateur sous la poutre supérieure (A) à l'ouverture (B). Levez le châssis porteur légèrement jusqu'à ce que l'axe à la base de l'ancrage du vérin d'inclinaison soit lâche. Utilisez un morceau de bois pour protéger la peinture du châssis.

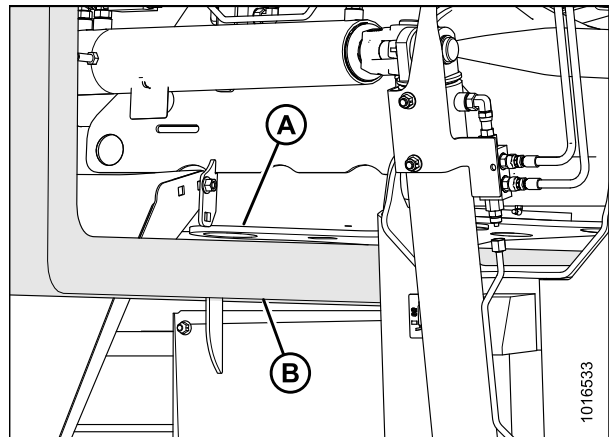

Figure 4.4: Châssis porteur

5. Retirez les quatre boulons à tête hexagonale M10 (A) et les rondelles plates, puis enlevez le blindage supérieur (B).

ATTENTION

Pour éviter toute blessure, tenez vos doigts à l'écart de l'ouverture de la base de l'ancrage.

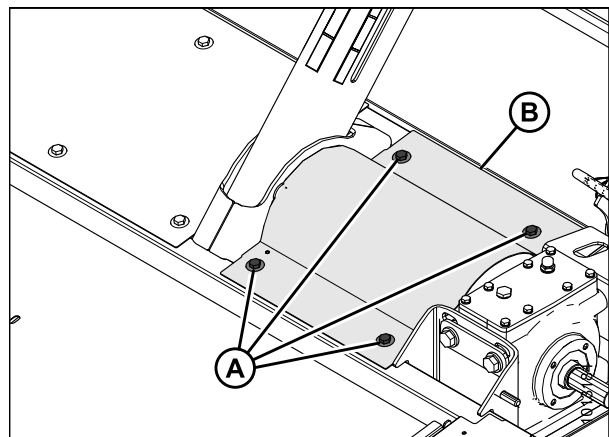

Figure 4.5: Blindage supérieur (côté gauche du vérin d'inclinaison)

ASSEMBLAGE DE LA FAUCHEUSE À DISQUES (TRANSPORT INSTALLÉ EN USINE)

6. Retirez la goupille fendue (B), la rondelle (C) et l'étiquette d'expédition (D) de l'axe (A).
7. L'axe (A) devrait glisser librement vers l'extérieur. Ne **PAS** utiliser un marteau pour retirer la goupille.
8. Ajustez le vérin d'inclinaison ou le chariot élévateur jusqu'à ce que l'axe (A) soit lâche.

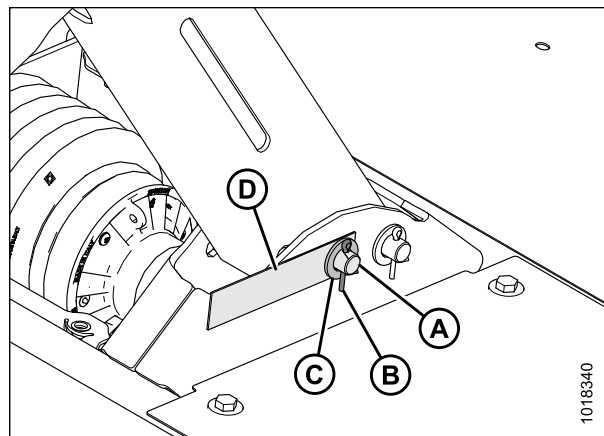

Figure 4.6: Ancre du vérin d'inclinaison (côté droit du vérin d'inclinaison)

9. Réglez le châssis porteur de sorte que l'axe puisse être installé à l'emplacement de travail. Installez l'axe (A) et fixez-la avec une rondelle (B) et une goupille fendue (C).

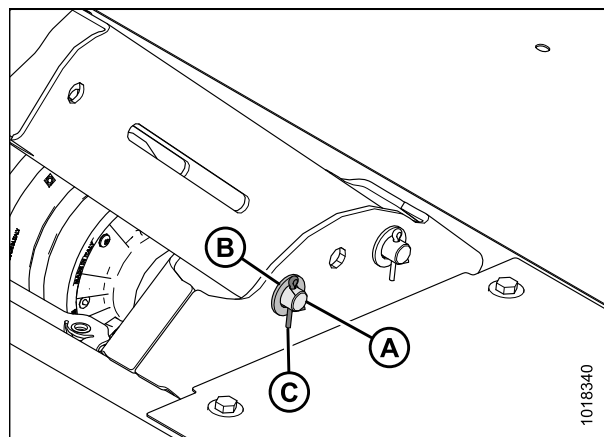

Figure 4.7: Ancre du vérin d'inclinaison (côté droit du vérin d'inclinaison)

10. Installez le blindage supérieur (B) et fixez-le avec quatre boulons à tête hexagonale M10 (A) et des rondelles plates. Serrez à 27-30 Nm (20-22 lbf-pi).

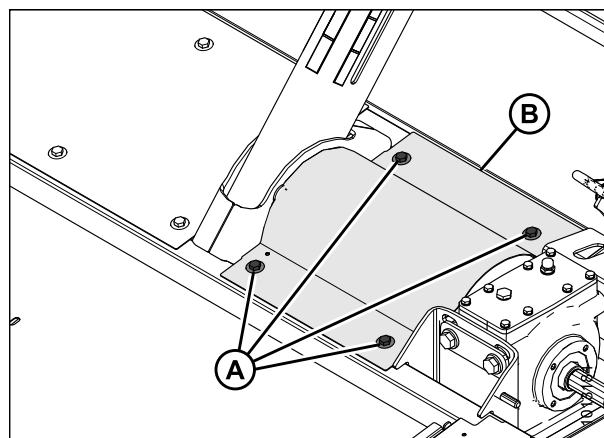

Figure 4.8: Blindage supérieur (côté gauche du vérin d'inclinaison)

ASSEMBLAGE DE LA FAUCHEUSE À DISQUES (TRANSPORT INSTALLÉ EN USINE)

11. Fermez le clapet de verrouillage (A) sur chaque vérin de levage de la faucheuse à disques en tournant la poignée vers sa position horizontale.
12. Desserrez le contre-écrou (B) pour l'écarter du ressort.
13. Tournez le boulon de réglage (C) et réglez la dimension (D) à 130 mm (5-1/8 po).
 - Tournez le boulon dans le sens horaire (vers le ressort) pour augmenter le flottement
 - Tournez le boulon dans le sens antihoraire (en l'écartant du ressort) pour réduire le flottement
14. Serrez le contre-écrou (B) contre le ressort.

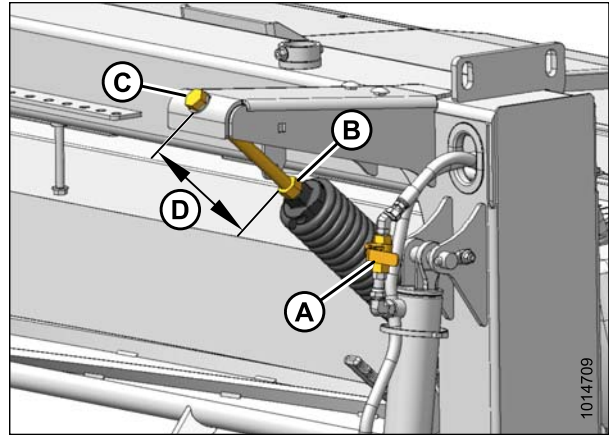

Figure 4.9: Clapet de verrouillage du vérin de levage, contre-écrou et boulon de réglage

4.2 Fixation de l'attelage au châssis porteur

1. Retirez l'ensemble de came (A) du support d'expédition (B) en desserrant les écrous (C) et en faisant glisser la came hors du support d'expédition.
2. Reposez l'ensemble de came sur le système hydraulique du châssis porteur.

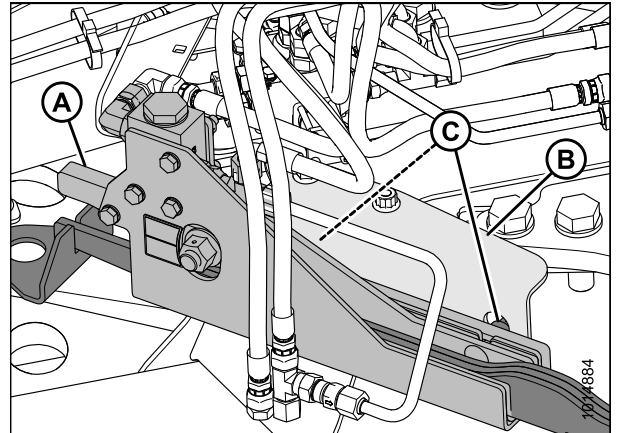

Figure 4.10: Contrôles d'alignement (vue de face, à droite)

3. Retirez et jetez les boulons (B) et le support d'expédition (A).

NOTE:

Vous devrez peut-être lever le support d'expédition pour retirer le matériel.

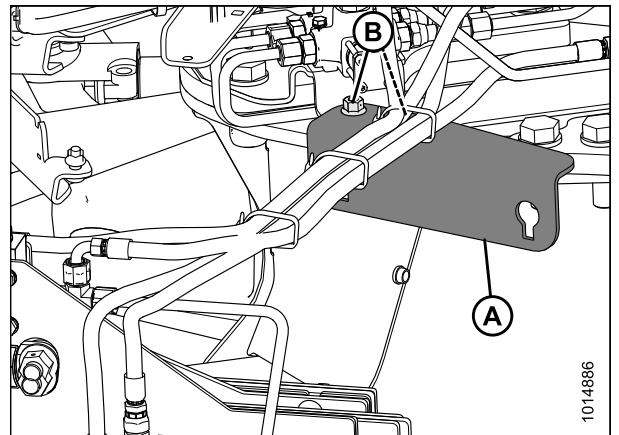

Figure 4.11: Support d'expédition (vue de face, à droite)

4. Retirez les six boulons M20 (A), les rondelles et les écrous du châssis aux emplacements de fixation de l'attelage. Conservez les boulons, les rondelles et les écrous.

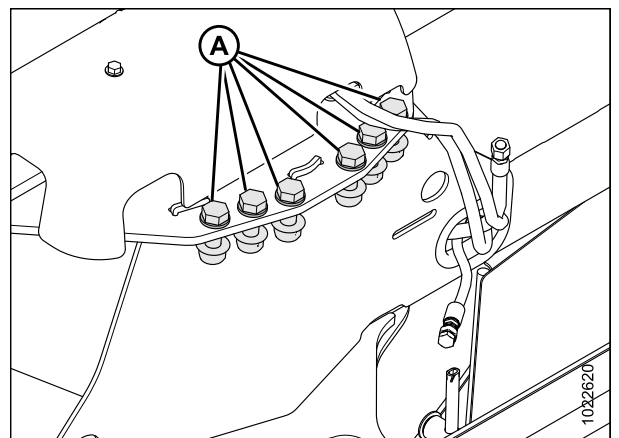

Figure 4.12: Châssis porteur

ASSEMBLAGE DE LA FAUCHEUSE À DISQUES (TRANSPORT INSTALLÉ EN USINE)

5. Coupez le cerclage (A) fixant les supports en bois, puis retirez les supports (B).
6. Retirez les deux boulons (C) fixant le support en bois à la broche d'attelage. Jetez les boulons.

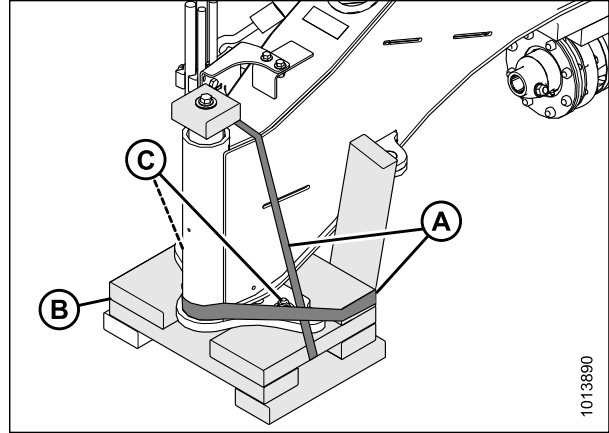

Figure 4.13: Emballage de l'attelage

7. Placez l'élingue (A) autour du châssis de l'attelage. Réglez la position de l'élingue jusqu'à ce que l'attelage soit équilibré au moment du levage.
 - **R113** : À environ 270 cm (106 po) du bord de l'extrémité du tracteur de l'attelage (B)
 - **R116** : À environ 350 cm (138 po) du bord de l'extrémité du tracteur de l'attelage (B)
8. Levez l'attelage à environ 610 mm (24 po) au-dessus du sol.

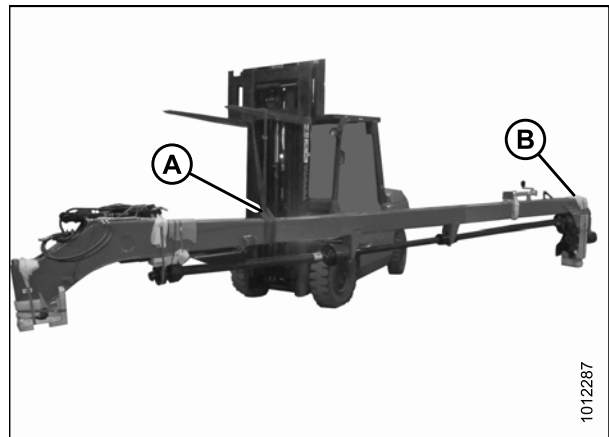

Figure 4.14: Levage de l'attelage

NOTE:

L'axe (C) est lourd ; tenez-le de manière appropriée avant de retirer le boulon (A).

9. Tenez l'axe (C), retirez le boulon (A) et le bloc de bois (B) du haut de l'axe, puis retirez l'axe (C).

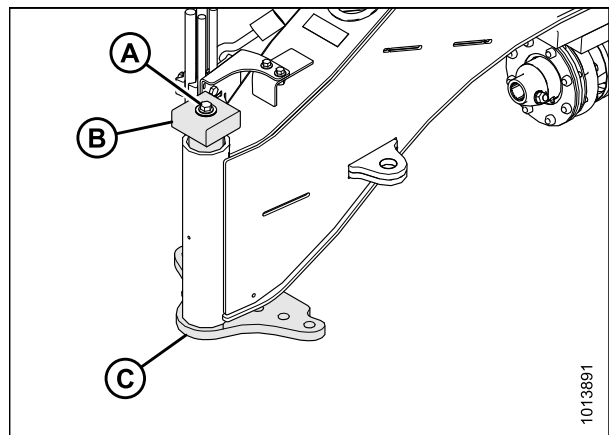

Figure 4.15: Emballage de l'attelage

ASSEMBLAGE DE LA FAUCHEUSE À DISQUES (TRANSPORT INSTALLÉ EN USINE)

10. Placez la broche d'attelage (A) entièrement dans l'attelage.

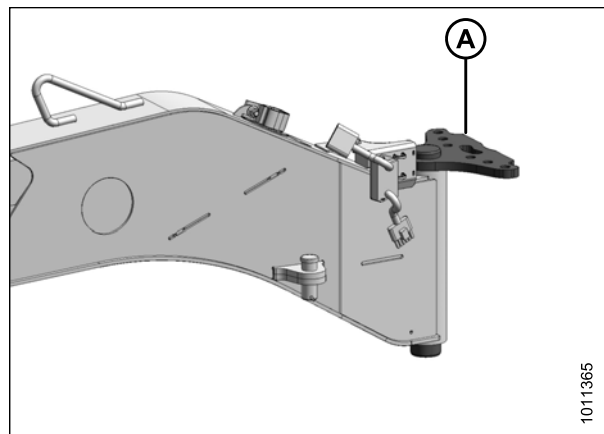

Figure 4.16: Broche du pivot

11. Faites pivoter la boîte de vitesse (A) vers le côté droit de la faucheuse à disques. Cela augmentera la garde d'embrayage de transmission lors de l'installation de l'attelage sur le châssis porteur.

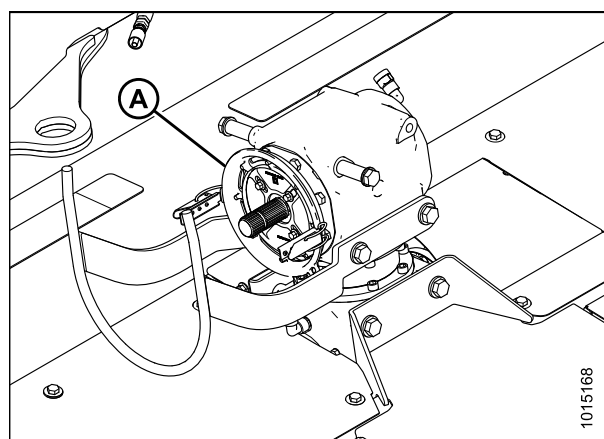

Figure 4.17: Blindage de la transmission

12. Manœuvrez le pivot d'attelage (A) dans l'emplacement de fixation (B) sur le châssis et alignez la broche avec le trou du châssis.

NOTE:

Alignez le pivot d'attelage légèrement en angle lors de l'installation pour empêcher la transmission de toucher le boîtier de vitesse d'entraînement de la plateforme.



Figure 4.18: Attelage au châssis

ASSEMBLAGE DE LA FAUCHEUSE À DISQUES (TRANSPORT INSTALLÉ EN USINE)

13. Abaissez lentement l'attelage (A) tout en maintenant l'alignement de la broche jusqu'à ce que la broche (B) soit pleinement insérée. Si nécessaire, utilisez un grand marteau-caoutchouc pour caler la broche.

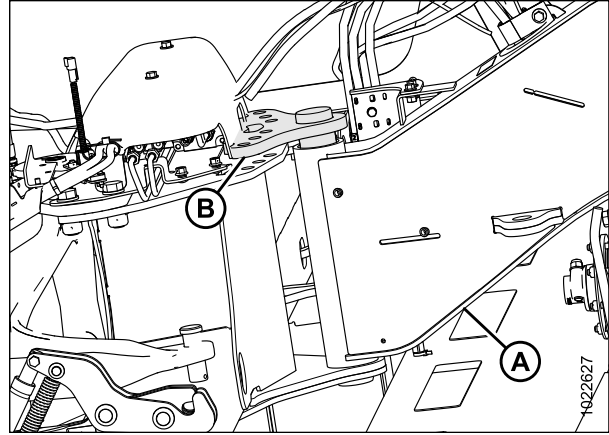

Figure 4.19: Broche du pivot

14. Aligned les trous dans la broche (A) aux trous du châssis porteur. Installez six boulons M20 x 65 (B) avec des rondelles durcies sous la tête de boulon, et fixez avec des écrous de blocage (C).
15. Serrez d'abord les boulons extérieurs (B) pour tirer la plaque contre le châssis, puis serrez les boulons intérieurs. Serrez les boulons à 461 Nm (340 lbf-pi).

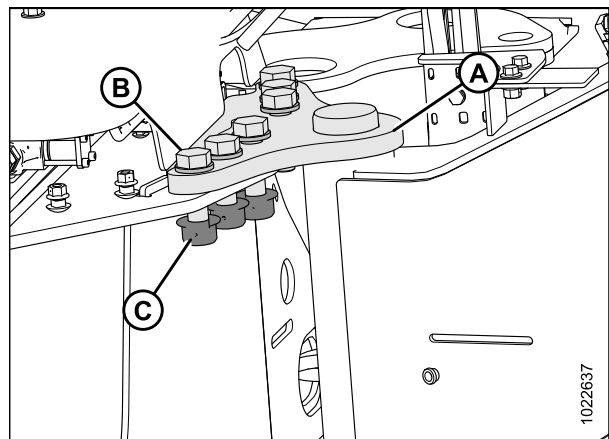

Figure 4.20: Broche du pivot

4.3 Installation de l'attelage conjugué du tracteur à l'attelage du châssis

En fonction de la configuration de la faucheuse à disques, reportez-vous à la procédure d'installation correspondante :

- [4.3.1 Installation du crochet d'attelage, page 91](#)
- [4.3.2 Installation de l'adaptateur d'attelage deux points \(Cat. II\), page 94](#)

4.3.1 Installation du crochet d'attelage

Si vous attachez la faucheuse à disques à un tracteur avec un crochet d'attelage, procédez comme suit. Si vous attachez la faucheuse à disques à un tracteur avec un attelage deux points, consultez [4.3.2 Installation de l'adaptateur d'attelage deux points \(Cat. II\), page 94](#).

1. Enlevez les câbles et le cerclage d'expédition (A) en maintenant les blocs d'expédition (B) à l'avant de l'attelage, puis retirez les blocs.

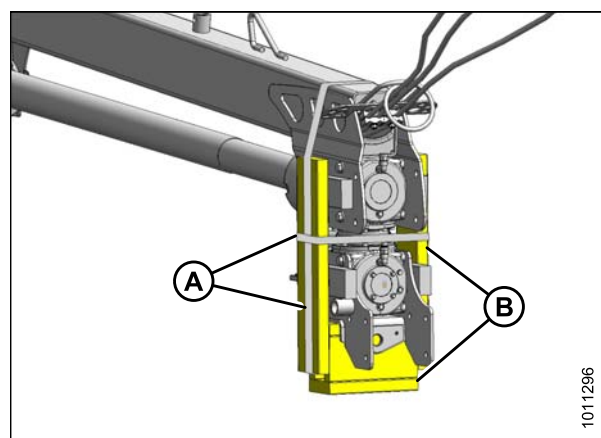

Figure 4.21: Emballage final de l'attelage

3. Enlevez les câbles d'expédition (A) autour du cric (B) sur le crochet d'attelage, puis retirez le cric de la palette.

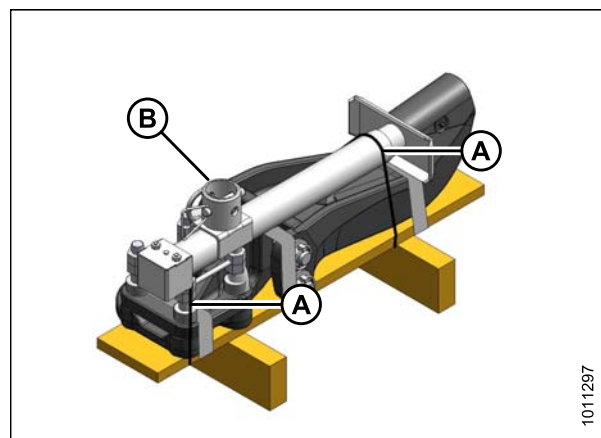

Figure 4.22: Emballage du cric et du crochet d'attelage

ASSEMBLAGE DE LA FAUCHEUSE À DISQUES (TRANSPORT INSTALLÉ EN USINE)

- Placez le cric (A) à l'avant de l'attelage et fixez-le avec une goupille (B).
- Abaissez le chariot élévateur jusqu'à ce que l'attelage repose sur le cric d'attelage (A).

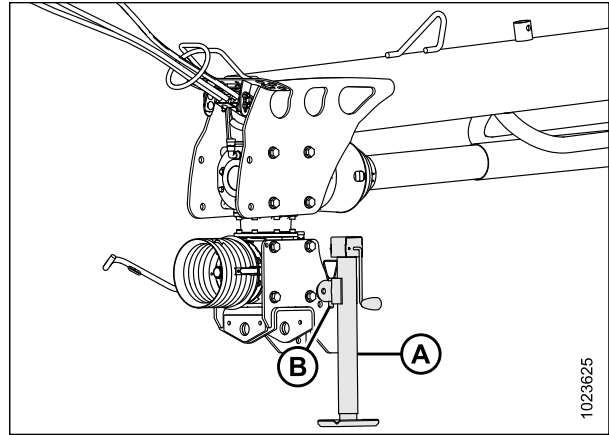

Figure 4.23: Attelage

- Enlevez les câbles d'expédition (A) qui fixent la broche (B) au moulage. Ne **PAS** retirer d'autres cerclages.
- Retirez la broche (B) du moulage, puis retirez le boulon (C) et l'écrou de la broche.

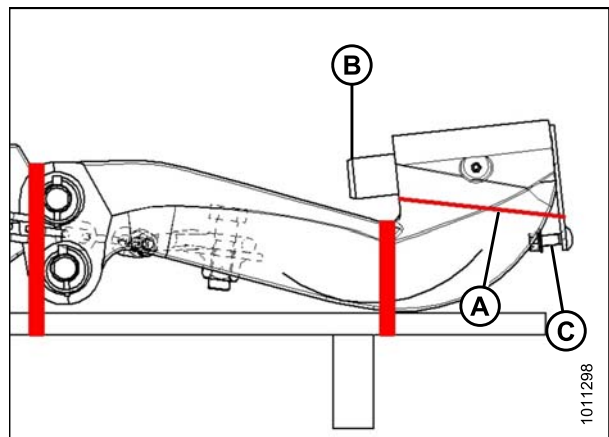

Figure 4.24: Moulage de l'attelage

- À l'aide d'un cric rouleur ou d'un outil similaire placé sous la palette (A), levez le crochet d'attelage (B) à une position inférieure à la boîte de vitesse.
- Déplacez le crochet d'attelage (B) pour que la goupille (C) puisse être insérée.
- Fixez la broche avec boulon (D) et écrou.
- Retirez le cric rouleur, puis enlevez le cerclage et la palette restants (A) de l'adaptateur d'attelage, si nécessaire.

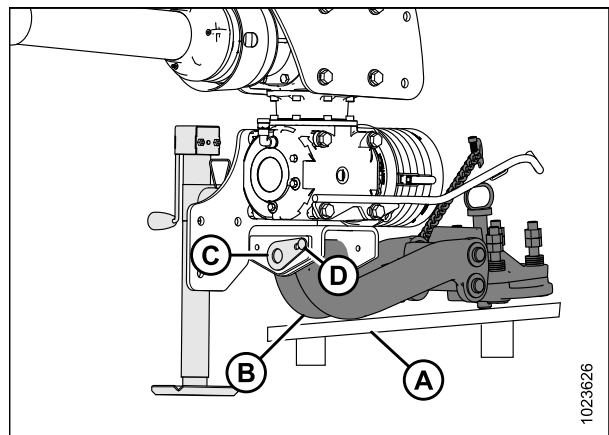

Figure 4.25: Crochet d'attelage

ASSEMBLAGE DE LA FAUCHEUSE À DISQUES (TRANSPORT INSTALLÉ EN USINE)

12. Retirez la protection conique (A).

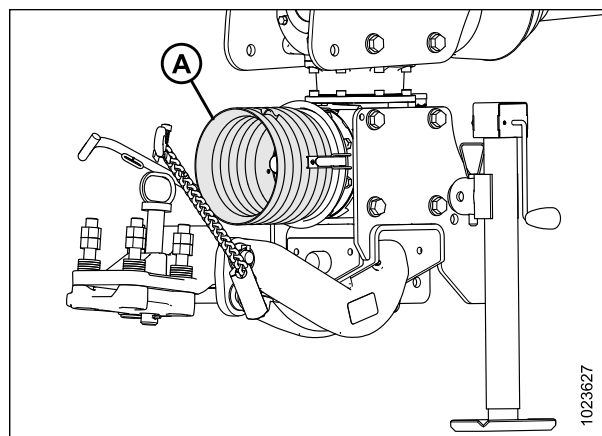

Figure 4.26: Protection conique

13. Récupérez la transmission primaire (B) sur le lieu de livraison.

14. Retirez l'écrou (C), la rondelle (B) et la goupille (A) de l'extrémité de la faucheuse à disques de la transmission primaire (A).

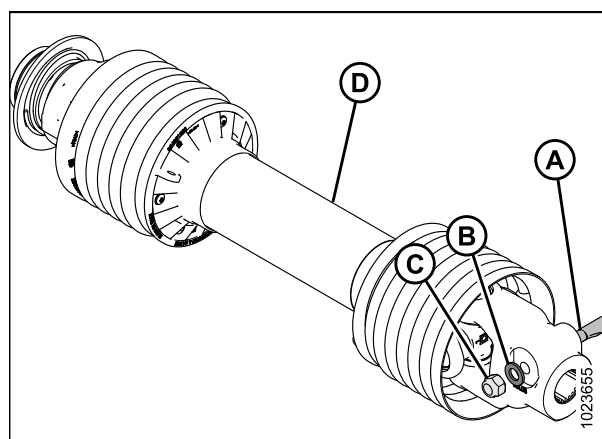

Figure 4.27: Transmission primaire

15. Faites glisser la transmission primaire (A) sur l'arbre d'entrée de la boîte de vitesses. Alignez le trou (B) dans la fourche avec la rainure sur l'arbre d'entrée.

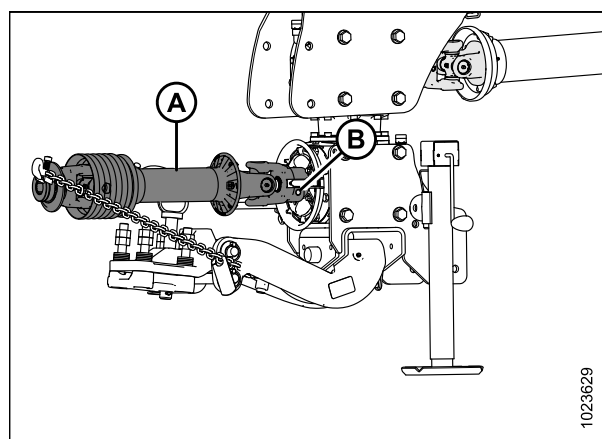

Figure 4.28: Transmission primaire

ASSEMBLAGE DE LA FAUCHEUSE À DISQUES (TRANSPORT INSTALLÉ EN USINE)

16. Insérez la goupille conique (A) à la main. Assurez-vous que la goupille soit alignée à la rainure de la fourche d'articulation et soit complètement insérée. L'encoche de la goupille doit être tournée vers l'arbre.
17. Nettoyez les filetages de la goupille (A) après l'avoir insérée.
18. Installez la rondelle (B) et l'écrou (C) sur la goupille conique et serrez à 149 Nm (110 lbf-pi). L'extrémité de la goupille doit être en retrait d'environ 9-11 mm (0,35-0,43 po) (D).

NOTE:

N'utilisez **PAS** de clé à chocs pour installer ni pour serrer l'écrou.

19. Installez la protection conique (A) sur la transmission primaire (B). Utilisez les loquets pour la fixer à la boîte de vitesse.
20. Placez la transmission primaire (B) sur le support de la transmission.
21. Installez le vérin de rotation d'attelage. Consultez [3.4 Installation du vérin de rotation d'attelage, page 24](#).

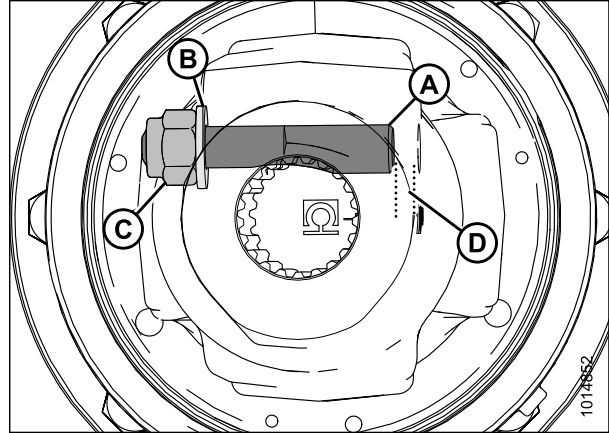

Figure 4.29: Transmission primaire

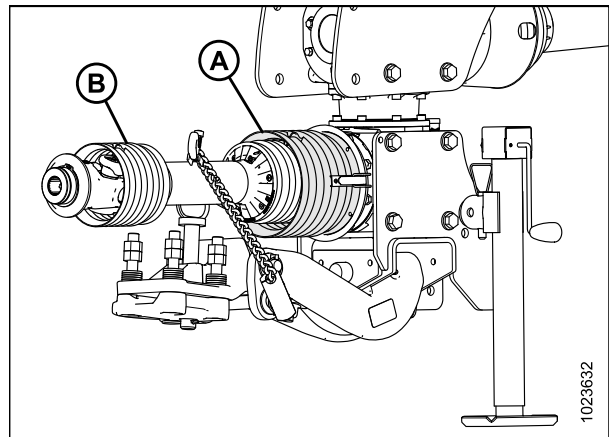

Figure 4.30: Protection conique

4.3.2 Installation de l'adaptateur d'attelage deux points (Cat. II)

Pour configurer l'attelage deux points

1. Enlevez les câbles et le cerclage d'expédition (A) en maintenant les blocs d'expédition (B) à l'avant de l'attelage, puis retirez les blocs.
2. Faites pivoter la boîte de vitesses inférieure jusqu'à ce que l'arbre d'entrée soit tourné vers l'avant.

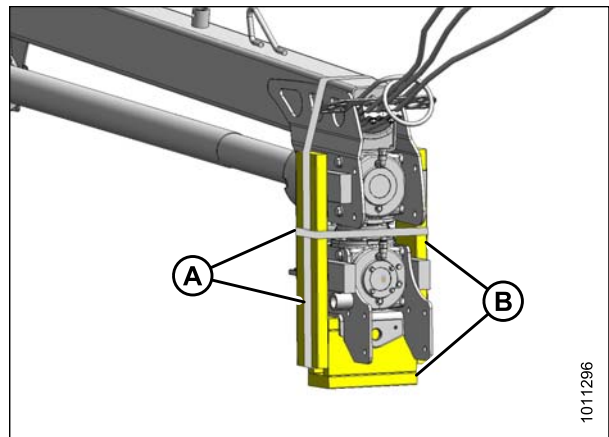

Figure 4.31: Emballage de l'attelage

ASSEMBLAGE DE LA FAUCHEUSE À DISQUES (TRANSPORT INSTALLÉ EN USINE)

3. Récupérez l'expédition de l'adaptateur d'attelage deux points.
4. Enlevez les câbles d'expédition (A) et le matériel de la béquille (B), puis retirez la béquille de l'adaptateur d'attelage (C).

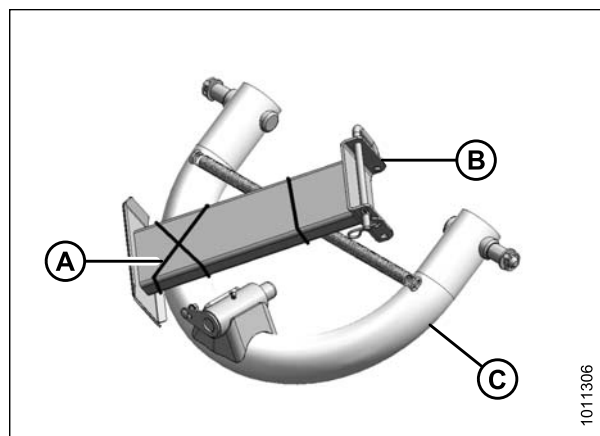

Figure 4.32: Emballage de l'attelage deux points

5. Enlevez le cerclage qui fixe la broche (A) à l'adaptateur (B). Ne **PAS** retirer d'autres cerclages.
6. Retirez la broche (A) de l'adaptateur, puis retirez le boulon (C) et l'écrou de la broche (A).

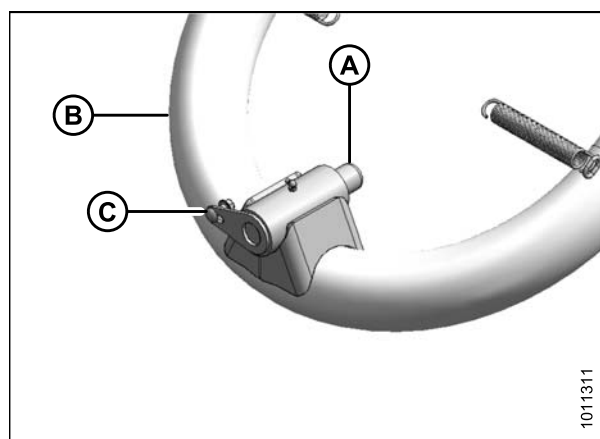

Figure 4.33: Adaptateur d'attelage deux points

7. À l'aide d'un cric rouleur ou d'un outil semblable, élevez l'adaptateur d'attelage deux points (A) à une position inférieure à la boîte de vitesse.
8. Manœuvrez l'adaptateur (A) de sorte que la broche (A) puisse être installée pour fixer l'adaptateur à l'attelage.
9. Fixez la goupille avec un boulon (C) et un écrou (D).
10. Retirez le cric rouleur, puis enlevez le cerclage et la palette restants de l'adaptateur d'attelage.

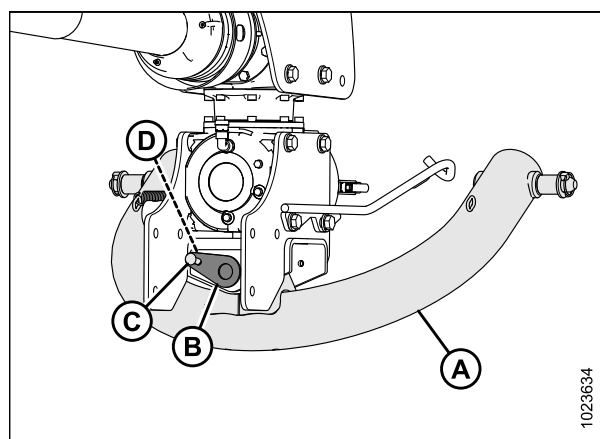

Figure 4.34: Adaptateur d'attelage deux points

ASSEMBLAGE DE LA FAUCHEUSE À DISQUES (TRANSPORT INSTALLÉ EN USINE)

11. Récupérez la chandelle (A).
12. Placez la chandelle (A) sous la boîte de vitesse comme illustrée, puis installez la broche d'attelage (B) pour fixer la chandelle.
13. Installez les goupilles bêta (C) pour fixer la broche d'attelage (B).
14. Abaissez l'attelage et la béquille jusqu'au sol.

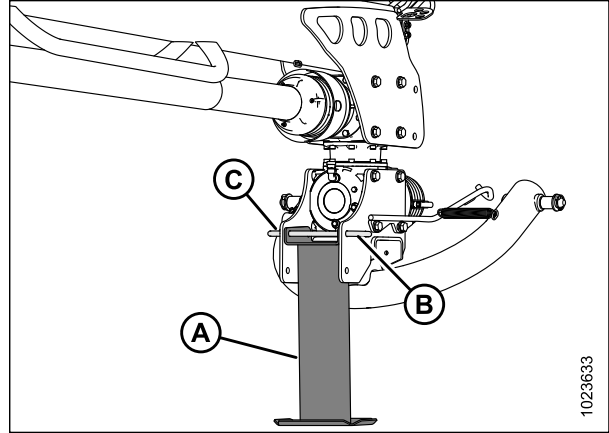

Figure 4.35: Chandelle

15. Installez les ressorts (A) dans les crochets (B). Répétez de l'autre côté.

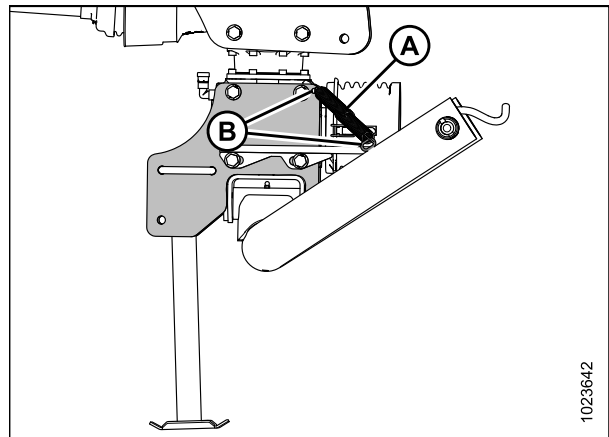

Figure 4.36: Ressorts

16. Retirez la protection conique (A).

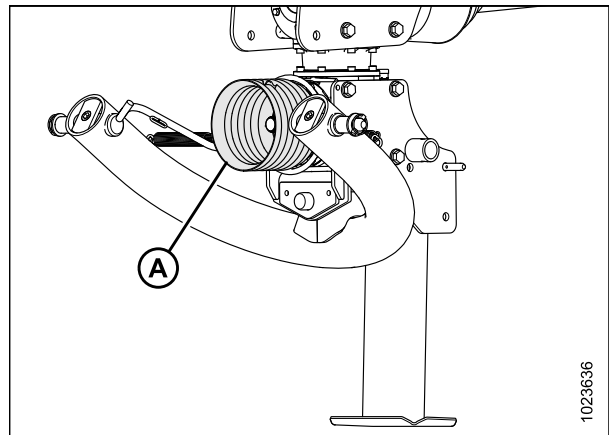

Figure 4.37: Protection conique

ASSEMBLAGE DE LA FAUCHEUSE À DISQUES (TRANSPORT INSTALLÉ EN USINE)

17. Récupérez la transmission primaire (B) sur le lieu de livraison.
18. Retirez l'écrou (C), la rondelle (B) et la goupille (A) de l'extrémité de la faucheuse à disques de la transmission primaire (A).

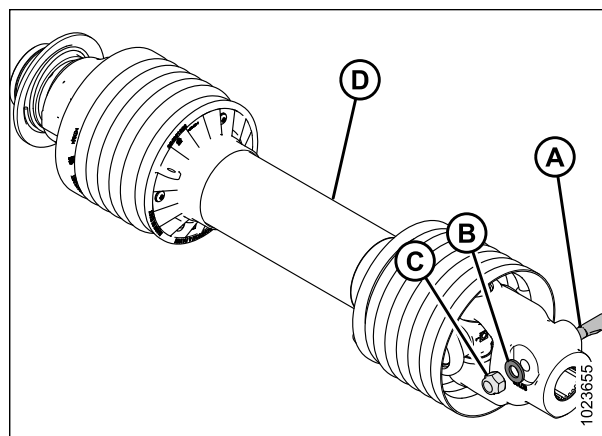

Figure 4.38: Transmission primaire

19. Faites glisser la transmission (A) sur l'arbre d'entrée de la boîte de vitesses (B). Alignez le trou dans la fourche avec la rainure sur l'arbre d'entrée.

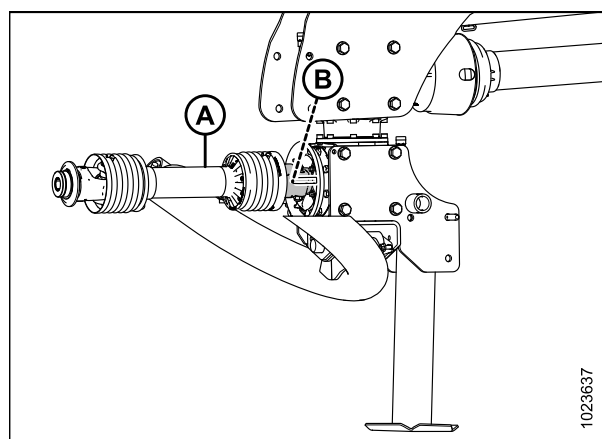

Figure 4.39: Transmission primaire

20. Insérez la goupille conique (A) à la main. Assurez-vous que la goupille soit alignée à la rainure de la fourche d'articulation et soit complètement insérée. L'encoche de la goupille doit être tournée vers l'arbre.
21. Nettoyez les filetages de la goupille (A) après l'avoir insérée.
22. Installez la rondelle (B) et l'écrou (C) sur la goupille conique et serrez à 149 Nm (110 lbf-pi). L'extrémité de la goupille doit être en retrait d'environ 9-11 mm (0,35-0,43 po) (D).

NOTE:

N'utilisez **PAS** de clé à chocs pour installer ni pour serrer l'écrou.

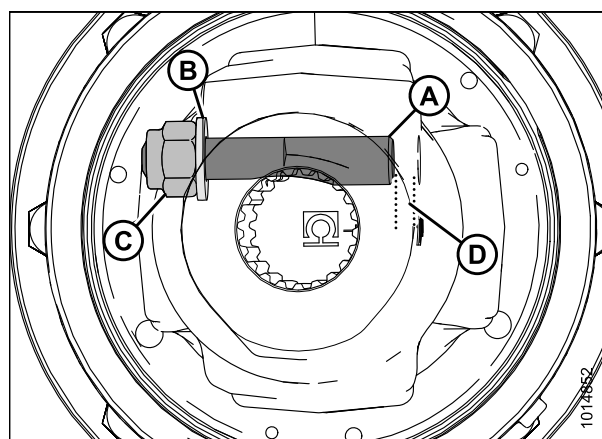

Figure 4.40: Transmission primaire

ASSEMBLAGE DE LA FAUCHEUSE À DISQUES (TRANSPORT INSTALLÉ EN USINE)

23. Installez la protection conique (A) sur la transmission primaire. Placez la transmission (B) sur le support de la transmission.

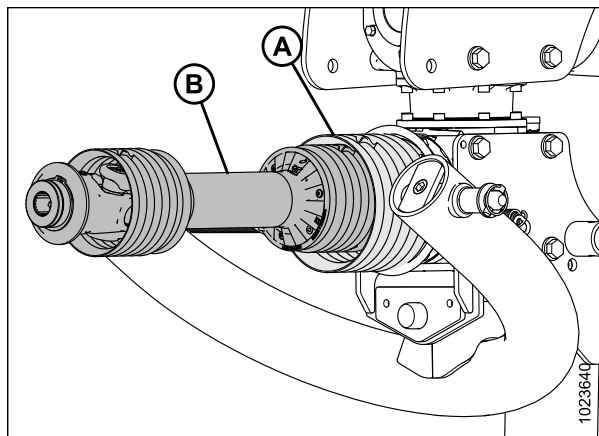

Figure 4.41: Protection conique

4.4 Installation du vérin de rotation d'attelage

1. Enlevez le cerclage (A) en maintenant le vérin de rotation d'attelage (B) contre l'attelage.
2. Retirez la broche (C) en maintenant le vérin (B) contre l'attelage.

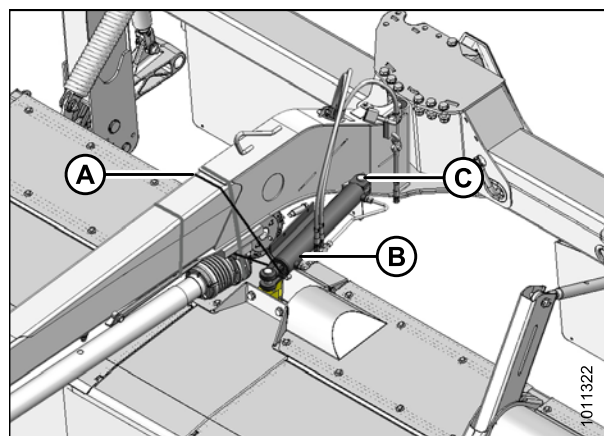

Figure 4.42: Vérin de direction

3. Déconnectez les flexibles du vérin et décapuchonnez les ouvertures sur le vérin et sur les flexibles.
4. Positionnez à nouveau le vérin (A) à droite de l'attelage. Utilisez la goupille (C) pour fixer le côté uni à la patte (B). Fixez avec une goupille fendue (D).

NOTE:

La chape du vérin sera fixée au moulage du Road Friendly Transport™ (système de transport routier) une fois le système enclenché. Consultez [3.12](#) *Enclenchement du vérin de rotation de l'attelage, page 67.*

5. Tournez la vanne du vérin de rotation d'attelage à 180 degrés pour que les raccords pointent vers le haut.

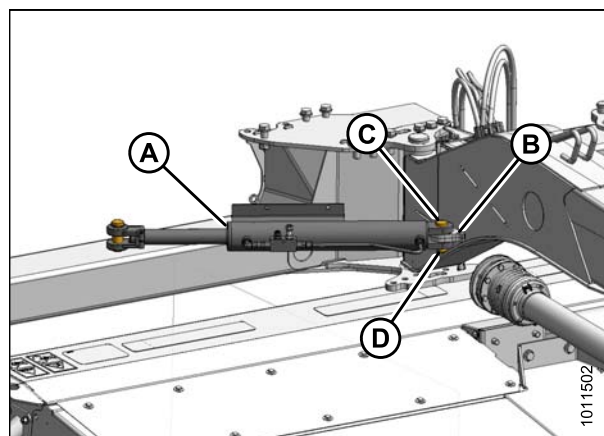

Figure 4.43: Vérin de rotation d'attelage

4.5 Fixation de la transmission de l'embrayage

Cette procédure décrit comment fixer la transmission de l'embrayage à la boîte de vitesses de l'entraînement de la plateforme.

IMPORTANT:

Si un changement de conditionneuse est nécessaire avant de livrer au client, ne réalisez **PAS** cette étape pour l'instant. Passez à , puis revenez à cette section pour terminer le réglage.

1. Enlevez le cerclage (A) tout en maintenant la transmission (B) contre l'attelage. Retirez tout matériel d'emballage.

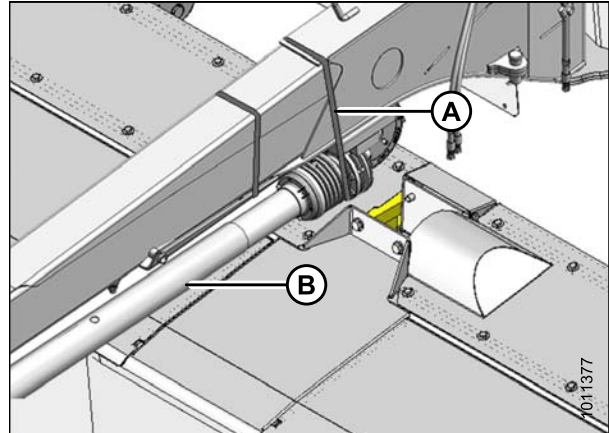

Figure 4.44: Cerclage de la transmission

2. Enlevez le cerclage (A) et le matériel d'emballage en maintenant fermement le bras de direction (B) contre l'attelage. Faites tourner le bras de direction sur le côté pour l'instant.

NOTE:

Les éléments cerclés peuvent être sous pression.

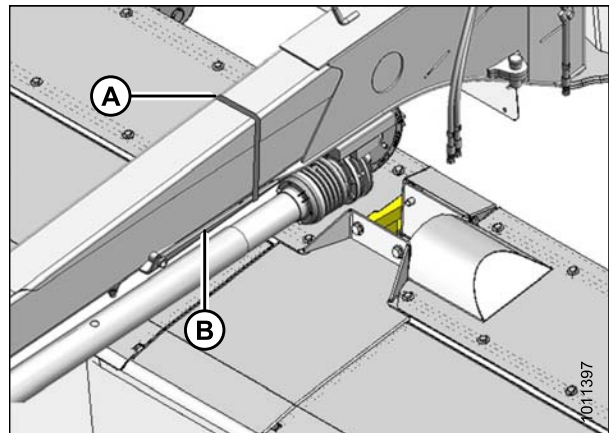

Figure 4.45: Cerclage du bras de direction

ASSEMBLAGE DE LA FAUCHEUSE À DISQUES (TRANSPORT INSTALLÉ EN USINE)

3. En haut de la boîte de vitesses arrière supérieure, retirez les deux boulons (A) avec les entretoises (B). Conservez la visserie.
4. Détachez les loquets (C) en maintenant le cône de protection de la transmission (D) contre la boîte de vitesses pivotante arrière supérieure, puis retirez le cône. Si nécessaire, utilisez un tournevis ou un outil similaire pour détacher les loquets (C).
5. Faites pivoter la boîte de vitesses pivotante arrière supérieure jusqu'à ce que l'arbre d'entrée se trouve face à la transmission.

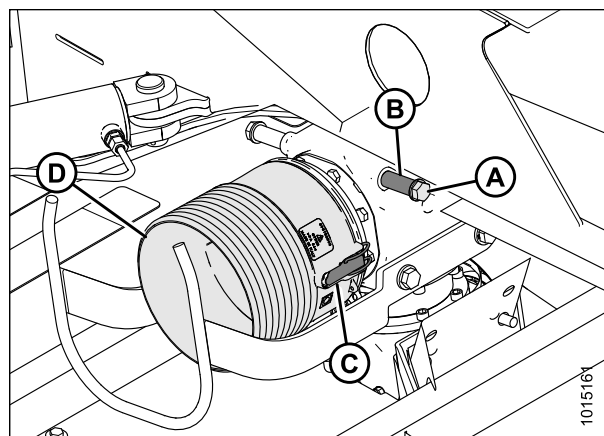

Figure 4.46: Blindage de la transmission

6. Faites glisser le cône (A) sur la transmission avec les loquets (B) vers la boîte de vitesse.
7. Retirez l'écrou (C) et la rondelle (E) de la goupille conique (D), puis dégagez la goupille de la fourche d'articulation en utilisant un marteau.

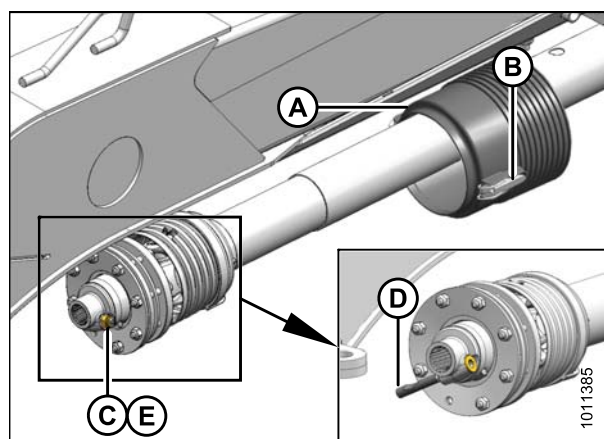

Figure 4.47: Transmission de l'embrayage

8. Fixez la transmission (A) à l'arbre de la boîte de vitesses pivotante arrière supérieure.

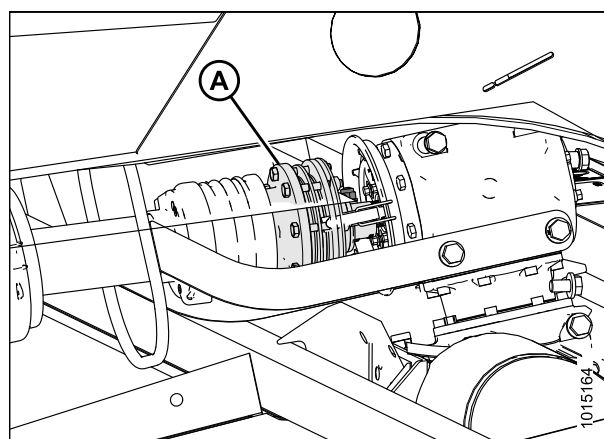

Figure 4.48: Transmission de l'embrayage

ASSEMBLAGE DE LA FAUCHEUSE À DISQUES (TRANSPORT INSTALLÉ EN USINE)

9. Insérez la goupille conique (A) à la main. Assurez-vous que la goupille soit alignée à la rainure de la fourche d'articulation et soit complètement insérée. L'encoche de la goupille doit être tournée vers l'arbre.
10. Nettoyez les filetages de la goupille (A) après l'avoir insérée.
11. Installez la rondelle (B) et l'écrou (C) sur la goupille conique puis serrez à 149 Nm (110 lbf-pi). L'extrémité de la goupille doit être en retrait d'environ 0-2 mm (0-0,08 po) (D).

NOTE:

N'utilisez **PAS** de clé à chocs pour installer ni pour serrer l'écrou.

12. Installez le cône sur la boîte de vitesses pivotante arrière supérieure. Utilisez les loquets pour le fixer.

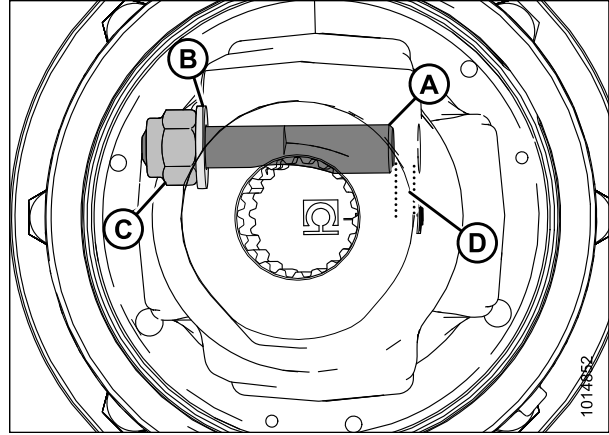

Figure 4.49: Transmission de l'embrayage

4.6 Fixation du bras de direction

Cette procédure décrit la fixation du bras de direction à la boîte de vitesses de l'entraînement de la plateforme.

IMPORTANT:

Si un changement de conditionneuse est nécessaire avant de livrer au client, ne réalisez **PAS** cette étape pour l'instant. Passez à [4.12 Installation des roues de travail, page 125](#), puis revenez à cette section pour terminer le réglage.

1. Abaissez le bras (A) du dessous de l'attelage et faites glisser le bras de direction (B) hors du tuyau de support.
2. Graissez le bras (A).
3. Glissez le bras de direction (C) sur le tube de support (A) dans le sens opposé.
4. Placez le bras de direction (C) sur la boîte de vitesse (D).

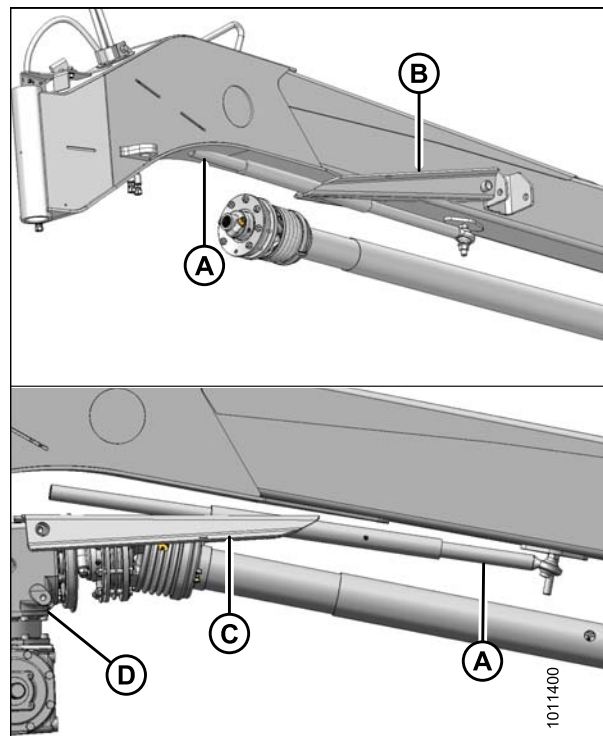

Figure 4.50: Bras de direction

5. Alignez les deux trous de montage de l'assemblage soudé du bras avec les trous taraudés avant dans la boîte de vitesses pivotante arrière supérieure.
6. Installez les entretoises (A) dans le bras de direction (B).
7. Installez la rondelle (D) sur les boulons à tête hexagonale M16 x 80 (C). Installez un frein-filet à haute résistance (Loctite® 262 ou équivalent) sur les filetages des boulons.
8. Serrez les boulons à 203 Nm (150 lbf-pi).

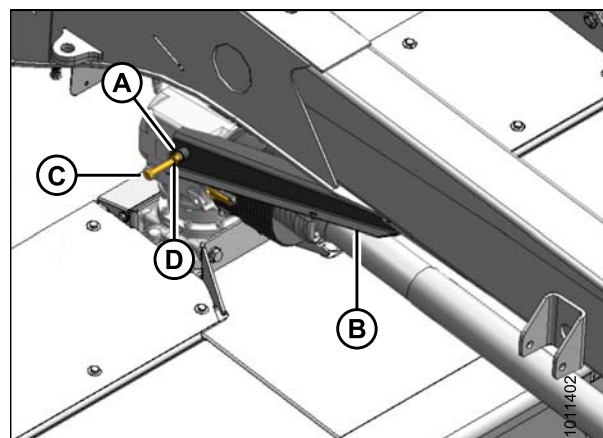

Figure 4.51: Bras de direction

ASSEMBLAGE DE LA FAUCHEUSE À DISQUES (TRANSPORT INSTALLÉ EN USINE)

- Fixez la chaîne de sécurité (A) du cône de protection de la transmission au trou oblong dans le bras de direction.

NOTE:

Assurez-vous que la chaîne est raccourcie pour éviter tout enveloppement de la transmission.



Figure 4.52: Blindage de la transmission

4.7 Retrait de la protection du panneau de véhicule lent en mouvement (VLM)

1. Retirez la protection du panneau de VLM (A).

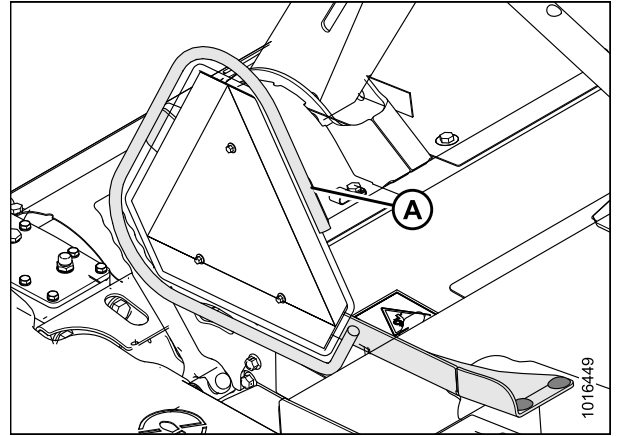

Figure 4.53: Panneau VLM

4.8 Achèvement de l'installation du Road Friendly Transport™ (système de transport routier)

Cette partie décrit l'installation des éléments de base, les conduites hydrauliques et les flexibles ainsi que les connexions électriques du Road Friendly Transport™ (système de transport routier).

4.8.1 Retrait du capot

1. Retirez des boulons (B) du capot (A).
2. Retirez le capot (A).

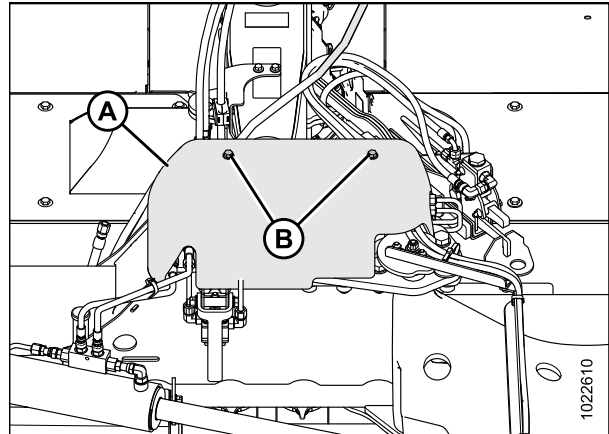

Figure 4.54: Capot (vue de dessus)

4.8.2 Installation du contrôle d'alignement de transport

Cette partie décrit l'installation des éléments de base du Road Friendly Transport™ (système de transport routier).

1. Fixez l'ensemble de la came (A) sur la plaque du vérin de rotation de l'attelage (B) avec des boulons et des écrous (C). Serrez les écrous (C) à 55-60 Nm (40-45 lbf-pi).

NOTE:

Lors de l'installation de l'ensemble de came (A), vérifiez la torsion des flexibles. Si nécessaire, desserrez les raccords de flexible pour permettre au flexible de se détordre. Une fois terminé, serrez les raccords.

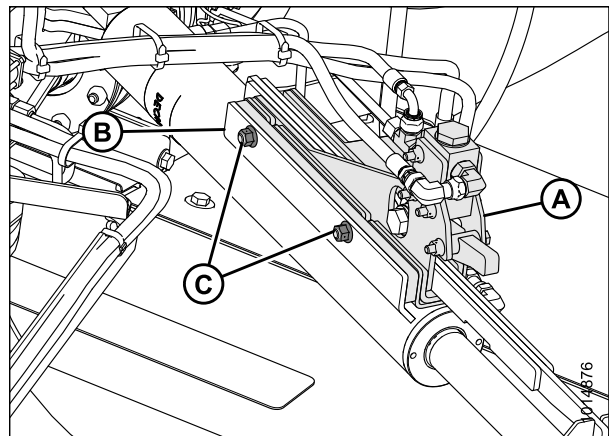

Figure 4.55: Contrôle d'alignement (vue de l'arrière, à droite)

ASSEMBLAGE DE LA FAUCHEUSE À DISQUES (TRANSPORT INSTALLÉ EN USINE)

2. Vérifiez le parcours du bras de came (A) en le faisant glisser à l'intérieur et en dehors de l'ensemble de came (B).

NOTE:

Si le bras de came ne glisse pas facilement, desserrez les boulons de fixation de la valve (C), puis faites glisser la valve (B) au-dessus des trous de fixation. Resserrez les boulons de fixation de la valve (C).

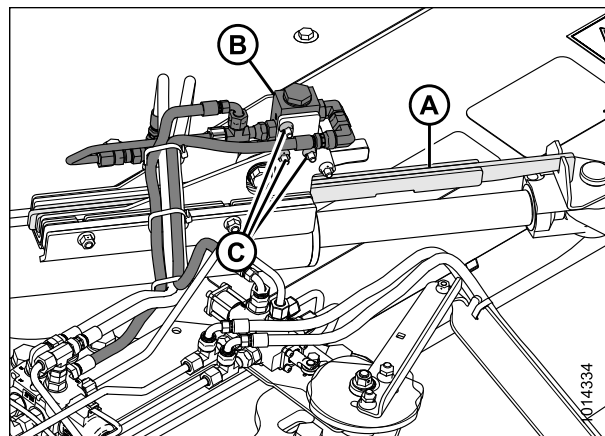

Figure 4.56: Contrôle d'alignement (vue de l'arrière, à droite)

3. Alignez le trou dans le bras de came (A) avec le trou situé dans la chape (B) du vérin.

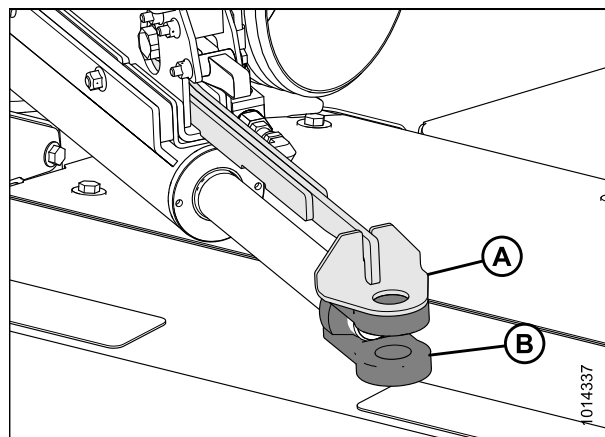

Figure 4.57: Contrôle d'alignement (vue de l'arrière, à droite)

ASSEMBLAGE DE LA FAUCHEUSE À DISQUES (TRANSPORT INSTALLÉ EN USINE)

- Assurez-vous que l'extrémité du bras de came (A) est parallèle à la chape (B) du vérin. Si un ajustement est nécessaire, utilisez une barre et tournez la chape jusqu'à ce qu'elle soit parallèle au bras de came (A).

NOTE:

La chape du vérin sera fixée au moulage du Road Friendly Transport™ (système de transport routier) une fois le système enclenché.

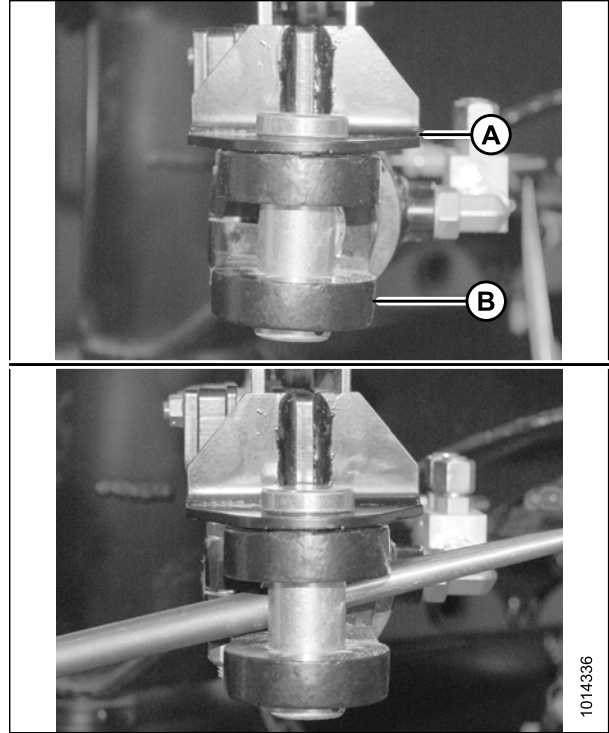

Figure 4.58: Alignement du bras de came

4.8.3 Installation des conduits et des flexibles du système hydraulique

Cette procédure explique comment mettre en place le système de commande hydraulique pour le transport.

NOTE:

Pour les détails concernant l'installation des raccords hydrauliques, reportez-vous à la partie [10.5 Spécifications des couples de serrage](#), page 247.

- Placez un récipient ou un chiffon sous le raccord sur le vérin de rotation de l'attelage.
- Retirez du bloc le raccord existant à l'emplacement (A).
- Retirez le bouchon du raccord (C).

IMPORTANT:

Assurez-vous que le joint torique est en place.

- Récupérez le connecteur (B) ORB-6 x ORFS-6 du sac d'envoi A et installez-le à l'emplacement (A).

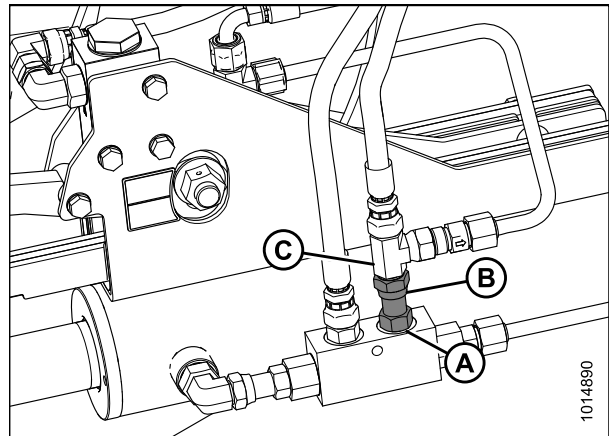

Figure 4.59: Alignement du raccord de vanne

ASSEMBLAGE DE LA FAUCHEUSE À DISQUES (TRANSPORT INSTALLÉ EN USINE)

- Retirez le bouchon du raccord (A).
- Retirez le capuchon du flexible (B). Installez le flexible sur le raccord à l'endroit (A).

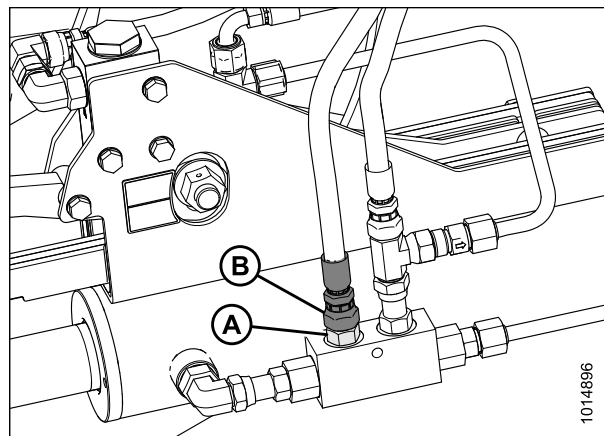

Figure 4.60: Alignement du raccord de vanne

- Connectez le flexible (collier rouge n° 2) (B) au raccord de l'orifice A1 de la vanne sélectrice (C).
- Connectez le conduit (collier bleu n° 2) (A) au raccord de l'orifice A2 de la vanne sélectrice (C).
- Utilisez une attache de câble et attachez les flexibles (A) et (B) ensemble.

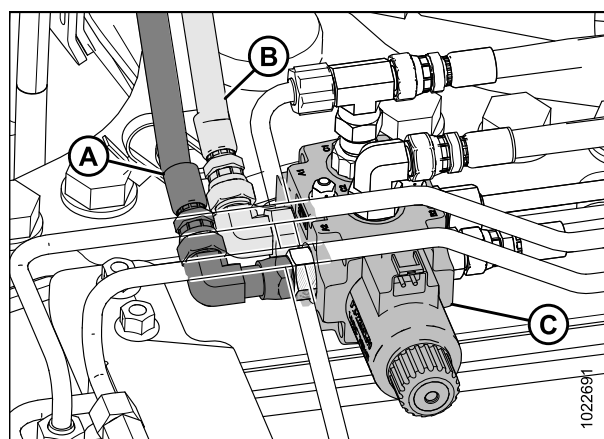

Figure 4.61: Alimentation de la vanne sélectrice

Installation du conduit de levage secondaire pour les roues de travail

NOTE:

Le flexible de levage secondaire est nécessaire pour lever les roues de travail en position de rangement quand la faucheuse à disques est en mode de transport.

- Récupérez le flexible de levage secondaire du sac d'envoi en fonction de la taille de votre faucheuse :
 - 4,0 m (13 pi)** : Utilisez le flexible MD n° 224160
 - 4,9 m (16 pi)** : Utilisez le flexible MD n° 224162
- Récupérez du sac d'envoi les colliers bleus portant le numéro 1 (collier bleu n° 1). Placez un collier à chaque extrémité du flexible de levage secondaire (B).
- Défaites la sangle réglable (A) autour des flexibles à l'arrière de l'attelage.
- Placez l'extrémité mâle (ORB) du flexible (B) dans le trou d'accès (C), à l'arrière de l'attelage, à travers l'attelage jusqu'à l'ouverture de devant.

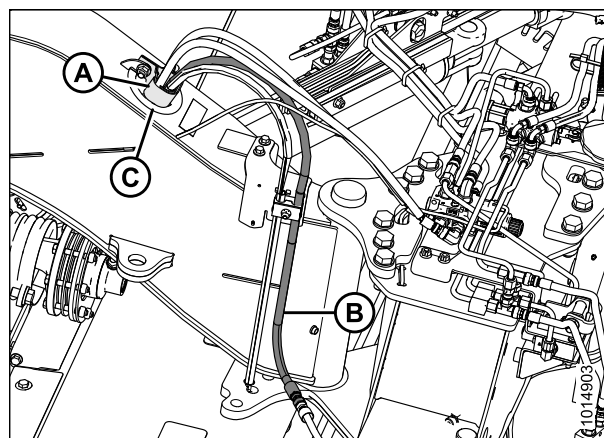

Figure 4.62: Flexibles de levage

ASSEMBLAGE DE LA FAUCHEUSE À DISQUES (TRANSPORT INSTALLÉ EN USINE)

NOTE:

Si vous installez un vérin d'inclinaison hydraulique (MD n° B5760), installez alors les flexibles hydrauliques.

NOTE:

Un fil vert est préinstallé dans l'attelage pour tirer les flexibles à travers l'attelage.

14. Positionnez le long flexible (A) de telle sorte que la longueur exposée à l'avant de l'attelage soit appariée à celle du flexible existant (B). Faites passer le flexible à travers le guide (C).
15. À l'avant de l'attelage, desserrez l'écrou (D) sur le collier de serrage (E) jusqu'à ce que le flexible (A) puisse être positionné dans le collier.
16. Serrez l'écrou (D).

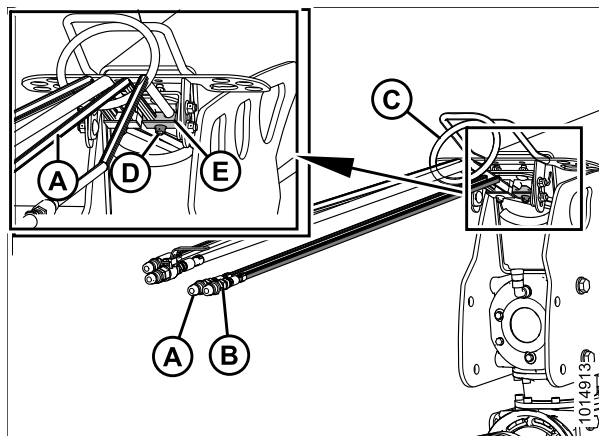

Figure 4.63: Flexibles de levage

17. Récupérez le coupleur ORB-8 (A) et un bouchon en plastique (B) du sac d'envoi.
18. À l'extrémité avant de l'attelage, installez le couplage (A) et le bouchon en plastique (B) sur le flexible de levage secondaire (C). Ne fixez **PAS** encore les flexibles au tracteur.

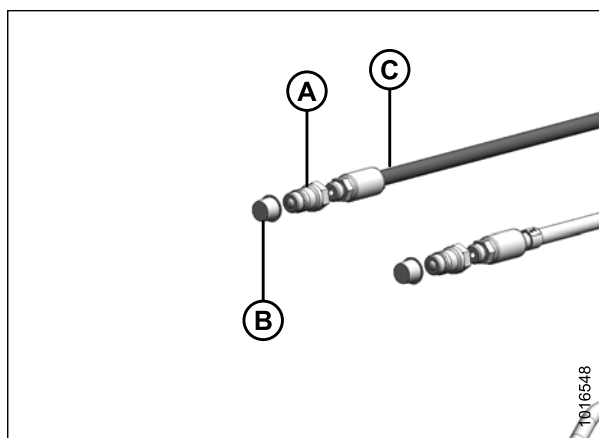

Figure 4.64: Raccords de flexible de levage

ASSEMBLAGE DE LA FAUCHEUSE À DISQUES (TRANSPORT INSTALLÉ EN USINE)

19. À l'arrière de l'attelage, fixez solidement les flexibles avec la sangle réglable (A).

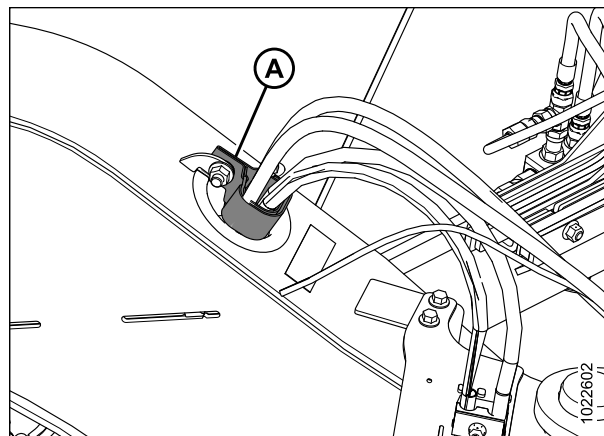

Figure 4.65: Arrière de l'attelage

20. Raccordez le flexible (A) du vérin de levage gauche et le flexible (B) (MD n° 224160 ou MD n° 224162) au pivot d'attelage.

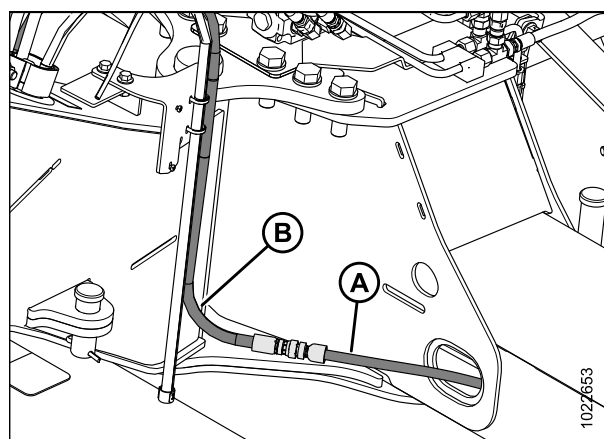

Figure 4.66: Flexibles de levage

4.8.4 Installation des composants électriques

Raccord de la vanne sélectrice et du module d'éclairage de transport

1. Retrouvez les fiches P102 (A) et P502 (B) sur le faisceau de remorque à l'extrémité de la plateforme de l'attelage. Faites passer les fiches P102 (A) et P502 (B) jusqu'à la vanne sélectrice (C).
2. Branchez la fiche P502 (B) sur la prise de la vanne sélectrice (C).
3. Branchez la fiche P102 (A) sur la prise d'entrée supérieure du module d'éclairage du transport (D).

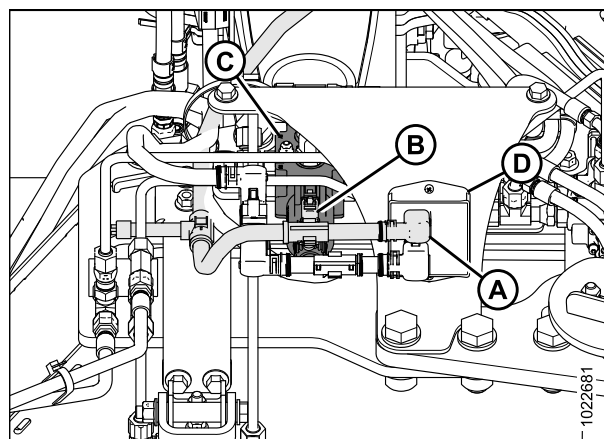

Figure 4.67: Alimentation de la vanne sélectrice

ASSEMBLAGE DE LA FAUCHEUSE À DISQUES (TRANSPORT INSTALLÉ EN USINE)

Installation du système d'éclairage

1. Localisez le système d'éclairage de droite (A).

NOTE:

Lorsque la faucheuse est en position de travail, le système d'éclairage de droite est situé sur le côté gauche, à l'arrière de la faucheuse. Lorsque la machine est remorquée, il sera sur le côté droit.

2. Desserrez le boulon (C). Tournez le système d'éclairage (A) jusqu'à la position indiquée à droite.
3. Installez le boulon (B).

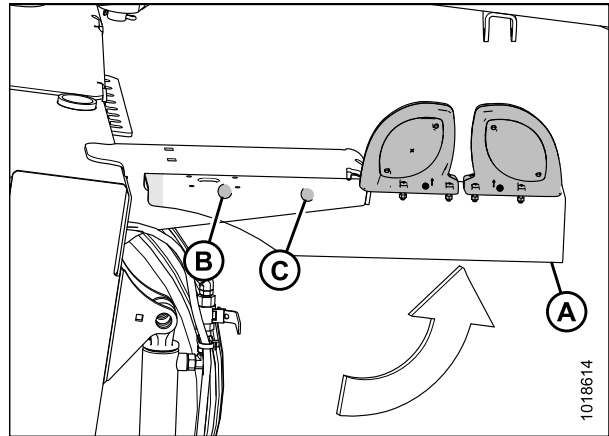

Figure 4.68: Gauche, extrémité arrière de la faucheuse

Branchement du module d'éclairage de transport

1. Raccordez le faisceau (A) au module d'éclairage de transport (B).

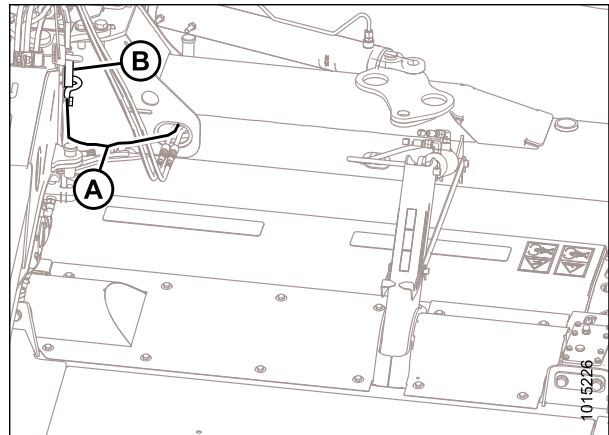

Figure 4.69: Module d'éclairage de transport

Installation de la commande à distance

1. Récupérez la commande à distance (A) du faisceau de câblage.
2. Placez temporairement la commande à distance (A) sur l'attelage.

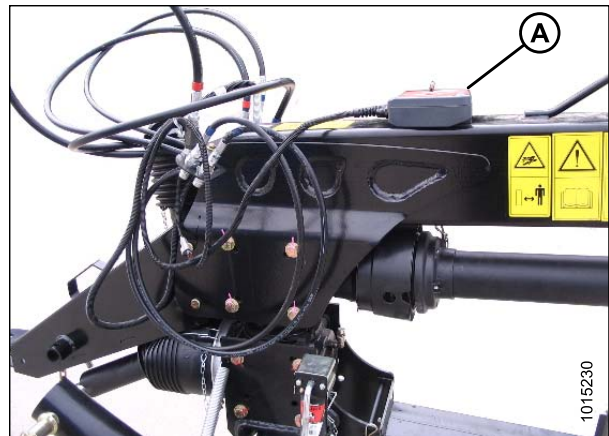

Figure 4.70: Contrôle à distance au-dessus de l'attelage

ASSEMBLAGE DE LA FAUCHEUSE À DISQUES (TRANSPORT INSTALLÉ EN USINE)

3. Retrouvez le connecteur (C) qui divise la prise femelle sept broches (A) de la remorque et attachez-le au faisceau de câblage à distance (B).

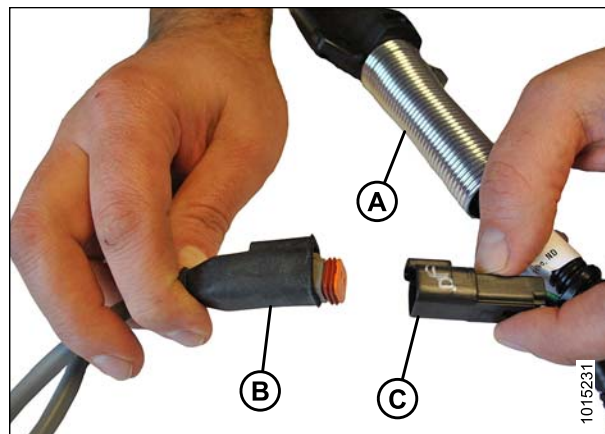

Figure 4.71: Faisceau de transport

Si votre tracteur possède une connexion d'alimentation auxiliaire à trois broches :

4. Connectez les deux fils (B) du connecteur auxiliaire à trois broches (A) aux fils d'alimentation (C) de la commande à distance, entourez les connexions avec du ruban isolant et passez à l'étape 6, page 114.

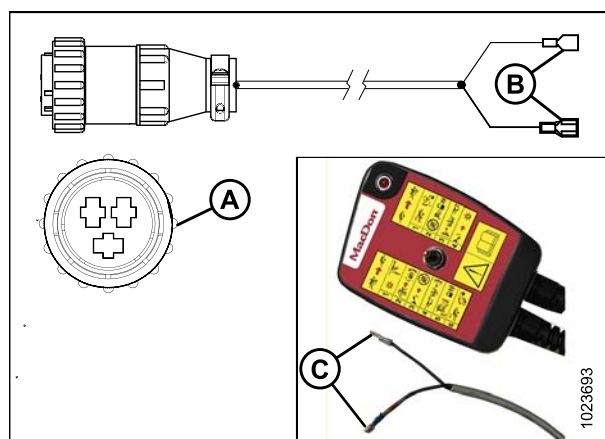

Figure 4.72: Connecteur auxiliaire à trois broches

ASSEMBLAGE DE LA FAUCHEUSE À DISQUES (TRANSPORT INSTALLÉ EN USINE)

Si votre tracteur ne possède PAS une connexion d'alimentation auxiliaire à trois broches :

5. Raccordez le fil d'alimentation de la commande à distance (A) à l'alimentation électrique du tracteur :
 - Raccordez le fil (B) sans étiquette à la masse du tracteur
 - Raccordez le fil (C) avec l'étiquette rouge à l'alimentation du tracteur

NOTE:

Si l'étiquette rouge manque, identifiez l'alimentation en repérant le fil marqué du numéro 1. Le fil de masse est marqué du numéro 2.

6. Remettez la commande à distance dans la cabine du tracteur.

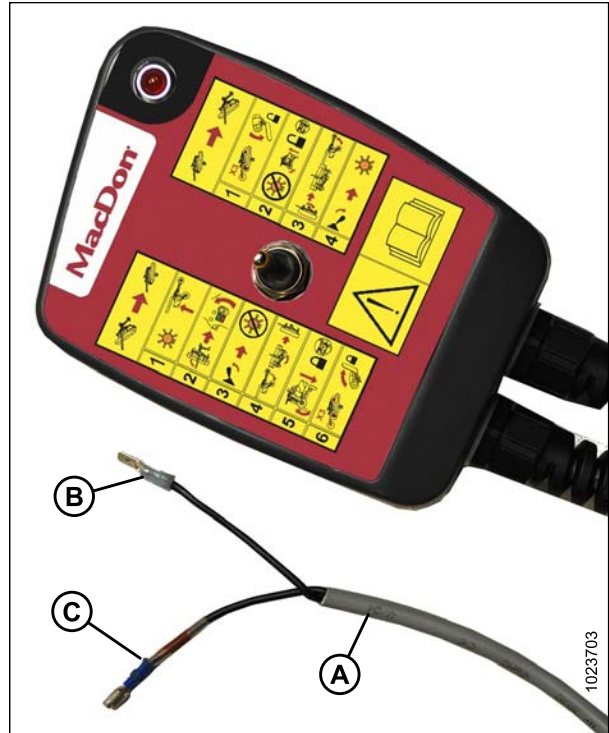

Figure 4.73: Commande à distance

4.8.5 Installation du capot

1. Installez le capot (A) sur le support de capot.
2. Installez les boulons (B) Serrez à 55-65 Nm (41-48 lbf-pi).

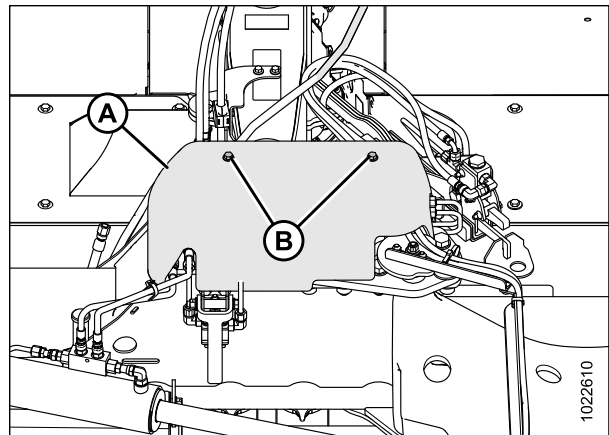

Figure 4.74: Capot

4.9 Installation des options

Installez les kits en option suivants s'ils ont été fournis avec votre de la faucheuse à disques.

4.9.1 Installation du vérin d'inclinaison hydraulique (en option)

Le vérin d'inclinaison hydraulique optionnel est fourni dans un envoi séparé. Reportez-vous aux instructions d'installation fournies avec le kit.

4.9.2 Installation du diviseur de culture haute (en option)

Le diviseur de culture haute est fourni dans un envoi séparé. Reportez-vous aux instructions d'installation fournies avec le kit.

IMPORTANT:

Si la faucheuse à disques va être transportée sur des routes publiques en mode Road Friendly Transport™ (système de transport routier), n'installez pas les diviseurs de culture haute. Installez les diviseurs après la livraison de la machine au client.

4.10 Configuration du tracteur

Cette section décrit les exigences en matière de réglage de la barre d'attelage du tracteur.

4.10.1 Réglage de la barre d'attelage

⚠ ATTENTION

Coupez le moteur du tracteur, serrez le frein de stationnement et retirez la clé avant de travailler autour de l'attelage.

1. Réglez la barre d'attelage du tracteur pour satisfaire aux spécifications indiquées dans le tableau 4.1, page 116.
2. Fixez la barre d'attelage du tracteur de sorte que le trou d'attelage se retrouve directement sous la transmission.

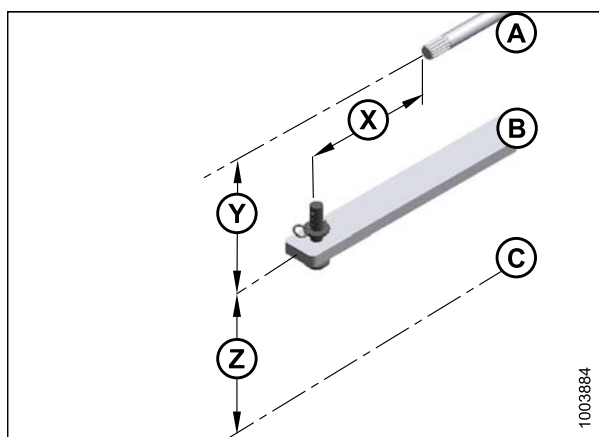

Figure 4.75: Réglages de la barre d'attelage du tracteur

A – Prise de force
C – Sol
Y – Dimension Y

B – Barre d'attelage du tracteur
X – Dimension X
Z – Dimension Z

Tableau 4.1 Spécifications A482 de la norme SAE

Dimension	Prise de force 1000 tr/min	
	Diamètre 1-3/8 po	Diamètre 1-3/4 po
X	406 mm (16 po)	508 mm (20 po)
Y	200 à 350 mm (7-7/8 à 13-3/4 po) 203 mm (8 po) recommandée	
Z	330 à 432 mm (13 à 17 po) 406 mm (16 po) recommandé	

4.10.2 Installation de l'adaptateur du crochet d'attelage

IMPORTANT:

L'adaptateur d'attelage est compatible uniquement avec les attelages de classe 2 et de classe 3. Les attelages de classe 4 sont trop gros. Ne **PAS** tenter de modifier un attelage ou un adaptateur d'attelage de classe 4 pour les joindre ensemble.

ATTENTION

Coupez le moteur du tracteur, serrez le frein de stationnement et retirez la clé avant de travailler autour de l'attelage.

1. Retirez la goupille bêta (A) et l'axe (B).
2. Si nécessaire, desserrez les quatre contre-écrous (C), puis desserrez les quatre écrous (D) de sorte que l'adaptateur d'attelage (E) puisse glisser sur la barre d'attelage (F) du tracteur.
3. Alignez le trou de l'adaptateur (E) avec le trou de la barre d'attelage (F) et installez la goupille (B). Fixez à l'aide de la goupille bêta (A).
4. Serrez graduellement les quatre écrous (D) à 540 Nm (400 lbf-pi).

NOTE:

Assurez-vous d'utiliser les rondelles durcies et les écrous de classe 10 (fournis avec l'adaptateur).

5. Serrez les quatre contre-écrous (C).

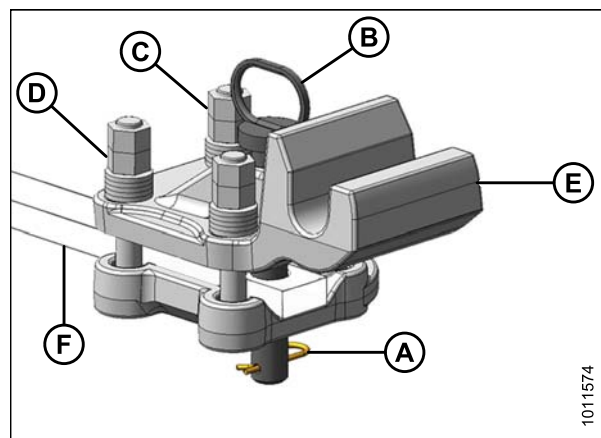

Figure 4.76: Adaptateur du crochet d'attelage

4.11 Fixation de la faucheuse à disques au tracteur

En fonction de la configuration du tracteur, reportez-vous à la procédure d'attelage pertinente :

- 4.11.1 Fixation avec crochet d'attelage, page 118
- 4.11.2 Fixation avec attelage deux points, page 120

4.11.1 Fixation avec crochet d'attelage

⚠ ATTENTION

Coupez le moteur du tracteur, serrez le frein de stationnement et retirez la clé avant de travailler autour de l'attelage.

1. Retirez la goupille à anneau rabattant (A) de l'axe de chape (B), puis retirez l'axe de chape de l'attelage de la faucheuse à disques.

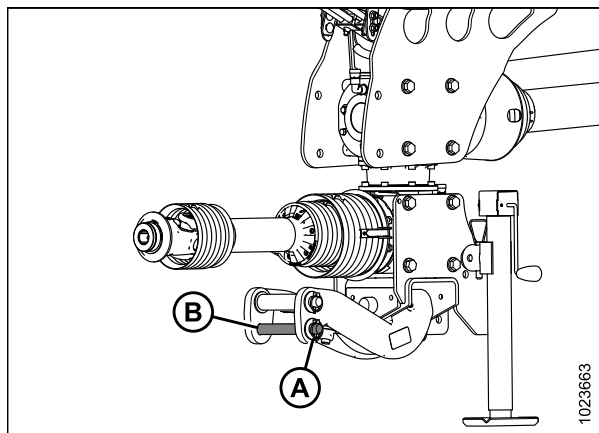

Figure 4.77: Attelage de la faucheuse à disques

2. Déplacez le tracteur pour positionner l'adaptateur du crochet d'attelage (A) sous l'axe (B) de l'attelage de la faucheuse à disques. Réglez la hauteur au besoin à l'aide du cric (C).
3. Coupez le moteur du tracteur et retirez la clé du contact.

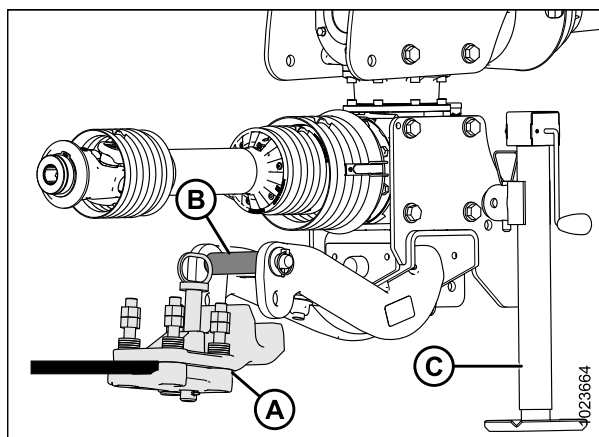

Figure 4.78: Attelage de la faucheuse à disques

ASSEMBLAGE DE LA FAUCHEUSE À DISQUES (TRANSPORT INSTALLÉ EN USINE)

4. Abaissez l'attelage avec le cric (A) de sorte que l'axe (B) s'engage dans l'adaptateur du crochet d'attelage (C).
5. Installez l'axe de chape (D), puis fixez-la avec la goupille à anneau rabattant (E).

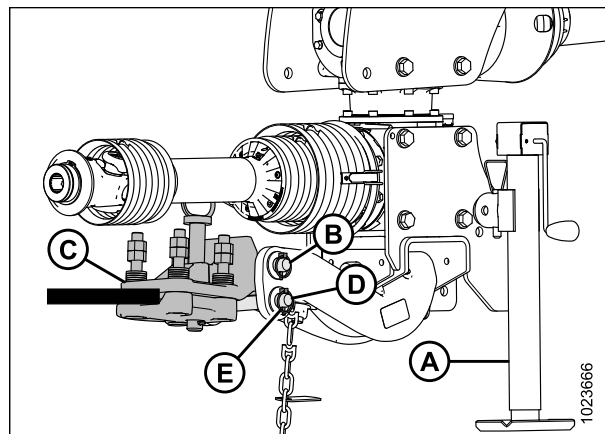

Figure 4.79: Attelage de la faucheuse à disques

6. Positionnez la transmission primaire (A) sur la prise de force (PF) du tracteur.
7. Tirez le collier (B) vers l'arrière sur la transmission (A), puis poussez la transmission jusqu'à ce qu'elle s'enclenche. Dégagez le collier.
8. Faites passer la chaîne de sécurité (C) depuis la faucheuse à disques à travers le support de chaîne (D) sur l'adaptateur du crochet d'attelage et autour du support de la barre d'attelage du tracteur. Verrouillez le crochet de la chaîne.

IMPORTANT:

Si le tracteur a un attelage trois points, soulevez les articulations aussi loin que possible afin d'éviter d'endommager l'attelage.

9. Élevez le cric (A), puis retirez la goupille (B).

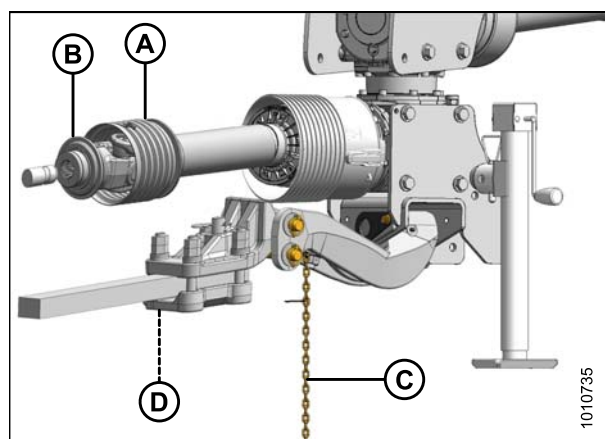

Figure 4.80: Transmission primaire

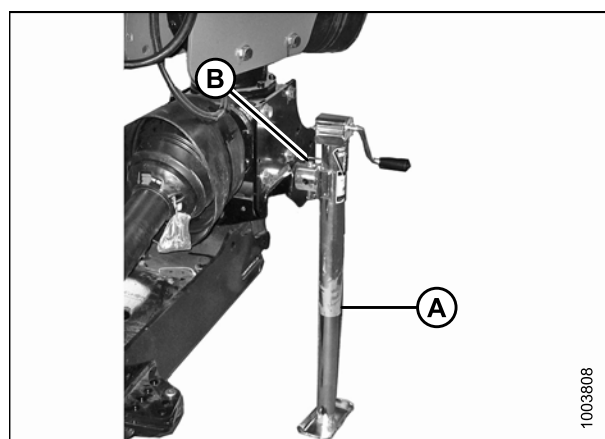

Figure 4.81: Cric d'attelage

ASSEMBLAGE DE LA FAUCHEUSE À DISQUES (TRANSPORT INSTALLÉ EN USINE)

10. Mettez le cric (A) en position d'arrimage sur le haut de l'attelage, puis fixez-le avec une goupille (B).

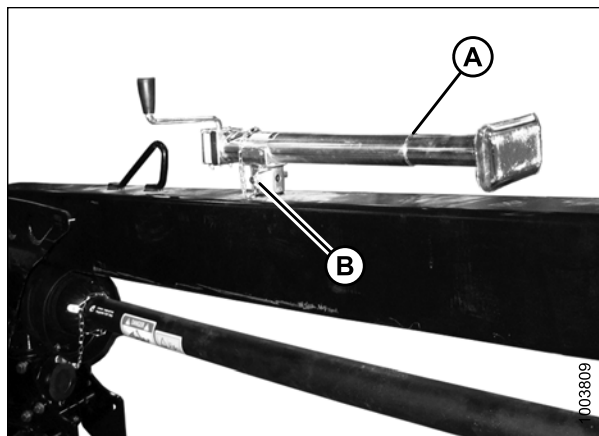

Figure 4.82: Rangement du cric

11. Passez à la partie [4.11.3 Connexion du système hydraulique, page 122](#).

4.11.2 Fixation avec attelage deux points

Suivez ces étapes pour fixer des attelages deux points de catégories II, IIIN et III :

ATTENTION

Coupez le moteur du tracteur, serrez le frein de stationnement et retirez la clé avant de travailler autour de l'attelage.

1. Positionnez le tracteur et alignez les bras d'attelage (A) du tracteur avec l'adaptateur d'attelage (B).
2. Coupez le moteur du tracteur et retirez la clé.
3. Retirez les goupilles à anneau rabattant (C) et les rondelles de l'adaptateur d'attelage.
4. Fixez les bras (A) sur les axes (D) de l'adaptateur avec des goupilles à anneau rabattant (C).

NOTE:

Si le tracteur est équipé d'un attelage de catégorie III, utilisez une bague (MD n° 224322) sur chaque broche d'attelage (D).

NOTE:

Si vous utilisez un attelage de catégorie III, il se peut qu'un arbre de transmission plus long soit nécessaire.

5. Installez les barres stabilisatrices (non représentées) sur l'attelage du tracteur pour stabiliser le mouvement latéral des bras (A) de l'attelage. Reportez-vous au manuel de l'opérateur de votre tracteur.

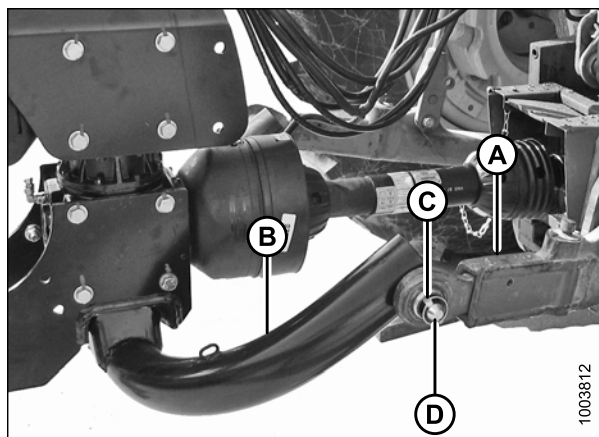

Figure 4.83: Configuration de l'attelage deux points

ASSEMBLAGE DE LA FAUCHEUSE À DISQUES (TRANSPORT INSTALLÉ EN USINE)

6. Vérifiez la distance (C) entre l'arbre primaire (A) (de la prise de force (PF) du tracteur et l'arbre (B) de la boîte de vitesses de l'attelage de la faucheuse à disques (la moitié avant de la transmission n'étant pas fixée).
7. Vérifiez que les mesures de distance (C) **NE** dépassent pas les dimensions indiquées dans le tableau.

Tableau 4.2 Distance entre la boîte de vitesses de l'attelage et la PF du tracteur

Taille de l'arbre de transmission	Distance (C) ³
34 mm (1-3/8 po)	650 mm (25-9/16 po)
43 mm (1-3/4 po)	750 mm (29-1/2 po)

8. Positionnez la transmission primaire (A) sur l'arbre de la PF du tracteur en veillant à ce que la transmission soit à peu près horizontale.
9. Tirez le collier vers l'arrière sur la transmission (A) et poussez la transmission jusqu'à ce qu'elle s'enclenche. Dégagez le collier.
10. Démarrez le tracteur et relevez l'attelage jusqu'à ce que la chandelle (A) quitte le sol. Coupez le moteur du tracteur et retirez la clé du contact.
11. Retirez la goupille bêta interne (B) et tirez sur le verrou (C) pour libérer la chandelle.

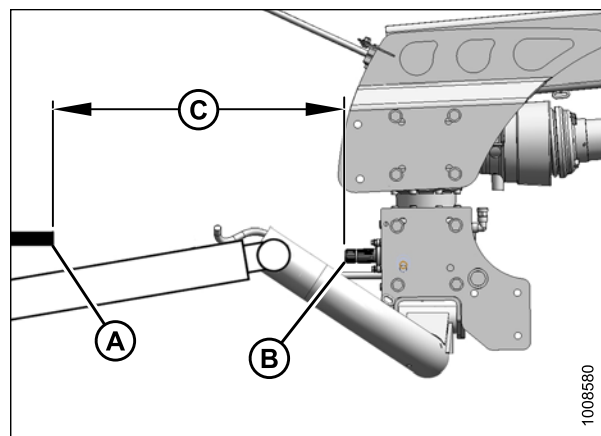

Figure 4.84: Longueur admissible de la transmission

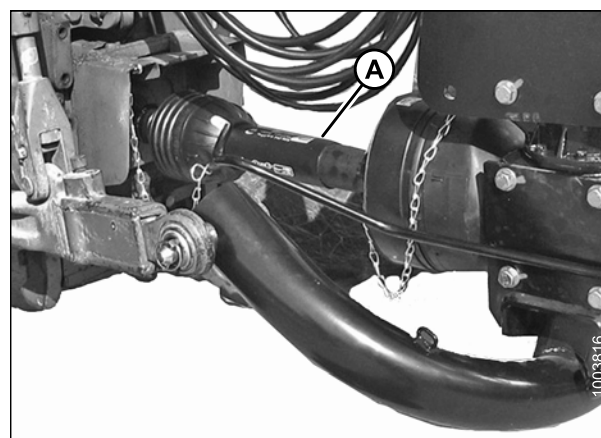

Figure 4.85: Transmission de la faucheuse à disques fixée à la PF du tracteur

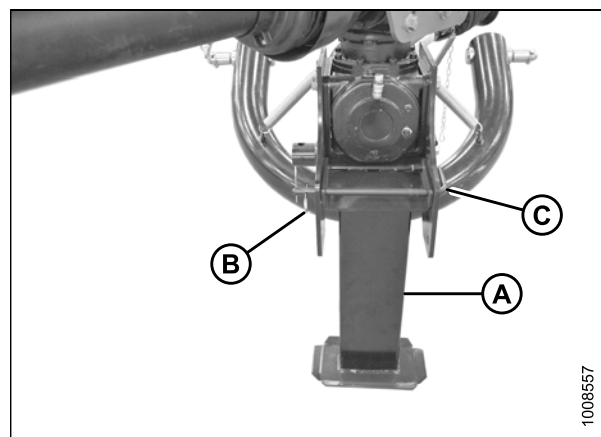

Figure 4.86: Chandelle d'attelage

3. Si la distance (C) est supérieure aux valeurs indiquées, une transmission plus longue est nécessaire. Reportez-vous au manuel de l'opérateur, aux options et à la partie sur les accessoires pour les informations de commande.

ASSEMBLAGE DE LA FAUCHEUSE À DISQUES (TRANSPORT INSTALLÉ EN USINE)

12. Relevez la chandelle (A), faites pivoter le verrou (B) dans le sens horaire jusqu'en position verticale, puis réenclenchez le verrou (B) pour maintenir la chandelle dans l'emplacement d'arrimage.

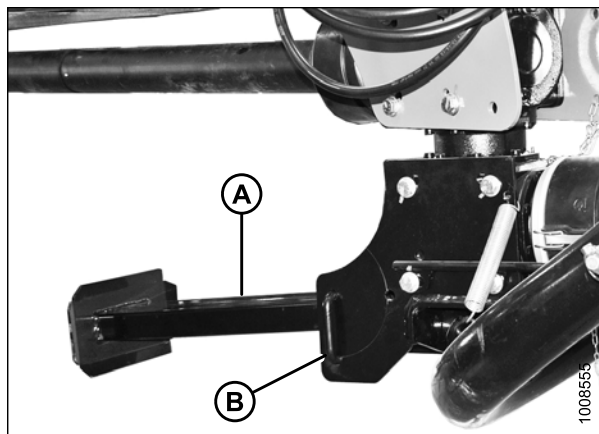

Figure 4.87: Chandelle d'attelage

13. Fixez le verrou à l'aide de la goupille à anneau rabattant (A).

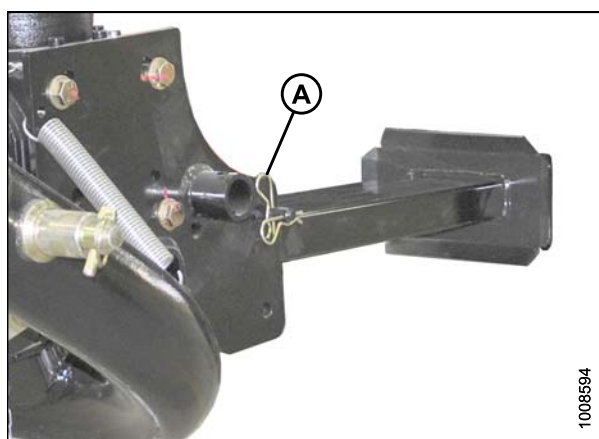

Figure 4.88: Chandelle d'attelage

4.11.3 Connexion du système hydraulique

AVERTISSEMENT

N'utilisez PAS de pression du système hydraulique à distance supérieure à 20 684 kPa (3 000 psi). Consultez le manuel de l'opérateur de votre tracteur pour connaître la pression du système à distance.

NOTE:

Reportez-vous aux bandes numérotées/colorées sur les flexibles pour identifier les ensembles de flexibles de levage, de rotation/transport et d'inclinaison.

ASSEMBLAGE DE LA FAUCHEUSE À DISQUES (TRANSPORT INSTALLÉ EN USINE)

Tableau 4.3 Flexibles du système hydraulique

(système de transport routier)	Identification des flexibles	Système hydraulique du tracteur
Levage (A)	Rouge n° 1 – pression Bleu n° 1 – retour (seulement avec le Road Friendly Transport™ [système de transport routier] installé)	Commande 1
Rotation/transport (B)	Rouge n° 2 – pression Bleu n° 2 – retour	Commande 2
Inclinaison (C) ⁴	Rouge n° 3 – pression Bleu n° 3 – retour	Commande 3

- Raccordez le flexible du vérin de levage (étiquette rouge avec n° 1) au connecteur hydraulique femelle du tracteur. Le second flexible (bleu n° 1) est nécessaire seulement si le Road Friendly Transport™ (système de transport routier) est installé. Reportez-vous au tableau 4.4, page 123 pour confirmer que le système fonctionne correctement.
- Raccordez les deux flexibles du vérin de rotation de l'attelage (étiquetés n° 2) aux connecteurs hydrauliques femelles du tracteur. Reportez-vous au tableau 4.5, page 123 pour confirmer que le système fonctionne correctement.
- Pour les machines dotées d'un vérin d'inclinaison hydraulique uniquement, raccordez les deux flexibles du vérin de rotation de la faucheuse à disques (étiquetés n° 3) aux connecteurs hydrauliques femelles du tracteur. Reportez-vous au tableau 4.6, page 123 pour confirmer que le système fonctionne correctement.



Figure 4.89: Raccords hydrauliques

Tableau 4.4 Système de levage

Position du levier de commande	Mouvement du vérin	Mouvement de la faucheuse à disques
Avant	Rétraction	Abaissement
Arrière	Extension	Levage

Tableau 4.5 Rotation de l'attelage et système de transport

Position du levier de commande	Mouvement du vérin	Direction de la faucheuse à disques
Avant	Extension	Droite
Arrière	Rétraction	Gauche

Tableau 4.6 Système d'inclinaison de la faucheuse à disques

Position du levier de commande	Mouvement du vérin	Mouvement de la faucheuse à disques
Avant	Rétraction	Abaissement
Arrière	Extension	Levage

4. Disponible avec l'option d'inclinaison hydraulique installée.

4.11.4 Connexion du faisceau de câblage électrique

1. Vérifiez que la broche n° 4 (A) du connecteur femelle du tracteur n'est **PAS** continuellement sous tension (reportez-vous au manuel de l'opérateur de votre tracteur). Si nécessaire, retirez le fusible correspondant.

IMPORTANT:

Les modèles plus anciens de tracteurs peuvent avoir la broche n° 4 (A) sous tension en tant que circuit accessoire ; cependant, la broche (B) est utilisée pour fournir l'alimentation aux feux de stop de la faucheuse à disques.

2. Branchez le connecteur du faisceau électrique (C) de la faucheuse à disques à la prise femelle du tracteur.

NOTE:

Le connecteur est conçu pour convenir aux tracteurs équipés d'une prise femelle ronde sept broches (SAE J560).

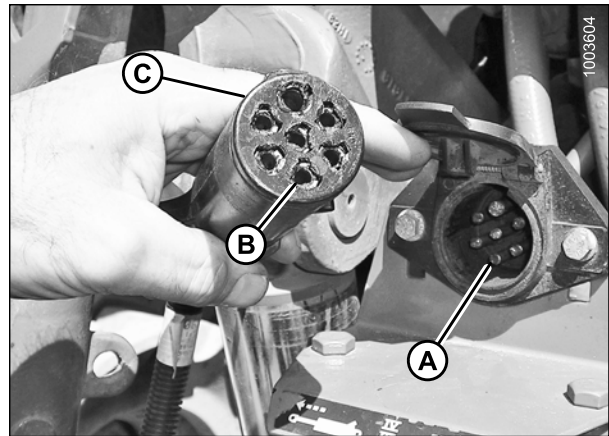

Figure 4.90: Faisceau de câblage électrique et prise femelle

4.12 Installation des roues de travail

1. Retirez la sangle d'expédition (B) de la fusée de la roue (A). Répétez de l'autre côté.

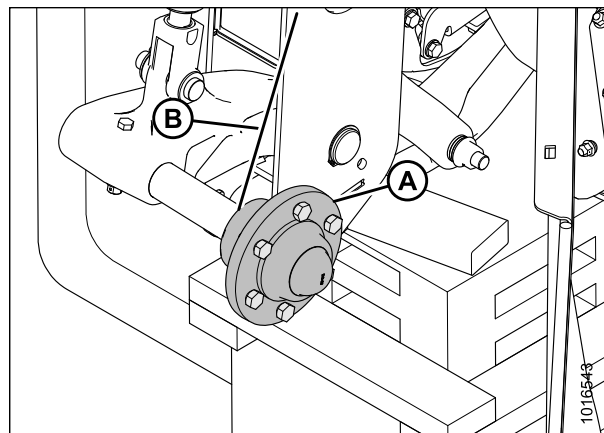

Figure 4.91: Fusée de la roue

2. Retirez les boulons de roue (A) de la fusée (B).

ATTENTION

Lors de l'installation de la roue, assurez-vous de bien utiliser les profils de tête de boulon qui correspondent aux trous fraisés. Les trous non fraisés n'épousent PAS correctement la forme des boulons.

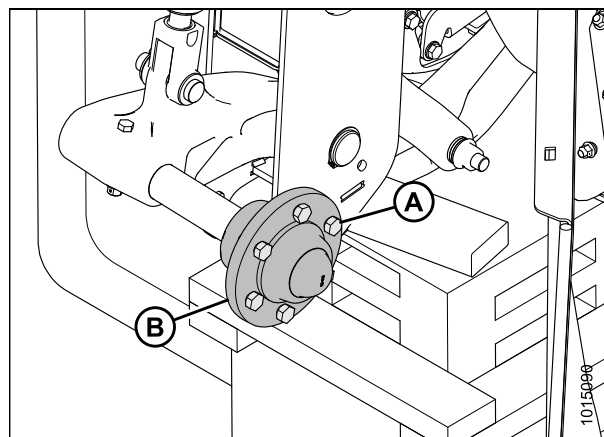

Figure 4.92: Fusée de la roue

3. Placez la roue (A) sur la fusée, installez les boulons (B) et serrez partiellement.

IMPORTANT:

Assurez-vous que le corps de valve (C) pointe vers l'extérieur du support de roue.

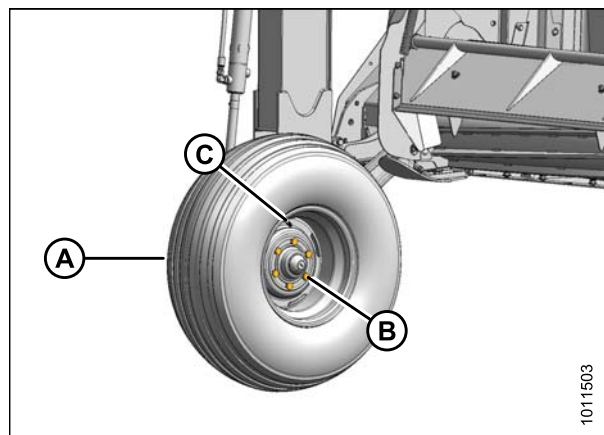

Figure 4.93: Installation des boulons de roue

ASSEMBLAGE DE LA FAUCHEUSE À DISQUES (TRANSPORT INSTALLÉ EN USINE)

4. Abaissez les roues sur le sol et serrez les boulons de roue à 160 Nm (120 lbf-pi) à l'aide du modèle de serrage indiqué.

IMPORTANT:

Chaque fois que vous installez une roue, vérifiez le couple de serrage après une heure d'utilisation.

5. Vérifiez la pression des pneus et gonflez-les si nécessaire. Consultez [6.2 Vérification de la pression des pneus, page 154](#).
6. Revenez à [4.5 Fixation de la transmission de l'embrayage, page 100](#) ou [4.6 Fixation du bras de direction, page 103](#) pour terminer le transport installé en usine.

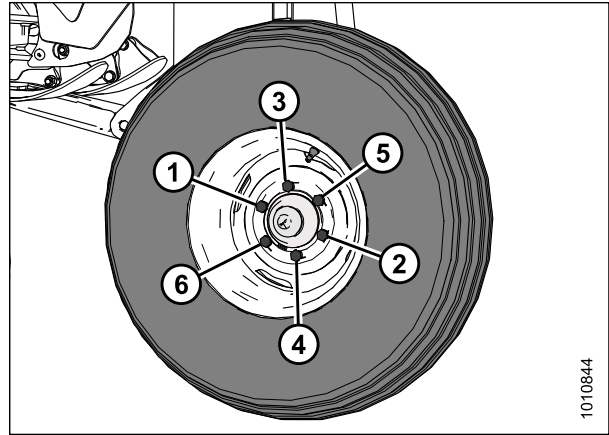

Figure 4.94: Séquence de serrage

1010844

4.13 Enclenchement du vérin de rotation de l'attelage

1. Sur la commande à distance, déplacez le commutateur de transport en position inférieure (B) et veillez à ce que le feu (A) soit bien allumé. Le circuit de rotation de l'attelage sera désormais actif.



Figure 4.95: Commande à distance

ASSEMBLAGE DE LA FAUCHEUSE À DISQUES (TRANSPORT INSTALLÉ EN USINE)

Figure 4.96: Système hydraulique

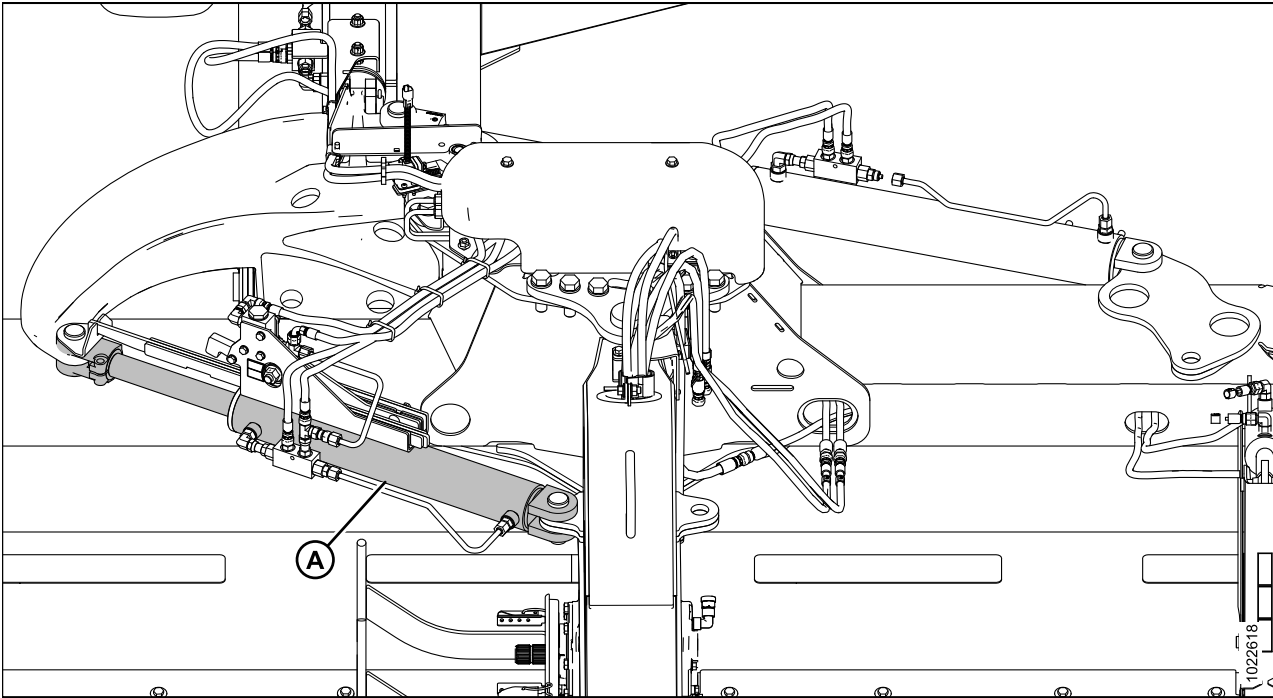

2. En utilisant les systèmes hydrauliques du tracteur, allongez, puis rétractez le vérin de rotation (A) à plusieurs reprises pour vider tout l'air du vérin.

NOTE:

Assurez-vous qu'il n'y a aucun contact avec le bras articulé arrière lorsque le vérin de rotation de l'attelage s'allonge.

3. Aligned les trous dans la chape du vérin (B) avec le bras de came (C) et le bras du vérin arrière (A). Installez l'axe de chape (D), puis fixez-la avec une goupille fendue (E).

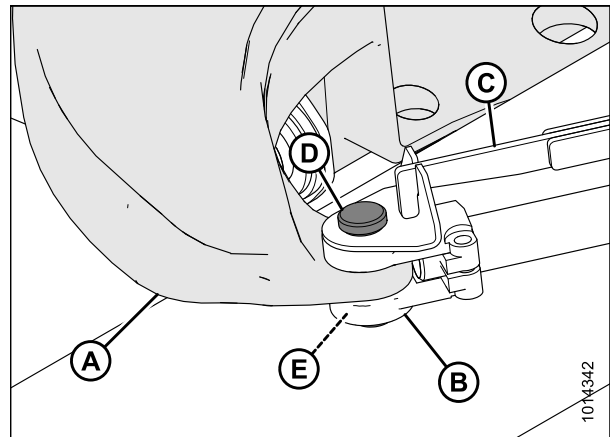

Figure 4.97: Articulation du bras arrière

4.14 Installation du Road Friendly Transport™ Roues

1. Récupérez l'axe de chape (A) et la goupille fendue (B) du sac d'envoi, puis installez-les sur le support de l'attelage sur le côté de l'attelage.

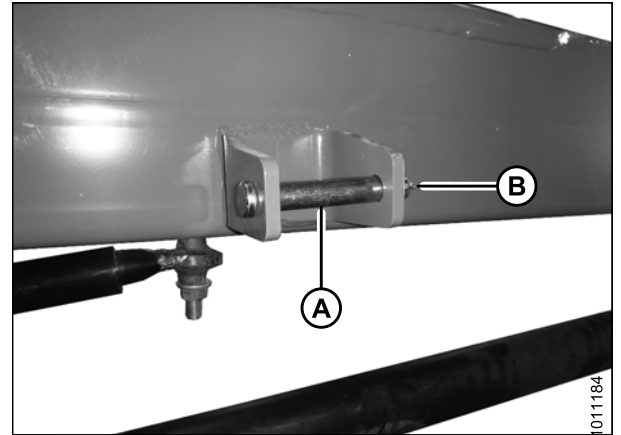

Figure 4.98: Axe de verrouillage

2. Retirez le boulon (B) qui maintient en place l'ensemble de l'essieu (A).
3. Faites glisser l'ensemble de l'essieu (A) hors de son support.

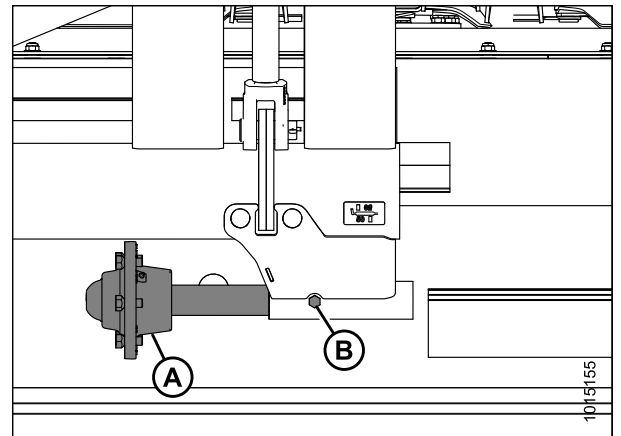

Figure 4.99: Relocalisation de l'ensemble de l'essieu

4. Installez l'ensemble de l'essieu (A) dans le côté opposé du support, comme indiqué.
5. Installez le boulon (B) et l'écrou pour le fixer solidement. Serrez à 68 Nm (50 lbf-pi).
6. Retirez les boulons de roue du moyeu (A).

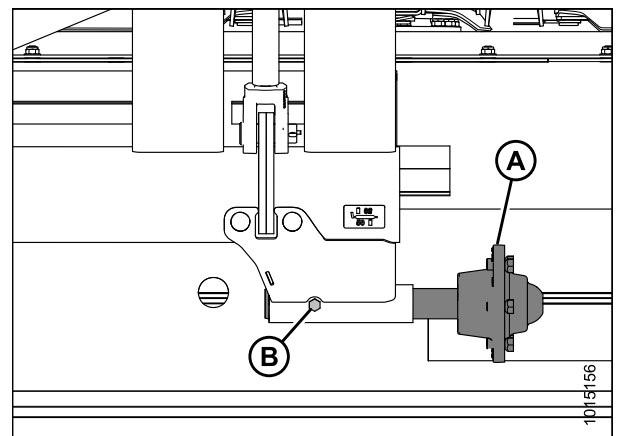

Figure 4.100: Relocalisation de l'ensemble de l'essieu

ASSEMBLAGE DE LA FAUCHEUSE À DISQUES (TRANSPORT INSTALLÉ EN USINE)

7. Dans la cabine, déplacez le commutateur de transport en position supérieure (B) et veillez à ce que le feu (A) ne soit **PAS** allumé. Le circuit de rotation d'attelage est désormais désactivé et le circuit de transport est actif.
8. À l'aide du système hydraulique du tracteur, élevez l'ensemble de transport assez haut pour installer les roues.

ATTENTION

Lors de l'installation de la roue, assurez-vous de bien utiliser les profils de tête de boulon qui correspondent aux trous fraisés. Les trous non fraisés n'épousent **PAS** correctement la forme des boulons.



Figure 4.101: Commande à distance du transport

9. Récupérez les roues de transport et placez-les avec leurs boulons. Assurez-vous que le corps de valve fait face à l'extérieur. Ne serrez pas complètement les boulons.
10. Abaissez les roues sur le sol.
11. Serrez les boulons de roue à 160 Nm (120 lbf-pi) en suivant le modèle de serrage indiqué.

NOTE:

Chaque fois que vous installez une roue, vérifiez le couple de serrage après une heure d'utilisation.

12. Vérifiez la pression des pneus et gonflez-les si nécessaire. Consultez [6.2 Vérification de la pression des pneus, page 154](#).

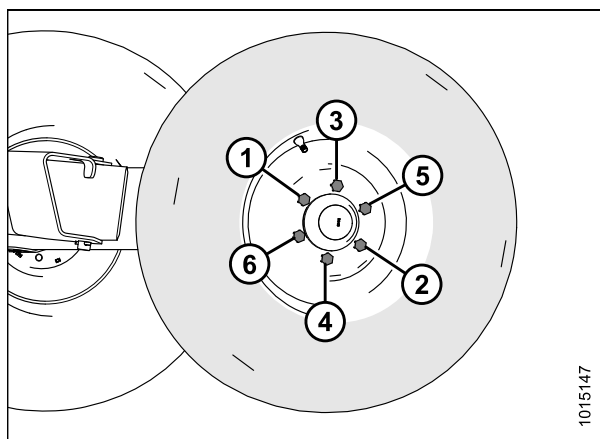

Figure 4.102: Séquence de serrage

4.15 Configuration des blindages de formage

Chaque type de conditionneuse utilise une configuration différente pour le blindage de formage de l'andain. Référez-vous aux instructions correspondantes à la conditionneuse fournie avec la machine.

NOTE:

Avant la configuration des blindages de formage, convertissez la plateforme en mode travail. Consultez [6.19.2 Conversion du mode transport au mode travail \(avec le Road Friendly Transport™ \[système de transport routier\]\)](#), page 189.

Si une conditionneuse à peignes est installée, passez à [4.15.1 Configuration des blindages de formage pour conditionneuse à peignes](#), page 131.

Si une conditionneuse à roulements est installée, passez à [4.15.2 Configuration des blindages de formage pour conditionneuse à rouleaux](#), page 136.

Si aucune conditionneuse n'est installée, passez à [4.17 Blindage de décharge \(sans conditionneuse\)](#), page 139.

4.15.1 Configuration des blindages de formage pour conditionneuse à peignes

NOTE:

Transport non illustré pour plus de clarté.

NOTE:

Avant la configuration des blindages de formage, convertissez la plateforme en mode travail. Consultez [6.19.2 Conversion du mode transport au mode travail \(avec le Road Friendly Transport™ \[système de transport routier\]\)](#), page 189.

1. Retirez les câbles d'expédition (A) fixant les capots de blindage de formage (B) à la palette.

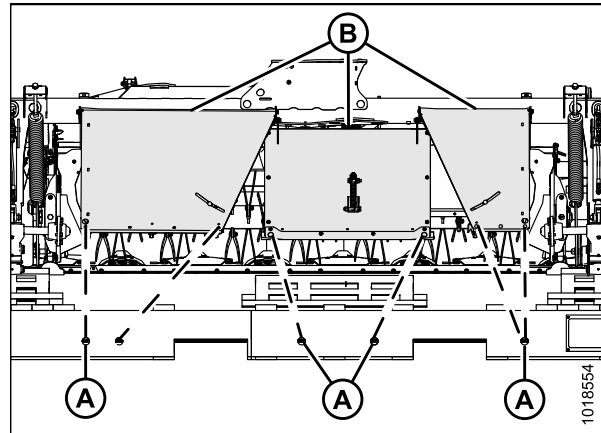

Figure 4.103: Cerclage de la plateforme

ASSEMBLAGE DE LA FAUCHEUSE À DISQUES (TRANSPORT INSTALLÉ EN USINE)

2. Tenez le blindage (C), retirez les deux boulons aux endroits (A) et (B), puis enlevez le blindage.

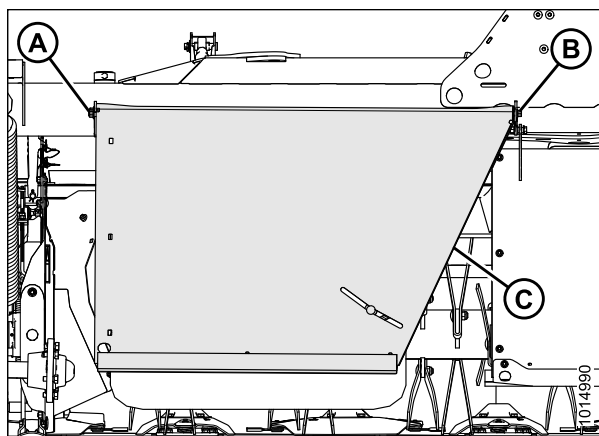

Figure 4.104: Capot supérieur extérieur

3. Tenez le blindage (C), retirez les deux boulons aux endroits (A) et (B), puis enlevez le blindage.

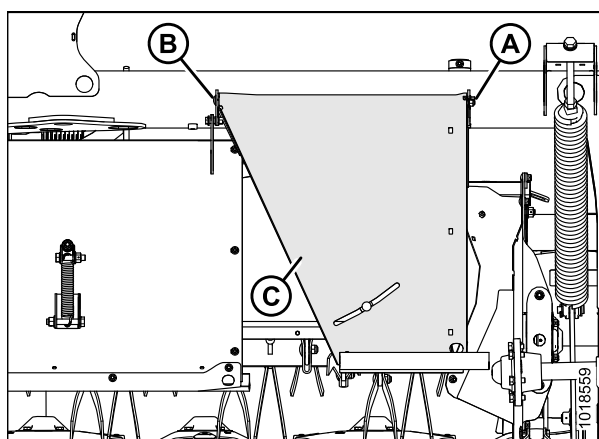

Figure 4.105: Capot supérieur extérieur

4. Retirez les écrous (A) du blindage central (B). Ne retirez pas les boulons.

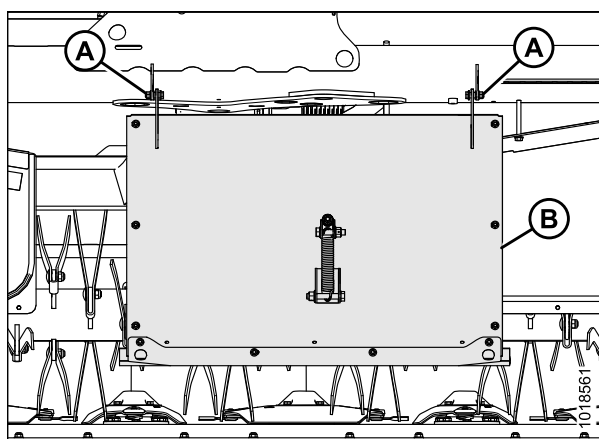

Figure 4.106: Blindage central

ASSEMBLAGE DE LA FAUCHEUSE À DISQUES (TRANSPORT INSTALLÉ EN USINE)

5. Retournez le blindage de formage à droite de sorte que la poignée de réglage soit orientée vers le haut et installez-le comme suit :
 - a. Positionnez le blindage (A) sur le boulon à tête hexagonale (B). Installez l'écrou sans serrer pour maintenir le blindage en place.
 - b. Installez les boulons de carrosserie (C) en plaçant leur tête face au centre du blindage. Installez les écrous et serrez-les.
 - c. Répétez pour le bouclier de formage de gauche.

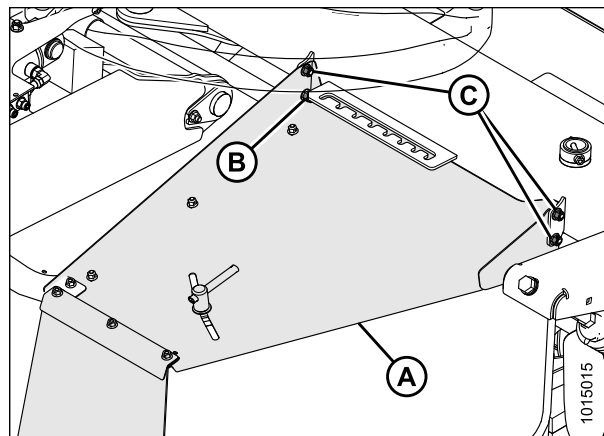

Figure 4.107: Capot supérieur extérieur (côté droit)

6. Retirez l'écrou, le boulon et la rondelle (A) en fixant l'ensemble du ressort (B) sur le blindage central. Conservez l'écrou, le boulon et la rondelle pour la fixation au transport.

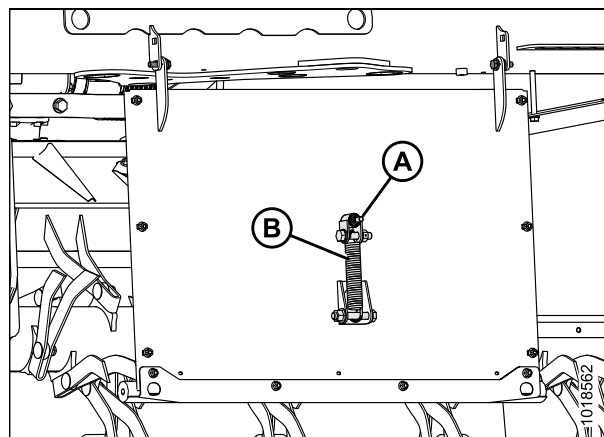

Figure 4.108: Ressort sur le blindage central

7. Soulevez le blindage central et fixez l'ensemble du ressort (A) au support de vérin (B) sur le transport avec le boulon, l'écrou et la rondelle (C) enlevés à l'étape 6, [page 133](#).

IMPORTANT:

Ne **PAS** boulonner le blindage central aux blindages de gauche et de droite. Retirez et jetez le matériel fixant le blindage central aux blindages latéraux, le cas échéant.

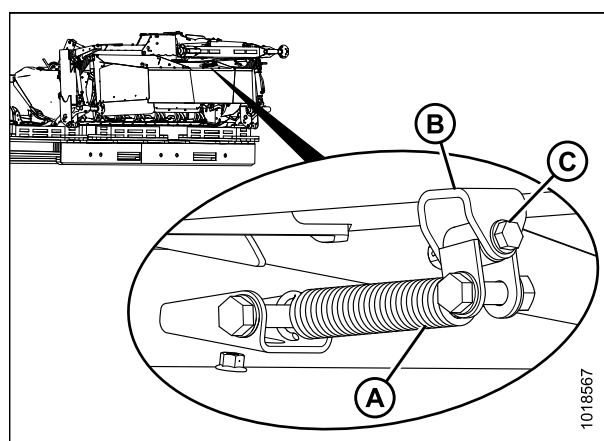

Figure 4.109: Ressort fixé au transport

ASSEMBLAGE DE LA FAUCHEUSE À DISQUES (TRANSPORT INSTALLÉ EN USINE)

8. Retirez et jetez le boulon (A) fixant le déflecteur (B) au châssis.

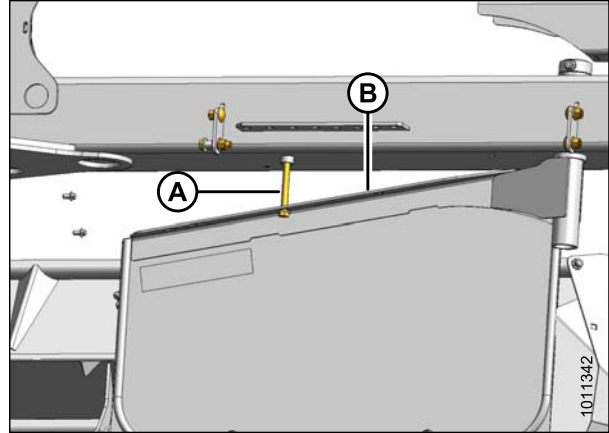

Figure 4.110: Ensemble du déflecteur latéral

9. Retirez la poignée (A), les rondelles et le boulon du blindage (B).

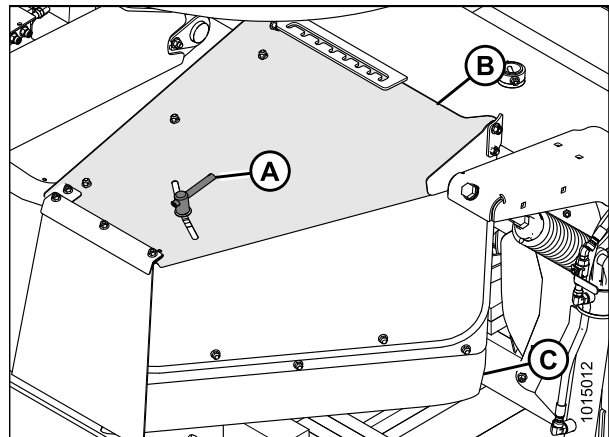

Figure 4.111: Ensemble du déflecteur latéral

10. Installez le boulon de carrosserie (A), la rondelle (B), la rondelle du ressort (C) et la poignée (D) comme indiqué.

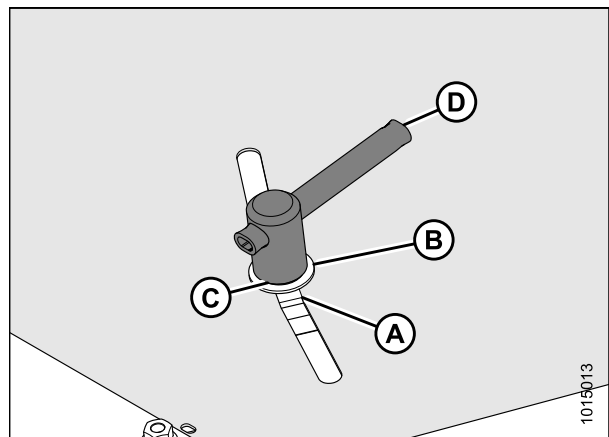

Figure 4.112: Réglage du déflecteur

ASSEMBLAGE DE LA FAUCHEUSE À DISQUES (TRANSPORT INSTALLÉ EN USINE)

11. Retirez les deux boulons de carrosserie M10 (B) en fixant le déflecteur de gauche (A) en position d'expédition. Répétez cette procédure pour le déflecteur opposé.

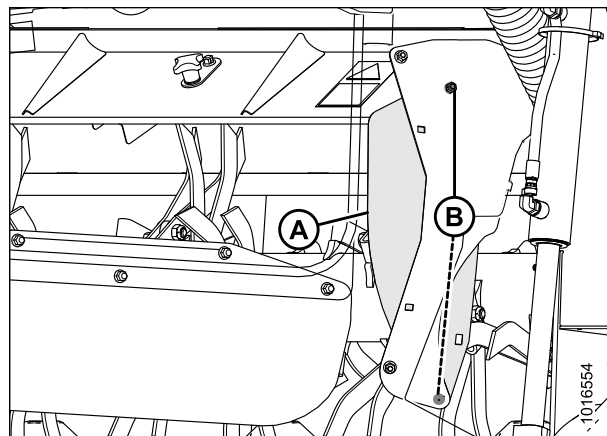

Figure 4.113: Blindage du déflecteur de droite illustré – Blindage du déflecteur de gauche opposé

12. Remplacez le déflecteur (A) de sorte que les trous s'alignent au blindage fixé, puis fixez-le avec quatre boulons de carrosserie M10 (B) et des écrous à embase à tête hexagonale.

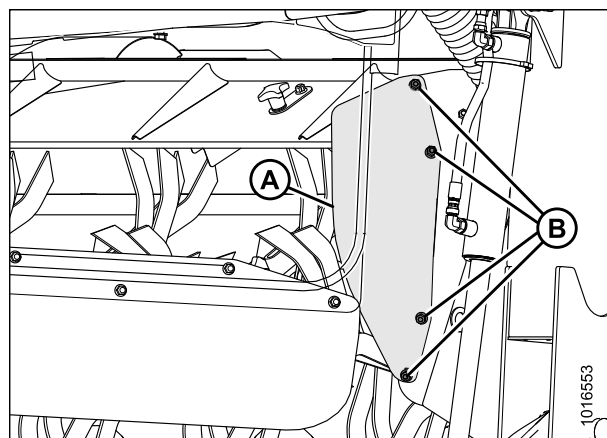

Figure 4.114: Blindage du déflecteur de droite illustré – Blindage du déflecteur de gauche opposé

13. Retirez les câbles d'expédition (A) fixant les rideaux (B) aux capots (C) et laissez les rideaux se déplier avant de faire fonctionner la machine.

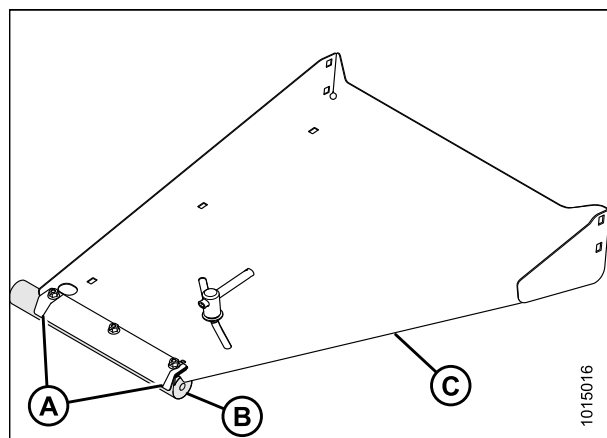

Figure 4.115: Rideau de blindage de formage

4.15.2 Configuration des blindages de formage pour conditionneuse à rouleaux

Utilisez ces instructions pour configurer les blindages de formage sur une machine avec une conditionneuse à rouleaux.

1. Retirez et jetez le boulon (A) fixant le blindage de formage (B) au châssis.
2. Faites pivoter le blindage (B) vers la position ouverte.

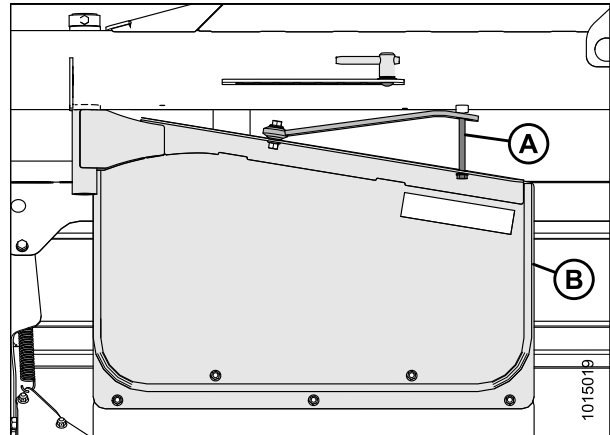

Figure 4.116: Blindage de formage du côté gauche

3. Faites pivoter le collier (B) jusqu'à pouvoir retirer le boulon (C).
4. Faites pivoter la barre de réglage (A) et alignez-la avec un trou sur la plaque du châssis (D).
5. Installez le boulon à travers la barre de réglage (A) et la plaque du châssis (D). Installez le collier (B) sur le boulon. Resserrez le collier jusqu'à ce que le blindage soit immobile.
6. Répétez ces étapes pour le blindage opposé.

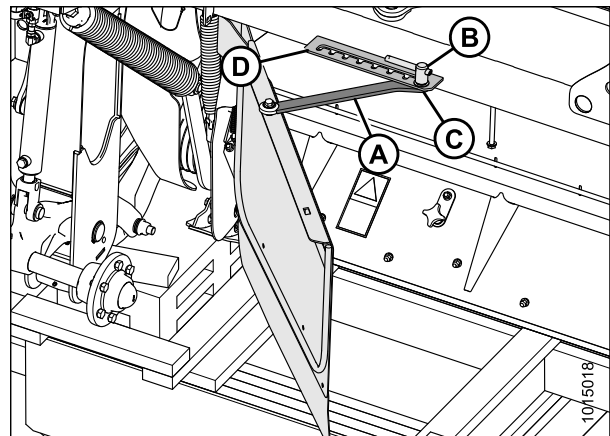

Figure 4.117: Barre de réglage

4.16 Déballage des rideaux

1. Retirez deux boulons à tête hexagonale M10 (A) et les écrous à bride de verrouillage central en maintenant les retenues de porte de barre de coupe au châssis de voie centrale.

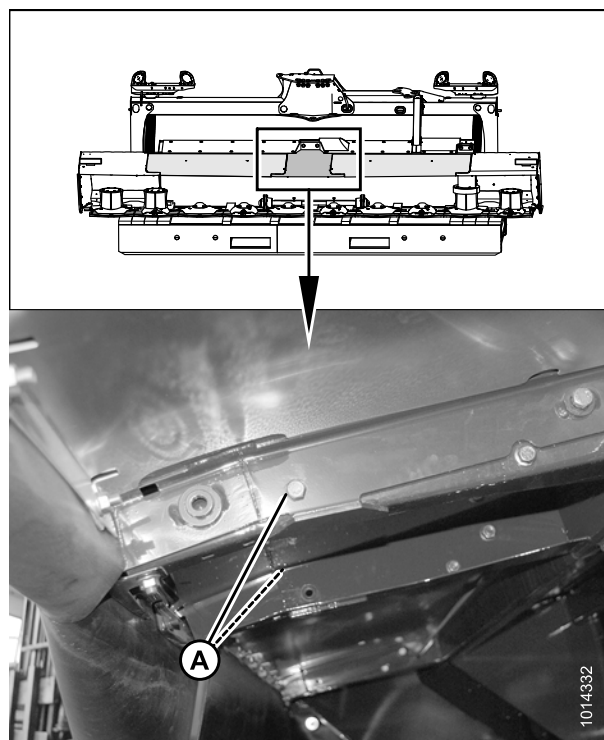

Figure 4.118: Dessous des portes de la barre de coupe

2. Retirez les câbles d'expédition (A) des rideaux de porte de barre de coupe et des capots de blindage de formage et tirez vers le bas.

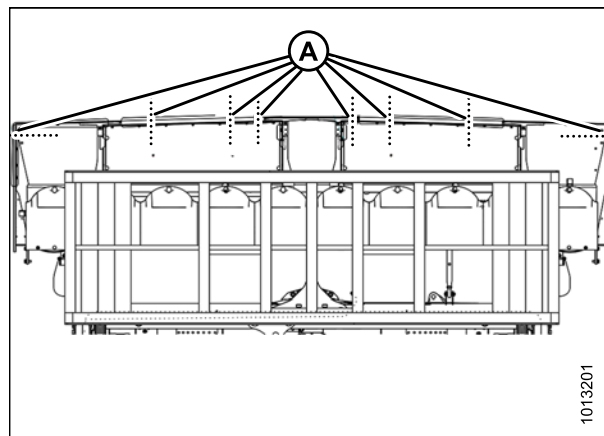

Figure 4.119: Dessous de la faucheuse à disques

ASSEMBLAGE DE LA FAUCHEUSE À DISQUES (TRANSPORT INSTALLÉ EN USINE)

3. Redressez les rideaux de porte de barre de coupe (A) et lissez-les (les petits plis vont disparaître d'eux-mêmes avec le temps).

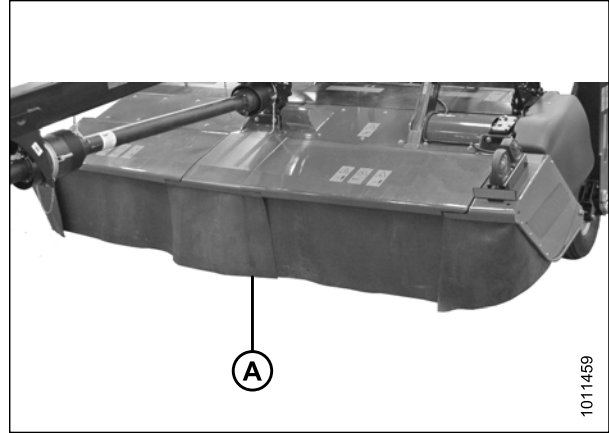

Figure 4.120: Rideaux de porte de la barre de coupe

4. Si des blindages de formage sont installés, redressez les rideaux de blindages de formage (B) et lissez-les (les petits plis vont disparaître d'eux-mêmes avec le temps).

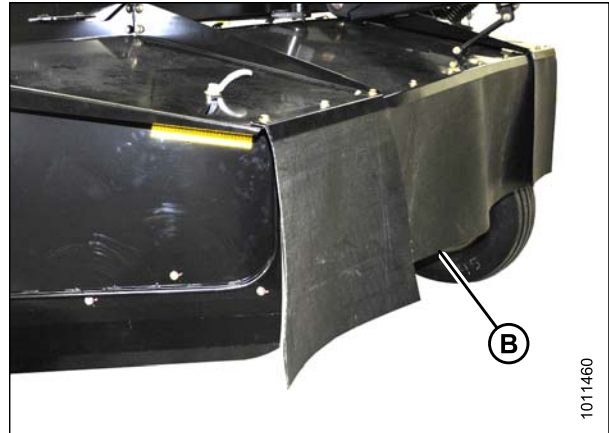

Figure 4.121: Rideaux de blindage de formage

5. Assurez-vous que les rideaux de porte de la barre de coupe et les capots de blindage de formage sont correctement suspendus et comprennent toute la zone de la barre de coupe.

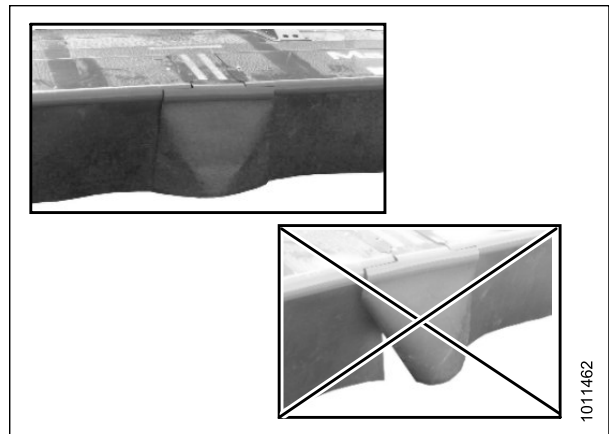

Figure 4.122: Rideaux de porte de la barre de coupe

4.17 Blindage de décharge (sans conditionneuse)

- Si une conditionneuse est installée, le blindage de décharge doit être enlevé. Consultez [4.17.1 Retrait du bouclier de décharge \(sans conditionneur\)](#), page 139.
- Si une conditionneuse est enlevée, le blindage de décharge doit être installé. Consultez [4.17.2 Installation du bouclier de décharge \(sans conditionneur\)](#), page 141.

4.17.1 Retrait du bouclier de décharge (sans conditionneur)

Suivez ces étapes pour retirer le bouclier installé sur une faucheuse configurée sans conditionneuse :

1. Levez complètement la faucheuse et déployez le vérin d'inclinaison pour maximiser l'espace entre le blindage (A) et le châssis de l'adaptateur (B).

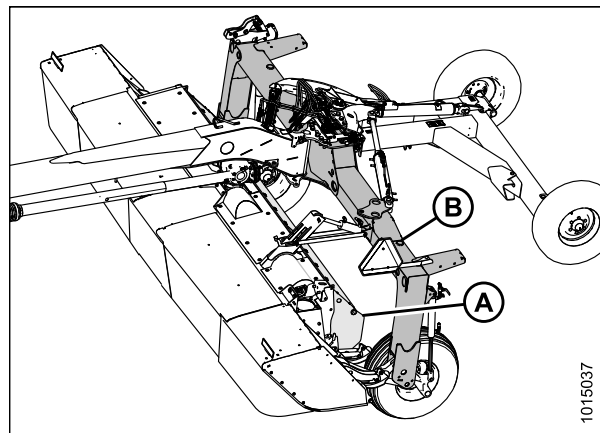

Figure 4.123: Faucheuse avec transport

2. Fermez les vannes de verrouillage des vérins de levage (A) de chaque côté de la faucheuse. Les poignées des vannes doivent être en position fermée (angle de 90 degrés par rapport au flexible).

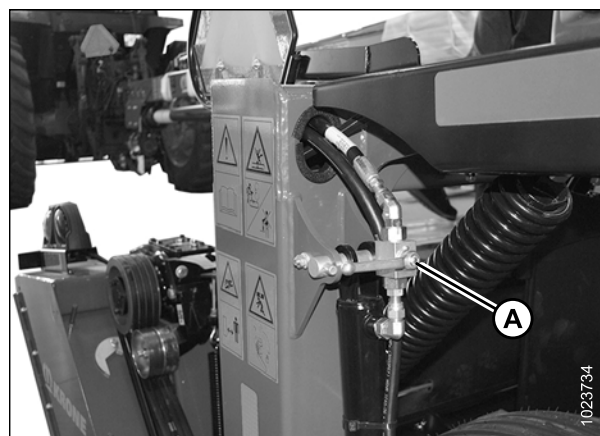

Figure 4.124: Clapets de verrouillage des vérins de levage

ASSEMBLAGE DE LA FAUCHEUSE À DISQUES (TRANSPORT INSTALLÉ EN USINE)

3. Retirez les quatre boulons à tête hexagonale M16 (A), les écrous et les rondelles plates qui fixent le bouclier (B) au panneau sur la faucheuse (C).

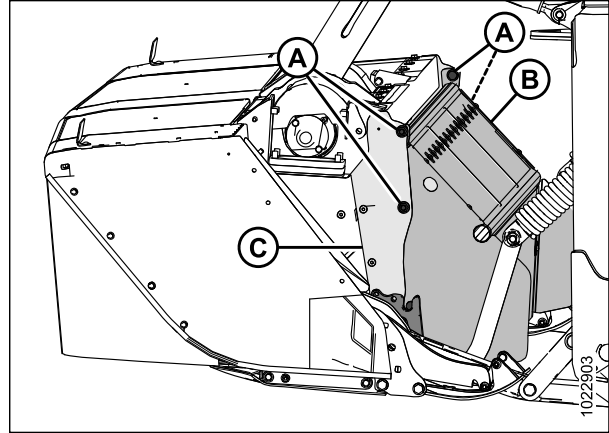

Figure 4.125: Vue latérale de la plateforme

4. Soulevez le blindage (A) jusqu'à ce que les tenons (B) se désengagent des fentes dans le support (C) et du blindage sur le panneau (D).

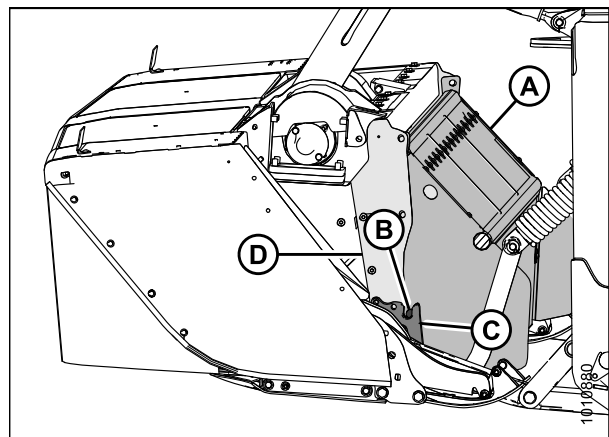

Figure 4.126: Vue latérale de la plateforme

5. Faites pivoter le blindage (A) à 90 degrés et sortez-le du châssis de l'adaptateur.

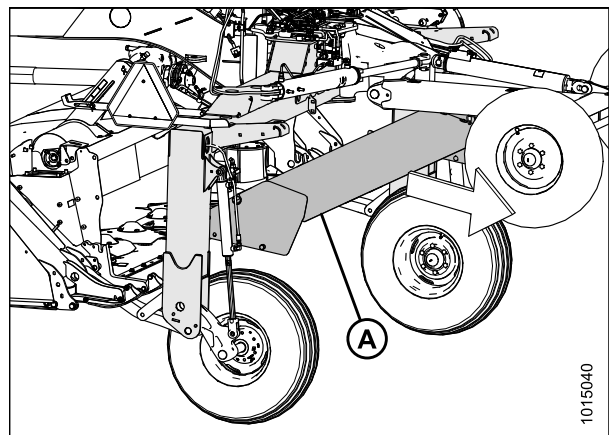

Figure 4.127: Blindage tourné

4.17.2 Installation du bouclier de décharge (sans conditionneur)

Suivez ces étapes pour installer le blindage sur une faucheuse à disques configurée sans conditionneuse :

1. Levez complètement la faucheuse et déployez le vérin d'inclinaison pour maximiser l'espace entre les roues de travail (A) et le châssis de l'adaptateur (B).

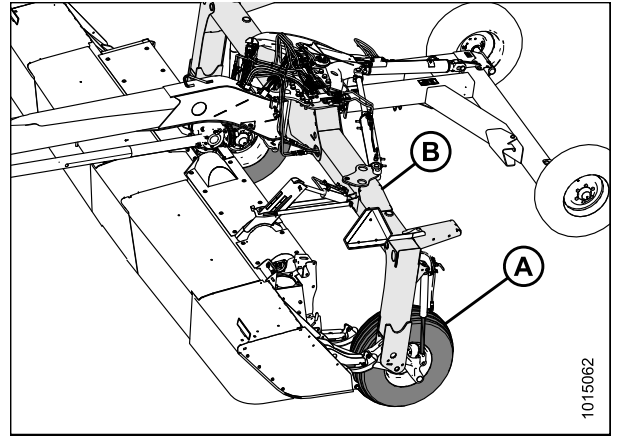

Figure 4.128: Faucheuse à disques avec transport

2. Fermez les vannes de verrouillage des vérins de levage (A) de chaque côté de la faucheuse. Les poignées des vannes doivent être en position fermée (angle de 90 degrés par rapport au flexible).

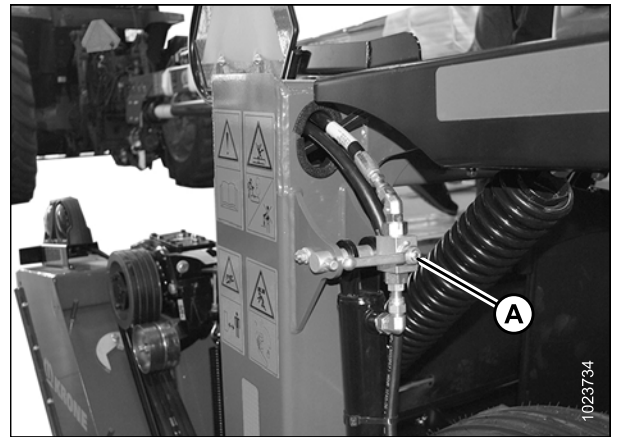

Figure 4.129: Clapets de verrouillage des vérins de levage

3. Faites pivoter le blindage (A) et passez-le entre les roues de travail et le châssis de l'adaptateur vers la faucheuse.

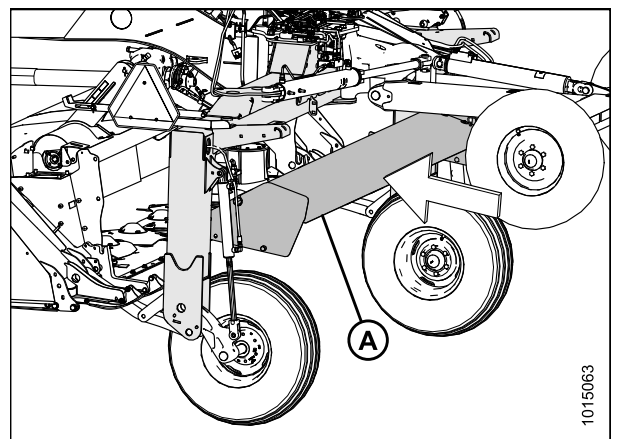

Figure 4.130: Blindage tourné

ASSEMBLAGE DE LA FAUCHEUSE À DISQUES (TRANSPORT INSTALLÉ EN USINE)

4. Positionnez le blindage (A) de sorte que les tenons (B) s'engagent dans les fentes du support de la barre de coupe (C) et que les trous des boulons s'alignent avec le panneau (D).

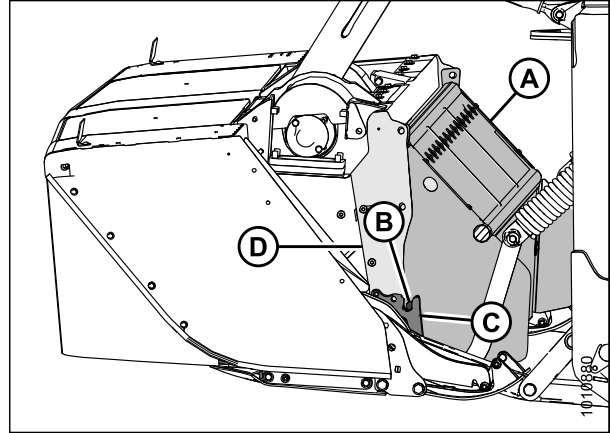

Figure 4.131: Côté gauche de la plateforme (côté droit opposé)

5. Installez les quatre boulons à tête hexagonale M16 (A), les écrous et les rondelles plates pour fixer le blindage (B) au panneau (C). Veillez à ce que les têtes des boulons soient dirigées vers l'intérieur.

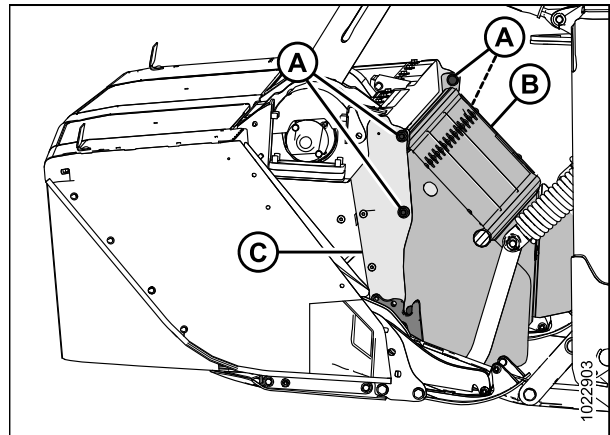

Figure 4.132: Côté gauche de la plateforme (côté droit opposé)

6. Ouvrez les vannes de verrouillage des vérins de levage (A) de chaque côté de la faucheuse. Les poignées des vannes doivent être en position ouverte (alignées au flexible).

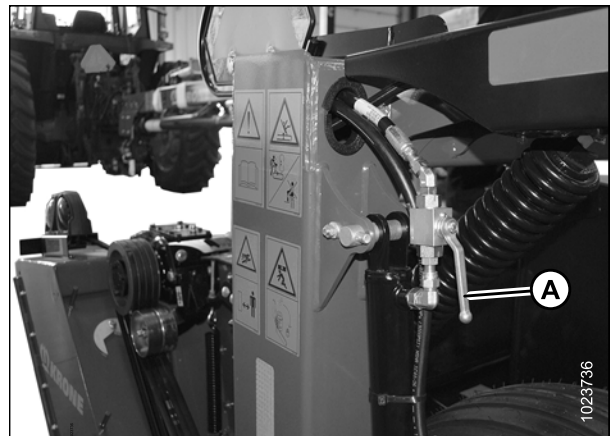

Figure 4.133: Clapets de verrouillage des vérins de levage

4.18 Retrait de la faucheuse à disques de la palette d'expédition (transport installé)

1. Coupez le cerclage (B) en maintenant la barre de coupe contre la palette (A).

IMPORTANT:

Pour éviter que la faucheuse ne tombe, assurez-vous que les ressorts de flottement ont été retendus après avoir repositionné l'ancrage supérieur du vérin d'inclinaison. Consultez [4.1 Repositionnement de l'ancrage supérieur du vérin d'inclinaison, page 83](#).

2. Utilisez le transport pour élever la faucheuse à disques suffisamment haut pour que la palette soit retirée.

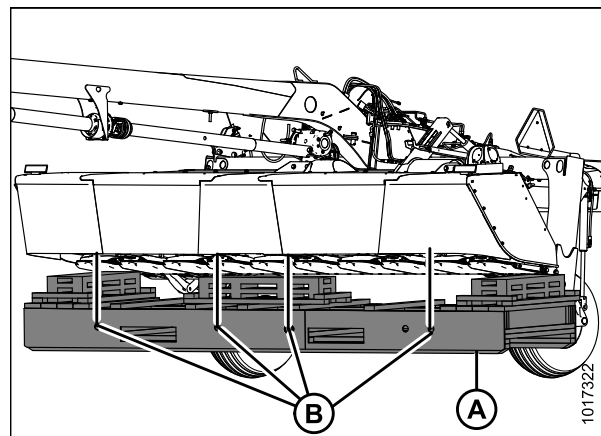

Figure 4.134: Cerclage

3. Utilisez une chaîne ou un chariot élévateur pour retirer la palette d'expédition (A) d'en dessous de la faucheuse à disques.
4. Abaissez la faucheuse sur le sol.

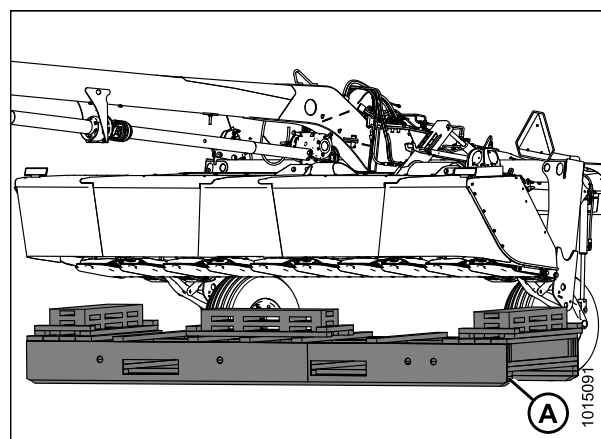

Figure 4.135: Retrait de la palette d'expédition

Chapitre 5: Lubrification de la et de la faucheuse à disques

DANGER

Pour éviter des blessures ou même la mort du fait d'un démarrage inopiné de la machine, il faut toujours arrêter le moteur et retirer la clé de contact avant de quitter le poste de conduite pour quelque raison que ce soit.

La et la faucheuse à disques ont été graissées en usine. Cependant, vous devriez lubrifier la et la faucheuse à disques avant la livraison pour contrebalancer les effets météorologiques durant le stockage à l'extérieur et durant le transport, mais aussi pour vous familiariser avec la machine. Sauf indication contraire, utilisez de la graisse avec des performances extrême-pression (EP2) et haute température avec 1 % max. de disulfure de molybdène (NLGI classe 2) à base de lithium.

5.1 Ouverture des blindages de la transmission

ATTENTION

Ne faites PAS fonctionner la machine sans que les blindages de la transmission ne soient en place et bien fixés.

NOTE:

Les images représentées dans cette procédure correspondent au blindage de la transmission gauche; le blindage droit est similaire.

1. Retirez la goupille à anneau rabattant (A) et l'outil (B) de l'axe (C).

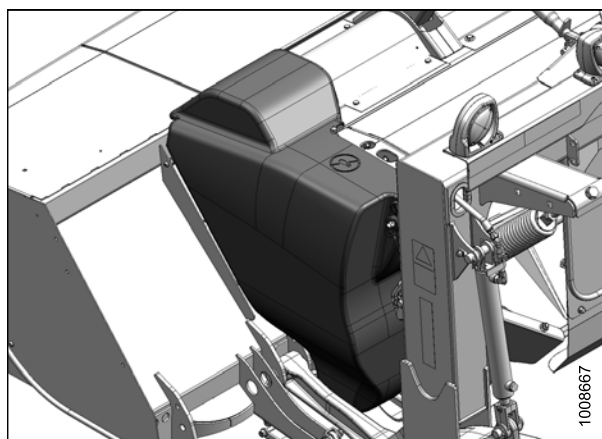

Figure 5.1: Blindage de la transmission de gauche

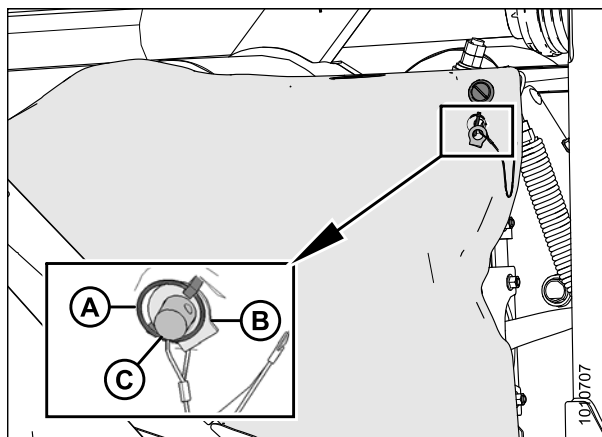

Figure 5.2: Blindage de la transmission de gauche

LUBRIFICATION DE LA ET DE LA FAUCHEUSE À DISQUES

2. Insérez l'extrémité plane de l'outil (A) dans le verrou (B) et tournez celui-ci dans le sens antihoraire pour le déverrouiller.

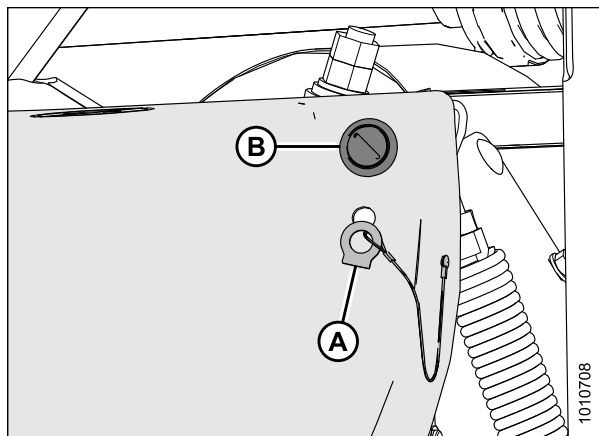

Figure 5.3: Loquet du blindage de la transmission

3. Tirez sur le haut du blindage de la transmission (A) hors de la plateforme pour l'ouvrir.

NOTE:

Pour faciliter l'accès, soulevez le blindage en le dégageant des broches situées à sa base et posez-le sur la plateforme.

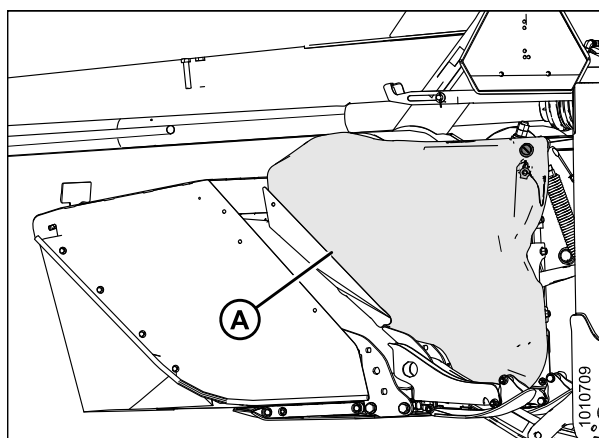
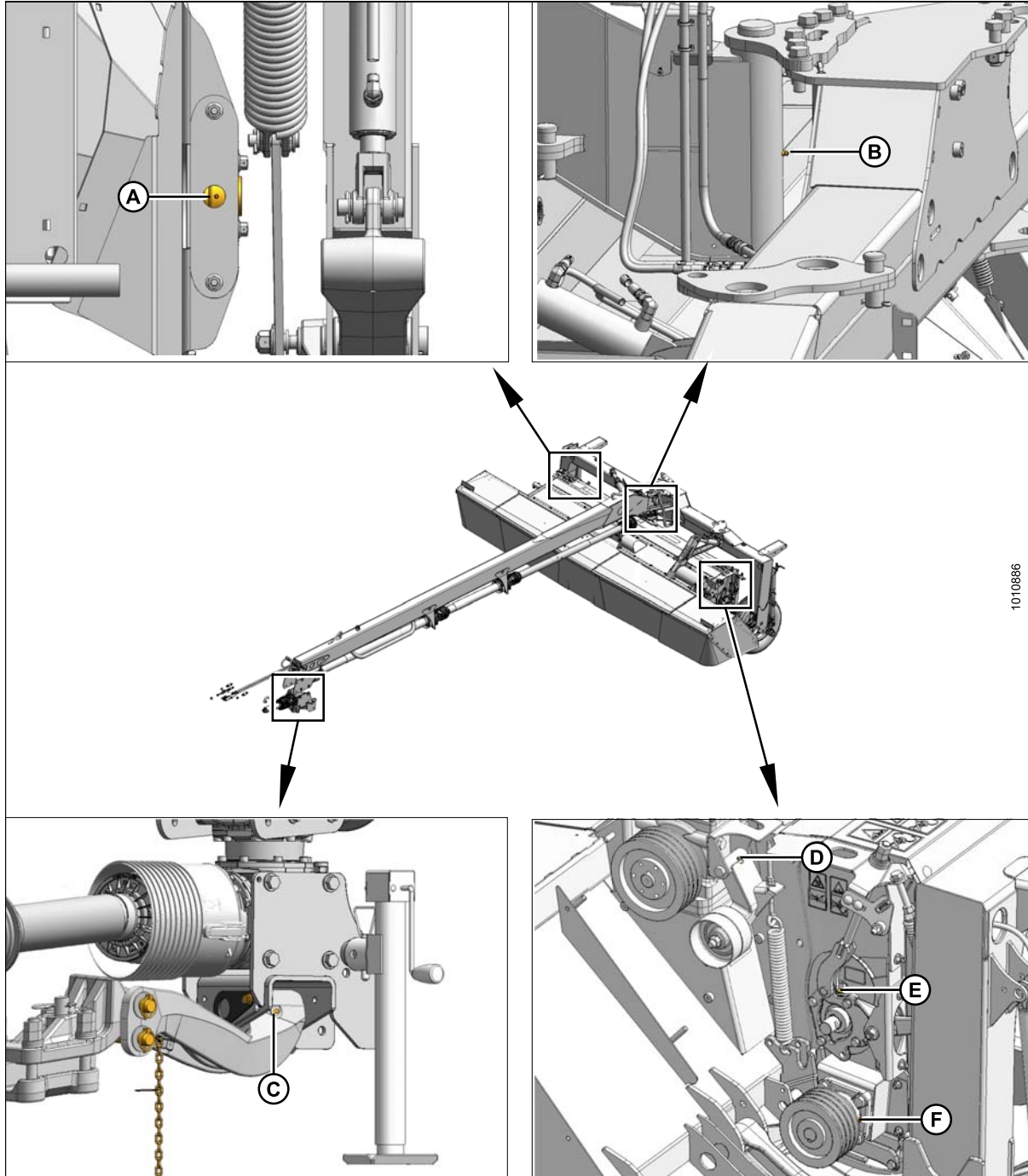

Figure 5.4: Blindage de la transmission

5.2 Points de lubrification

Sauf indication contraire, utilisez de la graisse avec des performances extrême-pression (EP2) et haute température avec 1 % max. de disulfure de molybdène (NLGI classe 2) à base de lithium.

Figure 5.5: Points de lubrification



A – Roulement, conditionneuse à peignes
D – Pivot de roue de support

B – Pivot d'attelage
E – Roulement, conditionneuse à roulements

C – Tourillon d'attelage
F – Roulement, conditionneuse à roulements

LUBRIFICATION DE LA ET DE LA FAUCHEUSE À DISQUES

Figure 5.6: Points de lubrification

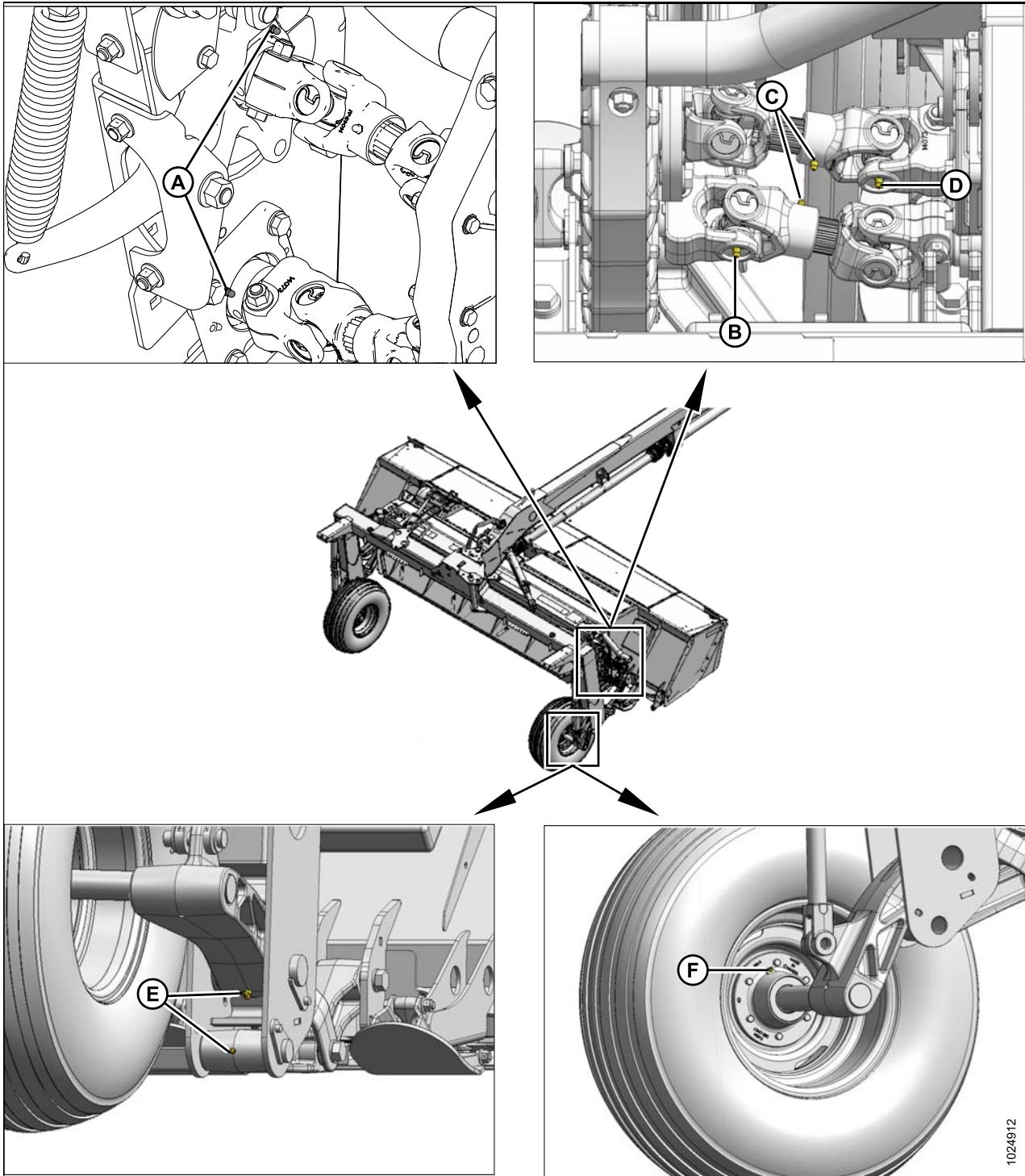

A – Roulements, conditionneuse à rouleaux
 C – Joints à glissière, transmissions de conditionneuse⁵
 E – Articulation de levage (des deux côtés)

B – Cardan, transmission inférieure (2 points)
 D – Cardan, transmission supérieure (2 points)
 F – Roulement, roue de travail (2 points)

- Utilisez de la graisse avec des performances extrême-pression (EP2) et haute température avec 10 % max. de disulfure de molybdène (NLGI classe 2) à base de lithium.

LUBRIFICATION DE LA ET DE LA FAUCHEUSE À DISQUES

Figure 5.7: Points de lubrification

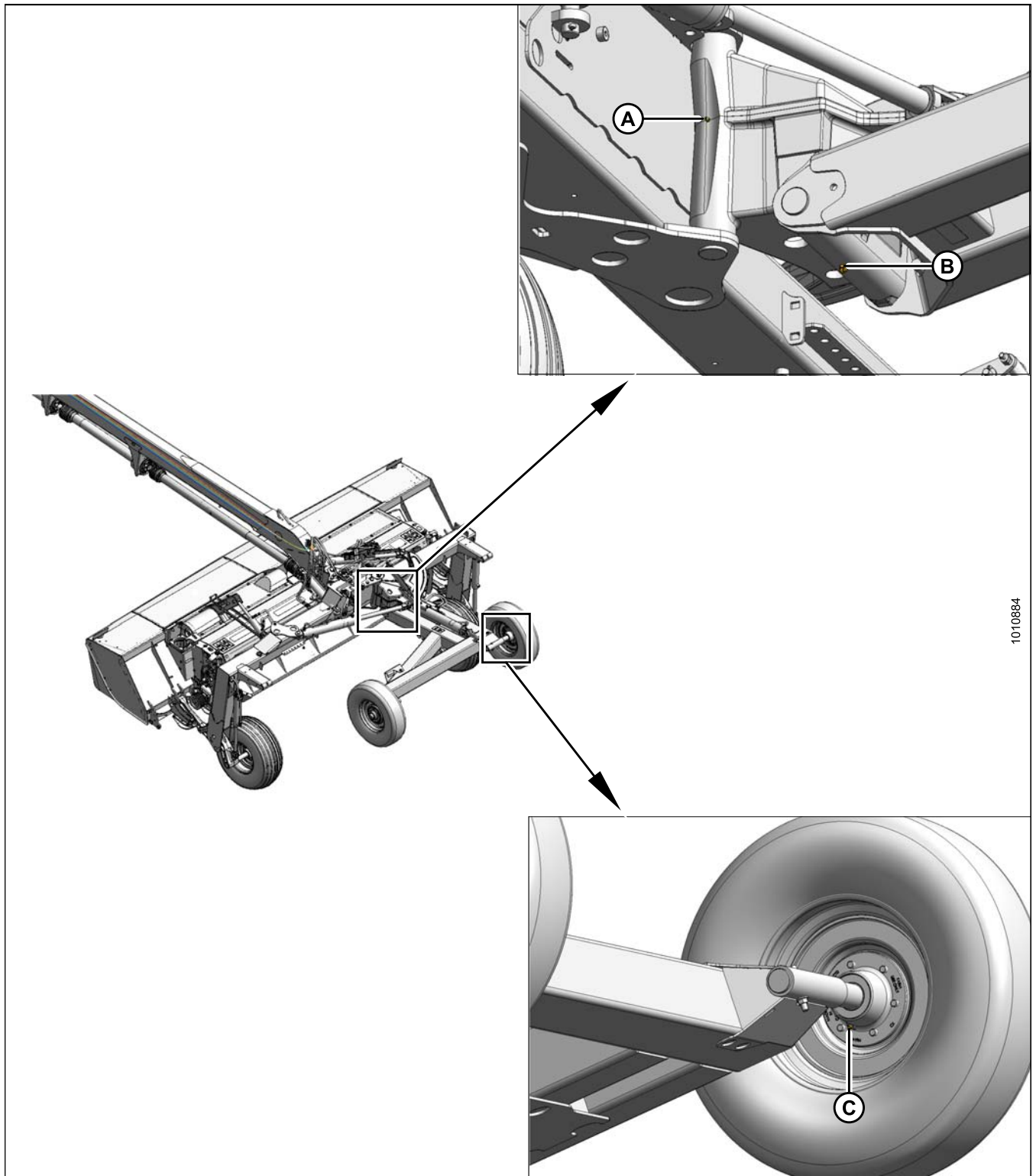

1010884

A – Pivot vertical, Road Friendly Transport™
(système de transport routier)

B – Pivot horizontal, Road Friendly Transport™
(système de transport routier)

C – Roulement, roue de transport (2 points)

LUBRIFICATION DE LA ET DE LA FAUCHEUSE À DISQUES

Figure 5.8: Points de lubrification

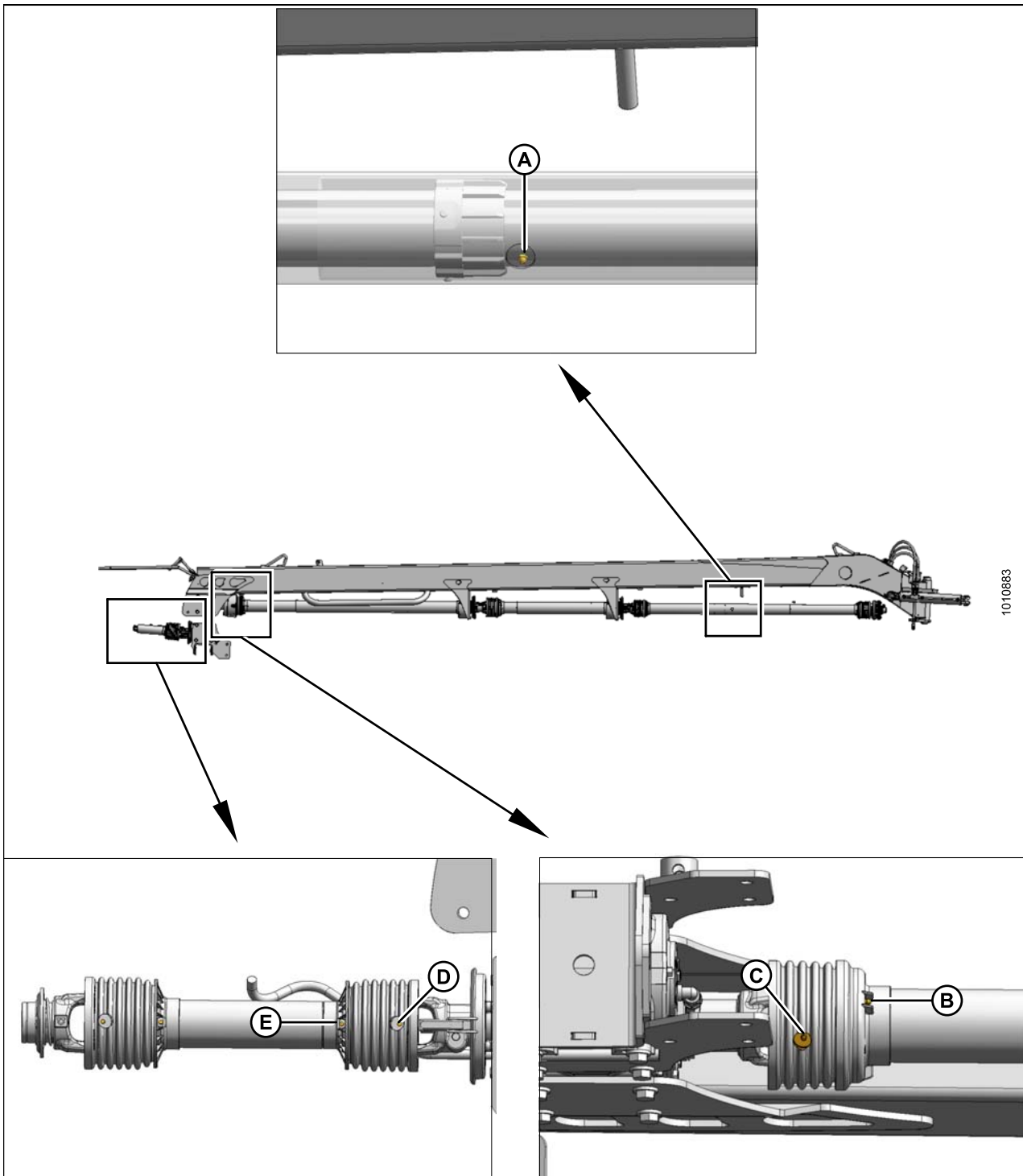

- A – Joints à glissière, transmissions (4 m [13 pi] 2 points) (4,9 m [16 pi] 3 points)⁶
B – Doigt, transmission
C – Cardan, transmission principale
D – Cardan, transmission primaire (2 points)
E – Doigt, transmission primaire (2 points)

6. Utilisez de la graisse avec des performances extrême-pression (EP2) et haute température avec 10 % max. de disulfure de molybdène (NLGI classe 2) à base de lithium.

LUBRIFICATION DE LA ET DE LA FAUCHEUSE À DISQUES

Figure 5.9: Points de lubrification

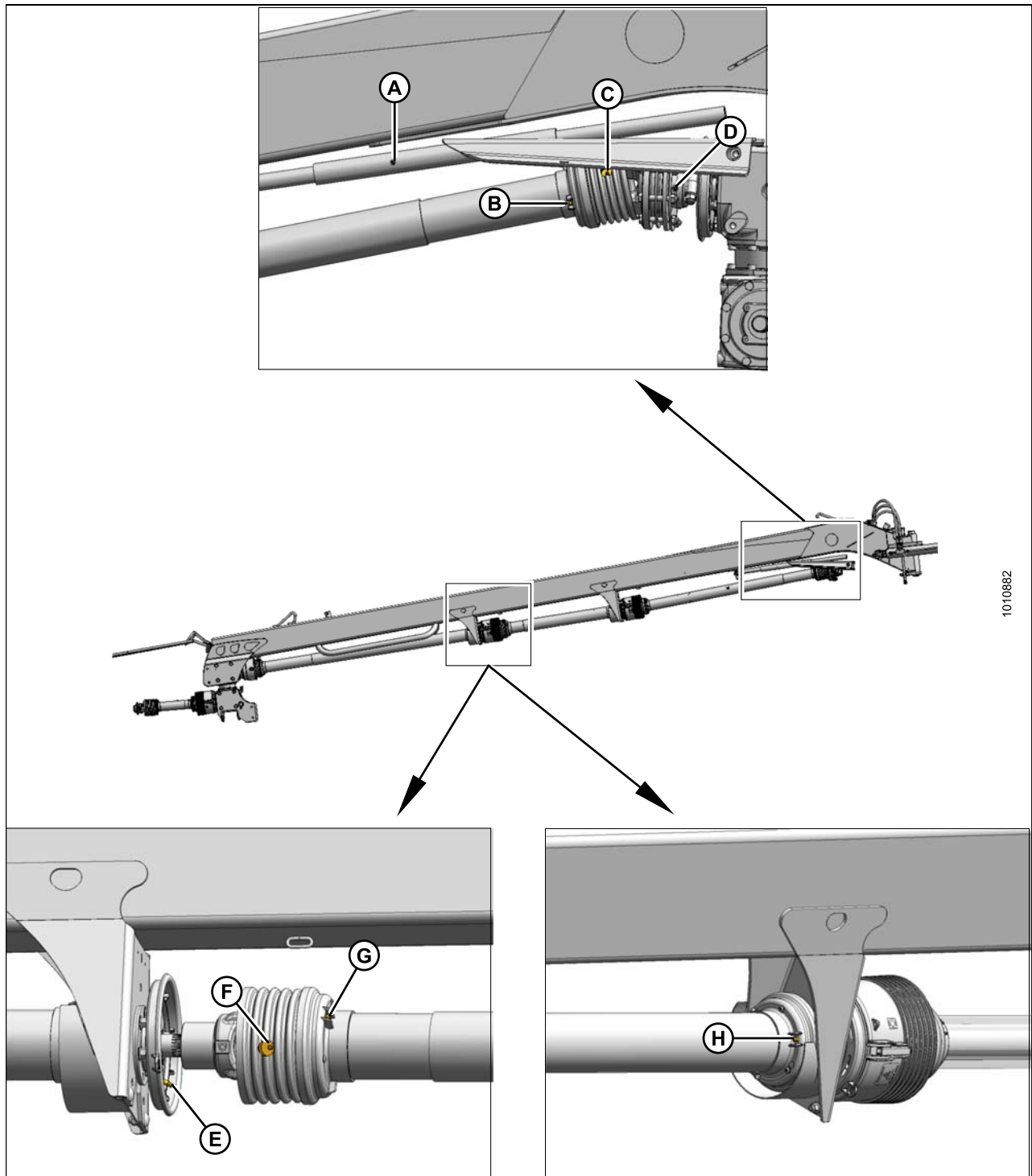

1010882

A – Joint à glissière, articulation de direction

C – Cardan, transmission de l'embrayage

E – Roulements, transmission (4 m [13 pi] 1 point) (4,9 m [16 pi] 2 points)

G – Coiffe de protection (4 m [13 pi] 1 point) (4,9 m [16 pi] 2 points)

B – Doigt, transmission de l'embrayage

D – Embrayage

F – Cardan, transmission (4 m [13 pi] 1 point) (4,9 m [16 pi] 2 points)

H – Coiffe de protection (4 m [13 pi] 1 point) (4,9 m [16 pi] 2 points)

5.3 Fermeture des blindages de la transmission

ATTENTION

Ne faites PAS fonctionner la machine sans que les blindages de la transmission ne soient en place et bien fixés.

NOTE:

Les images représentées dans cette procédure correspondent au blindage de la transmission gauche ; le blindage droit est similaire.

1. Positionnez le blindage de la transmission sur les broches situées à la base du blindage (si nécessaire).
2. Poussez le blindage de la transmission (A) pour engager le loquet (B).
3. Vérifiez que le blindage est correctement fixé.

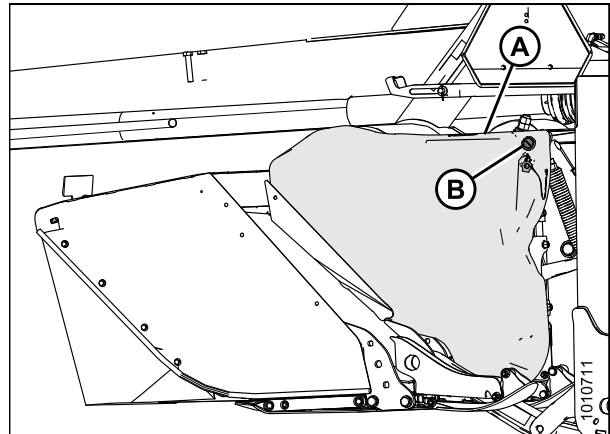

Figure 5.10: Blindage de la transmission et loquet

4. Remettez l'outil (B) et la goupille à anneau rabattant (A) sur la broche (C).

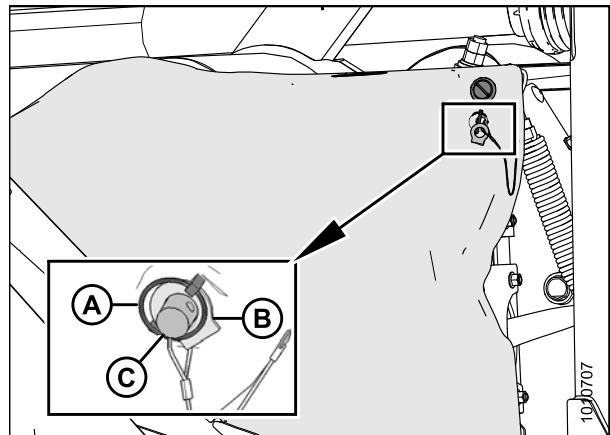

Figure 5.11: Blindage de la transmission de gauche

Chapitre 6: Contrôles à réaliser avant la livraison

DANGER

Pour éviter des blessures ou même la mort du fait d'un démarrage inattendu de la machine, il faut toujours arrêter le moteur et retirer la clé de contact avant de quitter le poste de conduite pour quelque raison que ce soit.

IMPORTANT:

Pour éviter tout endommagement de la machine, vérifiez qu'aucun matériau de calage d'expédition n'est tombé dans la barre de coupe.

1. Effectuez les vérifications et les réglages finaux comme indiqué dans la liste de contrôle avant la livraison (feuille jaune à la troisième de couverture de cette instruction) pour vous assurer que la machine est prête à l'emploi. Reportez-vous aux pages suivantes pour les instructions détaillées comme indiqué sur la [Liste de contrôle avant livraison, page 263](#).
2. Le liste de contrôle remplie devra être conservée soit par l'opérateur, soit par le concessionnaire.

NOTE:

La majorité des vérifications et des réglages est réalisée durant les procédures de configuration. Les inspections supplémentaires suivantes doivent être réalisées une fois la configuration terminée.

6.1 Vérification des boulons de roue

DANGER

Pour éviter des blessures ou même la mort du fait d'un démarrage inopiné de la machine, il faut toujours arrêter le moteur et retirer la clé de contact avant de quitter le poste de conduite pour quelque raison que ce soit.

IMPORTANT:

Vérifiez et resserrez les boulons des roues de travail et, le cas échéant, ceux des roues du système de transport après la première heure d'utilisation, puis toutes les 100 heures.

Serrez les boulons de roue à 160 Nm (120 lbf-pi) à l'aide du modèle de serrage indiqué.

IMPORTANT:

Chaque fois que vous installez une roue, vérifiez le couple de serrage après une heure d'utilisation.

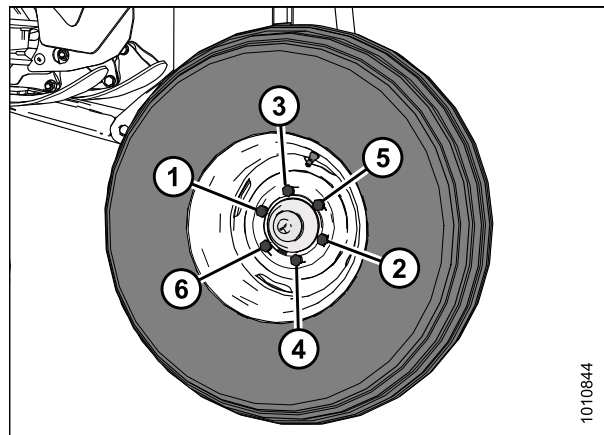

Figure 6.1: Séquence de serrage

6.2 Vérification de la pression des pneus

AVERTISSEMENT

- Entretenez les pneus de façon sécuritaire.
- Un pneu peut exploser lors du gonflage et provoquer des blessures graves ou la mort.

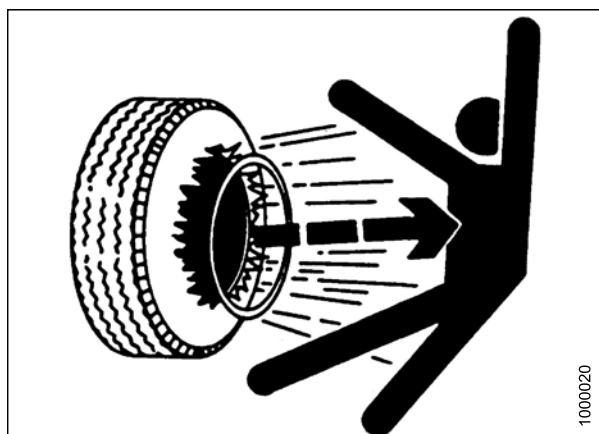

Figure 6.2: Pneu surgonflé

Vérifiez quotidiennement la pression des pneus.

- La pression maximale est de 310 kPa (45 psi) pour les roues de travail (A)
- La pression maximale est de 552 kPa (80 psi) pour les roues du Road Friendly Transport™ (système de transport routier) en option (B)

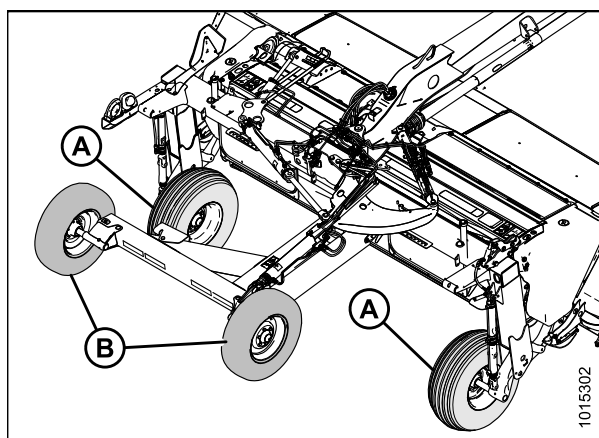

Figure 6.3: Roues de travail et roues de transport

6.3 Vérification de la courroie d'entraînement de la conditionneuse

DANGER

Pour éviter des blessures ou même la mort du fait d'un démarrage inattendu de la machine, il faut toujours arrêter le moteur et retirer la clé de contact avant de quitter le poste de conduite pour quelque raison que ce soit.

NOTE:

Si aucun conditionneur n'est installé, passez à [6.4 Vérification de l'angle de coupe, page 157](#).

- Ouvrez le blindage de la transmission de gauche. Pour obtenir des instructions, voyez [5.1 Ouverture des blindages de la transmission, page 145](#).
- Vérifiez que la courroie (A) est correctement placée sur les poulies et qu'elle est tendue. La longueur globale du ressort (B) doit être de 365 mm (14-3/8 po). Si des réglages sont nécessaires, reportez-vous à la partie [6.3.1 Réglage de la courroie d'entraînement de la conditionneuse, page 155](#).
- Vérifiez que les écrous de réglage (C) sont serrés.
- Vérifiez que le ressort est accroché au bon endroit :
 - Trou (D) pour la conditionneuse à rouleaux
 - Trou (E) pour la conditionneuse à peignes
- Fermez le blindage de la transmission. Pour obtenir des instructions, voyez [5.3 Fermeture des blindages de la transmission, page 152](#).

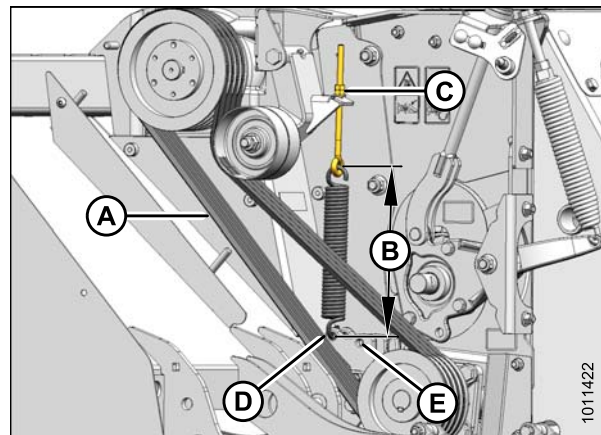

Figure 6.4: Courroie d'entraînement de la conditionneuse

6.3.1 Réglage de la courroie d'entraînement de la conditionneuse

DANGER

Pour éviter des blessures ou même la mort du fait d'un démarrage inattendu de la machine, il faut toujours arrêter le moteur et retirer la clé de contact avant de quitter le poste de conduite pour quelque raison que ce soit.

- Coupez le moteur et retirez la clé du contact.
- Ouvrez le blindage de la transmission de gauche. Pour obtenir des instructions, voyez [5.1 Ouverture des blindages de la transmission, page 145](#).

CONTRÔLES À RÉALISER AVANT LA LIVRAISON

3. Vérifiez que le ressort est accroché au bon endroit :
 - Trou (C) pour la conditionneuse à rouleaux
 - Trou (D) pour la conditionneuse à peignes
4. Tournez le contre-écrou (F) dans le sens antihoraire pour déverrouiller le réglage de la tension.
5. Tournez l'écrou de réglage (E) dans le sens horaire pour rallonger le ressort (tension). Pour raccourcir le ressort (détente), tournez l'écrou de réglage (E) dans le sens antihoraire.
6. Réglez la longueur globale du ressort (B) à 365 mm (14-3/8 po).
7. Fermez le blindage de la transmission. Consultez [5.3 Fermeture des blindages de la transmission](#), page 152.

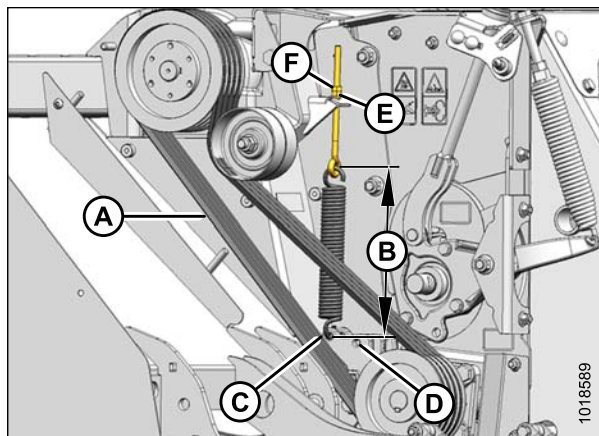

Figure 6.5: Courroie d'entraînement de la conditionneuse

6.4 Vérification de l'angle de coupe

Pour une faucheuse à disques équipée d'un vérin d'inclinaison hydraulique (A), le point médian de l'angle de la plateforme est indiqué avec les barres d'indication (B) au centre (orange) de l'auto-collant d'indication.

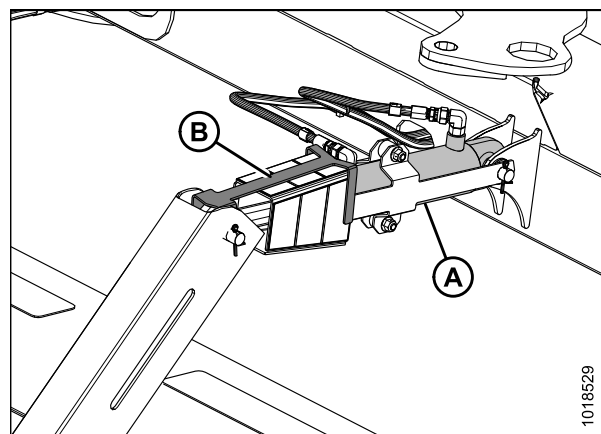

Figure 6.6: Vérin d'inclinaison hydraulique

Pour une faucheuse à disques équipée d'un vérin d'inclinaison mécanique (A), le point médian de l'angle de la plateforme est le milieu de la plage de réglage du vérin.

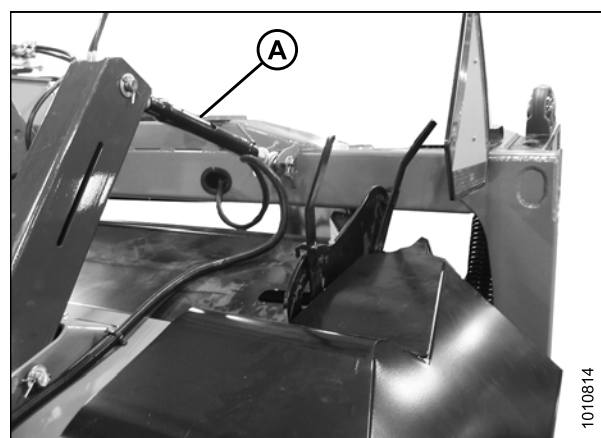

Figure 6.7: Vérin d'inclinaison mécanique

6.5 Vérification des patins

Tous les patins (A) doivent se trouver dans la même position, vers le haut (comme illustré à droite) ou vers le bas.

NOTE:

La faucheuse à disques de 4 m (13 pi) est équipée d'un patin à chaque extrémité. La faucheuse à disques de 4,9 m (16 pi) est équipée de deux patins à chaque extrémité.

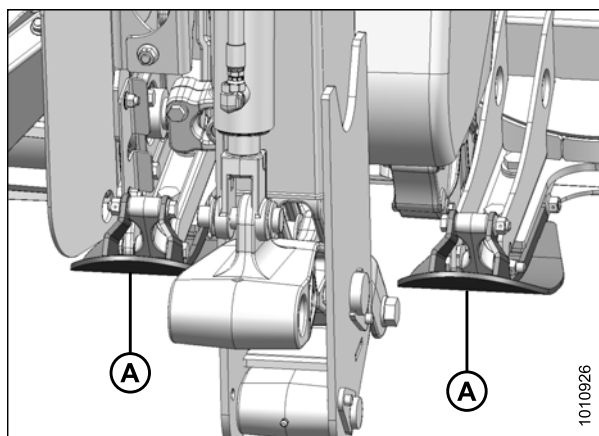

Figure 6.8: Patins 4,9 m (16 pi)

6.6 Vérification du flottement de la faucheuse à disques

DANGER

Pour éviter des blessures ou même la mort du fait d'un démarrage inattendu de la machine, il faut toujours arrêter le moteur et retirer la clé de contact avant de quitter le poste de conduite pour quelque raison que ce soit.

1. Centrez la faucheuse à disques directement à l'arrière du tracteur.
2. Abaissez la faucheuse à disques sur le sol.
3. Coupez le moteur du tracteur et retirez la clé du contact.
4. Saisissez et soulevez le coin avant de la faucheuse à disques et soulevez; le poids doit être à peu près de 45 kg (100 lb) aux deux extrémités. Si des réglages sont nécessaires, reportez-vous à la partie [6.6.1 Ajustement du flottement de la faucheuse à disques](#), page 159.

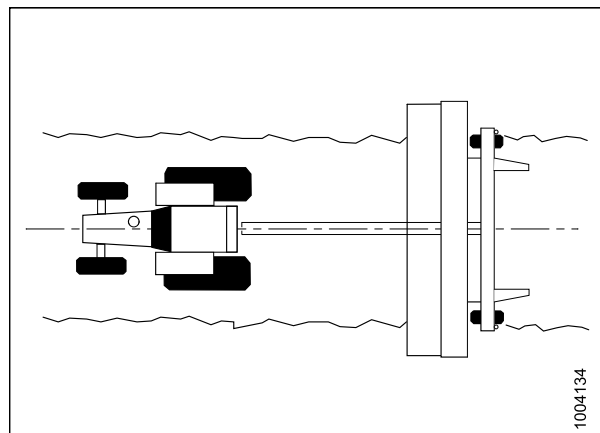

Figure 6.9: Faucheuse à disques centrée à l'arrière du tracteur

6.6.1 Ajustement du flottement de la faucheuse à disques

Le réglage du flottement (ou force de levage) change en fonction du type et des options de la conditionneuse. Le réglage doit être égal aux deux extrémités de la faucheuse à disques.

DANGER

Pour éviter des blessures ou même la mort du fait d'un démarrage inattendu de la machine, il faut toujours arrêter le moteur et retirer la clé de contact avant de quitter le poste de conduite pour quelque raison que ce soit.

NOTE:

Des modifications apportées à la position de fonctionnement de la faucheuse à disques peuvent affecter les réglages du flottement. Après le réglage de la hauteur ou de l'angle de coupe, vérifiez le flottement et réglez-le si nécessaire.

CONTRÔLES À RÉALISER AVANT LA LIVRAISON

1. Centrez la faucheuse à disques directement à l'arrière du tracteur et réglez la barre de coupe sur une orientation et une inclinaison adaptées au type de récolte et aux conditions de coupe. Reportez-vous au manuel de l'opérateur de la faucheuse à disques pour le réglage de l'angle de la barre de coupe.

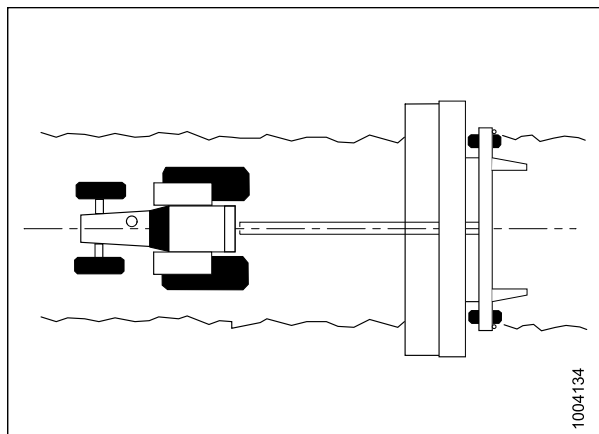

Figure 6.10: Faucheuse à disques centrée à l'arrière du tracteur

2. Soulevez complètement la faucheuse à disques. Coupez le moteur et retirez la clé.
3. Fermez la vanne de verrouillage (A) de chaque vérin de levage en tournant la poignée en position fermée (angle de 90 degrés par rapport au flexible).
4. Desserrez le contre-écrou (B) pour l'écarter du ressort.
5. Tournez le boulon de réglage (C) pour atteindre la mesure recommandée (D) pour le type de conditionneuse. Reportez-vous au tableau 6.1, page 161.
 - Tournez le boulon dans le sens horaire (vers le ressort) pour augmenter le flottement.
 - Tournez le boulon dans le sens antihoraire (en l'écartant du ressort) pour réduire le flottement.
6. Serrez le contre-écrou (B) contre le ressort.

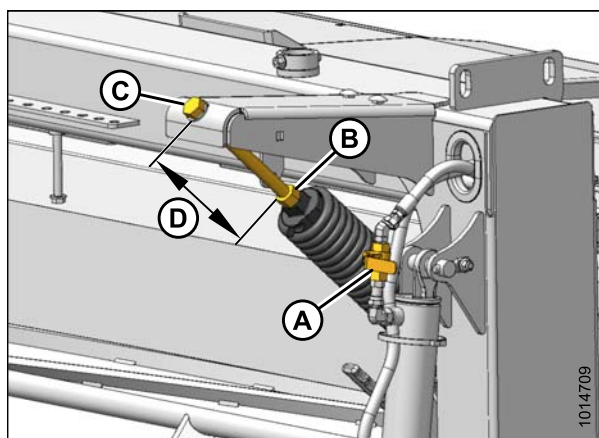

Figure 6.11: Clapet de verrouillage du vérin de levage, contre-écrou et boulon de réglage

CONTRÔLES À RÉALISER AVANT LA LIVRAISON

7. Mesurez la longueur de filetage exposée (D) sur les boulons de tension du ressort de flottement.

NOTE:

Les paramètres de flottement indiqués dans le tableau à droite ne sont que des paramètres de point de départ. La force du flottement doit toujours être vérifiée avec le flottement de la faucheuse à disques et l'angle de coupe réglés comme prévu pour utilisation sur le terrain.

8. Répétez les étapes 4, [page 160](#) à 7, [page 161](#) du côté opposé de la faucheuse à disques.
9. Ouvrez la vanne de verrouillage (A) de chaque vérin de levage en tournant la poignée en position ouverte (en ligne avec le flexible).
10. Pour vérifier le flottement, abaissez la faucheuse à disques à la position de coupe, saisissez le coin avant de la faucheuse et soulevez; le poids doit être à peu près de 45 kg (100 lb) aux deux extrémités.
11. Répétez les procédures de réglage jusqu'à ce que le poids désiré soit atteint aux deux extrémités de la faucheuse à disques.

Tableau 6.1 Point de départ du réglage du flottement

Taille de la plateforme	Type de conditionneuse	Longueur de filetage exposée
4,0mètres	Aucune	280 à 290 mm (11 à 11-5/32 po)
	Rouleaux	120 à 130 mm (4-3/4 à 5-1/8 po)
	Peignes	Côté droit : 145 à 155 mm (5-3/4 à 6-1/8 po)
	Peignes	Côté gauche : 15 à 125 mm (4-1/2 à 4-15/16 po)
4,9mètres	Aucune	230 à 240 mm (9 à 9-1/2 po)
	Rouleaux	70 à 80 mm (2-3/4 à 3-1/8 po)
	Peignes	Côté droit : 95 à 105 mm (3-3/4 à 4-1/8 po)
	Peignes	Côté gauche : 65 à 75 mm (2-1/2 à 3 po)

6.7 Vérification et ajout de lubrifiant pour boîte de vitesses de synchronisation des rouleaux de conditionneuse

La boîte de vitesses de synchronisation des rouleaux de la conditionneuse se trouve à l'intérieur du compartiment de l'entraînement du côté droit de la faucheuse à disques.

DANGER

Pour éviter des blessures ou même la mort du fait d'un démarrage inopiné de la machine, il faut toujours arrêter le moteur et retirer la clé de contact avant de quitter le poste de conduite pour quelque raison que ce soit.

IMPORTANT:

Vérifiez le niveau de lubrifiant de la boîte de vitesses de synchronisation des rouleaux de la conditionneuse lorsque le lubrifiant est chaud. Si le lubrifiant est froid, faites tourner la machine environ 10 minutes au ralenti avant de vérifier.

1. Abaissez la faucheuse à disques sur le sol et ajustez l'angle de la plateforme avec le vérin d'inclinaison de sorte que la barre de coupe soit à niveau. Coupez le moteur, et retirez la clé.
2. Ouvrez la porte de la barre de coupe. Reportez-vous à la partie [10.1 Ouverture des portes de la barre de coupe, page 243](#).
3. Utilisez un niveau (à bulle) pour vérifier que la barre de coupe est à niveau vers l'avant et vers l'arrière. Réglez l'angle de la plateforme si nécessaire.
4. Ouvrez le blindage de la transmission de droite. Consultez [5.1 Ouverture des blindages de la transmission, page 145](#).
5. Nettoyez autour du regard de niveau d'huile (A) et du bouchon de reniflard (B) sur le côté intérieur de la boîte de vitesses de synchronisation des rouleaux de la conditionneuse.
6. Assurez-vous que le niveau d'huile est en haut du regard. Si nécessaire, ajoutez du lubrifiant par le bouchon de remplissage (B). Reportez-vous à la partie [10.4 Lubrifiants recommandés, page 246](#) pour plus d'informations sur les lubrifiants.
7. Remettez le bouchon (B) et serrez-le.
8. Fermez le blindage de la transmission de droite. Pour obtenir des instructions, reportez-vous à la partie [5.3 Fermeture des blindages de la transmission, page 152](#).
9. Fermez la porte de la barre de coupe. Reportez-vous à la partie [10.3 Fermeture des portes de la barre de coupe, page 245](#).

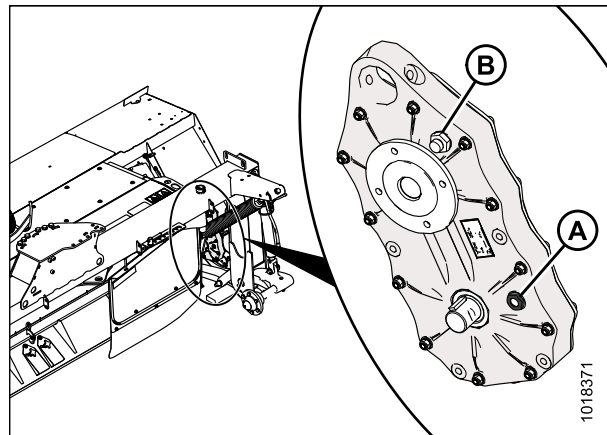

Figure 6.12: Boîte de vitesses de synchronisation des rouleaux

6.8 Vérification et ajout de lubrifiant pour boîte de vitesses d'entraînement de faucheuse à disques

La boîte de vitesses de l'entraînement de la de la faucheuse à disques se trouve à l'intérieur du compartiment de l'entraînement du côté gauche de la faucheuse à disques.

DANGER

Pour éviter des blessures ou même la mort du fait d'un démarrage inopiné de la machine, il faut toujours arrêter le moteur et retirer la clé de contact avant de quitter le poste de conduite pour quelque raison que ce soit.

1. Retirez complètement le vérin d'inclinaison.
2. Abaissez la faucheuse à disques jusqu'à ce qu'elle soit au niveau du sol. Coupez le moteur et retirez la clé du contact.

NOTE:

Pour assurer une lecture précise du niveau d'huile de la boîte de vitesse d'entraînement de la barre de coupe de la conditionneuse, placez les patins de la faucheuse à disques en position complètement levée. Reportez-vous à la partie du manuel d'opération de la faucheuse à disques pour obtenir des instructions.

3. Séparez le tracteur de l'attelage. Reportez-vous au manuel de l'opérateur de la faucheuse à disques.
4. Ouvrez le blindage de la transmission de gauche. Consultez [5.1 Ouverture des blindages de la transmission, page 145](#).
5. Réglez le cric de l'attelage (A) jusqu'à ce que la boîte de vitesses de l'entraînement soit parallèle au sol.

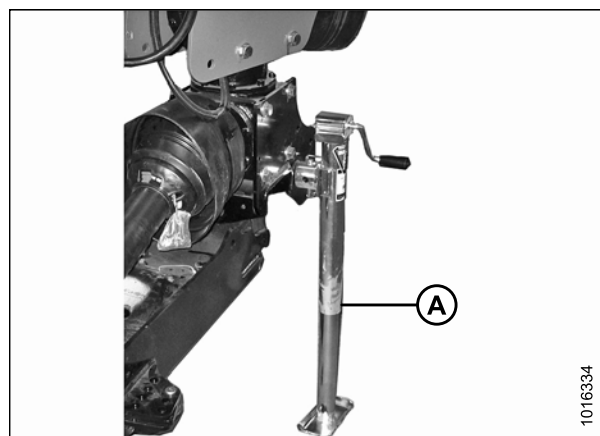

Figure 6.13: Cric d'attelage

CONTRÔLES À RÉALISER AVANT LA LIVRAISON

6. Nettoyez l'espace autour de la jauge (A).
7. Retirez la jauge (A) en utilisant une douille de 22 mm.
8. Assurez-vous que le niveau de lubrifiant correspond à la ligne de la jauge.
9. Si nécessaire, ajoutez de l'huile de transmission dans la boîte de vitesses à travers l'orifice (A) de la jauge. Reportez-vous à la partie [10.4 Lubrifiants recommandés](#), page 246.
10. Réinstallez la jauge et serrez-la.
11. Fermez le blindage de la transmission de gauche. Pour obtenir des instructions, reportez-vous à la partie [5.3 Fermeture des blindages de la transmission](#), page 152.

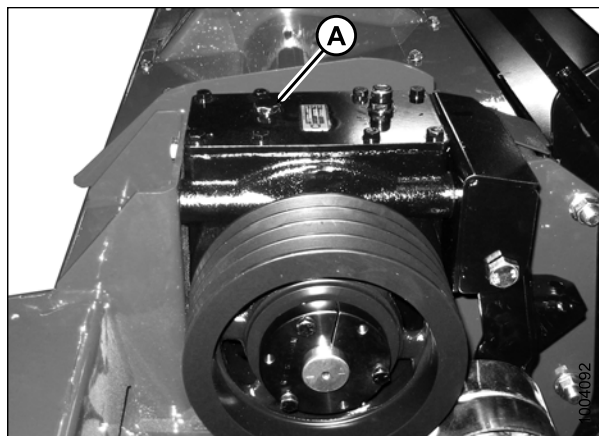

Figure 6.14: Côté gauche de la faucheuse à disques

6.9 Vérification et lubrification des boîtes de vitesses pivotantes avant et arrière

La faucheuse à disques possède deux boîtes de vitesses pivotantes. Chaque boîte de vitesses pivotante se compose d'une boîte de vitesses supérieure et inférieure. Les bouchons de vérification d'huile se trouvent à la même position sur chaque boîte de vitesses et doivent être retirés pour vérifier le niveau de lubrifiant.

DANGER

Pour éviter des blessures ou même la mort du fait d'un démarrage inattendu de la machine, il faut toujours arrêter le moteur et retirer la clé de contact avant de quitter le poste de conduite pour quelque raison que ce soit.

IMPORTANT:

Vérifiez le niveau de lubrifiant de la boîte de vitesses pivotante lorsque le lubrifiant est chaud. Si le lubrifiant est froid, faites tourner la machine environ 10 minutes au ralenti avant de vérifier.

Figure 6.15: Boîtes de vitesses pivotantes avant et arrière

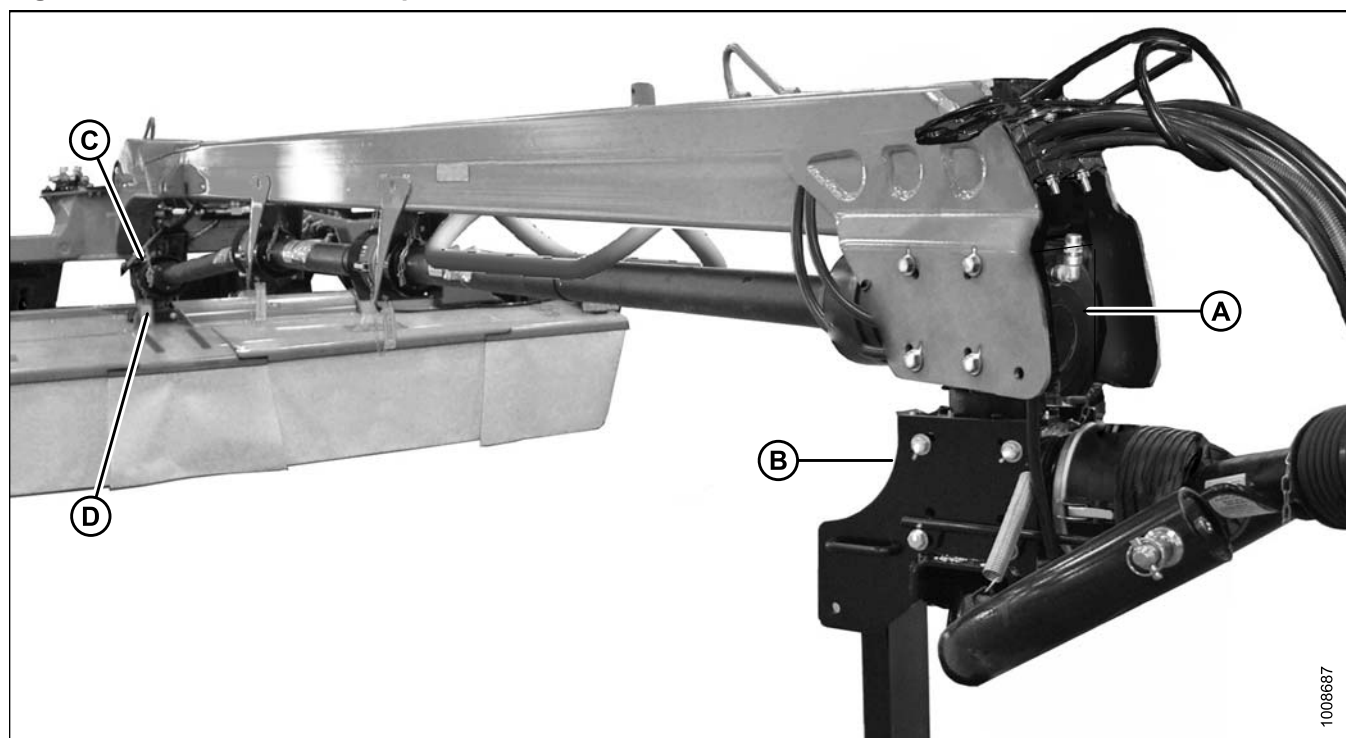

A – Boîte de vitesses avant supérieure
D – Boîte de vitesses arrière inférieure

B – Boîte de vitesses avant inférieure

C – Boîte de vitesses arrière supérieure

1008687

CONTRÔLES À RÉALISER AVANT LA LIVRAISON

Réalisez cette procédure sur les boîtes de vitesse supérieure et inférieure :

1. Levez ou abaissez l'attelage jusqu'à ce que le haut de la boîte de vitesse soit parallèle au sol.
2. Rétractez la faucheuse jusqu'à ce que le haut de la boîte de vitesse soit parallèle au sol.
3. Coupez le moteur et retirez la clé.
4. Nettoyez l'espace autour du bouchon (A) du regard.
5. Retirez le bouchon de contrôle en utilisant une douille de 13 mm.
6. Vérifiez le niveau de lubrifiant et assurez-vous que le lubrifiant est visible ou qu'il coule légèrement par l'orifice.
7. Si nécessaire, ajoutez de l'huile pour engrenages SAE 85W-140 aux boîtes de vitesse par le reniflard/bouchon de remplissage (B).
8. Réinstallez le bouchon (A) du regard et le bouchon (B) du reniflard et de remplissage, puis serrez-les.

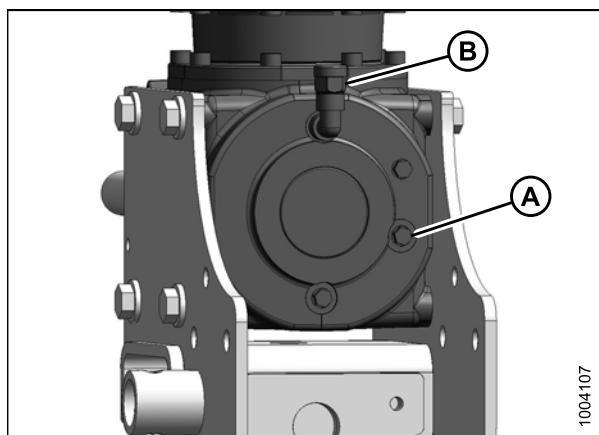

Figure 6.16: Boîte de vitesses pivotante

6.10 Vérification du lubrifiant de la barre de coupe

DANGER

Pour éviter des blessures ou même la mort du fait d'un démarrage inattendu de la machine, il faut toujours arrêter le moteur et retirer la clé de contact avant de quitter le poste de conduite pour quelque raison que ce soit.

1. Positionnez la plateforme de sorte que la barre de coupe soit plus ou moins à niveau.
2. Abaissez la plateforme sur un sol plat avec des blocs de 25 cm (10 po) sous la barre de coupe.
3. Coupez le moteur et retirez la clé.
4. Ouvrez les portes de la barre de coupe. Reportez-vous à la partie [10.1 Ouverture des portes de la barre de coupe](#), page 243.

ATTENTION

Faites attention quand vous travaillez autour des lames. Les lames sont tranchantes et peuvent blesser gravement. Portez des gants pour manipuler les lames.

5. Utilisez un niveau pour vous assurer que la barre de coupe est horizontale dans les deux directions. Ajustez la position de la plateforme en conséquence

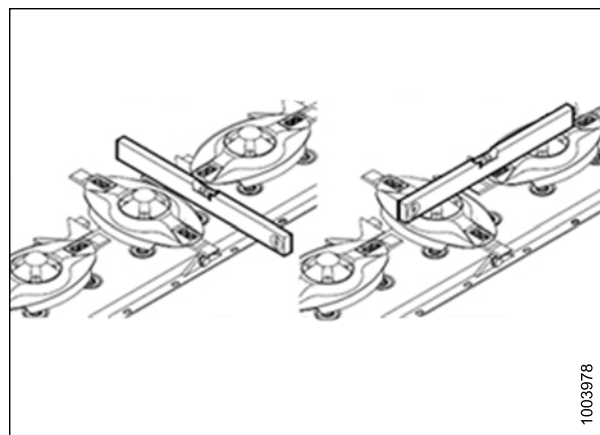

Figure 6.17: Niveau à bulle sur la barre de coupe

6. Utilisez une douille de 17 mm pour retirer le bouchon d'inspection du niveau d'huile (A) et le joint torique (B) de la barre de coupe.
7. Vérifiez que le niveau de lubrifiant soit au même niveau que le trou d'inspection.
8. Si nécessaire, ajoutez du lubrifiant par le trou d'inspection. Consultez [10.4 Lubrifiants recommandés](#), page 246.
9. Remplacez le bouchon d'inspection du niveau d'huile (A) et le joint torique (B).

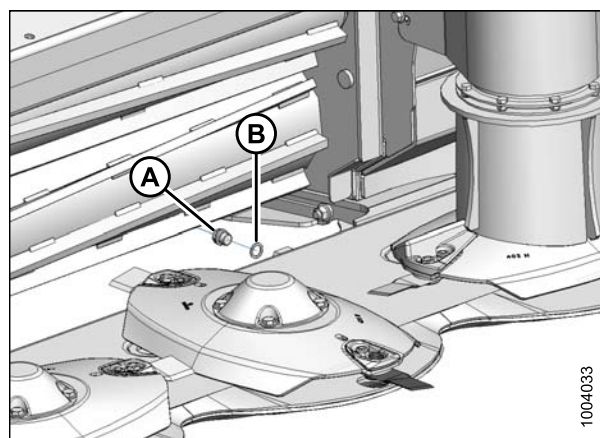

Figure 6.18: Barre de coupe

6.10.1 Ajout de lubrifiant à la barre de coupe

⚠ DANGER

Pour éviter des blessures ou même la mort du fait d'un démarrage inopiné de la machine, il faut toujours arrêter le moteur et retirer la clé de contact avant de quitter le poste de conduite pour quelque raison que ce soit.

1. Démarrez de l'andaineuse et soulevez la faucheuse à disques.
2. Placez un bloc sous le côté de la faucheuse à disques avec un reniflard M18 de barre de coupe (A) pour qu'il se trouve plus haut que le côté opposé.
3. Abaissez la faucheuse à disques sur le bloc, coupez le moteur de l'andaineuse et retirez la clé.
4. Nettoyez l'espace autour du reniflard M18 de barre de coupe (A), puis retirez le reniflard.

IMPORTANT:

Ne retirez **PAS** les boulons à tête hexagonale M10 (B) qui fixent la plaque d'extrémité (C) de la barre de coupe à celle-ci, car des fuites de lubrifiant pourraient se produire.

5. Ajoutez du lubrifiant jusqu'à ce que le niveau de lubrifiant soit au même niveau que l'orifice (si nécessaire). Pour les lubrifiants recommandés, reportez-vous à la partie [10.4 Lubrifiants recommandés](#), page 246.

IMPORTANT:

Ne **PAS** trop remplir la barre de coupe. Un remplissage excessif peut provoquer une surchauffe et des dommages, ou la défaillance des composants de la barre de coupe.

6. Installez le reniflard M18 (A) de la barre de coupe.
7. Démarrez l'andaineuse et soulevez la faucheuse à disques.
8. Retirez le bloc.
9. Arrêtez le tracteur, retirez la clé et engagez les verrouillages du vérin de levage de la faucheuse à disques.
10. Vérifiez à nouveau le niveau de lubrifiant. Consultez [6.10 Vérification du lubrifiant de la barre de coupe](#), page 167.

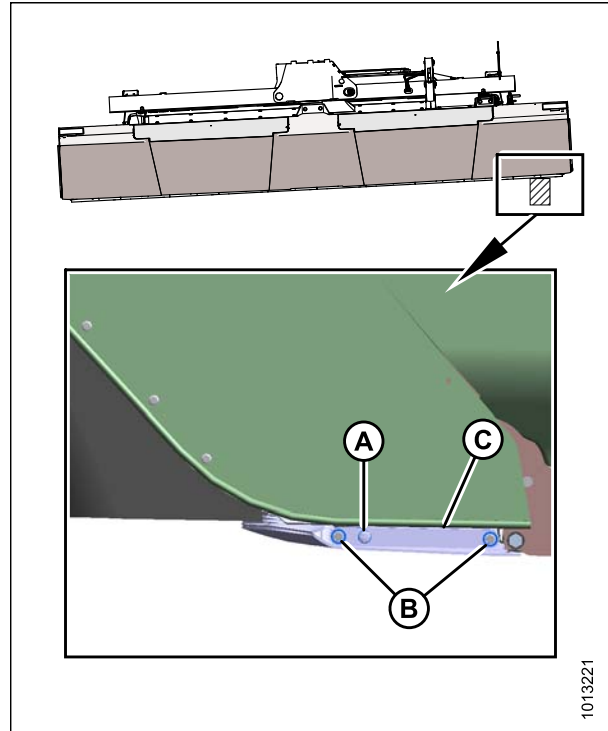

Figure 6.19: Côté gauche représenté – Côté droit similaire

1013221

6.11 Vérification de l'écartement des rouleaux

Vérifiez l'écart des rouleaux réglé en usine comme suit :

DANGER

Pour éviter des blessures ou même la mort du fait d'un démarrage inattendu de la machine, il faut toujours arrêter le moteur et retirer la clé de contact avant de quitter le poste de conduite pour quelque raison que ce soit.

1. Abaissez la faucheuse à disques sur le sol.
2. Coupez le moteur et retirez la clé du contact.
3. **Rouleaux en acier** : La longueur du filetage (A) qui dépasse du contre-écrou des tiges de réglage peut être considérée comme étant l'écartement approximatif des rouleaux, mais ne donne **PAS** des mesures cohérentes de l'écartement. Pour veiller à ce que l'écartement des rouleaux corresponde au réglage d'usine, consultez [6.11.1 Réglage de l'écartement des rouleaux : Rouleaux en acier, page 169](#).
4. **Rouleaux en polyuréthane** : Insérez une jauge d'épaisseur entre les rouleaux à partir de l'avant ou de l'arrière de la plateforme. Le réglage d'usine est de 3 mm (1/8 po). Si des réglages sont nécessaires, reportez-vous à la partie [6.11.2 Réglage de l'écartement des rouleaux : Rouleaux en polyuréthane, page 170](#).

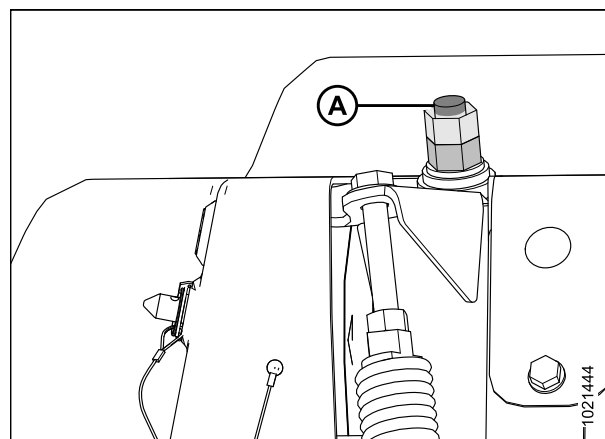

Figure 6.20: Réglage de l'écartement des rouleaux

6.11.1 Réglage de l'écartement des rouleaux : Rouleaux en acier

Des déflecteurs étroits de tapis peuvent remplacer les déflecteurs larges en cas de bourrage aux extrémités de la plateforme lorsque les tabliers sont réglés pour expulsion centrale.

DANGER

Pour éviter des blessures ou même la mort du fait d'un démarrage inopiné de la machine, il faut toujours arrêter le moteur et retirer la clé de contact avant de quitter le poste de conduite pour quelque raison que ce soit.

1. Abaissez la faucheuse à disques sur le sol.
2. Coupez le moteur et retirez la clé du contact.

CONTRÔLES À RÉALISER AVANT LA LIVRAISON

3. Desserrez le contre-écrou (A) de chaque côté de la conditionneuse.
4. Tournez l'écrou inférieur (B) dans le sens antihoraire jusqu'à ce que le rouleau supérieur repose sur le rouleau inférieur. Assurez-vous que les rouleaux s'épousent correctement.
5. Tournez l'écrou inférieur (B) de deux tours et demi dans le sens horaire pour élever le rouleau supérieur et obtenir un écartement de 6 mm (1/4 po).
6. Maintenez l'écrou (B) et serrez le contre-écrou (A) de chaque côté de la plateforme.

IMPORTANT:

Assurez-vous que les écrous de réglage de l'écartement des rouleaux sont réglés de manière égale de chaque côté de la plateforme afin d'obtenir un écartement uniforme entre les rouleaux.

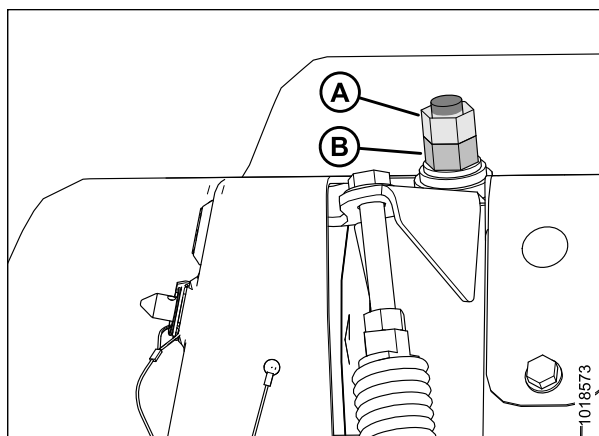

Figure 6.21: Réglage de l'écartement des rouleaux

6.11.2 Réglage de l'écartement des rouleaux : Rouleaux en polyuréthane

DANGER

Pour éviter des blessures ou même la mort du fait d'un démarrage inopiné de la machine, il faut toujours arrêter le moteur et retirer la clé de contact avant de quitter le poste de conduite pour quelque raison que ce soit.

1. Abaissez la faucheuse à disques sur le sol.
2. Coupez le moteur et retirez la clé du contact.
3. Desserrez le contre-écrou supérieur (A) de chaque côté de la conditionneuse.
4. Tournez l'écrou inférieur (B) dans le sens antihoraire jusqu'à ce que le rouleau supérieur repose sur le rouleau inférieur.
5. Tournez l'écrou inférieur (B) d'un tour complet dans le sens horaire pour lever le rouleau supérieur et obtenir un écartement des rouleaux de 3 mm (1/8 po).
6. Maintenez l'écrou (B) et serrez le contre-écrou (A) de chaque côté de la plateforme.

IMPORTANT:

Assurez-vous que les écrous de réglage de l'écartement des rouleaux sont réglés de manière égale de chaque côté de la plateforme afin d'obtenir un écartement uniforme entre les rouleaux.

7. Tournez manuellement les rouleaux et utilisez une jauge d'épaisseur aux extrémités des rouleaux pour vérifier que l'écartement réel n'est pas inférieur à 2 mm (5/64 po) et pas supérieur à 4 mm (5/32 po).

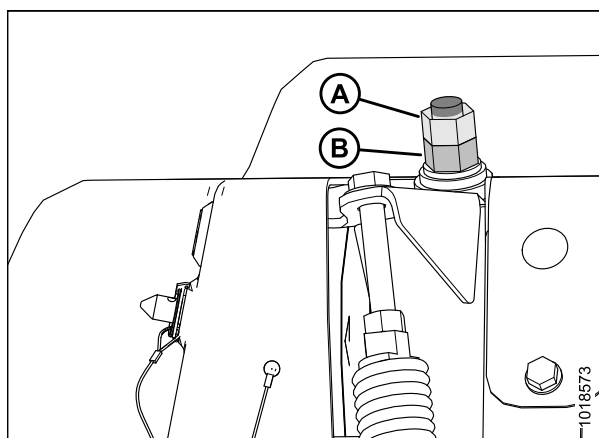

Figure 6.22: Réglage de l'écartement des rouleaux

6.12 Vérification de la synchronisation des rouleaux

Si un bruit excessif provient des rouleaux de la conditionneuse, vérifiez la synchronisation des rouleaux.

DANGER

Pour éviter des blessures ou même la mort du fait d'un démarrage inattendu de la machine, il faut toujours arrêter le moteur et retirer la clé de contact avant de quitter le poste de conduite pour quelque raison que ce soit.

La synchronisation des rouleaux est réglée en usine et ne devrait pas nécessiter d'autre réglages. Toutefois, si les rouleaux de la conditionneuse deviennent trop bruyants, il faudra régler leur synchronisation. Consultez le manuel de l'opérateur de la faucheuse à disques.

6.13 Vérification de la tension des rouleaux

La tension des rouleaux est indiquée par le filet exposé sur le boulon de réglage de la tension des rouleaux.

1. Mesurez la quantité de filets exposés sur le boulon de réglage de la tension des rouleaux (A) à chaque extrémité de la conditionneuse. La mesure (B) doit être comprise entre 12 et 15 mm (1/2 à 9/16 po) tant pour les conditionneuses à rouleaux en polyuréthane qu'en acier.
2. Si la tension doit être réglée, reportez-vous à [6.13.1 Réglage de la tension des rouleaux](#), page 172.

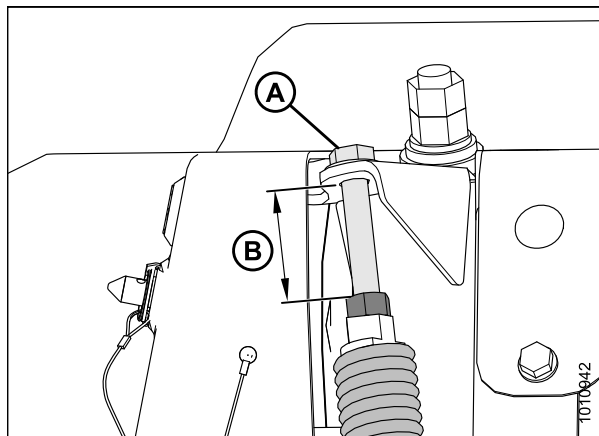

Figure 6.23: Dispositif de réglage de la tension des rouleaux

6.13.1 Réglage de la tension des rouleaux

Pour régler la tension du rouleau, procédez comme suit :

DANGER

Pour éviter des blessures ou même la mort du fait d'un démarrage inopiné de la machine, il faut toujours arrêter le moteur et retirer la clé de contact avant de quitter le poste de conduite pour quelque raison que ce soit.

1. Abaissez la faucheuse à disques sur le sol.
2. Coupez le moteur et retirez la clé du contact.
3. Desserrez le contre-écrou (A) de chaque côté de la conditionneuse.
4. Tournez le boulon (B) de fixation du ressort dans le sens horaire pour comprimer le ressort (C) et **AUGMENTER** la tension des rouleaux.
5. Tournez le boulon (B) de fixation du ressort dans le sens antihoraire pour desserrer le ressort (C) et **DIMINUER** la tension des rouleaux.
6. Mesurez la longueur filetée exposée du boulon de fixation (B) du ressort à chaque extrémité de la conditionneuse. La mesure (D) doit être comprise entre 12 et 15 mm (1/2 à 9/16 po) tant pour les conditionneuses à rouleaux en polyuréthane qu'en acier.

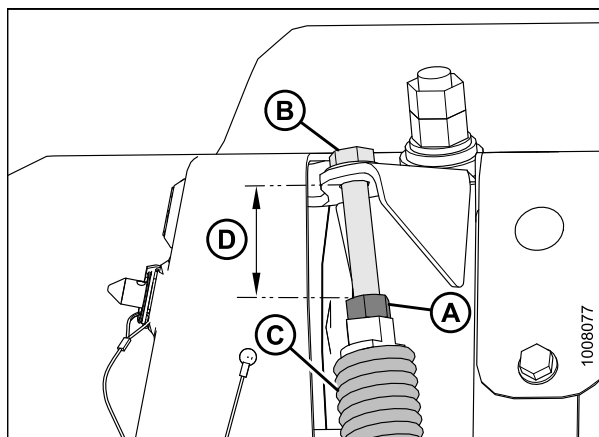

Figure 6.24: Côté gauche visible – Côté droit à l'opposé

IMPORTANT:

Chaque boulon devra subir une rotation égale. Chaque tour de boulon modifie la tension des rouleaux d'environ 32 N (7,2 lbf).

CONTRÔLES À RÉALISER AVANT LA LIVRAISON

7. Serrez les contre-écrous (A) sur chaque extrémité de la conditionneuse.

6.14 Réglage de la position de la chicane de la conditionneuse

1. Sur les conditionneuses à peignes, déplacez les poignées de réglage de la chicane (A) et (B) à la position du milieu (C) et (D) sur les plaques de réglage.

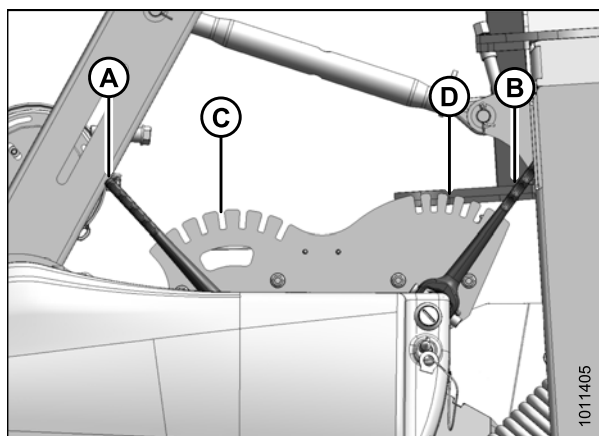

Figure 6.25: Dispositifs de réglage de chicane (conditionneuses à peignes)

2. Sur les conditionneuses à rouleaux, déplacez la poignée de réglage de la chicane (A) à la position du milieu (B) sur la plaque de réglage.

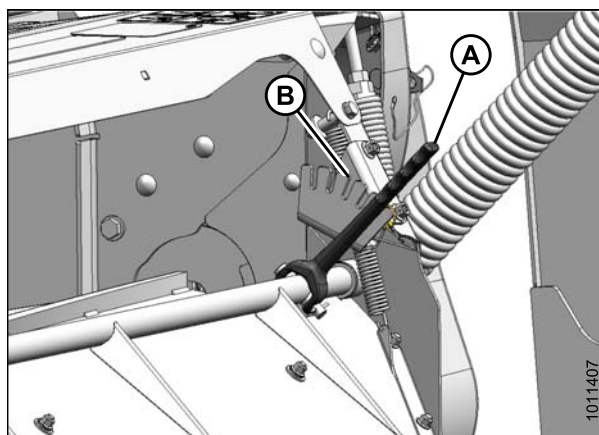

Figure 6.26: Dispositif de réglage de chicane (conditionneuses à rouleaux)

6.15 Vérification des feux

1. Vérifiez que les feux (A) et (B) sont correctement situés sur la faucheuse à disques pour correspondre à la configuration d'installation.
2. Vérifiez que les supports de feux sont sûrs et non endommagés.
3. Vérifiez le fonctionnement des feux d'avertissement (A) et des feux de freinage (B) lors du démarrage de la machine.

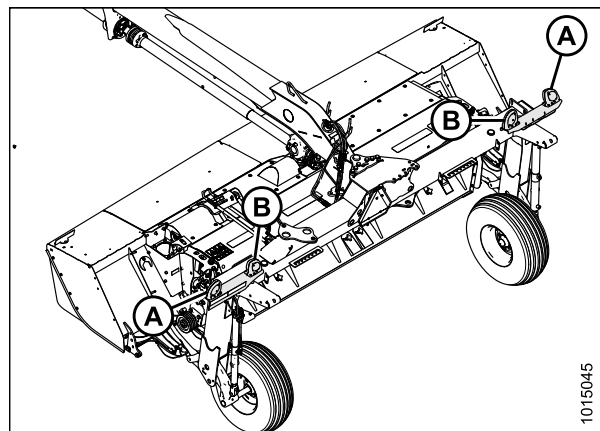

Figure 6.27: Configuration standard

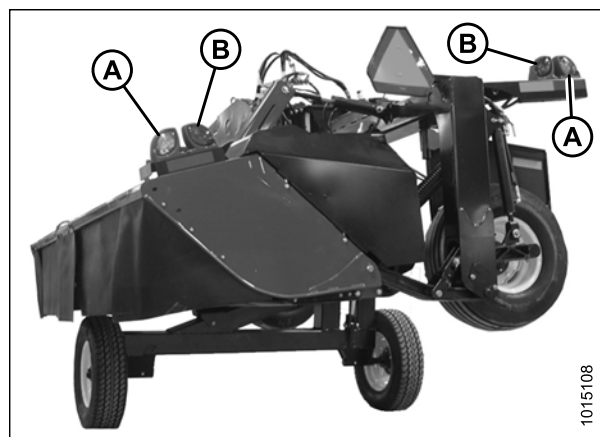

Figure 6.28: Road Friendly Transport™ (système de transport routier) Configuration

6.16 Vérifications des manuels

Les manuels suivants doivent être rangés dans l'étui de rangement des manuels (A) à l'extrémité droite de la faucheuse à disques :

- Manuel de l'opérateur de la faucheuse à disques de type tracté R113/R116
- Catalogue des pièces de la faucheuse à disques de type tracté R113/R116
- Aide-mémoire de la faucheuse à disques de type tracté R113/R116

Ouvrez le blindage de la transmission de droite pour accéder au boîtier. Consultez [5.1 Ouverture des blindages de la transmission](#), page 145.

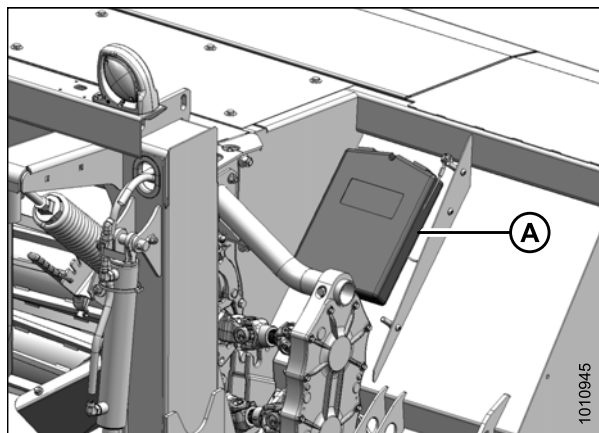

Figure 6.29: Étui des manuels

6.17 Vérification du fonctionnement de l'embrayage

L'embrayage de transmission nécessite une procédure de rodage initiale, sinon l'embrayage risque de patiner prématurément. Dans le cadre de la procédure d'inspection avant livraison, la pression du ressort d'embrayage doit être relâchée et la plateforme enclenchée. Ce patinage intentionnel de l'embrayage usera et placera les garnitures de friction contre les plaques d'entraînement métalliques et éliminera toute oxydation. Effectuez la procédure de rodage suivante pendant l'inspection avant livraison à chaque fois que les garnitures de friction de l'embrayage sont remplacées, ou si la machine n'a pas été utilisée pendant 6 mois ou plus.

1. Relâchez les leviers de blocage (A) du cône de protection installé sur la boîte de vitesses pivotante de la plateforme.
2. Séparez le cône en l'éloignant de la boîte de vitesses.

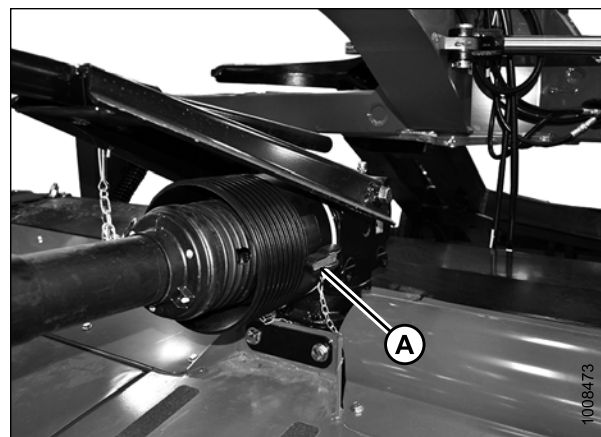

Figure 6.30: Cône de protection de la transmission

3. Tracez une ligne horizontale (A) d'un côté à l'autre des disques d'embrayage et des plaques d'entraînement avec un marqueur.
4. Détendez les écrous de serrage de la plaque de pression (B) d'un tour et demi.
5. Démarrez le tracteur et réglez le régime du moteur à 1000 tr/min.
6. Engagez la prise de force du tracteur (PF) pendant 3 à 5 secondes. Répétez à trois reprises.

NOTE:

L'embrayage patinera avec une force de 1350 Nm (995 lbf-pi) à 1000 tr/min.

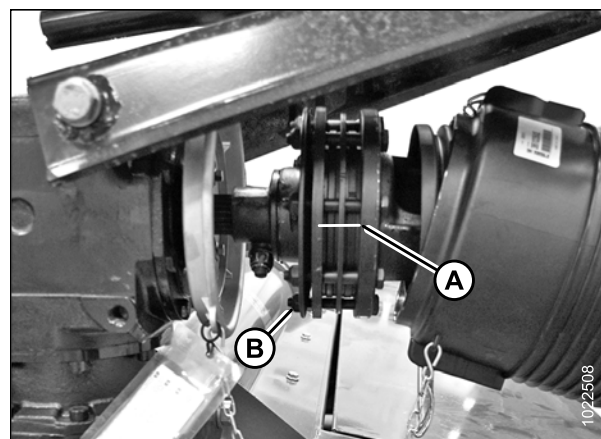

Figure 6.31: Transmission et boîte de vitesses

CONTRÔLES À RÉALISER AVANT LA LIVRAISON

7. Coupez le moteur et inspectez l'embrayage. La marque horizontale (A) d'un côté à l'autre des disques d'embrayage ne devrait plus s'aligner avec les plaques d'entraînement métalliques. Cela indique que l'embrayage patinait.

NOTE:

Il n'est pas nécessaire que la marque d'indication sur les disques d'embrayage soit mal alignée sur les plaques d'entraînement métalliques de chaque côté du disque. Les disques d'embrayage ne sont pas cannelés et ne patineront que sur une surface.

8. Si un patinage acceptable est détecté, resserrez les écrous de réglage du ressort d'embrayage (B). Reportez-vous à [6.17.1 Réglage de l'embrayage](#), page 179.
9. Si un patinage acceptable n'est pas détecté, l'embrayage doit être retiré et démonté pour inspection/réparation.
10. Faites glisser le cône de protection sur la boîte de vitesses et fixez-le à l'aide des deux leviers de blocage (A).

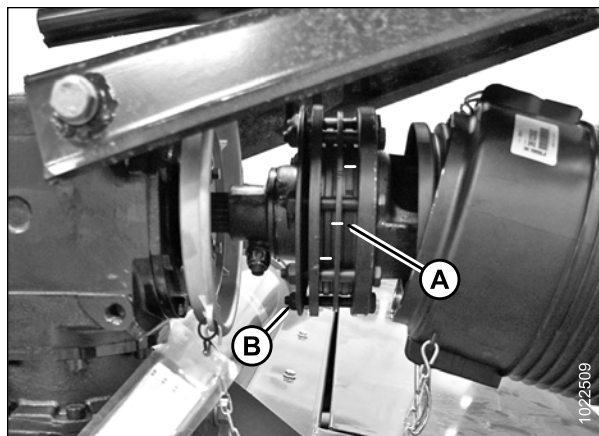

Figure 6.32: Transmission et boîte de vitesses

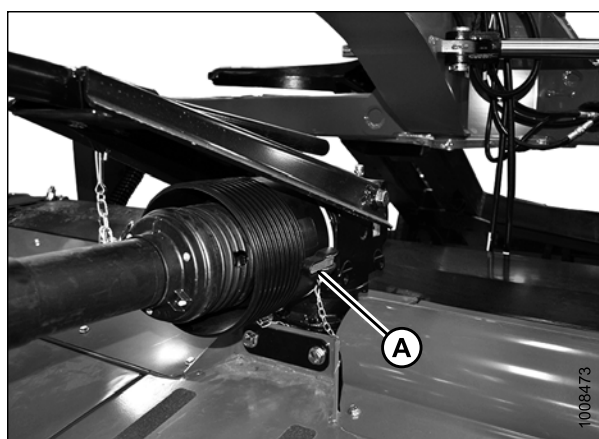

Figure 6.33: Cône de protection de la transmission

6.17.1 Réglage de l'embrayage

1. Relâchez les leviers de blocage (A) du cône de protection installé sur la boîte de vitesses pivotante de la plateforme.

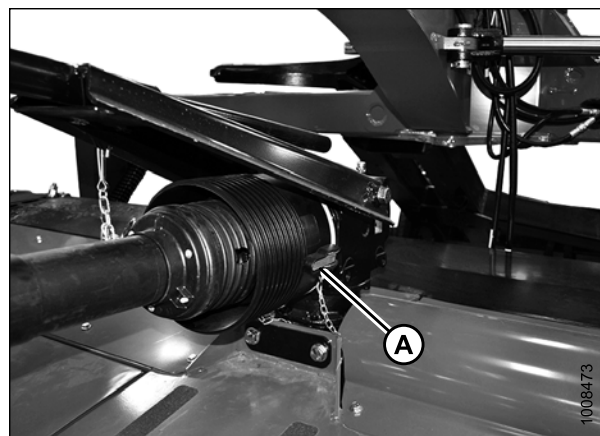

Figure 6.34: Cône de protection de la transmission

2. Détendez les écrous de serrage de la plaque de pression (A) d'un tour et demi.

NOTE:

Si cela a déjà été fait, il n'est pas nécessaire de le refaire.

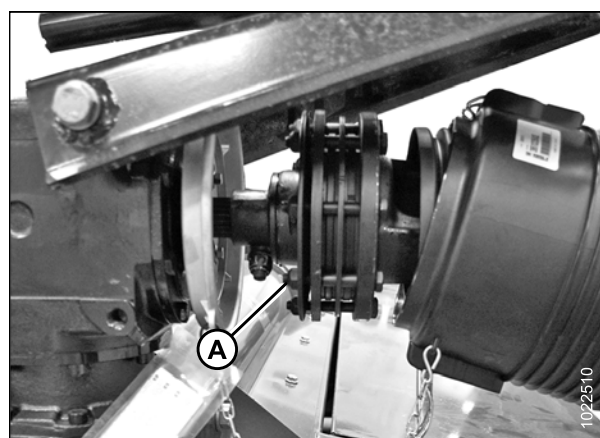

Figure 6.35: Boulons d'embrayage

3. Mesurez la distance (A) entre la rondelle Belleville (B) et la plaque (C) à l'aide d'un compas. La distance doit être de 17,75 mm (0,70 po) et doit être constante tout autour.

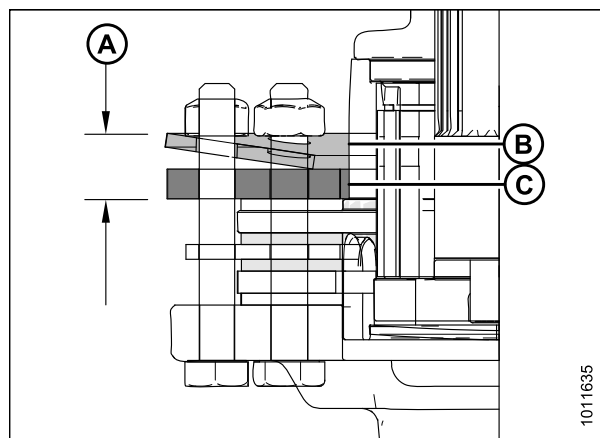

Figure 6.36: Mesure de réglage initiale

CONTRÔLES À RÉALISER AVANT LA LIVRAISON

4. Serrez les écrous en suivant la séquence indiquée à droite. Une fois que les disques sont proches de la dimension de 17,75 mm (0,70 po), vérifiez que les disques ne sont pas desserrés. Ne serrez **PAS** excessivement les disques. Essayez d'atteindre un équilibre entre l'embrayage **le patinage** de l'embrayage lors d'un chargement excessif ou dynamique et **le non-patinage** pendant un fonctionnement normal.
5. Testez le fonctionnement de l'embrayage et réglez-le uniformément au besoin. Consultez [6.17 Vérification du fonctionnement de l'embrayage](#), page 177.

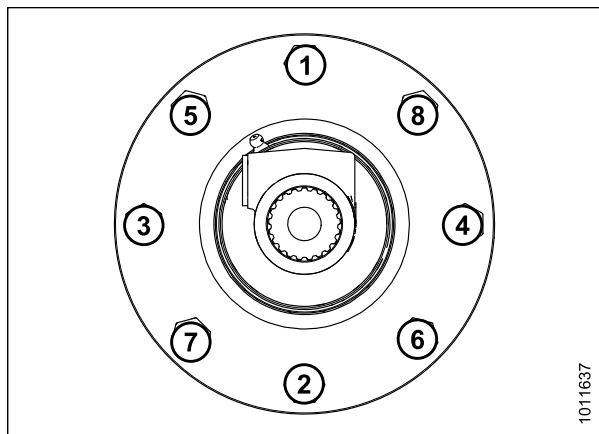

Figure 6.37: Séquence de serrage

6. Faites glisser le cône de protection sur la boîte de vitesses et fixez-le à l'aide de deux leviers de blocage (A).

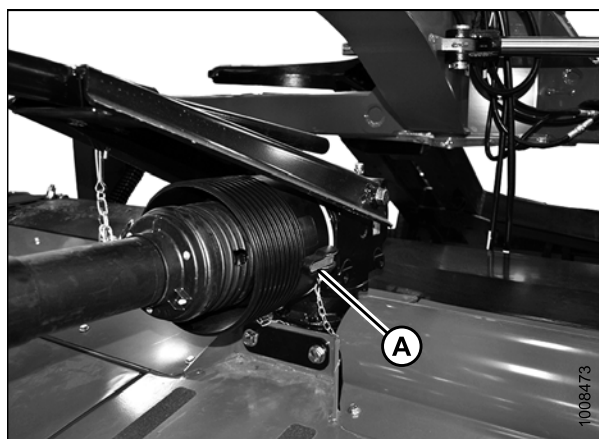

Figure 6.38: Cône de protection de la transmission

6.18 Démarrage de la plateforme

DANGER

- Maintenez toutes les personnes à plusieurs dizaines de mètres de votre zone de travail. Assurez-vous toujours qu'aucune personne n'est alignée avec l'avant ou l'arrière de la machine. Des pierres et d'autres objets étrangers peuvent être éjectés avec force de n'importe quelle extrémité.
- Faites très attention, car des objets projetés peuvent causer des blessures. N'opérez sous AUCUN prétexte la faucheuse à disques lorsque d'autres personnes se trouvent à proximité.
- Vérifiez attentivement la zone de barre de coupe à la recherche de pièces desserrées sur la barre de coupe. De tels objets peuvent être violemment éjectés au démarrage de la machine, provoquant des blessures ou des dégâts matériels graves.
- Les rideaux de la barre de coupe réduisent le risque de projection d'objets. Maintenez toujours ces rideaux abaissés lors du fonctionnement de la faucheuse à disques. Remplacez les rideaux s'ils sont usés ou endommagés.

DANGER

Avant de comprendre d'où viennent les bruits inhabituels ou de tenter de régler un problème, coupez le moteur, serrez le frein à main et retirez la clé.

ATTENTION

Ne démarrez ni ne déplacez jamais la machine avant de vous assurer que personne ne se trouve à proximité.

NOTE:

Un régime de moteur supérieur peut être nécessaire pour enclencher la plateforme. N'excédez **PAS** 1800 rpm.

1. Démarrez le tracteur.
2. Réglez la plateforme entre 152 et 305 mm (6 à 12 po) au-dessus du sol et placez le vérin d'inclinaison à la position du milieu.
3. Faites fonctionner la machine lentement pendant 5 minutes, en observant et en écoutant **DEPUIS LE SIÈGE DE L'OPÉRATEUR** pour détecter des pièces qui coïncent ou qui se touchent.
4. Faites fonctionner la machine à la vitesse de fonctionnement pendant 15 minutes. Écoutez tout bruit inhabituel ou toute vibration anormale.
5. Effectuez les vérifications de démarrage comme indiqué dans la liste de contrôle avant la livraison (feuille jaune à la troisième de couverture de cette instruction) pour vous assurer que la machine est prête à l'emploi.
6. Conservez la liste de contrôle et, si vous le souhaitez, conservez ces instructions pour vous y référer ultérieurement.

6.19 Vérification et réglage de la came sur le mécanisme de déploiement/rotation du transport

L'angle de la came (A) sur l'ensemble du mécanisme de déploiement/rotation du transport est programmé en usine à 112 degrés. Il peut être nécessaire d'ajuster l'angle de la came si le Road Friendly Transport™ (système de transport routier) ne se déploie pas correctement. Si le système fonctionne correctement, la plateforme devrait recommencer à tourner pendant que les roues de transport atteignent la fin de leur course (juste après le centre).

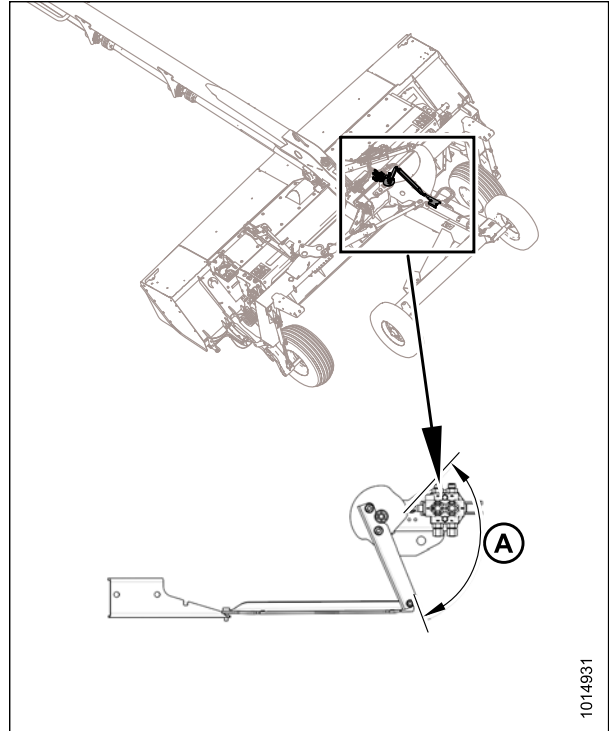

Figure 6.39: Ensemble du mécanisme de déploiement/rotation du transport

1. Desserrez deux contre-écrous M10 (A) et deux écrous hexagonaux à embase M10 (B), puis faites pivoter la plaque de came (C) pour obtenir l'angle idéal. Repositionnez la came de la façon suivante :
 - Faites pivoter dans le **SENS ANTIHORAIRE** si les pneus de transport se déploient trop près des pneus de la plateforme.
 - Faites pivoter dans le **SENS HORAIRE** si les pneus passent sous la plateforme, mais que la plateforme ne commence pas à pivoter.
2. Serrez deux écrous hexagonaux à embase M10 (B) et deux contre-écrous M10 (A).

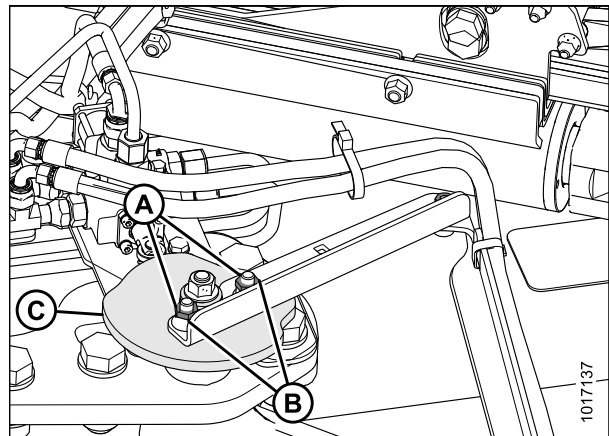

Figure 6.40: Ensemble du mécanisme de déploiement/rotation du transport

6.19.1 Conversion du mode travail au mode transport (avec le Road Friendly Transport™ [système de transport routier])

DANGER

Pour éviter des blessures graves voire mortelles, ne faites pas passer la machine vers ou depuis le mode transport tant que toutes les personnes, tous les animaux et tous les objets ne soient éloignés de sa portée de rotation.

AVERTISSEMENT

Vérifiez que les portes de la barre de coupe sont correctement fermées avant de convertir la machine du mode de travail à celui de transport pour éviter d'endommager l'équipement.

IMPORTANT:

Dans certaines juridictions, après l'installation de diviseurs de culture haute, la faucheuse à disques peut être considérée comme trop large pour les routes publiques en mode Road Friendly Transport™ (système de transport routier). Si nécessaire, retirez les diviseurs et réinstallez-les après le transport de la machine. Reportez-vous au manuel de l'opérateur de la faucheuse à disques.

1. Si nécessaire, desserrez les boulons (B) serrés du loquet de transport (A).

NOTE:

Cette étape doit être effectuée uniquement la première fois que la machine est convertie du travail au transport.

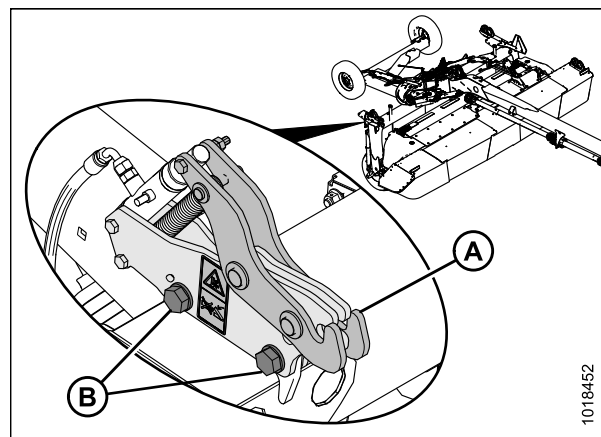

Figure 6.41: Loquet de transport

CONTRÔLES À RÉALISER AVANT LA LIVRAISON

2. Faites évacuer les passants de la zone et démarrez le tracteur. Ne faites **PAS** fonctionner la faucheuse à disques.
3. Comme l'indiquent les étapes sur l'autocollant « Travail à transport » (A), déplacez le commutateur de transport à la position inférieure (C) et vérifiez que le voyant (B) est allumé.



Figure 6.42: Commande à distance

4. Pendant que le voyant est allumé, levez complètement la faucheuse à disques.

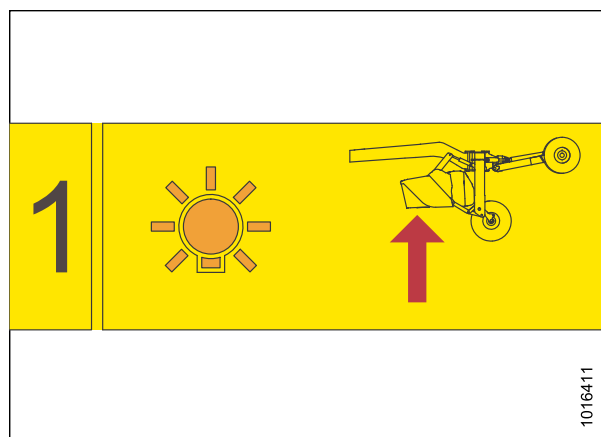

Figure 6.43: Levage de la faucheuse à disques

CONTRÔLES À RÉALISER AVANT LA LIVRAISON

5. Actionnez le levier de commande du vérin de rotation de l'attelage pour faire pivoter la faucheuse à disques vers la droite jusqu'à ce que l'écrou du roulement de la came se trouve sur la partie verte de l'autocollant d'alignement du transport.

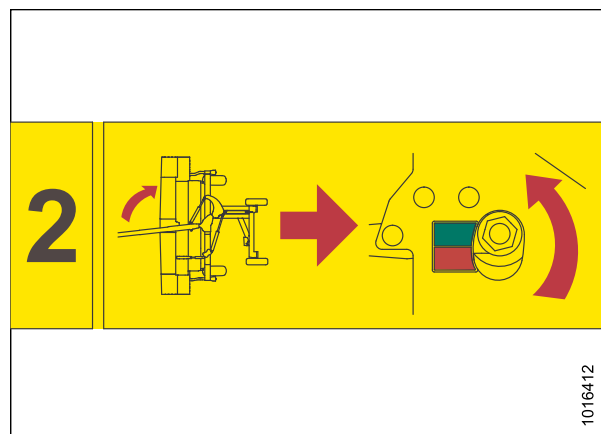

Figure 6.44: Rotation de la faucheuse à disques

6. Passez le commutateur de transport sur la position supérieure et vérifiez que le voyant n'est **PAS** allumé. Le circuit de rotation d'attelage est désormais désactivé et le circuit de transport est actif.

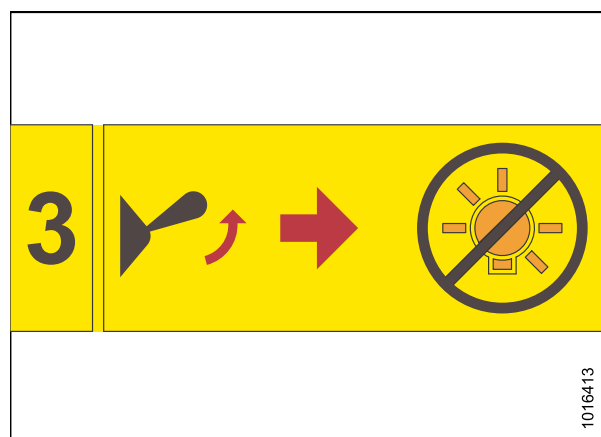

Figure 6.45: Commutateur de transport

7. Actionnez le levier de commande du vérin de rotation de l'attelage pour abaisser les roues de transport (A) et maintenez le levier jusqu'à ce que la faucheuse à disques quitte le sol.
8. Continuez à maintenir le levier de commande de rotation de l'attelage de sorte que la faucheuse à disques (B) pivote à gauche et sous l'attelage.
9. Relâchez le levier de commande de rotation de l'attelage lorsque la faucheuse à disques (C) cesse de pivoter.

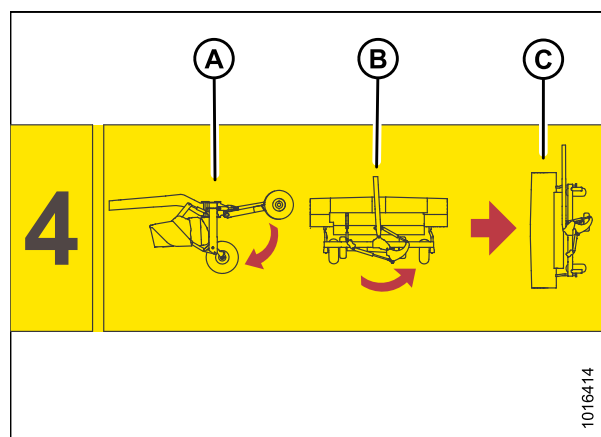

Figure 6.46: Rotation de l'ensemble de transport

CONTRÔLES À RÉALISER AVANT LA LIVRAISON

10. Actionnez le levier de commande de levage pour abaisser la faucheuse à disques sur l'ensemble de transport, pour lever les roues de travail et pour engager le loquet de transport sur l'attelage.

IMPORTANT:

Une fois que le loquet est engagé, n'utilisez **PAS** de circuits hydrauliques.

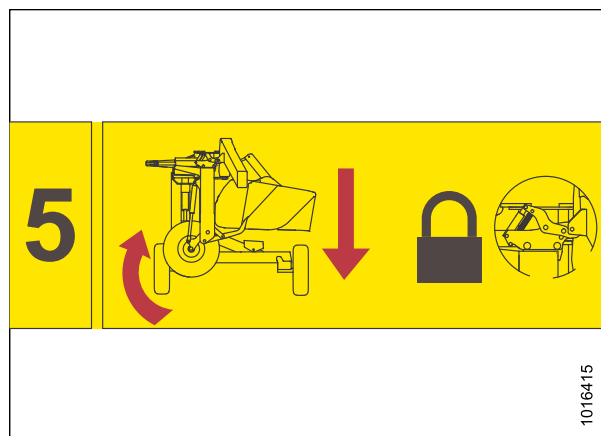

Figure 6.47: Abaissement de l'ensemble de transport

11. Fermez la vanne de verrouillage de la direction ainsi que les deux vannes de verrouillage du vérin de levage en tournant les manettes en position fermée. Voir schéma 6.49, page 186 et schéma 6.50, page 187.

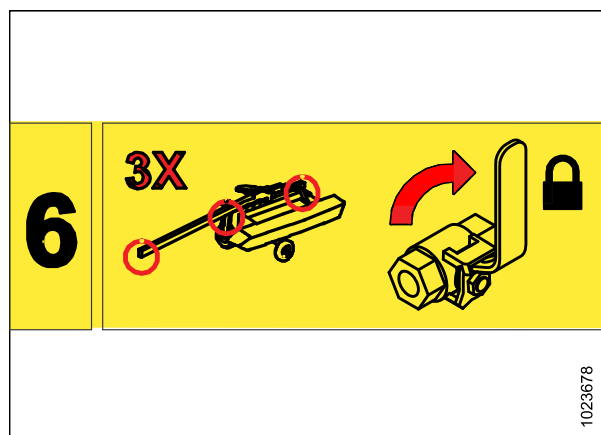

Figure 6.48: Verrouillage hydraulique

Verrouillage de la direction : Fermez la vanne en tournant la poignée (A) en position fermée (angle de 90 degrés par rapport au flexible).

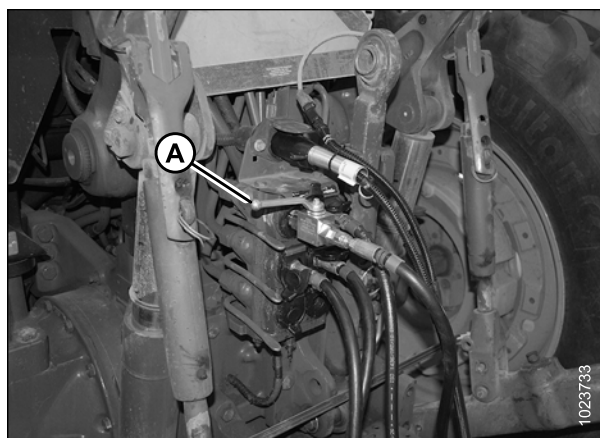

Figure 6.49: Vanne de verrouillage de la direction

CONTRÔLES À RÉALISER AVANT LA LIVRAISON

Verrouillage du vérin de levage : Fermez la vanne en tournant la poignée (A) en position fermée (angle de 90 degrés par rapport au flexible). Répétez de l'autre côté.

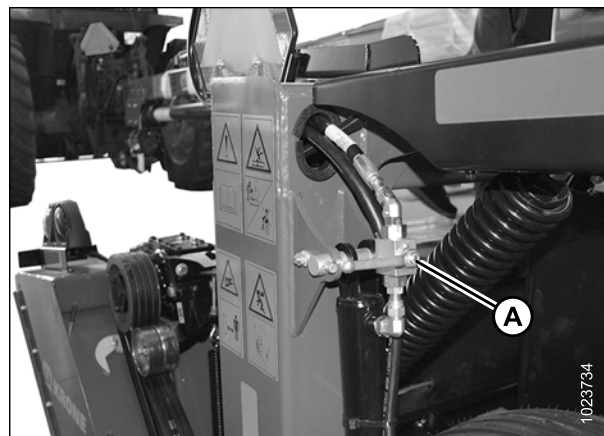

Figure 6.50: Clapet de verrouillage du vérin de levage

12. Serrez les boulons (B) du loquet de transport (A) au couple de 460 Nm (340 lbf-pi).

NOTE:

Cette étape doit être effectuée uniquement la première fois que la machine est convertie du travail au transport

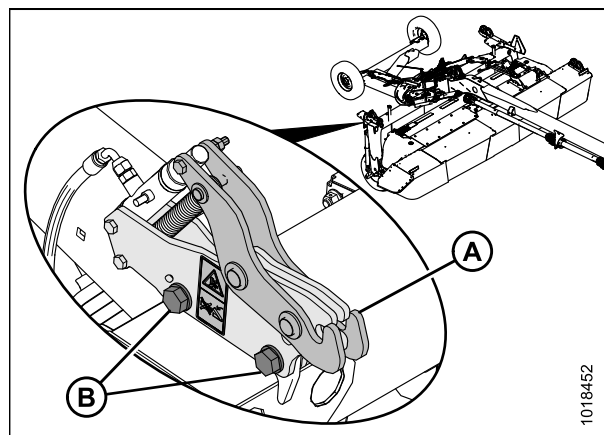

Figure 6.51: Loquet de transport

13. Activez les feux de détresse (A) de la faucheuse à disques. Vérifiez que tous les feux fonctionnent.
14. Vérifiez que le panneau « Véhicule lent » (B) est bien visible à l'arrière de la faucheuse à disques.

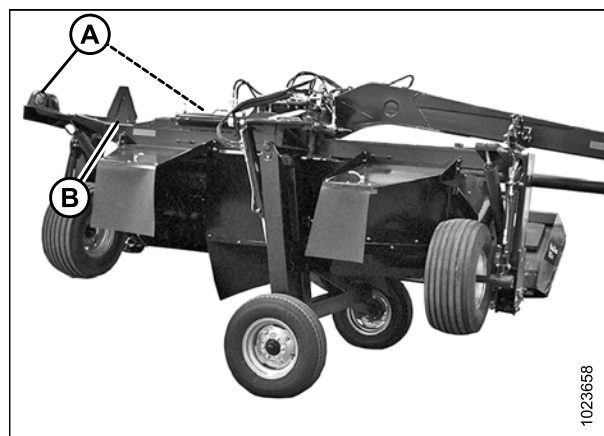

Figure 6.52: Mode de transport

CONTRÔLES À RÉALISER AVANT LA LIVRAISON

15. Une fois que la conversion de travail à transport (A) est terminée, laissez le commutateur en position haute (C). Assurez-vous que le voyant (B) n'est **PAS** allumé.



Figure 6.53: Commande à distance

6.19.2 Conversion du mode transport au mode travail (avec le Road Friendly Transport™ [système de transport routier])

DANGER

Pour éviter des blessures graves voire mortelles, ne faites pas passer la machine vers ou depuis le mode transport tant que toutes les personnes, tous les animaux et tous les objets ne soient éloignés de sa portée de rotation.

AVERTISSEMENT

Vérifiez que les portes de la barre de coupe sont correctement fermées avant de convertir la machine du mode de travail à celui de transport pour éviter d'endommager l'équipement.

1. Comme l'indiquent les étapes sur l'autocollant « Transport à travail » (A), passez le commutateur de transport sur la position supérieure (C) et vérifiez que le voyant (B) n'est **PAS** allumé.



Figure 6.54: Commande à distance

2. Ouvrez la vanne de verrouillage de la direction ainsi que les deux vannes de verrouillage du vérin de levage en tournant les manettes en position ouverte.

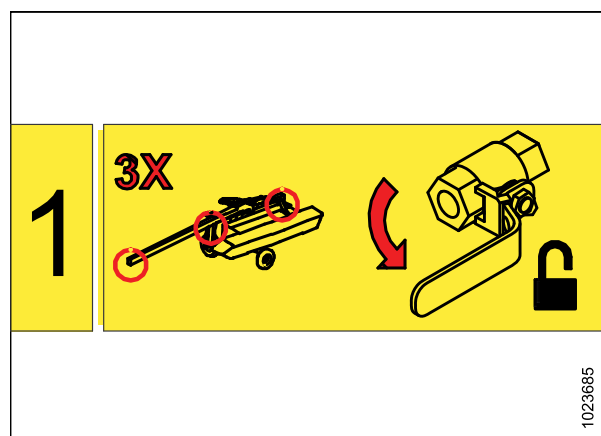

Figure 6.55: Verrouillage hydraulique

CONTRÔLES À RÉALISER AVANT LA LIVRAISON

Verrouillage de la direction : Ouvrez la vanne en tournant la poignée (A) en position ouverte (en ligne avec le flexible).

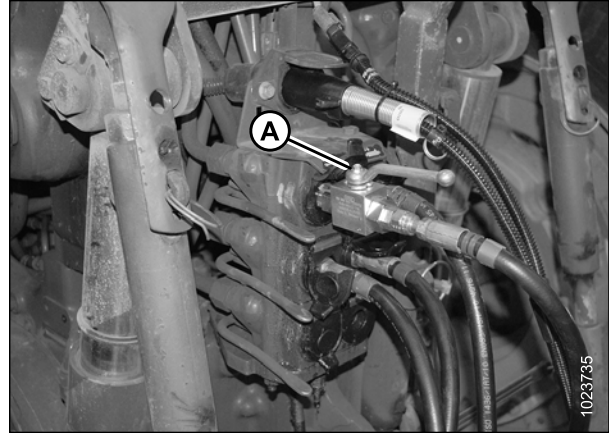

Figure 6.56: Vanne de verrouillage de la direction

Verrouillage du vérin de levage : Ouvrez la vanne en tournant la poignée (A) en position ouverte (en ligne avec le flexible). Répétez de l'autre côté.

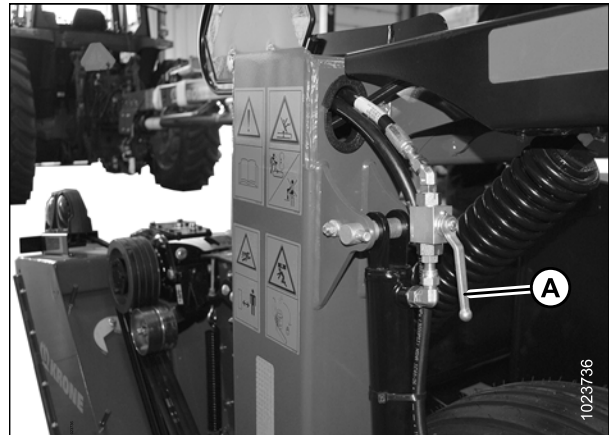

Figure 6.57: Clapet de verrouillage du vérin de levage

3. Le voyant n'étant **PAS** allumé, actionnez le levier de contrôle d'élévation (comme lors du levage de la faucheuse-conditionneuse) pour étendre complètement les vérins d'élévation et élever la barre de coupe au-dessus du support de l'ensemble de transport. Le loquet du châssis porteur s'ouvrira automatiquement.

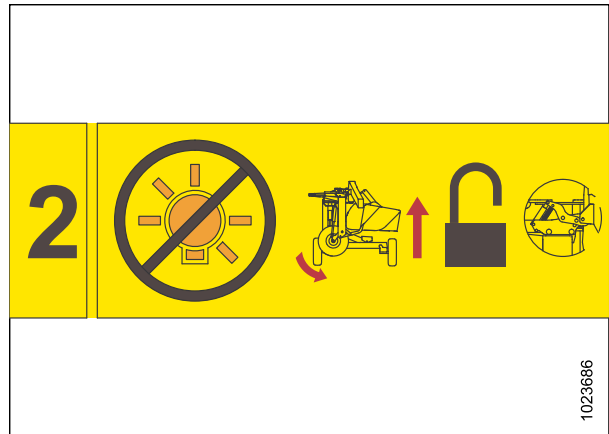

Figure 6.58: Levage de la faucheuse à disques

CONTRÔLES À RÉALISER AVANT LA LIVRAISON

4. Actionnez le levier de commande de rotation de l'attelage pour faire pivoter la faucheuse à disques à droite. La faucheuse à disques s'arrêtera lorsqu'elle aura atteint la position de fonctionnement.

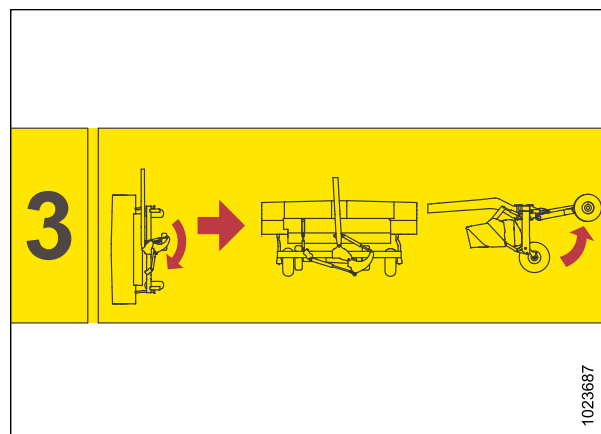

Figure 6.59: Rotation de la faucheuse à disques

5. Continuez d'actionner le levier de la commande de rotation de l'attelage pour lever complètement l'ensemble de transport et pour abaisser la faucheuse à disques sur les roues de travail.
6. Passez le commutateur de transport sur la position basse et vérifiez que le voyant de la commande à distance est allumé. La conversion au mode transport est désormais terminée et le circuit de rotation de l'attelage est activé.

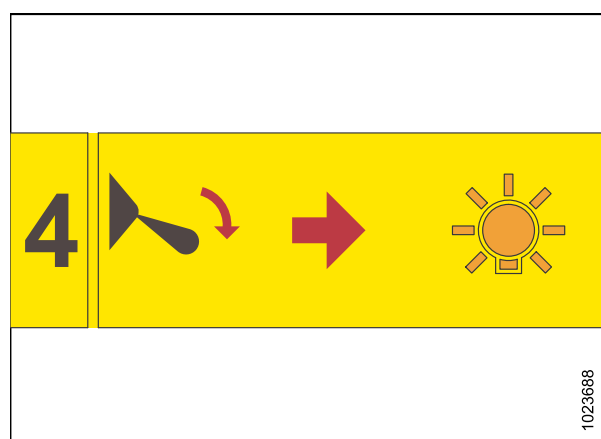

Figure 6.60: Commutateur de transport

CONTRÔLES À RÉALISER AVANT LA LIVRAISON

7. Une fois que la conversion de transport à travail (A) est terminée, laissez le commutateur en position basse (C). Veillez à ce que le voyant (B) soit allumé.



Figure 6.61: Commande à distance

Chapitre 7: Transport de la faucheuse à disques

Vous pouvez transporter la faucheuse à disques à l'aide d'un tracteur soit en mode travail soit en mode Road Friendly Transport™ (système de transport routier).

- Pour préparer une faucheuse à disques au remorquage avec un tracteur en mode travail sans utiliser l'option Road Friendly Transport™ (système de transport routier), reportez-vous à [7.1 Préparation de la faucheuse à disques pour le transport](#), page 193.
- Pour préparer une faucheuse à disques au remorquage avec un tracteur en utilisant l'option Road Friendly Transport™ (système de transport routier), reportez-vous à [6.19.1 Conversion du mode travail au mode transport \(avec le Road Friendly Transport™ \[système de transport routier\]\)](#), page 183.

ATTENTION

- Respectez tous les règlements de la circulation de votre région lors du transport sur la voie publique. Sauf interdiction par la loi, utilisez des feux orange clignotants.
- Faites attention aux obstacles sur les bas-côtés, au trafic venant en sens inverse et aux ponts.
- Roulez à une allure sans risque pour vous assurer la maîtrise et la stabilité de la machine en tout temps. Ne dépassez PAS 32 km/h (20 mi/h). Ralentissez dans les virages et sur les routes glissantes.
- Afin d'avertir adéquatement les conducteurs d'autres véhicules, utilisez les feux du tracteur ainsi que les feux clignotants orange et les rouges arrière de la faucheuse à disques lors du transport sur route.
- Ne transportez PAS la faucheuse à disques sur une route ou sur une autoroute de nuit ou dans des conditions de visibilité réduite telles que la pluie ou le brouillard.
- Assurez-vous que l'attelage sur le véhicule de transport est capable de gérer une charge verticale statique de 907 kg (2000 lb).
- Ne remorquez PAS avec n'importe quel véhicule pouvant circuler sur la route. Utilisez uniquement un tracteur agricole dont le poids est assez suffisant pour que la masse totale des outils chargés ne dépasse pas 1,5 fois le poids total du tracteur.

7.1 Préparation de la faucheuse à disques pour le transport

Suivez ces instructions pour préparer la faucheuse à disques pour le transport sans déployer le Road Friendly Transport™ (système de transport routier).

DANGER

Pour éviter des blessures ou même la mort du fait d'un démarrage inattendu de la machine, il faut toujours arrêter le moteur et retirer la clé de contact avant de quitter le poste de conduite pour quelque raison que ce soit.

AVERTISSEMENT

Ne remorquez PAS à moins que le vérin de rotation de l'attelage ne soit complètement chargé. Si le vérin de rotation de l'attelage n'est pas complètement chargé, une perte de contrôle, une blessure ou la mort pourraient survenir.

TRANSPORT DE LA FAUCHEUSE À DISQUES

1. Connectez l'attelage de la faucheuse à disques au tracteur. Reportez-vous au manuel de l'opérateur de la faucheuse à disques.
2. Rangez le cric (A) à l'endroit prévu sur le côté de l'attelage, puis fixez-le à l'aide de la goupille (B).

NOTE:

Si la machine est équipée d'un attelage deux points, faites pivoter la chandelle de l'attelage en position d'arrimage.

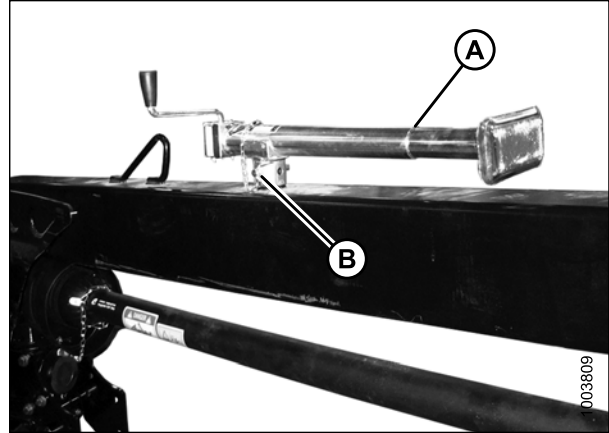

Figure 7.1: Cric rangé à sa place

3. Raccordez les flexibles du vérin de rotation de l'attelage (colliers avec n° 2) au circuit hydraulique (A) du tracteur. Consultez [3.10.3 Connexion du système hydraulique](#), page 63.
4. Faites pivoter la faucheuse à disques complètement vers la gauche, puis complètement vers la droite. Répétez trois ou quatre fois pour charger le circuit de rotation de l'attelage.
5. Faites pivoter la faucheuse à disques pour qu'elle se trouve centrée à l'arrière du tracteur.



Figure 7.2: Raccord hydraulique

6. Fermez la vanne de verrouillage de rotation de l'attelage en tournant la poignée (A) en position fermée (angle de 90 degrés par rapport au flexible).

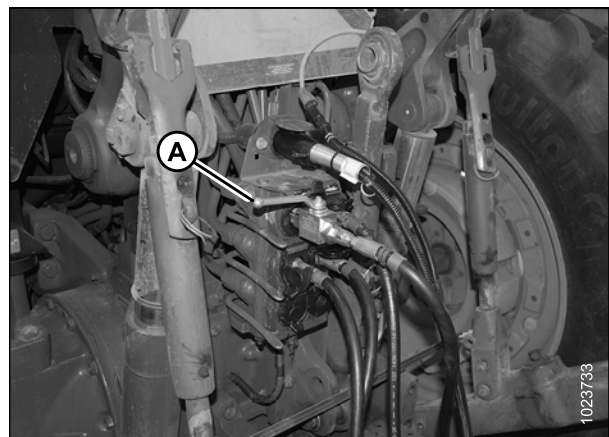

Figure 7.3: Clapet de verrouillage de rotation d'attelage montré en position fermée

TRANSPORT DE LA FAUCHEUSE À DISQUES

7. Soulevez complètement la faucheuse à disques et fermez la vanne de verrouillage du vérin de levage en tournant la poignée (A) en position fermée (angle de 90 degrés par rapport au flexible). Répétez de l'autre côté.
8. Assurez-vous que les pneus sont correctement gonflés.
9. Assurez-vous que le panneau « Véhicule lent », les réflecteurs et les feux arrière de la faucheuse à disques soient propres et visibles.
10. Reportez-vous à la section [7.2 Transport avec un tracteur](#), page 196 pour plus d'instructions sur le transport.

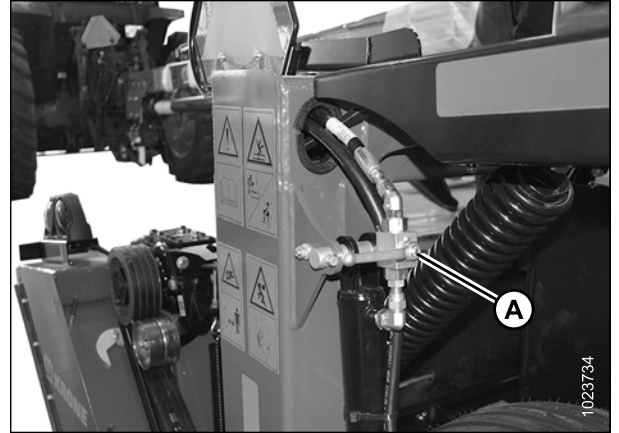

Figure 7.4: Clapet de verrouillage du vérin

7.2 Transport avec un tracteur

En cas de remorquage axial avec le Road Friendly Transport™ (système de transport routier) en option, reportez-vous à [6.19.1 Conversion du mode travail au mode transport \(avec le Road Friendly Transport™ \[système de transport routier\]\)](#), page 183.

1. Avant le transport de la faucheuse à disques avec un tracteur, assurez-vous que la machine est préparée pour le transport. Consultez [7.1 Préparation de la faucheuse à disques pour le transport](#), page 193.
2. Assurez-vous que la chaîne de sécurité de l'attelage est correctement attachée au tracteur de remorquage. Ne laissez à la chaîne que le mou nécessaire pour pouvoir braquer.
3. Rangez le cric (A) à l'endroit prévu sur le côté de l'attelage, et fixez-le à l'aide de la goupille (B).

NOTE:

Si la machine est équipée d'un attelage à deux points, faites pivoter la béquille en position d'arrimage.

4. Assurez-vous que les flexibles hydrauliques sont correctement arrimés sur l'attelage.

NOTE:

La transmission primaire ainsi que les flexibles hydrauliques n'ont pas besoin d'être fixés au tracteur pour le remorquage.

5. Assurez-vous que la vanne de verrouillage de rotation de l'attelage et les deux vannes de verrouillage des vérins de levage sont fermées (poignée à 90 degrés par rapport au flexible).
6. Gardez le panneau « Véhicule lent », les réflecteurs et les feux arrière de la faucheuse à disques toujours propres et visibles.
7. Assurez-vous que les pneus sont correctement gonflés.
8. Ne dépassez **PAS** 32 km/h (20 mi/h).

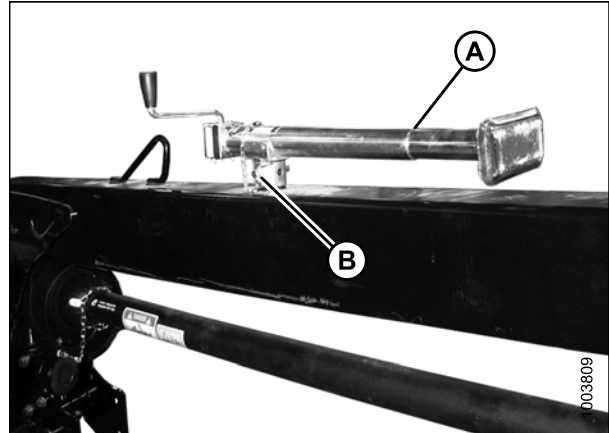

Figure 7.5: Cric rangé à sa place

7.3 Feux de transport

La position des feux dépend de la configuration de transport.

- Si la faucheuse à disques comprend le système Road Friendly Transport™, reportez-vous au schéma 7.6, page 197.
- Si la faucheuse à disques ne comprend **PAS** le système Road Friendly Transport™, reportez-vous au schéma 7.7, page 197.

La faucheuse à disques est équipée de deux feux bidirectionnels orange (A) situés sur les bords extérieurs du châssis-porteur qui servent aussi bien de clignotants que de feux de détresse.

Les feux rouges (B) situés sur le côté interne des feux orange servent aussi bien de feux arrière que de feux de stop. Reportez-vous à 4.11.4 Connexion du faisceau de câblage électrique, page 124 pour des informations sur la connexion du faisceau électrique de la faucheuse à disques au tracteur.

Une bande adhésive orange est appliquée à divers endroits à l'avant et sur les côtés de la faucheuse à disques, de l'attelage et du châssis porteur. Une bande adhésive rouge est appliquée à l'arrière de la faucheuse à disques.

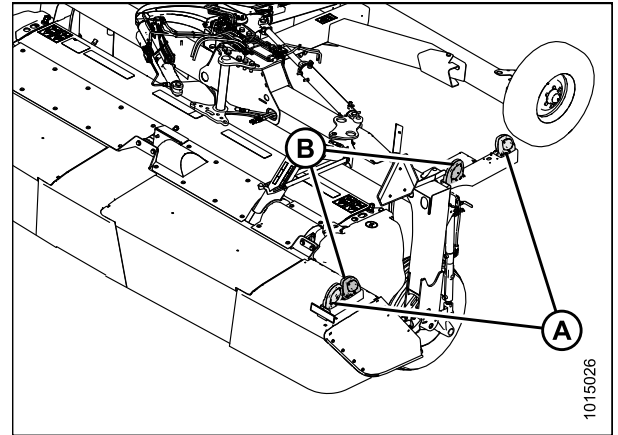

Figure 7.6: Emplacements des feux (avec le Road Friendly Transport™)

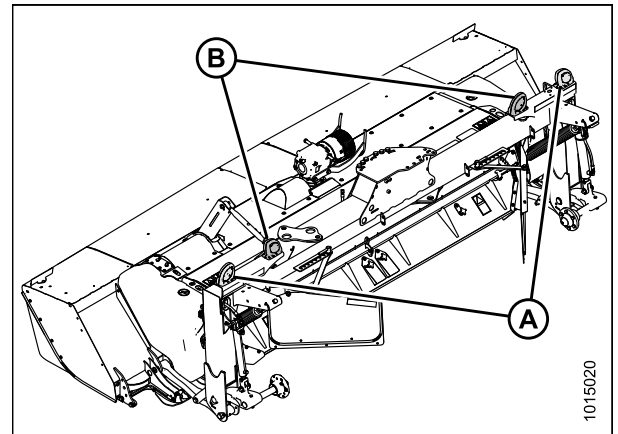

Figure 7.7: Emplacements des feux

7.3.1 Éclairage : Avec l'option Road Friendly Transport™ (système de transport routier)

La faucheuse à disques est équipée de deux feux bidirectionnels orange (A) situés sur les bords extérieurs du châssis-porteur qui servent aussi bien de clignotants que de feux de détresse.

Les feux rouges (B) situés sur le côté interne des feux orange servent aussi bien de feux arrière que de feux de stop. Reportez-vous au manuel de l'opérateur de la faucheuse à disques pour plus d'informations sur la connexion du faisceau électrique au tracteur.

Une bande adhésive orange est appliquée à divers endroits à l'avant et sur les côtés de la faucheuse à disques, de l'attelage et du châssis porteur. Une bande adhésive rouge est appliquée à l'arrière de la faucheuse à disques.

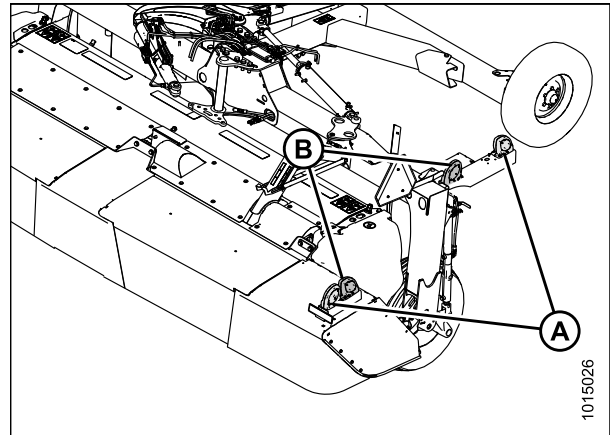

Figure 7.8: Emplacements d'éclairage (avec le Road Friendly Transport™ [système de transport routier])

7.3.2 Éclairage : Sans l'option Road Friendly Transport™ (système de transport routier)

La faucheuse à disques est équipée de deux feux bidirectionnels orange (A) situés sur les bords extérieurs du châssis-porteur qui servent aussi bien de clignotants que de feux de détresse.

Les feux rouges (B) situés sur le côté interne des feux orange servent aussi bien de feux arrière que de feux de stop. Reportez-vous au manuel de l'opérateur de la faucheuse à disques pour plus d'informations sur la connexion du faisceau électrique au tracteur.

Une bande adhésive orange est appliquée à divers endroits à l'avant et sur les côtés de la faucheuse à disques, de l'attelage et du châssis porteur. Une bande adhésive rouge est appliquée à divers endroits sur la faucheuse à disques.

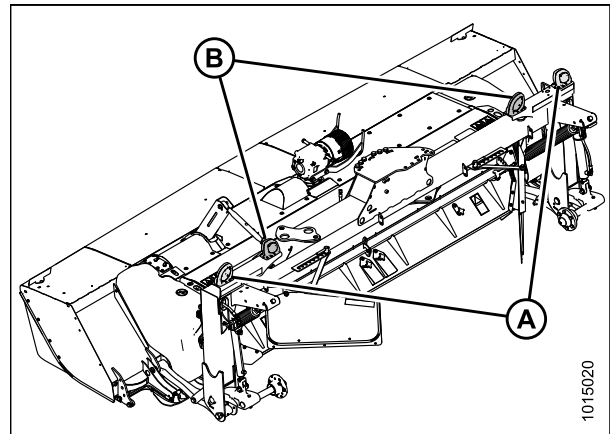

Figure 7.9: Emplacements des feux

7.4 Conversion du mode transport au mode travail (sans le Road Friendly Transport™)

DANGER

Pour éviter des blessures ou même la mort du fait d'un démarrage inattendu de la machine, il faut toujours arrêter le moteur et retirer la clé de contact avant de quitter le poste de conduite pour quelque raison que ce soit.

1. Coupez le moteur et retirez la clé du contact.
2. Connectez tous les flexibles hydrauliques (reportez-vous à [3.10.3 Connexion du système hydraulique, page 63](#)) et connectez le faisceau de câblage électrique.
3. Ouvrez la vanne de verrouillage de la direction en tournant la poignée (A) en position ouverte (en ligne avec le flexible).

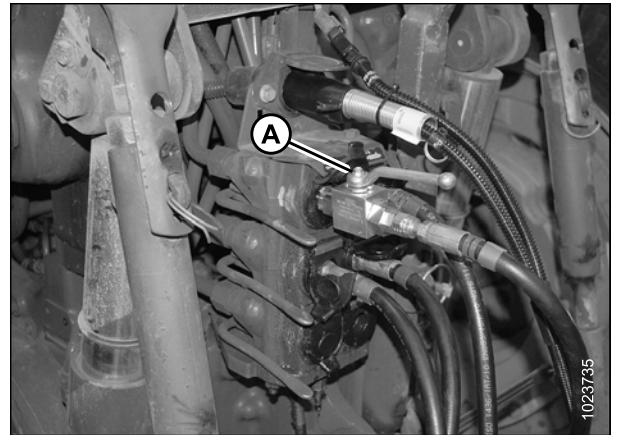

Figure 7.10: Vanne de verrouillage de la direction en position ouverte

4. Ouvrez la vanne de verrouillage (A) de chaque vérin de levage en tournant la poignée en position ouverte (en ligne avec le flexible).

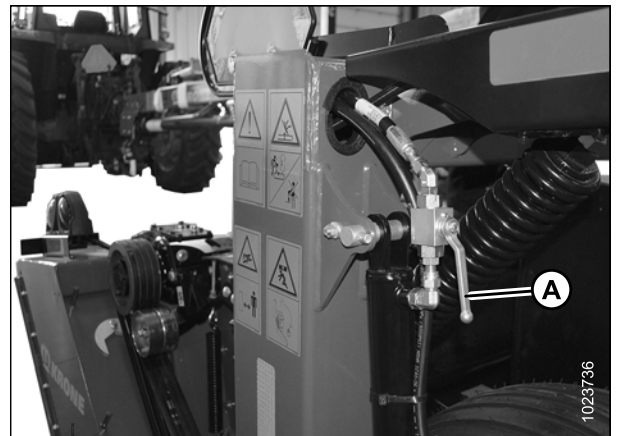

Figure 7.11: Clapet de verrouillage du vérin de levage

7.5 Conversion du mode travail au mode transport (sans le Road Friendly Transport™)

DANGER

Pour éviter des blessures ou même la mort du fait d'un démarrage inattendu de la machine, il faut toujours arrêter le moteur et retirer la clé de contact avant de quitter le poste de conduite pour quelque raison que ce soit.

1. Coupez le moteur et retirez la clé du contact.
2. Déconnectez tous les flexibles hydrauliques (reportez-vous à [3.10.3 Connexion du système hydraulique, page 63](#)) et déconnectez le faisceau de câblage électrique.
3. Fermez la vanne de verrouillage de la direction en tournant la poignée (A) en position fermée (angle de 90 degrés par rapport au flexible).

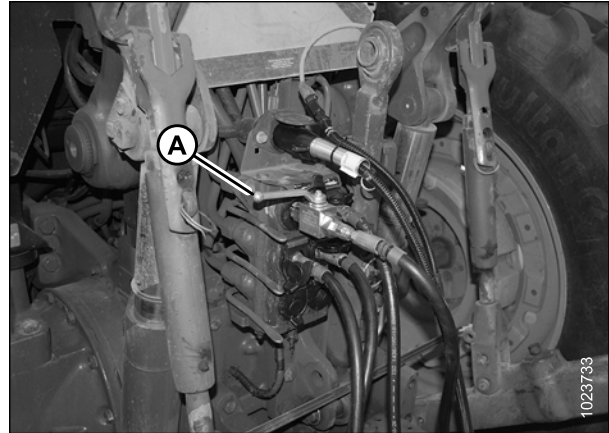

Figure 7.12: Vanne de verrouillage de la direction

4. Fermez la vanne de verrouillage du vérin de levage en tournant la poignée (A) en position fermée (angle de 90 degrés par rapport au flexible). Répétez de l'autre côté.

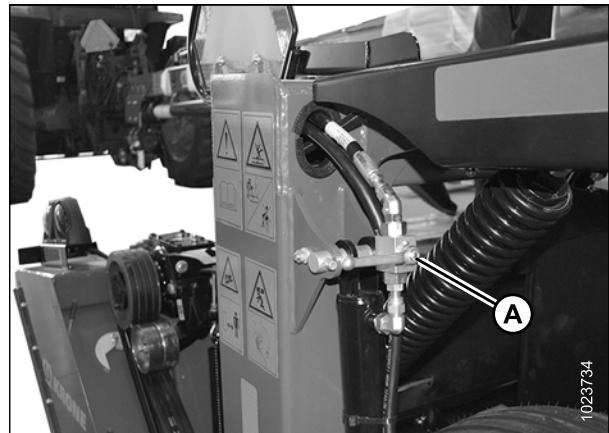

Figure 7.13: Clapet de verrouillage du vérin de levage

7.6 Road Friendly Transport™ (système de transport routier) Option

Le Road Friendly Transport™ (système de transport routier) en option permet de remorquer la faucheuse à disques en respectant les contraintes légales en matière de largeur appliquées sur la plupart des routes et des autoroutes.

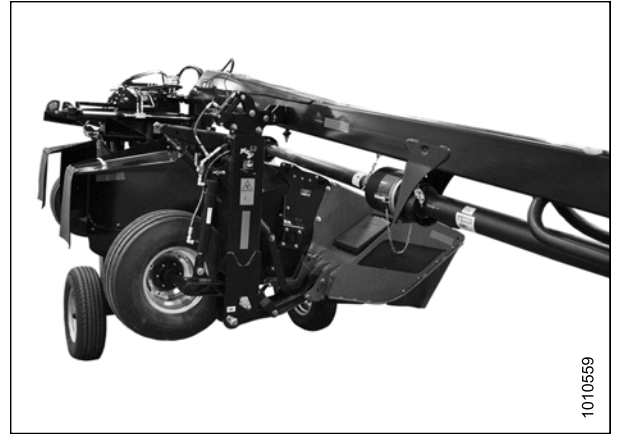

Figure 7.14: Road Friendly Transport™ (système de transport routier) Système

7.6.1 Conversion du mode travail au mode transport (avec le Road Friendly Transport™ [système de transport routier])

DANGER

Pour éviter des blessures graves voire mortelles, ne faites pas passer la machine vers ou depuis le mode transport tant que toutes les personnes, tous les animaux et tous les objets ne soient éloignés de sa portée de rotation.

AVERTISSEMENT

Vérifiez que les portes de la barre de coupe sont correctement fermées avant de convertir la machine du mode de travail à celui de transport pour éviter d'endommager l'équipement.

IMPORTANT:

Dans certaines juridictions, après l'installation de diviseurs de culture haute, la faucheuse à disques peut être considérée comme trop large pour les routes publiques en mode Road Friendly Transport™ (système de transport routier). Si nécessaire, retirez les diviseurs et réinstallez-les après le transport de la machine. Reportez-vous au manuel de l'opérateur de la faucheuse à disques.

TRANSPORT DE LA FAUCHEUSE À DISQUES

1. Si nécessaire, desserrez les boulons (B) serrés du loquet de transport (A).

NOTE:

Cette étape doit être effectuée uniquement la première fois que la machine est convertie du travail au transport.

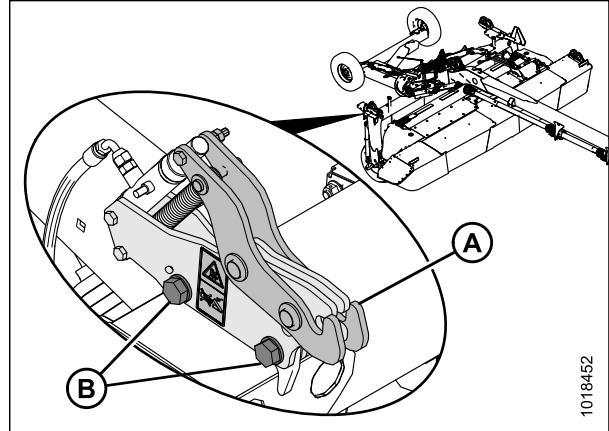

Figure 7.15: Loquet de transport

2. Faites évacuer les passants de la zone et démarrez le tracteur. Ne faites **PAS** fonctionner la faucheuse à disques.
3. Comme l'indiquent les étapes sur l'autocollant « Travail à transport » (A), déplacez le commutateur de transport à la position inférieure (C) et vérifiez que le voyant (B) est allumé.



Figure 7.16: Commande à distance

TRANSPORT DE LA FAUCHEUSE À DISQUES

4. Pendant que le voyant est allumé, levez complètement la faucheuse à disques.

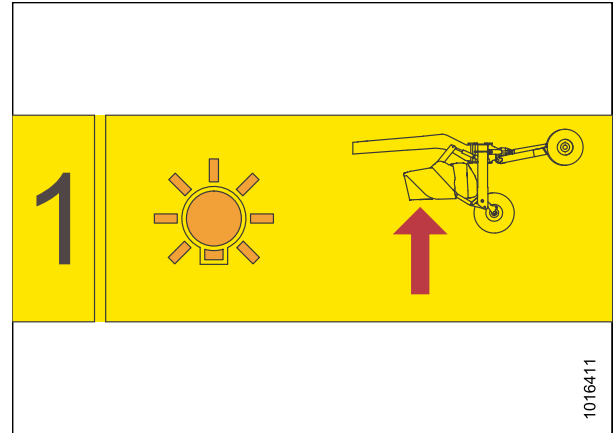

Figure 7.17: Levage de la faucheuse à disques

5. Actionnez le levier de commande du vérin de rotation de l'attelage pour faire pivoter la faucheuse à disques vers la droite jusqu'à ce que l'écrou du roulement de la came se trouve sur la partie verte de l'autocollant d'alignement du transport.

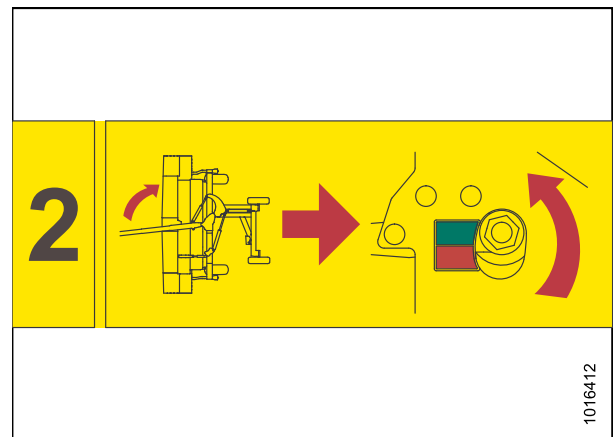

Figure 7.18: Rotation de la faucheuse à disques

6. Passez le commutateur de transport sur la position supérieure et vérifiez que le voyant n'est **PAS** allumé. Le circuit de rotation d'attelage est désormais désactivé et le circuit de transport est actif.

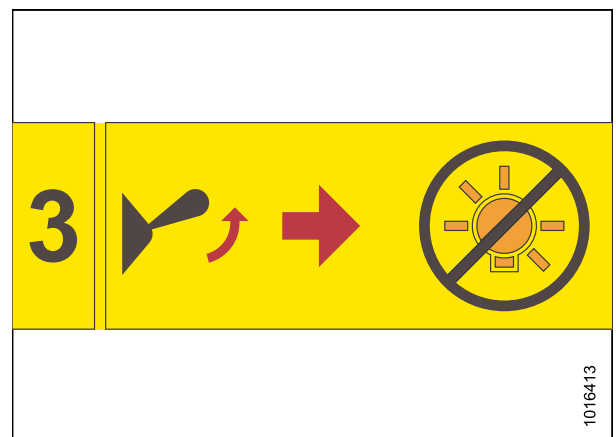

Figure 7.19: Commutateur de transport

TRANSPORT DE LA FAUCHEUSE À DISQUES

7. Actionnez le levier de commande du vérin de rotation de l'attelage pour abaisser les roues de transport (A) et maintenez le levier jusqu'à ce que la faucheuse à disques (B) pivote à gauche et sous l'attelage.
8. Continuez à maintenir le levier de commande de rotation de l'attelage de sorte que la faucheuse à disques (B) pivote à gauche et sous l'attelage.
9. Relâchez le levier de commande de rotation de l'attelage lorsque la faucheuse à disques (C) cesse de pivoter.

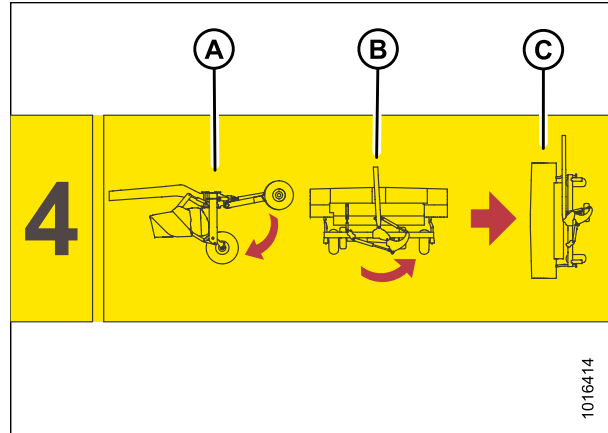

Figure 7.20: Rotation de l'ensemble de transport

10. Actionnez le levier de commande de levage pour abaisser la faucheuse à disques sur l'ensemble de transport, pour lever les roues de travail et pour engager le loquet de transport sur l'attelage.

IMPORTANT:

Une fois que le loquet est engagé, n'utilisez **PAS** de circuits hydrauliques.

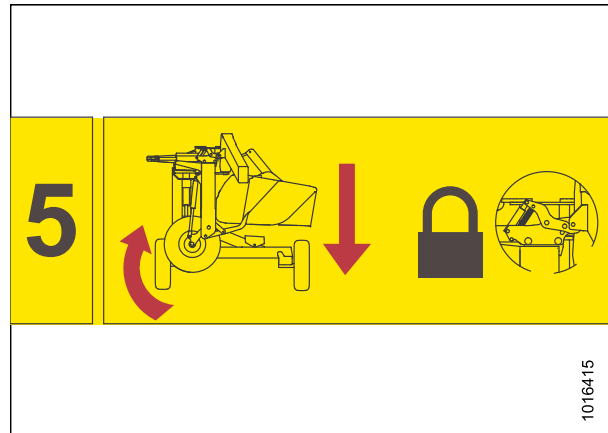

Figure 7.21: Abaissement de l'ensemble de transport

11. Fermez la vanne de verrouillage de la direction ainsi que les deux vannes de verrouillage du vérin de levage en tournant les manettes en position fermée. Voir schéma 7.23, page 205 et schéma 7.24, page 205.

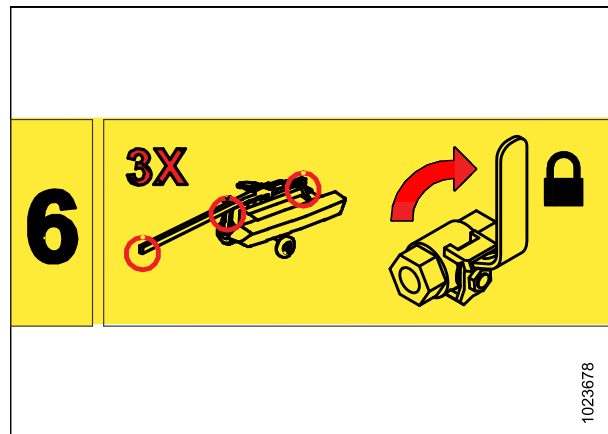

Figure 7.22: Verrouillage hydraulique

TRANSPORT DE LA FAUCHEUSE À DISQUES

Verrouillage de la direction : Fermez la vanne en tournant la poignée (A) en position fermée (angle de 90 degrés par rapport au flexible).

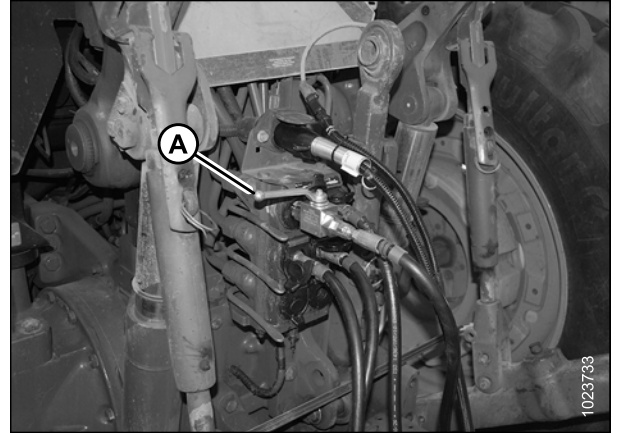

Figure 7.23: Vanne de verrouillage de la direction

Verrouillage du vérin de levage : Fermez la vanne en tournant la poignée (A) en position fermée (angle de 90 degrés par rapport au flexible). Répétez de l'autre côté.

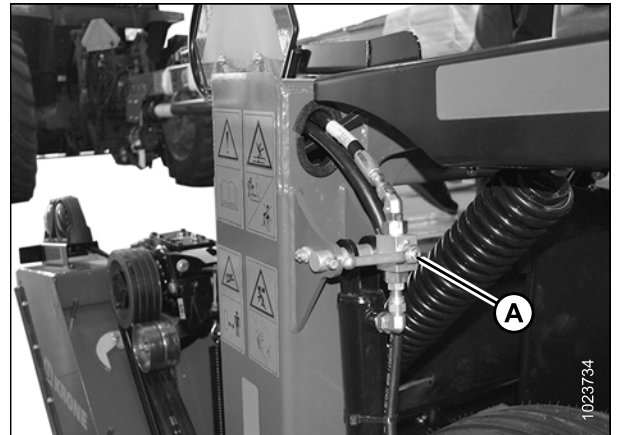

Figure 7.24: Clapet de verrouillage du vérin de levage

12. Serrez les boulons (B) du loquet de transport (A) au couple de 460 Nm (340 lbf-pi).

NOTE:

Cette étape doit être effectuée uniquement la première fois que la machine est convertie du travail au transport

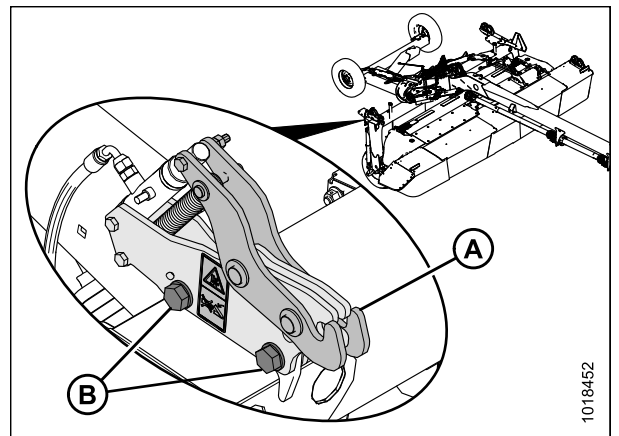

Figure 7.25: Loquet de transport

TRANSPORT DE LA FAUCHEUSE À DISQUES

13. Activez les feux de détresse (A) de la faucheuse à disques. Vérifiez que tous les feux fonctionnent.
14. Vérifiez que le panneau « Véhicule lent » (B) est bien visible à l'arrière de la faucheuse à disques.

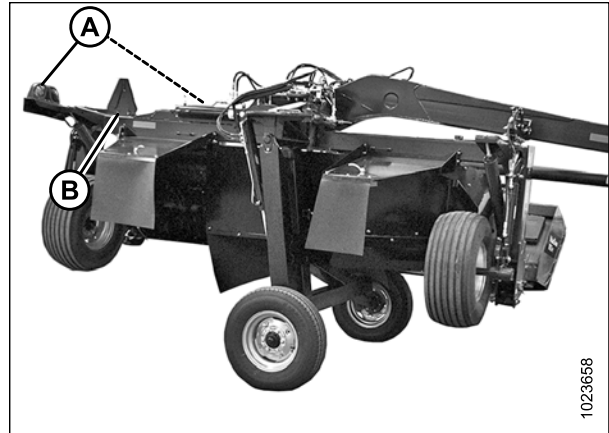

Figure 7.26: Mode de transport

15. Une fois que la conversion de travail à transport (A) est terminée, laissez le commutateur en position haute (C). Assurez-vous que le voyant (B) n'est **PAS** allumé.



Figure 7.27: Commande à distance

7.6.2 Conversion du mode transport au mode travail (avec le Road Friendly Transport™ [système de transport routier])

DANGER

Pour éviter des blessures graves voire mortelles, ne faites pas passer la machine vers ou depuis le mode transport tant que toutes les personnes, tous les animaux et tous les objets ne soient éloignés de sa portée de rotation.

AVERTISSEMENT

Vérifiez que les portes de la barre de coupe sont correctement fermées avant de convertir la machine du mode de travail à celui de transport pour éviter d'endommager l'équipement.

1. Comme l'indiquent les étapes sur l'autocollant « Transport à travail » (A), passez le commutateur de transport sur la position supérieure (C) et vérifiez que le voyant (B) n'est **PAS** allumé.

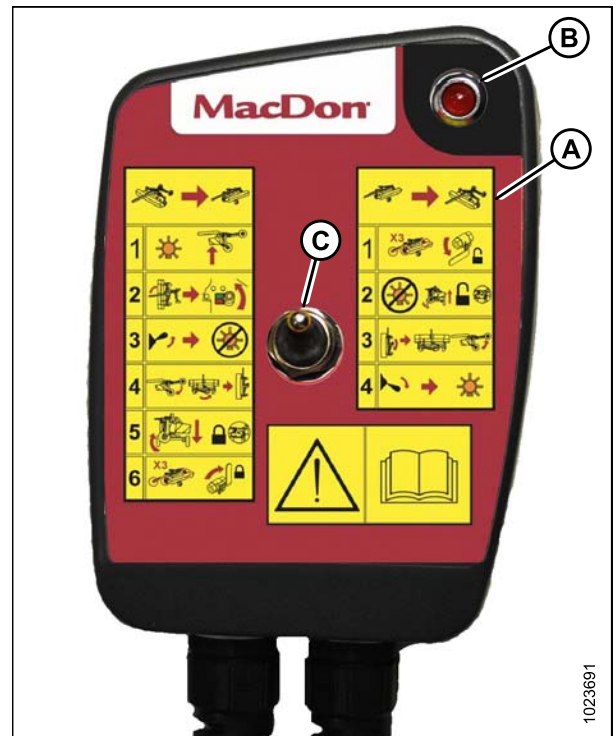

Figure 7.28: Commande à distance

2. Ouvrez la vanne de verrouillage de la direction ainsi que les deux vannes de verrouillage du vérin de levage en tournant les manettes en position ouverte.

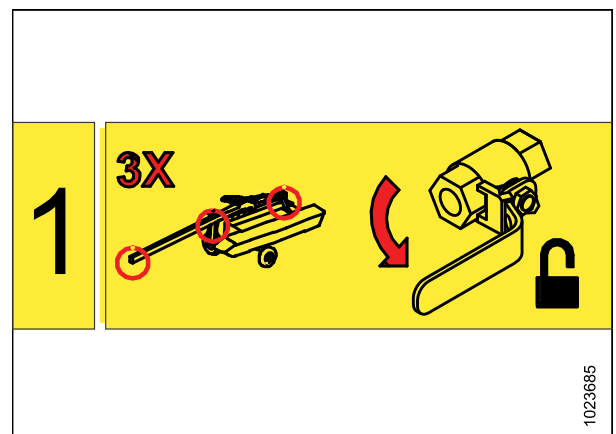

Figure 7.29: Verrouillage hydraulique

TRANSPORT DE LA FAUCHEUSE À DISQUES

Verrouillage de la direction : Ouvrez la vanne en tournant la poignée (A) en position ouverte (en ligne avec le flexible).

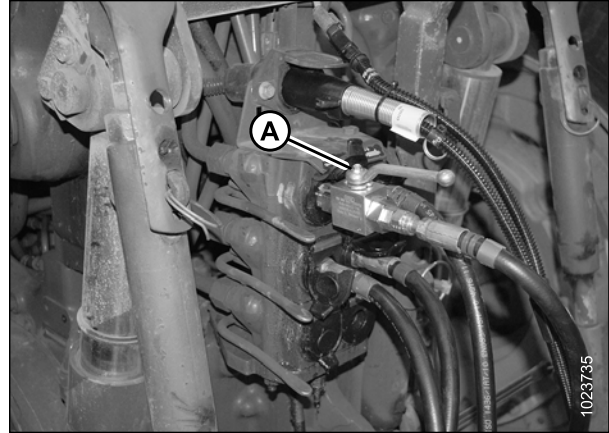

Figure 7.30: Vanne de verrouillage de la direction

Verrouillage du vérin de levage : Ouvrez la vanne en tournant la poignée (A) en position ouverte (en ligne avec le flexible). Répétez de l'autre côté.

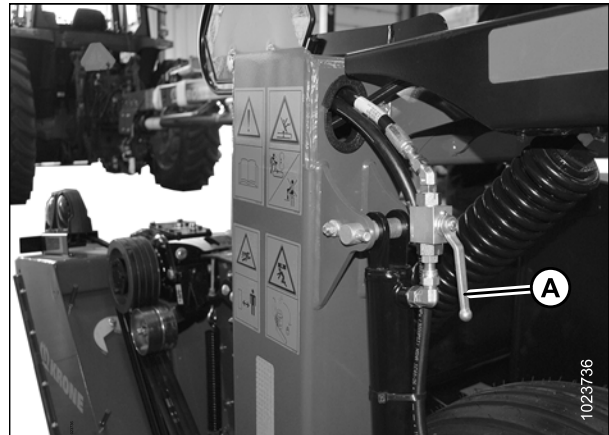

Figure 7.31: Clapet de verrouillage du vérin de levage

3. Le voyant n'étant **PAS** allumé, actionnez le levier de contrôle d'élévation (comme lors du levage de la faucheuse-conditionneuse) pour étendre complètement les vérins d'élévation et élever la barre de coupe au-dessus du support de l'ensemble de transport. Le loquet du châssis porteur s'ouvrira automatiquement.

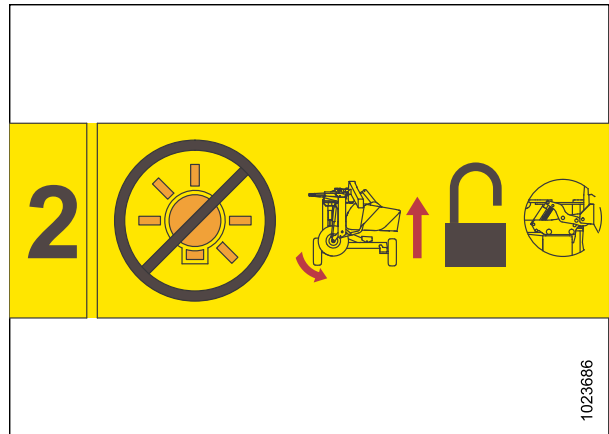

Figure 7.32: Levage de la faucheuse à disques

TRANSPORT DE LA FAUCHEUSE À DISQUES

4. Actionnez le levier de commande de rotation de l'attelage pour faire pivoter la faucheuse à disques à droite. La faucheuse à disques s'arrêtera lorsqu'elle aura atteint la position de fonctionnement.

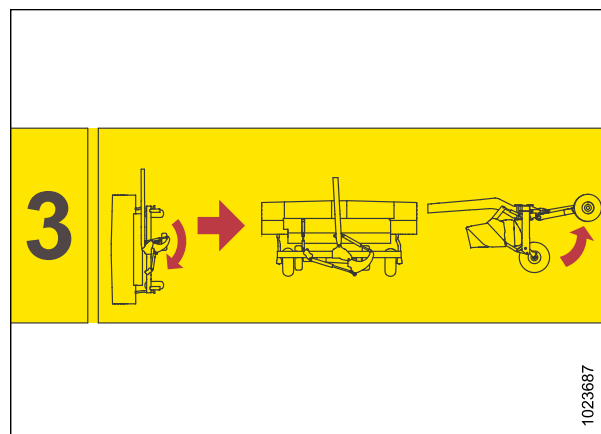

Figure 7.33: Rotation de la faucheuse à disques

5. Continuez d'actionner le levier de la commande de rotation de l'attelage pour lever complètement l'ensemble de transport et pour abaisser la faucheuse à disques sur les roues de travail.
6. Passez le commutateur de transport sur la position basse et vérifiez que le voyant de la commande à distance est allumé. La conversion au mode transport est désormais terminée et le circuit de rotation de l'attelage est activé.

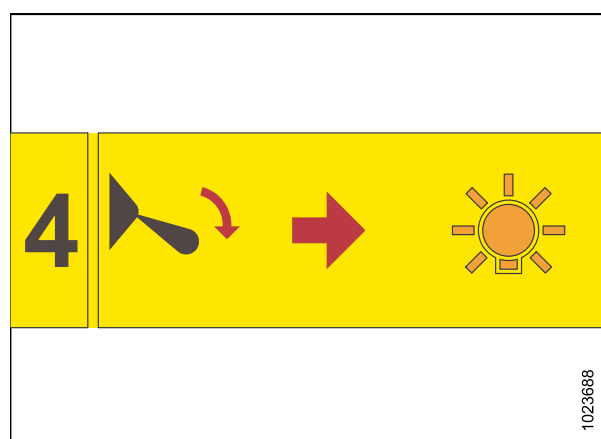

Figure 7.34: Commutateur de transport

TRANSPORT DE LA FAUCHEUSE À DISQUES

7. Une fois que la conversion de transport à travail (A) est terminée, laissez le commutateur en position basse (C). Veillez à ce que le voyant (B) soit allumé.



Figure 7.35: Commande à distance

Chapitre 8: Changement de conditionneuse

Cette partie s'applique uniquement aux machines qui requièrent un changement de conditionneuse avant de livrer au client. Si la conditionneuse ne doit **PAS** être changée, passez à [8.4 Assemblage de la plateforme et du châssis](#), page 224.

Les faucheuses à disques de type tracté R113 et R116 peuvent être équipées d'un conditionneur à doigts, d'un conditionneur à rouleaux en polyuréthane, d'un conditionneur à rouleaux en acier ou d'aucun conditionneur. Suivez ces instructions pour changer de conditionneur (n'en tenez pas compte si la faucheuse à disques doit être livrée telle quelle au client).

NOTE:

Ces instructions s'appliquent à toutes les conditionneuses. Le cas échéant, les exceptions sont précisées.

8.1 Séparation de la plateforme du châssis

DANGER

Pour éviter des blessures ou même la mort du fait d'un démarrage inattendu de la machine, il faut toujours arrêter le moteur et retirer la clé de contact avant de quitter le poste de conduite pour quelque raison que ce soit.

La faucheuse à disques comprend une plateforme et une conditionneuse fixées à un châssis porteur. Avant de retirer ou d'installer la conditionneuse, la plateforme et le châssis doivent être séparés.

1. Connectez la faucheuse à disques au tracteur.
Consultez [3.10 Fixation de la faucheuse à disques au tracteur](#), page 58.
2. Démarrez le tracteur et centrez la faucheuse à disques à l'arrière du tracteur.
3. Levez complètement la faucheuse à disques, réglez le vérin d'inclinaison en position médiane, puis coupez le moteur de la machine. Retirez la clé du contact.

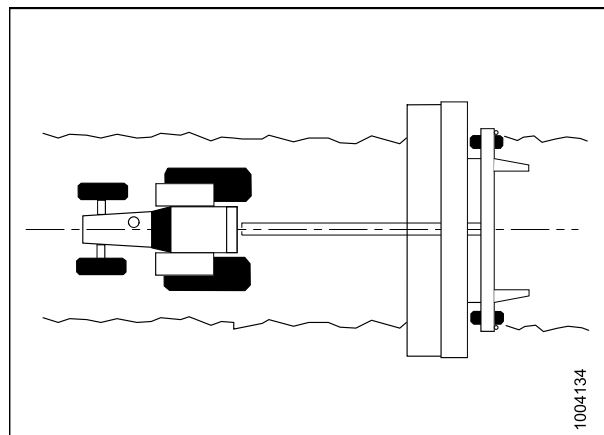

Figure 8.1: Faucheuse à disques centrée à l'arrière du tracteur

CHANGEMENT DE CONDITIONNEUSE

NOTE:

Le boulon de réglage du flottement est plus facile à tourner lorsque la faucheuse à disques se trouve en position relevée.

4. Fermez les deux clapets de verrouillage (A) des vérins de levage de la faucheuse à disques.
5. Desserrez le contre-écrou (B) du boulon de réglage.
6. Tournez le boulon de réglage (C) sur chaque ressort de flottement jusqu'à ce qu'une longueur de filetage (D) de 400 mm (17-3/4 po) soit exposée.
7. Ouvrez les vannes de verrouillage (A) des vérins de levage (la poignée en ligne avec le flexible).
8. Démarrez le moteur et abaissez entièrement la faucheuse à disques.
9. Coupez le moteur et retirez la clé du contact.
10. Vérifiez que les boulons de réglage (B) du flottement sont desserrés. Reculez les boulons de réglage selon les besoins.
11. Retirez du ressort le boulon de réglage (B) du flottement, du côté **GAUCHE** uniquement. Ne **PAS** laisser le ressort tomber lorsque le boulon est enlevé.
12. Retirez les blindages (A) de gauche et de droite de la transmission. Pour obtenir des instructions, voyez [5.1 Ouverture des blindages de la transmission, page 145](#).

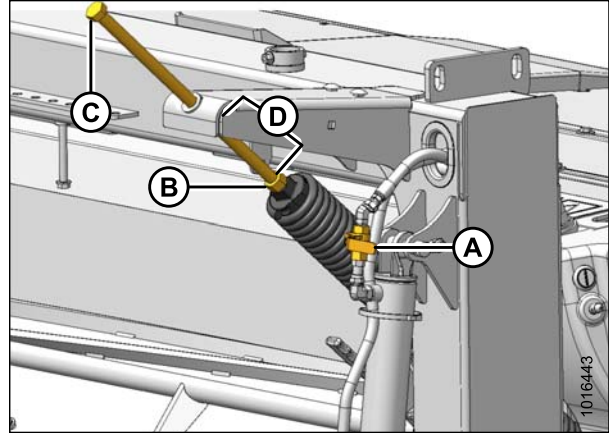

Figure 8.2: Régleur de flottement du côté droit – Côté gauche similaire

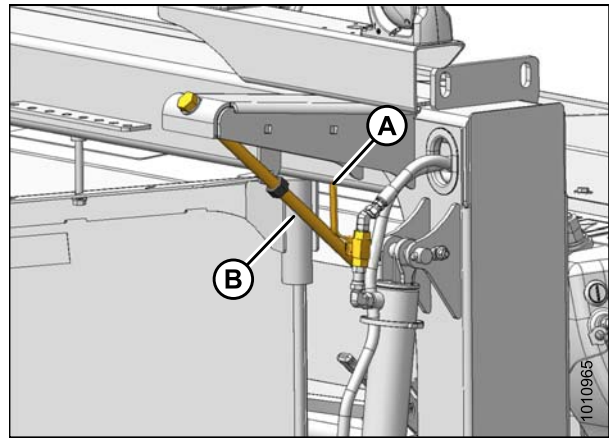

Figure 8.3: Régleur de flottement côté droit – Côté gauche similaire

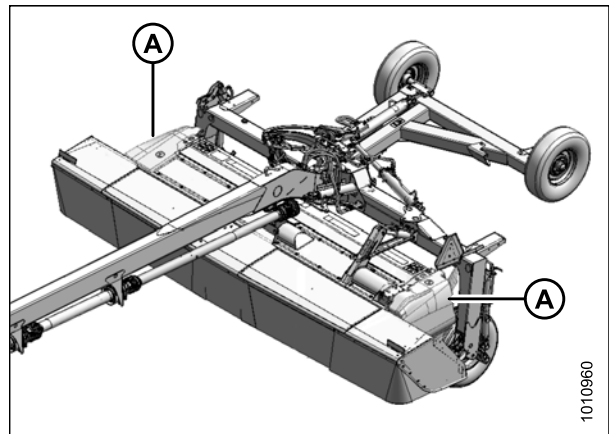

Figure 8.4: Blindages de la transmission

CHANGEMENT DE CONDITIONNEUSE

13. Sur le côté droit de la faucheuse à disques, retirez l'écrou M20 (A), les rondelles et le boulon à tête hexagonale (B) qui fixent le montant du châssis (C) et le bras (D) du ressort de flottement à la plateforme.
14. Éloignez le bras (D) du ressort de flottement de la conditionneuse.

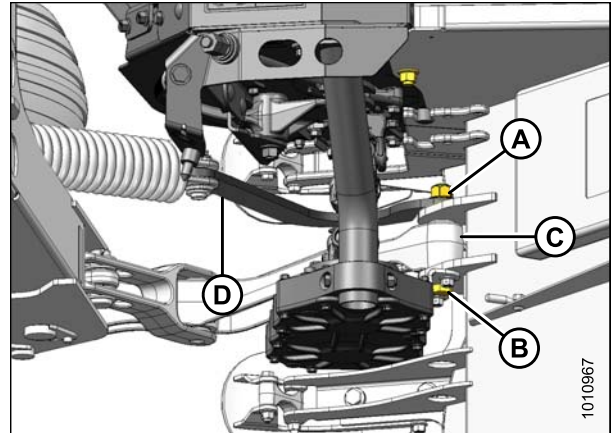

Figure 8.5: Côté droit du châssis (vue de dessus)

15. Retirez l'écrou M20 (A), les rondelles et le boulon à tête hexagonale (B) qui fixent le montant (C) du châssis à l'extrémité gauche de la plateforme.

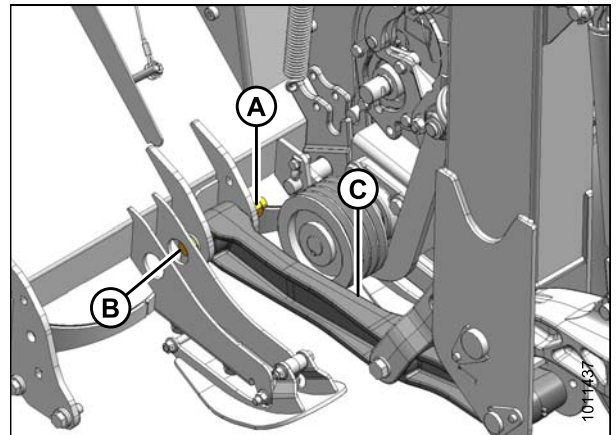

Figure 8.6: Côté gauche de la conditionneuse

16. Retirez l'axe de chape (A) qui connecte le vérin d'inclinaison (B) à l'ancrage (C) et séparez le vérin d'inclinaison de l'ancrage. Réinstallez la broche dans l'ancrage pour l'entreposage.
17. Fixez le vérin d'inclinaison (B) et l'indicateur (D) au châssis porteur à l'aide d'une sangle ou d'un câble pour éviter qu'ils n'entrent en contact avec la faucheuse à disques lors de la séparation.

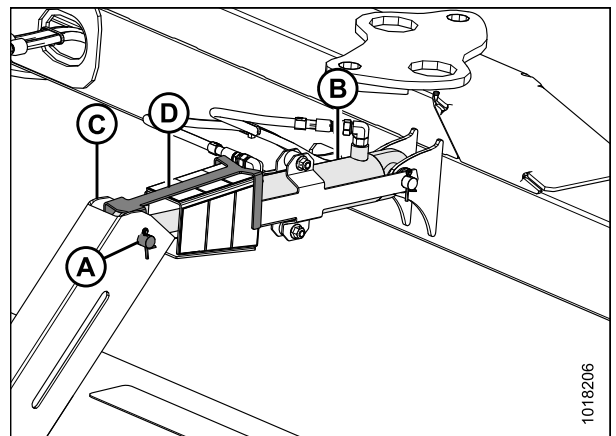

Figure 8.7: Vérin d'inclinaison et indicateur

CHANGEMENT DE CONDITIONNEUSE

18. Démarrez le tracteur, reculez lentement pour écarter le châssis (A) de la plateforme (B), puis éloignez le châssis de la plateforme.

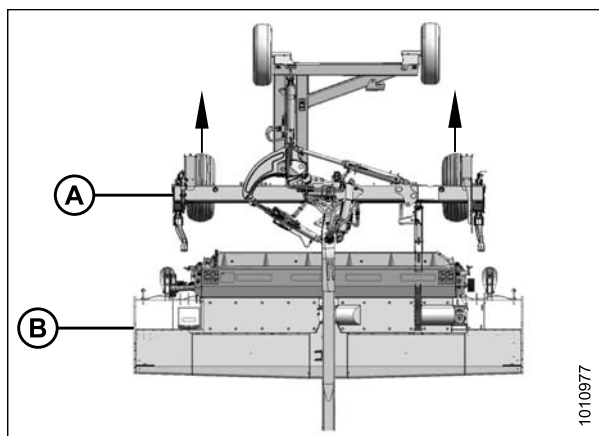

Figure 8.8: Châssis retiré de la plateforme

8.2 Dépose de la conditionneuse

ATTENTION

Vérifiez que la barre d'écartement est fixée aux fourches afin qu'elle ne puisse pas glisser hors de celles-ci pendant la séparation de la conditionneuse de la faucheuse.

1. Fixez une barre d'écartement (A) à un chariot élévateur ou à un dispositif de levage équivalent, puis fixez des chaînes aux pattes (B) de la conditionneuse. Utilisez une chaîne homologuée pour levage aérien avec une charge maximale d'utilisation de 1135 kg (2500 lb).

DANGER

Pour éviter la chute en arrière de la conditionneuse, veillez à ce que les chaînes de levage soient tendues et bien fixées. Le non-respect de ces consignes peut entraîner des blessures graves ou mortelles.

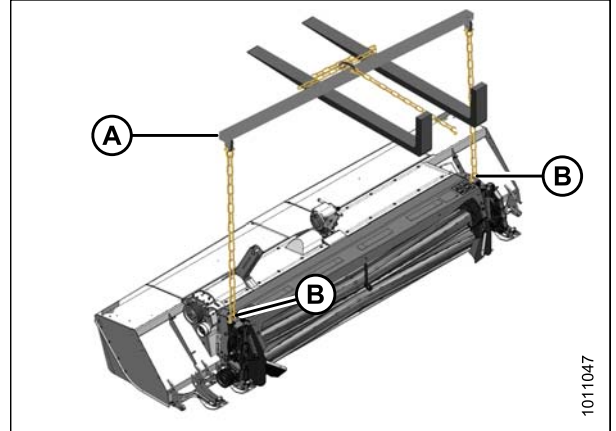

Figure 8.9: Barre d'écartement

2. Sur le côté gauche de la faucheuse à disques, retirez la courroie d'entraînement de la conditionneuse comme suit :
 - a. Relâchez le contre-écrou et l'écrou tendeur (B) du tendeur de courroies jusqu'à ce que les courroies soient lâches et puissent être retirées.
 - b. Retirez les quatre courroies.

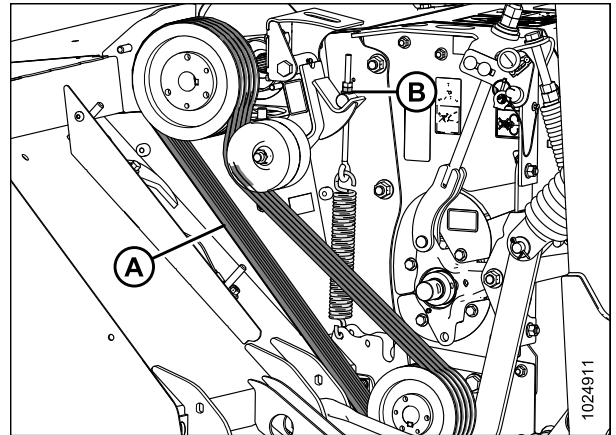

Figure 8.10: Entraînement de la conditionneuse

3. Pour la conditionneuse à peignes, déplacez vers l'avant la poignée de réglage de la chicane (A) jusqu'à la position complètement abaissée, comme illustrée.
4. Déplacez vers l'arrière la poignée de réglage de la chicane (B) jusqu'à la position la plus haute comme illustrée.

NOTE:

Il est plus facile d'accéder aux boulons supérieurs (C) depuis l'arrière de la conditionneuse.

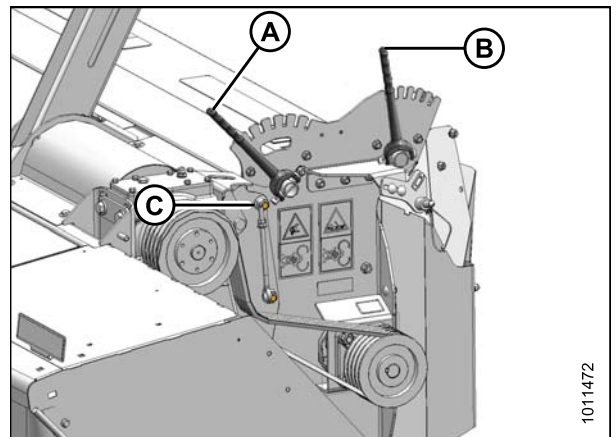

Figure 8.11: Côté gauche de la conditionneuse à peignes

CHANGEMENT DE CONDITIONNEUSE

5. Levez la conditionneuse légèrement vers l'avant pour alléger la pression sur les boulons (A) et pour maintenir la conditionneuse après que les boulons ont été retirés. Conservez la visserie pour la réinstallation.

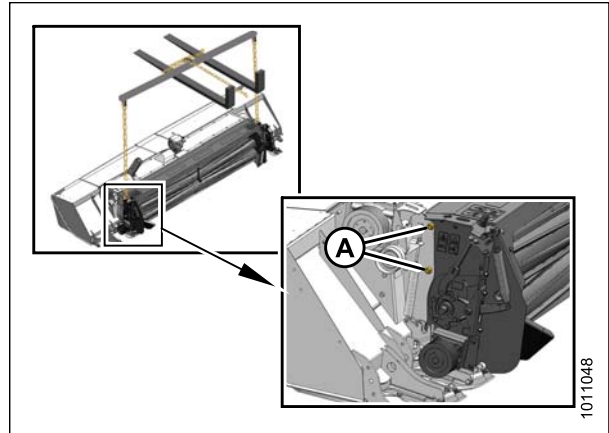

Figure 8.12: Côté gauche de la conditionneuse – Côté droit similaire

ATTENTION

Tenez-vous à l'écart lors du détachement de la conditionneuse.

6. Retirez les deux boulons à tête hexagonale M16 (A) situés de chaque côté de la conditionneuse et qui fixent celle-ci à la faucheuse.

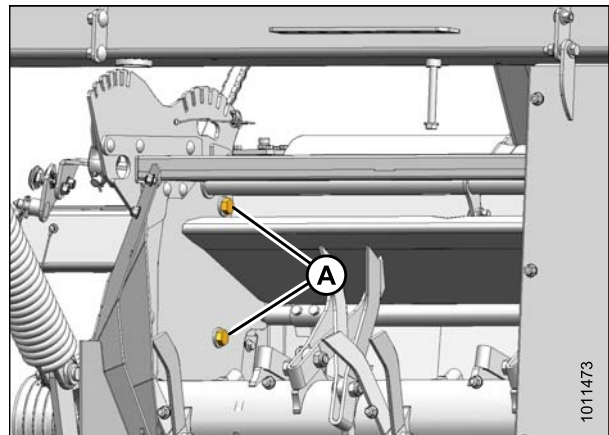

Figure 8.13: Côté gauche de la conditionneuse à peignes – Côté droit similaire

ATTENTION

Tenez-vous à l'écart lors du détachement de la conditionneuse.

7. Levez la conditionneuse (A) pour la séparer de la faucheuse à disques (B), puis déplacez-la hors de la zone de travail.

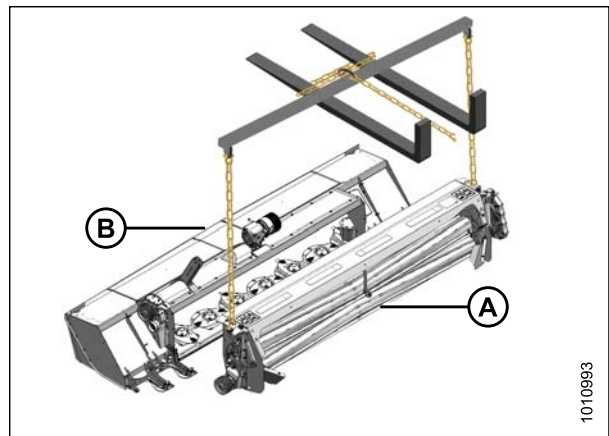

Figure 8.14: Levage de la conditionneuse

CHANGEMENT DE CONDITIONNEUSE

NOTE:

Si vous installez une conditionneuse à peignes, retirez les plaques des déflecteurs (A). Consultez [8.2.1 Dépose des déflecteurs de la barre de coupe](#), page 218.

NOTE:

Si vous remplacez une conditionneuse à rouleaux, les plaques des déflecteurs (A) doivent rester installées sur la plateforme. Continuez avec [8.3 Installation de la conditionneuse](#), page 219.

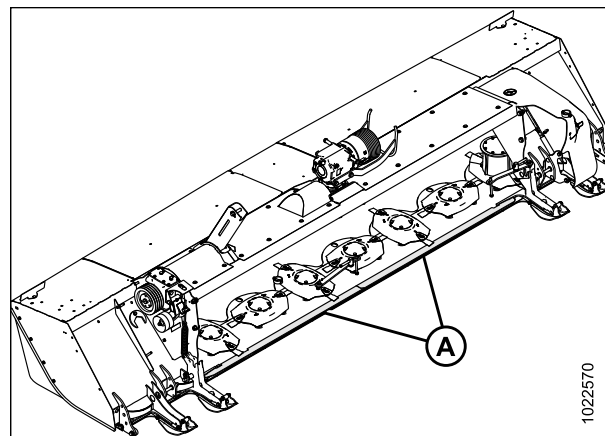

Figure 8.15: Emplacement du déflecteur

8.2.1 Dépose des déflecteurs de la barre de coupe

DANGER

Pour éviter toute blessure corporelle ou mortelle due à un démarrage intempestif ou une chute de la machine levée, coupez le moteur, retirez la clé et enclenchez les vannes de verrouillage du vérin de levage de la plateforme avant de passer sous la machine pour quelque raison que ce soit.

1. Levez complètement la faucheuse, coupez le moteur du tracteur et retirez la clé du contact.
2. Fermez les vannes de verrouillage du vérin de levage. Consultez [10.2 Engagement des verrous, page 244](#).
3. Nettoyez les débris des déflecteurs et de la zone qui les entoure.

IMPORTANT:

Ne retirez **PAS** le bouchon de niveau de la barre de coupe (B).

4. Retirez les trois boulons et écrous (C) qui fixent le déflecteur à la barre de coupe à l'aide d'une clé hexagonale de 6 mm et d'une douille de 15 mm.
5. Retirez le boulon (D) de l'extrémité extérieure du déflecteur à l'aide d'une clé hexagonale de 8 mm. Conservez le boulon.
6. Retirez le déflecteur (A). Remplacez le boulon (D) conservé dans le patin et fixez-le avec une rondelle M12 et un écrou de blocage (E).
7. Répétez pour le déflecteur du côté opposé de la faucheuse à disques.
8. Rangez les déflecteurs et la visserie en lieu sûr.

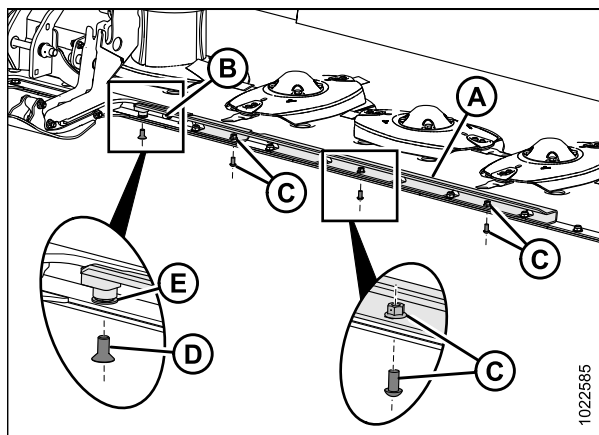

Figure 8.16: Déflecteurs gauche de la barre de coupe

8.3 Installation de la conditionneuse

ATTENTION

Vérifiez que la barre d'écartement est fixée aux fourches afin qu'elle ne puisse pas glisser hors de celles-ci pendant la séparation de la conditionneuse de la faucheuse.

NOTE:

Si vous installez un conditionneur à doigts, les plaques de déflecteurs doivent être retirées. Consultez [8.2.1 Dépose des déflecteurs de la barre de coupe](#), page 218.

NOTE:

Si vous installez un conditionneur à rouleaux, les plaques de déflecteurs doivent être installées. Consultez [8.3.1 Installation des déflecteurs de la barre de coupe](#), page 220.

NOTE:

Si vous remplacez une conditionneuse à rouleaux et que les plaques des déflecteurs (A) sont déjà installées sur la machine, passez à l'étape [1](#), page 219.

1. Fixez une barre d'écartement (A) à un chariot élévateur ou à un dispositif de levage équivalent et fixez des chaînes aux pattes (B) de la conditionneuse. Utilisez une chaîne homologuée pour levage aérien avec une charge maximale d'utilisation de 1135 kg (2500 lb).
2. Levez la conditionneuse et positionnez-la dans l'ouverture de la faucheuse à disques.

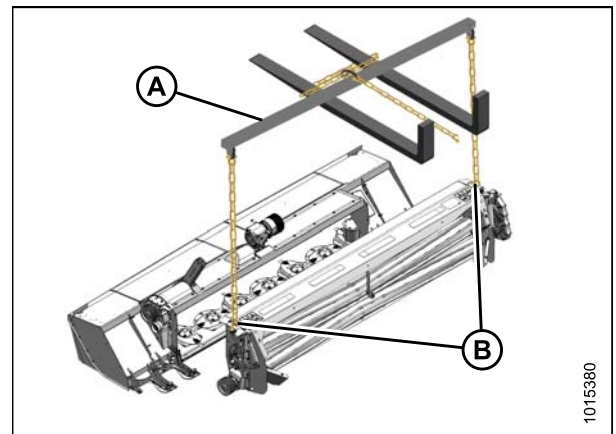

Figure 8.17: Levage de la conditionneuse

3. Alignez avec précaution la goupille (A) située à chaque extrémité de la conditionneuse avec les pattes (B) de la faucheuse à disques, puis abaissez la conditionneuse afin que les goupilles (A) s'engagent dans les pattes (B) de la faucheuse à disques.

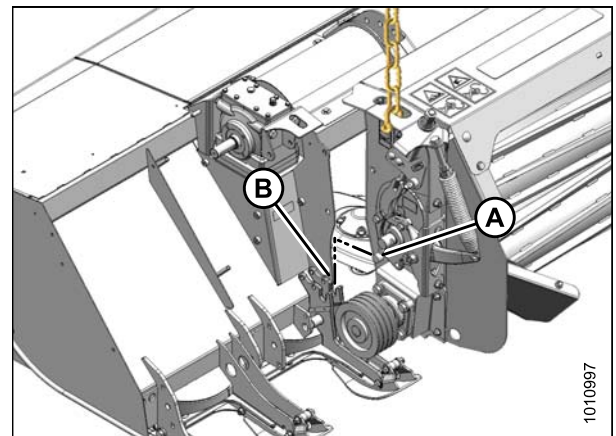

Figure 8.18: Goupilles de la conditionneuse

CHANGEMENT DE CONDITIONNEUSE

4. Alignez les trous de montage et installez quatre boulons à tête hexagonale M16 x 40 (A) avec les têtes orientées vers l'intérieur (deux de chaque côté). Fixez à l'aide des écrous à bride de verrouillage central M16 et serrez au couple de 170 Nm (126 lbf-pi).
5. Retirez de la conditionneuse les chaînes de levage, puis déplacez le dispositif de levage hors de la zone de travail.

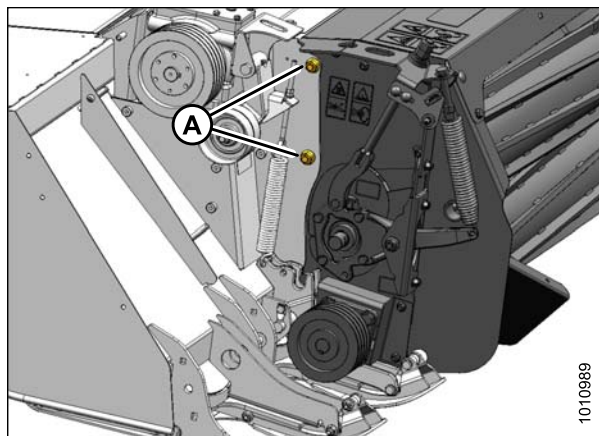

Figure 8.19: Côté gauche de la conditionneuse – Côté droit similaire

8.3.1 Installation des déflecteurs de la barre de coupe

DANGER

Pour éviter toute blessure corporelle ou mortelle due à un démarrage intempestif ou une chute de la machine levée, coupez le moteur, retirez la clé et enclenchez les vannes de verrouillage du vérin de levage de la plateforme avant de passer sous la machine pour quelque raison que ce soit.

IMPORTANT:

Pour éviter tout dommage, les déflecteurs de la barre de coupe ne doivent **PAS** être utilisés avec le conditionneur à doigts en option.

1. Levez complètement la faucheuse à disques, coupez le moteur du tracteur et retirez la clé du contact.
2. Fermez les vannes de verrouillage des vérins de levage.
3. Nettoyez les débris du rebord et des six trous de montage le long du bord arrière de la barre de coupe.
4. Positionnez le déflecteur gauche (A) (avec la découpe pour le bouchon de vidange de la barre de coupe [B]) sur le rebord qui longe l'extrémité extérieure de la barre de coupe et alignez les fixations existantes et le bouchon, avec les fentes du déflecteur (A).
5. Installez trois boulons M10 à tête bombée et six pans creux (C) avec les contre-écrous dans les trous, les têtes orientées vers le bas.

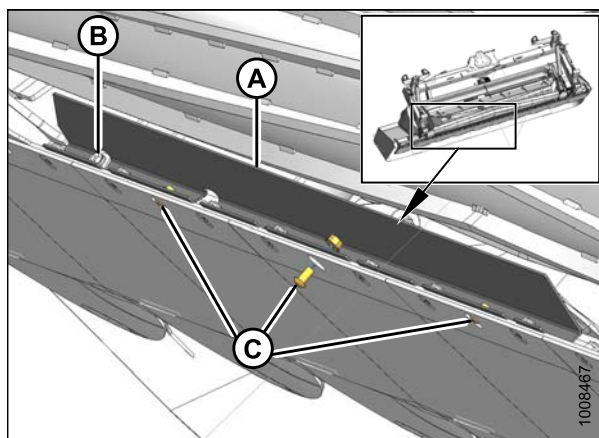

Figure 8.20: Déflecteur gauche de la barre de coupe vu du dessous de la barre de coupe

CHANGEMENT DE CONDITIONNEUSE

- Répétez les étapes 3, [page 220](#) à 5, [page 220](#) pour installer le déflecteur droit (A).
- Alignez les déflecteurs au point (B) et serrez les boulons (C) au couple de serrage indiqué avec une douille de 16 mm et une clé hexagonale de 8 mm.

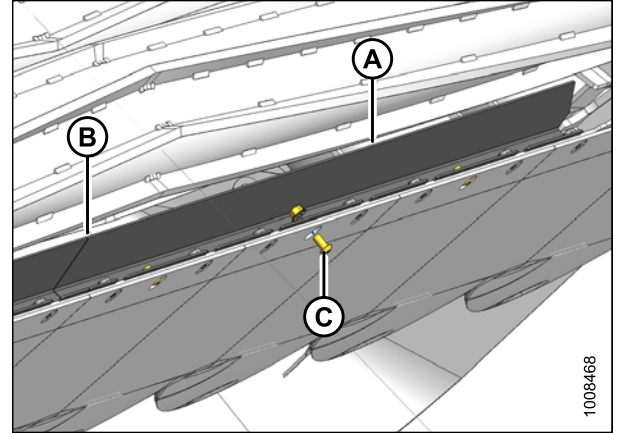

Figure 8.21: Déflecteur droit de la barre de coupe vu du dessous de la barre de coupe

8.3.2 Installation de l'entraînement de la conditionneuse

Cette procédure décrit l'installation des composants de l'entraînement du conditionneur sur une machine qui a été fournie à l'origine sans conditionneur.

Si vous voulez installer une conditionneuse sur la faucheuse à disques de type tracté de série R1, reportez-vous à [8.3 Installation de la conditionneuse, page 219](#).

Récupérez le sac d'envoi du conditionneur contenant les pièces suivantes :

- Clavette d'arbre
 - Poulie
 - Bague avec trois boulons M10
 - Ensemble du tendeur
 - Boulon à tête hexagonale M16
 - Écrou M16
 - Deux écrous M10
 - Piton fileté
 - Rondelle durcie
 - Ressort
- Retirez les deux vis (A) de la protection (B) et retirez la protection de l'arbre de la boîte de vitesses. Conservez les pièces pour utilisation ultérieure.

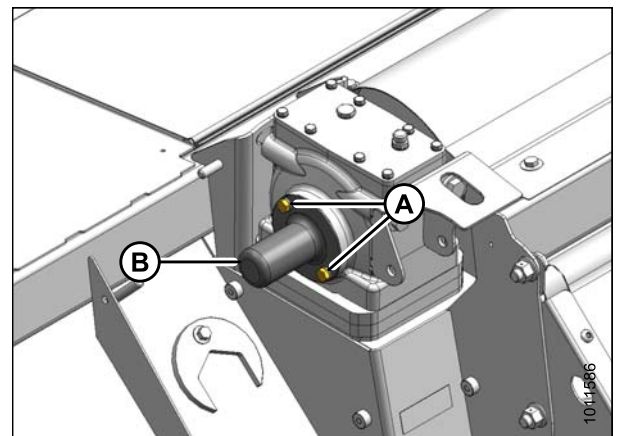

Figure 8.22: Protection de l'arbre

CHANGEMENT DE CONDITIONNEUSE

2. Assemblez la poulie (A) et la bague (B) sur l'arbre de la boîte de vitesses avec la clavette (C).
3. Vissez les trois boulons à tête hexagonale M10 (D) à la poulie (A) à travers la bague (B).

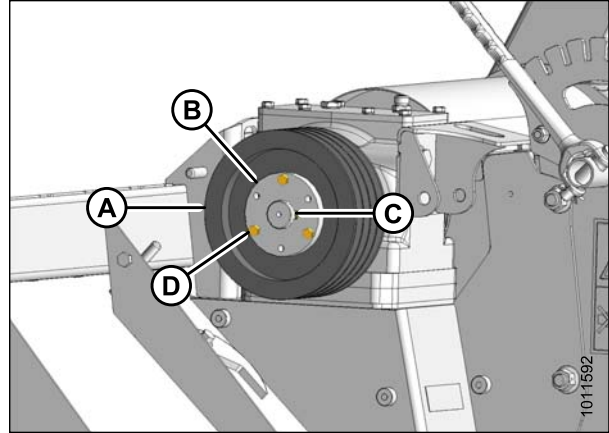

Figure 8.23: Poulie d'entraînement

4. Serrez les trois boulons M10 tout en maintenant une cote de 11 mm (7/16 po) (B) entre la poulie (A) et la boîte de vitesses (C). Serrez à 34-39 Nm (25-29 lbf-pi).

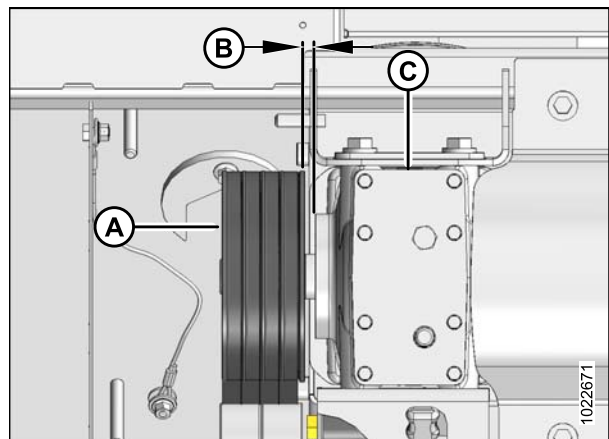

Figure 8.24: Poulie d'entraînement

5. Positionnez l'ensemble du tendeur (A) comme illustré et fixez à l'aide du boulon M16 x 120 (B) et de l'écrou (C). Serrez l'écrou (C) à 47-54 Nm (35-40 lbf-pi).

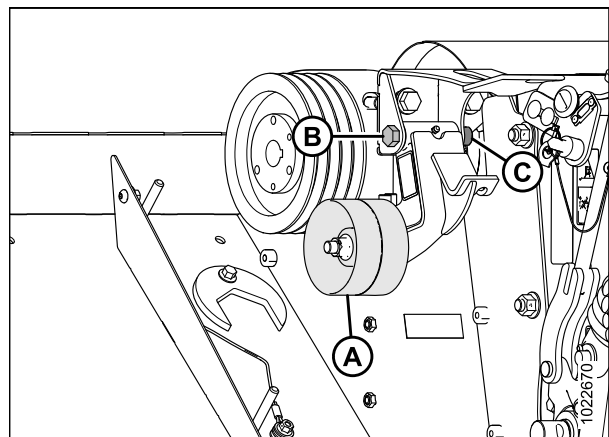

Figure 8.25: Tendeur

CHANGEMENT DE CONDITIONNEUSE

6. Installez le ressort (A) dans le trou avant (C) du châssis – trou arrière (B) pour la conditionneuse à peignes, et trou avant (C) pour la conditionneuse à rouleaux.
7. Installez le piton fileté (D) entre le tendeur (E) et le ressort (A). Fixez le piton fileté avec une rondelle durcie (F) et deux écrous M10 (G).

NOTE:

Installez la courroie d'entraînement de la conditionneuse une fois la plateforme et le châssis réinstallés.

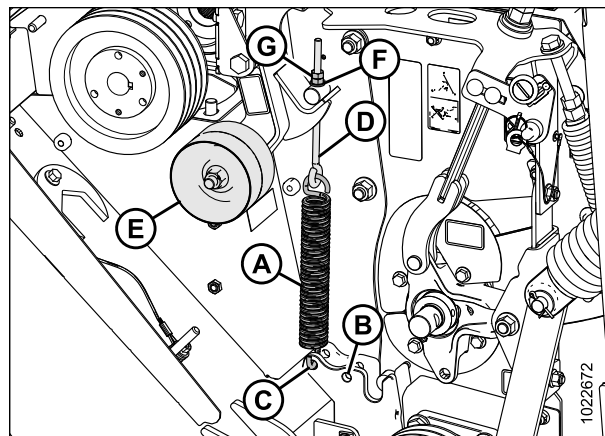

Figure 8.26: Tendeur

8.4 Assemblage de la plateforme et du châssis

Le châssis porteur doit être attelé à un tracteur pour permettre l'assemblage de la plateforme et du châssis.

DANGER

Pour éviter des blessures ou même la mort du fait d'un démarrage inattendu de la machine, il faut toujours arrêter le moteur et retirer la clé de contact avant de quitter le poste de conduite pour quelque raison que ce soit.

1. Démarrez le tracteur et placez le châssis (A) directement derrière la plateforme (B) de sorte que les montants du châssis s'alignent avec les points de fixation de la plateforme.
2. Déplacez-vous lentement vers l'avant pour engager les montants (C) du châssis dans les supports de fixation de la plateforme.

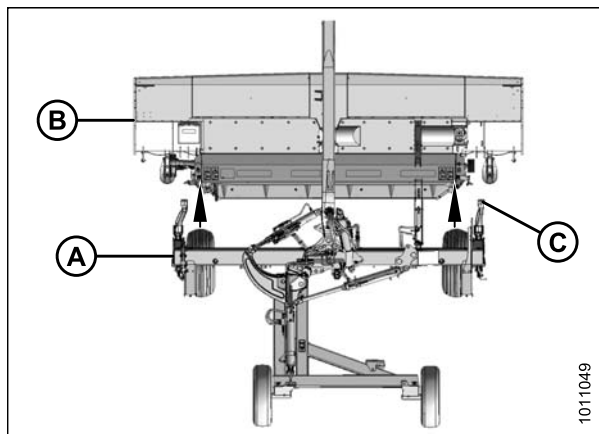

Figure 8.27: Châssis porteur aligné avec la plateforme

3. Inspectez le montant (A) du châssis pour détecter un éventuel jeu excessif entre le manchon interne en acier de la bague et les supports de la plateforme. En cas de jeu, installez une rondelle (1,2 mm [0,047 po] d'épaisseur) sur chaque côté du montant du châssis pour minimiser le jeu.
4. Alignez le montant (A) du châssis du côté gauche avec les supports de la plateforme, puis installez un boulon M20 x 40 (B) avec une rondelle durcie (C).
5. Installez trois rondelles durcies (D) et un contre-écrou de blocage à embase (E) sur le boulon (B).
6. Serrez le boulon (B) à 339 Nm (250 lbf-pi).

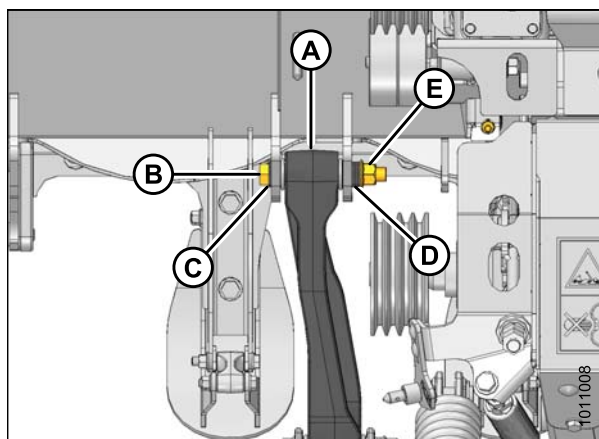

Figure 8.28: Montant gauche

CHANGEMENT DE CONDITIONNEUSE

7. Inspectez le montant (A) du châssis pour détecter un éventuel jeu excessif entre le manchon interne en acier de la bague et les supports de la plateforme. En cas de jeu, installez une rondelle (1,2 mm [0,047 po] d'épaisseur) de chaque côté du montant du châssis pour minimiser le jeu.
8. Alignez le montant (A) du châssis du côté droit avec les supports de la plateforme, puis installez un boulon M20 x 40 (B) avec une rondelle durcie (C).
9. Installez une rondelle durcie (D), une entretoise (E), un bras tendeur de flottement (F) et un contre-écrou à embase (G) sur le boulon (B).
10. Serrez le boulon (B) à 339 Nm (250 lbf-pi).
11. Défaites le cerclage ou le câble soutenant la transmission à l'attelage (D), puis connectez la transmission (E) à la boîte de vitesses pivotante de la plateforme. Reportez-vous à [3.5 Fixation de la transmission de l'embrayage, page 26](#).
12. Retirez les boulons à tête hexagonale (A) et les entretoises (B) de la boîte de vitesses.
13. Défaites le cerclage ou le câble soutenant le bras de direction à l'attelage, puis positionnez l'assemblage soudé du bras de direction (C) sur la boîte de vitesses.
14. Fixez le bras de direction à la boîte de vitesses avec des entretoises (B) et des boulons à tête hexagonale (A). Appliquez un frein-filet à haute résistance (Loctite® 262 ou équivalent) sur les trous avant et serrez les boulons au couple de 203 Nm (150 lbf-pi).
15. Défaites le cerclage ou le câble qui fixe le vérin d'inclinaison (B) ainsi que l'indicateur (D) au châssis porteur.
16. Retirez les broches et la visserie de l'ancrage (C).
17. Fixez le vérin d'inclinaison (B) et l'indicateur (D) à l'ancrage (C) à l'aide de l'axe de chape (A) et d'une goupille fendue.

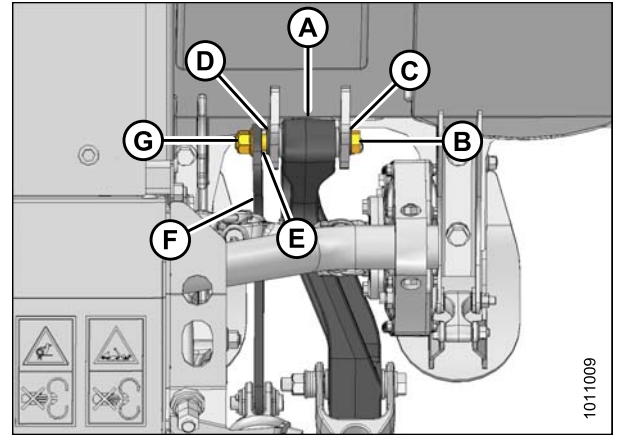

Figure 8.29: Montant droit

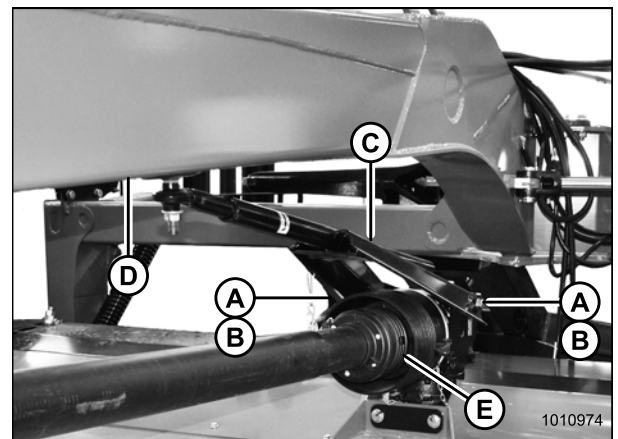

Figure 8.30: Transmission arrière et bras de direction

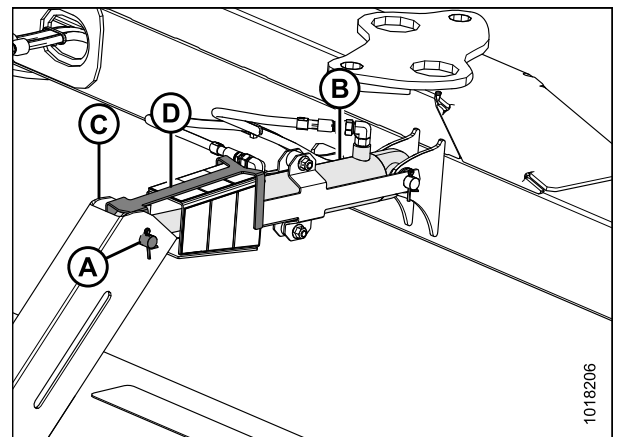

Figure 8.31: Vérin d'inclinaison et bielles de l'indicateur

CHANGEMENT DE CONDITIONNEUSE

NOTE:

Assurez-vous que l'installation de la poulie est correcte – une grande poulie est installée sur la boîte de vitesses pour les conditionneuses à rouleaux et à peignes.

18. Installez les courroies d'entraînement (A) de la conditionneuse sur les poulies.
19. Vérifiez que le ressort du tendeur est installé au bon endroit :
 - Trou (D) pour la conditionneuse à rouleaux
 - Trou (E) pour la conditionneuse à peignes
20. Serrez l'écrou du tendeur de l'enrouleur (C) jusqu'à ce que la longueur du ressort (B) mesure 366 mm (14-3/8 po).
21. Serrez le contre-écrou.
22. Remettez en place les blindages de la transmission. Consultez [5.3 Fermeture des blindages de la transmission](#), page 152.
23. Si le Road Friendly Transport™ (système de transport routier) est installé, reconnectez le faisceau électrique (A) aux feux (B) et fixez le faisceau au blindage à l'aide des attaches (C) et (D) fournies.
24. Fixez le faisceau au support du feu avec les serre-câbles (E).

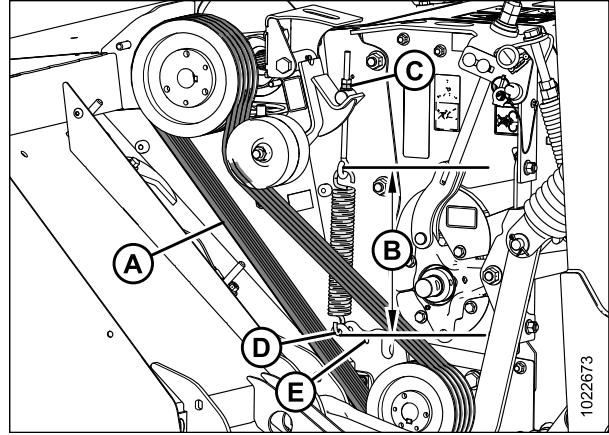

Figure 8.32: Entraînement de la conditionneuse

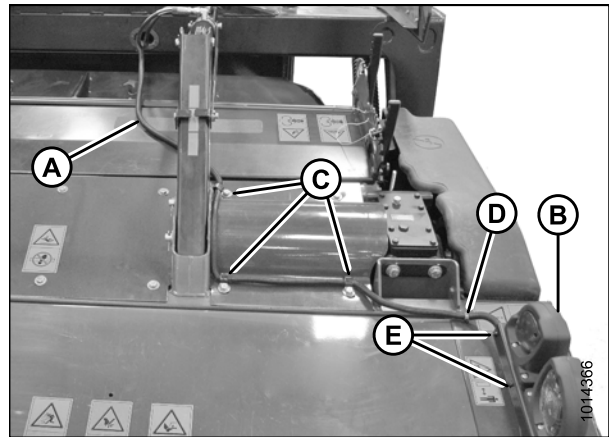

Figure 8.33: Faisceau électrique

25. Serrez les quatre boulons à tête hexagonale M10 (A) et les rondelles plates. Serrez à 27-30 Nm (20-22 lbf-pi).
26. Vérifiez les réglages du flottement. Reportez-vous à la partie [6.6.1 Ajustement du flottement de la faucheuse à disques](#), page 159 pour plus d'instructions sur le réglage du flottement.

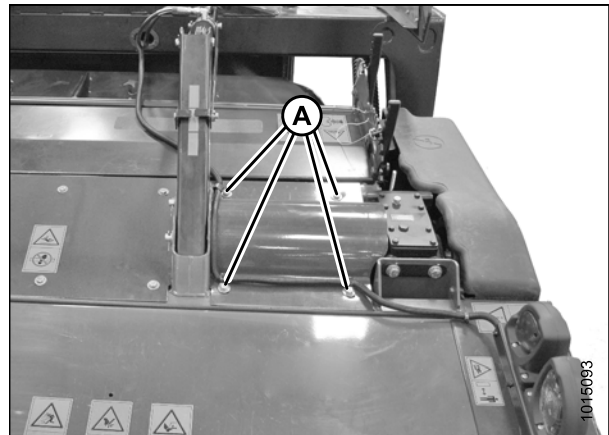
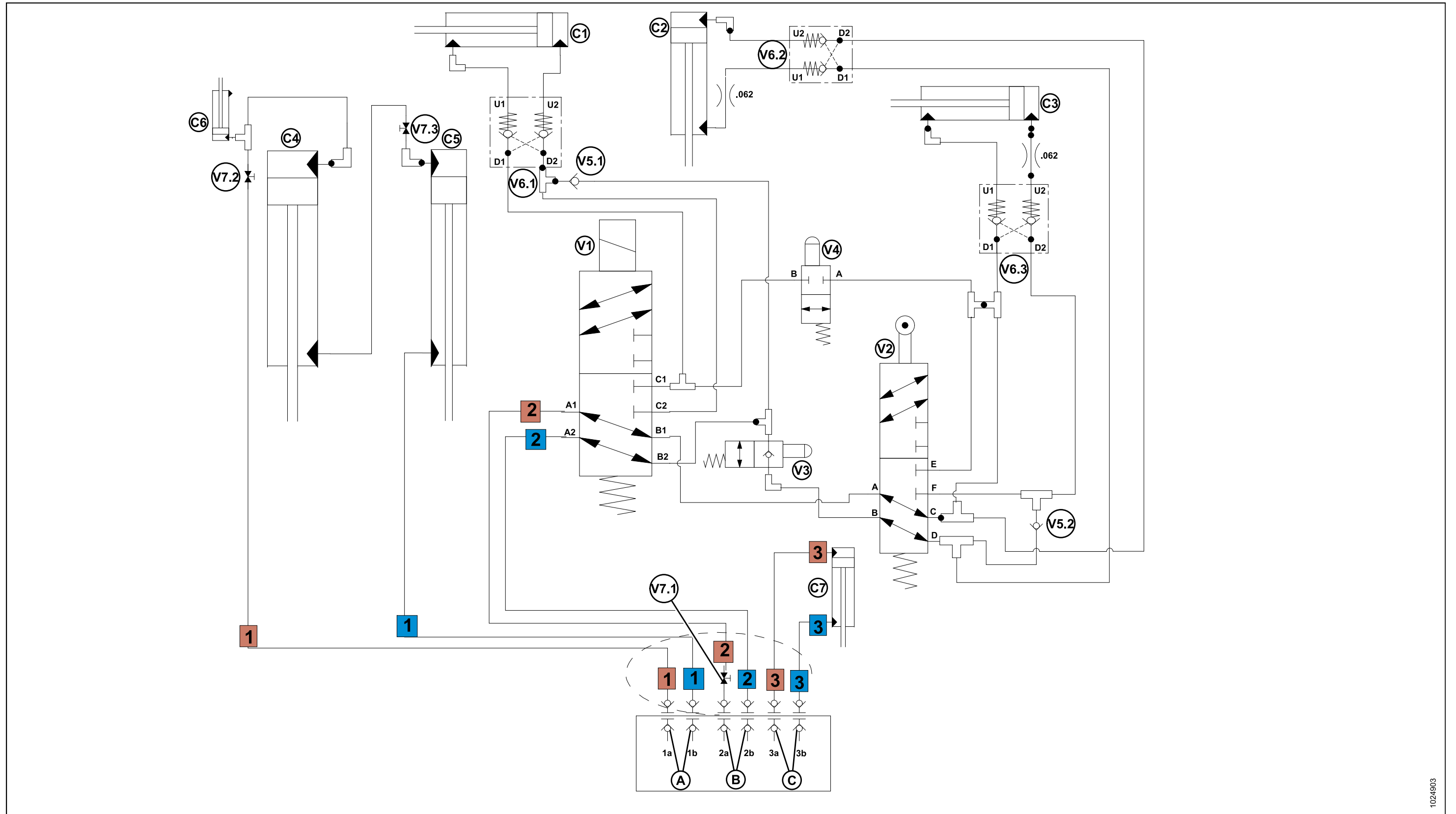

Figure 8.34: Faisceau électrique

Chapitre 9: Schémas hydrauliques

SCHÉMAS HYDRAULIQUES

Figure 9.1: Schéma hydraulique – avec transport



SCHÉMAS HYDRAULIQUES

Tableau 9.1 Légendes des vérins

C1 – Vérin de rotation de l'attelage (situé entre l'attelage et le moulage du transport)
C3 – Vérin de rotation pour le transport (situé entre le châssis porteur et le moulage du transport)
C5 – Vérin de levage asservi (situé du côté gauche du châssis porteur)
C7 – Vérin d'inclinaison (en option) (situé entre le châssis porteur et la plateforme)

Tableau 9.2 Légendes des valves

V1 – Electrovanne à six voies (située au-dessus du montage de l'attelage) (non alimentée pour le transport)
V3 – Valve de direction NC à deux voies avec contrôle (Indicateur rouge/vert) (située sur le mécanisme d'alignement de l'attelage)
V5.1, 5.2 – Clapet de non-retour intégré
V7.1, 7.2, 7.3 – Vannes de retenue pour le levage et la rotation du circuit du vérin

C2 – Vérin de déploiement pour le transport (situé sur le châssis pour le transport)
C4 – Vérin de levage principal (situé du côté droit du châssis porteur)
C6 – Vérin de verrouillage pour le transport (situé sur le mécanisme de verrouillage pour le transport)

V2 – Valve mécanique à six voies actionnée par came (située au-dessus du montage du moulage de transport)
V4 – Valve de direction NC à deux voies avec déclencheur de disque mélangeur mécanique (située au dos du châssis porteur).
V6.1, 6.2, 6.3 – Soupape d'équilibrage de pression C1, C2, C3

SCHÉMAS HYDRAULIQUES

Figure 9.2: Schéma hydraulique – sans transport

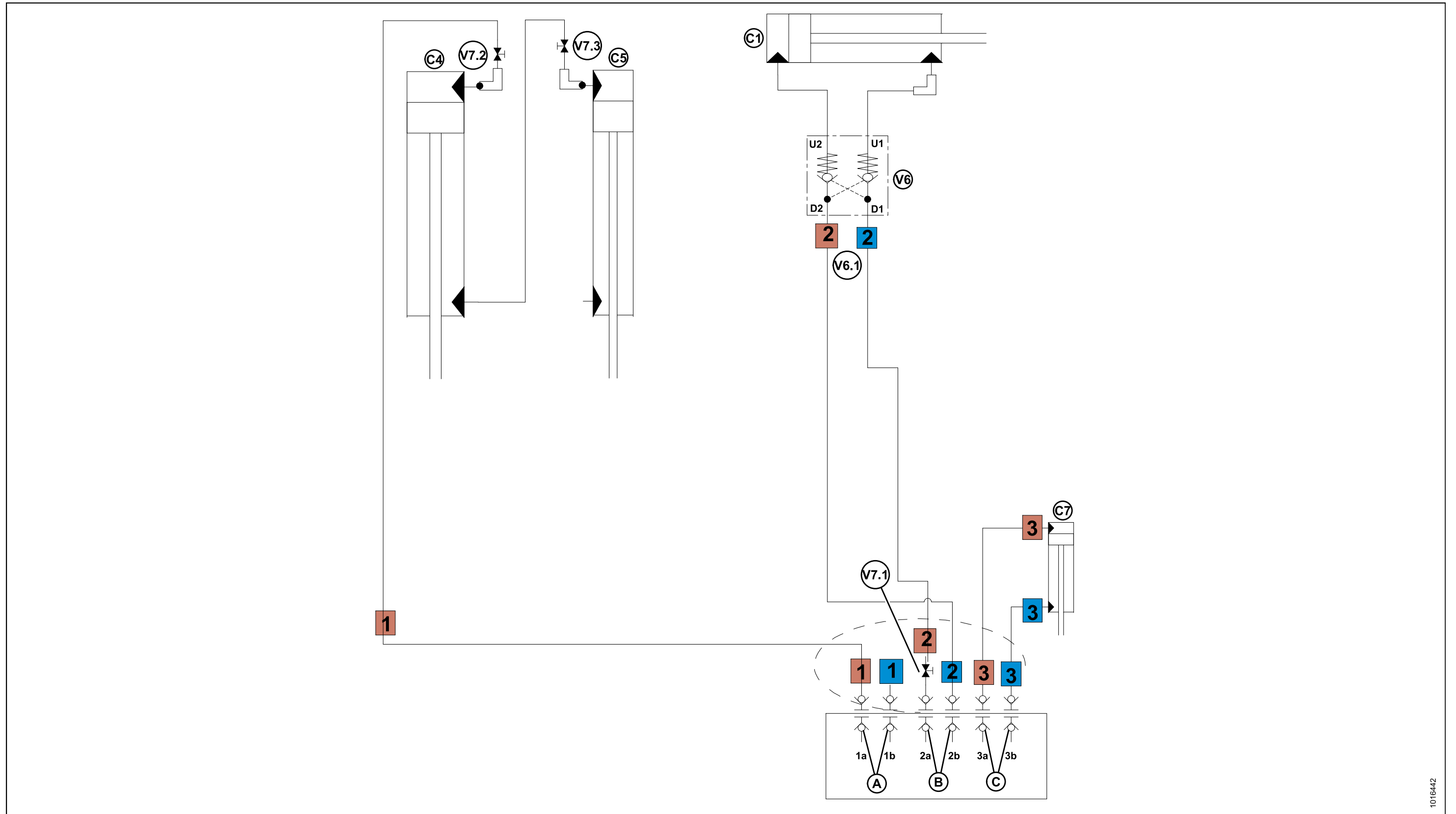

SCHÉMAS HYDRAULIQUES

Tableau 9.3 Légendes des vérins

C1 – Vérin de rotation de l'attelage (situé entre l'attelage et le moulage du transport)
C5 – Vérin de levage asservi (situé du côté gauche du châssis porteur)

Tableau 9.4 Légendes des valves

V6 – Soupapes d'équilibrage de pression (3) sur C1, C2, C3

C4 – Vérin de levage principal (situé du côté droit du châssis porteur)
C7 – Vérin d'inclinaison (en option) (situé entre le châssis porteur et la plateforme)

V7 – Vannes d'arrêt (3) (levage et rotation du circuit du vérin)

SCHÉMAS HYDRAULIQUES

Figure 9.3: Schéma hydraulique – Rotation de plateforme

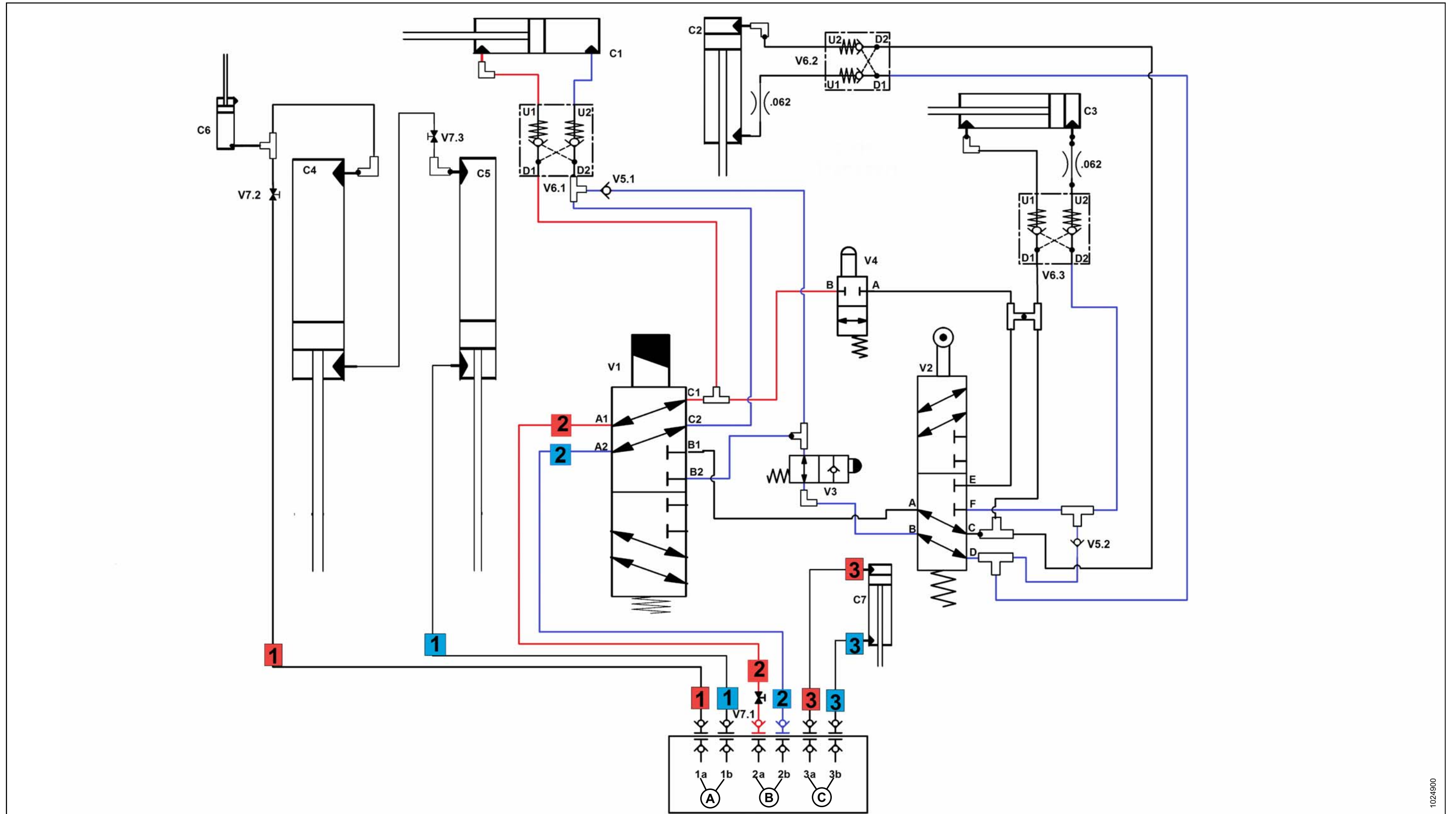

SCHÉMAS HYDRAULIQUES

Tableau 9.5 Légendes des vérins

C1 – Vérin de rotation de l'attelage (situé entre l'attelage et le moulage du transport)
C3 – Vérin de rotation pour le transport (situé entre le châssis porteur et le moulage du transport)
C5 – Vérin de levage asservi (situé du côté gauche du châssis porteur)
C7 – Vérin d'inclinaison (en option) (situé entre le châssis porteur et la plateforme)

Tableau 9.6 Légendes des valves

V1 – Electrovanne à six voies (située au-dessus du montage de l'attelage) (non alimentée pour le transport)
V3 – Valve de direction NC à deux voies avec contrôle (Indicateur rouge/vert) (située sur le mécanisme d'alignement de l'attelage)
V5.1, 5.2 – Clapet de non-retour intégré
V7.1, 7.2, 7.3 – Vannes de retenue pour le levage et la rotation du circuit du vérin

C2 – Vérin de déploiement pour le transport (situé sur le châssis pour le transport)
C4 – Vérin de levage principal (situé du côté droit du châssis porteur)
C6 – Vérin de verrouillage pour le transport (situé sur le mécanisme de verrouillage pour le transport)

V2 – Valve mécanique à six voies actionnée par came (située au-dessus du montage du moulage de transport)
V4 – Valve de direction NC à deux voies avec déclencheur de disque mélangeur mécanique (située au dos du châssis porteur).
V6.1, 6.2, 6.3 – Soupape d'équilibrage de pression C1, C2, C3

SCHÉMAS HYDRAULIQUES

Figure 9.4: Schéma hydraulique – Déploiement pour le transport de la plateforme

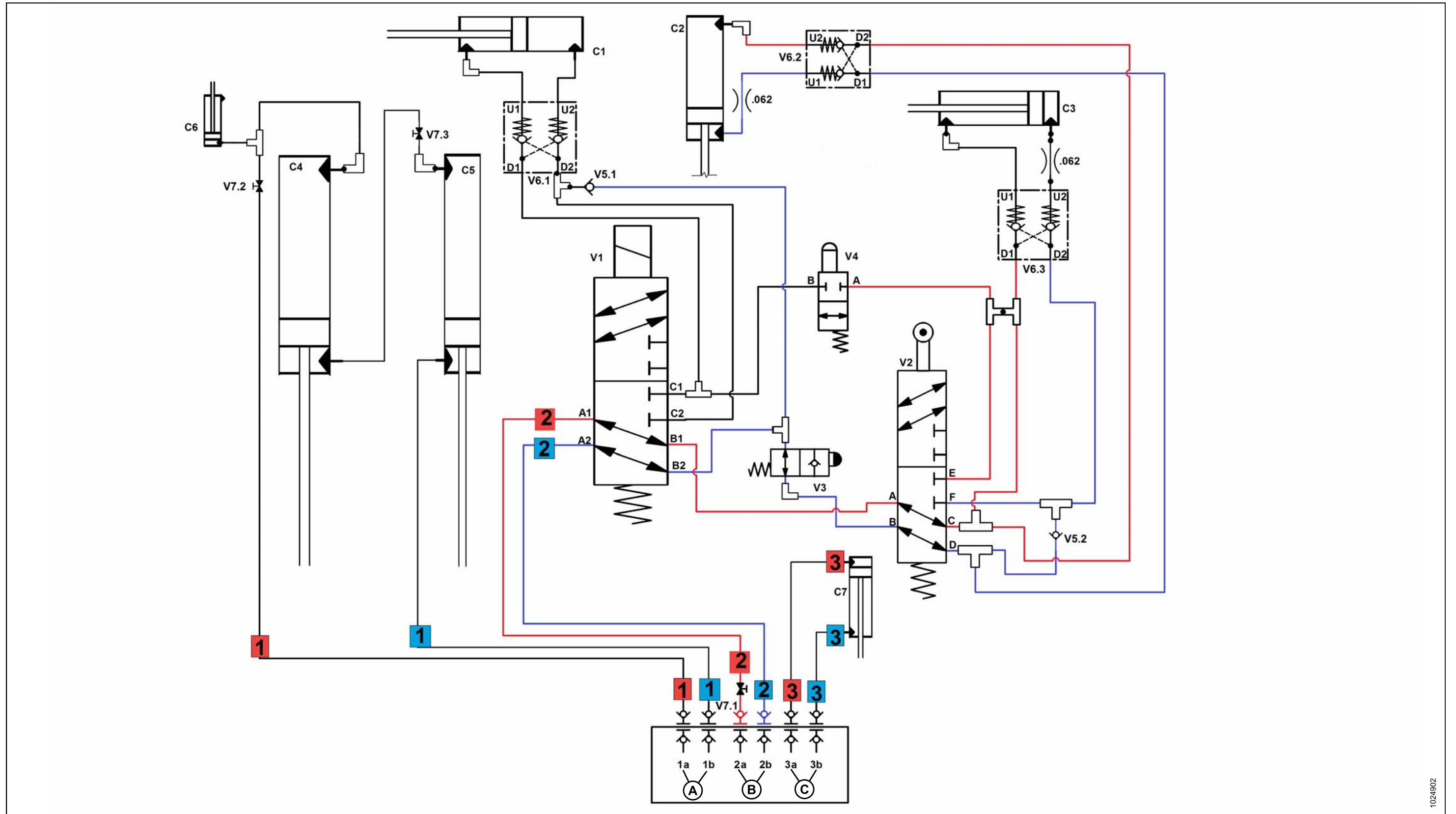

1024902

SCHÉMAS HYDRAULIQUES

Tableau 9.7 Légendes des vérins

C1 – Vérin de rotation de l'attelage (situé entre l'attelage et le moulage du transport)
C3 – Vérin de rotation pour le transport (situé entre le châssis porteur et le moulage du transport)
C5 – Vérin de levage asservi (situé du côté gauche du châssis porteur)
C7 – Vérin d'inclinaison (en option) (situé entre le châssis porteur et la plateforme)

Tableau 9.8 Légendes des valves

V1 – Electrovanne à six voies (située au-dessus du montage de l'attelage) (non alimentée pour le transport)
V3 – Valve de direction NC à deux voies avec contrôle (Indicateur rouge/vert) (située sur le mécanisme d'alignement de l'attelage)
V5.1, 5.2 – Clapet de non-retour intégré
V7.1, 7.2, 7.3 – Vannes de retenue pour le levage et la rotation du circuit du vérin

C2 – Vérin de déploiement pour le transport (situé sur le châssis pour le transport)
C4 – Vérin de levage principal (situé du côté droit du châssis porteur)
C6 – Vérin de verrouillage pour le transport (situé sur le mécanisme de verrouillage pour le transport)

V2 – Valve mécanique à six voies actionnée par came (située au-dessus du montage du moulage de transport)
V4 – Valve de direction NC à deux voies avec déclencheur de disque mélangeur mécanique (située au dos du châssis porteur).
V6.1, 6.2, 6.3 – Soupape d'équilibrage de pression C1, C2, C3

SCHÉMAS HYDRAULIQUES

Figure 9.5: Schéma hydraulique – Rotation pour le transport de la plateforme

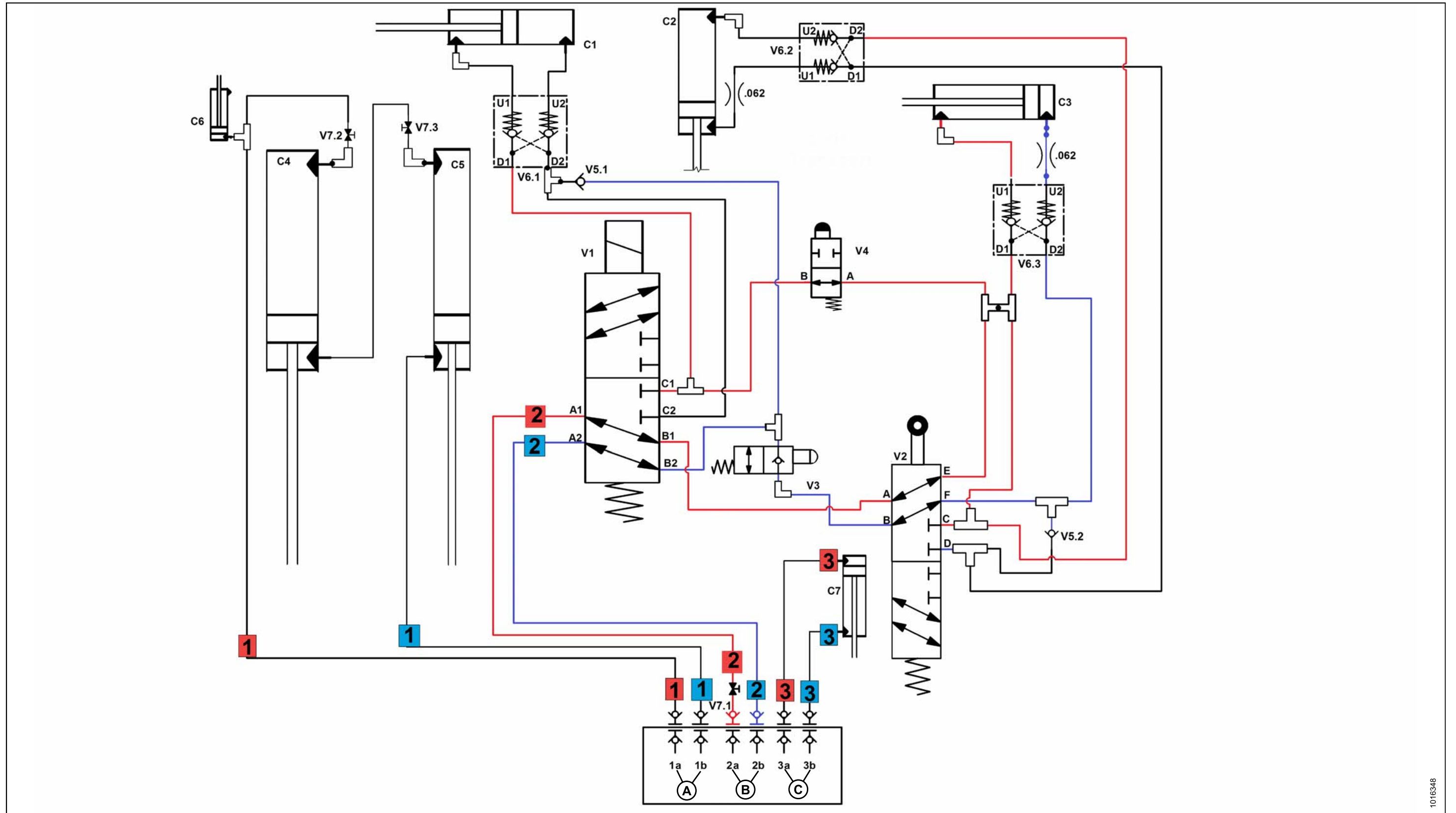

SCHÉMAS HYDRAULIQUES

Tableau 9.9 Légendes des vérins

C1 – Vérin de rotation de l'attelage (situé entre l'attelage et le moulage du transport)
C3 – Vérin de rotation pour le transport (situé entre le châssis porteur et le moulage du transport)
C5 – Vérin de levage asservi (situé du côté gauche du châssis porteur)
C7 – Vérin d'inclinaison (en option) (situé entre le châssis porteur et la plateforme)

Tableau 9.10 Légendes des valves

V1 – Electrovanne à six voies (située au-dessus du montage de l'attelage) (non alimentée pour le transport)
V3 – Valve de direction NC à deux voies avec contrôle (Indicateur rouge/vert) (située sur le mécanisme d'alignement de l'attelage)
V5.1, 5.2 – Clapet de non-retour intégré
V7.1, 7.2, 7.3 – Vannes de retenue pour le levage et la rotation du circuit du vérin

C2 – Vérin de déploiement pour le transport (situé sur le châssis pour le transport)
C4 – Vérin de levage principal (situé du côté droit du châssis porteur)
C6 – Vérin de verrouillage pour le transport (situé sur le mécanisme de verrouillage pour le transport)

V2 – Valve mécanique à six voies actionnée par came (située au-dessus du montage du moulage de transport)
V4 – Valve de direction NC à deux voies avec déclencheur de disque mélangeur mécanique (située au dos du châssis porteur).
V6.1, 6.2, 6.3 – Soupape d'équilibrage de pression C1, C2, C3

SCHÉMAS HYDRAULIQUES

Figure 9.6: Schéma hydraulique – Rotation complète pour le transport de la plateforme

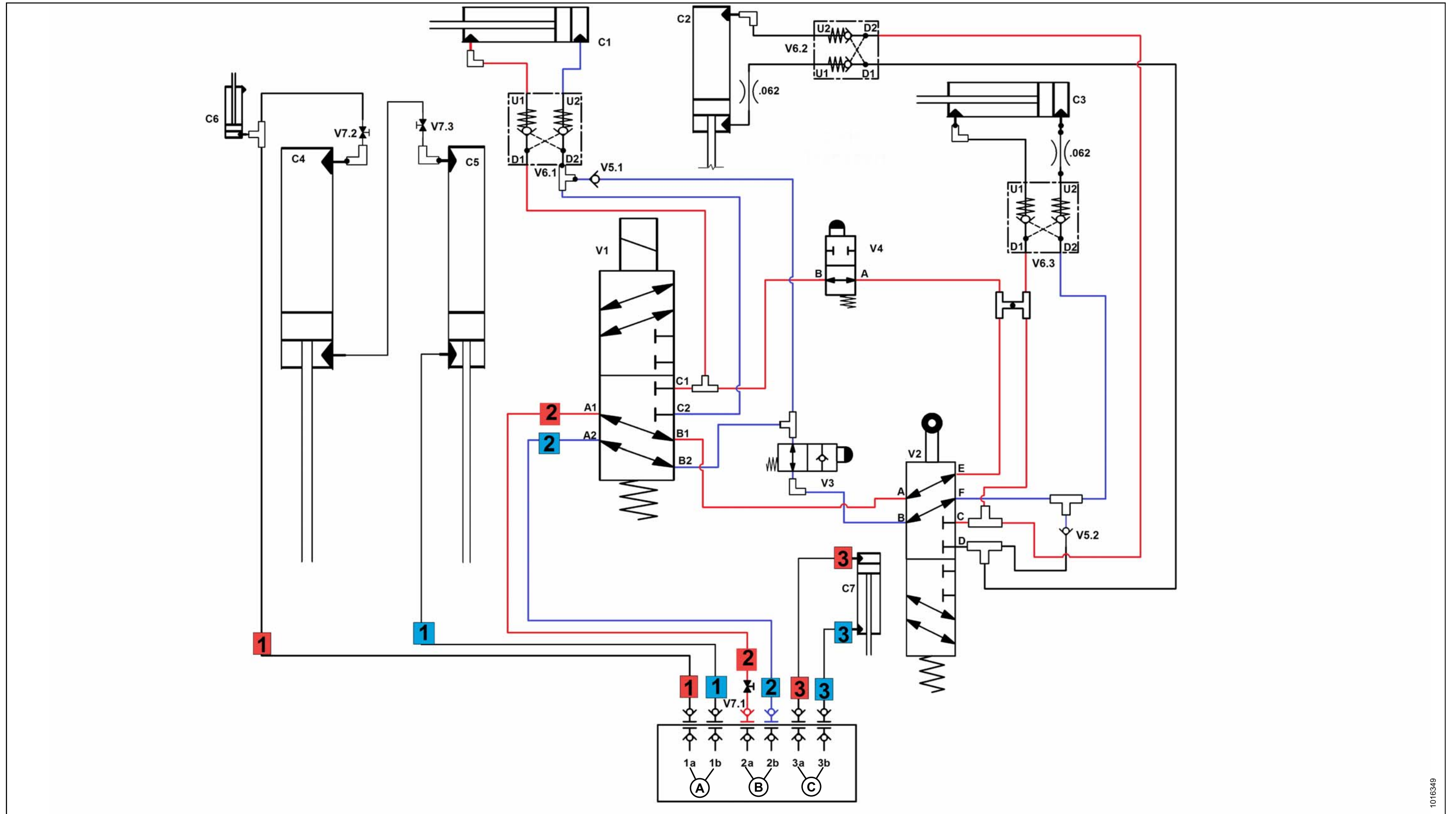

SCHÉMAS HYDRAULIQUES

Tableau 9.11 Légendes des vérins

C1 – Vérin de rotation de l'attelage (situé entre l'attelage et le moulage du transport)
C3 – Vérin de rotation pour le transport (situé entre le châssis porteur et le moulage du transport)
C5 – Vérin de levage asservi (situé du côté gauche du châssis porteur)
C7 – Vérin d'inclinaison (en option) (situé entre le châssis porteur et la plateforme)

Tableau 9.12 Légendes des valves

V1 – Electrovanne à six voies (située au-dessus du montage de l'attelage) (non alimentée pour le transport)
V3 – Valve de direction NC à deux voies avec contrôle (Indicateur rouge/vert) (située sur le mécanisme d'alignement de l'attelage)
V5.1, 5.2 – Clapet de non-retour intégré
V7.1, 7.2, 7.3 – Vannes de retenue pour le levage et la rotation du circuit du vérin

C2 – Vérin de déploiement pour le transport (situé sur le châssis pour le transport)
C4 – Vérin de levage principal (situé du côté droit du châssis porteur)
C6 – Vérin de verrouillage pour le transport (situé sur le mécanisme de verrouillage pour le transport)

V2 – Valve mécanique à six voies actionnée par came (située au-dessus du montage du moulage de transport)
V4 – Valve de direction NC à deux voies avec déclencheur de disque mélangeur mécanique (située au dos du châssis porteur).
V6.1, 6.2, 6.3 – Soupape d'équilibrage de pression C1, C2, C3

SCHÉMAS HYDRAULIQUES

Figure 9.7: Schéma hydraulique – Verrouillage pour le transport de la plateforme

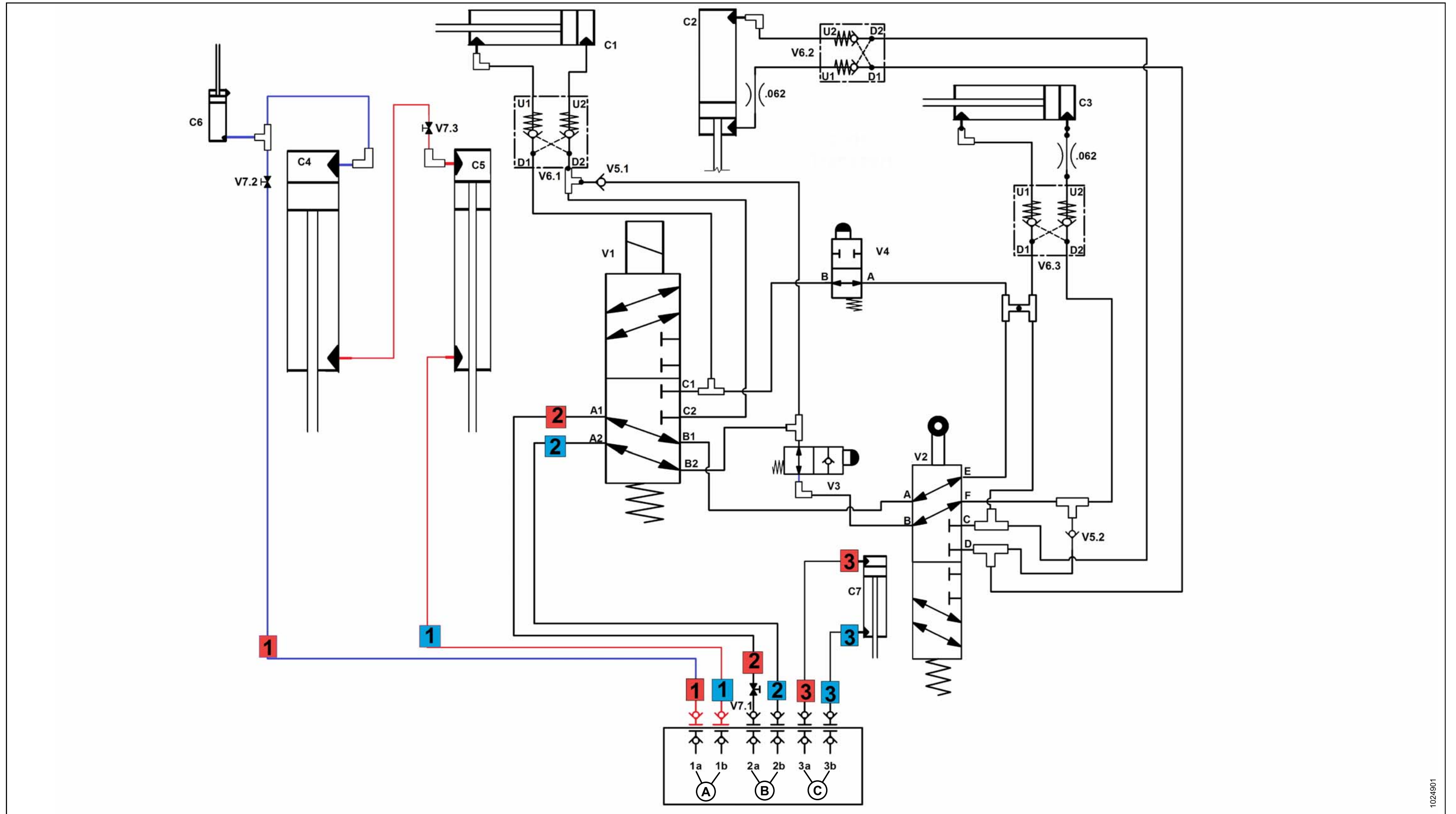

SCHÉMAS HYDRAULIQUES

Tableau 9.13 Légendes des vérins

C1 – Vérin de rotation de l'attelage (situé entre l'attelage et le moulage du transport)
C3 – Vérin de rotation pour le transport (situé entre le châssis porteur et le moulage du transport)
C5 – Vérin de levage asservi (situé du côté gauche du châssis porteur)
C7 – Vérin d'inclinaison (en option) (situé entre le châssis porteur et la plateforme)

Tableau 9.14 Légendes des valves

V1 – Electrovanne à six voies (située au-dessus du montage de l'attelage) (non alimentée pour le transport)
V3 – Valve de direction NC à deux voies avec contrôle (Indicateur rouge/vert) (située sur le mécanisme d'alignement de l'attelage)
V5.1, 5.2 – Clapet de non-retour intégré
V7.1, 7.2, 7.3 – Vannes de retenue pour le levage et la rotation du circuit du vérin

C2 – Vérin de déploiement pour le transport (situé sur le châssis pour le transport)
C4 – Vérin de levage principal (situé du côté droit du châssis porteur)
C6 – Vérin de verrouillage pour le transport (situé sur le mécanisme de verrouillage pour le transport)

V2 – Valve mécanique à six voies actionnée par came (située au-dessus du montage du moulage de transport)
V4 – Valve de direction NC à deux voies avec déclencheur de disque mélangeur mécanique (située au dos du châssis porteur).
V6.1, 6.2, 6.3 – Soupape d'équilibrage de pression C1, C2, C3

Chapitre 10: Référence

10.1 Ouverture des portes de la barre de coupe

DANGER

Pour éviter des blessures ou même la mort du fait d'un démarrage inattendu de la machine, il faut toujours arrêter le moteur et retirer la clé de contact avant de quitter le poste de conduite pour quelque raison que ce soit.

1. Centrez la faucheuse à disques sous l'attelage pour ouvrir les deux portes.
2. Levez la porte par l'avant pour l'ouvrir.

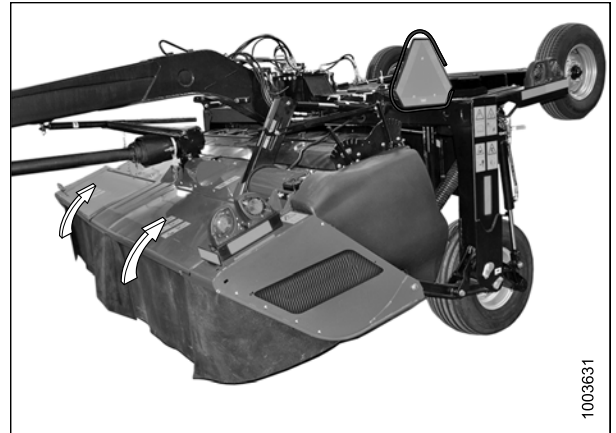

Figure 10.1: Faucheuse à disques de type tracté R113

10.2 Engagement des verrous

AVERTISSEMENT

Pour éviter toute blessure ou même la mort du fait de la chute de la machine relevée, verrouillez toujours les vérins de levage avant de passer sous la faucheuse à disques pour quelque raison que ce soit.

IMPORTANT:

Raccordez les flexibles de telle manière que le déplacement du levier de commande du vérin vers l'arrière élève la faucheuse à disques et que le déplacement du levier de commande du vérin vers l'avant l'abaisse. Reportez-vous à la section [3.10.3 Connexion du système hydraulique](#), page 63 pour plus d'informations.

1. Déplacez le levier de commande du vérin (A) vers l'arrière jusqu'à la position (B) pour élever complètement la machine.

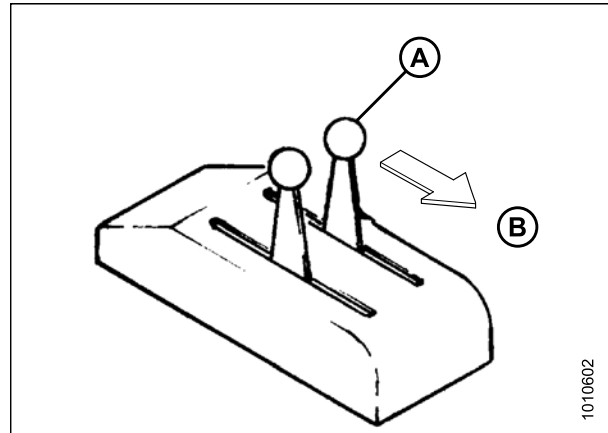

Figure 10.2: Levier de commande du vérin du tracteur

2. Fermez la vanne de verrouillage (A) de chaque vérin de levage en tournant la poignée en position fermée (angle de 90 degrés par rapport au flexible).

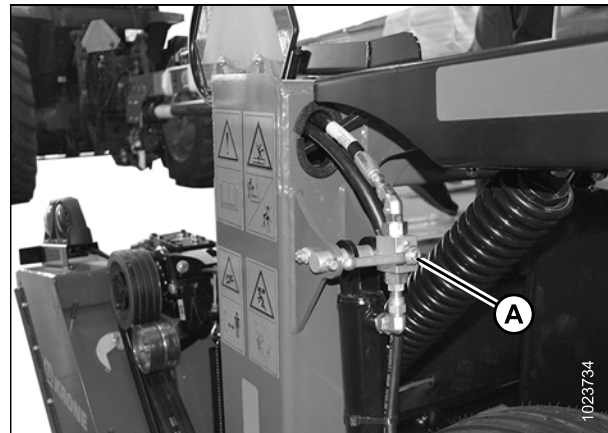

Figure 10.3: Clapet de verrouillage du vérin de levage

10.3 Fermeture des portes de la barre de coupe

ATTENTION

Pour éviter des blessures, gardez les mains et les doigts éloignés des coins des portes lors de la fermeture.

1. Tirez sur la porte (A) par le haut pour la fermer.

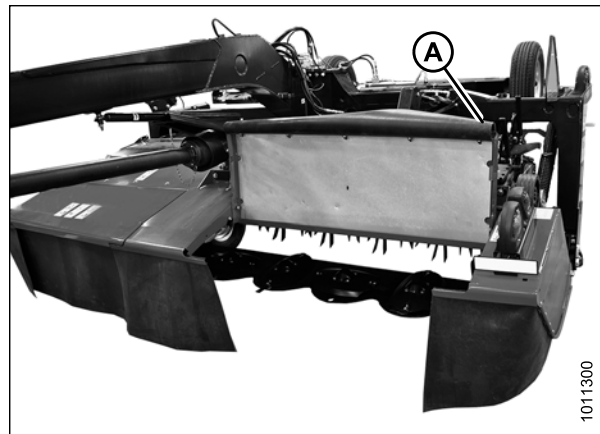

Figure 10.4: Côté gauche de la porte de la barre de coupe en position ouverte

2. Assurez-vous que les rideaux pendent correctement et entourent complètement la zone de la barre de coupe.

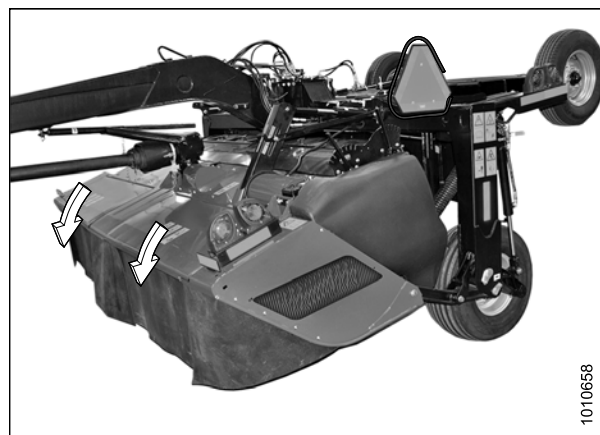

Figure 10.5: Faucheuse à disques de type tracté R113

10.4 Lubrifiants recommandés

Maintenez votre machine au plus haut de ses performances en utilisant uniquement des lubrifiants propres et en respectant ce qui suit :

- Utilisez toujours des récipients propres pour tous les lubrifiants.
- Rangez les lubrifiants à l'abri de la poussière, de l'humidité et de tout autre contaminant.

IMPORTANT:

Ne remplissez **PAS** trop la barre de coupe lorsque vous ajoutez du lubrifiant. Un remplissage excessif pourrait entraîner une surchauffe et une défaillance des composants de la barre de coupe.

Tableau 10.1 Lubrifiants recommandés

Lubrifiant	Spécifications	Description	Utilisation	Capacités
Graisse	SAE multi-usage	Performances extrême-pression (EP) et haute température avec 1 % max. de disulfure de molybdène (NLGI Classe 2) à base de lithium.	Comme requis, sauf indication contraire.	—
Graisse	SAE multi-usage	Performances extrême-pression (EP) et haute température avec 10 % max. de disulfure de molybdène (NLGI Classe 2) à base de lithium.	Joints coulissants de la transmission	—
Huile de transmission	SAE 80W-90	Grande stabilité thermique et à l'oxydation Classe de service API GL-5	Barre de coupe 4,0 m (13 pi)	8 litres (8,5 quarts américains)
Huile de transmission	SAE 80W-90	Grande stabilité thermique et à l'oxydation Classe de service API GL-5	Barre de coupe 4,9 m (16 pi)	10 litres (10,5 quarts américains)
Huile de transmission	SAE 85 W-140	Huile de transmission Classe de service API GL-5	Boîte de vitesses de synchronisation des rouleaux du conditionneur	0,7 litre (0,75 quart américain)
Huile de transmission	SAE 85W-140	Lubrifiant de transmission Classe de service API GL-5	Boîte de vitesses de l'entraînement de la barre de coupe de la conditionneuse	1,8 litre (1,9 quart américain)
Huile de transmission	SAE 85 W-140	Huile de transmission Classe de service API GL-5	Boîte de vitesses pivotante (avant) de l'attelage	Supérieure : 1,2 litre (1,3 quart américain) Inférieure : 1,7 litre (1,8 quart américain)
Huile de transmission	SAE 85 W-140	Huile de transmission Classe de service API GL-5	Boîte de vitesses pivotante (arrière) de la plateforme	Supérieure : 1,2 litre (1,3 quart américain) Inférieure : 1,7 litre (1,8 quart américain)

10.5 Spécifications des couples de serrage

Les tableaux suivants donnent les valeurs correctes des couples de serrage pour les divers boulons, vis d'assemblage et raccords hydrauliques.

- Serrez tous les boulons aux couples de serrage indiqués dans les tableaux (sauf indication contraire dans ce manuel).
- Remplacez tout élément de visserie par un élément de la même résistance et qualité.
- Vérifiez le serrage des boulons régulièrement, en prenant comme référence les tableaux de valeurs des boulons.
- Comprenez les catégories de couples de serrage pour les boulons et les vis d'assemblage en vous servant de leurs marques d'identification.

Contre-écrous

Lors de l'application du couple de serrage sur les contre-écrous finis, multipliez le couple de serrage appliqué aux écrous ordinaires par $f = 0,65$.

Vis autotaraudeuses

Le couple de serrage standard doit être utilisé (ne pas utiliser sur des joints critiques ou structurellement importants).

10.5.1 Caractéristiques SAE de couple de serrage des boulons

Les couples de serrage repris dans les tableaux qui suivent sont valables pour des filetages et des têtes non graissées ni huilées ; ne graissez et ne huilez donc **PAS** les boulons et les vis d'assemblage, sauf indication contraire spécifiée dans ce manuel.

Tableau 10.2 Boulon de grade SAE 5 et écrou tournant librement de grade 5

Taille nominale (A)	Couple de serrage (Nm)		Couple de serrage (lbf-pi) (*lbf-po)	
	Min.	Max.	Min.	Max.
1/4-20	11,9	13,2	*106	*117
5/16-18	24,6	27,1	*218	*241
3/8-16	44	48	32	36
7/16-14	70	77	52	57
1/2-13	106	118	79	87
9/16-12	153	170	114	126
5/8-11	212	234	157	173
3/4-10	380	420	281	311
7/8-9	606	669	449	496
1-8	825	912	611	676

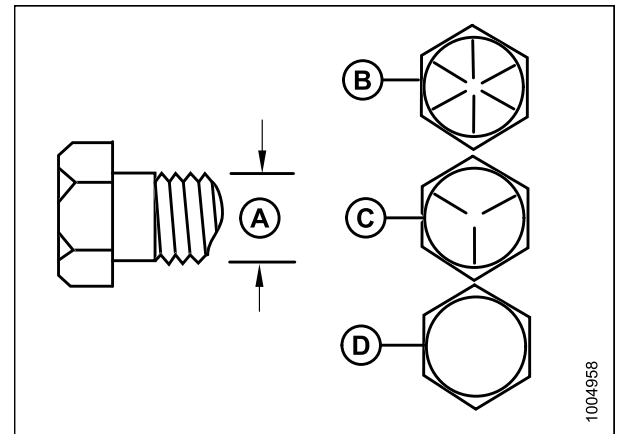

Figure 10.6: Grades des boulons

A – Taille nominale
C – SAE-5

B – SAE-8
D – SAE-2

RÉFÉRENCE

Tableau 10.3 Boulon de grade SAE 5 et écrou à filets déformés de grade F

Taille nominale (A)	Couple de serrage (Nm)		Couple de serrage (pi lb) (*po lbf)	
	Min.	Max.	Min.	Max.
1/4-20	8,1	9	*72	*80
5/16-18	16,7	18,5	*149	*164
3/8-16	30	33	22	24
7/16-14	48	53	35	39
1/2-13	73	80	54	59
9/16-12	105	116	77	86
5/8-11	144	160	107	118
3/4-10	259	286	192	212
7/8-9	413	456	306	338
1-8	619	684	459	507

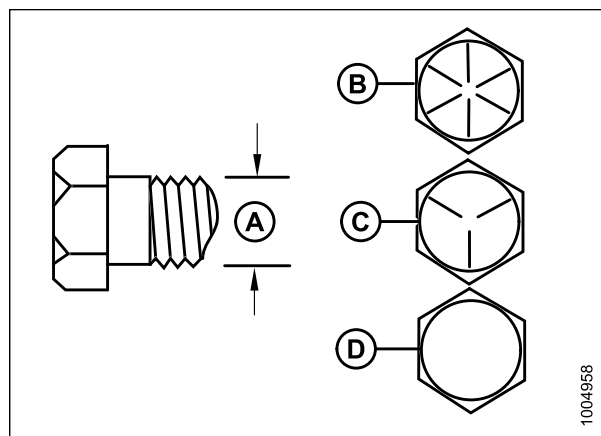

Figure 10.7: Grades des boulons

A – Taille nominale
C – SAE-5

B – SAE-8
D – SAE-2

Tableau 10.4 Boulon de grade SAE 8 et écrou à filets déformés de grade G

Taille nominale (A)	Couple de serrage (Nm)		Couple de serrage (pi lb) (*po lbf)	
	Min.	Max.	Min.	Max.
1/4-20	16,8	18,6	*150	*165
5/16-18	24	26	18	19
3/8-16	42	46	31	34
7/16-14	67	74	50	55
1/2-13	102	113	76	84
9/16-12	148	163	109	121
5/8-11	204	225	151	167
3/4-10	362	400	268	296
7/8-9	583	644	432	477
1-8	874	966	647	716

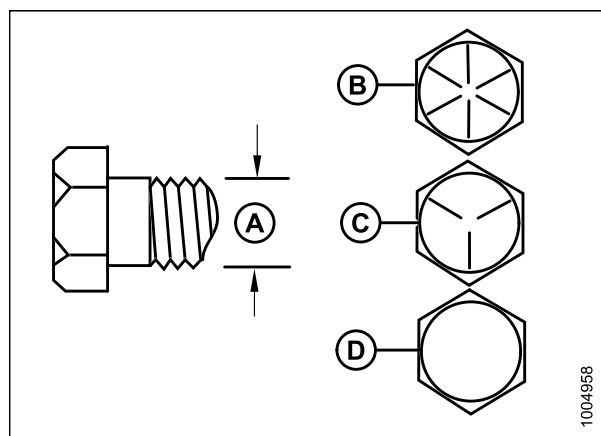

Figure 10.8: Grades des boulons

A – Taille nominale
C – SAE-5

B – SAE-8
D – SAE-2

RÉFÉRENCE

Tableau 10.5 Boulon de grade SAE 8 et écrou tournant librement de grade 8

Taille nominale (A)	Couple de serrage (Nm)		Couple de serrage (lbf-pi) (*lbf-po)	
	Min.	Max.	Min.	Max.
1/4-20	16,8	18,6	*150	*165
5/16-18	35	38	26	28
3/8-16	61	68	46	50
7/16-14	98	109	73	81
1/2-13	150	166	111	123
9/16-12	217	239	160	177
5/8-11	299	330	221	345
3/4-10	531	587	393	435
7/8-9	855	945	633	700
1-8	1165	1288	863	954

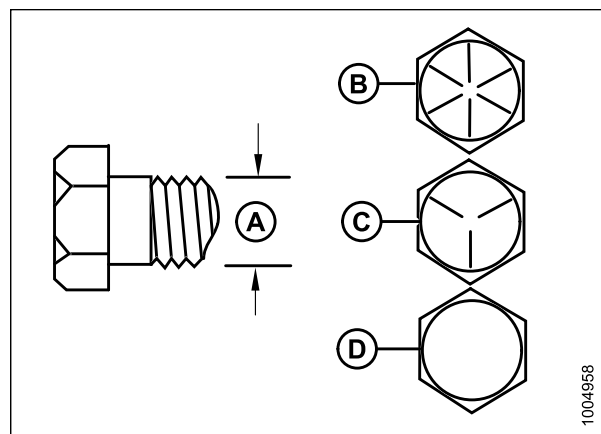

Figure 10.9: Grades des boulons

A – Taille nominale
C – SAE-5

B – SAE-8
D – SAE-2

10.5.2 Caractéristiques des boulons métriques

Tableau 10.6 Boulon métrique de classe 8.8 et écrou tournant librement de classe 9

Taille nominale (A)	Couple de serrage (Nm)		Couple de serrage (pi lb) (*po lbf)	
	Min.	Max.	Min.	Max.
3-0,5	1,4	1,6	*13	*14
3,5-0,6	2,2	2,5	*20	*22
4-0,7	3,3	3,7	*29	*32
5-0,8	6,7	7,4	*59	*66
6-1,0	11,4	12,6	*101	*112
8-1,25	28	30	20	23
10-1,5	55	60	40	45
12-1,75	95	105	70	78
14-2,0	152	168	113	124
16-2,0	236	261	175	193
20-2,5	460	509	341	377
24-3,0	796	879	589	651

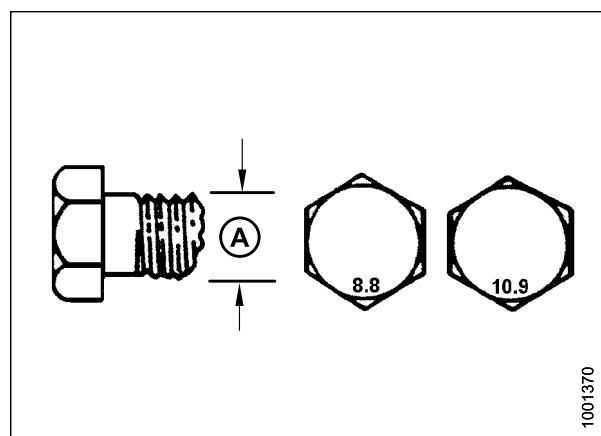

Figure 10.10: Grades des boulons

RÉFÉRENCE

Tableau 10.7 Boulon métrique de classe 8.8 et écrou à filets déformés de classe 9

Taille nominale (A)	Couple de serrage (Nm)		Couple de serrage (pi lb) (*po lbf)	
	Min.	Max.	Min.	Max.
3-0,5	1	1,1	*9	*10
3,5-0,6	1,5	1,7	*14	*15
4-0,7	2,3	2,5	*20	*22
5-0,8	4,5	5	*40	*45
6-1,0	7,7	8,6	*69	*76
8-1,25	18,8	20,8	*167	*185
10-1,5	37	41	28	30
12-1,75	65	72	48	53
14-2,0	104	115	77	85
16-2,0	161	178	119	132
20-2,5	314	347	233	257
24-3,0	543	600	402	444

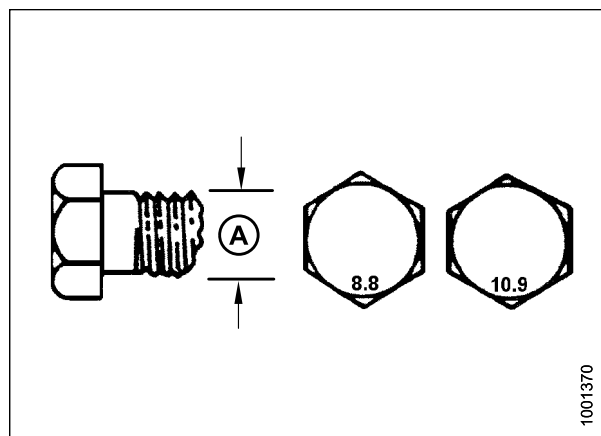

Figure 10.11: Grades des boulons

Tableau 10.8 Boulon métrique de classe 10.9 et écrou tournant librement de classe 10

Taille nominale (A)	Couple de serrage (Nm)		Couple de serrage (pi lb) (*po lbf)	
	Min.	Max.	Min.	Max.
3-0,5	1,8	2	*18	*19
3,5-0,6	2,8	3,1	*27	*30
4-0,7	4,2	4,6	*41	*45
5-0,8	8,4	9,3	*82	*91
6-1,0	14,3	15,8	*140	*154
8-1,25	38	42	28	31
10-1,5	75	83	56	62
12-1,75	132	145	97	108
14-2,0	210	232	156	172
16-2,0	326	360	242	267
20-2,5	637	704	472	521
24-3,0	1101	1217	815	901

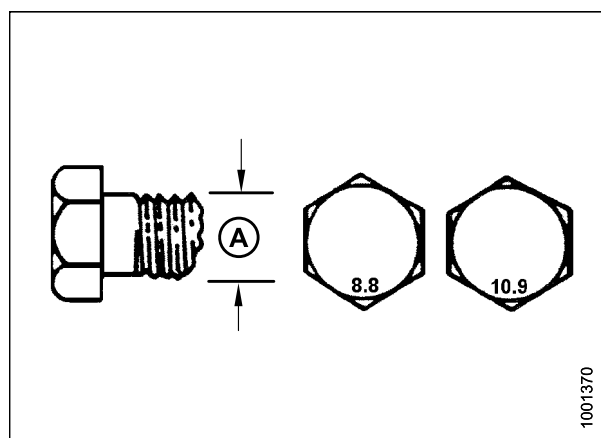

Figure 10.12: Grades des boulons

RÉFÉRENCE

Tableau 10.9 Boulon métrique de classe 10.9 et écrou à filets déformés de classe 10

Taille nominale (A)	Couple de serrage (Nm)		Couple de serrage (pi lb) (*po lbf)	
	Min.	Max.	Min.	Max.
3-0,5	1,3	1,5	*12	*13
3,5-0,6	2,1	2,3	*19	*21
4-0,7	3,1	3,4	*28	*31
5-0,8	6,3	7	*56	*62
6-1,0	10,7	11,8	*95	*105
8-1,25	26	29	19	21
10-1,5	51	57	38	42
12-1,75	90	99	66	73
14-2,0	143	158	106	117
16-2,0	222	246	165	182
20-2,5	434	480	322	356
24-3,0	750	829	556	614

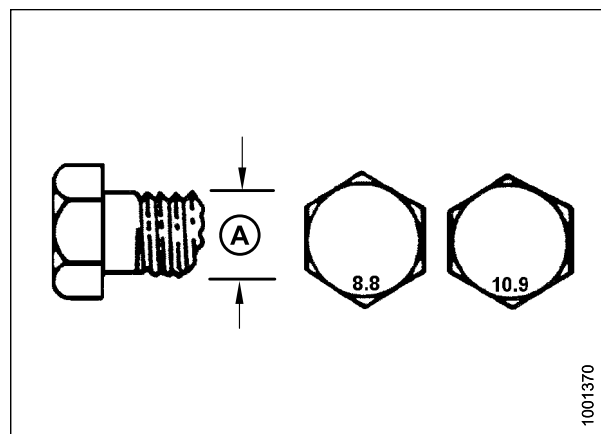

Figure 10.13: Grades des boulons

10.5.3 Caractéristiques de boulonnage des boulons métriques sur fonte d'aluminium

Tableau 10.10 Boulonnage de boulon métrique sur fonte d'aluminium

Taille nominale (A)	Couple de serrage des boulons			
	8,8 (fonte d'aluminium)		10,9 (fonte d'aluminium)	
	Nm	pi lbf	Nm	pi lbf
M3	–	–	–	1
M4	–	–	4	2,6
M5	–	–	8	5,5
M6	9	6	12	9
M8	20	14	28	20
M10	40	28	55	40
M12	70	52	100	73
M14	–	–	–	–
M16	–	–	–	–

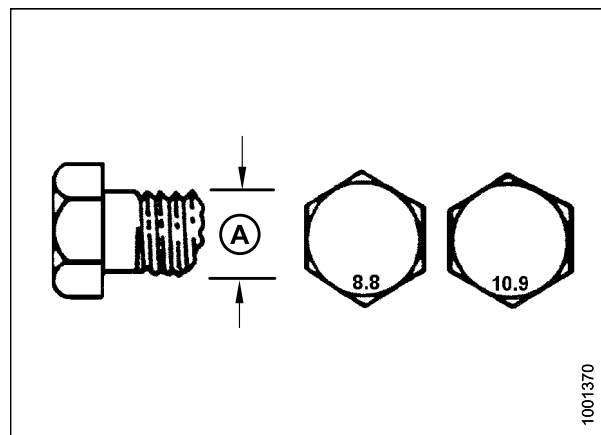

Figure 10.14: Grades des boulons

10.5.4 Raccords hydrauliques à collet évasé

1. Vérifiez le collet évasé (A) et son siège (B) pour détecter tout défaut susceptible d'entraîner une fuite.
2. Alignez le tube (C) avec le raccord (D) et l'écrou taraudé (E) sur le raccord sans lubrification jusqu'à ce que les surfaces évasées se touchent.
3. Serrez l'écrou du raccord (E) jusqu'au nombre indiqué de méplats après serrage à la main (FFFT) ou jusqu'au couple de serrage donné dans le tableau 10.11, page 252.
4. Utilisez deux clés pour empêcher toute rotation du raccord (D). Placez une clé sur le corps du raccord (D) et avec la deuxième, serrez l'écrou (E) au couple de serrage indiqué.
5. Évaluez l'état final du raccordement.

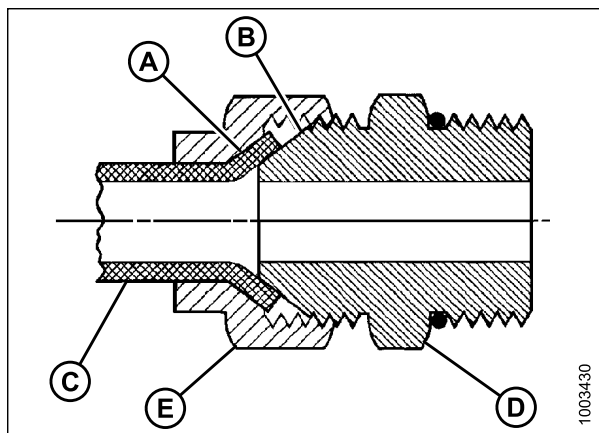

Figure 10.15: Raccord hydraulique

Tableau 10.11 Raccords hydrauliques à collet évasé

Indice SAE	Taille de filetage (po)	Valeur de couple de serrage ⁷		Méplats après serrage à la main (FFFT)	
		Nm	pi lbf	Tube	Écrou ou flexible pivotant
-2	5/16-24	4-5	3-4	—	—
-3	3/8-24	7-8	5-6	—	—
-4	7/16-20	18-19	13-14	2-1/2	2
-5	1/2-20	19-21	14-15	2	2
-6	9/16-18	30-33	22-24	2	1-1/2
-8	3/4-16	57-63	42-46	2	1-1/2
-10	7/8-14	81-89	60-66	1-1/2	1-1/2
-12	1-1/16-12	113-124	83-91	1-1/2	1-1/4
-14	1-3/16-12	136-149	100-110	1-1/2	1-1/4
-16	1-5/16-12	160-176	118-130	1-1/2	1
-20	1-5/8-12	228-250	168-184	1	1
-24	1-7/8-12	264-291	195-215	1	1
-32	2-1/2-12	359-395	265-291	1	1
-40	3-12	—	—	1	1

7. Les valeurs de couple de serrage indiquées sont basées sur les connexions lubrifiées lors du réassemblage.

10.5.5 Raccords hydrauliques à joint torique ORB (réglable)

1. Vérifiez que le joint torique (A) et son siège (B) ne sont pas sales et ne présentent pas de défauts évidents.
2. Dégagez l'écrou de blocage (C) autant que possible. Assurez-vous que la rondelle (D) est lâche et poussée vers l'écrou de blocage (C) dans la mesure du possible.
3. Vérifiez que le joint torique (A) ne se trouve **PAS** sur le filetage et ajustez-le si nécessaire.
4. Appliquez du liquide hydraulique sur le joint torique (A).

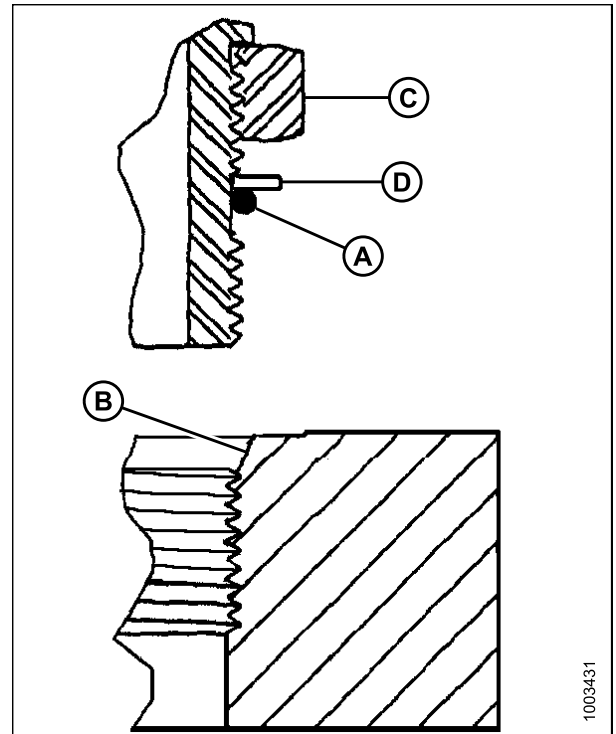

Figure 10.16: Raccord hydraulique

5. Installez le raccord (B) dans l'orifice jusqu'à ce que la rondelle d'appui (D) et le joint torique (A) se touchent sur la surface (E).
6. Positionnez les raccords d'angle en les dévissant d'un tour maximum.
7. Tournez l'écrou de blocage (C) jusqu'à la rondelle (D) et serrez-le au couple indiqué. Utilisez deux clés, l'une sur le raccord (B) et l'autre sur le contre-écrou (C).
8. Vérifiez l'état final du raccord.

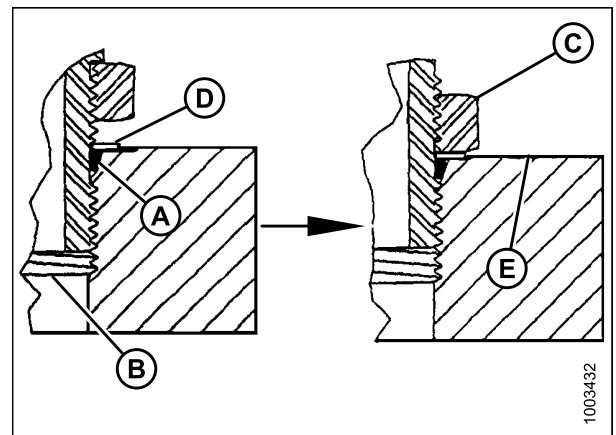

Figure 10.17: Raccord hydraulique

RÉFÉRENCE

Tableau 10.12 Raccords hydrauliques à joint torique ORB (réglable)

Indice SAE	Taille de filetage (po)	Valeurs de couple de serrage ⁸	
		Nm	pi lbf (*po lbf)
-2	5/16-24	6-7	*53-62
-3	3/8-24	12-13	*106-115
-4	7/16-20	19-21	14-15
-5	1/2-20	21-33	15-24
-6	9/16-18	26-29	19-21
-8	3/4-16	46-50	34-37
-10	7/8-14	75-82	55-60
-12	1-1/16-12	120-132	88-97
-14	1-3/8-12	153-168	113-124
-16	1-5/16-12	176-193	130-142
-20	1-5/8-12	221-243	163-179
-24	1-7/8-12	270-298	199-220
-32	2-1/2-12	332-365	245-269

8. Les valeurs de couple de serrage indiquées sont basées sur les connexions lubrifiées lors du réassemblage.

RÉFÉRENCE

10.5.6 Raccords hydrauliques à joint torique ORB (non réglable)

1. Vérifiez que le joint torique (A) et son siège (B) ne sont pas sales et ne présentent pas de défauts évidents.
2. Vérifiez que le joint torique (A) ne se trouve **PAS** sur le filetage et ajustez-le si nécessaire.
3. Appliquez du liquide hydraulique sur le joint torique.
4. Installez le raccord (C) dans l'orifice et serrez-le manuellement.
5. Serrez les raccords (C) aux couples du tableau 10.13, page 255.
6. Vérifiez l'état final du raccord.

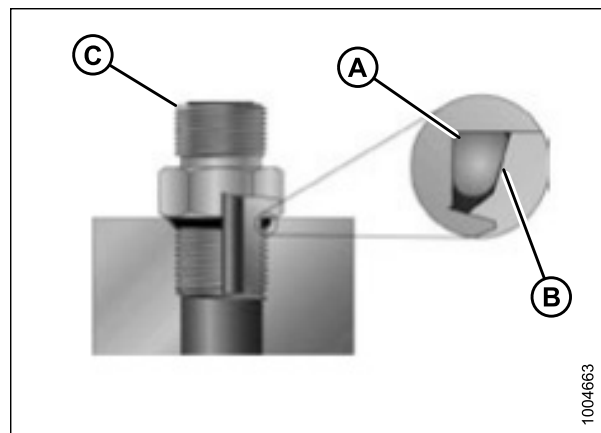

Figure 10.18: Raccord hydraulique

Tableau 10.13 Raccords hydrauliques à joint torique ORB (non réglable)

Indice SAE	Taille de filetage (po)	Valeurs de couple de serrage ⁹	
		Nm	pi lbf (*po lbf)
-2	5/16-24	6-7	*53-62
-3	3/8-24	12-13	*106-115
-4	7/16-20	19-21	14-15
-5	1/2-20	21-33	15-24
-6	9/16-18	26-29	19-21
-8	3/4-16	46-50	34-37
-10	7/8-14	75-82	55-60
-12	1-1/16-12	120-132	88-97
-14	1-3/8-12	153-168	113-124
-16	1-5/16-12	176-193	130-142
-20	1-5/8-12	221-243	163-179
-24	1-7/8-12	270-298	199-220
-32	2-1/2-12	332-365	245-269

9. Les valeurs de couple de serrage indiquées sont basées sur les connexions lubrifiées lors du réassemblage.

10.5.7 Raccords hydrauliques à joints toriques axiaux (ORFS)

1. Vérifiez les composants pour vous assurer que les surfaces d'étanchéité et les filets des raccords sont exempts de bavures, d'entailles, d'égratignures ou de tout corps étranger.



Figure 10.19: Raccord hydraulique

2. Appliquez du liquide hydraulique sur le joint torique (B).
3. Alignez le tube ou le flexible afin que la face plane du manchon (A) ou (C) touche entièrement le joint torique (B).
4. Vissez à la main l'écrou (D) du tube ou du flexible. L'écrou doit tourner librement jusqu'à ce qu'il soit totalement enfoncé.
5. Serrez les raccords aux couples indiqués dans le tableau 10.14, page 256.

NOTE:

Tenez la partie hexagonale du corps du raccord (E), le cas échéant, pour empêcher toute rotation non désirée du corps du raccord et du flexible lors du serrage de l'écrou du raccord (D).

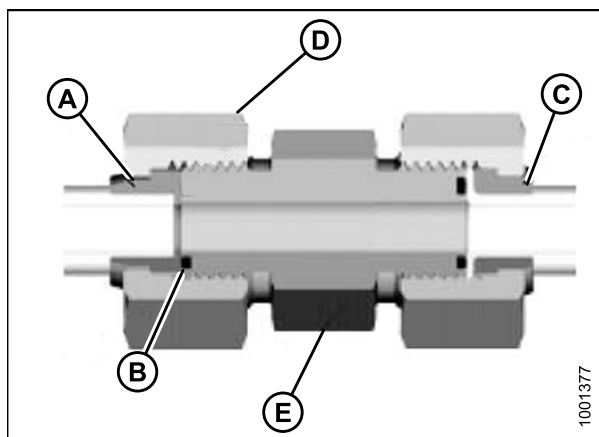

Figure 10.20: Raccord hydraulique

6. Utilisez trois clés lors de l'assemblage des raccords ou de deux flexibles.
7. Vérifiez l'état final du raccord.

Tableau 10.14 Raccords hydrauliques à joints toriques axiaux (ORFS)

Indice SAE	Taille de filetage (po)	Dia. ext. du tube (po)	Valeurs de couple de serrage ¹⁰	
			Nm	pi lbf
-3	Remarque ¹¹	3/16	–	–
-4	9/16	1/4	25-28	18-21
-5	Remarque ¹¹	5/16	–	–
-6	11/16	3/8	40-44	29-32
-8	13/16	1/2	55-61	41-45

10. Les valeurs de couple de serrage et d'angles indiquées sont basées sur la connexion lubrifiée lors du réassemblage.

11. Extrémité de type joint torique axial non définie pour cette taille de tube.

RÉFÉRENCE

Tableau 10.14 Raccords hydrauliques à joints toriques axiaux (ORFS) (suite)

Indice SAE	Taille de filetage (po)	Dia. ext. du tube (po)	Valeurs de couple de serrage ¹²	
			Nm	pi lbf
-10	1	5/8	80-88	59-65
-12	1-3/16	3/4	115-127	85-94
-14	Remarque ¹¹	7/8	–	–
-16	1-7/16	1	150-165	111-122
-20	1-11/16	1-1/4	205-226	151-167
-24	1-2	1-1/2	315-347	232-256
-32	2-1/2	2	510-561	376-414

10.5.8 Raccords de tuyaux à filetage conique

Assemblez les raccords de tuyaux comme suit :

1. Vérifiez les composants pour vous assurer que le filetage des raccords et de l'orifice est exempt de bavures, d'entailles et d'égratignures ou de toute forme de contamination.
2. Appliquez un produit d'étanchéité (de type pâte) aux filetages de tuyaux externes.
3. Vissez, à la main, le raccord dans l'orifice.
4. Serrez le connecteur à l'angle de couple approprié. Les valeurs des tours après serrage à la main (TFFT) sont présentées dans le tableau [10.15, page 257](#). Assurez-vous que l'extrémité en tube d'un connecteur courbé (en général à 45° ou 90°) est alignée pour recevoir le tube ou le flexible d'arrivée. Achevez toujours l'alignement du raccord dans la direction de serrage. Ne desserrez jamais les connecteurs filetés de tuyaux pour atteindre l'alignement.
5. Nettoyez tous les résidus et tout excédent du produit d'étanchéité avec un nettoyant approprié.
6. Évaluez l'état final du raccord. Faites particulièrement attention à la possibilité de fissures à l'ouverture de l'orifice.
7. Marquez la position finale du raccord. Si un raccord fuit, démontez-le et voyez quel est le problème.

NOTE:

Les défaillances des raccords dues au serrage excessif peuvent ne pas être évidentes jusqu'à ce que les raccords soient démontés.

Tableau 10.15 Filetage du tuyau d'un raccord hydraulique

Taille du filetage conique d'un tuyau	T.F.F.T recommandée.	F.F.F.T recommandée.
1/8-27	2-3	12-18
1/4-18	2-3	12-18
3/8-18	2-3	12-18
1/2-14	2-3	12-18
3/4-14	1,5-2,5	12-18

12. Les valeurs de couple de serrage et d'angles indiquées sont basées sur la connexion lubrifiée lors du réassemblage.

RÉFÉRENCE

Tableau 10.15 Filetage du tuyau d'un raccord hydraulique (suite)

Taille du filetage conique d'un tuyau	T.F.F.T recommandée.	F.F.F.T recommandée.
1 à 1 1/2	1,5-2,5	9-15
1 1/4 à 1 1/2	1,5-2,5	9-15
1 1/2 à 1 1/2	1,5-2,5	9-15
2 à 1 1/2	1,5-2,5	9-15

10.6 Tableau de conversion

Tableau 10.16 Tableau de conversion

Quantité	Unités SI (métriques)		Facteur	Unités américaines (standard)	
	Nom de l'unité	Abréviation		Nom de l'unité	Abréviation
Zone	hectare	ha	x 2,4710 =	acre	acres
Débit	litres par minute	L/min	x 0,2642 =	gallons US par minute	gpm
Force	Newton	N	x 0,2248 =	livre-force	lbf
Longueur	millimètre	mm	x 0,0394 =	pouce	po
Longueur	mètre	m	x 3,2808 =	pied	pi
Puissance	kilowatt	kW	x 1,341 =	puissance en chevaux	hp
Pression	kilopascal	kPa	x 0,145 =	livres par pouce carré	psi
Pression	mégapascal	MPa	x 145,038 =	livres par pouce carré	psi
Pression	bar (Non-SI)	bar	x 14,5038 =	livres par pouce carré	psi
Couple de serrage	Newton-mètre	Nm	x 0,7376 =	livre-pieds ou pied-livres	lbf-pi
Couple de serrage	Newton-mètre	Nm	x 8,8507 =	livre-pouces ou pouce-livres	lbf-po
Température	degrés Celsius	°C	(°C x 1,8) + 32 =	degrés Fahrenheit	°F
Vélocité	mètres par minute	m/min	x 3,2808 =	pieds par minute	pi/min
Vélocité	mètres par seconde	m/s	x 3,2808 =	pieds par seconde	pi/s
Vélocité	Kilomètres par heure	km/h	x 0,6214 =	miles par heure	mph
Volume	litre	L	x 0,2642 =	gallon US	gal. US
Volume	millilitre	ml	x 0,0338 =	once	oz
Volume	centimètre cube	cm ³ ou cc	x 0,061 =	pouce cube	po ³
Poids	kilogramme	kg	x 2,2046 =	livre	lb

RÉFÉRENCE

10.7 Définitions

Les termes et acronymes suivants peuvent être utilisés dans le présent manuel.

Terme	Définition
API	American Petroleum Institute
ECA	Élément courbe articulé
ASTM	American Society of Testing and Materials (Société américaine de test et de matériaux)
Boulon	Un élément de fixation à tête, fileté, conçu pour être associé à un écrou
Vérin d'inclinaison	Un vérin hydraulique ou une liaison entre la plateforme et la machine utilisé pour changer l'angle de la plateforme
PNBC	Poids nominal brut combiné
Faucheuse à disques	Une machine qui découpe et conditionne le foin, en étant tirée par un tracteur agricole
Faucheuse à disques d'exportation	Configuration typique d'une machine ailleurs qu'en Amérique du Nord
FFFT	Méplats après serrage à la main
Serrage à la main	Le serrage à la main est une position de référence dans laquelle les surfaces ou les composants d'étanchéité sont en contact l'un avec l'autre et où le raccord a été serré de sorte qu'il ne soit plus lâche
PTC	Poids total en charge
Raccord dur	Raccord réalisé avec un dispositif de fixation où les matériaux de liaison sont hautement incompressibles
Plateforme ou plateforme rotative	La partie de la faucheuse à disques qui coupe et conditionne la récolte.
Clé hexagonale	Une clé Allen (également désignée par d'autres synonymes divers) est un outil de section transversale hexagonale utilisé pour faire tourner les boulons et les vis à empreinte hexagonale (hexagone creux pour encastrement intérieur de l'outil)
hp	Puissance en chevaux
JIC	Joint Industrial Council (Conseil industriel conjoint) : Organisme de normalisation qui a élaboré les normes relatives aux dimensions et aux formes du raccord original évasé à 37°
S/O	Sans objet
Faucheuse à disques pour l'Amérique du Nord	Configuration typique d'une machine en Amérique du Nord
NPT	Filetage de tube national : Un type de raccord utilisé pour les ouvertures de ports à basse pression. Les filetages des raccords NPT sont coniques, exclusifs pour un ajustement avec serrage
Écrou	Un élément de fixation taraudé qui est conçu pour être associé à un boulon
ORB	Raccord à joint torique : un type de raccord généralement utilisé pour une ouverture d'orifice sur des collecteurs, des pompes et des moteurs

RÉFÉRENCE

Terme	Définition
ORFS	Joint frontal torique : un type de raccord couramment utilisé pour raccorder des tuyaux souples et des tubes Souvent ce type de raccord est également appelé ORS (« O-ring seal » - joint torique)
PF	Prise de force
LdSD (Limitation de l'utilisation de substances dangereuses)	Une directive de l'Union européenne pour limiter l'utilisation de certaines substances dangereuses (comme le chrome hexavalent utilisé dans certains galvanisés jaunes)
tr/min (rpm)	Tours par minute
Plateforme de série R1	Plateformes à disques automotrices MacDon R113 des andaineuses
SAE	Society of Automotive Engineers
Vis	Un élément de fixation à tête, fileté, qui se visse dans des taraudages préformés ou qui crée son propre taraudage dans une pièce à assembler
Articulation souple	Une articulation réalisée avec l'utilisation d'un élément de fixation où les matériaux de liaison sont compressibles ou se relâchent après un certain temps
Traction	Charge axiale placée sur un boulon ou une vis, généralement mesurée en livres (lb) ou en newtons (N)
TFFT	Turns from finger tight (tours après serrage à la main)
Couple de serrage	Le produit d'une force et de la longueur du bras de levier, généralement mesuré en pieds-livres (lbf-pi) ou en newtons-mètres (N m)
Angle de couples de serrage	Une procédure de serrage où le raccord est assemblé selon une condition préalable (serrage à la main), puis l'écrou est tourné davantage d'un certain nombre de degrés pour atteindre une position finale.
Tension de couples de serrage	Le rapport entre le couple de serrage appliqué à une pièce et la charge axiale qu'il induit dans le boulon ou la vis
Tracteur	Tracteur de type agricole
Rondelle	Un cylindre mince avec un trou ou une fente en son centre, qui est utilisé en tant qu'entretoise, élément de répartition de la charge, ou mécanisme de verrouillage

10.8 Conversion du Road Friendly Transport™ (système de transport routier) Autocollant

Figure 10.21: Conversion du Road Friendly Transport™ (système de transport routier) Autocollant

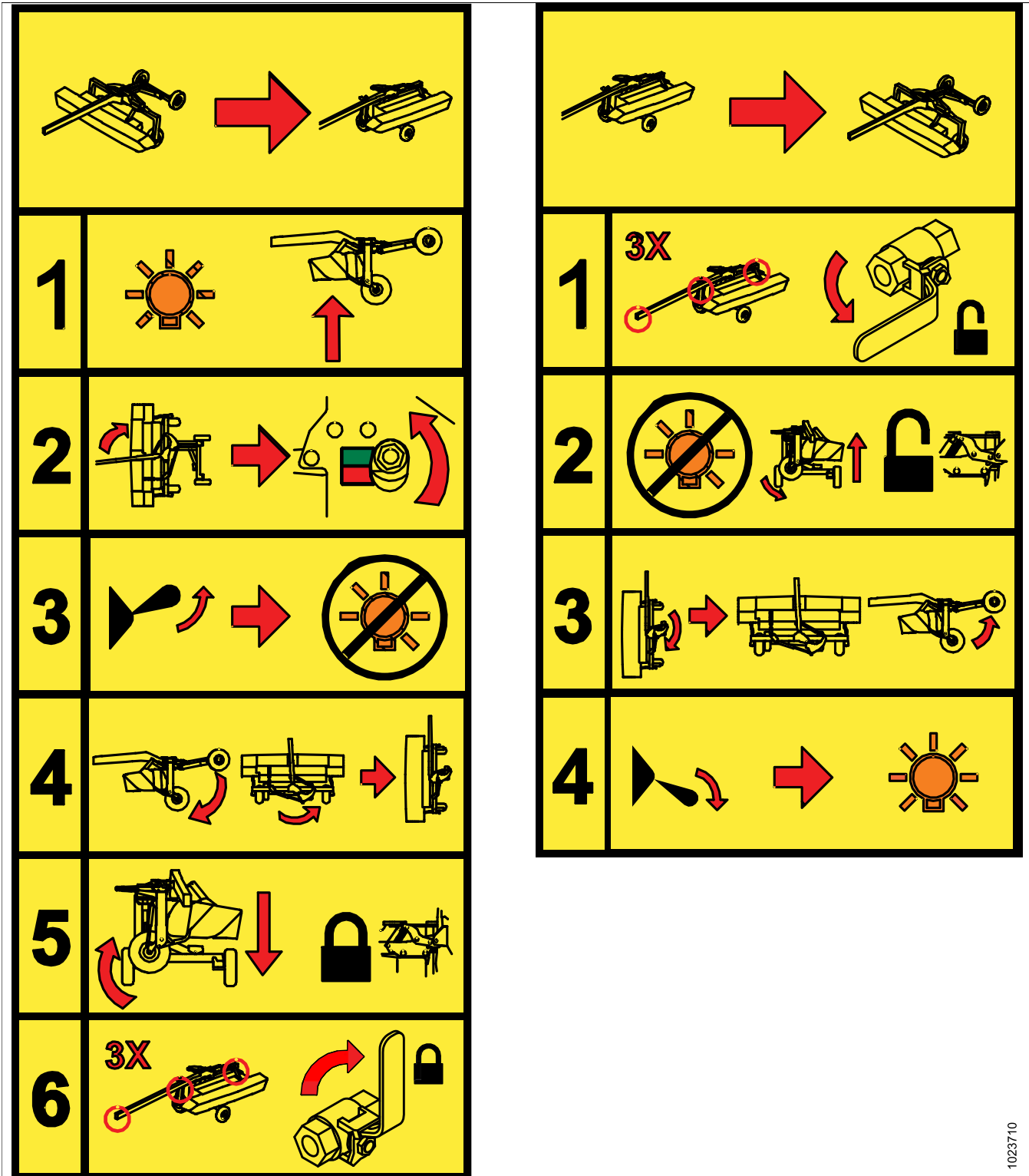

1023710

Liste de contrôle avant livraison

Effectuez ces contrôles et ces réglages avant la livraison de la machine à votre client. Si des réglages sont requis, reportez-vous au numéro de page correspondant dans le présent manuel. La liste de contrôle remplie devra être conservée soit par l'opérateur soit par le concessionnaire.

AVERTISSEMENT

Ne faites PAS fonctionner la machine avec les blindages de la transmission ouverts. Les composants tournant à grande vitesse peuvent projeter des débris et causer la mort ou de graves blessures.

ATTENTION

Suivez attentivement les instructions fournies. Prenez en compte les messages relatifs à la sécurité qui attirent votre attention sur les dangers et les pratiques dangereuses.

Numéro de série de la faucheuse à
disques :

Numéro de série de l'attelage :

✓	Élément	Référence
	Vérifiez qu'aucune pièce n'est endommagée ni manquante à la livraison. Assurez-vous que les matériaux de calage d'expédition ont été retirés.	—
	Recherchez toute visserie desserrée. Serrez au couple de serrage requis le cas échéant.	<i>10.5 Spécifications des couples de serrage, page 247</i>
	Vérifiez que les flexibles hydrauliques ont suffisamment de mous avant de faire pivoter la plateforme.	—
	Vérifiez la tension de la courroie d'entraînement principale.	<i>6.3 Vérification de la courroie d'entraînement de la conditionneuse, page 155</i>
	Vérifiez l'angle de la plateforme Réglez le vérin d'inclinaison au milieu de la plage de réglage.	<i>6.4 Vérification de l'angle de coupe, page 157</i>
	Contrôlez le flottement de la plateforme.	<i>6.6 Vérification du flottement de la faucheuse à disques, page 159</i>
	Vérifiez la pression des pneumatiques.	<i>6.2 Vérification de la pression des pneus, page 154</i>
	Serrez les boulons de roue à 160 Nm (120 lbf-pi).	<i>6.1 Vérification des boulons de roue, page 153</i>
	Vérifiez que les blindages de formage latéraux se trouvent uniformément à la position souhaitée.	<i>3.13 Configuration des blindages de formage, page 69</i>
	Vérifiez que la chicane arrière se trouve en position médiane (conditionneuse à rouleaux).	<i>6.14 Réglage de la position de la chicane de la conditionneuse, page 174</i>
	Vérifiez que le levier de la chicane avant est réglé plus ou moins en position médiane (conditionneuse à peignes).	<i>6.14 Réglage de la position de la chicane de la conditionneuse, page 174</i>
	Vérifiez que le levier de la chicane arrière est réglé plus ou moins en position médiane (conditionneuse à peignes).	<i>6.14 Réglage de la position de la chicane de la conditionneuse, page 174</i>

RÉFÉRENCE

✓	Élément	Référence
	Vérifiez l'écartement des rouleaux de la conditionneuse (conditionneuse à rouleaux).	<i>6.11 Vérification de l'écartement des rouleaux, page 169</i>
	Vérifiez la tension des rouleaux de la conditionneuse (conditionneuse à rouleaux).	<i>6.11 Vérification de l'écartement des rouleaux, page 169</i>
	Vérifiez que le matériel de synchronisation des rouleaux de la conditionneuse est fermement serré (conditionneuse à rouleaux).	<i>6.12 Vérification de la synchronisation des rouleaux, page 171</i>
	Vérifiez que les diviseurs de culture haute ne sont pas installés pour le transport sur route.	<i>4.9.2 Installation du diviseur de culture haute (en option), page 115</i>
	Vérifiez que les portes de la barre de coupe sont déboulonnées du châssis de voie centrale, que les câbles d'expédition sont retirés des rideaux de la barre de coupe et qu'ils sont correctement suspendus.	<i>4.16 Déballage des rideaux, page 137</i>
	Graissez l'ensemble des roulements et des transmissions.	<i>5.2 Points de lubrification, page 147</i>
	Vérifiez le lubrifiant de la boîte de vitesses de synchronisation des rouleaux de la conditionneuse.	<i>6.7 Vérification et ajout de lubrifiant pour boîte de vitesses de synchronisation des rouleaux de conditionneuse, page 162</i>
	Vérifiez le lubrifiant de la boîte de vitesses de synchronisation des rouleaux de la faucheuse à disques.	<i>6.8 Vérification et ajout de lubrifiant pour boîte de vitesses d'entraînement de faucheuse à disques, page 163</i>
	Vérifiez le lubrifiant de la boîte de vitesses pivotante avant et arrière.	<i>6.9 Vérification et lubrification des boîtes de vitesses pivotantes avant et arrière, page 165</i>
	Vérifiez le lubrifiant de la barre de coupe.	<i>6.10 Vérification du lubrifiant de la barre de coupe, page 167</i>
	Vérifiez le fonctionnement de l'embrayage.	<i>6.17 Vérification du fonctionnement de l'embrayage, page 177</i>
	<p>Vérifiez attentivement la zone de barre de coupe à la recherche de pièces desserrées sur la barre de coupe.</p> <p> AVERTISSEMENT</p> <p>De tels objets peuvent être violemment éjectés au démarrage de la machine, provoquant des blessures ou des dégâts matériels graves.</p>	—
Procédure de démarrage		<i>6.18 Démarrage de la plateforme, page 181</i>
	Vérifiez le dégagement adéquat du passage des flexibles hydrauliques et du faisceau électrique lors du levage, de la rotation ou de l'abaissement de la plateforme.	—
	Vérifiez que les feux arrière et les feux d'avertissement fonctionnent.	<i>6.15 Vérification des feux, page 175</i>
Contrôle après le démarrage – Arrêter le moteur		

RÉFÉRENCE

✓	Élément	Référence
	Vérifiez l'alignement correct de la roue de support et la surchauffe des roulements des transmissions à courroie.	<i>6.3 Vérification de la courroie d'entraînement de la conditionneuse, page 155</i>
	Vérifiez la présence de fuites hydrauliques.	—
	Vérifiez que les manuels de plateforme se trouvent dans le compartiment de rangement.	<i>6.16 Vérifications des manuels, page 176</i>

**Date de
vérification :**

**Vérification
effectuée par :**

MacDon Industries Ltd.

680 Moray street
Winnipeg, Manitoba
Canada R3J 3S3
tél. : (204) 885-5590, fax : (204) 832-7749

MacDon, Inc.

10708N. Pomona Avenue
Kansas City, Missouri
États-Unis 64153-1924
tél. : (816) 891-7313, fax : (816) 891-7323

MacDon Australia Pty. Ltd.

A.C.N. 079 393 721
Boîte Box 103 Somerton, Victoria, Australie
Australie 3061
tél. : +61 3 8301 1911, fax : +61 3 8301 1912

MacDon Brasil Agribusiness Ltda.

Rua Grã Nicco, 113, sala 202, B. 02
Mossunguê, Curitiba, Paraná
CEP 81200-200 Brésil
tél. : +55 (41) 2101-1713, fax : +55 (41) 2101-1699

LLC MacDon Russia Ltd.

123317 Moscou, Russie
10 Presnenskaya nab, bloc C
5e Étage, bureau no 534, centre d'affaires Regus
tél. : +7 495 775 6971, fax : +7 495 967 7600

CLIENTS

MacDon.com

CONCESSIONNAIRES

Portal.MacDon.com

Les marques de commerce des produits sont les marques de leurs fabricants ou de leurs distributeurs respectifs.