

PW8

Plataforma recolectora

Manual del operador

215375 Revisión A

Traducción de la instrucción original

PW8 Cabezal recolector



Publicado en mayo de 2020.

© 2020 MacDon Industries, Ltd.

La información en esta publicación se basa en la información disponible y vigente al momento de la impresión. MacDon Industries, Ltd. no hace ninguna representación ni garantía de ningún tipo, ya sea expresa o implícita, en relación con la información en esta publicación. MacDon Industries, Ltd. se reserva el derecho de realizar cambios en cualquier momento sin previo aviso.

Advertencia de la Proposición 65 de California

El escape del motor diésel y algunos de sus componentes son conocidos por el Estado de California como causantes de cáncer, defectos de nacimiento y otros daños reproductivos. Los bornes de batería, terminales y accesorios relacionados contienen plomo y componentes de plomo. Lavarse las manos después de la manipulación.

Declaración de conformidad

	<h2>EC Declaration of Conformity</h2>
<p>[1] MacDon MacDon Industries Ltd. 680 Moray Street, Winnipeg, Manitoba, Canada R3J 3S3</p>	<p>[4] As per Shipping Document</p> <p>[5] May 6, 2020</p>
<p>[2] Combine Pick-Up Header</p> <p>[3] MacDon PW8</p>	<p>[6] _____ Christoph Martens Product Integrity</p>

EN	BG	CZ	DA
<p>We, [1] Declare, that the product: Machine Type: [2] Name & Model: [3] Serial Number(s): [4] fulfils all the relevant provisions of the Directive 2006/42/EC. Harmonized standards used, as referred to in Article 7(2): EN ISO 4254-1:2013 EN ISO 4254-7:2009 Place and date of declaration: [5] Identity and signature of the person empowered to draw up the declaration: [6] Name and address of the person authorized to compile the technical file: Benedikt von Riedesel General Manager, MacDon Europe GmbH Hagenufer Straße 59 65203 Wiesbaden (Germany) bvonriedesel@macdon.com</p>	<p>Ние, [1] декларираме, че следният продукт: Тип машина: [2] Наименование и модел: [3] Серийен номер(а) [4] отговаря на всички приложими разпоредби на директива 2006/42/ЕО. Използвани са следните хармонизирани стандарти според чл. 7(2): EN ISO 4254-1:2013 EN ISO 4254-7:2009 Място и дата на декларацията: [5] Име и подпис на лицето, упълномощено да изготви декларацията: [6] Име и адрес на лицето, упълномощено да състави техническия файл: Бенедикт фон Рийдесел Управител, MacDon Europe GmbH Hagenufer Straße 59 65203 Wiesbaden (Германия) bvonriedesel@macdon.com</p>	<p>My, [1] Prohláším, že produkt: Typ zařízení: [2] Název a model: [3] Sériové(á) číslo(a): [4] splňuje všechna relevantní ustanovení směrnice 2006/42/EC. Byly použity harmonizované standardy, jak je uvedeno v článku 7(2): EN ISO 4254-1:2013 EN ISO 4254-7:2009 Místo a datum prohlášení: [5] Identita a podpis osoby oprávněné k vydání prohlášení: [6] Jméno a adresa osoby oprávněné k vyplnění technického souboru: Benedikt von Riedesel generální ředitel, MacDon Europe GmbH Hagenufer Straße 59 65203 Wiesbaden (Německo) bvonriedesel@macdon.com</p>	<p>Vi, [1] erklærer, at produktet: Maskintype [2] Navn og model: [3] Serienummer (-numre): [4] Opfylder alle bestemmelser i direktiv 2006/42/EF. Anvendte harmoniserede standarder, som henviser til i paragraf 7(2): EN ISO 4254-1:2013 EN ISO 4254-7:2009 Sted og dato for erklæringen: [5] Identitet på og underskrift fra den person, som er bemyndiget til at udarbejde erklæringen: [6] Navn og adresse på den person, som er bemyndiget til at udarbejde den tekniske fil: Benedikt von Riedesel Direktør, MacDon Europe GmbH Hagenufer Straße 59 D-65203 Wiesbaden (Tyskland) bvonriedesel@macdon.com</p>

DE	ES	ET	FR
<p>Wir, [1] Erklären hiermit, dass das Produkt: Maschinentyp: [2] Name & Modell: [3] Seriennummer (n): [4] alle relevanten Vorschriften der Richtlinie 2006/42/EG erfüllt. Harmonisierte Standards wurden, wie in folgenden Artikeln angegeben, verwendet 7(2): EN ISO 4254-1:2013 EN ISO 4254-7:2009 Ort und Datum der Erklärung: [5] Name und Unterschrift der Person, die dazu befugt ist, die Erklärung auszustellen: [6] Name und Anschrift der Person, die dazu berechtigt ist, die technischen Unterlagen zu erstellen: Benedikt von Riedesel General Manager, MacDon Europe GmbH Hagenufer Straße 59 65203 Wiesbaden bvonriedesel@macdon.com</p>	<p>Nosotros [1] declaramos que el producto: Tipo de máquina: [2] Nombre y modelo: [3] Números de serie: [4] cumple con todas las disposiciones pertinentes de la directriz 2006/42/EC. Se utilizaron normas armonizadas, según lo dispuesto en el artículo 7(2): EN ISO 4254-1:2013 EN ISO 4254-7:2009 Lugar y fecha de la declaración: [5] Identidad y firma de la persona facultada para dar redactar la declaración: [6] Nombre y dirección de la persona autorizada para elaborar el expediente técnico: Benedikt von Riedesel Gerente general - MacDon Europe GmbH Hagenufer Straße 59 65203 Wiesbaden (Alemania) bvonriedesel@macdon.com</p>	<p>Meie, [1] deklareerime, et toode Seadme tüüp: [2] Nimi ja mudel: [3] Seerianumbrid: [4] vastab kõigile direktiivi 2006/42/EÜ asjakohastele sätetele. Kasutatud on järgnevald harmoniseeritud standardeid, millele on viidatud ka punktis 7(2): EN ISO 4254-1:2013 EN ISO 4254-7:2009 Deklaratsiooni koht ja kuupäev: [5] Deklaratsiooni koostamiseks volitatud isiku nimi ja allkiri: [6] Tehnilise dokumendi koostamiseks volitatud isiku nimi ja aadress: Benedikt von Riedesel Peadirektor, MacDon Europe GmbH Hagenufer Straße 59 65203 Wiesbaden (Saksamaa) bvonriedesel@macdon.com</p>	<p>Nous soussignés, [1] Déclarons que le produit : Type de machine : [2] Nom et modèle : [3] Numéro(s) de série : [4] Est conforme à toutes les dispositions pertinentes de la directive 2006/42/EC. Utilisation des normes harmonisées, comme indiqué dans l'Article 7(2): EN ISO 4254-1:2013 EN ISO 4254-7:2009 Lieu et date de la déclaration : [5] Identité et signature de la personne ayant reçu le pouvoir de rédiger cette déclaration : [6] Nom et adresse de la personne autorisée à constituer le dossier technique : Benedikt von Riedesel Directeur général, MacDon Europe GmbH Hagenufer Straße 59 65203 Wiesbaden (Allemagne) bvonriedesel@macdon.com</p>

EC Declaration of Conformity

IT	HU	LT	LV
<p>Noi, [1] Dichiariamo che il prodotto: Tipo di macchina: [2] Nome e modello: [3] Numero(i) di serie: [4] soddisfa tutte le disposizioni rilevanti della direttiva 2006/42/CE.</p> <p>Utilizzo degli standard armonizzati, come indicato nell'Articolo 7(2):</p> <p style="text-align: center;">EN ISO 4254-1:2013 EN ISO 4254-7:2009</p> <p>Luogo e data della dichiarazione: [5] Nome e firma della persona autorizzata a redigere la dichiarazione: [6] Nome e persona autorizzata a compilare il file tecnico: Benedikt von Riedesel General Manager, MacDon Europe GmbH Hagenauer Straße 59 65203 Wiesbaden (Germania) bvonriedesel@macdon.com</p>	<p>Mi, [1] Ezennel kijelentjűk, hogy a következő termék: Gép típusa: [2] Név és modell: [3] Szériaszám(ok): [4] teljesíti a következő irányelv összes vonatkozó előírásait: 2006/42/EK.</p> <p>Az alábbi harmonizált szabványok kerültek alkalmazásra a 7(2) cikkely szerint:</p> <p style="text-align: center;">EN ISO 4254-1:2013 EN ISO 4254-7:2009</p> <p>A nyilatkozattétel ideje és helye: [5] Azon személy kiléte és aláírása, aki jogosult a nyilatkozat elkészítésére: [6] Azon személy neve és aláírása, aki felhatalmazott a műszaki dokumentáció összeállítására: Benedikt von Riedesel Vezérigazgató, MacDon Europe GmbH Hagenauer Straße 59 65203 Wiesbaden (Németország) bvonriedesel@macdon.com</p>	<p>Mes, [1] Pareiškiami, kad šis produktas: Mašinos tipas: [2] Pavadinimas ir modelis: [3] Serijos numeris (-iai): [4] atitinka taikomus reikalavimus pagal Direktyvą 2006/42/EB.</p> <p>Naudojami harmonizuoti standartai, kai nurodoma straipsnyje 7(2):</p> <p style="text-align: center;">EN ISO 4254-1:2013 EN ISO 4254-7:2009</p> <p>Deklaracijos vieta ir data: [5] Asmens tapatybės duomenys ir parašas asmens, įgaliojota sudaryti šią deklaraciją: [6] Vardas ir pavardė asmens, kuris įgaliojotas sudaryti šį techninį failą: Benedikt von Riedesel Generalinis direktorius, MacDon Europe GmbH Hagenauer Straße 59 65203 Wiesbaden (Vokietija) bvonriedesel@macdon.com</p>	<p>Mēs, [1] Deklarējam, ka produkts: Mašīnas tips: [2] Nosaukums un modelis: [3] Sērijas numurs(-i): [4] Atbilst visām būtiskajām Direktīvas 2006/42/EK prasībām.</p> <p>Piemēroti šādi saskaņotie standarti, kā minēts 7. pantā 2. punktā:</p> <p style="text-align: center;">EN ISO 4254-1:2013 EN ISO 4254-7:2009</p> <p>Deklarācijas parakstīšanas vieta un datums: [5] Tās personas vārds, uzvārds un paraksts, kas ir pilnvarota sagatavot šo deklarāciju: [6] Tās personas vārds, uzvārds un adrese, kas ir pilnvarota sastādīt tehnisko dokumentāciju: Benedikts fon Rīdizels Generāldirektors, MacDon Europe GmbH Hagenauer Straße 59 65203 Wiesbaden (Vācija) bvonriedesel@macdon.com</p>
<p>Wij, [1] Verklaren dat het product: Machinetype: [2] Naam en model: [3] Serienummer(s): [4] voldoet aan alle relevante bepalingen van de Richtlijn 2006/42/EC.</p> <p>Geharmoniseerde normen toegepast, zoals vermeld in Artikel 7(2):</p> <p style="text-align: center;">EN ISO 4254-1:2013 EN ISO 4254-7:2009</p> <p>Plaats en datum van verklaring: [5] Naam en handtekening van de bevoegde persoon om de verklaring op te stellen: [6] Naam en adres van de geautoriseerde persoon om het technisch dossier samen te stellen: Benedikt von Riedesel Algemeen directeur, MacDon Europe GmbH Hagenauer Straße 59 65203 Wiesbaden (Duitsland) bvonriedesel@macdon.com</p>	<p>My niżej podpisani, [1] Oświadczamy, że produkt: Typ urządzenia: [2] Nazwa i model: [3] Numer serijny/numery seryjne: [4] spełnia wszystkie odpowiednie przepisy dyrektywy 2006/42/WE.</p> <p>Zastosowaliśmy następujące (zharmonizowane) normy zgodnie z artykułem 7(2):</p> <p style="text-align: center;">EN ISO 4254-1:2013 EN ISO 4254-7:2009</p> <p>Data i miejsce oświadczenia: [5] Imię i nazwisko oraz podpis osoby upoważnionej do przygotowania deklaracji: [6] Imię i nazwisko oraz adres osoby upoważnionej do przygotowania dokumentacji technicznej: Benedikt von Riedesel Dyrektor generalny, MacDon Europe GmbH Hagenauer Straße 59 65203 Wiesbaden (Niemcy) bvonriedesel@macdon.com</p>	<p>Nós, [1] Declaramos, que o produto: Tipo de máquina: [2] Nome e Modelo: [3] Número(s) de Série: [4] cumpre todas as disposições relevantes da Directiva 2006/42/CE.</p> <p>Normas harmonizadas aplicadas, conforme referido no Artigo 7(2):</p> <p style="text-align: center;">EN ISO 4254-1:2013 EN ISO 4254-7:2009</p> <p>Local e data da declaração: [5] Identidade e assinatura da pessoa autorizada a elaborar a declaração: [6] Nome e endereço da pessoa autorizada a compilar o ficheiro técnico: Benedikt von Riedesel Gerente Geral, MacDon Europa Ltda. Hagenauer Straße 59 65203 Wiesbaden (Alemanha) bvonriedesel@macdon.com</p>	<p>Noi, [1] Declarăm, că următorul produs: Tipul mașinii: [2] Denumirea și modelul: [3] Număr (numere) serie: [4] corespunde tuturor dispozițiilor esențiale ale directivei 2006/42/EC.</p> <p>Au fost aplicate următoarele standarde armonizate conform articolului 7(2):</p> <p style="text-align: center;">EN ISO 4254-1:2013 EN ISO 4254-7:2009</p> <p>Data și locul declarației: [5] Identitatea și semnătura persoanei împuternicite pentru întocmirea declarației: [6] Numele și semnătura persoanei autorizate pentru întocmirea cărții tehnice: Benedikt von Riedesel Manager General, MacDon Europe GmbH Hagenauer Straße 59 65203 Wiesbaden (Germania) bvonriedesel@macdon.com</p>
<p>Mi, [1] Izjavljujemo da proizvod Tip mašine: [2] Naziv i model: [3] Serijski broj(evi): [4] Ispunjava sve relevantne odredbe direktive 2006/42/EC.</p> <p>Korišćeni su usklađeni standardi kao što je navedeno u članu 7(2):</p> <p style="text-align: center;">EN ISO 4254-1:2013 EN ISO 4254-7:2009</p> <p>Datum i mesto izdavanja deklaracije: [5] Identitet i potpis lica ovlašćenog za sastavljanje deklaracije: [6] Ime i adresa osobe ovlašćene za sastavljanje tehničke datoteke: Benedikt von Riedesel Generalni direktor, MacDon Europe GmbH Hagenauer Straße 59 65203 Wiesbaden (Nemačka) bvonriedesel@macdon.com</p>	<p>Mi, [1] Intygar att produkten: Maskintyp: [2] Namn och modell: [3] Serienummer: [4] uppfyller alla relevanta villkor i direktivet 2006/42/EG.</p> <p>Harmonierade standarder används, såsom anges i artikel 7(2):</p> <p style="text-align: center;">EN ISO 4254-1:2013 EN ISO 4254-7:2009</p> <p>Plats och datum för intyget: [5] Identitet och signatur för person med befogenhet att upprätta intyget: [6] Namn och adress för person behörig att upprätta den tekniska dokumentationen: Benedikt von Riedesel Administrativ chef, MacDon Europe GmbH Hagenauer Straße 59 65203 Wiesbaden (Tyskland) bvonriedesel@macdon.com</p>	<p>Mi, [1] izjavljamo, da izdelek: Vrsta stroja: [2] Ime in model: [3] Serijska/-e številka/-e: [4] ustreza vsem zadevnim določbam Direktive 2006/42/ES.</p> <p>Uporabljeni usklajeni standardi, kot je navedeno v členu 7(2):</p> <p style="text-align: center;">EN ISO 4254-1:2013 EN ISO 4254-7:2009</p> <p>Kraj in datum izjave: [5] Istovetnost in podpis osebe, opolnomočene za pripravo izjave: [6] Ime in naslov osebe, pooblaščenca za pripravo tehnične datoteke: Benedikt von Riedesel Generalni direktor, MacDon Europe GmbH Hagenauer Straße 59 65203 Wiesbaden (Nemčija) bvonriedesel@macdon.com</p>	<p>My, [1] týmto prehlasujeme, že tento výrobok: Typ zariadenia: [2] Názov a model: [3] Výrobné číslo: [4] splňa príslušné ustanovenia a základné požiadavky smernice č. 2006/42/ES.</p> <p>Použitie harmonizované normy, ktoré sa uvádzajú v článku č. 7(2):</p> <p style="text-align: center;">EN ISO 4254-1:2013 EN ISO 4254-7:2009</p> <p>Miesto a dátum prehlásenia: [5] Meno a podpis osoby oprávnenej vypracovať toto prehlásenie: [6] Meno a adresa osoby oprávnenej zostaviť technický súbor: Benedikt von Riedesel Generálny riaditeľ MacDon Europe GmbH Hagenauer Straße 59 65203 Wiesbaden (Nemecko) bvonriedesel@macdon.com</p>

Introducción

La plataforma recolectora MacDon PW8 está diseñada para recolectar hileras y alimentarlas en una cosechadora. Este manual contiene los procedimientos de operación y mantenimiento del cabezal recolector para las siguientes cosechadoras:

Cosechadora	Modelo
Case IH	50/60/7088, 51/61/7130, 51/61/7140, 70/8010, 71/81/9120, 72/82/9230 y 72/82/9240
John Deere	96/97/9860STS, 96/97/9870, S650/660/670/680/690, 9660WTS y T670
New Holland	Toda la serie CR/CX
Versatile	RT490

Cuando configure la máquina o realice ajustes, revise y siga la configuración recomendada de la máquina en todas las publicaciones relevantes de MacDon. De lo contrario, puede comprometer el funcionamiento y la vida útil de la máquina, y puede provocar una situación peligrosa.

MacDon proporciona garantía a los clientes que operan y mantienen su equipo como se describe en este manual. El concesionario debe haberle proporcionado una copia de la Política de garantía limitada de MacDon Industries, que explica esta garantía. Los daños derivados de cualquiera de las siguientes condiciones anularán la garantía:

- Accidente
- Mal uso
- Abuso
- Mantenimiento inadecuado o negligencia
- Uso anormal o extraordinario de la máquina
- No utilizar la máquina, el equipo, el componente o la pieza de acuerdo con las instrucciones del fabricante

Convenciones

- La derecha y la izquierda se determinan desde la posición del operario. La parte frontal de la plataforma es el lado que mira al cultivo; la parte posterior de la plataforma es el lado que se conecta a la cosechadora.
- A menos que se indique lo contrario, use los valores de torque estándares provistos en el Capítulo [8.1 Especificaciones del par de torsión, página 287](#).

NOTA:

Mantenga sus publicaciones de MacDon actualizadas. Puede descargar la versión más actualizada desde nuestro sitio web (www.macdon.com) o desde nuestro sitio exclusivo para concesionarios (<https://portal.macdon.com>) (requiere inicio de sesión).

Conserve este manual a su alcance para tenerlo como referencia frecuente y pasarlo a sus operadores o a los nuevos propietarios. El Catálogo de piezas de la plataforma de recolección PW8 también se suministra con su nueva plataforma. Comuníquese con su concesionario si necesita ayuda, información o copias adicionales de los manuales.

Guarde el manual del operario y el catálogo de piezas en la caja del manual (A) acoplada a la parte posterior de la plataforma.

Lea atentamente todo el material provisto antes de intentar mantener, reparar o usar la máquina.

Use este manual como la primera fuente de información sobre la máquina. Si sigue las instrucciones suministradas en este manual, la plataforma de recolección funcionará bien durante muchos años. Use la Tabla de contenidos y el Índice como guía hacia áreas específicas. Estudie la Tabla de contenidos para familiarizarse con la manera en que está organizado el material.

Este manual está disponible en inglés, portugués, español y ruso.



Figura 1: Caja del manual

Resumen de cambios

La siguiente tabla enumera los cambios realizados a partir de la versión anterior de este documento:

Sección	Resumen de cambios	Solo para uso interno
<i>Declaración de conformidad, página i</i>	Se actualizó la declaración de conformidad para el modelo del año 2021.	Ingeniería, seguridad
<i>1.7 Ubicaciones de las señales de seguridad, página 9</i>	Se actualizó para incluir la calcomanía MD n.º 304865.	ECN 58722
<i>1.8 Comprensión de señales de seguridad, página 17</i>	Se actualizó para incluir la calcomanía MD n.º 304865.	ECN 58722
<i>5.2.1 Programación/registro de mantenimiento, página 171</i>	Se actualizó el programa/registro de mantenimiento para incluir los intervalos de engrase para ruedas giratorias opcionales.	Publicaciones técnicas de soporte de productos
<i>5.3.2 Puntos de engrase, página 175</i>	Se actualizó la ilustración del punto de engrase para incluir el punto de engrase en las ruedas giratorias opcionales.	Soporte de productos
N/C	Se eliminaron los temas relacionados con la evaluación y el ajuste de la tensión de la lona.	Soporte de productos

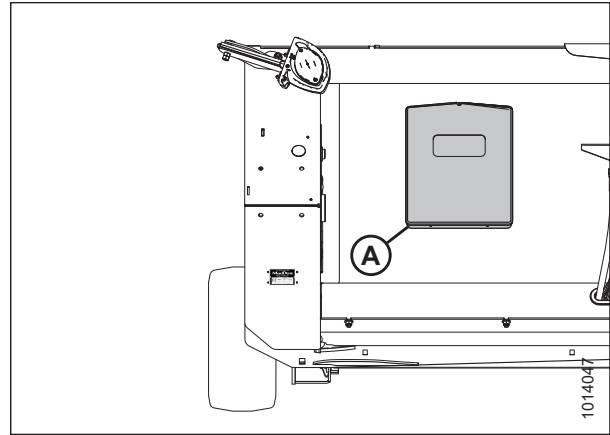
Número de serie

La placa con el número de serie (A) está ubicada en la parte final izquierda.

Registre el número de serie de la plataforma recolectora MacDon PW8 aquí:



Figura 2: Lado izquierdo - Vista posterior

TABLA DE CONTENIDOS

Declaración de conformidad	i
Introducción	i
Resumen de cambios	iii
Número de serie.....	iv
Capítulo 1: Seguridad	1
1.1 Símbolos de alerta de seguridad.....	1
1.2 Palabras de advertencia.....	2
1.3 Seguridad general.....	3
1.4 Seguridad en el mantenimiento	5
1.5 Seguridad hidráulica	7
1.6 Señales de seguridad.....	8
1.6.1 Instalación de calcomanías de seguridad	8
1.7 Ubicaciones de las señales de seguridad.....	9
1.8 Comprensión de señales de seguridad.....	17
Capítulo 2: Resumen del producto	23
2.1 Especificaciones de la plataforma	23
2.2 Dimensiones de la plataforma	24
2.3 Identificación del componente.....	25
2.4 Definiciones.....	26
Capítulo 3: Operación.....	29
3.1 Responsabilidades del propietario/operario	29
3.2 Seguridad operacional.....	30
3.3 Tapas laterales.....	31
3.3.1 Apertura de la tapa lateral izquierda	31
3.3.2 Cierre de la tapa lateral izquierda	32
3.3.3 Extracción de la tapa lateral izquierda.....	33
3.3.4 Instalación de la tapa lateral izquierda.....	34
3.3.5 Extracción de la tapa lateral derecha	36
3.3.6 Instalación de la tapa lateral derecha	37
3.4 Trabas de seguridad del cilindro de elevación de la plataforma.....	38
3.5 Acoplamiento de las trabas de seguridad del cilindro de elevación del sujetador	39
3.6 Verificación diaria de encendido	40
3.7 Apagado de la máquina	41
3.8 Período de funcionamiento	42
3.9 Cambio de la apertura de la plataforma	43
3.10 Acoplamiento o desacoplamiento de la plataforma.....	44
3.10.1 Case IH.....	44
Acoplamiento de la plataforma a la cosechadora Case IH.....	44
Desacoplamiento de la plataforma de la cosechadora Case IH	48

TABLA DE CONTENIDOS

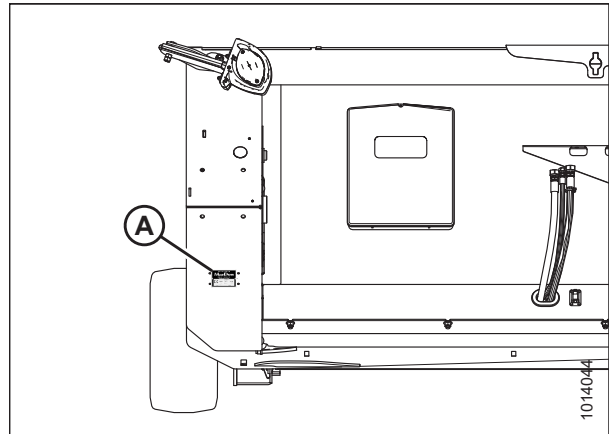
3.10.2 John Deere serie 60, 70, S y T	52
Acoplamiento de la plataforma a las cosechadoras John Deere Series 60, 70, S o T	52
Desacoplamiento de la plataforma de las cosechadoras John Deere series 60, 70, S y T	56
3.10.3 Cosechadora New Holland serie CR/CX.....	59
Acoplamiento de la plataforma a la cosechadora New Holland serie CR/CX.....	59
Desacoplamiento de la plataforma de cosechadora New Holland CR/CX.....	62
3.10.4 Versatile	65
Acoplamiento de la plataforma a la cosechadora Versatile.....	65
Desacoplamiento de la plataforma de la cosechadora Versatile	70
3.11 Transporte de la plataforma	73
3.11.1 Luces de transporte	73
3.12 Funcionamiento de la plataforma	74
3.12.1 Velocidad de funcionamiento	75
Ajuste de la velocidad de la lona	75
3.12.2 Funcionamiento del sinfín.....	76
Velocidad del sinfín.....	76
Revisión de la posición del sinfín	76
Ajuste de la posición del sinfín	77
Flotación del sinfín.....	78
Separación de la placa de alimentación	81
3.12.3 Altura de funcionamiento	83
Altura de la plataforma.....	83
Altura de recolección	84
3.12.4 Ajuste de la flotación de la plataforma	86
3.12.5 Sujetadores	88
Posición del sujetador	88
Ajuste del ángulo de la barra del sujetador.....	89
3.12.6 Deflectores de cultivos	90
Extracción de deflectores de cultivos desde la posición del campo	90
Instalación de los deflectores de cultivos	91
3.12.7 Mando	92
Embrague.....	92
Protección del mando.....	92
3.13 Desatasco de la plataforma	93
3.14 Ajuste del ensamble del sello de la bandeja	94
3.15 Almacenamiento de la plataforma	95
Capítulo 4: Control automático de altura de la plataforma	97
4.1 Descripción general del sistema de control automático de altura de la plataforma.....	97
4.2 Operación del sensor del control automático de altura de la plataforma	98
4.3 Sensores de la altura de la plataforma	99
4.3.1 Extracción del ensamble del sensor de altura de la plataforma: lado izquierdo	100
4.3.2 Instalación del ensamble del sensor de altura de la plataforma: lado izquierdo.....	101
4.3.3 Extracción del sistema de control de la altura de la plataforma: lado derecho.....	102
4.3.4 Instalación del ensamble del sensor de altura de la plataforma: lado derecho	104
4.4 Rango de tensión de salida del sensor de altura: requisitos de la cosechadora	106
4.4.1 Verificación manual del rango de tensión	106

TABLA DE CONTENIDOS

4.4.2 Ajuste del rango de tensión del control de altura de la plataforma: lado izquierdo	109
4.4.3 Ajuste del rango de tensión del sensor de altura de la plataforma: lado derecho.....	110
4.5 Cosechadoras Case IH 5130/6130/7130 y 5140/6140/7140 de rango medio	112
4.5.1 Configuración de la plataforma en la pantalla de la cosechadora (Case IH 5130/6130/7130; 5140/6140/7140).....	112
4.5.2 Verificación del rango de tensión desde la cabina de la cosechadora (Case IH 5130/6130/7130; 5140/6140/7140).....	114
4.5.3 Calibración del control de altura automática de la plataforma (Case IH 5130/6130/7130; 5140/6140/7140).....	116
4.5.4 Configuración de altura de corte preconfigurada (Case IH 5130/6130/7130; 5140/6140/7140).....	117
4.6 Cosechadoras Case IH 7010/8010, 7120/8120/9120, 7230/8230/9230 y 7240/8240/9240.....	120
4.6.1 Control del rango de tensión desde la cabina de la cosechadora (Case 8010).....	120
4.6.2 Verificación del rango de tensión desde la cabina de la cosechadora (Case IH 7010/8010; 7120/8120/9120; 7230/8230/9230; 7240/8240/9240).....	122
4.6.3 Calibración del control automático de altura de la plataforma (Case IH 7010/8010; 7120/8120/9120; 7230/8230/9230; 7240/8240/9240)	124
4.6.4 Calibración del sistema de control automático de altura de la plataforma (cosechadoras Case IH con versión de software 28.00 o superior).....	126
4.6.5 Altura de corte preconfigurada (Case 7010/8010, 7120/8120/9120, 7230/8230/9230, 7240/8240/9240).....	128
4.7 Cosechadoras John Deere Serie 60	129
4.7.1 Control del rango de tensión desde la cabina de la cosechadora (John Deere Serie 60)	129
4.7.2 Calibración del control automático de altura de la plataforma (John Deere Serie 60)	130
4.7.3 Apagado del acumulador (John Deere Serie 60).....	132
4.7.4 Configuración de la sensibilidad de altura de la plataforma de granos a 50 (John Deere Serie 60)	133
4.7.5 Configuración de la sensibilidad del control automático de altura de la plataforma (John Deere Serie 60).....	134
4.7.6 Ajuste del umbral para la válvula de tasa de goteo (John Deere Serie 60).....	135
4.8 Cosechadoras John Deere Serie 70	136
4.8.1 Control del rango de tensión desde la cabina de la cosechadora (John Deere Serie 70)	136
4.8.2 Calibración de la velocidad del embocador (John Deere Serie 70).....	136
4.8.3 Calibración del control automático de altura de la plataforma (John Deere Serie 70)	136
4.8.4 Configuración de la sensibilidad del control automático de altura de la plataforma (John Deere Serie 70).....	138
4.8.5 Ajuste de la tasa de elevación y descenso manual de la plataforma (John Deere Serie 70)	139
4.9 Cosechadoras John Deere Series S y T	140
4.9.1 Control del rango de tensión desde la cabina de la cosechadora (John Deere Series S y T)	140
4.9.2 Calibración del rango de inclinación de avance y retroceso del embocador (John Deere Series S y T)	140
4.9.3 Calibración del control automático de altura de la plataforma (John Deere serie S y T).....	144
4.9.4 Configuración de la sensibilidad del control automático de altura de la plataforma (John Deere Series S y T)	146
4.9.5 Ajuste de la tasa de elevación/descenso manual de la plataforma (John Deere Series S y T).....	147
4.9.6 Configuración de la altura de corte predefinida (John Deere Series S y T).....	148
4.10 Cosechadoras New Holland Serie CX/CR (Serie CR: modelo del año 2014 y anteriores).....	150

TABLA DE CONTENIDOS

4.10.1 Control del rango de tensión desde la cabina de la cosechadora (New Holland)	150
4.10.2 Activación del control automático de altura de la plataforma (New Holland Serie CR/CX).....	152
4.10.3 Calibración del control automático de altura de la plataforma (New Holland Serie CR/CX)	153
Calibración de la altura máxima del rastrojo	155
4.10.4 Ajuste de la tasa de elevación de la plataforma (New Holland Serie CR/CX)	156
4.10.5 Configuración de la tasa de descenso de la plataforma a 50 (New Holland Series CR/CX)	156
4.10.6 Configuración de la sensibilidad del control automático de altura de la plataforma a 200 (New Holland serie CR/CX).....	157
4.10.7 Configuración de la altura de corte preestablecida (New Holland Serie CR/CX).....	158
4.11 Cosechadoras New Holland (Serie CR: modelo del año 2015 y posteriores)	159
4.11.1 Activación del control automático de altura de la plataforma (New Holland Serie CR)	159
4.11.2 Control del rango de tensión desde la cabina de la cosechadora (New Holland Serie CR)	161
4.11.3 Calibración del control automático de altura de la plataforma (New Holland Serie CR)	163
4.11.4 Configuración de altura automática (New Holland Serie CR)	165
4.11.5 Configuración de la altura máxima de trabajo (New Holland Serie CR)	167
Capítulo 5: Mantenimiento y servicio	169
5.1 Preparación de la plataforma para el mantenimiento.....	169
5.2 Requisitos de mantenimiento	170
5.2.1 Programación/registro de mantenimiento	171
5.2.2 Servicio anual/de pretemporada.....	173
5.2.3 Servicio al fin de la temporada	173
5.3 Lubricación.....	174
5.3.1 Procedimiento de engrase	174
5.3.2 Puntos de engrase	175
5.3.3 Lubricación de la cadena de mando del sinfín	176
5.4 Instalación de rodamiento sellado	177
5.5 Mandos	178
5.5.1 Eje de mando de la plataforma.....	178
5.5.2 Cardán de la plataforma.....	179
Extracción del cardán de la plataforma	179
Instalación del cardán de la plataforma	180
Reemplazo del embrague del cardán.....	182
Extracción de la protección del mando	182
Instalación de la protección del mando.....	184
Limpieza del eje ranurado del cardán	186
5.5.3 Mandos de la lona.....	187
Extracción del motor hidráulico delantero.....	187
Instalación del motor hidráulico delantero	188
Extracción del motor hidráulico trasero	190
Instalación del motor hidráulico trasero.....	191
Extracción de mangueras del motor hidráulico.....	192
Instalación de mangueras del motor hidráulico	194
5.5.4 Mando del sinfín.....	196
Cadena de mando del sinfín	196
Piñones de mando del sinfín.....	199
5.6 Mantenimiento del sinfín.....	205

TABLA DE CONTENIDOS

5.6.1 Reemplazo de dedos de sinfín	205
5.6.2 Reemplazo de las guías de los dedos del sinfín	206
5.6.3 Reemplazo del sujetador de los dedos del sinfín	208
5.6.4 Reemplazo de placas de alimentación.....	212
5.6.5 Reemplazo de extensiones de las alas.....	213
5.7 Camas	215
5.7.1 Lonas	215
Extracción de la lona delantera	215
Instalación de la lona delantera.....	216
Extracción de la lona trasera.....	218
Instalación de la lona trasera	220
5.7.2 Dedos y guías de la lona	221
Reemplazo de los dedos de la lona	221
Reemplazo de la guía de la lona	222
5.7.3 Rodamientos del rodillo de la lona	223
Reemplazo del rodamiento del rodillo de mando en el lado izquierdo de la cama posterior	224
Reemplazo del rodamiento del rodillo de mando en el lado derecho de la cama posterior.....	227
Reemplazo del rodamiento del rodillo de tensor en el lado izquierdo de la cama posterior	233
Reemplazo del rodamiento del rodillo de tensor en el lado derecho de la cama posterior	234
Alinee los rodillos de la lona trasera.....	235
Reemplazo del rodamiento del rodillo de mando en el lado izquierdo de la cama delantera	238
Reemplazo del rodamiento del rodillo impulsor en el lado derecho de la cubierta delantera.....	241
Reemplazo de los rodamientos del rodillo tensor de la cama frontal.....	242
Alineación de rodillos de cama de la lona frontal.....	244
5.8 Ensamble del resorte de flotación de la plataforma	248
5.8.1 Extracción del ensamble del resorte de flotación de la plataforma.....	248
5.8.2 Instalación del ensamble del resorte de flotación de la plataforma	249
5.9 Sujetadores	252
5.9.1 Reemplazo de varillas de fibra de vidrio	252
5.9.2 Reemplazo del cilindro maestro del sujetador	254
Extracción del cilindro maestro	254
Instalación del cilindro maestro.....	255
5.9.3 Reemplazo del cilindro secundario del sujetador	257
Extracción del cilindro secundario.....	257
Instalación del cilindro secundario	259
5.9.4 Purga de cilindros y líneas	260
5.9.5 Mangueras y líneas hidráulicas	261
Extracción de la manguera del cilindro maestro	262
Instalación de la manguera del cilindro maestro.....	265
5.10 Sensor de velocidad de lonas	267
5.10.1 Comprobación de la posición del sensor de velocidad de lonas.....	267
5.10.2 Ajuste del sensor de velocidad de las lonas.....	268
5.10.3 Reemplazo del sensor de velocidad de lonas.....	269
5.11 Ruedas y neumáticos.....	270
5.11.1 Extracción de ruedas.....	270
5.11.2 Instalación de las ruedas.....	271
5.11.3 Inflado de un neumático.....	272
5.12 Luces	273

TABLA DE CONTENIDOS

5.12.1 Ajuste de las luces de transporte.....	273
5.12.2 Reemplazo de las bombillas de luces de transporte	274
5.12.3 Reemplazo de la lente.....	275
5.12.4 Reemplazo de la carcasa de la lámpara	276
Capítulo 6: Opciones y accesorios.....	277
6.1 Kits de rendimiento de sujetador	277
6.2 Kit de rendimiento de ahorro de semillas.....	278
6.3 Kits de compleción de la cosechadora	279
6.4 Kit de reparación de abolladuras del sinfín.....	280
6.5 Kit de ruedas giratorias.....	281
Capítulo 7: Resolución de problemas	283
Capítulo 8: Referencia	287
8.1 Especificaciones del par de torsión	287
8.1.1 Especificaciones del tornillo métrico.....	287
8.1.2 Especificaciones de tornillo métrico; Cómo atornillar en fundición de aluminio.....	289
8.1.3 Accesorios hidráulicos abocinados	290
8.1.4 Accesorios hidráulicos roscados con junta tórica - Ajustables.....	291
8.1.5 Accesorios hidráulicos roscados con junta tórica - No ajustables	293
8.1.6 Accesorios hidráulicos con sello de cara de junta tórica	294
8.1.7 Accesorios de rosca para tubos cónicos	295
8.2 Tabla de conversión	297
Índice	299
Fluidos y lubricantes recomendados	305

Capítulo 1: Seguridad

1.1 Símbolos de alerta de seguridad

Este símbolo de alerta de seguridad indica los mensajes de seguridad importantes en este manual y en los carteles de seguridad en la máquina.

Este símbolo significa lo siguiente:

- ¡ATENCIÓN!
- ¡MANTÉNGASE ALERTA!
- ¡SU SEGURIDAD ESTÁ EN JUEGO!

Lea con cuidado y siga el mensaje de seguridad que viene con este símbolo.

¿Por qué la seguridad es importante para usted?

- Los accidentes provocan discapacidad y muerte.
- Los accidentes tienen un costo.
- Los accidentes se pueden evitar.



Figura 1.1: Símbolo de seguridad

1.2 Palabras de advertencia

Tres palabras de alerta, **PELIGRO**, **ADVERTENCIA** y **PRECAUCIÓN** se usan para alertarlo sobre situaciones peligrosas. Dos palabras de alerta, **IMPORTANTE** y **NOTA** se usan para identificar información no relacionada con la seguridad. Las palabras de alerta se seleccionan usando las siguientes pautas:

PELIGRO

Señala una situación inminentemente peligrosa que, de no evitarse, puede provocar heridas graves o la muerte.

ADVERTENCIA

Señala una situación potencialmente peligrosa que, de no evitarse, puede provocar heridas graves o la muerte. También se puede utilizar para alertar sobre prácticas poco seguras.

PRECAUCIÓN

Señala una situación potencialmente peligrosa que, de no evitarse, puede provocar heridas leves o moderadas. Se puede utilizar para alertar sobre prácticas poco seguras.

IMPORTANTE:

Indica una situación que de no evitarse, podría ocasionar un mal funcionamiento o daños en la maquinaria.

NOTA:

Proporciona información adicional o asesoramiento.

1.3 Seguridad general

PRECAUCIÓN

A continuación, se mencionan precauciones generales de seguridad que deben estar presentes al utilizar cualquier tipo de maquinaria.

Protéjase cuando ensamble, opere y efectúe un servicio de mantenimiento general a la maquinaria, utilice toda la ropa y accesorios de protección personales que podrían ser necesarios para el trabajo a realizar. **NO** corra riesgos. Es posible que necesite lo siguiente:

- Casco de seguridad
- Calzado de protección con suelas antideslizantes
- Anteojos o gafas de protección
- Guantes gruesos
- Equipo para clima húmedo
- Respirador o máscara de filtro

Además, tome las siguientes precauciones:

- Tenga en cuenta que la exposición a ruidos fuertes puede causar deterioro o pérdida de la audición. Use dispositivos adecuados de protección auditiva, como orejeras o tapones para los oídos, para ayudar a protegerse contra ruidos fuertes.



Figura 1.2: Equipamiento de seguridad



Figura 1.3: Equipamiento de seguridad

- Proporcione un botiquín de primeros auxilios en caso de emergencias.
- Mantenga un extintor de incendios con el mantenimiento correcto en la máquina. Debe estar familiarizado con su uso adecuado.
- Mantenga a los niños lejos de la maquinaria en todo momento.
- Tenga en cuenta que los accidentes ocurren, por lo general, cuando el operador está cansado o apurado por terminar. Tómese su tiempo para proceder de la manera más segura. **NUNCA** ignore las señales de advertencia de fatiga.

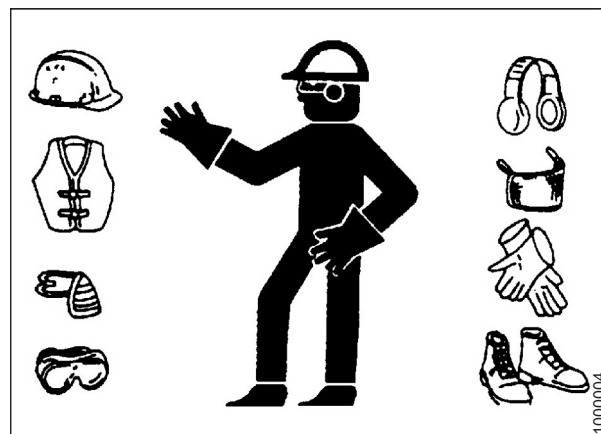

Figura 1.4: Equipamiento de seguridad

SEGURIDAD

- Use vestimenta ajustada al cuerpo y cubra el cabello largo. **NUNCA** use objetos colgantes, como bufandas o pulseras.
- Mantenga todos los blindajes en su lugar. **NUNCA** altere o quite el equipo de seguridad. Asegúrese de que los puntones de los mandos puedan rotar en forma independiente del eje y girar libremente.
- Utilice solo piezas de servicio y reparación fabricadas o aprobadas por el fabricante del equipo. Las piezas alternativas pueden no tener la resistencia, el diseño o las medidas de seguridad requeridas.

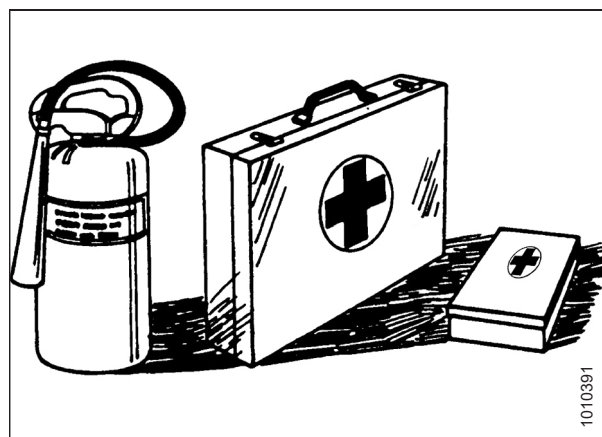

Figura 1.5: Seguridad en el área cercana al equipo

- Mantenga las manos, los pies, la ropa y el cabello alejados de las piezas en movimiento. **NUNCA** intente quitar obstrucciones u objetos de una máquina cuando el motor esté en funcionamiento.
- **NO** modifique la máquina. Las modificaciones no autorizadas pueden causar mal funcionamiento o afectar la seguridad de la máquina. También pueden acortar la vida de la máquina.
- Para evitar lesiones o la muerte por un arranque inesperado de la máquina, **SIEMPRE** apague el motor y quite la llave del arranque antes de retirarse del asiento del operador por cualquier motivo.



Figura 1.6: Seguridad en el área cercana al equipo

- Mantenga el área de servicio limpia y seca. Los pisos mojados o con aceite son resbaladizos. Los lugares húmedos pueden ser peligrosos cuando se utiliza equipo eléctrico. Asegúrese de que todos los enchufes eléctricos y herramientas tengan la debida descarga a tierra.
- Mantenga el área de trabajo bien iluminada.
- Mantenga la maquinaria limpia. En un motor caliente, la paja o los desechos constituyen un riesgo de incendio. **NO** deje que se acumule grasa o aceite en las plataformas, escaleras o controles de servicio. Limpie las máquinas antes de almacenarlas.
- **NUNCA** utilice gasolina, nafta o productos inflamables para la limpieza. Estos materiales pueden ser tóxicos o inflamables.
- Cuando guarde la maquinaria, cubra las piezas filosas o sobresalientes para evitar lesiones por contacto accidental.

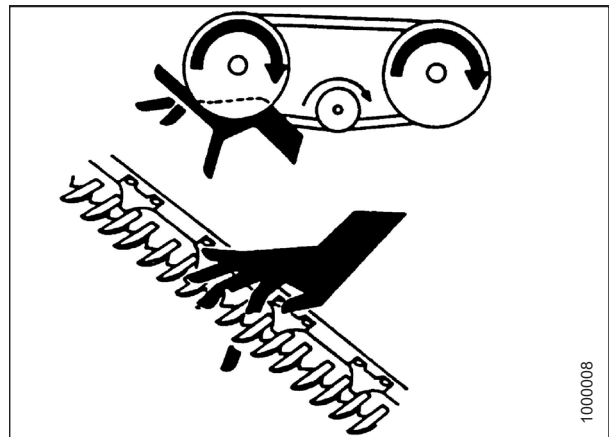

Figura 1.7: Seguridad en el área cercana al equipo

1.4 Seguridad en el mantenimiento

Para garantizar su seguridad, mientras realiza el mantenimiento de la máquina, observe lo siguiente:

- Revise todos los elementos de seguridad y el Manual del operador antes de la operación o mantenimiento de la máquina.
- Coloque todos los controles en posición Neutral, apague el motor, ponga el freno de estacionamiento, retire la llave de contacto y espere a que todas las partes móviles se detengan antes de dar servicio, ajustar o reparar.
- Siga las buenas prácticas de compra:
 - Mantenga el área de servicio limpia y seca.
 - Asegúrese de que todos los enchufes eléctricos y herramientas tengan la debida descarga a tierra
 - Mantenga el área de trabajo bien iluminada.
- Alivie la presión de los circuitos hidráulicos antes de realizar un servicio o desconectar la máquina.
- Antes de aplicar presión al sistema hidráulico, asegúrese de que todos los componentes estén fijos y de que las líneas de acero, las mangueras y los acoples estén en buenas condiciones.
- Mantenga las manos, los pies, la ropa y el cabello alejados de las piezas móviles o en rotación.
- Despeje el área de transeúntes, especialmente niños, cuando lleve a cabo cualquier tipo de mantenimiento, reparaciones o ajustes.
- Instale el bloqueo de transporte o coloque soportes de seguridad debajo del bastidor antes de trabajar bajo la máquina.
- Si más de una persona está realizando mantenimiento a la máquina al mismo tiempo, tenga en cuenta que la rotación de un mando u otro componente impulsado mecánicamente con la mano (por ejemplo, el acceso a un accesorio de lubricante) hará que los componentes del mando en otras áreas (correas, poleas y cuchillos) se muevan. Manténgase alejado de los componentes accionados por el mando en todo momento.



Figura 1.8: Seguridad en el área cercana al equipo



Figura 1.9: El equipo NO es seguro para niños.

SEGURIDAD

- Utilice equipamiento protector mientras trabaje en la máquina.
- Use guantes gruesos cuando manipule los componentes de la cuchilla.

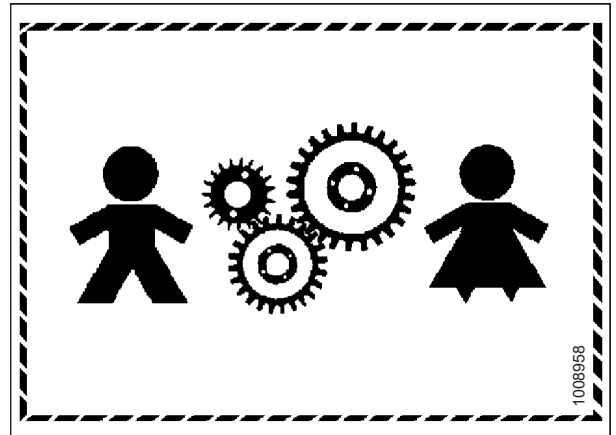

Figura 1.10: Equipamiento de seguridad

1.5 Seguridad hidráulica

- Siempre coloque los controles hidráulicos en Neutro antes de retirarse del asiento del operador.
- Asegúrese de que todos los componentes del sistema hidráulico estén limpios y en buena condición.
- Reemplace cualquier manguera y línea de acero gastada, cortada, desgastada, aplanada o retorcida.
- **NO utilice** reparaciones provisionales a los accesorios, mangueras o líneas hidráulicas con cinta, abrazaderas, cemento o soldadura. El sistema hidráulico funciona con presión extremadamente alta. Las reparaciones provisionales podrían romperse de repente y crear una condición insegura y peligrosa.

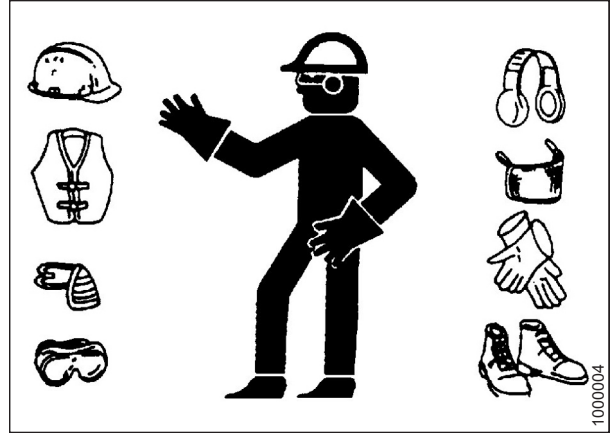

Figura 1.11: Verificación de pérdidas hidráulicas

- Use protección adecuada para manos y ojos al buscar pérdidas hidráulicas de alta presión. Utilice una pieza de cartón como tope de retención, en vez de sus manos, para aislar e identificar una pérdida.
- Si se lesiona con un chorro de fluido hidráulico concentrado a alta presión, solicite asistencia médica de inmediato. Se pueden provocar reacciones tóxicas o infecciones graves si el fluido hidráulico penetra la piel.

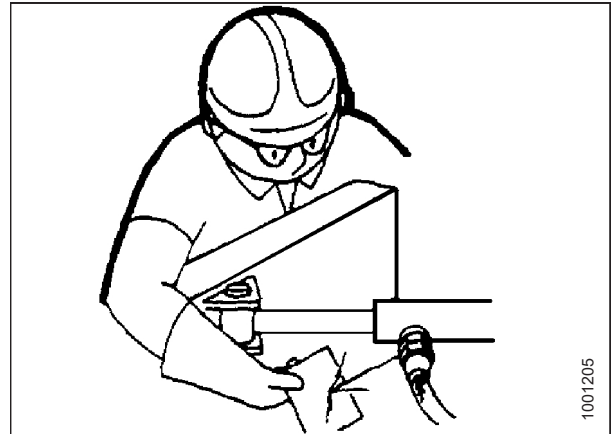

Figura 1.12: Peligro de presión hidráulica

- Antes de aplicar presión a un sistema hidráulico, asegúrese de que todos los componentes estén ajustados y de que las líneas de acero, mangueras y acoples estén en buenas condiciones.



Figura 1.13: Seguridad en el área cercana al equipo

1.6 Señales de seguridad

- Mantenga las señales de seguridad limpias y legibles en todo momento.
- Reemplace las señales de seguridad que falten o se encuentren ilegibles.
- Si se reemplazan las piezas originales que llevaban una señal de seguridad, asegúrese de que la pieza de reemplazo muestre la señal de seguridad.
- Las señales de seguridad de reemplazo se encuentran disponibles en el Departamento de piezas de su concesionario de MacDon.

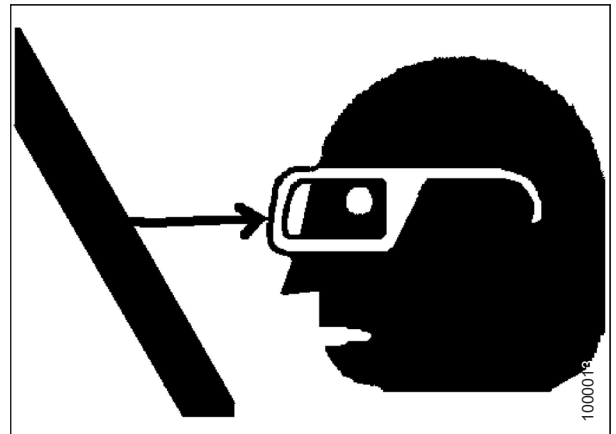

Figura 1.14: Calcomanía del Manual del operador

1.6.1 Instalación de calcomanías de seguridad

1. Limpie y seque el área de instalación.
2. Decida exactamente dónde va a colocar la calcomanía.
3. Quite la parte más pequeña del papel partido en el reverso.
4. Coloque la calcomanía en su posición y despegue lentamente el resto del papel trasero, mientras alisa la calcomanía a medida que se pega.
5. Pinche las pequeñas burbujas de aire con un alfiler y alise la superficie.

1.7 Ubicaciones de las señales de seguridad

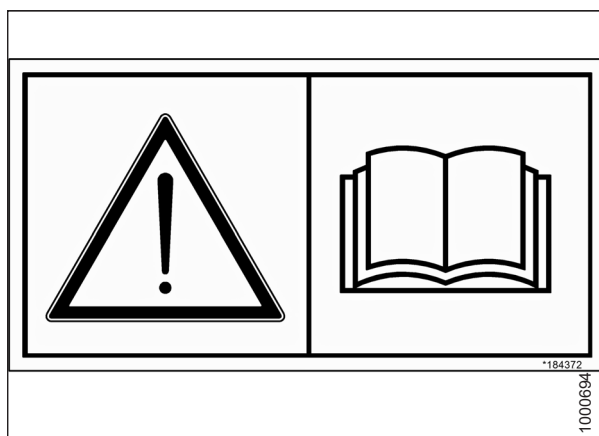

Figura 1.15: Calcomanías de la plataforma – Case IH

A - MD n.º 184370
 D - MD n.º 184422
 G - MD n.º 304865

B - MD n.º 166466
 E - MD n.º 184420

C - MD n.º 184372
 F - MD n.º 237298

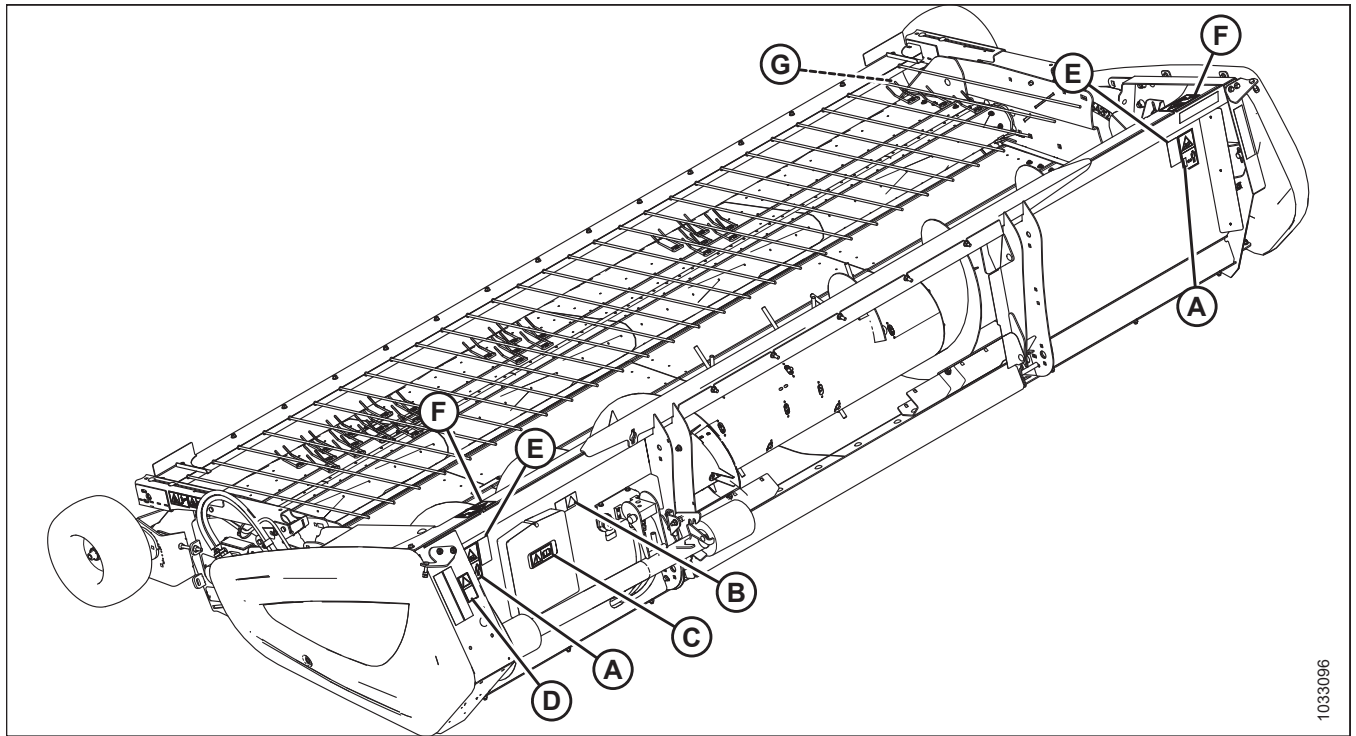

Figura 1.16: Calcomanías de la plataforma

SEGURIDAD

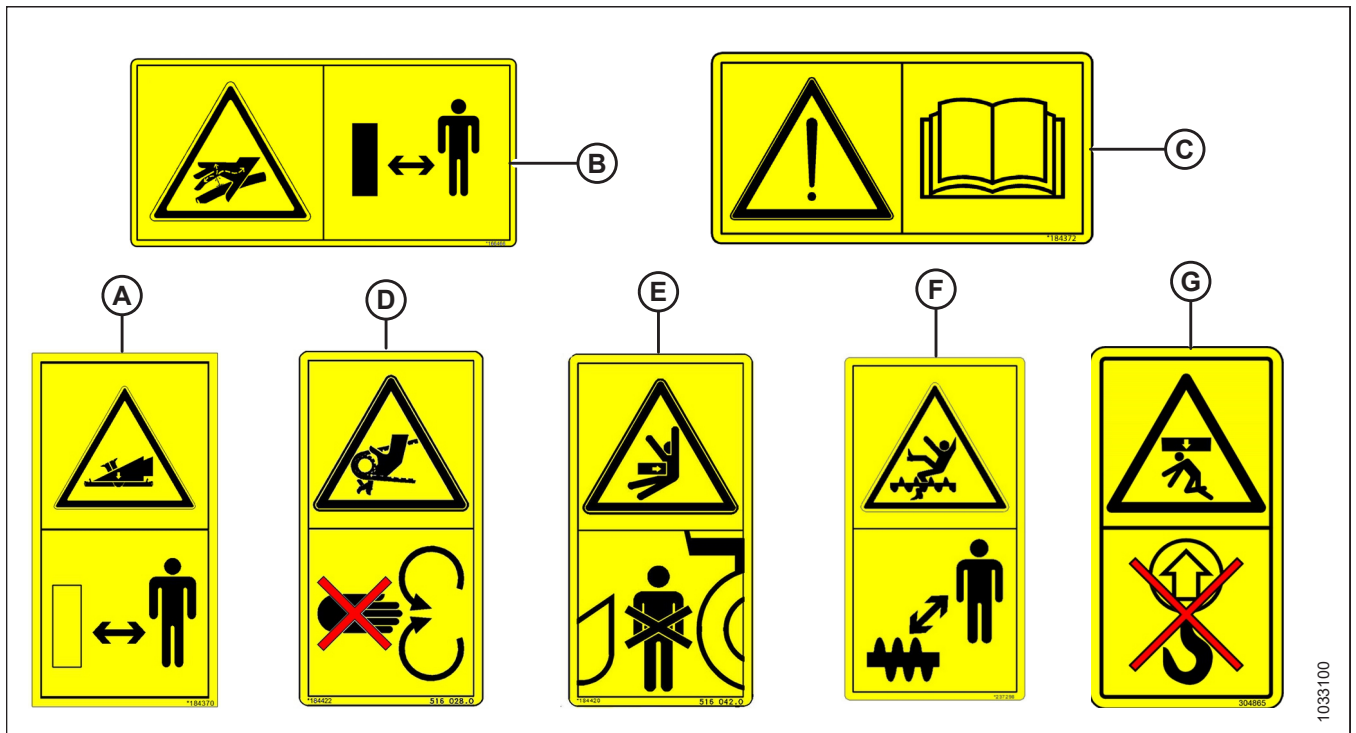
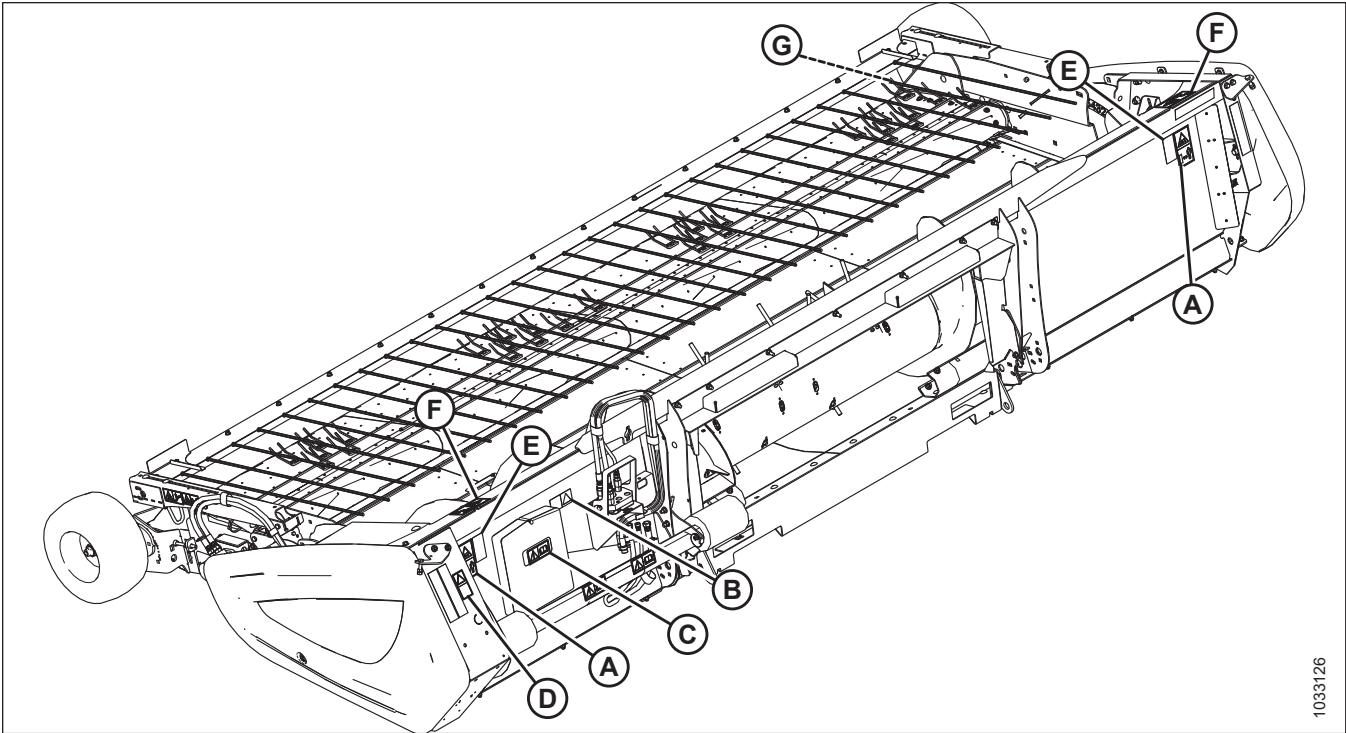

1033126

Figura 1.17: Calcomanías de la plataforma – John Deere

A - MD n.º 184370
D - MD n.º 184422
G - MD n.º 304865

B - MD n.º 166466
E - MD n.º 184420

C - MD n.º 184372
F - MD n.º 237298

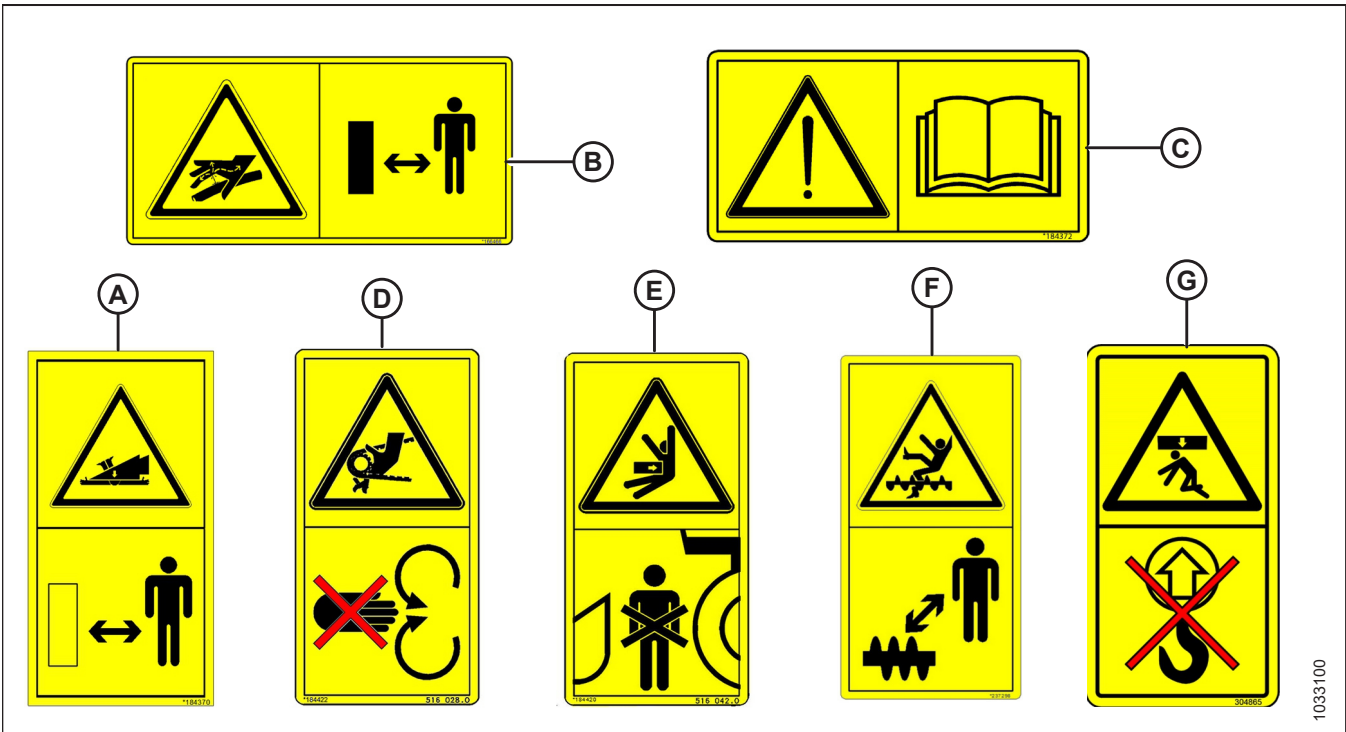

1033100

Figura 1.18: Calcomanías de la plataforma

SEGURIDAD

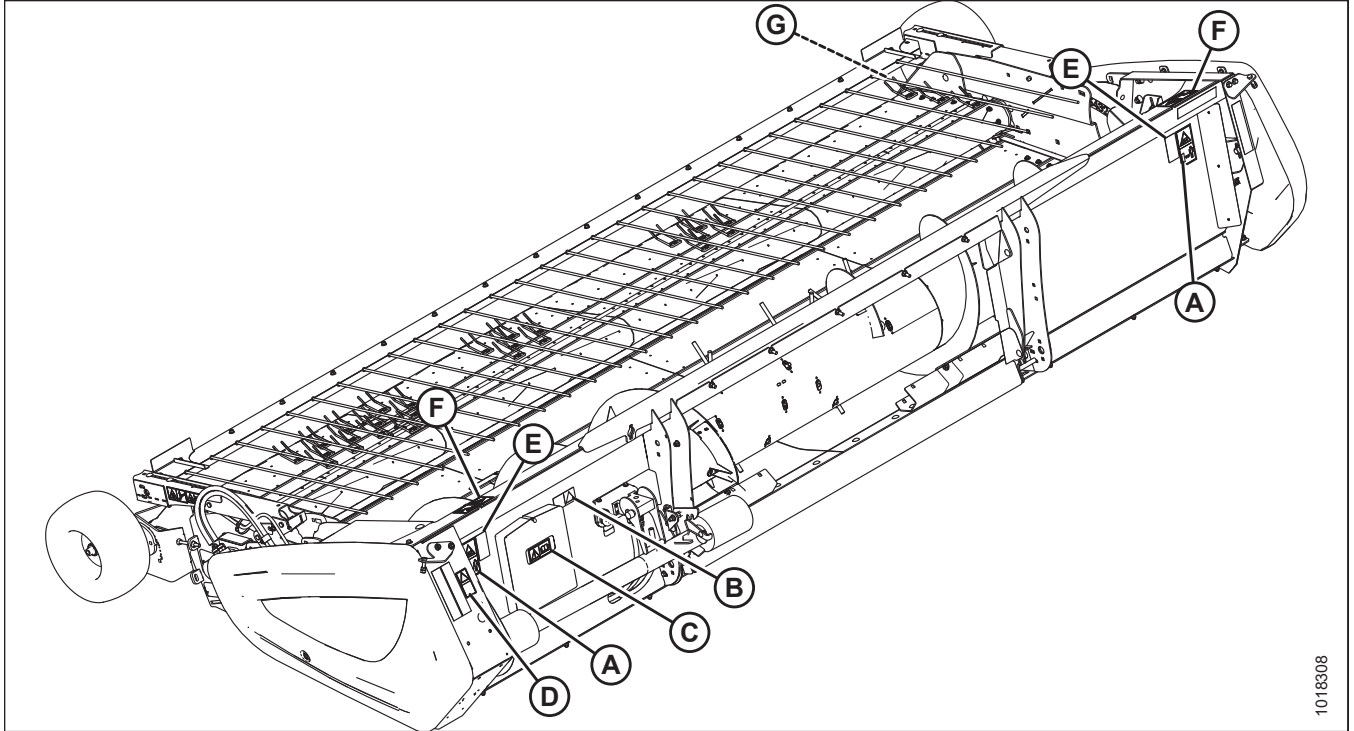

1018308

Figura 1.19: Calcomanías de la plataforma – New Holland

A - MD n.º 184370
D - MD n.º 184422
G - MD n.º 304865

B - MD n.º 166466
E - MD n.º 184420

C - MD n.º 184372
F - MD n.º 237298

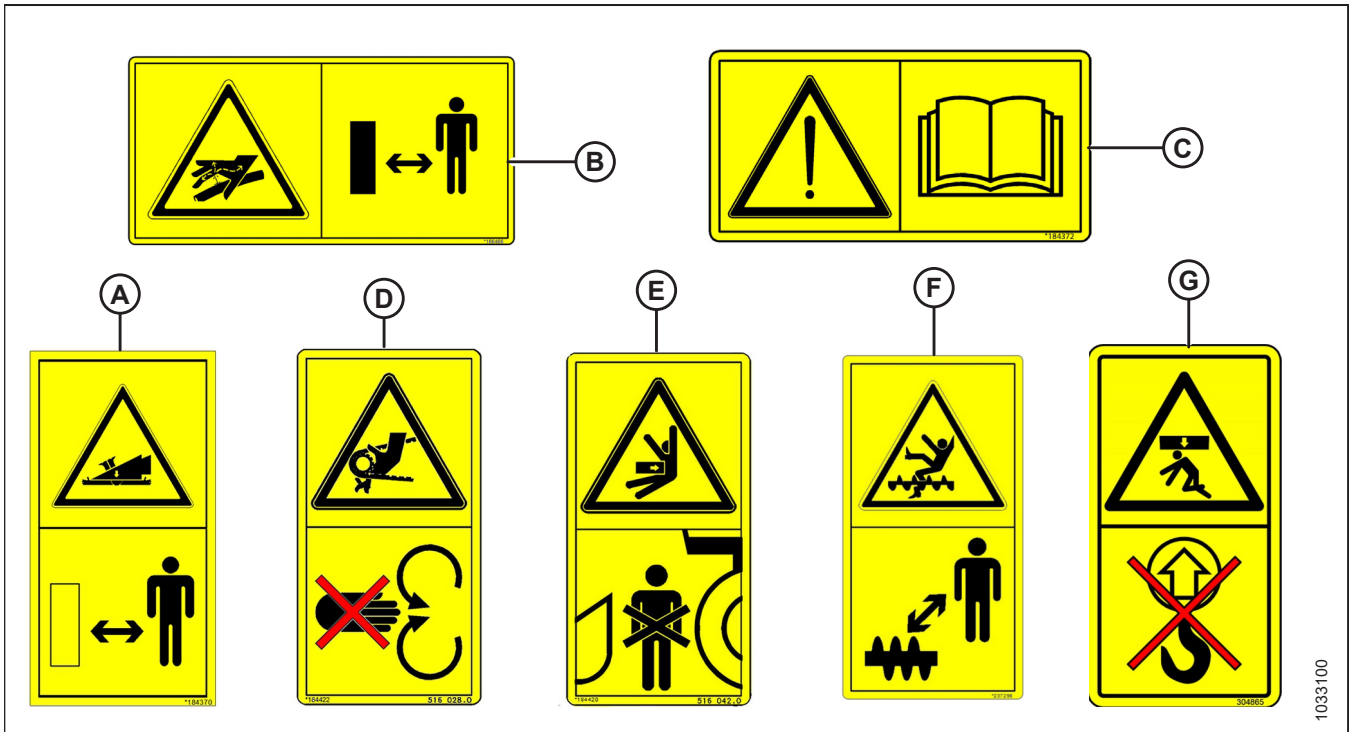

1033100

Figura 1.20: Calcomanías de la plataforma

SEGURIDAD

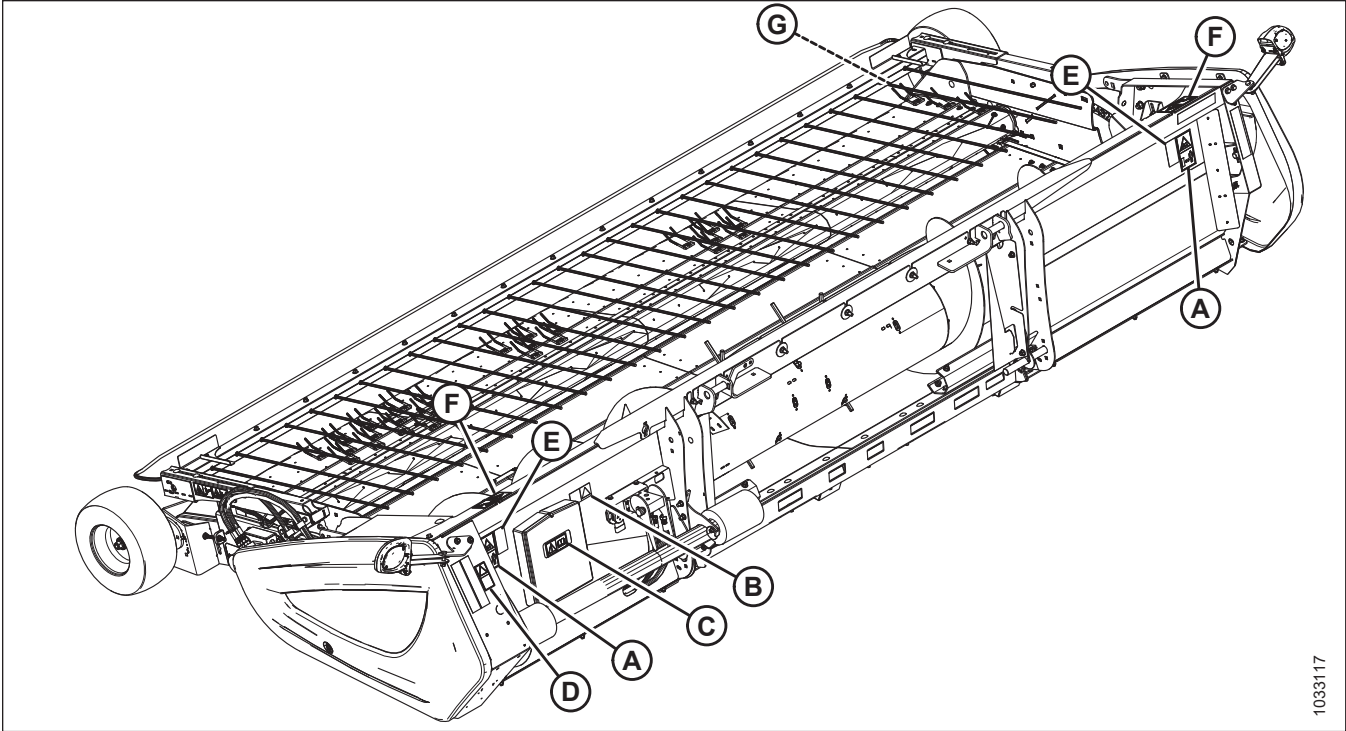

1033117

Figura 1.21: Calcomanías de la plataforma – Versatile

A - MD n.º 184370
D - MD n.º 184422
G - MD n.º 304865

B - MD n.º 166466
E - MD n.º 184420

C - MD n.º 184372
F - MD n.º 237298

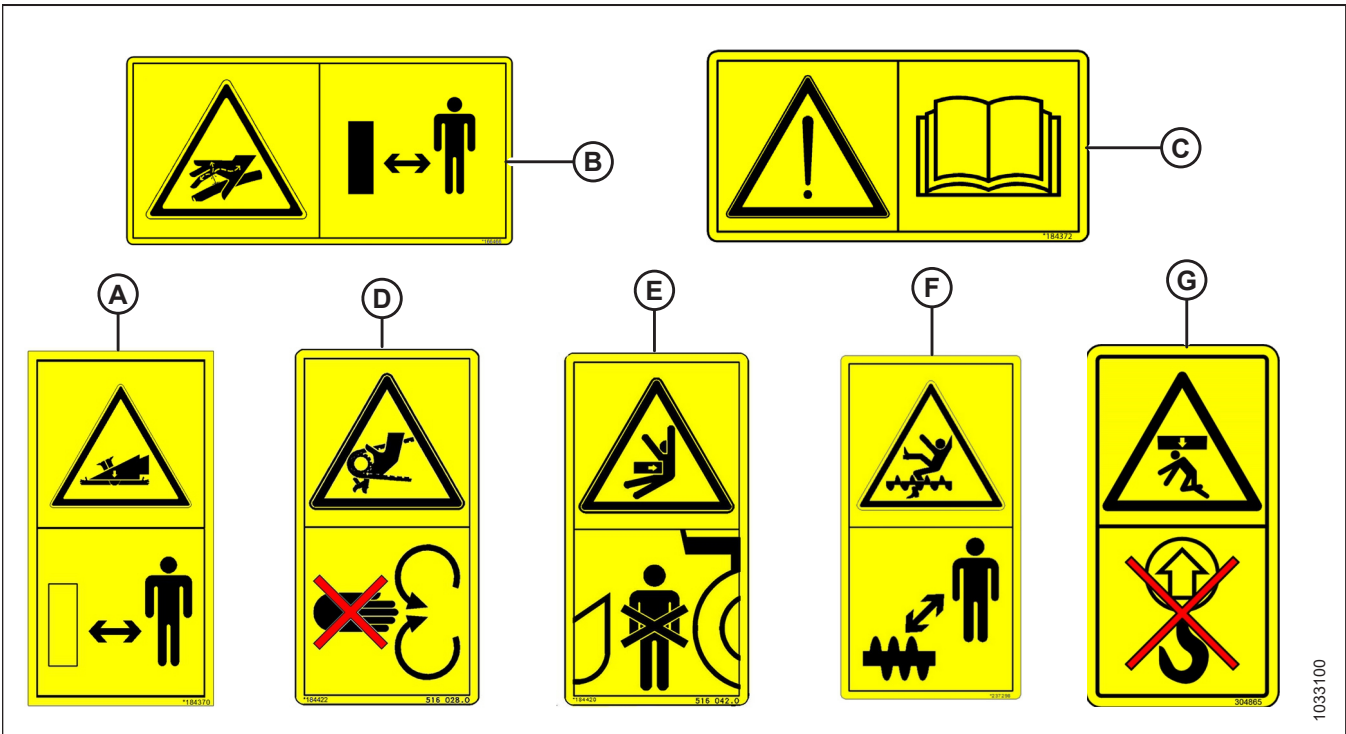

1033100

Figura 1.22: Calcomanías de la plataforma

SEGURIDAD

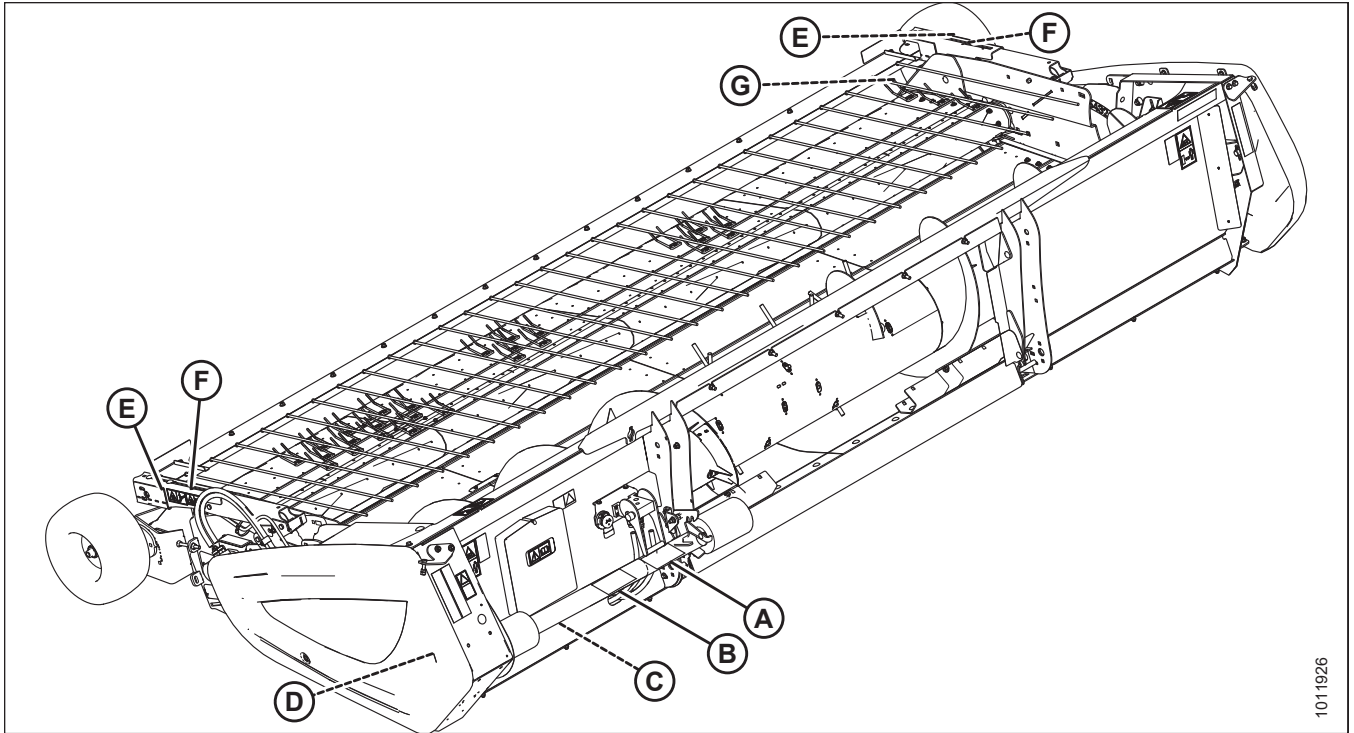

1011926

Figura 1.23: Calcomanías de cardán para cosechadora y del sujetador – Case IH

A - MD n.º 30316

B - MD n.º 191099

C - MD n.º 36651

D - MD n.º 184422 (detrás de la tapa lateral)

E - MD n.º 237229

F - MD n.º 237254

G - MD n.º 304865

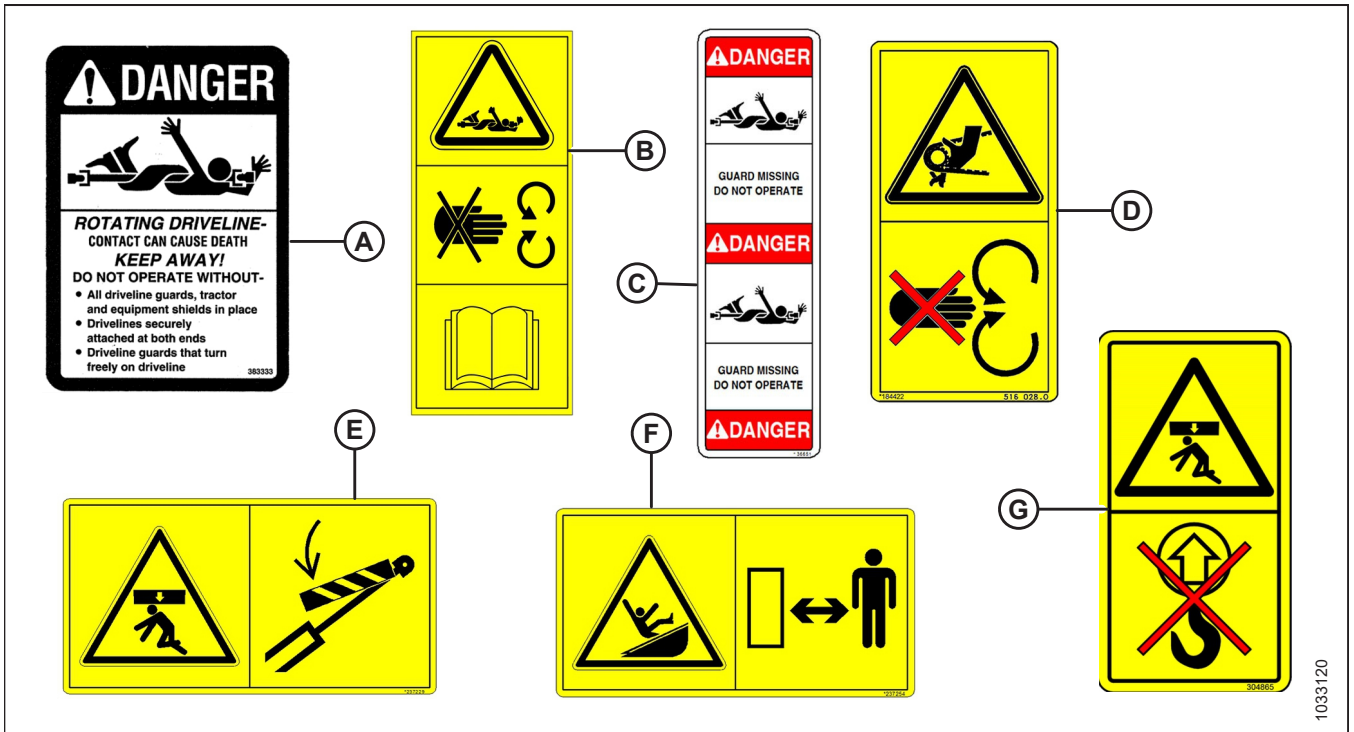

1033120

Figura 1.24: Calcomanías del cardán para cosechadora y del sujetador

SEGURIDAD

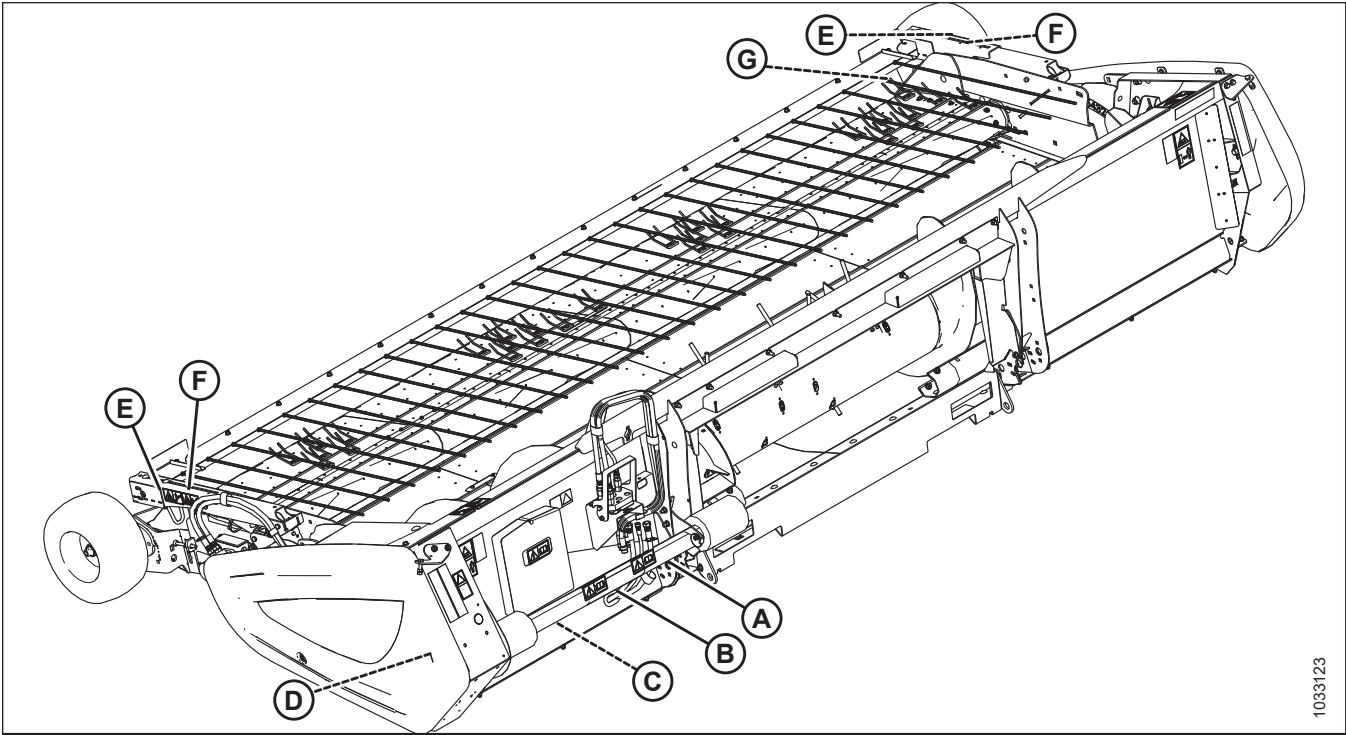

1033123

Figura 1.25: Calcomanías del cardán para cosechadora y del sujetador – John Deere

A - MD n.º 30316

B - MD n.º 191099

C - MD n.º 36651

D - MD n.º 184422 (detrás de la tapa lateral)

E - MD n.º 237229

F - MD n.º 237254

G - MD n.º 304865

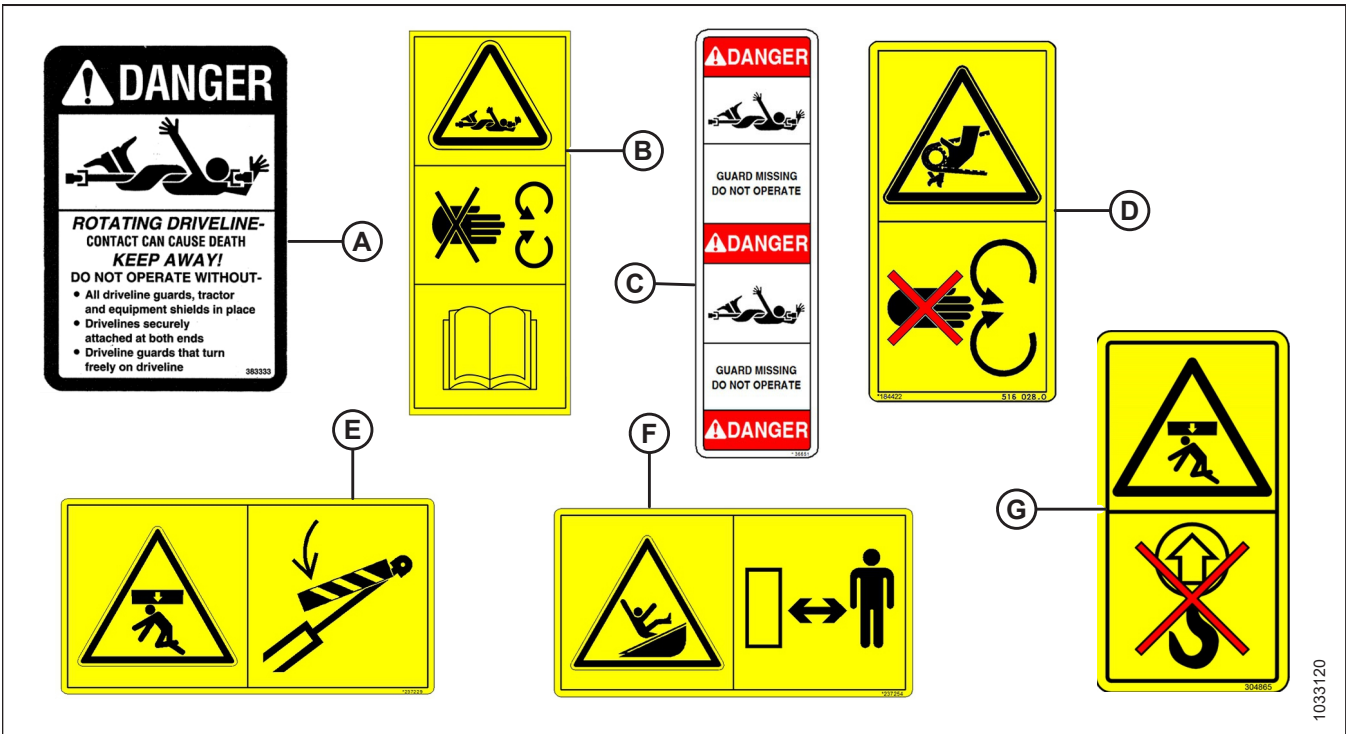

1033120

Figura 1.26: Calcomanías del cardán para cosechadora y del sujetador

SEGURIDAD

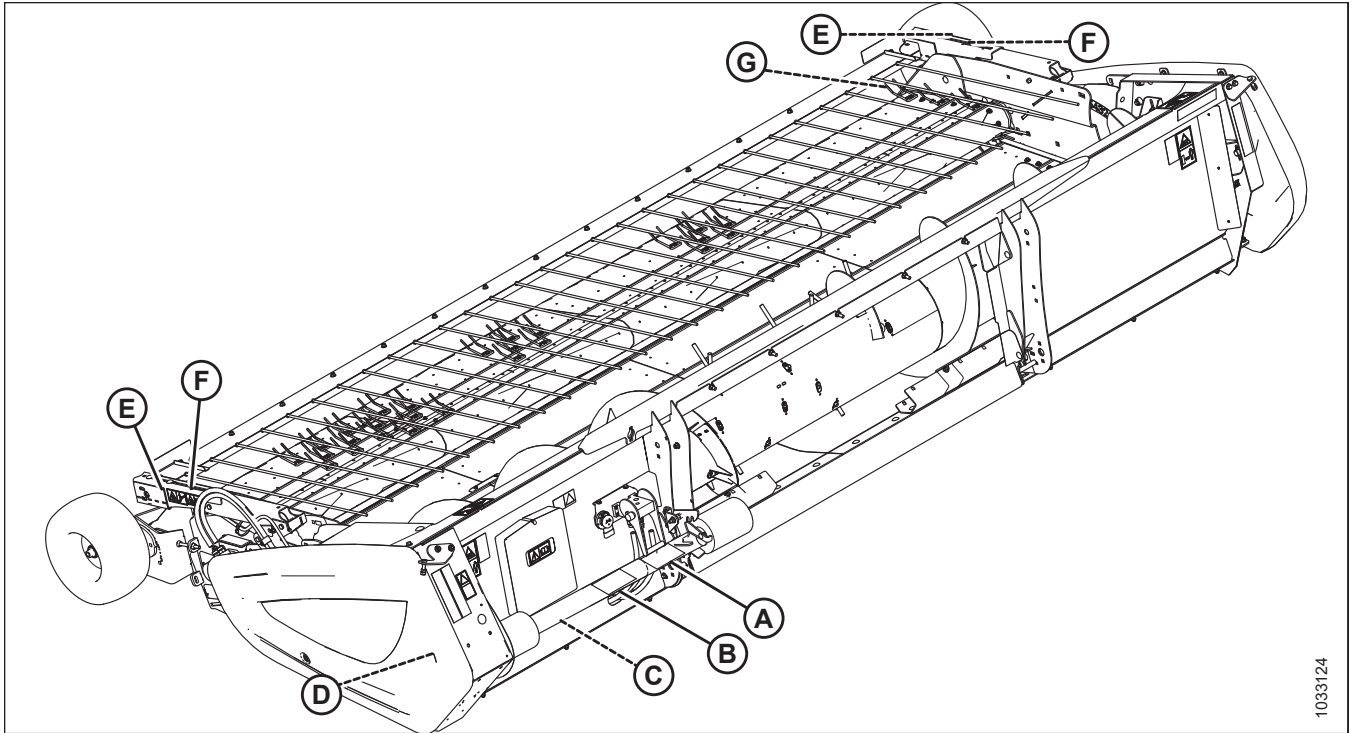

1033124

Figura 1.27: Calcomanías del cardán para cosechadora y del sujetador – New Holland

A - MD n.º 30316

B - MD n.º 191099

C - MD n.º 36651

D - MD n.º 184422 (detrás de la tapa lateral)

E - MD n.º 237229

F - MD n.º 237254

G - MD n.º 304865

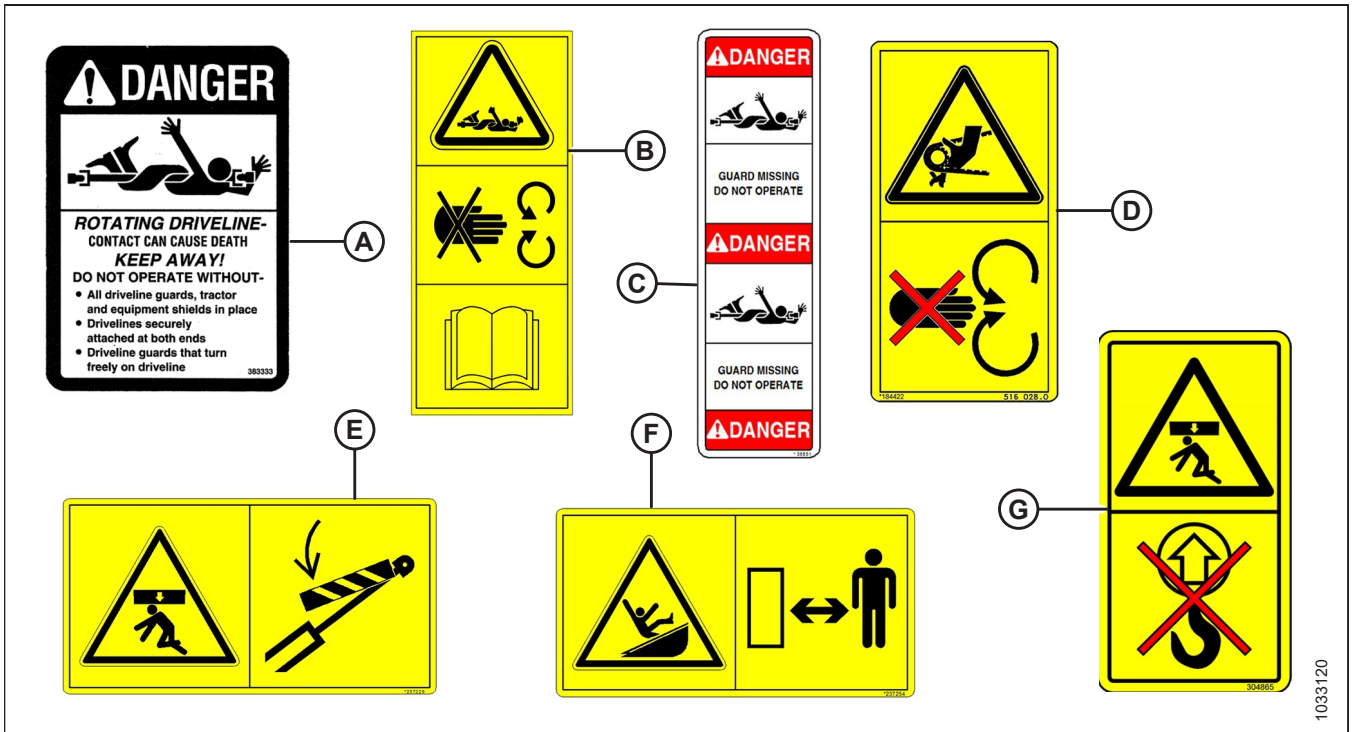

1033120

Figura 1.28: Calcomanías del cardán para cosechadora y del sujetador

SEGURIDAD

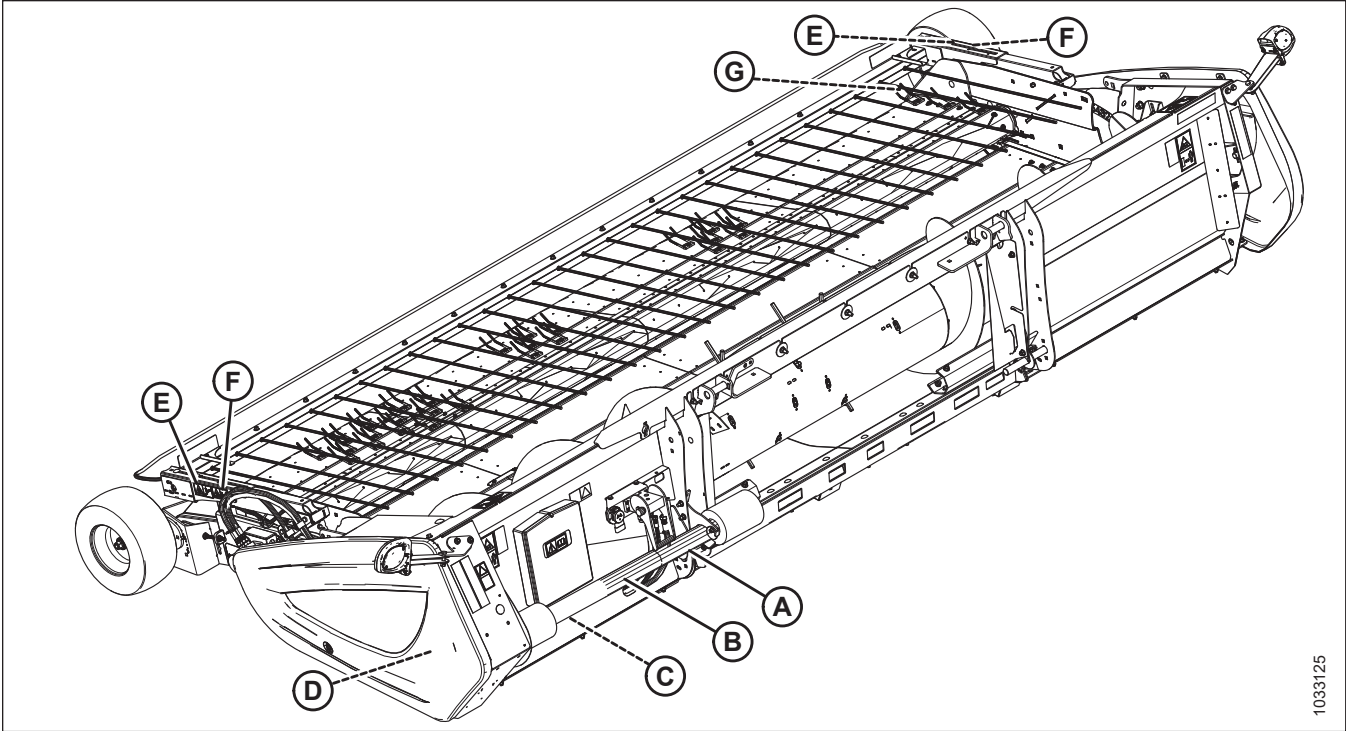

1033125

Figura 1.29: Calcomanías del cardán para cosechadora y del sujetador – Versatile

A - MD n.º 30316

B - MD n.º 191099

C - MD n.º 36651

D - MD n.º 184422 (detrás de la tapa lateral)

E - MD n.º 237229

F - MD n.º 237254

G - MD n.º 304865

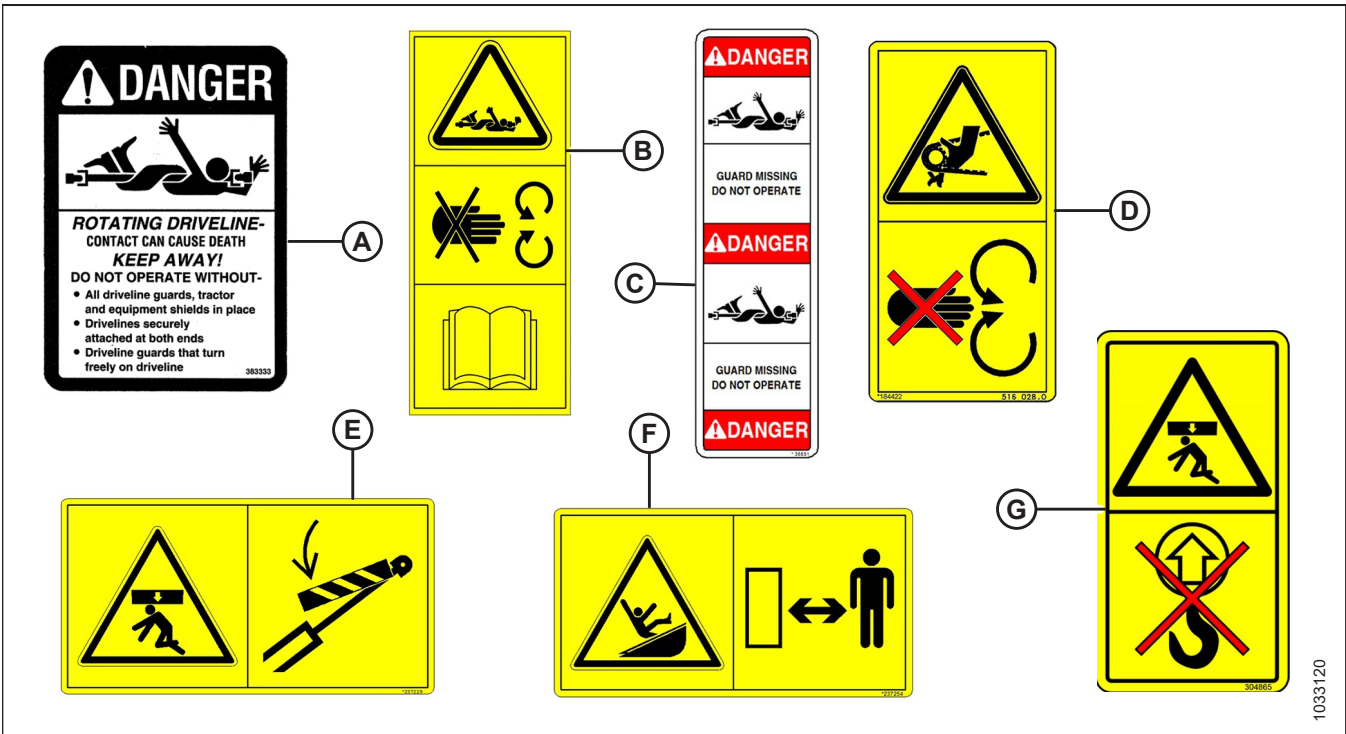

1033120

Figura 1.30: Calcomanías del cardán para cosechadora y del sujetador

1.8 Comprensión de señales de seguridad

MD #30316

Peligro de enredo del cardán

PELIGRO

- Girar el contacto del mando puede provocar la muerte: **manténgase alejado!**

NO opere sin:

- Todos los puntones del cardán, el tractor y los blindajes del equipo deben estar en su lugar.
- Los mandos deben estar acoplados de manera segura en ambos extremos.
- Los puntones de los mandos deben girar sin problemas.

MD #36651

Peligro de enredo del cardán

PELIGRO

- Girar el contacto del mando puede provocar la muerte: **¡manténgase alejado!**

NO opere sin:

- Debe detener el motor y quitar la llave antes de abrir la tapa.
- Todos los puntones del mando, el tractor y los blindajes del equipo deben estar en su lugar.

MD #166466

Peligro de aceite a alta presión

PRECAUCIÓN

Para evitar que se produzcan lesiones graves, gangrena o la muerte:

- **NO** se acerque a las fugas.
- Cuando verifique si hay fugas, **NO** utilice los dedos ni la piel.
- Baje la carga o libere presión hidráulica antes de aflojar los accesorios.
- El aceite a alta presión puede lastimar fácilmente la piel y puede provocar lesiones graves, gangrena o la muerte.
- Si se lesiona, busque ayuda médica de emergencia. Se requiere una cirugía de inmediato para quitar el aceite.



Figura 1.31: MD #30316



Figura 1.32: MD #36651



Figura 1.33: MD #166466

SEGURIDAD

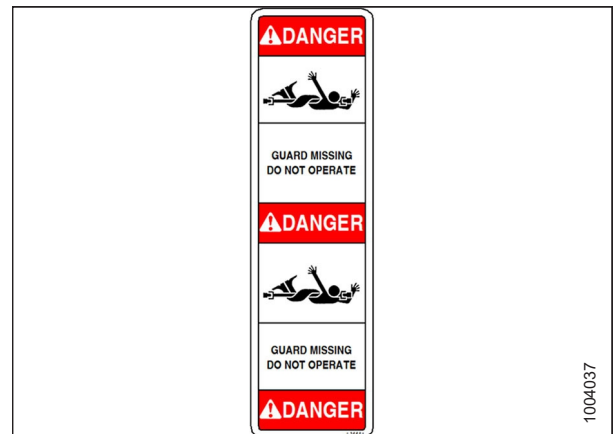
MD #184370

Peligro de aplastamiento

PELIGRO

Para evitar lesiones o la muerte producto de la caída de la plataforma elevada:

- Levante la plataforma completamente, detenga el motor, retire la llave, y conecte las trabas de seguridad mecánicas de la cosechadora o hileradora antes de colocarse debajo de la plataforma.
- De manera alternativa, coloque la plataforma sobre el suelo, detenga el motor y retire la llave antes de realizar reparaciones.



Figura 1.34: MD #184370

MD #184372

Peligros generales relacionados con la operación y el servicio de la máquina

PELIGRO

Para evitar lesiones o la muerte producto de una operación inadecuada o poco segura de la máquina:

- Lea el Manual del operario y siga todas las instrucciones de seguridad. Si no tiene un manual, obtenga uno de su concesionario.
- **NO** permita que personas que no estén capacitadas operen la máquina.
- Revise las instrucciones de seguridad con todos los operadores, todos los años.
- Asegúrese de que se hayan instalado todas las señales de seguridad y de que estas sean legibles.
- Asegúrese de que todas las personas se hayan alejado de la máquina antes de encender el motor y durante la operación.
- Solicite a los conductores que se alejen de la máquina.
- Coloque todos los blindajes en su lugar y manténgase alejado de las piezas móviles.
- Desconecte el mando de la plataforma, coloque la transmisión en la posición Neutral y espere a que todos los movimientos cesen antes de retirarse del puesto de operario.
- Detenga el motor y quite la llave del arranque antes de reparar, ajustar, lubricar, limpiar o desconectar la máquina.
- Conecte las trabas de seguridad para evitar que la unidad se baje antes de realizar reparaciones en la posición elevada.
- Use el símbolo de vehículo de movimiento lento y las luces de precaución parpadeantes cuando circule en carreteras, a menos que esté prohibido por la ley.



Figura 1.35: MD #184372

SEGURIDAD

MD #184420

Peligro de aplastamiento

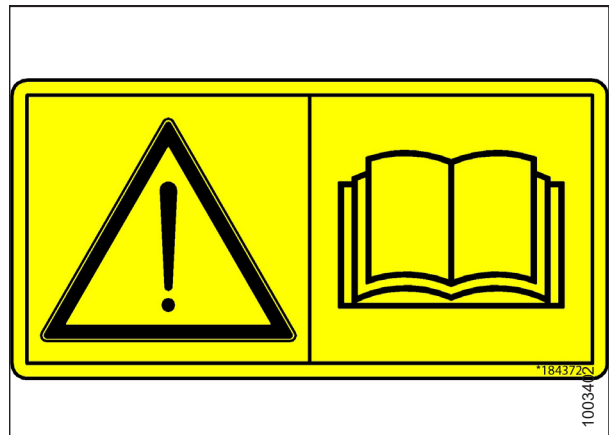
PELIGRO

Para evitar lesiones o la muerte producto de atrapamiento o aplastamiento:

- Manténgase alejado de la plataforma mientras la máquina está en funcionamiento o en movimiento.



Figura 1.36: MD #184420

MD #184422

Peligro de enredo de manos y brazos

PRECAUCIÓN

Para evitar que se produzcan lesiones:

- Detenga el motor y quite la llave antes de abrir el blindaje.
- **NO** opere sin blindajes instalados.



Figura 1.37: MD #184422

SEGURIDAD

MD #191099

Peligro de enredo con el sinfín

PELIGRO

Para evitar que se produzcan lesiones:

- Detenga el motor y quite la llave antes de abrir el blindaje.
- **NO** opere sin blindajes instalados.

Peligros generales relacionados con la operación y el servicio de la máquina

PELIGRO

Para evitar lesiones o la muerte producto de una operación inadecuada o poco segura de la máquina:

- Lea el Manual del operario y siga las instrucciones de seguridad. Si no tiene un manual, obtenga uno de su concesionario.
- **NO** permita que personas que no estén capacitadas operen la máquina.
- Revise las instrucciones de seguridad con todos los operadores, todos los años.
- Asegúrese de que se hayan instalado todas las señales de seguridad y de que estas sean legibles.
- Asegúrese de que todas las personas se hayan alejado de la máquina antes de encender el motor y durante la operación.
- Solicite a los conductores que se alejen de la máquina.
- Coloque todos los blindajes en su lugar y manténgase alejado de las piezas móviles.
- Desconecte el mando de la plataforma, coloque la transmisión en la posición Neutral y espere a que todos los movimientos cesen antes de retirarse del puesto de operario.
- Detenga el motor y quite la llave del arranque antes de reparar, ajustar, lubricar, limpiar o desconectar la máquina.
- Conecte las trabas de seguridad para evitar que la unidad se baje antes de realizar reparaciones en la posición elevada.
- Use el símbolo de vehículo de movimiento lento y las luces de precaución parpadeantes cuando circule en carreteras, a menos que esté prohibido por la ley.



Figura 1.38: MD #191099

SEGURIDAD

MD #237229

Peligro de aplastamiento de la plataforma

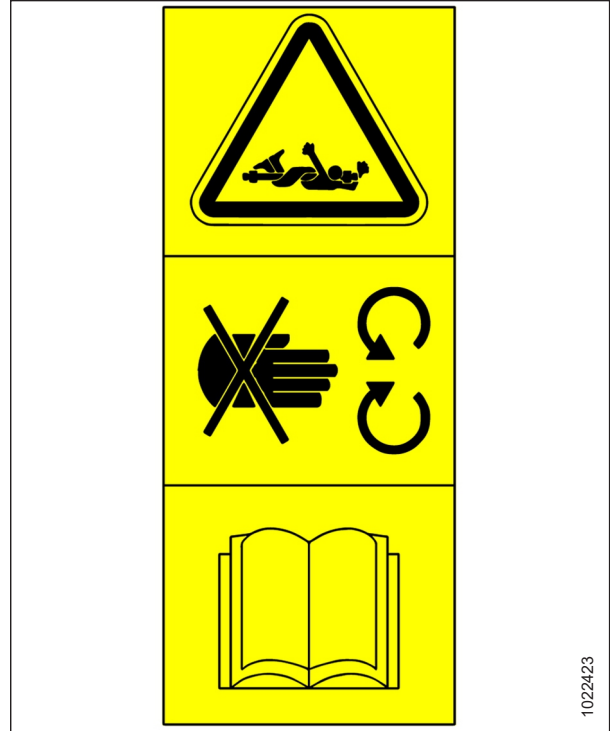
PELIGRO

Para evitar lesiones o la muerte producto de la caída de la plataforma elevada:

- Levante la plataforma completamente, detenga el motor, retire la llave, y conecte las trabas de seguridad mecánicas de la cosechadora o hileradora antes de colocarse debajo de la plataforma.
- De manera alternativa, coloque la plataforma sobre el suelo, detenga el motor y retire la llave antes de realizar reparaciones.



Figura 1.39: MD #237229

MD #237254

Peligro de enredo con la plataforma

PELIGRO

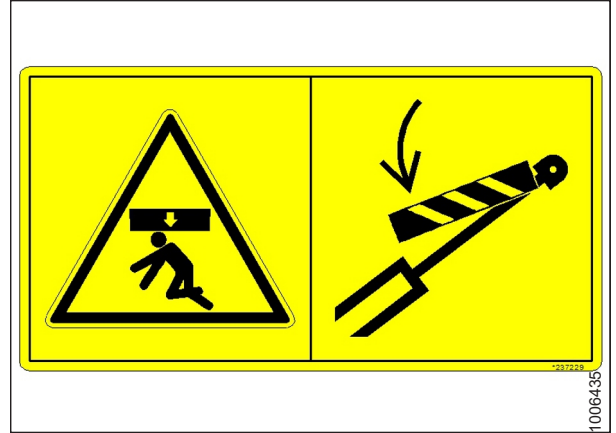
Para evitar lesiones producto del enredo con el sinfín giratorio:

- Manténgase alejado del sinfín mientras la máquina está en funcionamiento.



Figura 1.40: MD #237254

MD #237298

Peligro de enredo con el sinfín

PELIGRO

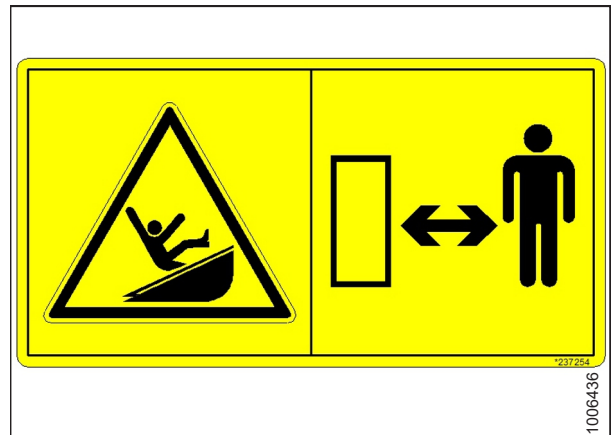
Para evitar lesiones producto del enredo con el sinfín giratorio:

- Manténgase alejado del sinfín mientras la máquina está en funcionamiento.



Figura 1.41: MD #237298

SEGURIDAD

MD #304865

Peligro de aplastamiento de la plataforma

PRECAUCIÓN

Para evitar lesiones o la muerte por la caída de la plataforma elevada:

- NO levante la plataforma en los lugares marcados.
- Utilice solo los lugares marcados para bajar la plataforma de la posición vertical a la horizontal.



Figura 1.42: MD #304865

Capítulo 2: Resumen del producto

2.1 Especificaciones de la plataforma

Tabla 2.1 Especificaciones de la plataforma

Componentes	Especificaciones
Bastidor y estructura	
Ancho para el borde de los neumáticos	Consulte 2.2 Dimensiones de la plataforma, página 24
Ancho (luces de transporte extendidas)	Consulte 2.2 Dimensiones de la plataforma, página 24
Profundidad	Consulte 2.2 Dimensiones de la plataforma, página 24
Altura (luces de transporte extendidas)	Consulte 2.2 Dimensiones de la plataforma, página 24
Peso (sin kit de compleción)	1366 kg (3006 lb)
Portador	Case IH, New Holland, John Deere, Versatile
Iluminación	Dos luces de transporte de color ámbar
Almacenamiento del manual	Caja de almacenamiento del manual montada en la plataforma
Recolector	
Ancho de recolección actual	Consulte 2.2 Dimensiones de la plataforma, página 24
Ancho de la lona	Consulte 2.2 Dimensiones de la plataforma, página 24
Cantidad de dedos del recolector	392
Mandos de la lona	Dos motores hidráulicos de 97 cc (5,9 pulgadas cúbicas)
Sinfín	
Diámetro (ala incluida)	615 mm (24 pulgs.)
Diámetro del tubo	410 mm (16 pulgs.)
Cantidad de dedos	13-22
Diámetro del dedo	16 mm (5/8 pulg.) de diámetro de inducción endurecido
Velocidad (depende de la cosechadora)	141 a 204 rpm
Cardán	
Tipo	Tipo de PTO de servicio pesado, completamente blindado con embrague incorporado
Conexiones	Collarín de bloqueo
Neumáticos	
Tamaño	18-1/2 / 8-1/2 x 8
Presión	240 a 310 kPa (35 a 45 psi)

NOTA:

Las especificaciones y el diseño están sujetos a cambios sin previo aviso u obligación de revisar las unidades vendidas previamente.

2.2 Dimensiones de la plataforma

Figura 2.1: Dimensiones de la plataforma

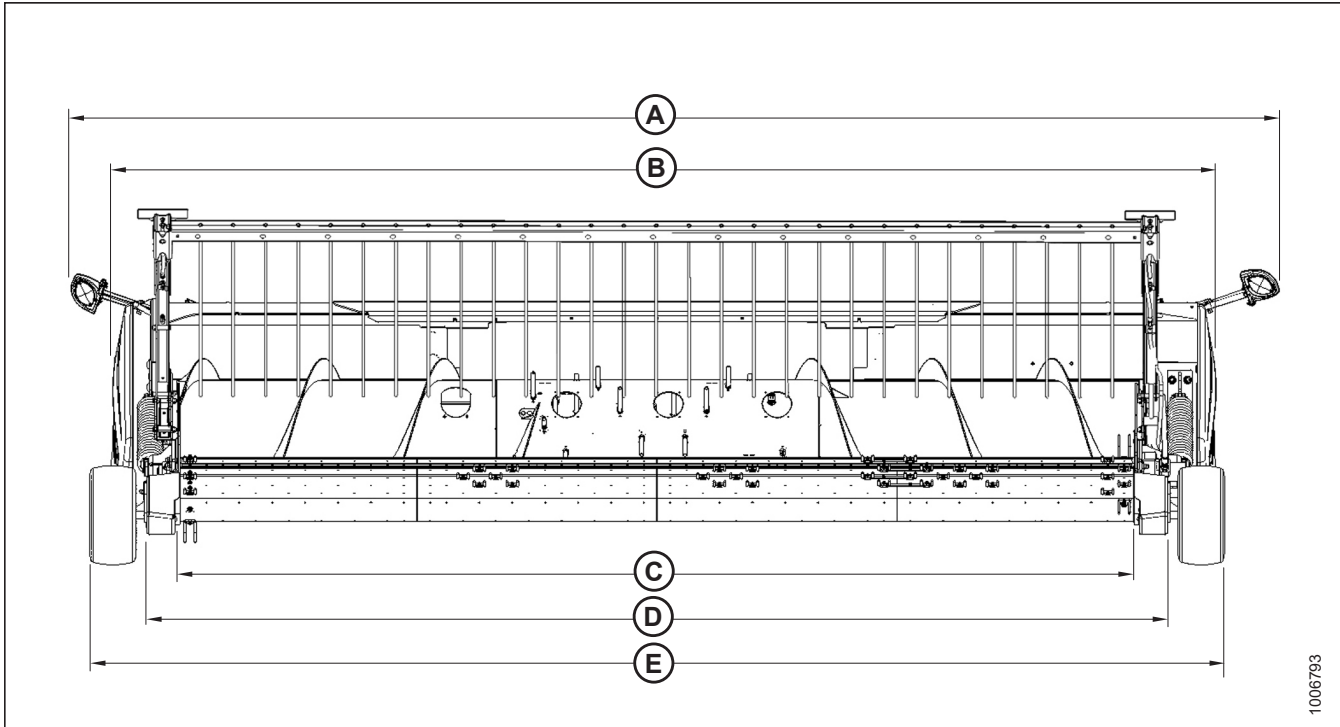

A: 565,8 cm (222-3/4 pulgs.)
D: 476,6 cm (187-5/8 pulgs.)

B: 516,9 cm (203-1/2 pulgs.)
E: 531,8 cm (209-3/8 pulgs.)

C: 452,3 cm (178-1/8 pulgs.)



Figura 2.2: Dimensiones de la plataforma

A: 246,1 cm (96-7/8 pulgs.)
C: 154,4 cm (60-3/4 pulgs.)

B: 251,3 cm (98-7/8 pulgs.)
D: 138,1 cm (54-3/8 pulgs.)

2.3 Identificación del componente

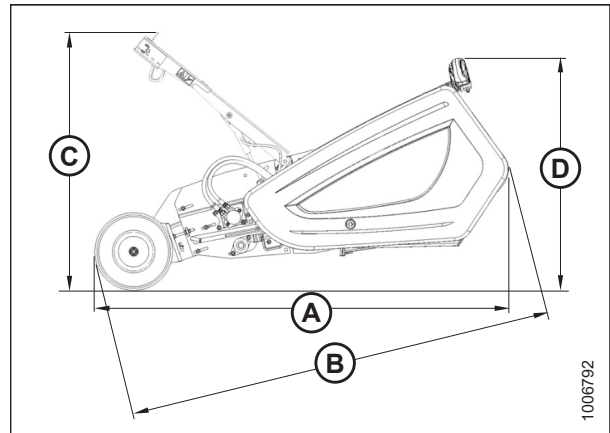
Figura 2.3: Plataforma recolectoraPW8

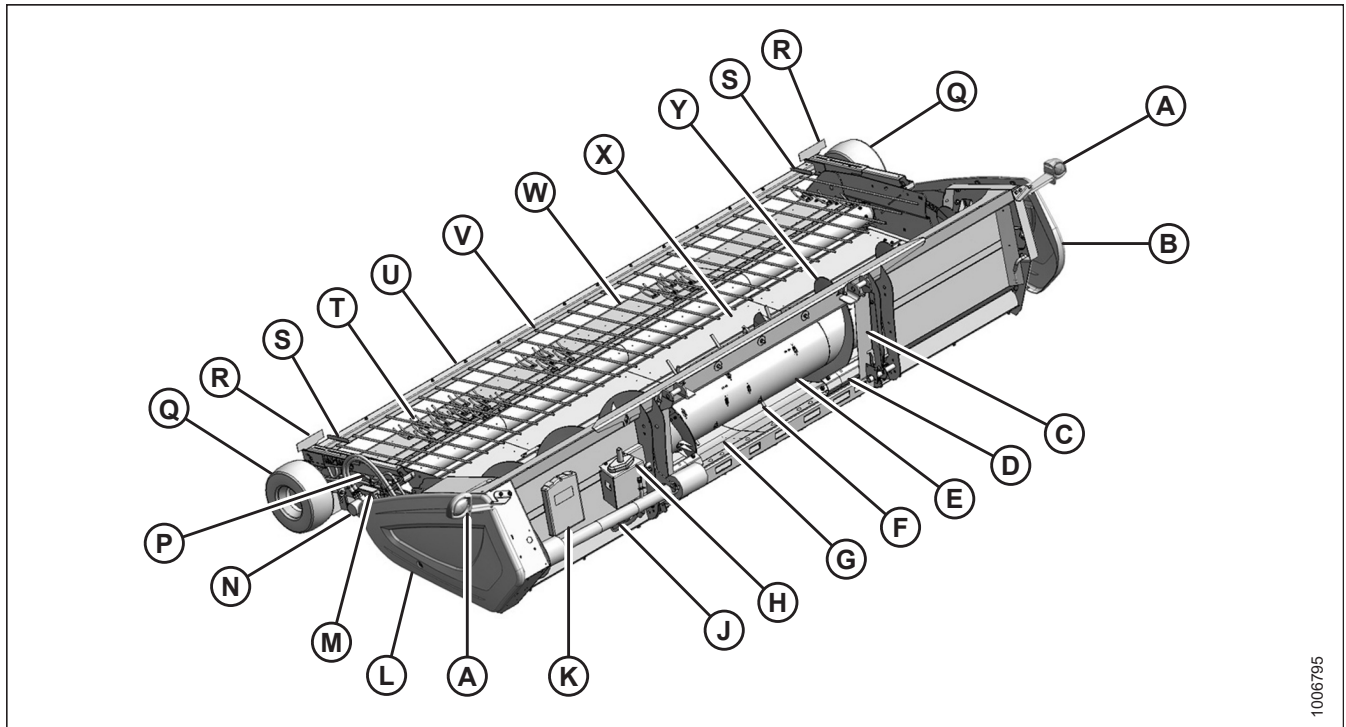

A: Luz de transporte
 D: Placa de esquinero
 G: Piso del sinfín
 K: Caja del manual
 N: Motor del mando de la lona
 R: Reflector
 U: Sujetador
 X: Plataforma de lona trasera

B: Tapa lateral (fija)
 E: Sinfín
 H: Receptáculo del multiacoplador
 L: Tapa lateral (trabado)
 P: Cilindro de elevación del sujetador
 V: Varilla de fibra de vidrio del sujetador
 Y: Ala del sinfín

C: Máscara
 F: Dedos del sinfín
 J: Cardán
 M: Traba de seguridad del cilindro del sujetador
 Q: Rueda de calibración
 T: Dientes de la lona
 W: Plataforma de lona delantera

1006795

RESUMEN DEL PRODUCTO

2.4 Definiciones

Se pueden utilizar las siguientes definiciones y acrónimos en este manual.

Término	Definición
API	Instituto de Petróleo Americano
ASTM	Sociedad Americana de Testeo y Materiales
Tornillo	Un sujetador con cabeza y roscado externo diseñado para combinarse con una tuerca
CGVW	Peso bruto del vehículo de la cosechadora
Ajuste manual	El ajuste manual es una posición de referencia donde las superficies o componentes de sellado hacen contacto entre ellos, y se realizó el ajuste hasta un punto en que ya no se encuentra más flojo.
FFFT	Caras de ajuste manual
GVW	Peso bruto del vehículo
hp	Caballos de fuerza
JIC	Consejo Industrial: un organismo regulador que desarrolló el tamaño y forma estándares para los accesorios sobresalientes de 37 ^º originales
n/c	No corresponde.
Tuerca	Un sujetador roscado interno diseñado para combinarse con un tornillo
NPT	Rosca de tubería nacional: un estilo de accesorio utilizado para las aberturas de puertos de baja presión. Las roscas en los accesorios NPT están ajustadas especialmente para obtener un ajuste de interferencia
ORB	Roscado con junta tórica: un estilo de accesorios utilizados comúnmente en aberturas de puertos en bloques hidráulicos, bombas y motores.
ORFS	Sello de cara de junta tórica: un estilo de accesorios utilizados comúnmente para conectar mangueras y tuberías. Este estilo de accesorio se conoce comúnmente como sello de junta tórica (ORS)
Cabezal recolector	Una máquina que se conecta a una cosechadora y recolecta el grano que se ha cortado y puesto en hileras
PTO	Toma de potencia
RoHS (Reducción de sustancias peligrosas)	Una directiva emitida por la Unión Europea para restringir el uso de ciertas sustancias peligrosas (como el cromo hexavalente, utilizado en algunos revestimientos de cinc amarillo)
SAE	Asociación de Ingenieros en Automóviles
Tornillo	Un sujetador con cabeza y roscado externo que se ajusta en roscas preformadas o forma su propia rosca en una de las piezas de acoplamiento
Junta flexible	Una junta con un sujetador, donde los materiales de unión son compresibles o experimentan una relajación durante un período de tiempo
spm	Golpes por minuto
Tensión	Carga axial aplicada sobre un perno o tornillo, generalmente medida en Newtons (N) o libras (lb).
TFFT	Vueltas del ajuste manual
Torque	El producto de la longitud de un brazo de palanca X de fuerza, generalmente medido en Newton-metros (Nm) o libras pie (libra pie)

RESUMEN DEL PRODUCTO

Término	Definición
Ángulo de torque	Un procedimiento de ajuste donde el accesorio se ensambla en una precondición (ajuste manual) y después la tuerca se gira aún más por una cantidad de grados o una cantidad de caras para lograr la posición final
Torque-tensión	La relación entre el par de torsión del ensamble aplicado a una pieza y la carga axial que induce al tornillo o al tornillo.
Tractor	Tractor tipo agrícola
Camión	Un vehículo para autovía/carretera de cuatro ruedas, que pese no menos de 3400 kg (7500 lb)
Arandela	Un cilindro fino con un agujero o una ranura ubicada en el centro y que se utiliza como espaciador, elemento de distribución de la carga o mecanismo de bloqueo

Capítulo 3: Operación

3.1 Responsabilidades del propietario/operario



PRECAUCIÓN

- Es responsabilidad suya leer y comprender este manual completamente antes de utilizar la plataforma. Comuníquese con el concesionario si no tiene clara alguna de las instrucciones.
- Siga todos los mensajes de seguridad del manual y de las calcomanías de seguridad aplicadas a la máquina.
- Recuerde que USTED es la clave de la seguridad. Las buenas prácticas de seguridad lo protegerán a usted y las personas que lo rodean.
- Antes de permitir que alguien utilice la plataforma, aunque sea por un tiempo o a una distancia cortos, asegúrese de que haya recibido instrucciones de cómo utilizarla de manera segura y adecuada.
- Revise el manual y todos los elementos de seguridad relacionados anualmente junto con todos los operadores.
- Manténgase alerta en caso de que otros operadores no sigan los procedimientos recomendados o no tomen precauciones de seguridad. Corrija inmediatamente los errores para evitar accidentes.
- NO modifique la máquina. Las modificaciones no autorizadas podrían perjudicar el funcionamiento o la seguridad, y afectar la vida útil de la máquina.
- La información de seguridad proporcionada en este manual NO reemplaza los códigos de seguridad, las necesidades de seguro o las leyes que regulan su área. Asegúrese de que su máquina cumpla con los estándares establecidos por estos reglamentos.

3.2 Seguridad operacional

PRECAUCIÓN

- Siga todas las instrucciones operativas y de seguridad proporcionadas en el Manual del operario de la cosechadora. Si no tiene un manual de la cosechadora, solicítelo a su concesionario y léalo exhaustivamente.
- Nunca encienda o mueva la máquina hasta asegurarse de que los transeúntes se hayan retirado completamente del área.
- Para evitar lesiones corporales o la muerte por el arranque inesperado de la máquina, siempre detenga el motor de la cosechadora y quite la llave antes de ajustar la máquina o retirar material acumulado en ella.
- Compruebe si hay exceso de vibración y ruidos inusuales. Si existe algún indicio de problemas, apague e inspeccione la máquina.

PRECAUCIÓN

Siga el procedimiento de apagado adecuado:

- Ponga el freno de la cosechadora.
- Apague el motor y quite la llave.
- Espere a que se detenga todo el movimiento.
- Desmonte y conecte los soportes de seguridad antes de inspeccionar la máquina elevada.
- Opere la máquina solo a la luz del día o con buena luz artificial.

3.3 Tapas laterales

Las tapas laterales son cubiertas de polietileno moldeadas que están acopladas a los extremos de la plataforma. Proporcionan protección para los componentes del mando de la plataforma y también muestran la marca de la cosechadora. La tapa lateral izquierda está articulada con bisagras a la parte final, y se puede abrir para un mantenimiento de rutina o se puede retirar fácilmente para un mantenimiento general. La tapa lateral derecha está atornillada directamente a la plataforma.

3.3.1 Apertura de la tapa lateral izquierda



ADVERTENCIA

Para evitar lesiones corporales o la muerte por un arranque inesperado de la máquina, siempre apague el motor y quite la llave del arranque antes de retirarse del asiento del operador por cualquier motivo.

1. Baje la plataforma al suelo.
2. Apague el motor y quite la llave del arranque.
3. Use un destornillador ranurado para desbloquear la tapa lateral (B) al girar el pestillo (A) hacia la izquierda hasta que se detenga (un poco más de media vuelta).



Figura 3.1: Tapa lateral cerrada

4. Agarre el extremo de la tapa lateral (A) y abra hasta que el soporte (B) se acople y mantenga la tapa lateral en la posición abierta.

NOTA:

Si se requiere acceso adicional al área del mando, retire la tapa lateral. Consulte [3.3.3 Extracción de la tapa lateral izquierda, página 33](#).

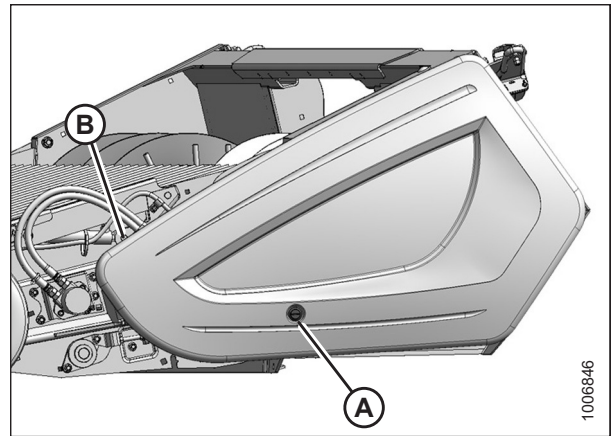

Figura 3.2: Tapa lateral abierta

3.3.2 Cierre de la tapa lateral izquierda

1. Mueva la tapa lateral (A) ligeramente para que el soporte (B) se pueda desplazar fuera de la posición de bloqueo.

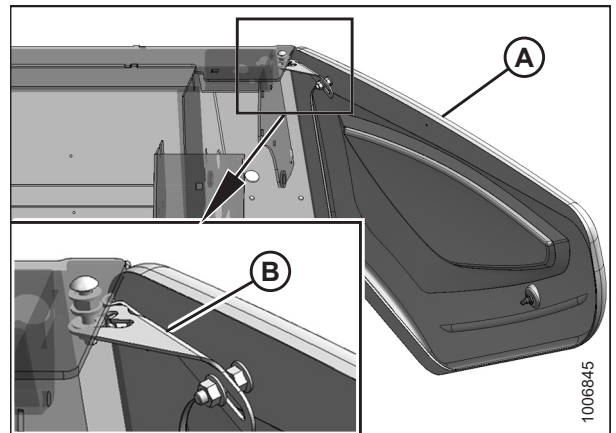

Figura 3.3: Soporte de tapa lateral

2. Cierre la tapa lateral (A) para asegurarse de que el imán (B) y el tope (C) en el bastidor de la plataforma estén alineados. Esto asegurará que el pestillo (D) se alinee con el receptáculo (E).

NOTA:

Las posiciones del pestillo (D) y del imán (B) vienen ajustadas de fábrica y no requieren ajustes.

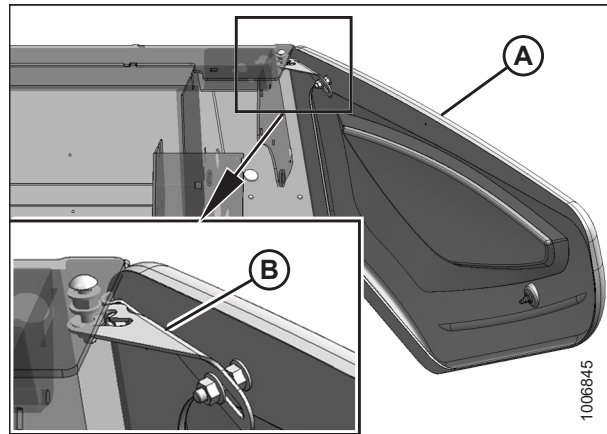

Figura 3.4: Tapa lateral

3. Si es necesario subir o bajar la parte delantera de la tapa lateral, afloje las tuercas (B) de los clips (C) en la parte posterior de la tapa lateral (A) y vuelva a colocarla. Ajuste las tuerca (B).

IMPORTANTE:

NO ajuste demasiado las tuercas (B). El ajuste excesivo puede dañar la tapa lateral.

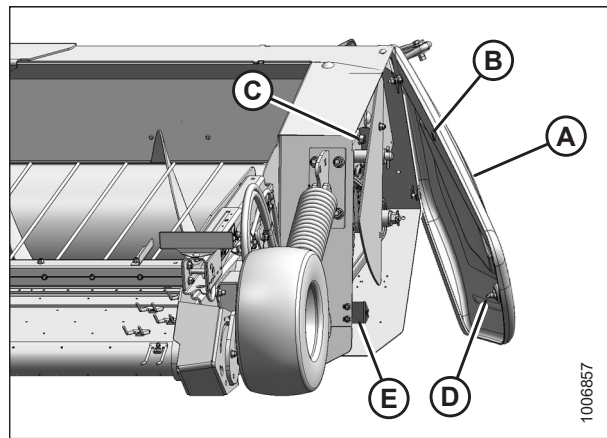

Figura 3.5: Ajuste de la tapa lateral

OPERACIÓN

4. Cierre la tapa lateral (D) y use un destornillador ranurado para girar el pestillo (A) hacia la derecha hasta que se detenga (un poco más de media vuelta).

NOTA:

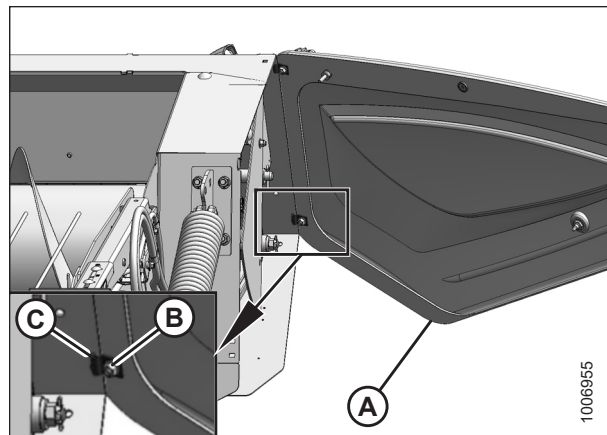
Cuando el pestillo está completamente acoplado, la ranura se alineará con la muesca (C) y la tapa lateral se apoyará firmemente contra la plataforma.

5. Verifique que el imán (B) en la tapa lateral esté contra la parte final de la plataforma y alineado con el corte en el bastidor, y que el pestillo (A) esté acoplado.



Figura 3.6: Tapa lateral cerrada

3.3.3 Extracción de la tapa lateral izquierda

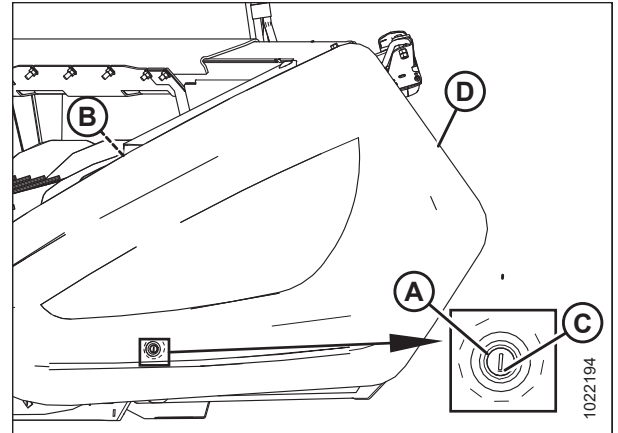

ADVERTENCIA

Para evitar lesiones corporales o la muerte por un arranque inesperado de la máquina, siempre apague el motor y quite la llave del arranque antes de retirarse del asiento del operador por cualquier motivo.

1. Baje la plataforma al suelo.
2. Apague el motor y quite la llave del arranque.
3. Agarre el extremo de la tapa lateral (C) y abra hasta que el soporte (B) se acople y mantenga la tapa lateral en la posición abierta.
4. Quite la tuerca (A) que asegura el soporte (B) a la tapa lateral (C), y mueva el soporte (B) fuera del perno.



Figura 3.7: Extracción del soporte

OPERACIÓN

5. Gire la tapa lateral (A) completamente hacia atrás y afloje las tuercas (B) en los clips (C) en la parte posterior de la tapa lateral, de modo que los clips desacoplen las ranuras en el bastidor de la plataforma.
6. Mueva la tapa lateral (A) lejos de la plataforma.

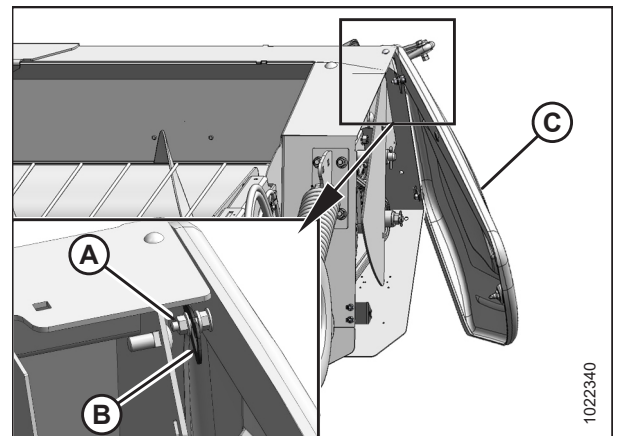

Figura 3.8: Extracción de la tapa lateral

3.3.4 Instalación de la tapa lateral izquierda

ADVERTENCIA

Para evitar lesiones corporales o la muerte por un arranque inesperado de la máquina, siempre apague el motor y quite la llave del arranque antes de retirarse del asiento del operador por cualquier motivo.

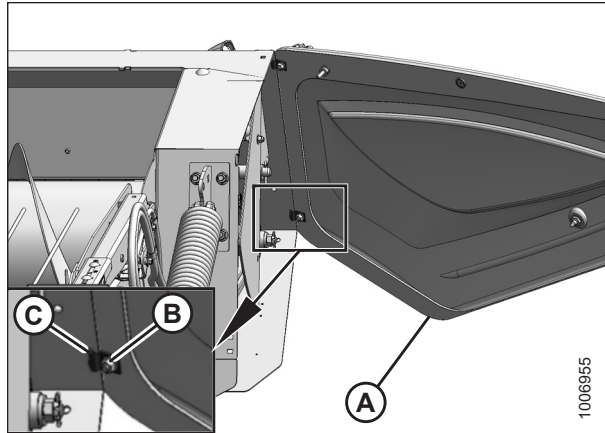
1. Baje la plataforma al suelo.
2. Apague el motor y quite la llave del arranque.
3. Presione la tapa lateral (A) hasta el bastidor e inserte los clips (C) en las ranuras del bastidor de la plataforma.
4. Ajuste las tuercas (B) en los clips (C) lo suficiente para mantener la tapa lateral en su lugar.



Figura 3.9: Acoplamiento de la tapa lateral

OPERACIÓN

5. Cierre la tapa lateral (A) para asegurarse de que el imán (B) y el tope (C) en el bastidor de la plataforma estén alineados. Esto asegurará que el pestillo (D) se alinee con el receptáculo (E).

NOTA:

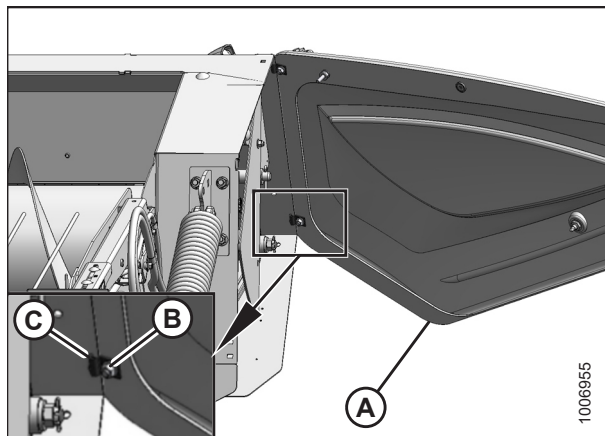
Las posiciones del pestillo (D) y del imán (B) vienen ajustadas de fábrica y no requieren ajustes.

6. Si es necesario realizar un ajuste, afloje las tuercas de los clips instalados en el Paso 3, [página 34](#) y reposicione la tapa lateral (A). Ajuste las tuercas pero **NO** ajuste demasiado. El ajuste excesivo de las tuercas puede dañar la tapa lateral.



Figura 3.10: Alineación de la tapa lateral

7. Abra la tapa lateral (C) ligeramente para que el soporte (B) se pueda instalar en la tapa lateral. Verifique que la arandela (D) esté entre el soporte y la tapa lateral.
8. Instale la tuerca (A), dejando un espacio de 8-10 mm (5/16–3/8 pulg.) entre la tuerca y la arandela (D), lo que permite que el soporte (B) se mueva.

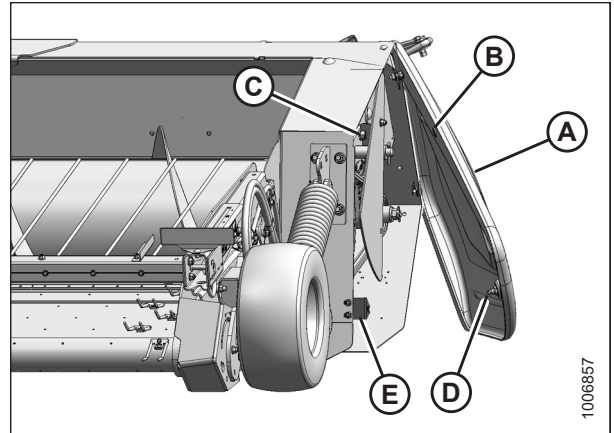

Figura 3.11: Acoplamiento del soporte

9. Mueva la tapa lateral (A) ligeramente para que el soporte (B) se pueda desplazar fuera de la posición de bloqueo.

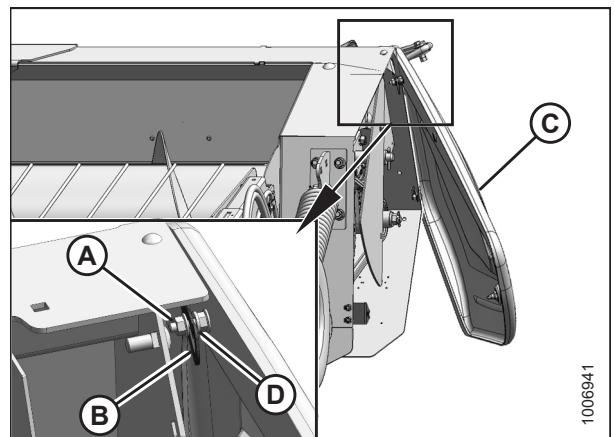

Figura 3.12: Soporte de tapa lateral

OPERACIÓN

10. Cierre la tapa lateral (D) y use un destornillador ranurado para girar el pestillo (A) hacia la derecha hasta que se detenga (un poco más de media vuelta).

NOTA:

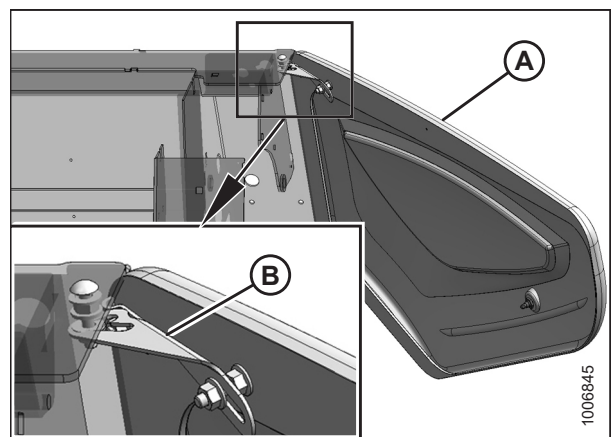
Cuando el pestillo está completamente acoplado, la ranura se alineará con la muesca (C) y la tapa lateral se apoyará firmemente contra la plataforma.

11. Verifique que el imán (B) en la tapa lateral esté contra la parte final de la plataforma y alineado con el corte en el bastidor, y que el pestillo (A) esté acoplado.



Figura 3.13: Tapa lateral cerrada

3.3.5 Extracción de la tapa lateral derecha

Para quitar la tapa lateral derecha, siga estos pasos:

ADVERTENCIA

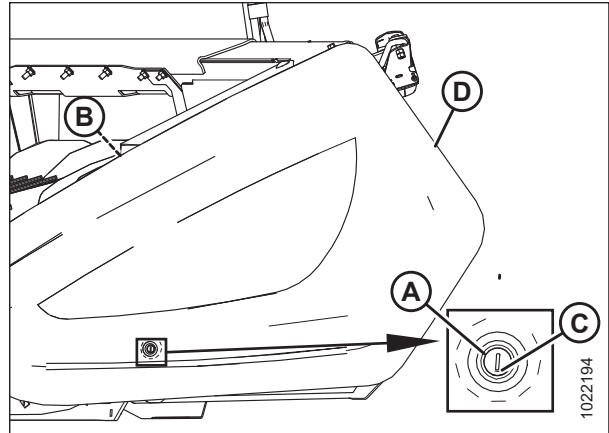
Para evitar lesiones corporales o la muerte por un arranque inesperado de la máquina, siempre apague el motor y quite la llave del arranque antes de retirarse del asiento del operador por cualquier motivo.

1. Baje la plataforma al suelo.
2. Apague la plataforma y retire la llave del arranque.
3. Quite las tuercas y los pernos (B) de los soportes inferiores de la tapa lateral en el bastidor de la plataforma.
4. Quite las tuercas y los pernos (A) de los soportes de la tapa lateral superior en el bastidor de la plataforma.
5. Retire la tapa lateral (C) del bastidor de la plataforma.



Figura 3.14: Tapa lateral derecha

3.3.6 Instalación de la tapa lateral derecha

ADVERTENCIA

Para evitar lesiones corporales o la muerte por un arranque inesperado de la máquina, siempre apague el motor y quite la llave del arranque antes de retirarse del asiento del operador por cualquier motivo.

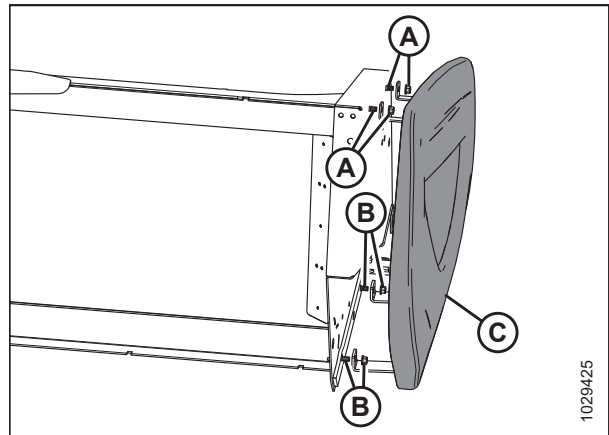
1. Baje la plataforma al suelo.
2. Apague la plataforma y retire la llave del arranque.
3. Coloque la tapa lateral (C) contra el bastidor de la plataforma e instale las tuercas y los pernos (B) para fijar los soportes superiores de la tapa lateral al bastidor de la plataforma. **NO** ajuste las tuercas en este momento.
4. Instale las tuercas y los pernos (A) para fijar los soportes inferiores de la tapa lateral al bastidor.
5. Ajuste todas las piezas.



Figura 3.15: Tapa lateral derecha

3.4 Trabas de seguridad del cilindro de elevación de la plataforma

Consulte el Manual del operario de la cosechadora.

IMPORTANTE:

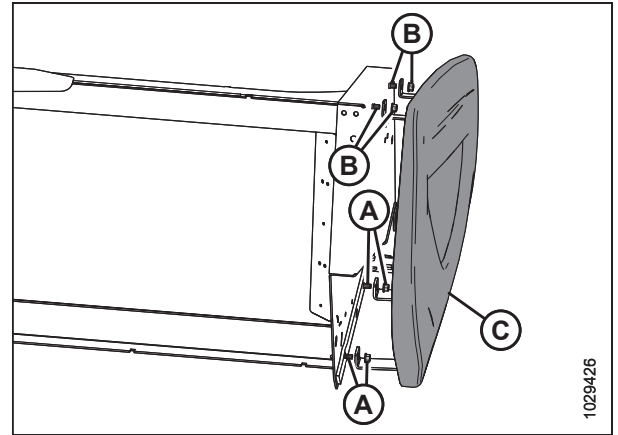
Siempre acople las trabas de seguridad de la cosechadora antes de trabajar en la plataforma en posición elevada.

3.5 Acoplamiento de las trabas de seguridad del cilindro de elevación del sujetador

PELIGRO

Para evitar lesiones en el cuerpo o la muerte, a causa de un arranque inesperado o la caída de una máquina elevada, siempre detenga el motor y quite la llave antes de retirarse del asiento del operario, y siempre conecte las trabas de seguridad antes de colocarse debajo de la máquina por cualquier motivo.

NOTA:

La cosechadora John Deere usa el circuito de avance/retroceso para controlar los cilindros del sujetador.

IMPORTANTE:

Para evitar daños en los brazos de soporte del sujetador, **NO** transporte la plataforma con las trabas de seguridad del cilindro acopladas.

1. Levante el sujetador (A) a la altura máxima.



Figura 3.16: Sujetador en posición elevada

2. Retire la clavija de retención (A) de la traba de seguridad.
3. Eleve la traba de seguridad (B) a la posición de enganche.
4. Instale la clavija de retención (A) sobre la traba de seguridad (B).
5. Baje el sujetador (C) sobre la traba de seguridad (B).

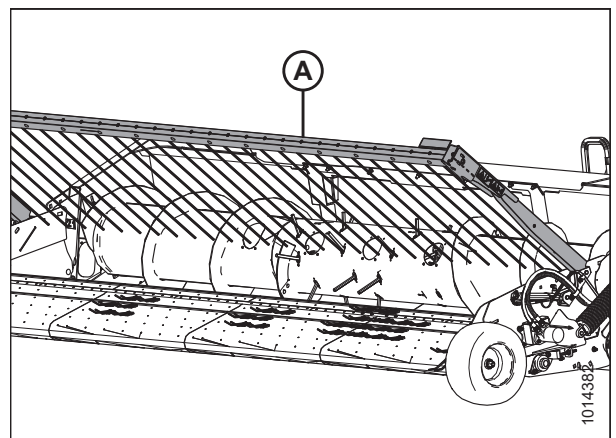

Figura 3.17: Traba de seguridad acoplada

3.6 Verificación diaria de encendido

⚠ PRECAUCIÓN

- Asegúrese de que la cosechadora y la plataforma estén conectados correctamente, que todos los controles estén en posición neutral y que el freno de la cosechadora esté enganchado.
- Mantenga alejadas del área a otras personas, mascotas, etc. Mantenga a los niños alejados de la máquina. Camine alrededor de la máquina para asegurarse de que nadie esté debajo, dentro o cerca de ella.
- Utilice ropa ceñida y zapatos de protección con suelas antideslizantes.
- Retire los objetos extraños de la máquina y de los alrededores.
- Lleve con usted ropa de protección y dispositivos de seguridad personales que pueda necesitar durante el día. No corra riesgos. Tal vez necesite un casco, gafas o anteojos protectores, guantes gruesos, mascarilla o máscara con filtro, o equipo para el clima húmedo.
- Protéjase del ruido. Use dispositivos adecuados de protección auditiva, como orejeras o tapones para los oídos, para ayudar a protegerse contra ruidos desagradables o fuertes.

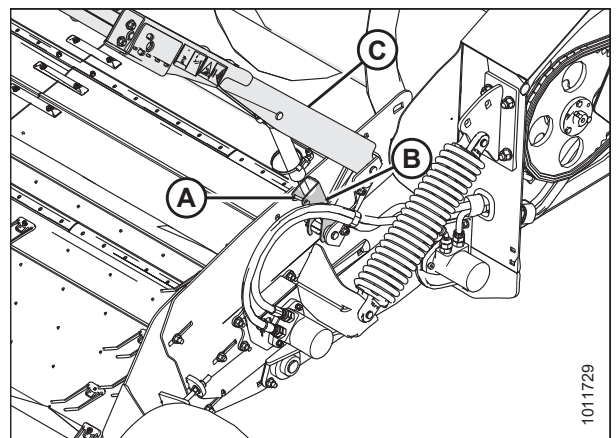

Figura 3.18: Equipamiento de seguridad

Realice las siguientes verificaciones cada día antes del encendido:

1. Verifique que la máquina no tenga pérdidas, que no le falte ninguna pieza, que no esté rota ni esté funcionando incorrectamente.

NOTA:

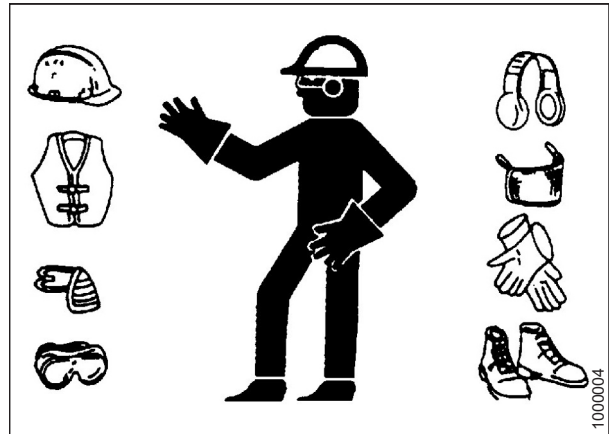
Utilice el procedimiento adecuado para determinar si hay pérdidas de fluido presurizado. Consulte [5.9.5 Mangueras y líneas hidráulicas, página 261](#).

2. Limpie todas las luces y superficies reflectantes de la máquina y verifique que las luces funcionen correctamente.
3. Realice todo el mantenimiento diario. Consulte [5.2.1 Programación/registro de mantenimiento, página 171](#).

3.7 Apagado de la máquina



PELIGRO

Para evitar lesiones en el cuerpo o la muerte, a causa de un arranque inesperado o la caída de una máquina elevada, siempre detenga el motor y quite la llave antes de retirarse del asiento del operario, y siempre conecte las trabas de seguridad antes de colocarse debajo de la máquina por cualquier motivo.



ADVERTENCIA

Nunca encienda o mueva la máquina hasta asegurarse de que los transeúntes se hayan retirado completamente del área.

Antes de dejar el asiento de la cosechadora por cualquier motivo, siga este procedimiento completo:

1. Estacione en un terreno nivelado, de ser posible.
2. Baje la plataforma completamente.
3. Coloque todos los controles en posición neutral y ponga el freno de la cosechadora.
4. Apague el motor y retire la llave del arranque.
5. Espere a que se detenga todo el movimiento.

3.8 Período de funcionamiento



ADVERTENCIA

Para evitar lesiones o la muerte por un arranque inesperado de la máquina, siempre apague el motor y quite la llave del arranque antes de retirarse del asiento del operador por cualquier motivo.

1. Después de conectar la plataforma a la cosechadora por primera vez, opere la máquina a baja velocidad durante cinco minutos mientras observa y escucha cuidadosamente **desde el asiento del operario** si las piezas se aglutinan o interfieren.
2. Consulte [5.2.1 Programación/registro de mantenimiento, página 171](#) y realice los artículos enumerados en el encabezado **10 horas**.

NOTA:

Hasta que se familiarice con el sonido y la sensación de su nueva plataforma, esté muy alerta y atento.

3.9 Cambio de la apertura de la plataforma

Para minimizar la configuración en el concesionario, las plataformas recolectoras PW8 vienen configurados de fábrica para adaptarse a una marca de cosechadora, modelo y tamaño de embocador en particular. Cada configuración de plataforma incluye las piezas y el herramental necesarios para adaptarse a un modelo de cosechadora diferente dentro de la misma familia de marcas. Consulte la siguiente tabla:

NOTA:

El procedimiento de conversión se incluye en la instrucción de ensamble y descarga provista con la plataforma.

Tabla 3.1 Configuraciones de la cosechadora

Configuración de fábrica de la plataforma			Configuración modificada de la plataforma	
Marca de la cosechadora	Modelo(s) de cosechadora	Tamaño de embocador	Modelo(s) de cosechadora	Tamaño de embocador
Case IH	7010, 8010, 7120, 8120, 9120, 7230, 8230, 9230, 7240, 8240 y 9240	137,2 cm (54 pulgadas)	5088, 6088, 7088, 5130, 6130, 7130, 5140, 6140 y 7140	115,6 cm (45-1/2 pulgadas)
John Deere	9660 STS, 9760 STS, 9860 STS, 9670 STS, 9770 STS, 9870 STS, S650, S660, S670, S680 y S690	139,7 cm (55 pulgadas)	9660 WTS y T670	166,4 cm (65-1/2 pulgadas)
New Holland	CR970, CR980, CR9070, CR9080, CR8090, CR9090, CR9090 Elevation, CR8.90, CR9.90, CR9.90 Elevation y CR10.90 Elevation	127,0 cm (50 pulgadas)	CX840, CX860, CX880, CX8070, CX8080, CX8080 Elevation, CX8090 y CX8090 Elevation	157,5 cm (62 pulgadas)
			CR920, CR940, CR960, CR9020, CR9040, CR9060, CR9065, CR6090, CR7090, CR8080, CR6.90 y CR7.90	101,6 cm (40 pulgadas)
Versatile	RT490	111,8 cm (44 pulgadas)	n/c	n/c

3.10 Acoplamiento o desacoplamiento de la plataforma

Esta sección proporciona instrucciones para acoplar/desacoplar la plataforma de recolección PW8 a/de las cosechadoras indicadas en la Tabla 3.2, página 44.

Tabla 3.2 Acoplamiento de la plataforma PW8 a la cosechadora

Cosechadora	Consulte
Case IH	3.10.1 Case IH, página 44
John Deere series 60, 70 y S	3.10.2 John Deere serie 60, 70, S y T, página 52
New Holland CR y CX	3.10.3 Cosechadora New Holland serie CR/CX, página 59
Versatile	3.10.4 Versatile, página 65

3.10.1 Case IH

Esta sección proporciona instrucciones para acoplar/desacoplar el cabezal recolector PW8 a/de las cosechadoras Case IH 50/60/7088, 51/61/7130, 51/61/7140, 70/8010, 71/81/9120, 72/82/9230, y 72/82/9240.

Acoplamiento de la plataforma a la cosechadora Case IH

ADVERTENCIA

Para evitar lesiones corporales o la muerte por un arranque inesperado de la máquina, siempre apague el motor y quite la llave del arranque antes de retirarse del asiento del operador por cualquier motivo.

1. Tire de la manija (A) en la cosechadora para levantar los ganchos (B) en ambos lados del embocador.



Figura 3.19: Trabas del embocador

OPERACIÓN

2. Eleve lentamente la cosechadora hasta la plataforma, hasta que el soporte del embocador (A) se encuentre directamente debajo de la viga superior de la plataforma (B).
3. Levante ligeramente el embocador para elevar la plataforma, y asegúrese de que el soporte del embocador esté correctamente acoplado al bastidor de la plataforma.
4. Apague el motor y retire la llave del arranque.

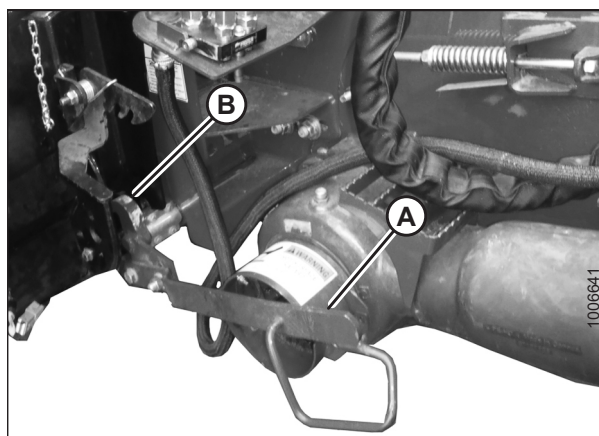

Figura 3.20: Plataforma en la cosechadora

5. Levante la palanca (A) en la plataforma a la izquierda del embocador y empuje la manija (B) en la cosechadora para activar las trabas (C) en ambos lados del embocador.
6. Empuje hacia abajo la palanca (A) para que la ranura en la palanca enganche la manija (B) para trabar la manija en su lugar.
7. Si las trabas (C) no enganchan completamente el tubo espaciador y el perno en la plataforma, afloje la tuerca (E) y ajuste la posición del tubo espaciador y el perno (D) según sea necesario (en ambos lados). Ajuste la tuerca.
8. Afloje los pernos (F) y ajuste la traba según sea necesario para obtener el bloqueo completo del tubo espaciador y el perno (D) cuando la palanca de elevación (A) y la manija (B) estén enganchadas. Vuelva a ajustar los tornillos.

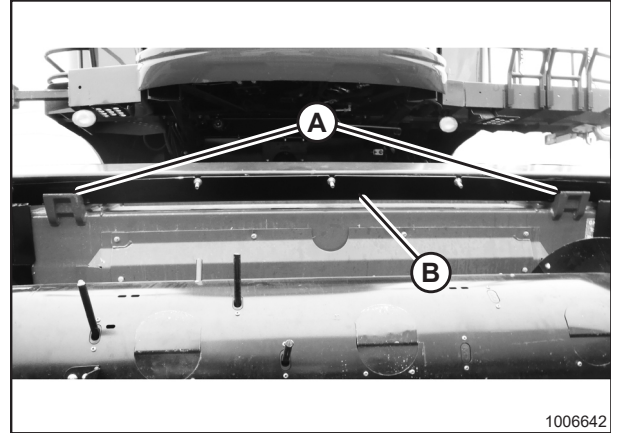

Figura 3.21: Activación de bloqueos

OPERACIÓN

9. Gire el disco (B) en el gancho de almacenamiento del cardán de la plataforma (A) y quite el cardán del gancho.

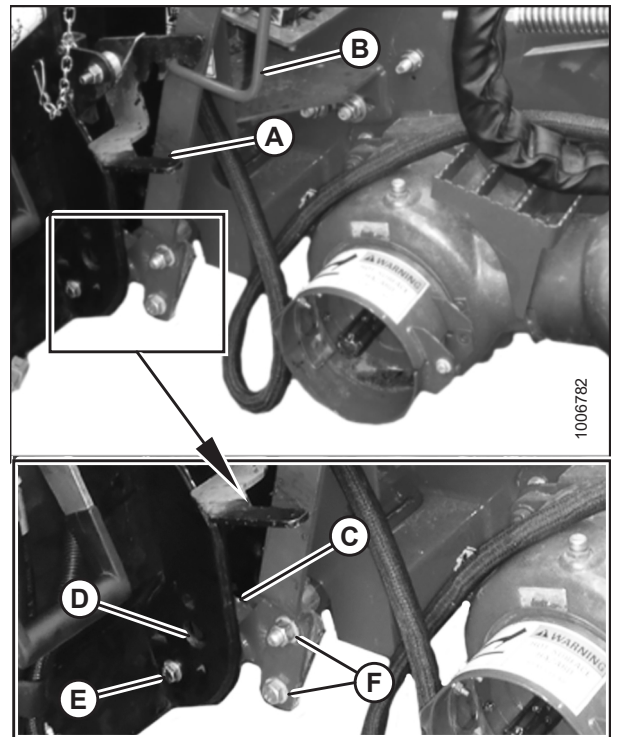

Figura 3.22: Mando en posición de almacenamiento

10. Tire hacia atrás del collarín (A) en el extremo del cardán y empújelo hacia el eje de salida de la cosechadora (B) hasta que se bloquee el collarín.

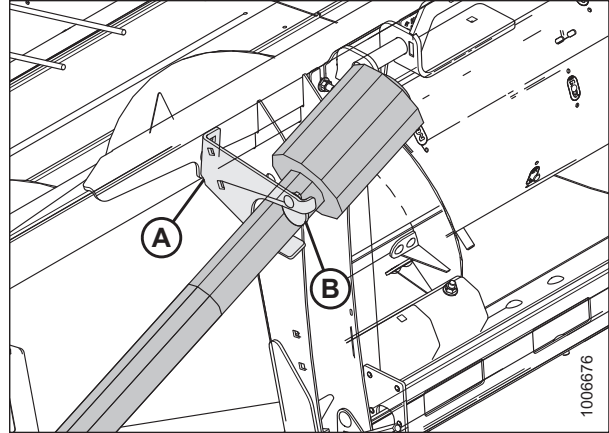

Figura 3.23: Acoplamiento del cardán para cosechadora

11. Abra la cubierta (A) en el receptáculo de la plataforma.
12. Pulse el botón de bloqueo (B) y tire de la manija (C) hasta que esté abierta por completo.
13. Quite el acoplador (D) de la cosechadora y limpie las superficies de acoplamiento.

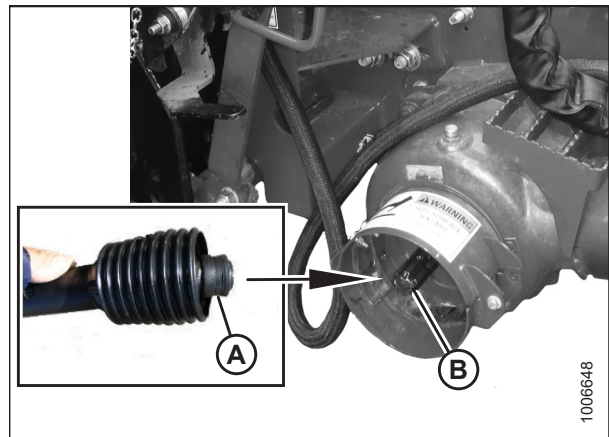

Figura 3.24: Bloqueo del acoplador

OPERACIÓN

14. Coloque el acoplador (A) en el receptáculo de la plataforma y empuje la manija (B) hacia abajo para enganchar las clavijas del acoplador al receptáculo.
15. Empuje la manija hasta la posición cerrada hasta que el botón de bloqueo (C) se destrabe.
16. Abra la cubierta (D) en el receptáculo eléctrico de la plataforma.
17. Retire el conector eléctrico (E) de la taza de almacenamiento en la cosechadora.
18. Alinee las lengüetas del conector eléctrico (E) con las ranuras en el receptáculo, empuje el conector en el receptáculo y gire el collarín en el conector para trabarlo en su lugar.

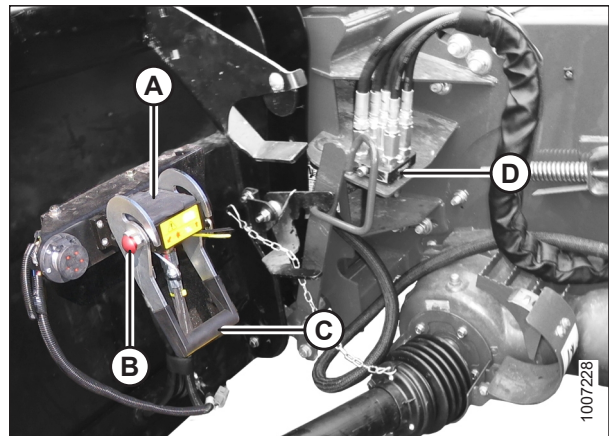

Figura 3.25: Acoplamiento del acoplador

OPERACIÓN

Desacoplamiento de la plataforma de la cosechadora Case IH

ADVERTENCIA

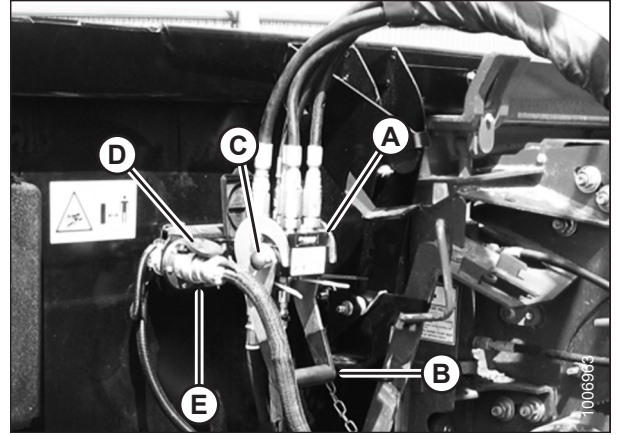
Para evitar lesiones corporales o la muerte por un arranque inesperado de la máquina, siempre apague el motor y quite la llave del arranque antes de retirarse del asiento del operador por cualquier motivo.

1. Elija un área nivelada y ubique la plataforma ligeramente sobre el suelo.
2. Apague el motor y retire la llave del arranque.
3. Pulse el botón de bloqueo (C) y tire de la manija (B) hacia arriba para liberar el acoplador (A).



Figura 3.26: Liberación del acoplador

4. Ubique el acoplador (A) en la placa de almacenamiento (B) en la cosechadora.

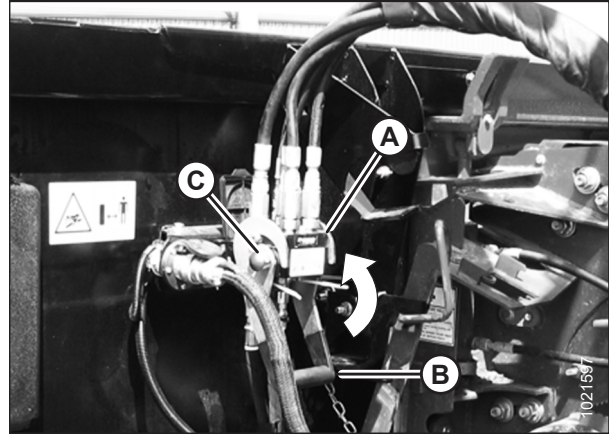

Figura 3.27: Ubicación de almacenamiento del acoplador

OPERACIÓN

- Desconecte el conector eléctrico (A) de la plataforma.

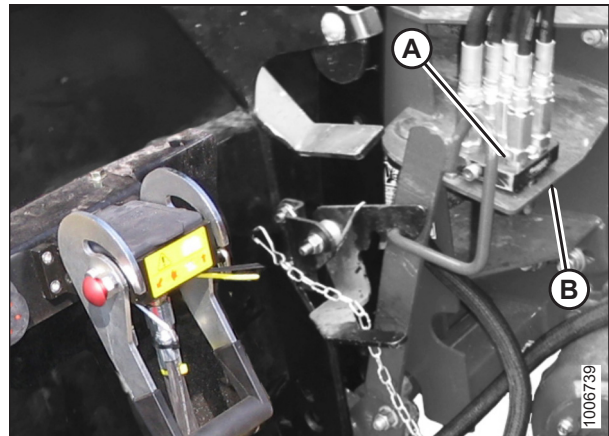

Figura 3.28: Conector eléctrico

- Coloque el conector eléctrico (A) en la taza de almacenamiento (B) en la cosechadora.

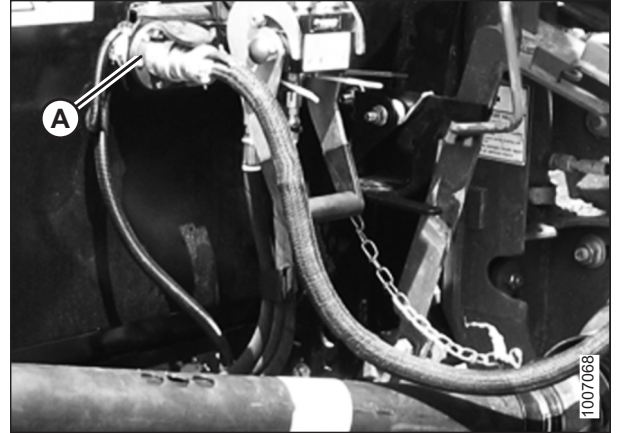

Figura 3.29: Almacenamiento del conector eléctrico

- Cierre la cubierta del receptáculo eléctrico de la plataforma (A).
- Baje la manija (B) de la plataforma hasta la posición de almacenamiento, hasta que el botón de bloqueo (C) se destrabe.
- Cierre la cubierta (D).

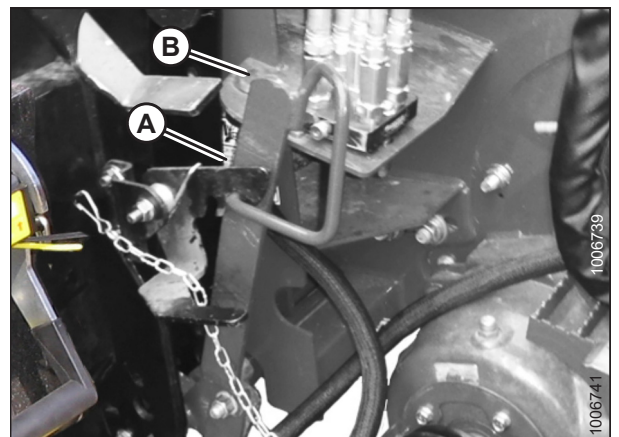

Figura 3.30: Bloqueo del multiacoplador

OPERACIÓN

10. Abra la protección del mando (A) de la cosechadora.
11. Tire hacia atrás del collarín (B) en el cardán (C) y retire el cardán de la cosechadora.

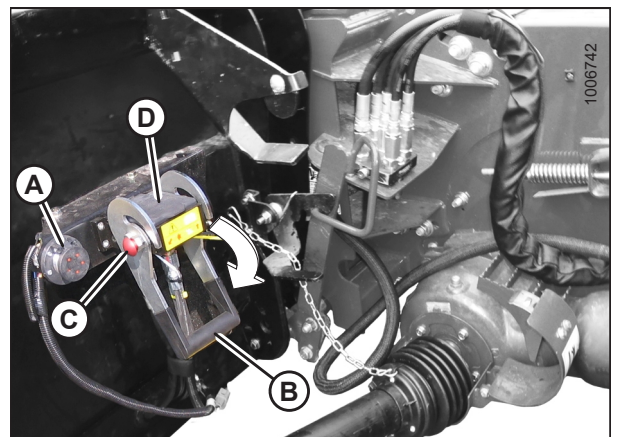

Figura 3.31: Desacoplamiento del cardán para cosechadora

12. Deslice el cardán en el gancho de almacenamiento (A) en la plataforma y gire el disco (B) para asegurar el cardán.

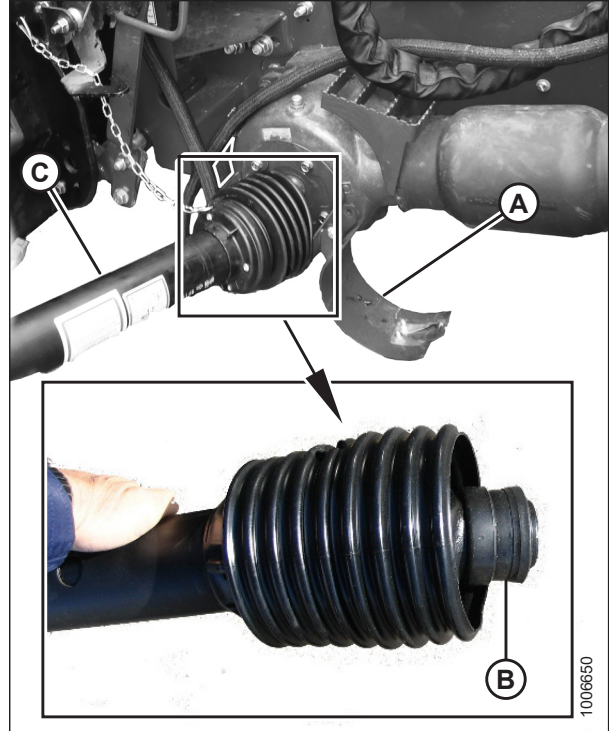

Figura 3.32: Mando en posición de almacenamiento

OPERACIÓN

13. Cierre la protección del mando (A) en la cosechadora.

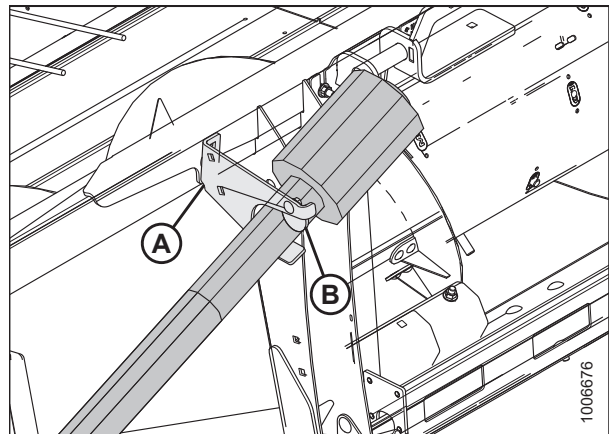

Figura 3.33: Protección del mando

14. Levante la palanca (A), tire de la manija y bájela (B) para desenganchar la traba del embocador y la plataforma (C).
15. Baje el embocador hasta que se desenganche del soporte de la plataforma.
16. Aleje lentamente la cosechadora de la plataforma.

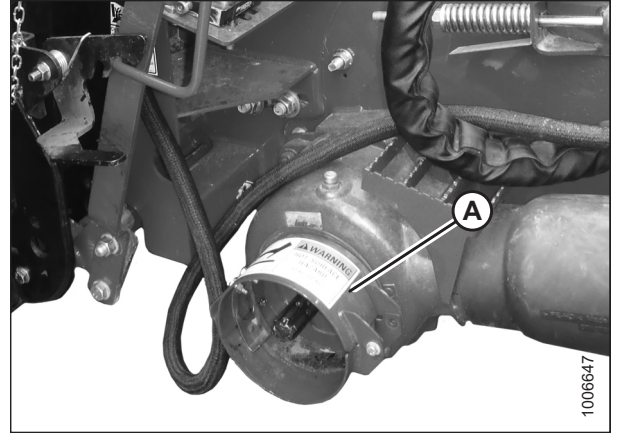

Figura 3.34: Desacoplamiento de la plataforma

3.10.2 John Deere serie 60, 70, S y T

Esta sección proporciona instrucciones para acoplar/desacoplar la plataforma recolectora PW8 a/de John Deere serie 96/97/9860STS, 96/97/9870, S650/660/670/680/690, 9660WTS, y las cosechadoras T670.

Acoplamiento de la plataforma a las cosechadoras John Deere Series 60, 70, S o T

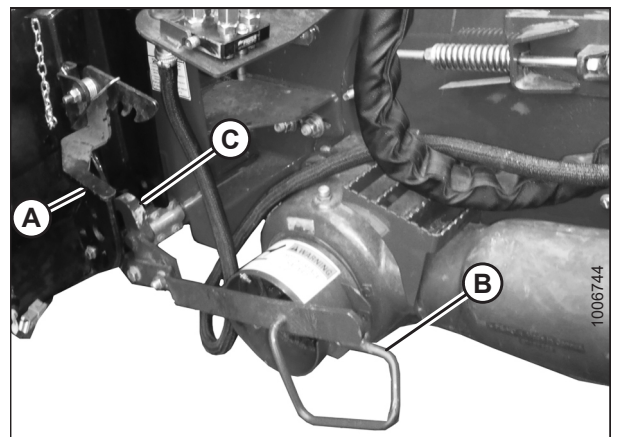
ADVERTENCIA

Para evitar lesiones corporales o la muerte por un arranque inesperado de la máquina, siempre apague el motor y quite la llave del arranque antes de retirarse del asiento del operador por cualquier motivo.

1. Empuje la manija (A) en el acoplador de la cosechadora hacia el embocador para replegar las clavijas (B) en las esquinas inferiores de este.



Figura 3.35: Trabas del embocador

2. Eleve lentamente la cosechadora hasta la plataforma, hasta que los soportes del embocador (A) se encuentren directamente debajo de la viga superior de la plataforma (B).
3. Levante el embocador para elevar la plataforma, y asegúrese de que los soportes del embocador (A) estén correctamente acoplado al bastidor de la plataforma.
4. Coloque la plataforma ligeramente sobre el suelo, pare el motor y quite la llave del arranque.

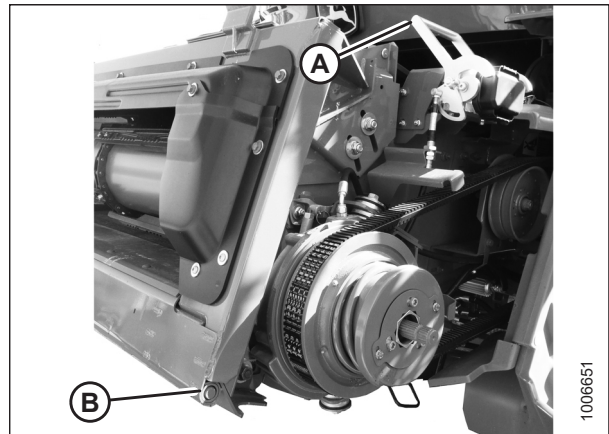

Figura 3.36: Plataforma en la cosechadora

OPERACIÓN

5. Abra la protección del mando (A) en el embocador de la cosechadora.

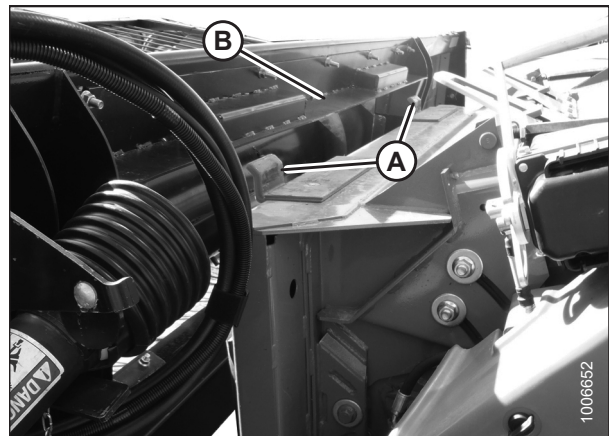

Figura 3.37: Protección del mando de la cosechadora

6. Gire el disco (B) en el gancho de almacenamiento del cardán de la plataforma (A) y quite el cardán del gancho.

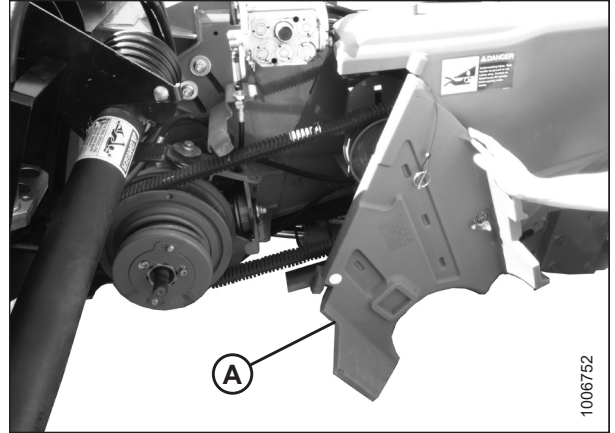

Figura 3.38: Mando en posición de almacenamiento

7. Tire hacia atrás del collar (A) en el extremo del cardán y deslícelo hacia el eje de mando del embocador hasta que se bloquee el collar.
8. Cierre la protección del mando del embocador.

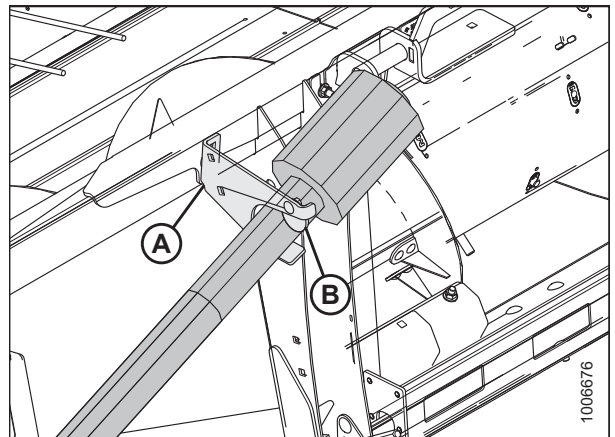

Figura 3.39: Acoplamiento del cardán a la cosechadora

OPERACIÓN

9. Retire la cubierta (A) del receptáculo de multiacoplador de la cosechadora.

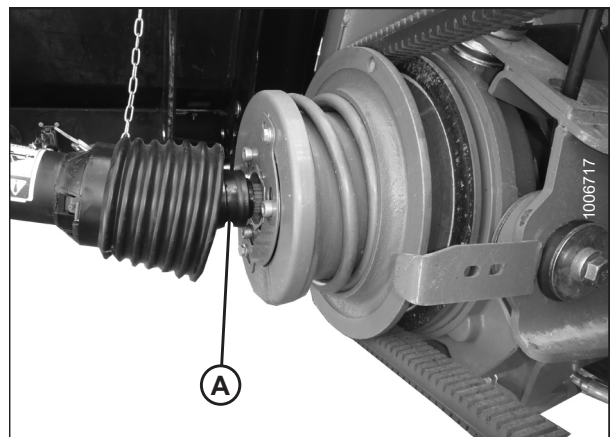

Figura 3.40: Receptáculo de la cosechadora

10. Tire de la manija (A) en la plataforma para liberar el multiacoplador (B) de la posición de almacenamiento; retírelo y empuje la manija en la plataforma para almacenarlo.

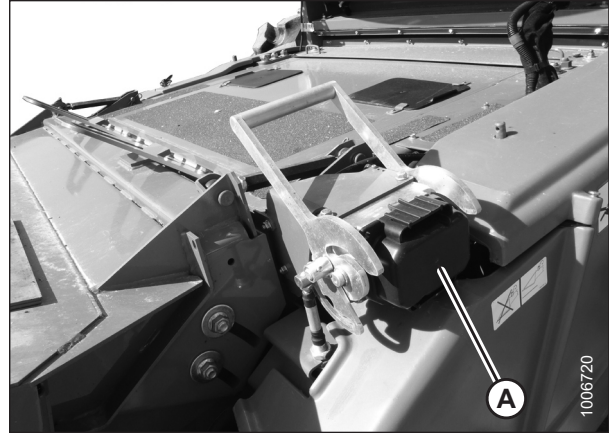

Figura 3.41: Liberación del acoplador

11. Coloque el acoplador (A) en el receptáculo de la cosechadora.
12. Tire de la perilla (B) para liberar la manija, y tire de la manija (C) para enganchar las clavijas en el acoplador.

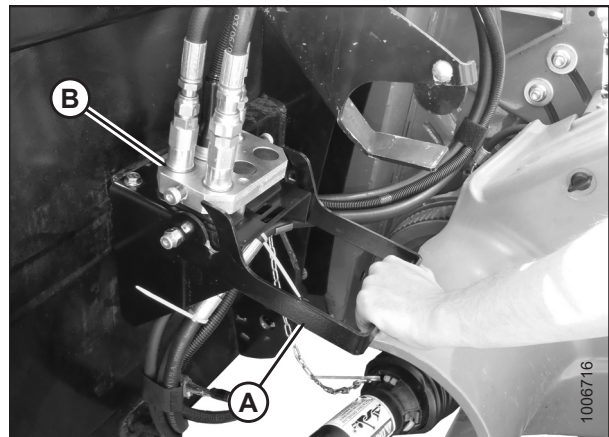

Figura 3.42: Acoplamiento del acoplador

OPERACIÓN

13. Tire de la manija (A) de la posición vertical a la horizontal completa para enganchar completamente el multiacoplador y para extender las clavijas (B) en la base del embocador en las placas de bloqueo (C). La perilla (D) enganchará la manija de bloqueo.

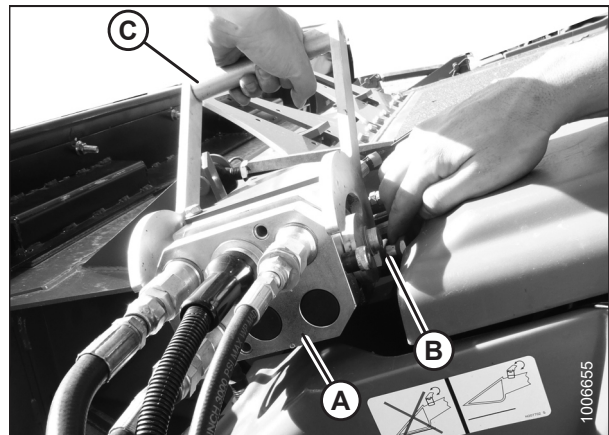

Figura 3.43: Bloqueo de embocador

NOTA:

Si la manija no se mueve a la posición horizontal completa, verifique la alineación de las placas de bloqueo (A) en la plataforma con los pasadores de bloqueo (B) a ambos lados del embocador. Si es necesario, afloje las tuercas (C) y ajuste las placas (A) para alinearlas con las clavijas (B). Vuelva a ajustar las tuercas.

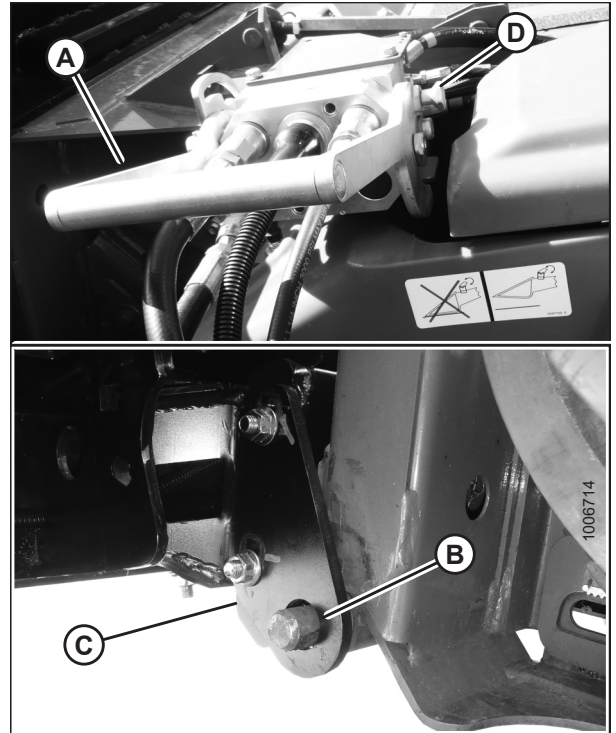

Figura 3.44: Alineación de placas de bloqueo

OPERACIÓN

Desacoplamiento de la plataforma de las cosechadoras John Deere series 60, 70, S y T

⚠ ADVERTENCIA

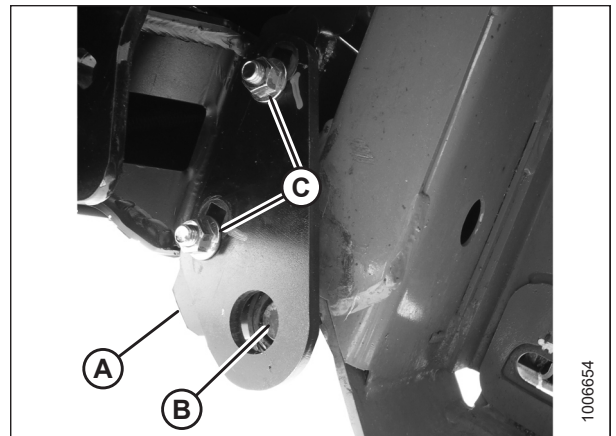
Para evitar lesiones corporales o la muerte por un arranque inesperado de la máquina, siempre apague el motor y quite la llave del arranque antes de retirarse del asiento del operador por cualquier motivo.

1. Elija un área nivelada y ubique la plataforma ligeramente sobre el suelo.
2. Apague el motor y retire la llave del arranque.
3. Tire de la perilla (A) en el multiacoplador de la cosechadora, y mueva la manija (B) hacia el embocador para liberar el acoplador (C) de la cosechadora y retraer las clavijas de bloqueo en la base del embocador.



Figura 3.45: Liberación del multiacoplador

4. Baje la manija (A) en la plataforma, y coloque el acoplador (B) en la plataforma como se muestra.

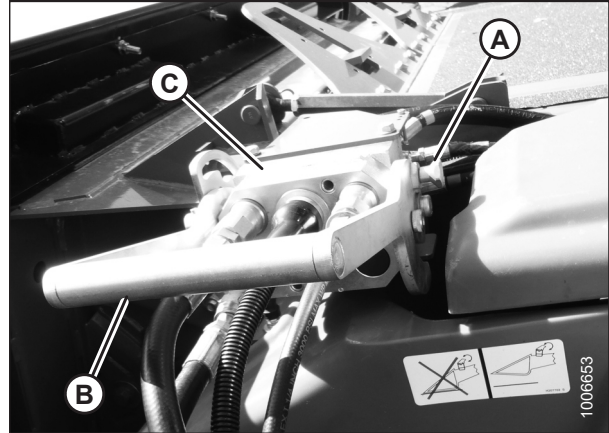

Figura 3.46: Reemplazo del acoplador

OPERACIÓN

5. Eleve la manija (A) para bloquear el acoplador.
6. Abra la protección del mando del embocador (B).

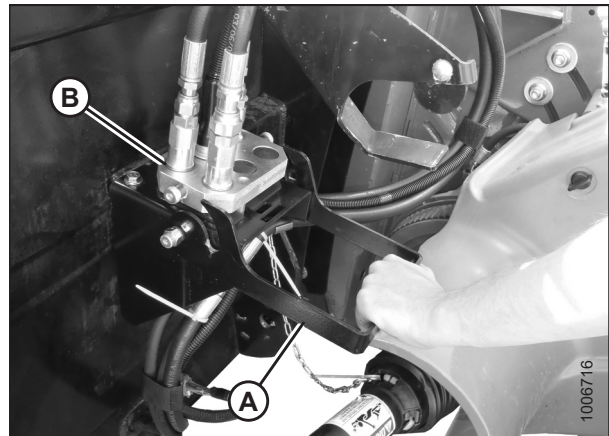

Figura 3.47: Bloqueo del acoplador

7. Tire hacia atrás del collarín (A) en el cardán y retire del eje de salida de la cosechadora.

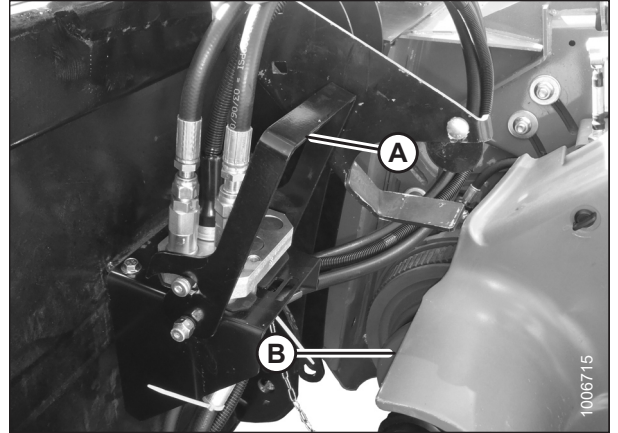

Figura 3.48: Desacoplamiento del cardán para cosechadora

8. Deslice el cardán en el gancho de almacenamiento (A) en la plataforma y gire el disco (B) para asegurar el cardán.

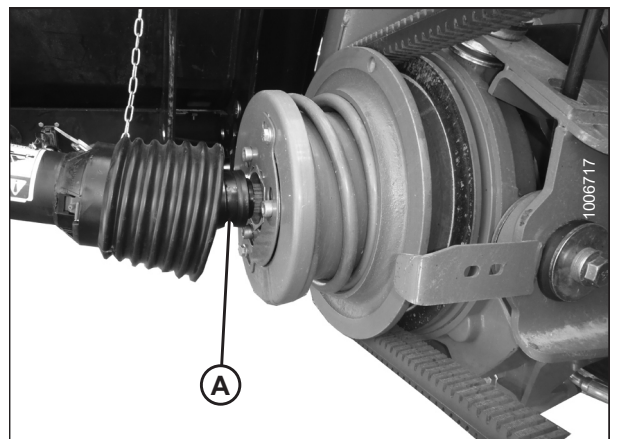

Figura 3.49: Mando

OPERACIÓN

9. Cierre la protección del mando (A) de la cosechadora.
10. Baje el embocador hasta que el soporte (B) se desenganche y libere la viga superior de la plataforma (C).
11. Aleje lentamente la cosechadora de la plataforma.

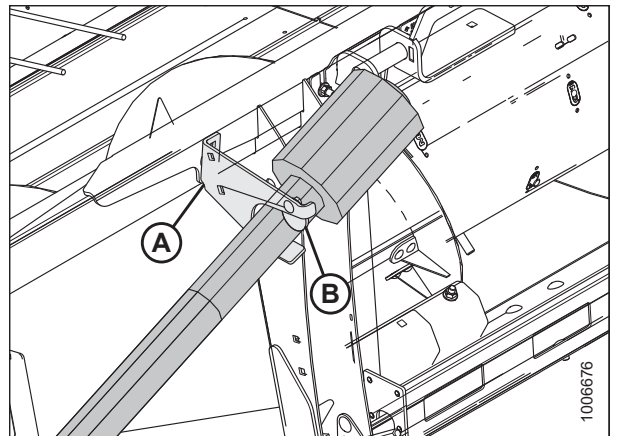

Figura 3.50: Desacoplamiento de la plataforma

3.10.3 Cosechadora New Holland serie CR/CX

Esta sección proporciona instrucciones para acoplar/desacoplar la plataforma de recolección PW8 a/de las cosechadoras New Holland serie CR/CX.

Acoplamiento de la plataforma a la cosechadora New Holland serie CR/CX

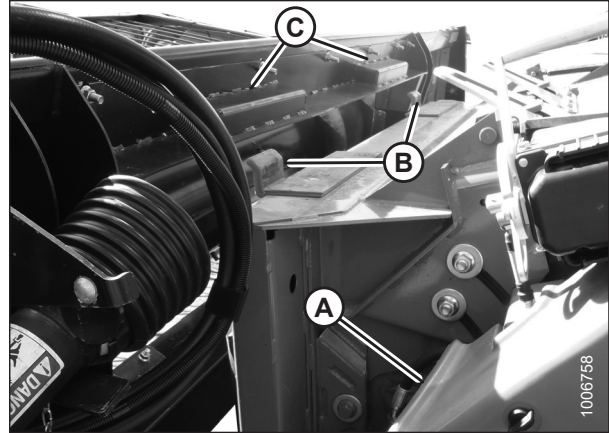

ADVERTENCIA

Para evitar lesiones corporales o la muerte por un arranque inesperado de la máquina, siempre apague el motor y quite la llave del arranque antes de retirarse del asiento del operador por cualquier motivo.

1. Apague el motor y retire la llave del arranque.
2. Tire de la manija (A) en la cosechadora para levantar los ganchos (B) en ambos lados del embocador.



Figura 3.51: Trabas del embocador

3. Eleve lentamente la cosechadora hasta la plataforma, hasta que el soporte del embocador (A) se encuentre directamente debajo de la viga superior de la plataforma (B).
4. Levante el embocador para elevar la plataforma, y asegúrese de que el soporte del embocador (A) esté correctamente acoplado al bastidor de la plataforma.

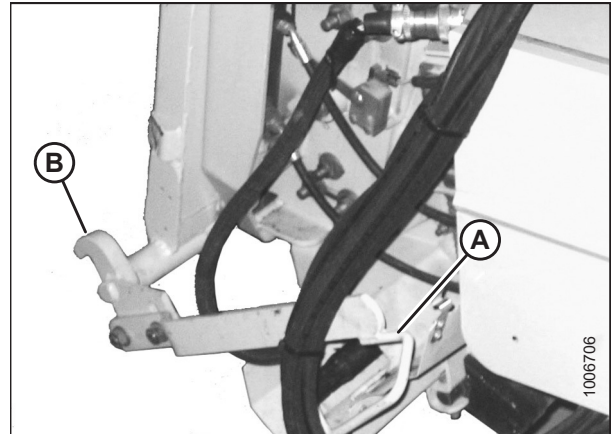

Figura 3.52: Plataforma en la cosechadora

OPERACIÓN

5. Levante la palanca (A) en la plataforma a la izquierda del embocador y empuje la manija (B) en la cosechadora para que los ganchos (C) se enganchen en las clavijas (D) a ambos lados del embocador.
6. Empuje hacia abajo la palanca (A) para que la ranura en la palanca enganche la manija (B) para trabar la manija en su lugar.
7. Afloje la tuerca (E) y ajuste la posición de la clavija (D) según sea necesario (ambos lados) si los bloqueos (C) no enganchan completamente las clavijas (D) en la plataforma. Ajuste la tuerca.
8. Afloje los pernos (F) y ajuste el bloqueo según sea necesario para obtener el bloqueo completo de la clavija (D) cuando la palanca de elevación (A) y la manija (B) estén enganchadas. Vuelva a ajustar los tornillos.

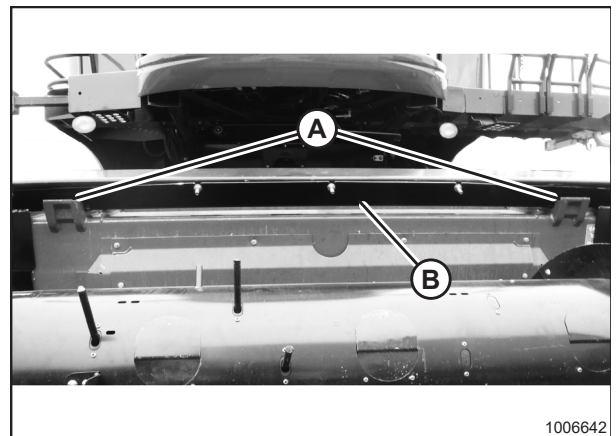

Figura 3.53: Activación de bloqueos

9. Gire el disco (B) en el gancho de almacenamiento del cardán de la plataforma (A) y quite el cardán del gancho.

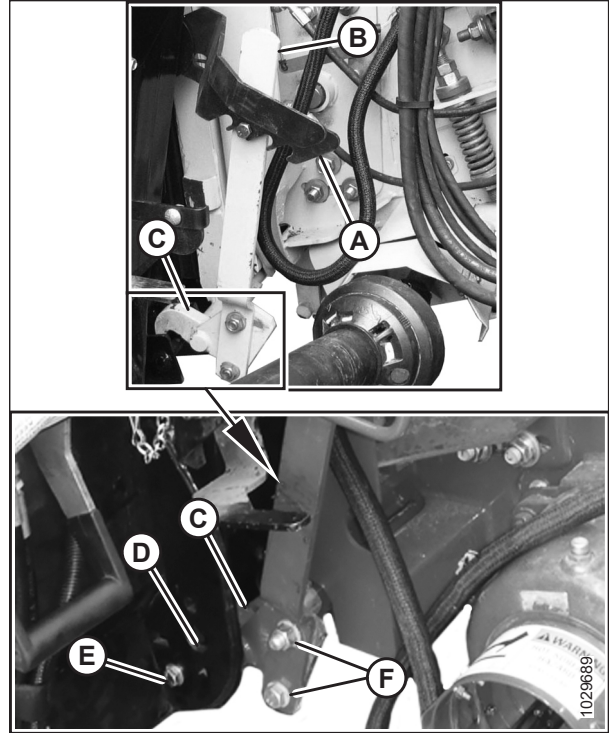

Figura 3.54: Mando en posición de almacenamiento

OPERACIÓN

10. Tire hacia atrás del collarín (B) en el extremo del cardán y empújelo hacia el eje de salida de la cosechadora (A) hasta que se bloquee el collarín.

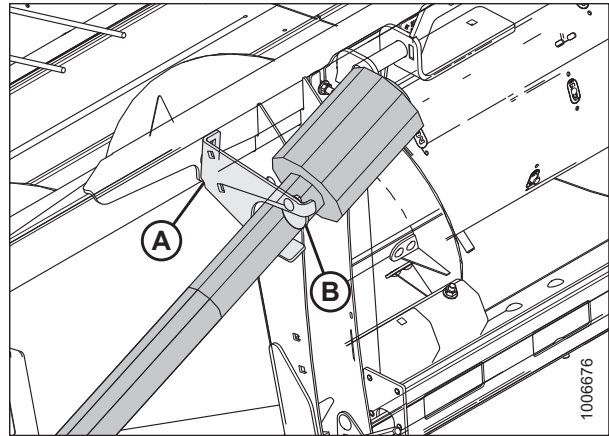

Figura 3.55: Acoplamiento del cardán para cosechadora

11. Abra la cubierta (A).
12. Pulse el botón de bloqueo (B) y tire de la manija (C) hasta la mitad hasta lograr abrirla.

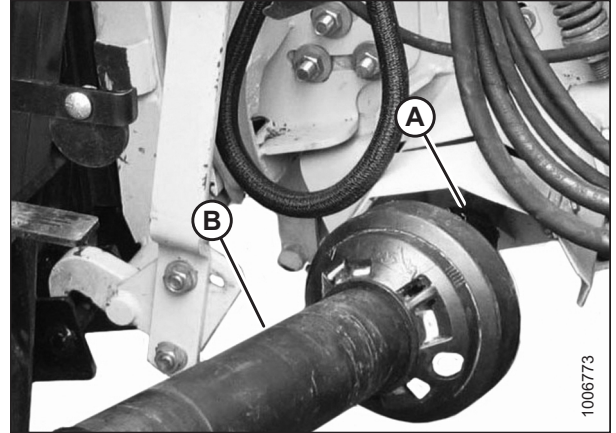

Figura 3.56: Receptáculo de la plataforma

13. Quite el acoplador (A) de la ubicación de almacenamiento en la cosechadora y limpie la superficie de acoplamiento del acoplador.

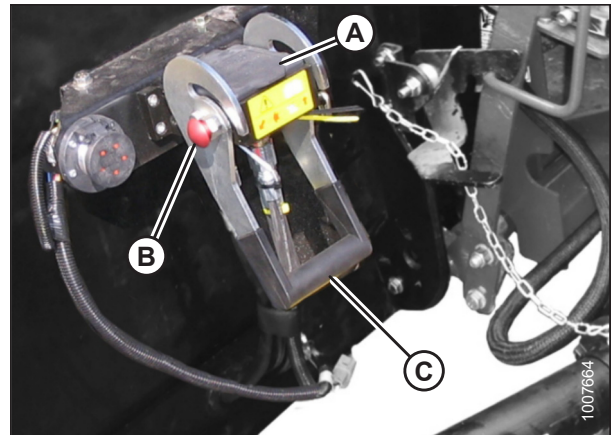

Figura 3.57: Acoplador/conector de la cosechadora

OPERACIÓN

14. Coloque el acoplamiento en el receptáculo de la plataforma (A) y empuje la manija (B) hacia abajo para enganchar las clavijas al receptáculo.
15. Empuje la manija (B) hasta la posición cerrada, hasta que el botón de bloqueo (C) se destrabe.
16. Abra la cubierta (D) en el receptáculo eléctrico de la plataforma.
17. Retire el conector eléctrico (E) de la cosechadora.
18. Alinee las lengüetas del conector eléctrico (E) con las ranuras en el receptáculo de la plataforma, empuje el conector en el receptáculo y gire el collarín en el conector para trabarlo en su lugar.

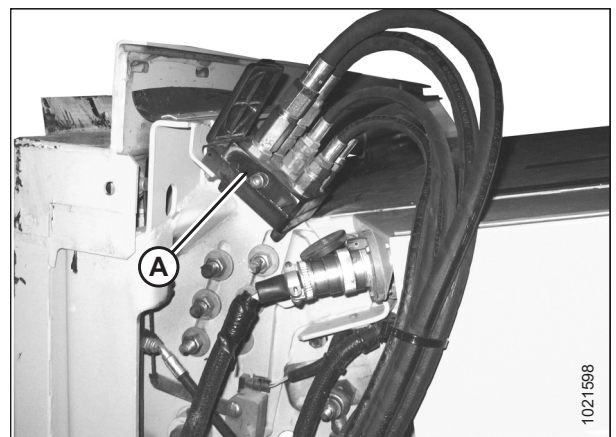

Figura 3.58: Acoplamiento del acoplador

Desacoplamiento de la plataforma de cosechadora New Holland CR/CX

⚠ ADVERTENCIA

Para evitar lesiones corporales o la muerte por un arranque inesperado de la máquina, siempre apague el motor y quite la llave del arranque antes de retirarse del asiento del operador por cualquier motivo.

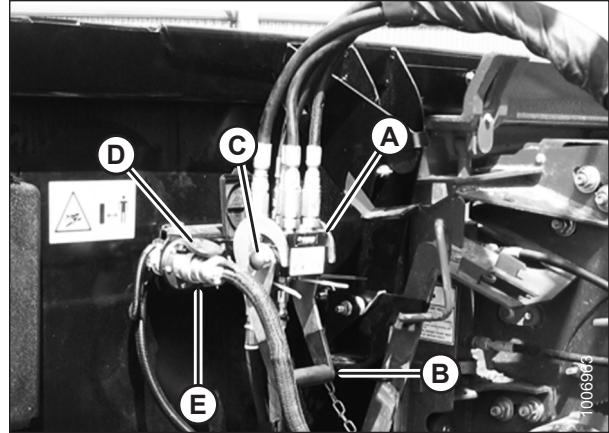
1. Elija un área nivelada y ubique la plataforma ligeramente sobre el suelo.
2. Apague el motor y retire la llave del arranque.
3. Pulse el botón de bloqueo (C) y tire de la manija (B) hacia arriba para liberar el acoplador (A).
4. Retire el acoplador (A) del receptáculo de la plataforma.



Figura 3.59: Liberación del acoplador

OPERACIÓN

5. Ubique el acoplador (A) en la placa de almacenamiento (B) en la cosechadora.
6. Desconecte el conector eléctrico de la plataforma y colóquelo en la taza de almacenamiento (C) en la cosechadora.

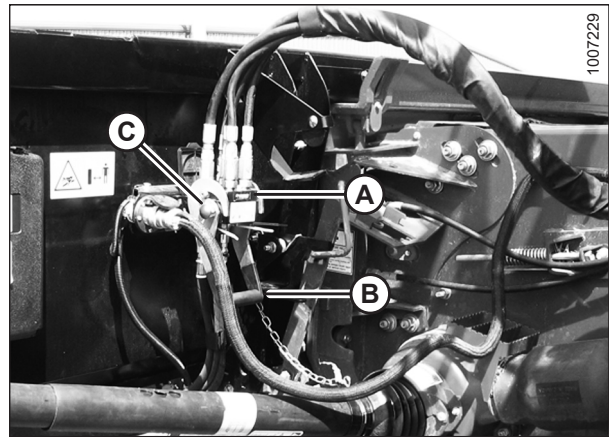

Figura 3.60: Ubicación de almacenamiento del acoplador y del conector eléctrico

7. Cierre la cubierta (A) en el receptáculo hidráulico de la plataforma y la cubierta (B) en el receptáculo eléctrico.
8. Empuje la manija (C) de la plataforma hasta la posición de almacenamiento, hasta que el botón de bloqueo (D) se destrabe.

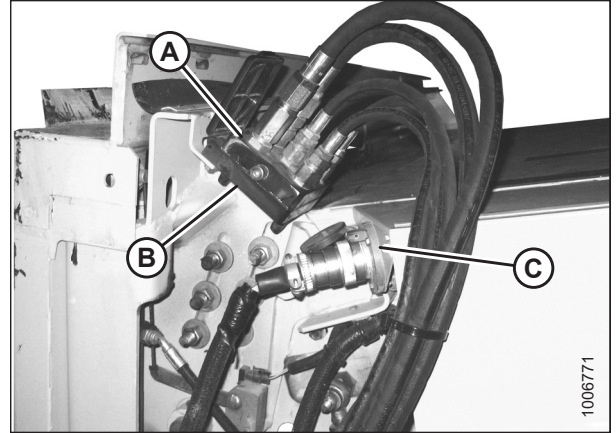

Figura 3.61: Bloqueo del multiacoplador

9. Tire hacia atrás del collarín (A) en el cardán (B) y retire el cardán de la cosechadora.

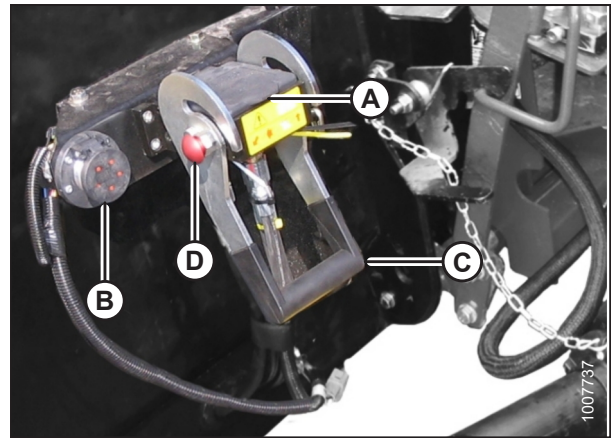

Figura 3.62: Desacoplamiento del cardán para cosechadora

OPERACIÓN

10. Deslice el cardán en el gancho de almacenamiento (A) en la plataforma y gire el disco (B) para asegurar el cardán.

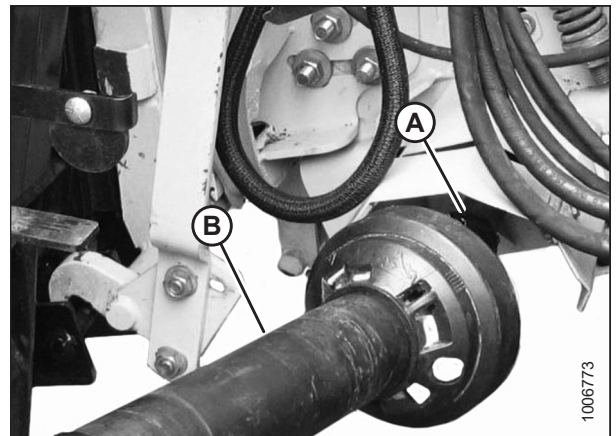

Figura 3.63: Mando

11. Levante la palanca (A), tire de la manija y bájela (B) para desenganchar la traba del embocador y la plataforma (C).
12. Baje el embocador hasta que se desenganche del soporte de la plataforma.
13. Aleje lentamente la cosechadora de la plataforma.

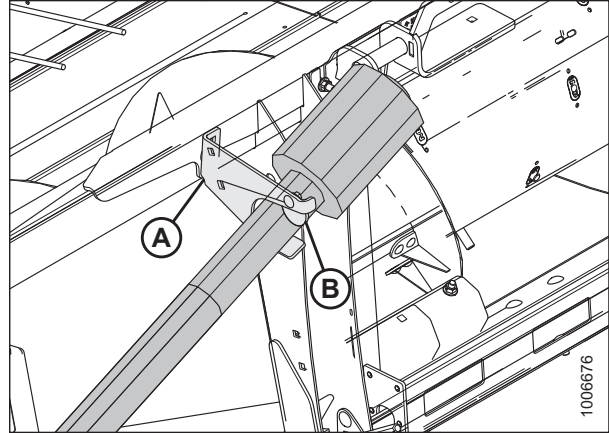

Figura 3.64: Desacoplamiento de la plataforma

3.10.4 Versatile

Esta sección proporciona instrucciones para acoplar/desacoplar la plataforma de recolección PW8 a/de las cosechadoras Versatile RT490.

Acoplamiento de la plataforma a la cosechadora Versatile

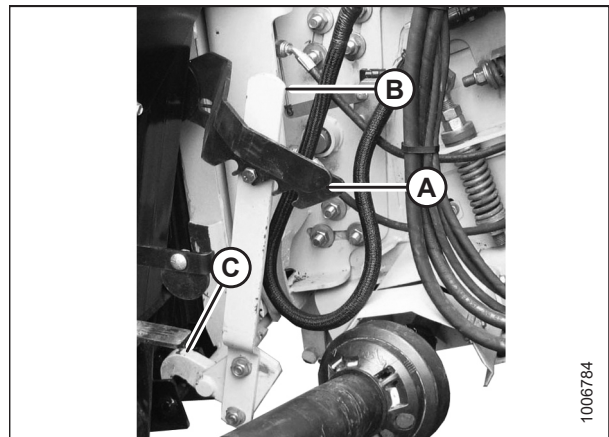

ADVERTENCIA

Para evitar lesiones corporales o la muerte por un arranque inesperado de la máquina, siempre apague el motor y quite la llave del arranque antes de retirarse del asiento del operador por cualquier motivo.

1. Verifique que las clavijas (A) en las esquinas inferiores de la apertura de la plataforma estén replegadas.



Figura 3.65: Clavijas de bloqueo replegadas

2. Eleve lentamente la cosechadora hasta la plataforma, hasta que los postes del embocador (A) se encuentren directamente debajo de los soportes superiores de la plataforma (B).
3. Levante el embocador para elevar la plataforma, y asegúrese que los postes (A) estén correctamente enganchados en el bastidor de la plataforma (B).
4. Coloque la plataforma ligeramente sobre el suelo, pare el motor y quite la llave del arranque.

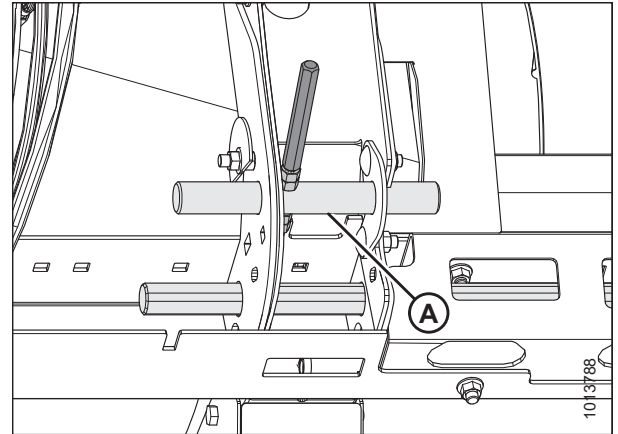

Figura 3.66: Plataforma de recolección

OPERACIÓN

5. Agarre la manija (A) y deslice la clavija (B) en el receptáculo del embocador (C) hasta que el tope de la clavija (D) descienda para bloquear la clavija (consulte el recuadro). Asegúrese de que la clavija esté enganchada en el lado opuesto del embocador.
6. Si el pasador (B) no se alinea con el receptáculo del embocador (C), o si la alineación de la bandeja de la plataforma y la parte inferior de la abertura del embocador es inaceptable, repositone la viga superior siguiendo el Paso 7, [página 66](#) al Paso 12, [página 67](#).

NOTA:

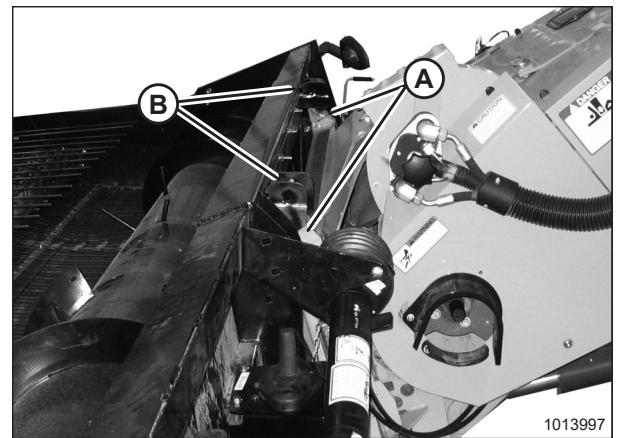
Si la clavija se alinea con el receptáculo del embocador (C), proceda al Paso 14, [página 68](#).



Figura 3.67: Bloqueo del embocador

7. Mida la desalineación entre la clavija (A) y el receptáculo del embocador (B).
8. Baje la plataforma al suelo hasta que el embocador se desenganche de la viga superior.

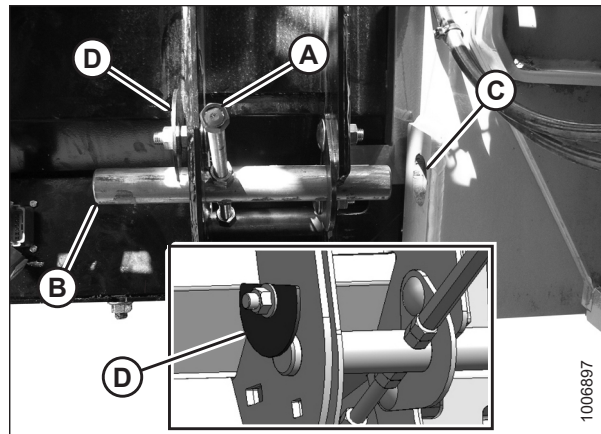

Figura 3.68: Bloqueo del embocador

9. Afloje los siete pernos (A) a lo largo de la viga superior (B) en el lado del sinfín de la plataforma.

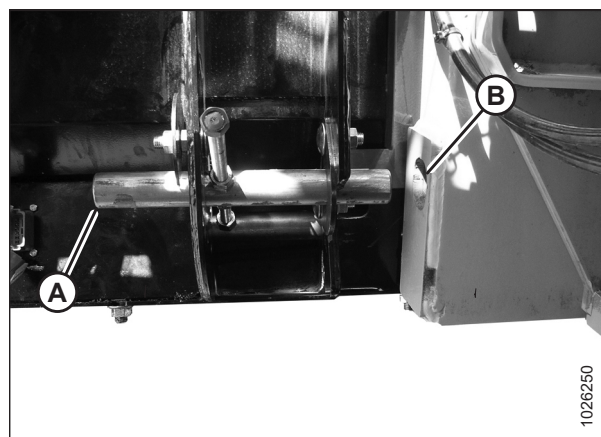

Figura 3.69: Viga superior - Vista frontal

OPERACIÓN

10. Afloje los siete pernos (A) a lo largo de la viga superior (B) en el lado posterior de la plataforma.

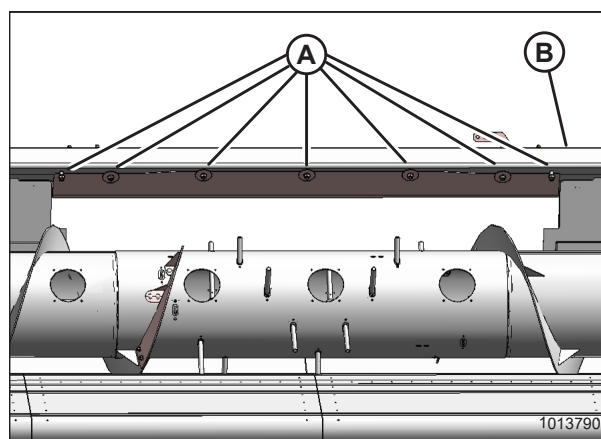

Figura 3.70: Viga superior - Vista posterior

11. Mueva el canal de soporte (A) según la medición en el Paso 7, página 66 para lograr una alineación correcta del pasador de bloqueo y el receptáculo del embocador. Consulte el Paso 5, página 66.
12. Ajuste todos los pernos.

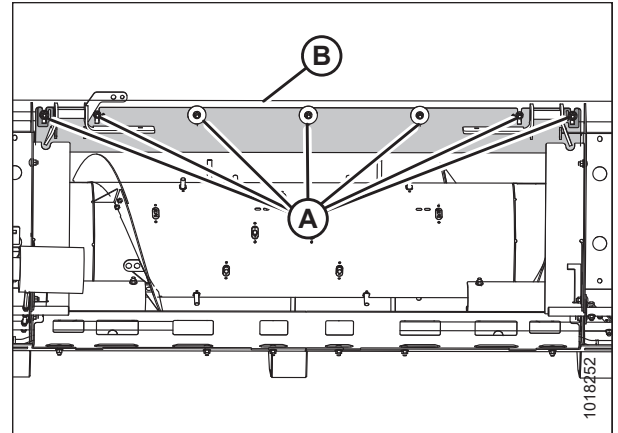

Figura 3.71: Viga superior - Vista posterior

13. Levante el embocador para elevar la plataforma, y asegúrese que los postes (A) estén correctamente enganchados en el bastidor de la plataforma (B).

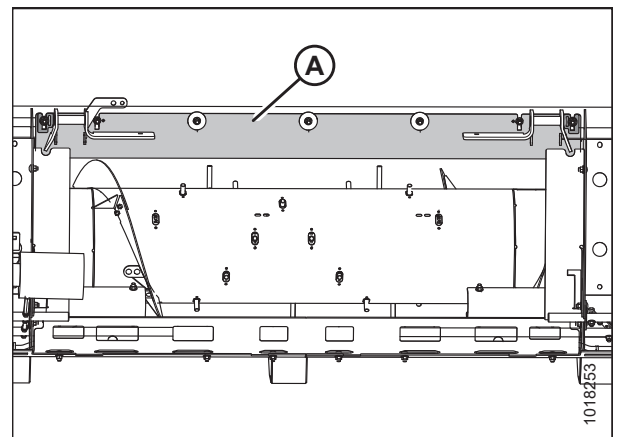

Figura 3.72: Plataforma de recolección

OPERACIÓN

14. Gire el disco (B) en el gancho de almacenamiento del cardán de la plataforma (A) y quite el cardán del gancho.

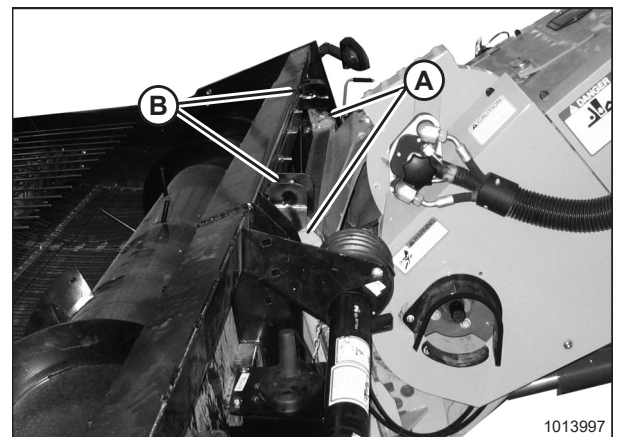

Figura 3.73: Mando en posición de almacenamiento

15. Tire hacia atrás del collarín (A) en el extremo del cardán y empújelo hacia el eje de salida de la cosechadora (B) hasta que se bloquee el collarín.

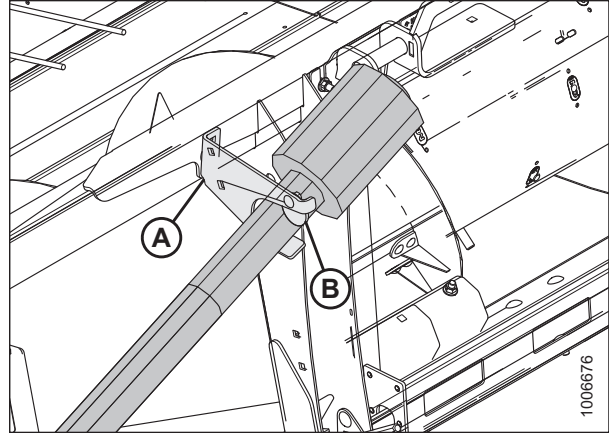

Figura 3.74: Mando

16. Abra la cubierta (A) en el receptáculo de la plataforma.
17. Pulse el botón de bloqueo (B) y tire de la manija (C) hasta que esté abierta por completo.

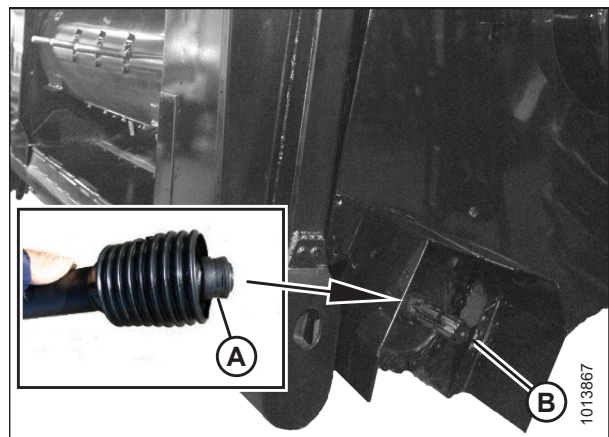

Figura 3.75: Bloqueo del acoplador

OPERACIÓN

18. Quite el acoplador (A) de la cosechadora y limpie las superficies de acoplamiento.

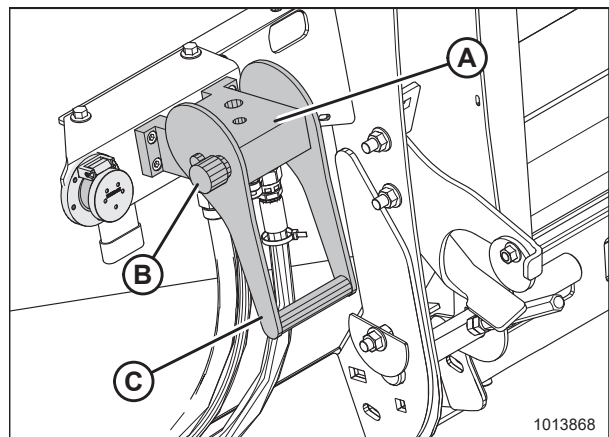

Figura 3.76: Acoplador Versatile

19. Coloque el acoplador (A) en el receptáculo de la plataforma y empuje la manija (B) hacia abajo para enganchar las clavijas del acoplador en el receptáculo.
20. Empuje la manija hasta la posición cerrada hasta que el botón de bloqueo (C) se destrabe.
21. Abra la cubierta (D) en el receptáculo eléctrico de la plataforma.
22. Retire el conector eléctrico (E) de la taza de almacenamiento en la cosechadora.
23. Alinee las lengüetas del conector eléctrico (E) con las ranuras en el receptáculo, empuje el conector en el receptáculo y gire el collar en el conector para trabarlo en su lugar.

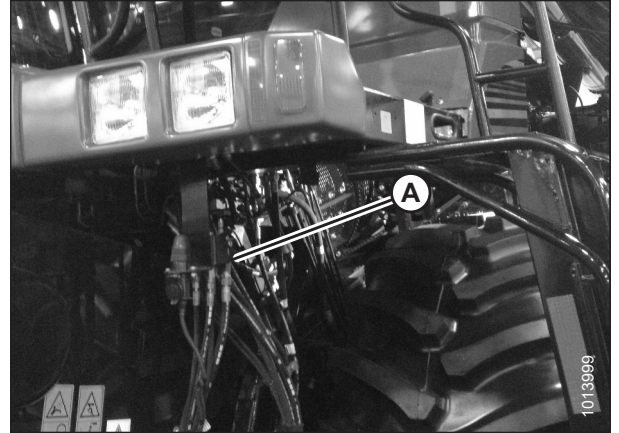

Figura 3.77: Acoplamiento del acoplador

OPERACIÓN

Desacoplamiento de la plataforma de la cosechadora Versatile

ADVERTENCIA

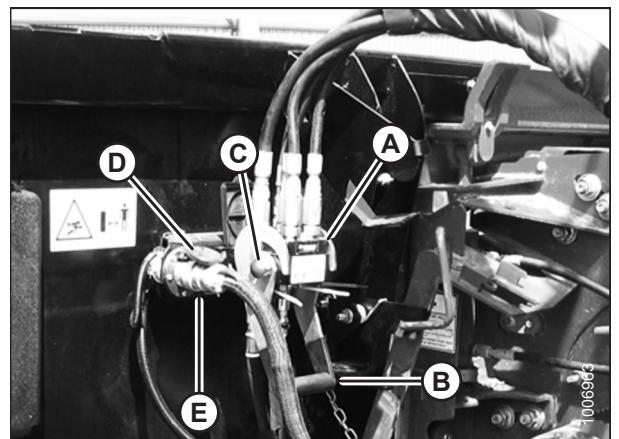
Para evitar lesiones corporales o la muerte por un arranque inesperado de la máquina, siempre apague el motor y quite la llave del arranque antes de retirarse del asiento del operador por cualquier motivo.

1. Elija un área nivelada y ubique la plataforma ligeramente sobre el suelo.
2. Apague el motor y retire la llave del arranque.
3. Pulse el botón de bloqueo (C) y tire de la manija (B) hacia arriba para liberar el acoplador (A).
4. Retire el acoplador (A) del receptáculo de la plataforma.



Figura 3.78: Liberación del acoplador

5. Ubique el acoplador (A) en la placa de almacenamiento (B) en la cosechadora.
6. Desconecte el conector eléctrico de la plataforma y colóquelo en la taza de almacenamiento (C) en la cosechadora.

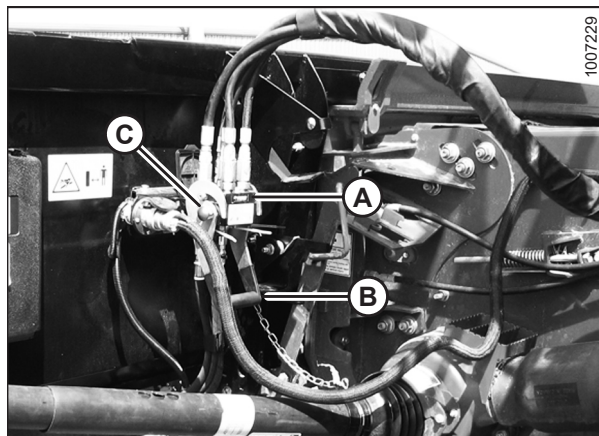

Figura 3.79: Ubicación de almacenamiento del acoplador y del conector eléctrico

OPERACIÓN

7. Cierre la cubierta (A) en el receptáculo hidráulico de la plataforma y la cubierta (B) en el receptáculo eléctrico.
8. Empuje la manija (C) en la plataforma hasta la posición de almacenamiento, hasta que el botón de bloqueo (D) se destrabe.

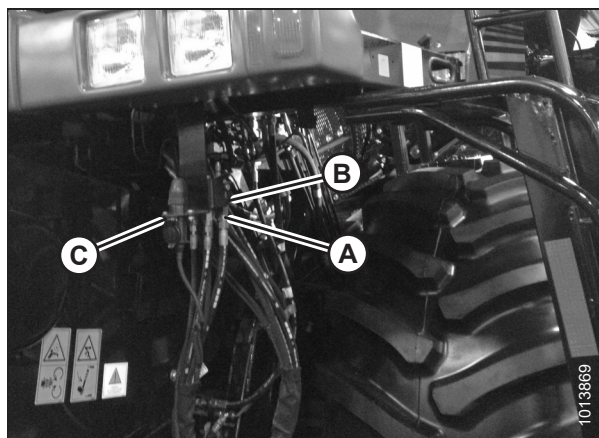

Figura 3.80: Bloqueo del multiacoplador

9. Tire hacia atrás del collarín (A) en el cardán y retire el cardán de la cosechadora.

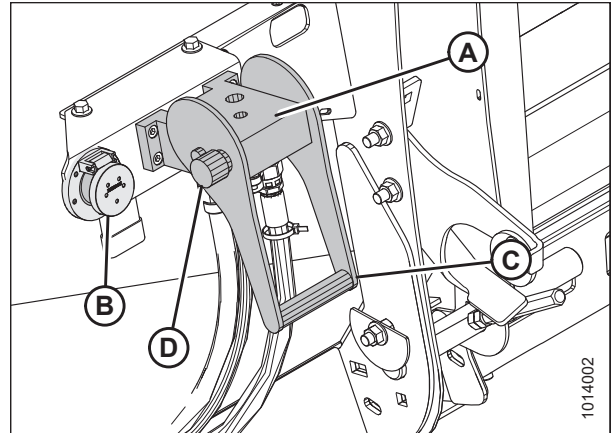

Figura 3.81: Desacoplamiento del cardán para cosechadora

10. Deslice el cardán en el gancho de almacenamiento (A) en la plataforma y gire el disco (B) para asegurar el cardán.

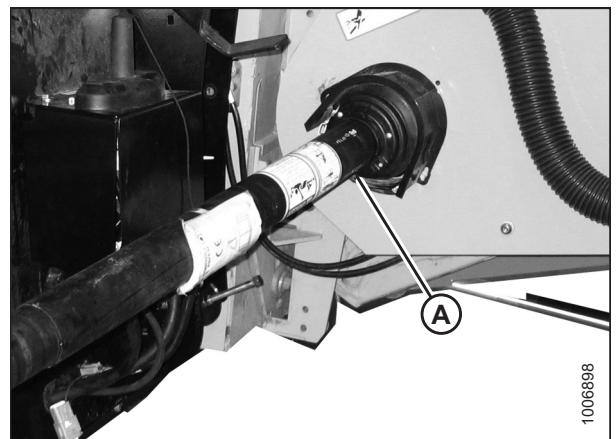

Figura 3.82: Mando

OPERACIÓN

11. Gire el tope de la clavija (C) desde la posición más baja (vea el recuadro), y desacople la clavija (B) del embocador con la manija (A).

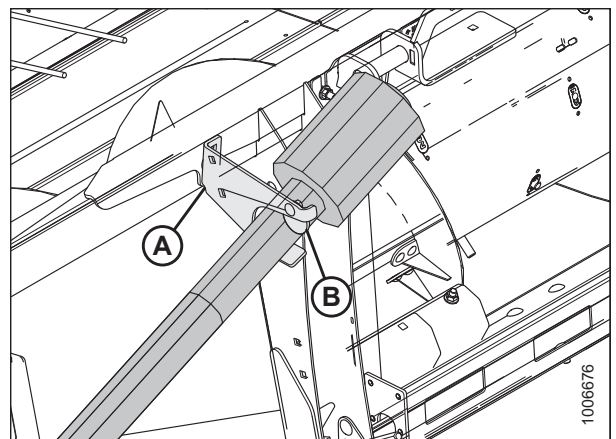

Figura 3.83: Bloqueo del embocador

12. Encienda la cosechadora y baje la plataforma al suelo hasta que los postes del embocador (A) se desacoplen de la plataforma.

13. Aleje lentamente la cosechadora de la plataforma.

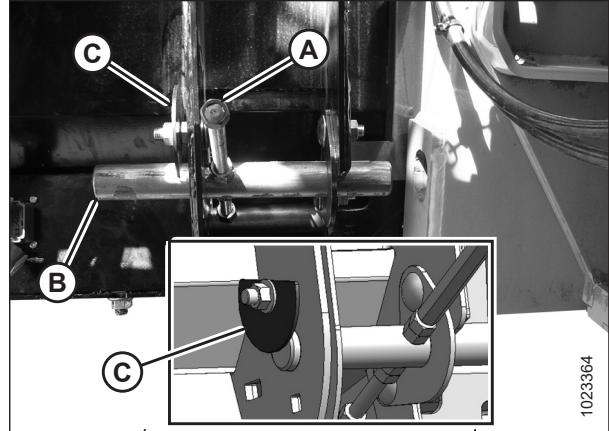

Figura 3.84: Desacoplamiento de la plataforma

3.11 Transporte de la plataforma

Consulte el Manual del operario de la cosechadora para transportar las plataformas cuando esté acoplado a la cosechadora.

3.11.1 Luces de transporte

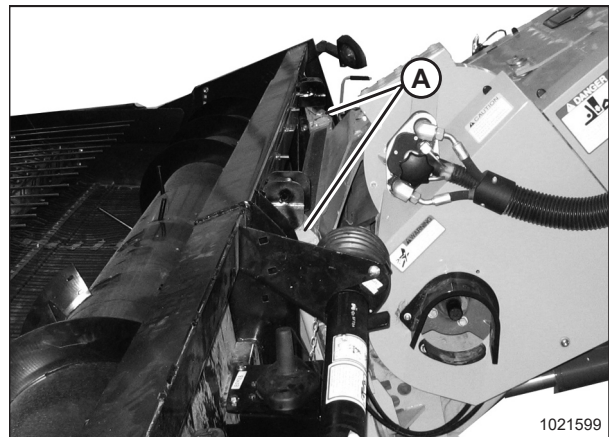
Las luces de transporte (A), que están montadas en ambos extremos de la plataforma, se activan mediante interruptores dentro de la cabina de la cosechadora. Funcionan como señales intermitentes y luces de emergencia parpadeantes de color ámbar, y se deben colocar perpendicularmente a la parte final.

Consulte el Manual del operario de la cosechadora para obtener instrucciones de funcionamiento.



Figura 3.85: Luces de transporte

3.12 Funcionamiento de la plataforma

Un funcionamiento satisfactorio de la plataforma en toda circunstancia implica hacer los ajustes correctos para adaptarse a los distintos cultivos y condiciones.

El funcionamiento adecuado reduce la pérdida de cultivos y aumenta la productividad, y los ajustes adecuados y el mantenimiento oportuno incrementarán el tiempo de servicio de su máquina.

Las variables que se indican en la Tabla 3.3, página 74 y se detallan en las siguientes páginas afectarán el desempeño de la plataforma.

Usted rápidamente dominará el ajuste de la máquina para obtener los resultados deseados. La mayoría de los ajustes se preconfiguraron en fábrica, pero la configuración se puede cambiar para adaptarse a las condiciones de cultivo.

Tabla 3.3 Variables de funcionamiento

Variable	Consulte la
Velocidad de funcionamiento	<i>3.12.1 Velocidad de funcionamiento, página 75</i>
Velocidad del sinfín	<i>Velocidad del sinfín, página 76</i>
Placas de alimentación	<i>Separación de la placa de alimentación, página 81</i>
Posición del sinfín	<i>Revisión de la posición del sinfín, página 76</i>
Altura de la plataforma	<i>Altura de la plataforma, página 83</i>
Altura de recolección	<i>Altura de recolección, página 84</i>
Flotación de la plataforma	<i>3.12.4 Ajuste de la flotación de la plataforma, página 86</i>
Posición del sujetador	<i>Posición del sujetador, página 88</i>
Ángulo de la barra del sujetador	<i>Ajuste del ángulo de la barra del sujetador, página 89</i>

3.12.1 Velocidad de funcionamiento

El desempeño de la plataforma recolectora en diversas condiciones de cultivo y campo depende en gran medida de la velocidad a la que las lonas están girando y la velocidad de avance de la cosechadora.

- Si la hilera se empuja hacia adelante, la velocidad de la lona es demasiado baja y no se podrá recoger parte de la cosecha.
- Si la hilera se rompe y se tira hacia la plataforma de la cosechadora, la velocidad de la lona es demasiado alta y se producirá una alimentación desigual de la cosechadora.

La velocidad de recolección óptima para la mayoría de las condiciones generalmente se produce cuando la hilera siempre se empuja ligeramente hacia adelante.

La velocidad de la lona se ajusta desde la cabina de la cosechadora al regular el flujo de aceite hacia los motores hidráulicos de recolección, generalmente mediante el uso de los controles de velocidad del molinete para la cosechadora. La relación entre la velocidad de recolección y la velocidad de avance de la cosechadora se puede establecer con los controles de la cosechadora. Consulte el Manual del operario de la cosechadora.

IMPORTANTE:

NO acelere en exceso la recolección. El exceso de velocidad provoca un desgaste prematuro de los componentes del mando y afecta negativamente al rendimiento de la recolección.

Se sugiere la siguiente velocidad de funcionamiento:

Rodillo posterior de la cama delantera y trasera: 51 rpm por 1,6 km/h (1 mph) de velocidad de avance de la cosechadora.

Ejemplo: Para cosechadoras a 8 km/h (5 mph), el eje del rodillo trasero debe funcionar a $51 \times (8/1,6) = 255$ rpm ($51 \times 5 \text{ mph} = 255$ rpm).

Ajuste de la velocidad de la lona

La velocidad de la lona se determina al medir las rpm del rodillo posterior en la cama de recolección trasera.

1. Verifique las rpm del rodillo posterior (A) con un tacómetro portátil y ajústelo con el control de velocidad del molinete en la cosechadora.

NOTA:

Algunas cosechadoras están equipadas con un sensor de velocidad (B) que muestra las rpm del rodillo dentro de la cabina de la cosechadora.



Figura 3.86: Rodillo de la lona y sensor de velocidad

3.12.2 Funcionamiento del sinfín

Velocidad del sinfín

La plataforma está equipada con un piñón de mando de sinfín para que coincida con la cosechadora. El sinfín es accionado por cadena mediante una conexión directa al embocador, y la velocidad del sinfín depende de la velocidad del embocador. Puede ajustar las velocidades del sinfín desde la cosechadora para adaptarse a las condiciones del cultivo. Póngase en contacto con su concesionario para conocer las opciones de piñones disponibles.

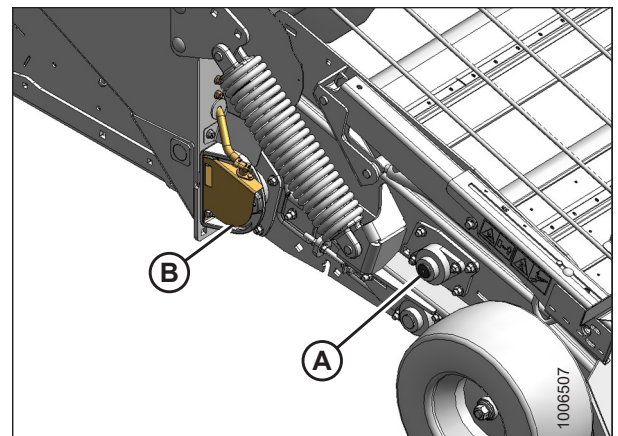
Consulte *Piñones de mando del sinfín, página 199* para obtener instrucciones sobre cómo cambiar el piñón.

Revisión de la posición del sinfín

La posición del sinfín es crítica para un flujo de cultivo suave y de alta capacidad en el embocador. Está configurado de fábrica para condiciones normales de cultivo, pero puede requerir ajustes para diferentes cultivos y condiciones. Verifique la posición del sinfín antes de operar la plataforma de recolección para asegurarse de que el sinfín gira libremente sin tocar el piso del sinfín ni los esquineros de alimentación.

1. Verifique que la separación (A) entre el ala (B) y la bandeja (C) del sinfín sea de 5-14 mm (3/16 - 9/16 pulg.).



Figura 3.87: Separación entre el sinfín y la bandeja

2. Verifique que la separación (A) entre los dedos del sinfín (B) y la bandeja (C) sea de 20-25 mm (13/16 – 3/1 pulg.).
3. Si la separación no cumple los requisitos, consulte *Ajuste de la posición del sinfín, página 77* para conocer las instrucciones de ajuste.

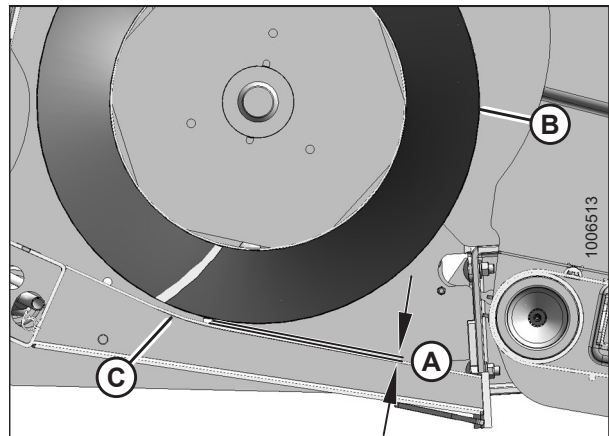

Figura 3.88: Separación entre el dedo y la bandeja

Ajuste de la posición del sinfín

El sinfín se puede ajustar en ambos extremos para mantener una separación uniforme en todo el ancho de la plataforma.

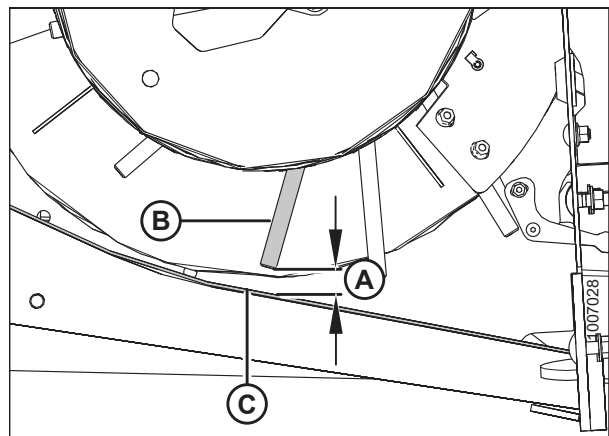

ADVERTENCIA

Para evitar lesiones corporales o la muerte por un arranque inesperado de la máquina, siempre apague el motor y quite la llave del arranque antes de retirarse del asiento del operador por cualquier motivo.

1. Baje la plataforma al suelo.
2. Apague la cosechadora y quite la llave del arranque.
3. Abra la tapa lateral izquierda y retire la tapa lateral derecha. Consulte las instrucciones en [3.3.1 Apertura de la tapa lateral izquierda, página 31](#) y [3.3.5 Extracción de la tapa lateral derecha, página 36](#).

NOTA:

Acceda al área del sinfín/piso desde la parte superior de la plataforma.

4. Afloje dos tuercas (A) en los topes del sinfín en ambos extremos de la plataforma.
5. Afloje las contratuercas (B) en los pernos de ajuste (C).
6. Gire el perno de ajuste (C) para subir o bajar el sinfín.
7. Gire manualmente el sinfín para verificar la interferencia y la separación entre el ala y el piso del sinfín. Ajuste de ser necesario.
8. Ajuste las contratuercas (B) y las tuercas de parada (A).
9. Controle el espacio libre entre el ala del sinfín y las placas de alimentación, y ajuste si es necesario. Consulte [Separación de la placa de alimentación, página 81](#).



Figura 3.89: Tope izquierdo del sinfín



Figura 3.90: Tope derecho del sinfín

Flotación del sinfín

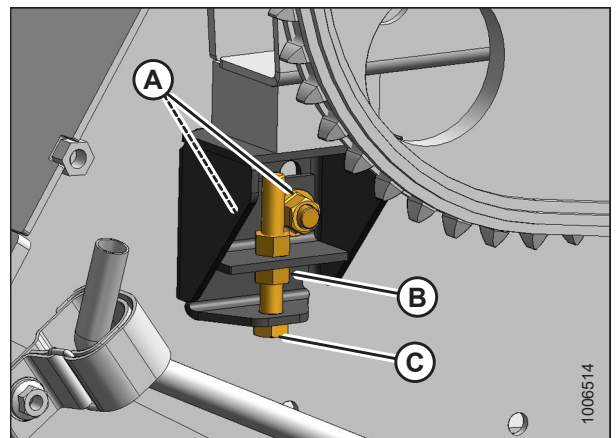
El sinfín tiene un rango de flotación ascendente de 74 mm (3 pulgadas), pero se puede bloquear para operar en modo de plataforma rígida.

Bloqueo de la flotación del sinfín

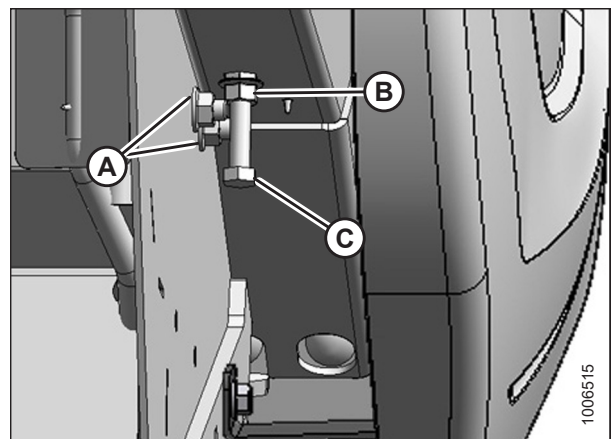
ADVERTENCIA

Para evitar lesiones corporales o la muerte por un arranque inesperado de la máquina, siempre apague el motor y quite la llave del arranque antes de retirarse del asiento del operador por cualquier motivo.

1. Baje la plataforma al suelo.
2. Apague la cosechadora y quite la llave del arranque.
3. Abra la tapa lateral izquierda (A). Consulte las instrucciones en [3.3.1 Apertura de la tapa lateral izquierda, página 31](#).
4. Extraiga la tapa lateral derecha. Consulte las instrucciones en [3.3.5 Extracción de la tapa lateral derecha, página 36](#).



Figura 3.91: Tapa lateral izquierda

5. Afloje los dos pernos (A) en los topes superiores del sinfín (B) en el lado izquierdo de la plataforma.
6. Deslice los topes (B) hacia abajo hasta que entren en contacto con los bloques de goma (C) en el brazo del sinfín.
7. Ajuste los pernos (A).

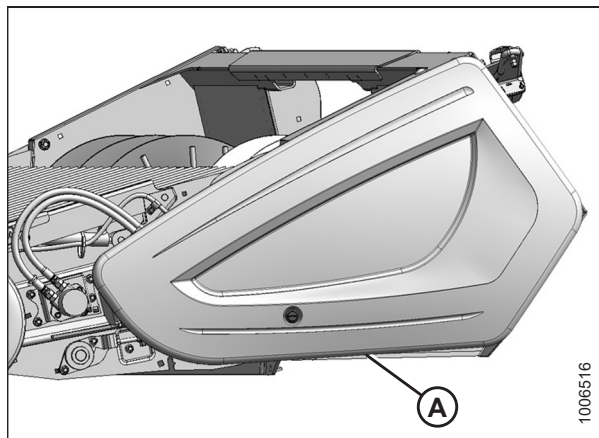

Figura 3.92: Tope izquierdo

OPERACIÓN

8. Afloje los dos pernos (A) en los topes superiores del sinfín (B) en el lado derecho de la plataforma.
9. Deslice los topes (B) hacia abajo hasta que entren en contacto con los bloques de goma (C) en el brazo del sinfín.
10. Ajuste los pernos (A).

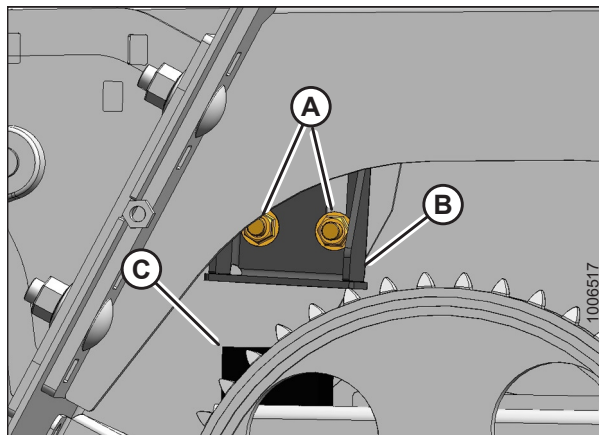

Figura 3.93: Tope derecho

11. Cierre la tapa lateral (A). Consulte las instrucciones en [3.3.2 Cierre de la tapa lateral izquierda, página 32](#).
12. Instalación de la tapa lateral derecha. Consulte las instrucciones en [3.3.6 Instalación de la tapa lateral derecha, página 37](#).

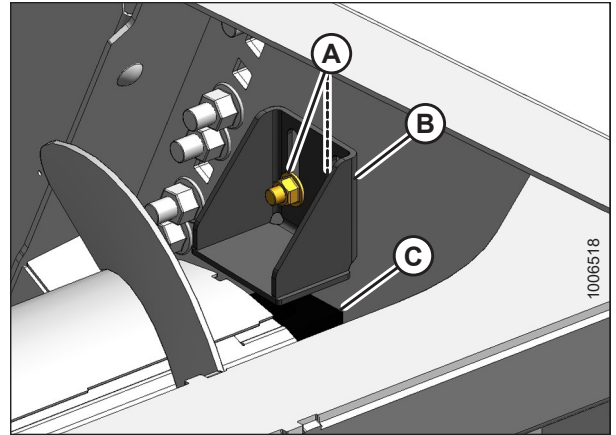

Figura 3.94: Tapa lateral izquierda

Desbloqueo de la flotación del sinfín

⚠ ADVERTENCIA

Para evitar lesiones corporales o la muerte por un arranque inesperado de la máquina, siempre apague el motor y quite la llave del arranque antes de retirarse del asiento del operador por cualquier motivo.

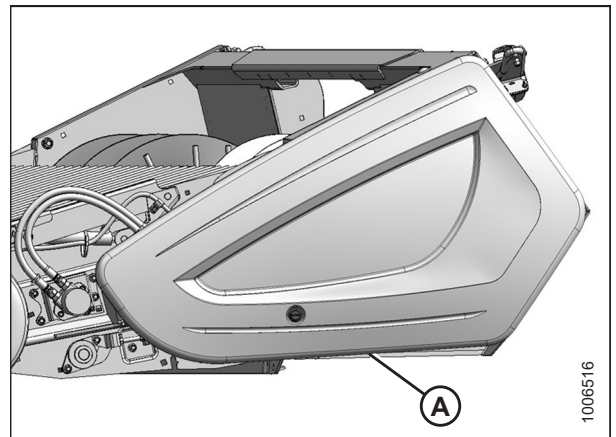
1. Baje la plataforma al suelo.
2. Apague la cosechadora y quite la llave del arranque.
3. Abra la tapa lateral izquierda (A). Consulte las instrucciones en [3.3.1 Apertura de la tapa lateral izquierda, página 31](#).
4. Extraiga la tapa lateral derecha. Consulte las instrucciones en [3.3.5 Extracción de la tapa lateral derecha, página 36](#).



Figura 3.95: Tapa lateral izquierda

5. Afloje los dos pernos (A) en los topes superiores del sinfín (B) en el lado izquierdo de la plataforma.
6. Deslice los topes (C) hacia arriba hasta el rango de flotación deseado.
7. Ajuste los pernos (A).

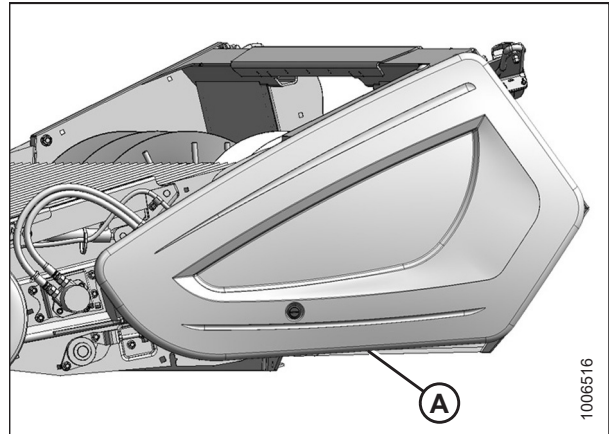

Figura 3.96: Tope izquierdo

OPERACIÓN

- Afloje los dos pernos (A) en los topes superiores del sinfín (B) en el lado derecho de la plataforma.
- Deslice los topes (C) hacia arriba hasta el rango de flotación deseado.
- Ajuste los pernos (A).

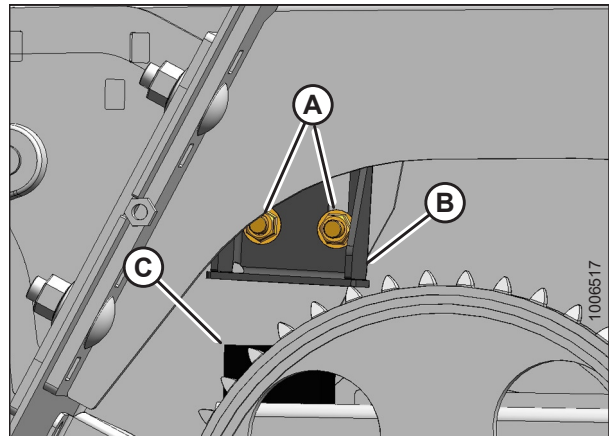

Figura 3.97: Tope derecho

- Cierre la tapa lateral (A). Consulte las instrucciones en [3.3.2 Cierre de la tapa lateral izquierda, página 32](#).
- Instalación de la tapa lateral derecha. Consulte las instrucciones en [3.3.6 Instalación de la tapa lateral derecha, página 37](#).

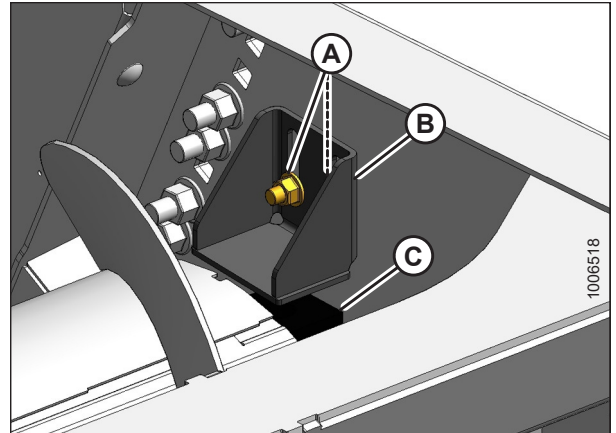

Figura 3.98: Tapa lateral izquierda

Separación de la placa de alimentación

La plataforma está equipada con un par de placas de alimentación (A) ubicadas a cada lado de la abertura central. Las placas de alimentación están diseñadas para minimizar el arrastre del cultivo detrás del sinfín, pero requieren un ajuste adecuado.

La separación entre las placas de alimentación está configurada de fábrica a 3-8 mm (1/8-5/16 pulgadas).

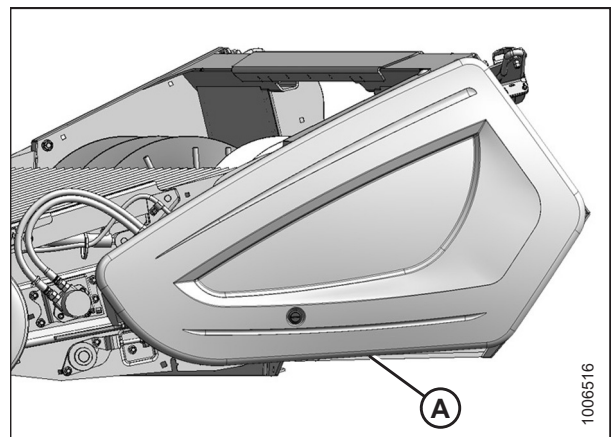
NOTA:

- Si la separación entre las placas del ala y de alimentación es demasiado grande, el cultivo tiende a enrollarse alrededor del sinfín e interrumpir el flujo de la cosecha en la cosechadora.
- Si la separación es muy poca, el ala del sinfín puede entrar en contacto con las placas de alimentación y provocar un desgaste excesivo a las placas del ala y de alimentación.



Figura 3.99: Placas de alimentación

OPERACIÓN

Control de la separación de la placa de alimentación

Verifique la separación de la placa de alimentación siempre que cambie la posición del sinfín, y ajústela si es necesario.

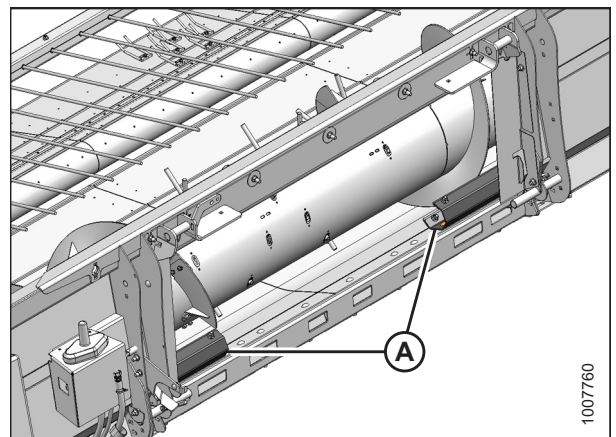
ADVERTENCIA

Para evitar lesiones corporales o la muerte por un arranque inesperado de la máquina, siempre apague el motor y quite la llave del arranque antes de retirarse del asiento del operador por cualquier motivo.

1. Baje la plataforma al suelo.
2. Apague la cosechadora y quite la llave del arranque.
3. Gire manualmente el sinfín para verificar la interferencia y para verificar la separación entre el ala del sinfín (A) y las placas de alimentación (B).

NOTA:

Acceda al área de la placa del sinfín/alimentación desde la parte superior de la plataforma.

4. Opere la plataforma lentamente, y escuche si hay contacto entre el ala del sinfín (A) y las placas de alimentación (B). Aumente gradualmente la velocidad hasta que la plataforma esté a toda velocidad. Si hay contacto entre el ala del sinfín y las placas de alimentación, ajuste la separación de la placa de alimentación. Consulte las instrucciones en [Ajuste de la separación de la placa de alimentación, página 82](#).



Figura 3.100: Separación de la placa de alimentación

Ajuste de la separación de la placa de alimentación

ADVERTENCIA

Para evitar lesiones corporales o la muerte por un arranque inesperado de la máquina, siempre apague el motor y quite la llave del arranque antes de retirarse del asiento del operador por cualquier motivo.

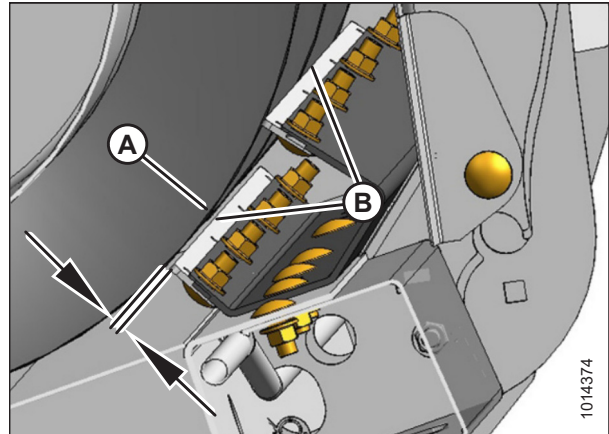
1. Baje la plataforma al suelo.
2. Apague el motor y retire la llave del arranque.
3. Afloje las tuercas (A) en la placa de alimentación (B) y ajuste la placa de alimentación para lograr una separación (C) de 3-8 mm (1/8-5/16 pulg.).
4. Ajuste las tuercas (A).
5. Verifique la separación. Consulte las instrucciones en [Control de la separación de la placa de alimentación, página 82](#).



Figura 3.101: Separación de la placa de alimentación

3.12.3 Altura de funcionamiento

Altura de la plataforma

La altura de la plataforma es la distancia entre el pivote de la cama y el piso. La altura de funcionamiento recomendada (A) está entre 4 y 5 en la calcomanía de la placa final o 305 mm (12 pulgadas) sobre el suelo.

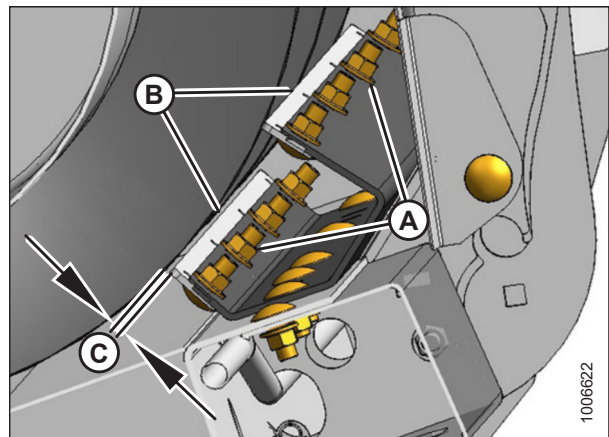

Figura 3.102: Altura de funcionamiento

Los ajustes de altura de la plataforma se realizan con el control de altura de la plataforma. Las calcomanías numeradas (A) en ambos lados de la plataforma indican la altura de funcionamiento de la plataforma si la cosechadora no está equipada con una pantalla de altura de la plataforma en la cabina.

La posición de la placa final (B) en las calcomanías numeradas (A) representa la altura de la plataforma. Al establecer la posición de la placa final entre 4 y 5 se alcanzará la altura de funcionamiento recomendada de 305 mm (12 pulgadas).

NOTA:

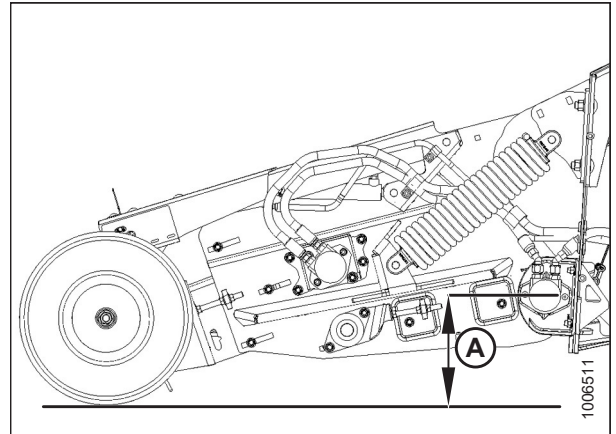
La posición 1 representa la altura más baja de la plataforma, y la posición 7 representa la más alta.



Figura 3.103: Medidor de altura

Si su cosechadora viene equipada de fábrica con control automático de altura de la plataforma (AHHC), consulte la siguiente información de funcionamiento y ajuste. Si el AHHC no está funcionando correctamente, es posible que el voltaje de salida del sensor o el rango de altura de la plataforma requieran ajustes. Para obtener más información, consulte [4.1 Descripción general del sistema de control automático de altura de la plataforma, página 97](#).

1. Asegúrese de que la altura óptima de funcionamiento sea de 305 mm (12 pulgadas) del suelo en condiciones normales y con el AHHC ajustado a la **posición NEUTRAL**.
2. Use el AHHC para cambiar la altura de funcionamiento de recolección para que se adapte a su condición de cultivo específica. Consulte el Manual del operario de la cosechadora para obtener más detalles.
3. Si el sensor del AHHC requiere ajuste, consulte [4.1 Descripción general del sistema de control automático de altura de la plataforma, página 97](#).

OPERACIÓN

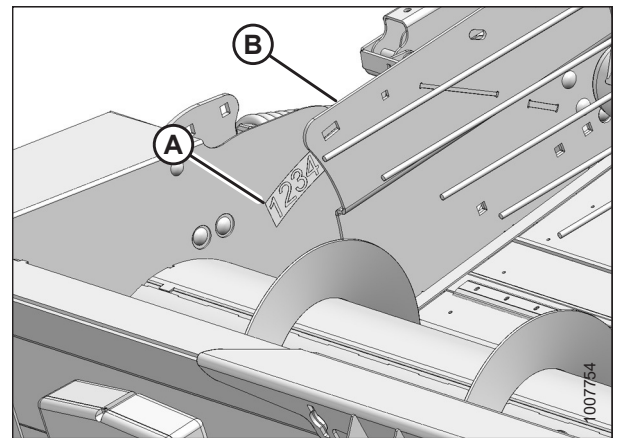
Altura de recolección

La altura de recolección (A) es la distancia entre el dedo de recolección y el suelo.

La altura de recolección recomendada es de 25 mm (1 pulgada), pero es posible que se deba ajustar para que se adapte a las condiciones del campo. Los siguientes síntomas indican que es necesario un ajuste:

- Si la recolección deja material en la hilera, la altura de recolección es demasiado alta.
- Si los dedos de recolección se desgastan rápidamente o están recolectando tierra y piedras, la altura de recolección es demasiado baja.



Figura 3.104: Altura de recolección

Ajuste de la altura de recolección

PELIGRO

Para evitar lesiones en el cuerpo o la muerte, a causa de un arranque inesperado o la caída de una máquina elevada, siempre detenga el motor y quite la llave antes de retirarse del asiento del operario, y siempre conecte las trabas de seguridad antes de colocarse debajo de la máquina por cualquier motivo.

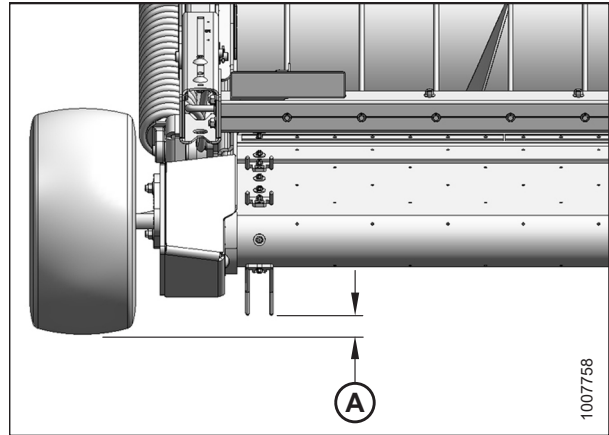
1. Verifique que la presión de los neumáticos esté configurada a 240-310 kPa (35-45 psi).
2. Ajuste la altura de funcionamiento (A) hasta que el rodillo trasero esté a 305 mm (12 pulgadas) del suelo. Consulte [Altura de la plataforma, página 83](#).



Figura 3.105: Altura de funcionamiento

OPERACIÓN

3. Verifique la altura de recolección (A). Consulte *Altura de recolección, página 84* y completa los Pasos 4, *página 85* a 10, *página 85*, si el ajuste es necesario.

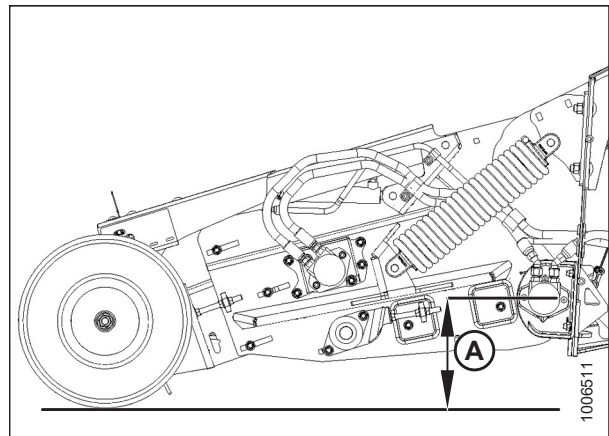

Figura 3.106: Altura de recolección

4. Use los controles de la cosechadora para elevar completamente la plataforma y quitar la carga de las ruedas.
5. Conecte las trabas de seguridad del cilindro de elevación de la cosechadora.
6. Apague el motor y retire la llave del arranque.
7. Afloje los dos pernos (A) que sujetan el ensamble del husillo de las ruedas (B) a la parte delantera del recolector.
8. Gire el ensamble del husillo de las ruedas (B) para subir o bajar la rueda y lograr la separación deseada entre los dientes de la lona y el suelo.

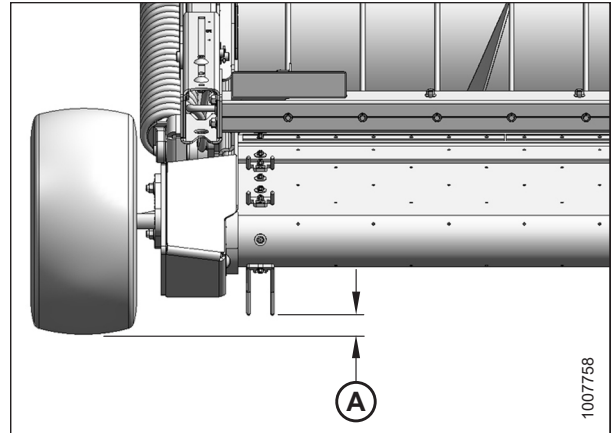

Figura 3.107: Ajuste de altura de recolección

NOTA:

El recolector viene configurado de fábrica en la posición número 2 para proporcionar una separación de 25 mm (1 pulg.) al suelo. Girar el ensamble del husillo de las ruedas (A) hacia la posición 1 bajará la rueda y proporcionará más separación entre los dientes y el suelo. Girar hacia la posición 3 elevará las ruedas y proporcionará menos separación entre los dientes y el suelo.

9. Ajuste las tuercas (A).
10. Repita el paso 4, *página 85* al paso 9, *página 85* para el lado opuesto. Cada lado se debe ajustar por igual para mantener una distancia uniforme al suelo a través del recolector.
11. Ajuste el control automático de altura de la plataforma (AHHC) si es necesario. Consulte *4.1 Descripción general del sistema de control automático de altura de la plataforma, página 97*.

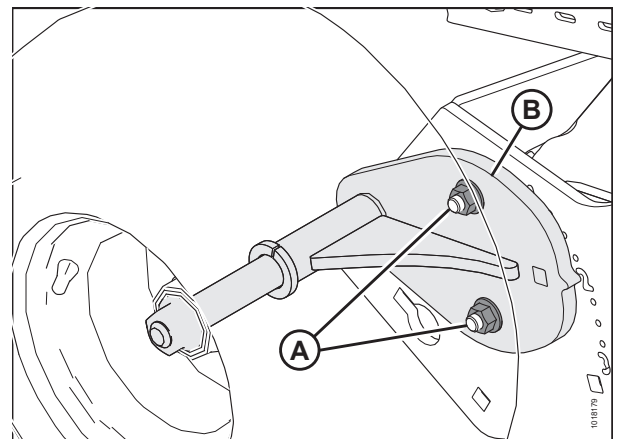
3.12.4 Ajuste de la flotación de la plataforma

La flotación de la plataforma está configurada de fábrica, pero se puede ajustar si la presión de suelo de las ruedas es más alta que la deseada, o si es demasiado ligera y las ruedas no siguen el terreno del suelo.

ADVERTENCIA

Para evitar lesiones corporales o la muerte por un arranque inesperado de la máquina, siempre apague el motor y quite la llave del arranque antes de retirarse del asiento del operador por cualquier motivo.

1. Coloque la plataforma en el embocador de la cosechadora y asegúrese de que esté bien enganchado. No es necesario conectar el cardán o los hidráulicos. Consulte el procedimiento de acoplamiento de la cosechadora correspondiente:
 - *Acoplamiento de la plataforma a la cosechadora Case IH, página 44*
 - *Acoplamiento de la plataforma a las cosechadoras John Deere Series 60, 70, S o T, página 52*
 - *Acoplamiento de la plataforma a la cosechadora New Holland serie CR/CX, página 59*
 - *Acoplamiento de la plataforma a la cosechadora Versatile, página 65*
2. Baje el embocador de la cosechadora de modo que la cama de la lona frontal gire hacia arriba hasta la posición de flotación completa. El bastidor de la plataforma estará cerca del suelo y el resorte espiral se colapsará por completo.

NOTA:

La tensión del resorte viene ajustada de fábrica en el segundo orificio desde la parte inferior del anclaje de flotación.

3. Apague la cosechadora y quite la llave del arranque.
4. Abra la tapa lateral (A). Consulte las instrucciones en [3.3.1 Apertura de la tapa lateral izquierda, página 31](#).

NOTA:

El ensamblaje del resorte de flotación del lado derecho se puede quitar o ajustar sin quitar la tapa lateral derecha. Para obtener una mejor accesibilidad, sin embargo, retire cuatro pernos de cabeza de hongo M12 y tuercas de brida hexagonal del soporte de la tapa lateral (no se muestra), y retire la tapa lateral derecha.



Figura 3.108: Tapa lateral izquierda

OPERACIÓN

5. Verifique que toda la tensión del resorte se libere del ensamble del resorte de flotación (A). Retire la clavija pasadora (B), el pasador de horquilla (C) y las tres arandelas planas (D).

NOTA:

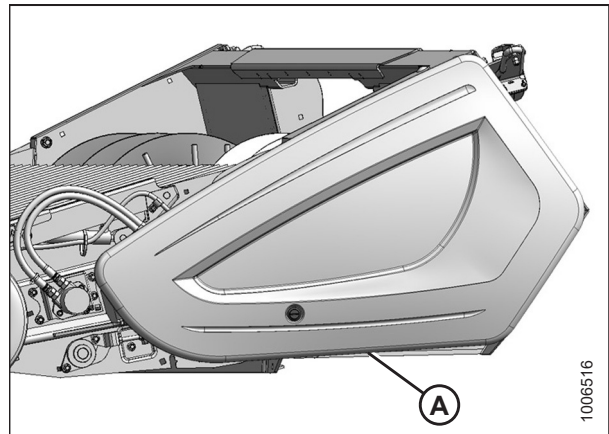
Cuando la tensión del resorte se libera por completo, los espirales de resorte se deben colapsar por completo y el ensamble del resorte de flotación se debe balancear de lado a lado cuando se mueve con la mano. Si la presión en el pasador de horquilla persiste, suba o baje ligeramente la plataforma.



Figura 3.109: Se muestra el ensamble del resorte de flotación del lado izquierdo; lado derecho opuesto.

6. Mueva el ensamble del resorte de flotación (A) hacia los orificios de anclaje de flotación (B) para hacer más ligera la presión de suelo de las ruedas, o mueva el ensamble del resorte de flotación hacia el orificio de anclaje de flotación (C) para aumentar la presión de suelo de las ruedas.

IMPORTANTE:

Los ensambles de resorte de flotación izquierdo y derecho se deben colocar en la misma posición del orificio de anclaje, o se podría dañar la cama de la lona.

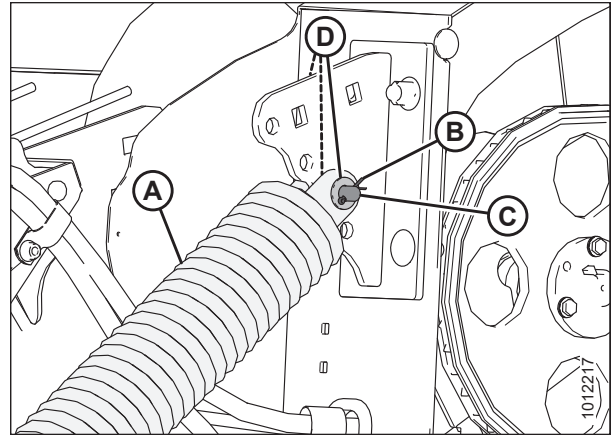
NOTA:

Si el orificio del ensamble del resorte de flotación (A) no se alinea con los orificios del anclaje de flotación (B) y (C), levante o baje la plataforma según sea necesario.



Figura 3.110: Se muestra el anclaje del lado izquierdo; lado derecho opuesto.

7. Inserte el pasador de horquilla (A) desde el lado interno a través del extremo de la varilla del ensamble de flotación de resorte (B), tres arandelas planas (C) y un anclaje (D), como se muestra. Asegure con un clavija pasadora.
8. Repita el procedimiento para el lado opuesto de la plataforma, y asegúrese de que los ensambles de resorte de flotación izquierdo y derecho estén en la misma posición de orificio de anclaje en la plataforma.
9. Cierre la tapa lateral. Consulte las instrucciones en [3.3.2 Cierre de la tapa lateral izquierda, página 32](#).
10. Reemplace la tapa lateral derecha si esta se retiró previamente.

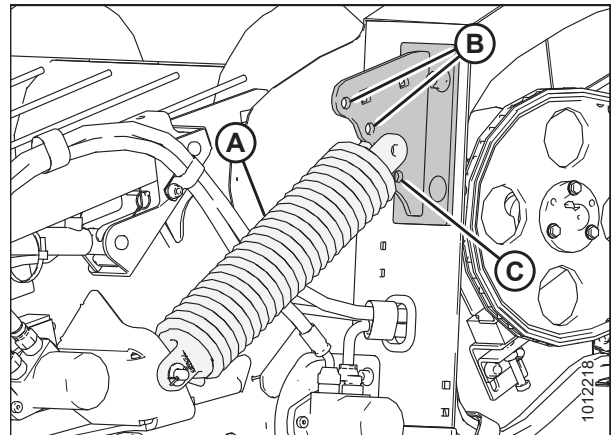

Figura 3.111: Se muestra el ensamble del resorte de flotación del lado izquierdo; lado derecho opuesto.

3.12.5 Sujetadores

Los sujetadores ayudan a que la cosecha se mueva suavemente desde las lonas al sinfín y se puede ajustar para las condiciones de cultivo.

Posición del sujetador

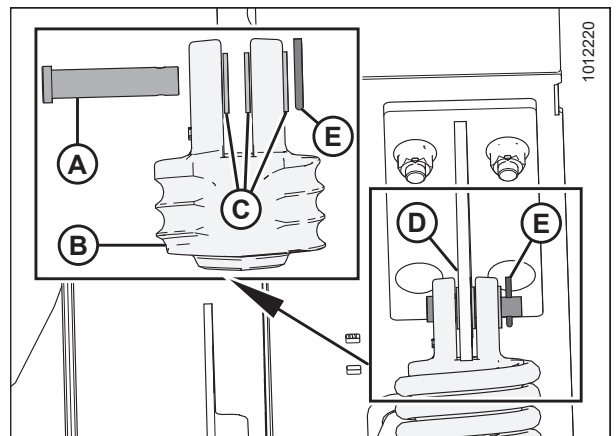
La posición del sujetador se refiere a la posición de las barras de fibra de vidrio (A) con respecto a la hilera y se puede ajustar de acuerdo con las condiciones del cultivo.

Las barras de fibra de vidrio (A) no solo aseguran que se mantenga el contacto entre la hilera y las correas de recolección, sino que también guían el cultivo debajo del sinfín. Aplicar una presión constante hacia abajo al cultivo ayuda con el rendimiento de recolección.

Ajuste la posición del sujetador con el control de altura del molinete de la cosechadora de acuerdo con las siguientes condiciones de cultivo:

- (1) Cultivo corto
- (2) Cultivo promedio
- (3) Cultivo pesado

IMPORTANTE:

Antes de revertir el embocador de la cosechadora, levante por completo el sujetador.

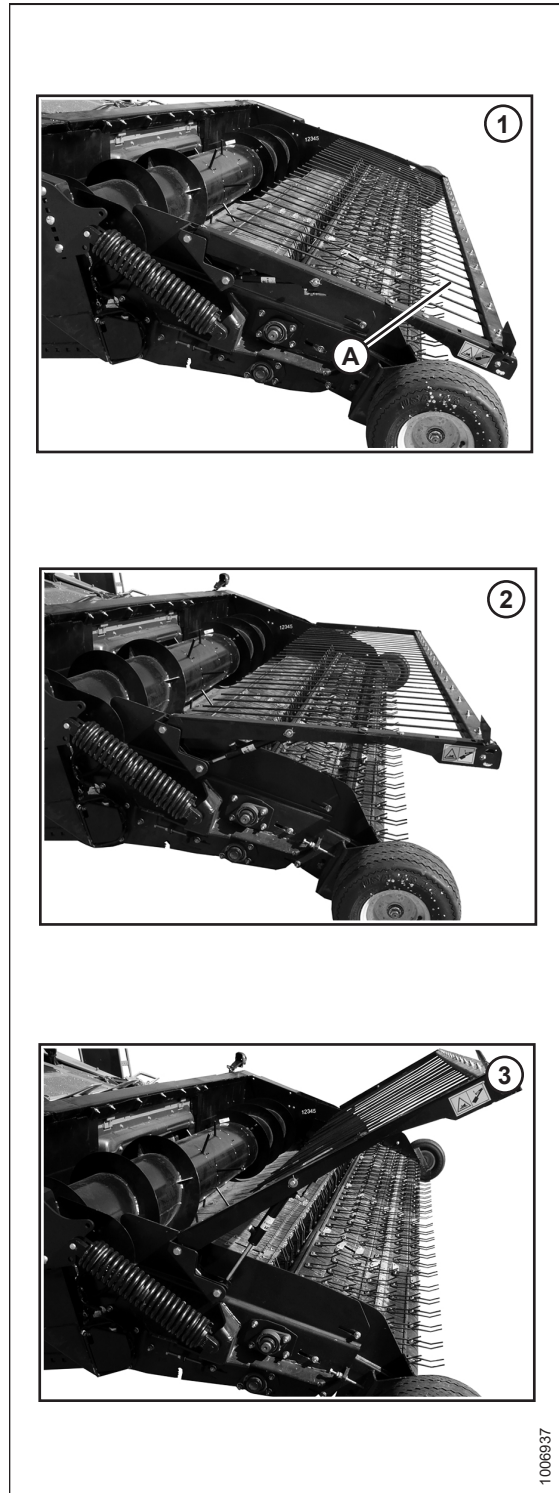

1006937

Figura 3.112: Posiciones del sujetador

OPERACIÓN

Ajuste del ángulo de la barra del sujetador

El ángulo entre las barras de fibra de vidrio (C) y los brazos de soporte del sujetador está configurado de fábrica para optimizar el flujo del cultivo en la cosechadora. La configuración de fábrica debería ser satisfactoria para la mayoría de las condiciones de cultivo, pero las barras son ajustables si es necesario.

1. Afloje dos tuercas M12 de cabeza hexagonal (A) en ambos extremos de la barra transversal del sujetador (B) hasta que la barra transversal gire.
2. Gire la barra transversal (B) al ángulo deseado mediante la manija (D).
3. Ajuste las tuercas (A).



Figura 3.113: Barras del sujetador

3.12.6 Deflectores de cultivos

Cuando hay una tendencia a que los tallos se acumulen debajo del pivote del brazo de soporte del sujetador, se pueden instalar deflectores de cultivos. Están atornillados al bastidor dentro de la parte final izquierda para su envío desde la fábrica y se deberían haber retirado en el concesionario durante la configuración, e instalado o retenido por el Operador. Bajo ninguna circunstancia se debe operar la plataforma hasta que los deflectores de cultivos se eliminen del interior del compartimiento del mando de la plataforma.

PRECAUCIÓN

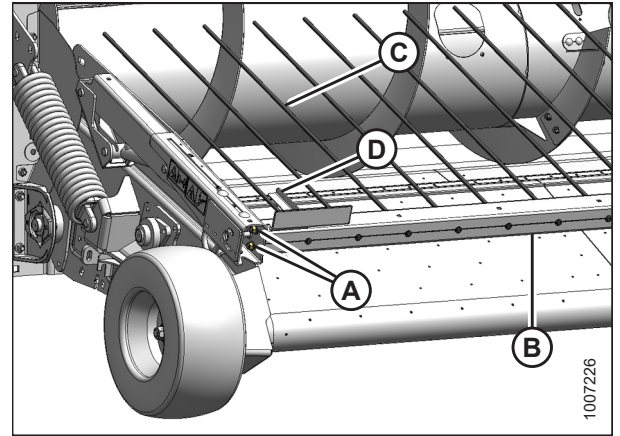
Para evitar dañar el mando de la plataforma, **NO** utilice la plataforma con los deflectores de cultivos atornillados en la ubicación de envío dentro del compartimiento de mando de la plataforma.

Extracción de deflectores de cultivos desde la posición del campo

ADVERTENCIA

Para evitar lesiones corporales o la muerte por un arranque inesperado de la máquina, siempre apague el motor y quite la llave del arranque antes de retirarse del asiento del operador por cualquier motivo.

1. Baje el sujetador.
2. Baje la plataforma hasta el suelo, apague la cosechadora y retire la llave del arranque.
3. Retire dos pernos M12 x 25 (B) y tuercas, y quite el deflector de cultivos (A).
4. Repita en el lado opuesto.
5. Almacene los deflectores y el herramental en la cabina de la cosechadora o en una ubicación segura alternativa.



Figura 3.114: Deflector de cultivos

OPERACIÓN

Instalación de los deflectores de cultivos

1. Tome los deflectores de cultivos de la cabina de la cosechadora o de la ubicación almacenada anteriormente.
2. Baje el sujetador.
3. Baje la plataforma hasta el suelo, apague la cosechadora y retire la llave del arranque.
4. Coloque el deflector de cultivos (A) en la parte final de la plataforma y asegúrelo con dos pernos M12 x 25 (B) y las tuercas que se proveen en la bolsa.

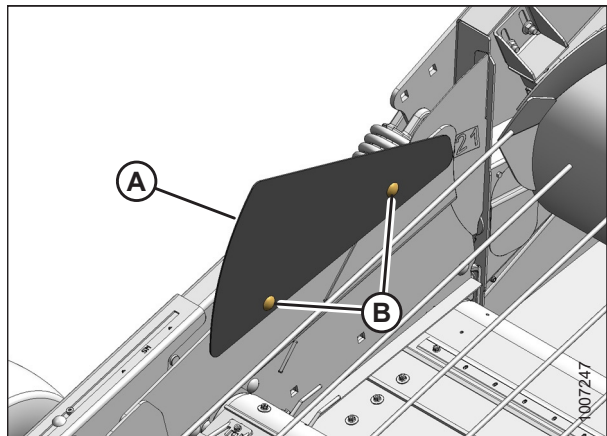
NOTA:

Las cabezas de los pernos deben mirar hacia adentro.

5. Repita el Paso 4, [página 91](#) para el deflector opuesto.



Figura 3.115: Deflector de cultivos

3.12.7 Mando

Embrague

El cardán contiene un embrague (A) que proporciona protección contra la sobrecarga. Cuando el sinfín encuentra una obstrucción, se produce una sobrecarga, y el embrague se desliza mientras produce un sonido de traqueteo y una acción pulsante. El deslizamiento frecuente por más de 2 o 3 segundos puede provocar daños en el embrague.

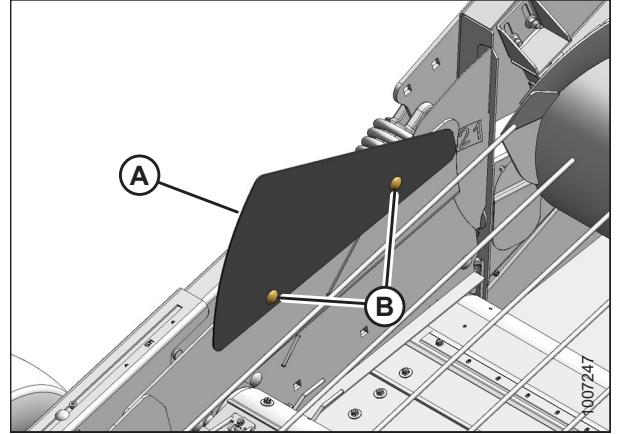
IMPORTANTE:

El funcionamiento prolongado de la plataforma con el deslizamiento del embrague causará daños a la plataforma o al embrague.

Si el embrague se daña permanentemente, se debe reemplazar. Consulte [Reemplazo del embrague del cardán, página 182](#).



Figura 3.116: Embrague de clavija radial

Protección del mando

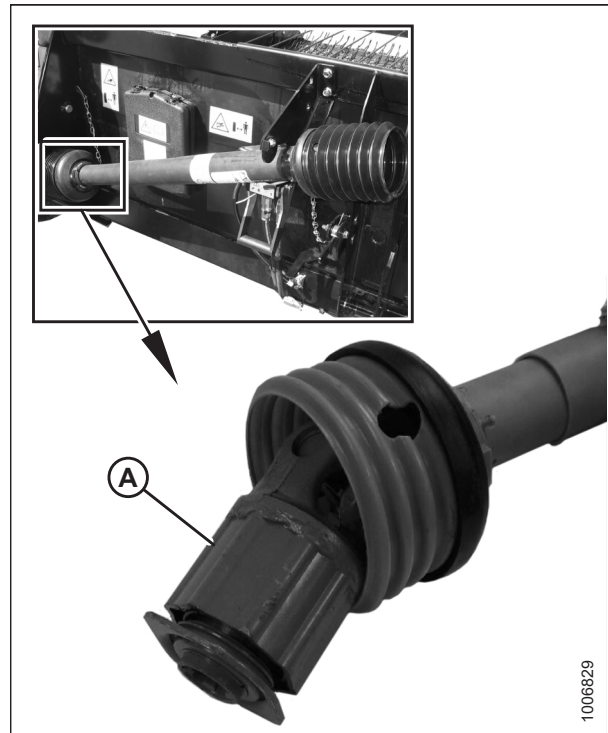

PELIGRO

Para evitar lesiones graves o la muerte, **NO** utilice la máquina si el protector falta o no está en su lugar.

El protector del cardán (A) siempre debe permanecer conectado al cardán. Las ataduras (cadenas ligeras) (B) en cualquier extremo del protector del cardán evitan que el protector gire. Retire la protección solo para fines de mantenimiento (consulte [Extracción de la protección del mando, página 182](#)).



Figura 3.117: Protección del mando

3.13 Desatascos de la plataforma

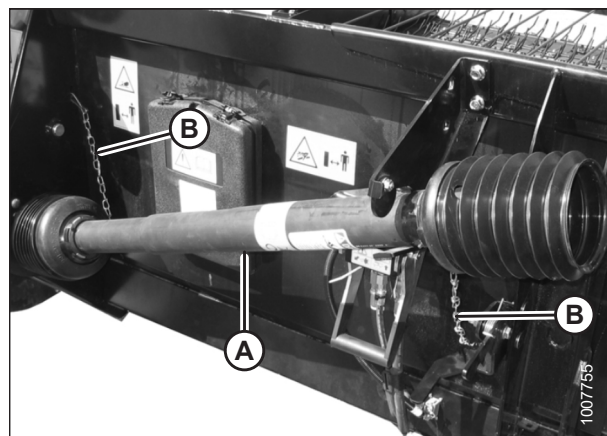

ADVERTENCIA

Para evitar lesiones corporales o la muerte por un arranque inesperado de la máquina, siempre apague el motor y quite la llave del arranque antes de retirarse del asiento del operador por cualquier motivo.

1. Detenga el movimiento hacia adelante de la cosechadora y desenganche la plataforma.
2. Eleve completamente el sujetador.
3. Desenganche el mando de la lona de recolección.

IMPORTANTE:

- Para evitar daños en el motor del embocador, **NO** active la reversa del embocador por más de cinco segundos si el embocador y el sinfín no giran.
 - Para evitar daños a las barras del sujetador, levante el ensamble del sujetador antes de invertir la plataforma.
4. Haga funcionar el embocador hacia atrás con los controles de retroceso dentro de la cabina de la cosechadora para quitar la clavija.

3.14 Ajuste del ensamble del sello de la bandeja

La aleta proporciona un sello más ajustado a la lona trasera, pero el herramental de conexión de la lona eventualmente desgastará la aleta de goma. Si se produce una obstrucción entre la lona posterior y la barra de sello de la bandeja, la aleta de goma se puede quitar para eliminar el sello de la bandeja.

⚠ ADVERTENCIA

Para evitar lesiones corporales o la muerte por un arranque inesperado de la máquina, siempre apague el motor y quite la llave del arranque antes de retirarse del asiento del operador por cualquier motivo.

Para eliminar el sello de la bandeja:

1. Levante la plataforma completamente y enganche las trabas de seguridad de la cosechadora.
2. Apague el motor y retire la llave del arranque.
3. Quite los ocho pernos de cabeza de hongo M12 y las tuercas de brida hexagonales (A) del soporte (B), y la barra de sello de la bandeja (C), y quite la aleta de goma (D).
4. Guarde la aleta de goma (D) para la reinstalación, o inviértala, instale ocho pernos de cabeza de hongo M12 y tuercas de brida hexagonales (A) en el soporte (B), el orificio (E) en la aleta de goma y la barra de sello de la bandeja (C), y ajuste a 61 Nm (45 libra pie).



Figura 3.118: Ensamble del sello

3.15 Almacenamiento de la plataforma

Realice las siguientes tareas antes de almacenar la plataforma al final de cada temporada de funcionamiento.

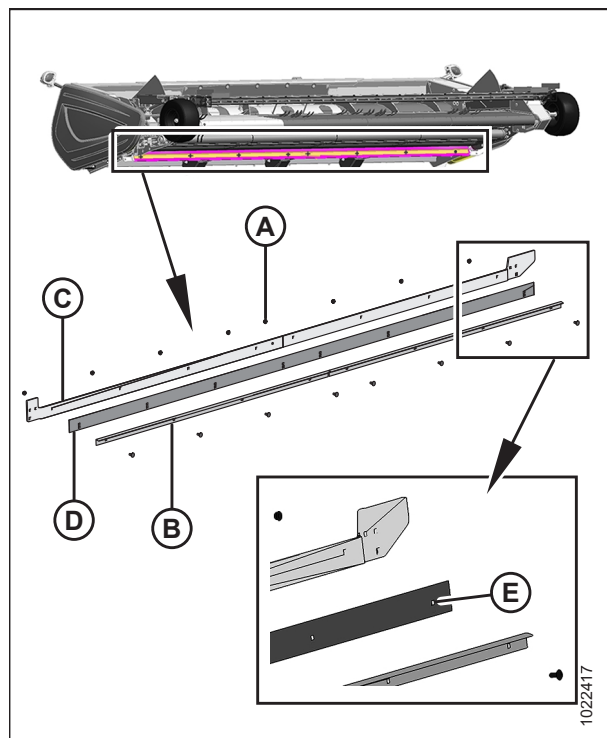

PRECAUCIÓN

Nunca utilice gasolina, nafta o productos inflamables para la limpieza. Estos materiales pueden ser tóxicos o inflamables.

1. Limpie la plataforma exhaustivamente.
2. Guarde la máquina en un lugar seco y protegido, de ser posible. Si la guarda afuera, siempre cúbrala con una tela a prueba de agua u otro material de protección.
3. Levante la plataforma y enganche las trabas de seguridad del cilindro de elevación de la plataforma en la cosechadora.
4. Use bloques debajo de la plataforma (si es posible) para quitar el peso de los neumáticos.
5. Vuelva a pintar todas las superficies gastadas o astilladas para prevenir el óxido.
6. Lubrique la plataforma exhaustivamente, y deje grasa en exceso en las juntas para mantener los rodamientos libres de humedad.
7. Aplique grasa a las roscas expuestas, barras del cilindro y superficies deslizantes de los componentes.
8. Verifique si hay componentes desgastados y repárelos según sea necesario.
9. Revise si hay componentes rotos, y encargue piezas de reemplazo a su concesionario. La reparación inmediata de estos artículos ahorrará tiempo y esfuerzo al comienzo de la próxima temporada.
10. Reemplace o ajuste cualquier pieza faltante o suelta. Consulte [8.1 Especificaciones del par de torsión, página 287](#).

Capítulo 4: Control automático de altura de la plataforma

4.1 Descripción general del sistema de control automático de altura de la plataforma

La función de control automático de altura de la plataforma (AHC) de MacDon funciona junto con la opción AHC, que se encuentra disponible en algunos modelos de cosechadoras.

NOTA:

Esta sección no se aplica a las cosechadoras Versatile.

Los sensores instalados en cada extremo de la plataforma de recolección PW8 envían una señal a la cosechadora, lo que le permite mantener una altura de corte uniforme a medida que la plataforma sigue el contorno del terreno.

Las plataformas de recolección PW8 vienen equipadas de fábrica con AHC. Sin embargo, antes de usar la función de AHC, debe realizar lo siguiente:

1. Asegúrese de que el rango de tensión de salida del sensor de AHC sea el adecuado para la cosechadora. Para obtener más información, consulte [4.4 Rango de tensión de salida del sensor de altura: requisitos de la cosechadora, página 106](#).
2. Prepare la cosechadora para usar la función de AHC.
3. Calibre el sistema de AHC para que la cosechadora pueda interpretar correctamente la información proveniente de los sensores de altura de la plataforma. Una vez finalizada la calibración, podrá utilizar la función de AHC en el campo. Para cada cosechadora, se pueden utilizar diferentes configuraciones para mejorar el rendimiento de la función de AHC de la plataforma.

NOTA:

Si la plataforma de recolección PW8 no está equipada para funcionar con un modelo específico de cosechadora, deberá instalar el kit de completación adecuado para la cosechadora. Los kits de completación traen las instrucciones para la instalación de los sensores de altura.

Consulte las siguientes instrucciones sobre su modelo específico de cosechadora.

- [4.5 Cosechadoras Case IH 5130/6130/7130 y 5140/6140/7140 de rango medio, página 112](#)
- [4.6 Cosechadoras Case IH 7010/8010, 7120/8120/9120, 7230/8230/9230 y 7240/8240/9240, página 120](#)
- [4.7 Cosechadoras John Deere Serie 60, página 129](#)
- [4.8 Cosechadoras John Deere Serie 70, página 136](#)
- [4.9 Cosechadoras John Deere Series S y T, página 140](#)
- [4.10 Cosechadoras New Holland Serie CX/CR \(Serie CR: modelo del año 2014 y anteriores\), página 150](#)
- [4.11 Cosechadoras New Holland \(Serie CR: modelo del año 2015 y posteriores\), página 159](#)

4.2 Operación del sensor del control automático de altura de la plataforma

Los sensores de posición suministrados con el sistema de control automático de altura de la plataforma (AHHC) tienen una resistencia variable de serie industrial de 1000 ohm (1 k), que consiste en una unidad sellada con un punto de conexión de tres clavijas (A) y dos orificios de montaje (B). Hay un cable de señal conectado internamente a un limpiador móvil (C) que arrastra una banda de filamentos de alta resistencia. Un brazo externo está unido al limpiador móvil (C) y, a medida que se mueve, el limpiador se mueve a través del filamento de resistencia para cambiar la resistencia en el cable de señal que cambia la tensión de salida. La resistencia a través de las clavijas de alimentación y de tierra debe ser de aproximadamente 100 ohm. Las tensiones operativas normales de la señal son 0,5-4,5 VDC o 5-95 % de la tensión disponible.

- Un sensor que funciona con una tensión de señal **por debajo del 5 %** se considera en cortocircuito.
- Un sensor con una tensión de señal **superior al 95 %** se considera abierto.
- Un cambio en la altura de la plataforma hará que cambie la señal de tensión.



Figura 4.1: Sensor de tipo de resistencia variable

4.3 Sensores de la altura de la plataforma

La plataforma de recolección PW8 está equipada con dos sensores de altura, uno en cada extremo de la plataforma. Los sensores de altura no necesitan mantenimiento, pero tal vez tengan que repararse o reemplazarse debido al desgaste y la rotura normales.

Los sensores tal vez necesiten calibrarse si hay problemas con el control de altura de recolección. Contáctese con el concesionario.

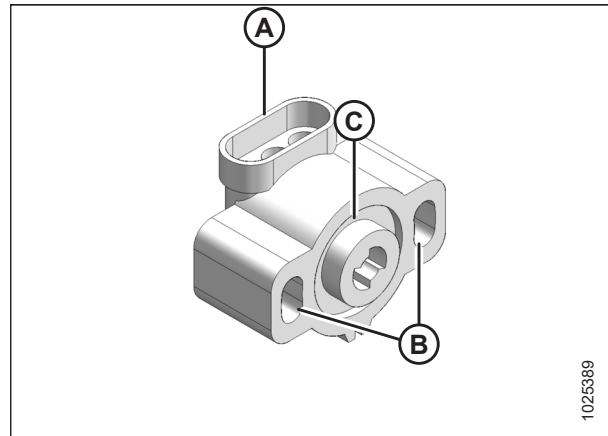
Figura 4.2: Sensores de altura

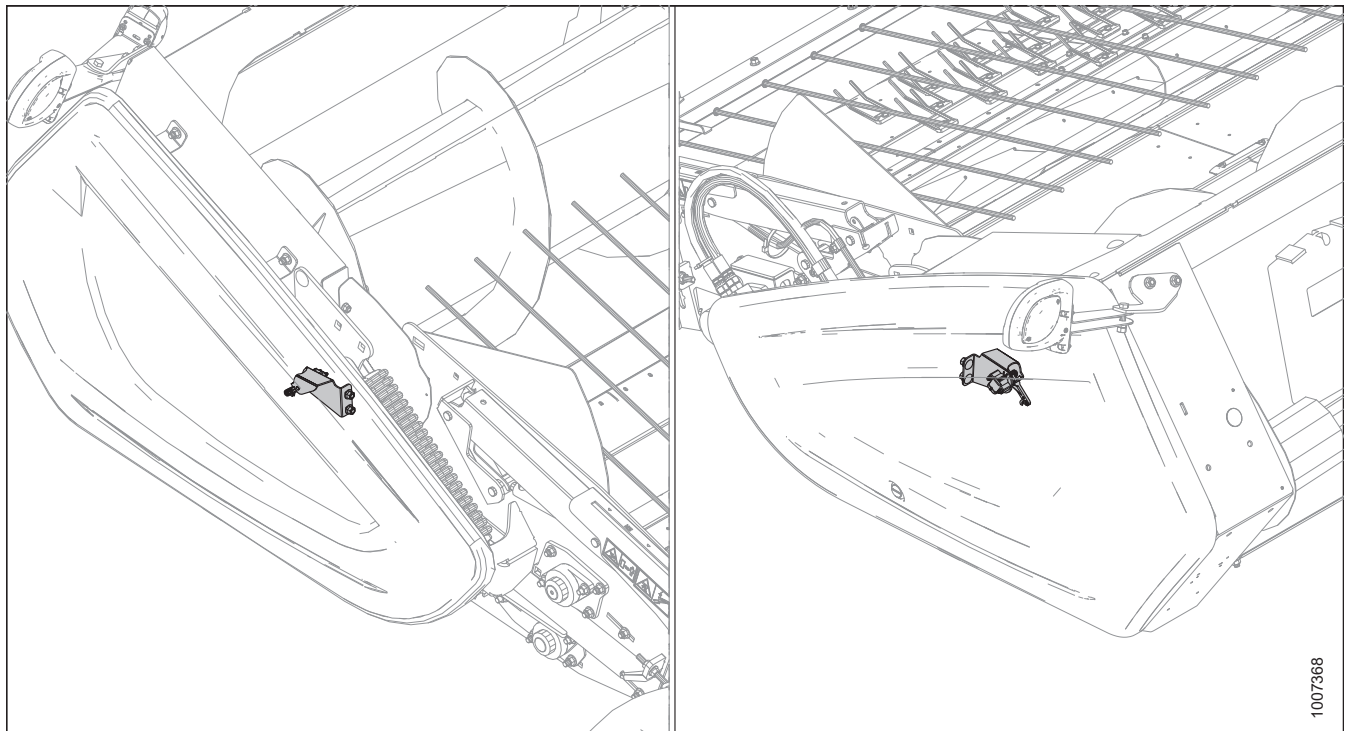

4.3.1 Extracción del ensamble del sensor de altura de la plataforma: lado izquierdo

ADVERTENCIA

Para evitar lesiones corporales o la muerte por un arranque inesperado de la máquina, siempre apague el motor y quite la llave del arranque antes de retirarse del asiento del operador por cualquier motivo.

1. Baje la plataforma hasta el suelo, apague la cosechadora y retire la llave del arranque.
2. Abra la tapa lateral izquierda. Consulte [3.3.1 Apertura de la tapa lateral izquierda, página 31](#).
3. Desconecte el arnés de cableado (A).
4. Empuje hacia arriba el clip del extremo de la varilla (B). Deslice la varilla de conexión (C) fuera del clip del extremo de la varilla (B).



Figura 4.3: Ensamblaje del sensor de altura de la plataforma; lado izquierdo

5. Retire las tuercas y los pernos (A).
6. Retire el sensor (B) y el brazo de control (C).

NOTA:

Registre la orientación del brazo de control para el reensamble.

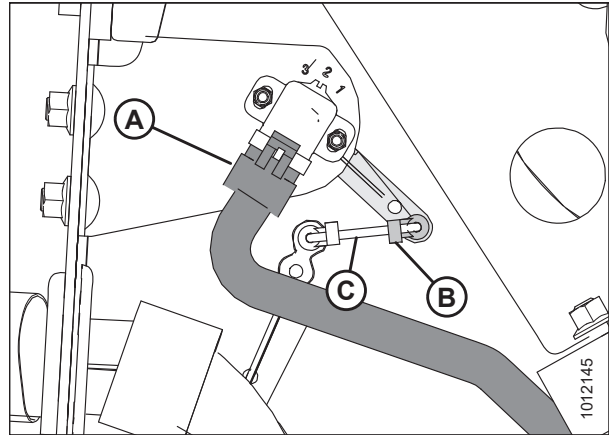

Figura 4.4: Ensamblaje del sensor de altura de la plataforma; lado izquierdo

4.3.2 Instalación del ensamble del sensor de altura de la plataforma: lado izquierdo

1. Instale el brazo de control (C). Asegúrese de que el lado plano apunte hacia la plataforma.
2. Instale el sensor (B), centre los pernos en las ranuras y asegúrelos con tuercas (A).

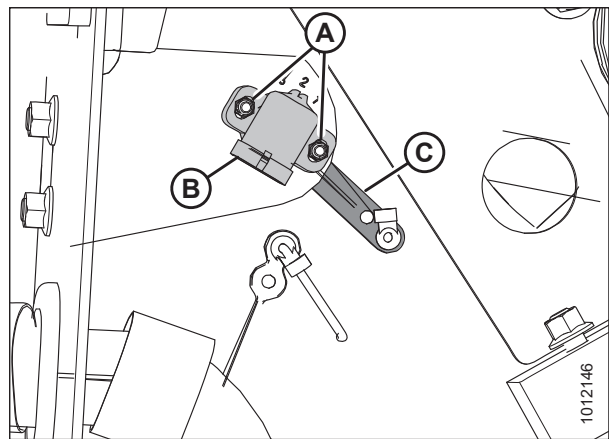

Figura 4.5: Ensamble del sensor de altura de la plataforma; lado izquierdo

3. Deslice la varilla de conexión (C) en el clip del extremo de la varilla. Asegure el clip del extremo de la varilla al presionarlo en la varilla de conexión (C).
4. Conecte el arnés de cableado (A).
5. Cierre la tapa lateral. Consulte [3.3.2 Cierre de la tapa lateral izquierda, página 32](#) para conocer las instrucciones.

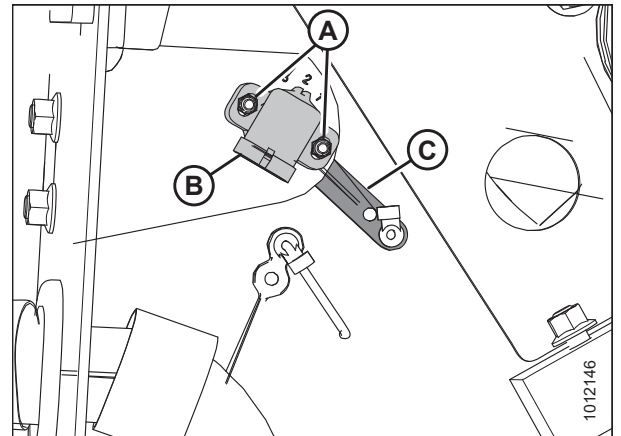

Figura 4.6: Ensamble del sensor de altura de la plataforma; lado izquierdo

4.3.3 Extracción del sistema de control de la altura de la plataforma: lado derecho

PELIGRO

Para evitar lesiones en el cuerpo o la muerte, a causa de un arranque inesperado o la caída de una máquina elevada, siempre detenga el motor y quite la llave antes de retirarse del asiento del operario, y siempre conecte las trabas de seguridad antes de colocarse debajo de la máquina por cualquier motivo.

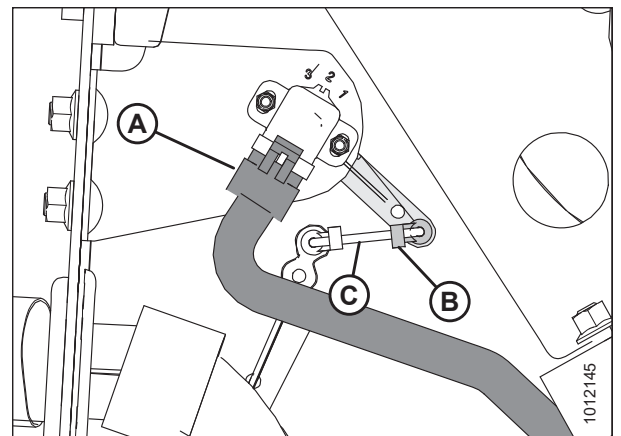
1. Levante el sujetador y enganche los soportes de seguridad del cilindro de elevación.
2. Baje la plataforma hasta el suelo, apague la cosechadora y retire la llave del arranque.
3. Ubique el panel de acceso en el interior del bastidor extremo derecho. Quite los dos pernos (A) del panel de acceso (B).
4. Quite el panel de acceso (B).



Figura 4.7: Panel de acceso del sistema de altura de la plataforma; lado derecho

5. Desconecte el arnés de cableado (A).
6. Empuje hacia arriba el clip del extremo de la varilla (B). Deslice la varilla de conexión (C) fuera del clip del extremo de la varilla (B).

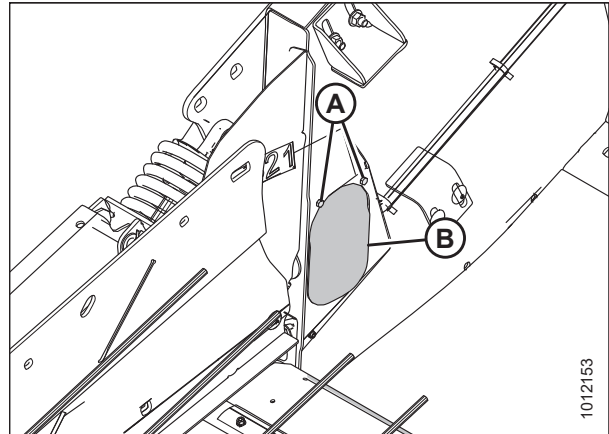

Figura 4.8: Ensamblaje del sensor de altura de la plataforma; lado derecho

CONTROL AUTOMÁTICO DE ALTURA DE LA PLATAFORMA

7. Retire las tuercas y los pernos (A).
8. Retire el sensor (B) y el brazo de control (C).

NOTA:

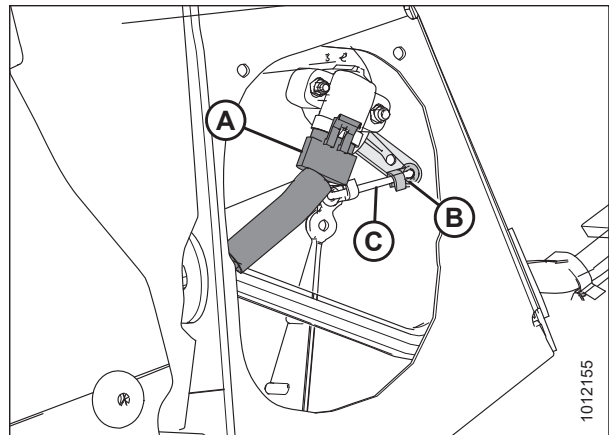
Registre la orientación del brazo de control para el reensamble.



Figura 4.9: Ensamble del sensor de altura de la plataforma; lado derecho

9. Ubique el tapón (A) en el lado exterior de la parte final y quite el tapón para obtener acceso a la tuerca (B) que sujeta el brazo de control largo al bastidor.
10. Retire la tuerca (B).

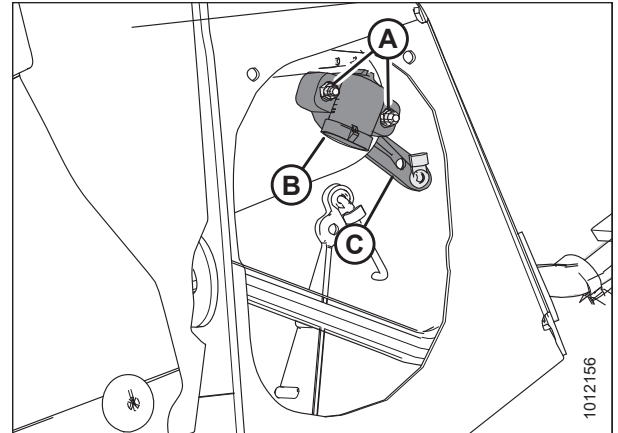

Figura 4.10: Parte final derecha

11. Retire el brazo de control largo (A) junto con la varilla de conexión, el clip del extremo de la varilla y el brazo de activación.

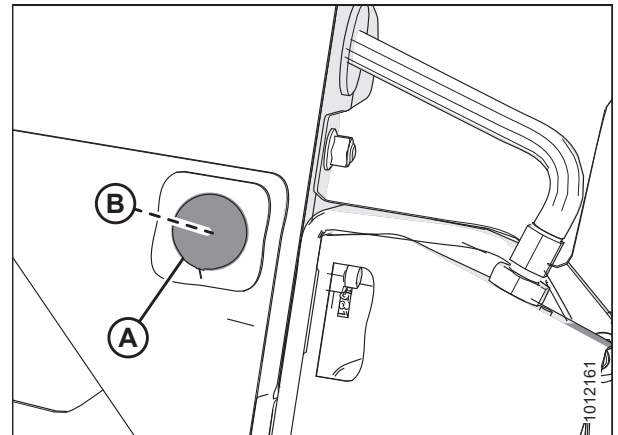

Figura 4.11: Ensamble del sensor de altura de la plataforma; lado derecho

4.3.4 Instalación del ensamble del sensor de altura de la plataforma: lado derecho

1. Instale el brazo de control largo (A) junto con la varilla de conexión, el clip del extremo de la varilla y el brazo de activación.

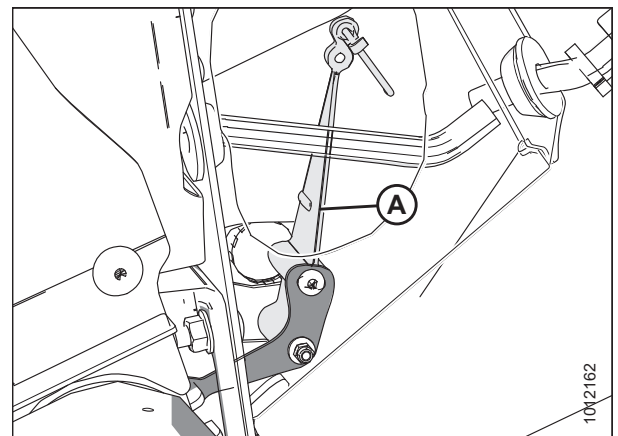

Figura 4.12: Ensamble del sensor de altura de la plataforma; lado derecho

2. Instale la tuerca (B).
3. Instale la clavija del orificio (A).

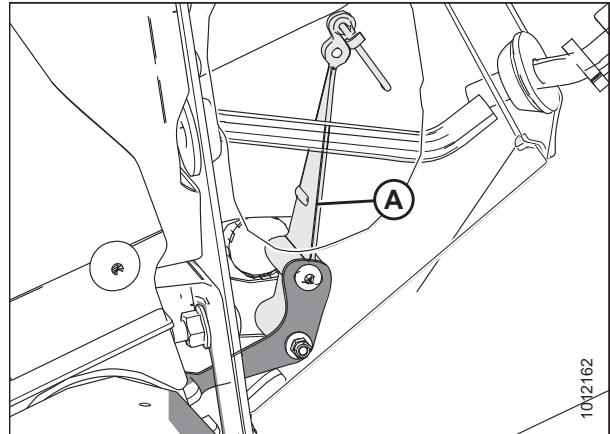

Figura 4.13: Parte final derecha

4. Instale el brazo de control (C). Asegúrese de que el lado plano apunte hacia la plataforma.
5. Instale el sensor (B), centre los pernos en las ranuras y asegúrelos con tuercas (A).

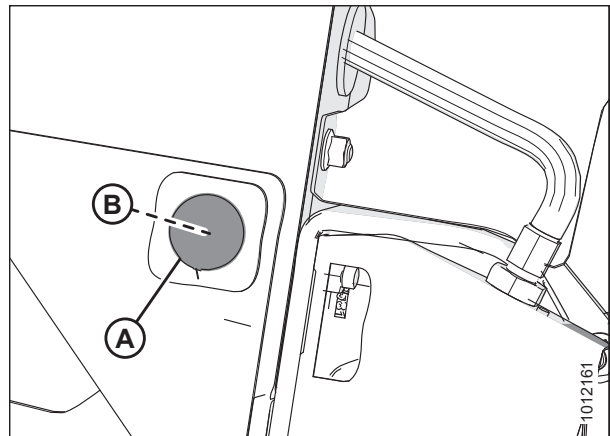

Figura 4.14: Ensamble del sensor de altura de la plataforma; lado derecho

CONTROL AUTOMÁTICO DE ALTURA DE LA PLATAFORMA

- Deslice la varilla de conexión (C) en el clip del extremo de la varilla. Asegure el clip del extremo de la varilla al presionarlo en la varilla de conexión (C).
- Conecte el arnés de cableado (A).

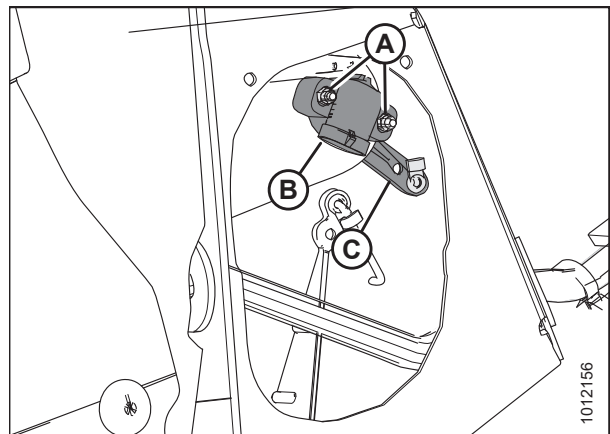

Figura 4.15: Ensamblaje del sensor de altura de la plataforma; lado derecho

- Instale el panel de acceso (B) y asegúrelo con pernos (A).

NOTA:

El sinfín se ha eliminado con fines ilustrativos.

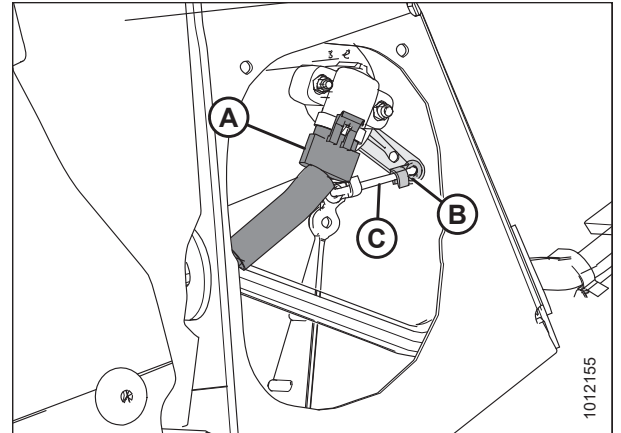

Figura 4.16: Panel de acceso

4.4 Rango de tensión de salida del sensor de altura: requisitos de la cosechadora

La salida del sensor de altura debe encontrarse dentro de un rango de tensión específico para cada cosechadora, o la función de control automático de altura de la plataforma (AHHC) no funcionará en forma adecuada.

Tabla 4.1 Rango de tensión de la cosechadora

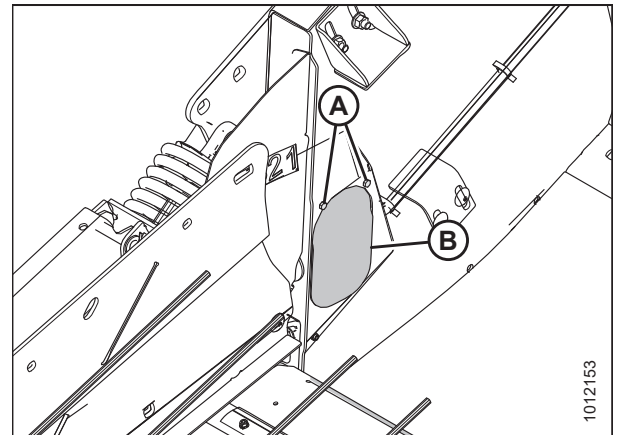
Cosechadora	Límite de tensión baja	Límite de tensión alta	Rango mínimo
Case IH 7/8010, 5/6/7088, 7/8/9120, 5/6/7130, 5/6/7140, 7/8/9230, 7/8/9240	0,7 V	4,3 V	2,5 V
John Deere Serie 60/70/S/T	0,7 V	4,3 V	2,5 V
New Holland CR/CX: sistema de 5 V	0,7 V	4,3 V	2,5 V
New Holland CR/CX: sistema de 10 V	3,0 V	7,0 V	4,1 a 4,4 V

NOTA:

Para obtener instrucciones sobre el control manual del rango de tensión, consulte [4.4.1 Verificación manual del rango de tensión, página 106](#).

4.4.1 Verificación manual del rango de tensión

En algunas cosechadoras, el rango de tensión de salida de los sensores de control automático de altura de la plataforma (AHHC) puede verificarse desde la cabina. Para obtener instrucciones, consulte el Manual del operador de la cosechadora, o las instrucciones de AHHC que aparecen más adelante en este documento.

1. Coloque la plataforma hasta que las ruedas estén aproximadamente a 150 mm (6 pulg.) sobre el nivel del suelo.

NOTA:

Asegúrese de que el resorte de flotación esté completamente extendido. Consulte .Si el resorte de flotación no está totalmente extendido durante los dos pasos siguientes, la tensión podría salirse de su rango durante la operación y provocar una falla del sistema de AHHC.

2. Apague la cosechadora. Coloque la llave de modo que se suministre energía a los sensores.
3. Abra la tapa lateral izquierda. Para obtener instrucciones, consulte [3.3.1 Apertura de la tapa lateral izquierda, página 31](#).

CONTROL AUTOMÁTICO DE ALTURA DE LA PLATAFORMA

4. Ubique el sensor de altura izquierdo (A).

NOTA:

El sensor y el conector pueden no ser exactamente como se muestran.

5. Con el conector en el sensor, mida la tensión entre el cable de señal color naranja (B) en posición media en el conector, y el cable a tierra marrón (C) en un lado del conector. Esta es la tensión máxima para el sensor izquierdo.



Figura 4.17: Sensor de altura derecho

6. Ubique el panel de acceso (A) en el interior del bastidor de la parte final derecha.

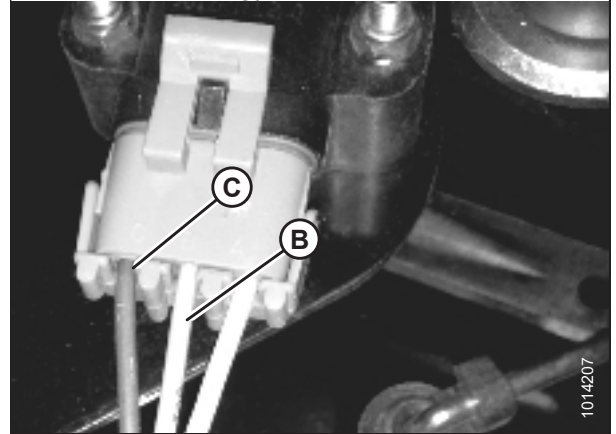
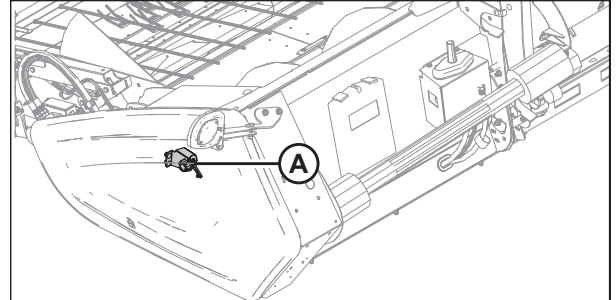

Figura 4.18: Panel de acceso derecho

CONTROL AUTOMÁTICO DE ALTURA DE LA PLATAFORMA

- Quite los dos pernos (A) y el panel de acceso (B).

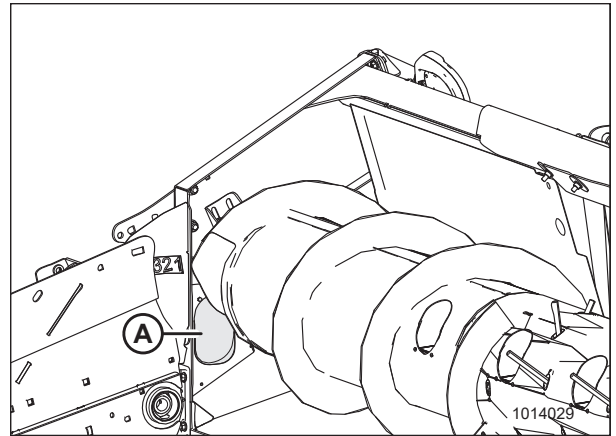

Figura 4.19: Panel de acceso: lado derecho

- Ubique el sensor de altura derecho (A).

NOTA:

Es posible que el sensor no sea exactamente como se muestra, y que la vista del arnés se encuentre en el lado interno de la parte final.

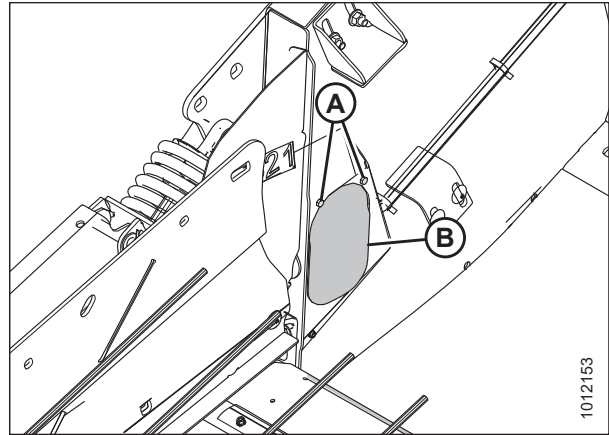
- Con el conector en el sensor, mida la tensión entre el cable de señal color naranja (B) en posición media en el conector, y el cable a tierra color marrón (C) en un lado del conector. Esta es la tensión máxima para el sensor derecho.
- Encienda la cosechadora y baje completamente el embocador de la cosechadora. Los resortes de flotación deben estar completamente comprimidos. Apague la cosechadora y coloque la llave de modo que se suministre energía a los sensores.
- Repita las mediciones de tensión para ambos sensores. Estas son las tensiones mínimas.



Figura 4.20: Sensor de altura derecho

- Compare las mediciones de tensión con los valores especificados. Consulte las instrucciones en [4.4 Rango de tensión de salida del sensor de altura: requisitos de la cosechadora, página 106](#).
- Si la tensión del sensor está fuera de los límites bajo y alto, o si el rango de tensión es menor que el valor especificado, debe realizar ajustes. Consulte las instrucciones en [4.4.2 Ajuste del rango de tensión del control de altura de la plataforma: lado izquierdo, página 109](#) o en [4.4.3 Ajuste del rango de tensión del sensor de altura de la plataforma: lado derecho, página 110](#).

4.4.2 Ajuste del rango de tensión del control de altura de la plataforma: lado izquierdo

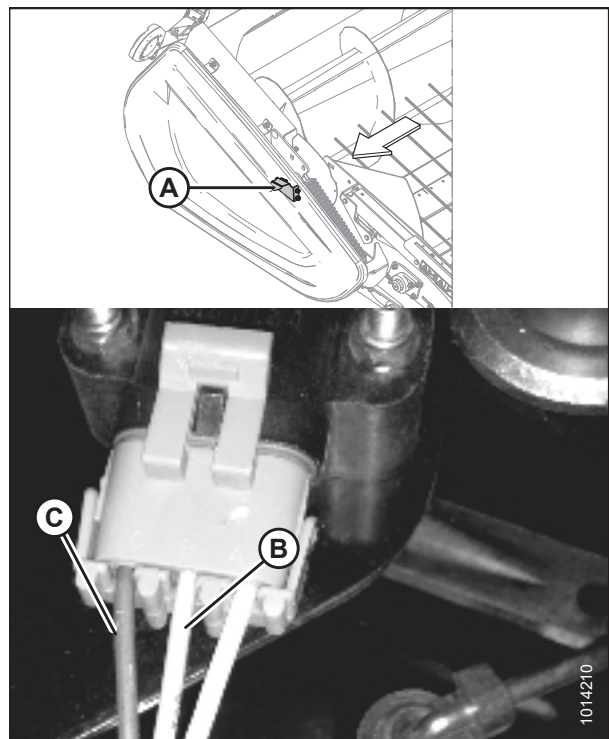

ADVERTENCIA

Para evitar lesiones corporales o la muerte por un arranque inesperado de la máquina, siempre apague el motor y quite la llave del arranque antes de retirarse del asiento del operador por cualquier motivo.

1. Baje la plataforma hasta el suelo, apague la cosechadora y retire la llave del arranque.
2. Abra la tapa lateral izquierda. Consulte las instrucciones en [3.3.1 Apertura de la tapa lateral izquierda, página 31](#).
3. Afloje las tuercas (A).
4. Gire el control (B) hasta que se obtenga el rango de tensión deseado. Consulte las instrucciones en [4.4 Rango de tensión de salida del sensor de altura: requisitos de la cosechadora, página 106](#).

NOTA:

Si el rango de tensión es demasiado grande o demasiado pequeño, tal vez tenga que volver a ubicar la varilla de conexión (C) en otro orificio del brazo de control del sensor (D). Si no funciona, vuelva a ubicar la varilla de conexión (C) en otro orificio del brazo de control del sensor (E).

5. Ajuste las tuercas (A).
6. Cierre la tapa lateral. Consulte las instrucciones en [3.3.2 Cierre de la tapa lateral izquierda, página 32](#).



Figura 4.21: Ensamblaje del sensor de altura de la plataforma; lado izquierdo

4.4.3 Ajuste del rango de tensión del sensor de altura de la plataforma: lado derecho

⚠ PELIGRO

Para evitar lesiones en el cuerpo o la muerte, a causa de un arranque inesperado o la caída de una máquina elevada, siempre detenga el motor y quite la llave antes de retirarse del asiento del operario, y siempre conecte las trabas de seguridad antes de colocarse debajo de la máquina por cualquier motivo.

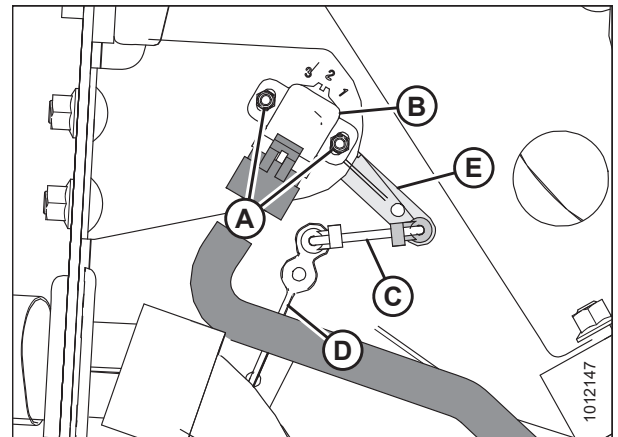
1. Levante el sujetador y enganche los soportes de seguridad del cilindro de elevación.
2. Baje la plataforma hasta el suelo, apague la cosechadora y retire la llave del arranque.
3. Ubique el panel de acceso (A) en el interior del bastidor de la parte final derecha.



Figura 4.22: Panel de acceso: lado derecho

4. Quite los dos pernos (A) y el panel de acceso (B).

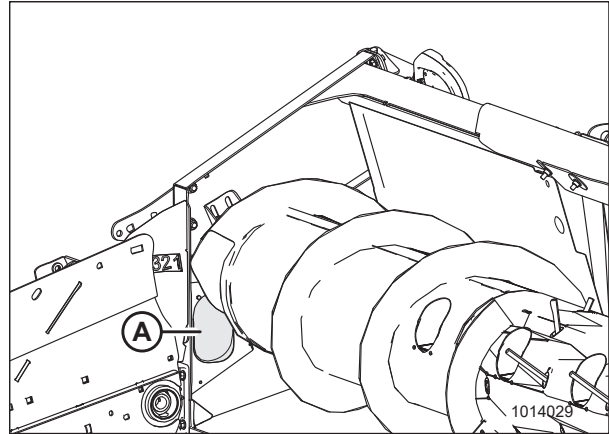

Figura 4.23: Panel de acceso: lado derecho

CONTROL AUTOMÁTICO DE ALTURA DE LA PLATAFORMA

- Afloje las tuercas (A).
- Gire el sensor (B) hasta que se obtenga el rango de tensión deseado. Consulte las instrucciones en *4.4 Rango de tensión de salida del sensor de altura: requisitos de la cosechadora, página 106*.

NOTA:

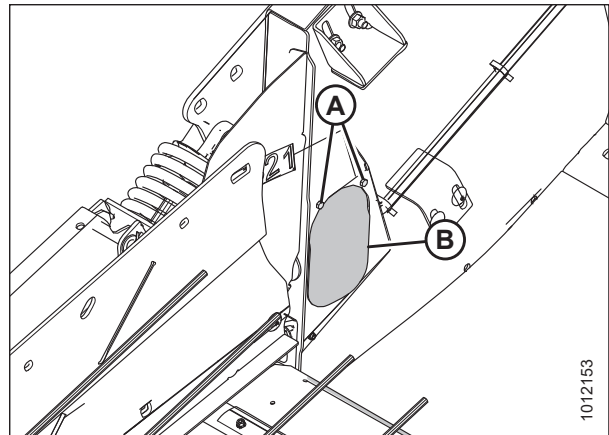
Si el rango de tensión es demasiado grande o demasiado pequeño, tal vez tenga que volver a ubicar la varilla de conexión (C) en otro orificio del brazo de control del sensor (D). Si no funciona, vuelva a ubicar la varilla de conexión (C) en otro orificio del brazo de control del sensor (E).

- Ajuste las tuercas (A).
- Tras completar el proceso, instale el panel de acceso (B) y asegúrelo con pernos (A).

NOTA:

El sinfín se ha quitado de las ilustraciones para mayor claridad.



Figura 4.24: Ensamblaje del sensor de altura de la plataforma; lado derecho



Figura 4.25: Panel de acceso: lado derecho

4.5 Cosechadoras Case IH 5130/6130/7130 y 5140/6140/7140 de rango medio

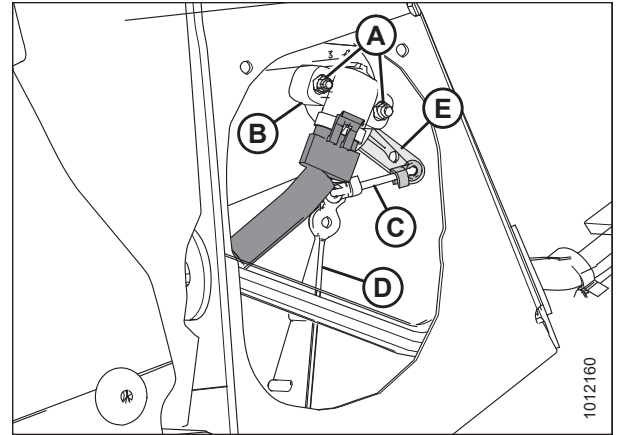
4.5.1 Configuración de la plataforma en la pantalla de la cosechadora (Case IH 5130/6130/7130; 5140/6140/7140)

1. En la página principal de la pantalla de la cosechadora, seleccione CAJA DE HERRAMIENTAS (A).

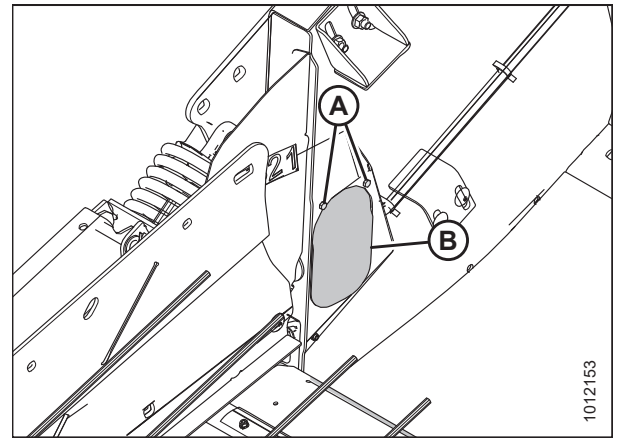

Figura 4.26: Pantalla de la cosechadora Case IH

2. Seleccione la pestaña PLATAFORMA 1 (A). Aparece la página CONFIGURACIÓN DE LA PLATAFORMA.
3. Desde el menú TIPO DE CORTE (B), seleccione PLATAFORMA.

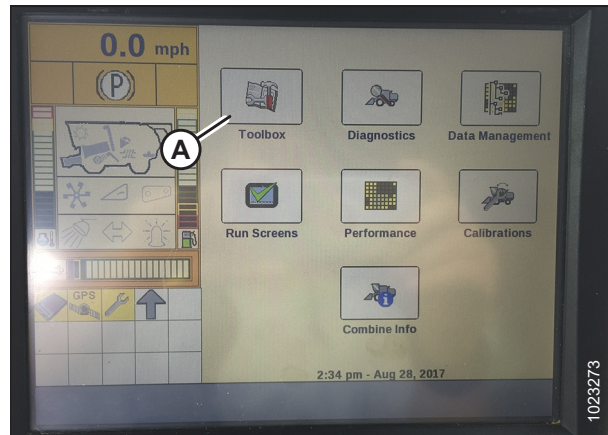

Figura 4.27: Pantalla de la cosechadora Case IH

4. Seleccione la pestaña PLATAFORMA 2 (A). Aparece la página CONFIGURACIÓN DE LA PLATAFORMA 2.
5. Desde el menú FLOTACIÓN A PRESIÓN DE LA PLATAFORMA (B), seleccione NO INSTALADO.

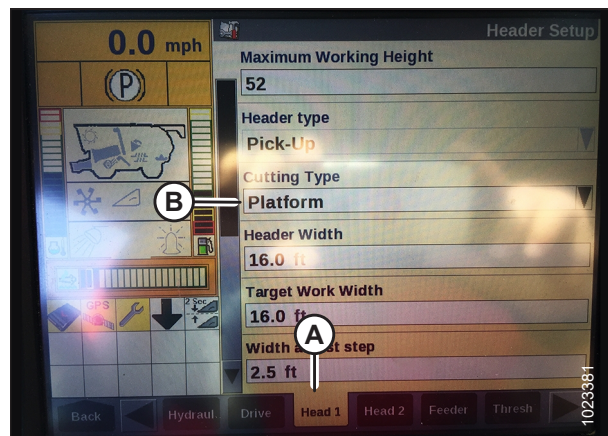

Figura 4.28: Pantalla de la cosechadora Case IH

CONTROL AUTOMÁTICO DE ALTURA DE LA PLATAFORMA

6. Desde el menú TIPO DE MANDO CORREA (A), seleccione
 - 1: para la mayoría de los recolectores
 - 2: para los recolectores con rastrillo de 4,9 m (16 pies)
 - 3: para los recolectores SwathMaster

NOTA:

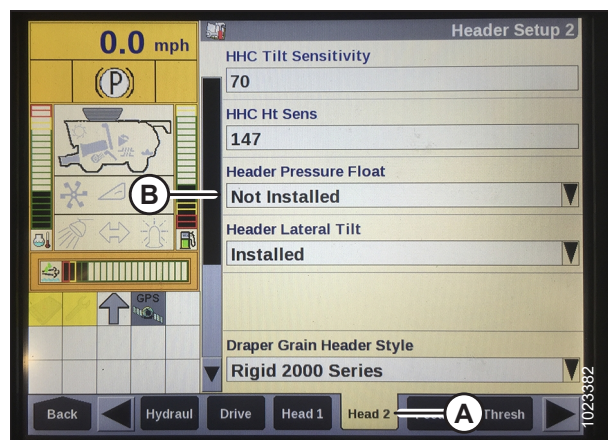
La selección adecuada del mando de correa optimiza la velocidad de la correa automática a la velocidad de avance.



Figura 4.29: Pantalla de la cosechadora Case IH

4.5.2 Verificación del rango de tensión desde la cabina de la cosechadora (Case IH 5130/6130/7130; 5140/6140/7140)

NOTA:

Es posible que se hayan producido cambios en los controles o pantallas de la cosechadora desde que se publicó este documento. Consulte el Manual del operador de la cosechadora para obtener las actualizaciones.

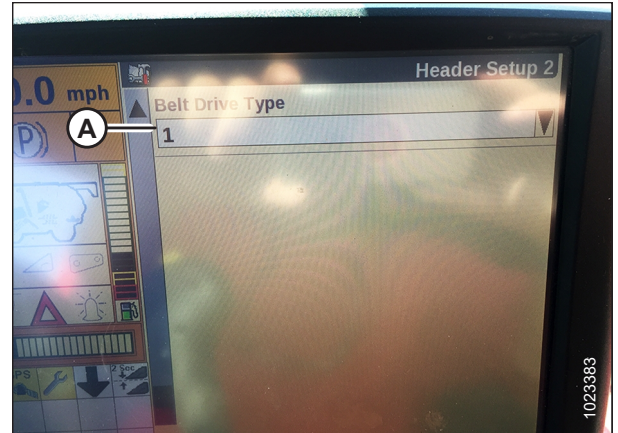
⚠ PRECAUCIÓN

Controle que no haya ningún transeúnte en el área.

1. Eleve la plataforma hasta que las ruedas se encuentren a 150 mm (6 pulgadas) sobre el nivel del suelo.
2. En la página principal de la pantalla de la cosechadora, seleccione DIAGNÓSTICOS (A). Se abre la página DIAGNÓSTICO.



Figura 4.30: Pantalla de la cosechadora Case IH

3. Seleccione CONFIGURACIÓN (A). Se abre la página CONFIGURACIÓN.
4. En el menú GRUPO (B), seleccione PLATAFORMA.

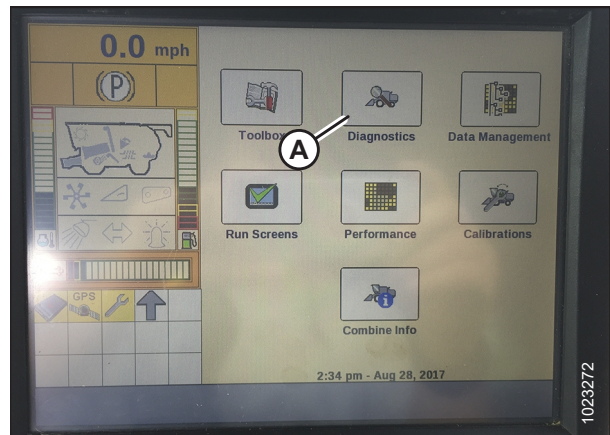

Figura 4.31: Pantalla de la cosechadora Case IH

CONTROL AUTOMÁTICO DE ALTURA DE LA PLATAFORMA

5. En el menú PARÁMETRO, seleccione SENSOR DE ALTURA/ INCLINACIÓN DEL LADO IZQUIERDO (A).

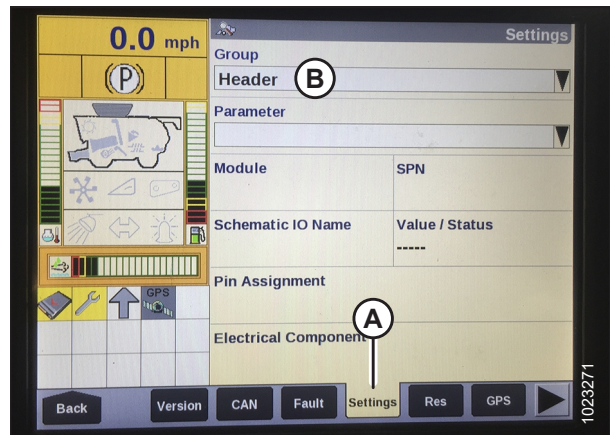

Figura 4.32: Pantalla de la cosechadora Case IH

6. La página CONFIGURACIÓN se actualiza para mostrar la tensión en el campo VALOR/ESTADO (A). Baje el alimentador completamente, y luego levántelo a 305 mm (12 pulgs.) del suelo para ver el rango completo de lecturas de tensión.
7. Si la tensión del sensor no se encuentra entre los límites bajo y alto que se muestran en [4.4 Rango de tensión de salida del sensor de altura: requisitos de la cosechadora, página 106](#), o si el rango entre los límites inferiores y superiores es insuficiente, necesitará realizar ajustes. Consulte las instrucciones en [4.4.2 Ajuste del rango de tensión del control de altura de la plataforma: lado izquierdo, página 109](#) y [4.4.3 Ajuste del rango de tensión del sensor de altura de la plataforma: lado derecho, página 110](#).

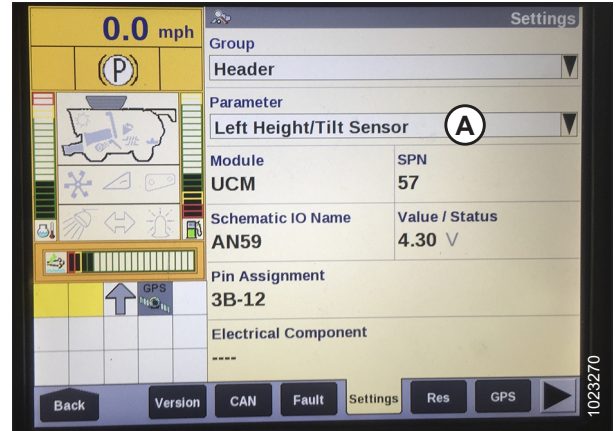

Figura 4.33: Pantalla de la cosechadora Case IH

4.5.3 Calibración del control de altura automática de la plataforma (Case IH 5130/6130/7130; 5140/6140/7140)

NOTA:

Este procedimiento se aplica a cosechadoras con una versión de software anterior a 28,00. Para instrucciones sobre cómo calibrar el AHHC para cosechadoras con una versión de software 28,00 o posterior, consulte [4.6.4 Calibración del sistema de control automático de altura de la plataforma \(cosechadoras Case IH con versión de software 28.00 o superior\)](#), página 126.

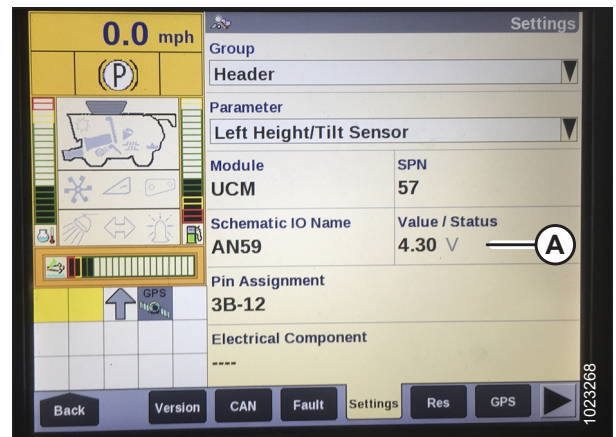
NOTA:

Es posible que se hayan producido cambios en los controles o pantallas de la cosechadora desde que se publicó este documento. Consulte el Manual del operador de la cosechadora para obtener las actualizaciones.

1. Asegúrese de que todas las conexiones de la plataforma estén hechas.
2. Baje al máximo el alimentador de la cosechadora (la plataforma dejará de moverse).
3. Mantenga presionado el botón ABAJO durante 2 segundos.
4. Presione el botón ELEVAR y manténgalo presionado hasta que el alimentador se desplace completamente hacia arriba. Se detendrá 61 cm (2 pies) sobre el suelo durante cinco segundos, luego continuará la elevación. Esto es un indicio de que la calibración fue exitosa.



Figura 4.34: Calibración de la altura automática de la plataforma

4.5.4 Configuración de altura de corte preconfigurada (Case IH 5130/6130/7130; 5140/6140/7140)

Para configurar la altura de corte predefinida, siga estos pasos:

NOTA:

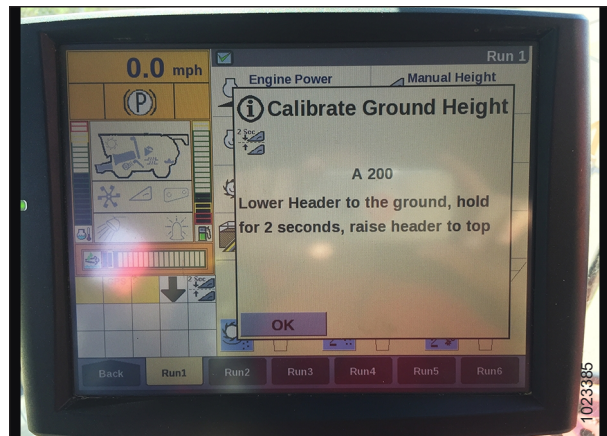
Es posible que se hayan producido cambios en los controles o pantallas de la cosechadora desde que se publicó este documento. Consulte el Manual del operador de la cosechadora para obtener las actualizaciones.

⚠ PRECAUCIÓN

Controle que no haya ningún transeúnte en el área.

1. Acople el separador y la plataforma.
2. Levante o baje manualmente la plataforma a la altura de corte deseada.
3. Presione 1 en el botón (A). Una luz amarilla al lado del botón se iluminará.
4. Levante o baje manualmente la plataforma a una segunda altura de corte deseada.
5. Presione 2 en el botón (A). Una luz amarilla al lado del botón se iluminará.



Figura 4.35: Consola de la cosechadora Case



Figura 4.36: Consola de la cosechadora Case

CONTROL AUTOMÁTICO DE ALTURA DE LA PLATAFORMA

Las flechas hacia arriba y hacia abajo ahora deberían aparecer en el cuadro ALTURA MANUAL (A) en la página EJECUCIÓN 1 en la pantalla de la cosechadora. Esto indica que el control automático de altura de la plataforma (AHHC) está funcionando.



Figura 4.37: Pantalla de la cosechadora Case - Página de ejecución 1

6. Para habilitar las preconfiguraciones, active el botón AHHC (A) para colocar la plataforma en el suelo. Para habilitar la primera preconfiguración, presione el botón una vez. Para habilitar la segunda preconfiguración, presione el botón dos veces.

Para levantar la plataforma a la altura máxima de trabajo, mantenga presionado el botón SHIFT en la parte posterior del joystick mientras presiona el botón AHHC (A).

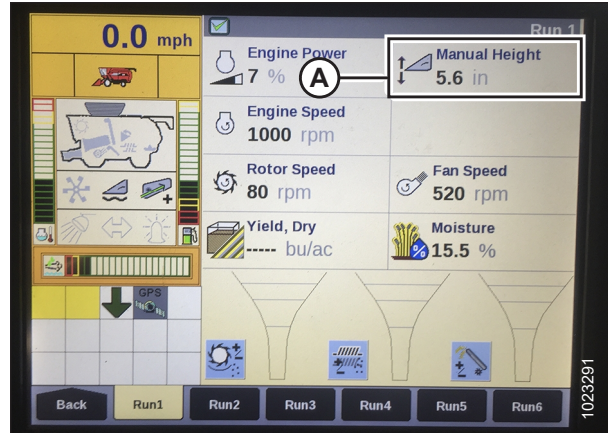

Figura 4.38: Palanca de mando de la cosechadora Case

7. La altura máxima de trabajo se puede ajustar en la página CONFIGURACIÓN DE PLATAFORMA en la pantalla de la cosechadora. Ingrese la altura deseada en el campo ALTURA MÁXIMA DE TRABAJO (A).



Figura 4.39: Pantalla de la cosechadora Case - Página de configuración de la plataforma

CONTROL AUTOMÁTICO DE ALTURA DE LA PLATAFORMA

8. Si necesita cambiar la posición de una de las preconfiguraciones, puede ajustar esta configuración con el botón (A) en la consola de la cosechadora.

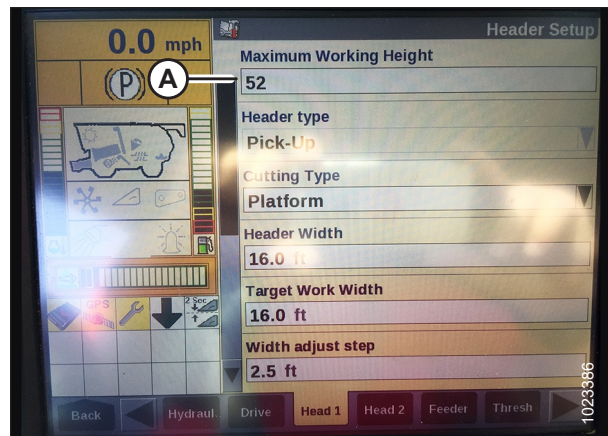

Figura 4.40: Consola de la cosechadora Case

4.6 Cosechadoras Case IH 7010/8010, 7120/8120/9120, 7230/8230/9230 y 7240/8240/9240

4.6.1 Control del rango de tensión desde la cabina de la cosechadora (Case 8010)

NOTA:

Es posible que se hayan producido cambios en los controles o pantallas de la cosechadora desde que se publicó este documento. Consulte el Manual del operador de la cosechadora para obtener las actualizaciones.

PRECAUCIÓN

Controle que no haya ningún transeúnte en el área.

1. Eleve la plataforma hasta que las ruedas se encuentren a 150 mm (6 pulgadas) sobre el nivel del suelo.
2. Seleccione DIAG (A) en la página principal de la pantalla universal. Aparece la página DIAG.



Figura 4.41: Pantalla de cosechadora Case 8010

3. Seleccione SUBSISTEMA (A). Aparece la página SUBSISTEMA.

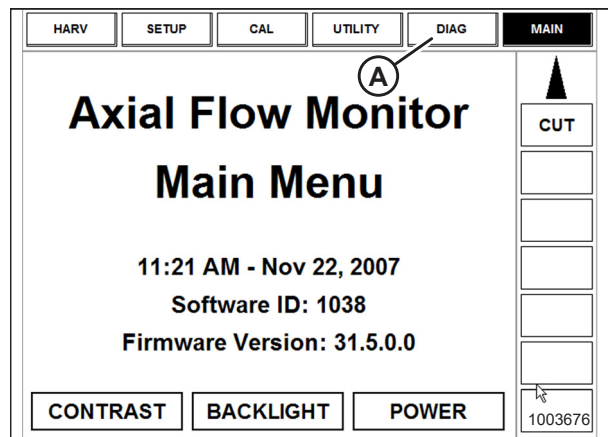

Figura 4.42: Pantalla de cosechadora Case 8010

CONTROL AUTOMÁTICO DE ALTURA DE LA PLATAFORMA

4. Seleccione ALTURA/INCLINACIÓN DE LA PLATAFORMA (A). Aparece la página SENSOR.

ESC					ENTER
AFS	HDR HEIGHT/TILT	SIEVE			
BRAKES	HEADER	THRESHING			
CLEANING	HYDRAULIC	THRESHING ROTOR			
ENGINE	LIGHTS	TRANSMISSION			
FEEDER	OPERATOR CONTROL	UNLOADING			
GRAIN HANDLING	RESIDUE	VOLTAGE			
GROUND DRIVE	RHM LAMP		1003678		

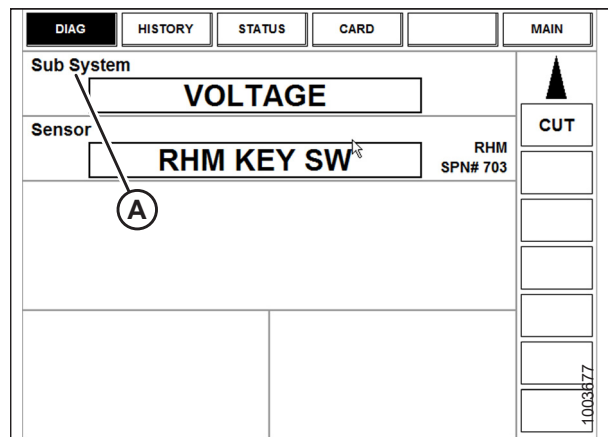
Figura 4.43: Pantalla de cosechadora Case 8010

5. Seleccione SENSOR IZQUIERDO (A). Se muestra la tensión exacta. Eleve y baje la plataforma para ver el rango completo de las lecturas de tensión.

ESC		◀	▶		ENTER
ACCUMULATOR VLV	LIFT PRESS SEN	RT CENTER SEN			
ADJ DEC SW	LOWER SW	SET HEIGHT #1 SW			
ADJ INC SW	LOWER VLV	SET HEIGHT #2 SW			
FEEDER POS SEN	RAISE SW	TILT ANGLE SEN			
HHC RESUME SW	RAISE VLV	TILT CCW SW			
LEFT SEN	RAISELOW ISENSE	TILT CCW VLV			
LFT CENTER SEN	RIGHT SEN	TILT CW SW			

Figura 4.44: Pantalla de cosechadora Case 8010

6. Si la tensión del sensor no está dentro de los límites inferior y superior mostrados en [4.4 Rango de tensión de salida del sensor de altura: requisitos de la cosechadora, página 106](#), o si el rango entre los límites superior e inferior es insuficiente, deberá realizar ajustes. Consulte las instrucciones en [4.4.2 Ajuste del rango de tensión del control de altura de la plataforma: lado izquierdo, página 109](#) y [4.4.3 Ajuste del rango de tensión del sensor de altura de la plataforma: lado derecho, página 110](#).



Figura 4.45: Pantalla de cosechadora Case 8010

4.6.2 Verificación del rango de tensión desde la cabina de la cosechadora (Case IH 7010/8010; 7120/8120/9120; 7230/8230/9230; 7240/8240/9240)

NOTA:

Es posible que se hayan producido cambios en los controles o pantallas de la cosechadora desde que se publicó este documento. Consulte el Manual del operador de la cosechadora para obtener las actualizaciones.

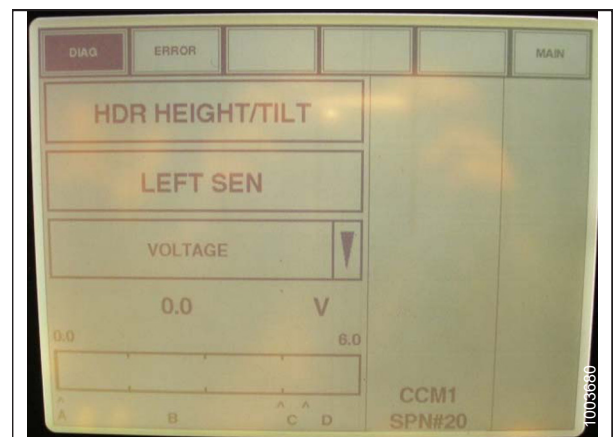
PRECAUCIÓN

Controle que no haya ningún transeúnte en el área.

1. Eleve la plataforma hasta que las ruedas se encuentren a 150 mm (6 pulgadas) sobre el nivel del suelo.
2. Seleccione DIAGNÓSTICO (A) en la página PRINCIPAL. Se abre la página DIAGNÓSTICO.
3. Seleccione CONFIGURACIÓN. Se abre la página CONFIGURACIÓN.



Figura 4.46: Pantalla de la cosechadora Case IH

4. Seleccione la flecha GRUPO (A). Se muestra el cuadro de diálogo GRUPO.

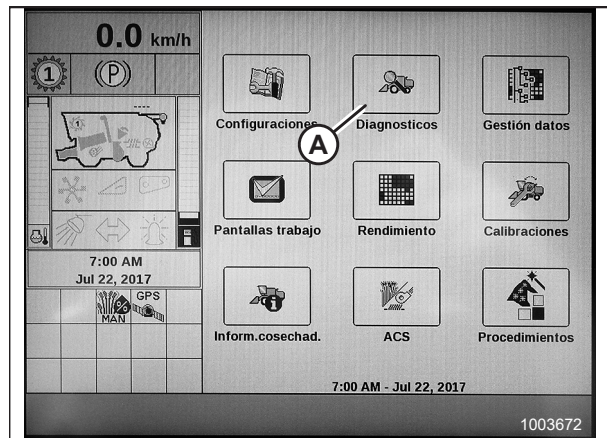

Figura 4.47: Pantalla de la cosechadora Case IH

CONTROL AUTOMÁTICO DE ALTURA DE LA PLATAFORMA

5. Seleccione ALTURA/INCLINACIÓN DE LA PLATAFORMA (A). Se abre la página PARÁMETRO.

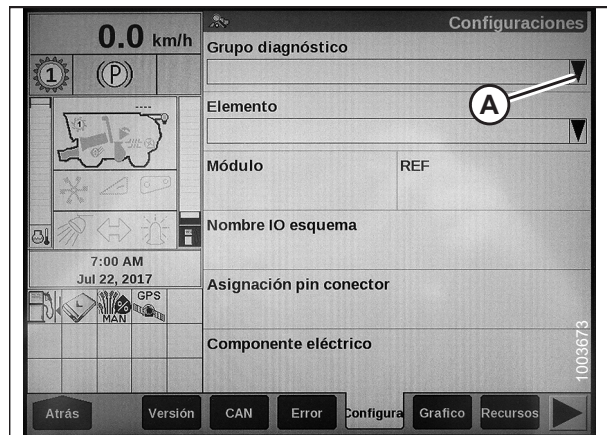

Figura 4.48: Pantalla de la cosechadora Case IH

6. Seleccione SENSOR DE ALTURA DEL LADO IZQUIERDO DE LA PLATAFORMA (A) y luego seleccione el botón GRÁFICO (B). La tensión exacta se muestra en la parte superior de la página. Eleve y baje la plataforma para ver el rango completo de las lecturas de tensión.
7. Si la tensión del sensor no está dentro de los límites alto y bajo mostrados en [4.4 Rango de tensión de salida del sensor de altura: requisitos de la cosechadora, página 106](#) o si el rango entre los límites alto y bajo es insuficiente, realice ajustes. Consulte las instrucciones en [4.4.2 Ajuste del rango de tensión del control de altura de la plataforma: lado izquierdo, página 109](#) y [4.4.3 Ajuste del rango de tensión del sensor de altura de la plataforma: lado derecho, página 110](#).

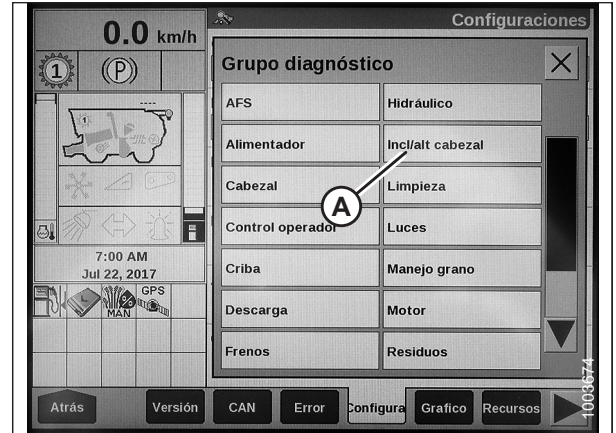

Figura 4.49: Pantalla de la cosechadora Case IH

4.6.3 Calibración del control automático de altura de la plataforma (Case IH 7010/8010; 7120/8120/9120; 7230/8230/9230; 7240/8240/9240)

NOTA:

Este procedimiento se aplica a cosechadoras con una versión de software anterior a 28,00. Para instrucciones sobre cómo calibrar el AHHC para cosechadoras con una versión de software 28,00 o posterior, consulte [4.6.4 Calibración del sistema de control automático de altura de la plataforma \(cosechadoras Case IH con versión de software 28.00 o superior\)](#), página 126.

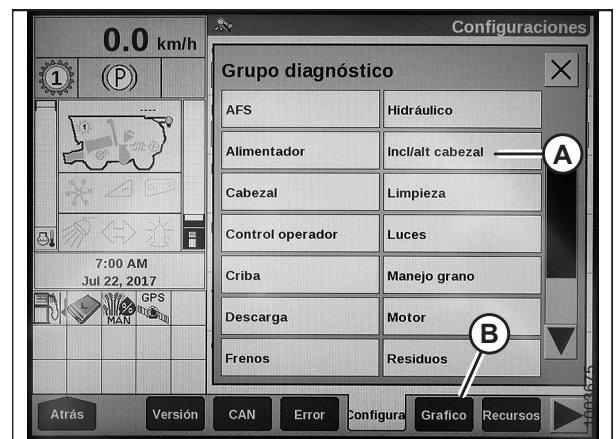
NOTA:

Es posible que se hayan producido cambios en los controles o las pantallas de la cosechadora desde que se publicó este documento. Consulte el Manual del operario de la cosechadora para obtener las actualizaciones.

1. Asegúrese de que estén realizadas todas las conexiones eléctricas e hidráulicas de la plataforma.
2. En la página PRINCIPAL, CAJA DE HERRAMIENTAS y luego PLATAFORMA.
3. Configure el ESTILO DE PLATAFORMA apropiado.



Figura 4.50: Pantalla de la cosechadora Case IH

4. Configure la PENDIENTE DE VELOCIDAD AUTOMÁTICA DEL MOLINETE.
5. Configure la FLOTACIÓN A PRESIÓN DE LA PLATAFORMA como NO (A) (si está incluida) y asegúrese de que el MANDO DEL MOLINETE sea HIDRÁULICO (B).

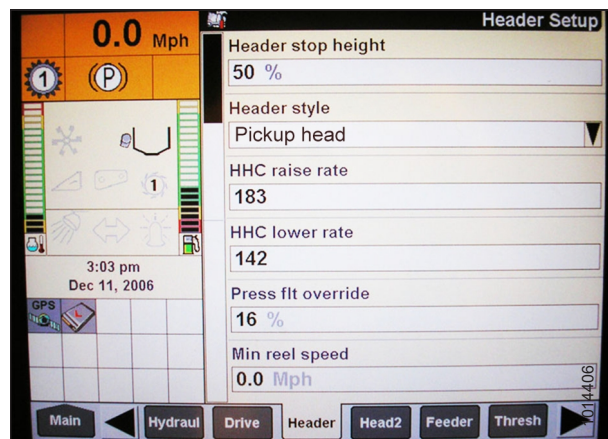

Figura 4.51: Pantalla de la cosechadora Case IH

CONTROL AUTOMÁTICO DE ALTURA DE LA PLATAFORMA

6. Seleccione SÍ (A) en la lista AVANCE-RETROCESO DEL MOLINETE (si corresponde).
7. Configure SENSIBILIDAD DE ALTURA (B) en el valor deseado. El punto de inicio recomendado es 180.

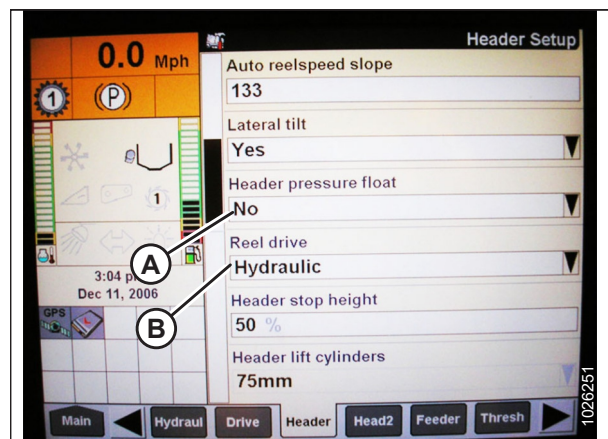

Figura 4.52: Pantalla de la cosechadora Case IH

8. Seleccione SÍ para CONTROL DE AVANCE-RETROCESO (A) y INCLINACIÓN DE AVANCE-RETROCESO DE LA PLATAFORMA (B), cuando corresponda.

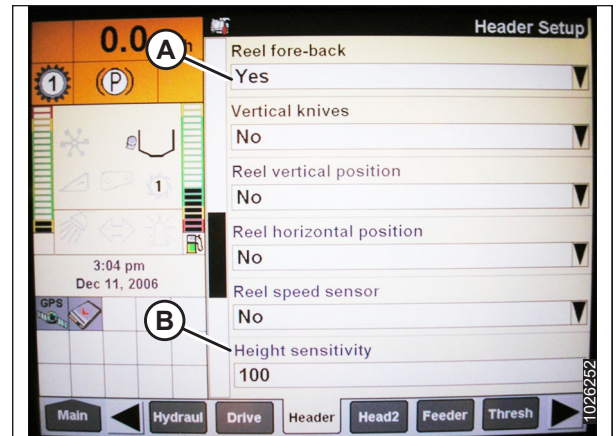

Figura 4.53: Pantalla de la cosechadora Case IH

9. Seleccione la pestaña PLATAFORMA 2 en la parte inferior de la página.
10. Asegúrese de que RECOLECTORA (A) esté seleccionado en la lista TIPO DE PLATAFORMA.

NOTA:

Si el resistor de reconocimiento está insertado en el arnés de la plataforma, no podrá modificar el tipo de la plataforma.

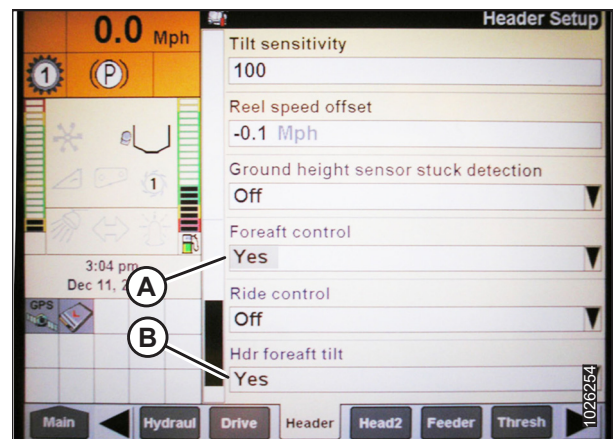
11. Configure el tipo de corte como PLATAFORMA (B).
12. Configure el ANCHO DE LA PLATAFORMA (C) y el USO DE LA PLATAFORMA (D) apropiados.



Figura 4.54: Pantalla de la cosechadora Case IH

4.6.4 Calibración del sistema de control automático de altura de la plataforma (cosechadoras Case IH con versión de software 28.00 o superior)

NOTA:

Es posible que se hayan producido cambios en los controles o pantallas de la cosechadora desde que se publicó este documento. Consulte el Manual del operador de la cosechadora para obtener las actualizaciones.

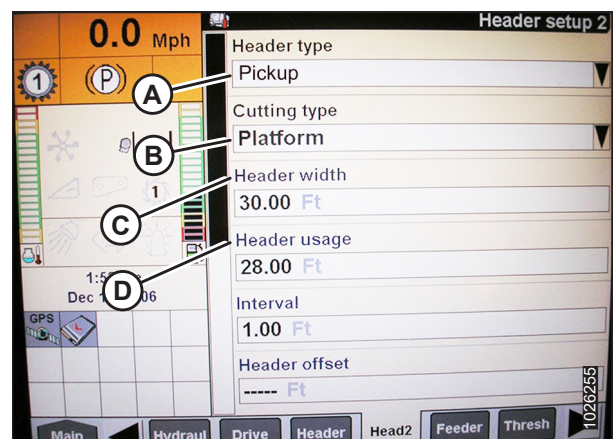
1. En la página PRINCIPAL, seleccione CAJA DE HERRAMIENTAS y luego, CONFIGURACIÓN DE LA PLATAFORMA.
2. Ubique el campo SUBTIPO DE PLATAFORMA. Este se ubica en la pestaña PLATAFORMA 1 o PLATAFORMA 2 que se encuentra en la parte inferior de la pantalla.
3. Seleccione 2000 (A).



Figura 4.55: Pantalla de la cosechadora Case IH

4. Ubique los campos SENSORES DE LA PLATAFORMA y FLOTACIÓN A PRESIÓN DE LA PLATAFORMA. Estos se ubican en las pestañas PLATAFORMA 1 PLATAFORMA 2 que se encuentran en la parte inferior de la pantalla.
5. Seleccione HABILITAR (A) en el campo SENSORES DE LA PLATAFORMA.
6. Seleccione NO (B) en el campo FLOTACIÓN A PRESIÓN DE LA PLATAFORMA.

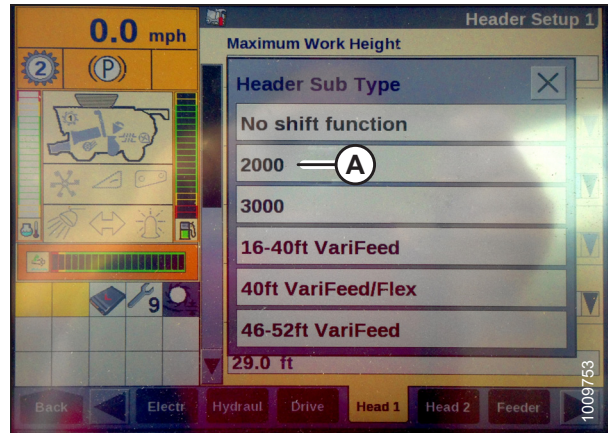

Figura 4.56: Pantalla de la cosechadora Case IH

7. Acople el separador y la plataforma, y presione la preconfiguración 1 o 2.
8. Asegúrese de que el ícono de ALTURA AUTOMÁTICA (A) aparezca en el monitor y se muestre en la ubicación (B) como se muestra. Cuando la plataforma está configurada para corte sobre el suelo, esto verifica que la cosechadora está usando correctamente los potenciómetros en la plataforma para sentir la presión de suelo.

NOTA:

El campo de ALTURA AUTOMÁTICA (B) puede aparecer en cualquiera de las pestañas EJECUCIÓN, no necesariamente en la pestaña EJECUCIÓN 1.

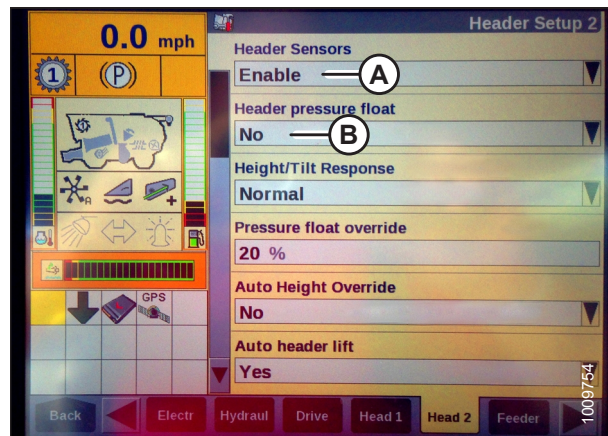

Figura 4.57: Pantalla de la cosechadora Case IH

CONTROL AUTOMÁTICO DE ALTURA DE LA PLATAFORMA

- En la pantalla de la cosechadora, seleccione CALIBRACIÓN, y luego presione la tecla de flecha de navegación hacia la derecha para ingresar a la casilla de información.
- Seleccione PLATAFORMA (A), y presione ENTER. Se abre el cuadro de diálogo CALIBRACIÓN.

NOTA:

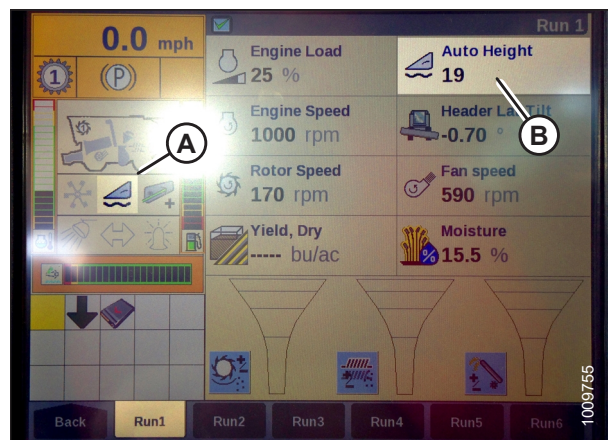
Puede utilizar las teclas de navegación hacia arriba y hacia abajo para moverse entre las opciones.



Figura 4.58: Pantalla de la cosechadora Case IH

- Siga los pasos de calibración en el orden en que aparecen en el cuadro de diálogo. Mientras avanza por el proceso de calibración, la pantalla se actualizará automáticamente para mostrar el paso siguiente del procedimiento.

NOTA:

El procedimiento de calibración se detendrá si el sistema permanece inactivo por más de 3 minutos, o si se presiona la tecla ESC durante cualquier paso.

NOTA:

Para leer una explicación de los códigos de error encontrados, consulte el Manual del operador de la cosechadora.



Figura 4.59: Pantalla de la cosechadora Case IH

- Cuando se hayan completado todos los pasos, se mostrará CALIBRACIÓN EXITOSA en la página. Para salir del menú de CALIBRACIÓN, presione la tecla ENTER o ESC.
- NOTA:**
- Si la flotación se configuró más pesada para completar el procedimiento de calibración en el suelo, ajústela a la flotación de funcionamiento recomendada una vez finalizada la calibración.
- Si la unidad no funciona correctamente, realice la calibración de altura máxima de rastreo.

4.6.5 Altura de corte preconfigurada (Case 7010/8010, 7120/8120/9120, 7230/8230/9230, 7240/8240/9240)

Para configurar la altura de corte predefinida, siga estos pasos:

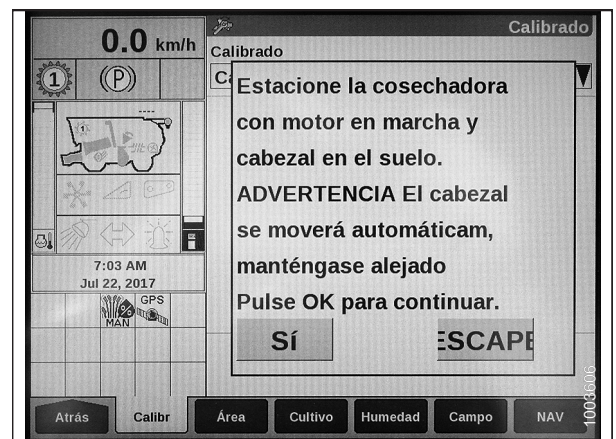
NOTA:

Es posible que se hayan producido cambios en los controles o pantallas de la cosechadora desde que se publicó este documento. Consulte el Manual del operador de la cosechadora para obtener las actualizaciones.

⚠ PRECAUCIÓN

Controle que no haya ningún transeúnte en el área.

1. Acople el separador y la plataforma.
2. Levante o baje manualmente la plataforma a la altura de corte deseada.
3. Presione el interruptor AJUSTE N.º 1 (A). Se enciende la luz de MODO DE ALTURA DE LA PLATAFORMA (C), junto al interruptor AJUSTE N.º 1.
4. Levante o baje manualmente la plataforma a una segunda altura de corte deseada.
5. Presione el interruptor AJUSTE N.º 2 (B). Se enciende la luz de MODO DE ALTURA DE LA PLATAFORMA (D), junto al interruptor AJUSTE N.º 2.



Figura 4.60: Controles de la cosechadora Case

- A - Interruptor Set n.º 1
- B - Interruptor Set n.º 2
- C - Luz de modo de altura de la plataforma
- D - Luz de modo de altura de la plataforma
- E - Interruptor de ajuste fino

6. Para alternar entre los valores de consigna, presione REANUDAR PLATAFORMA (A).
7. Para levantar el plataforma recolector en la cabecera, presione REANUDAR PLATAFORMA (A) dos veces. Para bajar, presione REANUDAR PLATAFORMA (A).

NOTA:

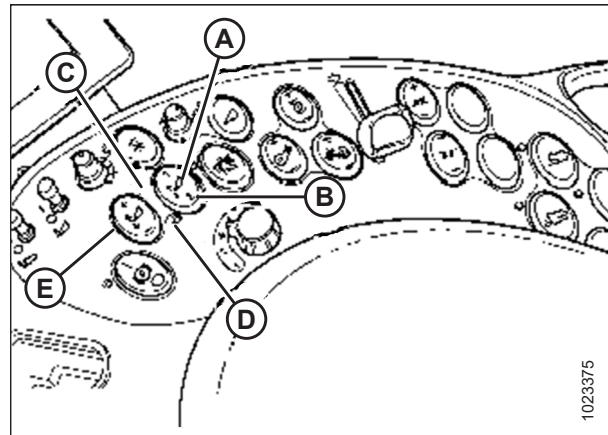
Puede hacer ajustes en estos valores de consigna al utilizar el interruptor AJUSTE MENOR (E) en la Figura 4.60, página 128.

NOTA:

Al presionar el interruptor SUBIR/BAJAR PLATAFORMA se desactivará el modo de ALTURA AUTOMÁTICA. Presione REANUDAR PLATAFORMA para volver a activar.



Figura 4.61: Controles de la cosechadora Case

4.7 Cosechadoras John Deere Serie 60

4.7.1 Control del rango de tensión desde la cabina de la cosechadora (John Deere Serie 60)

La salida del sensor de altura automática de la plataforma debe encontrarse dentro de un rango específico, o la función no funcionará adecuadamente.

Verifique el rango de tensión de salida del sensor desde la cabina de la cosechadora de acuerdo con las siguientes instrucciones.

NOTA:

Es posible que se hayan producido cambios en los controles o pantallas de la cosechadora desde que se publicó este documento. Consulte el Manual del operador de la cosechadora para obtener las actualizaciones.



PRECAUCIÓN

Controle que no haya ningún transeúnte en el área.

1. Eleve la plataforma hasta que las ruedas se encuentren a 150 mm (6 pulgadas) sobre el nivel del suelo.

Figura 4.62: Pantalla de la cosechadora John Deere

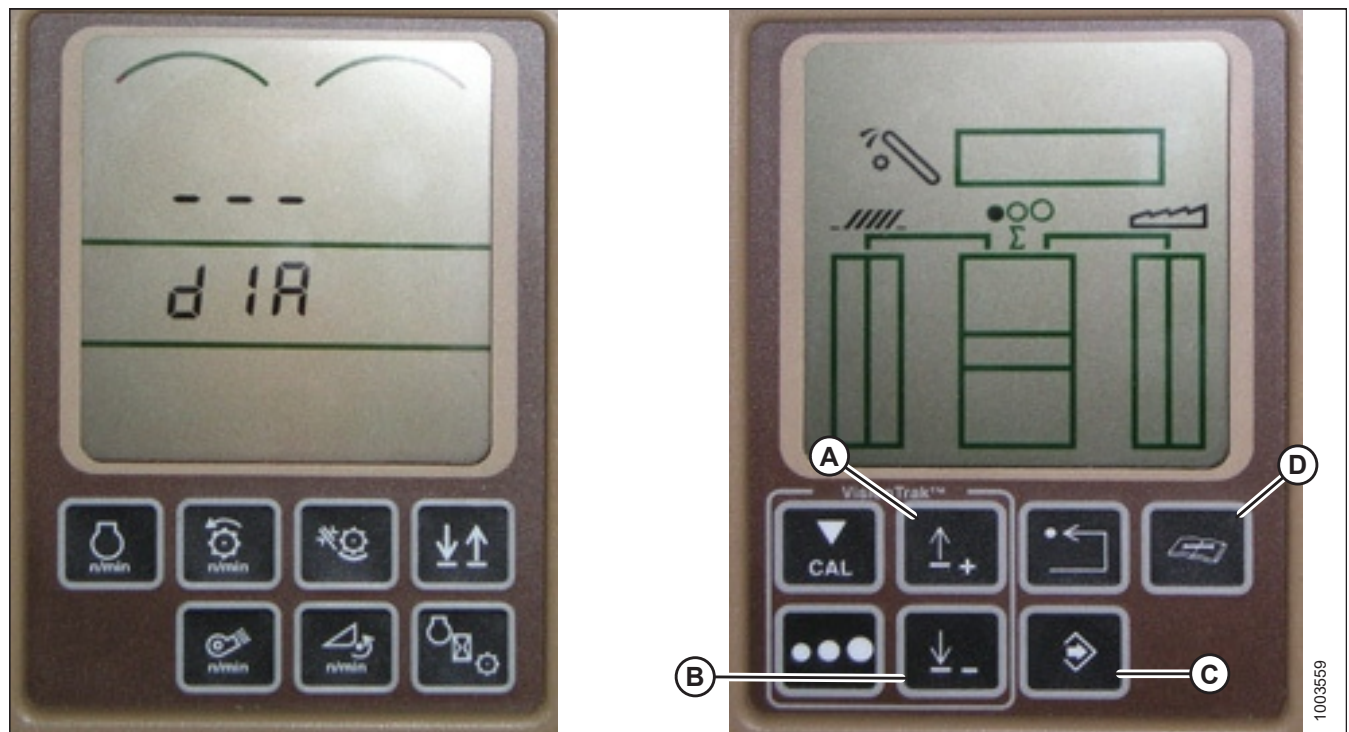

2. Presione el botón de diagnóstico (D) en el monitor HHS (el botón con el libro abierto con una llave sobre él); aparecerá DIA en el monitor.
3. Presione el botón hacia arriba (A) hasta que aparezca EO1 en el monitor (esos son los ajustes de la plataforma).
4. Presione el botón ENTER (C).
5. Presione el botón hacia arriba (A) o el botón hacia abajo (B) hasta que aparezca 22 en la parte superior del monitor. Esa es la lectura de tensión del sensor.
6. Arranque la cosechadora y baje el embocador hasta el suelo hasta que deje de moverse.

CONTROL AUTOMÁTICO DE ALTURA DE LA PLATAFORMA

NOTA:

Es posible que deba presionar el interruptor para BAJAR LA PLATAFORMA durante unos segundos para asegurar que el embocador haya bajado totalmente.

7. Controle la lectura del sensor en el monitor.
8. Eleve la plataforma para que quede justo sobre el suelo y controle la lectura del sensor nuevamente.
9. Si la tensión del sensor no está dentro de los límites inferior y superior mostrados en *4.4 Rango de tensión de salida del sensor de altura: requisitos de la cosechadora, página 106*, o si el rango entre los límites superior e inferior es insuficiente, deberá realizar ajustes. Consulte las instrucciones en *4.4.2 Ajuste del rango de tensión del control de altura de la plataforma: lado izquierdo, página 109* y *4.4.3 Ajuste del rango de tensión del sensor de altura de la plataforma: lado derecho, página 110*.

4.7.2 Calibración del control automático de altura de la plataforma (John Deere Serie 60)

NOTA:

Es posible que se hayan producido cambios en los controles o pantallas de la cosechadora desde que se publicó este documento. Consulte el Manual del operador de la cosechadora para obtener las actualizaciones.

PRECAUCIÓN

Controle que no haya ningún transeúnte en el área.

1. Arranque la cosechadora.
2. Presione el botón DIAGNÓSTICO (A) en el monitor. En el monitor aparecerá DIA.
3. Presione el botón CAL (B). Aparece DIA-CAL en el monitor.



Figura 4.63: Pantalla de la cosechadora John Deere

CONTROL AUTOMÁTICO DE ALTURA DE LA PLATAFORMA

4. Presione los botones ARRIBA o ABAJO hasta que aparezca HDR en el monitor.
5. Presione el botón ENTER. HDR H-DN aparece en el monitor.
6. Baje el embocador completamente hasta el suelo.

NOTA:

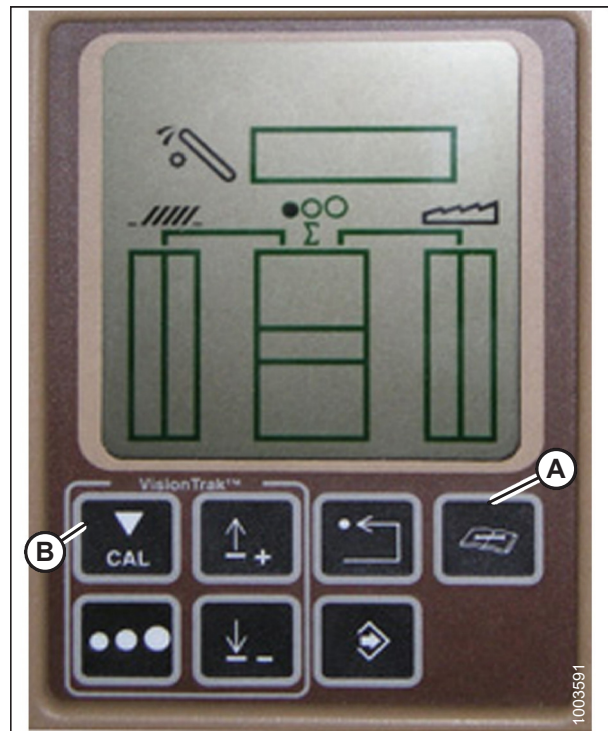
Es posible que deba presionar el interruptor para bajar la plataforma durante unos segundos para asegurarse de que el embocador haya bajado por completo.



Figura 4.64: Pantalla de la cosechadora John Deere

7. Presione el botón CAL (A) para guardar la calibración de la plataforma. HDR H-UP aparecerá en el monitor.
8. Eleve la plataforma a 1 m (3 pies) del suelo y presione el botón CAL (A). En el monitor aparecerá EOC.
9. Presione el botón ENTER (B) para guardar la calibración de la plataforma. Su AHHC está calibrado.

NOTA:

Si aparece un código de error durante la calibración, el sensor está fuera del rango de tensión y deberá ajustarse. Consulte [4.7.2 Calibración del control automático de altura de la plataforma \(John Deere Serie 60\)](#), página 130.

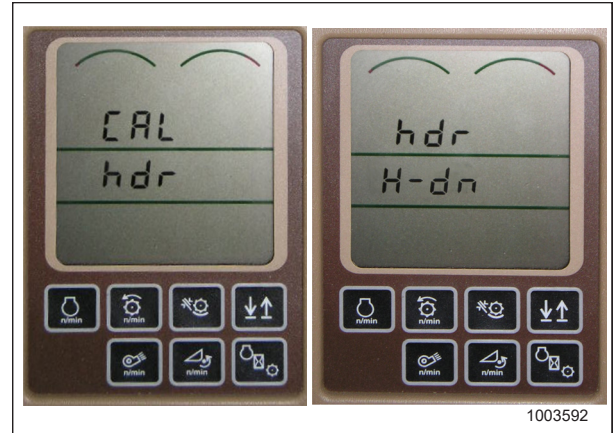
NOTA:

Cuando finalice la calibración, ajuste las configuraciones específicas de operación de la cosechadora para asegurar la operación adecuada en el campo.



Figura 4.65: Pantalla de la cosechadora John Deere

4.7.3 Apagado del acumulador (John Deere Serie 60)

NOTA:

Es posible que se hayan producido cambios en los controles o pantallas de la cosechadora desde que se publicó este documento. Consulte el Manual del operador de la cosechadora para obtener las actualizaciones.

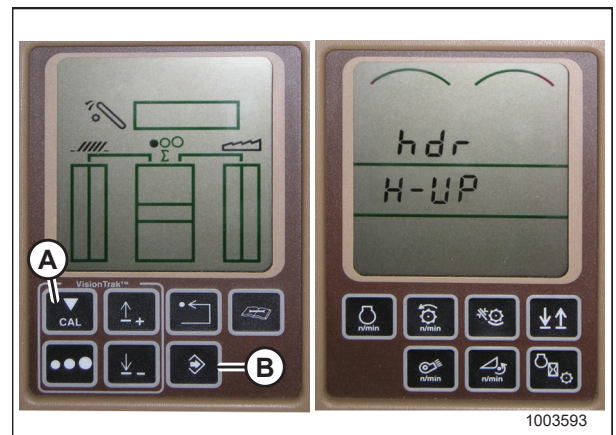
1. Presione el botón DIAGNÓSTICO (A) en el monitor. En el monitor aparecerá DIA.
2. Presione el botón ARRIBA (B) hasta que aparezca EO1 en el monitor, y presione ENTER (D). Este es el ajuste de la plataforma.
3. Presione el botón ARRIBA (B) o ABAJO (C) hasta que aparezca 132 en la parte superior del monitor. Esta es la lectura del acumulador.
4. Presione ENTER (D) para seleccionar 132 como la lectura del acumulador (esto le permitirá cambiar la pantalla a un número de tres dígitos para que tenga un 0, por ejemplo, x0x).
5. Presione el botón ARRIBA (B) o ABAJO (C) hasta que aparezca el número deseado, y luego presione el botón CAL (E).
6. Presione ENTER (D) para guardar los cambios. El acumulador se encuentra ahora desactivado.



Figura 4.66: Pantalla de la cosechadora John Deere

4.7.4 Configuración de la sensibilidad de altura de la plataforma de granos a 50 (John Deere Serie 60)

NOTA:

Es posible que se hayan producido cambios en los controles o pantallas de la cosechadora desde que se publicó este documento. Consulte el Manual del operador de la cosechadora para obtener las actualizaciones.

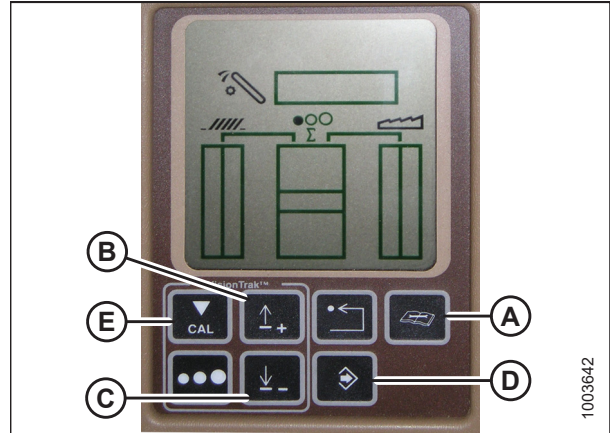
Para configurar la sensibilidad de altura de la plataforma de granos, siga estos pasos:

1. Presione el botón DIAGNÓSTICO (A) en el monitor. En el monitor aparecerá DIA.
2. Presione el botón ARRIBA (B) hasta que aparezca EO1 en el monitor, y presione ENTER (D). Este es el ajuste de la plataforma.
3. Presione el botón ARRIBA (B) o ABAJO (C) hasta que aparezca 128 en la parte superior del monitor. Esta es la lectura para el sensor.
4. Presione ENTER (D) para seleccionar 128 como la lectura del sensor (esto le permitirá cambiar la pantalla a un número de tres dígitos para que contenga un 50).
5. Presione el botón ARRIBA (B) o ABAJO (C) hasta que aparezca el número deseado, y luego presione el botón CAL (E).
6. Presione ENTER (D) para guardar los cambios. La altura está configurada.



Figura 4.67: Pantalla de la cosechadora John Deere

NOTA:

NO utilice la función de flotación activa de la plataforma (A) junto con el control automático de altura de la plataforma (AHHC) de MacDon, ya que los dos sistemas se contrarrestan entre ellos. El símbolo de la plataforma (B) en la pantalla **NO** debe presentar una línea ondulante debajo de él y debe aparecer exactamente como se muestra en la pantalla activa de control de la plataforma en la Figura 4.68, página 133.

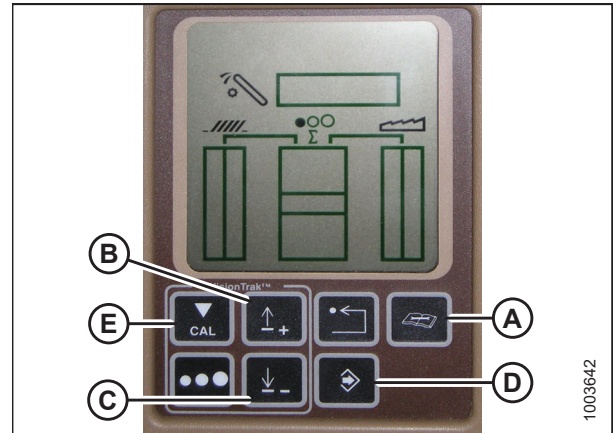

Figura 4.68: Pantalla de la cosechadora John Deere

4.7.5 Configuración de la sensibilidad del control automático de altura de la plataforma (John Deere Serie 60)

También conocida como ajuste de banda inactiva.

NOTA:

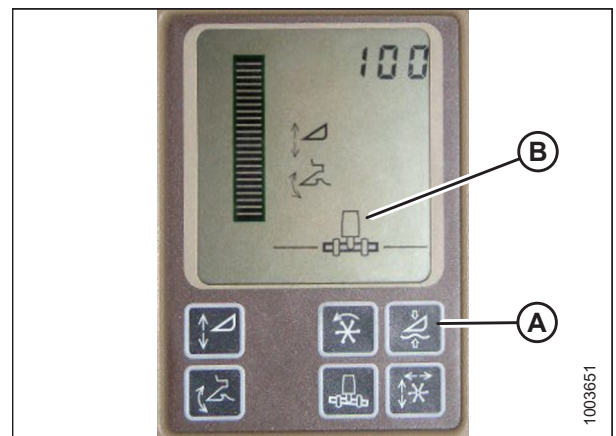
Es posible que se hayan producido cambios en los controles o pantallas de la cosechadora desde que se publicó este documento. Consulte el Manual del operador de la cosechadora para obtener las actualizaciones.

1. Presione el botón DIAGNÓSTICO (A) en el monitor. En el monitor aparecerá DIA.
2. Presione el botón ARRIBA (B) hasta que aparezca EO1 en el monitor, y presione ENTER (D). Este es el ajuste de la plataforma.
3. Presione el botón ARRIBA (B) o ABAJO (C) hasta que aparezca 112 en el monitor. Esta es su configuración de sensibilidad.

NOTA:

Mientras más baja sea la lectura, más alta será la sensibilidad. El rango de funcionamiento ideal es, por lo general, entre 50 y 80.

4. Presione ENTER (D) para seleccionar 112 como la configuración de sensibilidad (esto le permitirá cambiar el primer dígito de la secuencia numérica).
5. Presione el botón ARRIBA (B) o ABAJO (C) hasta que aparezca el número deseado, y luego presione el botón CAL (E). Esto lo llevará al segundo dígito. Repita este procedimiento hasta lograr la configuración deseada.
6. Presione ENTER (D) para guardar los cambios.

NOTA:

Los números que se muestran en las pantallas en estas ilustraciones solo son para propósitos de referencia; no pretenden representar las configuraciones específicas para su equipo.



Figura 4.69: Pantalla de la cosechadora John Deere

4.7.6 Ajuste del umbral para la válvula de tasa de goteo (John Deere Serie 60)

Este procedimiento explica cómo ajustar el punto en el que se abre la válvula del restrictor y permite que el flujo total llegue a los cilindros de elevación.

NOTA:

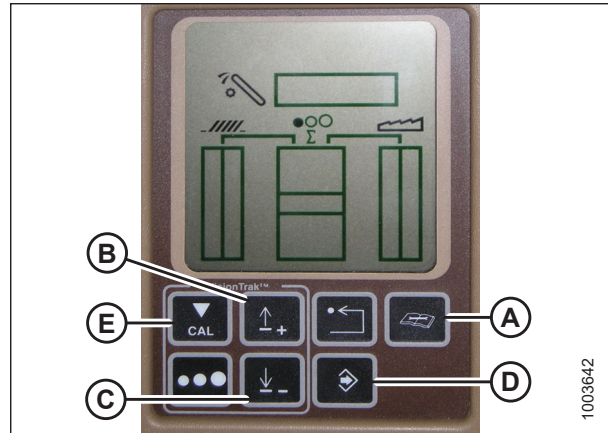
Es posible que se hayan producido cambios en los controles o pantallas de la cosechadora desde que se publicó este documento. Consulte el Manual del operador de la cosechadora para obtener las actualizaciones.

1. Presione el botón DIAGNÓSTICO (A) en el monitor. En el monitor aparecerá DIA.
2. Presione el botón ARRIBA (B) hasta que aparezca EO1 en el monitor, y presione ENTER (C). Este es el ajuste de la plataforma.
3. Presione el botón ARRIBA (B) o ABAJO (D) hasta que aparezca 114 en la parte superior del monitor. Esta es la configuración que se ajusta cuando comienza la tasa de goteo rápida con respecto a la banda inactiva.

NOTA:

La configuración predeterminada es 100. El rango de funcionamiento ideal es, por lo general, entre 60 y 85.

4. Presione ENTER (C) para seleccionar 114 como la tasa de goteo rápida (esto le permitirá cambiar el primer dígito de la secuencia numérica).
5. Presione ARRIBA (A) o ABAJO (B) hasta que aparezca el número deseado, y luego presione el botón CAL (C). Esto lo llevará al segundo dígito. Repita este procedimiento hasta lograr la configuración deseada.
6. Presione ENTER (D) para guardar los cambios.

NOTA:

Los números que se muestran en las pantallas en estas ilustraciones solo son para propósitos de referencia; no pretenden representar las configuraciones específicas para su equipo.



Figura 4.70: Pantalla de la cosechadora John Deere



Figura 4.71: Pantalla de la cosechadora John Deere

4.8 Cosechadoras John Deere Serie 70

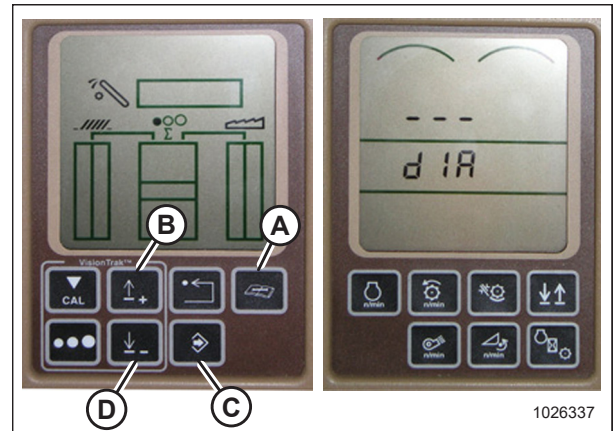
4.8.1 Control del rango de tensión desde la cabina de la cosechadora (John Deere Serie 70)

La salida del sensor de altura automática de la plataforma debe encontrarse dentro de un rango específico, o la función no funcionará adecuadamente.

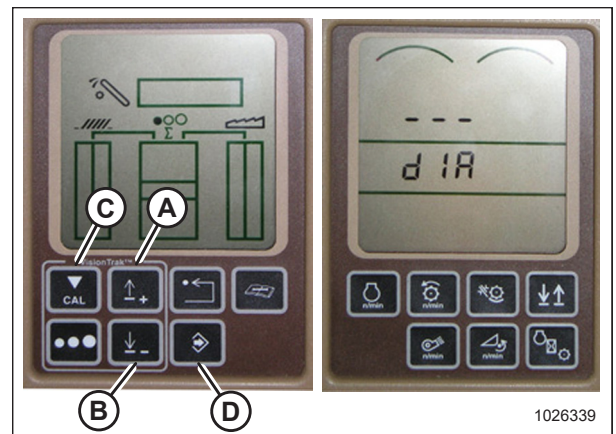
Verifique el rango de tensión de salida del sensor desde la cabina de la cosechadora de acuerdo con las siguientes instrucciones.

NOTA:

Es posible que se hayan producido cambios en los controles o pantallas de la cosechadora desde que se publicó este documento. Consulte el Manual del operador de la cosechadora para obtener las actualizaciones.



PRECAUCIÓN

Controle que no haya ningún transeúnte en el área.

1. Eleve la plataforma hasta que las ruedas se encuentren a 150 mm (6 pulgadas) sobre el nivel del suelo.
2. Si la tensión del sensor no está dentro de los límites inferior y superior mostrados en [4.4 Rango de tensión de salida del sensor de altura: requisitos de la cosechadora, página 106](#), o si el rango entre los límites superior e inferior es insuficiente, deberá realizar ajustes. Consulte las instrucciones en [4.4.2 Ajuste del rango de tensión del control de altura de la plataforma: lado izquierdo, página 109](#) y [4.4.3 Ajuste del rango de tensión del sensor de altura de la plataforma: lado derecho, página 110](#).

4.8.2 Calibración de la velocidad del embocador (John Deere Serie 70)

Debe calibrar la velocidad del embocador antes de calibrar el sistema de control automático de altura de la plataforma (AHC). Consulte el Manual del operario de la cosechadora para obtener instrucciones.

4.8.3 Calibración del control automático de altura de la plataforma (John Deere Serie 70)

NOTA:

Es posible que se hayan producido cambios en los controles o pantallas de la cosechadora desde que se publicó este documento. Consulte el Manual del operador de la cosechadora para obtener las actualizaciones.



PRECAUCIÓN

Controle que no haya ningún transeúnte en el área.

1. Arranque la cosechadora.

CONTROL AUTOMÁTICO DE ALTURA DE LA PLATAFORMA

2. Presione el cuarto botón de la izquierda en la parte superior del monitor (A) para seleccionar el ícono que parece un libro abierto con una llave sobre este (B).
3. Presione el botón (A) por segunda vez para ingresar al modo de diagnóstico y calibración.



Figura 4.72: Pantalla de la cosechadora John Deere

4. Seleccione PLATAFORMA en el recuadro (A) al desplazarse hacia abajo hasta el recuadro con la perilla de desplazamiento, y luego presionar el botón de marca de verificación.

NOTA:

La perilla y el botón se muestran en la figura 4.74, página 137.

5. Desplácese hacia abajo al ícono inferior derecho que se asemeja a una flecha en un diamante (B) y presione el botón de marca de verificación para seleccionarlo.
6. Siga los pasos que aparecen en el monitor de la cosechadora para realizar la calibración.

NOTA:

Si aparece un código de error en la página, el sensor no está en el rango de trabajo correcto. Consulte [4.8.1 Control del rango de tensión desde la cabina de la cosechadora \(John Deere Serie 70\), página 136](#) para verificar y ajustar el rango.



Figura 4.73: Pantalla de la cosechadora John Deere



Figura 4.74: Consola de control de la cosechadora John Deere

A: Perilla de desplazamiento

B: Botón de marca de verificación

4.8.4 Configuración de la sensibilidad del control automático de altura de la plataforma (John Deere Serie 70)

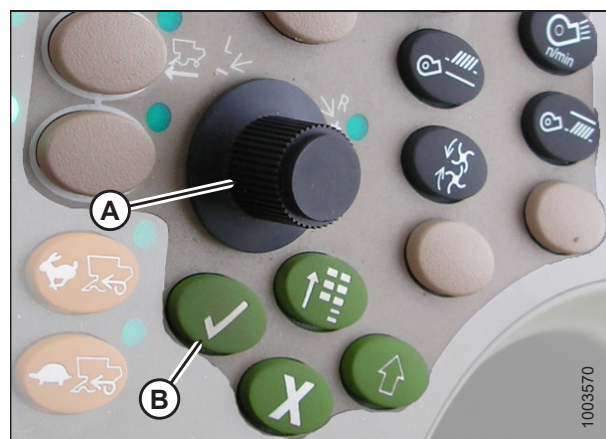
NOTA:

Es posible que se hayan producido cambios en los controles o pantallas de la cosechadora desde que se publicó este documento. Consulte el Manual del operador de la cosechadora para obtener las actualizaciones.

1. Presione el botón (A) dos veces, y en la pantalla de la cosechadora aparecerá la configuración de la sensibilidad actual (mientras más baja sea la lectura, más baja será la sensibilidad).
2. Utilice la perilla de desplazamiento (B) para ajustar la configuración de sensibilidad. Se guardará automáticamente el ajuste.

NOTA:

Si la página permanece inactiva durante un período de tiempo corto, regresará automáticamente a la página anterior. Al presionar el botón de la marca de verificación (C), la pantalla de la cosechadora también regresará a la página anterior.



Figura 4.75: Consola de control de la cosechadora John Deere

NOTA:

Los números que se muestran en las pantallas en estas ilustraciones solo son para propósitos de referencia; no pretenden representar las configuraciones específicas para su equipo.

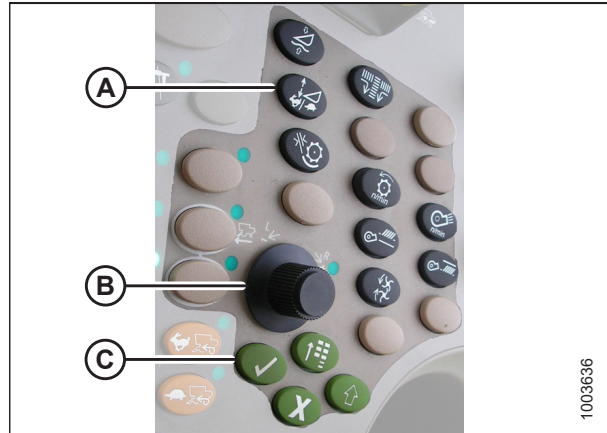

Figura 4.76: Pantalla de la cosechadora John Deere

4.8.5 Ajuste de la tasa de elevación y descenso manual de la plataforma (John Deere Serie 70)

NOTA:

Es posible que se hayan producido cambios en los controles o pantallas de la cosechadora desde que se publicó este documento. Consulte el Manual del operador de la cosechadora para obtener las actualizaciones.

1. Presione el botón (A), y en el monitor aparecerá la configuración de la tasa de elevación y descenso actual (mientras más baja sea la lectura, más lenta será la tasa).
2. Utilice la perilla de desplazamiento (B) para ajustar la tasa. Se guardará automáticamente el ajuste.

NOTA:

Si la página permanece inactiva durante un período de tiempo corto, regresará automáticamente a la página anterior. Al presionar el botón de la marca de verificación (C), el monitor también regresará a la página anterior.



Figura 4.77: Consola de control de la cosechadora John Deere

NOTA:

Los números que se muestran en las pantallas en estas ilustraciones solo son para propósitos de referencia; no pretenden representar las configuraciones específicas para su equipo.

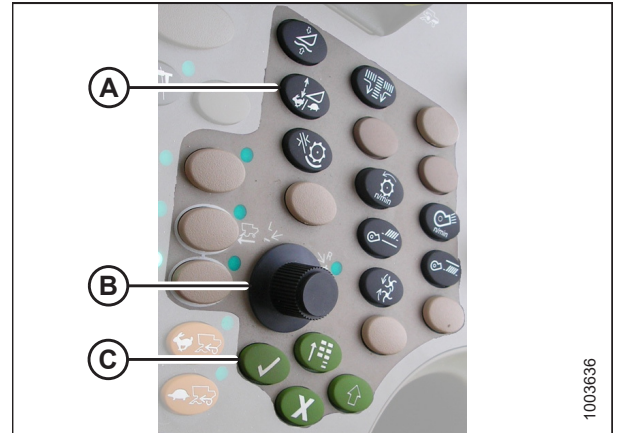

Figura 4.78: Pantalla de la cosechadora John Deere

4.9 Cosechadoras John Deere Series S y T

4.9.1 Control del rango de tensión desde la cabina de la cosechadora (John Deere Series S y T)

La salida del sensor de altura automática de la plataforma debe encontrarse dentro de un rango específico, o la función no funcionará adecuadamente.

Verifique el rango de tensión de salida del sensor desde la cabina de la cosechadora de acuerdo con las siguientes instrucciones.

NOTA:

Es posible que se hayan producido cambios en los controles o pantallas de la cosechadora desde que se publicó este documento. Consulte el Manual del operador de la cosechadora para obtener las actualizaciones.



PRECAUCIÓN

Controle que no haya ningún transeúnte en el área.

1. Eleve la plataforma hasta que las ruedas se encuentren a 150 mm (6 pulgadas) sobre el nivel del suelo.
2. Arranque la cosechadora y baje por completo el embocador hasta el nivel del suelo.

NOTA:

Es posible que deba presionar el interruptor para bajar la plataforma durante unos segundos para asegurarse de que el embocador haya bajado por completo.

3. Controle la lectura del sensor en el monitor.
4. Si la tensión del sensor no está dentro de los límites inferior y superior mostrados en *4.4 Rango de tensión de salida del sensor de altura: requisitos de la cosechadora, página 106*, o si el rango entre los límites superior e inferior es insuficiente, deberá realizar ajustes. Consulte las instrucciones en *4.4.2 Ajuste del rango de tensión del control de altura de la plataforma: lado izquierdo, página 109* y *4.4.3 Ajuste del rango de tensión del sensor de altura de la plataforma: lado derecho, página 110*.

4.9.2

Calibración del rango de inclinación de avance y retroceso del embocador (John Deere Series S y T)

Este procedimiento se aplica solo al modelo del año 2015 y posteriores de las cosechadoras John Deere Serie S y T.

NOTA:

Es posible que se hayan producido cambios en los controles o pantallas de la cosechadora desde que se publicó este documento. Consulte el Manual del operador de la cosechadora para obtener las actualizaciones.

La inclinación de avance y retroceso del embocador se controla con los botones C (C) y D (D) en la parte posterior del joystick.



Figura 4.79: Manija hidráulica de John Deere

NOTA:

Los controles de inclinación de avance y retroceso del embocador pueden cambiarse para que funcionen con los botones E y F al presionar el ícono del joystick (A) y luego seleccionar INCLINACIÓN DE AVANCE/RETROCESO DEL EMBOCADOR en el menú desplegable (B) en la pantalla de la cosechadora.

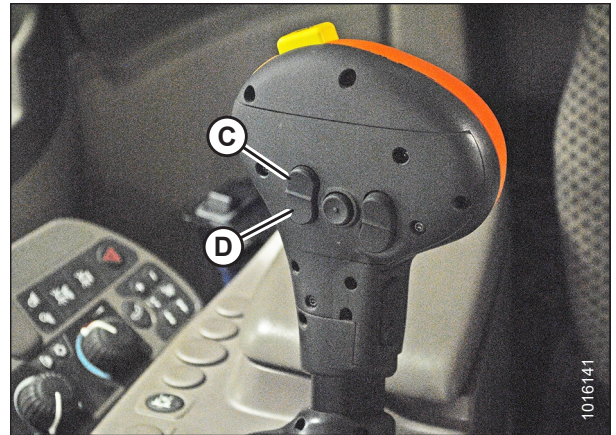

Figura 4.80: Pantalla de la cosechadora John Deere

CONTROL AUTOMÁTICO DE ALTURA DE LA PLATAFORMA

Para calibrar el rango de inclinación de avance y retroceso del embocador, siga estos pasos:

1. Presione el ícono DIAGNÓSTICO (A) en la página principal de la pantalla de la cosechadora. Aparece la página DIAGNÓSTICO.

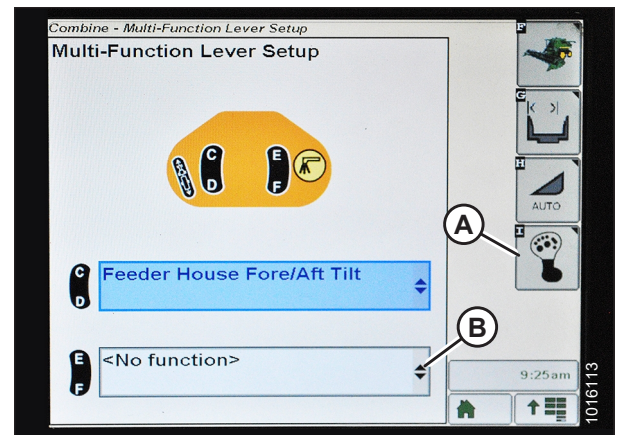

Figura 4.81: Pantalla de la cosechadora John Deere

2. Seleccione el menú desplegable CALIBRACIÓN (A) para ver la lista de opciones de calibración.

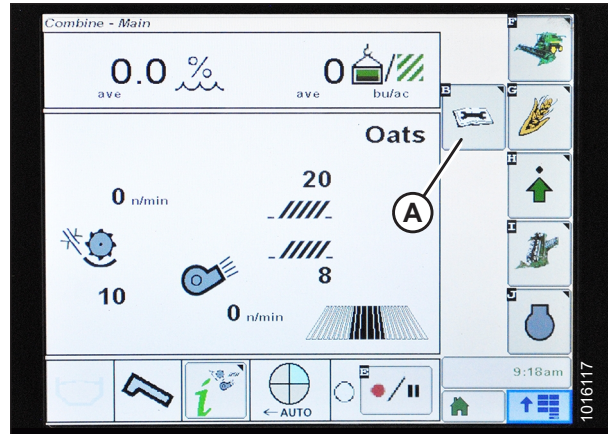

Figura 4.82: Pantalla de la cosechadora John Deere

3. Presione la flecha (A) para alternar entre las opciones de calibración y seleccione RANGO DE INCLINACIÓN DE AVANCE/RETROCESO DEL EMBOCADOR.

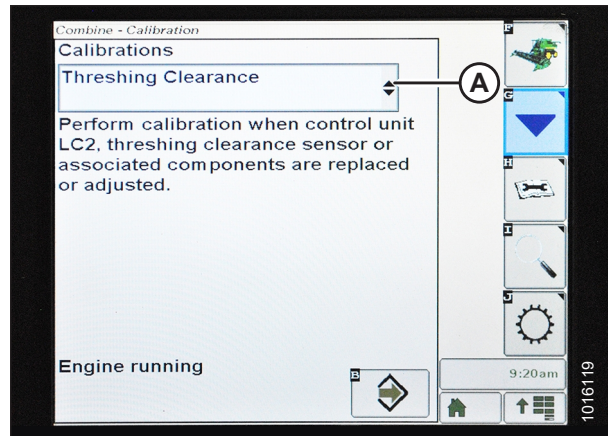

Figura 4.83: Pantalla de la cosechadora John Deere

CONTROL AUTOMÁTICO DE ALTURA DE LA PLATAFORMA

4. Presione el icono ENTER (A).

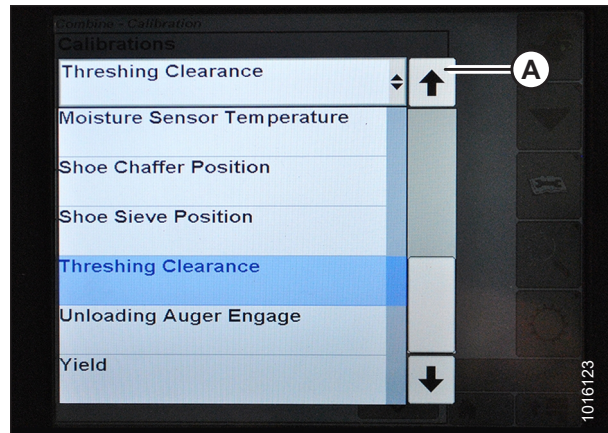

Figura 4.84: Pantalla de la cosechadora John Deere

5. Siga las instrucciones que aparecen en la pantalla de la cosechadora. A medida que avanza por el proceso de calibración, la pantalla se actualizará automáticamente para mostrar el paso siguiente.

NOTA:

Si aparece un código de error durante la calibración, el sensor está fuera del rango de tensión y deberá ajustarse. Consulte [4.9.1 Control del rango de tensión desde la cabina de la cosechadora \(John Deere Series S y T\)](#), página 140.

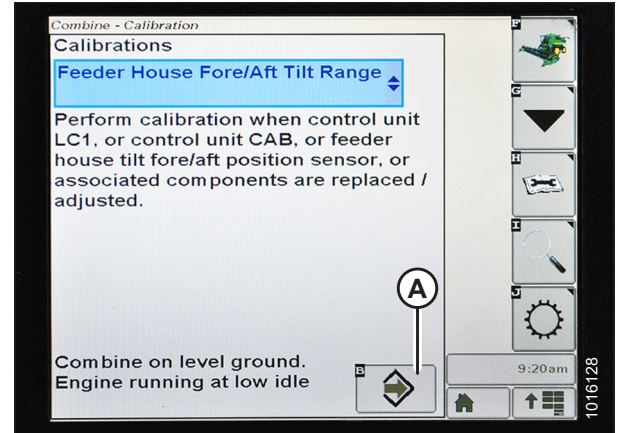

Figura 4.85: Pantalla de la cosechadora John Deere

4.9.3 Calibración del control automático de altura de la plataforma (John Deere serie S y T)

NOTA:

Es posible que se hayan producido cambios en los controles o pantallas de la cosechadora desde que se publicó este documento. Consulte el Manual del operador de la cosechadora para obtener las actualizaciones.

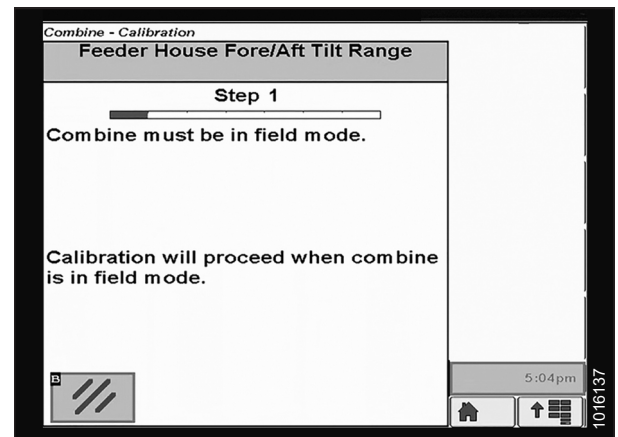
1. Presione el ícono de DIAGNÓSTICO (A) en la página principal del monitor. Aparece la página CALIBRACIÓN.



Figura 4.86: Pantalla de la cosechadora John Deere

2. Seleccione SEPARACIÓN DE TRILLA (A) y aparecerá una lista de opciones de calibración.

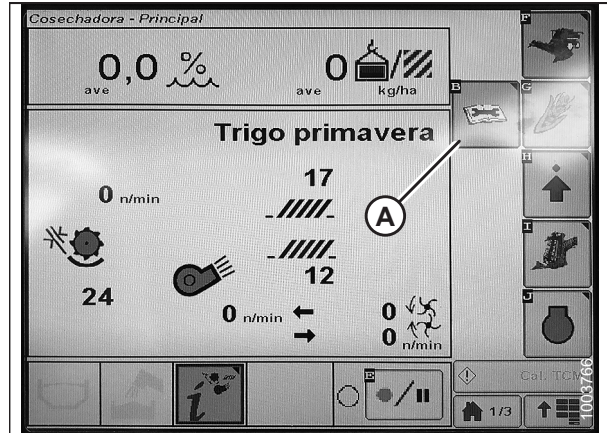

Figura 4.87: Pantalla de la cosechadora John Deere

3. Seleccione VELOCIDAD DEL EMBOCADOR (A) y calíbrelo.
4. Seleccione PLATAFORMA (B) y calíbrelo.

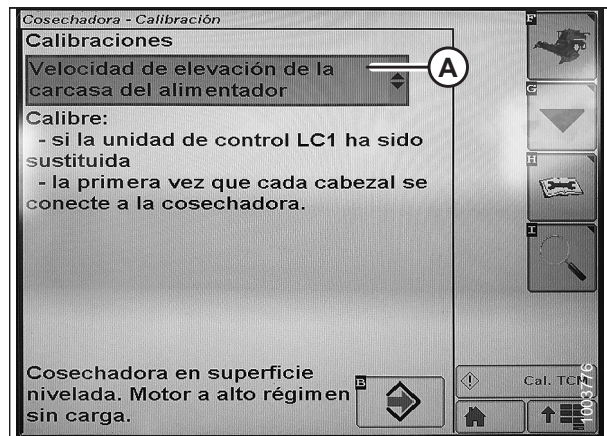

Figura 4.88: Pantalla de la cosechadora John Deere

CONTROL AUTOMÁTICO DE ALTURA DE LA PLATAFORMA

5. Presione el ícono (A) con la opción VELOCIDAD DEL EMBOCADOR o PLATAFORMA seleccionada, y el ícono se pondrá de color verde.

NOTA:

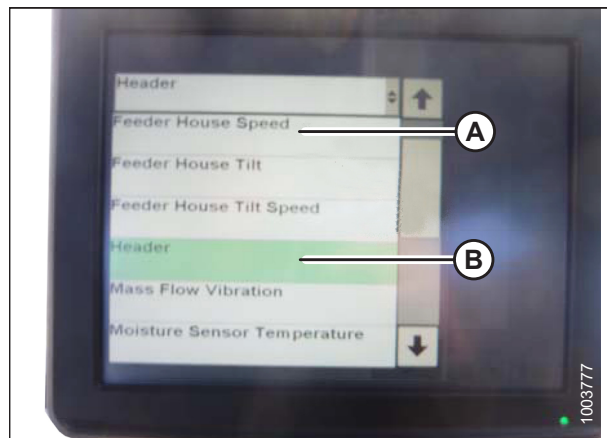
La calibración de la velocidad del embocador se debe realizar antes de la calibración de la plataforma.



Figura 4.89: Pantalla de la cosechadora John Deere

6. Haga clic en el botón (A) y aparecerán instrucciones en la pantalla para guiarlo por los pasos de calibración restantes.

NOTA:

Si aparece un código de error durante la calibración, uno o ambos sensores están fuera del rango de tensión y se deberá ajustar. Consulte [4.4.2 Ajuste del rango de tensión del control de altura de la plataforma: lado izquierdo, página 109](#) y [4.4.3 Ajuste del rango de tensión del sensor de altura de la plataforma: lado derecho, página 110](#).

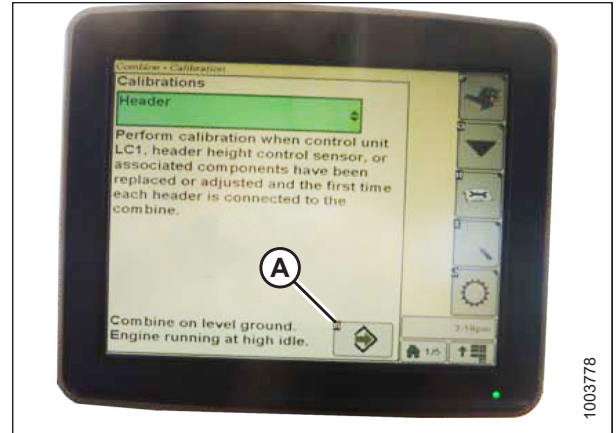

Figura 4.90: Pantalla de la cosechadora John Deere

4.9.4 Configuración de la sensibilidad del control automático de altura de la plataforma (John Deere Series S y T)

NOTA:

Es posible que se hayan producido cambios en los controles o pantallas de la cosechadora desde que se publicó este documento. Consulte el Manual del operador de la cosechadora para obtener las actualizaciones.

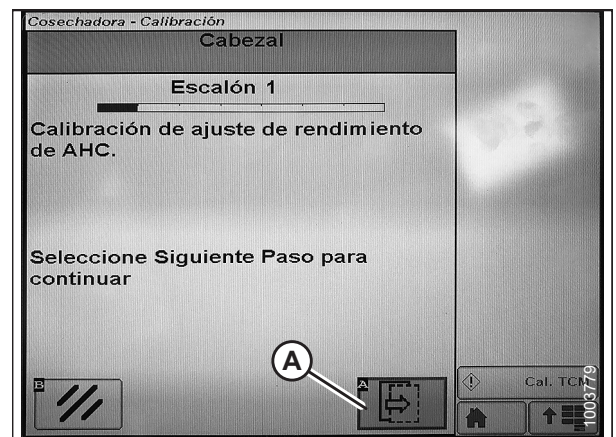
1. Presione el botón (A) dos veces, y en la pantalla de la cosechadora aparecerá la configuración de sensibilidad actual.



Figura 4.91: Centro de comando de la cosechadora John Deere

2. Pulse el ícono – o + (A) para ajustar las tasas.

NOTA:

Los números que se muestran en las pantallas en estas ilustraciones solo son para propósitos de referencia; no pretenden representar las configuraciones específicas para su equipo.



Figura 4.92: Pantalla de la cosechadora John Deere

4.9.5 Ajuste de la tasa de elevación/descenso manual de la plataforma (John Deere Series S y T)

NOTA:

Es posible que se hayan producido cambios en los controles o las pantallas de la cosechadora desde que se publicó este documento. Consulte el Manual del operario de la cosechadora para obtener las actualizaciones.

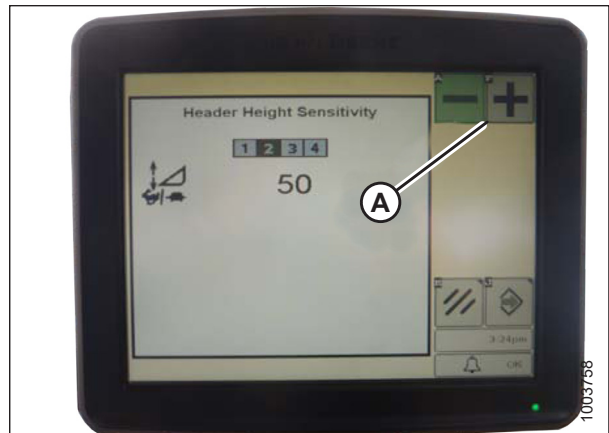
1. Presione el botón (A), y en el monitor aparecerá la configuración de sensibilidad actual.



Figura 4.93: Centro de comando de la cosechadora John Deere

2. Pulse el ícono – o + (A) para ajustar las tasas.

NOTA:

Los números que se muestran en las pantallas en estas ilustraciones solo son para propósitos de referencia; no pretenden representar las configuraciones específicas para su equipo.



Figura 4.94: Pantalla de la cosechadora John Deere

4.9.6 Configuración de la altura de corte predefinida (John Deere Series S y T)

NOTA:

Es posible que se hayan producido cambios en los controles o pantallas de la cosechadora desde que se publicó este documento. Consulte el Manual del operador de la cosechadora para obtener las actualizaciones.

1. Presione el ícono COSECHADORA - CONFIGURACIÓN DE LA PLATAFORMA(A) en la página principal. Aparece la página COSECHADORA - CONFIGURACIÓN DE LA PLATAFORMA. Esta página se utiliza para configurar diferentes ajustes de la plataforma, como velocidad del molinete, ancho de la plataforma y altura del embocador para la utilización del contador de acres.



Figura 4.95: Pantalla de la cosechadora

2. Seleccione el ícono COSECHADORA - CONFIGURACIÓN DE LA PLATAFORMA AHC (A). Aparece la pantalla COSECHADORA - CONFIGURACIÓN DE LA PLATAFORMA AHC.

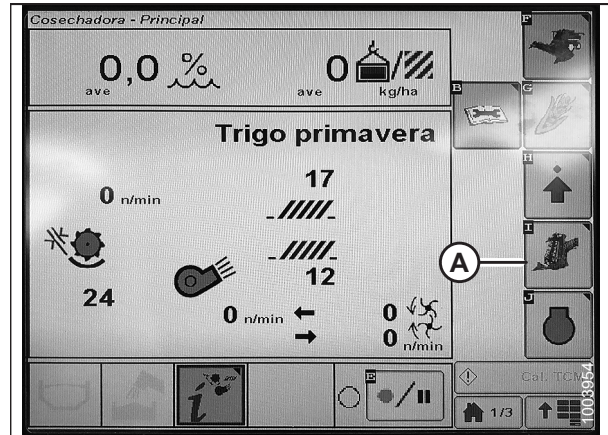

Figura 4.96: Pantalla de la cosechadora

3. Seleccione los íconos HABILITAR DETECCIÓN DE ALTURA DE LA PLATAFORMA (A), REANUDAR ALTURA DE LA PLATAFORMA (B) y REANUDAR POSICIÓN DEL MOLINETE (C).

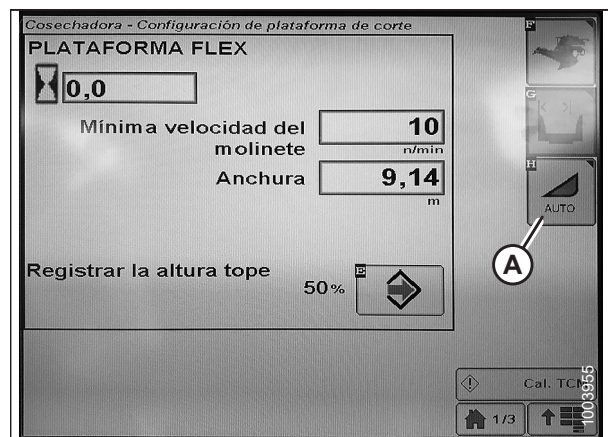

Figura 4.97: Pantalla de la cosechadora

CONTROL AUTOMÁTICO DE ALTURA DE LA PLATAFORMA

4. Encienda el interruptor de acoplamiento de la plataforma (A) y mueva la plataforma a la posición preestablecida deseada.
5. La posición se puede ajustar con el DIAL DE CONTROL DE PRESIÓN DE LA ALTURA DE LA PLATAFORMA (B).

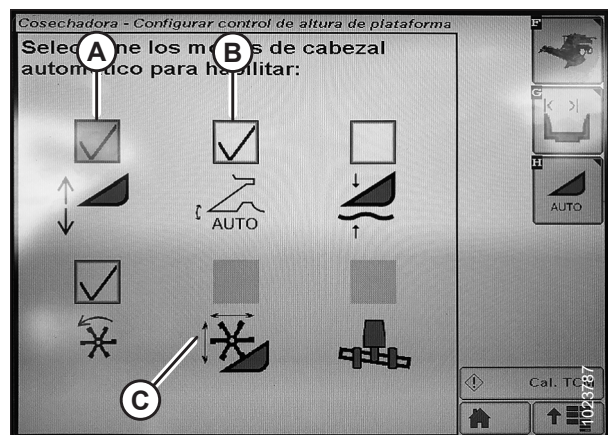

Figura 4.98: Consola de control de la cosechadora

6. Mantenga presionado el botón 2 (B) del joystick hasta que el ícono AHHC parpadee en el monitor.
7. Para almacenar otro preajuste, repita el Paso 4, [página 149](#) y Paso 6, [página 149](#) para el botón 3 (C).
8. Seleccione una configuración de presión de suelo adecuada.
 - Preajuste el botón 2 (B) en el joystick para una configuración ligera de la presión de suelo en condiciones de suelo de lodo o blando.
 - Preajuste el botón 3 (C) para un ajuste de presión de suelo pesado en condiciones de suelo más duras y una velocidad de avance más rápida.



Figura 4.99: Botones de la palanca de mando

NOTA:

El botón preestablecido 1 (A) está reservado para la elevación de la plataforma en la cabecera y no se utiliza para el corte en el suelo.

NOTA:

Cuando el control automático de altura de la plataforma (AHHC) está activado, el ícono AHHC (A) aparece en el monitor y el número que indica qué botón se presionó (B) se visualiza en la pantalla.



Figura 4.100: Pantalla de la cosechadora

4.10 Cosechadoras New Holland Serie CX/CR (Serie CR: modelo del año 2014 y anteriores)

NOTA:

Para los modelos 6,80, 6,90, 7,90, 8,90, 9,90 y 10,90 de New Holland CR consulte [4.11 Cosechadoras New Holland \(Serie CR: modelo del año 2015 y posteriores\)](#), página 159.

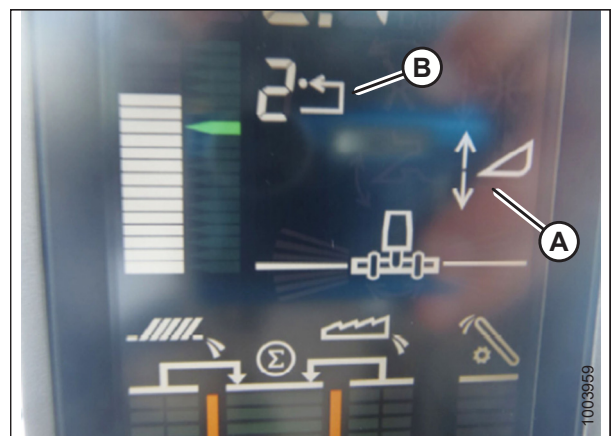
4.10.1 Control del rango de tensión desde la cabina de la cosechadora (New Holland)

NOTA:

Es posible que se hayan producido cambios en los controles o pantallas de la cosechadora desde que se publicó este documento. Consulte el Manual del operador de la cosechadora para obtener las actualizaciones.

PRECAUCIÓN

Controle que no haya ningún transeúnte en el área.

1. Eleve la plataforma hasta que las ruedas se encuentren a 150 mm (6 pulgadas) sobre el nivel del suelo.
2. Seleccione DIAGNÓSTICO (A) en la página principal. Aparece la página DIAGNÓSTICO.
3. Seleccione CONFIGURACIÓN. Aparece la página CONFIGURACIÓN.



Figura 4.101: Pantalla de la cosechadora New Holland

4. Seleccione la flecha GRUPO (A). Se muestra el cuadro de diálogo GRUPO.

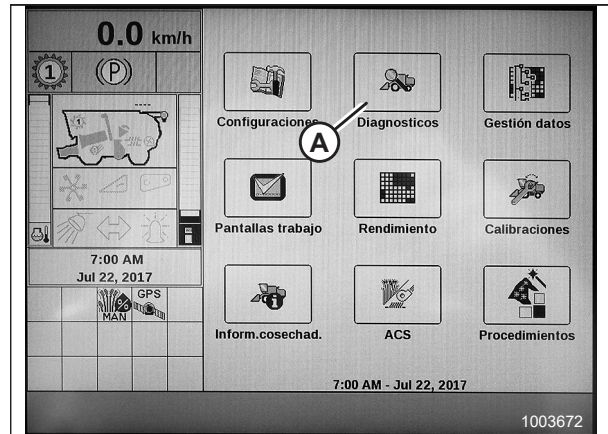

Figura 4.102: Pantalla de la cosechadora New Holland

CONTROL AUTOMÁTICO DE ALTURA DE LA PLATAFORMA

5. Seleccione ALTURA/INCLINACIÓN DE LA PLATAFORMA (A). Aparece la página PARÁMETRO.

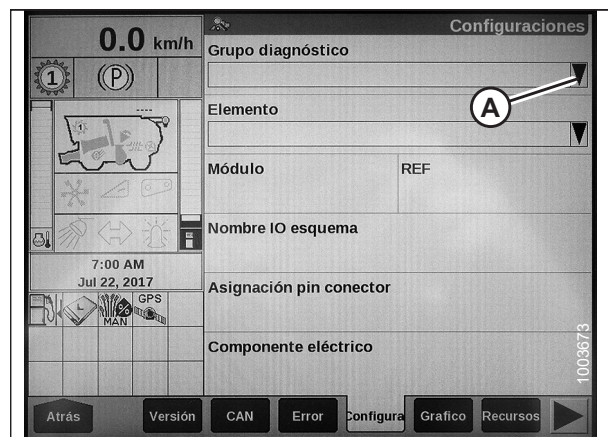

Figura 4.103: Pantalla de la cosechadora New Holland

6. Seleccione SENSOR DE ALTURA DEL LADO IZQUIERDO DE LA PLATAFORMA (A) y luego seleccione el botón GRÁFICO (B). La tensión exacta se muestra en la parte superior de la página.
7. Eleve y baje la plataforma para ver el rango completo de las lecturas de tensión.
8. Si la tensión del sensor no está dentro de los límites inferior y superior mostrados en [4.4 Rango de tensión de salida del sensor de altura: requisitos de la cosechadora, página 106](#), o si el rango entre los límites superior e inferior es insuficiente, deberá realizar ajustes. Consulte las instrucciones en [4.4.2 Ajuste del rango de tensión del control de altura de la plataforma: lado izquierdo, página 109](#) y [4.4.3 Ajuste del rango de tensión del sensor de altura de la plataforma: lado derecho, página 110](#).

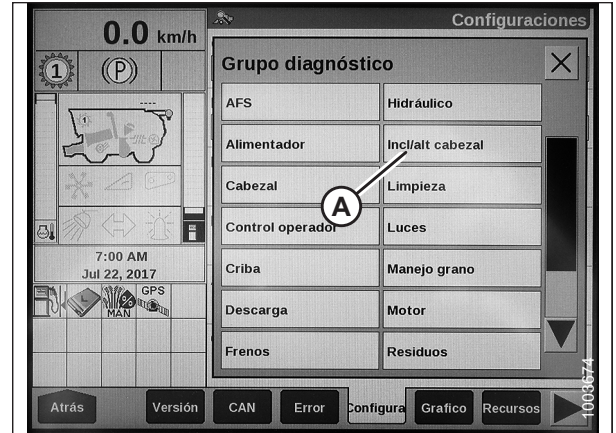

Figura 4.104: Pantalla de la cosechadora New Holland

4.10.2 Activación del control automático de altura de la plataforma (New Holland Serie CR/CX)

NOTA:

Es posible que se hayan producido cambios en los controles o pantallas de la cosechadora desde que se publicó este documento. Consulte el Manual del operador de la cosechadora para obtener las actualizaciones.

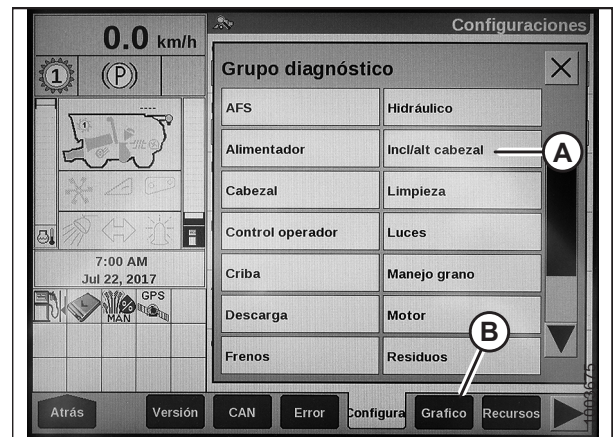
1. Seleccione FLOTACIÓN LATERAL DE LA PLATAFORMA en la pantalla de la cosechadora y presione ENTER.
2. Utilice las teclas de navegación hacia arriba y hacia abajo para moverse entre las opciones y seleccione INSTALADO.



Figura 4.105: Pantalla de la cosechadora New Holland

3. Seleccione FLOTACIÓN AUTOMÁTICA DE LA PLATAFORMA, y presione ENTER.
4. Utilice las teclas de navegación hacia arriba y hacia abajo para moverse entre las opciones y seleccione INSTALADO.



Figura 4.106: Pantalla de la cosechadora New Holland

4.10.3 Calibración del control automático de altura de la plataforma (New Holland Serie CR/CX)

NOTA:

Es posible que se hayan producido cambios en los controles o pantallas de la cosechadora desde que se publicó este documento. Consulte el Manual del operador de la cosechadora para obtener las actualizaciones.

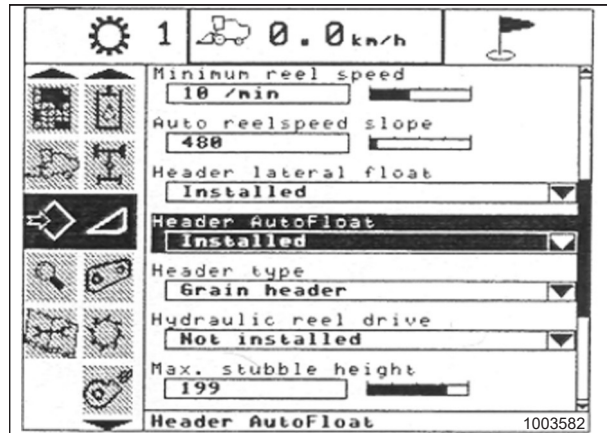
⚠ PRECAUCIÓN

Controle que no haya ningún transeúnte en el área.

Verifique las siguientes condiciones antes de iniciar el procedimiento de calibración de la plataforma:

- La plataforma está conectada a la cosechadora.
- La cosechadora está a nivel del suelo, con la plataforma nivelada al suelo.
- El motor está funcionando.
- La cosechadora no está en movimiento.
- No se recibieron fallas desde el módulo del controlador de altura de la plataforma (Header Height Controller, HHC).
- La plataforma/el embocador no está conectado.
- Los botones laterales de flotación **NO** están presionados.
- La tecla ESC **NO** está presionada.

Para calibrar el AHHC, siga estos pasos:

1. En la pantalla de la cosechadora, seleccione CALIBRACIÓN, y luego presione la tecla de flecha de navegación hacia la derecha para ingresar a la casilla de información.
2. Seleccione PLATAFORMA (A), y presione ENTER. Se abre el cuadro de diálogo CALIBRACIÓN.

NOTA:

Puede utilizar las teclas de navegación hacia arriba y hacia abajo para moverse entre las opciones.



Figura 4.107: Pantalla de la cosechadora New Holland

CONTROL AUTOMÁTICO DE ALTURA DE LA PLATAFORMA

3. Siga los pasos de calibración en el orden en que aparecen en el cuadro de diálogo. Mientras avanza por el proceso de calibración, la pantalla se actualizará automáticamente para mostrar el paso siguiente.

NOTA:

Presionar la tecla ESC durante cualquiera de los pasos, o dejar que el sistema permanezca inactivo por más de 3 minutos, detendrá el procedimiento de calibración.

NOTA:

Para leer una explicación de los códigos de error encontrados, consulte el manual del operador de la cosechadora.



Figura 4.108: Pantalla de la cosechadora New Holland

4. Cuando se hayan completado todos los pasos, se mostrará el mensaje CALIBRACIÓN EXITOSA en la página. Para salir del menú de CALIBRACIÓN, presione la tecla ENTER o ESC.

NOTA:

Si la flotación se configuró más pesada para completar el procedimiento de calibración en el suelo, ajústela a la flotación de funcionamiento recomendada una vez finalizada la calibración.

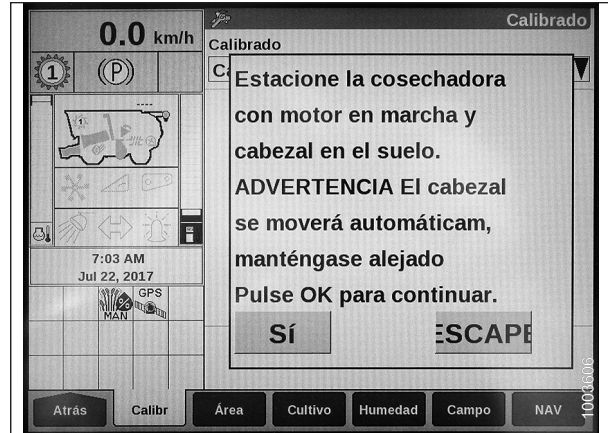
5. Si la unidad no funciona correctamente, realice la calibración de altura máxima de rastrojo.

CONTROL AUTOMÁTICO DE ALTURA DE LA PLATAFORMA

Calibración de la altura máxima del rastrojo

Este procedimiento describe cómo calibrar el contador del área para detener o comenzar a contar a la altura correcta. Programe la plataforma a una altura que nunca se alcanzará durante el corte. El contador de área dejará de contar cuando la plataforma esté arriba de la altura programada, y comenzará a contar cuando la plataforma esté debajo de la altura programada.

Seleccione la altura de la plataforma que corresponda, según la descripción mencionada anteriormente.

IMPORTANTE:

- Si el valor está configurado demasiado bajo, posiblemente **NO** se pueda contar el área, ya que a veces la plataforma se elevará por encima de este umbral aunque la cosechadora todavía esté cortando.
- Si el valor está configurado demasiado alto, el contador de área continuará contando incluso cuando la plataforma esté elevada (aunque por debajo de este umbral) y la cosechadora ya no esté cortando.

PRECAUCIÓN

Controle que no haya ningún transeúnte en el área.

1. Seleccione el cuadro de diálogo de calibración de ALTURA MÁXIMA DE RASTROJO. A medida que avanza por el proceso de calibración, la pantalla se actualizará automáticamente para mostrar el paso siguiente.



Figura 4.109: Cuadro de diálogo de calibración de New Holland

2. Mueva la plataforma a la posición correcta mediante el uso del interruptor del control de la plataforma hacia arriba o abajo en el joystick.
3. Presione ENTER para continuar. A medida que avanza por el proceso de calibración, la pantalla se actualizará automáticamente para mostrar el paso siguiente.
4. Presione ENTER o ESC para cerrar la página de calibración. La calibración ha concluido.

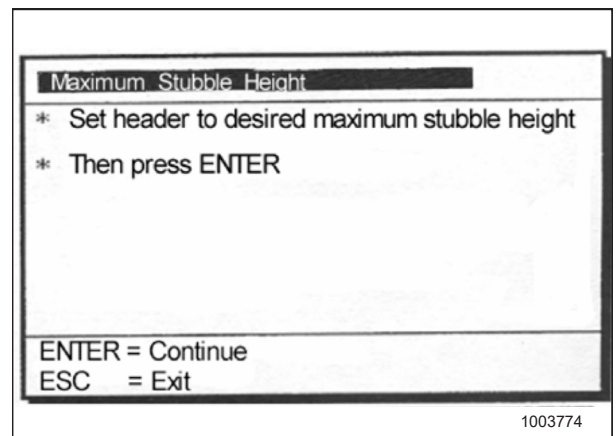

Figura 4.110: Cuadro de diálogo de calibración de New Holland

4.10.4 Ajuste de la tasa de elevación de la plataforma (New Holland Serie CR/CX)

En caso de ser necesario, se puede ajustar la tasa de elevación de la plataforma (la primera velocidad en el interruptor oscilante de ALTURA DE LA PLATAFORMA del joystick).

NOTA:

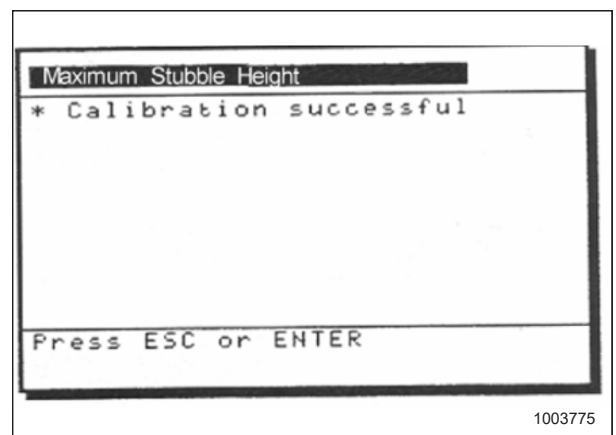
Es posible que se hayan producido cambios en los controles o las pantallas de la cosechadora desde que se publicó este documento. Consulte el Manual del operario de la cosechadora para obtener las actualizaciones.

1. Seleccione TASA DE ELEVACIÓN DE LA PLATAFORMA en la pantalla de la cosechadora.
2. Uso + o – para cambiar la configuración.
3. Presione ENTER para guardar la configuración nueva.

NOTA:

La tasa de elevación se puede modificar de 32 a 236 en incrementos de 34. La configuración de fábrica es 100.



Figura 4.111: Pantalla de la cosechadora New Holland

4.10.5 Configuración de la tasa de descenso de la plataforma a 50 (New Holland Series CR/CX)

La tasa de descenso de la plataforma se puede ajustar mediante el botón de control automático de altura de la plataforma (AHC) o la segunda velocidad en el interruptor oscilante de altura de la plataforma del mango multifuncional.

NOTA:

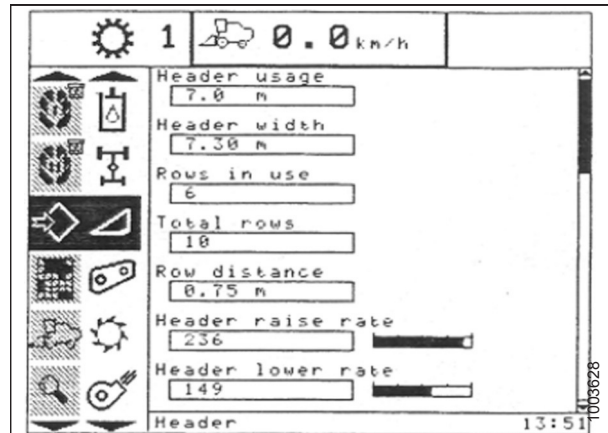
Es posible que se hayan producido cambios en los controles o las pantallas de la cosechadora desde que se publicó este documento. Consulte el Manual del operario de la cosechadora para obtener las actualizaciones.

1. Seleccione TASA DE DESCENSO DE LA PLATAFORMA en la pantalla de la cosechadora.
2. Uso + o – para cambiar la configuración a 50.
3. Presione ENTER para guardar la configuración nueva.

NOTA:

La tasa de descenso se puede modificar de 2 a 247 en incrementos de 7. La configuración de fábrica es 100.



Figura 4.112: Pantalla de la cosechadora New Holland

4.10.6 Configuración de la sensibilidad del control automático de altura de la plataforma a 200 (New Holland serie CR/CX)

NOTA:

Es posible que se hayan producido cambios en los controles o las pantallas de la cosechadora desde que se publicó este documento. Consulte el Manual del operario de la cosechadora para obtener las actualizaciones.

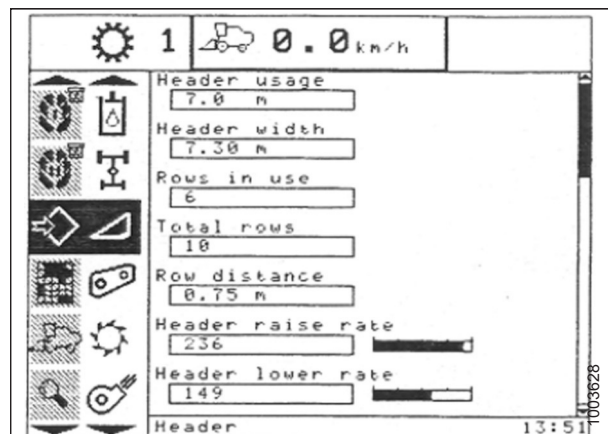
⚠ PRECAUCIÓN

Controle que no haya ningún transeúnte en el área.

1. Active la trilla y el embocador.
2. Seleccione SENSIBILIDAD DE ALTURA en la pantalla de la cosechadora.
3. Utilice los botones + o – para cambiar la configuración a 200.
4. Presione ENTER para guardar la configuración nueva.

NOTA:

La sensibilidad se puede modificar de 10 a 250 en incrementos de 10. La configuración de fábrica es 100.



Figura 4.113: Pantalla de la cosechadora New Holland

4.10.7 Configuración de la altura de corte preestablecida (New Holland Serie CR/CX)

Para configurar la altura de corte predefinida, siga estos pasos:

NOTA:

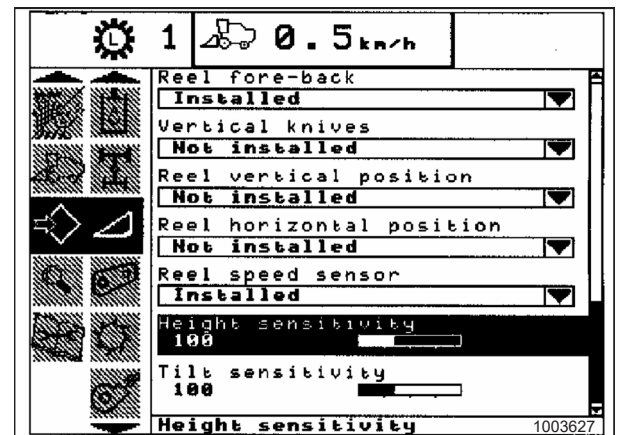
Es posible que se hayan producido cambios en los controles o las pantallas de la cosechadora desde que se publicó este documento. Consulte el Manual del operario de la cosechadora para obtener las actualizaciones.

1. Active el mecanismo de trilla y el embocador con los interruptores (A) y (B).
2. Ajuste el interruptor oscilante MEMORIA DE LA PLATAFORMA (D) en ALTURA DE RASTROJO/MODO DE FLOTACIÓN AUTOMÁTICA.
3. Baje la plataforma a la altura de corte deseada con el interruptor oscilante ALTURA DE LA PLATAFORMA Y FLOTACIÓN LATERAL DE LA PLATAFORMA (C).
4. Presione el botón CONTROL AUTOMÁTICO DE ALTURA DE LA PLATAFORMA (E) durante un mínimo de 2 segundos para almacenar la posición de altura. Un pitido confirmará la configuración.



Figura 4.114: Controles de la cosechadora New Holland

NOTA:

Es posible almacenar dos valores diferentes de altura de la plataforma con el interruptor oscilante MEMORIA DE LA PLATAFORMA (D) en la posición de ALTURA DE RASTROJO/MODO DE FLOTACIÓN AUTOMÁTICA.

5. Para cambiar uno de los valores de consigna de altura de la plataforma guardados mientras la cosechadora está en uso, use el interruptor oscilante de ALTURA DE LA PLATAFORMA Y FLOTACIÓN LATERAL DE LA PLATAFORMA (A) (elevación/descenso lento) para subir o bajar la plataforma al valor deseado. Presione el botón CONTROL AUTOMÁTICO DE ALTURA DE LA PLATAFORMA (B) durante un mínimo de 2 segundos para almacenar la nueva posición de altura. Un pitido confirmará la configuración.

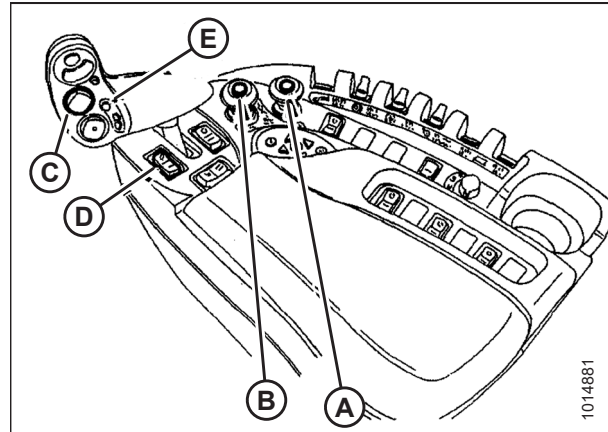

Figura 4.115: Controles de la cosechadora New Holland

NOTA:

NO presione demasiado fuerte el botón de CONTROL DE LA ALTURA AUTOMÁTICA DE LA PLATAFORMA (B), o el modo de flotación se desconectará.

NOTA:

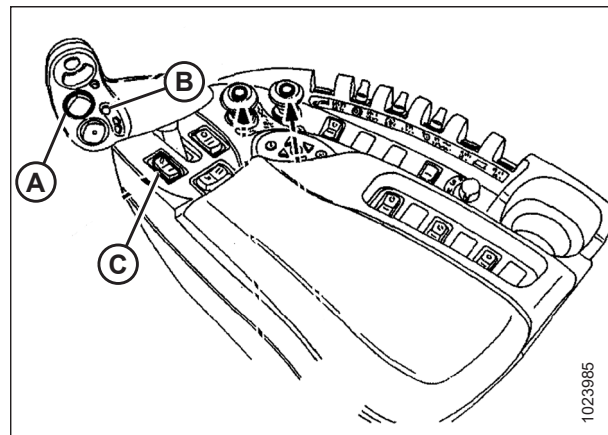
No es necesario presionar el interruptor oscilante (C) nuevamente después del ajuste.

4.11 Cosechadoras New Holland (Serie CR: modelo del año 2015 y posteriores)

Esta sección se aplica solo a los modelos CR de 2015 y posteriores (6.80, 6.90, 7.90, 8.90, 9.90 y 10.90). Para otros modelos de cosechadoras New Holland, consulte [4.10 Cosechadoras New Holland Serie CX/CR \(Serie CR: modelo del año 2014 y anteriores\)](#), página 150.

4.11.1 Activación del control automático de altura de la plataforma (New Holland Serie CR)

Este procedimiento se aplica solo a los modelos CR de 2015 y posteriores (6.80, 6.90, 7.90, 8.90, 9.90 y 10.90).

NOTA:

Es posible que se hayan producido cambios en los controles o pantallas de la cosechadora desde que se publicó este documento. Consulte el Manual del operador de la cosechadora para obtener las actualizaciones.

1. Seleccione CAJA DE HERRAMIENTAS (A) en la página principal. Aparece la página CAJA DE HERRAMIENTAS.



Figura 4.116: Pantalla de la cosechadora New Holland

NOTA:

En algunos modelos de cosechadoras más antiguas, es posible que el operario tenga que presionar simultáneamente los botones DESCARGAR (A) y REANUDAR (B) en el joystick para acceder a la página CAJA DE HERRAMIENTAS.

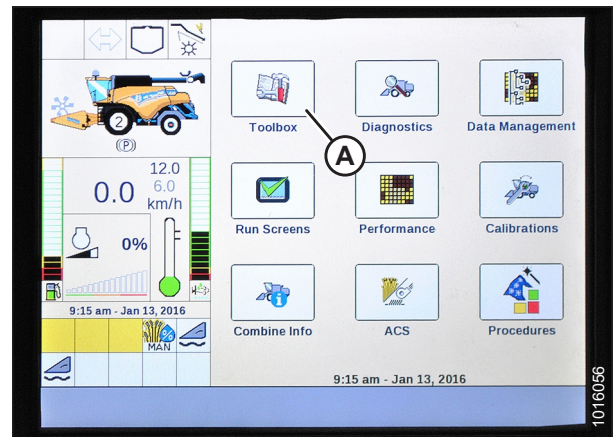

Figura 4.117: Controles de la cosechadora New Holland

CONTROL AUTOMÁTICO DE ALTURA DE LA PLATAFORMA

2. Seleccione PLATAFORMA 1 (A). Aparece la página CONFIGURACIÓN DE LA PLATAFORMA 1. El campo TIPO DE PLATAFORMA se registrará automáticamente como RECOLECCIÓN (B).

NOTA:

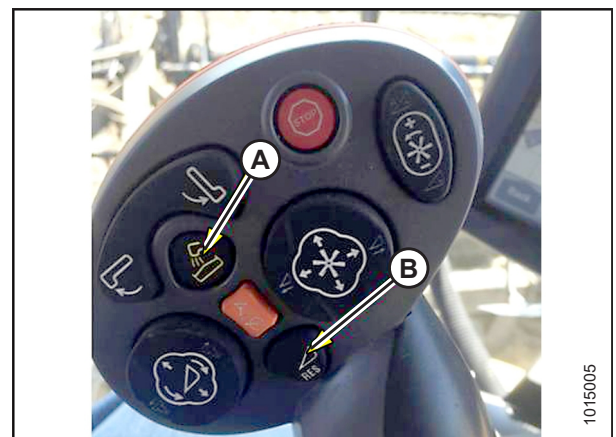
El menú SUBTIPO DE PLATAFORMA (C) no se aplica a los recolectores MacDon. Las dos opciones seleccionables del menú (SIN CONTROL HIDRÁULICO y RECAMBIO) no tienen ningún efecto en el rendimiento de la plataforma.



Figura 4.118: Pantalla de la cosechadora New Holland

3. Seleccione PLATAFORMA 2 (A). Aparece la página CONFIGURACIÓN DE LA PLATAFORMA 2.

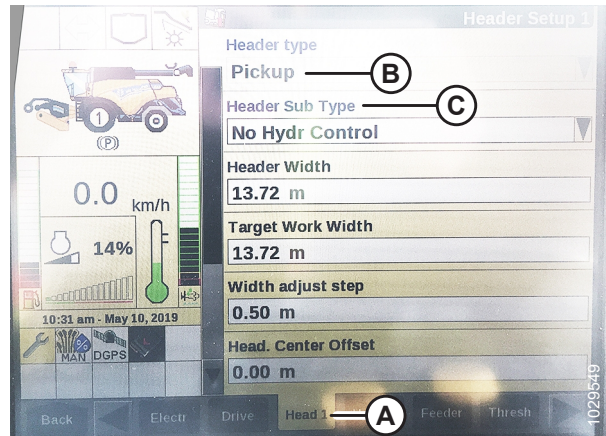

Figura 4.119: Pantalla de la cosechadora New Holland

4. Seleccione la flecha desplegable FLOTACIÓN AUTOMÁTICA y configure FLOTACIÓN AUTOMÁTICA en INSTALADA (A).
5. Seleccione la flecha desplegable ELEVACIÓN AUTOMÁTICA DE LA PLATAFORMA y configure la ELEVACIÓN AUTOMÁTICA DE LA PLATAFORMA en INSTALADA (B).

NOTA:

Con ELEVACIÓN AUTOMÁTICA DE LA PLATAFORMA instalada y AHHC activado, la plataforma se levantará automáticamente cuando tire de la manija hidráulica.

6. Establezca valores para la TASA DE ELEVACIÓN DE HHC MANUAL (C) y la TASA DE DESCENSO DE HHC MANUAL (D) para obtener el mejor rendimiento según las condiciones del suelo.



Figura 4.120: Pantalla de la cosechadora New Holland

CONTROL AUTOMÁTICO DE ALTURA DE LA PLATAFORMA

7. Establezca los valores de SENSIBILIDAD DE ALTURA DE HHC (A) y SENSIBILIDAD DE INCLINACIÓN DE HHC (B) para obtener el mejor rendimiento según las condiciones del suelo.

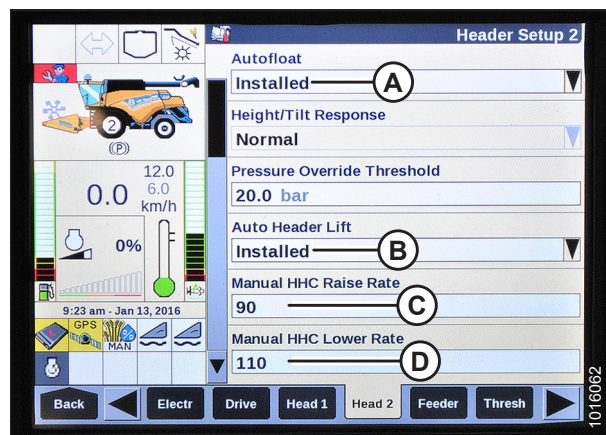

Figura 4.121: Pantalla de la cosechadora New Holland

4.11.2 Control del rango de tensión desde la cabina de la cosechadora (New Holland Serie CR)

NOTA:

Es posible que se hayan producido cambios en los controles o pantallas de la cosechadora desde que se publicó este documento. Consulte el Manual del operador de la cosechadora para obtener las actualizaciones.

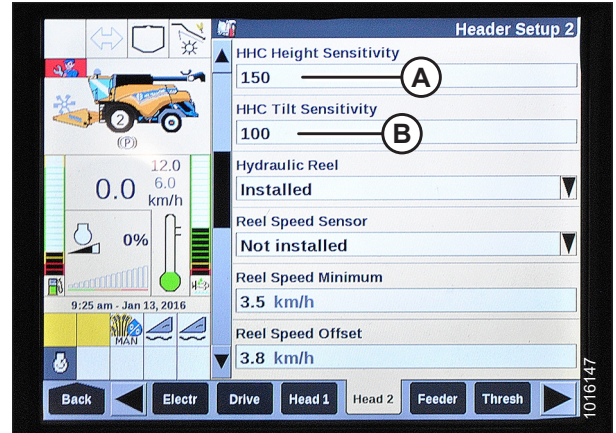
PRECAUCIÓN

Controle que no haya ningún transeúnte en el área.

1. Coloque la plataforma a 150 mm (6 pulgadas) sobre el nivel del suelo.
2. Seleccione DIAGNÓSTICO (A) en la página principal. Aparece la página DIAGNÓSTICO.



Figura 4.122: Pantalla de la cosechadora New Holland

CONTROL AUTOMÁTICO DE ALTURA DE LA PLATAFORMA

3. Seleccione CONFIGURACIÓN (A). Aparece la página CONFIGURACIÓN.

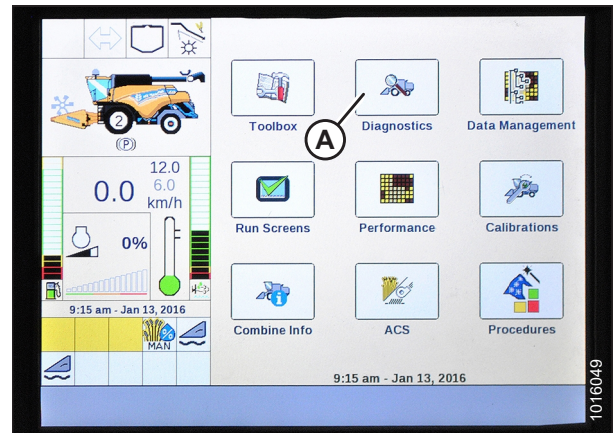

Figura 4.123: Pantalla de la cosechadora New Holland

4. Seleccione ALTURA/INCLINACIÓN DE LA PLATAFORMA (A) en el menú desplegable GRUPO.
5. Seleccione SENSOR DE ALTURA DE LA PLATAFORMA L (B) del menú desplegable PARÁMETRO.

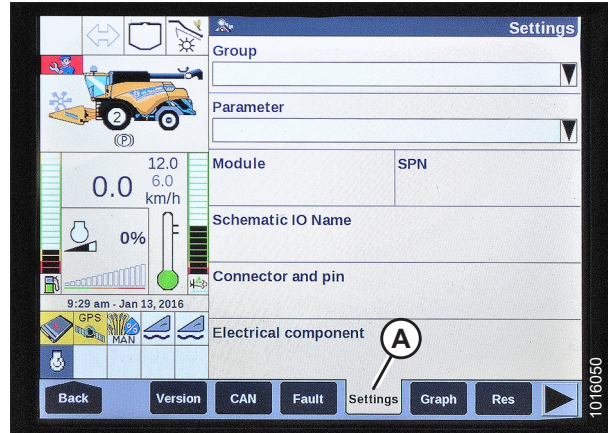

Figura 4.124: Pantalla de la cosechadora New Holland

6. Seleccione GRÁFICO (A). La tensión exacta (B) se muestra en la parte superior de la página.
7. Eleve y baje la plataforma para ver el rango completo de las lecturas de tensión.
8. Si la tensión del sensor no está dentro de los límites inferior y superior mostrados en *4.4 Rango de tensión de salida del sensor de altura: requisitos de la cosechadora, página 106*, o si el rango entre los límites superior e inferior es insuficiente, deberá realizar ajustes. Consulte las instrucciones en *4.4.2 Ajuste del rango de tensión del control de altura de la plataforma: lado izquierdo, página 109* y *4.4.3 Ajuste del rango de tensión del sensor de altura de la plataforma: lado derecho, página 110*.

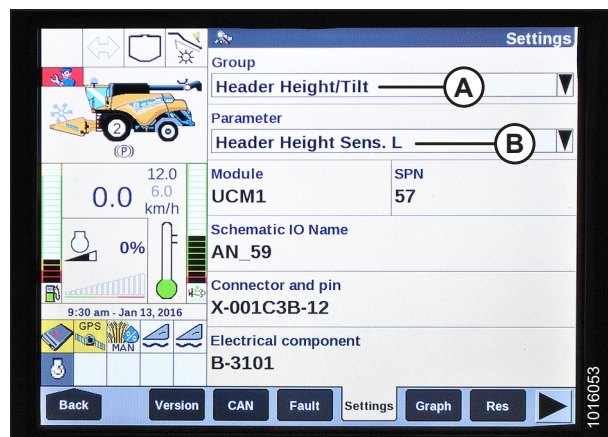

Figura 4.125: Pantalla de la cosechadora New Holland

4.11.3 Calibración del control automático de altura de la plataforma (New Holland Serie CR)

NOTA:

Es posible que se hayan producido cambios en los controles o pantallas de la cosechadora desde que se publicó este documento. Consulte el Manual del operador de la cosechadora para obtener las actualizaciones.

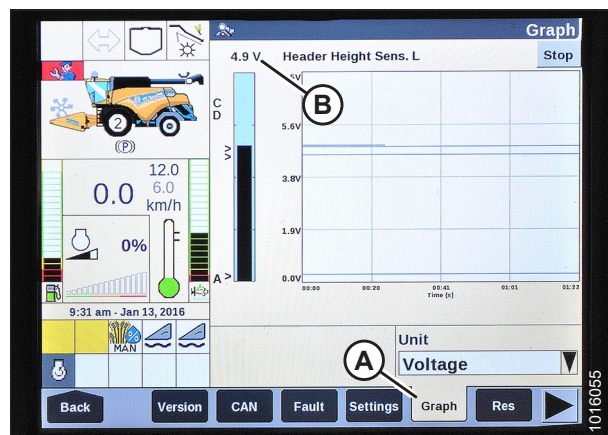
⚠ PRECAUCIÓN

Controle que no haya ningún transeúnte en el área.

Verifique las siguientes condiciones antes de iniciar el procedimiento de calibración de la plataforma:

- La plataforma está conectada a la cosechadora.
- La cosechadora está a nivel del suelo, con la plataforma nivelada al suelo.
- El motor está funcionando.
- La cosechadora **NO** se mueve.
- No se recibieron fallas desde el módulo del Controlador de altura de la plataforma (HHC).
- El embocador de la plataforma no está conectado.
- Los botones de flotación laterales **NO** están presionados.
- La tecla ESC **NO** está presionada.

Para calibrar el AHHC, siga estos pasos:

1. Seleccione CALIBRACIONES (A) en la página principal. Aparece la página CALIBRACIONES.



Figura 4.126: Pantalla de la cosechadora New Holland

CONTROL AUTOMÁTICO DE ALTURA DE LA PLATAFORMA

2. Seleccione la flecha CALIBRACIÓN (A).

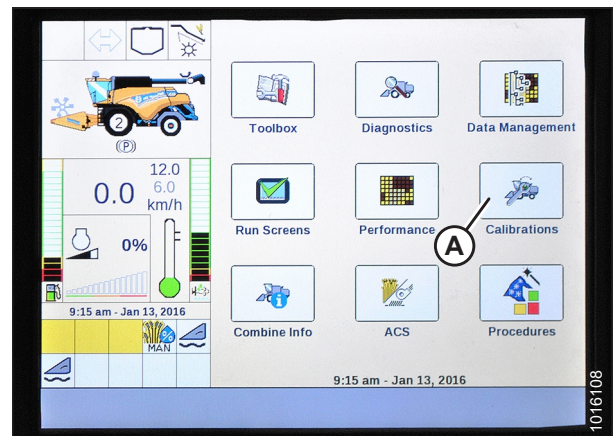

Figura 4.127: Pantalla de la cosechadora New Holland

3. Seleccione PLATAFORMA (A) en la lista de opciones de calibración.

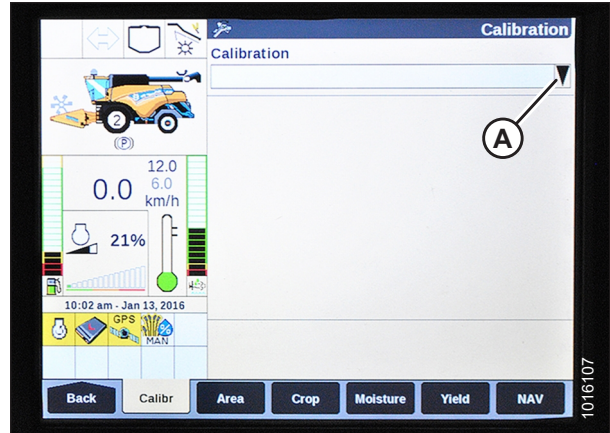

Figura 4.128: Pantalla de la cosechadora New Holland

4. Siga los pasos de calibración en el orden en que aparecen en la pantalla. Mientras avanza por el proceso de calibración, la pantalla se actualizará automáticamente para mostrar el paso siguiente.

NOTA:

Presionar la tecla ESC durante la programación, o dejar que el sistema permanezca inactivo por más de 3 minutos, detendrá el procedimiento de calibración.

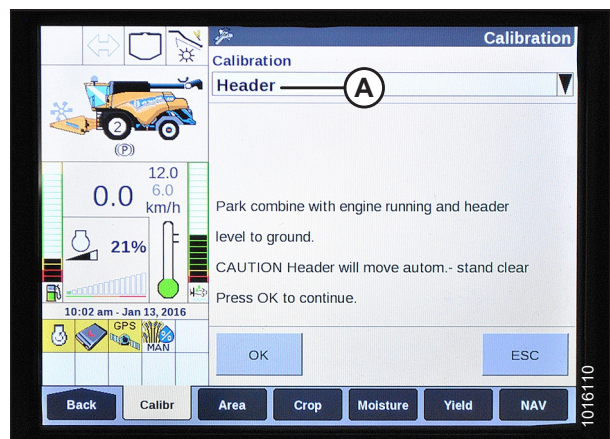
NOTA:

Para leer una explicación de los códigos de error encontrados, consulte el Manual del operador de la cosechadora.



Figura 4.129: Pantalla de la cosechadora New Holland

CONTROL AUTOMÁTICO DE ALTURA DE LA PLATAFORMA

5. Cuando se hayan completado todos los pasos, se mostrará el mensaje CALIBRACIÓN COMPLETA en la página.

NOTA:

Si la flotación se configuró más pesada para completar el procedimiento de calibración en el suelo, regrese a la flotación de funcionamiento recomendada una vez finalizada la calibración.



Figura 4.130: Pantalla de la cosechadora New Holland

4.11.4 Configuración de altura automática (New Holland Serie CR)

Este procedimiento se aplica solo a los modelos CR de 2015 y posteriores (6.80, 6.90, 7.90, 8.90, 9.90 y 10.90).

La consola tiene dos botones que se utilizan para ajustes preestablecidos de altura automática. El interruptor de palanca que estaba presente en los modelos anteriores ahora se configura como se muestra a la derecha. Las plataformas MacDon solo requieren los dos primeros botones (A) y (B). El tercer botón (C) no está configurado.

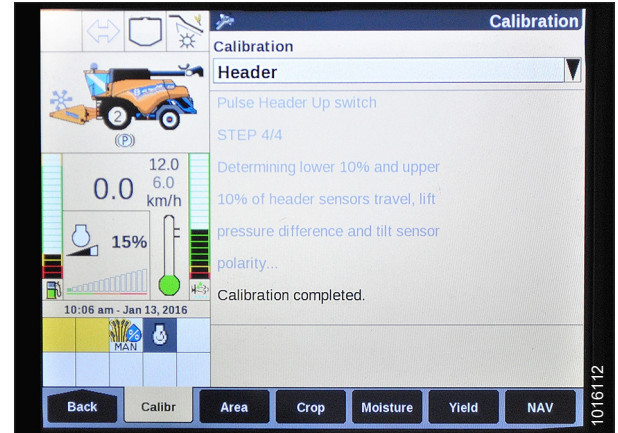

Figura 4.131: Controles de la cosechadora New Holland

CONTROL AUTOMÁTICO DE ALTURA DE LA PLATAFORMA

Para configurar la altura automática, siga estos pasos:

1. Acople el separador y la plataforma.
2. Seleccione PANTALLAS DE EJECUCIÓN (A) en la página principal.

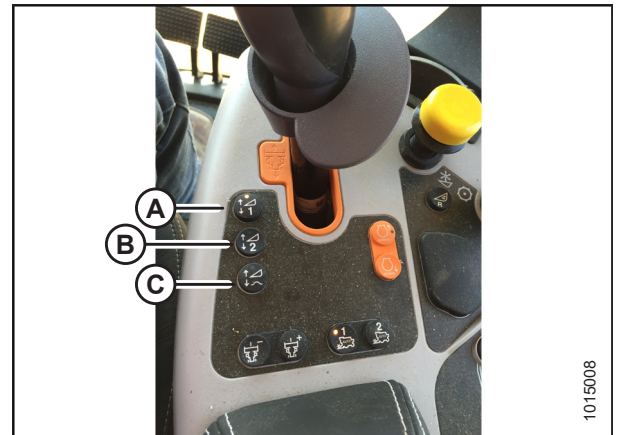

Figura 4.132: Pantalla de la cosechadora New Holland

3. Seleccione la pestaña EJECUTAR que muestra la ALTURA MANUAL.

NOTA:

El campo ALTURA MANUAL puede aparecer en cualquiera de las pestañas EJECUTAR. Cuando se presiona un botón de valor de consigna de altura automática, la pantalla cambiará a ALTURA AUTOMÁTICA (A).

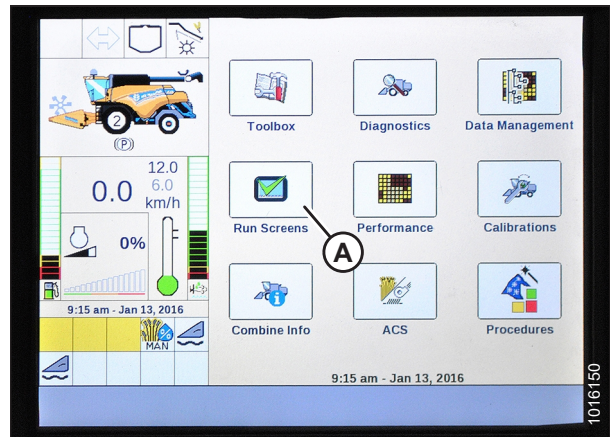
4. Baje la plataforma hasta el suelo.
5. Seleccione uno de los botones de valor de consigna de altura automática que se muestra en la Figura 4.131, página 165.
 - Presione el botón SET 1 para obtener una posición más baja.
 - Presione el botón SET 2 para obtener una posición más alta.



Figura 4.133: Pantalla de la cosechadora New Holland

4.11.5 Configuración de la altura máxima de trabajo (New Holland Serie CR)

Este procedimiento se aplica solo a los modelos CR de 2015 y posteriores (6.80, 6.90, 7.90, 8.90, 9.90 y 10.90).

1. Seleccione CONFIGURACIÓN (A) en la página principal. Aparece la página CONFIGURACIÓN.

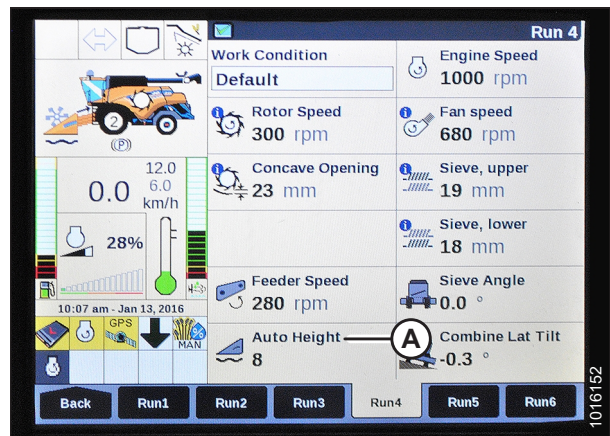

Figura 4.134: Pantalla de la cosechadora New Holland

2. Seleccione ALIMENTADOR (A). Aparece la página CONFIGURACIÓN DEL ALIMENTADOR.
3. Seleccione el campo ALTURA MÁXIMA DE TRABAJO (B).

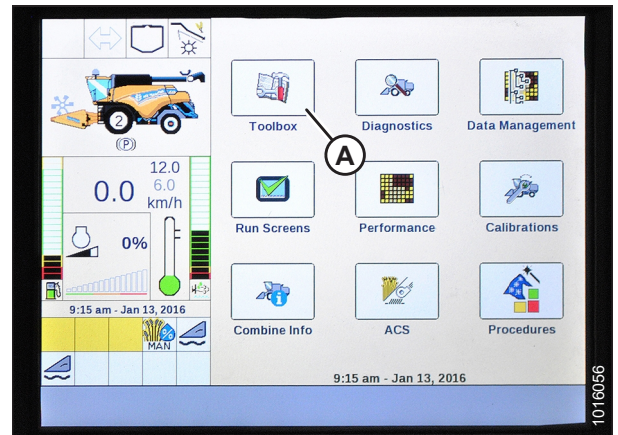

Figura 4.135: Pantalla de la cosechadora New Holland

4. Configure el valor deseado de ALTURA MÁXIMA DE TRABAJO.
5. Presione CONFIGURAR y luego presione ENTER.

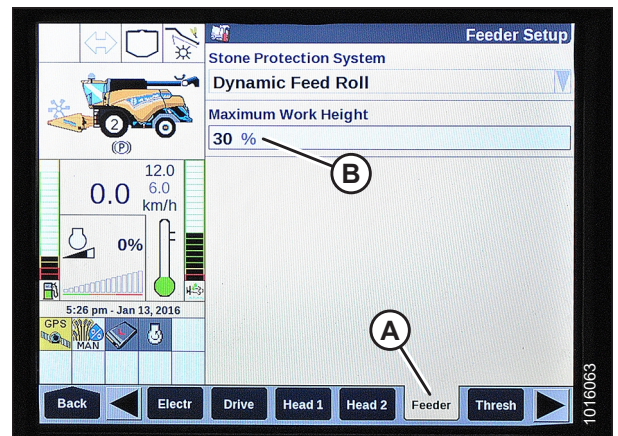

Figura 4.136: Pantalla de la cosechadora New Holland

Capítulo 5: Mantenimiento y servicio

Las siguientes instrucciones brindan información sobre el mantenimiento de rutina y el mantenimiento de la plataforma de recolección PW8. Para obtener mantenimiento detallado e información de servicio, contacte a su concesionario. Se proporciona un catálogo de piezas en la caja del manual en el extremo izquierdo de la plataforma.

Registre las horas de operación y utilice la programación o el registro de mantenimiento suministrado para conservar un registro del mantenimiento programado. Consulte [5.2.1 Programación/registro de mantenimiento, página 171](#).

5.1 Preparación de la plataforma para el mantenimiento



PELIGRO

Para evitar lesiones personales, antes de dar servicio a la plataforma o abrir las cubiertas del mando, siga los siguientes procedimientos:

- Baje la plataforma completamente. Si es necesario dar el servicio en la posición elevada, siempre enganche las trabas de seguridad del cilindro de elevación de la plataforma en la cosechadora.
- Apague el motor y quite la llave.
- Ponga el freno de mano.
- Espere a que se detengan todas las piezas en movimiento.

5.2 Requisitos de mantenimiento

Los requisitos de mantenimiento periódico se organizan de acuerdo con los intervalos de servicio.

Un mantenimiento regular es la mejor prevención contra el desgaste temprano y las averías inoportunas. Al cumplir con este cronograma de mantenimiento aumentará la vida útil de su máquina.

Cuando realice el mantenimiento de la máquina, consulte los títulos específicos en esta sección y use solo los líquidos y los lubricantes especificados en la contraportada de este libro.

Si un intervalo de servicio especifica más de un período de tiempo, p. ej., “100 horas o anualmente”, de servicio a la máquina en función del intervalo que se cumpla primero.

IMPORTANTE:

Los intervalos recomendados son para condiciones normales. De servicio a la máquina con mayor frecuencia si se utiliza bajo condiciones adversas (polvo excesivo, carga pesada, etc.).





PRECAUCIÓN

Siga cuidadosamente todos los mensajes de seguridad, consulte [1 Seguridad, página 1](#).

5.2.1 Programación/registro de mantenimiento

Tabla 5.1 Programación/registro de mantenimiento

ACCIÓN:		✓: Verificar			◆: Lubricar			▲: Cambiar		
	Lectura de contador de horas									
	Fecha de mantenimiento									
	Servicio realizado por									
10 horas										
◆	Lubrique la cadena de mando del sinfín; consulte 5.3.3 Lubricación de la cadena de mando del sinfín, página 176									
✓	Revise la tensión de la cadena de mando del sinfín; consulte Ajuste de la tensión de la cadena del mando del sinfín, página 198.									
✓	Revise las mangueras hidráulicas para ver si hay fugas; consulte 5.9.5 Mangueras y líneas hidráulicas, página 261.									
50 horas										
✓	Revise la tensión de la cadena de mando del sinfín; consulte Ajuste de la tensión de la cadena del mando del sinfín, página 198.									
✓	Revise las mangueras hidráulicas para ver si hay fugas; consulte 5.9.5 Mangueras y líneas hidráulicas, página 261.									
✓	Revise la condición de la correa de la lona; consulte 5.7.1 Lonas, página 215.									
✓	Revise el desgaste de las guías de plástico de la lona; consulte 5.7.1 Lonas, página 215.									
ACCIÓN:		✓: Verificar			◆: Lubricar			▲: Cambiar		
100 horas										
◆	Limpie y engrase ranuras del eje de mando; consulte Limpieza del eje ranurado del cardán, página 186.									
◆	Lubrique la junta deslizante y el embrague del cardán para cosechadora; consulte 5.3 Lubricación, página 174.									
◆	Lubrique la cadena de mando y rodamiento; consulte 5.3 Lubricación, página 174.									
◆	Lubrique las ruedas giratorias opcionales (si están instaladas) en el punto de engrase. Consulte las instrucciones en 5.3 Lubricación, página 174.									
✓	Revise la presión de llanta; consulte 5.11.3 Inflado de un neumático, página 272.									
✓	Revise el torque de los tornillos de las ruedas; consulte 5.11.2 Instalación de las ruedas, página 271.									

MANTENIMIENTO Y SERVICIO

Tabla 5.1 Programación/registro de mantenimiento (continued)

✓	Revise los sujetadores sueltos; consulte <i>8.1 Especificaciones del par de torsión, página 287.</i>																			
✓	Revise rodamientos y sellos; consulte <i>5.7.3 Rodamientos del rodillo de la lona, página 223.</i>																			
✓	Revise el desgaste de los dedos de recolección; consulte <i>5.7.2 Dedos y guías de la lona, página 221.</i>																			
✓	Revise los puntos de pivote del sensor de control de altura; consulte <i>4.3 Sensores de la altura de la plataforma, página 99.</i>																			
Fin de la temporada																				
	Limpie y retoque puntos de pintura gastados.																			
	Limpie la plataforma.																			
✓	Revise el desgaste de la plataforma.																			

5.2.2 Servicio anual/de pretemporada



PRECAUCIÓN

- Revise el manual del operario para refrescar su conocimiento en cuanto a las recomendaciones de seguridad y funcionamiento.
- Revise todas las señales de seguridad y otras calcomanías en la plataforma, y tome nota de las áreas peligrosas.
- Asegúrese de que todos los blindajes y los puntones estén instalados y asegurados correctamente. Nunca altere o quite el equipo de seguridad.
- Asegúrese de comprender y practicar el uso seguro de todos los controles. Identifique las características de funcionamiento y la capacidad de la máquina.

Realice las siguientes acciones al inicio de cada temporada de funcionamiento.

1. Lubrique la máquina por completo. Consulte [5.3 Lubricación, página 174](#).
2. Realice todo el mantenimiento anual. Consulte [5.2.1 Programación/registro de mantenimiento, página 171](#).

5.2.3 Servicio al fin de la temporada

Consulte [3.15 Almacenamiento de la plataforma, página 95](#) para obtener información de servicio de fin de temporada.

5.3 Lubricación

PELIGRO

Para evitar lesiones personales, antes de dar servicio a la plataforma o abrir las cubiertas del mando, siga los siguientes procedimientos:

- Baje la plataforma completamente. Si es necesario dar el servicio en la posición elevada, siempre enganche las trabas de seguridad del cilindro de elevación de la plataforma en la cosechadora.
- Apague el motor y quite la llave.
- Ponga el freno de mano.
- Espere a que se detengan todas las piezas en movimiento.

Lubrique la máquina cada 100 horas de operación.

Registre las horas de operación y utilice la programación de mantenimiento suministrada para conservar un registro del mantenimiento programado. Consulte [5.2.1 Programación/registro de mantenimiento, página 171](#).

5.3.1 Procedimiento de engrase

ADVERTENCIA

Para evitar lesiones corporales o la muerte por el arranque inesperado de la máquina, siempre detenga el motor y quite la llave antes de ajustar la máquina.

1. Use los lubricantes recomendados que se especifican en la contraportada de este libro.
2. Limpie los accesorios con un paño limpio antes del engrase, para evitar la inyección de suciedad o polvo.
3. Inyecte la grasa a través del accesorio con la pistola de engrase hasta que la grasa desborde el accesorio, salvo que se indique lo contrario.
4. Deje el excedente de grasa en el accesorio para mantener alejada la suciedad.
5. Reemplace todo accesorio flojo o roto de inmediato.
6. Si el accesorio no debe engrasarse, quítelo y límpielo exhaustivamente. También limpie las trayectorias del lubricante. Reemplace el accesorio, si es necesario.

5.3.2 Puntos de engrase

Cada 100 horas



Figura 5.1: Puntos de engrase

A: Juntas deslizantes del cardán
C: Embrague del cardán

B: Protector del cardán (ambos extremos)
D: Rueda giratoria opcional (dos lugares)

NOTA:

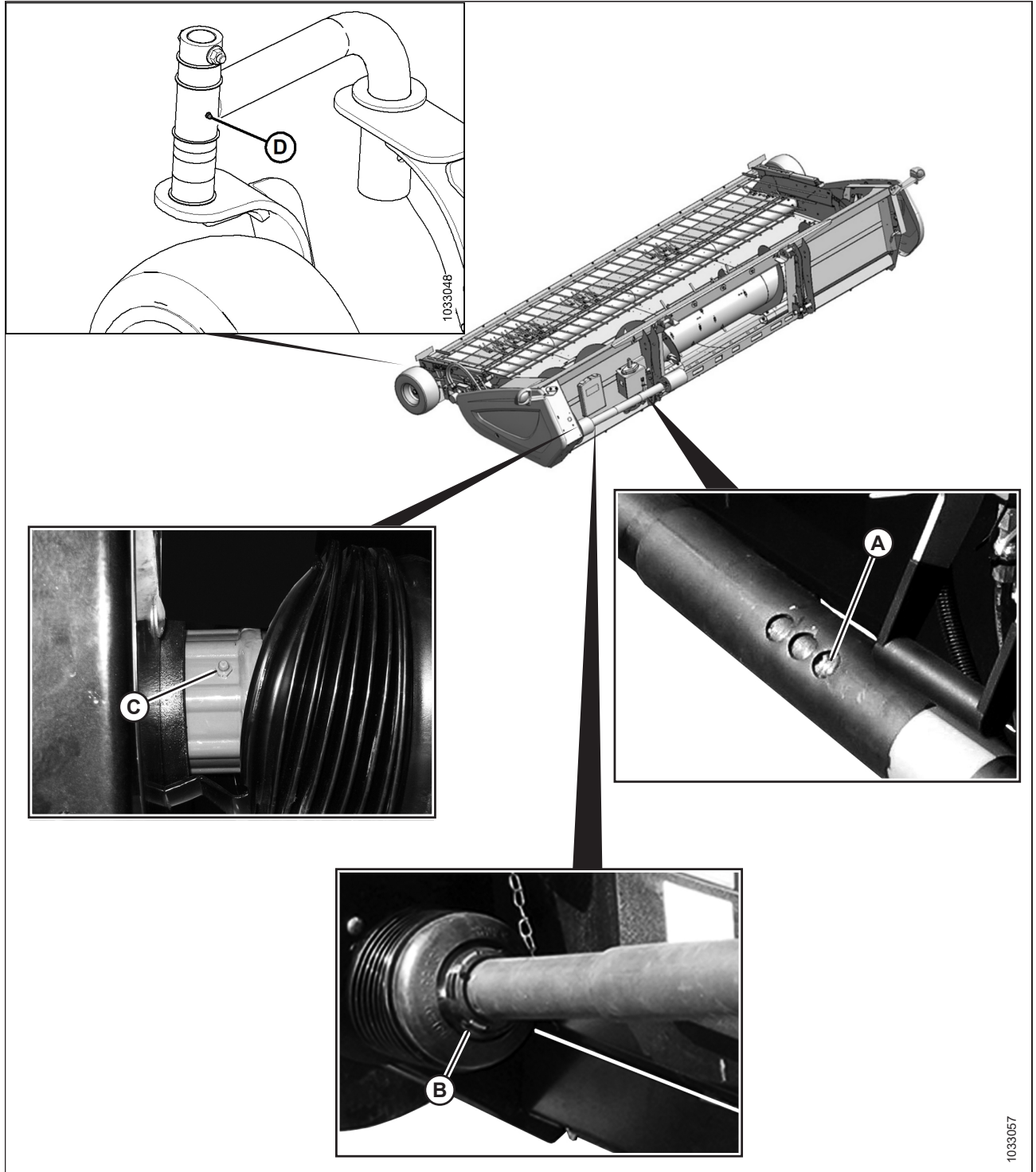
Ruedas fijas mostradas en la ilustración principal, rueda giratoria (D) colocada como inserto.

5.3.3 Lubricación de la cadena de mando del sinfín

ADVERTENCIA

Para evitar lesiones corporales o la muerte por un arranque inesperado de la máquina, siempre apague el motor y quite la llave del arranque antes de retirarse del asiento del operador por cualquier motivo.

1. Baje la plataforma hasta el suelo, apague la cosechadora y retire la llave del arranque.
2. Abra la tapa lateral izquierda (A). Consulte las instrucciones en [3.3.1 Apertura de la tapa lateral izquierda, página 31](#).



Figura 5.2: Tapa lateral izquierda

3. Aplique una cantidad generosa de aceite de motor SAE 30 a la cadena (A) cada 10 horas.
4. Cierre la tapa lateral. Consulte las instrucciones en [3.3.2 Cierre de la tapa lateral izquierda, página 32](#).

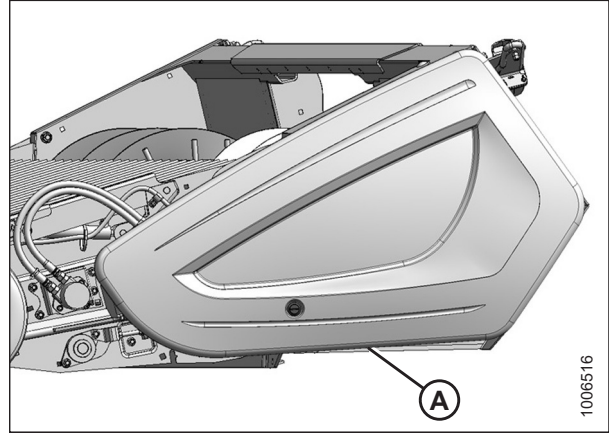

Figura 5.3: Cadena de mando del sinfín

5.4 Instalación de rodamiento sellado

1. Limpie el eje y aplique un recubrimiento para evitar la oxidación.
2. Instale la brida (A), el rodamiento (B), la segunda brida (C) y el collarín de bloqueo (D).

NOTA:

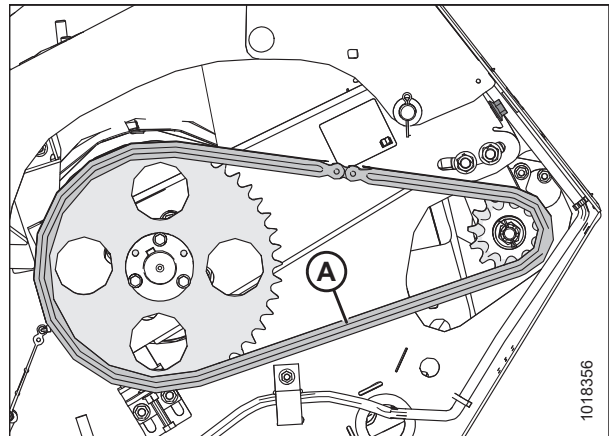
La leva de bloqueo está solo a un lado del rodamiento.

3. Instale y ajuste los pernos de la brida (E).
4. Bloquee el collarín de bloqueo (D) con un golpe una vez que el eje esté correctamente posicionado.

NOTA:

Bloquee el collarín en la misma dirección en que gira el eje, y ajuste el tornillo de fijación en el collarín.

5. Afloje los pernos de la brida (E) en el rodamiento de acoplamiento con un giro y luego vuelva a ajustar. Esto permitirá que el rodamiento se alinee correctamente.



Figura 5.4: Rodamiento sellado

5.5 Mandos

Esta sección cubre los procedimientos de mantenimiento para la plataforma, la lona y los mandos del sinfín.

5.5.1 Eje de mando de la plataforma

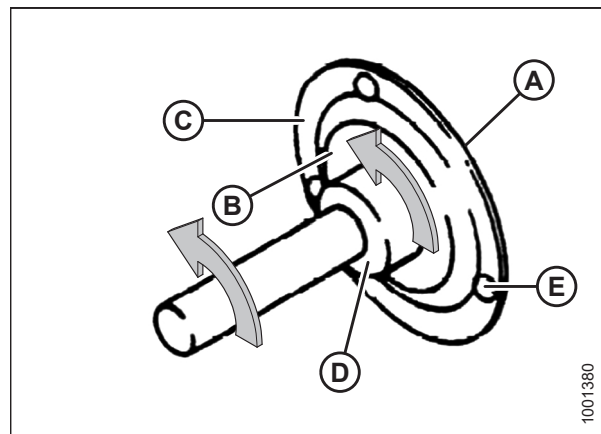
Limpie y engrase las ranuras del eje de mando de la plataforma (A) anualmente para evitar la corrosión excesiva y el desgaste.

NOTA:

Retire el extremo de la plataforma del cardán a fin de acceder a las ranuras. Consulte las instrucciones en [Extracción del cardán de la plataforma, página 179](#).



Figura 5.5: Ranuras del eje de mando de la plataforma

5.5.2 Cardán de la plataforma

Extracción del cardán de la plataforma

ADVERTENCIA

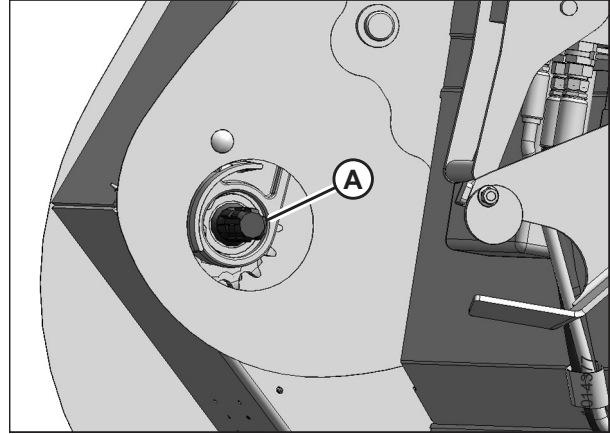
Para evitar lesiones corporales o la muerte por un arranque inesperado de la máquina, siempre apague el motor y quite la llave del arranque antes de retirarse del asiento del operador por cualquier motivo.

1. Baje la plataforma hasta el suelo.
2. Apague la cosechadora y quite la llave del arranque.
3. Desconecte las ataduras (A) que sujetan la protección del cardán a la plataforma.
4. Tire del protector (B) para dejar al descubierto el collarín (C) en el extremo de la cosechadora del cardán.

PRECAUCIÓN

Para evitar lesiones o daños al cardán, sostenga el cardán a fin de que no caiga al piso.

5. Tire del collarín (C) y tire el cardán (D) del eje del embocador mientras sostiene el extremo del cardán.



Figura 5.6: Extremo del mando de la cosechadora

6. Tire del protector (A) para dejar al descubierto el collarín (B) en el extremo de la plataforma del cardán. Si es necesario, afloje el perno (C) y mueva la placa (D) para liberar el protector.
7. Tire del collarín (B) y tire el cardán del eje del mando de la plataforma.

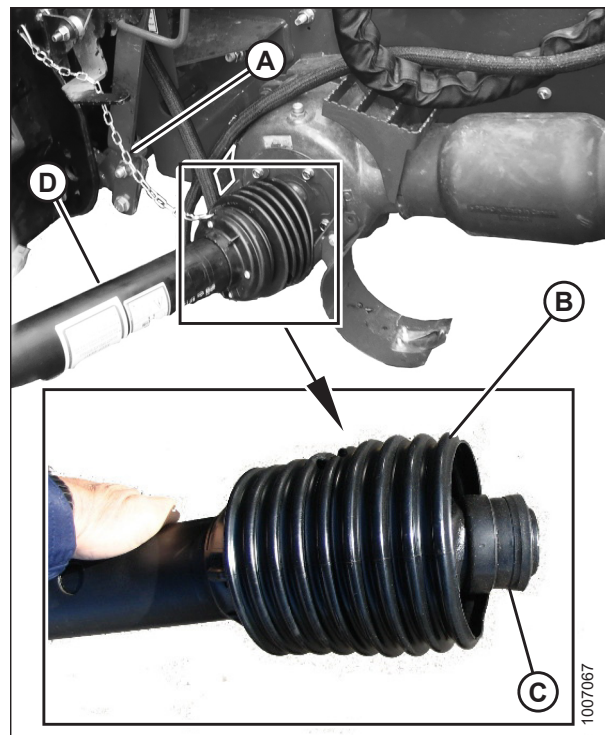

Figura 5.7: Extremo de la plataforma del cardán

Instalación del cardán de la plataforma

⚠ ADVERTENCIA

Para evitar lesiones corporales o la muerte por un arranque inesperado de la máquina, siempre apague el motor y quite la llave del arranque antes de retirarse del asiento del operador por cualquier motivo.

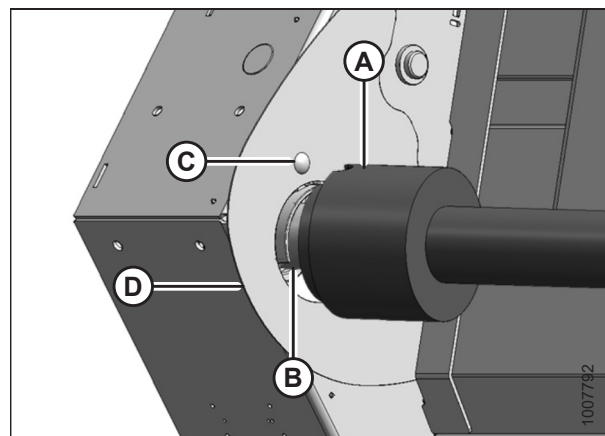
⚠ PRECAUCIÓN

Para evitar lesiones o daños al cardán, sostenga el cardán para cosechadora a fin de que no caiga al piso.

1. Baje la plataforma hasta el suelo, apague la cosechadora y retire la llave del arranque.

2. Tire de la protección (A) para dejar al descubierto el collarín (B) en el extremo de la plataforma (muesca) del cardán.

NOTA:

El cardán se puede separar si no se admite en ambos extremos.

3. Tire del collarín (B) y deslice el acoplador en el eje de entrada ranurado (C) hasta que se bloquee. Libere el collarín (B).

4. Afloje el perno (D) y mueva la placa (E) (si es necesario) para proporcionar suficiente separación para la protección del cardán.

5. Alinee la muesca (A) en el fuelle de goma del cardán con el tornillo (B) para que la muesca se ajuste alrededor de la pieza fundida (C) dentro del compartimiento del mando del sinfín.



Figura 5.8: Extremo de la plataforma del cardán



Figura 5.9: Extremo de la plataforma del cardán

MANTENIMIENTO Y SERVICIO

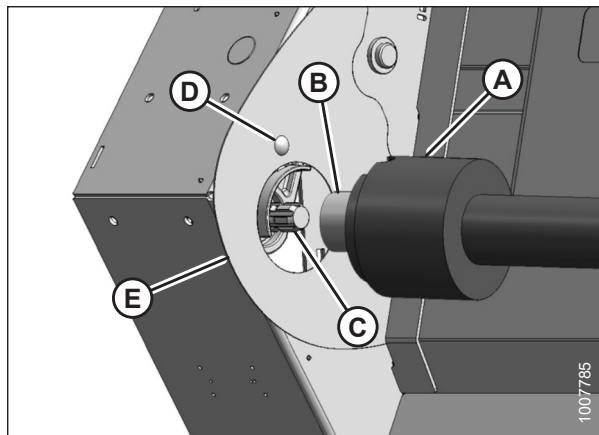
6. Coloque el borde (A) en el fuelle del cardán entre el orificio del parte final y la pieza fundida (B).
7. Ajuste el tornillo (C).

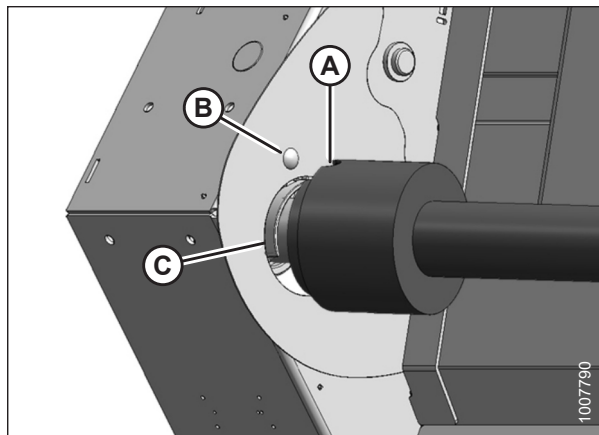

Figura 5.10: Escudo del cardán para cosechadora

8. Tire del protector (B) para dejar al descubierto el collarín (C) en el extremo de la cosechadora del cardán (D).
9. Tire del collarín (C) y empuje el cardán (D) hacia el eje del embocador hasta que el collarín se bloquee.
10. Conecte las ataduras (A) para asegurar la protección del cardán a la plataforma.

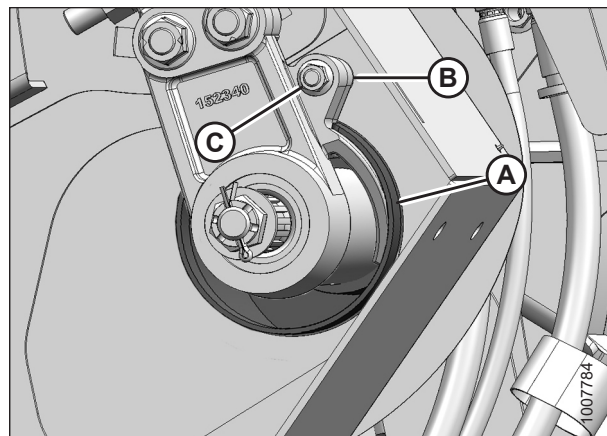

Figura 5.11: Mando

Reemplazo del embrague del cardán

Repáre o reemplace el embrague del cardán si ya no puede generar el torque necesario para operar la plataforma. Consulte el catálogo de piezas de la plataforma de recolección PW8 para obtener los números de pieza de reemplazo.

1. Extraiga el cardán de la plataforma. Consulte las instrucciones en [Extracción del cardán de la plataforma, página 179](#).
2. Extraiga la protección del cardán. Consulte las instrucciones en [Extracción de la protección del mando, página 182](#).
3. Retire la cruceta y los rodamientos (A) que conectan el embrague (B) a la unión del cardán (C).
4. Instale una nueva cruceta y rodamientos (A) y un nuevo embrague (B) en la unión del cardán existente (C).
5. Reinstale la protección del cardán. Consulte las instrucciones en [Instalación de la protección del mando, página 184](#).
6. Reinstale el cardán. Consulte las instrucciones en [Instalación del cardán de la plataforma, página 180](#).

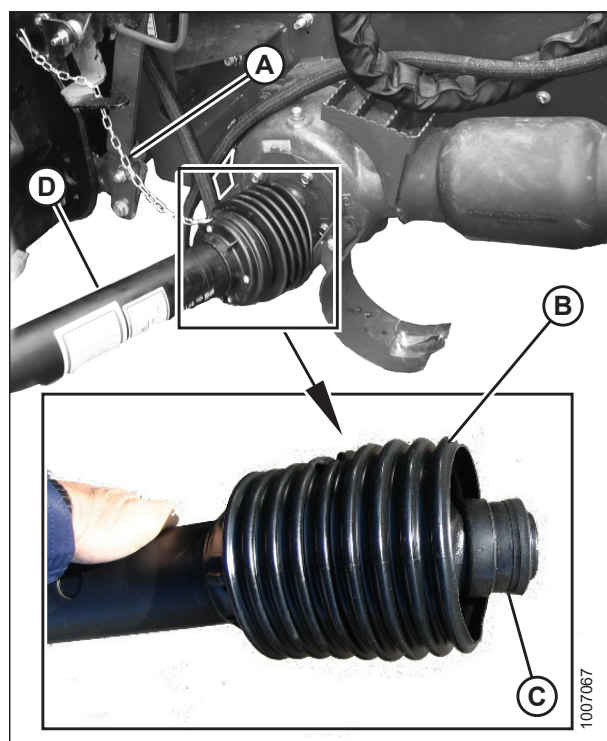

Figura 5.12: Embrague del cardán para cosechadora

Extracción de la protección del mando

La protección del cardán para cosechadora debe permanecer conectada al cardán, pero se puede retirar solo con fines de mantenimiento.

ADVERTENCIA

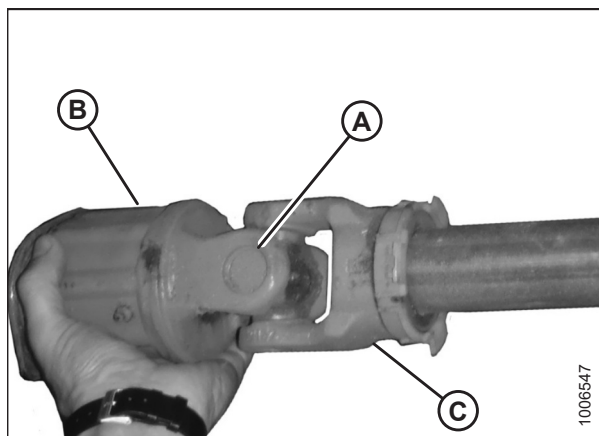
Para evitar lesiones corporales o la muerte por un arranque inesperado de la máquina, siempre apague el motor y quite la llave del arranque antes de retirarse del asiento del operador por cualquier motivo.

NOTA:

NO es necesario quitar el cardán de la plataforma para poder quitar la protección del cardán.

1. Apague el motor y retire la llave del arranque.
2. Desconecte las ataduras (no se muestran) en los extremos del cardán.
3. Si el cardán está en la posición de almacenamiento, gire el disco (B) en el gancho de almacenamiento del cardán (A) y retírelo.



Figura 5.13: Extremo de la cosechadora del cardán en posición de almacenamiento

MANTENIMIENTO Y SERVICIO

- Si el cardán está conectado a la cosechadora, quite el cardán de la cosechadora al tirar del collarín (A) de desconexión rápida para liberar la unión del cardán del eje de la cosechadora. Consulte las instrucciones detalladas en *Extracción del cardán de la plataforma, página 179*.

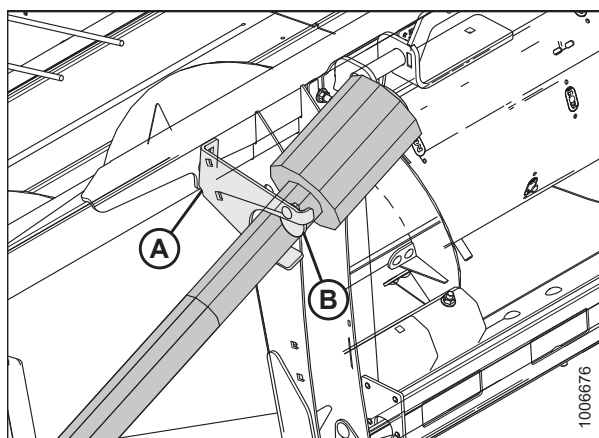

Figura 5.14: Extremo de la cosechadora del cardán conectado a la cosechadora

- Eleve el extremo de la cosechadora del cardán (A) del gancho y extienda el cardán hasta que se separe. Sostenga el extremo de la plataforma del cardán (B) para evitar que se caiga y golpee el suelo.

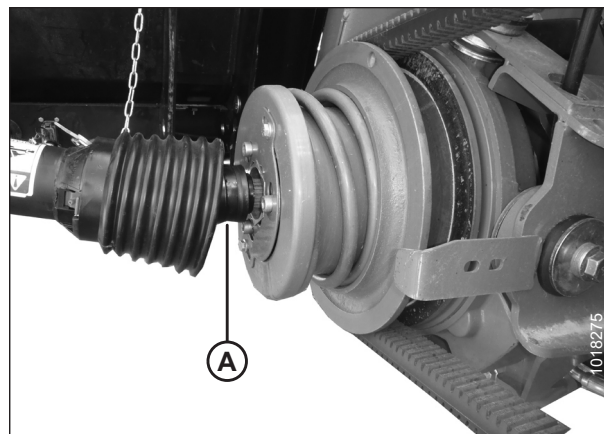

Figura 5.15: Mando separado

- Use un destornillador ranurado para liberar el engrasador/bloqueo (A).

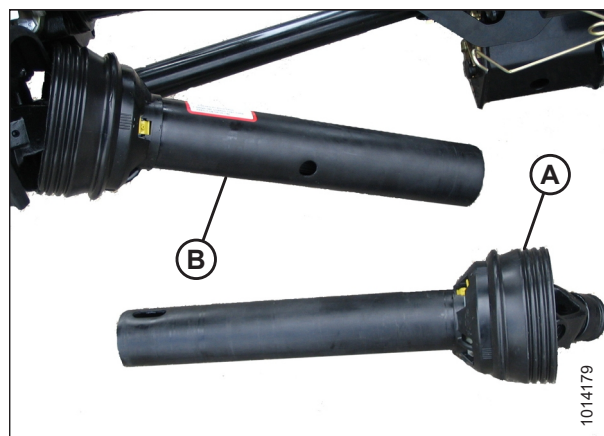

Figura 5.16: Protección del mando

MANTENIMIENTO Y SERVICIO

7. Gire el anillo de fijación de la protección del cardán (A) hacia la izquierda con un destornillador ranurado hasta que las lengüetas (B) estén alineadas con las ranuras en la protección.
8. Tire la protección del cardán.

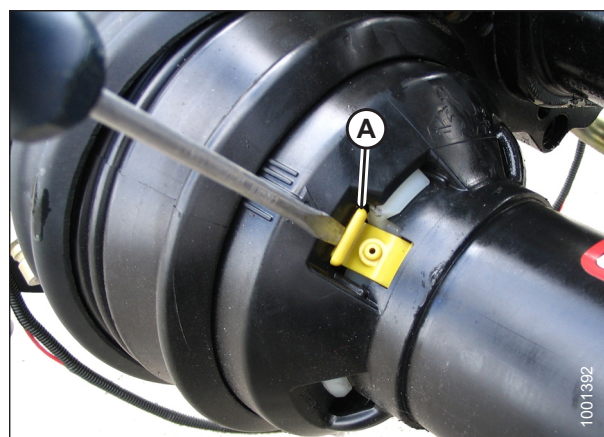

Figura 5.17: Protección del mando

Instalación de la protección del mando

1. Deslice la protección sobre el cardán y alinee la lengüeta rasurada en el anillo de fijación (A) con la flecha (B) en la protección.

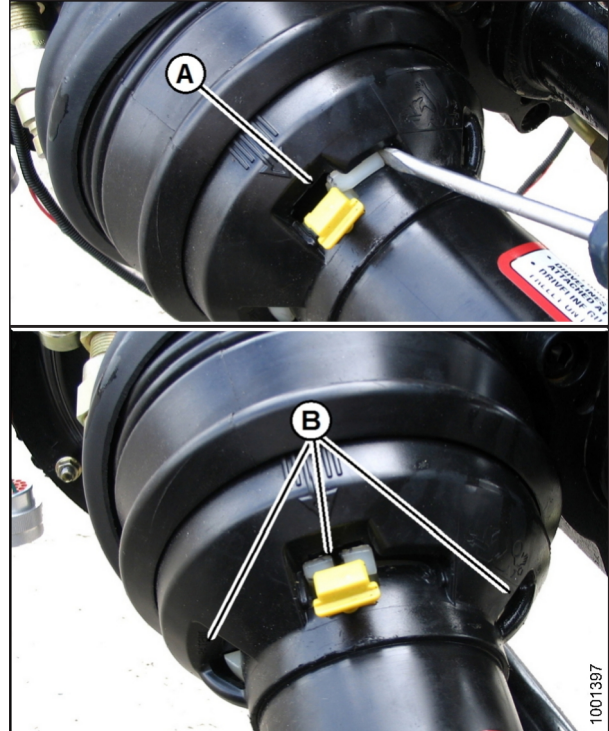

Figura 5.18: Protección del mando

MANTENIMIENTO Y SERVICIO

2. Presione la protección del cardán sobre el anillo hasta que se vea el anillo de fijación en las ranuras (A).



Figura 5.19: Protección del mando

3. Use un destornillador ranurado para girar el anillo (A) hacia la derecha y trabe el anillo en la protección.

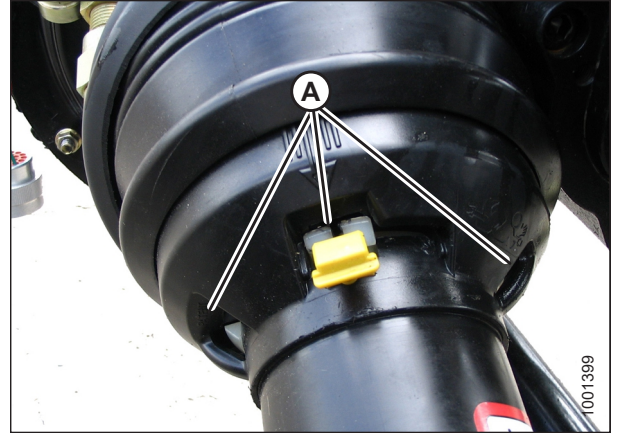

Figura 5.20: Protección del mando

4. Presione el accesorio de engrase (A) en protector.

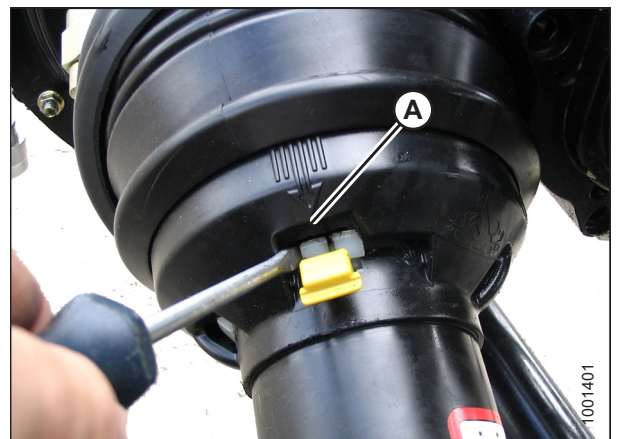

Figura 5.21: Protección del mando

5. Vuelva a acoplar el mando.

NOTA:

Las ranuras están codificadas para garantizar la alineación adecuada de las crucetas. Alinee la soldadura (A) con la ranura faltante (B) al volver a ensamblar.

NOTA:

Si falta la soldadura de la ranura, se debe reemplazar el eje del mando. Se puede producir una vibración excesiva si las crucetas no están en fase.



Figura 5.22: Ranuras del cardán para cosechadora

6. Deslice el cardán en el gancho (A) en la plataforma y gire el disco (B) para asegurar el cardán, o conecte el cardán a la cosechadora.
7. Conecte las ataduras (no se muestran) a la plataforma.

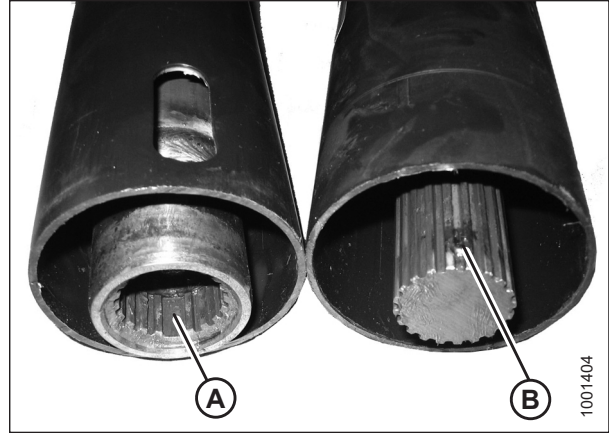

Figura 5.23: Extremo de la cosechadora del cardán en posición de almacenamiento

Limpieza del eje ranurado del cardán

1. Extraiga la protección del cardán. Consulte las instrucciones en [Extracción de la protección del mando, página 182](#).
2. Limpie las ranuras internas y externas.
3. Instale la protección del cardán. Consulte las instrucciones en [Instalación de la protección del mando, página 184](#).

5.5.3 Mandos de la lona

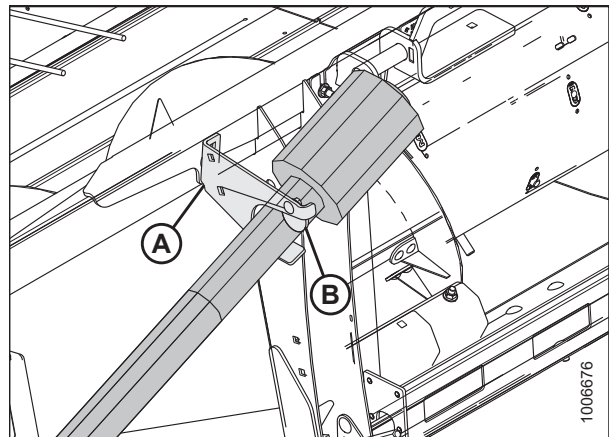
Los dos motores de accionamiento hidráulico no requieren ningún mantenimiento. Si se requieren reparaciones (además de reemplazar los kits de sellos del motor), los motores se deben retirar y reparar en su concesionario.

Extracción del motor hidráulico delantero



ADVERTENCIA

Para evitar lesiones corporales o la muerte por un arranque inesperado de la máquina, siempre apague el motor y quite la llave del arranque antes de retirarse del asiento del operador por cualquier motivo.

1. Baje la plataforma al suelo.
2. Apague la cosechadora y quite la llave del arranque.
3. Desconecte las mangueras hidráulicas (A) del motor delantero en el lado izquierdo de la plataforma. Instale tapas en los extremos de la manguera o envuélvalos con plástico, y aleje las mangueras del área de trabajo.

IMPORTANTE:

Mantenga limpios los conectores y las puntas del acoplador hidráulico. Permitir que la suciedad, el polvo, el agua y los materiales extraños ingresen al sistema es la causa principal de los daños en el sistema hidráulico. **NO** intente dar servicio al sistema hidráulico en el campo. Los ajustes de precisión requieren una conexión perfectamente limpia durante la revisión.

4. Use una llave tubular de 13 mm para quitar dos tuercas hexagonales M8 (B).
5. Tire el motor hidráulico (A) del eje del rodillo.



Figura 5.24: Motor hidráulico delantero; lado izquierdo



Figura 5.25: Motor hidráulico delantero; lado izquierdo

Instalación del motor hidráulico delantero

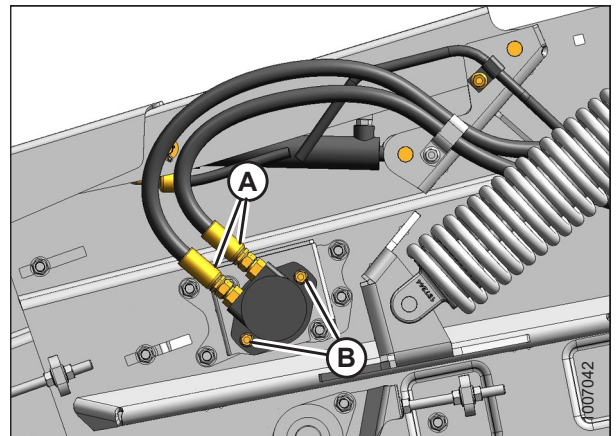
1. Aplique grasa a las ranuras del eje del motor (A) hidráulico delantero.
2. Instale el motor hidráulico (A) en el eje del rodillo (B) e instale los tornillos acodados (C).

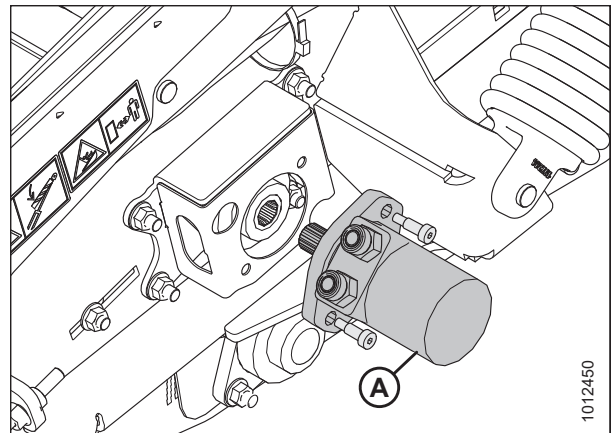

Figura 5.26: Motor hidráulico delantero; lado izquierdo

3. Asegure el motor hidráulico con dos tuercas hexagonales M8 (A) y ajuste a 50 Nm (37 libra pie) con una llave tubular de 13 mm.

IMPORTANTE:

El motor hidráulico se debe poder mover ligeramente durante la operación. Ajuste al torque requerido solamente y **NO** use arandelas o cuñas. Es normal que el motor se sienta algo flojo después del ajuste de torque.

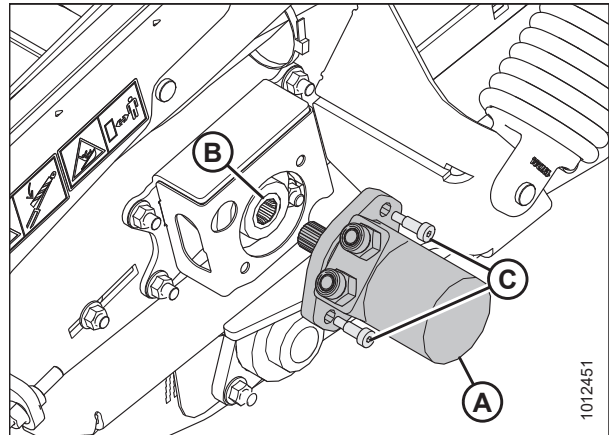

Figura 5.27: Motor hidráulico delantero; lado izquierdo

MANTENIMIENTO Y SERVICIO

4. Si está instalando un motor nuevo, reutilice las conexiones hidráulicas (A) del motor original.

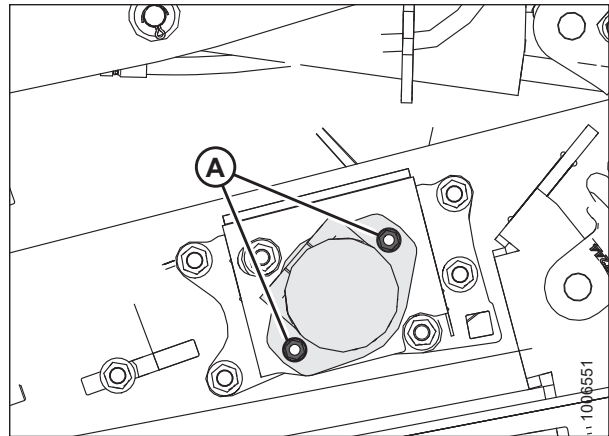

Figura 5.28: Accesorios hidráulicos

5. Desconecte las mangueras hidráulicas (A) del motor (B).

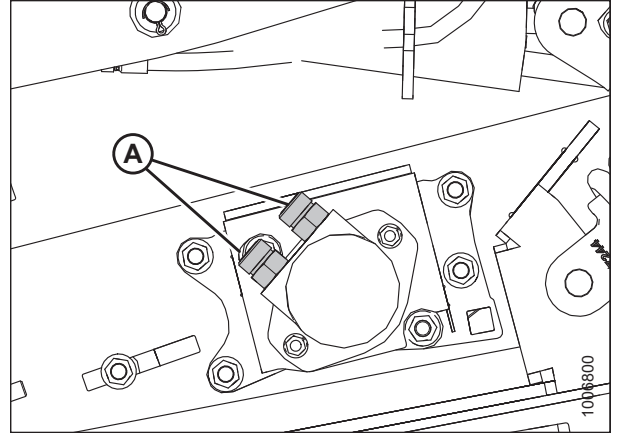

Figura 5.29: Mangueras hidráulicas

Extracción del motor hidráulico trasero

⚠ ADVERTENCIA

Para evitar lesiones corporales o la muerte por un arranque inesperado de la máquina, siempre apague el motor y quite la llave del arranque antes de retirarse del asiento del operador por cualquier motivo.

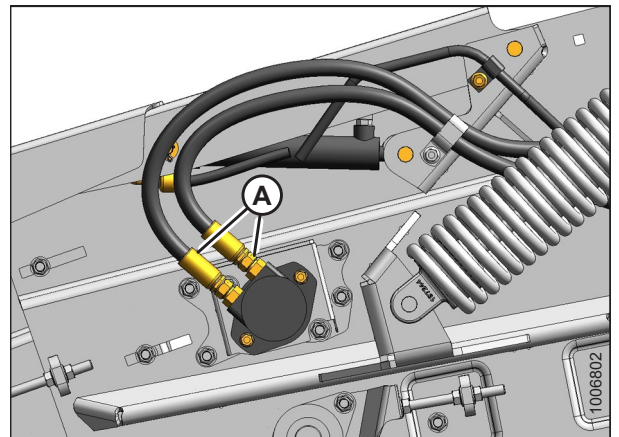
1. Baje la plataforma al suelo.
2. Apague la cosechadora y quite la llave del arranque.
3. Abra la tapa lateral izquierda (A). Consulte las instrucciones en [3.3.1 Apertura de la tapa lateral izquierda, página 31](#).



Figura 5.30: Tapa lateral izquierda

4. Desconecte las mangueras hidráulicas (A) del motor. Instale tapones en los extremos de la manguera o envuélvalos con plástico, y aleje las mangueras del área de trabajo. Afloje o quite las bandas de sujeción adyacentes si es necesario.

IMPORTANTE:

Mantenga limpios los conectores y las puntas del acoplador hidráulico. Permitir que la suciedad, el polvo, el agua y los materiales extraños ingresen al sistema es la causa principal de los daños en el sistema hidráulico. **NO** intente dar servicio al sistema hidráulico en el campo. Los ajustes de precisión requieren una conexión perfectamente limpia durante la revisión.

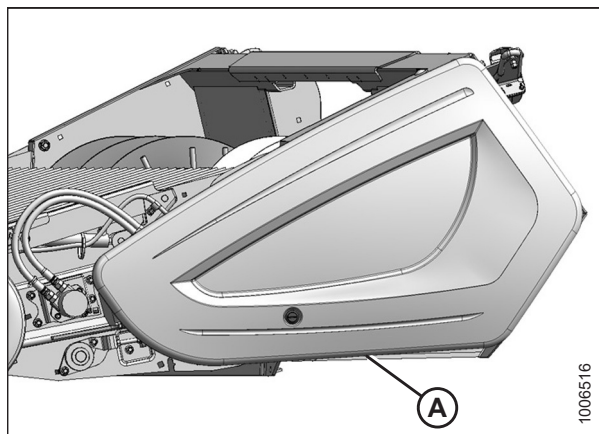
5. Quite dos tornillos acodados de 10 mm (B) con una llave hexagonal de 8 mm.
6. Tire el motor hidráulico (C) del eje del rodillo.



Figura 5.31: Motor hidráulico trasero; lado izquierdo

Instalación del motor hidráulico trasero

1. Aplique grasa (rendimiento de presión extrema [EP] con 1,5 – 5 % disulfuro de molibdeno, NLGI grado 2) a las estrías del eje del motor hidráulico (A).
2. Instale el motor hidráulico (B) en el eje del rodillo y asegúrelo con dos tornillos acodados de 10 mm (C).
3. Ajuste los pernos a 50 Nm (37 libra pie) con una llave hexagonal de 8 mm.

IMPORTANTE:

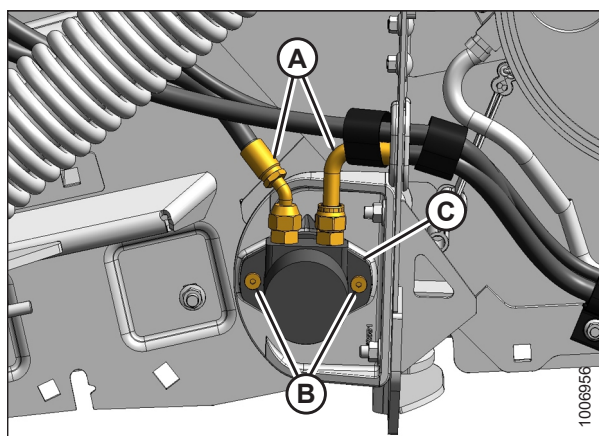
El motor hidráulico se debe poder mover ligeramente durante la operación. Ajuste al torque requerido solamente y **NO** use arandelas o cuñas. Es normal que el motor y el herramental se sientan algo flojos después del ajuste de torque.

4. Instale las conexiones hidráulicas (D) del motor original (si está instalando un motor nuevo).
5. Desconecte las mangueras hidráulicas (A) del motor (B).
6. Instale las bandas de sujeción retiradas previamente.
7. Cierre la tapa lateral. Consulte las instrucciones en [3.3.2 Cierre de la tapa lateral izquierda, página 32](#).



Figura 5.32: Motor hidráulico trasero; lado izquierdo



Figura 5.33: Motor hidráulico trasero; lado izquierdo

Extracción de mangueras del motor hidráulico

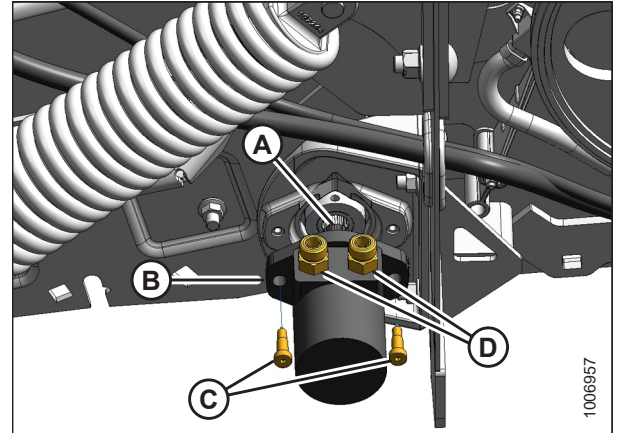
⚠ ADVERTENCIA

Para evitar lesiones corporales o la muerte por un arranque inesperado de la máquina, siempre apague el motor y quite la llave del arranque antes de retirarse del asiento del operador por cualquier motivo.

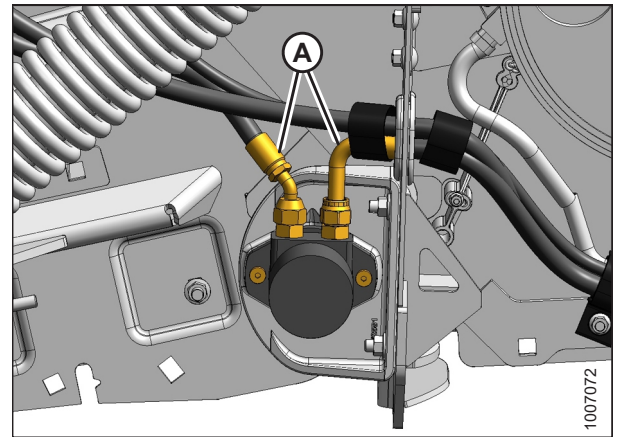
1. Baje la plataforma al suelo y baje el sujetador por completo.
2. Apague la cosechadora y quite la llave del arranque.
3. Abra la tapa lateral izquierda (A). Consulte [3.3.1 Apertura de la tapa lateral izquierda, página 31](#) para conocer las instrucciones.



Figura 5.34: Tapa lateral izquierda

4. Retire los broches de la manguera (A) y las bandas de sujeción (B).

NOTA:

Piezas retiradas para mostrar claramente las mangueras hidráulicas.

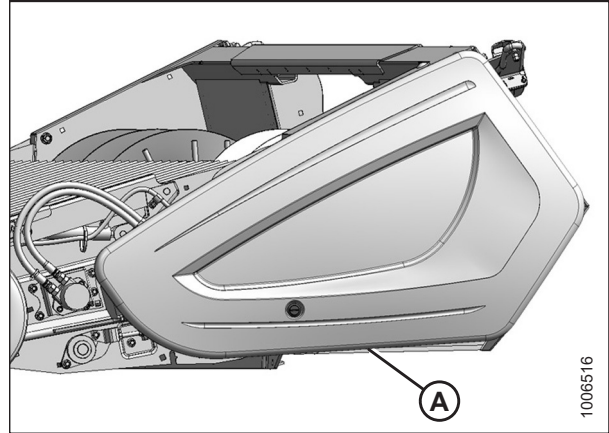

Figura 5.35: Lado izquierdo de la plataforma:

MANTENIMIENTO Y SERVICIO

- Desconecte y retire las mangueras hidráulicas (A), (B) y (C) de los motores de accionamiento (D) y (E). Instale tapas en los extremos de la manguera o envuélvalas con plástico para prevenir la contaminación con polvo y suciedad.

IMPORTANTE:

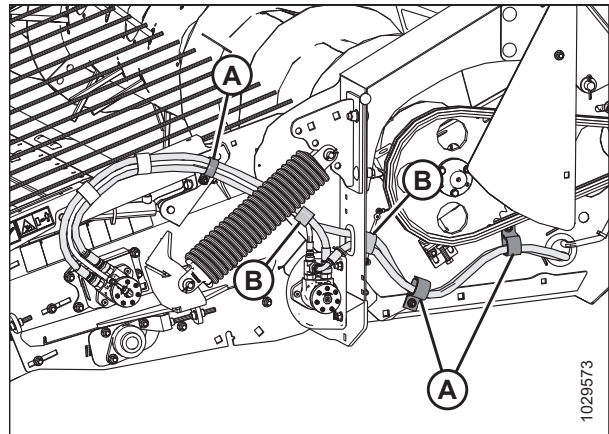
Mantenga limpios los conectores y las puntas del acoplador hidráulico. Permitir que la suciedad, el polvo, el agua y los materiales extraños ingresen al sistema es la causa principal de los daños en el sistema hidráulico. - **NO** intente dar servicio al sistema hidráulico en el campo. Los ajustes de precisión requieren una conexión perfectamente limpia durante la revisión.

NOTA:

Piezas retiradas para mostrar claramente las mangueras hidráulicas.

- Quite las correas de sujeción (A) de las mangueras desconectadas y tapadas.



Figura 5.36: Lado izquierdo de la plataforma:



Figura 5.37: Lado izquierdo de la plataforma:

- Retire la banda de sujeción (A).
- Desconecte las mangueras (B) y (C) del acoplamiento múltiple (D).

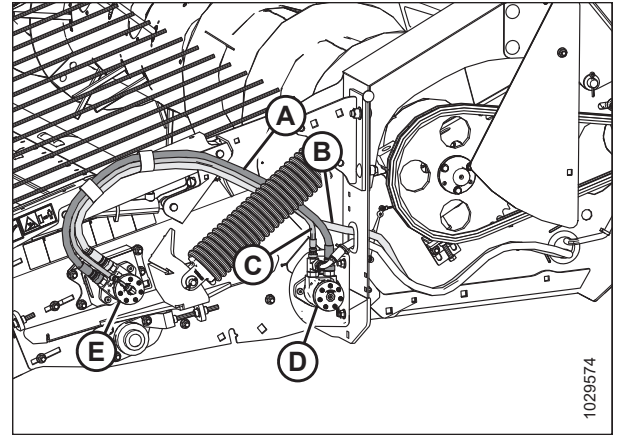

Figura 5.38: Multiacoplador en la parte posterior de la plataforma

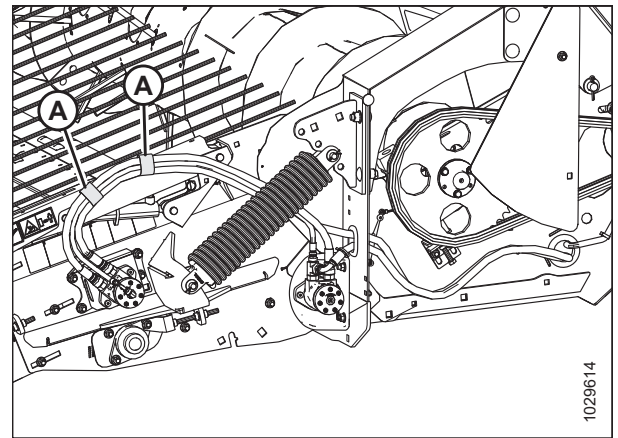
9. Afloje tres tuercas hexagonales M12 (A) y retire la cubierta de la viga inferior (B).
10. Tire las mangueras de la cubierta de la viga inferior (B).

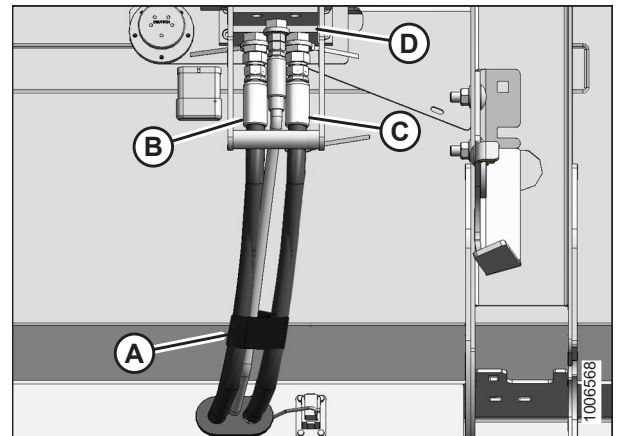

Figura 5.39: Cubierta de viga inferior

11. Tire de la manguera (A) a través del orificio (B) en la parte final y a través del orificio (C) en el bastidor.

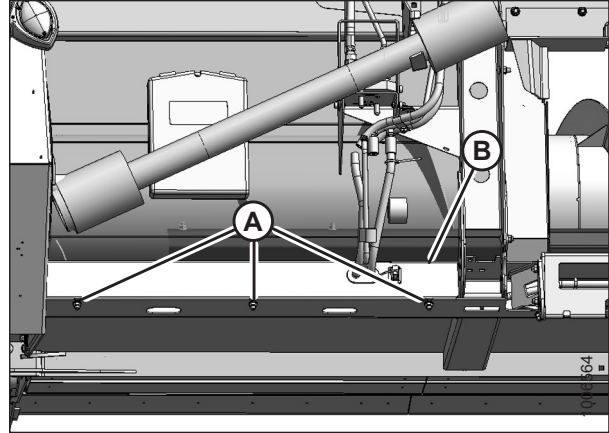

Figura 5.40: Lado izquierdo de la plataforma:

Instalación de mangueras del motor hidráulico

1. Coloque las dos mangueras más largas (A) y (B) a través del orificio (C) en la parte final y el orificio (D) en el bastidor de la plataforma.

NOTA:

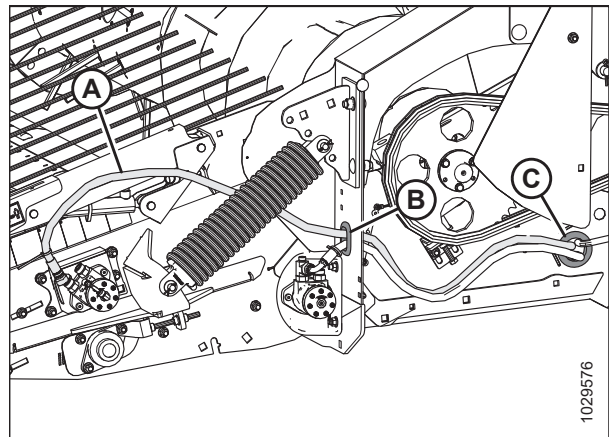
Los accesorios de ángulo de la manguera (B) se conectan al motor de accionamiento posterior del recolector (E). La manguera (A) (marcado con sujetacables amarillos) tiene conexiones idénticas en ambos extremos y se acopla a los accesorios del motor de mando delanteros que tiene el sujetacables amarillo correspondiente.



Figura 5.41: Lado izquierdo de la plataforma:

MANTENIMIENTO Y SERVICIO

2. Dirija las mangueras (A) y (B) a través del ojal (C) en la cubierta de la viga inferior. Haga coincidir los sujetacables de colores y conecte las mangueras (A) y (B) al acoplamiento múltiple. Si faltan sujetacables de color, conecte de la siguiente manera:
 - a. Conecte la manguera más larga (A) al puerto de avance en el motor de mando delantero y al conector (E) en el acoplamiento múltiple.
 - b. Conecte la manguera más corta (B) al puerto de retroceso en el motor de mando trasero y al conector (F) en el acoplamiento múltiple.
 - c. Asegure las mangueras con la banda de sujeción (D).

3. Conecte la manguera (A) al motor hidráulico delantero (B). Conecte la manguera más corta (C) al motor hidráulico delantero (B) y al motor hidráulico trasero (D).

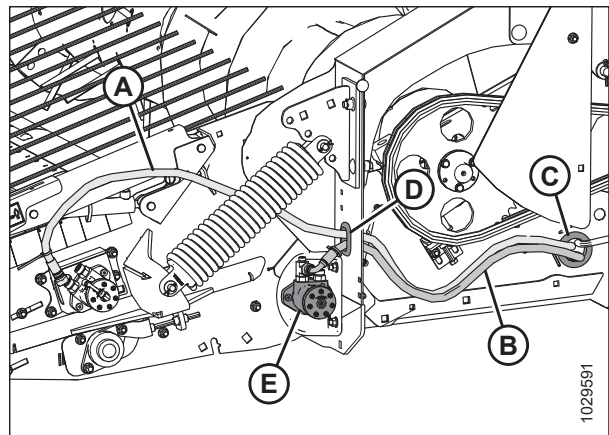
NOTA:

El extremo de la manguera (C) con un accesorio en ángulo se conecta al motor trasero (B).

4. Conecte la manguera (A) al motor hidráulico delantero (B) y al motor hidráulico trasero (C).
5. Asegure las mangueras con la banda de sujeción (D).



Figura 5.42: Multiacoplador en la parte posterior de la plataforma



Figura 5.43: Lado izquierdo de la plataforma:

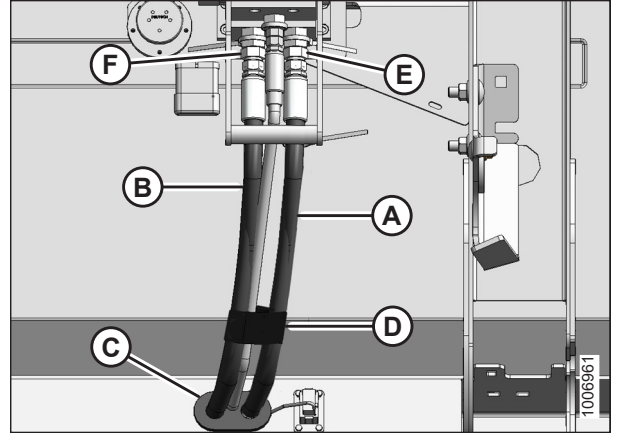

Figura 5.44: Lado izquierdo de la plataforma:

6. Asegure las mangueras con broches (A) y bandas de sujeción (B).

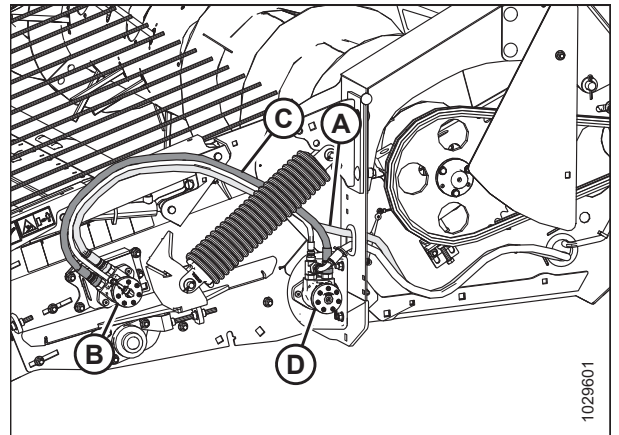

Figura 5.45: Lado izquierdo de la plataforma:

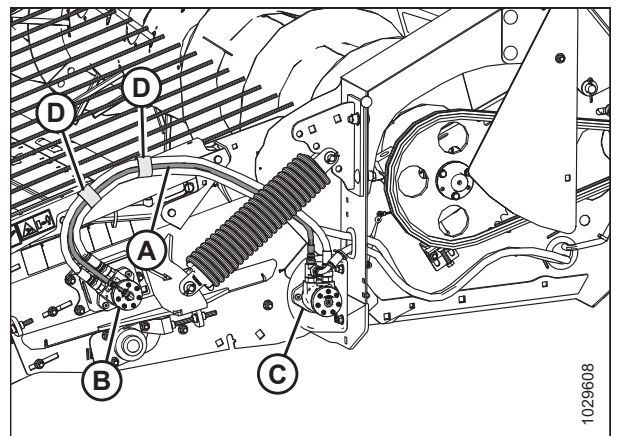
7. Instale la cubierta de la viga inferior (B) y ajuste tres tuercas hexagonales M12 (A) a lo largo del borde inferior de la tapa.
8. Cierre la tapa lateral. Consulte [3.3.2 Cierre de la tapa lateral izquierda, página 32](#).

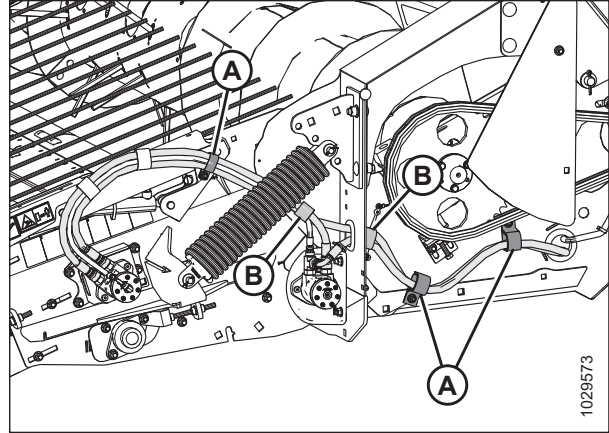

Figura 5.46: Cubierta de viga inferior

5.5.4 Mando del sinfín

El sinfín accionado por cadena está impulsado mediante un eje del mando conectado directamente al embocador, y la velocidad del sinfín depende de la velocidad del embocador. Puede ajustar las velocidades del sinfín desde la cosechadora para adaptarse a las condiciones del cultivo. Póngase en contacto con su concesionario para conocer las opciones disponibles del piñón. Consulte [Piñones de mando del sinfín, página 199](#) para conocer el procedimiento para cambiar piñones.

Cadena de mando del sinfín

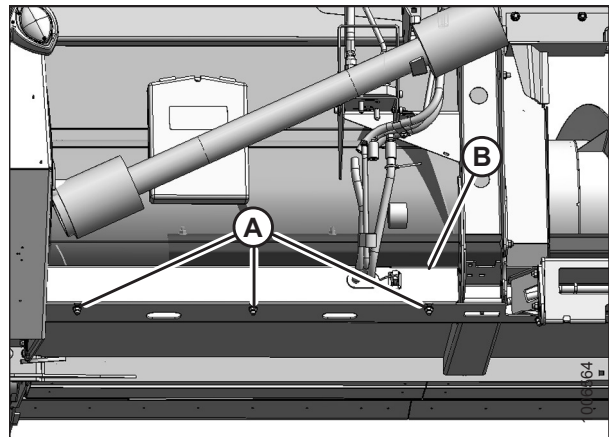
Extracción de la cadena de mando del sinfín

ADVERTENCIA

Para evitar lesiones corporales o la muerte por un arranque inesperado de la máquina, siempre apague el motor y quite la llave del arranque antes de retirarse del asiento del operador por cualquier motivo.

1. Baje la plataforma hasta el suelo, apague la cosechadora y retire la llave del arranque.

- Abra la tapa lateral izquierda (A). Consulte [3.3.1 Apertura de la tapa lateral izquierda, página 31](#).



Figura 5.47: Tapa lateral izquierda

- Gire el tornillo tensor (A) para liberar la tensión de la cadena (B) hasta que la cadena se pueda retirar del piñón de mando (D). Consulte [Ajuste de la tensión de la cadena del mando del sinfín, página 198](#).
- Retire la cadena del piñón de mando (C).

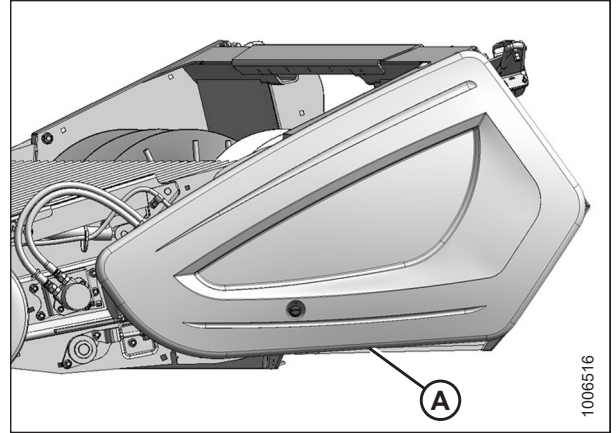

Figura 5.48: Cadena de mando del sinfín

Instalación de la cadena del mando del sinfín

- Instale la cadena (A) en el piñón de mando (B) y luego en el piñón de mando (C).
- Ajuste la cadena. Consulte [Ajuste de la tensión de la cadena del mando del sinfín, página 198](#).
- Aplice una cantidad generosa de aceite de motor SAE 30 a la cadena (A).
- Cierre la tapa lateral. Consulte [3.3.2 Cierre de la tapa lateral izquierda, página 32](#).

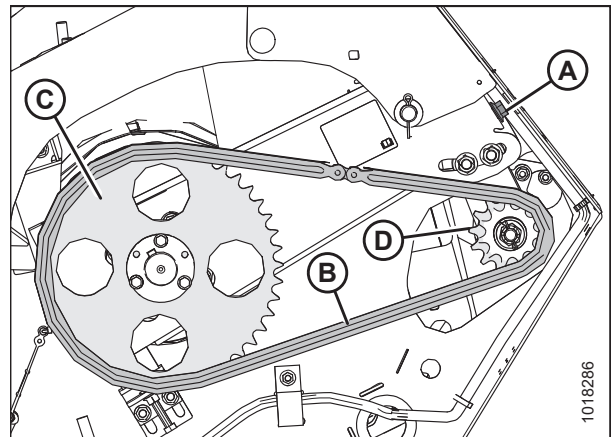

Figura 5.49: Cadena de mando del sinfín

Ajuste de la tensión de la cadena del mando del sinfín

Para ajustar la tensión en la cadena del mando del sinfín, siga estos pasos:

1. Afloje las dos tuercas hexagonales M16 (A).
2. Para acceder al tornillo tensor (B), retire el tapón del orificio de acceso en la parte final.
3. Gire el tornillo tensor (B) para ajustar la tensión de la cadena.

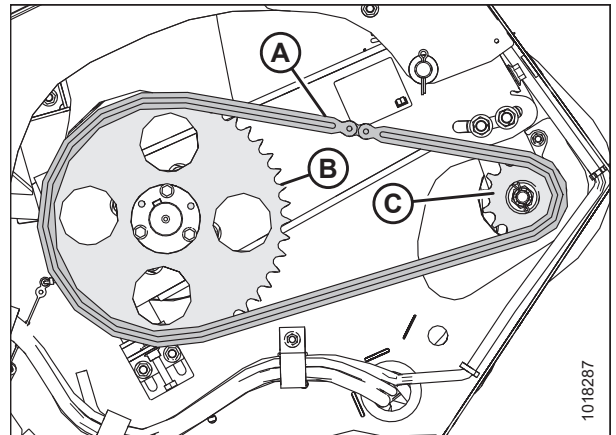

Figura 5.50: Cadena de mando del sinfín

4. Gire la cadena hasta que el punto más ajustado esté en el medio, y asegúrese de que haya una desviación de 11-15 mm (7/16-9/16 pulg.) (A) cuando se aplique una fuerza de 44,5 N (10 libras) en el medio.

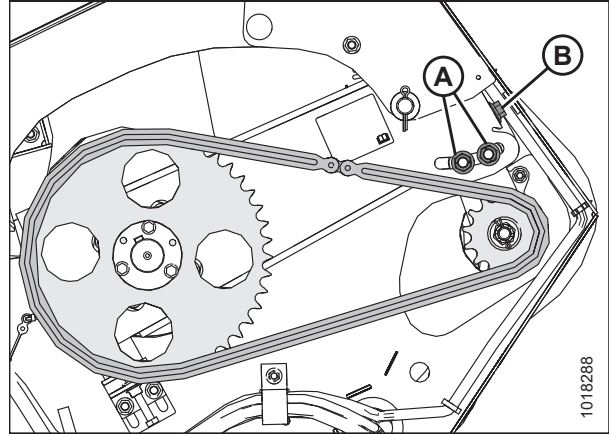

Figura 5.51: Desviación de cadena

5. Ajuste los tornillos (A) a 217 Nm (160 libra pie).

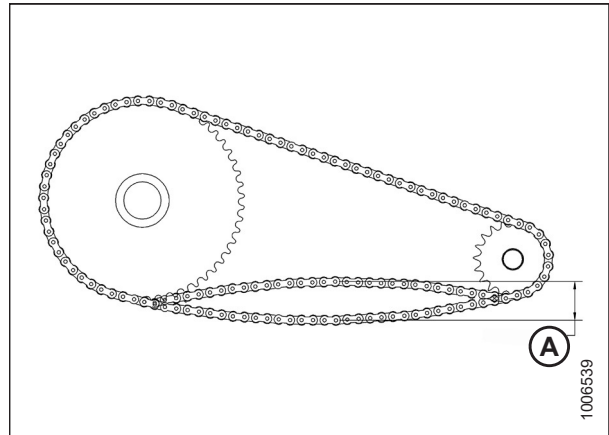

Figura 5.52: Cadena de mando del sinfín

Piñones de mando del sinfín

Extracción del piñón de mando

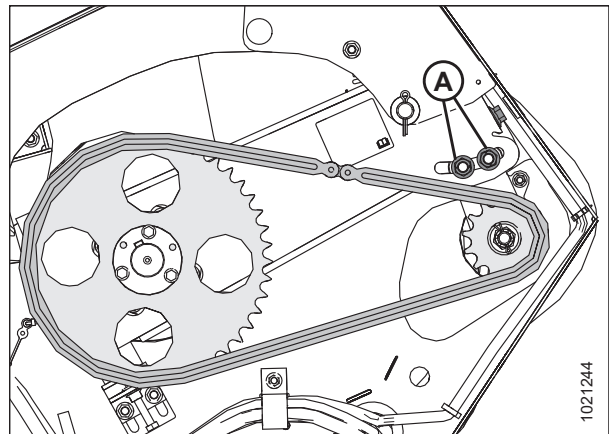

ADVERTENCIA

Para evitar lesiones corporales o la muerte por un arranque inesperado de la máquina, siempre apague el motor y quite la llave del arranque antes de retirarse del asiento del operador por cualquier motivo.

1. Baje la plataforma hasta el suelo, apague la cosechadora y retire la llave del arranque.
2. Abra la tapa lateral izquierda (A). Consulte [3.3.1 Apertura de la tapa lateral izquierda, página 31](#). Si se requiere más acceso, retire la tapa lateral. Consulte [3.3.3 Extracción de la tapa lateral izquierda, página 33](#).
3. Retire las cadenas de mando. Consulte [Extracción de la cadena de mando del sinfín, página 196](#).



Figura 5.53: Tapa lateral izquierda

4. Retire tres tornillos hexagonales M10 (A) del buje cónico (D) en el piñón (C) con una llave de 16 mm.
5. Vuelva a instalar dos de los tornillos hexagonales M10 (A) en los orificios roscados (B) en el buje cónico (D).
6. Gire los tornillos en el buje cónico en cantidades iguales en incrementos de media vuelta hasta que el buje cónico (D) se afloje.
7. Retire el buje cónico (D) y el piñón (C) del eje.
8. Retenga las chavetas del eje de mando y el buje cónico.
9. Limpie e inspeccione los componentes. Reemplace las piezas gastadas o dañadas.

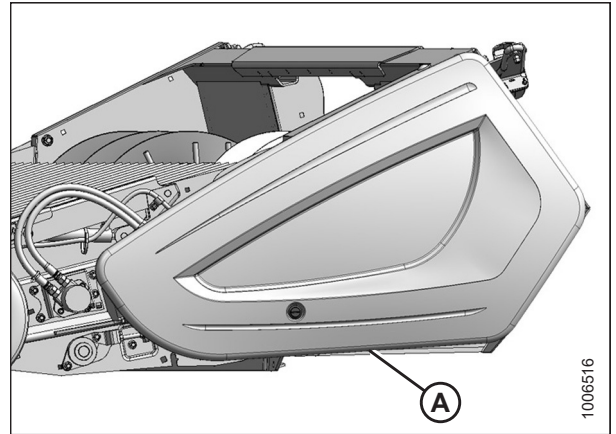

Figura 5.54: Piñón de mando

Instalación del piñón de mando

1. Aplique el compuesto antiadherente a las superficies de acoplamiento del eje de mando (A), el buje cónico (B) y el piñón (C).
2. Instale las chavetas en el eje de mando (A) y el buje cónico (B).
3. Inserte el buje cónico (B) en el piñón (C) mientras alinea la chaveta con la ranura en el piñón.
4. Alinee la chaveta en el eje de mando (A) con la ranura en el buje cónico (B), y deslice el buje y el piñón (C) en el eje de mando.

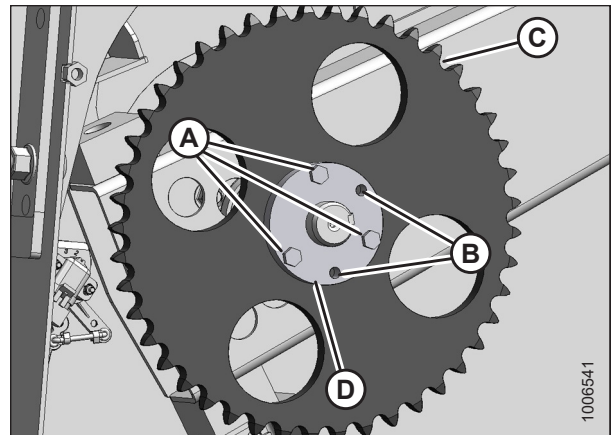

Figura 5.55: Piñón de mando

5. Retire los dos tornillos hexagonales M10 de los orificios roscados (B) en el buje cónico (D).
6. Vuelva a instalar tres tornillos hexagonales M10 (A) a través del buje cónico (D) y en el piñón (C). **NO** ajuste esta vez.

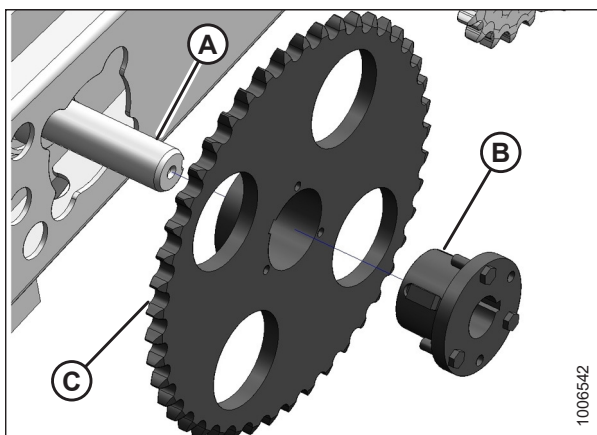

Figura 5.56: Piñón de mando

7. Alinee el piñón de mando (A) con el piñón de mando (B) con un borde recto. Los piñones están alineados cuando las dos caras están a menos de 1 mm (3/64 pulg.) la una de la otra.

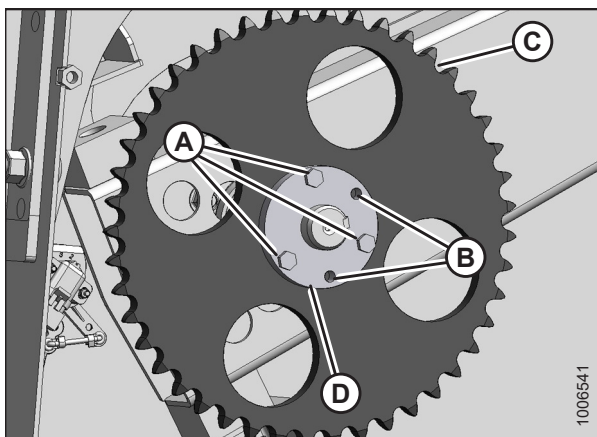

Figura 5.57: Piñones

MANTENIMIENTO Y SERVICIO

8. Ajuste tres tornillos hexagonales M10 (A) en incrementos iguales a 44 Nm (32 libras pie) manteniendo la alineación de la rueda dentada.
9. Golpee el buje (B) con un martillo y vuelva a ajustar. Repita tres veces o hasta que los tornillos ya no giren a 44 Nm. (32 libras pie).

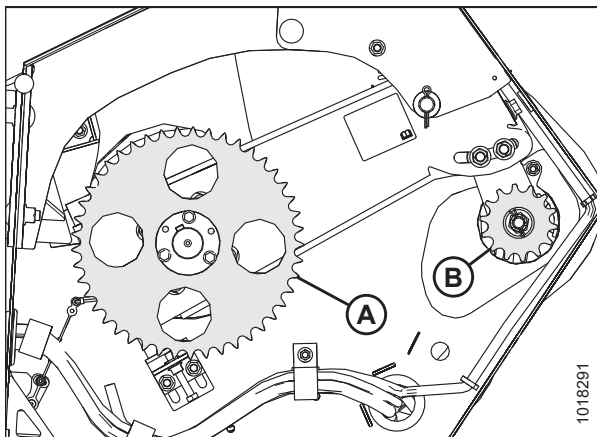

Figura 5.58: Piñón de mando

10. Verifique la alineación de los piñones. Si está desalineado más de 1 mm (3/64 pulg.), proceder de la siguiente manera:
 - a. Mida y registre la posición del buje cónico (D) con relación al eje de mando.
 - b. Quite tres pernos hexagonales M10 (A) del buje cónico (D).
 - c. Vuelva a instalar dos de los tornillos hexagonales M10 (A) en los orificios roscados (B) en el buje cónico (D).
 - d. Gire los tornillos hexagonales M10 (A) en el buje cónico (D) en cantidades iguales en incrementos de media vuelta hasta que el buje cónico y el piñón (C) se puedan mover.
 - e. Vuelva a colocar el buje cónico (D) para tener en cuenta la desalineación.
 - f. Repita el Paso 5, [página 200](#) al Paso 10, [página 201](#).
 - g. Compruebe la alineación del piñón.
 - h. Repita el Paso 10, [página 201](#) hasta que los piñones estén alineados correctamente.

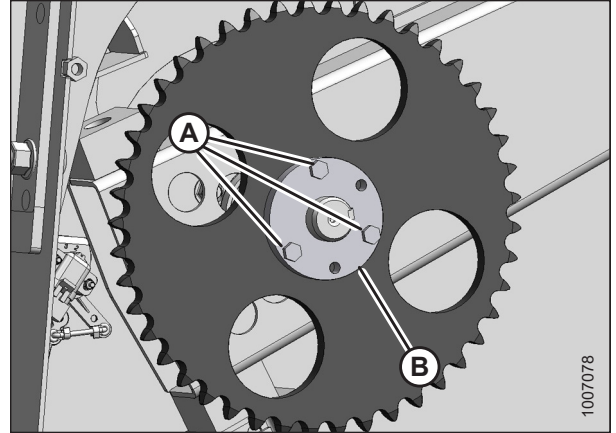

Figura 5.59: Piñón de mando

11. Instale y tense la cadena. Consulte [Instalación de la cadena del mando del sinfín, página 197](#).
12. Cierre la tapa lateral. Consulte [3.3.2 Cierre de la tapa lateral izquierda, página 32](#).

Extracción del piñón del mando

⚠ ADVERTENCIA

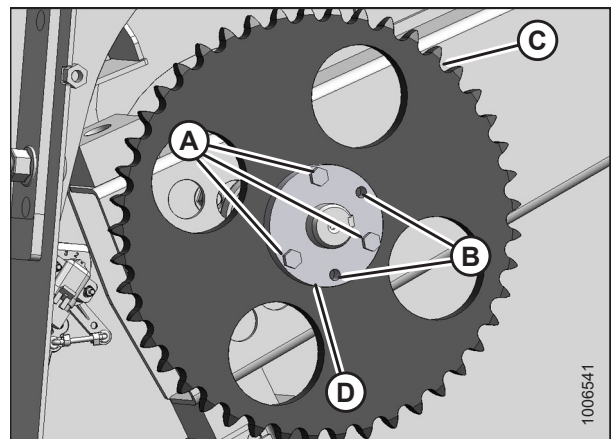
Para evitar lesiones corporales o la muerte por un arranque inesperado de la máquina, siempre apague el motor y quite la llave del arranque antes de retirarse del asiento del operador por cualquier motivo.

1. Baje la plataforma hasta el suelo, apague la cosechadora y retire la llave del arranque.
2. Abra la tapa lateral izquierda (A). Consulte las instrucciones en [3.3.1 Apertura de la tapa lateral izquierda, página 31](#).



Figura 5.60: Tapa lateral izquierda

3. Si la plataforma no está conectada a la cosechadora, coloque una palanca o su equivalente a través de un orificio en el piñón accionado (A) y contra el bastidor para evitar que el eje de transmisión gire.

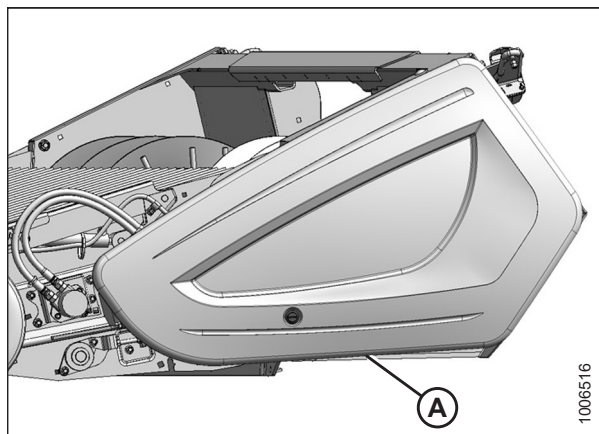

Figura 5.61: Piñón accionado

4. Retire la clavija pasadora (B).
5. Retire la tuerca castillo M20 (C) y la arandela (D) del eje de mando.
6. Retire la cadena (A). Consulte las instrucciones en [Extracción de la cadena de mando del sinfín, página 196](#).

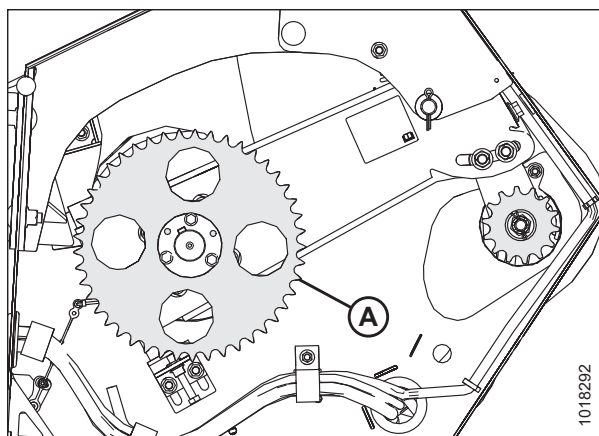

Figura 5.62: Piñón de mando

MANTENIMIENTO Y SERVICIO

7. Retire el piñón de mando (A), con un extractor si es necesario.
8. Limpie e inspeccione los componentes. Reemplace las piezas gastadas o dañadas.

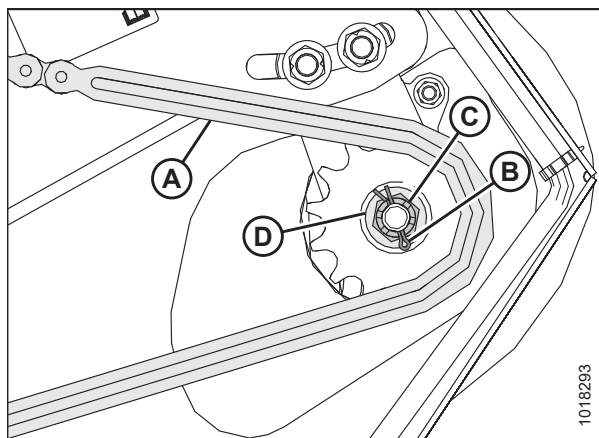

Figura 5.63: Piñón de mando

Instalación del piñón del mando

1. Aplique compuesto antiadherente al eje de mando (B) y las ranuras del piñón de mando (A).

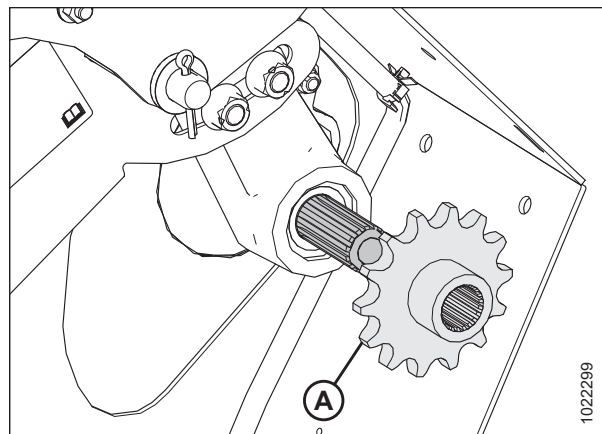

Figura 5.64: Piñón de mando

2. Instale el piñón de mando (A), la arandela (B) y la tuerca castillo (C) en el eje de mando.
3. Vuelva a instalar la cadena de mando, pero **NO** la tensione por completo. Consulte [Instalación de la cadena del mando del sinfín, página 197](#).

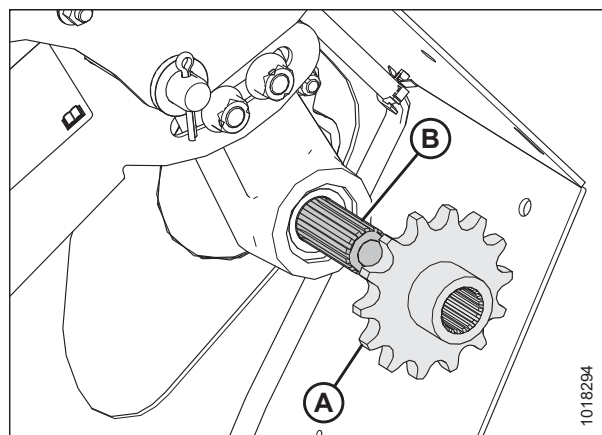

Figura 5.65: Piñón de mando

MANTENIMIENTO Y SERVICIO

- Si la plataforma no está conectada a la cosechadora, coloque una palanca o su equivalente a través de un orificio en el piñón accionado (A) y contra el bastidor para evitar que el eje de transmisión gire.

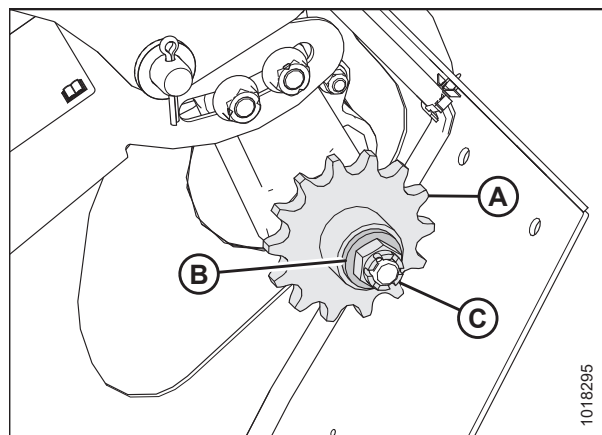

Figura 5.66: Piñón accionado

- Ajuste la tuerca castillo (A) a 68 Nm (50 libra pie). Si la ranura en la tuerca castillo y el orificio en el eje de mando no están alineados, continúe ajustando la tuerca castillo a 81 Nm (60 libra pie). Si aún no se logra la alineación, retire la tuerca castillo hasta que sea posible instalar la clavija pasadora (B).
- Instale la clavija pasadora (B) en el eje de mando y doble la clavija pasadora alrededor de la tuerca castillo (A).
- Ajuste la tensión de la cadena de mando (C). Consulte [Ajuste de la tensión de la cadena del mando del sinfín, página 198](#).
- Cierre la tapa lateral. Consulte [3.3.2 Cierre de la tapa lateral izquierda, página 32](#).

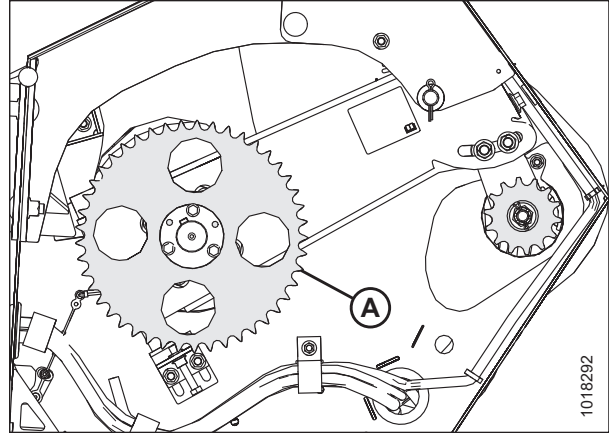

Figura 5.67: Piñón de mando

5.6 Mantenimiento del sinfín

5.6.1 Reemplazo de dedos de sinfín

Revise los dedos de sinfín perdidos, doblados o severamente gastados periódicamente, y reemplácelos si es necesario.

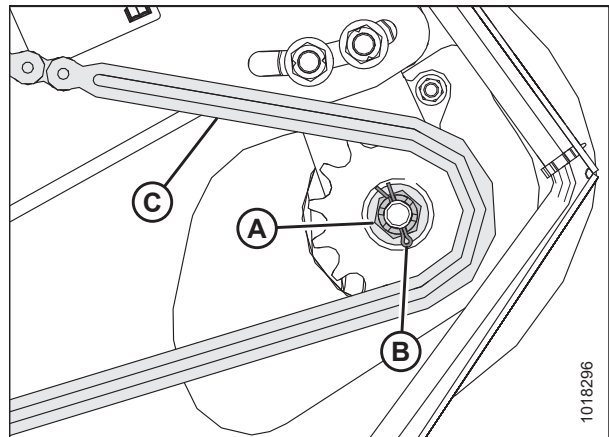
PELIGRO

Para evitar lesiones en el cuerpo o la muerte, a causa de un arranque inesperado o la caída de una máquina elevada, siempre detenga el motor y quite la llave antes de retirarse del asiento del operario, y siempre conecte las trabas de seguridad antes de colocarse debajo de la máquina por cualquier motivo.

1. Levante el sujetador completamente y enganche las trabas de seguridad del cilindro de elevación.
2. Apague la cosechadora y quite la llave del arranque.
3. Retire los dos tornillos (A) de la cubierta de acceso (B) más cercana al dedo del sinfín (C) que se está revisando, y retire la cubierta de acceso.



Figura 5.68: Cubierta de acceso

4. Alcance la parte interna del sinfín, retire el pasador de cabello (A) y saque los dedos del sinfín (B) del buje (C).
5. Alcance la parte interna del sinfín, gire el dedo del sinfín (B) hacia fuera del soporte (C), tire de la guía de plástico (D) y retírela del sinfín por el orificio de acceso.
6. Desde el interior del sinfín, inserte el nuevo dedo del sinfín (B) a través de la guía de plástico (D).
7. Inserte el dedo del sinfín (B) en el soporte (C) y asegure el dedo del sinfín en el soporte con el pasador de cabello (A). Instale el pasador de cabello con el extremo cerrado posicionado hacia la dirección de rotación hacia adelante del sinfín.

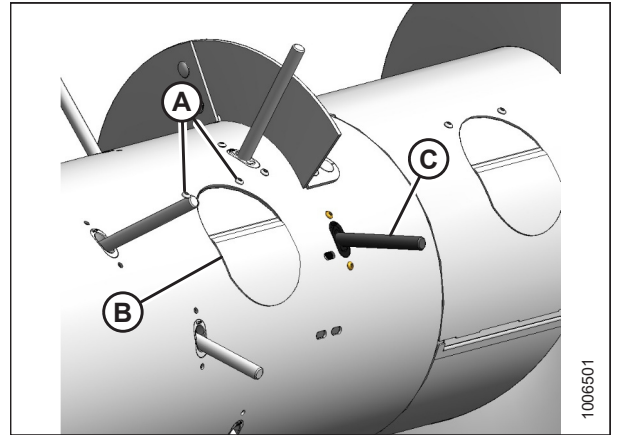

Figura 5.69: Dedos del sinfín

8. Instale la cubierta de acceso (B) con dos tornillos (A) recubiertos con un fijador de roscas de resistencia media (Loctite® 243 o equivalente). Ajuste los tornillos a 8,5 Nm (75 lbf pulgadas).

NOTA:

Si reutiliza el herramental, aplique una nueva capa de fijador de roscas de resistencia media.

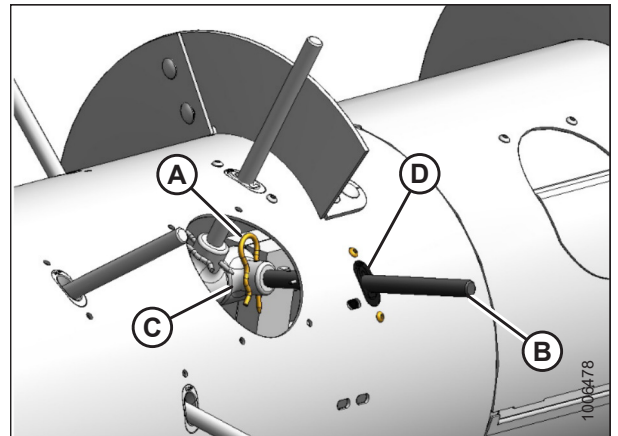

Figura 5.70: Cubierta de acceso

5.6.2 Reemplazo de las guías de los dedos del sinfín

Si el orificio en la guía del dedo se ha alargado hasta la longitud máxima de 24 mm (15/16 pulgadas), reemplace la guía del dedo.

⚠ PELIGRO

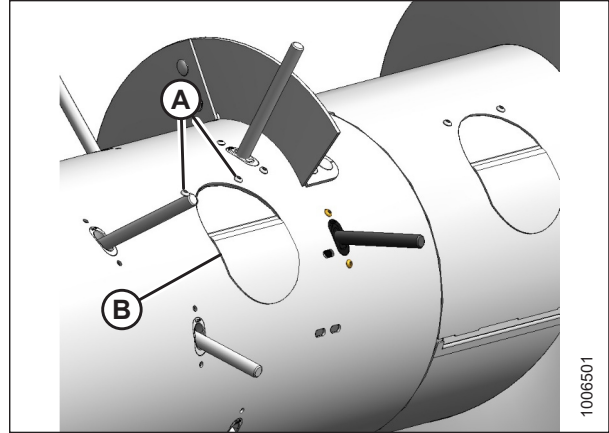
Para evitar lesiones en el cuerpo o la muerte, a causa de un arranque inesperado o la caída de una máquina elevada, siempre detenga el motor y quite la llave antes de retirarse del asiento del operario, y siempre conecte las trabas de seguridad antes de colocarse debajo de la máquina por cualquier motivo.

1. Levante el sujetador completamente y enganche las trabas de seguridad del cilindro de elevación.
2. Apague la cosechadora y quite la llave del arranque.
3. Retire los dos tornillos (A) de la cubierta de acceso (B) más cercana a la guía del dedo que se reemplaza, y retire la cubierta de acceso.
4. Retire el dedo del sinfín (C). Consulte las instrucciones en [5.6.1 Reemplazo de dedos de sinfín, página 205](#).



Figura 5.71: Cubierta de acceso

MANTENIMIENTO Y SERVICIO

5. Retire los dos tornillos (A) de la guía del dedo (B) y quite la guía del dedo a través del orificio de acceso.

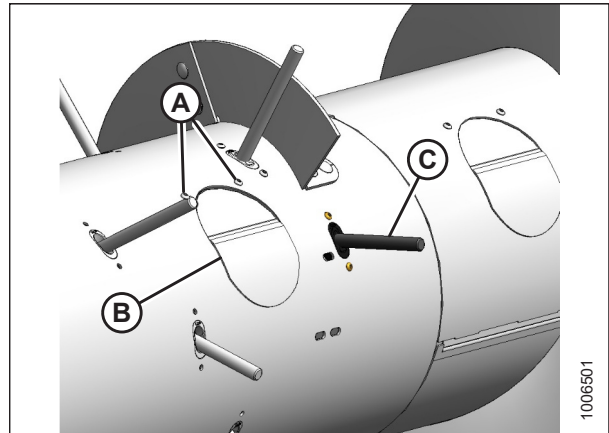

Figura 5.72: Guía de dedos del sinfín

6. Alcance el interior del sinfín e instale una nueva guía para el dedo (A) con los tornillos existentes (B) y las tuercas en T (C) como se muestra. Ajuste los tornillos a 9 Nm (80 libras pulgada).
7. Reinstale el dedo del sinfín. Consulte [5.6.1 Reemplazo de dedos de sinfín, página 205](#).

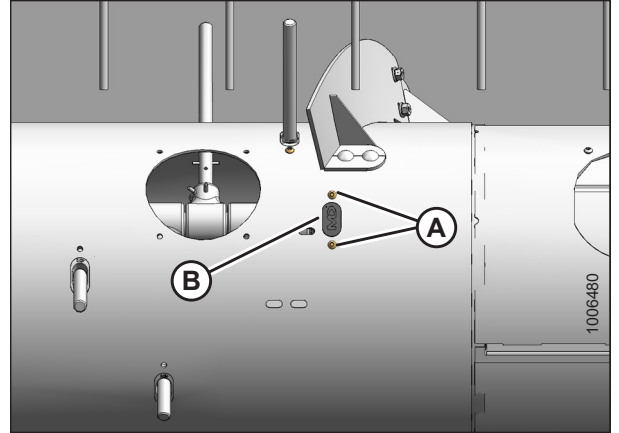

Figura 5.73: Guía de dedos del sinfín

8. Instale la cubierta de acceso (B) con dos tornillos (A) recubiertos con un fijador de roscas de resistencia media (Loctite® 243 o equivalente). Apriete los tornillos a 9 Nm (80 libras pulgada).

NOTA:

Si reutiliza el herramienta, aplique una nueva capa de fijador de roscas de resistencia media.

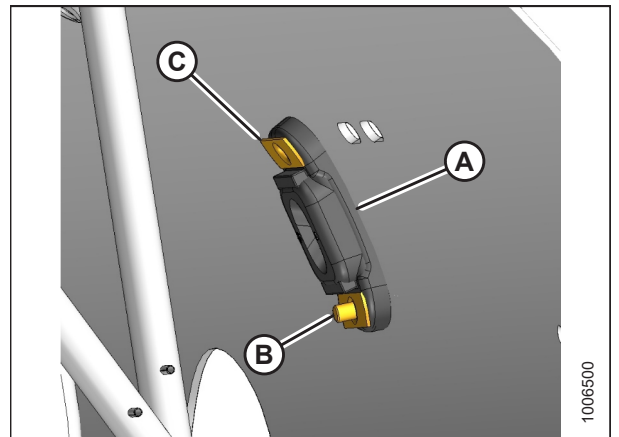

Figura 5.74: Cubierta de acceso

5.6.3 Reemplazo del sujetador de los dedos del sinfín

Revise periódicamente el sinfín en busca de sujetadores para dedos dañados o muy desgastados, y reemplácelos si es necesario.

PELIGRO

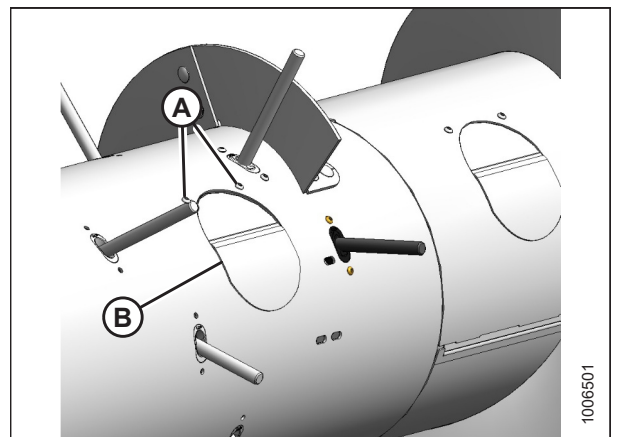
Para evitar lesiones en el cuerpo o la muerte, a causa de un arranque inesperado o la caída de una máquina elevada, siempre detenga el motor y quite la llave antes de retirarse del asiento del operario, y siempre conecte las trabas de seguridad antes de colocarse debajo de la máquina por cualquier motivo.

1. Levante el sujetador completamente y enganche las trabas de seguridad del cilindro de elevación.
2. Apague la cosechadora y quite la llave del arranque.
3. Quite dos tornillos (A) y quite la tapa de acceso del centro (B).



Figura 5.75: Cubierta de acceso del centro

4. Retire dos tornillos (A) y la cubierta de acceso derecha (B) si el sujetador que requiere reemplazo se encuentra en el lado derecho del sinfín, o retire dos tornillos (C) y la cubierta de acceso izquierda (D) si el sujetador para los dedos está ubicado en el lado izquierdo.

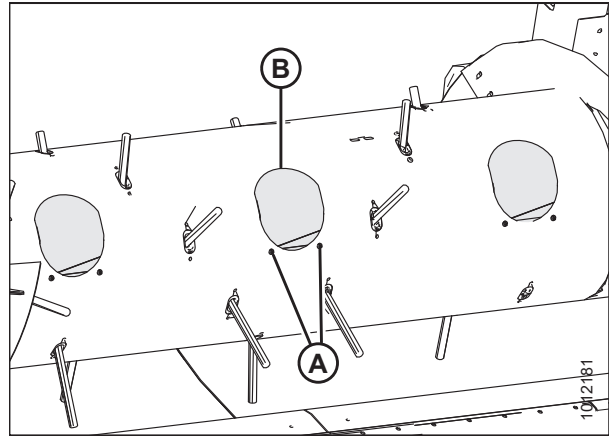

Figura 5.76: Cubiertas de acceso izquierda y derecha

5. Alcance el interior del sinfín, retire el pasador de cabello (A) del dedo de sinfín (B) que requiera el reemplazo del sujetador, y saque el dedo del sinfín del sujetador (C).
6. Alcance la parte interna del sinfín, gire el dedo del sinfín (B) hacia fuera del sujetador (C), tire de la guía de plástico (D) y retírela del sinfín.

NOTA:

Según la cantidad de dedos del sinfín (B) instalados en el sinfín, puede haber sujetadores de repuesto (C) en el eje. Mire dentro del tambor para ver si hay algún sujetador de repuesto. Si ya hay sujetadores de repuesto instalados, retire completamente el sujetador dañado. Para acceder al sujetador de repuesto, retire los dedos del sinfín en consecuencia.

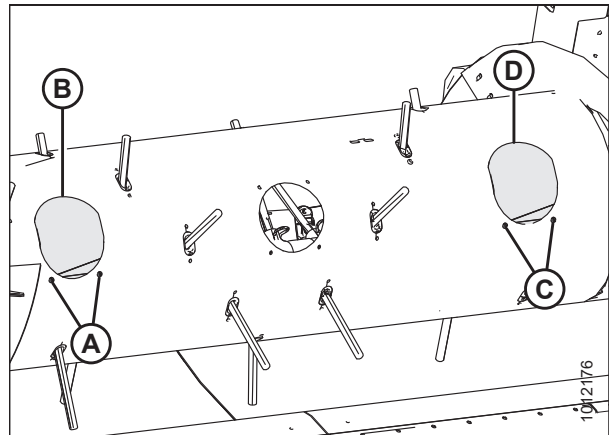
IMPORTANTE:

Siempre debe haber 24 sujetadores (C) en el eje; de lo contrario, los sujetadores se pueden deslizar y hacer que los dedos del sinfín (B) caigan dentro del tambor durante la operación.

7. Si el dedo del sinfín retirado en el Paso 5, página 209 está en el lado derecho del sinfín, alcance el interior y retire todos los dedos entre el sujetador dañado (A) y la abrazadera derecha de soporte de dedos (B) como se describe en los siguientes pasos.
8. Si el dedo del sinfín retirado en el Paso 5, página 209 está en el lado derecho del sinfín, retire todos los dedos entre el sujetador dañado (C) y la abrazadera derecha de soporte de dedos (D) como se describe en los siguientes pasos.

NOTA:

Hoja media del sinfín extraída para fines ilustrativos.



Figura 5.77: Dedos del sinfín



Figura 5.78: Dedos del sinfín

9. Alcance el interior del sinfín, retire dos tornillos de cabeza hexagonal M10, tuercas y arandelas (A) y retire la abrazadera de soporte de los dedos (B) del eje.

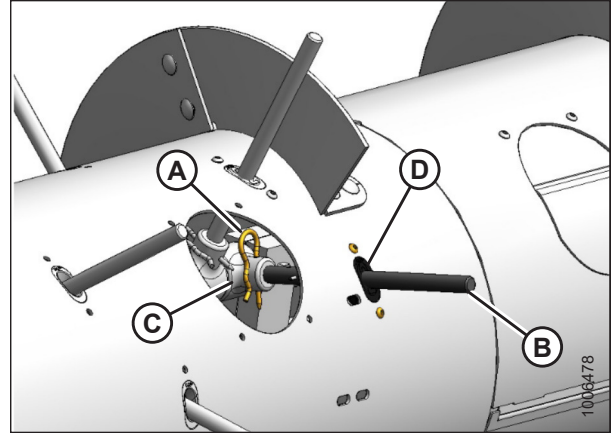

Figura 5.79: Abrazadera de soporte de dedos del sinfín del lado izquierdo - Se muestra la imagen del corte

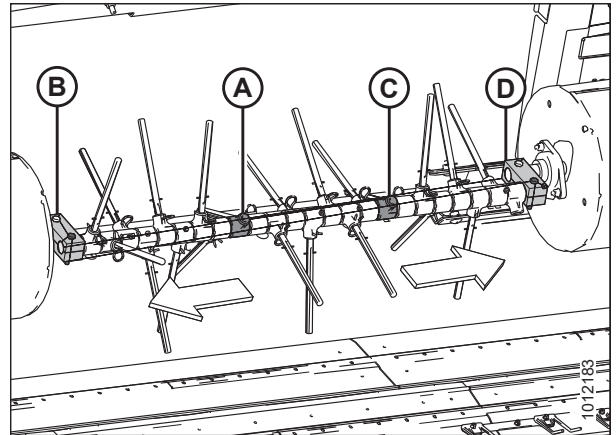
MANTENIMIENTO Y SERVICIO

10. Alcance el interior del sinfín y deslice los sujetadores de los dedos del sinfín (A) del extremo del eje (B).

NOTA:

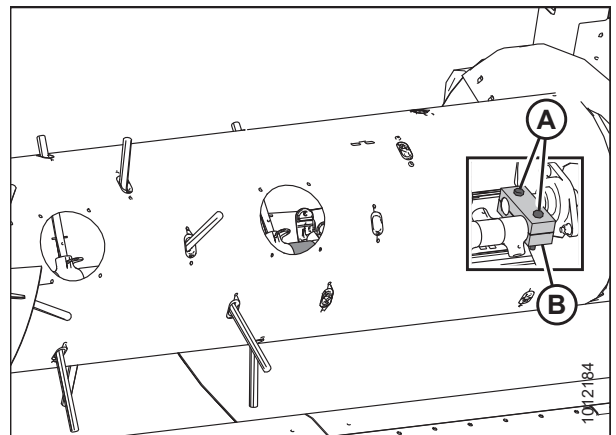
Hoja media del sinfín extraída para fines ilustrativos.



Figura 5.80: Sujetadores de dedos de sinfín del lado izquierdo

11. Alcance el interior del sinfín y deslice los sujetadores nuevos de los dedos del sinfín (A) en el extremo del eje (B).

NOTA:

Hoja media del sinfín extraída para fines ilustrativos.

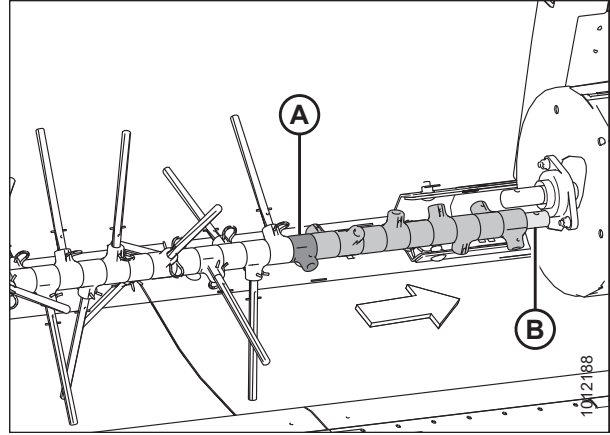

Figura 5.81: Sujetadores de dedos de sinfín del lado izquierdo

12. Alcance el interior del sinfín, coloque la abrazadera de soporte de los dedos (B) en los ejes y asegúrela con dos tornillos de cabeza hexagonal M10, tuercas y arandelas (A). Ajuste los tornillos a 54-61 Nm (40-45 libra pie).

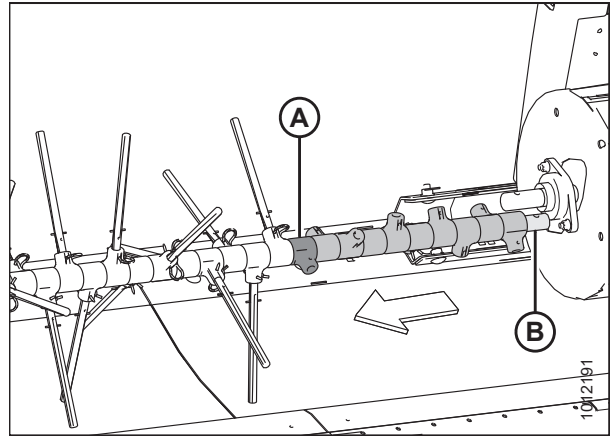

Figura 5.82: Abrazadera de soporte de dedos de sinfín del lado izquierdo - Se muestra la imagen del corte

13. Alcance el interior del sinfín y vuelva a instalar los dedos del sinfín (B) a través de las guías de plástico (D) desde el interior.

NOTA:

Reemplace los dedos del sinfín desgastados o dañados.

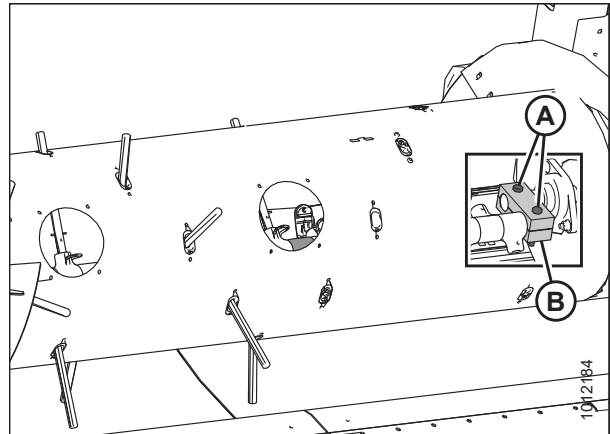
14. Inserte los dedos del sinfín (B) en los sujetadores (C) y asegure los dedos del sinfín en el sujetador con pasadores de cabello (A). Instale pasadores de cabello con el extremo cerrado hacia la rotación hacia adelante del sinfín.



Figura 5.83: Dedos del sinfín

15. Instale las cubiertas de acceso (B) con dos tornillos (A) recubiertos con un fijador de roscas de resistencia media (Loctite® 243 o equivalente). Ajuste los tornillos a 9 Nm (80 libras pulgadas).

NOTA:

Si reutiliza el herramental, aplique una nueva capa de fijador de roscas de resistencia media (Loctite® 243 o equivalente).

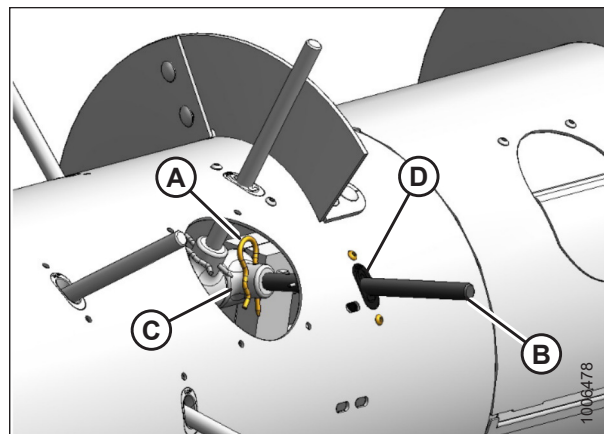

Figura 5.84: Cubiertas de acceso

5.6.4 Reemplazo de placas de alimentación

Reemplace cualquier placa de alimentación y los sujetadores faltantes o dañados si no se puede mantener la separación especificada.

ADVERTENCIA

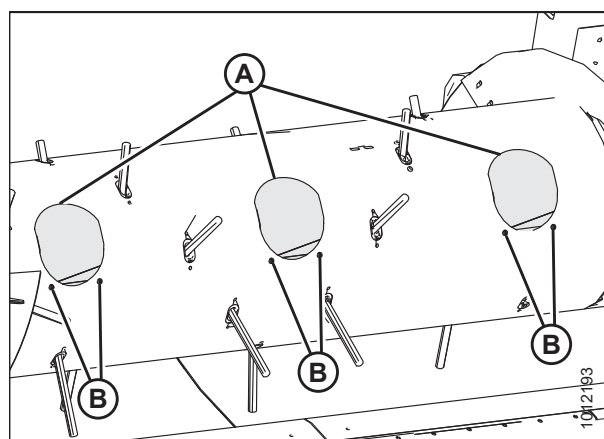
Para evitar lesiones corporales o la muerte por un arranque inesperado de la máquina, siempre apague el motor y quite la llave del arranque antes de retirarse del asiento del operador por cualquier motivo.

1. Baje la plataforma al suelo.
2. Apague la plataforma y retire la llave del arranque.
3. Quite cuatro pernos y tuercas (A) de la placa de alimentación (B).

NOTA:

Acceda al área de la placa del sinfín/alimentación desde la parte superior de la plataforma.

4. Reemplace la placa de alimentación (B), y asegúrela con cuatro tornillos y tuercas (A), pero **NO** ajuste por completo.
5. Ajuste la placa de alimentación (B) para lograr 3-8 mm (1/8-5/16 pulg.) de separación (C) del ala del sinfín.
6. Ajuste las tuercas (A).
7. Verifique la separación. Consulte las instrucciones en [Control de la separación de la placa de alimentación, página 82](#).



Figura 5.85: Separación de la placa de alimentación

5.6.5 Reemplazo de extensiones de las alas

Al retirar la plataforma de la cosechadora, proceda de la siguiente manera:

1. Retire dos cubiertas de acceso (A) de ambos lados del centro del sinfín.

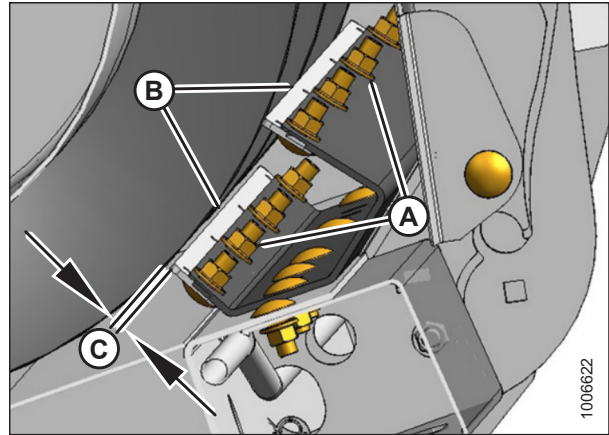

Figura 5.86: Cubiertas de acceso del sinfín

2. Retire el herramental (A) que sujeta las extensiones existentes de las alas del sinfín (B) y retire las extensiones. Conserve el herramental.

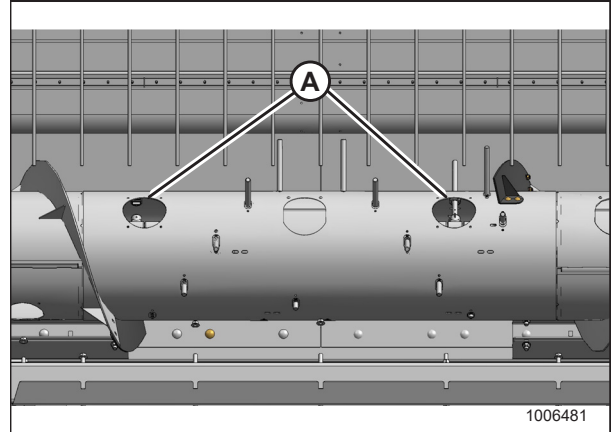

Figura 5.87: Extensión de las alas

3. Coloque la nueva extensión del ala (A) en el sinfín y asegúrese de que se coloque una nueva ala en el lado exterior del ala existente (B).
4. Asegure la extensión del ala (A) al sinfín con el herramental existente (C).

NOTA:

Instale los tornillos (C) con las cabezas orientadas hacia el interior y las tuercas hacia afuera.

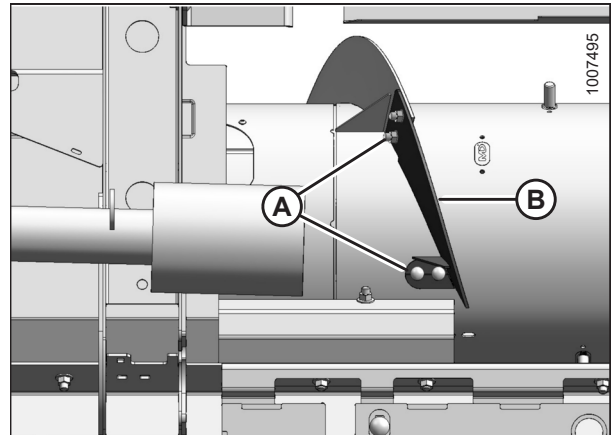
5. Repita en el lado opuesto.



Figura 5.88: Extensión de las alas

IMPORTANTE:

Para evitar que se produzcan daños en el sinfín, retire todo el herramental y las herramientas sueltas del interior del sinfín.

6. Instale las cubiertas de acceso (B) con dos tornillos (A) recubiertos con un fijador de roscas de resistencia media (Loctite® 243 o equivalente). Ajuste los tornillos a 8,5 Nm (75 lbf pulgadas).

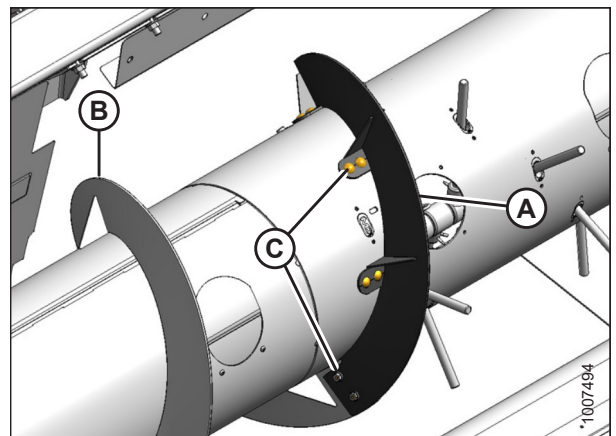

Figura 5.89: Cubierta de acceso

7. Gire manualmente el sinfín para verificar la interferencia y para verificar la separación entre el ala del sinfín y las placas de alimentación (B). Asegúrese de que la separación (C) sea de 3-8 mm (1/8-5/16 pulg.) y ajuste las tuercas (A) si es necesario. Consulte las instrucciones en *Ajuste de la separación de la placa de alimentación, página 82*.

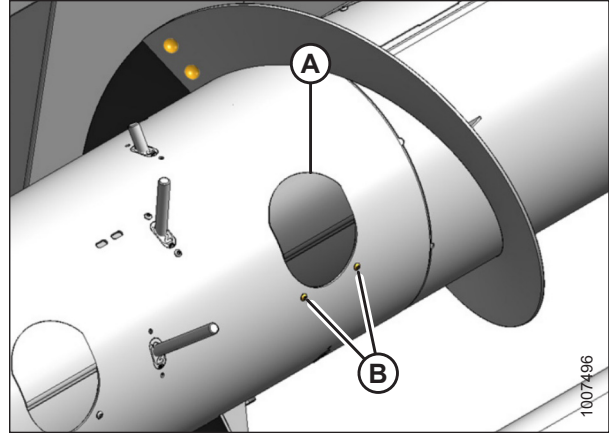

Figura 5.90: Separación de la placa de alimentación

5.7 Camas

5.7.1 Lonas

Controle periódicamente las lona para detectar signos de desgaste y daños. Reemplace las lonas que se hayan estirado, tengan cortes o rasgaduras, o que tengan tablillas desgastadas. Reemplace los sujetadores faltantes o dañados, las barras de conectores dañadas y las correas dañadas.

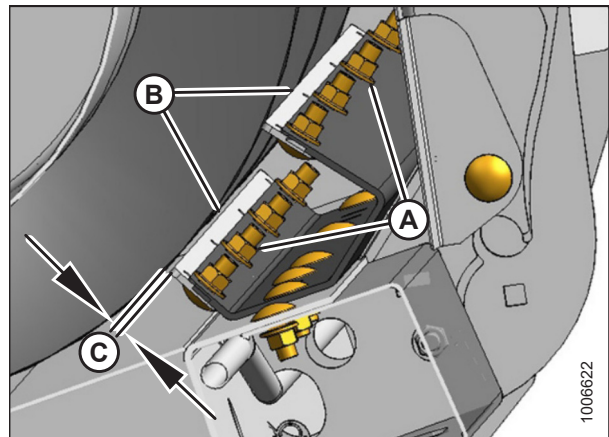
Extracción de la lona delantera

⚠ PELIGRO

Para evitar lesiones en el cuerpo o la muerte, a causa de un arranque inesperado o la caída de una máquina elevada, siempre detenga el motor y quite la llave antes de retirarse del asiento del operario, y siempre conecte las trabas de seguridad antes de colocarse debajo de la máquina por cualquier motivo.

1. Levante el sujetador completamente y enganche las trabas de seguridad del cilindro de elevación. Consulte las instrucciones en [3.5 Acoplamiento de las trabas de seguridad del cilindro de elevación del sujetador, página 39](#).
2. Levante la plataforma completamente y enganche las trabas de seguridad de los cilindros de elevación de la cosechadora.
3. Detenga el motor y retire la llave del arranque.
4. Libere completamente la tensión de la lona.
5. Gire la lona (D) hasta que la tira de conexión (B) esté en el lado superior de la plataforma de lona. Quite las siete tuercas M6 (A), el protector de borde de la correa (B) y los pernos de elevador con aletas (C) de la lona (D) (si retira la lona del extremo).

NOTA:

Los pernos del elevador solo deben quitarse si se reemplaza la lona.



Figura 5.91: Correa de la lona trasera

6. Retire las tuercas M6 (A), la barra de conexión (B) y los pernos de elevador con dientes (C) de la lona (D).

NOTA:

Los pernos del elevador solo deben quitarse si se reemplaza la lona.

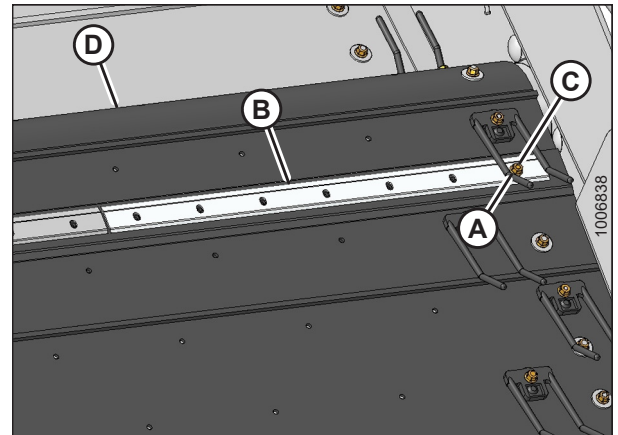

Figura 5.92: Correa de lona delantera

MANTENIMIENTO Y SERVICIO

7. Retire las tuercas M6 (A), los dedos (B) y las correas (C) que conectan las correas adyacentes.
8. Retire la lona (D).

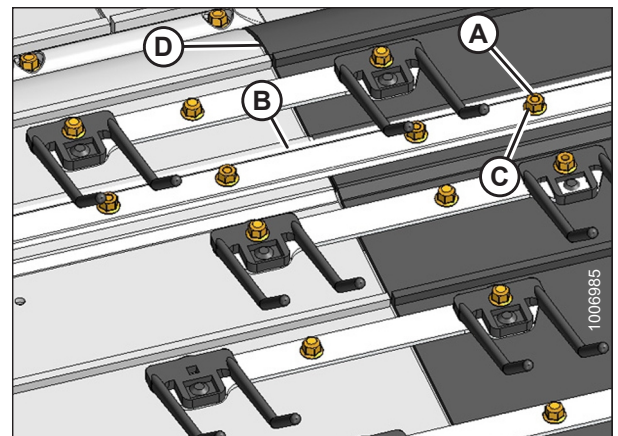

Figura 5.93: Correa de lona delantera

Instalación de la lona delantera

NOTA:

Si reemplaza más de una lona, puede ser más fácil quitar todas las lonas y montarlas en el suelo antes de instalarlas.

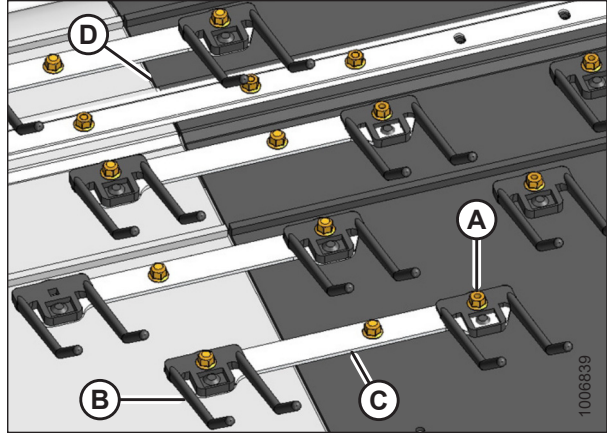
1. Enrolle la nueva lona (A) alrededor de los rodillos con los listones hacia afuera.

IMPORTANTE:

La flecha en la correa debe apuntar en la dirección de rotación.



Figura 5.94: Correa de lona delantera

2. Conecte la lona (D) usando pernos de elevador con aletas (A).
3. Fije el protector de borde (B) a los pernos de elevador con aletas (A), y asegúrelos con las tuercas M6 (C) (si está instalando la lona de extremo).
4. Ajuste la tuerca de brida (A) M6 a 4–5,6 Nm (37–50 lbf pulgadas).

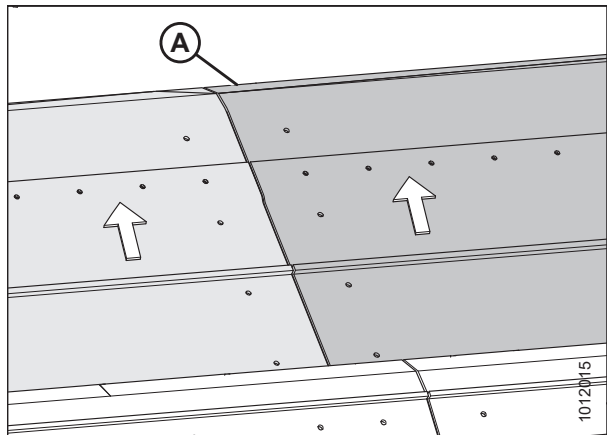

Figura 5.95: Correa de la lona trasera

MANTENIMIENTO Y SERVICIO

5. Instale las barras de conectores (A) en los pernos y asegúrelos con las tuercas de brida M6 (B).
6. Ajuste la tuerca de brida (B) M6 a 4–5,6 Nm (37–50 lbf pulgadas).

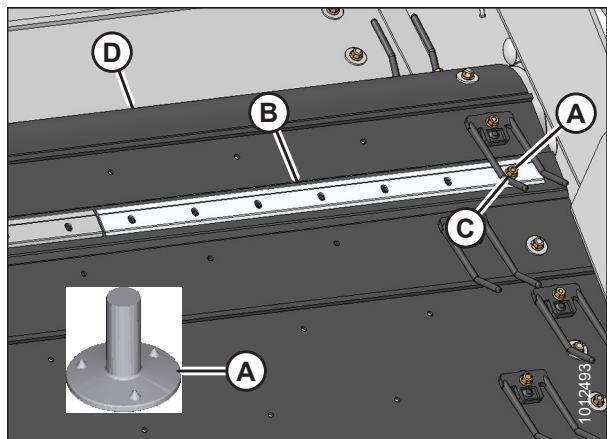

Figura 5.96: Correa de lona delantera

7. Conecte la lona al instalar 16 pernos de elevador de cuello cuadrado M6 en las ubicaciones centrales, y 23 pernos de elevador de cuello cuadrado M6 (B) en las ubicaciones de los dedos (D).
8. Instale las correas (C) y los dedos (D) en los pernos, y asegúrelos con las tuercas M6 (E).
9. Ajuste las tuercas M6 (E) a 4-5,6 Nm (37-50 lbf pulgadas).

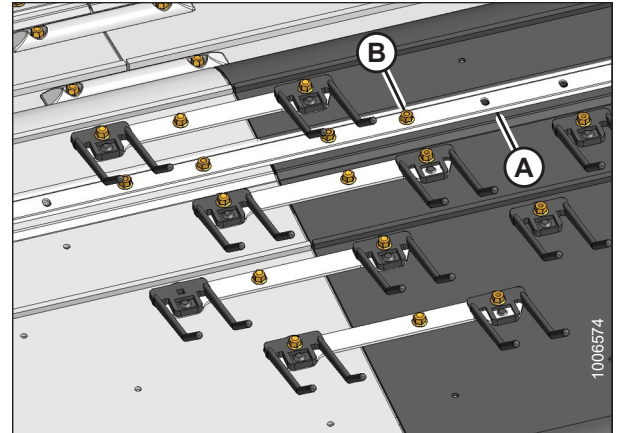

Figura 5.97: Correa de lona delantera

Extracción de la lona trasera

⚠ PELIGRO

Para evitar lesiones en el cuerpo o la muerte, a causa de un arranque inesperado o la caída de una máquina elevada, siempre detenga el motor y quite la llave antes de retirarse del asiento del operario, y siempre conecte las trabas de seguridad antes de colocarse debajo de la máquina por cualquier motivo.

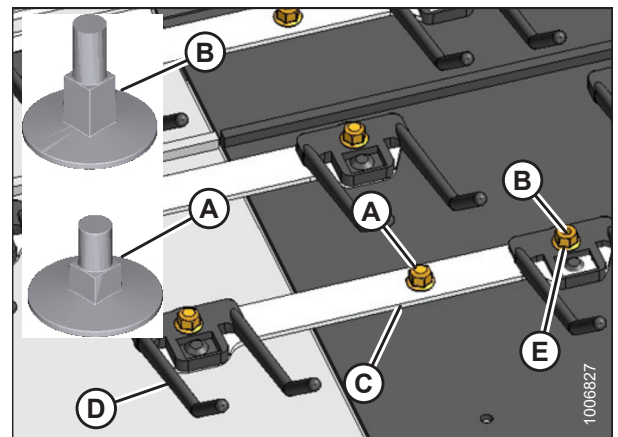
1. Levante el sujetador completamente y enganche las trabas de seguridad del cilindro de elevación. Consulte las instrucciones en [3.5 Acoplamiento de las trabas de seguridad del cilindro de elevación del sujetador, página 39](#).
2. Levante la plataforma completamente y enganche las trabas de seguridad de los cilindros de elevación de la cosechadora.
3. Detenga el motor y retire la llave del arranque.
4. Libere completamente la tensión de la lona.
5. Gire la lona (D) hasta que la tira de conexión (B) esté en el lado superior de la plataforma de lona. Quite las siete tuercas M6 (A), el protector de borde de la correa (B) y los pernos de elevador con aletas (C) de la lona (D) (si retira la lona del extremo).

NOTA:

Los pernos del elevador solo deben quitarse si se reemplaza la lona.



Figura 5.98: Correa de la lona trasera

6. Retire las tuercas M6 (A), la barra de conexión (B) y los pernos de elevador con dientes (C) de la lona (D).

NOTA:

Los pernos del elevador solo deben quitarse si se reemplaza la lona.

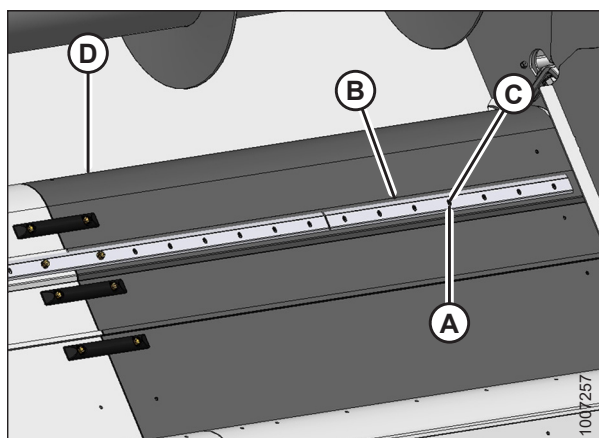

Figura 5.99: Correa de lona trasera

MANTENIMIENTO Y SERVICIO

7. Retire las tuercas M6 (A) y las correas (B) que conectan las lonas adyacentes.
8. Quite el perno de elevador (C).
9. Retire la lona (D).

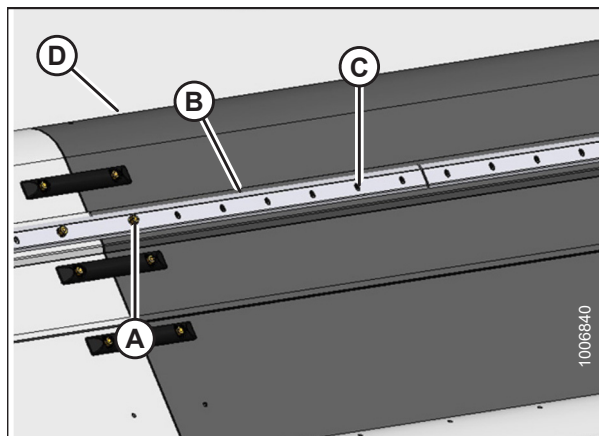

Figura 5.100: Correa de lona trasera

Instalación de la lona trasera

NOTA:

Si reemplaza más de una lona, puede ser más fácil quitar todas las lonas y montarlas en el suelo antes de instalarlas.

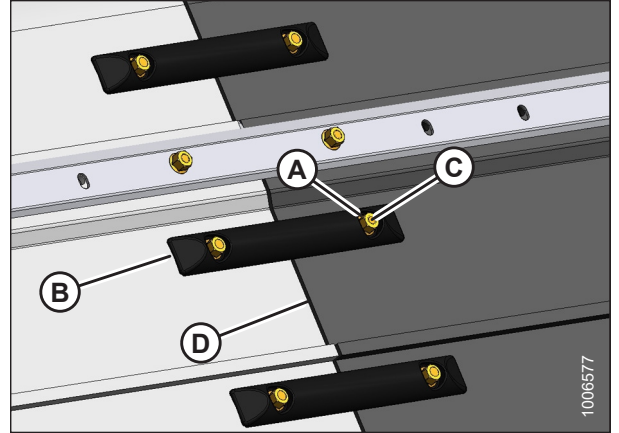
1. Enrolle la lona (A) alrededor de los rodillos con las varillas hacia afuera.

IMPORTANTE:

La flecha en la lona (A) debe apuntar en la dirección de rotación.



Figura 5.101: Correa de la lona trasera

2. Conecte la correa de la cortina (D) usando pernos de elevador con aletas M6 x 15 1/2 (A).
3. Fije el protector de borde (B) a los pernos de elevador (A) y asegúrelos con las tuercas M6 (C) (si está instalando la lona de extremo). NO las ajuste.
4. Apriete las tuercas de la brida M6 (C) a 4-5,6 Nm (37-50 libras pulgada).

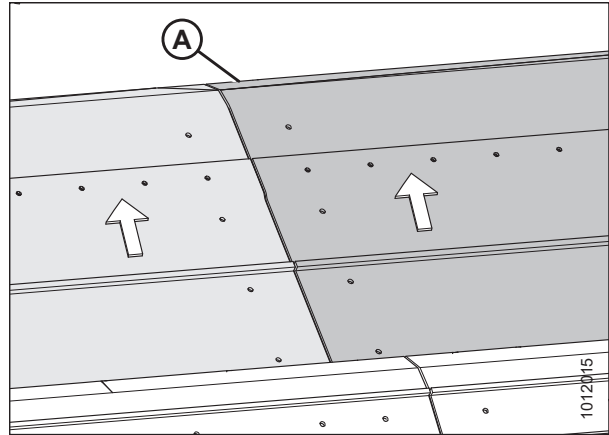

Figura 5.102: Correa de la lona trasera

5. Instale las barras de conectores (A) en los pernos y asegúrelos con las tuercas M6 (B).
6. Apriete las tuercas M6 (B) a 4-5,6 Nm (37-50 libras pulgada).
7. Instale dos pernos de elevador de cabeza cuadrada (C) en cada ubicación de la lona.

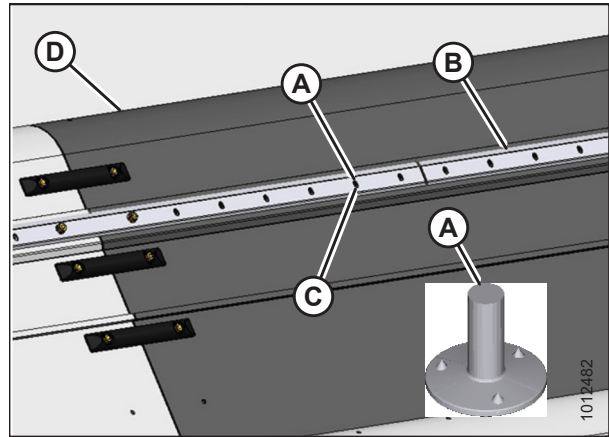

Figura 5.103: Correa de lona delantera

8. Instale las correas (B) en los pernos y asegúrelas con las tuercas M6 (A).
9. Apriete las tuercas de la brida M6 (A) a 4-5,6 Nm (37–50 libras pulgada).

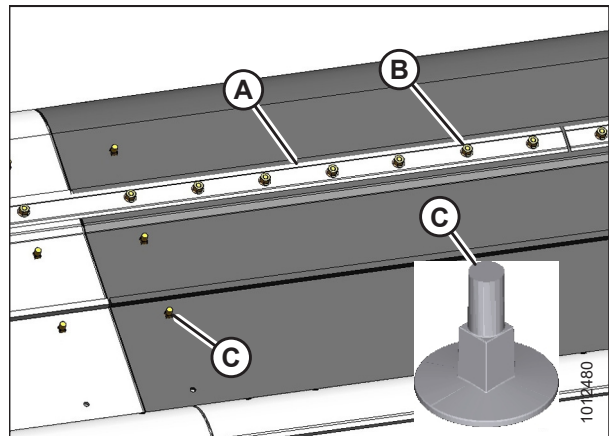

Figura 5.104: Correa de lona delantera

5.7.2 Dedos y guías de la lona

Reemplace los dedos rotos o desgastados para mantener el rendimiento de la máquina. Los dedos excesivamente desgastados reducirán la eficacia de la recolección, lo que resulta en pérdidas que exceden con creces el costo de los dedos nuevos.

Las guías, que mantienen el seguimiento de la lona, están ubicadas a lo largo del borde exterior en el interior de la correa derecha de la lona en ambas camas. Si alguna guía está desgastada lo suficiente como para causar grandes cantidades de desplazamiento/movimiento de la lona, reemplace la guía. Verifique para asegurarse de que las guías estén alineadas perpendicularmente a la dirección del recorrido de la lona. Las guías excesivamente gastadas o desalineadas pueden hacer que las lonas se muevan y se suban sobre el bastidor, lo que causa un desgaste prematuro de los bordes de las lonas y rasgaduras de las lonas.

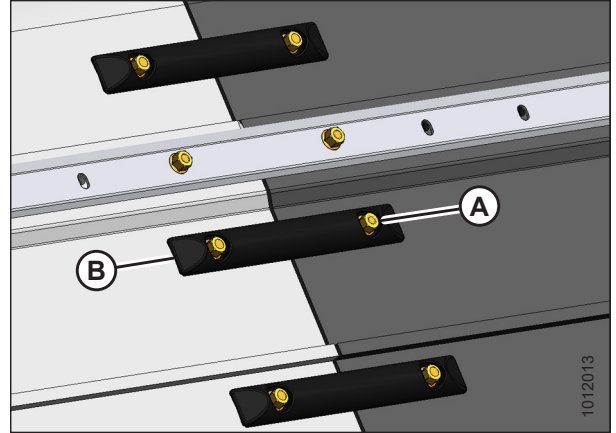
NOTA:

Es posible que sea necesario quitar la correa de la lona al reemplazar los dedos/las guías. Consulte las instrucciones en *Extracción de la lona delantera, página 215* o *Extracción de la lona trasera, página 218*.

Reemplazo de los dedos de la lona



PELIGRO

Para evitar lesiones en el cuerpo o la muerte, a causa de un arranque inesperado o la caída de una máquina elevada, siempre detenga el motor y quite la llave antes de retirarse del asiento del operario, y siempre conecte las trabas de seguridad antes de colocarse debajo de la máquina por cualquier motivo.

1. Levante el sujetador completamente y enganche las trabas de seguridad del cilindro de elevación.
2. Levante la plataforma completamente y enganche las trabas de seguridad de los cilindros de elevación de la cosechadora.
3. Detenga el motor y retire la llave del arranque.

MANTENIMIENTO Y SERVICIO

4. Retire la tuerca M6 (A) que sujeta el dedo (B) a la correa de la lona.
5. Retire el dedo (B) y reemplace con un dedo nuevo.
6. Asegure con tuerca M6 (A).
7. Apriete las tuercas (A) a 4-5,6 Nm (37-50 libras pulgada).

NOTA:

Presione el dedo para evitar que gire mientras aprieta la tuerca.



Figura 5.105: Dedos de la lona

Reemplazo de la guía de la lona

PELIGRO

Para evitar lesiones en el cuerpo o la muerte, a causa de un arranque inesperado o la caída de una máquina elevada, siempre detenga el motor y quite la llave antes de retirarse del asiento del operario, y siempre conecte las trabas de seguridad antes de colocarse debajo de la máquina por cualquier motivo.

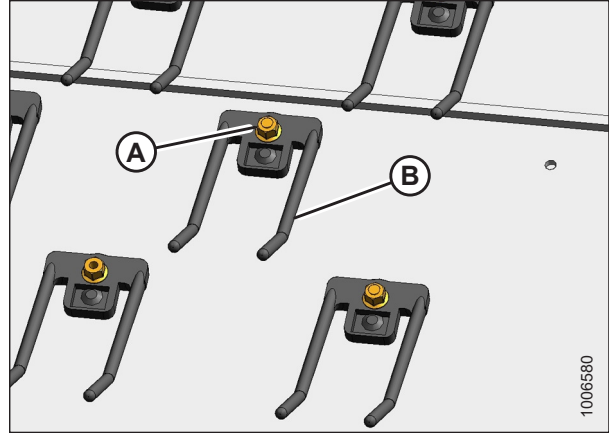
NOTA:

Las ilustraciones de este procedimiento muestran la vista desde el lado inferior izquierdo de la máquina.

1. Levante el sujetador completamente y enganche las trabas de seguridad del cilindro de elevación.
2. Levante la plataforma completamente y enganche las trabas de seguridad de los cilindros de elevación de la cosechadora.
3. Detenga el motor y retire la llave del arranque.
4. Libere la tensión de la lona (D) por completo.
5. Tire de la lona (D) fuera del bastidor por debajo de la cama para exponer la guía (C).
6. Retire la tuerca M6 (A) y la guía de fijación de la arandela (B), (C) a la correa de la lona (D). Si la guía está debajo de un dedo (E), quite el dedo.
7. Retire la guía (C) y el perno de elevador (F). Descarte la guía anterior.
8. Coloque una nueva guía (C) en el perno de elevador M6 x 26 (F) e instálela en la correa de la lona (D).
9. Instale la arandela M6 (B) y la tuerca (A).



Figura 5.106: Guías de la lona

MANTENIMIENTO Y SERVICIO

10. Use un perno de elevador M6 x 30 (A) si la guía (D) está en la ubicación de un dedo, e instale el dedo (B) **ANTES** de instalar la tuerca (C).
11. Ajuste la tuerca de brida (C) a 4-5.6 Nm (37-50 lbf pulgadas). Presione el dedo (B) o la guía (D) para evitar que gire mientras ajusta la tuerca de la brida.

IMPORTANTE:

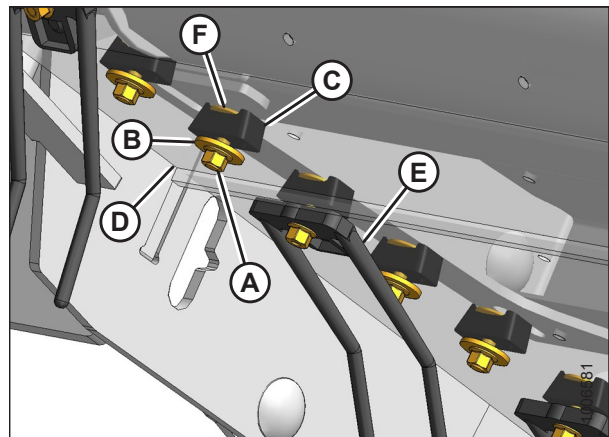
Asegúrese de que las guías (D) sean perpendiculares a la dirección del recorrido de la lona.

12. Gire la correa de la lona manualmente para acceder a todas las guías (D).



Figura 5.107: Guías de la lona

5.7.3 Rodamientos del rodillo de la lona

Cada rodillo de plataforma de lona se sostiene con dos rodamientos de rodillos autoalineantes y no engrasables (A). Reemplace los rodamientos del rodillo si están muy gastados o dañados.

NOTA:

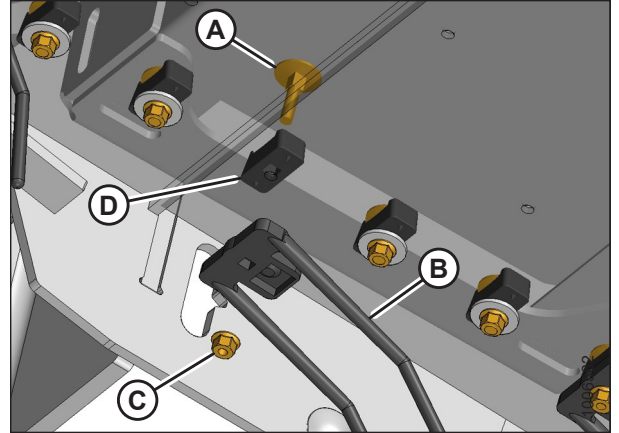
La imagen superior es el lado derecho de la plataforma, y la imagen inferior es el lado izquierdo de la plataforma.



Figura 5.108: Rodamientos del rodillo de lona

Reemplazo del rodamiento del rodillo de mando en el lado izquierdo de la cama posterior

⚠ ADVERTENCIA

Para evitar lesiones corporales o la muerte por un arranque inesperado de la máquina, siempre apague el motor y quite la llave del arranque antes de retirarse del asiento del operador por cualquier motivo.

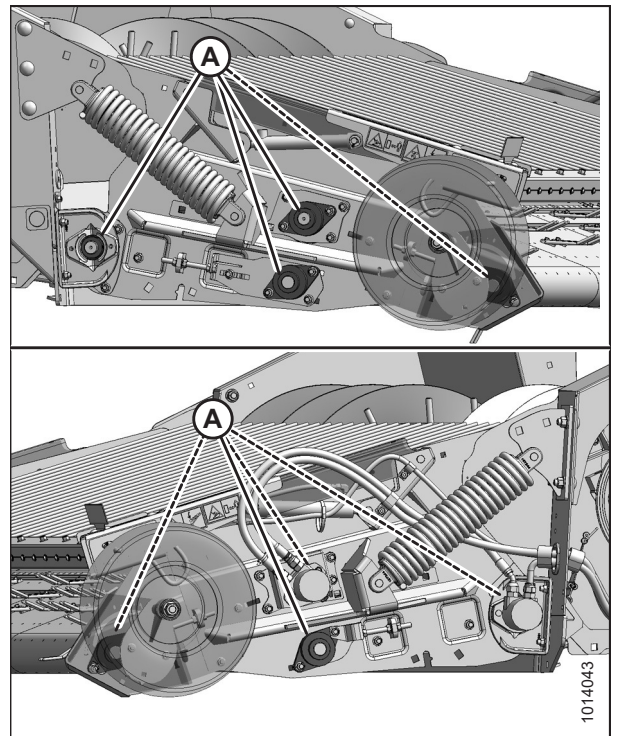
1. Baje el sujetador hacia abajo por completo.
2. Baje la plataforma hasta el suelo hasta que los dos resortes de flotación estén flojos.
3. Detenga el motor y retire la llave del arranque.
4. Libere completamente la tensión de la lona.
5. Apoye la plataforma en ambos extremos colocando un bloque de madera (A) debajo del bastidor cerca del rodamiento.



Figura 5.109: Bloque de madera

6. Abra la tapa lateral izquierda (A). Consulte [3.3.1 Apertura de la tapa lateral izquierda](#), página 31 para conocer las instrucciones.

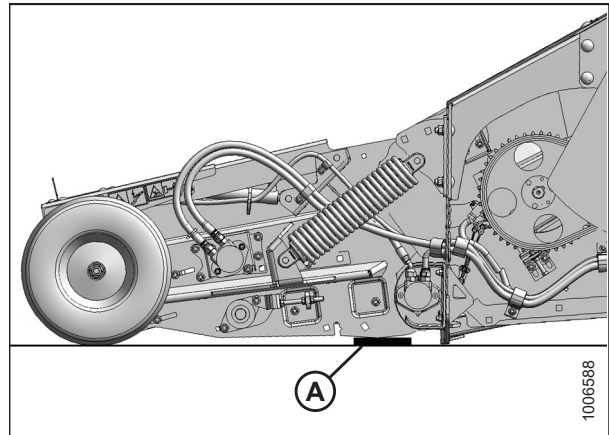

Figura 5.110: Tapa lateral izquierda

- Quite el motor hidráulico trasero (A). Consulte *Extracción del motor hidráulico trasero, página 190* para conocer las instrucciones.

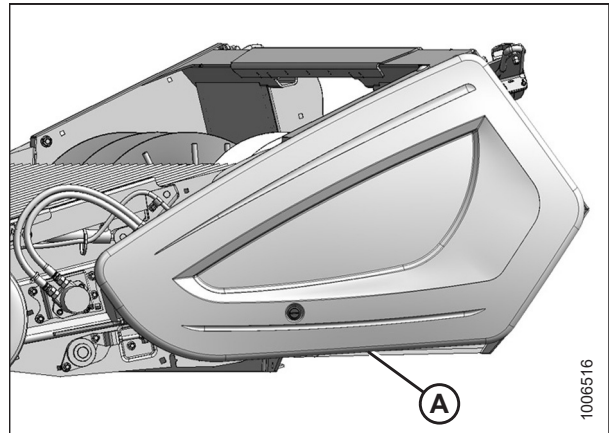

Figura 5.111: Motor hidráulico trasero

- Gire el rodillo manualmente hasta que el tornillo de fijación (A) en el collarín de bloqueo (B) se alinee con el rebaje en el soporte del rodamiento (C).
- Afloje el tornillo de fijación (A) en el collarín de bloqueo (B) con una llave hexagonal de 6 mm. Gire el collarín hacia la izquierda para aflojarlo y quitarlo.

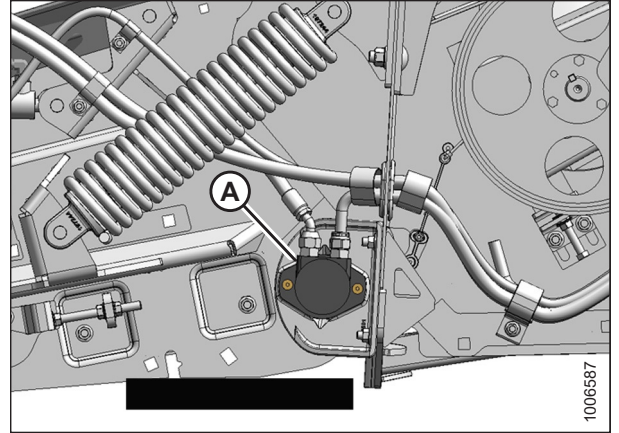

Figura 5.112: Cama trasera del lado izquierdo

- Asegúrese de que la plataforma sea totalmente compatible y verifique que el conjunto del resorte de flotación esté flojo. Es posible que deba elevar ligeramente la cama para aflojar el conjunto.
- Quite las cuatro tuercas (A) que sujetan el soporte del rodamiento (B) al bastidor.

NOTA:

Asegúrese de que el controlador de altura no esté dañado al quitar los pernos.

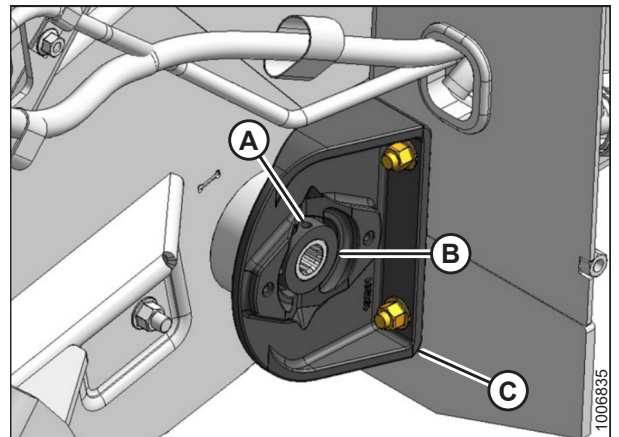
- Tire del soporte del rodamiento (B) fuera del eje del rodillo.



Figura 5.113: Cama trasera del lado izquierdo

MANTENIMIENTO Y SERVICIO

13. Gire el rodamiento (A) 90 grados en el soporte hasta que la línea exterior quede alineada con las ranuras del soporte del rodamiento.
14. Empuje hacia fuera el rodamiento (A).

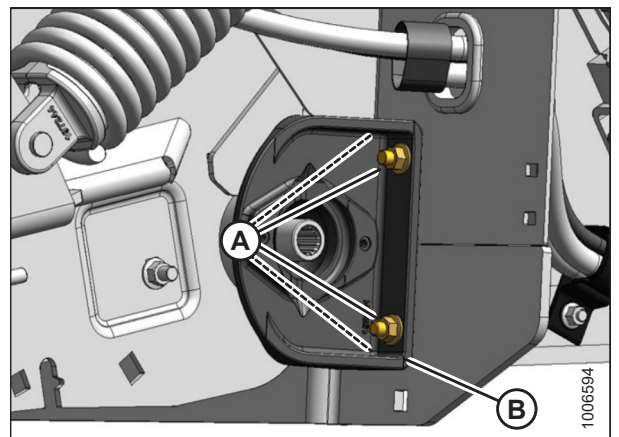

Figura 5.114: Soporte de rodamiento

15. Alinee el nuevo rodamiento (A) con las ranuras del soporte del rodamiento y empuje el rodamiento hacia el soporte del rodamiento.
16. Gire el rodamiento 90 grados y deslícelo en la ranura dentro del soporte del rodamiento.

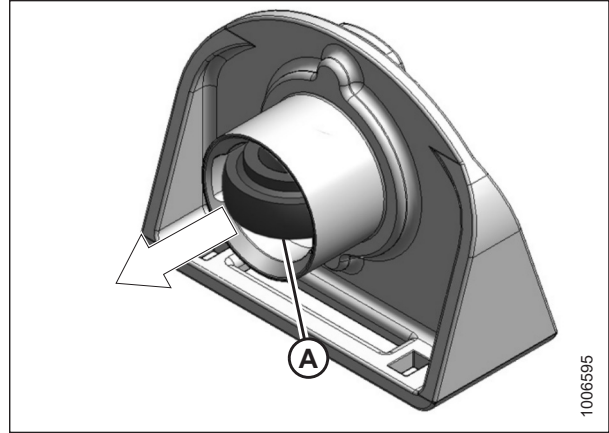

Figura 5.115: Soporte de rodamiento

17. Reemplace el buje (A), si es necesario.

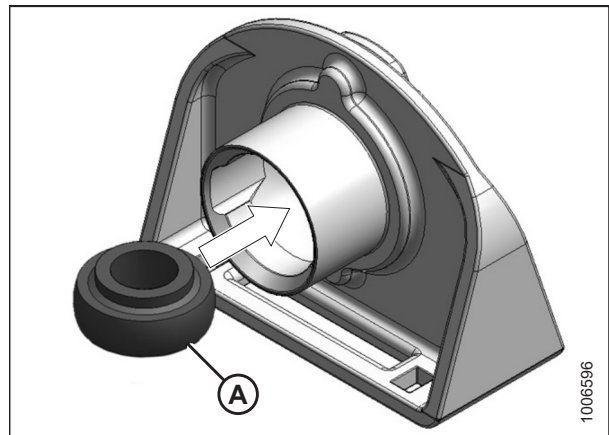

Figura 5.116: Cama trasera del lado izquierdo

18. Coloque el soporte del rodamiento (B) en el eje del rodillo (A).
19. Coloque la base del conjunto de rodamiento contra el bastidor y alinee los orificios de montaje.

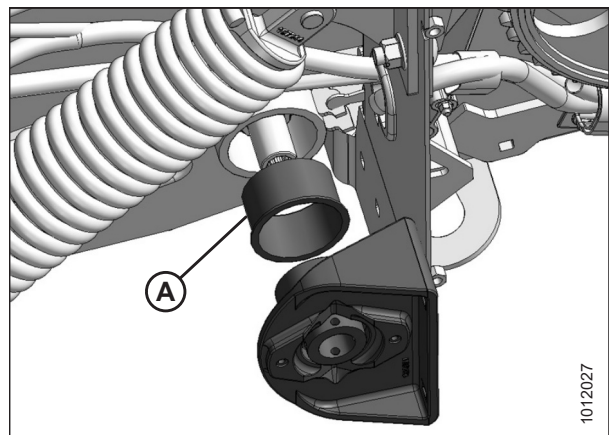

Figura 5.117: Cama trasera del lado izquierdo

20. Instale dos pernos cabeza de hongo M12 x 30 (A) en los orificios superiores y dos pernos cabeza de hongo de M12 x 40 (B) en los orificios inferiores. Las cabezas de los tornillos deben mirar hacia atrás. Asegure con tuercas de bloqueo.

NOTA:

Asegúrese de que el controlador de altura no esté dañado al instalar los pernos.

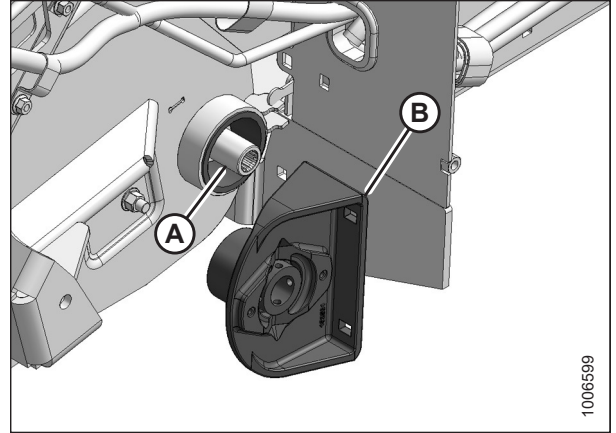

Figura 5.118: Cama trasera del lado izquierdo

21. Instale el collarín de bloqueo (B) en el rodamiento y gírelo hacia la derecha hasta que quede apretado.
22. Gire el rodillo manualmente hasta que el tornillo de fijación (A) en el collarín de bloqueo (B) se alinee con el rebaje en el soporte del rodamiento (C).
23. Ajuste el tornillo de fijación (A) con una llave hexagonal de 6 mm.
24. Alinee los rodillos de la lona. Consulte [Alinee los rodillos de la lona trasera, página 235](#) para conocer las instrucciones.
25. Instale el motor hidráulico. Consulte [Instalación del motor hidráulico trasero, página 191](#) para conocer las instrucciones.
26. Tensione la lona.
27. Cierre la tapa lateral. Consulte las instrucciones en [3.3.2 Cierre de la tapa lateral izquierda, página 32](#).

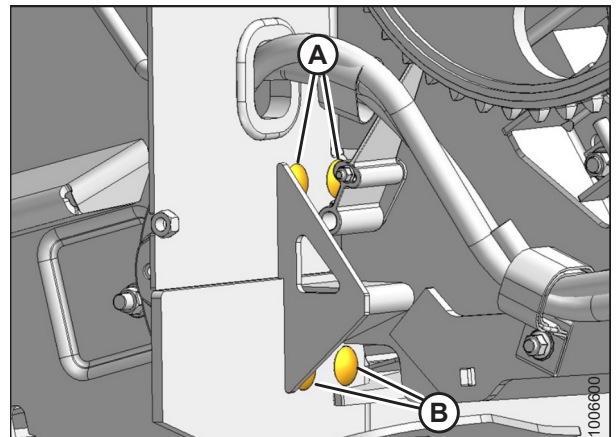

Figura 5.119: Cama trasera del lado izquierdo

Reemplazo del rodamiento del rodillo de mando en el lado derecho de la cama posterior

⚠ ADVERTENCIA

Para evitar lesiones corporales o la muerte por un arranque inesperado de la máquina, siempre apague el motor y quite la llave del arranque antes de retirarse del asiento del operador por cualquier motivo.

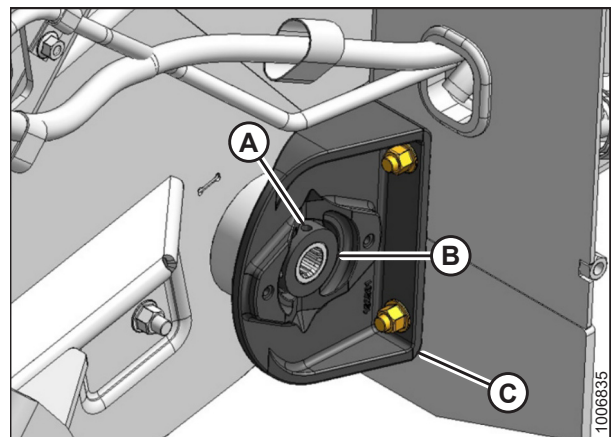
1. Baje el sujetador hacia abajo por completo.
2. Baje la plataforma hasta el suelo hasta que los dos resortes de flotación estén flojos.
3. Detenga el motor y retire la llave del arranque.
4. Libere completamente la tensión de la lona.
5. Apoye la plataforma en ambos extremos colocando un bloque de madera (A) debajo del bastidor cerca del rodamiento.
6. Verifique que los resortes de flotación estén sueltos.
7. Extraiga la tapa lateral derecha. Consulte las instrucciones en [3.3.5 Extracción de la tapa lateral derecha, página 36](#).



Figura 5.120: Bloque de madera

8. Afloje las tuercas (A) en el soporte del rodamiento (B) en el lado derecho de la plataforma, retire el conjunto del sensor de velocidad de lonas y aléjelo del área de trabajo.

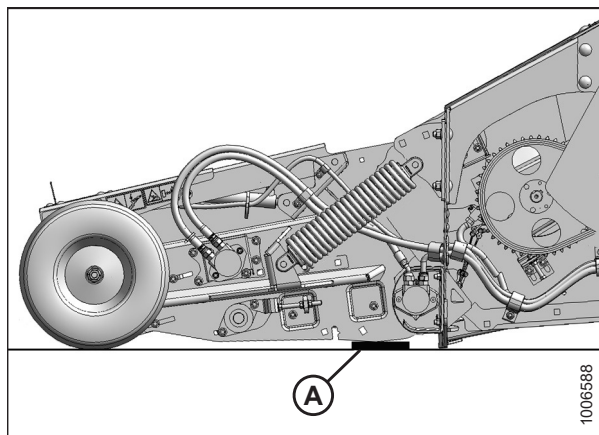

Figura 5.121: Cama trasera del lado derecho

9. Quite los tornillos (A) y retire la cubierta (B) del lado interno de la parte final derecha para acceder a los pernos de montaje del rodamiento.

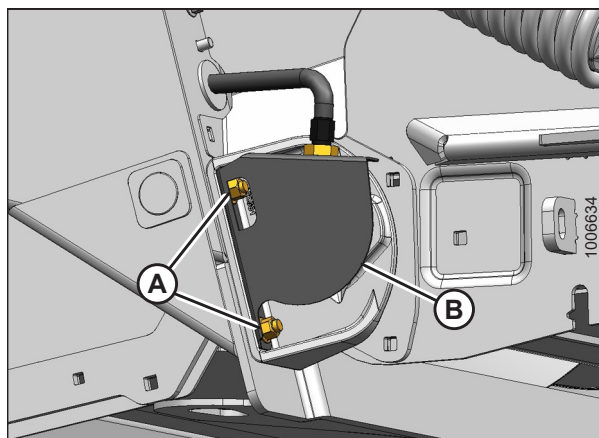

Figura 5.122: Cama trasera del lado derecho

10. Quite el perno (A) y retire el disco del sensor de velocidad (B).

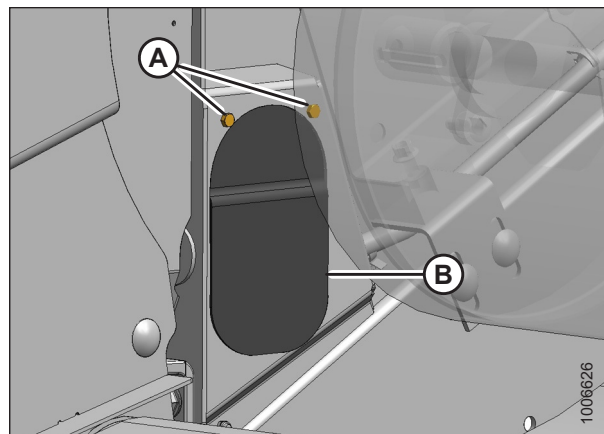

Figura 5.123: Cama trasera del lado derecho

11. Gire el rodillo manualmente hasta que el tornillo de fijación (A) en el collarín de bloqueo (B) se alinee con el rebaje en el soporte del rodamiento (C).
12. Afloje el tornillo de fijación (A) en el collarín de bloqueo (B) con una llave hexagonal de 6 mm. Gire el collarín hacia la izquierda para aflojar y quitar el collarín.

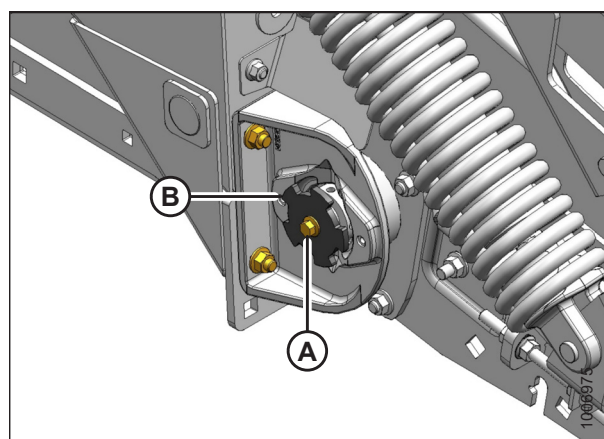

Figura 5.124: Cama trasera del lado derecho

MANTENIMIENTO Y SERVICIO

13. Asegúrese de que la cama sea totalmente compatible y verifique que el conjunto del resorte de flotación esté flojo. Es posible que deba elevar ligeramente la cama para aflojar el conjunto.
14. Quite las cuatro tuercas (A) que sujetan el soporte del rodamiento (B) al bastidor.

NOTA:

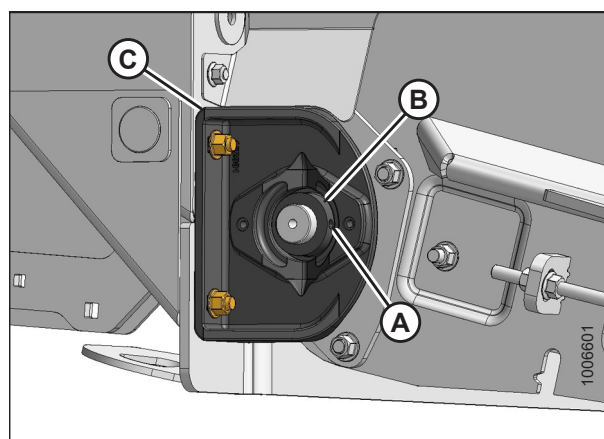
Asegúrese de que el controlador de altura no esté dañado al quitar los pernos.

15. Tire del soporte del rodamiento (B) fuera del eje del rodillo.



Figura 5.125: Cama trasera del lado derecho

16. Gire el rodamiento (A) 90 grados en el soporte hasta que la línea exterior quede alineada con las ranuras del soporte del rodamiento.

17. Empuje hacia fuera el rodamiento (A).

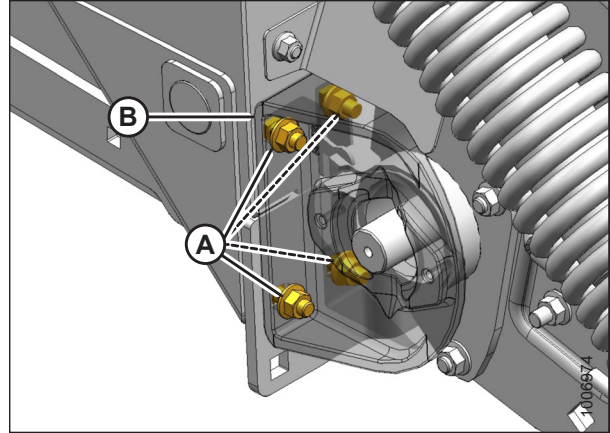

Figura 5.126: Soporte de rodamiento

18. Alinee el nuevo rodamiento (A) con las ranuras del soporte del rodamiento y empuje el rodamiento en el soporte del rodamiento.

19. Gire el rodamiento 90 grados y deslícelo en la ranura dentro del soporte del rodamiento.

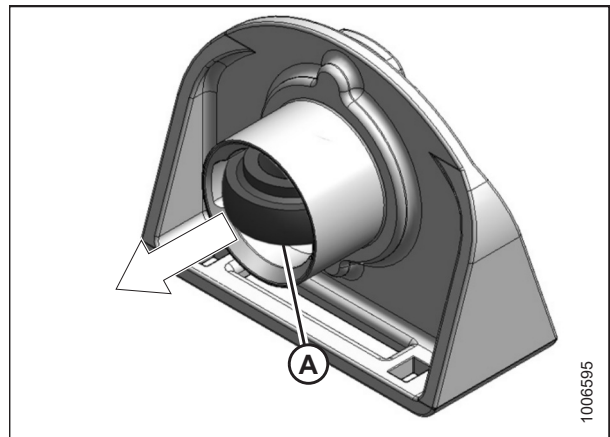

Figura 5.127: Soporte de rodamiento

20. Reemplace el buje (A), si es necesario.

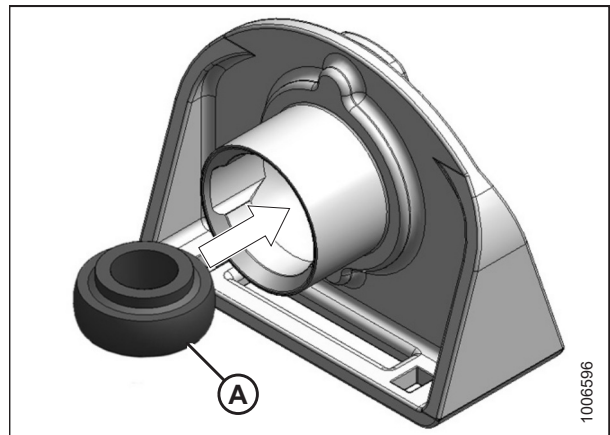

Figura 5.128: Se muestra el lado izquierdo; lado derecho opuesto.

21. Coloque el soporte del rodamiento (B) en el eje del rodillo (A).
22. Coloque la base del soporte de rodamiento contra el bastidor y alinee los orificios de montaje.
23. Instale dos tornillos cabeza de hongo M12 x 30 (C) en los orificios superiores y dos tornillos cabeza de hongo de M12 x 40 (D) en los orificios inferiores. Asegure con tuercas de bloqueo.

NOTA:

Asegúrese de que el controlador de altura no esté dañado al instalar los pernos.

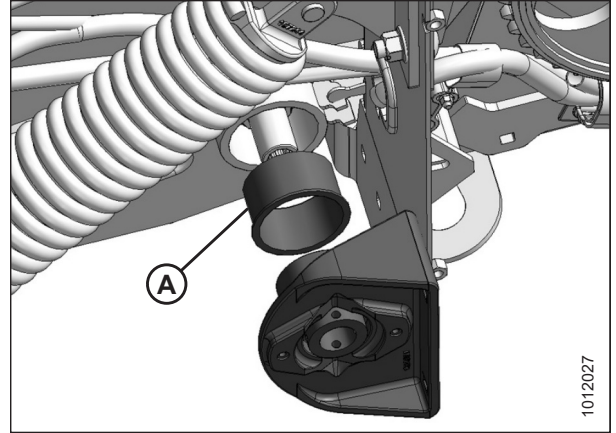

Figura 5.129: Cama trasera del lado derecho

24. Instale el collarín de bloqueo (A) en el rodamiento. Bloquee el collarín en la dirección de rotación del eje, y apriete el tornillo de fijación (B).

⚠ PRECAUCIÓN

Nunca encienda o mueva la máquina hasta asegurarse de que los transeúntes se hayan retirado completamente del área.

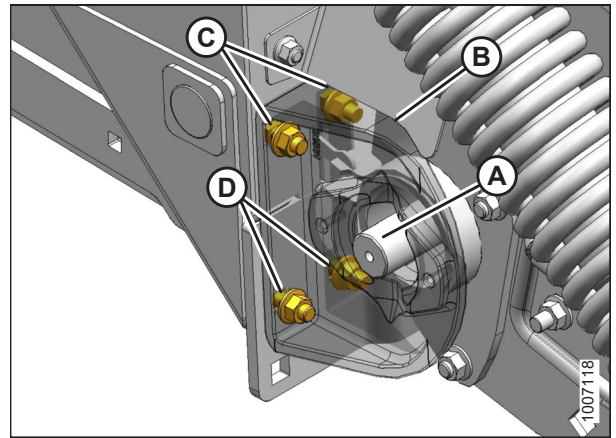
25. Encienda la cosechadora y levante la plataforma completamente. Apague la cosechadora y quite la llave del arranque.
26. Retire el bloque de madera.
27. Conecte las trabas de seguridad del cilindro de elevación de la plataforma de la cosechadora.
28. Alinee los rodillos de la lona.
29. Tense las lonas.
30. Instalación de la tapa lateral derecha. Consulte las instrucciones en [3.3.6 Instalación de la tapa lateral derecha, página 37.](#)



Figura 5.130: Cama trasera del lado derecho

MANTENIMIENTO Y SERVICIO

Reemplazo del rodamiento del rodillo de tensor en el lado izquierdo de la cama posterior

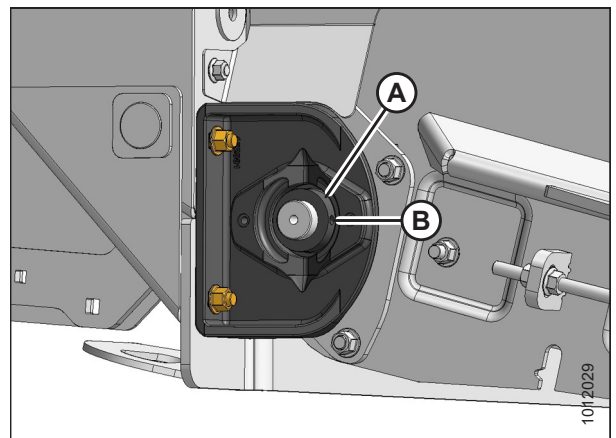

ADVERTENCIA

Para evitar lesiones corporales o la muerte por un arranque inesperado de la máquina, siempre apague el motor y quite la llave del arranque antes de retirarse del asiento del operador por cualquier motivo.

1. Baje el sujetador hacia abajo por completo.
2. Baje la plataforma hasta el suelo hasta que los dos resortes de flotación estén flojos.
3. Detenga el motor y retire la llave del arranque.
4. Abra la tapa lateral izquierda (A). Consulte las instrucciones en [3.3.1 Apertura de la tapa lateral izquierda, página 31](#).
5. Libere por completo la tensión de la correa de lona.



Figura 5.131: Tapa lateral izquierda

6. Afloje el tornillo de fijación en el collarín de bloqueo (A) con una llave hexagonal de 6 mm.
7. Afloje el collarín de bloqueo (A) al girar el collarín hacia la izquierda.
8. Apoye el rodillo con un bloque de madera y afloje los pernos (B) y (C) que sujetan el rodamiento al bastidor.
9. Retire las tuercas de los pernos (B) y (C).
10. Tire del rodamiento del eje del rodillo.
11. Coloque un rodamiento nuevo en el eje del rodillo y alinee los orificios de montaje.
12. Instale el perno de cabeza de hongo M12 x 45 (B) en el orificio delantero y el perno de cabeza de hongo M12 x 40 (C) en el orificio de retroceso. Asegúrese de que las cabezas de los pernos miren hacia adentro, asegúrelas con contratuercas, pero **NO** ajuste por completo.
13. Instale el collarín de bloqueo (A) en el rodamiento. Bloquee el collarín en la dirección de rotación del eje.
14. Ajuste el tornillo de fijación (A) con una llave hexagonal de 6 mm.
15. Tense las lonas.
16. Cierre la tapa lateral. Consulte las instrucciones en [3.3.2 Cierre de la tapa lateral izquierda, página 32](#).
17. Alinee los rodillos de la lona. Consulte las instrucciones en [Alinee los rodillos de la lona trasera, página 235](#).

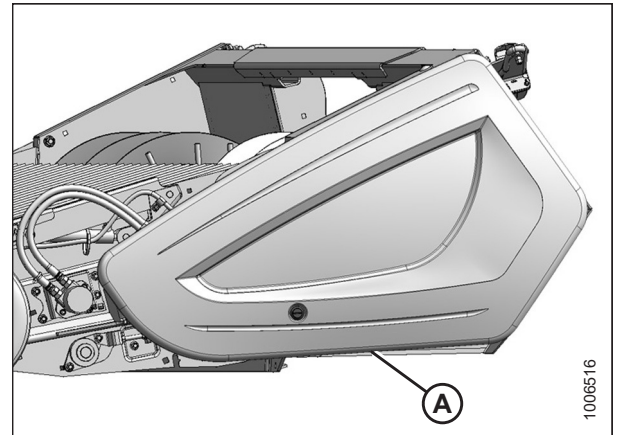

Figura 5.132: Rodamiento de tensor del lado izquierdo

Reemplazo del rodamiento del rodillo de tensor en el lado derecho de la cama posterior

⚠ ADVERTENCIA

Para evitar lesiones corporales o la muerte por un arranque inesperado de la máquina, siempre apague el motor y quite la llave del arranque antes de retirarse del asiento del operador por cualquier motivo.

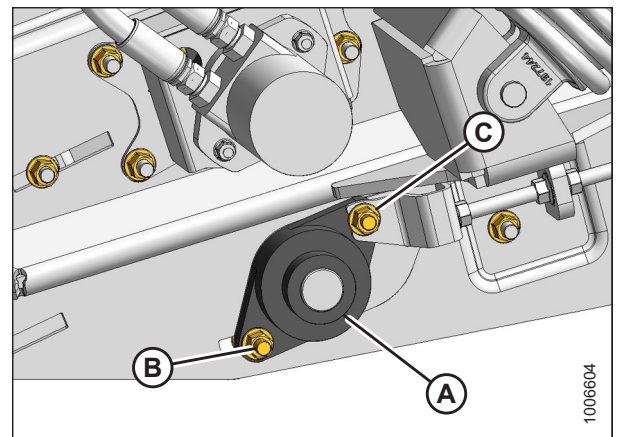
1. Baje el sujetador hacia abajo por completo.
2. Baje la plataforma hasta el suelo hasta que los dos resortes de flotación estén flojos.
3. Apague el motor y retire la llave del arranque.
4. Extraiga la tapa lateral derecha si es necesario. Consulte las instrucciones en [3.3.5 Extracción de la tapa lateral derecha, página 36](#).

5. Libere por completo la tensión de la correa de lona.
6. Afloje el tornillo de fijación en el collarín de bloqueo (A) con una llave hexagonal de 6 mm.
7. Gire el collarín de bloqueo (A) hacia la izquierda para aflojar y quitar el collarín.
8. Apoye el rodillo con un bloque de madera y afloje los pernos (B) y (C) que sujetan el rodamiento al bastidor.
9. Retire las tuercas de los pernos (B) y (C).
10. Tire del rodamiento del eje del rodillo.



Figura 5.133: Rodamiento de tensor del lado derecho

11. Coloque un rodamiento nuevo en el eje del rodillo y alinee los orificios de montaje.
12. Instale el perno de cabeza de hongo M12 x 45 (B) en el orificio delantero y el perno de cabeza de hongo M12 x 40 (C) en el orificio de retroceso. Asegúrese de que las cabezas de los pernos miren hacia adentro, asegúrelas con contratuercas, pero **NO** ajuste por completo.
13. Instale el collarín de bloqueo (A) en el rodamiento y gire el collarín hacia la izquierda hasta que quede apretado.
14. Ajuste el tornillo de fijación (A) con una llave hexagonal de 6 mm.
15. Alinee los rodillos de la lona. Consulte las instrucciones en [Alinee los rodillos de la lona trasera, página 235](#).
16. Tense las lonas.
17. Reemplace la tapa lateral derecha si esta se retiró previamente. Consulte las instrucciones en [3.3.6 Instalación de la tapa lateral derecha, página 37](#).

Alinee los rodillos de la lona trasera

La alineación de los rodillos de la lona es necesaria para el correcto seguimiento de la lona. Realice este procedimiento después de reemplazar un rodamiento de rodillos.

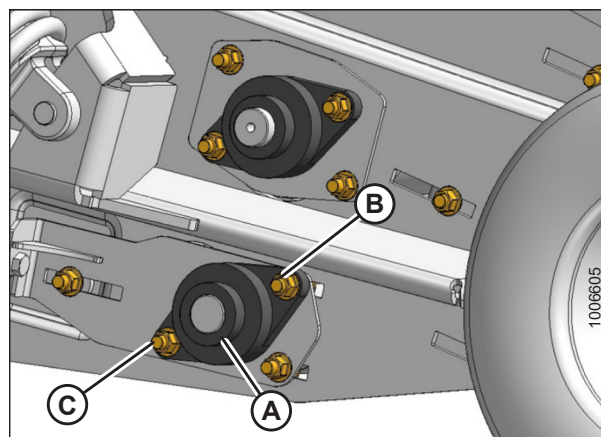

ADVERTENCIA

Para evitar lesiones corporales o la muerte por un arranque inesperado de la máquina, siempre apague el motor y quite la llave del arranque antes de retirarse del asiento del operador por cualquier motivo.

1. Baje la plataforma al suelo.
2. Apague la cosechadora y quite la llave del arranque.
3. Abra la tapa lateral izquierda. Consulte las instrucciones en [3.3.1 Apertura de la tapa lateral izquierda, página 31](#).
4. Retire el motor hidráulico delantero (A). Consulte las instrucciones en [Extracción del motor hidráulico delantero, página 187](#).
5. Libere la tensión de la lona.



Figura 5.134: Motores hidráulicos delanteros

6. Afloje el collarín de bloqueo (A) y las tres tuercas (B) que sujetan la brida del rodamiento al bastidor en el lado izquierdo de la plataforma.

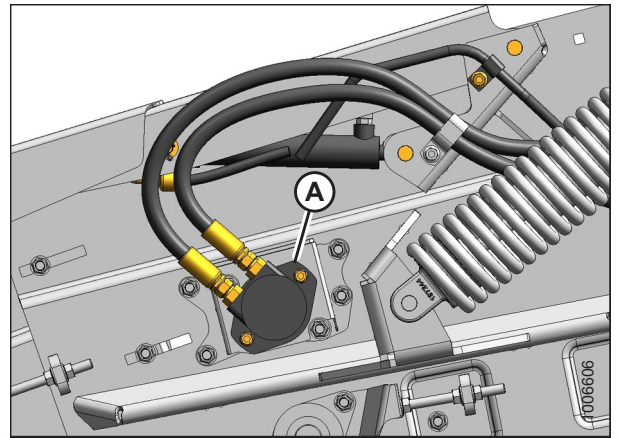

Figura 5.135: Rodillo tensor de la cama frontal del lado izquierdo

MANTENIMIENTO Y SERVICIO

7. Afloje el collarín de bloqueo (A) y las tres tuercas (B) que sujetan la brida del rodamiento al bastidor en el lado derecho de la plataforma.
8. Afloje los pernos de bloqueo (C).

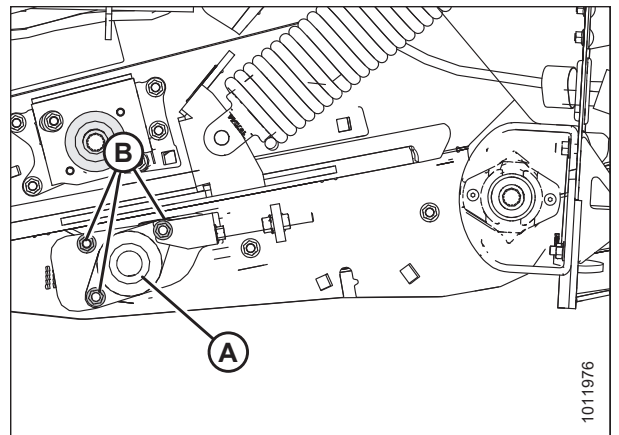

Figura 5.136: Rodillo tensor de la cama frontal del lado derecho

9. Gire la tuerca de ajuste (A) y dibuje el conjunto del rodillo de la cama posterior en la plataforma hasta que el borde anterior de la placa de soporte del rodamiento (B) quede alineado con el centro del corte individual (C) a cada lado de la plataforma.

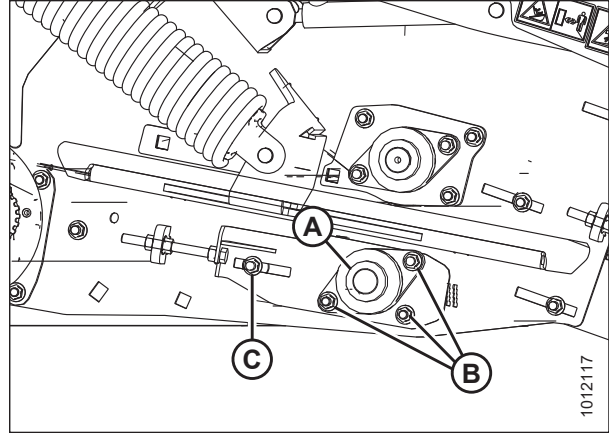

Figura 5.137: Se muestra la cama frontal de lado izquierdo; lado derecho opuesto.

10. Mida desde el centro del rodillo impulsor trasero hasta el centro del rodillo impulsor delantero. Ajuste la dimensión (A) a 490 mm (195/16 pulg.) a cada lado de la plataforma.

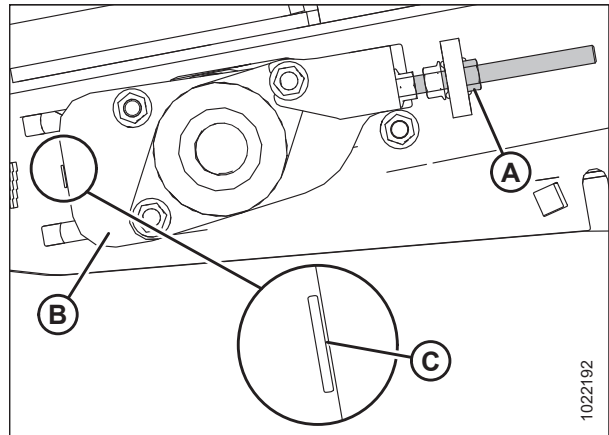

Figura 5.138: Se muestra la cama frontal de lado izquierdo; lado derecho opuesto.

MANTENIMIENTO Y SERVICIO

11. Ajuste el collarín de bloqueo (A) y las tres tuercas (B) que sujetan la brida del rodamiento al bastidor en el lado izquierdo de la plataforma.

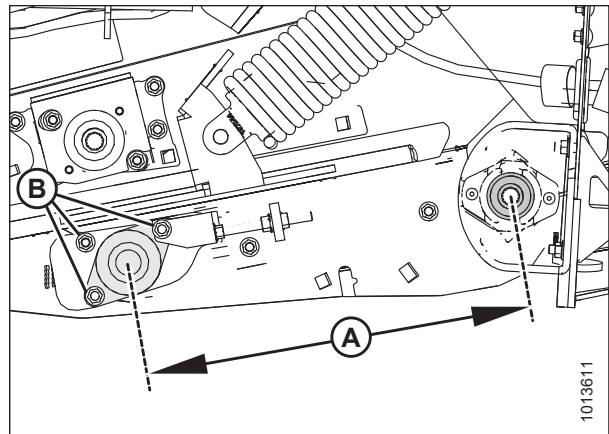

Figura 5.139: Rodillo tensor de la cama frontal del lado izquierdo

12. Ajuste el collarín de bloqueo (A) y las tres tuercas (B) que sujetan la brida del rodamiento al bastidor en el lado derecho de la plataforma.
13. Ajuste el bol de bloqueo (C).
14. Vuelva a verificar la medición en el paso [10, página 236](#) para asegurar que nada se movió mientras aprieta las tuercas a cada lado de la plataforma.
15. Apriete la correa de la lona.
16. Vuelva a instalar el motor hidráulico delantero (A). Consulte las instrucciones en [Instalación del motor hidráulico delantero, página 188](#).
17. Cierre la tapa lateral. Consulte las instrucciones en [3.3.2 Cierre de la tapa lateral izquierda, página 32](#).

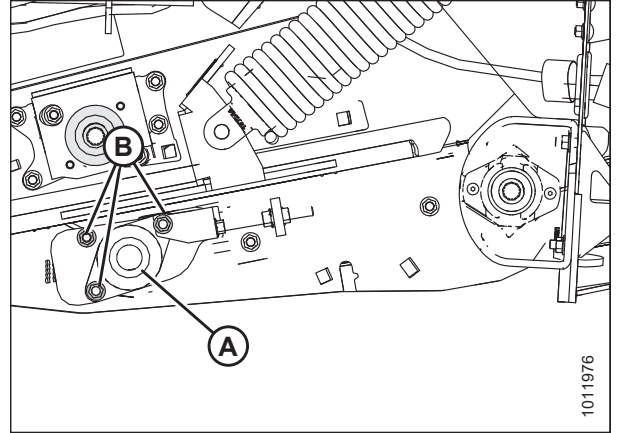

Figura 5.140: Rodillo tensor de la cama frontal del lado derecho

Reemplazo del rodamiento del rodillo de mando en el lado izquierdo de la cama delantera

⚠ ADVERTENCIA

Para evitar lesiones corporales o la muerte por un arranque inesperado de la máquina, siempre apague el motor y quite la llave del arranque antes de retirarse del asiento del operador por cualquier motivo.

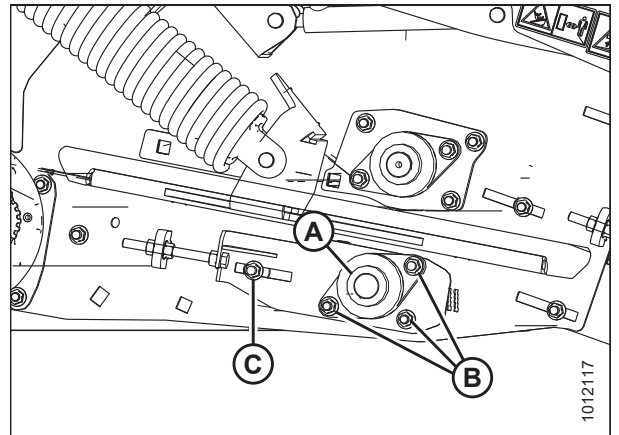
1. Baje el sujetador hacia abajo por completo.
2. Baje la plataforma hasta el suelo hasta que los dos resortes de flotación estén flojos.
3. Apague el motor y retire la llave del arranque.
4. Abra la tapa lateral izquierda. Consulte [3.3.1 Apertura de la tapa lateral izquierda, página 31](#) para conocer las instrucciones.
5. Libere completamente la tensión de la lona.
6. Retire el motor hidráulico delantero (A). Consulte [Extracción del motor hidráulico delantero, página 187](#) para conocer las instrucciones.



Figura 5.141: Motores hidráulicos delanteros

7. Gire el rodillo manualmente hasta que se pueda acceder al tornillo de fijación del collarín de bloqueo (A).
8. Afloje el tornillo de fijación con una llave hexagonal de 6 mm y gire el collarín de bloqueo (A) hacia la izquierda para aflojar y extraer el collarín.
9. Apoye el rodillo con un bloque de madera y use un casquillo de 18 mm para extraer cuatro tuercas M12 de los pernos (B) que sujetan la carcasa del rodamiento (C) al bastidor.

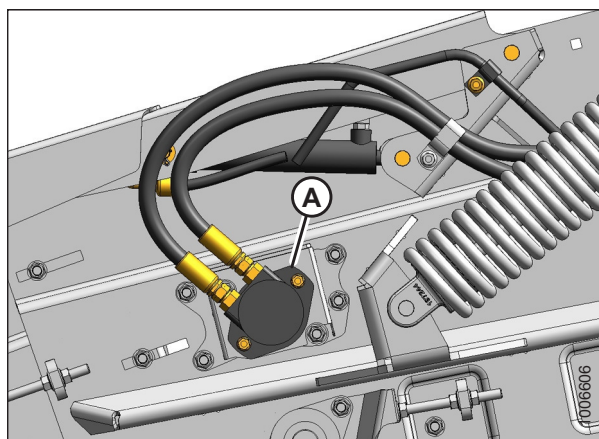

Figura 5.142: Cama delantera del lado izquierdo

10. Tire el rodamiento y la carcasa (A) del eje del rodillo.

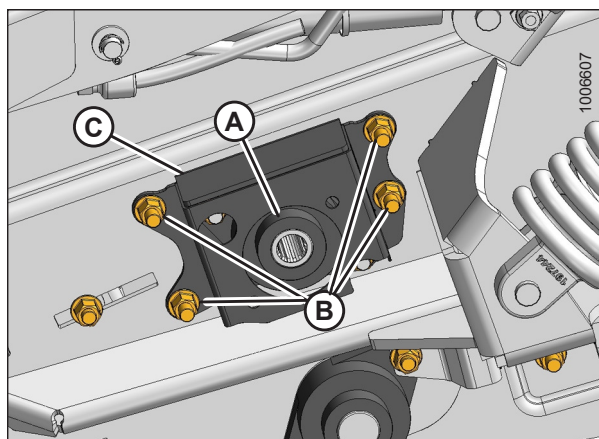

Figura 5.143: Cama delantera del lado izquierdo

11. Quite los dos pernos M12 (A) que sujetan el rodamiento (B) a la carcasa (C) y retire el rodamiento.

12. Utilizando dos pernos cabeza de hongo M12 x 40 (A) y las tuercas de seguridad (D), instale un nuevo rodamiento (B) en la carcasa (C).

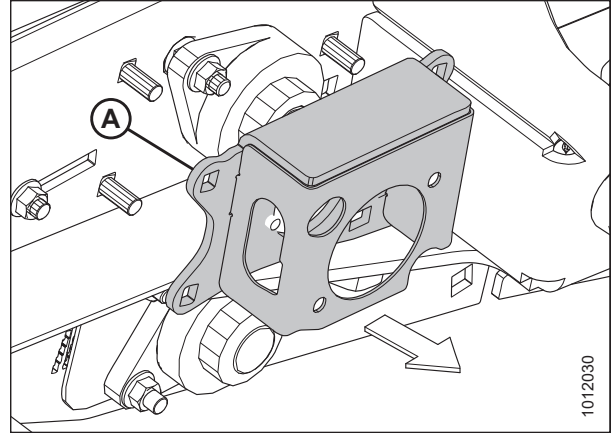

Figura 5.144: Cama delantera del lado izquierdo

13. Coloque la carcasa del rodamiento (A) en el eje del rodillo (B).

14. Asegure la carcasa (A) con cuatro pernos M12 x 35 (C) (las cabezas de los pernos deben estar hacia adentro) y las tuercas de bloqueo (D). Ajuste las tuercas de bloqueo.

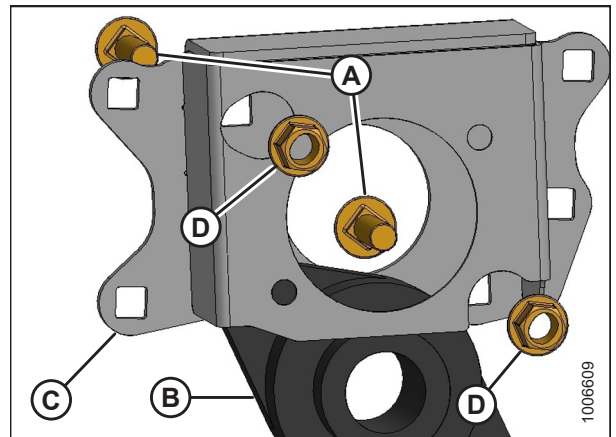

Figura 5.145: Cama delantera del lado izquierdo

MANTENIMIENTO Y SERVICIO

15. Instale el collarín de bloqueo (A) en el eje del rodillo, y gírelo hacia la derecha hasta que quede apretado.
16. Retire el soporte de debajo del rodillo impulsor.
17. Gire el rodillo manualmente hasta que se pueda acceder al tornillo de fijación en el collarín de bloqueo (A).
18. Ajuste el tornillo de fijación con una llave hexagonal de 6 mm.
19. Retire el bloque de madera.

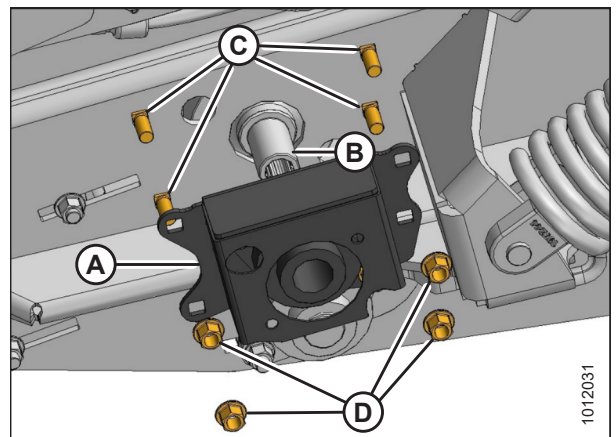

Figura 5.146: Cama delantera del lado izquierdo

20. Instale el motor hidráulico delantero. Consulte [Instalación del motor hidráulico delantero, página 188](#) para conocer las instrucciones.
21. Alinee los rodillos de la lona. Consulte [Alineación de rodillos de cama de la lona frontal, página 244](#) para conocer las instrucciones.
22. Tense las lonas.
23. Cierre la tapa lateral. Consulte [3.3.2 Cierre de la tapa lateral izquierda, página 32](#) para conocer las instrucciones.

Reemplazo del rodamiento del rodillo impulsor en el lado derecho de la cubierta delantera

⚠ ADVERTENCIA

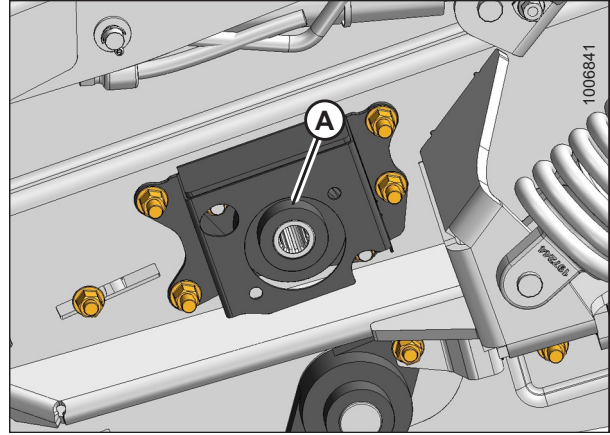
Para evitar lesiones corporales o la muerte por un arranque inesperado de la máquina, siempre apague el motor y quite la llave del arranque antes de retirarse del asiento del operador por cualquier motivo.

1. Baje el sujetador hacia abajo por completo.
2. Baje la plataforma hasta el suelo hasta que los dos resortes de flotación estén flojos.
3. Apague el motor y retire la llave del arranque.
4. Libere completamente la tensión de la lona.
5. Afloje el tornillo de fijación en el collarín de bloqueo (A) con una llave hexagonal de 6 mm.
6. Gire el collarín de bloqueo (A) hacia la izquierda para aflojar y quitar el collarín.
7. Apoye el rodillo con bloques de madera y afloje los dos pernos (B) que sujetan el rodamiento (C) al bastidor.
8. Retire el rodamiento existente (C) del eje del rodillo.
9. Coloque un rodamiento nuevo en el eje del rodillo y alinee los orificios de montaje.
10. Instale los pernos de montaje M12 x 40 (B) (si se quitaron previamente) con las cabezas mirando hacia el interior, y asegúrelos con tuercas de seguridad.
11. Instale el collarín de bloqueo (A) en el rodamiento (C) y gire el collarín de bloqueo a la izquierda hasta que quede apretado.
12. Ajuste el tornillo de fijación (A) con una llave hexagonal de 6 mm.
13. Retire el bloque de madera.
14. Alinee los rodillos de la lona. Consulte las instrucciones en [Alineación de rodillos de cama de la lona frontal, página 244](#).
15. Tense las lonas.



Figura 5.147: Cama delantera del lado derecho

Reemplazo de los rodamientos del rodillo tensor de la cama frontal

⚠ ADVERTENCIA

Para evitar lesiones corporales o la muerte por un arranque inesperado de la máquina, siempre apague el motor y quite la llave del arranque antes de retirarse del asiento del operador por cualquier motivo.

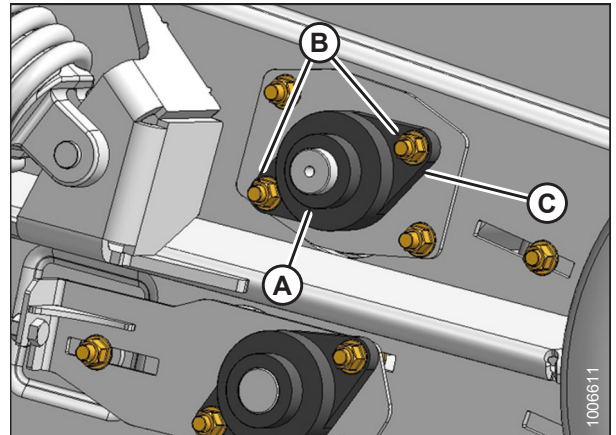
NOTA:

A continuación se describe el procedimiento de reemplazo del rodamiento para el lado izquierdo; el procedimiento para el lado derecho es idéntico.

1. Apague el motor y retire la llave del arranque.
2. Libere completamente la tensión de la lona.
3. Afloje el tornillo de fijación en el collarín de bloqueo (A) con una llave hexagonal de 6 mm. Gire el collarín de bloqueo (A) hacia la izquierda (o hacia la derecha para el lado derecho) para aflojar y extraer el collarín.
4. Sostenga el rodillo con bloques de madera, afloje y quite las dos tuercas de los pernos (B). Deje los pernos (B) en su lugar entre el rodamiento y el bastidor.



Figura 5.148: Cama delantera de lado izquierdo; lado derecho opuesto.

5. Tire del conjunto del rodamiento (A) fuera del eje del rodillo y retírelo del bastidor.
6. Coloque el nuevo conjunto de rodamientos (A) en el eje del rodillo y los pernos (B).
7. Coloque el rodamiento contra el bastidor.

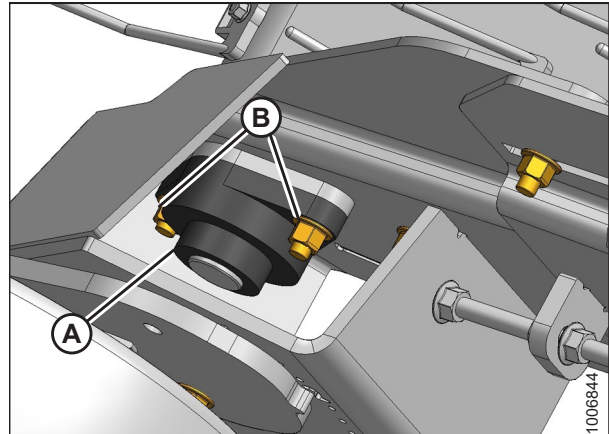

Figura 5.149: Cama delantera de lado izquierdo; lado derecho opuesto.

8. Instale el perno (A) (si lo retiró previamente) y asegúrese de que el escudo (B) esté en su lugar.

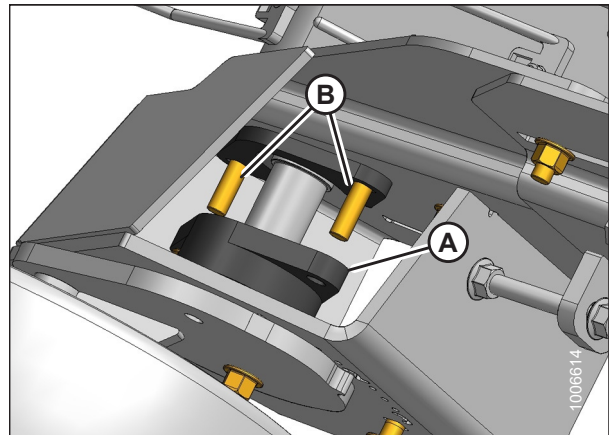

Figura 5.150: Cama delantera de lado izquierdo; lado derecho opuesto.

9. Asegure el rodamiento (A) con las tuercas de bloqueo (B).
10. Instale el collarín de bloqueo (C) en el rodamiento, y gire el collarín de bloqueo hacia la derecha (hacia la izquierda para el lado derecho) hasta que quede apretado.
11. Ajuste el tornillo de fijación con una llave hexagonal de 6 mm.
12. Retire los bloques de madera.
13. Alinee los rodillos de la lona. Consulte [Alineación de rodillos de cama de la lona frontal, página 244](#) para conocer las instrucciones.

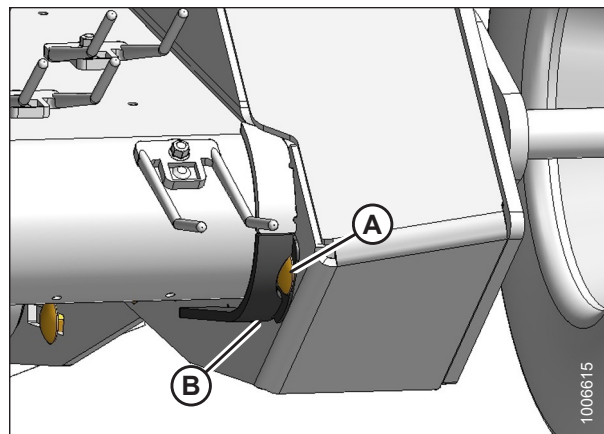

Figura 5.151: Cama delantera de lado izquierdo; lado derecho opuesto.

Alineación de rodillos de cama de la lona frontal

La alineación de los rodillos de la lona es necesaria para el correcto seguimiento de la lona. Realice este procedimiento después de reemplazar un rodamiento de rodillos.

ADVERTENCIA

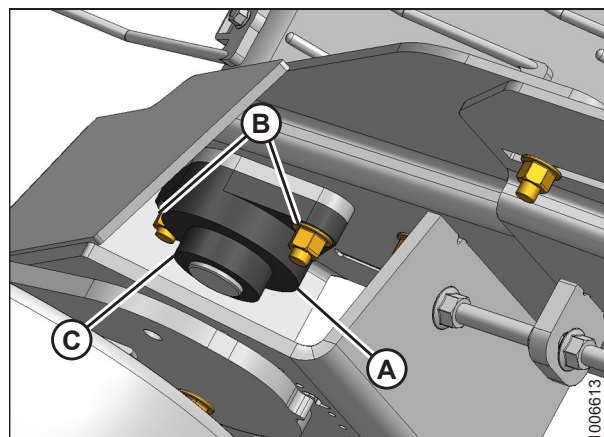
Para evitar lesiones corporales o la muerte por un arranque inesperado de la máquina, siempre apague el motor y quite la llave del arranque antes de retirarse del asiento del operador por cualquier motivo.

1. Baje la plataforma al suelo.
2. Apague el motor y retire la llave del arranque.
3. Abra la tapa lateral izquierda. Consulte las instrucciones en [3.3.1 Apertura de la tapa lateral izquierda, página 31](#).
4. Retire el motor hidráulico delantero (A). Consulte las instrucciones en [Extracción del motor hidráulico delantero, página 187](#).
5. Libere la tensión de la lona.



Figura 5.152: Motores hidráulicos delanteros

6. Afloje el collarín de bloqueo (A) y las dos tuercas (B) que sujetan la brida del rodamiento al bastidor del rodillo accionado a cada lado de la plataforma.

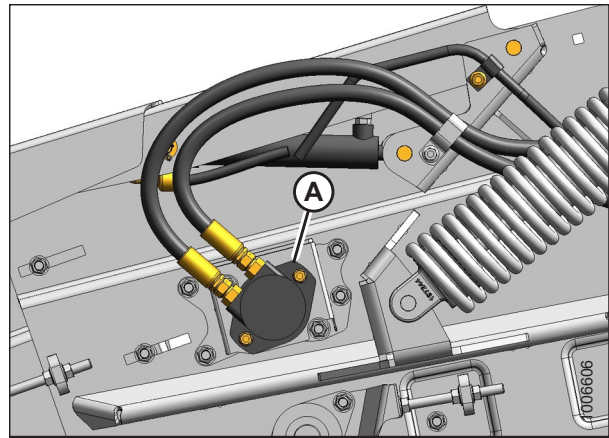

Figura 5.153: Rodillo tensor de la cama frontal

MANTENIMIENTO Y SERVICIO

7. Afloje el collarín de bloqueo (A) y las dos tuercas (B) que sujetan la brida del rodamiento al bastidor.

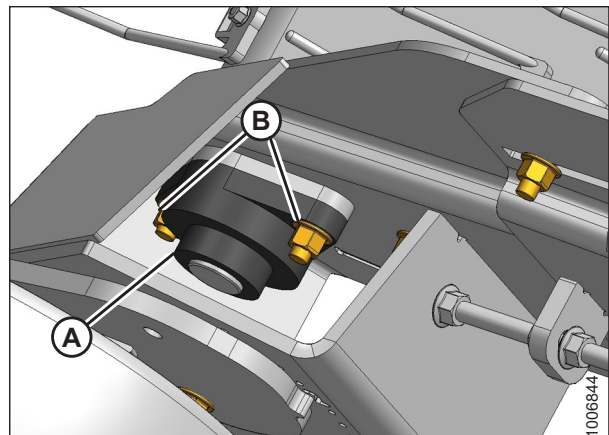

Figura 5.154: Rodillo de mando de la cama frontal del lado izquierdo

8. Afloje el collarín de bloqueo (A) y las dos tuercas (B) que sujetan la brida del rodamiento al bastidor.

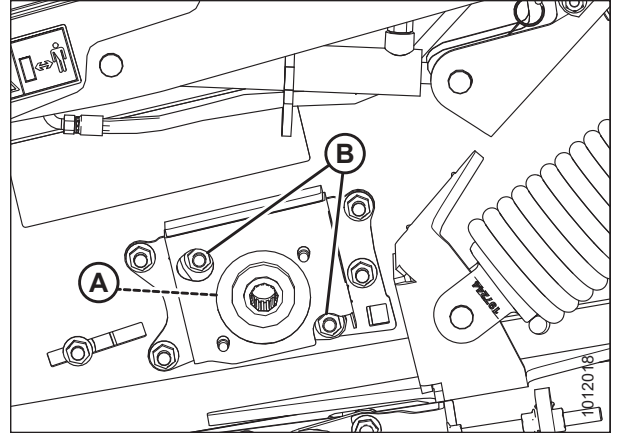

Figura 5.155: Rodillo de mando de la cama frontal del lado derecho

9. Gire la tuerca de ajuste (A) y dibuje el conjunto del rodillo de la cama delantera en la plataforma hasta que el borde del bastidor de la plataforma se alinee con la mitad de la segunda ranura (C) sobre el corte del indicador de tensión de la lona.
10. Apriete los tres pernos de sujeción (B) a cada lado de la plataforma.

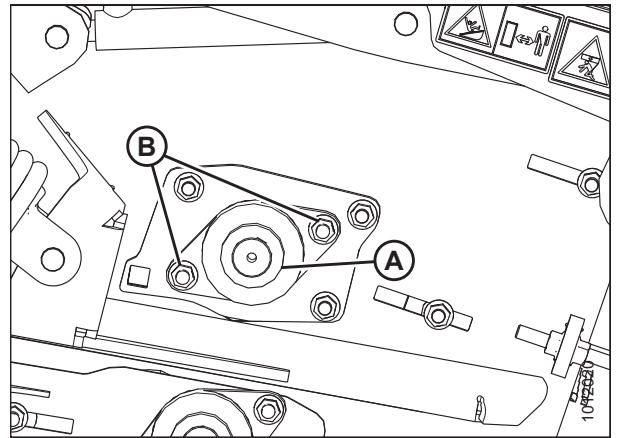

Figura 5.156: Cama delantera de lado izquierdo; lado derecho opuesto

MANTENIMIENTO Y SERVICIO

11. Mida desde el centro del rodillo impulsor trasero hasta el centro del rodillo impulsor delantero. Ajuste la dimensión (A) a 490 mm (19-5/16 pulgadas) a cada lado de la plataforma.
12. Si no puede lograr 490 mm (19 5/16 pulgs.) para la dimensión (A) con el bastidor en el medio de la segunda ranura, ajuste el marco según sea necesario para lograr la medición correcta.

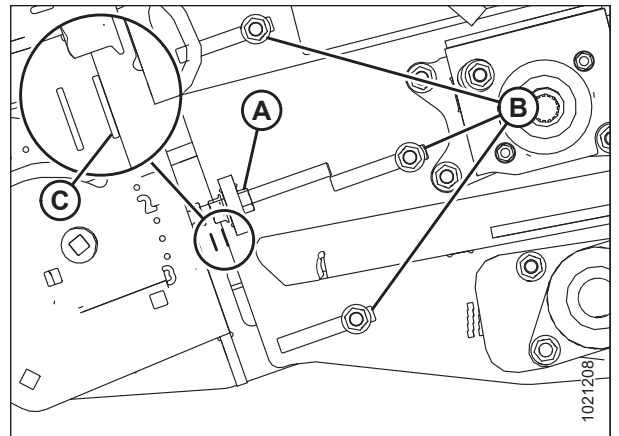

Figura 5.157: Cama delantera de lado izquierdo; lado derecho opuesto

13. Mida la distancia (A) entre el bastidor y la ranura más cercana, y asegúrese de que el lado opuesto del bastidor esté a la misma distancia de la misma ranura.

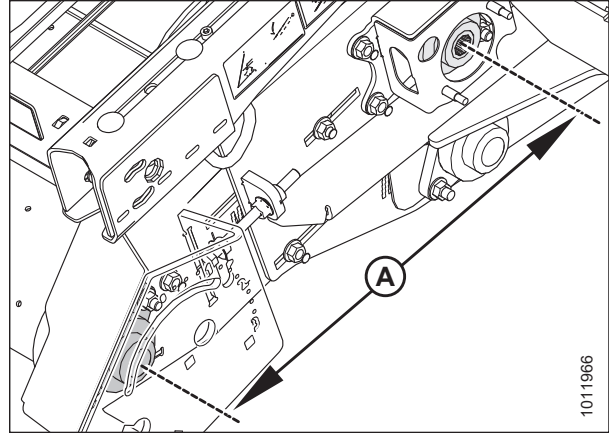

Figura 5.158: Cama delantera de lado izquierdo; lado derecho opuesto

14. Ajuste el collarín de bloqueo (A) y las dos tuercas (B) que sujetan la brida del rodamiento al bastidor del rodillo accionado a cada lado de la plataforma.

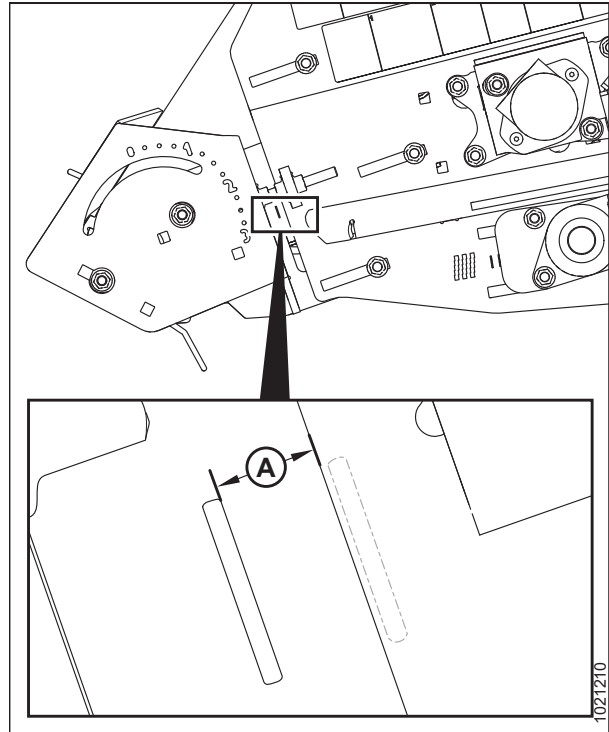

Figura 5.159: Rodillo tensor de la cama frontal

15. Ajuste el collarín de bloqueo (A) y las dos tuercas (B) que sujetan la brida del rodamiento al bastidor.

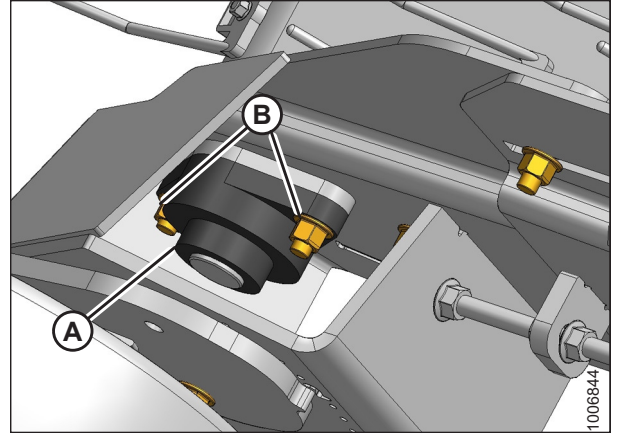

Figura 5.160: Rodillo de mando de la cama frontal del lado derecho

16. Ajuste el collarín de bloqueo (A) y las dos tuercas (B) que sujetan la brida del rodamiento al bastidor.
17. Vuelva a verificar la medición en el paso 11, página 246 para asegurar que nada se movió mientras aprieta las tuercas a cada lado de la plataforma.
18. Apriete la correa de la lona.
19. Vuelva a instalar el motor hidráulico delantero (A). Consulte las instrucciones en *Instalación del motor hidráulico delantero, página 188*.
20. Cierre la tapa lateral. Consulte las instrucciones en 3.3.2 *Cierre de la tapa lateral izquierda, página 32*.

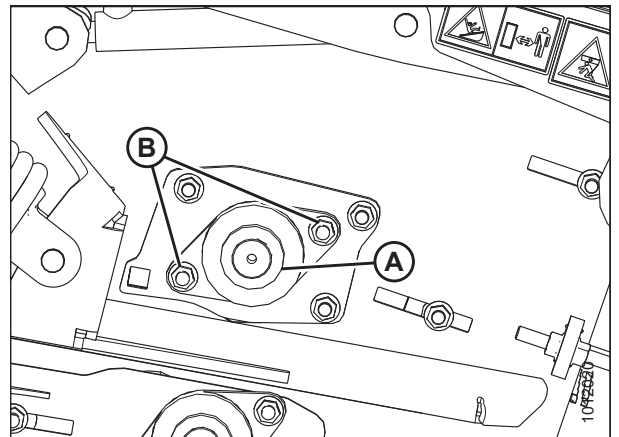

Figura 5.161: Rodillo de mando de la cama frontal del lado izquierdo

5.8 Ensamble del resorte de flotación de la plataforma

5.8.1 Extracción del ensamble del resorte de flotación de la plataforma

ADVERTENCIA

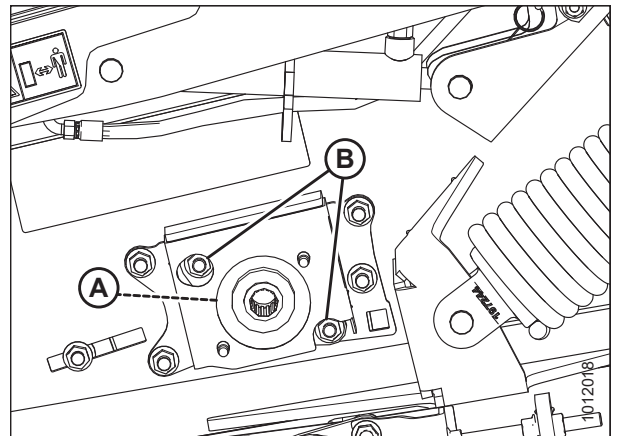
Para evitar lesiones corporales o la muerte por un arranque inesperado de la máquina, siempre apague el motor y quite la llave del arranque antes de retirarse del asiento del operador por cualquier motivo.

1. Coloque la plataforma en el embocador de la cosechadora y asegúrese de que esté bien enganchado. No es necesario conectar el cardán o los hidráulicos. Consulte el procedimiento de acoplamiento de la cosechadora correspondiente:
 - *Acoplamiento de la plataforma a la cosechadora Case IH, página 44*
 - *Acoplamiento de la plataforma a las cosechadoras John Deere Series 60, 70, S o T, página 52*
 - *Acoplamiento de la plataforma a la cosechadora New Holland serie CR/CX, página 59*
 - *Acoplamiento de la plataforma a la cosechadora Versatile, página 65*
2. Baje el embocador de la cosechadora de modo que la cama de la lona frontal gire hacia arriba hasta la posición de flotación completa. El bastidor de la plataforma estará cerca del suelo y el resorte espiral se colapsará por completo.

NOTA:

La tensión del resorte viene ajustada de fábrica en el segundo orificio desde la parte inferior del anclaje de flotación.

3. Apague el motor y retire la llave del arranque.
4. Abra la tapa lateral izquierda (A). Consulte las instrucciones en [3.3.1 Apertura de la tapa lateral izquierda, página 31](#).

NOTA:

El ensamble del resorte de flotación del lado derecho se puede quitar o ajustar sin quitar la tapa lateral derecha. Para mejorar la accesibilidad, retire la tapa lateral derecha. Consulte [3.3.5 Extracción de la tapa lateral derecha, página 36](#) para obtener instrucciones.



Figura 5.162: Tapa lateral izquierda

5. Asegúrese de que toda la tensión del resorte se libere del ensamble del resorte de flotación (A), retire el pasador de chaveta (B), el pasador de horquilla (C) y las tres arandelas planas (D).

NOTA:

Cuando la tensión del resorte se libera por completo, los espirales de resorte se deben colapsar por completo y el ensamble del resorte de flotación se debe balancear de lado a lado cuando se mueve con la mano. Si la presión en el pasador de horquilla persiste, suba o baje ligeramente la plataforma.

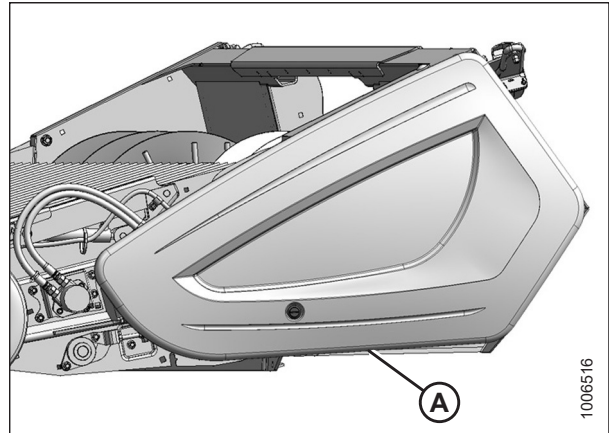

Figura 5.163: Se muestra el ensamble del resorte de flotación del lado izquierdo; lado derecho opuesto.

IMPORTANTE:

Tenga en cuenta la posición del ensamble del resorte de flotación en el anclaje, y asegúrese de que los ensambles izquierdo y derecho estén en la misma posición de orificio de anclaje durante la instalación, o se podría dañar la cama de la lona.

7. Retire el pasador de chaveta (B), el pasador de horquilla (C) y las tres arandelas planas (D) del ensamble del resorte de flotación (A) en el anclaje delantero.
8. Retire el ensamble del resorte de flotación (A).

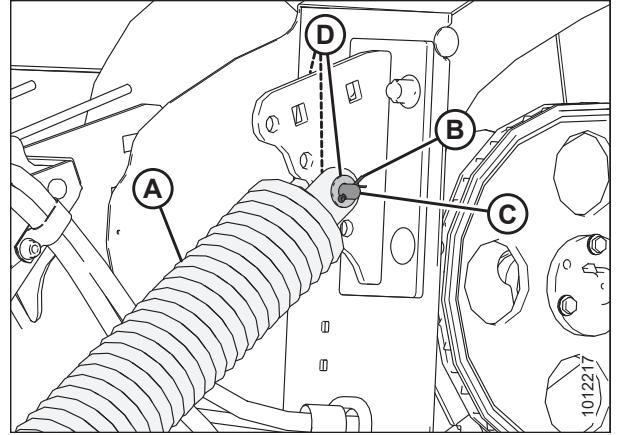

Figura 5.164: Se muestra el anclaje delantero del lado izquierdo; lado derecho opuesto.

5.8.2

Instalación del ensamble del resorte de flotación de la plataforma

NOTA:

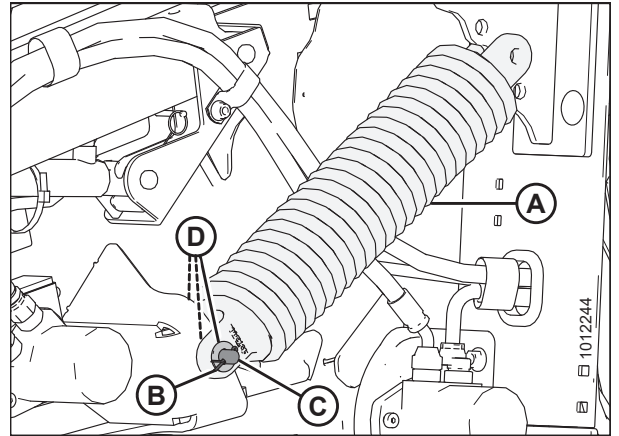
La tensión del resorte viene ajustada de fábrica en el segundo orificio desde la parte inferior del anclaje.

1. Coloque el extremo de la varilla (D) del ensamble del resorte de flotación (A) en el anclaje (B) y coloque el extremo opuesto del ensamble en el anclaje delantero (C).

IMPORTANTE:

La palabra **ROD** se estampa en el molde para indicar qué lado del ensamble del resorte de flotación (A) contiene el extremo de varilla (D) del amortiguador. Asegúrese de que el extremo del vástago (D) del amortiguador esté instalado en el anclaje (B) como se muestra.



Figura 5.165: Se muestran los anclajes del lado izquierdo; lado derecho opuesto

2. Inserte el pasador de horquilla (A) desde el lado interno a través del ensamble de flotación de resorte (B), tres arandelas planas (C) y el anclaje delantero (D) como se muestra. Asegure con un clavija pasadora.

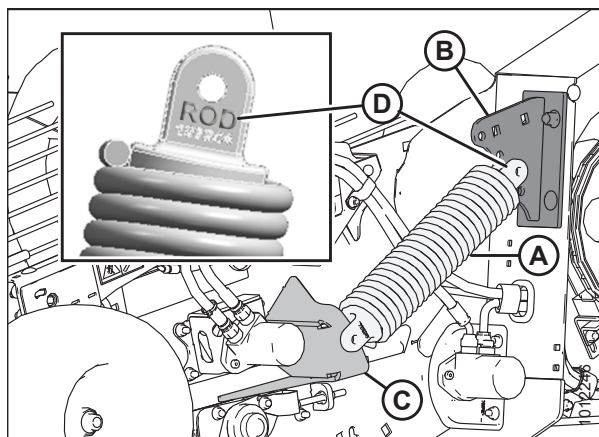

Figura 5.166: Se muestra el ensamble del resorte de flotación del lado izquierdo; lado derecho opuesto.

3. Alinee el ensamble del resorte de flotación (A) con el orificio de anclaje de la flotación (B). Consulte [3.12.4 Ajuste de la flotación de la plataforma, página 86](#) para cambiar la configuración de flotación de la plataforma.

IMPORTANTE:

Los ensambles de resorte de flotación izquierdo y derecho se deben colocar en la misma posición del orificio de anclaje, o se podría dañar la cama de la lona.

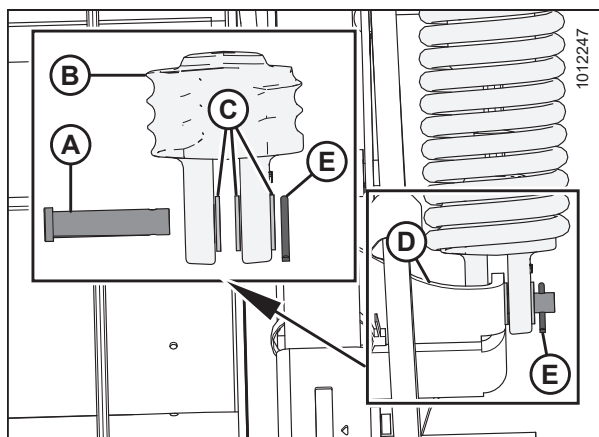
NOTA:

Si el orificio del ensamble del resorte de flotación (A) no se alinea con el orificio de anclaje (B), levante o baje la plataforma según sea necesario.



Figura 5.167: Se muestra el anclaje del lado izquierdo; lado derecho opuesto.

MANTENIMIENTO Y SERVICIO

4. Inserte el pasador de horquilla (A) desde el lado interno a través del extremo de la varilla del ensamble de flotación de resorte (B), tres arandelas planas (C) y un anclaje (D), como se muestra. Asegure con un clavija pasadora.
5. Repita el procedimiento para el lado opuesto de la plataforma, y asegúrese de que los ensambles de flotación izquierdo y derecho estén en la misma posición de orificio de anclaje en la plataforma.

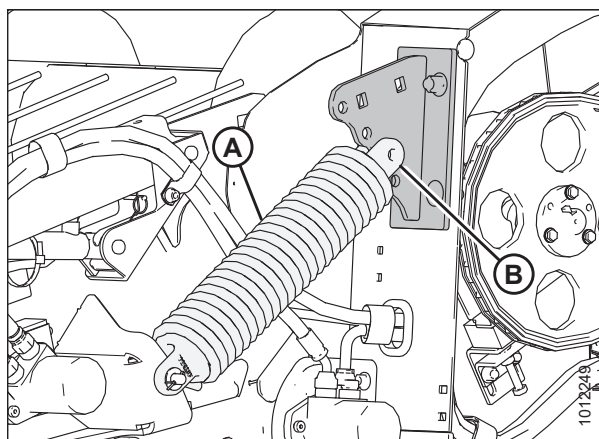

Figura 5.168: Se muestra el ensamble del resorte de flotación del lado izquierdo; lado derecho opuesto.

6. Cierre la tapa lateral izquierda (A). Consulte las instrucciones en [3.3.2 Cierre de la tapa lateral izquierda, página 32](#) y reemplace la tapa lateral derecha si se eliminó previamente.
7. Instalación de la tapa lateral derecha. Consulte las instrucciones en [3.3.6 Instalación de la tapa lateral derecha, página 37](#).

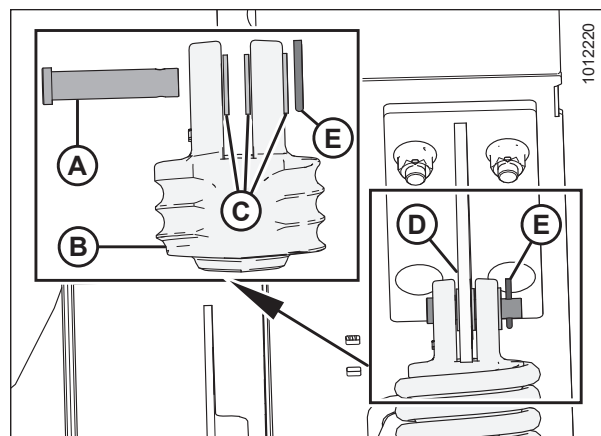

Figura 5.169: Tapa lateral izquierda

5.9 Sujetadores

Los sujetadores ayudan a que la cosecha se mueva suavemente desde las lonas al sinfín y se puede ajustar para las condiciones de cultivo.

5.9.1 Reemplazo de varillas de fibra de vidrio

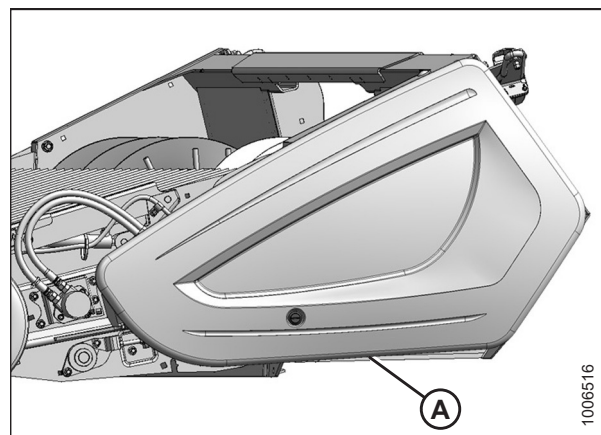
ADVERTENCIA

Para evitar lesiones corporales o la muerte por un arranque inesperado de la máquina, siempre apague el motor y quite la llave del arranque antes de retirarse del asiento del operador por cualquier motivo.

1. Baje el sujetador y baje la plataforma al suelo.
2. Apague el motor y retire la llave del arranque.
3. Afloje las tuercas de brida (B) que sujetan la barra de sujeción a los brazos de sujeción en la varilla exterior (A), y afloje la tuerca (C) al lado de la varilla.



Figura 5.170: Varilla de fibra de vidrio externa

4. Deslice la varilla existente y reemplácela con una nueva. Asegúrese de que la varilla nueva (A) se extienda 10 mm (3/8 pulgadas) (B) más allá del manguito de plástico (C).

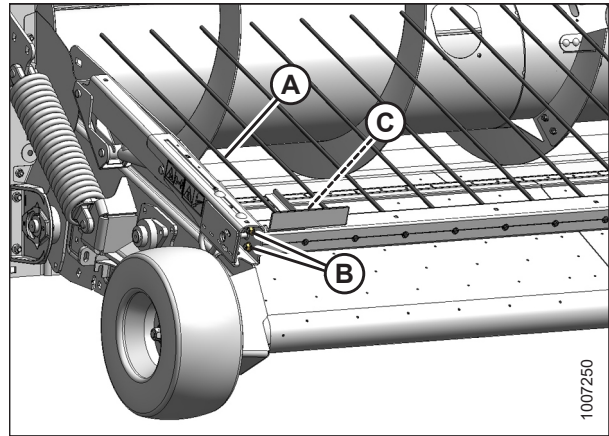

Figura 5.171: Varilla de fibra de vidrio externa

5. Ajuste los tornillos (A) y (B).

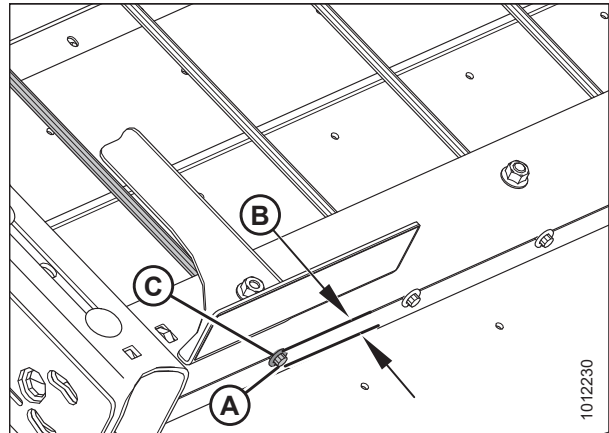

Figura 5.172: Varilla de fibra de vidrio externa

6. Afloje las tuercas adyacentes (B) en las varillas restantes (A) y repita el Paso 4, [página 252](#) para cada varilla.
7. Ajuste los tornillos (B).

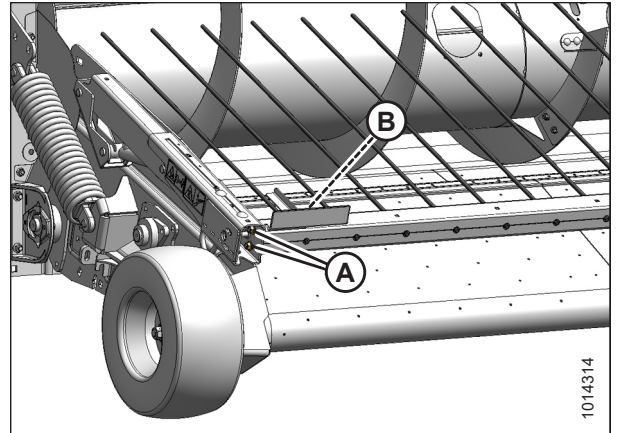

Figura 5.173: Varillas de fibra de vidrio

5.9.2 Reemplazo del cilindro maestro del sujetador

El sujetador se eleva y se baja mediante un cilindro hidráulico maestro y secundario de acción simple. El cilindro maestro está ubicado en el extremo izquierdo del sujetador.

La operación del cilindro se ve afectada negativamente si hay aire en el sistema o falla el sello del cilindro. Retire, repare o reemplace los cilindros si surge alguno de estos problemas.

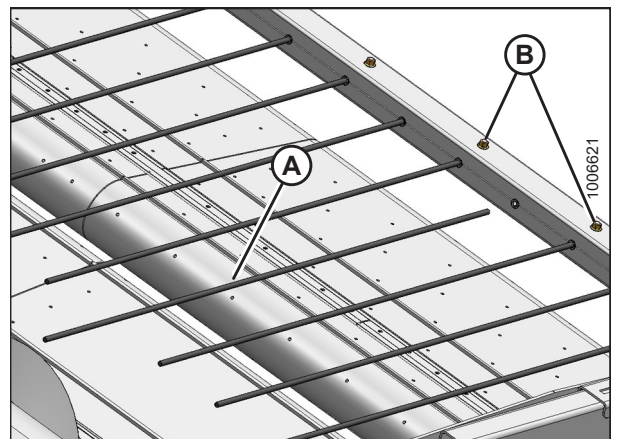
Extracción del cilindro maestro

ADVERTENCIA

Para evitar lesiones corporales o la muerte por un arranque inesperado de la máquina, siempre apague el motor y quite la llave del arranque antes de retirarse del asiento del operador por cualquier motivo.

1. Baje la plataforma y el sujetador por completo. Continúe presionando el interruptor inferior del sujetador durante 5-10 segundos para eliminar cualquier presión en el sistema.
2. Apague el motor y retire la llave del arranque.
3. Abra la tapa lateral izquierda. Consulte [3.3.1 Apertura de la tapa lateral izquierda, página 31](#).
4. Retire los pasadores de chaveta y las arandelas de los pasadores de horquilla (B) y (D).
5. Levante el sujetador (C) a mano, y use un dispositivo de apoyo para sostener el sujetador hacia abajo y quitar el peso del cilindro (A).
6. Extraiga la clavija (D) del extremo del barril del cilindro. El cilindro se soltará del brazo sujetador.



Figura 5.174: Cilindro maestro: lado izquierdo de la plataforma

7. Inserte un bloque de madera (A) entre el brazo de sujeción (B) y la plataforma (C) para mantener el sujetador elevado y alejado del área de trabajo.

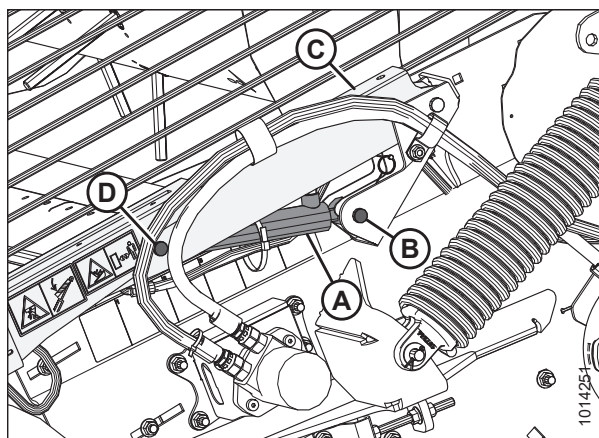

Figura 5.175: Ubicación de bloques

- Retire el pasador de horquilla (A) en el extremo de la varilla del cilindro, y retire el cilindro y el puntal de seguridad (B).

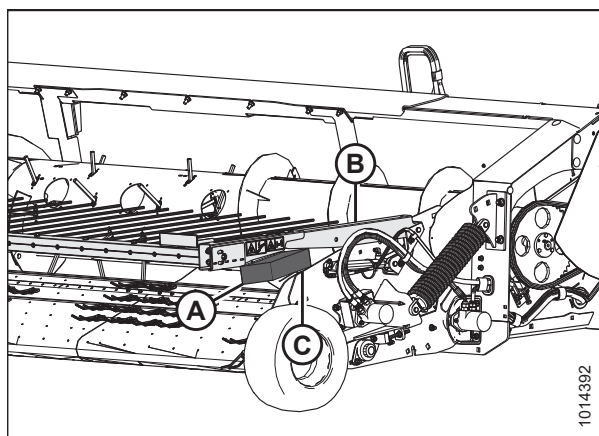

Figura 5.176: Cilindro maestro: lado izquierdo de la plataforma

- Corte los sujetacables en las mangueras (A) y (B) y desconecte las mangueras del cilindro. Instale tapas en los extremos de la manguera o envuélvalos con plástico.

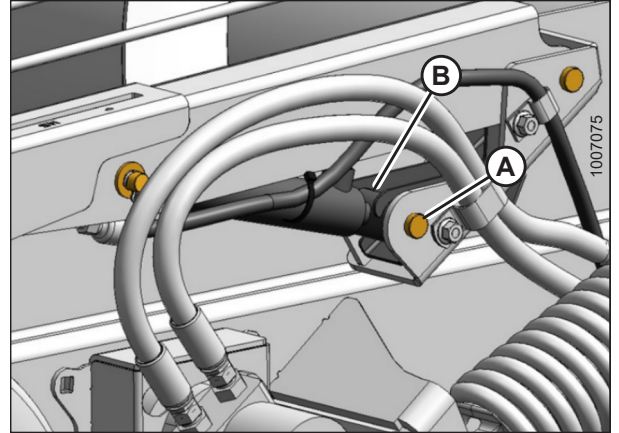

Figura 5.177: Cilindro maestro: lado izquierdo de la plataforma

Instalación del cilindro maestro

- Retire los dos codos de 90 grados (A) y (B) del cilindro maestro previamente extraído. Consulte [Extracción del cilindro maestro, página 254](#).
- Retire los tapones de los puertos del nuevo cilindro maestro.
- Instale los codos (A) y (B) en el nuevo cilindro maestro como se muestra. Alinee el codo (B) como se muestra (C). Ajuste las contratuerzas en los codos.

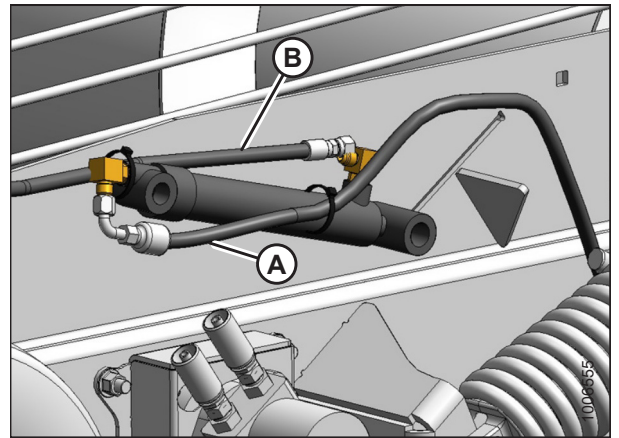

Figura 5.178: Cilindro maestro

MANTENIMIENTO Y SERVICIO

4. Conecte la manguera (A) del cilindro secundario al codo (C) en el extremo de la varilla (hacia atrás), y la manguera (B) de la plataforma al codo (D) en el extremo del barril (hacia adelante). Apriete las conexiones asegurándose de que la manguera (B) se dirija paralelamente al cilindro.

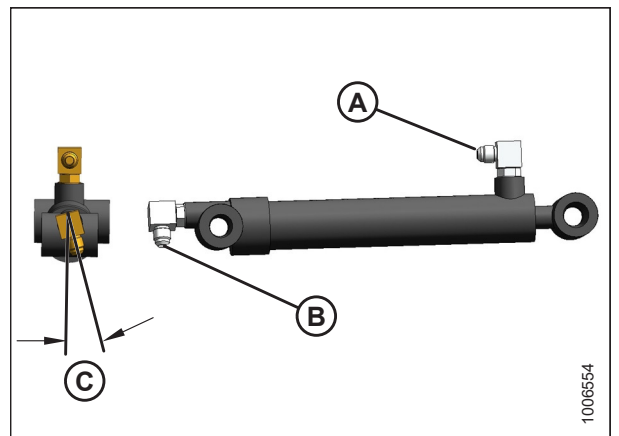

Figura 5.179: Cilindro maestro: lado izquierdo de la plataforma

5. Coloque el extremo de la varilla del cilindro (A) y el puntal de seguridad en el soporte del cilindro, y asegúrelo con el pasador de horquilla más corto (B). Asegúrese de que la cabeza del pasador de horquilla quede hacia el exterior.
6. Asegure el pasador de horquilla (B) con la arandela y el pasador de chaveta (no se muestra).
7. Levante el brazo sujetador (C) hasta que el pasador de horquilla (D) pueda instalarse a través del brazo de elevación y el extremo del cilindro. Asegúrese de que la cabeza del pasador de horquilla quede hacia el exterior.
8. Asegure el pasador de horquilla (D) con la arandela y el pasador de chaveta (no se muestra).
9. Asegure las mangueras con sujetacables (no se muestran).
10. Retire el bloque de madera insertado previamente.
11. Purgue cilindros y líneas. Consulte [5.9.4 Purga de cilindros y líneas](#), página 260.
12. Cierre la tapa lateral. Consulte [3.3.2 Cierre de la tapa lateral izquierda](#), página 32.

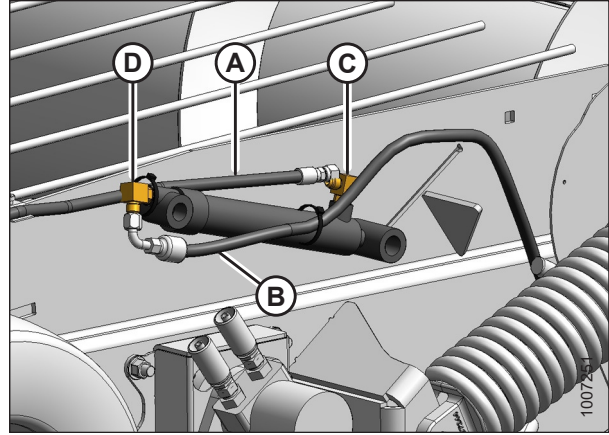

Figura 5.180: Cilindro maestro: lado izquierdo de la plataforma

5.9.3 Reemplazo del cilindro secundario del sujetador

El sujetador se eleva y se baja mediante un cilindro hidráulico maestro y secundario de acción simple. El cilindro secundario está ubicado en el extremo derecho del sujetador y está conectado al cilindro maestro mediante una manguera que pasa a través de la barra de sujeción.

La operación del cilindro se ve afectada negativamente si hay aire en el sistema o falla el sello del cilindro. Retire, repare o reemplace los cilindros si surge alguno de estos problemas.

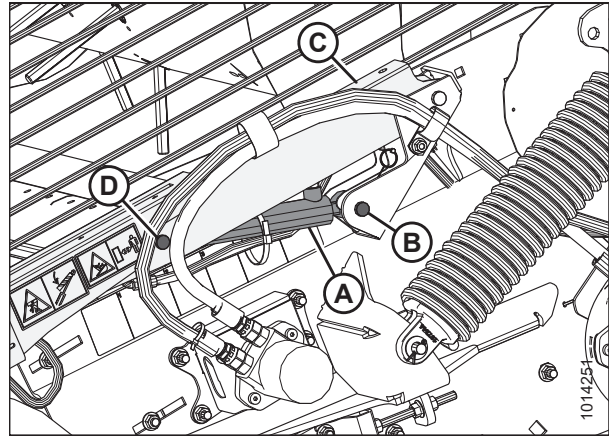
Extracción del cilindro secundario



ADVERTENCIA

Para evitar lesiones corporales o la muerte por un arranque inesperado de la máquina, siempre apague el motor y quite la llave del arranque antes de retirarse del asiento del operador por cualquier motivo.

1. Baje la plataforma y el sujetador por completo. Continúe presionando el interruptor inferior del sujetador durante 5-10 segundos para eliminar cualquier presión en el sistema.
2. Detenga el motor y retire la llave del arranque.
3. Retire los pasadores de chaveta y las arandelas de los pasadores de horquilla (B) y (D).
4. Levante el sujetador (C) a mano, use un dispositivo de apoyo para sostener el sujetador hacia abajo y quitar el peso del cilindro (A), y retire la clavija de horquilla (D) en el extremo del cilindro. El cilindro se soltará del brazo sujetador.



Figura 5.181: Cilindro secundario: lado derecho de la plataforma

5. Use un dispositivo de elevación para levantar y sostener el brazo sujetador (A) para permitir la extracción del cilindro.

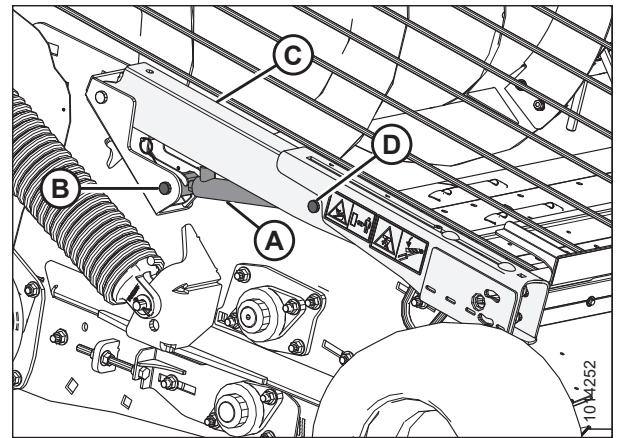

Figura 5.182: Brazo de sujeción: lado derecho de la plataforma

MANTENIMIENTO Y SERVICIO

6. Retire el pasador de horquilla (A) en el extremo de la varilla del cilindro, y retire el cilindro y el puntal de seguridad (B).

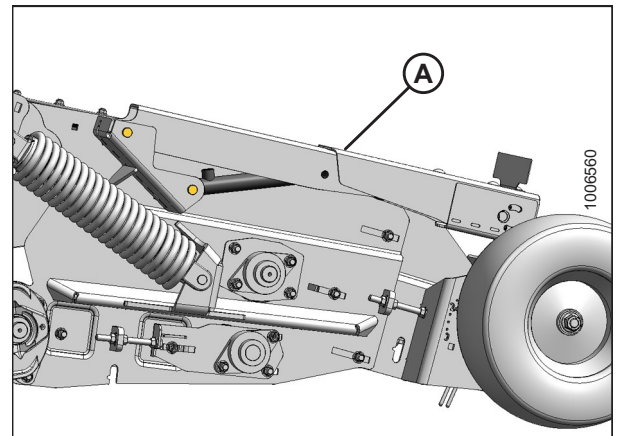

Figura 5.183: Cilindro secundario: lado derecho de la plataforma

7. Desconecte la manguera hidráulica (A) del cilindro. Instale una tapa en el extremo de la manguera o envuélvalo con plástico.

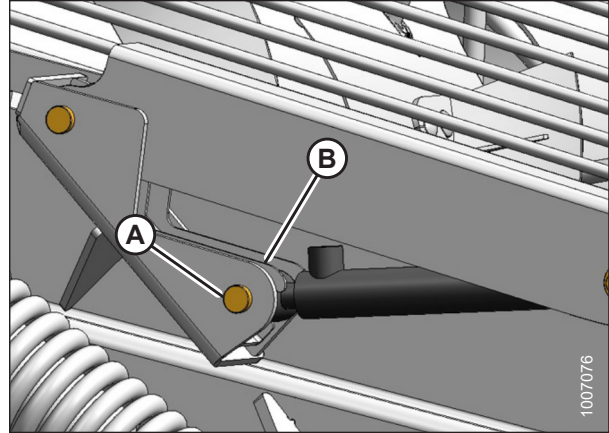

Figura 5.184: Cilindro secundario: lado derecho de la plataforma

Instalación del cilindro secundario

1. Retire el codo de 45 grados (A) del cilindro secundario previamente quitado. Consulte [Extracción del cilindro secundario, página 257](#).
2. Retire el tapón del puerto del nuevo cilindro secundario.
3. Instale el codo (A) en el nuevo cilindro secundario como se muestra. Asegúrese de que el accesorio esté alineado con el cilindro y ajuste la contratuerca en el codo.

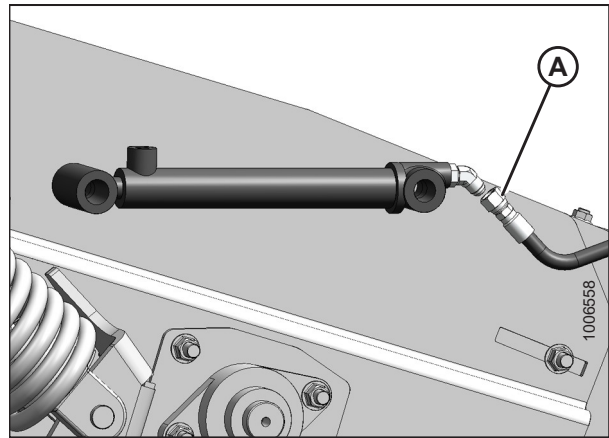

Figura 5.185: Cilindro secundario: lado derecho de la plataforma

4. Conecte la manguera (A) del cilindro maestro al codo (B), y ajuste el accesorio.

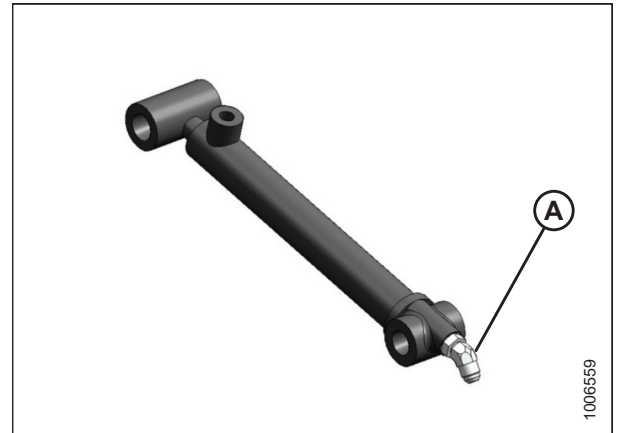

Figura 5.186: Cilindro secundario: lado derecho de la plataforma

5. Coloque el extremo de la varilla del cilindro (A) y el puntal de seguridad en el soporte del cilindro, y asegúrelo con el pasador de horquilla más corto (B). Asegúrese de que la cabeza del pasador quede hacia el exterior.
6. Asegure el pasador de horquilla (B) con la arandela y el pasador de chaveta (no se muestra).
7. Levante el brazo sujetador (C) hasta que el pasador de horquilla (D) pueda instalarse a través del brazo de elevación y el extremo del cilindro. Asegúrese de que la cabeza del pasador de horquilla quede hacia el exterior.
8. Asegure el pasador de horquilla (D) con la arandela y el pasador de chaveta (no se muestra).
9. Retire el bloque de madera insertado en [Extracción del cilindro secundario, página 257](#).
10. Purgue cilindros y líneas. Consulte [5.9.4 Purga de cilindros y líneas, página 260](#).

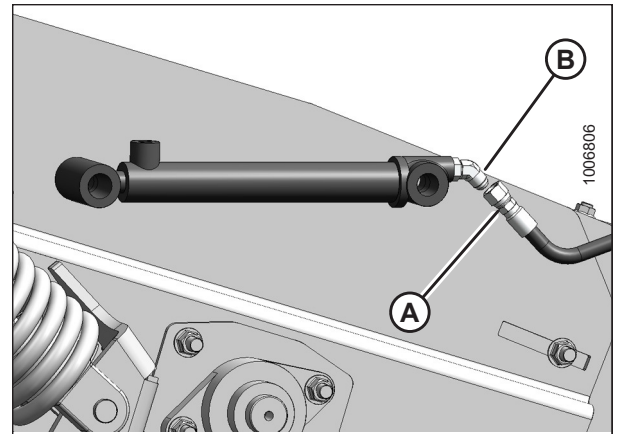

Figura 5.187: Cilindro secundario: lado derecho de la plataforma

5.9.4 Purga de cilindros y líneas

Se debe eliminar el aire del sistema para que el sistema hidráulico funcione correctamente. El siguiente procedimiento explica cómo purgar cilindros hidráulicos y líneas. Purgue el sistema hidráulico después de la instalación inicial si la unidad ha estado inactiva durante un período de tiempo significativo, o si el sistema hidráulico requiere un ajuste.

PRECAUCIÓN

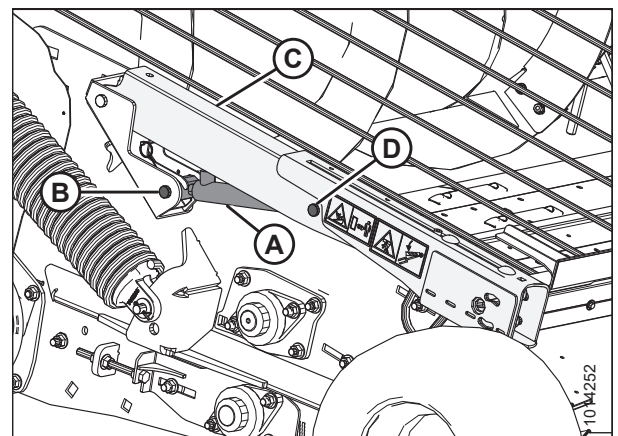
El aceite hidráulico a alta presión puede causar lesiones graves, como quemaduras, cortes y daños en los tejidos. Siempre tome precauciones cuando trabaje con aceite hidráulico. Use gafas de seguridad, guantes y ropa gruesa. Obtenga atención médica de inmediata si se quema o se corta.

1. Levante el sujetador por completo utilizando el control de elevación del molinete combinado.
2. Enganche los puntales de seguridad del sujetador (A) en ambos lados de la plataforma. Asegúrese de que los puntales de seguridad roten completamente sobre el centro de modo que permanezcan enganchados.
3. Baje el sujetador hacia los puntales de seguridad (A) para aliviar la presión hidráulica en las líneas.



Figura 5.188: Puntal de seguridad del sujetador

4. Retire por completo el tapón del puerto de purga (no se muestra).

IMPORTANTE:

Retire completamente el tapón del puerto de purga antes de aplicar presión hidráulica. Si el tapón del puerto de purga solo se afloja, la presión del aceite hidráulico dañará la junta tórica del tapón.

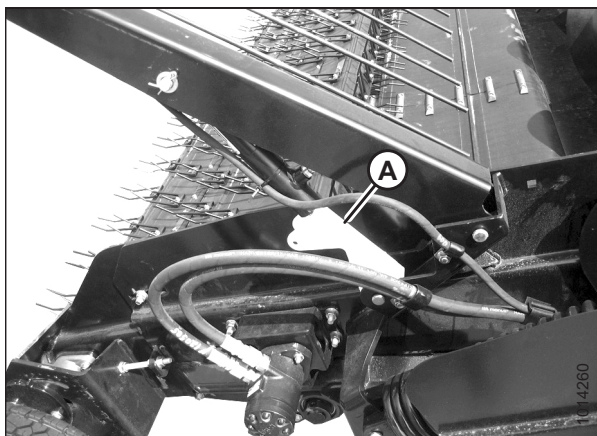
5. Sostenga un recipiente de plástico en el puerto de purga para recoger el aceite hidráulico.
6. Active el control de elevación del molinete de la cosechadora para aplicar presión hidráulica al sistema hasta que desaparezcan las burbujas de aire y fluya una corriente constante de aceite por el puerto de purga. Suelte el control de elevación para aliviar la presión hidráulica.
7. Reemplace el tapón del puerto de purga y ajuste a 0,8 Nm (7 lbf pulgadas).
8. Levante el sujetador por completo, y desenganche los puntales de seguridad del sujetador.
9. Haga mover el cilindro 5-10 veces al extender completamente y retraer completamente el cilindro. Asegúrese de que el sujetador esté nivelado al subir y bajar, y que los cilindros secundario y maestro estén sincronizados. Repita el proceso de purga si es necesario.
10. Baje el sujetador.



Figura 5.189: Purga del cilindro

5.9.5 Mangueras y líneas hidráulicas

Verifique diariamente que las líneas y las mangueras hidráulicas no tengan signos de pérdidas. Reemplace las mangueras gastadas o dañadas.

Para sistemas de retención, consulte lo siguiente:

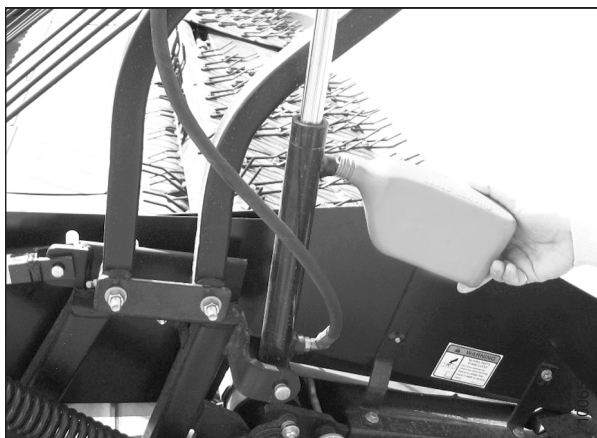
- *Extracción de la manguera del cilindro maestro, página 262*
- *Instalación de la manguera del cilindro maestro, página 265*

Para sistemas de accionamiento de lona, consulte lo siguiente:

- *Extracción de mangueras del motor hidráulico, página 192*
- *Instalación de mangueras del motor hidráulico, página 194*

ADVERTENCIA

- Evite los líquidos a alta presión. El líquido derramado podría penetrar en la piel y provocar lesiones graves.
- Libere la presión antes de desconectar las líneas hidráulicas.
- Ajuste todas las conexiones antes de aplicar presión. Mantenga las manos y el cuerpo lejos de las boquillas y los orificios pequeños que expulsan fluidos a alta presión.
- Si cualquier líquido penetra en la piel, este deberá ser extraído quirúrgicamente en pocas horas por un médico que esté familiarizado con este tipo de lesión; de lo contrario, podría formarse una gangrena.



Figura 5.190: Peligro de presión hidráulica

ADVERTENCIA

Utilice una pieza de cartón o papel para detectar pérdidas.

IMPORTANTE:

Mantenga limpios los conectores y las puntas del acoplador hidráulico. Permitir que la suciedad, el polvo, el agua y los materiales extraños ingresen al sistema es la causa principal de los daños en el sistema hidráulico. **NO** intente dar servicio al sistema hidráulico en el campo. Los ajustes de precisión requieren una conexión perfectamente limpia durante la revisión.



Figura 5.191: Verificación de pérdidas hidráulicas

Extracción de la manguera del cilindro maestro

⚠ ADVERTENCIA

Para evitar lesiones corporales o la muerte por un arranque inesperado de la máquina, siempre apague el motor y quite la llave del arranque antes de retirarse del asiento del operador por cualquier motivo.

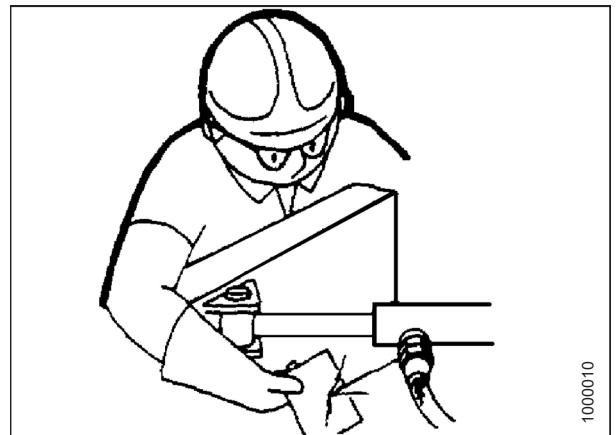
1. Baje la plataforma al suelo.
2. Baje el sujetador por completo para liberar toda la presión hidráulica en el sistema.
3. Detenga el motor y retire la llave del arranque.
4. Abra la tapa lateral izquierda (A). Consulte las instrucciones en [3.3.1 Apertura de la tapa lateral izquierda, página 31](#).



Figura 5.192: Tapa lateral izquierda

5. Desconecte la manguera hidráulica (A) del cilindro de elevación maestro (B). Instale tapas en los extremos de la manguera o envuélvalos con plástico.

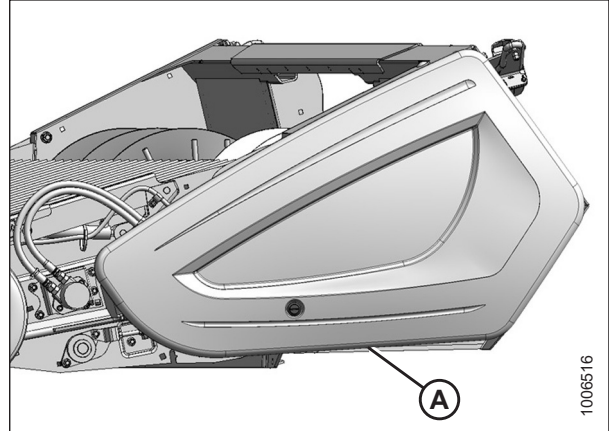

Figura 5.193: Cilindro maestro del lado izquierdo

MANTENIMIENTO Y SERVICIO

6. Afloje o quite los clips de la manguera (A) y retire las bandas de sujeción (B).
7. Tire de la manguera a través del ojal (C).

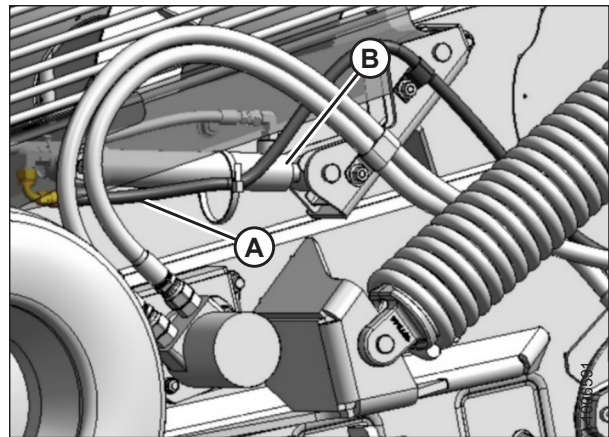

Figura 5.194: Cilindro maestro: lado izquierdo de la plataforma

8. Desconecte las mangueras hidráulicas (A) del multiacoplador.

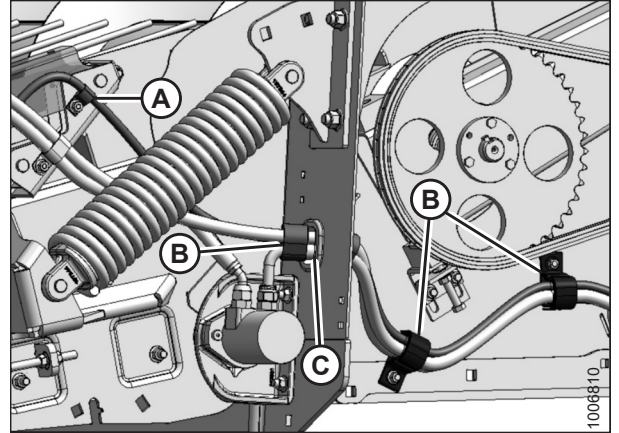

Figura 5.195: Hoja posterior izquierda

9. Afloje los tres pernos (A) y retire la cubierta (B).
10. Tire de la manguera fuera de la tapa (B).

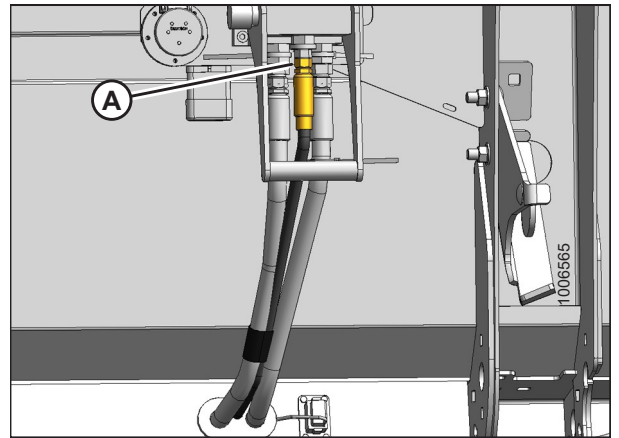

Figura 5.196: Cubierta de viga inferior

MANTENIMIENTO Y SERVICIO

11. Retire el ojal (A) para quitar la manguera hidráulica (si es necesario).

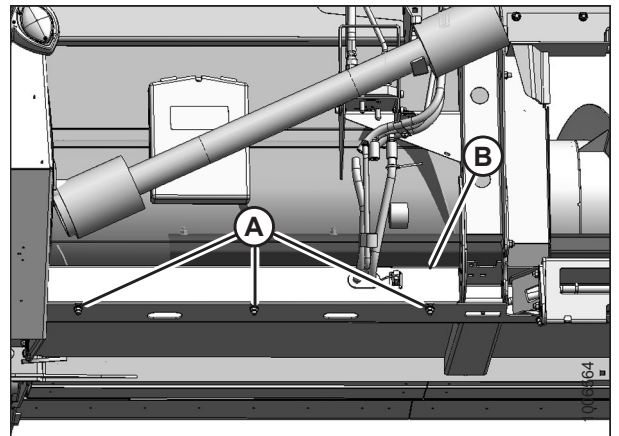

Figura 5.197: Hoja posterior izquierda

12. Tire de la manguera a través del ojal (A) en la parte final.

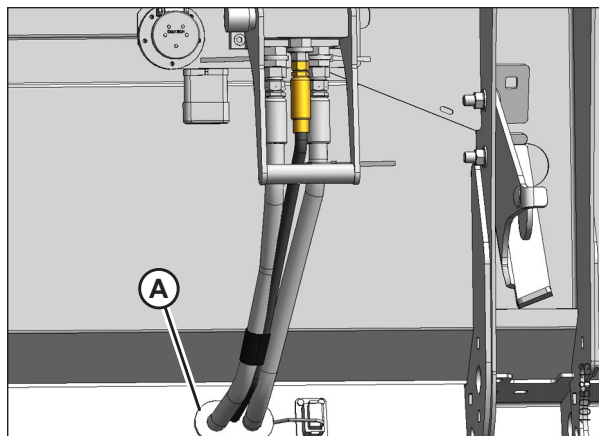

Figura 5.198: Parte final izquierda

Instalación de la manguera del cilindro maestro

1. Pase la manguera (A) a través del ojal (B) en la parte final.
2. Pase la manguera a través de los clips (C) y la arandela (D) para dominar el cilindro.

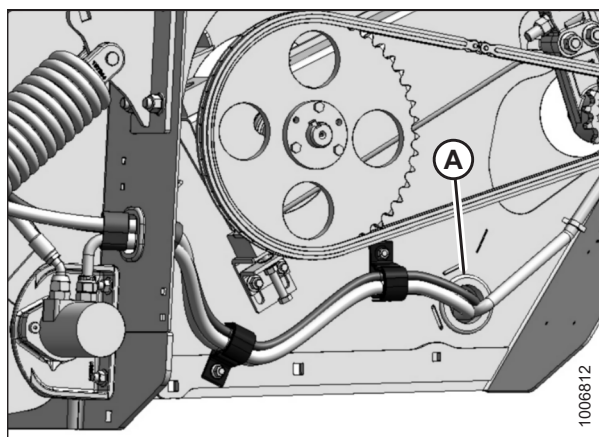

Figura 5.199: Parte final izquierda

3. Pase la manguera (A) a través del ojal (B).
4. Conecte la manguera (A) al multiacoplador.

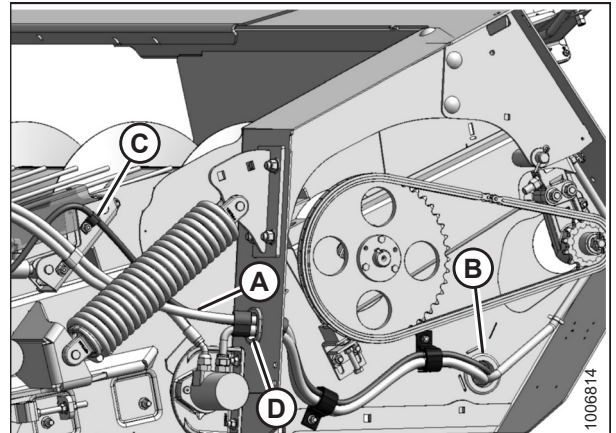

Figura 5.200: Hoja posterior izquierda

5. Conecte la manguera (A) al cilindro maestro (B) y asegure la manguera al cilindro maestro con un sujetacable (C).

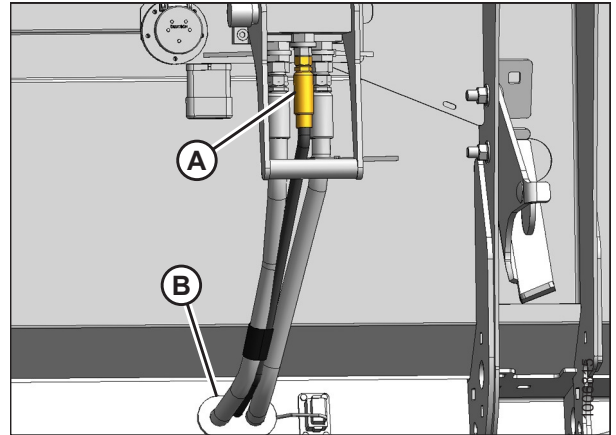

Figura 5.201: Lado izquierdo de la plataforma

MANTENIMIENTO Y SERVICIO

6. Asegure la manguera con broches (A) y bandas de sujeción (B).

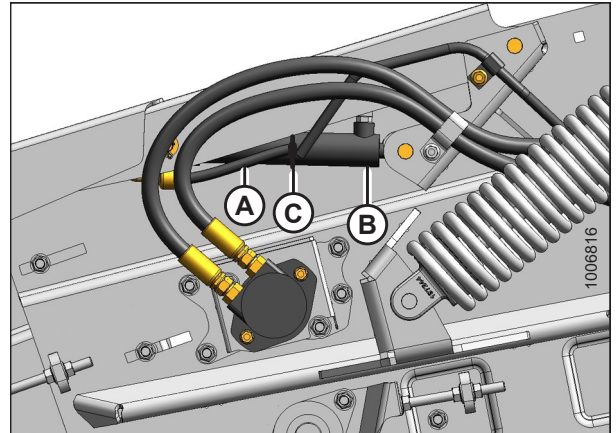

Figura 5.202: Lado izquierdo de la plataforma

7. Instale la cubierta inferior de la viga (B) y ajuste los pernos (A).
8. Cierre la tapa lateral. Consulte las instrucciones en [3.3.2 Cierre de la tapa lateral izquierda, página 32](#).
9. Purgue cilindros y líneas. Consulte las instrucciones en [5.9.4 Purga de cilindros y líneas, página 260](#).

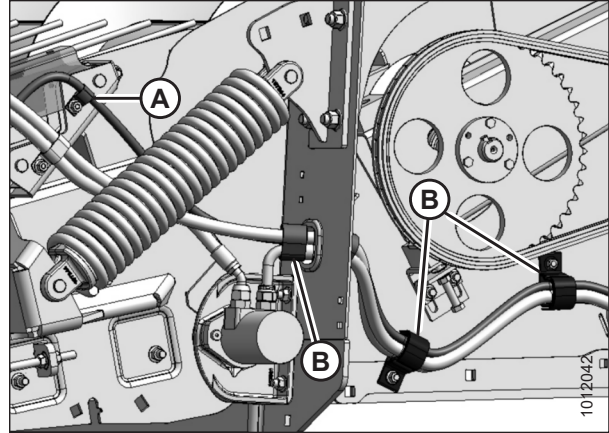

Figura 5.203: Cubierta de viga inferior

5.10 Sensor de velocidad de lonas

El sensor de velocidad de lonas está montado en un soporte en el lado derecho de la plataforma. Lee la velocidad del rodillo impulsado en la cama trasera. Esta sección **NO** aplica a las cosechadoras Case IH y New Holland. Para las cosechadoras Case IH y New Holland, consulte el Manual del operario de su cosechadora para obtener más información.

5.10.1 Comprobación de la posición del sensor de velocidad de lonas

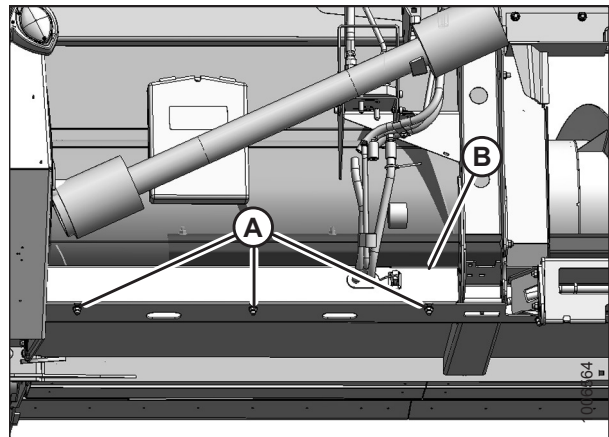
La posición del sensor de velocidad de lonas viene ajustada de fábrica, pero puede requerir ajustes si ocurren problemas con el sistema de velocidad de lonas o cuando se reemplazan los componentes del sensor. Verifique la posición del sensor de velocidad de lonas antes de hacer cualquier ajuste.

ADVERTENCIA

Para evitar lesiones corporales o la muerte por un arranque inesperado de la máquina, siempre apague el motor y quite la llave del arranque antes de retirarse del asiento del operador por cualquier motivo.

1. Apague el motor y retire la llave del arranque.
2. Extraiga la tapa lateral derecha. Consulte las instrucciones en [3.3.5 Extracción de la tapa lateral derecha, página 36](#).
3. Verifique la separación (A) entre el sensor de velocidad y el disco. La separación recomendada es de 3 mm (1/8 pulgadas). Si la separación requiere ajuste, consulte [5.10.2 Ajuste del sensor de velocidad de las lonas, página 268](#).



Figura 5.204: Separación de disco

4. Verifique la alineación vertical (A) del sensor (B) y el disco del sensor (C). Si es necesario, ajuste el soporte (D) dentro o fuera del tablero para ajustar la alineación vertical.
5. Instalación de la tapa lateral derecha. Consulte las instrucciones en [3.3.6 Instalación de la tapa lateral derecha, página 37](#).

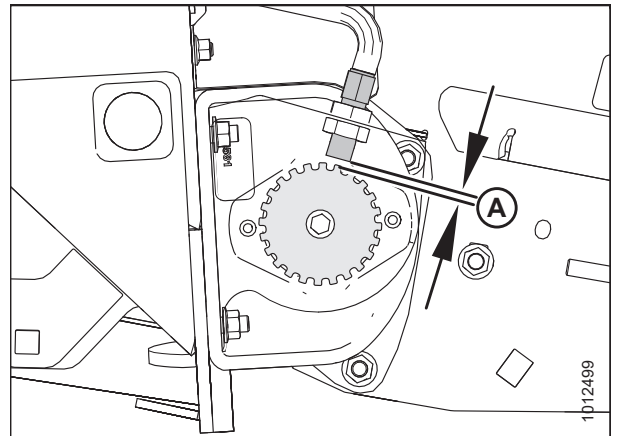

Figura 5.205: Alineación de sensor y disco

5.10.2 Ajuste del sensor de velocidad de las lonas

La posición del sensor de velocidad de lonas viene ajustada de fábrica, pero puede requerir ajustes si ocurren problemas con el sistema de velocidad de lonas o cuando se reemplazan los componentes del sensor. Verifique la posición del sensor de velocidad de lonas antes de hacer cualquier ajuste. Consulte [5.10.1 Comprobación de la posición del sensor de velocidad de lonas, página 267](#).

ADVERTENCIA

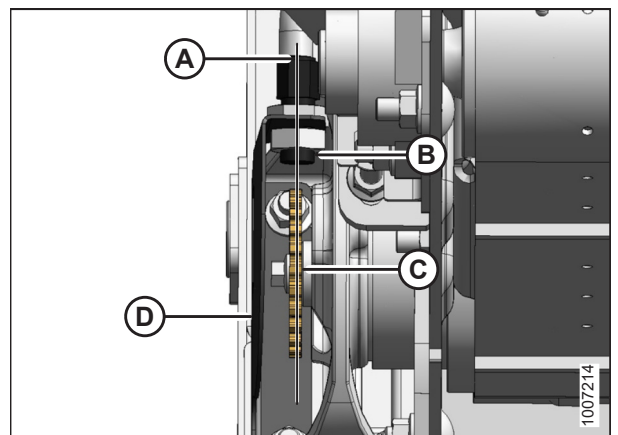
Para evitar lesiones corporales o la muerte por un arranque inesperado de la máquina, siempre apague el motor y quite la llave del arranque antes de retirarse del asiento del operador por cualquier motivo.

1. Baje la plataforma al suelo y baje el sujetador por completo.
2. Apague el motor y retire la llave del arranque.
3. Extraiga la tapa lateral derecha. Consulte las instrucciones en [3.3.5 Extracción de la tapa lateral derecha, página 36](#).
4. Sostenga el sensor (B) con una llave y afloje la contratuerca (C).
5. Gire las tuercas de seguridad (C) y (A) para lograr la separación requerida entre el sensor y el disco.
6. Ajuste las contratuercas (C) y (A).
7. Instalación de la tapa lateral derecha. Consulte las instrucciones en [3.3.6 Instalación de la tapa lateral derecha, página 37](#).



Figura 5.206: Sensor de velocidad de lonas

5.10.3 Reemplazo del sensor de velocidad de lonas

El sensor de velocidad puede requerir reemplazo si no funciona bien o si se está prestando servicio a componentes adyacentes.

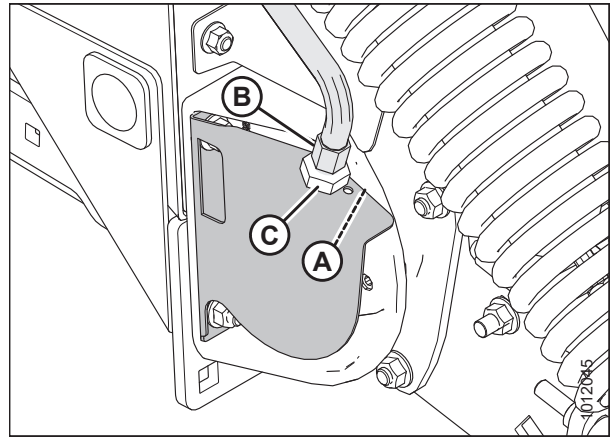

ADVERTENCIA

Para evitar lesiones corporales o la muerte por un arranque inesperado de la máquina, siempre apague el motor y quite la llave del arranque antes de retirarse del asiento del operador por cualquier motivo.

1. Baje la plataforma al suelo y baje el sujetador por completo.
2. Apague el motor y retire la llave del arranque.
3. Extraiga la tapa lateral derecha. Consulte las instrucciones en [3.3.5 Extracción de la tapa lateral derecha, página 36](#).
4. Quite la contratuerca inferior (A) y tire del sensor (B) del soporte (C).
5. Desconecte el sensor (B) del arnés y quite la contratuerca superior (D).
6. Conecte el nuevo sensor (B) al arnés e instale la contratuerca superior (D) en el sensor.
7. Coloque el sensor (B) en el soporte (C) y asegúrelo con la contratuerca inferior (A).
8. Ajuste la separación entre el sensor y el disco del sensor. Consulte [5.10.2 Ajuste del sensor de velocidad de las lonas, página 268](#) para conocer las instrucciones.
9. Instalación de la tapa lateral derecha. Consulte las instrucciones en [3.3.6 Instalación de la tapa lateral derecha, página 37](#).



Figura 5.207: Sensor de velocidad de lonas

5.11 Ruedas y neumáticos

Hay dos ruedas y neumáticos en la plataforma de recolección PW8, uno a cada lado de la plataforma.

PELIGRO

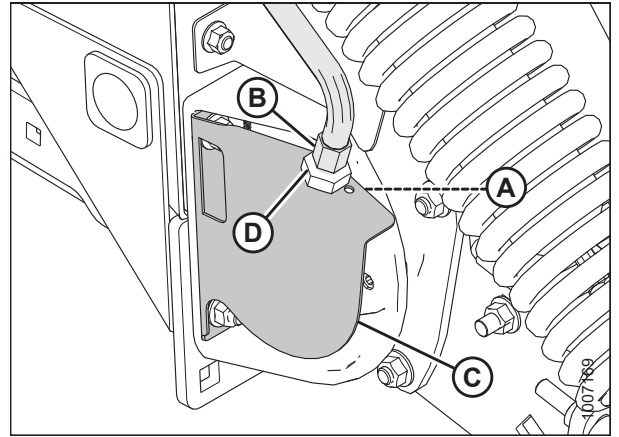
- Nunca instale un tubo en un borde de rueda agrietado.
- Nunca suelde una llanta.
- Asegúrese de que todo el aire se haya eliminado del neumático antes de extraerlo de la llanta.
- Nunca use la fuerza en un neumático inflado o parcialmente inflado. Asegúrese de que el neumático esté colocado correctamente antes de inflarlo hasta la presión de operación.
- NO retire, instale o repare un neumático en la llanta a menos que tenga el equipo adecuado y la experiencia para realizar el trabajo. Lleve el neumático y la llanta a un taller de reparación de neumáticos calificado.
- Si el neumático está demasiado inflado o está posicionado incorrectamente en la llanta, el talón del neumático puede aflojarse por un lado, y el aire puede escapar a alta velocidad y con gran fuerza. Una fuga de aire de esta naturaleza puede impulsar el neumático en cualquier dirección y poner en peligro a cualquier persona en el área.
- NO supere la presión de inflado máxima especificada en la etiqueta del neumático.
- Reemplace el neumático si está gastado o dañado sin posibilidad de reparación.

5.11.1 Extracción de ruedas

ADVERTENCIA

Para evitar lesiones corporales o la muerte por un arranque inesperado de la máquina, siempre apague el motor y quite la llave del arranque antes de retirarse del asiento del operador por cualquier motivo.

1. Baje la plataforma sobre bloques y deje las ruedas ligeramente elevadas sobre el suelo.
2. Apague el motor y retire la llave del arranque.
3. Retire la tuerca de la rueda (B) con una llave de tubo de 30 mm.
4. Tire de la rueda (A) fuera del eje.



Figura 5.208: Rueda: lado izquierdo de la plataforma

5. Si es necesario, retire el espaciador (A) del eje.

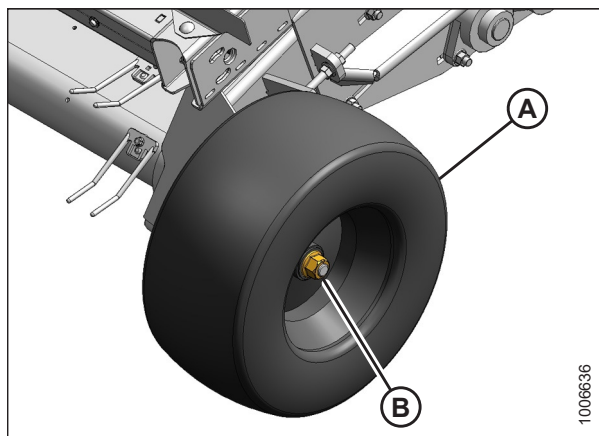

Figura 5.209: Husillo de las ruedas: lado izquierdo de la plataforma

5.11.2 Instalación de las ruedas

NOTA:

Se muestra el lado izquierdo. Repita los pasos en el lado opuesto.

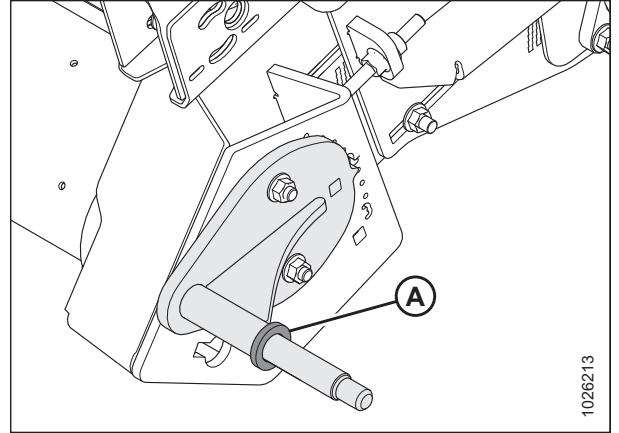
1. Asegúrese de que el espaciador (A) esté instalado en el eje.



Figura 5.210: Husillo de las ruedas: lado izquierdo de la plataforma

2. Instale la rueda (A) en el eje y asegúrela con la tuerca de la rueda (B). Ajuste hasta 108 Nm (80 libra pie).

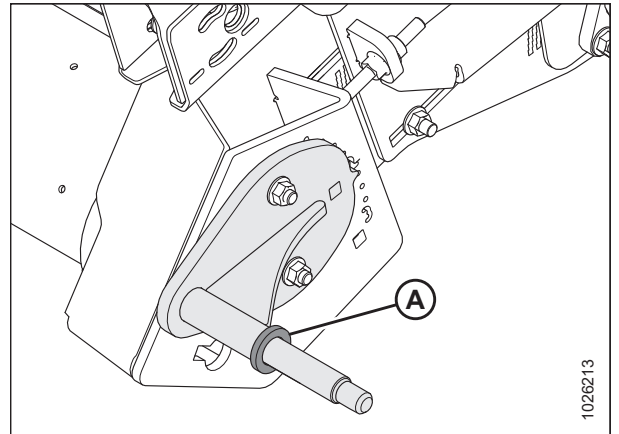

Figura 5.211: Rueda: lado izquierdo de la plataforma

5.11.3 Inflado de un neumático

Mantenga la presión correcta de los neumáticos para lograr la altura de corte deseada. Verifique la presión de los neumáticos diariamente.

Tabla 5.2 Neumático (MD n.º 152724)

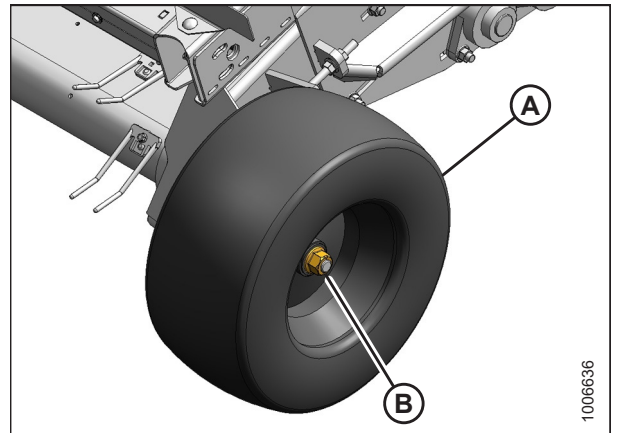
Neumático	Presión
18,50 x 8,50-8	240 a 310 kPa (35 a 45 psi) ¹

1. Use el extremo inferior de este rango si opera en condiciones de terreno difíciles.

5.12 Luces

Las luces de transporte, ubicadas en cada extremo de la plataforma, se utilizan al conducir la cosechadora en la carretera con la plataforma adjunta.

- Utilice cinta eléctrica y clips de alambre para evitar que los cables se arrastren o rocen.
- Mantenga las luces limpias y reemplace las bombillas defectuosas.
- Reemplace la carcasa de la luz si está agrietada o rota.

5.12.1 Ajuste de las luces de transporte



ADVERTENCIA

Para evitar lesiones corporales o la muerte por un arranque inesperado de la máquina, siempre apague el motor y quite la llave del arranque antes de retirarse del asiento del operador por cualquier motivo.

1. Baje la plataforma hasta el suelo, apague la cosechadora y retire la llave del arranque.
2. Si se requiere reposicionamiento, gire las luces con fuerza manual.
3. Si la pieza giratoria está demasiado suelta o demasiado apretada, ajuste la contratuerca (A) y gire la tuerca (B) para que la luz mantenga su posición y se pueda mover con fuerza manual.
4. Ajuste la contratuerca (A). **NO** ajuste demasiado.



Figura 5.212: Luces de transporte

5.12.2 Reemplazo de las bombillas de luces de transporte

Las luces de transporte son una característica de seguridad importante. Mantenga las luces limpias y reemplace las bombillas defectuosas.

ADVERTENCIA

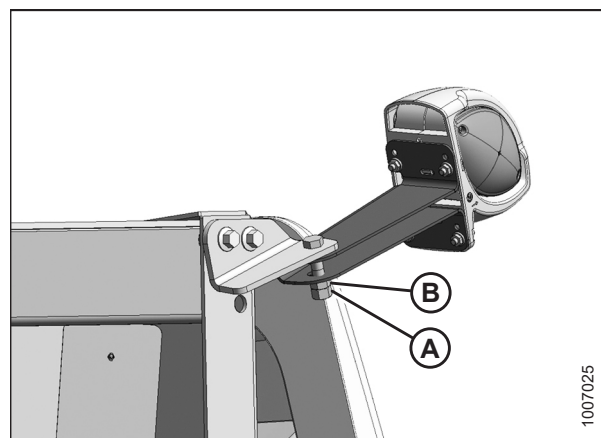
Para evitar lesiones corporales o la muerte por un arranque inesperado de la máquina, siempre apague el motor y quite la llave del arranque antes de retirarse del asiento del operador por cualquier motivo.

1. Baje la plataforma hasta el suelo, apague la cosechadora y retire la llave del arranque.
2. Retire los dos tornillos (A) con un destornillador Phillips.
3. Quite la lente (B).
4. Presione y gire ligeramente la bombilla hacia la izquierda. Retire la bombilla.
5. Coloque la nueva bombilla en el conector, presione y gire hacia la derecha hasta que la bombilla se detenga.
6. Vuelva a colocar la lente (B) y asegúrela con dos tornillos (A).



Figura 5.213: Luces de transporte

5.12.3 Reemplazo de la lente

Las luces de transporte son una característica de seguridad importante. Mantenga las lentes limpias y reemplácelas si están agrietadas o rotas.

ADVERTENCIA

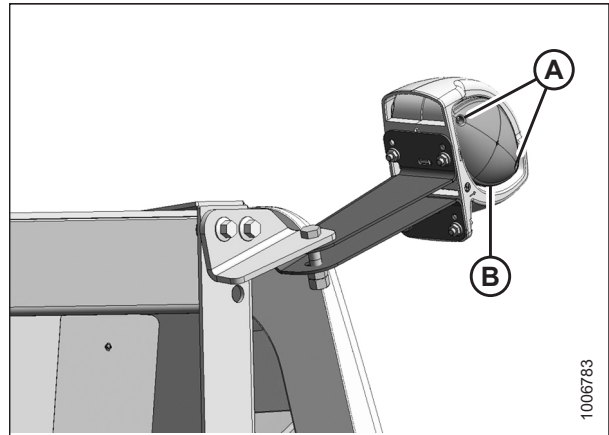
Para evitar lesiones corporales o la muerte por un arranque inesperado de la máquina, siempre apague el motor y quite la llave del arranque antes de retirarse del asiento del operador por cualquier motivo.

1. Baje la plataforma hasta el suelo, apague la cosechadora y retire la llave del arranque.
2. Retire los dos tornillos (A) con un destornillador Phillips.
3. Quite la lente (B).
4. Instale nuevas lentes (B) y asegúrelas con dos tornillos (A).



Figura 5.214: Luces de transporte

5.12.4 Reemplazo de la carcasa de la lámpara

Las luces de transporte son una característica de seguridad importante. Reemplace la carcasa si está agrietada o rota.

ADVERTENCIA

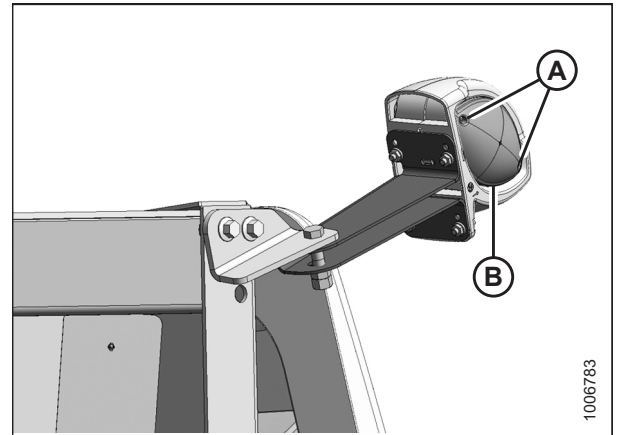
Para evitar lesiones corporales o la muerte por un arranque inesperado de la máquina, siempre apague el motor y quite la llave del arranque antes de retirarse del asiento del operador por cualquier motivo.

1. Baje la plataforma hasta el suelo, apague la cosechadora y retire la llave del arranque.
2. Saque el arnés de cableado (A) del soporte de la lámpara y ubique los conectores dentro del arnés de cableado.
3. Desconecte el cableado de luz del arnés.
4. Retire las cuatro tuercas (B) y retire la lámpara (C) del soporte.
5. Instale la lámpara nueva (C) en el soporte y asegúrela con cuatro tuercas (B).
6. Conecte el cableado de la lámpara al arnés (A) y pase los cables dentro de la cubierta de plástico. Selle con cinta negra.
7. Asegúrese de que el arnés de cableado no esté dañado y asegure el arnés dentro del soporte de la lámpara.
8. Verifique el funcionamiento de la nueva lámpara.



Figura 5.215: Luces de transporte

1006785

Capítulo 6: Opciones y accesorios

6.1 Kits de rendimiento de sujetador

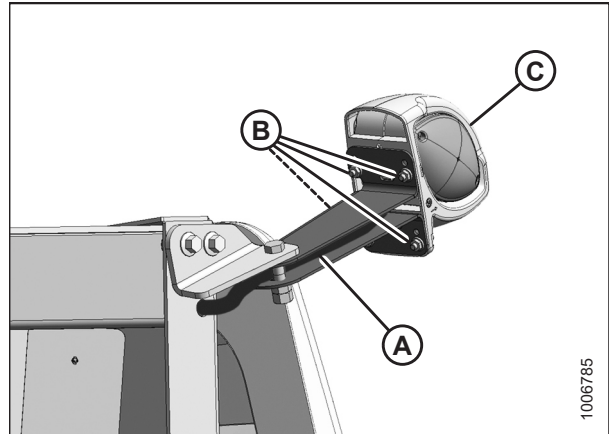
El kit de rendimiento del sujetador ayuda con la entrega de cultivos livianos en el recolector, especialmente cuando los dedos tienen dificultad para recoger el cultivo y tienden a tirar hacia adelante el cultivo.

El kit se conecta a la barra del sujetador y consiste en una serie de barras elásticas que giran o bloquean al mover la tuerca central y proyectan hacia adelante y hacia abajo en el cultivo.

Las instrucciones de instalación y el herramental de fijación vienen con el kit.

MD n.º B5475

Instrucción MD n.º 169464



Figura 6.1: Kits de rendimiento de sujetador

6.2 Kit de rendimiento de ahorro de semillas

El kit de ahorro de semillas se puede instalar en una plataforma PW8 de MacDon. Esta opción se recomienda para usar con cultivos de granos más ligeros, como la canola.

Las instrucciones de instalación y el herramental de fijación vienen con el kit.

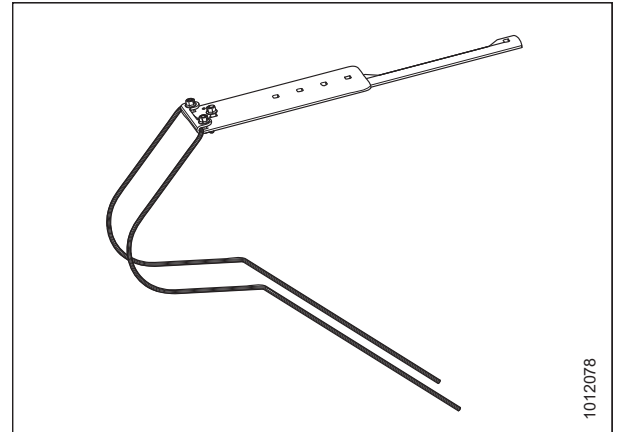
MD n.º B6429

Instrucción MD n.º 214570



Figura 6.2: Kit de rendimiento de ahorro de semillas

6.3 Kits de completión de la cosechadora

Los recolectores para cosechadora PW8 vienen configurados de fábrica para marcas de cosechadora, modelo y tamaño de embocador en particular. Si la plataforma se cambia a una marca diferente de la cosechadora o no está configurada de fábrica para ninguna cosechadora, se requiere un kit de completión para cosechadora.

Los kits de completión de la cosechadora proporcionan las piezas y el herramental necesarios para modificar las plataformas de modo que se adapten a diferentes modelos de cosechadoras con diferentes tamaños de embocadores. Consulte [3.9 Cambio de la apertura de la plataforma, página 43](#) para obtener una lista detallada de los modelos de cosechadoras compatibles y los tamaños de embocadores.

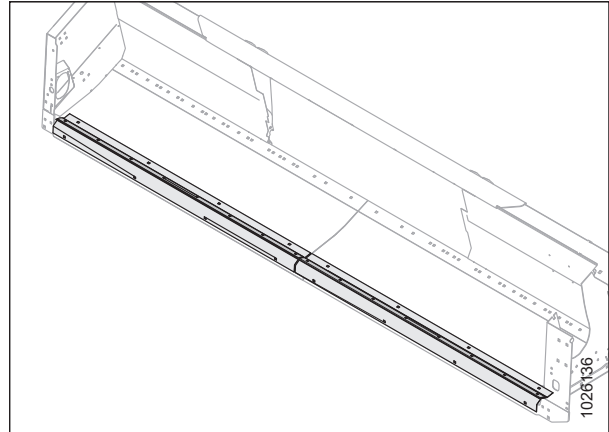
Las instrucciones de instalación y el herramental de fijación vienen con el kit.

Marca de la cosechadora	Paquete n.º
Serie Case IH 10/20/30/40, serie Case IH 5/6/7088, y New Holland CR/CX ²	MD #B6804
John Deere serie 60/70/S ³	MD #B6805
Versatile	MD #B6806



Figura 6.3: Kits de completión de la cosechadora: Case IH y New Holland



Figura 6.4: Kits de completión de la cosechadora: John Deere

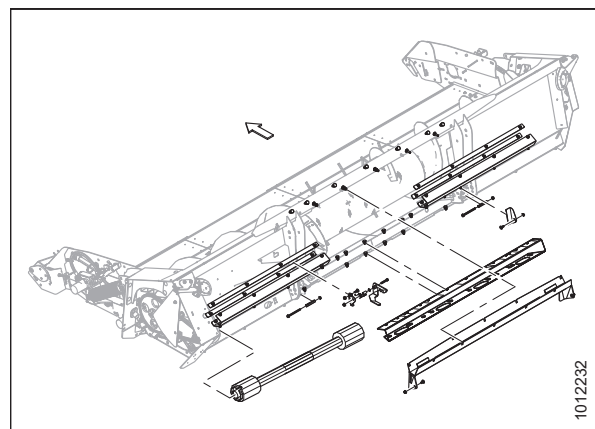

Figura 6.5: Kit de la cosechadora: Versatile

2. Debe comprar ya sea MD n.º B6361 (cardán de 6 estrías) o MD n.º B6362 (cardán de 21 estrías).
3. El modelo no interactúa con ninguna serie JD 50, Maximizer 9600/9610/CTS/II.

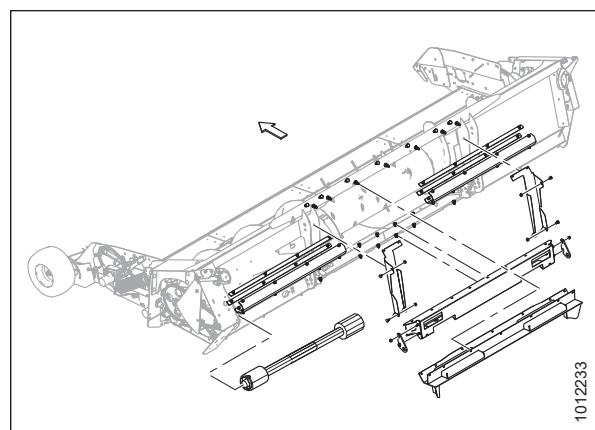
6.4 Kit de reparación de abolladuras del sinfín

Este kit permite a los operadores reparar abolladuras cerca del área de dientes/guía que el sinfín de alimentación puede haber sufrido durante el uso regular.

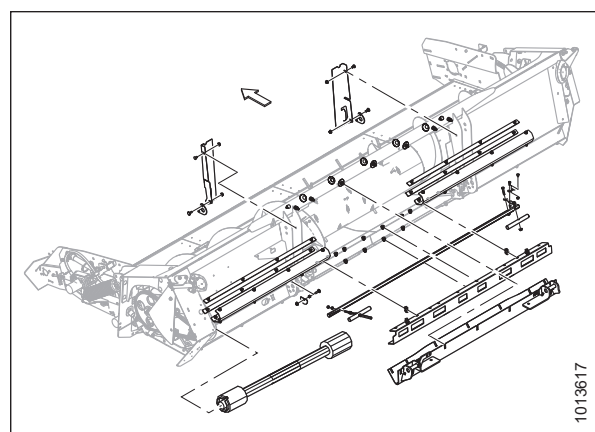
Las instrucciones de instalación y accesorios de hardware vienen con el kit.

MD #237563



Figura 6.6: Kit de reparación de abolladuras del sinfín

6.5 Kit de ruedas giratorias

El kit de ruedas giratorias proporciona un mejor seguimiento al remolcar la plataforma.

Las instrucciones de instalación y el herramental de fijación vienen con el kit.

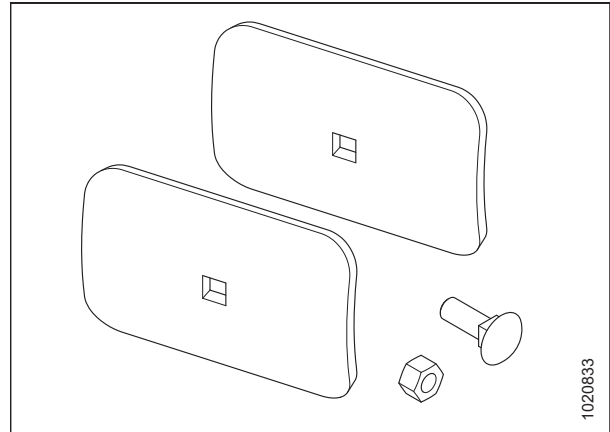
MD n.º B6315

Instrucción MD n.º 214233



Figura 6.7: Kit de ruedas giratorias

Capítulo 7: Resolución de problemas

Problema	Solución	Consulte
Síntoma: El material sobrepasa el sinfín.		
La velocidad de la lona es demasiado alta.	Reduzca la velocidad de la lona hasta que el recolector solo empuje la hilera.	<i>Ajuste de la velocidad de la lona, página 75</i>
Altura incorrecta de la plataforma	Mida y ajuste la altura de la plataforma a 305 mm (12 pulgs.) desde el centro del rodillo para lonas traseras hasta el suelo.	<i>Altura de la plataforma, página 83</i>
Mal ajustado varillas del sujetador	Ajuste el tubo de la varilla para que las puntas de las varillas estén lo suficientemente cerca de la lona para evitar el sobreimpulso.	<i>Ajuste del ángulo de la barra del sujetador, página 89</i>
Síntoma: La hilera forma una bola y rueda hacia la derecha o hacia la izquierda donde eventualmente se pierde al final del recolector.		
La velocidad de la lona es demasiado alta.	Reduzca la velocidad de la lona hasta que el recolector solo empuje la hilera.	<i>Ajuste de la velocidad de la lona, página 75</i>
El cultivo liviano fluye hacia delante y los dedos no se pueden mover hacia atrás.	Agregue el kit opcional de rendimiento de sujetador MD n.º B5475.	<ul style="list-style-type: none"> • Consulte con su concesionario. • <i>6.1 Kits de rendimiento de sujetador, página 277</i>
Síntoma: Descascarillado en cultivos delicados		
La velocidad de la lona es demasiado alta.	Reduzca la velocidad de la lona hasta que el recolector solo empuje la hilera.	<i>Ajuste de la velocidad de la lona, página 75</i>
Mal ajustado sujetador.	Levante el conjunto de sujeción lo suficientemente alto como para despejar la varilla.	<i>Posición del sujetador, página 88</i>
Síntoma: La plataforma deja material en el campo.		
Los dientes del recolector están demasiado altos.	Levante las ruedas para bajar la altura de recolección.	<i>Altura de recolección, página 84</i>
La velocidad de la lona es demasiado baja.	Aumente la velocidad de la lona.	<i>Ajuste de la velocidad de la lona, página 75</i>
El recolector está funcionando demasiado rápido (tira la varilla hacia afuera).	Reduzca la velocidad del recolector hasta que solo esté empujando la varilla.	<i>Ajuste de la velocidad de la lona, página 75</i>
Síntoma: La plataforma está recogiendo una gran cantidad de tierra y piedras.		
La velocidad de la lona es demasiado alta.	Reduzca la velocidad de la lona hasta que el recolector solo empuje la hilera.	<i>Ajuste de la velocidad de la lona, página 75</i>
La altura del recolector es demasiado baja.	Baje las ruedas para elevar la altura de la recolección.	<i>Altura de recolección, página 84</i>

RESOLUCIÓN DE PROBLEMAS

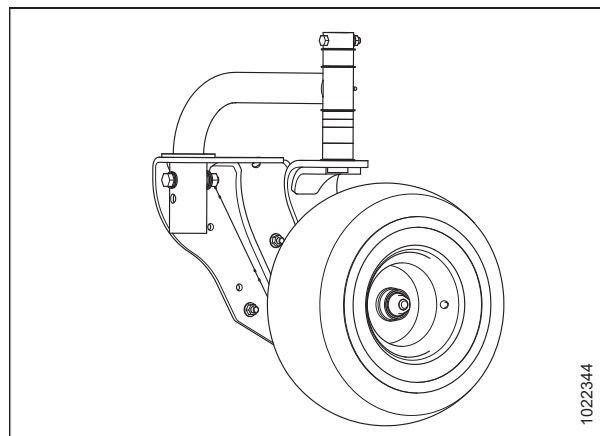
Problema	Solución	Consulte
Síntoma: El material se atasca en la plataforma antes de que el sinfín pueda tirar de él hacia el embocador.		
Superficie áspera de la bandeja de la plataforma	Pula la bandeja de la plataforma con un paño esmerilado o una rueda de pulir.	—
Altura incorrecta de la plataforma	Ajuste la altura de la plataforma.	<i>Altura de la plataforma, página 83</i>
Ángulo incorrecto de la placa frontal	La placa frontal de la plataforma se puede ajustar en algunas cosechadoras. Ajuste la inclinación del cabezal de la cosechadora para que cuando la plataforma esté a la altura de operación, la bandeja del piso de la plataforma y la tierra estén paralelas. NOTA: Ajuste la inclinación de la plataforma a la configuración de maíz desde la configuración de grano.	Consulte el Manual del operario de la cosechadora.
Síntoma: Correas de lona rastreadas incorrectamente		
Tensión incorrecta	Tensione la lona.	Consulte con su concesionario.
Acumulación de suciedad/cultivo en rodillos	Retire la lona y elimine la acumulación de suciedad/cultivo de la superficie del rodillo y la ranura del rodillo.	<i>5.7.1 Lonas, página 215</i>
Las lonas a veces son pegajosas cuando son nuevas.	Aplique talco en las lonas para reducir la pegajosidad. Las lonas también deben estar sueltas durante las primeras horas de uso.	—
Síntoma: Atascamiento de lonas cuando se cargan con material de cultivo		
Las lonas están demasiado flojas.	Aumente la tensión de la lona.	Consulte con su concesionario.
Síntoma: El cilindro secundario del sujetador se retrasa detrás del maestro en la elevación.		
Aire en el sistema	Purgue los cilindros.	<i>5.9.4 Purga de cilindros y líneas, página 260</i>
Síntoma: El cilindro maestro del sujetador se retrasa detrás del secundario en el descenso y delante del secundario en la elevación.		
Una obstrucción evita el movimiento del cilindro.	Verifique los accesorios del cilindro de elevación y del brazo elevador.	—
Aire en el sistema	Purgue los cilindros.	<i>5.9.4 Purga de cilindros y líneas, página 260</i>
El flujo es muy restringido.	Revise las líneas y las mangueras.	<i>5.9.5 Mangueras y líneas hidráulicas, página 261</i>
Síntoma: El cilindro secundario permanece extendido más de 13 mm (1/2 pulg.) cuando el sujetador se baja por completo.		
Aire en el sistema	Purgue los cilindros.	<i>5.9.4 Purga de cilindros y líneas, página 260</i>
Síntoma: El sujetador permanece elevado y no baja.		

RESOLUCIÓN DE PROBLEMAS

Problema	Solución	Consulte
El puntal de seguridad está activado.	Desactive el puntal de seguridad.	<i>3.5 Acoplamiento de las trabas de seguridad del cilindro de elevación del sujetador, página 39</i>
La hidráulica no está conectada correctamente.	Asegúrese de que las líneas hidráulicas estén conectadas correctamente y no estén dañadas.	<i>5.9.5 Mangueras y líneas hidráulicas, página 261</i>

RESOLUCIÓN DE PROBLEMAS

Problema	Solución	Consulte
Síntoma: El embrague del cardán se desliza.		
El embrague está gastado.	Reemplace el embrague.	<i>Reemplazo del embrague del cardán, página 182</i>
Obstrucción en el sinfín	Apague la cosechadora, retire la llave y elimine la obstrucción.	<i>3.13 Desatasco de la plataforma, página 93</i>
Síntoma: Las ruedas del recolector rebotan sobre los baches.		
La altura de la plataforma es demasiado alta.	Baje la plataforma hasta que el rodillo de recolección trasero esté a 305 mm (12 pulgs.) sobre el suelo.	<ul style="list-style-type: none"> • <i>Altura de la plataforma, página 83</i> • <i>3.12.4 Ajuste de la flotación de la plataforma, página 86</i>

Capítulo 8: Referencia

8.1 Especificaciones del par de torsión

Las siguientes tablas proporcionan los valores del par de torsión correctos para tornillos, tornillos con cabeza y accesorios hidráulicos.

- Ajuste todos los tornillos hasta el valor de torsión indicado en las tablas (a menos que se especifique lo contrario en este manual).
- Reemplace las piezas con la misma fuerza y grado de atornillamiento.
- Utilice las tablas de valor de torsión como una guía, y revise periódicamente el ajuste de los tornillos.
- Comprenda las categorías de torsión de los tornillos y tornillos con cabeza utilizando con ayuda de las marcas de identificación en su cabeza.

Contratuercas

Cuando aplique par de torsión a las contratuercas acabadas, multiplique el par de torsión aplicado a las tuercas normales por $f = 0,65$.

Tornillos autorroscantes

Se debe usar el torsión estándar (**NO** utilice en juntas críticas o importantes con respecto a la estructura).

8.1.1 Especificaciones del tornillo métrico

Tabla 8.1 Tornillos métricos clase 8,8 y tuerca de giro libre clase 9

Tamaño nominal (A)	Par de torsión (Nm)		Par de torsión (libra-pie) (* libra-pulg.)	
	Mín.	Máx.	Mín.	Máx.
3-0,5	1,4	1,6	*13	*14
3,5-0,6	2,2	2,5	*20	*22
4-0,7	3,3	3,7	*29	*32
5-0,8	6,7	7,4	*59	*66
6-1,0	11,4	12,6	*101	*112
8-1,25	28	30	20	23
10-1,5	55	60	40	45
12-1,75	95	105	70	78
14-2,0	152	168	113	124
16-2,0	236	261	175	193
20-2,5	460	509	341	377
24-3,0	796	879	589	651



Figura 8.1: Grados del tornillo

REFERENCIA

Tabla 8.2 Tornillos métricos clase 8.8 y tuerca con rosca distorsionada clase 9

Tamaño nominal (A)	Par de torsión (Nm)		Par de torsión (libra pie) (* libra pulg.)	
	Mín.	Máx.	Mín.	Máx.
3-0,5	1	1,1	*9	*10
3,5-0,6	1,5	1,7	*14	*15
4-0,7	2,3	2,5	*20	*22
5-0,8	4,5	5	*40	*45
6-1,0	7,7	8,6	*69	*76
8-1,25	18,8	20,8	*167	*185
10-1,5	37	41	28	30
12-1,75	65	72	48	53
14-2,0	104	115	77	85
16-2,0	161	178	119	132
20-2,5	314	347	233	257
24-3,0	543	600	402	444

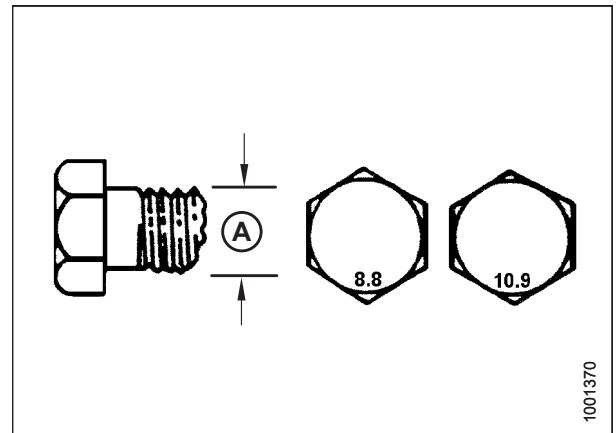

Figura 8.2: Grados del tornillo

Tabla 8.3 Tornillos métricos clase 10,9 y tuerca de giro libre clase 10

Tamaño nominal (A)	Par de torsión (Nm)		Par de torsión (libra pie) (* libra pulg.)	
	Mín.	Máx.	Mín.	Máx.
3-0,5	1,8	2	*18	*19
3,5-0,6	2,8	3,1	*27	*30
4-0,7	4,2	4,6	*41	*45
5-0,8	8,4	9,3	*82	*91
6-1,0	14,3	15,8	*140	*154
8-1,25	38	42	28	31
10-1,5	75	83	56	62
12-1,75	132	145	97	108
14-2,0	210	232	156	172
16-2,0	326	360	242	267
20-2,5	637	704	472	521
24-3,0	1101	1217	815	901

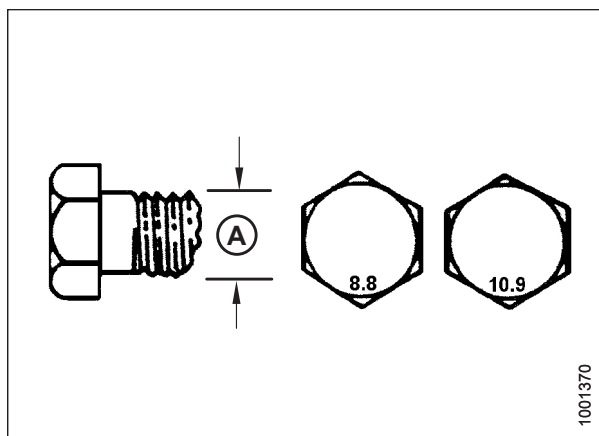

Figura 8.3: Grados del tornillo

REFERENCIA

Tabla 8.4 Tornillos métricos clase 10,9 y tuerca con rosca distorsionada clase 10

Tamaño nominal (A)	Par de torsión (Nm)		Par de torsión (libra pie) (* libra pulg.)	
	Mín.	Máx.	Mín.	Máx.
3-0,5	1,3	1,5	*12	*13
3,5-0,6	2,1	2,3	*19	*21
4-0,7	3,1	3,4	*28	*31
5-0,8	6,3	7	*56	*62
6-1,0	10,7	11,8	*95	*105
8-1,25	26	29	19	21
10-1,5	51	57	38	42
12-1,75	90	99	66	73
14-2,0	143	158	106	117
16-2,0	222	246	165	182
20-2,5	434	480	322	356
24-3,0	750	829	556	614

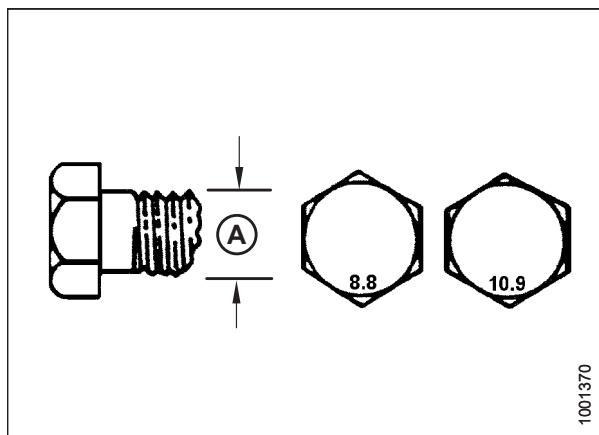

Figura 8.4: Grados del tornillo

8.1.2 Especificaciones de tornillo métrico; Cómo atornillar en fundición de aluminio

Tabla 8.5 Cómo atornillar el tornillo métrico en una fundición de aluminio

Tamaño nominal (A)	Par de torsión del tornillo			
	8.8 (Fundición de aluminio)		10.9 (Fundición de aluminio)	
	Nm	libra pie	Nm	libra pie
M3	-	-	-	1
M4	-	-	4	2,6
M5	-	-	8	5,5
M6	9	6	12	9
M8	20	14	28	20
M10	40	28	55	40
M12	70	52	100	73
M14	-	-	-	-
M16	-	-	-	-

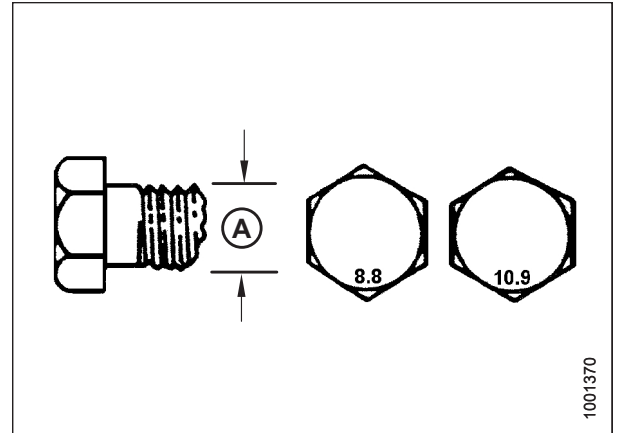

Figura 8.5: Grados del tornillo

8.1.3 Accesorios hidráulicos abocinados

1. Verifique que el accesorio abocinado (A) y el asiento abocinado (B) no tengan defectos que puedan ocasionar fugas.
2. Alinee el tubo (C) con el accesorio (D) y la tuerca roscada (E) sobre el accesorio sin lubricación hasta que haya contacto entre las superficies abocinadas.
3. Ajuste la tuerca del accesorio (E) hasta lograr el número especificado de caras planas del ajuste manual (Flats from finger tight, FFFT) o hasta lograr cierto valor del par de torsión en la Tabla 8.6, página 290.
4. Use dos llaves para prevenir que el accesorio (D) rote. Coloque una llave en el cuerpo del accesorio (D) y ajuste la tuerca (E) con la otra llave hasta lograr el par de torsión indicado.
5. Evalúe la condición final de la conexión.

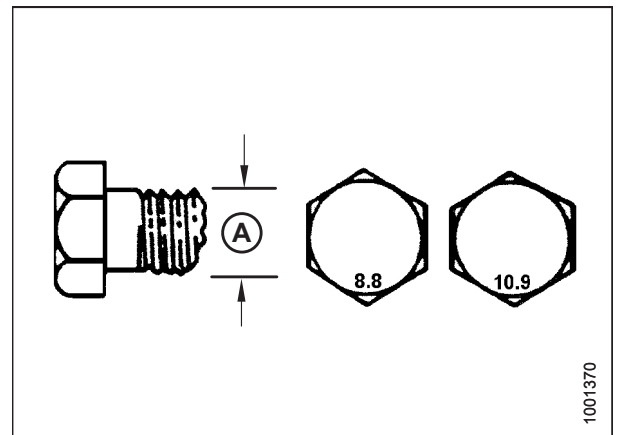

Figura 8.6: Accesorio hidráulico

Tabla 8.6 Accesorios de tubo hidráulicos y abocinados

Tamaño del diámetro de SAE	Tamaño de la rosca (pulgadas)	Valor del par de torsión ⁴		Caras de un ajuste manual (FFFT)	
		Nm	libra-pie	Tubo	Manguera o tuerca de pivote
-2	5/16-24	4-5	3-4	—	—
-3	3/8-24	7-8	5-6	—	—
-4	7/16-20	18-19	13-14	2 1/2	2
-5	1/2-20	19-21	14-15	2	2
-6	9/16-18	30-33	22-24	2	1 1/2
-8	3/4-16	57-63	42-46	2	1 1/2
-10	7/8-14	81-89	60-66	1 1/2	1 1/2
-12	1 1/16-12	113-124	83-91	1 1/2	1 1/4
-14	1 3/16-12	136-149	100-110	1 1/2	1 1/4
-16	1 5/16-12	160-176	118-130	1 1/2	1
-20	1 5/8-12	228-250	168-184	1	1
-24	1 7/8-12	264-291	195-215	1	1
-32	2 1/2-12	359-395	265-291	1	1
-40	3-12	—	—	1	1

4. Los valores del par de torsión indicados se basan en conexiones lubricadas como en el rearmado.

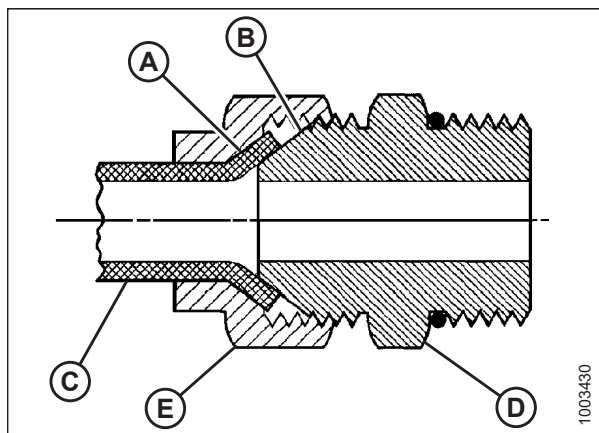
8.1.4 Accesorios hidráulicos roscados con junta tórica - Ajustables

1. Inspeccione la junta tórica (A) y el asiento (B) para controlar si hay suciedad o defectos evidentes.
2. Retire hacia atrás la tuerca de bloqueo (C) lo más lejos posible. Asegúrese de que la arandela (D) esté floja y esté lo más cerca posible de la tuerca de bloqueo (C).
3. Verifique que la junta tórica (A) **NO** esté en las roscas y ajuste si es necesario.
4. Aplique el aceite del sistema hidráulico a la junta tórica (A).



Figura 8.7: Accesorio hidráulico

5. Instale el accesorio (B) en el puerto hasta que la arandela (D) y la junta tórica (A) entren en contacto con la cara de la pieza (E).
6. Posicione los accesorios de ángulo al desatornillar no más de una vuelta.
7. Gire hacia abajo la tuerca de bloqueo (C) hasta la arandela (D) y ajuste hasta el par de torsión indicado. Utilice dos llaves, una en el accesorio (B) y la otra en la tuerca de bloqueo (C).
8. Controle la condición final del accesorio.

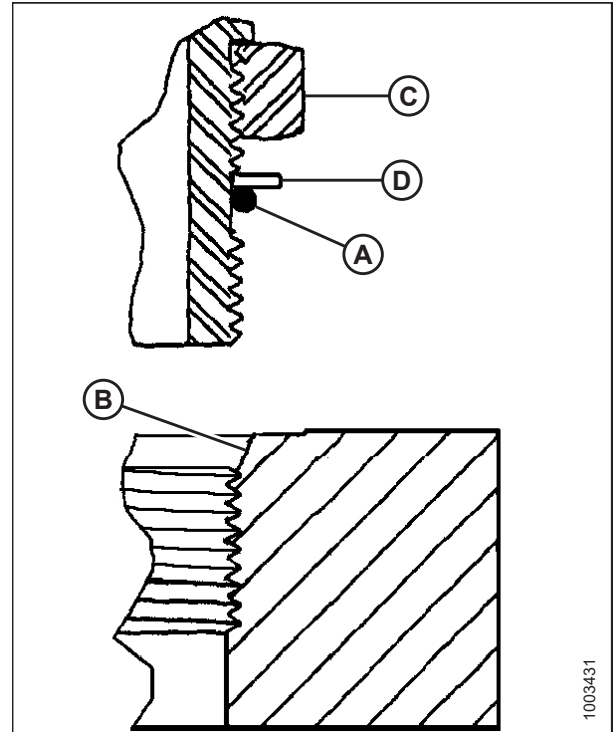

Figura 8.8: Accesorio hidráulico

REFERENCIA

Tabla 8.7 Accesorios hidráulicos roscados con junta tórica (ORB) - Ajustables

Tamaño del diámetro de SAE	Tamaño de la rosca (pulgadas)	Valor del par de torsión ⁵	
		Nm	libra-pie (* libra-pulg.)
-2	5/16-24	6-7	*53 a 62
-3	3/8-24	12-13	*106 a 115
-4	7/16-20	19-21	14-15
-5	1/2-20	21-33	15-24
-6	9/16-18	26-29	19-21
-8	3/4-16	46-50	34-37
-10	7/8-14	75-82	55-60
-12	1 1/16-12	120-132	88-97
-14	1 3/8-12	153-168	113-124
-16	1 5/16-12	176-193	130-142
-20	1 5/8-12	221-243	163-179
-24	1 7/8-12	270-298	199-220
-32	2 1/2-12	332-365	245-269

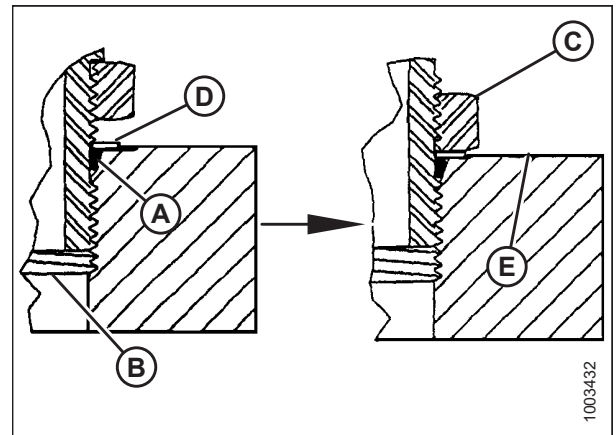
5. Los valores del par de torsión indicados se basan en conexiones lubricadas como en el rearmado.

8.1.5 Accesorios hidráulicos roscados con junta tórica - No ajustables

1. Inspeccione la junta tórica (A) y el asiento (B) para controlar si hay suciedad o defectos evidentes.
2. Verifique que la junta tórica (A) **NO** esté en las roscas y ajuste si es necesario.
3. Aplique el aceite del sistema hidráulico a la junta tórica.
4. Instale el accesorio (C) en el puerto hasta que el accesorio esté ajustado a mano.
5. Ajuste el accesorio (C) de acuerdo con los valores en la Tabla 8.8, página 293.
6. Controle la condición final del accesorio.



Figura 8.9: Accesorio hidráulico

Tabla 8.8 Accesorios hidráulicos roscados con junta tórica (ORB) - No ajustables

Tamaño del diámetro de SAE	Tamaño de la rosca (pulgadas)	Valor del par de torsión ⁶	
		Nm	libra-pie (* libra-pulg.)
-2	5/16-24	6-7	*53 a 62
-3	3/8-24	12-13	*106 a 115
-4	7/16-20	19-21	14-15
-5	1/2-20	21-33	15-24
-6	9/16-18	26-29	19-21
-8	3/4-16	46-50	34-37
-10	7/8-14	75-82	55-60
-12	1 1/8-12	120-132	88-97
-14	1 3/8-12	153-168	113-124
-16	1 5/8-12	176-193	130-142
-20	1 5/8-12	221-243	163-179
-24	1 7/8-12	270-298	199-220
-32	2 1/2-12	332-365	245-269

6. Los valores del par de torsión indicados se basan en conexiones lubricadas como en el rearmado.

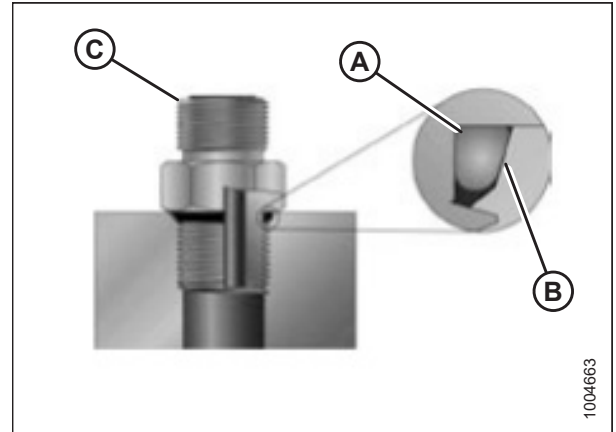
8.1.6 Accesorios hidráulicos con sello de cara de junta tórica

1. Verifique los componentes para asegurarse de que las superficies de sellado y las roscas del accesorio no presenten asperezas, muescas, rayones ni material extraño.



Figura 8.10: Accesorio hidráulico

2. Aplique el aceite del sistema hidráulico a la junta tórica (B).
3. Alinee el ensamble del tubo o la manguera para que la cara plana del manguito (A) o (C) entre en pleno contacto con la junta tórica (B).
4. Enrosque la tuerca del tubo o la manguera (D) hasta ajustarla manualmente. La tuerca debe girar libremente hasta que llegue al fondo.
5. Ajuste los accesorios de acuerdo con los valores en la Tabla 8.9, página 294.

NOTA:

Si corresponde, sujete la llave hexagonal al cuerpo del accesorio (E) para evitar que este y la manguera giren cuando ajuste la tuerca del accesorio (D).



Figura 8.11: Accesorio hidráulico

6. Utilice tres llaves al ensamblar las uniones o al juntar dos mangueras.
7. Controle la condición final del accesorio.

Tabla 8.9 Accesorios hidráulicos con sello de cara de junta tórica (ORFS)

Tamaño del diámetro de SAE	Tamaño de la rosca (pulgadas)	Diámetro externo del tubo (pulgadas)	Valores de par de torsión ⁷	
			Nm	libra pie
-3	Nota ⁸	3/16	-	-
-4	9/16	1/4	25–28	18–21
-5	Nota ⁸	5/16	-	-
-6	11/16	3/8	40–44	29–32
-8	13/16	1/2	55–61	41–45
-10	1	5/8	80–88	59–65

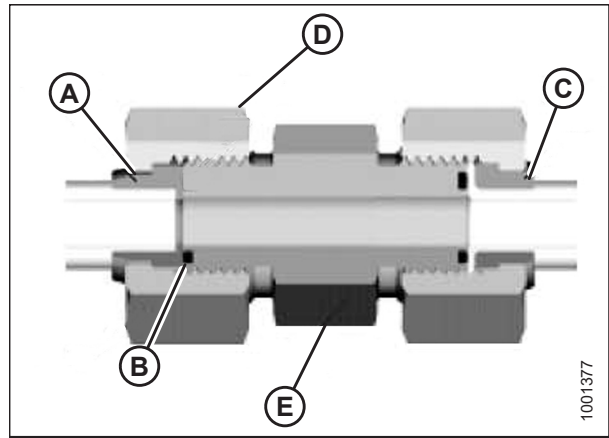
7. Los valores de par de torsión y ángulos indicados se basan en conexiones lubricadas, como en el reensamblaje.

8. El extremo del tipo del sello de cara de junta tórica no está definido para este tamaño del tubo.

REFERENCIA

Tabla 8.9 Accesorios hidráulicos con sello de cara de junta tórica (ORFS) (continued)

Tamaño del diámetro de SAE	Tamaño de la rosca (pulgadas)	Diámetro externo del tubo (pulgadas)	Valores de par de torsión ⁹	
			Nm	libra pie
-12	1 3/16	3/4	115-127	85-94
-14	Nota ⁸	7/8	–	–
-16	1 7/16	1	150-165	111-122
-20	1 11/16	1 1/4	205-226	151-167
-24	1-2	1 1/2	315-347	232-256
-32	2 1/2	2	510-561	376-414

8.1.7 Accesorios de rosca para tubos cónicos

Ensamble los accesorios de tubería de la siguiente manera:

1. Controle los componentes para asegurarse de que los accesorios y las roscas del puerto no contengan asperezas, muescas, rayones ni ningún material extraño.
2. Aplique sellador de rosca de tubería (tipo pasta) a las roscas de tubos externos.
3. Enrosque el accesorio en el puerto con ajuste manual.
4. Ajuste el conector al ángulo de torque correcto. Los valores de las vueltas de ajuste manual (TFFT) y las caras planas del ajuste manual (FFFT) se muestran en la Tabla 8.10, página 295. Asegúrese que el extremo del tubo de un conector moldeado (normalmente 45° o 90°) esté alineado para recibir el tubo o el conjunto de carcasa entrante. Siempre termine la alineación o los ajustes en la dirección de ajuste. Nunca afloje los conectores roscados del tubo para lograr la alineación.
5. Limpie todos los residuos y cualquier exceso de acondicionador de rosca con un limpiador adecuado.
6. Evalúe la condición final del accesorio. Preste especial atención a la posibilidad de grietas en la abertura del puerto.
7. Marque la posición final del accesorio. Si el accesorio tiene una fuga, desarme el accesorio y revise si hay daños.

NOTA:

Una falla de los accesorios por demasiado ajuste podría no ser evidente hasta que los accesorios estén desarmados.

Tabla 8.10 Accesorio de rosca del tubo hidráulico

Tamaño de la rosca del tubo cónico	TFFT recomendado	FFFT recomendado
1/8-27	2–3	12–18
1/4-18	2–3	12–18
3/8-18	2–3	12–18
1/2-14	2–3	12–18
3/4-14	1,5–2,5	12–18
1–11 1/2	1,5–2,5	9–15
1 1/4–11 1/2	1,5–2,5	9–15

9. Los valores de par de torsión y ángulos indicados se basan en conexiones lubricadas, como en el reensamblaje.

REFERENCIA

Tabla 8.10 Accesorio de rosca del tubo hidráulico (continued)

Tamaño de la rosca del tubo cónico	TFFT recomendado	FFFT recomendado
1 1/2-11 1/2	1,5-2,5	9-15
2-11 1/2	1,5-2,5	9-15

8.2 Tabla de conversión

Tabla 8.11 Tabla de conversión

Cantidad	Unidades del SI (Sistema métrico)		Factor	Unidades consuetudinarias de los EE. UU. (estándar)	
	Nombre de la unidad	Abreviatura		Nombre de la unidad	Abreviatura
Área	hectárea	ha	$\times 2,4710 =$	acre	acres
Flujo	litros por minuto	l/min	$\times 0,2642 =$	Galones estadounidenses por minuto	gpm
Fuerza	Newton	N	$\times 0,2248 =$	libra-fuerza	lb
Longitud	milímetro	mm	$\times 0,0394 =$	pulgada	pulg.
Longitud	metro	m	$\times 3,2808 =$	pie	ft
Potencia	kilovatio	kW	$\times 1,341 =$	caballos de fuerza	hp
Presión	kilopascal	kPa	$\times 0,145 =$	libras por pulgada cuadrada	psi
Presión	megapascal	MPa	$\times 145,038 =$	libras por pulgada cuadrada	psi
Presión	bar (No pertenece al SI)	bar	$\times 14.5038 =$	libras por pulgada cuadrada	psi
Torque	Metro newton	Nm	$\times 0,7376 =$	libra-pies o pie-libras	libra pie
Torque	Metro newton	Nm	$\times 8,8507 =$	Libra-pulgadas o pulgada-libras	lbf-in
Temperatura	grados Celsius	°C	$(^{\circ}\text{C} \times 1,8) + 32 =$	grados Fahrenheit	°F
Velocidad	metros por minuto	m/min	$\times 3,2808 =$	pies por minuto	ft/min
Velocidad	metros por segundo	m/s	$\times 3,2808 =$	pies por segundo	ft/s
Velocidad	kilómetros por hora	km/h	$\times 0,6214 =$	millas por hora	mph
Volumen	litro	L	$\times 0,2642 =$	Galón estadounidense	gal EE. UU.
Volumen	milímetro	mL	$\times 0,0338 =$	onza	oz
Volumen	centímetro cúbico	cm ³ o cc	$\times 0,061 =$	pulgada cúbica	pulgadas ³
Peso	kilogramo	kg	$\times 2,2046 =$	libra	lb

Índice

A

acoplamiento a las cosechadoras	
Case IH.....	44
John Deere series 60, 70, S y T.....	52
New Holland	59
Versatile	65
Almacenamiento de las plataformas	95
alturas de funcionamiento	83
altura de la plataforma.....	83
altura de recolección	84
ajuste de la altura del recolector	84

C

cadenas de mando del sinfín	196
extracción.....	196
instalación	197
lubricación.....	176
camas	
mantenimiento.....	215
cardán para cosechadora	92
cardán para cosechadora de la plataforma	179
extracción	179
instalación	180
eje de mando de la plataforma.....	178
embrague del cardán para cosechadora	
reemplazo	182
limpieza del eje ranurado del cardán para	
cosechadora	186
protección del mando.....	92
extracción	182
instalación.....	184
cilindros	
mangueras de cilindro, Ver mangueras y líneas	
hidráulicas	
purga de cilindros y líneas.....	260
reemplazo de cilindros hidráulicos del	
sujetador	254, 257
cilindros secundarios	
extracción	257
instalación.....	259
Cilindros hidráulicos	
reemplazo de cilindros hidráulicos del	
sujetador	254, 257
cilindros secundarios	
extracción	257
instalación.....	259
purga de cilindros y líneas	260
cilindros maestros	
cilindro maestro	
extracción del cilindro maestro	257

extracción.....	254
extracción de la manguera.....	262
instalación	255
instalación de la manguera	265
purga de cilindros y líneas.....	260
Reemplazo del cilindro maestro	254
cilindros secundarios	
extracción.....	257
instalación	259
purga de cilindros y líneas.....	260
control automático de altura de la plataforma	
(AHHC).....	97
ajuste del rango de tensión del sensor	109
ajuste del rango de tensión del sensor derecho	110
Cosechadoras Case IH 2300	
calibración	
altura máxima del rastrojo	155
funcionamiento del AHHC	97
funcionamiento del sensor	98
rango de tensión de salida del sensor de altura:	
requisitos de la cosechadora	106
tensión de salida del sensor	
verificación manual del rango de tensión.....	106
Cosechadoras Case IH 2500	
calibración	
altura máxima del rastrojo	155
funcionamiento del AHHC	97
funcionamiento del sensor	98
rango de tensión de salida del sensor de altura:	
requisitos de la cosechadora	106
tensión de salida del sensor	
verificación manual del rango de tensión.....	106
Cosechadoras Case IH 5088/6088/7088	
calibración	
altura máxima del rastrojo	155
funcionamiento del AHHC	97
funcionamiento del sensor	98
rango de tensión de salida del sensor de altura:	
requisitos de la cosechadora	106
tensión de salida del sensor	
verificación manual del rango de tensión.....	106
Cosechadoras Case IH 5130/6130/7130	112
ajuste	
altura de corte preconfigurada	117
calibración	
AHHC	116
altura máxima del rastrojo	155
configuración de la plataforma en la pantalla de la	
cosechadora.....	112
funcionamiento del AHHC	97
funcionamiento del sensor	98

ÍNDICE

<p>rango de tensión de salida del sensor de altura: requisitos de la cosechadora 106 tensión de salida del sensor 106 verificación del rango de tensión desde la cabina..... 114 verificación manual del rango de tensión 106 Cosechadoras Case IH 5140/6140/7140 112 ajuste altura de corte preconfigurada 117 configuración de la plataforma en la pantalla de la cosechadora..... 112 tensión de salida del sensor verificación del rango de tensión desde la cabina..... 114 Cosechadoras Case IH 7010 120 ajuste altura de corte preconfigurada 128 calibración AHC 124 altura máxima del rastrojo 155 funcionamiento del AHC 97 funcionamiento del sensor 98 rango de tensión de salida del sensor de altura: requisitos de la cosechadora 106 tensión de salida del sensor verificación del rango de tensión desde la cabina..... 122 verificación manual del rango de tensión..... 106 Cosechadoras Case IH 7120/8120/9120 120 ajuste altura de corte preconfigurada 128 calibración AHC 124 altura máxima del rastrojo 155 funcionamiento del AHC 97 funcionamiento del sensor 98 rango de tensión de salida del sensor de altura: requisitos de la cosechadora 106 tensión de salida del sensor verificación del rango de tensión desde la cabina..... 122 verificación manual del rango de tensión..... 106 Cosechadoras Case IH 7230/8230/9230 120 ajuste altura de corte preconfigurada 128 calibración AHC 124 altura máxima del rastrojo 155 funcionamiento del AHC 97 funcionamiento del sensor 98 rango de tensión de salida del sensor de altura: requisitos de la cosechadora 106 tensión de salida del sensor verificación del rango de tensión desde la cabina..... 122</p>	<p>verificación manual del rango de tensión..... 106 Cosechadoras Case IH 7240/8240/9240 120 ajuste altura de corte preconfigurada 128 calibración AHC 124 tensión de salida del sensor verificación del rango de tensión desde la cabina..... 122 Cosechadoras Case IH 8010 120 ajuste altura de corte preconfigurada 128 calibración AHC 124 altura máxima del rastrojo 155 funcionamiento del AHC 97 funcionamiento del sensor 98 rango de tensión de salida del sensor de altura: requisitos de la cosechadora 106 tensión de salida del sensor verificación del rango de tensión desde la cabina..... 122 verificación manual del rango de tensión.....106, 120 Cosechadoras Case IH con versión de software 28.00 calibración del AHC 126 Cosechadoras John Deere serie 60 129 ajuste altura de la plataforma sensora de granos 133 sensibilidad 134 umbral para la válvula de tasa de goteo 135 apagado del acumulador 132 calibración AHC 130 altura máxima del rastrojo 155 funcionamiento del AHC 97 funcionamiento del sensor 98 rango de tensión de salida del sensor de altura: requisitos de la cosechadora 106 tensión de salida del sensor verificación del rango de tensión desde la cabina..... 129 verificación manual del rango de tensión..... 106 Cosechadoras John Deere serie 70 136 ajuste sensibilidad 138 tasa de elevación y descenso manual..... 139 calibración AHC 136 altura máxima del rastrojo 155 velocidad del embocador..... 136 funcionamiento del AHC 97 funcionamiento del sensor 98 rango de tensión de salida del sensor de altura: requisitos de la cosechadora 106</p>
--	--

ÍNDICE

<ul style="list-style-type: none"> tensión de salida del sensor <ul style="list-style-type: none"> verificación del rango de tensión desde la cabina..... 136 verificación manual del rango de tensión..... 106 Cosechadoras John Deere series S y T..... 140 <ul style="list-style-type: none"> ajuste <ul style="list-style-type: none"> altura de corte preconfigurada 148 sensibilidad 146 tasa de elevación y descenso manual..... 147 calibración <ul style="list-style-type: none"> AHHC 144 altura máxima del rastrojo 155 funcionamiento del AHHC 97 funcionamiento del sensor 98 rango de tensión de salida del sensor de altura: <ul style="list-style-type: none"> requisitos de la cosechadora 106 tensión de salida del sensor <ul style="list-style-type: none"> verificación del rango de tensión desde la cabina..... 140 verificación manual del rango de tensión..... 106 Cosechadoras New Holland serie CR/CX 150 <ul style="list-style-type: none"> activación del AHHC 152 ajuste <ul style="list-style-type: none"> altura de corte preconfigurada 158 sensibilidad 157 tasa de descenso de la plataforma..... 156 tasa de elevación de la plataforma 156 calibración <ul style="list-style-type: none"> AHHC 153 altura máxima del rastrojo 155 funcionamiento del AHHC 97 funcionamiento del sensor 98 rango de tensión de salida del sensor de altura: <ul style="list-style-type: none"> requisitos de la cosechadora 106 tensión de salida del sensor <ul style="list-style-type: none"> verificación del rango de tensión desde la cabina..... 150 verificación manual del rango de tensión..... 106 New Holland 2015 serie CR..... 159 <ul style="list-style-type: none"> activación del AHHC 159 calibración del AHHC 163 configuración de altura automática..... 165 tensión de salida del sensor <ul style="list-style-type: none"> verificación del rango de tensión desde la cabina..... 161 New Holland serie CR <ul style="list-style-type: none"> configuración de la altura máxima de trabajo 167 correa de la lona 215 <ul style="list-style-type: none"> correas de la lona delantera <ul style="list-style-type: none"> extracción 215 instalación 216 correas de la lona trasera <ul style="list-style-type: none"> extracción 218 instalación 220 Cosechadoras Case IH 44 <ul style="list-style-type: none"> acoplamiento 44 desacoplamiento..... 48 Cosechadoras John Deere 52 <ul style="list-style-type: none"> acoplamiento a la series 60/70, S, T..... 52 desacoplamiento de las series 60/70, S y T 56 Cosechadoras New Holland 59 <ul style="list-style-type: none"> acoplamiento a 59 desacoplamiento de 62 cosechadoras Versatile 65 <ul style="list-style-type: none"> acoplamiento a 65 desacoplamiento de 70 	<h2 style="margin-top: 0;">D</h2> <ul style="list-style-type: none"> declaración de conformidad i dedos, <i>Ver</i> dedos del sinfín Dedos, <i>Ver</i> Dedos del sinfín dedos del sinfín <ul style="list-style-type: none"> reemplazo 205 reemplazo de las guías de los dedos del sinfín..... 206 reemplazo de los sujetadores del dedo del sinfín..... 208 dedos y guías de la lona..... 221 <ul style="list-style-type: none"> reemplazo de la guía de la lona 222 Reemplazo de los dedos de la lona..... 221 definiciones..... 26 deflectores de cultivos 90 <ul style="list-style-type: none"> extracción..... 90 instalación 91 desacoplamiento de cosechadoras <ul style="list-style-type: none"> Cosechadoras Case IH 48 John Deere series 60/70, S y T..... 56 New Holland 62 Versatile 70 desconexión de la plataforma 93 Dimensiones de la plataforma 24 <h2 style="margin-top: 0;">E</h2> <ul style="list-style-type: none"> embrague 92 ensamble del sello de la bandeja <ul style="list-style-type: none"> ajuste del sello de goma 94 ensambles de resorte de flotación de la <ul style="list-style-type: none"> plataforma 248 extracción..... 248 instalación 250 especificaciones <ul style="list-style-type: none"> Dimensiones de la plataforma 24 especificaciones de la plataforma..... 24 especificaciones del par de torsión..... 287 especificaciones de la plataforma..... 23 especificaciones del par de torsión 287 accesorios de roscas para tubos cónicos..... 295
--	---

ÍNDICE

Accesorios de sello de cara de junta tórica (ORFS)	294
accesorios hidráulicos abocinados	290
Accesorios hidráulicos roscados con junta tórica (ORB) - Ajustables	291
Accesorios hidráulicos roscados con junta tórica (ORB) - No ajustables	293
especificaciones del tornillo métrico	287
cómo atornillar en fundición de aluminio	289
extensión de las alas reemplazo	213
extensión de las alas del sinfín reemplazo	213

F

flotación de la plataforma ajuste	86
flotación del sinfín	78
bloqueo	78
desbloquear	80

G

grasa programación/registro de mantenimiento	171
---	-----

I

identificación del componente	25
-------------------------------------	----

K

kits de compleción de la cosechadora	279
--	-----

L

lonas	215
<i>Ver también</i> correa de la lona	
<i>Ver también</i> sensor de velocidad de lonas	
ajuste de la velocidad de la lona	75
lubricación de plataformas	174
instalación de rodamiento sellado	177
procedimiento de engrase	174
puntos de engrase	175
luces	73, 273
luces de transporte ajuste de luces	273
reemplazo de bombillas	274
reemplazo de la carcasa de la lámpara	276
reemplazo de la lente	275

M

mandos cardán para cosechadora de la plataforma	179
extracción	179
instalación	180
mandos de la lona	187
mandos del sinfín	196
mantenimiento	178
mangueras y líneas hidráulicas	261
reemplazo de mangueras de cilindro extracción de la manguera del cilindro maestro	262
instalación de la manguera del cilindro maestro	265
mantenimiento y servicio general	169
Lubricación de la plataforma	174
Preparación de la plataforma para el mantenimiento	169
programación de mantenimiento	171
registro de mantenimiento	171
requisitos de mantenimiento	170
seguridad	5
servicio al fin de la temporada	173
servicio anual/de pretemporada	173
motores extracción de hidráulico trasero	190
motores hidráulicos mandos de la lona	187
mangueras del motor hidráulico extracción	192
instalación	194
motores hidráulicos delanteros extracción	187
instalación	188
motores hidráulicos traseros extracción	190
instalación	191

N

números de serie ubicación	iv
-------------------------------------	----

O

opciones kits de compleción de la cosechadora	279
kits de rendimiento de sujetador	277
sinfines Kit de reparación de abolladuras del sinfín	280

ÍNDICE

P

períodos de funcionamiento.....	42
piñones	199
piñón de mando	
extracción	199, 202
instalación.....	200, 203
placas de alimentación	
reemplazo	212
separación de la placa de alimentación	81
ajuste	82
verificación	82
plataformas	
acoplamiento/desacoplamiento de la plataforma	44
almacenamiento de la plataforma.....	95
cambio de la apertura de la plataforma.....	43
funcionamiento de la plataforma	74
<i>Ver también</i> alturas de funcionamiento	
<i>Ver también</i> transporte de la plataforma	
<i>Ver también</i> velocidades de funcionamiento	
mantenimiento y servicio general	169
transporte de la plataforma	73
procedimientos de apagado	41
procedimientos de encendido	
verificación diaria de encendido	40
purga de cilindros y líneas.....	260

R

referencias	
especificaciones del par de torsión.....	287
responsabilidad del propietario.....	29
responsabilidades del operario	29
resumen del producto	23
Dimensiones de la plataforma	24
especificaciones de la plataforma.....	23
identificación del componente	25
rodamientos del rodillo de lona	223
rodamientos del rodillo de mando	
reemplazo de la cama delantera rodamiento del lado derecho.....	241
reemplazo del rodamiento del lado izquierdo de la cama delantera.....	238
reemplazo del rodamiento derecho de la cama trasera	228
reemplazo del rodamiento izquierdo de la cama trasera	224
rodamientos del rodillo tensor	
reemplazo de la cama trasera rodamiento del rodillo tensor del lado izquierdo	233
Reemplazo de los rodamientos del rodillo tensor de la cama frontal	242
reemplazo del rodamiento del rodillo del tensor derecho de la cama trasera.....	234
rodamientos del rodillo de lona delanteros	

rodillos de alineación	244
rodamientos del rodillo de lona traseros	
rodillos de alineación	235
ruedas y neumáticos	270
extracción de ruedas	270
Inflado de un neumático	272
instalar ruedas.....	271

S

seguridad	
calcomanías de señales de seguridad.....	8
instalación de calcomanías	8
interpretación de calcomanías	17
ubicación.....	9
palabras de advertencia	2
período de funcionamiento.....	42
procedimientos de apagado	41
seguridad en el mantenimiento	5
seguridad general.....	3
seguridad hidráulica	7
símbolos de alerta de seguridad	1
verificaciones diarias de encendido	40
sensor de velocidad de lonas	267
ajuste de sensor.....	268
reemplazo del sensor.....	269
revisión de la posición del sensor.....	267
sensores, <i>Ver</i> sensor de velocidad de lonas	
ajuste del sensor de altura de la plataforma derecha	110
ajuste del sensor de altura de la plataforma izquierda.....	109
sinfines	
dedos del sinfín	205–206, 208
funcionamiento	76
Kit de reparación de abolladuras del sinfín	280
mandos del sinfín.....	196
mantenimiento.....	205
piñones del mando del sinfín.....	199
posición del sinfín	
ajuste	77
verificación	76
velocidad del sinfín.....	76
sistema eléctrico	273
<i>Ver también</i> luces	
componentes	
Sensor de la altura de la plataforma (MD n.º 158069)	
ajuste de lado derecho	110
ajuste de lado izquierdo.....	101, 109
extracción de lado izquierdo.....	100
extracción del lado derecho	102
instalación del lado derecho	104
sensores de altura de la plataforma	99
sistemas hidráulicos	
accesorios	

ÍNDICE

abocinados	290
accesorios de roscas para tubos cónicos	295
Roscado con junta tórica (ORB) ajustable	291
Roscado con junta tórica (ORB) no ajustable.....	293
Sello de cara de junta tórica (ORFS).....	294
seguridad hidráulica	7
solución de problemas	283
sujetadores	88, 252
ángulo de la barra	89
kits de rendimiento de sujetador (opcional).....	277
posición del sujetador.....	88
reemplazo de cilindros hidráulicos del sujetador	254, 257
reemplazo de varillas de fibra de vidrio.....	252
trabas de seguridad del cilindro de elevación enganche	39

T

tabla de conversión	297
tapas laterales	31
tapa lateral derecha	
extracción	36
instalación.....	37
tapa lateral izquierda	
apertura.....	31
cierre.....	32
extracción	33
instalación.....	34
tornillos métricos	
especificaciones del par de torsión.....	287
trabas de seguridad del cilindro de elevación	
plataforma.....	38
transporte de la plataforma.....	73
luces de transporte.....	73

V

varillas (fibra de vidrio).....	252
velocidades de funcionamiento.....	75
velocidad de la lona.....	75
velocidad del sinfín.....	76

Fluidos y lubricantes recomendados

Mantenga su máquina funcionando con la máxima eficiencia al utilizar solo lubricantes limpios y asegurarse de lo siguiente:

- Utilice recipientes limpios para manejar todos los lubricantes.
- Almacénelos en un área protegida del polvo, la humedad y otros contaminantes.

Lubricante	Especificación	Descripción	Uso
Grasa	SAE multipropósito	Rendimiento a alta temperatura y presión extrema (EP2) con 1 % máx. de base de litio con disulfuro de molibdeno (NLGI Grado 2)	Cuando sea necesario, a menos que se especifique lo contrario.
		Rendimiento a presión extrema (EP) con 1,5 - 5 % de base de litio con disulfuro de molibdeno (NLGI Grado 2) base de litio	Eje del motor del mando
Aceite	SAE 30	—	Cadena de mando del sinfín

MacDon Industries Ltd.

680 Moray Street
Winnipeg, Manitoba
Canadá R3J 3S3
tel. (204) 885-5590 fax (204) 832-7749

MacDon, Inc.

10708 N. Pomona Avenue
Kansas City, Missouri
Estados Unidos 64153-1924
tel. (816) 891-7313 fax (816) 891-7323

MacDon Australia Pty. Ltd.

A.C.N. 079 393 721
P.O. Box 103 Somerton, Victoria, Australia
Australia 3061
tel. +61 3 8301 1911 fax +61 3 8301 1912

MacDon Brasil Agribusiness Ltda.

Rua Grã Nicco, 113, sala 404, B. 04
Mossunguê, Curitiba, Paraná
CEP 81200-200 Brasil
Tel. +55 (41) 2101-1713 Fax +55 (41) 2101-1699

LLC MacDon Rusia Ltd.

123317 Moscú, Rusia
10 Presnenskaya nab, Block C
Floor 5, Office No. 534, Regus Business Centre
tel. +7 495 775 6971 fax +7 495 967 7600

MacDon Europe GmbH

Hagenauer Strasse 59
65203 Wiesbaden
Alemania

CLIENTES

MacDon.com

CONCESIONARIOS

Portal.MacDon.com

Las marcas comerciales de productos son marcas de sus respectivos fabricantes o distribuidores.

Impreso en Canadá