



BY MacDon

Serie FD2 Plataforma FlexDraper® con módulo de flotación FM200

Manual del operador

262408 Revisión A

Traducción de la instrucción original

Plataforma FlexDraper® serie FD2

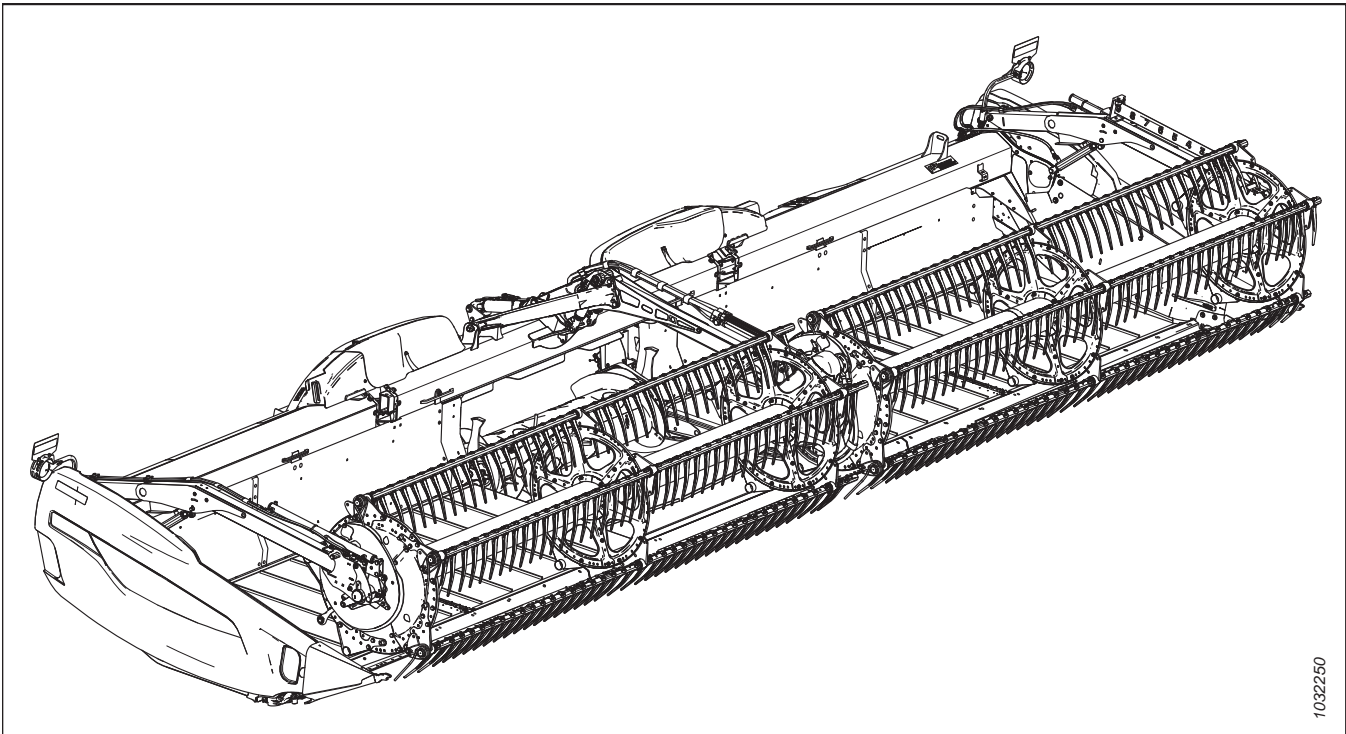

1032250

Publicado en febrero de 2024

© 2024 MacDon Industries, Ltd.

La información en esta publicación se basa en la información disponible y vigente al momento de la impresión. MacDon Industries, Ltd. no hace ninguna representación ni garantía de ningún tipo, ya sea expresa o implícita, en relación con la información en esta publicación. MacDon Industries, Ltd. se reserva el derecho de realizar cambios en cualquier momento sin previo aviso.

Declaración de conformidad

| | | |
|---|--|--|
|  | <h2>EC Declaration of Conformity</h2> | |
| | <p>[1] MacDon MacDon Industries Ltd. 680 Moray Street, Winnipeg, Manitoba, Canada R3J 3S3</p> | <p>[4] As per Shipping Document</p> <p>[5] May 4, 2023</p> |
| <p>[2] Combine Header</p> | <p>[6] _____ Adrienne Tankeu Product Integrity</p> | |
| <p>[3] MacDon FD2 Series</p> | | |

| EN | BG | CZ | DA |
|--|---|---|---|
| <p>We, [1] Declare, that the product: Machine Type: [2] Name & Model: [3] Serial Number(s): [4] fulfils all the relevant provisions of the Directive 2006/42/EC. Harmonized standards used, as referred to in Article 7(2): EN ISO 4254-1:2013 EN ISO 4254-7:2009 Place and date of declaration: [5] Identity and signature of the person empowered to draw up the declaration: [6] Name and address of the person authorized to compile the technical file: Benedikt von Riedesel General Manager, MacDon Europe GmbH Hagenauer Straße 59 65203 Wiesbaden (Germany) bvonriedesel@macdon.com</p> | <p>Ние, [1] декларираме, че следният продукт: Тип машина: [2] Наименование и модел: [3] Серийен номер(а) [4] отговаря на всички приложими разпоредби на директива 2006/42/ЕО. Използвани са следните хармонизирани стандарти според чл. 7(2): EN ISO 4254-1:2013 EN ISO 4254-7:2009 Място и дата на декларацията: [5] Име и подпис на лицето, упълномощено да изготви декларацията: [6] Име и адрес на лицето, упълномощено да състави техническия файл: Бенедикт фон Рийдесел Управител, MacDon Europe GmbH Hagenauer Straße 59 65203 Wiesbaden (Германия) bvonriedesel@macdon.com</p> | <p>My, [1] Prohlašujeme, že produkt: Typ zařízení: [2] Název a model: [3] Sériové(á) číslo(a): [4] splňuje všechna relevantní ustanovení směrnice 2006/42/EC. Byly použity harmonizované standardy, jak je uvedeno v článku 7(2): EN ISO 4254-1:2013 EN ISO 4254-7:2009 Místo a datum prohlášení: [5] Identita a podpis osoby oprávněné k vydání prohlášení: [6] Jméno a adresa osoby oprávněné k vyplnění technického souboru: Benedikt von Riedesel generální ředitel, MacDon Europe GmbH Hagenauer Straße 59 65203 Wiesbaden (Německo) bvonriedesel@macdon.com</p> | <p>Vi, [1] erklærer, at produktet: Maskintype [2] Navn og model: [3] Serienummer (-numre): [4] Opfylder alle bestemmelser i direktiv 2006/42/EF. Anvendte harmoniserede standarder, som henviser til i paragraf 7(2): EN ISO 4254-1:2013 EN ISO 4254-7:2009 Sted og dato for erklæringen: [5] Identitet på og underskrift fra den person, som er bemyndiget til at udarbejde erklæringen: [6] Navn og adresse på den person, som er bemyndiget til at udarbejde den tekniske fil: Benedikt von Riedesel Direktør, MacDon Europe GmbH Hagenauer Straße 59 D-65203 Wiesbaden (Tyskland) bvonriedesel@macdon.com</p> |

| DE | ES | ET | FR |
|--|--|---|--|
| <p>Wir, [1] Erklären hiermit, dass das Produkt: Maschinentyp: [2] Name & Modell: [3] Seriennummer (n): [4] alle relevanten Vorschriften der Richtlinie 2006/42/EG erfüllt. Harmonisierte Standards wurden, wie in folgenden Artikeln angegeben, verwendet 7(2): EN ISO 4254-1:2013 EN ISO 4254-7:2009 Ort und Datum der Erklärung: [5] Name und Unterschrift der Person, die dazu befugt ist, die Erklärung auszustellen: [6] Name und Anschrift der Person, die dazu berechtigt ist, die technischen Unterlagen zu erstellen: Benedikt von Riedesel General Manager, MacDon Europe GmbH Hagenauer Straße 59 65203 Wiesbaden bvonriedesel@macdon.com</p> | <p>Nosotros [1] declaramos que el producto: Tipo de máquina: [2] Nombre y modelo: [3] Números de serie: [4] cumple con todas las disposiciones pertinentes de la directriz 2006/42/EC. Se utilizaron normas armonizadas, según lo dispuesto en el artículo 7(2): EN ISO 4254-1:2013 EN ISO 4254-7:2009 Lugar y fecha de la declaración: [5] Identidad y firma de la persona facultada para dar redactar la declaración: [6] Nombre y dirección de la persona autorizada para elaborar el expediente técnico: Benedikt von Riedesel Gerente general - MacDon Europe GmbH Hagenauer Straße 59 65203 Wiesbaden (Alemania) bvonriedesel@macdon.com</p> | <p>Meie, [1] deklareerime, et toode Seadme tüüp: [2] Nimi ja mudel: [3] Seerianumbrid: [4] vastab kõigile direktiivi 2006/42/EÜ asjakohastele sätetele. Kasutatud on järgnevaid harmoniseeritud standardeid, millele on viidatud ka punktis 7(2): EN ISO 4254-1:2013 EN ISO 4254-7:2009 Deklaratsiooni koht ja kuupäev: [5] Deklaratsiooni koostamiseks volitatud isiku nimi ja allkiri: [6] Tehnilise dokumendi koostamiseks volitatud isiku nimi ja aadress: Benedikt von Riedesel Peadirektor, MacDon Europe GmbH Hagenauer Straße 59 65203 Wiesbaden (Saksamaa) bvonriedesel@macdon.com</p> | <p>Nous soussignés, [1] Déclarons que le produit : Type de machine : [2] Nom et modèle : [3] Numéro(s) de série : [4] Est conforme à toutes les dispositions pertinentes de la directive 2006/42/EC. Utilisation des normes harmonisées, comme indiqué dans l'Article 7(2): EN ISO 4254-1:2013 EN ISO 4254-7:2009 Lieu et date de la déclaration : [5] Identité et signature de la personne ayant reçu le pouvoir de rédiger cette déclaration : [6] Nom et adresse de la personne autorisée à constituer le dossier technique : Benedikt von Riedesel Directeur général, MacDon Europe GmbH Hagenauer Straße 59 65203 Wiesbaden (Allemagne) bvonriedesel@macdon.com</p> |

EC Declaration of Conformity

| IT | HU | LT | LV |
|--|---|--|---|
| <p>Noi, [1] Dichiariamo che il prodotto: Tipo di macchina: [2] Nome e modello: [3] Numero(i) di serie: [4] soddisfa tutte le disposizioni rilevanti della direttiva 2006/42/CE.</p> <p>Utilizzo degli standard armonizzati, come indicato nell'Articolo 7(2):</p> <p style="text-align: center;">EN ISO 4254-1:2013 EN ISO 4254-7:2009</p> <p>Luogo e data della dichiarazione: [5] Nome e firma della persona autorizzata a redigere la dichiarazione: [6] Nome e persona autorizzata a compilare il file tecnico: Benedikt von Riedesel General Manager, MacDon Europe GmbH Hagenauer Straße 59 65203 Wiesbaden (Germania) bvonriedesel@macdon.com</p> | <p>Mi, [1] Ezennel kijelentjük, hogy a következő termék: Gép típusa: [2] Név és modell: [3] Szériaszám(ok): [4] teljesíti a következő irányelv összes vonatkozó előírásait: 2006/42/EK.</p> <p>Az alábbi harmonizált szabványok kerültek alkalmazásra a 7(2) cikkely szerint:</p> <p style="text-align: center;">EN ISO 4254-1:2013 EN ISO 4254-7:2009</p> <p>A nyilatkozattétel ideje és helye: [5] Azon személy kiléte és aláírása, aki jogosult a nyilatkozat elkészítésére: [6] Azon személy neve és aláírása, aki felhatalmazott a műszaki dokumentáció összeállítására: Benedikt von Riedesel Vezérigazgató, MacDon Europe GmbH Hagenauer Straße 59 65203 Wiesbaden (Németország) bvonriedesel@macdon.com</p> | <p>Mes, [1] Pareiškiami, kad šis produktas: Mašinos tipas: [2] Pavadinimas ir modelis: [3] Serijos numeris (-iai): [4] atitinka taikomus reikalavimus pagal Direktyvą 2006/42/EB.</p> <p>Naudojami harmonizuoti standartai, kai nurodoma straipsnyje 7(2):</p> <p style="text-align: center;">EN ISO 4254-1:2013 EN ISO 4254-7:2009</p> <p>Deklaracijos vieta ir data: [5] Asmens tapatybės duomenys ir parašas asmens, įgalioto sudaryti šią deklaraciją: [6] Vardas ir pavardė asmens, kuris įgaliotas sudaryti šį techninį failą: Benedikt von Riedesel Generalinis direktorius, MacDon Europe GmbH Hagenauer Straße 59 65203 Wiesbaden (Vokietija) bvonriedesel@macdon.com</p> | <p>Mēs, [1] Deklarējam, ka produkts: Mašīnas tips: [2] Nosaukums un modelis: [3] Sērijas numurs(-i): [4] Atbilst visām būtiskajām Direktīvas 2006/42/EK prasībām.</p> <p>Piemēroti šādi saskaņotie standarti, kā minēts 7. pantā 2. punktā:</p> <p style="text-align: center;">EN ISO 4254-1:2013 EN ISO 4254-7:2009</p> <p>Deklarācijas parakstīšanas vieta un datums: [5] Tās personas vārds, uzvārds un paraksts, kas ir pilnvarota sagatavot šo deklarāciju: [6] Tās personas vārds, uzvārds un adrese, kas ir pilnvarota sastādīt tehnisko dokumentāciju: Benedikts fon Rīdzelis Ģenerāldirektors, MacDon Europe GmbH Hagenauer Straße 59 65203 Wiesbaden (Vācija) bvonriedesel@macdon.com</p> |
| <p>Wij, [1] Verklaren dat het product: Machinetype: [2] Naam en model: [3] Serienummer(s): [4] voldoet aan alle relevante bepalingen van de Richtlijn 2006/42/EC.</p> <p>Geharmoniseerde normen toegepast, zoals vermeld in Artikel 7(2):</p> <p style="text-align: center;">EN ISO 4254-1:2013 EN ISO 4254-7:2009</p> <p>Plaats en datum van verklaring: [5] Naam en handtekening van de bevoegde persoon om de verklaring op te stellen: [6] Naam en adres van de geautoriseerde persoon om het technisch dossier samen te stellen: Benedikt von Riedesel Algemeen directeur, MacDon Europe GmbH Hagenauer Straße 59 65203 Wiesbaden (Duitsland) bvonriedesel@macdon.com</p> | <p>My niżej podpisani, [1] Oświadczamy, że produkt: Typ urządzenia: [2] Nazwa i model: [3] Numer serijny/numery seryjne: [4] spełnia wszystkie odpowiednie przepisy dyrektywy 2006/42/WE.</p> <p>Zastosowaliśmy następujące (zharmonizowane) normy zgodnie z artykułem 7(2):</p> <p style="text-align: center;">EN ISO 4254-1:2013 EN ISO 4254-7:2009</p> <p>Data i miejsce oświadczenia: [5] Imię i nazwisko oraz podpis osoby upoważnionej do przygotowania deklaracji: [6] Imię i nazwisko oraz adres osoby upoważnionej do przygotowania dokumentacji technicznej: Benedikt von Riedesel Dyrektor generalny, MacDon Europe GmbH Hagenauer Straße 59 65203 Wiesbaden (Niemcy) bvonriedesel@macdon.com</p> | <p>Nós, [1] Declarámos, que o produto: Tipo de máquina: [2] Nome e Modelo: [3] Número(s) de Série: [4] cumpre todas as disposições relevantes da Directiva 2006/42/CE.</p> <p>Normas harmonizadas aplicadas, conforme referido no Artigo 7(2):</p> <p style="text-align: center;">EN ISO 4254-1:2013 EN ISO 4254-7:2009</p> <p>Local e data da declaração: [5] Identidade e assinatura da pessoa autorizada a elaborar a declaração: [6] Nome e endereço da pessoa autorizada a compilar o ficheiro técnico: Benedikt von Riedesel Gerente Geral, MacDon Europa Ltda. Hagenauer Straße 59 65203 Wiesbaden (Alemanha) bvonriedesel@macdon.com</p> | <p>Noi, [1] Declarăm, că următorul produs: Tipul mașinii: [2] Denumirea și modelul: [3] Număr (numere) serie: [4] corespunde tuturor dispozițiilor esențiale ale directivei 2006/42/EC.</p> <p>Au fost aplicate următoarele standarde armonizate conform articolului 7(2):</p> <p style="text-align: center;">EN ISO 4254-1:2013 EN ISO 4254-7:2009</p> <p>Data și locul declarației: [5] Identitatea și semnătura persoanei împuternicite pentru întocmirea declarației: [6] Numele și semnătura persoanei autorizate pentru întocmirea cărții tehnice: Benedikt von Riedesel Manager General, MacDon Europe GmbH Hagenauer Straße 59 65203 Wiesbaden (Germania) bvonriedesel@macdon.com</p> |
| <p>Mi, [1] Izjavljujemo da proizvod Tip mašine: [2] Naziv i model: [3] Serijski broj(ovi): [4] Ispunjava sve relevantne odredbe direktive 2006/42/EC.</p> <p>Korišćeni su usklađeni standardi kao što je navedeno u članu 7(2):</p> <p style="text-align: center;">EN ISO 4254-1:2013 EN ISO 4254-7:2009</p> <p>Datum i mesto izdavanja deklaracije: [5] Identitet i potpis lica ovlašćenog za sastavljanje deklaracije: [6] Ime i adresa osobe ovlašćene za sastavljanje tehničke datoteke: Benedikt von Riedesel Generalni direktor, MacDon Europe GmbH Hagenauer Straße 59 65203 Wiesbaden (Nemačka) bvonriedesel@macdon.com</p> | <p>Mi, [1] Intygat att produkten: Maskintyp: [2] Namn och modell: [3] Serienummer: [4] uppfyller alla relevanta villkor i direktivet 2006/42/EG.</p> <p>Harmonierade standarder används, såsom anges i artikel 7(2):</p> <p style="text-align: center;">EN ISO 4254-1:2013 EN ISO 4254-7:2009</p> <p>Plats och datum för intyget: [5] Identitet och signatur för person med befogenhet att upprätta intyget: [6] Namn och adress för person behörig att upprätta den tekniska dokumentationen: Benedikt von Riedesel Administrativ chef, MacDon Europe GmbH Hagenauer Straße 59 65203 Wiesbaden (Tyskland) bvonriedesel@macdon.com</p> | <p>Mi, [1] izjavljamo, da izdelek: Vrsta stroja: [2] Ime in model: [3] Serijska/-e številka/-e: [4] ustreza vsem zadevnim določbam Direktive 2006/42/ES.</p> <p>Uporabljeni usklajeni standardi, kot je navedeno v členu 7(2):</p> <p style="text-align: center;">EN ISO 4254-1:2013 EN ISO 4254-7:2009</p> <p>Kraj in datum izjave: [5] Istovetnost in podpis osebe, opolnomočene za pripravo izjave: [6] Ime in naslov osebe, pooblaščenca za pripravo tehnične datoteke: Benedikt von Riedesel Generalni direktor, MacDon Europe GmbH Hagenauer Straße 59 65203 Wiesbaden (Nemčija) bvonriedesel@macdon.com</p> | <p>My, [1] týmto prehlasujeme, že tento výrobok: Typ zariadenia: [2] Názov a model: [3] Výrobné číslo: [4] splňa príslušné ustanovenia a základné požiadavky smernice č. 2006/42/ES.</p> <p>Použitie harmonizované normy, ktoré sa uvádzajú v článku č. 7(2):</p> <p style="text-align: center;">EN ISO 4254-1:2013 EN ISO 4254-7:2009</p> <p>Miesto a dátum prehlásenia: [5] Meno a podpis osoby oprávnenej vypracovať toto prehlásenie: [6] Meno a adresa osoby oprávnenej zostaviť technický súbor: Benedikt von Riedesel Generálny riaditeľ MacDon Europe GmbH Hagenauer Straße 59 65203 Wiesbaden (Nemecko) bvonriedesel@macdon.com</p> |



EC Declaration of Conformity

[1] **MacDon**

MacDon Industries Ltd.
680 Moray Street,
Winnipeg, Manitoba, Canada
R3J 3S3

[4] As per Shipping Document

[5] May 5, 2023

[2] Float Module

[6] _____

[3] MacDon FM200

Adrienne Tankeu
Product Integrity

| EN | BG | CZ | DA |
|---|--|--|--|
| We, [1] Declare, that the product: Machine Type: [2] Name & Model: [3] Serial Number(s): [4] fulfils all the relevant provisions of the Directive 2006/42/EC. Harmonized standards used, as referred to in Article 7(2): EN ISO 4254-1:2013 EN ISO 4254-7:2009 Place and date of declaration: [5] Identity and signature of the person empowered to draw up the declaration: [6] Name and address of the person authorized to compile the technical file: Benedikt von Riedesel General Manager, MacDon Europe GmbH Hagenauer Straße 59 65203 Wiesbaden (Germany) bvonriedesel@macdon.com | Ние, [1] декларираме, че следният продукт: Тип машина: [2] Наименование и модел: [3] Серийен номер(а) [4] отговаря на всички приложими разпоредби на директива 2006/42/ЕО. Използвани са следните хармонизирани стандарти според чл. 7(2): EN ISO 4254-1:2013 EN ISO 4254-7:2009 Място и дата на декларацията: [5] Име и подпис на лицето, упълномощено да изготви декларацията: [6] Име и адрес на лицето, упълномощено да състави техническия файл: Бенедикт фон Рийдесел Управител, MacDon Europe GmbH Hagenauer Straße 59 65203 Wiesbaden (Германия) bvonriedesel@macdon.com | My, [1] Prohláňujeme, že produkt: Typ zařízení: [2] Název a model: [3] Sériové(á) číslo(a): [4] splňuře všechna relevantní ustanovení směrnice 2006/42/EC. Byly použity harmonizované standardy, jak je uvedeno v článku 7(2): EN ISO 4254-1:2013 EN ISO 4254-7:2009 Místo a datum prohlášení: [5] Identita a podpis osoby oprávněné k vydání prohlášení: [6] Jméno a adresa osoby oprávněné k vyplnění technického souboru: Benedikt von Riedesel generální ředitel, MacDon Europe GmbH Hagenauer Straße 59 65203 Wiesbaden (Německo) bvonriedesel@macdon.com | Vi, [1] erklærer, at produktet: Maskintype [2] Navn og model: [3] Serienummer (-numre): [4] Opfylder alle bestemmelser i direktiv 2006/42/EF. Anvendte harmoniserede standarder, som henviser til i paragraf 7(2): EN ISO 4254-1:2013 EN ISO 4254-7:2009 Sted og dato for erklæringen: [5] Identitet på og underskrift fra den person, som er bemyndiget til at udarbejde erklæringen: [6] Navn og adresse på den person, som er bemyndiget til at udarbejde den tekniske fil: Benedikt von Riedesel Direktør, MacDon Europe GmbH Hagenauer Straße 59 D-65203 Wiesbaden (Tyskland) bvonriedesel@macdon.com |

| DE | ES | ET | FR |
|---|--|---|---|
| Wir, [1] Erklären hiermit, dass das Produkt: Maschinentyp: [2] Name & Modell: [3] Seriennummer (n): [4] alle relevanten Vorschriften der Richtlinie 2006/42/EG erfüllt. Harmonisierte Standards wurden, wie in folgenden Artikeln angegeben, verwendet 7(2): EN ISO 4254-1:2013 EN ISO 4254-7:2009 Ort und Datum der Erklärung: [5] Name und Unterschrift der Person, die dazu befugt ist, die Erklärung auszustellen: [6] Name und Anschrift der Person, die dazu berechtigt ist, die technischen Unterlagen zu erstellen: Benedikt von Riedesel General Manager, MacDon Europe GmbH Hagenauer Straße 59 65203 Wiesbaden bvonriedesel@macdon.com | Nosotros [1] declaramos que el producto: Tipo de máquina: [2] Nombre y modelo: [3] Números de serie: [4] cumple con todas las disposiciones pertinentes de la directriz 2006/42/EC. Se utilizaron normas armonizadas, según lo dispuesto en el artículo 7(2): EN ISO 4254-1:2013 EN ISO 4254-7:2009 Lugar y fecha de la declaración: [5] Identidad y firma de la persona facultada para draw redactar la declaración: [6] Nombre y dirección de la persona autorizada para elaborar el expediente técnico: Benedikt von Riedesel Gerente general - MacDon Europe GmbH Hagenauer Straße 59 65203 Wiesbaden (Alemania) bvonriedesel@macdon.com | Meie, [1] deklareerime, et toode Seadme tüüp: [2] Nimi ja mudel: [3] Seerianumberid: [4] vastab kõigile direktiivi 2006/42/EÜ asjakohastele sätetele. Kasutatud on järgnevald harmoniseeritud standardeid, millele on viidatud ka punktis 7(2): EN ISO 4254-1:2013 EN ISO 4254-7:2009 Deklaratsiooni koht ja kuupäev: [5] Deklaratsiooni koostamiseks volitatud isiku nimi ja allkiri: [6] Tehnilise dokumendi koostamiseks volitatud isiku nimi ja aadress: Benedikt von Riedesel Peadirektor, MacDon Europe GmbH Hagenauer Straße 59 65203 Wiesbaden (Saksamaa) bvonriedesel@macdon.com | Nous soussignés, [1] Déclarons que le produit : Type de machine : [2] Nom et modèle : [3] Numéro(s) de série : [4] Est conforme à toutes les dispositions pertinentes de la directive 2006/42/EC. Utilisation des normes harmonisées, comme indiqué dans l'Article 7(2): EN ISO 4254-1:2013 EN ISO 4254-7:2009 Lieu et date de la déclaration : [5] Identité et signature de la personne ayant reçu le pouvoir de rédiger cette déclaration : [6] Nom et adresse de la personne autorisée à constituer le dossier technique : Benedikt von Riedesel Directeur général, MacDon Europe GmbH Hagenauer Straße 59 65203 Wiesbaden (Allemagne) bvonriedesel@macdon.com |

EC Declaration of Conformity

| IT | HU | LT | LV |
|--|---|--|---|
| <p>Noi, [1] Dichiariamo che il prodotto: Tipo di macchina: [2] Nome e modello: [3] Numero(i) di serie: [4] soddisfa tutte le disposizioni rilevanti della direttiva 2006/42/CE.</p> <p>Utilizzo degli standard armonizzati, come indicato nell'Articolo 7(2):</p> <p style="text-align: center;">EN ISO 4254-1:2013 EN ISO 4254-7:2009</p> <p>Luogo e data della dichiarazione: [5] Nome e firma della persona autorizzata a redigere la dichiarazione: [6] Nome e persona autorizzata a compilare il file tecnico: Benedikt von Riedesel General Manager, MacDon Europe GmbH Hagenauer Straße 59 65203 Wiesbaden (Germania) bvonriedesel@macdon.com</p> | <p>Mi, [1] Ezennel kijelentjük, hogy a következő termék: Gép típusa: [2] Név és modell: [3] Szériaszám(ok): [4] teljesíti a következő irányelv összes vonatkozó előírásait: 2006/42/EK.</p> <p>Az alábbi harmonizált szabványok kerültek alkalmazásra a 7(2) cikkely szerint:</p> <p style="text-align: center;">EN ISO 4254-1:2013 EN ISO 4254-7:2009</p> <p>A nyilatkozattétel ideje és helye: [5] Azon személy kiléte és aláírása, aki jogosult a nyilatkozat elkészítésére: [6] Azon személy neve és aláírása, aki felhatalmazott a műszaki dokumentáció összeállítására: Benedikt von Riedesel Vezérigazgató, MacDon Europe GmbH Hagenauer Straße 59 65203 Wiesbaden (Németország) bvonriedesel@macdon.com</p> | <p>Mes, [1] Pareiškiami, kad šis produktas: Mašinos tipas: [2] Pavadinimas ir modelis: [3] Serijos numeris (-iai): [4] atitinka taikomus reikalavimus pagal Direktyvą 2006/42/EB.</p> <p>Naudojami harmonizuoti standartai, kai nurodoma straipsnyje 7(2):</p> <p style="text-align: center;">EN ISO 4254-1:2013 EN ISO 4254-7:2009</p> <p>Deklaracijos vieta ir data: [5] Asmens tapatybės duomenys ir parašas asmens, įgalioto sudaryti šią deklaraciją: [6] Vardas ir pavardė asmens, kuris įgaliotas sudaryti šį techninį failą: Benedikt von Riedesel Generalinis direktorius, MacDon Europe GmbH Hagenauer Straße 59 65203 Wiesbaden (Vokietija) bvonriedesel@macdon.com</p> | <p>Mēs, [1] Deklarējam, ka produkts: Mašīnas tips: [2] Nosaukums un modelis: [3] Sērijas numurs(-i): [4] Atbilst visām būtiskajām Direktīvas 2006/42/EK prasībām.</p> <p>Piemēroti šādi saskaņotie standarti, kā minēts 7. pantā 2. punktā:</p> <p style="text-align: center;">EN ISO 4254-1:2013 EN ISO 4254-7:2009</p> <p>Deklarācijas parakstīšanas vieta un datums: [5] Tās personas vārds, uzvārds un paraksts, kas ir pilnvarota sagatavot šo deklarāciju: [6] Tās personas vārds, uzvārds un adrese, kas ir pilnvarota sastādīt tehnisko dokumentāciju: Benedikts fon Rīdzelis Ģenerāldirektors, MacDon Europe GmbH Hagenauer Straße 59 65203 Wiesbaden (Vācija) bvonriedesel@macdon.com</p> |
| <p>Wij, [1] Verklaren dat het product: Machinetype: [2] Naam en model: [3] Serienummer(s): [4] voldoet aan alle relevante bepalingen van de Richtlijn 2006/42/EC.</p> <p>Geharmoniseerde normen toegepast, zoals vermeld in Artikel 7(2):</p> <p style="text-align: center;">EN ISO 4254-1:2013 EN ISO 4254-7:2009</p> <p>Plaats en datum van verklaring: [5] Naam en handtekening van de bevoegde persoon om de verklaring op te stellen: [6] Naam en adres van de geautoriseerde persoon om het technisch dossier samen te stellen: Benedikt von Riedesel Algemeen directeur, MacDon Europe GmbH Hagenauer Straße 59 65203 Wiesbaden (Duitsland) bvonriedesel@macdon.com</p> | <p>My niżej podpisani, [1] Oświadczamy, że produkt: Typ urządzenia: [2] Nazwa i model: [3] Numer serijny/numery seryjne: [4] spełnia wszystkie odpowiednie przepisy dyrektywy 2006/42/WE.</p> <p>Zastosowaliśmy następujące (zharmonizowane) normy zgodnie z artykułem 7(2):</p> <p style="text-align: center;">EN ISO 4254-1:2013 EN ISO 4254-7:2009</p> <p>Data i miejsce oświadczenia: [5] Imię i nazwisko oraz podpis osoby upoważnionej do przygotowania deklaracji: [6] Imię i nazwisko oraz adres osoby upoważnionej do przygotowania dokumentacji technicznej: Benedikt von Riedesel Dyrektor generalny, MacDon Europe GmbH Hagenauer Straße 59 65203 Wiesbaden (Niemcy) bvonriedesel@macdon.com</p> | <p>Nós, [1] Declarámos, que o produto: Tipo de máquina: [2] Nome e Modelo: [3] Número(s) de Série: [4] cumpre todas as disposições relevantes da Directiva 2006/42/CE.</p> <p>Normas harmonizadas aplicadas, conforme referido no Artigo 7(2):</p> <p style="text-align: center;">EN ISO 4254-1:2013 EN ISO 4254-7:2009</p> <p>Local e data da declaração: [5] Identidade e assinatura da pessoa autorizada a elaborar a declaração: [6] Nome e endereço da pessoa autorizada a compilar o ficheiro técnico: Benedikt von Riedesel Gerente Geral, MacDon Europa Ltda. Hagenauer Straße 59 65203 Wiesbaden (Alemanha) bvonriedesel@macdon.com</p> | <p>Noi, [1] Declarăm, că următorul produs: Tipul mașinii: [2] Denumirea și modelul: [3] Număr (numere) serie: [4] corespunde tuturor dispozițiilor esențiale ale directivei 2006/42/EC.</p> <p>Au fost aplicate următoarele standarde armonizate conform articolului 7(2):</p> <p style="text-align: center;">EN ISO 4254-1:2013 EN ISO 4254-7:2009</p> <p>Data și locul declarației: [5] Identitatea și semnătura persoanei împuternicite pentru întocmirea declarației: [6] Numele și semnătura persoanei autorizate pentru întocmirea cărții tehnice: Benedikt von Riedesel Manager General, MacDon Europe GmbH Hagenauer Straße 59 65203 Wiesbaden (Germania) bvonriedesel@macdon.com</p> |
| <p>Mi, [1] Izjavljujemo da proizvod Tip mašine: [2] Naziv i model: [3] Serijski broj(ovi): [4] Ispunjava sve relevantne odredbe direktive 2006/42/EC.</p> <p>Korišćeni su usklađeni standardi kao što je navedeno u članu 7(2):</p> <p style="text-align: center;">EN ISO 4254-1:2013 EN ISO 4254-7:2009</p> <p>Datum i mesto izdavanja deklaracije: [5] Identitet i potpis lica ovlašćenog za sastavljanje deklaracije: [6] Ime i adresa osobe ovlašćene za sastavljanje tehničke datoteke: Benedikt von Riedesel Generalni direktor, MacDon Europe GmbH Hagenauer Straße 59 65203 Wiesbaden (Nemačka) bvonriedesel@macdon.com</p> | <p>Mi, [1] Intygat att produkten: Maskintyp: [2] Namn och modell: [3] Serienummer: [4] uppfyller alla relevanta villkor i direktivet 2006/42/EG.</p> <p>Harmonierade standarder används, såsom anges i artikel 7(2):</p> <p style="text-align: center;">EN ISO 4254-1:2013 EN ISO 4254-7:2009</p> <p>Plats och datum för intyget: [5] Identitet och signatur för person med befogenhet att upprätta intyget: [6] Namn och adress för person behörig att upprätta den tekniska dokumentationen: Benedikt von Riedesel Administrativ chef, MacDon Europe GmbH Hagenauer Straße 59 65203 Wiesbaden (Tyskland) bvonriedesel@macdon.com</p> | <p>Mi, [1] izjavljamo, da izdelek: Vrsta stroja: [2] Ime in model: [3] Serijska/-e številka/-e: [4] ustreza vsem zadevnim določbam Direktive 2006/42/ES.</p> <p>Uporabljeni usklajeni standardi, kot je navedeno v členu 7(2):</p> <p style="text-align: center;">EN ISO 4254-1:2013 EN ISO 4254-7:2009</p> <p>Kraj in datum izjave: [5] Istovetnost in podpis osebe, opolnomočene za pripravo izjave: [6] Ime in naslov osebe, pooblaščenca za pripravo tehnične datoteke: Benedikt von Riedesel Generalni direktor, MacDon Europe GmbH Hagenauer Straße 59 65203 Wiesbaden (Nemčija) bvonriedesel@macdon.com</p> | <p>My, [1] týmto prehlasujeme, že tento výrobok: Typ zariadenia: [2] Názov a model: [3] Výrobné číslo: [4] splňa príslušné ustanovenia a základné požiadavky smernice č. 2006/42/ES.</p> <p>Použitie harmonizované normy, ktoré sa uvádzajú v článku č. 7(2):</p> <p style="text-align: center;">EN ISO 4254-1:2013 EN ISO 4254-7:2009</p> <p>Miesto a dátum prehlásenia: [5] Meno a podpis osoby oprávnenej vypracovať toto prehlásenie: [6] Meno a adresa osoby oprávnenej zostaviť technický súbor: Benedikt von Riedesel Generálny riaditeľ MacDon Europe GmbH Hagenauer Straße 59 65203 Wiesbaden (Nemecko) bvonriedesel@macdon.com</p> |



UK Declaration of Conformity

[1] **MacDon**

MacDon Industries Ltd.
680 Moray Street,
Winnipeg, Manitoba, Canada
R3J 3S3

[4] As per Shipping Document

[5] May 4, 2023

[2] Combine Header

[6] _____

[3] MacDon FD2 Series

Adrienne Tankeu
Product Integrity

We, [1]

Declare, that the product:

Machine Type: [2]

Name & Model: [3]

Serial Number(s): [4]

fulfills all relevant provisions of the Supply of Machinery (Safety) Regulations 2008

Designated standards used are :

EN ISO 4254-1:2015

EN ISO 4254-7:2017

Place and date of declaration: [5]

Identity and signature of the person empowered to draw up the declaration: [6]



UK Declaration of Conformity

[1] **MacDon**

MacDon Industries Ltd.
680 Moray Street,
Winnipeg, Manitoba, Canada
R3J 3S3

[4] As per Shipping Document

[5] May 4, 2023

[2] Float Module

[3] MacDon FM200

[6] _____

Adrienne Tankeu
Product Integrity

We, [1]

Declare, that the product:

Machine Type: [2]

Name & Model: [3]

Serial Number(s): [4]

fulfills all relevant provisions of the Supply of Machinery (Safety) Regulations 2008

Designated standards used are :

EN ISO 4254-1:2015

EN ISO 4254-7:2017

Place and date of declaration: [5]

Identity and signature of the person empowered to draw up the declaration: [6]

Introducción

Su máquina

Este manual de instrucciones contiene información sobre la plataforma FlexDraper® serie FD2 y el módulo de flotación FM200. Se debe utilizar junto con el manual del operario de la cosechadora.

La plataforma FlexDraper® serie FD2 está especialmente diseñada para funcionar bien en todas las condiciones de corte directo, independientemente de que el corte se realice al ras del suelo o por encima de este, ya que utiliza un bastidor flexible de tres piezas para seguir los contornos del suelo correctamente. El módulo de flotación FM200 permite conectar la plataforma FlexDraper® serie FD2 a la mayoría de las marcas y modelos de cosechadoras.

Su garantía

MacDon proporciona garantía para los clientes que operan y mantienen sus equipos como se describe en este manual. El concesionario debe haberle proporcionado una copia de la Política de garantía limitada de MacDon Industries, que explica esta garantía. Los daños derivados de cualquiera de las siguientes condiciones anularán la garantía:

- Accidente
- Mal uso
- Abuso
- Mantenimiento inadecuado o negligencia
- Uso anormal o extraordinario de la máquina
- No utilizar la máquina, el equipo, el componente o la pieza de acuerdo con las instrucciones del fabricante

Su manual

Lea atentamente todo el material provisto antes de intentar operar la máquina.

Use este manual como la primera fuente de información sobre la máquina. Si sigue las instrucciones suministradas aquí, la plataforma funcionará bien durante muchos años.

Se aplican las siguientes convenciones en este documento:

- La derecha y la izquierda se determinan desde la posición del operario. La parte delantera de la plataforma mira al cultivo; la parte trasera de la plataforma se conecta al módulo de flotación y a la cosechadora.
- A menos que se indique lo contrario, use los valores de torque estándares provistos en el Capítulo [7.1 Especificaciones del par de torsión, página 541](#).

Cuando configure la máquina o realice ajustes, revise y siga la configuración de la máquina recomendada en todas las publicaciones relevantes de MacDon. De lo contrario, puede comprometer el funcionamiento y la vida útil de la máquina, y puede provocar una situación peligrosa.

Use la tabla de contenidos y el índice para guiarse hacia secciones específicas en este manual. Estudie la tabla de contenidos para familiarizarse con la manera en que está organizada la información.

Conserve este manual a su alcance para tenerlo como referencia frecuente y pasarlo a sus operadores o a los nuevos propietarios. La caja de almacenamiento manual (A) está ubicada en la parte trasera de la plataforma, al lado de la pata exterior derecha.

NOTA:

Mantenga sus publicaciones de MacDon actualizadas. Puede descargar la versión en inglés más actualizada desde nuestro sitio web (www.macdon.com) o desde nuestro sitio exclusivo para concesionarios (<https://portal.macdon.com>) (requiere inicio de sesión).

Comuníquese con su concesionario MacDon si necesita ayuda, información o copias adicionales de este manual.



Figura 1: Ubicación de almacenamiento del manual

Este manual se encuentra disponible en los siguientes idiomas:

- Checo
- Danés
- Español
- Estonio
- Francés
- Alemán
- Húngaro
- Italiano
- Letón
- Lituano
- Polaco
- Portugués
- Rumano
- Ruso
- Español
- Ucraniano

Estos manuales se pueden solicitar a MacDon desde el portal del concesionario (<https://portal.macdon.com>) (se requiere inicio de sesión) o desde la página web de MacDon.

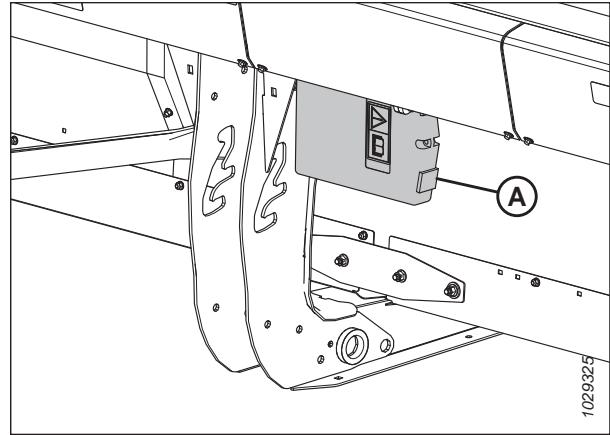
Resumen de cambios

A continuación, una lista de los cambios realizados a la versión anterior de este documento.

| Sección | Resumen del cambio | Solo para uso interno |
|---|--|--|
| — | <p>Se eliminaron los siguientes temas:</p> <ul style="list-style-type: none"> • Acoplamiento/Desacoplamiento de la plataforma del módulo de flotación FM200 • Cambio de la configuración del resorte de flotación: confirmar el tipo de palanca de flotación • Bloqueo y desbloqueo de las alas de la plataforma: solo serie FD2 • Reposicionamiento de los cilindros de avance y retroceso: plataformas de molinete simple • Reposicionamiento de los cilindros de avance y retroceso: plataformas de molinete doble • Reposicionamiento de los cilindros de avance y retroceso: plataformas de molinete triple | Soporte del producto Publicaciones técnicas |
| <i>Introducción, página vii</i> | Se agregaron italiano, húngaro y ucraniano a la lista de idiomas disponibles. | Publicaciones técnicas |
| <i>1.6 Desarmado y eliminación de equipos agrícolas, página 8</i> | Se agregó el tema. | Publicaciones técnicas |
| <i>1.8 Ubicaciones de las calcomanías de seguridad, página 11</i> | Se agregaron las ubicaciones de las calcomanías de seguridad en el tubo posterior para FD225. | ECN 63816 |
| <i>1.9 Comprensión de señales de seguridad, página 17</i> | Se actualizó el tema. | Publicaciones técnicas |
| <i>2.2 Especificaciones del producto, página 29</i> | Se actualizaron los rangos de peso de la plataforma. | ECN 63174 |
| <i>Control y ajuste de la tapa lateral de la plataforma, página 46</i> | Se agregaron especificaciones y nuevas ilustraciones. | Publicaciones técnicas |
| <i>Acoplamiento de la plataforma a la cosechadora Case IH, página 63</i> | Se agregaron una nota y una ilustración. | Soporte de productos |
| <i>3.7.2 Configuraciones de la plataforma, página 71</i> | Se actualizó el ajuste recomendado de leva del molinete para los cultivos de granos comestibles revolcados. | Soporte de productos |
| <i>Control y ajuste de la flotación de la plataforma, página 135</i> | Se actualizaron las ilustraciones y el procedimiento. | ECN 64338 |
| <i>Cambio de la configuración del resorte de flotación: palancas de flotación con dos orificios, página 140</i> | Se actualizó el cuadro de instalación del resorte de flotación. | ECN 63638 |

| Sección | Resumen del cambio | Solo para uso interno |
|---|---|------------------------------|
| <i>Desactivación del limitador de "cara triste" de flexión, página 153</i> | Se eliminaron los pasos y la ilustración. Se agregó un nuevo paso. | Soporte de productos |
| <i>Activación del limitador de "cara triste" de flexión, página 154</i> | Se eliminaron los pasos y la ilustración. Se agregó un nuevo paso. | Soporte de productos |
| <i>Ajuste de la velocidad de la lona lateral, página 165</i> | Se actualizó la ilustración. | ECN 63634 |
| <i>3.9.10 Información de velocidad de la cuchilla, página 166</i> | Se revisó la tabla. | Soporte de productos |
| <i>Control de la velocidad de la cuchilla, página 167</i> | Se revisó la tabla. | Soporte de productos |
| <i>Comprobación y ajuste del sensor de altura del molinete, página 169</i> | Se actualizó la ilustración. | Publicaciones técnicas |
| <i>Reposicionamiento de los cilindros de avance y retroceso, página 175</i> | Se agregó el tema. | Publicaciones técnicas |
| <i>Ajuste de la calibración de leva del molinete, página 181</i> | Se actualizaron las ilustraciones. | Ingeniería |
| <i>3.10.2 Voltajes recomendados de salida del sensor para las cosechadoras, página 214</i> | Se actualizaron los rangos de voltaje. | Soporte de productos |
| <i>3.10.3 Verificación manual de los límites de tensión, página 214</i> | Se actualizaron las ilustraciones. | ECN 64232 ECN 63801 |
| <i>Verificación del rango del voltaje desde la cabina de la cosechadora: Case IH 5130, 5140, 6130, 6140, 7130 y 7140, página 219</i> | Se actualizó la ilustración y se agregó una nota. | ECN 64232 |
| <i>Verificación del rango de tensión desde la cabina de la cosechadora: Case IH, series de cosechadoras 120, 230, 240 y 250, página 229</i> | Se actualizó la ilustración y se agregó una nota. | ECN 64232 |
| <i>Función en retroceso del molinete: cosechadoras Case IH, página 244</i> | Se agregó el tema. | Ingeniería |
| <i>3.11 Nivelación de la plataforma, página 247</i> | Se actualizó la ilustración y se agregó una nota. | ECN 64232 |
| <i>3.12 Desconexión de la barra de corte, página 250</i> | Se reorganizaron los pasos. | Soporte de productos |
| <i>3.13 Desconexión de la lona de alimentación del módulo de flotación, página 251</i> | Se reorganizaron los pasos. | Soporte de productos |
| <i>4.2.1 Programación/registro de mantenimiento, página 278</i> | Se agregaron acciones. | Ingeniería |
| <i>4.4.1 Verificación del nivel de aceite en el depósito hidráulico, página 305</i> | Se actualizó el procedimiento. | Ingeniería |
| <i>4.12.5 Ajuste de la alineación de la lona lateral, página 426</i> | Se revisó la tabla. | Ingeniería |
| <i>4.12.7 Extracción del rodillo tensor de plataforma de lona lateral, página 427</i> | Se actualizó el procedimiento. | Soporte de productos |
| <i>4.13.1 Distancia del molinete a la barra de corte, página 439</i> | Se revisó la tabla. | Ingeniería |

| Sección | Resumen del cambio | Solo para uso interno |
|---|---|------------------------------|
| <i>Extracción de bujes de los molinetes, página 453</i> | Se eliminaron opciones del procedimiento. | Publicaciones técnicas |
| <i>Instalación de los bujes en los molinetes, página 455</i> | Se eliminaron opciones del procedimiento. | Publicaciones técnicas |
| <i>4.14.6 Reemplazo de la cadena de mando (sin unión): molinete doble y triple, página 482</i> | Se actualizaron el procedimiento y las ilustraciones. | Publicaciones técnicas |
| <i>4.15.1 Opción ContourMax™: Verificación del torque de los pernos de las ruedas, página 485</i> | Se agregó el tema. | Soporte de productos |
| <i>4.15.4 Verificación de la holgura de la rueda de contorno, página 490</i> | Se agregó el tema. | Ingeniería |
| <i>5.1.6 Kit de barras de molinete para cultivos revolcados, página 510</i> | Se agregó el kit. | ECN 62424 |
| <i>5.1.10 Kit de integración de control de velocidad de la lona lateral en cabina, página 514</i> | Se agregó el kit. | ECN 64329 |
| <i>5.3.5 Kit de rellenedor de interfaz completo, página 518</i> | Se actualizó el número de paquete. | ECN 61357 |
| <i>5.4.1 Kit de ruedas de contorno de ContourMax™, página 520</i> | Se eliminó el paquete de detección de altura ContourMax™. | ECN 63044 |
| <i>5.4.2 Sistema de transporte EasyMove™, página 521</i> | Se actualizaron los números de paquete y los números de colector. | ECN 62597 |
| <i>5.4.5 Kits de dedos de acero del molinete, página 522</i> | Se agregó el kit. | ECN 63262 |
| <i>5.4.7 kit de ruedas estabilizadoras, página 523</i> | Se actualizó el número de colector. | ECN 62597 |
| <i>7.1.3 Accesorios hidráulicos roscados con junta tórica - Ajustables, página 545</i> | Se actualizó la tabla. | ECN 64539 |
| <i>7.1.4 Accesorios hidráulicos roscados con junta tórica - No ajustables, página 546</i> | Se actualizó la tabla. | ECN 64539 |
| <i>7.1.5 Accesorios hidráulicos con sello de cara de junta tórica, página 547</i> | Se actualizó la tabla. | Publicaciones técnicas |
| <i>Fluidos y lubricantes recomendados, página (contraportada interior)</i> | Se actualizó la tabla. | Soporte de productos |

Modelo de registro y número de serie

Registre el número de modelo, número de serie y año de modelo de la plataforma y del módulo de flotación, así como la opción de auto-tráiler/ruedas estabilizadoras (si está instalada), en los espacios provistos.

Plataforma FlexDraper® serie FD2

Modelo de
plataforma: _____

Número de
serie: _____

Año del modelo: _____

La placa (A) del número de serie de la plataforma está ubicada en la parte posterior de la plataforma en la parte final izquierda.



Figura 2: Ubicación de la placa del número de serie de la plataforma

Módulo de flotación FM200 para cosechadora

Número de
serie: _____

Modelo del año: _____

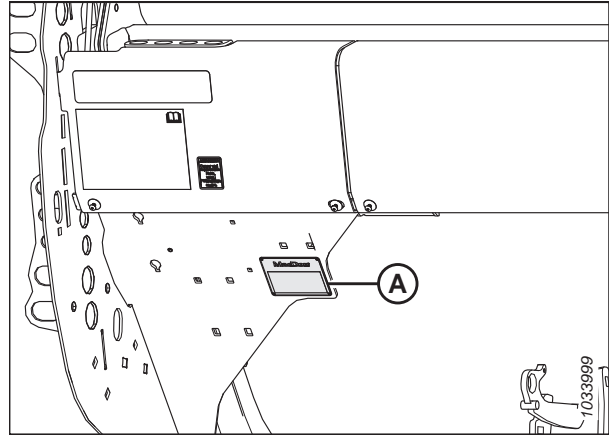
La placa (A) con el número de serie del módulo de flotación está ubicada en la parte superior izquierda del módulo de flotación.



Figura 3: Ubicación de la placa con el número de serie del módulo de flotación

Opción de transporte EasyMove™

Número de serie: _____

Modelo del año: _____

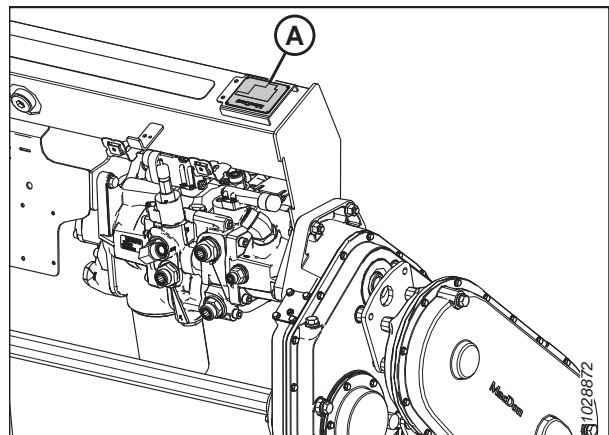
La placa (A) con el número de serie de transporte EasyMove™ está ubicada en el ensamblaje del eje derecho.

NOTA:

El transporte es una opción y no se puede instalar en esta máquina.



Figura 4: Opción de transporte EasyMove™

TABLA DE CONTENIDOS

| | |
|---|-----------|
| Declaración de conformidad | i |
| Introducción | vii |
| Resumen de cambios | ix |
| Modelo de registro y número de serie..... | xii |
| Capítulo 1: Seguridad | 1 |
| 1.1 Símbolos de alerta de seguridad..... | 1 |
| 1.2 Palabras de advertencia..... | 2 |
| 1.3 Seguridad general..... | 3 |
| 1.4 Seguridad en el mantenimiento | 5 |
| 1.5 Seguridad hidráulica | 7 |
| 1.6 Desarmado y eliminación de equipos agrícolas | 8 |
| 1.7 Señales de seguridad..... | 10 |
| 1.7.1 Instalación de calcomanías de seguridad | 10 |
| 1.8 Ubicaciones de las calcomanías de seguridad | 11 |
| 1.9 Comprensión de señales de seguridad..... | 17 |
| Capítulo 2: Resumen del producto | 27 |
| 2.1 Definiciones..... | 27 |
| 2.2 Especificaciones del producto | 29 |
| 2.3 Dimensiones de la plataforma FlexDraper® serie FD2 | 33 |
| 2.4 Identificación de los componentes de la plataforma FlexDraper serie FD2 ® | 35 |
| 2.5 Identificación de los componentes del módulo de flotación FM200..... | 36 |
| Capítulo 3: Operación..... | 39 |
| 3.1 Responsabilidades del propietario/operario | 39 |
| 3.2 Seguridad operacional..... | 40 |
| 3.2.1 Trabas de seguridad de la plataforma | 41 |
| 3.2.2 Trabas de seguridad del molinete | 41 |
| Enganche de las trabas de seguridad del molinete..... | 41 |
| Desenganche de las trabas de seguridad del molinete..... | 42 |
| 3.2.3 Tapas laterales de la plataforma | 44 |
| Apertura de la tapa lateral de la plataforma | 44 |
| Cierre de la tapa lateral de la plataforma | 45 |
| Control y ajuste de la tapa lateral de la plataforma..... | 46 |
| Extracción de la tapa lateral de la plataforma | 50 |
| Instalación de la tapa lateral de la plataforma..... | 51 |
| 3.2.4 Cubierta del mando del molinete..... | 51 |
| Extracción de la cubierta del mando del molinete..... | 51 |
| Instalación de la cubierta del mando del molinete..... | 53 |
| 3.2.5 Cubierta de conexión de flexión | 54 |
| Extracción de las cubiertas de conexión de flexión internas..... | 54 |
| Instalación de las cubiertas de conexión de flexión internas | 55 |
| Extracción de las cubiertas de conexión de flexión externas | 56 |
| Instalación de las cubiertas externas del enlace flexible: serie FD2 | 57 |

TABLA DE CONTENIDOS

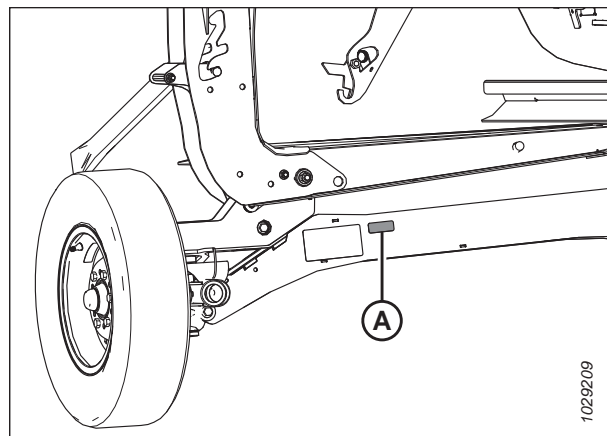
| | |
|--|-----|
| 3.2.6 Verificación diaria de encendido | 59 |
| 3.3 Período de funcionamiento | 60 |
| 3.4 Apagado de la cosechadora | 61 |
| 3.5 Controles de cabina | 62 |
| 3.6 Acoplamiento o desacoplamiento de la plataforma | 63 |
| 3.6.1 Cosechadoras Case IH | 63 |
| Acoplamiento de la plataforma a la cosechadora Case IH..... | 63 |
| Desacoplamiento de la plataforma de cosechadora Case IH | 67 |
| 3.7 Configuración de la plataforma | 71 |
| 3.7.1 Accesorios de la plataforma | 71 |
| 3.7.2 Configuraciones de la plataforma..... | 71 |
| 3.7.3 Optimización de la plataforma para cosecha directa de canola..... | 84 |
| 3.7.4 Configuración del molinete | 84 |
| 3.7.5 Configuración de los divisores de cultivo flotantes, (opcional)..... | 87 |
| 3.8 Configuración de módulos de flotación | 91 |
| 3.8.1 Configuraciones de rendimiento del sinfín de alimentación FM200..... | 91 |
| Configuración ultraestrecha: alas del sinfín | 93 |
| Configuración estrecha: alas del sinfín | 97 |
| Configuración media: alas del sinfín | 100 |
| Configuración ancha: ala del sinfín..... | 102 |
| Configuración ultraancha: ala de sinfín | 105 |
| Ala del sinfín | 107 |
| 3.8.2 Extracción de dedos del sinfín de alimentación | 114 |
| 3.8.3 Instalación de dedos del sinfín de alimentación | 117 |
| 3.8.4 Configuración de la posición del sinfín | 119 |
| 3.8.5 Verificación y ajuste de los resortes del sinfín de alimentación..... | 121 |
| 3.8.6 Esquinero de alimentación | 122 |
| 3.9 Variables de funcionamiento de la plataforma | 123 |
| 3.9.1 Corte sobre el suelo | 123 |
| Ajuste de las ruedas estabilizadoras | 124 |
| Ajuste de las ruedas de transporte EasyMove™ | 125 |
| Ajuste de las ruedas de contorno con el interruptor de pie | 126 |
| Nivelación de la altura de las ruedas de contorno..... | 128 |
| 3.9.2 Corte al ras del suelo | 131 |
| Ajuste de patines internos..... | 131 |
| Ajuste de patines externos | 132 |
| 3.9.3 Flotación de la plataforma | 134 |
| Control y ajuste de la flotación de la plataforma | 135 |
| Cambio de la configuración del resorte de flotación: palancas de flotación con dos orificios | 140 |
| Bloqueo/Desbloqueo de la flotación de la plataforma | 149 |
| Operación en modo de flexión | 150 |
| Operación en modo rígido..... | 152 |
| Desactivación del limitador de "cara triste" de flexión..... | 153 |
| Activación del limitador de "cara triste" de flexión..... | 154 |
| 3.9.4 Control y ajuste del balance de alas..... | 155 |
| 3.9.5 Ángulo de la plataforma | 160 |
| Ajuste del ángulo de la plataforma..... | 161 |
| 3.9.6 Velocidad del molinete | 162 |

TABLA DE CONTENIDOS

| | |
|--|------------|
| Piñones de mando del molinete opcionales..... | 163 |
| 3.9.7 Velocidad de avance..... | 164 |
| 3.9.8 Velocidad de las lonas laterales | 165 |
| Ajuste de la velocidad de la lona lateral | 165 |
| 3.9.9 Velocidad de la lona de alimentación | 166 |
| 3.9.10 Información de velocidad de la cuchilla | 166 |
| Control de la velocidad de la cuchilla..... | 167 |
| 3.9.11 Altura del molinete..... | 168 |
| Comprobación y ajuste del sensor de altura del molinete | 169 |
| Reemplazo del sensor de altura del molinete..... | 172 |
| 3.9.12 Posición de avance-retroceso del molinete | 173 |
| Ajuste de la posición de avance-retroceso del molinete..... | 174 |
| Reposicionamiento de los cilindros de avance y retroceso | 175 |
| Comprobación y ajuste del sensor de posición de avance y retroceso | 179 |
| 3.9.13 Ángulo de los dientes del molinete | 181 |
| Ajuste de la calibración de leva del molinete | 181 |
| Ajuste de leva del molinete | 183 |
| 3.9.14 Sinfín superior | 185 |
| Ajuste de la posición del sinfín transversal superior | 185 |
| Comprobación de interferencias en el sinfín transversal superior | 188 |
| 3.9.15 Divisores de cosecha..... | 189 |
| Extracción de los divisores de cosecha..... | 189 |
| Instalación de los divisores de cosecha | 190 |
| Extracción de los abresurcos de cosecha flotantes..... | 192 |
| Instalación de los abresurcos de cosecha flotantes | 194 |
| Ajuste de los divisores de cultivo flotantes | 197 |
| 3.9.16 Barras abresurcos para cosecha | 207 |
| Extracción de las barras abresurcos para cosecha..... | 208 |
| Instalación de las varillas divisoras de cosecha | 208 |
| Varillas abresurcos para arroz opcionales..... | 209 |
| 3.10 Sistema de control automático de altura de la plataforma | 211 |
| 3.10.1 Operación del sensor del control automático de altura de la plataforma..... | 212 |
| 3.10.2 Voltajes recomendados de salida del sensor para las cosechadoras..... | 214 |
| 3.10.3 Verificación manual de los límites de tensión | 214 |
| 3.10.4 Reemplazo del sensor de altura de flotación | 218 |
| 3.10.5 Cosechadoras Case IH series 130 y 140 de rango medio | 219 |
| Verificación del rango del voltaje desde la cabina de la cosechadora: Case IH 5130, 5140, 6130, 6140, 7130 y 7140 | 219 |
| Referencia rápida de la configuración de la plataforma: Case IH series 130 y 140..... | 222 |
| Configuración de la plataforma en la pantalla de la cosechadora: Case IH 5130, 5140, 6130, 6140, 7130 y 7140 | 223 |
| Calibración del control automático de altura de la plataforma: Case IH 5130, 5140, 6130, 6140, 7130 y 7140 | 225 |
| Configuración de la altura de corte preestablecida: Case 5130, 5140, 6130, 6140, 7130 y 7140 | 226 |
| 3.10.6 Cosechadoras Case IH series 120, 230, 240 y 250 | 229 |
| Verificación del rango de tensión desde la cabina de la cosechadora: Case IH, series de cosechadoras 120, 230, 240 y 250 | 229 |
| Referencia rápida de la configuración de la plataforma: Case IH series 120, 230, 240 y 250 | 232 |
| Calibración del control automático de altura de la plataforma – Cosechadoras Case IH series 120, 230, 240 y 250..... | 233 |

TABLA DE CONTENIDOS

| | |
|---|------------|
| Calibración del sistema de control automático de altura de la plataforma cosechadoras: Case IH con versión de software 28.00 o superior | 237 |
| Comprobación de tensiones del sensor de altura del molinete: cosechadoras Case IH | 241 |
| Configuración de la altura de corte preconfigurada: Case IH, cosechadoras series 120, 230, 240 y 250 | 243 |
| Función en retroceso del molinete: cosechadoras Case IH..... | 244 |
| 3.11 Nivelación de la plataforma | 247 |
| 3.12 Desconexión de la barra de corte | 250 |
| 3.13 Desconexión de la lona de alimentación del módulo de flotación | 251 |
| 3.14 Transporte..... | 252 |
| 3.14.1 Transporte de la plataforma en la cosechadora | 252 |
| 3.14.2 Arrastre | 252 |
| Acoplamiento de la plataforma a un vehículo de remolque | 253 |
| Precauciones para remolcar la plataforma | 253 |
| 3.14.3 Conversión de la posición de transporte a la de trabajo (opción) | 254 |
| Mover la rueda exterior izquierda de la posición de transporte a la de trabajo – Opción ContourMax™ | 254 |
| Extracción de barra de tiro | 255 |
| Almacenamiento de barra de remolque..... | 259 |
| Movimiento de ruedas frontales (del lado izquierdo) a la posición de trabajo | 260 |
| Movimiento de las ruedas traseras (del lado derecho) a la posición de trabajo | 263 |
| 3.14.4 Conversión de la posición de trabajo a la de transporte (opción) | 265 |
| Mover la rueda exterior izquierda de la posición de trabajo a la de transporte | 265 |
| Movimiento de ruedas frontales (del lado izquierdo) a la posición de transporte | 266 |
| Movimiento de las ruedas traseras (del lado derecho) a la posición de transporte | 268 |
| Extracción de la barra de remolque del almacenamiento | 270 |
| Acoplamiento de la barra de tiro | 271 |
| 3.15 Almacenamiento de la plataforma | 275 |
| Capítulo 4: Mantenimiento y servicio | 277 |
| 4.1 Preparación de la máquina para el mantenimiento..... | 277 |
| 4.2 Requisitos de mantenimiento | 278 |
| 4.2.1 Programación/registro de mantenimiento | 278 |
| 4.2.2 Inspección de prueba de funcionamiento | 281 |
| 4.2.3 Mantenimiento del equipo: pretemporada | 282 |
| 4.2.4 Mantenimiento del equipo: final de temporada | 282 |
| 4.2.5 Verificación de las líneas y mangueras hidráulicas..... | 283 |
| 4.3 Lubricación..... | 285 |
| 4.3.1 Intervalos de lubricación | 285 |
| Cada 10 horas | 285 |
| Cada 25 horas | 286 |
| Cada 50 horas | 287 |
| Cada 100 horas | 291 |
| Cada 250 horas | 293 |
| Cada 500 horas | 294 |
| 4.3.2 Procedimiento de engrase | 295 |
| 4.3.3 Lubricación de la cadena del mando del molinete | 296 |
| 4.3.4 Lubricación de la cadena de mando del sinfín | 297 |

TABLA DE CONTENIDOS

| | | |
|------------|---|------------|
| 4.3.5 | Lubricación de la caja de engranajes principal del mando de la plataforma | 299 |
| | Control del nivel de aceite en la caja de engranajes principal del mando de la plataforma | 299 |
| | Adición de aceite a la caja de engranajes principal del mando de la plataforma | 300 |
| | Cambio de aceite en la caja de engranajes principal del mando de la plataforma | 300 |
| 4.3.6 | Lubricación de la caja de engranajes de compleción del mando de la plataforma | 301 |
| | Control del nivel de aceite en la caja de engranajes de compleción del mando de la plataforma | 301 |
| | Adición de aceite a la caja de engranajes de compleción del mando de la plataforma | 302 |
| | Cambio de aceite en la caja de engranajes de compleción del mando de la plataforma | 303 |
| 4.4 | Sistemas hidráulicos | 305 |
| 4.4.1 | Verificación del nivel de aceite en el depósito hidráulico | 305 |
| 4.4.2 | Adición de aceite al depósito hidráulico | 305 |
| 4.4.3 | Cambio de aceite en el depósito hidráulico | 306 |
| 4.4.4 | Cambio del filtro de aceite | 307 |
| 4.5 | Sistema eléctrico | 308 |
| 4.5.1 | Reemplazo de las bombillas | 308 |
| 4.6 | Mando de la plataforma | 309 |
| 4.6.1 | Extracción del cardan | 309 |
| 4.6.2 | Instalación del mando | 311 |
| 4.6.3 | Extracción de la protección del mando | 315 |
| 4.6.4 | Instalación de la protección del mando | 317 |
| 4.6.5 | Ajuste de la tensión de la cadena: caja de engranajes principal | 319 |
| 4.6.6 | Ajuste de la tensión de la cadena: caja de engranajes de compleción | 320 |
| 4.7 | Sinfín de alimentación | 322 |
| 4.7.1 | Ajuste de la distancia del sinfín de alimentación a la bandeja | 322 |
| 4.7.2 | Comprobación de la tensión de la cadena del sinfín de alimentación | 325 |
| | Comprobación de la tensión de la cadena del mando del sinfín de alimentación: método rápido | 325 |
| | Comprobación de la tensión de la cadena del mando del sinfín de alimentación: método exhaustivo | 326 |
| 4.7.3 | Extracción de la cadena de mando del sinfín | 328 |
| 4.7.4 | Instalación de la cadena del mando del sinfín | 332 |
| 4.7.5 | Ajuste de la tensión de la cadena del mando del sinfín de alimentación | 335 |
| 4.7.6 | Ala del sinfín | 338 |
| 4.7.7 | Dedos del sinfín | 338 |
| | Extracción de dedos del sinfín de alimentación | 338 |
| | Instalación de dedos del sinfín de alimentación | 340 |
| | Verificación de la sincronización de dedos del sinfín | 342 |
| | Ajuste de la sincronización de dedos del sinfín | 343 |
| 4.8 | Cuchilla | 346 |
| 4.8.1 | Reemplazo de la sección de la cuchilla | 346 |
| 4.8.2 | Extracción de la cuchilla | 347 |
| 4.8.3 | Extracción del rodamiento de la cabeza de la cuchilla | 349 |
| 4.8.4 | Instalación del rodamiento de la cabeza de la cuchilla | 350 |
| 4.8.5 | Instalación de la cuchilla | 350 |
| 4.8.6 | Cuchilla de repuesto | 352 |
| 4.8.7 | Puntones de cuchilla puntiagudos y sujetadores | 352 |
| | Configuración del puntón de cuchilla largo en plataformas con una sola cuchilla | 354 |

TABLA DE CONTENIDOS

| | |
|--|-----|
| Configuración del puntón de cuchilla largo en plataformas con doble cuchilla: FD235..... | 355 |
| Configuración del puntón de cuchilla largo en plataformas con doble cuchilla: FD240..... | 356 |
| Configuración del puntón de cuchilla largo en plataformas con doble cuchilla: FD241..... | 357 |
| Configuración del puntón de cuchilla largo en plataformas con doble cuchilla: FD245..... | 358 |
| Configuración de los puntones de cuchilla largos en plataformas con doble cuchilla: FD250..... | 359 |
| Ajuste de los puntones de cuchilla y la barra de puntón | 360 |
| Reemplazo de los puntones de cuchilla puntiagudos..... | 362 |
| Comprobación del sujetador: puntones de cuchilla puntiagudos | 364 |
| Ajuste del sujetador: puntones de cuchilla puntiagudos..... | 365 |
| Reemplazo del puntón de cuchilla central largo: plataforma con doble cuchilla | 366 |
| Verificación del sujetador central en plataformas con doble cuchilla: puntones de cuchilla largos..... | 369 |
| Ajuste del sujetador central en plataformas con doble cuchilla: puntones de cuchilla largos | 370 |
| 4.8.8 Puntones de cuchilla cortos y sujetadores. | 371 |
| Configuración del puntón de cuchilla corto en plataformas con una sola cuchilla | 372 |
| Configuración del puntón de cuchilla corto en plataformas con doble cuchilla: todos los tamaños, excepto D241 | 373 |
| Configuración del puntón de cuchilla corto en plataformas con doble cuchilla: FD241 | 374 |
| Reemplazo de los puntones de cuchilla o de los puntones de cuchilla cortos..... | 375 |
| Comprobación del sujetador: puntones de cuchilla cortos..... | 377 |
| Ajuste del sujetador: puntones de cuchilla cortos | 378 |
| Reemplazo del puntón de cuchilla central: plataformas con doble cuchilla..... | 379 |
| Verificación del sujetador central en plataformas con doble cuchilla: puntones de cuchilla cortos | 382 |
| Ajuste del sujetador central: puntones de cuchilla cortos..... | 383 |
| 4.8.9 Blindaje de la cabeza de la cuchilla..... | 384 |
| Instalación del blindaje de la cabeza de la cuchilla | 384 |
| 4.9 Sistema de mando de la cuchilla..... | 386 |
| 4.9.1 Caja de mando de la cuchilla | 386 |
| Control del nivel de aceite en la caja de mando de cuchillas | 386 |
| Verificación de los tornillos de montaje | 387 |
| Cambio de aceite en la caja del mando de la cuchilla | 387 |
| 4.10 Plataforma de alimentación | 389 |
| 4.10.1 Reemplazo de la lona de alimentación | 389 |
| 4.10.2 Verificación y ajuste de la tensión de la lona de alimentación..... | 394 |
| 4.10.3 Rodillo de mando de la lona de alimentación | 396 |
| Extracción del rodillo de mando de la lona de alimentación: | 396 |
| Instalación del rodillo de mando de la lona de alimentación:..... | 398 |
| Extracción del rodamiento del rodillo de mando de la lona de alimentación:..... | 399 |
| Instalación del rodamiento del rodillo de mando de la lona de alimentación: | 402 |
| 4.10.4 Rodillo tensor de la lona de alimentación | 402 |
| Extracción del rodillo tensor de la lona de alimentación | 402 |
| Instalación del rodillo tensor de la lona de alimentación..... | 405 |
| Reemplazo del rodamiento del rodillo tensor de la lona de alimentación..... | 408 |
| 4.10.5 Descenso de la bandeja de la plataforma de alimentación | 411 |
| 4.10.6 Elevación de la bandeja de la plataforma de alimentación | 413 |
| 4.10.7 Verificación de los ganchos del soporte de unión | 414 |
| 4.11 Esquinero de alimentación | 417 |
| 4.11.1 Extracción del esquinero de alimentación | 417 |
| 4.11.2 Instalación del esquinero de alimentación | 417 |
| 4.12 Lonas laterales de la plataforma | 419 |

TABLA DE CONTENIDOS

| | |
|--|------------|
| 4.12.1 Extracción de las lonas laterales..... | 419 |
| 4.12.2 Instalación de las lonas laterales | 420 |
| 4.12.3 Ajuste de la altura de la plataforma de lona lateral..... | 421 |
| 4.12.4 ajuste de la tensión de la lona lateral | 424 |
| 4.12.5 Ajuste de la alineación de la lona lateral..... | 426 |
| 4.12.6 Inspección del rodamiento del rodillo de la lona | 427 |
| 4.12.7 Extracción del rodillo tensor de plataforma de lona lateral | 427 |
| 4.12.8 Reemplazo del rodamiento del rodillo tensor de la lona lateral de la plataforma | 429 |
| 4.12.9 Instalación del rodillo tensor de plataforma de lona lateral..... | 432 |
| 4.12.10 Extracción del rodillo de mando de la lona lateral..... | 433 |
| 4.12.11 Reemplazo del rodamiento del rodillo de mando de la lona lateral..... | 436 |
| 4.12.12 Instalación del rodillo de mando de la lona lateral | 437 |
| 4.13 Molinete | 439 |
| 4.13.1 Distancia del molinete a la barra de corte..... | 439 |
| Medición de la distancia del molinete a la barra de corte..... | 440 |
| Ajuste de la distancia del molinete a la barra de corte..... | 443 |
| 4.13.2 "Cara triste" del molinete | 447 |
| Ajuste de la forma del molinete | 447 |
| 4.13.3 Centrar el molinete..... | 448 |
| 4.13.4 Dientes del molinete..... | 449 |
| Extracción de los dedos de acero del molinete..... | 449 |
| Instalación de los dedos de acero del molinete | 450 |
| Extracción de los dedos de plástico del molinete | 451 |
| Instalación de los dedos de plástico del molinete | 452 |
| 4.13.5 Bujes de la barra de dientes | 453 |
| Extracción de bujes de los molinetes..... | 453 |
| Instalación de los bujes en los molinetes..... | 455 |
| 4.13.6 Tapas laterales del molinete..... | 459 |
| Reemplazo de las tapas laterales del molinete en el extremo de leva exterior | 460 |
| Reemplazo de las tapas laterales del molinete en el extremo de leva interior..... | 462 |
| Reemplazo de las tapas laterales del molinete en la sección final exterior..... | 464 |
| Reemplazo de las tapas laterales del molinete en la sección final interior | 466 |
| Reemplazo de los soportes de la tapa lateral del molinete | 468 |
| 4.14 Mando del molinete | 470 |
| 4.14.1 Cadena de mando del molinete | 470 |
| Quitar tensión de la cadena del mando del molinete | 470 |
| Ajuste de la cadena del mando del molinete..... | 471 |
| 4.14.2 Piñón del mando del molinete | 473 |
| Extracción del piñón de mando único del molinete..... | 473 |
| Instalación del piñón de mando único del molinete | 474 |
| 4.14.3 Cambio de la posición de la cadena de velocidad del molinete con el kit de dos velocidades instalado | 474 |
| 4.14.4 Cruceta del mando del molinete doble o molinete triple | 475 |
| Extracción de la cruceta del mando del molinete: molinete doble o molinete triple..... | 475 |
| Instalación de la cruceta del molinete doble o molinete triple | 477 |
| 4.14.5 Motor de mando del molinete..... | 479 |
| Extracción del motor del mando del molinete..... | 479 |
| Instalación del motor del mando del molinete | 480 |

TABLA DE CONTENIDOS

| | |
|---|----------------|
| 4.14.6 Reemplazo de la cadena de mando (sin unión): molinete doble y triple | 482 |
| 4.15 Ruedas de contorno: opcionales | 485 |
| 4.15.1 Opción ContourMax™: Verificación del torque de los pernos de las ruedas | 485 |
| 4.15.2 Nivelación de la altura de las ruedas de contorno | 486 |
| 4.15.3 Lubricación del sistema de ruedas de contorno | 488 |
| 4.15.4 Verificación de la holgura de la rueda de contorno..... | 490 |
| 4.15.5 Poner a cero el indicador mecánico | 492 |
| 4.16 Sistema de transporte (opcional) | 494 |
| 4.16.1 Verificación del ajuste de los tornillos de las ruedas | 494 |
| 4.16.2 Comprobación del ajuste del perno del conjunto de transporte..... | 494 |
| 4.16.3 Control de la presión de los neumáticos | 496 |
| 4.16.4 Cambio de la conexión del enganche de la barra de remolque del pivote a la horquilla | 497 |
| 4.16.5 Cambio de la conexión del enganche de la barra de remolque de la horquilla al pivote | 499 |
| 4.17 Cuchilla vertical VertiBlade™ (opcional) | 502 |
| 4.17.1 Reemplazo de las secciones de la cuchilla vertical | 502 |
| 4.17.2 Lubricación de las cuchillas verticales..... | 505 |
| Capítulo 5: Opciones y accesorios..... | 507 |
| 5.1 Kit de entrega de cultivo | 507 |
| 5.1.1 Kit de elevador de cultivo | 507 |
| 5.1.2 Kit de bastidor de almacenamiento para elevador de cultivos | 507 |
| 5.1.3 Kit de soporte de almacenamiento de abresurcos de cosecha..... | 508 |
| 5.1.4 Abresurcos de cosecha flotantes..... | 508 |
| 5.1.5 Sinfín transversal superior de cuerpo entero..... | 509 |
| 5.1.6 Kit de barras de molinete para cultivos revolcados..... | 510 |
| 5.1.7 Kit de varilla abresurcos para arroz | 510 |
| 5.1.8 Accesorio de girasol..... | 511 |
| 5.1.9 Kit de cuchilla vertical VertiBlade™ | 513 |
| 5.1.10 Kit de integración de control de velocidad de la lona lateral..... | 514 |
| 5.2 Kits de barra de corte | 515 |
| 5.2.1 Kit de retardador de piedras | 515 |
| 5.2.2 Puntones de cuchilla de cuatro puntos | 515 |
| 5.3 Módulo de flotación FM200 | 516 |
| 5.3.1 Kit de adaptador de sensor de 10 V..... | 516 |
| 5.3.2 Kits de deflectores de cultivos | 516 |
| 5.3.3 Rellenador central extendido | 517 |
| 5.3.4 Kit de extensión de alas de alto desgaste del sinfín de alimentación..... | 517 |
| 5.3.5 Kit de relleno de interfaz completo..... | 518 |
| 5.3.6 Kit de extensión del depósito hidráulico..... | 518 |
| 5.3.7 Kit de inclinación lateral | 519 |
| 5.3.8 Kit de esquinero de alimentación..... | 519 |
| 5.4 Kits de plataformas | 520 |
| 5.4.1 Kit de ruedas de contorno de ContourMax™ | 520 |

TABLA DE CONTENIDOS

| | |
|--|------------|
| 5.4.2 Sistema de transporte EasyMove™ | 521 |
| 5.4.3 Kit de dedos de acero para interior | 521 |
| 5.4.4 Kit de dedos de acero para exterior..... | 522 |
| 5.4.5 Kits de dedos de acero del molinete..... | 522 |
| 5.4.6 Kit estabilizador de montículos..... | 523 |
| 5.4.7 kit de ruedas estabilizadoras | 523 |
| 5.4.8 Kit de patines de acero | 524 |
| 5.4.9 Kit de luz de rastrojo..... | 524 |
| Capítulo 6: Solución de problemas | 525 |
| 6.1 Pérdida de cultivos en la barra de corte..... | 525 |
| 6.2 Acción de corte y componentes de la cuchilla..... | 528 |
| 6.3 Entrega del molinete..... | 532 |
| 6.4 Resolución de problemas de plataforma y lonas..... | 535 |
| 6.5 Corte de porotos | 537 |
| Capítulo 7: Referencia | 541 |
| 7.1 Especificaciones del par de torsión | 541 |
| 7.1.1 Especificaciones del tornillo métrico..... | 541 |
| 7.1.2 Especificaciones de pernos métricos: aluminio fundido..... | 544 |
| 7.1.3 Accesorios hidráulicos roscados con junta tórica - Ajustables..... | 545 |
| 7.1.4 Accesorios hidráulicos roscados con junta tórica - No ajustables | 546 |
| 7.1.5 Accesorios hidráulicos con sello de cara de junta tórica | 547 |
| 7.1.6 Accesorios de rosca para tubos cónicos | 548 |
| 7.2 Tabla de conversión | 550 |
| Índice | 551 |
| Fluidos y lubricantes recomendados | 561 |

Capítulo 1: Seguridad

Comprender y seguir de manera regular estos procedimientos de seguridad ayudará a garantizar la seguridad de quienes operan la máquina y de las demás personas presentes.

1.1 Símbolos de alerta de seguridad

El símbolo de alerta de seguridad indica los mensajes de seguridad importantes en este manual y en las señales de seguridad en la máquina.

Este símbolo significa lo siguiente:

- **¡ATENCIÓN!**
- **¡MANTÉNGASE ALERTA!**
- **¡SU SEGURIDAD ESTÁ EN JUEGO!**

Lea con cuidado y siga el mensaje de seguridad que viene con este símbolo.

¿Por qué la seguridad es importante para usted?

- Los accidentes provocan discapacidad y muerte.
- Los accidentes tienen un costo.
- Los accidentes se pueden evitar.



Figura 1.1: Símbolo de seguridad

1.2 Palabras de advertencia

Se usan tres palabras de alerta, **PELIGRO**, **ADVERTENCIA** y **PRECAUCIÓN**, para alertarlo sobre las situaciones de riesgo. Dos palabras de alerta, **IMPORTANTE** y **NOTA**, identifican información no relacionada con la seguridad.

Las palabras de alerta se seleccionan usando las siguientes pautas:

PELIGRO

Indica una situación de peligro inminente que, si no se evita, puede provocar heridas graves o la muerte.

ADVERTENCIA

Indica una situación potencialmente peligrosa que, si no se evita, puede provocar heridas graves o la muerte. También se puede utilizar para alertarlo sobre prácticas poco seguras.

PRECAUCIÓN

Indica una situación potencialmente peligrosa que, si no se evita, puede provocar heridas leves o moderadas. También se puede utilizar para alertarlo sobre prácticas poco seguras.

IMPORTANTE:

Indica una situación que, si no se evita, podría ocasionar un mal funcionamiento o daños en la máquina.

NOTA:

Proporciona información adicional o asesoramiento.

1.3 Seguridad general

El funcionamiento, el servicio y el ensamble de la maquinaria presenta varios riesgos de seguridad. Estos riesgos puede reducirse o eliminarse siguiendo los procedimientos de seguridad relevantes y usando el equipo de protección personal apropiado.

PRECAUCIÓN

A continuación, se mencionan precauciones generales de seguridad que deben estar presentes al utilizar cualquier tipo de maquinaria.

Utilice toda la ropa y dispositivos de protección personales que podrían ser necesarios para el trabajo a realizar. **NO** corra riesgos. Es posible que necesite lo siguiente:

- Casco de seguridad
- Calzado de protección con suelas antideslizantes
- Anteojos o gafas de protección
- Guantes gruesos
- Equipo para clima húmedo
- Respirador o máscara con filtro

Además, tome las siguientes precauciones:

- Tenga en cuenta que la exposición a ruidos fuertes puede causar pérdida de la audición. Use dispositivos adecuados de protección auditiva, como orejeras o tapones para los oídos, para ayudar a protegerse contra ruidos fuertes.



Figura 1.2: Equipamiento de seguridad



Figura 1.3: Equipamiento de seguridad

- Proporcione un botiquín de primeros auxilios en caso de emergencias.
- Disponga de un extintor de incendios con el mantenimiento correcto en la máquina. Familiarícese con su uso.
- Mantenga a los niños lejos de la maquinaria en todo momento.
- Tenga en cuenta que los accidentes ocurren, por lo general, cuando los operarios están cansados o apurados. Tómese su tiempo para proceder de la manera más segura para llevar a cabo una tarea. **NUNCA** ignore los indicios de fatiga.

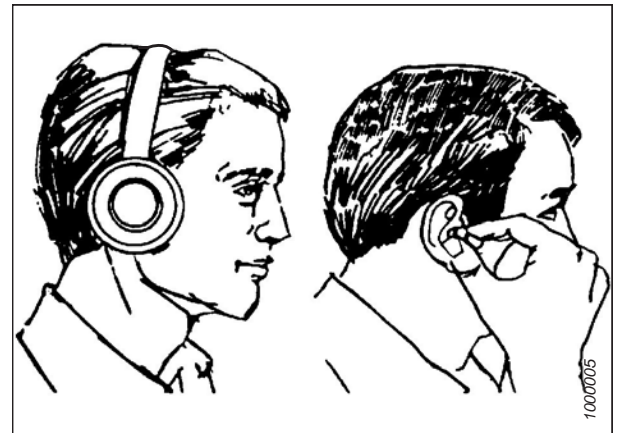

Figura 1.4: Equipamiento de seguridad

SEGURIDAD

- Utilice vestimenta ajustada al cuerpo y cubra el cabello largo. **NUNCA** use objetos colgantes, como sudaderas con capucha, bufandas o pulseras.
- Mantenga todos los protectores en su lugar. **NUNCA** altere o retire el equipo de seguridad. Asegúrese de que los puntones del cardán puedan rotar de forma independiente del eje y de que puedan girar sin impedimentos.
- Utilice solo piezas de servicio y repuesto fabricadas o aprobadas por el fabricante del equipo. Es posible que las piezas de otros fabricantes no cumplan con los requisitos de resistencia, diseño o seguridad correctos.

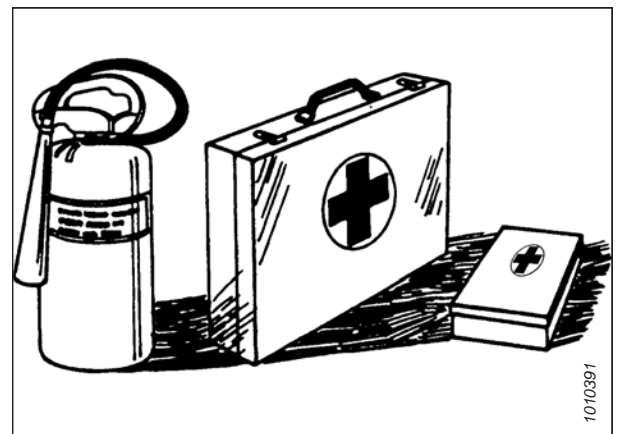

Figura 1.5: Seguridad en el área cercana al equipo

- Mantenga las manos, los pies, la ropa y el cabello alejados de las piezas móviles. **NUNCA** intente quitar obstrucciones u objetos de una máquina cuando el motor esté en funcionamiento.
- **NO** modifique la máquina. Las modificaciones no autorizadas pueden perjudicar el funcionamiento o la seguridad de la máquina. También pueden acortar la vida útil de la máquina.
- Para evitar lesiones o la muerte ocasionadas por el arranque inesperado de la máquina, **SIEMPRE** detenga el motor y retire la llave del arranque antes de retirarse del asiento del operario por cualquier motivo.



Figura 1.6: Seguridad en el área cercana al equipo

- Mantenga el área de servicio de la máquina limpia y seca. Los pisos mojados o con aceite son resbaladizos. Los lugares húmedos pueden ser peligrosos cuando se utiliza equipo eléctrico. Asegúrese de que todos los enchufes y herramientas eléctricos tengan la debida descarga a tierra.
- Mantenga el área de trabajo bien iluminada.
- Mantenga la maquinaria limpia. En un motor caliente, la paja o la trilla constituyen un riesgo de incendio. **NO** deje que se acumule grasa o aceite en las plataformas, escaleras o controles de servicio. Limpie las máquinas antes de guardarlas.
- **NUNCA** utilice gasolina, nafta o productos inflamables para la limpieza. Estos materiales pueden ser tóxicos o inflamables.
- Cuando guarde la maquinaria, cubra todas las piezas filosas o sobresalientes para evitar lesiones por contacto accidental.

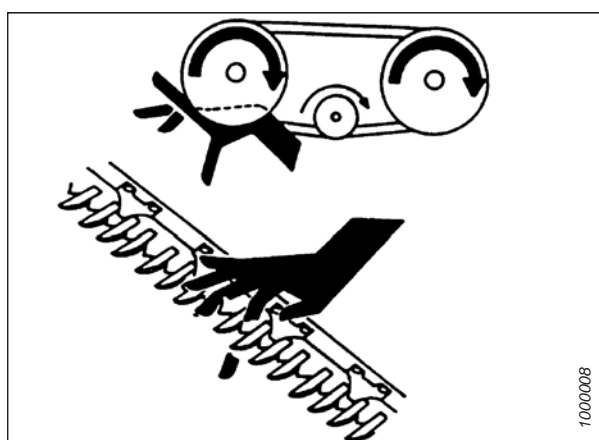

Figura 1.7: Seguridad en el área cercana al equipo

1.4 Seguridad en el mantenimiento

El mantenimiento seguro de su equipo requiere que siga los procedimientos de seguridad relevantes y que use el equipo de protección personal apropiado para la tarea.

Para garantizar su seguridad, mientras realiza el mantenimiento de la máquina, observe lo siguiente:

- Revise todos los elementos de seguridad y el manual del operario antes de operar o realizar el mantenimiento de la máquina.
- Coloque todos los controles en posición neutral, apague el motor, ponga el freno de estacionamiento, quite la llave de contacto y espere a que todas las partes móviles se detengan antes de inspeccionar, ajustar o reparar la máquina.
- Siga las buenas prácticas de compra:
 - Mantenga el área de servicio limpia y seca.
 - Asegúrese de que todos los enchufes y herramientas eléctricos tengan la debida descarga a tierra.
 - Mantenga el área de trabajo bien iluminada.
- Libere la presión de los circuitos hidráulicos antes de realizar un mantenimiento o desconectar la máquina.
- Antes de aplicar presión a los sistemas hidráulicos, asegúrese de que todos los componentes estén ajustados y de que las líneas de acero, las mangueras y los acoplamientos estén en buenas condiciones.
- Mantenga las manos, los pies, la ropa y el cabello alejados de las piezas móviles o rotatorias.
- Despeje el área de transeúntes, especialmente niños, cuando lleve a cabo cualquier tipo de mantenimiento, reparaciones o ajustes.
- Instale el bloqueo de transporte o coloque soportes de seguridad debajo del bastidor antes de trabajar bajo la máquina.
- Si más de una persona está realizando mantenimiento a la máquina al mismo tiempo, tenga en cuenta que la rotación de un cardán u otro componente impulsado mecánicamente con la mano (por ejemplo, el acceso a un accesorio de lubricante) hará que los componentes del mando en otras áreas (correas, poleas y cuchillas) se muevan. Manténgase alejado de los componentes accionados en todo momento.



Figura 1.8: Los pisos mojados presentan riesgos de seguridad



Figura 1.9: El equipo NO es seguro para niños.

SEGURIDAD

- Utilice equipamiento protector mientras trabaje en la máquina.
- Use guantes gruesos cuando manipule los componentes de la cuchilla.

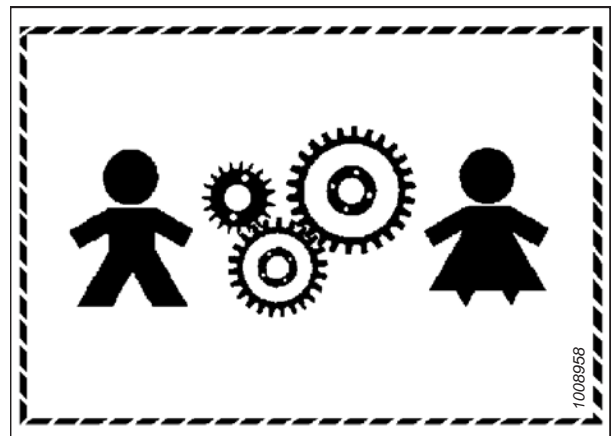

Figura 1.10: Equipo de protección personal

1.5 Seguridad hidráulica

Debido a que el líquido hidráulico está sometido a una presión extrema, las fugas de líquido hidráulico pueden ser muy peligrosas. Siga los procedimientos de seguridad adecuados cuando se inspeccionen fugas de líquido hidráulico y se realice el mantenimiento del equipo hidráulico.

- Siempre coloque todos los controles hidráulicos en posición **NEUTRAL** antes de retirarse del asiento del operario.
- Asegúrese de que todos los componentes del sistema hidráulico estén limpios y en buenas condiciones.
- Reemplace cualquier manguera y línea de acero gastada, cortada, desgastada, aplanada o retorcida.
- **NO** intente realizar reparaciones provisionales en accesorios, mangueras o líneas hidráulicas con cintas, abrazaderas, cemento o soldadura. El sistema hidráulico opera con presión extremadamente alta. Las reparaciones provisionales pueden romperse de repente y crear condiciones inseguras y peligrosas.



Figura 1.11: Verificación de pérdidas hidráulicas

- Use protección adecuada para manos y ojos al buscar pérdidas hidráulicas de líquidos de alta presión. Utilice una pieza de cartón como tope de retención, en vez de sus manos, para aislar e identificar una pérdida.
- Si se lesiona con un chorro de líquido hidráulico concentrado a alta presión, solicite asistencia médica de inmediato. Se pueden desarrollar reacciones tóxicas o infecciones graves si el líquido hidráulico penetra la piel.

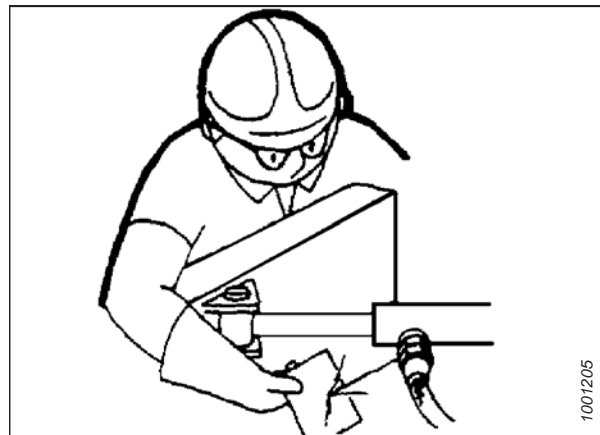

Figura 1.12: Peligro de presión hidráulica

- Antes de aplicar presión al sistema hidráulico, asegúrese de que todos los componentes estén ajustados y de que las líneas de acero, las mangueras y los acoplamientos estén en buenas condiciones.



Figura 1.13: Seguridad en el área cercana al equipo

1.6 Desarmado y eliminación de equipos agrícolas

Cuando los equipos agrícolas ya no puedan repararse y sea necesario desarmarlos y eliminarlos, los materiales reciclables, incluidos los metales ferrosos y no ferrosos, el caucho y los plásticos; los fluidos, como lubricantes, refrigerantes y combustibles; y los materiales peligrosos que se encuentran en las baterías, algunas bombillas y equipos electrónicos, deben manipularse de manera segura y no introducirse en el medio ambiente.

Cumpla con las regulaciones y autoridades locales.

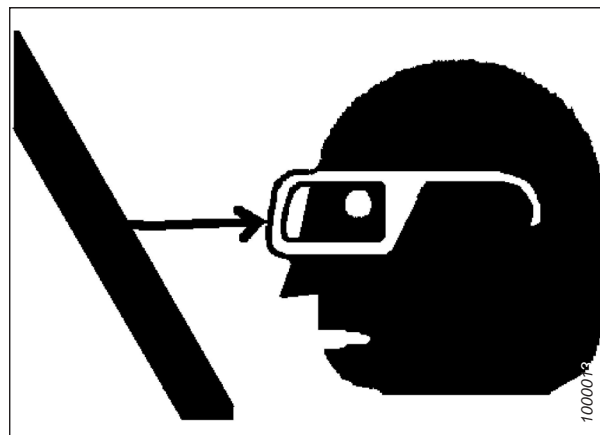
Los productos con el símbolo (A) **NO** deben eliminarse con la basura doméstica.



Figura 1.14: Símbolo de NO eliminar con la basura doméstica

Los materiales con el símbolo (B) deben reciclarse según el etiquetado.



Figura 1.15: Símbolo de Reciclar según el etiquetado

SEGURIDAD

- Utilice equipo de protección personal adecuado al eliminar y manipular objetos y materiales.
- Utilice equipo de protección personal adecuado al manipular objetos con residuos de pesticidas, fertilizantes u otros productos químicos agrícolas. Siga las regulaciones locales al manipular y eliminar estos objetos.
- Libere de forma segura la energía almacenada en los componentes de la suspensión, los resortes y los sistemas hidráulicos y eléctricos.
- Recicle o reutilice el material de embalaje.
- Recicle o reutilice los plásticos que estén etiquetados con especificaciones para un material como PP TV 20. **NO** los elimine con la basura doméstica.
- Devuelva las baterías al proveedor o llévelas a un punto de recolección. Las baterías contienen sustancias peligrosas. **NO** elimine las baterías con la basura doméstica.
- Siga las regulaciones locales para eliminar correctamente materiales peligrosos como aceites, líquidos hidráulicos, líquidos de frenos y combustibles.
- Lleve los refrigerantes a personas calificadas en instalaciones especializadas para su eliminación. Los refrigerantes **NUNCA** deben liberarse a la atmósfera.

1.7 Señales de seguridad

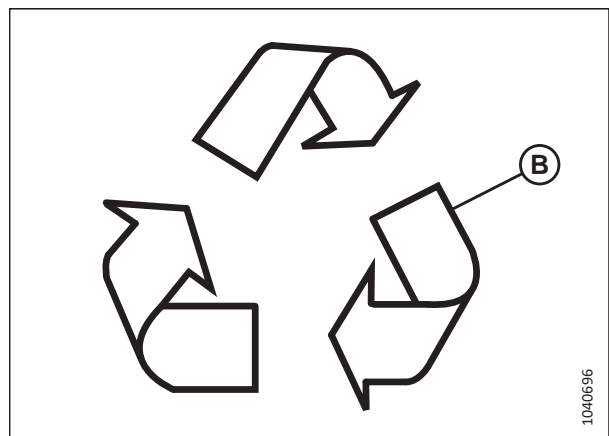
Las señales de seguridad son calcomanías colocadas en los lugares de la máquina en los que existe un riesgo de lesiones personales o donde el operario debe tomar precauciones adicionales antes de operar los controles. Suelen ser de color amarillo.

- Mantenga las señales de seguridad limpias y legibles en todo momento.
- Reemplace las señales de seguridad que falten o estén ilegibles.
- Si se reemplaza una pieza original que lleva una señal de seguridad, asegúrese de que la pieza de reemplazo también tenga la señal de seguridad.
- Las señales de seguridad de reemplazo se encuentran disponibles con su concesionario de.



Figura 1.16: Calcomanía del Manual del operador

1.7.1 Instalación de calcomanías de seguridad

Si las calcomanías de seguridad están dañadas o desgastadas, deberá quitarlas y sustituirlas.

1. Decida exactamente dónde va a colocar la calcomanía.
2. Limpie y seque el área de instalación.
3. Quite la parte más pequeña del papel partido en el reverso.
4. Coloque la calcomanía en su posición y despegue lentamente el resto del papel trasero, mientras alisa la calcomanía a medida que se pega.
5. Pinche las pequeñas burbujas de aire con un alfiler y alíselas.

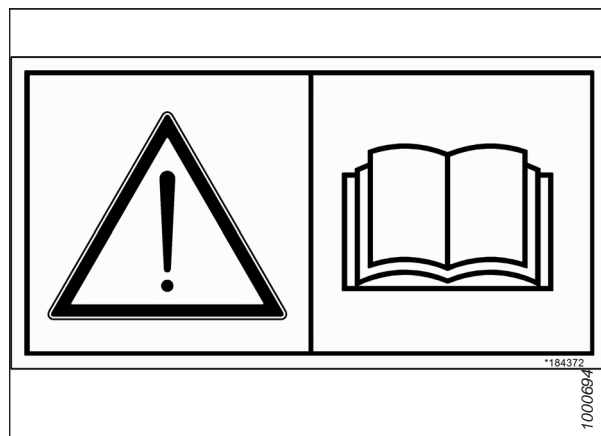
1.8 Ubicaciones de las calcomanías de seguridad

Las señales de seguridad suelen ser calcomanías amarillas y se colocan en la máquina donde existe el riesgo de lesiones o donde el operario debe tomar precauciones adicionales antes de trabajar.



Figura 1.17: Brazos del molinete y partes finales:

A: MD n.º360541: Peligro de enredo/aplastamiento con el molinete (dos lugares)

B: MD n.º288195: Peligro, pieza rotativa (dos ubicaciones)

SEGURIDAD

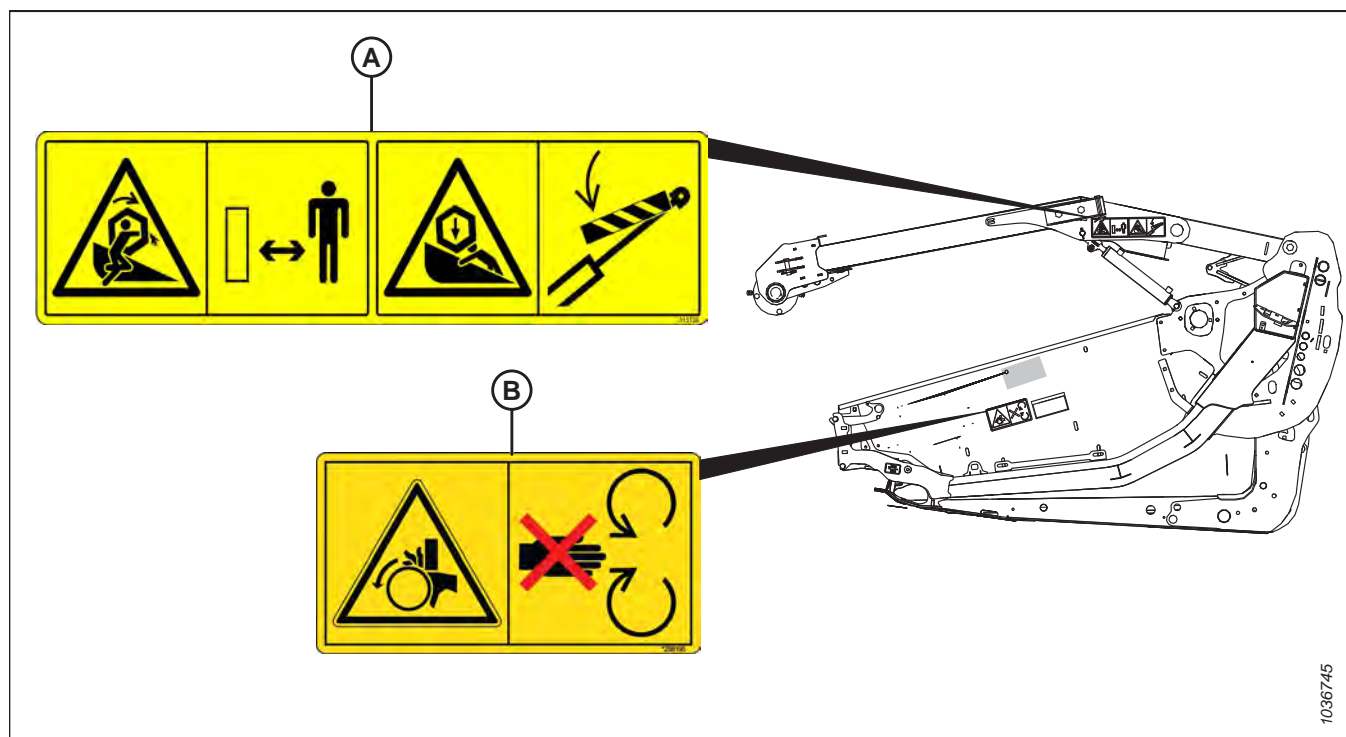

Figura 1.18: Tubo posterior, FD225

A: MD n.º313733: Peligro de aplastamiento con la plataforma

B: MD n.º113482: Peligro general

C: MD n.º174436: Líquido a alta presión

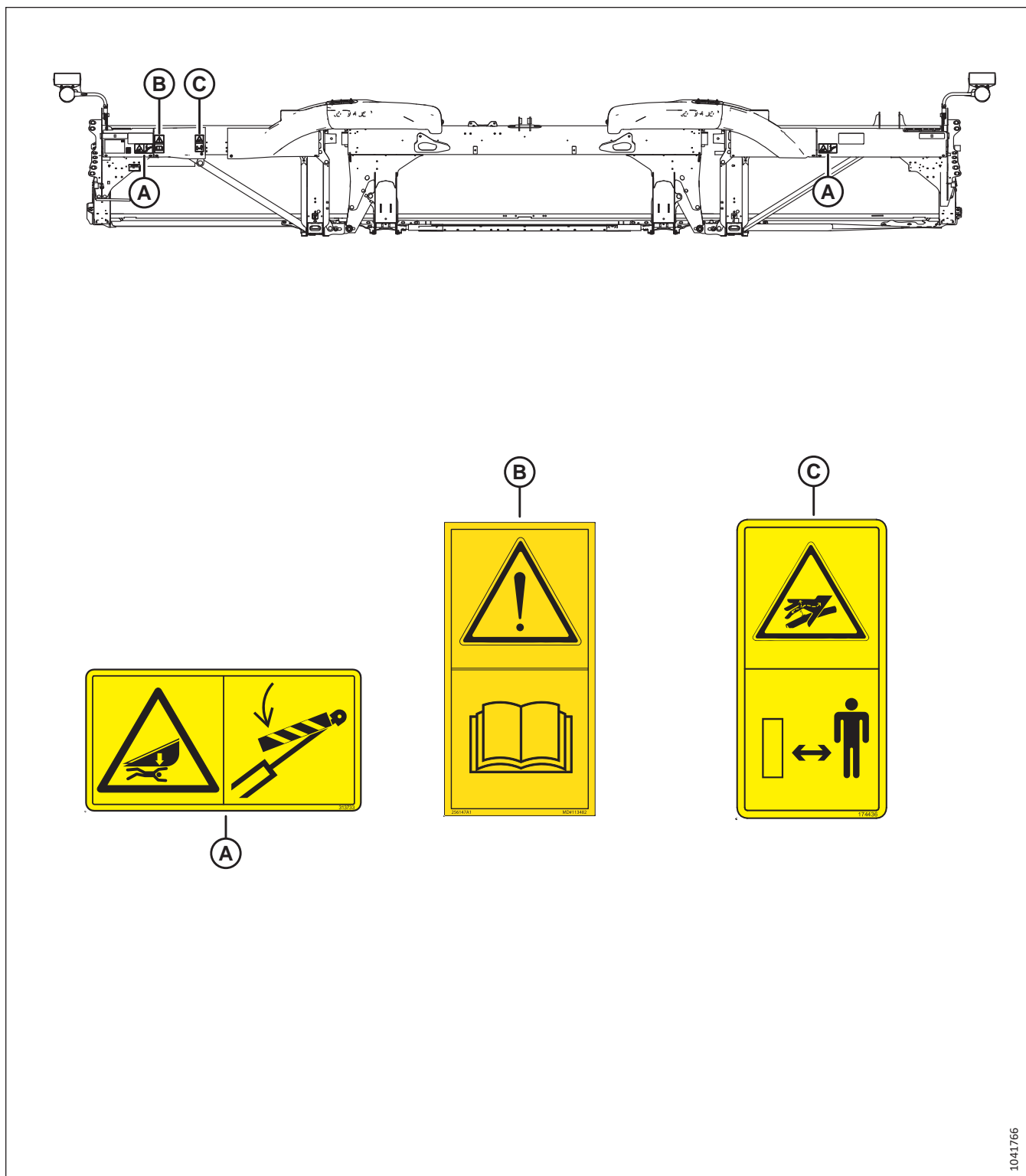

Figura 1.19: Tubo posterior, FD230 y más largo

A: MD n.º313725: Lea el manual/Fluido de alta presión/Peligro de plataforma
 C: MD n.º313733: Peligro de aplastamiento de plataforma

B: MD n.º 311493: Bloqueo de la traba central

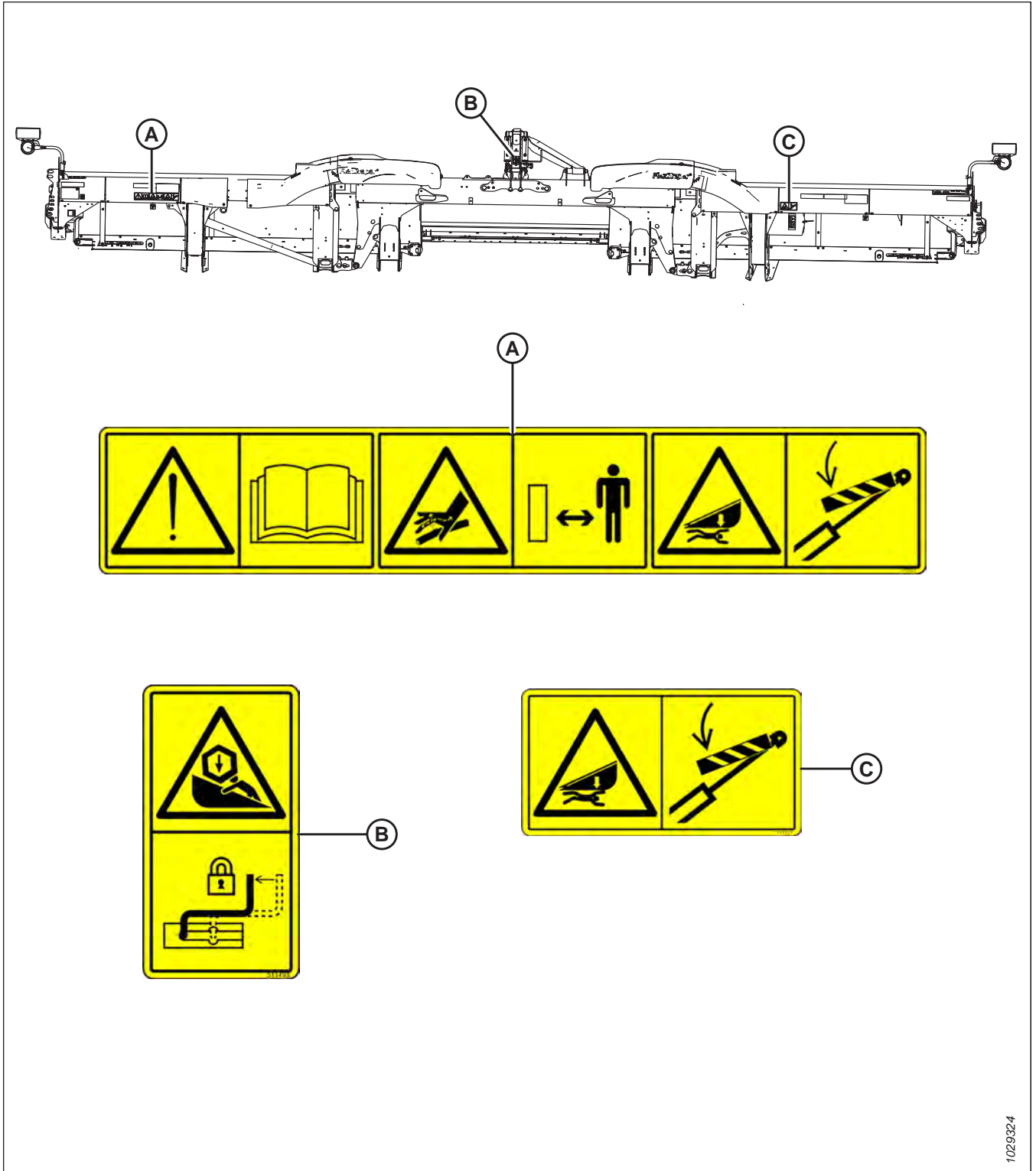

Figura 1.20: Módulo de flotación FM200

A: MD n.º313728: Lea el manual/Peligro de rociado de fluido

B: MD n.º360655: Peligro de energía por resorte liberado

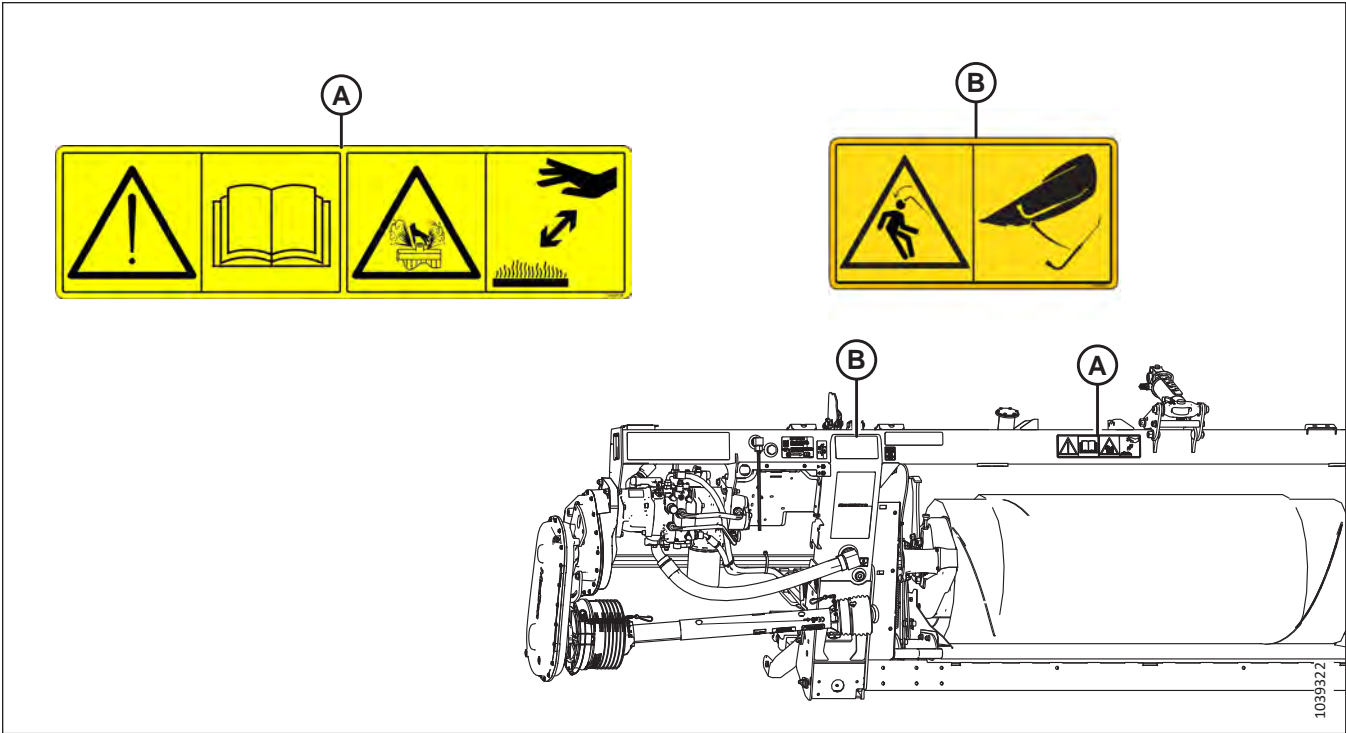

Figura 1.21: Sinfín transversal superior (opcional)

A: MD n.º279085: Advertencia de sinfín

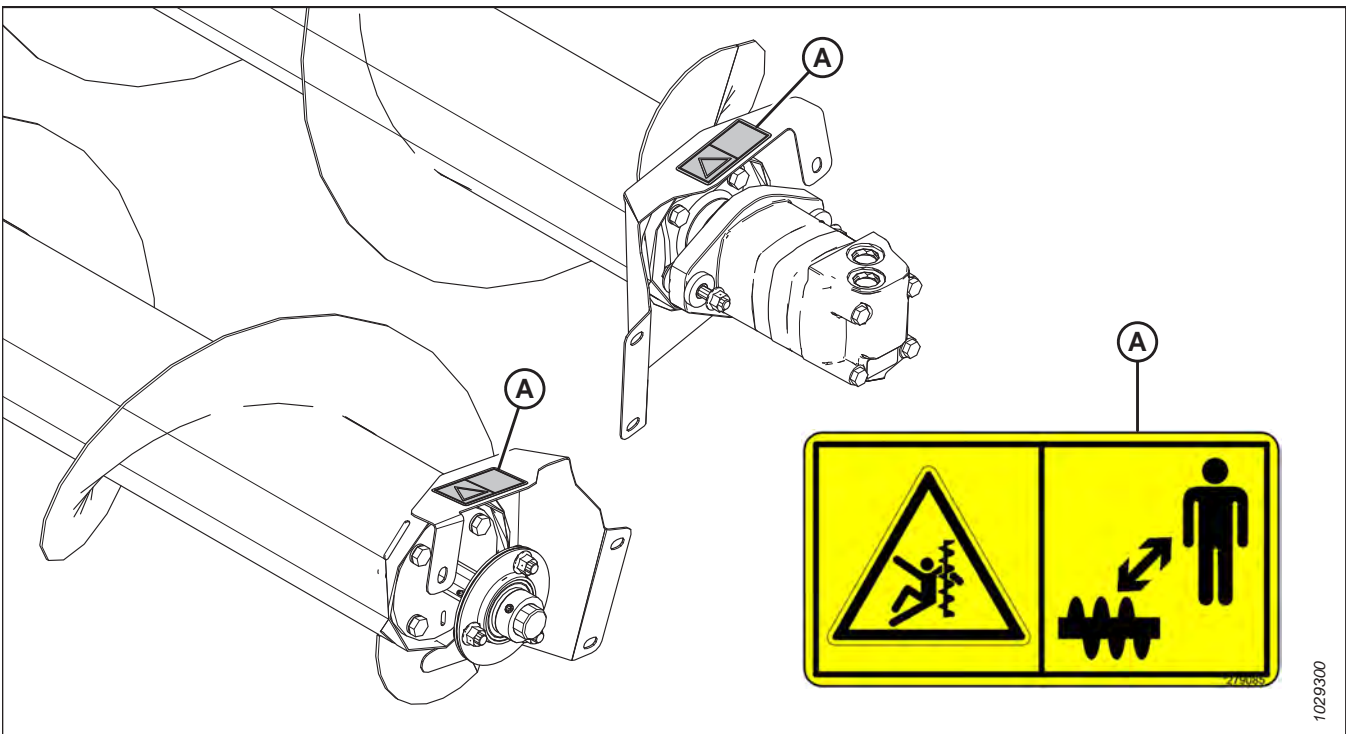
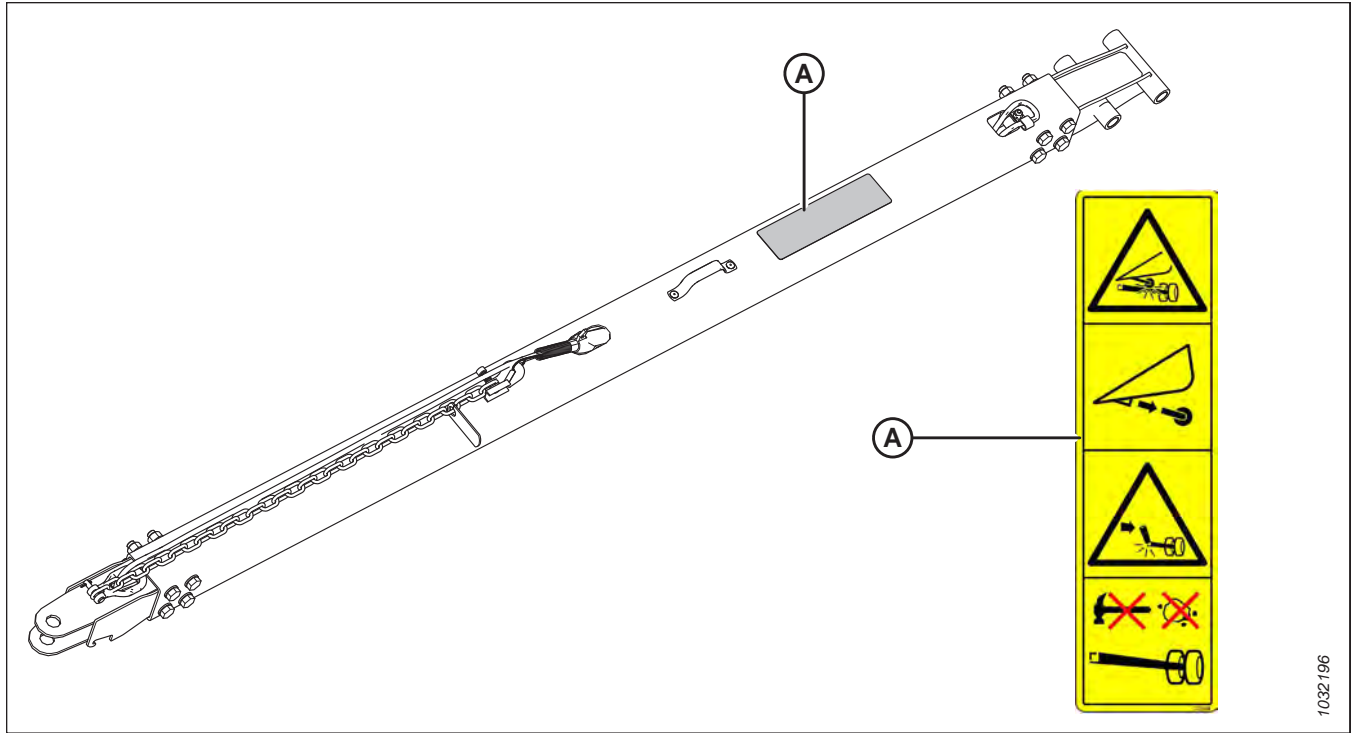

1032196

Figura 1.22: Sistema de transporte: barra de tiro (se muestra la barra corta; la barra larga es similar) (Opcional)

A: MD n.º327588: Peligro de daño de enganche

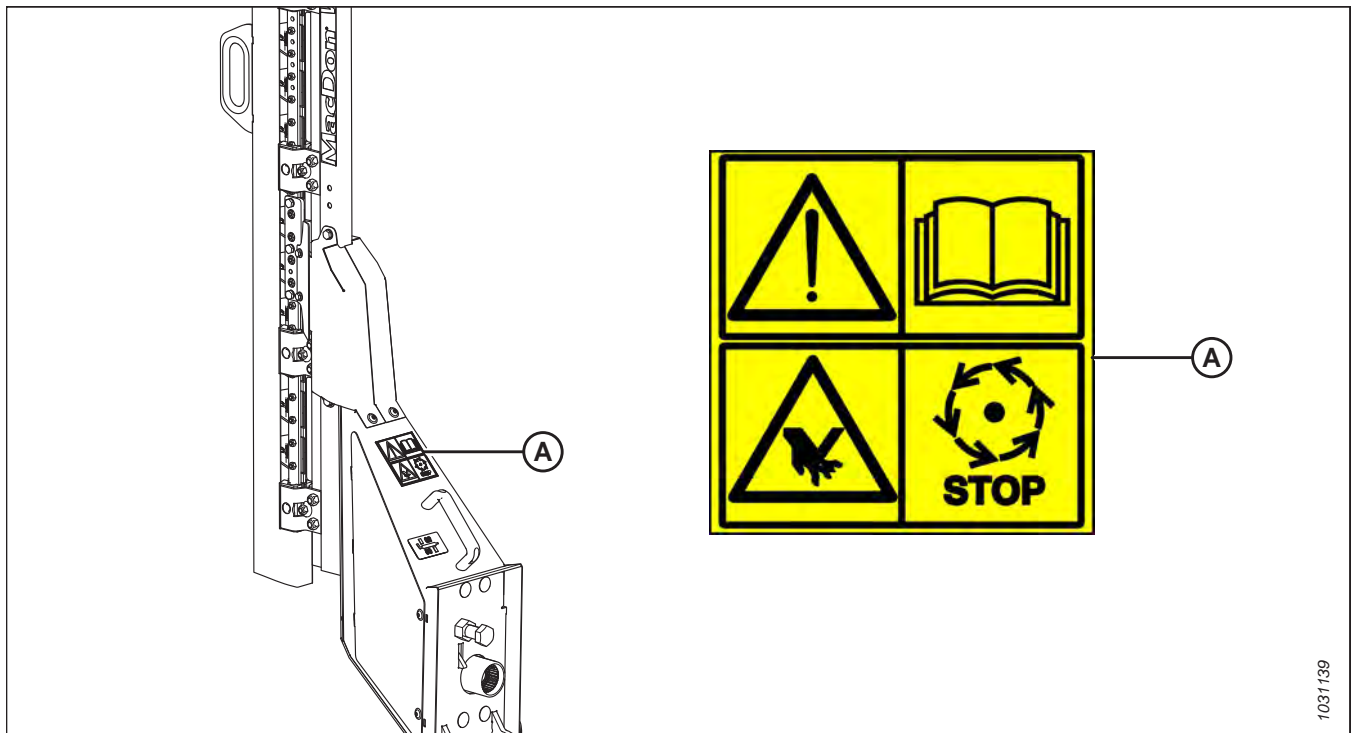

1031139

Figura 1.23: Cuchilla vertical (opcional)

A: MD n.º313881: Peligro de cuchilla



Figura 1.24: Ruedas estabilizadoras (Opcional)

A: MD n.º327086: Peligro de energía por resorte liberado

1.9 Comprensión de señales de seguridad

Las calcomanías de señales de seguridad usan ilustraciones para transmitir información importante sobre seguridad o mantenimiento del equipo.

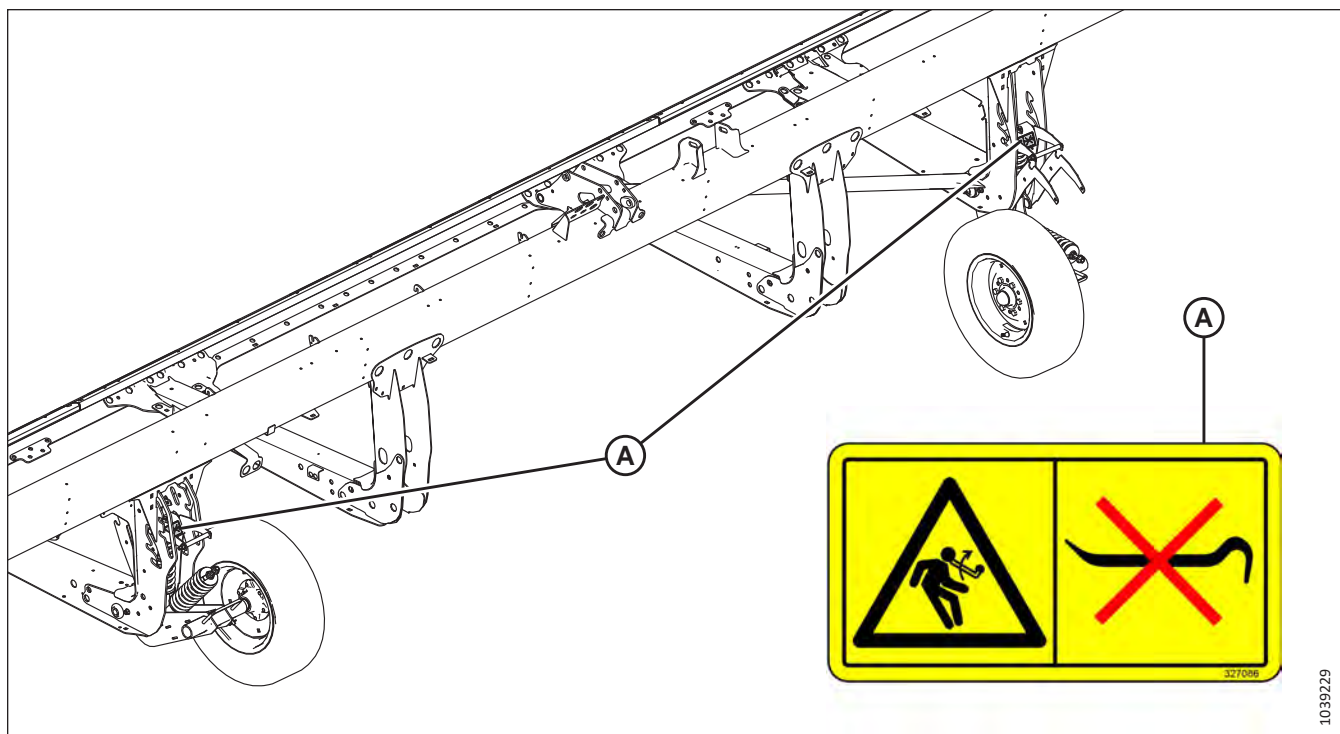
MD n.º174436

Peligro de aceite a alta presión

PRECAUCIÓN

El líquido hidráulico a alta presión puede penetrar la piel humana, lo que puede causar lesiones graves como la gangrena, que puede ser mortal. Para evitar eso:

- **NO** se acerque a las fugas de líquido hidráulico.
- **NO** use los dedos ni la piel para verificar si hay fugas de fluido hidráulico.
- Baje la carga o libere la presión en el sistema hidráulico antes de aflojar cualquier accesorio hidráulico.
- Si se lesiona, busque ayuda médica de emergencia. Se requiere cirugía **INMEDIATA** para eliminar el líquido hidráulico que ha penetrado en la piel.



Figura 1.25: MD n.º174436

MD n.º220799

Peligro de pérdida de control

PRECAUCIÓN

Para evitar lesiones graves o la muerte producto de una pérdida de control, bloquee el mecanismo de bloqueo de la barra de tiro.



Figura 1.26: MD n.º220799

MD n.º 279085

Peligro de enredo con el sinfín

PELIGRO

Para evitar lesiones a causa del sinfín giratorio:

- Manténgase alejado del sinfín mientras la máquina esté en funcionamiento.
- Pare el motor y quite la llave antes de reparar el sinfín.
- **NO** introduzca las manos en las partes móviles mientras la máquina esté en funcionamiento.



Figura 1.27: MD n.º279085

SEGURIDAD

MD n.º288195

Peligro de pellizco de objeto giratorio

ATENCIÓN

Para evitar que se produzcan lesiones:

- Pare el motor y retire la llave antes de abrir el blindaje.
- **NO** opere la máquina sin los protectores instalados.



Figura 1.28: MD n.º288195

MD n.º311493

Peligro de aplastamiento del molinete

PELIGRO

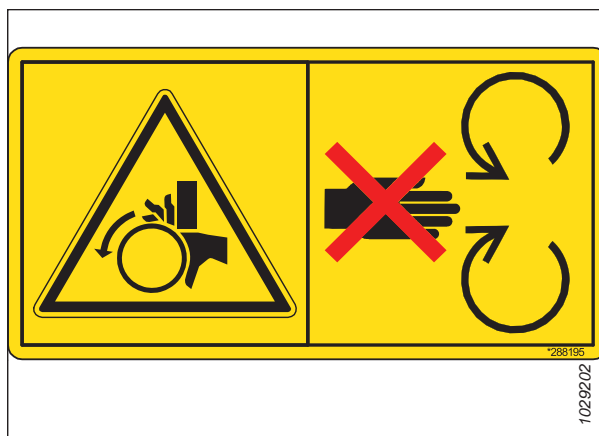
Para evitar lesiones por la caída del molinete elevado, haga lo siguiente:

- Suba el molinete por completo.
- Pare el motor y quite la llave, y conecte la traba de seguridad mecánica en cada uno de los brazos de soporte del molinete antes de trabajar sobre o debajo del molinete.



Figura 1.29: MD n.º311493

SEGURIDAD

MD n.º313725

Lea el manual/fluido de alta presión/peligro de aplastamiento de la plataforma

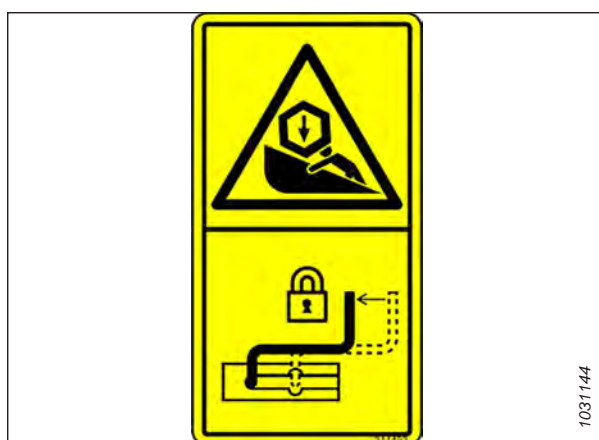
PELIGRO

Para evitar lesiones o la muerte producto de una operación inadecuada o poco segura de la máquina, haga lo siguiente:

- Lea el manual del operario y siga todas las instrucciones de seguridad. Si no tiene un manual, obtenga uno de su concesionario.
- **NO** permita que personas que no estén capacitadas operen la máquina.
- Revise las instrucciones de seguridad con todos los operarios todos los años.
- Asegúrese de que se hayan instalado todas las señales de seguridad y de que sean legibles.
- Asegúrese de que todas las personas se hayan alejado de la máquina antes de arrancar el motor y durante la operación.
- Solicite a los conductores que se mantengan apartados de la máquina.
- Coloque todos los blindajes en su lugar y manténgase alejado de las piezas móviles.
- Antes de retirarse de la posición del operario, desconecte el mando de la plataforma, coloque la transmisión en la posición neutral y espere a que todos los movimientos cesen.
- Pare el motor y quite la llave del arranque antes de reparar, ajustar, lubricar, limpiar o desconectar la máquina.
- Antes de realizar mantenimiento a una unidad en la posición elevada, conecte las trabas de seguridad para evitar que baje inesperadamente.
- Use una señal de vehículo de movimiento lento y las luces de advertencia parpadeantes cuando opere la máquina en carreteras (a menos que la ley lo prohíba).

Para evitar que se produzcan lesiones o la muerte producto de la caída de una plataforma elevada, haga lo siguiente:

- Levante la plataforma completamente, pare el motor, retire la llave y conecte las trabas de seguridad mecánicas de la cosechadora antes de colocarse debajo de la plataforma.
- De manera alternativa, coloque la plataforma sobre el suelo, pare el motor y quite la llave antes de realizar el mantenimiento.

PRECAUCIÓN

Para evitar que se produzcan lesiones graves, gangrena o la muerte:



Figura 1.30: MD n.º313725

SEGURIDAD

- **NO** se acerque a las fugas.
- **NO** use un dedo ni la piel para verificar si hay fugas.
- Baje la carga o libere presión hidráulica antes de aflojar los accesorios.
- El aceite a alta presión puede perforar fácilmente la piel y puede provocar lesiones graves, gangrena o la muerte.
- Si se lesiona, busque ayuda médica de emergencia. Se requiere cirugía inmediata para quitar el aceite.

SEGURIDAD

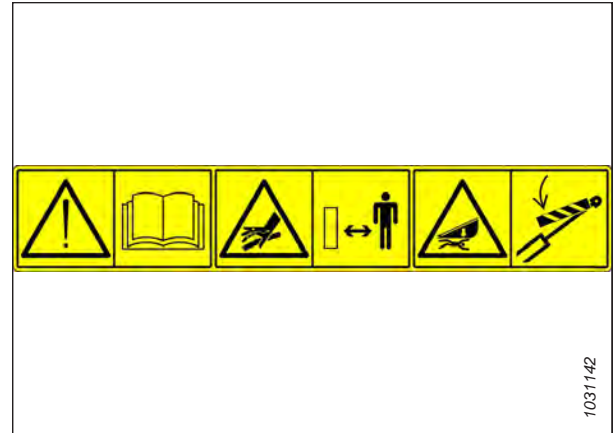
MD n.º313728

Peligros generales relacionados con la operación y el mantenimiento de la máquina/peligro de rociado de fluido caliente

PELIGRO

Para evitar lesiones o la muerte producto de una operación inadecuada o poco segura de la máquina, haga lo siguiente:

- Lea el manual del operario y siga todas las instrucciones de seguridad. Si no tiene un manual, obtenga uno de su concesionario.
- **NO** permita que personas que no estén capacitadas operen la máquina.
- Revise las instrucciones de seguridad con todos los operarios todos los años.
- Asegúrese de que se hayan instalado todas las señales de seguridad y de que sean legibles.
- Asegúrese de que todas las personas se hayan alejado de la máquina antes de arrancar el motor y durante la operación.
- Solicite a los conductores que se mantengan apartados de la máquina.
- Coloque todos los blindajes en su lugar y manténgase alejado de las piezas móviles.
- Antes de retirarse de la posición del operario, desconecte el mando de la plataforma, coloque la transmisión en la posición neutral y espere a que todos los movimientos cesen.
- Pare el motor y quite la llave del arranque antes de reparar, ajustar, lubricar, limpiar o desconectar la máquina.
- Antes de realizar mantenimiento a una unidad en la posición elevada, conecte las trabas de seguridad para evitar que baje inesperadamente.
- Use una señal de vehículo de movimiento lento y las luces de advertencia parpadeantes cuando opere la máquina en carreteras (a menos que la ley lo prohíba).

ATENCIÓN

Para evitar lesiones producto de fluidos calientes:

- **NO** quite la tapa de llenado de líquido cuando la máquina esté caliente.
- Deje que la máquina se enfríe antes de abrir la tapa de llenado de fluido.
- Tenga en cuenta que el líquido se encuentra bajo presión y puede estar caliente.



Figura 1.31: MD n.º313728

SEGURIDAD

MD n.º313733

Peligro de aplastamiento de la plataforma

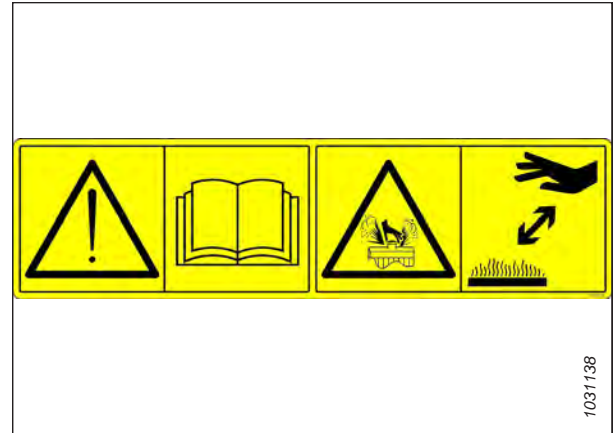
PELIGRO

Para evitar que se produzcan lesiones o la muerte producto de la caída de una plataforma elevada:

- Levante la plataforma completamente, pare el motor, retire la llave y conecte las trabas de seguridad mecánicas de la cosechadora antes de colocarse debajo de la plataforma.
- De manera alternativa, coloque la plataforma sobre el suelo, pare el motor y quite la llave antes de realizar el mantenimiento.



Figura 1.32: MD n.º313733

SEGURIDAD

MD n.º313881

Peligros generales relacionados con la operación y el mantenimiento de la máquina/peligro de las cuchillas

PELIGRO

Para evitar lesiones o la muerte producto de una operación inadecuada o poco segura de la máquina, haga lo siguiente:

- Lea el manual del operario y siga todas las instrucciones de seguridad. Si no tiene un manual, obtenga uno de su concesionario.
- **NO** permita que personas que no estén capacitadas operen la máquina.
- Revise las instrucciones de seguridad con todos los operarios todos los años.
- Asegúrese de que se hayan instalado todas las señales de seguridad y de que sean legibles.
- Asegúrese de que todas las personas se hayan alejado de la máquina antes de arrancar el motor y durante la operación.
- Solicite a los conductores que se mantengan apartados de la máquina.
- Coloque todos los blindajes en su lugar y manténgase alejado de las piezas móviles.
- Antes de retirarse de la posición del operario, desconecte el mando de la plataforma, coloque la transmisión en la posición neutral y espere a que todos los movimientos cesen.
- Pare el motor y quite la llave del arranque antes de reparar, ajustar, lubricar, limpiar o desconectar la máquina.
- Antes de realizar mantenimiento a una unidad en la posición elevada, conecte las trabas de seguridad para evitar que baje inesperadamente.
- Use una señal de vehículo de movimiento lento y las luces de advertencia parpadeantes cuando opere la máquina en carreteras (a menos que la ley lo prohíba).

PRECAUCIÓN

Para evitar lesiones a causa de una cuchilla afilada:

- Use el equipo de protección adecuado cuando trabaje con la cuchilla.
- Asegúrese de que nadie esté cerca de la cuchilla al quitarla o girarla.



Figura 1.33: MD n.º313881

1031140

SEGURIDAD

MD n.º327086

Peligro de energía por resorte liberado

PRECAUCIÓN

Para evitar que se produzcan lesiones:

- Al realizar mantenimiento a los componentes del eje de la rueda, el resorte de asistencia de elevación ya no tiene contrapeso y se energiza.
- **NO** intente hacer palanca en la manija de ajuste para sacarla de una ranura de posición antes de liberar la tensión de los resortes auxiliares.



Figura 1.34: MD n.º327086

MD n.º327588

Peligro de daño de enganche

PELIGRO

Para evitar que se produzcan lesiones graves o la muerte:

- Si está instalado el sistema opcional de ruedas de contorno, retire la rueda de contorno izquierda antes de transportar la plataforma.
- **NO** remolque una plataforma si el enganche de transporte está dañado.



Figura 1.35: MD n.º327588

SEGURIDAD

MD n.º360541

Peligro de aplastamiento del molinete/enredo del molinete

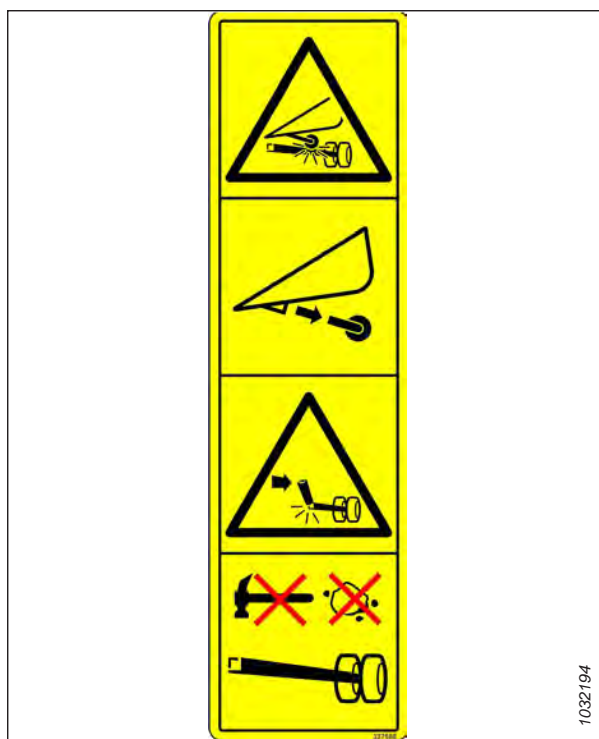
PELIGRO

Para evitar lesiones producto del enredo con el molinete giratorio:

- Manténgase alejado de la plataforma mientras la máquina esté en funcionamiento.
- Para evitar que se produzcan lesiones producto de la caída de un molinete elevado, levante el molinete completamente, pare el motor, retire la llave y conecte la traba de seguridad mecánica en cada uno de los brazos de soporte del molinete antes de trabajar sobre o debajo del molinete.



Figura 1.36: MD n.º360541

MD n.º360655

Peligro de energía por resorte liberado

PRECAUCIÓN

Para evitar que se produzcan lesiones graves:

- Después de tirar de la palanca de ajuste de flotación hacia el centro, retire la herramienta múltiple y vuelva a colocarla en su ubicación de almacenaje.
- **NO** use la herramienta múltiple para empujar la palanca de ajuste de flotación hacia el centro.
- Si no vuelve a poner la herramienta múltiple en su ubicación de almacenaje, esta puede girar hacia arriba y liberar la energía almacenada del resorte, lo que puede provocar lesiones.



Figura 1.37: MD n.º360655

Capítulo 2: Resumen del producto

Consulte esta sección para conocer las definiciones de los términos técnicos utilizados en este manual, las especificaciones de la máquina y la ubicación de los componentes clave.

2.1 Definiciones

Se usan los siguientes términos, abreviaturas y siglas en este instrucciones.

Tabla 2.1 Definiciones

| Término | Definición |
|-----------------------------|---|
| AHHC | Control automático de altura de la plataforma |
| API | Instituto de Petróleo Americano |
| ASTM | Sociedad Americana de Testeo y Materiales |
| Perno | Un sujetador con cabeza y roscado externo diseñado para combinarse con una tuerca |
| Unión central | Un cilindro hidráulico o una unión ajustable manualmente tipo sensor entre la plataforma y el vehículo, que se usa para cambiar el ángulo de plataforma en relación con el vehículo. |
| CGVW | Peso bruto del vehículo de la cosechadora |
| DK | Cuchilla doble |
| DKD | Mando de cuchilla doble |
| DWA | Acoplamiento de hilera doble |
| Plataforma para exportación | Configuración típica de la plataforma fuera de Norteamérica |
| Plataforma serie FD2 | Plataformas FlexDraper® FD225, FD230, FD235, FD240, FD241, FD245 y FD250 de MacDon |
| FFFT | Caras de ajuste manual |
| Ajuste manual | El ajuste manual es una posición de referencia donde las superficies o los componentes de sellado determinados hacen contacto entre ellos y donde se realizó el ajuste manual del accesorio hasta un punto en el que este ya no se encuentra flojo y no se puede ajustar más de forma manual. |
| FM200 | El módulo de flotación usado con una plataforma de las series D2 o FD2 para cosechar |
| FSI | Indicador de configuración de flotación |
| GVW | Peso bruto del vehículo |
| Junta rígida | Una junta hecha con un sujetador donde los materiales de unión son altamente incompresibles |
| Llave hexagonal | Una herramienta de sección cruzada hexagonal usada para impulsar pernos y tornillos que tengan un hueco hexagonal en la cabeza (mando hexagonal de roscado interno), también conocida como llave Allen. |
| JIC | Consejo Industrial: Un organismo regulador que desarrolló el tamaño y forma estándares para los accesorios sobresalientes de 37 ^º originales |
| n/c | No corresponde. |
| Plataforma norteamericana | Configuración típica de la plataforma en Norteamérica |
| NPT | Rosca de tubería nacional: Un estilo de accesorios utilizados para las aperturas de puertos de baja presión. Las roscas en los accesorios NPT son ajustadas exclusivamente para obtener un ajuste de interferencia. |

RESUMEN DEL PRODUCTO

Tabla 2.1 Definiciones (continúa)

| Término | Definición |
|-------------------------------------|---|
| Tuerca | Un sujetador roscado interno diseñado para ser combinado con un perno |
| ORB | Roscado con junta tórica: un estilo de accesorios utilizados comúnmente en aberturas de puertos en bloques hidráulicos, bombas y motores. |
| ORFS | Sello de cara de junta tórica: un estilo de accesorios utilizados comúnmente para conectar mangueras y tuberías. Este estilo de accesorio se conoce comúnmente como ORS, que significa sello de junta tórica |
| PTO | Toma de potencia |
| SAE | Asociación de Ingenieros en Automóviles |
| Tornillo | Un sujetador con cabeza y roscado externo que se ajusta en roscas preformadas o forma su propia rosca cuando se inserta en una pieza de acoplamiento |
| Junta flexible | Una junta flexible hecha con un sujetador, donde los materiales de unión se comprimen o descomprimen durante un período de tiempo |
| spm | Golpes por minuto |
| Tensión | Una carga axial aplicada sobre un perno o tornillo, generalmente medida en Newtons (N) o libras (lb). Este término también se puede utilizar para describir la fuerza que ejerce una correa en una polea o un piñón |
| TFFT | Vueltas del ajuste manual |
| Torque | El producto de la longitud de un brazo de palanca de fuerza *, generalmente medido en Newton-metros (Nm) o libras pies (lbf pies) |
| Ángulo de torque | Un procedimiento de ajuste en el que el accesorio se ensambla a un ajuste específico (ajuste manual, por lo general) y después la tuerca se gira aún más a una cantidad de grados específica hasta que logra la posición final. |
| Torque-tensión | La relación entre el torque del ensamble aplicado a una pieza de herramental y la carga axial que induce al perno o al tornillo. |
| UCA | Sinfín superior |
| (Mando de cuchilla) sin sincronizar | Movimiento no sincronizado aplicado en la barra de corte a dos cuchillas impulsadas por separado a partir de un motor hidráulico simple o dos motores hidráulicos |
| Arandela | Un cilindro fino con un agujero o ranura ubicada en el centro, que se utiliza como espaciador, un elemento de distribución de la carga o un mecanismo de bloqueo |

RESUMEN DEL PRODUCTO

2.2 Especificaciones del producto

Utilice la tabla de especificaciones para consultar información sobre la configuración específica de una máquina. La tabla enumera las dimensiones, los pesos, los rangos de rendimiento y las características.

NOTA:

Las especificaciones están sujetas a cambios sin previo aviso.

Los siguientes símbolos y letras se usan en las tablas de especificaciones:

– S: estándar/O_F: opcional (instalado en fábrica)/O_D: opcional (instalado por el concesionario)/–: no disponible

| Barra de corte | | | |
|---|-----------------------------------|--|----------------|
| Ancho de corte efectivo (distancia entre los puntos divisores del cultivo) | | | |
| FD225 | | 7,7 m (301 pulg.) | S |
| FD230 | | 9,2 m (361 pulg.) | S |
| FD235 | | 10,7 m (421 pulg.) | S |
| FD240 | | 12,2 m (481 pulg.) | S |
| FD241 | | 12,5 m (493 pulg.) | S |
| FD245 | | 13,7 m (541 pulg.) | S |
| FD250 | | 15,3 m (601 pulg.) | S |
| Rango de elevación de la barra de corte | | Varía según el modelo de la cosechadora. | S |
| Cuchilla | | | |
| Mando de cuchilla única (FD225–FD240): motor hidráulico montado en la caja de mando de cuchillas cerrada MacDon de servicio pesado en el lado izquierdo de la plataforma. | | | O _F |
| Doble mando de cuchilla (FD235–FD250): un motor hidráulico, uno montado en la caja de mando de cuchillas cerrada MacDon para uso pesado, sin sincronizar, a cada lado de la plataforma. | | | O _F |
| Golpe de la cuchilla | | 76 mm (3 pulg.) | S |
| Velocidad de la cuchilla simple (golpes por minuto) | FD225, FD235 | 1200-1400 spm | S |
| Velocidad de la cuchilla simple (golpes por minuto) | FD230 | 1200-1500 spm | S |
| Velocidad de la cuchilla simple (golpes por minuto) | FD240 | 1200-1300 spm | S |
| Velocidad de la cuchilla doble (golpes por minuto) | FD235, FD240, FD241, FD245, FD250 | 1200-1500 spm | S |
| Secciones de la cuchilla | | | |
| Sobredentada, ultragruesa, ClearCut™, QuickChange, con pernos, 1,5 partes dentadas por cm (4 partes dentadas por pulgada) | | | O |
| Sobredentada, gruesa, ClearCut™, QuickChange, con pernos, 3,5 partes dentadas por cm (9 partes dentadas por pulgada) | | | S |
| Sobredentada, fino, ClearCut™, QuickChange, con pernos, 5,5 partes dentadas por cm (14 partes dentadas por pulgada) | | | O |
| Superposición de la cuchilla en la parte central (plataformas de doble cuchilla) | | 3 mm (1/8 pulg.) | S |
| Protectores y sujetadores | | | |

RESUMEN DEL PRODUCTO

| | | | | |
|---|-------------------------|--|-----------------------------------|--|
| Puntón: ClearCut™ puntiagudo, forjado y tratado con doble calor (DHT) | | | | O _F |
| Sujetador: forjado, perno de ajuste único | | | | |
| Puntón: ClearCut™ diseño de cuatro puntas, forjado y tratado con doble calor (DHT) | | | | O _F |
| Sujetador: forjado, perno de ajuste único | | | | |
| Puntón: Clearcut™ PlugFree™, forjado y tratado con doble calor (DHT) | | | | O _F |
| Sujetador: forjado, pernos de ajuste doble | | | | |
| Placas de desgaste de la barra de corte y patines estándar | | | | |
| La serie FD2 incluye placas de desgaste a lo ancho de la barra de corte. | | | | S |
| FD225 | | 4 patines | | S |
| FD230, FD235, FD240, FD241, FD245, FD250 | | 6 patines | | S |
| Ángulo del puntón (barra de corte en el suelo) | | | | |
| Unión central replegada | | 1,7 grados | | S |
| Unión central extendida | | 8,9 grados | | S |
| Lona y plataformas | | | | |
| Ancho de la lona | | 1,27 m (50 pulg.) | | S |
| Mando de la lona | | Hidráulico | | S |
| Velocidad de la lona: Módulo de flotación FM200 controlado | | 209 m/min. (687 fpm) | | S |
| Ancho de la apertura de entrega | | 1905 mm (75 pulg.) | | S |
| Molinete de recolección PR15 | | | | |
| Cantidad de barras de dientes | | 5 o 6 | | |
| Diámetro del tubo central | | 203 mm (8 pulg.) | | S |
| Radio de la punta del dedo | Configurado en fábrica | 800 mm (31 1/2 pulg.) | | S |
| Radio de la punta del dedo | Rango de ajuste | 766 - 800 mm (30 3/16-31 1/2 pulg.) | | S |
| Diámetro eficaz del molinete (a través de la acción de leva moldeada) | | 1,650 m (65 pulg.) | | S |
| Longitud del diente | | 290 mm (11 pulg.) | | S |
| Espaciado de los dedos (nominal, escalonados en paletas alternas) | | 100 mm (4 pulg.) | | S |
| Mando del molinete | | Hidráulico | | S |
| Velocidad del molinete (se ajusta desde la cabina y varía según el modelo de la cosechadora). | | 0-67 rpm | | S |
| Rango de flexión de chasis de la plataforma | | | | |
| Modelo de plataforma | Arriba: estándar | Abajo: estándar | Arriba: limitador retirado | Abajo: limitador retirado¹ |
| FD225 | 102 mm (4 pulg.) | 64 mm (2,5 pulg.) | 102 mm (4 pulg.) | 102 mm (4 pulg.) |

1. Para evitar cortar los dedos del molinete, se requiere una mayor distancia en la barra de corte cuando se aumenta el rango de flexión de la plataforma. Para obtener más información, consulte [Desactivación del limitador de "cara triste" de flexión](#).

RESUMEN DEL PRODUCTO

| | | | | |
|---|---|---------------------------|---|--------------------------------|
| FD230 | 165 mm (6,5 pulg.) | 130 mm (5 pulg.) | 165 mm (6,5 pulg.) | 165 mm (6,5 pulg.) |
| FD235 | 205 mm (8 pulg.) | 130 mm (5 pulg.) | 205 mm (8 pulg.) | 205 mm (8 pulg.) |
| ² FD240 DR | 205 mm (8 pulg.) | 130 mm (5 pulg.) | 205 mm (8 pulg.) | 205 mm (8 pulg.) |
| ³ FD240 TR | 205 mm (8 pulg.) | 205 mm (8 pulg.) | 205 mm (8 pulg.) | 205 mm (8 pulg.) |
| FD241 | 205 mm (8 pulg.) | 130 mm (5 pulg.) | 205 mm (8 pulg.) | 205 mm (8 pulg.) |
| FD245 | 216 mm (8,5 pulg.) | 216 mm (8,5 pulg.) | 216 mm (8,5 pulg.) | 216 mm (8,5 pulg.) |
| FD250 | 216 mm (8,5 pulg.) | 216 mm (8,5 pulg.) | 216 mm (8,5 pulg.) | 216 mm (8,5 pulg.) |
| Módulo de flotación FM200 | | | | |
| Lona de alimentación | Ancho | | 2 m (78 11/16 pulg.) | S |
| Lona de alimentación | Velocidad | | 107-122 m/min (350-400 fpm) | S |
| Sinfín de alimentación | Ancho | | 1,630 m (64 1/8 pulg.) | S |
| Sinfín de alimentación | Diámetro externo | | 559 mm (22 pulg.) | S |
| Sinfín de alimentación | Diámetro del tubo | | 356 mm (14 pulg.) | S |
| Sinfín de alimentación | Velocidad (varía según el modelo de la cosechadora) | | 191 – 195 rpm (varía con el modelo de cosechadora) | S |
| Capacidad del depósito de aceite | | | 95 litros (25 galones estadounidenses) | S |
| Tipo de aceite | | | Líquido hidráulico/ de transmisión (THF) de grado único | — |
| Viscosidad de THF a 40 °C (104 °F) | | | 60,1 cSt | — |
| Viscosidad de THF a 100°C (212°F) | | | 9,5 cSt | — |
| Sinfín transversal superior | | | | O_D |
| Diámetro externo | | | 330 mm (13 pulg.) | — |
| Diámetro del tubo | | | 152 mm (6 pulg.) | — |
| Ruedas estabilizadoras/Transporte EasyMove™ | | | | O_D |
| Ruedas | | | 38 cm (15 pulg.) | — |
| Neumáticos | | | 225/75 R-15 | — |
| Peso | | | | |
| Las variaciones en el rango de peso estimado (plataforma base con módulo de flotación) se deben a las diferentes configuraciones del paquete. | | | | |
| Modelo de plataforma | | Región del mercado | | Rango de pesos: kg (lb) |

2. Molinete doble
3. Molinete triple

RESUMEN DEL PRODUCTO

| | | |
|-------|--------------|------------------------------|
| FD225 | Norteamérica | 3.365-3.468 (7.403-7.629) |
| FD230 | Norteamérica | 3.731-3.843 (8.208-8.454) |
| FD235 | Norteamérica | 3931-4135 (8648-9097) |
| FD240 | Norteamérica | 4.069-4.404 (8.951-9.688) |
| FD241 | Exportación | 4.307-4.430 (9.475-9.746) |
| FD245 | Norteamérica | 4548-4680 (10 005-10 296) |
| | Exportación | 4685-4817 (10 307-10 597) |
| FD250 | Norteamérica | 4733-4870 (10 412-10 714) |
| | Exportación | 4967-5030 (10 927-11 066) |

2.3 Dimensiones de la plataforma FlexDraper® serie FD2

Al operar una plataforma, es importante conocer las dimensiones de la máquina.



Figura 2.1: Dimensiones de la plataforma

Tabla 2.2 Dimensiones de la plataforma

| Bastidor y estructura | | |
|--|---|--|
| Característica medida | Referencia a la figura 2.1, página 33 | Dimensión |
| Ancho de la plataforma en modo de trabajo | — | Ancho de corte + 500 mm (19 1/5 pulg.) |
| Ancho de la barra de corte | — | Ancho de corte + 500 mm (19 1/5 pulg.) |
| Ancho de la plataforma en posición de transporte con FM200 instalado (unión central más corta) | (A) Caja de engranajes girada (almacenamiento), divisores retirados (consulte 2.1, página 33) | 2,6 m (103 pulgs.) |

RESUMEN DEL PRODUCTO

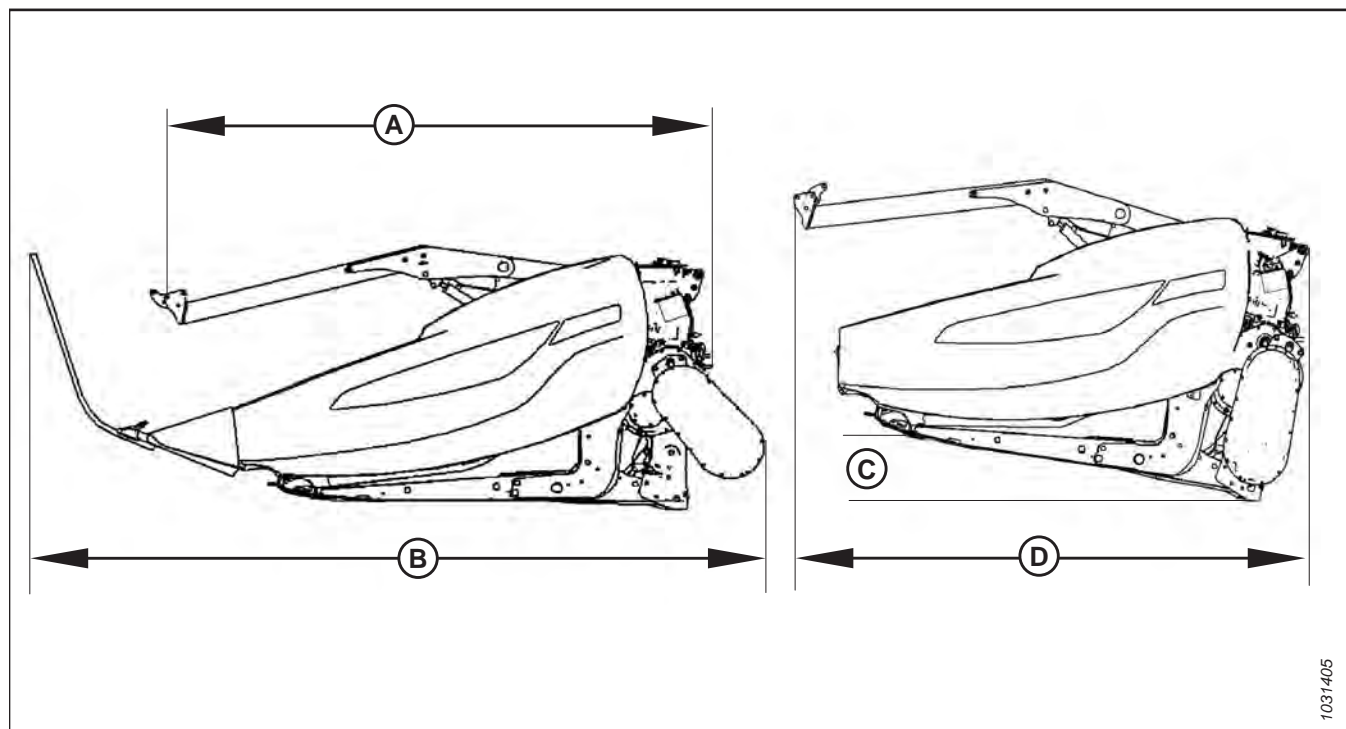
Tabla 2.2 Dimensiones de la plataforma (continúa)

| Bastidor y estructura | | |
|---|---|--|
| Ancho de la plataforma en posición de transporte con FM200 instalado (unión central más corta) | (B) Caja de engranajes operativa, divisores estándar instalados (consulte 2.1, página 33) | 3,5 m (138 pulgs.) |
| Ancho de la plataforma en posición de transporte con el molinete completamente retraído y FM200 instalado (unión central más corta) | <p>Caja de engranajes girada, divisores retirados (consulte 2.1, página 33)</p> <p>Ángulo (C) requerido para lograr el ancho de transporte (D)</p> <p>NOTA: La dimensión (D) se puede reducir utilizando un remolque de transporte con mayor ángulo.</p> | <p style="text-align: center;">8°</p> <p>2591 m (102 pulgs.)</p> |

2.4 Identificación de los componentes de la plataforma FlexDraper serie FD2[®]

Si se familiariza con los principales componentes de la plataforma, le resultará más fácil seguir las instrucciones de operación y mantenimiento proporcionadas en este manual.



Figura 2.2: Componentes de la plataforma FlexDraper[®] serie FD2

A: Conexión de flotación de ala
D: Tapa lateral
G: Lona lateral
K: Tapa lateral del molinete

B: Brazo central del molinete
E: Cilindro de elevación del molinete
H: Mando del molinete central
L: Divisor de cosecha

C: Cilindro de avance-retroceso del molinete
F: Caja de mando de la cuchilla (dentro de la tapa lateral)
J: Molinete de recolección
M: Luz de la plataforma (excepto Europa)

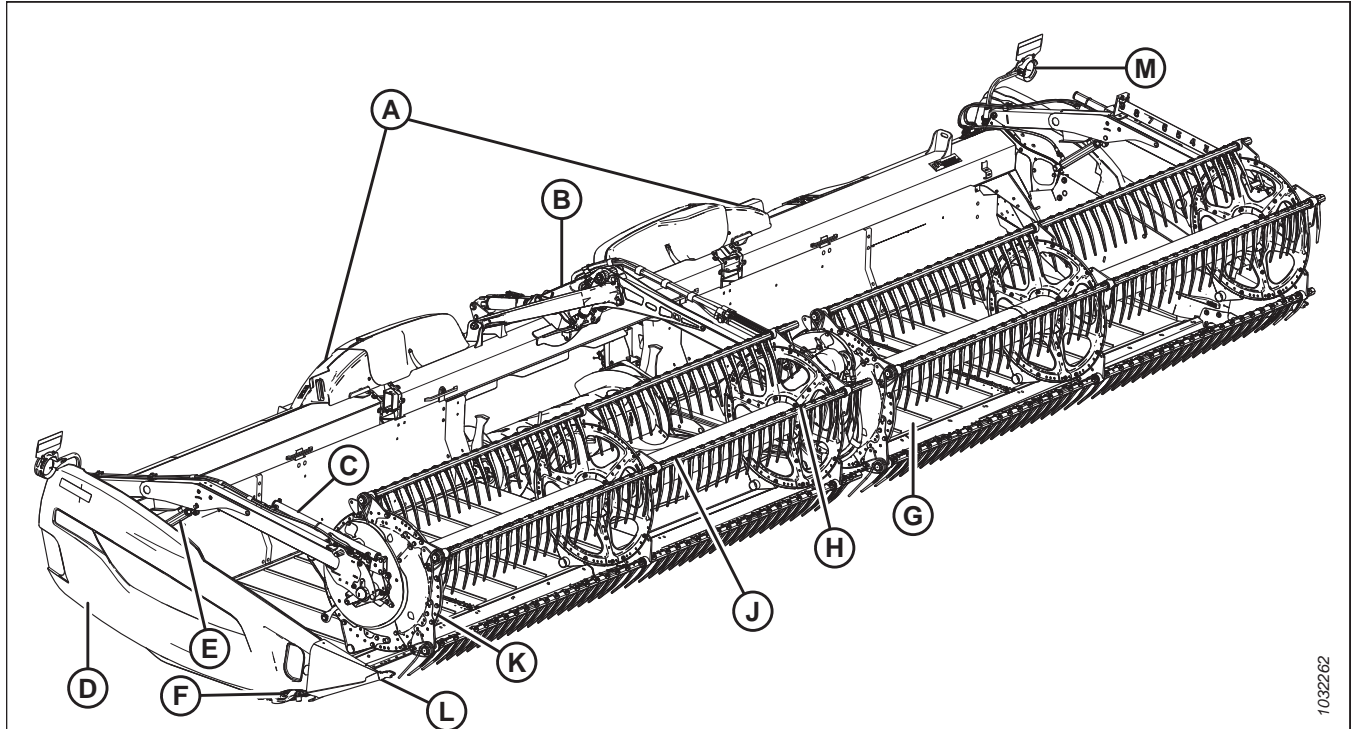
2.5 Identificación de los componentes del módulo de flotación FM200

Si se familiariza con los componentes principales del módulo de flotación, le resultará más fácil seguir las instrucciones proporcionadas en este manual.



Figura 2.3: Lado de la plataforma del módulo de flotación FM200

A: Sinfín de alimentación

D: Depósito hidráulico

G: Brazos de soporte de la plataforma (x2)

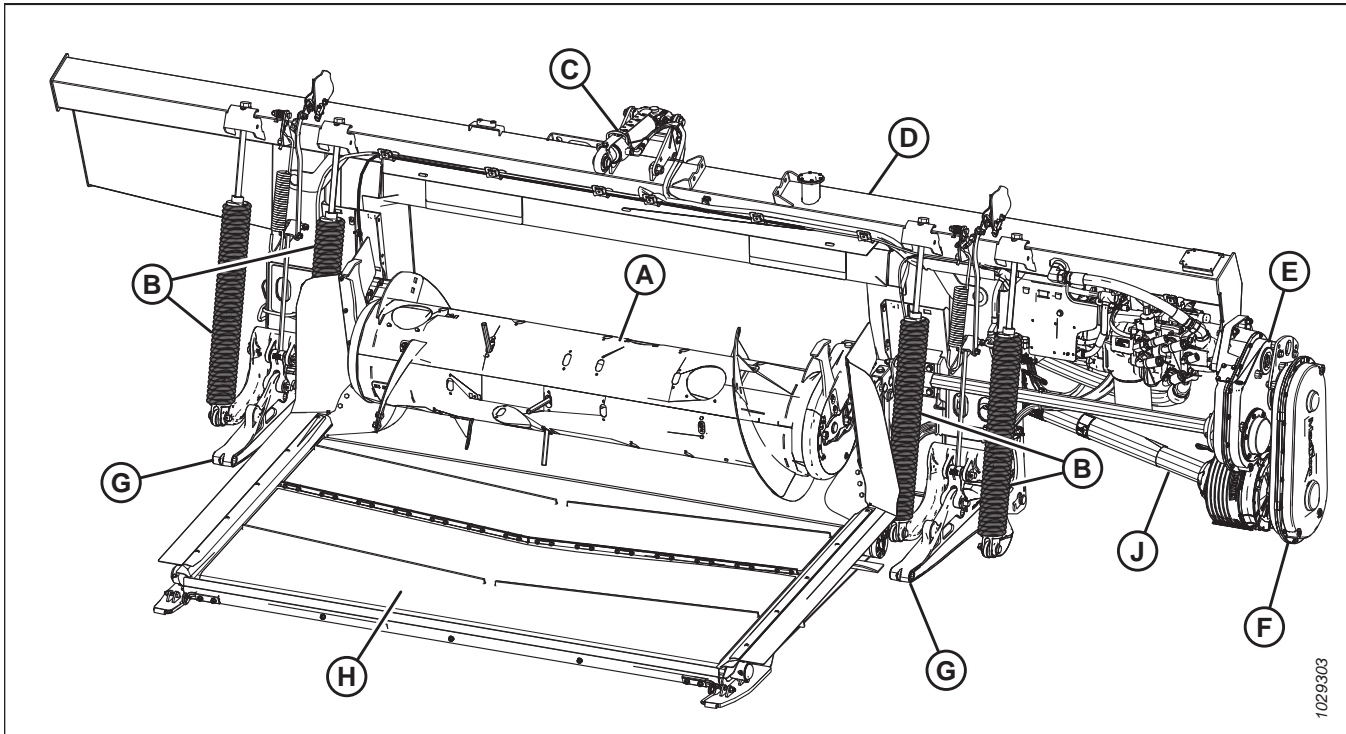
B: Resortes de flotación de la plataforma (x4)

E: Caja de engranajes principal

H: Lona de alimentación

C: Unión central

F: Caja de engranajes de completión

J: Cardán

RESUMEN DEL PRODUCTO



Figura 2.4: Lado de la cosechadora del módulo de flotación FM200

A: Caja de engranajes principal

D: Unión central

G: Tapón de drenaje (x2)

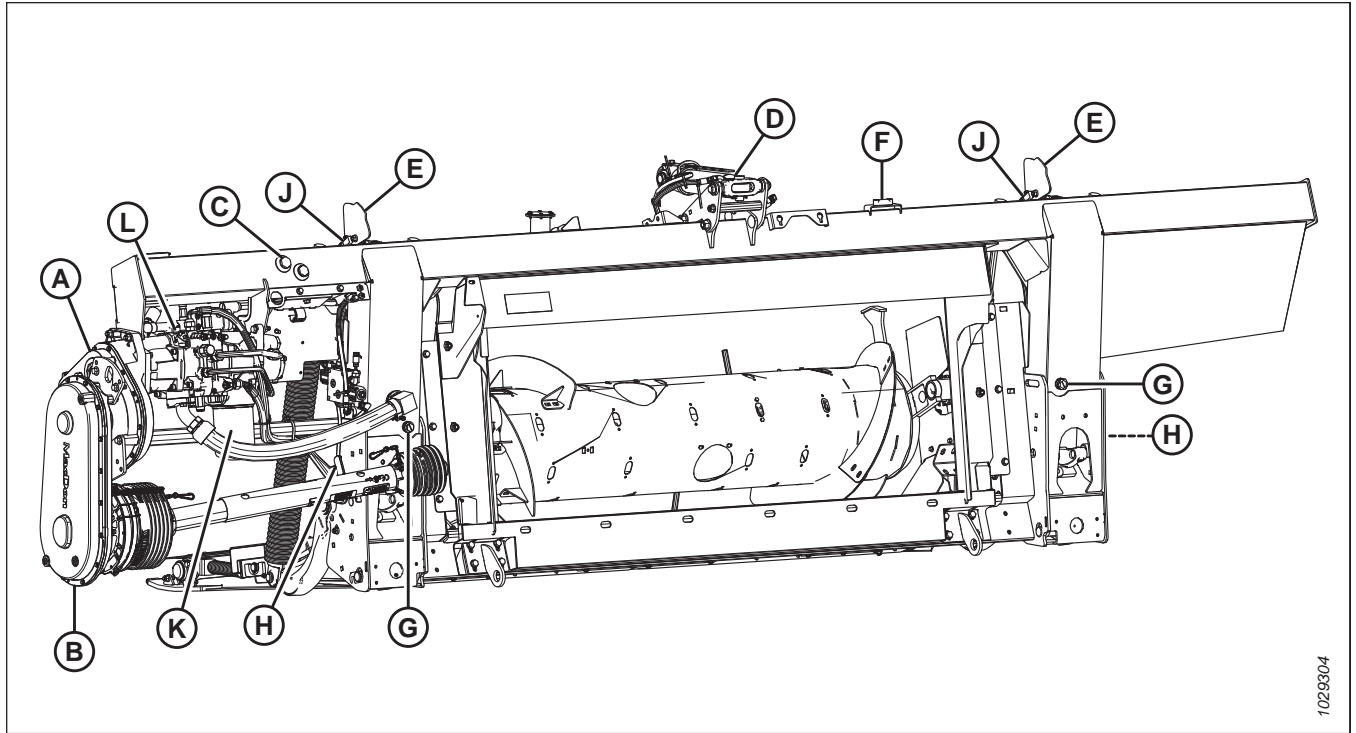
K: Filtro hidráulico

B: Caja de engranajes de completión

E: Indicador de altura de la plataforma (x2)

H: Manija de traba de flotación (x2)

L: cuchilla, lona lateral y bomba de la lona de alimentación

C: Visor del nivel de aceite del depósito

F: Nivel de burbuja

J: Sensor del control automático de altura de la plataforma (AHC) (x2)

Capítulo 3: Operación

Para operar su máquina de forma segura, debe familiarizarse con sus funciones.

3.1 Responsabilidades del propietario/operario

Poseer y operar equipo pesado conlleva ciertas responsabilidades.



PRECAUCIÓN

- Es su responsabilidad leer y comprender este manual completamente antes de operar la plataforma. Comuníquese con su concesionario de MacDon si no tiene clara alguna de las instrucciones.
- Siga todos los mensajes de seguridad del manual y de las calcomanías de seguridad de la máquina.
- Recuerde que USTED es la clave de la seguridad. Las buenas prácticas de seguridad lo protegerán a usted y las personas que lo rodean.
- Antes de permitir que una persona opere la plataforma, aunque sea por un tiempo o a una distancia cortos, asegúrese de que haya recibido instrucciones de cómo utilizarla de manera segura y adecuada.
- Revise el manual y todos los elementos de seguridad relacionados anualmente junto con todos los operarios.
- Manténgase alerta para detectar si otros operarios no siguen los procedimientos recomendados o no toman precauciones de seguridad. Corrija estos errores inmediatamente, antes de que ocurra un accidente.
- NO modifique la máquina. Las modificaciones no autorizadas pueden perjudicar el funcionamiento o la seguridad de la máquina y pueden reducir la duración del servicio que recibe de la máquina.
- La información de seguridad proporcionada en este manual no reemplaza los códigos de seguridad, las necesidades de seguro o las leyes que regulan su área. Asegúrese de que su máquina cumpla con los estándares establecidos por estas reglamentaciones.

3.2 Seguridad operacional

Siga todas las instrucciones operativas y de seguridad proporcionadas en este manual.

PRECAUCIÓN

Respete las siguientes precauciones de seguridad:

- Siga todas las instrucciones operativas y de seguridad proporcionadas en los manuales del operario. Si no tiene un manual de la cosechadora, pídaselo a su concesionario y léalo bien.
- Nunca intente arrancar el motor u operar la máquina si no está sentado en el asiento del operario.
- Verifique el funcionamiento de todos los controles en un área segura y despejada antes de empezar a trabajar.
- NO permita otros conductores en la cosechadora.



Figura 3.1: No se permiten otros conductores.

PRECAUCIÓN

- Nunca arranque o mueva la máquina hasta asegurarse de que todos los transeúntes se hayan retirado del área.
- Evite pasar por rellenos sueltos, rocas, zanjas o agujeros.
- Conduzca despacio a través de portones y entradas.
- Cuando trabaje en pendientes, vaya cuesta arriba o cuesta abajo cuando sea posible. Asegúrese de mantener la transmisión en la posición de marcha cuando vaya cuesta abajo.
- Nunca intente subir o bajar de la máquina en movimiento.
- NO deje la estación del operario con el motor en funcionamiento.
- Para evitar daños corporales o la muerte por el arranque inesperado de una máquina, siempre pare el motor y quite la llave antes de hacer ajustes en la máquina o retirar material atascado en ella.
- Compruebe si hay exceso de vibración y ruidos inusuales. Si existe algún indicio de problemas, apague e inspeccione la máquina. Siga el procedimiento de apagado adecuado. Para obtener instrucciones, consulte [3.4 Apagado de la cosechadora, página 61](#).
- Opere la máquina solo a la luz del día o con buena luz artificial.

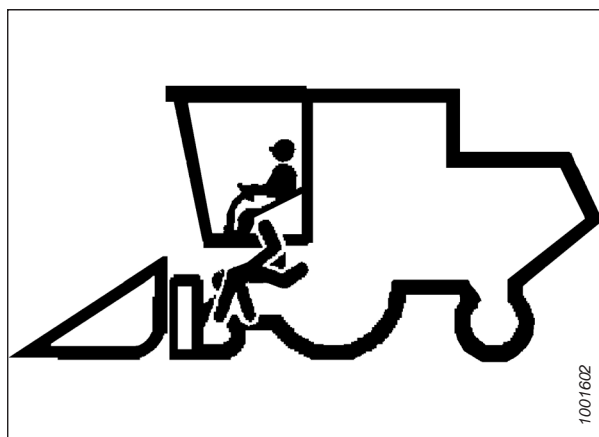

Figura 3.2: Seguridad del transeúnte

3.2.1 Trabas de seguridad de la plataforma

Las trabas de seguridad de la plataforma ubicadas en los cilindros de elevación de la plataforma evitan que los cilindros de elevación se replieguen y bajen inesperadamente la plataforma. Para obtener instrucciones de operación, consulte el manual del operario de la cosechadora.

PELIGRO

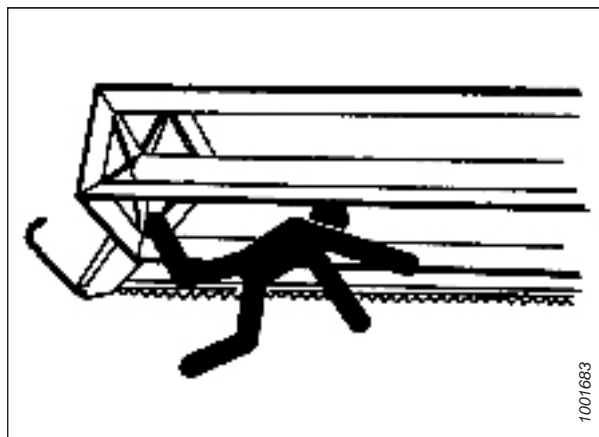
Para prevenir lesiones corporales o la muerte por el arranque inesperado o la caída de una máquina elevada, siempre detenga el motor, quite la llave y enganche las trabas de seguridad antes de colocarse debajo de la plataforma por cualquier motivo.

3.2.2 Trabas de seguridad del molinete

Las trabas de seguridad del molinete están ubicadas en los brazos del molinete. Cuando están enganchadas, las trabas de seguridad del molinete evitan que el molinete se caiga inesperadamente.

IMPORTANTE:

Para evitar daños en los brazos de soporte del molinete, **NO transporte** de la plataforma con las trabas de seguridad del molinete colocadas.

Enganche de las trabas de seguridad del molinete

Conecte las trabas de seguridad del molinete cada vez que tenga que trabajar alrededor de un molinete elevado. Cuando están enganchadas las trabas de seguridad del molinete evitan que este baje inesperadamente.

PELIGRO

Para prevenir lesiones o la muerte por un arranque inesperado de la máquina, siempre detenga el motor y retire la llave del arranque antes de retirarse del asiento del operario por cualquier motivo.

1. Apague el motor y retire la llave del arranque.

Brazos de molinete exteriores

2. Levante el molinete a la altura máxima.
3. Levante la traba de seguridad (A) y empújela hacia adelante para quitar la traba del gancho (B).



Figura 3.3: Brazo exterior

OPERACIÓN

4. Baje la traba de seguridad (A) y conecte en el eje del cilindro como se muestra. Repita este paso en el brazo opuesto.

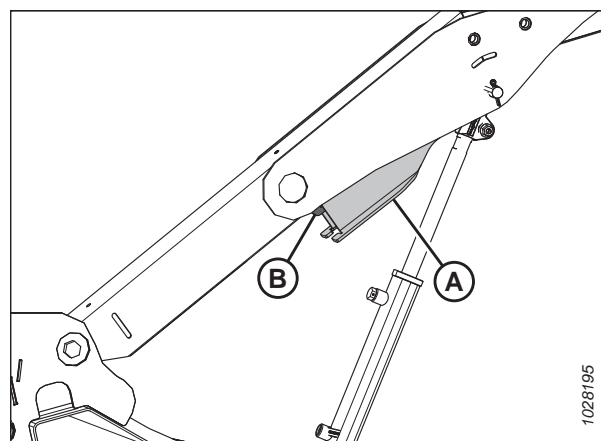

Figura 3.4: Traba de seguridad del molinete enganchada: brazo exterior

Brazo del molinete central: plataformas de molinete doble y triple

5. Gire la manija (A) para liberar la tensión del resorte y permita que el resorte guíe el pin a la posición bloqueada.

NOTA:

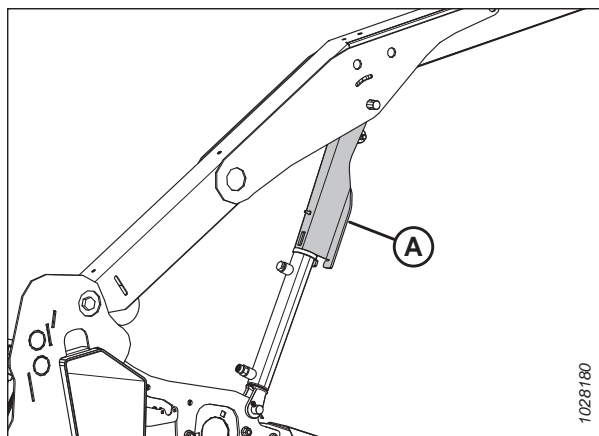
Para las plataformas de tres molinetes, la ilustración muestra el brazo central derecho. El brazo central izquierdo es el opuesto.

6. En las plataformas de triple molinete, repita el paso anterior en el brazo central izquierdo.
7. Baje el molinete hasta que las trabas de seguridad entren en contacto con los montajes del cilindro del brazo externo y los pins del brazo central.



Figura 3.5: Traba de seguridad del molinete enganchada: brazo central

Desenganche de las trabas de seguridad del molinete

Para asegurar el funcionamiento adecuado del molinete y la plataforma, desconecte las trabas de seguridad del molinete una vez que haya terminado de trabajar en o alrededor de un molinete elevado.

PELIGRO

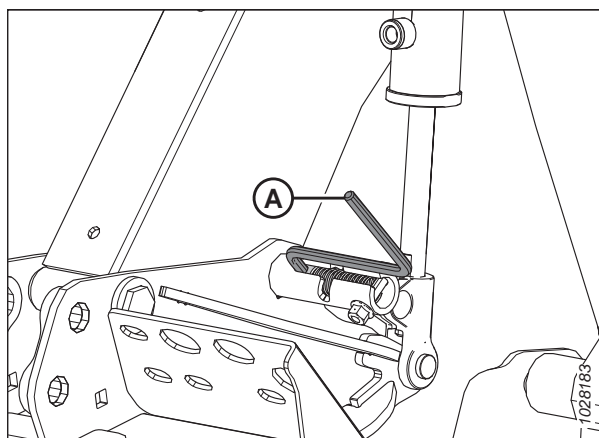
Para prevenir lesiones o la muerte por un arranque inesperado de la máquina, siempre detenga el motor y retire la llave del arranque antes de retirarse del asiento del operario por cualquier motivo.

1. Apague el motor y retire la llave del arranque.

OPERACIÓN

Brazos de molinete exteriores

2. Levante el molinete a la altura máxima.
3. Mueva la traba de seguridad del molinete (A) hacia arriba hasta el gancho (B) debajo del brazo del molinete. Repita este paso en el brazo del molinete opuesto.



Figura 3.6: Traba de seguridad del molinete: brazo derecho exterior

Brazo del molinete central: plataformas de molinete doble y triple

4. Mueva la manija (A) hacia afuera y dentro de la ranura (B) para poner el pasador en la posición desbloqueada.
5. En las plataformas de triple molinete, repita el paso anterior en el brazo central izquierdo.

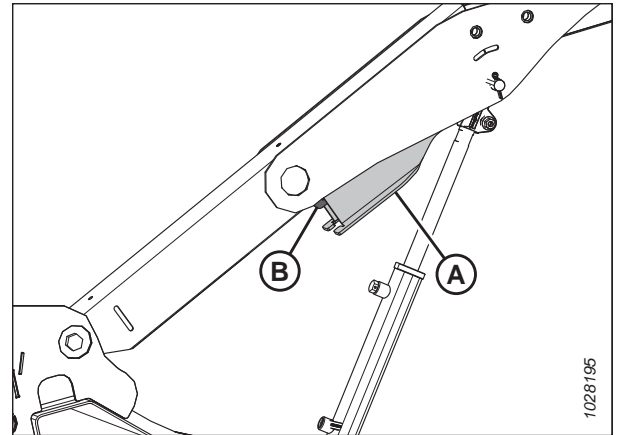

Figura 3.7: Soporte de seguridad del molinete - Brazo central

3.2.3 Tapas laterales de la plataforma

Se encaja una tapa lateral de polietileno con bisagras en cada extremo de la plataforma para proteger los componentes clave del mando.

Apertura de la tapa lateral de la plataforma

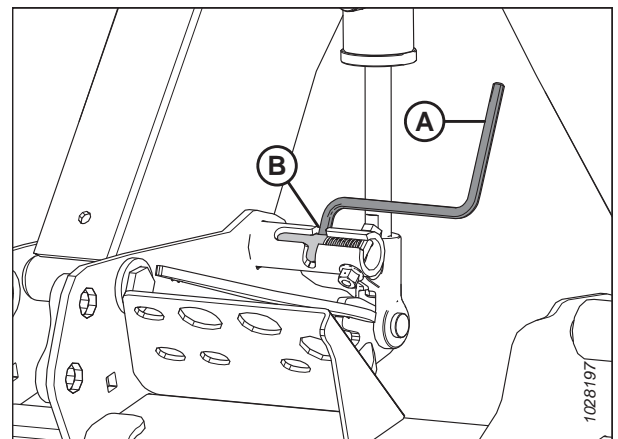
Las tapas laterales de la plataforma cubren los componentes de la caja de mando de cuchillas, las mangueras hidráulicas, las conexiones eléctricas, la llave de la plataforma, la cuchilla de repuesto y el enganche de transporte opcional. Para acceder a los componentes, deberá abrir la tapa lateral.

1. Empuje la palanca de liberación (B) usando el orificio de acceso (A) en la parte posterior de la tapa lateral de la plataforma para desbloquear el protector.



Figura 3.8: Tapa lateral de la plataforma izquierda

2. Abra la tapa lateral de la plataforma (A).

NOTA:

La tapa lateral de la plataforma es retenida por la lengüeta (B) y se abrirá en la dirección (C).

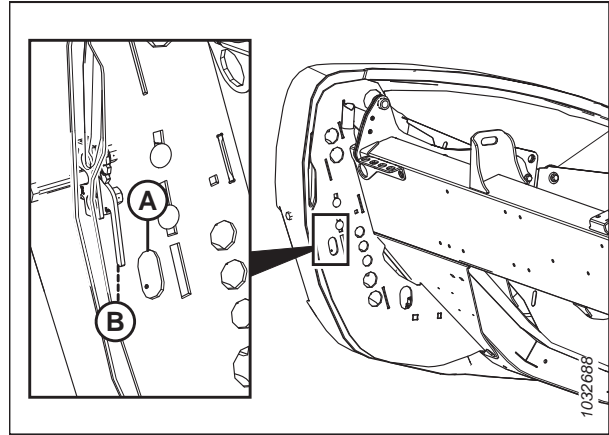

Figura 3.9: Tapa lateral de la plataforma izquierda

OPERACIÓN

3. Si se requiere distancia adicional, tire de la tapa lateral de la plataforma de la lengüeta (A) y, a continuación, gire el protector hacia la parte trasera de la plataforma.
4. Coloque el pestillo de seguridad (B) en el brazo de bisagra (C) para asegurar el protector en la posición completamente abierta.

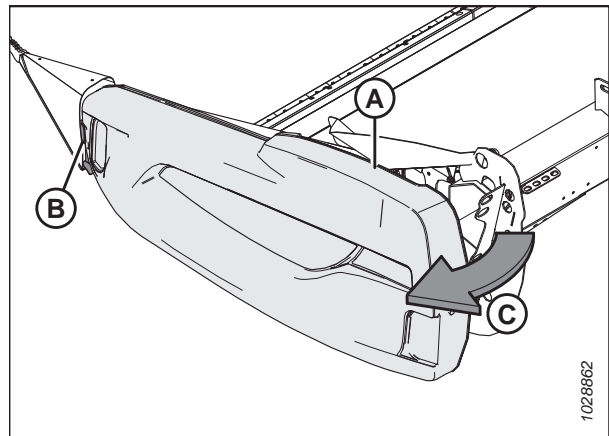

Figura 3.10: Tapa lateral de la plataforma izquierda

Cierre de la tapa lateral de la plataforma

Cierre las tapas laterales de la plataforma para proteger los componentes del mando, las mangueras y las conexiones eléctricas de la suciedad y los residuos.

1. Si la tapa lateral está completamente abierta y asegurada detrás de la plataforma, desenganche el bloqueo (A) para permitir que la tapa lateral de la plataforma (B) se mueva.
2. Gire la tapa lateral de la plataforma hacia la parte delantera de la plataforma.

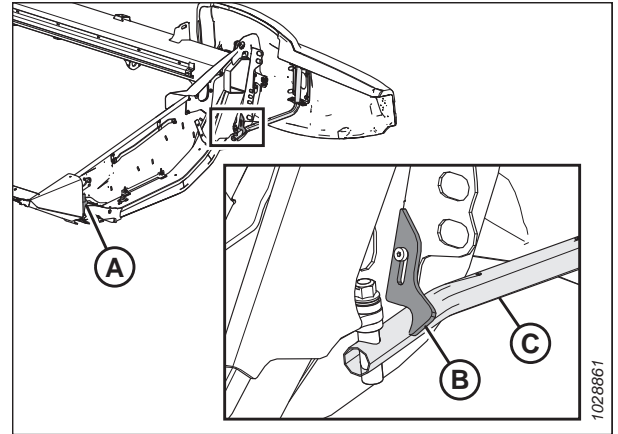

Figura 3.11: Tapa lateral de la plataforma izquierda

3. Mientras cierra la tapa lateral (A), asegúrese de que no toque la parte superior de la parte final (B). Si se necesita un ajuste, consulte [Control y ajuste de la tapa lateral de la plataforma](#), página 46.

IMPORTANTE:

La parte final de aluminio se dañará si el peso de la tapa lateral descansa sobre ella.

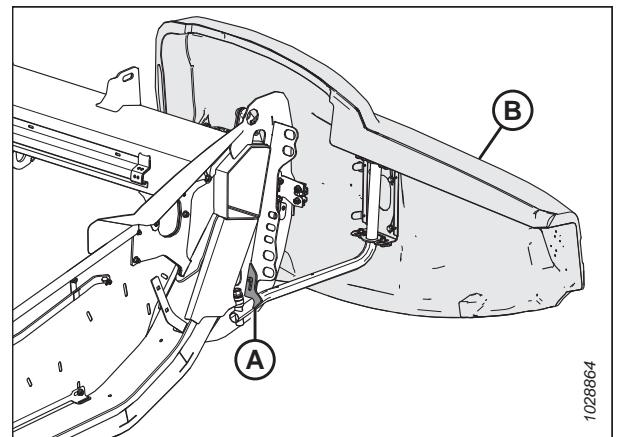

Figura 3.12: Tapa lateral de la plataforma izquierda

OPERACIÓN

4. Inserte el frente de la tapa lateral de la plataforma detrás de la lengüeta de bisagra (A) y dentro del cono divisor.
5. Gire la tapa lateral de la plataforma en la dirección (A) a la posición cerrada. Enganche el pestillo de dos etapas (C) con un empujón firme.

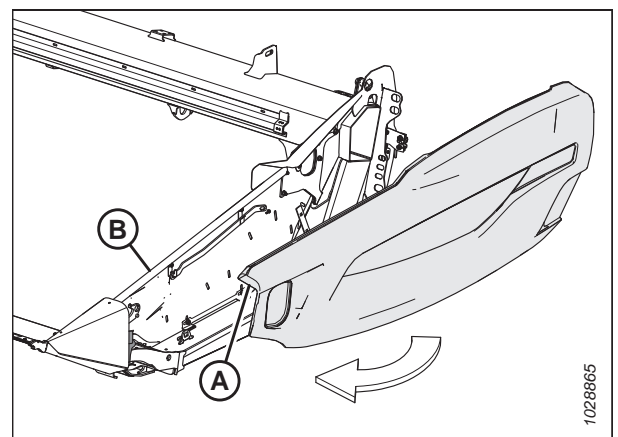

Figura 3.13: Tapa lateral de la plataforma izquierda

IMPORTANTE:

Asegúrese de que la tapa lateral de la plataforma esté bloqueada. Asegúrese de que el perno (A) esté completamente enganchado en el pestillo de dos etapas (B) para evitar que la tapa lateral de la plataforma se abra mientras opera la plataforma. Si se necesita un ajuste, consulte [Control y ajuste de la tapa lateral de la plataforma, página 46](#).

NOTA:

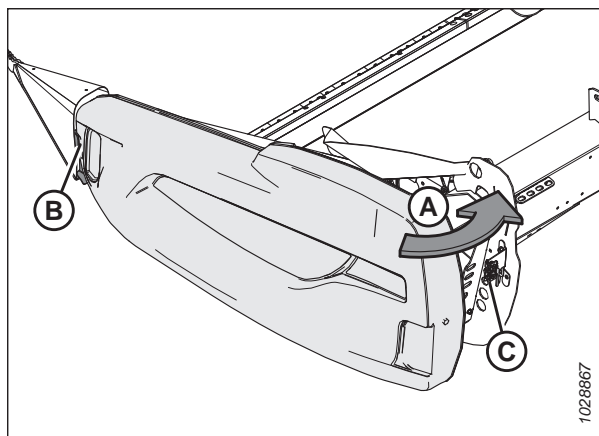
La tapa lateral de la plataforma es transparente en la ilustración para mostrar el pestillo.



Figura 3.14: Pestillo de dos etapas

Control y ajuste de la tapa lateral de la plataforma

Las tapas laterales de la plataforma se pueden deformar debido a cambios extremos de temperatura. Ajuste la posición de la tapa lateral de la plataforma para compensar los cambios dimensionales.

PELIGRO

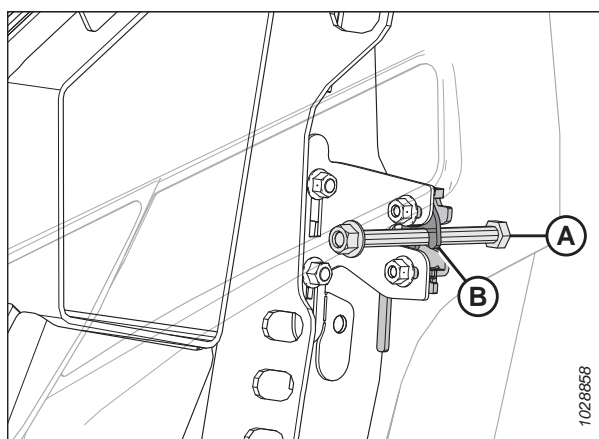
Para prevenir lesiones corporales o la muerte por un arranque inesperado de la máquina, siempre pare el motor y retire la llave del arranque antes de retirarse del asiento del operario por cualquier motivo.

1. Apague el motor y retire la llave del arranque.

IMPORTANTE:

NO coloque la tapa lateral de la plataforma en la parte final de aluminio.

OPERACIÓN

- Mida la distancia (A) entre la tapa lateral de la plataforma (B) y la parte final (C). La distancia debe ser de 1 a 3 mm (0,04 a 0,12 pulg.).



Figura 3.15: Distancia entre la tapa lateral de la plataforma y la parte final

- Si la distancia entre la tapa lateral de la plataforma y la tapa lateral es insuficiente, ajuste el soporte de apoyo (A) de la siguiente manera:
 - Afloje los pernos (B).
 - Mueva el soporte de apoyo (A) hacia arriba o hacia abajo según sea necesario.
 - Vuelva a apretar el herramental.

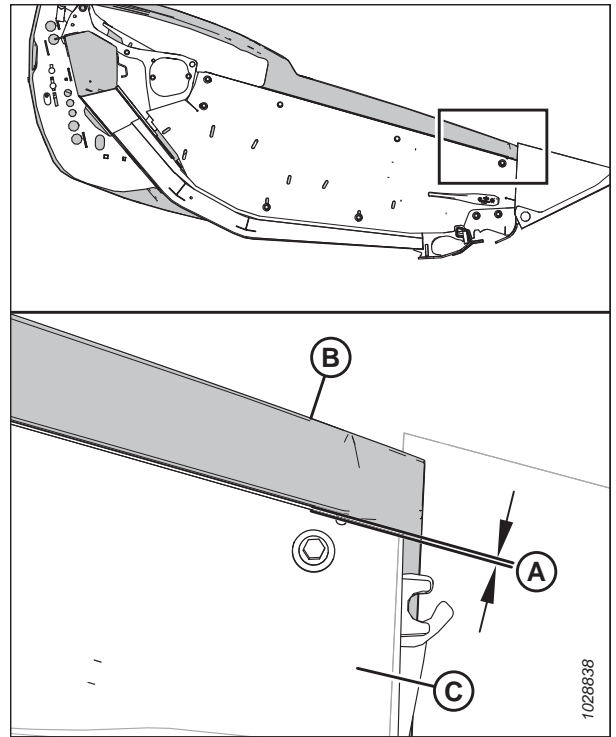

Figura 3.16: Soporte de apoyo de la tapa lateral de la plataforma

OPERACIÓN

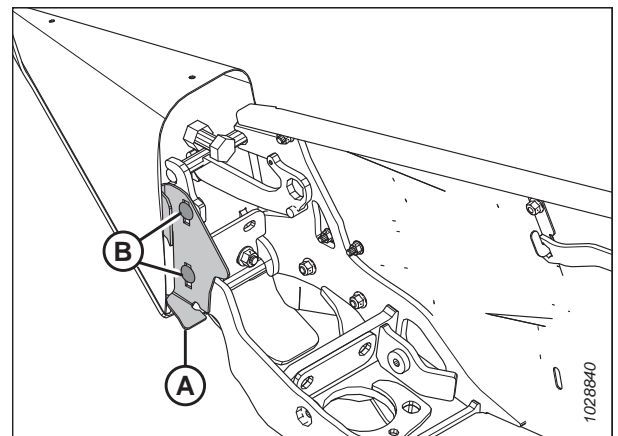

Figura 3.17: Especificaciones de la distancia en la parte delantera de la tapa lateral

4. Mida la distancia (A) entre la parte delantera de la tapa lateral de la plataforma y el pasador (B). La distancia debe ser de 8 a 18 mm (0,3 a 0,7 pulgs.).
5. Mida la distancia (C) entre la parte delantera de la tapa lateral de la plataforma y el soporte de apoyo (D). La distancia debe ser de 6 a 10 mm (de 0,24 a 0,39 pulgs.).

OPERACIÓN

6. Si los espacios libres en la parte delantera de la tapa lateral no son suficientes, ajuste la posición del brazo (A) articulado de la siguiente manera:
 - a. Afloje cuatro tuercas (B).
 - b. Deslice los soportes (C) y el brazo de bisagra (A) hacia adelante o hacia atrás según sea necesario para lograr el espacio libre correcto.
 - c. Vuelva a apretar el herramental.

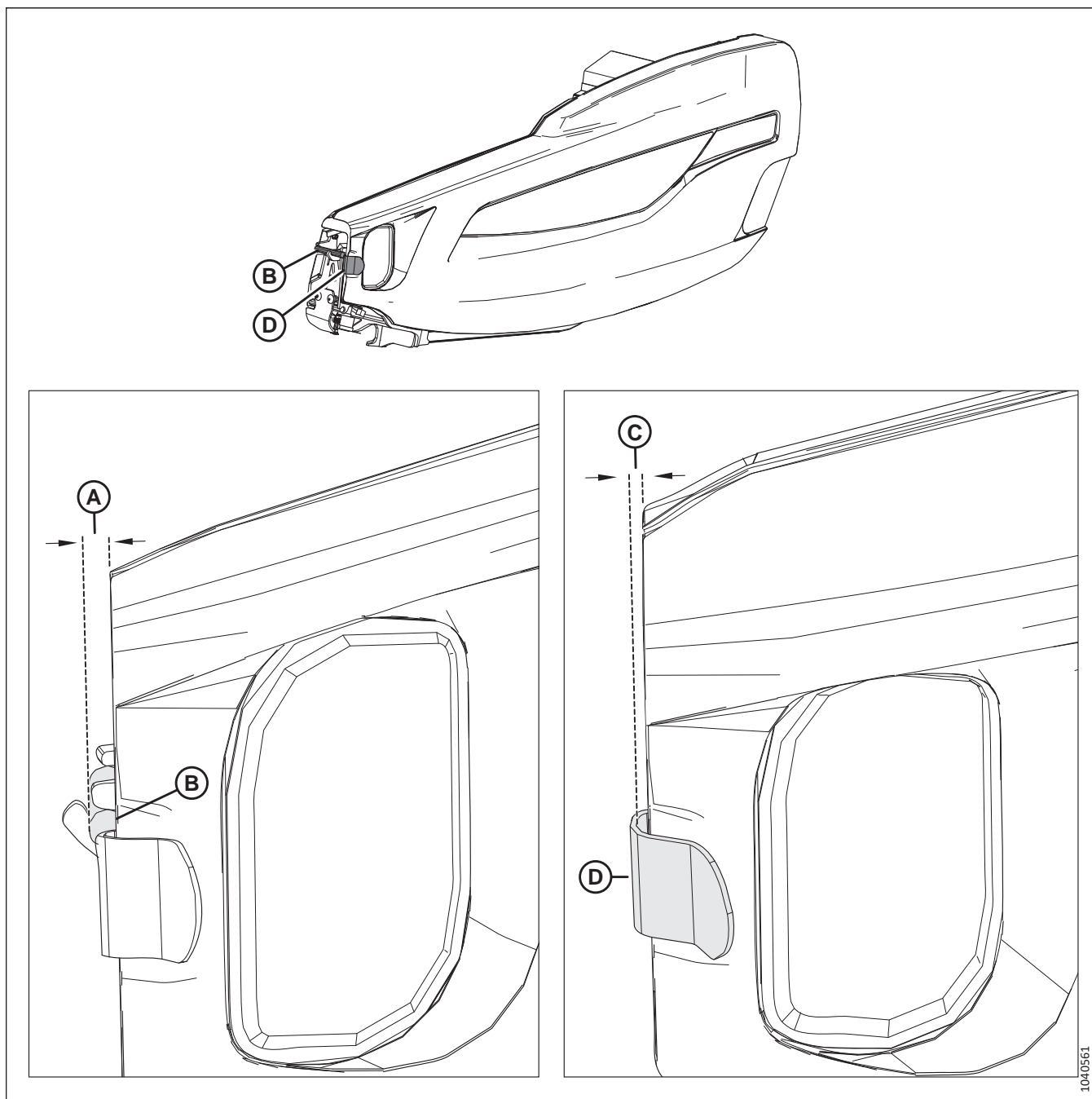

Figura 3.18: Tapa lateral de la plataforma izquierda

7. Mida la distancia (A) en la parte delantera inferior del protector de cuello izquierdo (E) hasta el borde del panel del extremo. La distancia debe ser de 2 a 4 mm (0,09 a 0,16 pulg.).
8. Mida la distancia (B) desde la parte delantera del protector de cuello izquierdo (E) hasta el borde interior de la tapa lateral (D). La distancia debe ser de 42 a 52 mm (de 1,65 a 2,04 pulgs.).
9. Mida la distancia (C) desde la parte trasera del protector de cuello izquierdo (E) hasta el borde interior de la tapa lateral (D). La distancia debe ser de 15 a 25 mm (de 0,68 a 0,98 pulgs.).

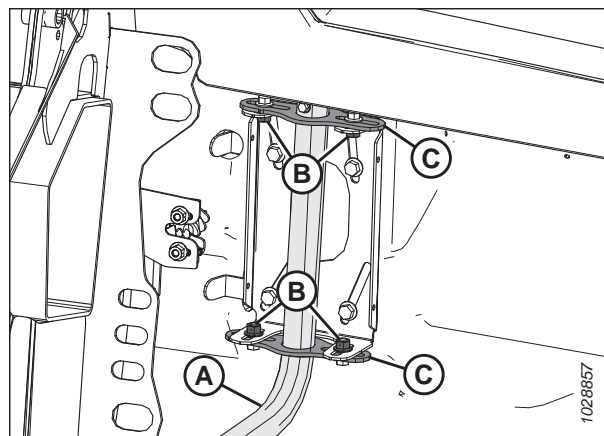

Figura 3.19: Alineación de la tapa lateral: vista desde el interior de la plataforma

10. Si se requiere ajustar la tapa lateral, afloje las tuercas (A) y deslice el soporte (B) hacia arriba o hacia abajo.
11. Ajuste las tuercas (A).
12. Vuelva a verificar las distancias. Para obtener instrucciones, consulte del paso 7, [página 49](#) al paso 9, [página 49](#).

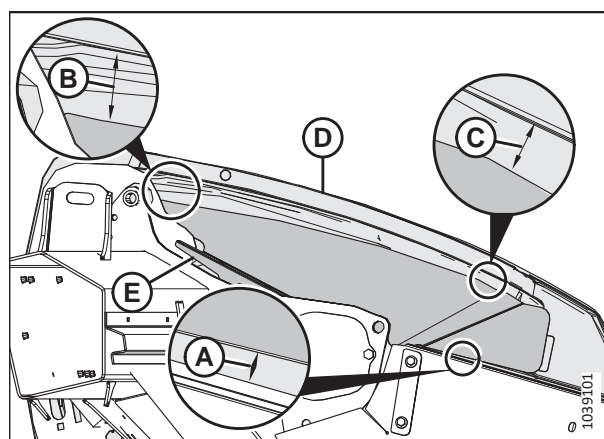

Figura 3.20: Pestillo de dos etapas

OPERACIÓN

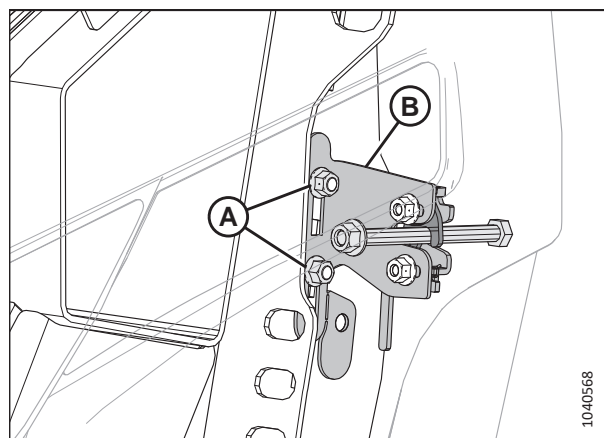

Figura 3.21: Pestillo de dos etapas

13. Cuando la tapa lateral está cerrada, el pestillo de dos etapas (A) debe enganchar el primer pestillo (C). Esto permitirá que el segundo pestillo (D) evite que la tapa lateral se abra por completo en caso de que se suelte por accidente. Confirme que los pestillos de la tapa lateral se enganchen correctamente siguiendo del paso [14, página 50](#) al paso [16, página 50](#).
14. Cierre la tapa lateral. Confirme que el perno (B) se engancha en el pestillo (A).
15. Suelte el pestillo.
16. Intente abrir la tapa lateral.
 - Si puede abrir la tapa lateral parcialmente, pero **NO** completamente, entonces el pestillo está colocado correctamente.
 - Si puede abrir la tapa lateral completamente, afloje las tuercas (E), mueva el pestillo a lo largo de los orificios con ranuras y, luego, vuelva a ajustar las tuercas. Repita del paso [14, página 50](#) al paso [16, página 50](#).

Extracción de la tapa lateral de la plataforma

Quite las tapas laterales para aumentar el acceso a los componentes internos.

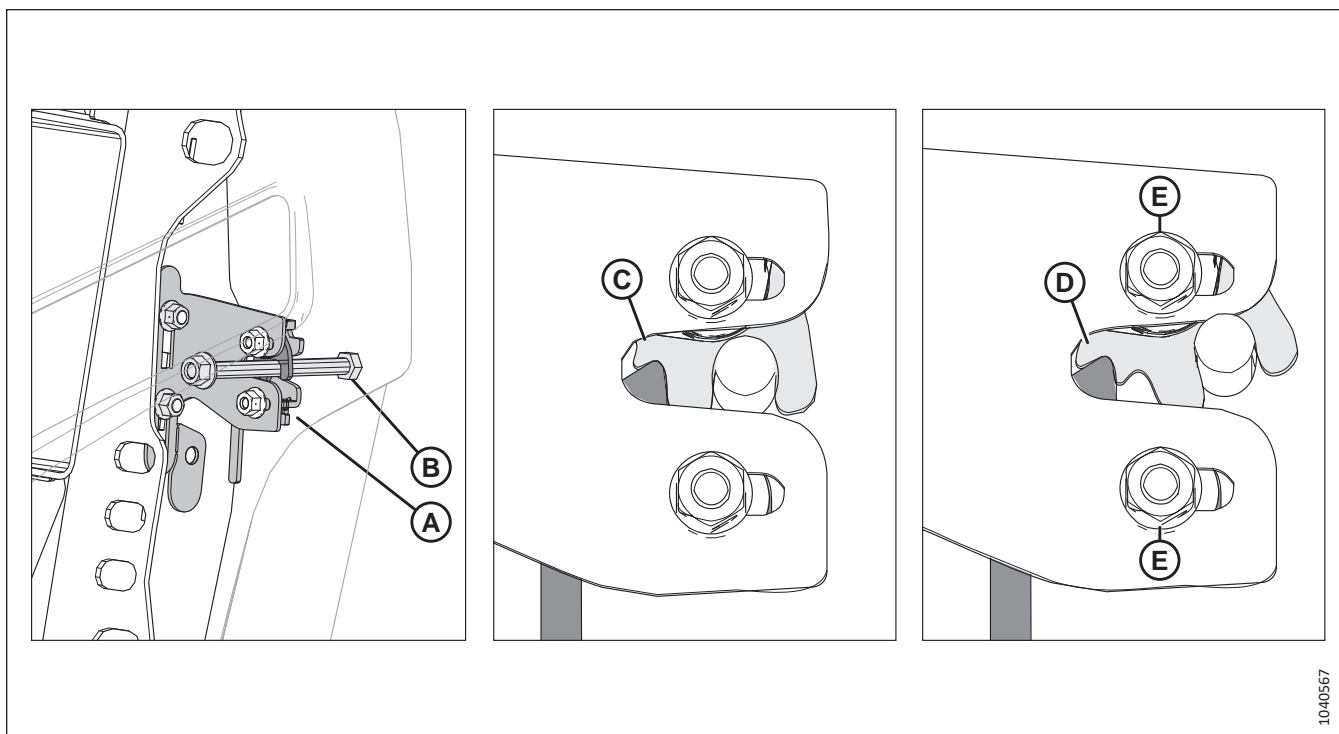
PELIGRO

Para prevenir lesiones corporales o la muerte por un arranque inesperado de la máquina, siempre pare el motor y retire la llave del arranque antes de retirarse del asiento del operario por cualquier motivo.

1. Apague el motor y retire la llave del arranque.

OPERACIÓN

2. Abra completamente la tapa lateral de la plataforma. Para obtener instrucciones, consulte [Apertura de la tapa lateral de la plataforma, página 44](#).
3. Enganche el pestillo (A) para evitar que la tapa lateral se mueva.
4. Retire el tornillo autorroscante (B).
5. Deslice la tapa lateral de la plataforma hacia arriba y quítela del brazo de bisagra (C).
6. Coloque la tapa lateral de la plataforma lejos del área de trabajo.



Figura 3.22: Tapa lateral de la plataforma izquierda

Instalación de la tapa lateral de la plataforma

Para asegurarse de que las tapas laterales estén instaladas correctamente, siga el procedimiento de instalación que se recomienda aquí.

IMPORTANTE:

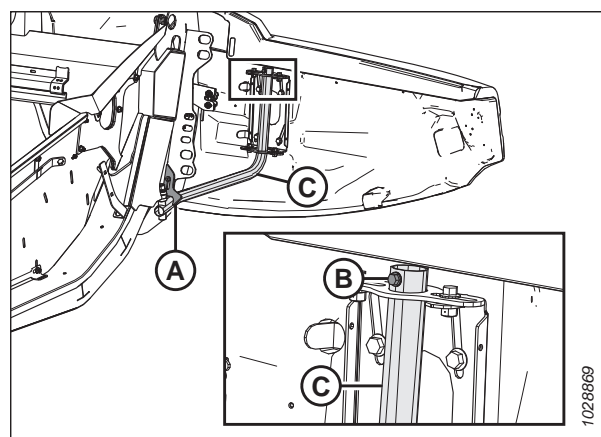
NO coloque la tapa lateral de la plataforma en la parte final de aluminio.

1. Dirija la tapa lateral de la plataforma al brazo de bisagra (C) y deslícelo lentamente hacia abajo.
2. Instale el tornillo autorroscante (B).
3. Desenganche el pestillo (A) para permitir que la tapa lateral de la plataforma se mueva.
4. Cierre la tapa lateral de la plataforma. Para obtener instrucciones, consulte [Cierre de la tapa lateral de la plataforma, página 45](#).



Figura 3.23: Tapa lateral de la plataforma izquierda

NOTA:

Las tapas laterales de la plataforma se pueden deformar debido a cambios extremos de temperatura. Ajuste la posición de la tapa lateral de la plataforma para compensar estos cambios. Para obtener instrucciones, consulte [Control y ajuste de la tapa lateral de la plataforma, página 46](#).

3.2.4 Cubierta del mando del molinete

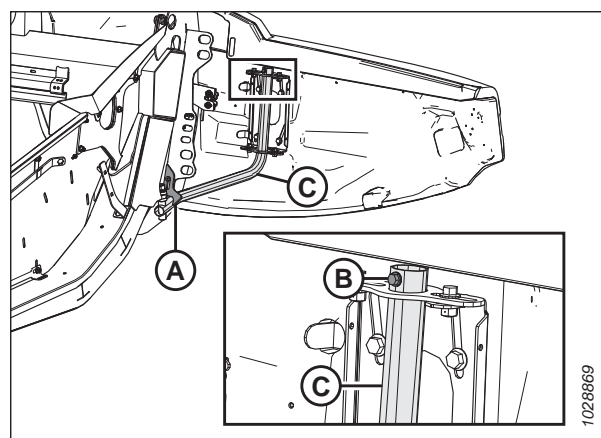
La cubierta del mando del molinete protege los componentes del mando del molinete de la suciedad y los residuos.

Extracción de la cubierta del mando del molinete

Quite la cubierta del mando del molinete para dar mantenimiento a los componentes del mando del molinete.



PELIGRO

Para prevenir lesiones o la muerte por un arranque inesperado de la máquina, siempre detenga el motor y retire la llave del arranque antes de retirarse del asiento del operario por cualquier motivo.

OPERACIÓN

PELIGRO

Asegúrese de que no haya ninguna persona en el área.

1. Encienda el motor.
2. Ajuste el molinete completamente hacia adelante.
3. Baje la plataforma completamente.
4. Apague el motor y retire la llave del arranque.
5. Gire el pestillo del resorte (A) hacia arriba y sobre la placa trasera.



Figura 3.24: Cubierta del mando superior

6. Desenganche la cubierta superior (A) de la cubierta inferior en las ubicaciones (B) y retire la cubierta superior. Mantenga los dos clips enganchados en la cubierta inferior.

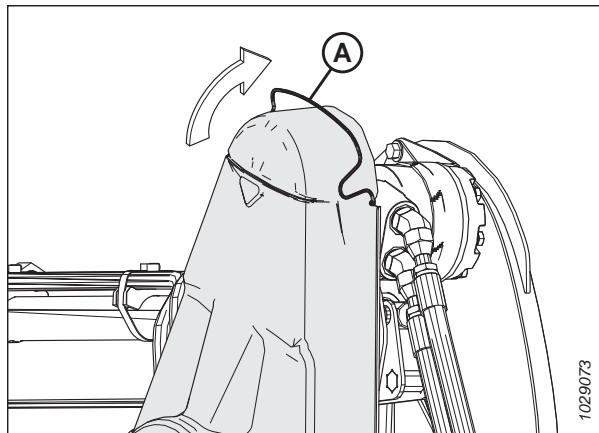

Figura 3.25: Cubierta del mando superior

OPERACIÓN

7. Si es necesario, quite la cubierta inferior (B) quitando los tres pernos (A).

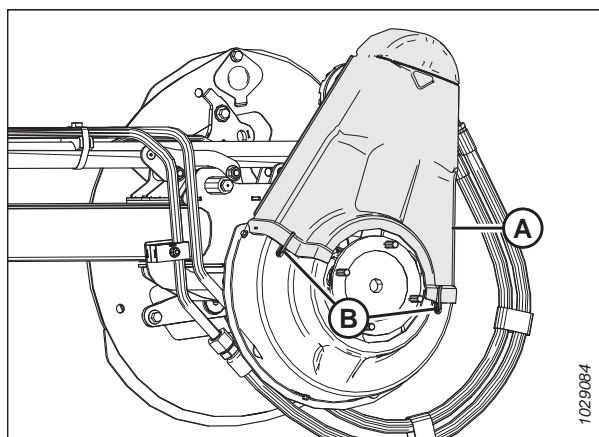

Figura 3.26: Cubierta del mando inferior

Instalación de la cubierta del mando del molinete

La cubierta del mando del molinete protege los componentes del mando de las condiciones climáticas y los residuos. **NO** opere la plataforma sin la cubierta del mando del molinete.

PELIGRO

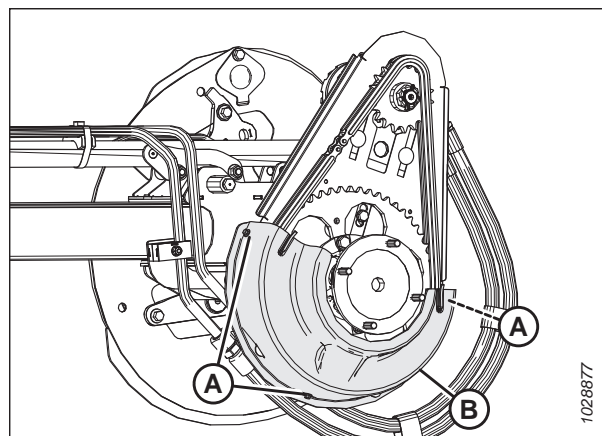
Para prevenir lesiones o la muerte por un arranque inesperado de la máquina, siempre detenga el motor y retire la llave del arranque antes de retirarse del asiento del operario por cualquier motivo.

1. Apague el motor y retire la llave del arranque.
2. Coloque la cubierta del mando inferior (B) (si la quitó anteriormente) en el mando del molinete. Fije la cubierta con tres pernos (A).



Figura 3.27: Cubierta del mando inferior

OPERACIÓN

3. Coloque la cubierta superior (A) en el mando del molinete. Fije la cubierta con dos clips (B) en la parte inferior.

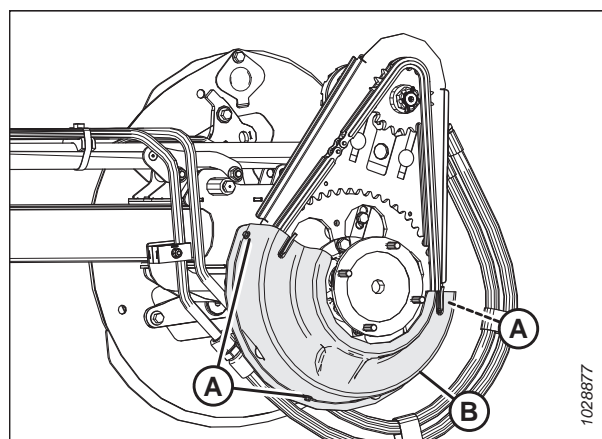

Figura 3.28: Cubierta del mando superior

4. Gire el pestillo del resorte (A) hacia abajo para asegurar la cubierta superior al mando del molinete. Asegúrese de que el bucle en forma de V (C) apunte hacia abajo y que el extremo del resorte permanezca insertado en el orificio de la placa posterior (B) en ambos lados del mando del molinete.

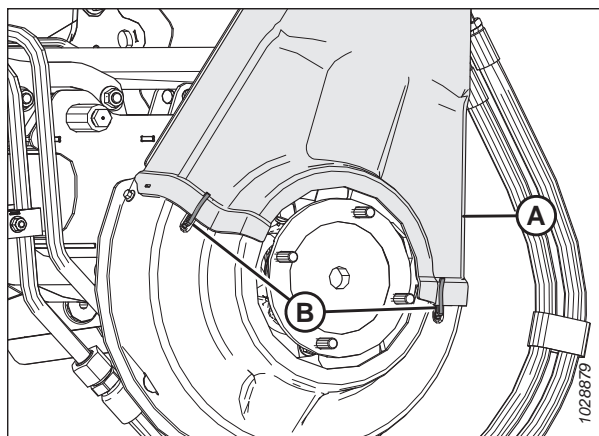

Figura 3.29: Mando del molinete

3.2.5 Cubierta de conexión de flexión

Las cubiertas de plástico que están conectadas al bastidor de la plataforma protegen el mecanismo de balance de las alas de la plataforma contra los residuos y el clima adverso.

Extracción de las cubiertas de conexión de flexión internas

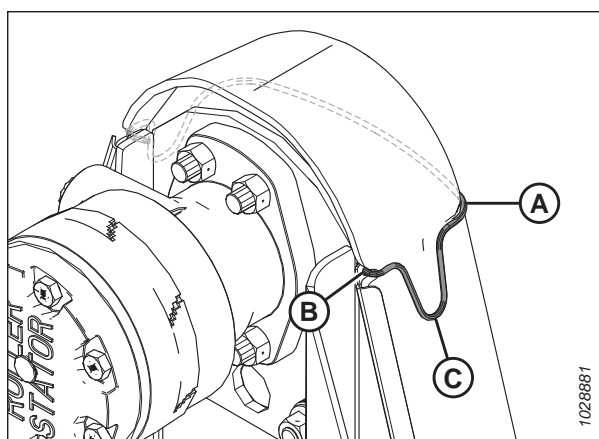
Retirar las cubiertas del enlace de flexión le permite acceder al mecanismo de balance de alas de la plataforma o a las líneas hidráulicas.

⚠ PELIGRO

Para prevenir lesiones o la muerte por un arranque inesperado de la máquina, siempre detenga el motor y retire la llave del arranque antes de retirarse del asiento del operario por cualquier motivo.

⚠ PELIGRO

Asegúrese de que no haya ninguna persona en el área.

1. Encienda el motor.
2. Baje la plataforma completamente.
3. Apague el motor y retire la llave del arranque.

OPERACIÓN

4. Retire el pasador de cabello (A) y el pasador lynch (B) que fijan la cubierta del enlace de flexión (C) al tubo posterior.
5. Deslice la cubierta de conexión de flexión interna (C) y, a continuación, levántela para quitarla.



Figura 3.30: Cubierta de conexión de flexión interna: lado izquierdo

Instalación de las cubiertas de conexión de flexión internas

Las cubiertas de conexión de flexión internas protegen el mecanismo de balance de alas de la plataforma de los residuos y el clima adverso. Se fijan a la plataforma con pines.

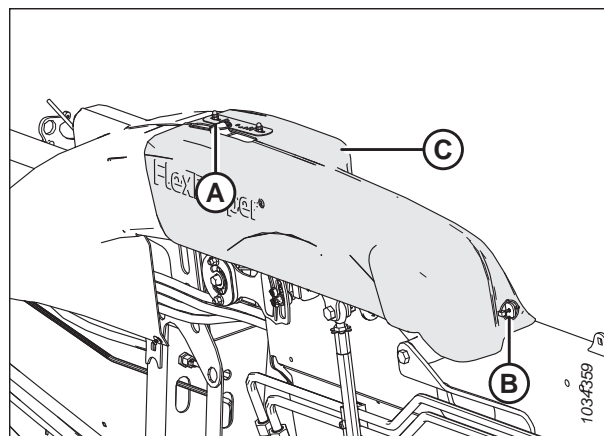

PELIGRO

Para prevenir lesiones corporales o la muerte por un arranque inesperado de la máquina, siempre pare el motor y retire la llave del arranque antes de retirarse del asiento del operario por cualquier motivo.

1. Apague el motor y retire la llave del arranque.
2. Baje la cubierta de conexión de flexión (A) sobre la conexión. Asegúrese de que las ranuras (B) estén alineadas con las lengüetas (C) y (D).
3. Deslice la cubierta de conexión de flexión hacia afuera de modo que la lengüeta (D) se extienda más allá de la ranura.



Figura 3.31: Cubierta de conexión de flexión interna: lado izquierdo

OPERACIÓN

4. Fije la cubierta del enlace de flexión (C) con un pasador de cabello (A) y un pasador lynch (B).

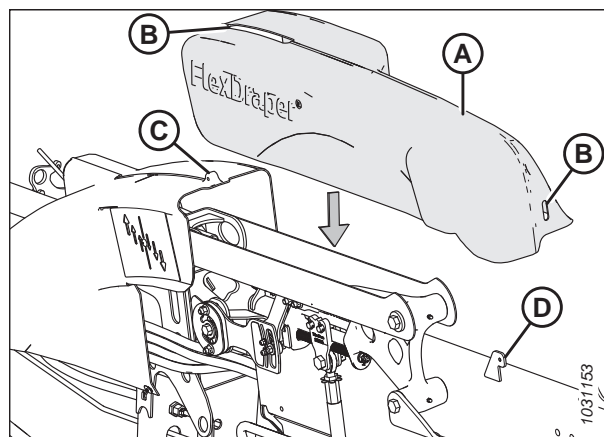

Figura 3.32: Cubierta de conexión de flexión interna: lado izquierdo

Extracción de las cubiertas de conexión de flexión externas

Quite las cubiertas de conexión de flexión para acceder al mecanismo de balance de alas de la plataforma o las líneas hidráulicas.

PELIGRO

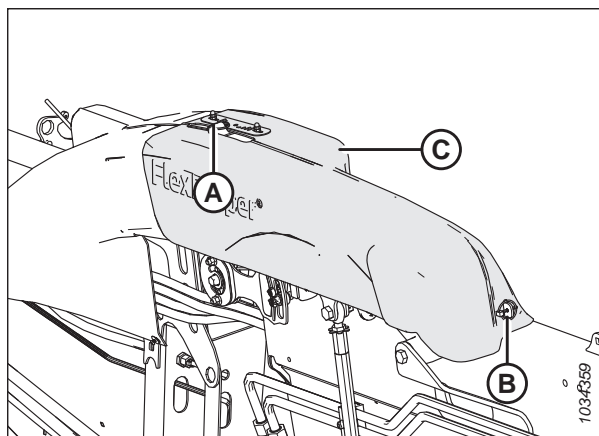
Para prevenir lesiones o la muerte por un arranque inesperado de la máquina, siempre detenga el motor y retire la llave del arranque antes de retirarse del asiento del operario por cualquier motivo.

PELIGRO

Asegúrese de que no haya ninguna persona en el área.

1. Encienda el motor.
2. Baje la plataforma completamente.
3. Apague el motor y retire la llave del arranque.
4. **Plataformas FD245 y FD250:** Quite los tornillos (A) y las tuercas (no se muestra) que asegura la cubierta del enlace central (B) al soporte (no se muestra).
5. **Plataformas FD245 y FD250:** Quite el pasador (C). Quite la cubierta levantándola por encima de las protuberancias del bastidor.



Figura 3.33: Cubierta del enlace central: FD245 y FD250 Solamente plataformas

OPERACIÓN

6. Quite la cubierta del enlace de la siguiente manera:
 - a. Quite el tornillo (A). La tuerca está integrada en la abrazadera de la línea hidráulica.
 - b. Quite el tornillo (B) y la tuerca (no se muestra).

NOTA:

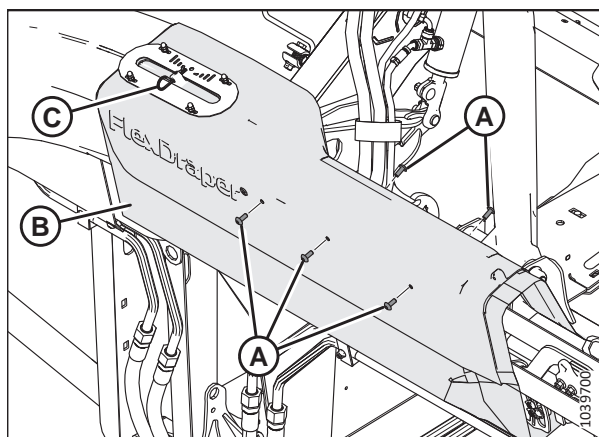
La tuerca Nyloc encaja en un punto de forma hexagonal en la abrazadera de la línea hidráulica, pero se puede quitar.

- c. Quite el tornillo (C) y la tuerca hexagonal.
- d. Levante la cubierta para separarla de la palanca de bloqueo del ala.



Figura 3.34: Cubierta del enlace externa

Instalación de las cubiertas externas del enlace flexible: serie FD2

Las cubiertas de conexión de flexión protegen el mecanismo de balance de alas de la plataforma de los residuos y el clima adverso.

PELIGRO

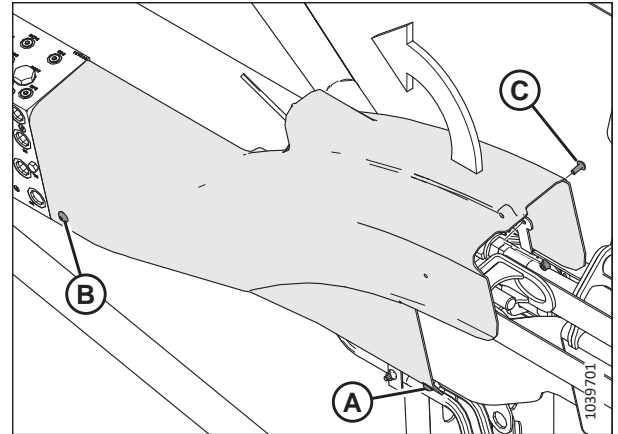
Para prevenir lesiones corporales o la muerte por un arranque inesperado de la máquina, siempre pare el motor y retire la llave del arranque antes de retirarse del asiento del operario por cualquier motivo.

1. Apague el motor y retire la llave del arranque.
2. Coloque la cubierta de la conexión exterior izquierda de modo que el orificio (A) pase por encima de la traba del ala.



Figura 3.35: Cubierta de la conexión izquierda: parte trasera de la plataforma

OPERACIÓN

3. Asiente la muesca en la cubierta detrás del soporte (A) en el tubo posterior y alinee el extremo para que quede al ras con el bloque hidráulico (B).

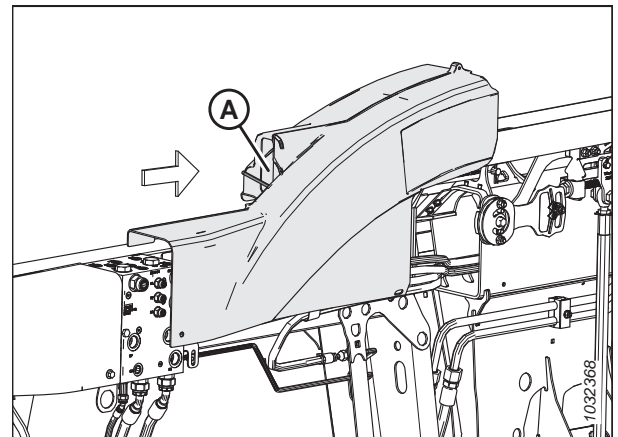

Figura 3.36: Cubierta de la conexión izquierda: parte trasera de la plataforma

4. Asegure la cubierta del enlace externa de la siguiente manera:
 - a. Instale el tornillo (A) y la tuerca Nyloc (B). La tuerca encaja en el lugar correspondiente de forma hexagonal en la abrazadera de la línea hidráulica.
 - b. Instale el tornillo (C) La tuerca está integrada en el soporte.
 - c. Instale el tornillo (D) y la tuerca hexagonal (E) para asegurar la parte delantera de la cubierta al soporte.

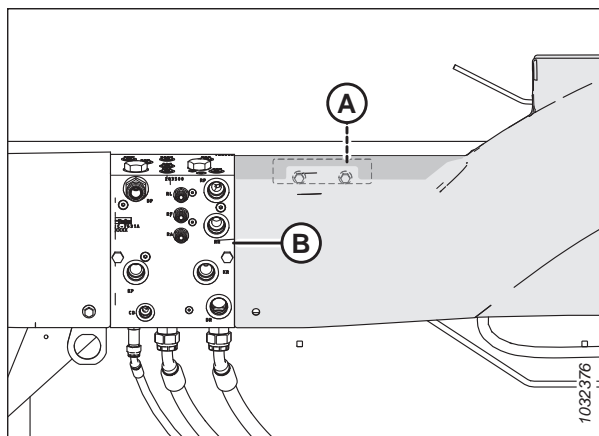

Figura 3.37: Cubierta del enlace externa: parte trasera de la plataforma

OPERACIÓN

5. **Plataformas FD245 y FD250:** Coloque la cubierta del enlace central (B) sobre el soporte del enlace flexible y la cubierta externa del enlace.
6. **Plataformas FD245 y FD250:** Instale los tornillos (A) y las tuercas (no se muestra) que asegura la cubierta del enlace central (B) al soporte.
7. **Plataformas FD245 y FD250:** Instale el pin (C) a través del orificio en la pestaña que sobresale a través del indicador de flexión.

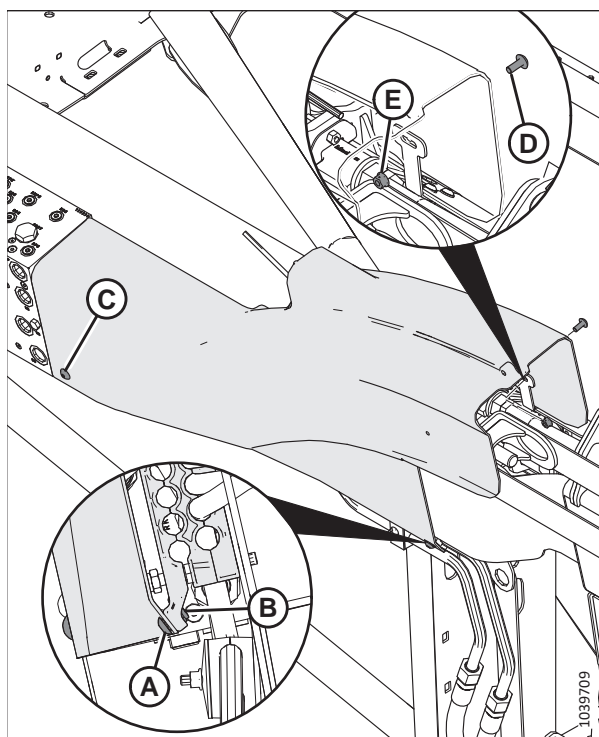

Figura 3.38: Cubierta del enlace central: FD245 y FD250 Solamente plataformas

3.2.6 Verificación diaria de encendido

Realice estas verificaciones diariamente antes de intentar operar la máquina.

PRECAUCIÓN

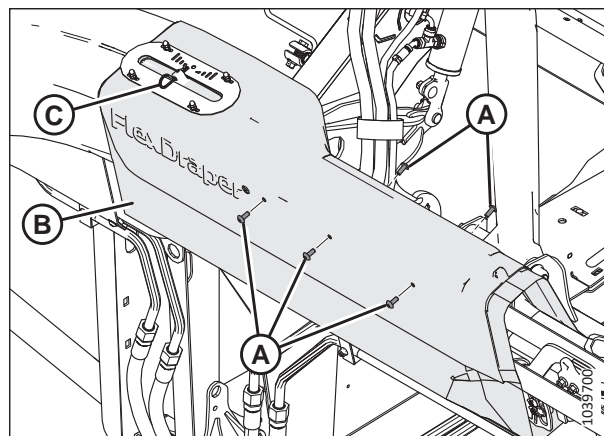
- Asegúrese de que no haya personas en el área. Mantenga a los niños alejados de la maquinaria. Camine alrededor de la máquina para asegurarse de que nadie esté debajo, dentro o cerca de ella.
- Utilice ropa ceñida y calzado de protección equipado con suelas antideslizantes.
- Quite los objetos potencialmente peligrosos de la máquina y de los alrededores.
- Lleve con usted la ropa de protección y los dispositivos de seguridad personales que pueda necesitar durante el día. NO corra riesgos. Los dispositivos de seguridad que tal vez necesite incluyen un casco de seguridad, anteojos o gafas de protección, guantes gruesos, respirador o máscara con filtro, o equipo para clima húmedo.
- Protéjase del ruido. Utilice un dispositivo adecuado de protección auditiva, como orejeras o tapones, para protegerse de fuertes ruidos desagradables o incómodos.



Figura 3.39: Dispositivos de seguridad

Realice las siguientes verificaciones antes de poner en marcha la máquina:

1. Verifique que la máquina no tenga fugas y que no haya piezas faltantes, dañadas o que no funcionen.

IMPORTANTE:

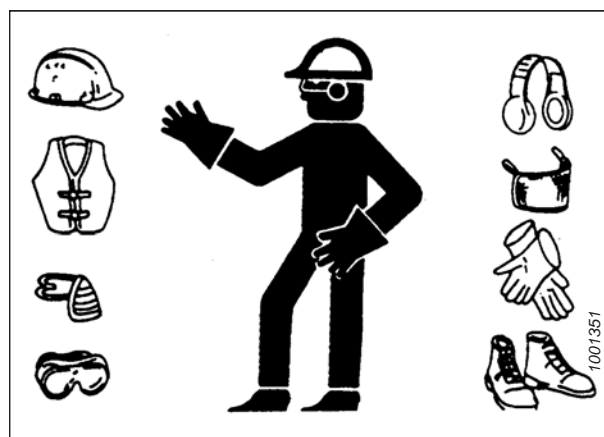
Use el procedimiento adecuado para determinar si hay pérdidas de líquido presurizado. Para obtener instrucciones, consulte [4.2.5 Verificación de las líneas y mangueras hidráulicas, página 283](#).

2. Limpie todas las luces y reflectores de la máquina.
3. Realice todas las tareas de mantenimiento diario. Para obtener instrucciones, consulte [4.2.1 Programación/registro de mantenimiento, página 278](#).

3.3 Período de funcionamiento

Durante las primeras 50 horas de operación, algunos sistemas de la plataforma requerirán atención adicional. Siga este procedimiento para garantizar la vida útil de la plataforma.

NOTA:

Hasta que se familiarice con el sonido y la sensación de su nueva plataforma, esté especialmente atento.

 **PELIGRO**

Antes de investigar un sonido inusual o intentar corregir un problema, apague el motor y quite la llave del arranque.

Después de acoplar la plataforma a la cosechadora por primera vez, siga estos pasos:

1. Haga funcionar lentamente los molinetes, las lonas y las cuchillas durante cinco minutos. **DESDE EL ASIENTO DEL OPERARIO**, mire y escuche si hay alguna interferencia.

NOTA:

Las lonas laterales y los molinetes no operarán hasta que el aceite hidráulico haya llenado las líneas.

2. Consulte [4.2.2 Inspección de prueba de funcionamiento, página 281](#) y realice todas las tareas especificadas.

3.4 Apagado de la cosechadora

Antes de abandonar el asiento del operario por cualquier motivo, apague la cosechadora.

 **PELIGRO**

Para prevenir lesiones o la muerte por un arranque inesperado de la máquina, siempre detenga el motor y retire la llave del arranque antes de retirarse del asiento del operario por cualquier motivo.

 **PELIGRO**

Asegúrese de que no haya ninguna persona en el área.

Para apagar la cosechadora, haga lo siguiente:

1. Estacione la cosechadora en terreno nivelado.
2. Baje la plataforma completamente.
3. Coloque todos los controles en posición NEUTRAL o de ESTACIONAMIENTO.
4. Desconecte el mando de la plataforma.
5. Baje y repliegue completamente el molinete.
6. Apague el motor y quite la llave del arranque.
7. Espere a que la máquina deje de moverse.

3.5 Controles de cabina

La plataforma se controla desde la cabina de la hileradora de la .

PELIGRO

Asegúrese de que no haya ninguna persona en el área.

Para obtener instrucciones, consulte el manual del operario de la cosechadora para identificar los siguientes controles en la cabina:

- Control de conexión y desconexión de la plataforma
- Altura de la plataforma
- Ángulo de la plataforma
- Velocidad de suelo
- Velocidad del molinete
- Altura del molinete
- Posición de avance y retroceso del molinete

3.6 Acoplamiento o desacoplamiento de la plataforma

Este capítulo incluye instrucciones para configurar, acoplar, y desacoplar la plataforma.

| Cosechadora | Consulte la |
|--|---|
| Case IH series 7010/8010, 120, 130, 230, 240 y 250 | 3.6.1 Cosechadoras Case IH, página 63 |

NOTA:

Asegúrese de que las funciones aplicables (control automático de la altura de la plataforma [AHC], opción de la plataforma de lona, opción de unión central hidráulica, mando hidráulico del molinete) estén habilitadas en la cosechadora y en la computadora de la cosechadora. Si no están habilitadas, es posible que la plataforma no funcione correctamente.

3.6.1 Cosechadoras Case IH

Para acoplar o desacoplar la plataforma de una cosechadora Case IH, siga el procedimiento correspondiente de esta sección.

Acoplamiento de la plataforma a la cosechadora Case IH

Será necesario conectar físicamente la plataforma al alimentador de la cosechadora, y a las conexiones eléctricas e hidráulicas completadas.

⚠ PELIGRO

Para prevenir lesiones o la muerte por un arranque inesperado de la máquina, siempre detenga el motor y retire la llave del arranque antes de retirarse del asiento del operario por cualquier motivo.

IMPORTANTE:

Si la cosechadora **NO** está equipada con una trampa para rocas, la placa frontal del alimentador (A) **DEBE** estar en la posición media (B). Para obtener instrucciones sobre ajustar la placa frontal, consulte el manual del operario de la cosechadora.

NOTA:

Una trampa para rocas evita que las rocas o los restos ingresen a la cosechadora, y está ubicada en la parte delantera de la cosechadora y detrás del alimentador.



Figura 3.40: Placa del frente inclinada a la posición media en una cosechadora no especificada

OPERACIÓN

1. En la cosechadora, asegúrese de que la manija de bloqueo (A) esté colocada de manera que los ganchos (B) puedan conectar el módulo de flotación.

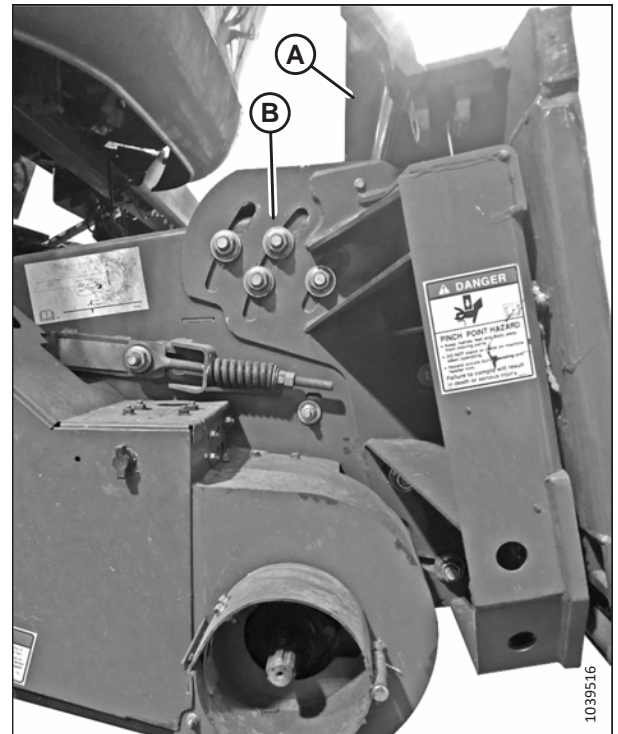

Figura 3.41: Trabas del embocador

PELIGRO

Asegúrese de que no haya ninguna persona en el área.

2. Encienda el motor.
3. Conduzca lentamente la cosechadora hacia la plataforma hasta que el montaje del alimentador (A) se encuentre directamente debajo del travesaño superior del módulo de flotación (B).
4. Suba el alimentador ligeramente para elevar la plataforma. Asegúrese de que el montaje del alimentador esté correctamente acoplado con el chasis del módulo de flotación.
5. Apague el motor y retire la llave del arranque.
6. En el lado izquierdo del alimentador, levante la palanca (A) del módulo de flotación y empuje la manija (B) en la cosechadora para activar las trabas (C) en ambos lados del alimentador.
7. Empuje la palanca (A) hacia abajo para que la ranura de la palanca bloquee la manija.
8. Si la traba (C) no engancha el pin completamente en el módulo de flotación, afloje los pernos (D) y ajuste la traba. Vuelva a apretar los pernos.

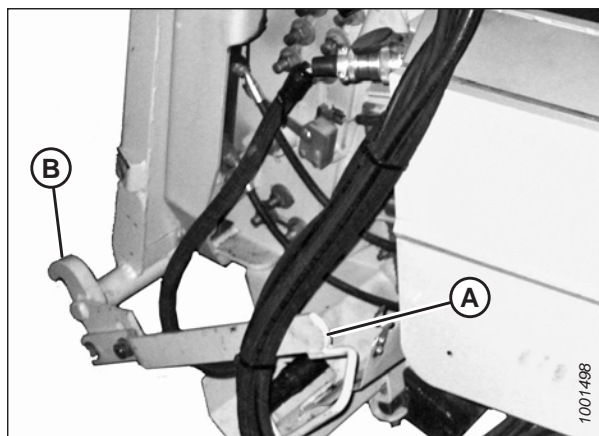

Figura 3.42: Cosechadora y módulo de flotación



Figura 3.43: Cosechadora y módulo de flotación

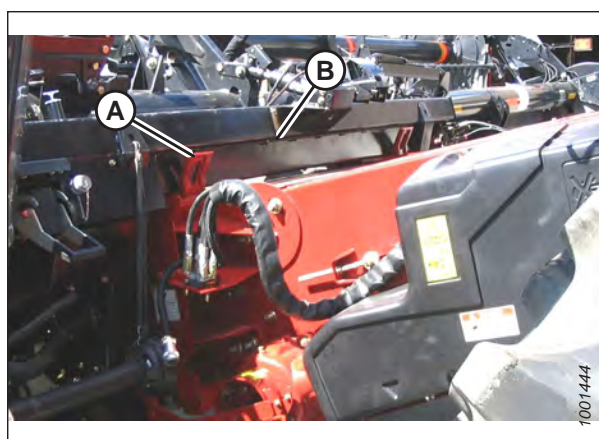

Figura 3.44: Acoplamiento múltiple y conexiones eléctricas

9. Quite las tapas de los conectores C81B (A) y C72B (B).
10. Quite la cubierta del receptáculo hidráulico (C). Limpie las superficies de acoplamiento del receptáculo.
11. Pulse el botón de bloqueo (D) y tire la manija (E) hasta que se abra por completo.
12. Quite el acoplador hidráulico rápido (F) de la placa de almacenaje en la cosechadora. Limpie la superficie de acoplamiento del acoplador.
13. Coloque el acoplador (F) en el receptáculo del módulo de flotación (C) y empuje la manija (E) para enganchar las clavijas en el receptáculo.
14. Empuje la manija (E) hasta la posición cerrada hasta que el botón de bloqueo (D) se destrabe.
15. Quite el conector de la cosechadora (G) de la ubicación de almacenaje en la cosechadora y conéctelo al receptáculo C72B (B).
Gire el collar en el conector para bloquearlo en su lugar.
16. Quite el conector C81A del kit de control de la cabina (H) del lugar de almacenaje en la cosechadora y conéctelo al C81B (A).
Gire el collar en el conector para bloquearlo en su lugar.

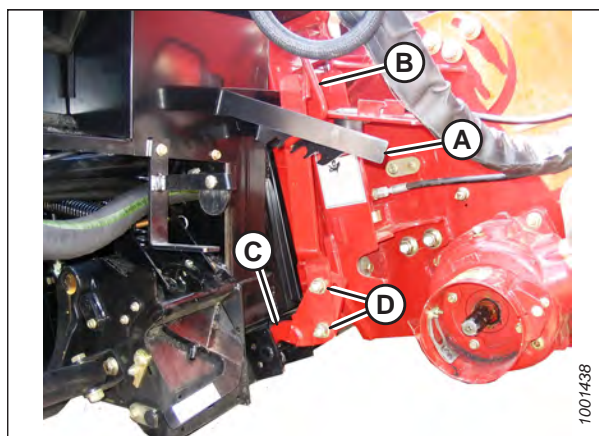
OPERACIÓN

17. Tire del collar del cardán (A) hacia atrás para liberar el cardán del soporte. Retire el mando del soporte.

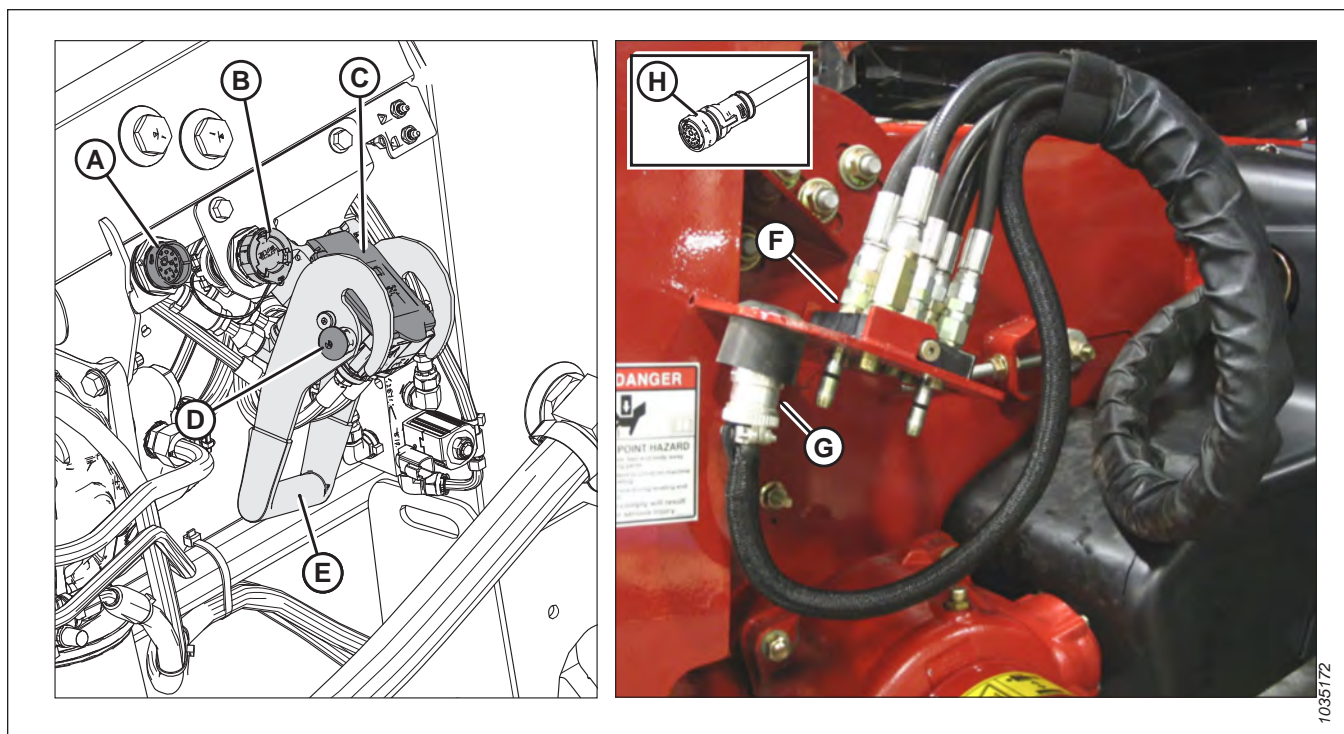

Figura 3.45: Cardán en posición de almacenamiento: cardán B7038 o B7039



Figura 3.46: Cardán en posición de almacenamiento: cardán Sidehill/Hillside B7180, B7181, o B7326

18. Tire hacia atrás del collar (A) en el extremo de la línea del cardán. Empuje el cardán en el eje de salida de la cosechadora (B) hasta que el collar se bloquee.

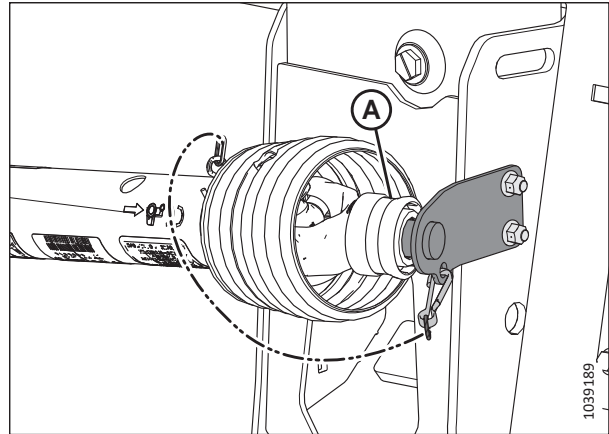

Figura 3.47: Eje de salida de la cosechadora

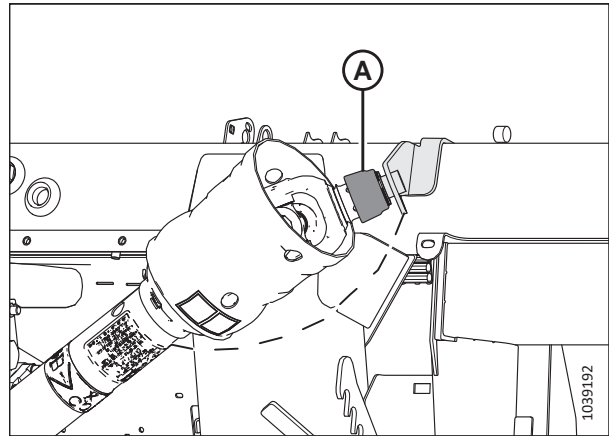
OPERACIÓN

19. Desconecte las trabas de la flotación tirando de la manija de cada traba de la flotación (A) hacia afuera del módulo de flotación y colocándolas en la posición de desbloqueo (B).

NOTA:

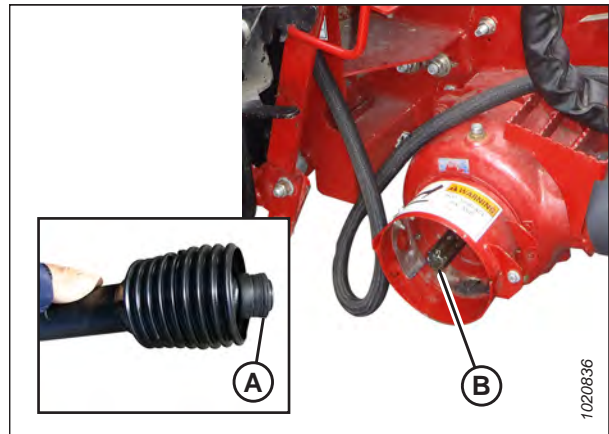
En la ilustración se muestra la palanca de bloqueo de flotación en el lado derecho de la plataforma; la palanca de bloqueo de flotación en el lado izquierdo está del lado opuesto.



Figura 3.48: Manija de bloqueo de flotación

Desacoplamiento de la plataforma de cosechadora Case IH

Será necesario desconectar físicamente la plataforma de la cosechadora y quitar las conexiones hidráulicas y eléctricas.

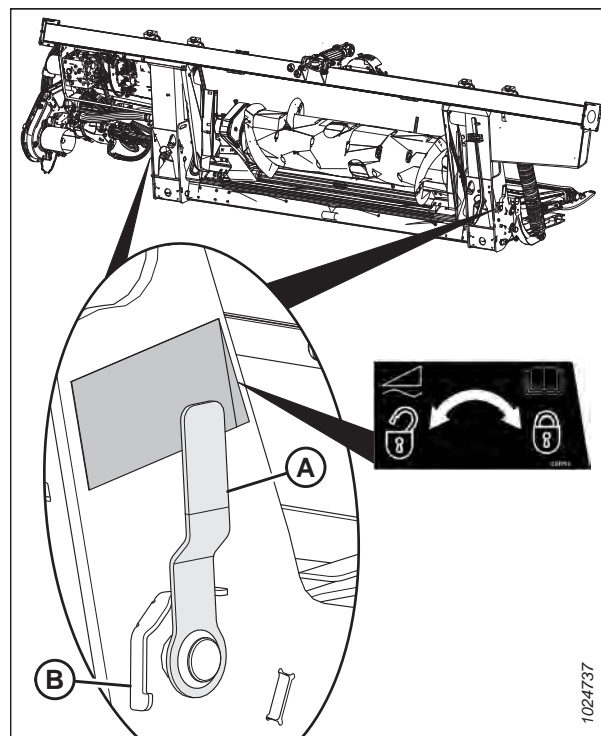

PELIGRO

Para prevenir lesiones corporales o la muerte por el arranque inesperado o la caída de una máquina elevada, siempre detenga el motor, quite la llave y enganche las trabas de seguridad antes de colocarse debajo de la plataforma por cualquier motivo.



PELIGRO

Asegúrese de que no haya ninguna persona en el área.

1. Encienda el motor.
2. Aparque la cosechadora en una superficie nivelada.
3. Posicione la plataforma ligeramente sobre el suelo.
4. Apague el motor y quite la llave del arranque.

IMPORTANTE:

Si están instaladas las ruedas de transporte, acomódalas para su almacenamiento o en la posición de trabajo más elevada. Si las ruedas no están en posición, la plataforma puede inclinarse hacia adelante y dificultar el acoplamiento. Para obtener instrucciones, consulte [Ajuste de las ruedas de transporte EasyMove™](#), página 125.

IMPORTANTE:

Si están instaladas las ruedas estabilizadoras, acomódalas para su almacenamiento o en la posición de trabajo más elevada. Si las ruedas no están en posición, la plataforma puede inclinarse hacia adelante y dificultar el acoplamiento. Para obtener instrucciones, consulte [Ajuste de las ruedas estabilizadoras](#), página 124.

OPERACIÓN

5. Conecte las trabas de la flotación tirando de la manija de cada traba de la flotación (A) hacia afuera del módulo de flotación y colocándolas en la posición de bloqueo (B).

NOTA:

La ilustración muestra la palanca de bloqueo de flotación en el lado derecho de la plataforma. La palanca de bloqueo de flotación en el lado izquierdo de la plataforma está del lado opuesto.



Figura 3.49: Manija de bloqueo de flotación

6. Empuje hacia atrás el collar (A) en el extremo del cardán y tire del cardán fuera del eje de salida de la cosechadora (B) hasta que el collar se desconecte.

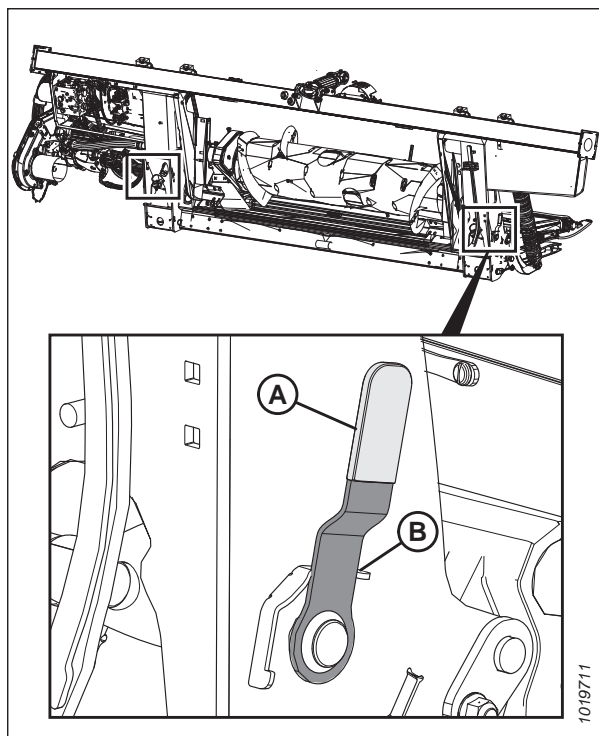

Figura 3.50: Mando

OPERACIÓN

7. Guarde el cardán en el soporte de apoyo (B) tirando hacia atrás del collar (A) en el cardán y colocándolo sobre el soporte de apoyo (B). Libere el collar para que encaje en su lugar en el soporte de apoyo.

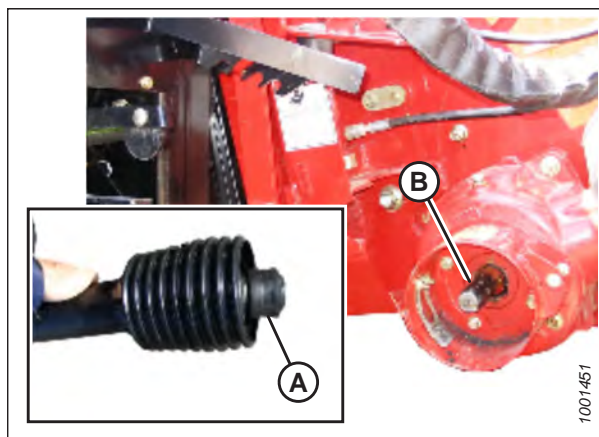

Figura 3.51: Cardán en posición de almacenamiento: cardán B7038 o B7039



Figura 3.52: Cardán en posición de almacenamiento: cardán Sidehill/Hillside B7180, B7181, o B7326

8. Quite el conector eléctrico (A) y reemplace la cubierta (B).
9. Presione el botón de bloqueo (C) y tire de la manija (D) hasta liberar el multiacoplador (E).

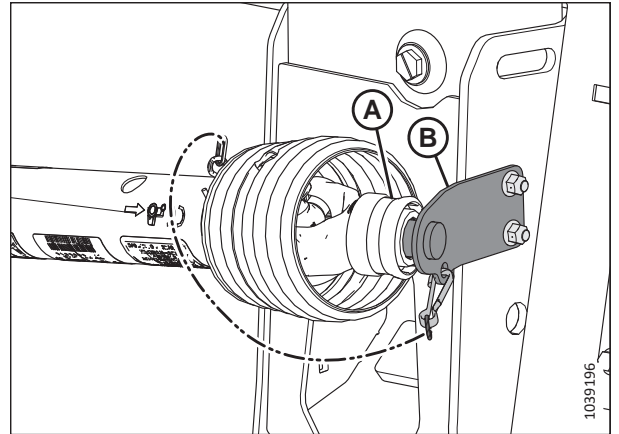

Figura 3.53: Acoplador múltiple

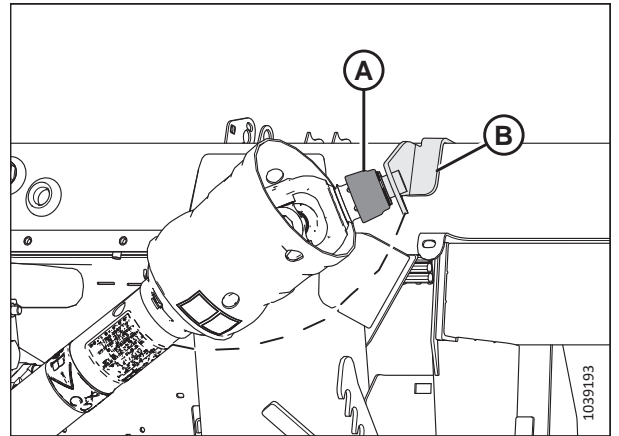
OPERACIÓN

10. Coloque el multiacoplador (A) en la placa de almacenamiento (B) en la cosechadora.
11. Coloque el conector eléctrico (C) en la taza de almacenamiento (D).

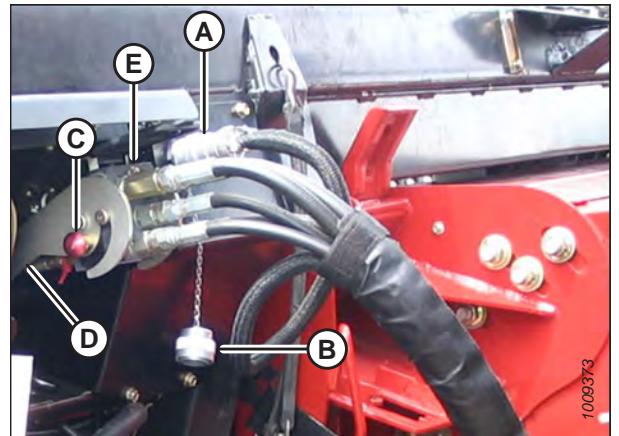

Figura 3.54: Almacenamiento del acoplamiento múltiple

12. Empuje la manija (A) en el receptáculo del módulo de flotación hacia la posición cerrada hasta que el botón de bloqueo (B) se destrabe. Cierre la cubierta.

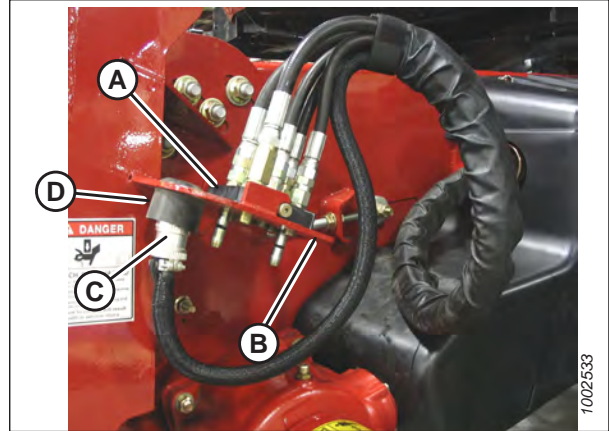

Figura 3.55: Receptáculo del módulo de flotación

13. Levante la palanca (A) y tire, y baje la manija (B) para desenganchar la traba del embocador/módulo de flotación (C).
14. Baje el embocador hasta que se desenganche del soporte del módulo de flotación.
15. Aleje lentamente la cosechadora del módulo de flotación.

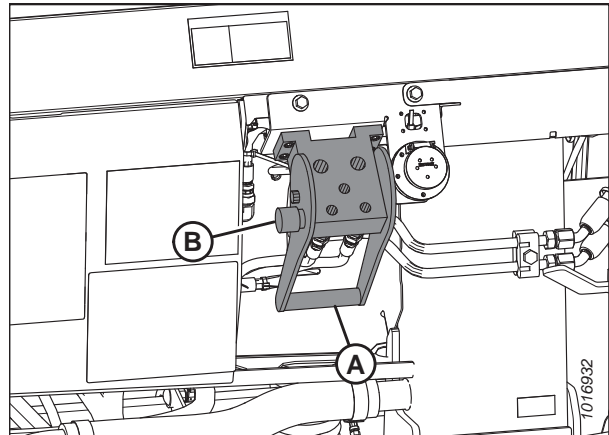

Figura 3.56: Trabas del embocador

3.7 Configuración de la plataforma

Para obtener un rendimiento óptimo, la plataforma debe configurarse específicamente para diversas condiciones de cosecha y cultivos.

3.7.1 Accesorios de la plataforma

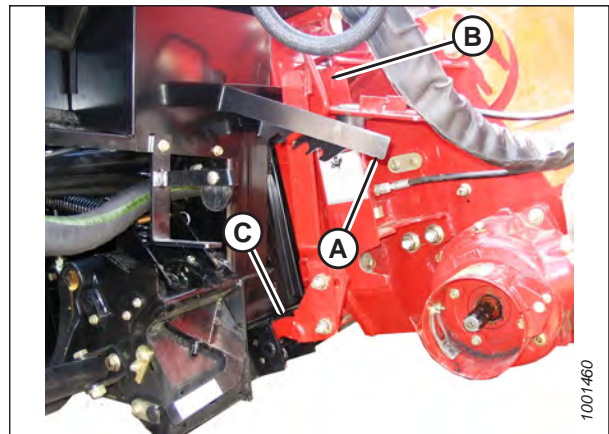
Los accesorios opcionales pueden mejorar el rendimiento en condiciones específicas o agregar funciones a la plataforma. Puede solicitar e instalar accesorios opcionales con la ayuda de su concesionario de MacDon.

Consulte el capítulo *5 Opciones y accesorios, página 507* para obtener las descripciones de los artículos disponibles.

3.7.2 Configuraciones de la plataforma

Las siguientes tablas proporcionan una guía para la configuración de la plataforma para diversas condiciones de cosecha y cultivos.

Para obtener información sobre las configuraciones del molinete, consulte *3.7.4 Configuración del molinete, página 84*.

Para obtener más información sobre la configuración del sinfín de alimentación FM200, consulte *3.8.1 Configuraciones de rendimiento del sinfín de alimentación FM200, página 91*.

NOTA:

Aumente la velocidad de la lona lateral para aumentar el rendimiento cuando haya abundante material de cultivo o cuando aumente la velocidad de suelo.

Tabla 3.1 Configuración recomendada para cereales

| Altura del rastrojo | 102 mm (<4 pulg.) | | | | | | | |
|-------------------------------------|--|------------------------------------|--|-------------------|--|-----------------------|-----------------------------|--|
| Ruedas estabilizadoras ⁴ | Almacenamiento | | | | | | | |
| Posición de los patines | Arriba o medio | | | | | | | |
| Condiciones de cultivo | Varillas divisoras | Configuración de lona ⁵ | Ángulo de plataforma ^{6,7} | Leva del molinete | % de velocidad del molinete ⁸ | Posición del molinete | Sinfin transversal superior | |
| Liviano | Desactivado | 8 | B - C | 3 | 10-15 | 6 o 7 | No se requiere. | |
| Normal | Activado | 7 | B - C | 2 | 10 | 6 o 7 | No se requiere. | |
| Pesado | Activado | 7 | B - C | 2 | 10 | 6 o 7 | Recomendado | |
| Revolcado | Desactivado | 7 | B - C | 3 o 4 | 5-10 | 4 o 5 | No se requiere. | |
| Altura del rastrojo | 102-203 mm (4-8 pulg.) | | | | | | | |
| Ruedas estabilizadoras | Según sea necesario | | | | | | | |
| Posición de los patines | Abajo para las condiciones de cultivos revolcados, medio o abajo para otras condiciones de cultivo | | | | | | | |
| Condición del cultivo | Varillas abresurcos | Configuración de lona ⁵ | Ángulo de la plataforma ^{6,7} | Leva del molinete | % de velocidad del molinete ⁸ | Posición del molinete | Sinfin transversal superior | |
| Liviano | Desactivado | 8 | B - C | 4 | 10-15 | 6 o 7 | No se requiere. | |
| Normal | Activado | 7 | A | 2 | 10 | 6 o 7 | No se requiere. | |
| Pesado | Activado | 7 | A | 2 | 10 | 6 o 7 | Recomendado | |
| Revolcado | Desactivado | 7 | D | 3 o 4 | 5-10 | 4 o 5 | No se requiere. | |

4. Las ruedas estabilizadoras sirven para limitar el movimiento de lado a lado y vertical de la plataforma al hacer un corte sobre el suelo.

5. Configuración en el control de la lona FM200.

6. Configure el ángulo de plataforma tan superficial como sea posible (configuración A) usando la unión central y los patines mientras mantiene la altura de corte.

7. La altura de corte de la plataforma está determinada por las configuraciones de los patines y el ángulo de plataforma.

8. Porcentaje sobre la velocidad de suelo.

Tabla 3.1 Configuración recomendada para cereales (continúa)

Tabla 3.1 Configuración recomendada para cereales (continúa)

| Altura del rastrojo | 203 mm + (8 pulg. +) | | | | | | |
|-------------------------|----------------------|--|--|-------------------|--|-----------------------|-----------------------------|
| Ruedas estabilizadoras | Según sea necesario | | | | | | |
| Posición de los patines | No corresponde. | | | | | | |
| Condición del cultivo | Varillas abresurcos | Configuración de velocidad de la lona ⁵ | Ángulo de la plataforma ^{6,7} | Leva del molinete | % de velocidad del molinete ⁸ | Posición del molinete | Sinfin transversal superior |
| Liviano | Desactivado | 8 | A | 4 | 10-15 | 6 o 7 | No se requiere. |
| Normal | Activado | 7 | A | 2 | 10 | 6 o 7 | No se requiere. |
| Pesado | Activado | 7 | B - C | 2 | 10 | 6 o 7 | No se requiere. |
| Revolcado | Desactivado | 7 | B - C | 3 o 4 | 5-10 | 4 o 5 | No se requiere. |

Tabla 3.2 Configuración recomendada para lentejas

| Altura del rastrojo | Al ras del suelo | | | | | | |
|-------------------------------------|--------------------|-------------------------------------|--|-------------------|---|-----------------------|-----------------------------|
| Ruedas estabilizadoras ⁹ | Almacenamiento | | | | | | |
| Posición de los patines | Arriba o medio | | | | | | |
| Condiciones de cultivo | Varillas divisoras | Configuración de lona ¹⁰ | Ángulo de plataforma ^{11, 12} | Leva del molinete | % de velocidad del molinete ¹³ | Posición del molinete | Sinfin transversal superior |
| Liviano | Activado | 8 | B - C | 2 | 5-10 | 6 o 7 | No se requiere. |
| Normal | Activado | 7 | B - C | 2 | 10 | 6 o 7 | No se requiere. |
| Pesado | Activado | 7 | B - C | 2 | 10 | 6 o 7 | No se requiere. |
| Revolcado | Activado | 7 | D | 2 | 5-10 | 6 o 7 | No se requiere. |

9. Las ruedas estabilizadoras sirven para limitar el movimiento de lado a lado y vertical de la plataforma al hacer un corte sobre el suelo.

10. Configuración en el control de la lona FM200.

11. Configure el ángulo de plataforma tan superficial como sea posible (configuración A) usando la unión central y los patines mientras mantiene la altura de corte.

12. La altura de corte de la plataforma está determinada por las configuraciones de los patines y el ángulo de plataforma.

13. Porcentaje sobre la velocidad de suelo.

Tabla 3.3 Configuración recomendada para guisantes

| Altura del rastreo | Al ras del suelo | | | | | | | |
|--------------------------------------|--------------------|-------------------------------------|--|-------------------|---|-----------------------|-----------------------------|--|
| Ruedas estabilizadoras ¹⁴ | Almacenamiento | | | | | | | |
| Posición de los patines | Arriba o medio | | | | | | | |
| Condiciones de cultivo | Varillas divisoras | Configuración de lona ¹⁵ | Ángulo de plataforma ^{16, 17} | Leva del molinete | % de velocidad del molinete ¹⁸ | Posición del molinete | Sinfin transversal superior | |
| Liviano | Activado | 7 | B - C | 2 | 5-10 | 6 o 7 | Recomendado | |
| Normal | Activado | 7 | B - C | 2 | 10 | 6 o 7 | Recomendado | |
| Pesado | Activado | 7 | B - C | 2 | 10 | 4 o 5 | Recomendado | |
| Revolcado | Activado | 7 | D | 2 | 5-10 | 4 o 5 | Recomendado | |

14. Las ruedas estabilizadoras sirven para limitar el movimiento de lado a lado y vertical de la plataforma al hacer un corte sobre el suelo.

15. Configuración en el control de la lona FM200.

16. Configure el ángulo de plataforma tan superficial como sea posible (configuración A) usando la unión central y los patines mientras mantiene la altura de corte.

17. La altura de corte de la plataforma está determinada por las configuraciones de los patines y el ángulo de plataforma.

18. Porcentaje sobre la velocidad de suelo.

Tabla 3.4 Configuración recomendada para canola

| Altura del rastrojo | 102–203 mm (4–8 pulg.) | | | | | | | | | | |
|--------------------------------------|--|-------------------------------------|---|-------------------|---|-----------------------|-----------------------------|-------------------|---|-----------------------|-----------------------------|
| Ruedas estabilizadoras ¹⁹ | Según sea necesario | | | | | | | | | | |
| Posición de los patines | Abajo para las condiciones de cultivos ligeros o pesados, medio o abajo para condiciones de cultivos normales o revolcados | | | | | | | | | | |
| Condiciones de cultivo | Varillas divisoras | Configuración de lona ²⁰ | Ángulo de la plataforma ^{21, 22} | Leva del molinete | % de velocidad del molinete ²³ | Posición del molinete | Sinfin transversal superior | Leva del molinete | % de velocidad del molinete ²³ | Posición del molinete | Sinfin transversal superior |
| Liviano | Activado | 7 | A | 2 | 5-10 | 6 o 7 | Recomendado | 2 | 5-10 | 6 o 7 | Recomendado |
| Normal | Activado | 7 | B - C | 1 | 10 | 6 o 7 | Recomendado | 2 | 10 | 6 o 7 | Recomendado |
| Pesado | Activado | 8 | B - C | 1 | 10 | 3 o 4 | Recomendado | 2 | 10 | 3 o 4 | Recomendado |
| Revolcado | Activado | 7 | D | 2 | 5-10 | 3 o 4 | Recomendado | 2 | 5-10 | 3 o 4 | Recomendado |
| Altura del rastrojo | 203 mm + (8 pulg. +) | | | | | | | | | | |
| Ruedas estabilizadoras ¹⁹ | Según sea necesario | | | | | | | | | | |
| Posición de los patines | No corresponde. | | | | | | | | | | |
| Condiciones de cultivo | Varillas abresurcos | Configuración de lona ²⁰ | Ángulo de la plataforma ^{21, 22} | Leva del molinete | % de velocidad del molinete ²³ | Posición del molinete | Sinfin transversal superior | Leva del molinete | % de velocidad del molinete ²³ | Posición del molinete | Sinfin transversal superior |
| Liviano | Activado | 7 | A | 2 | 5-10 | 6 o 7 | Recomendado | 2 | 5-10 | 6 o 7 | Recomendado |
| Normal | Activado | 7 | B - C | 2 | 10 | 6 o 7 | Recomendado | 2 | 10 | 6 o 7 | Recomendado |
| Pesado | Activado | 8 | B - C | 1 o 2 | 10 | 3 o 4 | Recomendado | 1 o 2 | 10 | 3 o 4 | Recomendado |
| Revolcado | Activado | 7 | D | 2 o 3 | 5-10 | 3 o 4 | Recomendado | 2 o 3 | 5-10 | 3 o 4 | Recomendado |

19. Las ruedas estabilizadoras sirven para limitar el movimiento de lado a lado y vertical de la plataforma al hacer un corte sobre el suelo.

20. Configuración en el control de la lona FM200.

21. Configure el ángulo de plataforma tan superficial como sea posible (configuración A) usando la unión central y los patines mientras mantiene la altura de corte.

22. La altura de corte de la plataforma está determinada por las configuraciones de los patines y el ángulo de plataforma.

23. Porcentaje sobre la velocidad de suelo.

Tabla 3.5 Configuración recomendada para arroz California

| 102 mm (<4 pulg.) | | | | | | | |
|--------------------------------------|-----------------------------------|-------------------------------------|---|-------------------|---|-----------------------|-----------------------------|
| Altura del rastrojo | 102 mm (<4 pulg.) | | | | | | |
| Ruedas estabilizadoras ²⁴ | Almacenamiento | | | | | | |
| Posición de los patines | Arriba o medio | | | | | | |
| Condiciones de cultivo | Varillas divisoras ²⁵ | Configuración de lona ²⁶ | Ángulo de plataforma ^{27, 28} | Leva del molinete | % de velocidad del molinete ²⁹ | Posición del molinete | Sinfin transversal superior |
| Liviano | Barra abresurcos para arroz | 4 | D | 2 | 10-15 | 6 o 7 | No se requiere. |
| Normal | Barra abresurcos para arroz | 4 | B - C | 2 | 10 | 4 o 5 | No se requiere. |
| Pesado | Barra abresurcos para arroz | 4 | B - C | 2 | 10 | 4 o 5 | No se requiere. |
| Revolcado | Barra abresurcos para arroz | 4 | D | 2 | 5-10 | 4 o 5 | No se requiere. |
| Altura del rastrojo | 102–203 mm (4–8 pulg.) | | | | | | |
| Ruedas estabilizadoras ²⁴ | Según sea necesario | | | | | | |
| Posición de los patines | Medio o abajo | | | | | | |
| Condición del cultivo | Varillas abresurcos ²⁵ | Configuración de lona ²⁶ | Ángulo de la plataforma ^{27, 28} | Leva del molinete | % de velocidad del molinete ²⁹ | Posición del molinete | Sinfin transversal superior |

24. Las ruedas estabilizadoras sirven para limitar el movimiento de lado a lado y vertical de la plataforma al hacer un corte sobre el suelo.

25. La varilla abresurcos para arroz está disponible. La varilla abresurcos para arroz no se requiere en ambos extremos de la plataforma.

26. Configuración en el control de la lona FM200.

27. Configure el ángulo de plataforma tan superficial como sea posible (configuración A) usando la unión central y los patines mientras mantiene la altura de corte.

28. La altura de corte de la plataforma está determinada por las configuraciones de los patines y el ángulo de plataforma.

29. Porcentaje sobre la velocidad de suelo.

Tabla 3.5 Configuración recomendada para arroz California (continúa)

| | | | | | | | |
|-----------|-----------------------------|---|-------|---|-------|-------|-----------------|
| Liviano | Barra abresurcos para arroz | 4 | D | 3 | 10-15 | 6 o 7 | No se requiere. |
| Normal | Barra abresurcos para arroz | 4 | B - C | 3 | 10 | 6 o 7 | No se requiere. |
| Pesado | Barra abresurcos para arroz | 4 | B - C | 3 | 10 | 6 o 7 | No se requiere. |
| Revolcado | Barra abresurcos para arroz | 4 | D | 4 | 5-10 | 6 o 7 | No se requiere. |

Tabla 3.5 Configuración recomendada para arroz California (continúa)

| Altura del rastrojo | 203 mm + (8 pulg. +) | | | | | | | |
|--------------------------------------|-----------------------------------|--|---|-------------------|---|-----------------------|-----------------------------|--|
| Ruedas estabilizadoras ²⁴ | Según sea necesario | | | | | | | |
| Posición de los patines | No corresponde. | | | | | | | |
| Condición del cultivo | Varillas abresurcos ²⁵ | Configuración de la velocidad de la lona ²⁶ | Ángulo de la plataforma ^{27, 28} | Leva del molinete | % de velocidad del molinete ²⁹ | Posición del molinete | Sinfin transversal superior | |
| Liviano | Barra abresurcos para arroz | 4 | A | 3 | 10-15 | 6 o 7 | No se requiere. | |
| Normal | Barra abresurcos para arroz | 4 | B - C | 3 | 10 | 6 o 7 | No se requiere. | |
| Pesado | Barra abresurcos para arroz | 4 | B - C | 3 | 10 | 6 o 7 | No se requiere. | |
| Revolcado | Barra abresurcos para arroz | 4 | D | 4 | 5-10 | 6 o 7 | No se requiere. | |

Tabla 3.6 Configuración recomendada para arroz Delta

| Altura del rastreo | 51-152 mm (2-6 pulg.) | | | | | | | |
|--------------------------------------|-----------------------|-------------------------------------|---|-------------------|---|-----------------------|-----------------------------|--|
| Ruedas estabilizadoras ³⁰ | Según sea necesario | | | | | | | |
| Posición de los patines | Medio o abajo | | | | | | | |
| Condiciones de cultivo | Varillas divisoras | Configuración de lona ³¹ | Ángulo de plataforma ^{32, 33} | Leva del molinete | % de velocidad del molinete ³⁴ | Posición del molinete | Sinfin transversal superior | |
| Liviano | Desactivado | 6 | D | 2 o 3 | 10-15 | 6 o 7 | No se requiere. | |
| Normal | Desactivado | 6 | B - C | 2 o 3 | 10 | 6 o 7 | No se requiere. | |
| Pesado | Desactivado | 6 | B - C | 2 o 3 | 10 | 6 o 7 | No se requiere. | |
| Revolcado | Desactivado | 6 | D | 3 o 4 | 5-10 | 4 o 5 | No se requiere. | |
| Altura del rastreo | 152 mm + (6 pulg. +) | | | | | | | |
| Ruedas estabilizadoras ³⁰ | Según sea necesario | | | | | | | |
| Posición de los patines | No corresponde. | | | | | | | |
| Condición del cultivo | Varillas abresurcos | Configuración de lona ³¹ | Ángulo de la plataforma ^{32, 33} | Leva del molinete | % de velocidad del molinete ³⁴ | Posición del molinete | Sinfin transversal superior | |
| Liviano | Desactivado | 6 | A | 2 o 3 | 10-15 | 6 o 7 | No se requiere. | |
| Normal | Desactivado | 6 | B - C | 2 o 3 | 10 | 6 o 7 | No se requiere. | |
| Pesado | Desactivado | 6 | B - C | 2 o 3 | 10 | 6 o 7 | No se requiere. | |
| Revolcado | Desactivado | 6 | D | 3 o 4 | 5-10 | 4 o 5 | No se requiere. | |

30. Las ruedas estabilizadoras sirven para limitar el movimiento de lado a lado y vertical de la plataforma al hacer un corte sobre el suelo.

31. Configuración en el control de la lona FM200.

32. Configure el ángulo de plataforma tan superficial como sea posible (configuración A) usando la unión central y los patines mientras mantiene la altura de corte.

33. La altura de corte de la plataforma está determinada por las configuraciones de los patines y el ángulo de plataforma.

34. Porcentaje sobre la velocidad de suelo.

Tabla 3.7 Configuración recomendada para granos comestibles

| Altura del rastreo | Al ras del suelo | | | | | | |
|--------------------------------------|--------------------|-------------------------------------|--|-------------------|---|-----------------------|-----------------------------|
| Ruedas estabilizadoras ³⁵ | Almacenamiento | | | | | | |
| Posición de los patines | Arriba o medio | | | | | | |
| Condiciones de cultivo | Varillas divisoras | Configuración de lona ³⁶ | Ángulo de plataforma ^{37, 38} | Leva del molinete | % de velocidad del molinete ³⁹ | Posición del molinete | Sinfin transversal superior |
| Liviano | Activado | 8 | D | 2 | 5-10 | 6 o 7 | No se requiere. |
| Normal | Activado | 7 | B - C | 2 | 10 | 6 o 7 | No se requiere. |
| Pesado | Activado | 7 | B - C | 2 | 10 | 6 o 7 | No se requiere. |
| Revolcado | Activadas | 7 | D | 4 | 5-10 | 6 o 7 | No se requiere. |

35. Las ruedas estabilizadoras sirven para limitar el movimiento de lado a lado y vertical de la plataforma al hacer un corte sobre el suelo.

36. Configuración en el control de la lona FM200.

37. Configure el ángulo de plataforma tan superficial como sea posible (configuración A) usando la unión central y los patines mientras mantiene la altura de corte.

38. La altura de corte de la plataforma está determinada por las configuraciones de los patines y el ángulo de plataforma.

39. Porcentaje sobre la velocidad de suelo.

Tabla 3.8 Configuración recomendada para lino

| Altura del rastrojo | 51–153 mm (2–6 pulg.) | | | | | | |
|--------------------------------------|--|-------------------------------------|--|-------------------|---|-----------------------|-----------------------------|
| Ruedas estabilizadoras ⁴⁰ | Según sea necesario | | | | | | |
| Posición de los patines | Abajo para las condiciones de cultivos revolcados, medio o abajo para otras condiciones de cultivo | | | | | | |
| Condiciones de cultivo | Varillas divisoras | Configuración de lona ⁴¹ | Ángulo de plataforma ^{42, 43} | Leva del molinete | % de velocidad del molinete ⁴⁴ | Posición del molinete | Sinfin transversal superior |
| Liviano | Activado | 8 | B - C | 2 | 5-10 | 6 o 7 | No se requiere. |
| Normal | Activado | 7 | A | 2 | 10 | 6 o 7 | No se requiere. |
| Pesado | Activado | 7 | B - C | 2 | 10 | 6 o 7 | No se requiere. |
| Revolcado | Activado | 7 | D | 2 | 5-10 | 6 o 7 | No se requiere. |

40. Las ruedas estabilizadoras sirven para limitar el movimiento de lado a lado y vertical de la plataforma al hacer un corte sobre el suelo.

41. Configuración en el control de la lona FM200.

42. Configure el ángulo de plataforma tan superficial como sea posible (configuración A) usando la unión central y los patines mientras mantiene la altura de corte.

43. La altura de corte de la plataforma está determinada por las configuraciones de los patines y el ángulo de plataforma.

44. Porcentaje sobre la velocidad de suelo.

3.7.3 Optimización de la plataforma para cosecha directa de canola

La canola madura se puede cosechar directamente, pero la mayoría de las variedades son susceptibles a que se rompa la vaina y se pierda la semilla. Esta sección proporciona información sobre los accesorios, configuraciones y ajustes recomendados para optimizar las plataformas FlexDraper® serie FD2 para canola de cosecha directa a fin de reducir la pérdida de semillas.

Archivos adjuntos recomendados

Si desea optimizar la plataforma para cosechar canola con corte directo, realice las siguientes modificaciones:

- Instale el sinfín transversal superior de longitud completa.
- Instale las cuchillas verticales.

NOTA:

Cada kit incluye instrucciones de instalación y el herramental necesario. Para obtener más información, consulte el capítulo [5 Opciones y accesorios, página 507](#).

Configuraciones recomendadas

Para optimizar la plataforma para cosechar canola con corte directo, realice los siguientes ajustes:

- Libere la tensión del muelle del resorte del sinfín. Para obtener instrucciones, consulte [3.8.5 Verificación y ajuste de los resortes del sinfín de alimentación, página 121](#).
- Ajuste la velocidad del molinete para que sea igual a la velocidad de suelo de la cosechadora. Aumente la velocidad según sea necesario. Para obtener instrucciones, consulte [3.9.6 Velocidad del molinete, página 162](#).
- Configure la velocidad de la lona lateral en la posición seis en el control de velocidad de la lona lateral en la cabina. Para obtener instrucciones, consulte [3.9.8 Velocidad de las lonas laterales, página 165](#).
- Ajuste la altura del molinete de modo que los dedos apenas enganchen el cultivo. Para obtener instrucciones, consulte [3.9.11 Altura del molinete, página 168](#).
- Ajuste la posición de avance-retroceso del molinete. Para obtener instrucciones, consulte [Ajuste de la posición de avance-retroceso del molinete, página 174](#).
- Mueva los cilindros de avance y retroceso del molinete a la ubicación de retroceso alternativa. Para obtener instrucciones, consulte [Reposicionamiento de los cilindros de avance y retroceso, página 175](#).
- Configure la leva del molinete a la posición 1. Para obtener instrucciones, consulte [Ajuste de leva del molinete, página 183](#).
- Configure el sinfín en la posición de flotación. Para obtener instrucciones, consulte [3.8.4 Configuración de la posición del sinfín, página 119](#).

3.7.4 Configuración del molinete

Las diferentes combinaciones de posiciones del molinete y las configuraciones de leva afectan la entrega del cultivo a las lonas al girar el perfil de los dedos.

NOTA:

La leyenda (A) se refiere al nivel del suelo, mientras que la leyenda (B) se refiere a la altura del rastrojo.

OPERACIÓN

Tabla 3.9 Configuraciones recomendadas del molinete de la serie FD2

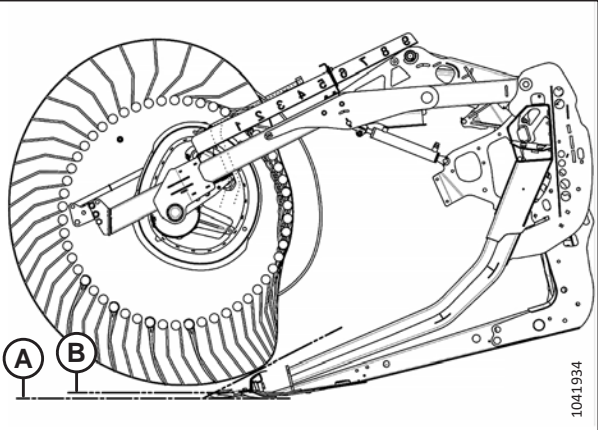
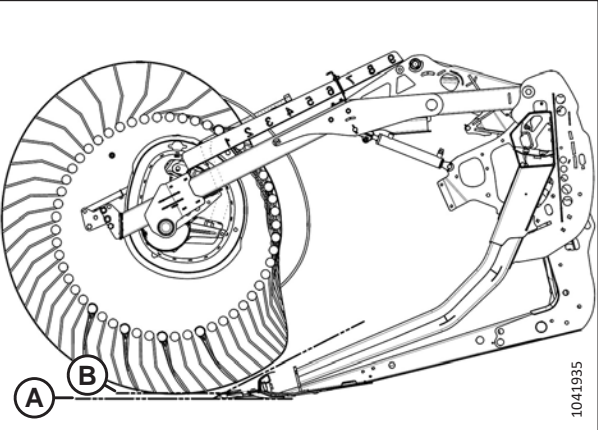
| Número de configuración de leva (aumento de velocidad del diente) | Número de posición del molinete | Patrón de diente del molinete | Altura del suelo al rastrojo |
|---|---------------------------------|---|------------------------------|
| 1 (0 %) | 5 o 6 |  | 25 mm (0,98 pulgs.) |
| 2 (20 %) | 6 o 7 |  | 25 mm (0,98 pulgs.) |

OPERACIÓN

Tabla 3.9 Configuraciones recomendadas del molinete de la serie FD2 (continúa)

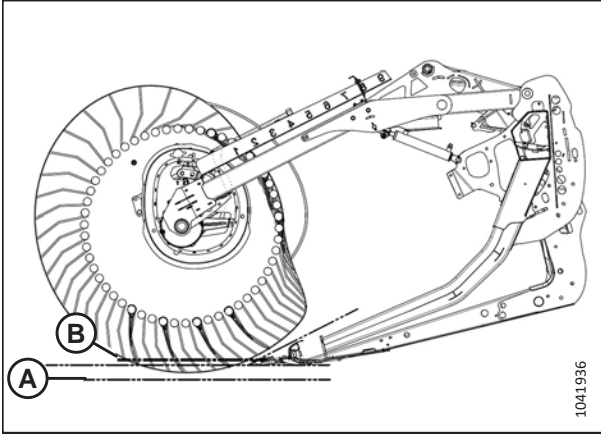
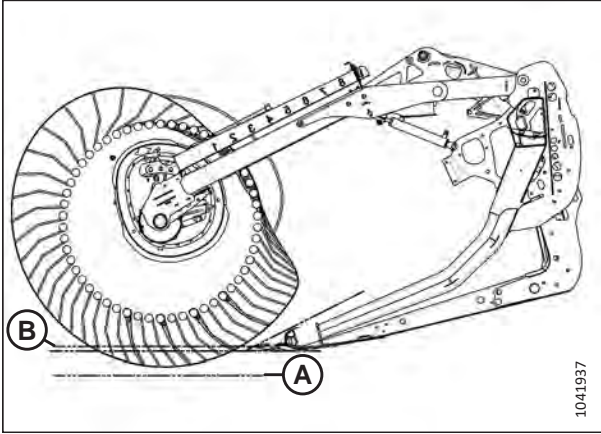
| Número de configuración de leva (aumento de velocidad del diente) | Número de posición del molinete | Patrón de diente del molinete | Altura del suelo al rastrojo |
|---|---------------------------------|---|------------------------------|
| 3 (30 %) | 8 |  | 102 mm (4 pulgs.) |
| 4 (35 %) | 9 |  | 150 mm (5,9 pulgs.) |

OPERACIÓN

NOTA:

- Ajuste el molinete hacia delante para acercarlo al suelo mientras inclina la parte trasera de la plataforma. Los dedos/dientes cavarán el suelo en posiciones de avance extremas del molinete, así que ajuste los patines o el ángulo de plataforma para compensar. Ajuste el molinete hacia atrás para colocar el molinete más lejos del suelo al inclinar la plataforma hacia delante.
- La inclinación de la plataforma se puede aumentar para posicionar el molinete más cerca del suelo o disminuir para alejar al molinete del suelo mientras se mantiene el material fluyendo hacia las lonas.
- Para dejar la máxima cantidad de rastros en cultivos revolcados, levante la plataforma y aumente la inclinación de la plataforma para mantener el molinete cerca del suelo. Coloque el molinete completamente hacia delante.
- El molinete puede tener que moverse hacia atrás para evitar grumos o atascamiento en la barra de corte en cultivos más ligeros.
- La capacidad de carga de cultivo mínima (el área mínima de lona expuesta entre el molinete y la parte posterior de la plataforma) se consigue con el molinete en la posición más alejada hacia atrás.
- La capacidad de carga de cultivo máxima (el área máxima de lona expuesta entre el molinete y la parte posterior de la plataforma) se consigue con el molinete en la posición de avance más alejada.
- Debido a la naturaleza de la acción de la leva, la velocidad de la punta de los dedos/dientes en la barra de corte es más alta que la velocidad del molinete en configuraciones de leva más altas. Para obtener más información, consulte la tabla 3.9, página 85.

3.7.5 Configuración de los divisores de cultivo flotantes, (opcional)

Los abresurcos de cosecha flotantes se pueden ajustar a diferentes condiciones de cosecha.



PELIGRO

Para prevenir lesiones corporales o la muerte por el arranque inesperado o la caída de una máquina elevada, siempre detenga el motor, quite la llave y enganche las trabas de seguridad antes de colocarse debajo de la plataforma por cualquier motivo.

Para obtener instrucciones sobre cómo realizar ajustes en los divisores de cultivo flotantes, consulte [Ajuste de los divisores de cultivo flotantes, página 197](#). Para obtener información sobre las configuraciones, consulte la tabla de altura de rastrojo correspondiente que aparece a continuación.

Tabla 3.10 Altura del rastrojo de 50 mm a 125 mm (2 pulg. a 5 pulg.)

| | Ángulo de la plataforma ⁴⁵ | Altura del rastrojo | Patines principales de la plataforma | Amortiguador | Posición avance retroceso | Altura del deflector superior | Altura del deflector lateral | Bigote del deflector superior |
|--------|---------------------------------------|----------------------|--------------------------------------|--------------|---------------------------|-------------------------------|------------------------------|-------------------------------|
| Normal | A | 125 mm 5 pulgadas | Inferior | 2 | 1 | 1 | C | En |
| | A | 125 mm 5 pulgadas | Inferior | 2 | 3 | 1 | C | En |
| | E | 50 mm 2 pulgadas | Inferior | 1 | 1 | 1.5 | C | En |
| | E | 50 mm 2 pulgadas | Inferior | 1 | 3 | 1.5 | C | En |

45. A (min.) – E (máx.)

OPERACIÓN

Tabla 3.10 Altura del rastrojo de 50 mm a 125 mm (2 pulg. a 5 pulg.) (continúa)

| | Ángulo de la plataforma ⁴⁶ | Altura del rastrojo | Patines principales de la plataforma | Amortiguador | Posición avance retroceso | Altura del deflector superior | Altura del deflector lateral | Bigote del deflector superior |
|----------------------|---------------------------------------|----------------------|--------------------------------------|--------------|---------------------------|-------------------------------|------------------------------|-------------------------------|
| Revolcado | A | 125 mm 5 pulgadas | Inferior | 2 | 3 | 1 | C | Afuera |
| | A | 125 mm 5 pulgadas | Inferior | 2 | 4 | 1 | C | Afuera |
| | E | 50 mm 2 pulgadas | Inferior | 1 | 3 | 2 | D | Afuera |
| | E | 50 mm 2 pulgadas | Inferior | 1 | 4 | 2 | D | Afuera |
| Muy revolcado | A | 125 mm 5 pulgadas | Inferior | 2 | 4 | 3 | D | Afuera |
| | A | 125 mm 5 pulgadas | Inferior | 2 | 5 | 4 | D | Afuera |
| | E | 50 mm 2 pulgadas | Inferior | 1 | 4 | 3 | C | Afuera |
| | E | 50 mm 2 pulgadas | Inferior | 1 | 5 | 4 | C | Afuera |

46. A (min.) – E (máx.)

OPERACIÓN

Tabla 3.11 Altura del rastrojo de 20 mm a 100 mm (3/4 pulg. a 4 pulg.)

| | Ángulo de la plataforma ⁴⁶ | Altura del rastrojo | Patines principales de la plataforma | Amortiguador | Posición avance retroceso | Altura del deflector superior | Altura del deflector lateral | Bigote del deflector superior |
|----------------------|---------------------------------------|-------------------------|--------------------------------------|--------------|---------------------------|-------------------------------|------------------------------|-------------------------------|
| Normal | A | 100 mm 4 pulgadas | Medio | 2 | 1 | 1 | C | En |
| | A | 100 mm 4 pulgadas | Medio | 2 | 3 | 1 | C | En |
| | E | 20 mm 3/4 de pulgada | Medio | 1 | 1 | 1 | C | En |
| | E | 20 mm 3/4 de pulgada | Medio | 1 | 3 | 1 | C | En |
| Revolcado | A | 100 mm 4 pulgadas | Medio | 2 | 3 | 1 | C | Afuera |
| | A | 100 mm 4 pulgadas | Medio | 2 | 4 | 2 | C | Afuera |
| | E | 20 mm 3/4 de pulgada | Medio | 1 | 3 | 1 | D | Afuera |
| | E | 20 mm 3/4 de pulgada | Medio | 1 | 4 | 2 | D | Afuera |
| Muy revolcado | A | 100 mm 4 pulgadas | Medio | 2-3 | 4 | 3 | D | Afuera |
| | A | 100 mm 4 pulgadas | Medio | 2-3 | 5 | 4 | D | Afuera |
| | E | 20 mm 3/4 de pulgada | Medio | 1 | 4 | 3 | C | Afuera |
| | E | 20 mm 3/4 de pulgada | Medio | 1 | 5 | 4 | C | Afuera |

OPERACIÓN

Tabla 3.12 Altura del rastrojo de 16 mm a 50 mm (5/8 pulg. a 2 pulg.) Barra de corte en el suelo

| | Ángulo de la plataforma ⁴⁶ | Altura del rastrojo | Patines principales de la plataforma | Amortiguador | Posición avance retroceso | Altura del deflector superior | Altura del deflector lateral | Bigote del deflector superior |
|----------------------|---------------------------------------|-------------------------|--------------------------------------|--------------|---------------------------|-------------------------------|------------------------------|-------------------------------|
| Normal | A | 50 mm 2 pulgadas | Arriba | 2 | 1-3 | 1 | C | En |
| | A | 50 mm 2 pulgadas | Arriba | 2 | 1-3 | 1 | C | En |
| | E | 16 mm 5/8 pulgadas | Arriba | 1 | 1 | 2 | C | En |
| | E | 16 mm 5/8 de pulgada | Arriba | 1 | 3 | 1 | C | En |
| Revolcado | A | 50 mm 2 pulgadas | Arriba | 2 | 3 | 1 | C | Afuera |
| | A | 50 mm 2 pulgadas | Arriba | 3 | 4 | 1 | C | Afuera |
| | E | 16 mm 5/8 de pulgada | Arriba | 1 | 3-4 | 2 | D | Afuera |
| | E | 16 mm 5/8 de pulgada | Arriba | 1 | 3-4 | 2 | D | Afuera |
| Muy revolcado | A | 50 mm 2 pulgadas | Arriba | 2-3 | 4 | 3 | D | Afuera |
| | A | 50 mm 2 pulgadas | Arriba | 2-3 | 5 | 4 | D | Afuera |
| | E | 16 mm 5/8 de pulgada | Arriba | 1 | 4 | 2.5 | C | Afuera |
| | E | 16 mm 5/8 de pulgada | Arriba | 1 | 5 | 4 | C | Afuera |

3.8 Configuración de módulos de flotación

Las siguientes secciones describen las pautas recomendadas para la configuración del módulo de flotación para su modelo de cosechadora y tipo de cosecha específicos; sin embargo, las recomendaciones no pueden cubrir todas las condiciones.

Si surgen problemas de alimentación con el módulo de flotación, consulte el capítulo *6 Solución de problemas*, página 525.

3.8.1 Configuraciones de rendimiento del sinfín de alimentación FM200

El sinfín de alimentación FM200 puede configurarse para adaptarse a diversas condiciones de cultivo; hay cinco configuraciones disponibles.

Configuración ultraangosta: La configuración ultraangosta usa 8 alas atornillables largas (4 a la izquierda y 4 a la derecha) y 18 dedos del sinfín. Esta configuración opcional puede mejorar el rendimiento de alimentación en las cosechadoras con alimentadores angostos. También puede ser útil al cosechar arroz.

NOTA:

Las dimensiones de (A) y (B) son las mismas para ambos extremos del sinfín. Deben estar dentro de 15 mm (9/16 pulgs.) de los números dados.

NOTA:

Necesitará perforar orificios en las alas y en el tambor para instalar las alas adicionales.

Para obtener más información sobre la conversión a una configuración ultraestrecha, consulte *Configuración ultraestrecha: alas del sinfín*, página 93.



Figura 3.57: Configuración ultra estrecha: vista posterior

A: 760 mm (29 15/16 pulgs.)

B: 602 mm (23 11/16 pulgs.)

Configuración estrecha: La configuración estrecha usa cuatro alas atornillables largas (dos a la izquierda y dos a la derecha) y 18 dedos del sinfín de alimentación.

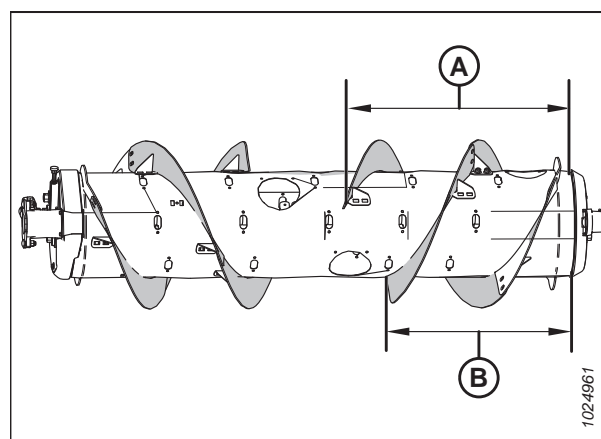
NOTA:

Las dimensiones de (A) y (B) son las mismas para ambos extremos del sinfín. Deben estar dentro de 15 mm (9/16 pulgs.) de los números dados.

Configuración angosta es la configuración de rendimiento recomendada para las siguientes cosechadoras:

- Case 2166/88, 2344/66/77/88, 2577/88, 5/6/7088, 5/6/7130, 5/6/7140, 5/6/7150

Para obtener más información sobre la conversión a una configuración angosta, consulte *Configuración estrecha: alas del sinfín*, página 97.



Figura 3.58: Configuración estrecha: vista posterior

A: 514 mm (20 1/4 pulgs.)

A: 356 mm (14 pulgs.)

OPERACIÓN

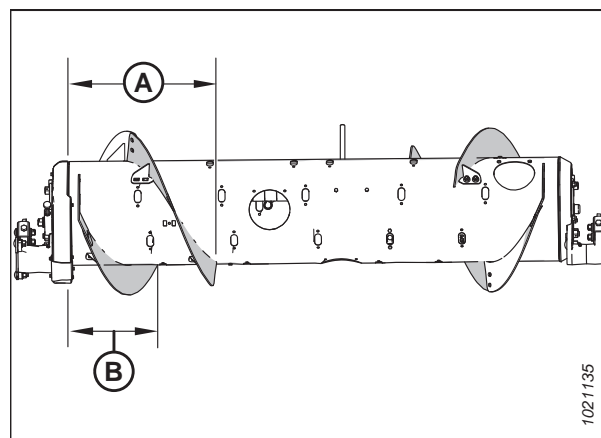
Configuración media: La configuración media usa cuatro alas atornillables cortas (dos a la izquierda y dos a la derecha) y 22 dedos del sinfín de alimentación.

NOTA:

Las dimensiones de (A) y (B) son las mismas para ambos extremos del sinfín. Deben estar dentro de 15 mm (9/16 pulgs.) de los números dados.

Configuración media es una configuración estándar para las siguientes cosechadoras:

- Case IH 2166/88, 2344/66/77/88, 2577/88, 5/6/7088, 5/6/7130, 5/6/7140, 5/6/7150, 7/8/9230, 7/8/9240, 7/8/9250



Figura 3.59: Configuración mediana: vista posterior

A: 410 mm (16 1/8 pulgs.)

B: 260 mm (10 1/4 pulgs.)

Para obtener más información sobre la conversión a una configuración media, consulte [Configuración media: alas del sinfín, página 100](#).

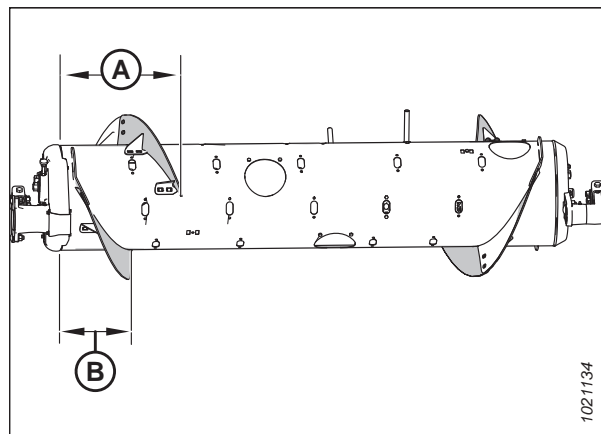
Configuración ancha: La configuración ancha usa dos alas atornillables cortas (una a la izquierda y una a la derecha) y 30 dedos del sinfín de alimentación.

NOTA:

Las dimensiones de (A) y (B) son las mismas para ambos extremos del sinfín. Deben estar dentro de 15 mm (9/16 pulgs.) de los números dados.

NOTA:

Esta configuración puede aumentar la capacidad de la cosechadora en cosechadoras con alimentador ancho en ciertas condiciones de cultivo.



Figura 3.60: Configuración ancha: vista posterior

A: 257 mm (10 1/8 pulgs.)

B: 257 mm (10 1/8 pulgs.)

Para obtener más información sobre la conversión a una configuración ancha, consulte [Configuración ancha: ala del sinfín, página 102](#).

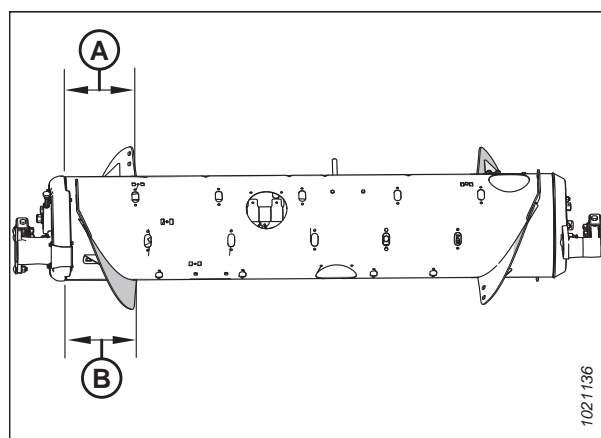
OPERACIÓN

Configuración ultraancha: La configuración ultraancha solo usa las alas soldadas de fábrica (A) responsables de transportar el cultivo. No se instalan pernos en las alas y se recomienda un total de 30 dedos del sinfín para esta configuración.

La configuración ultraancha es una configuración opcional para las cosechadoras con embocadores anchos.

NOTA:

Esta configuración puede mejorar la alimentación de las cosechadoras de embocadores anchos.

Para obtener más información sobre la conversión a una configuración ultraancha, consulte [Configuración ultraancha: ala de sinfín, página 105](#).



Figura 3.61: Configuración ultraancha-vista trasera

Configuración ultraestrecha: alas del sinfín

La configuración ultraestrecha usa ocho alas atornillables largas (cuatro a la izquierda y cuatro a la derecha) y se recomiendan 18 dedos del sinfín.

NOTA:

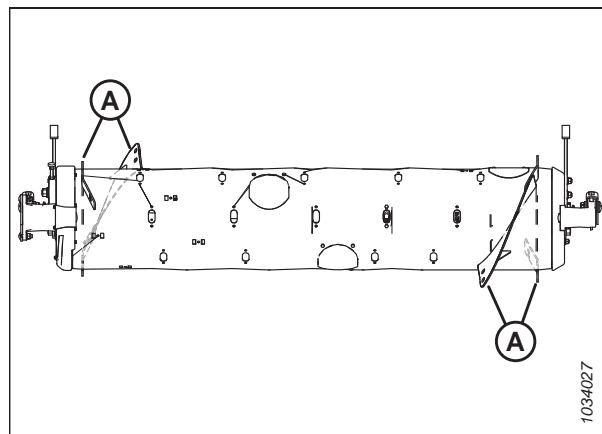
Necesitará perforar orificios en las alas y en el tambor para instalar las cuatro alas adicionales.



Figura 3.62: Configuración ultraestrecha

A: Ala larga izquierda (MD n.º287889)

B: Ala larga derecha (MD n.º287890)

OPERACIÓN

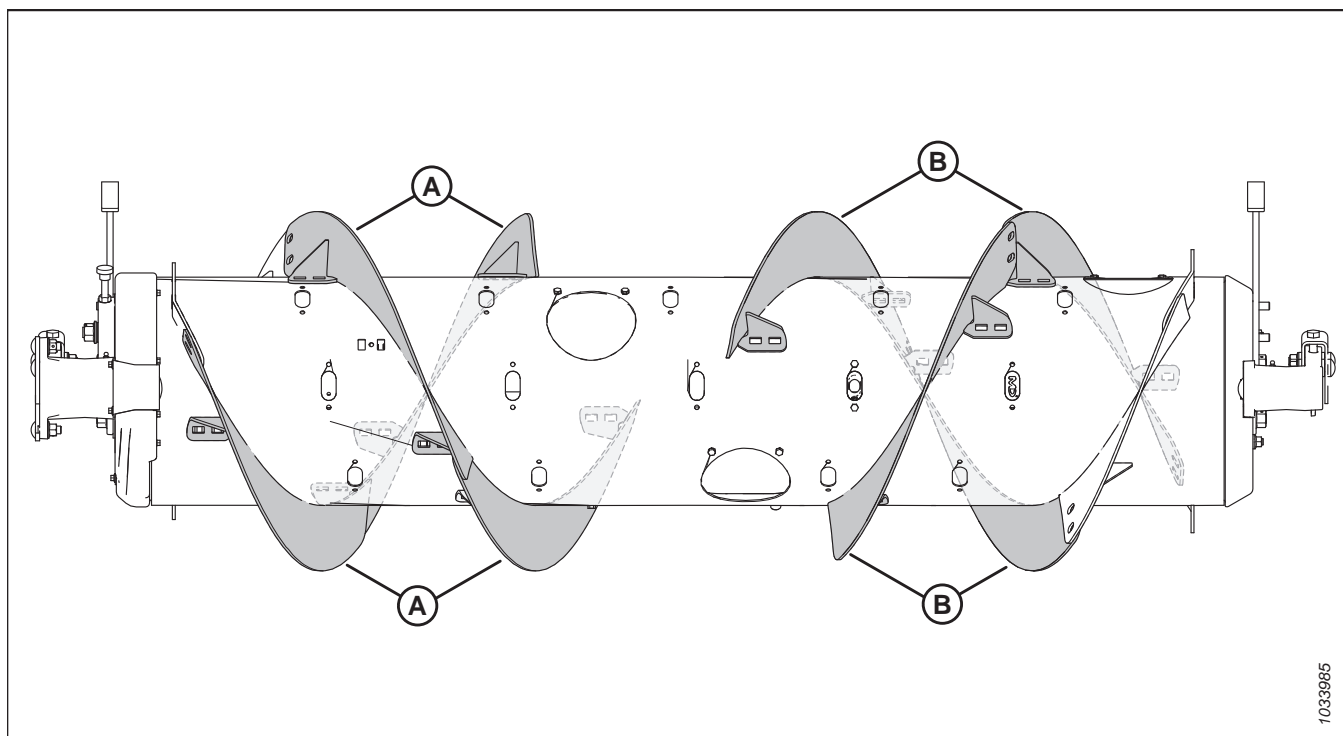
Para convertir a la configuración ultraangosta desde la configuración estrecha:

Un kit de alas (MD n.º357234 o B7345⁴⁷) y algunos orificios se requieren para instalar las alas (A). Agregue o quite los dedos del sinfín según sea necesario para optimizar la alimentación de su cosechadora y las condiciones de cultivo.

IMPORTANTE:

El herramental adicional está incluido en estos kits. Asegúrese de usar el herramental correcto en la ubicación correcta para evitar daños y maximizar el rendimiento.

- Para obtener instrucciones de instalación de alas, consulte [Instalación de las alas atornillables, página 109](#).
- Para instalar las alas adicionales que requieren orificios, consulte [Instalación de alas empernadas adicionales: únicamente configuración ultraangosta, página 112](#).
- Para obtener instrucciones sobre cómo instalar o quitar los dedos, consulte [3.8.3 Instalación de dedos del sinfín de alimentación, página 117](#) y [3.8.2 Extracción de dedos del sinfín de alimentación, página 114](#).

Para convertir a la configuración ultraangosta desde la configuración media, ancha o ultraancha:

Se necesitan dos kits de alas (MD n.º357234 o B7345⁴⁷) y algunas perforaciones para convertir a esta configuración.

Deberá reemplazar las alas cortas existentes (A)⁴⁸ con alas largas (B). Agregue o quite los dedos del sinfín según sea necesario para optimizar la alimentación de su cosechadora y las condiciones de cultivo.

IMPORTANTE:

El herramental adicional está incluido en estos kits. Asegúrese de usar el herramental correcto en la ubicación correcta para evitar daños y maximizar el rendimiento.

- Para obtener instrucciones sobre el reemplazo de alas, consulte [Extracción de las alas atornillables, página 107](#) y [Instalación de las alas atornillables, página 109](#).
- Para instalar las alas adicionales que requieren orificios, consulte [Instalación de alas empernadas adicionales: únicamente configuración ultraangosta, página 112](#).
- Para obtener instrucciones sobre cómo instalar o quitar los dedos, consulte [3.8.3 Instalación de dedos del sinfín de alimentación, página 117](#) y [3.8.2 Extracción de dedos del sinfín de alimentación, página 114](#).



Figura 3.63: Configuraciones de sinfín: vista posterior

1 - Configuración estrecha

2 - Configuración ultraestrecha

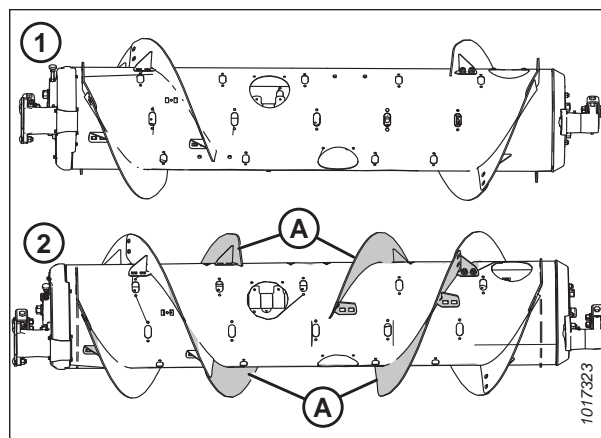

Figura 3.64: Configuraciones de sinfín: vista posterior

1: Configuración media

2: Configuración ancha

3: Configuración ultraestrecha

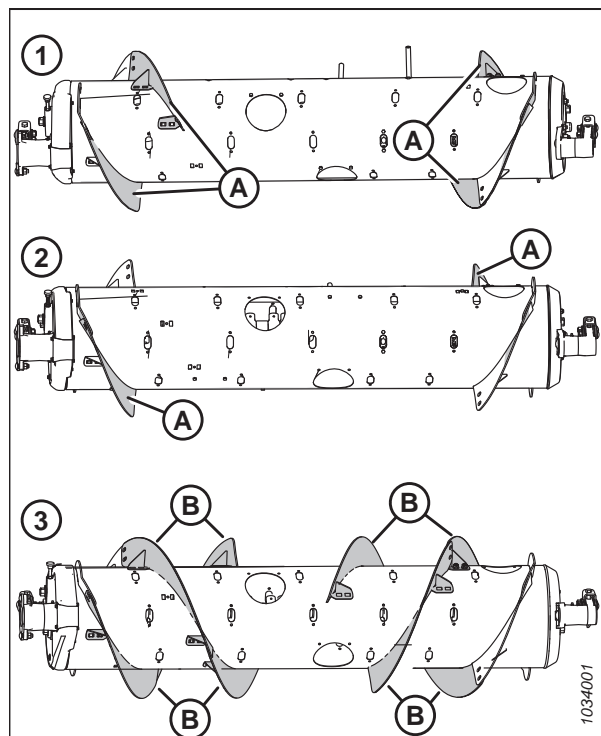
47. MD n.º357234 solo está disponible a través de MacDon Parts. B7345 solo está disponible a través de MacDon Whole Goods. Ambos kits contienen alas resistentes al desgaste.

48. La cantidad de alas cortas existentes es 0, 2 o 4, de acuerdo a la configuración actual.

OPERACIÓN

NOTA:

Si realiza la conversión desde la configuración ultraancha, no hay ningún ala atornillable existente para quitar porque esa configuración usa solo el ala (A) soldada de fábrica.



Figura 3.65: Configuración ultraancha

OPERACIÓN

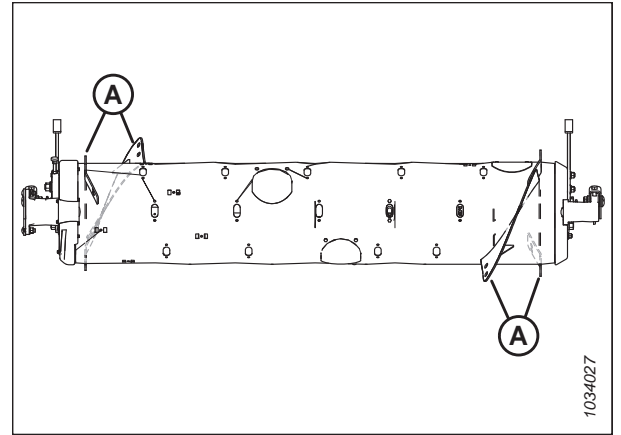

Figura 3.66: Configuración ultraestrecha

A: Ala larga izquierda (MD n.º287889)

B: Ala larga derecha (MD n.º287890)

C: Perno de cabeza de hongo de M10 x 20 mm (MD n.º136178)

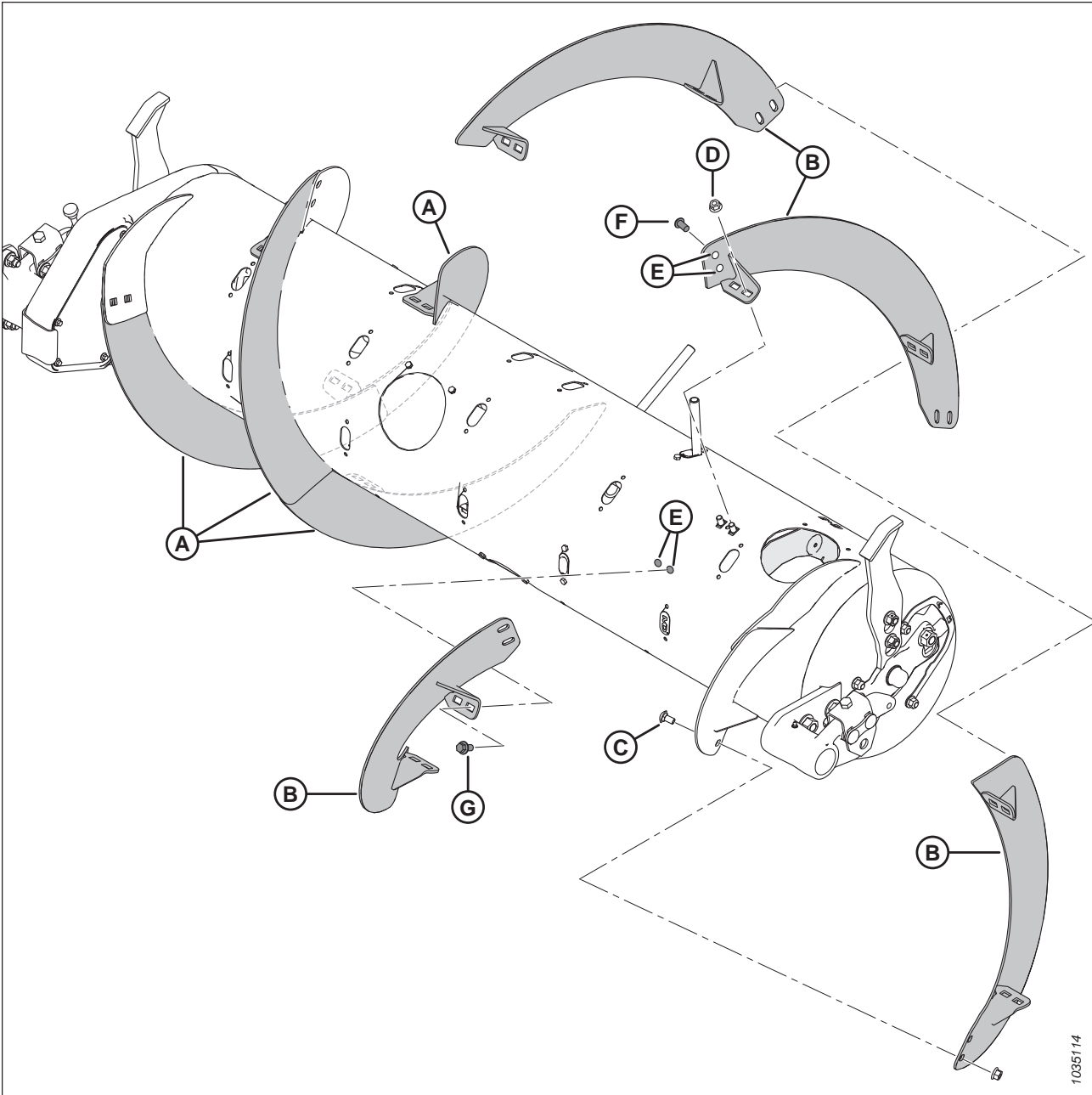
D: Tuerca de brida de bloqueo central M10 (MD n.º135799)

E: Orificios: 11 mm (7/16 pulgs.)⁴⁹

F: Perno de cabeza redonda de M10 x 20 mm (MD n.º135723)⁵⁰

G: Perno de cabeza de brida de M10 x 20 mm (MD n.º152655)⁵¹

49. Cada uno de las cuatro alas adicionales requiere seis orificios para su instalación (cuatro en el sinfín y dos en el ala adyacente).

50. Se utilizan en los orificios en las alas existentes.

51. Se usa en los orificios en el sinfín.

OPERACIÓN

Configuración estrecha: alas del sinfín

La configuración angosta usa cuatro alas atornillables largas (dos a la izquierda y dos a la derecha) y 18 dedos del sinfín.



Figura 3.67: Configuración estrecha

A: Ala larga izquierda (MD n.º287889)

B: Ala larga derecha (MD n.º287890)

Para convertir a la configuración angosta desde la configuración ultraangosta:

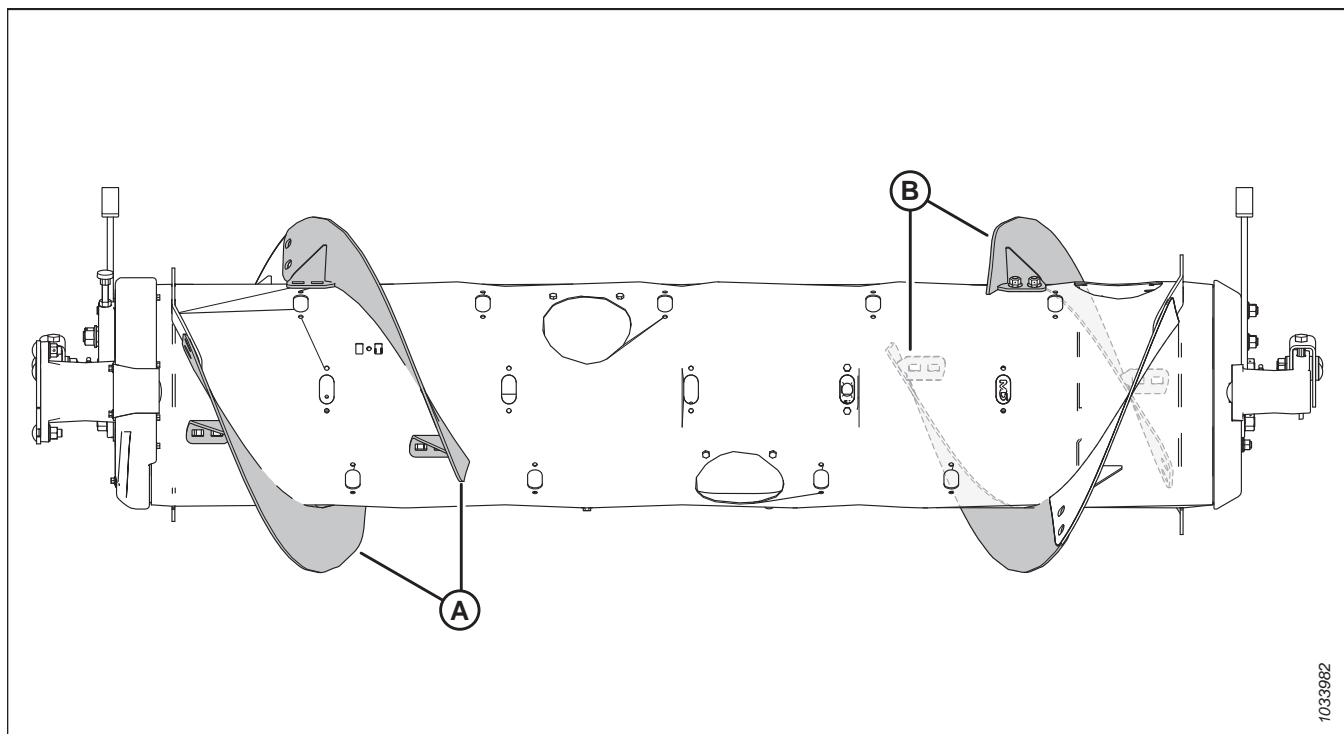
Retire cuatro alas (A) del sinfín e instale dedos del sinfín adicionales. Se recomienda un total de 18 dedos del sinfín para esta configuración.

- Para obtener instrucciones sobre la eliminación de alas, consulte [Extracción de las alas atornillables](#), página 107.
- Para obtener instrucciones de instalación de dedos, consulte [3.8.3 Instalación de dedos del sinfín de alimentación](#), página 117.



Figura 3.68: Configuraciones de sinfín: vista posterior

1 - Configuración ultraestrecha

2 - Configuración estrecha

OPERACIÓN

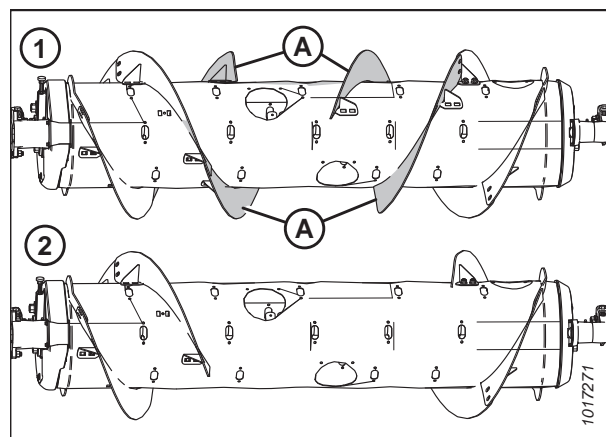
Para convertir a la configuración angosta desde la configuración media, ancha o ultraancha:

Se requiere un kit (MD n.º357234 o B7345⁵²) de alas. Deberá reemplazar cualquiera de las alas cortas existentes (A)⁵³ con alas largas (B) y quite los dedos del sinfín extra. Se recomienda un total de 18 dedos del sinfín para esta configuración.

IMPORTANTE:

El herramental adicional está incluido en estos kits. Asegúrese de usar el herramental correcto en la ubicación correcta para evitar daños y maximizar el rendimiento.

- Para obtener instrucciones sobre el reemplazo de alas, consulte [Extracción de las alas atornillables, página 107](#) y [Instalación de las alas atornillables, página 109](#).
- Para obtener instrucciones sobre cómo quitar los dedos, consulte [3.8.2 Extracción de dedos del sinfín de alimentación, página 114](#).



Figura 3.69: Configuraciones de sinfín: vista posterior

1 - Configuración media

2 - Configuración ancha

3 - Configuración estrecha

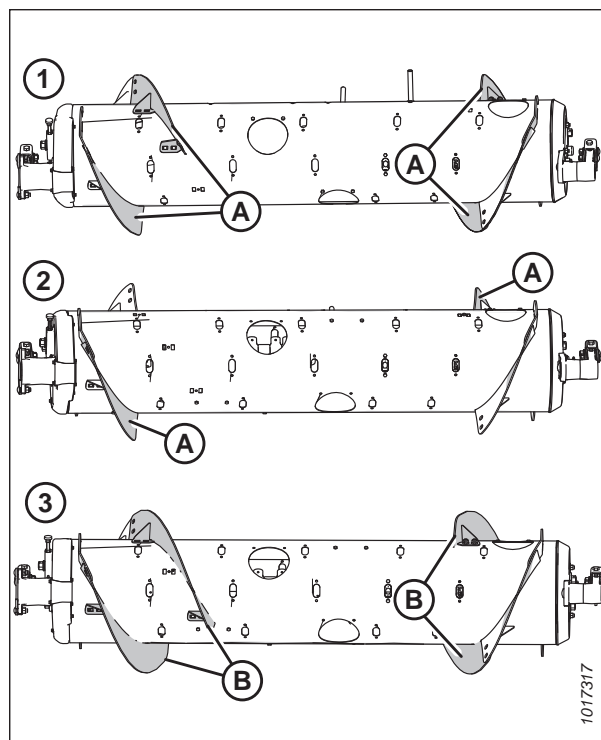
NOTA:

Si realiza la conversión desde la configuración ultraancha, no hay ningún ala atornillable existente para quitar porque esa configuración usa solo el ala (A) soldada de fábrica.



Figura 3.70: Configuración ultraancha

52. MD n.º357234 solo está disponible a través de MacDon Parts. B7345 solo está disponible a través de MacDon Whole Goods. Ambos kits contienen alas resistentes al desgaste.

53. La cantidad de alas cortas existentes es 0, 2 o 4, según la configuración actual.

OPERACIÓN

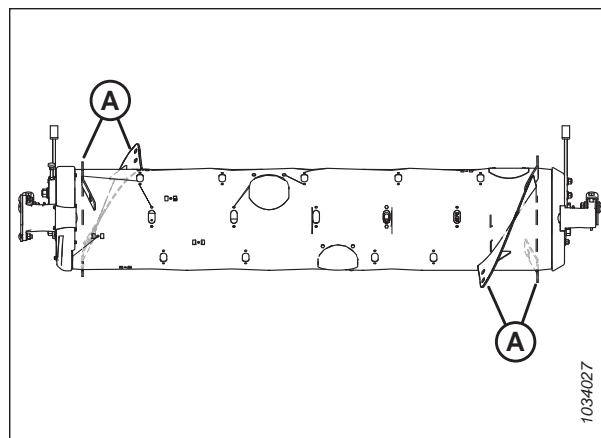

Figura 3.71: Configuración estrecha

A: Ala larga izquierda (MD n.º287889)

B: Ala larga derecha (MD n.º287890)

C: Perno de cabeza de hongo de M10 x 20 mm (MD n.º136178)

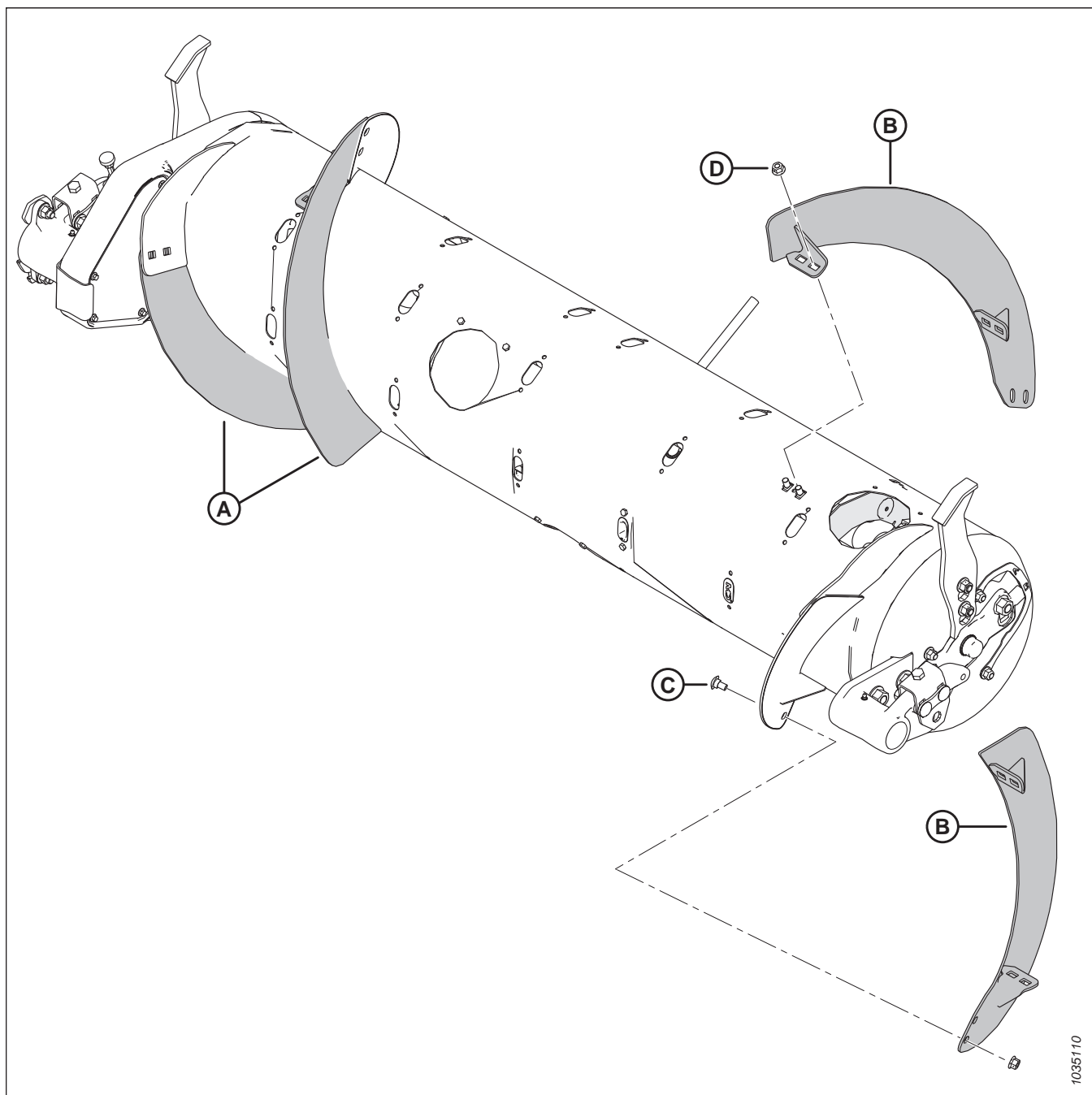
D: Tuerca de brida de bloqueo central M10 (MD n.º135799)

OPERACIÓN

Configuración media: alas del sinfín

La configuración media usa cuatro alas atornillables cortas (dos a la izquierda y dos a la derecha) y se recomiendan 22 dedos del sinfín.



Figura 3.72: Configuración media

A: Ala corta izquierda (MD n.º287888).

B: Ala corta derecha (MD n.º287887).

Para convertir a la configuración media de la configuración ancha:

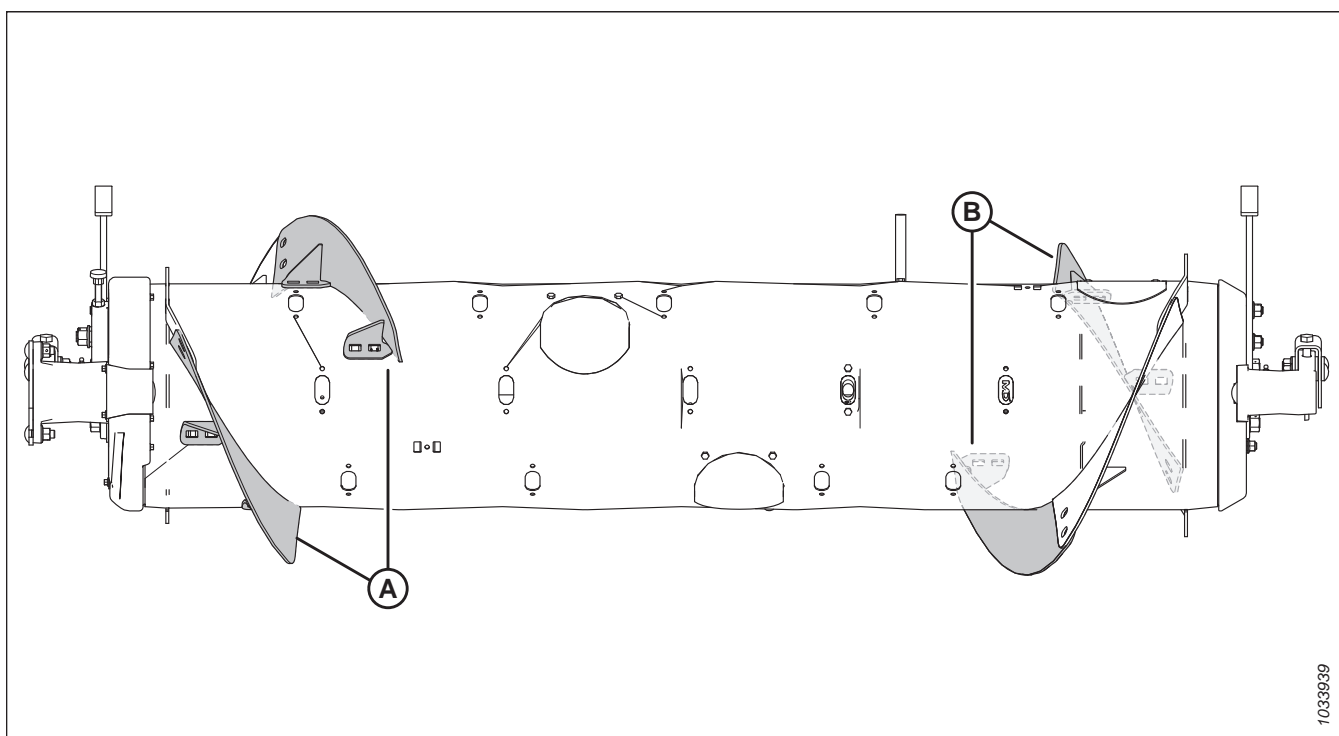
Se requiere un kit (MD n.º357233 o B7344⁵⁴) de alas. Deberá instalar nuevas alas (A) y quitar los dedos del sinfín extra. Se recomienda un total de 22 dedos del sinfín para esta configuración.

- Para obtener instrucciones de instalación de alas, consulte [Instalación de las alas atornillables, página 109](#).
- Para obtener instrucciones sobre cómo quitar los dedos, consulte [3.8.2 Extracción de dedos del sinfín de alimentación, página 114](#).



Figura 3.73: Configuraciones de sinfín: vista posterior

1 - Configuración ancha

2 - Configuración media

54. MD n.º357233 solo está disponible a través de MacDon Parts. B7344 solo está disponible a través de MacDon Whole Goods. Ambos kits contienen alas resistentes al desgaste.

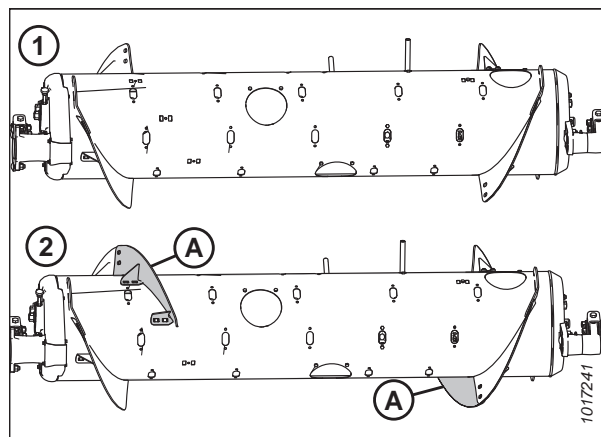
OPERACIÓN

Para convertir a la configuración media de la configuración angosta o ultraangosta:

Se necesitan dos kits de alas (MD n.º357233 o B7344⁵⁴). Deberá reemplazar las alas largas (A)⁵⁵ con alas cortas (B) e instale dedos del sinfín adicionales. Se recomienda un total de 22 dedos del sinfín para esta configuración.

- Para obtener instrucciones sobre el reemplazo de alas, consulte [Extracción de las alas atornillables, página 107](#) y [Instalación de las alas atornillables, página 109](#).
- Para obtener instrucciones de instalación de dedos, consulte [3.8.3 Instalación de dedos del sinfín de alimentación, página 117](#).



Figura 3.74: Configuraciones de sinfín: vista posterior

1 - Configuración estrecha

2 - Configuración ultraestrecha

3 - Configuración media

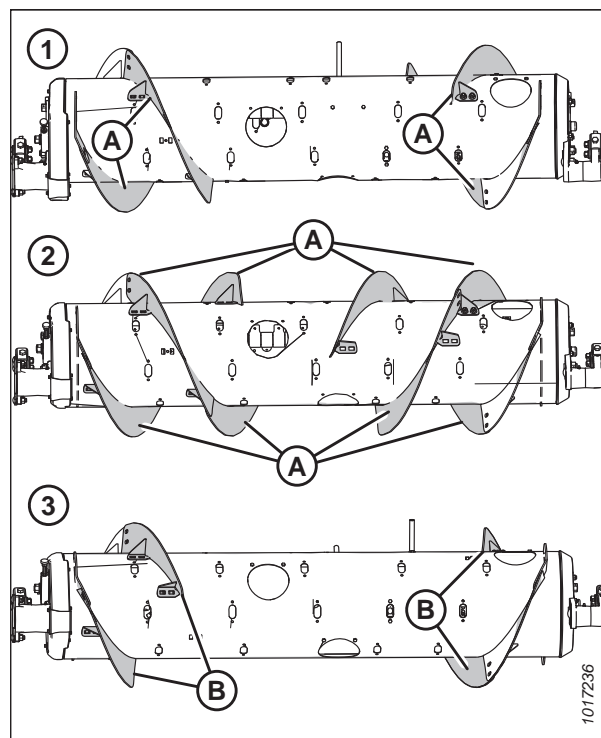
Para convertir a la configuración media de la configuración ultraancha:

Se necesitan dos kits de alas (MD n.º357233 o B7344⁵⁴). Deberá instalar cuatro alas cortas en las alas soldadas existentes (A) y quitar los dedos del sinfín extra. Se recomienda un total de 22 dedos del sinfín para esta configuración.

- Para obtener instrucciones de instalación de alas, consulte [Instalación de las alas atornillables, página 109](#).
- Para obtener instrucciones sobre cómo quitar los dedos, consulte [3.8.2 Extracción de dedos del sinfín de alimentación, página 114](#).



Figura 3.75: Configuración ultraancha

55. La cantidad de alas largas existentes es de 4 u 8, de acuerdo a la configuración actual.

OPERACIÓN

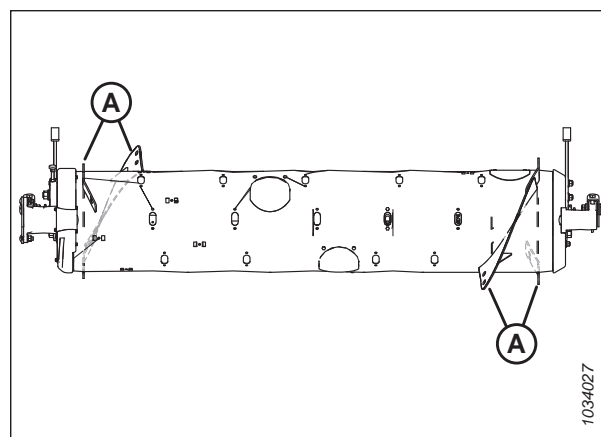

Figura 3.76: Configuración media

A: Ala corta izquierda (MD n.º287888).

B: Ala corta derecha (MD n.º287887).

C: Perno de cabeza de hongo de M10 x 20 mm (MD n.º136178)

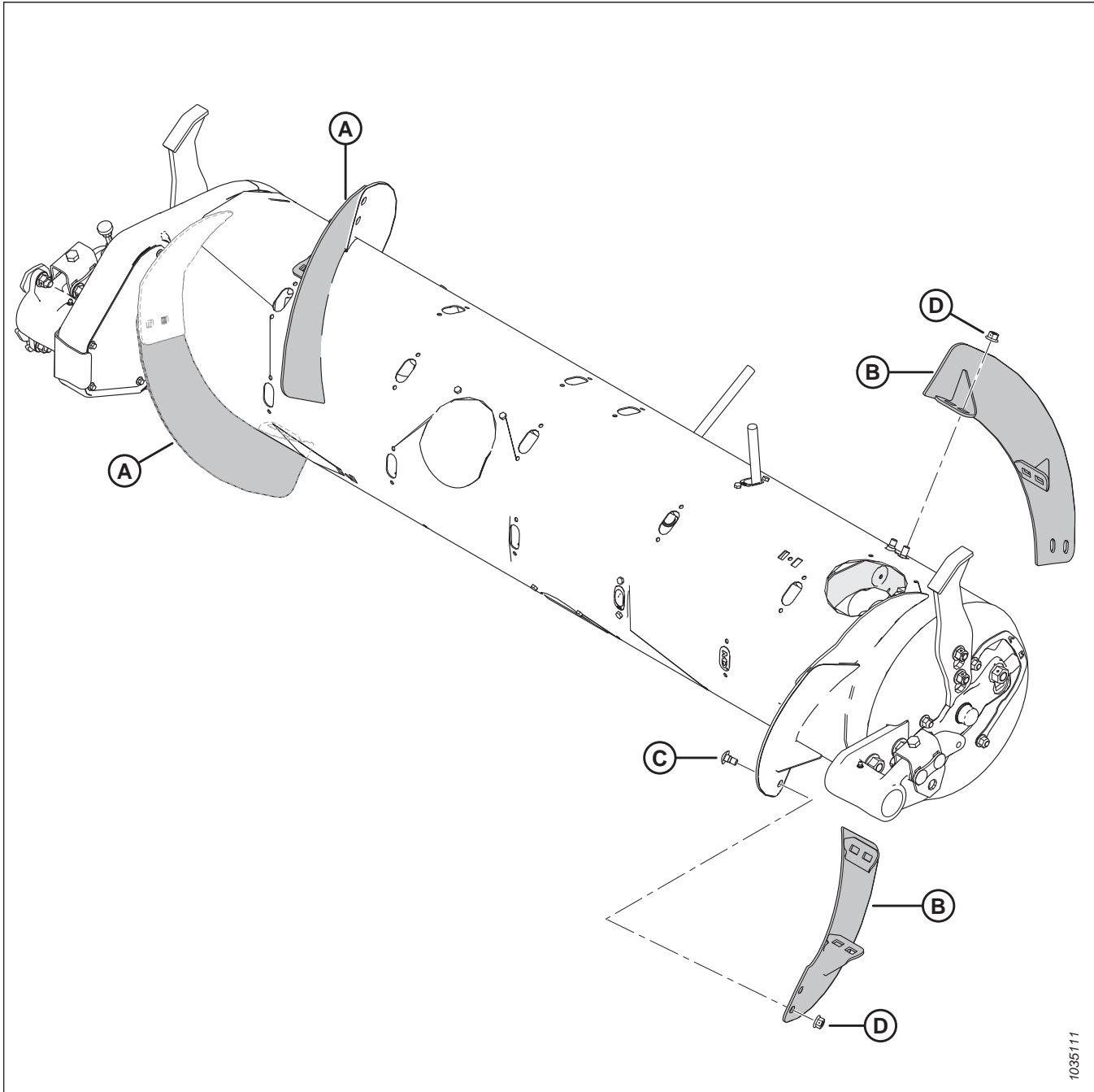
D: Tuerca de brida de bloqueo central M10 (MD n.º135799)

Configuración ancha: ala del sinfín

La configuración ancha utiliza dos alas atornillables cortas (una a la izquierda y una a la derecha) y se recomiendan 30 dedos del sinfín.

NOTA:

Esta configuración puede aumentar la capacidad de la cosechadora en cosechadoras con alimentador ancho en ciertas condiciones de cultivo.

OPERACIÓN



Figura 3.77: Configuración ancha

A: Ala corta izquierda (MD n.º287888).

B: Ala corta derecha (MD n.º287887).

Para convertir a la configuración ancha desde la configuración media:

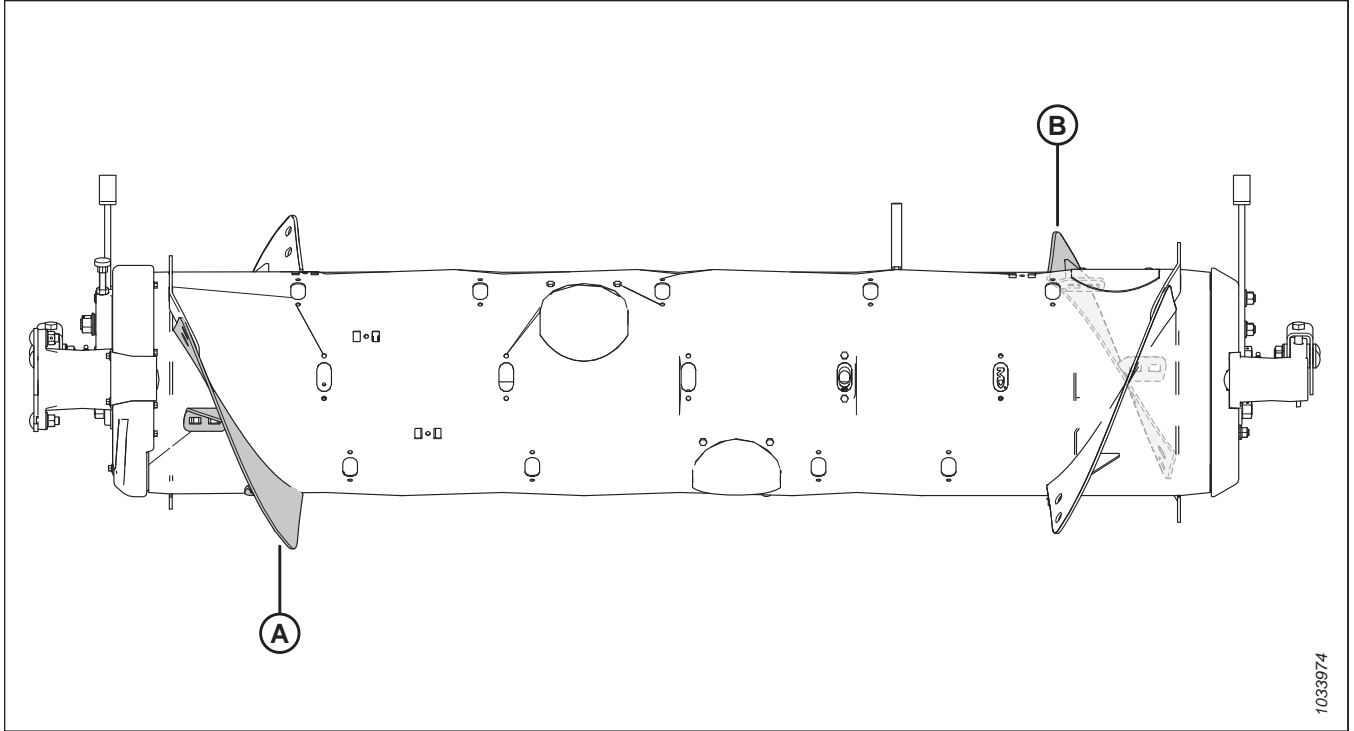
Retire las alas (A) existentes del sinfín e instale dedos del sinfín adicionales. Se recomienda un total de 30 dedos del sinfín para esta configuración.

- Para obtener instrucciones sobre la eliminación de alas, consulte [Extracción de las alas atornillables, página 107](#).
- Para obtener instrucciones de instalación de dedos, consulte [3.8.3 Instalación de dedos del sinfín de alimentación, página 117](#).



Figura 3.78: Configuraciones de sinfín: vista posterior

1 - Configuración media

2 - Configuración ancha

OPERACIÓN

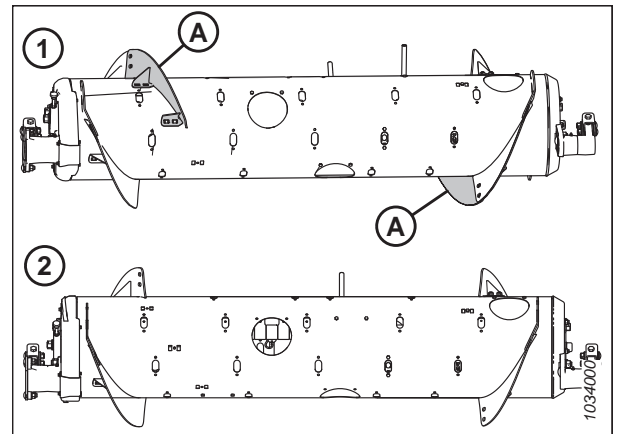
Para convertir a la configuración ancha de la configuración ultraancha:

Se requiere un kit (MD n.º357233 o B7344⁵⁶) de alas. Deberá instalar dos alas cortas en las alas soldadas existentes (A). Se recomienda un total de 30 dedos del sinfín para esta configuración.

- Para obtener instrucciones de instalación de alas, consulte [Instalación de las alas atornillables, página 109](#).
- Si es necesario quitar los dedos del sinfín, consulte [3.8.2 Extracción de dedos del sinfín de alimentación, página 114](#).



Figura 3.79: Configuración ultraancha

Para convertir a la configuración ancha de la configuración angosta o ultraangosta:

Se necesita un kit de alas (MD n.º357233 o B7344⁵⁶). Deberá reemplazar las alas largas existentes (A)⁵⁷ con alas cortas (B) e instale dedos del sinfín adicionales. Se recomienda un total de 30 dedos del sinfín para esta configuración.

- Para obtener instrucciones sobre el reemplazo de alas, consulte [Extracción de las alas atornillables, página 107](#) y [Instalación de las alas atornillables, página 109](#).
- Para obtener instrucciones de instalación de dedos, consulte [3.8.3 Instalación de dedos del sinfín de alimentación, página 117](#).

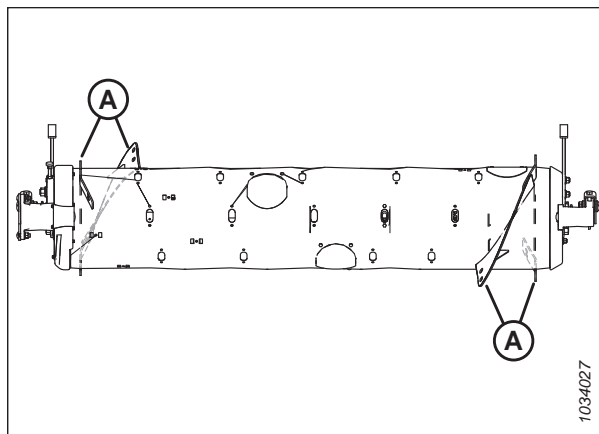

Figura 3.80: Configuraciones de sinfín: vista posterior

1: Configuración estrecha

2: Configuración ultraestrecha

3 - Configuración ancha

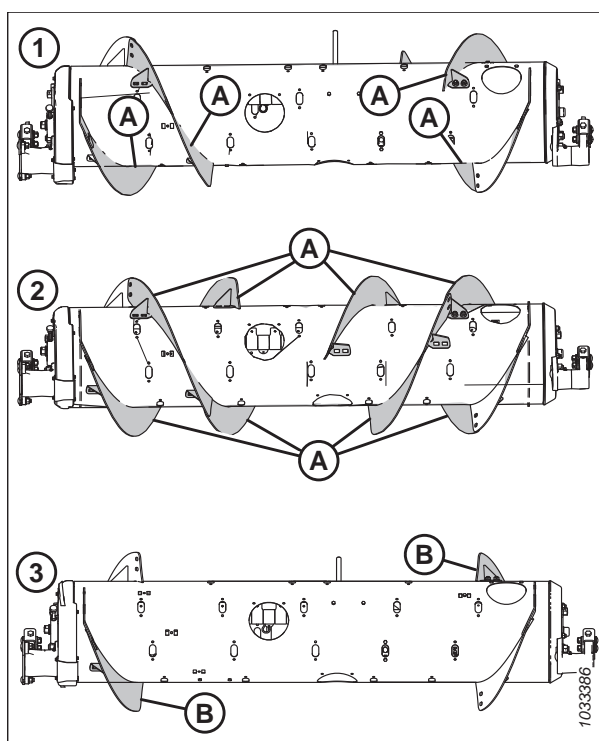
56. MD n.º357233 solo está disponible a través de MacDon Parts. B7344 solo está disponible a través de Whole Goods. Ambos kits contienen alas resistentes al desgaste.

57. La cantidad de alas largas existentes es de 4 u 8, de acuerdo a la configuración actual.

OPERACIÓN



Figura 3.81: Configuración ancha

A: Ala corta izquierda (MD n.º287888).

B: Ala corta derecha (MD n.º287887).

C: Perno de cabeza de hongo de M10 x 20 mm (MD n.º136178)

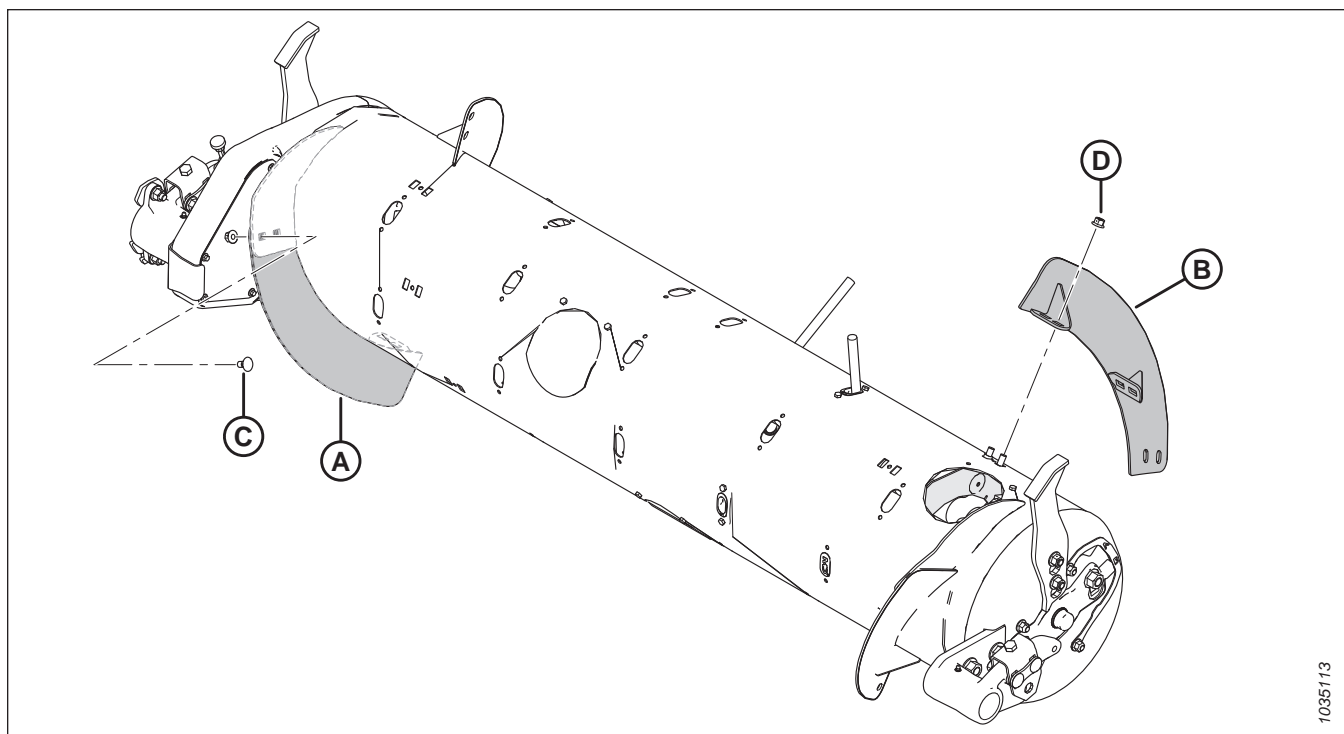
D: Tuerca de brida de bloqueo central M10 (MD n.º135799)

Configuración ultraancha: ala de sinfín

La configuración ultraancha no usa alas atornillables; solo las alas soldadas de fábrica son responsables de transportar el cultivo. Se recomienda un total de 30 dedos del sinfín para esta configuración.

NOTA:

Esta configuración puede aumentar la capacidad de la cosechadora en cosechadoras con alimentador ancho en ciertas condiciones de cultivo.

OPERACIÓN



Figura 3.82: Configuración ultraancha

A - Ala soldada de fábrica

Para convertir a la configuración ultraancha:

Retire todas las alas atornilladas existentes (A) del sinfín e instale dedos del sinfín adicionales de ser necesario. Se recomienda un total de 30 dedos del sinfín para esta configuración.

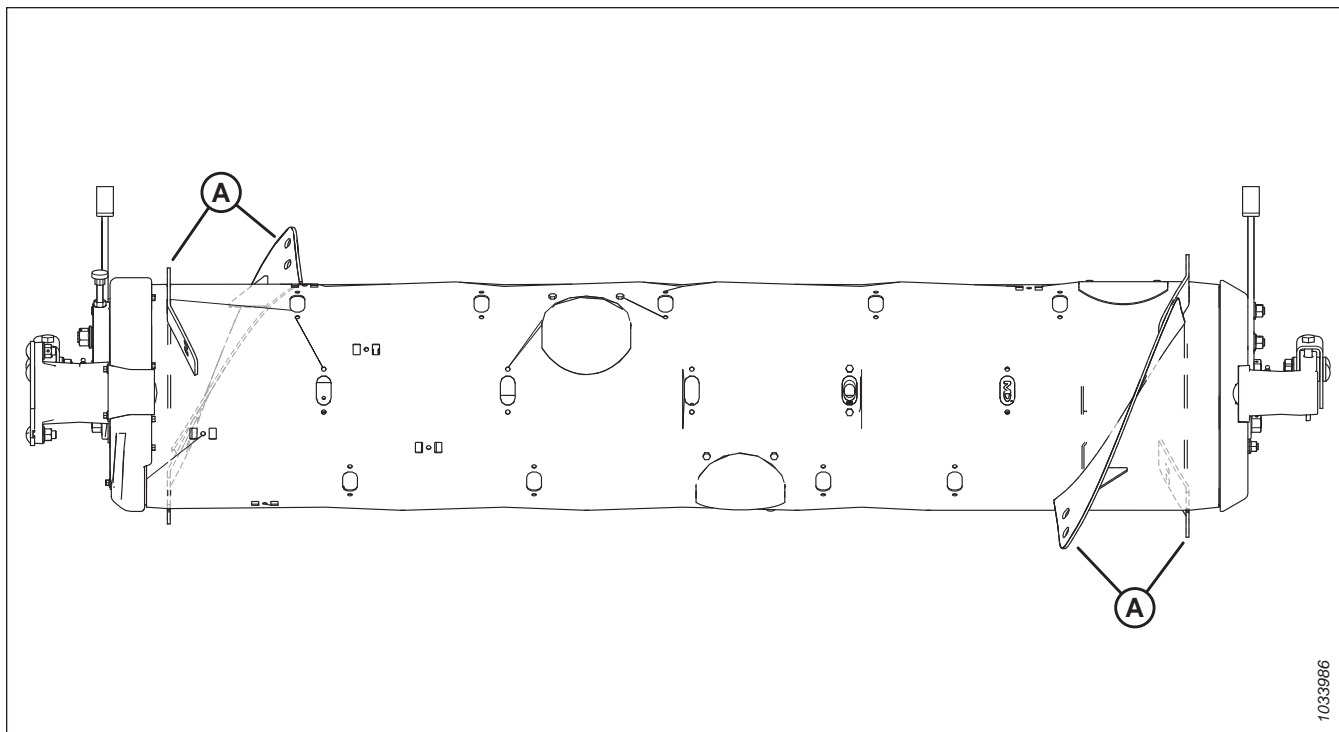
- Para obtener instrucciones sobre la eliminación de alas, consulte [Extracción de las alas atornillables, página 107](#).
- Para obtener instrucciones de instalación de dedos, consulte [3.8.3 Instalación de dedos del sinfín de alimentación, página 117](#).



Figura 3.83: Configuraciones de sinfín: vista posterior

1 - Configuración media

2 - Configuración ancha

3: Configuración estrecha

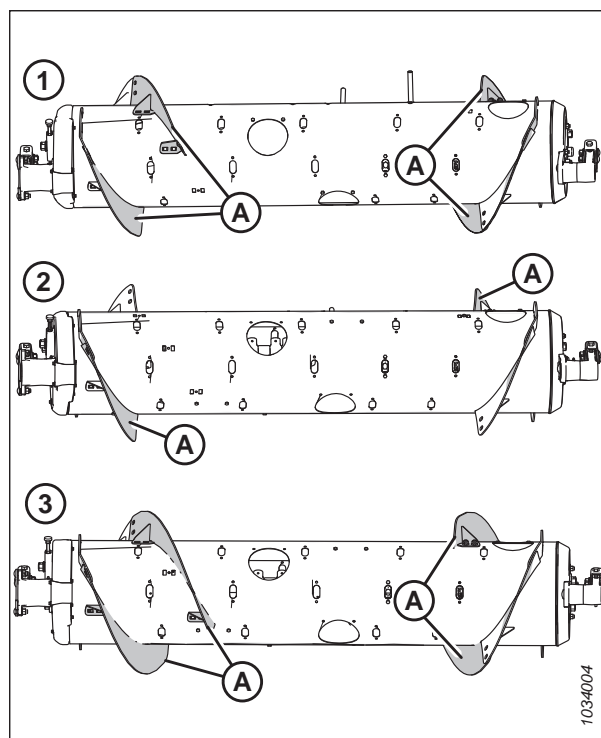
Ala del sinfín

Las alas del sinfín en el FM200 pueden configurarse para condiciones de cosecha y cultivo particulares.

Para obtener instrucciones, consulte [3.8.1 Configuraciones de rendimiento del sinfín de alimentación FM200, página 91](#) para ver configuraciones de cosechadora/cultivo específicos.

Extracción de las alas atornillables

El sinfín de alimentación cuenta con un ala extraíble que se puede adaptar a los diferentes modelos de cosechadoras.

Antes de quitar las alas atornillables, determine la cantidad y el tipo de ala requerida. Para obtener más información sobre las diferentes configuraciones de ala, consulte [3.8.1 Configuraciones de rendimiento del sinfín de alimentación FM200, página 91](#).

Para quitar las alas atornillables, siga estos pasos:

1. Para mejorar el acceso al sinfín de alimentación, quite el módulo de flotación de la cosechadora.
2. Apague el motor y retire la llave del arranque.
3. Gire el sinfín según sea necesario.

NOTA:

Todas las ilustraciones en este procedimiento muestran el sinfín de alimentación separado del módulo de flotación para mayor claridad. El procedimiento se puede realizar con el sinfín de alimentación instalado en el módulo de flotación.

4. Quite los pernos (A) y la cubierta de acceso (B). Conserve estas piezas para volver a montar. Si es necesario, quite las cubiertas de acceso múltiple.



Figura 3.84: Cubierta de acceso del sinfín: lado derecho

5. Quite los pernos y las tuercas (B) y quite el ala (A).

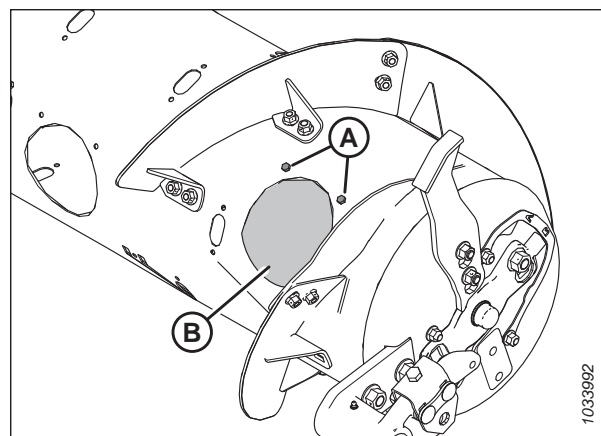

Figura 3.85: Ala corta: lado derecho

OPERACIÓN

NOTA:

La ilustración muestra la nueva ala larga (A) instalada.

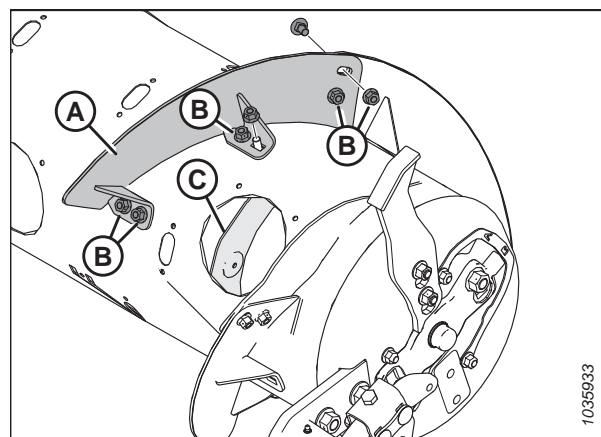

Figura 3.86: Ala larga: lado derecho

6. Instale el tapón ranurado (A) con el perno M6 (B) y la tuerca en T (C) en cada lugar de donde se quitó el ala. Ajuste el herramental a 9 Nm (80 lbf pulgs.).

NOTA:

Si los pernos del tapón **NO** son nuevos, cúbralos con un fijador de roscas de resistencia media (Loctite® 243 o equivalente) antes de la instalación.

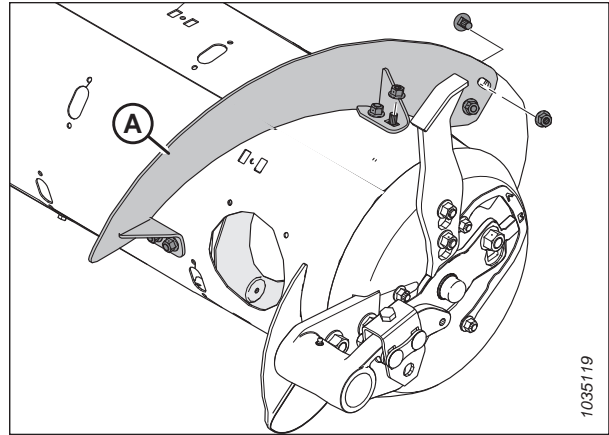

Figura 3.87: Instalación de tapones ranurados

7. Repita este procedimiento para quitar el ala (A) del lado izquierdo del sinfín.

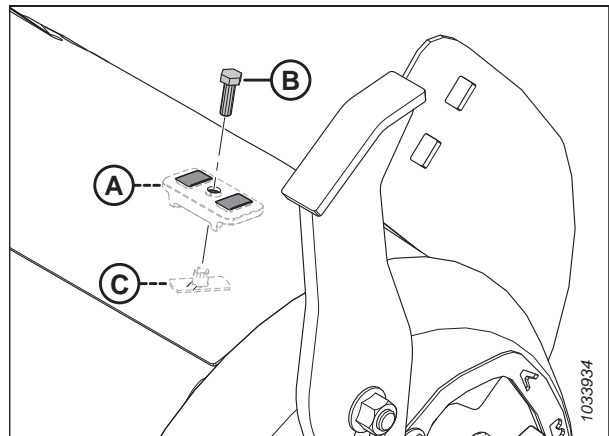

Figura 3.88: Ala corta: lado izquierdo

OPERACIÓN

8. Vuelva a instalar las cubiertas de acceso (A) usando los pernos retenidos (B) y las tuercas soldadas dentro del sinfín. Cubra los pernos con un fijador de roscas de resistencia media (Loctite® 243 o equivalente) y ajuste el herramental a 9 Nm (80 lbf pulgs.).

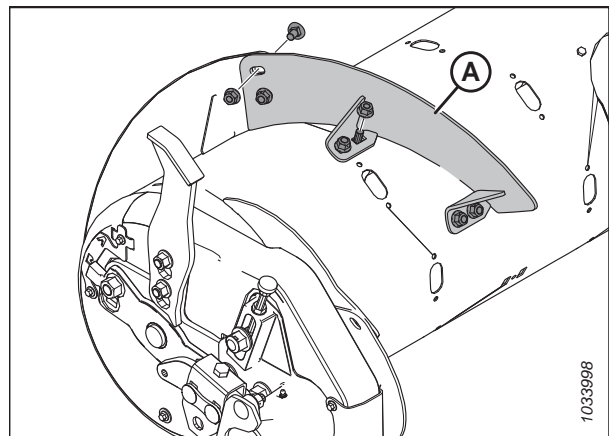

Figura 3.89: Cubierta de acceso: lado derecho

Instalación de las alas atornillables

El sinfín de alimentación cuenta con un ala extraíble que se puede adaptar a los diferentes modelos de cosechadoras.

Antes de instalar las alas atornillables, determine la cantidad y el tipo de ala requerida. Para obtener más información sobre las diferentes configuraciones de ala, consulte [3.8.1 Configuraciones de rendimiento del sinfín de alimentación FM200, página 91](#).

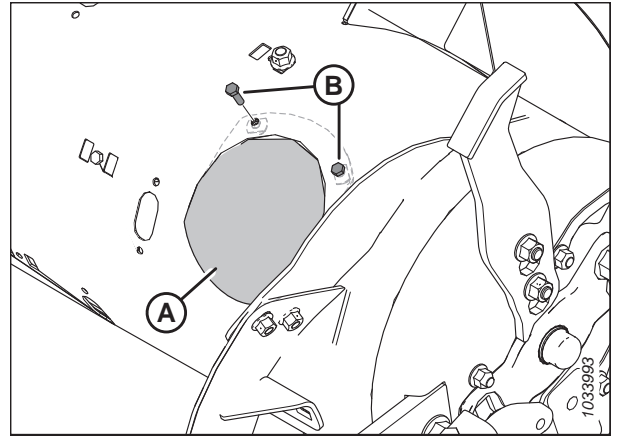
Para instalar las alas atornillables, siga estos pasos:

1. Para mejorar el acceso al sinfín de alimentación, quite el módulo de flotación de la cosechadora.
2. Apague el motor y retire la llave del arranque.
3. Gire el sinfín según sea necesario.

NOTA:

Todas las ilustraciones en este procedimiento muestran el sinfín de alimentación separado del módulo de flotación para mayor claridad. Este procedimiento se puede realizar con el sinfín de alimentación instalado en el módulo de flotación.

4. Quite los pernos (A) y la cubierta de acceso (B). Conserve estas piezas para volver a montar. Si es necesario, quite las cubiertas de acceso múltiple.



Figura 3.90: Cubierta de acceso del sinfín: lado derecho

OPERACIÓN

5. Alinee las nuevas alas atornillables (A) para determinar qué tapones deben quitarse del sinfín. La nueva ala se superpone en el lado exterior del ala adyacente.

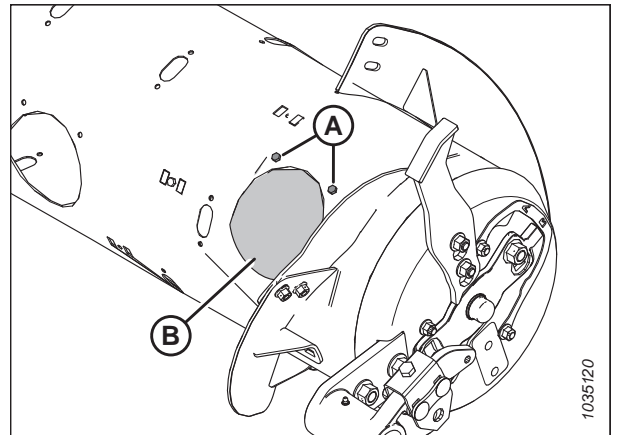

Figura 3.91: Lado derecho del sinfín

6. Retire los tapones de ranura correspondientes (A).

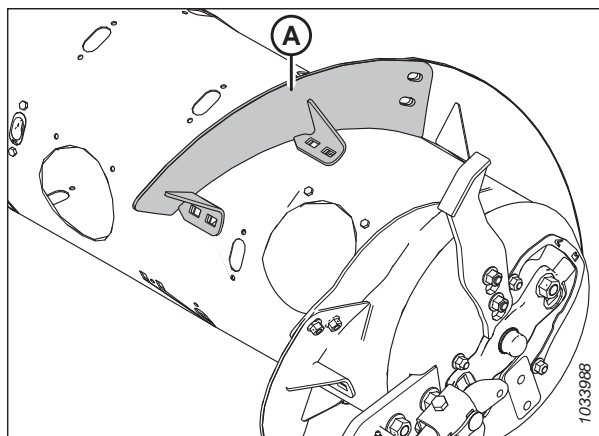

Figura 3.92: Lado derecho del sinfín

7. Instale el ala (A) utilizando pernos de carruaje de cuello cuadrado de M10 x 20 mm y tuercas de bloqueo central en las ubicaciones (B).

IMPORTANTE:

Las cabezas de los pernos de carruaje deben instalarse en el lado interno del sinfín para evitar daños a los componentes internos del sinfín.

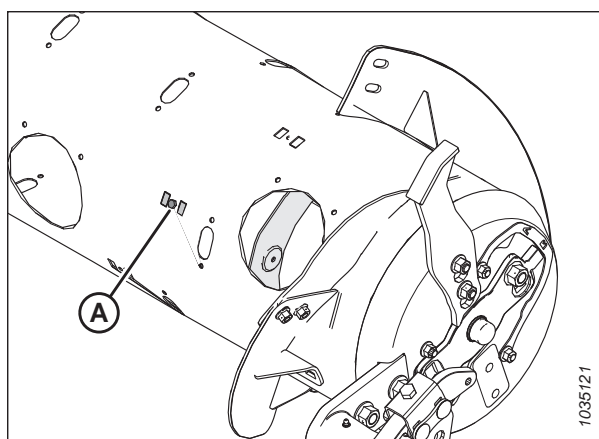
IMPORTANTE:

Los pernos que unen las alas entre sí deben tener las cabezas de pernos en el interior (lado de la cosecha) de las alas.

8. Apriete las seis tuercas y pernos a 47 Nm (35 libras pie) para eliminar la deflexión en las alas, luego ajuste a 61 Nm (45 libras pie).



Figura 3.93: Ala corta: lado derecho

OPERACIÓN

NOTA:

La ilustración muestra la nueva ala larga (A) instalada.

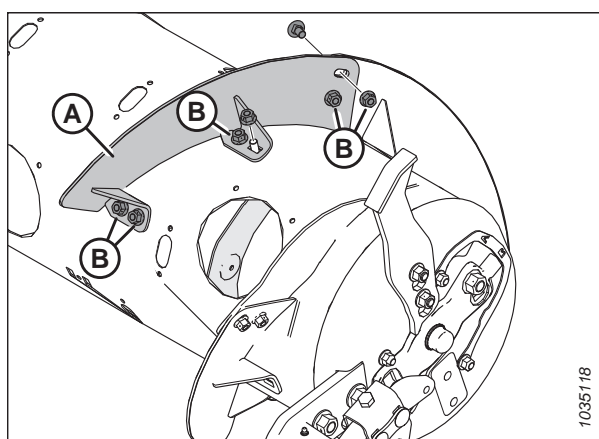

Figura 3.94: Ala larga: lado derecho

9. Repita el procedimiento para instalar el ala (A) del lado izquierdo del sinfín.

NOTA:

Las alas tienen un mejor desempeño cuando no hay huelgos. Si lo desea, use sellador de silicona para llenar los huelgos.

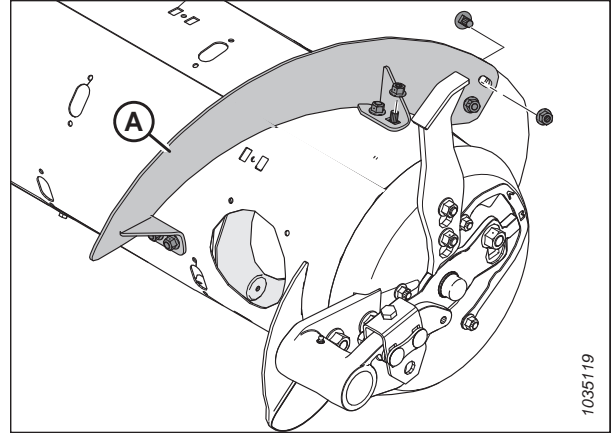

Figura 3.95: Ala corta: lado izquierdo

10. Vuelva a instalar las cubiertas de acceso (A) usando los pernos retenidos (B) y las tuercas soldadas dentro del sinfín. Cubra los pernos con un fijador de roscas de resistencia media (Loctite® 243 o equivalente) y ajuste el herramienta a 9 Nm (80 lbf pulgs.).
11. Si va a convertir el sinfín de alimentación a una configuración ultraangosta y necesita perforar para instalar las alas restantes, continúe con [Instalación de alas empernadas adicionales: únicamente configuración ultraangosta, página 112](#).

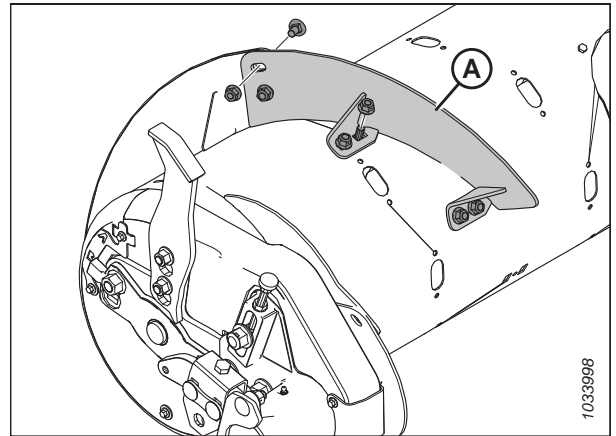

Figura 3.96: Cubierta de acceso: lado derecho

OPERACIÓN

Instalación de alas empernadas adicionales: únicamente configuración ultraangosta

Cuando convierte el sinfín de alimentación a una configuración ultraangosta, se requiere perforar para instalar el ala adicional.

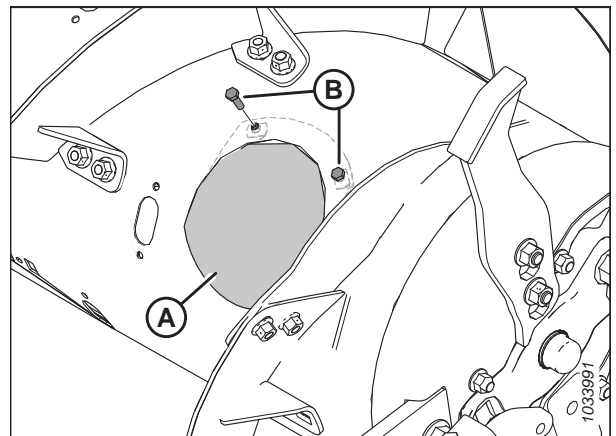
NOTA:

Este procedimiento supone que el sinfín de alimentación está actualmente en la configuración estrecha (4 alas largas [A] instaladas).



Figura 3.97: Configuración estrecha

Para instalar las cuatro alas largas adicionales para la configuración ultraangosta, siga estos pasos:

1. Para mejorar el acceso al sinfín de alimentación, quite el módulo de flotación de la cosechadora.
2. Apague el motor y retire la llave del arranque.
3. Gire el sinfín según sea necesario.

NOTA:

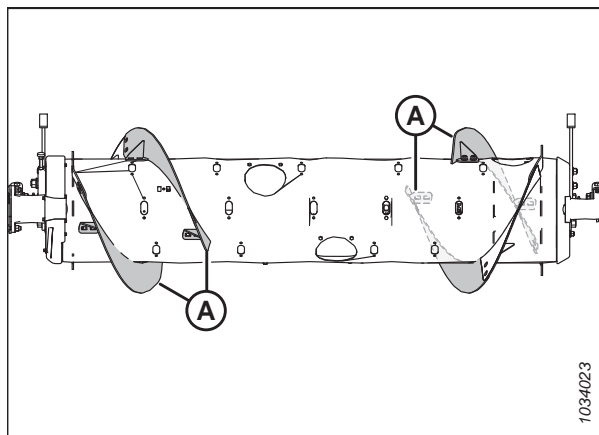
Todas las ilustraciones en este procedimiento muestran el sinfín de alimentación separado del módulo de flotación para mayor claridad. Este procedimiento se puede realizar con el sinfín de alimentación instalado en el módulo de flotación.

4. Coloque las nuevas alas (A) fuera de las alas (B) ya instaladas en el lado izquierdo del sinfín, como se muestra.
5. Marque las ubicaciones de los orificios (C) en las alas (B) ya instaladas.
6. Quite la cubierta de acceso más cercana a las alas (B) ya instaladas. Conserve el herramental para volver a ensamblar.
7. Quite las alas atornillables (B) ya instaladas del sinfín. Conserve el herramental para volver a ensamblar.



Figura 3.98: Lado izquierdo del sinfín

OPERACIÓN

- Perfore dos orificios de 11 mm (7/16 pulgs.) en las ubicaciones (A) que marcó en el paso 5, [página 112](#).
- Reinstale el ala atornillable (B).

IMPORTANTE:

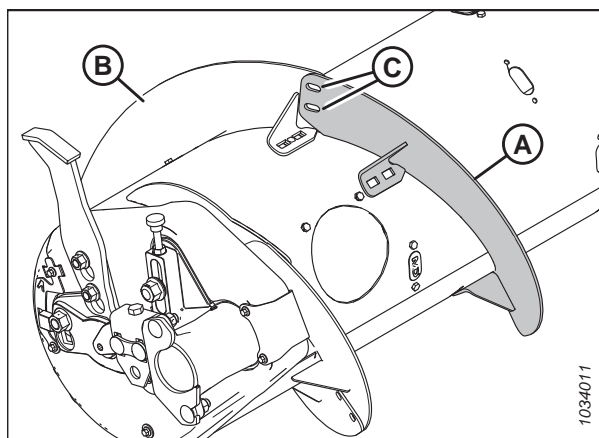
Asegúrese de que las cabezas de los pernos de hongo estén en el interior del sinfín para evitar daños a los componentes internos.



Figura 3.99: Ubicaciones de perforación

- Coloque la nueva ala (A) en su posición en el sinfín, fuera del ala instalada (B).
- Asegure el ala nueva con dos pernos de cabeza redonda M10 x 20 mm y tuercas de bloqueo centrales (C).

IMPORTANTE:

Asegúrese de que las cabezas de los pernos estén en el lado interior (lado del cultivo) y de que las tuercas estén en el lado exterior del ala nueva.

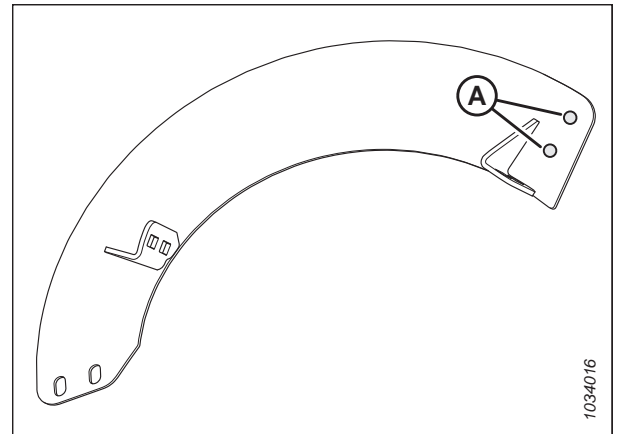

Figura 3.100: Lado izquierdo del sinfín

- Estire el ala nueva (A) para que encaje en el tubo del sinfín como se muestra. Use los orificios con ranuras del ala nueva para que encaje mejor en el tubo del sinfín.

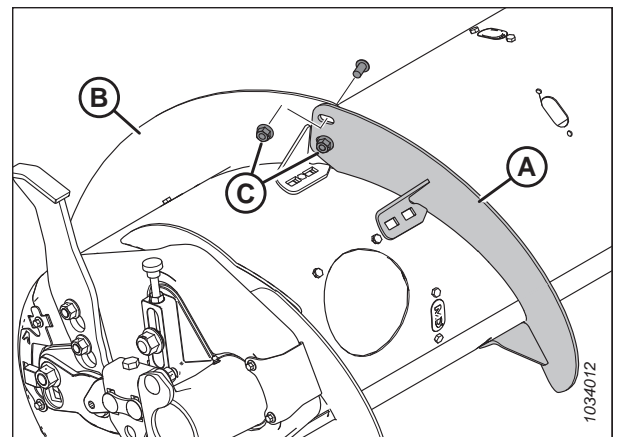

Figura 3.101: Alas estiradas a nivel de eje

OPERACIÓN

13. Marque las cuatro ubicaciones de los orificios (A) en el ala nueva y perforo orificios de 11 mm (7/16 pulgs.) en el tubo del sinfín.

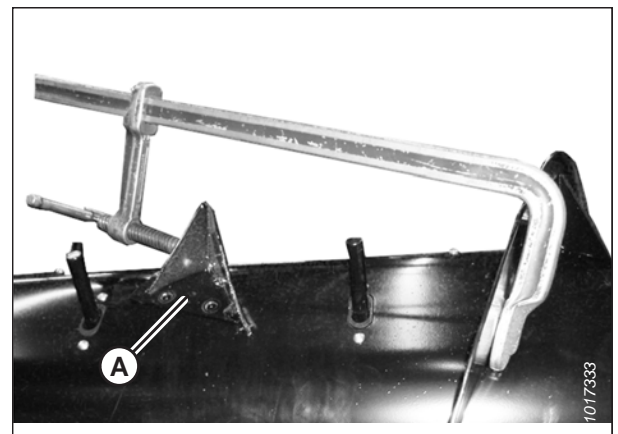

Figura 3.102: Alas en el lado izquierdo del sinfín

14. Quite las cubiertas de acceso más cercanas (B). Conserve la cubierta para la reinstalación.
15. Asegure el ala nueva al sinfín en los orificios perforados (A) con cuatro pernos de cabeza de brida M10 x 20 mm y tuercas de bloqueo centrales.
16. Repita del paso 3, página 112 al paso 15, página 114 para la otra ala en el lado izquierdo del sinfín.
17. Repita del paso 3, página 112 al paso 15, página 114 para ambas alas en el lado derecho del sinfín.
18. Ajuste todas las tuercas y los pernos de las alas a 47 Nm (35 libras-pie) para eliminar la deflexión en las alas, luego, ajuste las tuercas y los pernos a 61 Nm (45 libras-pie).

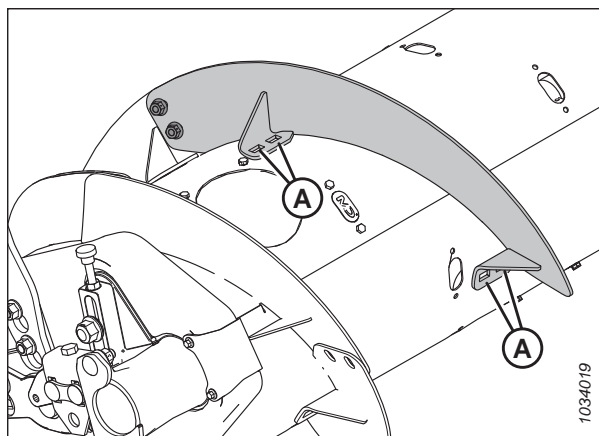

Figura 3.103: Lado izquierdo del sinfín

NOTA:

Las alas funcionan mejor cuando no hay separaciones entre las alas y el tambor del sinfín. Si lo desea, use sellador de silicona para llenar los espacios.

19. Agregue o quite los dedos del sinfín según sea necesario para optimizar la alimentación de su cosechadora y las condiciones de cultivo. Para obtener instrucciones, consulte [3.8.2 Extracción de dedos del sinfín de alimentación, página 114](#) o [3.8.3 Instalación de dedos del sinfín de alimentación, página 117](#).
20. Si no está agregando o quitando dedos del sinfín, vuelva a instalar todas las cubiertas de acceso. Cubra los pernos guardados con fijador de roscas de resistencia media (Loctite® 243 o equivalente), luego, utilice los pernos para asegurar las cubiertas del sinfín. Ajuste los pernos a 9 Nm (80 lbf pulgs.).

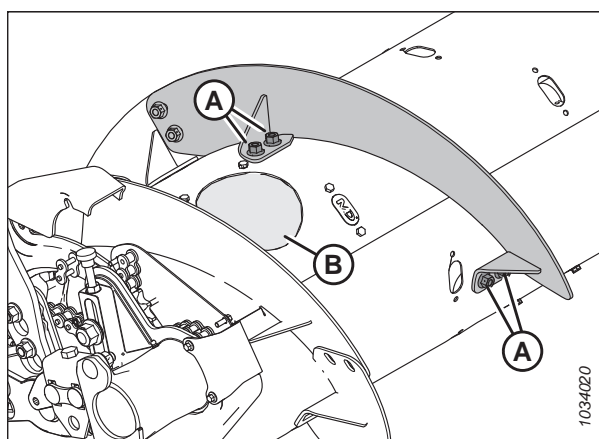
3.8.2 Extracción de dedos del sinfín de alimentación

El sinfín de alimentación utiliza dedos para llevar la cosecha al alimentador. La cantidad de dedos varía de acuerdo a los distintos modelos de cosechadoras.



PELIGRO

Asegúrese de que no haya ninguna persona en el área.

⚠ ADVERTENCIA

Para prevenir lesiones corporales por la caída de un molinete elevado, siempre conecte las trabas de seguridad del molinete antes de meterse debajo de un molinete elevado por cualquier motivo.

IMPORTANTE:

Quite los dedos del sinfín del sinfín de alimentación desde afuera hacia adentro. Asegúrese de que haya un número igual de dedos en cada lado del sinfín.

1. Arranque el motor.
2. Levante el molinete por completo.
3. Apague el motor y retire la llave del arranque.
4. Enganche las trabas de seguridad del molinete. Para obtener instrucciones, consulte [Enganche de las trabas de seguridad del molinete, página 41](#).
5. Quite los pernos (A) y la cubierta de acceso (B) más cercana al dedo que está extrayendo. Conserve las piezas para volver a instalarlas.



Figura 3.104: Cubierta del orificio de acceso del sinfín

6. Quite los dedos del sinfín de la siguiente manera:
 - a. Quite el pasador de cabello (A).
 - b. Saque el dedo (B) del soporte para dedos (C).
 - c. Empuje el dedo (B) a través de la guía (D) y dentro del tambor.
 - d. Saque el dedo del orificio de acceso del tambor.

NOTA:

Si se rompió el dedo del sinfín, quite los restos del soporte (C) y del interior del tambor.

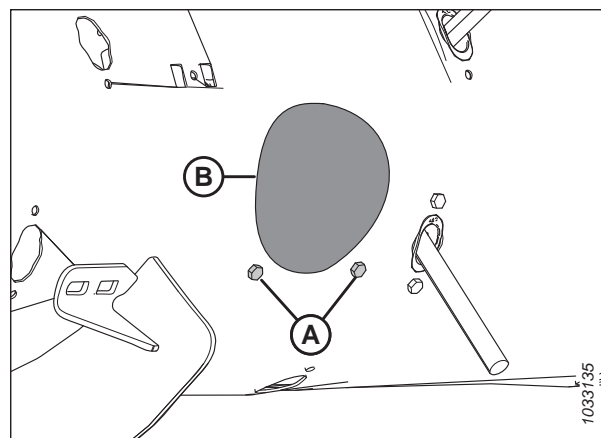

Figura 3.105: Dedo del sinfín

OPERACIÓN

- Quite y conserve los dos pernos (A) y las tuercas en T (no se muestran) que aseguran la guía de dedo (B) al sinfín. Quite la guía (B).

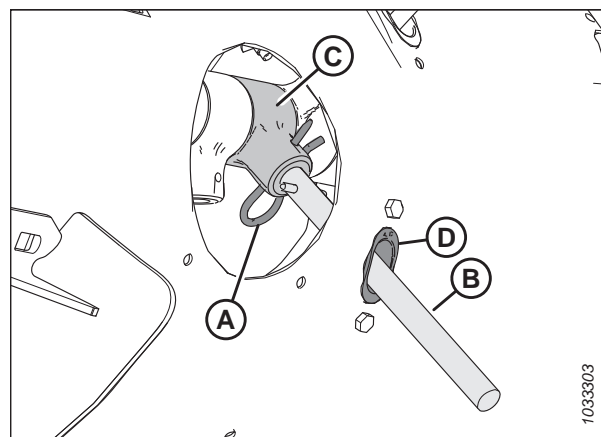

Figura 3.106: Orificio de dedos del sinfín

- Coloque el tapón (A) en el orificio desde el interior del sinfín. Asegure con dos pernos de cabeza hexagonal M6 (B) y tuercas en T. Ajuste el herramental a 9 Nm (80 lbf pulgs.).

NOTA:

Los pernos (B) vienen con un parche fijador de roscas que se desgastará si se quitan los pernos. Si vuelve a instalar los pernos (B), aplique un fijador de roscas de resistencia media (Loctite® 243 o equivalente) antes de la reinstalación.

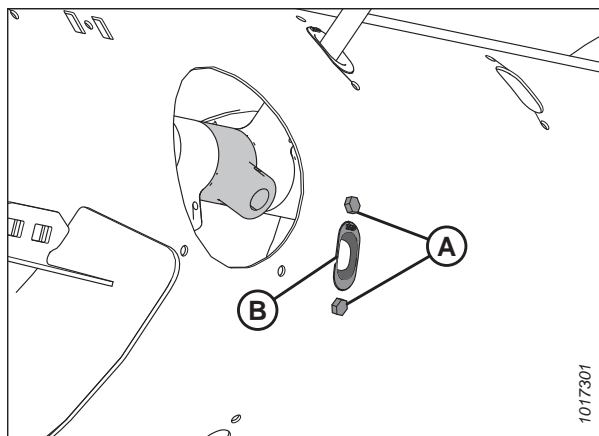

Figura 3.107: Tapón

- Asegure la cubierta de acceso (B) en su lugar con pernos (A). Ajuste los pernos a 9 Nm (80 lbf pulgs.).

NOTA:

Los pernos (A) vienen con un parche fijador de roscas que se desgastará si se quitan los pernos. Si vuelve a instalar los pernos (A), aplique un fijador de roscas de resistencia media (Loctite® 243 o equivalente) antes de la reinstalación.

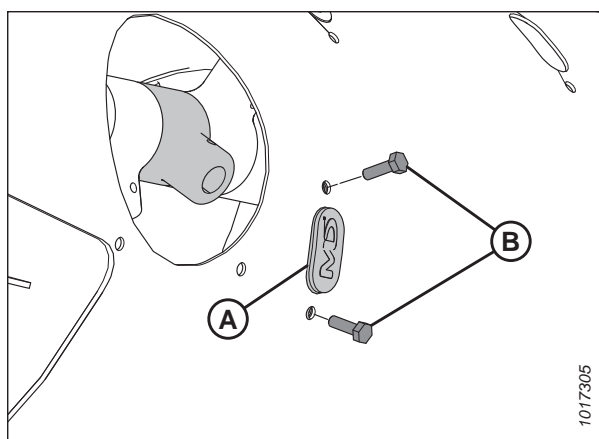

Figura 3.108: Cubierta hueca de acceso del sinfín

3.8.3 Instalación de dedos del sinfín de alimentación

El sinfín de alimentación utiliza los dedos para llevar la cosecha al alimentador. La cantidad de dedos varía de acuerdo a los distintos modelos de cosechadoras.

PELIGRO

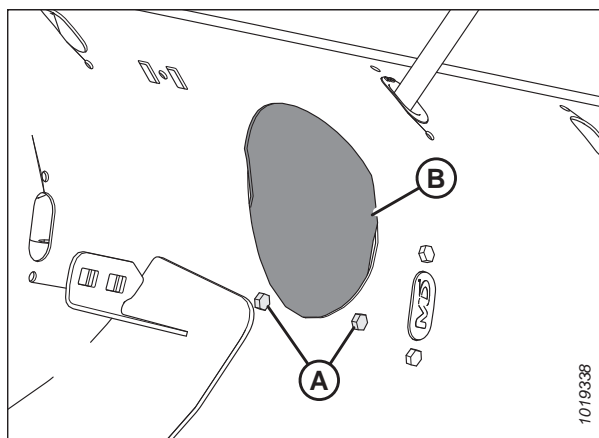
Asegúrese de que no haya ninguna persona en el área.

ADVERTENCIA

Para prevenir lesiones corporales por la caída de un molinete elevado, siempre conecte las trabas de seguridad del molinete antes de meterse debajo de un molinete elevado por cualquier motivo.

IMPORTANTE:

Asegúrese de instalar un número igual de dedos del sinfín en cada lado del sinfín.

1. Encienda el motor.
2. Levante el molinete por completo.
3. Apague el motor y retire la llave del arranque.
4. Enganche las trabas de seguridad del molinete. Para obtener instrucciones, consulte [Enganche de las trabas de seguridad del molinete, página 41](#).
5. Inserte la guía (B) desde el interior del sinfín y asegúrela con pernos (A) y tuercas en T (no se muestran).

IMPORTANTE:

Siempre instale una nueva guía cuando reemplace un dedo sólido.

NOTA:

Los pernos (A) vienen con un parche fijador de roscas que se desgastará si se quitan los pernos. Si vuelve a instalar los pernos (A), aplique un fijador de roscas de resistencia media (Loctite® 243 o equivalente) antes de la reinstalación.

6. Ajuste los pernos (A) hasta 9 Nm (80 libra pulg.).



Figura 3.109: Orificio de dedos del sinfín

OPERACIÓN

7. Instale el dedo del sinfín (A) dentro del tambor. Inserte el dedo de un extremo del sinfín (A) hacia arriba a través de la parte inferior de la guía (B) e inserte el otro extremo del dedo en el soporte (C).
8. Asegure el dedo insertando el pasador de cabello (D) en el soporte. Asegúrese de que el extremo redondo (lado en forma de S) del pasador de cabello esté orientado hacia el lado del mando de la cadena del sinfín. Asegúrese de que el extremo cerrado del pasador de cabello apunte en la dirección de la rotación del sinfín hacia adelante.

IMPORTANTE:

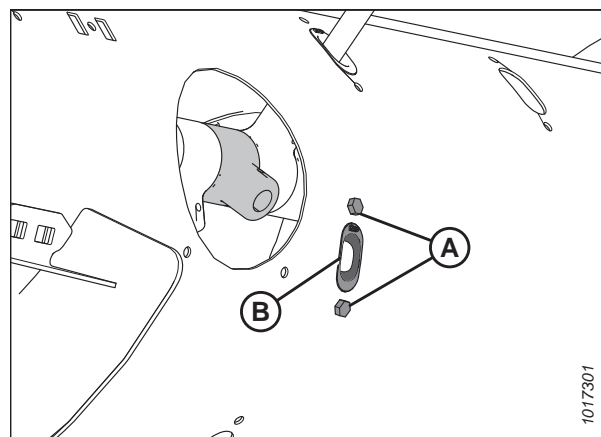
Coloque el pasador de cabello como se describe en este paso para evitar que el pasador de cabello se caiga durante la operación. Si se pierden los dedos, es posible que la plataforma no pueda alimentar correctamente el cultivo en la cosechadora. Además, los dedos que caen dentro del tambor pueden dañar los componentes internos del sinfín.

9. Asegure la cubierta de acceso (B) en su lugar con pernos (A). Ajuste los pernos a 9 Nm (80 lbf pulgs.).

NOTA:

Los pernos (A) vienen con un parche fijador de roscas que se desgastará si se quitan los pernos. Si vuelve a instalar los pernos (A), aplique un fijador de roscas de resistencia media (Loctite® 243 o equivalente) antes de la reinstalación.



Figura 3.110: Dedo del sinfín



Figura 3.111: Cubierta del orificio de acceso del sinfín

3.8.4 Configuración de la posición del sinfín

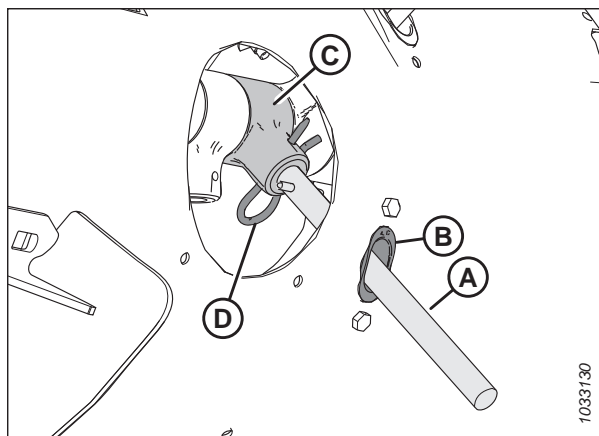
La posición del sinfín tiene dos configuraciones: flotante y fija. La configuración de fábrica es la posición de flotación y se recomienda para la mayoría de las condiciones de cultivo.

Los brazos de ajuste de flotación del sinfín (A) se encuentran en la parte inferior izquierda e inferior derecha del módulo de flotación.

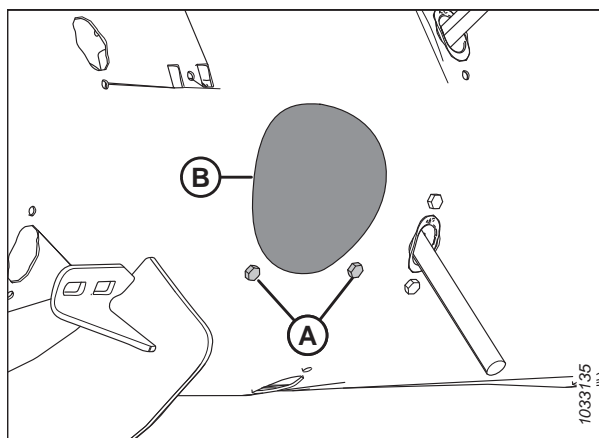

Figura 3.112: Brazos de ajuste de flotación del sinfín

Si el perno (A) está al lado del símbolo de flotación (B), el sinfín está en la posición de flotación. Si el perno (A) está al lado del símbolo fijo (C), el sinfín se encuentra en la posición fija.

PRECAUCIÓN

Asegúrese de que los soportes izquierdo y derecho estén en la misma posición; los dos pernos (A) deben estar en la misma ubicación para evitar daños a la máquina durante la operación.

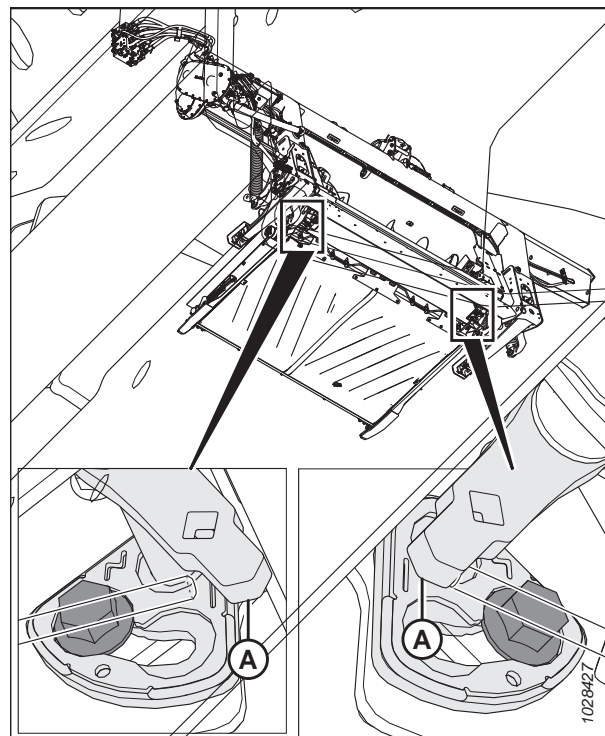
PELIGRO

Para prevenir lesiones corporales o la muerte por el arranque inesperado o la caída de una máquina elevada, siempre detenga el motor, quite la llave y enganche las trabas de seguridad antes de colocarse debajo de la plataforma por cualquier motivo.

PELIGRO

Asegúrese de que no haya ninguna persona en el área.



Figura 3.113: Posiciones de flotación del sinfín

OPERACIÓN

Para configurar la posición del sinfín, siga estos pasos:

1. Arranque el motor.
2. Levante la plataforma completamente.
3. Enganche las trabas de seguridad de la plataforma. Para obtener instrucciones, consulte el manual del operario de la cosechadora.
4. Apague el motor y retire la llave del arranque.
5. Con una llave de 21 mm, afloje el perno (A) hasta que la cabeza del perno quede libre del soporte (B).

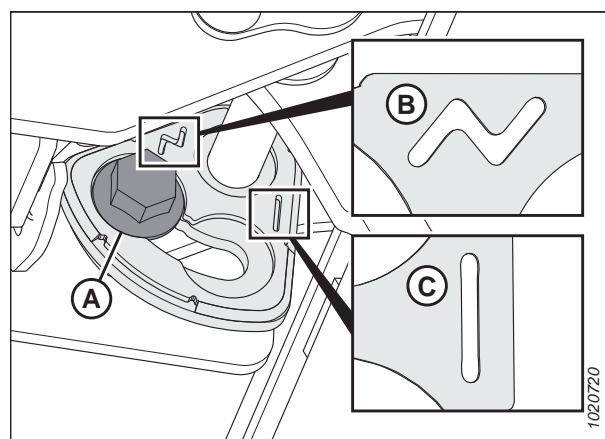

Figura 3.114: Ajuste de flotación del sinfín de alimentación

OPERACIÓN

6. Con la barra disyuntora en el orificio cuadrado del brazo (B), mueva el brazo (B) hacia adelante hasta que el perno (A) esté en la ranura del soporte al lado del símbolo fijo (C).

NOTA:

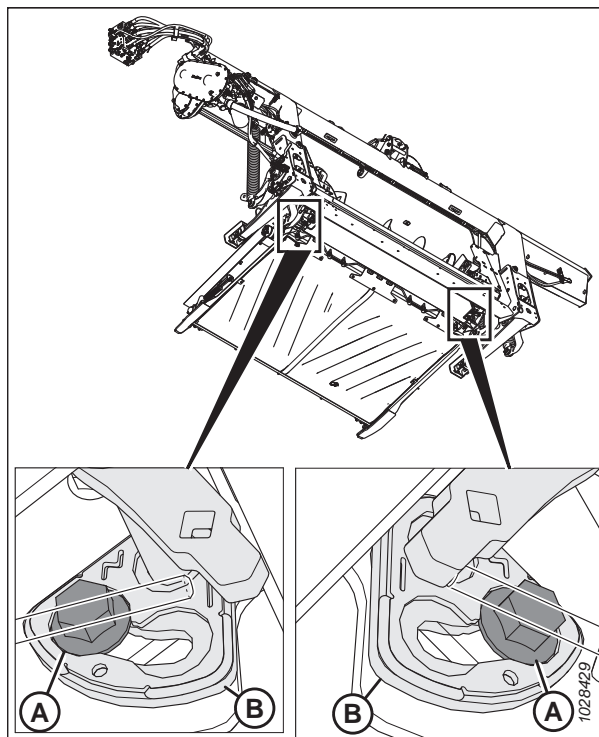
Si cambia la posición del sinfín de fija a flotante, mueva el brazo en la dirección opuesta.

7. Ajuste el perno (B) hasta 122 Nm (90 lbf pies).

IMPORTANTE:

El perno (A) debe estar correctamente asentado en la cavidad del soporte antes de ajustar el perno. Si el brazo (B) se puede mover después de ajustar el perno, el perno (A) no está asentado correctamente.

8. Repita este procedimiento en el lado opuesto.

IMPORTANTE:

Los pernos (A) a ambos lados del módulo de flotación deben estar en la misma posición para evitar daños a la máquina durante la operación.



Figura 3.115: Ajuste de flotación del sinfín de alimentación

3.8.5 Verificación y ajuste de los resortes del sinfín de alimentación

El sinfín de alimentación tiene un sistema de tensión de resorte ajustable que permite que el sinfín flote sobre la cosecha en lugar de aplastarla y dañarla. La tensión configurada de fábrica es adecuada para la mayoría de las condiciones de cultivo.

PELIGRO

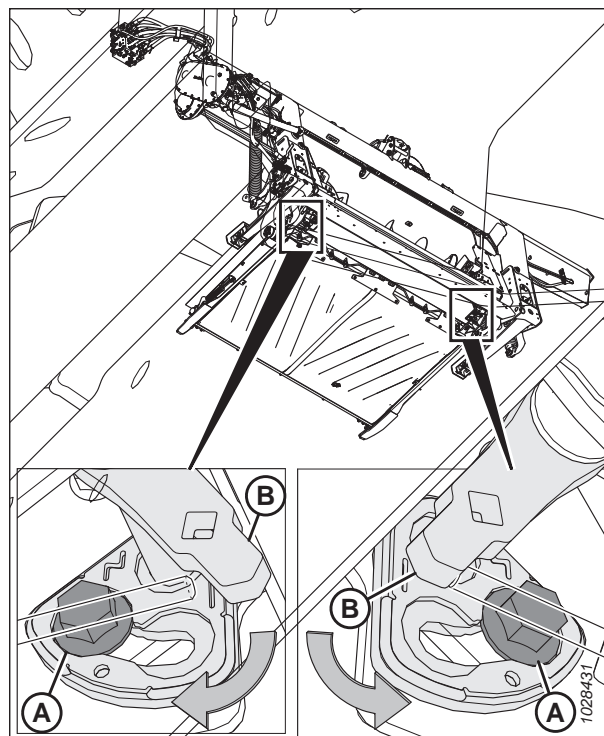
Para prevenir lesiones corporales o la muerte por el arranque inesperado o la caída de una máquina elevada, siempre detenga el motor, quite la llave y enganche las trabas de seguridad antes de colocarse debajo de la plataforma por cualquier motivo.

PELIGRO

Asegúrese de que no haya ninguna persona en el área.

1. Arranque el motor.
2. Levante la plataforma completamente.
3. Apague el motor y retire la llave del arranque.
4. Enganche las trabas de seguridad de la plataforma. Para obtener instrucciones, consulte el manual del operario de la cosechadora.

OPERACIÓN

5. Verifique la longitud de la rosca que sobresale de la tuerca (A). La longitud debe ser de 22 a 26 mm (7/8 a 1 pulg.).



Figura 3.116: Tensor de resorte

Si se requiere un ajuste, siga estos pasos:

6. Afloje la contratuerca superior (A) del tensor de resortes.

NOTA:

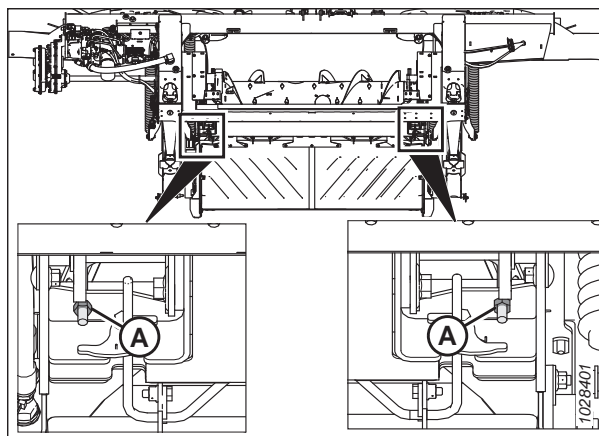
La contratuerca superior está ubicada en el lado opuesto de la placa.

7. Gire la tuerca inferior (B) hasta que la rosca (C) sobresalga 22 – 26 mm (7/8 – 1 pulg.).
8. Ajuste la contratuerca (A).
9. Repita los pasos [6, página 122](#) a [8, página 122](#) en el lado opuesto.



Figura 3.117: Tensor de resorte

3.8.6 Esquinero de alimentación

Es posible que se haya suministrado un kit de esquinero de alimentación con su plataforma. La instalación del kit de esquinero de alimentación mejora la alimentación en ciertos cultivos, como el de arroz.

Para obtener información sobre la extracción y la instalación del esquinero de alimentación, consulte [4.11 Esquinero de alimentación, página 417](#).

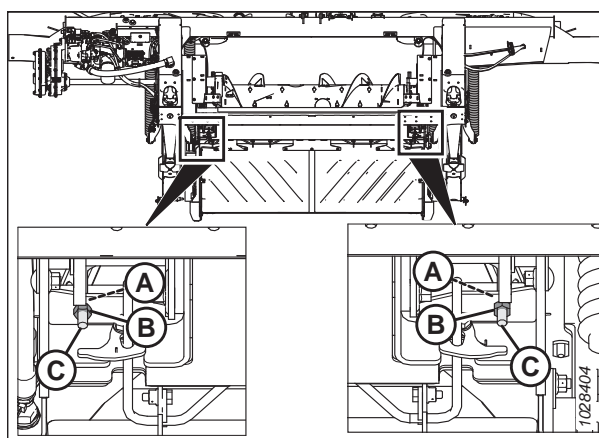
3.9 Variables de funcionamiento de la plataforma

La plataforma funcionará mejor si la ajusta para adaptarla a sus condiciones y cultivos específicos.

El ajuste correcto de la plataforma reduce la pérdida de cosecha y acelera la recolección. Los ajustes adecuados, junto con el mantenimiento oportuno, también incrementarán la vida útil de la plataforma.

Las variables que se indican en la tabla 3.13, página 123 y se detallan en las siguientes páginas afectarán el rendimiento de su plataforma.

Usted dominará rápidamente el ajuste de la máquina para obtener los resultados deseados. La mayoría de los ajustes que se indican a continuación fueron configurados en fábrica, pero los ajustes pueden modificarse para adaptarse a diversos cultivos y condiciones de cosecha.

Tabla 3.13 Variables de funcionamiento

| Variable | Consulte |
|--|--|
| Altura de corte | 3.9.1 Corte sobre el suelo, página 123 3.9.2 Corte al ras del suelo, página 131 |
| Flotación de la plataforma | 3.9.3 Flotación de la plataforma, página 134 |
| Ángulo de la plataforma | 3.9.5 Ángulo de la plataforma, página 160 |
| Velocidad del molinete | 3.9.6 Velocidad del molinete, página 162 |
| Velocidad de avance | 3.9.7 Velocidad de avance, página 164 |
| Velocidad de la lona | 3.9.8 Velocidad de las lonas laterales, página 165 |
| Velocidad de la cuchilla | 3.9.10 Información de velocidad de la cuchilla, página 166 |
| Altura del molinete | 3.9.11 Altura del molinete, página 168 |
| Posición de avance-retroceso del molinete | 3.9.12 Posición de avance-retroceso del molinete, página 173 |
| Ángulo de los dientes del molinete | 3.9.13 Ángulo de los dientes del molinete, página 181 |
| Varillas abresurcos para cultivo | 3.9.15 Divisores de cosecha, página 189 |
| Configuraciones del sinfín de alimentación | 3.8.1 Configuraciones de rendimiento del sinfín de alimentación FM200, página 91 |

3.9.1 Corte sobre el suelo

El diseño de la plataforma permite cortar el cultivo por encima del suelo, lo que hace que los rastrojos se corten a una altura uniforme.

Al cortar por encima del nivel del suelo:

- Utilice las ruedas estabilizadoras de la plataforma (si este componente opcional está instalado) para ajustar la altura de corte.
- El sistema de ruedas estabilizadoras está diseñado para minimizar el rebote en los extremos de la plataforma y se puede utilizar para hacer flotar la plataforma con el fin de lograr una altura de corte pareja al momento de cortar sobre el suelo en granos de cereal.

NOTA:

Bloquee las alas de la plataforma cuando utilice el sistema de ruedas estabilizadoras.

- Las ruedas de contorno brindan información constante sobre la altura de corte a la plataforma para que pueda flexionarse, mantener una altura de corte precisa y constante, y seguir utilizando el control automático de altura de la cosechadora sin problemas. Las ruedas hacen contacto con el suelo, lo que permite que la barra de corte permanezca a

OPERACIÓN

una altura fija, incluso a través de contornos rodantes. No es necesario utilizar la configuración de fábrica del control automático de altura de la plataforma.

NOTA:

Bloquee las alas de la plataforma cuando utilice las ruedas de contorno.

La altura de corte del sistema de ruedas estabilizadoras (o sistema de ruedas estabilizadoras/de transporte) se controla mediante el control de altura de la plataforma de cosechadora.

Si el kit de ruedas estabilizadoras está instalado, consulte [Ajuste de las ruedas estabilizadoras, página 124](#) para cambiar la posición de las ruedas.

Si la opción de transporte de EasyMove™ está instalada, consulte [Ajuste de las ruedas de transporte EasyMove™, página 125](#) para cambiar la posición de las ruedas.

Si la opción de las ruedas de contorno está instalada, consulte [Ajuste de las ruedas de contorno con el interruptor de pie, página 126](#) para cambiar la posición de las ruedas.

Ajuste de las ruedas estabilizadoras

Una plataforma correctamente ajustada logrará un equilibrio entre la cantidad de peso de la plataforma transportada por la flotación y la cantidad transportada por las ruedas estabilizadoras.

Consulte [3.7.2 Configuraciones de la plataforma, página 71](#) para conocer el uso recomendado en cultivos y condiciones de cultivo específicos.

NOTA:

Al cortar sobre el nivel del suelo con las ruedas estabilizadoras: Si el rastrojo está desigual al cortar sobre el nivel del suelo con las ruedas estabilizadoras y se han eliminado otros problemas de nivelación de la plataforma (consulte [3.11 Nivelación de la plataforma, página 247](#)), ajuste la flotación hasta que la altura del rastrojo sea uniforme:

- En el lado de la plataforma donde hay muchos rastrojos, afloje los resortes de flotación (haga que la plataforma sea más pesada).
- En el lado de la plataforma donde hay pocos rastrojos, ajuste los resortes de flotación (haga que la plataforma sea más ligera).

IMPORTANTE:

Cuando corte al ras del suelo, utilice el procedimiento de ajuste estándar para ajustar la flotación. Se producirá un rendimiento deficiente y un posible desgaste si utiliza la configuración de flotación de las ruedas estabilizadoras al cortar al ras del suelo.



PELIGRO

Para prevenir lesiones o la muerte por un arranque inesperado de la máquina, siempre detenga el motor y retire la llave del arranque antes de retirarse del asiento del operario por cualquier motivo.



PELIGRO

Asegúrese de que no haya ninguna persona en el área.

1. Encienda el motor.
2. Levante la plataforma hasta que las ruedas estabilizadoras se despeguen del suelo.
3. Apague el motor y quite la llave del arranque.

OPERACIÓN

4. Sostenga la manija de pivote del eje (B); **NO** la levante.

NOTA:

Levantar la manija hará que sea más difícil sacar el sistema de la ranura (C).

5. Tire de la manija de suspensión (A) hacia atrás para quitar el pin de la ranura (C).
6. Levante la rueda a la altura deseada con el soporte (B) y conecte el canal de soporte en la ranura central (C) en el soporte superior.
7. La manija de suspensión (A) debe encajar en la ranura. Si no encaja, empuje (para la posición media e inferior) o tire hacia adentro (para la posición superior) la manija de suspensión para asegurarse de que esté asentada en la ranura.
8. Use el control automático de altura de la plataforma (AHC) de la cosechadora para mantener automáticamente la altura de corte. Para obtener instrucciones, consulte [3.10 Sistema de control automático de altura de la plataforma](#), página 211 y el manual del operario de la cosechadora para obtener más información.

NOTA:

El sensor de altura del módulo de flotación FM200 se debe conectar al sistema de control de altura de la cosechadora en la cabina.



Figura 3.118: Rueda estabilizadora

Ajuste de las ruedas de transporte EasyMove™

Una plataforma correctamente ajustada logrará un equilibrio entre la cantidad de peso de la plataforma transportada por la flotación y la cantidad transportada por las ruedas de transporte.

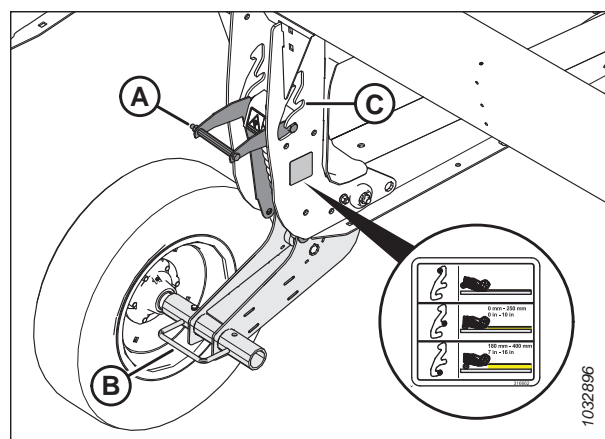

PELIGRO

Para prevenir lesiones o la muerte por un arranque inesperado de la máquina, siempre detenga el motor y retire la llave del arranque antes de retirarse del asiento del operario por cualquier motivo.



PELIGRO

Asegúrese de que no haya ninguna persona en el área.

1. Encienda el motor.
2. Eleve la plataforma de manera que las ruedas de transporte se despeguen del suelo.
3. Apague el motor y retire la llave del arranque.
4. Asegúrese de que la flotación funcione correctamente. Para obtener instrucciones, consulte [Control y ajuste de la flotación de la plataforma](#), página 135.

OPERACIÓN

5. Sostenga la manija de pivote del eje (C); **NO** la levante.

NOTA:

Levantar la manija hará que sea más difícil sacar el sistema de la ranura (B).

6. Tire de la manija de suspensión (A) hacia atrás para quitar el pasador de la ranura (B).
7. Ajuste la rueda a la posición de ranura deseada.
8. La manija de suspensión (A) debe encajar en la ranura. Si no encaja, empuje (para la posición media) o tire hacia adentro (para la posición superior) la manija de suspensión para asegurarse de que esté asentada en la ranura.



Figura 3.119: Rueda derecha

9. Sostenga la manija de pivote del eje (A); **NO** la levante.

NOTA:

Levantar la manija hará que sea más difícil sacar el sistema de la ranura.

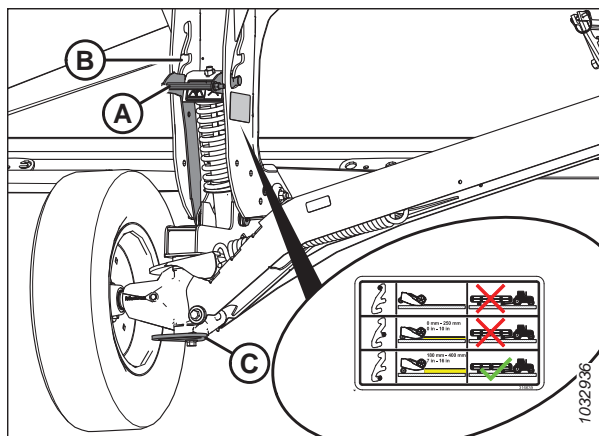
10. Tire de la manija de suspensión (B) hacia atrás para quitar el pin de la ranura.
11. Ajuste la rueda a la posición de ranura deseada.
12. La manija de suspensión (B) debe encajar en la ranura. Si no encaja, tire de la manija de suspensión para asegurarse de que esté asentada en la ranura.



Figura 3.120: Rueda izquierda

13. Use el control automático de altura de la plataforma (AHC) de la cosechadora para mantener automáticamente la altura de corte. Para obtener instrucciones, consulte [3.10 Sistema de control automático de altura de la plataforma, página 211](#) y el manual del operario de la cosechadora.

NOTA:

El sensor de altura del módulo de flotación FM200 se debe conectar al módulo de control de la plataforma de cosechadora en la cabina.

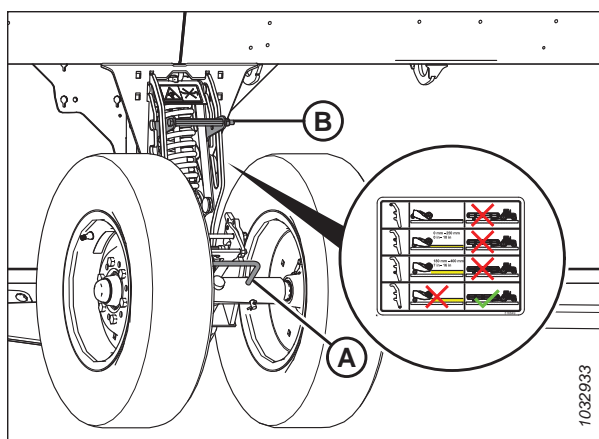
Ajuste de las ruedas de contorno con el interruptor de pie

Las ruedas de contorno permiten a la plataforma seguir los contornos del suelo y se pueden ajustar entre 25 mm (1 pulg.) y 457 mm (18 pulgs.) desde la superficie del suelo. Un interruptor de pie permite controlar las ruedas desde la cabina de la cosechadora.

PELIGRO

Para evitar lesiones corporales o la muerte por el arranque inesperado o la caída de la plataforma elevada, detenga el motor, quite la llave del arranque y conecte las trabas de seguridad antes de colocarse debajo de la plataforma por cualquier motivo. Si usa un vehículo de elevación, asegúrese de que la plataforma esté segura antes de continuar.

PELIGRO

Asegúrese de que no haya ninguna persona en el área.

OPERACIÓN

1. Encienda el motor.
2. Ubique el interruptor de pie de las ruedas de contorno.
3. Mantenga presionado el interruptor de pie para activar las ruedas de contorno.

NOTA:

Cuando se activa el interruptor de pie de las ruedas de contorno y se presiona el botón de avance y retroceso de la manija multifunción de la cosechadora, las ruedas de contorno se moverán independientemente de la posición del interruptor de inclinación de avance y retroceso de la plataforma.

4. Para poner correctamente los cilindros hidráulicos en fase, mantenga presionado el botón de RETROCESO DEL MOLINETE de la manija multifunción de la cosechadora para extender las ruedas hasta la posición máxima inferior y, a continuación, mantenga presionado el botón durante 30 segundos.
5. Mantenga presionado el botón de avance del molinete del joystick de la cosechadora para replegar por completo las ruedas y, a continuación, mantenga presionado el botón durante 30 segundos.
6. Opere los controles hidráulicos en el joystick para mover las ruedas a la altura deseada.
7. Suelte el interruptor de pie para desactivar las ruedas de contorno. La inclinación de la plataforma y las funciones de avance y retroceso deben operar con normalidad.

La siguiente tabla describe las funcionalidades de los botones de avance y retroceso del molinete en la plataforma cuando el interruptor de pie de las ruedas de contorno y el interruptor de inclinación de avance y retroceso se encuentran en diferentes estados (activo/inactivo). La X indica que un interruptor está activo.

Tabla 3.14 Gráfico de lógica de control

| Interruptor activado | | | | |
|---|--|--------|---|---|
| Condición del interruptor de pie de ContourMax™ | Posición del interruptor de ángulo de la plataforma/avance y retroceso | | Controles del joystick de la cosechadora | |
| | Avance y retroceso | Ángulo | Avance del molinete | Retroceso del molinete |
| — | X | — | Molinete delantero | Molinete posterior |
| — | — | X | Amplificación del ángulo de la plataforma | Repliegue del ángulo de la plataforma |
| X | — | X | Repliegue de las ruedas de contorno (disminución de la altura de corte) | Extensión de las ruedas de contorno (aumento de la altura de corte) |
| X | X | — | | |

OPERACIÓN

NOTA:

Cuando las ruedas de contorno estén replegadas por completo, la barra de corte puede estar en el suelo cuando el ángulo de la plataforma está configurado, aproximadamente, entre (B) y (E); las ruedas de contorno entrarán en contacto con el suelo cuando el ángulo de la plataforma esté configurado entre (A) y (B).



Figura 3.121: Indicador del ángulo de la plataforma

Nivelación de la altura de las ruedas de contorno

Las ruedas de contorno permiten a la plataforma seguir los contornos del suelo y se pueden ajustar entre 25 mm (1 pulg.) y 457 mm (18 pulgs.) desde la superficie del suelo.

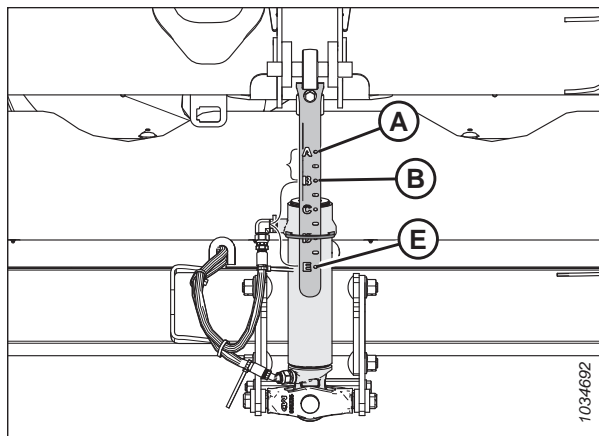

PELIGRO

Asegúrese de que no haya ninguna persona en el área.



PELIGRO

Para evitar daños corporales o la muerte debido a un arranque inesperado o la caída de la máquina elevada, siempre pare el motor, quite la llave y coloque las válvulas de bloqueo del cilindro de elevación antes de situarse debajo de la máquina por cualquier razón.

NOTA:

Establezca la flotación de la plataforma antes de nivelar las ruedas de contorno. Para obtener instrucciones, consulte [Control y ajuste de la flotación de la plataforma, página 135](#).

NOTA:

Establezca el balance de las alas antes de nivelar las ruedas de contorno. Para obtener instrucciones, consulte [3.9.4 Control y ajuste del balance de alas, página 155](#).

1. Desbloquee las alas de la plataforma. Para obtener instrucciones, consulte [Operación en modo de flexión, página 150](#).
2. Desbloquee la flotación de la plataforma. Para obtener instrucciones, consulte [Bloqueo/Desbloqueo de la flotación de la plataforma, página 149](#).
3. Arranque el motor.
4. Aparque la cosechadora en una superficie nivelada.
5. Baje el molinete completamente.

OPERACIÓN

6. Ajuste las ruedas de contorno hasta que el indicador de altura (A) esté en el número 2 (B).



Figura 3.122: Indicador de altura: extremo trasero izquierdo

7. Baje la plataforma hasta que el indicador de altura automático de la plataforma (A) esté en el número 2 (B).
8. Apague el motor y retire la llave del arranque.

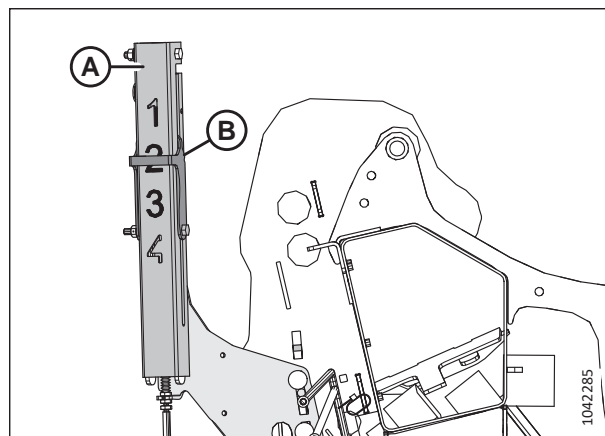

Figura 3.123: Indicador de configuración de flotación

OPERACIÓN

9. En el centro de la plataforma, mida la distancia (A) desde el suelo hasta la punta del puntón central. Registre la distancia (A).
10. En cada extremo de la plataforma, mida la distancia (A) desde el suelo hasta la punta del puntón central. Registre ambas medidas.
 - Si la diferencia entre la medida central y las medidas de los extremos es inferior a 25 mm (1 pulg.), no es necesario ajustar.
 - Si la diferencia entre la medida central y las medidas de los extremos es superior a 25 mm (1 pulg.), es necesario ajustar. Continúe al paso siguiente.
11. Encienda el motor.
12. Levante la plataforma completamente.
13. Apague el motor y retire la llave del arranque.
14. Enganche las trabas de seguridad de la plataforma. Para obtener instrucciones, consulte el manual del operario de la cosechadora.

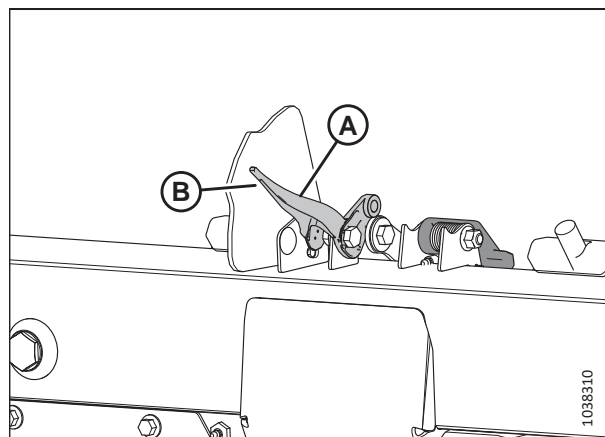

Figura 3.124: Indicador de configuración de flotación

15. Quite el pin (A).
16. Vuelva a colocar la placa de ajuste (B) en la ranura para alinearla con un orificio diferente. Hay aproximadamente 24 mm (1/2 pulgs.) de diferencia entre cada uno de los orificios.
 - Si la medida es menor que la medida en el centro de la plataforma: mueva la placa de ajuste **HACIA** la barra de corte.
 - Si la medida es mayor que la medida en el centro de la plataforma: mueva la placa de ajuste **LEJOS** de la barra de corte.
17. En el extremo opuesto de la plataforma, repita el paso 15, [página 130](#) y el paso 16, [página 130](#).

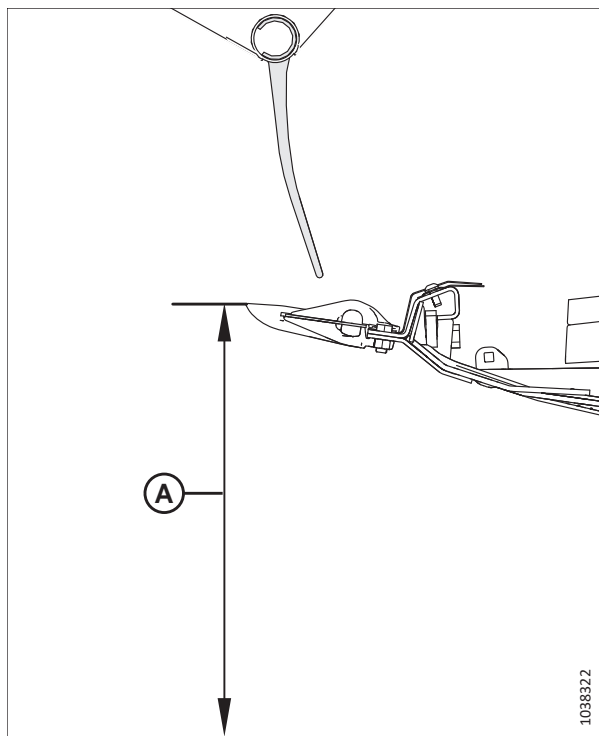

Figura 3.125: Ubicación del pin: rueda exterior izquierda

18. Desenganche las trabas de seguridad de la plataforma. Consulte el manual del operario de la cosechadora para obtener instrucciones.
19. Encienda el motor.

OPERACIÓN

20. Baje la plataforma hasta que el indicador de altura automático de la plataforma esté en el número 2.
21. Apague el motor y retire la llave del arranque.
22. Vuelva a medir la distancia entre el puntón y el suelo. Asegúrese de que las tres medidas sean iguales. Si se necesita ajustar más, repita de los pasos [15, página 130](#) a [17, página 130](#).

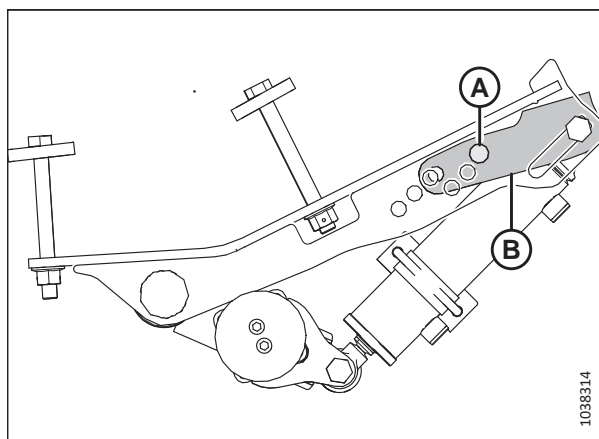

Figura 3.126: Indicador automático de altura de la plataforma

3.9.2 Corte al ras del suelo

La altura de corte varía según el tipo de cultivo, las condiciones de cultivo, las condiciones de corte, etc.

El corte al ras del suelo se realiza con la plataforma completamente baja y la barra de corte al ras del suelo. La orientación de la cuchilla y los puntones de cuchilla respecto del suelo (ángulo de la plataforma) se controla con los patines y la unión central (**NO** se controla con los cilindros de elevación de la plataforma). Los patines, la unión central y el bloqueo de flexión le permiten adaptarse a las condiciones de trabajo y maximizar la cantidad de material cortado al tiempo que se reduce el daño que provocan las piedras y los residuos a la cuchilla.

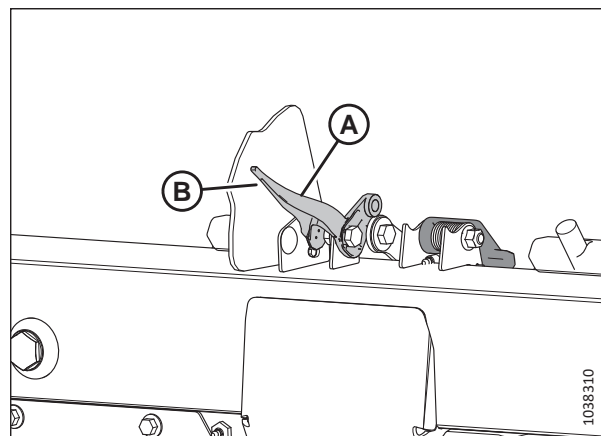
La barra de corte flexible, las alas y el sistema de flotación de la plataforma compensan las crestas, zanjas y otras variaciones en los contornos del suelo, en lugar de empujar la barra de corte hacia el suelo o dejar cultivos sin cortar.

Consulte los siguientes temas para obtener información adicional:

- [Ajuste de patines internos, página 131](#)
- [Ajuste de patines externos, página 132](#)
- [3.9.3 Flotación de la plataforma, página 134](#)
- [3.9.5 Ángulo de la plataforma, página 160](#)

Ajuste de patines internos

Los patines y la unión central le permiten adaptarse a las condiciones de trabajo y maximizar la cantidad de material cortado al tiempo que se reduce el daño que provocan las piedras y los residuos a la cuchilla.



PELIGRO

Para prevenir lesiones corporales o la muerte por el arranque inesperado o la caída de una máquina elevada, siempre detenga el motor, quite la llave y enganche las trabas de seguridad antes de colocarse debajo de la plataforma por cualquier motivo.



PELIGRO

Asegúrese de que no haya ninguna persona en el área.

IMPORTANTE:

Correr los patines en la posición hacia abajo puede acelerar el desgaste de las placas de los patines.

OPERACIÓN

1. Encienda el motor.
2. Levante la plataforma completamente.
3. Apague el motor y retire la llave del arranque.
4. Enganche las trabas de seguridad de la plataforma. Para obtener instrucciones, consulte el manual del operario de la cosechadora.
5. Levante completamente las ruedas estabilizadoras o de transporte (si están instaladas). Para obtener instrucciones, consulte lo siguiente:
 - [Ajuste de las ruedas estabilizadoras, página 124](#)
 - [Ajuste de las ruedas de transporte EasyMove™, página 125](#)
6. Quite el pasador clavija (A) de cada patín.
7. Sostenga el patín (B) y quite el pasador (C) desconectándolo del bastidor y separándolo del patín.
8. Levante o baje el patín (B) hasta alcanzar la posición deseada usando los orificios en el soporte (D) como guía.
9. Coloque el pasador (C) en la posición deseada en el apoyo (D), enganche en el bastidor y asegure con el pasador clavija (A).
10. Asegúrese de que ambos patines se encuentren ajustados en la misma posición.
11. Ajuste el ángulo de la plataforma a la posición de trabajo deseada con los controles del ángulo de plataforma de la máquina.



Figura 3.127: Patín interno

NOTA:

Si el ángulo de plataforma no es fundamental, colóquelo en posición media.

12. Verifique la flotación de la plataforma. Para obtener instrucciones, consulte [3.9.3 Flotación de la plataforma, página 134](#).

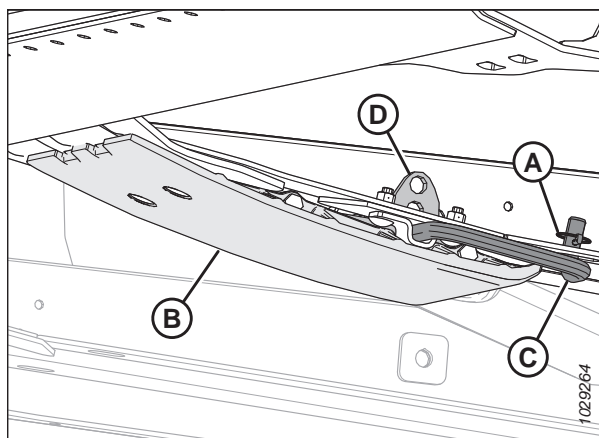
Ajuste de patines externos

Los patines y la unión central le permiten adaptarse a las condiciones de trabajo y maximizar la cantidad de material cortado al tiempo que se reduce el daño que provocan las piedras y los residuos a la cuchilla.

PELIGRO

Para prevenir lesiones corporales o la muerte por el arranque inesperado o la caída de una máquina elevada, siempre detenga el motor, quite la llave y enganche las trabas de seguridad antes de colocarse debajo de la plataforma por cualquier motivo.

PELIGRO

Asegúrese de que no haya ninguna persona en el área.

IMPORTANTE:

Correr los patines en la posición hacia abajo puede acelerar el desgaste de los patines.

OPERACIÓN

1. Encienda el motor.
2. Levante la plataforma completamente.
3. Apague el motor y retire la llave del arranque.
4. Enganche las trabas de seguridad de la plataforma. Para obtener instrucciones, consulte el manual del operario de la cosechadora.
5. Levante completamente las ruedas estabilizadoras o de transporte (si están instaladas). Para obtener instrucciones, consulte lo siguiente:
 - *Ajuste de las ruedas estabilizadoras, página 124*
 - *Ajuste de las ruedas de transporte EasyMove™, página 125*
6. Quite el pasador clavija (A) de cada pasador de patín (C).
7. Sostenga el patín (B) y quite el pasador (C) desconectándolo del soporte y separándolo del patín.
8. Levante o baje el patín (B) hasta alcanzar la posición deseada usando los orificios en la placa de apoyo como guía.
9. Vuelva a colocar el pasador (C) en la posición deseada en la placa de apoyo y asegure el pasador en el soporte con el pasador clavija (A).
10. Asegúrese de que ambos patines se encuentren ajustados en la misma posición.
11. Verifique la flotación de la plataforma. Para obtener instrucciones, consulte *3.9.3 Flotación de la plataforma, página 134*.



Figura 3.128: Patín externo

3.9.3 Flotación de la plataforma

El sistema de flotación de la plataforma soporta la mayoría del peso de la plataforma para reducir la presión del suelo en la barra de corte, lo cual permite que la plataforma siga la superficie con más facilidad y responda rápidamente a los obstáculos o cambios repentinos.

El indicador de flotación (A) muestra la flotación de la plataforma. Los valores de 0 a 4 representan la presión de la barra de corte en el suelo, siendo 0 el mínimo y 4 el máximo. Estos valores también representan dónde está la plataforma en el rango de flotación, en donde 0 es el extremo inferior del rango de flotación y 4 es el extremo superior del rango de flotación.

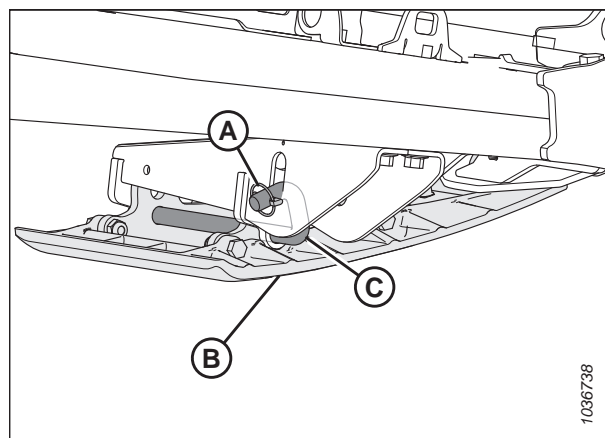
NOTA:

El indicador en el lado izquierdo del módulo de flotación es para indicar la flotación y los ajustes de flotación; el indicador del lado derecho es solo para configuraciones de flotación.

La fuerza máxima se determina por la tensión en los resortes de flotación ajustables del módulo de flotación. La flotación se puede cambiar para adaptarla a diferentes condiciones y depende de las opciones que se hayan instalado en la plataforma.

NOTA:

La calcomanía (B) en la parte superior del indicador de flotación se usa para verificar y ajustar la configuración de flotación. Para obtener instrucciones, consulte [Control y ajuste de la flotación de la plataforma, página 135](#).

La plataforma FlexDraper® serie FD2 tiene un mejor rendimiento con una presión de suelo mínima en condiciones normales. Si agrega accesorios opcionales a la plataforma que afectarán su peso, reajuste la flotación.

1. Configure la flotación para cortar al ras del suelo de la siguiente manera:
 - a. Asegúrese de que las trabas de la flotación de la plataforma estén desconectadas. Para obtener instrucciones, consulte [Bloqueo/Desbloqueo de la flotación de la plataforma, página 149](#).
 - b. Con los controles de la plataforma de la cosechadora, baje el alimentador hasta que el indicador de flotación (A) llegue al valor de flotación deseado (fuerza sobre el suelo de la barra de corte). Configure el indicador de flotación inicialmente al valor 2 de flotación y ajuste la flotación según sea necesario.
2. Configure la flotación para cortar sobre el nivel del suelo de la siguiente manera:
 - a. Ajuste las ruedas de contorno. Para obtener instrucciones, consulte [3.9.1 Corte sobre el suelo, página 123](#).
 - b. Tome nota del valor de flotación en el indicador de flotación y mantenga este valor durante el funcionamiento (sin considerar las fluctuaciones menores en el indicador).



Figura 3.129: Indicador de flotación: lado izquierdo



Figura 3.130: Corte al ras del suelo

Control y ajuste de la flotación de la plataforma

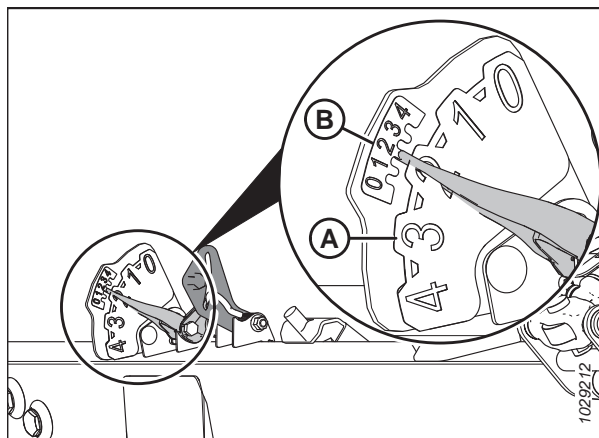
La plataforma está equipada con un sistema de suspensión que la hace flotar sobre el suelo para compensar los cambios en la elevación del terreno. Si la flotación de la plataforma no está configurada correctamente, la barra de corte podría recoger tierra o dejar cultivos sin cortar. Si la configuración de flotación no es satisfactoria, será necesario inspeccionarla y ajustarla.

IMPORTANTE:

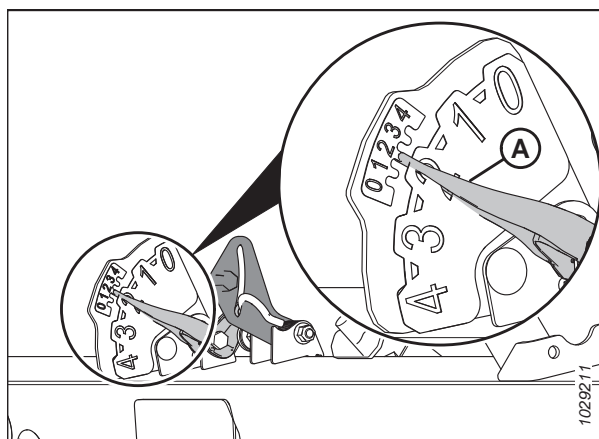
NO use los resortes del módulo de flotación para nivelar la plataforma.

Utilice la guía a continuación para ajustar la flotación:

- Configure la flotación de la plataforma lo más liviana posible, pero no tanto como para que la plataforma rebote cuando la cosechadora esté en movimiento. Esto ayudará a evitar la rotura de la cuchilla, el empuje de la tierra, la acumulación de tierra en la barra de corte en condiciones húmedas y el desgaste excesivo de las placas de deslizamiento.
- Para evitar que la plataforma rebote excesivamente y corte de manera desigual cuando la flotación es liviana, opere la cosechadora a una velocidad de suelo más baja.
- Para cortar el cultivo mientras la plataforma está por encima del nivel del suelo, use las ruedas estabilizadoras junto con la flotación de la plataforma.
Esto minimizará el rebote en los extremos de la plataforma y ayudará a regular la altura de corte. Para obtener instrucciones, consulte [Ajuste de las ruedas estabilizadoras, página 124](#).



PELIGRO

Asegúrese de que no haya ninguna persona en el área.



PELIGRO

Para prevenir lesiones o la muerte por una puesta en marcha inesperado de la máquina, siempre pare el motor y retire la llave del arranque antes de retirarse del asiento del operario por cualquier motivo.

NOTA:

Si no puede alcanzar la flotación adecuada de la plataforma usando todos los ajustes disponibles, cambie la configuración del resorte de flotación. Para obtener instrucciones, consulte [Cambio de la configuración del resorte de flotación: palancas de flotación con dos orificios, página 140](#).

Para verificar y ajustar la configuración de flotación, haga lo siguiente:

Pasos preliminares

1. Encienda el motor.
2. Aparque la cosechadora en una superficie nivelada.

OPERACIÓN

3. Ubique el nivel de burbuja (A) en la parte superior del chasis del módulo de flotación. Asegúrese de que la burbuja esté en el centro. Si se necesita un ajuste, consulte [3.11 Nivelación de la plataforma, página 247](#).
4. Coloque la plataforma de manera que la barra de corte esté entre 254 - 356 mm (10 - 14 pulg.) del suelo.



Figura 3.131: Nivel de burbuja

5. Ajuste la posición de avance y retroceso del molinete de modo que el indicador del soporte del indicador izquierdo (A) esté en la posición 6.

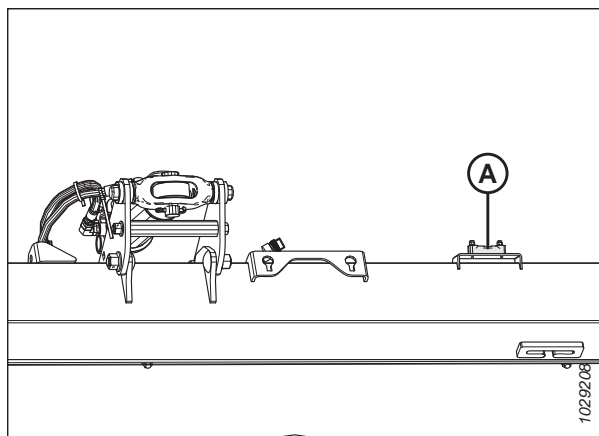

Figura 3.132: Posición avance-retroceso

6. Ajuste la unión central (A) de modo que el indicador (B) esté en posición **D** en la calibración.
7. Baje el molinete completamente.
8. Apague el motor y retire la llave del arranque.
9. Bloquee las alas de la plataforma. Para obtener instrucciones, consulte [Operación en modo rígido, página 152](#).
10. Si hay ruedas de transporte instaladas en la plataforma, muévalas a la posición más alta.

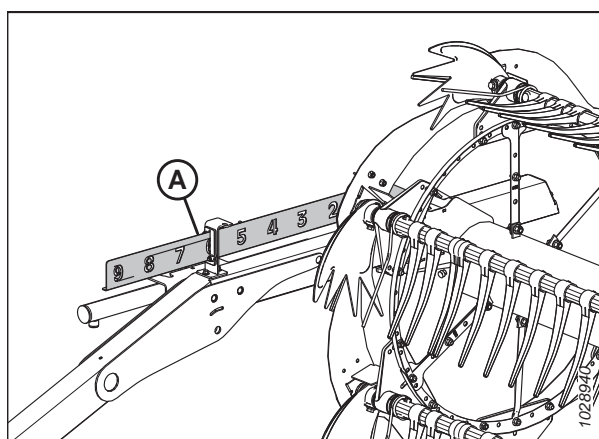

Figura 3.133: Unión central

OPERACIÓN

11. Si el puntero no está en cero, afloje el perno (A) y deslice la placa del indicador de flotación (B) hasta que el puntero (C) esté en **0** (D). Ajuste la tuerca en el perno (A).

NOTA:

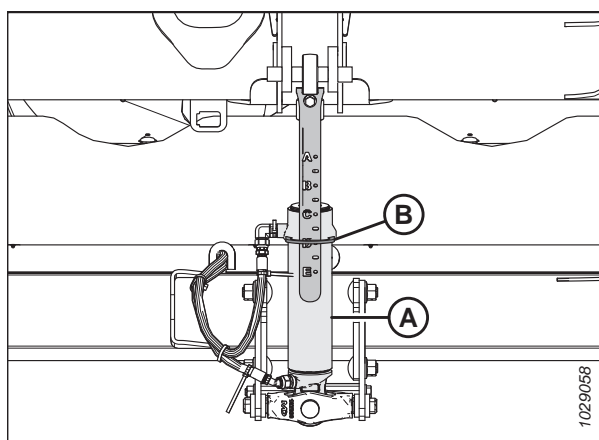
Utilice el punto cero (E) encima de la calcomanía para configurar correctamente la aguja indicadora.



Figura 3.134: Indicador de flotación

12. En el lado izquierdo del módulo de flotación, aleje la palanca de bloqueo de flotación (A) del módulo de flotación y tírela hacia abajo y hacia la posición (B) (DESBLOQUEO).
13. Repite el paso previo en el lado derecho del módulo de flotación.

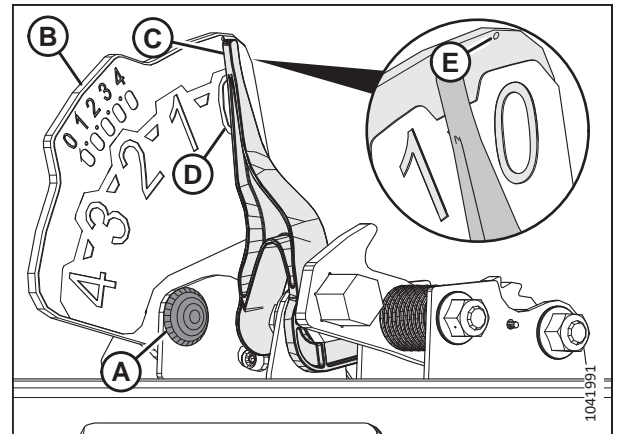

Figura 3.135: Traba de flotación de la plataforma en posición de bloqueo

OPERACIÓN

- Abra la tapa lateral izquierda. Para obtener instrucciones, consulte *Apertura de la tapa lateral de la plataforma*, página 44.
- Quite el pasador de cabello (A) que sujeta la herramienta múltiple (B) al soporte de la parte final izquierda.
- Quite la herramienta múltiple (B). Vuelva a colocar el pasador de cabello.

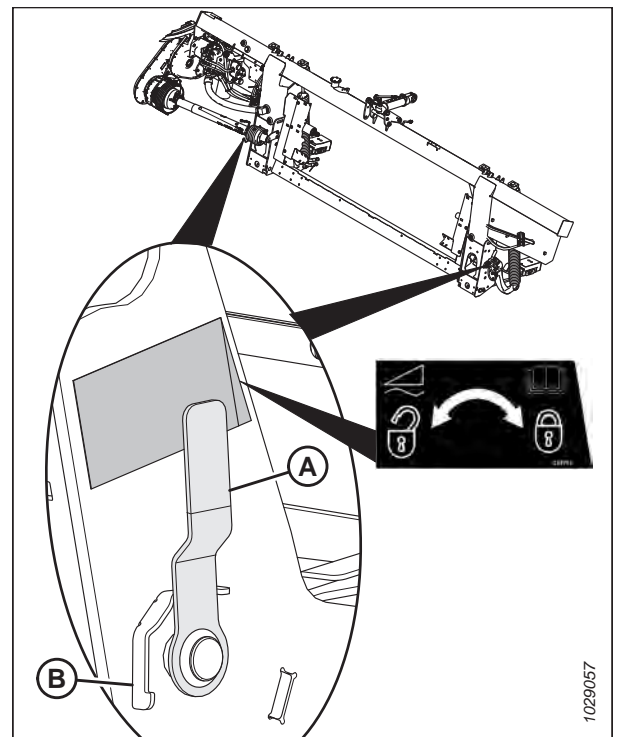

Figura 3.136: Ubicación de la herramienta múltiple

Configuración de las palancas de configuración de flotación

- En el lado izquierdo del módulo de flotación, levante la palanca de configuración de flotación (A) con la mano para que no quede floja.

NOTA:

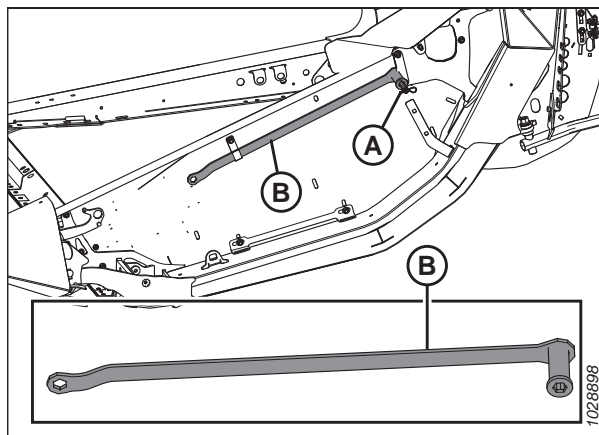
Algunas piezas se han eliminado de la ilustración para más claridad.

- Enganche completamente el extremo plano de la herramienta múltiple (B) en la palanca de configuración de flotación. La herramienta múltiple debe estar inclinada hacia el frente del módulo de flotación.
- Tire de la herramienta múltiple (B) hacia la parte posterior del módulo de flotación hasta que la palanca de configuración de flotación (A) no pueda retirarse más y quede bloqueada en su lugar en el último diente (C) de la palanca.
- Repita del paso 17, página 138 al 19, página 138 para configurar la palanca de configuración de flotación correcta.

IMPORTANTE:

Ajuste las palancas de configuración de flotación izquierda y derecha **ANTES** de ajustar la flotación en cualquier lado de la plataforma.

- Quite la herramienta múltiple y déjela a un lado.



Figura 3.137: Herramienta múltiple conectada con conjunto de configuración flotación izquierda

Verificación de la flotación

22. Ajuste la flotación izquierda empujando el extremo izquierdo de la plataforma hacia abajo aproximadamente 76 mm (3 pulgs.). Permita que la plataforma se eleve. Repita este paso al menos tres veces.

NOTA:

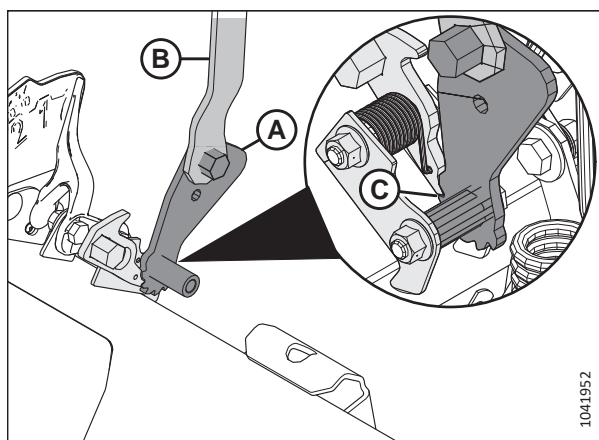
Mover el lado izquierdo de la plataforma hacia arriba y hacia abajo asegura que la lectura en el indicador de la izquierda sea precisa.

23. En el lado izquierdo del módulo de flotación, inspeccione la escala superior en el indicador de configuración de flotación (FSI) (B). El brazo (A) del indicador debe apuntar al número 2.

- Si el brazo (A) del indicador (B) apunta a un valor mayor que 2, la flotación es muy pesada.
- Si el brazo (A) del indicador (B) apunta a un valor menor que 2, la flotación es demasiado liviana.

NOTA:

El conjunto inferior de números indica la altura de flotación mientras la plataforma opera en el campo.



Figura 3.138: Configuración de flotación izquierda e indicador del AHHC

Ajuste de la flotación

24. En el lado izquierdo del módulo de flotación, afloje los pernos (C). Gire los bloqueos del resorte (B) para que las cabezas de los pernos (A) sean accesibles.

25. Aumente o disminuya la flotación en el lado izquierdo del módulo de flotación según sea necesario:

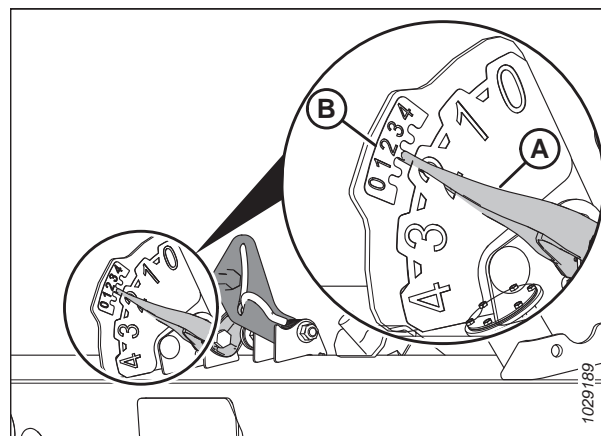
- Para aumentar la flotación, gire los pernos de ajuste (A) hacia la derecha.
- Para disminuir la flotación, gire los pernos de ajuste (A) hacia la izquierda.

NOTA:

Ajuste los pares de pernos (A) de manera equitativa.

26. Vuelva a configurar la flotación izquierda. Consulte el paso 22, página 139 para obtener instrucciones.

27. Vuelva a comprobar el indicador de configuración de flotación izquierda. Consulte el paso 23, página 139 para obtener instrucciones.

28. Si la configuración de la flotación izquierda no es satisfactoria, repita los pasos desde 25, página 139 hasta 27, página 139.



Figura 3.139: Ajuste de la flotación izquierda

OPERACIÓN

- Compruebe y ajuste la flotación derecha. Para obtener instrucciones, consulte del paso 22, *página 139* al paso 28, *página 139*.
- En ambos lados del módulo de flotación, bloquee los pernos de ajuste (A) con bloqueos de resorte (B). Asegúrese de que las cabezas de los pernos (A) estén enganchadas en los recortes de las trabas de resorte. Ajuste los pernos (C) para asegurar las trabas de resorte.

Liberación de las palancas de configuración de flotación

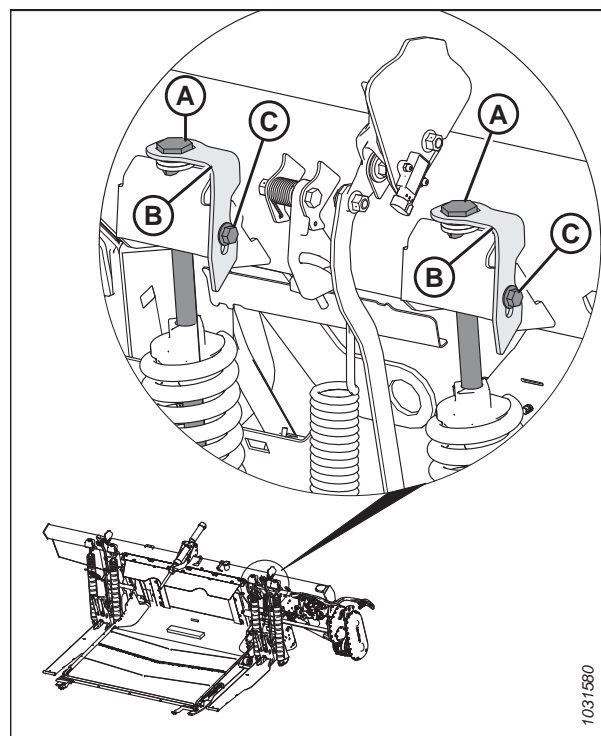
ADVERTENCIA

Libere la palanca de configuración de flotación antes de reanudar la operación.

- Enganche completamente la herramienta múltiple (A) al trinquete (B) y empújela hacia arriba para liberar la palanca de configuración de flotación.
- Ajuste el balance de alas. Para obtener instrucciones, continúe con *3.9.4 Control y ajuste del balance de alas*, *página 155*.



Figura 3.140: Herramienta múltiple enganchada al trinquete izquierdo

Cambio de la configuración del resorte de flotación: palancas de flotación con dos orificios

La configuración del resorte de flotación de la plataforma está determinada por el peso de la plataforma. Si el peso de la plataforma ha cambiado (por ejemplo, debido a la adición de equipo opcional), deberá cambiar la configuración de los

OPERACIÓN

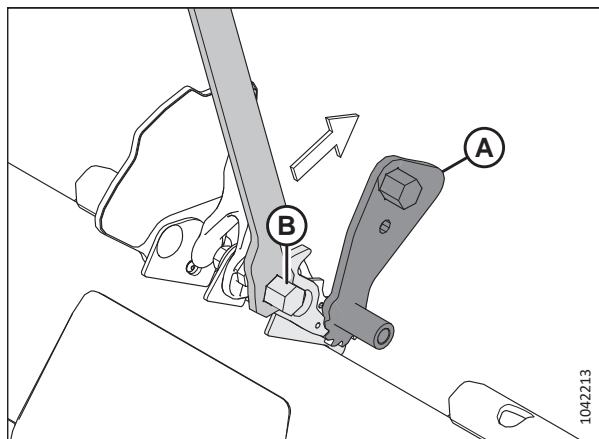
resortes de flotación. Para determinar la configuración adecuada del resorte de flotación para la plataforma, calcule el peso de la plataforma.

NOTA:

Este procedimiento se aplica **ÚNICAMENTE** a las plataformas con dos orificios (A) y (B) en las palancas de los resortes de flotación. Si la plataforma en la que está trabajando tiene palancas de resortes de flotación con un solo orificio, consulte para obtener instrucciones sobre cómo cambiar la configuración del resorte de flotación.



Figura 3.141: Palanca del resorte de flotación izquierdo



PELIGRO

Para prevenir lesiones o la muerte por un arranque inesperado de la máquina, siempre detenga el motor y retire la llave del arranque antes de retirarse del asiento del operario por cualquier motivo.

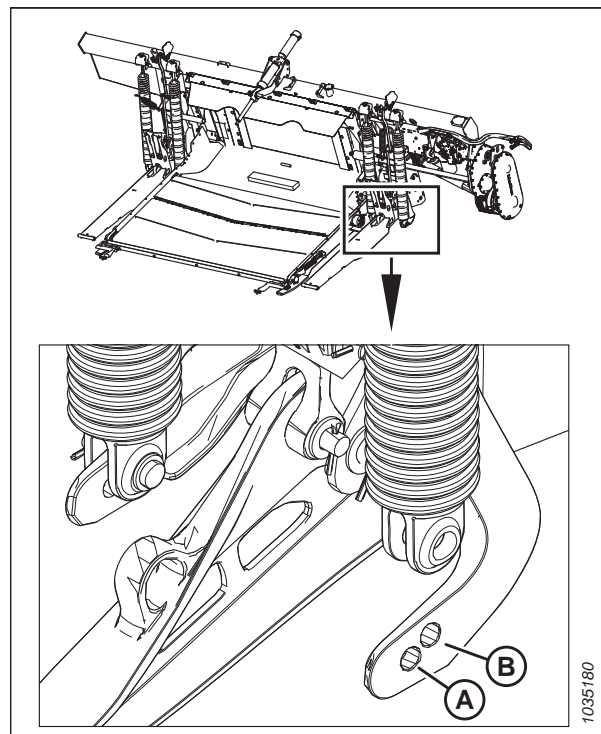
Determinación del peso de la plataforma y de la configuración del resorte

1. Luego de consultar la tabla 3.15, [página 142](#), calcule el peso total de la plataforma según la fórmula $(A) + (B) + (C) + (D) =$ peso total de la plataforma, en la que:
 - el peso base de la plataforma es (A);
 - el peso de los divisores, si los hay, es (B);
 - el peso del sinfín transversal superior (UCA), si está instalado, es (C);
 - el peso de otras opciones, si las hay, es (D);

Para ver un ejemplo de este cálculo, consulte el [Ejemplo, página 143](#).

OPERACIÓN

Tabla 3.15 Pesos de los componentes de la plataforma

| Categoría | Modelo de plataforma | Configuración de la cuchilla | Configuración del molinete | Peso |
|---|---|------------------------------|----------------------------|--|
| (A) Peso base de la plataforma: seleccione una | FD225 | Simple | Cualquiera | N/A. Use el orificio trasero de la palanca de flotación. |
| | FD230 | Simple | Cualquiera | 2400 kg (5300 lb) |
| | FD235 | Simple | Cualquiera | 2600 kg (5750 lb) |
| | FD235 | Doble | Cualquiera | 2700 kg (5950 lb) |
| | FD240 | Simple | Cualquiera | 2800 kg (6150 lb) |
| | FD240 | Doble | Cualquiera | N/A. Use el orificio delantero de la palanca de flotación. |
| | FD241 | Doble | Cualquiera | N/A. Use el orificio delantero de la palanca de flotación. |
| | FD245 | Doble | Cualquiera | 3225 kg (7100 lb) |
| | FD250 | Doble | Cualquiera | 3400 kg (7500 lb) |
| (B) Divisores: seleccione hasta una opción | Opción de divisor instalada | | | 20 kg (50 lb) |
| | Varillas abresurcos para arroz | | | |
| | Cuchillas verticales | | | 185 kg (407 lb) ⁵⁸ |
| (C) Sinfín transversal superior (UCA): si se instaló un UCA en la plataforma, seleccione una opción ⁵⁹ | Opción de UCA instalada | | | 142 kg (312 lb) |
| | Sinfín de dos piezas de 9,1 m (30 pies) | | | |
| | 10,7 m (35 pies) dos piezas | | | 156 kg (343 lb) |
| | 12,2 m (40 pies) tres piezas | | | 168 kg (370 lb) |
| | 12,5 m (41 pies) dos piezas | | | 163 kg (360 lb) |
| | 13,7 m (45 pies) tres piezas | | | 191 kg (420 lb) |
| | 15,2 m (50 pies) tres piezas | | | 212 kg (468 lb) |
| (D) Otras opciones: agregue cualquier opción instalada | Opción instalada | | | 360 kg (800 lb) |
| | Ruedas de transporte | | | |
| | Ruedas de contorno | | | 205 kg (450 lb) |
| | Ruedas estabilizadoras | | | 160 kg (350 lb) |

58. El peso incluye el paquete hidráulico para FD250.

59. Si se instaló por separado, agregue 24,5 kg (54 lb) para la plomería hidráulica.

OPERACIÓN

Ejemplo

Ejemplo de cálculo del peso de la plataforma para la plataforma FlexDraper® FD235 con una sola cuchilla, molinete doble, sin UCA y sin opciones:

Peso base de la plataforma (A) = 2600 kg (5750 lb)

Peso de las cuchillas verticales (B) = (70 kg (150 lb)

Peso del UCA (C) = 0 kg (0 lb)

Peso de las opciones (D) = 0 kg (0 lb)

Peso total de la plataforma = (A) + (B) + (C) + (D) = 2670 kg (5900 lb)

OPERACIÓN

2. Con el peso total de la plataforma calculado en el paso anterior, consulte [3.16, página 144](#) para determinar en qué rango de peso se encuentra la plataforma y, con ello, definir qué configuración de resorte de flotación es la mejor para la plataforma.

NOTA:

Generalmente, las plataformas más pesadas necesitarán que los resortes de flotación se coloquen en el orificio delantero de la palanca de flotación; y las plataformas más ligeras usarán el orificio posterior. Algunas plataformas solo tendrán una configuración posible para el resorte de flotación.

Tabla 3.16 Ubicación de instalación del resorte de flotación en la palanca de flotación

| Modelo de plataforma | Configuración de la cuchilla | Configuración del molinete | Rango de peso (ligero) | Agujero de la palanca de flotación | Rango de peso (pesado) | Agujero de la palanca de flotación | Configuración de los resortes |
|----------------------|------------------------------|----------------------------|--|------------------------------------|--------------------------------|------------------------------------|-------------------------------|
| FD225 | Simple | Cualquiera | Use el orificio posterior de la palanca de flotación | | | | 1 |
| FD230 | Simple | Cualquiera | 2400-2675 kg (5300-5900 lb) | Trase-ro | 2676-3215 kg (5901-7100 lb) | Delan-tero | 1 |
| FD235 | Simple | Cualquiera | 2600-3050 kg (5750-6700 lb) | Trase-ro | 3051-3415 kg (6701-7550 lb) | Delan-tero | 3 |
| FD235 | Doble | Cualquiera | 2700-3150 kg (5950-6900 lb) | Trase-ro | 3151-3515 kg (6901-7750 lb) | Delan-tero | 2 |
| FD240 | Simple | Doble | 2800-3200 kg (6150-7000 lb) | Trase-ro | 3201-3615 kg (7001-7950 lb) | Delan-tero | 3 |
| FD240 | Doble | Doble | 2900-3400 kg (6393-7496 lb) | Trase-ro | 3401-3700 kg (7497-8157 lb) | Delan-tero | 4 |
| FD240 | Simple | Triple | 2900-3400 kg (6393-7496 lb) | Trase-ro | 3401-3700 kg (7497-8157 lb) | Delan-tero | 4 |
| FD240 | Doble | Triple | 3000-3400 kg (6614-7496 lb) | Trase-ro | 3401-3800 kg (7497-8378 lb) | Delan-tero | 4 |
| FD241 | Doble | Cualquiera | Use el orificio posterior de la palanca de flotación | | | | 4 |
| FD245 | Doble | Cualquiera | 3225-3475 kg (7100-7650 lb) | Trase-ro | 3476-4050 kg (7651-8900 lb) | Delan-tero | 4 |
| FD250 | Doble | Cualquiera | 3400-3800 kg (7500-8350 lb) | Trase-ro | 3801-4215 kg (8351-9300 lb) | Delan-tero | 5 |

3. Si necesita cambiar la configuración del resorte de flotación, proceda al siguiente paso.

OPERACIÓN

Cambio de la configuración del resorte de flotación

4. Apague el motor y quite la llave del arranque.
5. Bloquee la flotación de la plataforma tirando de la palanca de bloqueo de flotación hasta que se encuentre en la posición (A) en el lado izquierdo del módulo de flotación.

NOTA:

La flotación se desbloquea cuando la manija está en la posición (B).

6. Repita el paso anterior para colocar la palanca de bloqueo de flotación en el otro lado del módulo de flotación.



Figura 3.142: Traba de flotación de la plataforma en posición de bloqueo

OPERACIÓN

- Acceda a los pernos de ajuste del resorte de flotación (A) aflojando los pernos (C) y girando los bloqueos de resorte (B) hacia adelante.
- Afloje los pernos de ajuste (A) haciendo pequeños ajustes idénticos a cada perno, uno tras otro, hasta que los resortes estén sueltos.

NOTA:

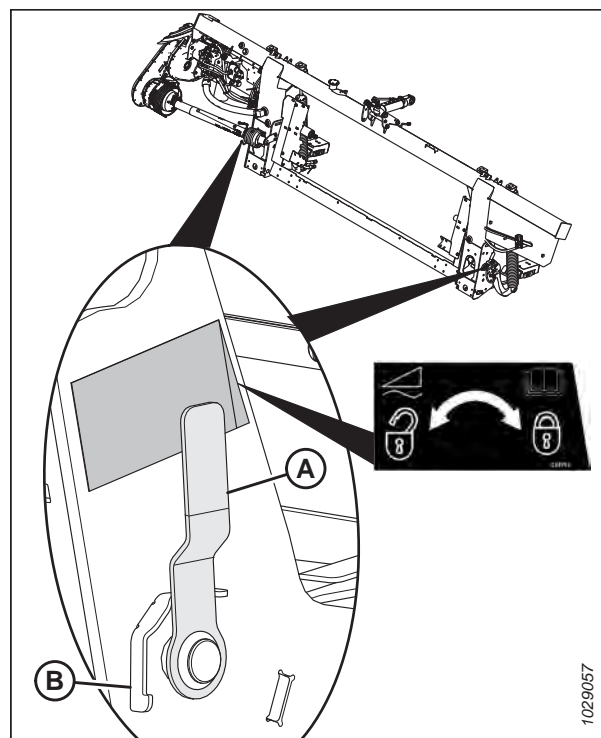
Los pernos de ajuste (A) se elevarán ligeramente por encima de las arandelas cuando los resortes estén sueltos.



Figura 3.143: Ajuste de la flotación izquierda

- Quite la clavija pasadora (C) de la clavija (A).
- Quite la clavija (A) y las arandelas (B).

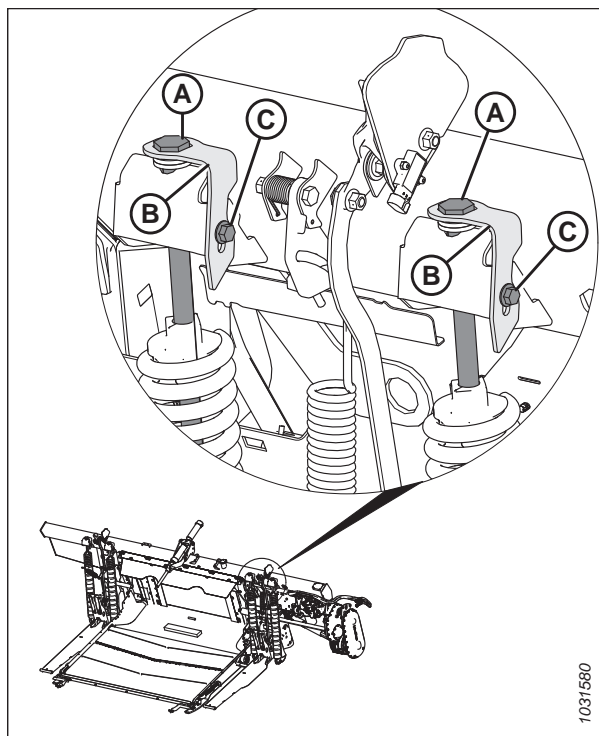

Figura 3.144: Resorte de flotación izquierdo instalado en el orificio trasero de la palanca de flotación

OPERACIÓN

11. Alinee el resorte con el orificio delantero de la palanca de flotación (A) o el orificio trasero de la palanca de flotación (B) de acuerdo con las especificaciones de la Tabla 3.16, página 144.

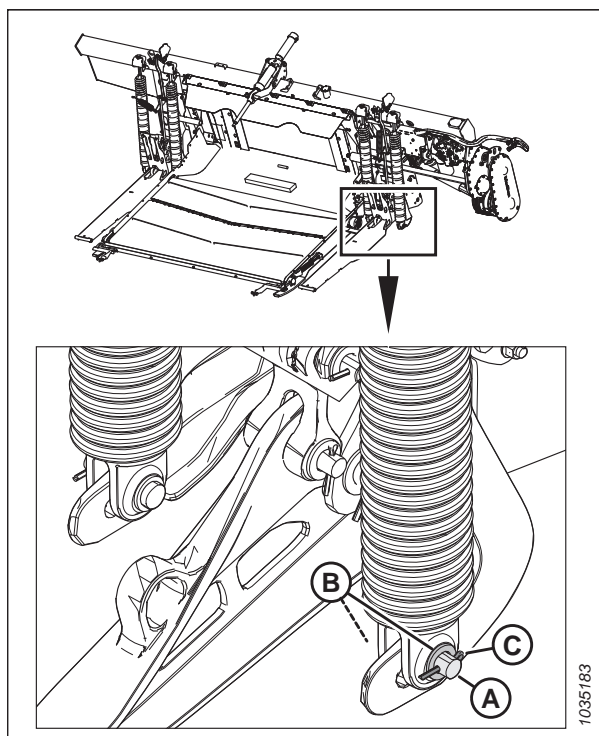

Figura 3.145: Resorte de flotación izquierdo instalado en el orificio trasero de la palanca de flotación

12. Coloque el pasador (A) y dos arandelas (B) en el nuevo orificio.
13. Asegure el pin con una chaveta (C).
14. Repita del paso 9, página 146 al 13, página 147 para configurar el resorte (D).

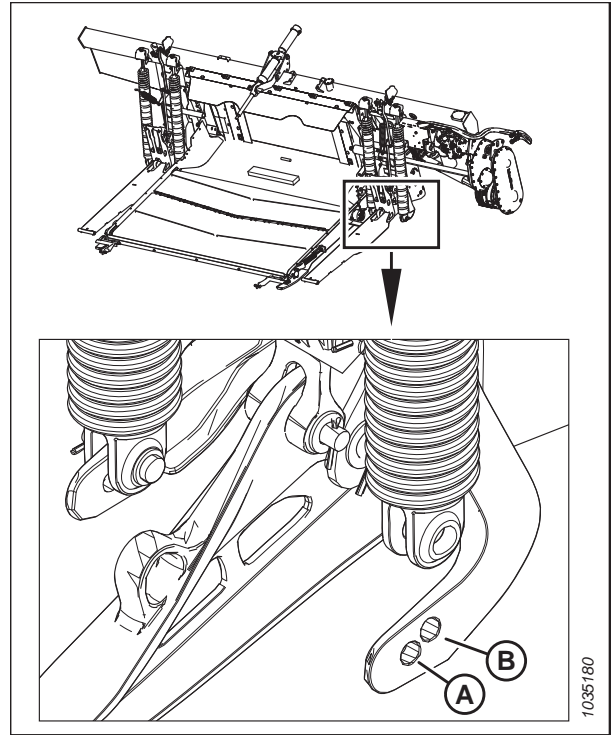

Figura 3.146: Resorte de flotación izquierdo instalado en el agujero de la palanca de flotación trasera

OPERACIÓN

15. Vuelva a apretar los pernos de ajuste (A) haciendo pequeños ajustes idénticos a cada perno, uno tras otro, hasta que los resortes de flotación tengan la misma longitud.
16. Repita del paso [7, página 146](#) al paso [15, página 148](#) para el par de resortes de flotación (B) en el lado opuesto del módulo de flotación.
17. Verifique la flotación y ajústela si es necesario. Para obtener instrucciones, consulte [Control y ajuste de la flotación de la plataforma, página 135](#).

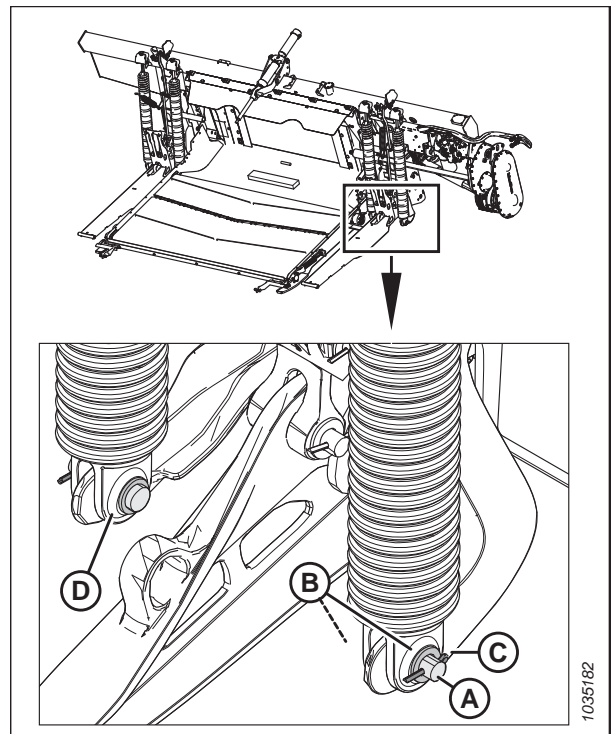

Figura 3.147: Ajuste de flotación: izquierdo

OPERACIÓN

Bloqueo/Desbloqueo de la flotación de la plataforma

Dos trabas de flotación de la plataforma, uno a cada lado del módulo de flotación, bloquean y desbloquean el sistema de flotación de la plataforma.

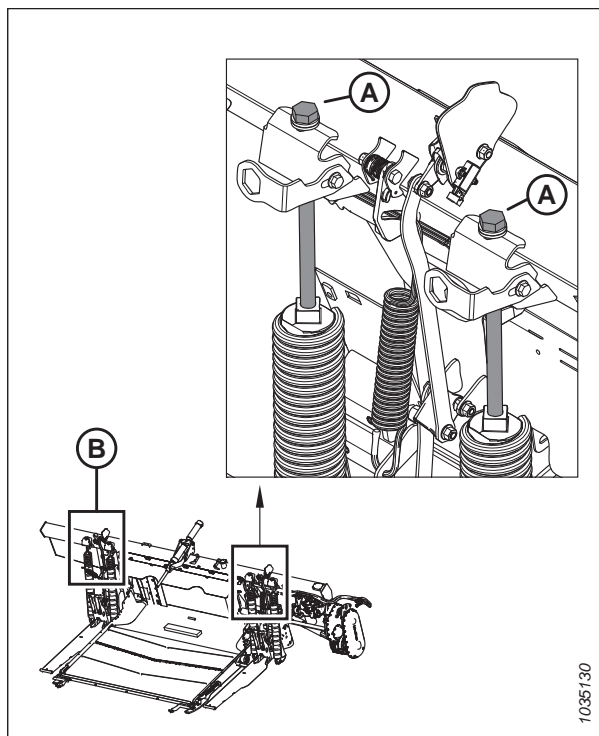
IMPORTANTE:

Enganche los bloqueos de flotación cuando transporte la plataforma con el módulo de flotación acoplado, de modo que no haya movimiento relativo entre el módulo de flotación y la plataforma. Los bloqueos de flotación también deben estar bloqueados durante el desacoplamiento del módulo de flotación de la cosechadora para permitir que el alimentador libere el módulo de flotación.

- Para desenganchar (desbloquear) los bloqueos de flotación, tire de la manija de la traba de flotación (A) a la posición (B). En esta posición, la plataforma queda desbloqueada y puede flotar con respecto al módulo de flotación.
- Para enganchar (bloquear) los bloqueos de flotación, empuje la manija de la traba de flotación (A) a la posición (C). En esta posición, la plataforma no se puede mover con respecto al módulo de flotación.



Figura 3.148: Traba de flotación: en posición de bloqueo

OPERACIÓN

Operación en modo de flexión

La plataforma está diseñada para operar con la barra de corte al ras del suelo. Las tres secciones de la barra de corte se mueven independientemente para seguir los contornos del suelo. Cuando las alas están desbloqueadas, puede moverlas hacia arriba y hacia abajo.

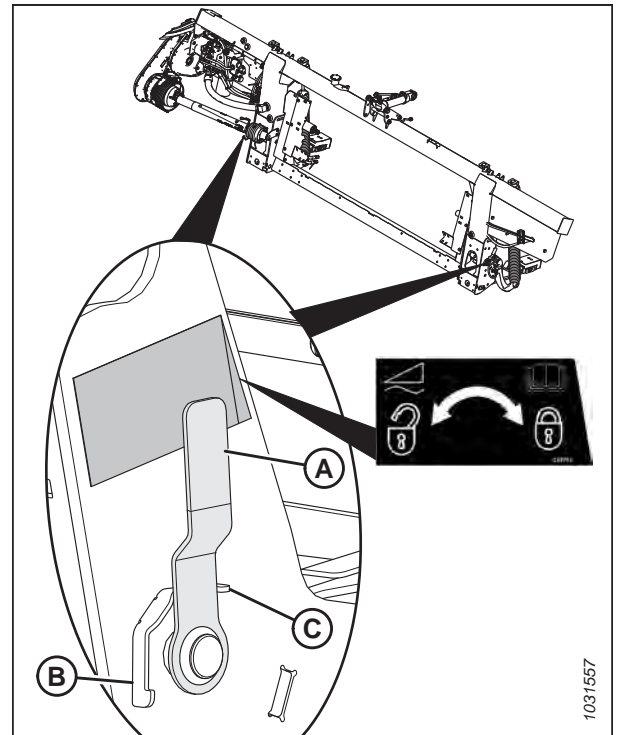
1. Mueva el mango del resorte (A) hacia la ranura inferior para desbloquear el ala. Debería escuchar el bloqueo desengancharse.
2. Si el bloqueo no se desengancha, mueva el ala al levantar y bajar la plataforma, cambie el ángulo de esta o conduzca la cosechadora hasta que se desenganche.
3. Si el bloqueo no se desengancha aún, continúe con el siguiente paso.
4. Abra la tapa lateral izquierda. Para obtener instrucciones, consulte [Apertura de la tapa lateral de la plataforma](#), página 44.



Figura 3.149: Ala en posición desbloqueada

5. Quite el pasador de cabello (A) que sujeta la herramienta múltiple al soporte en la parte final izquierda.
6. Quite la herramienta múltiple (B). Vuelva a instalar el pasador de cabello en el soporte.

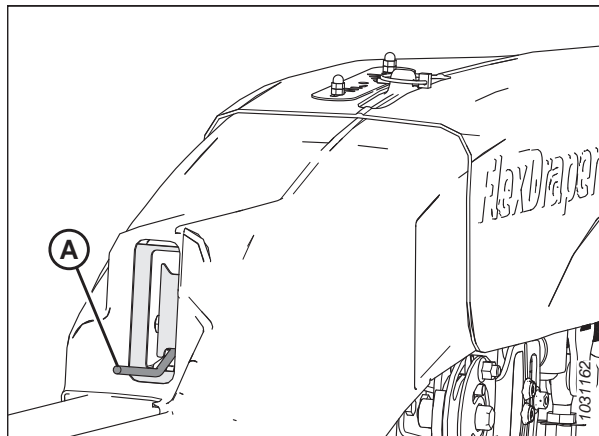

Figura 3.150: Parte final izquierda

7. Conecte el cable verificador de flexión (A) al bloqueo del cable verificador de flexión (B).

NOTA:

Se quitaron las piezas de la ilustración para más claridad.

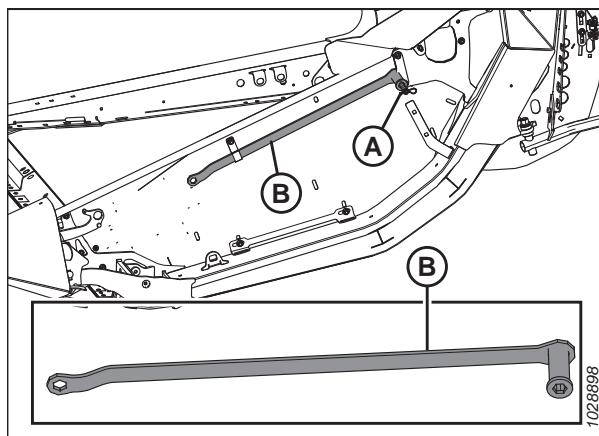

Figura 3.151: Bloqueo de cable verificador de flexión: lado izquierdo

OPERACIÓN

- Utilice la herramienta múltiple (A) en la placa (B) para mover el ala hacia arriba y hacia abajo hasta que el bloqueo se desenganche.

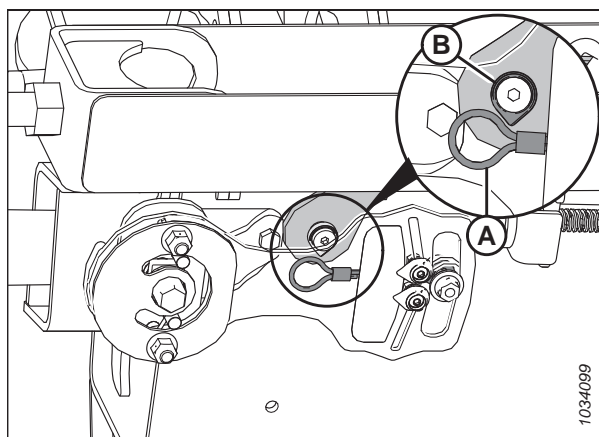

Figura 3.152: Bloqueo de ala en posición desbloqueada

- Desconecte el cable verificador de flexión (A) del bloqueo del cable verificador de flexión (B).

NOTA:

Se quitaron las piezas de la ilustración para más claridad.

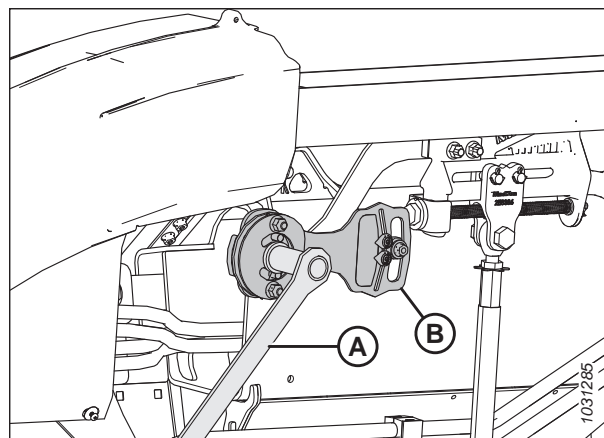
- Vuelva a poner la herramienta múltiple (A) en su posición de almacenamiento. Vuelva a instalar la cubierta del enlace.
- De ser necesario, equilibre las alas. Para obtener instrucciones, consulte [3.9.4 Control y ajuste del balance de alas, página 155](#).



Figura 3.153: Bloqueo de cable verificador de flexión: lado izquierdo

NOTA:

Cuando la plataforma está conectada a una cosechadora y sus alas están bloqueadas y niveladas con la plataforma de lona de alimentación, el pasador lynch (A) debe apuntar al centro del indicador (B).

Si el pasador lynch (A) **NO** apunta al centro del indicador (B) en esas condiciones, calibre el indicador aflojando los pernos (C) y ajustando la posición del indicador. El indicador debe moverse a medida que el ala se flexiona. Si el indicador permanece atascado en cualquier extremo del rango, consulte [Control y ajuste de la flotación de la plataforma, página 135](#) y [3.9.4 Control y ajuste del balance de alas, página 155](#).

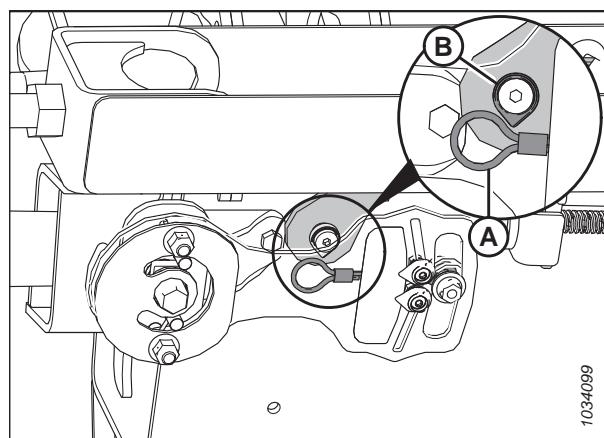

Figura 3.154: Indicador de movimiento del ala en la parte superior de la cubierta de conexión de flexión: se muestra el lado izquierdo

- Cierre la tapa lateral izquierda. Para obtener instrucciones, consulte [Cierre de la tapa lateral de la plataforma, página 45](#).

OPERACIÓN

Operación en modo rígido

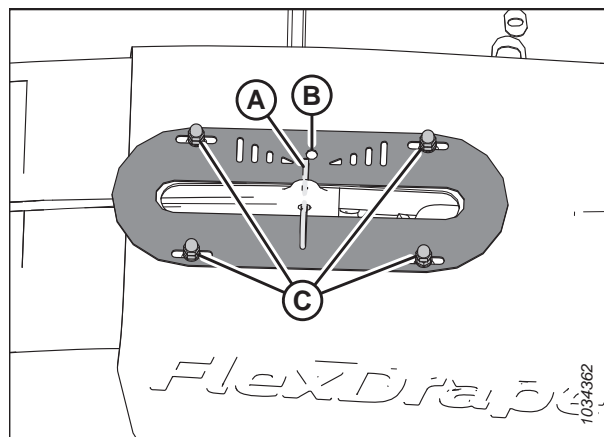
La plataforma está diseñada para operar con la barra de corte al ras del suelo. Bloquear las alas permite que la plataforma pueda operar como una plataforma rígida con la barra de corte recta. Cuando las tres secciones de la plataforma están bloqueadas, la barra de corte es rígida y se mueve hacia arriba y hacia abajo al mismo tiempo.

Bloquee las alas de la siguiente manera:

1. Mueva la manija de resorte (A) hacia la ranura superior para bloquear el ala. Debería escuchar el bloqueo engancharse.
2. Si el bloqueo de la unión no se engancha, mueva el ala al levantar y bajar la plataforma, cambie el ángulo de esta o conduzca la cosechadora hasta que se enganche.
3. Si el bloqueo no se engancha aún, continúe con el siguiente paso.
4. Quite la cubierta de conexión de flexión. Para obtener instrucciones, consulte [Extracción de las cubiertas de conexión de flexión internas](#), página 54.



Figura 3.155: Ala en la posición de bloqueo

5. Abra la tapa lateral izquierda. Para obtener instrucciones, consulte [Apertura de la tapa lateral de la plataforma](#), página 44.
6. Quite el pasador de cabello (A) que asegura la herramienta múltiple al soporte de la parte final izquierda.
7. Quite la herramienta múltiple (B) de su ubicación de almacenamiento. Vuelva a instalar el pasador de cabello en el soporte.

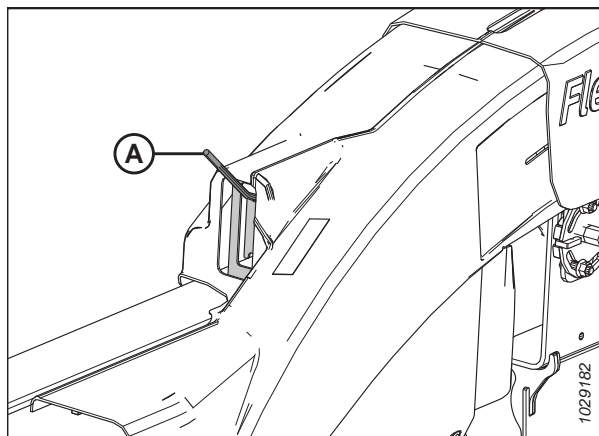

Figura 3.156: Parte final izquierda

OPERACIÓN

8. Utilice la herramienta múltiple (A) en la placa (B) para mover el ala hacia arriba y hacia abajo hasta que el bloqueo se enganche.
9. Vuelva a poner la herramienta múltiple (A) en su posición de almacenamiento.
10. Instale nuevamente la cubierta del enlace de flexión. Para obtener instrucciones, consulte *Instalación de las cubiertas de conexión de flexión internas*, página 55.

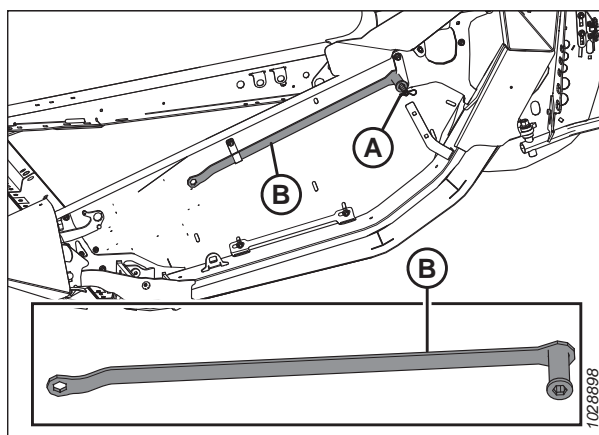

Figura 3.157: Ala en la posición de bloqueo

Desactivación del limitador de "cara triste" de flexión

Deshabilitar el limitador de flexión de cara triste aumenta la medida en que se pueden flexionar las alas de la plataforma. Es posible que desee desactivar el limitador de flexión de cara triste para mejorar la capacidad de la plataforma para ajustarse a los cambios en la elevación del terreno o cuando esté cosechando cultivos altos, como cereales de espiga y canola.

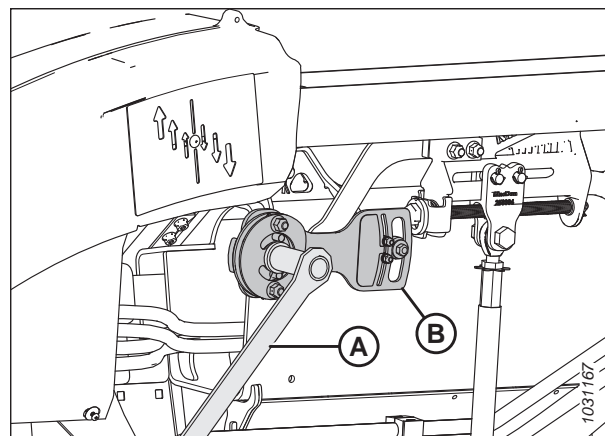

PELIGRO

Para prevenir lesiones corporales o la muerte por un arranque inesperado o la caída de una máquina elevada, siempre detenga el motor y quite la llave antes de retirarse del asiento del operario, y siempre enganche las trabas de seguridad antes de colocarse debajo de la máquina por cualquier motivo.



PELIGRO

Asegúrese de que no haya ninguna persona en el área.

NOTA:

Después de quitar la placa limitadora de flexión de cara triste, deberá ajustar el espacio libre entre el molinete y la barra de corte. Consulte *4.13.1 Distancia del molinete a la barra de corte*, página 439 para acceder a las especificaciones.

1. Encienda el motor.
2. Aparque la cosechadora en una superficie nivelada.
3. Bloquee las alas de la plataforma. Para obtener instrucciones, consulte *Operación en modo rígido*, página 152.
4. Amplifique la unión central hidráulica de la siguiente manera.
5. Baje la plataforma completamente.
6. Apague el motor y retire la llave del arranque.

OPERACIÓN

7. Retire los dos pernos (B).
8. Retire la placa limitadora de "cara triste" de flexión (B).
9. Guarde los pernos (A) y el limitador de flexión de cara triste (B) en la caja de almacenamiento manual.
10. Repita del paso 7, [página 154](#) al 9, [página 154](#) para quitar el limitador de flexión de cara triste y el instrumental del otro lado del módulo de flotación.
11. Ajuste la distancia del dedo del molinete. Para obtener instrucciones, consulte [4.13.1 Distancia del molinete a la barra de corte, página 439](#).

IMPORTANTE:

Es necesario ajustar la distancia entre el molinete y la barra de corte para evitar que la barra corte los dedos del molinete cuando se flexionan las alas.



Figura 3.158: Placa limitadora de "cara triste" de flexión

Activación del limitador de "cara triste" de flexión

La activación del limitador de "cara triste" de flexión limita la capacidad de la plataforma de tener "cara triste", lo que permite que el molinete esté muy cerca de la barra de corte. Una relación cercana entre el molinete y la barra de corte es ideal cuando se cosechan cultivos cortos como lentejas, guisantes o soja corta.

PELIGRO

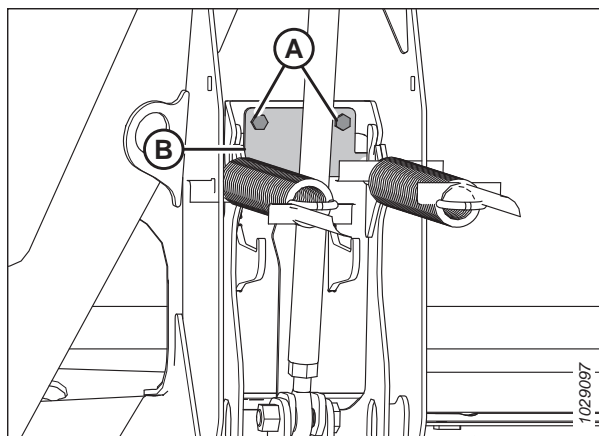
Para prevenir lesiones corporales o la muerte por un arranque inesperado o la caída de una máquina elevada, siempre detenga el motor y quite la llave antes de retirarse del asiento del operario, y siempre enganche las trabas de seguridad antes de colocarse debajo de la máquina por cualquier motivo.

PELIGRO

Asegúrese de que no haya ninguna persona en el área.

NOTA:

Después de instalar la placa limitadora de flexión de flotación, deberá ajustar el espacio libre entre el molinete y la barra de corte. Consulte [4.13.1 Distancia del molinete a la barra de corte, página 439](#) para acceder a las especificaciones.

1. Encienda el motor.
2. Aparque la cosechadora en una superficie nivelada.
3. Bloquee las alas de la plataforma. Para obtener instrucciones, consulte [Operación en modo rígido, página 152](#).
4. Baje la plataforma completamente.
5. Amplifique la unión central hidráulica de la siguiente manera.
6. Apague el motor y retire la llave del arranque.
7. Recoja las dos placas del limitador de flexión de cara triste y el instrumental de la caja de almacenamiento manual de la plataforma.

OPERACIÓN

- En el lado izquierdo de la plataforma, coloque el limitador de flexión de cara triste (B) como se muestra.
- Fije el limitador con dos pernos (A).
- Repita los dos pasos anteriores para instalar el limitador de flexión de cara triste en el lado derecho del módulo de flotación.
- Ajuste la distancia del dedo del molinete. Si desea obtener instrucciones, consulte [Ajuste de la distancia del molinete a la barra de corte, página 443](#) para acceder a las especificaciones.



Figura 3.159: Placa limitadora de "cara triste" de flexión

3.9.4 Control y ajuste del balance de alas

El balance de las alas es un factor fundamental para garantizar que la plataforma siga de cerca los contornos del suelo. Si el balance de las alas de la plataforma no es satisfactorio, será necesario ajustarlo.

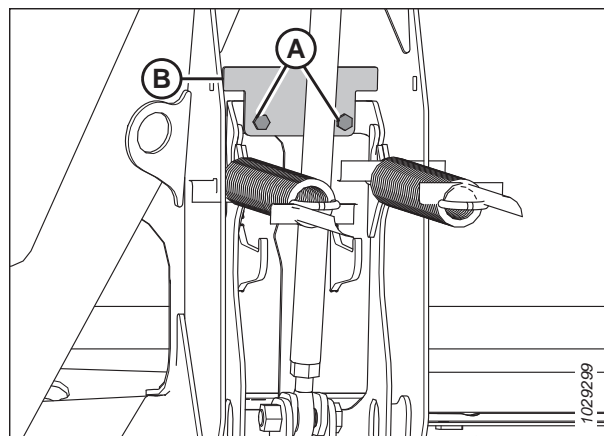

PELIGRO

Para prevenir lesiones corporales o la muerte por el arranque inesperado de la máquina, siempre pare el motor y quite la llave de la ignición antes de hacer ajustes en la máquina.



PELIGRO

Asegúrese de que no haya ninguna persona en el área.

IMPORTANTE:

Asegúrese de que la flotación de la plataforma esté configurada correctamente para obtener lecturas precisas del balance de las alas. Para obtener instrucciones, consulte [Control y ajuste de la flotación de la plataforma, página 135](#). El módulo de flotación debe estar nivelado antes de realizar cualquier ajuste.

NOTA:

Las alas de la plataforma se balancean cuando se necesita la misma cantidad de fuerza para mover un ala hacia arriba o hacia abajo.

Si las alas de la plataforma tienden a estar en posición de sonrisa (A) o de cara triste (B), y la plataforma está perdiendo cultivo o arrastrando tierra, ajuste el balance de las alas.



Figura 3.160: Mal balance de alas

OPERACIÓN

1. Encienda el motor.
2. Ajuste la posición de avance y retroceso del molinete de modo que el indicador del soporte del indicador izquierdo (A) esté en la posición 6.
3. Baje el molinete completamente.

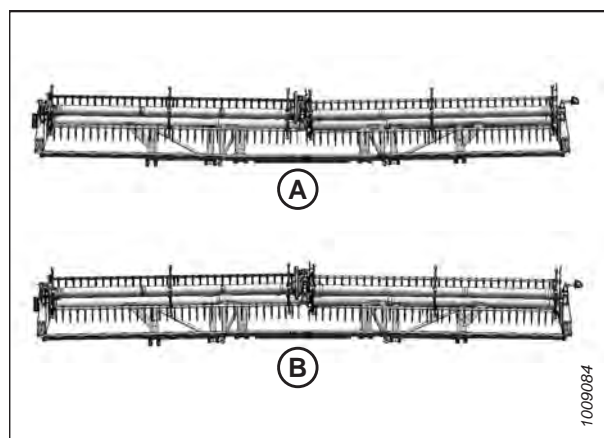

Figura 3.161: Posición avance-retroceso

4. Ajuste la unión central (A) de modo que el indicador (B) esté en posición D en la calibración.
5. **Plataformas con ruedas de transporte o ruedas estabilizadoras instaladas:** mueva las ruedas de modo que queden sostenidas por la plataforma.

- Para las ruedas de transporte, consulte [Ajuste de las ruedas de transporte EasyMove™](#), página 125.
- Para las ruedas estabilizadoras, consulte [Ajuste de las ruedas de contorno con el interruptor de pie](#), página 126.

6. Aparque la cosechadora en una superficie nivelada.
7. Mueva la plataforma hacia arriba o hacia abajo hasta que esté en un rango de 254 a 356 mm (de 10 a 14 pulgs.) por encima del suelo.
8. Ubique el nivel de burbuja (A) en la parte superior del chasis del módulo de flotación. Asegúrese de que la burbuja esté en el centro. Si se necesita un ajuste, consulte [3.11 Nivelación de la plataforma](#), página 247.
9. Apague el motor y retire la llave del arranque.
10. Quite la cubierta de conexión. Para obtener instrucciones, consulte [Extracción de las cubiertas de conexión de flexión internas](#), página 54.

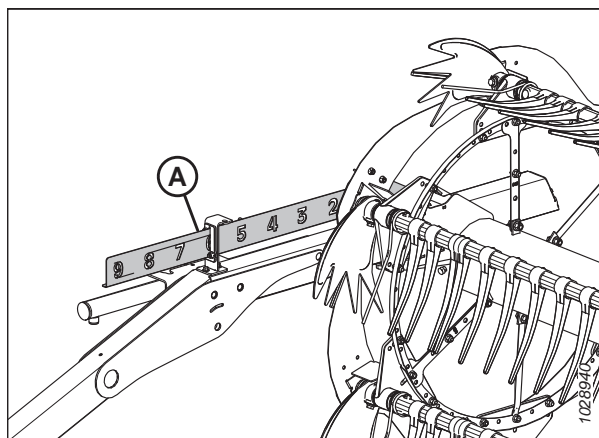

Figura 3.162: Unión central



Figura 3.163: Nivel de burbuja

OPERACIÓN

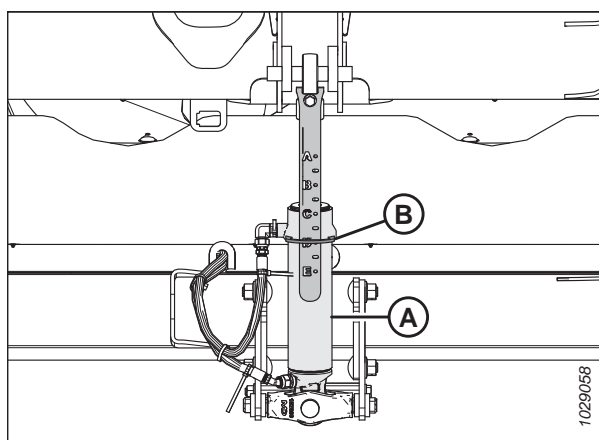
11. Conecte el cable verificador de flexión (A) al bloqueo del cable verificador de flexión (B).

NOTA:

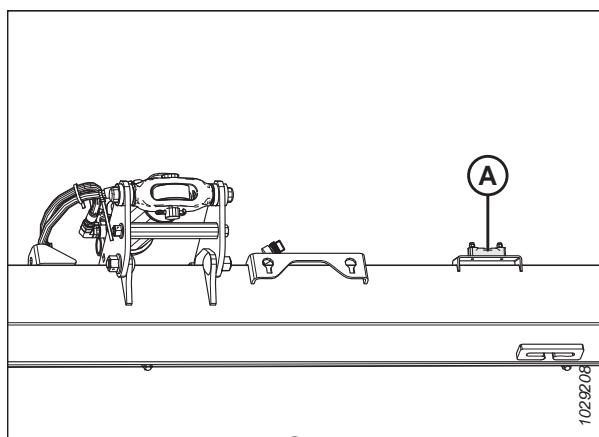
Algunas piezas se han hecho transparentes en la ilustración para mostrar mejor el bloqueo del cable.

12. Abra la tapa lateral de la plataforma izquierda. Para obtener instrucciones, consulte [Apertura de la tapa lateral de la plataforma](#), página 44.



Figura 3.164: Bloqueo de cable verificador de flexión izquierdo

13. Quite el pasador de cabello (A) que sujeta la herramienta múltiple al soporte en la parte final izquierda.
14. Quite la herramienta múltiple (B). Vuelva a instalar el pasador de cabello.

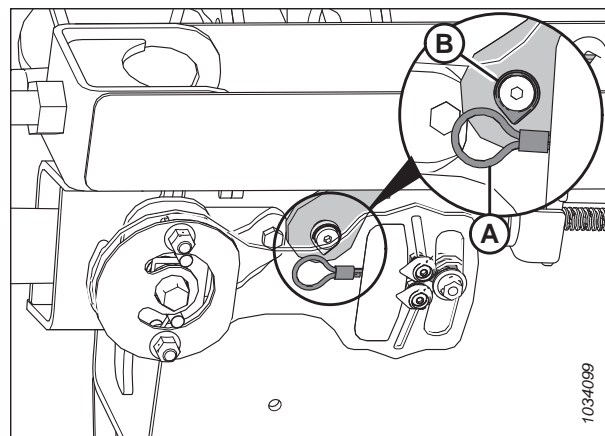

Figura 3.165: Parte final izquierda

15. Desbloquee el ala que está verificando moviendo el mango del resorte (A) a la posición de DESBLOQUEO inferior. Desbloquee **ÚNICAMENTE** el ala que está verificando. Asegúrese de que la otra ala esté bloqueada.

NOTA:

Debe escuchar un clic después de mover el mango del resorte; esto indica que el mecanismo interno se enganchó o desenganchó.

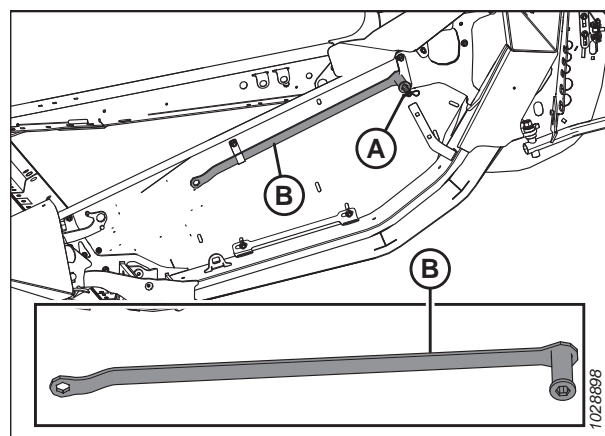
16. Si el mecanismo de bloqueo interno no se engancha, mueva el ala con la herramienta múltiple (B) hasta que escuche un clic.



Figura 3.166: Ala en posición desbloqueada

OPERACIÓN

17. Asegúrese de que las palancas de control de flotación (A) estén desenganchadas (hacia abajo) en ambos lados del módulo de flotación.
18. Asegúrese de que los bloqueos de flotación (B) estén enganchados (hacia arriba) en ambos lados del módulo de flotación.

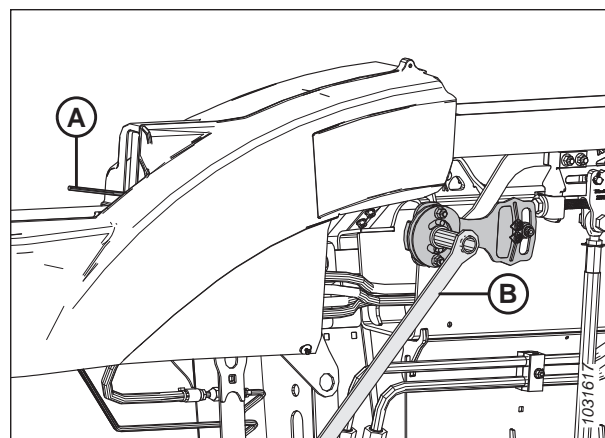

Figura 3.167: Ensamblaje de la placa de verificación

19. En la placa de verificación de flexión, apriete los indicadores (A) y (B) con los dedos.
20. Utilice la herramienta múltiple (C) para girar la placa de verificación de flexión hacia arriba hasta que el pin llegue al extremo de la ranura. El indicador inferior (B) se moverá hacia abajo para dar la primera lectura.
21. Utilice la herramienta múltiple (C) para girar la placa de verificación de flexión hacia abajo hasta que el pasador llegue al extremo de la ranura. El indicador superior (A) se moverá hacia arriba para dar la segunda lectura.

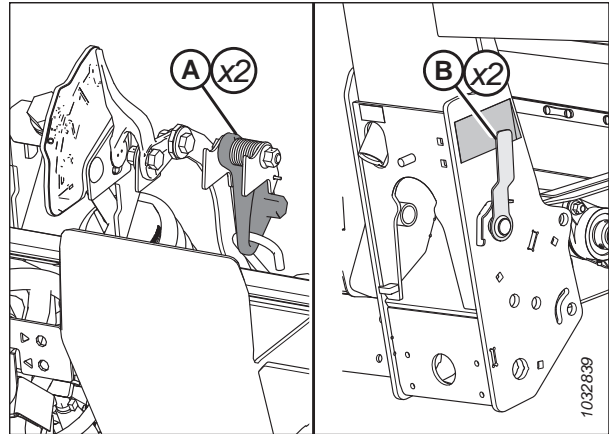

Figura 3.168: Indicadores de balance del ala izquierda

OPERACIÓN

22. Interprete la lectura de la placa de verificación de flexión de la siguiente manera:

- Si el ala está demasiado liviana (A), hágala más pesada girando el tornillo de ajuste (D) para mover la horquilla (E) en la dirección (F). Vuelva a verificar el balance de alas. Ajuste el balance según sea necesario hasta que el ala esté balanceada (C).
- Si el ala está demasiado pesada (B), hágala más liviana girando el tornillo de ajuste (D) para mover la horquilla (E) en dirección (G). Vuelva a verificar el balance de alas. Ajuste el balance según sea necesario hasta que el ala esté balanceada (C).
- Si el ala está balanceada (C), no debe hacer nada. Continúe con el paso siguiente.

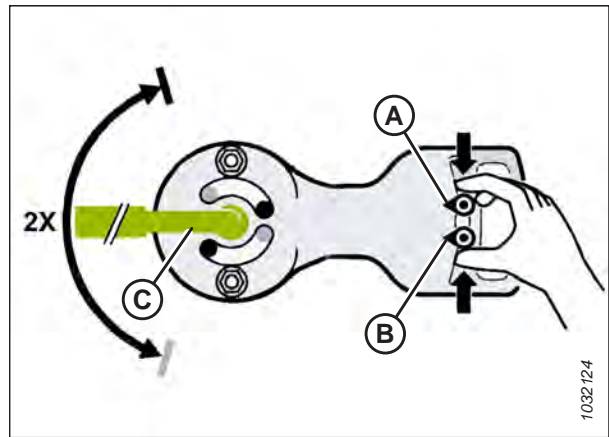
23. Mueva el mango del resorte hasta la posición de BLOQUEO superior.

24. Si no se engancha el bloqueo, mueva el ala hacia arriba y hacia abajo con la herramienta múltiple hasta que se enganche.



Figura 3.169: Placa de verificación de ajuste del balance del ala izquierda

25. Quite el cable verificador de flexión (A) del bloqueo (B) del cable verificador de flexión.

IMPORTANTE:

Se puede dañar el cable verificador de flexión si se deja en el lugar.

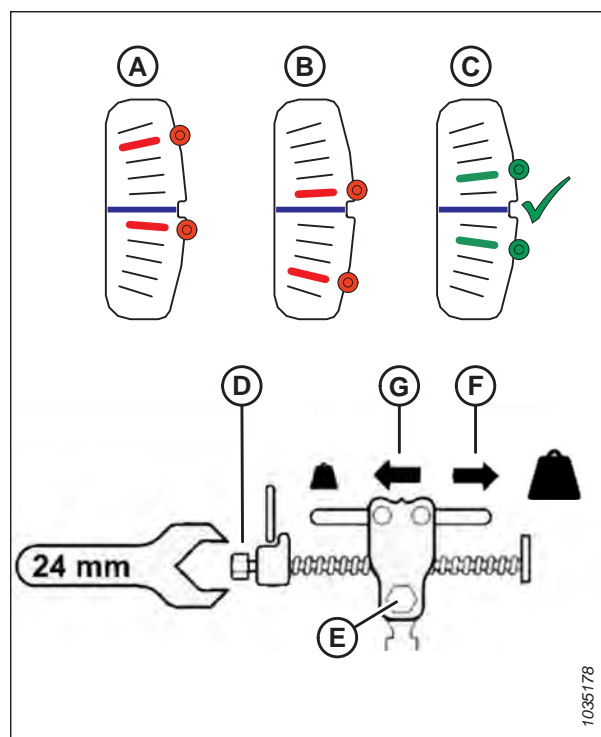
26. Repita este procedimiento para establecer el balance de alas en la otra ala.



Figura 3.170: Bloqueo de cable verificador de flexión izquierdo

OPERACIÓN

27. Vuelva a poner la herramienta múltiple (B) en su posición de almacenaje. Asegure la herramienta múltiple con el pasador de cabello (A)
28. Vuelva a instalar las cubiertas del enlace.
 - Para las cubiertas del enlace de flexión externas, consulte *Instalación de las cubiertas externas del enlace flexible: serie FD2, página 57*.
 - Para las cubiertas del enlace de flexión internas, consulte *Instalación de las cubiertas de conexión de flexión internas, página 55*.

NOTA:

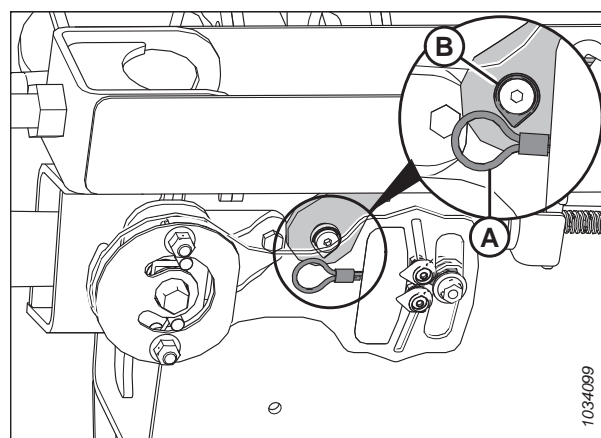
Cuando opere la plataforma en el campo, ajuste la flotación principal según sea necesario para mantener el balance correcto de las alas. Para obtener instrucciones, consulte *Control y ajuste de la flotación de la plataforma, página 135*.

29. Si la barra de corte no está derecha cuando las alas están bloqueadas, deberán realizarse más ajustes a la plataforma. Contáctese con el concesionario de MacDon.



Figura 3.171: Parte final izquierda

3.9.5 Ángulo de la plataforma

Puede ajustar el ángulo de la plataforma para que se adapte a diferentes condiciones de cultivo o tipos de suelo mediante el uso de la unión central entre la cosechadora y la plataforma.

Consulte *Ajuste del ángulo de la plataforma, página 161* para obtener detalles de ajuste específicos de la cosechadora.

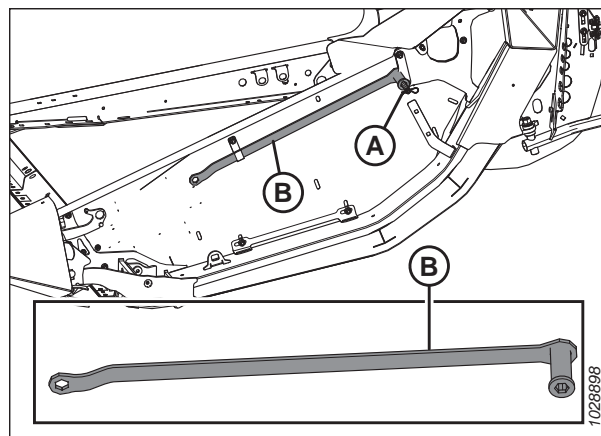
El ángulo de la plataforma (A) es el ángulo entre la plataforma y el suelo.

Al cortar el cultivo al nivel del suelo, el ángulo de la plataforma controla la distancia (B) entre la barra de corte y el suelo.

Al ajustar el ángulo de la plataforma, gira la plataforma en el punto del patín/contacto con el suelo (C).

El ángulo de protección (D) es el ángulo entre la superficie superior de las protecciones de la barra de corte y el suelo.



Figura 3.172: Ángulo de la plataforma

OPERACIÓN

Configure el ángulo de la plataforma de acuerdo con el tipo y la condición del cultivo y las condiciones del suelo de la siguiente manera:

- Use configuraciones más superficiales (A) (posición **A** en el indicador) para condiciones de corte normales y suelo húmedo para evitar la acumulación de tierra en la barra de corte. Un ángulo de plataforma más superficial también minimiza el daño de las cuchillas en campos con piedras.
- Use configuraciones más pronunciadas (E) (posición **E** en el indicador) para cultivos revolcados y cultivos que están cerca del suelo, como la soja.

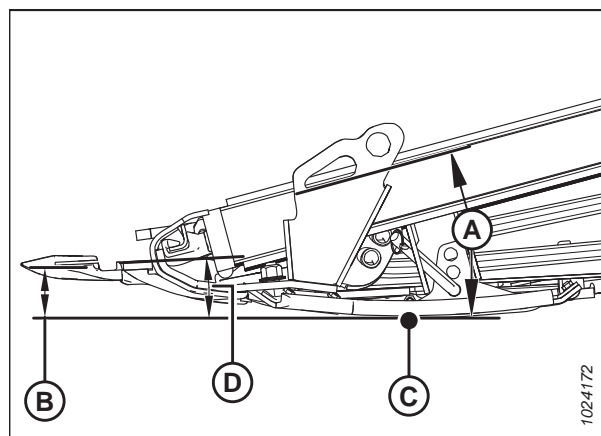

Figura 3.173: Unión central

El ángulo más bajo (A) (unión central completamente retraída) está en $1,7^{\circ}$ y produce el rastrojo más alto al cortar al ras del suelo.

El ángulo más inclinado (E) (unión central completamente extendida) está en $8,9^{\circ}$ y produce el rastrojo más bajo al cortar al ras del suelo.

Elija un ángulo que maximice el rendimiento para su cultivo y las condiciones del suelo.

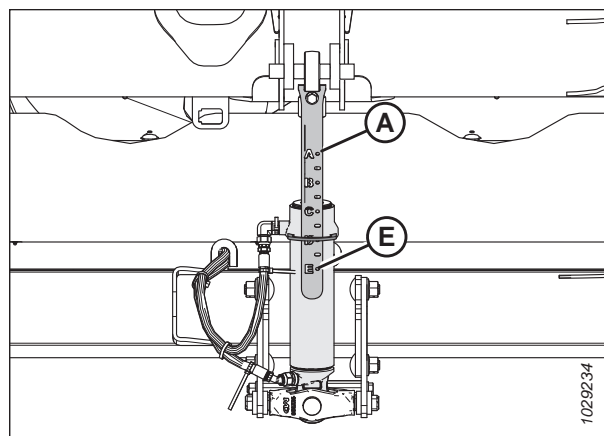

Figura 3.174: Ángulos del puntón

Ajuste del ángulo de la plataforma

El ángulo de la plataforma se ajusta desde la cabina de la cosechadora con un interruptor en la manija del operario, y un indicador en la unión central o en el monitor de la cabina. El ángulo de la plataforma se determina según la longitud de la

OPERACIÓN

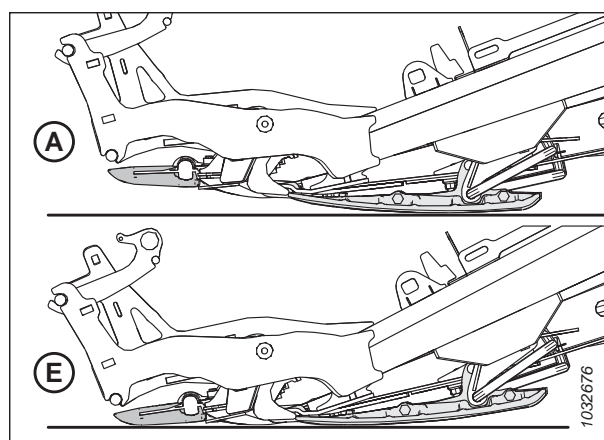
unión central entre el adaptador de la cosechadora y la plataforma, o por el ángulo de inclinación del embocador en ciertos modelos de cosechadoras.

Cosechadoras Case:

Las cosechadoras Case usan los interruptores del joystick para ajustar la unión central a fin de cambiar el ángulo de la plataforma.

1. Mantenga presionado el botón DESPLAZAMIENTO (A) en la parte posterior del joystick y presione el interruptor (B) para inclinar la plataforma hacia adelante o presione el interruptor (C) para inclinar la plataforma hacia atrás.



Figura 3.175: Controles de la cosechadora Case



Figura 3.176: Controles de la cosechadora Case

3.9.6 Velocidad del molinete

La velocidad del molinete ayuda a controlar cómo se mueve el cultivo desde la barra de corte hasta las lonas.

El molinete funciona mejor cuando parece estar impulsado por el suelo. Debe mover el cultivo cortado uniformemente a través de la barra de corte y sobre las lonas sin acumulaciones, y con el menor trastorno posible.

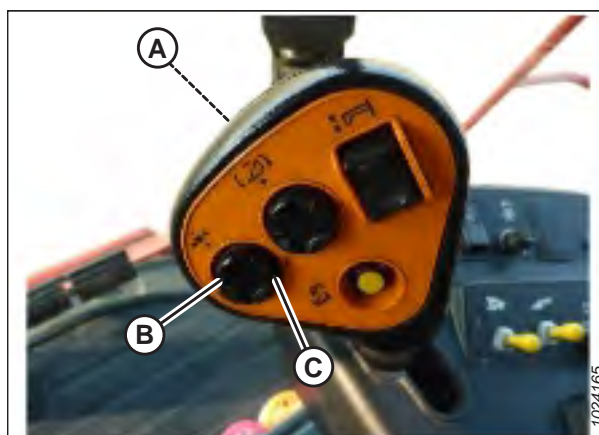
En cultura en pie, la velocidad del molinete debe ser ligeramente mayor o igual a la velocidad de suelo.

En cultivos aplanados o que se inclinan en contra de la barra de corte, la velocidad del molinete debe ser más alta que la velocidad de suelo. Para lograr esto, aumente la velocidad del molinete o disminuya la velocidad de avance.

La destrucción excesiva de grano o la pérdida de cultivos por el tubo trasero de la plataforma pueden indicar que la velocidad del molinete es demasiado alta. La velocidad excesiva del molinete también aumenta el desgaste de los componentes del molinete y sobrecarga el mando del molinete.

NOTA:

La velocidad excesiva del molinete también hará que el circuito del molinete se sobrecargue. El molinete acelera y desacelera en cada bate cuando se opera en cultivos pesados, difíciles y atascados. Reducir la velocidad del molinete, para que esté más cerca de la velocidad de avance, permitirá que el molinete levante el cultivo sin intentar sacarlo del suelo. Esto también reducirá la pérdida de semillas del molinete que intenta peinar el cultivo, en lugar de simplemente levantarlo.

Para conocer las velocidades recomendadas de molinete en cultivos y condiciones específicas, consulte [3.7.2 Configuraciones de la plataforma, página 71](#).

Puede ajustar la velocidad del molinete usando los controles en la cabina de la cosechadora. Para obtener instrucciones, consulte el manual del operario de la cosechadora.

Piñones de mando del molinete opcionales

Los piñones opcionales para uso en condiciones específicas de cultivo están disponibles como una alternativa al piñón único instalado en fábrica.

La plataforma viene equipada de fábrica con un piñón único de mando del molinete de 19 dientes, que es adecuado para la mayoría de los cultivos. Reemplazar el piñón de mando del molinete de 19 dientes por un piñón de mando del molinete doble opcional (A) proporcionará más torque al molinete en condiciones de corte pesado. Con el piñón de mando del molinete doble opcional, también se puede agregar un piñón de 52 dientes opcional (B) sobre el piñón inferior existente de 56 dientes que permitirá una mayor velocidad del molinete en cultivos livianos cuando se opera a mayor velocidad de suelo. Con estos dos piñones opcionales instalados, el cambio de torque alto a alta velocidad y viceversa será rápido y fácil. Para obtener información sobre los piñones, consulte la tabla [3.17, página 164](#). Comuníquese con su concesionario de MacDon para obtener más información.



Figura 3.177: Mando del molinete con piñones opcionales

A: Piñón de mando de molinete doble (MD n.º273451, MD n.º273452 o MD n.º273453)⁶⁰

B: Piñón de 52 dientes (MD n.º273689)⁶¹

60. Estos piñones se venden por separado (piezas individuales).

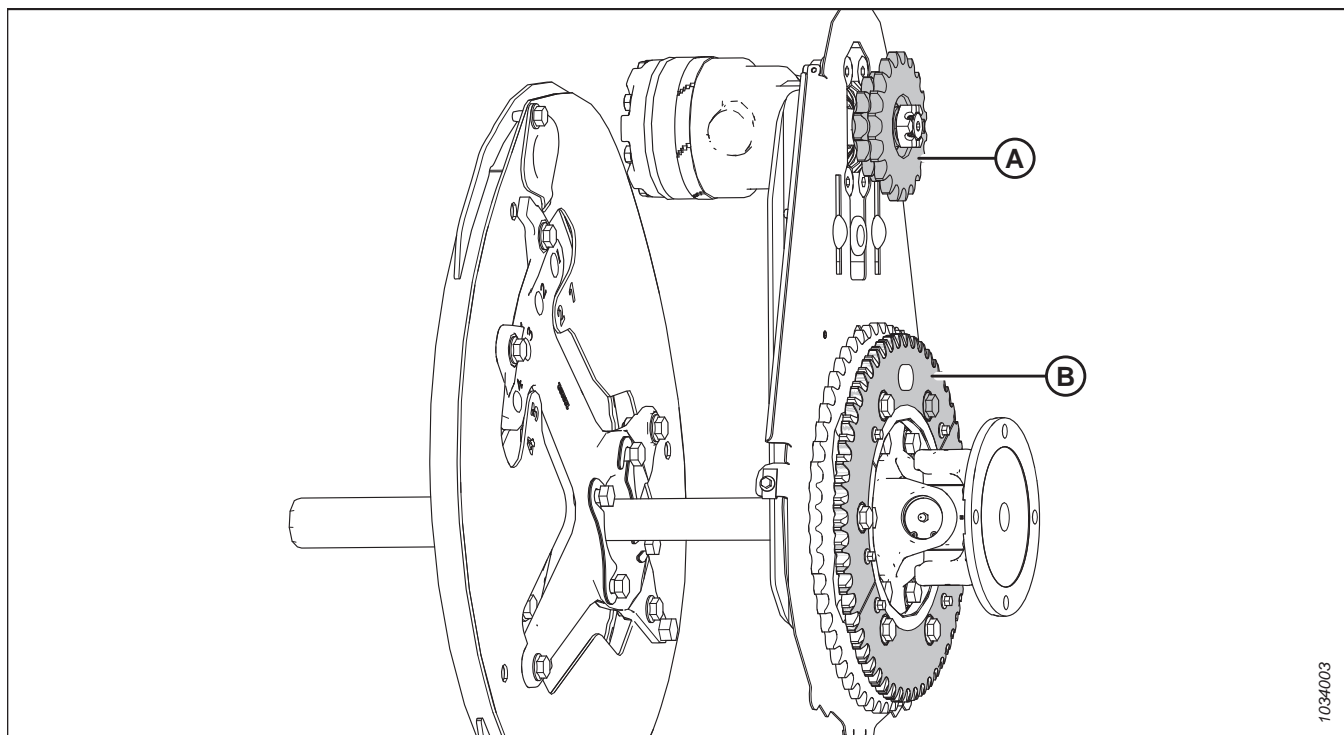
61. Este piñón está incluido en el kit MD n.º311882.

OPERACIÓN

Tabla 3.17 Piñones opcionales (Case)

| Piñón | Sistemas hidráulicos para máquinas | Cosechadora | Aplicación | Piñón de mando opcional |
|--|------------------------------------|---|-------------------|-------------------------|
| Piñón del mando del molinete doble (A) | 13,79 MPa (2000 psi) | Case IH series 7010, 8010, 7120, 8120, 88 | Cosecha de arroz | 10/20 dientes |
| Piñón inferior (B) | — | Todos los | Cultivos livianos | 52 dientes |

3.9.7 Velocidad de avance

El operación de la plataforma a la velocidad de avance adecuada para las condiciones permite un corte limpio del cultivo y una alimentación uniforme.

Reduzca la velocidad de avance del vehículo en condiciones de corte difíciles para reducir el desgaste del equipo.

Use velocidades de avance más lentas al cosechar cultivos muy livianos (por ejemplo, soja corta), para permitir que el molinete tire las plantas pequeñas. Comience a 4.8-5.8 km/h (3.0-3.5 mph) y ajuste la velocidad según sea necesario.

Las velocidades de avance más altas pueden necesitar configuraciones de flotación más pesadas para evitar un rebote excesivo, que puede ocasionar un corte desigual y a posibles daños en los componentes de corte. Por lo general, si se aumenta la velocidad de suelo, las velocidades del molinete y la lona se deben aumentar para poder manejar el material adicional.

La figura 3.178, *página 164* ilustra la relación entre la velocidad de suelo y el corte de área para las plataformas de diversos tamaños.



Figura 3.178: Velocidad de avance frente a acres

A - Kilómetros/hora
D - Hectáreas/hora
G - 12,2 m (40 pies)

B - Millas/hora
E - 9,1 m (30 pies)
H - 13,7 m (45 pies)

C - Acres/hora
F - 10,7 m (35 pies)

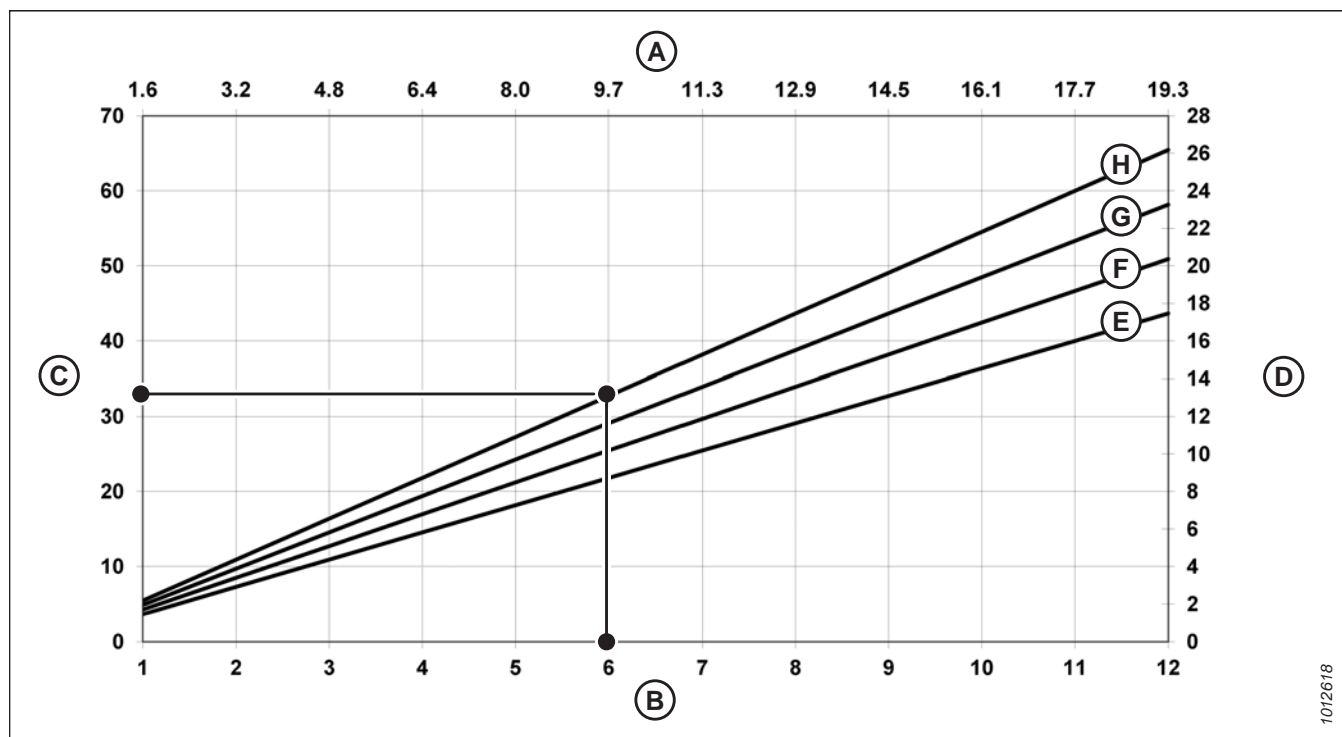
OPERACIÓN

Ejemplo: Una plataforma de 12,2 m (40 pies) que opera a una velocidad de 9,7 km/h (6 mph) produciría un área de corte de aproximadamente 11,3 hectáreas (28 acres) en una hora.

3.9.8 Velocidad de las lonas laterales

Operar con la velocidad de lona correcta es importante para lograr el flujo de cultivo cortado deseado fuera de la barra de corte.

Optimice la velocidad de la lona lateral para la densidad del cultivo, la velocidad de suelo y la capacidad del alimentador. Las lonas laterales que van demasiado rápido sacarán el cultivo de la barra de corte y pueden provocar que el cultivo se acumule en la lona de alimentación. Las lonas laterales que van demasiado lento permitirán que la lona de alimentación saque el cultivo de las lonas laterales y puede provocar una alimentación desigual.

Ajuste la velocidad de las lonas laterales para obtener una alimentación de cultivo eficiente en la lona de alimentación del módulo de flotación. Para obtener instrucciones, consulte [Ajuste de la velocidad de la lona lateral, página 165](#).

Ajuste de la velocidad de la lona lateral

Las lonas laterales llevan el cultivo cortado a la lona de alimentación del módulo de flotación, que luego conduce el cultivo a la cosechadora. Puede ajustar la velocidad de las lonas laterales para diversos cultivos y condiciones de cultivo.

Las lonas laterales (A) son impulsadas por motores hidráulicos y una bomba alimentada por el mando del alimentador de la cosechadora a través de una caja de engranajes en el módulo de flotación. Desde el interior de la cabina, puede ajustar la velocidad de la lona lateral con el control de velocidad de la lona lateral, que regula el flujo a los motores hidráulicos de la lona.



Figura 3.179: Lonas laterales

1. Gire la perilla (A) hasta el ajuste 6 como ajuste de partida.

NOTA:

El interruptor (B) activa los controles de inclinación de la plataforma y de avance y retroceso del molinete. Para obtener instrucciones sobre los controles, consulte [Ajuste del ángulo de la plataforma, página 161](#).

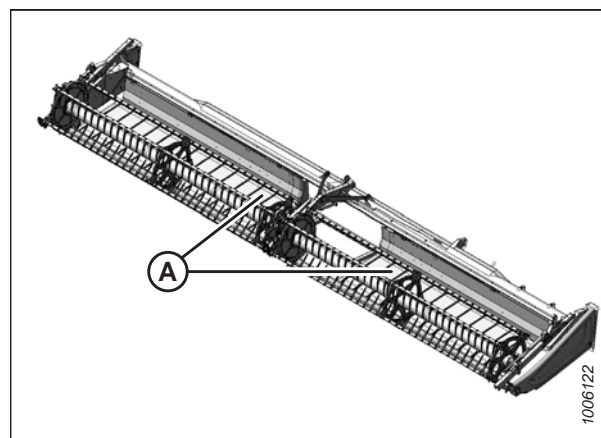
NOTA:

Para las cosechadoras CNH, el interruptor para activar la inclinación de la plataforma y los controles de avance y retroceso del molinete se encuentra en la parte posterior del joystick de velocidad de avance (GSL).

2. Para conocer la configuración recomendada para la lona, consulte una de las siguientes opciones:
 - [3.7.2 Configuraciones de la plataforma, página 71](#)
 - [3.7.3 Optimización de la plataforma para cosecha directa de canola, página 84](#)



Figura 3.180: Control de velocidad de la lona lateral en cabina

OPERACIÓN

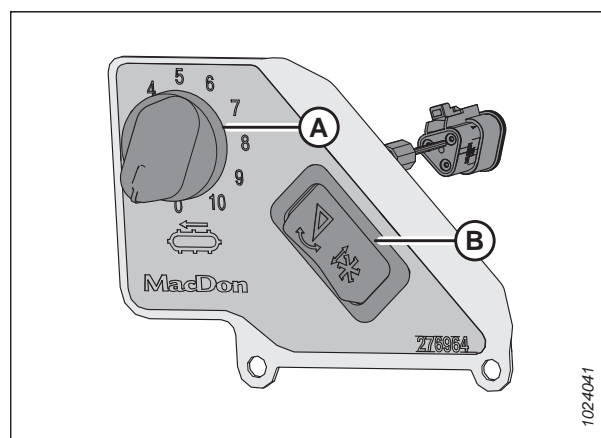

Figura 3.181: Control de velocidad de la lona lateral en la cabina CNH

3.9.9 Velocidad de la lona de alimentación

La lona de alimentación mueve la cosecha cortada desde las lonas laterales hacia el sinfín de alimentación del módulo de flotación.

La lona de alimentación del módulo de flotación (A) está impulsada por un motor hidráulico y una bomba accionada por el alimentador de la cosechadora, a través de un engranaje en el módulo de flotación.

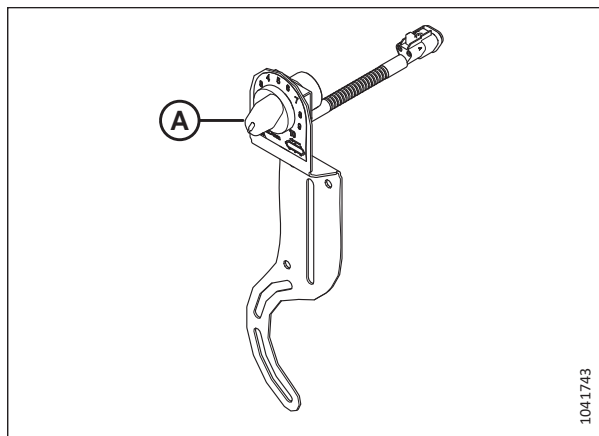
IMPORTANTE:

La velocidad de la lona de alimentación se determina según la velocidad del alimentador de la cosechadora, y no se puede ajustar de manera independiente.



Figura 3.182: Módulo de flotación FM200

3.9.10 Información de velocidad de la cuchilla

El módulo de flotación es impulsado por un cardán que está acoplado al embocador de la cosechadora. El cardán se acopla a una caja de cambios que acciona la bomba de mando de cuchillas.

Tabla 3.18 Velocidad del alimentador

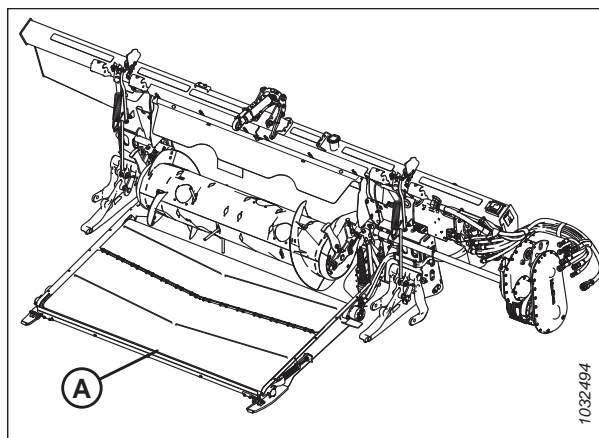
| Marca de la cosechadora | Velocidad del alimentador (rpm) |
|-------------------------|---------------------------------|
| Case IH | 580 |

Tabla 3.19 Velocidad de la cuchilla de la plataforma serie FD2

| Plataforma | Rango de velocidad (rpm) recomendado del mando de cuchillas | |
|------------|---|-------------------------|
| | Mando de cuchilla simple | Mando de cuchilla doble |
| FD225 | 600-700 | — |
| FD230 | 600-750 | — |
| FD235 | 600-700 | 600-750 |
| FD240 | 600-650 | 600-750 |
| FD241 | — | 600-750 |
| FD245 | — | 600-750 |
| FD250 | — | 600-750 |

IMPORTANTE:

Asegúrese de que la velocidad de la cuchilla esté dentro del rango de valores de rpm en la tabla 3.19, página 167. Para obtener instrucciones, consulte *Control de la velocidad de la cuchilla, página 167*.

IMPORTANTE:

Para evitar que la cuchilla exceda la velocidad, configure la velocidad de la cuchilla cuando la velocidad del alimentador esté configurada en el valor máximo.

Control de la velocidad de la cuchilla

Para obtener el mejor rendimiento, el mando de cuchillas de la plataforma debe funcionar dentro del rango de rpm especificado. Puede verificar la velocidad de la cuchilla con un fototacómetro en el volante del motor del mando de cuchilla.



PELIGRO

Para prevenir lesiones o la muerte por un arranque inesperado de la máquina, siempre detenga el motor y retire la llave del arranque antes de retirarse del asiento del operario por cualquier motivo.

1. Apague el motor y retire la llave del arranque.
2. Abra la tapa lateral. Para obtener instrucciones, consulte *Apertura de la tapa lateral de la plataforma, página 44*.



PELIGRO

Asegúrese de que no haya ninguna persona en el área.

3. Arranque el motor.
4. Active el mando de la plataforma y haga funcionar el alimentador a la velocidad máxima. Para obtener información sobre la velocidad máxima, consulte 3.20, página 167.

IMPORTANTE:

Antes de verificar la velocidad de la cuchilla, asegúrese de que el alimentador esté configurado a la velocidad máxima. Esto evitará que la cuchilla exceda la velocidad cuando se hagan otros ajustes.

5. Haga funcionar el módulo de flotación y la plataforma hasta que la temperatura del aceite esté entre 38 °C y 52 °C (100 °F y 125 °F).

Tabla 3.20 Velocidad del embocador

| Marca de la cosechadora | Velocidad del alimentador (rpm) |
|-------------------------|---------------------------------|
| Case IH | 580 |

OPERACIÓN

- Mida las rpm del volante (A) con un fototacómetro de manual.

NOTA:

Una revolución (rpm) equivale a dos golpes de cuchilla (spm) (1 rpm = 2 spm).

- Apague el motor y retire la llave del arranque.



Figura 3.183: Volante

- Compare la medición de rpm del volante con los valores de rpm en [3.21, página 168](#).
- Póngase en contacto con su distribuidor de MacDon si la medición de rpm de la polea excede el rango de rpm especificado para su plataforma.

Tabla 3.21 Velocidad de la cuchilla de la plataforma serie FD2

| Plataforma | Rango de velocidad (rpm) recomendado del mando de cuchillas | |
|------------|---|-------------------------|
| | Mando de cuchilla simple | Mando de cuchilla doble |
| FD225 | 600-700 | — |
| FD230 | 600-750 | — |
| FD235 | 600-700 | 600-750 |
| FD240 | 600-650 | 600-750 |
| FD241 | — | 600-750 |
| FD245 | — | 600-750 |
| FD250 | — | 600-750 |

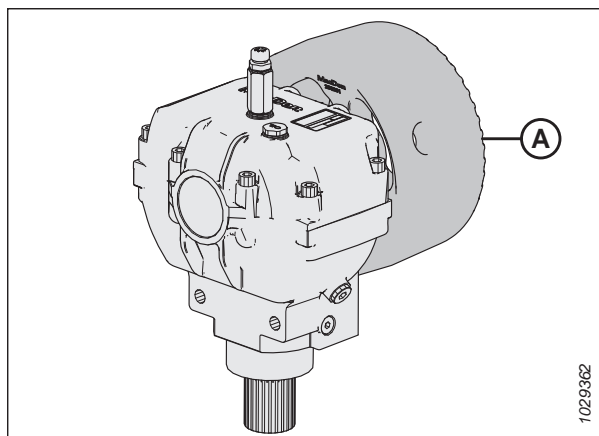
3.9.11 Altura del molinete

La posición de operación del molinete depende del tipo de cultivo y de las condiciones de corte.

Establezca la altura del molinete y la posición avance y retroceso para transportar el material detrás de la cuchilla y hacia las lonas, con un daño mínimo para el cultivo.

La altura del molinete se controla manualmente o con botones preconfigurados en el joystick en la cabina de la cosechadora. Para obtener instrucciones, consulte el manual del operario de la cosechadora.

Cuando corresponda, este manual también contiene instrucciones para preconfigurar la altura del molinete en cosechadoras seleccionadas. Consulte [3.10 Sistema de control automático de altura de la plataforma, página 211](#) para obtener más información.

Para obtener más información sobre el posicionamiento de avance-retroceso, consulte [3.9.12 Posición de avance-retroceso del molinete, página 173](#).

La siguiente tabla describe cómo cambiar la posición del molinete para diferentes condiciones de cultivo:

OPERACIÓN

Tabla 3.22 Posición del molinete

| Condición del cultivo | Posición del molinete |
|-------------------------------|--|
| Arroz revolcado | <ul style="list-style-type: none">• Baje el molinete.• Cambie la configuración de leva o la velocidad del molinete.• Cambie la posición de avance-retroceso extendiendo el molinete. |
| Base densa o frondosa (todas) | Elevado |

Si el molinete está demasiado bajo, pueden ocurrir las siguientes condiciones:

- Pérdida de cosecha en el tubo trasero de la plataforma
- Alteración de los cultivos en las lonas causada por los dedos del molinete
- Cultivo empujado hacia abajo por las barras de dientes
- Cultivo alto envuelto alrededor del mando y los extremos del molinete

Si el molinete está demasiado alto, pueden ocurrir las siguientes condiciones:

- Atascamiento de la barra de corte
- Revolcar el cultivo y dejarlo sin cortar
- Granos que caen delante de la barra de corte

Para obtener las alturas de molinete recomendadas para cultivos y condiciones de cultivo específicos, consulte [3.7.2 Configuraciones de la plataforma, página 71](#).

IMPORTANTE:

Mantenga una distancia adecuada entre el molinete y la barra de corte para evitar que los dedos del molinete entren en contacto con la barra de corte durante la operación. Para obtener instrucciones, consulte [4.13.1 Distancia del molinete a la barra de corte, página 439](#).

Comprobación y ajuste del sensor de altura del molinete

La orientación del brazo sensor de altura del molinete debe verificarse manualmente en el sensor. El rango de voltaje de salida del sensor se puede verificar manualmente en el sensor o desde la cabina.

IMPORTANTE:

Establezca la altura mínima del molinete antes de ajustar el sensor de altura del molinete. Para obtener instrucciones, consulte [4.13.1 Distancia del molinete a la barra de corte, página 439](#).

NOTA:

Para obtener instrucciones dentro de la cabina, consulte el manual del operario de la cosechadora.



PELIGRO

Para prevenir lesiones o la muerte por un arranque inesperado de la máquina, siempre detenga el motor y retire la llave del arranque antes de retirarse del asiento del operario por cualquier motivo.



PELIGRO

Asegúrese de que no haya ninguna persona en el área.

Verificación y ajuste de la orientación del brazo sensor

OPERACIÓN

1. Encienda el motor.
2. Aparque la cosechadora en una superficie nivelada.
3. Apague el motor y retire la llave del arranque.
4. En la parte final derecha, localice el sensor de altura del molinete (A). El sensor se conecta al brazo derecho del molinete.



Figura 3.184: Ubicación del sensor de altura del molinete



Figura 3.185: Configuraciones de brazo/puntero del sensor

A: Configuración de John Deere, CLAAS, IDEAL

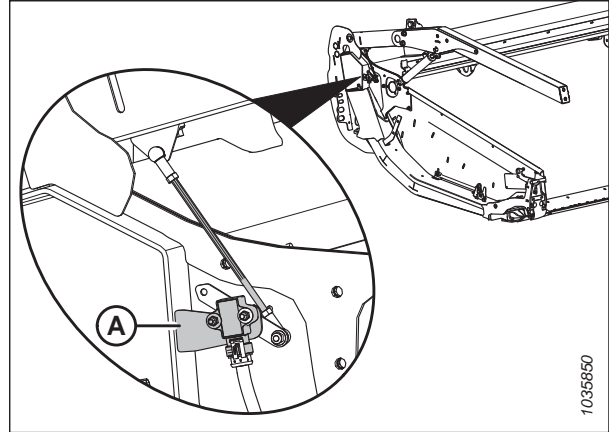
B: Configuración de Case/New Holland

C: Brazo sensor

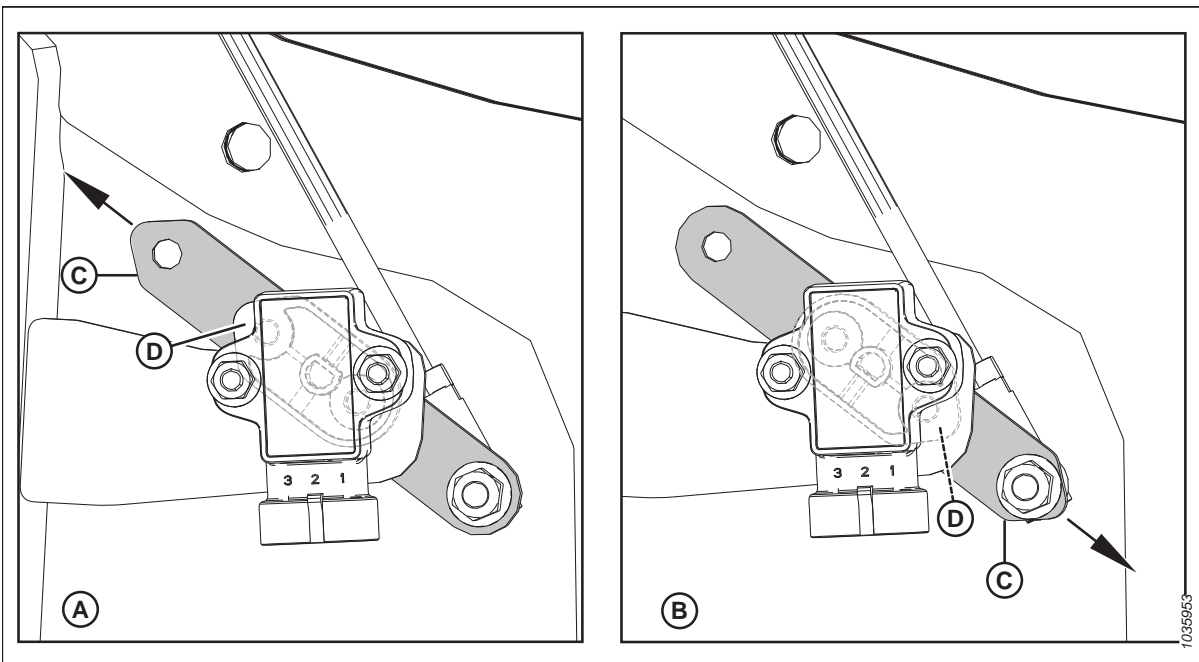
D: Puntero del sensor (ubicado entre el sensor y el brazo sensor)

OPERACIÓN

5. Asegúrese de que el brazo sensor (C) y el puntero (D) estén configurados correctamente para la plataforma. Para obtener instrucciones, consulte la Figura 3.185, página 170.

NOTA:

En la configuración **A**, la flecha indica que el extremo puntiagudo del brazo sensor apunta hacia la parte trasera de la plataforma.

En la configuración **B**, la flecha indica que el extremo puntiagudo del brazo sensor apunta hacia la parte delantera de la plataforma.

6. Si la orientación del brazo del sensor es incorrecta, quite el brazo del sensor (C) y vuelva a colocarlo en la orientación correcta.
Ajuste el perno a 8,2 Nm (72,5 lbf pulgs.).

Verificación y ajuste del voltaje de salida del sensor al bajar el molinete

7. Ponga el freno de mano.
8. Arranque el motor.
9. Baje el molinete completamente.
10. Use la pantalla de la cosechadora o un voltímetro para medir el rango del voltaje al bajar el molinete. Consulte la Tabla 3.23, página 171 para conocer los rangos del voltaje recomendados.

Tabla 3.23 Límites de voltaje del sensor de altura del molinete

| Tipo de cosechadora | Rango del voltaje recomendado | |
|---------------------|--------------------------------|--------------------------------|
| | Voltaje con el molinete subido | Voltaje con el molinete bajado |
| Case/New Holland | 0,7–1,1 V | 3,9–4,3 V |

11. Apague el motor y retire la llave del arranque.
12. Mida el voltaje entre la tierra (cable del pin 2) y la señal (cable del pin 3) en el sensor de altura del molinete (A) usando un voltímetro.
13. Asegúrese de que el voltaje esté dentro del rango del voltaje recomendado. Si el voltaje no se encuentra dentro del rango recomendado, afloje las tuercas (B) y (C), y ajuste la longitud de la varilla.
14. Apriete las tuercas con la mano hasta que queden ajustadas, luego, apriete las tuercas otro cuarto de vuelta.



Figura 3.186: Sensor de altura del molinete: brazo derecho del molinete con molinete hacia abajo

Verificación y ajuste del voltaje de salida del sensor al subir el molinete

15. Encienda el motor.
16. Suba el molinete por completo.

OPERACIÓN

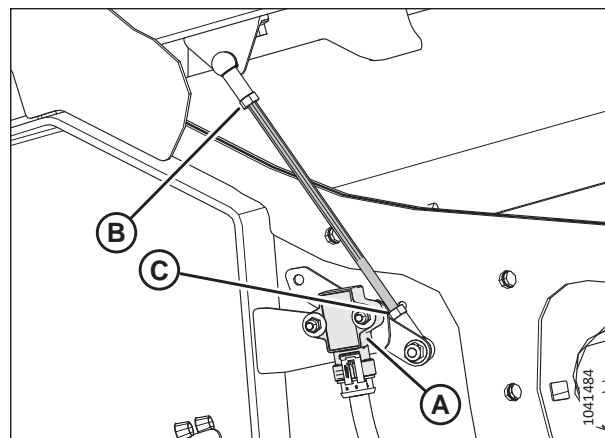
17. Use la pantalla de la cosechadora o un voltímetro para medir el rango del voltaje al subir el molinete. Consulte la Tabla 3.23, página 171 para conocer los rangos del voltaje recomendados.
18. Apague el motor y retire la llave del arranque.
19. Mida el voltaje entre la tierra (cable del pin 2) y la señal (cable del pin 3) en el sensor de altura del molinete (A) usando un voltímetro.
20. Si el voltaje no está dentro del rango recomendado, afloje las dos tuercas hexagonales M5 (B) y gire el sensor (A) para alcanzar el rango de voltaje recomendado. Apriete las tuercas (B) hasta 2,5 Nm (22 lbf pulgs.).
21. Encienda el motor.
22. Baje el molinete completamente.



Figura 3.187: Sensor de altura del molinete: brazo derecho del molinete hacia arriba

Reemplazo del sensor de altura del molinete

El sensor de altura del molinete se usa como referencia cuando el molinete se encuentra por encima de la barra de corte.

PELIGRO

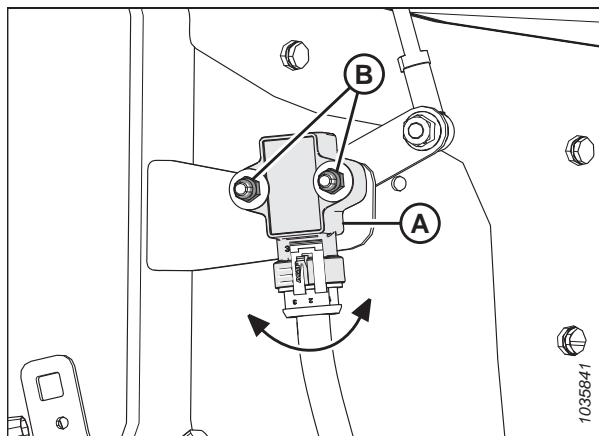
Para prevenir lesiones corporales o la muerte por el arranque inesperado de la máquina, siempre pare el motor y quite la llave de la ignición antes de hacer ajustes en la máquina.

PELIGRO

Asegúrese de que no haya ninguna persona en el área.

1. Encienda el motor.
2. Baje el molinete completamente.
3. Apague el motor y retire la llave del arranque.
4. Desconecte el arnés del sensor (A).
5. Quite dos pernos de cabeza hexagonal (B) del brazo del sensor (C). Conserve el herramientas para volver a instalar.



Figura 3.188: Sensor de altura del molinete-Brazo del molinete derecho

OPERACIÓN

6. Retire las dos tuercas autoblocantes, arandelas y pernos (A) que sujetan el sensor (B) a la estructura de la plataforma. Retire el sensor.
7. Instale el nuevo sensor (B) en el soporte (C) del bastidor de la plataforma. Colóquelo con los pernos retenidos (A), las arandelas y las tuercas autoblocantes. Ajuste los pernos (A) hasta 2–3 Nm (17–27 lbf pulgs.).

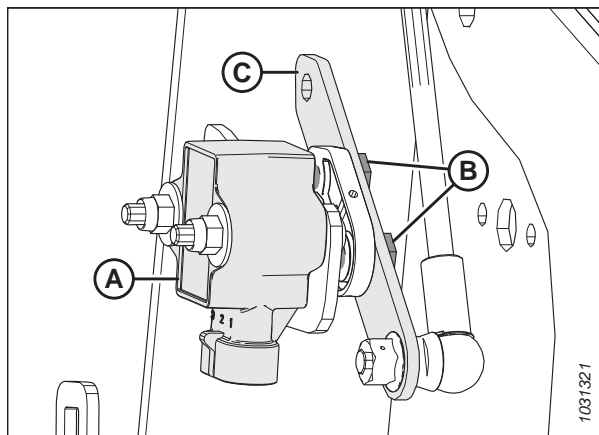

Figura 3.189: Sensor de altura del molinete-Brazo del molinete derecho

8. Asegure el brazo del sensor (B) usando pernos de cabeza hexagonal de retención (A). Asegúrese de que el puntero del sensor (C) esté instalado en la misma dirección que el extremo puntiagudo del brazo del sensor (B).
9. Ajuste los pernos (A) hasta 4 Nm (35 libra pulgadas).
10. Conecte el arnés al sensor.
11. Verifique el rango de voltaje del sensor. Para obtener instrucciones, consulte [Comprobación y ajuste del sensor de altura del molinete, página 169](#).

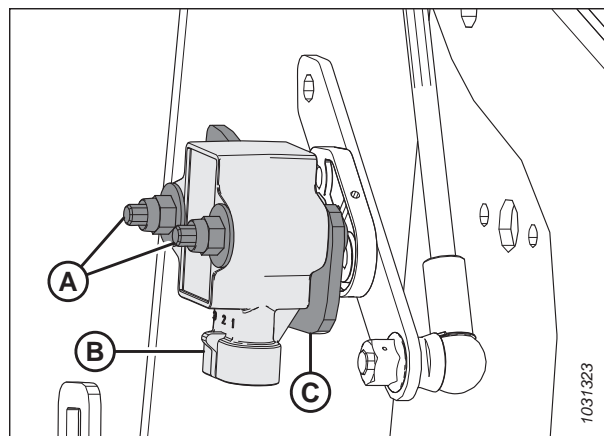

Figura 3.190: Sensor de altura del molinete-Brazo del molinete derecho

3.9.12 Posición de avance-retroceso del molinete

La posición de avance y retroceso del molinete es un factor fundamental para obtener los mejores resultados en condiciones adversas. La posición del molinete recomendada por la fábrica tiene el marcador de posición centrado sobre los números (4–5 en el indicador). Esta posición se adapta a condiciones normales, pero puede ajustar la posición de avance y retroceso según sea necesario usando los controles dentro de la cabina.

Para mejorar el rendimiento del molinete en ciertas condiciones de cultivo, puede mover el molinete aproximadamente 155 mm (6 pulgs.) más hacia atrás repositando los cilindros de avance y retroceso en los brazos del molinete de la plataforma. Para obtener instrucciones, consulte [Reposicionamiento de los cilindros de avance y retroceso, página 175](#).

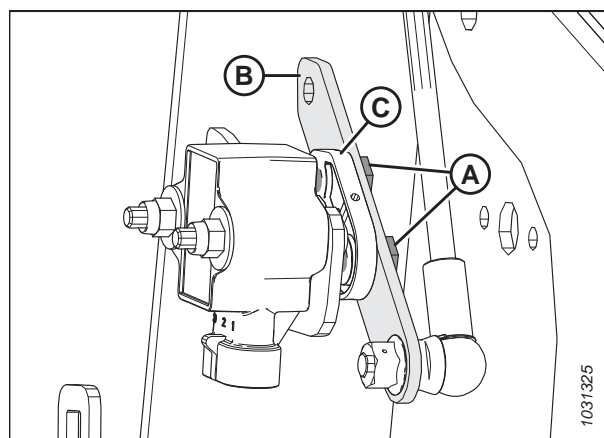
OPERACIÓN

El indicador de posición del molinete (A) se encuentra en el brazo del molinete izquierdo. El soporte (B) es el marcador de posición de avance y retroceso del molinete.

Para cultivos en pie derechos, centre el molinete sobre la barra de corte (4-5 en el indicador).

Para los cultivos que están bajos, enredados o inclinados, puede ser necesario mover el molinete por delante de la barra de corte (número más bajo en el indicador).

NOTA:

Si tiene dificultades para recoger la cosecha aplanada, ajuste la plataforma a un ángulo más inclinado. Para obtener instrucciones, consulte [3.9.5 Ángulo de la plataforma, página 160](#). Solo ajuste la posición del molinete después de ajustar el ángulo de la plataforma.

NOTA:

En cultivos que son difíciles de recoger, como el arroz, o cultivos muy revolcados que requieren posicionamiento completamente hacia delante del molinete, configure el ángulo de los dientes del molinete para ubicar correctamente el cultivo en las lonas. Para obtener instrucciones, consulte [3.9.13 Ángulo de los dientes del molinete, página 181](#).

Ajuste de la posición de avance-retroceso del molinete

La posición ajustada por fábrica del molinete se adapta a condiciones normales, pero puede ajustar la posición de avance y retroceso según sea necesario usando los controles dentro de la cabina.

Para ajustar la posición de avance-retroceso del molinete, siga estos pasos:

1. Opere los sistemas hidráulicos para mover el molinete a la posición deseada mientras usa el indicador de avance y retroceso (A) como referencia. El soporte (B) es el marcador de posición.
2. Verifique la distancia entre el molinete y la barra de corte después de ajustar la configuración de leva. Consulte lo siguiente:
 - [4.13.1 Distancia del molinete a la barra de corte, página 439](#)
 - [4.13.2 "Cara triste" del molinete, página 447](#)

IMPORTANTE:

Utilizar el molinete demasiado hacia adelante puede hacer que los dientes choquen contra el suelo. Al utilizar con el molinete en esta posición, baje los patines o ajuste la inclinación de la plataforma según sea necesario para evitar dañar los dientes.



Figura 3.191: Indicador de avance y retroceso



Figura 3.192: Indicador de avance y retroceso

OPERACIÓN

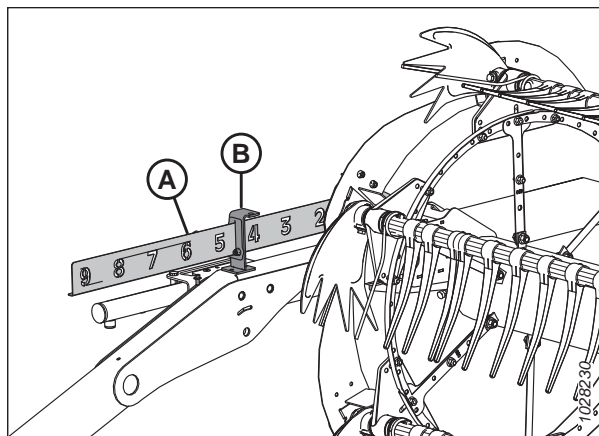
Reposicionamiento de los cilindros de avance y retroceso

Para acomodarse a ciertas condiciones de cultivo, puede mover el molinete aproximadamente 155 mm (6 pulgs.) más hacia atrás reposicionando los cilindros de avance y retroceso en los brazos del molinete.

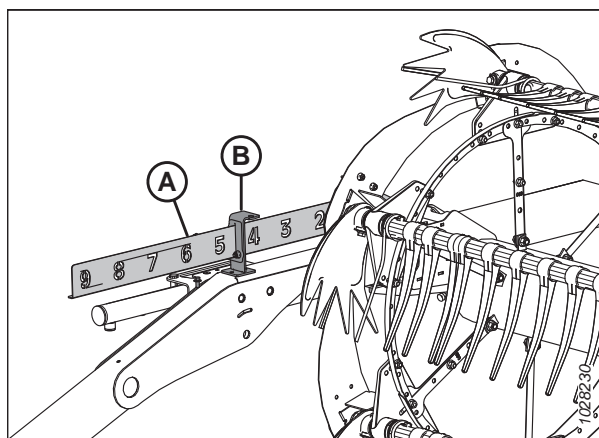
PELIGRO

Para prevenir lesiones o la muerte por un arranque inesperado de la máquina, siempre detenga el motor y retire la llave del arranque antes de retirarse del asiento del operario por cualquier motivo.

PELIGRO

Asegúrese de que no haya ninguna persona en el área.

IMPORTANTE:

Asegúrese de que todos los cilindros de avance y retroceso estén colocados en la misma posición.

1. Encienda el motor.
2. Ajuste la altura del molinete para que los brazos del molinete queden paralelos al suelo.
3. Apague el motor y retire la llave del arranque.



Figura 3.193: Parte final izquierda

4. Quite el pasador de cabello (A) que sujeta la herramienta múltiple al soporte en la parte final izquierda.
5. Quite la herramienta múltiple (B). Vuelva a instalar el pasador de cabello.

OPERACIÓN

6. Consulte la figura 3.194, página 176 para determinar los procedimientos de ajuste del cilindro de avance y retroceso para su tipo de plataforma. El número en la ilustración se refiere a uno de los siguientes procedimientos:
- Para brazos del molinete con ajuste del cilindro de avance y retroceso [1] en la parte delantera, consulte el paso 1, página 177.
 - Para brazos del molinete con ajuste del cilindro de avance y retroceso [2] en la parte trasera, consulte el paso 1, página 178.

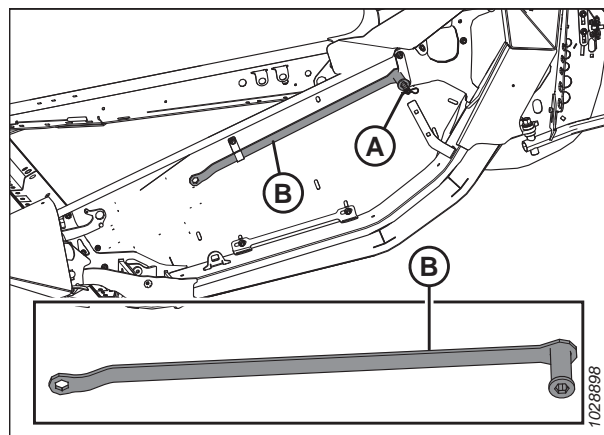

Figura 3.194: Cilindros de avance y retroceso ajustables: números de referencia del procedimiento

OPERACIÓN

Para cambiar la posición del molinete en los cilindros de avance y retroceso que se ajustan en la parte delantera del brazo del molinete, siga estos pasos:

1. Quite el anillo de división (A), el perno clevis (B) y la arandela plana (no se muestra) que aseguran el cilindro de avance y retroceso ajustable en la posición de avance.

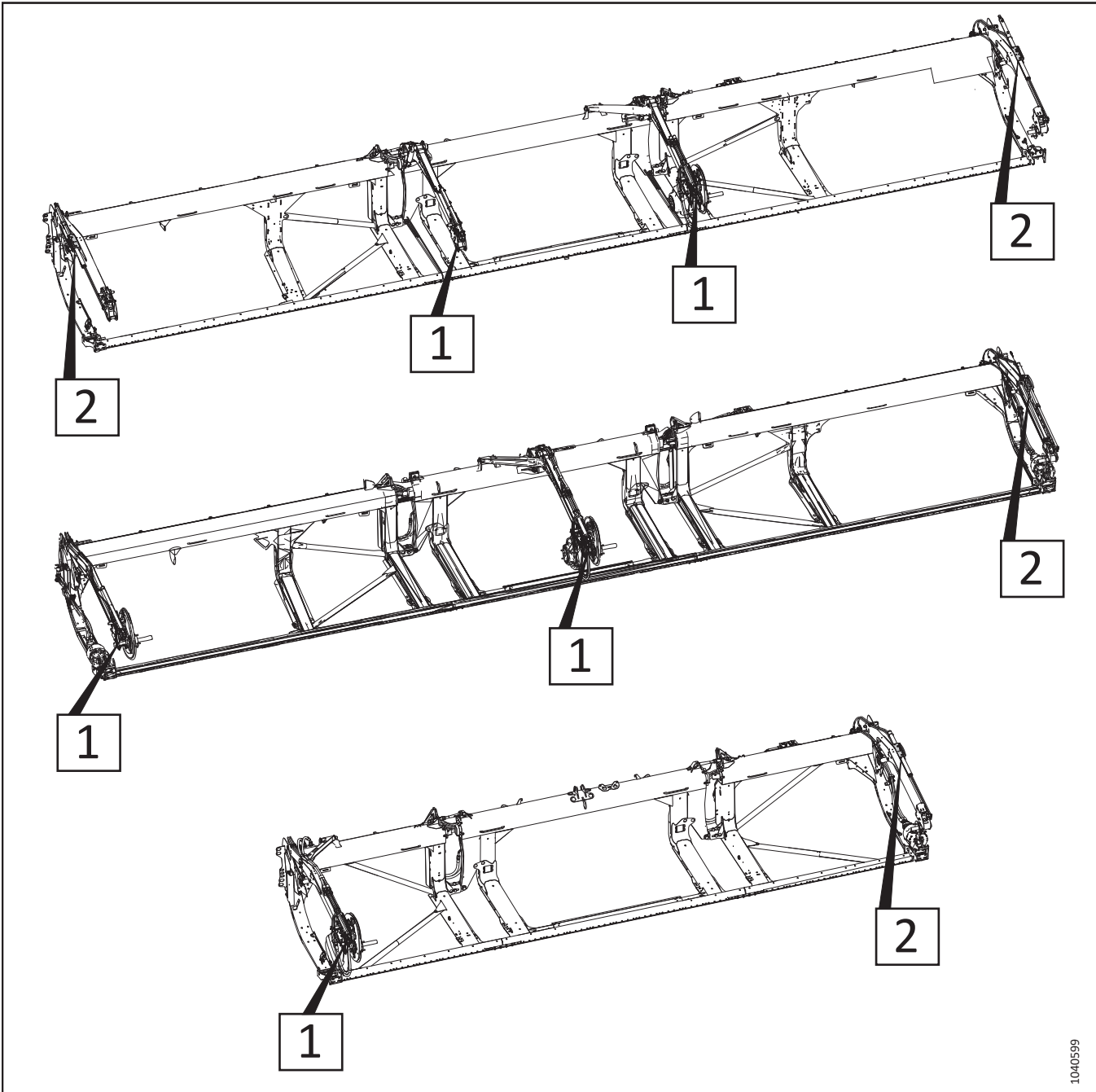
NOTA:

Los componentes del mando del molinete no se muestran en la ilustración.



Figura 3.195: Ajuste del cilindro de avance y retroceso tipo 1: posición de avance

2. Utilice la herramienta múltiple (A) para empujar el soporte (B) hacia atrás hasta que el orificio (C) se alinee con el orificio (D). El molinete se moverá hacia atrás a medida que el soporte (B) gira en el pin inferior (E).

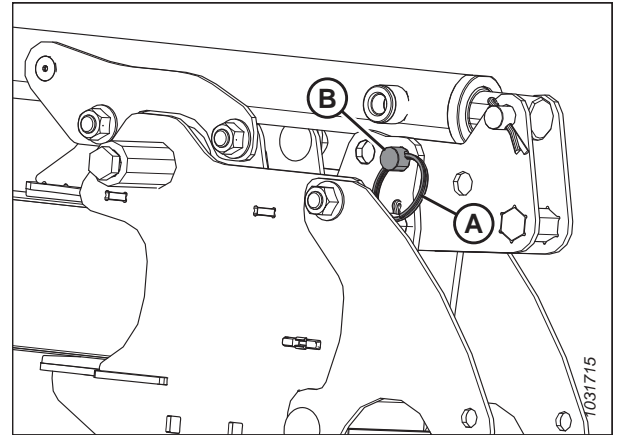

Figura 3.196: Ajuste del cilindro de avance y retroceso tipo 1: posición de avance

3. Asegure el cilindro en la posición de retroceso con el perno clevis (A), la arandela plana y el anillo de división (B).

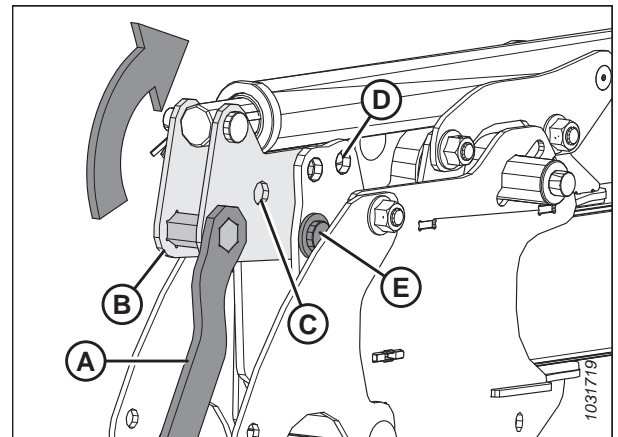

Figura 3.197: Ajuste del cilindro de avance y retroceso tipo 1: posición de retroceso

OPERACIÓN

Para cambiar la posición del molinete en los cilindros de avance y retroceso que se ajustan en la parte posterior del brazo del molinete, siga estos pasos:

1. Retire el anillo de división (A) y el pin de horquilla (B) que sujetan el cilindro izquierdo en la posición de avance en el soporte del cilindro (C).

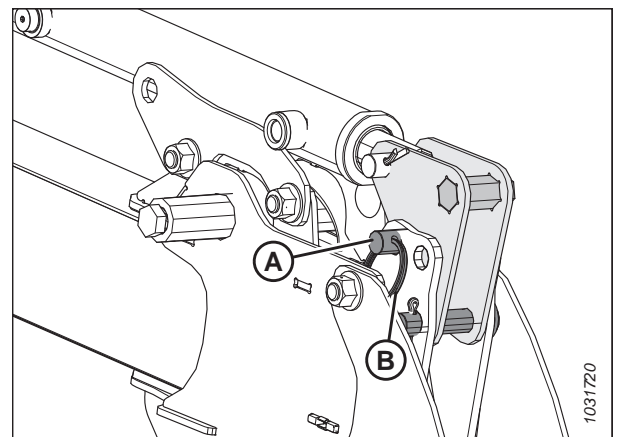

Figura 3.198: Ajuste del cilindro de avance y retroceso tipo 2: posición de avance

2. Deslice las guías del cilindro (A) a lo largo de la ranura del soporte y en la posición de retroceso (B).

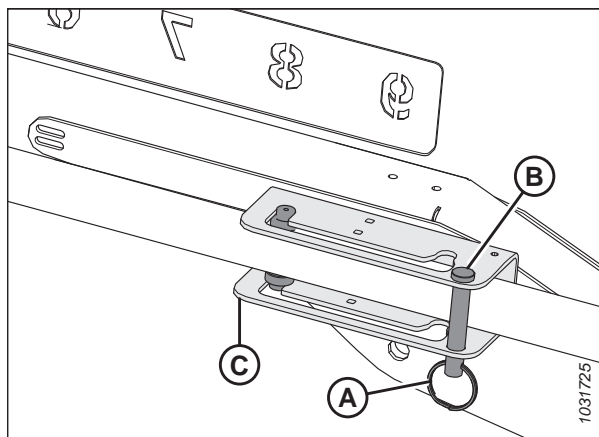

Figura 3.199: Ajuste del cilindro de avance y retroceso tipo 2: posición de avance

3. Vuelva a instalar la horquilla (A) y el anillo de división (B) para asegurar el cilindro en la posición de retroceso (C) en el soporte.

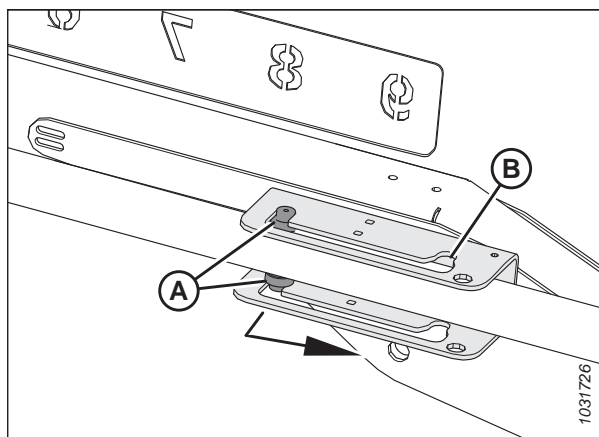

Figura 3.200: Ajuste del cilindro de avance y retroceso tipo 2: posición de retroceso

OPERACIÓN

- Asegúrese de que todavía haya un espacio adecuado entre el molinete y las siguientes partes de la plataforma:
 - Chapa posterior
 - Abrazaderas del molinete
 - Sinfín transversal superior (si está instalado en la plataforma)
- Si es necesario, ajuste el ángulo de los dientes del molinete. Para obtener instrucciones, consulte [3.9.13 Ángulo de los dientes del molinete, página 181](#).

Comprobación y ajuste del sensor de posición de avance y retroceso

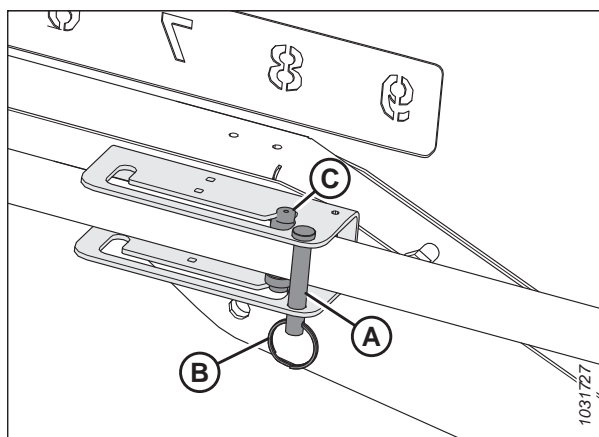
El sensor de posición de avance y retroceso indica la posición del molinete en el plano de avance y retroceso. La orientación del brazo del sensor y el rango del voltaje de salida del sensor deben estar calibrados.

Verificación y ajuste de la orientación del brazo del sensor

PELIGRO

Para prevenir lesiones o la muerte por un arranque inesperado de la máquina, siempre detenga el motor y retire la llave del arranque antes de retirarse del asiento del operario por cualquier motivo.

PELIGRO

Asegúrese de que no haya ninguna persona en el área.

- Encienda el motor.
- Aparque la cosechadora en una superficie nivelada.
- Apague el motor y retire la llave del arranque.



Figura 3.201: Configuraciones de brazo del sensor

A: Configuración de John Deere, CLAAS, IDEAL™

B: Configuración de Case/New Holland

C: Brazo sensor

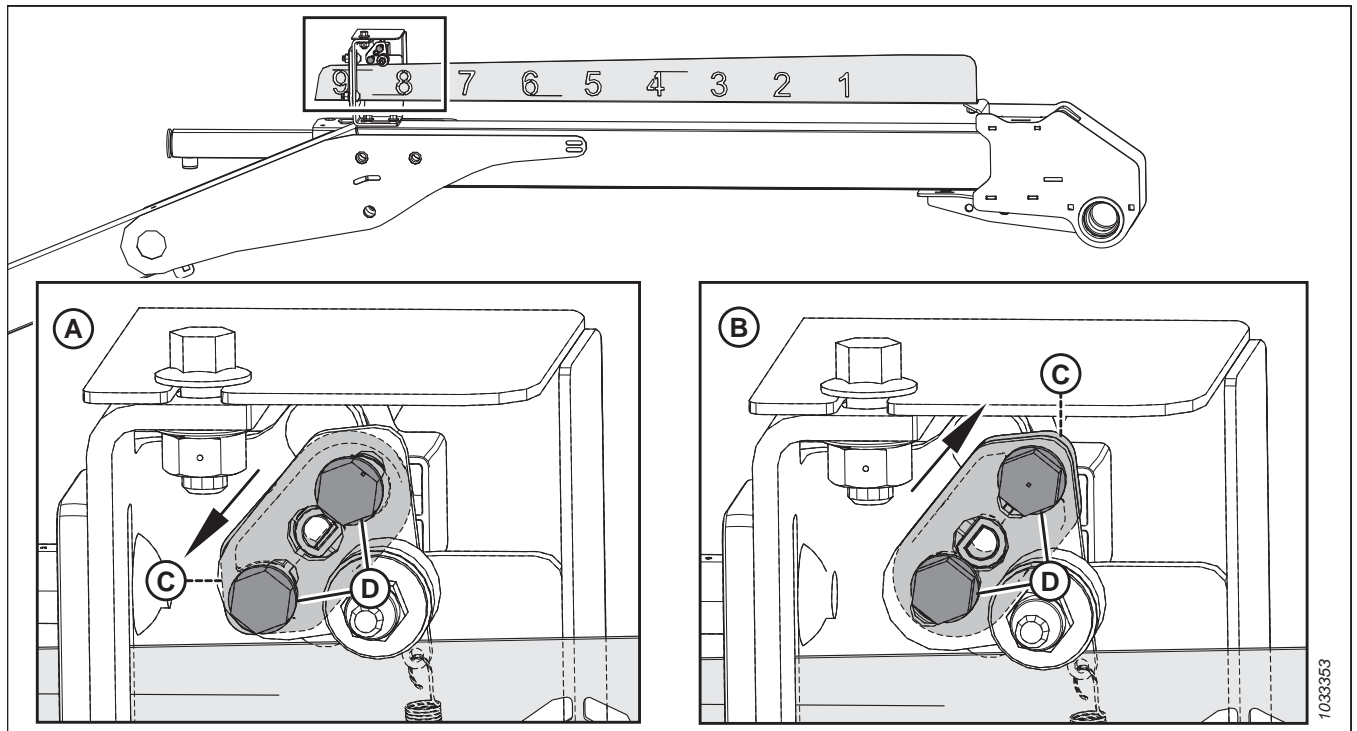
D: Herramental de montaje

OPERACIÓN

4. Verifique la orientación del brazo del sensor (C) y el herramental (D). Si el brazo sensor (C) no está orientado correctamente, quítelo y vuelva a instalarlo con la orientación correcta.

Verificación y ajuste del voltaje de salida del sensor

5. Ponga el freno de mano.

IMPORTANTE:

Para medir el voltaje de salida del sensor de avance y retroceso, el motor debe estar en funcionamiento y suministrando energía al sensor.

6. Encienda el motor.
7. Ajuste el molinete a la posición avance completo. Asegúrese de que la dimensión (A) (desde el soporte del sensor hasta el extremo del indicador) sea de 62 a 72 mm (2,4 a 2,8 pulgs.).



Figura 3.202: Soporte de avance y retroceso

8. Use la pantalla de la cosechadora o un voltímetro (si mide el sensor manualmente) para medir el rango del voltaje. Si usa un voltímetro, verifique el voltaje del sensor (A) entre el pin 2 (tierra) y el pin 3 (señal).
 - Para las cosechadoras Case y New Holland, el rango del voltaje debe ser de 0,7 a 1,1 V.
9. Apague el motor y retire la llave del arranque.

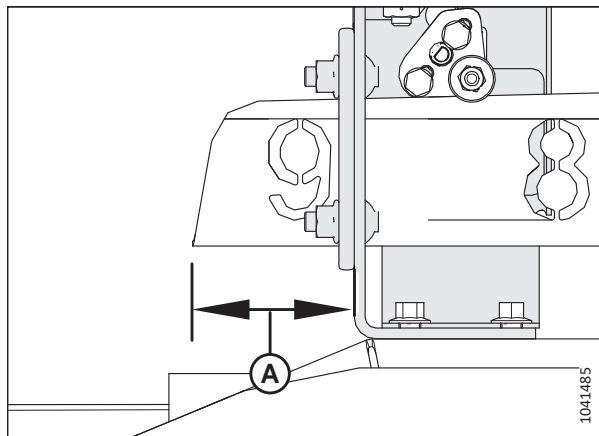

Figura 3.203: Sensor de avance y retroceso

OPERACIÓN

10. Si es necesario hacer ajustes, afloje el herramental (A) y gire el sensor (B) hasta que el voltaje esté en el rango correcto.
11. Una vez que se haya completado el ajuste del sensor, ajuste el herramental a 2.1 Nm (22 lbf pulg.).

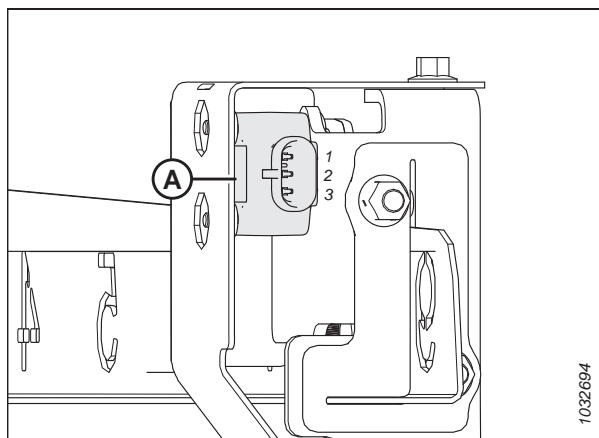

Figura 3.204: Sensor de avance y retroceso

12. Asegúrese de que el perno (A) gire libremente. **NO** ajuste el perno.

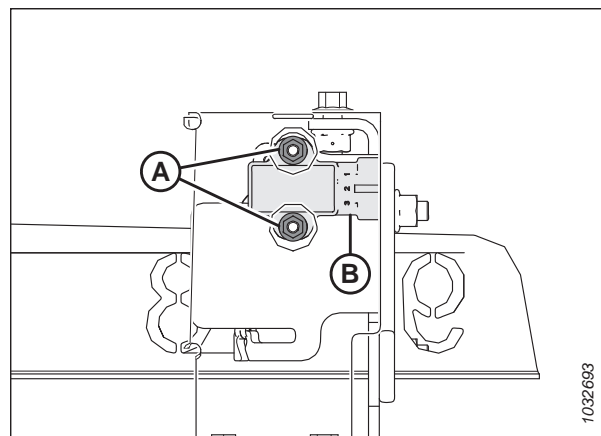

Figura 3.205: Perno indicador

3.9.13 Ángulo de los dientes del molinete

El ángulo de los dientes del molinete describe la posición de los dedos del molinete en relación con la barra de corte. Puede modificarlo cambiando la posición de avance y retroceso del molinete y la configuración de la leva del molinete. Es posible que también desee cambiar el ángulo de los dientes del molinete para adaptarse a diferentes condiciones de cosecha.

El cambio de posición del molinete es lo que más influye en el ángulo de los dientes del molinete. Por otro lado, la modificación de la configuración de la leva tiene un impacto menor en el ángulo de los dientes del molinete. Por ejemplo, con el rango de la posición de leva en 33°, el rango del ángulo de los dientes correspondiente es de solo 5° en el punto más bajo de la rotación del molinete.

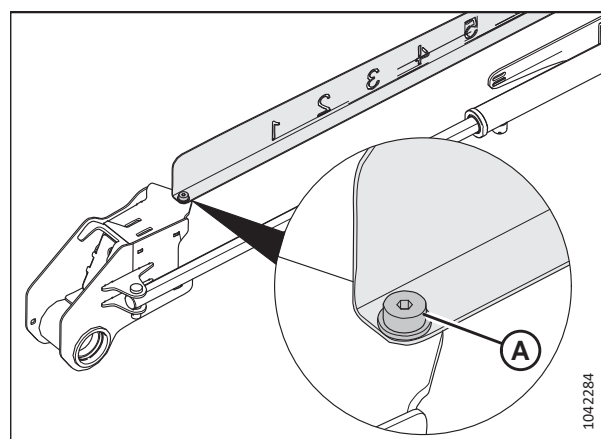
Para obtener los mejores resultados, use la configuración de leva mínima que envía el cultivo detrás del borde trasero de la barra de corte y hacia las lonas. Para obtener más información, consulte [3.7.2 Configuraciones de la plataforma, página 71](#).

Ajuste de la calibración de leva del molinete

El cambio de la posición de la leva le permite ajustar el punto en el que los dedos del molinete liberan la cosecha recolectada a las lonas. Se proporcionan recomendaciones para la configuración de la leva del molinete en diversas condiciones de cosecha.

Los números de la configuración figuran sobre las ranuras en el disco de leva. Para obtener instrucciones, consulte [Ajuste de leva del molinete, página 183](#).

OPERACIÓN

NOTA:

Para conocer la configuración del ángulo de los dientes del molinete que se recomienda utilizar en distintas condiciones de cosecha, consulte [3.7.2 Configuraciones de la plataforma, página 71](#).

Con la posición de leva 1 y la posición del molinete 5 o 6, se logra un flujo de cultivo más uniforme en las lonas sin amontonar el material ni dañarlo.

- Esta configuración liberará cultivos cerca de la barra de corte. Utilice esta configuración cuando la barra de corte esté en el suelo durante la cosecha.
- Algunos cultivos no se liberarán después de la barra de corte cuando esta se levante del suelo mientras el molinete se empuje hacia adelante. Por lo tanto, ajuste la velocidad inicial del molinete para que se acerque a la velocidad de suelo.



Figura 3.206: Perfil del dedo – Posición de leva 1

La posición de leva 2 con la posición de molinete 6 o 7 es la posición de inicio recomendada para la mayoría de los cultivos y condiciones.

- Antes de ajustar la configuración de la leva, ajuste el molinete hacia adelante o hacia atrás para intentar llevar el cultivo a la lona.
- Si el cultivo aún se atasca en la barra de corte y el molinete no puede empujar el cultivo hacia atrás sobre la lona, aumente la configuración de la leva para empujar el cultivo más allá del borde trasero de la barra de corte.
- Si el cultivo se amontona o el flujo a lo largo de las lonas se ve interrumpido, disminuya la configuración de la leva.
- Esta configuración hace que la velocidad de la punta de los dedos del molinete sea aproximadamente un 20 % más rápida que la velocidad del molinete.

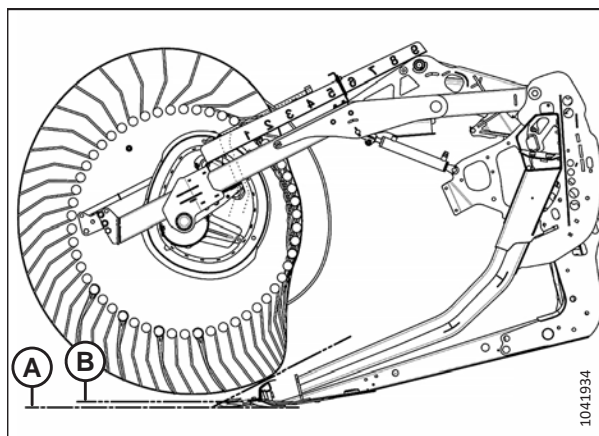

Figura 3.207: Perfil del dedo – Posición de leva 2

La posición de leva 3 con la posición de molinete 8 se utiliza principalmente para dejar un rastrojo más largo.

- Esta posición permite que el molinete avance más y levante el cultivo a lo largo de la cuchilla hacia las lonas.
- Esta configuración hace que la velocidad de la punta de los dedos del molinete sea aproximadamente un 30 % más rápida que la velocidad del molinete.

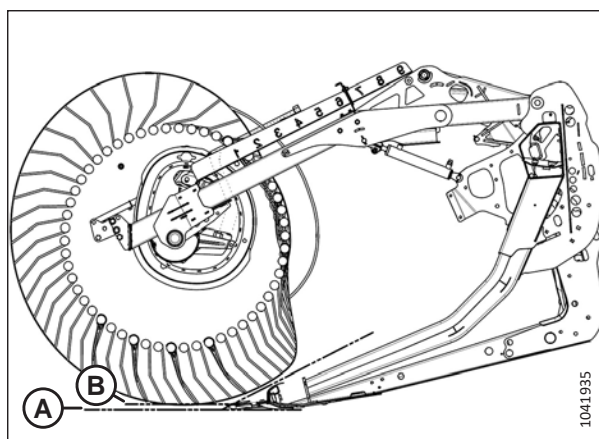

Figura 3.208: Perfil del dedo – Posición de leva 3

OPERACIÓN

La posición de leva 4 con el ángulo de plataforma mínimo y la posición de molinete 9 hacen que la plataforma deje un rastrojo más corto al cosechar cultivos revolcados (en comparación con una plataforma que está completamente inclinada hacia adelante). Con este ángulo de plataforma, el molinete apenas logra rozar el suelo.

- Esta posición permite que el molinete avance más y levante el cultivo a lo largo de la cuchilla hacia las lonas.
- Esta configuración hace que la velocidad de la punta de los dedos del molinete sea aproximadamente un 35 % más rápida que la velocidad del molinete.

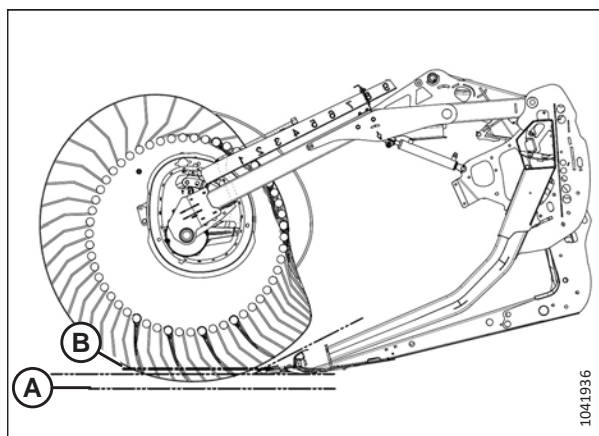

Figura 3.209: Perfil del dedo: posición de leva 4 con ángulo de plataforma mínimo

La posición de leva 4 con el ángulo de plataforma máximo y la posición de molinete 9 proporciona el máximo alcance del molinete debajo de la barra de corte para recolectar cultivos revolcados.

- Esta posición deja una cantidad significativa de rastrojo cuando la altura de corte se establece en aproximadamente 203 mm (8 pulgs.). Con materiales húmedos como el arroz, es posible duplicar la velocidad de avance de la cosechadora debido a la reducción del material cortado.
- Esta configuración hace que la velocidad de la punta de los dedos del molinete sea aproximadamente un 35 % más rápida que la velocidad del molinete.

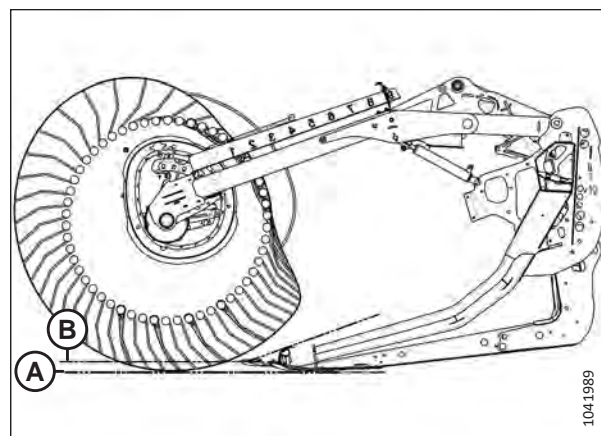

Figura 3.210: Perfil del dedo: posición de leva 4 con ángulo de plataforma máximo

NOTA:

El uso de configuraciones de leva más altas cuando la posición avance-retroceso del molinete está ajustada entre 4 y 5 resulta en una disminución drástica de la capacidad de la lona. Esto ocurre porque los dedos del molinete se enganchan continuamente con el cultivo que está en movimiento en las lonas, lo que provoca una interrupción del flujo hacia el alimentador de la cosechadora. Se recomiendan ajustes más altos de leva solo cuando el molinete esté en una configuración completamente hacia adelante o cercana a esta.

Ajuste de leva del molinete

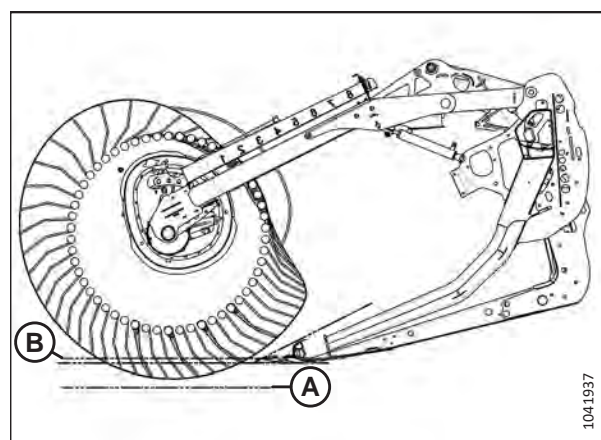
Ajuste la leva del molinete para cambiar el ángulo de los dientes del molinete.

IMPORTANTE:

Siempre revise el espacio entre el molinete y la barra de corte después de ajustar el ángulo de los dientes del molinete y la posición de avance y retroceso del molinete.

Para obtener más información, consulte [4.13.1 Distancia del molinete a la barra de corte, página 439](#).



PELIGRO

Para prevenir lesiones o la muerte por un arranque inesperado de la máquina, siempre detenga el motor y retire la llave del arranque antes de retirarse del asiento del operario por cualquier motivo.

OPERACIÓN

NOTA:

Si hay varias levas de molinete, ajústelas todas.

1. Apague el motor y retire la llave del arranque.
2. Quite el pasador de cabello (A) que sujeta la herramienta múltiple (B) al soporte de la parte final izquierda.



Figura 3.211: Parte final izquierda

3. Use la herramienta múltiple y gire el pasador del pestillo (A) **HACIA LA IZQUIERDA** para liberar el disco de levas.

IMPORTANTE:

Consulte la calcomanía del pestillo de levas para conocer la dirección de rotación de bloqueo/desbloqueo. Si fuerza el pestillo en la dirección equivocada, se pueden dañar las clavijas.

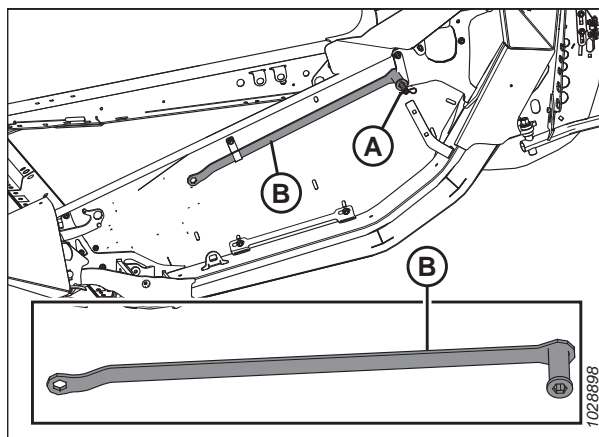
4. Use la herramienta múltiple en el perno (B) para girar el disco de levas y alinee el pestillo (A) con la posición del orificio del disco de levas deseada (C) (1 a 4).

NOTA:

El perno (B) está soldado al soporte de levas.

5. Gire el pestillo (A) **HACIA LA DERECHA** para conectar y bloquear el disco de levas.

IMPORTANTE:

Asegúrese de que la leva esté asegurada en su posición antes de operar la máquina.

6. Repita el procedimiento indicado anteriormente para todas las levas de molinete.



Figura 3.212: Posiciones del disco de leva

3.9.14 Sinfín superior

El sinfín transversal superior (UCA) mejora la alimentación del cultivo en el centro de la plataforma en condiciones de cultivo pesado. Es ideal para la cosecha de alto volumen de forrajes, avena, canola, mostaza y otros cultivos altos, frondosos y difíciles de transportar.

Puede usar la válvula de cierre (A) para apagar el UCA cuando no sea necesario.

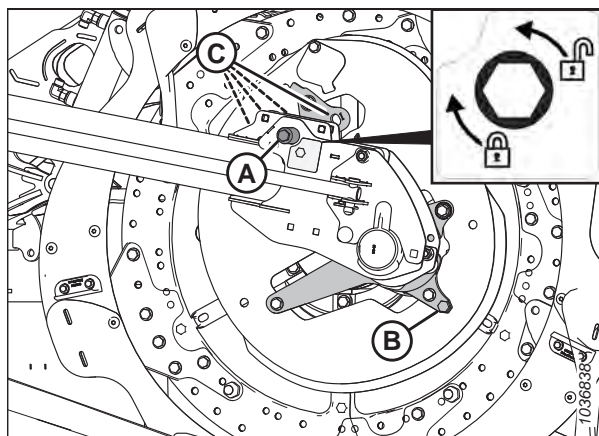
NOTA:

Aunque el UCA esté apagado, todavía necesita ser engrasado en intervalos regulares debido al movimiento de las alas.



Figura 3.213: Válvula de cierre

Ajuste de la posición del sinfín transversal superior

El sinfín transversal superior (UCA) tiene un montaje ajustable que le permite ajustar la posición para condiciones de cosecha distintas. Los plataformas con sinfines de tres piezas tienen dos montajes ajustables, uno en cada extremo del sinfín central.

NOTA:

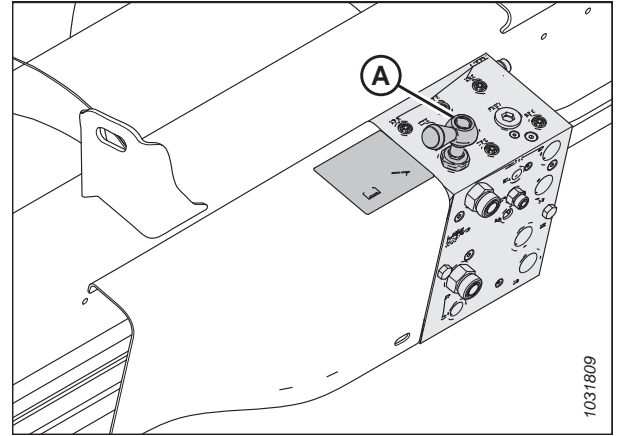
Para obtener más información sobre las posiciones de los pernos delanteros primario y secundario, consulte la figura [3.216](#), [página 186](#).

OPERACIÓN

Los montajes se instalan inicialmente en la posición más posterior, de forma que el perno delantero (A) esté en la posición principal. Esta posición es la configuración recomendada para la mayoría de condiciones.

Cuando el perno delantero (A) esté en la posición principal, el sinfín y el molinete pueden operar con seguridad en cualquier posición. Puede ajustar la posición del sinfín de forma limitada cambiando la posición del montaje con respecto al perno trasero (B).



Figura 3.214: Posición inicial de los montajes ajustables: sinfín de dos piezas



Figura 3.215: Posición inicial de los montajes ajustables: sinfín de tres piezas

La posición del sinfín se puede ajustar en mayor medida moviendo el perno delantero a la posición secundaria (B). Para los sinfines de tres piezas, se encuentran disponibles posiciones secundarias adicionales (B) si desea subir o bajar el sinfín. Cuando el perno delantero está en una de estas posiciones, el ajuste de avance y retroceso está limitado para evitar que el UCA interfiera con el sinfín de alimentación y el bastidor de la plataforma.

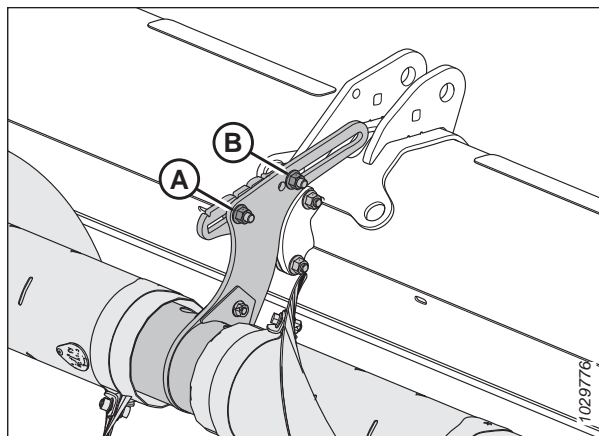
IMPORTANTE:

Cuando el perno delantero está en una de las posiciones secundarias (B) y el molinete está en la posición más posterior, los dedos del molinete y los brazos de leva pueden hacer contacto con el UCA. Cuando el molinete se mueve completamente hacia atrás (por ejemplo, al cosechar canola), el UCA también debe moverse completamente hacia atrás para permitir suficiente espacio entre los dedos del molinete y el sinfín.

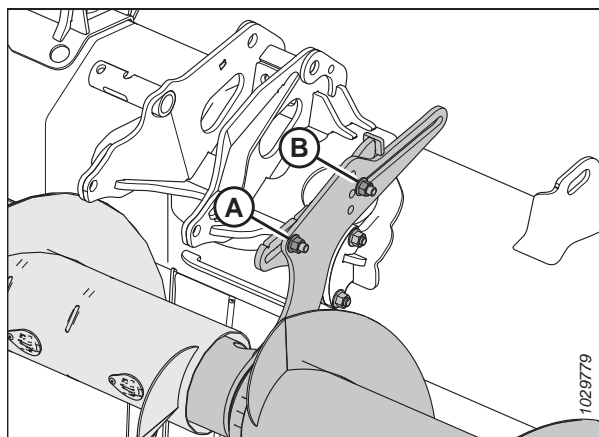

Figura 3.216: Detalles de montaje ajustables

1: Montaje de sinfín de dos piezas

2: Montaje de sinfín de tres piezas

A: Posición principal del perno delantero

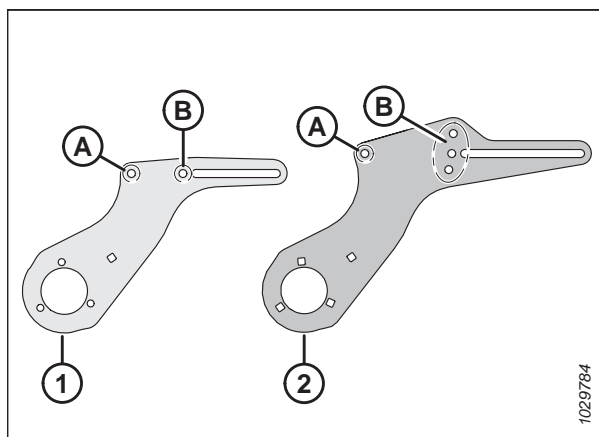
B: Posiciones secundarias para el perno delantero

OPERACIÓN

Mueva el sinfín hacia adelante para:

- Ayudar a transportar cultivos livianos, especialmente en montículos
- Mejorar la alimentación de cultivos livianos
- Reducir el arrastre del molinete o la interrupción del flujo del cultivo causada por el molinete

Mueva el sinfín hacia atrás para:

- Aumentar el volumen disponible para transportar cultivos pesados
- Mantener el sinfín cerca de los deflectores para evitar que el cultivo se quede detrás del sinfín y se enrolle alrededor del sinfín

Para ajustar la posición del sinfín, haga lo siguiente:

1. Localice el montaje ajustable.

NOTA:

En los sinfines de dos piezas, el montaje ajustable sobresale del conjunto de soporte central. En los sinfines de tres piezas, el montaje ajustable sobresale de los extremos del sinfín central.

NOTA:

La ilustración muestra el montaje ajustable izquierdo en un sinfín de tres piezas. El montaje ajustable en un sinfín de dos piezas es similar, pero solo tiene una posición secundaria para el perno delantero en lugar de tres. Consulte la figura 3.216, página 186 para ver más información.

2. Si lo desea, vuelva a colocar el perno delantero y la tuerca (A). El perno y la tuerca delanteros tienen dos ubicaciones posibles en los sinfines de dos piezas: la ubicación principal y la ubicación secundaria. En los sinfines de tres piezas, hay cuatro ubicaciones posibles: una ubicación principal y tres ubicaciones secundarias.
3. Afloje la tuerca delantera (A) y la tuerca trasera (B) lo suficiente para permitir que el soporte ajustable se deslice.
4. Mueva el montaje a la posición deseada.
5. Vuelva a ajustar los tornillos (A) y (B). Ajuste las tuercas hasta 69 Nm (51 libras-pie).
6. Si se instala un UCA de tres piezas, repita este procedimiento en el segundo montaje ajustable.

IMPORTANTE:

En las plataformas con sinfines de tres piezas, asegúrese de que ambos soportes estén en la misma posición.

7. Compruebe si hay interferencias entre los dedos del molinete y el UCA. Compruebe si hay interferencias entre los brazos de leva y el UCA a lo largo de todo el rango hidráulico de avance y retroceso del molinete. Para obtener instrucciones, consulte *Comprobación de interferencias en el sinfín transversal superior*, página 188.



Figura 3.217: Posición inicial de los montajes ajustables: sinfín de tres piezas

OPERACIÓN

Comprobación de interferencias en el sinfín transversal superior

Si el sinfín transversal superior (UCA) está desajustado, puede hacer contacto con el molinete o el chasis de la plataforma. Será necesario inspeccionar el espacio libre entre el UCA y ciertos componentes de la plataforma.

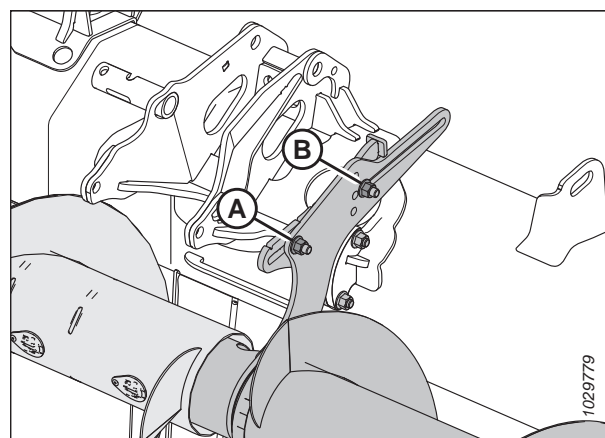
PELIGRO

Asegúrese de que no haya ninguna persona en el área.

1. Encienda el motor.
2. Retraiga completamente el molinete de avance y retroceso para acercarlo lo más posible al UCA.

NOTA:

Si se cambia el ajuste de la leva del molinete, será necesario volver a realizar este procedimiento.

3. Coloque bloques de 254 a 356 mm (10 a 14 pulgs.) debajo de la barra de corte en ambos extremos de la plataforma. Baje la plataforma sobre los bloques para que la plataforma tenga la forma de una sonrisa.

PELIGRO

Para prevenir lesiones o la muerte por el arranque inesperado de la máquina pare el motor y quite la llave de la ignición antes de hacer ajustes en la máquina.

4. Apague el motor y retire la llave del arranque.
5. Gire manualmente el UCA (A). Asegúrese de que el espacio libre entre el UCA y los componentes de la plataforma sea de al menos 10 mm (13/32 pulgs.) en las siguientes ubicaciones:
 - Los brazos de leva del molinete (B)
 - Los dedos del molinete (C)
 - Los soportes del cilindro del molinete (D)
 - **FD241, FD245 y FD250:** La junta del bastidor dividido (E)
6. Si es necesario ajustar el espacio libre entre el UCA y los componentes de la plataforma, proceda a *Ajuste de la posición del sinfín transversal superior, página 185*.



Figura 3.218: Ubicaciones de verificación de separación del UCA

3.9.15 Divisores de cosecha

Los divisores de cultivo separan los cultivos cuando se cosecha. Quítelos para instalar las cuchillas verticales y para disminuir el ancho de transporte.

Los divisores de cultivo estándar se proporcionan con todas las plataformas. También puede comprar divisores de cultivo flotantes opcionales. Consulte [5.1.4 Abresurcos de cosecha flotantes, página 508](#).

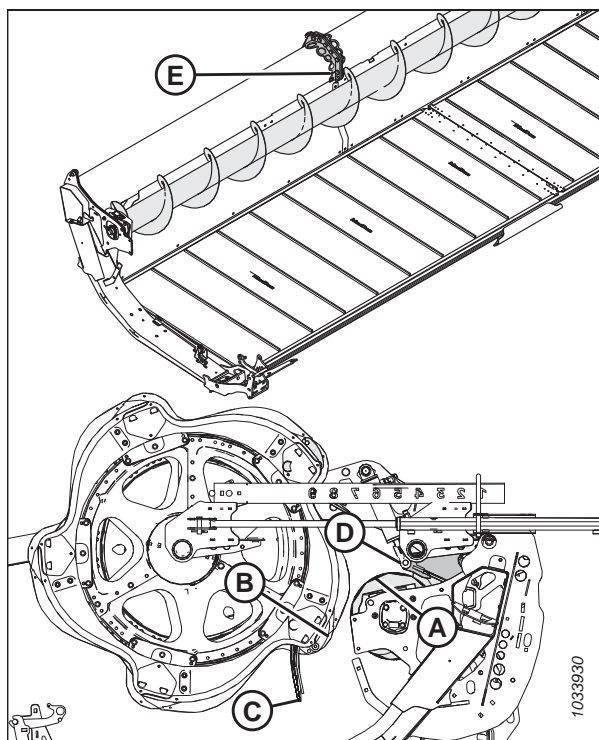
Extracción de los divisores de cosecha

Los divisores de cultivo se pueden quitar para permitir la instalación de otras opciones o para disminuir el ancho de transporte.

PELIGRO

Para prevenir lesiones corporales o la muerte por el arranque inesperado o la caída de una máquina elevada, siempre detenga el motor, quite la llave y enganche las trabas de seguridad antes de colocarse debajo de la plataforma por cualquier motivo.

PELIGRO

Asegúrese de que no haya ninguna persona en el área.

1. Encienda el motor.
2. Baje el molinete y levante la plataforma. Para obtener instrucciones, consulte el manual del operario de la cosechadora.
3. Apague el motor y retire la llave del arranque.
4. Enganche las trabas de seguridad. Para obtener instrucciones, consulte el manual del operario de la cosechadora.
5. Abra las tapas laterales. Para obtener instrucciones, consulte [Apertura de la tapa lateral de la plataforma, página 44](#).
6. Quite el pasador clavija (A).
7. Sostenga el divisor de cosecha (E).
8. Gire el eje hexagonal (B) en el pestillo divisor (C) hacia adelante para desengancharlo del perno (D).



Figura 3.219: Divisor de cosecha con pestillo

OPERACIÓN

9. Baje el divisor de cultivo (A) y sáquelo de la parte final.
10. Cierre la tapa lateral. Para obtener instrucciones, consulte *Cierre de la tapa lateral de la plataforma, página 45*.

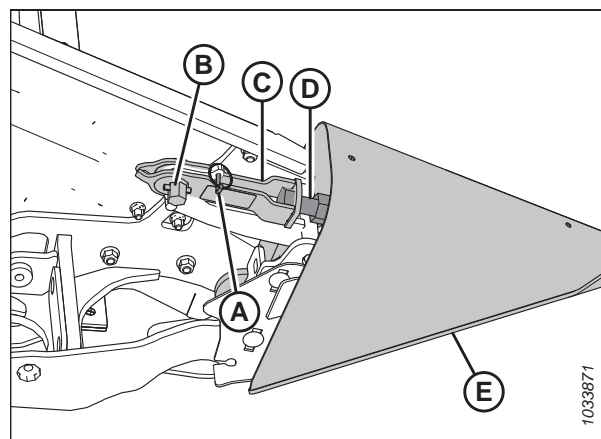

Figura 3.220: Divisor de cosecha con pestillo

11. Si el soporte de almacenamiento opcional está instalado, coloque el divisor de cultivo (A) en su posición en el soporte (B).
12. Si el soporte de almacenamiento opcional no está instalado, guarde los divisores de cultivo en una ubicación segura.

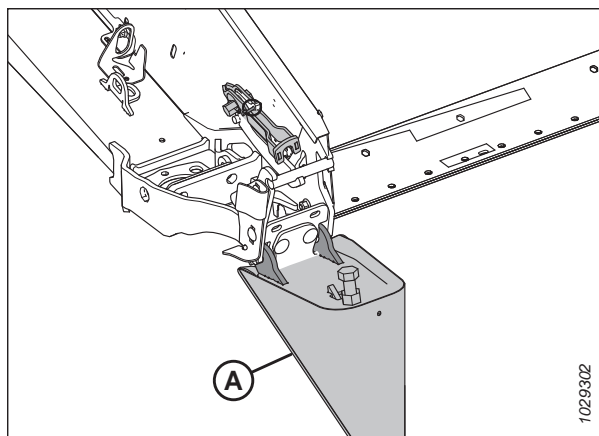

Figura 3.221: Almacenamiento opcional del divisor de cosecha

Instalación de los divisores de cosecha

Siga estas instrucciones para instalar correctamente los divisores de cultivo.

PELIGRO

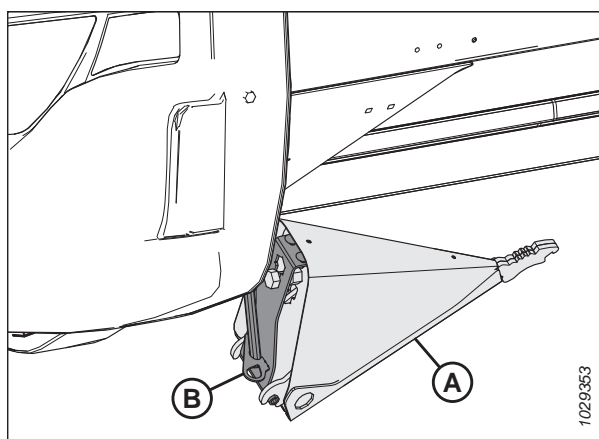
Para prevenir lesiones corporales o la muerte por el arranque inesperado o la caída de una máquina elevada, siempre detenga el motor, quite la llave y enganche las trabas de seguridad antes de colocarse debajo de la plataforma por cualquier motivo.

PELIGRO

Asegúrese de que no haya ninguna persona en el área.

1. Encienda el motor.
2. Baje el molinete completamente.
3. Levante la plataforma completamente.
4. Apague el motor y retire la llave del arranque.
5. Enganche las trabas de seguridad de la plataforma. Para obtener instrucciones, consulte el manual del operario de la cosechadora.

OPERACIÓN

- Si el soporte de almacenamiento opcional está instalado, retire el divisor de cultivo (A) de su posición de almacenamiento levantando el divisor de cultivo para que el perno (B) despeje la ranura del soporte de almacenamiento (C).
- Si el soporte de almacenamiento opcional **NO** está instalado, saque los divisores de cultivo de donde estaban almacenados.
- Abra la tapa lateral. Para obtener instrucciones, consulte *Apertura de la tapa lateral de la plataforma, página 44*.



Figura 3.222: Divisor de cosecha opcional

- Inserte las agarraderas del divisor de cosecha (A) en los orificios de la parte final como se muestra.
- Retire el pasador (B) del pestillo (C).

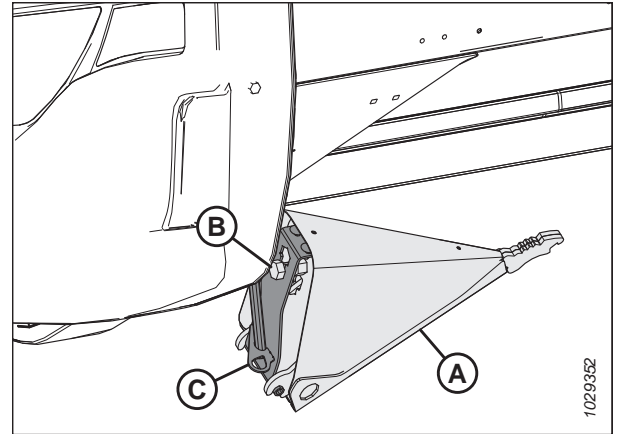

Figura 3.223: Divisor de cosecha con pestillo

- Levante el extremo delantero del pestillo (A) y el divisor de cultivo (B).

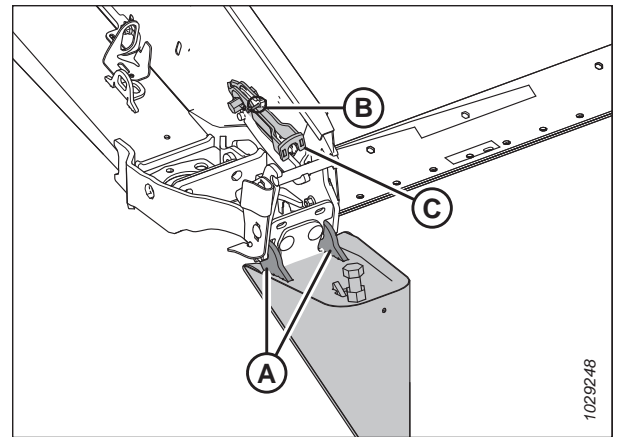

Figura 3.224: Divisor de cosecha con pestillo

OPERACIÓN

- Enganche el pestillo (A) en el perno divisor de cosecha (B).
- Gire el eje hexagonal (D) en el pestillo (A) hacia la izquierda para enganchar el bloqueo.

NOTA:

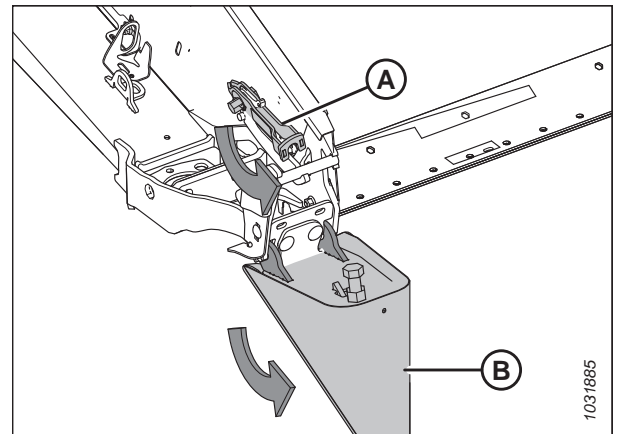
El eje hexagonal (D) requiere un torque de 40 a 54 Nm (30 a 40 libras-pie) para cerrar el pestillo. Si requiere ajustar, afloje el pestillo (A) y ajuste el perno (B) para corregir la cantidad de torque requerida.

- Asegure con un pasador clavija (C).
- Cierre la tapa lateral. Para obtener instrucciones, consulte [Cierre de la tapa lateral de la plataforma, página 45](#).



Figura 3.225: Divisor de cosecha con pestillo

Extracción de los abresurcos de cosecha flotantes

Retire los divisores de cultivo flotantes para instalar otros accesorios o los divisores de cultivo estándar.

PELIGRO

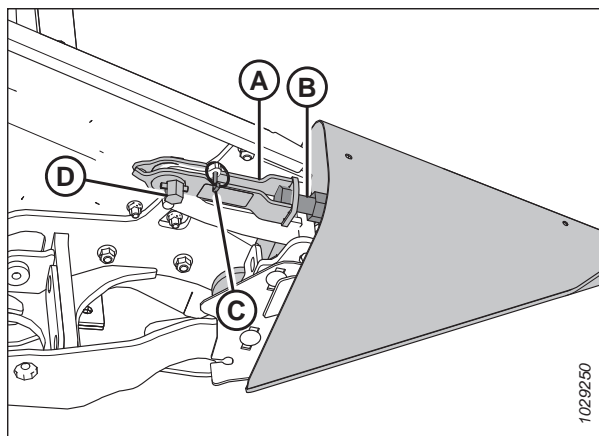
Para evitar daños corporales o la muerte por un arranque o una caída inesperados de una máquina elevada, siempre pare el motor y quite la llave del arranque antes de realizar ajustes en la máquina. NUNCA suba o camine debajo de una plataforma sin soporte.

PELIGRO

Asegúrese de que no haya ninguna persona en el área.

- Encienda el motor.
- Baje el molinete completamente.
- Eleve la plataforma entre 60 a 90 cm (2 a 3 pies) del suelo.
- Apague el motor y quite la llave del arranque.
- Abra la tapa lateral.

OPERACIÓN

6. Tome la herramienta múltiple (A) de la parte final izquierda.
7. Quite el pin de lynch (B).
8. Instale la herramienta múltiple (A) en el eje hexagonal (C).
9. Gire la herramienta múltiple hacia abajo hasta que el pestillo (D) se libere del perno (E).
10. Levante el pestillo (D) y saque el perno (E).



Figura 3.226: Abresurco de cosecha flotantes instalado

11. Incline el divisor de cultivo flotante hacia delante y sáquelo de la plataforma.
12. Vuelva a instalar el pasador (A).
13. Cierre la tapa lateral.
14. Repita del paso 5, [página 192](#) al paso 13, [página 193](#) en el lado opuesto de la plataforma para retirar el divisor de cultivo flotante opuesto.

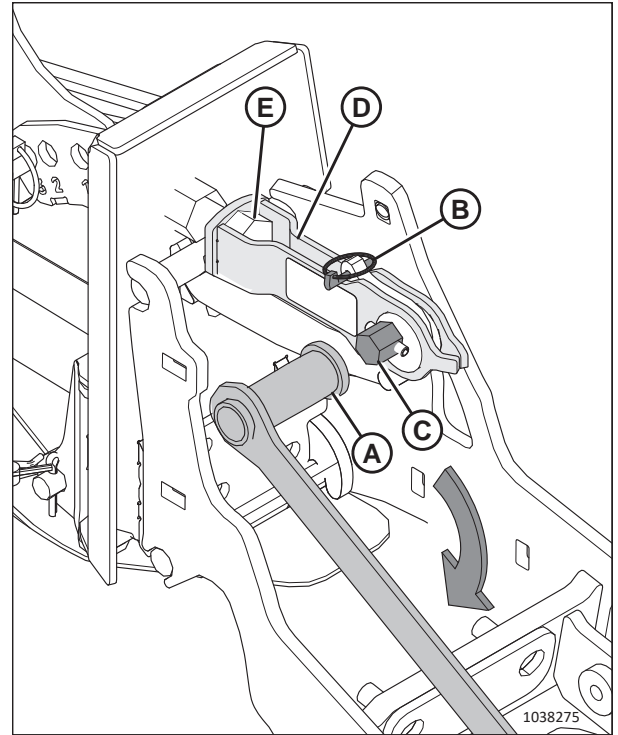

Figura 3.227: Pestillo liberado

OPERACIÓN

Instalación de los abresurcos de cosecha flotantes

Siga estas instrucciones para instalar correctamente los divisores de cultivo flotantes en la plataforma.

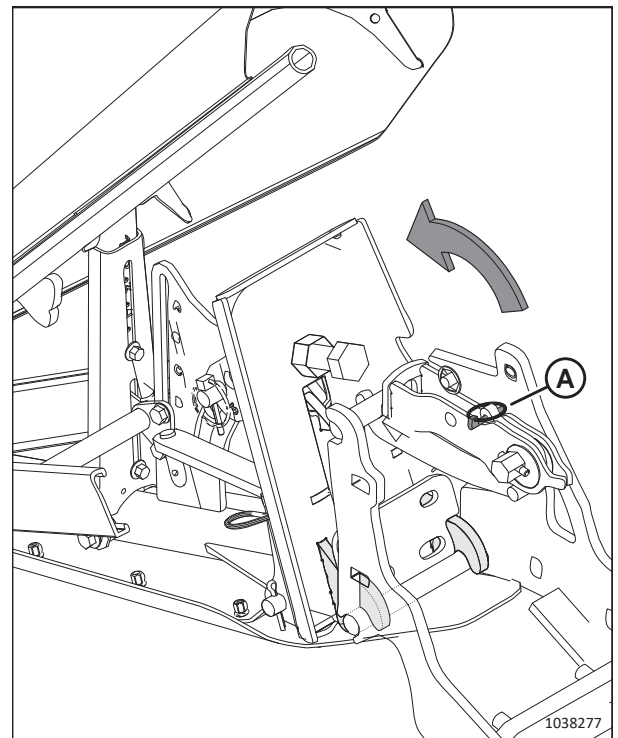
PELIGRO

Para evitar daños corporales o la muerte por un arranque o una caída inesperados de una máquina elevada, siempre pare el motor y quite la llave del arranque antes de realizar ajustes en la máquina. NUNCA suba o camine debajo de una plataforma sin soporte.

PELIGRO

Asegúrese de que no haya ninguna persona en el área.

1. Encienda el motor.
2. Baje el molinete completamente.
3. Eleve la plataforma a 60–90 cm (2 pulg.– 3 pies) del suelo.
4. Apague el motor y quite la llave del arranque.
5. Abra las tapas laterales.
6. Quite el pin de lynch (A) del pestillo rápido (B).
7. Sujete la herramienta múltiple (C) (guardada en la parte final izquierda) en el eje hexagonal (D) y gire para liberar el pestillo (B).
8. Si los abresurcos de cosecha (E) están instalados, levante el pestillo (B) del perno (F) y coloque los abresurcos de cosecha a un lado.



Figura 3.228: Abresurco de cosecha instalado

OPERACIÓN

9. Inserte las agarraderas de los abresurcos de cosecha (A) en las ranuras del marco de la plataforma.

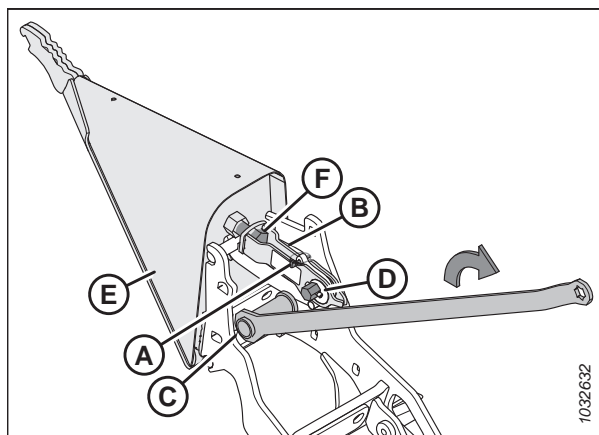

Figura 3.229: Instalación del abresurco de cosecha

10. Levante el extremo delantero del pestillo rápido (A) y gire el abresurco de cosecha (B) hacia arriba a su posición.

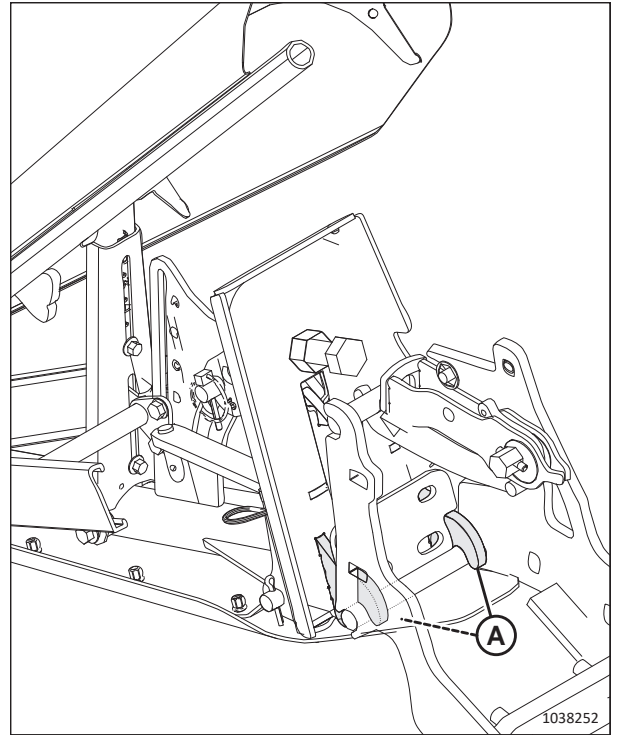

Figura 3.230: Pestillo rápido

OPERACIÓN

11. Enganche el pestillo rápido (A) en el perno.
12. Asegúrese de que el pestillo cierre bien y que el tope del abresurco de cosecha (B) entre en contacto con el tope de la plataforma (C).

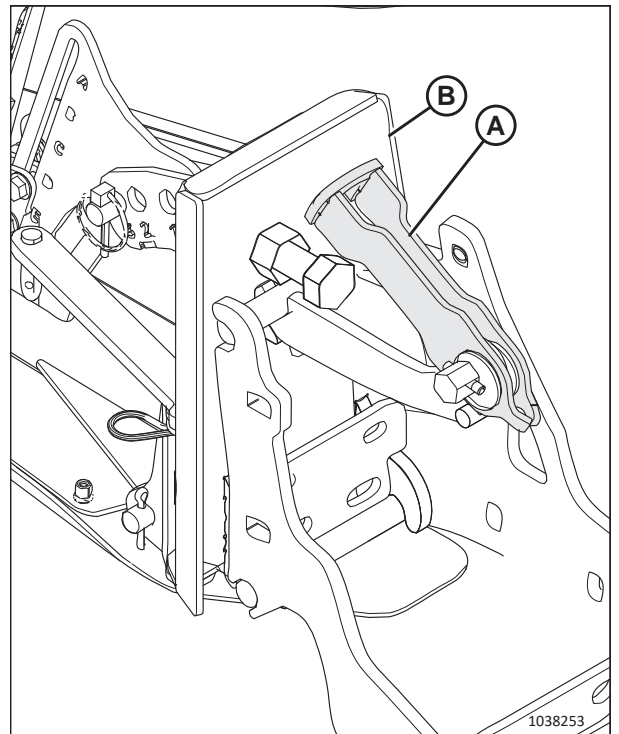

Figura 3.231: Abresurcos de cosecha enganchado a la plataforma

13. Si el pestillo requiere un ajuste, afloje la tuerca (A) y ajuste la longitud del perno (B) hasta que se necesiten 40-54 Nm (30-40 lbf pies) de torque en el eje hexagonal (C) para cerrar el pestillo.
14. Vuelva a ajustar la tuerca (A).
15. Sujete la herramienta múltiple (D) en el eje hexagonal (C) y gire la herramienta múltiple para bloquear el pestillo.
16. Instale el pin de lynch (E) para asegurar el pestillo rápido en su lugar.
17. Repita del paso 6, página 194 al paso 16, página 196 en el lado opuesto de la plataforma para instalar el abresurco de cosecha opuesto.
18. Cierre las tapas laterales. Para obtener instrucciones, consulte [Cierre de la tapa lateral de la plataforma, página 45](#).
19. Verifique la flotación. Para obtener instrucciones, consulte [Control y ajuste de la flotación de la plataforma, página 135](#).
20. Verifique el balance de las alas. Para obtener instrucciones, consulte [3.9.4 Control y ajuste del balance de alas, página 155](#)

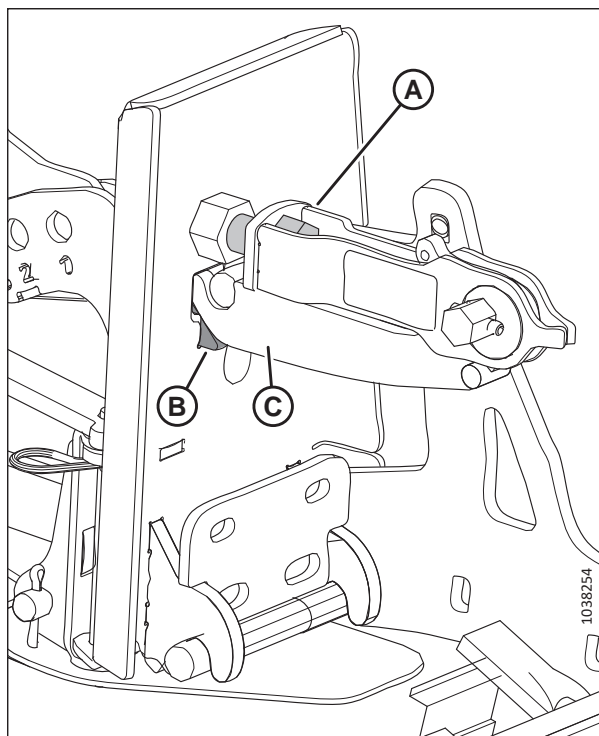

Figura 3.232: Ajuste del pestillo

Ajuste de los divisores de cultivo flotantes

Los abresurcos de cosecha se pueden ajustar a diferentes condiciones de cosecha.

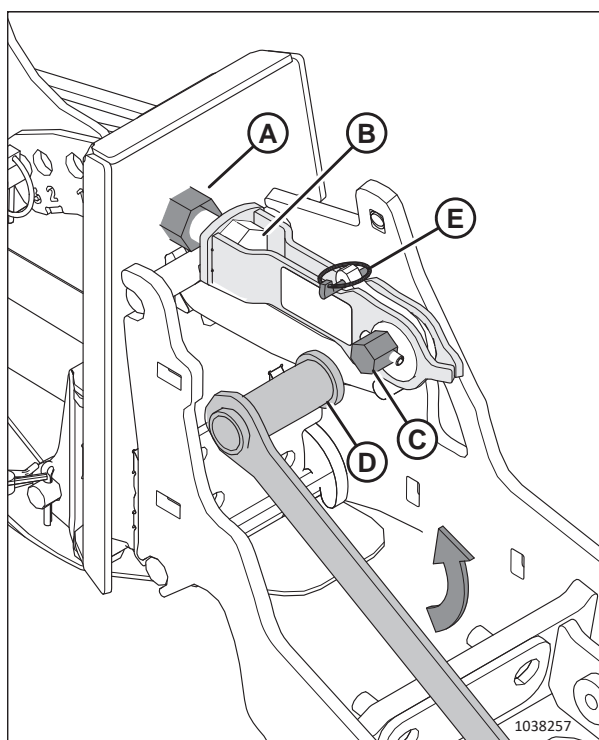

PELIGRO

Para evitar daños corporales o la muerte por un arranque o una caída inesperados de una máquina elevada, siempre pare el motor y quite la llave del arranque antes de realizar ajustes en la máquina. NUNCA suba o camine debajo de una plataforma sin soporte.



PELIGRO

Asegúrese de que no haya ninguna persona en el área.

1. Encienda el motor.
2. Baje el molinete completamente.
3. Eleve la plataforma a 60– 90 cm (2 pulg.– 3 pies) del suelo.
4. Apague el motor y quite la llave del arranque.
5. Consulte la tabla de acuerdo al rango de altura de rastrojo y la configuración del molinete:
 - Campo con una altura de rastrojo de 50 a 125 mm (2 a 5 pulgs.), plataformas con molinete doble o triple: consulte el paso [6, página 198](#).
 - Campo con una altura de rastrojo de 20 a 100 mm (3/4 a 4 pulgs.), plataformas con molinete doble o triple: consulte el paso [7, página 199](#).
 - Barra de corte en el suelo, campo con una altura de rastrojo de 16 a 50 mm (5/8 a 2 pulgs.), plataformas con molinete doble o triple: consulte el paso [8, página 200](#).
 - Campo con una altura de rastrojo de 50 a 125 mm (2 a 5 pulgs.), plataformas con molinete simple: consulte el paso [9, página 201](#).
 - Campo con una altura de rastrojo de 20 a 100 mm (3/4 a 4 pulgs.), plataformas con molinete simple: consulte el paso [10, página 202](#).
 - Barra de corte en el suelo, campo con una altura de rastrojo de 16 a 50 mm (5/8 a 2 pulgs.), plataformas con molinete simple: consulte el paso [11, página 203](#).

Tabla 3.24 Configuración para los divisores de cultivo flotantes: plataformas con molinete doble o triple, campo con una altura de rastrojo de 50 a 125 mm (2 a 5 pulgs.)

| 6. Ajuste la plataforma de acuerdo con la configuración de la fila de la tabla que describe el estado de cosecha y la altura del rastrojo: | | | | | | | | | |
|--|---------------------|---------------------------------------|--------------------------|---------------|--|-------------------------------|------------------------------|--|--|
| a. Ajuste el ángulo de la plataforma. b. Ajuste los patines de la plataforma. c. Ajuste el abresurco de cosecha flotantes (tope inferior a la varilla lateral del deflector superior) y confirme que el rango de movimiento establecido por el tope inferior NO entra en contacto con los soportes del molinete ni con el molinete. Para obtener instrucciones, consulte del paso 12, página 204 al paso 18, página 207 . | | | | | | | | | |
| | Altura del rastrojo | Ángulo de la plataforma ⁶² | Patines de la plataforma | Tope inferior | Posición de avance-retroceso del cono puntiagudo | Altura del deflector superior | Altura del deflector lateral | Varilla lateral del deflector superior | |
| Cultivo en pie | 125 mm (5 pulg.) | A | Inferior | 2 | 1 o 3 | 1 | C | En | |
| | 50 mm (2 pulg.) | E | Inferior | 1 | 1 o 3 | 1.5 | C | En | |
| Revolcado | 125 mm (5 pulg.) | A | Inferior | 2 | 3 o 4 | 1 | C | Afuera | |
| | 50 mm (2 pulg.) | E | Inferior | 1 | 3 o 4 | 2 | D | Afuera | |
| Muy revolcado⁶³ | 125 mm (5 pulg.) | A | Inferior | 2 | 4 | 3 | D | Afuera | |
| | 125 mm (5 pulg.) | A | Inferior | 2 | 5 | 4 | D | Afuera | |
| | 50 mm (2 pulg.) | E | Inferior | 1 | 4 | 3 | C | Afuera | |
| | 50 mm (2 pulg.) | E | Inferior | 1 | 5 | 4 | C | Afuera | |

62. A (min.) – E (máx.)

63. Dosel de cultivo inferior a 150 mm (6 pulg.)

Tabla 3.25 Configuración para los divisores de cultivo flotantes: plataformas con molinete doble o triple, campo con una altura de rastrojo de 20 a 100 mm (3/4 a 4 pulgs.)

| 7. Ajuste la plataforma de acuerdo con la configuración de la fila de la tabla que describe el estado de cosecha y la altura del rastrojo: | | | | | | | | | |
|--|---------------------|---------------------------------------|--------------------------|---------------|--|-------------------------------|------------------------------|--|--|
| a. Ajuste el ángulo de la plataforma. b. Ajuste los patines de la plataforma. c. Ajuste el abresurco de cosecha flotantes (tope inferior a la varilla lateral del deflector superior) y confirme que el rango de movimiento establecido por el tope inferior NO entra en contacto con los soportes del molinete ni con el molinete. Para obtener instrucciones, consulte del paso 12, página 204 al paso 18, página 207 . | | | | | | | | | |
| | Altura del rastrojo | Ángulo de la plataforma ⁶⁴ | Patines de la plataforma | Tope inferior | Posición de avance-retroceso del cono puntiagudo | Altura del deflector superior | Altura del deflector lateral | Varilla lateral del deflector superior | |
| Cultivo en pie | 100 mm (4 pulg.) | A | Medio | 2 | 1 o 3 | 1 | C | En | |
| | 20 mm (3/4 pulg.) | E | Medio | 1 | 1 o 3 | 1 | C | En | |
| Revolcado | 100 mm (4 pulg.) | A | Medio | 2 | 3 | 1 | C | Afuera | |
| | 100 mm (4 pulg.) | A | Medio | 2 | 4 | 2 | C | Afuera | |
| | 20 mm (3/4 pulg.) | E | Medio | 1 | 3 | 1 | D | Afuera | |
| | 20 mm (3/4 pulg.) | E | Medio | 1 | 4 | 2 | D | Afuera | |
| Muy revolcado⁶⁵ | 100 mm (4 pulg.) | A | Medio | 2 o 3 | 4 | 3 | D | Afuera | |
| | 100 mm (4 pulg.) | A | Medio | 2 o 3 | 5 | 4 | D | Afuera | |
| | 20 mm (3/4 pulg.) | E | Medio | 1 | 4 | 3 | C | Afuera | |
| | 20 mm (3/4 pulg.) | E | Medio | 1 | 5 | 4 | C | Afuera | |

64. A (min.) – E (máx.)

65. Dosel de cultivo inferior a 150 mm (6 pulg.)

Tabla 3.26 Configuración para los divisores de cultivo flotantes: plataforma con molinete doble o triple, barra de corte en el suelo, campo con una altura de rastrojo de 16 a 50 mm (5/8 a 2 pulgs.)

| 8. Ajuste la plataforma de acuerdo con la configuración de la fila de la tabla que describe el estado de cosecha y la altura del rastrojo: | | | | | | | | | |
|--|---------------------|---------------------------------------|--------------------------|---------------|--|-------------------------------|------------------------------|--|--|
| a. Ajuste el ángulo de la plataforma. b. Ajuste los patines de la plataforma. c. Ajuste el abresurco de cosecha flotantes (tope inferior a la varilla lateral del deflector superior) y confirme que el rango de movimiento establecido por el tope inferior NO entra en contacto con los soportes del molinete ni con el molinete. Para obtener instrucciones, consulte del paso 12, página 204 al paso 18, página 207 . | | | | | | | | | |
| | Altura del rastrojo | Ángulo de la plataforma ⁶⁶ | Patines de la plataforma | Tope inferior | Posición de avance-retroceso del cono puntiagudo | Altura del deflector superior | Altura del deflector lateral | Varilla lateral del deflector superior | |
| Cultivo en pie | 50 mm (2 pulg.) | A | Arriba | 2 | 1 o 3 | 1 | C | En | |
| | 16 mm (5/8 pulg.) | E | Arriba | 1 | 1 | 2 | C | En | |
| | 16 mm (5/8 pulg.) | E | Arriba | 1 | 3 | 1 | C | En | |
| Revolcado | 50 mm (2 pulg.) | A | Arriba | 2 | 3 | 1 | C | Afuera | |
| | 50 mm (2 pulg.) | A | Arriba | 3 | 4 | 1 | C | Afuera | |
| | 16 mm (5/8 pulg.) | E | Arriba | 1 | 3 o 4 | 2 | D | Afuera | |
| Muy revolcado⁶⁷ | 50 mm (2 pulg.) | A | Arriba | 2 o 3 | 4 | 3 | D | Afuera | |
| | 50 mm (2 pulg.) | A | Arriba | 2 o 3 | 5 | 4 | D | Afuera | |
| | 16 mm (5/8 pulg.) | E | Arriba | 1 | 4 | 2.5 | C | Afuera | |
| | 16 mm (5/8 pulg.) | E | Arriba | 1 | 5 | 4 | C | Afuera | |

66. A (min.) – E (máx.)

67. Dosel de cultivo inferior a 150 mm (6 pulg.)

Tabla 3.27 Configuración para los divisores de cultivo flotantes: plataforma con molinete simple, campo con una altura de rastrojo de 50 a 125 mm (2 a 5 pulgs.)

| 9. Ajuste la plataforma de acuerdo con la configuración de la fila de la tabla que describe el estado de cosecha y la altura del rastrojo: | | | | | | | | |
|--|---------------------|---------------------------------------|--------------------------|---------------|--|-------------------------------|------------------------------|--|
| a. Ajuste el ángulo de la plataforma. b. Ajuste los patines de la plataforma. c. Ajuste el divisor de cultivo flotante (tope inferior a varilla lateral del deflector superior) y confirme que el rango de movimiento establecido por el tope inferior NO entra en contacto con los soportes del molinete ni con el molinete. Para obtener instrucciones, consulte del paso 12, página 204 al paso 18, página 207 . | | | | | | | | |
| | Altura del rastrojo | Ángulo de la plataforma ⁶⁸ | Patines de la plataforma | Tope inferior | Posición de avance-retroceso del cono puntiagudo | Altura del deflector superior | Altura del deflector lateral | Varilla lateral del deflector superior |
| Cultivos en pie o revolcados | 125 mm (5 pulgs.) | A | Abajo | 2 | 4 | 1 | A a E | Dentro o fuera |
| | 50 mm (2 pulgs.) | E | Abajo | 1 | 5 | 2,5 | A a E | Dentro o fuera |
| Muy revolcado ⁶⁹ | 125 mm (5 pulgs.) | A | Abajo | 2 | 4 | 1 | A a E | Dentro o fuera |
| | 50 mm (2 pulgs.) | E | Abajo | 1 | 5 | 2,5 | A a E | Dentro o fuera |

68. A (min.) – E (máx.)

69. Dosel de cultivo inferior a 150 mm (6 pulgs.)

Tabla 3.28 Configuración para los divisores de cultivo flotantes: plataforma con molinete simple, campo con una altura de rastrojo de 20 a 100 mm (3/4 a 4 pulgs.)

| 10. Ajuste la plataforma de acuerdo con la configuración de la fila de la tabla que describe el estado de cosecha y la altura del rastrojo: | | | | | | | | | |
|--|---------------------|---------------------------------------|--------------------------|---------------|--|-------------------------------|------------------------------|--|--|
| a. Ajuste el ángulo de la plataforma. b. Ajuste los patines de la plataforma. c. Ajuste el divisor de cultivo flotante (tope inferior a varilla lateral del deflector superior) y confirme que el rango de movimiento establecido por el tope inferior NO entra en contacto con los soportes del molinete ni con el molinete. Para obtener instrucciones, consulte del paso 12, <i>página 204</i> al paso 18, <i>página 207</i> . | | | | | | | | | |
| | Altura del rastrojo | Ángulo de la plataforma ⁷⁰ | Patines de la plataforma | Tope inferior | Posición de avance-retroceso del cono puntiagudo | Altura del deflector superior | Altura del deflector lateral | Varilla lateral del deflector superior | |
| Cultivos en pie o revolcados | 100 mm (4 pulgs.) | A | Medio | 2 | 5 | 1 | A a E | Dentro o fuera | |
| | 20 mm (3/4 pulgs.) | E | Medio | 1 | 5 | 2,5 | A a E | Dentro o fuera | |
| Muy revolcado ⁷¹ | 100 mm (4 pulgs.) | A | Medio | 2 | 4 | 1 | A a E | Dentro o fuera | |
| | 20 mm (3/4 pulgs.) | E | Medio | 1 | 5 | 2,5 | A a E | Dentro o fuera | |

70. A (min.) – E (máx.)

71. Dosel de cultivo inferior a 150 mm (6 pulgs.)

Tabla 3.29 Configuración para los divisores de cultivo flotantes: plataforma con molinete simple, barra de corte en el suelo, campo con una altura de rastrojo de 16 a 50 mm (5/8 a 2 pulgs.)

| 11. Ajuste la plataforma de acuerdo con la configuración de la fila de la tabla que describe el estado de cosecha y la altura del rastrojo: | | | | | | | | | |
|--|---------------------|---------------------------------------|--------------------------|---------------|--|-------------------------------|------------------------------|--|--|
| a. Ajuste el ángulo de la plataforma. b. Ajuste los patines de la plataforma. c. Ajuste el divisor de cultivo flotante (tope inferior a varilla lateral del deflector superior) y confirme que el rango de movimiento establecido por el tope inferior NO entra en contacto con los soportes del molinete ni con el molinete. Para obtener instrucciones, consulte del paso 12, página 204 al paso 18, página 207 . | | | | | | | | | |
| | Altura del rastrojo | Ángulo de la plataforma ⁷² | Patines de la plataforma | Tope inferior | Posición de avance-retroceso del cono puntiagudo | Altura del deflector superior | Altura del deflector lateral | Varilla lateral del deflector superior | |
| Cultivos en pie o revolcados | 50 mm (2 pulgs.) | A | Arriba | 2 | 4 | 1 | A a E | Dentro o fuera | |
| | 16 mm (5/8 pulgs.) | E | Arriba | 1 | 5 | 2,5 | A a E | Dentro o fuera | |
| Muy revolcado ⁷³ | 50 mm (2 pulgs.) | A | Arriba | 2 | 4 | 1 | A a E | Dentro o fuera | |
| | 16 mm (5/8 pulgs.) | E | Arriba | 1 | 5 | 2,5 | A a E | Dentro o fuera | |

72. A (min.) – E (máx.)

73. Dosel de cultivo inferior a 150 mm (6 pulgs.)

OPERACIÓN

- Parada inferior:** Quite el pasador lynch (A) del perno clevis y, luego, quite el perno clevis. Conserve el pasador lynch y el perno clevis para su reinstalación.
- Incline el divisor y vuelva a instalar el perno clevis en el orificio adecuado numerado de "1" a "3". Asegure el pin de horquilla con la traba.



Figura 3.233: Ajuste del tope inferior

- Avance y retroceso del cono puntiagudo:** Quite el perno (A), mueva el tubo e instale el perno en uno de los cinco orificios del tubo.

NOTA:

- En el ejemplo (B), el perno se instala en el orificio del tubo "1".
- En el ejemplo (C), el perno se instala en el orificio del tubo "5".

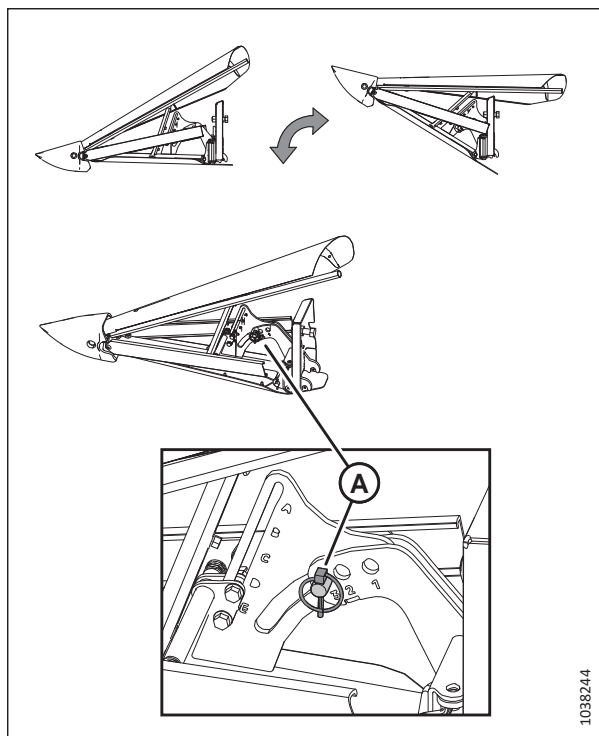

Figura 3.234: Ajuste de avance-retroceso del cono puntiagudo

OPERACIÓN

15. **Altura del deflector superior:** Afloje las tuercas en los pernos (A). Deslice el soporte central hasta la posición deseada (1 a 4,5) y, luego, ajuste las tuercas.

- Alinee los puntos con el soporte para fijar los medios incrementos. El ejemplo (B) es 2,5.
- Alinee el número con el soporte para fijar los incrementos completos. El ejemplo (C) es 2.

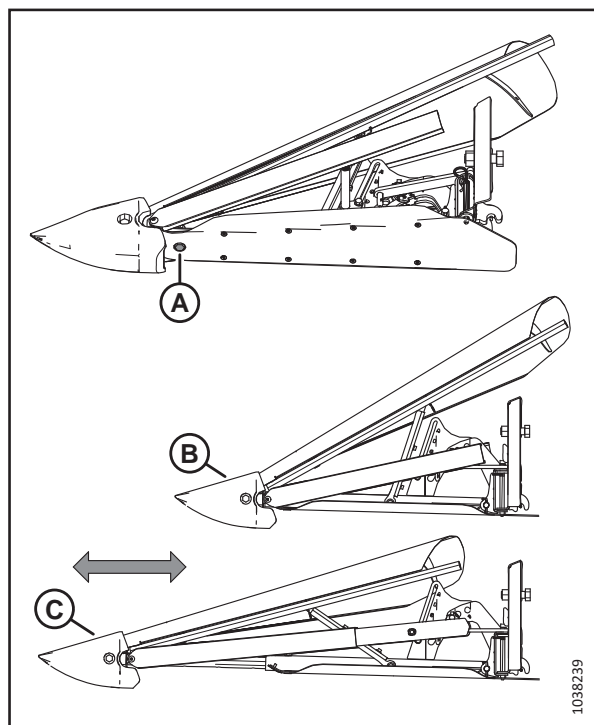

Figura 3.235: Ajuste de la altura del deflector superior

16. **Altura del deflector lateral:** Afloje las tuercas en los pernos (A). Deslice los deflectores hasta que la muesca (B) esté en la posición deseada (A a E) y ajuste las tuercas.

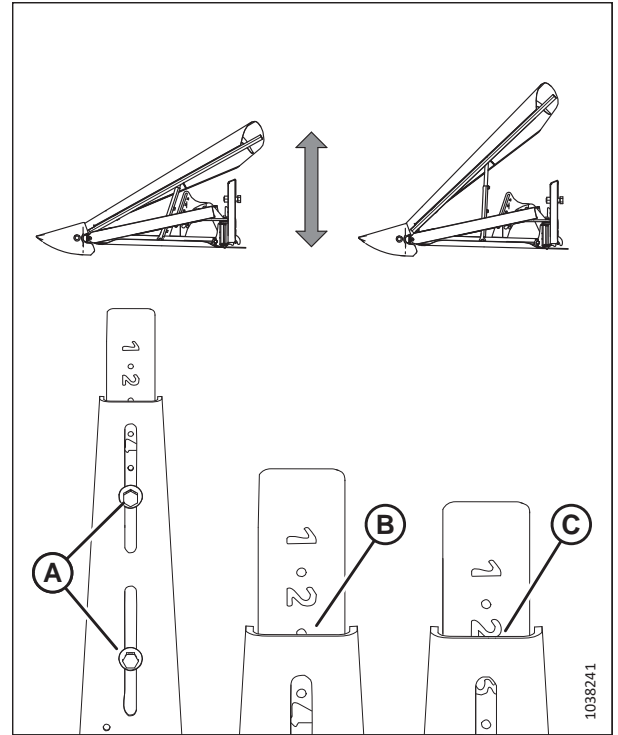

Figura 3.236: Ajuste de la altura del deflector lateral

OPERACIÓN

17. **Varilla lateral del deflector superior:** Afloje la tuerca (A) y el perno (B), luego, gire la varilla (C). Ajuste la tuerca (A) hasta 39 Nm (29 libras-pie). Ajuste el perno (B) hasta 52 Nm (38 libras-pie).

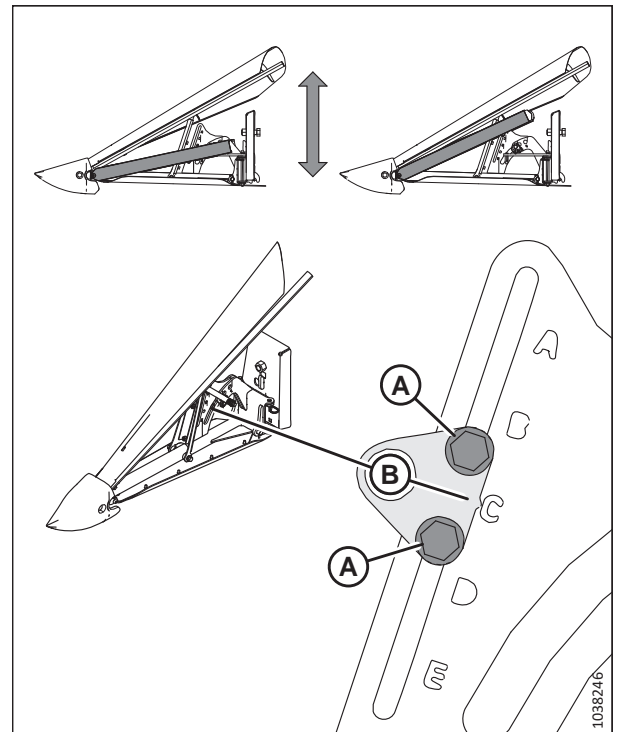

Figura 3.237: Ajuste de la varilla lateral del deflector superior



Figura 3.238: Rango de movimiento de los abresurcos de cosecha flotantes

18. **Verificación del rango de movimiento:** Suba y baje el divisor de cultivo flotante a través del rango de movimiento (A) fijado por el tope inferior. Confirme que el divisor flotante **NO** entra en contacto con los soportes del molinete (B) ni con el molinete (C).

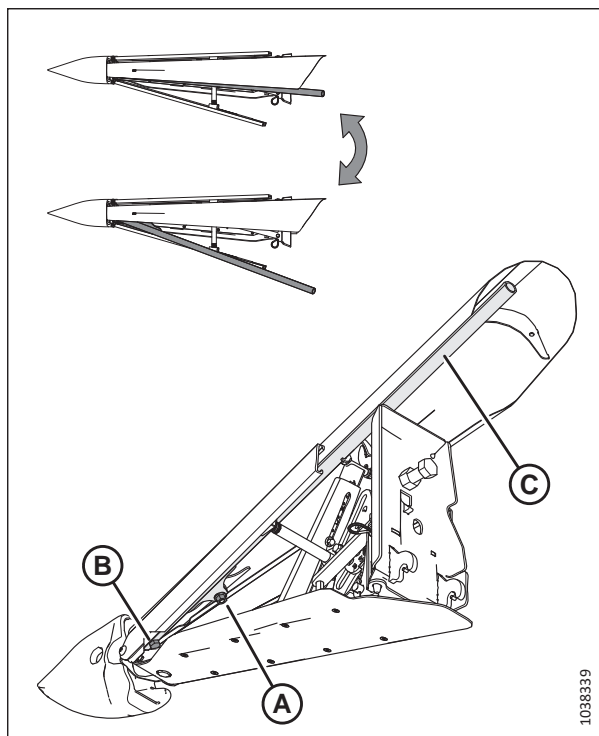
IMPORTANTE:

Al verificar si hay interferencia entre los divisores de cultivo flotantes y un **molinete simple**, asegúrese también de que los divisores de cultivo flotantes **NO** entren en contacto con el mando del molinete.

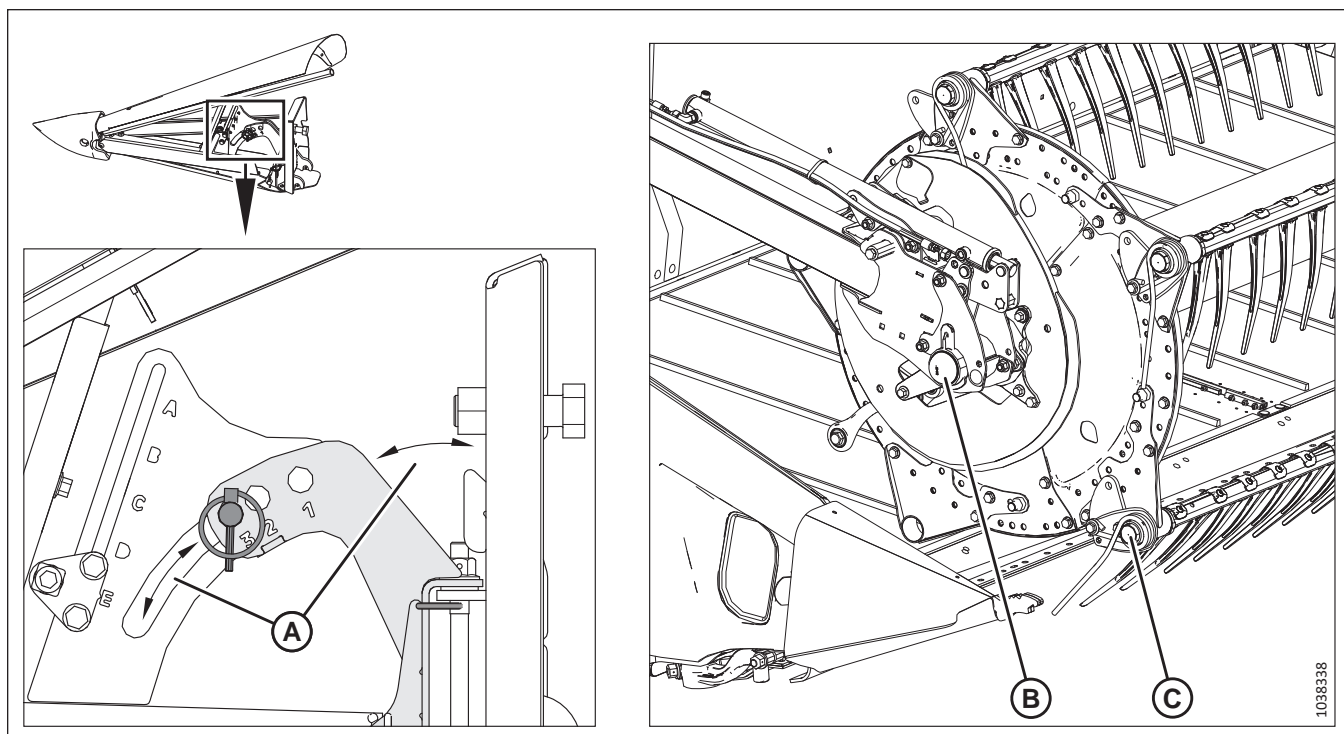
3.9.16 Barras abresurcos para cosecha

Las varillas de los divisores de cultivo extraíbles se proporcionan con la plataforma y se usan junto con los divisores de cultivo para separar el cultivo al cosechar. Las varillas del divisor de cultivo son más útiles cuando el cultivo es frondoso o bajo. En cultivos en pie, se recomienda usar solo divisores de cultivo.

La siguiente tabla describe qué cultivos se deben cosechar con varillas divisoras y qué cultivos se deben cosechar sin varillas divisoras.

Tabla 3.30 Uso recomendado para las varillas de los divisores de cultivo

| Con barras abresurcos | | Sin barras abresurcos |
|-----------------------|---------------------|-----------------------|
| Alfalfa | Cereal revolcado | Granos comestibles |
| Canola | Guisantes | Milo |
| Lino | Soja | Arroz |
| Semillas para césped | Pasto de Sudán | Soja |
| Lentejas | Forraje de invierno | Cereal de espiga |

OPERACIÓN

Extracción de las barras abresurcos para cosecha

Las varillas del divisor de cultivo se pueden quitar de los extremos de los divisores de cultivo y almacenar en la plataforma.

1. Afloje el perno (B) y quite la varilla del divisor de cosecha (B) de ambos lados de la plataforma.



Figura 3.239: Barra abresurcos para cosecha

2. Almacene ambas varillas abresurcos de cosecha (B) en la parte final derecha y asegúrelas con un pasador clavija (A).

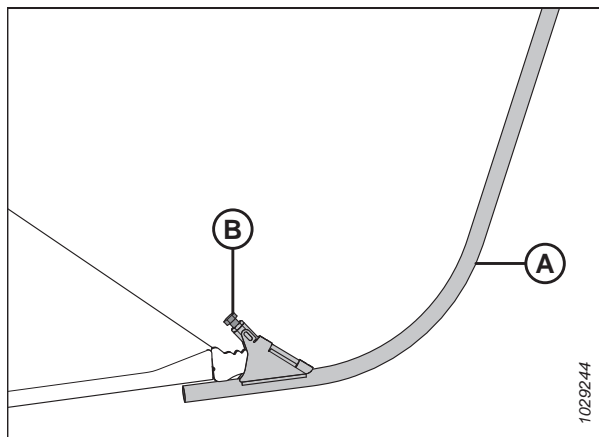

Figura 3.240: Parte final derecha

Instalación de las varillas divisoras de cosecha

Las varillas del divisor de cultivo se pueden instalar en los extremos de los divisores de cultivo para ayudar a separar los cultivos altos.

1. Abra la tapa lateral derecha. Para obtener instrucciones, consulte [Apertura de la tapa lateral de la plataforma, página 44](#).

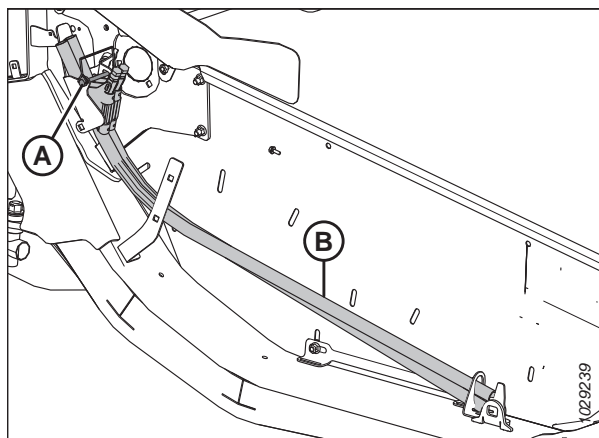
OPERACIÓN

2. Quite el pasador clavija (A) que sujeta las varillas divisoras (B) a la parte final de la plataforma. Quite las varillas divisoras de su ubicación de almacenaje.
3. Vuelva a instalar el pasador (A).



Figura 3.241: Varillas abresurcos en el Ubicación de almacenamiento en la parte final de la plataforma derecha

4. Coloque la varilla del divisor de cultivo (A) en la punta del divisor de cultivo como se muestra. Apriete el perno (B).
5. Repita este procedimiento para instalar la varilla del divisor de cultivo en el extremo opuesto de la plataforma.
6. Cierre la tapa lateral derecha. Para obtener instrucciones, consulte [Cierre de la tapa lateral de la plataforma, página 45](#).

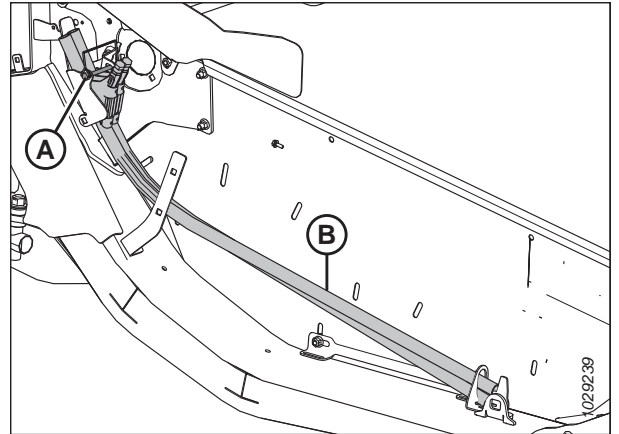

Figura 3.242: Varilla divisora en el divisor de cosecha

Varillas abresurcos para arroz opcionales

Las varillas abresurcos para arroz opcionales se utilizan para ayudar con los cultivos de arroz altos y enredados. Se pueden colocar en los extremos de los divisores de cultivo.

Las varillas abresurcos para arroz mejoran el rendimiento en cultivos de arroz altos y enredados. Para obtener más información, consulte [5.1.7 Kit de varilla abresurcos para arroz, página 510](#).

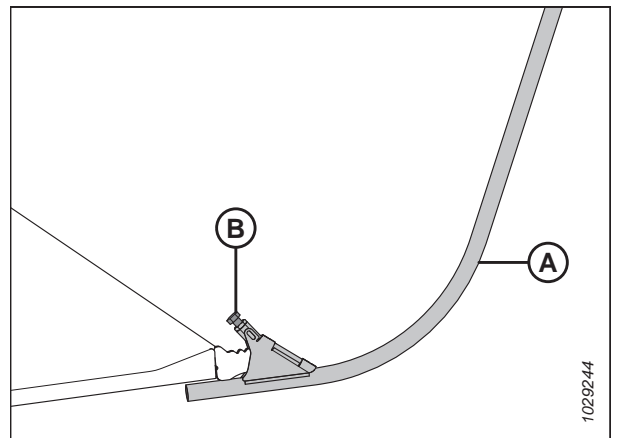

Figura 3.243: Varilla abresurcos para arroz opcional

OPERACIÓN

Las varillas abresurcos para arroz se almacenan en la parte posterior de ambas partes finales en el soporte de almacenamiento (A) y se aseguran en su lugar con un pasador (B).

La instalación y la extracción de estas varillas son iguales a los procedimientos utilizados para las varillas de los divisores de cultivo.

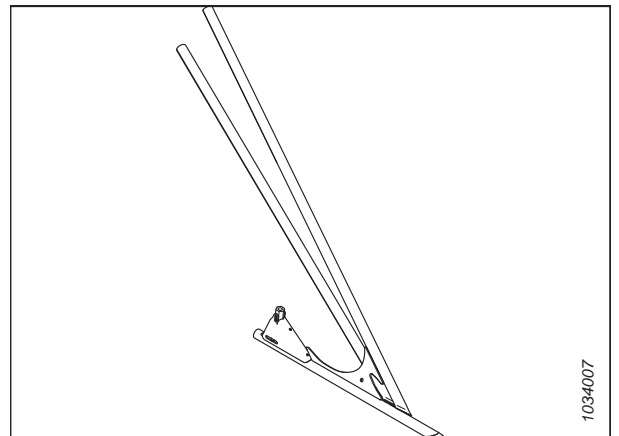

Figura 3.244: Almacenamiento de la varilla abresurcos para arroz

3.10 Sistema de control automático de altura de la plataforma

El sistema de control automático de altura de la plataforma (AHHC) de MacDon funciona junto con la opción de AHHC, que se encuentra disponible en algunos modelos de cosechadoras.

Se instalan dos sensores de efecto hall (A) en los indicadores de configuración de flotación en el módulo de flotación. Estos sensores envían señales a la cosechadora, lo que permite que la cosechadora mantenga la plataforma a una altura de corte constante y la configuración de flotación óptima mientras la plataforma sigue el contorno del suelo.

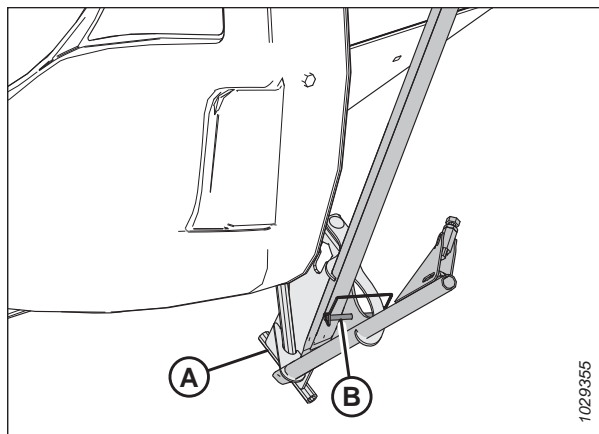

Figura 3.245: Módulo de flotación FM200

Complete las tareas a continuación antes de utilizar el sistema de AHHC:

1. Prepare la cosechadora para utilizar la función de AHHC (solo para algunos modelos de cosechadoras; consulte las instrucciones de su cosechadora).
2. Calibre los sensores usados por el sistema de AHHC para que la cosechadora pueda interpretar la información correctamente desde los sensores de efecto Hall del módulo de flotación. Para obtener más información, consulte el manual del operario de la cosechadora.

Si desea configurar el sistema de AHHC para un modelo particular de cosechadora, consulte el procedimiento correspondiente:

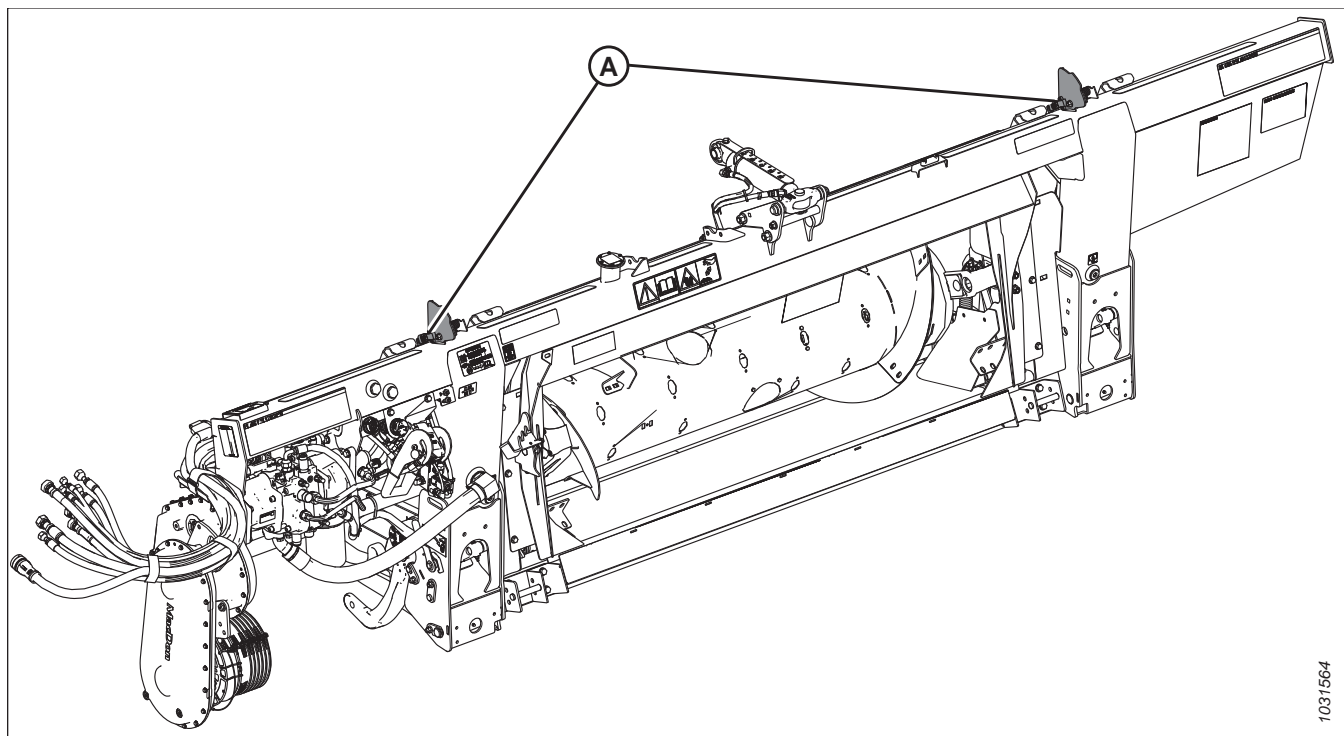
- [3.10.5 Cosechadoras Case IH series 130 y 140 de rango medio, página 219](#)
- [3.10.6 Cosechadoras Case IH series 120, 230, 240 y 250, página 229](#)

3.10.1 Operación del sensor del control automático de altura de la plataforma

Los sensores de posición suministrados con el sistema de control automático de altura de la plataforma (AHC) comunican datos sobre la altura de la plataforma a la computadora de la cosechadora.



Figura 3.246: Ubicaciones de los sensores de control de altura en el módulo de flotación

Descripción general del sensor de control automático de altura de la plataforma

Hay dos sensores de efecto Hall instalados en las agujas del indicador de flotación (A). A medida que la plataforma sube y baja, los sensores comunican la altura de la plataforma a la computadora de la cosechadora. La computadora de la cosechadora, en respuesta, subirá o bajará el alimentador para que la plataforma pueda mantener una altura de corte constante.

Los voltajes operativos normales de la señal de los sensores son de 0,7 VCC y de 4,3 VCC. Un aumento en el voltaje del sensor se correlaciona con un aumento en la altura de la plataforma, mientras que una disminución en el voltaje del sensor se correlaciona con una disminución en la altura de la plataforma. Cualquier error del sensor da como resultado una señal de 0 V, lo que indica que el sensor está defectuoso o que hay un suministro de voltaje insuficiente.

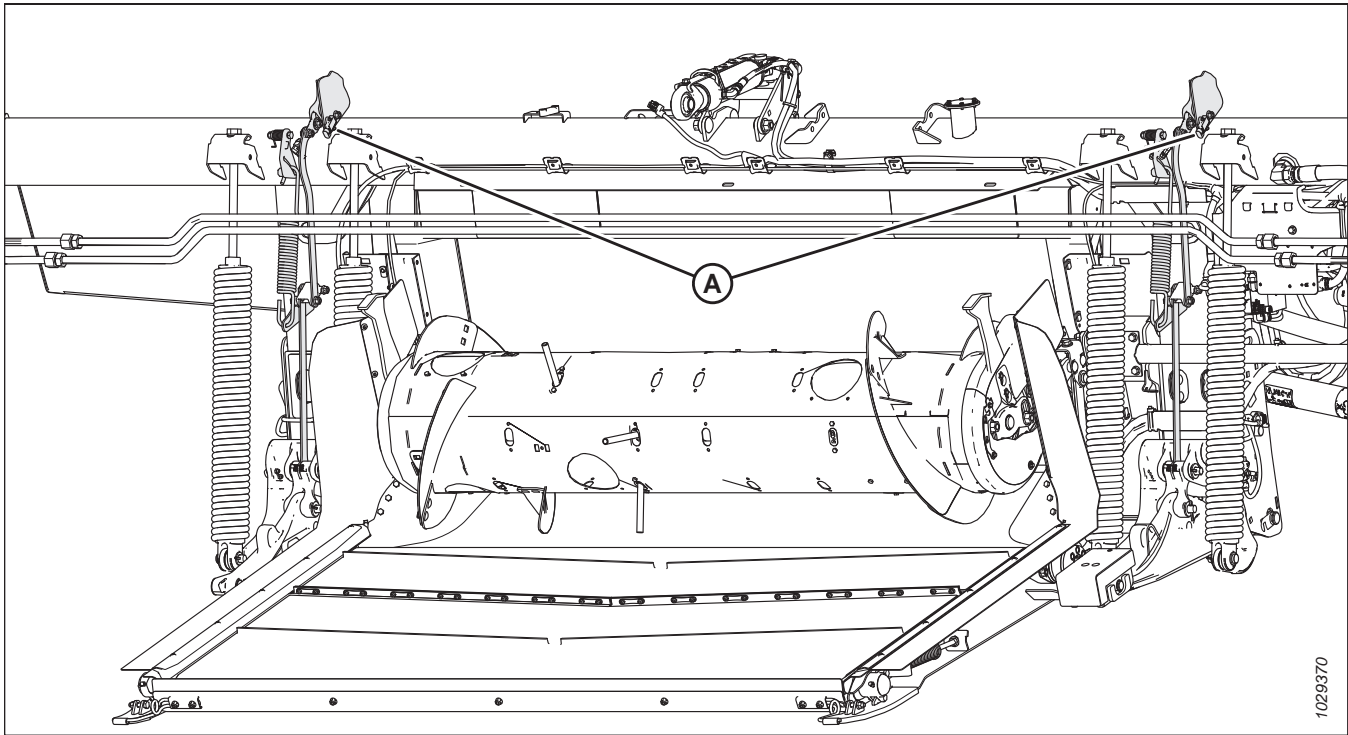
OPERACIÓN

Rangos de voltaje del sensor de control automático de altura de la plataforma

El voltaje informado por los sensores ocurre en un rango de, al menos, 2,5 V (rango [A]) y, como máximo, 4,0 V (rango [C]). El rango del voltaje ideal para los sensores es de 0,7 a 4,3 V (rango C), un rango total de 3,6 V. Si el voltaje está demasiado cerca del extremo inferior (D) del rango del voltaje, será difícil calibrar el sistema de AHHC. Un sensor configurado correctamente tendrá una distancia suficiente en ambos extremos del rango del voltaje.



Figura 3.247: Rango del voltaje del sensor óptimo

A: Rango del voltaje mínimo – 2,5 V B: Rango del voltaje máximo – 4,0 V
C: Rango del voltaje ideal – 3,3 V, D Voltaje mínimo – 0,5 V
entre 0,7 y 4,3 V
E Voltaje máximo – 4,5 V

Un sensor que está configurado para que el rango del voltaje (por ejemplo, el rango del voltaje [C]) esté demasiado cerca del límite de voltaje bajo (D) o del límite de voltaje alto (E) del sensor tendrá dificultades para mantenerse dentro del rango de operación ideal del sensor (A) de 0,7 a 4,3 V. Si el sensor informa valores que están por encima del voltaje máximo (E) o el voltaje mínimo (D), el sistema de AHHC dejará de funcionar correctamente.

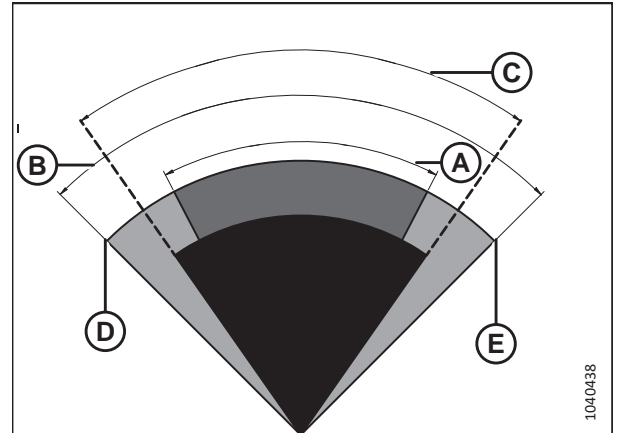

Figura 3.248: Rango del sensor demasiado cerca del límite de voltaje

A: Rango del voltaje mínimo – 2,5 V B: Rango del voltaje máximo – 4,0 V
C: Rango del voltaje configurado D Voltaje mínimo – 0,5 V
E Voltaje máximo – 4,5 V

OPERACIÓN

Un sensor configurado para tener un rango del voltaje inferior a 2,5 V (por ejemplo, rango [C]) tendrá dificultades para mantenerse dentro del rango ideal de 3,6 V. La cosechadora intentará mantener el sensor dentro del estrecho rango establecido, lo que hará que la altura de la plataforma suba y baje continuamente en busca de la altura adecuada.

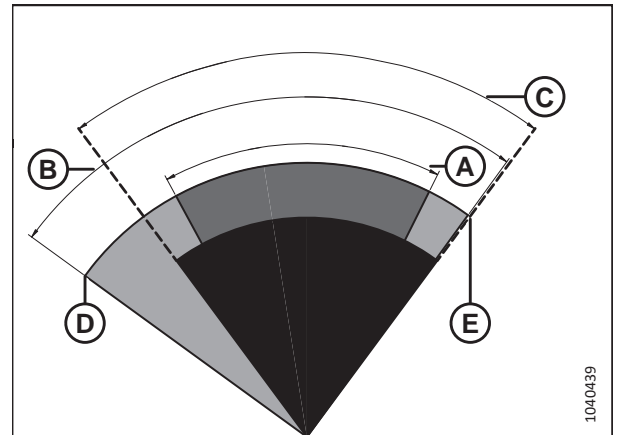

Figura 3.249: Rango del sensor demasiado limitado

A: Rango del voltaje mínimo – 2,5 V B: Rango del voltaje máximo – 4,0 V
 C: Rango del voltaje configurado D Voltaje mínimo – 0,5 V
 E Voltaje máximo – 4,5 V

3.10.2 Voltajes recomendados de salida del sensor para las cosechadoras

La salida del sensor de control automático de altura de la plataforma (AHHC) debe encontrarse dentro del rango del voltaje específico para cada cosechadora, o la función de AHHC no funcionará adecuadamente. Se proporcionan los valores de voltaje superior e inferior recomendados para la mejor operación del AHHC.

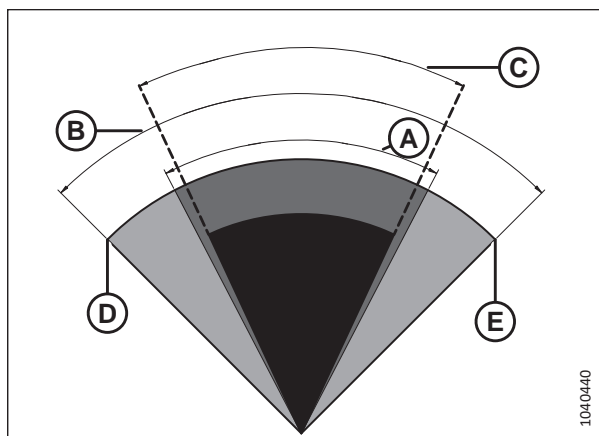
Tabla 3.31 Límites de tensión de la cosechadora

| Cosechadora | Límite de voltaje inferior (V) | Límite de voltaje superior (V) | Rango mínimo (V) |
|--|--------------------------------|--------------------------------|------------------|
| Case IH 5088/6088/7088, 5130/6130/7130, 7010/8010, 7120/8120/9120, 7230/8230/9230 y 7240/8240/9240 | 0,7 | 4,3 | 2,5 |

3.10.3 Verificación manual de los límites de tensión

Para que el sistema de altura automática de la plataforma (AHHC) funcione correctamente, los voltajes informados a la cosechadora por los sensores de altura de la plataforma deben estar dentro del rango especificado.

NOTA:

En algunos modelos de cosechadoras, puede ver el voltaje desde la cabina de la cosechadora.

NOTA:

Si el tapón estándar está instalado en el conector P600, este envía el promedio de ambos sensores a la cosechadora. Si el tapón de inclinación lateral opcional está instalado en el conector P600, este envía señales de voltaje individuales de ambos sensores a la cosechadora.

⚠ PELIGRO

Para prevenir lesiones o la muerte por un arranque inesperado de la máquina, siempre detenga el motor y retire la llave del arranque antes de retirarse del asiento del operario por cualquier motivo.

⚠ ADVERTENCIA

Asegúrese de que no haya ninguna persona en el área.

1. Arranque el motor.
2. Aparque la cosechadora en una superficie nivelada.
3. Coloque la plataforma de manera que la barra de corte esté entre 254 - 356 mm (10 - 14 pulg.) del suelo.

Verificación del límite de voltaje superior del sensor

4. Extienda el ángulo del puntón hasta que el indicador del ángulo de la plataforma (A) esté en la posición E en la unión central.
5. Apague el motor y retire la llave del arranque.



Figura 3.250: Unión central

6. Asegúrese de que la unión del bloqueo de flotación se encuentre sobre los topes inferiores (que la arandela [A] no se pueda mover) en ambas ubicaciones.

NOTA:

Si la plataforma **NO** está ubicada sobre los topes inferiores, el voltaje podría salirse del rango durante la operación y provocar una falla del sistema de AHHC. Si la plataforma no está ubicada sobre los topes inferiores, consulte [3.11 Nivelación de la plataforma, página 247](#) para obtener instrucciones.

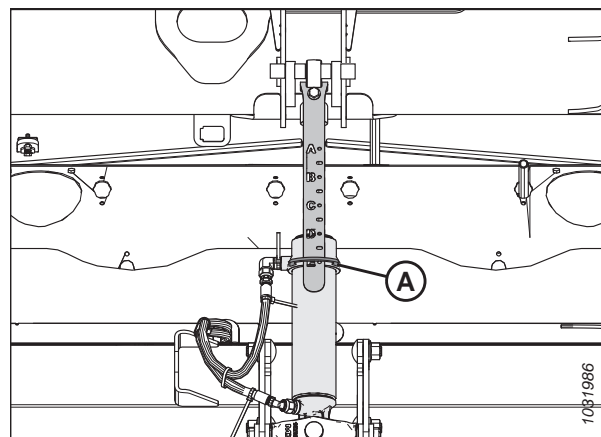

Figura 3.251: Arandela del amortiguador de parada

OPERACIÓN

- Si el puntero no está en cero, afloje el perno (A) y deslice la placa del indicador de flotación (B) hasta que el puntero (C) esté en 0 (D). Ajuste la tuerca en el perno (A).

NOTA:

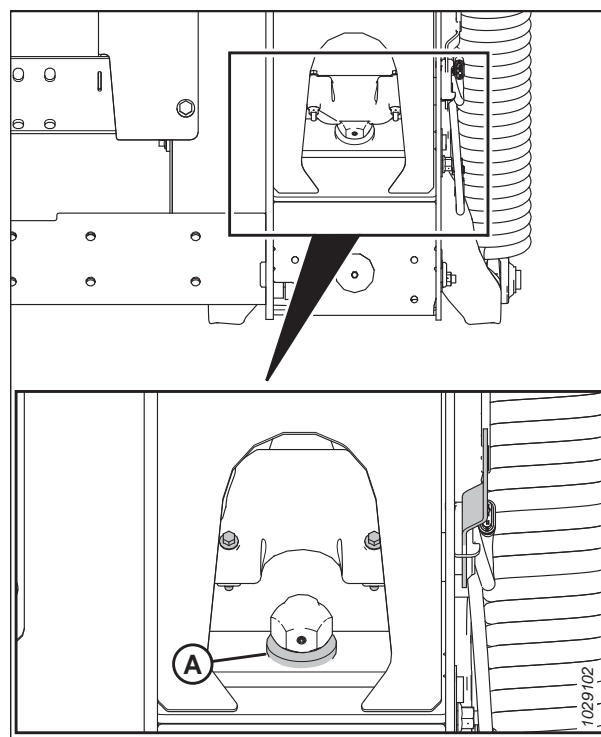
Utilice el punto cero (E) encima de la calcomanía para configurar correctamente la aguja indicadora.



Figura 3.252: Indicador de flotación

- Ubique el conector P600 (A) en el lado izquierdo del módulo de flotación.
- Quite tapa del tapón (B).
- Inserte la llave y gírela a la posición de encendido.
- Con un multímetro digital, revise el conector P600 para verificar la energía de la cosechadora. El multímetro debe leer 5 V en el pin 7.
 - Pasador 7: FM2215E – energía
 - Pasador 8: FM2515E – tierra
- En el conector P600, compare el voltaje informado por el sensor izquierdo (conectores 1 y 8) y el sensor derecho (conectores 3 y 8) con el rango superior especificado en [3.10.2 Voltajes recomendados de salida del sensor para las cosechadoras, página 214](#).
 - Pasador 1: FM3326A – señal del sensor izquierdo
 - Pasador 3: FM3328A – señal del sensor derecho
 - Pasador 8: FM2515E – tierra

NOTA:

Con la unión del bloqueo de flotación en las paradas inferiores, la lectura del voltaje superior debe ser la misma en ambos sensores (izquierdo y derecho).

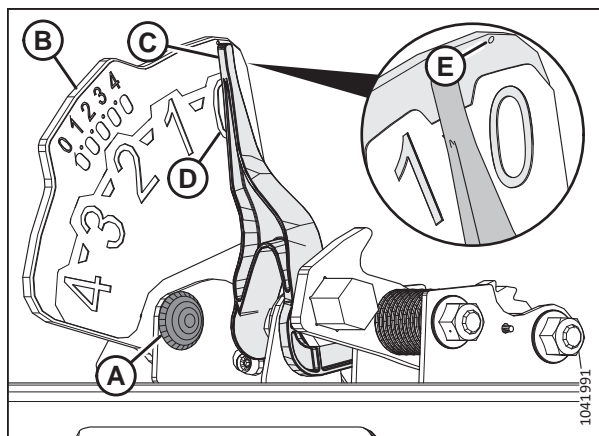

Figura 3.253: Conector P600: vista desde la parte trasera

OPERACIÓN

13. Si necesita ajustar el voltaje, afloje las tuercas (A), vuelva a colocar el sensor (B) en la placa del indicador y, luego, ajuste las tuercas (A) a 3 Nm (22 lbf pulgs.).

NOTA:

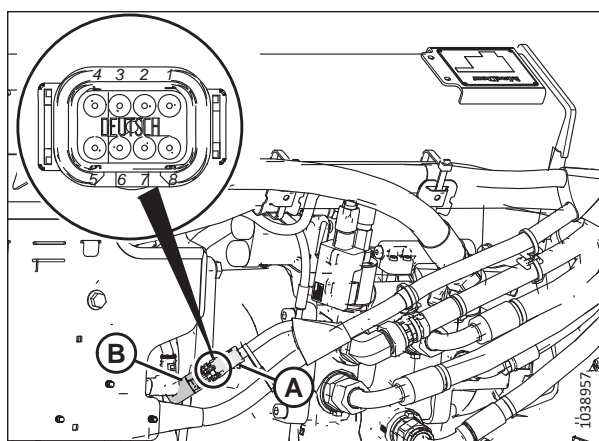
Mientras ajusta las tuercas, asegúrese de que el sensor (B) **NO** se mueva en la placa indicadora.

14. Gire la llave a la posición de apagado y quítela del arranque.



Figura 3.254: Placa indicadora de flotación izquierda

Verificación del límite de voltaje inferior del sensor

15. Extienda el ángulo del puntón hasta que el indicador del ángulo de la plataforma (A) esté en la posición E en la unión central.
16. Baje completamente la plataforma al suelo.
17. Apague el motor y retire la llave del arranque.

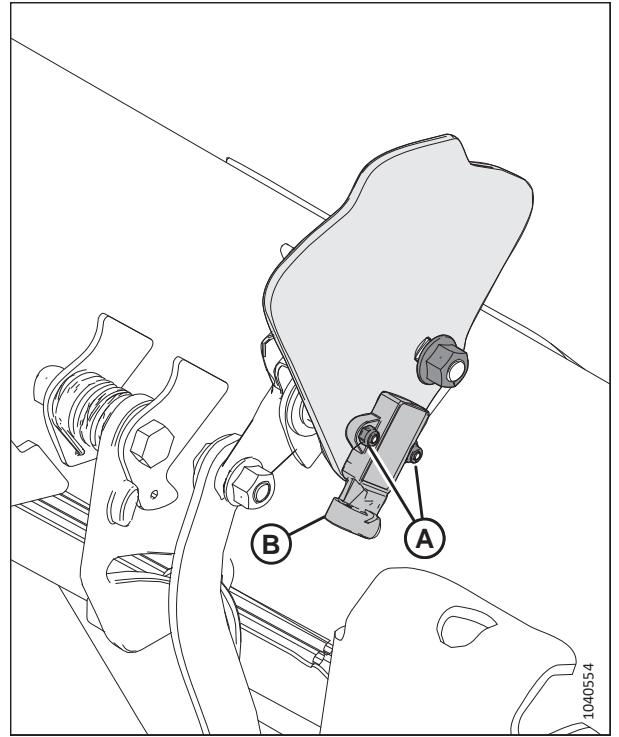

Figura 3.255: Unión central

OPERACIÓN

18. El puntero del indicador de flotación (A) debe estar en 4 (B).
19. Inserte la llave y gírela a la posición de encendido.
20. En el conector P600, compare el voltaje informado por el sensor izquierdo (pines 1 y 8) y el sensor derecho (pines 3 y 8) con el voltaje más bajo especificado en [3.10.2 Voltajes recomendados de salida del sensor para las cosechadoras, página 214](#).
 - Pin 1: FM3326A: señal del sensor izquierdo
 - Pin 3: FM3328A: señal del sensor derecho
 - Pin 8: FM2515E: tierra
21. Si necesita ajustar el voltaje, consulte el paso [13, página 217](#) para obtener instrucciones.

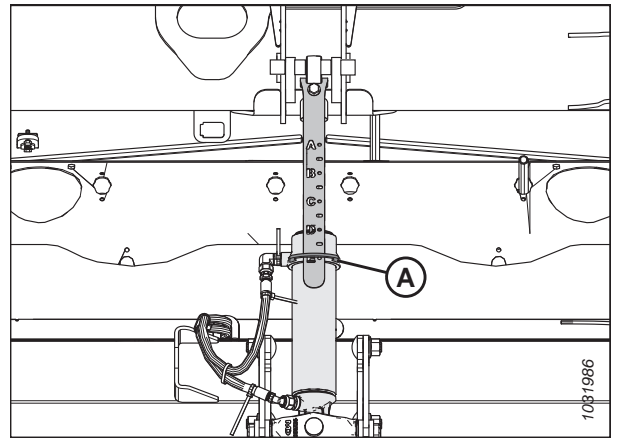

Figura 3.256: Indicador de flotación izquierdo: vista desde atrás

3.10.4 Reemplazo del sensor de altura de flotación

Si uno de los sensores de altura de flotación no informa el voltaje correcto a la cosechadora, será necesario reemplazarlo.

PELIGRO

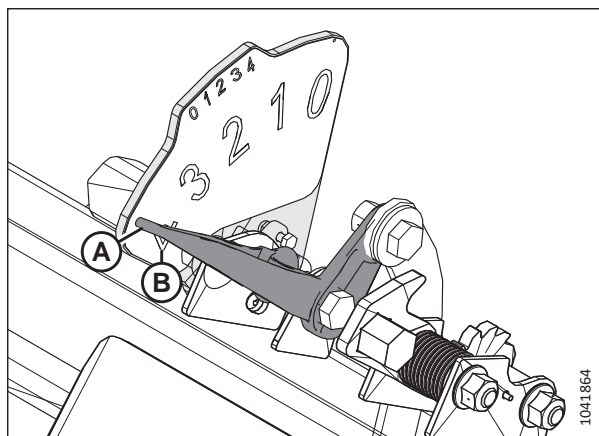
Para prevenir lesiones o la muerte por un arranque inesperado de la máquina, siempre detenga el motor y retire la llave del arranque antes de retirarse del asiento del operario por cualquier motivo.

PELIGRO

Asegúrese de que no haya ninguna persona en el área.

1. Encienda el motor.
2. Aparque la cosechadora en una superficie nivelada.
3. Baje la plataforma completamente.
4. Baje el molinete completamente.
5. Apague el motor y retire la llave del arranque.
6. Desconecte el tapón del arnés P537 (C) del sensor en el lado izquierdo del módulo de flotación.

NOTA:

Si debe reemplazar el sensor indicador de altura de flotación en el lado derecho del módulo de flotación, desconecte también el tapón P539.

7. Quite y conserve el perno (A).
8. Quite y conserve la placa indicadora (B). El sensor debe estar unido a la placa.



Figura 3.257: Indicador de configuración de flotación: izquierdo

OPERACIÓN

9. Quite y conserve dos pernos y tuercas (A).
10. Retire y deseche el sensor antiguo (B).
11. Instale el nuevo sensor (B) de modo que el tapón quede hacia abajo.
12. Instale dos pernos y tuercas (A) de modo que las cabezas de los pernos queden del mismo lado que la calcomanía.

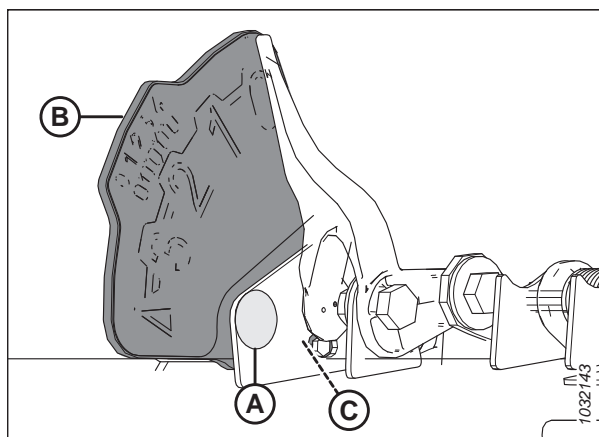

Figura 3.258: Sensor de altura de flotación

13. Vuelva a instalar la placa indicadora (B). El sensor debe estar unido a la placa.
14. Vuelva a instalar el perno (A).
15. Conecte el enchufe del arnés (C).
16. Verifique el rango del voltaje usando la instrumentación de la cosechadora. Si la cosechadora no tiene instrumentos para verificar el voltaje, hágalo manualmente. Para obtener instrucciones, consulte [3.10.3 Verificación manual de los límites de tensión, página 214](#).

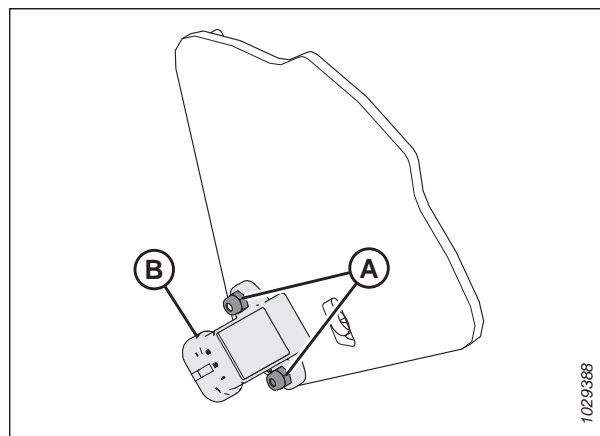

Figura 3.259: Indicador de configuración de flotación: izquierdo

3.10.5 Cosechadoras Case IH series 130 y 140 de rango medio

Para hacer que el sistema de control automático de altura de la plataforma (AHHC) sea compatible con las cosechadoras Case series IH 130 y 140 de rango medio, debe configurar los ajustes de velocidad del molinete, configurar los controles del AHHC y calibrar el sistema de AHHC para asegurarse de que esté funcionando correctamente.

Verificación del rango del voltaje desde la cabina de la cosechadora: Case IH 5130, 5140, 6130, 6140, 7130 y 7140

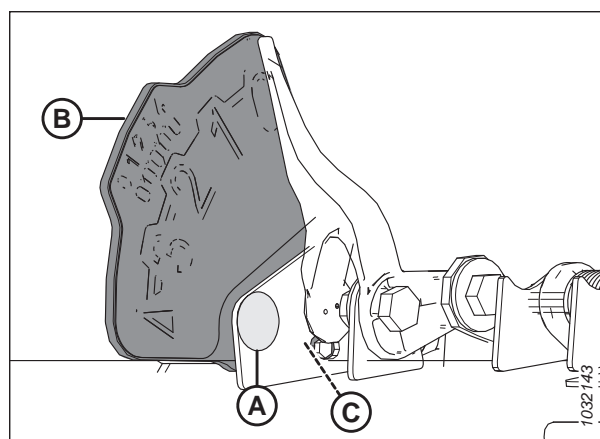
El sensor de control automático de altura de la plataforma debe operar en un rango de voltaje específico para que funcione adecuadamente.

NOTA:

Es posible que se hayan producido cambios en los controles o las pantallas de la cosechadora desde que se publicó este documento. Para obtener la información más actualizada, consulte el manual del operario de la cosechadora.



PELIGRO

Asegúrese de que no haya ninguna persona en el área.

1. Encienda el motor.
2. Coloque la plataforma a 254-356 mm (10-14 pulg.) sobre el suelo.

OPERACIÓN

3. Desbloquee la flotación de la plataforma. Para obtener instrucciones, consulte [Bloqueo/Desbloqueo de la flotación de la plataforma, página 149](#).
4. Apague el motor y retire la llave del arranque.
5. Asegúrese de que la unión del bloqueo de flotación se encuentre sobre los toques inferiores (que la arandela [A] no se pueda mover) en ambas ubicaciones.

NOTA:

Si la plataforma no está ubicada sobre los toques inferiores durante los siguientes dos pasos, el voltaje podría salirse del rango durante la operación y provocar una falla del sistema de AHHC. Si la plataforma no está ubicada sobre los toques inferiores, consulte [3.11 Nivelación de la plataforma, página 247](#) para obtener instrucciones.



Figura 3.260: Traba de flotación

6. Si el puntero no está en cero, afloje el perno (A) y deslice la placa del indicador de flotación (B) hasta que el puntero (C) esté en 0 (D). Ajuste la tuerca en el perno (A).

NOTA:

Utilice el punto cero (E) encima de la calcomanía para configurar correctamente la aguja indicadora.

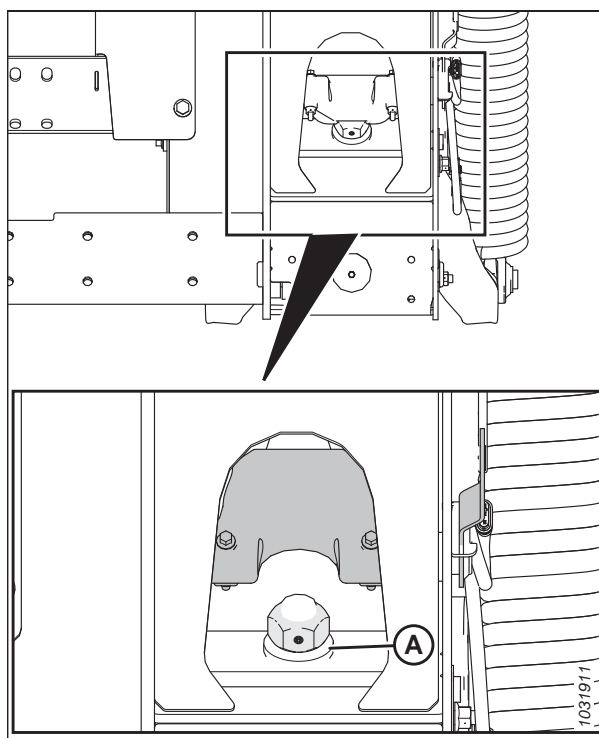

Figura 3.261: Indicador de flotación

OPERACIÓN

7. Asegúrese de que la flotación de la plataforma esté desbloqueada.
8. En la página principal de la pantalla de la cosechadora, seleccione DIAGNÓSTICOS (A). Aparece la página DIAGNÓSTICO.

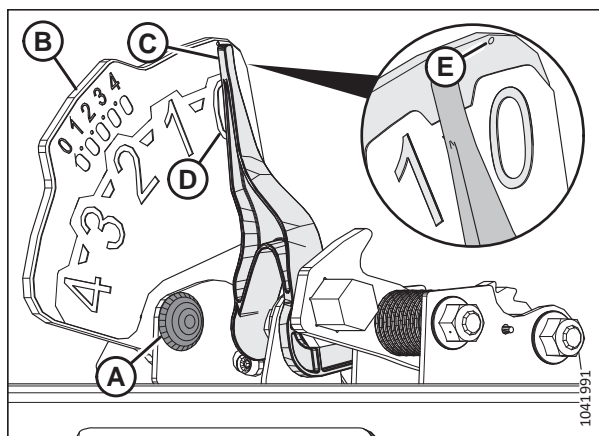

Figura 3.262: Pantalla de la cosechadora Case IH

9. Seleccione CONFIGURACIÓN (A). Aparece la página CONFIGURACIÓN.
10. En el menú GRUPO, seleccione PLATAFORMA (B).

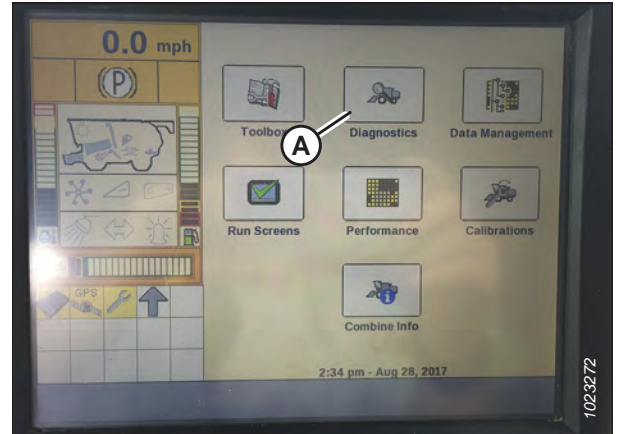

Figura 3.263: Pantalla de la cosechadora Case IH

11. En el menú PARÁMETRO, seleccione SENSOR DE INCLINACIÓN/ALTURA IZQUIERDA (A).

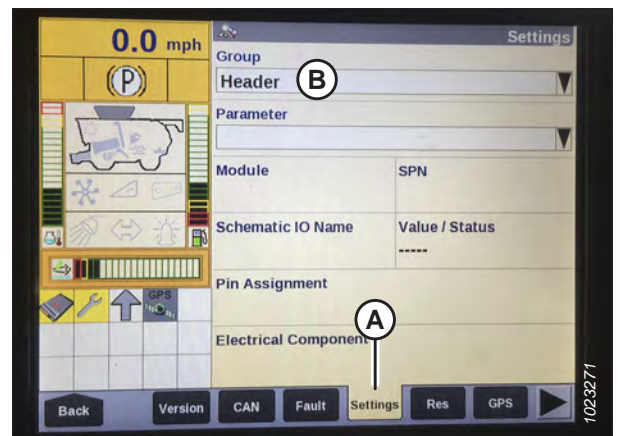

Figura 3.264: Pantalla de la cosechadora Case IH

OPERACIÓN

12. La página CONFIGURACIONES se actualiza para mostrar el voltaje en el campo (A) VALOR/ESTADO. Baje el embocador completamente, y luego levántelo a 254 – 356 mm (10–14 pulg.) del suelo para ver el rango completo de lecturas de voltaje.

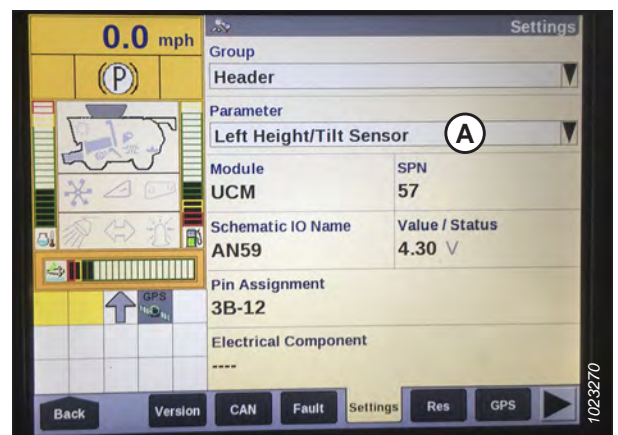

Figura 3.265: Pantalla de la cosechadora Case IH

Referencia rápida de la configuración de la plataforma: Case IH series 130 y 140

Se proporciona la configuración de control automático de altura de la plataforma (AHC) recomendada para una plataforma FlexDraper® de la serie FD2 que funciona con una cosechadora de las series 130 y 140 de Case IH.

NOTA:

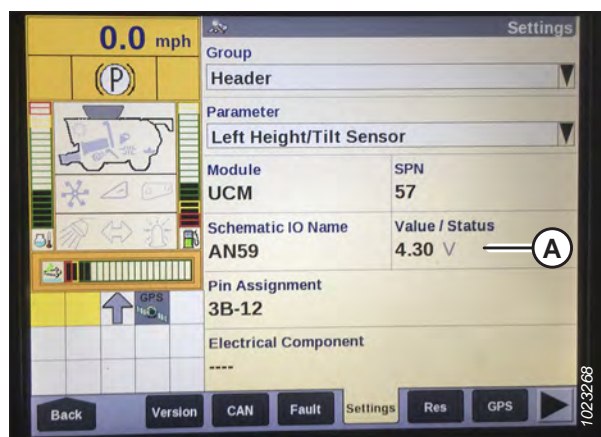
Es posible que se hayan producido cambios en los controles o las pantallas de la cosechadora desde que se publicó este documento. Para obtener la información más actualizada, consulte el manual del operario de la cosechadora.

Tabla 3.32 Configuración de la plataforma: Case IH serie 130 y 140

| Parámetro de ajuste | Configuración sugerida | |
|---|--|-----|
| Tipo de corte | Plataforma | |
| Presión de la flotación de la plataforma | No instalado | |
| Sensibilidad de altura de HHC ⁷⁴ | Sistema de doble sensor | 250 |
| | Sistema de un sensor | 180 |
| Sensibilidad de inclinación de HHC | 150 | |
| Tipo de mando del molinete | Piñón de mando estándar de 19 dientes | 4 |
| | piñón de mando de 14 dientes opcional de torque alto | 5 |
| | piñón de mando de 10 dientes opcional de torque alto | 6 |
| Sensor de altura del molinete | Sí | |
| Inclinación automática | Sistema de doble sensor | SÍ |
| | Sistema de un sensor | NO |

74. Si se produce oscilación durante la operación, disminuya la configuración de OSCILACIÓN a 20 puntos por vez hasta que ya no se produzca la oscilación.

OPERACIÓN

Configuración de la plataforma en la pantalla de la cosechadora: Case IH 5130, 5140, 6130, 6140, 7130 y 7140

Para configurar la plataforma con el fin de que funcione con la cosechadora, deberá acceder a la página CONFIGURACIÓN DE LA PLATAFORMA en el display de la cosechadora.

NOTA:

Es posible que se hayan producido cambios en los controles o las pantallas de la cosechadora desde que se publicó este documento. Para obtener la información más actualizada, consulte el manual del operario de la cosechadora.

1. En la página principal de la pantalla de la cosechadora, seleccione CAJA DE HERRAMIENTAS (A).



Figura 3.266: Pantalla de la cosechadora Case IH

2. Seleccione la pestaña PLATAFORMA 1 (A). Aparece la página CONFIGURACIÓN DE LA PLATAFORMA.

NOTA:

Para ubicar la pestaña PLATAFORMA 1, es posible que deba desplazarse hacia la derecha con las flechas laterales (C).

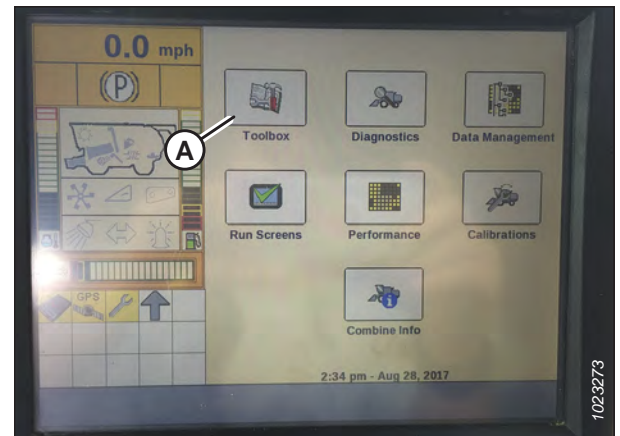
3. Desde el menú TIPO DE CORTE (B), seleccione PLATAFORMA.



Figura 3.267: Pantalla de la cosechadora Case IH

OPERACIÓN

4. Seleccione la pestaña PLATAFORMA 2 (A). Aparece la página CONFIGURACIÓN DE LA PLATAFORMA 2.
5. Desde el menú FLOTACIÓN A PRESIÓN DE LA PLATAFORMA (B), seleccione NO INSTALADA.

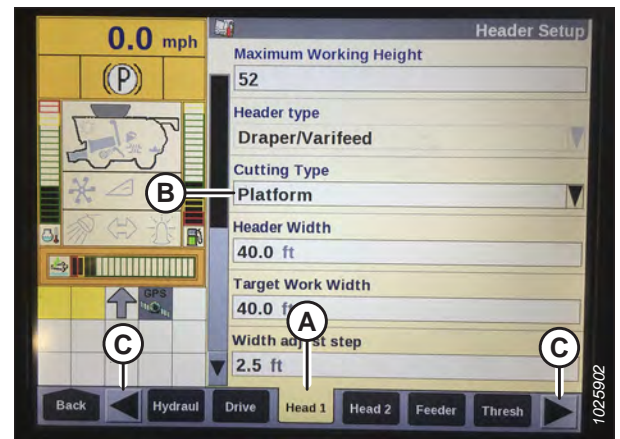

Figura 3.268: Pantalla de la cosechadora Case IH

6. Ubique el campo SENSIBILIDAD DE ALTURA DE HHC (A). Ingrese la configuración que se encuentra a continuación:

- Si usa un sistema de doble sensor, configure la SENSIBILIDAD DE ALTURA DE HHC en 250.
- Si usa un sistema de un sensor, configure la SENSIBILIDAD DE ALTURA DE HHC en 180.

NOTA:

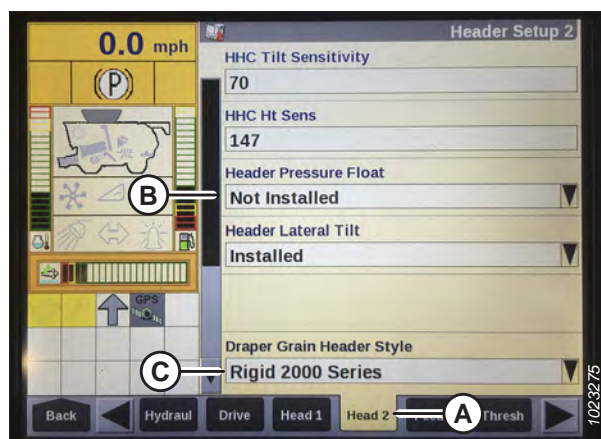
Si la cosechadora sube y baja continuamente la plataforma durante la operación (un comportamiento denominado "oscilación"), disminuya la configuración de SENSIBILIDAD DE ALTURA DEL HHC en 20 puntos a la vez hasta que ya no se produzcan oscilaciones.

7. Establezca SENSIBILIDAD DE INCLINACIÓN DE HHC (B) en 150. Aumente o disminuya este valor según lo desee.
8. Desde el menú TIPO DE MANDO DEL MOLINETE (A), seleccione una de las siguientes opciones:

- 4 si la cosechadora está equipada con un piñón de mando de 19 dientes estándar.
- 5 si la cosechadora está equipada con un piñón de mando de 14 dientes de alto torque opcional.
- 6 si la cosechadora está equipada con un piñón de mando de 10 dientes de alto torque opcional.



Figura 3.269: Pantalla de la cosechadora Case IH



Figura 3.270: Pantalla de la cosechadora Case IH

OPERACIÓN

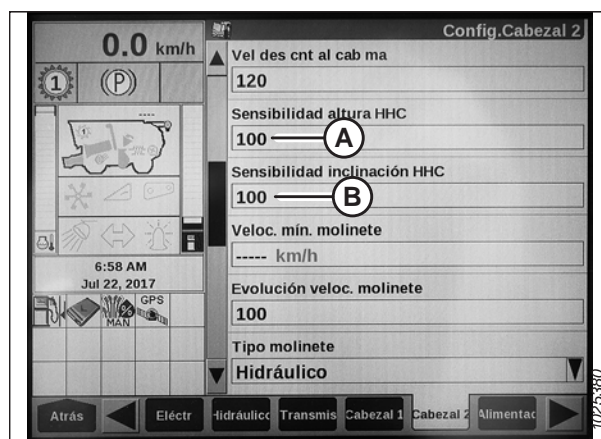
- Desde el menú SENSOR DE ALTURA DEL MOLINETE (A), seleccione Sí.

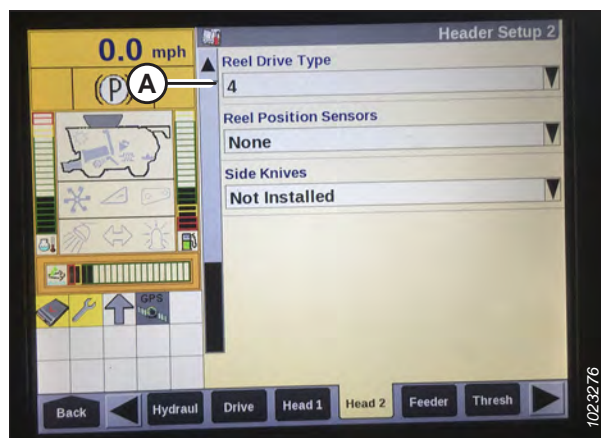

Figura 3.271: Pantalla de la cosechadora Case IH

- Ubique el campo INCLINACIÓN AUTOMÁTICA (A).
 - **Si usa un sistema de dos sensores:** Seleccione Sí en el campo INCLINACIÓN AUTOMÁTICA.
 - **Si usa un sistema de un sensor:** Seleccione NO en el campo INCLINACIÓN AUTOMÁTICA.

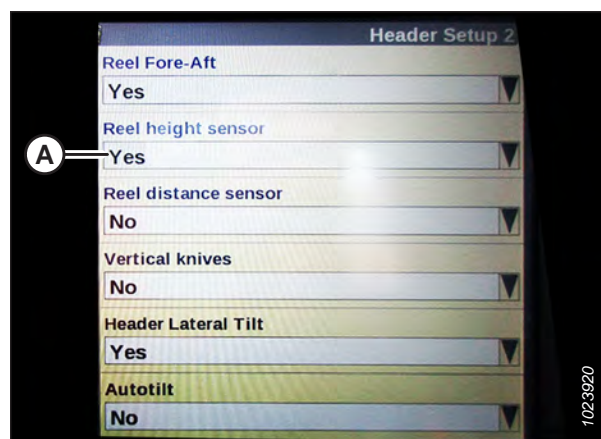

Figura 3.272: Pantalla de la cosechadora Case IH

Calibración del control automático de altura de la plataforma: Case IH 5130, 5140, 6130, 6140, 7130 y 7140

La salida del sensor de control automático de altura de la plataforma (AHC) debe estar calibrada para cada cosechadora.



PELIGRO

Asegúrese de que no haya ninguna persona en el área.

NOTA:

Es posible que se hayan producido cambios en los controles o las pantallas de la cosechadora desde que se publicó este documento. Para obtener la información más actualizada, consulte el manual del operario de la cosechadora.

NOTA:

Este procedimiento se aplica a cosechadoras con una versión de software anterior a 28.00. Para obtener instrucciones sobre cómo calibrar el AHC para cosechadoras con una versión de software 28.00 o posterior, consulte [Calibración del sistema de control automático de altura de la plataforma cosechadoras: Case IH con versión de software 28.00 o superior, página 237](#).

NOTA:

Si la flotación de la plataforma está configurada demasiado liviana, puede impedir la calibración del AHC. Para evitar que la plataforma se separe del módulo de flotación, es posible que deba cambiar la configuración de la flotación a una configuración más pesada durante la calibración.

OPERACIÓN

1. Para ver la versión del software, seleccione el botón DIAGNÓSTICO de la pantalla de inicio y, a continuación, seleccione la pestaña VERSIÓN (A).



Figura 3.273: Pantalla de la cosechadora Case IH

2. Asegúrese de que la unión central esté configurada en **D**.

NOTA:

Para obtener el mejor rendimiento del sistema de control automático de altura de la plataforma (AHHC), realice la calibración de suelo con la unión central configurada en **D**. Cuando la calibración esté completa, ajuste nuevamente la unión central hasta alcanzar el ángulo de plataforma deseado. Para obtener instrucciones, consulte [3.9.5 Ángulo de la plataforma, página 160](#).

3. Confirme que todas las conexiones eléctricas e hidráulicas entre la plataforma y el módulo de flotación funcionen.
4. Encienda el motor de la cosechadora, pero **NO** conecte el separador o el embocador.
5. Ubique el interruptor de CONTROL DE LA PLATAFORMA en la consola derecha. Configure el CONTROL DE LA PLATAFORMA en HT (modo AHHC).
6. Mantenga presionado el botón BAJAR durante 10 segundos para bajar el alimentador de la cosechadora completamente (el alimentador debe dejar de moverse).
7. Presione el botón SUBIR y manténgalo presionado hasta que el alimentador se desplace completamente hacia arriba. Se detendrá a los 61 cm (2 pies) sobre el suelo durante 5 segundos y, luego, se reanudará el recorrido hacia arriba. Esto indica que los procedimientos de calibración fueron exitosos.
8. Si se cambió la configuración de la flotación a una configuración más pesada para completar el procedimiento de calibración de AHHC, ajústela al peso de flotación de operación recomendado una vez finalizada la calibración.

Configuración de la altura de corte preestablecida: Case 5130, 5140, 6130, 6140, 7130 y 7140

Las posiciones de corte y elevación de la plataforma pueden configurarse como preconfiguraciones en la consola de control de la cosechadora.

NOTA:

Es posible que se hayan producido cambios en los controles o las pantallas de la cosechadora desde que se publicó este documento. Para obtener la información más actualizada, consulte el manual del operario de la cosechadora.

PELIGRO

Asegúrese de que no haya ninguna persona en el área.

OPERACIÓN

NOTA:

El indicador (A) debe estar en la posición 0 (B) cuando la plataforma esté de 254 a 356 mm (de 10 a 14 pulgs.) sobre el suelo. Cuando la plataforma está en el suelo, el indicador debe estar en la posición 1 (C) para la presión del suelo baja, y en la posición 4 (D) para la presión del suelo alta. Las condiciones del cultivo y del suelo determinan la cantidad de flotación que se usará. La configuración ideal de flotación es la más liviana posible, sin rebotes de la plataforma ni cultivo faltante. La operación con una configuración de flotación pesada causa un desgaste prematuro de las placas de desgaste de la barra de corte.



Figura 3.274: Indicador de flotación

1. Conecte el separador y la plataforma.
2. Mueva la plataforma a la altura de corte deseada.
3. Presione 1 en el botón (A). Se encenderá una luz amarilla al lado del botón.

NOTA:

Siempre configure la posición de la plataforma antes de configurar la del molinete. Si la plataforma y el molinete se configuran al mismo tiempo, la configuración del molinete no se guardará.

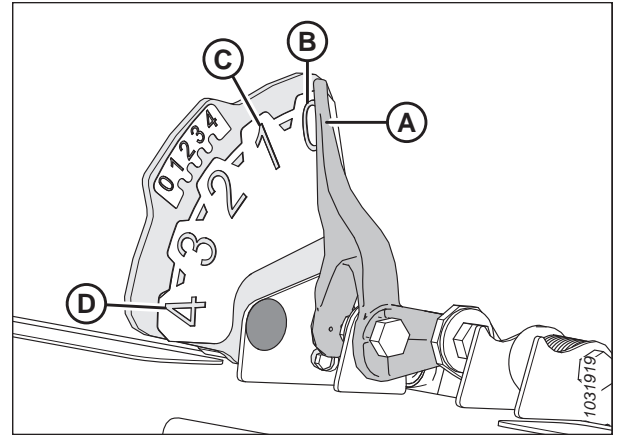
4. Mueva el molinete a la posición de trabajo deseada.
5. Presione 1 en el botón (A). Se encenderá un indicador amarillo al lado del botón.
6. Mueva la plataforma a la segunda altura de corte deseada.
7. Presione 2 en el botón (A). Se encenderá un indicador amarillo al lado del botón.
8. Mueva el molinete a la posición de trabajo deseada.
9. Presione 2 en el botón (A). Se encenderá un indicador amarillo al lado del botón.



Figura 3.275: Consola de la cosechadora Case



Figura 3.276: Consola de la cosechadora Case

OPERACIÓN

Las flechas hacia arriba y hacia abajo ahora deberían aparecer en el cuadro ALTURA MANUAL (A) en la página EJECUCIÓN 1 en la pantalla de la cosechadora. Esto indica que el control automático de altura de la plataforma (AHC) está funcionando.



Figura 3.277: Pantalla de la cosechadora Case - Página de ejecución 1

10. Para habilitar las preconfiguraciones, active el botón AHC (A) para colocar la plataforma en el suelo. Para habilitar la primera preconfiguración, presione el botón una vez. Para habilitar la segunda preconfiguración, presione el botón dos veces.

Para levantar la plataforma a su altura máxima de trabajo, mantenga presionado el botón SHIFT en la parte posterior del joystick mientras presiona el botón AHC (A).

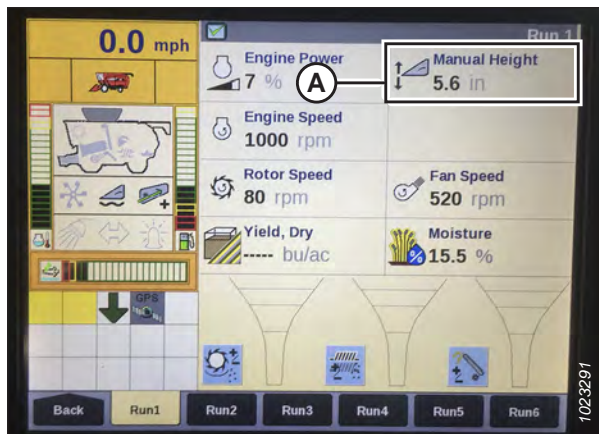

Figura 3.278: Joystick de la cosechadora Case

11. La altura máxima de trabajo se puede ajustar en la página CONFIGURACIÓN DE PLATAFORMA en la pantalla de la cosechadora. Ingrese la altura deseada en el campo ALTURA DE TRABAJO MÁXIMA (A).



Figura 3.279: Pantalla de la cosechadora Case - Página de configuración de la plataforma

OPERACIÓN

12. Si es necesario, ajuste la posición de una de las preconfiguraciones con el botón (A) en la consola de la cosechadora.

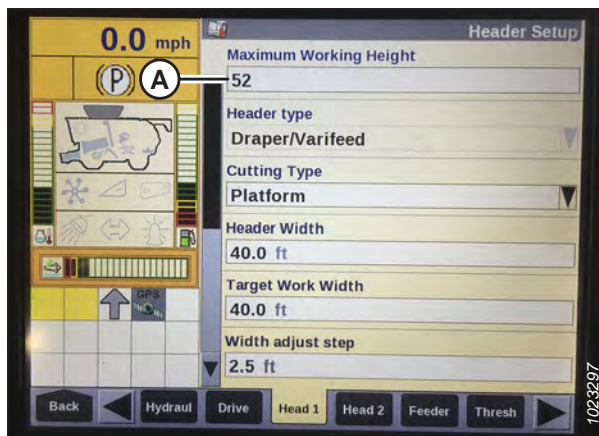

Figura 3.280: Consola de la cosechadora Case

3.10.6 Cosechadoras Case IH series 120, 230, 240 y 250

Para hacer que el sistema de control automático de altura de la plataforma (AHC) sea compatible con la cosechadora, configure los ajustes de velocidad del molinete, configure los controles del AHC y calibre el sistema de AHC para asegurarse de que esté funcionando correctamente.

Verificación del rango de tensión desde la cabina de la cosechadora: Case IH, series de cosechadoras 120, 230, 240 y 250

Para que el sistema de control automático de altura de la plataforma (AHC) funcione correctamente, los sensores de altura de la plataforma deben detectar las lecturas de voltaje correctas. Las salidas del sensor se pueden visualizar en la pantalla de la cosechadora.

NOTA:

Es posible que se hayan producido cambios en los controles o las pantallas de la cosechadora desde que se publicó este documento. Para obtener la información más actualizada, consulte el manual del operario de la cosechadora.

PELIGRO

Asegúrese de que no haya ninguna persona en el área.

1. Encienda el motor.
2. Coloque la plataforma a 254-356 mm (10-14 pulg.) sobre el suelo.
3. Desbloquee la flotación de la plataforma. Para obtener instrucciones, consulte [Bloqueo/Desbloqueo de la flotación de la plataforma, página 149](#).
4. Apague el motor y retire la llave del arranque.

OPERACIÓN

5. Verifique que la conexión de la traba de flotación se encuentre sobre los topos inferiores (que la arandela [A] no se pueda mover) en ambas ubicaciones.

NOTA:

Si la plataforma no está ubicada sobre los topos inferiores durante los dos pasos siguientes, el voltaje podría salirse de su rango durante la operación y provocar una falla del sistema de control automático de altura de la plataforma (AHC). Si la plataforma no está ubicada sobre los topos inferiores, consulte [3.11 Nivelación de la plataforma](#), [página 247](#) para obtener instrucciones.



Figura 3.281: Traba de flotación

6. Si el puntero no está en cero, afloje el perno (A) y deslice la placa del indicador de flotación (B) hasta que el puntero (C) esté en 0 (D). Ajuste la tuerca en el perno (A).

NOTA:

Utilice el punto cero (E) encima de la calcomanía para configurar correctamente la aguja indicadora.

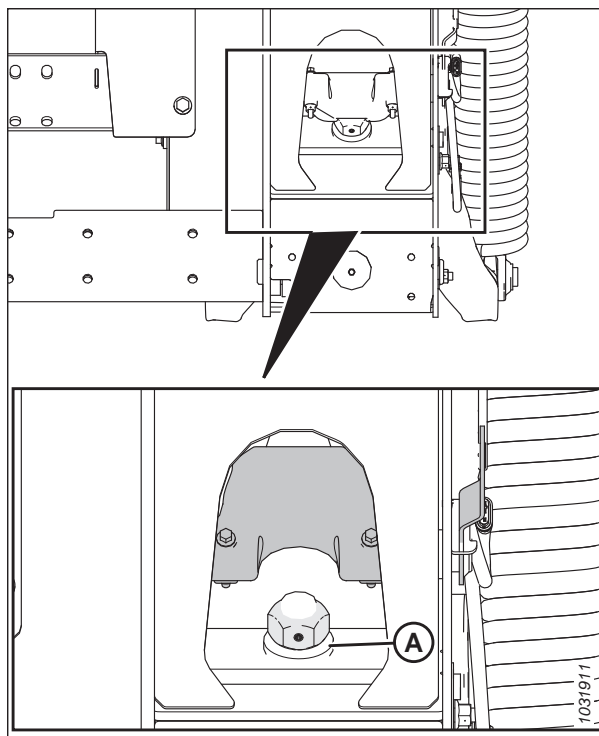

Figura 3.282: Indicador de flotación

OPERACIÓN

7. Asegúrese de que la flotación de la plataforma esté desbloqueada.
8. Seleccione DIAGNÓSTICO (A) en la página PRINCIPAL. Se abre la página DIAGNÓSTICO.
9. Seleccione CONFIGURACIÓN. Se abre la página CONFIGURACIÓN.

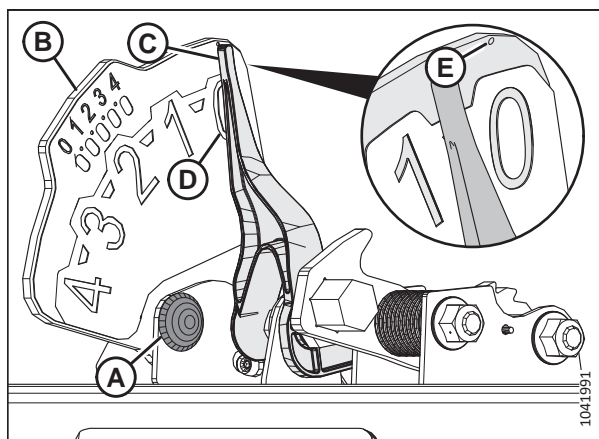

Figura 3.283: Pantalla de la cosechadora Case IH

10. Seleccione el menú desplegable GRUPO (A). Se abre el cuadro de diálogo GRUPO.

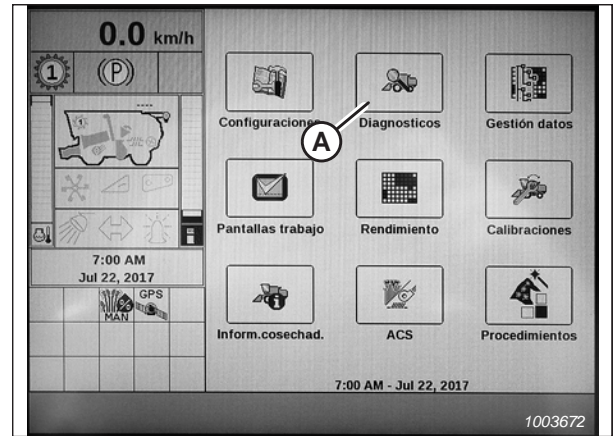

Figura 3.284: Pantalla de la cosechadora Case IH

11. Seleccione ALTURA/INCLINACIÓN DE LA PLATAFORMA (A). Se abre la página PARÁMETRO.



Figura 3.285: Pantalla de la cosechadora Case IH

OPERACIÓN

12. Seleccione SENSOR DE ALTURA DEL LADO IZQUIERDO DE LA PLATAFORMA (A) y luego seleccione el botón GRÁFICO (B). El voltaje exacto se muestra en la parte superior de la página. Levante y baje la plataforma para ver el rango completo de las lecturas de voltaje.

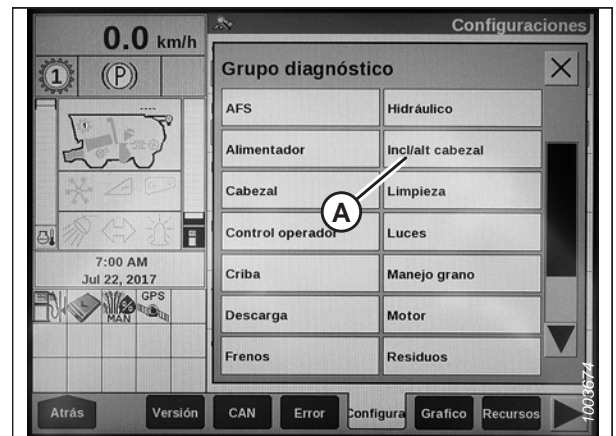

Figura 3.286: Pantalla de la cosechadora Case IH

Referencia rápida de la configuración de la plataforma: Case IH series 120, 230, 240 y 250

Se proporciona la configuración de control automático de altura de la plataforma (AHC) recomendada para una plataforma FlexDraper® de la serie FD2 que funciona con una cosechadora de las series 120, 230, 240 y 250 de Case IH.

NOTA:

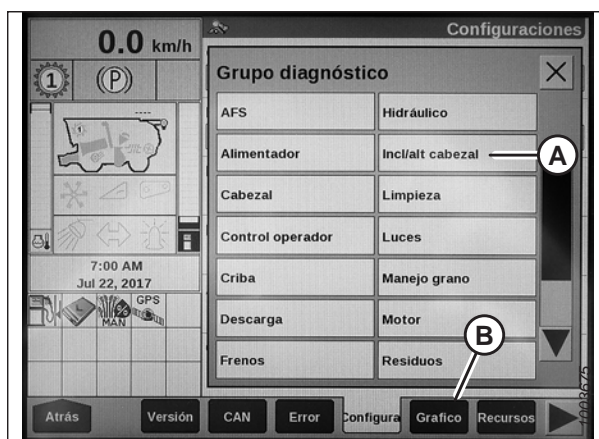
Las opciones de configuración varían de acuerdo a la versión del software de la cosechadora. Para la versión 28.00 o superior, consulte la Tabla 3.33, página 232; para versiones inferiores, consulte la Tabla 3.34, página 232.

Tabla 3.33 Configuración de la plataforma: Case IH serie 120, 230, 240 y 250 (versión de software 28.00 o superior)

| Parámetro de ajuste | Configuración sugerida | |
|---|-------------------------|-----|
| Subtipo de plataforma | 2000 | |
| Tipo de marco | Flex | |
| Sensores de la plataforma | Activar | |
| Presión de la flotación de la plataforma | No | |
| Respuesta de altura/inclinación | Rápido | |
| Anulación automática de altura | Sí | |
| Sensibilidad de altura de HHC ⁷⁵ | Sistema de doble sensor | 250 |
| | Sistema de un sensor | 180 |
| Sensibilidad de inclinación de HHC | 150 | |
| Sensor de altura del molinete | Sí | |
| Inclinación automática | Sistema de doble sensor | Sí |
| | Sistema de un sensor | No |

Tabla 3.34 Configuración de la plataforma: Case IH serie 120, 230, 240 y 250 (versión de software anterior a 28.00)

| Parámetro de ajuste | Configuración sugerida |
|--|------------------------|
| Estilo de plataforma | Flexhead |
| Pendiente de velocidad automática del molinete | 133 |
| Presión de la flotación de la plataforma | No |

75. Si se produce oscilación durante la operación, disminuya la configuración de OSCILACIÓN a 20 puntos por vez hasta que ya no se produzca la oscilación.

OPERACIÓN

Tabla 3.34 Configuración de la plataforma: Case IH serie 120, 230, 240 y 250 (versión de software anterior a 28.00) (continúa)

| Parámetro de ajuste | Configuración sugerida | |
|--|---|-----|
| Mando del molinete | Hidráulico | |
| Avance y retroceso del molinete | Sí | |
| Sensibilidad de altura de HHC ⁷⁶ | Sistema de doble sensor | 250 |
| | Sistema de un sensor | 180 |
| Sensibilidad de inclinación de HHC | 150 | |
| Control de avance/retroceso | Sí | |
| Inclinación de avance/retroceso de la plataforma | Sí | |
| Tipo de plataforma (pestaña Plat2) | Velocidad | |
| Tipo de corte | Plataforma | |
| Ancho de la plataforma | Ajustado según la especificación de la plataforma | |
| Uso de la plataforma | Ajustado según la especificación de la plataforma | |
| Sensor de altura del molinete | Sí | |
| Inclinación automática | Sistema de doble sensor | Sí |
| | Sistema de un sensor | No |

Calibración del control automático de altura de la plataforma – Cosechadoras Case IH series 120, 230, 240 y 250

La salida del sensor de control automático de altura de la plataforma (AHHC) debe estar calibrada para cada cosechadora, o la función de AHHC no funcionará adecuadamente.



PELIGRO

Asegúrese de que no haya ninguna persona en el área.

NOTA:

Este procedimiento se aplica a cosechadoras con una versión de software anterior a 28,00. Para instrucciones sobre cómo calibrar el AHHC para cosechadoras con una versión de software 28,00 o posterior, consulte *Calibración del sistema de control automático de altura de la plataforma cosechadoras: Case IH con versión de software 28.00 o superior, página 237*.

NOTA:

Es posible que se hayan producido cambios en los controles o las pantallas de la cosechadora desde que se publicó este documento. Para obtener la información más actualizada, consulte el manual del operario de la cosechadora.

NOTA:

Si la flotación de la plataforma está configurada demasiado liviana, puede impedir la calibración del AHHC. Es posible que tenga que configurar la flotación más pesada para el procedimiento de calibración a fin de que la plataforma no se separe del módulo de flotación.

NOTA:

Para obtener el mejor desempeño del control automático de altura de la plataforma (AHHC), ejecute estos procedimientos con la unión central configurada en **D**. Una vez terminadas la calibración y la configuración, ajuste la unión central al ángulo de la plataforma deseado. Para obtener instrucciones, consulte *3.9.5 Ángulo de la plataforma, página 160*.

76. Si se produce fluctuación durante la operación, disminuya la configuración de OSCILACIÓN a 20 puntos por vez hasta que ya no se produzca la fluctuación.

OPERACIÓN

1. Asegúrese de que la unión central esté configurada en **D**.
2. Confirme que todas las conexiones eléctricas e hidráulicas entre la plataforma y el módulo de flotación sean funcionales.
3. Seleccione CAJA DE HERRAMIENTAS (A) en la página PRINCIPAL.



Figura 3.287: Pantalla de la cosechadora Case IH

4. Seleccione la pestaña CABEZAL (A).

NOTA:

Para ubicar la pestaña CABEZAL, es posible que deba desplazarse hacia la derecha con las flechas laterales (C).

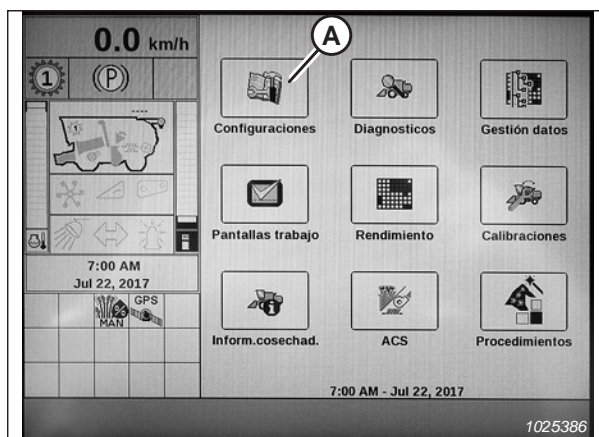
5. Establezca el ESTILO DE PLATAFORMA (B) en FLEXHEAD.



Figura 3.288: Pantalla de la cosechadora Case IH

6. Establezca la PENDIENTE DE VELOCIDAD AUTOMÁTICA DEL MOLINETE.

NOTA:

El valor PENDIENTE DE VELOCIDAD AUTOMÁTICA DEL MOLINETE mantiene automáticamente la velocidad del molinete en relación con la velocidad de suelo. Por ejemplo, si el valor se configura en 133, la velocidad de rotación del molinete será mayor que la velocidad de suelo de la cosechadora. En general, la velocidad del molinete debería ser mayor que la velocidad de suelo de la cosechadora; sin embargo, ajuste el valor según las condiciones de cultivo.

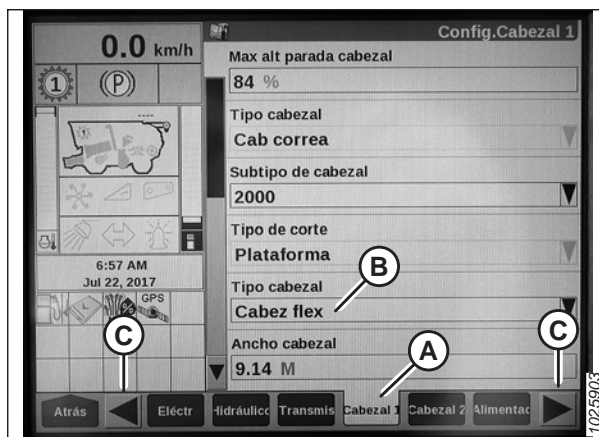
7. Configure la PRESIÓN DE FLOTACIÓN DE LA PLATAFORMA en NO. Asegúrese de que el MANDO DEL MOLINETE esté configurado en HIDRÁULICO.



Figura 3.289: Pantalla de la cosechadora Case IH

OPERACIÓN

8. Establezca el AVANCE-RETROCESO DEL MOLINETE en SÍ (si corresponde).



Figura 3.290: Pantalla de la cosechadora Case IH

9. Ubique el campo SENSIBILIDAD DE ALTURA DE HHC (A) y configúrelo de la siguiente manera:
 - **Sistemas de doble sensor:** configure la SENSIBILIDAD DE ALTURA DE HHC en 250.
 - **Sistemas de un sensor:** configure la SENSIBILIDAD DE ALTURA DE HHC en 180.

NOTA:

Si la cosechadora sube y baja continuamente la plataforma durante la operación (un comportamiento denominado "oscilación"), disminuya la configuración de SENSIBILIDAD DE ALTURA DEL HHC en 20 puntos a la vez hasta que ya no se produzcan oscilaciones.

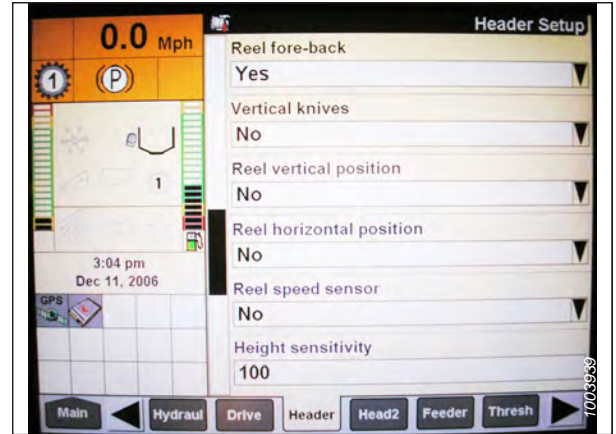
10. Establezca SENSIBILIDAD DE INCLINACIÓN DE HHC (B) en 150. Aumente o disminuya la sensibilidad según lo desee.
11. Establezca el CONTROL DE AVANCE/RETROCESO y la INCLINACIÓN DE AVANCE/RETROCESO DE LA PLATAFORMA en SÍ (si corresponde).



Figura 3.291: Pantalla de la cosechadora Case IH



Figura 3.292: Pantalla de la cosechadora Case IH

OPERACIÓN

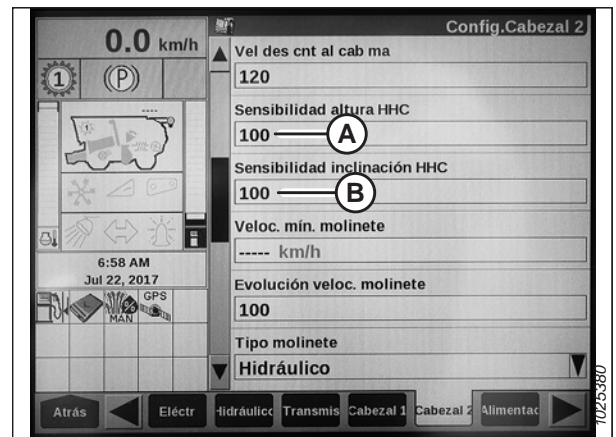
12. Presione PLATAFORMA2 (A) en la parte inferior de la página.

13. Asegúrese de que el TIPO DE PLATAFORMA (B) está establecido en LONA.

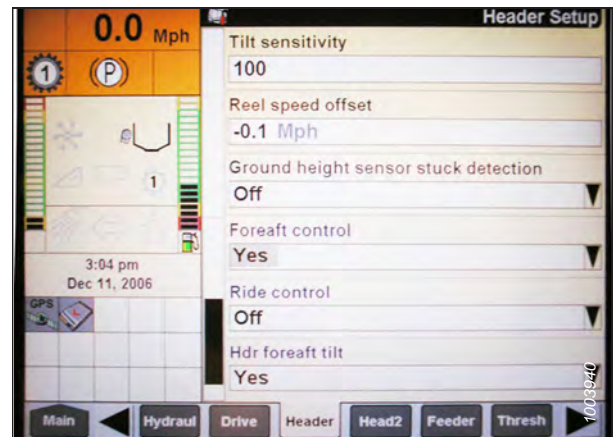
NOTA:

Si el resistor de reconocimiento está conectado en el arnés de la plataforma, no podrá modificarlo.

14. Configure el TIPO DE CORTE (C) como PLATAFORMA.

15. Establezca el ANCHO DE LA PLATAFORMA (D) y el USO DE LA PLATAFORMA (E) a los valores adecuados.



Figura 3.293: Pantalla de la cosechadora Case IH

16. Desde el menú SENSOR DE ALTURA DEL MOLINETE, seleccione SÍ (A).

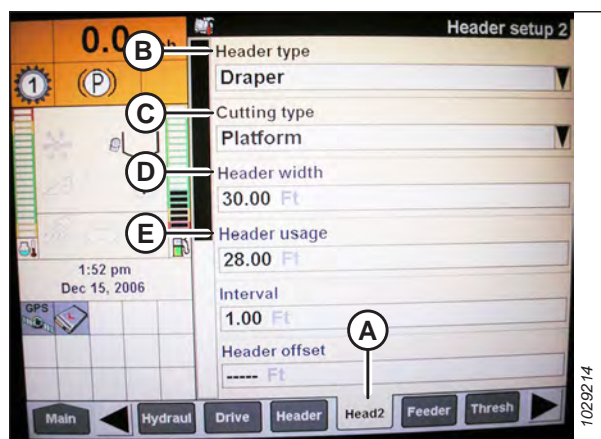

Figura 3.294: Pantalla de la cosechadora Case IH

17. Ubique el campo INCLINACIÓN AUTOMÁTICA (A) y configúrelo de la siguiente manera:

- **Sistema de doble sensor:** seleccione SÍ en el campo INCLINACIÓN AUTOMÁTICA.
- **Sistema de un sensor:** seleccione NO en el campo INCLINACIÓN AUTOMÁTICA.

NOTA:

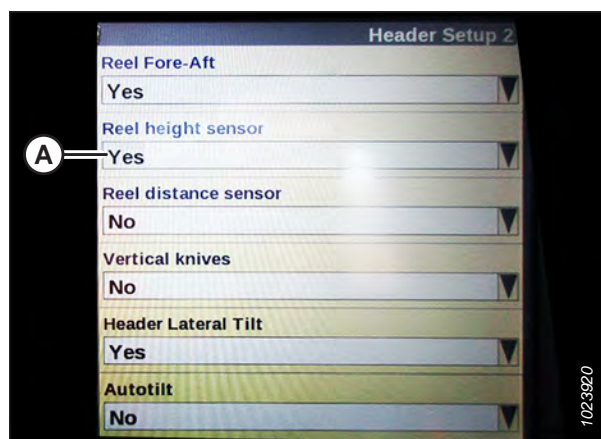
Si se cambió la configuración de la flotación a una configuración más pesada para completar los procedimientos de calibración de AHHC, ajústela a la flotación de operación recomendada una vez finalizada la calibración.



Figura 3.295: Pantalla de la cosechadora Case IH

OPERACIÓN

Calibración del sistema de control automático de altura de la plataforma cosechadoras: Case IH con versión de software 28.00 o superior

Calibre la salida del sensor de control automático de altura de la plataforma (AHC) para cada cosechadora.

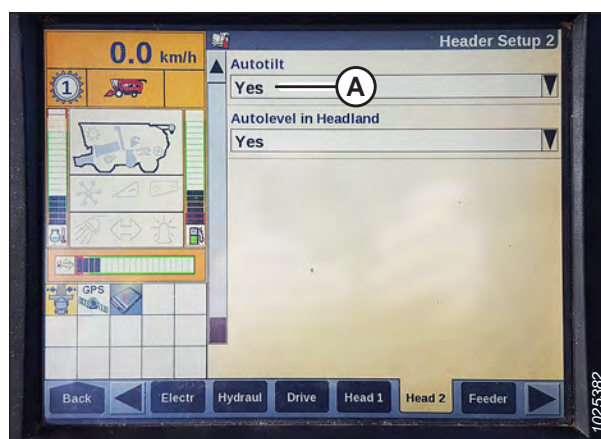
PELIGRO

Asegúrese de que no haya ninguna persona en el área.

NOTA:

Es posible que se hayan producido cambios en los controles o las pantallas de la cosechadora desde que se publicó este documento. Para obtener la información más actualizada, consulte el manual del operario de la cosechadora.

1. Para ver la versión del software, seleccione el botón DIAGNÓSTICO de la pantalla de inicio y, a continuación, seleccione la pestaña VERSIÓN (A).

NOTA:

Si la flotación de la plataforma está configurada demasiado liviana, puede impedir la calibración del AHC. Es posible que tenga que configurar la flotación más pesada para los procedimientos de calibración a fin de que la plataforma no se separe del módulo de flotación.

NOTA:

Para obtener el mejor rendimiento del sistema de control automático de altura de la plataforma (AHC), lleve a cabo estos procedimientos con la unión central configurada en **D**. Cuando la configuración y la calibración estén completas, ajuste la unión central para obtener el ángulo de plataforma deseado. Para obtener instrucciones, consulte [3.9.5 Ángulo de la plataforma, página 160](#).

2. Establezca la unión central de la plataforma en **D**.
3. Levante la plataforma sobre los topes inferiores y desbloquee la flotación.
4. Coloque las alas en la posición de bloqueo.



Figura 3.296: Pantalla de la cosechadora Case IH

OPERACIÓN

Ajuste de la configuración de la pantalla de la cosechadora

5. Seleccione CAJA DE HERRAMIENTAS (A) en la página PRINCIPAL.



Figura 3.297: Pantalla de la cosechadora Case IH

6. Seleccione la pestaña CABEZAL 1 (A).

NOTA:

Para ubicar la pestaña CABEZAL 1, es posible que deba desplazarse hacia la derecha usando las flechas laterales (B).

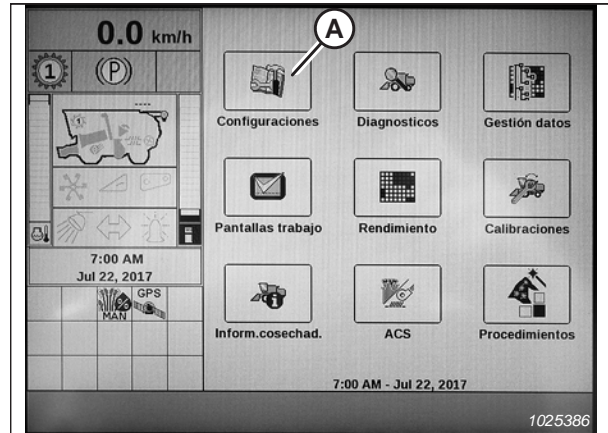

Figura 3.298: Pantalla de la cosechadora Case IH

7. Ubique el campo SUBTIPO DE CABEZAL.
8. Seleccione el siguiente valor del campo SUBTIPO DE PLATAFORMA:

- Si está instalada la versión de software 34 o posterior, seleccione SERIE FD2 (A).

NOTA:

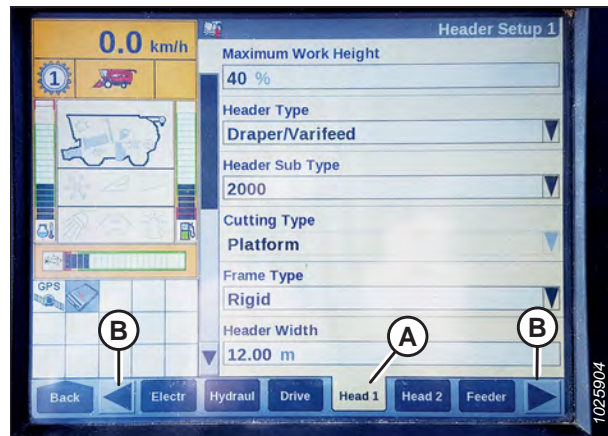
Seleccionar la SERIE FD2 optimizará el rendimiento del AHC en las plataformas de las series y D2.

- Si está instalada una versión de software anterior a la versión 34, seleccione 2000 (B).



Figura 3.299: Pantalla de la cosechadora Case IH

OPERACIÓN

- Vuelva a la página HEAD 1 y elija FLEX en el menú desplegable TIPO DE CHASIS (A).

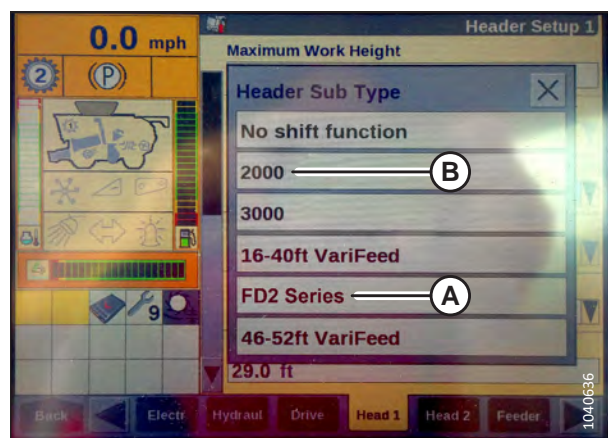

Figura 3.300: Pantalla de la cosechadora Case IH

- Seleccione la pestaña PLATAFORMA 2 (A).
- En el campo SENSORES DE PLATAFORMA (B), seleccione HABILITAR.
- En el campo FLOTACIÓN DE PRESIÓN DE LA PLATAFORMA (C), seleccione NO.
- En el campo RESPUESTA DE ALTURA/INCLINACIÓN (D), seleccione RÁPIDA.
- En el campo ANULACIÓN DE ALTURA AUTOMÁTICA (E), seleccione SÍ.
- Presione la flecha hacia abajo (F) para ir a la página siguiente.

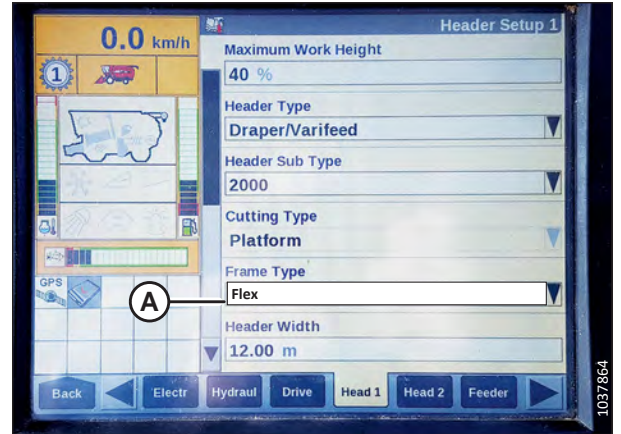

Figura 3.301: Pantalla de la cosechadora Case IH

- Ubique el campo SENSIBILIDAD DE ALTURA DE HHC (A) y configúrelo de la siguiente manera:
 - Sistema de un sensor:** configure la SENSIBILIDAD DE ALTURA DE HHC en 180.
 - Sistema de doble sensor:** configure la SENSIBILIDAD DE ALTURA DE HHC en 250.

NOTA:

Si la cosechadora sube y baja continuamente la plataforma durante la operación (un comportamiento denominado "oscilación"), disminuya la configuración de SENSIBILIDAD DE ALTURA DEL HHC en 20 puntos a la vez hasta que ya no se produzcan oscilaciones.

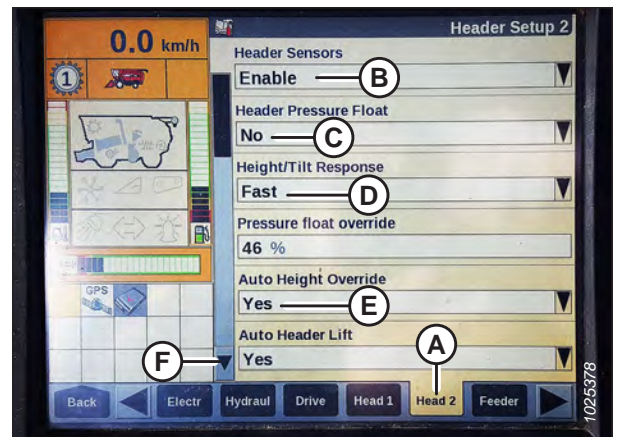
- Establezca SENSIBILIDAD DE INCLINACIÓN DE HHC (B) en 150. Aumente o disminuya la sensibilidad según lo desee.



Figura 3.302: Pantalla de la cosechadora Case IH

OPERACIÓN

18. Desde el menú SENSOR DE ALTURA DEL MOLINETE, seleccione SÍ (A).

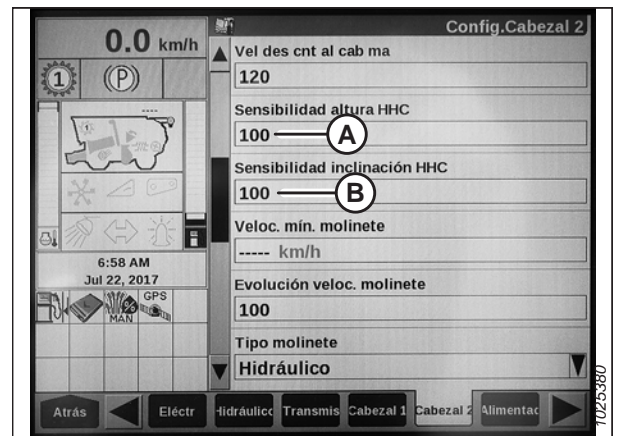

Figura 3.303: Pantalla de la cosechadora Case IH

19. Desplácese al campo INCLINACIÓN AUTOMÁTICA (A) y configúrelo de la siguiente manera:

- **Sistema de doble sensor:** seleccione SÍ en el campo INCLINACIÓN AUTOMÁTICA.
- **Sistema de un sensor:** seleccione NO en el campo INCLINACIÓN AUTOMÁTICA.

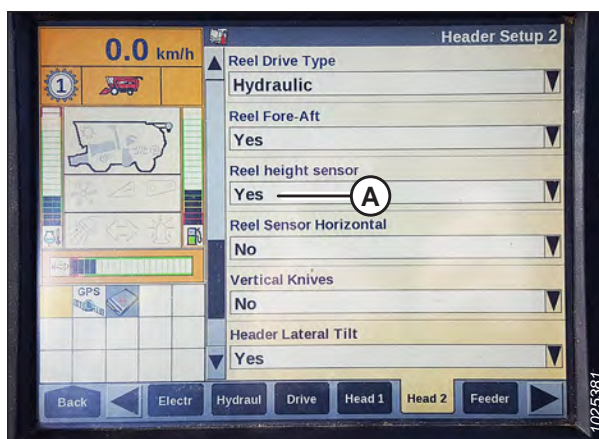

Figura 3.304: Pantalla de la cosechadora Case IH

Calibración del control automático de altura de la plataforma

20. En la pantalla de la cosechadora, seleccione CALIBRACIÓN y luego presione la flecha de navegación hacia la derecha para ingresar a la casilla de información.
21. Seleccione PLATAFORMA (A), y presione ENTER. Se abre el cuadro de diálogo CALIBRACIÓN.

NOTA:

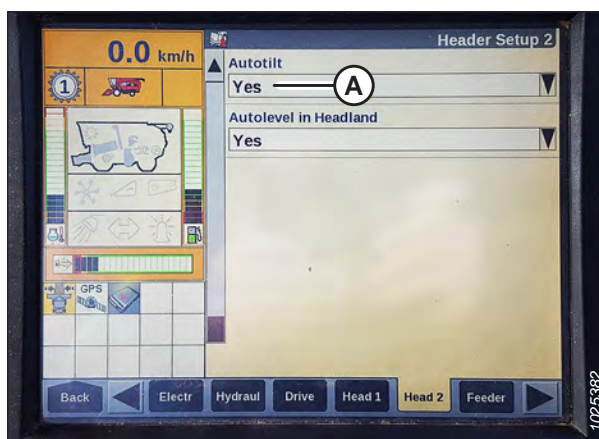
Use las teclas de navegación ARRIBA y ABAJO para moverse entre las opciones.



Figura 3.305: Pantalla de la cosechadora Case IH

OPERACIÓN

22. Siga los pasos de calibración en el orden en que aparecen en el cuadro de diálogo. Mientras avanza por el proceso de calibración, la pantalla se actualizará automáticamente para mostrar el paso siguiente.

NOTA:

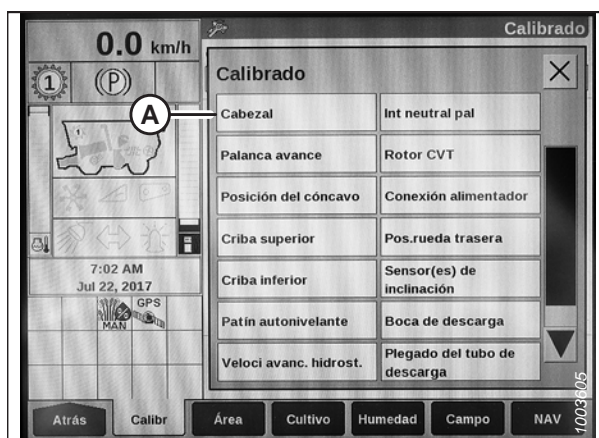
Presionar la tecla ESC durante cualquiera de los pasos o dejar que el sistema permanezca inactivo por más de 3 minutos detendrá el procedimiento de calibración.

NOTA:

Para obtener una explicación de los códigos de error, consulte el manual del operario de la cosechadora.

23. Cuando se hayan completado todos los pasos, aparecerá el mensaje CALIBRACIÓN EXITOSA en la página. Salga del menú CALIBRACIÓN presionando la tecla ENTER o ESC.

NOTA:

Si la flotación se configuró más pesada para completar los procedimientos de calibración de AHHC, ajústela a la flotación de operación recomendada una vez finalizada la calibración.

24. Asegúrese de que el ícono de ALTURA AUTOMÁTICA (A) aparezca en el monitor como se muestra en la ubicación (B). Cuando la plataforma está configurada para corte al ras del suelo, esto verifica que la cosechadora está usando correctamente el sensor en la plataforma para detectar la presión del suelo.

NOTA:

Los íconos (A) y (B) aparecen en el monitor solo después de conectar el separador y la plataforma, y de presionar luego el botón REANUDAR PLATAFORMA en el panel de control.

NOTA:

El campo de ALTURA AUTOMÁTICA (B) puede aparecer en cualquiera de las pestañas EJECUCIÓN, no necesariamente en la pestaña EJECUCIÓN 1.



Figura 3.306: Pantalla de la cosechadora Case IH



Figura 3.307: Pantalla de la cosechadora Case IH

Comprobación de tensiones del sensor de altura del molinete: cosechadoras Case IH

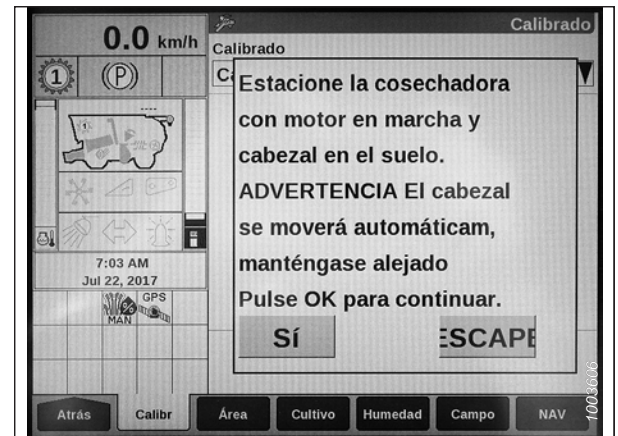
La salida de voltaje de los sensores de altura del molinete se puede inspeccionar con la pantalla de la cosechadora en la cabina.

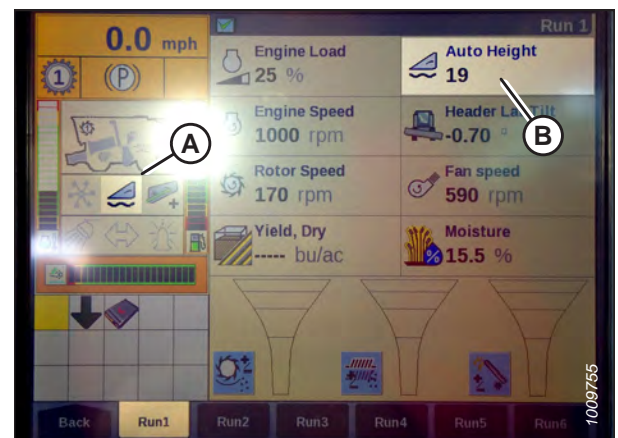

PELIGRO

Asegúrese de que no haya ninguna persona en el área.

NOTA:

Es posible que se hayan producido cambios en los controles o las pantallas de la cosechadora desde que se publicó este documento. Para obtener la información más actualizada, consulte el manual del operario de la cosechadora.

OPERACIÓN

1. En la página principal de la pantalla de la cosechadora, seleccione DIAGNÓSTICOS (A). Aparece la página DIAGNÓSTICO.



Figura 3.308: Pantalla de la cosechadora Case IH

2. Seleccione la pestaña CONFIGURACIÓN (A). Aparece la página CONFIGURACIÓN.
3. En el menú GRUPO, seleccione PLATAFORMA (B).
4. En el menú PARÁMETRO, seleccione POSICIÓN VERTICAL DEL MOLINETE (C).

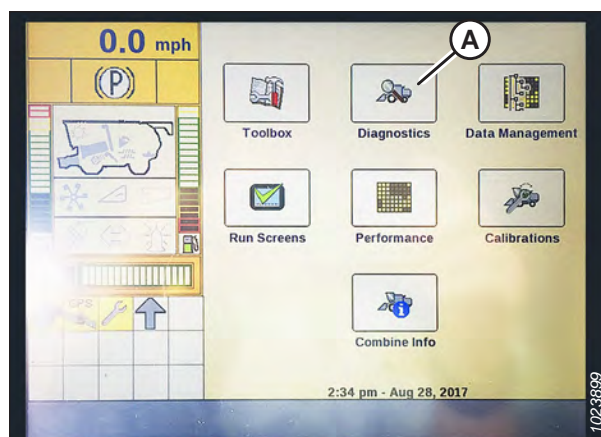

Figura 3.309: Pantalla de la cosechadora Case IH

5. Seleccione la pestaña GRÁFICO (A). Aparece el gráfico POSICIÓN VERTICAL DEL MOLINETE.
6. Baje el molinete para ver el voltaje superior (B). El voltaje debe estar entre 4,1 y 4,3 V.
7. Levante el molinete para ver el voltaje inferior (C). El voltaje debe estar entre 0,7 y 0,9 V.
8. Si el voltaje está fuera de rango, consulte [Comprobación y ajuste del sensor de altura del molinete, página 169](#).

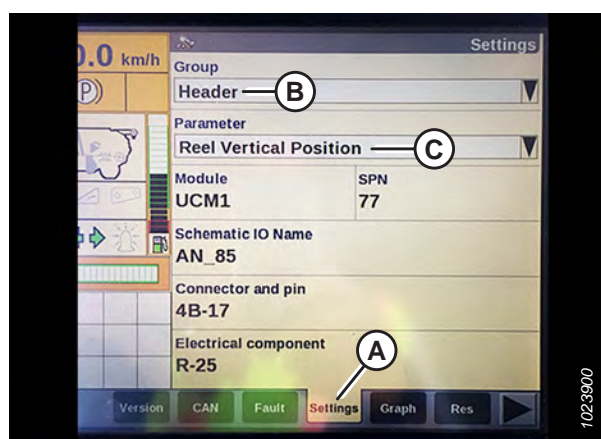

Figura 3.310: Pantalla de la cosechadora Case IH

OPERACIÓN

Configuración de la altura de corte preconfigurada: Case IH, cosechadoras series 120, 230, 240 y 250

Una vez que el sistema de control automático de altura de la plataforma (AHC) se haya configurado para trabajar con la plataforma, se puede configurar la altura de corte preestablecida. La altura de corte preestablecida se refiere a la altura de la plataforma que el sistema de AHC intentará mantener a medida que avanza la cosechadora.

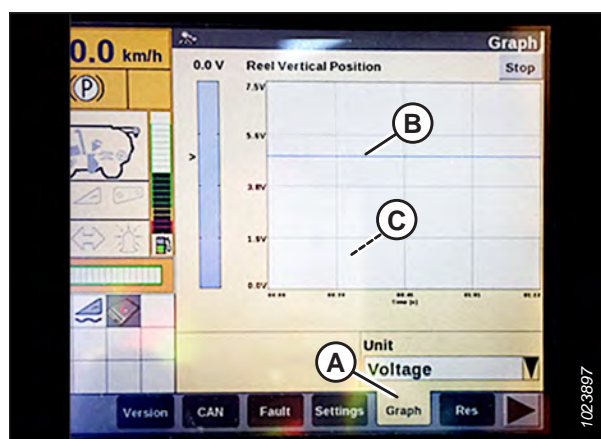
PELIGRO

Asegúrese de que no haya ninguna persona en el área.

NOTA:

Es posible que se hayan producido cambios en los controles o las pantallas de la cosechadora desde que se publicó este documento. Para obtener la información más actualizada, consulte el manual del operario de la cosechadora.

NOTA:

El indicador (A) debe estar en la posición 0 (B) con la plataforma de 254 a 356 mm (de 10 a 14 pulgs.) sobre el suelo. Cuando la plataforma está en el suelo, el indicador debe estar en la posición 1 (C) para la presión del suelo baja, y en la posición 4 (D) para la presión del suelo alta. Las condiciones del cultivo y del suelo determinan la cantidad de flotación que se usará. La configuración ideal es la más liviana posible, sin rebotes de la plataforma ni cultivo faltante. La operación con configuraciones pesadas causa un desgaste prematuro de las placas de desgaste de la barra de corte.



Figura 3.311: Indicador de flotación

1. Conecte el separador y la plataforma.
2. Mueva la plataforma a la altura de corte deseada.
3. Presione el interruptor CONFIGURACIÓN n.º 1 (A). La luz al lado del interruptor (A) aparecerá.

NOTA:

Use el interruptor (C) para ajustes finos.

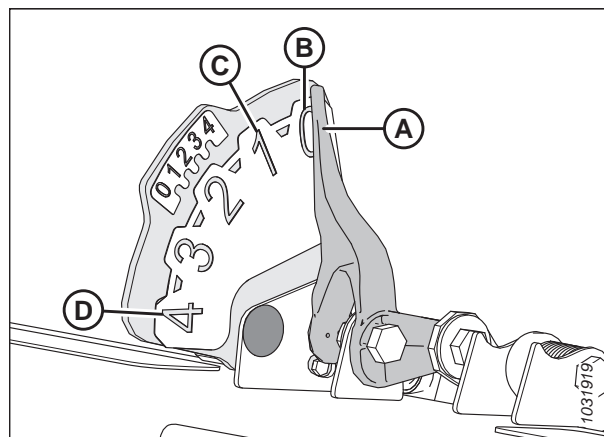
NOTA:

Cuando establezca las preconfiguraciones, siempre configure la posición de la plataforma antes de configurar la del molinete. Si la plataforma y el molinete se configuran al mismo tiempo, la configuración del molinete no se guardará.

4. Mueva el molinete a la posición de trabajo deseada.
5. Presione el interruptor CONFIGURACIÓN n.º 1 (A). La luz al lado del interruptor (A) se encenderá.
6. Mueva la plataforma a la segunda altura de corte deseada.
7. Presione el interruptor CONFIGURACIÓN n.º 2 (B). La luz al lado del interruptor (B) se encenderá.



Figura 3.312: Controles de la cosechadora Case

OPERACIÓN

- Mueva el molinete a la segunda posición de trabajo deseada.
- Presione el interruptor CONFIGURACIÓN n.º 2 (B). La luz al lado del interruptor (B) se encenderá.
- Para alternar entre los puntos de ajuste, presione REANUDAR PLATAFORMA (A).
- Para levantar la plataforma, mantenga presionado el botón DESPLAZAMIENTO (B) en la parte posterior del joystick y presione el interruptor REANUDAR PLATAFORMA (A). Para bajar la plataforma, presione el interruptor REANUDAR PLATAFORMA (A) una vez para volver a la altura preconfigurada de la plataforma.

NOTA:

Al presionar los interruptores ELEVACIÓN/DESCENSO DE LA PLATAFORMA (C) y (D) se desactiva el modo ALTURA AUTOMÁTICA. Presione REANUDAR PLATAFORMA para volver a activar el modo ALTURA AUTOMÁTICA.



Figura 3.313: Controles de la cosechadora Case

Función en retroceso del molinete: cosechadoras Case IH

Con la instalación del kit Case 91826802, las principales cosechadoras Case IH pueden permitir que el molinete retroceda con el alimentador.

PELIGRO

Asegúrese de que no haya ninguna persona en el área.

NOTA:

Es posible que se hayan producido cambios en los controles o las pantallas de la cosechadora desde que se publicó este documento. Para obtener la información más actualizada, consulte el manual del operario de la cosechadora.

- Seleccione CAJA DE HERRAMIENTAS (A) en la página PRINCIPAL.
- Seleccione la pestaña CABEZAL 1 (A).

NOTA:

Para ubicar la pestaña CABEZAL 1, es posible que deba desplazarse hacia la derecha usando las flechas laterales (B).



Figura 3.314: Pantalla de la cosechadora Case IH

OPERACIÓN

3. Ubique el campo SUBTIPO DE CABEZAL.
4. Seleccione el siguiente valor del campo SUBTIPO DE PLATAFORMA:
 - Si está instalada la versión de software 34 o posterior, seleccione SERIE FD2 (A).

NOTA:

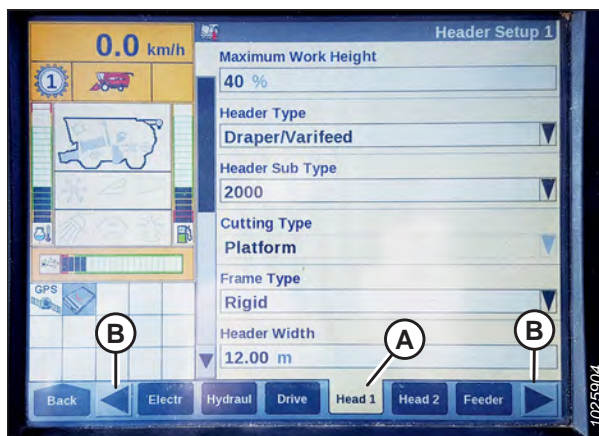
Seleccionar la SERIE FD2 optimizará el rendimiento del AHHC en las plataformas de las series y D2.

- Si está instalada una versión de software anterior a la versión 34, seleccione 2000 (B).



Figura 3.315: Pantalla de la cosechadora Case IH

5. Vuelva a la página HEAD 1 y elija FLEX en el menú desplegable TIPO DE CHASIS (A).

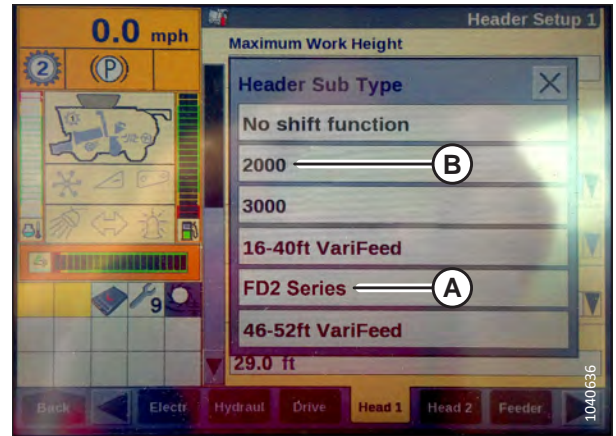

Figura 3.316: Pantalla de la cosechadora Case IH

6. Seleccione la pestaña PLATAFORMA 2 (A).
7. En el campo SENSORES DE PLATAFORMA (B), seleccione HABILITAR.
8. En el campo FLOTACIÓN DE PRESIÓN DE LA PLATAFORMA (C), seleccione NO.
9. En el campo RESPUESTA DE ALTURA/INCLINACIÓN (D), seleccione RÁPIDA.

NOTA:

El campo ELEVACIÓN AUTOMÁTICA DE LA PLATAFORMA (E) se puede configurar según las preferencias del usuario.



Figura 3.317: Pantalla de la cosechadora Case IH

OPERACIÓN

10. Presione la flecha hacia abajo (F) para ir a la página siguiente.
11. En el campo MOLINETE HIDRÁULICO (A), seleccione Sí.
12. En el campo RETROCESO DEL MOLINETE HIDRÁULICO (B), seleccione Sí.

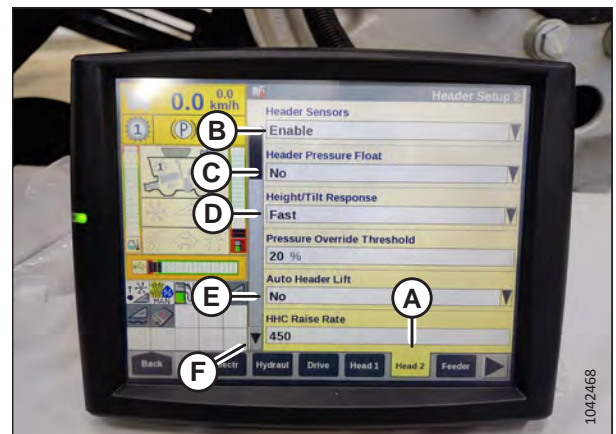

Figura 3.318: Pantalla de la cosechadora Case IH

13. En el campo MODO DE SUPERPOSICIÓN (A), seleccione MANUAL.
14. En el campo RESTABLECIMIENTO DEL ANCHO DE TRABAJO (B), seleccione MANUAL.

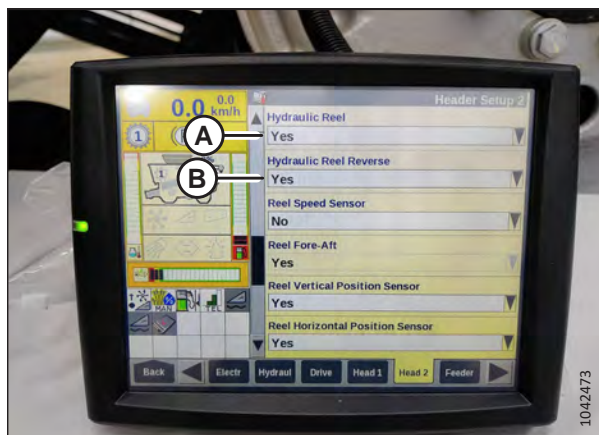

Figura 3.319: Pantalla de la cosechadora Case IH

3.11 Nivelación de la plataforma

El módulo de flotación viene configurado de fábrica con el fin de proporcionar el nivel adecuado para la plataforma y, normalmente, no debería requerir ajustes. Sin embargo, si se requieren ajustes, se proporciona un procedimiento para hacerlo.

Antes de intentar nivelar la plataforma, verifique lo siguiente:

- Asegúrese de que los neumáticos de la cosechadora estén inflados a la presión correcta.
- Asegúrese de que el alimentador de la cosechadora esté nivelado. Para obtener instrucciones, consulte el manual del operario de la cosechadora.
- Asegúrese de que la parte superior del módulo de flotación esté nivelada y paralela al alimentador de la cosechadora comprobando el nivel de burbuja en el módulo de flotación.

IMPORTANTE:

Los resortes de flotación **NO** se usan para nivelar la plataforma.

Si la plataforma aún no está nivelada, siga estos pasos:



PELIGRO

Para prevenir lesiones o la muerte por un arranque inesperado de la máquina, siempre detenga el motor y retire la llave del arranque antes de retirarse del asiento del operario por cualquier motivo.



PELIGRO

Asegúrese de que no haya ninguna persona en el área.

1. Encienda el motor.
2. Aparque la cosechadora en una superficie nivelada.
3. Revise la plataforma para determinar qué lado está demasiado alto y qué lado está demasiado bajo.
4. Apague el motor y retire la llave del arranque.
5. Bloquee las alas de la plataforma. Para obtener instrucciones, consulte *Operación en modo rígido, página 152*.
6. Verifique y, si es necesario, ajuste la flotación. Para obtener instrucciones, consulte *Control y ajuste de la flotación de la plataforma, página 135*.

OPERACIÓN

- Desenganche ambas trabas de la flotación de la plataforma tirando de la palanca de bloqueo de flotación (A), alejándola del módulo de flotación y empuje la palanca de bloqueo de flotación hacia abajo y hacia su posición (B) (DESBLOQUEADA).



Figura 3.320: Traba de flotación de la plataforma en posición de bloqueo

- En el lado alto de la plataforma, haga un pequeño ajuste (de 1/4 a 1/2 vuelta) hacia la izquierda en la tuerca (A). Aún **NO** haga más ajustes a la tuerca de bloqueo de flotación en este lado de la plataforma.

IMPORTANTE:

Ajustar la tuerca (A) más de dos giros en cada dirección puede perjudicar la flotación de la plataforma.

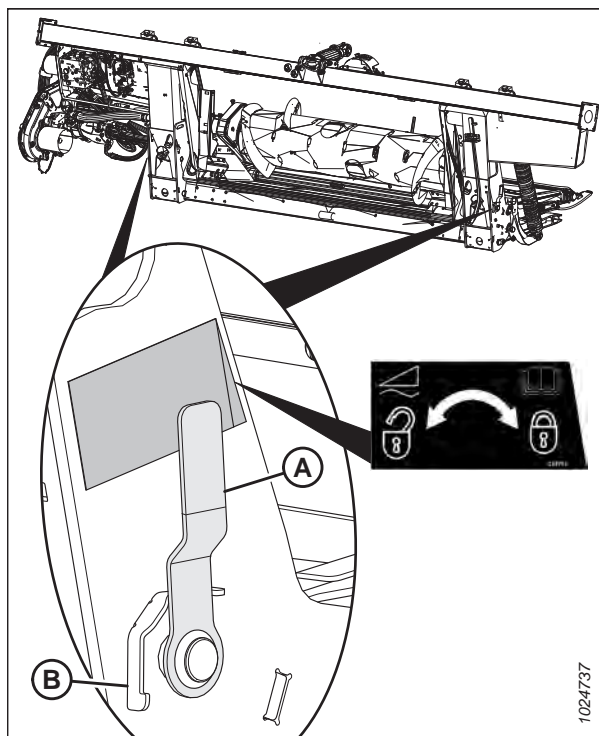
NOTA:

Al girar la tuerca de bloqueo de flotación hacia la derecha, se eleva ese lado de la plataforma. Girarlo hacia la izquierda baja ese lado de la plataforma.

NOTA:

No es necesario aflojar el tornillo de fijación (B) para los ajustes de hasta media vuelta de tuerca (A).

- Realice el mismo ajuste en la tuerca de bloqueo de flotación en el lado inferior de la plataforma hacia la izquierda. Por ejemplo, si se hizo un ajuste de 1/4 de vuelta hacia la izquierda en el lado alto de la plataforma, haga un ajuste de 1/4 de vuelta hacia la derecha en el lado bajo de la plataforma.



Figura 3.321: Bloqueo de flotación: lado derecho

OPERACIÓN

10. Vuelva a colocar el indicador de flotación en cero aflojando el perno (A) y deslizando la placa del indicador de flotación (B) hasta que el puntero (C) esté en 0 (D). Ajuste la tuerca en el perno (A).

NOTA:

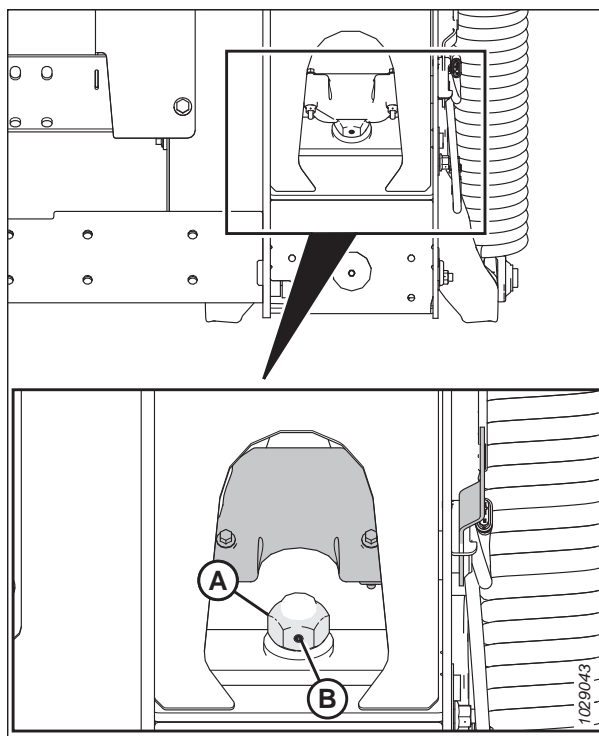
Utilice el punto cero (E) encima de la calcomanía para configurar correctamente la aguja indicadora.



Figura 3.322: Indicador de flotación

11. Asegúrese de que haya una distancia de 2 a 3 mm (1/8 pulgs.) (A) entre el bastidor y la parte trasera de la palanca acodada.
12. Verifique la flotación después de nivelar la plataforma. Para obtener instrucciones, consulte [Control y ajuste de la flotación de la plataforma, página 135](#).

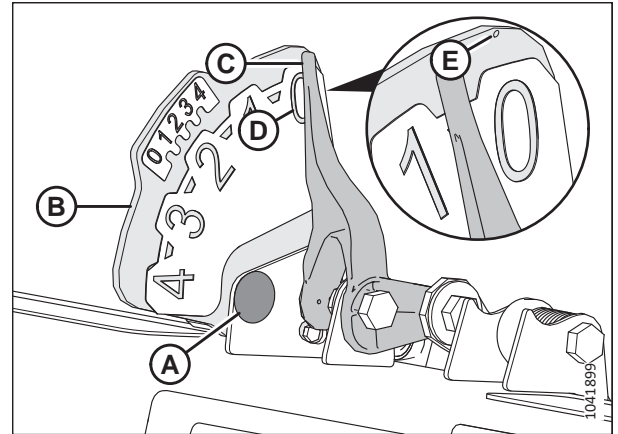

Figura 3.323: Palanca acodada

3.12 Desconexión de la barra de corte

Si la barra de corte no funciona correctamente, límpiela de cualquier obstrucción.

PELIGRO

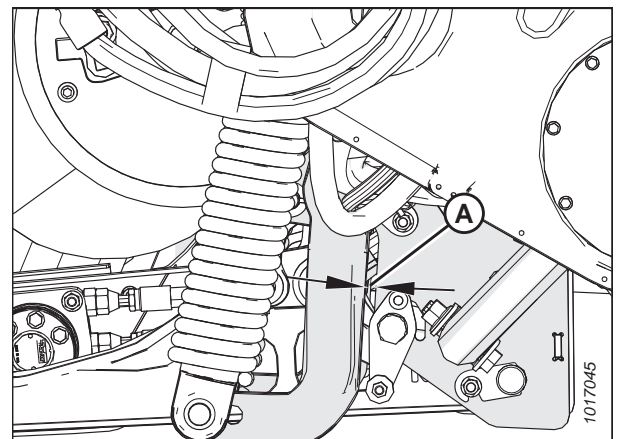
Para prevenir lesiones corporales o la muerte por un arranque inesperado o la caída de una máquina elevada, siempre detenga el motor y quite la llave antes de retirarse del asiento del operario, y siempre enganche las trabas de seguridad antes de colocarse debajo de la máquina por cualquier motivo.

PELIGRO

Asegúrese de que no haya ninguna persona en el área.

ADVERTENCIA

Use guantes gruesos cuando manipule o trabaje alrededor de las cuchillas.

IMPORTANTE:

Si baja el molinete en rotación en una barra de corte obstruida, los componentes del molinete se dañarán.

1. Encienda el motor.
2. Detenga el movimiento hacia adelante de la máquina y desenganche los mandos de la plataforma.
3. Levante la plataforma para evitar que se llene de suciedad.
4. Invierta el alimentador de la cosechadora y el mando de la plataforma del motor. Si la barra de corte todavía está obstruida, continúe con el siguiente paso.
5. Si el tapón **NO** se libera, desenganche el embrague del mando de la plataforma y levante la plataforma completamente.
6. Apague el motor y retire la llave del arranque.
7. Enganche las trabas de seguridad de la plataforma. Para obtener instrucciones, consulte el manual del operario de la cosechadora.
8. Limpie la barra de corte.

3.13 Desconexión de la lona de alimentación del módulo de flotación

A veces, el cultivo queda atrapado entre la lona de alimentación y la plataforma de alimentación. Siga este procedimiento para despejar de forma segura cualquier obstrucción la lona de alimentación del módulo de flotación.



PELIGRO

Asegúrese de que no haya ninguna persona en el área.

1. Encienda el motor.
2. Detenga el movimiento hacia adelante de la máquina y desenganche los mandos de la plataforma.
3. Levante ligeramente la plataforma del suelo y eleve el molinete.
4. Baje la velocidad de la lona lateral a 0.
5. Revierta la alimentación de la cosechadora según las indicaciones del fabricante (la alimentación de reversa varía entre los distintos modelos de cosechadoras) y active el mando de la plataforma.
6. Aumente lentamente la velocidad de la lona lateral a la configuración anterior una vez que se haya limpiado lo atascado.

3.14 Transporte

Hay dos formas para transportar la plataforma: puede acoplarla a la parte delantera de una cosechadora o remolcarla detrás de una cosechadora o un tractor agrícola.

Para obtener más información, consulte:

- [3.14.1 Transporte de la plataforma en la cosechadora, página 252](#)
- [3.14.2 Arrastre, página 252](#)

3.14.1 Transporte de la plataforma en la cosechadora

En condiciones de buena visibilidad, puede transportar la plataforma mientras está acoplada a una cosechadora.

ADVERTENCIA

NO conduzca la cosechadora con la plataforma acoplada de noche o en condiciones que reduzcan su visibilidad, como neblina o lluvia. El ancho de la plataforma podría no ser visible en estas condiciones.

PRECAUCIÓN

- Revise las leyes locales relacionadas con los reglamentos sobre el ancho y los requisitos de iluminación o señales antes del transporte en carreteras.
- Siga todos los procedimientos recomendados en el manual del operario de su cosechadora para el transporte, el remolque, etc.
- Desactive el embrague del mando de la plataforma al ir y al volver del campo.
- Antes de conducir por una carretera, asegúrese de que las luces estén limpias y funcionando correctamente. Gire las luces ámbar para que los vehículos que se aproximen lo vean mejor. Siempre use luces cuando se traslade en carretera.
- NO utilice las luces de campo en carreteras, ya que podría confundir a los otros conductores.
- Antes de conducir en una carretera, limpie los reflectores y las señales del vehículo, ajuste los espejos retrovisores y limpie las ventanas.
- Baje el molinete completamente y levante la plataforma, a menos que se esté transportando la plataforma por un terreno montañoso.
- Tenga cuidado con las obstrucciones en la carretera, el tráfico en sentido contrario y los puentes.
- Al trasladarse cuesta abajo, reduzca la velocidad y mantenga la plataforma a una altura mínima para proporcionar la máxima estabilidad en el caso de que se detenga por cualquier motivo. Al pie de la montaña, levante completamente la plataforma para evitar el contacto con el suelo.

3.14.2 Arrastre

Las plataformas con la opción de transporte EasyMove™ se pueden remolcar detrás de una cosechadora o de un tractor agrícola a una velocidad máxima de 32 km/h (20 mph).

Para obtener instrucciones, consulte el manual del operario del vehículo de remolque.

Acoplamiento de la plataforma a un vehículo de remolque

La plataforma se puede remolcar con una cosechadora o un tractor agrícola.

PRECAUCIÓN

Siga las siguientes instrucciones para evitar que la pérdida de control provoque lesiones corporales o daños en la máquina:

- El peso del vehículo de remolque debe exceder el peso de la plataforma para asegurar un adecuado rendimiento de frenado y control.
- Solo use una cosechadora o un tractor agrícola para remolcar la plataforma.
- Asegúrese de que el molinete se haya bajado completamente y de que esté sobre los brazos para estabilizar la plataforma durante el transporte. Para las plataformas con molinete hidráulico de avance y retroceso, nunca conecte los acopladores de avance y retroceso o el circuito estará completo y el molinete podría deslizarse hacia adelante durante el transporte.
- Verifique que todos los pasadores estén correctamente asegurados en la posición de transporte en los soportes de las ruedas, el soporte de la barra de corte y el enganche.
- Verifique el estado de los neumáticos y la presión de los mismos antes de transportar la plataforma.
- Conecte el enganche al vehículo de remolque usando un pasador de bisagra adecuado con un pasador de bloqueo de resorte u otro sujetador adecuado.
- Sujete la cadena de seguridad de enganche al vehículo de remolque. Ajuste la longitud de la cadena de seguridad para que proporcione solo la holgura suficiente para permitir el giro.
- Conecte el arnés de cableado del conector de siete polos de la plataforma al receptáculo de acoplamiento en el vehículo de remolque. (El receptáculo de siete polos está disponible en la tienda de piezas de su concesionario).
- Asegúrese de que las luces funcionen correctamente y limpie la señal de vehículo de movimiento lento y otros reflectores. Use las luces de advertencia parpadeantes, a menos que la ley lo prohíba.

Precauciones para remolcar la plataforma

Revise esta lista de precauciones antes de acoplar y remolcar una plataforma detrás de una cosechadora o un tractor agrícola.

PRECAUCIÓN

Respete las siguientes instrucciones para evitar una pérdida de control que generaría lesiones corporales o daños en la máquina:

- **NO supere los 32 km/h (20 mph).**
- En condiciones resbaladizas o adversas, reduzca la velocidad de transporte a menos de 8 km/h (5 mph).
- Gire las esquinas a velocidades muy bajas (8 km/h [5 mph] o menos), ya que la plataforma es menos estable en las curvas. **NO acelere al girar o concluir un giro.**
- Obedezca todas las normas de tránsito en las carreteras de su área cuando transporte la plataforma en vías públicas. Use luces parpadeantes ámbar, a menos que la ley lo prohíba.

3.14.3 Conversión de la posición de transporte a la de trabajo (opción)

Vuelva a colocar la plataforma en la posición de trabajo después remolcarla a la nueva ubicación.

Mover la rueda exterior izquierda de la posición de transporte a la de trabajo – Opción ContourMax™

La rueda exterior izquierda debe volver a colocarse en la posición de trabajo después de estar en la posición de transporte.

PELIGRO

Para evitar lesiones corporales o la muerte por el arranque inesperado o la caída de la plataforma elevada, detenga el motor, quite la llave y enganche las trabas de seguridad antes de colocarse debajo de la plataforma. Si está usando un dispositivo de elevación para sostener la plataforma, asegúrese de que la plataforma sea segura antes de continuar.

PELIGRO

Asegúrese de que no haya ninguna persona en el área.

1. Encienda el motor.
2. Levante la plataforma completamente.
3. Apague el motor y retire la llave del arranque.
4. Enganche las trabas de seguridad de la plataforma o apoye la plataforma sobre bloques a nivel del suelo. Si utiliza bloques para sostener la plataforma, asegúrese de que esta esté a aproximadamente 914 mm (36 pulgs.) del suelo.
5. Quite el pasador clavija (A).
6. Retire el pin de bloqueo (B).
7. Deslice el ensamblaje de la rueda (C) fuera del soporte de almacenamiento (D).



Figura 3.324: Ensamble de la rueda izquierda

OPERACIÓN

- Con la rueda mirando hacia adentro, alinee el ensamble de la rueda (C) con el ensamble aislador y deslícelo hacia la parte delantera de la plataforma hasta que los orificios de los pasadores se alineen.
- Instale el pin de bloqueo (B).
- Instale el pasador clavija (A).

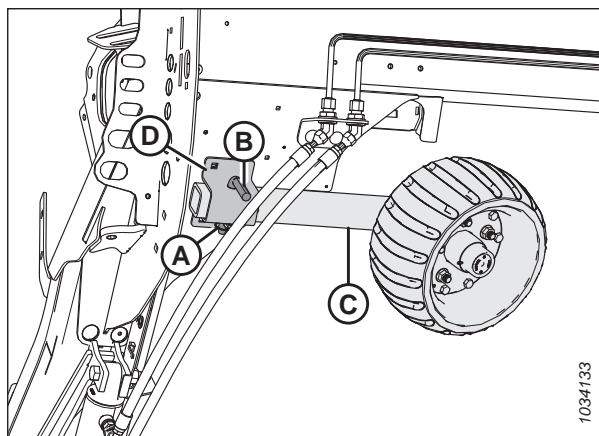

Figura 3.325: Ensamble de la rueda izquierda

Extracción de barra de tiro

Quite la barra de tiro de la posición de transporte cuando coloque la plataforma en la posición de transporte.

- Bloquee los neumáticos de la plataforma con calzos para ruedas (A) para evitar que la plataforma se mueva.

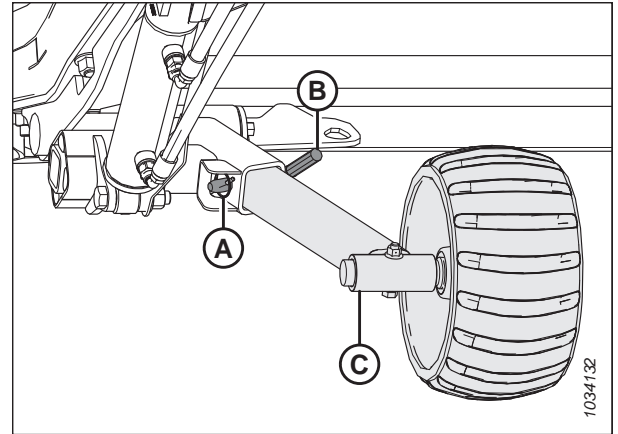

Figura 3.326: Bloqueo de neumáticos

- Desconecte el conector eléctrico (A) y la cadena de seguridad (B) del vehículo de remolque y guárdelos como se muestra.
- Si quita una barra de tiro con una extensión, vaya al paso 4, [página 256](#). Si quita una barra de tiro sin una extensión, continúe con el paso 16, [página 257](#).



Figura 3.327: Ensamble de barra de tiro

OPERACIÓN

Extracción de la barra de remolque instalada con una extensión:

4. Desconecte el arnés de la barra de tiro (A) del arnés de extensión (B).
5. Quite el pasador lynch (C) del pestillo.

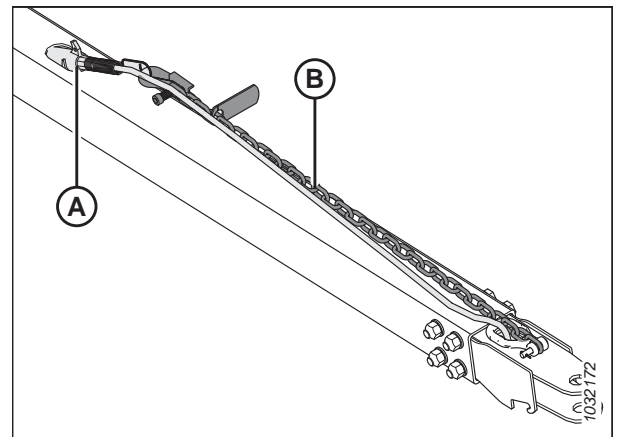

Figura 3.328: Barra de remolque/Arnés de extensión

6. Asegure el arnés de la barra de remolque (A) en el lugar de almacenamiento.
7. Levante el enganche cerca de la conexión del pestillo para quitar peso del pestillo. Mientras levanta, tire hacia arriba de la manija del pestillo (B) para despejar la agarradera de la barra de tiro y, luego, baje el ensamble al suelo.
8. Levante el extremo de la barra de tiro (C) y tire de la extensión (D).

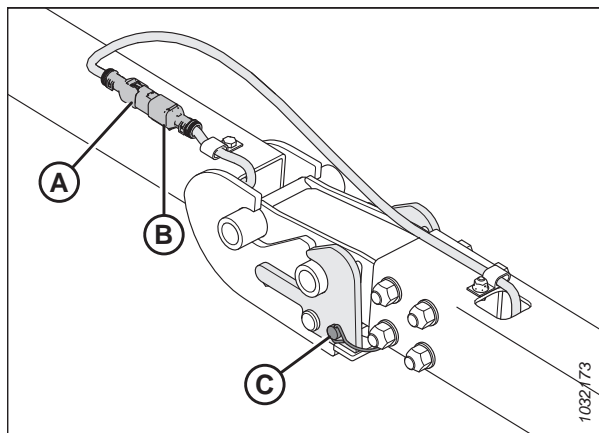

Figura 3.329: Barra de remolque/junta de extensión

9. Desconecte el arnés eléctrico de extensión de la barra de remolque (A) del arnés del pivote de transporte izquierdo (B).

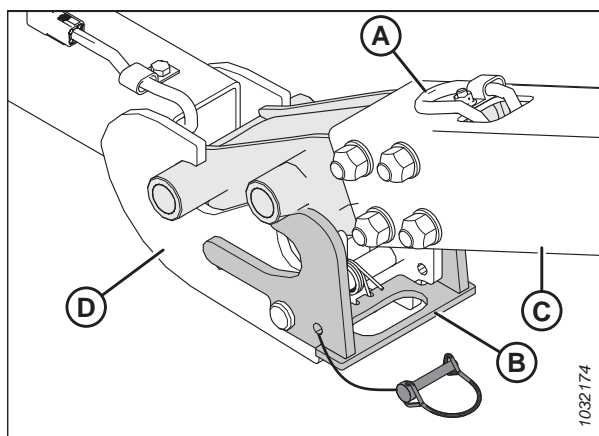

Figura 3.330: Conexión eléctrica de la barra de remolque

OPERACIÓN

10. Quite el pasador lynch (A) del pivote de transporte (B).
11. Empuje hacia atrás el pestillo (C) para liberar la extensión (D).

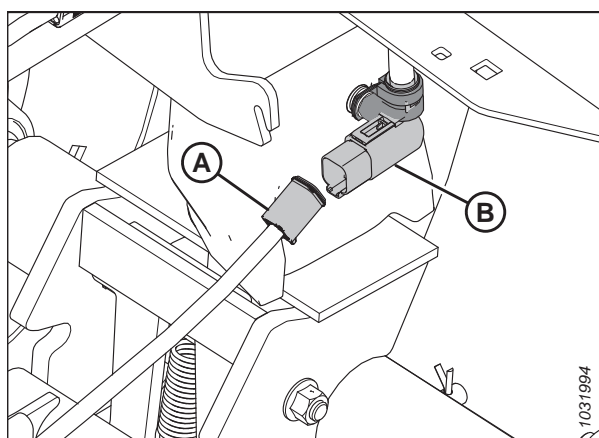

Figura 3.331: Extensión de la barra de remolque y pivote de transporte

12. Levante la extensión (A) y tire hacia afuera del pivote de transporte (B).
13. Asegure el arnés de extensión (C) dentro del tubo de extensión (A) de la barra de tiro.
14. Vuelva a instalar el pasador lynch en el pivote de transporte izquierdo para su seguridad.
15. Para el almacenamiento de la barra de remolque, consulte [Almacenamiento de barra de remolque, página 259](#).

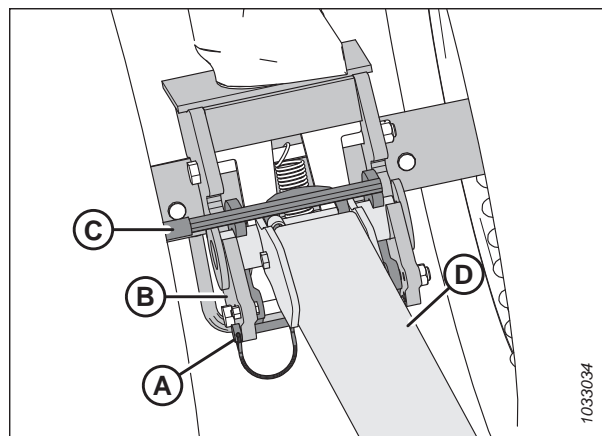

Figura 3.332: Pestillo desenganchado de la extensión

Extracción de la barra de remolque instalada sin una extensión:

16. Desconecte el arnés eléctrico de extensión de la barra de remolque (A) del arnés del pivote de transporte izquierdo (B).

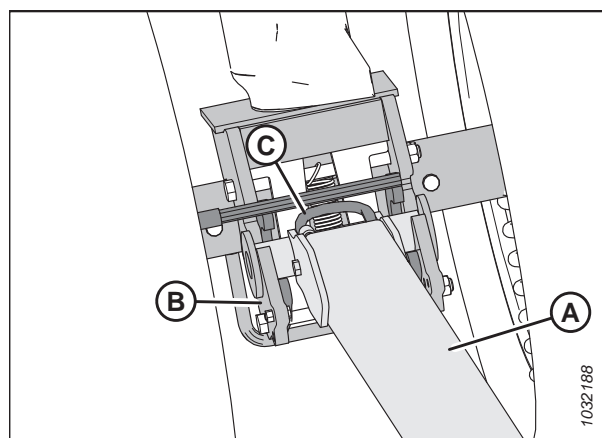

Figura 3.333: Conexión eléctrica de la barra de remolque

OPERACIÓN

17. Retire el pasador clavija (A), luego empuje hacia atrás el pestillo (B) para liberar la barra de remolque.

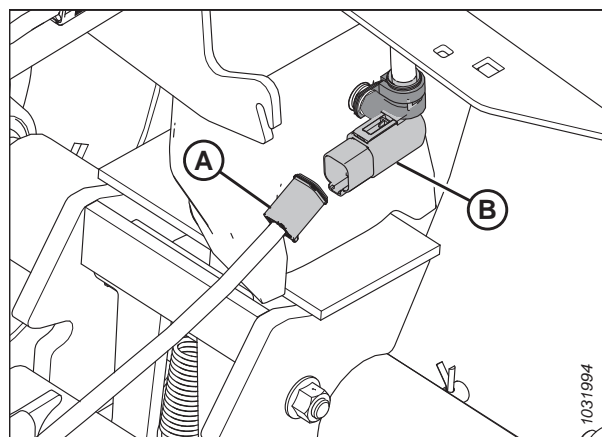

Figura 3.334: Barra de remolque y pivote de transporte

18. Levante la barra de tiro (A) y tire hacia afuera del pivote de transporte (B).
19. Vuelva a instalar el pasador lynch en el pivote de transporte izquierdo para su seguridad.
20. Para el almacenamiento de la barra de remolque, consulte [Almacenamiento de barra de remolque, página 259](#).

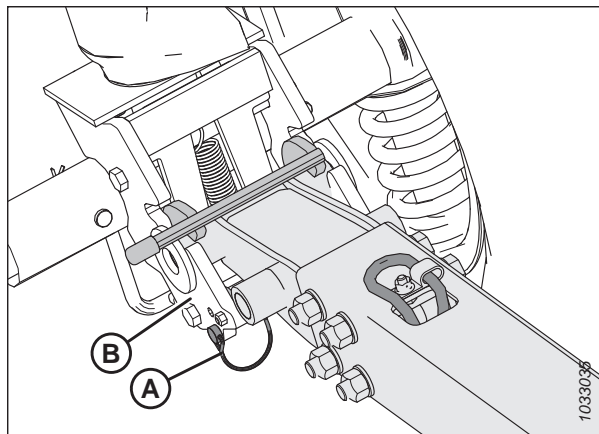

Figura 3.335: Barra de remolque y pivote de transporte

OPERACIÓN

Almacenamiento de barra de remolque

Almacene la barra de tiro en el tubo posterior cuando no la use.

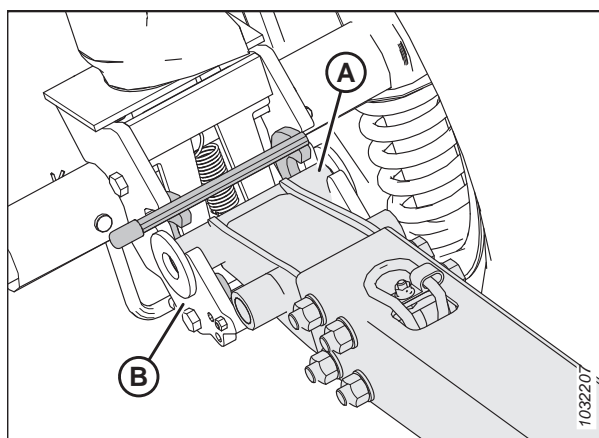
Extensión de la barra de remolque

1. Inserte el extremo del tubo (B) de extensión de la barra de remolque (A) en el pin (C).
2. Gire la extensión de la barra de tiro al armazón (D).

NOTA:

Para evitar que la extensión de la barra de tiro se suelte, asegúrese de que la barra de extensión encaje en la ranura del soporte (E).



Figura 3.336: Almacenamiento de la extensión de la barra de remolque

3. Asegure la extensión de la barra de tiro enganchando la manija de la correa (A) en la muesca del armazón (B).

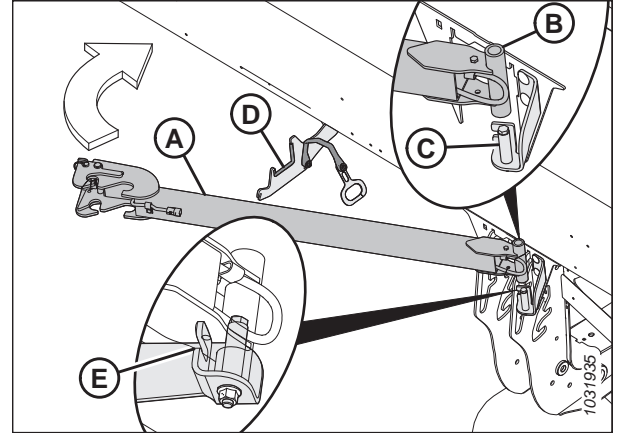

Figura 3.337: Almacenamiento de la extensión de la barra de remolque

OPERACIÓN

Barra de remolque

- Abra la tapa lateral izquierda. Para obtener instrucciones, consulte [Apertura de la tapa lateral de la plataforma, página 44](#).
- Con la cadena de remolque y el arnés (A) hacia arriba, inserte el final del enganche (B) de la barra de tiro en el tubo posterior izquierdo.

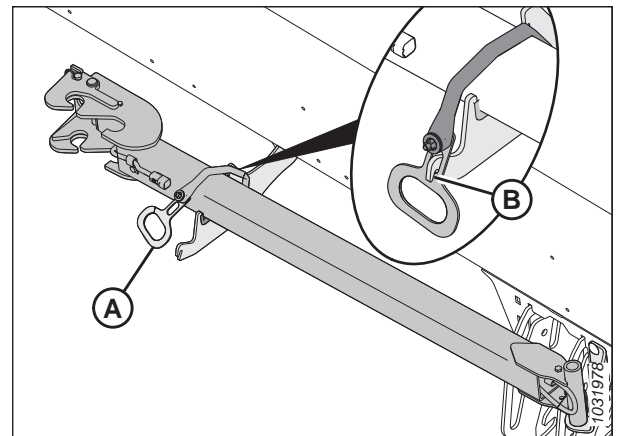
IMPORTANTE:

La tapa lateral de la plataforma se ha quitado de las ilustraciones para mayor claridad.



Figura 3.338: Final del enganche

- Deslice la barra de tiro dentro del tubo posterior hasta que los ganchos (A) encajen en las ranuras del ángulo de soporte (B).
- Cierre la tapa lateral de la plataforma. Para obtener instrucciones, consulte [Cierre de la tapa lateral de la plataforma, página 45](#).

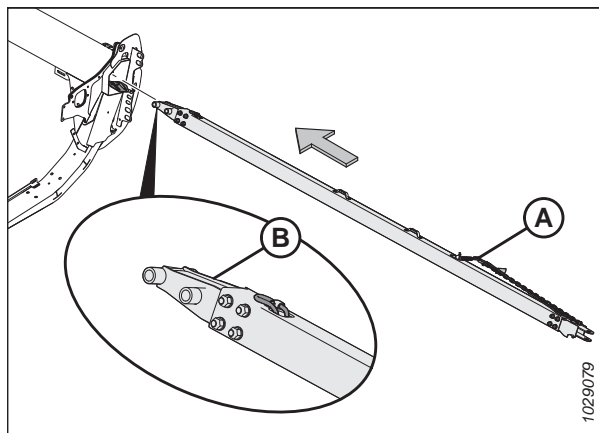

Figura 3.339: Ganchos de retención del final de horquilla

Movimiento de ruedas frontales (del lado izquierdo) a la posición de trabajo

Este procedimiento explica cómo mover las ruedas a la posición de almacenamiento más alta, pero es posible que quiera usar una posición más baja, en función de si quiere que las ruedas sostengan la plataforma durante las operaciones en el campo o no.

NOTA:

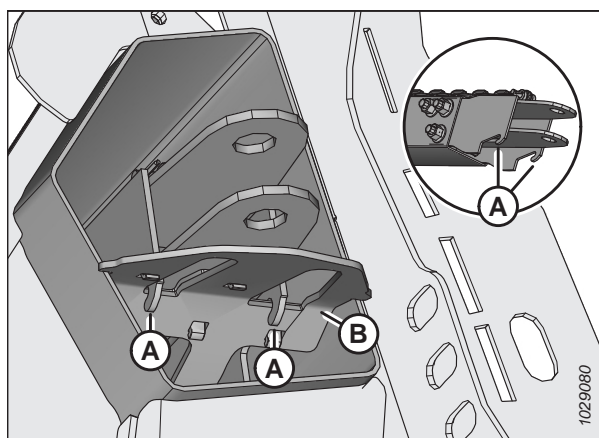
Este procedimiento da por sentado que la barra de tiro se ha retirado. Para obtener instrucciones sobre cómo retirar la barra de tiro, consulte [Extracción de barra de tiro, página 255](#).

PELIGRO

Para prevenir lesiones corporales o la muerte por el arranque inesperado o la caída de una máquina elevada, siempre detenga el motor, quite la llave y enganche las trabas de seguridad antes de colocarse debajo de la plataforma por cualquier motivo.

PELIGRO

Asegúrese de que no haya ninguna persona en el área.

OPERACIÓN

1. Encienda el motor.
2. Levante la plataforma hasta que las ruedas de transporte estén a 51–102 mm (2–4 pulgs.) sobre el nivel del suelo.
3. Apague el motor y retire la llave del arranque.
4. Enganche las trabas de seguridad de la plataforma. Para obtener instrucciones, consulte el manual del operario de la cosechadora.
5. Gire el conjunto de la rueda de transporte izquierdo (A) 90° en la dirección que se muestra.



Figura 3.340: Ruedas de transporte izquierdas en modo de transporte

6. Quite el pasador clavija (A). Tire de la manija (B) para enganchar el pestillo (C), esto evitará que el conjunto de la rueda de transporte rote.

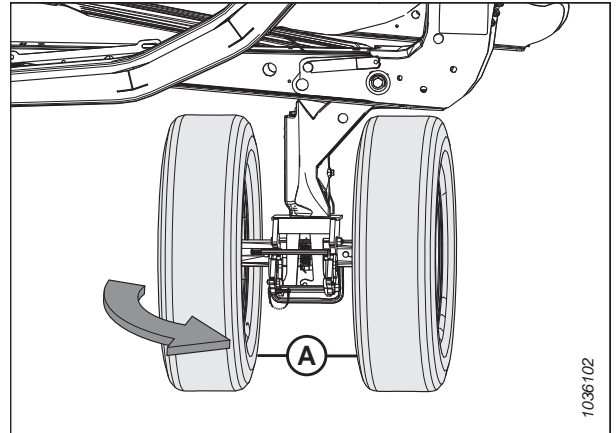

Figura 3.341: Ruedas de transporte izquierdas: pestillo de bloqueo de la rotación desenganchado

OPERACIÓN

7. Asegure el pestillo (B) con el pasador clavija (A).

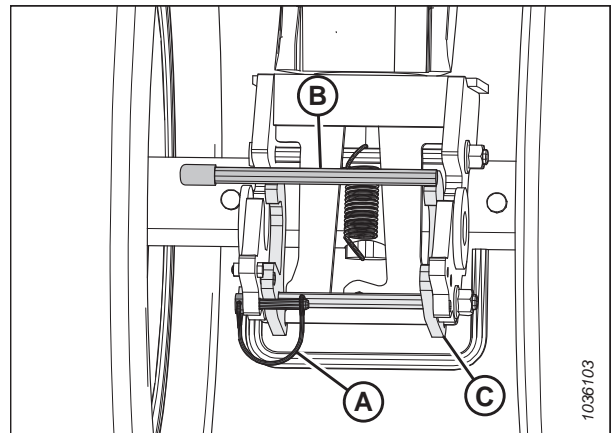

Figura 3.342: Ruedas de transporte izquierdas: pestillo de bloqueo de la rotación enganchado

8. Para desbloquear el pivote, aplique presión al perno (B) con el pie mientras empuja la manija (A).

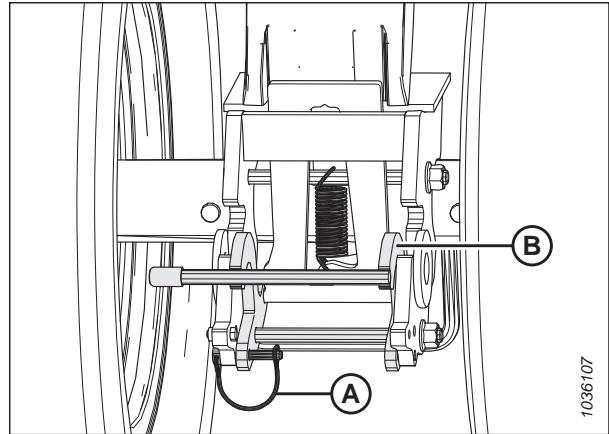

Figura 3.343: Ruedas de transporte izquierdas: pivote suelto

9. Levante la manija (A) mientras tira la manija (B) hacia atrás para levantar el conjunto de la rueda izquierda hasta que alcance la posición de almacenamiento más alta.

NOTA:

Algunas piezas se han eliminado de la ilustración para más claridad.

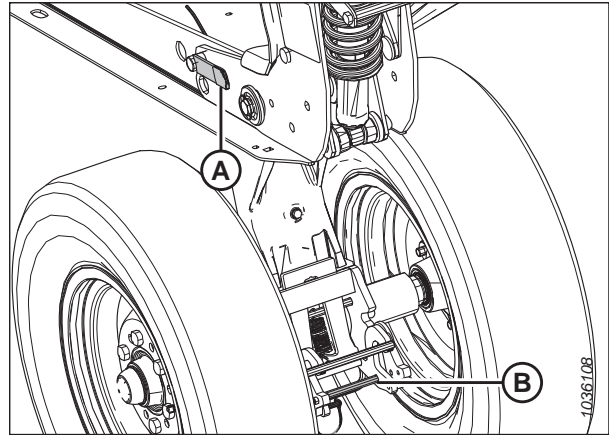

Figura 3.344: Ruedas de transporte izquierdas en la posición de almacenamiento más alta

OPERACIÓN

10. Asegúrese de que la clavija (A) se visualice en la posición de almacenamiento más alta en la placa (B).

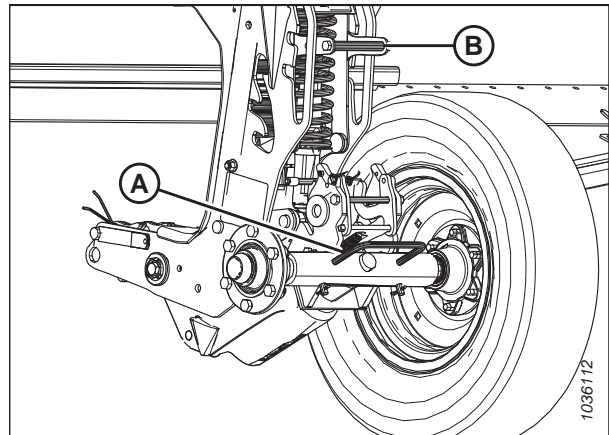

Figura 3.345: Clavija de pivote de las ruedas de transporte izquierdas en la posición de almacenamiento más alta

Movimiento de las ruedas traseras (del lado derecho) a la posición de trabajo

Este procedimiento explica cómo mover las ruedas a la posición de almacenamiento más alta, pero es posible que quiera usar una posición más baja, en función de si quiere que las ruedas sostengan la plataforma durante las operaciones en el campo o no.

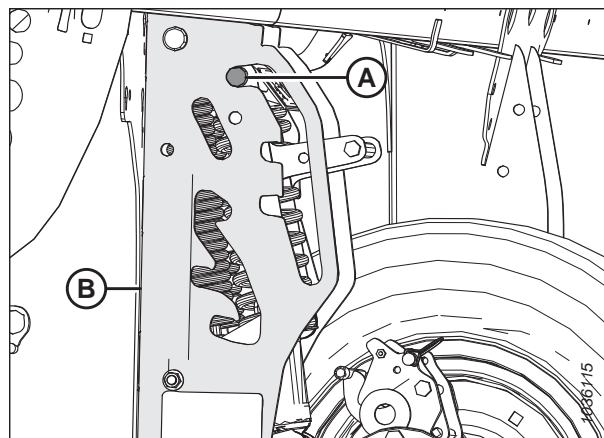

PELIGRO

Para prevenir lesiones corporales o la muerte por el arranque inesperado o la caída de una máquina elevada, siempre detenga el motor, quite la llave y enganche las trabas de seguridad antes de colocarse debajo de la plataforma por cualquier motivo.



PELIGRO

Asegúrese de que no haya ninguna persona en el área.

1. Encienda el motor.
2. Levante la plataforma hasta que las ruedas de transporte estén a 51–102 mm (2–4 pulgs.) sobre el nivel del suelo.

NOTA:

Eleve la plataforma lo suficiente para enganchar las trabas de seguridad. Deberá trabajar debajo de la plataforma para completar este procedimiento.

NOTA:

Si debe elevar la plataforma a una altura de trabajo conveniente para enganchar las trabas de seguridad, use bloques para sostener la plataforma, de modo que las ruedas de transporte estén a 51–102 mm (2–4 pulgs.) sobre el nivel del suelo.

3. Apague el motor y retire la llave del arranque.
4. Enganche las trabas de seguridad de la plataforma. Para obtener instrucciones, consulte el manual del operario de la cosechadora.

OPERACIÓN

5. En el eje de transporte derecho, quite el pasador clavija (A) del pestillo del eje de transporte derecho.
6. Sostenga el eje de transporte derecho con la manija de la rueda (B) y luego empuje la manija (C) para soltar el eje de transporte derecho del bastidor de la plataforma.
7. Baje el eje de transporte derecho al suelo con la manija de la rueda (B).
8. Vuelva a colocar el pasador clavija (A) en el pestillo.



Figura 3.346: Eje de transporte derecho enganchado en la posición de transporte

9. Levante y gire el eje de transporte derecho (A) con la manija de la rueda, en la dirección que se muestra.

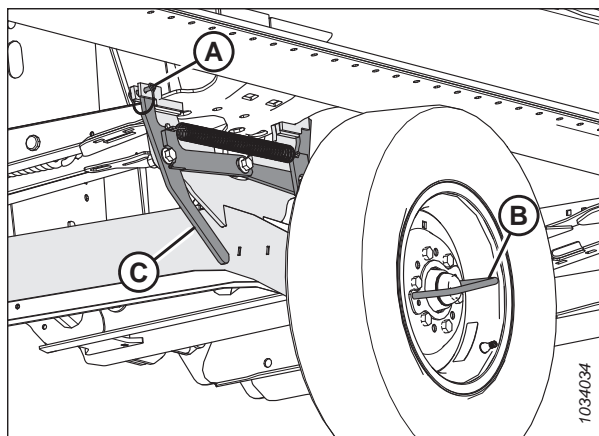

Figura 3.347: Rotación del eje de transporte derecho

10. Con la manija de la rueda (A), levante y coloque el eje de transporte derecho (B) en el soporte de suelo (C) para enganchar el pestillo (D).

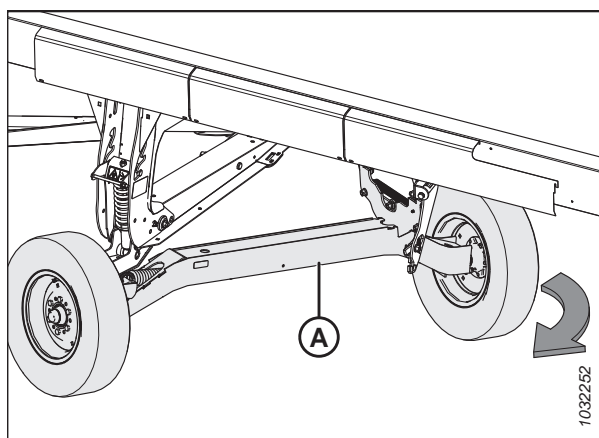

Figura 3.348: Eje de transporte derecho enganchado en la posición de trabajo

OPERACIÓN

11. Tire de la manija de ajuste de la altura de transporte (A) y levante la manija del pivote del eje (B) para colocar el eje en la posición de almacenamiento más alta. Asegúrese de que la clavija (C) se visualice en la posición de almacenamiento más alta, como se muestra.
12. Ajuste la posición del patín en la pata de transporte derecha para que coincida con los otros patines. Para obtener instrucciones, consulte [Ajuste de patines internos](#), página 131.

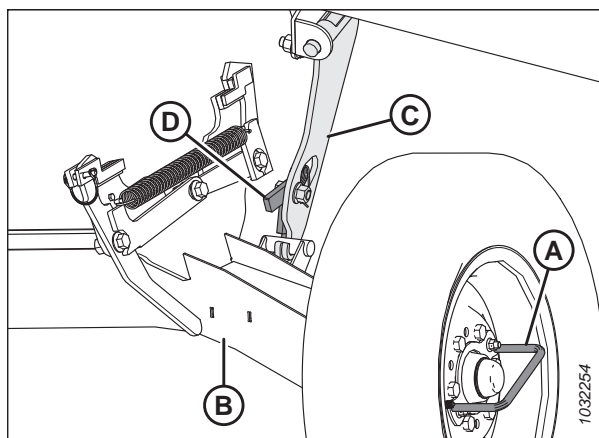

Figura 3.349: Ruedas de transporte derechos en la posición de almacenamiento más alta

3.14.4 Conversión de la posición de trabajo a la de transporte (opción)

Vuelva a colocar la plataforma en la posición de transporte antes de remolcarla a la nueva ubicación.

Mover la rueda exterior izquierda de la posición de trabajo a la de transporte

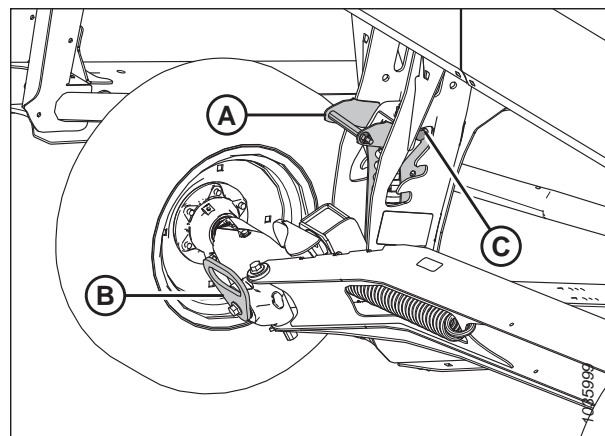
Es necesario mover la rueda exterior izquierda a la posición de transporte antes de poder remolcar la plataforma.



PELIGRO

Para evitar lesiones corporales o la muerte por el arranque inesperado o la caída de la plataforma elevada, detenga el motor, quite la llave y enganche las trabas de seguridad antes de colocarse debajo de la plataforma. Si está usando un dispositivo de elevación para sostener la plataforma, asegúrese de que la plataforma sea segura antes de continuar.



PELIGRO

Asegúrese de que no haya ninguna persona en el área.

1. Encienda el motor.
2. Levante la plataforma completamente.
3. Apague el motor y retire la llave del arranque.
4. Enganche las trabas de seguridad de la plataforma o apoye la plataforma sobre bloques a nivel del suelo. Si utiliza bloques para sostener la plataforma, asegúrese de que esta esté a aproximadamente 914 mm (36 pulgs.) del suelo.

OPERACIÓN

5. Quite el pasador clavija (A).
6. Retire los pines de bloqueo (B).
7. Deslice el ensamblaje de la rueda izquierda (C) hacia la parte posterior de la plataforma.



Figura 3.350: Ensamble de la rueda izquierda

8. Con la rueda hacia afuera, deslice el ensamblaje de la rueda izquierda (C) en el soporte de almacenamiento (D).
9. Instale el pin de bloqueo (B).
10. Instale el pasador clavija (A).

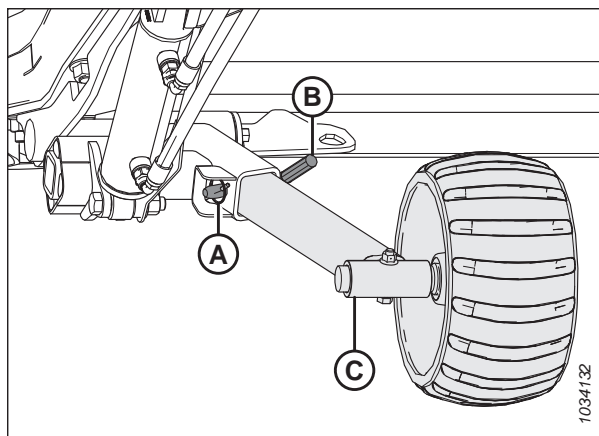

Figura 3.351: Ensamble de la rueda izquierda

Movimiento de ruedas frontales (del lado izquierdo) a la posición de transporte

Las ruedas delanteras (del lado izquierdo) están ubicadas más cerca del vehículo de remolque. Como preparación para el transporte de la plataforma, baje las ruedas al suelo y gírelas para que miren hacia la dirección del recorrido.

⚠ PELIGRO

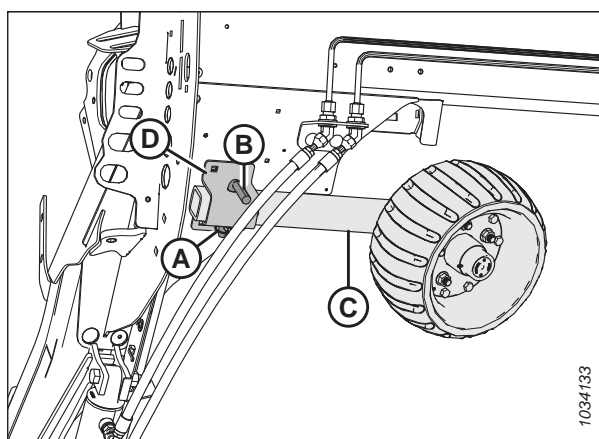
Para prevenir lesiones corporales o la muerte por el arranque inesperado o la caída de una máquina elevada, siempre detenga el motor, quite la llave y enganche las trabas de seguridad antes de colocarse debajo de la plataforma por cualquier motivo.

⚠ PELIGRO

Asegúrese de que no haya ninguna persona en el área.

⚠ PRECAUCIÓN

Manténgase alejado de las ruedas y libere la conexión con cuidado, ya que las ruedas caerán de repente al soltar el mecanismo.

1. Encienda el motor.
2. Levante la plataforma completamente.

OPERACIÓN

3. Apague el motor y retire la llave del arranque.
4. Enganche las trabas de seguridad de la plataforma o apoye la plataforma sobre bloques a nivel del suelo. Si utiliza bloques para sostener la plataforma, asegúrese de que esta esté a aproximadamente 914 mm (36 pulgs.) del suelo.
5. Ajuste la altura de la rueda calibradora a la posición de transporte (ranura más baja). Tire de la manija de suspensión (A) hacia afuera y empuje hacia abajo la manija de pivote del eje (B) hasta alcanzar la posición de transporte.



Figura 3.352: Rueda de calibración

6. Asegure el pivote de transporte izquierdo empujando la manija del pivote (A) hacia adelante hasta que se enganche el pestillo.
7. Tire hacia atrás de la manija del pivote para asegurarse de que el pestillo esté completamente enganchado.

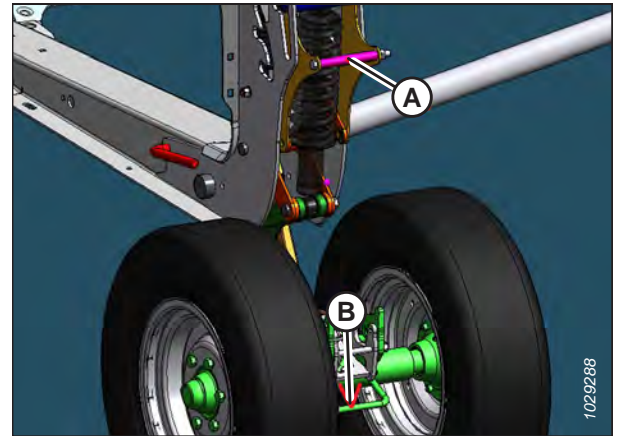

Figura 3.353: Rueda de calibración

8. Quite el perno clevis (A) que sujeta el pestillo.
9. Empuje la manija del pivote (B) hacia arriba para desbloquear el ensamble de la rueda.

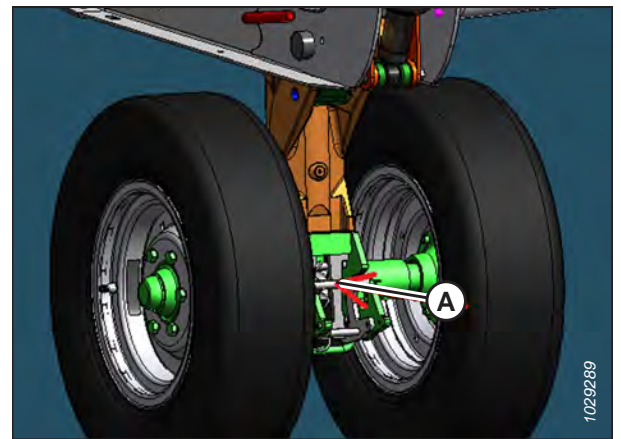

Figura 3.354: Rueda de calibración

OPERACIÓN

10. Gire el ensamblaje de la rueda frontal (A) 90 ° hacia la derecha.

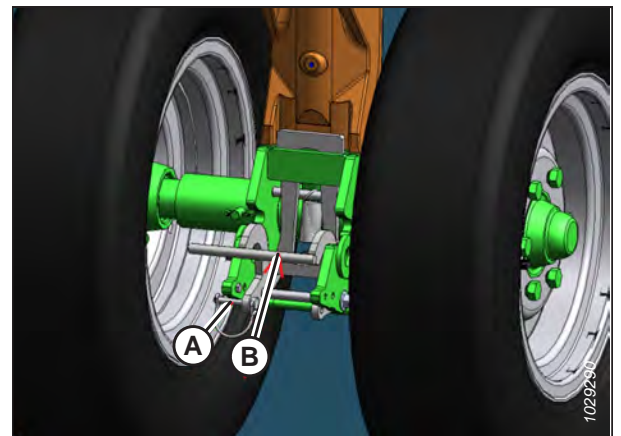

Figura 3.355: Rueda de calibración

Movimiento de las ruedas traseras (del lado derecho) a la posición de transporte

Debe colocar la plataforma en la posición de transporte antes de remolcarla.

⚠ PELIGRO

Para prevenir lesiones corporales o la muerte por el arranque inesperado o la caída de una máquina elevada, siempre detenga el motor, quite la llave y enganche las trabas de seguridad antes de colocarse debajo de la plataforma por cualquier motivo.

⚠ PRECAUCIÓN

Manténgase alejado de las ruedas y libere la conexión con cuidado, ya que las ruedas caerán de repente al soltar el mecanismo.

1. Levante por completo el patín en el eje de transporte derecho. Para obtener instrucciones, consulte [Ajuste de patines internos, página 131](#).
2. Ajuste la altura de la rueda calibradora a la posición de transporte (ranura más baja) como se muestra a continuación:
 - Si está en la ranura superior, empuje la manija (A) para soltarla.
 - Si está en la ranura del medio, tire de la manija (A) para soltarla.
3. Tire de la manija de suspensión (A) hacia afuera y empuje hacia abajo la manija de pivote del eje (B) .



Figura 3.356: Ruedas de calibración

OPERACIÓN

4. Presione hacia abajo el pestillo (A) en el soporte de suelo derecho (B) para desbloquearla.

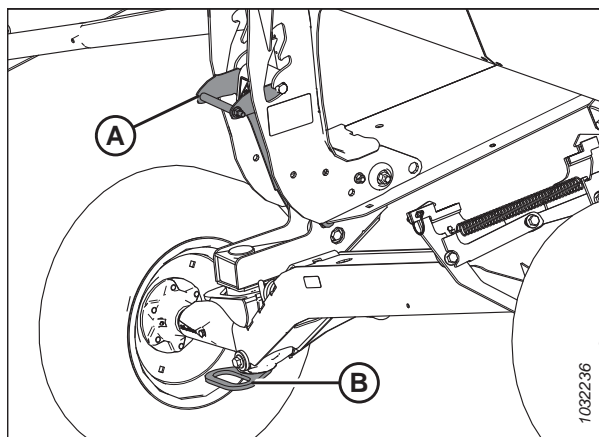

Figura 3.357: Soporte de suelo derecho

5. Levante la manija de la rueda (A) para quitar el eje de transporte derecho (B) del soporte (C) de suelo derecho, luego, baje el eje de transporte derecho al suelo.

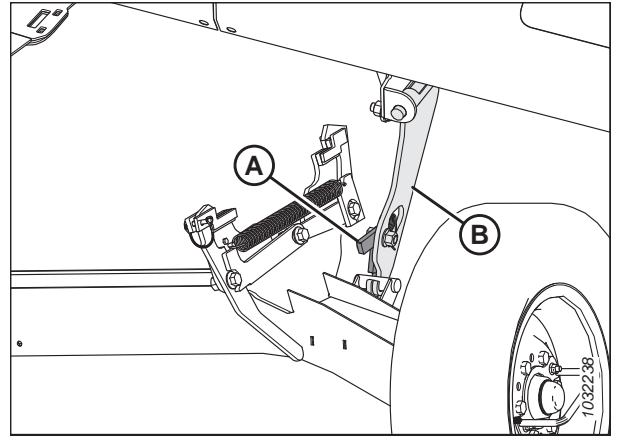

Figura 3.358: Soporte de suelo derecho

6. Utilice la manija de la rueda y gire el eje de transporte derecho (A) debajo del bastidor de la plataforma.

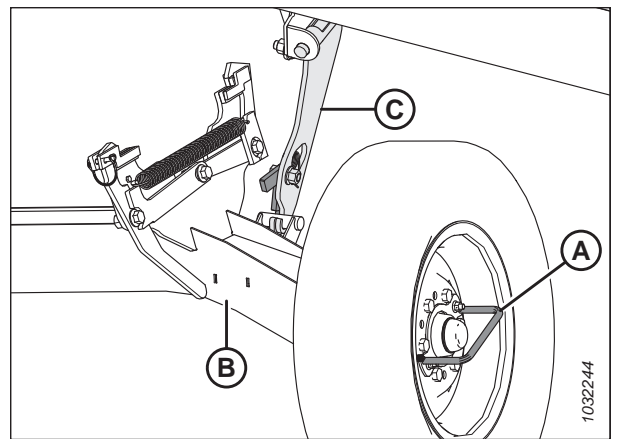

Figura 3.359: Eje de transporte derecho

OPERACIÓN

7. Quite el perno clevis (A) del pestillo del eje de transporte derecho.
8. Levante el eje de transporte derecho con la manija de la rueda (B) hasta que el pestillo se enganche.
9. Empuje hacia abajo la manija de la rueda (B) para asegurarse de que el pestillo esté enganchado.
10. Asegure el pestillo reinstalando el perno clevis (A).

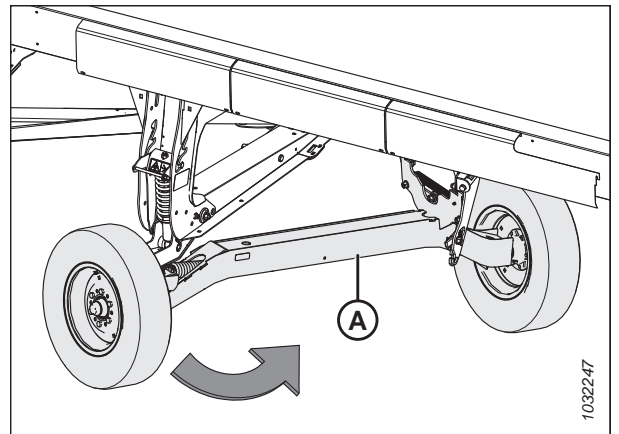

Figura 3.360: Eje de transporte derecho

Extracción de la barra de remolque del almacenamiento

Para volver a colocar la plataforma en la posición de transporte, solo debe quitar la barra de tiro de su ubicación de almacenaje en el tubo posterior.

Extensión de la barra de remolque

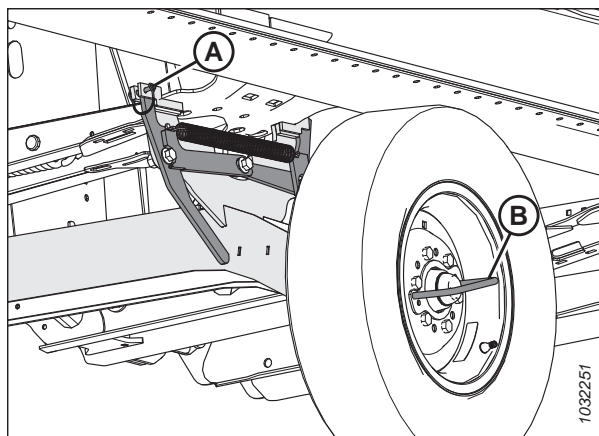
1. Quite la correa (A) del armazón (B) para liberar la extensión de la barra de tiro (C).
2. Gire la extensión de la barra de tiro para desbloquearla del pasador (D).
3. Levante la extensión de la barra de tiro (C) alejándola del pasador (D).



Figura 3.361: Extensión de la barra de remolque en almacenamiento

OPERACIÓN

Barra de tiro

4. Abra la tapa lateral izquierda. Para obtener instrucciones, consulte *Apertura de la tapa lateral de la plataforma, página 44*.
5. Tire de la barra de tiro hacia adelante hasta que se detenga. Levante la barra de tiro para liberar el tope del perno clevis (C) y el gancho (A) del ángulo de soporte (B), luego, sáquela del tubo.

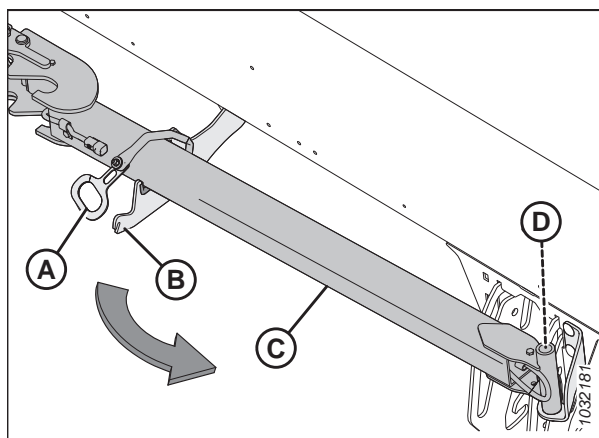
NOTA:

El tubo posterior es transparente en la ilustración.

6. Deslice la barra de tiro hacia afuera del tubo posterior de la plataforma.

NOTA:

Evite el contacto con las mangueras y las líneas hidráulicas o eléctricas cercanas.



Figura 3.362: Barra de remolque en almacenamiento

Acoplamiento de la barra de tiro

La barra de tiro incluye dos secciones que facilitan el almacenamiento y la manipulación.

1. Bloquee los neumáticos de la plataforma con calzos para ruedas (A) para evitar que la plataforma se mueva.
2. Extraiga la barra de tiro del almacenamiento. Para obtener instrucciones, consulte *Extracción de la barra de remolque del almacenamiento, página 270*.
3. Si instala una barra de tiro sin una extensión, vaya al paso 4, *página 272*. Si instala únicamente una barra de tiro, continúe con el paso 18, *página 273*.

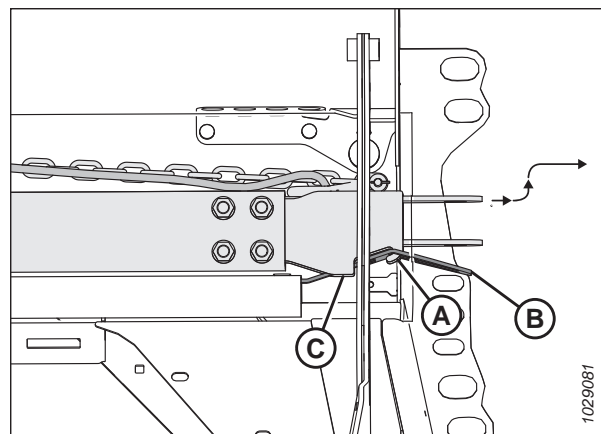

Figura 3.363: Bloqueo de neumáticos

OPERACIÓN

Instalación de la barra de remolque y la extensión:

4. Quite el pasador clavija (A) del pivote de transporte izquierdo (B).
5. Empuje la extensión (D) en las agarraderas del pivote de transporte izquierdo hasta que el pestillo (C) se enganche.
6. Vuelva a instalar el pasador lynch (A) en el pivote de transporte para asegurar la extensión.
7. Tome el extremo del arnés de extensión (E) del interior del tubo de extensión.



Figura 3.364: Extensión de la barra de remolque al pivote de transporte izquierdo

8. Conecte el arnés de cableado de la extensión (A) al arnés del pivote de transporte izquierdo (B).

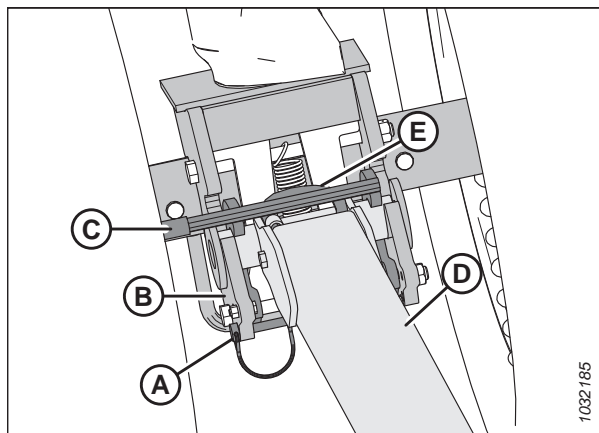

Figura 3.365: Conexión eléctrica de la barra de remolque

9. Retire el pasador clavija (E) del pestillo (B).
10. Coloque el extremo de la barra de tiro (C) en las agarraderas de extensión y, luego, baje la barra de tiro al suelo.
11. Levante la extensión (D) para que el pestillo (B) se conecte a la barra de remolque (C).
12. Tome el extremo del arnés de la barra de tiro (A) de la ubicación de almacenaje.

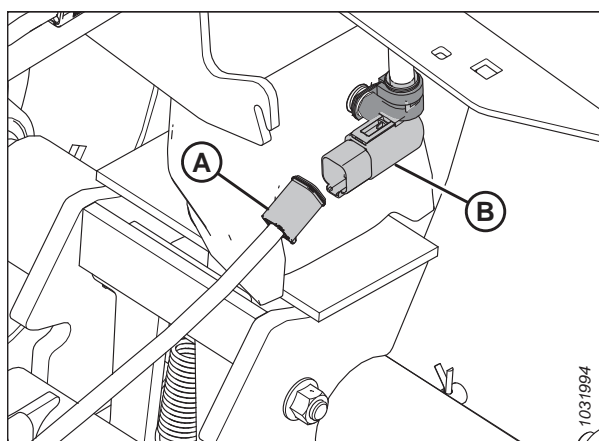

Figura 3.366: Barra de remolque a la extensión

OPERACIÓN

13. Conecte el arnés de la barra de remolque (A) al arnés de extensión (B).
14. Vuelva a instalar el pasador lynch (C) en el pestillo para asegurar la barra de tiro.

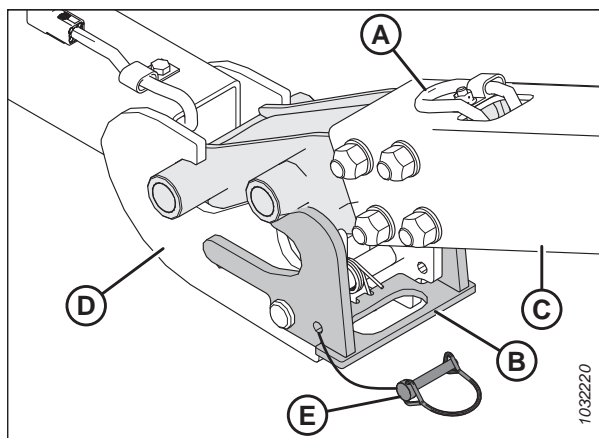

Figura 3.367: Barra de remolque/Arnés de extensión

15. Tome el arnés de cableado de la barra de tiro (A) y la cadena de seguridad (B) de la ubicación de almacenaje.
16. Conecte el arnés de cableado de la barra de tiro al vehículo y asegure la cadena de seguridad de la barra de tiro al vehículo remolcador.
17. Encienda las luces intermitentes de cuatro vías del vehículo remolcador y verifique que todas las luces de la plataforma estén funcionando.

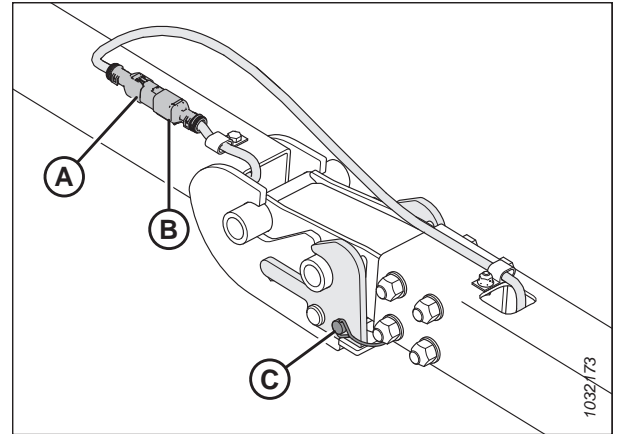

Figura 3.368: Arnés de cableado de la barra de remolque

Instalación de la barra de remolque únicamente:

18. Quite el pasador clavija (A) del pivote de transporte izquierdo (B).
19. Empuje la barra de tiro (C) en las agarraderas del pivote de transporte izquierdo hasta que el pestillo (D) enganche.
20. Vuelva a instalar el pasador lynch (A) en el pivote de transporte para asegurar la barra de tiro.
21. Tome el final del arnés de la barra de remolque (A).

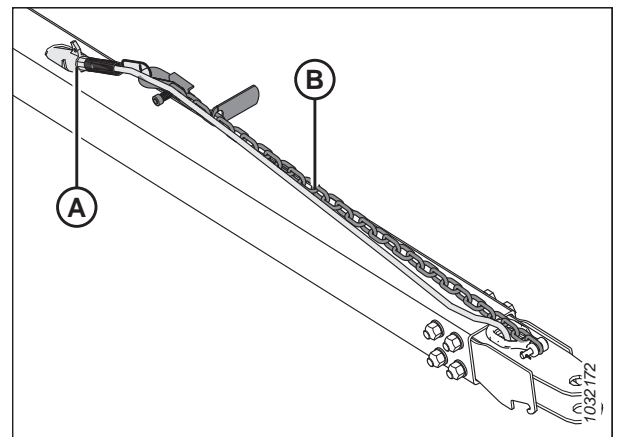

Figura 3.369: Barra de remolque y pivote de transporte

OPERACIÓN

22. Conecte el arnés de cableado de la extensión (A) al arnés del pivote de transporte izquierdo (B).

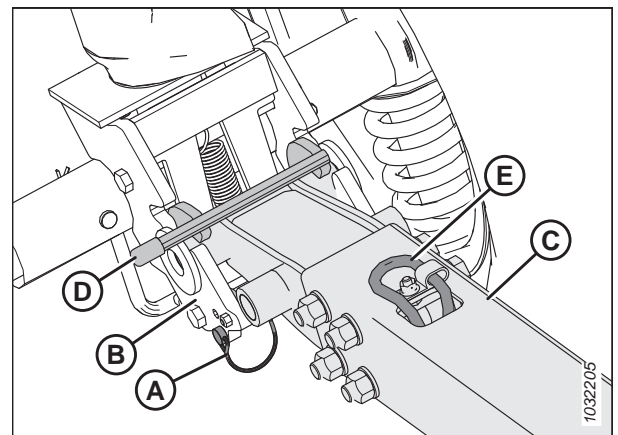

Figura 3.370: Conexión eléctrica de la barra de remolque

23. Tome el arnés de cableado de la barra de tiro (A) y la cadena de seguridad (B) de la ubicación de almacenaje.
24. Conecte el arnés de cableado de la barra de tiro al vehículo y asegure la cadena de seguridad de la barra de tiro al vehículo remolcador.
25. Encienda las luces intermitentes de cuatro vías del vehículo remolcador y verifique que todas las luces de la plataforma estén funcionando.

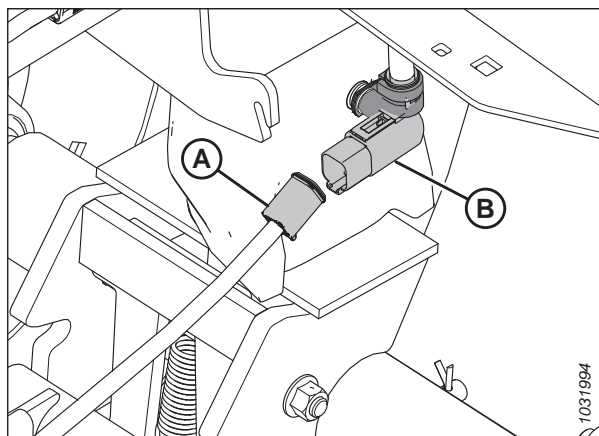

Figura 3.371: Arnés de cableado de la barra de remolque

3.15 Almacenamiento de la plataforma

Almacenar la plataforma de manera adecuada ayuda a prolongar su vida útil.

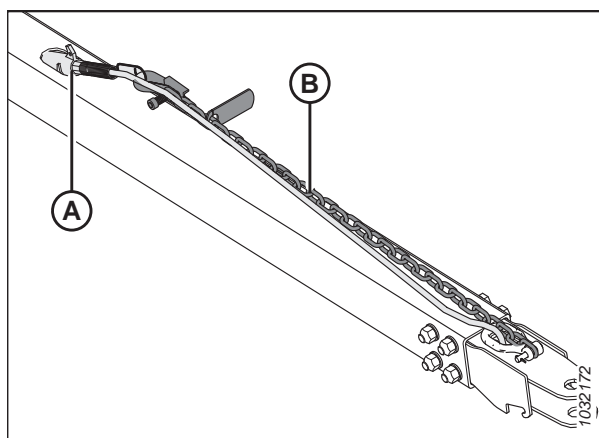

ADVERTENCIA

Nunca utilice gasolina, nafta o productos inflamables para la limpieza. Estos materiales pueden ser tóxicos o inflamables.



PRECAUCIÓN

Cubra la barra de corte y los puntones de la cuchilla para prevenir lesiones por contacto accidental.

1. Limpie la plataforma exhaustivamente.
2. Guarde la plataforma en un lugar seco y protegido, de ser posible. Si guarda la plataforma en exteriores, cúbrala con una tela a prueba de agua u otros materiales de protección.

NOTA:

Si guarda la plataforma en exteriores, quite las lonas y guárdelas en un lugar seco y oscuro. Si no va a quitar las lonas, baje la barra de corte para que el agua o la nieve no se acumulen en las lonas. El peso de la acumulación del agua y la nieve ejercen una presión significativa sobre las lonas y el bastidor de la plataforma.

3. Apoye la plataforma sobre bloques para mantener la barra de corte alejada del suelo.
4. Baje completamente el molinete. Si guarda la plataforma en exteriores, ate el molinete al bastidor para evitar la rotación causada por el viento.
5. Vuelva a pintar todas las superficies gastadas o astilladas para prevenir que se forme el óxido.
6. Afloje las correas de mando.
7. Lubrique la plataforma exhaustivamente. Deje un exceso de engrase en las juntas para mantener los rodamientos libres de humedad.
8. Aplique grasa a las roscas expuestas, barras del cilindro y superficies deslizantes de los componentes.
9. Verifique si hay componentes desgastados y repárelos según sea necesario.
10. Revise si hay componentes rotos, y encargue piezas de reemplazo a su concesionario. Reparar estos elementos inmediatamente le ahorrará tiempo y esfuerzo en la próxima temporada.
11. Reemplace el herramental faltante. Apriete el herramental suelto al valor de torque recomendado. Para obtener más información, consulte el capítulo [7.1 Especificaciones del par de torsión, página 541](#).

Capítulo 4: Mantenimiento y servicio

Este capítulo incluye la información necesaria para llevar a cabo el mantenimiento de rutina y las tareas de reparación ocasionales de su máquina. La palabra "mantenimiento" se refiere a las tareas programadas que ayudan a que su máquina opere de manera segura y eficaz. La palabra "reparación" se refiere a las tareas que se deben llevar a cabo cuando se debe reparar o sustituir una pieza. Para conocer los procedimientos de reparación avanzados, póngase en contacto con su concesionario.

Se proporciona un catálogo de piezas en la caja plástica en la parte posterior derecha de la plataforma.

Registre las horas de operación y use el registro de mantenimiento suministrado (consulte [4.2.1 Programación/registro de mantenimiento, página 278](#)) para conservar un registro del mantenimiento programado.

4.1 Preparación de la máquina para el mantenimiento

Observe todas las precauciones de seguridad antes de comenzar la reparación en la máquina.



PELIGRO

Para prevenir lesiones corporales o la muerte por un arranque inesperado o la caída de una máquina elevada, siempre detenga el motor y quite la llave antes de retirarse del asiento del operario, y siempre enganche las trabas de seguridad antes de colocarse debajo de la máquina por cualquier motivo.



PRECAUCIÓN

Para evitar lesiones personales, siga todas las precauciones de seguridad enumeradas antes de reparar la plataforma o abrir las cubiertas de la unidad.



PELIGRO

Asegúrese de que no haya ninguna persona en el área.

Antes de reparar la máquina, siga estos pasos:

1. Encienda el motor.
2. Baje la plataforma completamente. Si es necesario reparar la plataforma en la posición elevada, siempre conecte las trabas de seguridad.
3. Apague el motor y retire la llave del arranque.
4. Ponga el freno de mano.
5. Espere a que se detengan todas las piezas en movimiento.

4.2 Requisitos de mantenimiento

Un mantenimiento regular es la mejor prevención contra el desgaste temprano y las averías inoportunas. Al cumplir con este cronograma de mantenimiento aumentará la vida útil de su máquina. Registre las horas de operación, use el registro de mantenimiento y guarde copias de sus registros de mantenimiento (consulte [4.2.1 Programación/registro de mantenimiento, página 278](#)).

Los requisitos de mantenimiento periódico se organizan de acuerdo con los intervalos de servicio. Si un intervalo de reparación específica más de un período de tiempo, (p. ej., 100 horas o anualmente), repare la máquina en el intervalo que se cumpla primero.

IMPORTANTE:

Los intervalos recomendados son para condiciones normales. Repare la máquina con mayor frecuencia si se opera en condiciones adversas (polvo excesivo, carga extrapesada, etc.).



Cuando realice el mantenimiento de la máquina, consulte la sección correspondiente en este capítulo y utilice únicamente los líquidos y lubricantes especificados. Consulte la contraportada interior para conocer los líquidos y lubricantes recomendados.

PRECAUCIÓN

Siga todos los mensajes de seguridad. Para obtener instrucciones, consulte [1 Seguridad, página 1](#) y [4.1 Preparación de la máquina para el mantenimiento, página 277](#).

4.2.1 Programación/registro de mantenimiento

El registro del mantenimiento permite al usuario realizar un seguimiento de cuándo se realiza el mantenimiento.

| Acción: | | ✓: Verificar | ⬇: Lubricar | ▲: Cambiar |
|---|---|---|-------------|------------|
|  | Lectura de contador de horas | | | |
|  | Fecha de mantenimiento | | | |
|  | Servicio realizado por | | | |
| Primer uso | | Consulte 4.2.2 Inspección de prueba de funcionamiento, página 281 . | | |
| Fin de la temporada | | Consulte 4.2.4 Mantenimiento del equipo: final de temporada, página 282 . | | |
| 10 horas o diariamente (lo que ocurra primero) | | | | |
| ✓ | Para las mangueras y líneas hidráulicas; consulte 4.2.5 Verificación de las líneas y mangueras hidráulicas, página 283⁷⁷ | | | |
| ✓ | Sujetadores, puntones y secciones de la cuchilla; consulte 4.8 Cuchilla, página 346⁷⁷ | | | |
| ✓ | Presión de neumáticos; consulte 4.16.3 Control de la presión de los neumáticos, página 496⁷⁷ | | | |
| ⬇ | Rodillos de la lona de alimentación; consulte Cada 10 horas, página 285 | | | |
| ✓ | Ganchos de soporte de enlace; consulte 4.10.7 Verificación de los ganchos del soporte de unión, página 414⁷⁷ | | | |
| ✓ | Torque del perno del eje; consulte 4.16.2 Comprobación del ajuste del perno del conjunto de transporte, página 494 | | | |
| 25 horas | | | | |

77. MacDon recomienda llevar un registro del mantenimiento diario como prueba de que la máquina se mantiene adecuadamente.

MANTENIMIENTO Y SERVICIO

| | | | | | | | | | | | | | | | | | | |
|---|---|--|--|--|--|--|--|--|--|--|--|--|--|--|--|--|--|--|
| ✓ | Tensión de la cadena de la caja de engranajes de compleción del mando de la plataforma; consulte <i>4.6.6 Ajuste de la tensión de la cadena: caja de engranajes de compleción, página 320</i> | | | | | | | | | | | | | | | | | |
| 1000 horas o 3 años (lo que ocurra primero) | | | | | | | | | | | | | | | | | | |
| ▲ | Lubricante de la caja de mando de la cuchilla; consulte <i>Cambio de aceite en la caja del mando de la cuchilla, página 387</i> | | | | | | | | | | | | | | | | | |
| ▲ | Lubricante de la caja de engranajes principal del mando de la plataforma; consulte <i>Cambio de aceite en la caja de engranajes principal del mando de la plataforma, página 300</i> | | | | | | | | | | | | | | | | | |
| ▲ | Lubricante de la caja de engranajes de compleción del mando de la plataforma; consulte <i>Cambio de aceite en la caja de engranajes de compleción del mando de la plataforma, página 303</i> | | | | | | | | | | | | | | | | | |
| ▲ | Aceite hidráulico; consulte <i>4.4.3 Cambio de aceite en el depósito hidráulico, página 306</i> | | | | | | | | | | | | | | | | | |

4.2.2 Inspección de prueba de funcionamiento

Una inspección de prueba de funcionamiento incluye la verificación de correas, líquidos y realizar inspecciones generales de la máquina para saber si hay piezas sueltas u otras áreas de preocupación. Las inspecciones de prueba de funcionamiento aseguran que todos los componentes puedan funcionar por un período de tiempo prolongado sin la necesidad de servicio ni mantenimiento. El período de prueba de funcionamiento son las primeras 50 horas de funcionamiento después del arranque inicial de la máquina.

| Intervalo de inspección | Elemento | Consulte la |
|-------------------------|--|--|
| 5 minutos | Verifique el nivel de aceite hidráulico en el depósito (verifique después de la primera puesta en marcha y después de que las mangueras hidráulicas se hayan llenado de aceite). | <i>4.4.1 Verificación del nivel de aceite en el depósito hidráulico, página 305</i> |
| 5 horas | Revise que no haya herramental suelto y ajústelo con la especificación de torque requerido. | <i>7.1 Especificaciones del par de torsión, página 541</i> |
| 10 horas | Verifique la tensión de la cadena de mando del sinfín. | <i>Comprobación de la tensión de la cadena del mando del sinfín de alimentación: método exhaustivo, página 326</i> |
| 10 horas | Verifique los pernos de montaje de la caja de mando de las cuchillas. | <i>Verificación de los tornillos de montaje, página 387</i> |
| 10 horas | Engrase los rodamientos de la lona de alimentación. | <i>Cada 10 horas, página 285</i> |
| 50 horas | Cambie el aceite de la caja de engranajes del módulo de flotación. | <i>Cambio de aceite en la caja de engranajes principal del mando de la plataforma, página 300</i> |
| 50 horas | Cambie el filtro de aceite del módulo de flotación. | <i>4.4.4 Cambio del filtro de aceite, página 307</i> |

MANTENIMIENTO Y SERVICIO

| Intervalo de inspección | Elemento | Consulte la |
|-------------------------|---|---|
| 50 horas | Cambie el lubricante de la caja de mando de las cuchillas. | <i>Cambio de aceite en la caja del mando de la cuchilla, página 387</i> |
| 50 horas | Verifique la tensión de la cadena de la caja de engranajes. | <i>4.6.5 Ajuste de la tensión de la cadena: caja de engranajes principal, página 319</i> y <i>4.6.6 Ajuste de la tensión de la cadena: caja de engranajes de completión, página 320</i> |

4.2.3 Mantenimiento del equipo: pretemporada

Se debe inspeccionar y revisar el equipo al principio de cada temporada de operación.

PRECAUCIÓN

- Revise este manual para refrescar su conocimiento en cuanto a las recomendaciones de seguridad y operación.
 - Revise todas las calcomanías de seguridad y las demás calcomanías en la plataforma. Tenga en cuenta las áreas de peligro.
 - Asegúrese de que todos los protectores y los puntones estén instalados y asegurados correctamente. Nunca altere o quite el equipo de seguridad.
 - Asegúrese de comprender y practicar el uso seguro de todos los controles. Identifique las características de operación y capacidad de la máquina.
 - Asegúrese de tener un botiquín de primeros auxilios y un extintor de incendios. Identifique dónde se encuentran y cómo usarlos.
1. Lubrique la máquina por completo. Para obtener instrucciones, consulte [4.3 Lubricación, página 285](#).
 2. Realice todas las tareas de mantenimiento anual. Para obtener instrucciones, consulte [4.2.1 Programación/registro de mantenimiento, página 278](#).

4.2.4 Mantenimiento del equipo: final de temporada

Inspeccione y dé mantenimiento al equipo necesario al final de cada temporada de operación.

PELIGRO

Asegúrese de que no haya ninguna persona en el área.

ADVERTENCIA

Nunca utilice gasolina, nafta o productos inflamables para la limpieza. Estos materiales pueden ser tóxicos o inflamables.

PRECAUCIÓN

Cubra la barra de corte y los puntones de la cuchilla para prevenir lesiones por contacto accidental.

MANTENIMIENTO Y SERVICIO

1. Limpie la plataforma exhaustivamente.
2. Guarde la plataforma en un lugar seco y protegido, de ser posible. Si guarda la plataforma en exteriores, cúbrala con una tela a prueba de agua u otros materiales de protección.

NOTA:

Si guarda la plataforma en exteriores, quite las lonas y guárdelas en un lugar seco y oscuro. Si **NO** va a quitar las lonas, baje la barra de corte para que el agua o la nieve no se acumulen en las lonas. El peso de la acumulación del agua y la nieve ejercen una presión significativa sobre las lonas y el bastidor de la plataforma.

3. Apoye la plataforma sobre bloques para mantener la barra de corte alejada del suelo.
4. Baje completamente el molinete. Si guarda la plataforma en exteriores, ate el molinete al bastidor para evitar la rotación causada por el viento.
5. Vuelva a pintar todas las superficies gastadas o astilladas para prevenir el óxido.
6. Afloje las correas de mando.
7. Lubrique la plataforma exhaustivamente, dejando exceso de engrase en las juntas para mantener los rodamientos libres de humedad.
8. Aplique grasa a las roscas expuestas, a las barras del cilindro y a las superficies deslizantes de los componentes.
9. Lubrique la cuchilla. Consulte la contraportada interior para conocer los lubricantes recomendados.
10. Revise si hay componentes rotos, y encargue piezas de reemplazo a su concesionario. La reparación inmediata de estos elementos ahorrará tiempo y esfuerzo al comienzo de la próxima temporada.
11. Ajuste cualquier herramental suelto. Para conocer las especificaciones de torque, consulte el capítulo 7.1 *Especificaciones del par de torsión, página 541.*

4.2.5 Verificación de las líneas y mangueras hidráulicas

Verifique diariamente que las líneas y las mangueras hidráulicas no tengan signos de fugas.

PELIGRO

Asegúrese de que no haya ninguna persona en el área.

PELIGRO

Para prevenir lesiones corporales o la muerte por el arranque inesperado de la máquina, siempre pare el motor y quite la llave de la ignición antes de hacer ajustes en la máquina.

ADVERTENCIA

- Evite los líquidos de alta presión. El escape de líquido podría penetrar en la piel y provocar lesiones graves. Libere la presión antes de desconectar las líneas hidráulicas. Ajuste todas las conexiones hidráulicas antes de aplicar presión. Mantenga las manos y el cuerpo lejos de las boquillas y los orificios pequeños que pueden expulsar fluidos a alta presión.
- Si cualquier líquido penetra en la piel, este deberá ser extraído quirúrgicamente en pocas horas por un médico que esté familiarizado con este tipo de lesión; de lo contrario, podría formarse una gangrena.



Figura 4.1: Peligro de presión hidráulica

MANTENIMIENTO Y SERVICIO

- Utilice una pieza de cartón o papel para detectar pérdidas.

IMPORTANTE:

Mantenga limpios los conectores y las puntas del acoplador hidráulico. Permitir que el polvo, la suciedad, el agua o los materiales extraños ingresen al sistema hidráulico es la causa principal de los daños en el sistema hidráulico. **NO** intente reparar los sistemas hidráulicos en el campo. Los ajustes precisos requieren una conexión perfectamente limpia durante la revisión.



Figura 4.2: Verificación de pérdidas hidráulicas

1. Arranque el motor.
2. Enganche la plataforma. Durante la marcha, suba y baje la plataforma y el molinete. Extienda y retraiga el molinete. Déjelo funcionando durante 10 minutos.
3. Apague el motor y retire la llave del arranque.
4. Una vez que la máquina haya estado parada durante varias horas, camine alrededor de ella y compruebe si hay mangueras, líneas o accesorios que estén perdiendo aceite de forma visible.

4.3 Lubricación

Las ubicaciones de los engrasadores están marcadas en la máquina con calcomanías que muestran una pistola de engrase y el intervalo de engrase, que se especificará en términos de horas de operación de la plataforma.

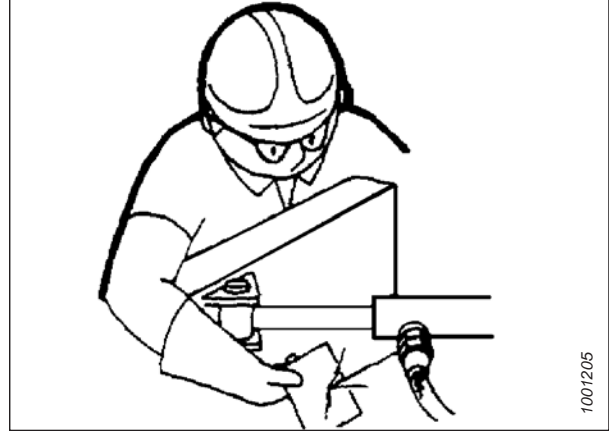
Consulte la contraportada interior para obtener información sobre los lubricantes recomendados.

Registre el horario de operación de la plataforma. Use el registro de mantenimiento proporcionado en este manual para llevar un registro de los procedimientos de mantenimiento que se realizan en la plataforma y cuando se realizaron. Para obtener más información, consulte [4.2.1 Programación/registro de mantenimiento, página 278](#).



Figura 4.3: Calcomanía del intervalo engrase

4.3.1 Intervalos de lubricación

Los intervalos de lubricación se especifican en términos de horas de operación de la plataforma. Llevar registros precisos del mantenimiento es la mejor manera de garantizar que estos procedimientos se realicen a tiempo.

Cada 10 horas

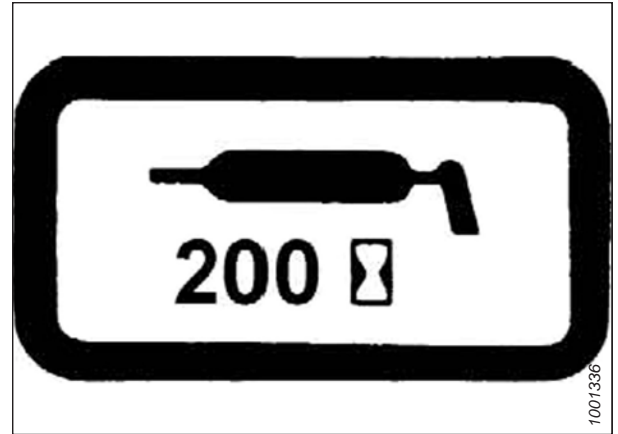
Se requiere un mantenimiento diario para mantener la máquina funcionando al máximo rendimiento. También le permite inspeccionar la máquina para que pueda identificar problemas de manera anticipada.

Use grasa de rendimiento de presión extrema (EP2) para altas temperaturas con 1 % de disulfuro de molibdeno máximo (NLGI grado 2) a base de litio, a menos que se especifique lo contrario.

IMPORTANTE:

Cuando engrase el rodamiento (A), limpie los residuos y el exceso de engrase alrededor del rodamiento. Inspeccione el estado del rodamiento y de la carcasa del rodamiento. Engrase el rodamiento del rodillo de la transmisión de la lona de alimentación hasta que salga grasa del sello. Limpie cualquier exceso de grasa del área después de engrasar.



Figura 4.4: Rodillo de mando de la lona de alimentación

IMPORTANTE:

Cuando engrase el rodamiento (A), limpie los residuos y el exceso de engrase alrededor de la carcasa del rodamiento. Inspeccione el estado del rodillo y de la carcasa del rodamiento. Engrase el rodamiento del rodillo tensor de la lona de alimentación hasta que salga grasa del sello. El engrase inicial de una plataforma nueva puede requerir de 5 a 10 bombeos de grasa adicionales. Limpie cualquier exceso de grasa del área después de engrasar.

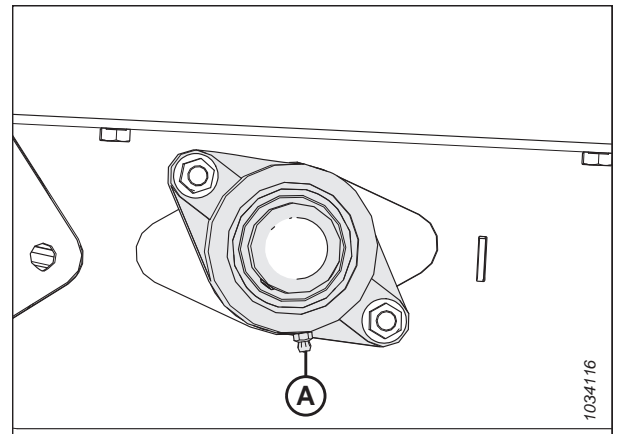

Figura 4.5: Rodillo tensor de la lona de alimentación

Cada 25 horas

Se requiere un mantenimiento regular para mantener la máquina funcionando al máximo rendimiento. También le permite inspeccionar la máquina para que pueda identificar problemas de manera anticipada.

Use grasa de rendimiento de presión extrema (EP2) para altas temperaturas con 1 % de disulfuro de molibdeno máximo (NLGI grado 2) a base de litio, a menos que se especifique lo contrario.

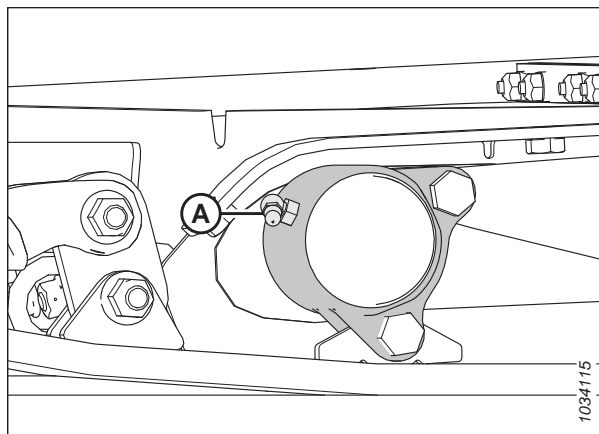
Lubrique la cabeza de la cuchilla (A) cada 25 horas. Después de lubricar la cabeza de la cuchilla, verifique si hay signos de calentamiento excesivo en los primeros puntones. Si es necesario, libere la presión en la cabeza de la cuchilla presionando la bola de control en el accesorio de engrase.

IMPORTANTE:

NO engrase excesivamente la cabeza de la cuchilla. El engrase excesivo de la cabeza de la cuchilla ejerce presión sobre la cuchilla, lo que provoca un contacto contra los puntones y un desgaste excesivo por roce. Solo aplique uno o dos bombeos de grasa con la pistola de engrase mecánica (**NO** use una pistola de engrase eléctrica). Si requiere más de seis a ocho bombeos de grasa para llenar la cavidad, reemplace el sello en la cabeza de la cuchilla. Para obtener instrucciones, consulte [4.8.3 Extracción del rodamiento de la cabeza de la cuchilla, página 349](#).



Figura 4.6: Cabeza de la cuchilla

Cada 50 horas

Se requiere un mantenimiento para mantener la máquina funcionando al máximo rendimiento. También le permite inspeccionar la máquina para que pueda identificar problemas de manera anticipada.

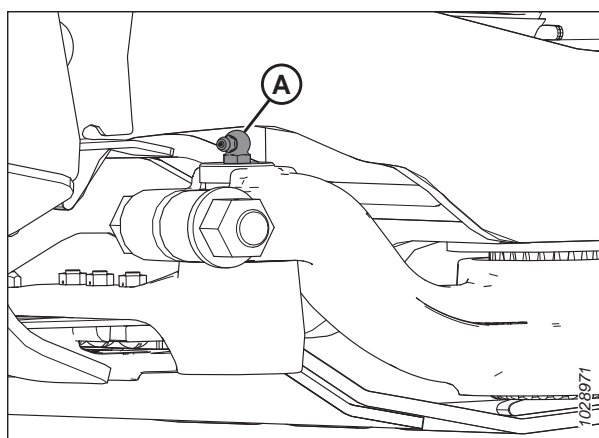

Figura 4.7: Molinete

A: cadena de mando del molinete. Para lubricar, consulte [4.3.3 Lubricación de la cadena del mando del molinete, página 296](#).

IMPORTANTE:

Utilice aceite de cadena que tenga una viscosidad de 100 a 150 cSt a 40 °C (normalmente aceite de cadena medio a pesado) o aceite mineral SAE 20W50 que no contenga detergentes ni disolventes.

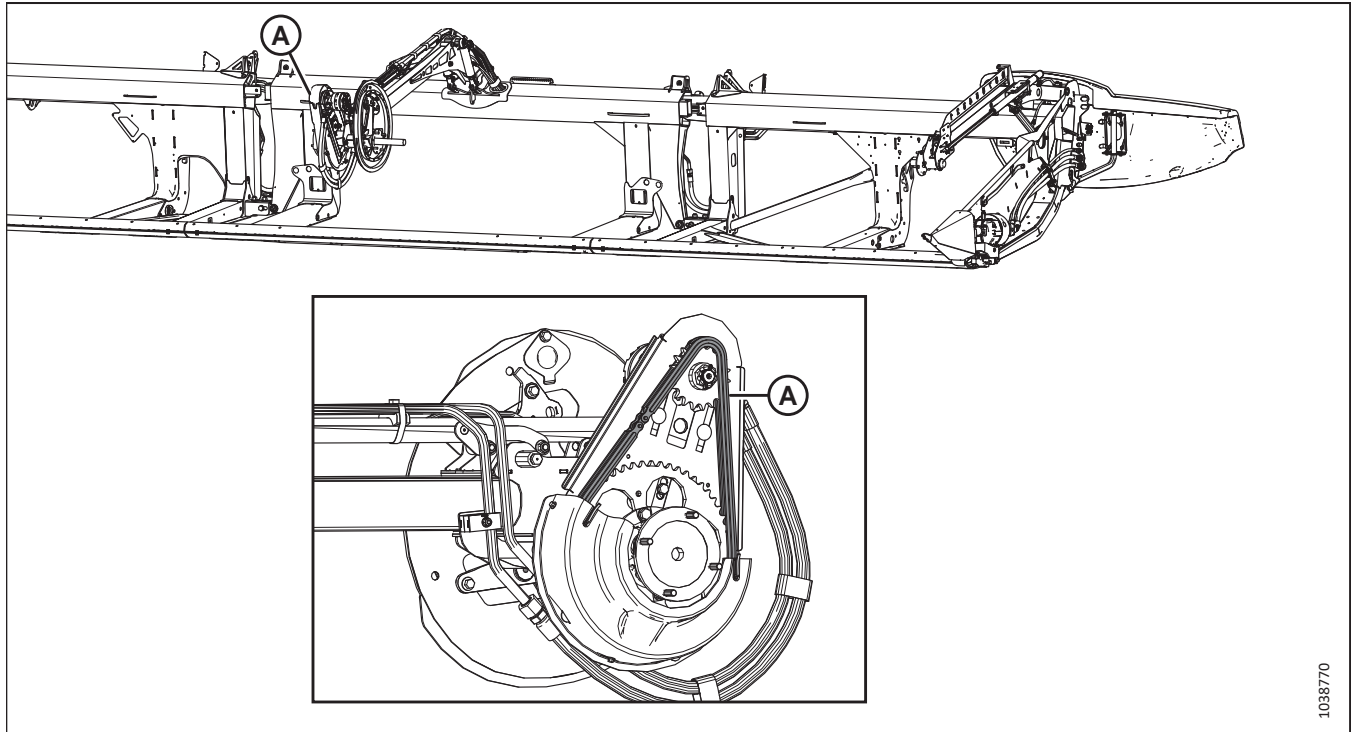
NOTA:

Si la cadena está seca en el siguiente intervalo de engrase, lubríquela con más frecuencia.

MANTENIMIENTO Y SERVICIO

Use grasa de rendimiento de presión extrema (EP2) para altas temperaturas con 1 % de disulfuro de molibdeno máximo (NLGI grado 2) a base de litio, a menos que se especifique lo contrario.



Figura 4.8: Sinfín transversal superior de dos piezas

A: crucetas del sinfín transversal superior (dos lugares)
C: rodamientos centrales del sinfín transversal superior (dos lugares)

B: cubos deslizantes del sinfín transversal superior (dos lugares)
D: rodamiento extremo derecho

IMPORTANTE:

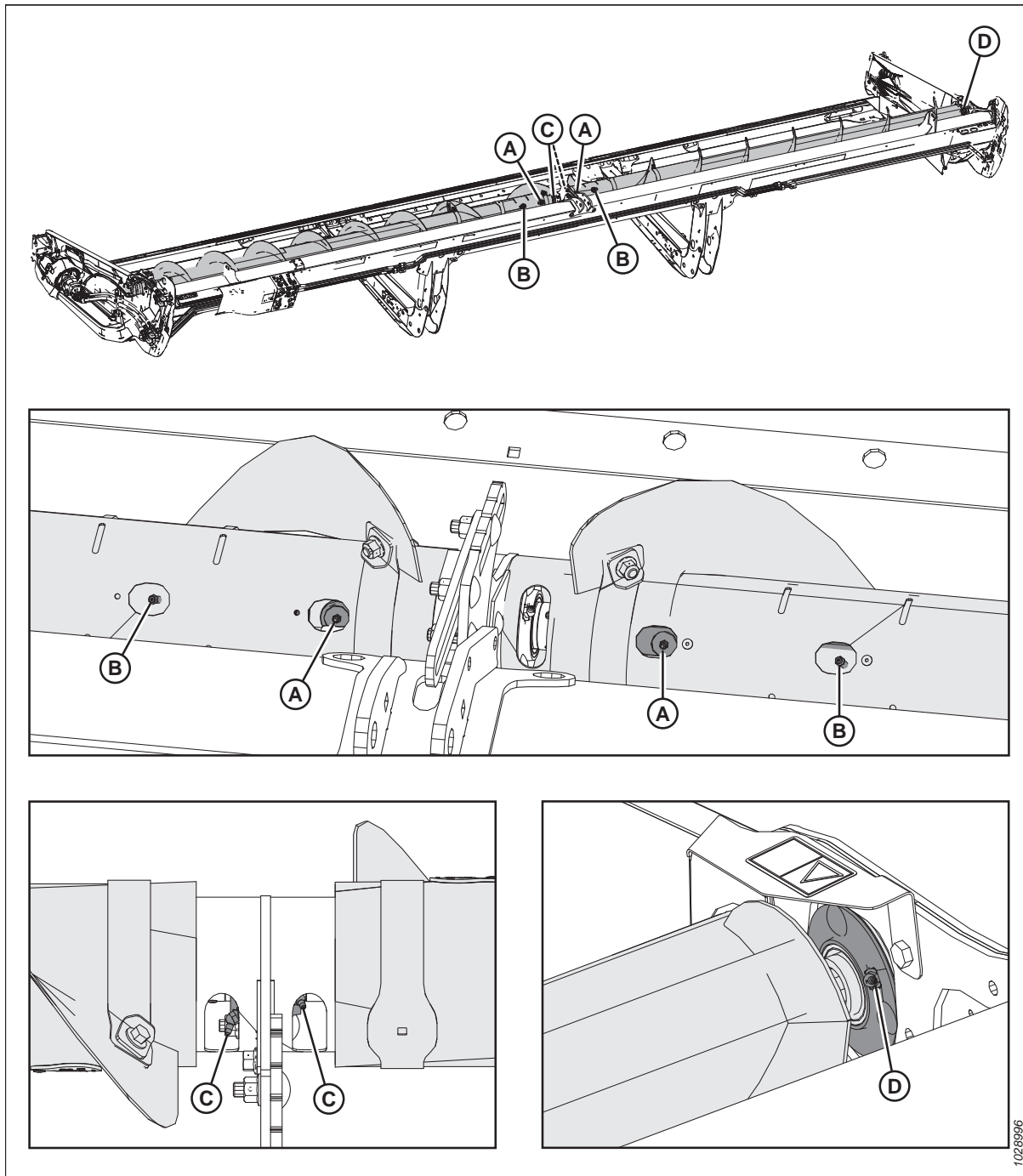
El sinfín transversal superior (UCA) debe engrasarse con regularidad, incluso cuando está apagado, ya que los componentes del UCA se mueven cuando la plataforma se flexiona, independientemente de si el sinfín está girando o no.

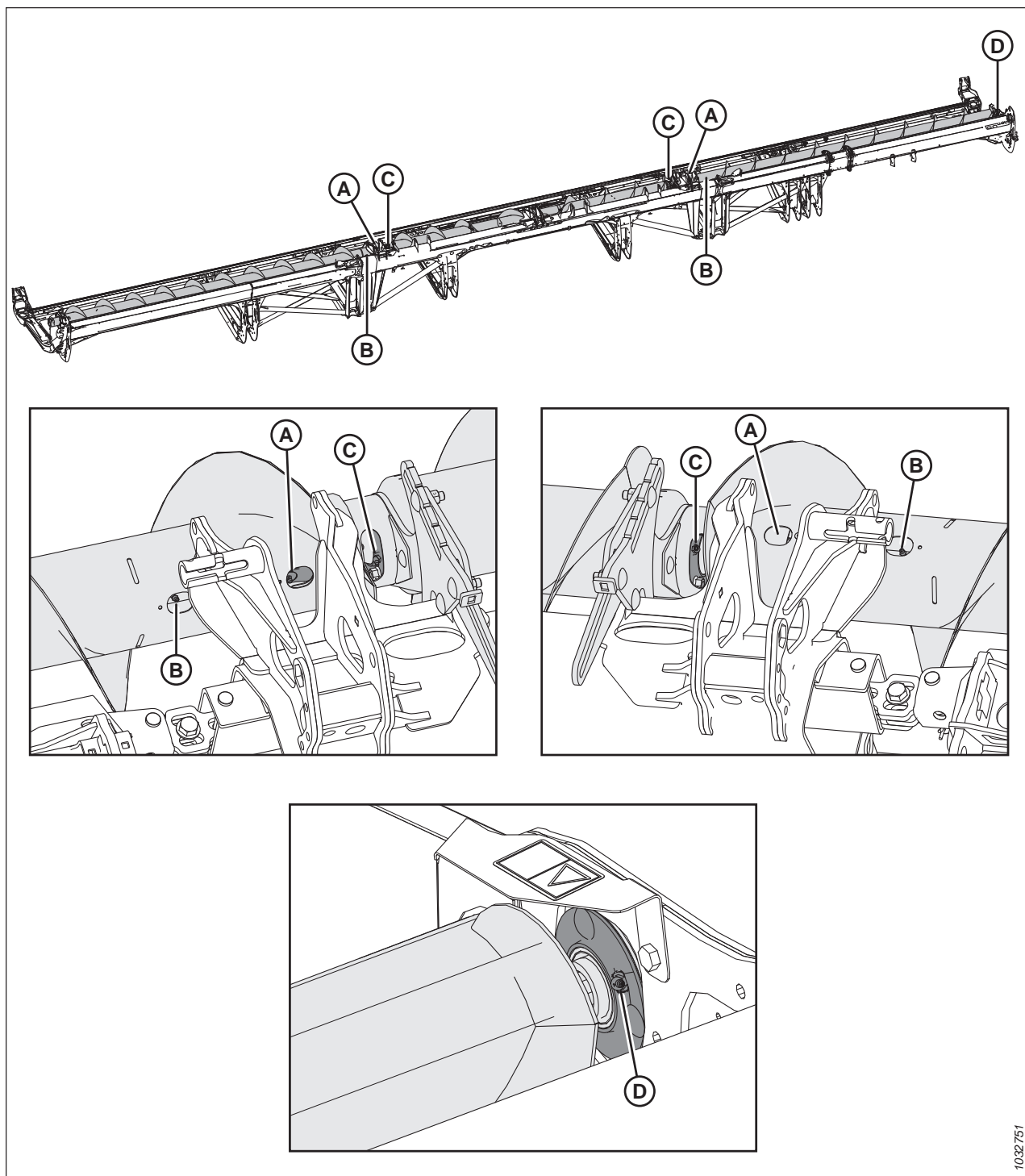

1032751

Figura 4.9: Sinfín transversal superior de tres piezas

A: crucetas del sinfín transversal superior (dos lugares)

C: rodamientos centrales del sinfín transversal superior (dos lugares)

B: cubos deslizantes del sinfín transversal superior (dos lugares)

D: rodamiento extremo derecho

IMPORTANTE:

El sinfín transversal superior (UCA) debe engrasarse con regularidad, incluso cuando está apagado, ya que los componentes del UCA se mueven cuando la plataforma se flexiona, independientemente de si el sinfín está girando o no.



Figura 4.10: FM200

A: cruceta universal (dos lugares)

B: junta de deslizamiento del cardán⁷⁸

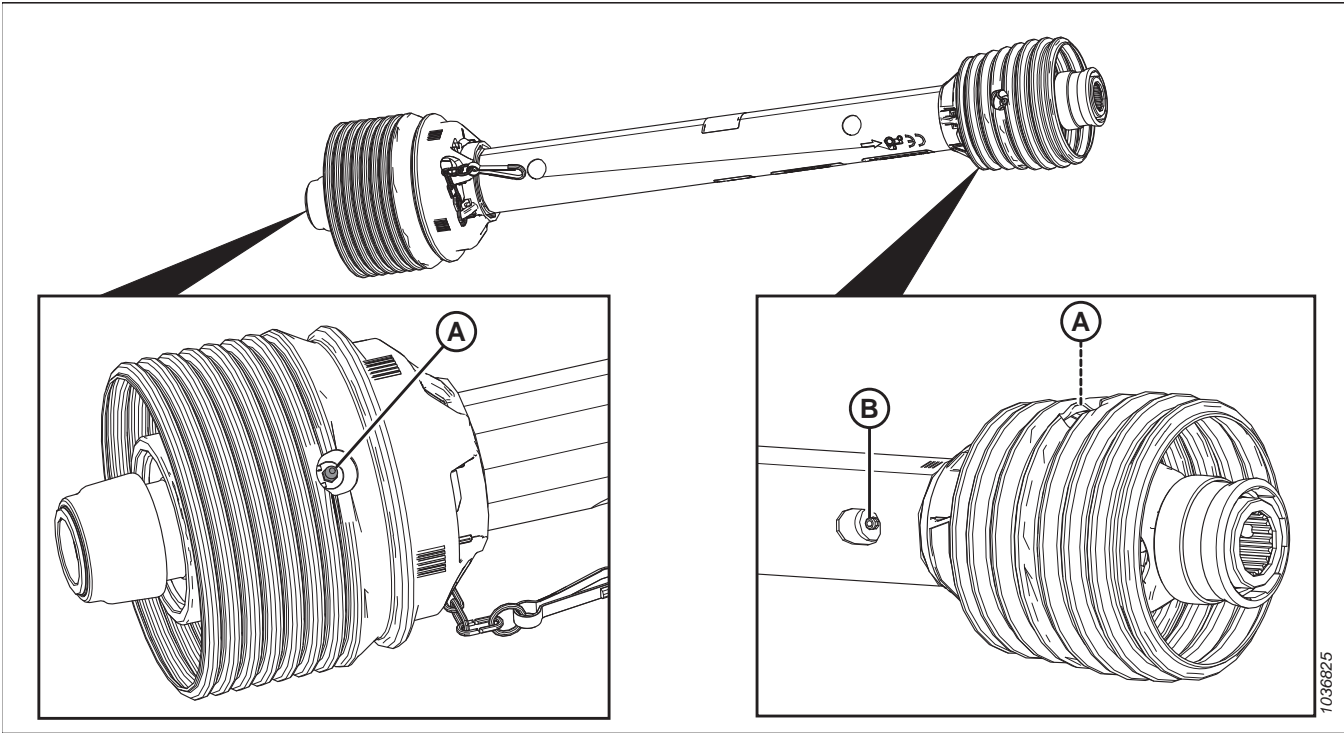

Figura 4.11: FM200

A: Línea de grasa remota para pivote del sinfín (lado derecho)

B: Línea de grasa remota para pivote del sinfín (lado izquierdo)

C: Pivote del sinfín (lado izquierdo)

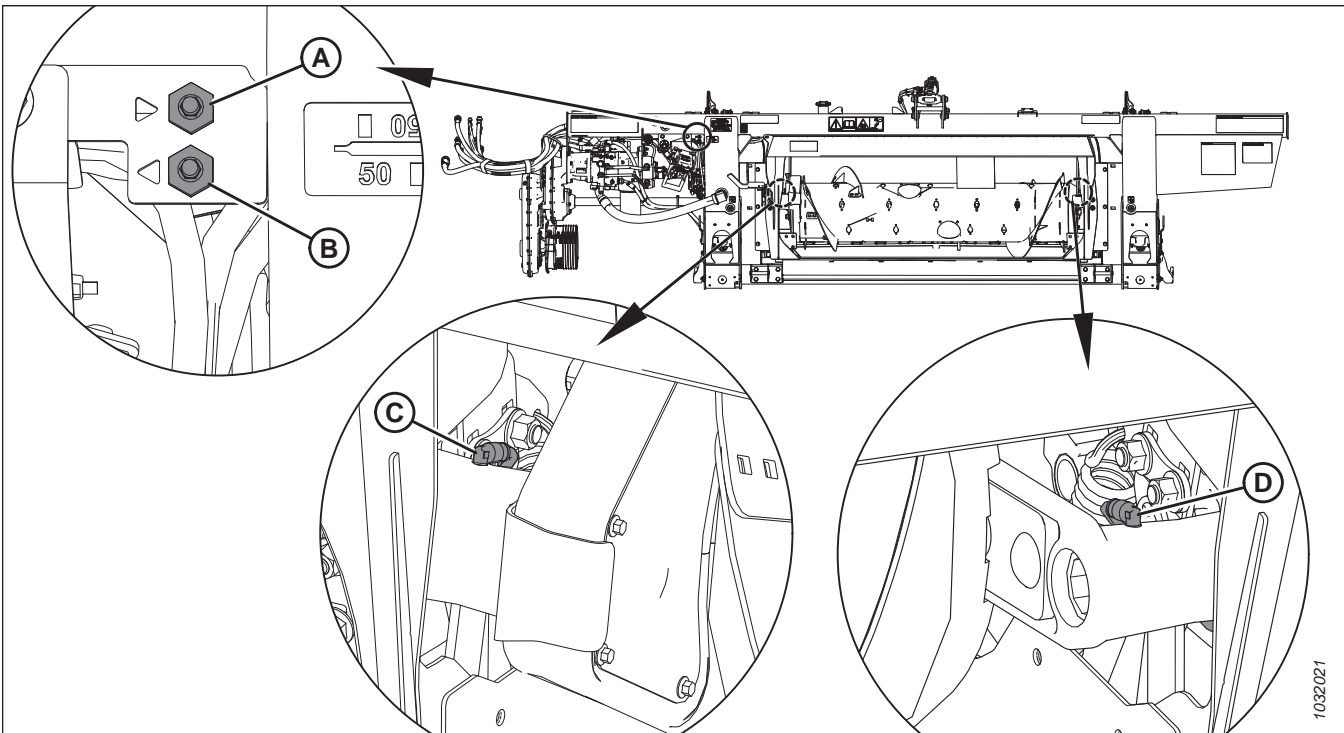
D: Pivote del sinfín (lado derecho)

78. Use grasa de rendimiento de presión extrema (EP2) para altas temperaturas con un máximo de 10 % de disulfuro de molibdeno (NLGI grado 2) a base de litio.

Cada 100 horas

Se requiere un mantenimiento para mantener la máquina funcionando al máximo rendimiento. También le permite inspeccionar la máquina para que pueda identificar problemas de manera anticipada.

Use grasa de rendimiento de presión extrema (EP2) para altas temperaturas con 1 % de disulfuro de molibdeno máximo (NLGI grado 2) a base de litio, a menos que se especifique lo contrario.



Figura 4.12: FM200

B: protectores del cardán (ambos extremos)

A: pivote de flotación (derecho e izquierdo)

C: cadena de mando del sinfín. Para volver lubricar la cadena, consulte [4.3.4 Lubricación de la cadena de mando del sinfín, página 297](#).

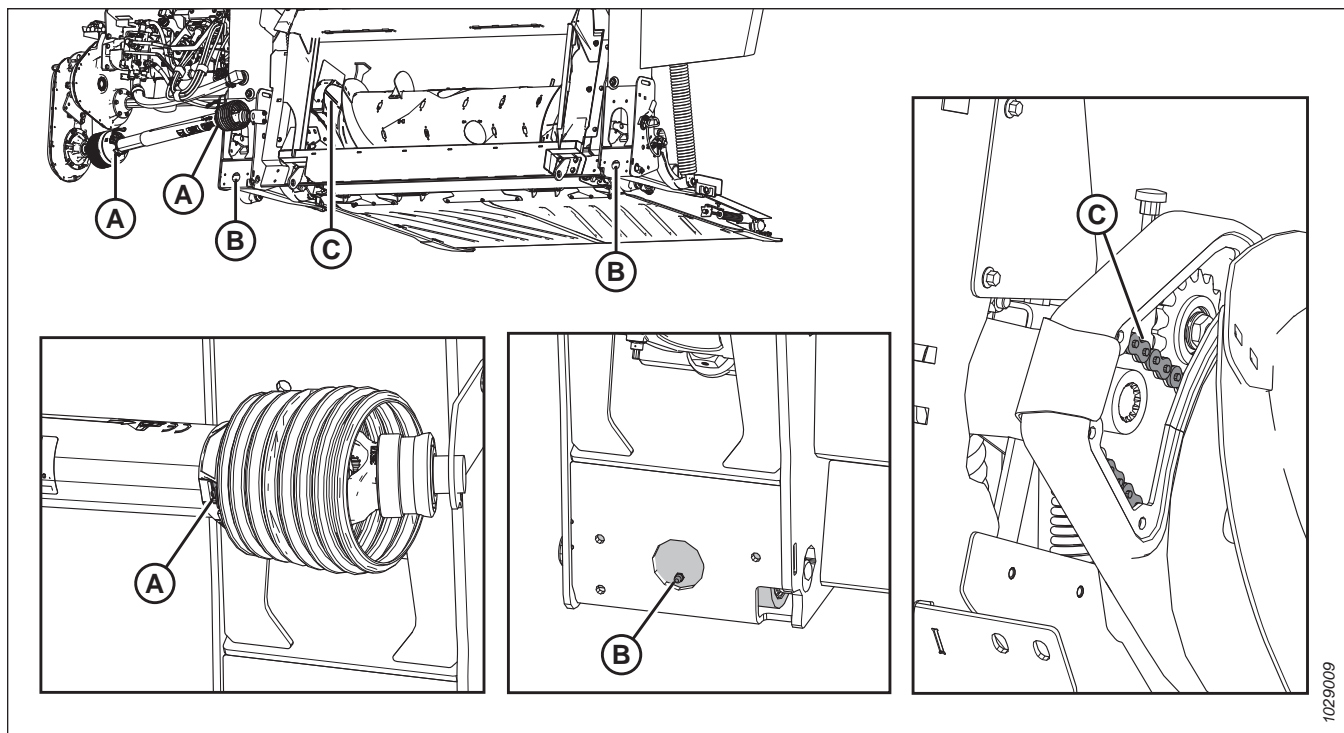
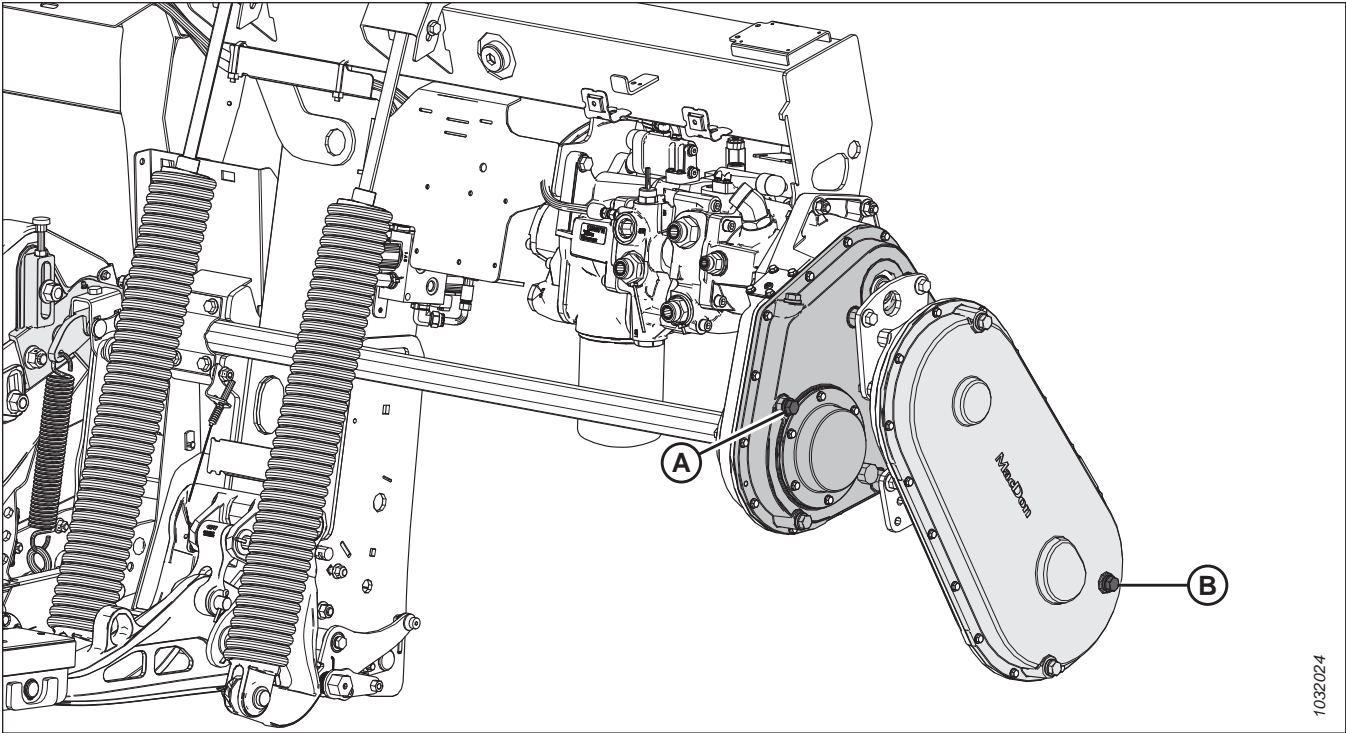

1032024

Figura 4.13: FM200

A: nivel de aceite de la caja de engranajes principal. Para lubricar la caja de engranajes principal, consulte [4.3.5 Lubricación de la caja de engranajes principal del mando de la plataforma, página 299](#).

B: nivel de aceite de la caja de engranajes de completión. Para lubricar la caja de engranajes de completión, consulte [4.3.6 Lubricación de la caja de engranajes de completión del mando de la plataforma, página 301](#).

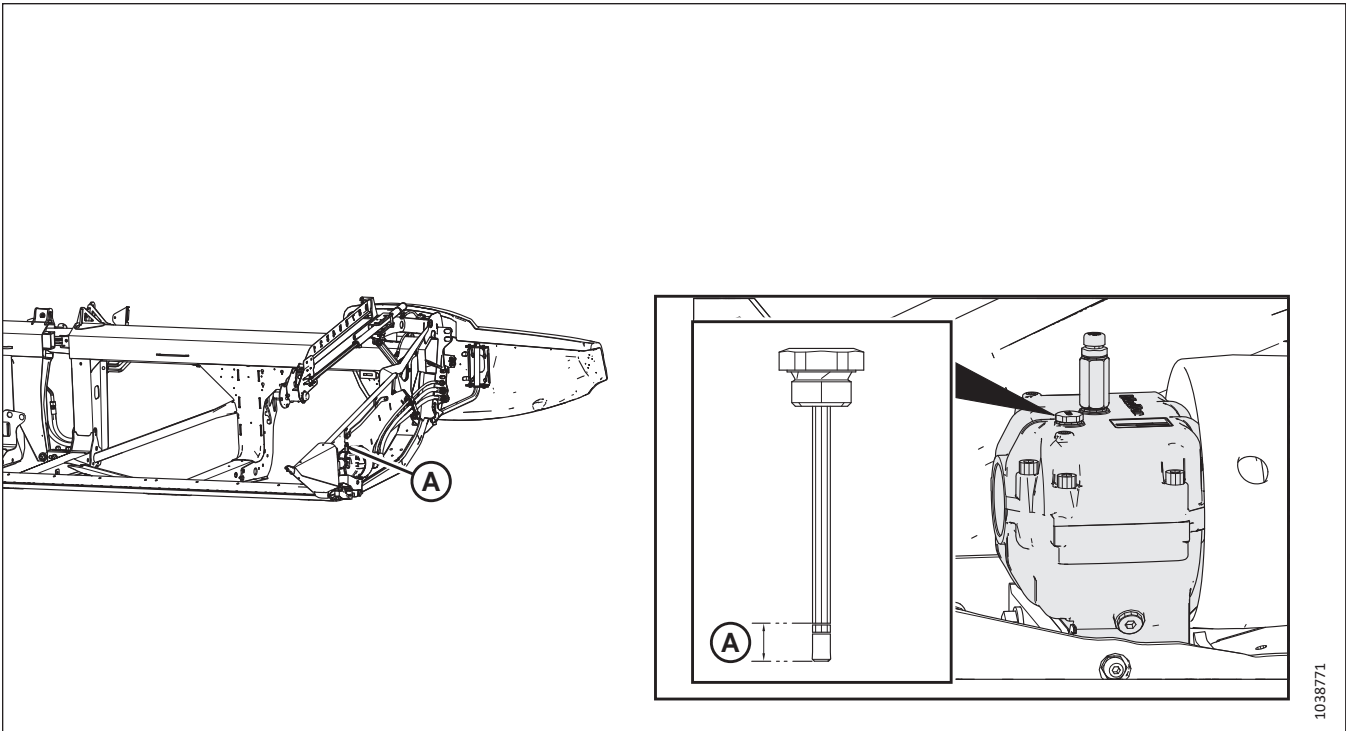

1038771

Figura 4.14: Caja de mando de la cuchilla

A: nivel de aceite de la caja de mando de cuchillas. Para lubricar la caja de mando de cuchillas, consulte [Control del nivel de aceite en la caja de mando de cuchillas, página 386](#).



Figura 4.15: Ensamblajes de las ruedas de contorno interno

A: ensamble de la rueda interior (dos lugares)

Cada 250 horas

Se requiere un mantenimiento para mantener la máquina funcionando al máximo rendimiento. También le permite inspeccionar la máquina para que pueda identificar problemas de manera anticipada.

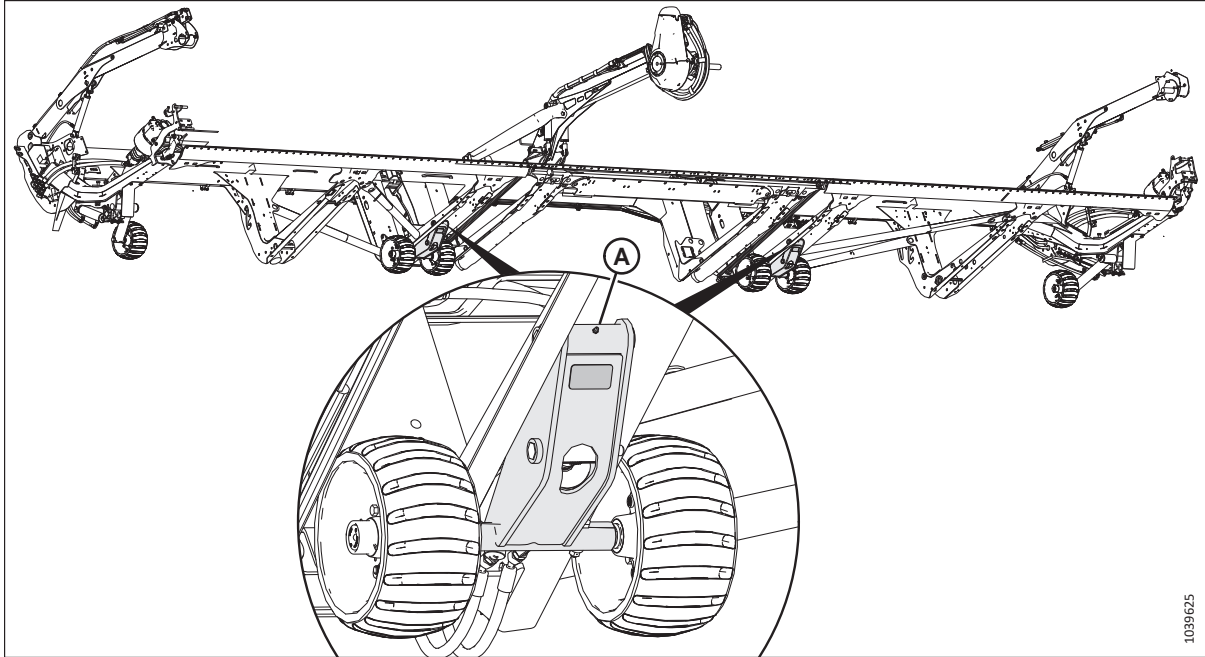
Use grasa de rendimiento de presión extrema (EP2) para altas temperaturas con 1 % de disulfuro de molibdeno máximo (NLGI grado 2) a base de litio, a menos que se especifique lo contrario.



Figura 4.16: Molinete

A: Rodamiento derecho del molinete (un lugar)

B: Rodamiento central del molinete (un lugar)

C: Rodamiento izquierdo del molinete (un lugar)

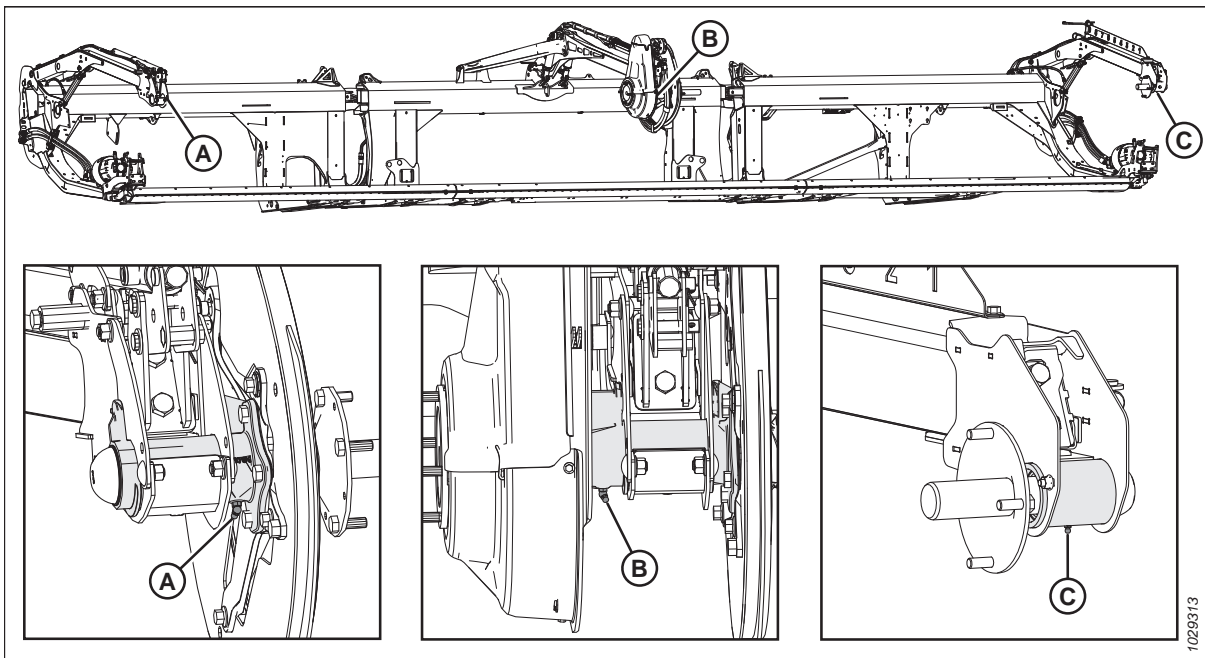

Figura 4.17: Molinete

A: cruceta del molinete (un lugar)⁷⁹

D: enlace de flexión (dos lugares): ambos lados

Cada 500 horas

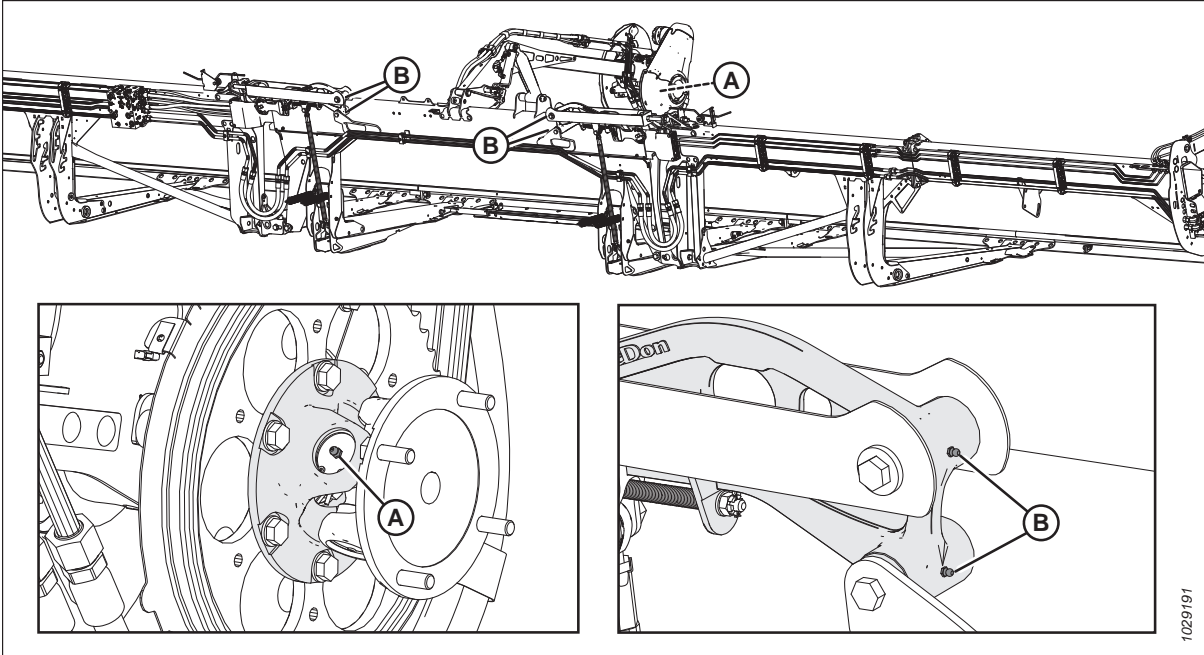
Se requiere un mantenimiento para mantener la máquina funcionando al máximo rendimiento. También le permite realizar una inspección visual de la máquina que puede ayudar a identificar problemas de manera anticipada.

Use rendimiento de presión extrema (EP2) para altas temperaturas con 1 % de disulfuro de molibdeno máximo (NLGI grado 2) a base de litio, a menos que se especifique lo contrario.

79. La cruceta tiene una lubricación extendida cruzada y un kit de rodamiento. Detenga el engrase de la cruceta cuando se dificulte o si la cruceta deja de tomar grasa. La cruceta se dañará si se engrasa en exceso. De seis a ocho bombeos son suficientes para el primer engrase. Engrase la cruceta con más frecuencia a medida que se desgaste y requiera más de seis bombeos.



Figura 4.18: Cada 500 horas

A: Rodamientos de rueda (cuatro lugares)

4.3.2 Procedimiento de engrase

Los puntos de engrase están identificados en la máquina con calcomanías que muestran una pistola de engrase y el intervalo de engrase en horas de funcionamiento. Las calcomanías de diseño del punto de engrase están ubicadas en la plataforma y en el lado derecho del módulo de flotación.

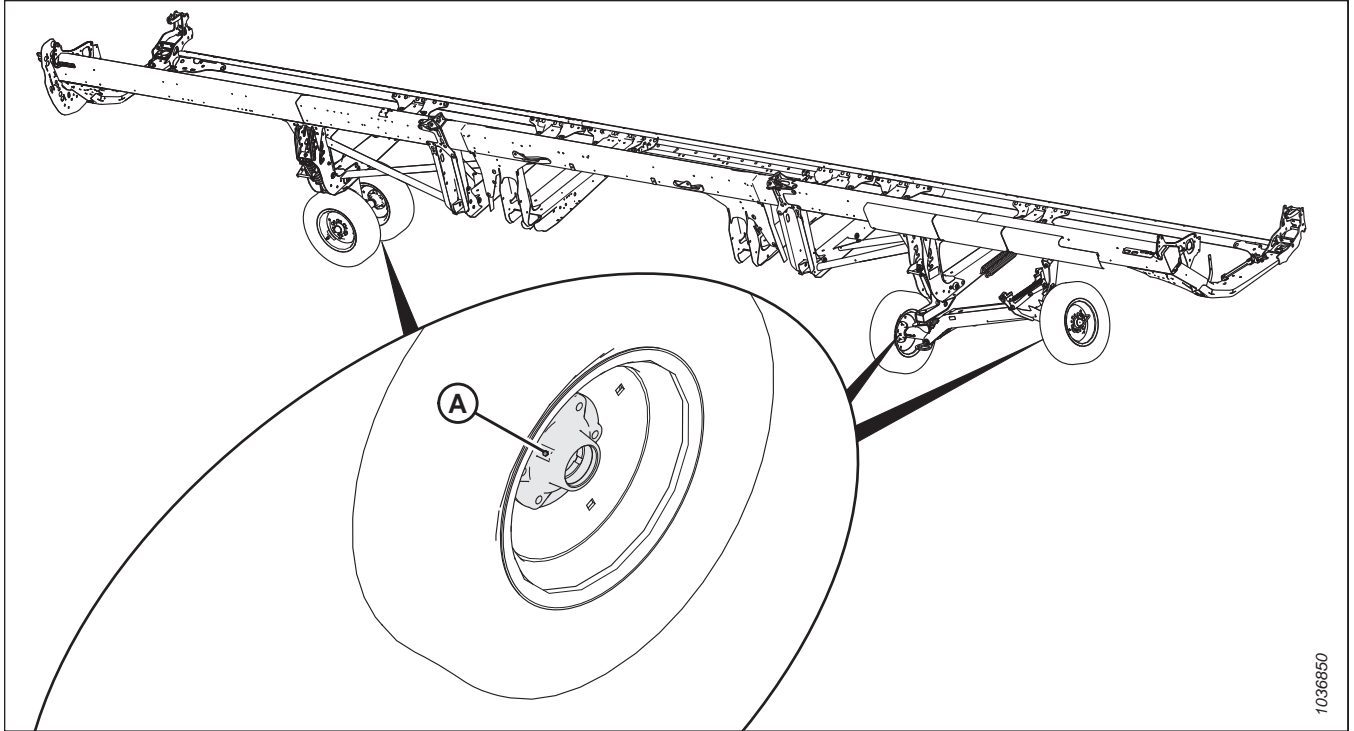
PELIGRO

Para prevenir lesiones o la muerte por un arranque inesperado de la máquina, siempre detenga el motor y retire la llave del arranque antes de retirarse del asiento del operario por cualquier motivo.

Consulte la contraportada interior para conocer los lubricantes recomendados.

Registre las horas de operación y use el registro de mantenimiento proporcionado para conservar un registro del mantenimiento programado. Consulte [4.2.1 Programación/registro de mantenimiento, página 278](#).



Figura 4.19: Calcomanía del intervalo de engrase

MANTENIMIENTO Y SERVICIO

1. Limpie el accesorio de engrase con un paño limpio antes del engrase para evitar la inyección de suciedad y polvo.

IMPORTANTE:

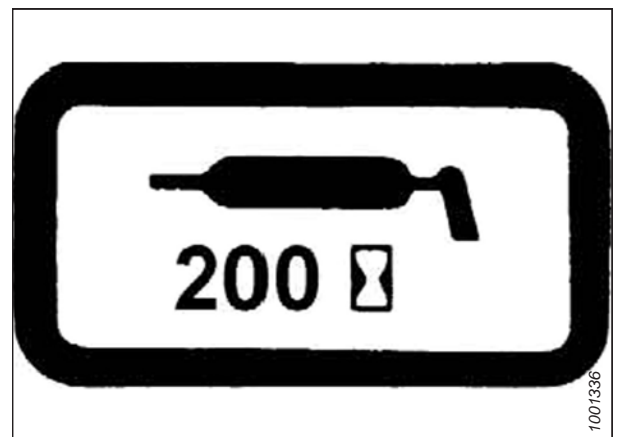
Use solo grasa limpia de presión extrema para altas temperaturas

2. Inyecte la grasa a través del accesorio con una pistola de engrase hasta que la grasa desborde el accesorio (excepto cuando se indique lo contrario).
3. Deje el exceso de grasa en el accesorio para mantener alejada la suciedad.
4. Reemplace todo accesorio de engrase flojo o roto de inmediato.
5. Quite y limpie completamente todos los accesorios que no deban engrasarse. Limpie el conducto del lubricante. Reemplace el accesorio si es necesario.



Figura 4.20: Calcomanía de diseño de punto de engrase FM200



Figura 4.21: Calcomanía de diseño de punto de engrase serie FD2

4.3.3 Lubricación de la cadena del mando del molinete

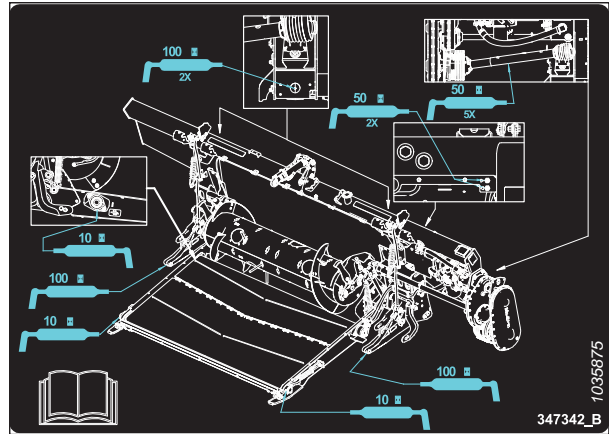
La lubricación protege la cadena y los piñones del mando contra el desgaste.

PELIGRO

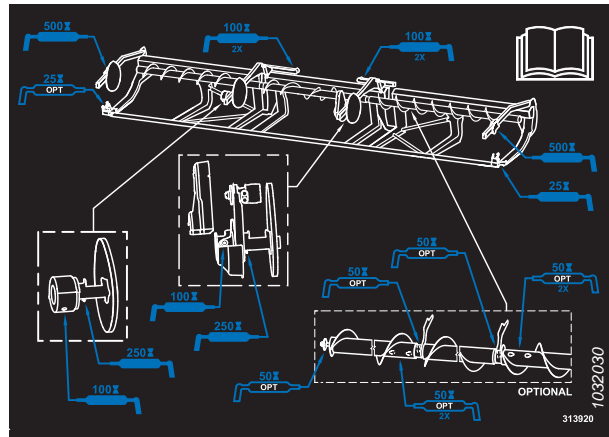
Para prevenir lesiones o la muerte por un arranque inesperado de la máquina, siempre detenga el motor y retire la llave del arranque antes de retirarse del asiento del operario por cualquier motivo.

PELIGRO

Asegúrese de que no haya ninguna persona en el área.

IMPORTANTE:

NO use grasa o aceites de motor para lubricar la cadena del mando del molinete.

MANTENIMIENTO Y SERVICIO

1. Quite la cubierta del mando del molinete. Para obtener instrucciones, consulte *Extracción de la cubierta del mando del molinete, página 51*.

IMPORTANTE:

Utilice aceite de cadena que tenga una viscosidad de 100 a 150 cSt a 40 °C(104 °F) (normalmente aceite de cadena medio a pesado) o aceite mineral (SAE 20W50) que no contenga detergentes ni disolventes.

2. Aplique una cantidad abundante de aceite de cadena en el interior de la cadena (A) con una lata de aceite, un cepillo o un aerosol. Gire manualmente el molinete para lubricar toda la cadena.
3. Reinstale la cubierta del mando del molinete. Para obtener instrucciones, consulte *Instalación de la cubierta del mando del molinete, página 53*.
4. Arranque el motor. Para obtener instrucciones, consulte el manual del operario de la cosechadora.
5. Haga funcionar la plataforma y el molinete durante unos minutos para que el aceite se extienda por la cadena.



Figura 4.22: Cadena de mando:.

4.3.4 Lubricación de la cadena de mando del sinfín

Lubrique la cadena de mando del sinfín según el intervalo especificado en el programa de mantenimiento. Puede lubricar la cadena de mando del sinfín con el módulo de flotación acoplado a la cosechadora, pero este procedimiento es más fácil de realizar cuando el módulo de flotación está desacoplado plataforma.

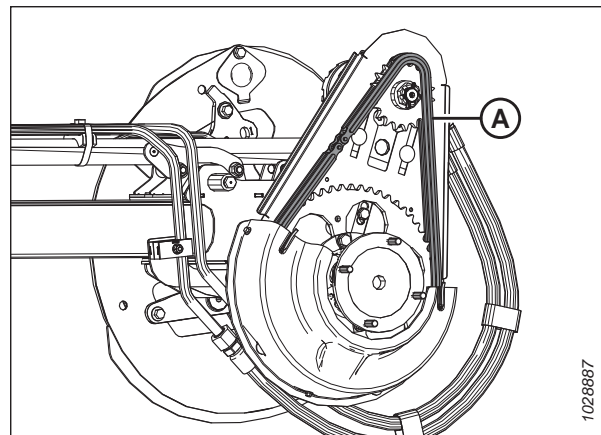

PELIGRO

Para prevenir lesiones o la muerte por un arranque inesperado de la máquina, siempre detenga el motor y retire la llave del arranque antes de retirarse del asiento del operario por cualquier motivo.

La cubierta de mando del sinfín consta de una cubierta superior, una cubierta inferior y un panel de inspección de metal. Solo es necesario quitar el panel de inspección para realizar este procedimiento.

MANTENIMIENTO Y SERVICIO

1. Apague el motor y quite la llave del arranque.
2. Quite los cuatro pernos (A) y el panel de inspección de metal (B).



Figura 4.23: Panel de inspección del mando del sinfín

3. Aplique grasa libremente a la cadena (A), el piñón de mando (B) y el piñón tensor (C).
4. Gire el sinfín y aplique grasa en otras áreas de la cadena, si es necesario.

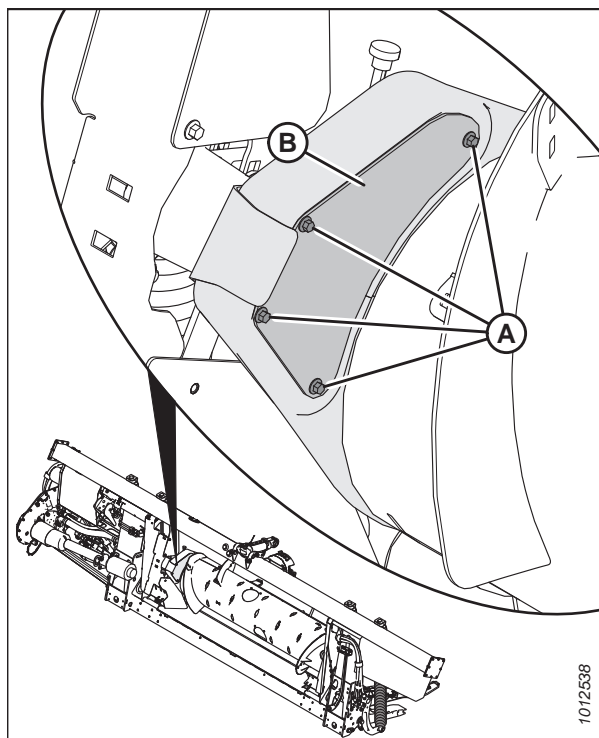

Figura 4.24: Cadena de mando del sinfín

5. Vuelva a instalar el panel de inspección metálico (B).
Asegure el panel con cuatro pernos (A).

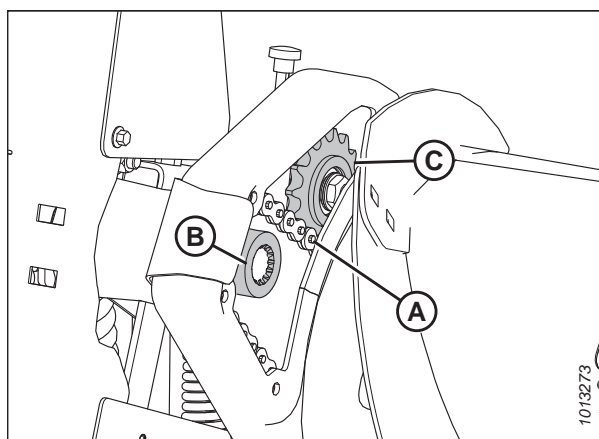

Figura 4.25: Panel de inspección del mando del sinfín

4.3.5 Lubricación de la caja de engranajes principal del mando de la plataforma

Control del nivel de aceite en la caja de engranajes principal del mando de la plataforma

Verifique el nivel de aceite de la caja de engranajes del mando de la plataforma cada 100 horas.

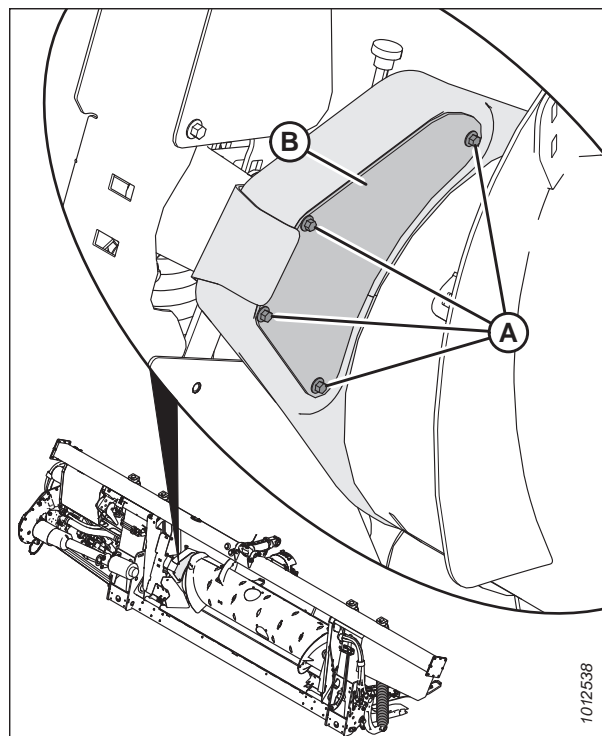
PELIGRO

Para prevenir lesiones o la muerte por un arranque inesperado de la máquina, siempre detenga el motor y retire la llave del arranque antes de retirarse del asiento del operario por cualquier motivo.

PELIGRO

Asegúrese de que no haya ninguna persona en el área.

1. Encienda el motor.
2. Baje la plataforma completamente.
3. Apague el motor y retire la llave del arranque.

MANTENIMIENTO Y SERVICIO

4. Retire el tapón de nivel de aceite (A) de la caja de engranajes principal (B) y asegúrese de que el nivel de aceite esté sobre la parte inferior del orificio.
5. Agregue aceite de ser necesario. Para obtener instrucciones, consulte *Adición de aceite a la caja de engranajes principal del mando de la plataforma, página 300*.
6. Vuelva a instalar el tapón del nivel de aceite (A).



Figura 4.26: Caja de engranajes principal del mando de la plataforma

Adición de aceite a la caja de engranajes principal del mando de la plataforma

La caja de engranajes principal incluye tapones de llenado, comprobación y drenaje para comprobar y realizar el mantenimiento del aceite de transmisión montado en el módulo de flotación.

PELIGRO

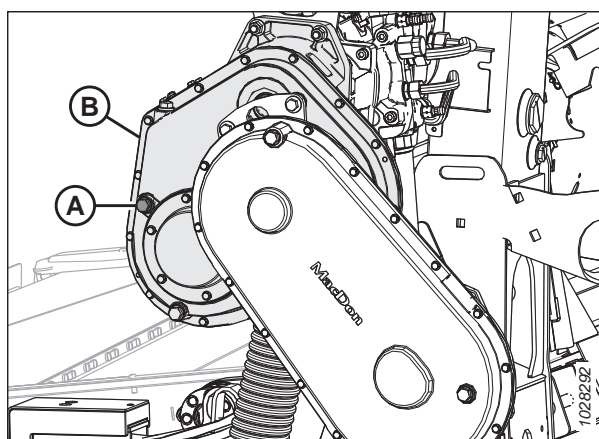
Para prevenir lesiones o la muerte por un arranque inesperado de la máquina, siempre detenga el motor y retire la llave del arranque antes de retirarse del asiento del operario por cualquier motivo.

1. Apague el motor y quite la llave del arranque.
2. Quite el tapón de llenado (B) y el tapón de nivel de aceite (A) de la caja de engranajes principal.
3. Agregue aceite en el orificio de llenado (B) hasta que salga del orificio del tapón del nivel de aceite (A). Consulte la contraportada interior para conocer los líquidos y lubricantes recomendados.
4. Vuelva a colocar el tapón de nivel de aceite (A) y el tapón de llenado (B).

NOTA:

El tapón de drenaje del aceite es magnético. Asegúrese de que el tapón magnético esté colocado en la posición de drenaje de aceite.



Figura 4.27: Caja de engranajes principal del mando de la plataforma

Cambio de aceite en la caja de engranajes principal del mando de la plataforma

Cambie el aceite de la caja de engranajes del mando de la plataforma después de las primeras 50 horas de operación, y cada 1000 horas (o 3 años) de ahí en adelante.

PELIGRO

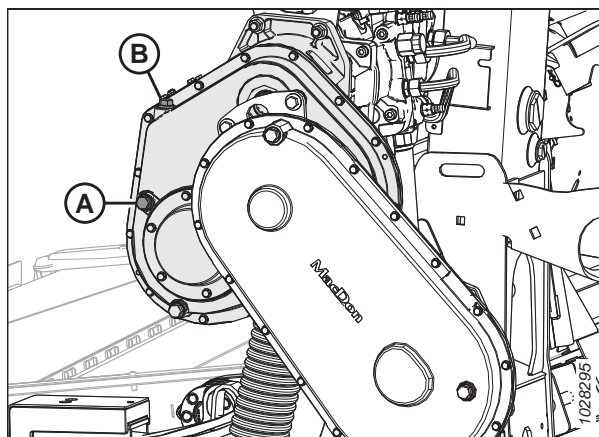
Para prevenir lesiones o la muerte por un arranque inesperado de la máquina, siempre detenga el motor y retire la llave del arranque antes de retirarse del asiento del operario por cualquier motivo.

⚠ ADVERTENCIA

Asegúrese de que no haya ninguna persona en el área.

1. Arranque el motor.
2. Enganche la plataforma para calentar el aceite.
3. Levante o baje la plataforma para colocar el tapón de drenaje de aceite (A) en su punto más bajo.
4. Apague el motor y retire la llave del arranque.
5. Coloque un contenedor adecuado (aproximadamente 4 litros [1 galón estadounidense]) debajo del drenaje de la caja de engranajes para recolectar el aceite.
6. Quite el tapón de drenaje del aceite (A) y el tapón de llenado (C). Deje que drene el aceite.
7. Vuelva a colocar el tapón de drenaje de aceite (A) y quite el tapón del nivel de aceite (B).
8. Agregue el aceite a través del tapón de llenado (C) hasta que salga del orificio del nivel de aceite (B). Consulte la contraportada interior para conocer los lubricantes recomendados.



Figura 4.28: Caja de engranajes principal del mando de la plataforma

NOTA:

La caja de engranajes principal tiene capacidad para aproximadamente 2,75 litros (2,9 cuartos de galón) de aceite.

9. Vuelva a colocar el tapón del nivel de aceite (B) y el tapón de llenado (C).

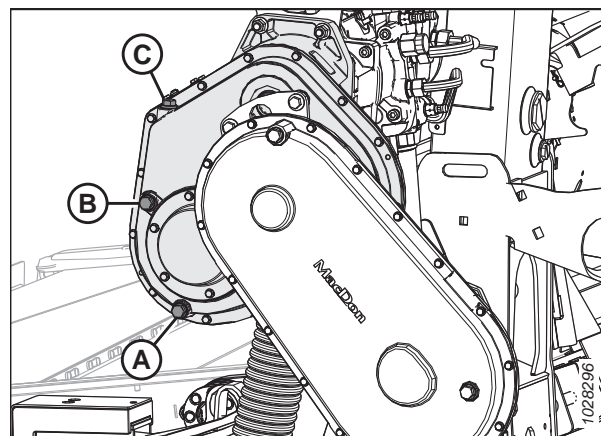
4.3.6 Lubricación de la caja de engranajes de completión del mando de la plataforma

Control del nivel de aceite en la caja de engranajes de completión del mando de la plataforma

Revise el nivel de aceite de la caja de engranajes del mando de la plataforma cada 100 horas.

⚠ PELIGRO

Para prevenir lesiones o la muerte por un arranque inesperado de la máquina, siempre detenga el motor y retire la llave del arranque antes de retirarse del asiento del operario por cualquier motivo.

⚠ PELIGRO

Asegúrese de que no haya ninguna persona en el área.

1. Encienda el motor.
2. Baje la plataforma completamente.
3. Apague el motor y retire la llave del arranque.

MANTENIMIENTO Y SERVICIO

4. Quite el tapón de nivel de aceite (A) de la caja de engranajes de compleción. El aceite debe estar al nivel del puerto.
5. Si hay una cantidad insuficiente de aceite en la caja de engranajes de compleción, agregue aceite a través del tapón de llenado (B). Para obtener instrucciones, consulte *Adición de aceite a la caja de engranajes de compleción del mando de la plataforma, página 302*.
6. Vuelva a instalar el tapón del nivel de aceite (A).



Figura 4.29: Caja de engranajes de compleción del mando de la plataforma

Adición de aceite a la caja de engranajes de compleción del mando de la plataforma

La caja de engranajes de compleción incluye tapones de llenado, comprobación y drenaje para comprobar y realizar el mantenimiento del aceite de transmisión montado en el módulo de flotación.

⚠ PELIGRO

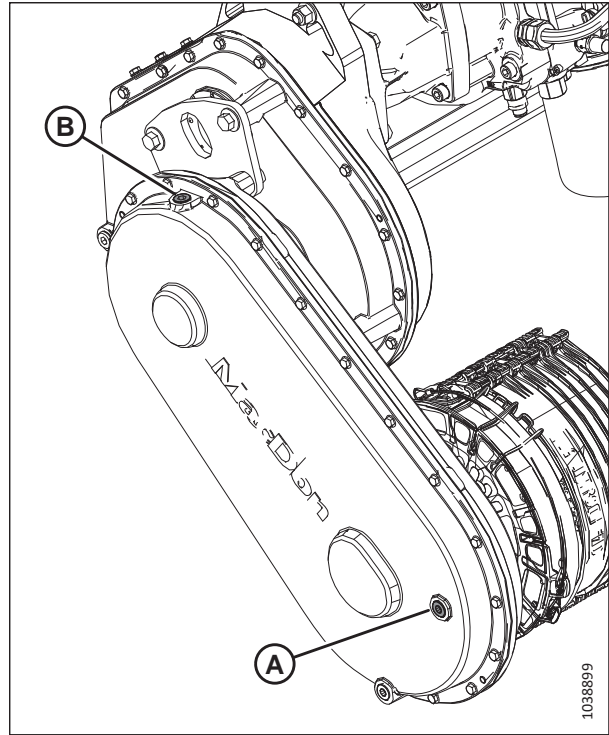
Para prevenir lesiones o la muerte por un arranque inesperado de la máquina, siempre detenga el motor y retire la llave del arranque antes de retirarse del asiento del operario por cualquier motivo.

⚠ PELIGRO

Asegúrese de que no haya ninguna persona en el área.

1. Encienda el motor.
2. Baje la barra de corte al suelo y asegúrese de que la caja de engranajes de compleción esté en la posición de funcionamiento.
3. Apague el motor y quite la llave del arranque.

MANTENIMIENTO Y SERVICIO

4. Quite el tapón de llenado (B) y el tapón de nivel de aceite (A).
5. Agregue aceite en el orificio de llenado (B) hasta que salga del orificio del tapón del nivel de aceite (A). Consulte la contraportada interior para conocer los líquidos y lubricantes recomendados.
6. Vuelva a colocar el tapón de nivel de aceite (A) y el tapón de llenado (B). Ajuste los taponos hasta 30 a 40 Nm (22 a 30 libras-pie).

NOTA:

El tapón de drenaje del aceite es magnético. Asegúrese de que el tapón magnético esté colocado en la posición de drenaje de aceite.



Figura 4.30: Caja de engranajes de completión del mando de la plataforma

Cambio de aceite en la caja de engranajes de completión del mando de la plataforma

Cambie el aceite de la caja de engranajes del mando de la plataforma después de las primeras 50 horas de operación, y cada 1000 horas (o 3 años) de ahí en adelante.

PELIGRO

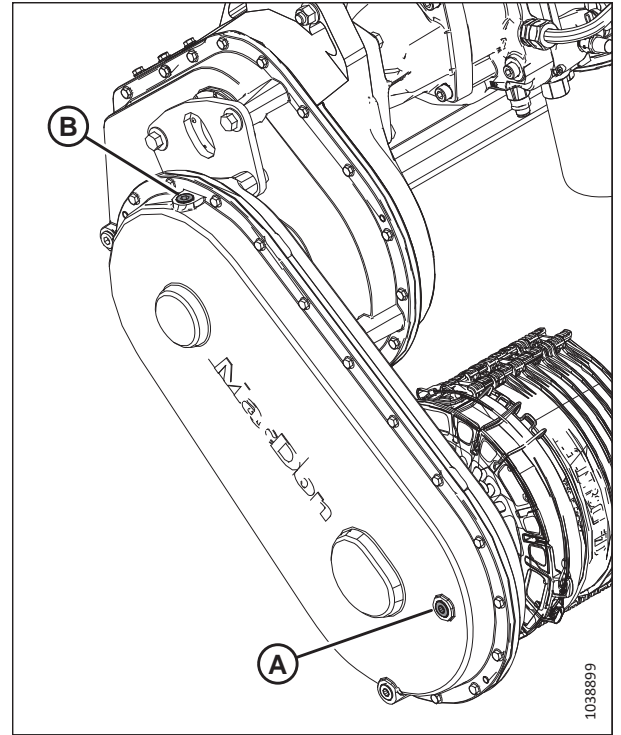
Para prevenir lesiones o la muerte por un arranque inesperado de la máquina, siempre detenga el motor y retire la llave del arranque antes de retirarse del asiento del operario por cualquier motivo.

PELIGRO

Asegúrese de que no haya ninguna persona en el área.

1. Arranque el motor.
2. Enganche la plataforma para calentar el aceite.

MANTENIMIENTO Y SERVICIO

3. Levante o baje la plataforma para colocar el tapón de drenaje de aceite (A) en su punto más bajo.
4. Apague el motor y retire la llave del arranque.
5. Coloque un contenedor adecuado (aproximadamente 4 litros [1 galón estadounidense]) debajo del drenaje de la caja de engranajes para recolectar el aceite.
6. Quite el tapón de drenaje del aceite (A) y el tapón de llenado (C). Deje que drene el aceite.
7. Reemplace el tapón de drenaje del aceite (A).

IMPORTANTE:

El tapón de drenaje del aceite es magnético. Asegúrese de que el tapón magnético esté colocado en la posición de drenaje de aceite (A) y no en la posición de comprobación del nivel de aceite (B).

8. Quite el tapón del nivel de aceite (B).
9. Agregue el aceite a través del tapón de llenado (C) hasta que salga del orificio del nivel de aceite (B). Consulte la contraportada interior para conocer los lubricantes recomendados.

NOTA:

La caja de engranajes del mando de la plataforma tiene capacidad para aproximadamente 2,25 litros (2,4 cuartos de galón) de aceite.

10. Vuelva a colocar el tapón del nivel de aceite (B) y el tapón de llenado (C).



Figura 4.31: Caja de engranajes de completión del mando de la plataforma

4.4 Sistemas hidráulicos

El marco del módulo de flotación actúa como un depósito de aceite. Consulte la contraportada interior para obtener más información sobre los requisitos de aceite del módulo de flotación.

4.4.1 Verificación del nivel de aceite en el depósito hidráulico

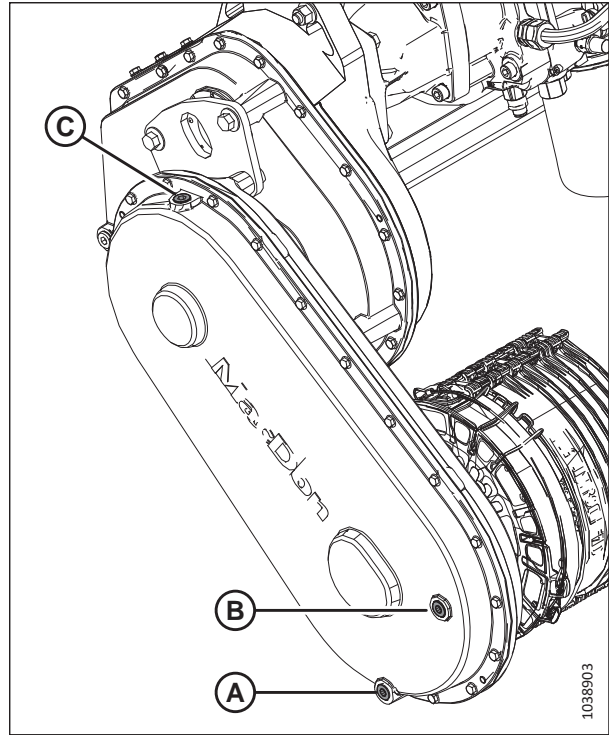
Puede inspeccionar el nivel de aceite en el depósito de aceite hidráulico de la plataforma a través del visor de vidrio en el módulo de flotación.

PELIGRO

Para prevenir lesiones o la muerte por un arranque inesperado de la máquina, siempre detenga el motor y retire la llave del arranque antes de retirarse del asiento del operario por cualquier motivo.

PELIGRO

Asegúrese de que no haya ninguna persona en el área.

NOTA:

El nivel de aceite hidráulico debe inspeccionarse cuando el aceite hidráulico esté frío.

1. Encienda el motor.
2. Baje la plataforma al suelo.
3. Retraiga completamente la unión central.
4. Apague el motor y quite la llave del arranque.
5. Asegúrese de que el aceite esté en el nivel apropiado para el terreno de la siguiente manera:
 - **Terreno nivelado:** El nivel de aceite debe llenar aproximadamente la mitad (A) del indicador.
 - **Terreno inclinado:** El nivel de aceite debe llenar aproximadamente tres cuartos (B) del indicador.

NOTA:

Puede ser necesario reducir ligeramente el nivel de aceite cuando la temperatura ambiente supere los 35 °C (95 °F); esto evitará el desbordamiento en el tubo del respiradero.

NOTA:

La especificación de nivel de aceite para terreno inclinado se puede consultar incluso cuando la plataforma se opere en terreno nivelado, siempre que se instale el kit de extensión del cuello de llenado (B6057).



Figura 4.32: Indicador visual del nivel de aceite

4.4.2 Adición de aceite al depósito hidráulico

Si el nivel de aceite en el depósito hidráulico es bajo o si se ha drenado aceite, será necesario añadir aceite.

PELIGRO

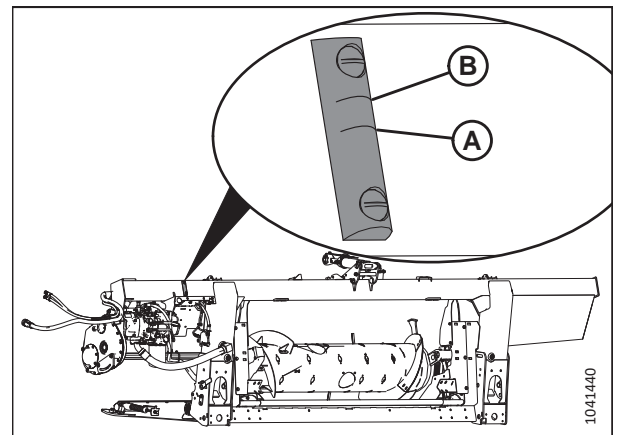
Para prevenir lesiones o la muerte por un arranque inesperado de la máquina, siempre detenga el motor y retire la llave del arranque antes de retirarse del asiento del operario por cualquier motivo.

⚠ PELIGRO

Asegúrese de que no haya ninguna persona en el área.

1. Encienda el motor.
2. Enganche la plataforma para calentar el aceite.
3. Apague el motor y retire la llave del arranque.
4. Limpie la suciedad o los residuos de la tapa de llenado (A).

⚠ PRECAUCIÓN

El depósito de aceite puede estar bajo presión; quite el tapón lentamente.

5. Gire la tapa de llenado (A) hacia la izquierda para quitarla.
6. Llene el depósito de aceite hidráulico con aceite caliente (aproximadamente a 21° C [70° F]) hasta alcanzar el nivel de llenado adecuado. Consulte [4.4.1 Verificación del nivel de aceite en el depósito hidráulico, página 305](#) para obtener información sobre cómo verificar el nivel de aceite hidráulico.



Figura 4.33: Tapa de llenado del depósito de aceite

IMPORTANTE:

El aceite caliente fluirá por la pantalla de la malla de llenado mejor que el aceite frío. **NO** quite la pantalla.

NOTA:

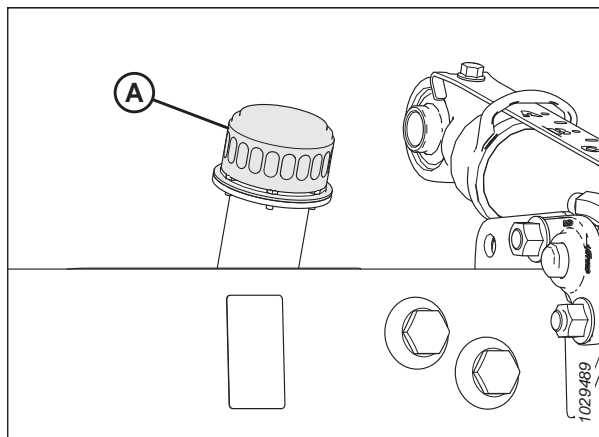
El tanque de aceite hidráulico tiene una capacidad de aproximadamente 95 l (25 gal).

7. Vuelva a instalar la tapa de llenado (A).
8. Vuelva a verificar el nivel de aceite.

4.4.3 Cambio de aceite en el depósito hidráulico

Cambie el aceite hidráulico en el depósito cada 1000 horas o 3 años (lo que ocurra primero).

⚠ PELIGRO

Para prevenir lesiones o la muerte por un arranque inesperado de la máquina, siempre detenga el motor y retire la llave del arranque antes de retirarse del asiento del operario por cualquier motivo.

⚠ PELIGRO

Asegúrese de que no haya ninguna persona en el área.

1. Encienda el motor.
2. Enganche la plataforma para calentar el aceite.
3. Apague el motor y quite la llave del arranque.

4. Coloque un recipiente con una capacidad de al menos 50 l (13 gal) debajo de ambos tapones de drenaje de aceite (A).
5. Quite los tapones de drenaje de aceite (A) con una llave hexagonal de 7/8 pulgs. Deje que el aceite se drene por completo.
6. Reemplace los tapones de drenaje de aceite (A).
7. Si es necesario, cambie el filtro de aceite. Para obtener instrucciones, consulte [4.4.4 Cambio del filtro de aceite, página 307](#).
8. Agregue aceite al depósito. Para obtener instrucciones, consulte [4.4.2 Adición de aceite al depósito hidráulico, página 305](#).

NOTA:

El tanque de aceite hidráulico tiene una capacidad de aproximadamente 95 l (25 gal).



Figura 4.34: Drenaje del depósito

4.4.4 Cambio del filtro de aceite

El filtro de aceite hidráulico elimina los contaminantes sólidos que pueden interferir con la operación del sistema hidráulico de la plataforma. El filtro de aceite deberá cambiarse periódicamente.

Use el kit de filtro (MD n.º320360) para reemplazar el filtro.

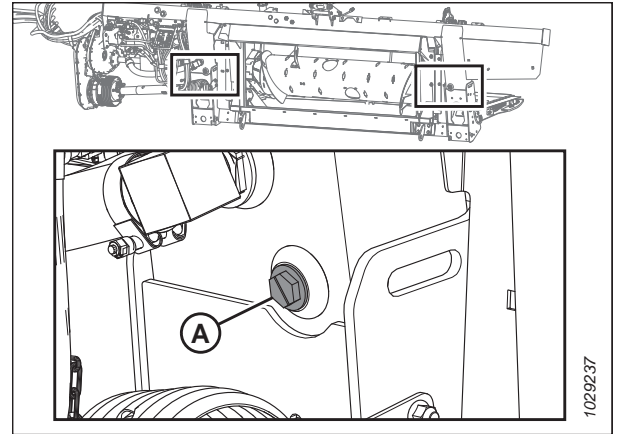

PELIGRO

Para prevenir lesiones o la muerte por un arranque inesperado de la máquina, siempre detenga el motor y retire la llave del arranque antes de retirarse del asiento del operario por cualquier motivo.

1. Apague el motor y quite la llave del arranque.
2. Limpie alrededor de la superficie de acoplamiento del filtro (A) y la bomba integrada (A).
3. Coloque un contenedor adecuado (aproximadamente 1 litro [0,26 galones estadounidenses]) debajo del filtro para recolectar el aceite vertido.
4. Gire el filtro (A) manualmente y limpie el puerto de filtro expuesto en la bomba integrada.
5. Aplique una capa fina de aceite limpio a la junta tórica suministrada con el filtro nuevo.
6. Gire el filtro nuevo en la bomba integrada (B) hasta que la junta tórica entre en contacto con la superficie de acoplamiento. Ajuste a mano el filtro de 1/2 a 3/4 de giro adicional.



Figura 4.35: Bomba integrada FM200

IMPORTANTE:

NO use una llave para filtro para instalar el nuevo filtro. El ajuste excesivo puede dañar la junta tórica y el filtro.

4.5 Sistema eléctrico

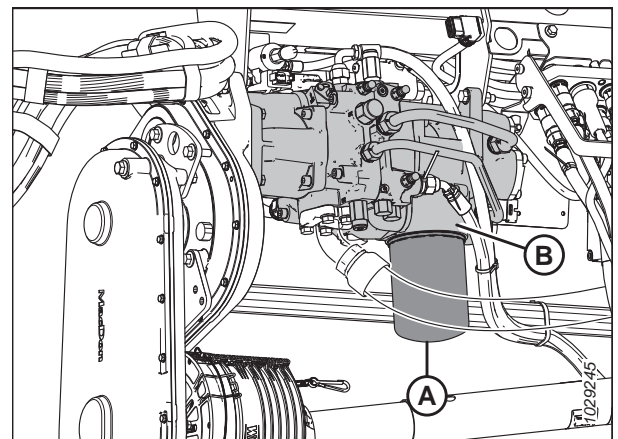
El sistema eléctrico para la plataforma es alimentado por la cosechadora. La plataforma tiene diversas luces y sensores que requieren energía.

4.5.1 Reemplazo de las bombillas

Las luces son una función de seguridad importante. Reemplace inmediatamente las bombillas o lámparas dañadas o que funcionen mal.

PELIGRO

Para prevenir lesiones corporales o la muerte por el arranque inesperado de la máquina, siempre pare el motor y quite la llave de la ignición antes de hacer ajustes en la máquina.

Utilice la bombilla n.º 1156 para las luces de transporte de color ámbar y n.º 1157 para la luz trasera de color rojo (opción de auto-tráiler).

Luces delimitadoras (solo para Norteamérica)

1. Apague el motor y quite la llave del arranque.
2. Con un destornillador Phillips, quite los tres tornillos (A) del dispositivo y quite la lente de plástico. Conserve los tornillos.
3. Reemplace la bombilla y vuelva a colocar la lente de plástico y los tornillos.



Figura 4.36: Luz de separación izquierda

Luces de auto-tráiler liviano

4. Con un destornillador Phillips, quite los tornillos (A) del dispositivo y quite la lente de plástico. Conserve los tornillos.
5. Reemplace la bombilla y vuelva a colocar la lente de plástico y los tornillos.

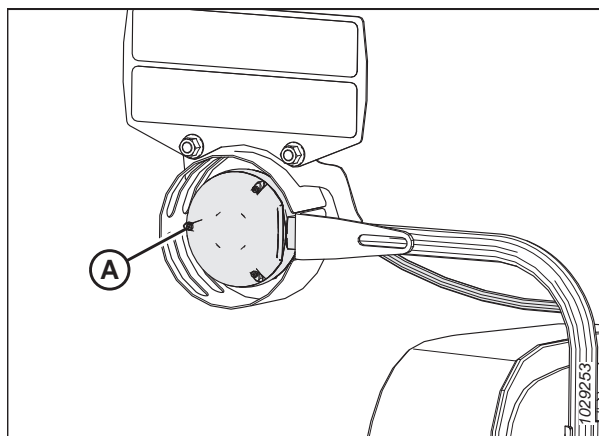

Figura 4.37: Transporte de auto-tráiler opcional (luces roja y ámbar)

4.6 Mando de la plataforma

El mando de la plataforma consta de un cardán desde la cosechadora hasta la caja de engranajes del módulo de flotación FM200, que activa el sinfín de alimentación y las bombas hidráulicas. Las bombas suministran energía hidráulica a las lonas, las cuchillas y equipo opcional.

4.6.1 Extracción del cardan

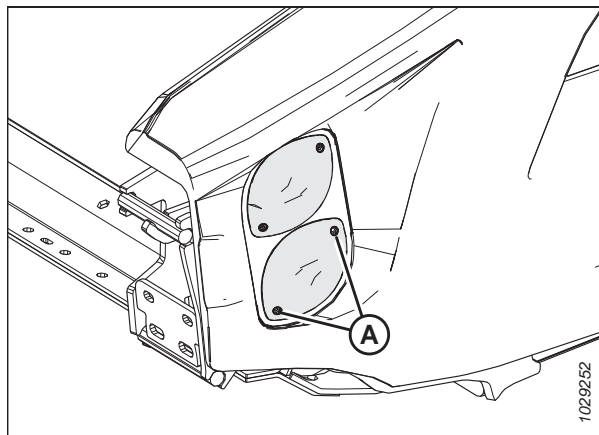
El cardán transmite potencia desde la toma de fuerza (PTO) de la cosechadora hacia la caja de engranajes de compleción del módulo de flotación de la plataforma. Un collar de liberación rápida permite que se pueda quitar el cardán cuando de desconecta el módulo de flotación de la plataforma de la cosechadora.

PELIGRO

Para prevenir lesiones o la muerte por un arranque inesperado de la máquina, siempre detenga el motor y retire la llave del arranque antes de retirarse del asiento del operario por cualquier motivo.

PELIGRO

Asegúrese de que no haya ninguna persona en el área.

1. Arranque el motor.
2. Baje el molinete completamente.
3. Baje la plataforma completamente.
4. Apague el motor y retire la llave del arranque.
5. Desconecte la cadena de seguridad del cardán (A) de la ranura en la placa de aluminio.



Figura 4.38: Escudo del cardán para cosechadora

MANTENIMIENTO Y SERVICIO

- Haga palanca en los clips (A) para liberar el protector (B).

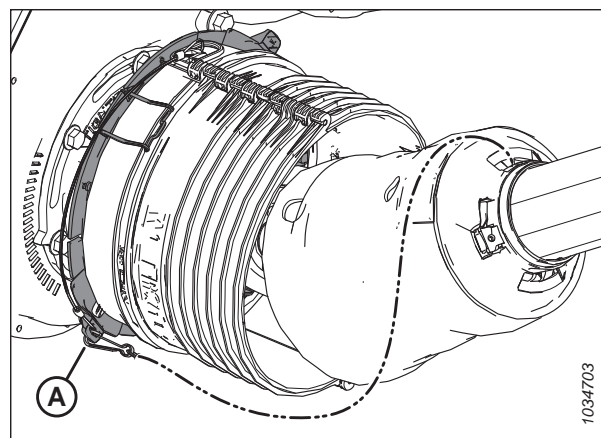

Figura 4.39: Escudo del cardán para cosechadora

- Deslice el protector (A) a lo largo del cardán para acceder al collarín de desconexión rápida (B).

NOTA:

Si el protector no se desliza, use una herramienta de palanca.

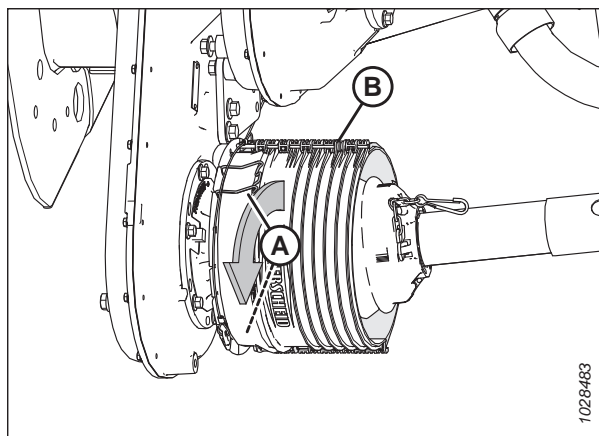
- Tire del collarín de desconexión rápida (B) para liberar el yugo del cardán. Deslice el cardán fuera del eje de la caja de engranajes.
- Deslice el cardán a través del protector, luego bájelo al suelo.



Figura 4.40: Escudo del cardán para cosechadora

MANTENIMIENTO Y SERVICIO

10. Desconecte la cadena (C) del soporte de apoyo (B).
11. En el extremo opuesto del cardán (C), tire el collarín de desconexión rápida (A) para liberar el yugo del cardán.
12. Deslice el yugo fuera del soporte de apoyo (B).
13. Quite el cardán (C).

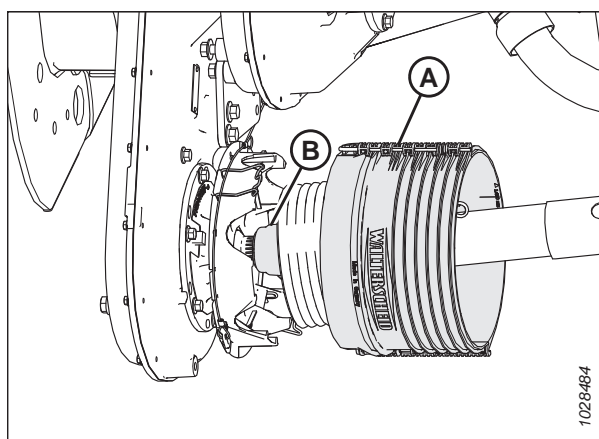

Figura 4.41: Escudo del cardán para cosechadora



Figura 4.42: Protector del cardán de inclinación lateral opcional

4.6.2 Instalación del mando

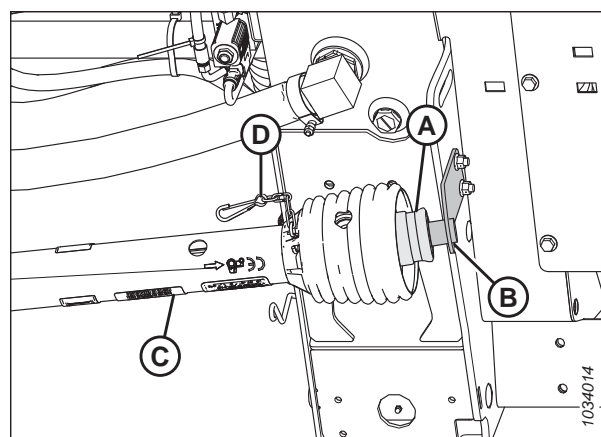
El cardán transmite potencia desde la toma de fuerza (PTO) de la cosechadora hacia la caja de engranajes de completión del módulo de flotación de la plataforma. Será necesario instalarlo en el módulo de flotación.

PELIGRO

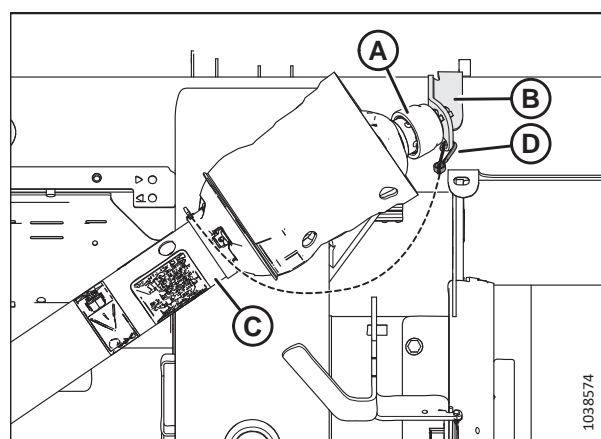
Para prevenir lesiones o la muerte por un arranque inesperado de la máquina, siempre detenga el motor y retire la llave del arranque antes de retirarse del asiento del operario por cualquier motivo.

PELIGRO

Asegúrese de que no haya ninguna persona en el área.

IMPORTANTE:

Si se ha desmontado el cardán, asegúrese de que las dos mitades estén en fase antes de instalar en la plataforma y la cosechadora. La imagen ilustra la configuración correcta (A) e incorrecta (B) de las fases.



Figura 4.43: Determinación de la fase del cardán

1. Arranque el motor.
2. Baje el molinete completamente.
3. Baje la plataforma completamente.
4. Apague el motor y retire la llave del arranque.
5. Coloque el soporte de apoyo del cardán (A) (suministrado con el cardán) en el interior izquierdo del módulo de flotación como se muestra. Asegure el soporte con dos pernos M10 de 30 mm y tuercas con brida (B).

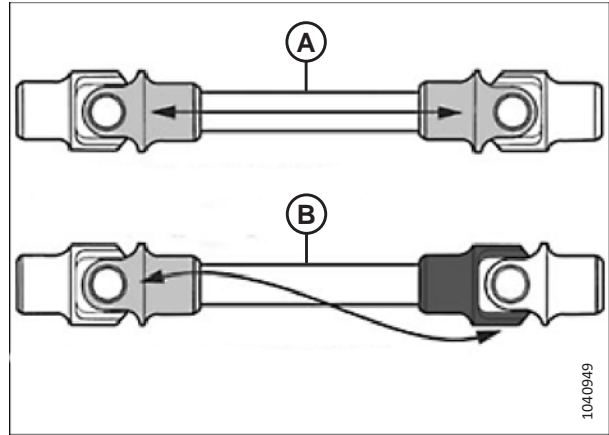

Figura 4.44: Soporte de apoyo del cardán

MANTENIMIENTO Y SERVICIO

6. En el extremo del cardán (D) que tiene una flecha (C) apuntando hacia el collar, tire del collar de desconexión rápida (A).
7. Deslice el yugo en el soporte de apoyo (B).
8. Conecte la cadena de seguridad (E) al soporte de apoyo.

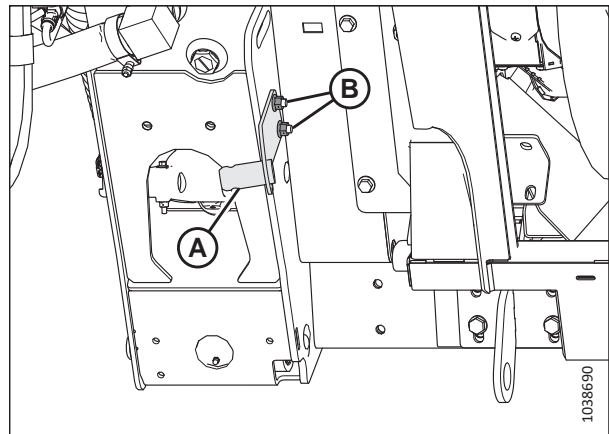

Figura 4.45: Escudo del cardán para cosechadora



Figura 4.46: Protector del cardán de inclinación lateral opcional

9. Haga palanca en los clips (A) para liberar el protector (B).

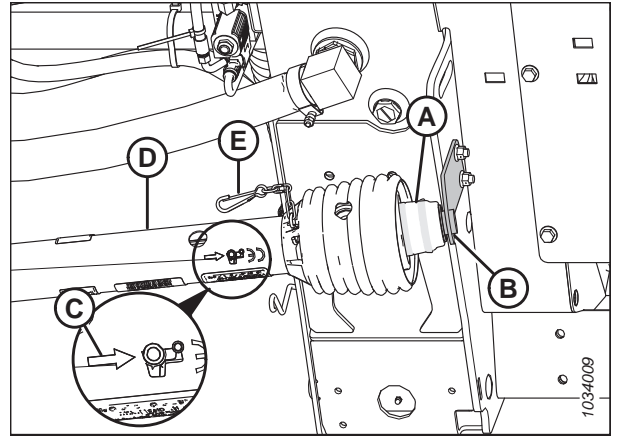

Figura 4.47: Escudo del cardán para cosechadora

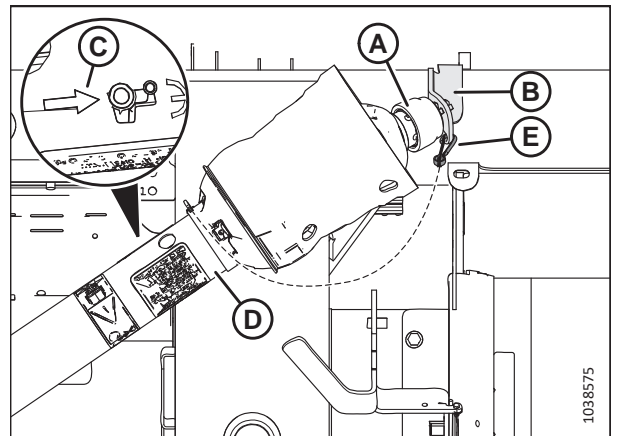
MANTENIMIENTO Y SERVICIO

- Deslice el cardán a través del protector (A). Tire del collarín de desconexión rápida (B) para liberar el yugo del cardán.
- Deslice el cardán en el eje de la caja de engranajes hasta que se bloquee en el eje.

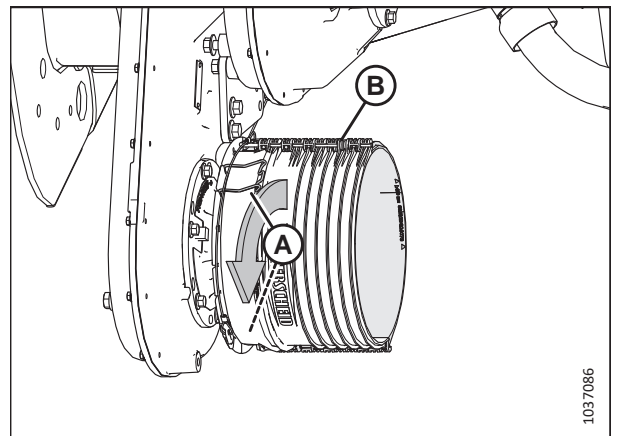

Figura 4.48: Escudo del cardán para cosechadora

- Deslice el protector hacia la caja de engranajes hasta que los clips (A) aseguren el protector (B).

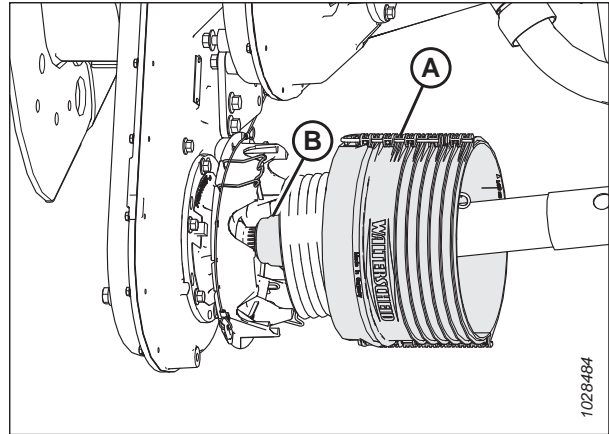

Figura 4.49: Escudo del cardán para cosechadora

- Sujete la cadena de seguridad del cardán (A) a la ranura en la placa de aluminio.

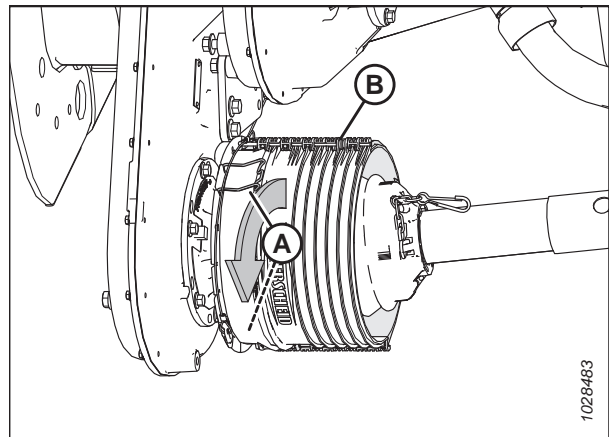

Figura 4.50: Escudo del cardán para cosechadora

4.6.3 Extracción de la protección del mando

El protector del cardán principal debe permanecer conectado al cardán durante el funcionamiento, pero puede quitarlo para darle mantenimiento.

PELIGRO

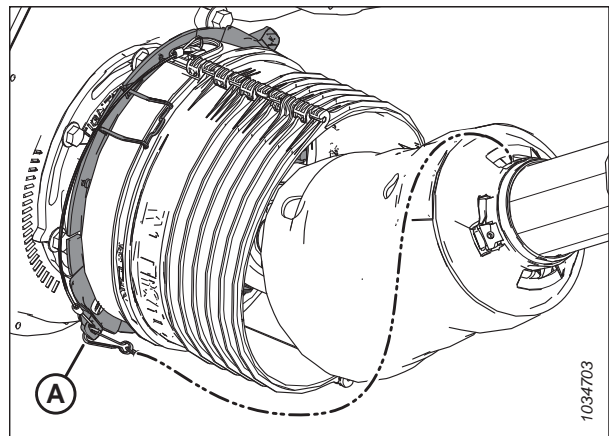
Para prevenir lesiones o la muerte por un arranque inesperado de la máquina, siempre detenga el motor y retire la llave del arranque antes de retirarse del asiento del operario por cualquier motivo.

NOTA:

NO es necesario quitar el cardan del módulo de flotación para poder quitar la protección del mando.

1. Apague la cosechadora y quite la llave del arranque.
2. Desacople la fijación (D) y tire del collar del cardán (A) hacia afuera del soporte (B) de la toma de fuerza (PTO). Deslice la unión (C) fuera del soporte (B) y libere el collar (A).



Figura 4.51: Extremo del mando de la cosechadora

3. Eleve el extremo de la cosechadora del cardán (A) del gancho y extienda el cardán hasta que se separe. Sostenga el extremo del módulo de flotación del cardán (B) para evitar que se caiga y golpee el suelo.

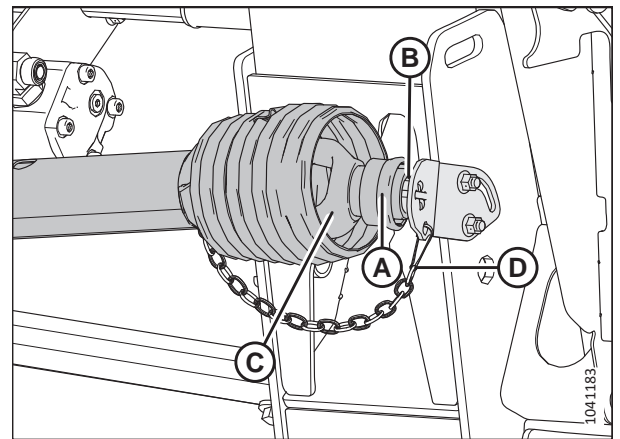

Figura 4.52: Mando separado

MANTENIMIENTO Y SERVICIO

4. Use un destornillador ranurado para liberar el engrasador/bloqueo (A).

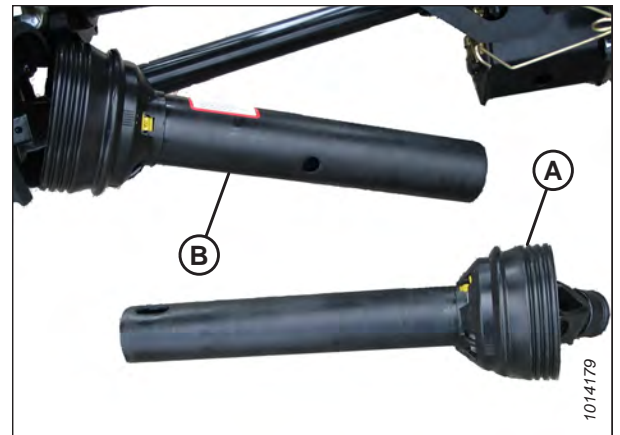

Figura 4.53: Protección del mando

5. Gire el anillo de fijación protector del cardán (A) hacia la izquierda usando un destornillador hasta que las agarraderas (B) estén alineadas con las ranuras en el protector.
6. Jale la protección del mando.

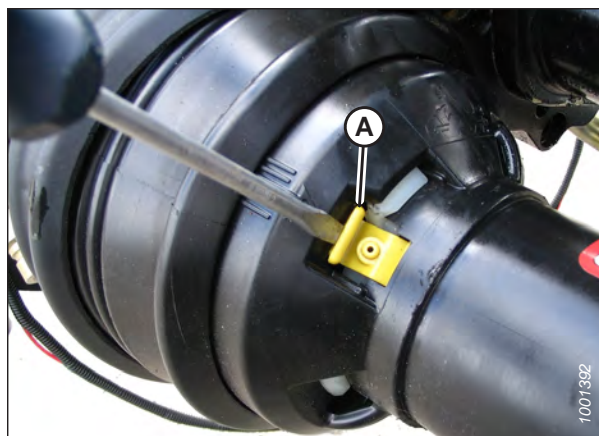

Figura 4.54: Protección del mando

4.6.4 Instalación de la protección del mando

Instale el protector del cardán antes de operar la plataforma.

1. Deslice el protector sobre el cardán y alinee la agarradera ranurada en el anillo de fijación (A) con la flecha (B) en el protector.

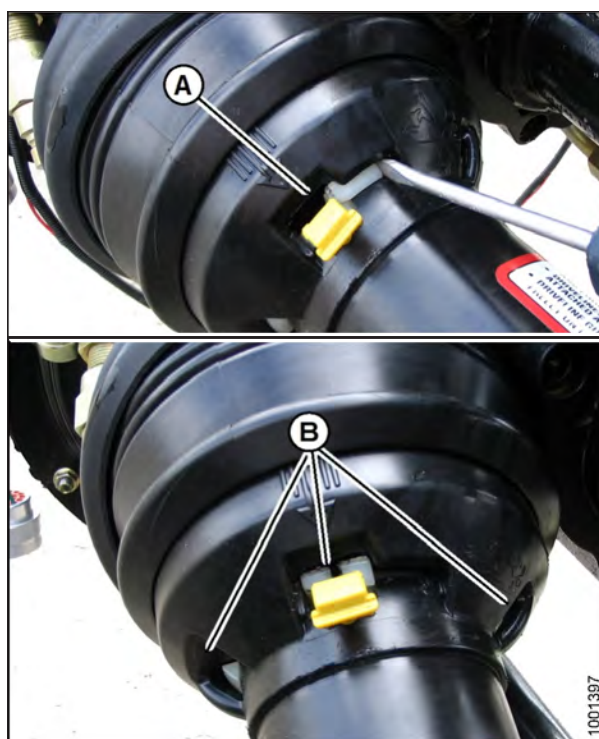

Figura 4.55: Protección del mando

2. Presione el protector sobre el anillo hasta que se vea el anillo de fijación en las ranuras (A).



Figura 4.56: Protección del mando

3. Use un destornillador ranurado para girar el anillo (A) hacia la derecha.

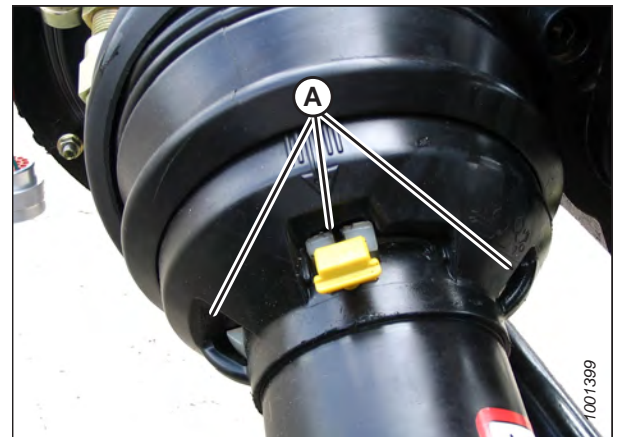

Figura 4.57: Protección del mando

MANTENIMIENTO Y SERVICIO

4. Presione el accesorio de engrase (A) nuevamente en el protector.



Figura 4.58: Protección del mando

5. Ensamble el cardán.

IMPORTANTE:

Las ranuras están codificadas para alinear los universales. Alinee la soldadura (A) con la ranura faltante (B) al ensamblar. No alinear las mitades del eje puede producir vibraciones excesivas y fallas en el sinfín de alimentación o en la caja de engranajes.



Figura 4.59: Mando

6. Coloque el extremo de la cosechadora del cardán en el soporte de almacenamiento (B) de la toma de fuerza (PTO). Tire hacia atrás del collar (A) en el cardán y deslice el cardán sobre el soporte hasta que la unión del cardán (C) se trabe sobre el soporte. Libere el collar (A) y acople la fijación (D).

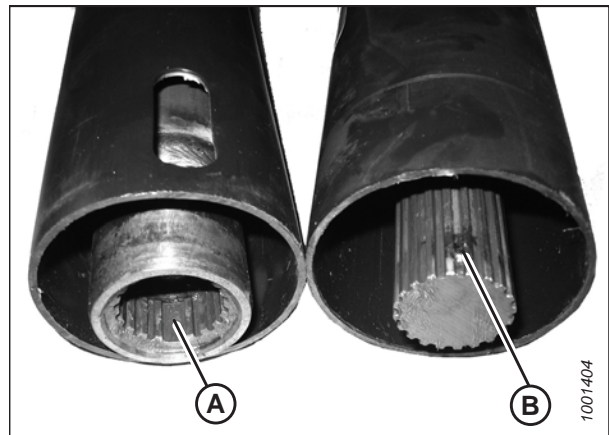

Figura 4.60: Extremo del mando de la cosechadora

4.6.5 Ajuste de la tensión de la cadena: caja de engranajes principal

La tensión de la cadena de mando de la caja de engranajes está ajustada de fábrica, pero se requieren ajustes después de las primeras 50 horas, luego, cada 500 horas o cada año (lo que ocurra primero). Con la excepción de los cambios de aceite, la cadena de mando de la caja de engranajes no requiere ningún otro mantenimiento regular.

PELIGRO

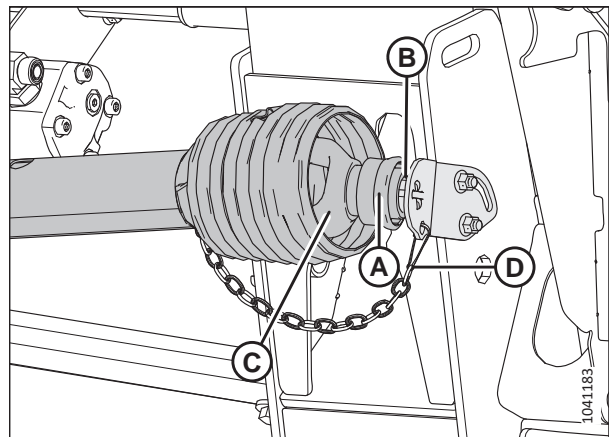
Para prevenir lesiones o la muerte por un arranque inesperado de la máquina, siempre detenga el motor y retire la llave del arranque antes de retirarse del asiento del operario por cualquier motivo.

PELIGRO

Asegúrese de que no haya ninguna persona en el área.

1. Arranque el motor.
2. Amplifique la unión central hidráulica de la siguiente manera.
3. Baje la plataforma completamente.
4. Apague el motor y retire la llave del arranque.
5. Quite los cuatro pernos (A), la cubierta (B) y la junta (C) de la caja de engranajes principal.



Figura 4.61: Cubierta del tensor de la cadena de la caja de engranajes principal

6. Quite la placa retenedora (A).
7. Ajuste el perno (B) hasta 2,5 Nm (22 lbf pulgs.).
8. Afloje el perno (B) con 3 planas (1/2 vuelta).

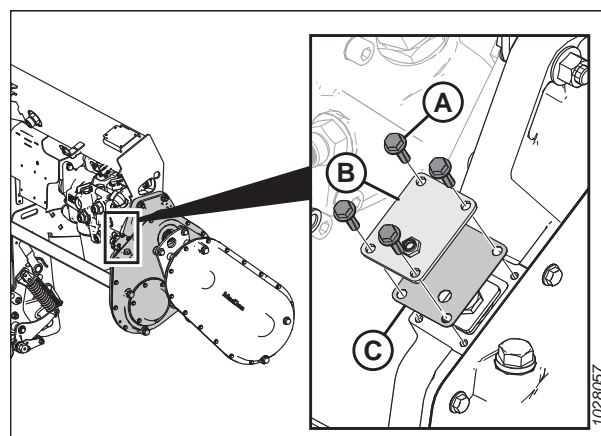

Figura 4.62: Tensor de la cadena de la caja de engranajes principal

MANTENIMIENTO Y SERVICIO

- Si es necesario, gire ligeramente el perno (B) hasta que se pueda instalar la placa de retención (A).

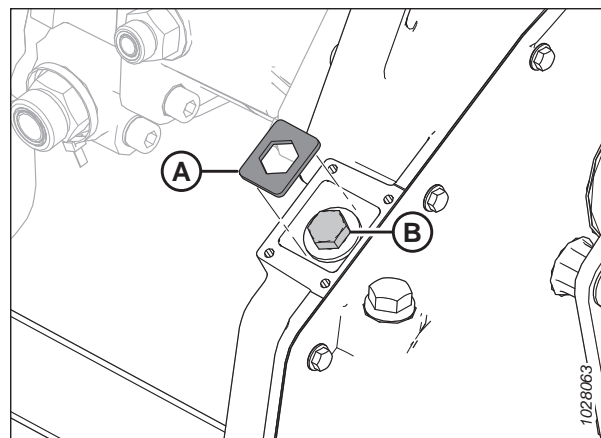

Figura 4.63: Tensor de la cadena de la caja de engranajes principal

- Vuelva a instalar la cadena que ajusta la cubierta (B) y la junta (C).
- Instale los cuatro pernos (A). Ajuste el herramental a 9,5 Nm (84 lbf pulg.).

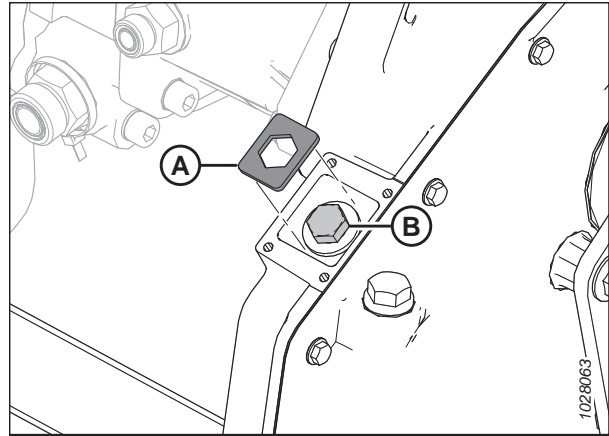

Figura 4.64: Cubierta del tensor de la cadena de la caja de engranajes principal

4.6.6 Ajuste de la tensión de la cadena: caja de engranajes de completación

La tensión de la cadena de mando de la caja de engranajes está ajustada de fábrica, pero se requieren ajustes después de las primeras 50 horas, luego, cada 500 horas o cada año (el intervalo que ocurra primero). Con la excepción de los cambios de aceite, la cadena de mando de la caja de engranajes no requiere ningún otro mantenimiento regular.

PELIGRO

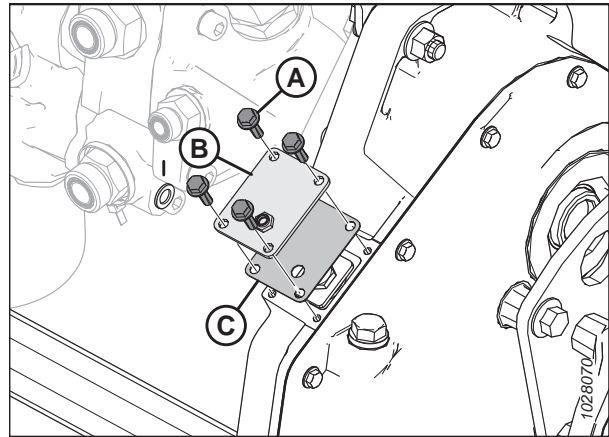
Para prevenir lesiones o la muerte por un arranque inesperado de la máquina, siempre detenga el motor y retire la llave del arranque antes de retirarse del asiento del operario por cualquier motivo.

PELIGRO

Asegúrese de que no haya ninguna persona en el área.

- Arranque el motor.
- Baje la plataforma completamente.
- Apague el motor y retire la llave del arranque.
- Extraiga el cardán. Para obtener instrucciones, consulte [4.6.1 Extracción del cardan, página 309](#).

MANTENIMIENTO Y SERVICIO

5. Quite los tres pernos (A) que aseguran la base del protector del cardán de entrada (B).



Figura 4.65: Cubierta del tensor de la cadena de la caja de engranajes de completión

6. Afloje los seis pernos (B) que aseguran el cubo de tensión de la cadena (A) a la caja de engranajes.
7. Localice la característica mecanizada (C). Con una llave, gire el cubo (A) en sentido horario para apretar la cadena.
8. Con una ligera presión sobre la llave, determine qué marca (D) en la caja de la caja de engranajes se alinea con el puntero indicador en el cubo.
9. Ajuste la tensión adecuada de la cadena girando ligeramente el cubo (A) hacia atrás una marca.
10. En la cubierta (A), ajuste los seis pernos (B). Ajuste los pernos a 25 Nm (221 lbf pulgs.).

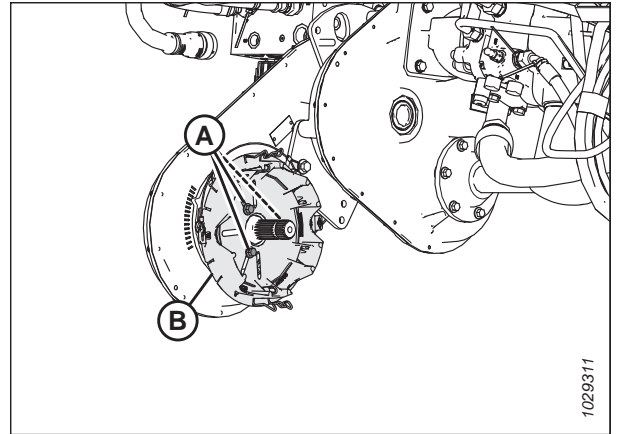

Figura 4.66: Cubierta del tensor de la cadena de la caja de engranajes de completión

11. Instale la base de protección del cardán (B). Fije la base con tres pernos (A).
12. Instale el cardán. Para obtener instrucciones, consulte [4.6.2 Instalación del mando, página 311](#).

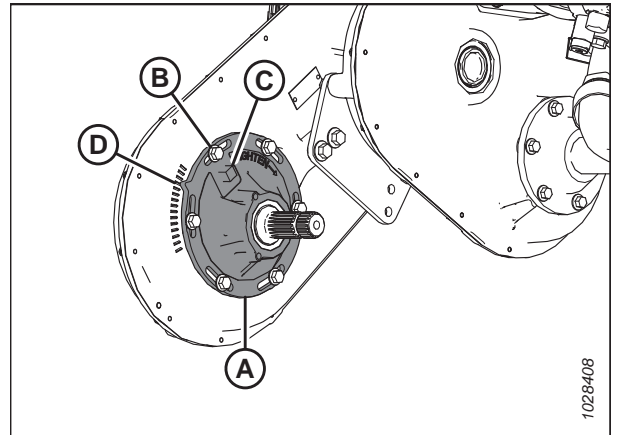

Figura 4.67: Cubierta del tensor de la cadena de la caja de engranajes de completión

4.7 Sinfín de alimentación

El sinfín del módulo de flotación FM200 alimenta el cultivo cortado desde la lona hasta el alimentador de la cosechadora.

4.7.1 Ajuste de la distancia del sinfín de alimentación a la bandeja

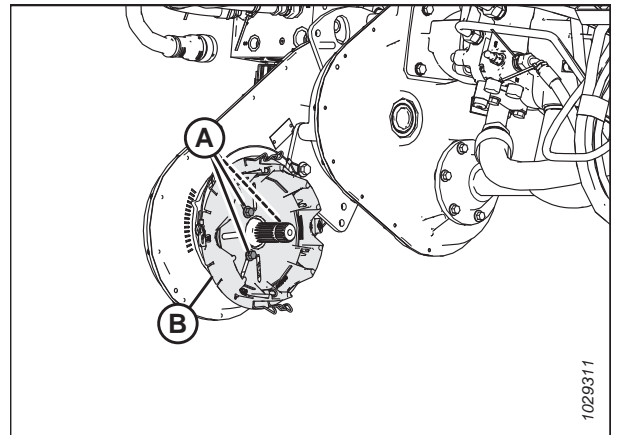
Debe haber una distancia adecuada entre el sinfín de alimentación y la bandeja en el módulo de flotación para garantizar una alimentación del cultivo sin inconvenientes.

PELIGRO

Para prevenir lesiones o la muerte por un arranque inesperado de la máquina, siempre detenga el motor y retire la llave del arranque antes de retirarse del asiento del operario por cualquier motivo.

PELIGRO

Asegúrese de que no haya ninguna persona en el área.

IMPORTANTE:

Mantenga una distancia adecuada entre el sinfín de alimentación y la batea del sinfín. Muy poca distancia puede hacer que los dientes o alas entren en contacto y dañen la lona o bandeja de alimentación cuando la plataforma opere en ciertos ángulos. Busque evidencia de contacto al engrasar el módulo de flotación.

1. Encienda el motor.
2. Extienda la unión central al ángulo de plataforma más empinado (configuración E), y posicione la plataforma a 254-356 mm (10-14 pulgs.) del suelo.
3. Bloquee las alas de la plataforma. Para obtener instrucciones, consulte *Operación en modo rígido, página 152*.
4. Apague el motor y retire la llave del arranque.

MANTENIMIENTO Y SERVICIO

5. Asegúrese de que la unión del bloqueo de flotación se encuentre sobre los toques inferiores (que la arandela [A] no se pueda girar) en ambas ubicaciones.



Figura 4.68: Arandela del amortiguador de parada

6. Antes de ajustar la distancia entre el sinfín y la bandeja, verifique la posición de flotación del sinfín para determinar la distancia requerida:

IMPORTANTE:

Asegúrese de que los pernos (A) estén en la misma ubicación en ambos extremos de la plataforma para evitar dañar la máquina durante la operación.

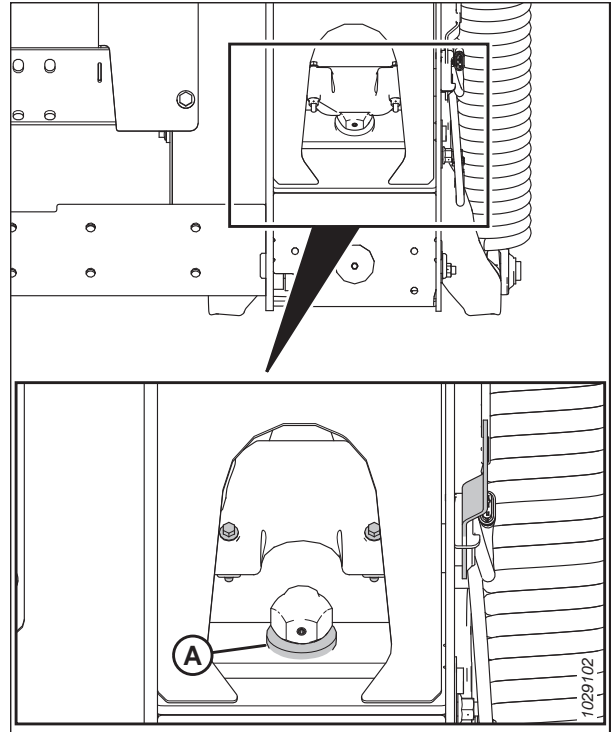
- Si la cabeza del perno (A) está más cerca del símbolo de flotación (B), el sinfín está en la posición de flotación.



Figura 4.69: Posición de flotación

MANTENIMIENTO Y SERVICIO

- Si el perno (A) está más cerca del símbolo fijo (B), el sinfín está en la posición fija.

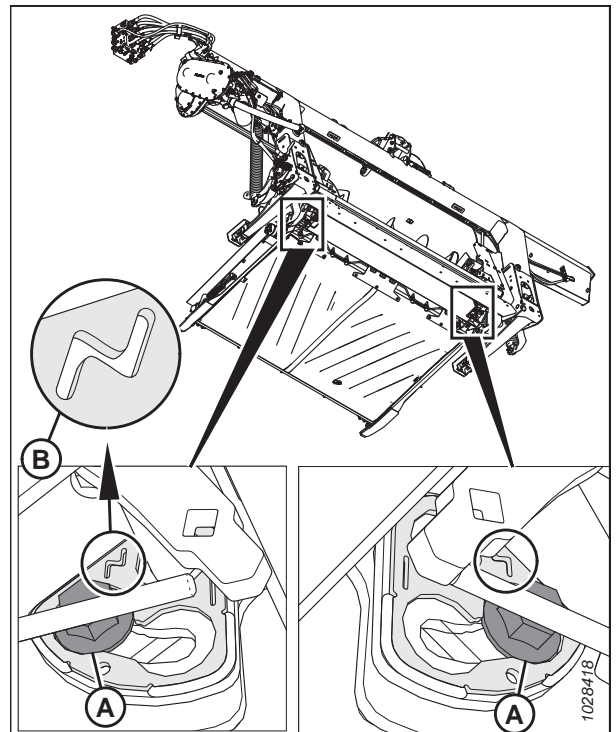

Figura 4.70: Posición fija

7. Verifique la distancia (C) entre el ala del sinfín de alimentación y la bandeja.
 - Si el sinfín de alimentación está en la posición fija, la distancia debe ser de 24 a 28 mm (15/16 a 1 1/8 pulg.).
 - Si el sinfín de alimentación está en la posición de flotación, la distancia debe ser de 11,5 a 15,5 mm (7/16 a 5/8 pulg.).
8. Si la distancia necesita un ajuste, afloje las dos tuercas (B) y gire el sinfín para colocar el ala sobre la bandeja de alimentación.
9. Gire el perno (A) hacia la derecha para aumentar la distancia (C), y gire el perno (A) hacia la izquierda para disminuir la distancia (C).
 - Si el sinfín de alimentación está en una posición fija, ajuste la distancia a 24-28 mm (15/16-1 1/8 pulg.).
 - Si el sinfín de alimentación está en la posición de flotación, ajuste la distancia a 11,5-15,5 mm (7/16 a 5/8 pulg.).

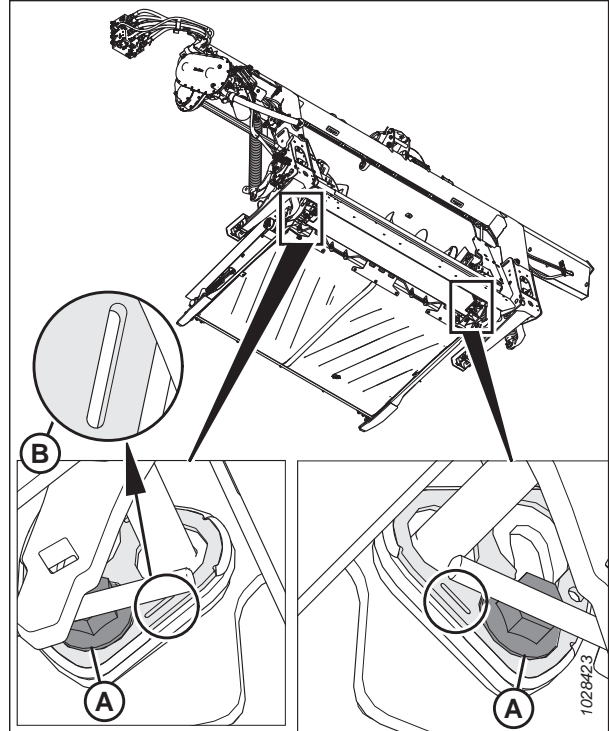

Figura 4.71: Separación del sinfín

NOTA:

La distancia aumenta entre 25 y 40 mm (1 y 1 1/2 pulg.) cuando la unión central está completamente retraída.

10. Repita el paso 7, *página 324* y el paso 9, *página 324* en el extremo opuesto del sinfín.

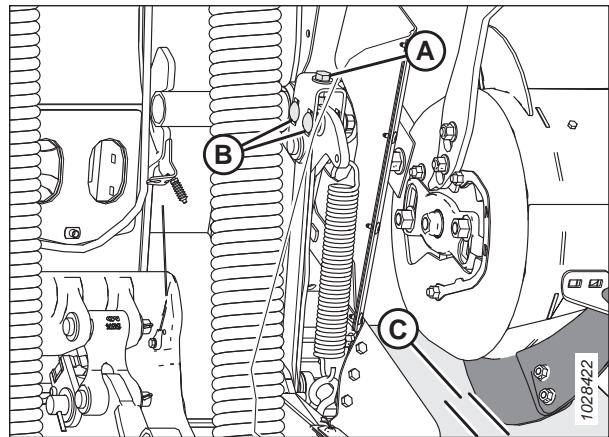
IMPORTANTE:

Ajustar un lado del sinfín puede afectar al otro lado. Siempre vuelva a revisar ambos lados del sinfín después de hacer los ajustes finales.

11. Ajuste las tuercas (B) en ambos extremos del sinfín de alimentación. Ajuste los pernos a 96 Nm (70 lbf pies).
12. Gire el sinfín de alimentación y vuelva a verificar las distancias.

4.7.2 Comprobación de la tensión de la cadena del sinfín de alimentación

El sinfín de alimentación es accionado por cadena por el piñón del sistema de mando del módulo de flotación que está unido al lado del sinfín.

Hay dos métodos para comprobar la tensión de la cadena de mando del sinfín de alimentación: el método rápido está destinado a las comprobaciones frecuentes, mientras que el método exhaustivo es más preciso y se debe usar para sustituir o volver a instalar la cadena.

Consulte el procedimiento adecuado para comprobar la tensión de la cadena del sinfín de alimentación:

- *Comprobación de la tensión de la cadena del mando del sinfín de alimentación: método rápido, página 325*
- *Comprobación de la tensión de la cadena del mando del sinfín de alimentación: método exhaustivo, página 326*

Comprobación de la tensión de la cadena del mando del sinfín de alimentación: método rápido

El sinfín es accionado por cadena por un piñón del sistema de mando del módulo de flotación que está unido al lado del sinfín.



PELIGRO

Para prevenir lesiones o la muerte por un arranque inesperado de la máquina, siempre detenga el motor y retire la llave del arranque antes de retirarse del asiento del operario por cualquier motivo.



ADVERTENCIA

Para prevenir lesiones corporales por la caída de un molinete elevado, siempre conecte las trabas de seguridad del molinete antes de meterse debajo de un molinete elevado por cualquier motivo.



ADVERTENCIA

Asegúrese de que no haya ninguna persona en el área.

NOTA:

Hay dos métodos para comprobar la tensión de la cadena de mando del sinfín: el método rápido está destinado a las comprobaciones frecuentes y el método exhaustivo (consulte *Comprobación de la tensión de la cadena del mando del sinfín de alimentación: método exhaustivo, página 326*) es más preciso y se debe usar para sustituir o volver a colocar la cadena de mando del sinfín.

1. Arranque el motor.
2. Baje la plataforma completamente.
3. Levante el molinete por completo.

MANTENIMIENTO Y SERVICIO

4. Apague el motor y retire la llave del arranque.
5. Enganche las trabas de seguridad del molinete. Para obtener instrucciones, consulte [Enganche de las trabas de seguridad del molinete, página 41](#).
6. Gire el sinfín (A) manualmente hacia atrás hasta que ya no pueda girar.
7. Marque una línea (B) a lo largo del tambor y la cubierta inferior.



Figura 4.72: Mando del sinfín de alimentación

8. Gire el sinfín (A) manualmente hacia delante, hasta que ya no pueda girar. La línea marcada se dividirá.
9. Mida la distancia entre las dos líneas (B).

Para una cadena nueva:

- Si la distancia (B) es 1–4 mm (0,04–0,16 pulg.), no se requiere un ajuste.
- Si la distancia (B) es mayor a 4 mm (0,16 pulg.) la tensión de la cadena del mando del sinfín necesita un ajuste. Para obtener instrucciones, consulte [4.7.5 Ajuste de la tensión de la cadena del mando del sinfín de alimentación, página 335](#).

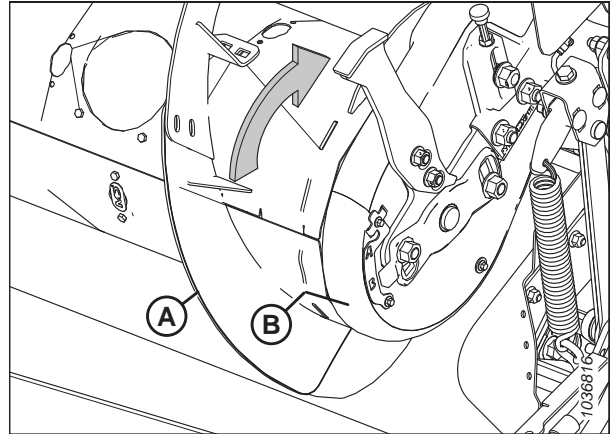
Para una cadena usada:

- Si la distancia (B) es 3–8 mm (0,12–0,31 pulg.), no se requiere un ajuste.
- Si la distancia (B) es mayor a 8 mm (0,31 pulg.), la tensión de la cadena del mando del sinfín necesita un ajuste. Para obtener instrucciones, consulte [4.7.5 Ajuste de la tensión de la cadena del mando del sinfín de alimentación, página 335](#).



Figura 4.73: Mando del sinfín de alimentación

Comprobación de la tensión de la cadena del mando del sinfín de alimentación: método exhaustivo

El sinfín es accionado por cadena por un piñón del sistema de mando del módulo de flotación que está unido al lado del sinfín.

PELIGRO

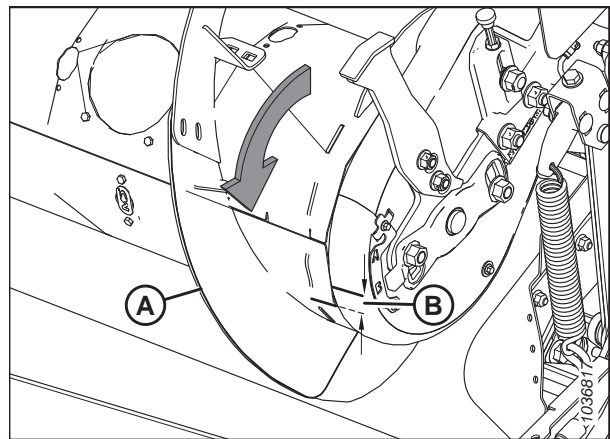
Para prevenir lesiones o la muerte por un arranque inesperado de la máquina, siempre detenga el motor y retire la llave del arranque antes de retirarse del asiento del operario por cualquier motivo.

⚠ ADVERTENCIA

Para prevenir lesiones corporales por la caída de un molinete elevado, siempre conecte las trabas de seguridad del molinete antes de meterse debajo de un molinete elevado por cualquier motivo.

⚠ ADVERTENCIA

Asegúrese de que no haya ninguna persona en el área.

NOTA:

Hay dos métodos para comprobar la tensión de la cadena de mando del sinfín: el método exhaustivo es más preciso y se debe usar para sustituir o volver a colocar la cadena y el método rápido (consulte *Comprobación de la tensión de la cadena del mando del sinfín de alimentación: método rápido, página 325*) está destinado a las comprobaciones frecuentes.

1. Arranque el motor.
2. Baje la plataforma completamente.
3. Levante el molinete por completo.
4. Enganche las trabas de seguridad del molinete. Para obtener instrucciones, consulte *Enganche de las trabas de seguridad del molinete, página 41*.
5. Desacople la plataforma de la cosechadora. Para obtener instrucciones, consulte *3.6 Acoplamiento o desacoplamiento de la plataforma, página 63*.
6. Apague el motor y retire la llave del arranque.
7. En el lado izquierdo del sinfín de alimentación, quite los cuatro pernos (A) y el panel de inspección (B).
8. Quite los pernos (C) y quite el indicador/abrazadera (D) que sostiene las dos cubiertas juntas.
9. Quite el perno (E).
10. Quite el perno y la arandela (H) que aseguran la cubierta inferior.
11. Gire la cubierta inferior (F) hacia adelante para quitarla.



Figura 4.74: Mando del sinfín de alimentación: vista trasera

12. Verifique la cadena en el rango medio (A). Debe haber 4 mm (0,16 pulgs.) de deflexión. Si se necesita un ajuste, consulte 4.7.5 *Ajuste de la tensión de la cadena del mando del sinfín de alimentación, página 335.*

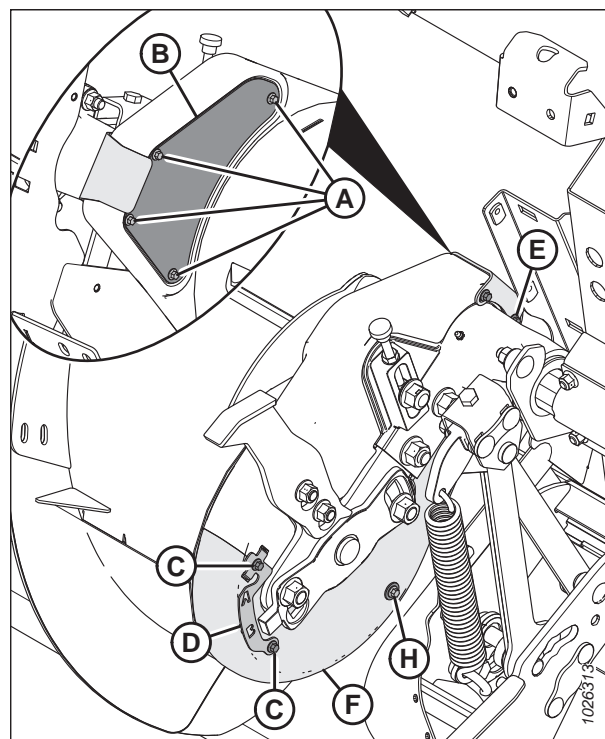

Figura 4.75: Cadena del sinfín de alimentación: vista trasera

13. Coloque la cubierta inferior (F) y asegúrela con un perno y una arandela (H).
14. Instale el perno (E).
15. Asegure la cubierta inferior a la cubierta superior con la abrazadera/indicador (D) y los pernos (C).
16. Instale el panel de inspección (B) y asegúrelo con cuatro pernos (A). Ajuste los pernos (A) y apriételes hasta 3,5 Nm (30 lbf pulgs.).

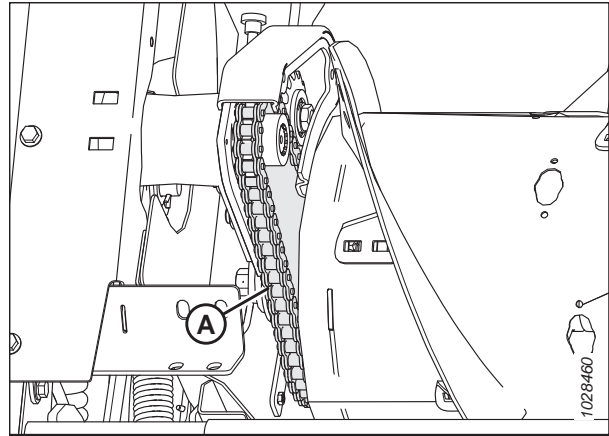

Figura 4.76: Mando del sinfín de alimentación: vista trasera

4.7.3 Extracción de la cadena de mando del sinfín

El tensor de cadena puede eliminar la holgura de un solo paso. Reemplace la cadena cuando se gaste o se estire más allá de los límites del tensor.

PELIGRO

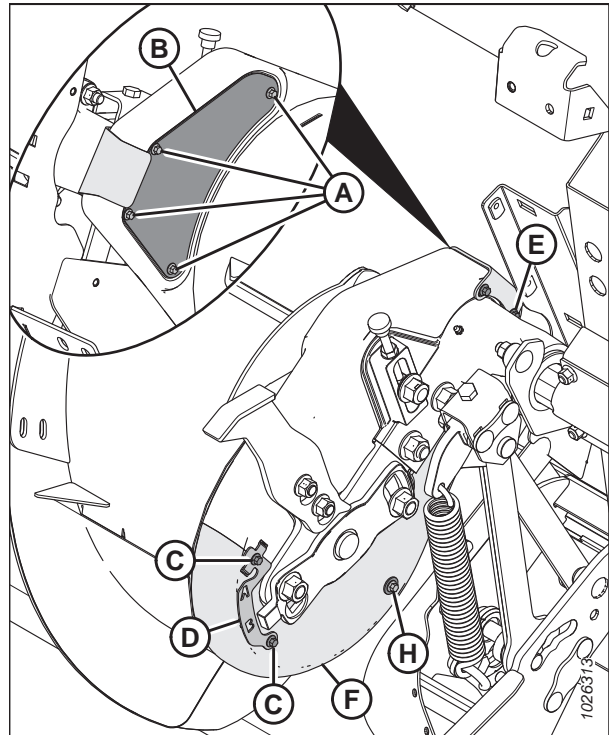
Para prevenir lesiones o la muerte por un arranque inesperado de la máquina, siempre detenga el motor y retire la llave del arranque antes de retirarse del asiento del operario por cualquier motivo.

⚠ PELIGRO

Asegúrese de que no haya ninguna persona en el área.

NOTA:

Reemplace la cadena con una cadena sin fin (MD n.º220317).

NOTA:

Las ilustraciones muestran el lado izquierdo del sinfín.

1. Encienda el motor.
2. Inclina la plataforma completamente hacia atrás para maximizar el espacio entre el sinfín y la bandeja de alimentación.
3. Desacople la plataforma de la cosechadora. Para obtener instrucciones, consulte [3.6 Acoplamiento o desacoplamiento de la plataforma, página 63](#).
4. Coloque bloques de madera (A) debajo del sinfín para impedir que el sinfín caiga a la lona de alimentación y la dañe.



Figura 4.77: Bloques debajo del sinfín

5. Afloje dos pernos (A) y retire el parachoques (A). Repita este paso en el lado opuesto.

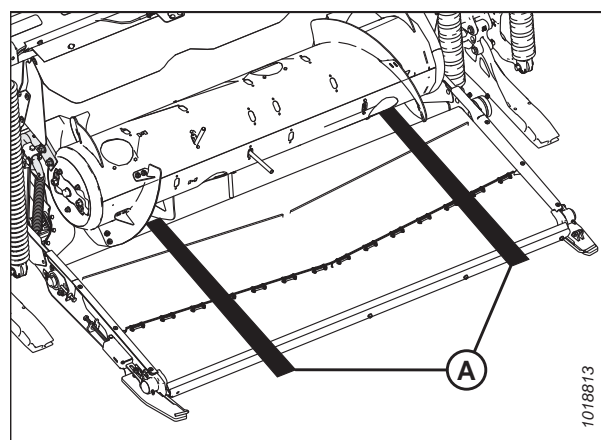

Figura 4.78: Parachoques del sinfín: lado izquierdo

MANTENIMIENTO Y SERVICIO

6. En el lado izquierdo del sinfín, quite los pernos (E) y el retenedor de la cubierta (F).
7. Quite los cuatro pernos (A) y el panel de inspección (B).
8. Quite los pernos (C) y el indicador/la abrazadera (D) que mantiene juntas la cubierta superior (G) y la cubierta inferior (H).
9. Quite el perno y la arandela (J) que aseguran la cubierta inferior (H).
10. Gire la cubierta superior (G) y la cubierta inferior (H) hacia adelante para quitarlas del sinfín.

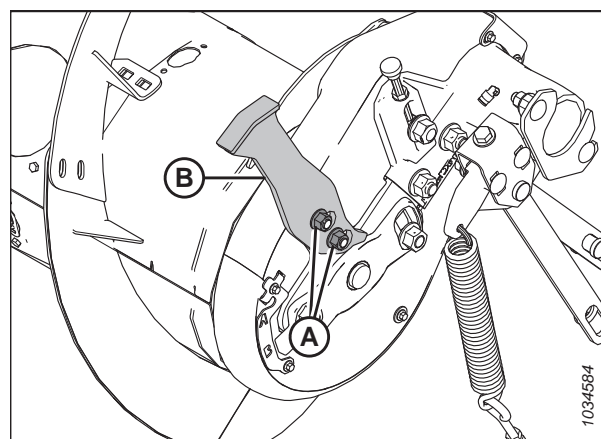

Figura 4.79: Mando del sinfín

11. Para liberar la tensión de la cadena, afloje la tuerca (C) y gire el tornillo de pulgar (D) hacia la izquierda para liberar el perno que sostiene el piñón (B), lo que evitará que se levante.

IMPORTANTE:

NO afloje la tuerca delgada (E) en el lado interno del husillo del piñón tensor.

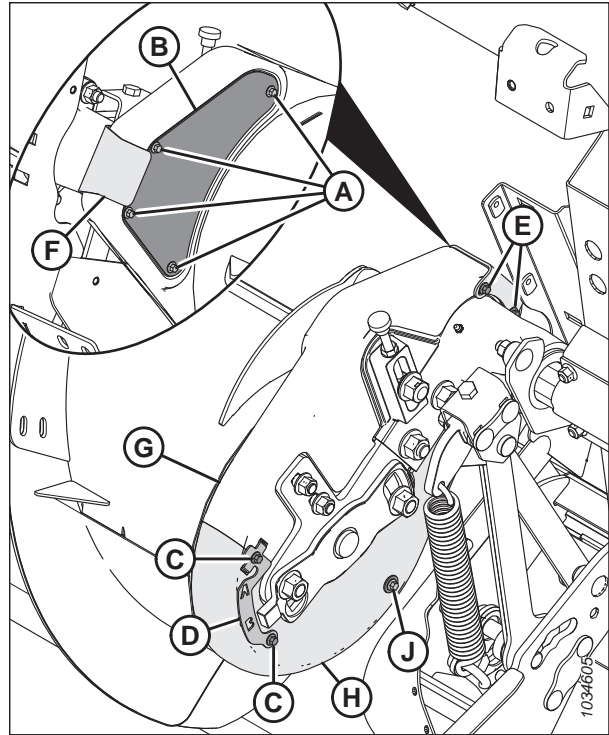
12. Afloje la tuerca del engranaje loco (A) y levante el piñón (B) hasta la posición más elevada para liberar la tensión de la cadena. Ajuste la tuerca (A) para sujetar el piñón en su lugar.
13. Quite el tornillo (F) y la arandela (G).



Figura 4.80: Mando del sinfín

MANTENIMIENTO Y SERVICIO

14. Quite los dos pernos y las tuercas (A).

NOTA:

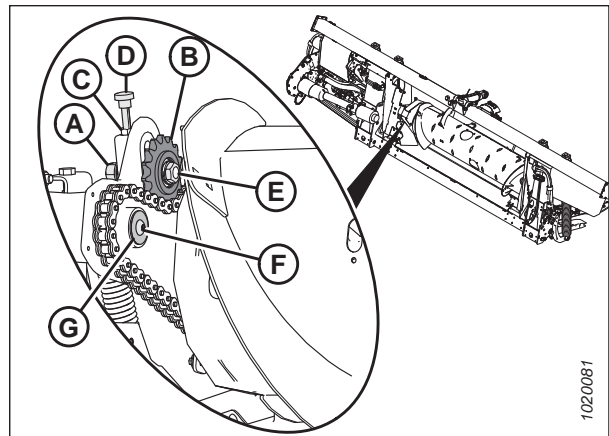
Es posible que necesite a una segunda persona para sostener el sinfín y quitar completamente los pernos.



Figura 4.81: Brazo de soporte del sinfín

15. Usando una palanca en la ubicación (A) entre el brazo de soporte (C) y el pivote del sinfín (B), haga palanca en el sinfín hacia la derecha.

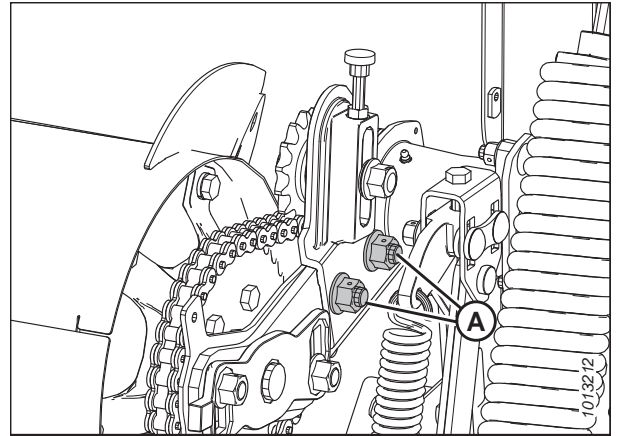

Figura 4.82: Sinfín

16. Quite el piñón del mando (A) y la cadena (B) del eje estriado.

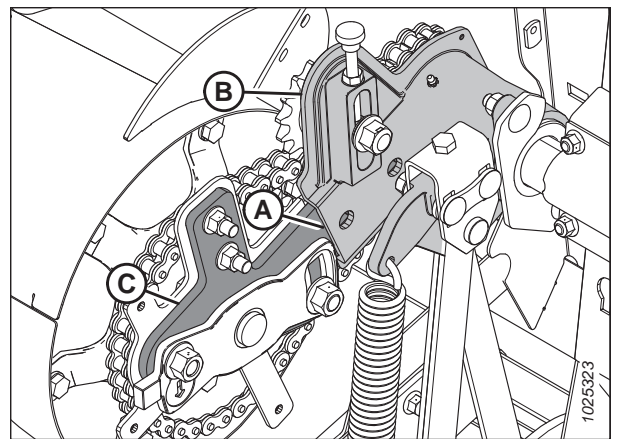

Figura 4.83: Mando del sinfín

17. Maniobre el sinfín (A) hacia los lados y hacia delante para que pueda quitar la cadena (B) del sinfín.

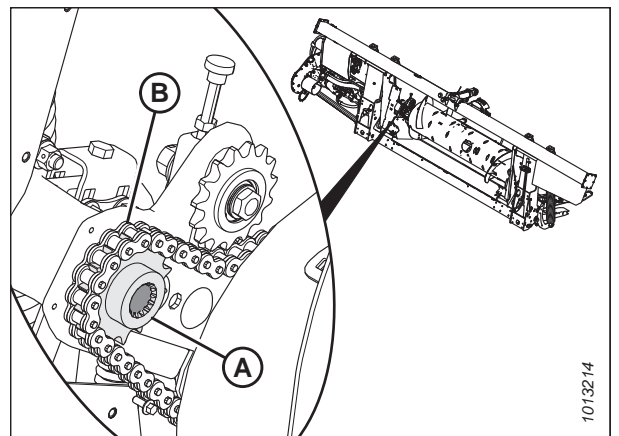

Figura 4.84: Mando del sinfín

4.7.4 Instalación de la cadena del mando del sinfín

La cadena del mando del sinfín transmite energía desde la caja de engranajes principal al sinfín de alimentación.

NOTA:

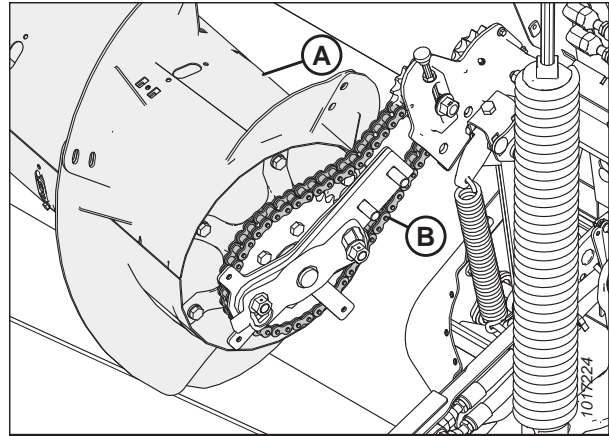
Las ilustraciones muestran el lado izquierdo del sinfín.

1. Coloque la cadena de mando (B) sobre el piñón en el lado del mando del sinfín (A).



Figura 4.85: Mando del sinfín

2. Coloque el piñón del mando (B) en la cadena (A) y alinee el piñón con el eje.

NOTA:

El soporte del piñón del mando (B) debe mirar hacia el sinfín.

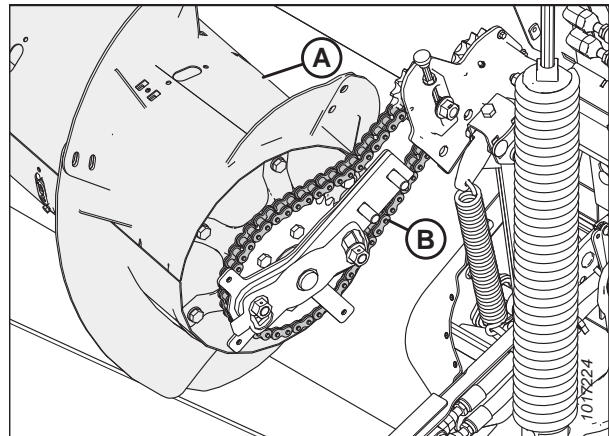

Figura 4.86: Mando del sinfín

MANTENIMIENTO Y SERVICIO

3. Aplique un fijador de roscas de resistencia media (Loctite® 243 o equivalente) a las roscas del tornillo (A).
4. Instale la arandela (B) y asegúrela con un tornillo (A).

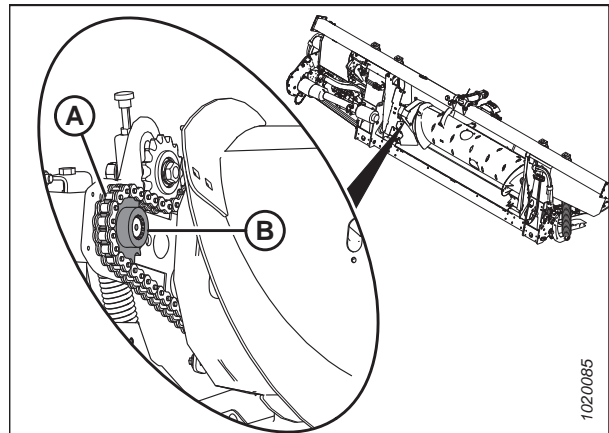

Figura 4.87: Mando del sinfín

5. Deslice el ensamble del sinfín hacia la fundición y vuelva a instalar los dos pernos y las tuercas (A).

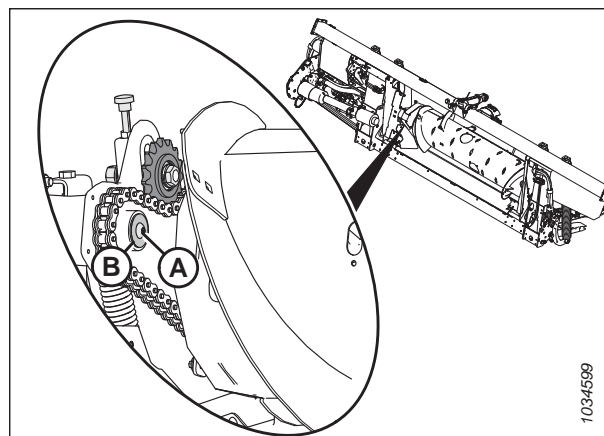

Figura 4.88: Mando del sinfín

6. Gire el sinfín en sentido inverso para eliminar la holgura en la parte inferior de la cadena.

IMPORTANTE:

NO afloje la tuerca delgada (C) en el lado interno del husillo del piñón tensor.

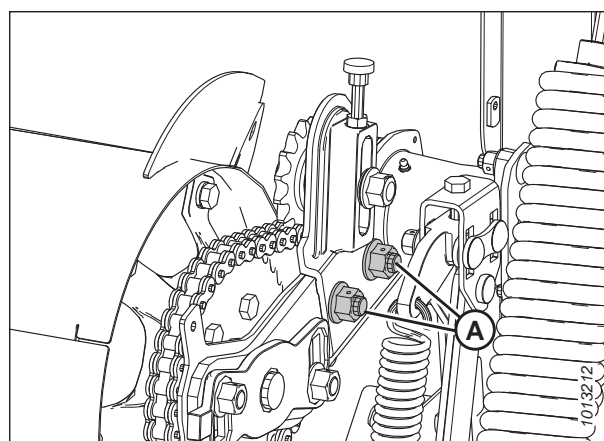
7. Gire el tornillo de pulgar de ajuste (D) hacia la derecha para mover el piñón tensor (B) hasta que tenga **ÚNICAMENTE UN AJUSTE MANUAL**.

IMPORTANTE:

NO ajuste demasiado el piñón.

8. Ajuste la tuerca loca (A) hasta 265 Nm (195 libras-pie).



Figura 4.89: Mando del sinfín

MANTENIMIENTO Y SERVICIO

9. Ajuste la contratuerca (A).

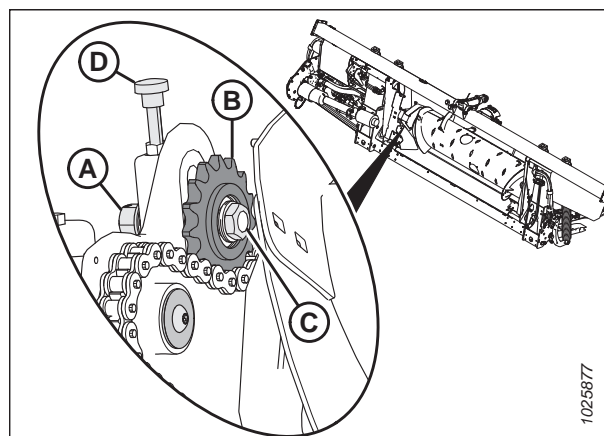

Figura 4.90: Mando del sinfín

10. Coloque la cubierta inferior (H) y asegúrela con un perno y una arandela (J).
11. Coloque la cubierta superior (G). Asegure las cubiertas superior e inferior con la abrazadera/el indicador (D) y los pernos (C).
12. Instale el panel de inspección (B) y asegúrelo con cuatro pernos (A). Apriete los pernos hasta 3,5 Nm (30 lbf pulgs.).
13. Instale el retenedor de la cubierta (F) y asegúrelo con dos pernos (E).

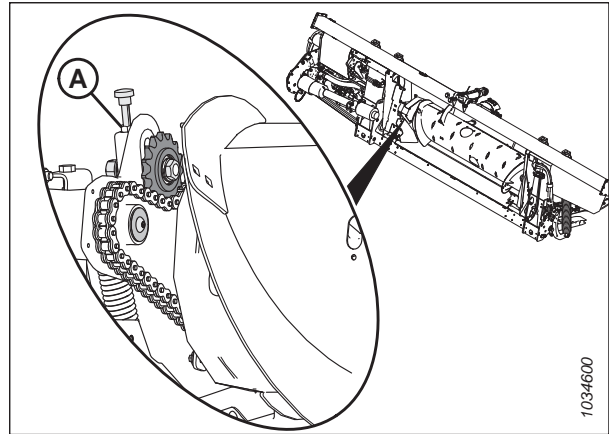

Figura 4.91: Sinfín

14. Quite los bloques de madera (A) de la lona de alimentación.

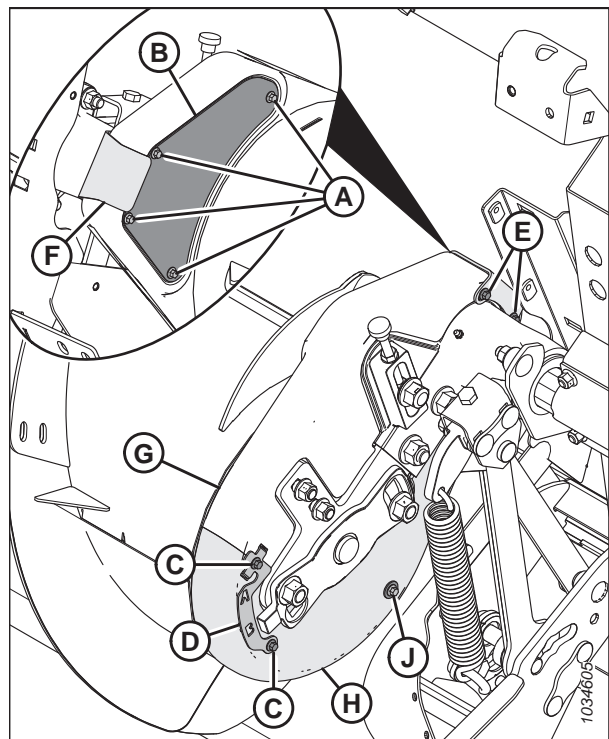

Figura 4.92: Bloques debajo del sinfín

4.7.5 Ajuste de la tensión de la cadena del mando del sinfín de alimentación

El sinfín es accionado por cadena por el sistema de mando del módulo de flotación por un piñón que está unido al lado del sinfín. Una tensión de cadena insuficiente puede desgastar prematuramente los piñones o dañar la cadena.

PELIGRO

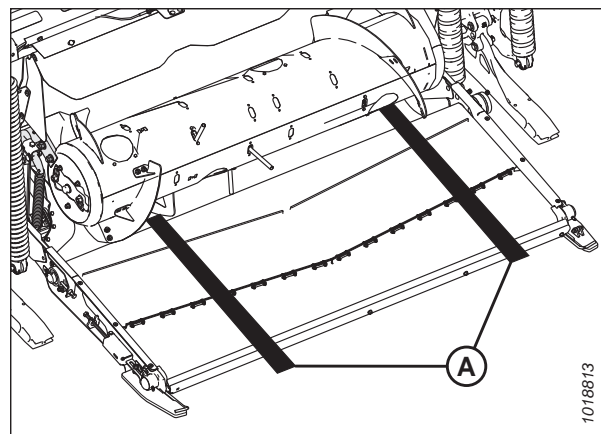
Para prevenir lesiones o la muerte por un arranque inesperado de la máquina, siempre detenga el motor y retire la llave del arranque antes de retirarse del asiento del operario por cualquier motivo.

ADVERTENCIA

Para prevenir lesiones corporales por la caída de un molinete elevado, siempre conecte las trabas de seguridad del molinete antes de meterse debajo de un molinete elevado por cualquier motivo.

ADVERTENCIA

Asegúrese de que no haya ninguna persona en el área.

1. Arranque el motor.
2. Baje la plataforma completamente.
3. Levante el molinete por completo.
4. Enganche las trabas de seguridad del molinete. Para obtener instrucciones, consulte [Enganche de las trabas de seguridad del molinete, página 41](#).
5. Desacople la plataforma de la cosechadora. Para obtener instrucciones, consulte [3.6 Acoplamiento o desacoplamiento de la plataforma, página 63](#).
6. Apague el motor y retire la llave del arranque.

MANTENIMIENTO Y SERVICIO

7. Quite los cuatro pernos (A) y el panel de inspección (B) para ver la cadena.



Figura 4.93: Lado izquierdo del mando del sinfín: vista trasera

8. Afloje la contratuerca (B).
9. Afloje la tuerca tensora (A) ligeramente para permitir que el tensor se mueva girando el ajustador (C).
10. Gire el sinfín en sentido inverso para eliminar la holgura en la parte superior de la cadena.

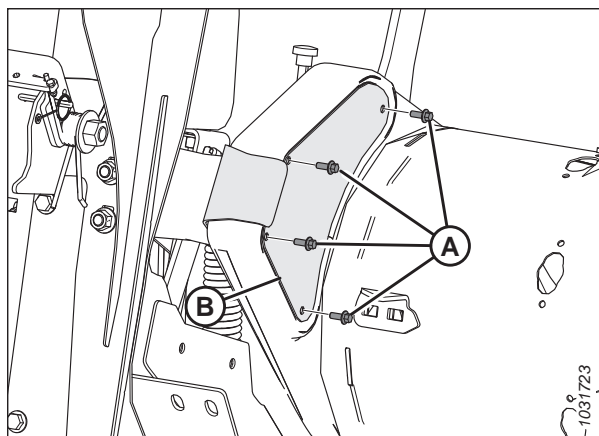

Figura 4.94: Lado izquierdo del mando del sinfín: vista delantera

MANTENIMIENTO Y SERVICIO

11. Gire el tornillo de pulgar de ajuste (A) hacia la derecha para aumentar la tensión hasta que la desviación de la cadena (B) sea de 4 mm (0,16 pulgs.) en el rango medio.

IMPORTANTE:

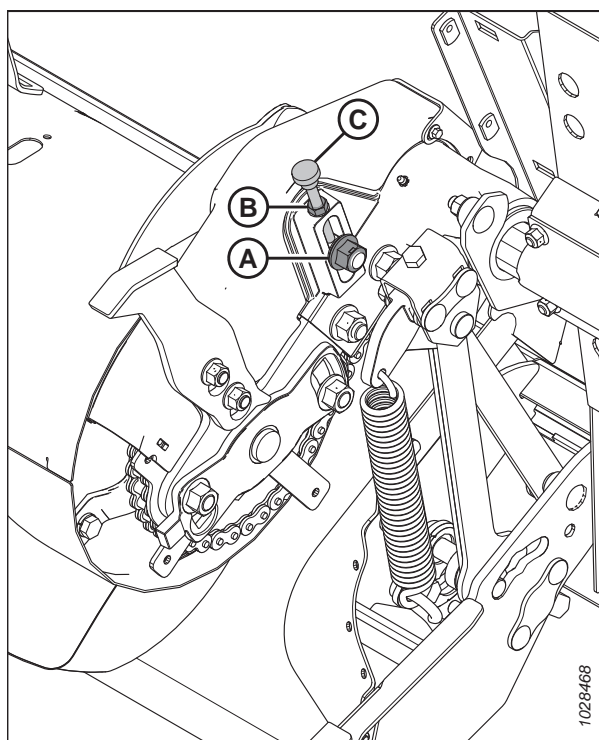
NO ajuste excesivamente la cadena.

NOTA:

Las cubiertas se han quitado de la ilustración para mayor claridad.



Figura 4.95: Deflexión de la cadena del sinfín de alimentación

12. Después de ajustar la tensión, ajuste la tuerca (A).
13. Ajuste la tuerca loca (B) hasta 265 Nm (195 libras-pie).
14. Vuelva a verificar la desviación de la cadena en el rango medio después de ajustar el tensor y la tuerca.

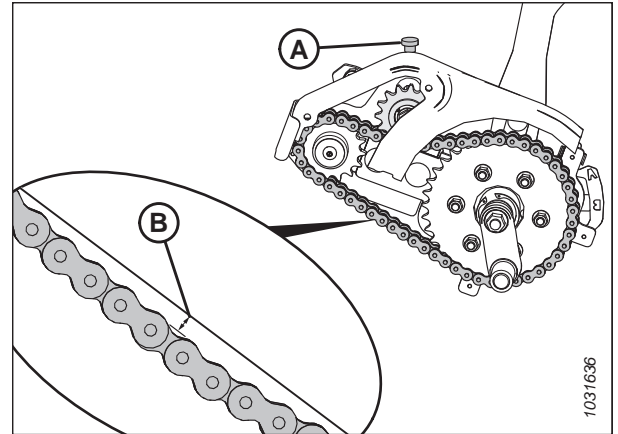

Figura 4.96: Cadena del sinfín de alimentación: vista delantera

15. Instale el panel de inspección (B) y asegúrelo con cuatro pernos (A).
16. Ajuste los pernos (A) hasta 3,5 Nm (30 lbf pulgs.).

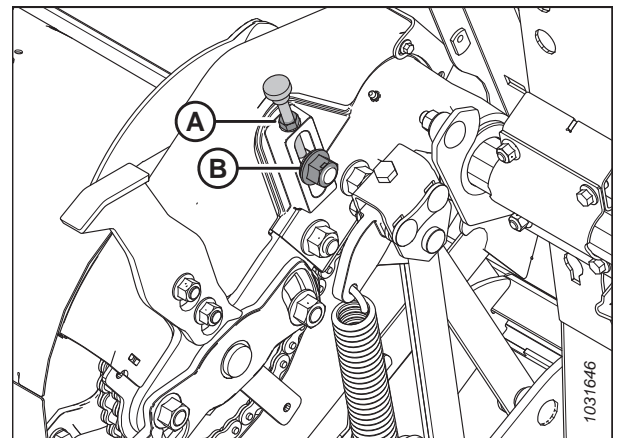

Figura 4.97: Lado izquierdo del mando del sinfín: vista trasera

4.7.6 Ala del sinfín

Las alas del sinfín en el FM200 pueden configurarse para condiciones de cosecha y cultivo particulares.

Para obtener instrucciones, consulte [3.8.1 Configuraciones de rendimiento del sinfín de alimentación FM200, página 91](#) para ver configuraciones de cosechadora/cultivo específicos.

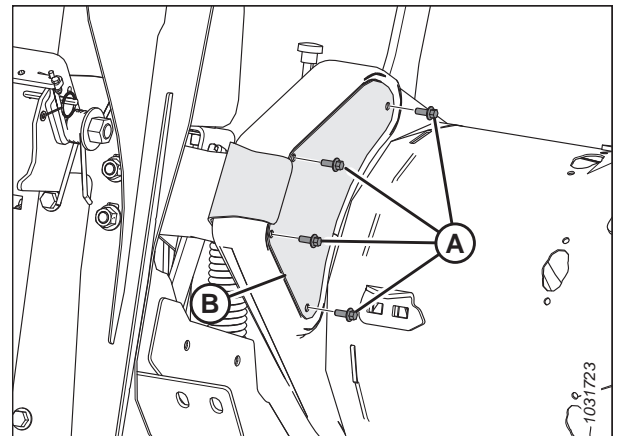
4.7.7 Dedos del sinfín

El sinfín de alimentación FM200 usa dientes retráctiles para alimentar el cultivo hasta el alimentador de la cosechadora. Algunas condiciones pueden requerir la extracción o instalación de dedos para una óptima alimentación del cultivo. Reemplace los dedos gastados o dañados.

Extracción de dedos del sinfín de alimentación

El sinfín de alimentación tiene dedos que se extienden y repliegan para colocar el cultivo en el alimentador de la cosechadora. Quite los dedos del sinfín para cambiar su perfil de configuración.

PELIGRO

Para prevenir lesiones corporales o la muerte por el arranque inesperado de la máquina, siempre pare el motor y quite la llave de la ignición antes de hacer ajustes en la máquina.

ADVERTENCIA

Asegúrese de que no haya ninguna persona en el área.

ADVERTENCIA

Para prevenir lesiones corporales por la caída de un molinete elevado, siempre conecte las trabas de seguridad del molinete antes de meterse debajo de un molinete elevado por cualquier motivo.

IMPORTANTE:

Al retirar los dedos del sinfín, trabaje desde afuera hacia adentro. Asegúrese de que haya un número igual de dedos en ambos lados del sinfín cuando termine.

1. Arranque el motor.
2. Levante el molinete por completo.
3. Apague el motor y retire la llave del arranque.
4. Enganche las trabas de seguridad del molinete. Para obtener instrucciones, consulte [Enganche de las trabas de seguridad del molinete, página 41](#).

MANTENIMIENTO Y SERVICIO

5. Ubique la cubierta de acceso más cercana al dedo que se quitará. Quite y conserve los pernos (A) y la cubierta de acceso (B).



Figura 4.98: Cubierta hueca de acceso del sinfín

6. Quite el pasador de cabello (A). Saque el dedo (B) del soporte para dedos (C).
7. Si se rompió el dedo, quite los restos del soporte (C) y del interior del tambor.

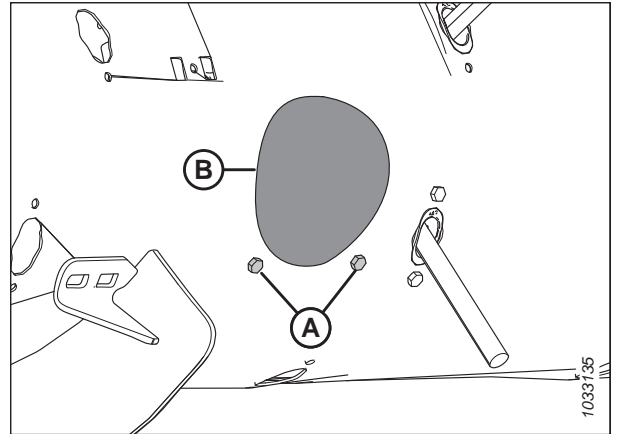

Figura 4.99: Dedos del sinfín

8. Quite y conserve los dos pernos (A) y las tuercas en T (no se muestran) que aseguran la guía de dedo (B) al sinfín. Quite la guía (B).

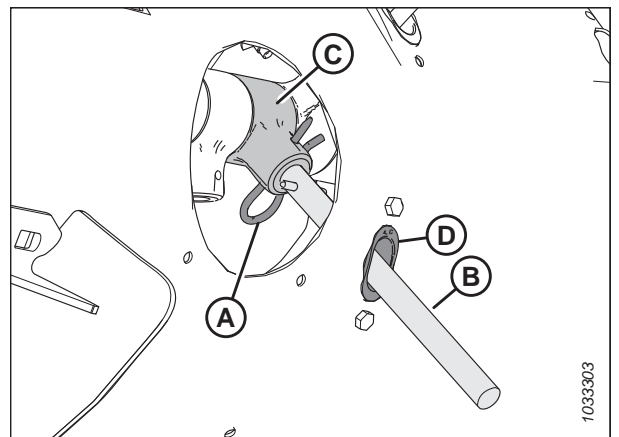

Figura 4.100: Orificio de dedos del sinfín

MANTENIMIENTO Y SERVICIO

9. Coloque el tapón (A) en el orificio desde el interior del sinfín. Asegure el pin con dos pernos de cabeza hexagonal M6 (B) y tuercas en T. Ajuste los pernos a 9 Nm (80 lbf pulg.).

NOTA:

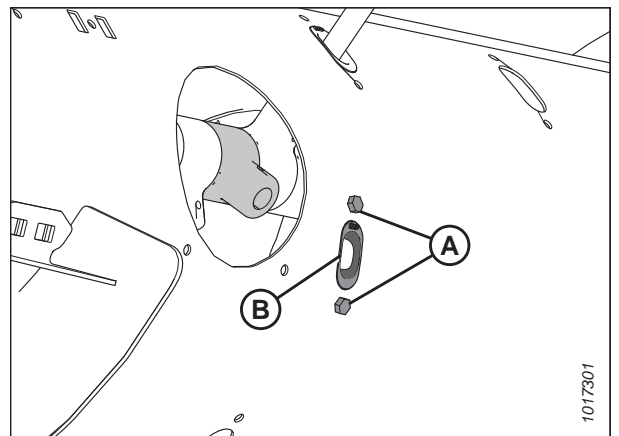
Los pernos (B) vienen con un parche fijador de roscas que se desgastará si se quitan los pernos. Si reinstala los pernos (B), aplique un fijador de roscas de resistencia media (Loctite® 243 o equivalente) antes de la instalación.



Figura 4.101: Tapón instalado en el sinfín

10. Asegure la cubierta de acceso (B) con pernos (A). Ajuste los pernos a 9 Nm (80 lbf pulgs.).

NOTA:

Los pernos (A) vienen con un parche fijador de roscas que se desgastará si se quitan los pernos. Si reutiliza los pernos (A), aplique fijador de roscas de resistencia media (Loctite® 243 o equivalente) a las roscas de los pernos antes de la instalación.

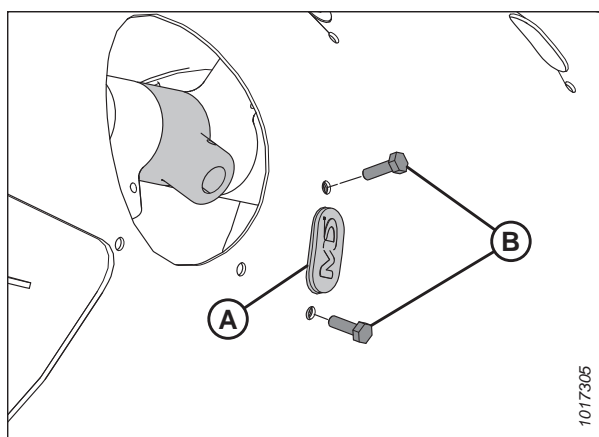

Figura 4.102: Cubierta hueca de acceso del sinfín

Instalación de dedos del sinfín de alimentación

El sinfín de alimentación tiene dedos que se extienden y repliegan para colocar el cultivo en el alimentador de la cosechadora. Instale los dedos del sinfín para cambiar su perfil de configuración.

PELIGRO

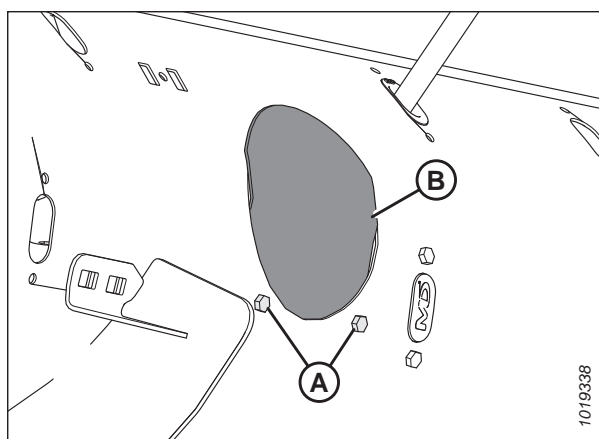
Para prevenir lesiones corporales o la muerte por el arranque inesperado de la máquina, siempre pare el motor y quite la llave de la ignición antes de hacer ajustes en la máquina.

ADVERTENCIA

Asegúrese de que no haya ninguna persona en el área.

ADVERTENCIA

Para prevenir lesiones corporales por la caída de un molinete elevado, siempre conecte las trabas de seguridad del molinete antes de meterse debajo de un molinete elevado por cualquier motivo.

IMPORTANTE:

Cuando instale dedos adicionales, asegúrese de instalar un número igual en cada lado del sinfín.

MANTENIMIENTO Y SERVICIO

1. Encienda el motor.
2. Levante el molinete por completo.
3. Apague el motor y retire la llave del arranque.
4. Enganche las trabas de seguridad del molinete. Para obtener instrucciones, consulte [Enganche de las trabas de seguridad del molinete, página 41](#).
5. Quite los pernos (A) y la cubierta de acceso (B) más cercana al dedo que está extrayendo. Conserve las piezas para volver a instalarlas.



Figura 4.103: Cubierta hueca de acceso del sinfín

6. Quite los dos pernos (B), las tuercas en T (no se muestran) y el tapón (A).

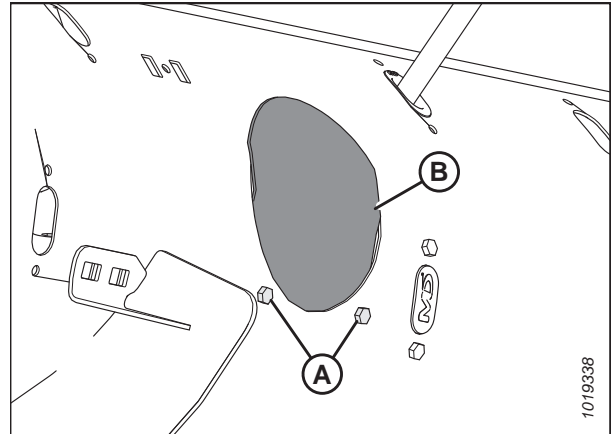

Figura 4.104: Orificio de dedos del sinfín

7. Inserte la guía (B) desde el interior del sinfín y asegúrela con pernos (A) y tuercas en T (no se muestran).

IMPORTANTE:

Siempre instale una nueva guía cuando reemplace un dedo sólido.

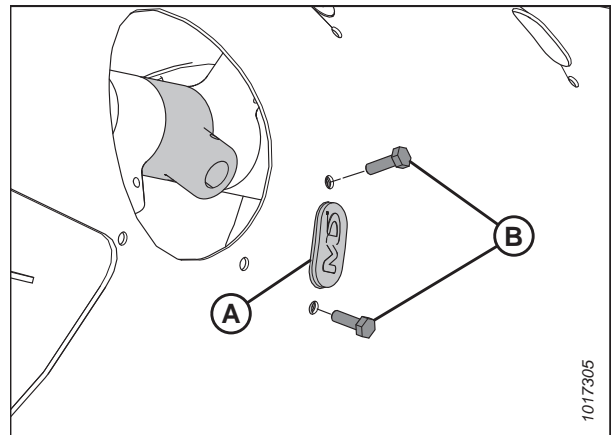
NOTA:

Los pernos (A) vienen con un parche fijador de roscas que se desgastará si se quitan los pernos. Si reinstala los pernos (A), aplique un fijador de roscas de resistencia media (Loctite® 243 o equivalente) antes de la instalación.

8. Ajuste los pernos (A) hasta 9 Nm (80 libra pulg.).



Figura 4.105: Orificio de dedos del sinfín

MANTENIMIENTO Y SERVICIO

- Coloque el dedo del sinfín (A) dentro del sinfín. Inserte el dedo del sinfín (A) hacia arriba a través de la parte inferior de la guía (B) e inserte el otro extremo en el soporte (C).
- Asegure el dedo insertando el pasador de cabello (D) en el soporte. Asegúrese de que el extremo redondo (lado en forma de S) del pasador de cabello esté orientado hacia el lado del mando de la cadena del sinfín.

IMPORTANTE:

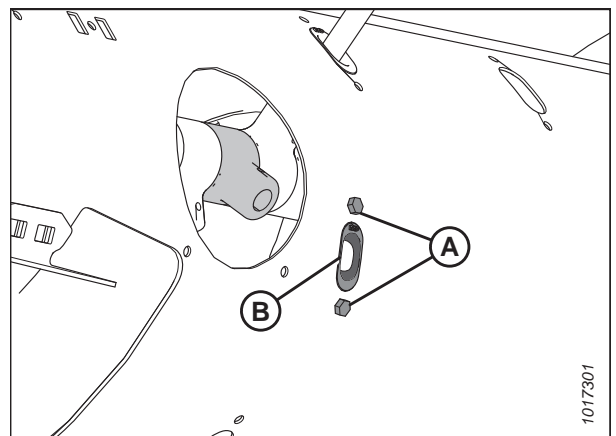
Coloque el pasador de cabello como se describe en este paso para evitar que el pasador de cabello se caiga durante la operación. Si se pierden los dedos, es posible que la plataforma no pueda alimentar correctamente el cultivo en la cosechadora. Además, los dedos que caen dentro del sinfín pueden dañar los componentes internos.

NOTA:

Asegúrese de que el extremo cerrado del pasador de cabello apunte en la dirección en la que gira el sinfín.

- Asegure la cubierta de acceso (B) en su lugar con pernos (A). Ajuste los pernos a 9 Nm (80 lbf pulgs.).

NOTA:

Los pernos (A) vienen con un parche fijador de roscas que se desgastará si se quitan los pernos. Si reinstala los pernos (A), aplique un fijador de roscas de resistencia media a las roscas de los pernos (Loctite® 243 o equivalente) antes de la instalación.



Figura 4.106: Dedo del sinfín



Figura 4.107: Cubierta del orificio de acceso del sinfín

Verificación de la sincronización de dedos del sinfín

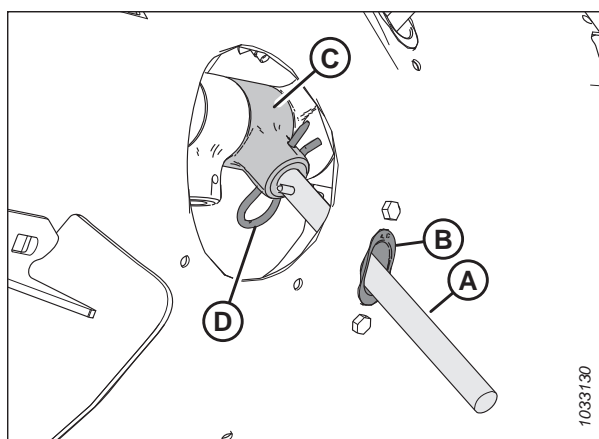
El sinfín de alimentación tiene dedos que se extienden y repliegan para colocar el cultivo en el embocador de la cosechadora. Este procedimiento determina dónde están los dedos que están completamente extendidos del sinfín.

PELIGRO

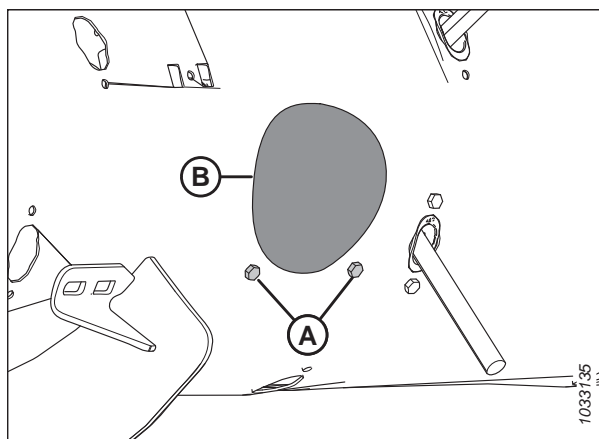
Para prevenir lesiones corporales o la muerte por un arranque inesperado o la caída de una máquina elevada, siempre detenga el motor y quite la llave antes de retirarse del asiento del operario, y siempre enganche las trabas de seguridad antes de colocarse debajo de la máquina por cualquier motivo.

ADVERTENCIA

Asegúrese de que no haya ninguna persona en el área.

- Arranque el motor.
- Levante el molinete por completo.

MANTENIMIENTO Y SERVICIO

- Enganche las trabas de seguridad del molinete. Para obtener instrucciones, consulte [Enganche de las trabas de seguridad del molinete, página 41](#).
- Apague el motor y retire la llave del arranque.
- Verifique que el indicador (C) esté en la misma posición en cada extremo del sinfín.

NOTA:

Hay dos diferentes posiciones de extensión de dientes del sinfín: **A** y **B**. La posición **A** (A) se usa para canola y la posición **B** (B) se usa para granos. La configuración de fábrica para el indicador es la posición **B**.

IMPORTANTE:

Ambos indicadores de sincronización de los dedos **DEBEN** estar configurados en la misma posición; si no, el sinfín se dañará sin posibilidad de reparación.

- Para ajustar la posición del indicador, consulte [Ajuste de la sincronización de dedos del sinfín, página 343](#).
- Desenganche las trabas de seguridad del molinete. Para obtener instrucciones, consulte [Desenganche de las trabas de seguridad del molinete, página 42](#).



Figura 4.108: Sincronización de los dientes del sinfín: se muestra el lado izquierdo del sinfín

Ajuste de la sincronización de dedos del sinfín

Los dedos del sinfín de alimentación se extienden y retraen para colocar el cultivo en el alimentador de la cosechadora. Este procedimiento determina dónde se encuentran los dedos cuando están completamente extendidos del sinfín.

NOTA:

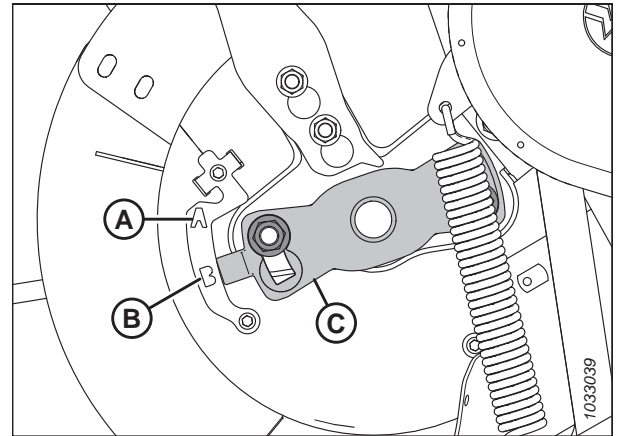
Las ilustraciones solo muestran el lado izquierdo del sinfín, pero este procedimiento vale para ambos lados.



PELIGRO

Para prevenir lesiones o la muerte por un arranque inesperado de la máquina, siempre detenga el motor y retire la llave del arranque antes de retirarse del asiento del operario por cualquier motivo.



ADVERTENCIA

Para prevenir lesiones corporales por la caída de un molinete elevado, siempre conecte las trabas de seguridad del molinete antes de meterse debajo de un molinete elevado por cualquier motivo.



ADVERTENCIA

Asegúrese de que no haya ninguna persona en el área.

- Arranque el motor.
- Levante el molinete por completo.
- Enganche las trabas de seguridad del molinete. Para obtener instrucciones, consulte [Enganche de las trabas de seguridad del molinete, página 41](#).
- Apague el motor y retire la llave del arranque.

MANTENIMIENTO Y SERVICIO

5. Ubique el indicador de sincronización de dedos (C) al final del sinfín. Hay dos posiciones de extensión de dientes del sinfín: posición **A** y posición **B**.
6. Afloje las tuercas (D) y ajuste el indicador de sincronización de dedos (C) a la posición deseada.

IMPORTANTE:

Ambos indicadores de sincronización de los dedos **DEBEN** estar configurados en la misma posición; si no, el sinfín se dañará sin posibilidad de reparación.



Figura 4.109: Indicador de sincronización de dientes del sinfín

NOTA:

Si el indicador de sincronización de los dedos apunta a la posición **A** significa que los dedos del sinfín estarán completamente extendidos en ese punto. Esto permite que el cultivo se enganche y se libere más rápido antes de ingresar al alimentador. Esta configuración es mejor para cultivos frondosos o de canola.

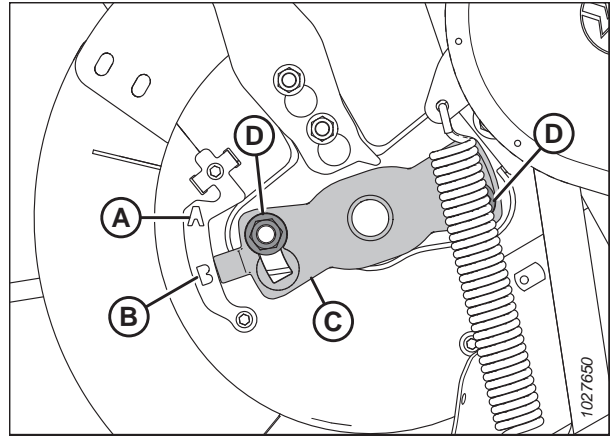

Figura 4.110: Posición A del sinfín

NOTA:

Si el indicador apunta a la posición **B** significa que los dedos del sinfín estarán completamente extendidos en ese punto. Esto permite que el cultivo se enganche y se libere más lento antes de ingresar al alimentador. Esta configuración es mejor para granos o porotos.

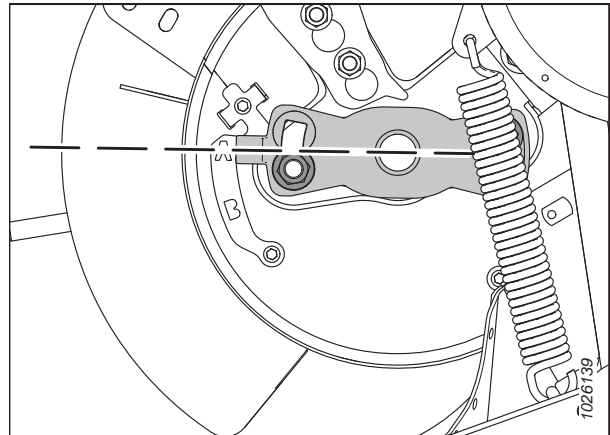

Figura 4.111: Posición B del sinfín

MANTENIMIENTO Y SERVICIO

7. Ajuste las tuercas (A) una vez que se complete la configuración. Ajuste los pernos a 115 Nm (85 libras-pie).
8. Desenganche las trabas de seguridad del molinete. Para obtener instrucciones, consulte [Desenganche de las trabas de seguridad del molinete, página 42](#).

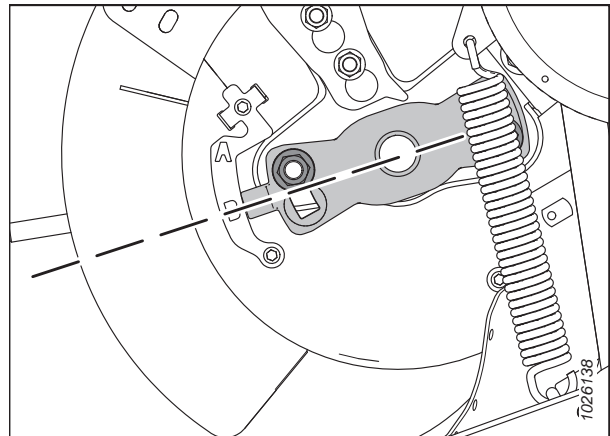

Figura 4.112: Indicador de sincronización de dientes del sinfín

4.8 Cuchilla

Las cuchillas del mecanismo de la barra corte cortan la cosecha. Las cuchillas, los puntones y la cabeza de la cuchilla requieren mantenimiento de vez en cuando.

ADVERTENCIA

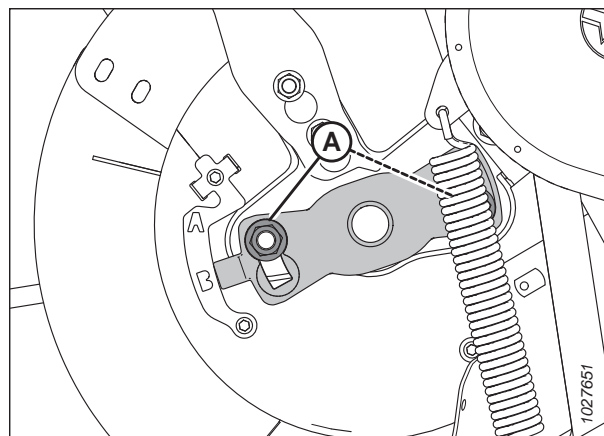
Mantenga las manos alejadas del área entre los puntones y la cuchilla en todo momento.

ADVERTENCIA

Use guantes gruesos cuando manipule o trabaje alrededor de las cuchillas.

PRECAUCIÓN

Para evitar que se produzcan lesiones personales, antes de realizar tareas de mantenimiento en la máquina o abrir las cubiertas del mando, consulte [4.1 Preparación de la máquina para el mantenimiento, página 277..](#)



Figura 4.113: Peligro de la barra de corte

4.8.1 Reemplazo de la sección de la cuchilla

Las secciones individuales desgastadas o dañadas en una cuchilla pueden reemplazarse sin quitar la cuchilla de la barra de corte.

PELIGRO

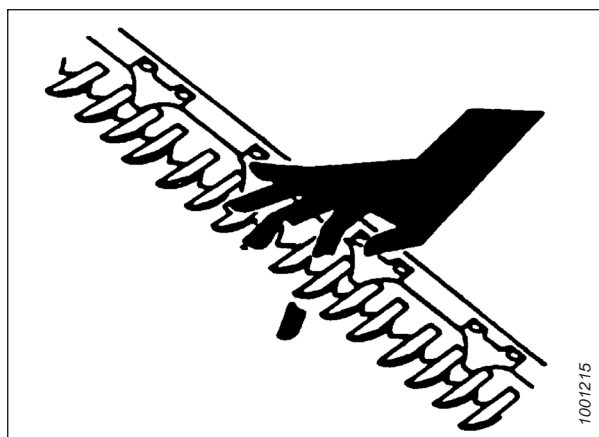
Para prevenir lesiones corporales o la muerte por el arranque inesperado de la máquina, siempre pare el motor y quite la llave de la ignición antes de hacer ajustes en la máquina.

PELIGRO

Asegúrese de que no haya ninguna persona en el área.

ADVERTENCIA

Para prevenir lesiones corporales por la caída de un molinete elevado, siempre conecte las trabas de seguridad del molinete antes de meterse debajo de un molinete elevado por cualquier motivo.

ADVERTENCIA

Use guantes gruesos cuando manipule o trabaje alrededor de las cuchillas.

1. Encienda el motor.
2. Levante el molinete por completo.
3. Apague el motor y retire la llave del arranque.
4. Enganche las trabas de seguridad del molinete. Para obtener instrucciones, consulte [Enganche de las trabas de seguridad del molinete, página 41.](#)

- Identifique la sección dañada de la cuchilla. Si hay un sujetador, afloje las tuercas (A) que aseguran el sujetador (B) para acceder a la sección dañada de la cuchilla.



Figura 4.114: Barra de corte

- Quite los pernos y las tuercas (A). Guarde el herramental.

NOTA:

Si el herramental de la cuchilla está debajo de un sujetador, gire el volante de la cuchilla para volver a ubicarla.

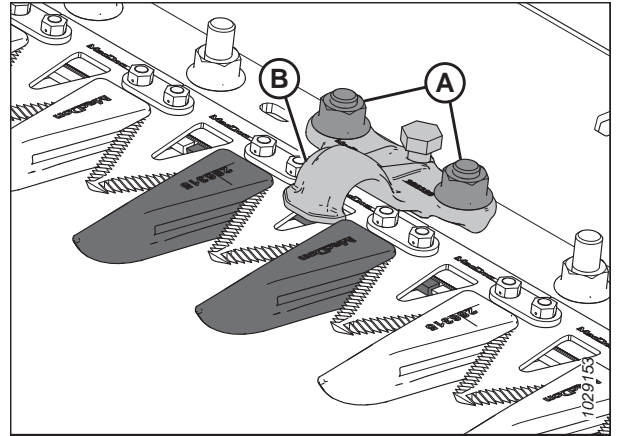
- Para las secciones de la cuchilla cercanas al extremo de mando, quite las barras (C) y levante la sección de la cuchilla (A) de la barra posterior de la cuchilla.
- Limpie la barra posterior de la cuchilla y coloque la nueva sección de la cuchilla en la barra posterior.

NOTA:

La calidad del corte puede verse afectada si se utilizan secciones de cuchilla finas y dentadas gruesas en la misma cuchilla.

- Para las secciones de cuchilla cercanas al extremo del mando, vuelva a colocar las barras (C).
- Si anteriormente se quitó un sujetador, vuelva a instalarlo junto con los pernos y las tuercas (B).

NOTA:

Asegúrese de que las cabezas de los pernos encajen completamente en los orificios alargados de la barra posterior de la cuchilla.

- Ajuste las tuercas (B) a 12 Nm (106 lbf pulgs.).
- Para comprobar el ajuste del sujetador, consulte *Comprobación del sujetador: puntones de cuchilla puntiagudos, página 364* o *Comprobación del sujetador: puntones de cuchilla cortos, página 377*.



Figura 4.115: Barra de corte

4.8.2 Extracción de la cuchilla

Si la cuchilla está dañada, deberá quitarla.

PELIGRO

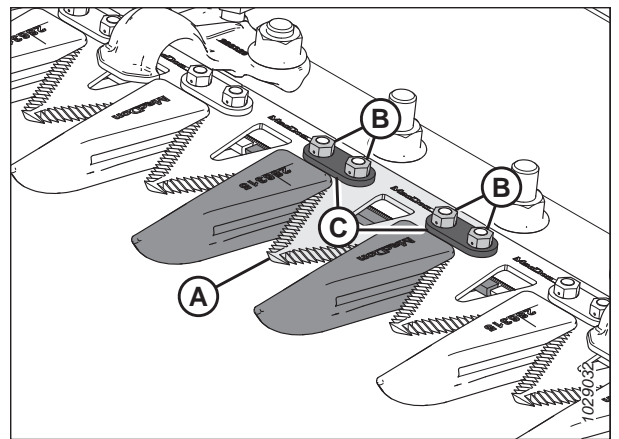
Para prevenir lesiones corporales o la muerte por el arranque inesperado de la máquina, siempre pare el motor y quite la llave de la ignición antes de hacer ajustes en la máquina.

⚠ ADVERTENCIA

Quétese detrás de la cuchilla durante la remoción, a fin de reducir el riesgo de lesiones por los bordes filosos. Use guantes gruesos cuando manipule la cuchilla.

NOTA:

En las plataformas con una sola cuchilla, la cabeza de la cuchilla se encuentra en el lado izquierdo de la cuchilla. En las plataformas con cuchilla doble hay dos cabezas de cuchillas que se encuentran en los lados derecho e izquierdo de la cuchilla. Para las plataformas con doble cuchilla, verifique qué cuchilla debe quitar antes de empezar con el procedimiento.

1. Apague el motor y retire la llave del arranque.
2. Abra la tapa lateral. Para obtener instrucciones, consulte *Apertura de la tapa lateral de la plataforma, página 44*.
3. Coloque la cuchilla en la mitad de su rango de golpe girando el volante acoplado a la caja de mando de cuchillas.
4. Limpie el área alrededor de la cabeza de la cuchilla.
5. Retire el accesorio de engrase (A) del pin.

NOTA:

Al quitar el accesorio de engrase, será más fácil volver a instalar el pin de la cabeza de la cuchilla más adelante.

6. Quite el perno y la tuerca (A).
7. Use un destornillador o un cincel en la ranura (C) para liberar la carga en la clavija de la cabeza de la cuchilla.
8. Use un destornillador o un cincel para hacer palanca hacia arriba en la clavija de la cabeza de la cuchilla en la ranura de la clavija hasta que quede libre de la cabeza de la cuchilla.
9. Empuje el ensamblaje de cuchillas (A) hacia adentro hasta que se separe del brazo de mando (B).

NOTA:

El bastidor y la tapa lateral se han quitado de la ilustración para mostrar los componentes de la cabeza de la cuchilla.

10. A menos que esté siendo reemplazado, selle el rodamiento de la cabeza de la cuchilla (C) con plástico o cinta para evitar la entrada de suciedad y residuos.
11. Tire del brazo del mando de cuchillas (B) hacia la posición exterior para dejar espacio libre para la cuchilla.

NOTA:

Si va a quitar la cabeza o el rodamiento de la cuchilla, extraiga la cuchilla lo suficiente para acceder a estas piezas.

12. Extraiga la cuchilla (A).



Figura 4.116: Cabeza de la cuchilla



Figura 4.117: Cabeza de la cuchilla izquierda

4.8.3 Extracción del rodamiento de la cabeza de la cuchilla

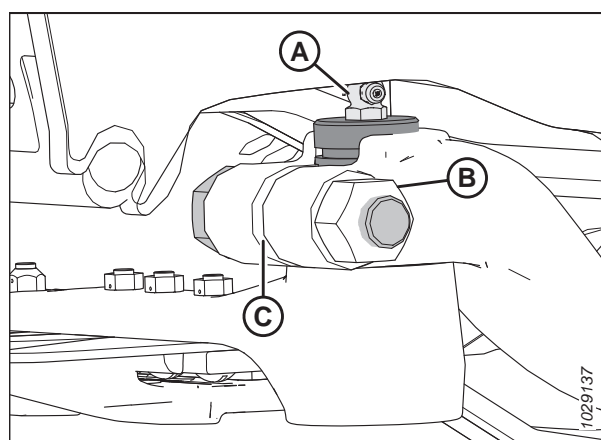
El rodamiento de la cabeza de la cuchilla le permite al pin rotar en la cabeza de la cuchilla mientras el brazo de mando golpea la cuchilla hacia atrás y hacia adelante. Si el rodamiento está desgastado o dañado, deberá ser sustituido.

PELIGRO

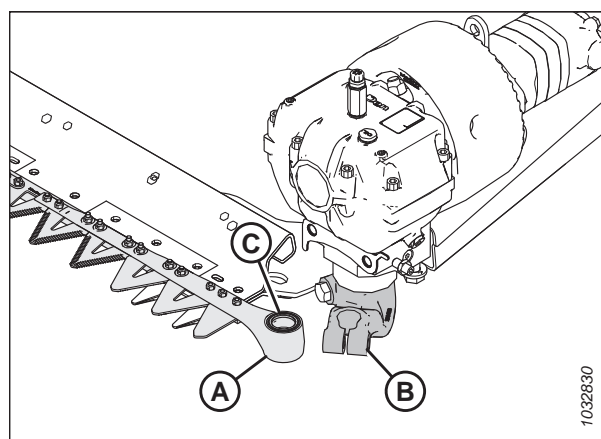
Para prevenir lesiones corporales o la muerte por el arranque inesperado de la máquina, siempre pare el motor y quite la llave de la ignición antes de hacer ajustes en la máquina.

PELIGRO

Asegúrese de que no haya ninguna persona en el área.

ADVERTENCIA

Quédese detrás de la cuchilla durante la remoción, a fin de reducir el riesgo de lesiones por los bordes filosos. Use guantes gruesos cuando manipule la cuchilla.

1. Encienda el motor.
2. Baje el molinete completamente.
3. Apague el motor y retire la llave del arranque.
4. Quite la cuchilla. Para obtener instrucciones, consulte [4.8.2 Extracción de la cuchilla, página 347](#).

NOTA:

Debido a que el rodamiento se está reemplazando, no es necesario envolver la cabeza de la cuchilla para proteger el rodamiento.

5. Utilice una herramienta de extremo plano con el mismo diámetro que el pasador (A). Golpee el sello (B), el rodamiento (C), el tapón (D) y el o-ring (E) desde la parte inferior de la cabeza de la cuchilla.

NOTA:

El sello (B) puede reemplazarse sin quitar el rodamiento. Al cambiar el sello, verifique si hay desgaste en el pasador y el rodamiento de agujas, y reemplace el sello si es necesario.



Figura 4.118: Ensamblaje del rodamiento de la cabeza de la cuchilla

4.8.4 Instalación del rodamiento de la cabeza de la cuchilla

El rodamiento de la cabeza de la cuchilla le permite a la clavija rotar en la cabeza de la cuchilla mientras el brazo de mando golpea la cuchilla hacia atrás y hacia adelante. Después de que haya quitado el rodamiento antiguo de la cabeza de la cuchilla, se puede instalar uno nuevo.

ADVERTENCIA

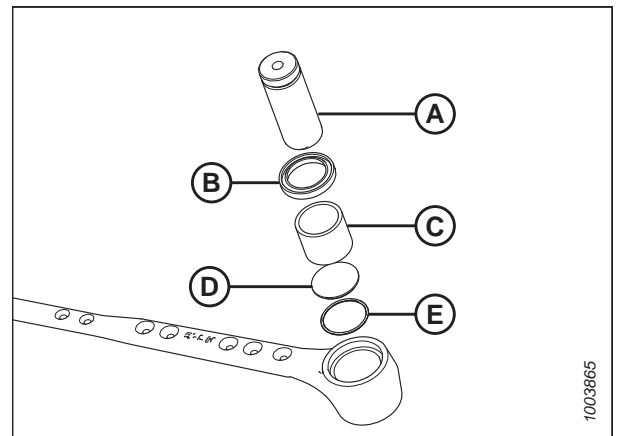
Quétese detrás de la cuchilla durante la remoción, a fin de reducir el riesgo de lesiones por los bordes filosos. Use guantes gruesos cuando manipule la cuchilla.

1. Apague el motor y retire la llave del arranque.
2. Coloque la junta tórica (E) y el tapón (D) en la cabeza de la cuchilla.
3. Utilice una herramienta de extremo plano (A) con el mismo diámetro aproximado que el rodamiento (C) y empuje el rodamiento en la cabeza de la cuchilla hasta que la parte superior del rodamiento esté alineada con el paso de la cabeza de la cuchilla.

IMPORTANTE:

Instale el rodamiento con las marcas de identificación hacia arriba.

4. Instale el sello (B) en la cabeza de la cuchilla con el reborde hacia afuera.

IMPORTANTE:

Para evitar la falla prematura de la cabeza de la cuchilla o de la caja de mando de cuchillas, asegúrese de que haya un ajuste completo entre la clavija y el rodamiento de agujas, y un ajuste completo entre la clavija de la cabeza de la cuchilla y el brazo de salida.



Figura 4.119: Ensamble del rodamiento de la cabeza de la cuchilla

4.8.5 Instalación de la cuchilla

Si va a quitar la cuchilla, siga el procedimiento para instalarla.

PELIGRO

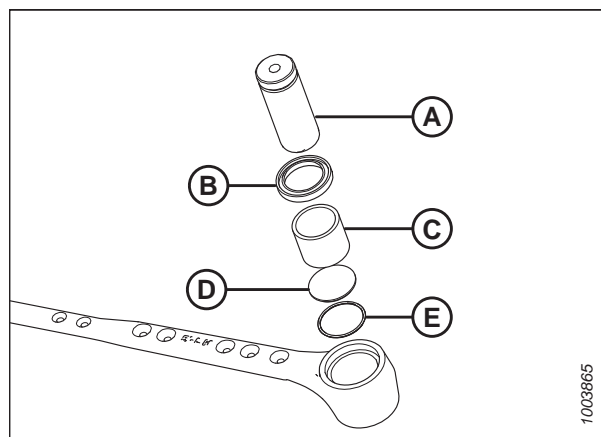
Para prevenir lesiones corporales o la muerte por el arranque inesperado de la máquina, siempre pare el motor y quite la llave de la ignición antes de hacer ajustes en la máquina.

ADVERTENCIA

Quétese detrás de la cuchilla durante la remoción, a fin de reducir el riesgo de lesiones por los bordes filosos. Use guantes gruesos cuando manipule la cuchilla.

1. Apague el motor y retire la llave del arranque.
2. Abra la tapa lateral. Para obtener instrucciones, consulte [Apertura de la tapa lateral de la plataforma, página 44](#).

NOTA:

Las ilustraciones de la instalación muestran que se instala la cuchilla izquierda. El procedimiento es el mismo para la instalación de la cuchilla derecha.

MANTENIMIENTO Y SERVICIO

3. Lubrique el rodamiento de la cabeza de la cuchilla (A), luego, instale el ensamble de la cuchilla en la plataforma.



Figura 4.120: Cabeza de la cuchilla

4. Instale la clavija de la cabeza de la cuchilla (A) a través del brazo de mando y hacia la cabeza de la cuchilla.
5. Coloque la clavija de la cabeza de la cuchilla (A) de modo que la ranura (B) esté 2 mm (0,08 pulgs.) sobre el brazo de mando.

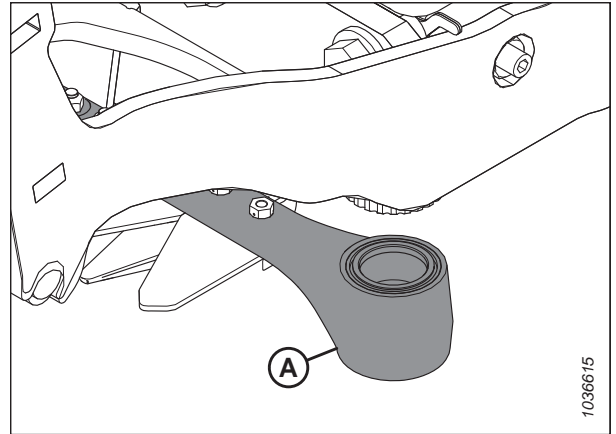

Figura 4.121: Cabeza de la cuchilla

6. Asegure la clavija de la cabeza de la cuchilla con un perno M16 x 85 mm (A) y una tuerca (B). Instale el perno desde el lado interior del brazo. Ajuste los pernos hasta 220 Nm (162 lbf pies).
7. Gire el volante sujeto a la caja de mando de cuchillas para colocar el brazo de la cuchilla (A) en el límite interior de recorrido. Asegúrese de que todavía haya de 0,2 a 1,2 mm (de 0,02 a 0,05 pulgs.) de distancia (C) entre el brazo del mando y la cabeza de la cuchilla.
8. Si no deben hacerse ajustes en el brazo, continúe con el paso 9, página 352. Si se deben realizar ajustes, comuníquese con su concesionario de MacDon.

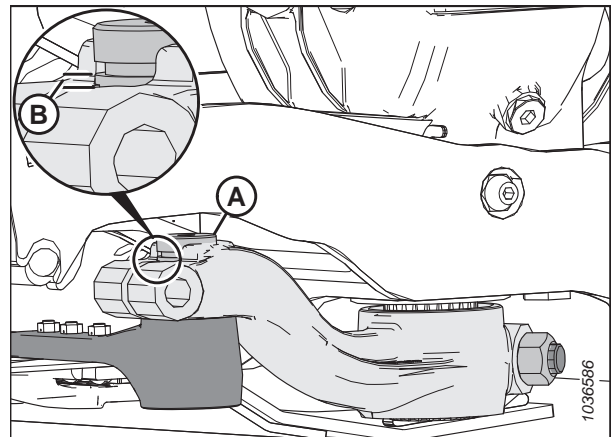

Figura 4.122: Cabeza de la cuchilla

MANTENIMIENTO Y SERVICIO

9. Vuelva a instalar el accesorio de engrase (A). Aplique grasa al accesorio hasta que la cabeza de la cuchilla tenga un ligero movimiento hacia abajo.

IMPORTANTE:

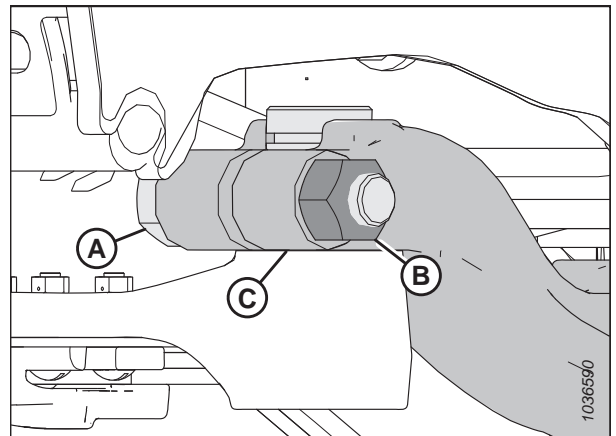
NO engrase excesivamente la cabeza de la cuchilla. Engrasar demasiado la cabeza de la cuchilla puede desalinearse las cuchillas, lo que provoca que los puntones se sobrecalienten y tensen el motor de mando de la cuchilla. Si ha aplicado demasiada grasa al accesorio, quite el accesorio de engrase para liberar la presión.

NOTA:

Si queda aire atrapado en la cavidad del rodamiento, la cabeza de la cuchilla comenzará a descender antes de llenarse de grasa.



Figura 4.123: Cabeza de la cuchilla

10. Cierre la tapa lateral. Para obtener instrucciones, consulte [Cierre de la tapa lateral de la plataforma, página 45](#).

4.8.6 Cuchilla de repuesto

Se pueden almacenar dos cuchillas de repuesto (A) en el tubo del posterior de la plataforma en el extremo derecho de la plataforma. Asegúrese de que las cuchillas de repuesto estén aseguradas en su lugar con el pestillo (B) y el pasador de cabello (C).

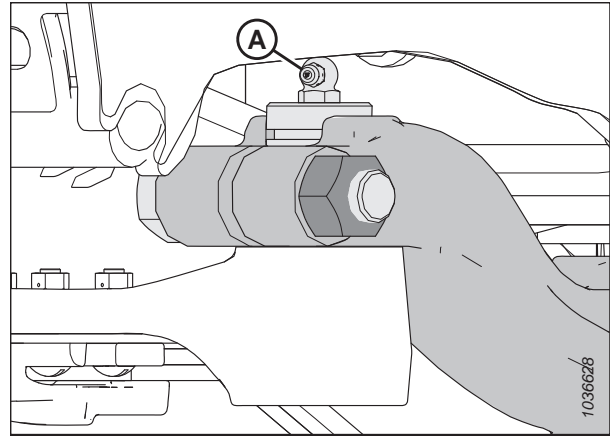

Figura 4.124: Cuchilla de repuesto

4.8.7 Puntones de cuchilla puntiagudos y sujetadores

Los puntones de cuchillas ayudan a alinear la barra de cuchillas. Los sujetadores mantienen las secciones de la barra de cuchillas contra los puntones de cuchilla para asegurar un corte correcto.

Los siguientes puntones de cuchilla y sujetadores se utilizan en configuraciones de puntones puntiagudos:

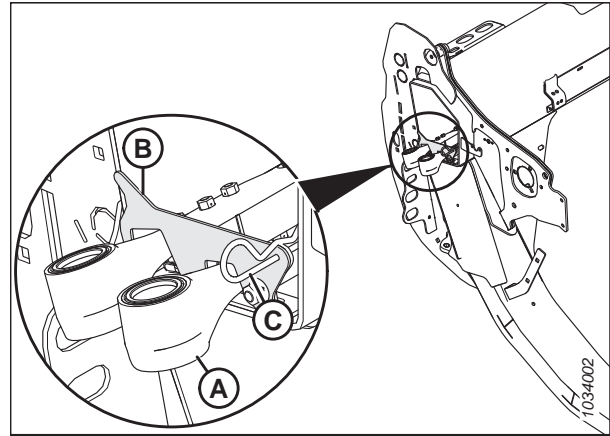
NOTA:

Las configuraciones de puntones de cuchilla puntiagudos requieren dos puntones de cuchilla cortos, uno en cada extremo de la barra de corte.

NOTA:

Se puede usar un kit de puntones de cuatro puntas para reemplazar los puntones de cuchillas. Los puntones de cuatro puntas son ideales para usar en condiciones rocosas o para cosechar cultivos propensos a romperse, como las lentejas. Para obtener más información, consulte el catálogo de piezas de la plataforma.



Figura 4.125: Tipos de puntón y sujetador utilizados en las configuraciones de puntón de cuchilla puntiagudo

A: Sujetador puntiagudo (MD n.º286329)

C: Puntón de cuchilla de extremo puntiagudo (sin barra de desgaste) (MD n.º286316)⁸⁰

C: Puntón de cuchilla de extremo PlugFree™ (sin barra de desgaste) (MD n.º286319)⁸¹

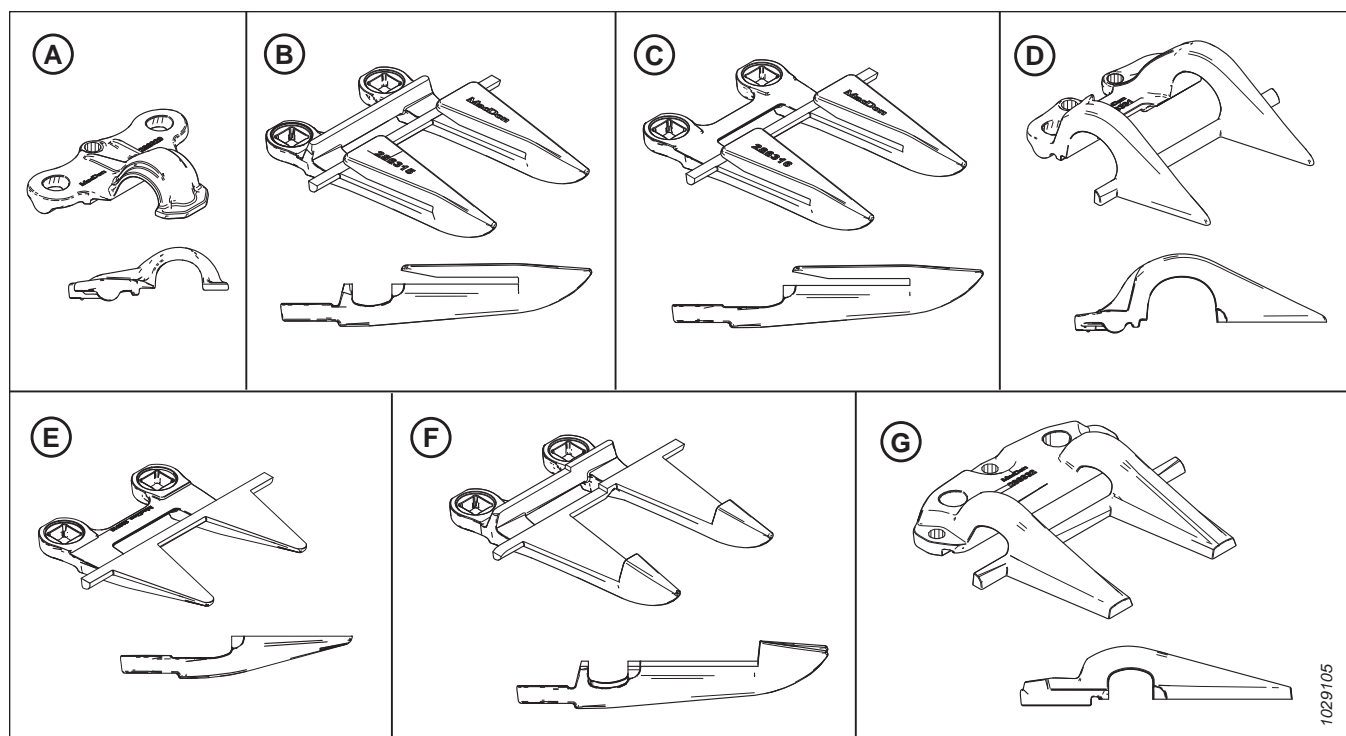
G: Sujetador central puntiagudo (MD n.º286332)⁸²

B: Puntón de cuchilla puntiagudo (MD n.º286315)

D: Sujetador de extremo PlugFree™ (MD n.º286331)

F: Puntón de cuchilla central puntiagudo (MD n.º286317)⁸²

Los puntones se configuran de manera diferente en diferentes plataformas. Cuando reemplace los puntones puntiagudos y los sujetadores, asegúrese de seguir la secuencia de reemplazo correcta para su plataforma. Consulte el tema correspondiente:

- *Configuración del puntón de cuchilla largo en plataformas con una sola cuchilla, página 354*
- *Configuración del puntón de cuchilla largo en plataformas con doble cuchilla: FD235, página 355*
- *Configuración del puntón de cuchilla largo en plataformas con doble cuchilla: FD240, página 356*
- *Configuración del puntón de cuchilla largo en plataformas con doble cuchilla: FD241, página 357*
- *Configuración del puntón de cuchilla largo en plataformas con doble cuchilla: FD245, página 358*
- *Configuración de los puntones de cuchilla largos en plataformas con doble cuchilla: FD250, página 359*

80. Instalado en las posiciones 2, 3 y 4 en los lados del mando. Consulte *Reemplazo de los puntones de cuchilla puntiagudos, página 362*.

81. Instalado en la posición 1 en los lados del mando. Las plataformas de una sola cuchilla usan un puntón estándar (MD n.º286318) en el extremo derecho.

82. Únicamente plataformas con doble cuchilla.

Configuración del puntón de cuchilla largo en plataformas con una sola cuchilla

Los puntones se configuran de manera diferente en las plataformas de diferentes tamaños. Esta ilustración muestra los puntones de cuchilla largos instalados en plataformas con una sola cuchilla.



Figura 4.126: Puntones de cuchilla puntiagudos y ubicaciones de los sujetadores: plataformas de cuchilla simple

A: Sujetador puntiagudo (MD n.º286329)

C: Puntón de cuchilla de extremo puntiagudo (sin barra de desgaste) (MD n.º286316)

E: Puntón PlugFree™ (sin barra de desgaste) (MD n.º286319)

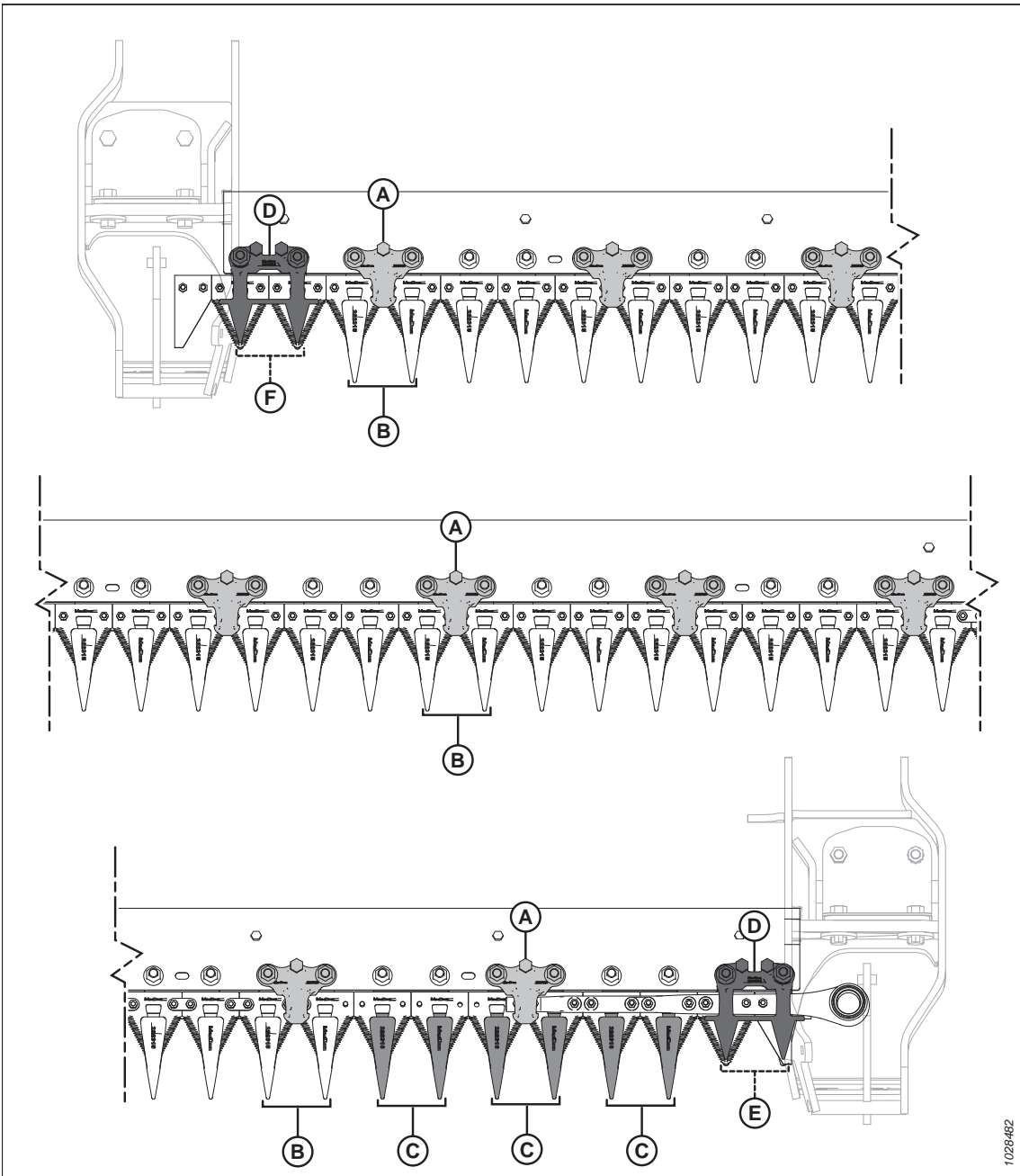
B: Puntón de cuchilla puntiagudo (MD n.º286315)

D: Sujetador PlugFree™ (MD n.º286331)

F: Puntón de cuchilla corto (MD n.º286318)

Configuración del puntón de cuchilla largo en plataformas con doble cuchilla: FD235

Los puntones se configuran de manera diferente en diferentes plataformas. Esta ilustración muestra los puntones de cuchilla largos instalados en plataformas con doble cuchilla.



Figura 4.127: Ubicaciones del puntón de cuchilla largo y del sujetador: plataforma con doble cuchilla FD235

- A: Sujetador puntiagudo (MD n.º286329)⁸³
- C: Puntón de cuchilla central puntiagudo (MD n.º286317)
- E: Puntón de cuchilla de extremo puntiagudo (sin barra de desgaste) (MD n.º286316)
- G: Puntón PlugFree™ (sin barra de desgaste) (MD n.º286319)

- B: Sujetador central puntiagudo (MD n.º286332)
- D: Puntón de cuchilla puntiagudo (MD n.º286315)
- F: Sujetador PlugFree™ (MD n.º286331)
- H: Centro de la plataforma

83. Siempre debe haber un sujetador en el puntón a la derecha del puntón central, independientemente de la configuración.

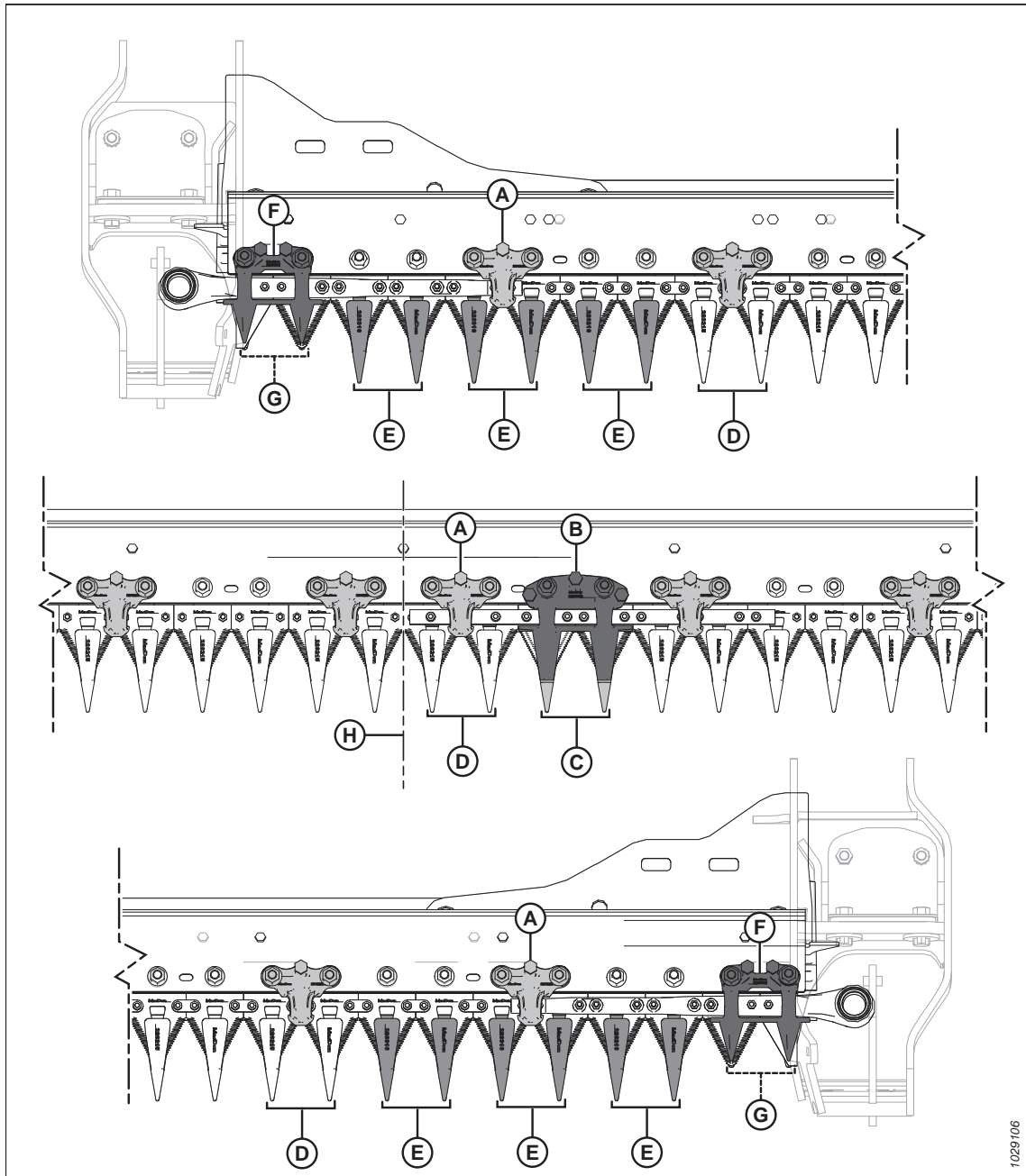
Configuración del puntón de cuchilla largo en plataformas con doble cuchilla: FD240

Los puntones de cuchillas ayudan a alinear la barra de cuchillas. Los sujetadores mantienen las secciones de la barra de cuchillas contra los puntones de cuchilla para asegurar un corte correcto.



Figura 4.128: Puntón de cuchilla puntiagudo y ubicaciones del sujetador: plataforma de doble cuchilla FD240

A: Sujetador puntiagudo (MD n.º286329)

C: Puntón de cuchilla central puntiagudo (MD n.º286317)

E: Puntón de cuchilla de extremo puntiagudo (sin barra de desgaste) (MD n.º286316)

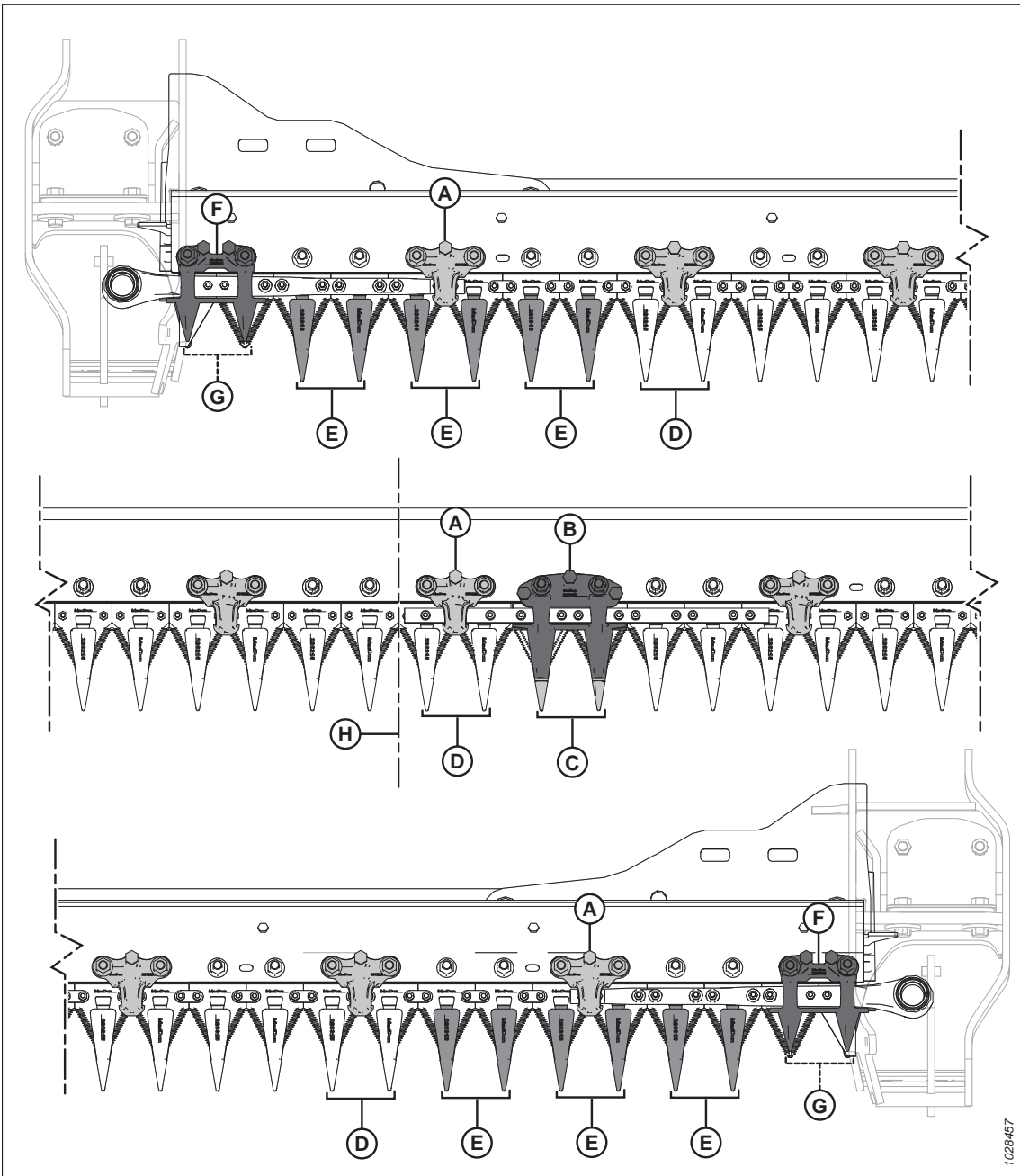
G: Puntón de cuchilla corto (sin barra de desgaste) (MD n.º286319)

B: Sujetador central puntiagudo (MD n.º286332)

D: Puntón de cuchilla puntiagudo (MD n.º286315)

F: Sujetador de cuchilla corto (MD n.º286331)

H: Centro de la plataforma

Configuración del puntón de cuchilla largo en plataformas con doble cuchilla: FD241

Los puntones se configuran de manera diferente en las plataformas de diferentes tamaños. Esta ilustración muestra los puntones de cuchilla largos instalados en plataformas con doble cuchilla.



Figura 4.129: Puntón de cuchilla puntiagudo y ubicaciones del sujetador: plataforma de cuchilla doble FD241

- A: Sujetador puntiagudo (MD n.º286329)⁸⁴
- C: Puntón de cuchilla central puntiagudo (MD n.º286317)
- E: Puntón de cuchilla de extremo puntiagudo (sin barra de desgaste) (MD n.º286316)
- G: Puntón PlugFree™ (sin barra de desgaste) (MD n.º286319)

- B: Sujetador central puntiagudo (MD n.º286332)
- D: Puntón de cuchilla puntiagudo (MD n.º286315)
- F: Sujetador PlugFree™ (MD n.º286331)
- H: Centro de la plataforma

84. Siempre debe haber un sujetador en el puntón a la derecha del puntón central, independientemente de la configuración.

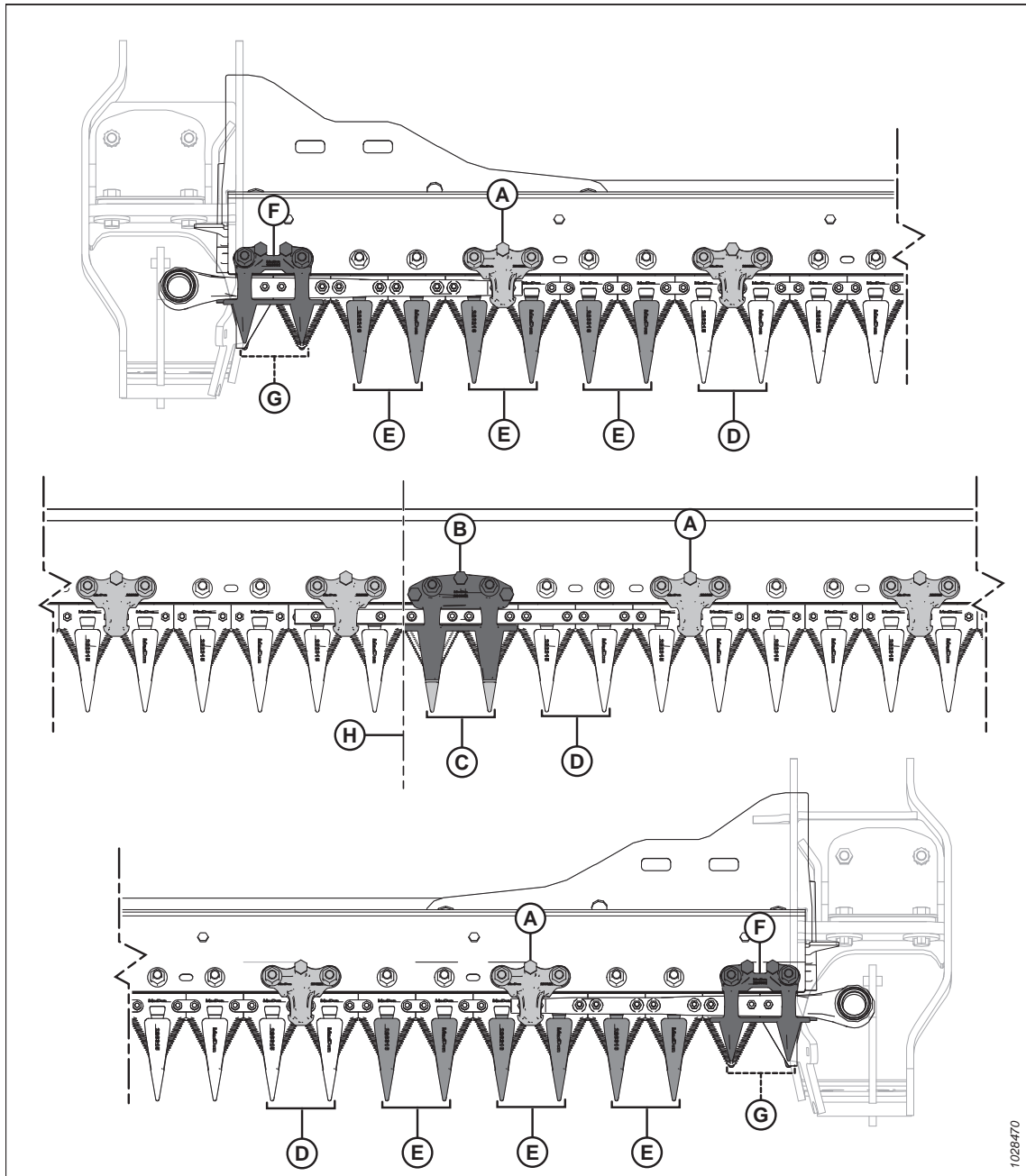
Configuración del puntón de cuchilla largo en plataformas con doble cuchilla: FD245

Los puntones se configuran de manera diferente en las plataformas de diferentes tamaños. Esta ilustración muestra los puntones de cuchilla largos instalados en plataformas con doble cuchilla.



Figura 4.130: Ubicaciones del puntón de cuchilla largo y del sujetador: plataforma con doble cuchilla FD245

A: Sujetador puntiagudo (MD n.º286329)⁸⁵

C: Puntón de cuchilla central puntiagudo (MD n.º286317)

E: Puntón de cuchilla de extremo puntiagudo (sin barra de desgaste) (MD n.º286316)

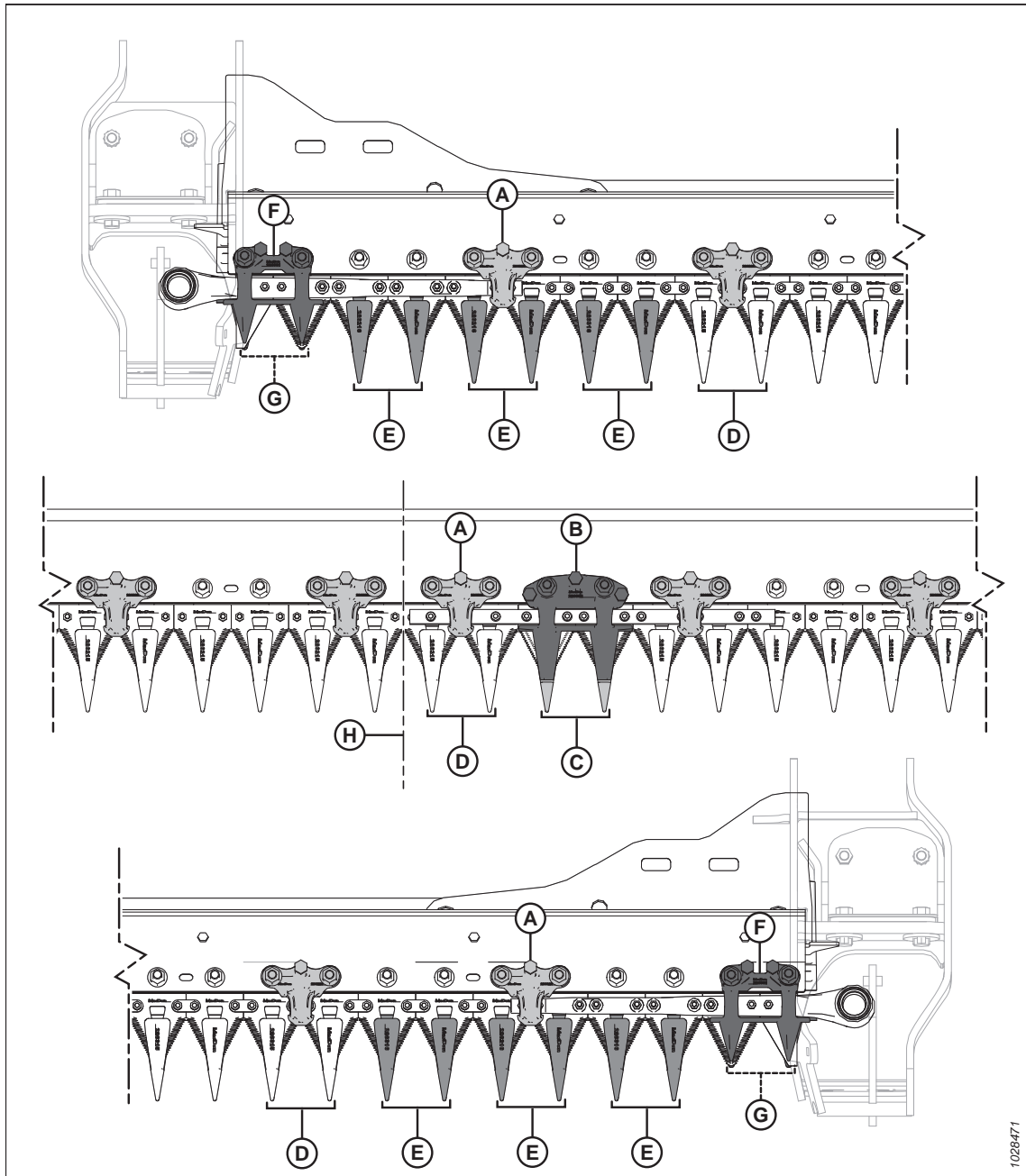
G: Puntón PlugFree™ (sin barra de desgaste) (MD n.º286319)

B: Sujetador central puntiagudo (MD n.º286332)

D: Puntón de cuchilla puntiagudo (MD n.º286315)

F: Sujetador PlugFree™ (MD n.º286331)

H: Centro de la plataforma

85. Siempre debe haber un sujetador en el puntón a la derecha del puntón central, independientemente del patrón.

Configuración de los puntones de cuchilla largos en plataformas con doble cuchilla: FD250

Los puntones se configuran de manera diferente en las plataformas de diferentes tamaños. Esta ilustración muestra los puntones de cuchilla largos instalados en plataformas con doble cuchilla.



Figura 4.131: Puntón de cuchilla puntiagudo y ubicaciones del sujetador: plataforma de cuchilla doble FD250

- A: Sujetador puntiagudo (MD n.º286329)
- C: Puntón de cuchilla central puntiagudo (MD n.º286317)
- E: Puntón de extremo puntiagudo (sin barra de desgaste) (MD n.º286316)
- G: Puntón de cuchilla corto (sin barra de desgaste) (MD n.º286319)

- B: Sujetador central puntiagudo (MD n.º286332)
- D: Puntón de cuchilla puntiagudo (MD n.º286315)
- F: Sujetador de cuchilla corto (MD n.º286331)
- H: Centro de la plataforma

Ajuste de los puntones de cuchilla y la barra de puntón

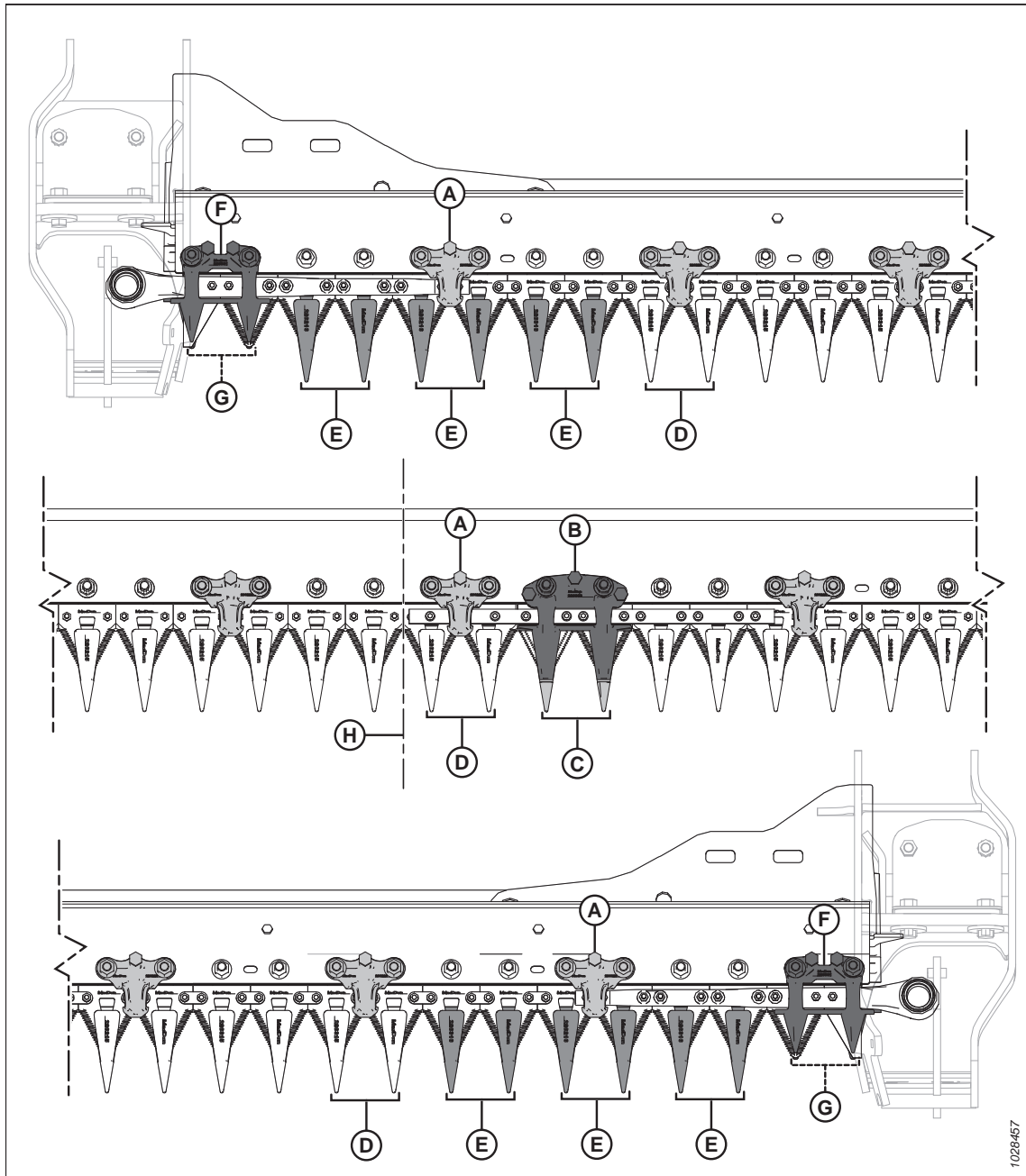
Si un puntón de cuchilla o la barra de puntón se desalinean debido al contacto con una roca o una obstrucción similar, use la herramienta de enderezamiento de puntón para corregir la alineación.

PELIGRO

Para prevenir lesiones corporales o la muerte por el arranque inesperado de la máquina, siempre pare el motor y quite la llave de la ignición antes de hacer ajustes en la máquina.

PELIGRO

Asegúrese de que no haya ninguna persona en el área.

ADVERTENCIA

Para prevenir lesiones corporales por la caída de un molinete elevado, siempre conecte las trabas de seguridad del molinete antes de meterse debajo de un molinete elevado por cualquier motivo.

ADVERTENCIA

Use guantes gruesos cuando manipule o trabaje alrededor de las cuchillas.

1. Encienda el motor.
2. Levante el molinete por completo.
3. Apague el motor y retire la llave del arranque.
4. Enganche las trabas de seguridad del molinete. Para obtener instrucciones, consulte [Enganche de las trabas de seguridad del molinete, página 41](#).
5. Para ajustar los extremos de los puntones hacia arriba, coloque la herramienta como se indica y tire hacia arriba.



Figura 4.132: Ajuste hacia arriba: puntón puntiagudo



Figura 4.133: Ajuste hacia arriba: puntón de cuchilla corto

6. Para ajustar las puntas del puntón hacia abajo, coloque la herramienta como se indica y empuje hacia abajo.

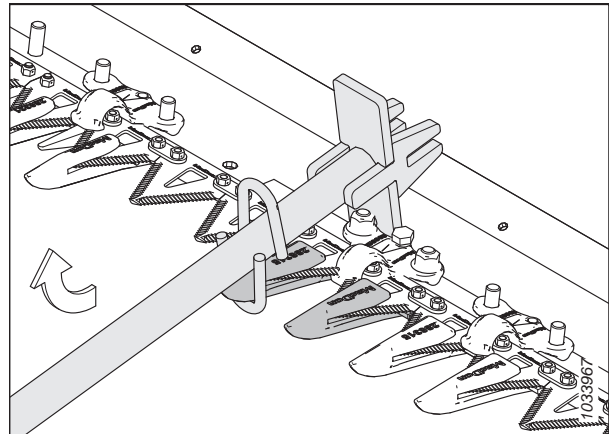

Figura 4.134: Ajuste hacia abajo: puntón puntiagudo

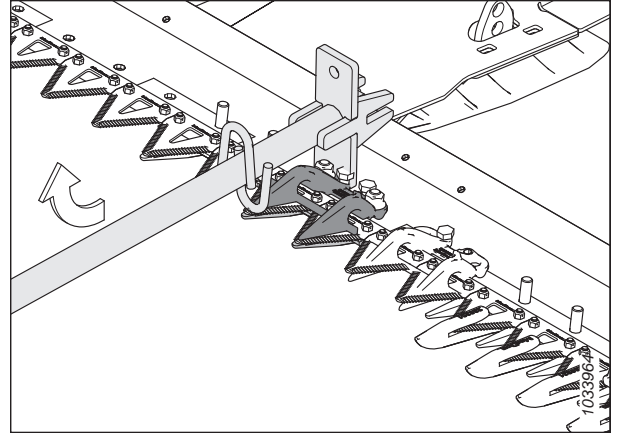

Figura 4.135: Ajuste hacia abajo: puntón de cuchilla corto

MANTENIMIENTO Y SERVICIO

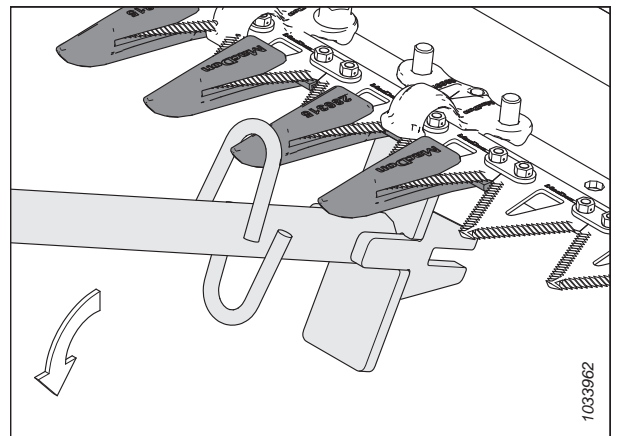
7. Para ajustar la barra de puntón, coloque la herramienta como se muestra y, luego, empuje hacia abajo o tire hacia arriba según corresponda.

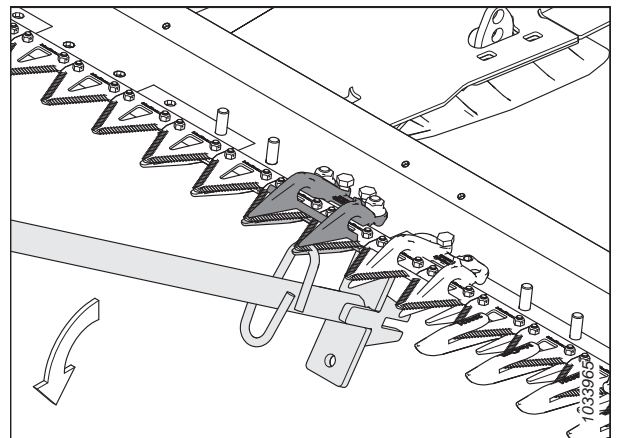

Figura 4.136: Ajuste de la barra de puntón: sin puntones

Reemplazo de los puntones de cuchilla puntiagudos

Eventualmente, los puntones se desafilan y deben reemplazarse. Este procedimiento se sigue para reemplazar puntones estándar y los puntones especiales (lado del mando) que se encuentran más cerca del motor de mando de la cuchilla.

⚠ PELIGRO

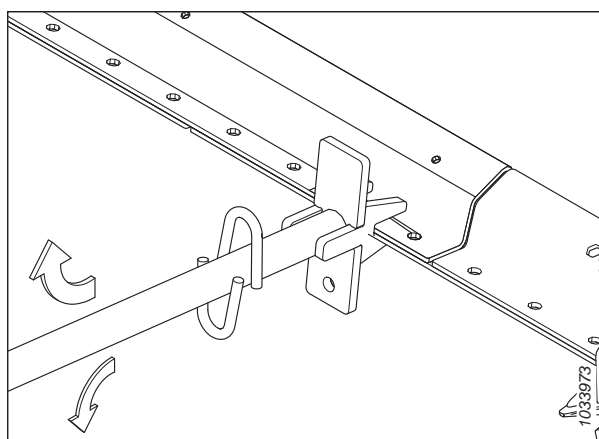
Para prevenir lesiones corporales o la muerte por el arranque inesperado de la máquina, siempre pare el motor y quite la llave de la ignición antes de hacer ajustes en la máquina.

⚠ PELIGRO

Asegúrese de que no haya ninguna persona en el área.

⚠ ADVERTENCIA

Para prevenir lesiones corporales por la caída de un molinete elevado, siempre conecte las trabas de seguridad del molinete antes de meterse debajo de un molinete elevado por cualquier motivo.

⚠ ADVERTENCIA

Use guantes gruesos cuando manipule o trabaje alrededor de las cuchillas.

IMPORTANTE:

Cuando reemplace los puntones de cuchilla largos, asegúrese de que la secuencia del sujetador sea correcta para el tipo y ancho de su plataforma. Para obtener más información, consulte [4.8.7 Puntones de cuchilla puntiagudos y sujetadores](#), página 352.

NOTA:

Se puede usar un kit de puntones de cuatro puntas para reemplazar los puntones de cuchillas. El puntón de cuatro puntas es ideal para usar en condiciones rocosas o para cosechar cultivos propensos a romperse, como las lentejas. Para obtener más información, consulte el catálogo de piezas de la plataforma.

IMPORTANTE:

Plataformas con cuchilla simple y doble: En ambos extremos de la plataforma, la posición 1 (puntón exterior) es un puntón de cuchilla corto. En los lados de mando de la plataforma, las posiciones 2, 3 y 4 son puntones largos del extremo (sin barras de desgaste). A partir de la posición 5, los puntones restantes son puntones de cuchilla puntiagudos. Asegúrese de que se instalen puntones de reemplazo adecuados en estas ubicaciones.

IMPORTANTE:

Plataformas con doble cuchilla: Un puntón de cuchilla central largo se instala donde las dos cuchillas se superponen. El puntón de cuchilla central puntiagudo tiene un procedimiento de reemplazo ligeramente diferente. Para obtener instrucciones, consulte [Reemplazo del puntón de cuchilla central largo: plataforma con doble cuchilla, página 366](#).



Figura 4.137: Puntones de cuchilla puntiagudos laterales de mando

1. Encienda el motor.
2. Levante el molinete por completo.
3. Apague el motor y retire la llave del arranque.
4. Enganche las trabas de seguridad del molinete. Para obtener instrucciones, consulte [Enganche de las trabas de seguridad del molinete, página 41](#).
5. Abra la tapa lateral. Para obtener instrucciones, consulte [Apertura de la tapa lateral de la plataforma, página 44](#).
6. Gire el volante acoplado a la caja de mando de cuchillas para ajustar la posición de la cuchilla hasta que las secciones de la cuchilla estén distanciadas equitativamente entre los puntones.
7. Cierre la tapa lateral. Para obtener instrucciones, consulte [Cierre de la tapa lateral de la plataforma, página 45](#).
8. Quite las dos tuercas y los pernos (B) que aseguran el puntón de cuchilla largo (A) y el sujetador (C) (si corresponde) a la barra de corte.
9. Retire el puntón de cuchilla puntiagudo (A), el sujetador (C), el y la placa de desgaste de plástico. Deseche el puntón de cuchilla puntiagudo.

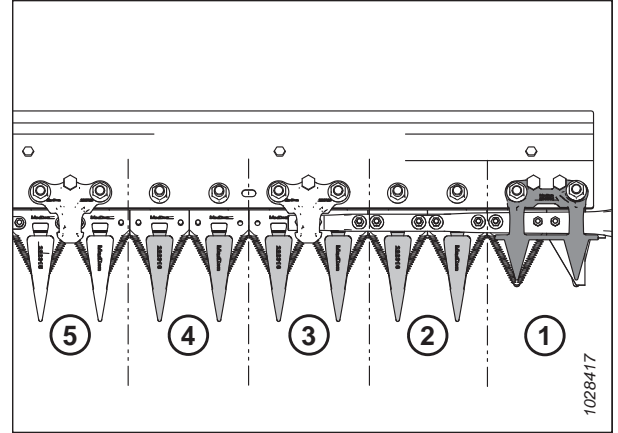

Figura 4.138: Puntones de cuchilla puntiagudos

MANTENIMIENTO Y SERVICIO

- Coloque la placa de desgaste de plástico (A) y el puntón de cuchilla puntiagudo de repuesto (B) debajo de la barra de corte.

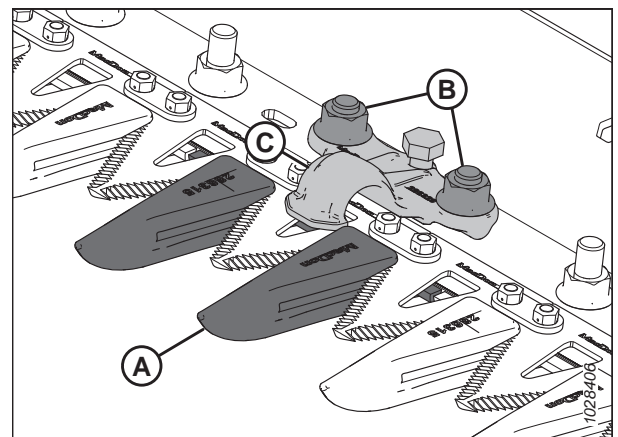

Figura 4.139: Puntón de cuchilla puntiagudo y placa de desgaste

- Coloque el sujetador (A) (si corresponde) y afloje el perno de ajuste (C) para que no sobresalga de la parte inferior del sujetador.
- Asegure el puntón de cuchilla largo, la placa de desgaste y el sujetador (si corresponde) con dos pernos y tuercas (B). Ajuste las tuercas hasta 85 Nm (63 libras-pie).
- Si hay un sujetador en esta ubicación, consulte [Ajuste del sujetador: puntones de cuchilla puntiagudos](#), página 365.

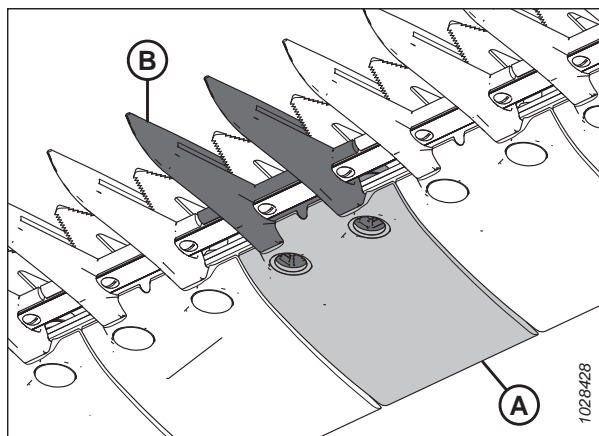

Figura 4.140: Puntones de cuchilla puntiagudos

Comprobación del sujetador: puntones de cuchilla puntiagudos

Los sujetadores de los puntones de cuchilla largos evitan que las secciones de la cuchilla en la barra de corte se levanten de los puntones, al mismo tiempo que permiten que la cuchilla se deslice. Inspeccione los sujetadores para asegurarse de que haya una distancia adecuada entre los sujetadores y las secciones de la cuchilla.

Este procedimiento es para los sujetadores estándar. Para verificar el sujetador central en las plataformas con doble cuchilla, consulte [Verificación del sujetador central en plataformas con doble cuchilla: puntones de cuchilla largos](#), página 369.

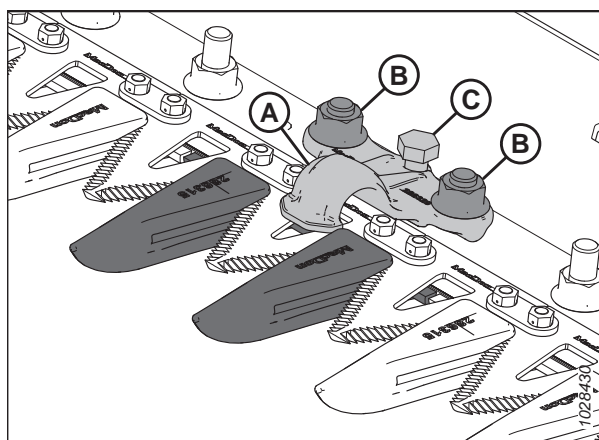
NOTA:

Alinee los puntones antes de ajustar el sujetador. Para obtener instrucciones, consulte [Ajuste de los puntones de cuchilla y la barra de puntón](#), página 360.

PELIGRO

Para prevenir lesiones corporales o la muerte por el arranque inesperado de la máquina, siempre pare el motor y quite la llave de la ignición antes de hacer ajustes en la máquina.

PELIGRO

Asegúrese de que no haya ninguna persona en el área.

⚠️ ADVERTENCIA

Para prevenir lesiones corporales por la caída de un molinete elevado, siempre conecte las trabas de seguridad del molinete antes de meterse debajo de un molinete elevado por cualquier motivo.

⚠️ ADVERTENCIA

Use guantes gruesos cuando manipule o trabaje alrededor de las cuchillas.

1. Encienda el motor.
2. Levante el molinete por completo.
3. Apague el motor y retire la llave del arranque.
4. Enganche las trabas de seguridad del molinete. Para obtener instrucciones, consulte [Enganche de las trabas de seguridad del molinete, página 41](#).
5. Abra la tapa lateral. Para obtener instrucciones, consulte [Apertura de la tapa lateral de la plataforma, página 44](#).
6. Gire el volante acoplado a la caja de mando de cuchillas para colocar la sección de la cuchilla (A) debajo del sujetador (B) y entre el puntón (C).
7. Empuje hacia abajo la sección de la cuchilla (A) con aproximadamente 44 N (10 lbf) de fuerza y use un indicador de alimentación para medir la distancia entre el sujetador (B) y la sección de la cuchilla. Asegúrese de que el espacio libre sea de 0,1–0,5 mm (0,004–0,020 pulgs.).
8. Si se necesita ajustar, consulte [Ajuste del sujetador: puntones de cuchilla puntiagudos, página 365](#).
9. Cierre la tapa lateral. Para obtener instrucciones, consulte [Cierre de la tapa lateral de la plataforma, página 45](#).



Figura 4.141: Sujetador del protector puntiagudo

Ajuste del sujetador: puntones de cuchilla puntiagudos

Si un sujetador de puntón de cuchilla largo o de cuatro puntas atasca la cuchilla, ajuste el sujetador.

Este procedimiento se aplica a los sujetadores estándar. Para ajustar el sujetador central en las plataformas con doble cuchilla, consulte [Ajuste del sujetador central en plataformas con doble cuchilla: puntones de cuchilla largos, página 370](#).

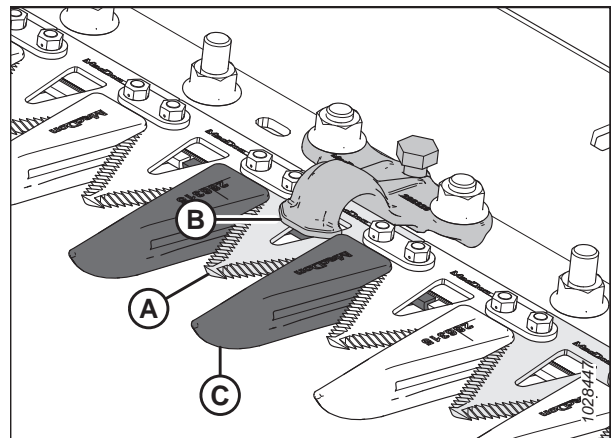
⚠️ PELIGRO

Para prevenir lesiones corporales o la muerte por el arranque inesperado de la máquina, siempre pare el motor y quite la llave de la ignición antes de hacer ajustes en la máquina.

⚠️ ADVERTENCIA

Para prevenir lesiones corporales por la caída de un molinete elevado, siempre conecte las trabas de seguridad del molinete antes de meterse debajo de un molinete elevado por cualquier motivo.

⚠️ ADVERTENCIA

Use guantes gruesos cuando manipule o trabaje alrededor de las cuchillas.

MANTENIMIENTO Y SERVICIO

1. Alinee los puntones. Para obtener instrucciones, consulte *Ajuste de los puntones de cuchilla y la barra de puntón*, página 360.
2. Encienda el motor.
3. Levante el molinete por completo.
4. Apague el motor y retire la llave del arranque.
5. Enganche las trabas de seguridad del molinete. Para obtener instrucciones, consulte *Enganche de las trabas de seguridad del molinete*, página 41.

6. Ajuste la separación del sujetador de la siguiente manera:
 - Para bajar la parte delantera del sujetador (A) y disminuir la distancia, gire el tornillo de ajuste (B) hacia la derecha.
 - Para levantar la parte delantera del sujetador (A) y aumentar la distancia, gire el tornillo de ajuste (B) hacia la izquierda.

NOTA:

Para ajustes mayores, tal vez sea necesario aflojar las tuercas (C) antes de girar el tornillo de ajuste (B). Después del ajuste, vuelva a apretar las tuercas a 85 Nm (63 libras-pie).



Figura 4.142: Sujetador puntiagudo

7. Verifique la distancia del sujetador. Para obtener instrucciones, consulte *Comprobación del sujetador: puntones de cuchilla puntiagudos*, página 364.
8. Haga funcionar el motor en ralentí bajo y escuche si hay ruido causado por una distancia insuficiente. Repita del paso 6, página 366 al paso 7, página 366 si es necesario.

IMPORTANTE:

Una distancia de sujetador insuficiente causará el sobrecalentamiento de la cuchilla y los puntones.

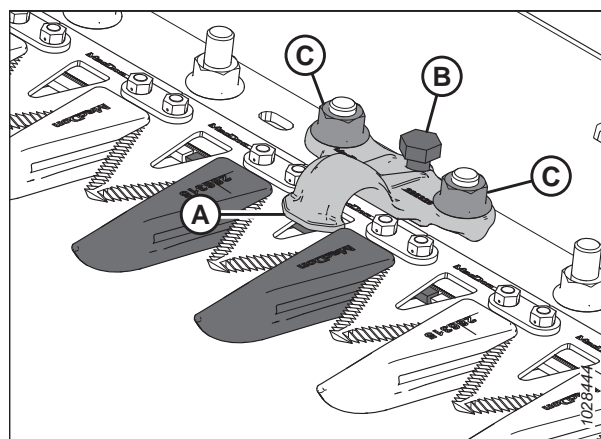
Reemplazo del puntón de cuchilla central largo: plataforma con doble cuchilla

El puntón en el centro de una plataforma con doble cuchilla (en donde las dos cuchillas se superponen) requiere un procedimiento de reemplazo diferente al de un puntón de cuchilla largo.

PELIGRO

Para prevenir lesiones corporales o la muerte por el arranque inesperado de la máquina, siempre pare el motor y quite la llave de la ignición antes de hacer ajustes en la máquina.

ADVERTENCIA

Para prevenir lesiones corporales por la caída de un molinete elevado, siempre conecte las trabas de seguridad del molinete antes de meterse debajo de un molinete elevado por cualquier motivo.

ADVERTENCIA

Use guantes gruesos cuando manipule o trabaje alrededor de las cuchillas.

1. Encienda el motor.
2. Levante el molinete por completo.

MANTENIMIENTO Y SERVICIO

3. Apague el motor y retire la llave del arranque.
4. Enganche las trabas de seguridad del molinete. Para obtener instrucciones, consulte [Enganche de las trabas de seguridad del molinete, página 41](#).
5. Quite las dos tuercas y tornillos (C) que aseguran el puntón (A) y el sujetador (B) a la barra de corte.
6. Retire el puntón (A), la placa de desgaste de plástico y el sujetador (B).



Figura 4.143: Puntón de cuchilla central puntiagudo

IMPORTANTE:

Asegúrese de que el puntón de reemplazo sea el puntón correcto con superficies de corte compensadas (A).

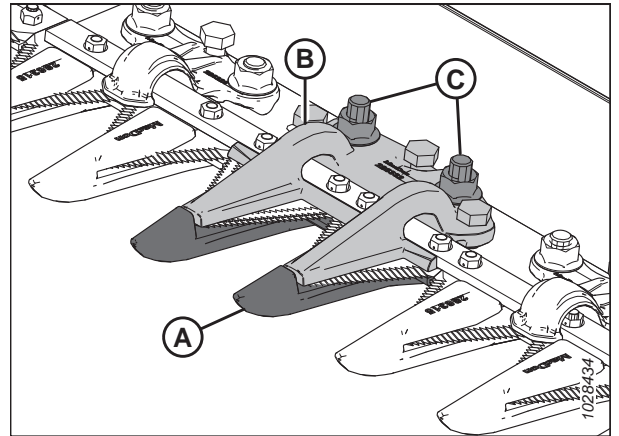

Figura 4.144: Puntón de cuchilla central puntiagudo

7. Antes de instalar el nuevo puntón de cuchilla central largo, asegúrese de que haya una cuña superpuesta (A) debajo de la barra de corte y que el extremo grueso de la cuña esté colocada debajo del puntón central.

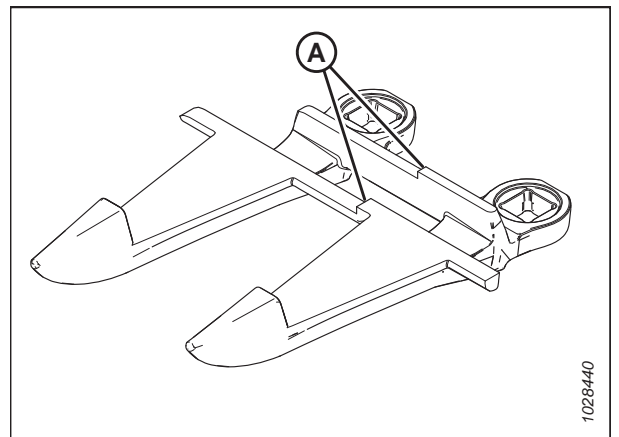

Figura 4.145: Barra de corte

MANTENIMIENTO Y SERVICIO

- Coloque la placa de desgaste de plástico (A) y el nuevo puntón (B) debajo de la barra de corte.

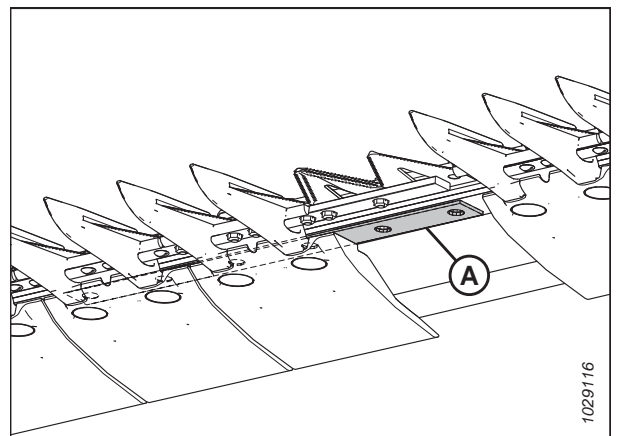

Figura 4.146: Puntón de cuchilla central puntiagudo y placa de desgaste

- Instale tres tornillos de ajuste (A) hasta que sobresalgan 4 mm (5/32 pulgs.) desde la parte inferior del sujetador central puntiagudo (B).
- Coloque el sujetador central (B) en la barra de corte.

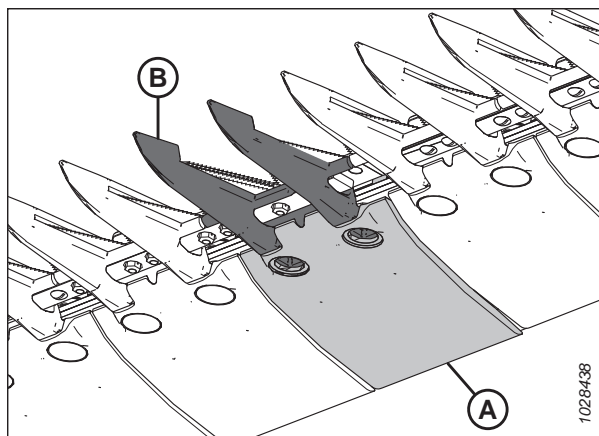

Figura 4.147: Puntón de cuchilla central puntiagudo

- Asegure el sujetador central puntiagudo (A) con dos pernos y tuercas (B), pero **NO** ajuste el herramental en este momento.

IMPORTANTE:

El sujetador (A) debe ajustarse a las dos cuchillas superpuestas en la ubicación del puntón central. Asegúrese de que se instale el puntón de reemplazo adecuado en esta ubicación.

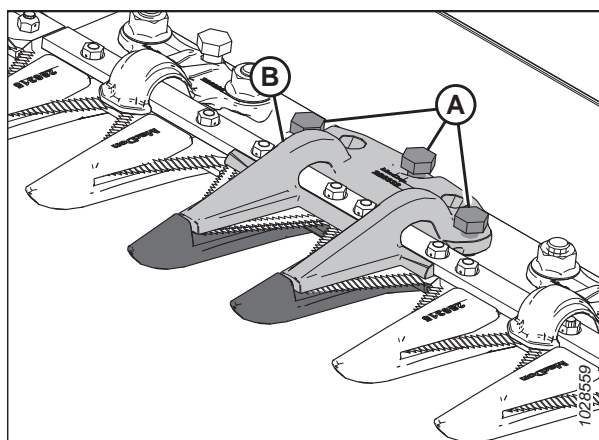
- Ajuste el sujetador hasta que la separación sea aceptable.
 - Para obtener instrucciones de ajuste, consulte [Ajuste del sujetador central en plataformas con doble cuchilla: puntones de cuchilla largos](#), página 370.
 - Para conocer las especificaciones de la separación, consulte [Verificación del sujetador central en plataformas con doble cuchilla: puntones de cuchilla largos](#), página 369.



Figura 4.148: Puntón de cuchilla central puntiagudo

- Ajuste las tuercas (B) hasta 85 Nm (63 libras-pie).

Verificación del sujetador central en plataformas con doble cuchilla: puntones de cuchilla largos

El sujetador del puntón de cuchilla central largo evita que la sección de la cuchilla central en la barra de corte se levante del puntón, al mismo tiempo que permite que las cuchillas se deslicen. Inspeccione el sujetador central para asegurarse de que haya una distancia adecuada entre el sujetador y la sección de la cuchilla central.

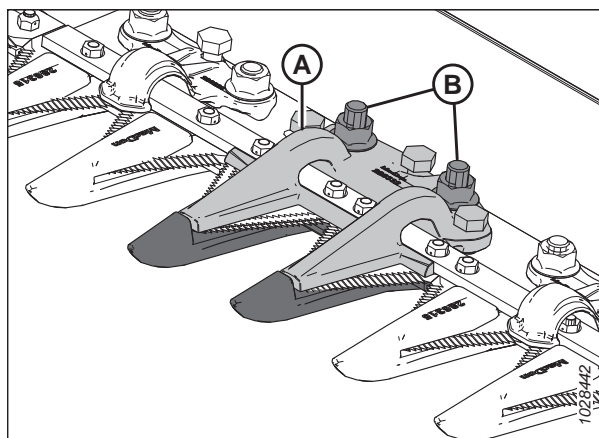
PELIGRO

Para prevenir lesiones corporales o la muerte por el arranque inesperado de la máquina, siempre pare el motor y quite la llave de la ignición antes de hacer ajustes en la máquina.

PELIGRO

Asegúrese de que no haya ninguna persona en el área.

ADVERTENCIA

Para prevenir lesiones corporales por la caída de un molinete elevado, siempre conecte las trabas de seguridad del molinete antes de meterse debajo de un molinete elevado por cualquier motivo.

ADVERTENCIA

Use guantes gruesos cuando manipule o trabaje alrededor de las cuchillas.

1. Encienda el motor.
2. Levante el molinete por completo.
3. Apague el motor y retire la llave del arranque.
4. Enganche las trabas de seguridad del molinete. Para obtener instrucciones, consulte [Enganche de las trabas de seguridad del molinete, página 41](#).
5. Abra la tapa lateral. Para obtener instrucciones, consulte [Apertura de la tapa lateral de la plataforma, página 44](#).
6. Gire el volante acoplado a la caja de mando de cuchillas para ubicar la cuchilla completamente hacia adentro hasta que las secciones de la cuchilla estén bajo el sujetador (A). Repita este paso para mover la otra cuchilla.
7. Empuje hacia abajo la sección de la cuchilla con aproximadamente 44 N (10 lbf pies) de fuerza y use un calibrador de espesor para medir la separación entre el sujetador (A) y la sección de la cuchilla. Asegúrese de que la separación sea de la siguiente manera:
 - En la punta (B) del sujetador: 0,1–0,5 mm (0,004–0,020 pulgs.)
 - En la parte posterior (C) del sujetador: 0,1–1,0 mm (0,004–0,040 pulgs.)
8. Si se necesita ajustar, consulte [Ajuste del sujetador central en plataformas con doble cuchilla: puntones de cuchilla largos, página 370](#).
9. Después de ajustar las tuercas (D), vuelva a verificar la distancia y ajústela de ser necesario.



Figura 4.149: Sujetador central puntiagudo

10. Cierre la tapa lateral. Para obtener instrucciones, consulte [Cierre de la tapa lateral de la plataforma, página 45.](#)

Ajuste del sujetador central en plataformas con doble cuchilla: puntones de cuchilla largos

Si el sujetador del puntón de cuchilla central largo atasca su cuchilla, ajuste el sujetador central.

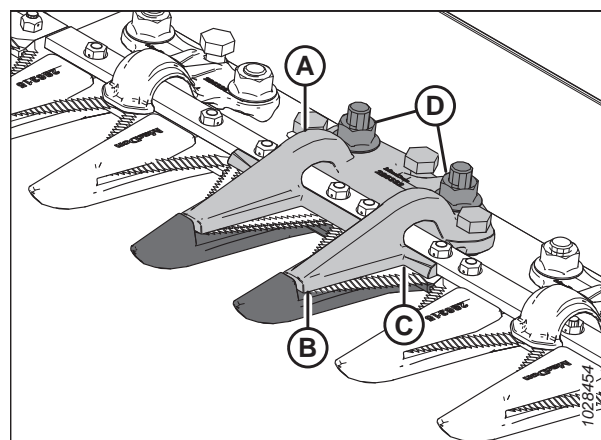
PELIGRO

Para prevenir lesiones corporales o la muerte por el arranque inesperado de la máquina, siempre pare el motor y quite la llave de la ignición antes de hacer ajustes en la máquina.

PELIGRO

Asegúrese de que no haya ninguna persona en el área.

ADVERTENCIA

Para prevenir lesiones corporales por la caída de un molinete elevado, siempre conecte las trabas de seguridad del molinete antes de meterse debajo de un molinete elevado por cualquier motivo.

ADVERTENCIA

Use guantes gruesos cuando manipule o trabaje alrededor de las cuchillas.

1. Encienda el motor.
2. Levante el molinete por completo.
3. Apague el motor y retire la llave del arranque.
4. Enganche las trabas de seguridad del molinete. Para obtener instrucciones, consulte [Enganche de las trabas de seguridad del molinete, página 41.](#)
5. Afloje el herramental de montaje (B).
6. Ajuste la separación del sujetador de la siguiente manera:
 - Para aumentar la distancia, gire los tornillos de ajuste (A) hacia la derecha (para ajustar).
 - Para disminuir la distancia, gire los tornillos de ajuste (A) hacia la izquierda (para aflojar).
7. Para ajustar la distancia solo en la punta del sujetador, use el tornillo de ajuste (C) de la siguiente manera:
 - Para aumentar la distancia, gire el tornillo de ajuste (C) hacia la izquierda (para aflojar).
 - Para disminuir la distancia, gire el tornillo de ajuste (C) hacia la derecha (para ajustar).
8. Ajuste las tuercas (B) a 85 Nm (63 lbf pies).
9. Haga funcionar el motor en ralentí bajo y escuche si hay ruido causado por una distancia insuficiente.



Figura 4.150: Sujetador central puntiagudo

IMPORTANTE:

Una distancia de sujetador insuficiente causará el sobrecalentamiento de la cuchilla y los puntones.

10. Verifique la distancia del puntón central. Para obtener más información, consulte *Verificación del sujetador central en plataformas con doble cuchilla: puntones de cuchilla largos, página 369.*

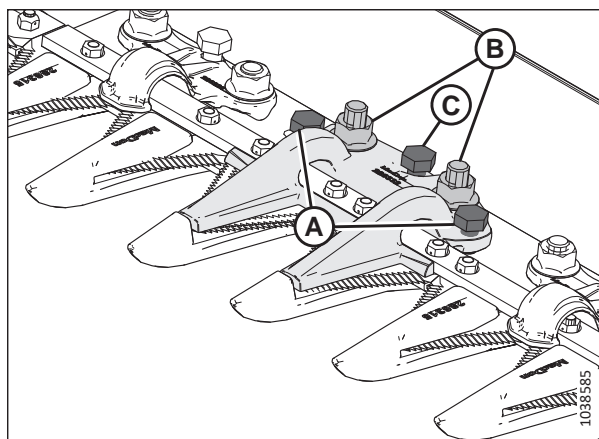
4.8.8 Puntones de cuchilla cortos y sujetadores.

Los puntones de cuchilla cortos hacen que sea menos probable que la cuchilla se obstruya en condiciones de humedad o barro y en cultivos difíciles, como pastos y canola.

Los siguientes puntones de cuchilla y sujetadores se utilizan en configuraciones de puntones de cuchilla cortos:



Figura 4.151: Tipos de puntón y sujetador utilizados en las configuraciones de puntón de cuchilla corto

A: Sujetador PlugFree™ (MD n.º286330)

C: Sujetador de extremo PlugFree™ (MD n.º286331)⁸⁶

E: Sujetador central PlugFree™ (MD n.º286333)⁸⁸

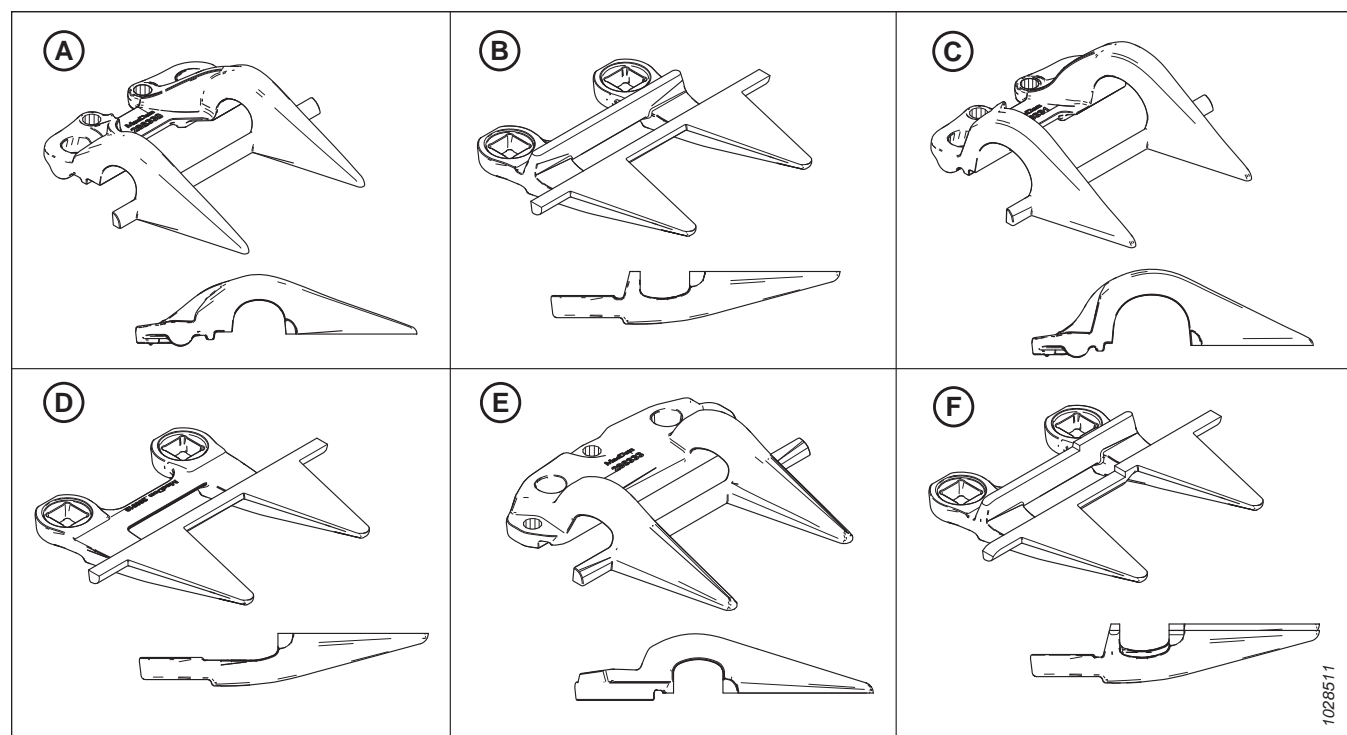
B: Puntón de cuchilla PlugFree™ (MD n.º286318)

D: Puntón del extremo PlugFree™ (sin barra de desgaste) (MD n.º286319)⁸⁷

F: Puntón de cuchilla central puntiagudo PlugFree™ (MD n.º286320)⁸⁸

Los puntones se configuran de manera diferente en diferentes plataformas. Cuando reemplace los puntones de cuchilla cortos y los sujetadores, asegúrese de usar la secuencia correcta para su plataforma. La siguiente lista lo guiará por las diferentes configuraciones para los puntones:

- *Configuración del puntón de cuchilla corto en plataformas con una sola cuchilla, página 372*
- *Configuración del puntón de cuchilla corto en plataformas con doble cuchilla: todos los tamaños, excepto D241, página 373*
- *Configuración del puntón de cuchilla corto en plataformas con doble cuchilla: FD241, página 374*

86. Instalado en las posiciones 1 a 3 en los lados del mando; instalado en la posición 1 en el extremo derecho de las plataformas con una sola cuchilla.

87. Instalado en posiciones 1 a 4 en los lados del mando. Las plataformas con una sola cuchilla usan un puntón estándar (MD n.º286318) en el extremo derecho.

88. Únicamente plataformas con doble cuchilla.

Configuración del puntón de cuchilla corto en plataformas con una sola cuchilla

Los puntones se configuran de manera diferente en los diferentes tamaños de plataformas. Esta ilustración muestra los puntones de cuchilla cortos instalados en plataformas con una sola cuchilla.

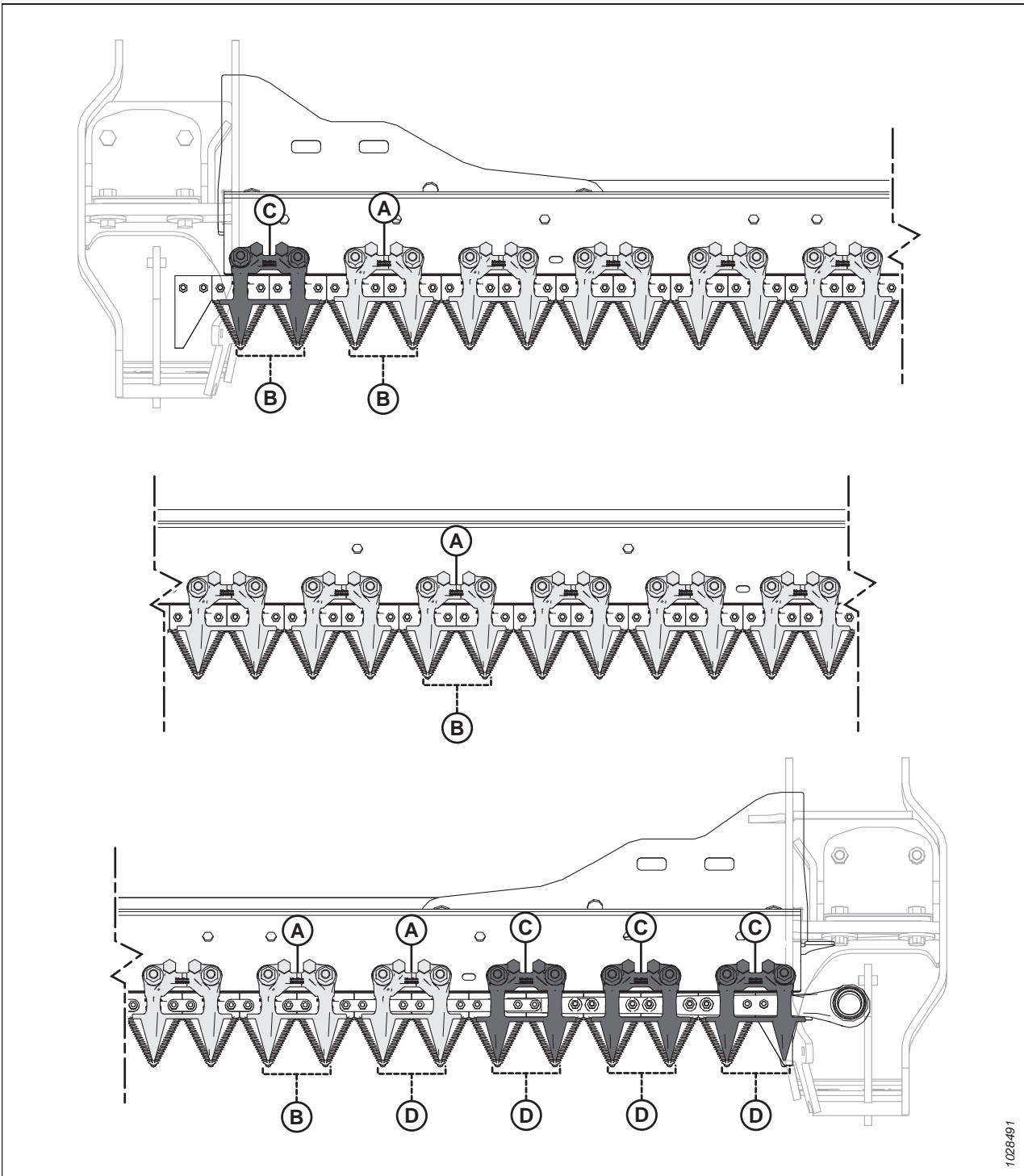

1028491

Figura 4.152: Puntones de cuchilla cortos y ubicaciones de los sujetadores: plataformas de cuchilla simple

A: Sujetador PlugFree™ (MD n.º286330)

B: Puntón PlugFree™ (MD n.º286318)

C: Sujetador de extremo PlugFree™ (x4) (MD n.º286331)

D: Puntón del extremo PlugFree™ (sin barra de desgaste) (x5) (MD n.º286319)

Configuración del puntón de cuchilla corto en plataformas con doble cuchilla: todos los tamaños, excepto D241

Los puntones se configuran de manera diferente en las plataformas de diferentes tamaños. Esta ilustración muestra los puntones de cuchilla cortos instalados en plataformas con doble cuchilla.



Figura 4.153: Puntón de cuchilla corto y ubicaciones del sujetador: plataformas de doble cuchilla

A: Sujetador PlugFree™ (MD n.º286330)

C: Sujetador de extremo PlugFree™ (x6) (MD n.º286331)

E: Sujetador central PlugFree™ (MD n.º286333)

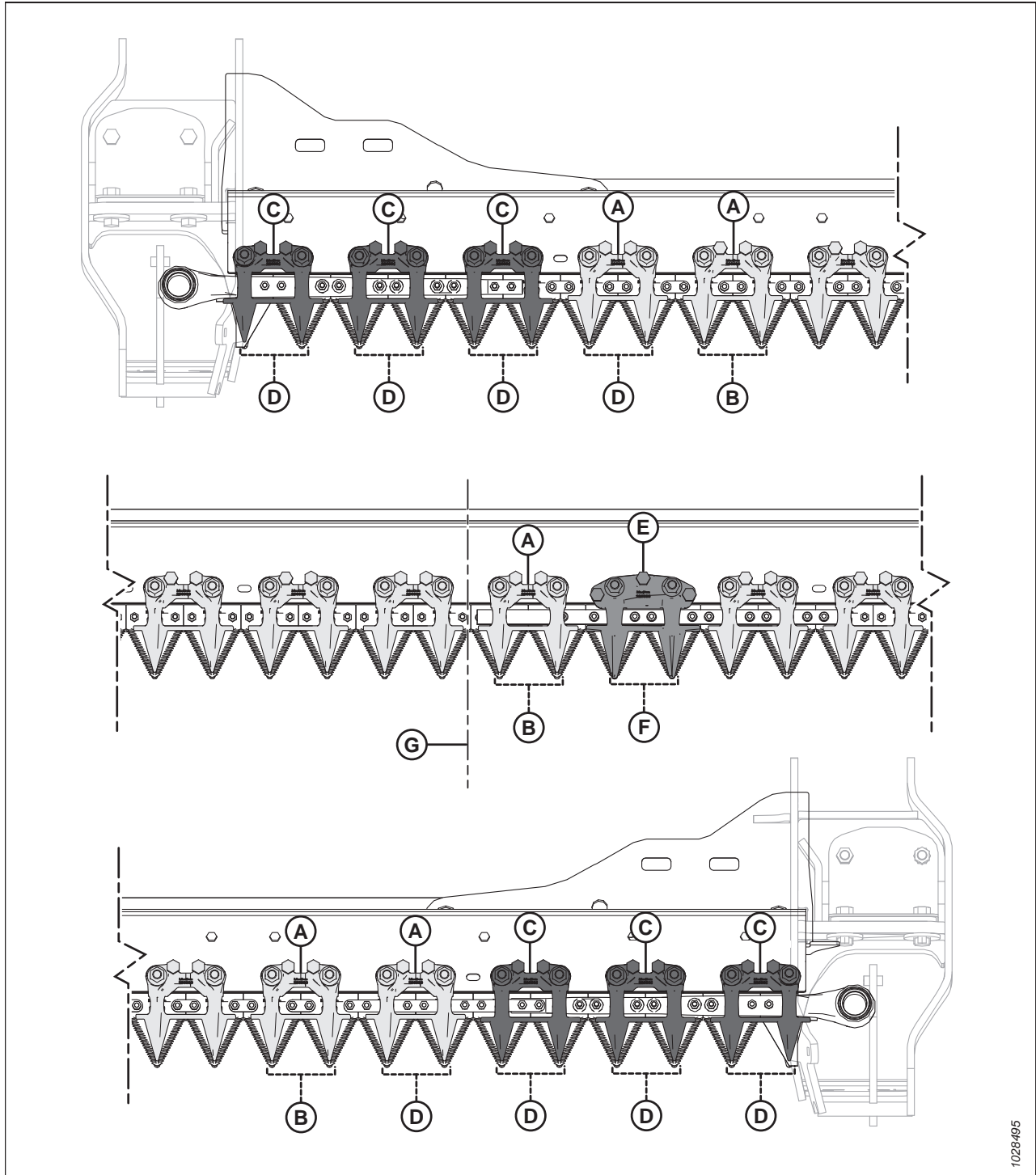
G: Centro de la plataforma

B: Puntón PlugFree™ (MD n.º286318)

D: Puntón del extremo PlugFree™ (sin barra de desgaste) (x8) (MD n.º286319)

F: Puntón de cuchilla central PlugFree™ (MD n.º286320)

Configuración del puntón de cuchilla corto en plataformas con doble cuchilla: FD241

Los puntones se configuran de manera diferente en los diferentes tamaños de plataformas. Esta ilustración muestra los puntones de cuchilla cortos instalados en plataformas con doble cuchilla.



Figura 4.154: Ubicaciones del sujetador y del puntón de cuchilla corto: plataforma con doble cuchilla FD241

A: Sujetador PlugFree™ (MD n.º286330)

C: Sujetador de extremo PlugFree™ (x6) (MD n.º286331)

E: Sujetador central PlugFree™ (MD n.º286333)

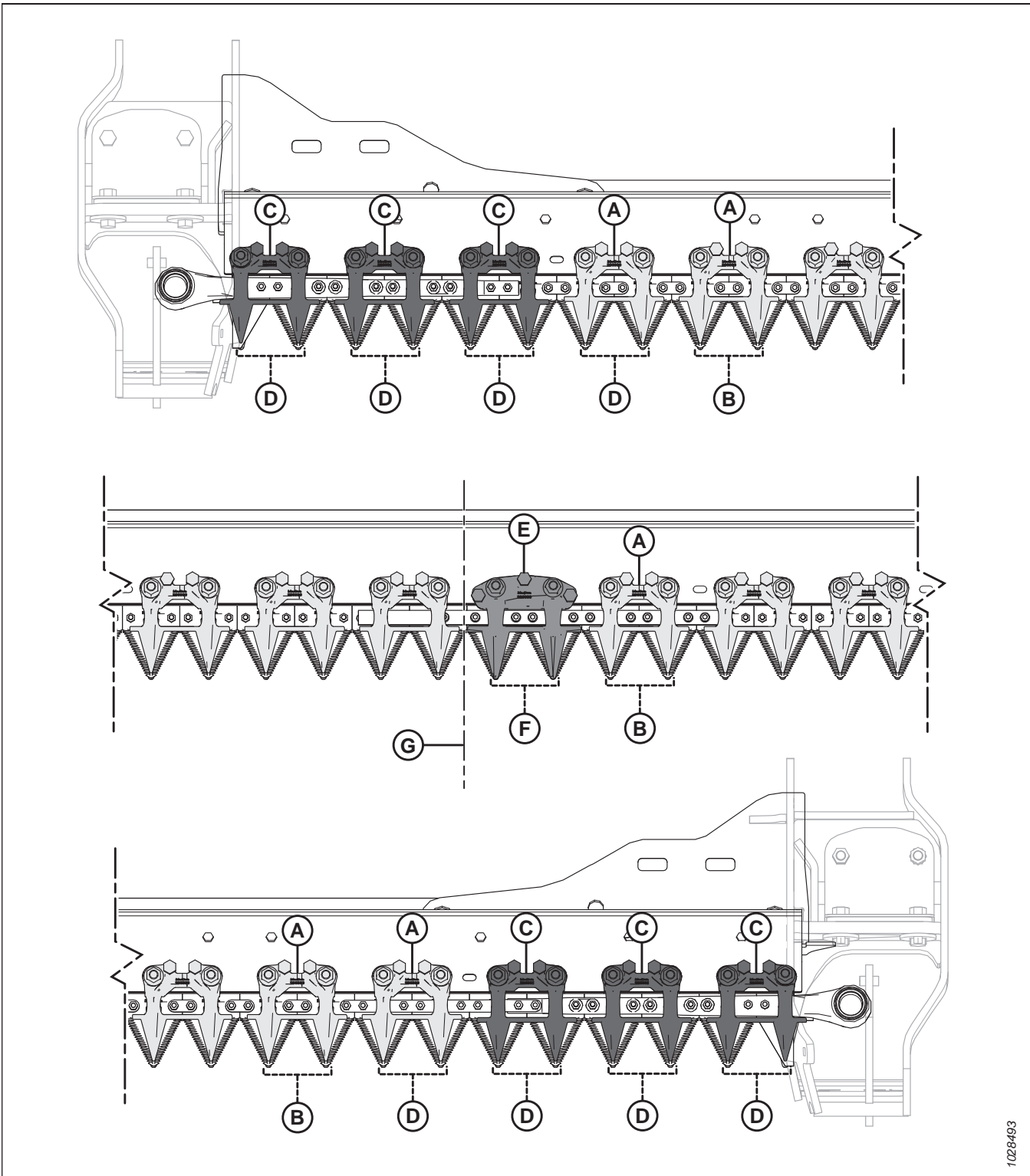
G: Centro de la plataforma

B: Puntón PlugFree™ (MD n.º286318)

D: Puntón del extremo PlugFree™ (sin barra de desgaste) (x8) (MD n.º286319)

F: Puntón de cuchilla central PlugFree™ (MD n.º286320)

Reemplazo de los puntones de cuchilla o de los puntones de cuchilla cortos

Los puntones de cuchilla cortos o los puntones del extremo vienen instalados de fábrica y hacen que sea menos probable que la cuchilla se obstruya en condiciones de humedad o barro, y en cultivos difíciles como pastos y canola.

PELIGRO

Para prevenir lesiones corporales o la muerte por el arranque inesperado de la máquina, siempre pare el motor y quite la llave de la ignición antes de hacer ajustes en la máquina.

PELIGRO

Asegúrese de que no haya ninguna persona en el área.

ADVERTENCIA

Para prevenir lesiones corporales por la caída de un molinete elevado, siempre conecte las trabas de seguridad del molinete antes de meterse debajo de un molinete elevado por cualquier motivo.

ADVERTENCIA

Use guantes gruesos cuando manipule o trabaje alrededor de las cuchillas.

IMPORTANTE:

El puntón de cuchilla central para una plataforma con doble cuchilla tiene un procedimiento de reemplazo ligeramente diferente. Para obtener instrucciones, consulte [Reemplazo del puntón de cuchilla central: plataformas con doble cuchilla, página 379](#).

Para reemplazar un puntón de cuchilla corto o un puntón del extremo, siga estos pasos:

1. Encienda el motor.
2. Levante el molinete por completo.
3. Apague el motor y retire la llave del arranque.
4. Enganche las trabas de seguridad del molinete. Para obtener instrucciones, consulte [Enganche de las trabas de seguridad del molinete, página 41](#).
5. Quite las dos tuercas y los pernos (A) que aseguran el puntón de cuchilla corto (B) y el sujetador (C) a la barra de corte.
6. Retire el puntón de cuchillas corto (B), el sujetador (C) y la placa de desgaste de plástico.



Figura 4.155: Puntones de cuchilla cortos

IMPORTANTE:

Los puntones del extremo son los primeros cuatro puntones de cuchilla (A) en los lados del mando de la plataforma y **NO** tienen barras de desgaste. Instale los puntones de cuchilla de repuesto adecuados en estas ubicaciones.

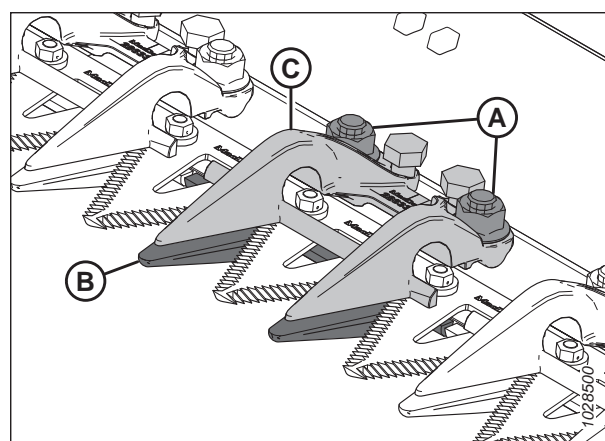

Figura 4.156: Puntón de cuchilla extremo y puntones de cuchilla cortos

A: Puntón del extremo PlugFree™ (MD n.º286319)

B: Puntón PlugFree™ (con barra de desgaste [C]) (MD n.º286318)

7. Coloque la placa de desgaste de plástico (A) y el puntón de cuchilla corto de repuesto (B) debajo de la barra de corte.

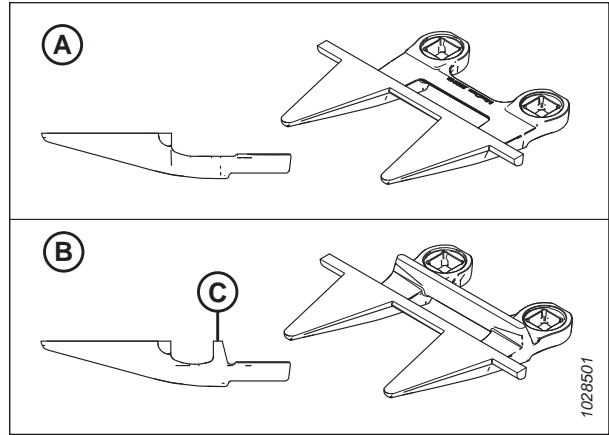

Figura 4.157: Puntón de cuchilla corto y placa de desgaste

8. Coloque el sujetador (A) y afloje los pernos de ajuste (B) de modo que no sobresalgan de la parte inferior del sujetador.
9. Asegure el puntón de cuchilla corto, la placa de desgaste y el sujetador con pernos y tuercas (C). Aún **NO** ajuste las tuercas.
10. Ajuste el sujetador hasta que la separación sea aceptable.
 - Para obtener instrucciones de ajuste, consulte [Ajuste del sujetador: puntones de cuchilla cortos, página 378](#).
 - Para conocer las especificaciones de la separación, consulte [Comprobación del sujetador: puntones de cuchilla cortos, página 377](#).
11. Ajuste las tuercas (C) hasta 85 Nm (63 lbf pies).

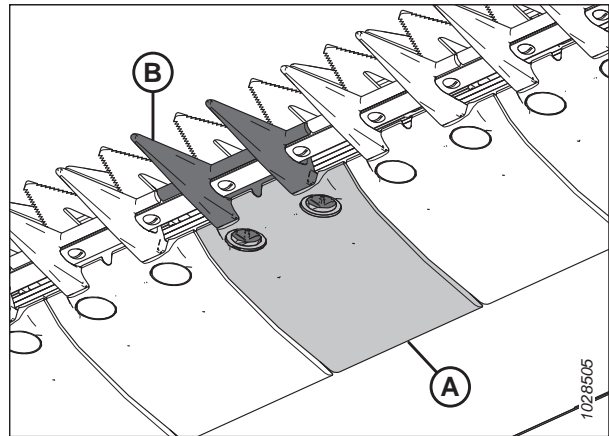

Figura 4.158: Puntón de cuchilla corto

12. Verifique la distancia.

- Si la separación es aceptable, la instalación del sujetador está completa.
- Si la distancia no es adecuada, repita del paso [10, página 376](#) al paso [12, página 377](#).

13. Desenganche las trabas de seguridad del molinete. Para obtener instrucciones, consulte [Desenganche de las trabas de seguridad del molinete, página 42](#).

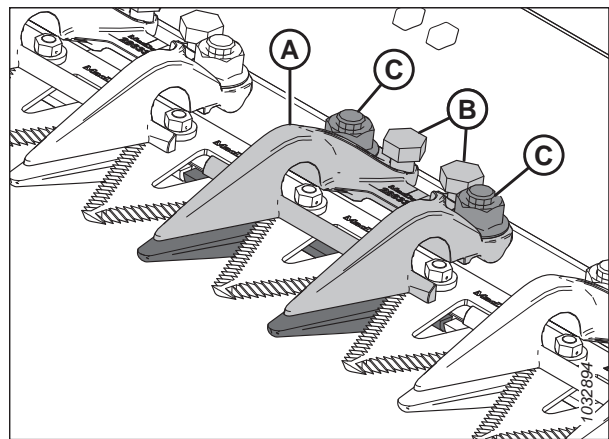
Comprobación del sujetador: puntones de cuchilla cortos

Los sujetadores de los puntones de cuchilla cortos evitan que las secciones de la cuchilla en la barra de corte se levanten de los puntones, al mismo tiempo que permiten que la cuchilla se deslice. Inspeccione los sujetadores para asegurarse de que haya una distancia adecuada entre los sujetadores y las secciones de la cuchilla.

Para comprobar el sujetador central en las plataformas de doble cuchilla, consulte [Verificación del sujetador central en plataformas con doble cuchilla: puntones de cuchilla cortos, página 382](#).



PELIGRO

Para prevenir lesiones corporales o la muerte por el arranque inesperado de la máquina, siempre pare el motor y quite la llave de la ignición antes de hacer ajustes en la máquina.



PELIGRO

Asegúrese de que no haya ninguna persona en el área.



ADVERTENCIA

Para prevenir lesiones corporales por la caída de un molinete elevado, siempre conecte las trabas de seguridad del molinete antes de meterse debajo de un molinete elevado por cualquier motivo.



ADVERTENCIA

Use guantes gruesos cuando manipule o trabaje alrededor de las cuchillas.

1. Encienda el motor.
2. Levante el molinete por completo.
3. Apague el motor y retire la llave del arranque.
4. Enganche las trabas de seguridad del molinete. Para obtener instrucciones, consulte [Enganche de las trabas de seguridad del molinete, página 41](#).

MANTENIMIENTO Y SERVICIO

5. Gire el volante acoplado a la caja de mando de cuchillas para ubicar la cuchilla hacia adentro hasta que las secciones de la cuchilla estén bajo el sujetador (A).
6. Empuje hacia abajo la sección de la cuchilla con aproximadamente 44 N (10 lbf) de fuerza y use un indicador de alimentación para medir la distancia entre la punta del sujetador (B) y la sección de la cuchilla. Asegúrese de que la distancia sea de 0,1 a 0,5 mm (0,004 a 0,020 pulgs.).
7. Si se necesita ajustar, consulte [Ajuste del sujetador: puntones de cuchilla cortos, página 378](#).



Figura 4.159: Puntones de cuchilla cortos

Ajuste del sujetador: puntones de cuchilla cortos

Si un sujetador del puntón de cuchilla corto atasca su cuchilla, ajuste el sujetador.

Para ajustar el sujetador central en las plataformas de doble cuchilla, consulte [Ajuste del sujetador central: puntones de cuchilla cortos, página 383](#).

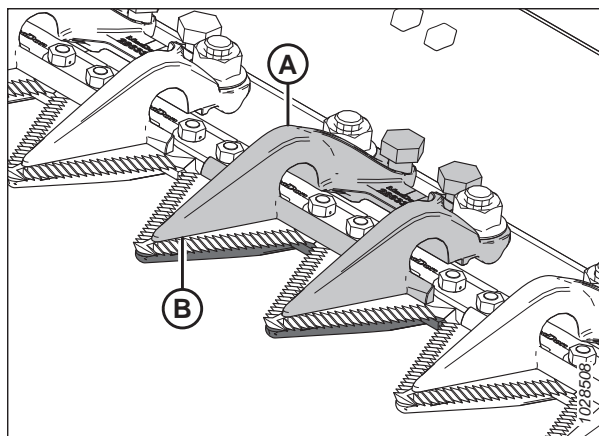
PELIGRO

Para prevenir lesiones corporales o la muerte por el arranque inesperado de la máquina, siempre pare el motor y quite la llave de la ignición antes de hacer ajustes en la máquina.

PELIGRO

Asegúrese de que no haya ninguna persona en el área.

ADVERTENCIA

Para prevenir lesiones corporales por la caída de un molinete elevado, siempre conecte las trabas de seguridad del molinete antes de meterse debajo de un molinete elevado por cualquier motivo.

ADVERTENCIA

Use guantes gruesos cuando manipule o trabaje alrededor de las cuchillas.

1. Encienda el motor.
2. Levante el molinete por completo.
3. Apague el motor y retire la llave del arranque.
4. Enganche las trabas de seguridad del molinete. Para obtener instrucciones, consulte [Enganche de las trabas de seguridad del molinete, página 41](#).

MANTENIMIENTO Y SERVICIO

5. Ajuste la separación del sujetador de la siguiente manera:

- Para disminuir la distancia, gire los tornillos de ajuste (A) hacia la derecha.
- Para aumentar la distancia, gire los tornillos de ajuste (A) hacia la izquierda.

NOTA:

Para ajustes mayores, afloje las tuercas (B) antes de girar los tornillos de ajuste (A). Después del ajuste, vuelva a apretar las tuercas a 85 Nm (63 libras-pie).



Figura 4.160: Sujetador del puntón de cuchilla corto

6. Haga funcionar la plataforma en ralentí bajo y escuche si hay ruido causado por una distancia insuficiente. Ajuste la plataforma según sea necesario.

IMPORTANTE:

Una distancia de sujetador insuficiente causará el sobrecalentamiento de la cuchilla y los puntones.

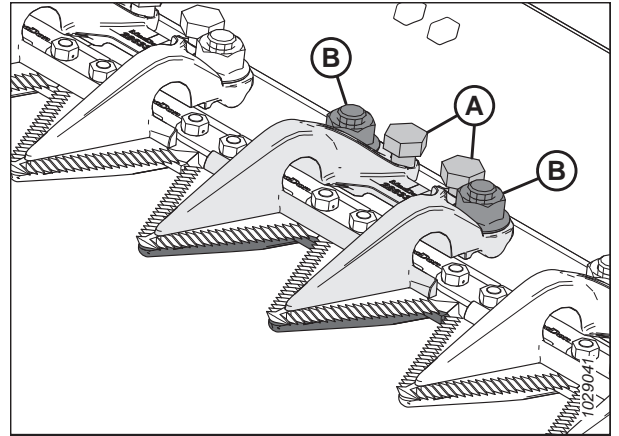
7. Desenganche las trabas de seguridad del molinete. Para obtener instrucciones, consulte [Desenganche de las trabas de seguridad del molinete, página 42](#).

Reemplazo del puntón de cuchilla central: plataformas con doble cuchilla

El puntón de desplazamiento en el centro de una plataforma de doble cuchilla (en donde las dos cuchillas se superponen) requiere un procedimiento de reemplazo ligeramente distinto que un puntón estándar.



PELIGRO

Para prevenir lesiones corporales o la muerte por el arranque inesperado de la máquina, siempre pare el motor y quite la llave de la ignición antes de hacer ajustes en la máquina.



ADVERTENCIA

Para prevenir lesiones corporales por la caída de un molinete elevado, siempre conecte las trabas de seguridad del molinete antes de meterse debajo de un molinete elevado por cualquier motivo.



ADVERTENCIA

Use guantes gruesos cuando manipule o trabaje alrededor de las cuchillas.

1. Encienda el motor.
2. Levante el molinete por completo.
3. Apague el motor y retire la llave del arranque.
4. Enganche las trabas de seguridad del molinete. Para obtener instrucciones, consulte [Enganche de las trabas de seguridad del molinete, página 41](#).

MANTENIMIENTO Y SERVICIO

5. Quite las dos tuercas y pernos (C) que aseguran el puntón de cuchilla central (A) y el sujetador (B) a la barra de corte.
6. Retire el puntón de cuchilla central (A), la placa de desgaste de plástico y el sujetador (B).



Figura 4.161: Puntón de cuchilla central

IMPORTANTE:

Asegúrese de que el puntón de cuchilla central de reemplazo sea el puntón correcto con superficies de corte compensadas (A).

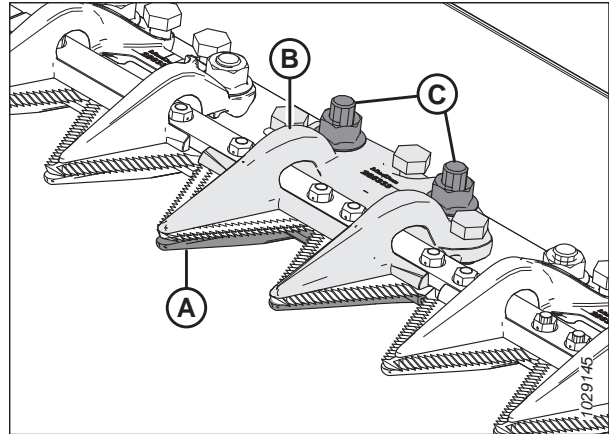

Figura 4.162: Puntón de cuchilla central

7. Antes de instalar el nuevo puntón de cuchilla central, asegúrese de que la cuña superpuesta (A) esté debajo de la barra de corte y que el extremo grueso de la cuña esté colocada debajo del puntón de cuchilla central.

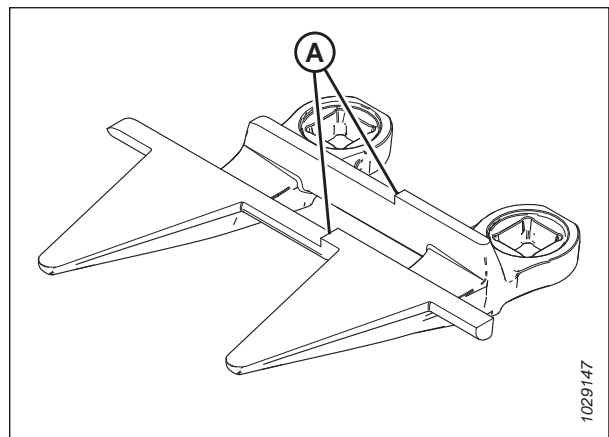

Figura 4.163: Barra de corte

MANTENIMIENTO Y SERVICIO

- Coloque la placa de desgaste de plástico (A) y el nuevo puntón de cuchilla central (B) debajo de la barra de corte.

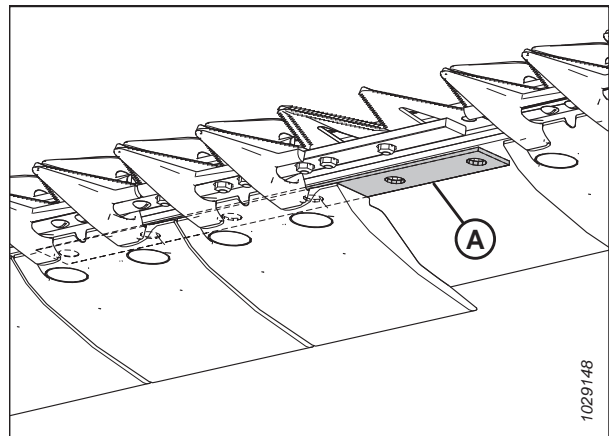

Figura 4.164: Puntón de cuchilla central y placa de desgaste

- Enrosque tres tornillos de ajuste (A) hasta que sobresalgan 4 mm (5/32 pulgs.) desde la parte inferior del sujetador central (B).
- Coloque el sujetador central (B) en la barra de corte.

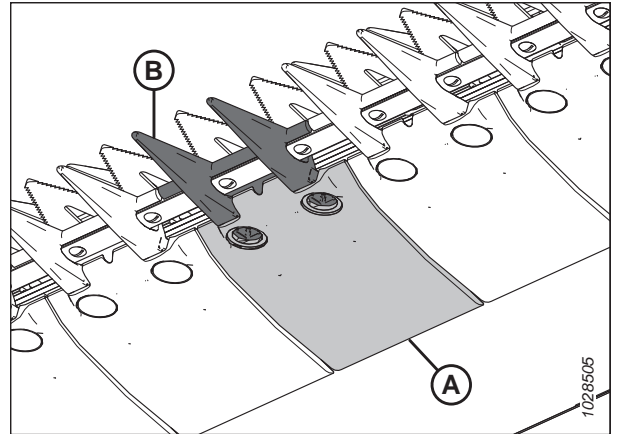

Figura 4.165: Puntón de cuchilla central

- Asegure el sujetador central (A) con dos pernos y tuercas (B), pero **NO** ajuste las tuercas en este momento.

IMPORTANTE:

El sujetador (A) debe ajustarse a las dos cuchillas superpuestas en la ubicación del puntón de cuchilla central. Instale el puntón de cuchilla central de reemplazo adecuado en esta ubicación.

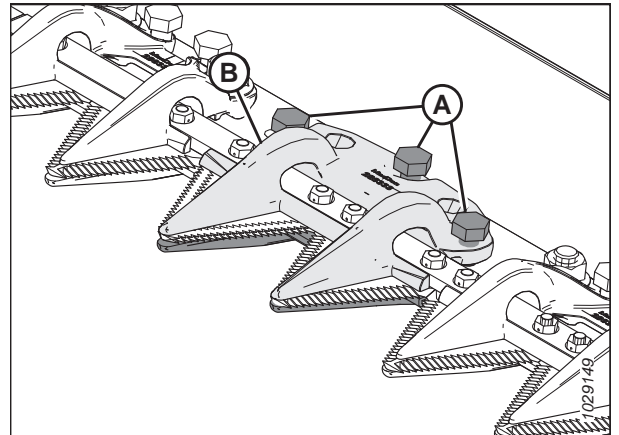
- Ajuste el sujetador hasta que la separación sea aceptable.
 - Para obtener instrucciones de ajuste, consulte [Ajuste del sujetador central: puntones de cuchilla cortos, página 383](#).
 - Para conocer las especificaciones de la separación, consulte [Verificación del sujetador central en plataformas con doble cuchilla: puntones de cuchilla cortos, página 382](#).
- Ajuste las tuercas (B) a 85 Nm (63 lbf pies).



Figura 4.166: Puntón de cuchilla central

Verificación del sujetador central en plataformas con doble cuchilla: puntones de cuchilla cortos

El sujetador del puntón de cuchilla central corto evita que las secciones de la cuchilla central en la barra de corte se levanten del puntón, al mismo tiempo que permite que la cuchilla se deslice. Inspeccione el sujetador central para asegurarse de que haya una distancia adecuada entre el sujetador y las secciones de la cuchilla central.

PELIGRO

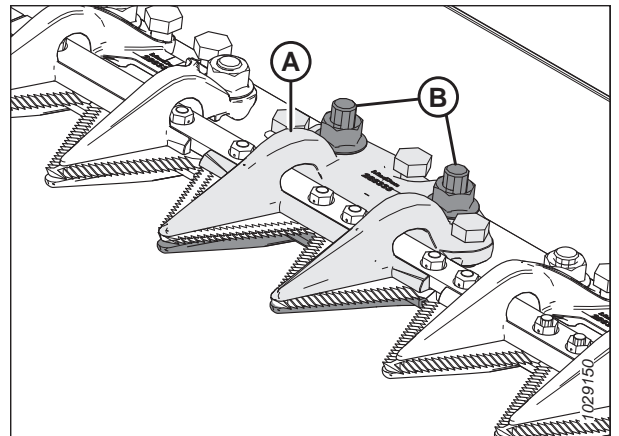
Para prevenir lesiones corporales o la muerte por el arranque inesperado de la máquina, siempre pare el motor y quite la llave de la ignición antes de hacer ajustes en la máquina.

PELIGRO

Asegúrese de que no haya ninguna persona en el área.

ADVERTENCIA

Para prevenir lesiones corporales por la caída de un molinete elevado, siempre conecte las trabas de seguridad del molinete antes de meterse debajo de un molinete elevado por cualquier motivo.

ADVERTENCIA

Use guantes gruesos cuando manipule o trabaje alrededor de las cuchillas.

1. Encienda el motor.
2. Levante el molinete por completo.
3. Apague el motor y retire la llave del arranque.
4. Enganche las trabas de seguridad del molinete. Para obtener instrucciones, consulte [Enganche de las trabas de seguridad del molinete, página 41](#).
5. Abra la tapa lateral. Para obtener instrucciones, consulte [Apertura de la tapa lateral de la plataforma, página 44](#).
6. Gire el volante acoplado a la caja de mando de cuchillas para ubicar la cuchilla hacia adentro hasta que la sección de la cuchilla esté bajo el sujetador (A). Repita este paso para mover la otra cuchilla.
7. Empuje hacia abajo la sección de la cuchilla con aproximadamente 44 N (10 lbf) de fuerza. Utilice un indicador de espesor para medir la distancia entre el sujetador (A) y la sección de la cuchilla. Asegúrese de que la distancia sea la siguiente:
 - En la punta (B) del sujetador: 0,1-0,5 mm (0,004-0,020 pulgs.)
 - En la parte trasera (C) del sujetador: 0,1-1,0 mm (0,004-0,040 pulgs.)
8. Si se necesita ajustar, consulte [Ajuste del sujetador central: puntones de cuchilla cortos, página 383](#).
9. Asegure las tuercas (D), vuelva a verificar la distancia y ajuste de ser necesario.



Figura 4.167: Sujetador del puntón de cuchilla central

MANTENIMIENTO Y SERVICIO

10. Cierre la tapa lateral. Para obtener instrucciones, consulte [Cierre de la tapa lateral de la plataforma, página 45](#).

Ajuste del sujetador central: puntones de cuchilla cortos

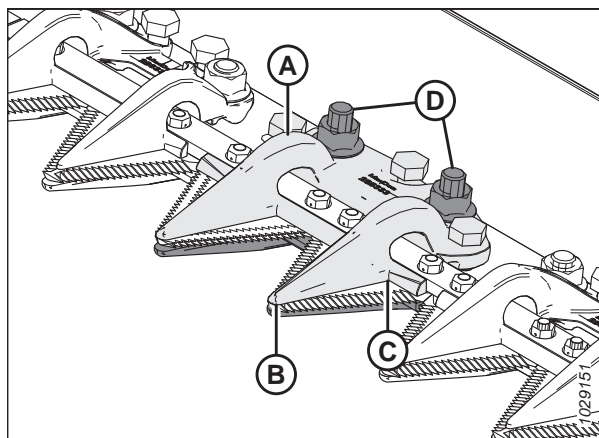
Si un sujetador del puntón de cuchilla corto atasca la cuchilla, ajuste el sujetador.

PELIGRO

Para prevenir lesiones corporales o la muerte por el arranque inesperado de la máquina, siempre pare el motor y quite la llave de la ignición antes de hacer ajustes en la máquina.

ADVERTENCIA

Para prevenir lesiones corporales por la caída de un molinete elevado, siempre conecte las trabas de seguridad del molinete antes de meterse debajo de un molinete elevado por cualquier motivo.

ADVERTENCIA

Use guantes gruesos cuando manipule o trabaje alrededor de las cuchillas.

1. Levante el molinete por completo.
2. Apague el motor y retire la llave del arranque.
3. Enganche las trabas de seguridad del molinete. Para obtener instrucciones, consulte [Enganche de las trabas de seguridad del molinete, página 41](#).
4. Afloje el herramental de montaje (B).
5. Ajuste la separación del sujetador de la siguiente manera:
 - Para aumentar la distancia, gire los tornillos de ajuste (A) hacia la derecha (para ajustar).
 - Para disminuir la distancia, gire los tornillos de ajuste (A) hacia la izquierda (para aflojar).
6. Para ajustar la distancia en la punta del sujetador, gire el tornillo de ajuste (C) de la siguiente manera:
 - Para aumentar la distancia, gire el tornillo de ajuste (C) hacia la izquierda (para aflojar).
 - Para disminuir la distancia, gire el tornillo de ajuste (C) hacia la derecha (para apretar).
7. Ajuste las tuercas (B) hasta 85 Nm (63 libras-pie).
8. Haga funcionar el motor en ralentí bajo y escuche si hay ruido causado por una distancia insuficiente. Ajuste las cuchillas según sea necesario.



Figura 4.168: Sujetador central

IMPORTANTE:

Una distancia de sujetador insuficiente causará el sobrecalentamiento de la cuchilla y los puntones.

4.8.9 Blindaje de la cabeza de la cuchilla

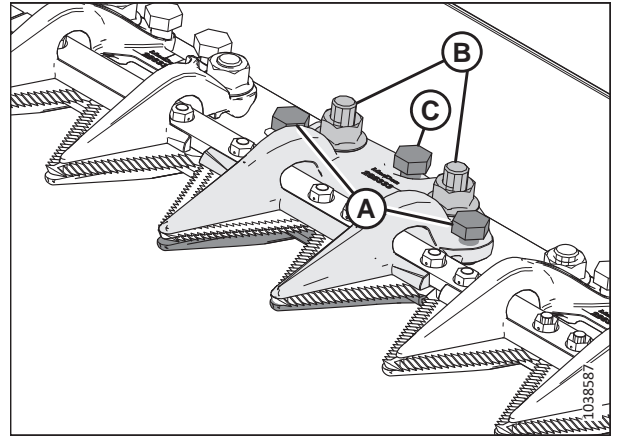
El blindaje de la cabeza de la cuchilla se conecta a la parte final y reduce la abertura de la cabeza de la cuchilla para evitar que la cosecha cortada se acumule en el recorte de la cabeza de la cuchilla.

IMPORTANTE:

Quite los blindajes cuando use la barra de corte al ras del suelo en condiciones de lodo. El lodo podría acumularse en la cavidad detrás del protector y provocar fallas en la caja de mando de cuchillas.

Instalación del blindaje de la cabeza de la cuchilla

El blindaje de la cabeza de la cuchilla se utiliza principalmente en arroz y pastos finos para evitar que la cosecha quede atrapada en la abertura de salida. No se recomienda el blindaje de la cabeza de la cuchilla en todas las condiciones.

 **PELIGRO**

Para prevenir lesiones corporales o la muerte por el arranque inesperado o la caída de una máquina elevada, siempre detenga el motor, quite la llave y enganche las trabas de seguridad antes de colocarse debajo de la plataforma por cualquier motivo.

 **PELIGRO**

Asegúrese de que no haya ninguna persona en el área.

 **ADVERTENCIA**

Use guantes gruesos cuando manipule o trabaje alrededor de las cuchillas.

IMPORTANTE:

Quite los blindajes cuando use la barra de corte al ras del suelo en condiciones de lodo. El lodo podría acumularse en la cavidad detrás del protector y provocar fallas en la caja de mando de cuchillas. Si se requieren protectores en condiciones de barro, revise la cavidad detrás del protector con frecuencia y retire el lodo acumulado.

1. Encienda el motor.
2. Levante el molinete por completo.
3. Baje la plataforma completamente.
4. Apague el motor y retire la llave del arranque.
5. Enganche las trabas de seguridad del molinete. Para obtener instrucciones, consulte [Enganche de las trabas de seguridad del molinete, página 41](#).
6. Recupere el blindaje de la cabeza de la cuchilla de la caja de almacenamiento del manual.

MANTENIMIENTO Y SERVICIO

7. Coloque el blindaje de la cabeza de la cuchilla (A) contra la parte final, tal como se muestra. Alinee el protector de tal modo que el corte coincida con el perfil de la cabeza de la cuchilla o los sujetadores.
8. Alinee los orificios de montaje y asegure el blindaje con dos tornillos de cabeza hexagonal M10 x 30, arandelas (B) y tuercas.
9. Apriete los pernos (B) solo lo suficiente para sostener el blindaje de la cabeza de la cuchilla (A) en su lugar mientras permite que se ajuste el blindaje lo más cerca posible de la cabeza de la cuchilla.
10. Gire manualmente la polea de la caja de mando de cuchillas para mover la cuchilla y verificar las áreas de contacto entre la cabeza de la cuchilla y el blindaje de la cabeza de cuchilla (A). De ser necesario, ajuste el protector para eliminar la interferencia con la cuchilla.
11. Ajuste los pernos (B) hasta 11 Nm (97 lbf pulgs.).



Figura 4.169: Blindaje de la cabeza de la cuchilla

4.9 Sistema de mando de la cuchilla

El sistema de mando de cuchillas transforma la presión hidráulica bombeada en un movimiento mecánico que alimenta una serie de cuchillas dentadas en la parte delantera de la plataforma para cortar una variedad de cultivos.

4.9.1 Caja de mando de la cuchilla

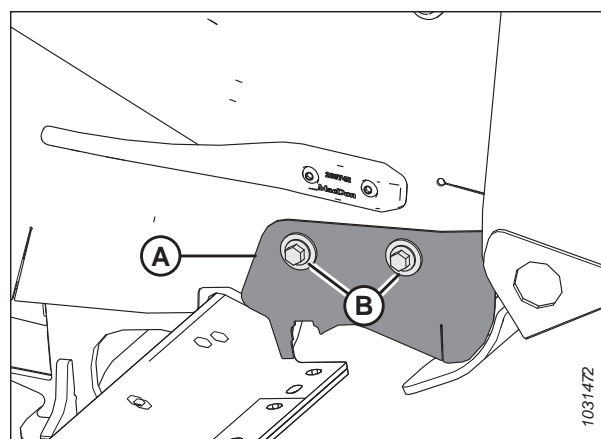
La caja de mando de cuchillas es accionada por un motor hidráulico y convierte el movimiento de rotación en el movimiento recíproco de la cuchilla.

Las plataformas con una sola cuchilla cuentan con una caja (A) y motor (B) de mando de cuchillas en el lado izquierdo de la plataforma, y las plataformas con doble cuchilla cuentan con una caja y motor de mando de cuchillas en cada extremo de la plataforma.



Figura 4.170: Se muestra el lado izquierdo de la caja de mando de cuchillas: el lado derecho es similar

Control del nivel de aceite en la caja de mando de cuchillas

Debe haber un nivel suficiente de aceite en cada caja de mando de cuchillas para que el mando de cuchillas funcione correctamente. Puede inspeccionar el nivel de aceite utilizando la varilla medidora instalada en cada mando de cuchilla.

PELIGRO

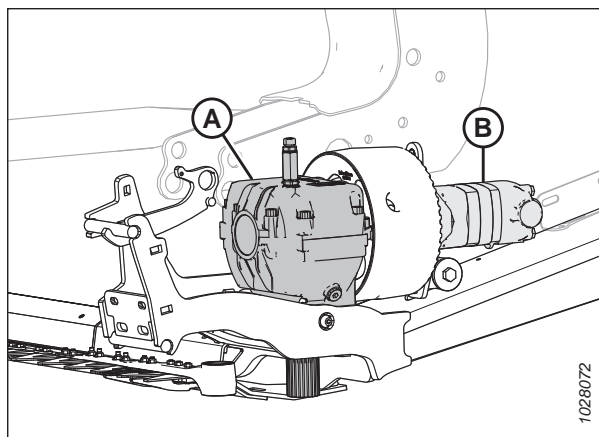
Para prevenir lesiones corporales o la muerte por el arranque inesperado de la máquina, siempre pare el motor y quite la llave de la ignición antes de hacer ajustes en la máquina.

PELIGRO

Asegúrese de que no haya ninguna persona en el área.

1. Encienda el motor.
2. Asegúrese de que la plataforma esté nivelada.
3. Baje la plataforma completamente.
4. Ajuste el ángulo de la plataforma de modo que la parte superior de la caja de mando de cuchillas quede nivelada con el suelo.
5. Apague el motor y retire la llave del arranque.
6. Abra la tapa lateral. Para obtener instrucciones, consulte [Apertura de la tapa lateral de la plataforma, página 44](#).

MANTENIMIENTO Y SERVICIO

7. Quite la varilla medidora del nivel de aceite (A). Verifique el nivel de aceite. El nivel de aceite debe estar dentro del rango (B), entre las líneas cerca de la parte inferior de la varilla de aceite.
8. Vuelva a instalar la varilla medidora del nivel de aceite (A). Apriete la varilla medidora a 23 Nm (204 lbf pulgs.).
9. Si la plataforma tiene dos mandos de cuchillas, repita este procedimiento para verificar el nivel de aceite en el otro mando de cuchillas.



Figura 4.171: Caja de mando de la cuchilla

Verificación de los tornillos de montaje

Después de 10 horas de operación, verifique el torque en los cuatro pernos de montaje de la caja de mando de cuchillas (A) y (B), y cada 100 horas de ahí en adelante.

1. Asegúrese de que todos los pernos estén ajustados a 343 Nm (253 libras-pie). Primero ajuste los tornillos laterales (A), luego, los tornillos inferiores (B).

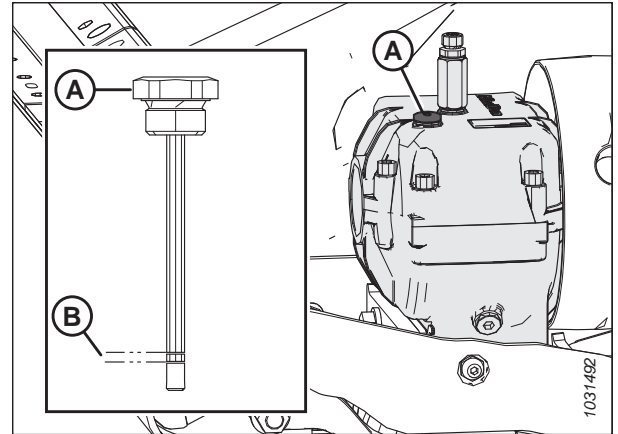

Figura 4.172: Caja de mando de cuchillas: vista desde abajo

Cambio de aceite en la caja del mando de la cuchilla

Después de las primeras 50 horas de operación, cambie el lubricante de la caja de mando de cuchillas, y cada 1000 horas (o 3 años) de ahí en adelante.

PELIGRO

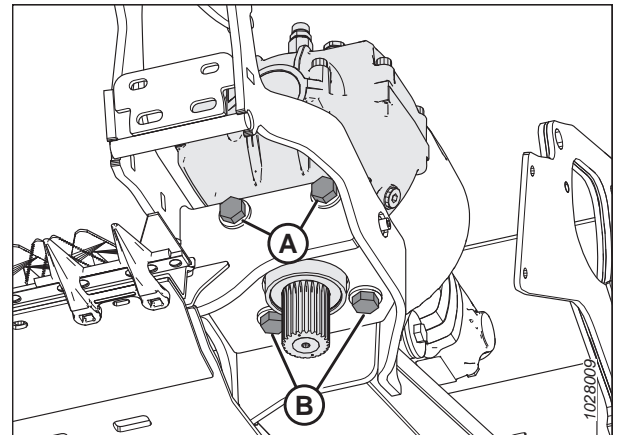
Para prevenir lesiones corporales o la muerte por el arranque inesperado de la máquina, siempre pare el motor y quite la llave de la ignición antes de hacer ajustes en la máquina.

PELIGRO

Asegúrese de que no haya ninguna persona en el área.

1. Encienda el motor.
2. Levante la plataforma completamente.

MANTENIMIENTO Y SERVICIO

3. Apague el motor y quite la llave del arranque.
4. Abra la tapa lateral. Para obtener instrucciones, consulte [Apertura de la tapa lateral de la plataforma, página 44](#).

5. Debajo de la caja de mando de cuchillas, coloque un contenedor lo suficientemente grande como para contener aproximadamente 1,5 litros (0,4 galones estadounidenses) de aceite.

6. Quite la varilla de aceite (A) y el tapón de drenaje (B).

7. Deje que se drene el aceite de la caja de mando de la cuchilla y dentro del contenedor que se encuentra debajo.

8. Vuelva a instalar el tapón de drenaje (C).

9. Agregue 1,5 litros (0,4 galones estadounidenses) de aceite a la caja de mando de la cuchilla.
Consulte la contraportada interior para conocer los líquidos y lubricantes recomendados.



Figura 4.173: Caja de mando de la cuchilla

NOTA:

Verifique el nivel de aceite con la parte superior de la caja de mando de cuchillas horizontal y con la varilla de aceite (B) atornillado.

10. Verifique que el nivel de aceite esté dentro del rango (B).
11. Cierre la tapa lateral. Para obtener instrucciones, consulte [Cierre de la tapa lateral de la plataforma, página 45](#).

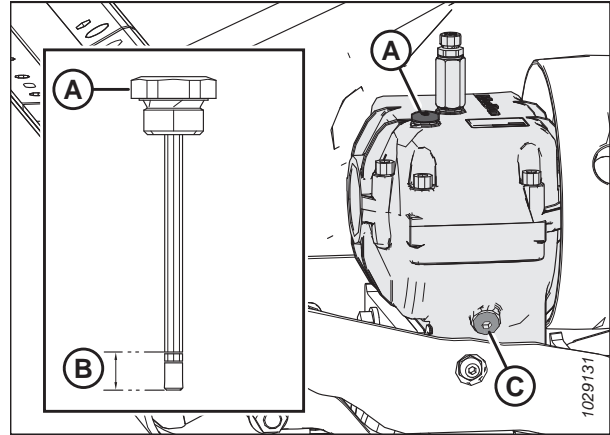
4.10 Plataforma de alimentación

La plataforma de alimentación se encuentra en el módulo de flotación FM200. Se compone de un motor y una lona de alimentación que transporta el cultivo cortado al sinfín de alimentación.

4.10.1 Reemplazo de la lona de alimentación

La lona de alimentación en el módulo de flotación entrega el cultivo cosechado en el alimentador de la cosechadora. Si la lona de alimentación está rota, agrietada o le faltan varillas, reemplácela.

PELIGRO

Para prevenir lesiones corporales o la muerte por un arranque inesperado o la caída de una máquina elevada, siempre detenga el motor y quite la llave antes de retirarse del asiento del operario, y siempre enganche las trabas de seguridad antes de colocarse debajo de la máquina por cualquier motivo.

PELIGRO

Asegúrese de que no haya ninguna persona en el área.

1. En la parte inferior de la plataforma de alimentación, gire el pestillo (A) para desbloquear la manija (B).
2. Repita el paso anterior al otro lado de la plataforma de alimentación.



Figura 4.174: Parte inferior de la plataforma de alimentación

3. Sostenga la bandeja (A) y gire la manija (B) hacia abajo para liberar la bandeja.

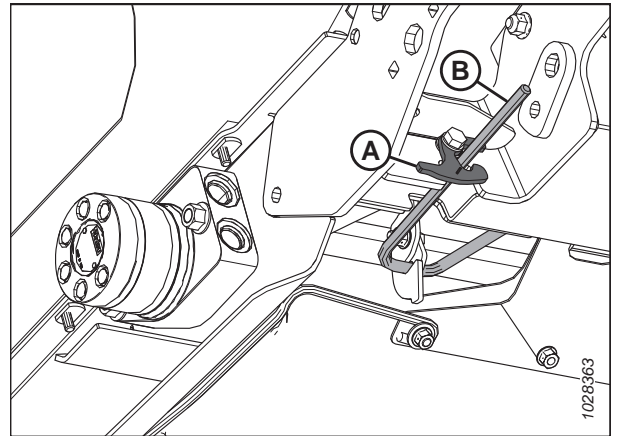

Figura 4.175: Parte inferior de la plataforma de alimentación

MANTENIMIENTO Y SERVICIO

4. Baje la bandeja de la plataforma de alimentación (A).

NOTA:

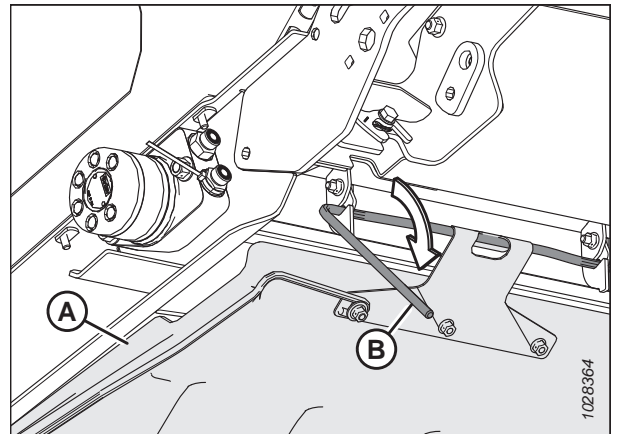
Bajar la bandeja de la plataforma de alimentación facilita el acceso al herramental que sujeta la lona de alimentación.



Figura 4.176: Bandeja de la plataforma de alimentación

5. Arranque el motor.
6. Levante la plataforma completamente.
7. Levante el molinete por completo.
8. Apague el motor y retire la llave del arranque.
9. Enganche las trabas de seguridad de la plataforma. Para obtener instrucciones, consulte el manual del operario de la cosechadora.
10. Enganche las trabas de seguridad del molinete. Para obtener instrucciones, consulte [Enganche de las trabas de seguridad del molinete, página 41](#).
11. Quite los cinco tornillos avellanados (A) y el retenedor (B).
12. Quite un tornillo de la cabeza y la arandela (C) del botón.
13. Dé la vuelta al rellenador intermedio (D).
14. Repita del paso [11, página 390](#) al [13, página 390](#) en el lado opuesto de la plataforma de alimentación.

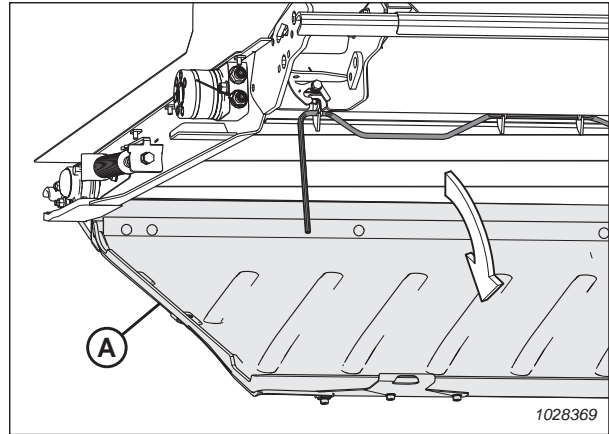

Figura 4.177: Sello de lona de alimentación

MANTENIMIENTO Y SERVICIO

15. Coloque el tensor de la lona de alimentación. Afloje la tuerca (A). Gire el perno (B) hacia la izquierda para liberar la tensión de la lona.

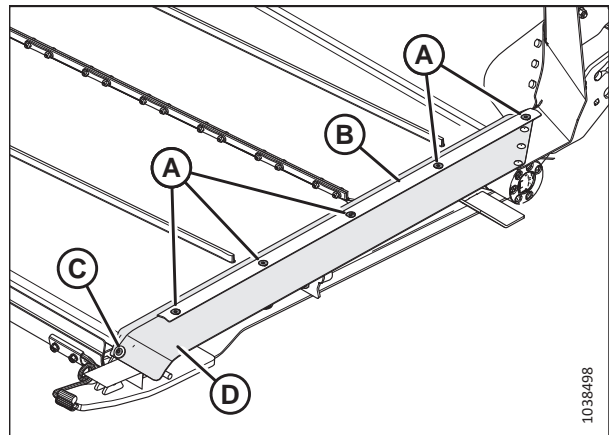

Figura 4.178: Tensor de la lona de alimentación

16. En el lado izquierdo de la plataforma, quite el herramental (A) de la fundición del rodillo tensor (B):

NOTA:

Verifique si la pieza de fundición del rodillo tensor cae hacia abajo o se mueve hacia arriba cuando se quita el herramental. Será más fácil comenzar a reinstalar el herramental de la fundición en el lado en el que cae la pieza.

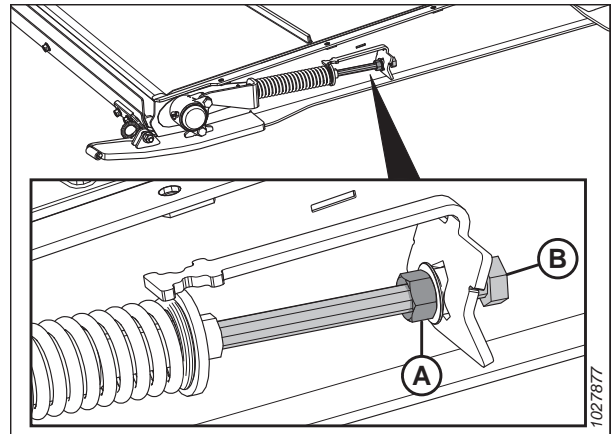
17. Repita el paso anterior en el lado derecho de la plataforma.
18. Mueva el rodillo tensor hacia atrás dentro del corte en el bastidor.



Figura 4.179: Pieza de fundición del rodamiento del rodillo tensor:

19. Quite las tuercas y los tornillos (A). Quite las correas de conexión de la lona (B).
20. Jale la lona de la cubierta.

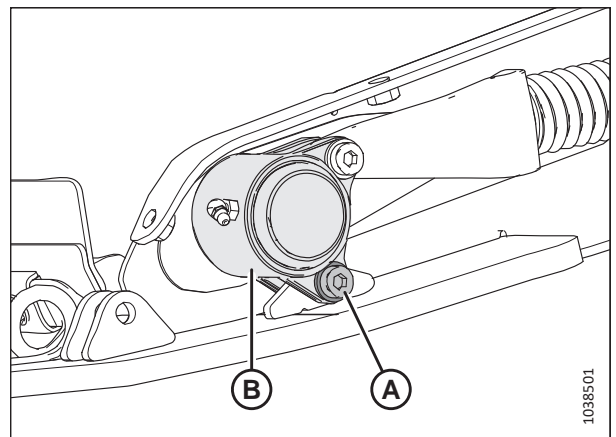

Figura 4.180: Conector de la lona

MANTENIMIENTO Y SERVICIO

21. Instale la lona nueva sobre el rodillo de mando (A).
Asegúrese de que las guías de la lona entren en las ranuras del rodillo de mando (B).
22. Estire la lona a lo largo de la parte inferior de la plataforma de alimentación y sobre el rodillo tensor (C).

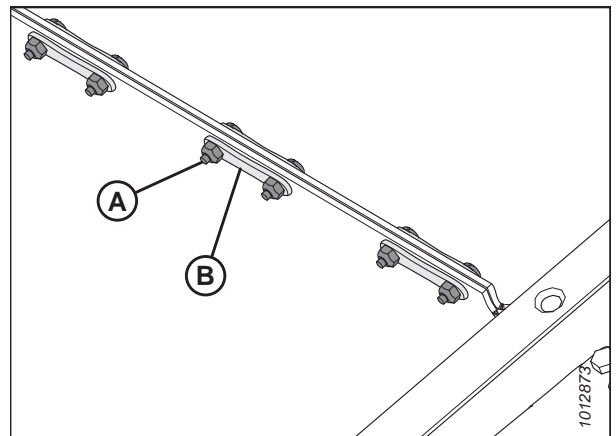

Figura 4.181: Lona de alimentación del módulo de flotación

23. Conecte la junta de la lona con las correas de conexión (B).
Fije las correas con tuercas y tornillos (A).

IMPORTANTE:

Asegúrese de que las cabezas de los tornillos miren hacia la parte trasera de la plataforma. Apriete los tornillos **solo** hasta que los extremos queden al ras con las tuercas.

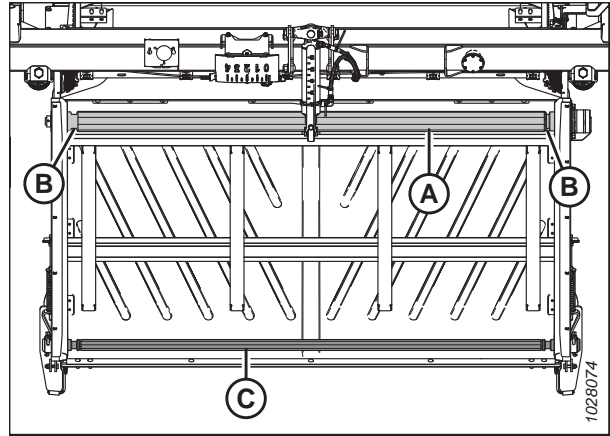

Figura 4.182: Correas del conector de lona

24. Vuelva a colocar el rodillo tensor en la posición de operación.
25. Aplique un fijador de roscas de resistencia media (Loctite® 243 o equivalente) a las roscas del herramental (A).
26. En el lado de la plataforma de alimentación en el que se cayó la fundición cuando se extrajo el herramental, vuelva a instalar el herramental (A) para fijar la fundición del rodillo tensor (B) al bastidor.
27. Repita los dos pasos anteriores en el lado opuesto de la plataforma de alimentación.
28. Ajuste el perno (A) hasta 12 Nm (106 lbf pulgs.).

IMPORTANTE:

NO ajuste completamente el perno (A).

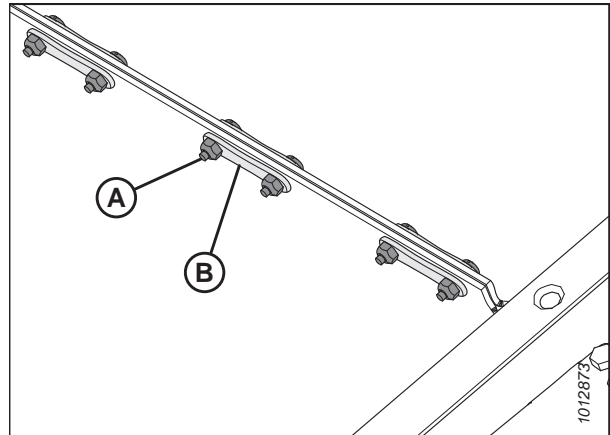
29. Ajuste la tensión de la lona. Para obtener instrucciones, consulte [4.10.2 Verificación y ajuste de la tensión de la lona de alimentación](#), página 394.



Figura 4.183: Pieza de fundición del rodamiento del rodillo tensor:

MANTENIMIENTO Y SERVICIO

30. Coloque el rellenedor intermedio (D) como se muestra. Vuelva a instalar el retenedor (B).
31. Fije el retenedor y el rellenedor intermedio con un tornillo de cabeza semiesférica y una arandela (C) y cinco tornillos avellanados (A).
32. Repita los dos pasos anteriores en el lado opuesto de la plataforma de alimentación.

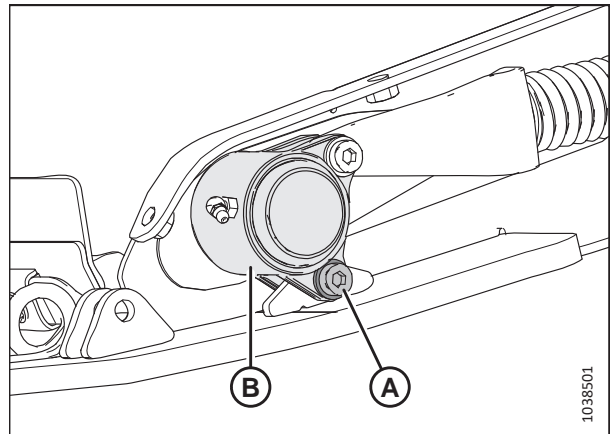

Figura 4.184: Sello de lona de alimentación

33. Levante la batea de la plataforma de alimentación (A).

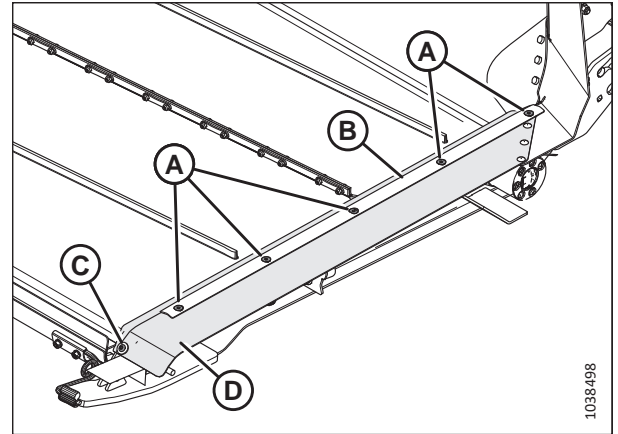

Figura 4.185: Bandeja de la plataforma de alimentación

34. Enganche la manija de bloqueo (A) en los tres ganchos de la bandeja de la plataforma de alimentación (C).

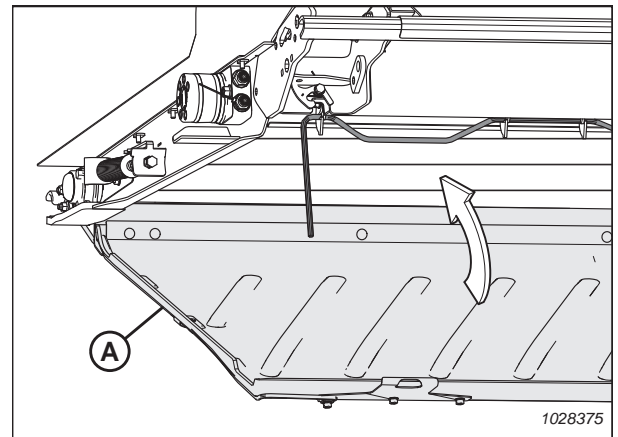

Figura 4.186: Parte inferior de la batea de la plataforma de alimentación

MANTENIMIENTO Y SERVICIO

35. Gire las manijas (A) hacia arriba para llevar la bandeja de la plataforma de alimentación a la posición de bloqueo.

NOTA:

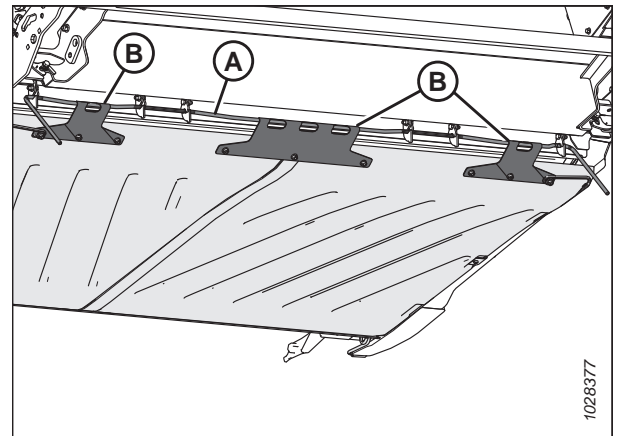
Asegúrese de que los tres ganchos de la bandeja de la plataforma (B) estén asegurados en la palanca de bloqueo.

36. Mantenga la bandeja de la plataforma de alimentación en su lugar y gire el pestillo (C) para activar la palanca de bloqueo (A).



Figura 4.187: Parte inferior de la batea de la plataforma de alimentación

4.10.2 Verificación y ajuste de la tensión de la lona de alimentación

Para que la lona funcione correctamente, debe estar tensada correctamente. Inspeccione la tensión de la lona y, si es necesario, ajústela.

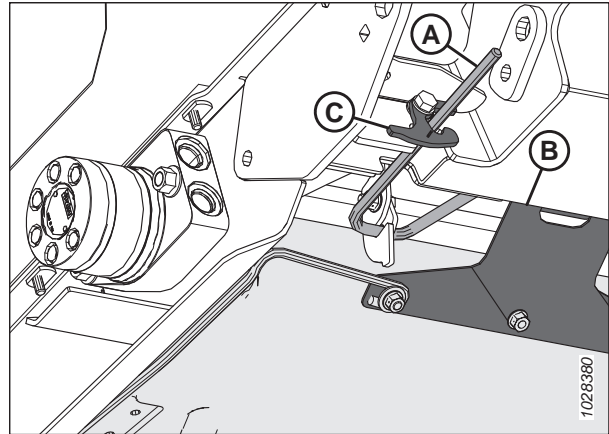

PELIGRO

Para prevenir lesiones corporales o la muerte por un arranque inesperado o la caída de una máquina elevada, siempre detenga el motor y quite la llave antes de retirarse del asiento del operario, y siempre enganche las trabas de seguridad antes de colocarse debajo de la máquina por cualquier motivo.



PELIGRO

Asegúrese de que no haya ninguna persona en el área.

NOTA:

Las ilustraciones de este procedimiento muestran el lado izquierdo de la plataforma; el lado derecho es similar.

1. Encienda el motor.
2. Levante la plataforma completamente.
3. Apague el motor y retire la llave del arranque.
4. Enganche las trabas de seguridad de la plataforma. Para obtener instrucciones, consulte el manual del operario de la cosechadora.

Verificación de la tensión de la lona de alimentación

5. Asegúrese de que la guía de la lona (el riel de goma en la parte inferior de la lona) esté adecuadamente enganchada en la ranura del rodillo de mando y que el rodillo tensor esté entre las guías.

- Verifique la posición del disco retenedor de resorte (A). Si la lona de alimentación se alinea correctamente y los retenedores de resorte en ambos lados de la lona están colocados correctamente, no es necesario realizar ningún ajuste.

NOTA:

La posición inicial del disco retenedor de resorte (A) es centrada en forma de U en el indicador (B); sin embargo, la posición del disco (A) variará después de que se ajuste la alineación de la lona.

- Si es necesario un ajuste, proceda al Paso 8, *página 395*.



Figura 4.188: Tensor de la lona de alimentación

Ajuste de la tensión de la lona de alimentación

- Ajuste la tensión de la lona aflojando la tuerca (A) y girando el perno (B) hacia la derecha para aumentar la tensión en la lona (o hacia la izquierda para disminuir la tensión en la lona). El disco retenedor (C) debe estar en el medio del indicador (D).

IMPORTANTE:

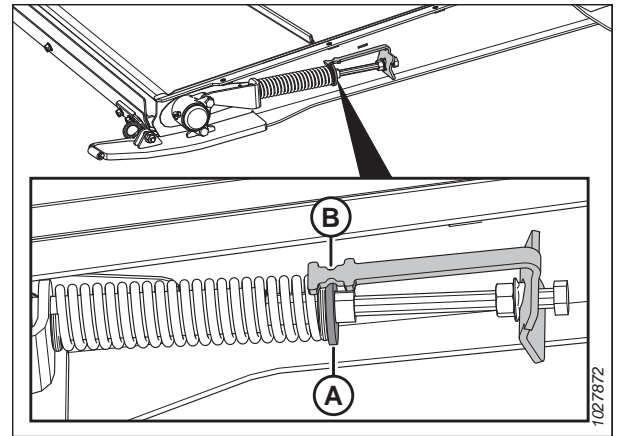
Para pequeños ajustes de tensión, solo se necesita ajustar un lado de la lona. Para evitar un desplazamiento desigual de la lona para ajustes de tensión mayores, será necesario ajustar ambos lados de la lona.

- Si la lona no se desplaza correctamente, ajuste el disco retenedor (C) para que **NO** esté en el medio del indicador (D), sino dentro del siguiente rango:
 - Cuando esté aflojado a 3 mm (1/8 pulgs.), el disco retenedor (C) se moverá hacia la parte frontal de la plataforma desde el centro del indicador (D).
 - Cuando esté ajustado a 6 mm (1/4 pulgs.), el disco retenedor (C) se moverá hacia la parte posterior de la plataforma desde el centro del indicador (D).
- Apriete la tuerca (A). Asegúrese de que la tuerca de brida (E) esté ajustada contra el soporte del indicador.



Figura 4.189: Tensionador de la lona de alimentación: lado izquierdo

4.10.3 Rodillo de mando de la lona de alimentación

El rodillo de mando de la lona de alimentación es impulsado hidráulicamente para rotar la lona de alimentación y transportar el cultivo al sinfín del alimentador.

Extracción del rodillo de mando de la lona de alimentación:

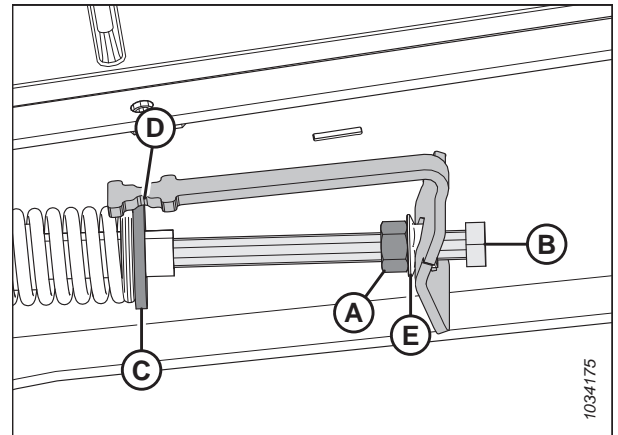
Para reparar o sustituir el rodillo de mando de la lona de alimentación es necesario desmontarlo.

PELIGRO

Para prevenir lesiones corporales o la muerte por un arranque inesperado o la caída de una máquina elevada, siempre detenga el motor y quite la llave antes de retirarse del asiento del operario, y siempre enganche las trabas de seguridad antes de colocarse debajo de la máquina por cualquier motivo.

PELIGRO

Asegúrese de que no haya ninguna persona en el área.

1. Arranque el motor.
2. Levante el molinete por completo.
3. Levante la plataforma completamente.
4. Apague el motor y retire la llave del arranque.
5. Enganche las trabas de seguridad del molinete. Para obtener instrucciones, consulte [Enganche de las trabas de seguridad del molinete, página 41](#).
6. Enganche las trabas de seguridad de la plataforma. Para obtener instrucciones, consulte el manual del operario de la cosechadora.
7. Coloque el tensor de la lona de alimentación. Afloje la tuerca (A). Gire el perno (B) hacia la izquierda para liberar la tensión de la lona.



Figura 4.190: Tensor de la lona de alimentación

MANTENIMIENTO Y SERVICIO

- Quite las tuercas y los tornillos (A). Quite las correas de conexión de la lona (B).
- Levante los lados de la lona para exponer los rodillos.

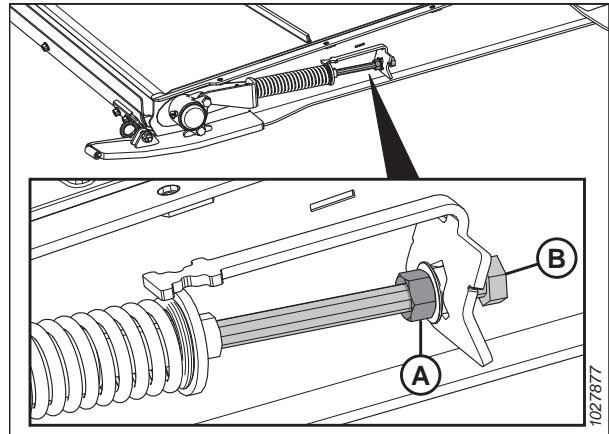

Figura 4.191: Conector de la lona

- En el lado derecho de la plataforma, quite dos tuercas (A) y pernos de la carcasa del rodamiento del rodillo de mando (B).

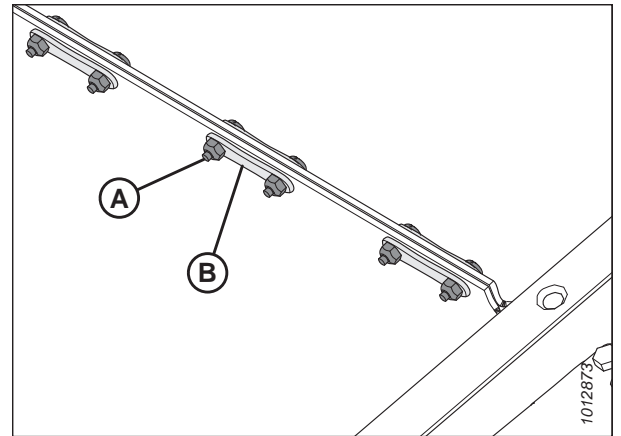

Figura 4.192: Rodamiento del rodillo de mando

MANTENIMIENTO Y SERVICIO

11. Deslice el rodillo de mando con el ensamble de rodamiento (A) hacia la derecha hasta que el extremo izquierdo salga de la ranura del motor.
12. Quite ambas cubiertas (B).

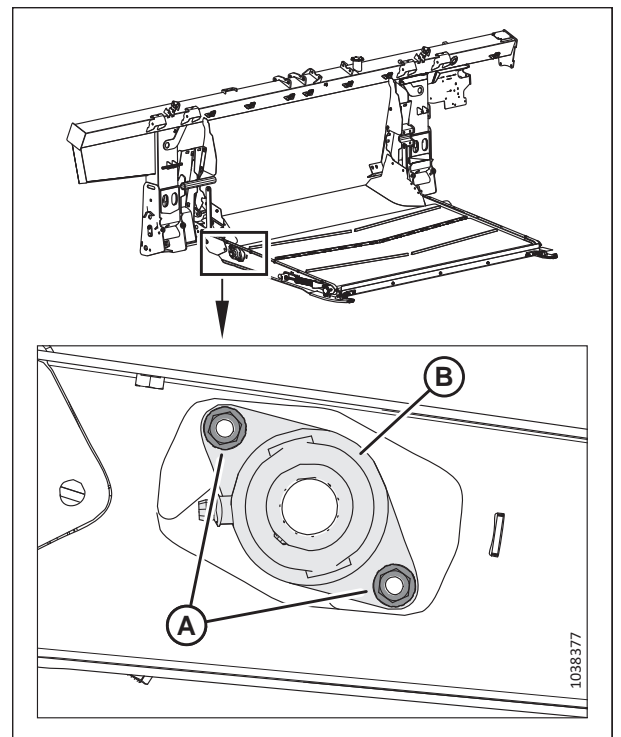

Figura 4.193: Rodillo de mando

13. Eleve el extremo izquierdo fuera del bastidor.
14. Deslice el ensamble (A) hacia la izquierda, de modo que la carcasa del rodamiento (B) se desplace a través de la abertura del bastidor (C).
15. Retire el rodillo (A).

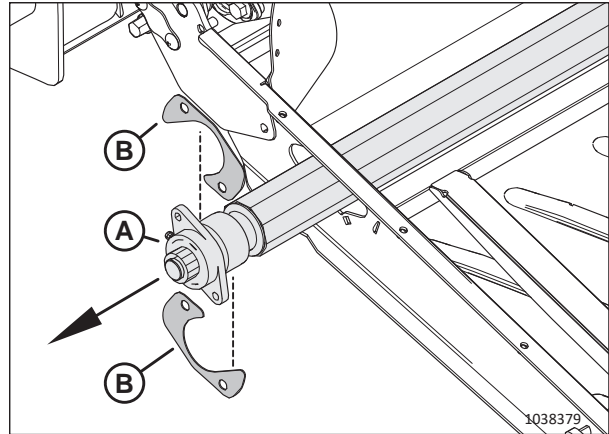

Figura 4.194: Rodillo de mando

Instalación del rodillo de mando de la lona de alimentación:

Es necesario instalar el rodillo de mando de la lona de alimentación después de haberlo reparado o cambiado.

1. Aplique grasa en la ranura del motor.
2. Guíe el extremo del rodamiento (A) del rodillo de mando hacia la abertura del bastidor (B).

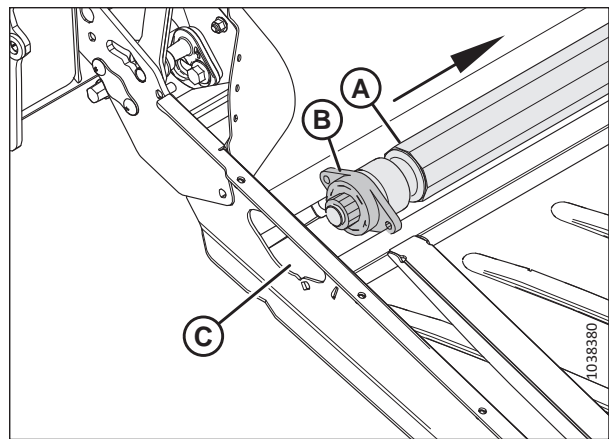

Figura 4.195: Rodillo de mando: extremo del rodamiento

3. Deslice el extremo del lado izquierdo del rodillo de mando (A) hacia la ranura del motor (B).

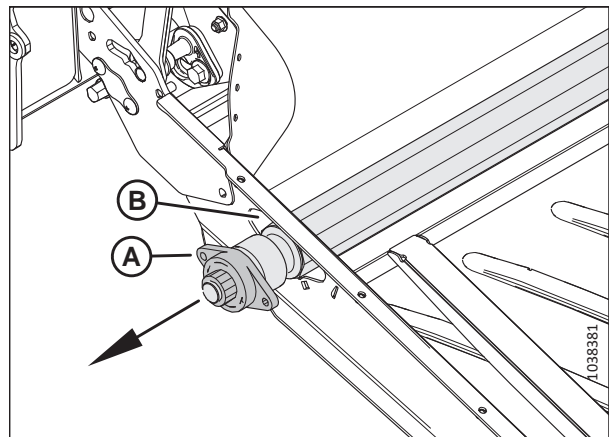

Figura 4.196: Motor de la lona de alimentación

4. Instale dos pernos (A) en la plataforma de alimentación.
5. Instale ambas cubiertas (B) en los dos pernos.

IMPORTANTE:

Coloque las cubiertas en el orden indicado.

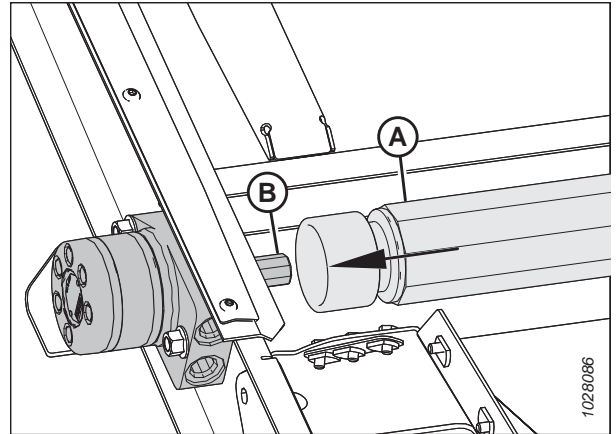
6. Fije la carcasa del rodamiento del rodillo de mando con dos tuercas (C).
7. Instale la lona de la plataforma de alimentación. Para obtener instrucciones, consulte [4.10.1 Reemplazo de la lona de alimentación, página 389](#).
8. Tense la lona de alimentación. Para obtener instrucciones, consulte [4.10.2 Verificación y ajuste de la tensión de la lona de alimentación, página 394](#).



Figura 4.197: Rodillo de mando: extremo del rodamiento

Extracción del rodamiento del rodillo de mando de la lona de alimentación:

El rodamiento del rodillo de mando de la lona de alimentación ayuda a que el rodillo gire. Para sustituir el rodamiento es necesario desmontarlo.

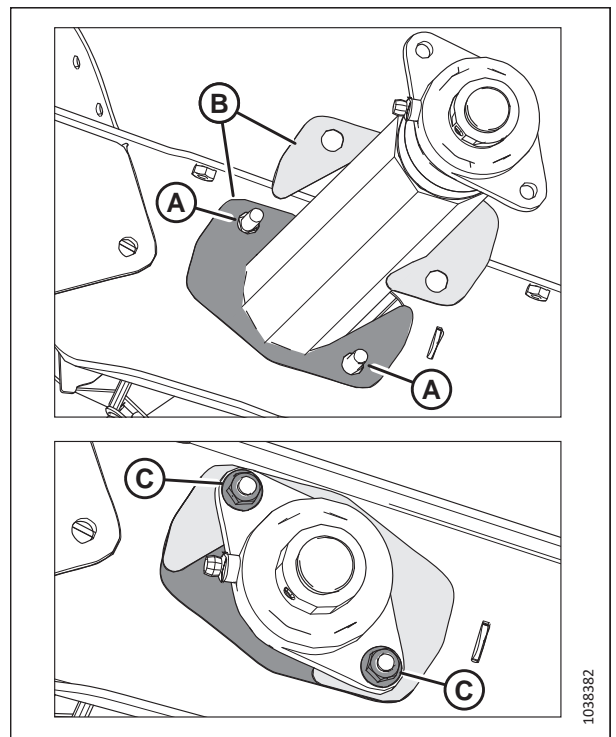

PELIGRO

Para prevenir lesiones corporales o la muerte por un arranque inesperado o la caída de una máquina elevada, siempre detenga el motor y quite la llave antes de retirarse del asiento del operario, y siempre enganche las trabas de seguridad antes de colocarse debajo de la máquina por cualquier motivo.

1. Levante el molinete por completo.
2. Levante la plataforma completamente.

MANTENIMIENTO Y SERVICIO

3. Apague el motor y retire la llave del arranque.
4. Enganche las trabas de seguridad del molinete. Para obtener instrucciones, consulte [Enganche de las trabas de seguridad del molinete, página 41](#).
5. Enganche las trabas de seguridad de la plataforma. Para obtener instrucciones, consulte el manual del operario de la cosechadora.
6. Coloque el tensor de la lona de alimentación. Afloje la tuerca (A). Gire el perno (B) hacia la izquierda para liberar la tensión de la lona.



Figura 4.198: Tensor de la lona de alimentación

7. Afloje el tornillo de fijación (A) en el bloqueo del rodamiento (B).
8. Con un martillo y un punzón, golpee el bloqueo del rodamiento (B) en la dirección opuesta a la rotación del sinfín para liberar el bloqueo.

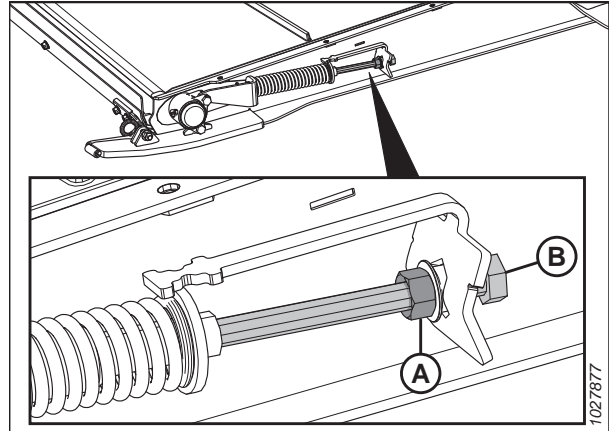

Figura 4.199: Rodamiento del rodillo de mando de la lona de alimentación

9. Extraiga dos tuercas (D).

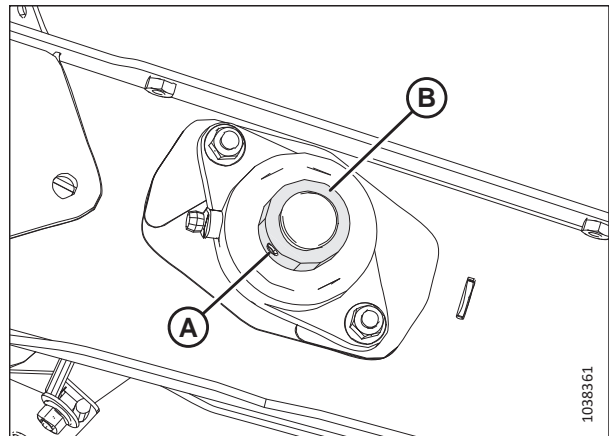

Figura 4.200: Rodamiento del rodillo de mando de la lona de alimentación

10. Quite la carcasa del rodamiento (A).

NOTA:

Si se sujeta el rodamiento por el eje, probablemente sea más fácil quitar el ensamblaje del rodillo de mando. Para obtener instrucciones, consulte [Extracción del rodillo de mando de la lona de alimentación;](#) *página 396*.

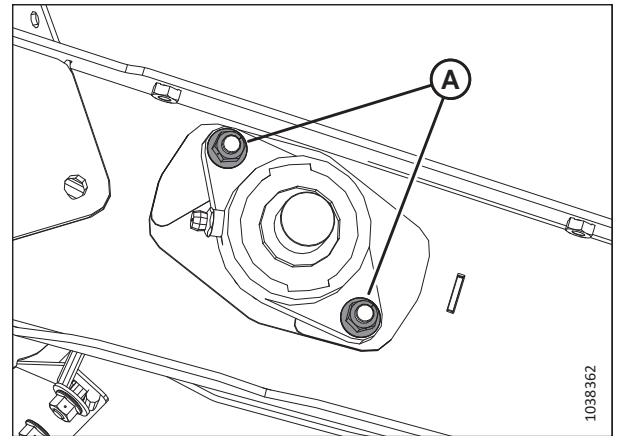
11. Verifique que ninguna de las cubiertas (B) esté dañada. Si están dañadas, reemplácelas con las piezas en el kit MD n.º347553.



Figura 4.201: Rodamiento del rodillo de mando de la lona de alimentación

Instalación del rodamiento del rodillo de mando de la lona de alimentación:

El rodamiento se sujeta con pernos y un collarín de bloqueo.

1. Instale dos pernos (A) en la plataforma de alimentación.
 2. Instale ambas cubiertas (B) en los dos pernos.
- IMPORTANTE:**
Coloque las cubiertas en el orden indicado.
3. Instale la carcasa del rodamiento del rodillo de mando (C) en el eje.
 4. Fije la carcasa con dos tuercas (D).
 5. Instale el collar de bloqueo del rodamiento (E) en el eje.
 6. Con un martillo y un punzón, golpee el bloqueo del rodamiento en la dirección de la rotación del sinfín para bloquearlo.
 7. Ajuste el tornillo de fijación del bloqueo del rodamiento (F).
 8. Tense la lona de alimentación. Para obtener instrucciones, consulte [4.10.2 Verificación y ajuste de la tensión de la lona de alimentación, página 394](#).

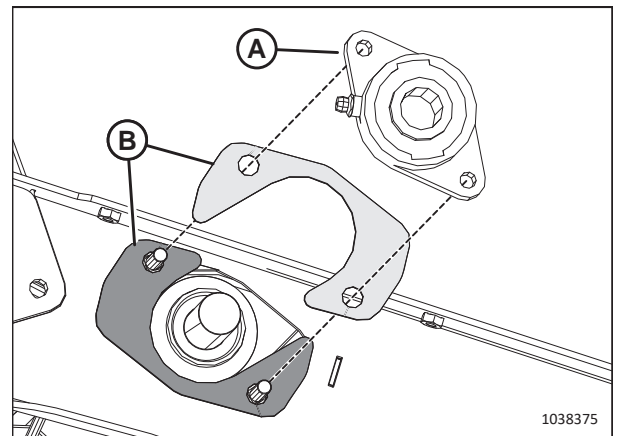

Figura 4.202: Rodamiento del rodillo de mando de la lona de alimentación

4.10.4 Rodillo tensor de la lona de alimentación

El rodillo tensor de la lona de alimentación es impulsado por la fricción de la lona de alimentación al ser girada por el rodillo de mando. Al igual que el rodillo de mando, el rodillo tensor ayuda a que la lona de alimentación transporte el cultivo al sinfín.

Extracción del rodillo tensor de la lona de alimentación

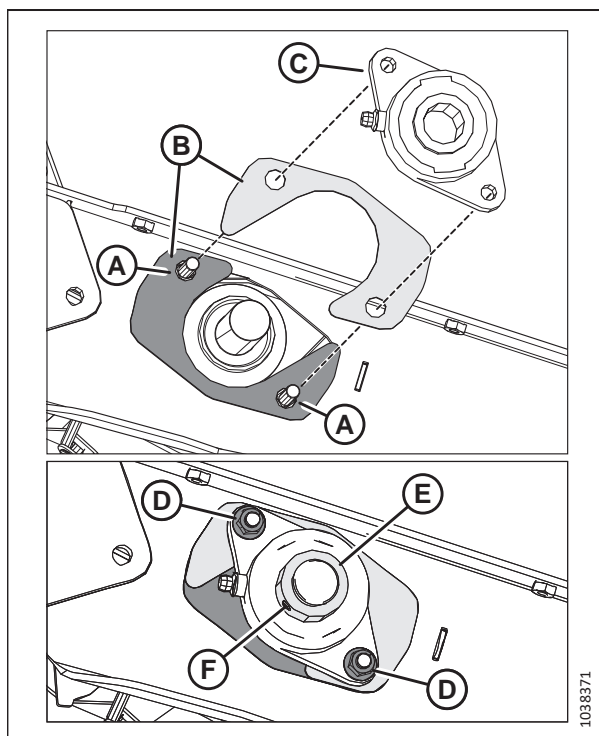
Es necesario quitar el rodillo tensor de la lona de alimentación cuando se repare o cambie.

⚠ PELIGRO

Para prevenir lesiones corporales o la muerte por un arranque inesperado o la caída de una máquina elevada, siempre detenga el motor y quite la llave antes de retirarse del asiento del operario, y siempre enganche las trabas de seguridad antes de colocarse debajo de la máquina por cualquier motivo.

1. Levante el molinete por completo.
2. Levante la plataforma completamente.
3. Apague el motor y retire la llave del arranque.
4. Enganche las trabas de seguridad del molinete. Para obtener instrucciones, consulte [Enganche de las trabas de seguridad del molinete, página 41](#).

MANTENIMIENTO Y SERVICIO

- Enganche las trabas de seguridad de la plataforma. Para obtener instrucciones, consulte el manual del operario de la cosechadora.
- Coloque el tensor de la lona de alimentación. Afloje la tuerca (A). Gire el perno (B) hacia la izquierda para liberar la tensión de la lona.



Figura 4.203: Tensor de la lona de alimentación

- Quite las tuercas y los tornillos (A). Quite las correas de conexión de la lona (B).
- Separe la lona.
- Baje la parte frontal de la plataforma de alimentación.

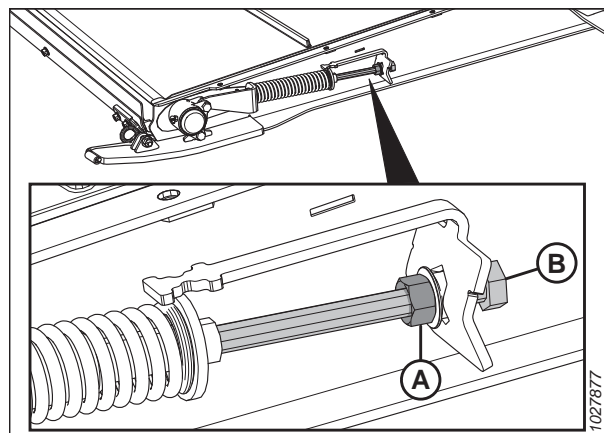

Figura 4.204: Conector de la lona

- Quite la tapa antipolvo (A) y la tuerca (B) de la carcasa del rodamiento (C).

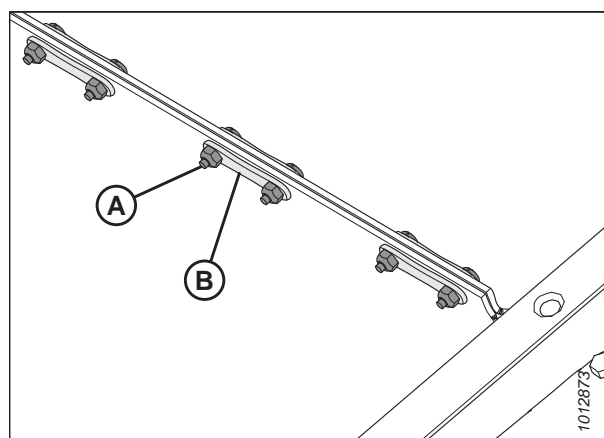

Figura 4.205: Carcasa del rodamiento del rodillo tensor

MANTENIMIENTO Y SERVICIO

11. Quite el herramental que fija la carcasa del rodamiento a los patines de la plataforma y al tensor de la ubicación (A).
12. Retire la carcasa del rodamiento (B) del rodillo tensor.
13. Repita del paso 10, *página 403* al paso 12, *página 404* en el lado opuesto de la plataforma de alimentación.

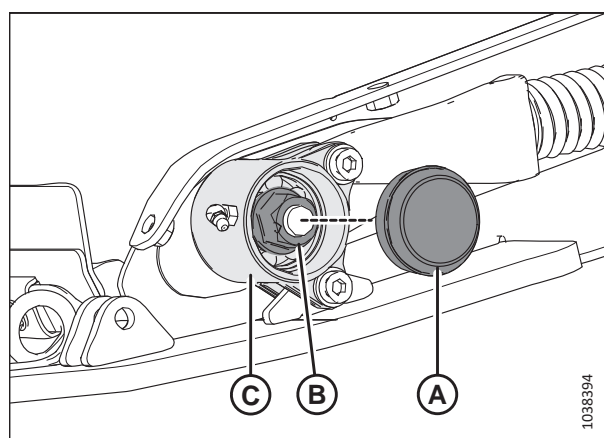

Figura 4.206: Carcasa del rodamiento del rodillo tensor

14. En un lado de la estructura de la plataforma, quite la tuerca (A) y la cubierta (B).

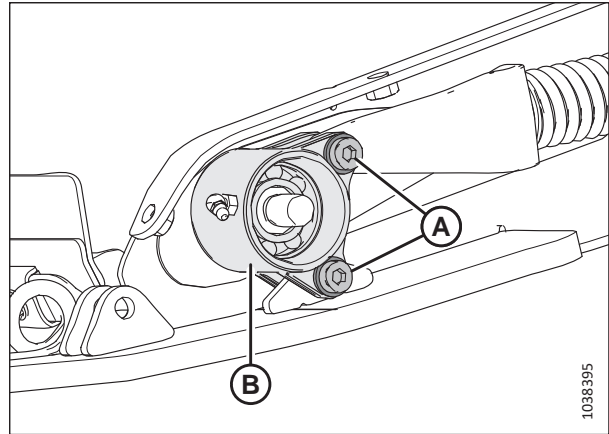

Figura 4.207: Cubierta del rodillo tensor

15. Deslice el rodillo tensor (A) hacia afuera por el otro lado de la estructura de la plataforma.

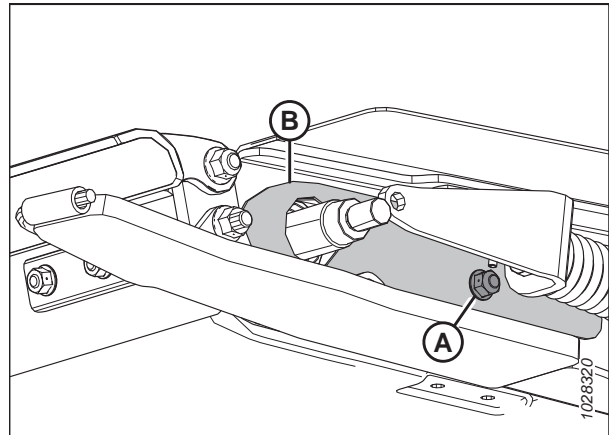

Figura 4.208: Rodillo tensor

Instalación del rodillo tensor de la lona de alimentación

Es necesario instalar el rodillo tensor de la lona de alimentación después de haberlo reparado o cambiado.

1. Deslice la cubierta (A) sobre un extremo del rodillo tensor.
2. Cepille el eje del rodillo tensor (B) con aceite.
3. Gire con cuidado el ensamblaje de rodamiento (C) sobre el eje con la mano para evitar dañar el sello.

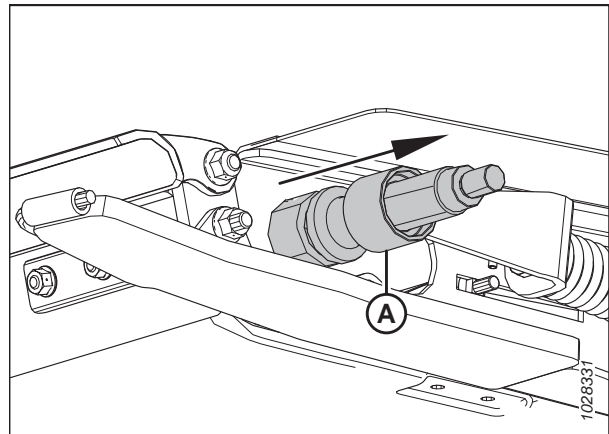
IMPORTANTE:

Asegúrese de que el ensamblaje de rodamiento esté perpendicular al eje para evitar dañar el sello durante la instalación.



Figura 4.209: Rodillo tensor

4. Después de que el rodamiento y ambos sellos estén asentados alrededor del eje, instale la tuerca (A) y ajústela a 81 Nm (60 libras-pie).

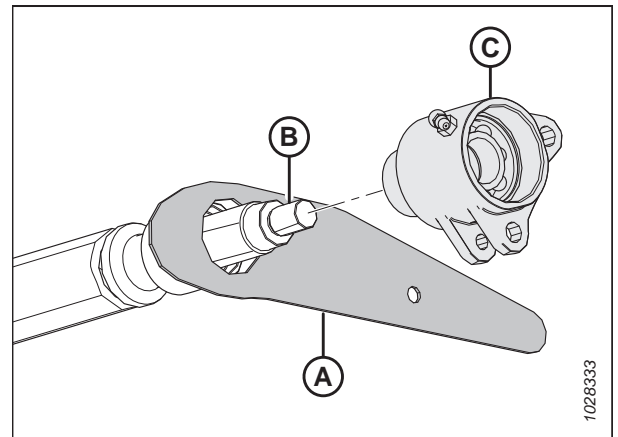

Figura 4.210: Rodamiento del rodillo tensor izquierdo

5. Deslice el rodillo tensor (A) a través del corte en la estructura de la plataforma.

NOTA:

El extremo derecho del rodillo tensor debe sobresalir de la estructura derecha de la plataforma.

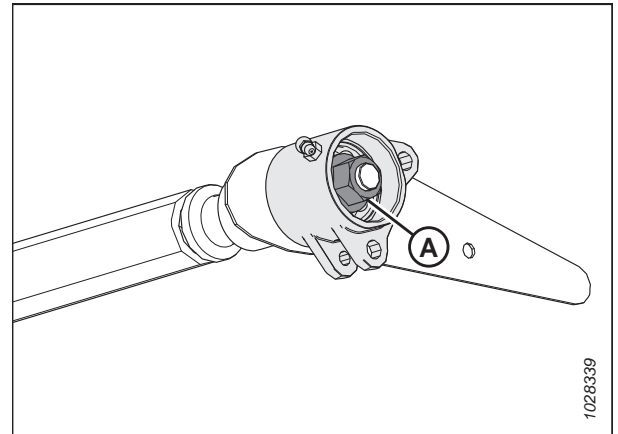

Figura 4.211: Plataforma de alimentación: lado izquierdo

MANTENIMIENTO Y SERVICIO

6. Instale el perno desde el interior de la plataforma de alimentación para fijar la cubierta tensora (A).
7. Instale la tuerca (B). **NO** ajuste demasiado la tuerca (A). La tuerca debe sostener la cubierta tensora en su lugar y moverse con el rodillo tensor.

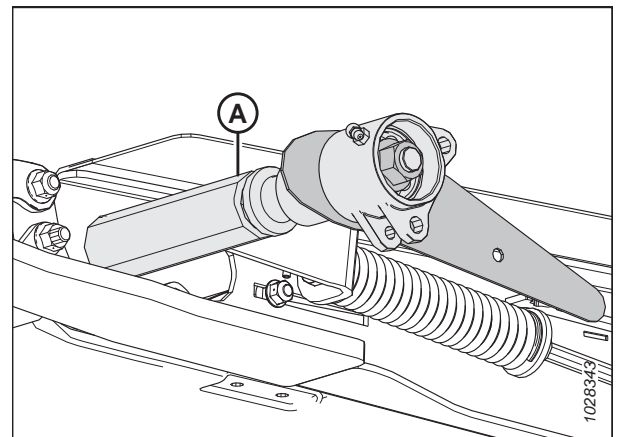

Figura 4.212: Cubierta tensora: lado izquierdo

8. En el lado derecho de la estructura de la plataforma, cepille con aceite el extremo opuesto del eje del rodillo tensor (A).
9. Gire con cuidado el ensamblaje de rodamiento (B) sobre el eje (A) con la mano para evitar dañar el sello.

IMPORTANTE:

Asegúrese de que el ensamblaje de rodamiento esté perpendicular al eje para evitar dañar el sello durante la instalación.

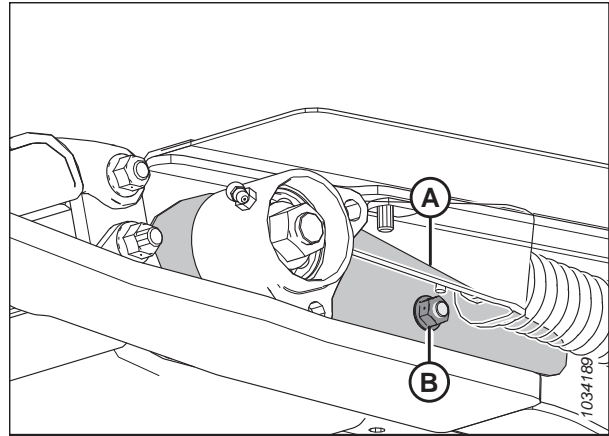

Figura 4.213: Plataforma de alimentación: lado derecho

10. Después de que el rodamiento y ambos sellos estén asentados alrededor del eje derecho, instale la tuerca (A) y ajústela a 81 Nm (60 libras-pie).

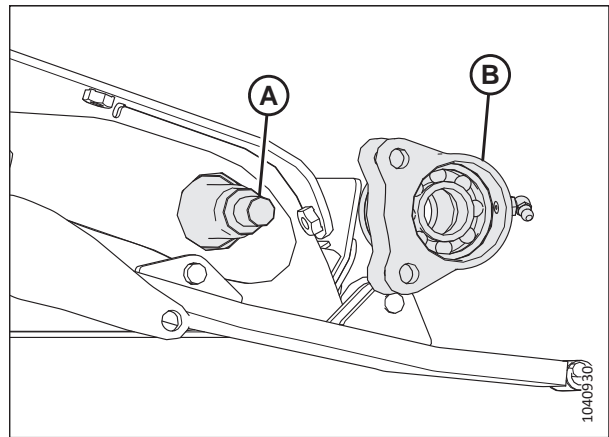

Figura 4.214: Plataforma de alimentación: lado derecho

MANTENIMIENTO Y SERVICIO

11. Gire la carcasa del rodillo tensor (A) hasta que los orificios de las lengüetas inferiores se alineen con el orificio de la lengüeta soldada (B).
12. Aplique fijador de roscas de resistencia media (Loctite® 243 o equivalente) a las roscas del perno de cabeza hueca, luego, fije la carcasa del rodillo a la lengüeta soldada con el perno, la arandela y la tuerca en la ubicación (C).
13. Alinee el orificio del soporte de la fundición (D) con los orificios de la lengüeta superior en la carcasa del rodillo tensor (A).
14. Aplique fijador de roscas de resistencia media (Loctite® 243 o equivalente) a las roscas del perno de cabeza hueca, luego, fije el soporte fundido a la carcasa del rodillo con el perno, la arandela y la tuerca en la ubicación (E).
15. Ajuste los pernos (C) y (E) hasta 12 Nm (106 lbf pulgs.).

IMPORTANTE:

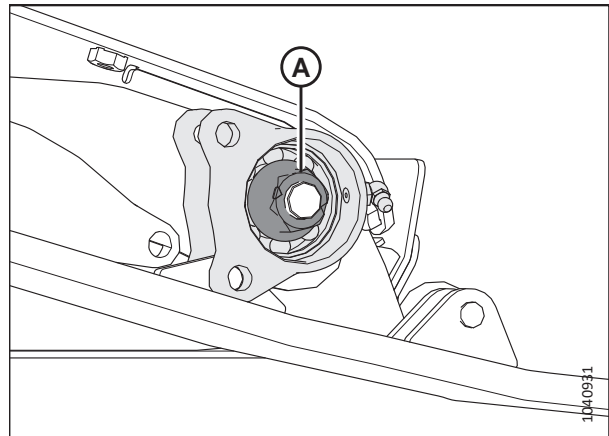
NO apriete los pernos (C) y (E) en exceso.

16. Lubrique la cavidad del rodamiento con grasa e instale la tapa antipolvo (A).
17. Asegúrese de que el accesorio de engrase esté funcionando. Engrase el rodamiento del rodillo tensor de la lona de alimentación hasta que salga grasa del sello. Limpie cualquier exceso de grasa del área después de engrasar.
18. Repita del paso [11, página 407](#) al paso [17, página 407](#) en el lado derecho del rodillo tensor de la plataforma de alimentación.



Figura 4.215: Rodamiento del rodillo tensor izquierdo



Figura 4.216: Plataforma de alimentación: lado izquierdo

19. Cierre la lona de alimentación y asegúrela con los tornillos (A), las correas de conexión (B) y las tuercas.
20. Tense la lona de alimentación. Para obtener instrucciones, consulte [4.10.2 Verificación y ajuste de la tensión de la lona de alimentación, página 394](#).

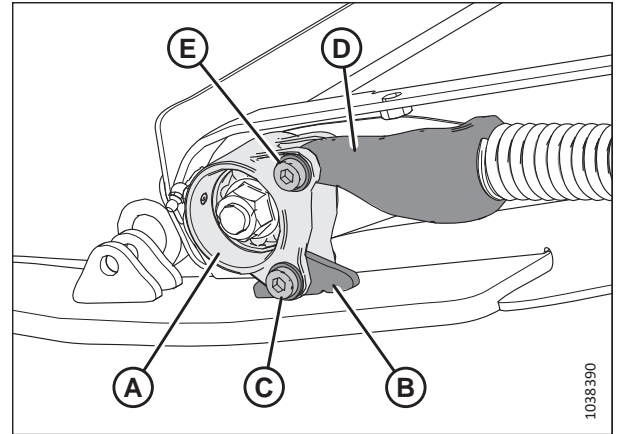

Figura 4.217: Conector de la lona

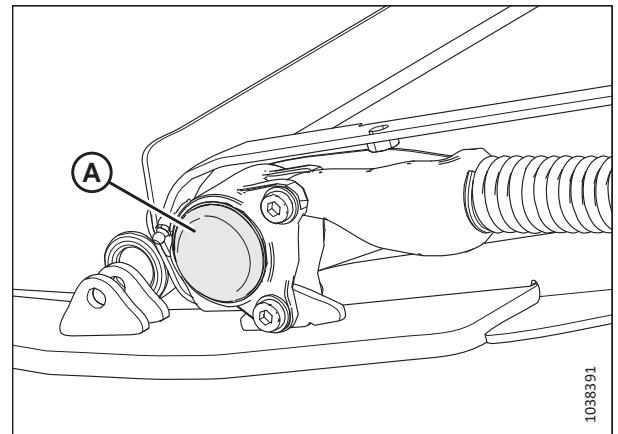
Reemplazo del rodamiento del rodillo tensor de la lona de alimentación

El rodamiento del rodillo tensor de la lona de alimentación ayuda a que el rodillo gire. Para sustituir el rodamiento es necesario desmontarlo.

NOTA:

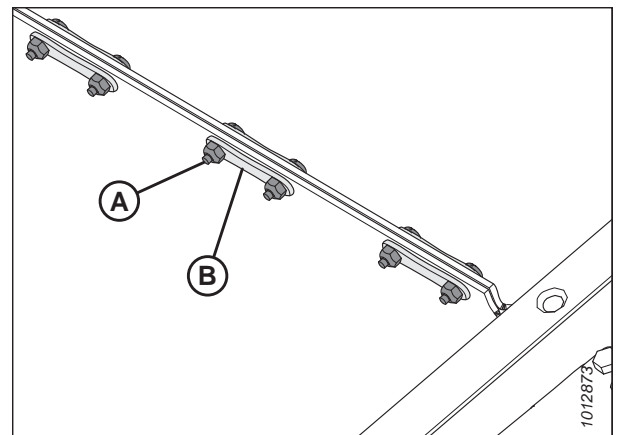
El procedimiento es el mismo para ambos lados del rodillo tensor de la lona de alimentación. El lado izquierdo del rodillo se muestra en las ilustraciones a continuación.

⚠ PELIGRO

Para prevenir lesiones corporales o la muerte por un arranque inesperado o la caída de una máquina elevada, siempre detenga el motor y quite la llave antes de retirarse del asiento del operario, y siempre enganche las trabas de seguridad antes de colocarse debajo de la máquina por cualquier motivo.

⚠ PELIGRO

Asegúrese de que no haya ninguna persona en el área.

1. Levante el molinete por completo.
2. Levante la plataforma completamente.
3. Apague el motor y retire la llave del arranque.
4. Enganche las trabas de seguridad del molinete. Para obtener instrucciones, consulte [Enganche de las trabas de seguridad del molinete, página 41](#).
5. Enganche las trabas de seguridad de la plataforma. Para obtener instrucciones, consulte el manual del operario de la cosechadora.
6. Coloque el tensor de la lona de alimentación. Afloje la tuerca (A). Gire el perno (B) hacia la izquierda para liberar la tensión de la lona.



Figura 4.218: Tensor de la lona de alimentación

MANTENIMIENTO Y SERVICIO

7. Quite los pernos de cabeza hueca, las arandelas y las tuercas (A) que fijan la carcasa del rodamiento a los patines y al tensor de la plataforma.
8. Quite tapa antipolvo (B).

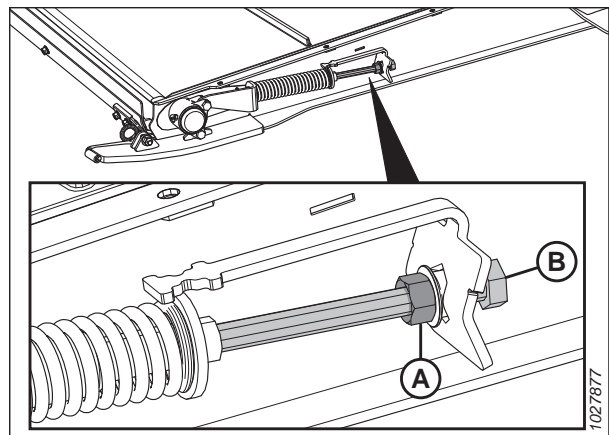

Figura 4.219: Rodamiento del rodillo tensor izquierdo

9. Quite la tuerca (A) y la carcasa del rodamiento (B) de la plataforma. Conserve la tuerca y la carcasa del rodamiento.

NOTA:

Si se sujeta el rodamiento por el eje, probablemente sea más fácil quitar el ensamblaje del rodillo tensor. Para obtener instrucciones, consulte [Extracción del rodillo tensor de la lona de alimentación](#), página 402.

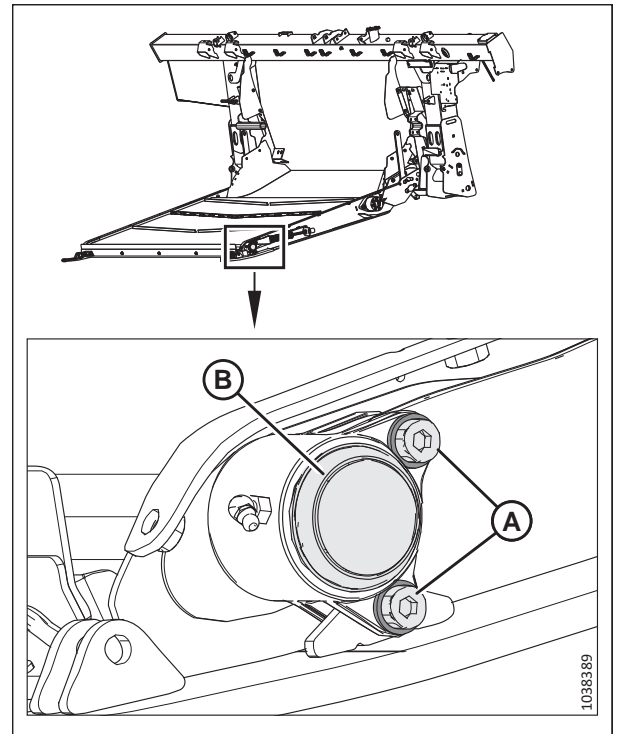

Figura 4.220: Rodamiento de rodillo tensor: lado izquierdo

MANTENIMIENTO Y SERVICIO

10. Quite el anillo de retención (A), el rodamiento (B) y los sellos (C) de la carcasa del rodamiento (D).
11. Aplique aceite en la ranura antes de ensamblar las piezas.
12. Instale los sellos (C) en la carcasa del rodamiento (D).

NOTA:

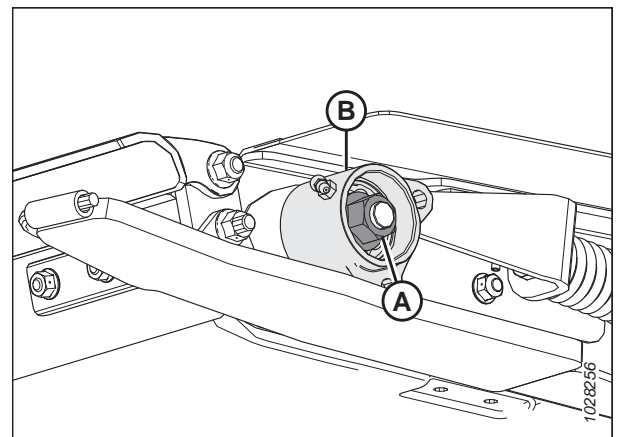
Asegúrese de que el lado plano del sello esté orientado hacia adentro.

13. Lubrique el rodamiento (B) con grasa e instálelo como se muestra.
14. Instale el anillo de retención (A).



Figura 4.221: Montaje del rodamiento

15. Cepille el eje del rodillo tensor (A) con aceite.
16. Gire con cuidado el ensamblaje de rodamiento (B) sobre el eje (A) con la mano para evitar dañar el sello.

IMPORTANTE:

Asegúrese de que el ensamblaje de rodamiento esté perpendicular al eje para evitar dañar el sello durante la instalación.

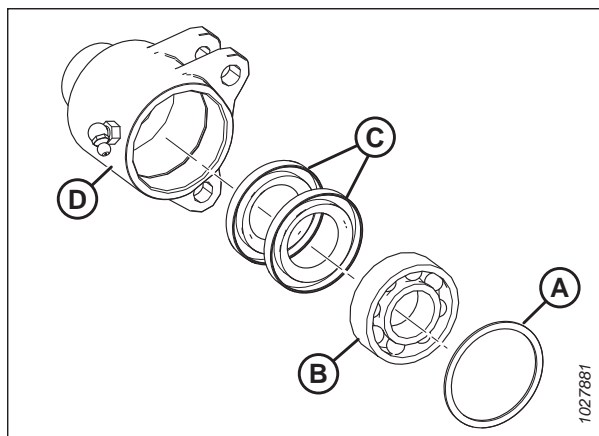

Figura 4.222: Rodamiento de rodillo tensor: lado izquierdo

17. Después de instalar el rodamiento y ambos sellos alrededor del eje, instale la tuerca (A) y ajústela a 81 Nm (60 libras-pie).

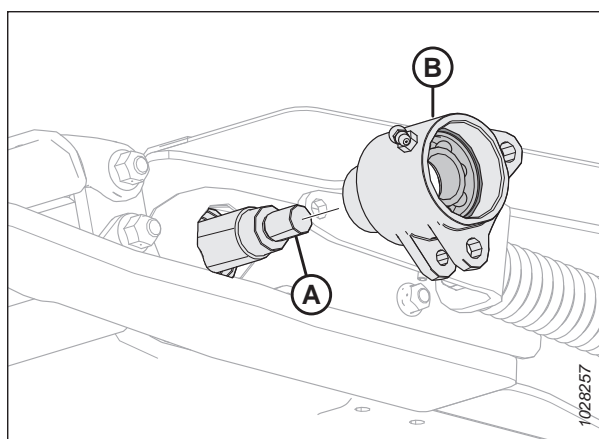

Figura 4.223: Rodamiento de rodillo tensor: lado izquierdo

18. Gire la carcasa del rodillo tensor (A) hasta que los orificios de las lengüetas inferiores se alineen con el orificio de la lengüeta soldada (B).
19. Aplique fijador de roscas de resistencia media (Loctite® 243 o equivalente) a las roscas del perno de cabeza hueca, luego, instale el perno, la arandela y la tuerca en la ubicación (C).
20. Alinee el orificio del soporte de la fundición (D) con los orificios de la lengüeta superior en la carcasa del rodillo tensor (A).
21. Aplique fijador de roscas de resistencia media (Loctite® 243 o equivalente) a las roscas del perno de cabeza hueca, luego, instale el perno, la arandela y la tuerca en la ubicación (E).
22. Ajuste los pernos (C) y (E) hasta 12 Nm (106 lbf pulgs.).

IMPORTANTE:

NO apriete los pernos (C) y (E) en exceso.

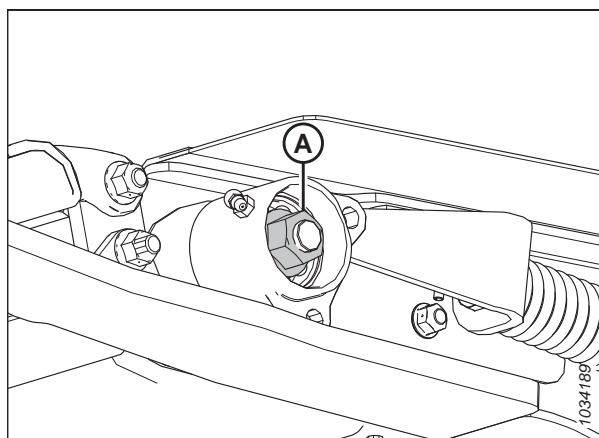
23. Repita del paso al paso 22, [página 411](#) en el lado opuesto.
24. Llene la cavidad del rodamiento con grasa e instale la tapa antipolvo (A) en ambos extremos del rodillo tensor.
25. Asegúrese de que el accesorio de engrase esté funcionando.
26. Repita del paso 24, [página 411](#) al paso 25, [página 411](#) en el lado opuesto.
27. Tense la lona de alimentación. Para obtener instrucciones, consulte [4.10.2 Verificación y ajuste de la tensión de la lona de alimentación, página 394](#).



Figura 4.224: Rodamiento del rodillo tensor: lado izquierdo



Figura 4.225: Plataforma de alimentación: lado izquierdo

4.10.5 Descenso de la bandeja de la plataforma de alimentación

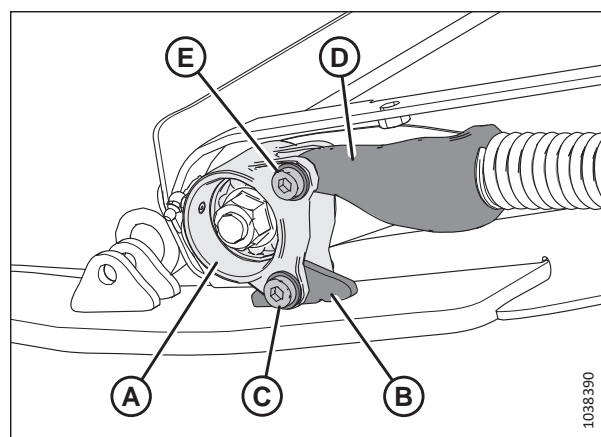
La bandeja de la plataforma de alimentación protege la lona de alimentación de los elementos que se encuentran en el suelo. Puede abrirse y cerrarse para acceder a la lona de alimentación.

! PELIGRO

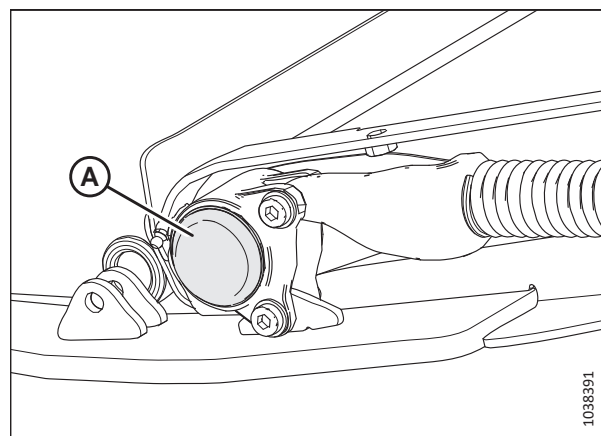
Para prevenir lesiones corporales o la muerte por un arranque inesperado o la caída de una máquina elevada, siempre detenga el motor y quite la llave antes de retirarse del asiento del operario, y siempre enganche las trabas de seguridad antes de colocarse debajo de la máquina por cualquier motivo.

! PELIGRO

Asegúrese de que no haya ninguna persona en el área.

MANTENIMIENTO Y SERVICIO

1. Encienda el motor.
2. Levante la plataforma completamente.
3. Apague el motor y retire la llave del arranque.
4. Enganche las trabas de seguridad de la plataforma. Para obtener instrucciones, consulte el manual del operario de la cosechadora.
5. En la parte inferior de la plataforma de alimentación, gire el pestillo (A) para desbloquear la manija (B). Repita este paso en el extremo opuesto de la plataforma de alimentación.



Figura 4.226: Parte inferior de la plataforma de alimentación

6. Sostenga la bandeja (A) y gire la manija (B) hacia abajo para liberar la bandeja.

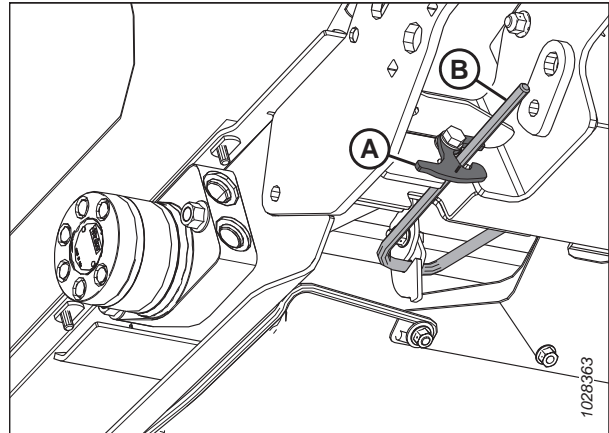

Figura 4.227: Parte inferior de la plataforma de alimentación

7. Baje la bandeja de la plataforma de alimentación (A).

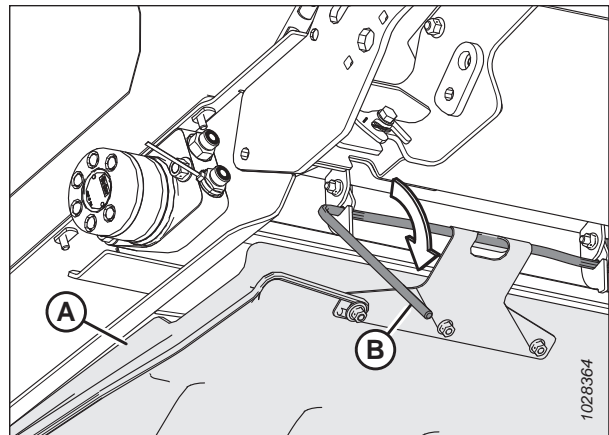

Figura 4.228: Bandeja de la plataforma de alimentación

4.10.6 Elevación de la bandeja de la plataforma de alimentación

La bandeja de la plataforma de alimentación protege la lona de alimentación de los elementos que se encuentran en el suelo. Puede abrirse y cerrarse para acceder a la lona de alimentación.

PELIGRO

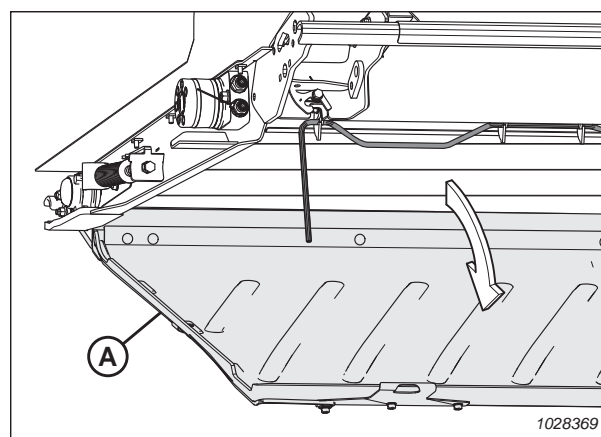
Para prevenir lesiones corporales o la muerte por un arranque inesperado o la caída de una máquina elevada, siempre detenga el motor y quite la llave antes de retirarse del asiento del operario, y siempre enganche las trabas de seguridad antes de colocarse debajo de la máquina por cualquier motivo.

1. Levante la bandeja de la plataforma de alimentación (A).



Figura 4.229: Bandeja de la plataforma de alimentación

MANTENIMIENTO Y SERVICIO

- Enganche la manija de bloqueo (A) en los tres ganchos de la bandeja de la plataforma de alimentación (C).

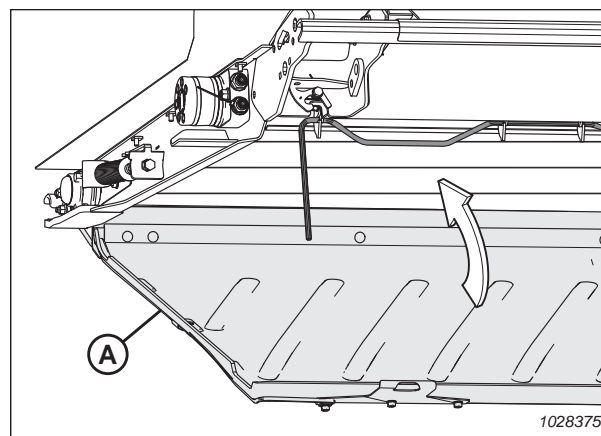

Figura 4.230: Parte inferior de la bandeja de la plataforma de alimentación

- Gire las manijas (A) hacia arriba, lo que llevará la bandeja de la plataforma de alimentación a la posición de bloqueo.

NOTA:

Asegúrese de que los tres ganchos de la bandeja de la plataforma (B) estén asegurados en la manija de bloqueo.

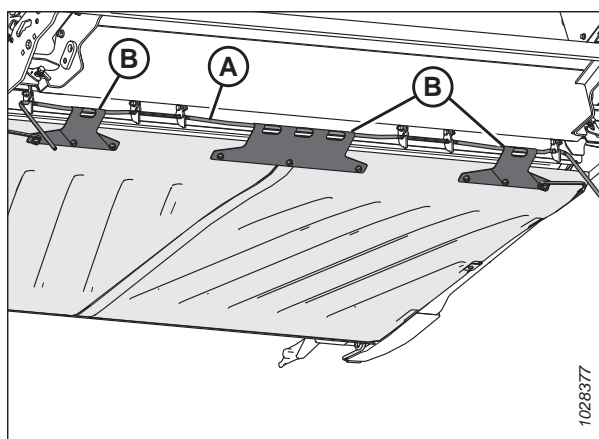
- Mantenga la bandeja de la plataforma de alimentación en su lugar y gire el pestillo (C) para bloquear la manija (A).



Figura 4.231: Parte inferior de la bandeja de la plataforma de alimentación

4.10.7 Verificación de los ganchos del soporte de unión

Verifique los ganchos del soporte de unión izquierdo y derecho **DIARIAMENTE** para asegurarse de que no estén agrietados o rotos.

PELIGRO

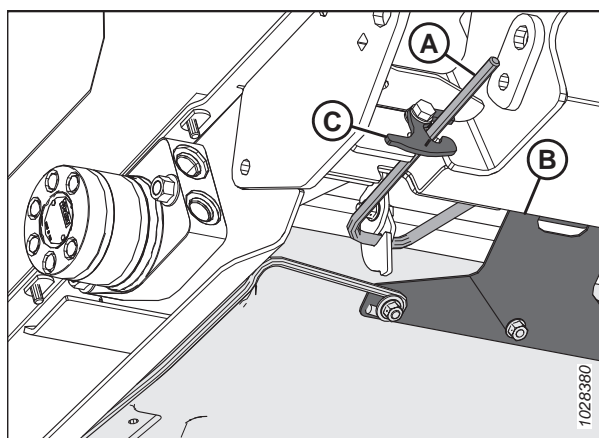
Para prevenir lesiones corporales o la muerte por el arranque inesperado o la caída de una máquina elevada, siempre detenga el motor, quite la llave y enganche las trabas de seguridad antes de colocarse debajo de la plataforma por cualquier motivo.

PELIGRO

Asegúrese de que no haya ninguna persona en el área.

- Encienda el motor.
- Levante la plataforma completamente.
- Apague el motor y retire la llave del arranque.

MANTENIMIENTO Y SERVICIO

4. Enganche las trabas de seguridad de la plataforma. Para obtener instrucciones, consulte el manual del operario de la cosechadora.
5. Antes de la operación, asegúrese de que ambos ganchos del soporte de unión (A) estén enganchados en el módulo de flotación debajo de la plataforma de alimentación.



Figura 4.232: Plataforma de alimentación: vista desde abajo

- Gancho del soporte de unión no dañado (A)
- Gancho del soporte de unión dañado/roto (B)
- Soporte de unión estirada (no se muestra)

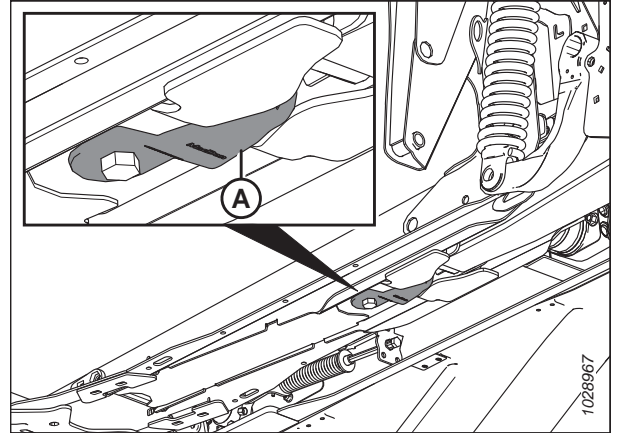

Figura 4.233: Ganchos del soporte de unión

NOTA:

Para mover el gancho (A) a la posición de almacenamiento, afloje el perno (B) y gire el gancho 90°.

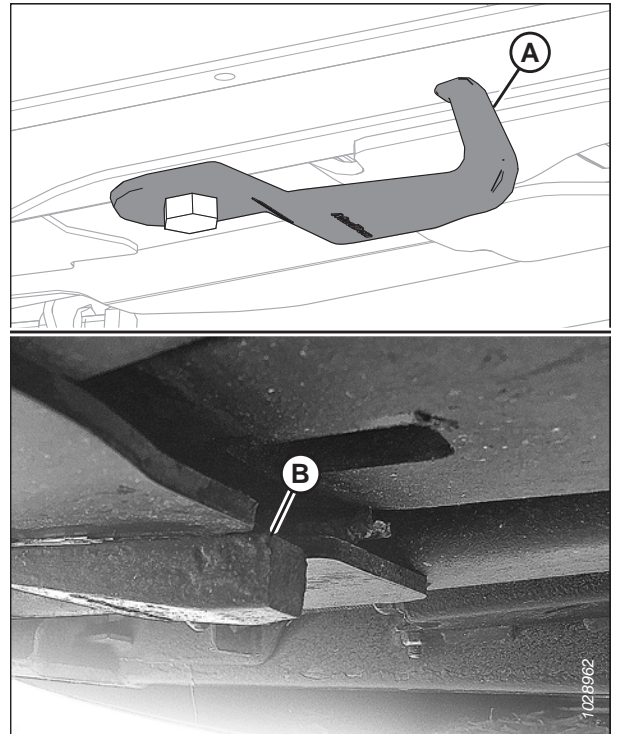

Figura 4.234: Gancho del soporte de unión en posición de almacenamiento

4.11 Esquinero de alimentación

Los esquineros de alimentación se instalan en la abertura del módulo de flotación para mejorar la alimentación en cultivos como el arroz. Es posible que sea necesario quitarlos, según la configuración deseada del módulo de flotación.

4.11.1 Extracción del esquinero de alimentación

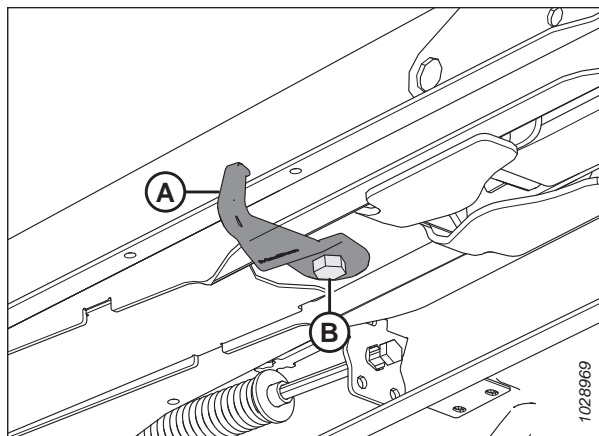
Los esquineros de alimentación se aseguran al marco del módulo de flotación con cuatro pernos y tuercas.

1. Desacople la plataforma de la cosechadora. Para obtener instrucciones, consulte [3.6 Acoplamiento o desacoplamiento de la plataforma, página 63](#).
2. Quite los cuatro pernos y tuercas (A) que aseguran el esquinero de alimentación (B) al bastidor del módulo de flotación, y quite el esquinero de alimentación.

NOTA:

Es posible que solo haya dos pernos superiores en el esquinero de alimentación (B).

3. Repite el paso previo en el lado opuesto del módulo de flotación.



Figura 4.235: Esquinero de alimentación

4.11.2 Instalación del esquinero de alimentación

Los esquineros de alimentación se instalan en las esquinas inferiores de la abertura del módulo de flotación.

1. Desacople la plataforma de la cosechadora. Para obtener instrucciones, consulte [3.6 Acoplamiento o desacoplamiento de la plataforma, página 63](#).

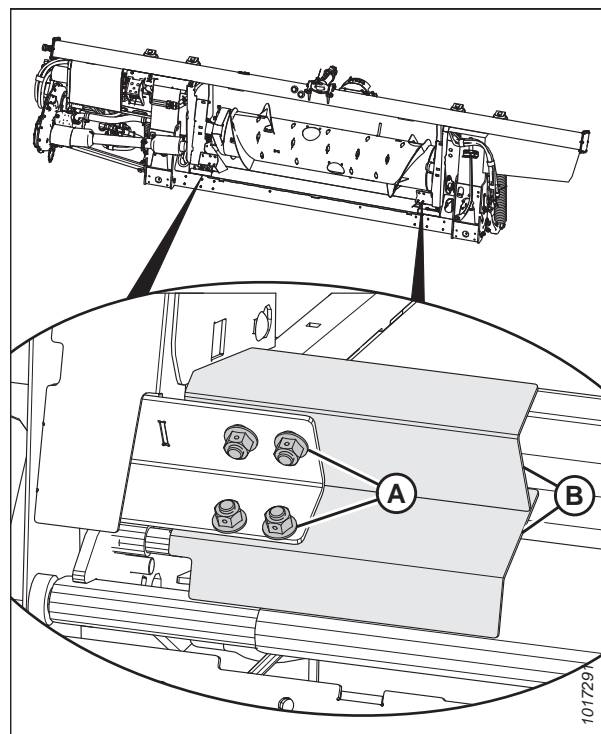
MANTENIMIENTO Y SERVICIO

2. Coloque el esquinero de alimentación (B) como se muestra de modo que la muesca quede en la esquina del bastidor.
3. Asegure el esquinero de alimentación (B) al módulo de flotación con cuatro pernos y tuercas (A). Asegúrese de que las tuercas miren hacia la cosechadora.

NOTA:

Si los pernos y las tuercas inferiores son muy difíciles de instalar, solo instale los pernos superiores.

4. Repita los pasos [2, página 418](#) y [3, página 418](#) en el lado opuesto del módulo de flotación.



Figura 4.236: Esquinero de alimentación

4.12 Lonas laterales de la plataforma

Hay dos lonas laterales, una a cada lado de la plataforma. Transportan el cultivo cortado a la lona de alimentación del módulo de flotación y al sinfín. Reemplace las lonas si están rotas, agrietadas o les faltan varillas.

4.12.1 Extracción de las lonas laterales

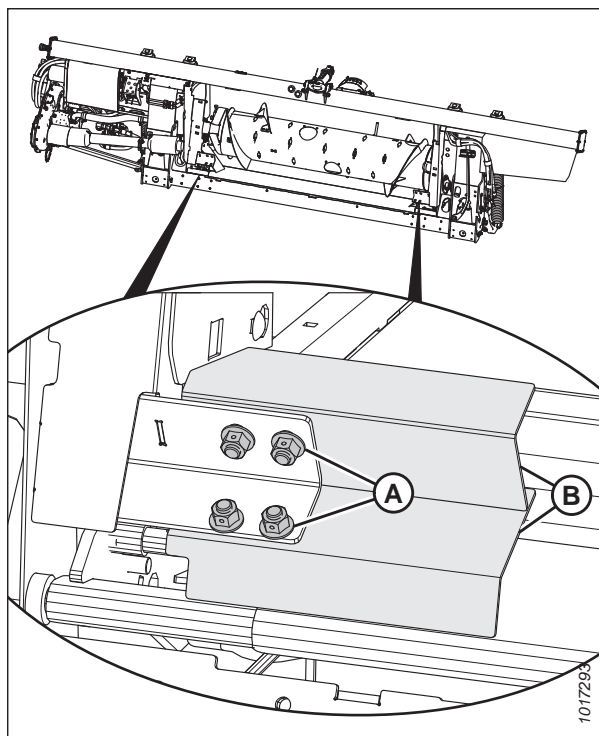
Reemplace las lonas si están rotas, agrietadas o les faltan varillas.

PELIGRO

Para prevenir lesiones corporales o la muerte por un arranque inesperado o la caída de una máquina elevada, siempre detenga el motor y quite la llave antes de retirarse del asiento del operario, y siempre enganche las trabas de seguridad antes de colocarse debajo de la máquina por cualquier motivo.

ADVERTENCIA

Asegúrese de que no haya ninguna persona en el área.

1. Arranque el motor.
2. Levante el molinete por completo.
3. Levante la plataforma completamente.
4. Apague el motor y retire la llave del arranque.
5. Enganche las trabas de seguridad de la plataforma. Para obtener instrucciones, consulte el manual del operario de la cosechadora.
6. Enganche las trabas de seguridad del molinete. Para obtener instrucciones, consulte [Enganche de las trabas de seguridad del molinete, página 41](#).
7. Mueva la lona hasta que la junta de la lona esté en el área de trabajo.
8. Gire el perno (a) hacia la izquierda para reducir la tensión de la lona. El indicador de tensión (B) se moverá hacia afuera, lo que indica que la lona se está aflojando.

IMPORTANTE:

Para evitar la falla prematura de la lona, los rodillos de la lona o los componentes del tensor, **NO** opere la plataforma cuando el indicador de tensión no esté visible.

IMPORTANTE:

NO ajuste la tuerca (C). Esta tuerca se usa para la alineación de la lona únicamente.



Figura 4.237: Ajuste del tensor izquierdo

MANTENIMIENTO Y SERVICIO

9. Quite las tuercas y tornillos (A) y los conectores de tubo (B) de la junta de la lona.
10. Quite los pernos (C), el conector del puente (D) y las tuercas del extremo delantero de la junta de la lona.
11. Jale la lona de la cubierta.

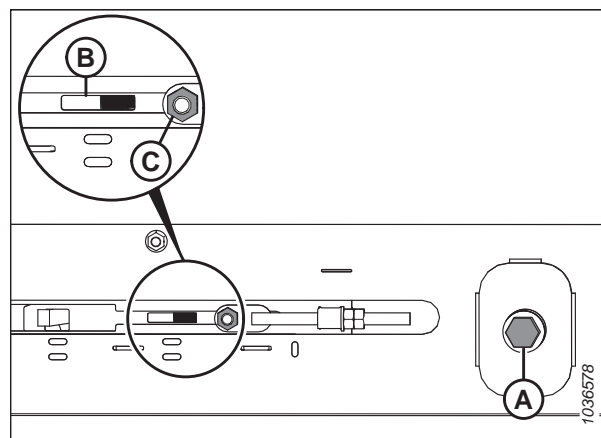

Figura 4.238: Conectores de la lona

4.12.2 Instalación de las lonas laterales

Las lonas laterales llevan el cultivo cortado al centro de la plataforma.

PELIGRO

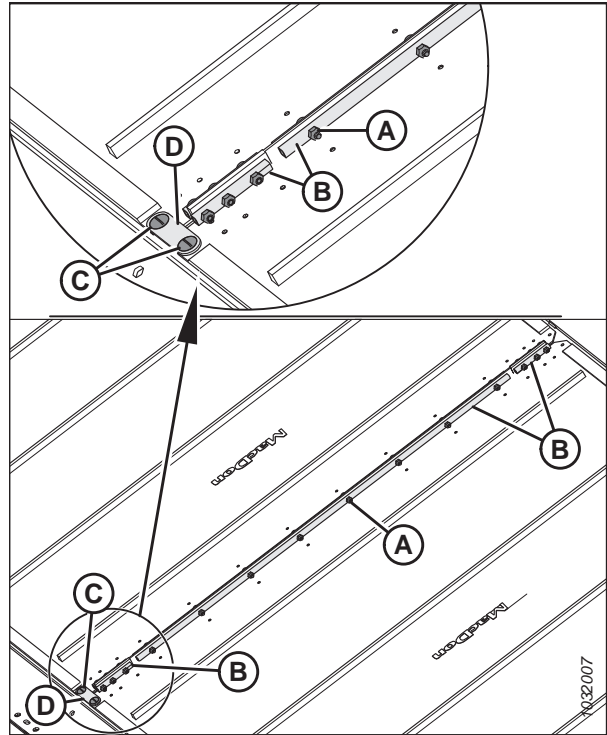
Para prevenir lesiones corporales o la muerte por un arranque inesperado o la caída de una máquina elevada, siempre detenga el motor y quite la llave antes de retirarse del asiento del operario, y siempre enganche las trabas de seguridad antes de colocarse debajo de la máquina por cualquier motivo.

PELIGRO

Asegúrese de que no haya ninguna persona en el área.

1. Arranque el motor.
2. Levante el molinete por completo.
3. Levante la plataforma completamente.
4. Apague el motor y retire la llave del arranque.
5. Enganche las trabas de seguridad de la plataforma. Para obtener instrucciones, consulte el manual del operario de la cosechadora.
6. Enganche las trabas de seguridad del molinete. Para obtener instrucciones, consulte [Enganche de las trabas de seguridad del molinete, página 41](#).

MANTENIMIENTO Y SERVICIO

7. Aplique talco en la parte inferior de las guías de la lona y en la superficie de la lona que forma el sello con la barra de corte.
8. Inserte la lona en el extremo interior de la cubierta en los rodillos de mando. Tire de la lona hacia adentro de la cubierta mientras se introduce por el extremo.
9. Introduzca la lona hasta que pueda envolverse alrededor del rodillo de mando.
10. Inserte el otro extremo de la lona en la cubierta sobre los rodillos. Tire de la lona por completo hacia la cubierta.
11. Acople los extremos de la lona con conectores de tubo (B), pernos (A) (con la cabeza hacia la apertura central), y tuercas.

NOTA:

Los dos conectores de tubo corto se colocan en la parte frontal y trasera de la lona.

12. Instale el conector del puente (D) utilizando tornillos (C) y tuercas en el extremo frontal de la junta de la lona.

NOTA:

Mantenga los tornillos (C) a un ángulo de 90° del conector del puente (D) cuando ajuste las tuercas. Sostener los tornillos evitará que el conector del puente se doble.

13. Aplique torque a las tuercas a 9,5 Nm (84 lbf pulgs.).
14. Ajuste la tensión de la lona. Para obtener instrucciones, consulte [4.12.4 ajuste de la tensión de la lona lateral](#), página 424.
15. Opere las lonas con el motor inactivo para que el talco se adhiera a las superficies de sello de las lonas.



Figura 4.239: Conectores de la lona

4.12.3 Ajuste de la altura de la plataforma de lona lateral

Una altura de la plataforma correctamente ajustada evitará que el material entre en las lonas laterales y las detenga.

PELIGRO

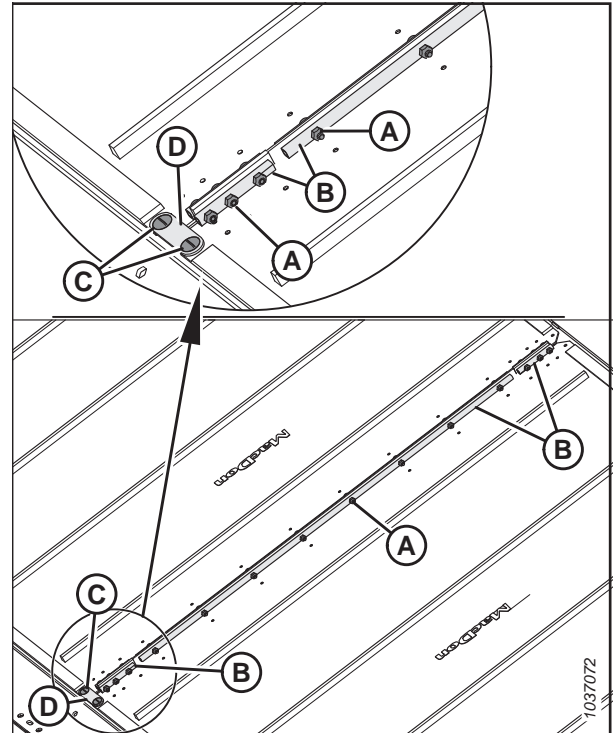
Para prevenir lesiones corporales o la muerte por el arranque inesperado o la caída de una máquina elevada, siempre detenga el motor, quite la llave y enganche las trabas de seguridad antes de colocarse debajo de la plataforma por cualquier motivo.

IMPORTANTE:

Las nuevas lonas instaladas en fábrica son sometidas a una verificación de presión y calor en la fábrica. La separación entre la lona y la barra de corte se configura en 1 a 3 mm (0,04 a 0,12 pulgs.).

MANTENIMIENTO Y SERVICIO

1. Baje la plataforma hasta que esté sobre los 4 bloques (A) (305 a 356 mm [12 a 14 pulgs.]).

NOTA:

Coloque un bloque en cada extremo de la plataforma y un bloque en cada punto de la bisagra del ala.

2. Apague el motor y retire la llave del arranque.



Figura 4.240: Cabezal en los bloques

NOTA:

Haga mediciones en los soportes de la plataforma (A) cuando la plataforma esté en posición de trabajo. Dependiendo del tamaño de la plataforma, habrá dos, tres o cuatro soportes por plataforma.

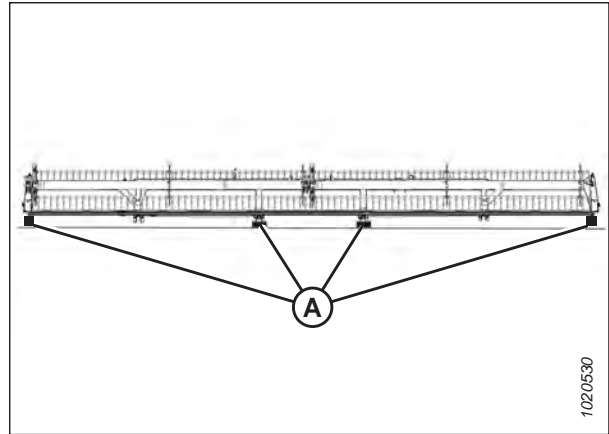

Figura 4.241: Soportes de la cubierta de la lona

3. Asegúrese de que la distancia (C) entre la lona (A) y el sello de metal (D) sea de 1 a 4 mm (0,04 a 0,16 pulgs.).
4. Libere la tensión de la lona. Para obtener instrucciones, consulte [4.12.4 ajuste de la tensión de la lona lateral](#), página 424.

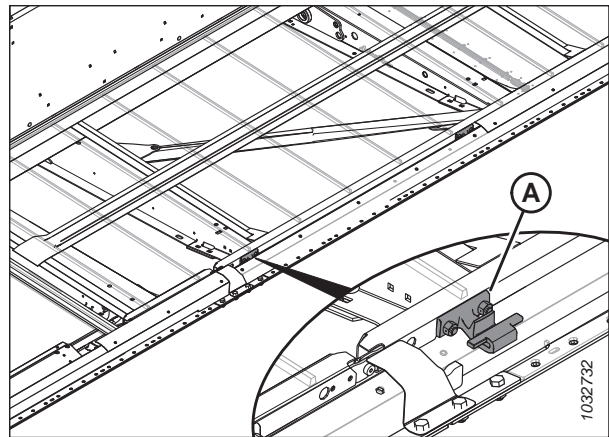

Figura 4.242: Sello de la lona

MANTENIMIENTO Y SERVICIO

- Levante el borde frontal de la lona (A) más allá de la barra de corte (B) para exponer el soporte de la plataforma.
- Mida y tenga en cuenta el espesor del labio de la lona.

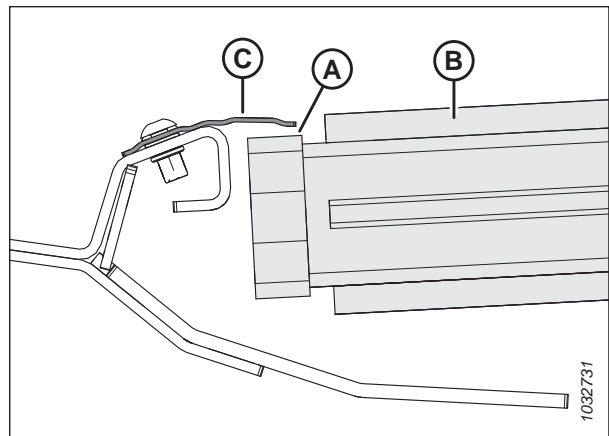

Figura 4.243: Soporte de cubierta

NOTA:

Se ha quitado la lona en la imagen para mostrar la plataforma.

- Afloje las dos tuercas de bloqueo (A) en el soporte de la plataforma (B) **SOLO** medio giro.
- Golpee la plataforma (C) con un martillo y un bloque de madera para bajarla en relación con los soportes de la plataforma. Golpee el soporte de plataforma (B) con un punzón para levantar la plataforma en relación con los soportes de la plataforma.

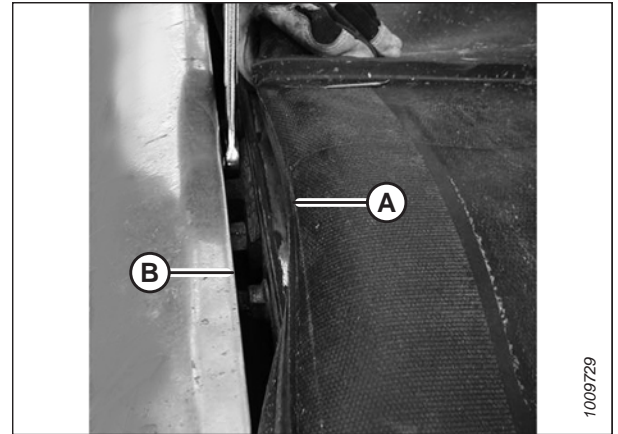
Tabla 4.1 Número de soportes de la plataforma (B)

| Modelo | Cantidad |
|---------------------|----------|
| FD225 | 6 |
| FD230 | 8 |
| FD235, FD240, FD241 | 10 |
| FD250 | 14 |



Figura 4.244: Soporte de cubierta

- Use un indicador de alimentación que tenga el mismo espesor que la lona, más 1 mm (0,04 pulgs.). Deslice el indicador a lo largo de la plataforma (A) debajo del sello de metal (C) para establecer correctamente el espacio.
- Para crear un sello, ajuste la plataforma (A) de modo que la distancia (B) entre el sello de metal (C) y la plataforma sea del mismo espesor que la lona más 1 mm (0,04 pulg.).

NOTA:

Para verificar la distancia en un rodillo de la lona, empiece a medir desde el tubo del rodillo, **NO** desde la plataforma.

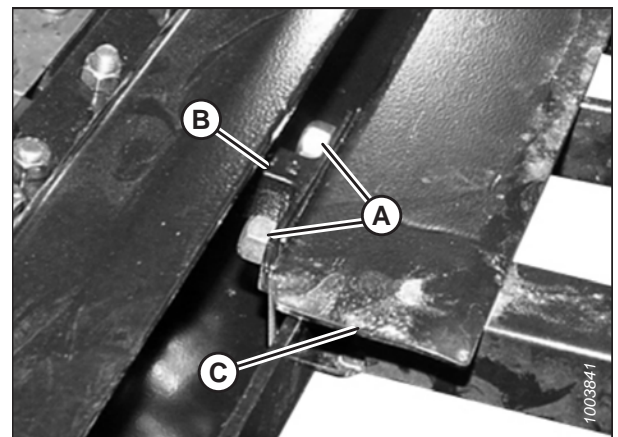
- Ajuste las piezas del soporte de la cubierta (D).
- Vuelva a verificar la separación (B) con un indicador de espesor. Para obtener instrucciones, consulte el Paso 9, [página 423](#).



Figura 4.245: Soporte de cubierta

4.12.4 ajuste de la tensión de la lona lateral

La tensión de las lonas laterales se puede ajustar usando los ajustadores en el extremo de cada lona.

PELIGRO

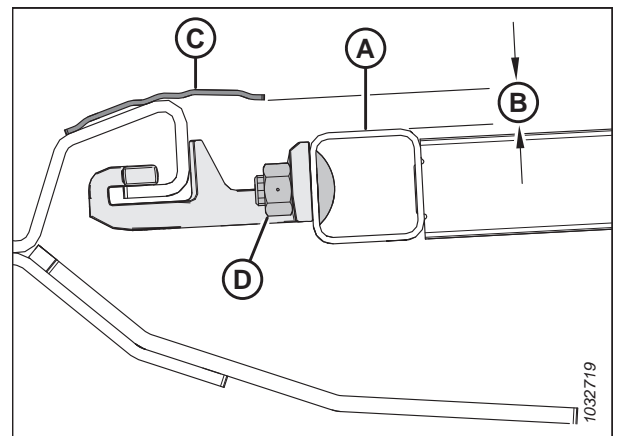
Para prevenir lesiones corporales o la muerte por el arranque inesperado o la caída de una máquina elevada, siempre detenga el motor, quite la llave y enganche las trabas de seguridad del vehículo antes de colocarse debajo de la plataforma por cualquier motivo.

PELIGRO

Asegúrese de que no haya ninguna persona en el área.

IMPORTANTE:

La tensión de la lona se establece en la fábrica y no debería requerir ajuste. Si es necesario realizar un ajuste, asegúrese de que la tensión se establezca de modo que la lona no se deslice ni se hunda por debajo de la barra de corte. La tensión excesiva en la lona puede dañar el mando y los rodillos de la lona.

1. Asegúrese de que el indicador de tensión (A) cubra la mitad interior de la ventana.



Figura 4.246: Verificación del ajustador de tensión izquierdo

2. Encienda el motor.
3. Levante la plataforma completamente.
4. Apague el motor y retire la llave del arranque.
5. Enganche las trabas de seguridad de la plataforma. Para obtener instrucciones, consulte el manual del operario de la cosechadora.

MANTENIMIENTO Y SERVICIO

6. Asegúrese de que la guía de la lona (riel de goma en la parte inferior de la lona) esté adecuadamente conectada en la ranura (A) del rodillo de mando.

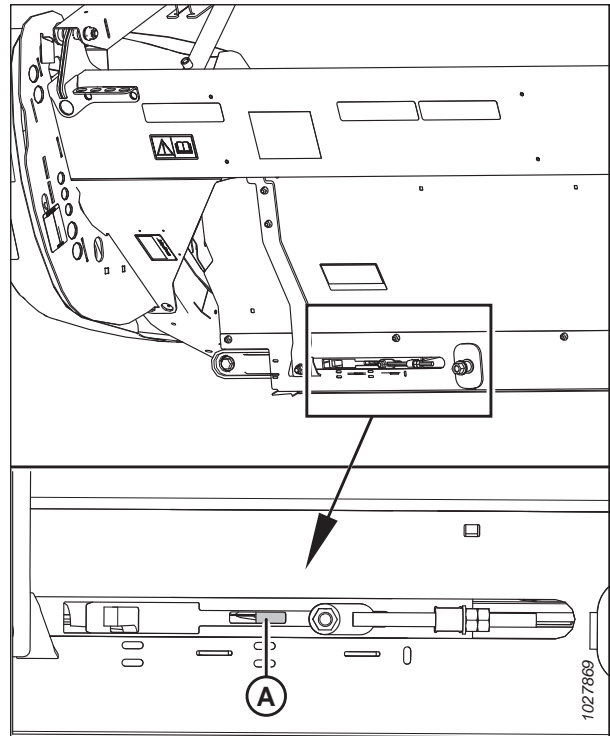

Figura 4.247: Rodillo de mando

7. Asegúrese de que el rodillo tensor (A) esté entre las guías (B).

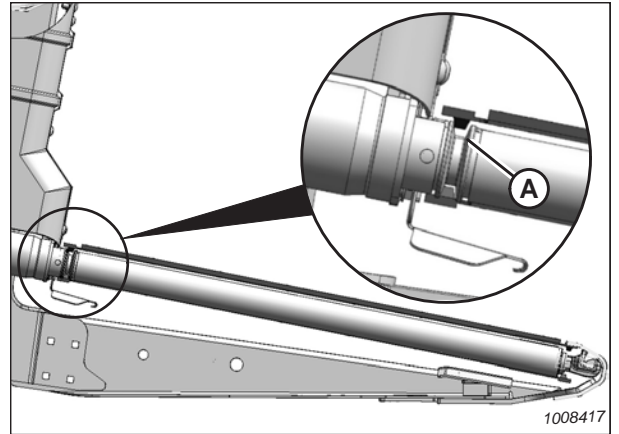

Figura 4.248: Rodillo tensor

8. Gire el tornillo de ajuste (A) hacia la derecha para aumentar la tensión en la lona; gire el tornillo (A) hacia la izquierda para disminuir la tensión en la lona. El indicador de tensión (B) se moverá hacia adentro, lo que muestra que la lona se está ajustando. Apriete el tornillo de ajuste hasta que el indicador de tensión cubra la mitad interior de la ventana.

IMPORTANTE:

Para evitar la falla prematura de la lona, los rodillos de la lona o los componentes del tensor, **NO** opere la plataforma cuando el indicador de tensión no esté visible.

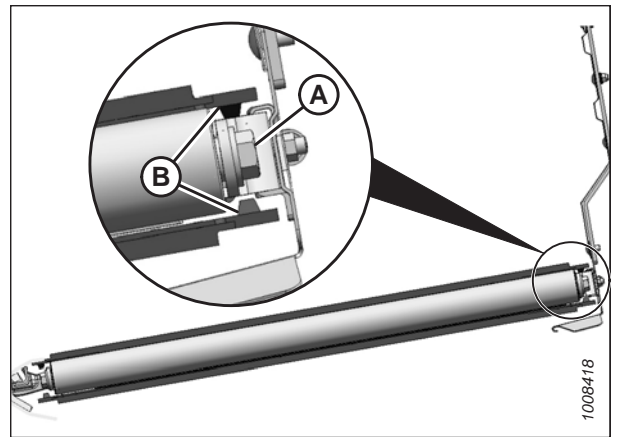
IMPORTANTE:

NO ajuste la tuerca (C). Esta tuerca se usa para la alineación de la lona únicamente.



Figura 4.249: Ajuste del tensor izquierdo

4.12.5 Ajuste de la alineación de la lona lateral

Para asegurarse de que las lonas laterales giren suavemente sin rozar el costado del chasis de la plataforma, es posible que sea necesario ajustar la alineación de la lona lateral.

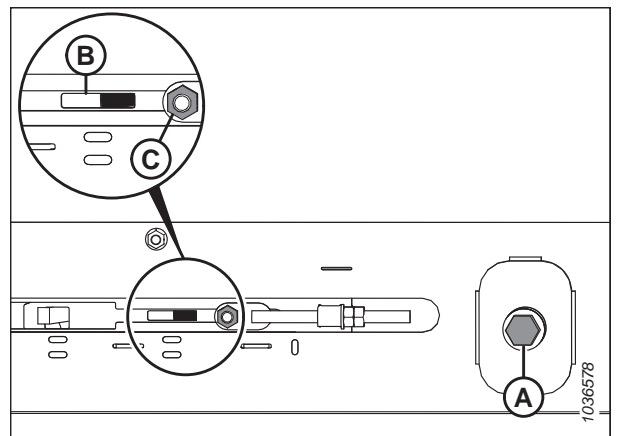

Figura 4.250: Ajustes de alineación de la lona: lona izquierda

- | | | |
|---|--|---|
| A: Rodillo de mando | B: Rodillo tensor | C: Ajuste del rodillo de mando |
| D: Ajuste del rodillo tensor | E: Dirección de la lona | F: Tuerca en el lado del rodillo de mando |
| G: Contratuercas para el rodillo de mando | H: Tuerca de fijación para el rodillo de mando | J: Tuerca en el lado del rodillo tensor |
| K: Contratuercas para el rodillo tensor | L: Tuerca de fijación para el rodillo tensor | M: Tuerca en el lado del rodillo de mando |
| N: Tuerca en el lado del rodillo de mando | | |

1. Para determinar qué rodillo requiere ajuste y qué ajustes son necesarios, consulte la siguiente tabla:

Tabla 4.2 Alineación de la lona

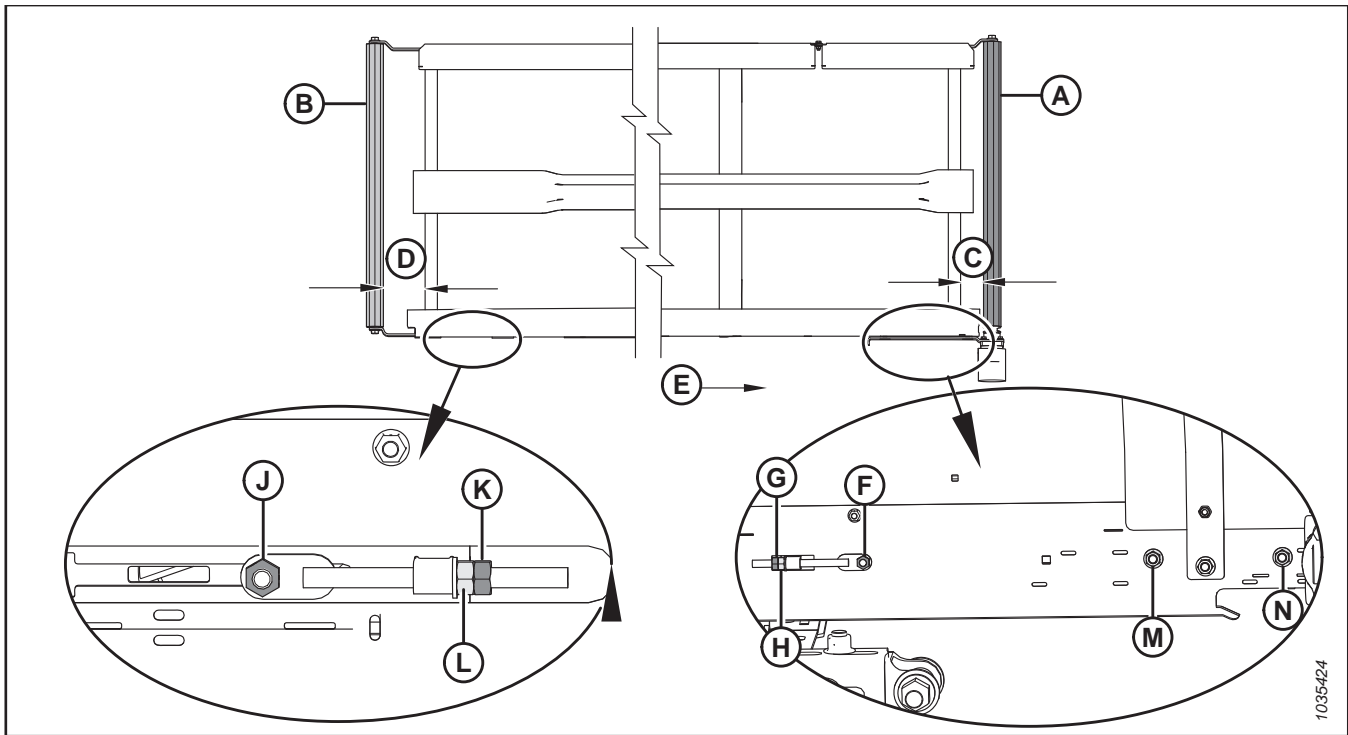
| Si se desplaza hacia | Ubicación | Ajuste | Método |
|----------------------|------------------|---------------------|--------------------------------|
| Chapa posterior | Rodillo de mando | Incremente C | Ajuste la tuerca de ajuste (H) |
| Barra de corte | Rodillo de mando | Disminuya C | Afloje la tuerca de ajuste (H) |
| Chapa posterior | Rodillo tensor | Incremente D | Ajuste la tuerca de ajuste (L) |
| Barra de corte | Rodillo tensor | Disminuya D | Afloje la tuerca de ajuste (L) |

MANTENIMIENTO Y SERVICIO

2. Ajuste el rodillo de mando (A) para cambiar C (consulte la Tabla 4.2, página 426 y la Figura 4.250, página 426) como se muestra a continuación:
 - a. Afloje las tuercas (F), (M) y (N) y la contratuerca (G).
 - b. Gire la tuerca de ajuste (H).
 - c. Ajuste las tuercas (F), (M) y (N) y la contratuerca (G).
3. Ajuste el rodillo tensor (B) para cambiar D (consulte la Tabla 4.2, página 426 y la Figura 4.250, página 426) como se muestra a continuación:
 - a. Afloje la tuerca (J) y la contratuerca (K).
 - b. Gire la tuerca de ajuste (L).

NOTA:

Si la lona no se alinea en el extremo del rodillo tensor después de que se haya ajustado el rodillo tensor, es posible que el rodillo de mando no esté alineado con la plataforma. Ajuste el rodillo de mando y vuelva a ajustar el rodillo tensor.

- c. Ajuste la tuerca (J) y la contratuerca (K).

4.12.6 Inspección del rodamiento del rodillo de la lona

Los rodillos de lona tienen rodamientos no engrasables; sin embargo, el sello externo debe revisarse cada 200 horas (con mayor frecuencia en condiciones arenosas) para que el rodamiento tenga una vida útil máxima.

Con un termómetro infrarrojo, verifique la presencia de rodamientos del rodillo de lona defectuosos de la siguiente manera:

1. Conecte la plataforma y ponga en funcionamiento las lonas por aproximadamente tres minutos.
2. Verifique la temperatura de los rodamientos del rodillo de la lona en cada uno de los brazos del rodillo (A), (B) y (C) en cada plataforma. Asegúrese de que la temperatura no supere los 44 °C (80 °F) sobre la temperatura ambiente.

Reemplace los rodamientos del rodillo que excedan la temperatura máxima recomendada. Para obtener instrucciones, consulte:

- [4.12.8 Reemplazo del rodamiento del rodillo tensor de la lona lateral de la plataforma, página 429](#)
- [4.12.11 Reemplazo del rodamiento del rodillo de mando de la lona lateral, página 436](#)



Figura 4.251: Brazos del rodillo

4.12.7 Extracción del rodillo tensor de plataforma de lona lateral

La plataforma de lona lateral tiene un rodillo en cada extremo de la plataforma de lona lateral. Uno es el rodillo tensor y otro es el rodillo de mando.

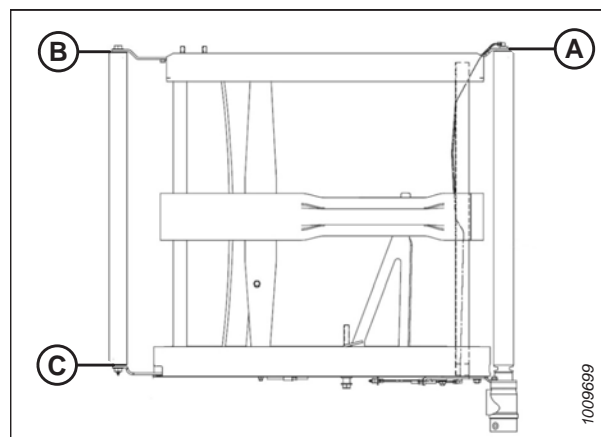

PELIGRO

Para prevenir lesiones corporales o la muerte por un arranque inesperado o la caída de una máquina elevada, siempre detenga el motor y quite la llave antes de retirarse del asiento del operario, y siempre enganche las trabas de seguridad antes de colocarse debajo de la máquina por cualquier motivo.

⚠ PELIGRO

Asegúrese de que no haya ninguna persona en el área.

1. Arranque el motor y active la plataforma hasta que se pueda acceder al conector de la lona lateral (de preferencia cerca del extremo externo de la plataforma).
2. Levante la plataforma completamente.
3. Levante el molinete por completo.
4. Apague el motor y retire la llave del arranque.
5. Enganche las trabas de seguridad de la plataforma. Para obtener instrucciones, consulte el manual del operario de la cosechadora.
6. Enganche las trabas de seguridad del molinete. Para obtener instrucciones, consulte [Enganche de las trabas de seguridad del molinete, página 41](#).
7. Afloje la lona girando el perno de fijación (A) en sentido contrario a las agujas del reloj hasta que el perno se desajuste y se detenga con fuerza.



Figura 4.252: Tensionador: se muestra el lado izquierdo

8. Quite los pernos (C), el conector del puente (D) y las tuercas del extremo delantero de la junta de la lona.
9. Quite las tuercas y tornillos (A) y los conectores de tubo (B) de la junta de la lona.
10. Jale la lona del rodillo tensor.

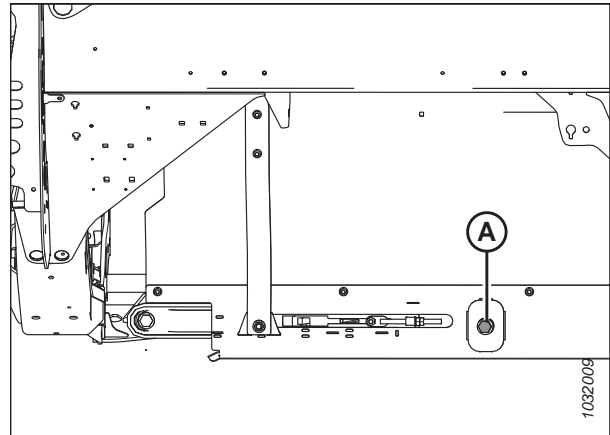

Figura 4.253: Conectores de la lona

11. Quite el perno (A) y la arandela del rodillo tensor en la parte posterior de la plataforma de la plataforma.
12. Quite el perno (B) y la arandela del rodillo tensor en la parte frontal de la plataforma de la plataforma.
13. Extienda los brazos del rodillo (C) y (D), y quite el rodillo tensor.

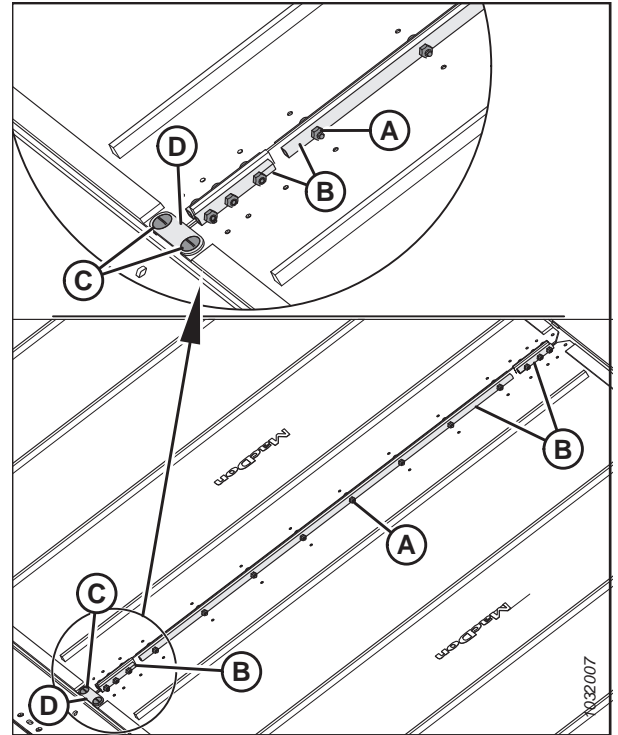

Figura 4.254: Rodillo tensor

4.12.8 Reemplazo del rodamiento del rodillo tensor de la lona lateral de la plataforma

Los rodillos tensores laterales de la plataforma de lona lateral tienen rodamientos instalados para permitir que el rodillo gire.

1. Extraiga el rodillo tensor de la plataforma de lona. Para obtener instrucciones, consulte [4.12.7 Extracción del rodillo tensor de plataforma de lona lateral, página 427](#).

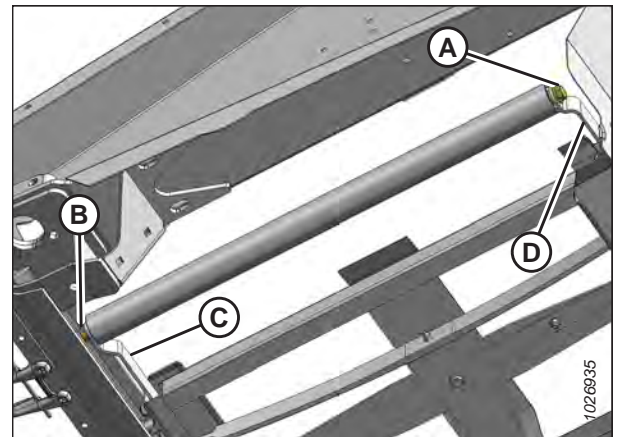
MANTENIMIENTO Y SERVICIO

2. Sujete el tubo del rodillo tensor (C) en un tornillo de banco con un paño que envuelva el rodillo para evitar dañarlo.
3. Quite el ensamblaje del rodamiento (A) y el sello (B) del tubo del rodillo (C) de la siguiente manera:
 - a. Acople un martillo deslizante (D) al eje roscado (E) en el ensamblaje del rodamiento.
 - b. Retire el sello (B) y el ensamblaje del rodamiento (A).
4. Limpie el interior del tubo del rodillo (C) y verifique que no haya signos de desgaste o daños. Reemplace el tubo si es necesario.



Figura 4.255: Rodamiento de rodillo tensor y sello

IMPORTANTE:

Al instalar un nuevo rodamiento, **NO** coloque el extremo del rodillo directamente en el suelo. El ensamblaje del rodamiento (A) sobresale del tubo del rodillo (B) y, al colocar el extremo del rodillo en el suelo, se empujará el rodamiento más adentro en el tubo.

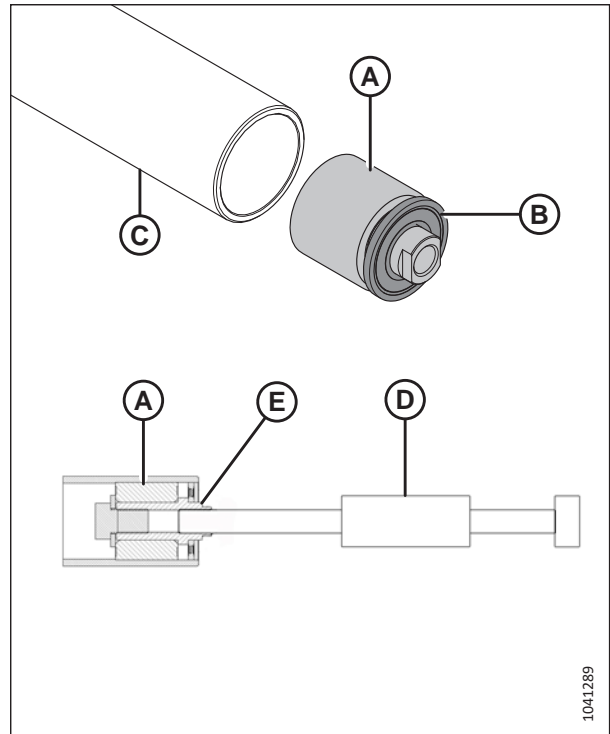

Figura 4.256: Rodillo tensor

MANTENIMIENTO Y SERVICIO

5. Corte un relieve (A) en un bloque de madera.
6. Coloque el extremo del rodillo tensor (B) en el bloque de madera, con el ensamblaje del rodamiento sobresaliente dentro del relieve (A).

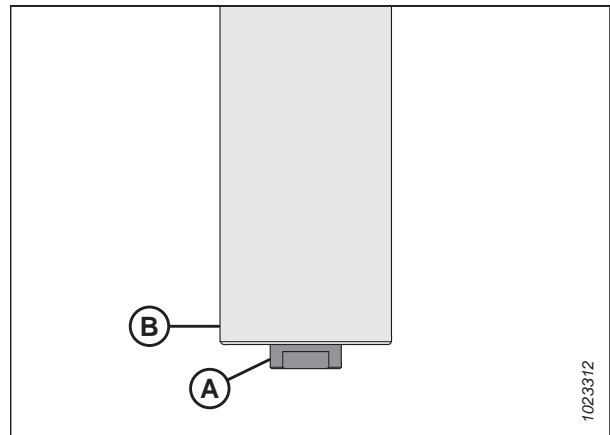

Figura 4.257: Rodillo tensor

7. Instale el nuevo ensamblaje de rodamientos (C) presionando la pista externa del rodamiento dentro del tubo hasta que esté a 14-15 mm (9/16-19/32 pulg.) (B) del borde externo del tubo.

NOTA:

Antes de instalar un sello nuevo, llene el área (A) con aproximadamente 8 bombeos de grasa.

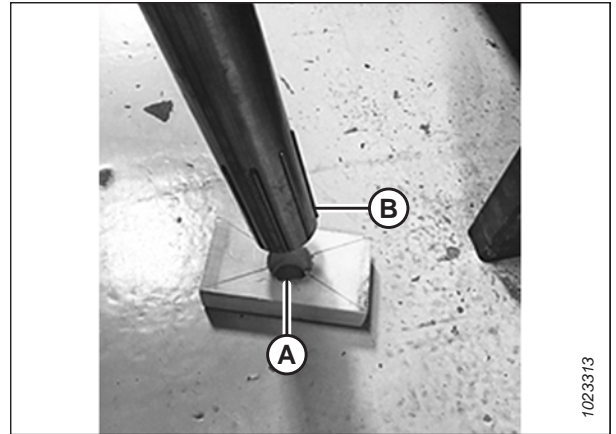

Figura 4.258: Rodamiento del rodillo tensor

8. Instale el nuevo sello (A) presionando la pista externa e interna del sello hasta que esté a 3-4 mm (1/8-3/16 pulg.) (B) del borde externo del tubo.

NOTA:

El sello se puede orientar en cualquier dirección.

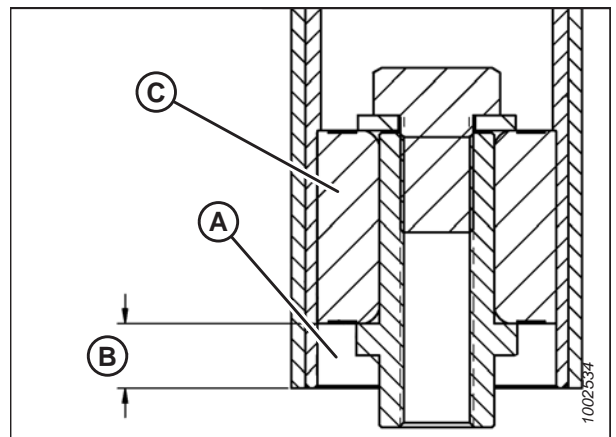
9. Vuelva a instalar el rodillo tensor. Para obtener instrucciones, consulte [4.12.9 Instalación del rodillo tensor de plataforma de lona lateral](#), página 432.



Figura 4.259: Rodamiento del rodillo tensor

4.12.9 Instalación del rodillo tensor de plataforma de lona lateral

La plataforma de lona lateral tiene un rodillo en cada extremo de la plataforma. Uno es el rodillo tensor y el otro es el rodillo de mando. Si el rodillo tensor está desgastado o dañado, deberá sustituirse.

1. Instale el rodillo tensor (A) entre los brazos tensores (B).
2. Fije el rodillo con dos pernos y arandelas (C). Ajuste los pernos (B) hasta 95 Nm (70 libras-pie).

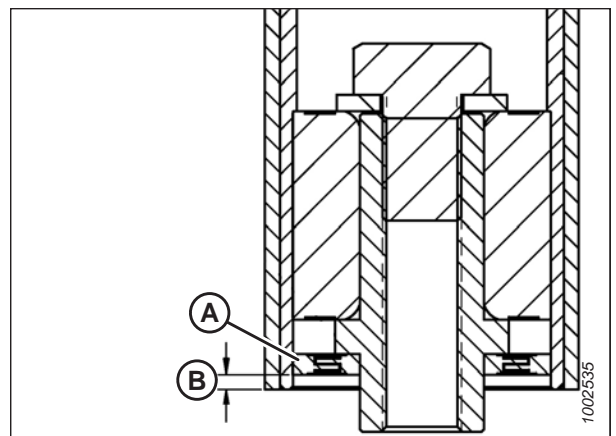

Figura 4.260: Rodillo tensor

3. Fije los extremos de la lona con conectores de tubo (B) y tornillos y tuercas (A).

IMPORTANTE:

Instale los tornillos de modo que las cabezas queden hacia adentro.

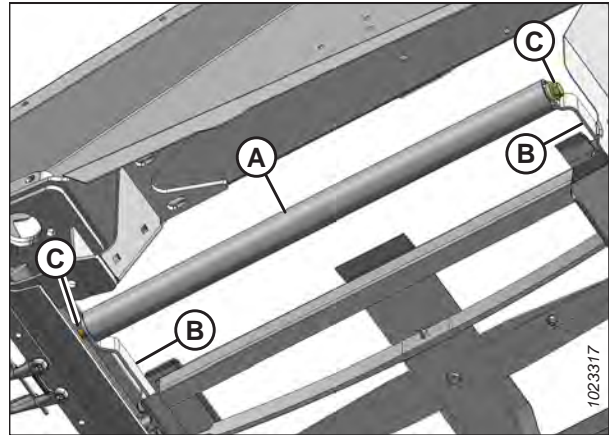
NOTA:

Los dos conectores de tubo corto se colocan en la parte frontal y trasera de la lona.

4. Instale el conector del puente (D) utilizando tornillos (C) y tuercas en el extremo frontal de la junta de la lona.



Figura 4.261: Conector de la lona

5. Ajuste la lona al girar el perno de ajuste (A) en sentido de las agujas del reloj. Para obtener instrucciones, consulte [4.12.4 ajuste de la tensión de la lona lateral, página 424](#).
6. Desenganche el molinete y las trabas de seguridad de la plataforma.

! PELIGRO

Asegúrese de que no haya ninguna persona en el área.

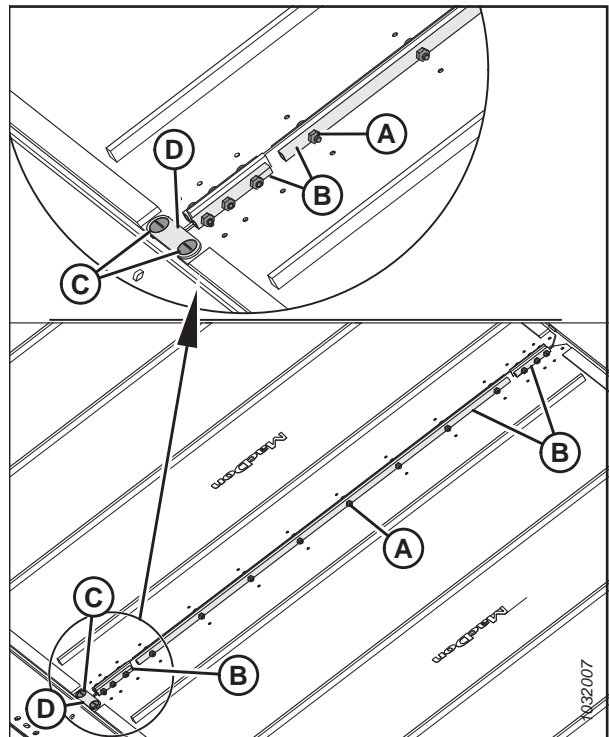
7. Encienda el motor.
8. Baje completamente la plataforma y el molinete.
9. Enganche la plataforma. Asegúrese de que las lonas laterales sigan el recorrido correctamente. Para obtener instrucciones sobre cómo ajustar las lonas, consulte [4.12.4 ajuste de la tensión de la lona lateral, página 424](#).



Figura 4.262: Tensor de la lona

4.12.10 Extracción del rodillo de mando de la lona lateral

La plataforma de lona lateral tiene un rodillo en cada extremo de la plataforma de lona lateral. Uno es el rodillo tensor y otro es el rodillo de mando.

! PELIGRO

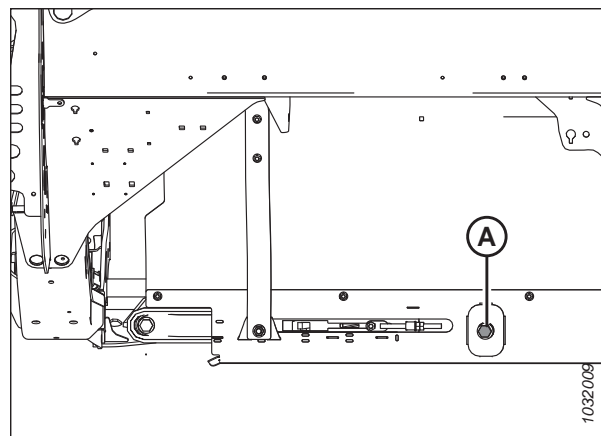
Para prevenir lesiones corporales o la muerte por un arranque inesperado o la caída de una máquina elevada, siempre detenga el motor y quite la llave antes de retirarse del asiento del operario, y siempre enganche las trabas de seguridad antes de colocarse debajo de la máquina por cualquier motivo.

! PELIGRO

Asegúrese de que no haya ninguna persona en el área.

1. Encienda el motor.
2. Levante la plataforma completamente.
3. Levante el molinete por completo.
4. Si el conector de la lona no está visible, active la plataforma hasta que se pueda acceder al conector en el extremo externo de la plataforma.
5. Apague el motor y retire la llave del arranque.
6. Enganche las trabas de seguridad del molinete. Para obtener instrucciones, consulte [Enganche de las trabas de seguridad del molinete, página 41](#).
7. Enganche las trabas de seguridad de la plataforma. Para obtener instrucciones, consulte el manual del operario de la cosechadora.

MANTENIMIENTO Y SERVICIO

- Afloje la lona girando el perno de fijación (A) en sentido contrario a las agujas del reloj hasta que el perno de ajuste se desajuste y se detenga con fuerza.

IMPORTANTE:

NO ajuste la tuerca (B). Esta tuerca se usa para la alineación de la lona únicamente.



Figura 4.263: Tensor de la lona

- Quite las tuercas y tornillos (A) y los conectores de tubo (B) de la junta de la lona.
- Quite los tornillos (C), el conector del puente (D) y las tuercas del extremo delantero de la junta de la lona.
- Jale la lona del rodillo de mando.

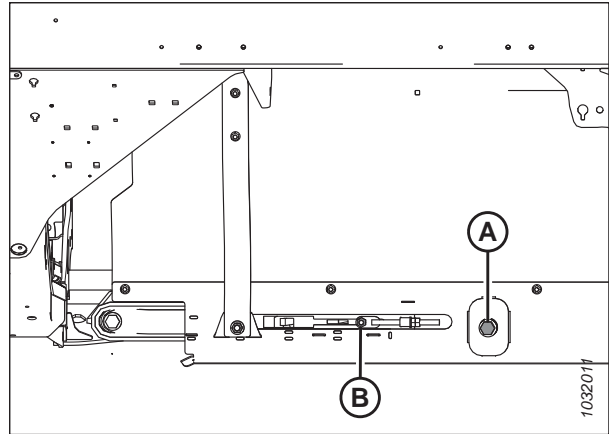

Figura 4.264: Conectores de la lona

MANTENIMIENTO Y SERVICIO

12. Alinee los tornillos de fijación con el orificio del puntón (A). Quite los dos tornillos de fijación que sostienen el motor al rodillo del mando.

NOTA:

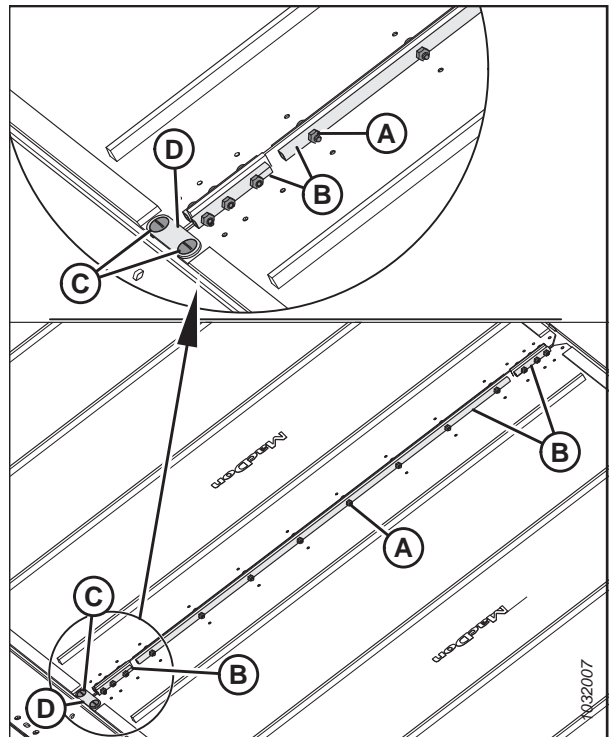
Los tornillos de fijación están a 1/4 de vuelta de distancia.

13. Afloje los dos pernos (B) que sostienen el motor al brazo del rodillo de mando.

NOTA:

Puede ser necesario retirar el blindaje de plástico (C) para acceder al perno superior.



Figura 4.265: Rodillo de mando

NOTA:

Puede ser necesario hacer palanca entre el rodillo y el soporte (A) para quitar el rodillo del eje. Tenga cuidado de no perder la chaveta.

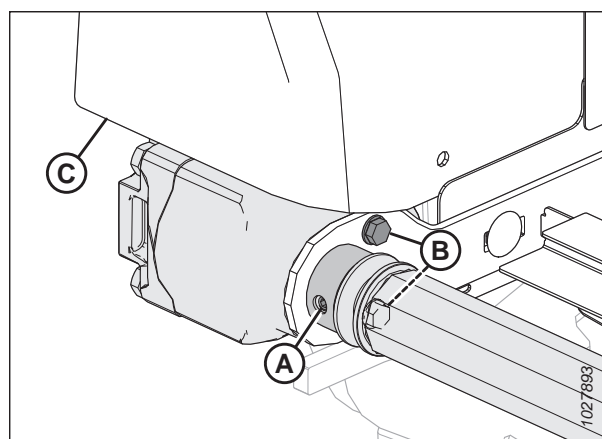

Figura 4.266: Rodillo de mando

14. Afloje los dos pernos (A) que sujetan el brazo de soporte (B).
15. Quite el perno (C) y la arandela que fijan el extremo opuesto del rodillo de mando al brazo de soporte (B).
16. Quite el rodillo de mando (D).

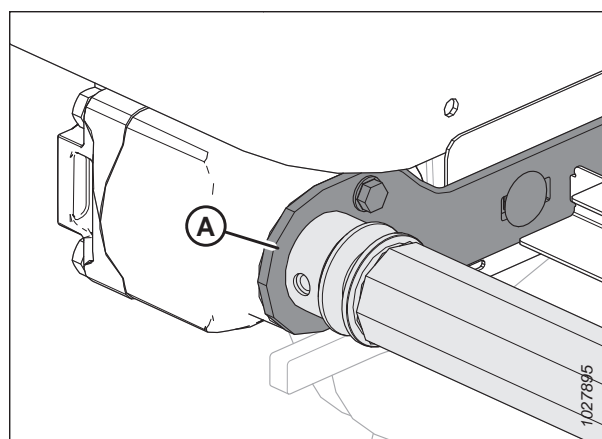

Figura 4.267: Rodillo de mando

4.12.11 Reemplazo del rodamiento del rodillo de mando de la lona lateral

Necesitará un martillo deslizante para reemplazar el rodamiento en un rodillo de mando.

1. Quite el ensamblaje del rodillo tensor de la lona. Para obtener instrucciones, consulte [4.12.10 Extracción del rodillo de mando de la lona lateral, página 433](#).
2. Sujete el rodillo de mando en un tornillo de banco con un paño que envuelva el rodillo para evitar dañarlo.
3. Quite el ensamblaje del rodamiento (A) y el sello (B) del tubo del rodillo (C) de la siguiente manera:
 - a. Acople un martillo deslizante (D) al eje roscado (E) en el ensamblaje del rodamiento.
 - b. Retire el sello (B) y el ensamblaje del rodamiento (A).
4. Limpie el interior del tubo del rodillo (C), verifique que no haya signos de desgaste o daños en el tubo y cámbielo si es necesario.

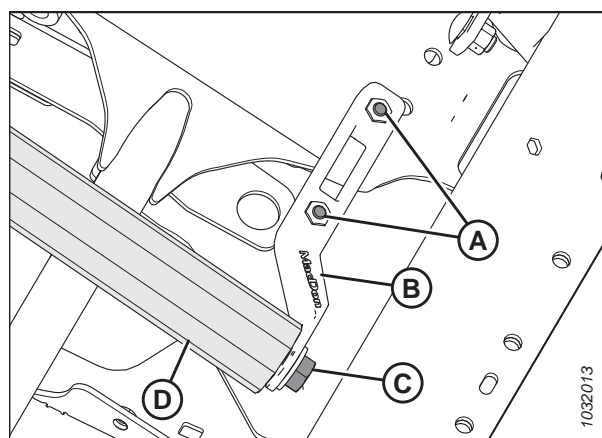

Figura 4.268: Rodamiento del rodillo

5. Instale el nuevo ensamblaje de rodamientos (A) presionando la pista externa del rodamiento dentro del tubo hasta que esté a 14-15 mm (9/16-19/32 pulg.) (B) del borde externo del tubo.
6. Aplique grasa a la parte delantera del ensamblaje del rodamiento (A). Consulte la contraportada interior de este manual para conocer las especificaciones de engrase.
7. Instale un nuevo sello (C) en la abertura del rodillo e instale una arandela plana (1 pulg. DI x 2 pulg. DE) en el sello.
8. Golpee el sello (C) en la abertura del rodillo con una llave del tamaño adecuado. Golpee la arandela y el ensamblaje de rodamientos (A) hasta que el sello esté a 3-4 mm (1/8-3/16 pulg.) (D) del borde externo del tubo.

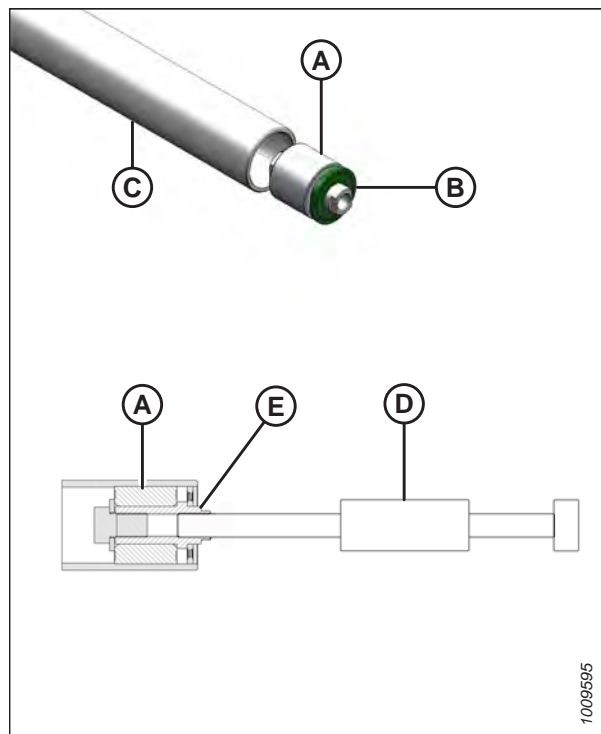

Figura 4.269: Rodamiento del rodillo

4.12.12 Instalación del rodillo de mando de la lona lateral

La plataforma de lona lateral tiene un rodillo en cada extremo de la plataforma de lona lateral. Uno es el rodillo tensor y otro es el rodillo de mando.

1. Coloque el rodillo de mando (A) entre los brazos de soporte del rodillo.
2. Asegure el rodillo de mando con arandela y perno (B).
3. Apriete los pernos (C) en el brazo de soporte.
4. Ajuste el perno (B) a 95 Nm (70 libras pies).
5. Aplique grasa al eje del motor e insértelo en el extremo del rodillo de mando (A).

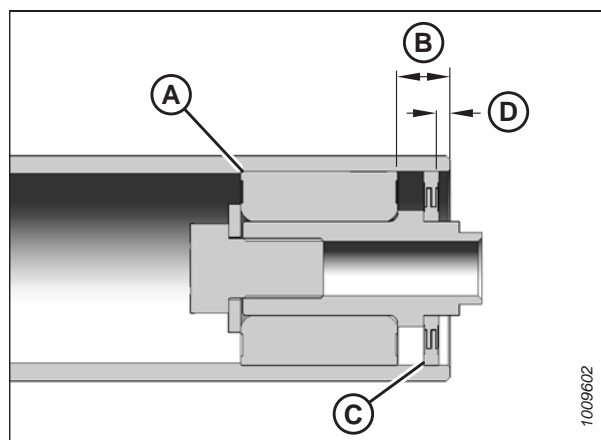

Figura 4.270: Rodillo de mando

6. Asegure el motor al soporte del rodillo con dos pernos (B). Ajuste los pernos a 27 Nm (239 lbf pulgs.).
7. Asegúrese de que la chaveta esté en su lugar en el eje del motor, luego, inserte el eje del motor completamente en el rodillo.
8. Con una llave hexagonal, ajuste los dos tornillos de fijación (no se muestran) a través del orificio de acceso (A).

NOTA:

Ajuste todos los pernos aflojados y vuelva a instalar el protector de plástico (C) si lo había quitado.

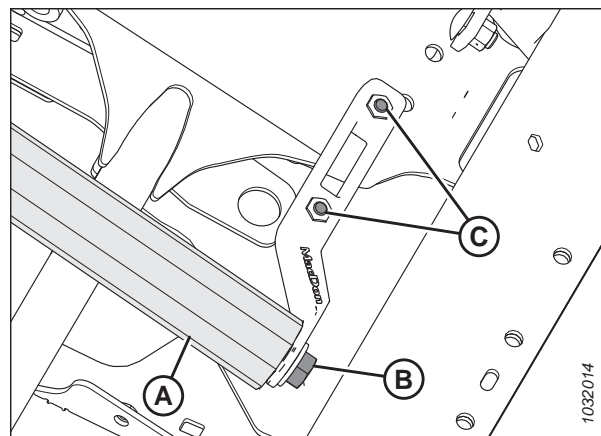

Figura 4.271: Rodillo de mando

MANTENIMIENTO Y SERVICIO

- Envuelva la lona alrededor del rodillo de mando y acople los extremos de la lona con conectores de tubo (B), tornillos (A) (con las cabezas hacia la apertura central) y tuercas.

NOTA:

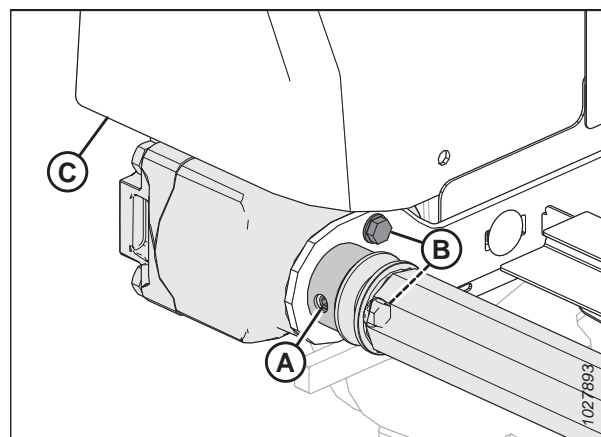
Los dos conectores de tubo corto se colocan en la parte frontal y trasera de la lona.

- Instale el conector del puente (D) utilizando tornillos (C) y tuercas en el extremo frontal de la junta de la lona.



Figura 4.272: Conector de la lona

- Ajuste la lona al girar el perno de ajuste (A) en sentido de las agujas del reloj. Para obtener instrucciones, consulte [4.12.4 ajuste de la tensión de la lona lateral, página 424](#).
- Desenganche el molinete y las trabas de seguridad de la plataforma. Para obtener instrucciones, consulte [Desenganche de las trabas de seguridad del molinete, página 42](#).

PELIGRO

Asegúrese de que no haya ninguna persona en el área.

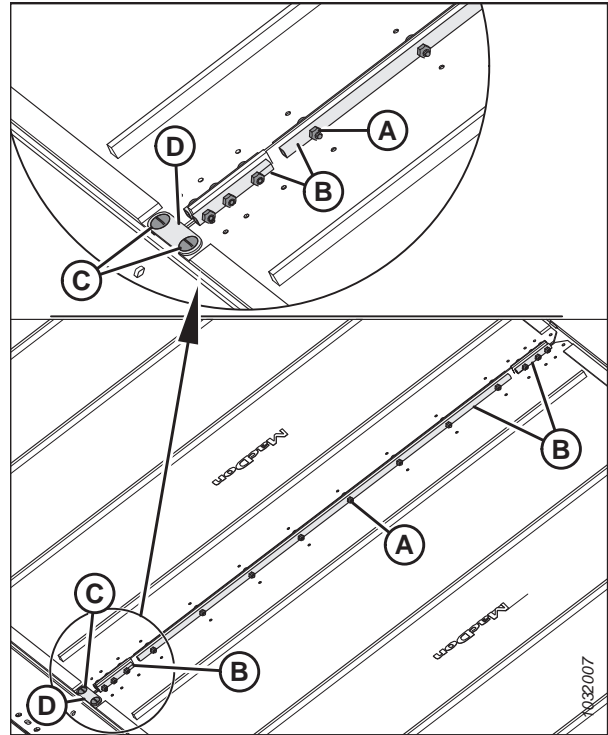
- Arranque el motor y baje la plataforma y el molinete.
- Haga funcionar la máquina para asegurarse de que la lona esté alineada correctamente. Si se necesitan otros ajustes, consulte [4.12.5 Ajuste de la alineación de la lona lateral, página 426](#).



Figura 4.273: Tensionador de la lona: se muestra el lado izquierdo

4.13 Molinete

El molinete presenta una leva de forma única, lo que permite que los dedos se coloquen debajo de los cultivos revolcados para levantarlos antes de cortarlos.

PRECAUCIÓN

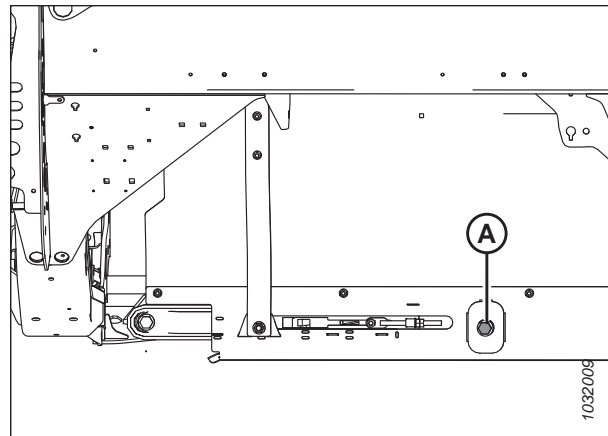
Para evitar un daño personal, antes de dar mantenimiento a la máquina o abrir las cubiertas de mando, consulte [4.1 Preparación de la máquina para el mantenimiento, página 277](#).

4.13.1 Distancia del molinete a la barra de corte

Debe haber suficiente distancia entre los dedos del molinete y la barra de corte para asegurarse de que los dedos del molinete no entren en contacto con la barra de corte durante la operación. La distancia se configura en fábrica, pero pueden ser necesarios algunos ajustes antes de operar la plataforma.

Mida la distancia (A) entre la punta del dedo del molinete y el puntón (puntón [B] o puntón corto [C], dependiendo de la configuración de la plataforma). Compare la medida con las especificaciones enumeradas en la siguiente tabla:

Tabla 4.3 Distancia entre el dedo y el puntón: plataformas de molinete simple

| Modelo de plataforma | Paneles de extremo | Brazo central lateral |
|----------------------|---------------------|-----------------------|
| FD225 | 50 mm (1,97 pulgs.) | — |

Tabla 4.4 Distancia entre el dedo y el puntón: plataformas de molinete doble

| Modelo de plataforma | Paneles de extremo | Brazo central lateral |
|-------------------------|---------------------|-----------------------|
| FD230 | 20 mm (0,80 pulgs.) | 45 mm (1,77 pulgs.) |
| FD235 FD240 FD241 | 20 mm (0,80 pulgs.) | 20 mm (0,80 pulgs.) |

Tabla 4.5 Distancia entre el dedo y el puntón: plataformas de molinete triple

| Modelo de plataforma | Paneles de extremo exterior | Brazos centrales laterales |
|----------------------------------|-----------------------------|----------------------------|
| FD240 FD241 FD245 FD250 | 20 mm (0,80 pulgs.) | 20 mm (0,80 pulgs.) |



Figura 4.274: Separación de los dientes

Medición de la distancia del molinete a la barra de corte

La distancia del molinete a la barra de corte se refiere al espacio entre los extremos de los dedos del molinete y la barra de corte. Dependiendo de la configuración de la plataforma, la distancia del molinete a la barra de corte puede variar a lo largo de la plataforma. Se debe medir la distancia para determinar si es aceptable.

NOTA:

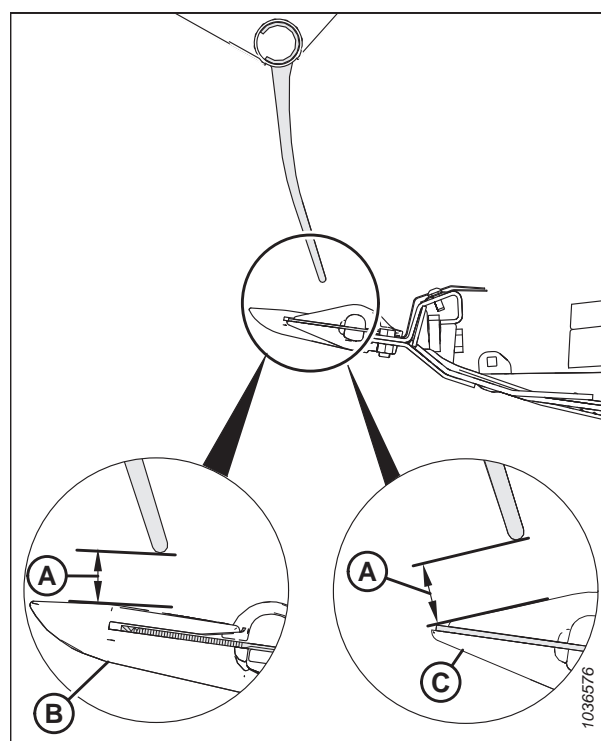
Este procedimiento se puede realizar con los cilindros de avance y retroceso del molinete en la posición estándar o en la posición de cosecha de canola, siempre que los cilindros de avance y retroceso permanezcan en la misma posición durante el procedimiento.

PELIGRO

Para prevenir lesiones o la muerte por un arranque inesperado de la máquina, siempre detenga el motor y retire la llave del arranque antes de retirarse del asiento del operario por cualquier motivo.

PELIGRO

Asegúrese de que no haya ninguna persona en el área.

1. Arranque el motor.
2. Aparque la cosechadora en una superficie nivelada.
3. Ajuste la posición de avance y retroceso del molinete hasta que el número 7 en el indicador de avance y retroceso (A) quede oculto por el soporte del sensor (B).



Figura 4.275: Posición de avance-retroceso del molinete

MANTENIMIENTO Y SERVICIO

4. **Plataformas de molinete simple:** Levante la plataforma lo suficientemente alto como para colocar dos bloques altos (A) de 254 mm (10 pulg.) debajo de la barra de corte, justo en el lado interno de los puntos de flexión del ala.

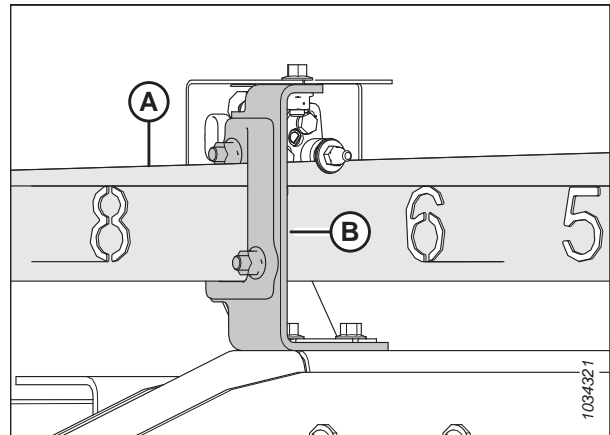

Figura 4.276: Ubicaciones de los bloques de FlexDraper®: molinete simple

5. **Plataformas de molinete doble:** Levante la plataforma lo suficientemente alto como para colocar dos bloques altos (A) de 254 mm (10 pulgs.) debajo de la barra de corte, justo en el lado interno de los puntos de flexión del ala.

NOTA:

No necesita bloques para soportar las alas de las plataformas de molinete triple.

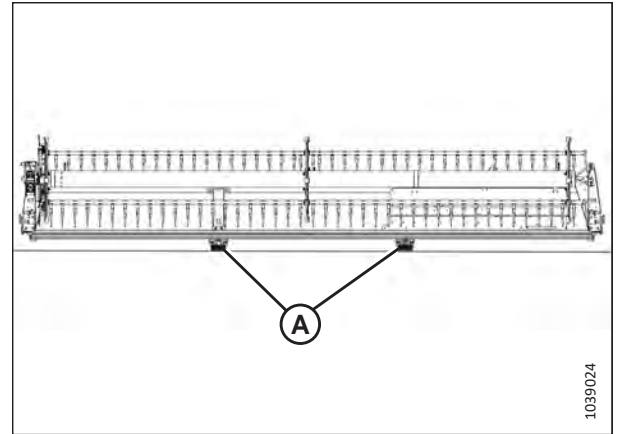

Figura 4.277: Ubicaciones de los bloques de FlexDraper®: molinete doble

6. **Plataformas de molinete simple y molinete doble:** Mueva los mangos del resorte de bloqueo del ala (A) hasta la posición de DESBLOQUEO.

NOTA:

La distancia del molinete de las plataformas de molinete triple debe medirse mientras las alas están bloqueadas.

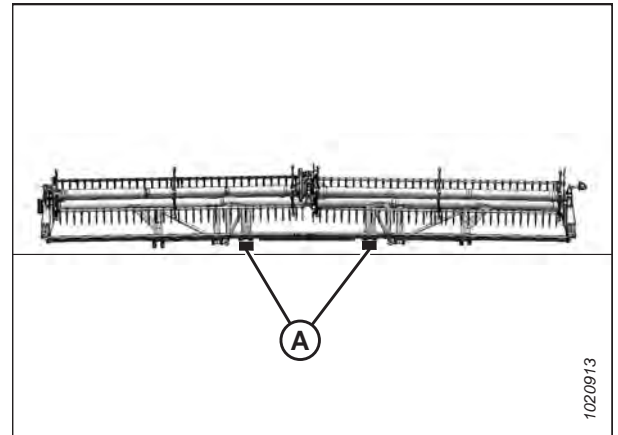
7. Baje la plataforma completamente. Las alas de las plataformas de molinete simple y doble deben estar completamente en posición de "cara triste"; las alas de las plataformas de molinete triple deben estar niveladas con la plataforma central.



Figura 4.278: Bloqueo de ala en posición de desbloqueo

MANTENIMIENTO Y SERVICIO

8. Gire el molinete con la mano hasta que una barra de dientes quede directamente encima de la barra de corte.
9. Mida y registre la distancia (A) entre la punta de los dedos y uno de los puntones en el extremo de los molinetes, ya sea un puntón puntiagudo (B) o un puntón corto (C). Para conocer las especificaciones de la distancia, consulte [4.13.1 Distancia del molinete a la barra de corte, página 439](#).

Para obtener las ubicaciones de medición, consulte la figura correspondiente:

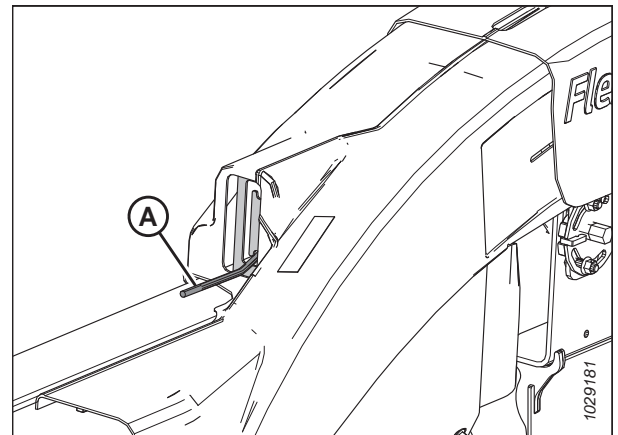
- Plataformas de molinete simple: [Figura 4.280, página 442](#)
- Plataformas de molinete doble: [Figura 4.281, página 443](#)
- Plataformas de molinete triple: [Figura 4.282, página 443](#)



Figura 4.279: Separación de los dientes

Ubicaciones de medición del molinete simple (A): Extremos exteriores del molinete (dos lugares).

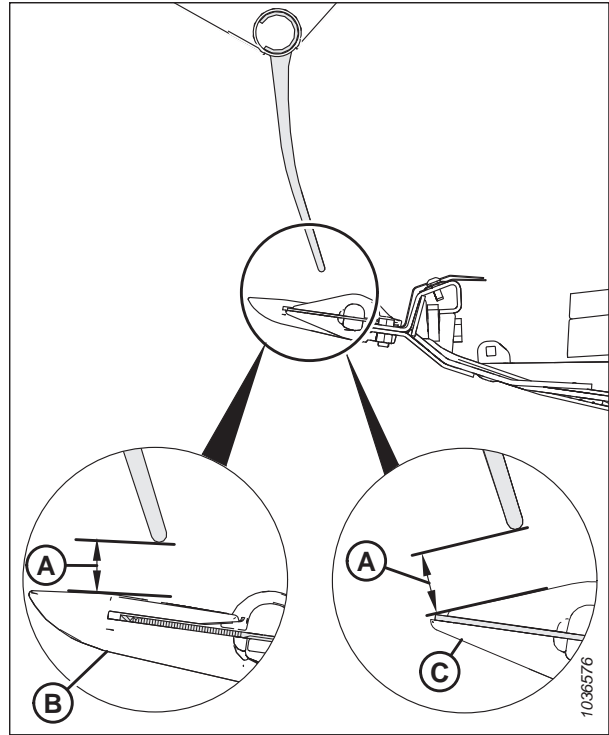

Figura 4.280: Ubicaciones de medición de FlexDraper®: molinete simple

Ubicaciones de medición del molinete doble (A): Extremos externos de los molinetes y en ambos puntos de la bisagra (cuatro lugares).

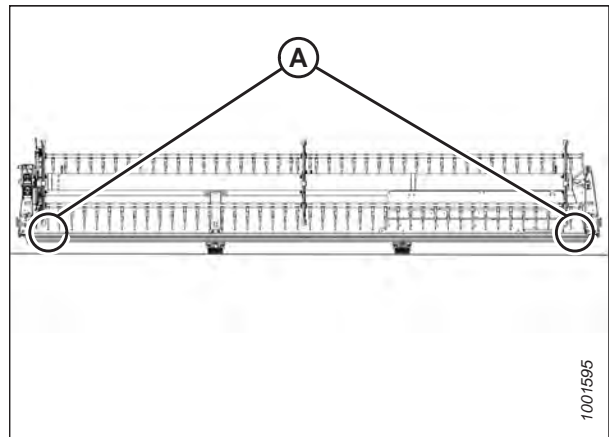

Figura 4.281: Ubicaciones de medición de FlexDraper®: molinete doble

Ubicaciones de medición del molinete triple (A): Ambos extremos de tres molinetes (seis lugares).

- Ajuste la distancia entre el molinete y la barra de corte, si es necesario. Para obtener instrucciones, consulte [Ajuste de la distancia del molinete a la barra de corte, página 443](#).

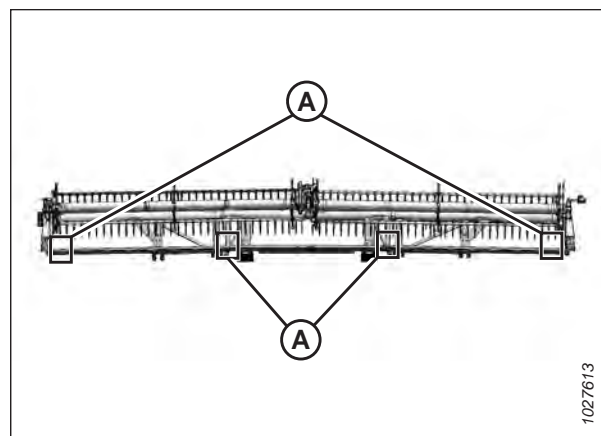

Figura 4.282: Ubicaciones de medición FlexDraper®: molinete triple

Ajuste de la distancia del molinete a la barra de corte

Si la distancia entre los dedos del molinete y la barra de corte no es suficiente, será necesario ajustarla para evitar dañar el equipo.

NOTA:

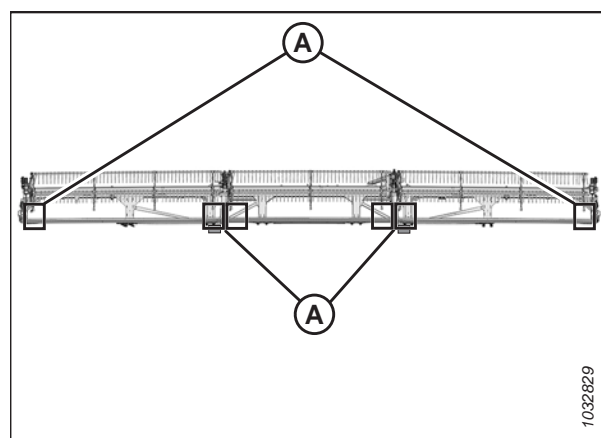
Este procedimiento se puede realizar con los cilindros de avance y retroceso del molinete en la posición estándar o en la posición de cosecha de canola, siempre que los cilindros de avance y retroceso permanezcan en la misma posición durante el procedimiento.

⚠ PELIGRO

Para prevenir lesiones o la muerte por un arranque inesperado de la máquina, siempre detenga el motor y retire la llave del arranque antes de retirarse del asiento del operario por cualquier motivo.

⚠ ADVERTENCIA

Asegúrese de que no haya ninguna persona en el área.

MANTENIMIENTO Y SERVICIO

1. Mida la distancia del molinete a la barra de corte. Para obtener instrucciones, consulte *Medición de la distancia del molinete a la barra de corte, página 440*.
2. Encienda el motor.
3. Ajuste la posición de avance y retroceso del molinete hasta que el número **7** en el indicador de avance y retroceso (A) quede oculto por el soporte del sensor (B).



Figura 4.283: Posición avance-retroceso

4. Levante la plataforma lo suficientemente alto como para colocar dos bloques altos (A) de 254 mm (10 pulg.) debajo de la barra de corte, justo en el lado interno de los puntos de flexión del ala.

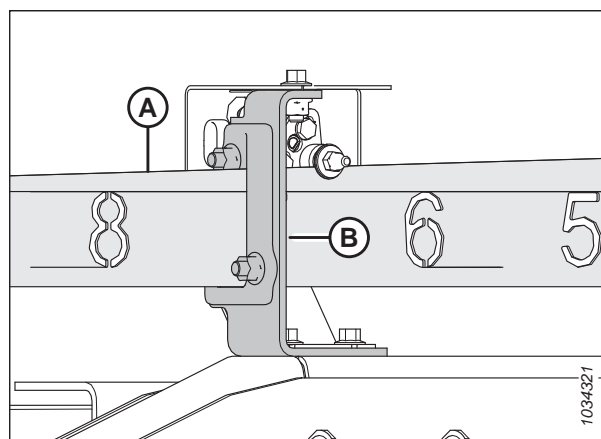

Figura 4.284: Ubicaciones de los bloques de FlexDraper®: molinete simple

5. Levante la plataforma lo suficientemente alto como para colocar dos bloques altos (A) de 254 mm (10 pulg.) debajo de la barra de corte, justo en el lado interno de los puntos de flexión del ala.

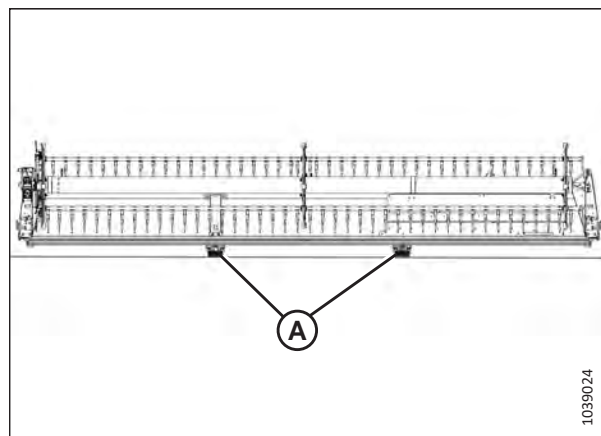

Figura 4.285: Ubicaciones de los bloques de FlexDraper®: molinete doble

MANTENIMIENTO Y SERVICIO

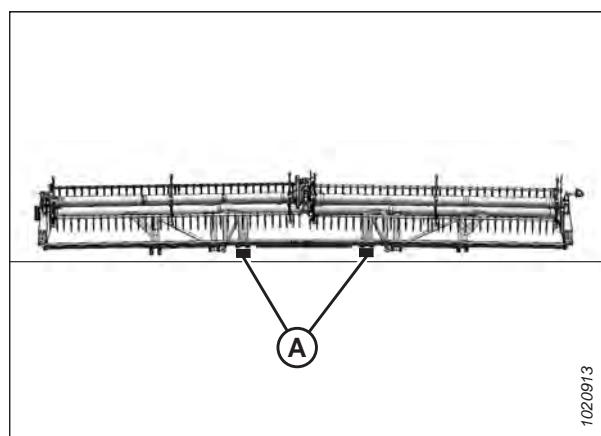

Figura 4.286: Ubicaciones de los bloques de FlexDraper®: molinete triple

6. Baje el molinete por completo y continúe presionando el botón de control para dejar en fase de cilindros.
7. Apague el motor y retire la llave del arranque.
8. Ajuste la separación en los extremos exteriores del molinete de la siguiente manera:

- a. Afloje el perno (A) del cilindro del brazo central.
- b. Ajuste la varilla del cilindro (B) según sea necesario:
 - Para aumentar la distancia entre los dedos del molinete y la barra de corte, gire la varilla del cilindro (B) alejándola de la horquilla.
 - Para disminuir la distancia entre los dedos del molinete y la barra de corte, gire la varilla del cilindro (B) hacia la horquilla.
- c. Ajuste el tornillo (A).

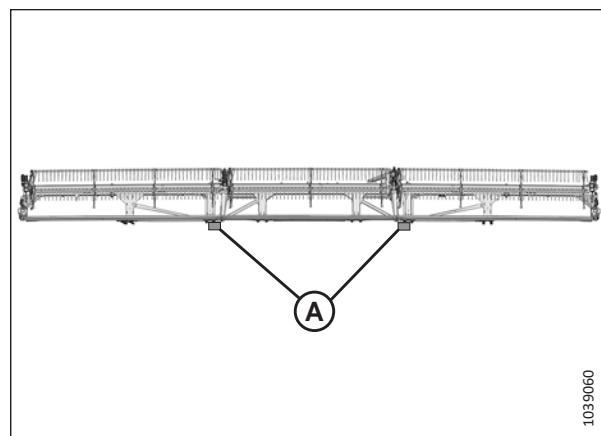

Figura 4.287: Cilindro del brazo exterior

9. Repita el Paso 8, [página 445](#) en el lado opuesto de la plataforma.

MANTENIMIENTO Y SERVICIO

10. Afloje los pernos (A) de ambos cilindros del brazo central.

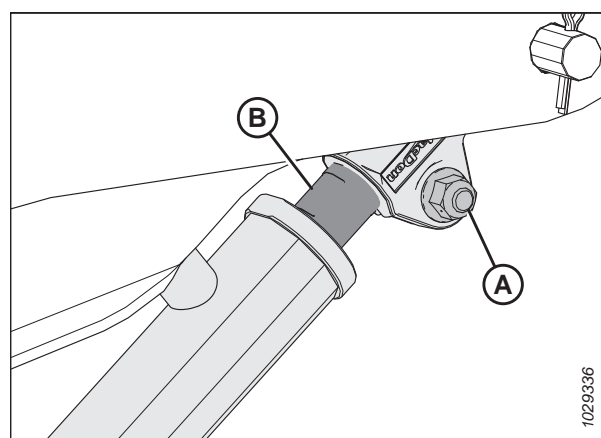
11. Ajuste la distancia de la siguiente manera:

IMPORTANTE:

Ajuste ambas varillas del cilindro por igual.

- Para aumentar la distancia entre los dedos del molinete y la barra de corte, gire las varillas del cilindro (D) alejándolas de la horquilla.
- Para disminuir la distancia entre los dedos del molinete y la barra de corte, gire las varillas del cilindro (D) hacia la horquilla.

12. Asegúrese de que la medida (B) en ambos cilindros sea idéntica.

NOTA:

La medida (B) va desde la parte central de los pasadores de montaje (C) hasta la parte superior de las muescas de las varillas del cilindro (D).

13. Asegúrese de que ambos pasadores de montaje (C) **NO SE PUEDAN** girar con la mano. Si se puede girar uno de los pasadores de montaje, ajuste las varillas del cilindro (D) según sea necesario:

- Gire la varilla del cilindro alejándola de la horquilla para incrementar la carga de la varilla del cilindro.
- Gire la varilla del cilindro hacia la horquilla para disminuir la carga de la varilla del cilindro.

14. Ajuste los pernos (A).

15. **Plataformas de molinete triple:** Repita del Paso 10, página 446 al Paso 14, página 446 para establecer la distancia entre el molinete y la barra de corte en el otro brazo del molinete central.

16. Encienda el motor.

17. Levante el molinete por completo.

18. Baje el molinete por completo y continúe presionando el botón de control para iniciar una fase de cilindros.

19. Apague el motor y retire la llave del arranque.

20. Verifique nuevamente las medidas de distancia del molinete a la barra de corte. Si es necesario, repita los procedimientos de ajuste.

21. Mueva el molinete hacia atrás para asegurarse de que los dedos del molinete no entren en contacto con los protectores de los deflectores.

22. Si los dedos del molinete hacen contacto con los protectores de los deflectores, ajuste el molinete hacia arriba para mantener la distancia en todas las posiciones de avance y retroceso del molinete. Si aún se produce contacto después de ajustar el molinete, recorte los dedos según sea necesario.

23. Verifique periódicamente si hay evidencia de contacto durante la operación. Ajuste la distancia entre el molinete y la barra de corte según sea necesario.



Figura 4.288: Cilindro del brazo central

4.13.2 "Cara triste" del molinete

El molinete debe estar configurado en "cara triste" (ofrece mayor holgura en el centro del molinete que en los extremos) a fin de compensar la flexión del molinete.

Ajuste de la forma del molinete

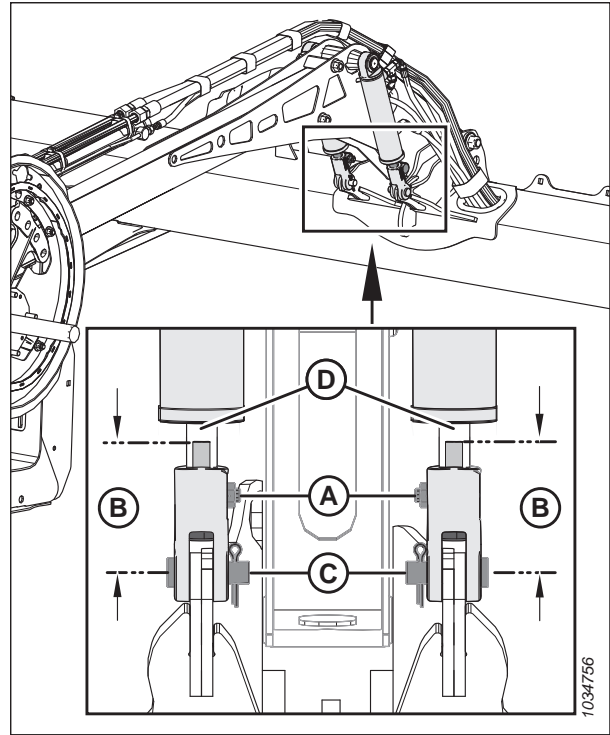
Las barras de dientes del molinete deben configurarse en modo de "cara triste" (ofrece mayor holgura en el centro del molinete que en los extremos) para compensar la flexión del molinete.

PELIGRO

Para prevenir lesiones corporales o la muerte por el arranque inesperado de la máquina, siempre pare el motor y quite la llave de la ignición antes de hacer ajustes en la máquina.

1. Coloque el molinete sobre la barra de corte (entre 4 y 5 en el indicador de posición de avance-retroceso [A]) para proporcionar una holgura adecuada en todas las posiciones de avance-retroceso del molinete. El soporte (B) es el marcador de posición.
2. Apague el motor y retire la llave del arranque.
3. Registre la medición de cada ubicación del disco del molinete en cada tubo del molinete.

NOTA:

Mida el perfil de "cara triste" antes de desmontar el molinete para hacerle mantenimiento, de modo que se pueda mantener el perfil durante al volver a montar.

4. Empiece en el disco del molinete más cercano al centro de la plataforma, y avance hacia los extremos ajustando el perfil de la plataforma de la siguiente manera:
 - a. Retire los tornillos (A).
 - b. Afloje el perno (B) y ajuste el brazo (C) hasta que se obtenga la medición deseada entre el tubo del molinete y la barra de corte.

NOTA:

Deje que los tubos del molinete se curven naturalmente y coloque las piezas como corresponda.

- c. Vuelva a colocar los pernos (A) en los orificios alineados y ajústelos.



Figura 4.289: Indicador de posición de avance-retroceso



Figura 4.290: Disco del molinete central

4.13.3 Centrar el molinete

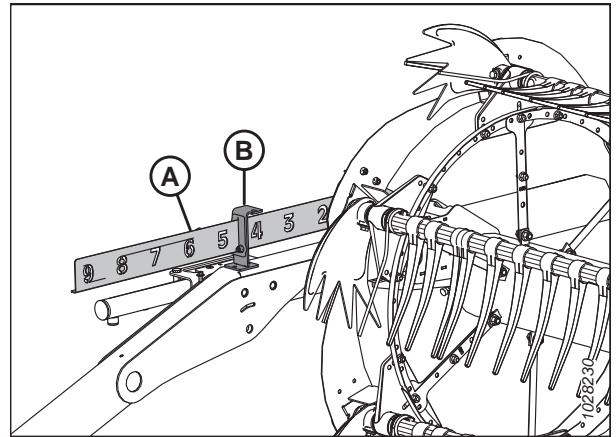
El molinete debe estar centrado en la plataforma para evitar cualquier contacto con los paneles finales.

PELIGRO

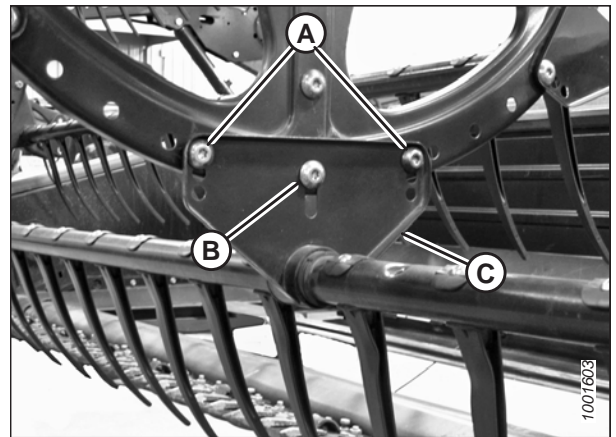
Para prevenir lesiones corporales o la muerte por el arranque inesperado de la máquina, siempre detenga el motor y quite la llave antes de hacer ajustes en la máquina.

PELIGRO

Asegúrese de que no haya ninguna persona en el área.

1. Encienda el motor.
2. Baje el molinete completamente.
3. Baje la plataforma completamente.
4. Apague el motor y retire la llave del arranque.
5. Mida la holgura (A) en las ubicaciones (B) entre la barra del diente del molinete y la parte final en ambos extremos de la plataforma. La separación debe ser igual a la separación si los molinetes estuvieran centrados.



Figura 4.291: Distancia entre los molinetes y la parte final

MANTENIMIENTO Y SERVICIO

6. Afloje los pernos (A) en las abrazaderas (B) en el brazo de soporte central.
7. Mueva el extremo delantero del brazo de soporte del molinete (C) hacia el costado según sea necesario para centrar el molinete.
8. Ajuste el perno (A). Ajuste el perno hasta 457 Nm (337 libras-pie).

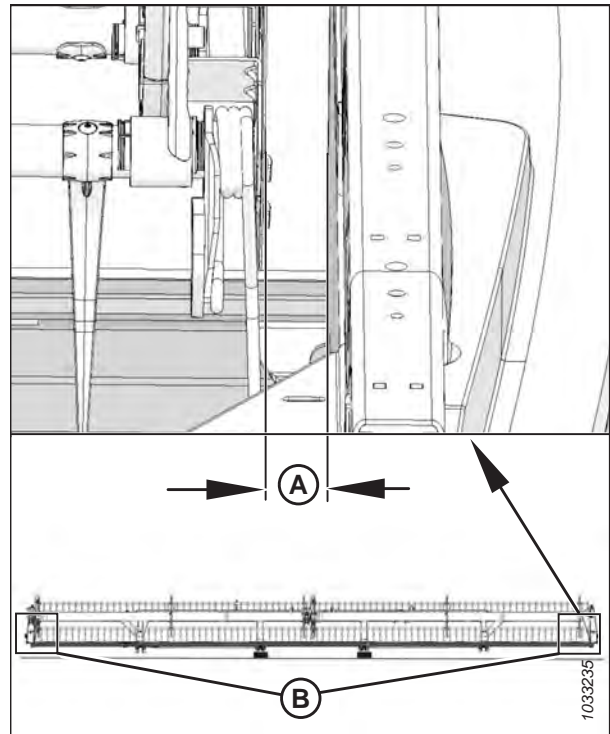

Figura 4.292: Brazo de soporte central del

4.13.4 Dientes del molinete

Si un dedo del molinete está dañado o desgastado, será necesario quitarlo para poder reemplazarlo. Los dedos del molinete son de acero o de plástico.

IMPORTANTE:

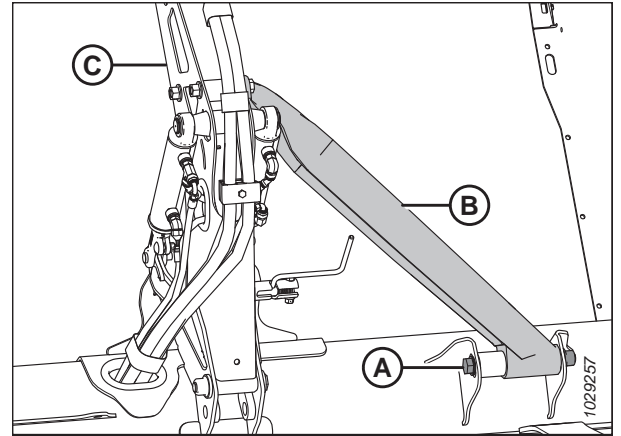
Mantenga los dedos del molinete en buenas condiciones y enderézelos o reemplácelos según sea necesario.

Extracción de los dedos de acero del molinete

Los dedos de acero dañados tendrán que ser cortados de la barra de dientes del molinete.



PELIGRO

Para prevenir lesiones o la muerte por un arranque inesperado de la máquina, siempre detenga el motor y retire la llave del arranque antes de retirarse del asiento del operario por cualquier motivo.



PELIGRO

Asegúrese de que no haya ninguna persona en el área.



ADVERTENCIA

Para prevenir lesiones corporales por la caída de un molinete elevado, siempre conecte las trabas de seguridad del molinete antes de meterse debajo de un molinete elevado por cualquier motivo.

IMPORTANTE:

Apoye la barra de dientes en todo momento para evitar dañar la barra u otros componentes.

1. Encienda el motor.
2. Baje la plataforma completamente.
3. Levante el molinete por completo.
4. Apague el motor y retire la llave del arranque.
5. Enganche las trabas de seguridad del molinete. Para obtener instrucciones, consulte [Enganche de las trabas de seguridad del molinete, página 41](#).

MANTENIMIENTO Y SERVICIO

- Quite los bujes de la barra de dientes correspondiente en los discos de molinete central e izquierdo. Para obtener instrucciones, consulte [Extracción de bujes de los molinetes, página 453](#).
- Acople los brazos de la barra de dientes (B) al disco del molinete en los lugares de acoplamiento originales (A).
- Corte el diente dañado para quitarlo de la barra de dientes.
- Quite los pernos de los dientes existentes y deslice los dientes para reemplazar el que se cortó en el paso 8, [página 450](#). Quite los brazos de la barra de dientes [B] de las barras de dientes según sea necesario.



Figura 4.293: Brazo de la barra de dientes

Instalación de los dedos de acero del molinete

Una vez retirado el dedo de acero viejo, se puede colocar un dedo nuevo en la barra de dientes.

PELIGRO

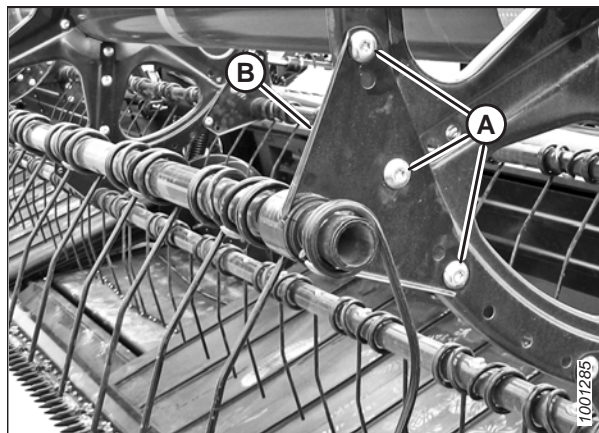
Para prevenir lesiones o la muerte por un arranque inesperado de la máquina, siempre detenga el motor y retire la llave del arranque antes de retirarse del asiento del operario por cualquier motivo.

ADVERTENCIA

Para prevenir lesiones corporales por la caída de un molinete elevado, siempre conecte las trabas de seguridad del molinete antes de meterse debajo de un molinete elevado por cualquier motivo.

IMPORTANTE:

Apoye la barra de dientes en todo momento para evitar dañar la barra u otros componentes.

NOTA:

Este procedimiento supone que un dedo ya ha sido quitado de la máquina. Para obtener instrucciones sobre cómo quitar los dedos, consulte [Extracción de los dedos de acero del molinete, página 449](#).

- Deslice los dedos nuevos y el brazo de la barra de dientes (A) en el extremo de la barra.
- Instale los bujes de la barra de dientes. Para obtener instrucciones, consulte [Instalación de los bujes en los molinetes, página 455](#).
- Conecte los dientes a la barra de dientes con pernos y tuercas (B).



Figura 4.294: Barra de dientes

Extracción de los dedos de plástico del molinete

Los dedos de plástico del molinete se fijan a la barra de dientes con un solo tornillo Torx®.

PELIGRO

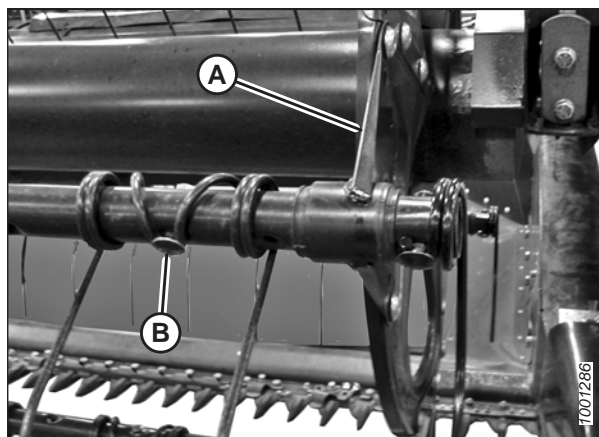
Para prevenir lesiones corporales o la muerte por el arranque inesperado de la máquina, siempre pare el motor y quite la llave de la ignición antes de hacer ajustes en la máquina.

PELIGRO

Asegúrese de que no haya ninguna persona en el área.

ADVERTENCIA

Para prevenir lesiones corporales por la caída de un molinete elevado, siempre conecte las trabas de seguridad del molinete antes de meterse debajo de un molinete elevado por cualquier motivo.

1. Encienda el motor.
2. Baje la plataforma completamente.
3. Levante el molinete por completo.
4. Apague el motor y retire la llave del arranque.
5. Enganche las trabas de seguridad del molinete. Para obtener instrucciones, consulte [Enganche de las trabas de seguridad del molinete, página 41](#).
6. Retire el tornillo (A) con una llave de cabeza hueca® Plus 27 IP Torx.



Figura 4.295: Extracción del diente de plástico

MANTENIMIENTO Y SERVICIO

- Empuje el clip en la parte superior del diente hacia el tubo del molinete como se muestra y retire el diente del tubo.

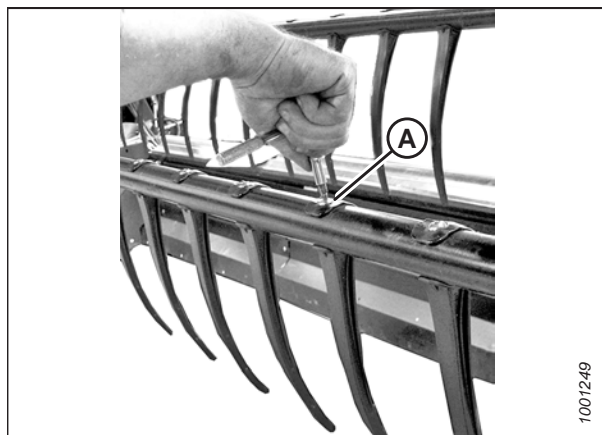

Figura 4.296: Extracción del diente de plástico

Instalación de los dedos de plástico del molinete

Una vez retirado el dedo de plástico viejo del molinete, se puede instalar el nuevo.

PELIGRO

Para prevenir lesiones o la muerte por un arranque inesperado de la máquina, siempre detenga el motor y retire la llave del arranque antes de retirarse del asiento del operario por cualquier motivo.

ADVERTENCIA

Para prevenir lesiones corporales por la caída de un molinete elevado, siempre conecte las trabas de seguridad del molinete antes de meterse debajo de un molinete elevado por cualquier motivo.

NOTA:

Este procedimiento supone que un dedo ya ha sido quitado de la máquina. Para obtener información sobre cómo quitar los dedos, consulte [Extracción de los dedos de plástico del molinete, página 451](#).

- Coloque el dedo nuevo en la parte trasera de la barra de dientes. Conecte la agarradera en la parte inferior del dedo en el orificio inferior de la barra de dientes.
- Eleve la brida superior y gire el dedo como se muestra hasta que la agarradera en la parte superior del dedo se enganche con el orificio superior en la barra de dientes.



Figura 4.297: Instalación de dientes de plástico

MANTENIMIENTO Y SERVICIO

3. Instale el tornillo (A) con una llave Torx® Plus 27 IP y ajuste hasta 8.5– 9.0 Nm (75–80 lbf pulg.).

IMPORTANTE:

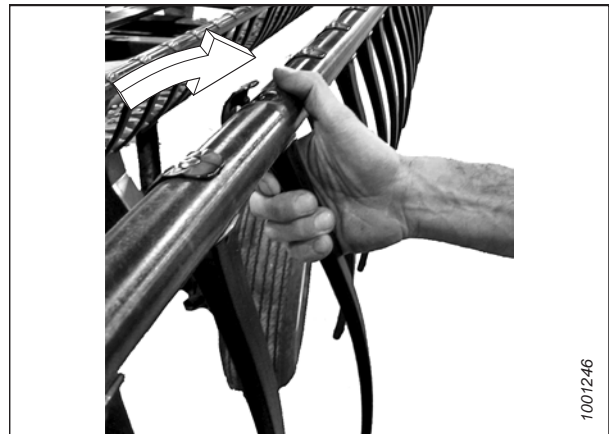
NO aplique fuerza al diente antes de ajustar el tornillo de montaje. Si aplica fuerza al diente sin ajustar el tornillo, el diente se quebrará o los pines de ubicación se romperán.



Figura 4.298: Instalación de dientes de plástico

4.13.5 Bujes de la barra de dientes

La barra de dientes del molinete descansa en el buje de la barra de dientes que está fijado al disco del molinete. Si el buje de la barra de dientes está dañado o desgastado, deberá cambiarlo.

Extracción de bujes de los molinetes

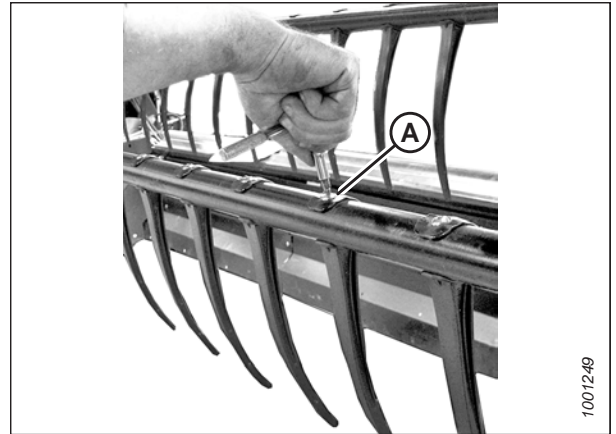
Deberá soltar las abrazaderas del buje que sujetan la barra de dientes al buje para poder quitar las mitades del buje.



PELIGRO

Para prevenir lesiones corporales o la muerte por el arranque inesperado de la máquina, siempre pare el motor y quite la llave de la ignición antes de hacer ajustes en la máquina.



PELIGRO

Asegúrese de que no haya ninguna persona en el área.



ADVERTENCIA

Para prevenir lesiones corporales por la caída de un molinete elevado, siempre conecte las trabas de seguridad del molinete antes de meterse debajo de un molinete elevado por cualquier motivo.

IMPORTANTE:

Apoye la barra de dientes en todo momento para evitar dañar la barra u otros componentes.

1. Encienda el motor.
2. Baje la plataforma completamente.
3. Levante el molinete por completo.
4. Apague el motor y retire la llave del arranque.
5. Enganche las trabas de seguridad del molinete. Para obtener instrucciones, consulte [Enganche de las trabas de seguridad del molinete, página 41](#).

NOTA:

Si solo va a reemplazar el buje del extremo de la leva, continúe con el paso [11, página 455](#).

Bujes de sección final y disco central

- Quite las tapas laterales del molinete y el soporte de estas (C) de la sección final del molinete en la ubicación de la barra de dientes correspondiente.

NOTA:

No hay tapas laterales en el disco central.

- Quite los pernos (A) que fijan el brazo de la barra de dientes (B) al disco.

IMPORTANTE:

Observe las ubicaciones de los orificios en el brazo y el disco, y asegúrese de que los pernos (A) se vuelvan a instalar en las ubicaciones originales.



Figura 4.299: Sección final

- Libere las abrazaderas del buje (A) usando un destornillador pequeño para separar las partes dentadas. Tire de la abrazadera hacia afuera de la barra de dientes.

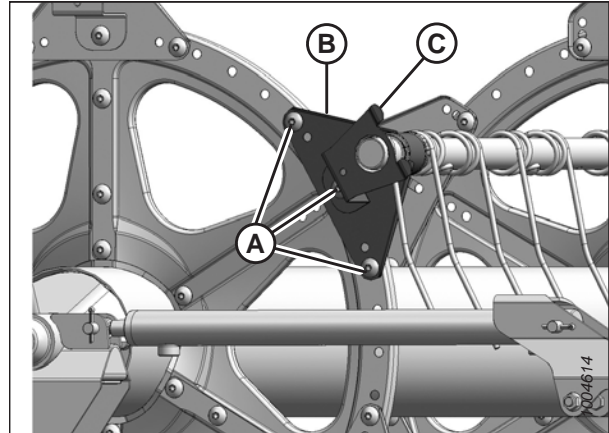

Figura 4.300: Abrazadera del buje

- Gire el brazo de la barra de dientes (A) hasta que se aleje del disco y, luego, deslice el interior del brazo fuera del buje (B).
- Quite las mitades del buje (B). Si es necesario, quite el siguiente dedo, de modo que el brazo pueda deslizarse fuera del buje. Consulte los siguientes procedimientos como corresponda:
 - Extracción de los dedos de plástico del molinete, página 451*
 - Extracción de los dedos de acero del molinete, página 449*

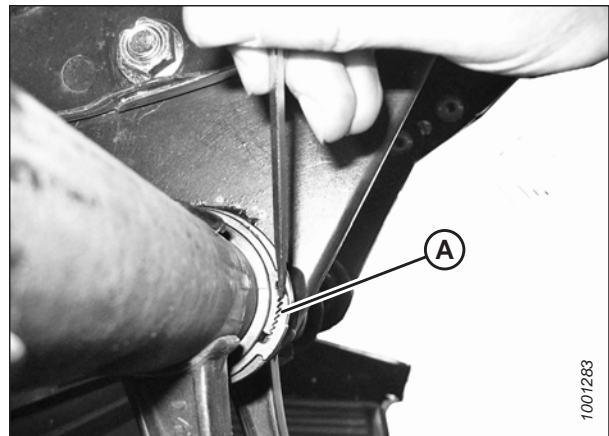

Figura 4.301: Bujes

Bujes del extremo de las levas

11. Quite las tapas laterales y el soporte de la tapa lateral (A) de la ubicación correspondiente de la barra de dientes en el extremo de la leva.

NOTA:

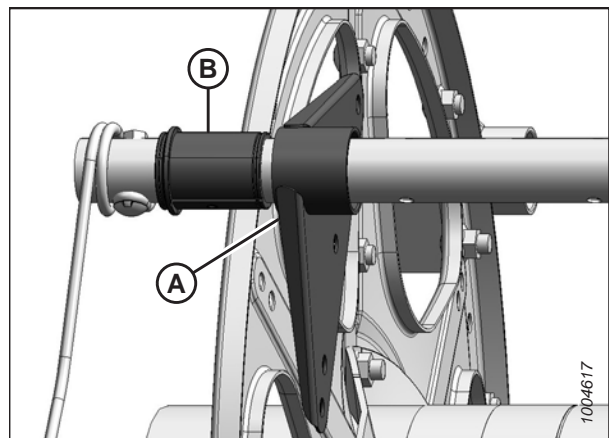
Para quitar los bujes del extremo de la leva es necesario mover la barra de dientes a lo largo de los brazos del disco para exponer el buje.



Figura 4.302: Extremo de leva

12. Quite las tapas laterales del molinete y el soporte de estas (C) de la sección final del molinete en la ubicación de la barra de dientes correspondiente.

NOTA:

No hay tapas laterales en el disco central.

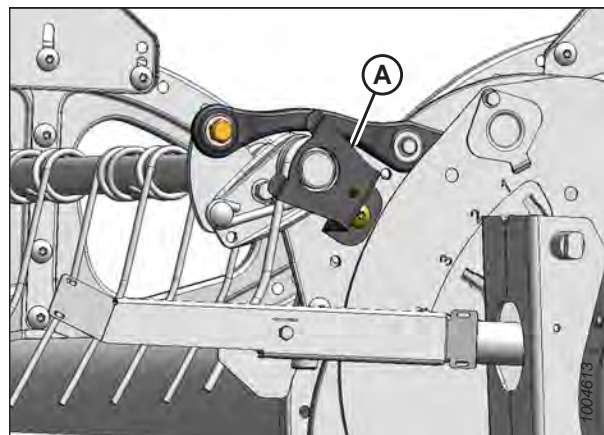
13. Quite los pernos (A) que aseguran los brazos de la barra de dientes (B) a los discos centrales y finales.



Figura 4.303: Sección final

Instalación de los bujes en los molinetes

Una vez retiradas las mitades del buje de la barra de dientes antiguo, se pueden instalar las nuevas.

NOTA:

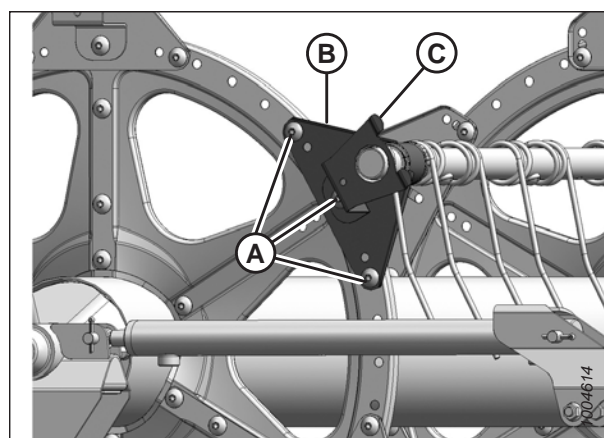
Este procedimiento supone que los pasos para [Extracción de bujes de los molinetes, página 453](#) han sido completados.



PELIGRO

Para prevenir lesiones corporales o la muerte por el arranque inesperado de la máquina, siempre pare el motor y quite la llave de la ignición antes de hacer ajustes en la máquina.



ADVERTENCIA

Para prevenir lesiones corporales por la caída de un molinete elevado, siempre conecte las trabas de seguridad del molinete antes de meterse debajo de un molinete elevado por cualquier motivo.

IMPORTANTE:

Asegúrese de que la barra de dientes tenga un soporte en todo momento para evitar dañar la barra u otros componentes.

MANTENIMIENTO Y SERVICIO

1. Use una pinza pico de loro modificada (A) para instalar las abrazaderas del buje (C). Asegure la pinza en una morsa y realice una muesca (B) en el extremo de cada brazo para que se ajuste a la abrazadera como se muestra.



Figura 4.304: Pinza pico de loro modificada

Bujes del extremo de las levas

2. Coloque las mitades de los bujes (B) en la barra de dientes (A) con el extremo sin brida de forma adyacente al brazo de la barra de dientes, y ubique la agarradera de cada mitad del buje en el orificio de la barra de dientes.
3. Deslice la barra de dientes (A) hacia la sección final del molinete para insertar el buje (B) en el brazo de la barra de dientes. Si se han instalado soportes de la barra de dientes, asegúrese de que los bujes de esas ubicaciones se deslicen hacia el soporte.
4. Vuelva a instalar los dedos previamente retirados. Consulte los siguientes procedimientos como corresponda:
 - [Extracción de los dedos de plástico del molinete, página 451](#)
 - [Extracción de los dedos de acero del molinete, página 449](#)
5. Instale la abrazadera del buje (A) en la barra de dientes adyacente al extremo sin brida del buje (B).
6. Coloque la abrazadera (A) en los bujes (B) de modo que los bordes de la abrazadera y del buje estén alineados cuando la abrazadera se coloque en la ranura del buje y se instalen las lengüetas de bloqueo.

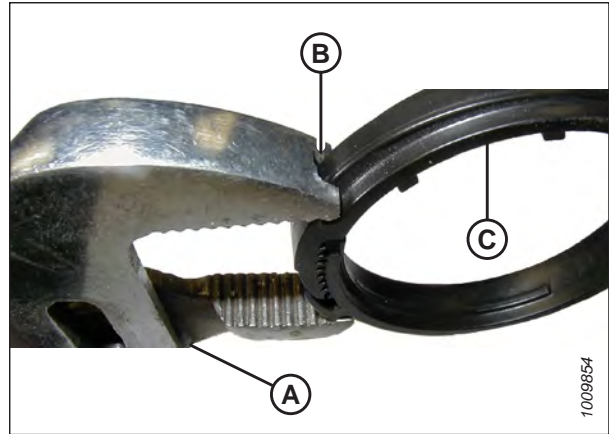

Figura 4.305: Extremo de leva



Figura 4.306: Buje

MANTENIMIENTO Y SERVICIO

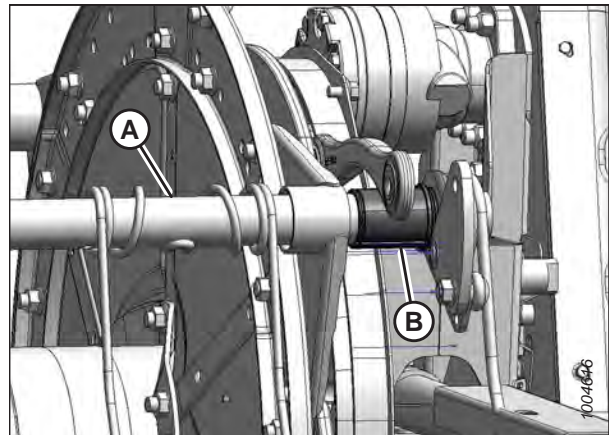
- Ajuste la abrazadera (A) con la pinza pico de loro modificada (B) de modo que la presión del dedo **NO** mueva la abrazadera.

IMPORTANTE:

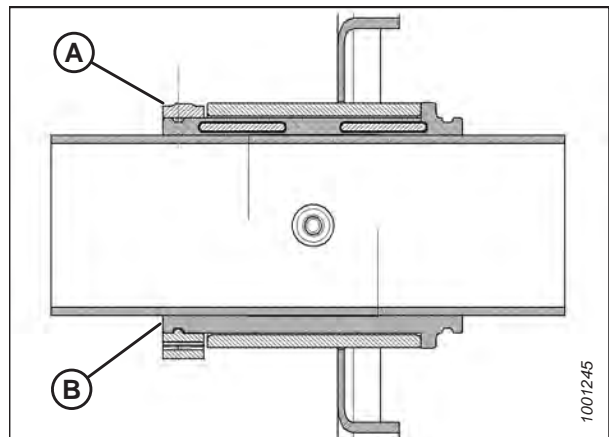
Si se ajusta en exceso la abrazadera, podría romperse.



Figura 4.307: Instalación de la abrazadera

- Alinee la barra de dientes (B) con el brazo de leva e instale el perno (A). Ajuste los pernos hasta 165 Nm (120 lbf pie).

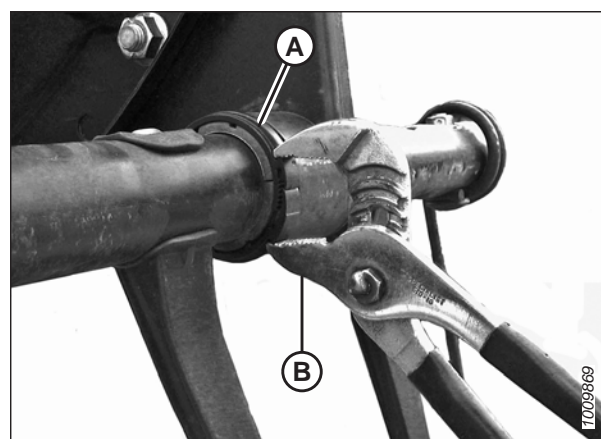

Figura 4.308: Extremo de leva

- Instale los pernos (A) que aseguran el brazo de la barra de dientes (B) al disco central.
- Instale el brazo de la barra de dientes (B) y el soporte de la tapa lateral (C) en el extremo trasero del molinete en la ubicación correspondiente de la barra de dientes. Fije el soporte con pernos (A).

NOTA:

No hay tapas laterales en los discos centrales.

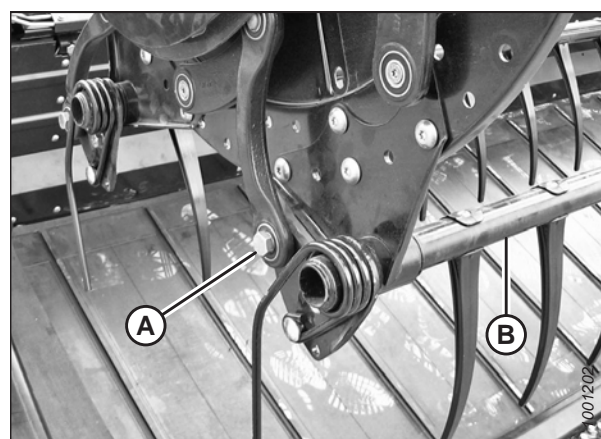

Figura 4.309: Sección final

MANTENIMIENTO Y SERVICIO

11. Instale el soporte de la tapa lateral (A) en la ubicación correspondiente de la barra de dientes en el extremo de la leva del molinete.
12. Vuelva a instalar las tapas laterales del molinete Para obtener instrucciones, consulte [4.13.6 Tapas laterales del molinete, página 459](#).

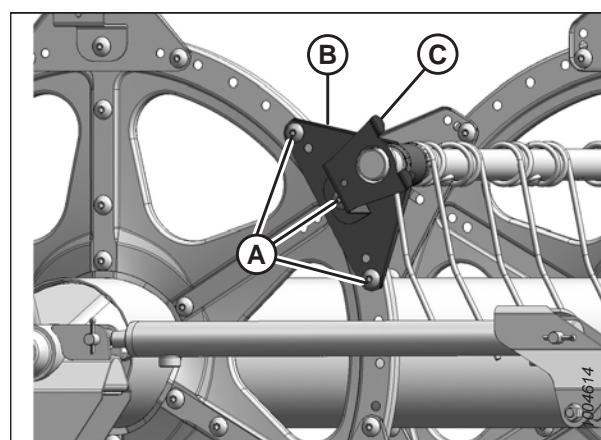

Figura 4.310: Extremo de leva

Bujes de sección final y disco central

13. Coloque las mitades de los bujes (B) en la barra de dientes (A) con el extremo sin brida de forma adyacente al brazo de la barra de dientes, y ubique la agarradera de cada mitad del buje en el orificio de la barra de dientes.
14. Deslice la barra de dientes (A) hacia el buje (B). Coloque la barra de dientes contra el disco en su posición original.
15. Vuelva a instalar los dedos previamente retirados. Para obtener instrucciones, consulte:
 - [Extracción de los dedos de plástico del molinete, página 451](#)
 - [Extracción de los dedos de acero del molinete, página 449](#)

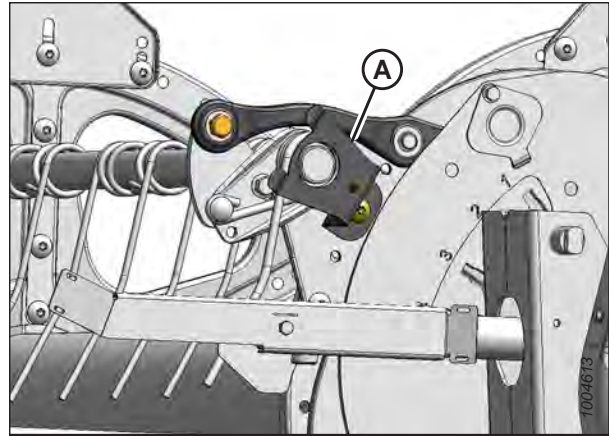

Figura 4.311: Extremo de leva

16. Instale la abrazadera del buje (A) en la barra de dientes adyacente al extremo sin brida del buje (B).
17. Coloque la abrazadera (A) en los bujes (B) de modo que los bordes de la abrazadera y del buje estén alineados cuando la abrazadera se coloque en la ranura del buje y se instalen las lengüetas de bloqueo.

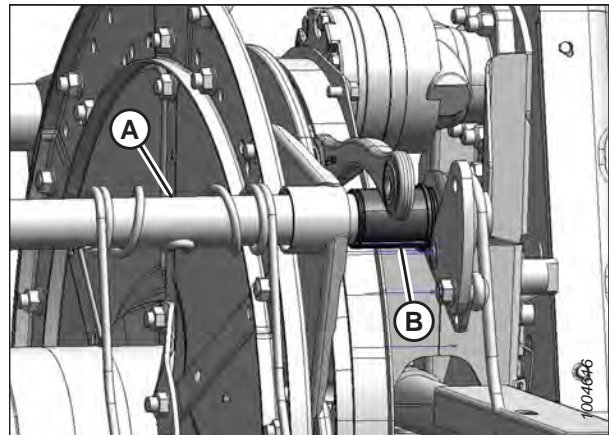

Figura 4.312: Bujes

18. Ajuste la abrazadera (A) con la pinza pico de loro modificada (B) de modo que la presión del dedo **NO** mueva la abrazadera.

IMPORTANTE:

Si se ajusta en exceso la abrazadera, podría romperse.

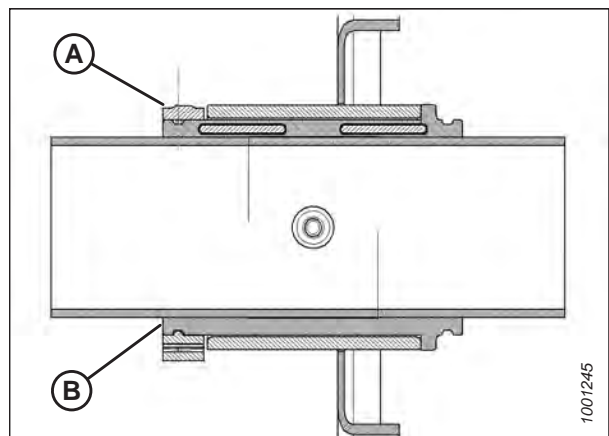

Figura 4.313: Instalación de la abrazadera

19. Instale los pernos (A) que aseguran el brazo de la barra de dientes (B) al disco central.
20. Instale el brazo de la barra de dientes (B) y el soporte de la tapa lateral (C) en el extremo trasero del molinete en la ubicación correspondiente de la barra de dientes. Fije el soporte con pernos (A).

NOTA:

No hay tapas laterales en los discos centrales.

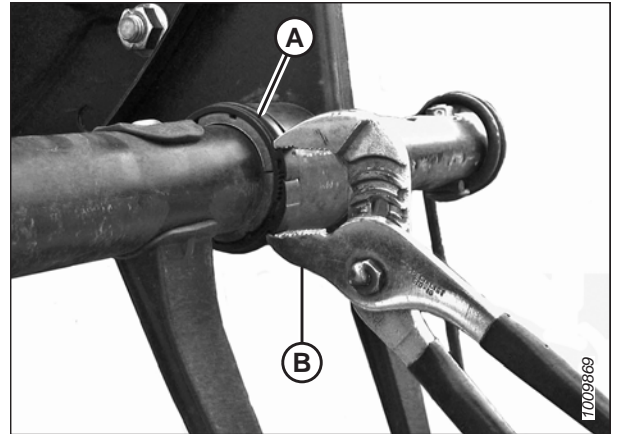

Figura 4.314: Sección final

4.13.6 Tapas laterales del molinete

Los soportes y los escudos del molinete no necesitan mantenimiento regular, pero se deben verificar periódicamente para saber si están dañados o sueltos, o si les faltan sujetadores. Las tapas laterales y soportes ligeramente abollados o deformados se pueden reparar, pero es necesario reemplazar los componentes gravemente dañados.

Hay cuatro tipos de tapas laterales del molinete. Asegúrese de instalar la tapa lateral del molinete correcta en la ubicación adecuada como se muestra en la figura [4.315 Tapas laterales del molinete, página 460](#).

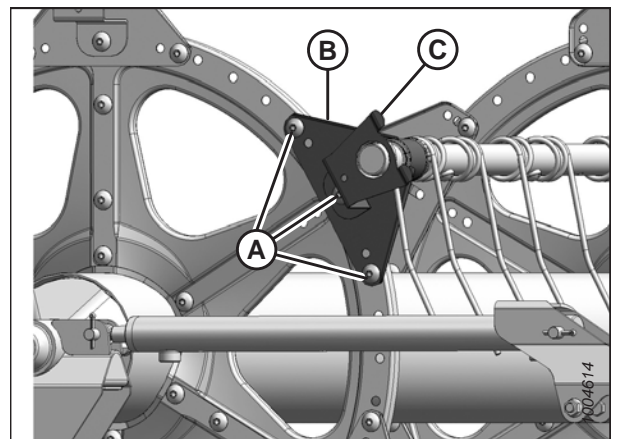

Figura 4.315: Tapas laterales del molinete

A: Sección final, exterior (MD n.º311695)
 C: Sección final, interior (MD n.º311795)

B: Extremo de leva, interior (MD n.º273823)
 D: Extremo de leva, exterior (MD n.º311694)

NOTA:

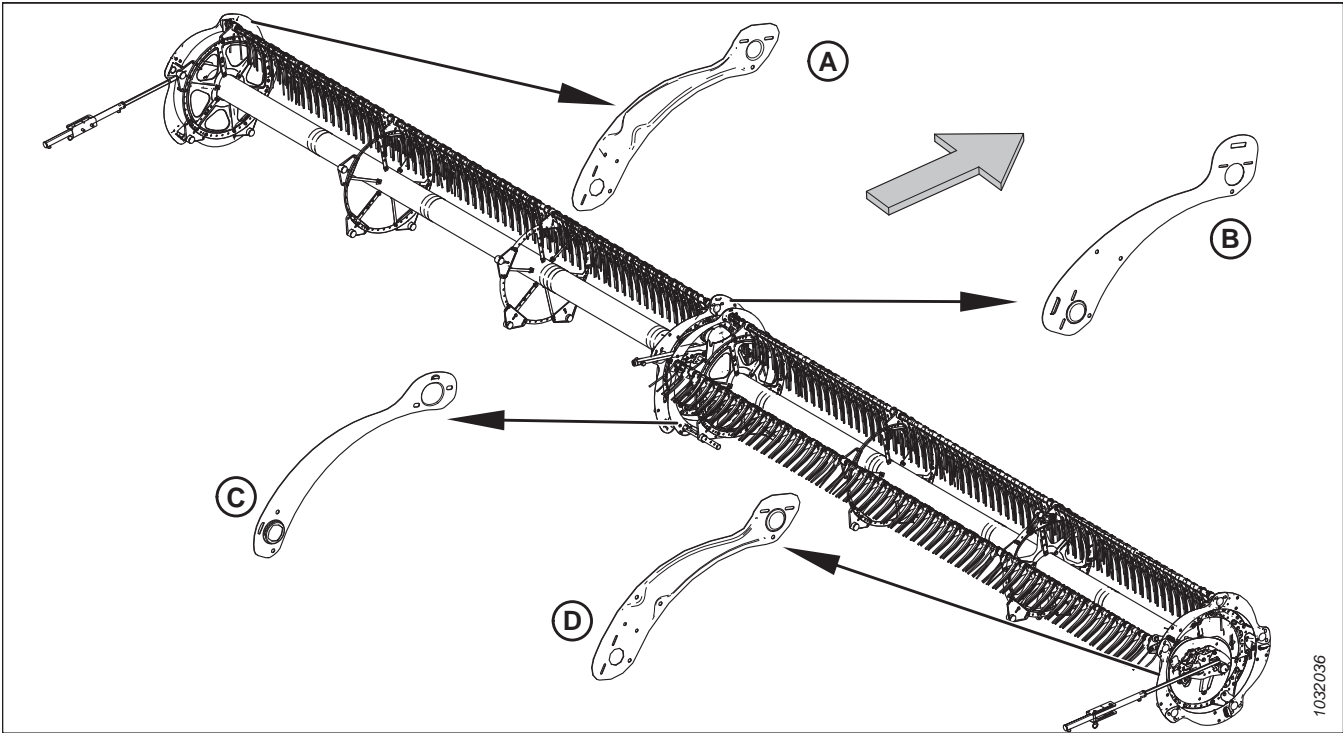
La flecha en la ilustración apunta a la parte delantera de la máquina.

Reemplazo de las tapas laterales del molinete en el extremo de leva exterior

El procedimiento para reemplazar los escudos del molinete se aplica al extremo externo de la leva, excepto donde se indique.

⚠ PELIGRO

Para prevenir lesiones o la muerte por un arranque inesperado de la máquina, siempre detenga el motor y retire la llave del arranque antes de retirarse del asiento del operario por cualquier motivo.

⚠ PELIGRO

Asegúrese de que no haya ninguna persona en el área.

NOTA:

Las flechas en las ilustraciones de este procedimiento indican la parte delantera de la plataforma.

NOTA:

Conserve todas las piezas extraídas, a menos que se le indique lo contrario.

1. Encienda el motor.
2. Baje la plataforma y el molinete completamente.
3. Apague el motor y quite la llave del arranque.

MANTENIMIENTO Y SERVICIO

4. Gire el molinete manualmente hasta que se pueda acceder a la tapa lateral del molinete que deba reemplazarse (A).
5. Retire los tres tornillos (B).



Figura 4.316: Tapas laterales del molinete: extremo de leva exterior

6. Quite los dos tornillos y las tuercas (A). Quite el deflector de leva exterior.
7. Levante el extremo de la tapa lateral del molinete (B) del soporte (C).

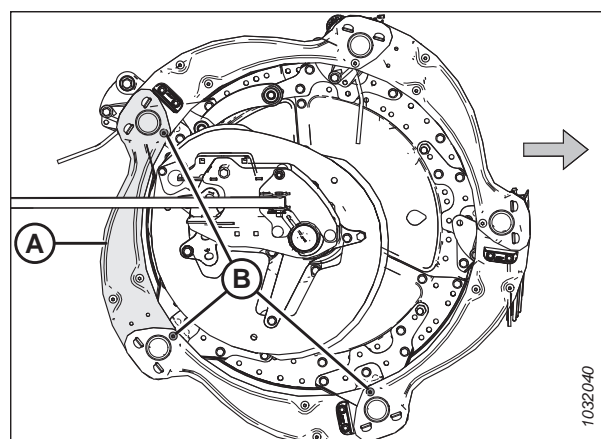

Figura 4.317: Tapas laterales del molinete: extremo de leva exterior

8. Retire la tapa lateral del molinete de los soportes (B).

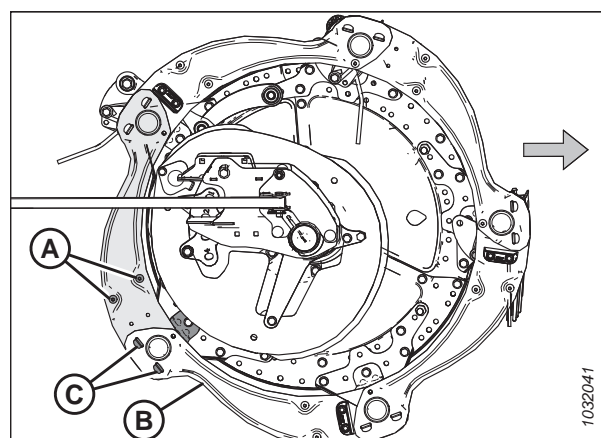

Figura 4.318: Tapas laterales del molinete extraídas: extremo de leva exterior

MANTENIMIENTO Y SERVICIO

- Levante levemente el extremo de la tapa lateral del molinete existente (A) del soporte (B).
- Coloque la nueva tapa lateral del molinete (C) sobre el soporte (B) debajo de la tapa lateral del molinete existente (A).
- Coloque el otro extremo de la nueva tapa lateral del molinete (C) sobre otro soporte (D) sobre la tapa lateral del molinete existente (E).
- Reinstale los tres pernos (F).
- Vuelva a instalar los dos tornillos (G), el deflector de leva exterior y las tuercas (que se quitaron en el paso 6, página 461) en la nueva tapa lateral del molinete.
- Apriete todo el herramental que se instaló.

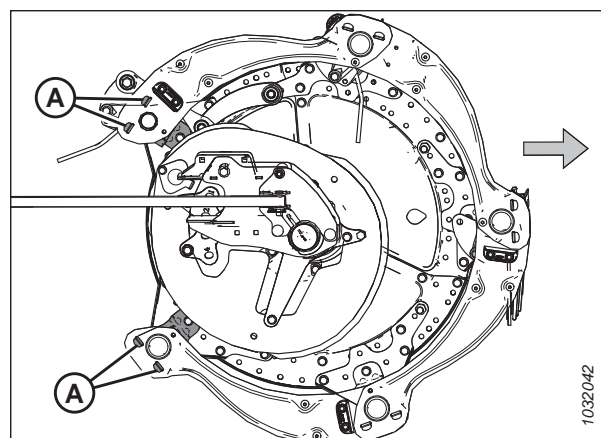

Figura 4.319: Tapas laterales del molinete: extremo de leva exterior

Reemplazo de las tapas laterales del molinete en el extremo de leva interior

El procedimiento para reemplazar los escudos del molinete se aplica al extremo interno de la leva.

PELIGRO

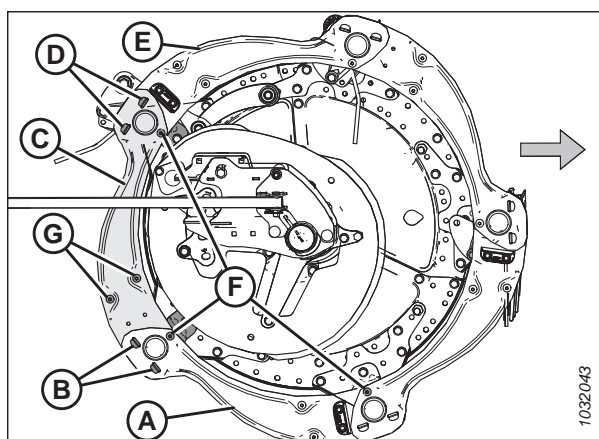
Para prevenir lesiones o la muerte por un arranque inesperado de la máquina, siempre detenga el motor y retire la llave del arranque antes de retirarse del asiento del operario por cualquier motivo.

PELIGRO

Asegúrese de que no haya ninguna persona en el área.

Las tapas laterales son diferentes para los extremos interior y exterior de la leva. Para obtener una referencia, consulte la figura 4.315, página 460.

NOTA:

Las flechas en las siguientes ilustraciones apuntan a la parte frontal de la máquina.

- Encienda el motor.
- Baje el molinete completamente.
- Baje la plataforma completamente.
- Apague el motor y retire la llave del arranque.

MANTENIMIENTO Y SERVICIO

5. Gire el molinete manualmente hasta que se pueda acceder a la tapa lateral del molinete (A) que deba reemplazarse.
6. Retire los tres tornillos (B).



Figura 4.320: Tapas laterales del molinete: extremo de leva interior

7. Quite y conserve los dos tornillos (A), el deflector de leva y las tuercas de la tapa lateral del molinete.
8. Levante el extremo de la tapa lateral del molinete (B) del soporte (C).

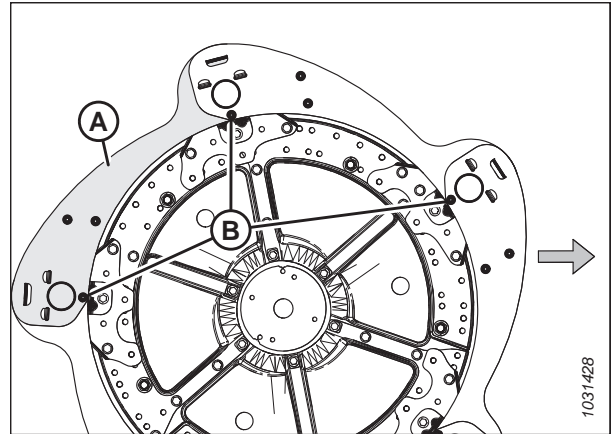

Figura 4.321: Tapas laterales del molinete: extremo de leva interior

9. Retire la tapa lateral del molinete de los soportes (B).

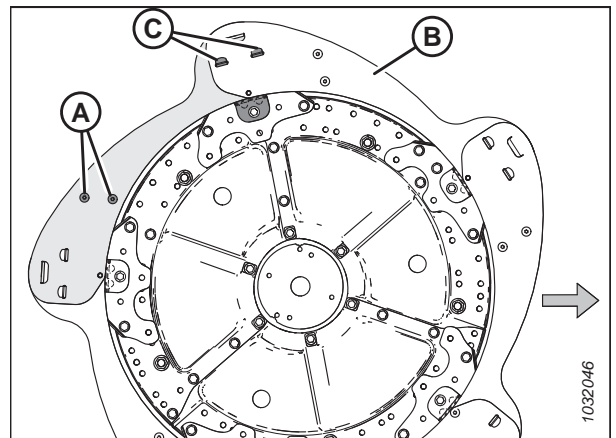

Figura 4.322: Tapa lateral del molinete extraída: extremo de leva interior

MANTENIMIENTO Y SERVICIO

- Levante levemente el extremo de la tapa lateral del molinete existente (A) del soporte (B).
- Coloque la nueva tapa lateral del molinete (C) sobre el soporte (B) debajo de la tapa lateral del molinete existente (A).
- Coloque el otro extremo de la nueva tapa lateral del molinete (C) sobre otro soporte (D) sobre la tapa lateral del molinete existente (E).
- Reinstale los tres pernos (F).
- Vuelva a instalar dos tornillos (G), el deflector de leva y las tuercas (que se quitaron en el paso 7, [página 463](#)) en la nueva tapa lateral del molinete.
- Apriete todo el herramental que se instaló.

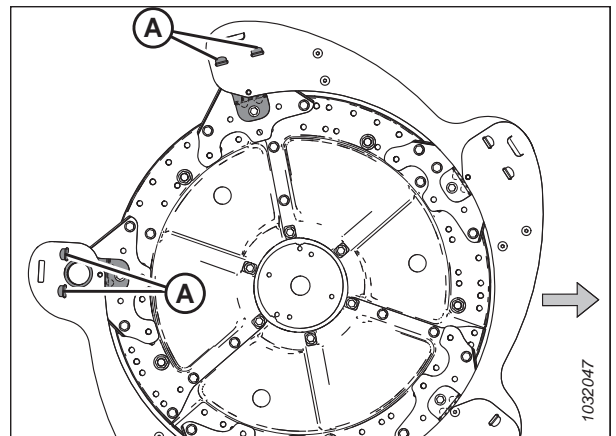

Figura 4.323: Tapas laterales del molinete: extremo de leva interior

Reemplazo de las tapas laterales del molinete en la sección final exterior

Si la tapa lateral del molinete está dañada, deberá ser sustituida.

PELIGRO

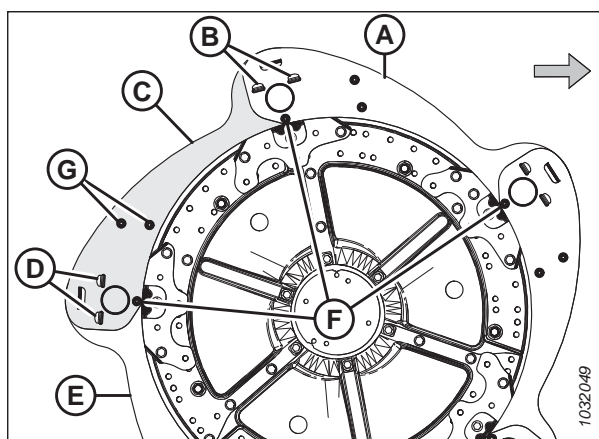
Para prevenir lesiones o la muerte por un arranque inesperado de la máquina, siempre detenga el motor y retire la llave del arranque antes de retirarse del asiento del operario por cualquier motivo.

PELIGRO

Asegúrese de que no haya ninguna persona en el área.

- Encienda el motor.
- Baje el molinete completamente.
- Baje la plataforma completamente.
- Apague el motor y retire la llave del arranque.
- Gire el molinete manualmente hasta que se pueda acceder a la tapa lateral del molinete que deba reemplazarse (A).
- Retire los tres tornillos (B).



Figura 4.324: Tapas laterales del molinete: sección final exterior

MANTENIMIENTO Y SERVICIO

7. Levante el extremo de la tapa lateral del molinete (A) del soporte (B).

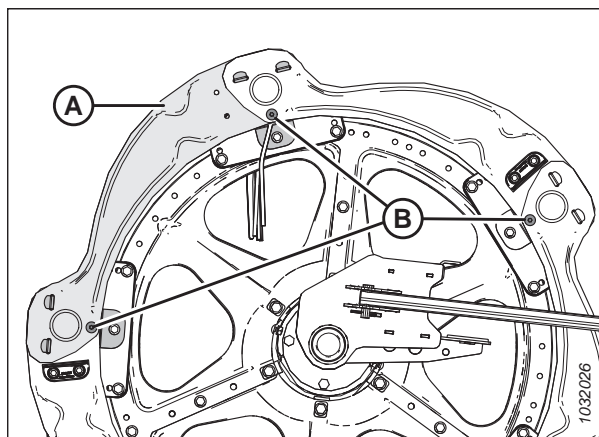

Figura 4.325: Tapas laterales del molinete: sección final exterior

8. Retire la tapa lateral del molinete de los soportes (B).
9. Quite la paleta del molinete si está instalada en la tapa lateral del molinete.

NOTA:

Las paletas del extremo del molinete (B) se instalan alternativamente en las escudos del molinete.

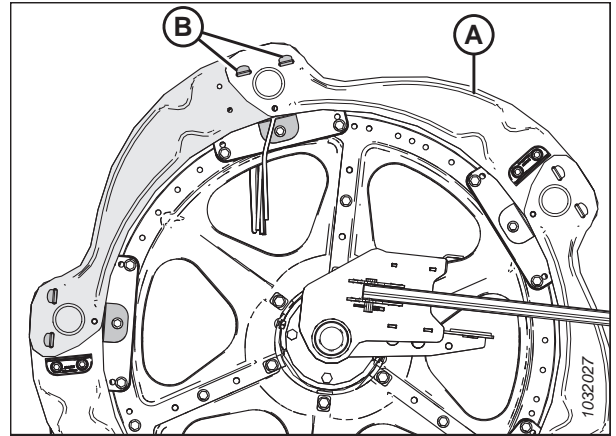

Figura 4.326: Tapa lateral del molinete extraída: sección final exterior

10. Levante levemente el extremo de la tapa lateral del molinete (A) del soporte (B).
11. Coloque la nueva tapa lateral del molinete (C) sobre el soporte (B) debajo de la tapa lateral del molinete existente (A).
12. Coloque el otro extremo de la nueva tapa lateral del molinete (C) en otro soporte (E) sobre la tapa lateral del molinete existente.
13. Reinstale los tres pernos (D).
14. Vuelva a instalar la paleta (que se quitó en el paso 9, [página 465](#)) en la nueva tapa lateral del molinete, si se instaló previamente.
15. Apriete todo el herramental que se instaló.

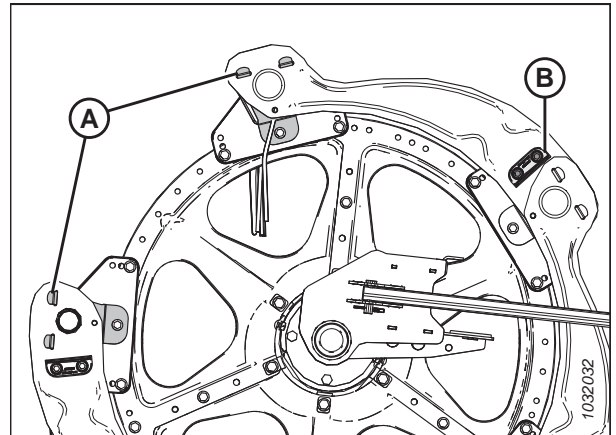

Figura 4.327: Tapas laterales del molinete: sección final exterior

Reemplazo de las tapas laterales del molinete en la sección final interior

Las tapas laterales del molinete se deben reemplazar si están dañadas.

⚠ PELIGRO

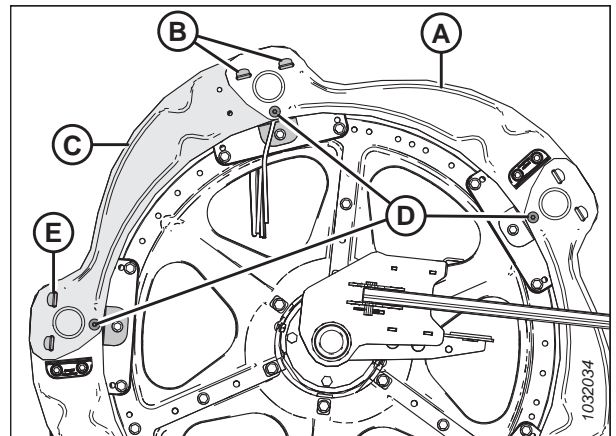
Para prevenir lesiones o la muerte por un arranque inesperado de la máquina, siempre detenga el motor y retire la llave del arranque antes de retirarse del asiento del operario por cualquier motivo.

⚠ PELIGRO

Asegúrese de que no haya ninguna persona en el área.

NOTA:

Conserve todas las piezas extraídas, a menos que se indique lo contrario.

1. Encienda el motor.
2. Baje el molinete completamente.
3. Baje la plataforma completamente.
4. Apague el motor y retire la llave del arranque.
5. Gire el molinete manualmente hasta que se pueda acceder a la tapa lateral del molinete que deba reemplazarse (A).
6. Quite seis pernos M10 y las tuercas (B).



Figura 4.328: Tapas laterales del molinete: sección final interior

MANTENIMIENTO Y SERVICIO

7. Levante la otra tapa lateral (A) para desenganchar la lengüeta de la tapa lateral (B).
8. Levante el extremo de la tapa lateral del molinete (B) para sacarlo de la tapa lateral (C) y gire la tapa lateral (B) hacia abajo.

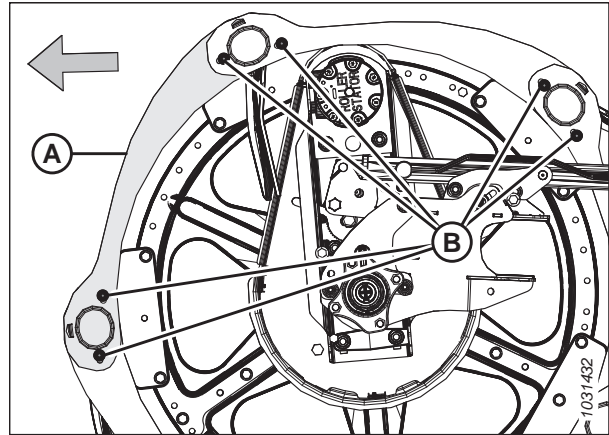

Figura 4.329: Tapas laterales del molinete: sección final interior

9. Quite el perno M10 (A), la tuerca (B) y el retenedor del dedo del extremo (C) de la barra de dientes que fija el buje y el dedo del extremo trasero.
10. Quite el buje de la tapa lateral (D).
11. Quite y deseche la tapa lateral del molinete dañada (E).

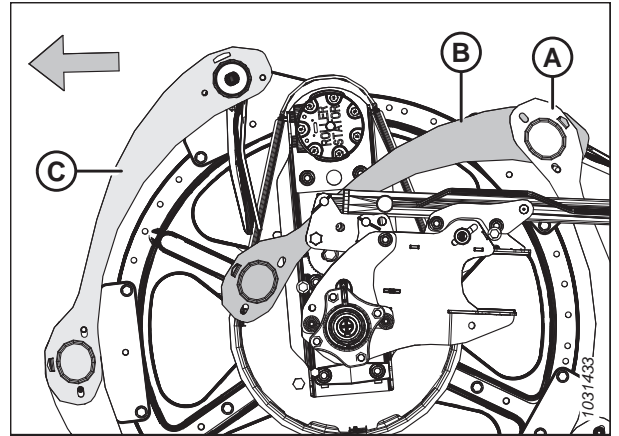

Figura 4.330: Tapas laterales del molinete: sección final interior

12. Coloque la nueva tapa lateral del molinete (A) como se muestra. Inserte la lengüeta de la tapa lateral en la tapa lateral contigua (B).
13. Coloque el otro extremo de la nueva tapa lateral (A) en la barra de dientes. Fije la tapa lateral con un buje (C).

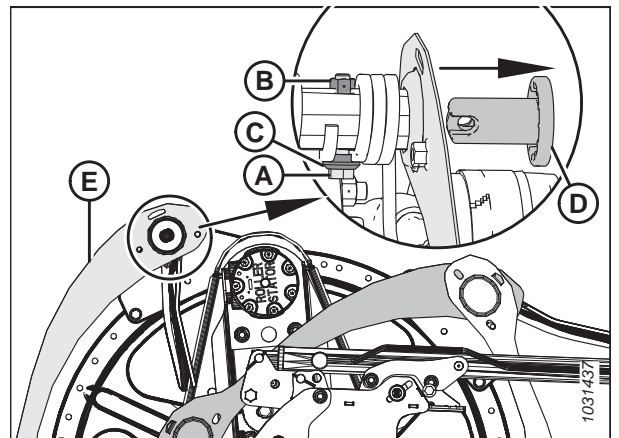

Figura 4.331: Tapas laterales del molinete: sección final interior

MANTENIMIENTO Y SERVICIO

- Coloque el dedo de la sección final (A) como se muestra.
- Fije el dedo del extremo trasero (A) y el buje (instalado en el paso 13, página 467) con el perno M10 (B), el retenedor del dedo del extremo (C) y la tuerca (D).

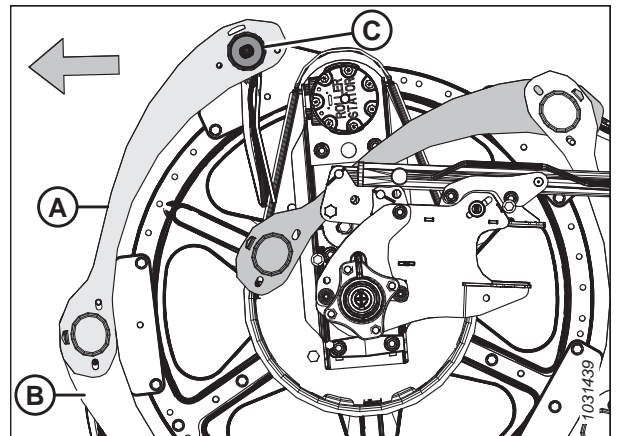

Figura 4.332: Tapas laterales del molinete: sección final interior

- Gire la tapa lateral del molinete (A) hacia arriba. Enganche las lengüetas (B) en ambos extremos.
- Fije los escudos del molinete con seis tornillos M10 y tuercas (C).
- Ajuste las tuercas (C) hasta 35 Nm (26 libras-pie).

IMPORTANTE:

NO ajuste demasiado las tuercas.

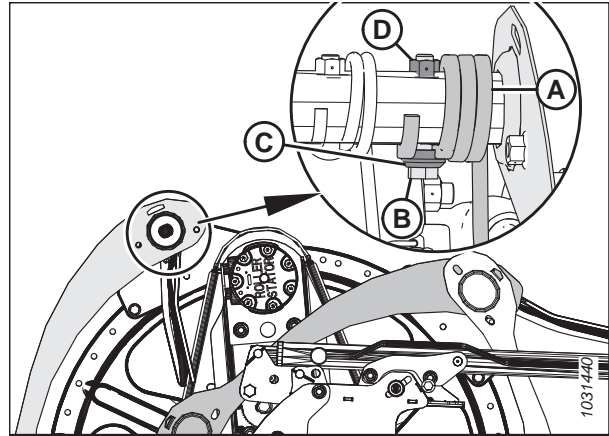

Figura 4.333: Tapas laterales del molinete: sección final interior

Reemplazo de los soportes de la tapa lateral del molinete

Los soportes de las tapas laterales del molinete se deben reemplazar si están dañados.

PELIGRO

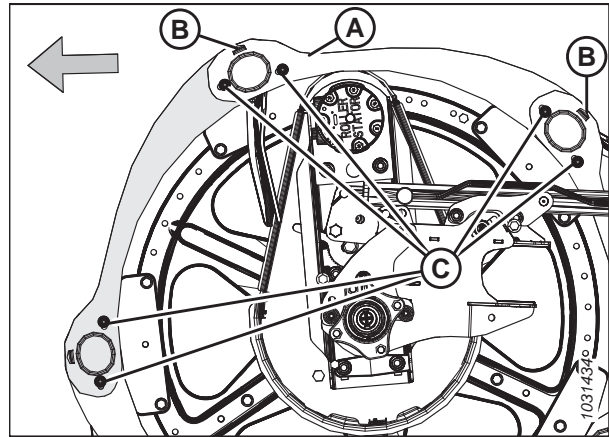
Para prevenir lesiones o la muerte por un arranque inesperado de la máquina, siempre detenga el motor y retire la llave del arranque antes de retirarse del asiento del operario por cualquier motivo.

PELIGRO

Asegúrese de que no haya ninguna persona en el área.

NOTA:

Todas las ilustraciones mostradas muestran el extremo exterior de la leva.

- Encienda el motor.
- Baje el molinete completamente.
- Baje la plataforma completamente.

MANTENIMIENTO Y SERVICIO

4. Apague el motor y retire la llave del arranque.
5. Gire el molinete manualmente hasta que se pueda acceder a la tapa lateral del molinete que deba reemplazarse.
6. Quite los pernos (B) que fija los escudos del molinete al soporte (A).
7. Quite los pernos (C) del soporte (A) y de los dos soportes adyacentes.



Figura 4.334: Soportes de la tapa lateral del molinete

8. Aleje los escudos del molinete (A) y el soporte (B) de la barra de dientes. Quite el soporte de las tapas laterales.
9. Inserte las lengüetas del soporte nuevo (B) en las ranuras en los escudos del molinete (A). Asegúrese de que las lengüetas se enganchen a ambos escudos del molinete.

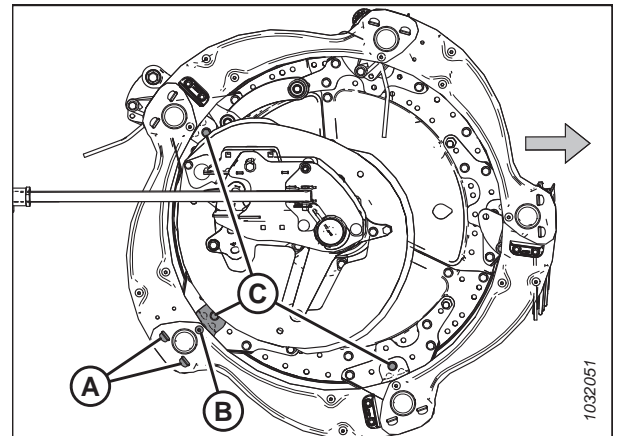

Figura 4.335: Soportes de la tapa lateral del molinete

10. Fije el soporte (A) al sector del disco con un perno y una tuerca (B). **NO** apriete el herramental todavía.
11. Fije los escudos del molinete (C) al soporte (A) con un perno y una tuerca (D). **NO** apriete el herramental todavía.
12. Vuelva a acoplar los otros soportes con pernos y tuercas (E).
13. Asegúrese de que haya suficiente distancia entre la barra de dientes y el soporte de la tapa lateral del molinete.
14. Aplique torque a las tuercas a 27 Nm (239 lbf-pulg.).

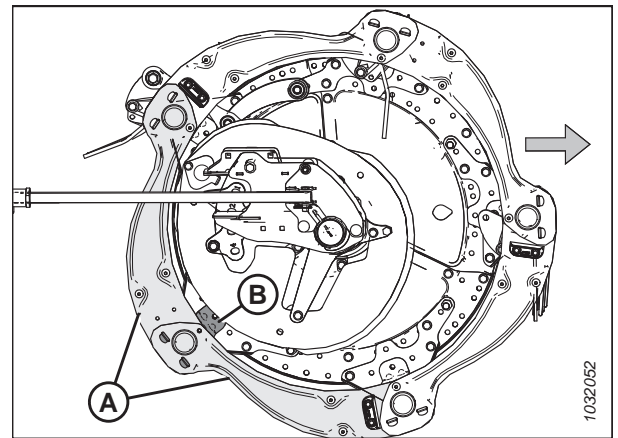

Figura 4.336: Soportes de la tapa lateral del molinete

4.14 Mando del molinete

El motor de molinete impulsado hidráulicamente impulsa una cadena acoplada al brazo central entre los molinetes en las plataformas de molinete doble, una cadena acoplada al brazo central izquierdo en las plataformas de molinete triple.

4.14.1 Cadena de mando del molinete

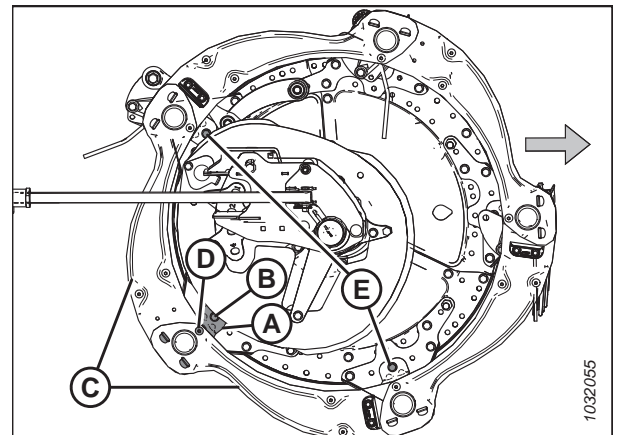
La cadena de mando del molinete transmite energía desde el motor de molinete impulsado hidráulicamente hacia los piñones que giran los molinetes.

Quitar tensión de la cadena del mando del molinete

La tensión de la cadena de mando del molinete se puede aflojar para que se pueda acceder a los componentes del mando.

PELIGRO

Para prevenir lesiones corporales o la muerte por el arranque inesperado de la máquina, siempre pare el motor y quite la llave de la ignición antes de hacer ajustes en la máquina.

PELIGRO

Asegúrese de que no haya ninguna persona en el área.

1. Encienda el motor.
2. Baje la plataforma completamente.
3. Ajuste el molinete completamente hacia adelante.
4. Apague el motor y retire la llave del arranque.
5. Quite la cubierta del mando del molinete. Para obtener instrucciones, consulte [Extracción de la cubierta del mando del molinete, página 51](#).
6. Abra la tapa lateral. Para obtener instrucciones, consulte [Apertura de la tapa lateral de la plataforma, página 44](#).
7. Quite el pasador de cabello (A) que sujeta la herramienta múltiple (B) al soporte de la parte final izquierda.
8. Quite la herramienta múltiple (B) y vuelva a instalar el pasador de cabello en el soporte.



Figura 4.337: Ubicación de almacenamiento de la herramienta múltiple

IMPORTANTE:

NO afloje el montaje del motor, está ajustado de fábrica y asegurado con arandelas Belleville. Ajuste la tensión de la cadena sin aflojar los pernos de montaje del mando.

9. Empuje el retenedor de tensión (A) en el sentido de las agujas del reloj con el pulgar y manténgalo en la posición desbloqueada.
10. Coloque la herramienta múltiple (B) en el tensor de la cadena (C) y gire la herramienta múltiple hacia arriba para aflojar la tensión de la cadena.
11. Vuelva a poner la herramienta múltiple en la posición de almacenamiento.

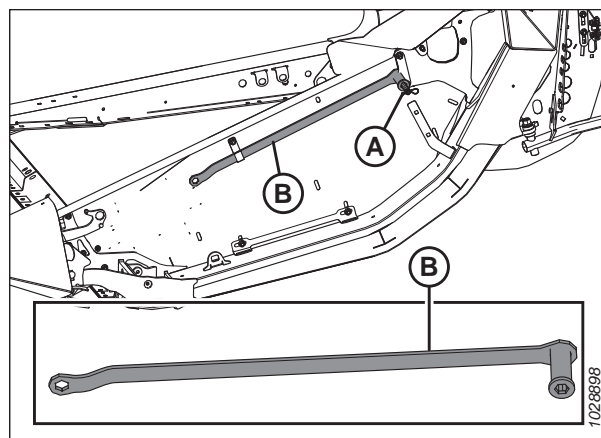

Figura 4.338: Mando del molinete

Ajuste de la cadena del mando del molinete

Si la cadena del mando tiene la tensión adecuada, se garantiza una transmisión de energía óptima y se minimiza el desgaste de los componentes.

⚠ PELIGRO

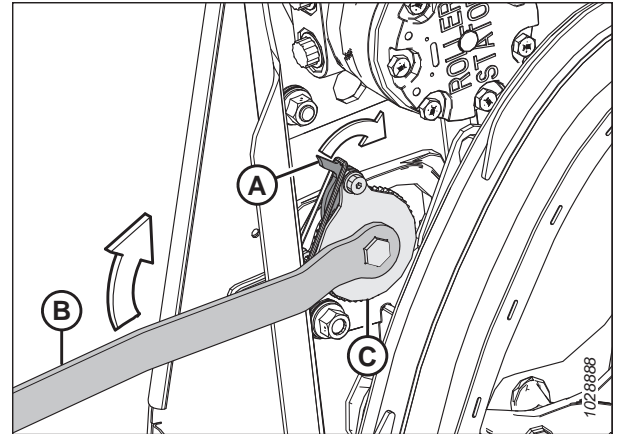
Para prevenir lesiones corporales o la muerte por el arranque inesperado de la máquina, siempre pare el motor y quite la llave de la ignición antes de hacer ajustes en la máquina.

1. Apague el motor y retire la llave del arranque.
2. Abra la tapa lateral. Para obtener instrucciones, consulte [Apertura de la tapa lateral de la plataforma, página 44](#).
3. Quite el pasador de cabello (A) que sujeta la herramienta múltiple (B) al soporte de la parte final izquierda.
4. Quite la herramienta múltiple (B) y vuelva a instalar el pasador de cabello en el soporte.



Figura 4.339: Ubicación de almacenamiento de la herramienta múltiple: lado izquierdo

MANTENIMIENTO Y SERVICIO

5. Coloque la herramienta múltiple (A) en el tensionador de cadena (B).

IMPORTANTE:

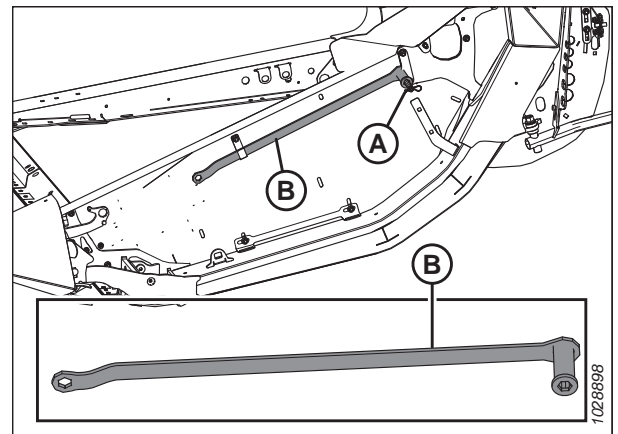
NO afloje el montaje del motor, está ajustado de fábrica y asegurado con arandelas Belleville. Ajuste la tensión de la cadena sin aflojar los pernos de montaje del mando.

6. Gire la herramienta múltiple (A) hacia abajo hasta que la cadena esté apretada.



Figura 4.340: Mando del molinete

7. Una vez que la cadena esté apretada, gire la herramienta múltiple hacia arriba para enganchar correctamente los dientes del seguro/pestillo en los dientes del tensor. Si el tensor no se salta un diente antes de apretar, **NO** fuerce el tensor a la siguiente muesca.

IMPORTANTE:

NO ajuste excesivamente la cadena. Si la cadena se aprieta en exceso, puede aplicar una carga excesiva en los piñones, lo que provocará que los rodamientos del motor u otros componentes fallen prematuramente.

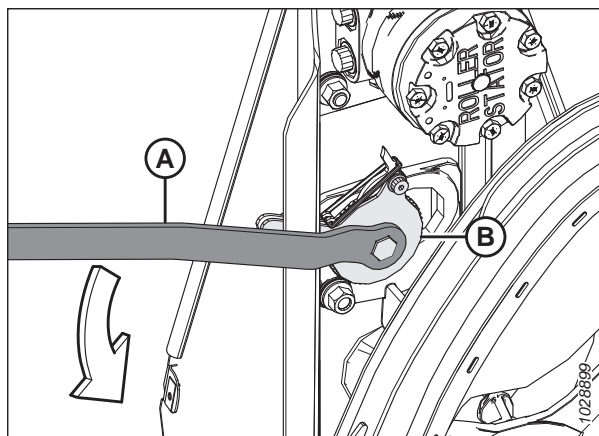
IMPORTANTE:

Debe haber aproximadamente 38 mm (1 1/2 pulgs.) de holgura en un lado (A) de la cadena, mientras que está ajustado en el otro lado (B). Se requiere este nivel de tensión y holgura en la cadena para saltar una muesca en el tensor de cadena.



Figura 4.341: Mando del molinete

8. Gire el molinete con la mano para asegurarse de que la cadena esté enganchada correctamente en todos los dientes del piñón inferior (A). Para evitar daños, asegúrese de que la cadena no se ajuste en exceso al girar el molinete.
9. Vuelva a poner la herramienta múltiple en la posición de almacenamiento.
10. Cierre la tapa lateral. Para obtener instrucciones, consulte [Cierre de la tapa lateral de la plataforma, página 45](#).

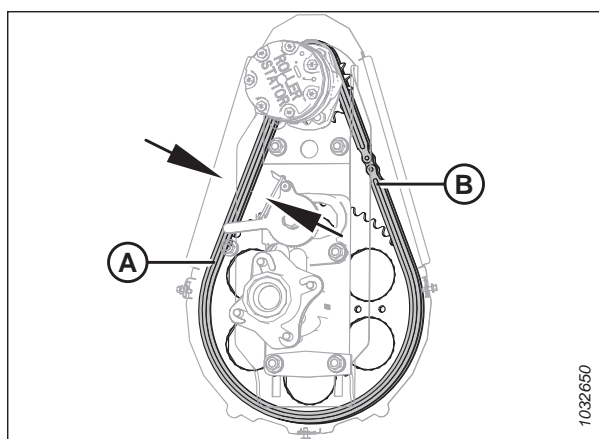

Figura 4.342: Mando del molinete

4.14.2 Piñón del mando del molinete

El piñón de mando del molinete está acoplado al motor de mando del molinete.

Para los modelos de cosechadora New Holland y Case IH, configure la cosechadora de acuerdo con el tamaño del piñón del molinete para optimizar el control automático de velocidad de avance del molinete. Consulte el manual del operario de la cosechadora para obtener más información.

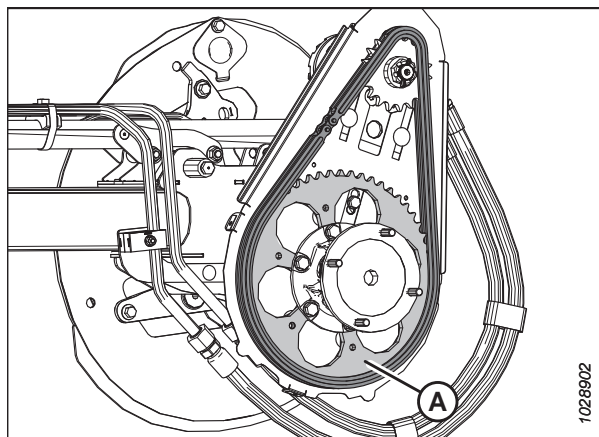
NOTA:

Una opción de mando del molinete de dos velocidades se encuentra disponible. Pida el kit MD n.º311882.

Extracción del piñón de mando único del molinete

El piñón de mando del molinete está acoplado al motor de mando del molinete. La velocidad y el torque del molinete se pueden variar cambiando los piñones accionados y de mando.

PELIGRO

Para prevenir lesiones o la muerte por un arranque inesperado de la máquina, siempre detenga el motor y retire la llave del arranque antes de retirarse del asiento del operario por cualquier motivo.

1. Apague el motor y retire la llave del arranque.
2. Quite la cubierta del mando del molinete. Para obtener instrucciones, consulte [Extracción de la cubierta del mando del molinete, página 51](#).
3. Afloje la cadena de mando del molinete (A). Para obtener instrucciones, consulte [Quitar tensión de la cadena del mando del molinete, página 470](#).
4. Quite la cadena del mando del molinete (A) del piñón de mando del molinete (B).



Figura 4.343: Piñón único

5. Quite la chaveta y la tuerca ranurada (A) del eje del motor.
6. Quite el piñón de mando del molinete (B). Asegúrese de que la chaveta permanezca en el eje.

IMPORTANTE:

Para evitar daños en el motor, use un extractor en caso de que el piñón de mando (B) no salga con la mano. **NO** use ninguna palanca ni martillo para quitar el piñón de mando.

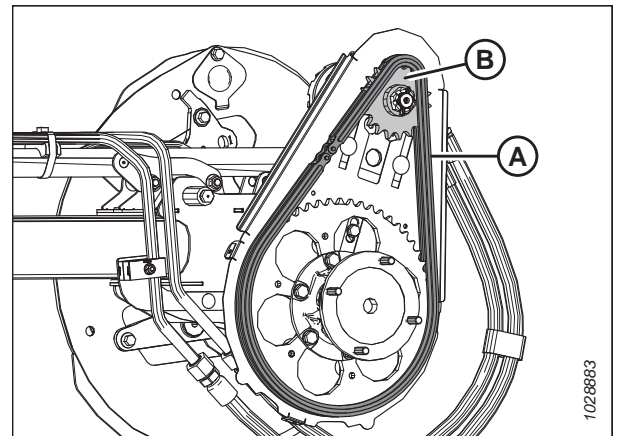

Figura 4.344: Piñón único

Instalación del piñón de mando único del molinete

El piñón de mando del molinete está acoplado al motor de mando del molinete. La velocidad y el torque del molinete se pueden cambiar cambiando los piñones accionados y de mando.

PELIGRO

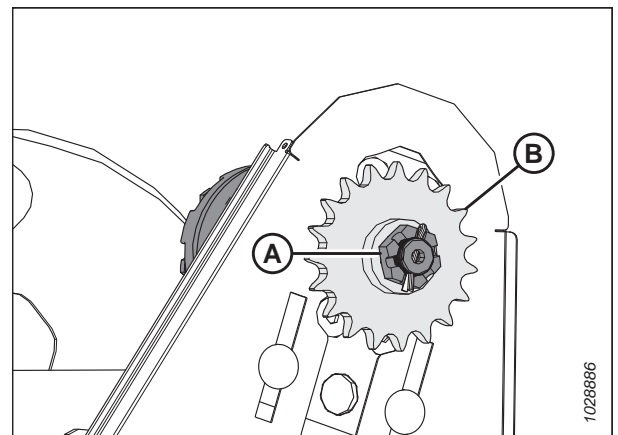
Para prevenir lesiones o la muerte por un arranque inesperado de la máquina, siempre detenga el motor y retire la llave del arranque antes de retirarse del asiento del operario por cualquier motivo.

1. Alinee el chavetero en el piñón (B) con la chaveta en el eje del motor y deslice el piñón en el eje. Asegúrelo con la tuerca ranurada (A).
2. Ajuste la tuerca ranurada (A) a 12 Nm (106 lbf pulgs.).
3. Instale el pin pasadora. De ser necesario, ajuste la tuerca ranurada (A) a la siguiente ranura para instalar el pasador de chaveta.



Figura 4.345: Piñón único

4. Instale la cadena del mando (A) en el piñón del mando (B).
5. Ajuste la cadena del mando. Para obtener instrucciones, consulte [Ajuste de la cadena del mando del molinete](#), página 471.
6. Reinstale la cubierta del mando del molinete. Para obtener instrucciones, consulte [Instalación de la cubierta del mando del molinete](#), página 53.

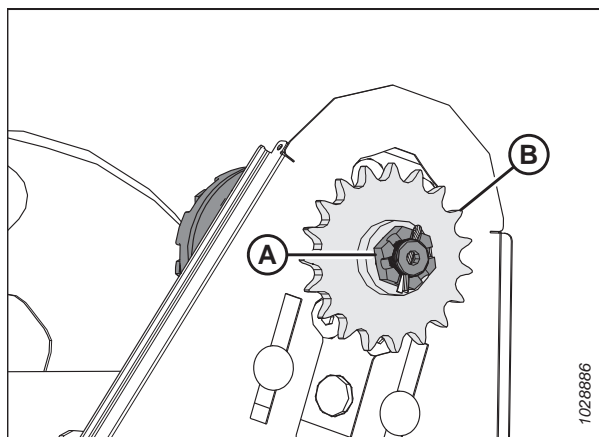

Figura 4.346: Piñón único

4.14.3 Cambio de la posición de la cadena de velocidad del molinete con el kit de dos velocidades instalado

El piñón de mando del molinete está acoplado al motor de mando del molinete. La velocidad y el torque del molinete se pueden cambiar cambiando los piñones accionados y de mando.

PELIGRO

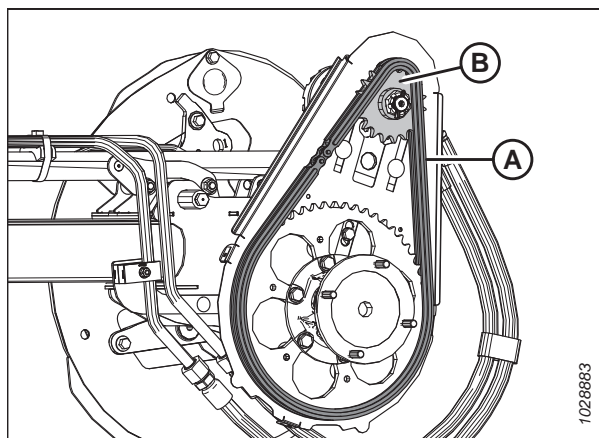
Para prevenir lesiones o la muerte por un arranque inesperado de la máquina, siempre detenga el motor y retire la llave del arranque antes de retirarse del asiento del operario por cualquier motivo.

MANTENIMIENTO Y SERVICIO

1. Apague el motor y retire la llave del arranque.
2. Quite la cubierta del mando del molinete. Para obtener instrucciones, consulte [Extracción de la cubierta del mando del molinete, página 51](#).
3. Afloje la cadena de mando del molinete. Para obtener instrucciones, consulte [Quitar tensión de la cadena del mando del molinete, página 470](#).
4. Mueva la cadena (A) del conjunto actual de piñones a otro conjunto (B).

NOTA:

El juego interior de piñones es para aplicaciones de alto torque y el conjunto exterior de piñones es para aplicaciones de alta velocidad.

NOTA:

- Si realiza la conversión de la configuración de alta velocidad a la configuración de alto torque, mueva primero la cadena en el piñón de mando superior. Esto permitirá más holgura en la cadena para realizar el cambio en el piñón de mando inferior.
- Si realiza la conversión de la configuración de alto torque a la configuración de alta Velocidad, mueva primero la cadena en el piñón de mando inferior. Esto permitirá más holgura para realizar el cambio en el piñón de mando superior.



Figura 4.347: Piñón del mando del molinete

5. Ajuste la cadena de mando del molinete. Para obtener instrucciones, consulte [Ajuste de la cadena del mando del molinete, página 471](#).

4.14.4 Cruceta del mando del molinete doble o molinete triple

En las plataformas equipadas con un molinete doble, la cruceta del mando del molinete doble permite que cada molinete se mueva independientemente.

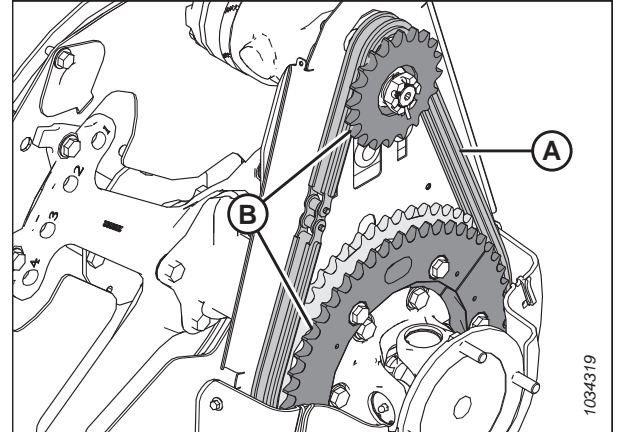
Lubrique la cruceta de acuerdo con las especificaciones. Para obtener instrucciones, consulte [4.3 Lubricación, página 285](#).

Reemplace la cruceta si está muy gastada o dañada. Para obtener instrucciones, consulte [Extracción de la cruceta del mando del molinete: molinete doble o molinete triple, página 475](#).

Extracción de la cruceta del mando del molinete: molinete doble o molinete triple

Si la cruceta de molinete doble está desgastada o dañada, deberá ser sustituida.



PELIGRO

Para prevenir lesiones o la muerte por un arranque inesperado de la máquina, siempre detenga el motor y retire la llave del arranque antes de retirarse del asiento del operario por cualquier motivo.

1. Apague el motor y retire la llave del arranque.
2. Quite la cubierta del mando. Para obtener instrucciones, consulte [Extracción de la cubierta del mando del molinete, página 51](#).

MANTENIMIENTO Y SERVICIO

3. Sostenga el extremo interno del molinete derecho con un cargador frontal y eslingas de nailon (A) o un dispositivo de levante equivalente.

IMPORTANTE:

Para evitar daños en el tubo central, apoye el molinete lo más cerca posible del disco de extremo.



Figura 4.348: Molinete de soporte

4. Quite los cuatro pernos (A) que sujetan el tubo del molinete a la brida de la cruceta (B), y mueva el molinete hacia los lados.

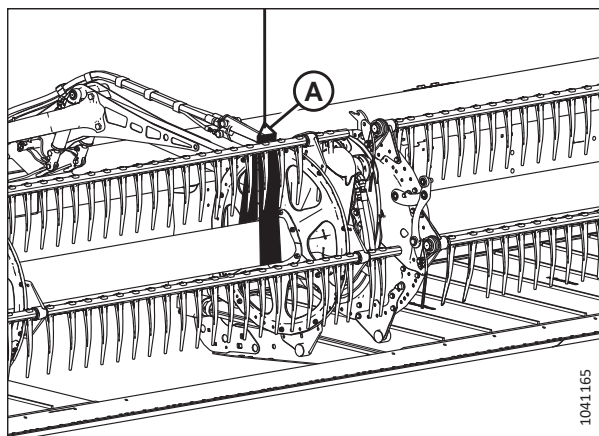

Figura 4.349: Cruceta

5. Quite los seis pernos (A) que conectan la brida de la cruceta (B) al piñón accionado.
6. Quite la cruceta.

NOTA:

Puede ser necesario mover el molinete derecho hacia los lados para que la cruceta se aleje del tubo.

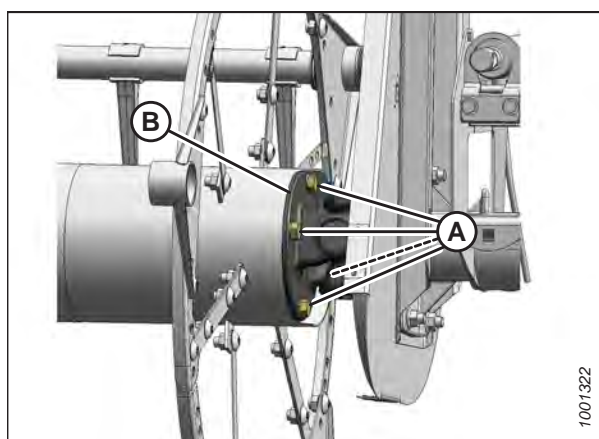

Figura 4.350: Cruceta

7. **Solo molinete triple:** Hay una cuña (A) entre el tubo del molinete y la cruceta. Conserve la cuña para volver a instalarla.

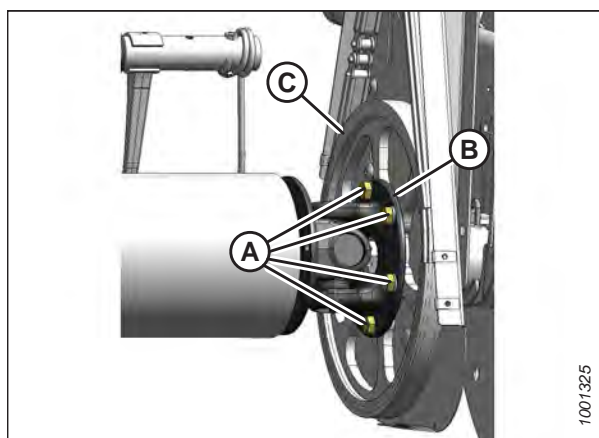

Figura 4.351: Cuña: solo molinete triple

Instalación de la cruceta del molinete doble o molinete triple

Una vez retirada la cruceta antigua, se puede instalar la nueva.

1. Coloque la brida de la cruceta (B) en el piñón accionado (C), como se muestra.
2. Aplique un fijador de roscas de resistencia media (Loctite® 243 o equivalente) y coloque seis pernos (A). Ajuste manualmente los pernos; **NO** apriete los pernos.

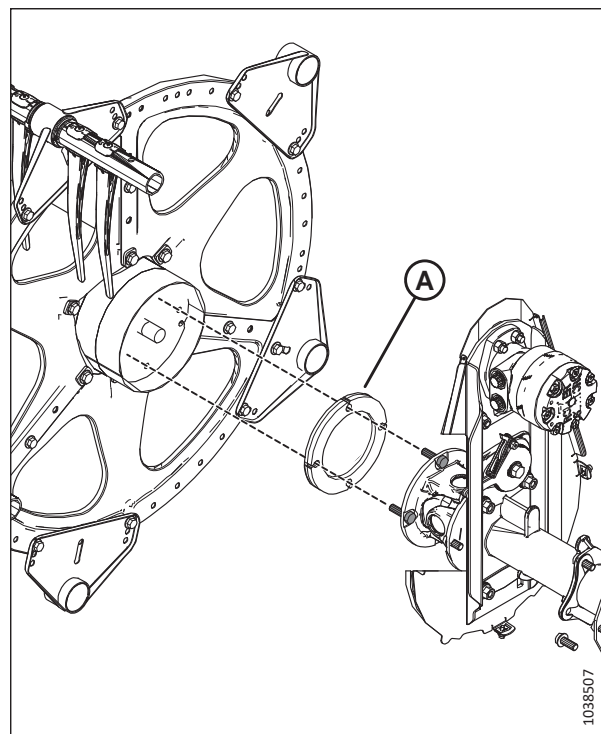
NOTA:

Solo cuatro pernos (A) se muestran en la ilustración a la derecha.

NOTA:

Puede ser necesario mover el molinete derecho hacia los lados para que la cruceta se aleje del tubo del molinete.



Figura 4.352: Cruceta

MANTENIMIENTO Y SERVICIO

3. **Solo molinete triple:** Asegúrese de que haya una cuña (A) entre el tubo del molinete y la cruceta. Alinee los orificios en la cuña con los orificios en el tubo del molinete.

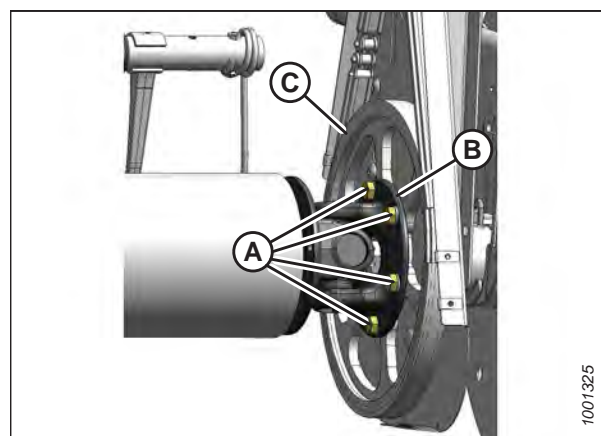

Figura 4.353: Cuña: solo molinete triple

4. Coloque el tubo del molinete contra el mando del molinete y enganche el eje con mango en el orificio guía de la cruceta.
5. Gire el molinete hasta que los orificios en el extremo del tubo del molinete y la brida de la cruceta (B) estén alineados.
6. Aplique un fijador de roscas de resistencia media (Loctite® 243 o equivalente) a cuatro pernos de 1/2 pulgs. (A). Instale los pernos en la brida.
7. Ajuste los diez pernos (B) a 110 Nm (81 lbf pie).

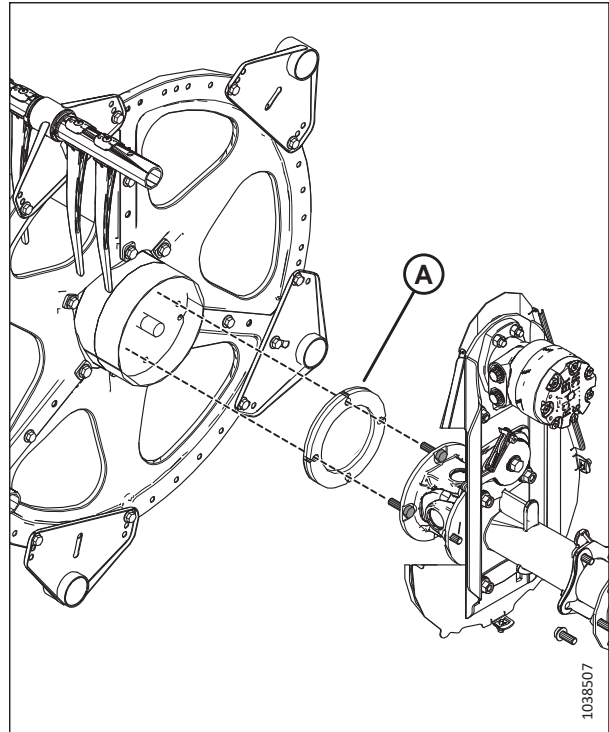

Figura 4.354: Cruceta

8. Quite la eslinga (A) del molinete.
9. Instale la cubierta del mando. Para obtener instrucciones, consulte *Instalación de la cubierta del mando del molinete*, página 53.

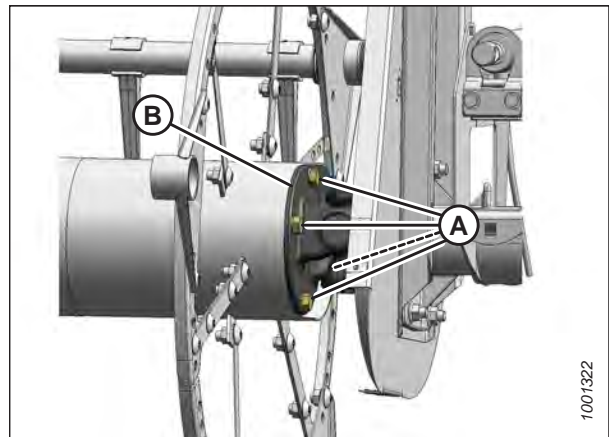

Figura 4.355: Molinete de soporte

4.14.5 Motor de mando del molinete

El motor de mando del molinete se usa en plataformas de lona de molinete doble, y molinete triple. Este motor no necesita mantenimiento ni reparación regular. Si surgen problemas con el motor, retírelo y haga que lo reparen en su concesionario MacDon.

Extracción del motor del mando del molinete

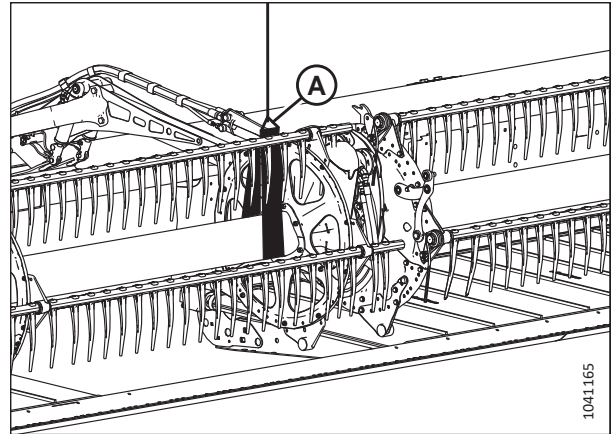
Siga este procedimiento para quitar el motor de mando del molinete si tiene algún problema. Si surgen problemas con el motor, retírelo y haga que lo reparen en su concesionario MacDon.

PELIGRO

Para prevenir lesiones o la muerte por un arranque inesperado de la máquina, siempre detenga el motor y retire la llave del arranque antes de retirarse del asiento del operario por cualquier motivo.

1. Apague el motor y retire la llave del arranque.
2. Afloje la cadena del mando. Para obtener instrucciones, consulte *Quitar tensión de la cadena del mando del molinete*, página 470.
3. Quite el piñón del mando. Para obtener instrucciones, consulte *Extracción del piñón de mando único del molinete*, página 473.
4. Marque las líneas hidráulicas (A) y sus ubicaciones en el motor (B) para asegurar una reinstalación correcta.

NOTA:

Antes de desconectar las líneas hidráulicas, limpie los puertos del motor y las superficies externas.

5. Desconecte las líneas hidráulicas (A) del motor (B). Tape las líneas y los puertos abiertos.



Figura 4.356: Motor de mando y mangueras

MANTENIMIENTO Y SERVICIO

- Si los tornillos avellanados (B) no son accesibles a través de las aperturas en la caja de la cadena, afloje el herramental de montaje del motor (A) y deslice el montaje del motor hacia arriba o hacia abajo hasta que los pernos sean accesibles.
- Quite los cuatro tornillos avellanados (B), luego, retire el motor (C).

NOTA:

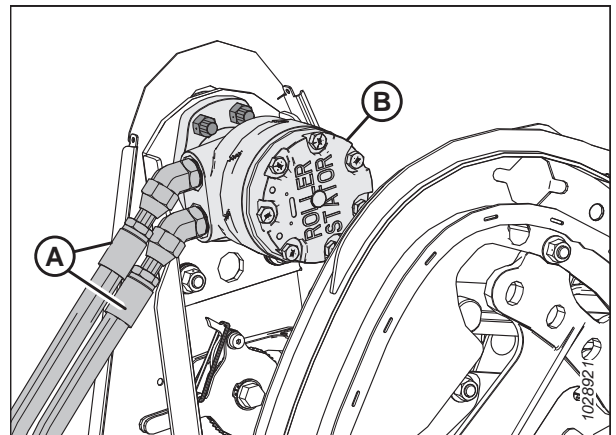
Si se está reemplazando el motor, quite las conexiones hidráulicas del motor viejo e instálelas en el motor nuevo con las mismas orientaciones.



Figura 4.357: Tornillos de montaje del motor del mando del molinete

Instalación del motor del mando del molinete

Siga este procedimiento para instalar el motor de mando del molinete. Si surgen problemas con el motor, retírelo y haga que lo reparen en su concesionario MacDon.

- Si los orificios del montaje (B) no son accesibles a través de las aperturas en la caja de la cadena, afloje el herramental de montaje en el montaje del motor (A) y deslice el montaje del motor hacia arriba o hacia abajo según sea necesario.

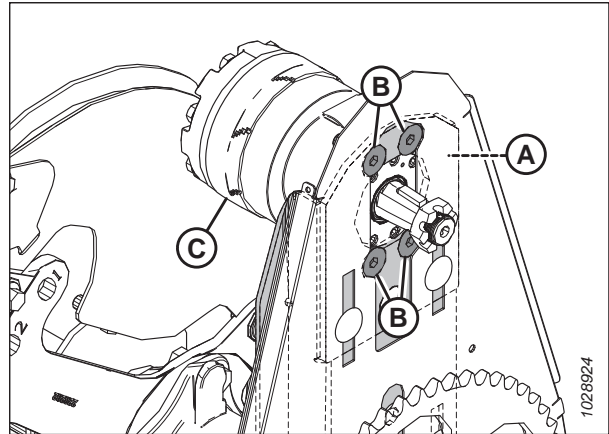

Figura 4.358: Orificios de montaje del motor del mando del molinete

- Enganche el motor (A) al montaje del motor (B) con cuatro tornillos avellanados y tuercas de M12 x 40 mm (C).
- Ajuste el herramental a 95 Nm (70 lbf pie).
- Si se va a instalar un motor nuevo, instale los accesorios hidráulicos (no se muestran) del motor original en el motor nuevo.

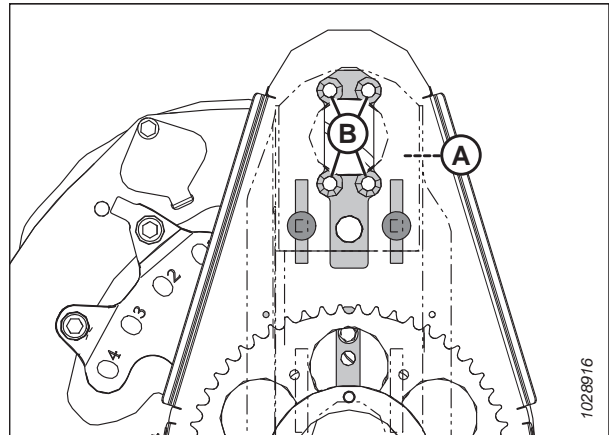

Figura 4.359: Motor del mando del molinete

MANTENIMIENTO Y SERVICIO

5. Alinee la ranura en el piñón (B) con la claveta en el eje del motor. Deslice el piñón en el eje. Asegúrelo con la tuerca ranurada (A).
6. Ajuste la tuerca ranurada (A) a 12 Nm (106 lbf pulgs.).
7. Instale el pasador de claveta. De ser necesario, ajuste la tuerca almenada (A) en la siguiente ranura para instalar el pasador de claveta.

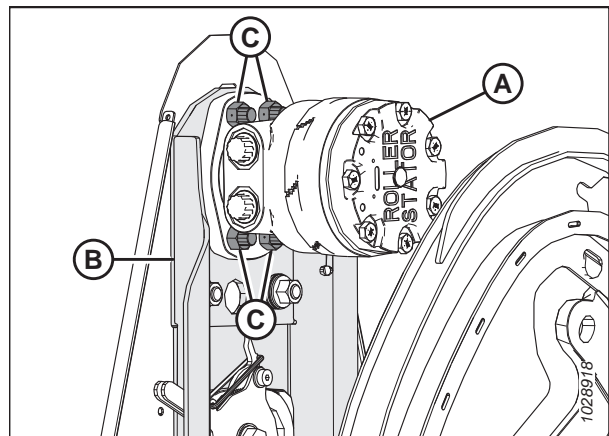

Figura 4.360: Mando del molinete

8. Instale la cadena del mando (A) en el piñón del mando (B).

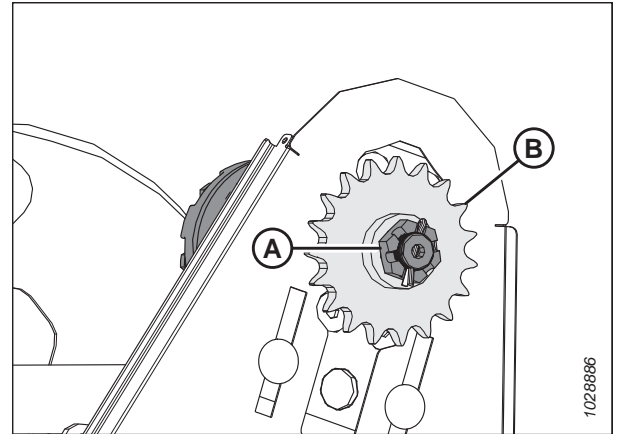

Figura 4.361: Mando del molinete

9. Si se aflojó el herramental de montaje (A) para este procedimiento, asegúrese de que haya tres arandelas Belleville instaladas por cada perno (B) como se muestra.
10. Oriente las arandelas Belleville de modo que el borde exterior de la primera arandela (C) esté contra la pieza de fundición y los bordes exteriores de las siguientes dos arandelas (D) queden uno frente al otro.
11. Ajuste las tuercas (A) hasta que toquen fondo (47-54 Nm [35-40 libras-pie]).
12. Afloje las tuercas (A) 3/4 de vuelta.
13. Ajuste la cadena del mando. Para obtener instrucciones, consulte [Ajuste de la cadena del mando del molinete](#), página 471.

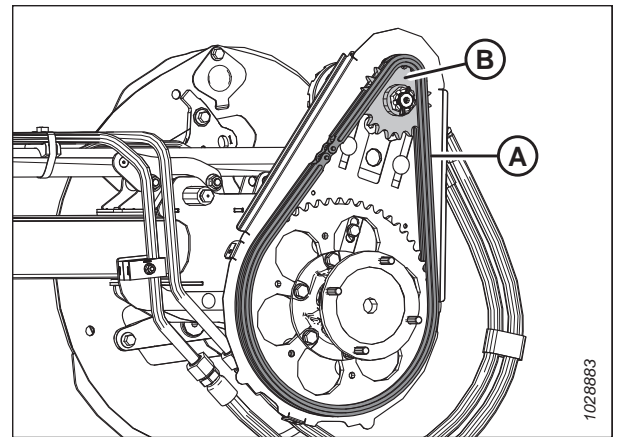

Figura 4.362: Montaje del motor de mando del molinete

14. Quite las tapas o los tapones de los puertos y los conductos. Conecte los conductos hidráulicos (A) a los accesorios hidráulicos (B) en el motor (C).

IMPORTANTE:

Asegúrese de que los conductos hidráulicos (A) estén instalados en sus ubicaciones originales.

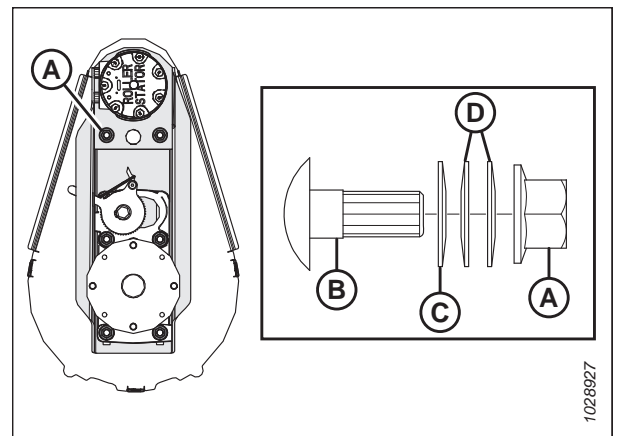

Figura 4.363: Motor de mando y mangueras

4.14.6 Reemplazo de la cadena de mando (sin unión): molinete doble y triple

La cadena de mando permite que el motor de mando hidráulico gire el molinete. Reemplace la cadena si está dañada o desgastada.

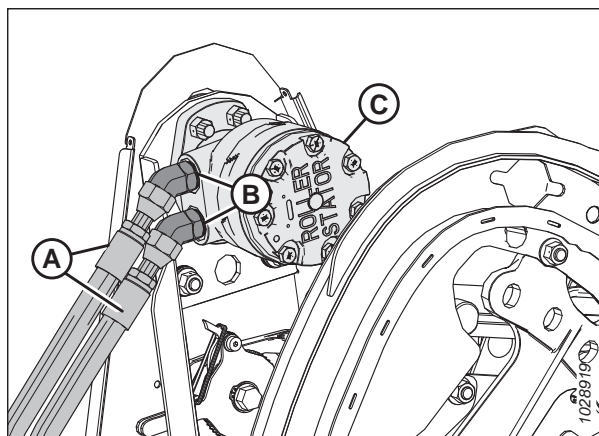

PELIGRO

Para prevenir lesiones corporales o la muerte por el arranque inesperado de la máquina, siempre pare el motor y quite la llave de la ignición antes de hacer ajustes en la máquina.

1. Apague el motor y retire la llave del arranque.
2. Quite la cubierta del mando del molinete. Para obtener instrucciones, consulte *Extracción de la cubierta del mando del molinete, página 51*.
3. Afloje la cadena de mando. Para obtener instrucciones, consulte *Quitar tensión de la cadena de mando del molinete, página 470*.
4. **Molinete doble:** En el brazo del molinete central, enrolle la eslinga (A) alrededor del tubo del molinete como se muestra. Sujete la eslinga a la horquilla de un elevador de horquilla (o equivalente).

Molinete triple: En el lado izquierdo del molinete central, enrolle la eslinga (A) alrededor del tubo del molinete como se muestra. Sujete la eslinga a la horquilla de un elevador de horquilla (o equivalente).



Figura 4.364: Molinete de soporte

MANTENIMIENTO Y SERVICIO

5. Dibuje una línea a través de la cruceta (B) y el piñón accionado (C) para marcar la ubicación de instalación.
6. Quite los seis pernos y arandelas (A) que conectan la cruceta (B) al piñón accionado (C).

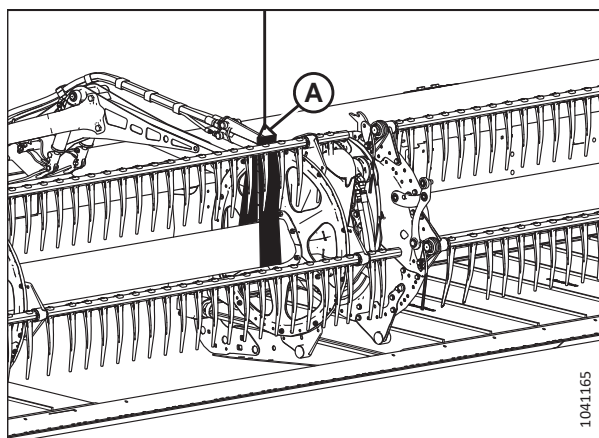

Figura 4.365: Cruceta

7. **Molinete doble:** Mueva el molinete derecho hacia un lado para separar la cruceta del molinete (A) del piñón accionado del molinete (B).

Molinete doble: Mueva los molinetes derecho y central para separar la cruceta del molinete (A) del piñón accionado del molinete (B).

8. Quite la cadena del mando (C).
9. Instale la cadena (C) sobre la cruceta (B) y sobre los piñones.

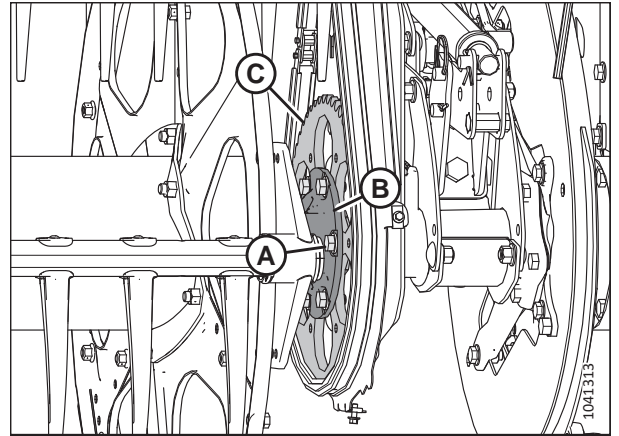

Figura 4.366: Reemplazo de la cadena

10. Alinee las marcas en la cruceta (B) y el piñón accionado (C).
11. Aplique un fijador de roscas de resistencia media (Loctite® 243 o equivalente) a seis pernos de 1/2 pulgs. (A).
12. Instale los seis pernos y arandelas (A) que conectan la cruceta (B) al piñón accionado (C).
13. Ajuste los pernos (A) a 110 Nm (81 libras-pie).

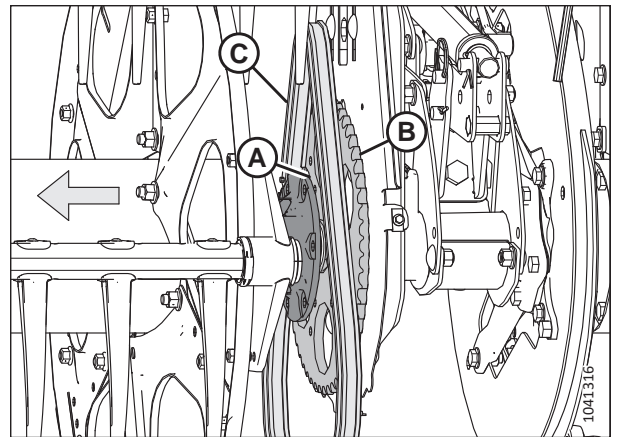

Figura 4.367: Cruceta

MANTENIMIENTO Y SERVICIO

14. Quite la eslinga del molinete temporal (A).
15. Ajuste la cadena del mando. Para obtener instrucciones, consulte *Ajuste de la cadena del mando del molinete*, página 471.
16. Reinstale la cubierta del mando del molinete. Para obtener instrucciones, consulte *Instalación de la cubierta del mando del molinete*, página 53.

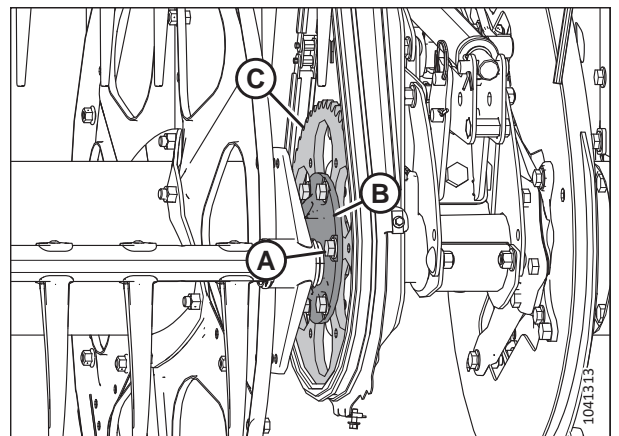

Figura 4.368: Molinete y eslinga

4.15 Ruedas de contorno: opcionales

Las ruedas de contorno ContourMax™ opcionales permiten que la plataforma se flexione acorde a los contornos del suelo, lo cual permite lograr una altura de rastrojo uniforme cuando se corta a 46 cm (18 pulgs.) sobre el nivel del suelo, como máximo.

4.15.1 Opción ContourMax™: Verificación del torque de los pernos de las ruedas

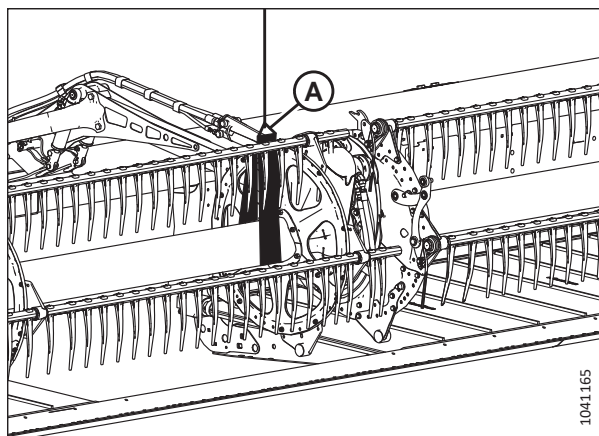
Los pernos de las ruedas que sujetan las ruedas ContourMax™ deben ajustarse dos veces.

PELIGRO

Para prevenir lesiones corporales o la muerte por el arranque inesperado de la máquina, siempre pare el motor y quite la llave de la ignición antes de hacer ajustes en la máquina.

1. Apague el motor y quite la llave del arranque.
2. Coloque la rueda ContourMax™ en el cubo.
3. Inserte los cinco pernos que se utilizan para asegurar la rueda.
4. Ajuste los pernos inicialmente a 88 Nm (65 libras-pie) según la secuencia que se muestra. Apoye la rueda para prepararla para el torque final.
5. Ajuste los pernos nuevamente hasta un valor de torque final de 122 Nm (90 libras-pie).
6. Repita del paso 2, [página 485](#) al paso 5, [página 485](#) para la otra rueda.



Figura 4.369: Secuencia para ajustar los pernos de la rueda izquierda



Figura 4.370: Secuencia para ajustar los pernos de la rueda derecha

4.15.2 Nivelación de la altura de las ruedas de contorno

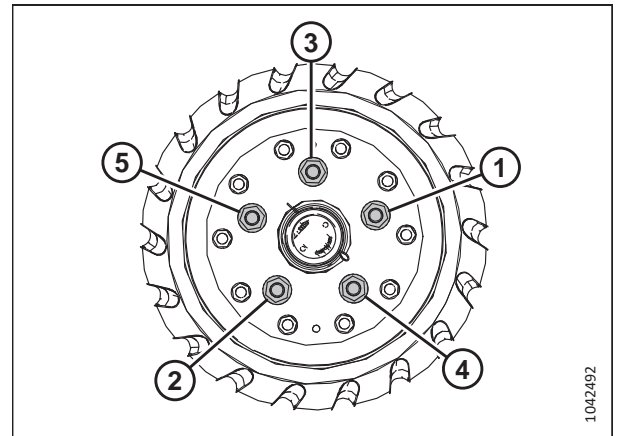
Las ruedas de contorno permiten a la plataforma seguir los contornos del suelo y se pueden ajustar entre 25 mm (1 pulg.) y 457 mm (18 pulgs.) desde la superficie del suelo.

PELIGRO

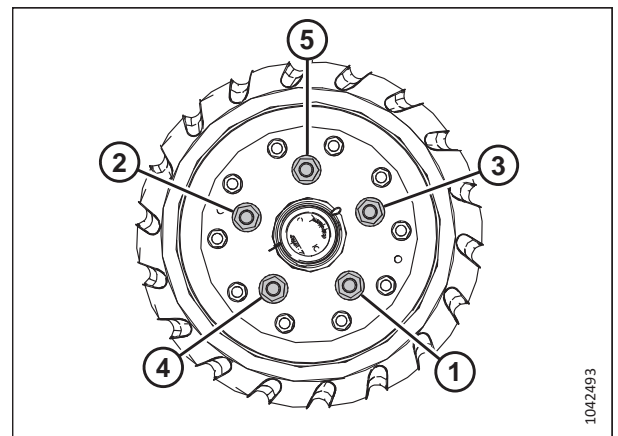
Asegúrese de que no haya ninguna persona en el área.

PELIGRO

Para evitar daños corporales o la muerte debido a un arranque inesperado o la caída de la máquina elevada, siempre pare el motor, quite la llave y coloque las válvulas de bloqueo del cilindro de elevación antes de situarse debajo de la máquina por cualquier razón.

NOTA:

Establezca la flotación de la plataforma antes de nivelar las ruedas de contorno. Para obtener instrucciones, consulte [Control y ajuste de la flotación de la plataforma, página 135](#).

NOTA:

Establezca el balance de las alas antes de nivelar las ruedas de contorno. Para obtener instrucciones, consulte [3.9.4 Control y ajuste del balance de alas, página 155](#).

1. Desbloquee las alas de la plataforma. Para obtener instrucciones, consulte [Operación en modo de flexión, página 150](#).
2. Desbloquee la flotación de la plataforma. Para obtener instrucciones, consulte [Bloqueo/Desbloqueo de la flotación de la plataforma, página 149](#).
3. Arranque el motor.
4. Aparque la cosechadora en una superficie nivelada.
5. Baje el molinete completamente.
6. Ajuste las ruedas de contorno hasta que el indicador de altura (A) esté en el número 2 (B).



Figura 4.371: Indicador de altura: extremo trasero izquierdo

MANTENIMIENTO Y SERVICIO

7. Baje la plataforma hasta que el indicador de altura automático de la plataforma (A) esté en el número 2 (B).
8. Apague el motor y retire la llave del arranque.

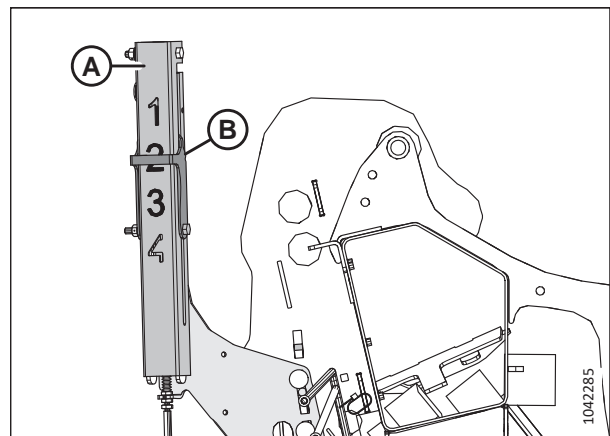

Figura 4.372: Indicador de configuración de flotación

9. En el centro de la plataforma, mida la distancia (A) desde el suelo hasta la punta del puntón central. Registre la distancia (A).
10. En cada extremo de la plataforma, mida la distancia (A) desde el suelo hasta la punta del puntón central. Registre ambas medidas.
 - Si la diferencia entre la medida central y las medidas de los extremos es inferior a 25 mm (1 pulg.), no es necesario ajustar.
 - Si la diferencia entre la medida central y las medidas de los extremos es superior a 25 mm (1 pulg.), es necesario ajustar. Continúe al paso siguiente.
11. Encienda el motor.
12. Levante la plataforma completamente.
13. Apague el motor y retire la llave del arranque.
14. Enganche las trabas de seguridad de la plataforma. Para obtener instrucciones, consulte el manual del operario de la cosechadora.

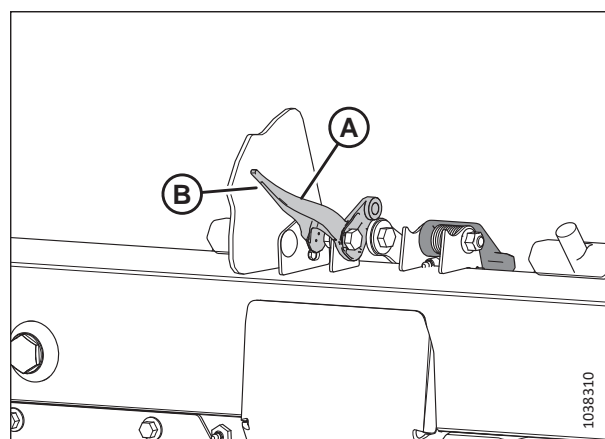

Figura 4.373: Indicador de configuración de flotación

MANTENIMIENTO Y SERVICIO

15. Quite el pin (A).
16. Vuelva a colocar la placa de ajuste (B) en la ranura para alinearla con un orificio diferente. Hay aproximadamente 24 mm (1/2 pulgs.) de diferencia entre cada uno de los orificios.
 - Si la medida es menor que la medida en el centro de la plataforma: mueva la placa de ajuste **HACIA** la barra de corte.
 - Si la medida es mayor que la medida en el centro de la plataforma: mueva la placa de ajuste **LEJOS** de la barra de corte.
17. En el extremo opuesto de la plataforma, repita el paso 15, [página 488](#) y el paso 16, [página 488](#).

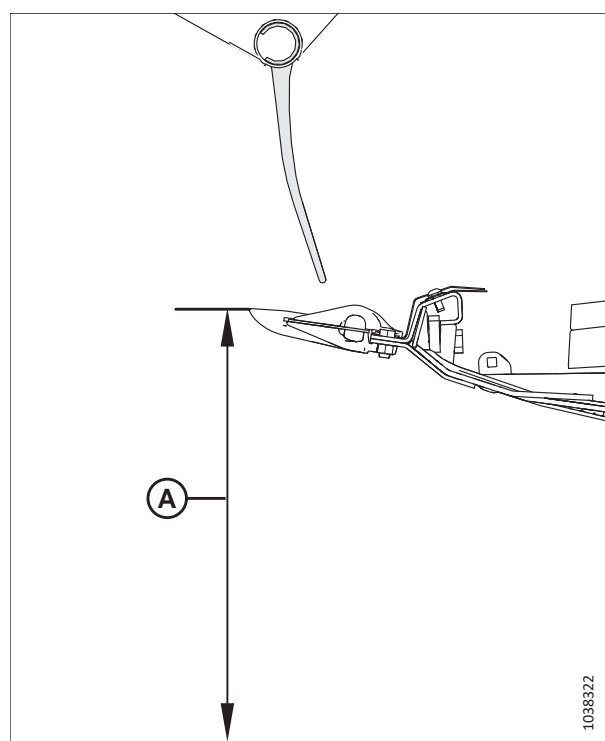

Figura 4.374: Ubicación del pin: rueda exterior izquierda

18. Desenganche las trabas de seguridad de la plataforma. Consulte el manual del operario de la cosechadora para obtener instrucciones.
19. Encienda el motor.
20. Baje la plataforma hasta que el indicador de altura automático de la plataforma esté en el número 2.
21. Apague el motor y retire la llave del arranque.
22. Vuelva a medir la distancia entre el puntón y el suelo. Asegúrese de que las tres medidas sean iguales. Si se necesita ajustar más, repita de los pasos 15, [página 488](#) a 17, [página 488](#).

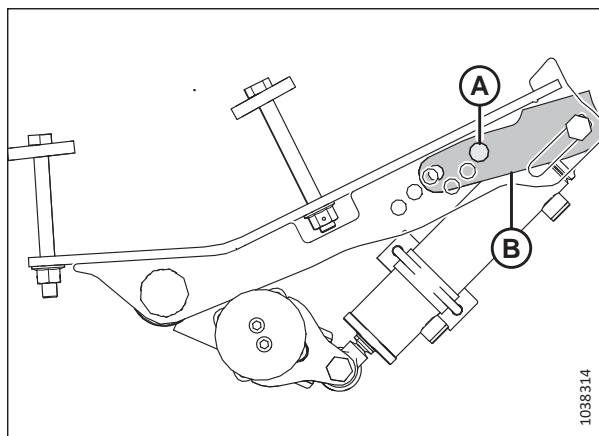

Figura 4.375: Indicador automático de altura de la plataforma

4.15.3 Lubricación del sistema de ruedas de contorno

La lubricación del sistema de ruedas de contorno ayudará a garantizar un funcionamiento confiable y maximizar la vida útil de los componentes.

Los componentes del sistema de rueda de contorno requieren lubricación en diferentes intervalos:

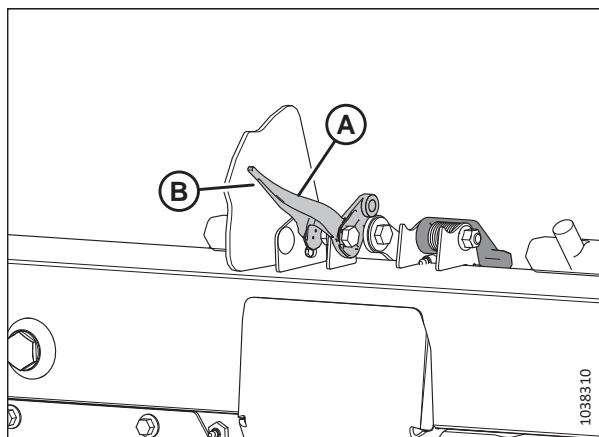
- Lubrique los ensambles de la rueda cada 100 horas.
- Lubrique los ejes de las ruedas anualmente.

PELIGRO

Para evitar lesiones corporales o la muerte por el arranque inesperado o la caída de la plataforma elevada, detenga el motor, quite la llave y enganche las trabas de seguridad antes de colocarse debajo de la plataforma. Si está usando un dispositivo de elevación para sostener la plataforma, asegúrese de que la plataforma sea segura antes de continuar.

⚠ PELIGRO

Asegúrese de que no haya ninguna persona en el área.

1. Encienda el motor.
2. Levante la plataforma completamente.
3. Apague el motor y retire la llave del arranque.
4. Enganche las trabas de seguridad de la plataforma o apoye la plataforma sobre bloques a nivel del suelo. Si utiliza bloques para sostener la plataforma, asegúrese de que esta esté a aproximadamente 914 mm (36 pulgs.) del suelo. Para obtener instrucciones sobre cómo enganchar las trabas de seguridad de la plataforma, consulte el manual del operario de la cosechadora.

Figura 4.376: Ensambles de las ruedas de contorno interno

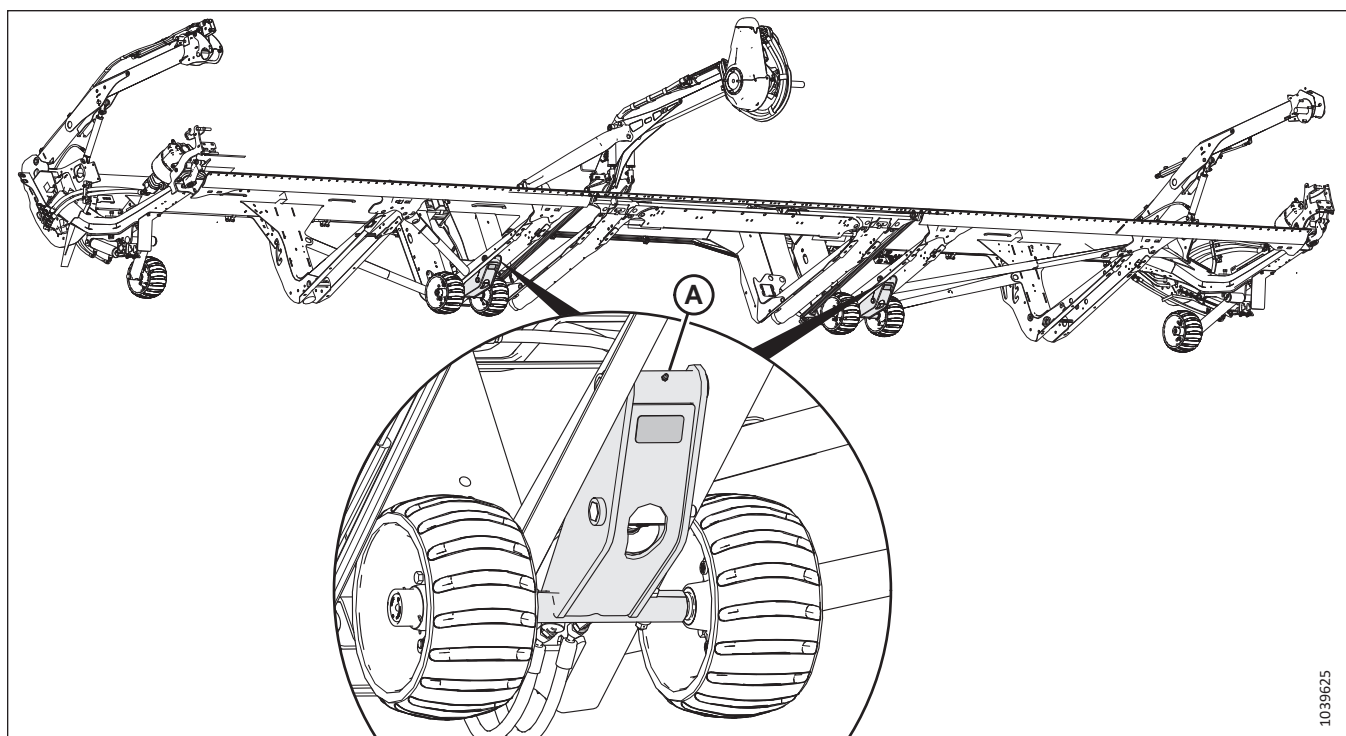

A: ensamble de la rueda interior (dos lugares)

5. Lubrique los puntos (A) en los dos ensambles de las ruedas interiores.

1039625

MANTENIMIENTO Y SERVICIO

6. Quite el pin de conexión de goma (A) del cubo de la rueda de contorno. Conserve el pin para la reinstalación.



Figura 4.377: Clavija de conexión de goma en el eje de la rueda de contorno

7. Aplique grasa al punto de lubricación (A) y permita que el exceso de engrase fluya desde la parte delantera del cubo del eje.

IMPORTANTE:

Aplique grasa en el punto de lubricación **LENTAMENTE**. Si aplica grasa con rapidez, es posible que se fuerce el sello trasero a moverse.

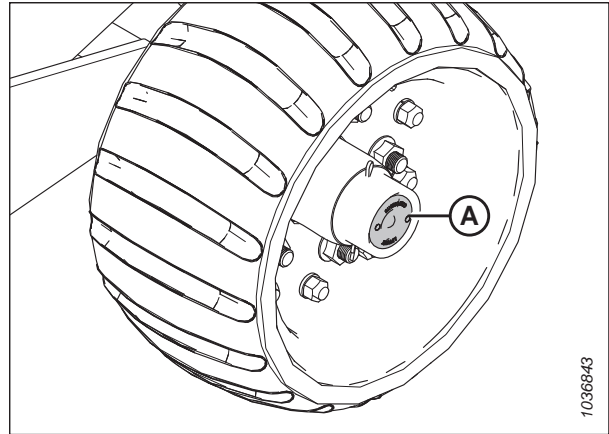
8. Vuelva a instalar el tapón de goma (B).
9. Repita los procedimientos para las demás ruedas de contorno.



Figura 4.378: Punto de lubricación del eje de la rueda de contorno

4.15.4 Verificación de la holgura de la rueda de contorno

La holgura de una rueda se refiere a su movimiento a lo largo del eje del husillo. Si hay demasiada holgura en el ensamble de la rueda, deberá ajustar la tuerca almenada debajo de la tapa antipolvo.

PELIGRO

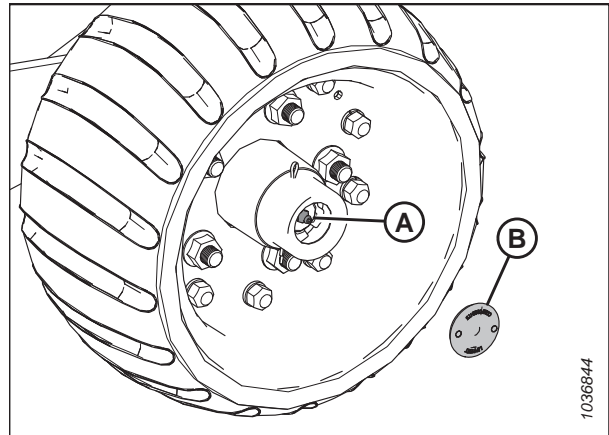
Para prevenir lesiones corporales o la muerte por el arranque inesperado de la máquina, siempre pare el motor y quite la llave de la ignición antes de hacer ajustes en la máquina.

MANTENIMIENTO Y SERVICIO

1. Apague el motor y quite la llave del arranque.
2. Verifique la holgura en los ensambles de la rueda (A).

Figura 4.379: Ensamblajes de la rueda ContourMax™

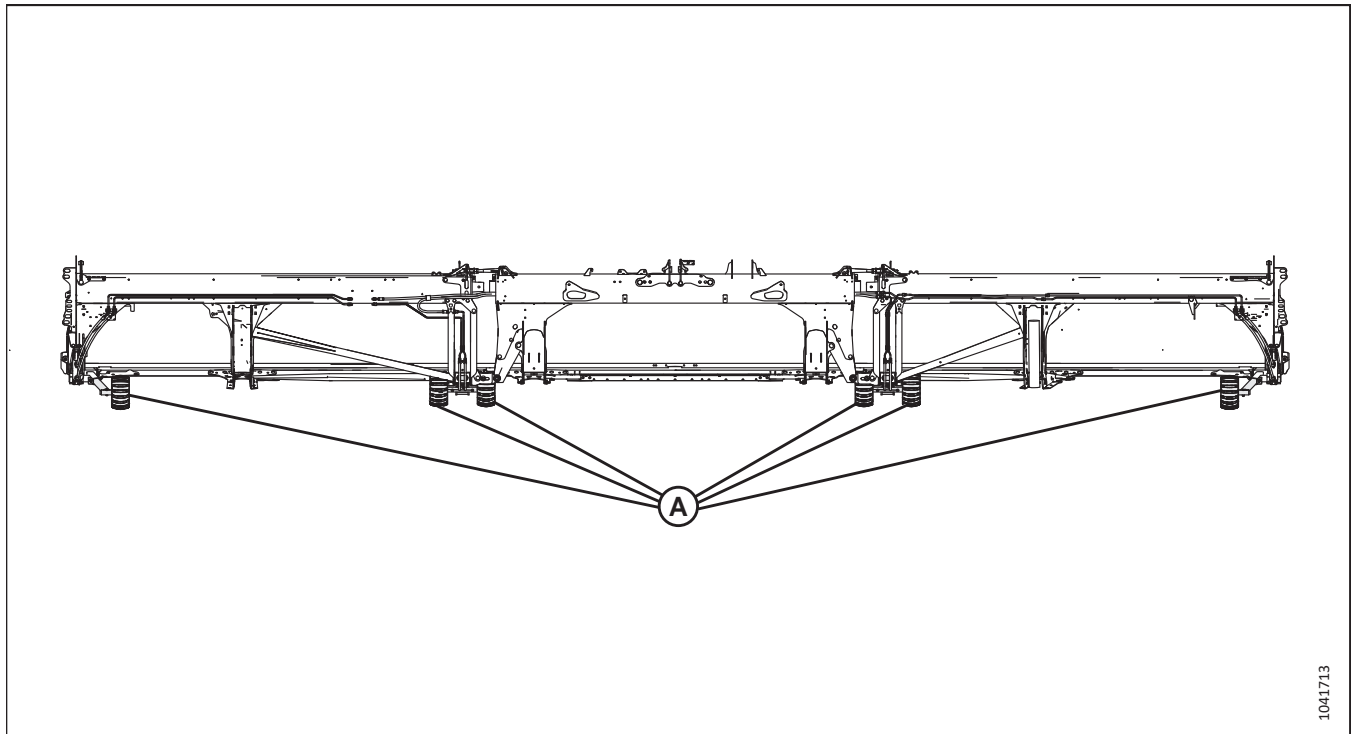

1041713

3. Si la holgura (A) es de más de 0,3 mm (0,012 pulgs.), quite la tapa antipolvo (B).

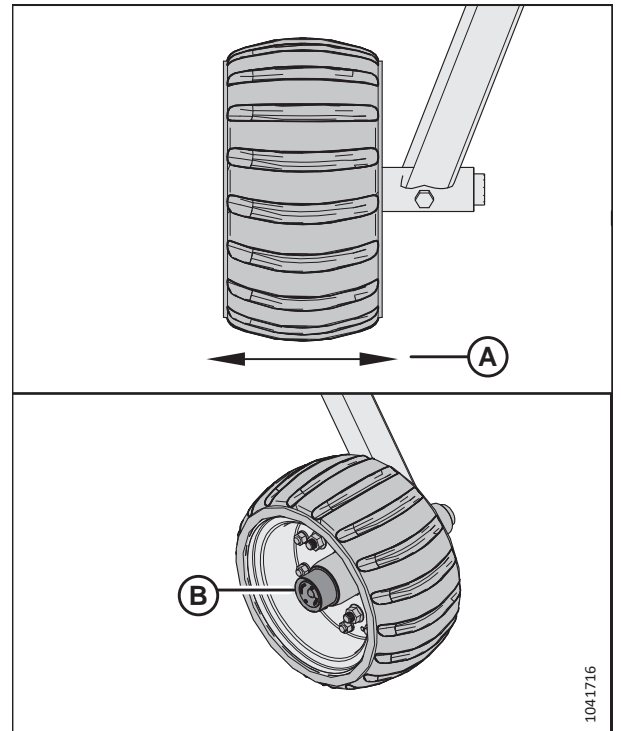

1041716

Figura 4.380: Holgura y tapa antipolvo de la rueda ContourMax™

MANTENIMIENTO Y SERVICIO

4. Retire el pin pasadora (A).
5. Apriete la tuerca almenada (B) hasta que quede ajustada y, luego, retroceda hasta la siguiente ranura de la tuerca almenada.

NOTA:

Debería haber ALGO de holgura en el ensamble de la rueda. Ajustar demasiado la tuerca almenada puede provocar fallas.

6. Vuelva a colocar la clavija pasadora (A).
7. Después de ajustar el ensamble, lubrique el husillo (C) hasta que salga la grasa.
8. Vuelva a instalar la tapa antipolvo.



Figura 4.381: Husillo ContourMax™

4.15.5 Poner a cero el indicador mecánico

El indicador mecánico deberá ponerse en cero para asegurarse de que funciona con precisión.

PELIGRO

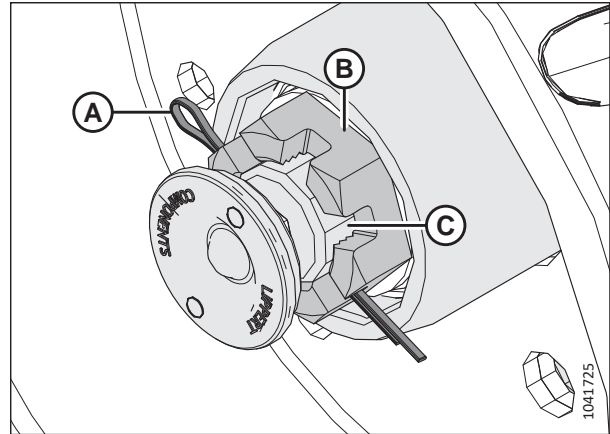
Para evitar daños corporales o la muerte por un arranque o una caída inesperados de una máquina elevada, siempre pare el motor y quite la llave del arranque antes de realizar ajustes en la máquina. NUNCA suba o camine debajo de una plataforma sin soporte.



Figura 4.382: Indicador mecánico

1. Apague el motor y retire la llave del arranque.
2. El indicador mecánico se pone a cero cuando la muesca en el indicador (A) está alineada con el orificio (B) en las siguientes condiciones:
 - El cable (C) está ajustado.
 - El pasador está instalado en el orificio (D).
 - El cilindro (E) está completamente replegado.
3. Si la muesca no está alineada con el orificio, ajuste alguna o todas las siguientes piezas:
 - Afloje dos tuercas (H) y deslice el tubo (J) hacia arriba o hacia abajo. Ajuste las tuercas.
 - Ajuste las tuercas del cable en las ubicaciones (G) o (F). Ajuste las tuercas del cable hasta 6 Nm (48 lbf pulgs.).

4.16 Sistema de transporte (opcional)

La plataforma se puede equipar con un juego de ruedas de transporte para que se pueda remolcar con una cosechadora o un tractor.

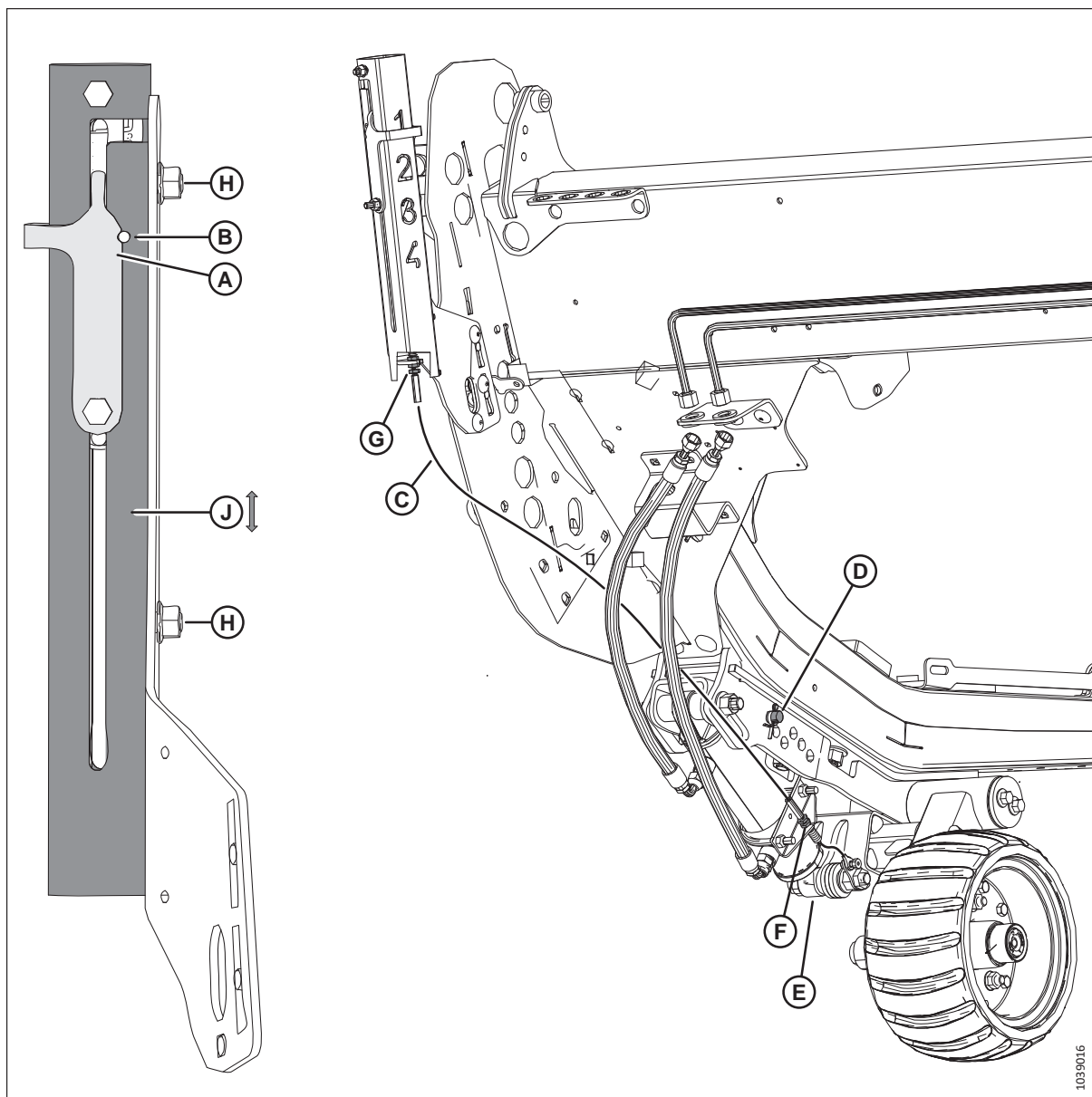
Consulte *Ajuste de las ruedas de transporte EasyMove™*, página 125 para obtener más información.

4.16.1 Verificación del ajuste de los tornillos de las ruedas

Verifique el torque de los pernos de las ruedas de transporte una hora de operación después de la instalación de las ruedas y, posteriormente, después de cada 100 horas de operación.

PELIGRO

Para prevenir lesiones corporales o la muerte por el arranque inesperado de la máquina, siempre pare el motor y quite la llave de la ignición antes de hacer ajustes en la máquina.

1. Apague el motor y retire la llave del arranque.
2. En el orden que se muestra, ajuste los pernos a 115 Nm (85 libras-pie).

IMPORTANTE:

Después de reinstalar una rueda, verifique el torque del perno después de una hora de operación y cada 100 horas de ahí en adelante.



Figura 4.383: Secuencia de ajuste de tornillos

4.16.2 Comprobación del ajuste del perno del conjunto de transporte

Para garantizar una operación segura, verifique diariamente el herramental que fija los componentes del sistema de transporte opcional a la plataforma.

PELIGRO

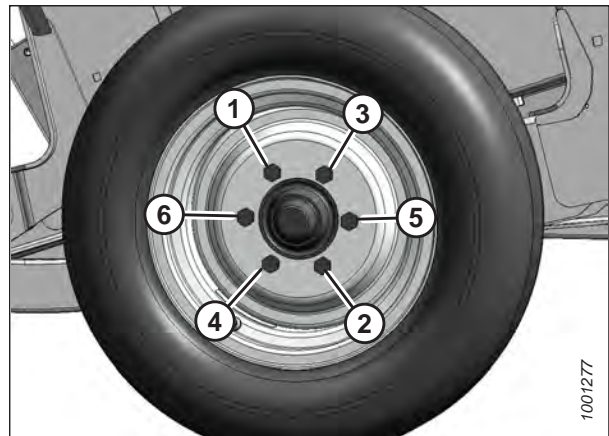
Para prevenir lesiones corporales o la muerte por el arranque inesperado de la máquina, siempre pare el motor y quite la llave de la ignición antes de hacer ajustes en la máquina.

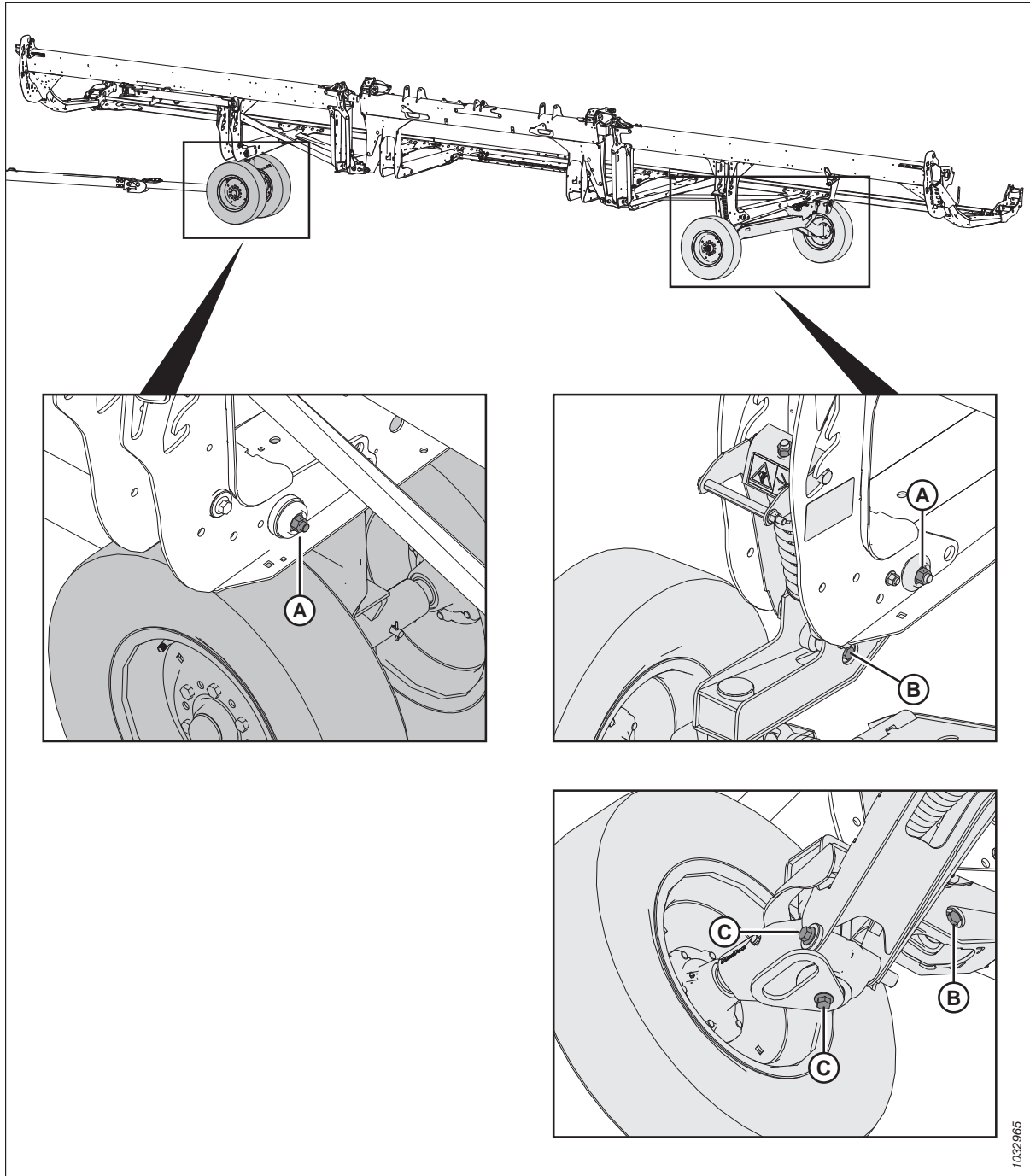

1032965

Figura 4.384: Pernos del ensamble del sistema de transporte

1. Verifique los siguientes pernos **A DIARIO** para asegurarse de que estén ajustados a valores específicos:
 - Pernos (A) hasta 234 Nm (173 libras-pie)
 - Pernos (B) a 343 Nm (253 libras-pie)
 - Pernos (C) a 343 Nm (253 libras-pie)

4.16.3 Control de la presión de los neumáticos

Una presión adecuada de los neumáticos garantiza que los neumáticos tengan un rendimiento óptimo y un desgaste uniforme.

⚠ ADVERTENCIA

- Un neumático puede explotar durante el inflado y causar daños graves o la muerte.
- **NO** se pare sobre los neumáticos. Use un mandril con pinza y una manguera de extensión.
- **NO** supere la presión de inflado máxima especificada en la etiqueta del neumático.
- Reemplace los neumáticos defectuosos.
- Reemplace las llantas que tengan grietas, desgaste o corrosión severa.
- Nunca suelde una llanta.



Figura 4.385: Advertencia de inflado

- Nunca use la fuerza en un neumático inflado o parcialmente inflado.
 - Asegúrese de que el neumático esté asentado correctamente antes de inflarlo hasta la presión de operación.
 - Si el neumático no está en la posición correcta sobre la llanta, o tiene demasiado aire, el talón del neumático puede aflojarse en un lado y provocar que el aire se escape a alta velocidad y con gran fuerza. Una fuga de aire de esta naturaleza puede empujar el neumático en cualquier dirección y poner en peligro a cualquier persona en la zona.
 - Elimine todo el aire de un neumático antes de extraerlo de la llanta.
 - **NO** retire, instale o repare un neumático en la llanta a menos que tenga el equipo adecuado y la experiencia para realizar el trabajo. Lleve el neumático y la llanta a un taller de reparación de neumáticos calificado.
1. Verifique la presión de los neumáticos. Para obtener especificaciones de presión, consulte la tabla 4.6, *página 496*.
 2. Asegúrese de que el neumático esté asentado correctamente en la llanta antes de inflarlo.
 - a. Si el neumático no está colocado de forma correcta en la llanta, lleve el neumático a un taller de reparación de neumáticos calificado.
 3. Si se debe inflar el neumático, use un mandril con pinza y una manguera de extensión para inflarlo a la presión deseada.

IMPORTANTE:

NO supere la presión de inflado máxima especificada en la etiqueta del neumático.

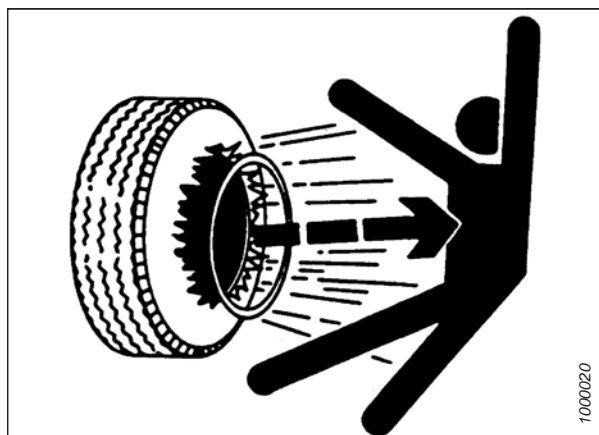
Tabla 4.6 Presión de inflado del neumático

| Tamaño | Rango de la carga | Presión |
|------------|-------------------|------------------|
| 225/75 R15 | E | 552 kPa (80 psi) |

4.16.4 Cambio de la conexión del enganche de la barra de remolque del pivote a la horquilla

La barra de remolque de transporte incluye una horquilla y montajes de remolque del anillo de pivote.

1. Retire el pasador de cabello de la horquilla (A) y desconecte la cadena (B). Guarde la horquilla (A) con el adaptador de enganche de pivote.
2. Quite las cuatro tuercas, los cuatro pernos y las ocho arandelas planas (C) del extremo de la barra de remolque. Conserve el herramienta para volver a instalar.



Figura 4.386: Extracción del adaptador de remolque de pivote

3. Tome hasta 6 m (20 pies) de línea de tracción al extremo de transporte del arnés (A).
4. Quite el perno (B) que sujeta el arnés en el clip P. Guarde el perno.
5. Desde el extremo del enganche (C), tire suavemente del arnés hacia afuera a través de la apertura en el pivote (D) hasta que pueda ver la línea de tracción, luego desconecte la línea de tracción y deje el pivote a un lado. Deje la línea de tracción dentro de la barra de tiro.

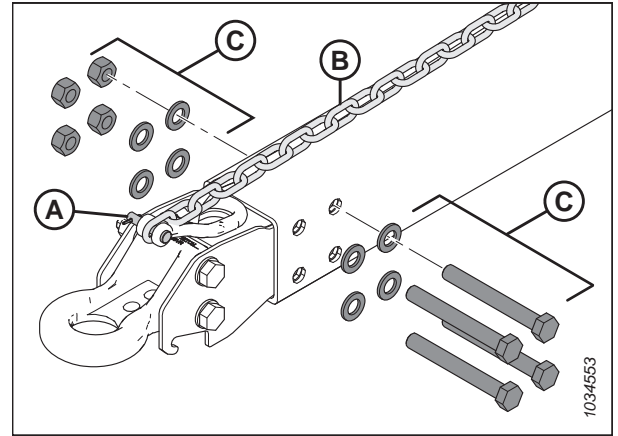

Figura 4.387: Extracción del adaptador de remolque de pivote

MANTENIMIENTO Y SERVICIO

6. Tome el adaptador de horquilla. Inserte el conector de transporte (A) del arnés eléctrico a través de la apertura (B) en el anillo en el adaptador de horquilla.
7. Ate o pegue la línea de tracción (C) al arnés. Tire suavemente del arnés a través de la barra de remolque con una línea de tracción en el extremo de transporte.
8. Asegúrese de que el extremo de transporte (A) del arnés se extienda a 48 cm (18 7/8 pulg.) más allá del clip en P (D).
9. Asegure el arnés en el clip en P con el perno retirado en el paso 6, [página 498](#).

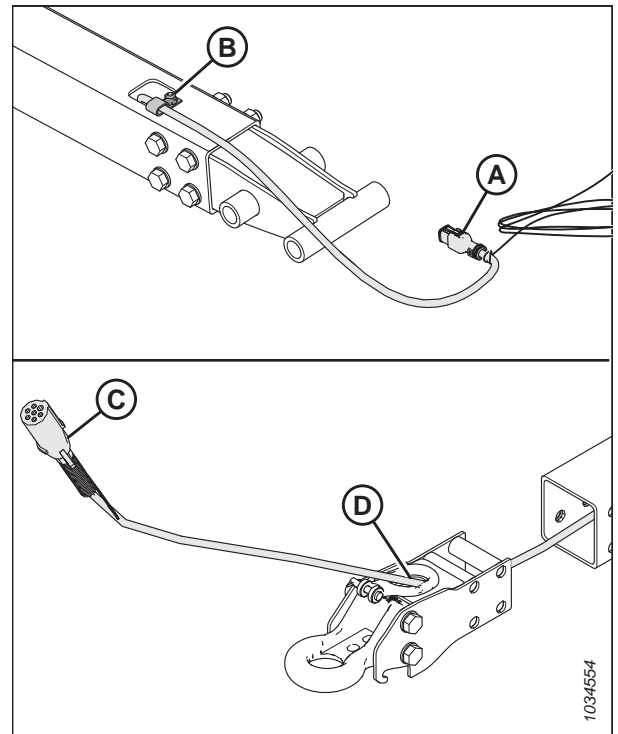

Figura 4.388: Instalación del adaptador de anillo de horquilla

10. Coloque las cuatro tuercas, los cuatro pernos y las ocho arandelas planas (A) para asegurar el adaptador de horquilla en la barra de remolque.

NOTA:

Asegúrese de que el instrumental (A) se vuelva a instalar en la misma orientación que tenía antes de retirarlo.

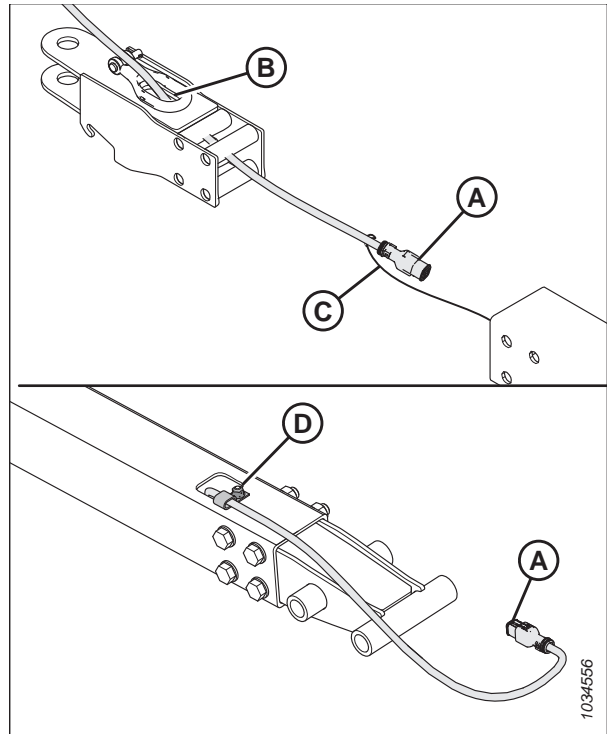
11. Vuelva a conectar la cadena con el pin (B) y asegúrela con el pin pasador.



Figura 4.389: Instalación del adaptador de anillo de horquilla

MANTENIMIENTO Y SERVICIO

- Ajuste las tuercas (A) en forma de cruz, como se muestra. Vuelva a revisar cada tuerca en secuencia hasta que estén apretadas hasta 310 Nm (229 lbf pie).
- Inserte el pin de sujeción en el adaptador de horquilla. Asegure el pin con el pin Lynch.

NOTA:

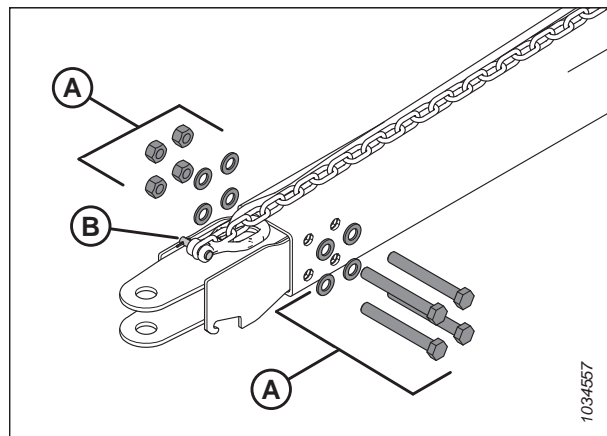
Los pasadores no se muestran en la ilustración.



Figura 4.390: Secuencia de par de torsión

4.16.5 Cambio de la conexión del enganche de la barra de remolque de la horquilla al pivote

La barra de remolque de transporte incluye una horquilla y montajes de remolque del anillo de pivote.

- Quite el pasador de cabello de la horquilla (A) y desconecte la cadena (B). Guarde el pin de horquilla (A) con el adaptador de horquilla.
- Quite las cuatro tuercas, los cuatro pernos y las ocho arandelas planas (C) del extremo de la barra de remolque. Conserve el herramental para volver a instalar.

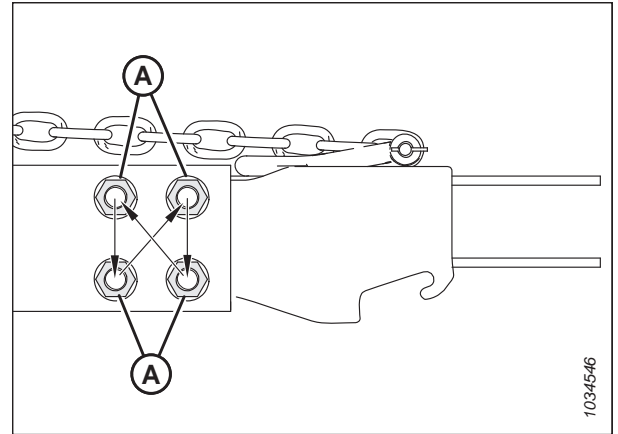

Figura 4.391: Extracción del adaptador de horquilla

MANTENIMIENTO Y SERVICIO

3. Pegue o ate 6 m (20 pies) de línea de tracción al extremo de transporte del arnés (A).
4. Quite el perno (B) que sujeta el arnés en el clip P. Conserve el perno para la reinstalación.
5. Desde el extremo del enganche (C), tire suavemente del arnés hacia afuera a través de la apertura en la horquilla (D) hasta que pueda ver la línea de tracción, luego desconecte la línea de tracción y deje el adaptador de horquilla a un lado. Deje la línea de tracción dentro de la barra de remolque.

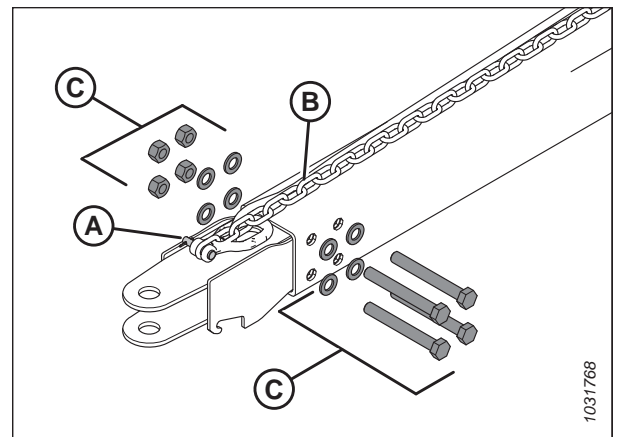

Figura 4.392: Extracción del adaptador de remolque de la horquilla

6. Inserte el conector de transporte (A) del arnés eléctrico a través de la apertura (B) en el adaptador del anillo de pivote.
7. Ate o pegue la línea de tracción (C) al arnés. Pase suavemente el arnés a través de la barra de tiro con la línea de tracción en el extremo de transporte.
8. Asegúrese de que el extremo de transporte (A) del arnés se extienda a 48 cm (18 7/8 pulg.) más allá del clip en P (D).
9. Asegure el arnés en el clip en P con el perno que se quitó en el paso 4, página 500.

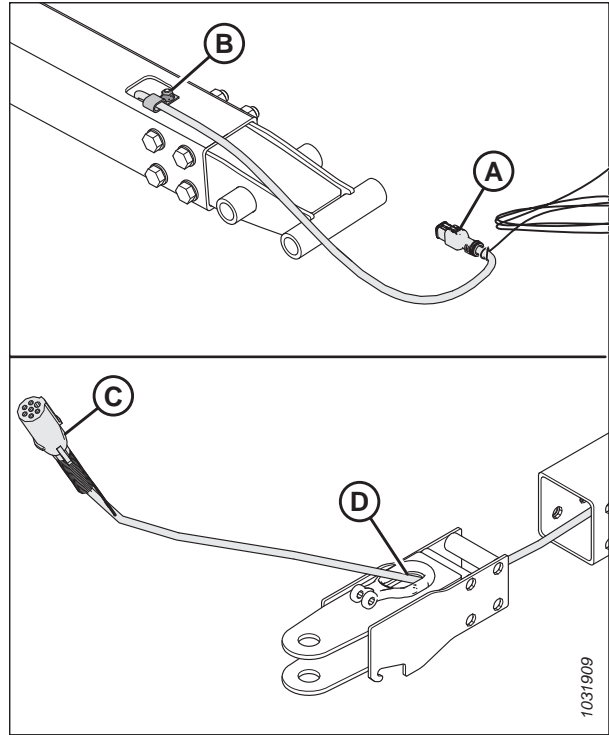

Figura 4.393: Instalación del adaptador de anillo de pivote

MANTENIMIENTO Y SERVICIO

- Coloque nuevamente las cuatro tuercas, los cuatro pernos y las ocho arandelas planas (A) para asegurar el adaptador del anillo de pivote en la barra de remolque.

NOTA:

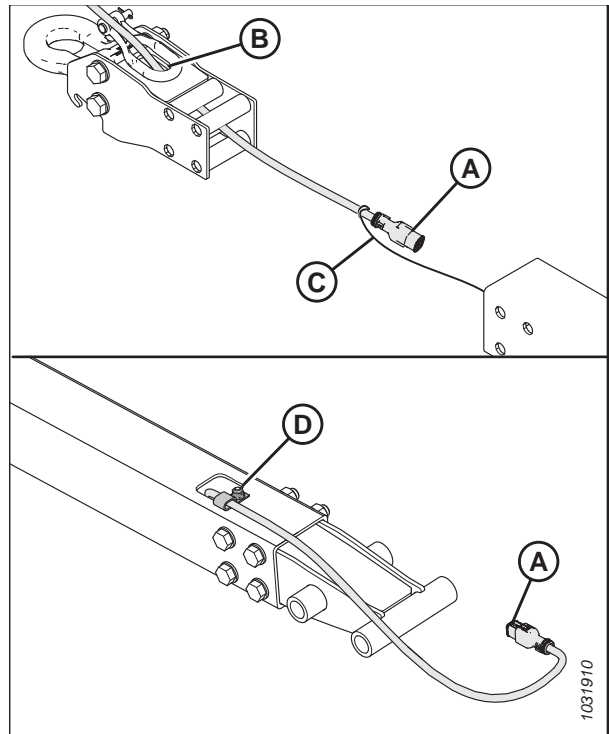
Asegúrese de que el herramental (A) se vuelva a instalar con las cuatro cabezas de los pernos en el mismo lado.

- Vuelva a conectar la cadena con la horquilla (B) y asegúrelo con el pin pasador.



Figura 4.394: Instalación del adaptador de anillo de pivote

- Ajuste las tuercas (A) en forma de cruz, como se muestra. Vuelva a revisar cada tuerca en secuencia hasta que estén apretadas hasta 310 Nm (229 lbf pie).

- Inserte el pin de sujeción en el anillo de pivote. Asegure el pin con el pin Lynch.

NOTA:

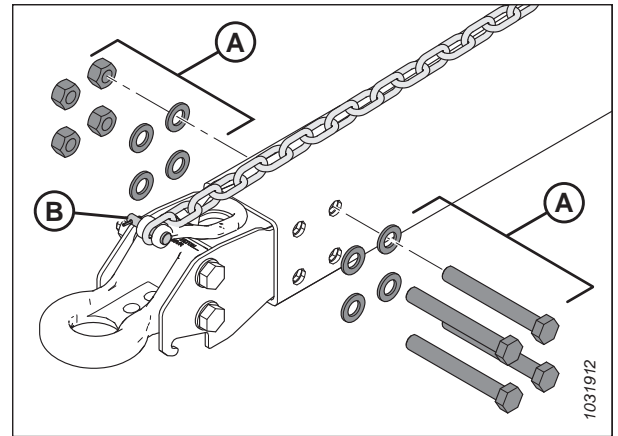
Los pasadores no se muestran en la ilustración.



Figura 4.395: Secuencia de par de torsión

4.17 Cuchilla vertical VertiBlade™ (opcional)

El kit opcional de cuchilla vertical es un cortador de cultivos vertical que se monta en cada extremo de la plataforma. La cuchilla vertical corta cultivos enredados y propensos a romperse, como la canola, para reducir la pérdida de semillas.

4.17.1 Reemplazo de las secciones de la cuchilla vertical

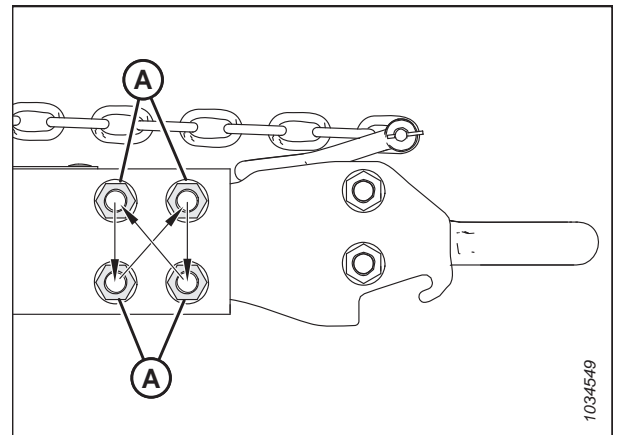
El kit de cuchilla vertical VertiBlade™ incluye un kit de servicio que proporciona cuatro secciones de cuchillas de repuesto. Siga estas instrucciones para reemplazar una sección dañada de la cuchilla.

PELIGRO

Para prevenir lesiones corporales o la muerte por un arranque inesperado o la caída de una máquina elevada, siempre detenga el motor y quite la llave antes de retirarse del asiento del operario, y siempre enganche las trabas de seguridad antes de colocarse debajo de la máquina por cualquier motivo.

PELIGRO

Asegúrese de que no haya ninguna persona en el área.

PRECAUCIÓN

Instale los puntones de las cuchillas verticales antes de acoplar o extraer dichas cuchillas. Use guantes gruesos cuando manipule o trabaje alrededor de las cuchillas.

1. Encienda el motor.
2. Eleve la plataforma 153 a 254 mm (6 a 10 pulg.) del suelo.
3. Apague el motor y retire la llave del arranque.
4. Enganche las trabas de seguridad de la plataforma. Para obtener instrucciones, consulte el manual del operario de la cosechadora.
5. Abra las tapas laterales de la plataforma. Para obtener instrucciones, consulte [Apertura de la tapa lateral de la plataforma, página 44](#).
6. Desacople la cuchilla vertical de la plataforma. Coloque la cuchilla vertical a un lado.
7. Retire la clavija de retención (A) del puntón de la cuchilla.
8. Retire el puntón de la cuchilla con la manija (B).



Figura 4.396: Puntón de cuchilla vertical

MANTENIMIENTO Y SERVICIO

9. Quite los tres pernos (A) que aseguran la barra de fresado (B) al soporte de la hoja y el ensamble de la sección de la cuchilla (C). Incline la barra de fresado (B) hacia arriba. Deslice el ensamble (C) hacia afuera.

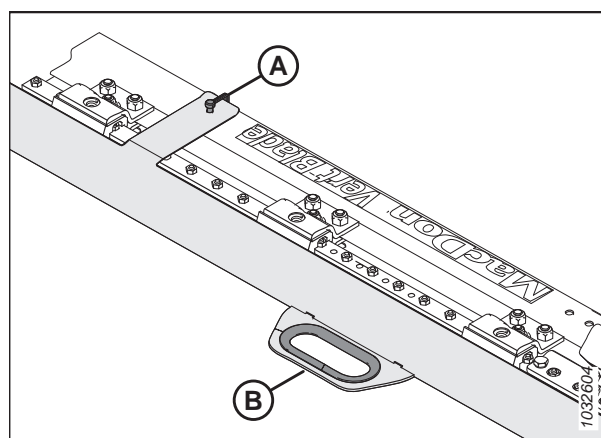

Figura 4.397: Cuchilla vertical: puntón retirado

NOTA:

Si no puede inclinar la barra de fresado (A) hacia arriba lo suficiente para deslizar el ensamble de la sección de la cuchilla (B) hacia afuera, quite los dos pernos (C) que sujetan el capó (D) al ensamble de la cuchilla vertical. Afloje dos tuercas (E) para aflojar el riel deslizante (F). La barra de fresado (A) ahora debe estar lo suficientemente suelta como para inclinarse hacia arriba.

IMPORTANTE:

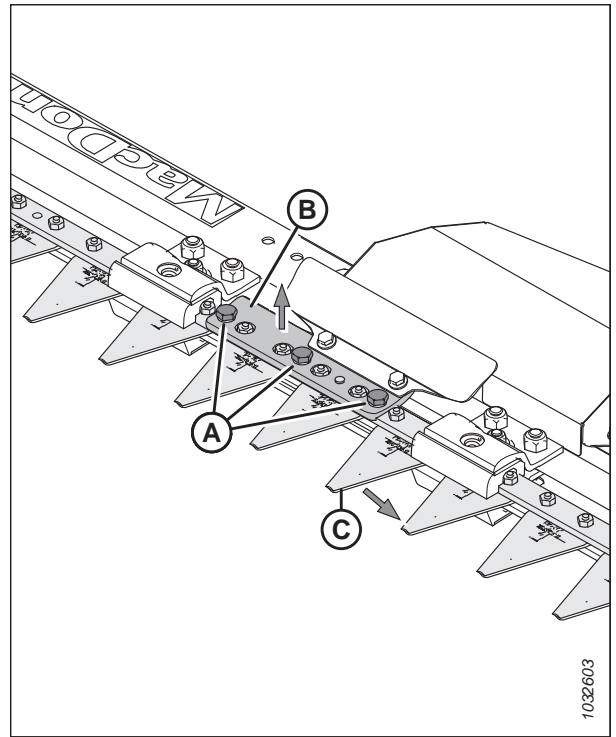
No debería necesitar aflojar el herramental del clip (G) y los clips (H) para deslizar el ensamble de la sección de la cuchilla hacia afuera. Si necesita aflojar este herramental, siga el paso 14, [página 504](#) para apretar correctamente el herramental cuando se vuelva a instalar. Apretar demasiado este herramental puede hacer que el motor se sobrecaliente, derrita los componentes de plástico o se quemé. Apretar poco el herramental puede causar que los desechos obstruyan las cuchillas.



Figura 4.398: Cuchilla vertical: puntón retirado

MANTENIMIENTO Y SERVICIO

10. Quite dos tornillos (A) y tuercas (B) que aseguran la sección de la cuchilla (C) al soporte (D).
11. Aplique un fijador de roscas de resistencia media (Loctite® 243 o equivalente) a los 2 tornillos nuevos (A) (MD n.º313790).
12. Fije una nueva sección de la cuchilla (C) (MD n.º313788) al soporte (D) con 2 tornillos (A) y tuercas (B) (MD n.º313789).
13. Apriete las tuercas (B) hasta 7 Nm (62 lbf pulgs.).

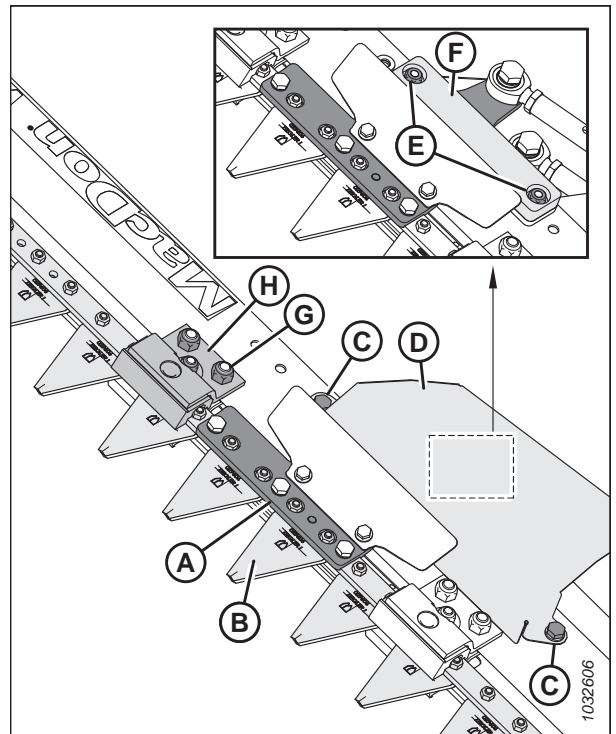

Figura 4.399: Conjunto de sección de cuchillas

14. Si aflojó el herramental del clip (A), (B) y los clips (C), ajuste el herramental de la siguiente manera:
 - a. Ajuste la tuerca M8 (A) de modo que el espacio (D) en la punta de las secciones de la cuchilla (E) **NO** supere los 3 mm (1/8 pulg.).
 - b. Asegúrese de que los clips (C) **NO** aprieten demasiado la cuchilla.
- NOTA:**
Los clips excesivamente apretados restringen el movimiento de la cuchilla.
- c. Ajuste dos tuercas M10 (B) a 50 Nm (37 lbf pie).

15. Vuelva a instalar los componentes restantes y el puntón de la cuchilla. La instalación es al revés de la separación.

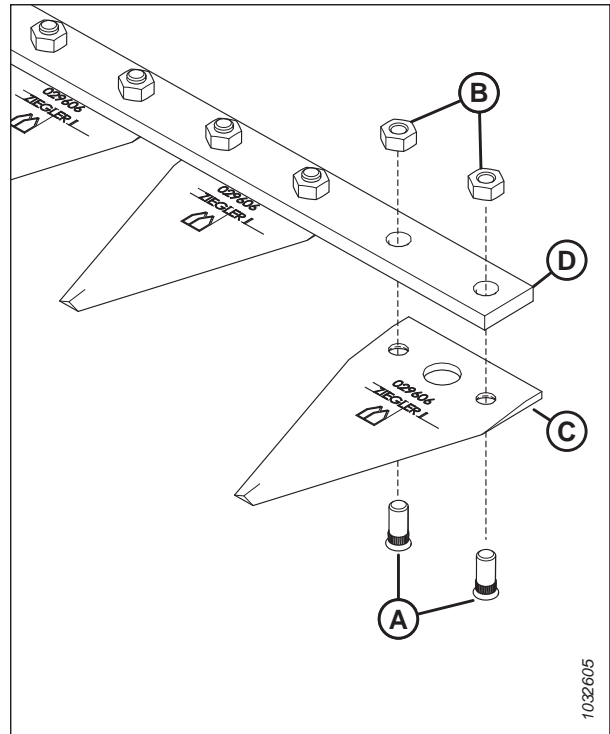

Figura 4.400: Espacio entre el clip y la sección de la cuchilla

4.17.2 Lubricación de las cuchillas verticales

Cada una de las cuchillas verticales tiene dos puntos de lubricación, a los que puede acceder quitando el panel de mantenimiento de la cuchilla.

Use un lubricante de rendimiento de presión extrema (EP2) para altas temperaturas con un máximo de 1 % de disulfuro de molibdeno (NLGI grado 2) a base de litio para lubricar las cuchillas verticales.

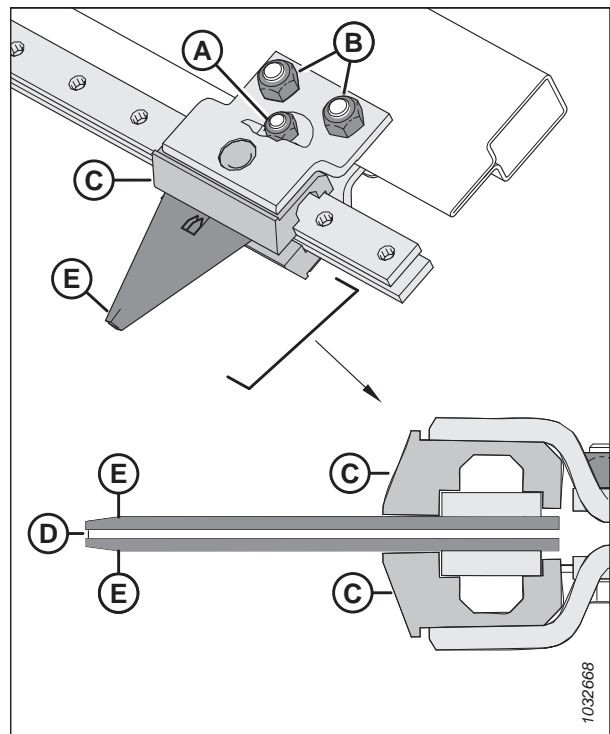
Lubrique las varillas de empuje de las cuchillas verticales (A) después de instalarlas por primera vez y, a partir de entonces, cada 50 horas de operación.



Figura 4.401: Engrasadores en las varillas de empuje de las cuchillas verticales

Para lubricar las varillas de empuje de las cuchillas verticales, siga los pasos a continuación:

NOTA:

Algunas piezas se han eliminado de las ilustraciones para mayor claridad.

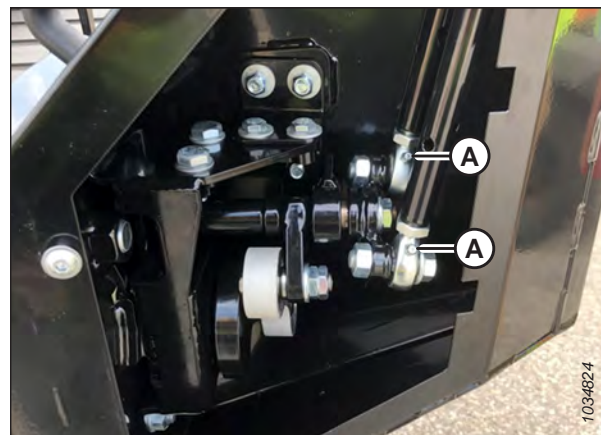
⚠ PELIGRO

Para prevenir lesiones corporales o la muerte por un arranque inesperado o la caída de una máquina elevada, siempre detenga el motor y quite la llave antes de retirarse del asiento del operario, y siempre enganche las trabas de seguridad antes de colocarse debajo de la máquina por cualquier motivo.

⚠ PELIGRO

Asegúrese de que no haya ninguna persona en el área.

1. Encienda el motor.
2. Baje la plataforma al suelo.
3. Apague el motor y retire la llave del arranque.

MANTENIMIENTO Y SERVICIO

4. Quite los tornillos (A) y la cubierta de acceso (B).



Figura 4.402: Cubierta de acceso de las cuchillas verticales

5. Aplique grasa a dos engrasadores (A) de las varillas de empuje.

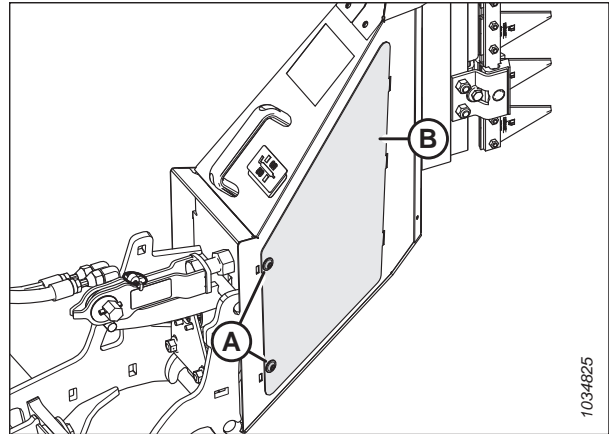

Figura 4.403: Engrasadores en las varillas de empuje de las cuchillas verticales

6. Vuelva a instalar la cubierta de acceso (B). Fije la cubierta con tornillos (A).
7. Repita este procedimiento para lubricar la otra cuchilla vertical.

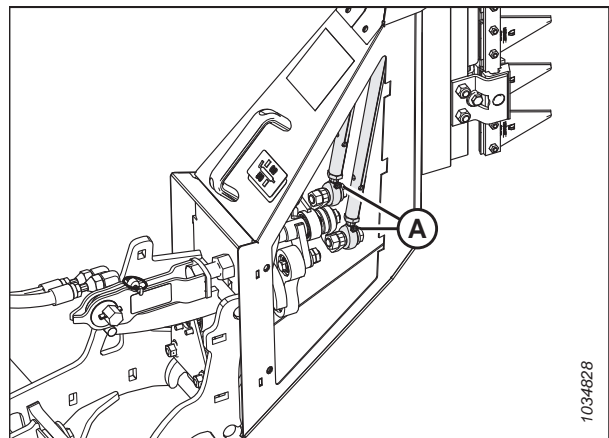

Figura 4.404: Cubierta de acceso de las cuchillas verticales

Capítulo 5: Opciones y accesorios

Los siguientes accesorios y opciones están disponibles para que los use con su plataforma. Consulte con su concesionario de MacDon para obtener información de disponibilidad y pedidos.

5.1 Kit de entrega de cultivo

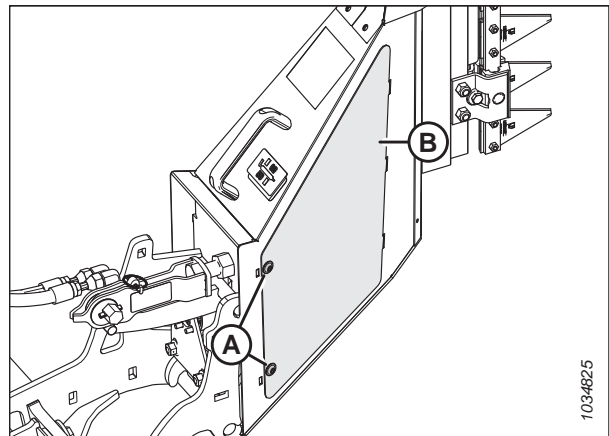
La entrega de cultivo es el proceso por el cual el cultivo pasa de la barra de corte al embocador. Los kits de entrega de cultivo opcionales pueden optimizar el rendimiento de la plataforma en condiciones de cultivo específicas.

5.1.1 Kit de elevador de cultivo

Los levantadores de cultivos se recomiendan para la máxima altura posible de rastrojo (p. ej.: en la cosecha de cultivos de cereales muy revolcados).

Las instrucciones de instalación vienen en el kit.

Cada kit (MD n.º B7022) contiene 10 elevadores. Solicite la siguiente cantidad de kits según el tamaño de su plataforma:

- 7,6 m (25 pies) – 3 kits
- 9,1 m (30 pies) – 3 kits
- 10,6 m (35 pies) – 4 kits
- 12,1 m (40 pies) – 4 kits
- 12,5 m (41 pies) – 4 kits
- 13,7 m (45 pies) – 5 kits
- 15,2 m (50 pies) – 5 kits



Figura 5.1: Kit de elevador de cultivo de granos

5.1.2 Kit de bastidor de almacenamiento para elevador de cultivos

Los bastidores para levantadores de cultivos se utilizan para almacenar los levantadores de cultivos en la parte trasera de la plataforma.

Las instrucciones de instalación vienen en el kit.

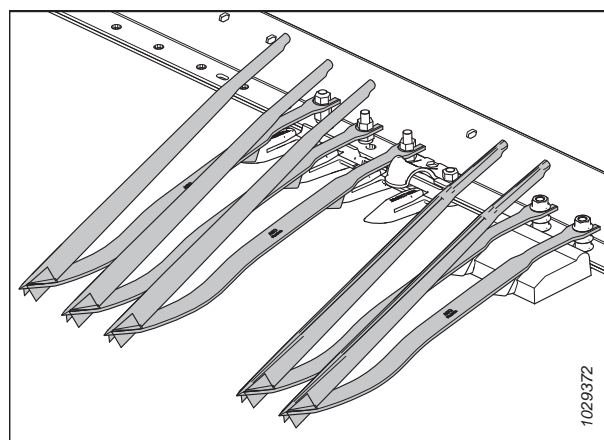
MD n.º B7023

NOTA:

Este kit sirve únicamente para un lado. Solicite dos kits para ambos lados de la plataforma.

NOTA:

Las plataformas FD225 solo necesitan un kit.



Figura 5.2: Kit de bastidor para elevador de cultivo: lado izquierdo

5.1.3 Kit de soporte de almacenamiento de abresurcos de cosecha

El kit de soporte de almacenamiento de los divisores puede almacenar los conos divisores estándar o los divisores de cultivo flotantes en la plataforma.

Las instrucciones de instalación vienen en el kit.

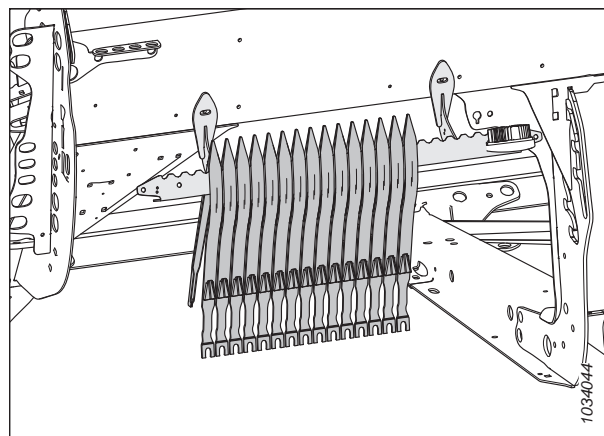
B7030



Figura 5.3: Kit de soporte de almacenamiento de abresurcos

5.1.4 Abresurcos de cosecha flotantes

Los abresurcos de cosecha flotantes siguen el contorno del suelo y permiten mejorar la división de los cultivos revolcados y en pie, y reducir el aplastamiento.

Las instrucciones de instalación vienen en el kit.

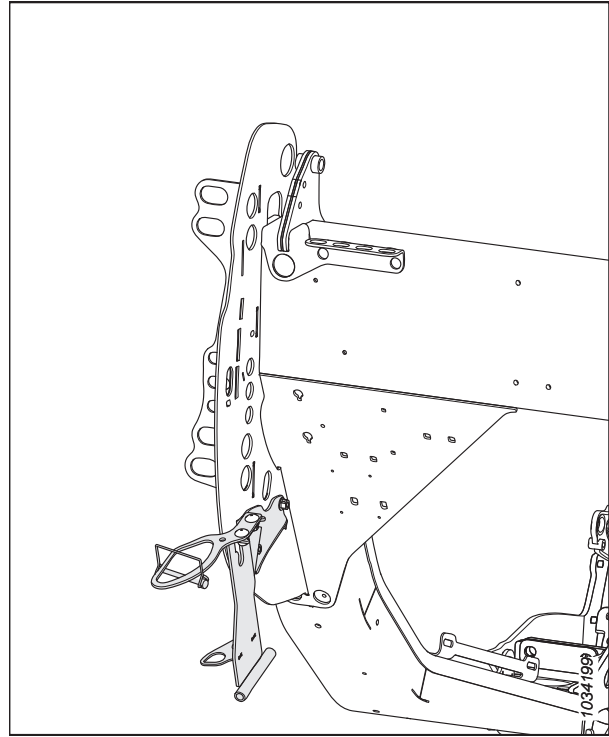
B7346



Figura 5.4: Abresurco de cosecha flotante

5.1.5 Sinfín transversal superior de cuerpo entero

El sinfín superior se une a la plataforma en el frente del tubo posterior y mejora la alimentación del cultivo al centro de la plataforma en condiciones de cultivo pesado.

El sinfín transversal superior (UCA) (A) es ideal para la cosechas de alto volumen de forrajes, avena, canola, mostaza y otros cultivos altos, frondosos y difíciles de alimentar. Ordene los siguientes paquetes:

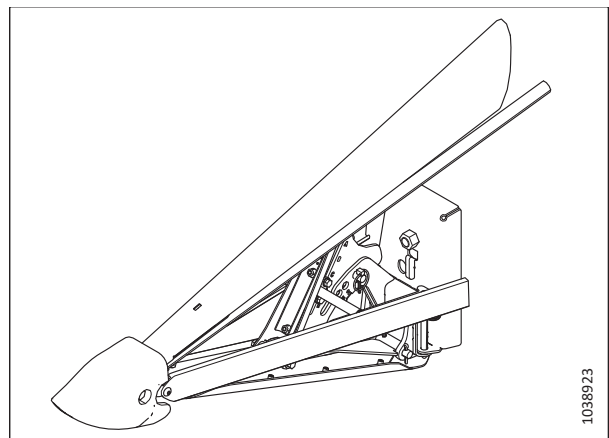
Paquete de sinfín base

Incluye el sinfín, los montajes, el mando y la cañería de compleción hidráulica para las plataformas que están preparadas para el sinfín transversal superior.

Ordene los siguientes paquetes de acuerdo con el tamaño de su plataforma:

- 7,6 m (25 pies) – B6413 (dos piezas)
- 9,1 m (30 pies) – B6414 (dos piezas)
- 10,6 m (35 pies) – B6415 (dos piezas)
- 12,1 m (40 pies) – B6417 (tres piezas)
- 12,5 m (41 pies) – B6416 (dos piezas)
- 13,7 m (45 pies) – B6418 (tres piezas)
- 15,2 m (50 pies) – B6419 (tres piezas)

Paquete de cañería hidráulica

Requerido solo para plataformas sin sistema hidráulico de UCA instalado de fábrica. Incluye líneas hidráulicas para preparar la plataforma del UCA, si no está configurado de fábrica.

Ordene los siguientes paquetes de acuerdo con el tamaño de su plataforma:

- 7,6 m (25 pies) – B7338 (dos piezas)
- 9,1 m (30 pies) – B7117 (dos piezas)
- 10,6 m (35 pies) – B7118 (dos piezas)
- 12,1 m (40 pies) – B7119 (tres piezas)
- 12,5 m (41 pies) – B7120 (dos piezas)
- 13,7 m (45 pies) – B7121 (tres piezas)
- 15,2 m (50 pies) – B7121 (tres piezas)



Figura 5.5: Sinfín superior

5.1.6 Kit de barras de molinete para cultivos revolcados

Los dientes de acero se acoplan a los extremos de otras barras de dientes y ayudan a eliminar el material en cultivos pesados y difíciles de cortar, como el arroz revolcado.

NOTA:

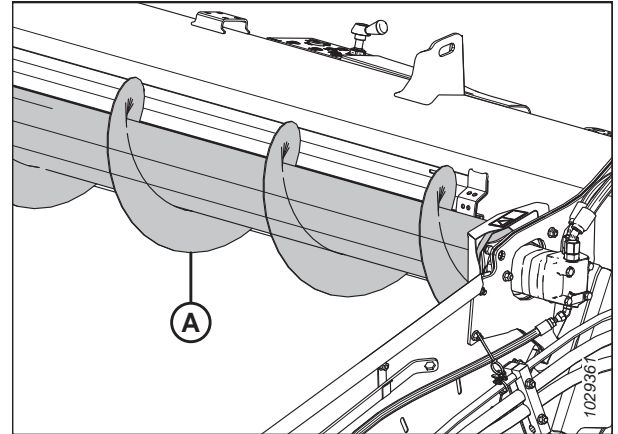
El kit de dedos de molinete para cultivos revolcados no es compatible con los deflectores de lona anchos.

Cada kit contiene tres dientes para el extremo de leva y tres dientes para el extremo de cola del molinete. Las instrucciones para el herramental, la instalación y el ajuste se incluyen con el kit.

B7230



Figura 5.6: Dedo para cultivos revolcados

5.1.7 Kit de varilla abresurcos para arroz

Las varillas abresurcos para arroz se acoplan a los divisores de cultivo derechos e izquierdos y dividen los cultivos de arroz altos y enredados de una manera similar a las varillas abresurcos estándar para cultivos en pie.

El kit incluye varillas izquierda y derecha, y soportes de almacenamiento.

B7238



Figura 5.7: Kit de varilla abresurcos para arroz izquierda

5.1.8 Accesorio de girasol

Este kit permite convertir la FlexDraper® serie FD2 (solo con puntones puntiagudos) en una plataforma de girasol.

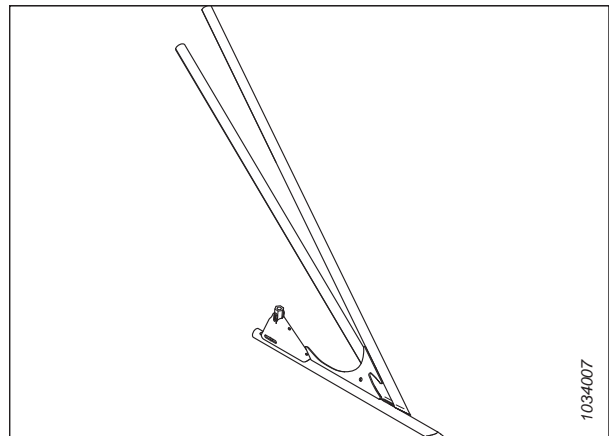

Figura 5.8: Accesorio de girasol

Solicite el kit de accesorio de girasol según el tamaño de la plataforma:

- 9,1 m (30 pies) – C2086
- 10,6 m (35 pies) – C2087
- Molinete triple de 12,1 m (40 pies) – C2169
- Molinete doble de 12,1 m (40 pies) – C2088
- Molinete doble de 12,5 m (41 pies) – C2088
- 13,7 m (45 pies) – C2089
- 15,2 m (50 pies) – C2170

El colector contiene: Kit básico, bandeja y deflectores

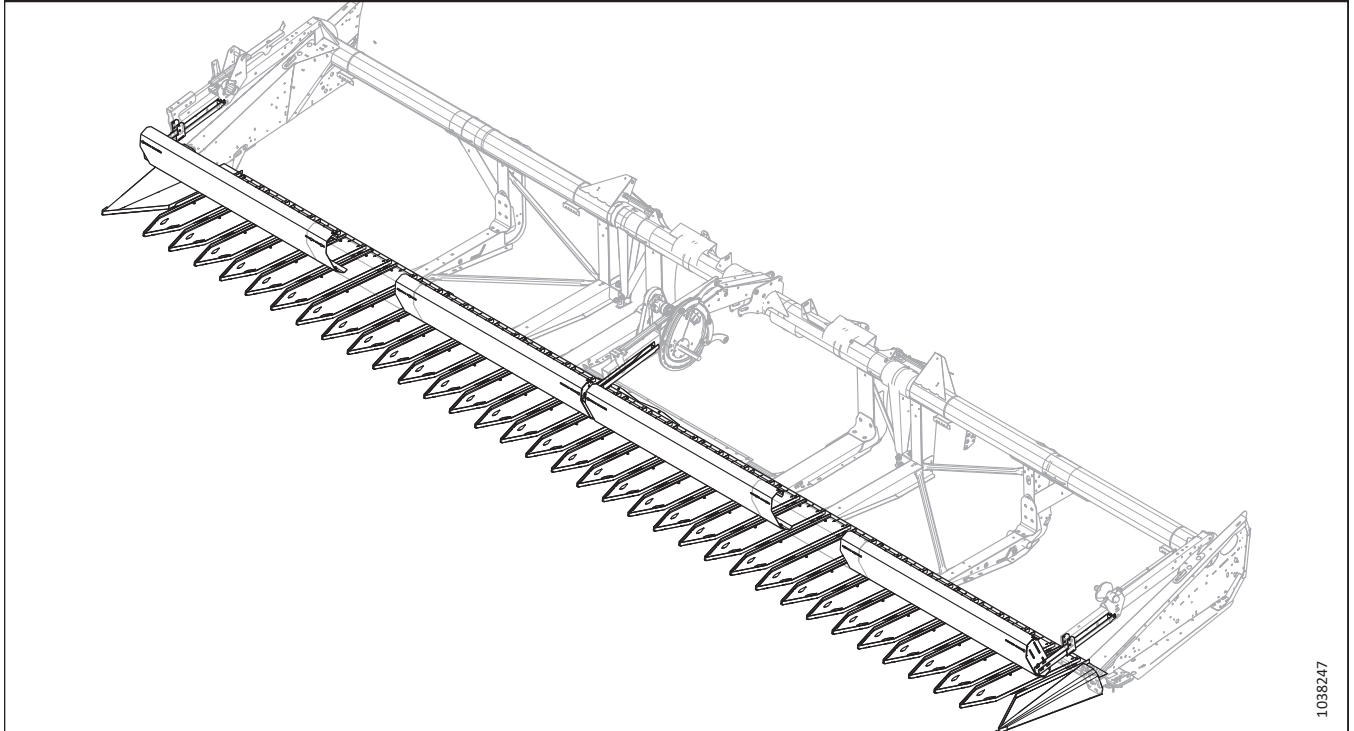
OPCIONES Y ACCESORIOS

Kit básico: contiene soportes comunes, divisores de extremo, soportes para la bandeja de la barra de corte, componentes de la barra de inclinación y herramienta MD n.º B7302

Kit de bandeja: contiene cinco bandejas por kit (dos de repuesto). Pida la cantidad de kits en función del tamaño de las plataformas (MD n.º B7303)

- 9,1 m (30 pies) – El kit básico tiene suficientes bandejas para las plataformas de 9,1 m (30 pies). No se necesitan kits de bandejas adicionales.
- 10,6 m (35 pies) – 1 kit
- 12,1 m (40 pies) – 2 kits
- 12,5 m (41 pies) – 2 kits
- 13,7 m (45 pies) – 3 kits
- 15,2 m (50 pies) – 4 kits

Deflectores: contiene los paneles de la barra de inclinación y los soportes adicionales de la barra de corte:

- 9,1 m (30 pies) – B7304
- 10,6 m (35 pies) – B7305
- Molinete triple de 12,1 m (40 pies) – B7395
- Molinete doble de 12,1 m (40 pies) – B7306
- Molinete doble de 12,5 m (41 pies) – B7306
- 13,7 m (45 pies) – B7307
- 15,2 m (50 pies) – B7396

5.1.9 Kit de cuchilla vertical VertiBlade™

La VertiBlade™ es un cortador de cultivos vertical que se monta en cada extremo de la plataforma. Se utiliza para cortar cultivos revolcados o enredados.

Ordene los siguientes paquetes:

Base VertiBlade™

Incluye cuchillas, montajes, mando y cañería de compleción hidráulica para completar la instalación en la plataforma lista para las cuchillas verticales.

B7029

Paquete de cañería hidráulica

Los paquetes de cañería hidráulica son necesarios solo para las plataformas sin sistema hidráulico de cuchillas verticales instalado de fábrica. El paquete incluye las líneas hidráulicas para alistar las cuchillas verticales a una plataforma (VertiBlade™).

Solicite uno de los siguientes kits según el tamaño de su plataforma:

- 7,6 m (25 pies) – B7339
- 9,1 m (30 pies) – B7127
- 10,6 m (35 pies) – B7128
- 12,1 m (40 pies) – B7129
- 12,5 m (41 pies) – B7130
- 13,7 m (45 pies) – B7195
- 15,2 m (50 pies) – B7131

Las instrucciones de instalación vienen en los kits.



Figura 5.9: Kit de cuchilla vertical VertiBlade™

5.1.10 Kit de integración de control de velocidad de la lona lateral en cabina

El kit de integración de control de velocidad de la lona lateral en cabina permite al operario de la cosechadora controlar la velocidad de las lonas laterales desde la cabina de la cosechadora. El kit está diseñado para adaptarse a un display Case IH AFS Pro 600 o Pro 700, o a un display New Holland IntelliView™ 6 o 7.

Las instrucciones de instalación se incluyen en el kit MD n.º 357945.

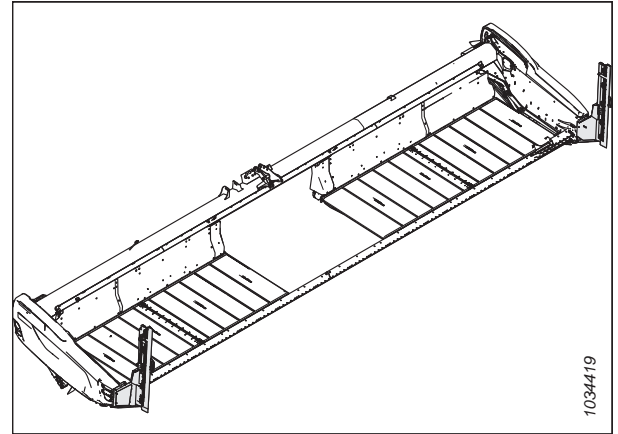

Figura 5.10: Kit de control de velocidad de la lona lateral en cabina

5.2 Kits de barra de corte

La barra de corte se encuentra en la parte delantera de la plataforma. Esta es compatible con la cuchilla y los puntones que se usan para cortar el cultivo.

5.2.1 Kit de retardador de piedras

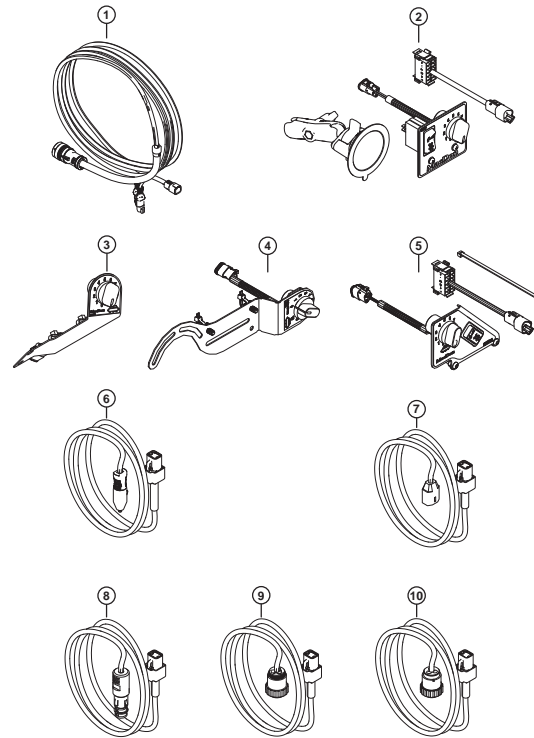
Un retardador de piedras extiende la altura del reborde de la barra de corte para ayudar a evitar que las rocas rueden hacia las plataformas de las lonas.

Solicite los paquetes por tamaño de la plataforma:

- FD225, FD230, FD235 y FD241 – B7122
- FD240, FD245 y FD250 – B7123

Las instrucciones de instalación vienen en los kits.



Figura 5.11: Kit de retardador de piedras

5.2.2 Puntones de cuchilla de cuatro puntos

Los puntones de cuatro puntos brindan una mayor protección de la cuchilla en condiciones muy rocosas y pueden mejorar el rendimiento de la plataforma con cultivos propensos a romperse al reducir el movimiento del cultivo de lado a lado.

Hay cuatro kits de puntones de cuchilla de cuatro puntas disponibles para todos los tamaños de plataformas de la serie 2. Consulte el catálogo de piezas o póngase en contacto con su concesionario para obtener los números de pieza.

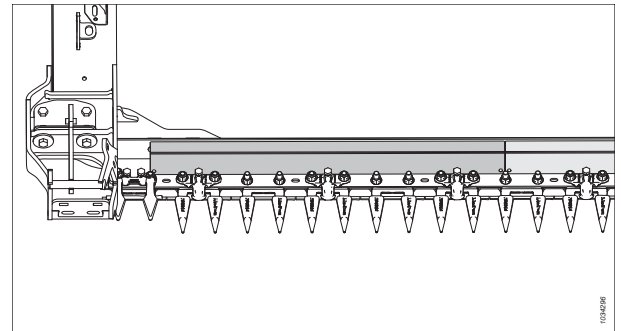

Figura 5.12: Puntones de cuchilla de cuatro puntos

5.3 Módulo de flotación FM200

El módulo de flotación se usa para acoplar la plataforma a la cosechadora. Combina el flujo de la cosecha de ambas lonas laterales y también lleva la cosecha al interior del embocador de la cosechadora.

5.3.1 Kit de adaptador de sensor de 10 V

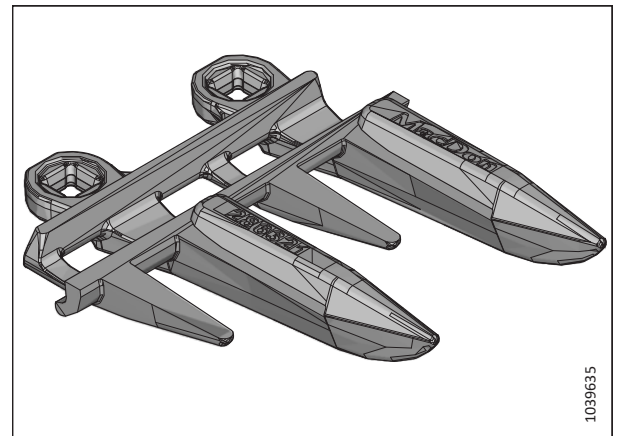
Este kit es para las cosechadoras New Holland CR/CX que usan sensores de 10 V.

B7241

Este kit es para las siguientes cosechadoras New Holland CR/CX:

- Todas las cosechadoras CX800/CX8000/CX900
- Cosechadoras CR9040/CR9060 antes del número de serie HAJ111000
- Cosechadoras CR9070 antes del número de serie Y8G1412000

5.3.2 Kits de deflectores de cultivos

Este kit instala diferentes tamaños de deflectores de cultivos en el módulo de flotación de acuerdo con el tamaño del alimentador.



Figura 5.13: Deflectores de cultivos

| Tamaño de alimentador de cosechadora | Número de paquete |
|--------------------------------------|-------------------|
| Ultraangosto | B7314 |
| Angosto | B7347 |
| Medio | B7348 |

5.3.3 Rellenador central extendido

Este kit sirve para el módulo de flotación. Es una placa de rellenedor más larga para sellar el área detrás de la bandeja de transición.

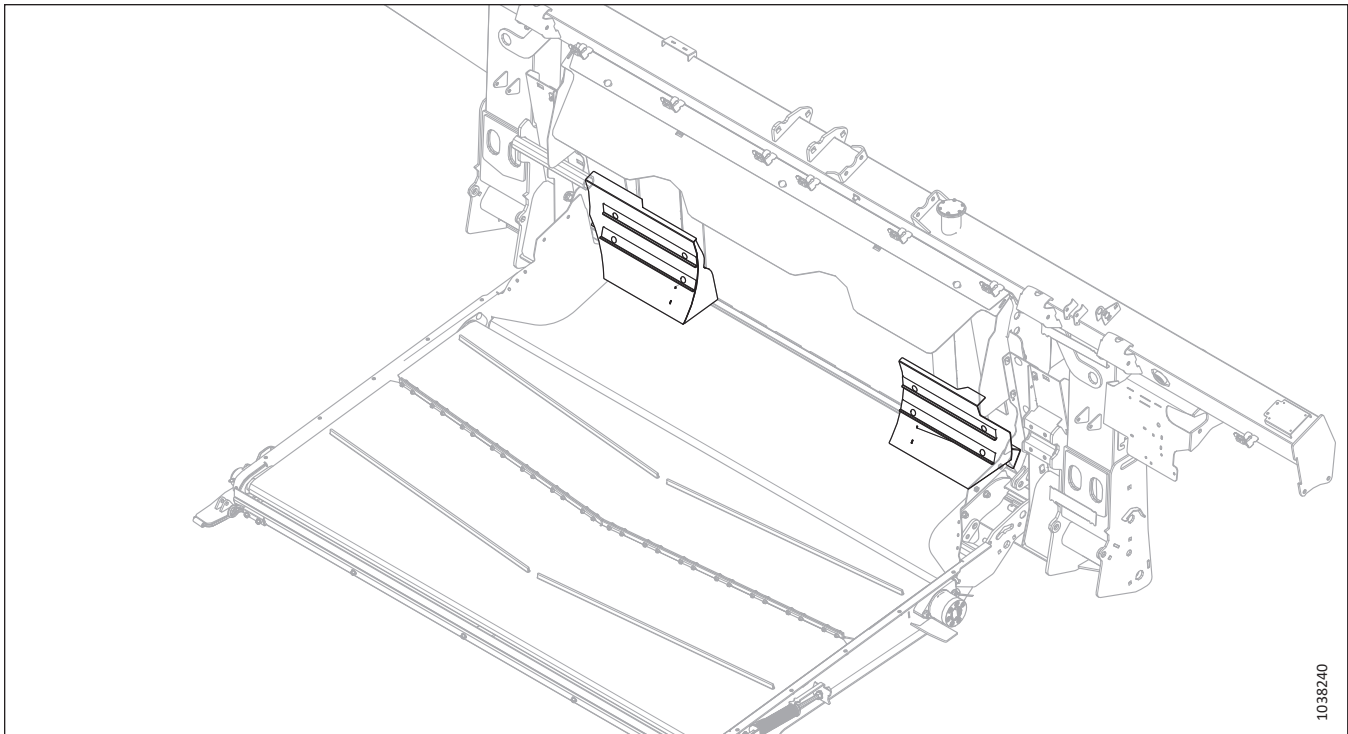

Figura 5.14: Rellenador central extendido

B6450

NOTA:

Las instrucciones de instalación vienen en el kit.

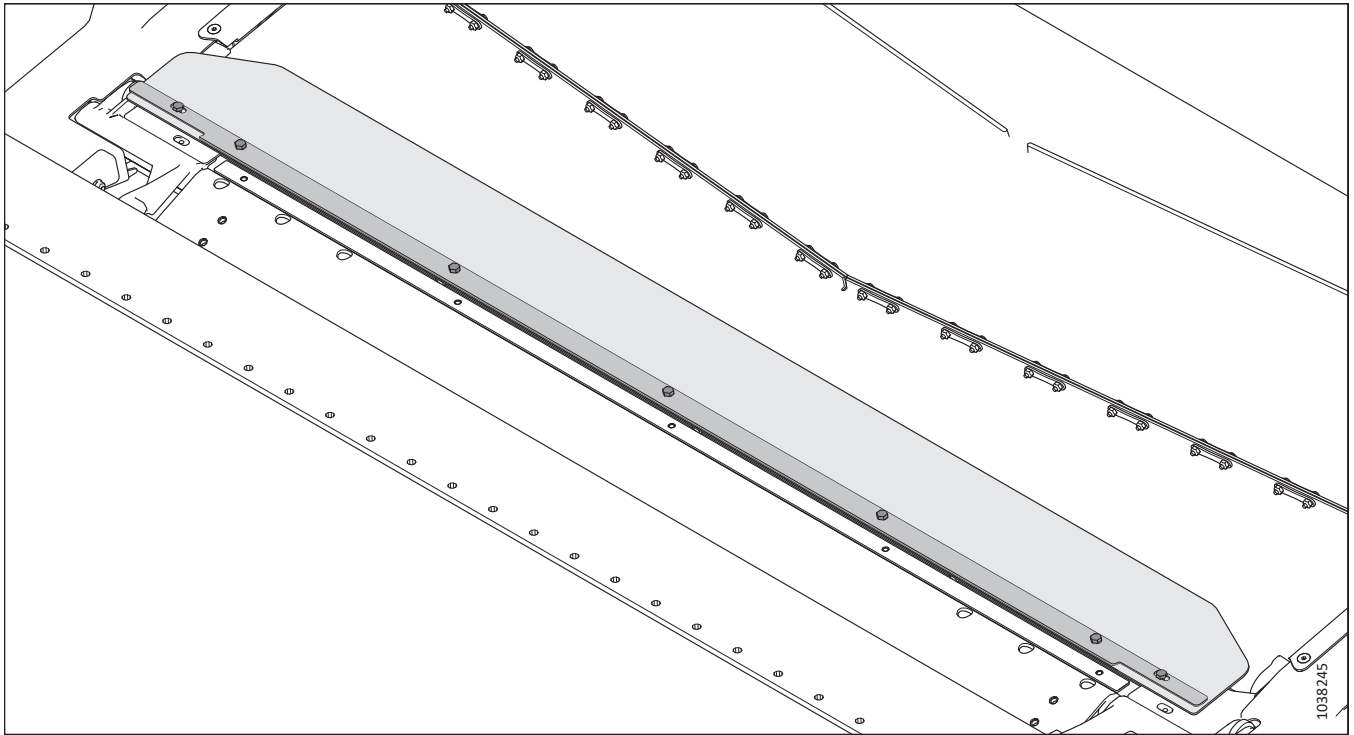
5.3.4 Kit de extensión de alas de alto desgaste del sinfín de alimentación

El kit de extensión de alas mejora la alimentación de cultivo en condiciones de paja verde/húmeda (por ejemplo, arroz y cereales verdes).

Consulte [3.8.1 Configuraciones de rendimiento del sinfín de alimentación FM200, página 91](#) para obtener una lista de combinaciones posibles de alas.

B6400

Las instrucciones de instalación vienen en el kit.



Figura 5.15: Kit de extensión de alas de alto desgaste del sinfín de alimentación

5.3.5 Kit de rellenador de interfaz completo

El kit de rellenador de interfaz completo proporciona un sellado adicional entre el módulo de flotación y la plataforma.

NOTA:

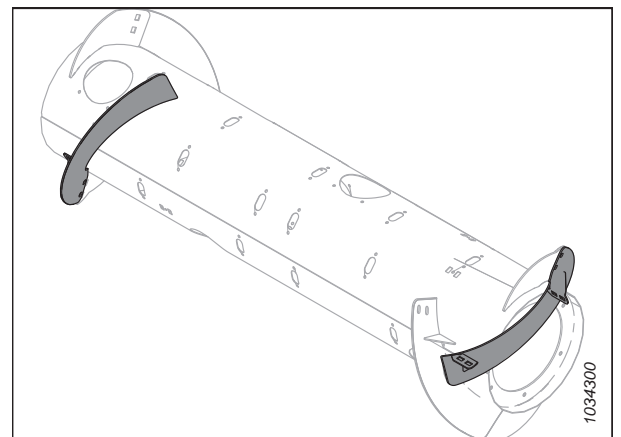
Este kit está disponible solo para plataformas de configuración europea.

Las instrucciones de instalación vienen en el kit.

B7217



Figura 5.16: Kit de rellenador de interfaz completo

5.3.6 Kit de extensión del depósito hidráulico

El kit de extensión de llenado del depósito hidráulico extiende la posición de la tapa del respiradero. Esto permite que el módulo de flotación opere en laderas empinadas mientras se mantiene el suministro de aceite al lado de succión de la bomba.

Este kit es recomendado cuando se opera en pendientes superiores a 5°.

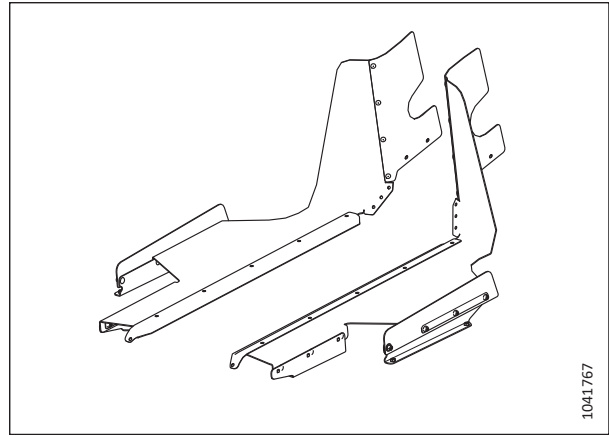
B6057

Las instrucciones de instalación vienen en el kit.



Figura 5.17: Kit de extensión del depósito hidráulico

5.3.7 Kit de inclinación lateral

Este kit permite que la inclinación lateral de la cosechadora funcione con el control automático de altura de la plataforma (AHHC).

B7196

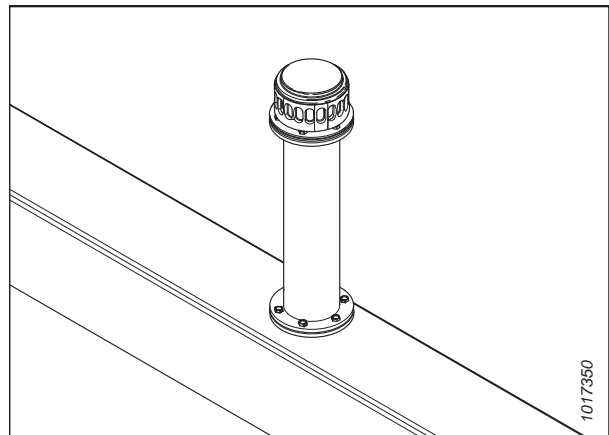
No se recomienda para pendientes superiores al 10 %.

Las instrucciones de instalación vienen en el kit.



Figura 5.18: Pin de inclinación lateral

5.3.8 Kit de esquinero de alimentación

El esquinero de alimentación mejora la alimentación para ciertos cultivos, como el de arroz. **NO** se recomiendan para los cultivos de cereales.

Seleccione el kit de esquinero de alimentación según el ancho del alimentador de la cosechadora. Para obtener más información, consulte la tabla 5.1, página 519.

Las instrucciones de instalación vienen en los kits.



Figura 5.19: Esquinero de alimentación

Tabla 5.1 Configuraciones y recomendaciones de la barra de esquinero

| Paquete (MD n.º) | Longitud del esquinero de alimentación | Módulo de flotación de ancho de apertura | Ancho del embocador recomendado |
|------------------|--|--|-----------------------------------|
| B6042 | 265 mm (10 1/2 pulg.) | 1317 mm (52 pulg.) | 1250-1350 mm (49-65 pulg.) |
| B6044 | 325 mm (13 pulg.) | 1197 mm (47 pulg.) | Solo para cultivos especiales |
| B6045 | 365 mm (14 1/2 pulg.) | 1117 mm (44 pulg.) | 1100 mm (43 1/2 pulg.) e inferior |
| B6046 | 403 mm (16 pulg.) | 1041 mm (41 pulg.) | Solo para cultivos especiales |
| B6213 | 515 mm (20 pulg.) | 817 mm (32 pulg.) | Solo para cultivos especiales |

5.4 Kits de plataformas

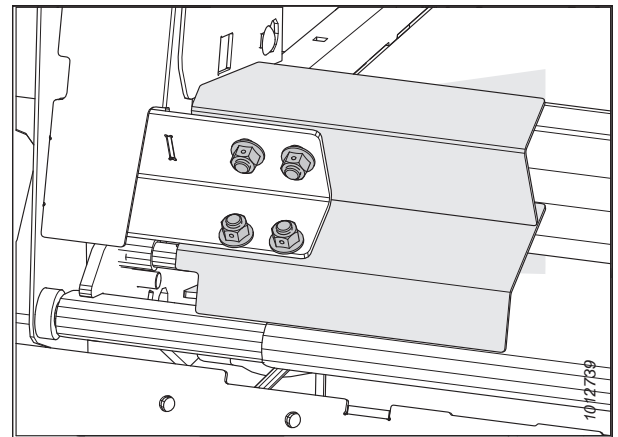
Las opciones de plataforma agregan características o mejoras al bastidor de la plataforma en lugar de un sistema o función específicos.

5.4.1 Kit de ruedas de contorno de ContourMax™

ContourMAX™ proporciona flexión y control automático de altura de la plataforma (AHHC) para alturas de rastrojo de 25 a 457 mm (1 a 18 pulg.) (la plataforma estándar proporciona 0 a 152 mm [0 a 6 pulg.]



Figura 5.20: Ruedas de contorno de ContourMax™

El kit consta de cuatro conjuntos de ruedas y ajuste hidráulico de altura desde el interior de la cabina de la cosechadora. Las instrucciones de instalación vienen en el kit. Ordene los siguientes paquetes:

Paquete Base ContourMax™: Incluye ruedas, montajes, cilindros, una válvula de control y cañería hidráulica para completar la instalación en una plataforma lista para ContourMax™.

B7335

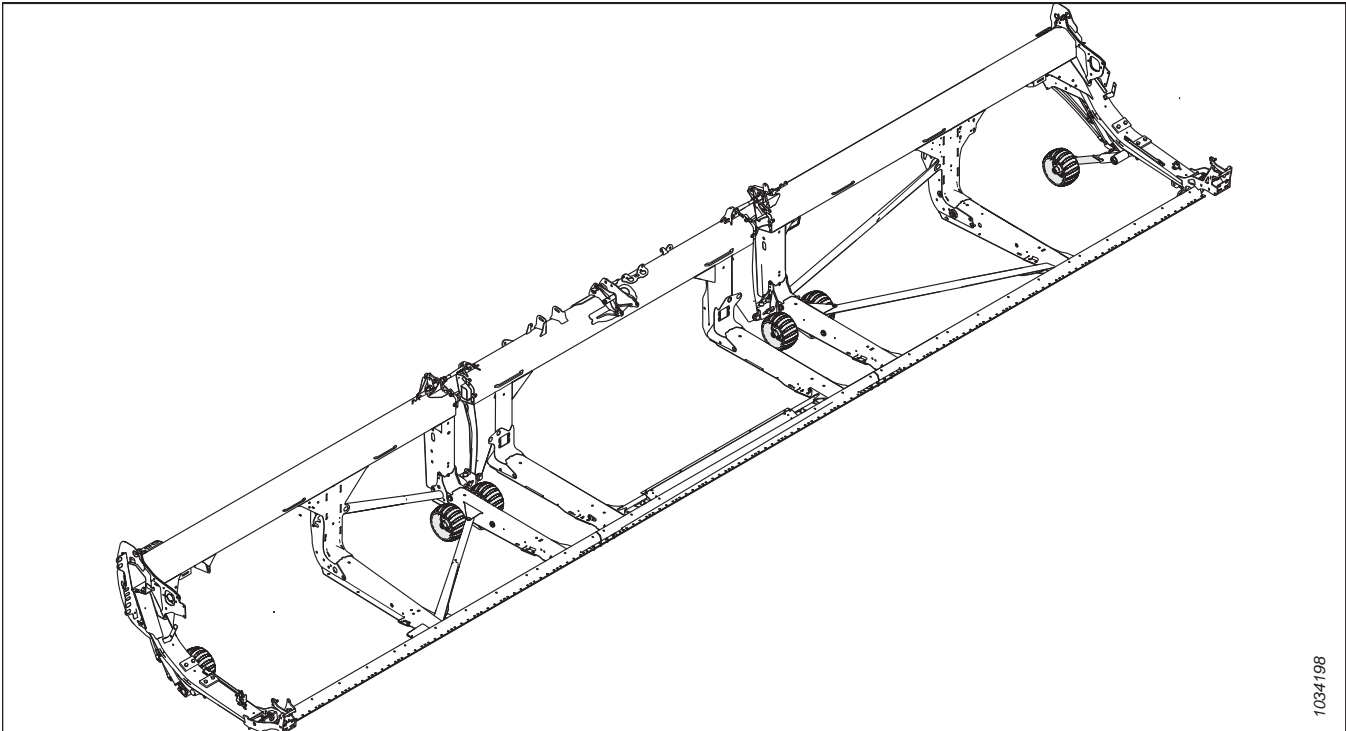
Paquete de cañería hidráulica: Incluye líneas hidráulicas para preparar la plataforma para ContourMax™, si no está configurado de fábrica. Solicite el paquete de cañería hidráulica de la lista a continuación según el modelo de su plataforma:

- FD225 – B7340
- FD230 – B7082
- FD235 – B7083
- FD240 – B7113
- FD241 – B7114
- FD245 – B7193
- FD250 – B7116

5.4.2 Sistema de transporte EasyMove™

El sistema de transporte EasyMove™ hace que sea más rápido que nunca mover su plataforma de campo en campo. Cuando se opera en el campo, las ruedas también se pueden utilizar como ruedas estabilizadoras.

Las instrucciones de instalación vienen en el kit.

Para completar la instalación de este kit, solicite una de las siguientes opciones según el tamaño de la plataforma:

- 9,1 m (30 pies) – C2172
- 10,6 m (35 pies) – C2172
- 12,1 m (40 pies) – C2173
- 12,5 m (41 pies) – C2173
- 13,7 m (45 pies) – C2173
- 15,2 m (50 pies) – C2173

C2172 contiene

- Kit básico de ruedas estabilizadoras/autotráiler – B6288
- Ruedas y neumáticos – B7398
- Poste de remolque corto – B7391

C2173 contiene

- Kit básico de ruedas estabilizadoras/autotráiler – B6288
- Ruedas y neumáticos – B7398
- Poste de remolque largo – B7392

NOTA:

El sistema de transporte EasyMove™ no es compatible con las plataformas FD225.

5.4.3 Kit de dedos de acero para interior

Dedos opcionales para utilizar en cultivos difíciles, canola revolcada y forraje, donde el dedo de plástico angulado cede y se distorsiona por las cargas de cultivos pesados.

Las instrucciones de instalación vienen en el kit.

MD n.º311972



Figura 5.21: Sistema de transporte EasyMove™



Figura 5.22: Dedo de acero para interior

5.4.4 Kit de dedos de acero para exterior

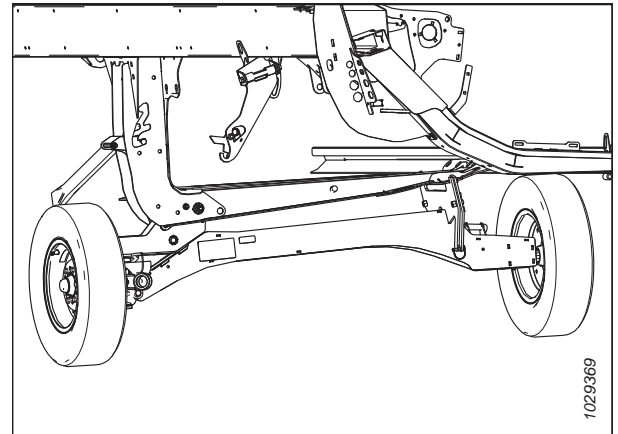
Dedos opcionales para utilizar en cultivos difíciles, como canola revolcada y forraje, donde el dedo de plástico angulado cede y se distorsiona por las cargas de cultivos pesados.

Las instrucciones de instalación vienen en el kit.

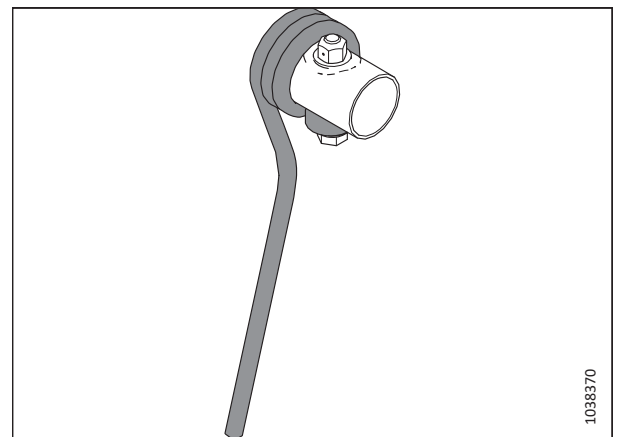
MD n.º311959



Figura 5.23: Dedo de acero para exterior

5.4.5 Kits de dedos de acero del molinete

Dedos opcionales para utilizar en cultivos difíciles, canola revolcada y forraje, donde el dedo de plástico angulado cede y se distorsiona por las cargas de cultivos pesados.

Solicite uno de los siguientes de acuerdo al tamaño de la plataforma:

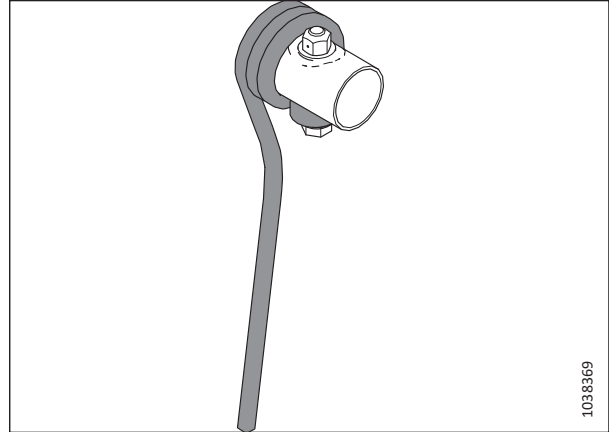
- 7,6 m (25 pies), molinete simple, 6 paletas – MD n.º360679
- 7,6 m (25 pies), molinete simple, 9 paletas – MD n.º360680
- 9,1 m (30 pies), molinete doble, 5 paletas – MD n.º311054
- 9,1 m (30 pies), molinete doble, 6 paletas – MD n.º311055
- 10,6 m (35 pies), molinete doble, 5 paletas – MD n.º311068
- 10,6 m (35 pies), molinete doble, 6 paletas – MD n.º311069

Las instrucciones de instalación vienen en el kit.



Figura 5.24: Dedos de acero del molinete

5.4.6 Kit estabilizador de montículos

El kit estabilizador de montículos se recomienda para cortar en montículos con una pendiente superior a 5°.

Las instrucciones de instalación vienen en el kit.

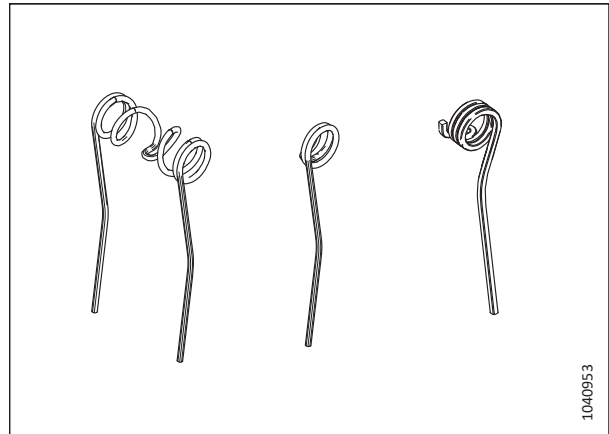
B7028



Figura 5.25: Kit estabilizador de montículos

5.4.7 kit de ruedas estabilizadoras

El kit de ruedas estabilizadoras estabiliza el movimiento lateral de la plataforma al cortar a alturas superiores a las posibles con los patines estándar.

Las instrucciones de instalación y ajuste vienen con el kit.

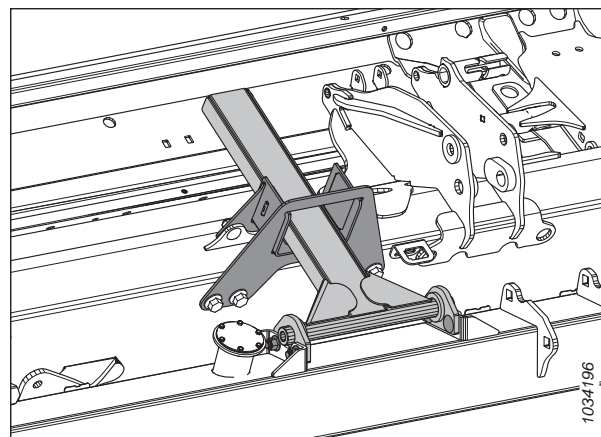
C2171



Figura 5.26: kit de ruedas estabilizadoras

5.4.8 Kit de patines de acero

Este kit proporciona patines de uso prolongado para su uso en condiciones rocosas y abrasivas.

IMPORTANTE:

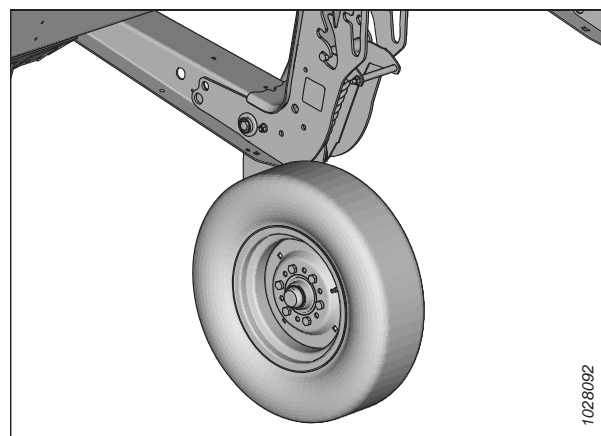
No se recomienda este kit para uso en barro húmedo o condiciones propensas a chispas.

El kit contiene dos patines. Para reemplazar completamente un juego de patines estándar, solicite tres paquetes (seis patines en total).

B6801

Las instrucciones de instalación vienen en el kit.



Figura 5.27: Kit de patines de acero

5.4.9 Kit de luz de rastreo

Las luces de rastreo se usan en condiciones de poca luz y le permiten ver el corte de rastreo detrás de la plataforma. El kit de rastreo ligero está disponible para las plataformas MacDon FD225, FD230, FD235, FD240, FD241 y FD245. Actualmente, este kit es compatible únicamente con las cosechadoras Case New Holland y John Deere.

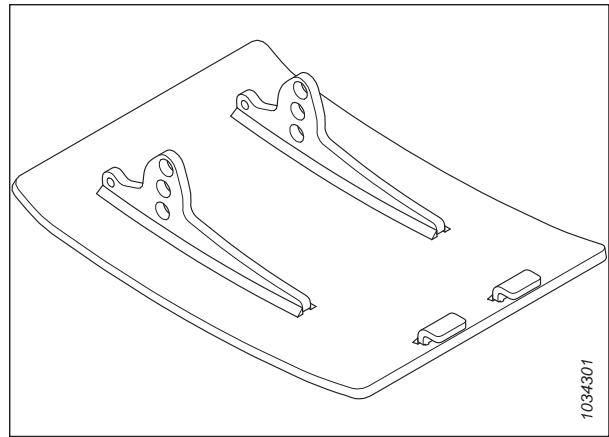

Figura 5.28: Kit de luz de rastreo

Las instrucciones de instalación vienen con el kit.

B7027

Capítulo 6: Solución de problemas

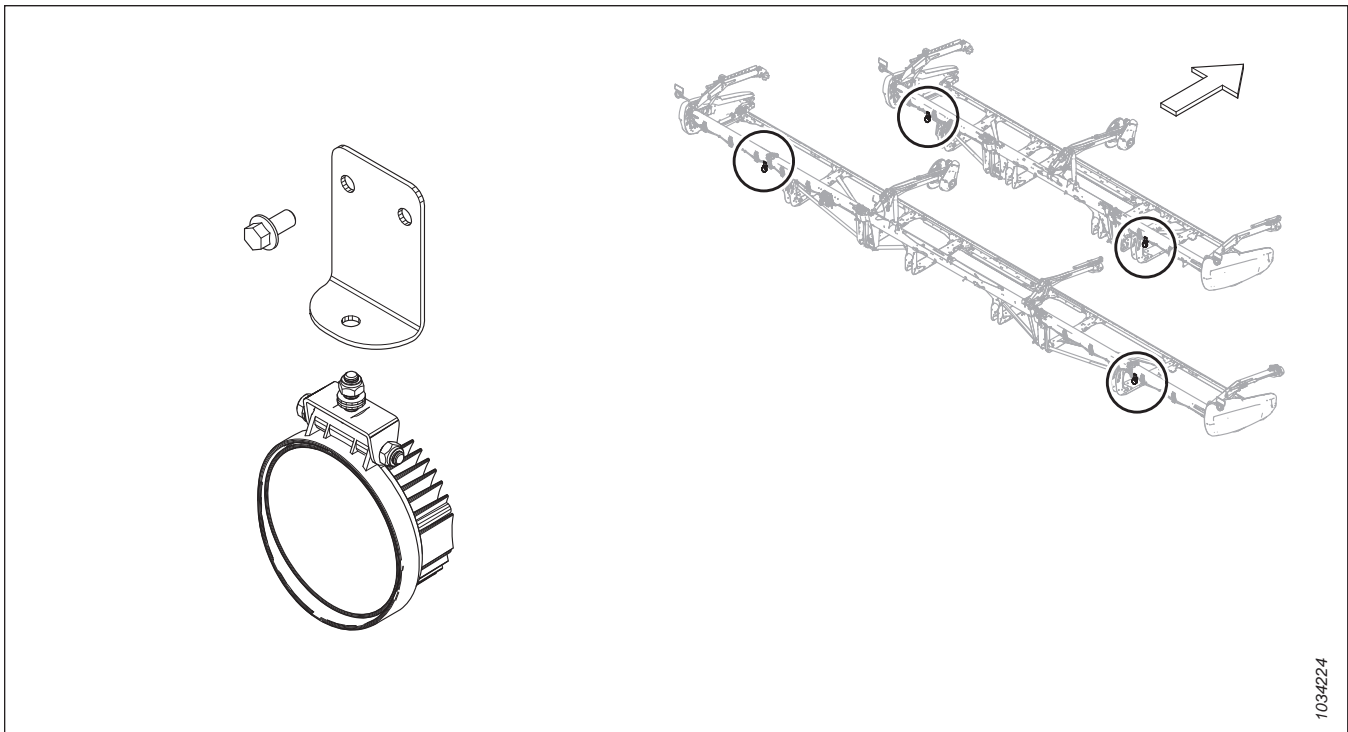
Se proporcionan tablas de solución de problemas para ayudarlo a diagnosticar y resolver cualquier problema que pueda tener con la plataforma.

6.1 Pérdida de cultivos en la barra de corte

Use las siguientes tablas para determinar la causa de la pérdida de cultivo en la barra de corte y conocer la solución recomendada.

Tabla 6.1 Resolución de problemas: pérdida de cultivos en la barra de corte

| Problema | Solución | Consulte |
|--|--|--|
| Síntoma: No recolecta los cultivos caídos. | | |
| La barra de corte está demasiado alta. | Baje la barra de corte. | <ul style="list-style-type: none"> 3.9.1 Corte sobre el suelo, página 123 3.9.2 Corte al ras del suelo, página 131 |
| El ángulo de la plataforma es demasiado bajo. | Aumente el ángulo de plataforma. | 3.9.5 Ángulo de la plataforma, página 160 |
| El molinete está demasiado alto. | Disminuya el molinete. | 3.9.11 Altura del molinete, página 168 |
| El molinete está demasiado hacia atrás. | Mueva el molinete hacia adelante. | 3.9.12 Posición de avance-retroceso del molinete, página 173 |
| La velocidad de suelo es demasiado rápida para la velocidad del molinete. | Aumente la velocidad del molinete o reduzca la velocidad de suelo. | <ul style="list-style-type: none"> 3.9.6 Velocidad del molinete, página 162 3.9.7 Velocidad de avance, página 164 |
| Los dedos del molinete no levantan el cultivo suficientemente. | Aumente la agresividad del ángulo de los dedos. | 3.9.13 Ángulo de los dientes del molinete, página 181 |
| Los dedos del molinete no levantan el cultivo suficientemente. | Instale levantadores de cultivos. | Concesionario de MacDon |
| Síntoma: Los extremos del cultivo se rompen o se destruyen. | | |
| La velocidad del molinete es demasiado alta. | Reduzca la velocidad del molinete. | 3.9.6 Velocidad del molinete, página 162 |
| El molinete está demasiado bajo. | Levante el molinete. | 3.9.11 Altura del molinete, página 168 |
| La velocidad de suelo es demasiado alta. | Reduzca la velocidad de suelo. | 3.9.7 Velocidad de avance, página 164 |
| Cultivo demasiado maduro. | Trabaje durante la noche cuando la humedad es mayor. | — |
| Síntoma: Se acumula material en la holgura entre el recorte de la parte final y la cabeza de la cuchilla. | | |
| Los extremos del cultivo se escapan del orificio de la cabeza de la cuchilla en la parte final. | Agregue blindajes de la cabeza de la cuchilla (excepto en suelos pegajosos o húmedos). | 4.8.9 Blindaje de la cabeza de la cuchilla, página 384 |
| Síntoma: Bandas de material sin cortar. | | |

SOLUCIÓN DE PROBLEMAS

Tabla 6.1 Resolución de problemas: pérdida de cultivos en la barra de corte (continúa)

| Problema | Solución | Consulte |
|--|--|---|
| Puntones tapados con escombros | Instale los puntones de cuchilla cortos | <i>4.8.8 Puntones de cuchilla cortos y sujetadores., página 371</i> |
| Secciones de la cuchilla rotas. | Reemplace las secciones rotas. | <i>4.8.1 Reemplazo de la sección de la cuchilla, página 346</i> |
| Síntoma: Rebotes excesivos a una velocidad de trabajo normal. | | |
| La flotación está ajustada demasiado ligera. | Ajuste la flotación de la plataforma. | <i>3.9.3 Flotación de la plataforma, página 134</i> |
| Síntoma: Las varillas abresurcos aplastan los cultivos en pie. | | |
| Las varillas divisoras son demasiado largas. | Quite la varilla divisora. | <i>3.9.15 Divisores de cosecha, página 189</i> |
| Síntoma: El cultivo no se corta en los extremos. | | |
| El molinete no se encuentra en la posición de "cara triste" o no está centrado en la plataforma. | Ajuste la posición horizontal del molinete o el molinete en posición de "cara triste". | <i>3.9.12 Posición de avance-retroceso del molinete, página 173</i> |
| El sujetador de la cuchilla no está ajustado adecuadamente. | Ajuste el sujetador para que la cuchilla pueda funcionar adecuadamente, sin que las secciones levanten los puntones. | <ul style="list-style-type: none"> • <i>Ajuste del sujetador: puntones de cuchilla puntiagudos, página 365 o</i> • <i>Ajuste del sujetador: puntones de cuchilla cortos, página 378</i> |
| Los puntones o las secciones de la cuchilla están desgastados o rotos. | Reemplace todas las piezas de corte desgastadas o rotas. | <i>4.8 Cuchilla, página 346</i> |
| La plataforma no está nivelada. | Nivele la plataforma. | <i>3.11 Nivelación de la plataforma, página 247</i> |
| Los dedos del molinete no levantan el cultivo adecuadamente adelante de la cuchilla. | Ajuste la posición del molinete o el ángulo del dedo | <ul style="list-style-type: none"> • <i>3.9.12 Posición de avance-retroceso del molinete, página 173 y</i> • <i>3.9.13 Ángulo de los dientes del molinete, página 181</i> |
| El divisor aplasta el cultivo grueso en los extremos, lo que impide que haya una buena alimentación debido a que el material sorte a los puntones. | Reemplace tres o cuatro puntones extremos con puntones de cuchilla. | <ul style="list-style-type: none"> • <i>4.8.8 Puntones de cuchilla cortos y sujetadores., página 371</i> • <i>Comuníquese con su concesionario de MacDon.</i> |
| Síntoma: Los cultivos frondosos o enredados pasan sobre las varillas abresurcos y se acumulan en las partes finales. | | |
| Las varillas divisoras no proporcionan suficiente separación. | Instale varillas divisoras largas. | <i>3.9.15 Divisores de cosecha, página 189</i> |
| Síntoma: Granos cortados que caen delante de la barra de corte | | |
| La velocidad de suelo es demasiado baja. | Aumente la velocidad de suelo. | <i>3.9.7 Velocidad de avance, página 164</i> |
| La velocidad del molinete es demasiado baja. | Aumente la velocidad del molinete. | <i>3.9.6 Velocidad del molinete, página 162</i> |
| El molinete está demasiado alto. | Disminuya el molinete. | <i>3.9.11 Altura del molinete, página 168</i> |

SOLUCIÓN DE PROBLEMAS

Tabla 6.1 Resolución de problemas: pérdida de cultivos en la barra de corte (continúa)

| Problema | Solución | Consulte |
|---|---|---|
| La barra de corte está demasiado alta. | Baje la barra de corte. | <ul style="list-style-type: none"> • 3.9.1 Corte sobre el suelo, página 123 • 3.9.2 Corte al ras del suelo, página 131 |
| El molinete está demasiado hacia adelante. | Mueva el molinete hacia atrás sobre los brazos. | 3.9.12 Posición de avance-retroceso del molinete, página 173 |
| Velocidad de corte superior a 10 km/h (6 mph) con un piñón de mando del molinete de 10 dientes. | Reemplace el piñón de mando del molinete con un piñón de mando de molinete de 19 dientes. | <ul style="list-style-type: none"> • Extracción del piñón de mando único del molinete, página 473 • 4.14.2 Piñón del mando del molinete, página 473 |
| Componentes de la cuchilla desgastados o rotos. | Reemplace los componentes. | 4.8 Cuchilla, página 346 |

6.2 Acción de corte y componentes de la cuchilla

Use las siguientes tablas para determinar la causa de los problemas de la acción de corte y del componente de la cuchilla y el procedimiento de reparación recomendado.

Tabla 6.2 Resolución de problemas: acción de corte y componentes de la cuchilla

| Problema | Solución | Consulte |
|--|--|---|
| Síntoma: Corte irregular o desigual del cultivo | | |
| El sujetador de la cuchilla no está ajustado adecuadamente. | Ajuste el sujetador. | <ul style="list-style-type: none"> • <i>Ajuste del sujetador: puntones de cuchilla puntiagudos, página 365</i> o • <i>Ajuste del sujetador: puntones de cuchilla cortos, página 378</i> |
| Los puntones o las secciones de la cuchilla están desgastados o rotos. | Reemplace todas las piezas de corte desgastadas o rotas. | <ul style="list-style-type: none"> • <i>Reemplazo de los puntones de cuchilla puntiagudos, página 362</i> • <i>Reemplazo del puntón de cuchilla central largo: plataforma con doble cuchilla, página 366</i> • <i>Reemplazo de los puntones de cuchilla o de los puntones de cuchilla cortos, página 375</i> • <i>Reemplazo del puntón de cuchilla central: plataformas con doble cuchilla, página 379</i> • <i>4.8.1 Reemplazo de la sección de la cuchilla, página 346</i> |
| La velocidad de suelo es demasiado rápida para la velocidad del molinete. | Reduzca la velocidad de suelo o aumente la velocidad del molinete. | <ul style="list-style-type: none"> • <i>3.9.6 Velocidad del molinete, página 162</i> o • <i>3.9.7 Velocidad de avance, página 164</i> |
| Los dedos del molinete no levantan el cultivo adecuadamente adelante de la cuchilla. | Ajuste la posición del molinete o el paso del dedo. | <ul style="list-style-type: none"> • <i>3.9.12 Posición de avance-retroceso del molinete, página 173</i> o • <i>3.9.13 Ángulo de los dientes del molinete, página 181</i> |
| La barra de corte está demasiado alta. | Disminuya la altura de corte. | <i>3.9.1 Corte sobre el suelo, página 123</i> o <i>3.9.2 Corte al ras del suelo, página 131</i> |
| El ángulo de la plataforma es demasiado plano. | Empine el ángulo de la plataforma. | <i>3.9.5 Ángulo de la plataforma, página 160</i> |
| El borde de corte de los puntones no está lo suficientemente cerca o paralelo con respecto a las secciones de la cuchilla. | Alinee los puntones. | <i>Ajuste de los puntones de cuchilla y la barra de puntón, página 360</i> |

SOLUCIÓN DE PROBLEMAS

Tabla 6.2 Resolución de problemas: acción de corte y componentes de la cuchilla (continúa)

| Problema | Solución | Consulte |
|--|--|---|
| Cultivo enredado o difícil de cortar. | Instale los puntones de cuchilla cortos. | Comuníquese con su concesionario de MacDon <i>Ajuste del sujetador: puntones de cuchilla puntiagudos, página 365 o Ajuste del sujetador: puntones de cuchilla cortos, página 378</i> |
| El molinete está demasiado hacia atrás. | Mueva el molinete hacia adelante. | <i>3.9.12 Posición de avance-retroceso del molinete, página 173</i> |
| Síntoma: Obstrucción de la cuchilla | | |
| El molinete está demasiado alto o demasiado hacia delante. | Baje el molinete o muévelo hacia atrás. | <ul style="list-style-type: none"> • <i>3.9.11 Altura del molinete, página 168</i> o • <i>3.9.12 Posición de avance-retroceso del molinete, página 173</i> |
| La velocidad de suelo es demasiado alta. | Reduzca la velocidad de avance. | <i>3.9.7 Velocidad de avance, página 164</i> |
| Ajuste inadecuado del sujetador de la cuchilla | Ajuste el sujetador. | <i>Ajuste del sujetador: puntones de cuchilla puntiagudos, página 365 o Ajuste del sujetador: puntones de cuchilla cortos, página 378</i> |
| Sección de la cuchilla desafilada o rota. | Reemplace la sección de la cuchilla correspondiente. | <i>4.8.1 Reemplazo de la sección de la cuchilla, página 346</i> |
| Puntones doblados o rotos. | Alinee o reemplace los puntones. | <i>Ajuste de los puntones de cuchilla y la barra de puntón, página 360</i> |
| Los dedos del molinete no levantan el cultivo adecuadamente adelante de la cuchilla. | Ajuste la posición del molinete o el paso del dedo. | <ul style="list-style-type: none"> • <i>3.9.12 Posición de avance-retroceso del molinete, página 173</i> o • <i>3.9.13 Ángulo de los dientes del molinete, página 181</i> |
| Los dedos de recolección de acero entran en contacto con la cuchilla. | Aumente la distancia entre el molinete y la barra de corte o ajuste la posición de "cara triste". | <i>4.13.1 Distancia del molinete a la barra de corte, página 439</i> |
| Acumulación de barro o suciedad en la barra de corte. | Levante la barra de corte bajando los patines. | <i>3.9.2 Corte al ras del suelo, página 131</i> |
| Acumulación de barro o suciedad en la barra de corte. | Aplane el ángulo de la plataforma. | <i>3.9.5 Ángulo de la plataforma, página 160</i> |
| La cuchilla no opera a la velocidad recomendada. | Verifique la velocidad del motor de la cosechadora o la velocidad de la cuchilla de la plataforma. | Consulte el manual del operario de la cosechadora y <i>Control de la velocidad de la cuchilla, página 167</i> |
| Síntoma: Vibración excesiva de la plataforma | | |

SOLUCIÓN DE PROBLEMAS

Tabla 6.2 Resolución de problemas: acción de corte y componentes de la cuchilla (continúa)

| Problema | Solución | Consulte |
|---|--|---|
| Desgaste excesivo de la cuchilla. | Reemplace la cuchilla. | <ul style="list-style-type: none"> • <i>4.8.2 Extracción de la cuchilla, página 347 y</i> • <i>4.8.5 Instalación de la cuchilla, página 350</i> |
| El sujetador de la cuchilla no está ajustado adecuadamente. | Ajuste el sujetador. | <ul style="list-style-type: none"> • <i>Ajuste del sujetador: puntones de cuchilla puntiagudos, página 365</i> • <i>Ajuste del sujetador central en plataformas con doble cuchilla: puntones de cuchilla largos, página 370</i> • <i>Ajuste del sujetador: puntones de cuchilla cortos, página 378</i> • <i>Ajuste del sujetador central: puntones de cuchilla cortos, página 383</i> |
| Clavija de la cabeza de la cuchilla o brazo del mando flojos o desgastados. | Ajuste o reemplace las piezas. | <i>4.8.1 Reemplazo de la sección de la cuchilla, página 346</i> |
| Síntoma: Vibración excesiva del módulo de flotación y de la plataforma | | |
| Velocidad incorrecta de la cuchilla. | Ajuste la velocidad de la cuchilla. | Comuníquese con su concesionario de MacDon. |
| Barra de corte doblada. | Enderece la barra de corte. | Comuníquese con su concesionario de MacDon |
| Síntoma: Ruptura excesiva de las secciones o los puntones de la cuchilla | | |
| El sujetador de la cuchilla no está ajustado adecuadamente. | Ajuste el sujetador. | <i>Ajuste del sujetador: puntones de cuchilla puntiagudos, página 365 o Ajuste del sujetador: puntones de cuchilla cortos, página 378</i> |
| Barra de corte operando demasiado bajo en condiciones pedregosas. | Levante la barra de corte con los patines | <i>3.9.2 Corte al ras del suelo, página 131</i> |
| La flotación está ajustada como demasiado pesada. | Ajuste los resortes de flotación para lograr una flotación más ligera. | <i>Control y ajuste de la flotación de la plataforma, página 135</i> |
| Puntones doblados o rotos | Enderece o reemplace el puntón | <ul style="list-style-type: none"> • <i>4.8.7 Puntones de cuchilla puntiagudos y sujetadores, página 352 o</i> • <i>4.8.8 Puntones de cuchilla cortos y sujetadores., página 371</i> |
| El ángulo de la plataforma es demasiado empinado. | Aplane el ángulo de la plataforma. | <i>3.9.5 Ángulo de la plataforma, página 160</i> |
| Síntoma: Ruptura de la parte posterior de la cuchilla | | |

SOLUCIÓN DE PROBLEMAS

Tabla 6.2 Resolución de problemas: acción de corte y componentes de la cuchilla (continúa)

| Problema | Solución | Consulte |
|---|--|---|
| Puntones doblados o rotos | Enderece o reemplace el puntón | <ul style="list-style-type: none"> • <i>4.8.7 Puntones de cuchilla puntiagudos y sujetadores, página 352 o</i> • <i>4.8.8 Puntones de cuchilla cortos y sujetadores., página 371</i> |
| Pin de la cabeza de la cuchilla desgastada | Reemplace el pin de la cabeza de la cuchilla | <ul style="list-style-type: none"> • <i>4.8.3 Extracción del rodamiento de la cabeza de la cuchilla, página 349 y</i> • <i>4.8.4 Instalación del rodamiento de la cabeza de la cuchilla, página 350</i> |
| Cuchilla desafilada | Reemplace la cuchilla | <ul style="list-style-type: none"> • <i>4.8.2 Extracción de la cuchilla, página 347 y</i> • <i>4.8.5 Instalación de la cuchilla, página 350</i> |
| La velocidad de la cuchilla es demasiado alta. | Baje la velocidad de la cuchilla. | Comuníquese con su concesionario de MacDon. |
| Herramental de la sección de la cuchilla flojo. | Verifique y ajuste todo el herramental de la cuchilla. | — |

6.3 Entrega del molinete

Use las siguientes tablas para determinar la causa de los problemas de entrega del molinete y el procedimiento de reparación recomendado.

Tabla 6.3 Resolución de problemas: entrega del molinete

| Problema | Solución | Consulte |
|---|--|--|
| Síntoma: El molinete no libera el material en cultivos en pie normales | | |
| La velocidad del molinete es demasiado alta. | Reduzca la velocidad del molinete | <i>3.9.6 Velocidad del molinete, página 162</i> |
| El molinete está demasiado bajo. | Levante el molinete | <i>3.9.11 Altura del molinete, página 168</i> |
| Los dientes del molinete son demasiado agresivos. | Reduzca la configuración de leva | <i>3.9.13 Ángulo de los dientes del molinete, página 181</i> |
| El molinete está demasiado hacia atrás. | Mueva el molinete hacia adelante | <i>3.9.12 Posición de avance-retroceso del molinete, página 173</i> |
| Síntoma: El molinete no libera material en cultivos en pie y revolcados (molinete completamente bajado). | | |
| Dientes del molinete demasiado agresivos para cultivo en pie. | Reduzca la configuración de leva (uno o dos) o mueva el molinete hacia adelante | <i>3.9.13 Ángulo de los dientes del molinete, página 181</i> |
| Síntoma: El cultivo se enreda en el extremo del molinete. | | |
| Los dientes del molinete son demasiado agresivos. | Reduzca la configuración de leva | <i>3.9.13 Ángulo de los dientes del molinete, página 181</i> |
| El molinete está demasiado bajo. | Levante el molinete | <i>3.9.11 Altura del molinete, página 168</i> |
| La velocidad del molinete es demasiado alta. | Reduzca la velocidad del molinete | <i>3.9.6 Velocidad del molinete, página 162</i> |
| El molinete no está centrado en la plataforma. | Centre el molinete en la plataforma | <i>4.13.3 Centrar el molinete, página 448</i> |
| Síntoma: El molinete libera el cultivo demasiado rápido | | |
| Los dientes del molinete no son suficientemente agresivos. | Aumente la configuración de leva para que coincida con la entrega del molinete con la posición de avance y retroceso del molinete. | <i>3.9.13 Ángulo de los dientes del molinete, página 181</i> |
| El molinete está demasiado hacia adelante. | Mueva el molinete hacia atrás para que coincida con la configuración de leva del molinete | <i>3.9.12 Posición de avance-retroceso del molinete, página 173</i> |
| Síntoma: El molinete no se levanta. | | |
| Los acopladores de elevación del molinete son incompatibles o defectuosos. | Cambie el acoplador rápido. | Comuníquese con su concesionario de MacDon |
| Síntoma: El molinete no gira. | | |
| Los acopladores rápidos no están conectados correctamente. | Conecte los acopladores. | <i>3.6 Acoplamiento o desacoplamiento de la plataforma, página 63</i> |
| La cadena de mando del molinete está desconectada o rota. | Conecte o reemplace la cadena. | <i>4.14.6 Reemplazo de la cadena de mando (sin unión): molinete doble y triple, página 482</i> |
| Síntoma: El movimiento del molinete es irregular sin ninguna carga. | | |

SOLUCIÓN DE PROBLEMAS

Tabla 6.3 Resolución de problemas: entrega del molinete (continúa)

| Problema | Solución | Consulte |
|--|--|---|
| Hay demasiada distensión en la cadena de mando del molinete. | Ajuste la cadena | <i>Ajuste de la cadena del mando del molinete, página 471</i> |
| Síntoma: El movimiento del molinete es irregular o se detiene en cultivos pesados. | | |
| La velocidad del molinete es demasiado alta. | Reduzca la velocidad del molinete | <i>3.9.6 Velocidad del molinete, página 162</i> |
| Los dedos del molinete no son suficientemente agresivos. | Mueva el dedo del molinete o la configuración de la leva a una muesca de ángulo del dedo más agresivo. | <i>3.9.13 Ángulo de los dientes del molinete, página 181</i> |
| El molinete está demasiado bajo. | Levante el molinete | <i>3.9.11 Altura del molinete, página 168</i> |
| La válvula de alivio de la cosechadora (no en el módulo de flotación de la cosechadora) tiene una configuración de presión de alivio baja. | Aumente la presión de alivio según las recomendaciones del fabricante. | Consulte el manual del operario de la cosechadora. |
| Nivel bajo de aceite en el depósito de la cosechadora. NOTA: A veces hay más de un depósito. | Llene hasta el nivel adecuado. | Consulte el manual del operario de la cosechadora. |
| Mal funcionamiento de la válvula de alivio. | Reemplace la válvula de alivio. | Consulte el manual del operario de la cosechadora. |
| Corte de cultivos difíciles con un piñón de mando de molinete con un torque estándar (de 19 dientes). | Reemplace el piñón con un piñón de alto torque apropiado para que coincida con la presión del circuito del molinete de la cosechadora. | <ul style="list-style-type: none"> • <i>4.14.2 Piñón del mando del molinete, página 473</i> • Instale el kit de dos velocidades (MD n.º311882). |
| Síntoma: Dedos de plástico cortados en la punta. | | |
| La holgura entre el molinete y la barra de corte es insuficiente. | Aumente la separación | <i>4.13.1 Distancia del molinete a la barra de corte, página 439</i> |
| Síntoma: Dedos de plástico doblados hacia atrás en la punta. | | |
| El molinete excava en el suelo con una velocidad de molinete menor que la velocidad de avance. | Levante la plataforma. | <ul style="list-style-type: none"> • <i>3.9.2 Corte al ras del suelo, página 131</i> |
| El molinete excava en el suelo con una velocidad de molinete menor que la velocidad de avance. | Disminuya la inclinación de la plataforma | <i>3.9.5 Ángulo de la plataforma, página 160</i> |
| El molinete excava en el suelo con una velocidad de molinete menor que la velocidad de avance. | Mueva el molinete hacia atrás | <i>3.9.12 Posición de avance-retroceso del molinete, página 173</i> |
| Síntoma: Dedos de plástico doblados hacia adelante en la punta. | | |
| El molinete excava en el suelo con una velocidad de molinete mayor que la velocidad de suelo. | Levante la plataforma. | <i>3.9.1 Corte sobre el suelo, página 123.9.2 Corte al ras del suelo, página 131</i> |
| El molinete excava en el suelo con una velocidad de molinete mayor que la velocidad de suelo. | Disminuya la inclinación de la plataforma. | <i>3.9.5 Ángulo de la plataforma, página 160</i> |

SOLUCIÓN DE PROBLEMAS

Tabla 6.3 Resolución de problemas: entrega del molinete (continúa)

| Problema | Solución | Consulte |
|--|---|---|
| El molinete excava en el suelo con una velocidad de molinete mayor que la velocidad de avance. | Mueva el molinete hacia atrás | <i>3.9.12 Posición de avance-retroceso del molinete, página 173</i> |
| Síntoma: Dedos de plástico doblados cerca de la barra de dientes. | | |
| Atascamiento excesivo en la barra de corte, con acumulación operación del molinete. | Corrija los problemas de atascamiento/corte | <i>3.12 Desconexión de la barra de corte, página 250</i> |
| Atascamiento excesivo en la barra de corte, con acumulación operación del molinete. | Detenga el molinete antes de que el atascamiento se vuelva excesivo | <i>3.12 Desconexión de la barra de corte, página 250</i> |

6.4 Resolución de problemas de plataforma y lonas

Use las siguientes tablas para determinar los problemas de la plataforma y la lona y el procedimiento de reparación recomendado.

Tabla 6.4 Resolución de problemas: plataforma y lonas

| Problema | Solución | Consulte |
|---|--|--|
| Síntoma: Elevación de la plataforma insuficiente | | |
| Presión de alivio baja. | Aumente la presión de alivio | Concesionario de la cosechadora |
| Síntoma: Velocidad de la lona lateral insuficiente | | |
| Control de velocidad configurado demasiado bajo. | Aumente la configuración de control de velocidad. | 3.9.8 Velocidad de las lonas laterales, página 165 |
| Mando de la plataforma de cosechadora demasiado bajo | Ajuste para corregir la velocidad de acuerdo al modelo de la cosechadora | Manual del operario de la cosechadora |
| Síntoma: Velocidad de la lona de alimentación insuficiente | | |
| Presión de alivio demasiado baja. | Pruebe el sistema hidráulico de la lona de alimentación. | Concesionario de MacDon |
| Mando de la plataforma de cosechadora demasiado bajo | Ajuste para corregir la velocidad de acuerdo al modelo de la cosechadora | Manual del operario de la cosechadora |
| Síntoma: La lona de alimentación no se mueve | | |
| Las lonas están flojas. | Ajuste las lonas | 4.10.2 Verificación y ajuste de la tensión de la lona de alimentación, página 394 |
| El rodillo tensor o de mando contienen materiales. | Afloje la lona y limpie los rodillos | 4.10.2 Verificación y ajuste de la tensión de la lona de alimentación, página 394 |
| La varilla o la barra de conexión están atascadas por el bastidor o la presencia de materiales. | Afloje la lona y quite la obstrucción | 4.10.2 Verificación y ajuste de la tensión de la lona de alimentación, página 394 |
| El rodamiento del rodillo quedó atrapado. | Reemplace el rodamiento del rodillo | Reemplazo del rodamiento del rodillo tensor de la lona de alimentación, página 408 |
| Nivel bajo de aceite hidráulico. | Llene el depósito de aceite hidráulico de la cosechadora hasta el nivel máximo | Manual del operario de la cosechadora |
| Configuración de alivio incorrecta en la válvula de control del flujo. | Ajuste la configuración de alivio. | Concesionario MacDon |
| Síntoma: Estancamiento de las lonas laterales | | |
| El material no sale de manera uniforme de la cuchilla. | Disminuya el molinete | 3.9.11 Altura del molinete, página 168 |
| El material no sale de manera uniforme de la cuchilla. | Instale los puntones de cuchilla cortos | 4.8.8 Puntones de cuchilla cortos y sujetadores., página 371 |
| Síntoma: Vacilación en el flujo de cosechas voluminosas | | |
| El ángulo de la plataforma es demasiado bajo. | Aumente el ángulo de la plataforma | 3.9.5 Ángulo de la plataforma, página 160 |

SOLUCIÓN DE PROBLEMAS

Tabla 6.4 Resolución de problemas: plataforma y lonas (continúa)

| Problema | Solución | Consulte |
|--|---|---|
| Sobrecarga de material en las lonas. | Aumente la velocidad de la lona lateral. | <i>3.9.8 Velocidad de las lonas laterales, página 165</i> |
| Sobrecarga de material en las lonas. | Instale el sinfín transversal superior | <i>5.1.5 Sinfín transversal superior de cuerpo entero, página 509</i> |
| Sobrecarga de material en las lonas. | Agregue extensiones de alas. | Concesionario de MacDon |
| Síntoma: Retroalimentación de la lona | | |
| Las lonas funcionan demasiado lento con cultivos pesados. | Aumente la velocidad de la lona. | <i>3.9.8 Velocidad de las lonas laterales, página 165</i> |
| Síntoma: El cultivo se lanza por las aperturas y debajo de la lona lateral del lado opuesto | | |
| Las lonas funcionan demasiado rápido con cultivos livianos. | Reduzca la velocidad de la lona. | <i>3.9.8 Velocidad de las lonas laterales, página 165</i> |
| Síntoma: El material se acumula en los deflectores extremos y sale en grandes cantidades | | |
| Los deflectores de los extremos son demasiado anchos. | Para las plataformas con desplazamiento de la plataforma manual, corte el deflector o reemplácelo con un deflector estrecho (MD n.º172381). | <i>3.12 Desconexión de la barra de corte, página 250</i> |

6.5 Corte de porotos

Use las siguientes tablas para determinar la causa de cualquier problema de corte de porotos y las soluciones recomendadas.

Tabla 6.5 Resolución de problemas: corte de porotos

| Problema | Solución | Consulte |
|---|--|--|
| Síntoma: Las plantas se rompen o quedan en el camino, total o parcialmente. | | |
| Plataforma sobre el suelo. | Baje la plataforma al suelo y hágala funcionar sobre los patines o la barra de corte. | <i>3.9.2 Corte al ras del suelo, página 131</i> |
| La flotación está configurada demasiado liviana: se eleva en puntos altos y no baja lo suficientemente rápido. | Ajuste la flotación de 335 a 338 N (75 a 85 lbf). Aumente o disminuya la flotación según sea necesario para evitar que la plataforma rebote excesivamente o se hunda en terreno blando. | <i>3.9.3 Flotación de la plataforma, página 134</i> |
| El molinete está demasiado alto con los cilindros completamente retraídos. | Ajuste la altura del molinete. | <i>3.9.11 Altura del molinete, página 168</i> |
| El paso del dedo no es lo suficientemente agresivo. | Ajuste el paso del dedo. | <i>3.9.13 Ángulo de los dientes del molinete, página 181</i> |
| El molinete está demasiado hacia atrás. | Mueva el molinete hacia adelante hasta que el extremo roce la superficie del suelo con la plataforma en el suelo y el ángulo de la plataforma correctamente ajustado | <i>3.9.12 Posición de avance-retroceso del molinete, página 173</i> |
| El ángulo de la plataforma es demasiado superficial. | Ajuste el ángulo de la plataforma. | <i>Ajuste del ángulo de la plataforma, página 161</i> |
| El ángulo de la plataforma es demasiado superficial. | Aumente el ángulo de la plataforma retrayendo completamente los cilindros de elevación (si está cortando al ras del suelo). | <i>Ajuste del ángulo de la plataforma, página 161</i> |
| El molinete es demasiado lento. | Ajuste la velocidad del molinete para que sea ligeramente más alta que la velocidad de suelo. | <i>3.9.6 Velocidad del molinete, página 162</i> |
| La velocidad de suelo es demasiado alta. | Disminuya la velocidad de avance. | <i>3.9.7 Velocidad de avance, página 164</i> |
| Patines demasiado bajos. | Levante los patines a la configuración más alta. | <i>3.9.2 Corte al ras del suelo, página 131</i> |
| Se acumula suciedad en la parte inferior de la barra de corte con las placas de desgaste de plástico en la barra de corte; levanta la barra de corte del suelo. | <ul style="list-style-type: none"> La flotación es muy pesada El suelo está demasiado húmedo, espere que se seque. Limpie manualmente la parte inferior de la barra de corte cuando haya mucha acumulación. | <i>Control y ajuste de la flotación de la plataforma, página 135</i> |
| La plataforma no está nivelada. | Nivele la plataforma. | <i>3.11 Nivelación de la plataforma, página 247</i> |

SOLUCIÓN DE PROBLEMAS

Tabla 6.5 Resolución de problemas: corte de porotos (continúa)

| Problema | Solución | Consulte |
|--|--|---|
| Secciones de la cuchilla desgastadas o dañadas. | Reemplace las secciones o la cuchilla. | 4.8 Cuchilla, página 346 |
| Hay partes de plantas que se quedan atascadas en las puntas de los puntones. NOTA: (Este problema sucede con más frecuencia en los cultivos de frijoles que se cortan por hileras y forman montículos). | Instale el kit de conversión del puntón de cuchilla corto. | 4.8.8 Puntones de cuchilla cortos y sujetadores., página 371 |
| Empuje de los residuos de la cosecha en el suelo. | Instale los puntones de cuchilla cortos. | 4.8.8 Puntones de cuchilla cortos y sujetadores., página 371 |
| La velocidad de la cuchilla es demasiado baja. | Aumente la velocidad del alimentador o verifique que la velocidad de la cuchilla esté establecida dentro del rango recomendado. | 3.9.10 Información de velocidad de la cuchilla, página 166 o Control de la velocidad de la cuchilla, página 167 |
| Síntoma: Pérdidas excesivas en los divisores | | |
| La varilla divisora aplasta el cultivo y rompe las vainas | Quite la varilla divisora | 3.9.15 Divisores de cosecha, página 189 |
| Las plantas se acumulan en la parte final | Instale las varillas divisoras. | 3.9.15 Divisores de cosecha, página 189 |
| Síntoma: Las plantas quedan atrapadas entre la parte superior de la lona y la barra de corte. | | |
| La barra de corte se llena de residuos cuando la distancia entre la lona y la barra de corte está correctamente ajustada. | Levante la plataforma por completo en cada uno de los extremos del campo (o según sea necesario), y desplace las plataformas hacia adelante y hacia atrás para ayudar a limpiar la barra de corte. | — |
| El desplazamiento de las plataformas con la plataforma elevada no limpia los residuos de la barra de corte. | Quite manualmente los residuos de la cavidad de la barra de corte para evitar que se produzcan daños en las lonas. | — |
| Síntoma: El cultivo se acumula en los puntones y no se mueve hacia atrás en dirección a las lonas | | |
| El ángulo del dedo del molinete no es lo suficientemente agresivo. | Aumente la agresividad del dedo (posición de leva). | 3.9.13 Ángulo de los dientes del molinete, página 181 |
| El molinete está demasiado alto. | Disminuya el molinete. | 3.9.11 Altura del molinete, página 168 |
| La distancia mínima entre el molinete y la barra de corte está configurada en un valor demasiado alto. | Ajuste la altura mínima del molinete con los cilindros totalmente retraídos. | 4.13.1 Distancia del molinete a la barra de corte, página 439 |
| El molinete está demasiado hacia adelante. | Cambie la ubicación del molinete. | 3.9.12 Posición de avance-retroceso del molinete, página 173 |
| Síntoma: Envoltura de cultivo alrededor del molinete. | | |
| El molinete está demasiado bajo. | Levante el molinete. | 3.9.11 Altura del molinete, página 168 |
| Síntoma: El molinete rompe las vainas. | | |

SOLUCIÓN DE PROBLEMAS

Tabla 6.5 Resolución de problemas: corte de porotos (continúa)

| Problema | Solución | Consulte |
|---|---|---|
| El molinete está demasiado hacia adelante. | Cambie la ubicación del molinete. | <i>3.9.12 Posición de avance-retroceso del molinete, página 173</i> |
| La velocidad del molinete es demasiado alta. | Reduzca la velocidad del molinete. | <i>3.9.6 Velocidad del molinete, página 162</i> |
| Las vainas de frijoles están demasiado secas. | Corte el cultivo por la noche cuando haya rocío y las vainas se hayan ablandado. | — |
| El paso del dedo del molinete no es lo suficientemente agresivo. | Aumente la agresividad del dedo (posición de leva). | <i>3.9.13 Ángulo de los dientes del molinete, página 181</i> |
| Síntoma: Los puntones de la barra de corte se rompen. | | |
| Flotación insuficiente (configuración de flotación demasiado pesada). | Aumente la flotación (ajuste a una configuración de flotación más ligera). | <i>3.9.3 Flotación de la plataforma, página 134</i> |
| Cantidad excesiva de rocas en el campo. | Considere instalar puntones de cuchilla cortos. Nota: Con la instalación de puntones de cuchilla cortos, está intercambiando daño de puntón por un daño de sección (aunque cambiar secciones con puntones de cuchilla cortos es más fácil). | Concesionario MacDon |
| Síntoma: La barra de corte empuja demasiados residuos y suciedad | | |
| La plataforma es demasiado pesada. | Vuelva a ajustar la flotación para lograr que la plataforma sea más ligera. | <i>3.9.3 Flotación de la plataforma, página 134</i> |
| El ángulo de la plataforma es demasiado empinado. | Disminuya el ángulo de la plataforma. | <i>3.9.5 Ángulo de la plataforma, página 160</i> |
| Los puntones se obstruyen con residuos o tierra. | Instale el puntones de cuchilla corto. | <i>4.8.8 Puntones de cuchilla cortos y sujetadores., página 371</i> |
| Soporte inadecuado para la plataforma. | Instale los patines centrales. | <i>3.9.2 Corte al ras del suelo, página 131</i> |
| Síntoma: Envoltura de cultivo alrededor de los extremos del molinete. | | |
| El cultivo sin cortar interfiere en los extremos del molinete. | Agregue tapas laterales del molinete. | Consulte el catálogo de piezas del cabezal. |
| Síntoma: La barra de corte se llena de suciedad. | | |
| Hay una holgura excesiva entre la lona y la barra de corte | Levante la plataforma por completo en cada uno de los extremos del campo (o según sea necesario), y desplace las plataformas hacia adelante y hacia atrás para ayudar a limpiar la barra de corte | — |
| Síntoma: El molinete ocasionalmente transporta plantas en la misma ubicación | | |
| Dientes de acero doblados y plantas enganchadas en las lonas | Enderece los dedos (acero) | — |

SOLUCIÓN DE PROBLEMAS

Tabla 6.5 Resolución de problemas: corte de porotos (continúa)

| Problema | Solución | Consulte |
|--|---|---|
| La acumulación de suciedad en la punta de los dedos no permite que las plantas se caigan de los dedos hacia las lonas. | Levante el molinete. | <i>3.9.11 Altura del molinete, página 168</i> |
| La acumulación de suciedad en la punta de los dedos no permite que las plantas se caigan de los dedos hacia las lonas. | Ajuste la ubicación de avance y retroceso del molinete para quitar los dedos del suelo. | <i>3.9.12 Posición de avance-retroceso del molinete, página 173</i> |
| Síntoma: La barra de corte que empuja la tierra. | | |
| Huellas de rodaduras o crestas de cultivos en hileras | Corte en un ángulo en filas o crestas de cultivo | — |
| Terreno ondulado a lo largo del campo | Corte a 90° en el terreno irregular (siempre que la cuchilla pueda flotar sin enterrarse) | — |
| Síntoma: El molinete arrastra cantidades excesivas de plantas o partes de estas. | | |
| Acumulación excesiva de cultivo en las lonas (hasta el tubo central del molinete). | Aumente la velocidad de la lona. | <i>3.9.8 Velocidad de las lonas laterales, página 165</i> |
| El paso del dedo es demasiado bajo. | Aumente el paso del dedo. | <i>3.9.13 Ángulo de los dientes del molinete, página 181</i> |

Capítulo 7: Referencia

Consulte los procedimientos y la información de este capítulo según sea necesario.

7.1 Especificaciones del par de torsión

Las siguientes tablas proporcionan los valores de torque para distintos pernos, tornillos con cabeza y accesorios hidráulicos. Consulte estos valores solo cuando no se haya especificado ningún otro valor de torque en un procedimiento determinado.

- Ajuste todos los pernos hasta el valor de torque indicado en las siguientes tablas, a menos que se especifique lo contrario en este manual.
- Sustituya el herramental extraído con herramental de la misma resistencia y grado.
- Consulte las tablas de valor de torque como una guía cuando revise periódicamente el ajuste de los pernos.
- Entienda las categorías de torque de los pernos y los tornillos con cabeza leyendo las marcas de sus cabezas.

Contratuercas

Las contratuercas necesitan menos torque que las tuercas que se usan para otros fines. Cuando aplique torque a las contratuercas acabadas, multiplique el torque aplicado a las tuercas normales por 0,65 torques para alcanzar el valor de torque modificado.

Tornillos autorroscantes

Consulte los valores del de torque estándar cuando coloque los tornillos autorroscantes. **NO** coloque los tornillos autorroscantes en juntas estructurales o fundamentales.

7.1.1 Especificaciones del tornillo métrico

Se proporcionan especificaciones para los valores de torque finales apropiados para asegurar varios tamaños de pernos métricos.

NOTA:

Los valores de torque proporcionados en las siguientes tablas de torque de pernos métricos se aplican al herramental instalado en seco, es decir, al herramental sin grasa, aceite ni fijador de roscas en las roscas ni en las cabezas. **NO** agregue grasa, aceite o fijador de roscas a los pernos o tornillos con cabeza a menos que se indique en este manual.

REFERENCIA

Tabla 7.1 Tornillos métricos clase 8.8 y tuerca de giro libre clase 9

| Tamaño nominal (A) | Torque (Nm) | | Torque (lbf pies) (*lbf pulg.) | |
|--------------------|-------------|------|--------------------------------|------|
| | Mín. | Máx. | Mín. | Máx. |
| 3-0,5 | 1,4 | 1,6 | *13 | *14 |
| 3,5-0,6 | 2,2 | 2,5 | *20 | *22 |
| 4-0,7 | 3,3 | 3,7 | *29 | *32 |
| 5-0,8 | 6,7 | 7,4 | *59 | *66 |
| 6-1,0 | 11,4 | 12,6 | *101 | *112 |
| 8-1,25 | 28 | 30 | 20 | 23 |
| 10-1,5 | 55 | 60 | 40 | 45 |
| 12-1,75 | 95 | 105 | 70 | 78 |
| 14-2,0 | 152 | 168 | 113 | 124 |
| 16-2,0 | 236 | 261 | 175 | 193 |
| 20-2,5 | 460 | 509 | 341 | 377 |
| 24-3,0 | 796 | 879 | 589 | 651 |



Figura 7.1: Grados del tornillo

Tabla 7.2 Tornillos métricos clase 8.8 y tuerca con rosca distorsionada clase 9

| Tamaño nominal (A) | Par de torsión (Nm) | | Par de torsión (libra pie) (* libra pulg.) | |
|--------------------|---------------------|------|--|------|
| | Mín. | Máx. | Mín. | Máx. |
| 3-0,5 | 1 | 1,1 | *9 | *10 |
| 3,5-0,6 | 1,5 | 1,7 | *14 | *15 |
| 4-0,7 | 2,3 | 2,5 | *20 | *22 |
| 5-0,8 | 4,5 | 5 | *40 | *45 |
| 6-1,0 | 7,7 | 8,6 | *69 | *76 |
| 8-1,25 | 18,8 | 20,8 | *167 | *185 |
| 10-1,5 | 37 | 41 | 28 | 30 |
| 12-1,75 | 65 | 72 | 48 | 53 |
| 14-2,0 | 104 | 115 | 77 | 85 |
| 16-2,0 | 161 | 178 | 119 | 132 |
| 20-2,5 | 314 | 347 | 233 | 257 |
| 24-3,0 | 543 | 600 | 402 | 444 |

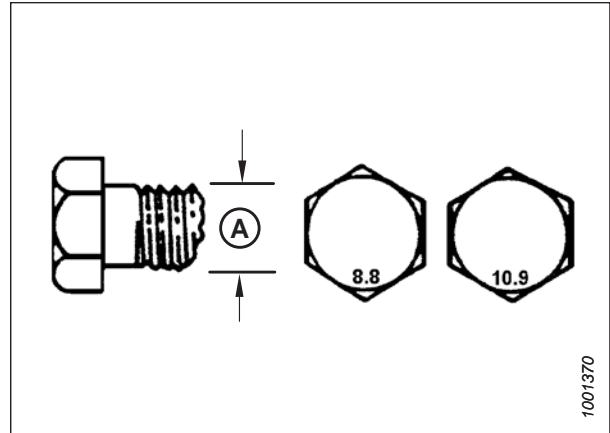

Figura 7.2: Grados del tornillo

REFERENCIA

Tabla 7.3 Tornillos métricos clase 10,9 y tuerca de giro libre clase 10

| Tamaño nominal (A) | Par de torsión (Nm) | | Par de torsión (libra pie) (* libra pulg.) | |
|--------------------|---------------------|------|--|------|
| | Mín. | Máx. | Mín. | Máx. |
| 3-0,5 | 1,8 | 2 | *18 | *19 |
| 3,5-0,6 | 2,8 | 3,1 | *27 | *30 |
| 4-0,7 | 4,2 | 4,6 | *41 | *45 |
| 5-0,8 | 8,4 | 9,3 | *82 | *91 |
| 6-1,0 | 14,3 | 15,8 | *140 | *154 |
| 8-1,25 | 38 | 42 | 28 | 31 |
| 10-1,5 | 75 | 83 | 56 | 62 |
| 12-1,75 | 132 | 145 | 97 | 108 |
| 14-2,0 | 210 | 232 | 156 | 172 |
| 16-2,0 | 326 | 360 | 242 | 267 |
| 20-2,5 | 637 | 704 | 472 | 521 |
| 24-3,0 | 1101 | 1217 | 815 | 901 |

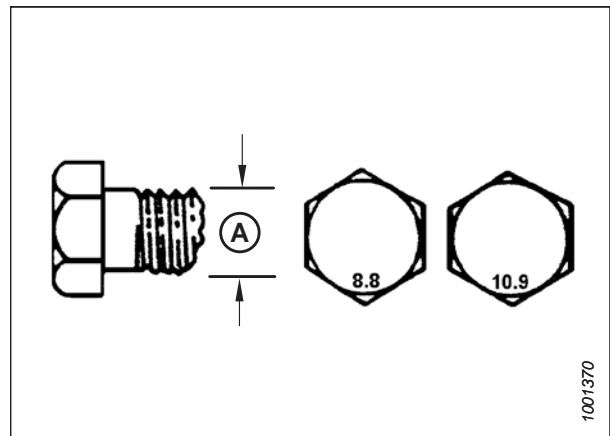

Figura 7.3: Grados del tornillo

Tabla 7.4 Tornillos métricos clase 10,9 y tuerca con rosca distorsionada clase 10

| Tamaño nominal (A) | Par de torsión (Nm) | | Par de torsión (libra pie) (* libra pulg.) | |
|--------------------|---------------------|------|--|------|
| | Mín. | Máx. | Mín. | Máx. |
| 3-0,5 | 1,3 | 1,5 | *12 | *13 |
| 3,5-0,6 | 2,1 | 2,3 | *19 | *21 |
| 4-0,7 | 3,1 | 3,4 | *28 | *31 |
| 5-0,8 | 6,3 | 7 | *56 | *62 |
| 6-1,0 | 10,7 | 11,8 | *95 | *105 |
| 8-1,25 | 26 | 29 | 19 | 21 |
| 10-1,5 | 51 | 57 | 38 | 42 |
| 12-1,75 | 90 | 99 | 66 | 73 |
| 14-2,0 | 143 | 158 | 106 | 117 |
| 16-2,0 | 222 | 246 | 165 | 182 |
| 20-2,5 | 434 | 480 | 322 | 356 |
| 24-3,0 | 750 | 829 | 556 | 614 |

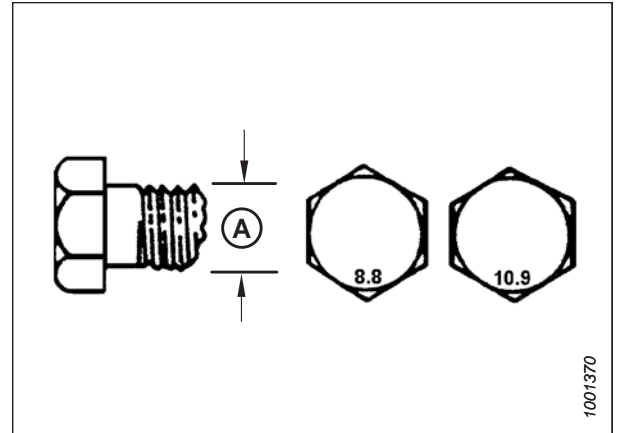

Figura 7.4: Grados del tornillo

7.1.2 Especificaciones de pernos métricos: aluminio fundido

Se proporcionan especificaciones para los valores de torque finales apropiados para varios tamaños de pernos métricos en aluminio fundido.

NOTA:

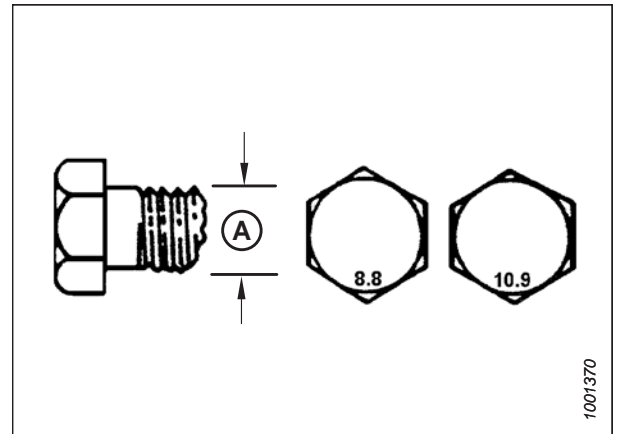
Los valores de torque proporcionados en las siguientes tablas de torque de pernos métricos se aplican al herramental instalado en seco, es decir, al herramental sin grasa, aceite ni fijador de roscas en las roscas ni en las cabezas. **NO** agregue grasa, aceite o fijador de roscas a los pernos o tornillos con cabeza a menos que se indique en este manual.

Tabla 7.5 Cómo atornillar el tornillo métrico en una fundición de aluminio

| Tamaño nominal (A) | Par de torsión del tornillo | | | |
|--------------------|-----------------------------|-----------|------------------------------|-----------|
| | 8.8 (Fundición de aluminio) | | 10.9 (Fundición de aluminio) | |
| | Nm | libra pie | Nm | libra pie |
| M3 | – | – | – | 1 |
| M4 | – | – | 4 | 2,6 |
| M5 | – | – | 8 | 5,5 |
| M6 | 9 | 6 | 12 | 9 |
| M8 | 20 | 14 | 28 | 20 |
| M10 | 40 | 28 | 55 | 40 |
| M12 | 70 | 52 | 100 | 73 |
| M14 | – | – | – | – |
| M16 | – | – | – | – |



Figura 7.5: Grados del tornillo

7.1.3 Accesorios hidráulicos roscados con junta tórica - Ajustables

Los valores de torque estándar se proporcionan para los accesorios hidráulicos ajustables. Si un procedimiento especifica un valor de torque diferente para un accesorio del mismo tipo y tamaño que se especifica en este tema, consulte los valores especificados en dicho procedimiento.

1. Inspeccione la junta tórica (A) y el asiento (B) para controlar si hay suciedad o defectos.
2. Retire hacia atrás la tuerca de bloqueo (C) lo más lejos posible. Asegúrese de que la arandela (D) esté floja y esté lo más cerca posible de la tuerca de bloqueo (C).
3. Asegure que la junta tórica (A) **NO** esté en las roscas. Ajuste la junta tórica (A) si es necesario.
4. Aplique el aceite del sistema hidráulico a la junta tórica (A).

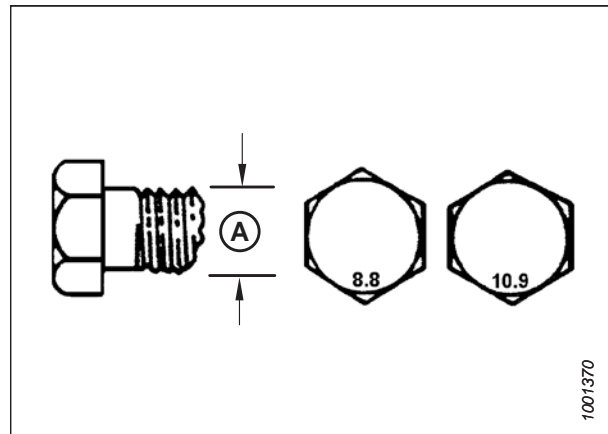

Figura 7.6: Accesorio hidráulico

5. Instale el accesorio (B) en el puerto hasta que la arandela de respaldo (D) y la junta tórica (A) entren en contacto con la cara de la pieza (E).
6. Posicione los accesorios de ángulo atornillando no más de una vuelta.
7. Gire hacia abajo la tuerca de bloqueo (C) hasta la arandela (D) y ajuste hasta alcanzar el valor de torque indicado en la tabla. Utilice dos llaves, una en el accesorio (B) y la otra en la tuerca de bloqueo (C).
8. Verifique la condición final del accesorio.

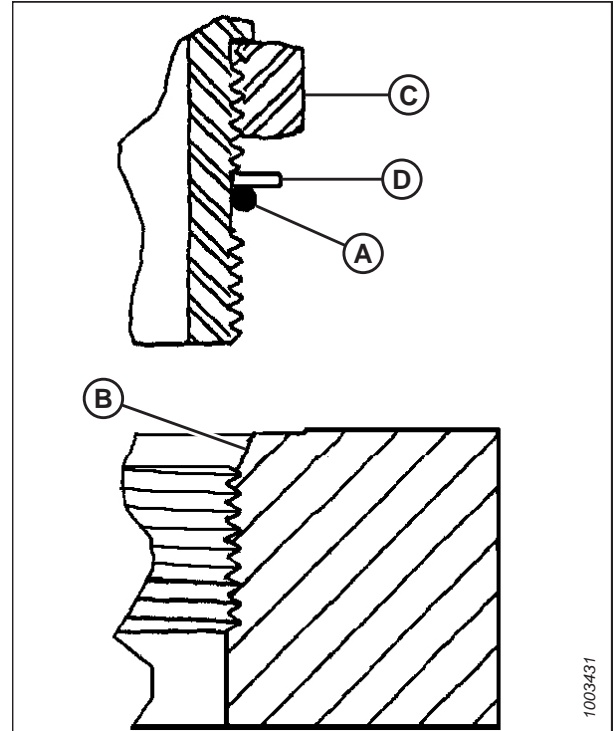

Figura 7.7: Accesorio hidráulico

REFERENCIA

Tabla 7.6 Accesorios hidráulicos del o´ring maestro (ORB): ajustables y no ajustables

| Tamaño del diámetro de SAE | Tamaño de la rosca (pulgadas) | Valor del par de torsión ⁸⁹ | |
|----------------------------|-------------------------------|--|---------------------------|
| | | Nm | libra-pie (* libra-pulg.) |
| -2 | 5/16-24 | 10-11 | *89-97 |
| -3 | 3/8-24 | 18-20 | *159-177 |
| -4 | 7/16-20 | 29-32 | 21-24 |
| -5 | 1/2-20 | 32-35 | 24-26 |
| -6 | 9/16-18 | 40-44 | 30-32 |
| -8 | 3/4-16 | 70-77 | 52-57 |
| -10 | 7/8-14 | 115-127 | 85-94 |
| -12 | 1 1/16-12 | 183-201 | 135-148 |
| -14 | 1 3/16-12 | 237-261 | 175-193 |
| -16 | 1 5/16-12 | 271-298 | 200-220 |
| -20 | 1 5/8-12 | 339-373 | 250-275 |
| -24 | 1 7/8-12 | 414-455 | 305-336 |
| -32 | 2 1/2-12 | 509-560 | 375-413 |

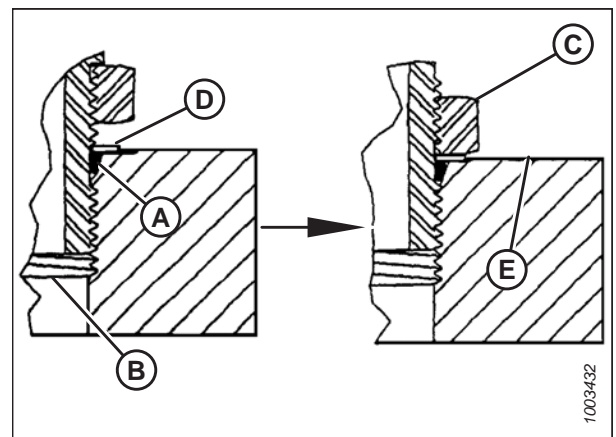
7.1.4 Accesorios hidráulicos roscados con junta tórica - No ajustables

Se proporcionan valores de torque estándar para los accesorios hidráulicos no ajustables. Si un procedimiento especifica un valor de torque diferente para un accesorio del mismo tipo y tamaño que se especifica en este tema, use los valores especificados en dicho procedimiento.

1. Inspeccione la junta tórica (A) y el asiento (B) para controlar si hay suciedad o defectos.
2. Asegure que la junta tórica (A) **NO** esté en las roscas. Ajuste la junta tórica (A) si es necesario.
3. Aplique aceite de sistema hidráulico a la junta tórica.
4. Instale el accesorio (C) en el puerto hasta que el accesorio esté ajustado a mano.
5. Ajuste el accesorio (C) de acuerdo con los valores en la Tabla 7.7, página 547.
6. Verifique la condición final del accesorio.



Figura 7.8: Accesorio hidráulico

89. Los valores del par de torsión indicados se basan en conexiones lubricadas como en el rearmado.

REFERENCIA

Tabla 7.7 Accesorios hidráulicos del o´ring maestro (ORB): ajustables y no ajustables

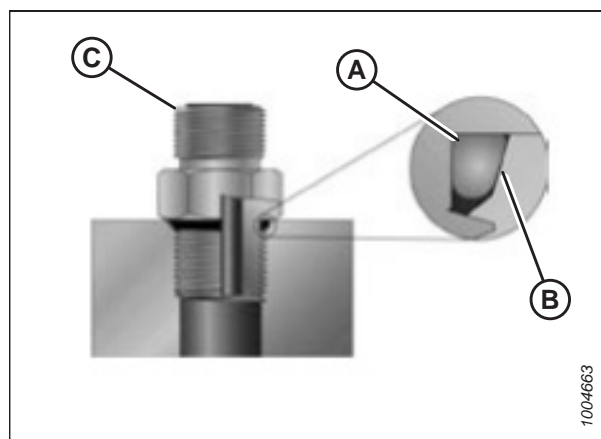
| Tamaño del diámetro de SAE | Tamaño de la rosca (pulgadas) | Valor del par de torsión ⁹⁰ | |
|----------------------------|-------------------------------|--|---------------------------|
| | | Nm | libra-pie (* libra-pulg.) |
| -2 | 5/16-24 | 10-11 | *89-97 |
| -3 | 3/8-24 | 18-20 | *159-177 |
| -4 | 7/16-20 | 29-32 | 21-24 |
| -5 | 1/2-20 | 32-35 | 24-26 |
| -6 | 9/16-18 | 40-44 | 30-32 |
| -8 | 3/4-16 | 70-77 | 52-57 |
| -10 | 7/8-14 | 115-127 | 85-94 |
| -12 | 1 1/16-12 | 183-201 | 135-148 |
| -14 | 1 3/16-12 | 237-261 | 175-193 |
| -16 | 1 5/16-12 | 271-298 | 200-220 |
| -20 | 1 5/8-12 | 339-373 | 250-275 |
| -24 | 1 7/8-12 | 414-455 | 305-336 |
| -32 | 2 1/2-12 | 509-560 | 375-413 |

7.1.5 Accesorios hidráulicos con sello de cara de junta tórica

Los valores de torque estándar se proporcionan para los accesorios hidráulicos del sello de la cara de junta tórica. Si un procedimiento especifica un valor de torque diferente para un accesorio del mismo tipo y tamaño que se especifica en este tema, consulte los valores especificados en dicho procedimiento.

Los valores de torque se muestran en la tabla [7.8, página 548](#).

1. Asegúrese de que las superficies de sellado y las roscas del accesorio no presenten asperezas, muescas, rayones ni cualquier material extraño.



Figura 7.9: Accesorio hidráulico

90. Los valores del par de torsión indicados se basan en conexiones lubricadas como en el rearmado.

REFERENCIA

2. Aplique el aceite del sistema hidráulico a la junta tórica (B).
3. Alinee el ensamble del tubo o la manguera para que la cara plana del manguito (A) o (C) entre en pleno contacto con la junta tórica (B).
4. Enrosque la tuerca del tubo o la manguera (D) hasta ajustarla manualmente. La tuerca debe girar libremente hasta que llegue al fondo.
5. Ajuste los accesorios (C) de acuerdo con los valores en la tabla 7.8, página 548.

NOTA:

Si corresponde, sujete la brida hexagonal al cuerpo del accesorio (E) para evitar que este y la manguera giren cuando ajuste la tuerca del accesorio (D).



Figura 7.10: Accesorio hidráulico

6. Utilice tres llaves al ensamblar las uniones o al juntar dos mangueras.
7. Verifique la condición final del accesorio.

Tabla 7.8 Accesorios hidráulicos con sello de cara de junta tórica (ORFS)

| Tamaño del diámetro de SAE | Tamaño de la rosca (pulgadas) | Diámetro externo del tubo (pulgadas) | Valores de par de torsión ⁹¹ | |
|----------------------------|-------------------------------|--------------------------------------|---|-----------|
| | | | Nm | libra pie |
| -3 | Nota ⁹² | 3/16 | – | – |
| -4 | 9/16 | 1/4 | 25–28 | 18–21 |
| -5 | Nota ⁹² | 5/16 | – | – |
| -6 | 11/16 | 3/8 | 40–44 | 30–32 |
| -8 | 13/16 | 1/2 | 55–61 | 41–45 |
| -10 | 1 | 5/8 | 80–88 | 59–65 |
| -12 | 1 3/16 | 3/4 | 115–127 | 85–94 |
| -14 | Nota ⁹² | 7/8 | – | – |
| -16 | 1 7/16 | 1 | 150–165 | 111–122 |
| -20 | 1 11/16 | 1 1/4 | 205–226 | 151–167 |
| -24 | 2 | 1 1/2 | 315–347 | 232–256 |
| -32 | 2 1/2 | 2 | 510–561 | 376–414 |

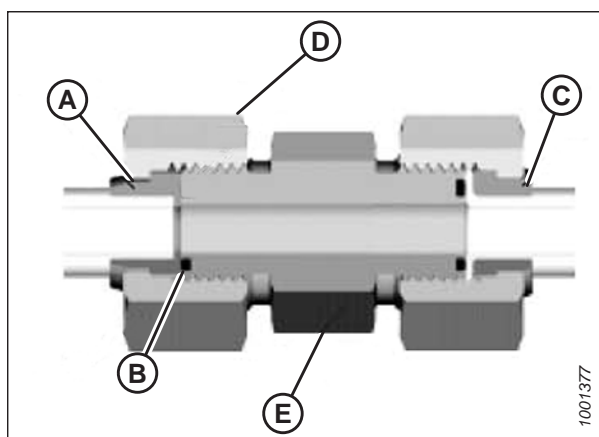
7.1.6 Accesorios de rosca para tubos cónicos

Los valores de torque estándar se proporcionan para los accesorios hidráulicos de la rosca de la tubería afilada Si un procedimiento especifica un valor de torque diferente para un accesorio del mismo tipo y tamaño que se especifica en este tema, consulte los valores especificados en dicho procedimiento.

Ensamble los accesorios de tubería de la siguiente manera:

91. Los valores de par de torsión y ángulos indicados se basan en conexiones lubricadas, como en el reensamblaje.

92. El extremo del tipo del sello de cara de junta tórica no está definido para este tamaño del tubo.

REFERENCIA

1. Asegúrese de que los accesorios y las roscas del puerto no contengan asperezas, muescas, rayones ni cualquier otro material extraño.
2. Aplique sellador tipo pasta para roscas de tuberías a las roscas externas de la tubería.
3. Enrosque el accesorio en el puerto hasta ajustar manualmente.
4. Ajuste el conector al ángulo de torque correcto Los valores de las vueltas de ajuste manual (TFFT) y las caras planas del ajuste manual (FFFT) se muestran en la Tabla 7.9, *página 549*. Asegúrese de que el extremo del tubo de un conector moldeado (normalmente un codo de 45° o 90°) esté alineado para recibir el tubo o el conjunto de manguera entrante. Siempre termine la alineación del accesorio en la dirección del ajuste. Nunca afloje los conectores roscados para lograr la alineación.
5. Limpie todos los residuos y cualquier exceso de acondicionador de roscas con un limpiador adecuado.
6. Inspeccione la condición final del accesorio. Preste especial atención a la posibilidad de grietas en la apertura del puerto.
7. Marque la posición final del accesorio. Si el accesorio tiene una fuga, desarme el accesorio y revise si hay daños.

NOTA:

La falla de los accesorios por torque excesivo puede no ser evidente hasta que los accesorios se hayan desmontado e inspeccionado.

Tabla 7.9 Accesorio de rosca del tubo hidráulico

| Tamaño de la rosca del tubo cónico | TFFT recomendado | FFFT recomendado |
|------------------------------------|------------------|------------------|
| 1/8-27 | 2-3 | 12-18 |
| 1/4-18 | 2-3 | 12-18 |
| 3/8-18 | 2-3 | 12-18 |
| 1/2-14 | 2-3 | 12-18 |
| 3/4-14 | 1,5-2,5 | 12-18 |
| 1-11 1/2 | 1,5-2,5 | 9-15 |
| 1 1/4-11 1/2 | 1,5-2,5 | 9-15 |
| 1 1/2-11 1/2 | 1,5-2,5 | 9-15 |
| 2-11 1/2 | 1,5-2,5 | 9-15 |

7.2 Tabla de conversión

Este manual usa tanto las unidades de medida del SI (incluido el sistema métrico) como las unidades habituales de EE. UU. (a veces denominadas unidades estándar). Aquí se proporciona una lista de esas unidades junto con sus abreviaturas y factores de conversión para su referencia.

Tabla 7.10 Tabla de conversión

| Cantidad | Unidades del SI (Sistema métrico) | | Factor | Unidades consuetudinarias de los EE. UU. (estándar) | |
|-------------|-----------------------------------|----------------------|--|---|-----------------------|
| | Nombre de la unidad | Abreviatura | | Nombre de la unidad | Abreviatura |
| Área | hectárea | ha | $\times 2,4710 =$ | acre | acres |
| Flujo | litros por minuto | l/min | $\times 0,2642 =$ | Galones estadounidenses por minuto | gpm |
| Fuerza | Newton | N | $\times 0,2248 =$ | libra-fuerza | lb |
| Longitud | milímetro | mm | $\times 0,0394 =$ | pulgada | pulg. |
| Longitud | metro | m | $\times 3,2808 =$ | pie | ft |
| Potencia | kilovatio | kW | $\times 1,341 =$ | caballos de fuerza | hp |
| Presión | kilopascal | kPa | $\times 0,145 =$ | libras por pulgada cuadrada | psi |
| Presión | megapascal | MPa | $\times 145,038 =$ | libras por pulgada cuadrada | psi |
| Presión | bar (No pertenece al SI) | bar | $\times 14.5038 =$ | libras por pulgada cuadrada | psi |
| Torque | Metro newton | Nm | $\times 0,7376 =$ | libra-pies o pie-libras | libra pie |
| Torque | Metro newton | Nm | $\times 8,8507 =$ | Libra-pulgadas o pulgada-libras | lbf pulg. |
| Temperatura | grados Celsius | °C | $(^{\circ}\text{C} \times 1,8) + 32 =$ | grados Fahrenheit | °F |
| Velocidad | metros por minuto | m/min | $\times 3,2808 =$ | pies por minuto | pir/min |
| Velocidad | metros por segundo | m/s | $\times 3,2808 =$ | pies por segundo | pir/s |
| Velocidad | kilómetros por hora | km/h | $\times 0,6214 =$ | millas por hora | mph |
| Volumen | litro | L | $\times 0,2642 =$ | Galón estadounidense | gal EE. UU. |
| Volumen | milímetro | mL | $\times 0,0338 =$ | onza | oz |
| Volumen | centímetro cúbico | cm ³ o cc | $\times 0,061 =$ | pulgada cúbica | pulgadas ³ |
| Peso | kilogramo | kg | $\times 2,2046 =$ | libra | lb |

Índice

A

| | |
|--|----------|
| abresurcos de cosecha | |
| ajuste..... | 197 |
| flotación | |
| ajuste | 87 |
| eliminación de la plataforma..... | 192 |
| instalación en la plataforma..... | 194 |
| abresurcos de cosecha flotantes | 508 |
| accesorio de girasol | 511 |
| aceites | |
| caja de engranajes de compleción del mando de la plataforma | |
| adición de aceite | 302 |
| caja de engranajes principal del mando de la plataforma | |
| adición de aceite | 300 |
| cambio de aceite de la caja del mando de la cuchilla. | 387 |
| AHHC, Ver control automático de altura de la plataforma | |
| ala del sinfín de alimentación | 517 |
| alas | 107, 338 |
| extracción..... | 107 |
| instalación | 109, 112 |
| almacenamiento de la plataforma | 275 |
| ángulos de la plataforma | |
| rango de ajuste..... | 160 |
| arrastre de la plataforma | 252–253 |
| acoplamiento a un vehículo de remolque | 253 |
| conversión de la posición de trabajo a la de transporte..... | 265 |
| ruedas móviles | |
| las ruedas traseras (del lado derecho) a la posición de transporte | 268 |
| ruedas frontales (del lado izquierdo) a la posición de transporte | 266 |
| conversión de la posición de transporte a la de trabajo | 254 |
| almacenamiento de barra de remolque | 259 |
| extracción de barra de tiro | 255 |
| extracción de la barra de remolque del almacenamiento | 270 |
| ruedas móviles | |
| las ruedas traseras (del lado derecho) a la posición de trabajo | 263 |
| ruedas frontales (del lado izquierdo) a la posición de trabajo | 260 |
| mover la rueda exterior izquierda de la posición de transporte a la de trabajo | 254 |

B

| | |
|---|-----|
| balance de alas | |
| control y ajuste del balance de alas | 155 |
| barra de remolque | |
| almacenamiento | 270 |
| barras abresurcos..... | 207 |
| extracción | 208 |
| instalación | 208 |
| barras abresurcos para arroz | 209 |
| barras abresurcos para cosecha | 207 |
| extracción | 208 |
| instalación | 208 |
| barras de corte | |
| desconexión..... | 250 |
| opciones..... | 515 |
| barras de remolque | |
| almacenamiento | 259 |
| extracción..... | 255 |
| barras de tiro | |
| acoplamiento | 271 |
| batea de la plataforma de alimentación | |
| descenso de la batea de la plataforma de alimentación..... | 411 |
| elevación de la batea de la plataforma de alimentación..... | 413 |
| blindajes de la cabeza de la cuchilla | 384 |
| instalación | 384 |
| bombillas | |
| reemplazo | 308 |

C

| | |
|--|---------|
| cadenas | |
| cadena de mando del sinfín | |
| ajuste de la tensión de la cadena | 335 |
| extracción | 328 |
| instalación | 332 |
| lubricación..... | 297 |
| verificación de la tensión de la cadena del mando del sinfín | 325–326 |
| cadena del mando de la caja de engranajes de compleción | |
| ajuste de la tensión de la cadena | 320 |
| cadena del mando de la caja de engranajes principal | |
| ajuste de la tensión de la cadena | 319 |
| cadena del mando del molinete | |
| ajuste de la tensión de la cadena | 470 |
| cajas de engranajes | |
| compleción | |
| adición de aceite | 302 |
| ajuste de la tensión de la cadena..... | 320 |

ÍNDICE

| | |
|---|--|
| <ul style="list-style-type: none"> cambio de aceite 303 lubricación..... 301 verificación del nivel de aceite 301 principal <ul style="list-style-type: none"> adición de aceite 300 ajuste de la tensión de la cadena 319 cambio de aceite 300 lubricación..... 299 verificación del nivel de aceite 299 cajas de mando de la cuchilla <ul style="list-style-type: none"> cambio de aceite..... 387 verificación de los tornillos de montaje 387 verificación del nivel de aceite..... 386 "Cara triste" del molinete..... 447 cardán para cosechadora <ul style="list-style-type: none"> extracción del cardán de la cosechadora al módulo de flotación 309 configuraciones <ul style="list-style-type: none"> configuración recomendada del molinete 84 configuraciones de la plataforma recomendadas 71 optimización de plataformas para la cosecha directa de canola 84 configuraciones de sinfín de alimentación..... 91 configuraciones del sinfín de alimentación <ul style="list-style-type: none"> configuración ancha 102 configuración estrecha 97 configuración media 100 configuración ultraancha 105 configuración ultraestrecha..... 93 control automático de altura de la plataforma <ul style="list-style-type: none"> Case IH serie 120 232 Case IH serie 230, 240, 250 232 Cosechadoras Case IH <ul style="list-style-type: none"> retroceso del molinete..... 244 verificación del voltaje del sensor de altura del molinete..... 241 Cosechadoras Case IH 5130/6130/7130 <ul style="list-style-type: none"> ajuste <ul style="list-style-type: none"> altura de corte preconfigurada 226 calibración <ul style="list-style-type: none"> control automático de altura de la plataforma 225 configuración de la plataforma en la pantalla de la cosechadora..... 223 voltaje de salida del sensor <ul style="list-style-type: none"> verificación del rango de voltaje desde la cabina..... 219 Cosechadoras Case IH 5140/6140/7140 <ul style="list-style-type: none"> ajuste <ul style="list-style-type: none"> altura de corte preconfigurada 226 configuración de la plataforma en la pantalla de la cosechadora..... 223 voltaje de salida del sensor <ul style="list-style-type: none"> verificación del rango de voltaje desde la cabina..... 219 | <ul style="list-style-type: none"> Cosechadoras Case IH 7010 <ul style="list-style-type: none"> voltaje de salida del sensor <ul style="list-style-type: none"> verificación del rango de voltaje desde la cabina..... 229 Cosechadoras Case IH con software versión 28.00 <ul style="list-style-type: none"> calibración del control automático de altura de la plataforma 237 Cosechadoras Case IH serie 120..... 229 <ul style="list-style-type: none"> ajuste <ul style="list-style-type: none"> altura de corte preconfigurada 243 calibración <ul style="list-style-type: none"> control automático de altura de la plataforma 233 voltaje de salida del sensor <ul style="list-style-type: none"> verificación del rango de voltaje desde la cabina..... 229 Cosechadoras Case IH serie 130..... 222 Cosechadoras Case IH serie 230..... 229 <ul style="list-style-type: none"> ajuste <ul style="list-style-type: none"> altura de corte preconfigurada 243 calibración <ul style="list-style-type: none"> control automático de altura de la plataforma 233 voltaje de salida del sensor <ul style="list-style-type: none"> verificación del rango de voltaje desde la cabina..... 229 Cosechadoras Case IH serie 240..... 229 <ul style="list-style-type: none"> ajuste <ul style="list-style-type: none"> altura de corte preconfigurada 243 calibración <ul style="list-style-type: none"> control automático de altura de la plataforma 233 voltaje de salida del sensor <ul style="list-style-type: none"> verificación del rango de voltaje desde la cabina..... 229 Cosechadoras Case IH serie 250..... 229 <ul style="list-style-type: none"> ajuste <ul style="list-style-type: none"> altura de corte preconfigurada 243 calibración <ul style="list-style-type: none"> control automático de altura de la plataforma 233 voltaje de salida del sensor <ul style="list-style-type: none"> verificación del rango de voltaje desde la cabina..... 229 Cosechadoras Case IH serie130..... 219 Cosechadoras Case IH serie140..... 219 funcionamiento del sensor..... 212 referencia rápida..... 222, 232 sensor de altura de flotación <ul style="list-style-type: none"> reemplazo 218 voltaje de salida del sensor 214 <ul style="list-style-type: none"> requerimientos de cosechadora 214 verificación manual de los límites de tensión 214 corte <ul style="list-style-type: none"> al nivel del suelo 131 |
|---|--|

ÍNDICE

| | |
|--|---------|
| sobre el nivel del suelo..... | 123 |
| ajuste de las ruedas estabilizadoras..... | 124 |
| ruedas de transporte | |
| ajuste | 125 |
| cosechadoras | |
| acoplamiento de la plataforma a la cosechadora | |
| Case IH | 63 |
| desacoplar la cosechadora de la plataforma | |
| Case IH | 67 |
| transporte de la plataforma | 252 |
| arrastre de la plataforma | 252–253 |
| acoplamiento a un vehículo de remolque | 253 |
| en la cosechadora | 252 |
| Cosechadoras Case IH | |
| acoplamiento de la cosechadora a la plataforma | 63 |
| desacoplar la cosechadora de la plataforma..... | 67 |
| crucetas | |
| cruceta del mando del molinete doble | 475 |
| cuchillas..... | 346 |
| solución de problemas | 528 |
| ubicación de la cuchilla de repuesto | 352 |
| cuchillas de repuesto | 352 |

D

| | |
|--|----------|
| dedos | |
| dedos del sinfín | |
| ajuste de la sincronización de dedos..... | 343 |
| definiciones..... | 27 |
| deflectores de cultivos | 516 |
| desconexión | |
| barra de corte | 250 |
| módulo de flotación | 251 |
| dientes | |
| dedos del sinfín | 338 |
| extracción | 114, 338 |
| instalación..... | 117, 340 |
| verificación de la sincronización de dedos | 342 |
| dientes del molinete | 449 |
| divisores de cosecha | 189 |
| divisores de cultivo | |
| extracción..... | 189 |
| instalación | 190 |

E

| | |
|--|-----|
| engrase | |
| cada 10 horas..... | 285 |
| entrega de cosecha | |
| opciones..... | 507 |
| especificaciones | |
| Dimensiones de la plataforma FlexDraper® serie | |
| FD2..... | 33 |

| | |
|--|----------|
| Especificaciones del módulo de flotación y de la | |
| plataforma FlexDraper® serie FD2..... | 29 |
| especificaciones del par de torsión..... | 541 |
| especificaciones de torque | |
| Accesorios de sello de cara de junta tórica | 547 |
| Accesorios hidráulicos roscados con junta tórica: | |
| ajustables..... | 545 |
| Accesorios hidráulicos roscados con junta tórica: no | |
| ajustables..... | 546 |
| especificaciones del tornillo métrico | |
| aluminio fundido | 544 |
| pernos de transporte | 494 |
| especificaciones del par de torsión | 541 |
| accesorios de roscas para tubos cónicos..... | 548 |
| especificaciones del tornillo métrico..... | 541 |
| esquinero de alimentación | 122, 519 |
| módulo de flotación | |
| extracción | 417 |
| instalación | 417 |
| extensión del depósito hidráulico | 518 |

F

| | |
|--|---------|
| flotación | 134 |
| bloqueos de flotación de las alas | |
| bloqueo | 152 |
| desbloqueada | 150 |
| flotación de la plataforma | |
| cambiar la configuración del resorte de | |
| flotación | 140–141 |
| control y ajuste | 135 |
| trabas de flotación de la plataforma | 149 |
| fluidos y lubricantes recomendados..... | 561 |

G

| | |
|--|-----|
| grasa | |
| cada 100 horas | 291 |
| cada 25 horas..... | 286 |
| cada 250 horas | 293 |
| cada 50 horas..... | 287 |
| cada 500 horas | 294 |
| procedimiento de engrase | 295 |
| programación/registro de mantenimiento | 278 |

I

| | |
|---|----|
| identificación de componentes | |
| Plataforma FlexDraper® serie FD2..... | 35 |
| Identificación de los componentes del módulo de | |
| flotación FM200 | 36 |
| identificación del componente | |
| Módulo de flotación - FM200 | 36 |
| inspecciones | |

ÍNDICE

| | |
|--|-----|
| inspecciones de prueba de funcionamiento | 281 |
| programación/registro de mantenimiento | 278 |
| inspecciones de prueba de funcionamiento..... | 281 |
| intervalos de servicio | |
| lubricación | 285 |

K

| | |
|--|-----|
| Kit de bastidor para elevador de cultivo..... | 507 |
| kit de elevador de cultivo..... | 507 |
| kit de rellenador de interfaz completo..... | 518 |
| kit de retardador de piedras | 515 |
| Kit de ruedas estabilizadoras | 523 |
| kit de soporte de almacenamiento de abresurcos de cosecha..... | 508 |
| kit de varilla abresurcos para arroz | 510 |
| kits de barras de molinete para cultivos | |
| revolcados..... | 510 |
| kits de cuchilla vertical | 513 |

L

| | |
|--|----------|
| levas | |
| ajuste de leva del molinete | 181, 183 |
| líneas y mangueras | |
| hidráulico | 283 |
| lonas | |
| ajuste de la velocidad de la lona lateral..... | 165 |
| lonas laterales | |
| ajuste de la alineación | 426 |
| módulo de flotación | |
| ajuste de la tensión de la lona | 394 |
| reemplazo de la lona de alimentación | 389 |
| verificación de la tensión de la lona | 394 |
| módulos de flotación | |
| plataforma de alimentación..... | 389 |
| resolución de problemas | 535 |
| velocidad de la lona de alimentación | 165 |
| velocidad de la lona lateral | 165 |
| lonas de alimentación | |
| ajuste de la tensión de la lona | 394 |
| ajuste de velocidad..... | 166 |
| reemplazo de la lona de alimentación..... | 389 |
| rodamiento del rodillo de mando | |
| extracción | 399 |
| instalación..... | 402 |
| rodamiento del rodillo tensor | |
| reemplazo | 408 |
| rodillo de mando..... | 396 |
| rodillo tensor..... | 402 |
| extracción | 402 |
| instalación | 405 |
| rodillos de mando | |
| extracción | 396 |

| | |
|---|-----|
| instalación..... | 398 |
| verificación de la tensión de la lona..... | 394 |
| lonas de la plataforma, Ver lonas laterales | |
| lubricación | 285 |
| lubricación y servicio..... | 285 |
| cadena del mando del molinete..... | 296 |
| cadenas de mando del sinfín | 297 |
| caja de engranajes de compleción del mando de la plataforma | |
| cambio de aceite | 303 |
| lubricación de la caja de engranaje | 301 |
| verificación del nivel de aceite | 301 |
| caja de engranajes principal del mando de la plataforma | |
| cambio de aceite | 300 |
| lubricación de la caja de engranaje | 299 |
| verificación del nivel de aceite | 299 |
| procedimiento de engrase | 295 |

M

| | |
|---|-----|
| mandos | |
| instalación del mando..... | 311 |
| mando de la plataforma | 309 |
| protecciones del mando | |
| extracción | 315 |
| instalación..... | 317 |
| mandos de cuchillas | |
| velocidad de la cuchilla | |
| verificación | 167 |
| mandos de la plataforma | 309 |
| cadena del mando de la caja de engranajes de compleción | 320 |
| cadena del mando de la caja de engranajes principal | 319 |
| protecciones del mando | |
| extracción | 315 |
| instalación..... | 317 |
| mandos del molinete | |
| cruce de mando del molinete doble..... | 475 |
| mantenimiento del equipo | |
| fin de la temporada | 282 |
| pretemporada | 282 |
| mantenimiento y reparación | |
| contourMax™ | |
| holgura | 490 |
| lubricación..... | 488 |
| intervalos de servicio | 285 |
| servicio al fin de la temporada..... | 282 |
| sistema eléctrico..... | 308 |
| mantenimiento y servicio general..... | 277 |
| almacenamiento | 275 |
| Mantenimiento de pretemporada | 282 |
| preparación para dar servicio | 277 |
| programación | 278 |

ÍNDICE

| | | | |
|---|----------|---|-----|
| requerimientos | 278 | resolución de problemas | 532 |
| seguridad..... | 5 | sistema de mando del molinete | 470 |
| modos de flexión | | molinetes de recolección | 439 |
| operación en modo de flexión | 150 | ajuste de la distancia del molinete a la barra de | |
| modos de operación | | corte | 443 |
| modo de flexión..... | 150 | altura del molinete | 168 |
| modo rígido | 152 | ángulo de los dientes del molinete | 181 |
| modos rígidos | | bujes de la barra de dientes | 453 |
| operación en modo rígido..... | 152 | "cara triste" | 447 |
| módulos de flotación | 516 | centrado..... | 448 |
| alas..... | 107, 338 | comprobación y ajuste del sensor de altura del | |
| batea de la plataforma de alimentación | | molinete | 169 |
| descenso | 411 | dedos del molinete..... | 449 |
| elevación..... | 413 | distancia del molinete a la barra de corte | 439 |
| configuración | 91 | extracción de los dedos de acero del molinete | 449 |
| configuraciones de sinfín de alimentación | 91 | extracción de los dedos de plástico del | |
| desconexión..... | 251 | molinete | 451 |
| esquinero de alimentación..... | 417 | instalación de los dedos de acero del molinete..... | 450 |
| extracción | 417 | instalación de los dedos de plástico del | |
| instalación | 417 | molinete | 452 |
| kits..... | 122 | leva del molinete | |
| lona de alimentación | | ajuste de la leva del molinete..... | 183 |
| ajuste de la tensión de la lona | 394 | configuraciones y pautas..... | 181 |
| reemplazo de la lona de alimentación | 389 | mandos del molinete | |
| rodamiento del rodillo de mando | 399 | cruceta del mando del molinete doble..... | 475 |
| instalación..... | 402 | cubiertas | 51 |
| rodamiento del rodillo tensor | | Piñón doble (opcional) | |
| reemplazo | 408 | instalación..... | 474 |
| rodillo de mando | 396 | piñones de mando | 473 |
| extracción | 396 | opcional para condiciones especiales | 163 |
| instalación..... | 398 | Piñones únicos | |
| rodillo tensor | 402 | extracción | 473 |
| extracción | 402 | motores del mando del molinete | 479 |
| instalación..... | 405 | posición avance-retroceso | |
| verificación de la tensión de la lona | 394 | ajuste | 174 |
| mando del sinfín | | posición de avance y retroceso | |
| ajuste de la tensión de la cadena del mando del | | reposicionamiento de cilindros..... | 175 |
| sinfín | 335 | posición de avance-retroceso del molinete | 173 |
| plataforma de alimentación | 389 | Reemplazo del sensor de altura del molinete | 172 |
| verificación de los ganchos del soporte de | | separación del molinete | |
| unión | 414 | medición | 440 |
| sinfines..... | 322 | tapas laterales del molinete | 459 |
| ala del sinfín de alimentación opcional | 517 | trabas de seguridad del molinete | 41 |
| dedos | | activación..... | 41 |
| ajuste de la sincronización de dedos | 343 | desenganche..... | 42 |
| dedos del sinfín | 338 | velocidad del molinete | 162 |
| extracción | 114, 338 | motores | |
| instalación..... | 117, 340 | motor del mando del molinete | 479 |
| verificación de la sincronización de dedos..... | 342 | motores del mando del molinete | 479 |
| separación entre el sinfín y la batea | 322 | | |
| molinetes | | | |
| comprobación y ajuste del sensor de posición de | | | |
| avance y retroceso..... | 179 | | |
| mandos del molinete | | | |
| ajuste de la tensión de la cadena | 470 | | |
| | | N | |
| | | números de modelo | |
| | | registros | xii |
| | | números de serie | |

ÍNDICE

| | |
|-------------------|-----|
| registros | xii |
| ubicaciones | xii |

O

| | |
|---|----------|
| opciones | 507 |
| barras abresurcos para arroz | 209 |
| barras de corte | 515 |
| kit de cuchilla vertical | 513 |
| kit de retardador de piedras | 515 |
| blindajes de la cabeza de la cuchilla | 384 |
| instalación | 384 |
| contourMax™ | |
| holgura | 490 |
| lubricación | 488 |
| ContourMax™ | 485 |
| nivelación de la altura de las ruedas | 128, 486 |
| ruedas de ajuste con interruptor de pie | 126 |
| entrega de cosecha | 507 |
| entrega de cultivo | |
| ala del sinfín de alimentación | 517 |
| kit del esquinero de alimentación | 519 |
| sinfín transversal superior | 509 |
| kit de dedos de molinete para cultivos | |
| revolcados | 510 |
| módulos de flotación | 516 |
| kit de adaptador de sensor de 10 V | 516 |
| kit de extensión del depósito hidráulico | 518 |
| kit de inclinación lateral | 519 |
| kit de rellenedor central extendido | 517 |
| kit de rellenedor de interfaz completo | 518 |
| kits deflectores de cultivos | 516 |
| piñones de mando del molinete | 163 |
| plataforma | |
| abresurcos de cosecha flotantes | 508 |
| kit de accesorio de girasol | 511 |
| Kit de bastidor para elevador de cultivo | 507 |
| kit de elevador de cultivo de granos | 507 |
| kit de luz de rastreo (solo John Deere) | 524 |
| kit de soporte de almacenamiento de abresurcos de cosecha | 508 |
| kit de varilla abresurcos para arroz | 510 |
| molinete | |
| kit de dedos de acero | 522 |
| kit de dedos de acero para exterior | 522 |
| kit de dedos de acero para interior | 521 |
| ruedas | |
| kit de ruedas estabilizadoras | 523 |
| plataformas | 520 |
| sistemas de transporte | 494 |
| operaciones | 39 |

P

| | |
|--|------------------|
| patines, <i>Ver</i> corte al ras del suelo | |
| ajuste de patines externos | 132 |
| ajuste de patines internos | 131 |
| períodos de funcionamiento | 60 |
| pernos del conjunto de transporte | 494 |
| pin de inclinación lateral | 519 |
| piñones | 51, 473 |
| ajuste de la tensión de la cadena del mando del molinete | 470 |
| mando del molinete | |
| Instalación del piñón doble (opcional) | 474 |
| piñón de mando del molinete opcional | 163 |
| plataforma de alimentación | |
| verificación de los ganchos del soporte de unión | 414 |
| plataformas | |
| accesorios | 71 |
| almacenamiento de la plataforma | 275 |
| ángulo de la plataforma | |
| ajuste de la cosechadora | 161–162 |
| arrastre de la plataforma | 253 |
| cambiar la configuración del resorte de flotación | 140–141 |
| configuración | 71 |
| control y ajuste | 135 |
| controles | 62 |
| flotación | 134–135, 140–141 |
| nivelación | 247 |
| opciones | 520 |
| trabas de flotación | 149 |
| transporte de la plataforma | |
| arrastre de la plataforma | 252–253 |
| acoplamiento a un vehículo de remolque | 253 |
| en la cosechadora | 252 |
| variables de funcionamiento | 123 |
| posición de avance y retroceso del molinete, <i>Ver</i> molinetes de recolección | |
| posiciones de avance-retroceso del molinete | |
| ajuste | 174 |
| presión/inflado de neumáticos | 496 |
| procedimientos de apagado | 61 |
| programación/registro de mantenimiento | 278 |
| puesta en marcha | |
| verificaciones diarias | 59 |
| puntones de cuchilla cortos y sujetador | |
| doble cuchilla | |
| configuración de puntón de cuchilla corto: 12,5 m (41 pies) | 374 |
| configuración de puntón de cuchilla corto: todos excepto 12,5 m (41 pies) | 373 |
| puntones de cuchilla puntiagudos y sujetador | |
| doble cuchilla | |

ÍNDICE

| | |
|---|-----|
| Configuración del puntón de cuchilla puntiagudo FD240 | 356 |
| Configuración del puntón de cuchilla puntiagudo FD241 | 357 |
| Configuración del puntón de cuchilla puntiagudo FD250 | 359 |
| Configuración del puntón puntiagudo FD235 | 355 |
| puntones de cuchilla y sujetador doble cuchilla Configuración del puntón puntiagudo FD245 | 358 |

R

| | |
|---|----------|
| rellenador central extendido | 517 |
| requisitos de mantenimiento servicio inspecciones de prueba de funcionamiento | 281 |
| responsabilidades del propietario/operario | 39 |
| resumen del producto | 27 |
| rodamientos lona de alimentación extracción del rodamiento del rodillo de mando | 399 |
| instalación del rodamiento del rodillo de mando | 402 |
| lona lateral inspección del rodamiento del rodillo de la lona | 427 |
| reemplazo del rodamiento del rodillo de mando | 436 |
| rodamientos del rodillo de lona inspección | 427 |
| rodamientos del rodillo de mando extracción | 399 |
| instalación | 402 |
| rodillos de mando de la lona lateral reemplazo | 436 |
| rodillos de mando lona de alimentación | 396 |
| extracción | 396 |
| instalación | 398 |
| rueda verificación del ajuste de los pernos | 485 |
| ruedas estabilizadoras ajuste | 124 |
| ruedas y neumáticos ajuste de los tornillos de las ruedas | 494 |
| kit de ruedas estabilizadoras (opcional) | 523 |
| presión/inflado de neumáticos | 496 |
| instalación de calcomanías | 10 |
| interpretación de calcomanías | 17 |
| ubicaciones | 11 |
| palabras de advertencia | 2 |
| seguridad en el mantenimiento | 5 |
| seguridad general | 3 |
| seguridad hidráulica | 7 |
| seguridad operacional | 40 |
| símbolos de alerta de seguridad | 1 |
| trabas de seguridad de la plataforma | 41 |
| trabas de seguridad del molinete | 41 |
| verificaciones diarias de encendido | 59 |
| sensores sensores de control automático de altura de la plataforma | 212 |
| verificación y ajuste de la posición de avance-retroceso del molinete | 179 |
| separación del molinete medición | 440 |
| servicio, <i>Ver</i> mantenimiento y servicio general | |
| sinfines | 322 |
| alas | 107, 338 |
| ala del sinfín de alimentación opcional | 517 |
| extracción | 107 |
| instalación | 109, 112 |
| bulones, <i>Ver</i> dientes | |
| cadena de mando ajuste de la tensión de la cadena | 335 |
| extracción | 328 |
| instalación | 332 |
| lubricación | 297 |
| revisión de la tensión de la cadena | 326 |
| verificación de la tensión | 325 |
| configuraciones de sinfín de alimentación | 91 |
| configuraciones del sinfín de alimentación configuración ancha | 102 |
| configuración estrecha | 97 |
| configuración media | 100 |
| configuración ultraancha | 105 |
| configuración ultraestrecha | 93 |
| dedos ajuste de la sincronización de dedos | 343 |
| dientes | 338 |
| extracción | 114, 338 |
| instalación | 117, 340 |
| verificación de la sincronización de dedos | 342 |
| piñones del mando del sinfín ajuste de la tensión de la cadena del mando del sinfín | 335 |
| posición del sinfín | 119 |
| resortes de tensión control y ajuste | 121 |
| separación entre el sinfín y la batea | 322 |
| sinfines superiores | 185, 509 |
| posición de ajuste | 185 |

S

| | |
|---|----|
| seguridad | 1 |
| calcomanías de señales de seguridad | 10 |

ÍNDICE

| | |
|--|-----|
| Sistema de flotación de flexión | |
| limitador de "cara triste" de flexión | |
| activar | 154 |
| desactivado | 153 |
| sistema de mando del molinete | 470 |
| Sistema de transporte de baja velocidad EasyMove™ | |
| ajuste..... | 125 |
| sistema eléctrico | |
| mantenimiento del sistema eléctrico | 308 |
| reemplazo de las bombillas..... | 308 |
| sensores | |
| sensores de control automático de altura de la | |
| plataforma..... | 212 |
| sistema hidráulico | |
| accesorios | |
| Roscado con junta tórica: ajustable..... | 545 |
| Roscado con junta tórica: no ajustable | 546 |
| Sello de cara de junta tórica | 547 |
| depósito | |
| adición de aceite | 305 |
| sistemas de la barra de corte | |
| ajuste de los puntones de cuchilla y la barra de | |
| puntón | 360 |
| ajuste de los sujetadores centrales de los puntones de | |
| cuchilla cortos..... | 383 |
| ajuste de los sujetadores centrales puntiagudos | 370 |
| ajuste de los sujetadores de los puntones de cuchilla | |
| cortos..... | 378 |
| ajuste de los sujetadores de los puntones de cuchilla | |
| largos | 365 |
| ajuste de los sujetadores de los puntones de cuchilla | |
| largos de cuatro puntas | 365 |
| configuración del puntón de cuchilla corto para una | |
| sola cuchilla..... | 372 |
| configuración del puntón de cuchilla largo para una | |
| sola cuchilla..... | 354 |
| extracción de la cuchilla | 347 |
| instalación de la cuchilla..... | 350 |
| puntones de cuchilla cortos y sujetadores..... | 371 |
| puntones de cuchilla puntiagudos y | |
| sujetadores. | 352 |
| reemplazo de la sección de la cuchilla..... | 346 |
| reemplazo de los puntones de cuchilla centrales largos | |
| para doble cuchilla | 366 |
| reemplazo de los puntones de cuchilla centrales para | |
| doble cuchilla | 379 |
| reemplazo de los puntones de cuchilla | |
| puntiagudos | 362 |
| reemplazo de los puntones del extremo o | |
| cortos..... | 375 |
| rodamientos de la cabeza de la cuchilla | |
| extracción | 349 |
| instalación | 350 |
| verificación de los sujetadores centrales de los | |
| puntones de cuchilla cortos..... | 382 |
| verificación de los sujetadores centrales de los | |
| puntones de cuchilla largos | 369 |
| verificación de los sujetadores de los puntones de | |
| cuchilla cortos..... | 377 |
| verificación de los sujetadores de los puntones de | |
| cuchilla largos | 364 |
| sistemas de la lona lateral | |
| ajuste de la altura de la plataforma de lona | |
| lateral..... | 421 |
| ajuste de la tensión de la lona lateral..... | 424 |
| extracción de las lonas laterales..... | 419 |
| extracción del rodillo de mando de la lona | |
| lateral..... | 433 |
| extracción del rodillo tensor de la lona lateral | 427 |
| inspección del rodamiento del rodillo de la lona | 427 |
| instalación de las lonas laterales | 420 |
| instalación del rodillo de mando de la lona | |
| lateral..... | 437 |
| instalación del rodillo tensor de la lona lateral..... | 432 |
| reemplazo del rodamiento del rodillo de mando..... | 436 |
| reemplazo del rodamiento del rodillo tensor..... | 429 |
| sistemas de mando de cuchillas | 386 |
| caja de mando de cuchillas | 386 |
| información de velocidad de la cuchilla | 166 |
| sistemas de transporte | 494 |
| ajuste de los tornillos de las ruedas | 494 |
| conversión de la posición de trabajo a la de | |
| transporte..... | 265 |
| ruedas móviles | |
| las ruedas traseras (del lado derecho) a la posición | |
| de transporte | 268 |
| ruedas frontales (del lado izquierdo) a la posición | |
| de transporte | 266 |
| conversión de la posición de transporte a la de | |
| trabajo | 254 |
| almacenamiento de barra de remolque | 259 |
| extracción de barra de tiro | 255 |
| extracción de la barra de remolque del | |
| almacenamiento | 270 |
| ruedas móviles | |
| las ruedas traseras (del lado derecho) a la posición | |
| de trabajo | 263 |
| ruedas frontales (del lado izquierdo) a la posición | |
| de trabajo | 260 |
| mover la rueda exterior izquierda de la posición de | |
| transporte a la de trabajo | 254 |
| presión/inflado de neumáticos | 496 |
| transporte de la plataforma | 252 |
| arrastre de la plataforma | 252 |
| acoplamiento a un vehículo de remolque | 253 |
| en la cosechadora | 252 |
| sistemas de transporte EasyMove™ (opcional) | |
| cambio de la conexión del enganche de la barra de tiro | |
| de la horquilla al pivote | 499 |
| sistemas del mando del molinete | |

Fluidos y lubricantes recomendados

Asegúrese de que su máquina funcione con la máxima eficiencia mediante el uso de fluidos y lubricantes limpios solamente.

- Utilice recipientes limpios para manejar todos los fluidos y lubricantes.
- Almacene los fluidos y lubricantes en un área protegida del polvo, la humedad y otros contaminantes.

| Lubricante | Especificación | Descripción | Uso | Capacidades |
|------------------------------|---|---|--|--|
| Grasa | SAE multipropósito | Rendimiento a alta temperatura y presión extrema (EP) con 1 % máx. de base de litio con disulfuro de molibdeno (NLGI Grado2) | Cuando sea necesario, a menos que se especifique lo contrario. | — |
| | | Rendimiento a alta temperatura y presión extrema (EP) con 10% máx. de base de litio con disulfuro de molibdeno (NLGI Grado2) | Juntas deslizantes del cardán | — |
| Aceite de transmisión | SAE 85W-140 | Clase de servicio API GL-5 | Caja de mando de cuchillas | 1,5 litros (1,3 cuartos de galón) |
| | | | Caja de engranajes principal | 2,75 litros (2,9 cuartos de galón) |
| | | | Caja de engranajes de compleción | 2,25 litros (2,4 cuartos de galón) |
| Aceite hidráulico | <p>Aceite transhidráulico de grado único. Viscosidad a 60,1 cSt a 40° C (104° F) Viscosidad a 9,5 cSt a 100° C (212° F)</p> <p>Marcas recomendadas:</p> <ul style="list-style-type: none"> • Petro-Canada Duratran • John Deere Hy-Gard J20C • CNH Hy-Tran Ultratractraction • CNH Hy-Tran Multitractraction • AGCO Power Fluid 821 XL | Aceite hidráulico/de transmisión lubricante | Depósito de sistemas de mando de la plataforma | 95 litros (25,1 galones estadounidenses) |
| Aceite de cadena | Aceite de cadena con una viscosidad de 100 a 150 sCt a 40 °C (104 °F) o aceite mineral SAE 20W50 que no contenga detergentes ni disolventes. | El aceite de cadena está formulado para proporcionar una buena protección contra el desgaste y resistencia a la formación de espuma. Protege la cadena y los piñones de mando contra el desgaste. | Cadena de mando del molinete | — |



BY MacDon

CLIENTES
MacDon.com

DISTRIBUIDORES
Portal.MacDon.com

Las marcas comerciales de productos son marcas de sus respectivos fabricantes o distribuidores.

Impreso en Canadá