

**A30-D и A40-D**  
**Прицепные косилки-плющилки и**  
**шнековые жатки на самоходной**  
**валковой косилке**

Руководство оператора

147796 Редакция В  
Модель 2016 года  
Перевод инструкции

Шнековая жатка для самоходной косилки MacDon A40-D и прицепная косилка-плющилка MacDon A30-D



1003225

Опубликовано: Май 2015 г.

## Введение

В Руководство оператора описываются процедуры эксплуатации и обслуживания для прицепных косилок-плющилок MacDon модели A30-D и шнековых жаток для самоходных косилок A40-D, включая модель для семенных трав.

Данные шнековые жатки предназначены для резки, кондиционирования и укладки валков для широкого диапазона трав и сенокосных культур. Функция двойного ножа расширяет область рабочих режимов, особенно в более плотных культурах.

Модель	Описание	Конфигурация	Нож	Размер (футы)	Характеристики
A30-D	Косилка-плющилка	Прицепная	Двойной	14, 16 и 18	Механический привод
A40-D	Шнековая жатка с плющилкой	Только самоходная	Двойной	14, 16 и 18	Отдельные гидравлические приводы шнека, ножа и мотовила, версия для семенных трав

Используйте данное руководство в качестве первоисточника информации о машине. Для перехода к нужным темам пользуйтесь содержанием и индексом. Изучите оглавление, чтобы ознакомиться с расположением информации. При соблюдении приведенных здесь инструкций ваша жатка будет хорошо работать многие годы.

Храните данное руководство в доступном месте для использования в качестве справочного материала и передавайте его новым операторам или владельцам. Обратитесь к дилеру, если вам требуется помощь, информация или дополнительные экземпляры данного руководства.

**ВНИМАТЕЛЬНО ПРОЧИТАЙТЕ ПРИВЕДЕННУЮ В ДАННОМ РУКОВОДСТВЕ ИНФОРМАЦИЮ ПЕРЕД РАБОТОЙ ИЛИ ОБСЛУЖИВАНИЕМ КОСИЛКИ-ПЛЮЩИЛКИ A30-D ИЛИ ШНЕКОВОЙ ЖАТКИ A40-D.**

### **ПРИМЕЧАНИЕ:**

Следите за обновлениями публикаций MacDon. Самую последнюю версию можно загрузить с нашего сайта ([www.macdon.com](http://www.macdon.com)) или со специального сайта нашего дилера (<https://portal.macdon.com>) (требуется регистрация).

### **ПРИМЕЧАНИЕ:**

Перевод данного руководства на русский язык можно заказать в MacDon, загрузить с портала дилера MacDon (<https://portal.macdon.com>) (требуется регистрация) или загрузить с международного сайта MacDon (<http://www.macdon.com/world>).

## Модель и серийный номер

Запишите номер модели, серийный номер, год выпуска модели жатки и шарнирного опорного колена (АРТ) в отведенном месте ниже. Серийный номер жатки находится на верхней части левой торцевой рамы (А).

Номер модели жатки: \_\_\_\_\_

Серийный номер жатки: \_\_\_\_\_

Год: \_\_\_\_\_

(Если 2015, укажите ранний или поздний выпуск агрегата: \_\_\_\_\_)

### ПРИМЕЧАНИЕ:

Жатки валковые навесные на самоходной валковой косилке раннего выпуска 2015 года модели А40-D имеют привод мотовила круглого типа (аналогично моделям 2014 года и более ранним моделям). На моделях позднего выпуска 2015 года модели имеют привод мотовила прямоугольного типа. Для визуального просмотра см. [2.2.2 А40-D, страница 32](#).

### Серийный номер АРТ (прицепного типа):

\_\_\_\_\_

Табличка с серийным номером АРТ расположена на верхнем заднем конце АРТ (А).

### Скорость РТО:

- 540 об./мин [\_\_\_\_]
- 1 000 об./мин [\_\_\_\_]



Рисунок 1: Расположение таблички с серийным номером жатки



Рисунок 2: Расположение таблички с серийным номером АРТ

## Перечень изменений

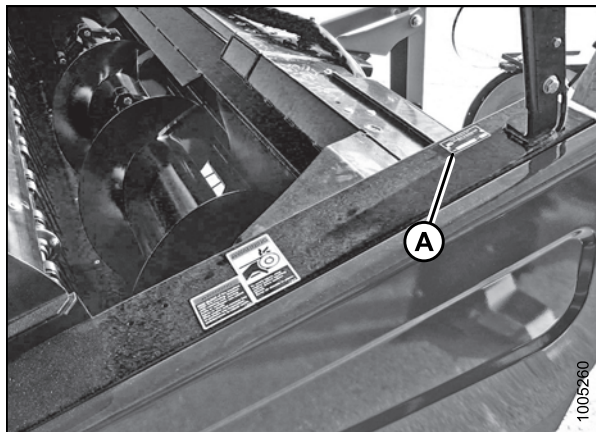
В следующем перечне указаны важные изменения предыдущей версии данного документа.

Описание изменения	Расположение
Удаление декларации о соответствии ЕС	
Обновление иллюстрации расположения знака безопасности (наклейки)	<i>1 Безопасность, страница 1</i>
Пересмотр спецификации продуктов	<i>2.3 Технические характеристики продукта, страница 34</i>
Добавление главы обзора продукта	<i>2 Обзор продукта, страница 27</i>
Обновление иллюстраций установки задней тяги сцепного устройства	<i>3.1.3 Установка буксирной сцепки, страница 40</i>
Добавлен раздел "Установка скорости ножа к рабочим переменным А30-D"	<i>3.7.2 Установка скорости ножа , страница 64</i>
Обновление информации по заводским установкам горизонтального выноса мотовила для А30-D	<i>Установка горизонтального (вперед-назад) выноса мотовила, страница 77</i>
Обновление информации по заводским установкам для вертикального положения мотовила на А30-D	<i>Установка вертикального положения мотовила, страница 78</i>
Обновление информации по установке флотации для А30-D	<i>3.7.10 Установка флотации, страница 85</i>
Обновление заводских установок зазора вальцов плющилки для А30-D	<i>3.7.12 Настройка зазора вальцов плющилки, страница 87</i>
Обновление заводских установок зазора вальцов плющилки для А40-D	<i>4.5.10 Настройка зазора вальцов плющилки, страница 164</i>
Обновление заводских установок и добавление новой иллюстрации по настройке давления вальцов плющилки для А30-D	<i>3.7.13 Регулировка давления вальцов плющилки, страница 88</i>
Обновление заводских установок и добавление новой иллюстрации по настройке давления вальцов плющилки для А40-D	<i>4.5.11 Регулировка давления вальцов плющилки, страница 165</i>
Обновление информации по заводским установкам горизонтального выноса мотовила для А40-D	<i>Регулировка горизонтального выноса мотовила, страница 157</i>

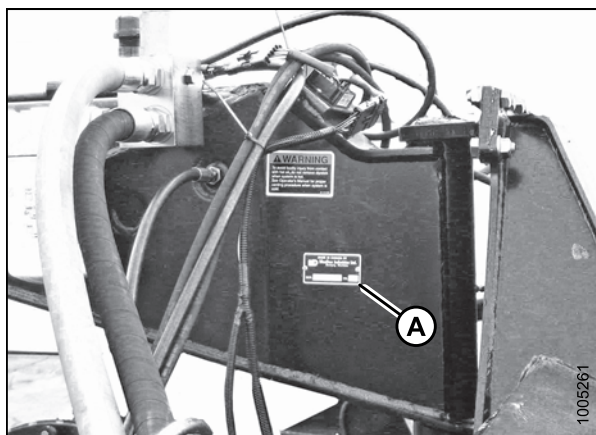
Описание изменения	Расположение
Обновление информации по заводским установкам для вертикального положения мотвила на А40-D	<i>Регулировка вертикального положения мотвила, страница 158</i>
Добавление информации по отключению самоходной жатки при установке реверсивного клапана на валковой косилке	<i>4.7 Прочистка плющилки и ножа: Самоходная, страница 175</i>
Добавление проверки прижимов ножа в контрольный список ежедневной проверки для прицепных жаток	<i>6.4.1 График/ведомость технического обслуживания Прицепная, страница 193</i>
Добавление проверки прижимов ножа в контрольный список ежедневной проверки для самоходных жаток	<i>6.4.2 График/ведомость технического обслуживания Самоходная, страница 196</i>
Добавление главы справочной информации, включающей спецификации натяжения и таблицу перевода единиц	<i>10 Ссылки, страница 347</i>
Обновление названий рисунков	Во всем тексте издания

## ОГЛАВЛЕНИЕ

Введение .....	i
Модель и серийный номер .....	ii
Перечень изменений .....	iii
<b>1 Безопасность .....</b>	<b>1</b>
1.1 Предупреждающие символы по технике безопасности .....	1
1.2 Сигнальные слова .....	2
1.3 Общие правила безопасности .....	3
1.4 Меры безопасности при техобслуживании .....	6
1.5 Меры безопасности при работе с гидравлической системой .....	8
1.6 Безопасность при работе с шинами .....	9
1.7 Предупреждающие знаки .....	10
1.7.1 Наклеивание наклеек по безопасности .....	10
1.8 Расположение предупреждающих знаков: Прицепная косилка-плющилка .....	11
1.9 Расположение предупреждающих знаков: Жатка валковая навесная на самоходной валковой косилке .....	14
1.10 Расшифровка предупреждающих знаков .....	16
1.11 Ответственность владельца/оператора .....	25
1.12 Безопасность при эксплуатации .....	26
<b>2 Обзор продукта .....</b>	<b>27</b>
2.1 Определения .....	27
2.2 Определение модели .....	30
2.2.1 A30-D .....	31
2.2.2 A40-D .....	32
2.3 Технические характеристики продукта .....	34
<b>3 Эксплуатация: Прицепная косилка-плющилка A30-D .....</b>	<b>39</b>
3.1 Подготовка трактора для прицепной косилки-плющилки .....	39
3.1.1 Требования к трактору .....	39
3.1.2 Регулировка буксирной сцепки .....	39
3.1.3 Установка буксирной сцепки .....	40
3.1.4 Установка вилки трехточечной сцепки (кат. II, III или IIIN) .....	41
3.2 Присоединение прицепной косилки-плющилки к трактору .....	43
3.2.1 Присоединение буксирной сцепки .....	43
3.2.2 Присоединение трехточечной сцепки (кат. II, III или IIIN) .....	44
3.2.3 Подключение гидравлического оборудования .....	47
3.3 Отсоединение прицепной косилки-плющилки от трактора .....	50
3.3.1 Отцепление буксирной сцепки от крюка .....	50
3.3.2 Отсоединение трехточечной сцепки .....	52
3.4 Включение механизма отбора мощности .....	55
3.5 Ограничители подъемного цилиндра .....	56
3.6 Рулевое управление прицепной косилки-плющилки .....	57
3.6.1 Работа в правостороннем положении .....	58
3.6.2 Работа в левостороннем положении .....	59
3.6.3 Объезд препятствий .....	60
3.6.4 Повороты на 90° .....	61
3.6.5 Поворот на 180 градусов .....	61
3.7 Рабочие параметры для A30-D .....	63
3.7.1 Регулировка наклоняющей планки .....	64
3.7.2 Установка скорости ножа .....	64
3.7.3 Установка скорости шнека .....	68
3.7.4 Установка скорости мотовила .....	69
3.7.5 Установка положения шнека .....	69
Установка продольно-поперечного положения шнека .....	70
Установка вертикального положения шнека .....	73

## ОГЛАВЛЕНИЕ

3.7.6	Установка положения мотовила.....	76
	Установка горизонтального (вперед-назад) выноса мотовила .....	77
	Установка вертикального положения мотовила.....	78
	Проверка зазора между пальцем граблины и поддоном жатки.....	81
3.7.7	Установка высоты среза .....	82
3.7.8	Установка агрессивности пружинного пальца .....	82
3.7.9	Установка угла жатки .....	84
	Механическая регулировка угла жатки .....	84
	Гидравлическая регулировка угла жатки .....	85
3.7.10	Установка флотации .....	85
3.7.11	Установка положения граблин поддона подачи и камнеуловителя .....	86
3.7.12	Настройка зазора вальцов плющилки.....	87
3.7.13	Регулировка давления вальцов плющилки .....	88
3.7.14	Установка формовочного щитка .....	90
	Положение боковых дефлекторов.....	90
	Установка заднего дефлектора (щиток разрыхлителя).....	91
3.8	Рекомендуемые рабочие настройки.....	93
3.9	Транспортировка прицепной косилки-плющилки А30-D.....	97
3.9.1	ТТранспортировка прицепной косилки-плющилки А30-D .....	97
	Подготовка А30-D для транспортировки.....	97
	Буксировка А30-D с помощью трактора.....	99
	Буксировка А30-D с помощью грузовика .....	100
3.9.2	Транспортировка А30-D на прицепной безбортовой платформе.....	101
	Погрузка косилки-плющилки на прицепную безбортовую платформу.....	101
	Выгрузка косилки-плющилки с прицепной безбортовой платформы .....	107
3.10	Прочистка плющилки и ножа: Прицепная жатка.....	113
<b>4</b>	<b>Эксплуатация: Шнековая жатка на самоходной валковой косилке А40-D .....</b>	<b>115</b>
4.1	Присоединение жатки А40-D к самоходной валковой косилке.....	115
4.1.1	Присоединение к М100 или М105 .....	115
4.1.2	Присоединение к М150, М155 или М155Е4.....	121
4.1.3	Присоединение к М200 .....	126
4.1.4	Присоединение к М205.....	132
4.1.5	Установка шланга-перемычки реверсивного клапана .....	137
4.1.6	Установка шлангов гидравлического привода (ранние модели 2015 г., 2014 г. и более ранние модели А40-D, для использования только на валковых косилках М100, М105 и М205) .....	139
4.1.7	Установка шлангов гидравлического привода (поздняя модель 2015 г., только А40-D) .....	141
4.2	Отсоединение жатки А40-D от валковой косилки .....	146
4.3	Транспортировка жатки А40-D с косилкой .....	151
4.4	Ограничители подъемного цилиндра: Самоходная .....	152
4.5	Рабочие параметры для А40-D .....	153
4.5.1	Регулировка наклоняющей планки .....	154
4.5.2	Регулировка скорости шнека .....	154
4.5.3	Регулировка скорости мотовила .....	154
4.5.4	Установка положения шнека.....	154
	Регулировка продольно-поперечного положения шнека.....	155
	Регулировка вертикального положения.....	156
4.5.5	Установка положения мотовила.....	157
	Регулировка горизонтального выноса мотовила.....	157
	Регулировка вертикального положения мотовила .....	158
	Проверка зазора между пальцем граблины и поддоном жатки.....	161
4.5.6	Установка агрессивности пружинного пальца .....	161
4.5.7	Регулировка угла жатки А40-D .....	162



## ОГЛАВЛЕНИЕ

4.5.8	Установка высоты среза .....	163
4.5.9	Проверка/ регулировка флотации .....	163
4.5.10	Настройка зазора вальцов плющилки .....	164
4.5.11	Регулировка давления вальцов плющилки .....	165
4.5.12	Установка формовочного щитка .....	167
	Положение боковых дефлекторов — самоходное оборудование .....	167
	Установка заднего дефлектора (щиток разрыхлителя) .....	168
4.6	Рекомендуемые рабочие настройки .....	171
4.7	Прочистка плющилки и ножа: Самоходная .....	175
4.8	Специально для семенных трав, А40-D .....	177
4.8.1	Тупые противорезающие пальцы и прижимы .....	177
4.8.2	Специальная конструкция шнека специальной модели жатки для семенных трав А40-D .....	177
4.8.3	Семилопастное мотовило .....	178
4.8.4	Расширения поддона шнека .....	178
	Настройка расширений поддона Специально для семенных трав .....	179
4.8.5	Формирующие стержни валка .....	181
<b>5</b>	<b>Эксплуатация: Прицепная и самоходная шнековая жатка .....</b>	<b>183</b>
5.1	Выбор скорости движения .....	183
5.2	Делители для уборки высокостебельных культур .....	184
5.2.1	Регулировка делителей для уборки высокостебельных культур .....	184
5.2.2	Снятие делителей для уборки высокостебельных культур .....	185
5.3	Сенокос .....	187
5.3.1	Советы по скашиванию травы .....	187
	Сушка сена .....	187
	Влага в верхнем слое почвы .....	187
	Погода и рельеф местности .....	187
	Характеристики валка .....	187
	Движение по валку .....	188
	Разгребание и ворошение .....	188
	Использование химических осушителей .....	188
<b>6</b>	<b>Техническое и сервисное обслуживание .....</b>	<b>189</b>
6.1	Подготовка к сервисному обслуживанию .....	189
6.2	Кожухи привода .....	190
6.3	Требования технического обслуживания .....	191
6.3.1	Рекомендованные жидкости и смазывающие вещества .....	191
6.4	Требования к техническому обслуживанию .....	192
6.4.1	График/ ведомость технического обслуживания Прицепная .....	193
6.4.2	График/ ведомость технического обслуживания Самоходная .....	196
6.4.3	Проверки при обкатке: прицепные устройства .....	198
6.4.4	Проверки при обкатке: Самоходная .....	198
6.4.5	Проверки перед началом сезона .....	199
6.4.6	Хранение .....	200
6.5	Смазка .....	201
6.5.1	Процедура заправки консистентной смазкой .....	201
6.5.2	Точки смазки .....	202
	Точки смазки: Косилки-плющилки А30-D .....	203
	Точки смазки: Жатки на самоходной валковой косилке А40-D .....	206
	Точки смазки: Сенная плющилка .....	210
	Точки смазки: Трансмиссия .....	212
	Точки смазки: Прицепная рама шасси .....	214
6.5.3	Смазка маслом .....	216
6.5.4	Установка закрытых подшипников .....	218

## ОГЛАВЛЕНИЕ

6.6	Гидравлическое оборудование.....	219
6.6.1	Обслуживание гидравлических систем А40-D.....	219
6.6.2	Обслуживание гидравлических систем А30-D.....	219
	Проверка уровня гидравлического масла.....	219
	Доливка гидравлического масла.....	220
	Замена гидравлического масла — шарнирная сцепка.....	220
	Замена фильтра гидравлического масла.....	221
	Проверка клапана сброса давления.....	222
6.6.3	Проверка шлангов и магистралей.....	223
6.7	Ножевой брус.....	224
6.7.1	Замена сегмента ножа.....	224
6.7.2	Снятие ножа.....	225
6.7.3	Установка ножа.....	225
6.7.4	Снятие подшипника головки ножа.....	226
6.7.5	Установка подшипника головки ножа.....	227
6.7.6	Извлечение запасного ножа из отсека хранения.....	227
6.7.7	Противорежущие пальцы.....	228
	Выравнивание противорежущего пальца.....	230
	Замена острых противорежущих пальцев и прижимов.....	231
	Замена острого центрального противорежущего пальца на жатке с двойным ножом.....	233
	Замена тупого центрального противорежущего пальца на жатке с двойным ножом.....	235
6.7.8	Прижимы.....	237
	Регулировка прижима ножа: Острый противорежущий палец — жатка/косилка-плющилка с двойным ножом.....	239
	Регулировка центрального прижима ножа: Тупой противорежущий палец — жатка с двойным ножом.....	239
6.7.9	Редуктор привода ножа.....	240
	Крепежные болты.....	240
	Снятие редуктора привода ножа.....	241
	Установка редуктора привода ножа.....	242
	Снятие шкива.....	244
	Установка шкива.....	244
	Замена масла в редукторе привода ножа.....	245
6.7.10	Регулировка синхронизации ножа.....	245
6.8	Системы привода А30-D.....	249
6.8.1	Привод ножа — А30-D.....	249
	Проверка/ регулировка натяжения синхронизирующего ремня с левой стороны — А30-D.....	249
	Снятие ремня синхронизации — левая сторона А30-D.....	250
	Установка ремня синхронизации — левая сторона А30-D.....	251
	Проверка/регулировка натяжения клиновидных ремней с левой стороны — А30-D.....	252
	Снятие двойных клиновидных ремней — левая сторона А30-D.....	253
	Установка двойных клиновидных ремней — левая сторона А30-D.....	253
	Проверка/регулировка натяжения синхронизирующего ремня с правой стороны.....	254
	Снятие ремня синхронизации — правая сторона А30-D.....	255
	Установка ремня синхронизации — правая сторона А30-D.....	256
6.8.2	Привод мотвила — А30-D.....	257
	Проверка/ регулировка натяжения цепи привода мотвила — А30-D.....	257
	Снятие цепи привода мотвила — А30-D.....	258
	Установка цепи привода мотвила — А30-D.....	259

## ОГЛАВЛЕНИЕ

	Проверка/регулировка натяжения ремня привода мотовила .....	259
	Снятие ремня привода мотовила .....	260
	Установка ремня привода мотовила .....	261
6.8.3	Привод шнека — А30-D .....	261
	Проверка и регулировка натяжения приводной цепи шнека — А30-D .....	261
	Снятие приводной цепи шнека .....	262
	Установка приводной цепи шнека .....	262
6.9	Системы привода А40-D .....	263
6.9.1	Привод ножа — А40-D .....	263
	Проверка/регулировка натяжения клиновидного ремня с левой стороны — А40-D .....	263
	Снятие двойных клиновидных ремней с левой стороны — А40-D .....	263
	Установка двойных клиновидных ремней — левая сторона А40-D .....	264
	Проверка/регулировка натяжения синхронизирующего ремня — левая сторона А40-D .....	264
	Снятие ремня синхронизации с левой стороны .....	265
	Установка ремня синхронизации — левая сторона А40-D .....	267
	Проверка/регулировка натяжения синхронизирующего ремня с правой стороны .....	269
	Снятие ремня синхронизации — правая сторона А40-D .....	269
	Установка ремня синхронизации — правая сторона А40-D .....	270
6.9.2	Привод мотовила — А40-D .....	271
6.9.3	Привод шнека — А40-D .....	271
6.10	Пальцы граблины и опоры грабельного бруса .....	272
6.10.1	Пальцы граблины и опоры грабельного бруса — А30-D .....	272
	Снятие пальцев и опор граблины — А30-D: Сторона эксцентрика .....	272
	Снятие пальцев и опор граблины — А30-D: Сторона, противоположная эксцентрику .....	273
	Установка пальцев и опор граблины — А30-D: Сторона, противоположная эксцентрику .....	273
6.10.2	Пальцы граблины и опоры грабельного бруса — А40-D .....	274
	Замена пальца и опоры граблины — А40-D: Сторона эксцентрика — диск № 1 .....	274
	Замена пальца и опоры граблины — А40-D: Диск № 2 .....	279
	Замена пальца и опоры граблины — А40-D: Центральная секция X .....	283
	Замена пальца и опоры граблины — А40-D: Сторона, противоположная эксцентрику, — секция Y .....	285
	Замена пальца граблины — А40-D: Удлинитель грабельного бруса — секция Z .....	287
6.11	Привод шнека — А30-D .....	289
6.11.1	Выпрямление поддонов шнека — А30-D .....	289
6.11.2	Замена резиновых пальцев — А30-D .....	289
6.11.3	Чистик .....	290
	Снятие чистика .....	290
	Замена чистиков .....	291
	Установка расширений переднего чистика .....	291
6.12	Плющилка .....	293
6.12.1	Замена масла в редукторе .....	293
6.12.2	Снятие формовочного щитка (А40-D) .....	295
6.12.3	Разборка формовочного щитка (А40-D) .....	296
6.12.4	Сборка формовочного щитка (А40-D) .....	297
6.12.5	Установка формовочного щитка (А40-D) .....	299
6.12.6	Снятие двигателя привода жатки: А30-D, А40-D .....	301
6.12.7	Установка двигателя привода жатки: А30-D, А40-D .....	302
6.12.8	Снятие редуктора плющилки — А30-D .....	302
6.12.9	Установка редуктора плющилки — А30-D .....	305

## ОГЛАВЛЕНИЕ

6.12.10	Снятие редуктора плющилки — A40-D .....	308
6.12.11	Установка редуктора плющилки — A40-D .....	311
6.12.12	Проверка/ настройка выравнивания вальцов .....	314
6.12.13	Проверка/ настройка синхронизации вальцов .....	315
6.13	Колеса и шины .....	318
6.13.1	Проверка болтов крепления колес .....	318
6.13.2	Снятие колеса .....	318
6.13.3	Установка колеса .....	318
6.13.4	Накачивание шины .....	320
6.14	Замена расходной пластины копирующего башмака .....	321
6.15	Копирующие катки .....	323
6.15.1	Снятие копирующих катков .....	323
6.15.2	Установка копирующих катков .....	323
6.16	Техническое обслуживание электрической системы .....	325
<b>7</b>	<b>Дополнительное оборудование .....</b>	<b>327</b>
7.1	Опции и навесное оборудование .....	327
7.1.1	Добавочные копирующие башмаки .....	327
7.1.2	Комплект копирующих вальцов .....	327
7.1.3	Наборы гидравлической регулировки угла жатки .....	328
7.1.4	Запасная граблина .....	328
7.1.5	Комплект тупых противорежущих пальцев .....	328
7.1.6	Набор делителей для высокостебельных культур .....	329
<b>8</b>	<b>Выгрузка и сборка .....</b>	<b>331</b>
<b>9</b>	<b>Поиск и устранение неисправностей .....</b>	<b>333</b>
9.1	Эксплуатация жатки/прицепной косилки-плющилки .....	333
9.2	Механический .....	343
<b>10</b>	<b>Ссылки .....</b>	<b>347</b>
10.1	Спецификации момента затяжки .....	347
10.1.1	Спецификации моментов затяжки болтов Ассоциации инженеров автомобилестроения (SAE) США .....	347
10.1.2	Спецификации метрических болтов .....	349
10.1.3	Спецификации метрических болтов. Болтовое крепление в литом алюминии .....	351
10.1.4	Гидравлические фитинги с развальцовкой .....	352
10.1.5	Гидравлические фитинги с уплотнительной втулкой (ORB) (регулируемые) .....	353
10.1.6	Гидравлические фитинги с уплотнительной втулкой (ORB) (не регулируемые) .....	355
10.1.7	Гидравлические фитинги с кольцевым уплотнением (ORFS) .....	356
10.2	Таблица перевода единиц измерений .....	358
	<b>Указатель .....</b>	<b>359</b>

# 1 Безопасность

## 1.1 Предупреждающие символы по технике безопасности

Этим предупреждающим символом в данном руководстве и на предупреждающих наклейках на жатке .

Этот символ означает:

- **ВНИМАНИЕ!**
- **БУДЬТЕ ОСТОРОЖНЫ!**
- **ЭТО СВЯЗАНО С ВАШЕЙ БЕЗОПАСНОСТЬЮ!**

Внимательно прочитайте информацию, которая сопровождает этот символ, и соблюдайте все указания.

**Почему безопасность имеет такое важное значение?**

- Аварии калечат и убивают
- Аварии дорого обходятся
- Аварий можно избежать



Рисунок 1.1: Символ опасности

## 1.2 Сигнальные слова

Три сигнальных слова *ОПАСНОСТЬ*, *ПРЕДУПРЕЖДЕНИЕ* и *ОСТОРОЖНО* предупреждают об опасных ситуациях. Выбор сигнального слова для определенной ситуации зависит от степени опасности:

### **ОПАСНО**

Указывает на неизбежно опасную ситуацию, которая, если ее допустить, может привести к гибели или серьезной травме.

### **ОСТОРОЖНО**

Означает потенциально опасную ситуацию, которая может привести к гибели или серьезной травме. Также может использоваться для предупреждения об опасности в случае несоблюдения техники безопасности.

### **ВНИМАНИЕ**

Указывает на потенциально опасную ситуацию, которая, если ее допустить, может привести к незначительным или средним травмам. Может использоваться для предупреждения об опасности в случае несоблюдения техники безопасности.

## 1.3 Общие правила безопасности

### ⚠ ВНИМАНИЕ

Ниже приведены общие меры безопасности для сельского хозяйства, которые следует включить в технологическую инструкцию для машин всех типов.

Защита персонала.

- При выполнении сборки, эксплуатации и технического обслуживания машины надевайте необходимую защитную одежду и используйте все **потенциально** необходимые для выполнения указанных действий средства индивидуальной защиты. Не подвергайте себя риску. Вам может потребоваться следующее:
  - Каска
  - Защитная обувь с нескользящей подошвой
  - Защитные очки
  - Защитные сверхпрочные рукавицы
  - Оборудование для работы в условиях повышенной влажности окружающей среды
  - Респиратор или фильтр-маска
- Знайте, что воздействие громкого шума может привести к нарушению или потере слуха. Носите подходящие средства защиты от шума, такие как наушники или беруши, для защиты от неприятных или некомфортных громких звуков.



Рисунок 1.2: Средства защиты



Рисунок 1.3: Средства защиты

## БЕЗОПАСНОСТЬ

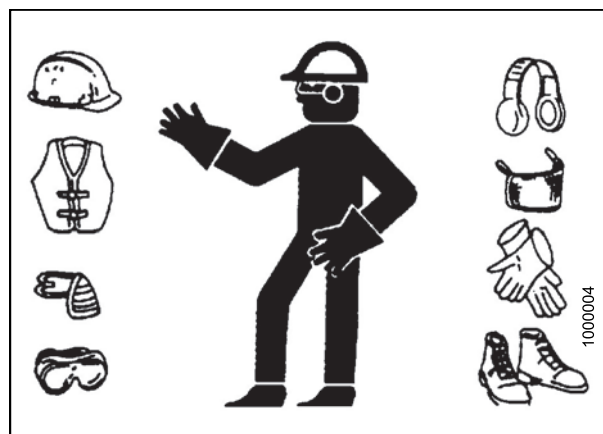
- Для оказания экстренной помощи необходимо иметь аптечку.
- В машине должен быть огнетушитель. Необходимо соблюдать порядок хранения огнетушителей. Необходимо уметь правильно пользоваться огнетушителем.
- Не допускайте нахождения поблизости детей в любое время.
- Помните о том, что аварии часто происходят, когда оператор устал или спешит. Никогда не жалейте времени на то, чтобы определить наиболее безопасный способ выполнения работы. Не игнорируйте признаки усталости.



Рисунок 1.4: Средства защиты

- Одежда должна быть подобрана по размеру, длинные волосы следует убирать под головной убор. Во время работы запрещается носить болтающиеся предметы, например шарфы и браслеты.
- Все защитные кожухи должны быть на месте. Запрещается вносить изменения в средства защиты или снимать их. Убедитесь, что ограждения трансмиссии могут вращаться независимо от вала и свободно выдвигаться.
- Используйте только запасные части, изготовленные или разрешенные к использованию производителем оборудования. Неоригинальные детали могут не подходить по прочности, исполнению или не соответствовать требованиям безопасности.

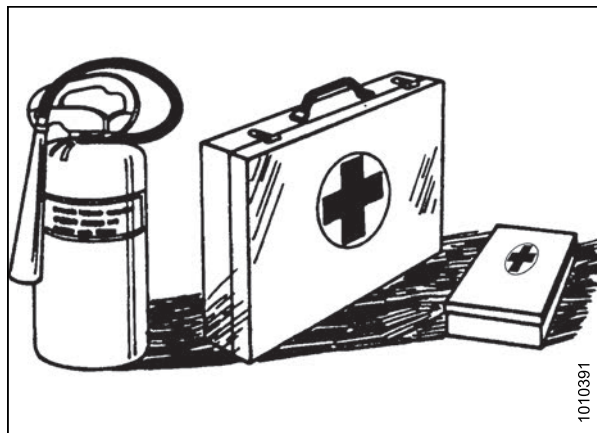

Рисунок 1.5: Безопасность при работе с оборудованием

- Берегите руки, ноги, одежду и волосы от попадания в движущиеся части. Никогда не пытайтесь удалить загрязнения или застрявшие в механизме предметы во время работы двигателя.
- **ЗАПРЕЩАЕТСЯ** вносить изменения в устройство машины. Несанкционированные изменения могут ухудшить функционирование и/или безопасность машины. Это может также сократить срок службы машины.
- Во избежание физических травм или смерти при неожиданном запуске машины всегда останавливайте двигатель и извлекайте ключ из замка зажигания прежде чем покинуть сиденье оператора по любой причине.



Рисунок 1.6: Безопасность при работе с оборудованием



## БЕЗОПАСНОСТЬ

- Участок, на котором выполняется техническое обслуживание, должен быть сухим и чистым. Мокрый или загрязненный маслом пол может быть очень скользким. Следы влаги на полу могут быть опасными при работе с электрооборудованием. Убедитесь, что все электрические розетки и электрооборудование надлежащим образом заземлены.
- Рабочий участок должен быть хорошо освещен .
- Содержите машину в чистоте. Попадание соломы и сечки на горячий двигатель может вызвать пожар. **НЕ ДОПУСКАЙТЕ** скапливания жидкой и консистентной смазки на площадках обслуживания, лестницах или устройствах управления. Перед тем как поставить машину на хранение, очистите ее.
- Запрещается использовать для очистки бензин, бензиновый растворитель и другие летучие материалы. Данные материалы токсичны и/или воспламеняемые.
- Ставя машину на хранение, закройте острые или выступающие детали кожухами, чтобы предотвратить травмирование при случайном соприкосновении.

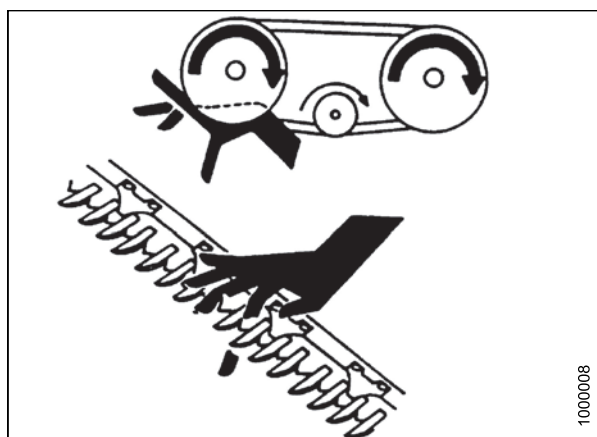

Рисунок 1.7: Безопасность при работе с оборудованием

## 1.4 Меры безопасности при техобслуживании

Чтобы обеспечить безопасность персонала при выполнении технического обслуживания машины:

- Перед тем как приступить к эксплуатации или техническому обслуживанию машины, ознакомьтесь с руководством оператора, а также инструкциями для всех средств защиты.
- Перед выполнением обслуживания, регулировки и/или ремонта установите все устройства управления в нейтральное положение, заглушите двигатель, поставьте машину на ручной тормоз, выньте ключ зажигания и дождитесь полной остановки всех движущихся частей.
- Соблюдайте стандартные нормы проведения работ:
  - Участок технического обслуживания должен быть чистым и сухим
  - Убедитесь, что все электрические розетки и электрооборудование надлежащим образом заземлены
  - Участок выполнения работ должен иметь достаточное освещение



**Рисунок 1.8: Безопасность при работе с оборудованием**

## БЕЗОПАСНОСТЬ

- Перед техническим обслуживанием и/или выключением массы машины сбросьте давление в гидросистеме.
- Перед тем как повысить давление в гидросистеме, убедитесь, что все компоненты системы герметичны, а стальные трубы, шланги и соединения находятся в исправном состоянии.
- Берегите руки, ноги, одежду и волосы от попадания в любые движущиеся и/или вращающиеся части оборудования.
- Перед выполнением любых работ по техническому обслуживанию, ремонту и регулировке машины убедитесь в отсутствии на участке посторонних лиц, особенно детей.
- Установите под раму транспортный фиксатор или защитные стойки перед выполнением работ под жаткой .
- Если обслуживание машины одновременно выполняют несколько человек, помните, что вращение трансмиссии или другого компонента с механическим приводом вручную (например, чтобы получить доступ к пресс-масленке) приведет к движению компонентов привода, расположенных в других местах (ремней, барабанов и ножа). Никогда не прикасайтесь к компонентам, работающим от привода.
- При работе с машиной используйте защитную одежду.
- При работе с компонентами ножа надевайте защитные сверхпрочные рукавицы.



Рисунок 1.9: Оборудование НЕбезопасно для детей



Рисунок 1.10: Средства защиты

## 1.5 Меры безопасности при работе с гидравлической системой

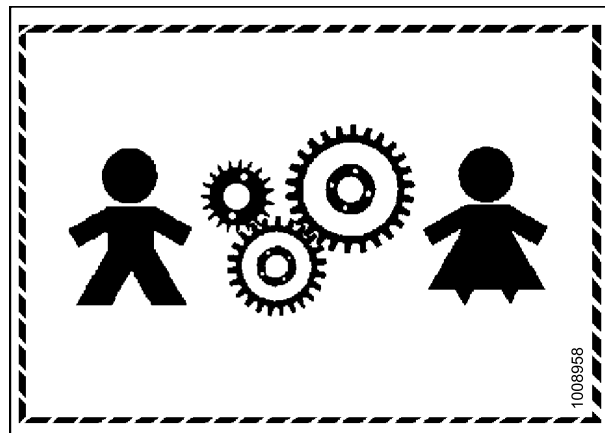
- Перед демонтажем гидравлической системы следует установить все устройства управления в нейтральное положение.
- Убедитесь, что все компоненты гидравлической системы чистые и в исправном состоянии.
- Замените все изношенные, поврежденные, сдавленные или перекрученные шланги, а также стальные трубки.
- **ЗАПРЕЩАЕТСЯ** выполнять ремонт гидравлических трубопроводов, соединений или шлангов непрофессиональными средствами с помощью клейкой ленты, хомутов, замазки или сварки. Гидравлическая система работает при очень высоком давлении. Отремонтированные непрофессионалами детали могут неожиданно выйти из строя, что создаст опасную ситуацию.
- При выполнении проверки герметичности гидросистемы используйте специальные средства защиты рук и глаз. Для выявления течей используйте кусок картона, не пытайтесь обнаружить течи руками.
- При получении травмы от направленного потока гидравлической жидкости высокого давления немедленно обратитесь за медицинской помощью. Повреждение кожи гидравлической жидкостью может вызвать инфекцию или токсическую реакцию.
- Перед тем как повысить давление в гидросистеме, убедитесь, что все компоненты системы герметичны, а стальные трубы, шланги и соединения находятся в исправном состоянии.

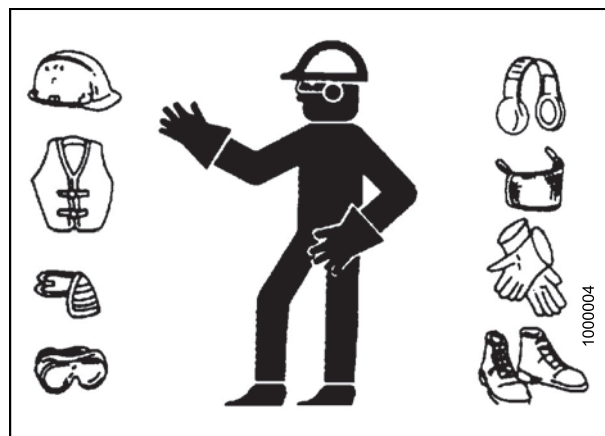

Рисунок 1.11: Проверка наличия гидравлических течей



Рисунок 1.12: Опасное давление гидравлической жидкости

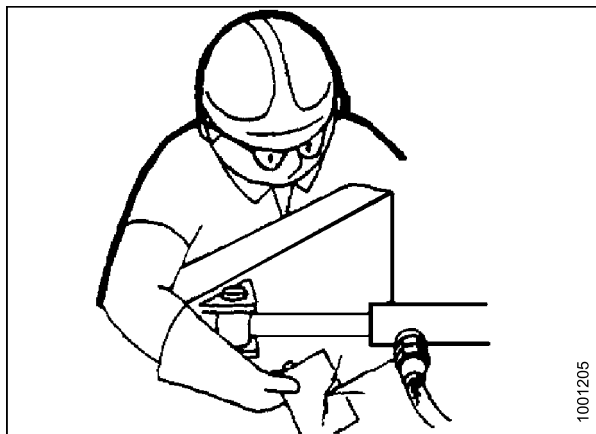

Рисунок 1.13: Безопасность при работе с оборудованием

## 1.6 Безопасность при работе с шинами

- Соблюдайте правила процедуры при монтаже шины на колесо или обод. Невыполнение этого требования может привести к взрыву, который может стать причиной серьезной травмы или гибели людей.

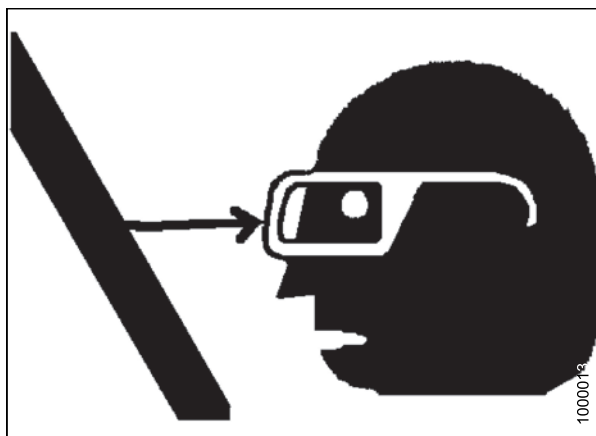

Рисунок 1.14: Перекачанная шина

- **ЗАПРЕЩАЕТСЯ** пытаться устанавливать шину, не имея достаточного опыта, а также при отсутствии необходимого оборудования.
- Для выполнения технического обслуживания шин обратитесь к компетентному дилеру по шинам или в службу ремонта.



Рисунок 1.15: Безопасное заполнение шины воздухом

## 1.7 Предупреждающие знаки

- Предупреждающие знаки всегда должны быть хорошо видны и разборчивы.
- Отсутствующие или неразборчивые знаки подлежат замене.
- При замене оригинальной детали, на которой находился предупреждающий знак, убедитесь, что этот знак имеется на запасной детали.
- Предупреждающие знаки можно получить в отделе запасных частей вашего дилера.

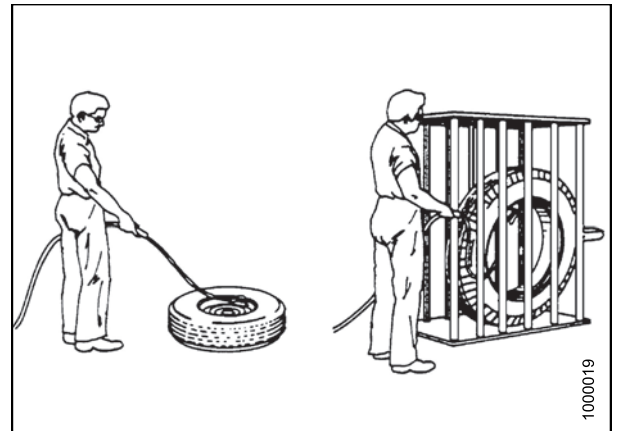

Рисунок 1.16: Наклейка руководства оператора

### 1.7.1 Наклеивание наклеек по безопасности

1. Очистите и высушите место нанесения.
2. Перед тем как снять бумажную подложку, определите точное место расположения наклейки.
3. Отделите подложку и отклейте небольшую часть.
4. Поместите наклейку на место и медленно снимите оставшуюся бумажную подложку, постепенно разглаживая наклейку.
5. Проколите небольшие воздушные карманы булавкой и разгладьте их.

## 1.8 Расположение предупреждающих знаков: Прицепная косилка-плющилка

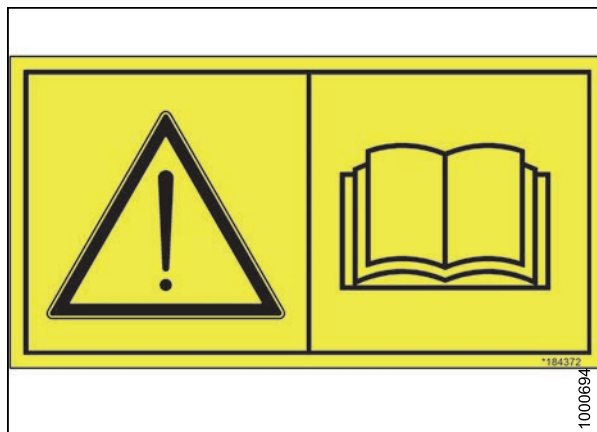

Рисунок 1.17: левая сторона

A — MD #174632  
E — MD #194464  
J — MD #36651

B — MD #184422  
F — MD #174436  
K — MD #194521

C — MD #166452  
G — MD #171287

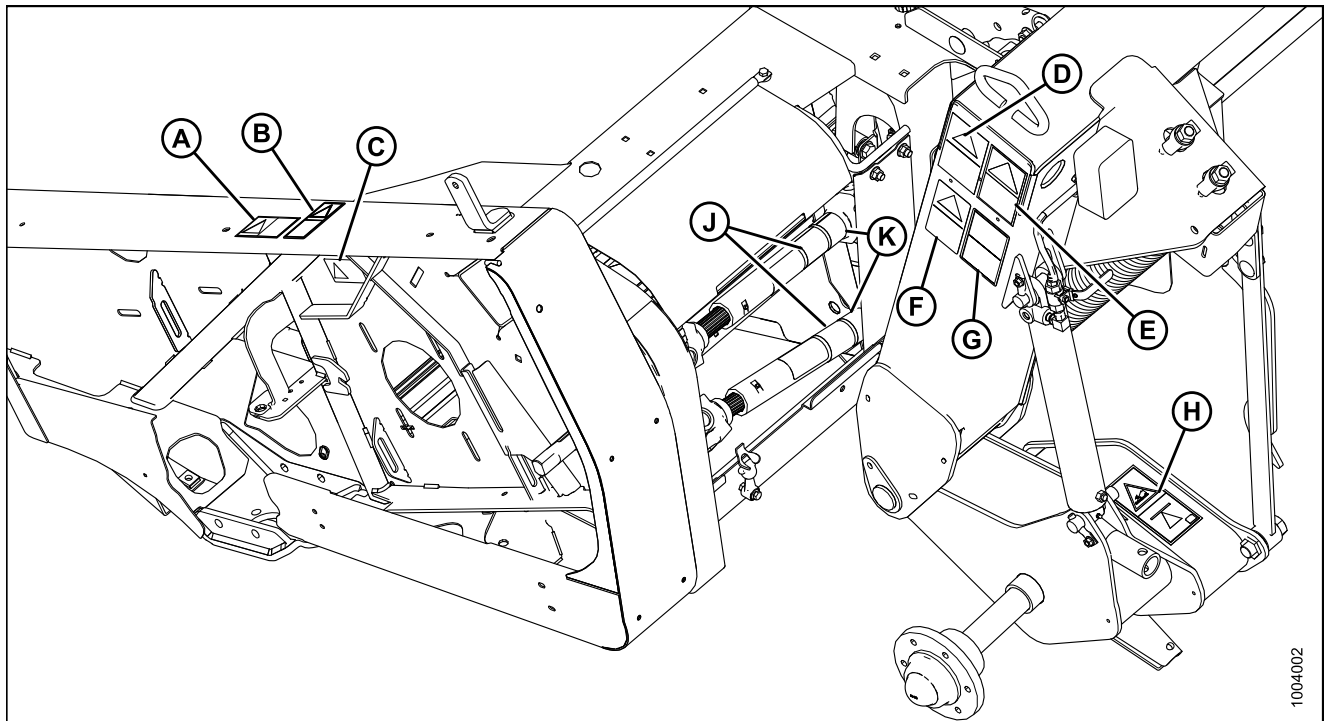
D — MD #113482  
H — MD #171279



Рисунок 1.18: Наклейки на левой стороне

## БЕЗОПАСНОСТЬ

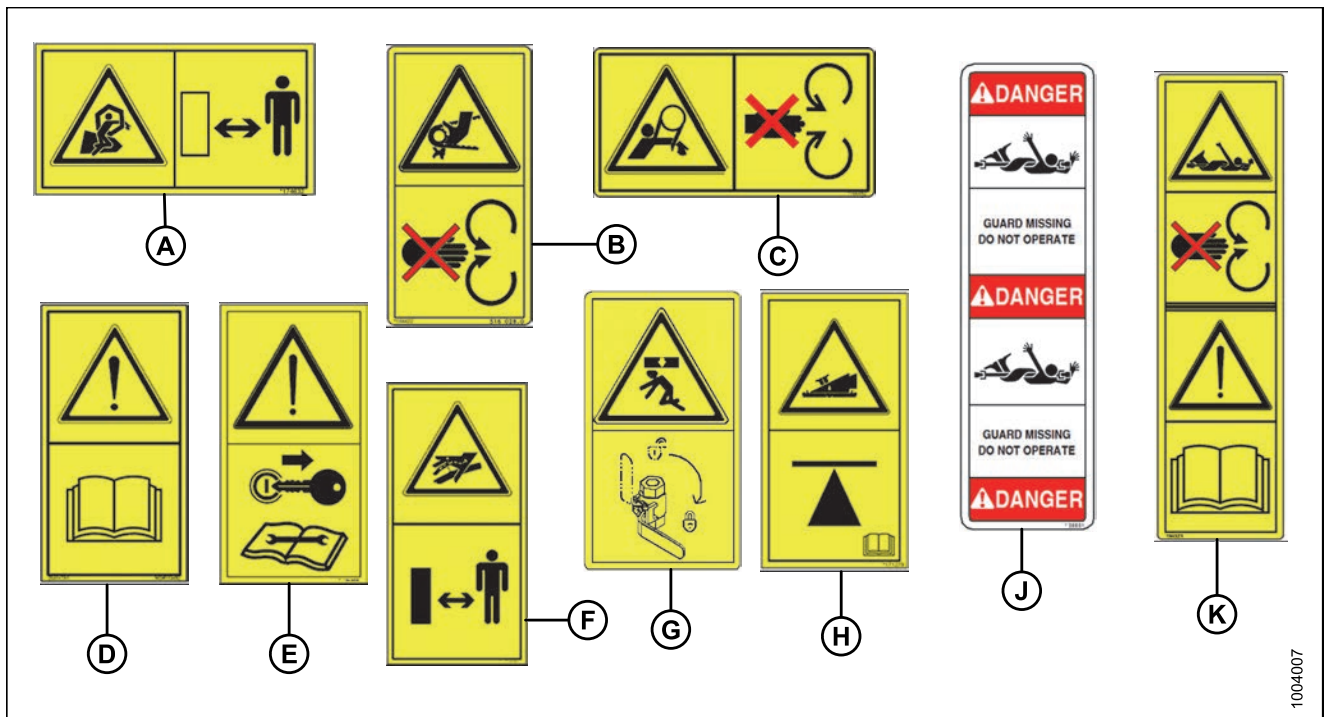
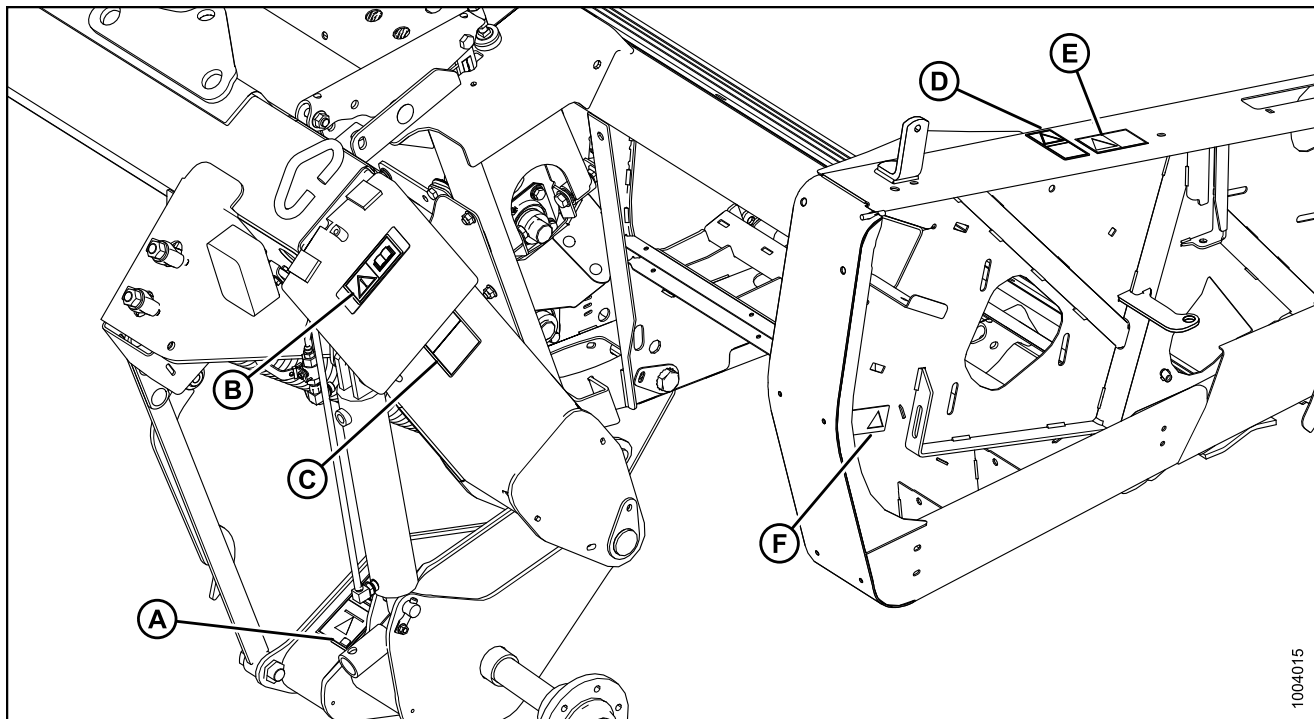

1004015

**Рисунок 1.19: Правая сторона**

A — MD #171279  
D — MD #184422

B — MD #184372  
E — MD #174632

C — MD #171287  
F — MD #166452

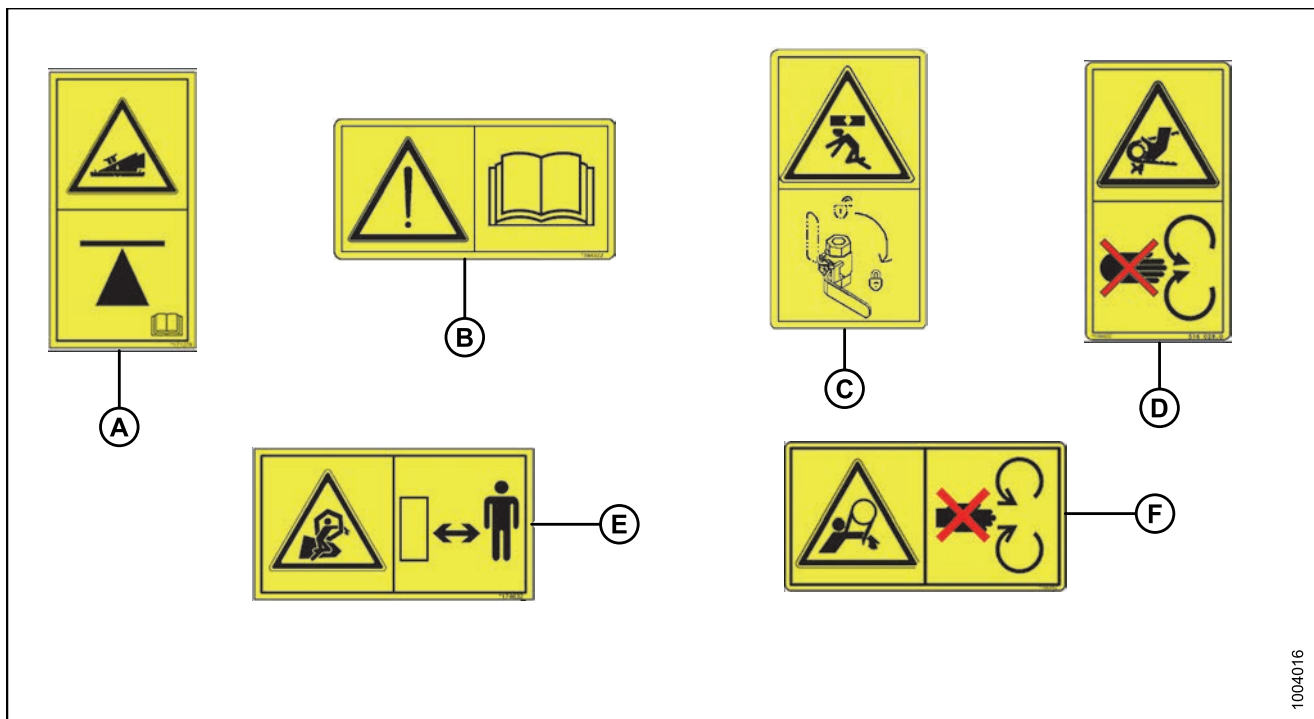

1004016

**Рисунок 1.20: Наклейки на правой стороне**



# БЕЗОПАСНОСТЬ



Рисунок 1.21: Сцепка

A — MD #194464  
D — MD #171281  
G — MD #171298

B — MD #113482  
E — MD #171281

C — MD #174436  
F — MD #171286

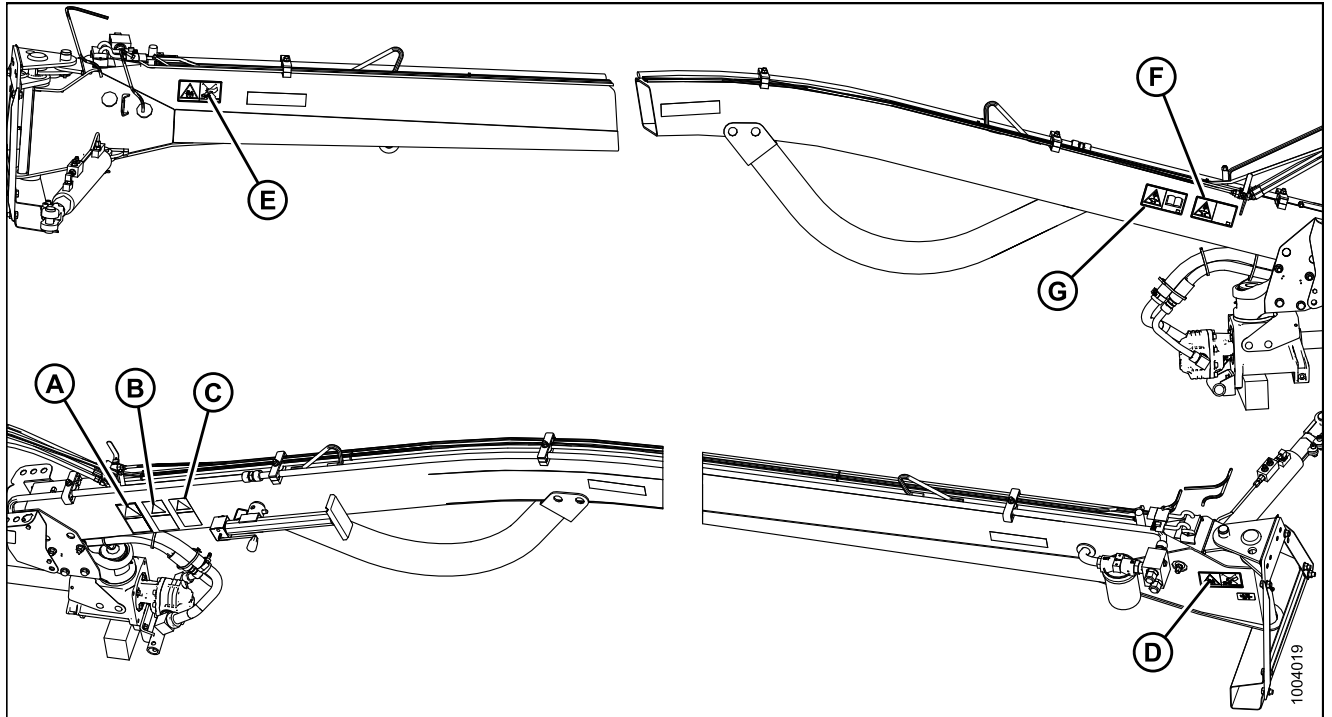

Рисунок 1.22: Наклейки на сцепке

## 1.9 Расположение предупреждающих знаков: Жатка валковая навесная на самоходной валковой косилке

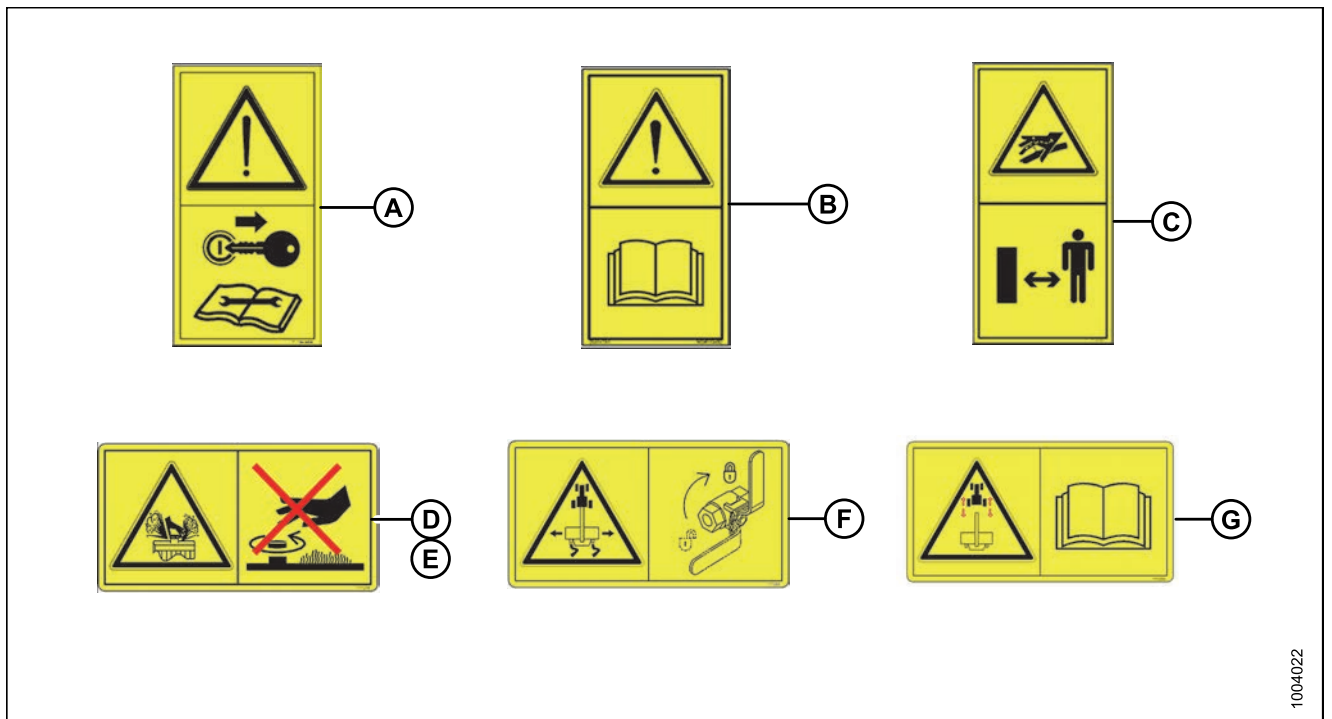

Рисунок 1.23: Местоположения с левой стороны

A — MD #174632  
D — MD #174436  
G — MD #194464

B — MD #184422  
E — MD #171288  
H — MD #194521

C — MD #166452  
F — MD #184372  
J — MD #36651

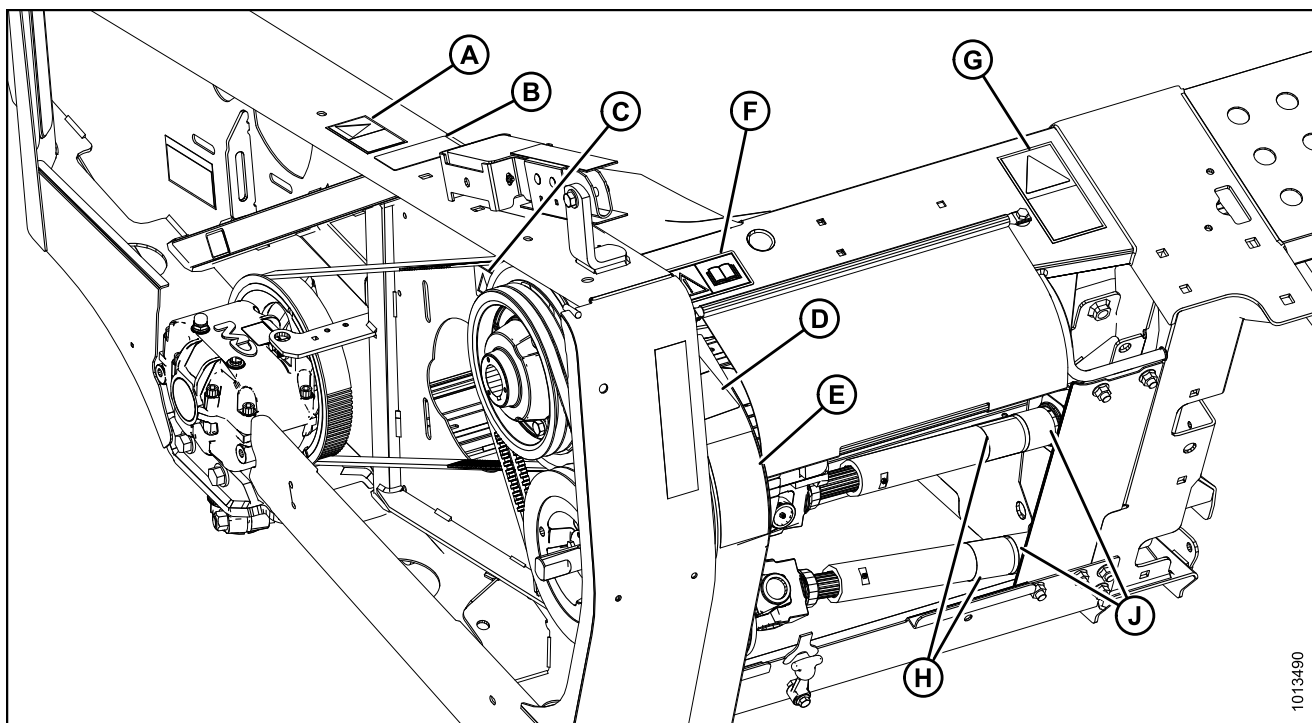

Рисунок 1.24: Наклейки с левой стороны

# БЕЗОПАСНОСТЬ

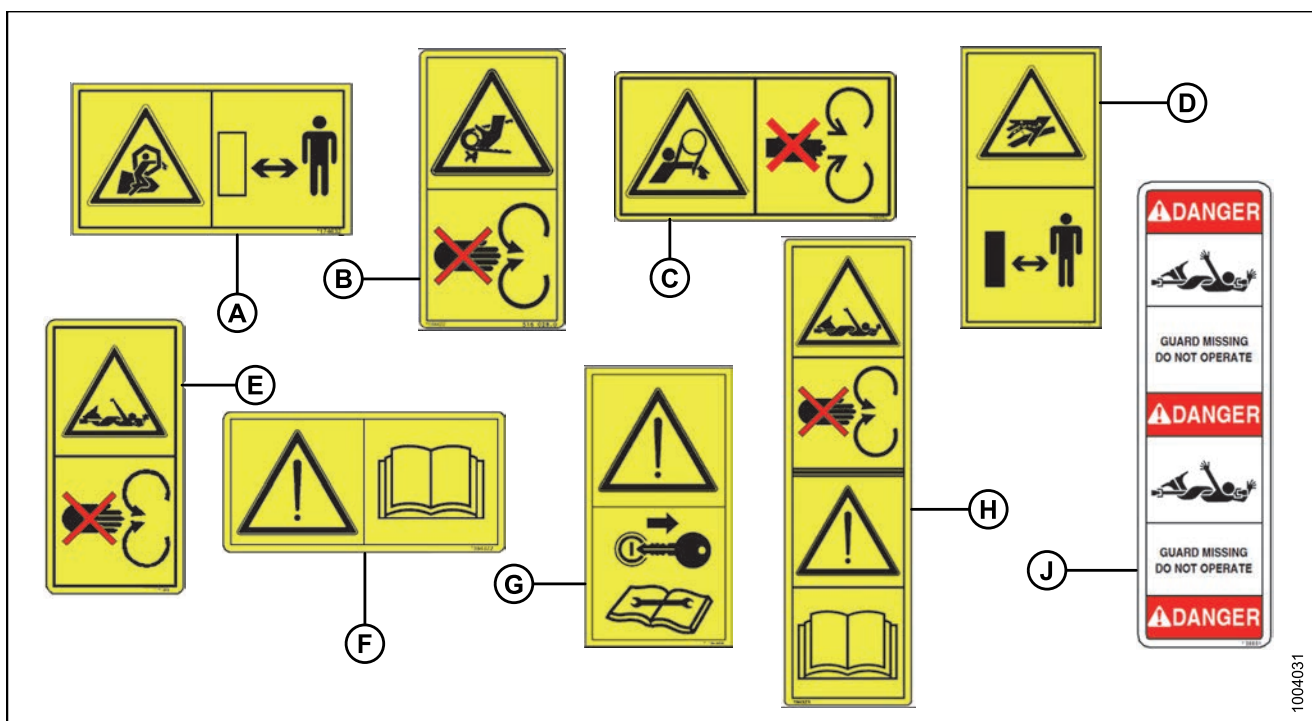
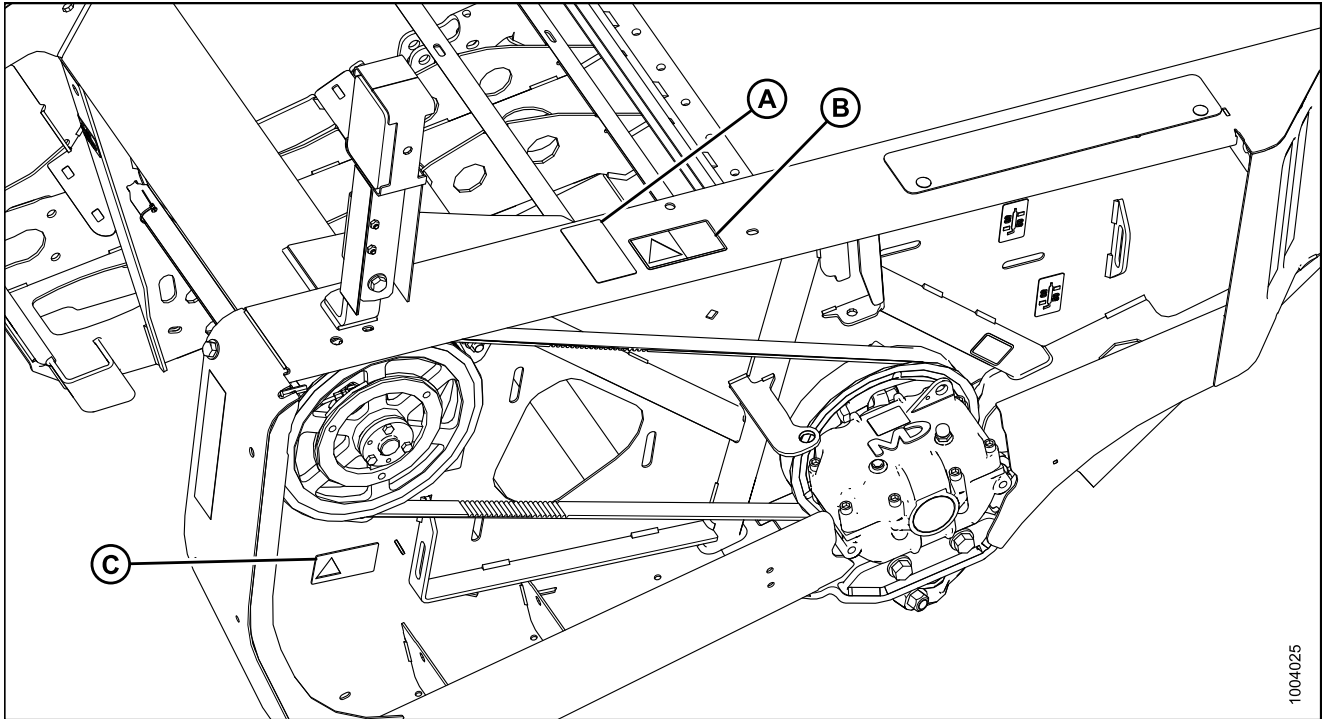

1004025

Рисунок 1.25: Местоположения с правой стороны

A — MD #184422

B — MD #174632

C — MD #166452

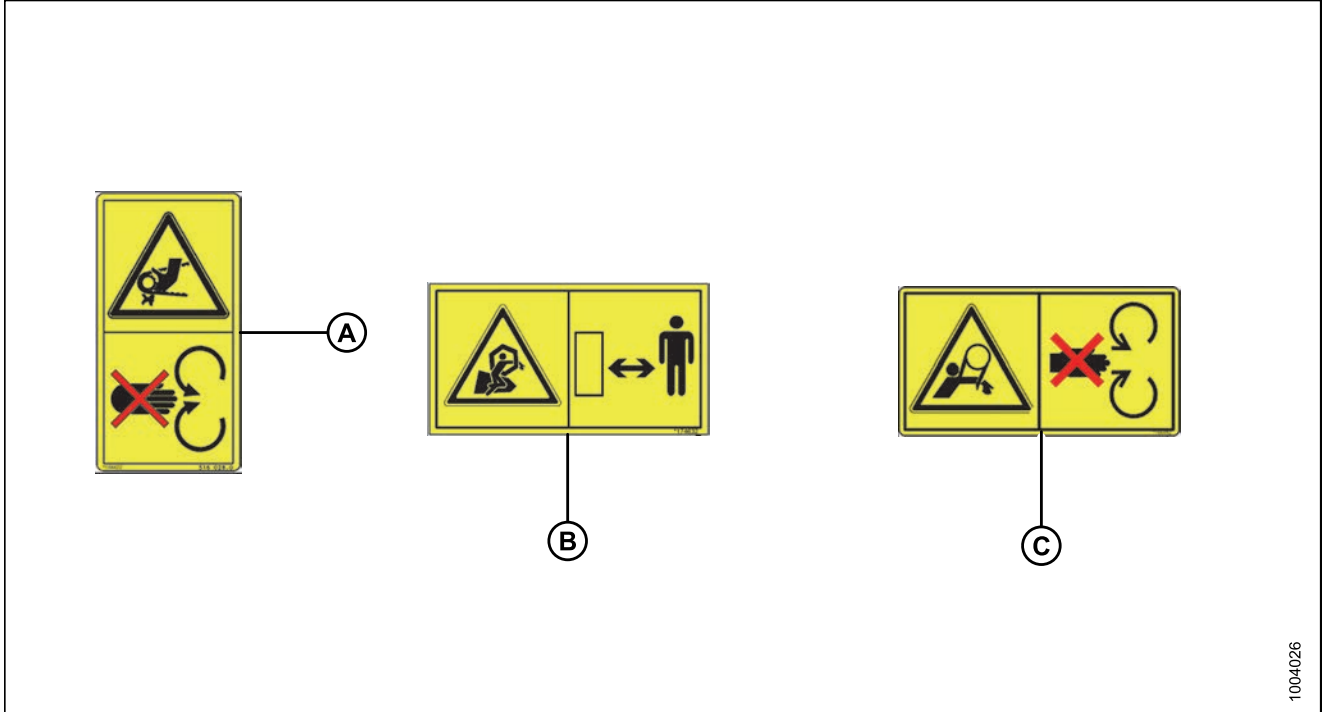

1004026

Рисунок 1.26: Наклейки с правой стороны

## 1.10 Расшифровка предупреждающих знаков

MD #36651

Вращающаяся трансмиссия

### ОПАСНОСТЬ

- Прикосновение к вращающейся трансмиссии опасно для жизни — **не подходить!**

Эксплуатация запрещается если:

- Не остановлен двигатель и не вынут ключ перед открыванием защитного кожуха.
- Не установлены все защитные кожухи трансмиссии, а также трактора и оборудования.



Рисунок 1.27: MD #36651

## БЕЗОПАСНОСТЬ

### MD #113482

Общая опасность для работы и технического обслуживания машины

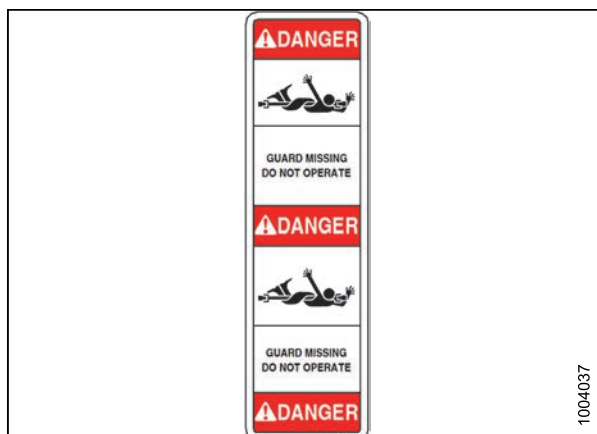
### ОСТОРОЖНО

Чтобы избежать травм и гибели в результате неправильной или ненадежной работы машины:

- При отсутствии руководства обратитесь к вашему дилеру.
- Запрещается допуск необученных лиц к работе с машиной.
- Все операторы должны ежегодно проходить инструктаж по технике безопасности.
- Проверьте наличие всех предупреждающих знаков, они должны быть хорошо видны и разборчивы.
- Убедитесь в отсутствии людей вблизи машины перед запуском двигателя и во время работы.
- Запрещается перевозить на машине посторонних лиц.
- Все защитные кожухи должны быть на месте, держитесь на расстоянии от движущихся частей.
- Перед тем как покинуть место оператора, отключите привод жатки, включите нейтральную передачу и дождитесь полной остановки движения.
- Перед выполнением технического обслуживания, регулировки, смазки, мойки или прочистки машины заглушите двигатель и выньте ключ зажигания.
- Если для технического обслуживания жатка или мотовило должны находиться в поднятом состоянии, установите стопоры, чтобы предотвратить их опускание (см. Руководство оператора жатки).
- Используйте знак медленно движущегося транспортного средства и проблесковые предупредительные сигналы, если это не запрещено законом.



Рисунок 1.28: MD #113482

1000917

## БЕЗОПАСНОСТЬ

### MD #166452

Опасность защемления

#### ПРЕДУПРЕЖДЕНИЕ

- Чтобы избежать травм, остановите двигатель и выньте ключ зажигания, перед тем как открыть капот двигателя.



Рисунок 1.29: MD #166452

### MD #166466

Опасное масло под высоким давлением.

#### ПРЕДУПРЕЖДЕНИЕ

- Запрещается близко подходить к местам протечек.
- Масло под высоким давлением может легко повредить кожу и причинить серьезную травму, привести к гангрене или гибели.
- При получении травмы обратитесь за неотложной медицинской помощью. Для удаления масла требуется срочная хирургическая операция.
- Запрещается проверять отсутствие протечек пальцами рук.
- Перед тем как ослабить фитинги, необходимо снизить нагрузку или гидравлическое давление.



Рисунок 1.30: MD #166466

### MD #166833

Опасность наезда

#### ПРЕДУПРЕЖДЕНИЕ

- Выньте ключ зажигания.
- Прочитайте инструкции завода-изготовителя для трактора и косилки, чтобы найти указания по проведению осмотра и технического обслуживания.
- Прочитайте инструкции завода-изготовителя для косилки и жатки, чтобы найти указания по проведению осмотра и технического обслуживания.



Рисунок 1.31: MD #166425

## БЕЗОПАСНОСТЬ

### MD #171279

Опасность раздавливания/защемления

#### ОПАСНОСТЬ

- Прочитайте руководство оператора и соблюдайте все инструкции по технике безопасности. При отсутствии руководства обратитесь к вашему дилеру.
- Перед тем как залезть под жатку, опустите ее на землю или включите гидравлические блокирующие клапаны.



Рисунок 1.32: MD #171279

### MD #171281

Горячая жидкость под давлением

#### ОСТОРОЖНО

- Охлаждающая жидкость находится под давлением и может быть горячей. Никогда не снимайте крышку радиатора, когда двигатель нагрет.



Рисунок 1.33: MD #171281

### MD #171286

Блокировка прицепной системы для транспортировки

#### ПРЕДУПРЕЖДЕНИЕ

- Перед буксировкой заполните цилиндр маслом.
- Поверните рукоятку клапана, чтобы заблокировать его в транспортном положении.
- Максимальная скорость буксировки — 20 миль/ч (32 км/ч).
- Несоблюдение данных требований может привести к серьезной травме или гибели.



Рисунок 1.34: MD #171286

## БЕЗОПАСНОСТЬ

### MD #171287

Установка замковой панели

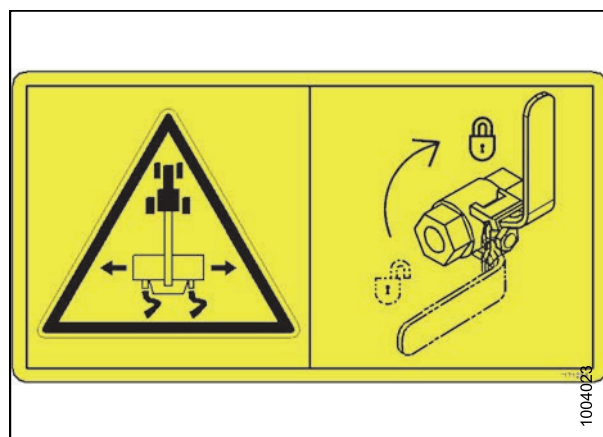
#### ПРЕДУПРЕЖДЕНИЕ

- Перед тем как залезть под машину, поверните рукоятку клапана для блокировки.
- Несоблюдение данных требований может привести к серьезной травме или гибели.



Рисунок 1.35: MD #171287

### MD #171288

Опасность затягивания шнеком

#### ОСТОРОЖНО

- Чтобы избежать травм от затягивания вращающимся шнеком, не приближайтесь к жатке во время движения машины.



Рисунок 1.36: MD #171288

### MD #171298

Транспортный фиксатор для прицепной системы

#### ПРЕДУПРЕЖДЕНИЕ

- Перед началом транспортировки необходимо установить транспортный фиксатор.
- Несоблюдение данных требований может привести к серьезной травме или гибели.



Рисунок 1.37: MD #171298



## БЕЗОПАСНОСТЬ

### MD #174436

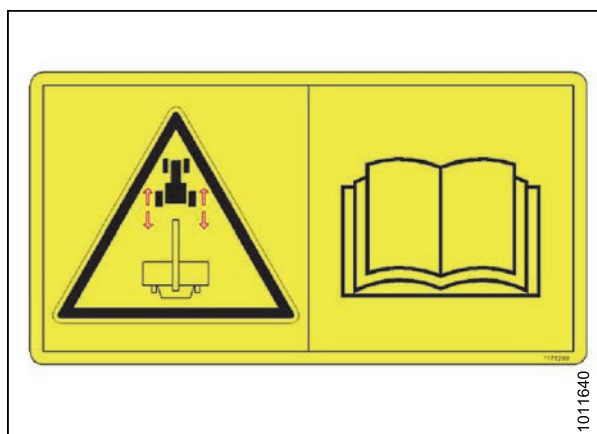
Опасное масло под высоким давлением.

#### ПРЕДУПРЕЖДЕНИЕ

- Запрещается близко подходить к местам протечек.
- Масло под высоким давлением может легко повредить кожу и причинить серьезную травму, привести к гангрене или гибели.
- При получении травмы обратитесь за неотложной медицинской помощью. Для удаления масла требуется срочная хирургическая операция.
- Запрещается проверять отсутствие протечек пальцами рук.
- Перед тем как ослабить фитинги, необходимо снизить нагрузку или гидравлическое давление.



Рисунок 1.38: MD #174436

### MD #174632

Опасность затягивания мотовилом.

#### ОСТОРОЖНО

- Чтобы избежать травм от затягивания вращающимся мотовилом, не приближайтесь к жатке во время движения машины.



Рисунок 1.39: MD #174632

## БЕЗОПАСНОСТЬ

### MD #184372

Общая опасность для работы и технического обслуживания машины

### ОСТОРОЖНО

Чтобы избежать травм и гибели в результате неправильной или ненадежной работы машины:

- При отсутствии руководства обратитесь к вашему дилеру.
- Запрещается допуск необученных лиц к работе с машиной.
- Все операторы должны ежегодно проходить инструктаж по технике безопасности.
- Проверьте наличие всех предупреждающих знаков, они должны быть хорошо видны и разборчивы.
- Убедитесь в отсутствии людей вблизи машины перед запуском двигателя и во время работы.
- Запрещается перевозить на машине посторонних лиц.
- Все защитные кожухи должны быть на месте, держитесь на расстоянии от движущихся частей.
- Перед тем как покинуть место оператора, отключите привод жатки, включите нейтральную передачу и дождитесь полной остановки движения.
- Перед выполнением технического обслуживания, регулировки, смазки, мойки или прочистки машины заглушите двигатель и выньте ключ зажигания.
- Если для технического обслуживания жатка или мотовило должны находиться в поднятом состоянии, установите стопоры, чтобы предотвратить их опускание
- Используйте знак медленно движущегося транспортного средства и проблесковые предупредительные сигналы, если это не запрещено законом.



Рисунок 1.40: MD #184372

## БЕЗОПАСНОСТЬ

### MD #184422

Установите защитные кожухи на место

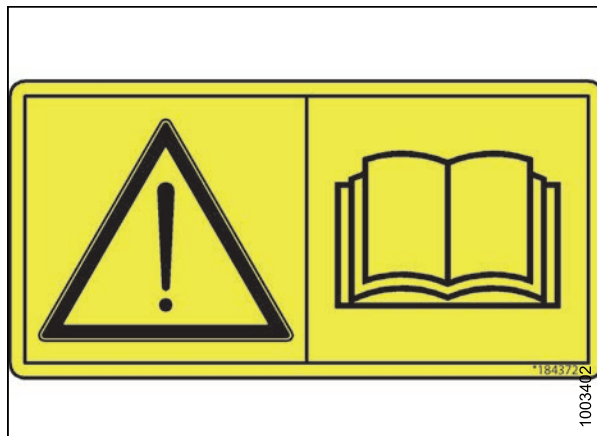
#### ПРЕДУПРЕЖДЕНИЕ

- Не подставляйте руки.
- Чтобы избежать травм, заглушите двигатель и выньте ключ, после чего откройте защитный кожух системы электрического привода.
- Установите все кожухи на место.



Рисунок 1.41: MD #184422

### MD #194464

Выключено для технического обслуживания

#### ПРЕДУПРЕЖДЕНИЕ

- Выньте ключ зажигания.
- Прочитайте инструкции завода-изготовителя для трактора и косилки, чтобы найти указания по проведению осмотра и технического обслуживания.
- Прочитайте инструкции завода-изготовителя для косилки и жатки, чтобы найти указания по проведению осмотра и технического обслуживания.



Рисунок 1.42: MD #194464

## БЕЗОПАСНОСТЬ

### MD #194521

Опасность затягивания шнеком

#### ОСТОРОЖНО

- Чтобы избежать травм от затягивания вращающимся шнеком, не приближайтесь к жатке/косилке во время движения машины.

Общая опасность для работы и технического обслуживания

#### ОСТОРОЖНО

- Прочитайте руководство оператора и соблюдайте все инструкции по технике безопасности.
- При отсутствии руководства обратитесь к вашему дилеру.
- Запрещается допуск необученных лиц к работе с машиной.
- Все операторы должны ежегодно проходить инструктаж по технике безопасности.
- Проверьте наличие всех предупреждающих знаков, они должны быть хорошо видны и разборчивы.
- Убедитесь в отсутствии людей вблизи машины перед запуском двигателя и во время работы.
- Запрещается перевозить на машине посторонних лиц.
- Все защитные кожухи должны быть на месте, держитесь на расстоянии от движущихся частей.
- Перед тем как покинуть место оператора, отключите привод жатки, включите нейтральную передачу и дождитесь полной остановки движения.
- Перед выполнением технического обслуживания, регулировки, смазки, мойки или прочистки машины заглушите двигатель и выньте ключ зажигания.
- Если для технического обслуживания жатка или мотовило должны находиться в поднятом состоянии, установите стопоры, чтобы предотвратить их опускание
- Используйте знак медленно движущегося транспортного средства и проблесковые предупредительные сигналы, если это не запрещено законом.



Рисунок 1.43: MD #194521

## 1.11 Ответственность владельца/оператора

### ВНИМАНИЕ

- Перед эксплуатацией жатки/косилки-плющилки необходимо прочитать все руководство и принять к сведению содержащуюся в нем информацию. Если инструкции непонятны, свяжитесь с дилером.
- Следуйте всем требованиям о безопасности из руководства и предупредительных знаков на машине.
- Помните, что именно ВЫ обеспечиваете безопасность. Соблюдение техники безопасности защитит вас и находящихся рядом людей .
- Прежде чем допустить кого-либо к управлению жаткой/косилкой-плющилкой даже на короткое время или расстояние, убедитесь, что это лицо проинструктировано о правильной и безопасной эксплуатации машины.
- Каждый год просматривайте руководство и все касающиеся безопасности пункты вместе со всеми операторами.
- Следите, чтобы другие операторы следовали рекомендованным процедурам и принимали меры безопасности. Исправляйте их ошибки немедленно, до того, как произойдет несчастный случай.
- Не вносите в машину изменения. Незапрещенные изменения могут повлиять на функциональность и/или безопасность и сократить срок службы машины.
- Информация по безопасности, приведенная в данном руководстве, не заменяет правила техники безопасности, требования страховки или местные законы. Убедитесь, что машины соответствует требованиям, установленным данными нормативами.
- Убедитесь, что трактор имеет требуемое оборудование для безопасной эксплуатации косилки-плющилки. Это может включать добавление балласта в соответствии с требованиями руководства оператора трактора для буксировки оборудования данного размера и массы

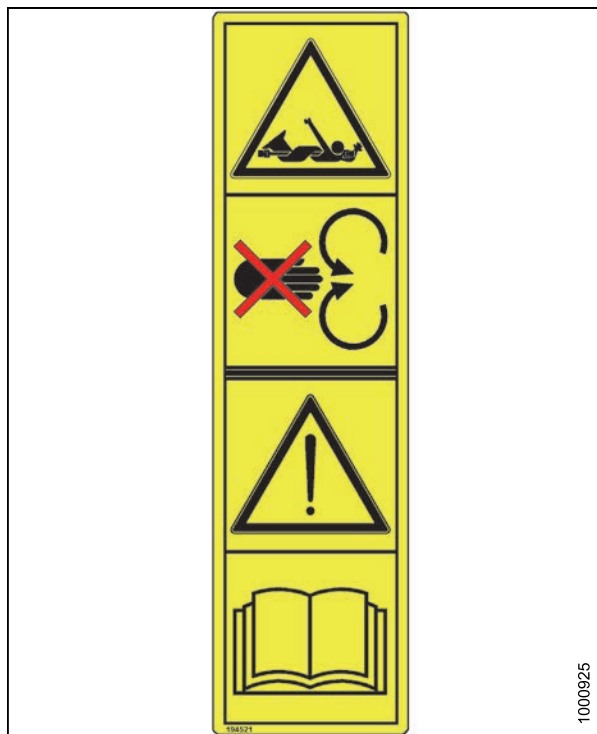
## 1.12 Безопасность при эксплуатации

### ВНИМАНИЕ

- Выполняйте все инструкции по технике безопасности и эксплуатации, приведенные в руководствах оператора. При отсутствии руководства для трактора/валковой косилки получите экземпляр у вашего дилера и внимательно его прочитайте.
- Запускайте двигатель трактора/валковой косилки или работайте с машиной только с сиденья оператора.
- Перед началом работы проверьте функционирование всех органов управления на безопасном свободном участке.
- Не перевозите пассажиров на тракторе/валковой косилке или косилке-плющилке.
- Никогда не запускайте или не двигайтесь на машине, пока не будете уверены в том, что все посторонние лица покинули зону работ.
- Избегайте передвижения по рыхлой почве, камням, канавам или ямам.
- Проезжайте через ворота и проезды медленно.
- Соблюдайте особую осторожность при движении по откосам канав. Если жатка/косилка-плющилка наталкиваются на препятствие, передняя часть трактора обычно будет сдвигаться в сторону канавы.
- При работе на уклонах по возможности двигайтесь вверх или вниз. Обязательно включайте передачу на тракторе при спуске с холма.
- Никогда не пытайтесь выйти из движущегося трактора/косилки или сесть в них.
- Не покидайте трактор/валковую косилку при работе машины.
- Во избежание травм или гибели при неожиданном запуске машины, всегда заглушайте двигатель и извлекайте ключ из замка зажигания перед регулировкой или удалением забившегося материала из машины.
- Работайте только при дневном свете или надлежащем источнике искусственного освещения.

### ВНИМАНИЕ

Проверьте наличие чрезмерной вибрации и необычных шумов. Если есть какие-либо признаки неисправности, выключите двигатель и осмотрите машину. Соблюдайте следующую процедуру выключения двигателя:

- Поставьте трактор/косилку на тормоз.
- Отключите РТО.
- Остановите двигатель и извлеките ключ из замка зажигания.
- Дождитесь остановки всех движущихся частей
- Переведите из положения хранения и выставьте в рабочее положение стопоры цилиндров перед осмотром поднятой машины.

## 2 Обзор продукта

### 2.1 Определения

В данном руководстве используются следующие термины и сокращения.

Термин	Определение
Жатка серии А	Шнековая жатка MacDon
API	Американский институт нефти (American Petroleum Institute)
АРТ	Шарнирное опорное колено
ASTM	Американское общество по испытанию материалов (American Society of Testing and Materials)
Болт	Крепежное изделие с головкой и наружной резьбой, образующее соединение при помощи гайки
Кабина впереди	Управление косилкой, при котором оператор и кабина обращены в направлении движения
CDM	Модуль дисплея кабины в самоходных валковых косилках
Центральное звено	Гидравлический цилиндр жаткой и машиной, на которую жатка навешивается. Изменяет угол атаки жатки
CGVW	Полная масса машины в сборе с жаткой
DK	Двойной нож
DKD	Привод двойного ножа
Затяжка вручную	Затяжка вручную — это такой ориентировочный уровень затяжки, при котором крепление плотно затягивается пальцами до касания уплотняющих поверхностей или деталей друг друга
FFFT	Количество граней после ручной затяжки (метод затягивания креплений на определенное количество граней после ручной затяжки)
GSL	Рычаг наземной скорости
GSS	Специально для трав на семена
GVW	Полная масса машины
Жесткое соединение	Соединение, выполненное с использованием крепежа из несжимаемых материалов
Жатка	Устройство, которое скашивает сельскохозяйственные культуры и укладывает в валки, прикрепляется к самоходной косилке.
Шестигранный ключ	Шестигранный ключ или универсальный ключ — инструмент с шестигранным сечением для затягивания болтов и винтов с шестигранным углублением в головке (внутренним шестигранником)
л.с.	лошадиных сил
JIC	Объединенный производственный совет: Организация по стандартизации, которая разработала стандартный размер и форму оригинального фитинга с развальцовкой 37°.

## ОБЗОР ПРОДУКТА

Термин	Определение
Нож	Режущее устройство с подвижным ножом, совершающим возвратно-поступательные движения (Также называется режущим аппаратом).
н/д	Нет данных
Гайка	Крепежное изделие с внутренней резьбой, образующее соединение с помощью болта
N-DETENT	Гнездо на пульте оператора, расположенное напротив позиции NEUTRAL
NPT	Американская трубная резьба Соединительная деталь, которая обычно используется для соединения труб отверстий низкого давления Резьба NPT отличается конусностью, которая обеспечивает тугую посадку
ORB	Уплотнительное кольцо Соединительная деталь, которая обычно используется в выходных отверстиях коллекторов, насосов и моторов.
ORFS	Торцовое уплотнительное кольцо Соединительная деталь, которая обычно используется для соединения шлангов и труб. Эта деталь обычно называется ORS (уплотнительное кольцо)
PTO	Вал отбора мощности
RoHS (снижение содержания вредных веществ)	Директива Европейского союза, ограничивающая применение определенных вредных веществ (например шестивалентного хрома, применяемого в некоторых цинковых покрытиях)
SAE	Сообщество автомобильных инженеров
Винт	Крепежное изделие с головкой и наружной резьбой, которое ввинчивается в детали с внутренней резьбой или создает резьбу при вкручивании
SK	Одиночный нож
SKD	Привод одиночного ножа
Мягкое соединение	Соединение, выполненное с использованием крепежа с элементами из сжимаемых материалов или материалов, испытывающих в течение некоторого времени пластические последствия от деформации
такт/мин	Число тактов в минуту
Трактор	Сельскохозяйственный трактор
Грузовик	Четырехколесное дорожное транспортное средство массой не ниже 7 500 фунтов (3 400 кг)
Синхронизированный привод ножа	Обеспечивает синхронизированное движение в ножевом брусе двух ножей с независимым приводом, от одного гидравлического двигателя
Затяжка	Осевая нагрузка на болт или винт, обычно измеряется в фунтах (lb) или ньютонах (N)
TFFT	Число оборотов после ручной затяжки (метод затягивания креплений на определенное количество оборотов после ручной затяжки)
Момент затяжки	Произведение силы на плечо рычага, обычно измеряется в фут-фунтах или ньютон-метрах
Затяжка по углу	Процедура затяжки, при которой крепеж сначала устанавливается в монтажное состояние предварительно (затяжка вручную), а затем гайка закручивается на заданное количество угловых градусов или граней до окончательного положения



## ОБЗОР ПРОДУКТА

<b>Термин</b>	<b>Определение</b>
Напряжение при затягивании	Соотношение между сборочным моментом затяжки, который прикладывается к крепежной детали, и осевой нагрузкой, которая при этом передается на болт или винт
Несинхронизированный привод ножа	Обеспечивает несинхронизированное движение в ножевом бруске двух ножей с независимым приводом от одного гидравлического двигателя
Шайба	Круглая крепежная деталь небольшой толщины с отверстием или прорезью в центре, используется в качестве разделителя, элемента распределения нагрузки или стопорного механизма
Валковая косилка	Силовой агрегат самоходной жатки

## 2.2 Определение модели

Данный раздел помогает определять различные модели шнековых жаток MacDon серии А.

## 2.2.1 А30-D

А30-D — машина с двойным ножом с механическим приводом шнека и мотовилом, которая может использоваться на раме шасси и буксироваться трактором.

**ПРИМЕЧАНИЕ:**

При установке жатки на самоходную валковую косилку серии М требуются дополнительные части.



Рисунок 2.1: А30-D, левая сторона



Рисунок 2.2: А30-D, правая сторона

## 2.2.2 A40-D

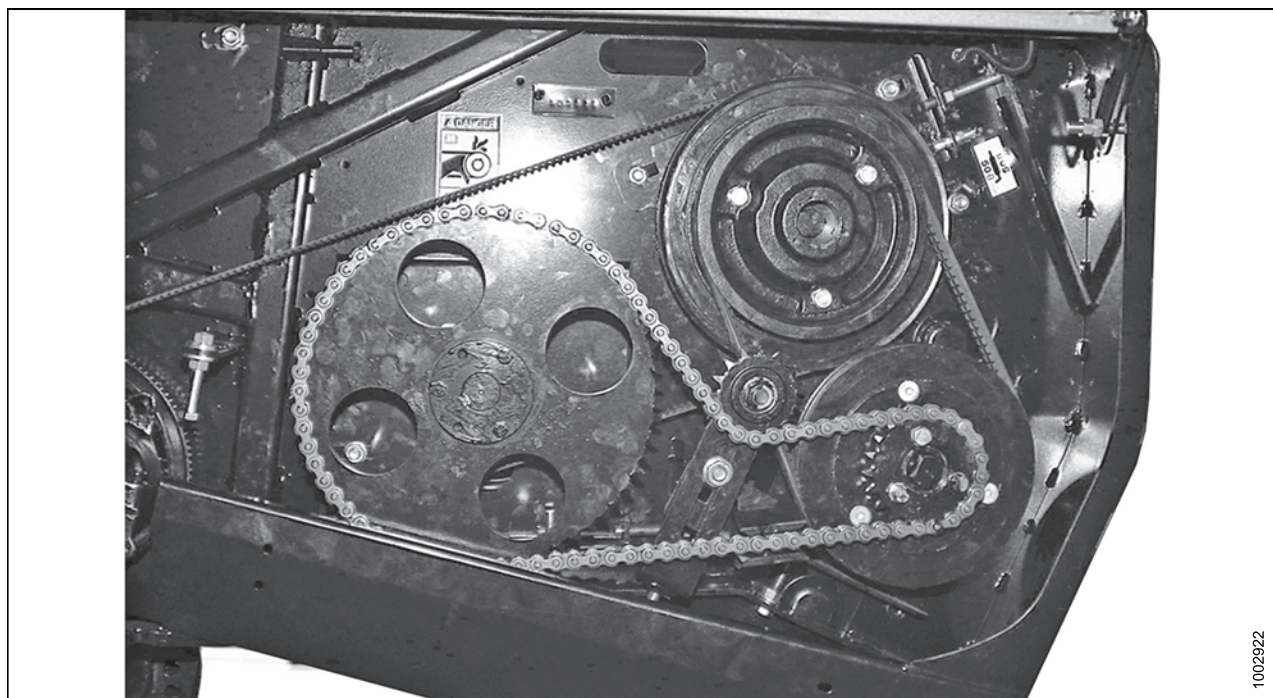
A40-D — жатка с двойным ножом, в которой используется гидравлический привод шнека, мотовила и ножевого бруса, которая может использоваться только с самоходной валковой косилкой серии М. Для 2015 модельного года имеется два типа: один с квадратным двигателем и один с круглым двигателем мотовила.

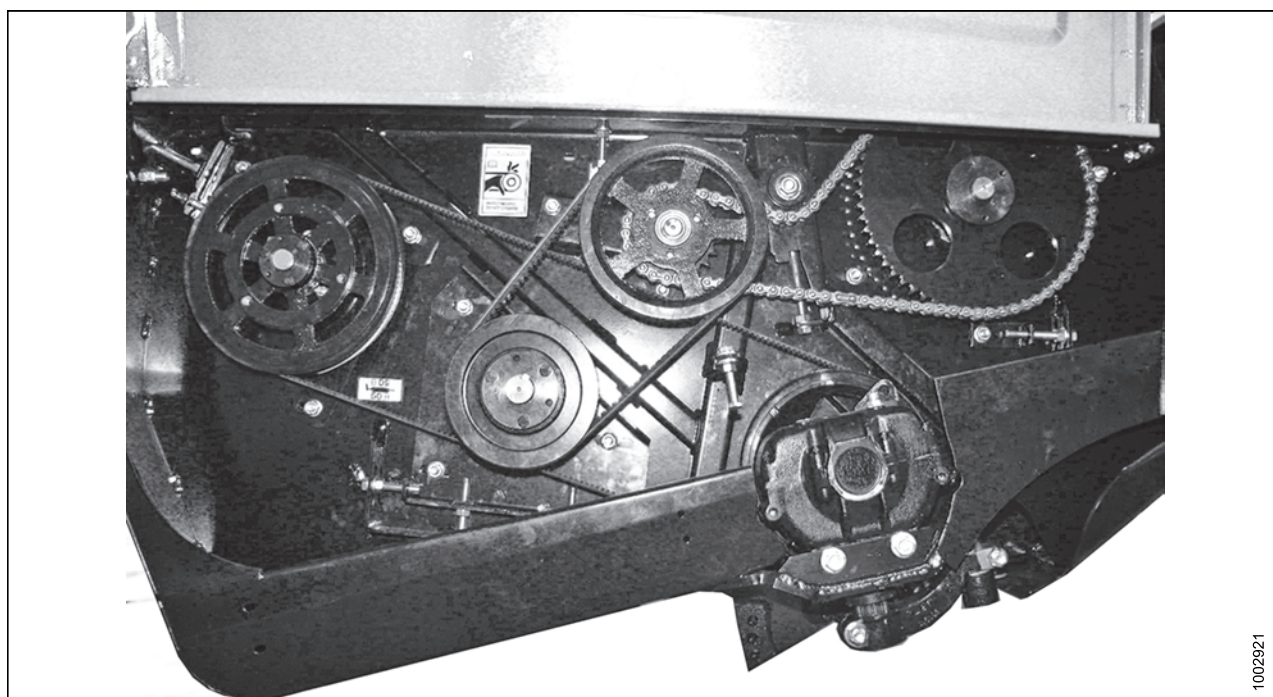

Рисунок 2.3: A40-D, левая сторона (ранние модели 2015 г., 2014 г. и ранее) (круглый двигатель мотовила)



Рисунок 2.4: A40-D, левая сторона (поздние модели 2015 г.) (квадратный двигатель мотовила)

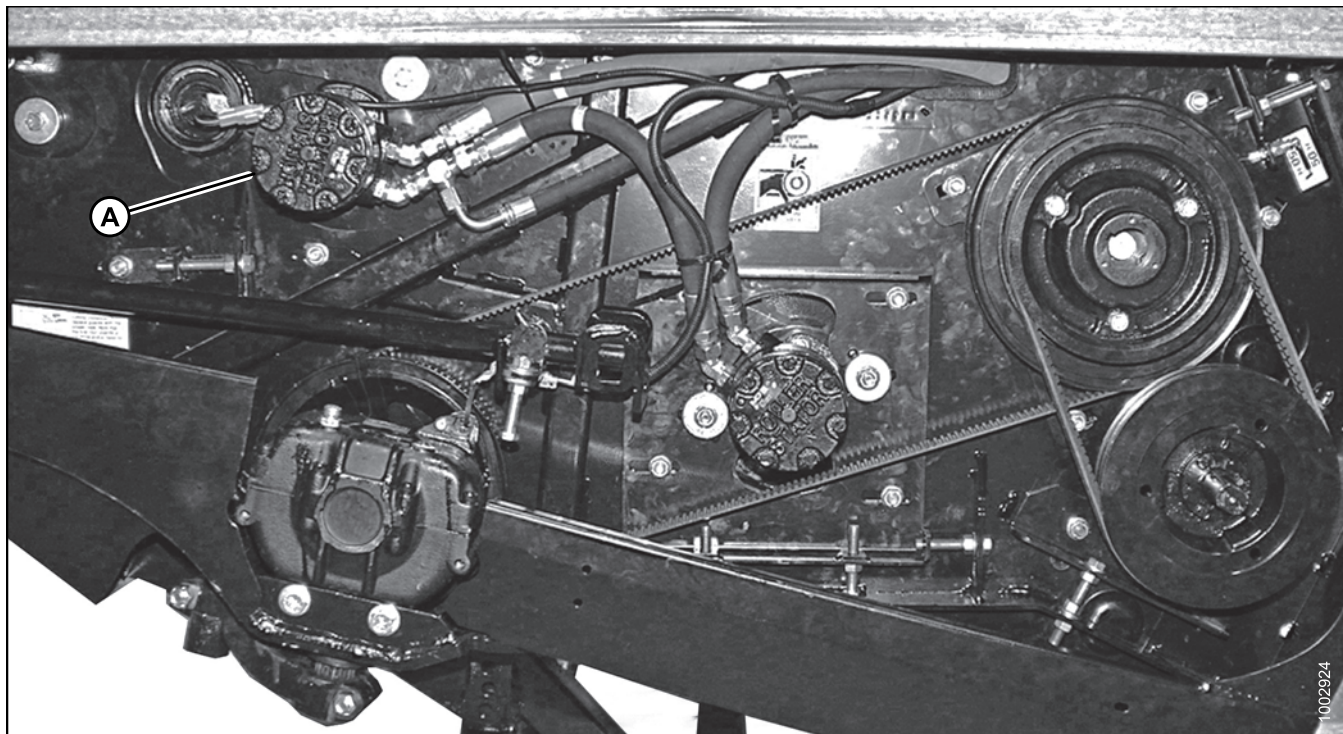

Рисунок 2.5: A40-D, правая сторона (все модельные годы)

## 2.3 Технические характеристики продукта

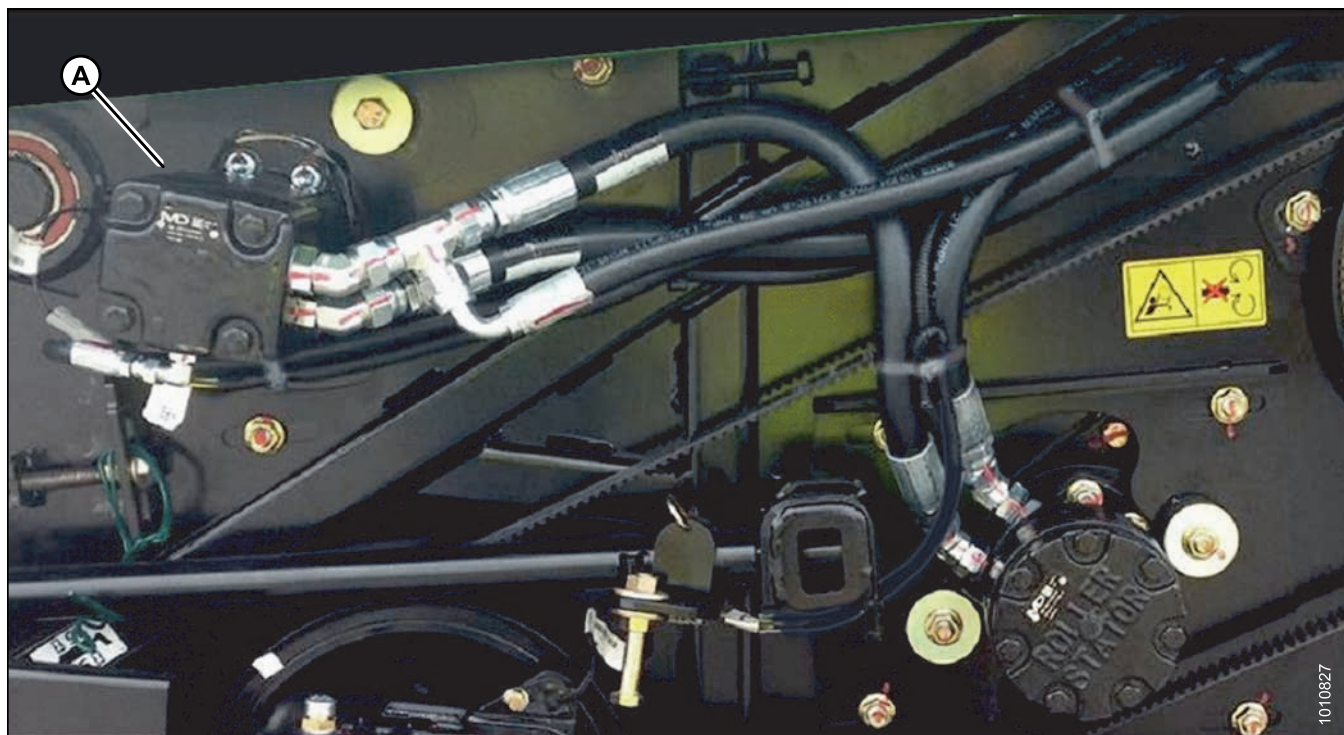
### ПРИМЕЧАНИЕ:

Технические характеристики и исполнение могут быть изменены без уведомления и без обязательств модификации ранее проданных изделий.

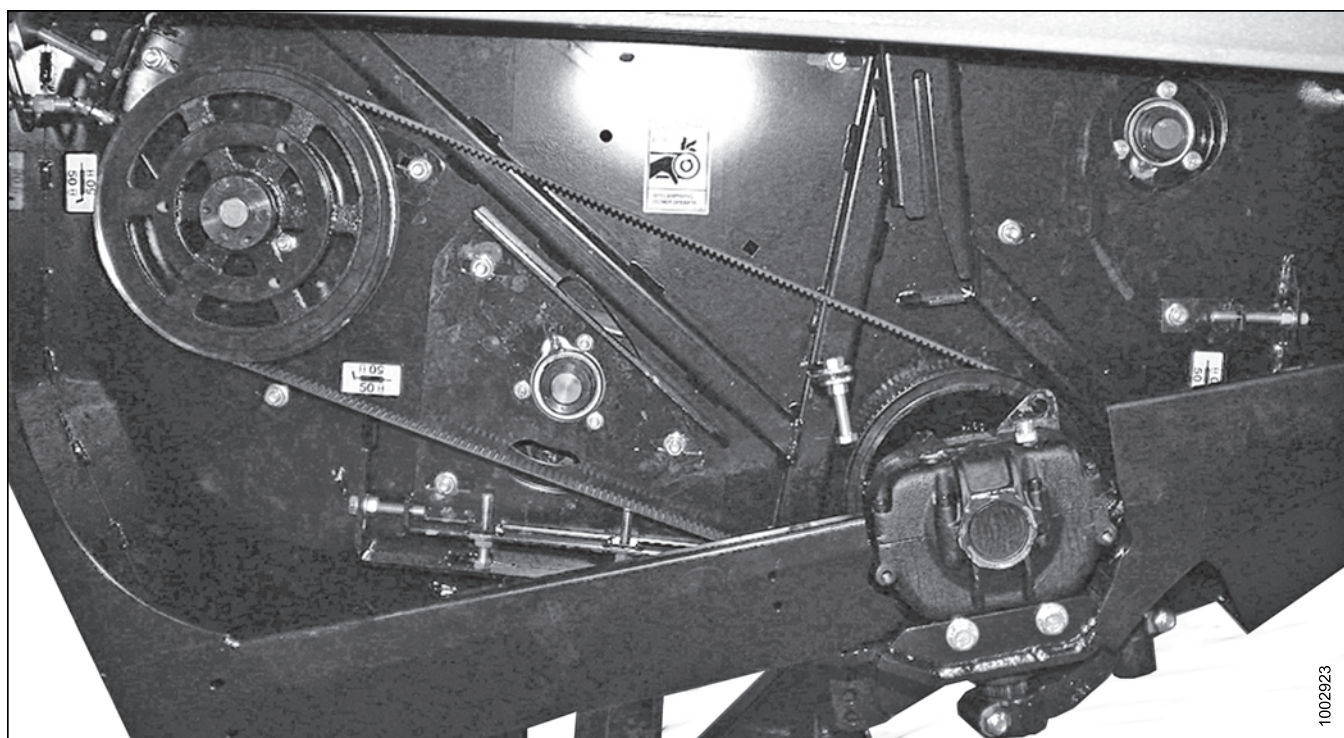
Технические характеристики		А30-D Прицепного типа	А40-D Самоходные	
<b>НОЖЕВОЙ БРУС</b>				
Эффективная ширина среза	14-футовая жатка		14 футов 9 дюймов (4 496 мм)	
	16-футовая жатка		16 футов 3 дюйма (4 953 мм)	
	18-футовая жатка		Н/Д	17 футов 9 дюймов (5 410 мм)
Привод двойного ножа: гидравлический двигатель с двумя простыми/синхронизированными ремнями «В» для закрытых приводов высокопрочных (MD) ножей			Стандартное	
Ход ножа			3 дюйма (76 мм)	
Скорость ножа (ходов в минуту)	Заводские	Без нагрузки	1983	1400-1950
		С нагрузкой	1912	
	Переключающие шкивы	Без нагрузки	1749	
		С нагрузкой	1687	
Двойные термообработанные кованые острые противорежущие пальцы			Стандартная	
Болтовые сегменты ножа с верхней насечкой — 9 зубцов на дюйм				
Центральное перекрытие			1/8 дюйма (3 мм)	
Диапазон подъема ножевого бруса (измеряется на конце пальца)	Ниже уровня земли		4 дюйма (100 мм)	5–3/4 дюйма (150 мм)
	Выше уровня земли		21 дюйм (533 мм)	35–3/8 дюйма (900 мм)
Угол пальца (ножевой брус на земле)			от 8 до 16 градусов	от 7 до 17–1/2 градусов
Сменные, износостойкие пластины ножевого бруса			Стандартная	
Внутренние копирующие башмаки, регулируемый комплект из двух (может быть перемещен наружу)			Опциональ- ный	Стандартная
Наружные копирующие башмаки или копирующие валики			Стандартная	Опциональный
Наружные копирующие валики			Опциональный	
<b>ШНЕК</b>				
Диаметр	Общий		20 дюймов (508 мм)	
	НД трубы		10 дюймов (254 мм)	

## ОБЗОР ПРОДУКТА

Технические характеристики		А30-D Прицепного типа	А40-D Самоходные
Выступающий вперед, с центральной подачей		Стандартная	
Шнековая спираль	Ширина	5 дюймов (127 мм)	
	Толщина	1/4 дюйма (6 мм)	
Шаг		23–1/4 дюйма (590 мм)	
Резиновые подающие зубья		Стандартная	
Чистики (по три на сторону)		Стандартная	
Привод шнека	Механический, два ремня «В» для роликовой цепи № 60Н	Стандартная	Н/Д
	Гидравлический, 15,9 куб. дюймов (261 куб. см) для двигателя, установленного на конце вала	Н/Д	Стандартная
Скорость шнека	Прицепного типа Заводская звездочка с 22 зубьями	Без нагрузки	271 об./мин
		С нагрузкой	261 об./мин
	Прицепного типа Оptionальная звездочка с 19 зубьями	Без нагрузки	234 об./мин
		С нагрузкой	225 об./мин
Самоходная валковая косилка		Н/Д	230–320 об./мин
Сменные поддоны шнека из полиэтилена высокой плотности: двухсекционная конструкция		Стандартная	
Зубья для защиты от камней на выпускном отверстии с регулировкой угла наклона			
Ширина отверстия подачи		95–11/16 дюйма (2 430 мм)	
<b>МОТОВИЛО</b>			
Овальные закрытые секционные планки с торцевыми крышками. <b>ПРИМЕЧАНИЕ:</b> Специальная модель А40-D для семенных трав имеет стандартное мотовило с семью планками		5 планок опционально 6	6 планок опционально 7
Стальные зубья		диаметр 1/4 дюйма (6 мм)	
Радиус мотовила (до наконечника пальца)		22 дюйма (540 мм)	
Цельный опорный стержень со сменными полиэтиленовыми подшипниками		Стандартная	Н/Д
Секционный опорный стержень со смазываемыми шарикоподшипниками		Н/Д	Стандартная
Шины ведущих колес	Механический, два ремня «В» от шнека до роликовой цепи 60Н	Стандартная	Н/Д
	Гидравлический мотор: 14,2 куб. дюйма (232 куб. см)/об. закрытого редуктора	Н/Д	Стандартная

## ОБЗОР ПРОДУКТА

Технические характеристики			А30-D Прицепного типа	А40-D Самоходные
Скорость мотовила	Прицепного типа: Заводская звездочка с 22 зубцами для шнека на 271 об./мин	Без нагрузки	74 об./мин	Н/Д
		С нагрузкой	72 об./мин	
	Прицепного типа: Заводская звездочка с 19 зубцами для шнека на 271 об./мин	Без нагрузки	64 об./мин	
		С нагрузкой	62 об./мин	
	Прицепного типа: Заводская звездочка с 19 зубцами для шнека на 234 об./мин	Без нагрузки	55 об./мин	
		С нагрузкой	53 об./мин	
	М100/М105/М205 самоходн., гидравлическая регулируем.			Н/Д
М150/М155/М200 самоходн., гидравлическая регулируем.			Н/Д	15-85 об./мин
<b>СЕННАЯ ПЛЮЩИЛКА</b>				
Валкового типа			Межсоединительные стальные штанги	
Размер вальцов	Длина		102 дюйма (2 590 мм)	
	Общий		9–3/16 дюйма (233 мм)	
	Труба		6–5/8 дюйма (168 мм)	
Привод: гидравлический поршневой двигатель объемом 44 куб. см для закрытого редуктора			Стандартная	
Скорость вальцов	Держатель прицепного типа	Без нагрузки	766 об./мин	Н/Д
		С нагрузкой	736 об./мин	
	Самоходная валковая косилка		Н/Д	601-810 об./мин
<b>ЗАЩИТА ОТ ЗАСОРЕНИЯ/ПРОЧИСТКА</b>				
Прицепная	Вальцы раздвигаются при подъеме жатки		Стандартная	Н/Д
	Во время работы вальцы раздвигаются на 4–1/4 дюйма (108 мм) от трубы		Стандартная	Н/Д
Самоходная	Обратный гидравлический поток к трем двигателям (реверсирование движения ножа, шнека, мотовила и плющилки)		Н/Д	Опциональный
<b>ЩИТОК ДЛЯ ФОРМОВАНИЯ ВАЛКА</b>				
Диапазон ширины щитка			от 36 дюймов (915 мм) до 100 дюймов (2 540 мм)	
Регулируемый воздухоотражатель, монтируемый на жатке			Н/Д	Стандартная



## ОБЗОР ПРОДУКТА

Технические характеристики	A30-D Прицепного типа	A40-D Самоходные
Навесное устройство	Держатель	Валковая косилка
Регулируемые боковые дефлекторы	Стандартная	
<b>РАМА И КОНСТРУКЦИЯ</b>		
Два транспортных огня желтого цвета	Стандартная	
Ширина жатки	Номинальная ширина среза плюс 18–7/8 дюйма (480 мм)	
Присоединение жатки	Держатель	Валковая косилка
Хранение запасного ножа	Труба рамы	Наклоняющая планка
Отсек для хранения инструментов и запасных частей	Стандартная	Н/Д
<b>ПОДКЛЮЧЕНИЕ ГИДРАВЛИЧЕСКОГО ОБОРУДОВАНИЯ ЖАТКИ</b>		
Шланги, подключенные напрямую	Стандартная	Н/Д
Гидравлические быстроразъемные муфты	Н/Д	Стандартная
<b>НАВЕСНЫЕ УСТРОЙСТВА И ПРИНАДЛЕЖНОСТИ</b>		
Ключ для реверсирования жатки и инструмент для выпрямления противорежущего пальца	Стандартная	
Двойные валки (DWA), косилки M150/M155/M200/M205	Н/Д	Опциональный
<b>РАМА ШАССИ И СЦЕПКА (Продолжение на следующей странице)</b>		

## ОБЗОР ПРОДУКТА

Технические характеристики		А30-D Прицепного типа	А40-D Самоходные
Трактор 1 000 об/мин РТО	Передаточное число 3:1, к шестеренчатому насосу объемом 2,01 куб. дюймов	Стандартная	Н/Д
Сцепка	Буксирный переходник с цепью для транспортной безопасности	Стандартная	
	Переходник 3-точечной сцепки (совместим с быстродействующей сцепкой)	Опциональ- ный	
	Транспортный блокирующий клапан для рулевого цилиндра	Стандартная	
	Большегрузный домкрат	Стандартная	
Подъем и рулевое управление жатки		Гидравличе- ский	
Регулировка угла жатки		Механический	
Комплект гидравлической регулировки угла жатки, цилиндр двойного действия и индикатор (требуется три пульта)		Опциональ- ный	
Транспортные фонари: два красных в комплекте с семиконтактным разъемом		Стандартная	
Наклейка МДТ			
Колеса	Размер	31 x 13,5 x 15 NHS, шины terra	
	Ширина колеи	150 дюймов (3 810 мм)	
Транспортная длина		320 дюймов (8 130 мм)	
Транспортная ширина	14-футовая жатка	192 дюйма (4 877 мм)	
	16-футовая жатка	210 дюймов (5 334 мм)	
Транспортная высота		86 дюймов (2 185 мм)	
Требования к трактору	14-футовая жатка	75 л.с. (56 кВт)	
	16-футовая жатка	90 л.с. (68 кВт)	
	Гидравлическая мощность	2 000 фунтов на кв. дюйм (13 714 кПа)	

## 3 Эксплуатация: Прицепная косилка-плющилка А30-D

В данной главе описаны процедуры эксплуатации прицепной косилки-плющилки А30-D.

### 3.1 Подготовка трактора для прицепной косилки-плющилки

#### 3.1.1 Требования к трактору

Ширина жатки футов	Минимальная мощность л.с. (кВт)	Минимальная грузоподъемность буксирной сцепки фунт-силы (Н)	Минимальные гидравлические характеристики фунт/кв. дюйм (МПа)
14	90 (68)	1400 (6227)	2000 (13,7)
16	110 (83)	1450 (6449)	
18	130 (98)	1500 (6672)	

#### ПРИМЕЧАНИЕ:

Трактор должен быть оборудован розеткой с семью контактами для подключения питания сигнальных ламп косилки-плющилки.

#### 3.1.2 Регулировка буксирной сцепки

#### ВНИМАНИЕ

Перед началом работы со сцепкой выключите трактор, стояночный тормоз и вытащите ключ зажигания.

- Отрегулируйте буксирную сцепку трактора в соответствии со следующими условиями стандарта ASAE:

Размер	Механизм отбора мощности (РТО) 1 000 об./мин	
	Диаметр 1,37 дюйма	Диаметр 1,75 дюйма
«X»	16 дюймов (406 мм)	20 дюймов (508 мм)
«Y»	6–12 дюймов (152–305 мм) рекомендуется 8 дюймов (203 мм)	
«Z»	13–17 дюймов (330–432 мм) рекомендуется 16 дюймов (406 мм)	

#### ВАЖНО:

Неправильная длина буксирной сцепки может вызвать вибрации и преждевременный выход из строя редуктора насоса.



Рисунок 3.1: Регулировка буксирной сцепки

А — механизм отбора мощности В — буксирная сцепка трактора С — пол

### 3.1.3 Установка буксирной сцепки

Чтобы установить буксирную сцепку, выполните следующие действия:

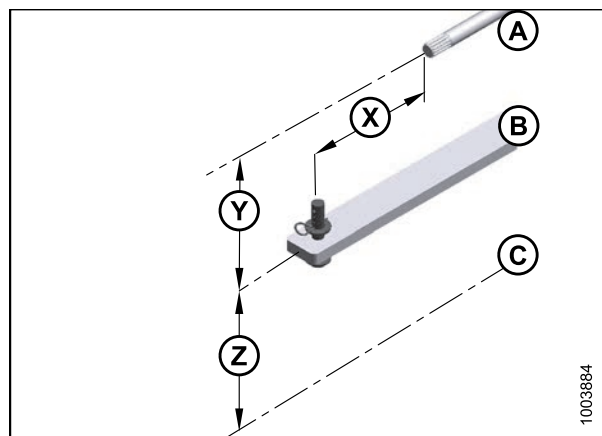
1. Зафиксируйте буксирную сцепку трактора таким образом, чтобы отверстие для пальца находилось прямо под трансмиссией.
2. Отверните болты (А) в узле удлинителя (В) и натяните его на буксирную сцепку.
3. Вставьте шпильку (А) через сцепку и удлинитель с нижней стороны и зафиксируйте ее чекой (С).
4. Последовательно затяните четыре болта с моментом 265 фут-сил (359 Н-м).



Рисунок 3.2: Буксирная сцепка

5. Подсоедините поворотный узел (А) шарнирного опорного колена (АРТ) со штифтом (В) к АРТ.

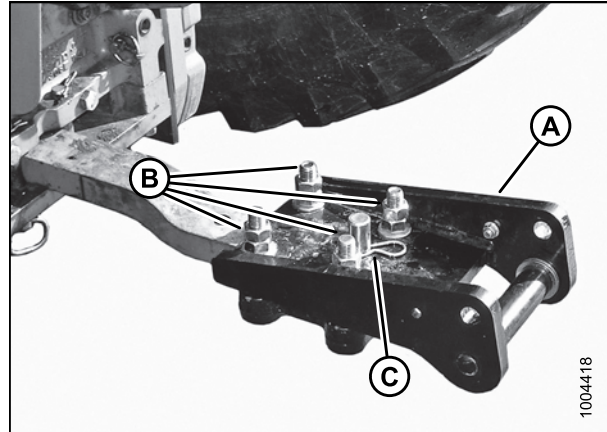

Рисунок 3.3: Поворотный узел АРТ

6. Зафиксируйте палец штифтом с плоской головкой (А), шайбами и разводной чекой.

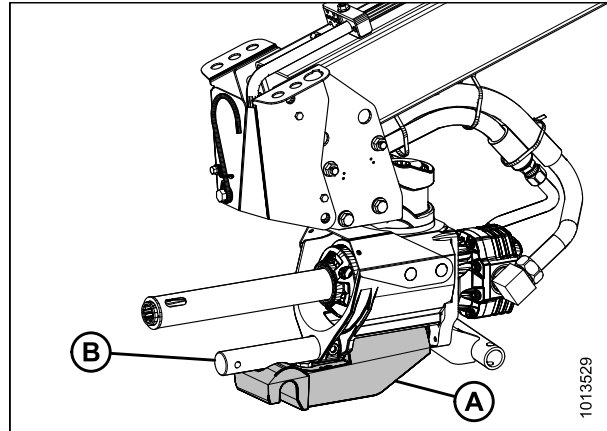

Рисунок 3.4: Поворотный узел АРТ

## ЭКСПЛУАТАЦИЯ: ПРИЦЕПНАЯ КОСИЛКА-ПЛЮЩИЛКА А30-D

7. Установите муфту трансмиссии (А) механизма отбора мощности (РТО) на вал РТО (В) на АРТ. Нажмите муфту, чтобы вал РТО был полностью сжат.
8. Положите вал РТО на крюк (С).

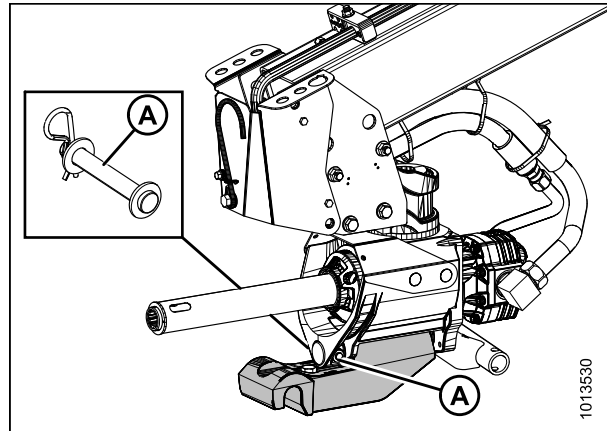

Рисунок 3.5: ПТО к АРТ

### 3.1.4 Установка вилки трехточечной сцепки (кат. II, III или IIIN)

Чтобы установить трехточечную сцепку, выполните следующие действия:

1. Подсоедините адаптер трехточечной сцепки (А) к шарнирному опорному колену (АРТ) пальцем (В). Установка выполняется аналогично тому, как описано в [3.1.3 Установка буксирной сцепки, страница 40](#).
2. Зафиксируйте палец (В) при помощи штифта с плоской головкой (С), шайб и разводной чеки.

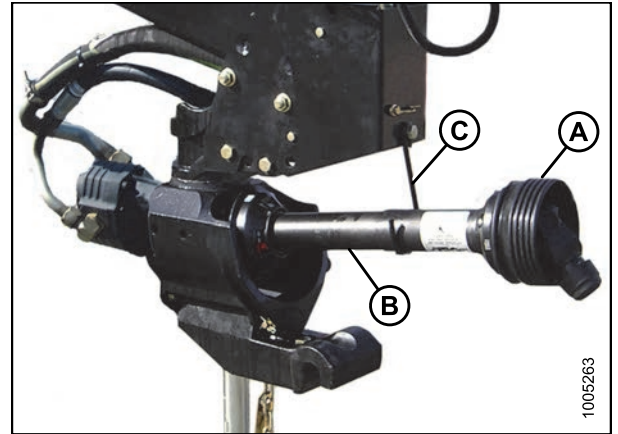
#### ПРИМЕЧАНИЕ:

Тяги на адаптере (А) можно отрегулировать под нижние тяги навесного устройства трактора категории II и IIIN либо категории III.



Рисунок 3.6: Трехточечная сцепка



Рисунок 3.7: Категория II или IIIN

## ЭКСПЛУАТАЦИЯ: ПРИЦЕПНАЯ КОСИЛКА-ПЛЮЩИЛКА А30-D

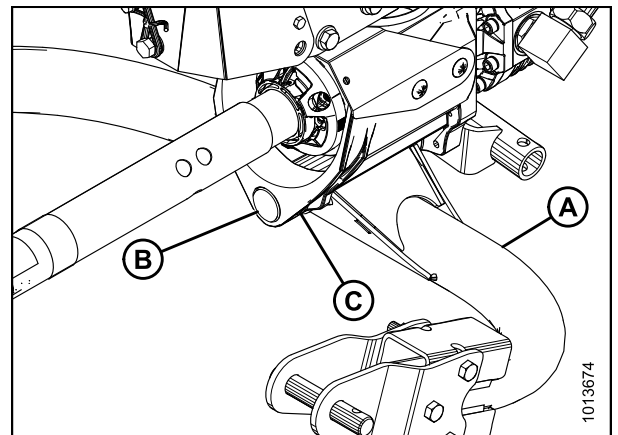
3. Регулировка тяг адаптера:
  - a. Снимите штифты (А).
  - b. Снимите болты (В) (три на каждой стороне).
  - c. Поверните внешнюю пластину (С) и внутреннюю пластину (D) на каждой тяге.

**ВАЖНО:**

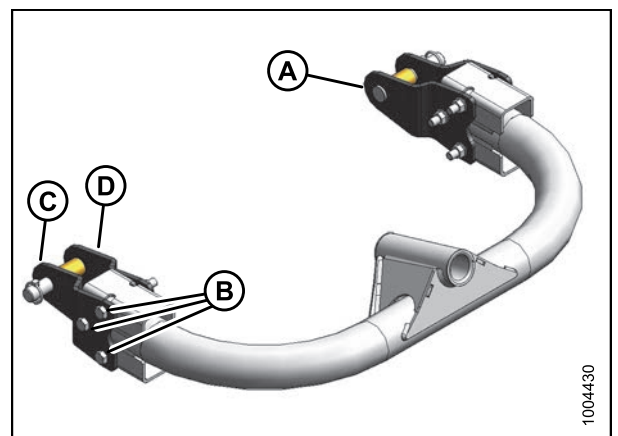
Внутренняя пластина (D) имеет выступ меньшего размера по сравнению с внешней пластиной (С). Точно соблюдайте места установки.

- d. Установите обратно болты (В).
- e. Установите штифты (А) на место.

**ПРИМЕЧАНИЕ:**

Можно снять втулки (А) на пальцах для подгонки под размер отверстий на нижних тягах навесного устройства трактора.



Рисунок 3.8: Категория III



Рисунок 3.9: Втулки тяги адаптера

4. Установите муфту трансмиссии (А) механизма отбора мощности (РТО) на вал РТО (В) на АРТ. Нажмите муфту, чтобы вал РТО был полностью сжат.
5. Положите вал РТО на крюк (С).

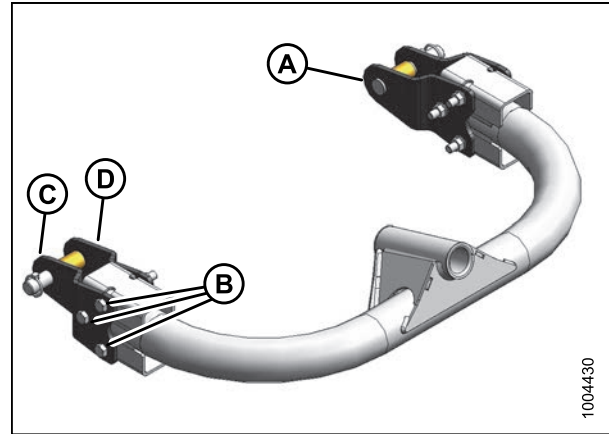

Рисунок 3.10: РТО и АРТ

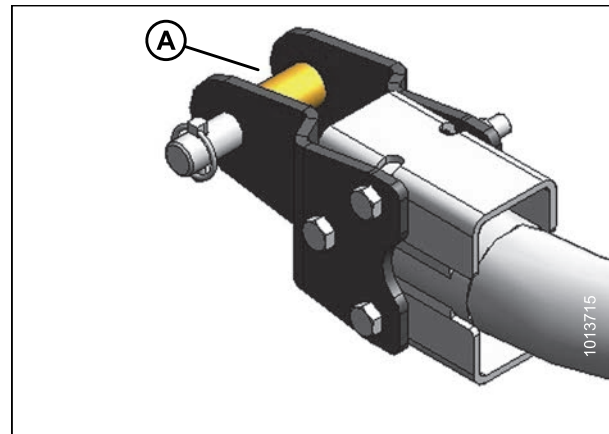
## 3.2 Присоединение прицепной косилки-плющилки к трактору

### ⚠ ВНИМАНИЕ

Перед началом работы со сцепкой выключите трактор, стояночный тормоз и вытащите ключ зажигания.

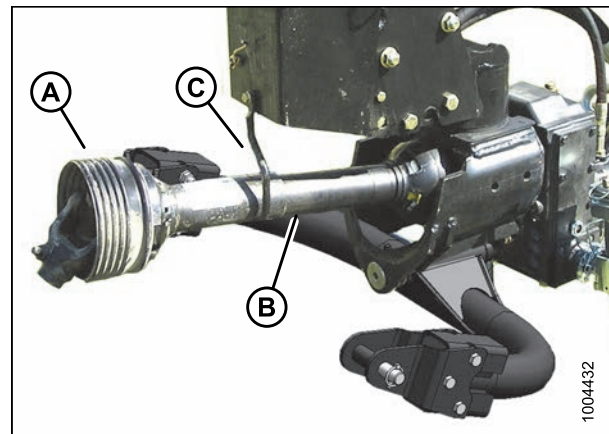
### ⚠ ВНИМАНИЕ

Никогда не присоединяйте прицепную косилку-плющилку к задней оси трактора или трехточечному прицепному устройству.

### 3.2.1 Присоединение буксирной сцепки

1. Снимите штифт (А).



Рисунок 3.11: Удлинитель буксирной сцепки трактора

2. Поместите трактор таким образом, чтобы совместить удлинение буксирной сцепки (В) с тягой (С) на косилке-плющилке.
3. Опустите домкрат (D), чтобы зацепить тягу (С) на удлинителе сцепки (В).
4. Вставьте палец (А) и зафиксируйте его чекой.

#### **ВАЖНО:**

Если трактор оснащен трехточечной сцепкой, опустите нижние звенья как можно ниже, чтобы предотвратить повреждение АРТ.

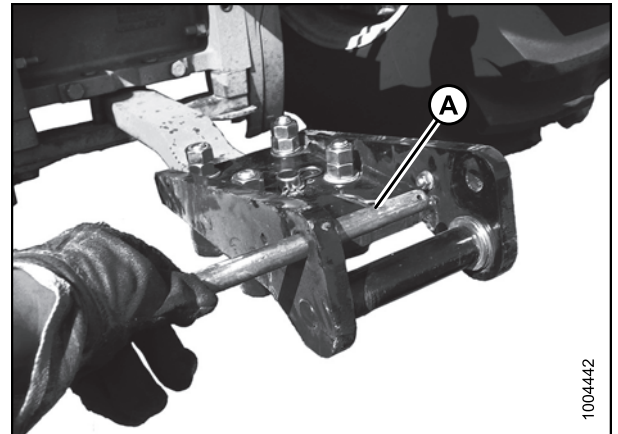

Рисунок 3.12: Удлинитель буксирной сцепки трактора, соединенный с тягой АРТ

## ЭКСПЛУАТАЦИЯ: ПРИЦЕПНАЯ КОСИЛКА-ПЛЮЩИЛКА А30-D

5. Подсоедините трансмиссию (А) к валу механизма отбора мощности трактора (РТО) следующим образом:
6. Поместите трансмиссию на вал РТО трактора (В).
7. Оттяните назад фиксатор на приводном вале и вдавите приводной вал до фиксации. Отпустите фиксатор.
8. Протяните страховочную цепь от косилки-плющилки через кронштейн цепи (С), вокруг опоры буксирной сцепки, и наденьте крюк (D) на цепь.

### ВАЖНО:

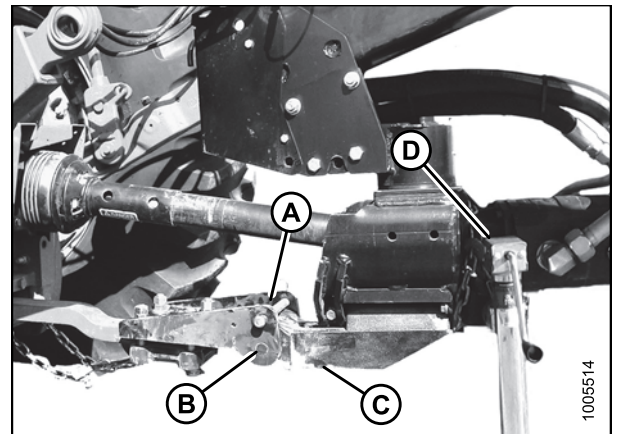
Отрегулируйте длину цепи таким образом, чтобы оставить слабины только для поворотов.

9. Поднимите домкрат (А), вытяните штифт (В) и поместите домкрат в пена́л на боку АРТ.
10. Зафиксируйте домкрат штифтом (В).



Рисунок 3.13: Трансмиссия, подсоединенная к валу РТО трактора



Рисунок 3.14: Домкрат в рабочем положении и в пена́ле

11. Перейдите к шагу [3.2.3 Подключение гидравлического оборудования, страница 47.](#)

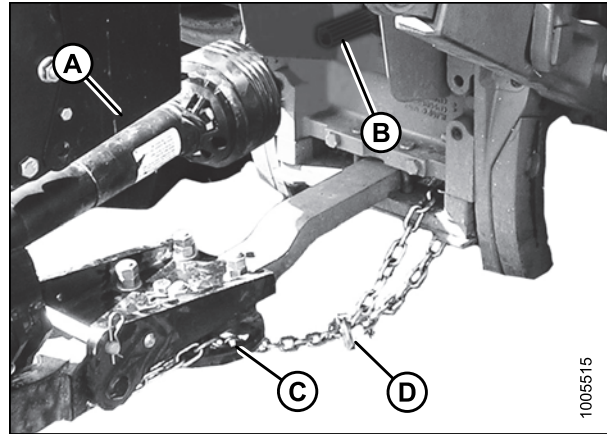
### 3.2.2 Присоединение трехточечной сцепки (кат. II, III или IIIN)

#### ВНИМАНИЕ

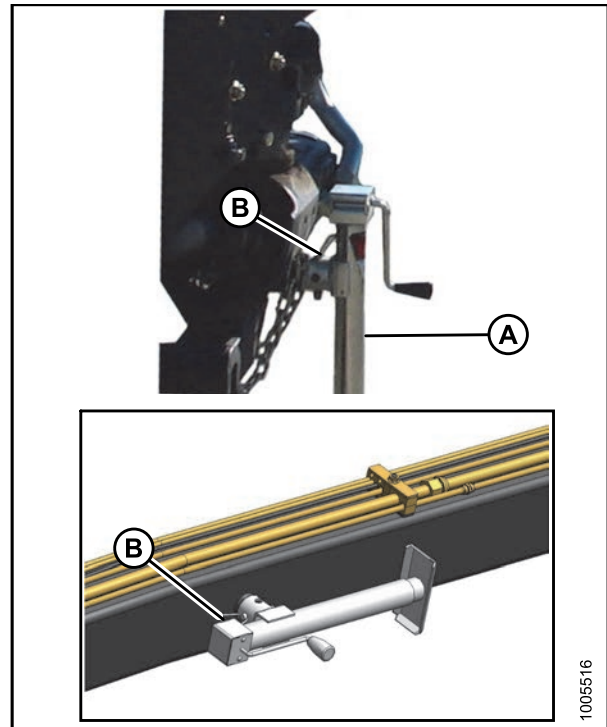
Перед работой со сцепкой заглушите трактор, установите стояночный тормоз и извлеките ключ зажигания.



## ЭКСПЛУАТАЦИЯ: ПРИЦЕПНАЯ КОСИЛКА-ПЛЮЩИЛКА А30-D

1. Поставьте трактор таким образом, чтобы совместить нижние тяги (А) навесного устройства трактора с адаптером сцепки (В).
2. Выключите двигатель трактора и извлеките ключ.
3. Извлеките штифты (С) из адаптера сцепки и при помощи домкрата установите шарнирное опорное колено (АРТ) на такой высоте, чтобы сделать возможной установку штифтов (С) обратно.

### ПРИМЕЧАНИЕ:

Если трактор оснащен системой быстрой сцепки, извлекать штифты (С) не требуется.

4. Зафиксируйте штифты (С) чеками.
5. Установите на сцепку трактора стабилизаторы поперечной устойчивости, чтобы стабилизировать поперечное движение нижних тяг (А) навесного устройства. См. инструкции в руководстве оператора трактора.
6. Проверьте расстояние 'X' между валом (А) механизма отбора мощности трактора (РТО) и входным валом (В) навесного оборудования (не присоединяя переднюю половину трансмиссии). Расстояние **НЕ ДОЛЖНО** превышать указанные ниже значения.

Размер вала трансмиссии	Расстояние
1,375 дюйма (34 мм)	27 дюймов (685 мм)
1,75 дюйма (43 мм)	31 дюйм (790 мм)



Рисунок 3.15: Сцепка присоединена к трактору



Рисунок 3.16: Расстояние между валом РТО и входным валом навесного оборудования

А — механизм отбора мощности трактора  
 В — входной вал навесного оборудования  
 С — ось трактора  
 D — АРТ

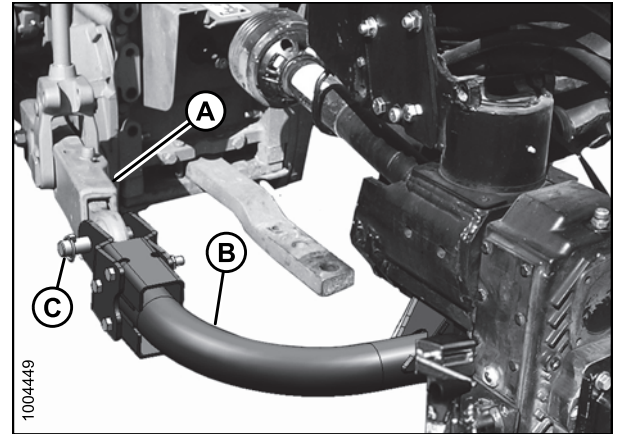
## ЭКСПЛУАТАЦИЯ: ПРИЦЕПНАЯ КОСИЛКА-ПЛЮЩИЛКА А30-D

7. Подведите привод (А) к валу РТО трактора. Трансмиссия должна находиться приблизительно на том же уровне.

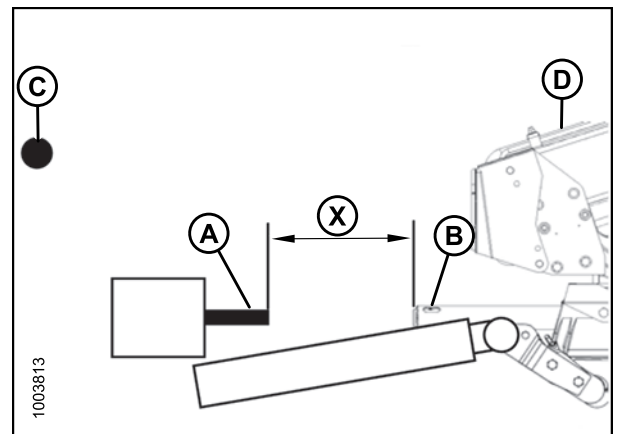
### ВАЖНО:

Передняя половина трансмиссии (А) для трехточечной сцепки длиннее трансмиссии прицепного устройства. Убедитесь, что используется трансмиссия нужной длины.

8. Оттяните назад фиксатор на приводном валу и вдавите приводной вал до фиксации. Отпустите фиксатор.
9. Поверните фиксирующий крюк (В) трансмиссии вверх.
10. Поднимите домкрат (А), вытяните штифт (В) и поместите домкрат в пенал на боку АРТ. Зафиксируйте домкрат штифом (В).



Рисунок 3.17: Приводной вал и сцепка присоединены к трактору



Рисунок 3.18: Домкрат в рабочем положении

11. Зафиксируйте домкрат (А) штифом (В).

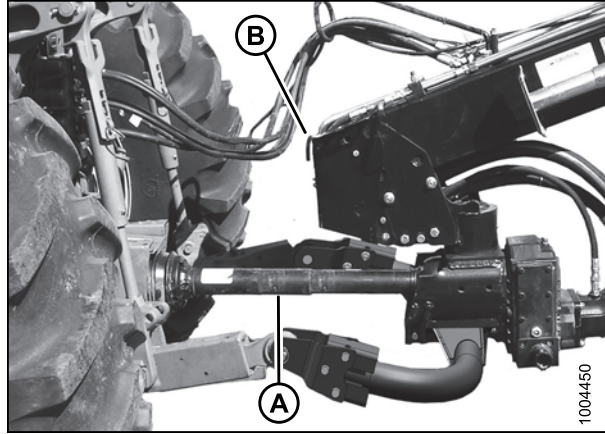

Рисунок 3.19: Домкрат в пенале

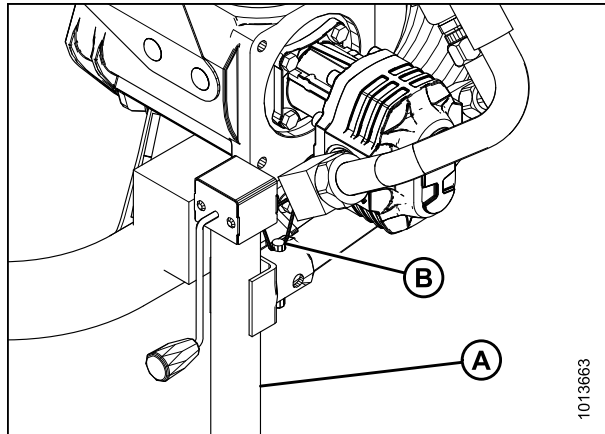
### 3.2.3 Подключение гидравлического оборудования

#### **⚠ ОСТОРОЖНО**

Не используйте дистанционные гидравлические системы с давлением, превышающим 3 000 psi (20 684 кПа). Величину давления дистанционных гидравлических систем см. в руководстве по эксплуатации трактора.

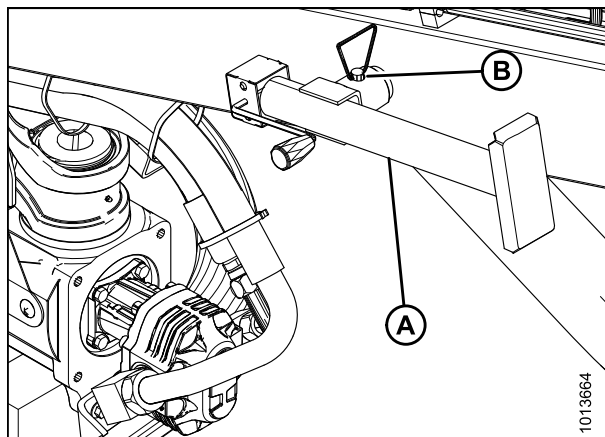
Система	Шланг	Гидравлическая система трактора
Руление	А (2 шланга)	Орган управления 1
Подъем	В (1 шланг)	Орган управления 2
Наклон жатки	С (2 шланга)	Орган управления 3

#### **ПРИМЕЧАНИЕ:**

Стрелки, выбитые на пластине, обозначают системы для шлангов. ПОДЪЕМ ↑ (стрелка вверх) РУЛЕНИЕ ↔ (двунаправленная стрелка).

1. Убедитесь, что шланги проведены через направляющую (А) с образованием правильной дуги шлангов, как показано на рисунке.



Рисунок 3.20: Быстроразъемные соединения



Рисунок 3.21: Установка шлангов

## ЭКСПЛУАТАЦИЯ: ПРИЦЕПНАЯ КОСИЛКА-ПЛЮЩИЛКА А30-D

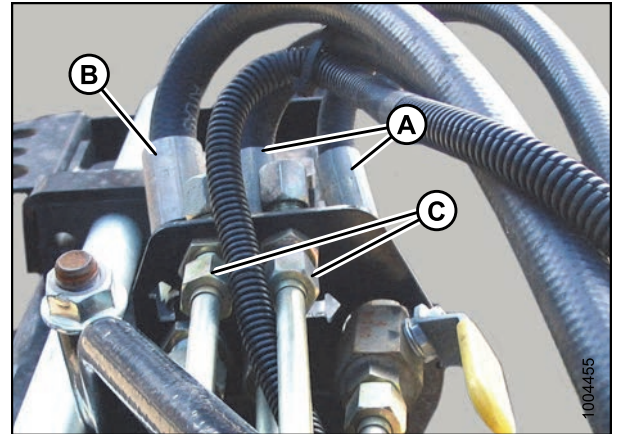
2. Присоедините два шланга цилиндра руления (А) следующим образом:

Положение рычага управления	Движение цилиндра	Направление косилки-плющилки
Вперед	Выдвижение	Вправо
Назад	Задвижение	Влево

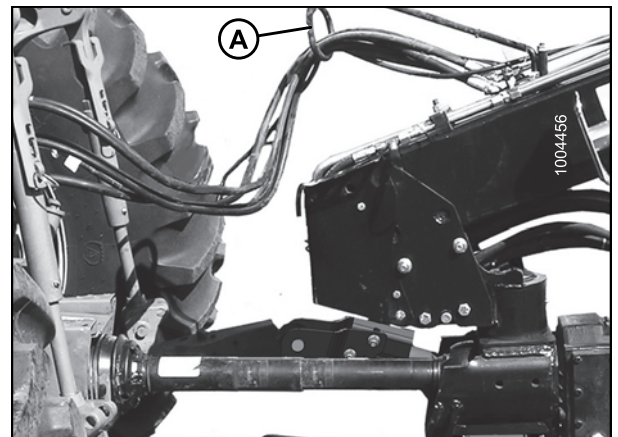

Рисунок 3.22: Соединения шлангов цилиндра руления

3. Присоедините один шланг подъемного цилиндра (А) следующим образом:

Положение рычага управления	Движение цилиндра	Движение жатки
Вперед	Задвижение	Опускание
Назад	Выдвижение	Подъем

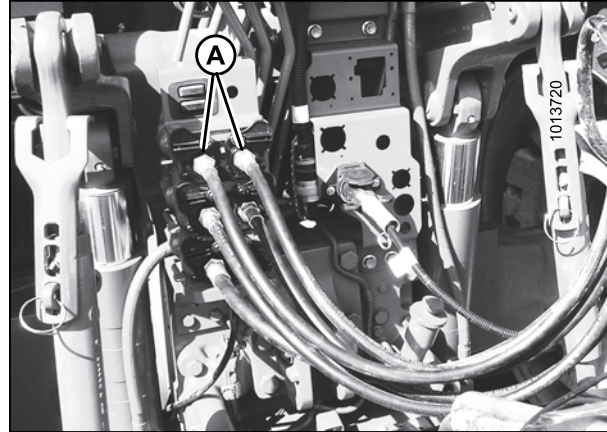

Рисунок 3.23: Соединения шлангов цилиндра руления

4. Присоедините два шланга цилиндра наклона жатки (А) следующим образом (не требуется для механического центрального звена).

Положение рычага управления	Движение цилиндра	Движение жатки
Вперед	Задвижение	Опускание
Назад	Выдвижение	Подъем

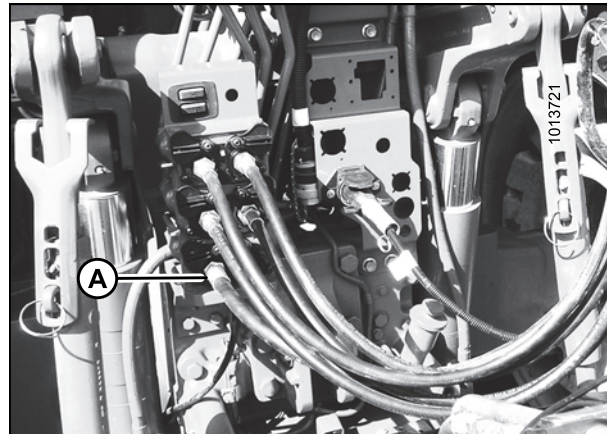

Рисунок 3.24: Соединения шланга цилиндра наклона жатки

5. Присоедините разъем жгута электропроводки косилки-плющилки (В) к трактору. Разъем предназначен для подключения к тракторам, оборудованным круглой розеткой с семью контактами (SAE J560).

## ЭКСПЛУАТАЦИЯ: ПРИЦЕПНАЯ КОСИЛКА-ПЛЮЩИЛКА А30-D

### **ВАЖНО:**

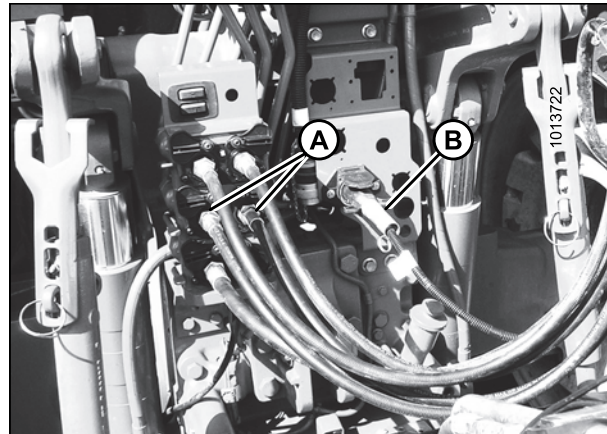
В тракторах более старых моделей имеется штекер #4 (А), напряжение на который подается как на дополнительную цепь. В косилке-плющилке данное положение штекера (В) используется для стоп-сигнала. Убедитесь, что напряжение на штекер #4 в розетке трактора подается НЕ постоянно. См. руководство оператора трактора и при необходимости уберите соответствующий предохранитель.

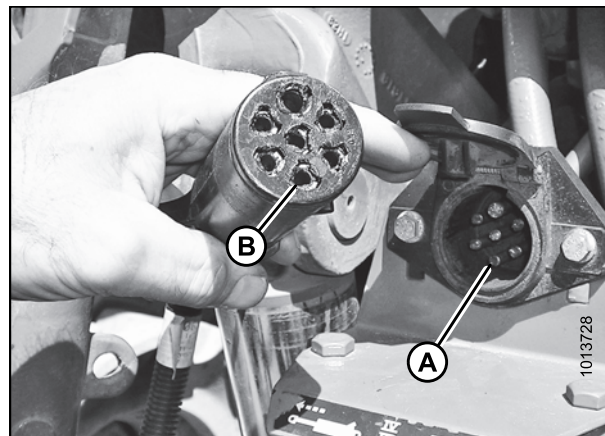

**Рисунок 3.25: Разъемы жгута**

### 3.3 Отсоединение прицепной косилки-плющилки от трактора

Этот раздел относится только к прицепным косилкам-плющилкам.

#### **⚠ ВНИМАНИЕ**

Для предотвращения случайного перемещения трактора выключите двигатель, включите стояночный тормоз и выньте ключ зажигания. Для поддержания устойчивости всегда опускайте машину полностью. Заблокируйте колеса прицепной косилки-плющилки перед отсоединением от трактора.

#### 3.3.1 Отцепление буксирной сцепки от крюка

1. Припаркуйте трактор на ровной поверхности, при этом сцепка должна находиться под углом к буксирной сцепке трактора (для отсоединения насоса).
2. Опустите косилку на блоки или оставьте жатку поднятой. В поднятом положении следует активировать стопорные клапаны подъемного цилиндра.
3. Покачайте рычаг клапана дистанционного управления цилиндром, чтобы сбросить давление в гидравлической системе.
4. Отсоедините гидравлические шланги и жгут проводов. Закрепите концы шлангов в отверстиях на передней стороне шарнирного опорного колена (АРТ), как показано на рисунке (А).



Рисунок 3.26: Гидравлические шланги и жгут электропроводов

5. Снимите штифт (А).

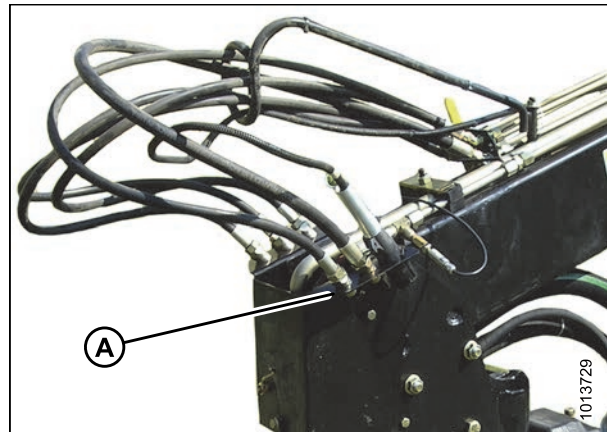

Рисунок 3.27: Сцепной палец

## ЭКСПЛУАТАЦИЯ: ПРИЦЕПНАЯ КОСИЛКА-ПЛЮЩИЛКА А30-D

6. Поверните крюк (А) вниз.

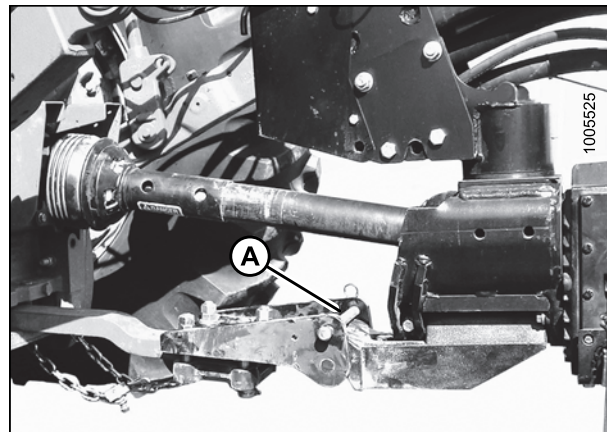

Рисунок 3.28: Крюк РТО

7. Оттяните назад фиксатор на трансмиссии (А), сдвиньте муфту с вала механизма отбора мощности трактора (РТО) и положите трансмиссию на крюк.

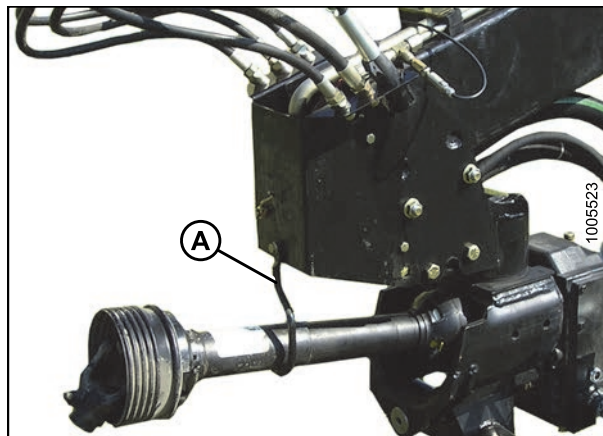

Рисунок 3.29: РТО

8. Вытяните штифт (В), фиксирующий домкрат (А), и переведите его в рабочее положение в передней части АРТ.

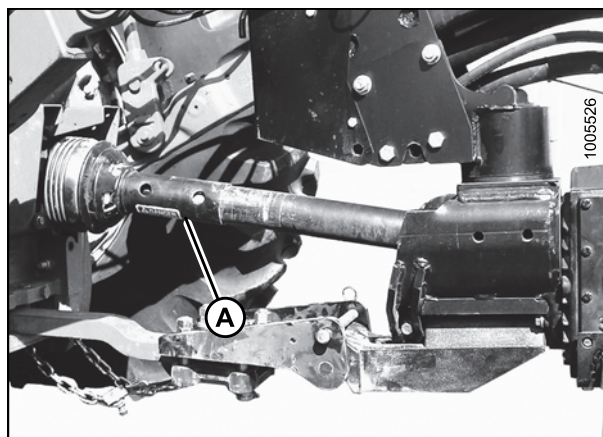

Рисунок 3.30: Домкрат в пенале

## ЭКСПЛУАТАЦИЯ: ПРИЦЕПНАЯ КОСИЛКА-ПЛЮЩИЛКА А30-D

9. Зафиксируйте домкрат (А) штифтом (В).
10. Опустите домкрат, чтобы снять нагрузку с буксирной сцепки трактора.

### ПРИМЕЧАНИЕ:

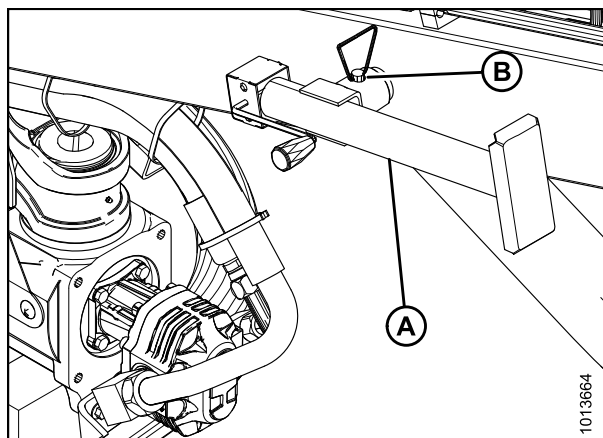
На мягкой земле поместите под домкрат блок.



Рисунок 3.31: Домкрат в рабочем положении

11. Снимите замок цепи (А) и отцепите страховочную цепь от трактора. Оберните цепь вокруг АРТ для ее хранения.
12. Опустите домкрат, чтобы высвободить АРТ из буксирной сцепки.
13. Медленно отведите трактор от косилки.

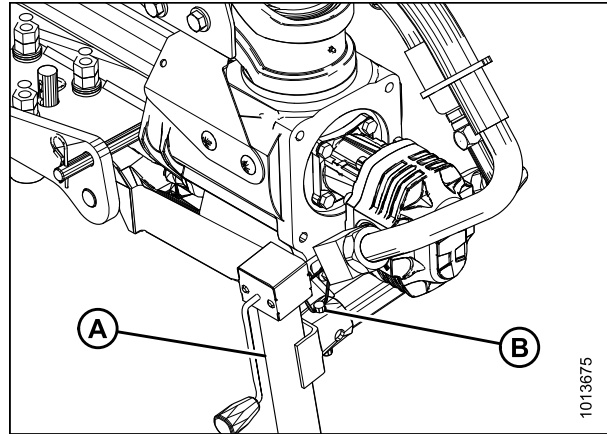

Рисунок 3.32: Страховочная цепь сцепки

14. Установите на место сцепной палец (А) и зафиксируйте его чекой.

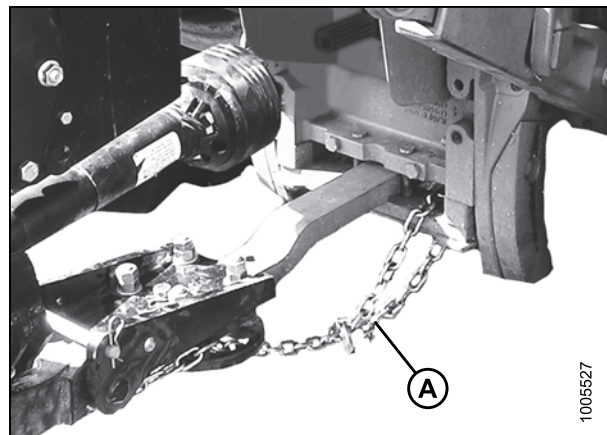

Рисунок 3.33: Сцепной палец с чекой

### 3.3.2 Отсоединение трехточечной сцепки

1. Припаркуйте машину на ровной площадке.
2. Опустите косилку-плющилку на блоки или оставьте жатку поднятой. В поднятом положении следует активировать стопорные клапаны подъемного цилиндра.

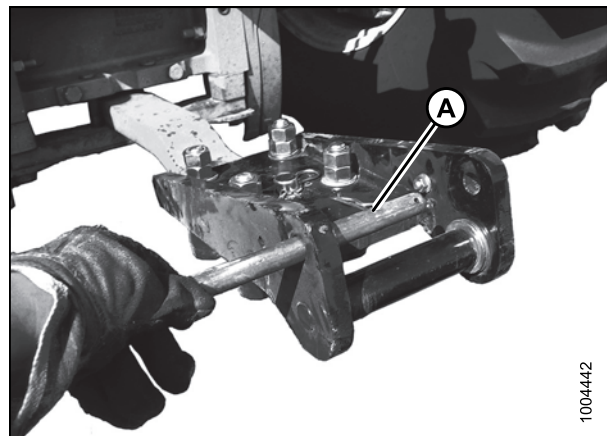

**⚠ ВНИМАНИЕ**

Во избежание случайного движения трактора выключите двигатель, установите стояночный тормоз и извлеките ключ зажигания.

Чтобы обеспечить устойчивость устройства, следует всегда полностью опускать машину. Перед отсоединением косилки от трактора заблокируйте ее колеса.

3. Выключите двигатель и извлеките ключ зажигания.
4. Покачайте рычаг клапана дистанционного управления цилиндром вперед-назад, чтобы сбросить давление в гидравлической системе.
5. Отсоедините гидравлические шланги и жгут проводов. Закрепите концы шлангов в отверстиях на передней стороне шарнирного опорного колена (АРТ), как показано на рисунке (А).



Рисунок 3.34: Гидравлические шланги и жгут электропроводов

6. Вытяните штифт (В), фиксирующий домкрат (А) в пенале, и выньте домкрат.

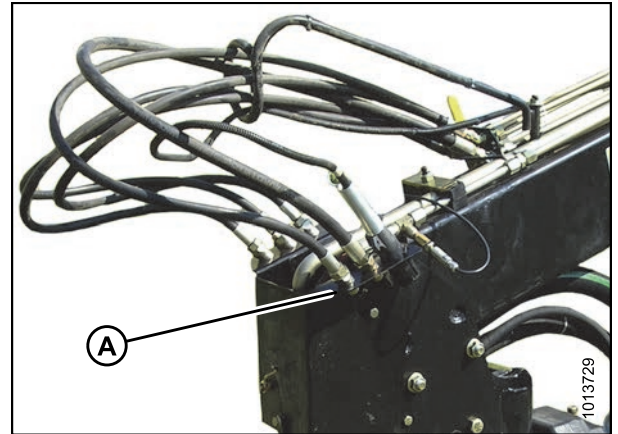

Рисунок 3.35: Домкрат в пенале

## ЭКСПЛУАТАЦИЯ: ПРИЦЕПНАЯ КОСИЛКА-ПЛЮЩИЛКА А30-D

- Установите домкрат в рабочем положении в передней части АРТ. Зафиксируйте домкрат штифтом (В).

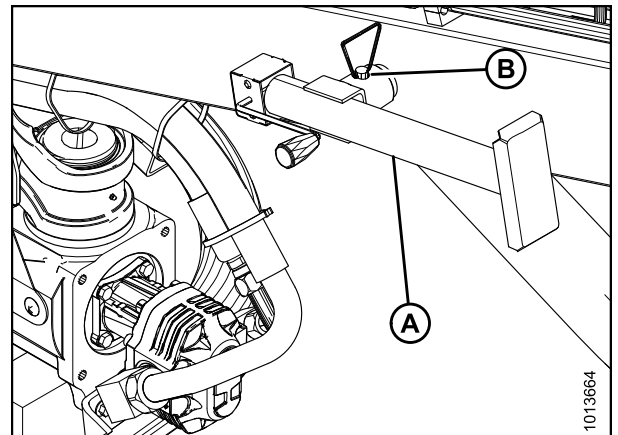

Рисунок 3.36: Домкрат в рабочем положении

- Оттяните назад фиксатор на трансмиссии (А) и сдвиньте муфту с вала механизма отбора мощности трактора (РТО).
- Поверните крюк (В) вниз и положите трансмиссию на крюк.
- Опустите домкрат, чтобы поднять АРТ и снять нагрузку с нижних тяг навесного устройства.

### ПРИМЕЧАНИЕ:

Если трактор оснащен системой быстрой сцепки, не нужно извлекать штифты (С).

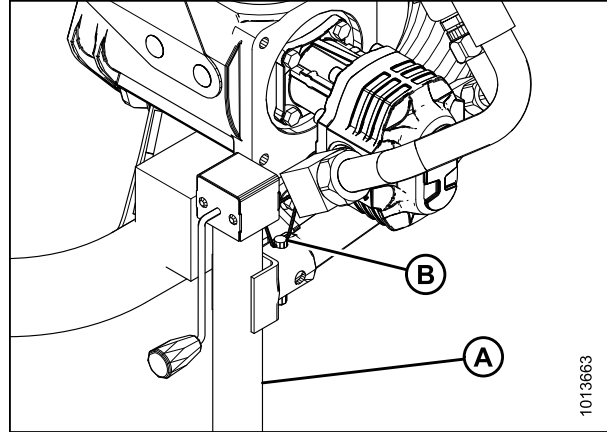
- Выньте чеки (С) и высвободите нижние тяги (D) навесного устройства из АРТ.
- Медленно отведите трактор от косилки.



Рисунок 3.37: АРТ и РТО

### 3.4 Включение механизма отбора мощности

#### ОПАСНО

Перед включением механизма отбора мощности убедитесь, что вокруг машины нет посторонних лиц. Не покидайте сиденья трактора при включенном механизме отбора мощности.

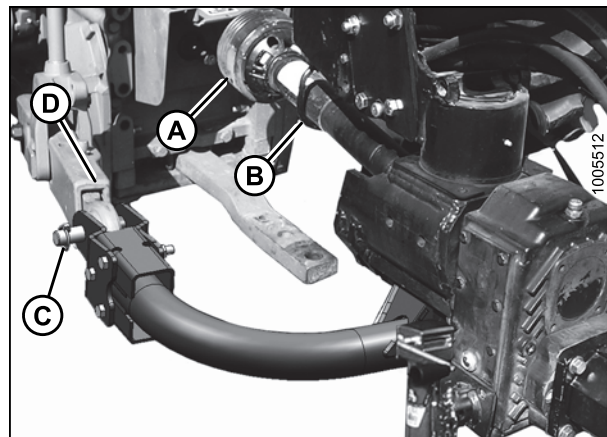
1. Включайте механизм отбора мощности медленно, непосредственно перед перемещением косилки-плющилки в стоящую культуру.
2. Убедитесь что механизм отбора мощности трактора работает с правильным количеством оборотов в минуту перед началом резки (540 или 1 000 об./мин в зависимости от оборудования).
3. Отключайте механизм отбора мощности, если косилка-плющилка не эксплуатируется.

### 3.5 Ограничители подъемного цилиндра

1. Поднимите машину на максимальную высоту, активировав клапан управления выносным гидроцилиндром в тракторе.

**ВАЖНО:**

Шланги должны быть подсоединены таким образом, чтобы движение рычага управления (А) назад поднимало жатку.



Рисунок 3.38: Органы управления в тракторе

А — рычаг для подъема/опускания жатки  
В — рычаг для поворота вправо/влево

2. Заблокируйте ограничительный клапан на каждом подъемном цилиндре, повернув рукоятку в горизонтальное положение (А).
3. Для возврата в нормальное положение поверните рукоятку на ограничительных клапанах в вертикальное положение (В).

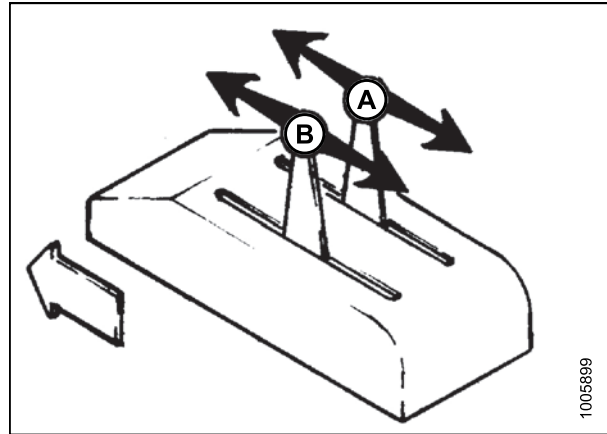

Рисунок 3.39: Клапан ограничителя подъемного цилиндра

А — закрытый режим — рукоятка в горизонтальном положении  
В — нормальный режим — рукоятка в вертикальном положении

### 3.6 Рулевое управление прицепной косилки-плющилки

Рулевое управление регулируется с помощью дистанционной гидравлической системы трактора. Эта система рулевого управления позволяет прицепной косилке-плющилке следовать непосредственно за трактором, выполнить полный срез с обеих сторон или находиться в любом промежуточном положении.

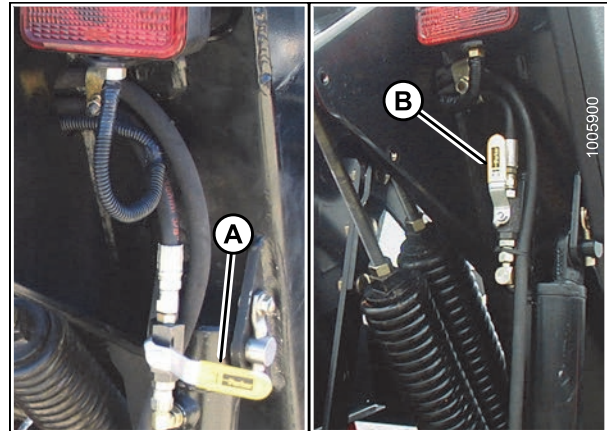
**ВАЖНО:**

Шланги должны быть подсоединены так, чтобы перемещение рычага управления трактора (A) ВПЕРЕД направляло машину ВПРАВО, а перемещение рычага (A) НАЗАД — ВЛЕВО.



Рисунок 3.40: Рычаг рулевого управления трактора

**ВАЖНО:**

Чтобы обеспечить поворот шарнирного опорного колена (АРТ), клапан на АРТ должен быть в рабочем или открытом положении (ручка в линию с АРТ), а временный транспортный стопорный штифт должен находиться в пене.

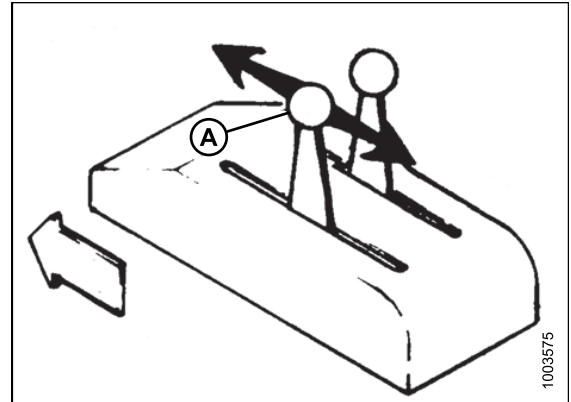

Рисунок 3.41: Откройте клапан АРТ



Рисунок 3.42: Временный транспортный стопорный штифт в пене

### 3.6.1 Работа в правостороннем положении

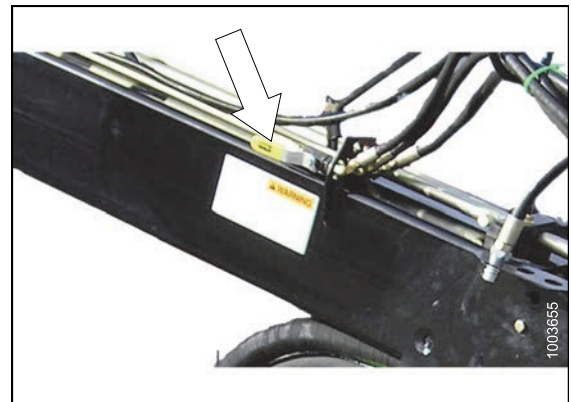
Переместите рычаг рулевого управления ВПЕРЕД, чтобы добиться желаемого положения косилки-плющилки на ПРАВОЙ стороне трактора.

Для регулировки положения косилки-плющилки во время работы в правостороннем положении необходимо переставить вилку рулевого цилиндра для работы в правостороннем положении.

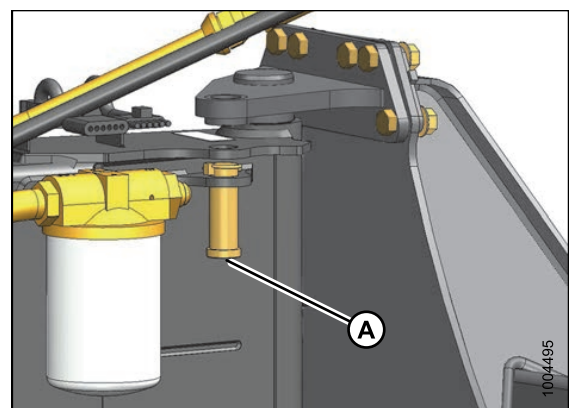
#### **⚠ ВНИМАНИЕ**

Во избежание причинения травм или гибели людей при неожиданном запуске машины всегда останавливайте двигатель и извлекайте ключ из замка зажигания прежде чем покинуть сиденье оператора по любой причине.

Чтобы переставить вилку рулевого цилиндра, выполните следующие действия:

1. Остановите двигатель трактора и извлеките ключ.
2. Ослабьте стяжной болт (А) на вилке (В).
3. Поместив гаечный ключ на регуляторе хода (А), поверните шток цилиндра так, чтобы вилка переместилась дальше или ближе к цилиндру. **Каждый поворот штока изменяет положение примерно на 2 дюйма (50 мм).**

Желаемое положение	Ход цилиндра	Положение вилки
ПРАВЕЕ	Увеличение	Вилка (С) дальше от цилиндра
ЛЕВЕЕ	Уменьшение	Вилка (С) ближе к цилиндру

4. Затяните стяжной болт до 65 фут-сила-фунтов (90 Н-м).
5. Повторная проверка момента затяжки на стяжном болте выполняется через 1 час и затем через каждые 100 часов после этого.



Рисунок 3.43: Работа в правостороннем положении



Рисунок 3.44: Штифт цилиндра рулевого управления

### 3.6.2 Работа в левостороннем положении

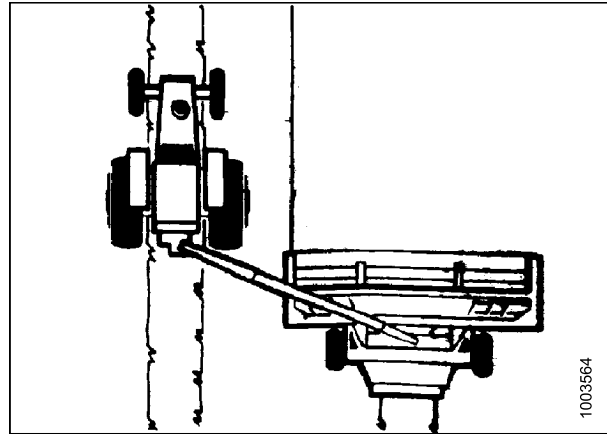
Переместите рычаг рулевого управления назад, чтобы добиться желаемого положения косилки-плющилки на левой стороне трактора.

Для регулировки положения косилки-плющилки во время работы в левостороннем положении необходимо отрегулировать положение регулятора хода рулевого цилиндра.

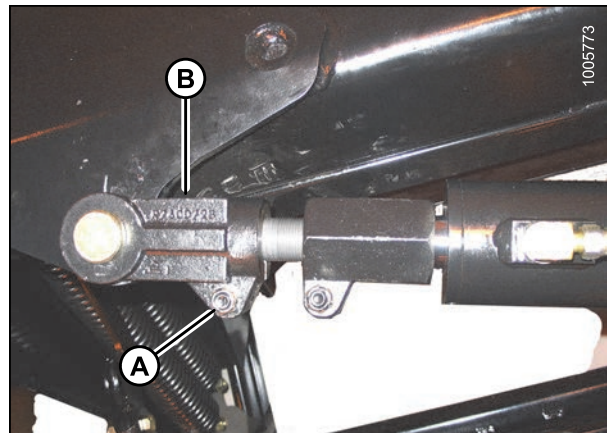
**ВАЖНО:**

Регулировка для работы в правостороннем положении должна быть сделана ДО регулировки для работы в левостороннем положении.



Рисунок 3.45: Работа в левостороннем положении

Чтобы изменить положения регулятора хода рулевого управления, выполните следующие действия:

1. Ослабьте стяжной болт (A) на регуляторе хода (B) и поверните регулятор хода в требуемое положение.

**ПРИМЕЧАНИЕ:**

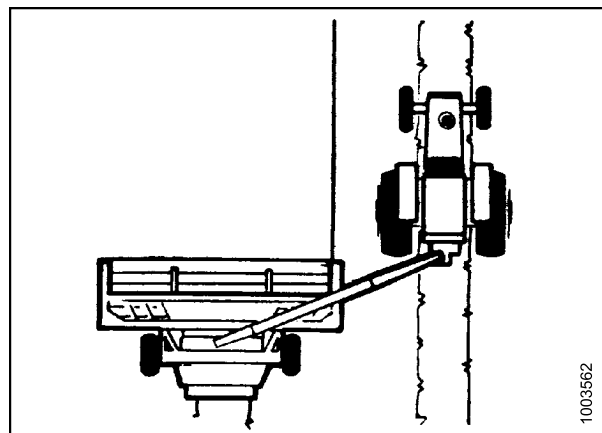
Каждый поворот регулятора хода изменяет положение примерно на 2 дюйма (50 мм).

Желаемое положение	Ход цилиндра	Положение регулятора хода
ЛЕВЕЕ	Уменьшение	Поверните регулятор хода (B) в сторону от вилки.
ПРАВЕЕ	Увеличение	Поверните регулятор хода (B) в сторону от вилки.



Рисунок 3.46: регулятор хода рулевого управления

2. Затяните стяжной болт до 65 фут-сила-фунтов (90 Н-м).
3. Повторная проверка момента затяжки на стяжном болте выполняется через 1 час и затем через каждые 100 часов после этого.

### 3.6.3 Объезд препятствий

Переместите рулевой рычаг в нужную сторону, чтобы объехать препятствия.

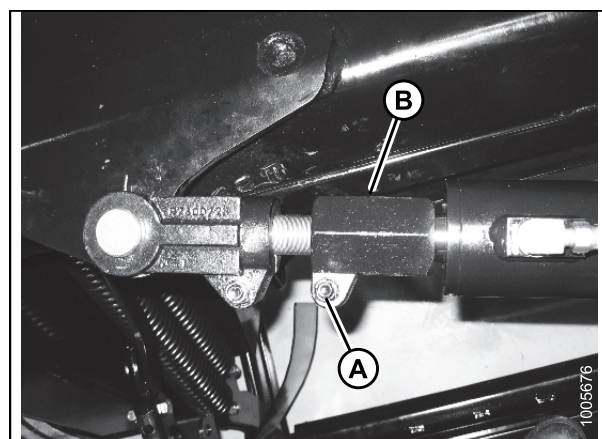

Рисунок 3.47: Объезд препятствий

Перемещение рычага управления трактора (А) ВПЕРЕД направляет машину ВПРАВО, а перемещение рычага (А) НАЗАД направляет ВЛЕВО.



Рисунок 3.48: Рычаг рулевого управления трактора

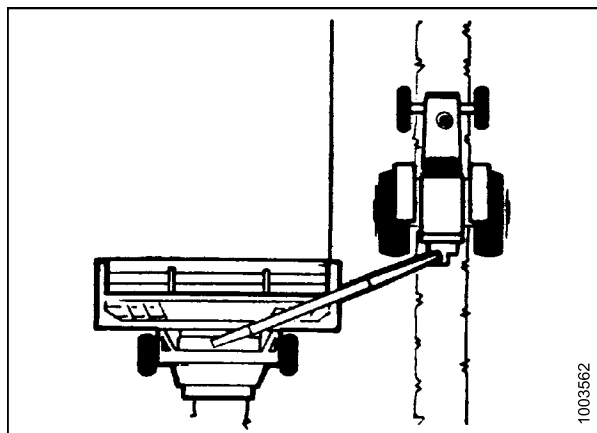

### 3.6.4 Повороты на 90°

Следующая процедура предназначена только в качестве руководства по выполнению поворота с использованием трактора. Конкретные расстояния не указаны из-за разницы в маневренности тракторов.

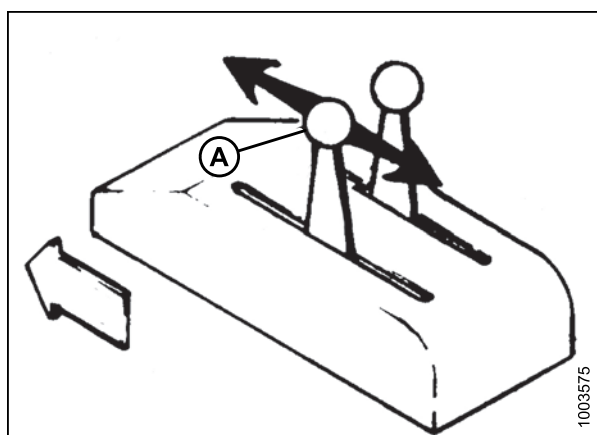
1. Когда трактор приблизится к углу, направьте трактор резко в сторону от культуры. Управляйте косилкой-плющилкой так, чтобы обеспечить прямое комбайнирование вперед, при этом трактор движется от культуры.
2. Как только нож дойдет до того места, где будет новый угол, поднимите жатку так, чтобы копирующие башмаки оторвались от земли, затем направьте косилку-плющилку как можно дальше от несрезанной культуры.
3. Когда трактор пройдет угол, резко направьте его в сторону несрезанной культуры, заботясь о том, чтобы внутренняя шина трактора не контактировала с шарнирным опорным коленом (АРТ) в прицепной косилке-плющилке.
4. Направьте трактор так, чтобы он охватил последний срезанный валок. Когда косилка-плющилка закончит поворот, направьте ее обратно к несрезанной культуре, выровняйте жатку по краю культуры и опустите жатку на высоту среза.



Рисунок 3.49: Повороты на 90°

### 3.6.5 Поворот на 180 градусов

**ПРИМЕЧАНИЕ:**

При резании назад и вперед на одной стороне поля необходимо примерно 50 футов (15 м) на каждом конце поля, чтобы сделать поворот на 180 градусов.

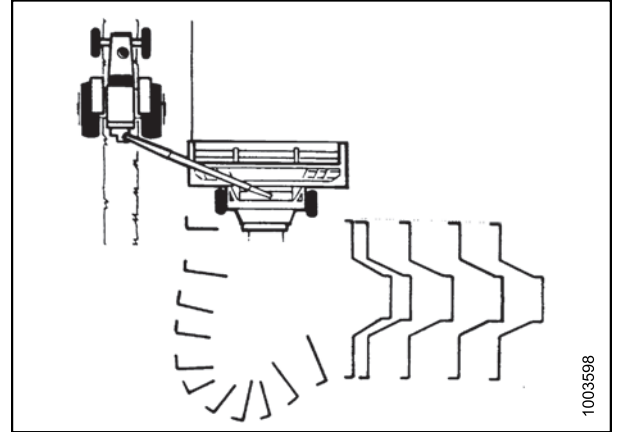

Рисунок 3.50: поворот на 180 градусов

См. рисунок выше и действуйте следующим образом:

1. Начиная с положения (А), направьте трактор в сторону от несрезанной культуры и не направляйте прицепную косилку-плющилку прямо, пока не закончите резку.
2. Как только нож завершит резку, поднимите жатку, чтобы копирующие башмаки поднялись от земли, и направьте косилку-плющилку как можно дальше от несрезанной культуры.

**ПРИМЕЧАНИЕ:**

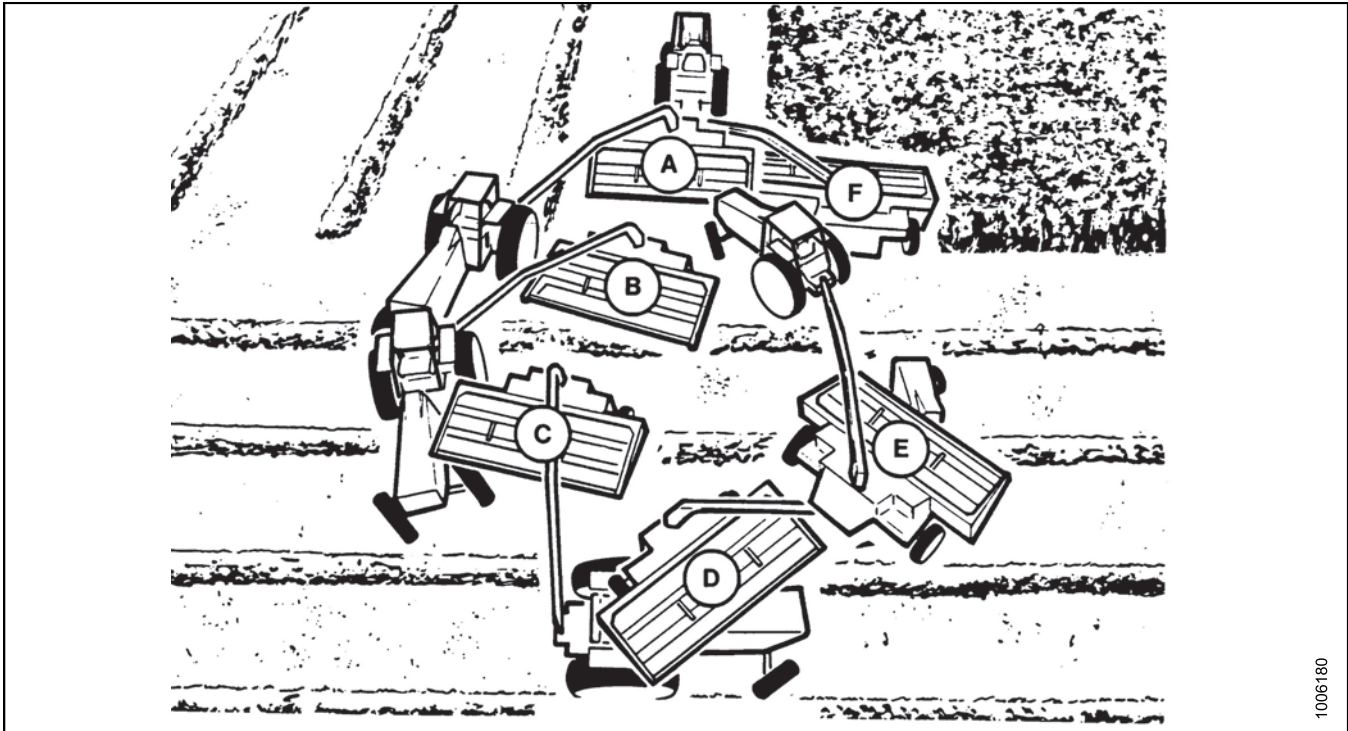
Для удобства работы можно активировать оба рычага с одной стороны и удерживать, пока рулевой цилиндр не завершит свой ход.

3. В положении (В) начните поворот трактора назад к несрезанной культуре.

**ВАЖНО:**

При повороте позаботьтесь о том, чтобы внутренняя шина трактора не контактировала с шарнирным опорным коленом (АРТ) косилки-плющилки.

4. В позиции (С) и (D) продолжайте поворот в сторону несрезанной культуры (косилка-плющилка направляется во внешнюю сторону окружности поворота), помня о зазоре между АРТ и шиной.
5. В положении (Е) трактор завершает круг и передние колеса поворачиваются, чтобы охватить последний срезанный валок. В этот момент выровняйте косилку-плющилку по краю несрезанной культуры.
6. В положении (F) опустите косилку-плющилку до высоты среза и начните новый проход через поле.

## 3.7 Рабочие параметры для А30-D

Удовлетворительная работа косилки-плющилки во всех случаях требует соответствующей настройки для различных культур и условий.

Правильная работа снижает потери урожая и позволяет выполнить уборку на большей площади. Правильная регулировка и своевременное обслуживание также повышают срок службы машины.

Параметры, перечисленные ниже и рассмотренные на следующих страницах, влияют на производительность косилки-плющилки. Вы быстро ознакомитесь с регулировкой машины для получения требуемых результатов.

**Таблица 3.1 Регулировки жатки/косилки-плющилки**

<b>Возможны различия</b>	<b>См.</b>
Положение наклоняющей планки	<i>3.7.1 Регулировка наклоняющей планки, страница 64</i>
Скорость ножа	<i>3.7.2 Установка скорости ножа, страница 64</i>
Скорость шнека	<i>3.7.3 Установка скорости шнека, страница 68</i>
Скорость мотовила	<i>3.7.4 Установка скорости мотовила, страница 69</i>
Положение шнека	<i>3.7.5 Установка положения шнека, страница 69</i>
Положение мотовила	<i>3.7.6 Установка положения мотовила, страница 76</i>
Настройка агрессивности граблин	<i>3.7.8 Установка агрессивности пружинного пальца, страница 82</i>
Высота среза	<i>3.7.7 Установка высоты среза, страница 82</i>
Угол жатки	<i>3.7.9 Установка угла жатки, страница 84</i>
Флотация жатки	<i>3.7.10 Установка флотации, страница 85</i>
Положение граблин поддона и камнеуловителя	<i>3.7.11 Установка положения граблин поддона подачи и камнеуловителя, страница 86</i>
Зазор/настройка времени/выравнивание вальцов	<i>3.7.12 Настройка зазора вальцов плющилки, страница 87, 6.12.12 Проверка/настройка выравнивания вальцов, страница 314, и 6.12.12 Проверка/настройка выравнивания вальцов, страница 314</i>
Давление вальцов	<i>3.7.13 Регулировка давления вальцов плющилки, страница 88</i>
Формовочные щитки	<i>3.7.14 Установка формовочного щитка, страница 90</i>
Делители для высокостебельных культур	<i>5.2.1 Регулировка делителей для уборки высокостебельных культур, страница 184</i>
Наземная скорость	<i>5.1 Выбор скорости движения, страница 183</i>

### 3.7.1 Регулировка наклоняющейся планки

Регулируйте наклоняющую планку в зависимости от высоты убираемой культуры. Наклоняющаяся планка (А) должна ударять по верхней части культуры (примерно 2/3 от высоты культуры), отклоняя ее от жатки и подставляя стебли ножу.

**ВАЖНО:**

Для предотвращения повреждения конструкции жатки НЕ работайте со снятой наклоняющейся планкой.

Для выдвигания или задвигания наклоняющейся планки (А) измените положение оборудования в регулировочных отверстиях так, как требуется.

Для культур высотой выше 5 футов (1,52 м) имеется дополнительный комплект для разделения высоких культур (MD № В4690), включающий расширения наклоняющейся планки для поднятия наклоняющейся планки. Для получения более подробной информации см. [5.2.1 Регулировка делителей для уборки высокостебельных культур, страница 184.](#)

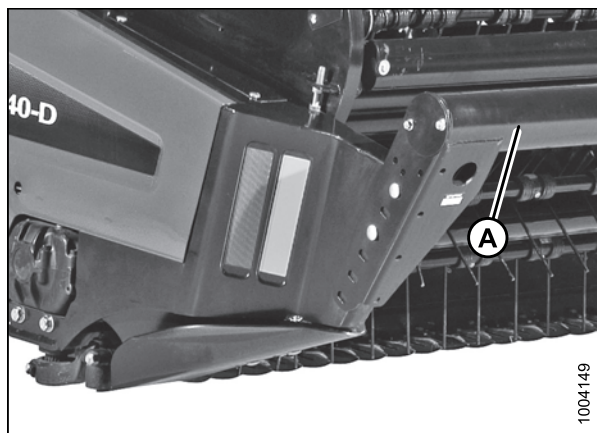

**Рисунок 3.51: Шнековая жатка, наклоняющаяся планка**

### 3.7.2 Установка скорости ножа

А30-D имеет заводскую установку скорости хода ножа 1 983 хода в минуту (ход/мин). Можно снизить скорость ножа до 1 749 ход/мин, поменяв местами шкивы редуктора и распределительного вала.

**Таблица 3.2 Спецификации скорости ножа А30-D**

Скорость ножа (ходы в минуту)	Заводская установка	Без нагрузки	1983
		С нагрузкой	1912
	Переключающие шкивы	Без нагрузки	1749
		С нагрузкой	1687

**⚠ ВНИМАНИЕ**

Во избежание причинения травм или гибели людей при неожиданном запуске машины всегда останавливайте двигатель и извлекайте ключ из замка зажигания прежде чем покинуть сиденье оператора по любой причине.

Для изменения положения шкивов выполните следующее:

## ЭКСПЛУАТАЦИЯ: ПРИЦЕПНАЯ КОСИЛКА-ПЛЮЩИЛКА А30-D

1. Откройте боковой щиток слева.
2. Снимите цепь привода шнека (А). См. *Снятие приводной цепи шнека, страница 262*.
3. Снимите клиновидные ремни привода ножа (В). См. *Снятие двойных клиновидных ремней — левая сторона А30-D, страница 253*.



Рисунок 3.52: А30-D, левая сторона

4. Снимите три болта (А) со ступицы (В) и снимите ступицу и звездочку. Отложите оборудование.

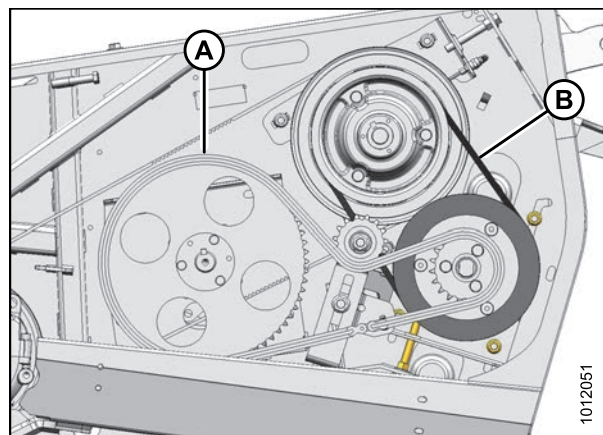

Рисунок 3.53: А30-D, левая сторона

5. Снимите три болта (А) с конической втулки (В).
6. Вставьте два болта (А) в два отверстия с резьбой (С) втулки (В) и затяните их для снятия втулки.
7. Снимите втулку (С) и шпонку. Отложите втулку и оборудование.
8. Снимите шкив редуктора (D).

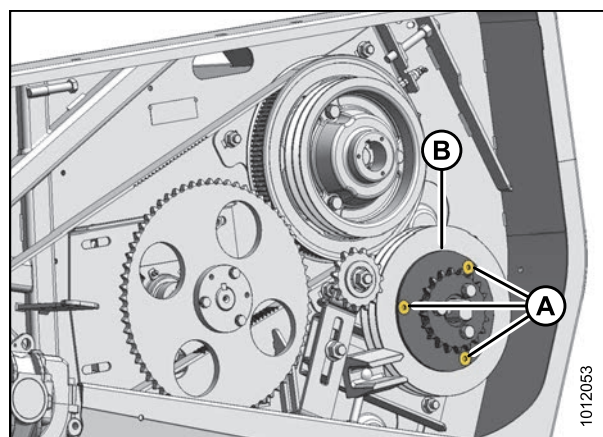

Рисунок 3.54: Шкив редуктора

## ЭКСПЛУАТАЦИЯ: ПРИЦЕПНАЯ КОСИЛКА-ПЛЮЩИЛКА А30-D

9. Снимите три болта (В) с шкива распределительного вала и отложите оборудование.
10. Снимите шкив распределительного вала.

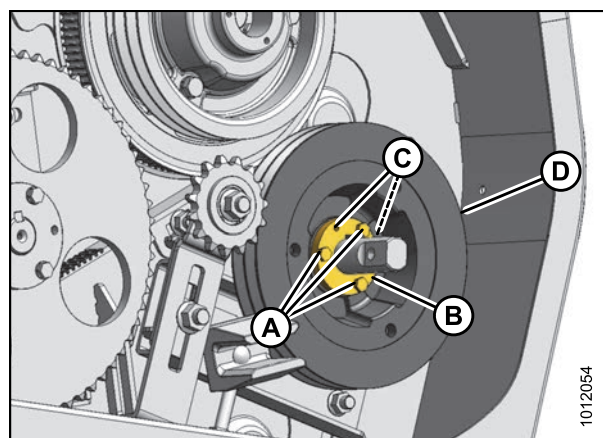
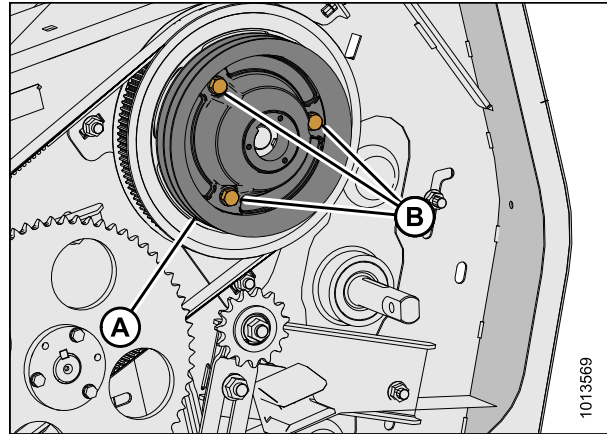

**Рисунок 3.55: Шкив распределительного вала**

11. Установите шкив редуктора (А) как показано на рисунке справа, используя отложенное оборудование (В).

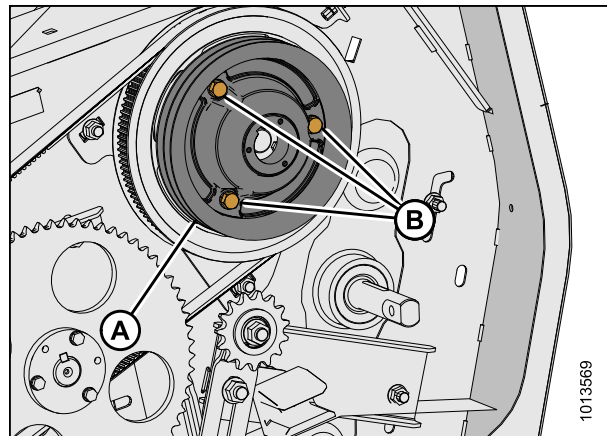

**Рисунок 3.56: Шкив редуктора**

12. Найдите шпонку (А) на валу.
13. Поместите шкив распределительного вала (В) на вал.

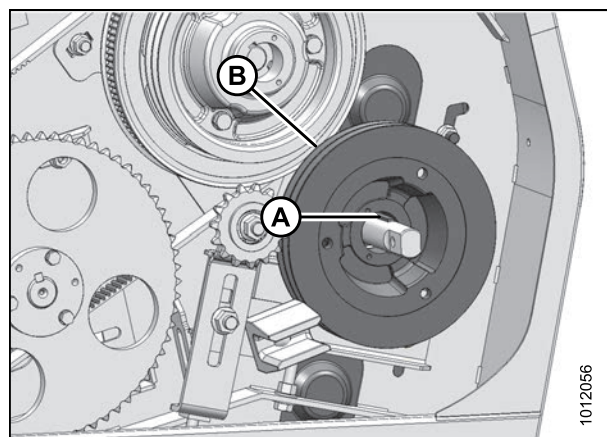

**Рисунок 3.57: Шкив распределительного вала**

## ЭКСПЛУАТАЦИЯ: ПРИЦЕПНАЯ КОСИЛКА-ПЛЮЩИЛКА А30-D

14. Поместите коническую втулку (А) на вал, совместите ее со шпонкой (В) на вале и вдавите втулку (А) для ее установки на место.
15. Совместите прорезь шкива распределительного вала (С) со шпонкой (D) на конической втулке и надвиньте шкив (С) на втулку (А).
16. Выровняйте шкив распределительного вала (С) и шкив редуктора (F), поместив поверочную линейку на щеках шкива. Выровняйте до расстояния 1/16 дюйма (1,5 мм).
17. Вставьте три болта (Е) в коническую втулку (А) и затяните их до 18 фут-сила-фунтов (25 Н-м).
18. Забейте втулку (А) и повторно затяните болты. Повторяйте до тех пор, пока болты не будут поворачиваться при усилии 18 фут-сила-фунтов (25 Н-м).
19. Установите ступицу (В) и звездочку с тремя болтами и гайками (А). Затяните их до 83 фут-сила-фунтов (112 Н-м).



Рисунок 3.58: Шкив распределительного вала



Рисунок 3.59: А30-D, левая сторона

20. Установите клиновидные ремни привода ножа (В). См. [Установка двойных клиновидных ремней — левая сторона А30-D, страница 253](#).
21. Установите цепь привода шнека (А). См. [Установка приводной цепи шнека, страница 262](#).

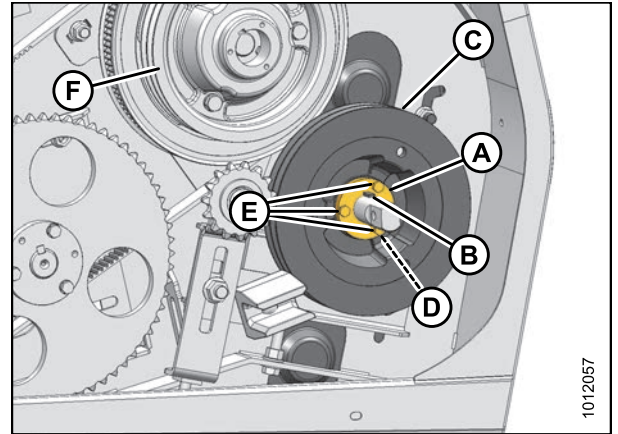

Рисунок 3.60: А30-D, левая сторона

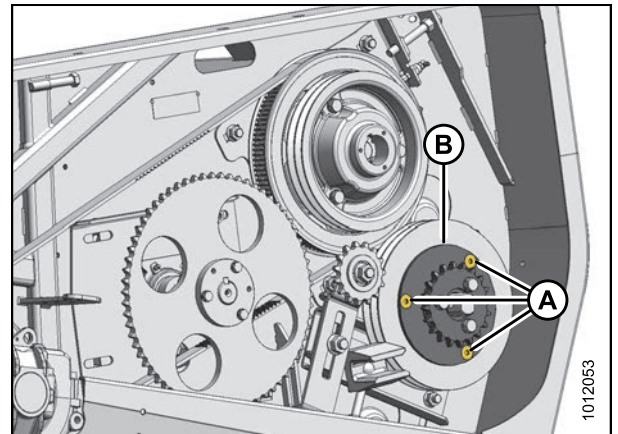
### 3.7.3 Установка скорости шнека

Дополнительные приводные звездочки обеспечивают разную скорость шнека.

- Скорость шнека следует повысить при высокой скорости движения или тяжелых культурах.
- Скорость шнека следует понизить при низкой скорости движения или легких культурах.

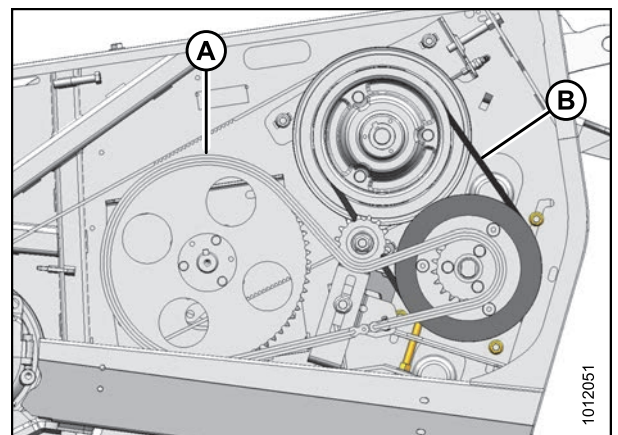
#### ПРИМЕЧАНИЕ:

Регулировка скорости шнека может привести к изменению профиля косилки:

- при высоких скоростях шнека больше культуры помещается в центр косилки.
- При низких скоростях шнека больше культуры попадает на края косилки.

Скорость шнека А30-D напрямую зависит от оборотов двигателя. Пониженные скорости шнека обеспечивает дополнительная 19-зубцовая приводная звездочка.

Сведения о доступных скоростях шнека при номинальных оборотах двигателя трактора см. в [2.3 Технические характеристики продукта, страница 34](#).

### ВНИМАНИЕ

Во избежание причинения травм или гибели людей при неожиданном запуске машины всегда останавливайте двигатель и извлекайте ключ из замка зажигания прежде чем покинуть сиденье оператора по любой причине.

Смена приводных звездочек шнека выполняется следующим образом:

1. Снимите приводную цепь шнека (А). См. [Снятие приводной цепи шнека, страница 262](#).
2. Снимите три болта (В), которыми звездочка крепится к шкиву, и снимите ее.
3. Закрепите нужную звездочку на шкиве тремя болтами с моментом затяжки 75 фут-сила (102 Н-м).
4. Замените приводную цепь шнека (А). См. [Установка приводной цепи шнека, страница 262](#).



Рисунок 3.61: А30-D, правая сторона



### 3.7.4 Установка скорости мотовила

Скорость мотовила должна быть установлена в соответствии с наземной скоростью или примерно на 10% быстрее. Дополнительные звездочки привода обеспечивают различные диапазоны скорости мотовила.

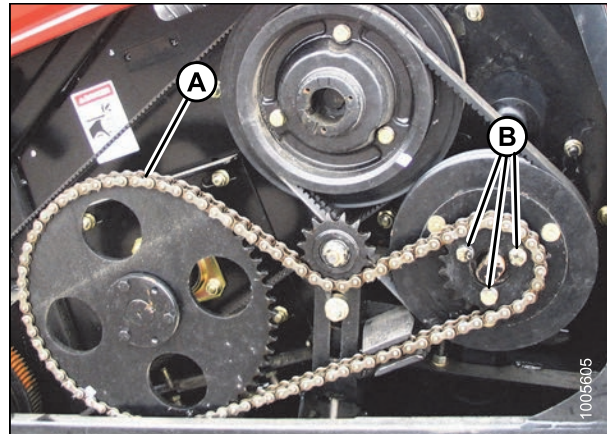
Скорость мотовила А30-D установлена по об/мин двигателя и скорости шнека. Дополнительная звездочка с 19 зубьями при необходимости обеспечивает более низкую скорость мотовила.

См. [2.3 Технические характеристики продукта, страница 34](#) об имеющихся скоростях мотовила при номинальных об/мин двигателя трактора.

Заменяйте звездочки привода шнека следующим образом:

#### ВНИМАНИЕ

Во избежание причинения травм или гибели людей при неожиданном запуске машины всегда останавливайте двигатель и извлекайте ключ из замка зажигания прежде чем покинуть сиденье оператора по любой причине.

1. Снимите ремень привода мотовила (А) и цепь привода мотовила (В) с ведущей звездочки. См. следующие разделы:

- [Снятие цепи привода мотовила — А30-D, страница 258](#)
- [Снятие ремня привода мотовила, страница 260](#)

2. Снимите фиксирующее кольцо (С) со шкива (D) и снимите шкив.

3. Снимите три болта, крепящих звездочку к шкиву, и снимите звездочку.

4. Закрепите соответствующую звездочку на шкиве тремя болтами и затяните болты до 75 фут-фунт силы (102 Н-м).

5. Установите шкив на место и установите фиксирующее кольцо.

6. Установите на место цепь и ремень привода мотовила. См. следующие разделы:

- [Установка цепи привода мотовила — А30-D, страница 259](#)
- [Установка ремня привода мотовила, страница 261](#)



Рисунок 3.62: А30-D, правая сторона

### 3.7.5 Установка положения шнека

#### ВНИМАНИЕ

Во избежание травм, перед обслуживанием жатки/косилки-плющилки или открыванием крышек привода следуйте процедурам в разделе [6.1 Подготовка к сервисному обслуживанию, страница 189](#).

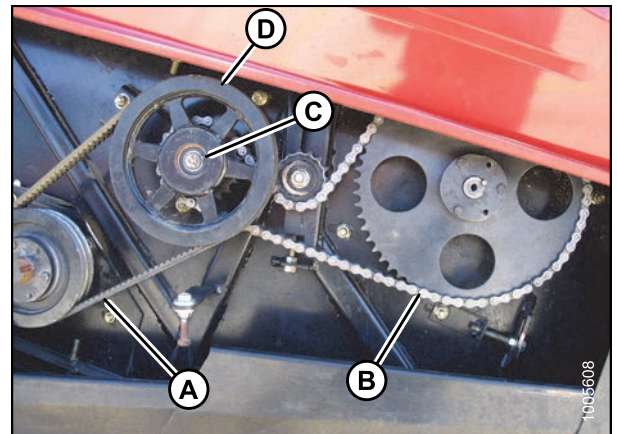
## ЭКСПЛУАТАЦИЯ: ПРИЦЕПНАЯ КОСИЛКА-ПЛЮЩИЛКА А30-D

Положение шнека имеет заводскую установку и обычно не требует корректировки.

Практически при любых условиях шнек лучше всего работает, когда находится максимально близко к чистику, при этом не касаясь его. Это особенно важно при уборке трав и других культур, которые склонны к обматыванию.

Износ узлов может привести к избыточным зазорам, что вызывает проблемы с подачей и неравномерные валки.

Сведения о регулировке положения шнека см. в следующих разделах в зависимости от оборудования:

- [Установка продольно-поперечного положения шнека, страница 70](#)
- [Установка вертикального положения шнека, страница 73](#)

### ПРИМЕЧАНИЕ:

Для тяжелых культур может потребоваться снять передний чистик для более плавного прохождения культуры по шнеку. См. раздел [6.11.3 Чистик, страница 290](#).

### ПРИМЕЧАНИЕ:

Зазор между витками шнека и чистиком в поддоне шнека должен быть приблизительно  $1/32$ – $5/32$  дюйма (1–4 мм). Может потребоваться регулировка зазора чистика. См. [6.11.3 Чистик, страница 290](#).



Рисунок 3.63: Зазор между шнеком и чистиком в поддоне шнека

A — шнек  
B — зазор  $1/32$ – $5/32$  дюйма (1–4 мм)

### Установка продольно-поперечного положения шнека

## ⚠ ВНИМАНИЕ

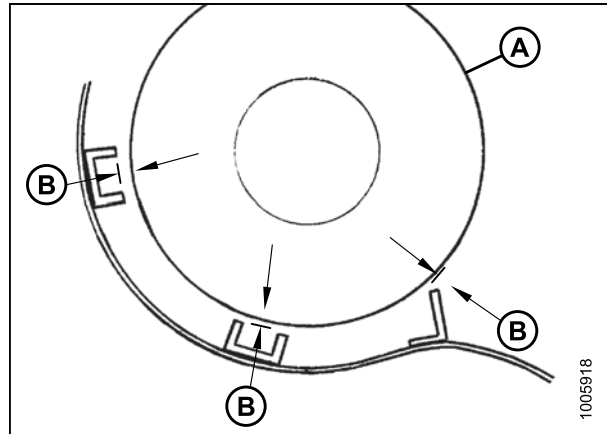
Для предотвращения случайного перемещения трактора выключите двигатель, включите стояночный тормоз и выньте ключ зажигания.

1. Откройте левый боковой щиток.
2. Ослабьте приводную цепь шнека (A) следующим образом:
  - a. Ослабьте гайку (B) на держателе ведомой звездочки.
  - b. Поверните регулировочный болт (C), чтобы ослабить цепь (A).



Рисунок 3.64: Левая сторона А30-D

## ЭКСПЛУАТАЦИЯ: ПРИЦЕПНАЯ КОСИЛКА-ПЛЮЩИЛКА А30-D

3. Ослабьте четыре гайки (А).
4. Ослабьте контргайку на регулировочном болте (В) и поверните регулировочный болт (В), чтобы отрегулировать продольно-поперечное положение шнека.
5. Затяните контргайку и четыре гайки (А).

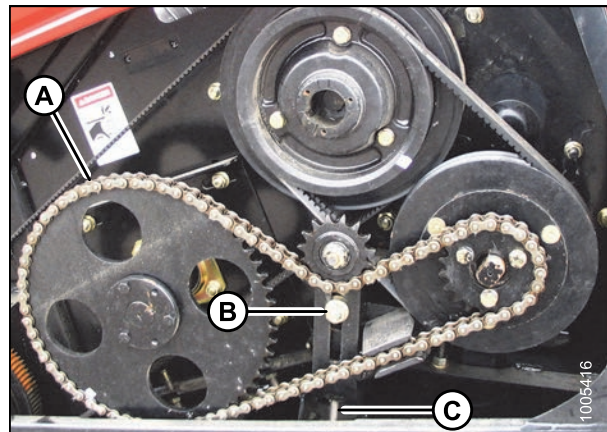

Рисунок 3.65: А30-D, левая сторона

6. Затяните приводную цепь шнека (А) следующим образом:
  - a. Поверните регулировочный болт (С), чтобы создать провис примерно 1/4 дюйма (6 мм) в середине цепи (А).
  - b. Затяните гайку (В) на держателе ведомой звездочки.
  - c. Поверните шнек и проверьте провисание цепи в точке наибольшего натяжения. Настройте положение ведомой звездочки для достижения требуемого провисания.

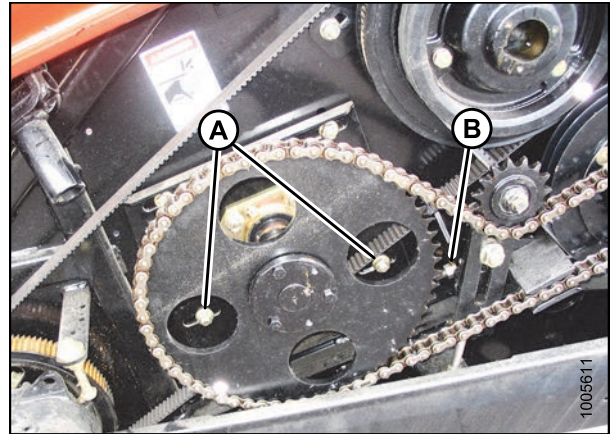

Рисунок 3.66: А30-D, левая сторона

## ЭКСПЛУАТАЦИЯ: ПРИЦЕПНАЯ КОСИЛКА-ПЛЮЩИЛКА А30-D

7. Откройте правый боковой щиток.
8. Ослабьте приводные ремни мотвила (А) следующим образом:
  - а. Отпустите гайки (С).
  - б. Ослабьте контргайку на регулировочном болте (В) и поверните регулировочный болт (В), чтобы ослабить приводные ремни мотвила.

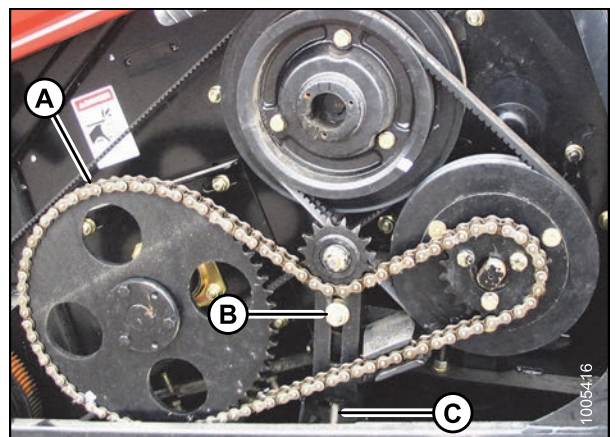

Рисунок 3.67: Правая сторона А30-D

9. Ослабьте гайки (А).
10. Ослабьте контргайку на регулировочном болте (В) и поверните регулировочный болт (В), чтобы отрегулировать продольно-поперечное положение шнека.
11. Затяните гайки (А) и контргайку.

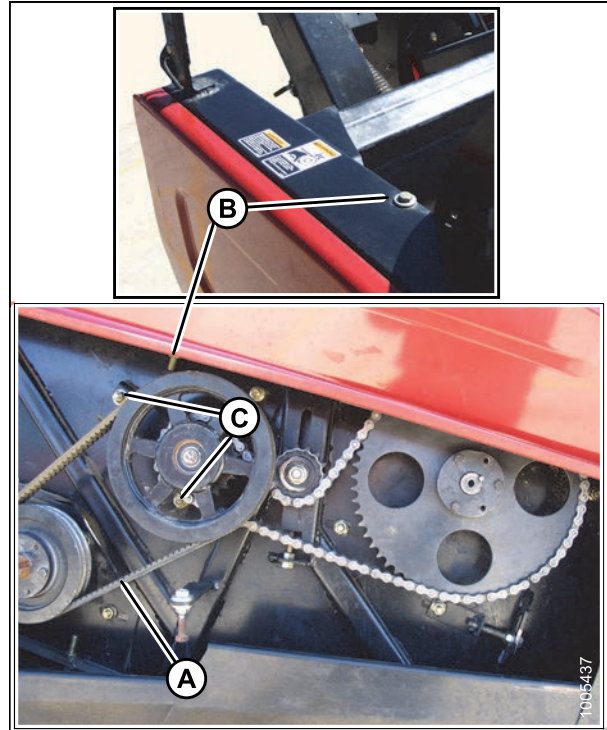

Рисунок 3.68: А30-D, правая сторона

## ЭКСПЛУАТАЦИЯ: ПРИЦЕПНАЯ КОСИЛКА-ПЛЮЩИЛКА А30-D

12. Проверьте натяжение приводной цепи мотвила. Общая слабина цепи в точке (А) должна составлять 1/4 дюйма (6 мм). При необходимости отрегулируйте слабину цепи следующим образом:
  - a. Ослабьте болт (В) на звездочке и контргайку на регулировочном болте (С).
  - b. Поверните регулировочный болт (С), чтобы переместить ведомую звездочку вниз до образования указанной выше слабины.
  - c. Поверните шнек и проверьте провисание цепи в точке наибольшего натяжения. Настройте положение ведомой звездочки для достижения требуемого провисания.
  - d. Затяните контргайку в точке (С) и гайку (В) на звездочке. Повторно проверьте натяжение.
13. Закройте щитки перед установкой жатки.

### Установка вертикального положения шнека

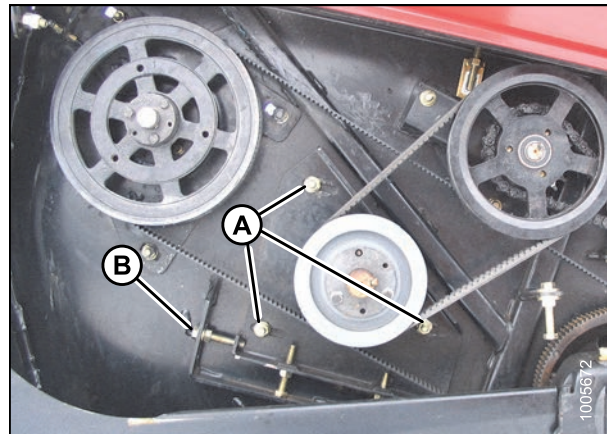

## ВНИМАНИЕ

Для предотвращения случайного перемещения трактора выключите двигатель, включите стояночный тормоз и выньте ключ зажигания.

1. Откройте боковой щиток слева.
2. Ослабьте приводную цепь шнека (А) следующим образом:
  - a. Ослабьте гайку (В) на держателе ведомой звездочки.
  - b. Поверните регулировочный болт (С), чтобы ослабить цепь (А).



Рисунок 3.69: Правая сторона А30-D



Рисунок 3.70: Левая сторона А30-D

## ЭКСПЛУАТАЦИЯ: ПРИЦЕПНАЯ КОСИЛКА-ПЛЮЩИЛКА А30-D

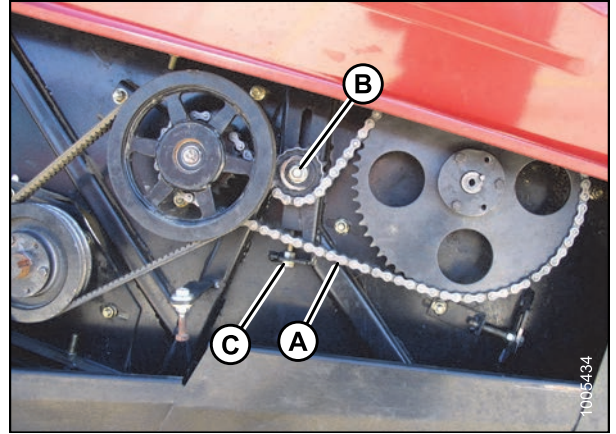
3. Ослабьте четыре гайки (А).
4. Ослабьте контргайку на двух регулировочных болтах (В) и поверните два регулировочных болта (В), чтобы отрегулировать вертикальное положение шнека.
5. Затяните контргайку и четыре гайки (А).

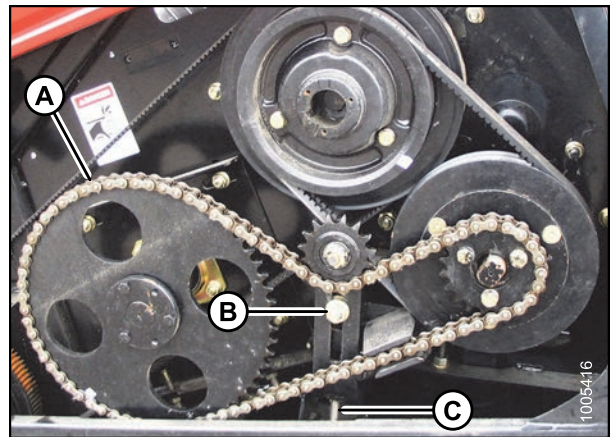

Рисунок 3.71: А30-D, левая сторона

6. Затяните приводную цепь шнека (А) следующим образом:
  - а. Поверните регулировочный болт (С), чтобы создать провис примерно 1/4 дюйма (6 мм) в середине цепи (А).
  - б. Затяните гайку (В) на держателе ведомой звездочки.
  - в. Поверните шнек и проверьте провисание цепи в точке наибольшего натяжения. Настройте положение ведомой звездочки для достижения требуемого провисания.

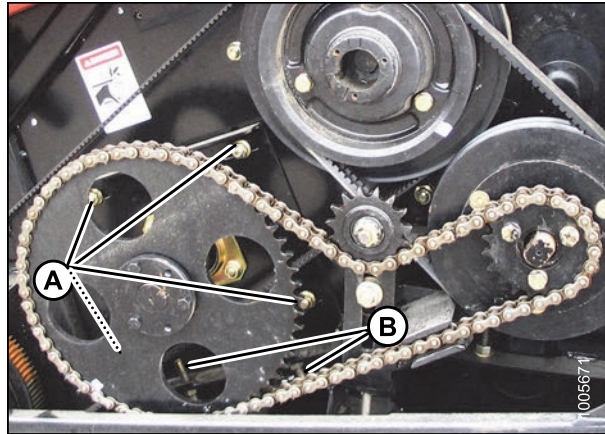

Рисунок 3.72: А30-D, левая сторона

## ЭКСПЛУАТАЦИЯ: ПРИЦЕПНАЯ КОСИЛКА-ПЛЮЩИЛКА А30-D

7. Откройте правый боковой щиток.
8. Ослабьте приводные ремни мотовила (А) следующим образом:
  - а. Отпустите гайки (С).
  - б. Ослабьте контргайку на регулировочном болте (В) и поверните регулировочный болт (В), чтобы ослабить приводные ремни мотовила (А).

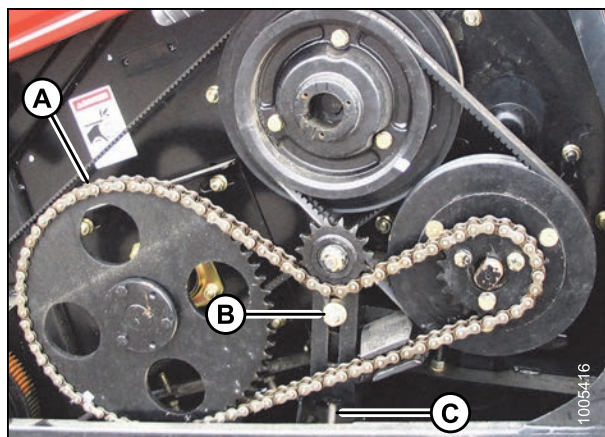

Рисунок 3.73: А30-D, правая сторона

9. Ослабьте гайки (А).
10. Ослабьте контргайку на регулировочных болтах (В) и поверните регулировочные болты (В), чтобы отрегулировать вертикальное положение шнека.
11. Затяните гайки (А) и контргайки.

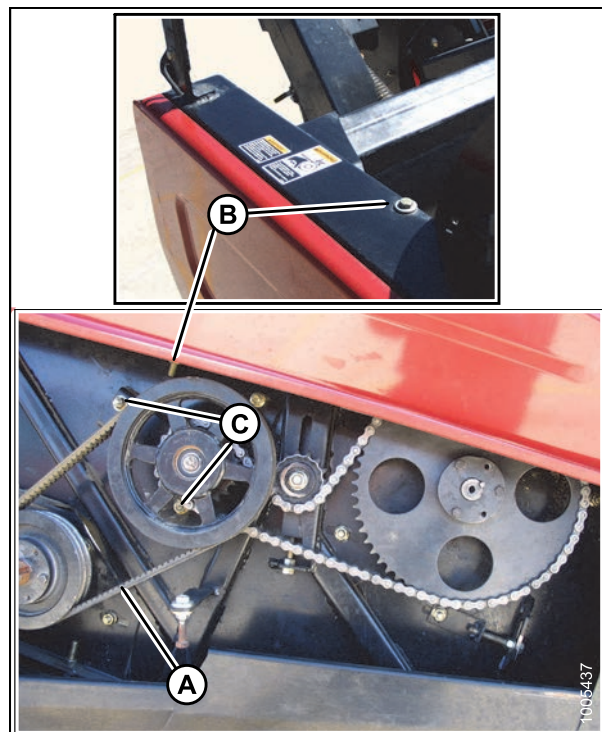

Рисунок 3.74: А30-D, правая сторона

## ЭКСПЛУАТАЦИЯ: ПРИЦЕПНАЯ КОСИЛКА-ПЛЮЩИЛКА А30-D

12. Проверьте натяжение приводной цепи мотовила. Общая слабина цепи в точке (А) должна составлять 1/4 дюйма (6 мм). При необходимости выполните регулировку следующим образом:
- Ослабьте болт (В) на звездочке и контргайку на регулировочном болте (С).
  - Поверните регулировочный болт (С), чтобы переместить ведомую звездочку вниз до образования указанной выше слабины.
  - Поверните шнек и проверьте провисание цепи в точке наибольшего натяжения. Настройте положение ведомой звездочки для достижения требуемого провисания.
  - Затяните контргайку в точке (С) и гайку (В) на звездочке. Повторно проверьте натяжение.
13. Закройте щитки перед установкой жатки.

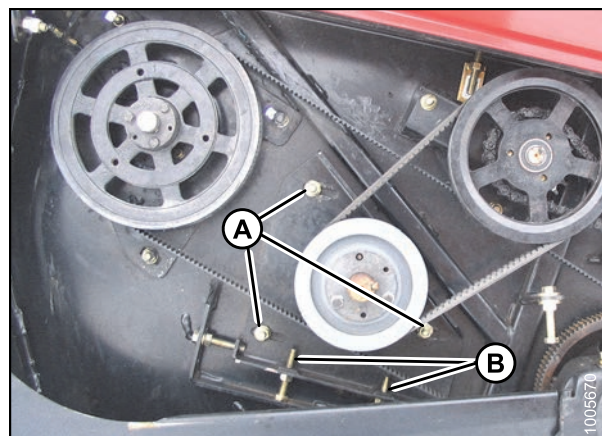

Рисунок 3.75: А30-D, правая сторона

### 3.7.6 Установка положения мотовила

Установлено, что положение мотовила является важным фактором для достижения хороших результатов в неблагоприятных условиях. Положение мотовила имеет заводскую установку для средних прямостоящих культур. Оно может настраиваться вертикально и горизонтально (вперед-назад) для различных состояний культуры.

В таблице ниже приводятся рекомендуемые положения мотовила для нестандартных условий культуры:

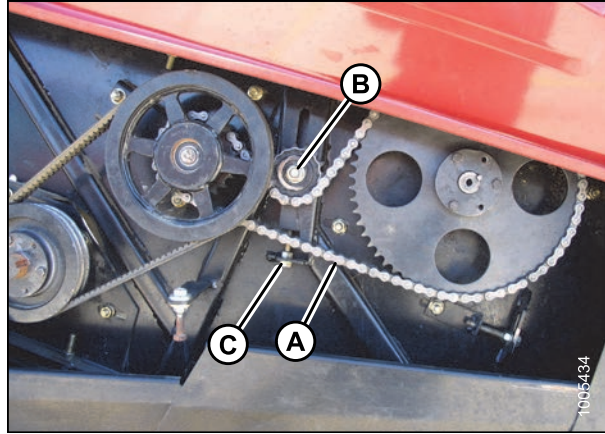
Условие культуры	Положение мотовила
Низкая или полеглая культура	Вперед и вниз (также повышается скорость мотовила)
Скопление намокшего или вялого материала на режущем аппарате с забиванием ножа	Назад и вниз (близко к противорежущим пальцам)
Низкая культура	Назад
Толстостебельная или плотностоящая	Вверх и вперед

О регулировке выноса мотовила см. следующие разделы:

- [Установка горизонтального \(вперед-назад\) выноса мотовила, страница 77](#)
- [Установка вертикального положения мотовила, страница 78](#)



### Установка горизонтального (вперед-назад) выноса мотовила

Горизонтальный вынос мотовила имеет заводскую установку 32–3/8 дюймов (816 мм) при измерении от внутренней кромки трубы мотовила до дополнительного элемента рамы, как показано на рисунке 3.76: *Горизонтальный вынос мотовила, страница 77.*



Рисунок 3.76: Горизонтальный вынос мотовила

**ПРИМЕЧАНИЕ:**

Мотовило должно быть равномерно установлено с обеих сторон.



### ВНИМАНИЕ

Для предотвращения случайного перемещения трактора выключите двигатель, включите стояночный тормоз и выньте ключ зажигания.

1. Откройте боковой щиток слева.
2. Ослабьте четыре гайки (А).
3. Ослабьте контргайку на регулирующем болте (В) и поверните регулирующий болт (В) для регулировки горизонтального выноса.
4. Затяните контргайку и четыре гайки (А).



Рисунок 3.77: А30-D, левая сторона

## ЭКСПЛУАТАЦИЯ: ПРИЦЕПНАЯ КОСИЛКА-ПЛЮЩИЛКА А30-D

5. Откройте правый боковой щиток.
6. Ослабьте цепь привода мотовила (А) следующим образом:
  - а. Ослабьте гайку (В) на звездочке.
  - б. Ослабьте контргайку на регулирующем болте (С) и поверните регулирующий болт (С) для ослабления цепи.

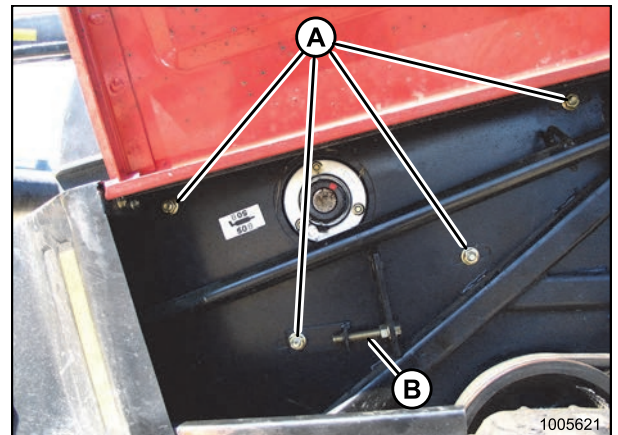

Рисунок 3.78: А30-D, правая сторона

7. Ослабьте четыре гайки (А).
8. Ослабьте контргайку на регулирующем болте (В) и поверните регулирующий болт для регулировки горизонтального выноса мотовила.
9. Затяните контргайку и четыре гайки (А).

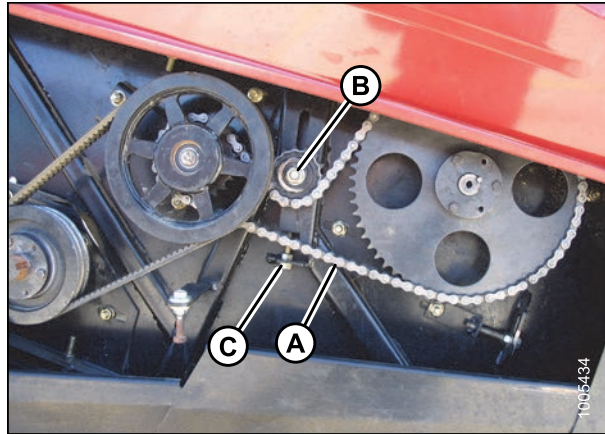

Рисунок 3.79: А30-D, правая сторона

10. Затяните цепь привода мотовила (А) следующим образом:
  - а. Поверните регулирующий болт (С) для затягивания цепи, пока общее провисание цепи в точке (А) не составит 1/4 дюйма (6 мм).
  - б. Затяните контргайку в положении (С) и гайку (В), после чего повторно проверьте натяжение.
11. Закройте щитки, прежде чем привести в действие жатку.

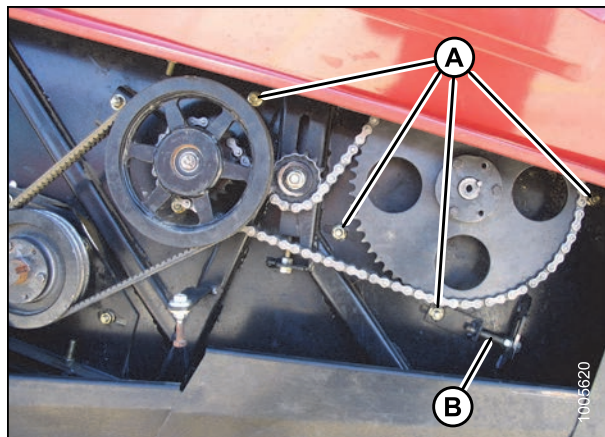

Рисунок 3.80: А30-D, правая сторона

### Установка вертикального положения мотовила

#### **ВНИМАНИЕ**

Для предотвращения случайного перемещения трактора выключите двигатель, включите стояночный тормоз и выньте ключ зажигания.

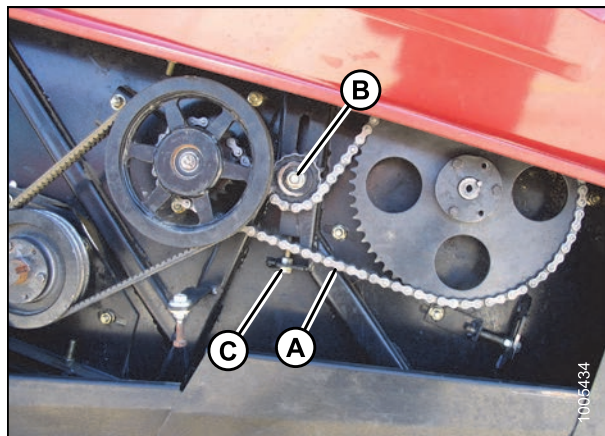
## ЭКСПЛУАТАЦИЯ: ПРИЦЕПНАЯ КОСИЛКА-ПЛЮЩИЛКА А30-D

1. Откройте боковой щиток слева.
2. Ослабьте четыре гайки (А).



Рисунок 3.81: А30-D, левая сторона

3. Ослабьте контргайки на регулирующих болтах (А) и поверните болты (А), чтобы поднять или опустить мотовило.
4. Затяните контргайки и гайки.

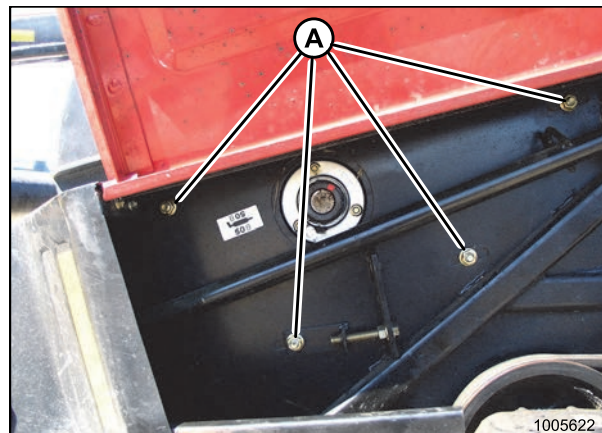

Рисунок 3.82: А30-D, левая сторона

5. Откройте правый боковой щиток.
6. Ослабьте цепь привода мотовила (А) следующим образом:
  - a. Ослабьте гайку (В) на звездочке.
  - b. Ослабьте контргайку на регулирующем болте (С) и поверните регулирующий болт (С) для ослабления цепи.

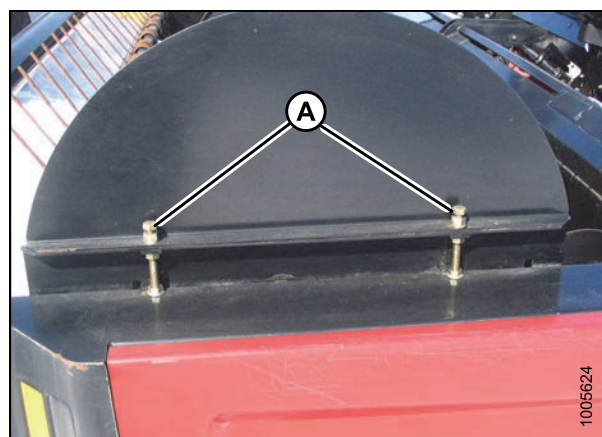

Рисунок 3.83: А30-D, правая сторона

## ЭКСПЛУАТАЦИЯ: ПРИЦЕПНАЯ КОСИЛКА-ПЛЮЩИЛКА А30-D

7. Ослабьте четыре гайки (А).

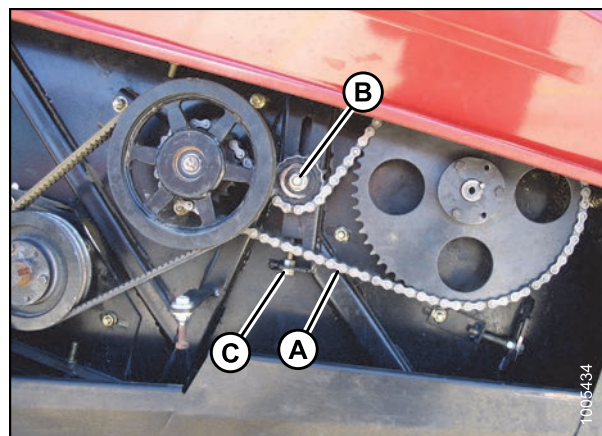

Рисунок 3.84: А30-D, правая сторона

8. Ослабьте контргайки на регулирующих болтах (А) и поверните болты (А), чтобы поднять или опустить мотовило.

### ПРИМЕЧАНИЕ:

Заводская настройка на переднем регулирующем болте должна быть 15/32 дюймов (12 мм) ниже, чем на заднем регулирующем болте. Если агрессивность пружинного пальца изменилась, то это означает, что смещение регулирующего болта может не соответствовать заводским настройкам. Всегда измеряйте смещение регулирующего болта и сохраняйте его в течение всего процесса вертикальной регулировки.

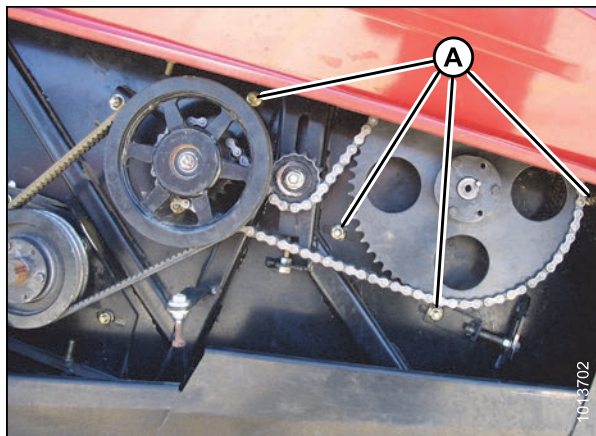
9. Затяните контргайки и четыре гайки.



Рисунок 3.85: А30-D, правая сторона

## ЭКСПЛУАТАЦИЯ: ПРИЦЕПНАЯ КОСИЛКА-ПЛЮЩИЛКА А30-D

10. Затяните цепь привода мотовила (А) следующим образом:
  - а. Поверните регулирующий болт (С) для затягивания цепи, пока общее провисание цепи в точке (А) не составит 1/4 дюйма (6 мм).
  - б. Затяните контргайку в положении (С) и гайку (В), после чего повторно проверьте натяжение.
11. Закройте кожухи прежде чем привести в действие жатку.
12. Проверьте, что мотовило вращается свободно.

### ВАЖНО:

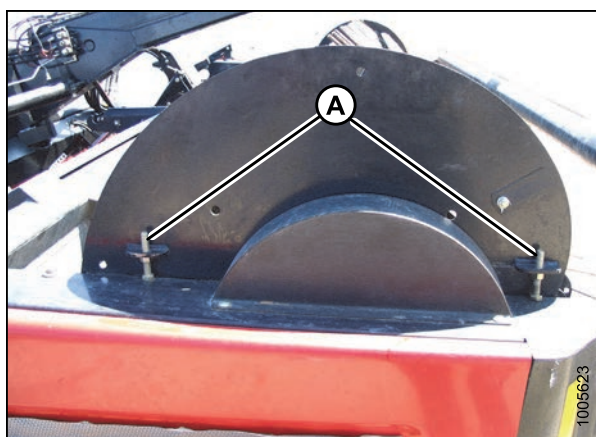
Поверните мотовило вручную и убедитесь, что пальцы граблины не касаются поддона жатки, иначе возможно повреждение поддона. При необходимости сошлифуйте избыточную длину пальца граблины, если длина пальца граблины существенно отличается. Удалите острые края или заусенцы на пальце граблины.

13. Проверьте, что мотовило установлено равномерно.

### Проверка зазора между пальцем граблины и поддоном жатки

### ВАЖНО:

Размеры справа приводятся только для справки. Пальцы граблины могут немного соприкасаться с противорезущими пальцами, но **НЕ** с сегментами ножа или с поддоном шнека.

1. Вручную медленно проверните мотовило и проверьте зазор между пальцем граблины, ножом и поддоном. Согните пальцы граблины для имитации положения при загрузке культуры, чтобы убедиться, что зазор между пальцами граблины, сегментами ножа и поддоном шнека адекватен условиям работы.
2. Проверьте, что мотовило свободно вращается.

### ПРИМЕЧАНИЕ:

Если несколько пальцев граблины соприкасаются с поддоном, в то время как длина остальных пальцев граблины правильная, обрежьте более длинные пальцы по длине остальных. Обязательно отрегулируйте обе стороны мотовила.



Рисунок 3.86: А30-D, правая сторона



Рисунок 3.87: Зазор пальца граблины.

А — 2/25–2/5 дюйма (2–10 мм)

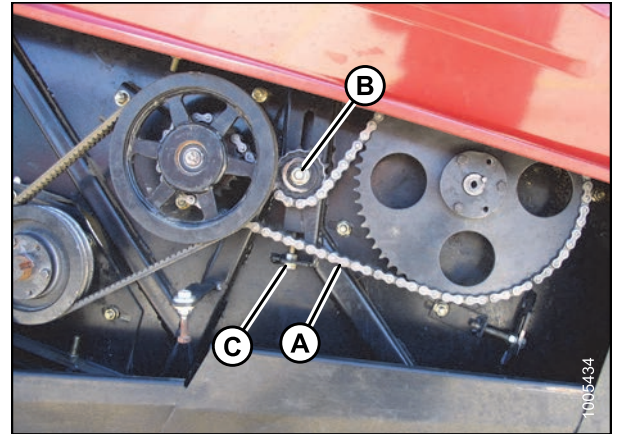
В — минимум 2/25 дюйма (2 мм) до сегмента ножа

С — отогните пальцы назад при проверке зазора

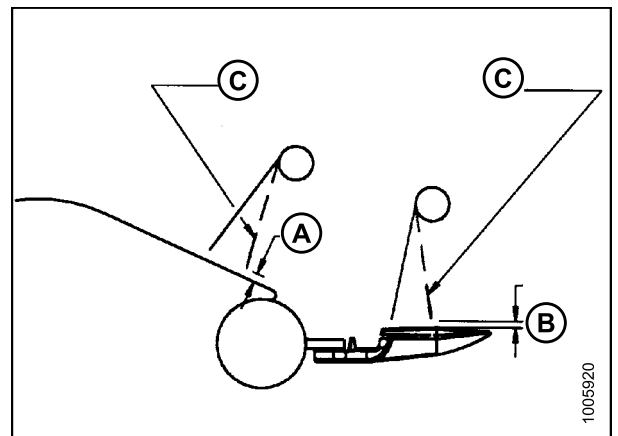
### 3.7.7 Установка высоты среза

1. Поднимите жатку и установите стопорные замки подъемного цилиндра.
2. Извлеките штифты (А) на каждом копирующем башмаке или копирующем катке.
3. Поднимите или опустите копирующий башмак или каток в нужное положение.
4. Установите штифты (А) на место.



Рисунок 3.88: Копирующий башмак



Рисунок 3.89: Копирующий каток

5. Убедитесь, что копирующие башмаки или копирующие катки находятся в одинаковой позиции.
6. Проверьте флотацию жатки, при необходимости отрегулируйте ее. См. [3.7.10 Установка флотации, страница 85](#)

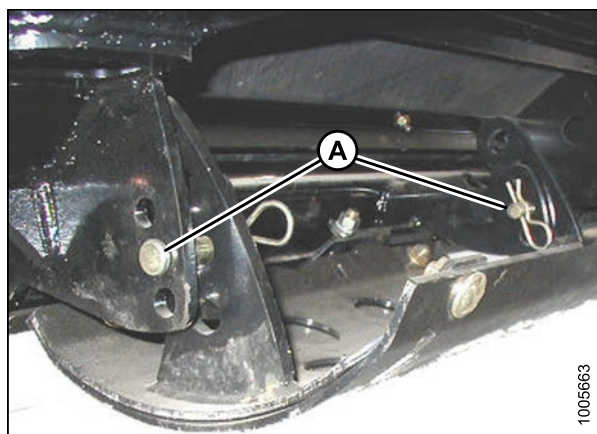
#### ПРИМЕЧАНИЕ:

Два внешних копирующих башмака относятся к стандартному оборудованию.

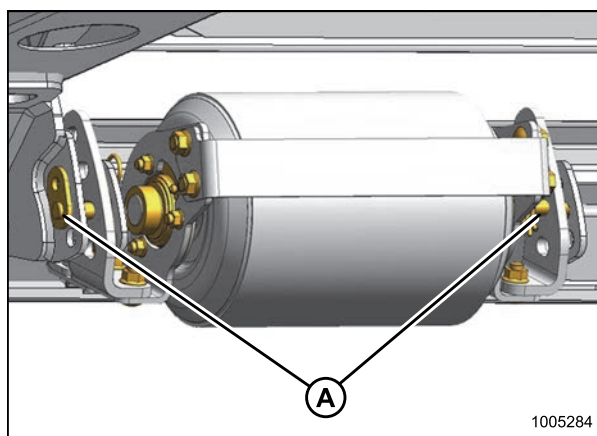
### 3.7.8 Установка агрессивности пружинного пальца

#### ВНИМАНИЕ

Для предотвращения случайного перемещения трактора выключите двигатель, включите стояночный тормоз и выньте ключ зажигания.

## ЭКСПЛУАТАЦИЯ: ПРИЦЕПНАЯ КОСИЛКА-ПЛЮЩИЛКА А30-D

1. Откройте боковой щиток справа.
2. **ТОЛЬКО** на правой стороне мотовила (сторона эксцентрика), ослабьте четыре гайки (А).



Рисунок 3.90: А30-D, правая сторона

3. Ослабьте контргайки на болтах (А) и поверните болты, чтобы повернуть эксцентрик в требуемое положение. Если смотреть с правого бока, поверните эксцентрик по часовой стрелке для более агрессивного действия пальца граблины.

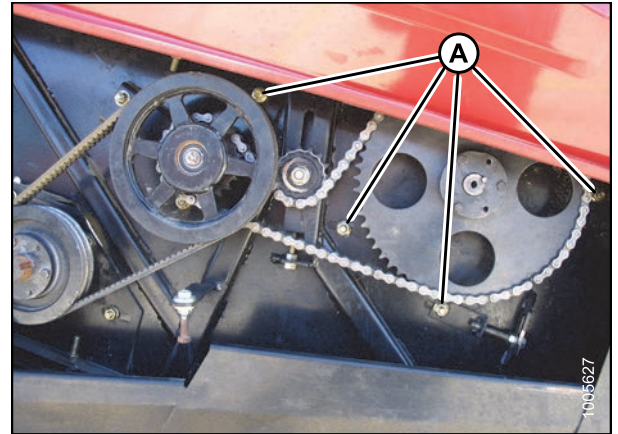

Рисунок 3.91: А30-D, правая сторона

4. Затяните гайки (А) и контргайки на болтах.
5. Убедитесь, что цепь и/или ремень **НЕ** перетянуты. При необходимости отрегулируйте до требуемого натяжения. См. следующее:
  - *Проверка/ регулировка натяжения цепи привода мотовила — А30-D, страница 257*
  - *Проверка/регулировка натяжения ремня привода мотовила, страница 259.*
6. Проверьте зазор между пальцем граблины и поддоном жатки, чтобы убедиться в отсутствии контакта между пальцами граблины и поддоном жатки. См. *Проверка зазора между пальцем граблины и поддоном жатки, страница 81.*

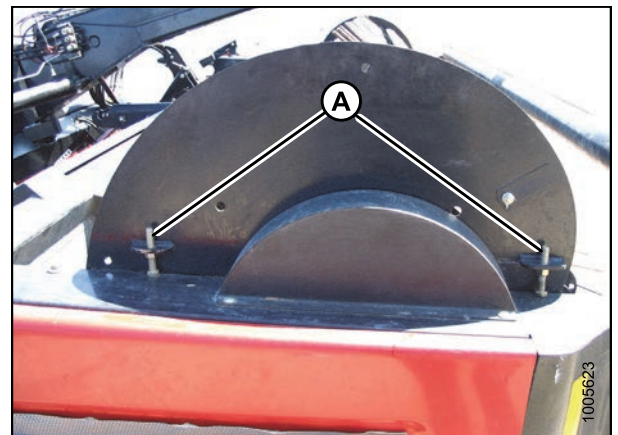

Рисунок 3.92: А30-D, правая сторона

### 3.7.9 Установка угла жатки

Угол жатки (или противорежущего пальца) может регулироваться от 8 до 16 градусов ниже горизонтального. Выберите угол, обеспечивающий максимальную производительность в зависимости от условий посева и поля.

Более плоский угол обеспечивает улучшенный зазор в каменистых условиях, в то время как более крутой угол требуется для полеглых культур для лучшего подъемного действия.

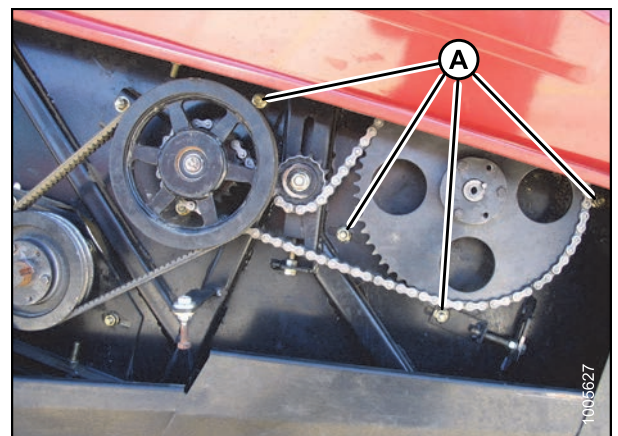
#### *Механическая регулировка угла жатки*

Механическая регулировка является стандартной на косилке-плющилке А30-D.

1. Опустите жатку, чтобы ножевой брус находился на земле.
2. Ослабьте гайку (А).
3. **Для уменьшения (притупления) угла жатки** поверните цилиндр винтовой стяжки (В) так, чтобы длина винтовой стяжки уменьшилась.
4. **Для увеличения (заострения) угла жатки** поверните цилиндр винтовой стяжки (В) так, чтобы длина винтовой стяжки увеличилась.
5. Наживите гайку (А), но **НЕ** перетягивайте ее. Достаточно слегка стукнуть небольшим молотком.
6. Проверьте высоту среза и при необходимости отрегулируйте ее. См. [3.7.7 Установка высоты среза, страница 82](#).
7. Проверьте флотацию жатки и при необходимости отрегулируйте ее. См. [3.7.10 Установка флотации, страница 85](#).

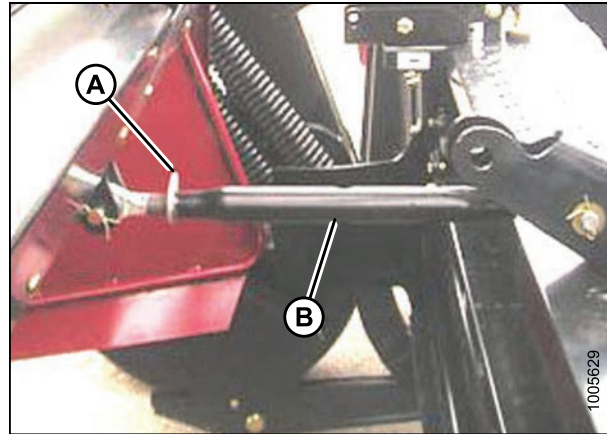

**Рисунок 3.93: Цилиндр винтовой стяжки А30-D**



### Гидравлическая регулировка угла жатки

Гидравлическая регулировка устанавливается дополнительно на жатку А30-D. При установленной функции гидравлической регулировки угол жатки можно регулировать из трактора, не останавливая косилку-плющилку.

1. Для уменьшения (притупления) угла жатки включите гидравлическое управление трактора для задвижения цилиндра, уменьшая количество отверстий на мерной планке (А).
2. Для увеличения (заострения) угла жатки включите гидравлическое управление трактора для выдвигания цилиндра, увеличив количество отверстий на мерной планке.



Рисунок 3.94: Мерная планка угла жатки

### 3.7.10 Установка флотации

Флотация должна быть установлена в соответствии с имеющимся состоянием поля и культуры. Флотация должна быть достаточно легкой, чтобы преодолевать препятствия, такие как кротовые кучки или холмики сусликов, но достаточно тяжелой, чтобы косилка-плющилка легко опускалась до прежней высоты среза и не пропускала культуру.

**ВАЖНО:**

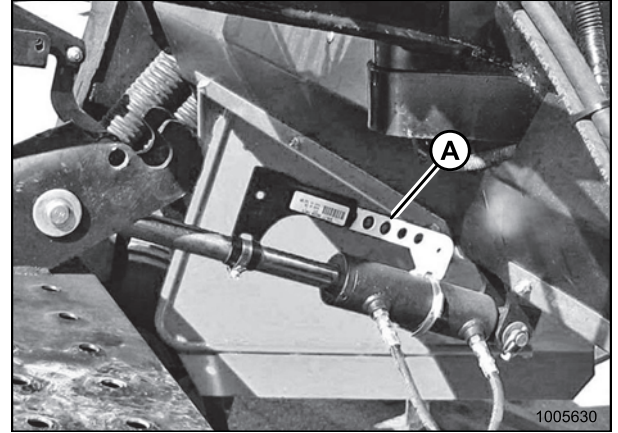
Установка флотации (или подъемная сила) должна быть одинаковой на обоих концах косилки-плющилки. На левой и правой сторонах требуется разная длина пружины для достижения равной установки флотации на обоих концах. Нормальная установка флотации требует подъемной силы 70 фунт-сил (311 Н) для отрыва жатки от земли. Пересеченная или каменистая местность может потребовать изменения установки флотации на подъемную силу 35–50 фунт-сил (156–222 Н).

**ВАЖНО:**

Так как масса косилки-плющилки переносится на наружные шины и косилка-плющилка наклоняется из стороны в сторону, то шины должны быть полностью накачаны (30 psi [207 кПа]) для снижения воздействия на флотацию.

**⚠ ВНИМАНИЕ**

**Для предотвращения случайного перемещения трактора выключите двигатель, включите стояночный тормоз и выньте ключ зажигания.**

1. Расположите косилку-плющилку непосредственно позади трактора и полностью поднимите косилку-плющилку.
2. Остановите двигатель, выньте ключ и выставьте ограничители подъемного цилиндра.

## ЭКСПЛУАТАЦИЯ: ПРИЦЕПНАЯ КОСИЛКА-ПЛЮЩИЛКА А30-D

3. Сдвиньте контргайки (А) от пружины.
4. **Для увеличения флотации** поверните болты регулятора (В) по часовой стрелке (глубже в пружину).
5. **Для уменьшения флотации** поверните болты регулятора (В) против часовой стрелки.

### ПРИМЕЧАНИЕ:

Пружины должны регулироваться парами. На каждой паре пружин может потребоваться разная установка регулировки.

6. Затяните контргайки (А) на вкладышах пружины для фиксации установки.
7. Опустите косилку-плющилку и проверьте флотацию жатки на каждом конце.

### ПРИМЕЧАНИЕ:

Установки прочих рабочих параметров могут влиять на установки флотаций. Проверьте флотацию и при необходимости измените ее регулировку после настройки положения мотовила, высоты среза или угла жатки.

### ПРИМЕЧАНИЕ:

Использование трактора с высотой расположения точки сцепки, не равной 16 дюймам (406 мм), будет влиять на флотацию. Настройте регулировку при необходимости.



Рисунок 3.95: Болты регулировки флотации

### 3.7.11 Установка положения граблин поддона подачи и камнеуловителя

Задняя часть лотка подачи может регулироваться вверх и вниз, что позволяет поднимать или опускать граблины поддона подачи и камнеуловителя.

- Понижение лотка подачи помогает избежать забивания линии в случае тяжелых культур.
- Повышение лотка подачи позволяет формировать ровные валки при легких культурах.

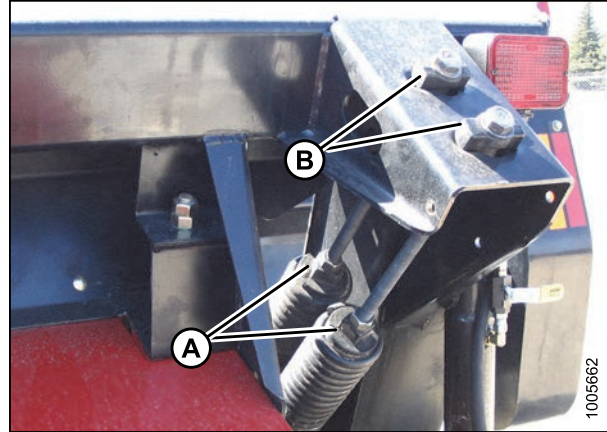
### **ОСТОРОЖНО**

**Во избежание травм или гибели в результате падения поднятой машины, прежде чем заходить под косилку-плющилку по любой причине, обязательно установите блокировку подъемных цилиндров.**

1. Поднимите косилку-плющилку до упора и закрепите стопорные ограничители подъемного цилиндра.
2. Остановите двигатель и извлеките ключ.

## ЭКСПЛУАТАЦИЯ: ПРИЦЕПНАЯ КОСИЛКА-ПЛЮЩИЛКА А30-D

- Ослабьте гайку (А) с обеих сторон и выровняйте указатель (В) на каждой из сторон опоры граблины камнеуловителя с одним из пазов (С) в соответствии с состоянием культуры.

Состояние культуры	Легкая	Нормальная	Тяжелая
Паз	Верхний	Центральный	Нижний

- Затяните крепежные элементы с обеих сторон.
- Открепите стопорные опоры подъемного цилиндра жатки.



Рисунок 3.96: Опора граблины камнеуловителя

А — гайка      В — указатель      С — пазы

### 3.7.12 Настройка зазора вальцов плющилки

Зазором вальцов определяется объем плющения:

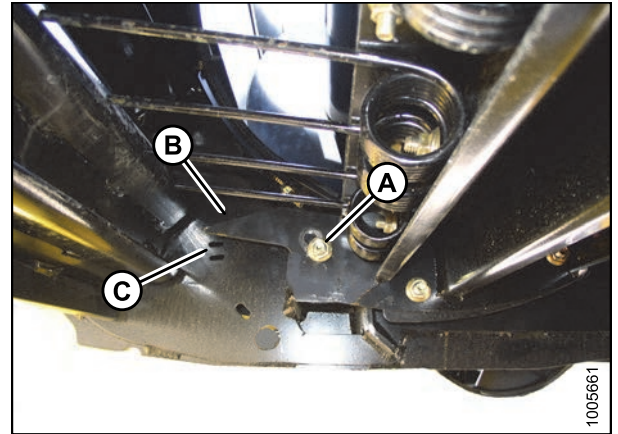
- для уменьшения объема плющения увеличьте зазор вальцов.
- Для увеличения объема плющения уменьшите зазор вальцов.

Зазор вальцов плющилки имеет заводскую установку 1/4 дюйма (6 мм).



#### ВНИМАНИЕ

Для предотвращения случайного перемещения трактора выключите двигатель, включите стояночный тормоз и выньте ключ зажигания.

- Ослабьте и отведите верхнюю контргайку (А) на обеих сторонах плющилки.
- Для увеличения зазора вальцов поверните нижнюю гайку (В) для поднятия звена и увеличения показаний шкалы (С).
- Для уменьшения зазора вальцов поверните нижнюю гайку (В) для опускания звена и уменьшения показаний шкалы (С).
- Затяните контргайки (А) с обеих сторон



Рисунок 3.97: Настройка зазора вальцов

## ЭКСПЛУАТАЦИЯ: ПРИЦЕПНАЯ КОСИЛКА-ПЛЮЩИЛКА А30-D

- Ослабьте болт (А) и поверните крышку (В) для открытия отверстия доступа.
- Осмотрите пространство между штангами вальцов на обоих концах в отверстии доступа (С).

### ВАЖНО:

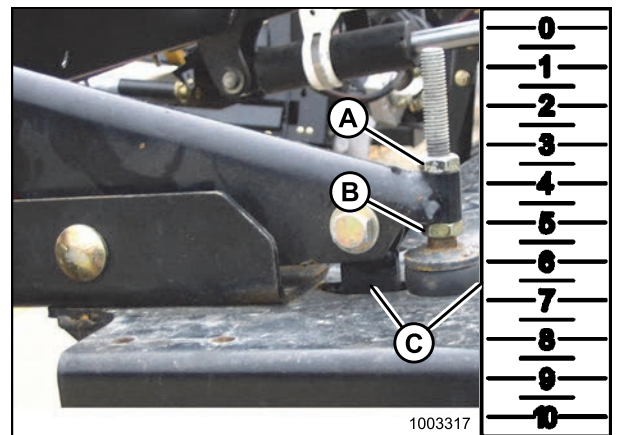
Синхронизация и выравнивание вальцов имеют важное значение при снижении зазора вальцов, так как:

- Это влияет на плющение
- Штанги могут контактировать друг с другом

- Проверьте синхронизацию и выравнивание вальцов при уменьшении зазора вальцов. См.:
  - [6.12.13 Проверка/ настройка синхронизации вальцов, страница 315](#)
  - [6.12.12 Проверка/ настройка выравнивания вальцов, страница 314](#)
- Закройте крышку (В) и затяните болт (А).



Рисунок 3.98: Отверстие доступа к вальцам плющилки

### 3.7.13 Регулировка давления вальцов плющилки

Давление вальцов (сила, удерживающая вальцы вместе) устанавливается на заводе и регулируется. На каждом конце вальцов имеется пружина.

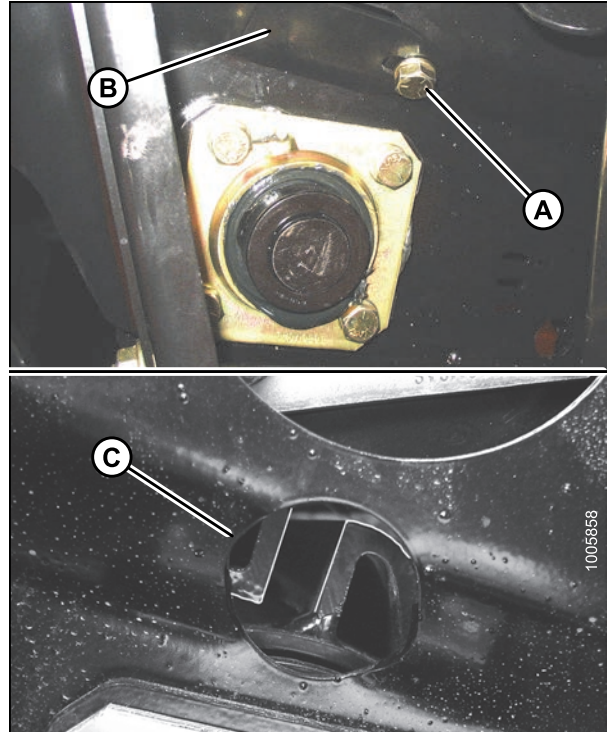

Рисунок 3.99: Пружины давления вальцов плющилки

Таблица 3.3 Заводские установки давления вальцов плющилки

Левая пружина (А)	3-3/16–3-9/16 дюймов (81–91 мм)
Правая пружина (В)	1-5/8–2 дюймов (41–51 мм)

### ВНИМАНИЕ

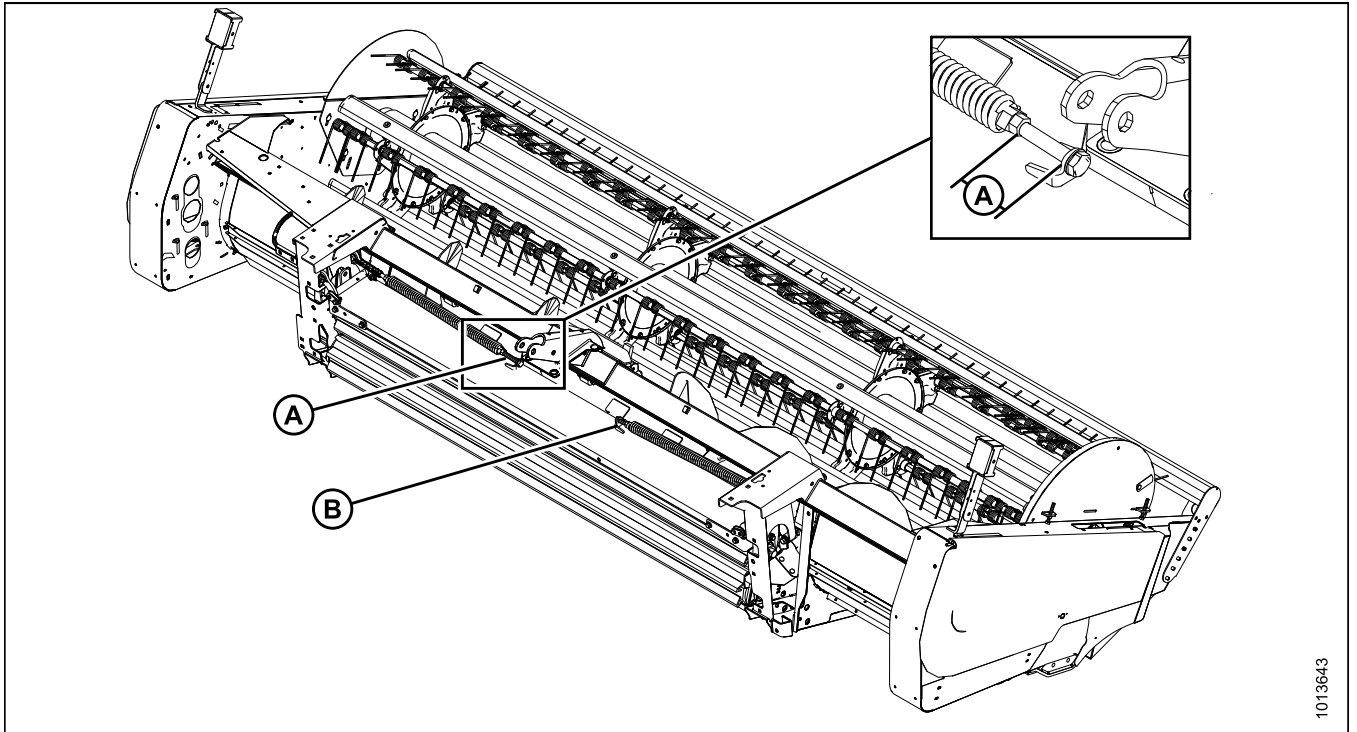
Для предотвращения случайного перемещения трактора выключите двигатель, включите стояночный тормоз и выньте ключ зажигания.

1. Полностью опустите жатку.
2. Остановите двигатель и извлеките ключ из замка зажигания.
3. Для усиления давления вальцов ослабьте контргайку (В) на входе пружины и поверните регулировочный болт пружины (С) по часовой стрелке для затягивания пружины. Затяните контргайку (В).
4. Для снижения давления вальцов ослабьте контргайку (В) на входе пружины и поверните регулировочный болт пружины (С) против часовой стрелки для ослабления пружины. Затяните контргайку (В).



Рисунок 3.100: Пружина давления вальца

### 3.7.14 Установка формовочного щитка

#### **⚠ ОСТОРОЖНО**

Держите руки и ноги на расстоянии от выпускного отверстия. Посторонние лица должны находиться на расстоянии нескольких сотен футов от зоны ваших работ. Никогда не направляйте выпускное отверстие на кого-либо. Оттуда могут с силой вылетать камни или другие посторонние предметы .

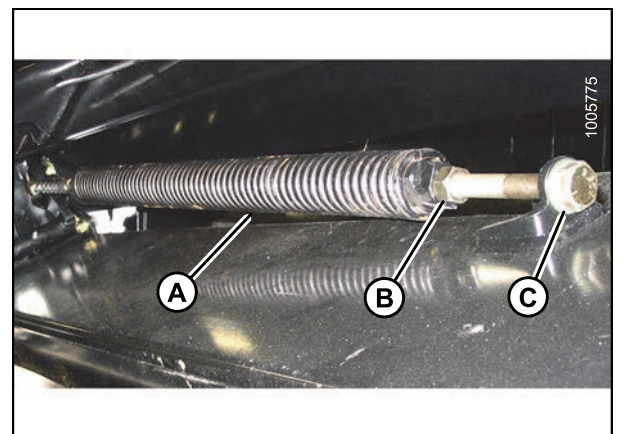
Положение формовочных щитков регулирует ширину и положение валка косилки. Решение о положении формовочного щитка (настройки от 36 до 92 дюймов [от 915 до 2 346 мм]) должно быть основано на следующих факторах:

- Погодные условия (дождь, солнце, влажность, ветер)
- Тип и выход урожая
- Время, выделенное на сушку
- Метод обработки (тюки, силос, зеленый корм)

Обычно более широкий валок обеспечивает более быструю и равномерную сушку, в результате чего теряется меньше белка. Быстрая сушка особенно важно в областях, где погодные условия предоставляют только несколько дней для покоса и прессовки в тюки. Для дополнительной информации см. [5.3 Сенокос, страница 187](#).

Если допускают погодные условия или сушка не имеет критической важности, например при покосе на силос или зеленый корм, могут быть предпочтительны более узкие валки, с которыми удобнее работать.

#### *Положение боковых дефлекторов*

Положение боковых формовочных щитков регулирует ширину и положение валка косилки.

#### **⚠ ВНИМАНИЕ**

**Для предотвращения случайного перемещения трактора выключите двигатель, включите стояночный тормоз и выньте ключ зажигания.**

Чтобы гарантировать центральное положение валка по отношению к опорным/ведущим колесам валковой косилки, отрегулируйте оба боковых дефлектора в одинаковом положении отверстия на регулирующей планке.

1. Установите боковые дефлекторы формовочного щитка на требуемую ширину, изменив положение регулирующей планки.
  - a. Извлеките чеку и штифт с плоской головкой (A).
  - b. Переместите регулирующую планку (B) в другое отверстие.
  - c. Установите на место штифт с плоской головкой (A) и чеку.

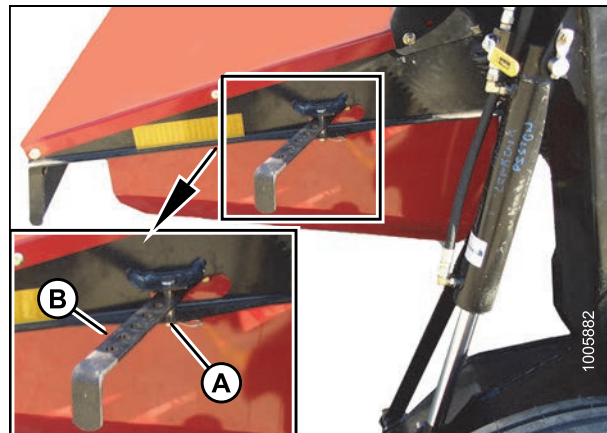

**Рисунок 3.101: Боковой дефлектор формовочного щитка**

2. Если формовочный щиток присоединен слишком плотно или слабо, ослабьте верхнюю гайку в положении (А) и отрегулируйте нижнюю гайку в положении (В) должным образом. Затем, удерживая нижнюю гайку гаечным ключом, затяните верхнюю гайку для фиксации нижней гайки.



Рисунок 3.102: Настройка формовочного щитка

### *Установка заднего дефлектора (щиток разрыхлителя)*

Задний дефлектор (А) замедляет движение культуры, выходящей из валцов плющилки, направляет поток вниз и «разрыхляет» материал.

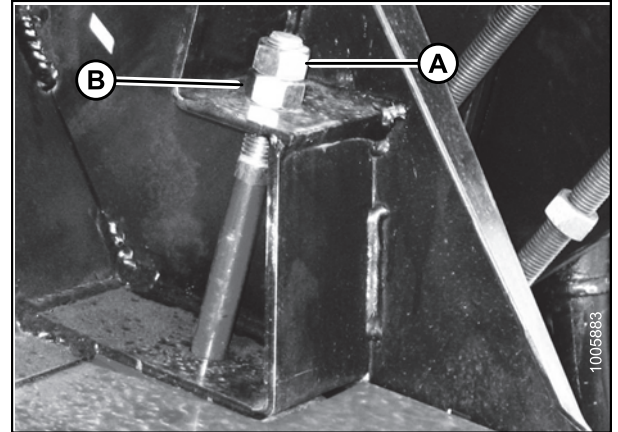

### **ВНИМАНИЕ**

**Для предотвращения случайного перемещения трактора выключите двигатель, включите стояночный тормоз и выньте ключ зажигания.**

1. Для усиления разрыхления растений опустите дефлектор, нажимая сначала на одну, а затем на другую сторону дефлектора. Стопорные рукояти (В) расположены на каждом конце дефлектора, их можно слегка ослабить.
2. При тяжелых культурах поднимите дефлектор (А), подтянув сначала одну, а затем другую сторону.

#### **ПРИМЕЧАНИЕ:**

Для получения ровных валков следует убедиться, что дефлектор **НЕ** деформирован.



Рисунок 3.103: А30-D



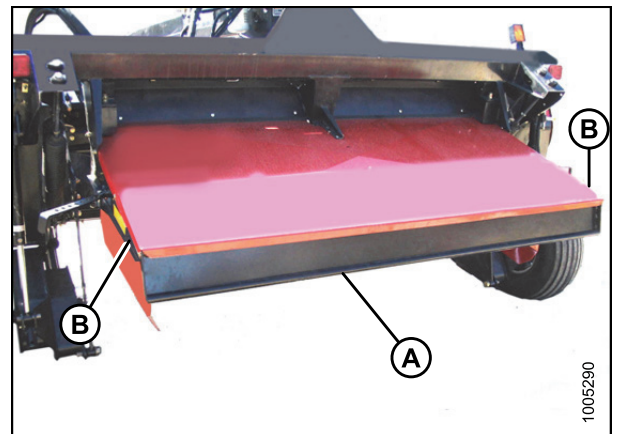

### 3.8 Рекомендуемые рабочие настройки

Эти настройки предназначены для использования в качестве отправной точки. Операторы должны отрегулировать настройки для сбора урожая в полевых условиях. Также см. карточку с краткими инструкциями для шнековой жатки серии А, которая включена в комплект поставки.

Схема настройки продолжается на следующей странице.

Полевые условия				Рабочие переменные						
Тип культуры	Состояние культуры (тонн на акр)	Рельеф местности	Высота стерни, дюйм (мм)	Угол жатки	Скорость ножа (ходов в минуту)	Скорость мототила (об./мин)	Скорость шнека	Флотация	Положение поддона питателя	Зазор вальцов, дюйм (мм)
Люцерна	>3	Ровный	0	Крутой	1 600 -1 800	73-77	Высокий	Нормальная почва	Опущенный паз	5/8 (16)
		Каменная почва		Пологий				Легкий		
	2-3	Ровный		Крутой		70-75	Нормальная почва	Центральный паз	1/2 (13)	
		Каменная почва		Пологий						Легкий
	<2	Ровный		Крутой		65-70	Низкий	Поднятый слот	3/8 (10)	
		Каменная почва		Пологий						Легкий
	Полеглий	Ровный		Крутой		73-77	Высокий	Переменное	См. выше	
		Каменная почва		Пологий						Тяжелый Легкий/нормальный

**ЭКСПЛУАТАЦИЯ: ПРИЦЕПНАЯ КОСИЛКА-ПЛЮЩИЛКА А30-D**

Полевые условия				Рабочие переменные										
Тип культуры	Состояние культуры (тонн на акр)	Рельеф местности	Высота стерни, дюйм (мм)	Угол жатки	Скорость ножа (ходов в минуту)	Скорость мотвила (об./мин)	Скорость шнека	Флотация	Положение поддона питателя	Зазор вальцов, дюйм (мм)				
Тимофеевка	>2,5	Ровный	2,5–3 (64–76)	Крутой	1850 -1950	70-75	Нормальный/ высокий	Нормальная почва	Опушенный паз	3/8 (10)				
		Каменная почва		Пологий				Легкий						
	<2,5	Ровный		Крутой				65-70	Низкий		Нормальная почва	Центральный паз	1/4 (6)	
		Каменная почва		Пологий							Легкий			
	Полеглий	Полеглий		Ровный				Крутой	70-75		Нормальный/ высокий	Тяжелый	Переменное	См. выше
				Каменная почва				Пологий				Легкий/ нормальный		
Суданская трава/ высокий стебель	>3	Ровный	6 (152)	Крутой	1700 -1850	70-75	Высокий	Нормальная почва	Опушенный паз	3/4 (19)				
		Каменная почва		Пологий				Легкий						
	<3	Ровный		Крутой				65-70	Низкий		Нормальная почва	Центральный паз	5/8 (16)	
		Каменная почва		Пологий							Легкий			
	Полеглий	Полеглий		Ровный				Крутой	70-75		Нормальный/ высокий	Тяжелый	Переменное	См. выше
				Каменная почва				Пологий				Легкий/ нормальный		

ЭКСПЛУАТАЦИЯ: ПРИЦЕПНАЯ КОСИЛКА-ПЛЮЩИЛКА А30-D

Полевые условия				Рабочие переменные						
Тип культуры	Состояние культуры (тонн на акр)	Рельеф местности	Высота стерни, дюйм (мм)	Угол жатки	Скорость ножа (ходов в минуту)	Скорость мотвила (об./мин)	Скорость шнека	Флотация	Положение поддона питателя	Зазор вальцов, дюйм (мм)
Тритикале (озимый корм)	>10	Ровный	0	Крутой	1 600 -1 800	70-75	Высокий	Нормальная почва	Опущенный паз	1 (25)
		Каменная почва		Пологий				Легкий		
	>10	Ровный		Крутой		60-65	Нормальный/высокий	Нормальный/тяжелый	Центральный паз	
		Каменная почва		Средний				Легкий		
	Полеглый	Ровный		Крутой		70-75	Нормальный/высокий	Тяжелый	Переменное	
		Каменная почва		Средний				Легкий/нормальный		

**ЭКСПЛУАТАЦИЯ: ПРИЦЕПНАЯ КОСИЛКА-ПЛЮЩИЛКА А30-D**

Полевые условия				Рабочие переменные							
Тип культуры	Состояние культуры (тонн на акр)	Рельеф местности	Высота стерни, дюйм (мм)	Угол жатки	Скорость ножа (ходов в минуту)	Скорость мотвила (об./мин)	Скорость шнека	Флотация	Положение поддона питателя	Зазор вальцов, дюйм (мм)	
Степное/ травяное сено	>3,5	Ровный	0	Крутой	1850-1950	73-77	Высокий	Нормальная почва	Опущенный паз	3/8 (10)	
		Каменная почва		Пологий				Легкий			
	2-3	Ровный		Крутой		70-75	Нормальная почва	Нормальная почва	Нормальная почва	Центральный паз	1/4 (6)
		Каменная почва		Пологий					Легкий		
	<2	Ровный		Крутой		65-70	Низкий/нормальный	Нормальный/тяжелый	Нормальный/тяжелый	Поднятый слот	1/4 (6)
		Каменная почва		Средний					Легкий/нормальный		
	Полеглий	Ровный		Крутой		73-77	Нормальный/высокий	Тяжелый	Нормальный/высокий	Переменное	См. выше
		Каменная почва		Средний					Легкий/нормальный		

## 3.9 Транспортировка прицепной косилки-плющилки А30-D

В этом разделе описаны методы и процедуры для транспортировки прицепной косилки-плющилки А30-D. См. 4.3 *Транспортировка жатки А40-D с косилкой, страница 151.*

### 3.9.1 Транспортировка прицепной косилки-плющилки А30-D

#### *Подготовка А30-D для транспортировки*

Измените контур рулевого управления следующим образом:

1. Подключите два шланга цилиндра рулевого управления шарнирного опорного колена (АРТ) к гидравлическому контуру трактора.
2. Вырулите прицепную косилку-плющилку до упора влево, затем вправо. Повторите три или четыре раза.
3. Вырулите прицепную косилку-плющилку, чтобы она находилась по центру сзади тягового средства.
4. Закройте блокирующий клапан (А) на АРТ.



Рисунок 3.104: Блокирующий клапан рулевого управления

5. Полностью поднимите жатку и зацепите оба блокирующих клапана подъемного цилиндра жатки (А).



Рисунок 3.105: Блокирующий клапан подъемного цилиндра

**⚠ ОСТОРОЖНО**

- НЕ начинайте буксировку, если рулевой цилиндр не будет полностью заряжен. Если рулевой цилиндр заряжен не полностью, потеря управления может привести к травме или гибели.
- НЕ начинайте буксировку, пока не будет установлен транспортный фиксатор.

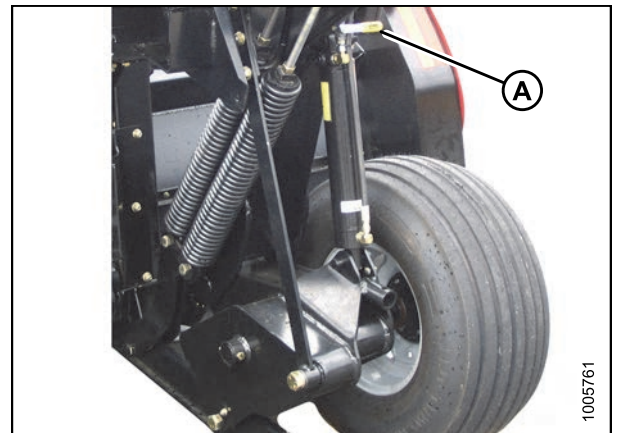

Рисунок 3.106: Транспортные наклейки по безопасности

6. Установите транспортный штифт следующим образом.
7. Вытащите штифт из отсека хранения в задней части АРТ.

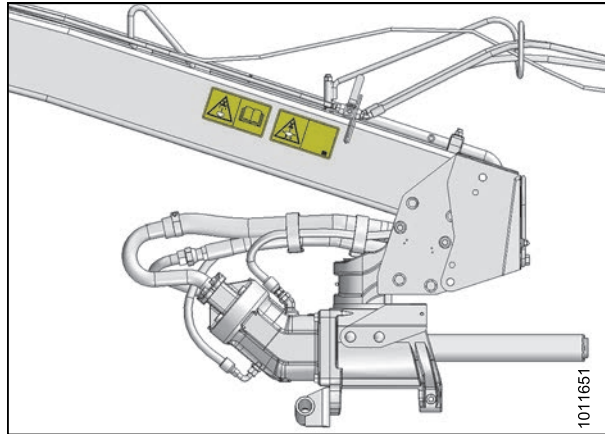

Рисунок 3.107: Транспортный стопорный штифт

8. Выровняйте отверстия в АРТ и раме и установите транспортный стопорный штифт (А), как показано на рисунке.
9. Зафиксируйте чекой (В).

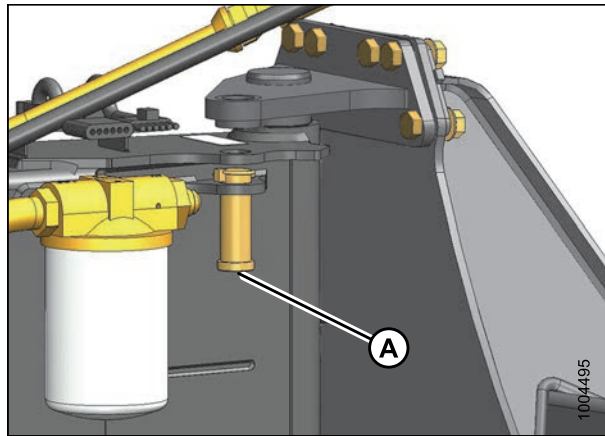

Рисунок 3.108: Транспортный стопорный штифт

## ЭКСПЛУАТАЦИЯ: ПРИЦЕПНАЯ КОСИЛКА-ПЛЮЩИЛКА А30-D

10. Убедитесь, что домкрат правильно подсоединен в пене на АРТ и зафиксирован штифтом (В).
11. Обеспечьте чистоту и видимость знака медленно движущегося транспортного средства (МДТ), отражателей и фонарей в чистоте в задней части прицепной косилки-плющилки.
12. Проверьте, что шины накачаны.
13. Процедуры буксировки см. в одном из следующих разделов в зависимости от вашего оборудования:
  - [Буксировка А30-D с помощью трактора, страница 99](#)
  - [Буксировка А30-D с помощью грузовика, страница 100](#)

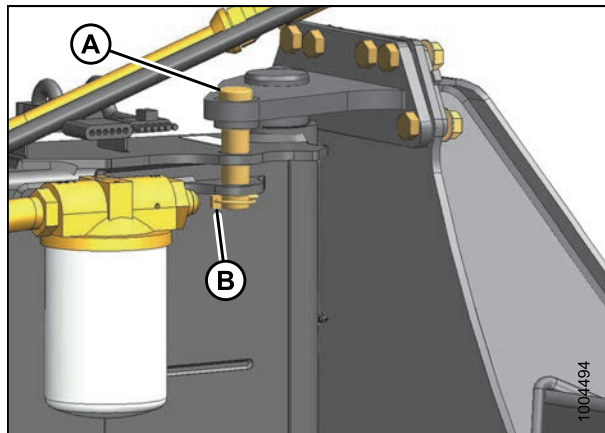

Рисунок 3.109: Домкрат АРТ

### Буксировка А30-D с помощью трактора

Эта процедура предполагает, что вы уже подготовили косилку-плющилку для транспортировки. Если нет, см. [Подготовка А30-D для транспортировки, страница 97](#).

Для буксировки косилки-плющилки с помощью трактора выполните следующие действия:

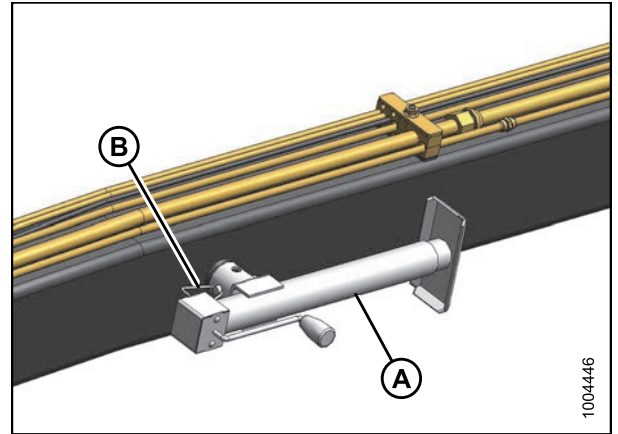
1. Присоедините косилку-плющилку к трактору. Для получения подробной информации о присоединении прицепной косилки-плющилки к трактору см. [3.2 Присоединение прицепной косилки-плющилки к трактору, страница 43](#).

#### ПРИМЕЧАНИЕ:

Гидравлические шланги **НЕ** присоединяются к трактору для буксировки. Убедитесь, что они надежно закреплены на шарнирном опорном колене (АРТ).

#### ПРИМЕЧАНИЕ:

Механизм отбора мощности (РТО) не должен быть присоединен к трактору для буксировки. Если не подсоединено, опустите крюк (А), удерживая трансмиссию на крюке и снимите переднюю половину (В) трансмиссии. Положите переднюю половину в кабину для транспортировки.

2. Убедитесь, что цепь безопасности АРТ правильно подсоединена к буксировочному автомобилю. Обеспечьте достаточное провисание цепи для выполнения поворотов.
3. Перед транспортировкой по дороге ознакомьтесь с местными законами относительно ширины, освещения или маркировки.
4. Скорость **НЕ** должна превышать 20 миль/ч (32 км/ч).



Рисунок 3.110: Хранение трансмиссии АРТ и гидравлического шланга

Буксировка А30-D с помощью грузовика

**⚠ ВНИМАНИЕ**

Не буксируйте с помощью автомобиля весом менее 7 500 фунтов (3 400 кг). Убедитесь, что грузоподъемность буксира достаточна для выполнения операции.

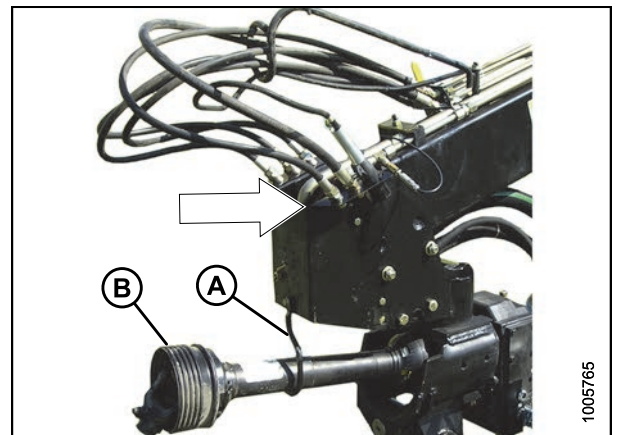
Эта процедура предполагает, что вы уже подготовили косилку-плющилку для транспортировки. Если нет, см. [Подготовка А30-D для транспортировки, страница 97](#).

Для буксировки косилки-плющилки с помощью грузовика выполните следующие действия:

1. Поместите гидравлические шланги на хранение на шарнирном опорном колесе (АРТ), как показано на рисунке (С).
2. Опустите крюк (А) и поместите трансмиссию в крюк.
3. Снимите переднюю половину (В) трансмиссии и положите в грузовик для транспортировки.
4. Поместите переходник буксировки (А) на АРТ и зафиксируйте штифтами (В).
5. Присоедините прицепную косилку-плющилку к грузовику.
6. Уберите домкрат из рабочего положения и поместите в место хранения на АРТ. Зафиксируйте штифтом.



Рисунок 3.111: Хранение трансмиссии АРТ и гидравлического шланга



Рисунок 3.112: Переходник для буксировки

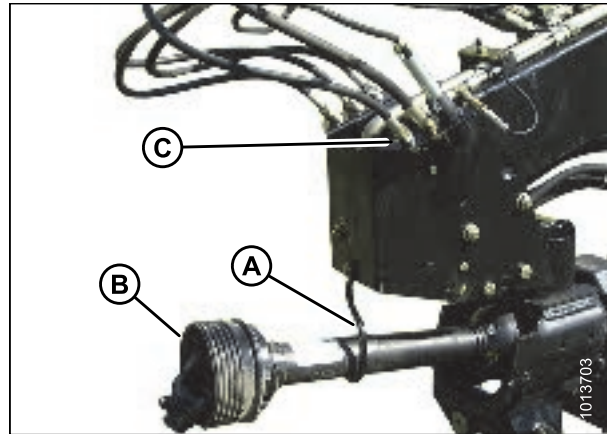

## ЭКСПЛУАТАЦИЯ: ПРИЦЕПНАЯ КОСИЛКА-ПЛЮЩИЛКА А30-D

7. Оберните цепь безопасности вокруг АРТ, и прикрепите к раме грузовика (А).
8. Подключите жгут проводов (В).
9. Перед транспортировкой по дороге ознакомьтесь с местными законами относительно ширины, освещения или маркировки.
10. Скорость **НЕ** должна превышать 20 миль/ч (32 км/ч).

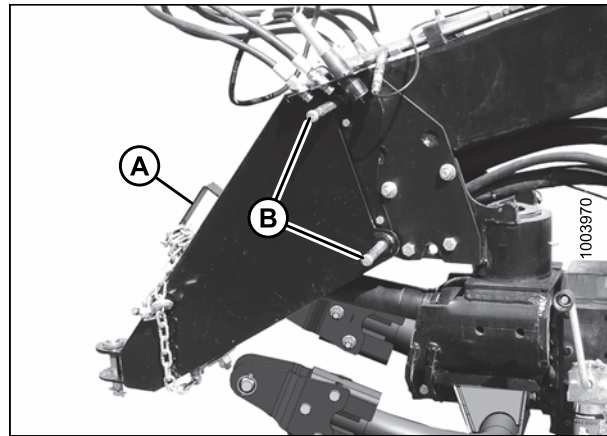

Рисунок 3.113: Жгут электропроводки для буксировки

### 3.9.2 Транспортировка А30-D на прицепной безбортовой платформе

Для транспортировки косилки-плющилки на прицепной безбортовой платформе выполните следующие действия:

#### **ВНИМАНИЕ**

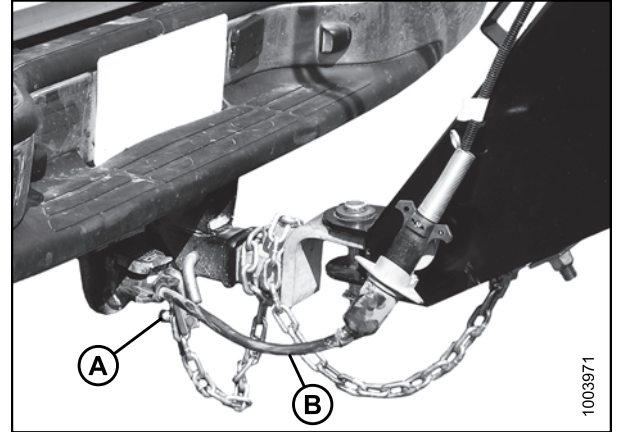
При транспортировке косилки-плющилки на прицепной безбортовой платформе применяются следующие процедуры.

#### *Погрузка косилки-плющилки на прицепную безбортовую платформу*

1. Опустите косилку-плющилку на землю и переведите рукоять клапана блокировки цилиндра на обоих подъемных цилиндрах в горизонтальное положение.
2. Задвиньте звено управления углом жатки до минимума.
3. Отсоедините косилку-плющилку от трактора. См. [3.3.1 Отцепление буксирной сцепки от крюка, страница 50](#).
4. Привяжите шланги к шарнирному опорному колену (АРТ).



Рисунок 3.114: Рукоять клапана блокировки цилиндра

## ЭКСПЛУАТАЦИЯ: ПРИЦЕПНАЯ КОСИЛКА-ПЛЮЩИЛКА А30-D

5. Снимите делители жатки для высоких культур (если они установлены) следующим образом:
  - a. Снимите U-образный болт (А) и болты (В), фиксирующие делитель жатки (С) на наклоняющейся планке, затем снимите делитель.
  - b. Повторите эти действия для делителя на противоположном конце.

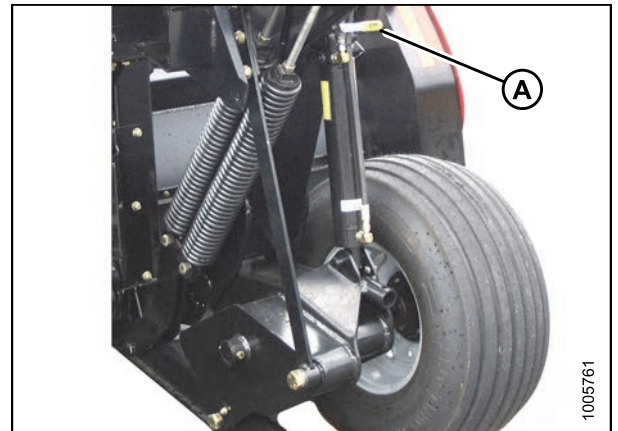

Рисунок 3.115: Делитель жатки для высоких культур

6. Чтобы снять всю группу формовочного щитка целиком, извлеките штифты (А).
7. Отсоедините штанговые регуляторы (В) от боковых дефлекторов (С). Запомните расположение крепежных элементов.

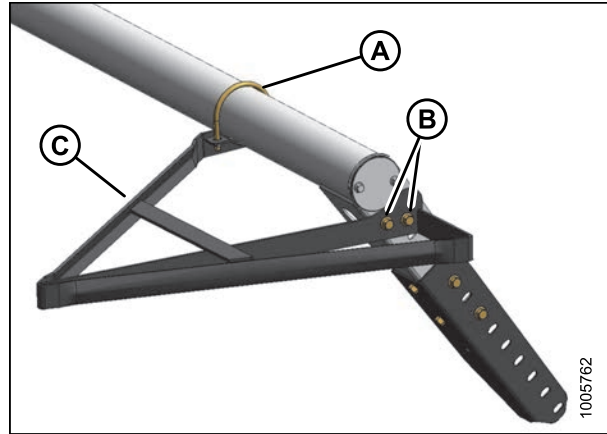

Рисунок 3.116: Группа формовочного щитка

8. Открутите гайки (А) и снимите боковые дефлекторы с рамы (В).

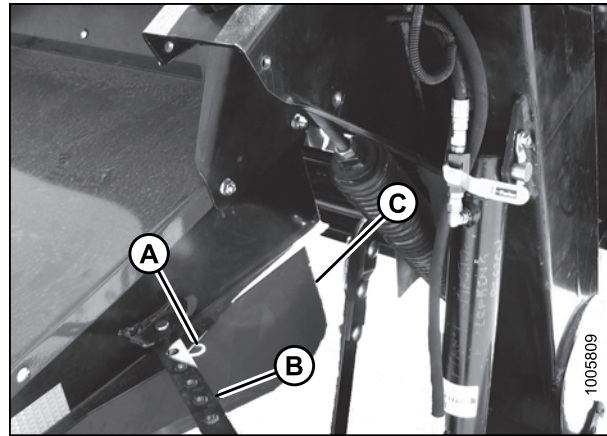

Рисунок 3.117: Боковые дефлекторы

## ЭКСПЛУАТАЦИЯ: ПРИЦЕПНАЯ КОСИЛКА-ПЛЮЩИЛКА А30-D

- Открутите десять болтов (А), которыми крышка формовочного щитка крепится к раме.

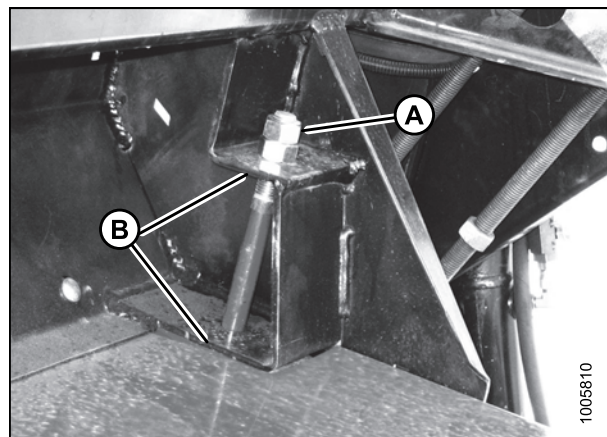

Рисунок 3.118: Болты

- Снимите два болта (А) и опустите заднюю часть формовочного щитка на землю.
- Снимите два болта (В) и открепите формовочный щиток от рамы.

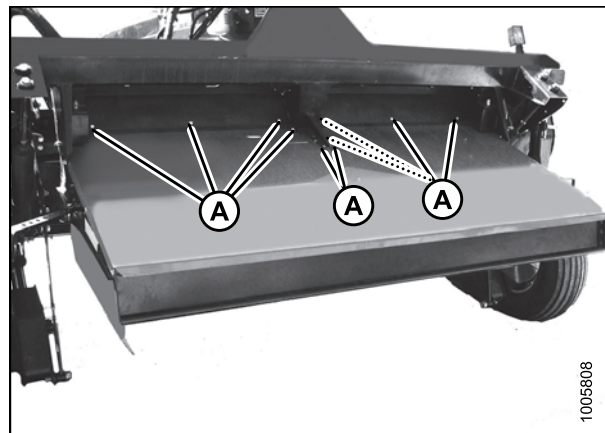

Рисунок 3.119: Болты

- Снимите штифт на конце штока цилиндра рулевого механизма АРТ и отведите цилиндр от рамы. Вставьте обратно шпонку в штифт.

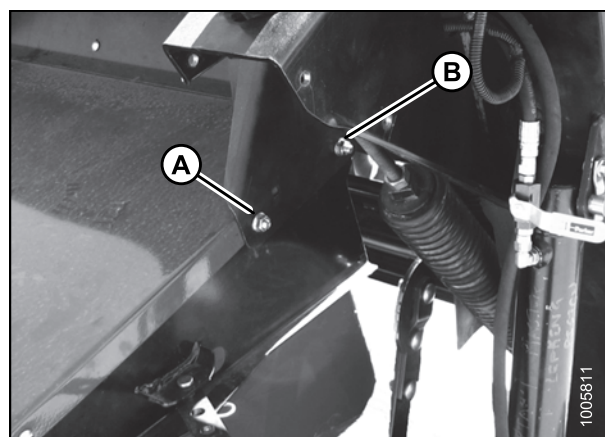

Рисунок 3.120: Штифт на конце штока

## ЭКСПЛУАТАЦИЯ: ПРИЦЕПНАЯ КОСИЛКА-ПЛЮЩИЛКА А30-D

13. Убедитесь, что транспортировочный стопорный штифт (А) находится в пене.

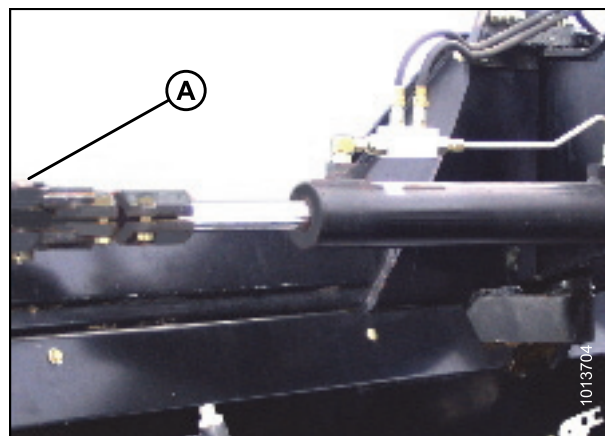

Рисунок 3.121: Транспортировочный стопорный штифт

14. Поверните АРТ влево, насколько это возможно без повреждения гидравлических линий.

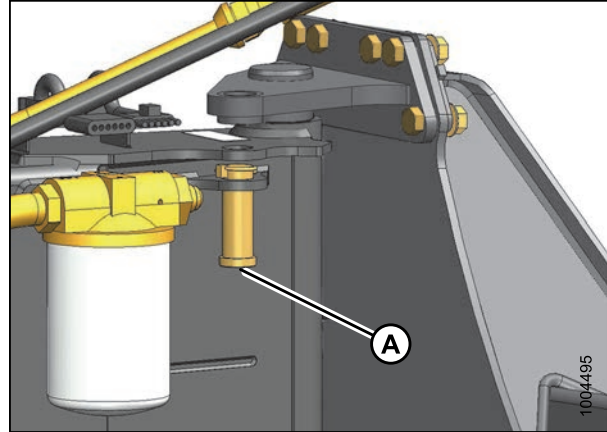

### ОСТОРОЖНО

Чтобы избежать опрокидывания, при повороте АРТ жатка должна находиться на полу.

#### ВАЖНО:

Механизм АРТ НЕ должен раздвигать транспортировочную упаковку.



Рисунок 3.122: АРТ

15. Зафиксируйте АРТ на крюке рамы, чтобы предотвратить его перемещение. Поместите под проволоку картон или другой подходящий материал, чтобы защитить краску.



Рисунок 3.123: Крюк на раме

## ЭКСПЛУАТАЦИЯ: ПРИЦЕПНАЯ КОСИЛКА-ПЛЮЩИЛКА А30-D

16. Зафиксируйте цилиндр рулевого механизма на раме проволокой. Оберните проволоку вокруг штифта с плоской головкой, поместите под узел картон или другой подходящий материал, чтобы защитить краску на раме.

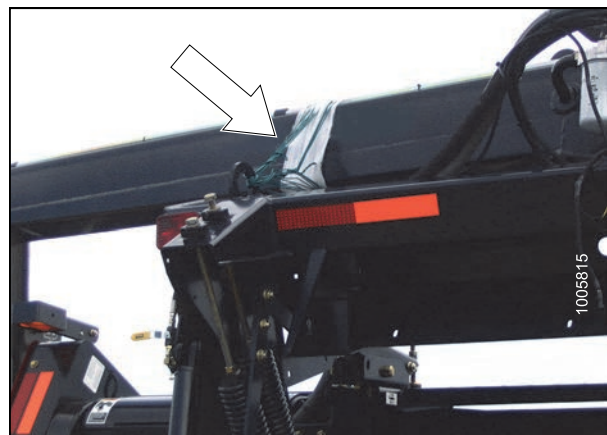

Рисунок 3.124: Проволока



### ВНИМАНИЕ

Оборудование, используемое для выгрузки, должно соответствовать требованиям, приведенным ниже, или превышать их. Использование несоответствующего оборудования может привести к поломке цепи, опрокидыванию транспортного средства, или повреждению машины.

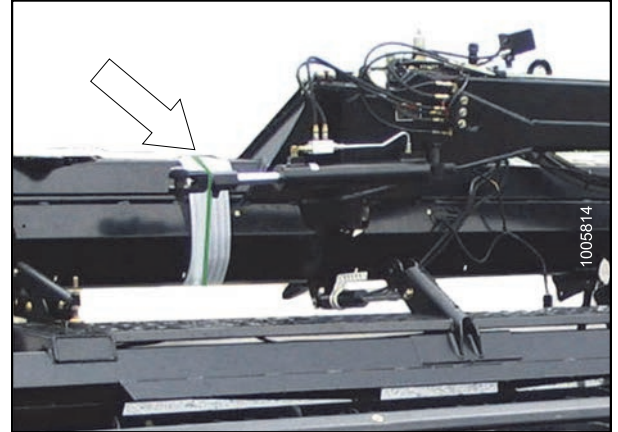
#### Требования — грузоподъемное средство:

- Минимальная грузоподъемность: 8 500 фунтов (3 865 кг)
- Минимальная высота подъема: 15 фт (4,5 м)

#### Требования — цепь:

- Тип: Качество подъема через верх (1/2 дюйма)
- Минимальная рабочая нагрузка: 5 000 фунтов (2 270 кг)

## ЭКСПЛУАТАЦИЯ: ПРИЦЕПНАЯ КОСИЛКА-ПЛЮЩИЛКА А30-D

17. Прикрепите цепь к каждому из крюков на раме (А) и каждому концу наклоняющейся планки в точке (В). Цепь **ДОЛЖНА** проходить через отверстие на конце наклоняющейся планки.
18. Поместите вилочный погрузчик спереди или сзади косилки-плющилки и слегка оторвите ее от земли.



Рисунок 3.125: Присоединение цепи

19. Снимите колеса, открутив болт (А) и сняв колесно-осевой узел с рамы.

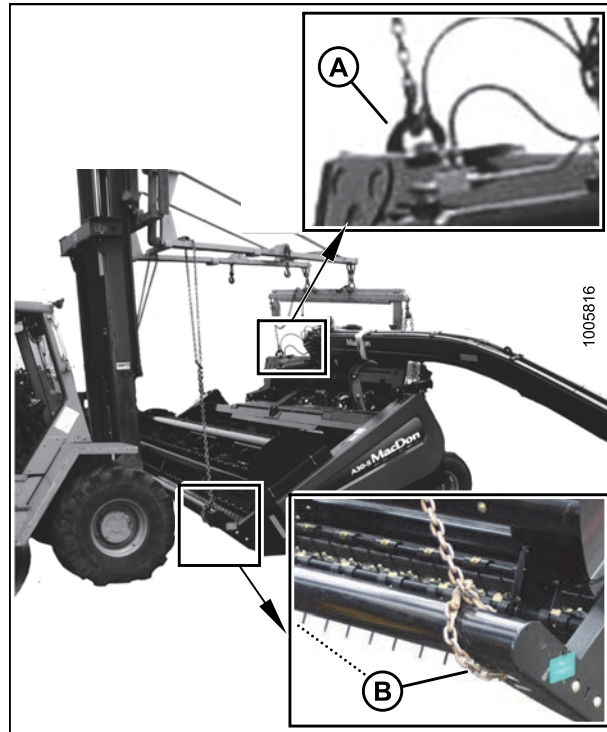

Рисунок 3.126: Снятие колесного болта

## ЭКСПЛУАТАЦИЯ: ПРИЦЕПНАЯ КОСИЛКА-ПЛЮЩИЛКА А30-D

20. Поднимите косилку-плющилку и подайте прицепную безбортовую платформу задним ходом под агрегат. Косилку-плющилку можно поместить на безбортовой платформе с ориентацией узла АРТ вперед или назад.

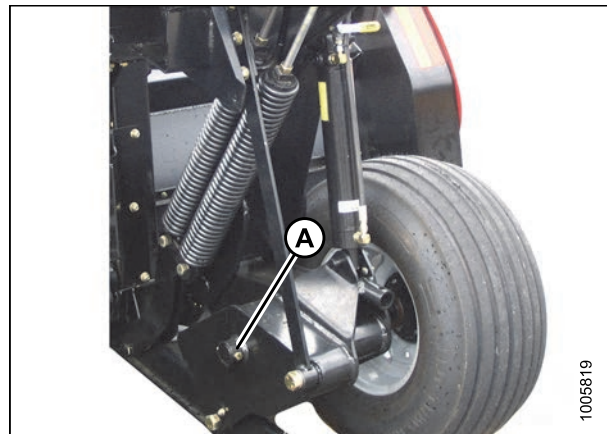

Рисунок 3.127: Позиционирование безбортовой платформы

21. Опустите косилку-плющилку на безбортовую платформу таким образом, чтобы ее вес приходился на раму и скошенные края концевых панелей жатки либо ножевой брус, как показано на рисунке.

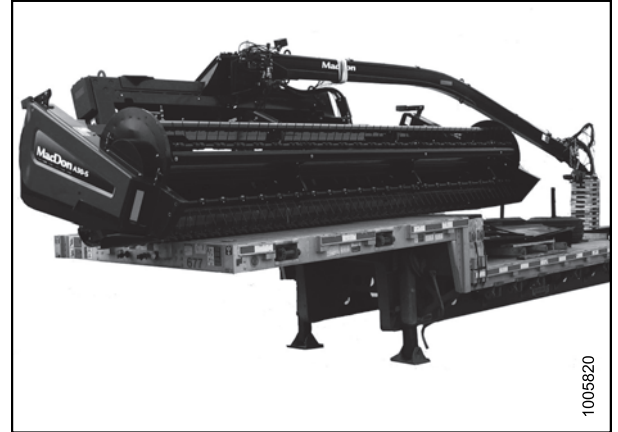

Рисунок 3.128: Безбортовая платформа

22. Открутите четыре болта (А) и снимите наклоняющую планку, чтобы минимизировать ширину груза. Зафиксируйте наклоняющую планку на платформе.

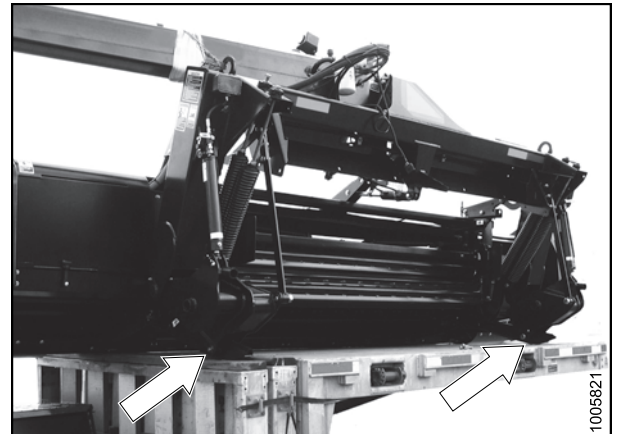

Рисунок 3.129: Снятие болта наклоняющей планки

23. Надежно привяжите агрегат и конец АРТ.

### *Выгрузка косилки-плющилки с прицепной безбортовой платформы*

1. Снимите проволоку.

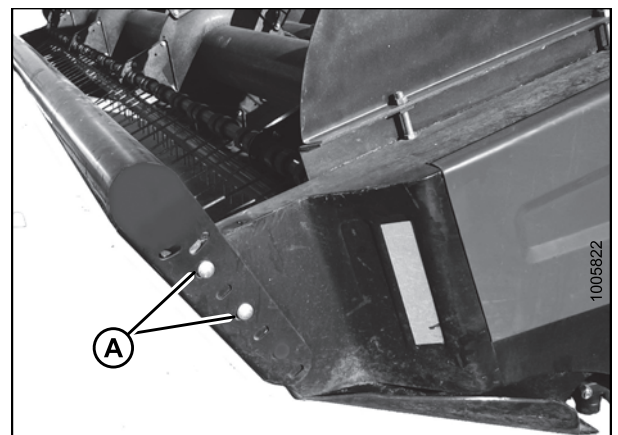
## ЭКСПЛУАТАЦИЯ: ПРИЦЕПНАЯ КОСИЛКА-ПЛЮЩИЛКА A30-D

- Установите наклоняющую планку на косилке с помощью четырех болтов (А).



Рисунок 3.130: Наклоняющая планка

- Прикрепите цепь к каждому из крюков (А) на раме и каждому концу наклоняющей планки в точке (В). Цепь **ДОЛЖНА** проходить через отверстие на конце наклоняющей планки.



Рисунок 3.131: Присоединение цепи

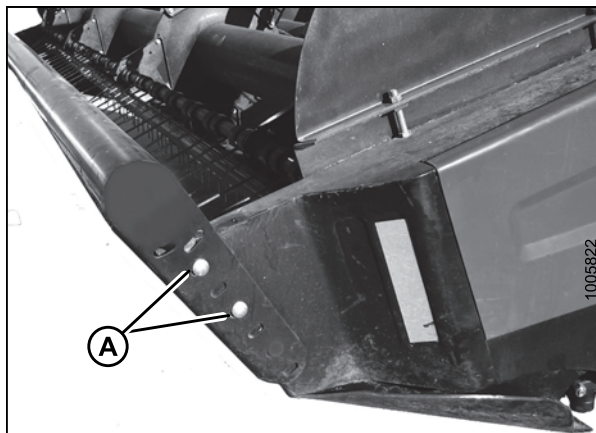

**⚠ ВНИМАНИЕ**

Оборудование, используемое для выгрузки, должно соответствовать требованиям, приведенным ниже, или превышать их. Использование несоответствующего оборудования может привести к поломке цепи, опрокидыванию транспортного средства, или повреждению машины.

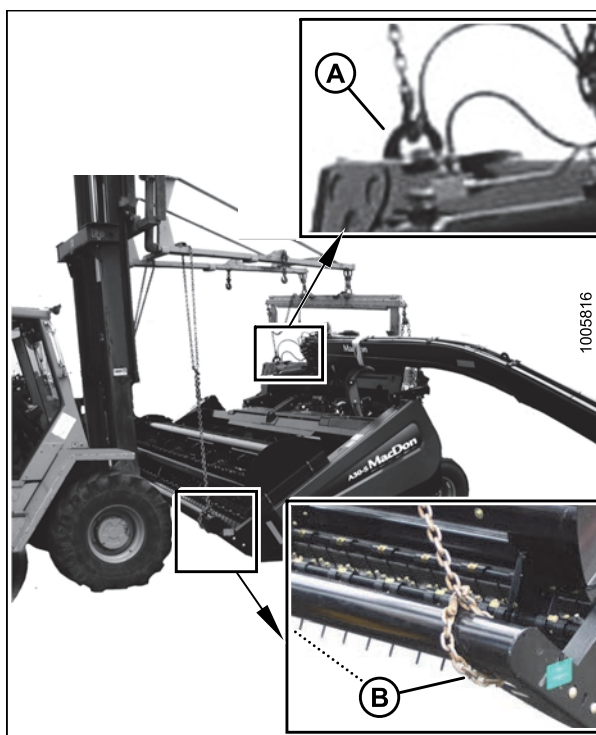
**Требования — грузоподъемное средство:**

- Минимальная грузоподъемность: 8 500 фунтов (3 865 кг)
- Минимальная высота подъема: 15 фт (4,5 м)

**Требования — цепь:**

- Тип: Качество подъема через верх (1/2 дюйма)
  - Минимальная рабочая нагрузка: 5 000 фунтов (2 270 кг)
4. Поместите вилочный погрузчик спереди или сзади от косилки-плющилки, слегка поднимите ее над платформой и отведите прицеп из-под косилки-плющилки.
  5. Опустите косилку и установите на нее колесно-осевые узлы. Зафиксируйте ось на раме болтом (А) и затяните с требуемым моментом затяжки.
  6. Опустите косилку на землю и снимите такелажные цепи.



Рисунок 3.132: Колесно-осевой узел

## ЭКСПЛУАТАЦИЯ: ПРИЦЕПНАЯ КОСИЛКА-ПЛЮЩИЛКА А30-D

7. Снимите стяжку, фиксирующую цилиндр рулевого механизма на раме.

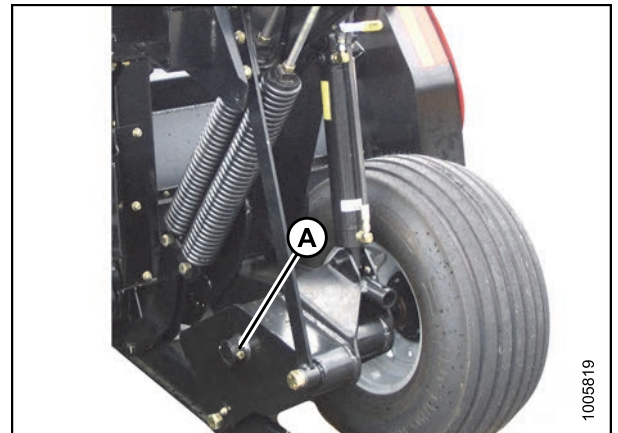

Рисунок 3.133: Цилиндр рулевого механизма

8. Снимите стяжку, которой шарнирное опорное колено (АРТ) фиксируется на раме.

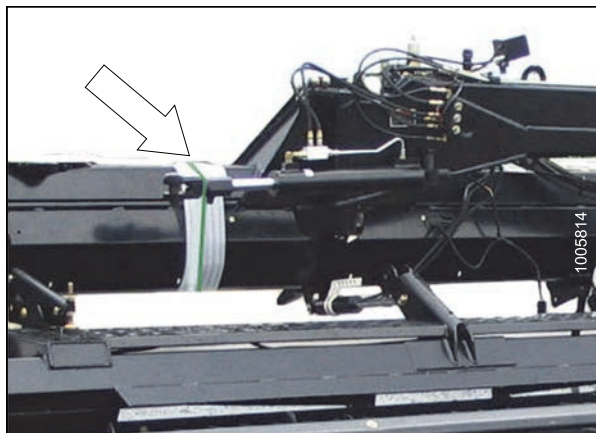

Рисунок 3.134: Шарнирное опорное колено

9. Поверните АРТ в рабочее положение.

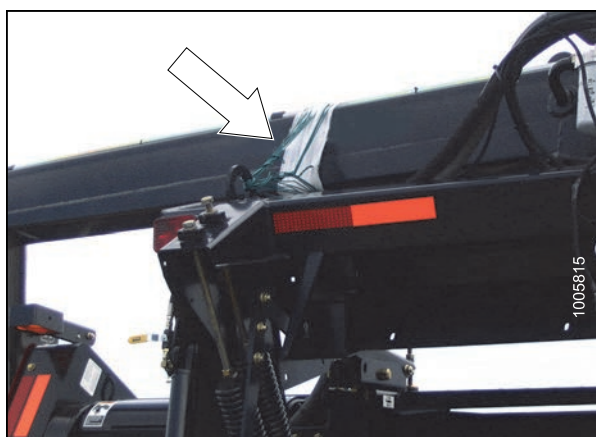

Рисунок 3.135: АРТ в рабочем положении

## ЭКСПЛУАТАЦИЯ: ПРИЦЕПНАЯ КОСИЛКА-ПЛЮЩИЛКА А30-D

10. Прикрепите к раме конец штока цилиндра механизма управления (А).



Рисунок 3.136: Прикрепленный шток цилиндра механизма управления

11. Прикрепите к раме двумя болтами (В) формовочный щиток.
12. Поднимите нижний задний конец формовочного щитка над землей и закрепите два болта (А).

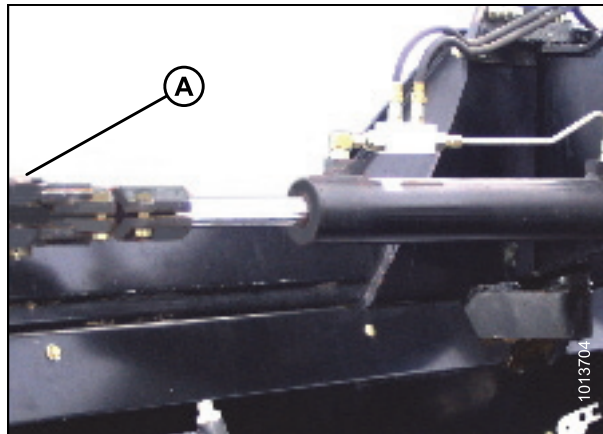

Рисунок 3.137: Формовочный щиток

13. Закрепите крышку формовочного щитка на раме десятью болтами.

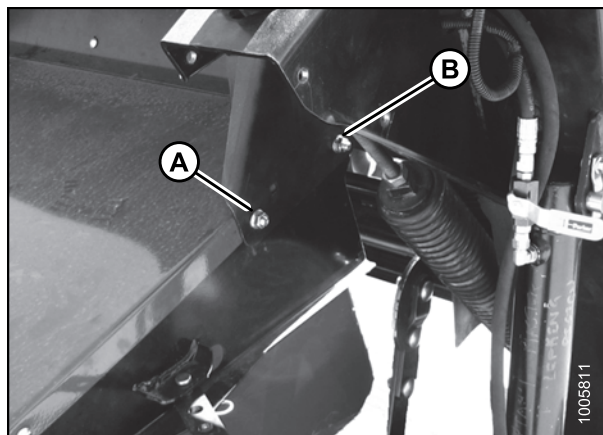

Рисунок 3.138: Формовочный щиток

## ЭКСПЛУАТАЦИЯ: ПРИЦЕПНАЯ КОСИЛКА-ПЛЮЩИЛКА А30-D

14. Прикрепите боковые дефлекторы к раме (B) гайками (A).

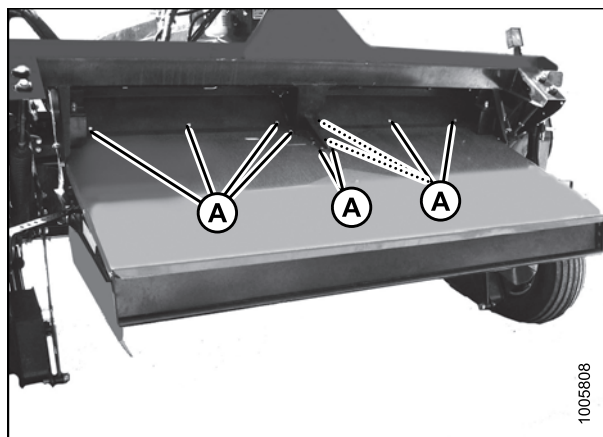

Рисунок 3.139: Болты боковых дефлекторов

15. Прикрепите штанговые регуляторы (B) к боковым дефлекторам (C).
16. Установите штифты (A) на место.

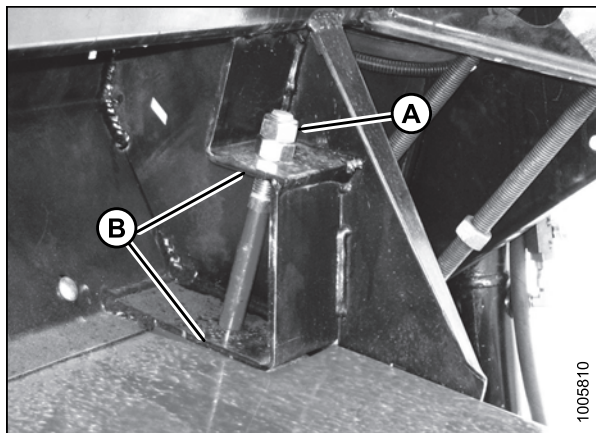

Рисунок 3.140: Прикрепленные штанговые регуляторы

17. Установите рукояти стопорных клапанов подъемных цилиндров в вертикальное положение.

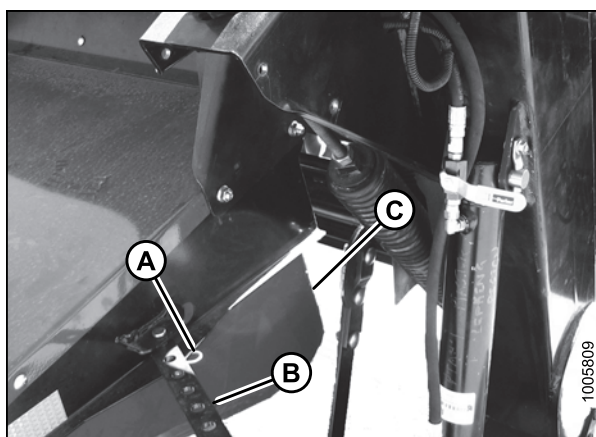

Рисунок 3.141: Стопорный клапан подъемного цилиндра

### 3.10 Прочистка плющилки и ножа: Прицепная жатка

#### **⚠ ВНИМАНИЕ**

Во избежание причинения травм или гибели людей при неожиданном запуске машины всегда останавливайте двигатель и извлекайте ключ из замка зажигания прежде чем покинуть сиденье оператора по любой причине.

1. Остановите трактор и механизм отбора мощности (РТО).
2. Поднимите жатку и медленно введите РТО в зацепление.

#### **ПРИМЕЧАНИЕ:**

При подъеме косилки-плющилки автоматически поднимается верхний валец, чтобы облегчить прочистку.

3. Если засорение не удаляется, оставьте машину в поднятом положении, выключите двигатель, вытащите ключ из зажигания и заблокируйте тормоза трактора.
4. Зацепите блокирующие клапаны подъемного цилиндра.

#### **⚠ ОСТОРОЖНО**

Пользуйтесь защитными сверхпрочными перчатками при работе в зоне ножа или работая с ножом.

5. Очистите ножевой брус и область под мотовилом вручную.
6. Возьмите инструмент из пенала в отсеке привода слева.



Рисунок 3.142: Местоположение ключа: А30-D

7. Используйте инструмент для прочистки на левом конце первичного приводного вала, чтобы прокрутить валцы вперед, пока засорение не будет удалено.
8. Верните инструмент в пенал и зафиксируйте штифтом.

#### **⚠ ОСТОРОЖНО**

Верните инструмент для прочистки в пенал и закройте левое защитное ограждение привода перед перезапуском машины.

#### **ПРИМЕЧАНИЕ:**

Если засорение не удаляется, см. [9 Поиск и устранение неисправностей, страница 333](#).



Рисунок 3.143: Первичный приводной вал



## 4 Эксплуатация: Шнековая жатка на самоходной валковой косилке A40-D

В данной главе описаны процедуры эксплуатации самоходной шнековой жатки A40-D.

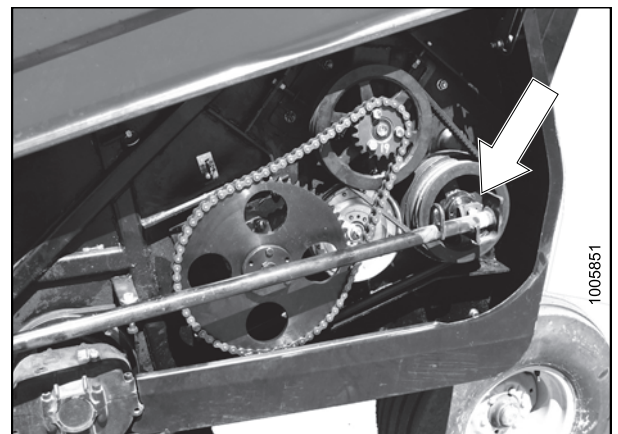
### 4.1 Присоединение жатки A40-D к самоходной валковой косилке

Сведения о процедуре механического подсоединения шнековой жатки к самоходной валковой косилке и о требуемых изменениях в гидравлических соединениях косилки см. в руководстве оператора валковой косилки.

Сведения об электрических и гидравлических присоединениях см. в перечисленных ниже процедурах. Гидравлические шланги и жгут электропроводов жатки расположены на левом боку валковой косилки (при кабине спереди).

#### **ВАЖНО:**

На валковых косилках M150, M155, M155E4 и M200 с установленным комплектом переключения **MD #B4656**, если требуется переключаться между полотняной жаткой серии D с косилкой-плющилкой и шнековой жаткой A40-D, необходимо изменить присоединение шланга к переключающему клапану, чтобы предотвратить повреждение мотовила полотняной жатки и обеспечить его правильную работу. См. [4.1.5 Установка шланга-перемычки реверсивного клапана, страница 137](#), а при необходимости — инструкцию MD #169213 (инструкции по монтажу комплекта переключения), которая доступна на нашем сайте для дилеров (<https://portal.macdon.com>) (требуется ввести имя пользователя и пароль).

#### **ПРИМЕЧАНИЕ:**

Перед присоединением жатки к валковой косилке требуется соответственно сконфигурировать установку шланга привода мотовила жатки. Жатка имеет заводскую конфигурацию для валковых косилок M150, M155, M155E4 и M200. О валковых косилках M100, M105 или M205 см:

- [4.1.1 Присоединение к M100 или M105, страница 115](#)
- [4.1.4 Присоединение к M205, страница 132](#)

#### 4.1.1 Присоединение к M100 или M105

##### **ВНИМАНИЕ**

Для предотвращения случайного движения валковой косилки переведите рычаг путевой скорости (GSL) обратно в положение N-DETENT (ПАРКОВКА), центральное колесо рулевого управления в положение блокировки, выключите двигатель и выньте из замка ключ зажигания.

## ЭКСПЛУАТАЦИЯ: ШНЕКОВАЯ ЖАТКА НА САМОХОДНОЙ ВАЛКОВОЙ КОСИЛКЕ А40-D

Самоходные валковые косилки M100 и M105 имеют заводское оснащение из четырех шлангов привода жатки (на левой стороне).



Рисунок 4.1: Шланги привода жатки

1. Открепите резиновую защелку (А) и откройте щиток редуктора (В).



Рисунок 4.2: Щиток редуктора

2. Снимите колпачок (А) электрического разъема и извлеките разъем из опорного кронштейна.
3. Отцепите и поверните рычаг (В) против часовой стрелки вверх до упора, чтобы высвободить связку шлангов (С).



Рисунок 4.3: Опорный кронштейн и связка шлангов

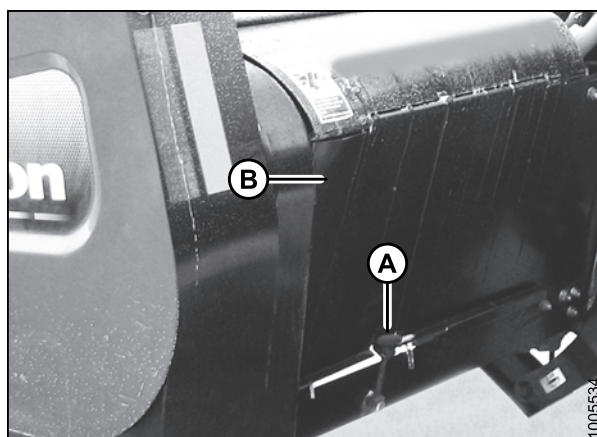

## ЭКСПЛУАТАЦИЯ: ШНЕКОВАЯ ЖАТКА НА САМОХОДНОЙ ВАЛКОВОЙ КОСИЛКЕ А40-D

4. Протяните связку шлангов и проводов (А) в жатку.
5. Протяните связку (А) из валковой косилки через опору (В) и отверстие для доступа (С) в раме жатки вдоль существующей связки шлангов (D) из жатки.
6. Снимите крышку гнезда электросистемы на жатке (Е).
7. Вдавите разъем в гнездо и поверните фиксатор на разъеме до защелкивания.
8. Присоедините крышку к ответной крышке на жгуте проводов косилки.
9. Снимите крышки с гидравлических муфт. При необходимости почистите.

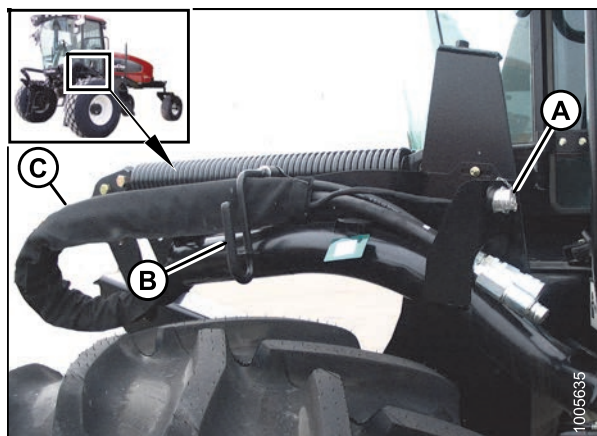
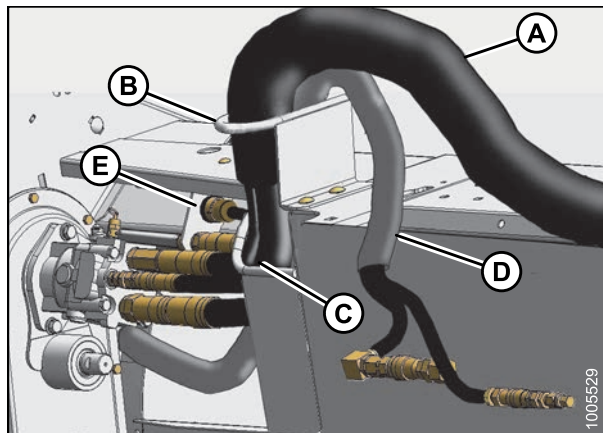

**Рисунок 4.4: Связка шлангов и проводов — 14-футовая и 16-футовая жатка (18-футовая модель аналогично)**

### **ПРИМЕЧАНИЕ:**

В точке (С) модель 2015 года будет иметь «тройник» к линии слива только на гидромоторе привода мотвила квадратной формы.

10. Вдавите шланговые штуцеры в ответные гнезда, как показано на рисунке, до щелчка фиксаторов в гнездах.

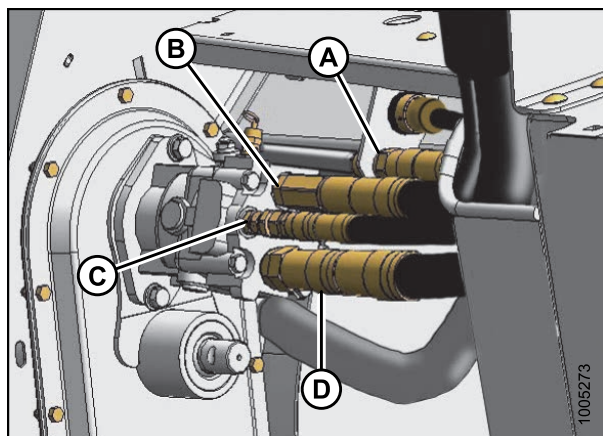

**Рисунок 4.5: Стандартная 14-футовая и 16-футовая жатка модели начала 2015 года, 2014 года и более ранние модели (18-футовая модель аналогично)**

A — подача давления на мотвило  
B — обратная линия ножа и плющилки  
C — слив  
D — подача давления на нож и плющилку

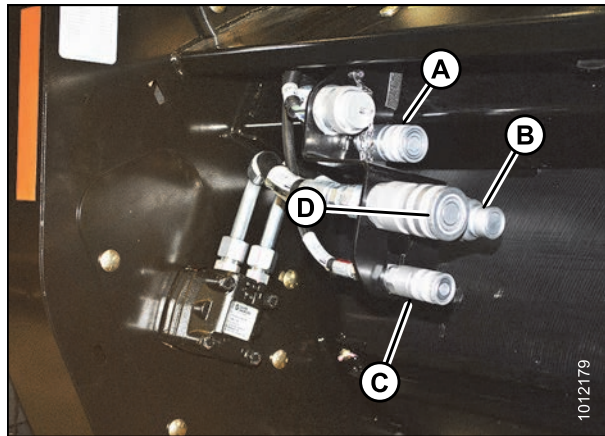

**Рисунок 4.6: Шланговые штуцеры жатки для семенных трав, модель 2015 года**

- A — подача давления на шнек и мотовило
- B — обратная линия ножа и плющилки
- C — слив
- D — подача давления на нож и плющилку

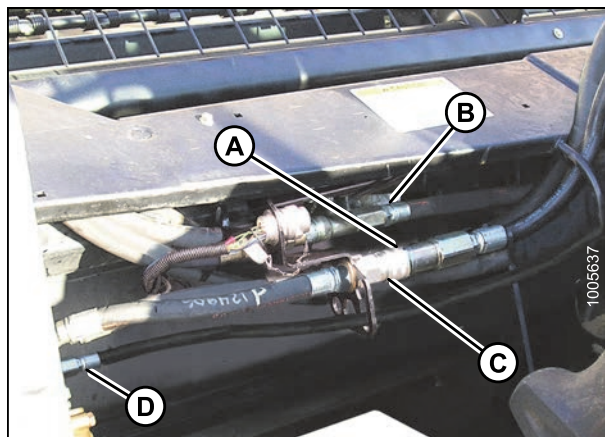

**Рисунок 4.7: Жатка для семенных трав, модель 2014 года и более ранние модели**

- A — обратная линия ножа (фитинг с внешней резьбой на жатке) (скрыто на этом изображении)
- B — подача давления на шнек и мотовило
- C — подача давления на нож (фитинг с внутренней резьбой на жатке)
- D — слив

## ЭКСПЛУАТАЦИЯ: ШНЕКОВАЯ ЖАТКА НА САМОХОДНОЙ ВАЛКОВОЙ КОСИЛКЕ А40-D

11. Установите связку шлангов обратной линии шнека и линии подачи давления мотвила (А) с жатки в валковую косилку и поместите связку над существующим кронштейном (С) шланга, как показано на рисунке.
12. Зафиксируйте тремя ремнями (D) и опустите рычаг (B).



Рисунок 4.8: Связка шлангов обратной линии шнека и питающей линии мотвила

13. Если распределительные блоки **НЕ** сконфигурированы, как на рисунке, установите требуемые фитинги в соответствии с указаниями в инструкциях по выгрузке и сборке шнековой жатки для самоходной валковой косилки, которые входят в комплект поставки шнековой жатки А40-D.

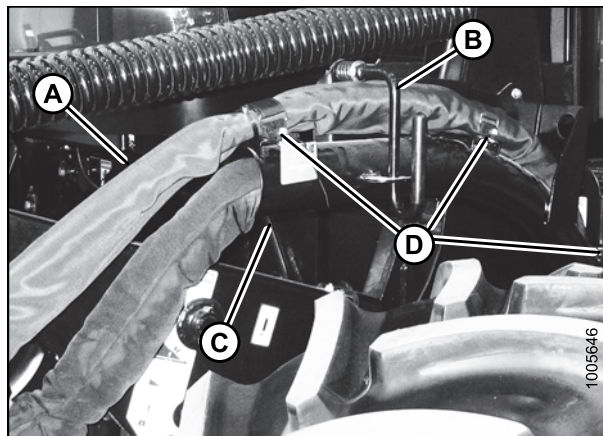

Рисунок 4.9: Конфигурация распределительного блока

14. Вдавите соединительные муфты шланга линии подачи давления на привод шнека или мотвила (А) и обратной линии шнека/мотвила (В) на ответных гнездах распределительного блока до защелкивания фиксатора в гнезде.



Рисунок 4.10: Соединительные муфты шлангов линии давления шнека или мотвила и обратной линии шнека/мотвила — 14-футовая и 16-футовая жатка (18-футовая модель аналогично)

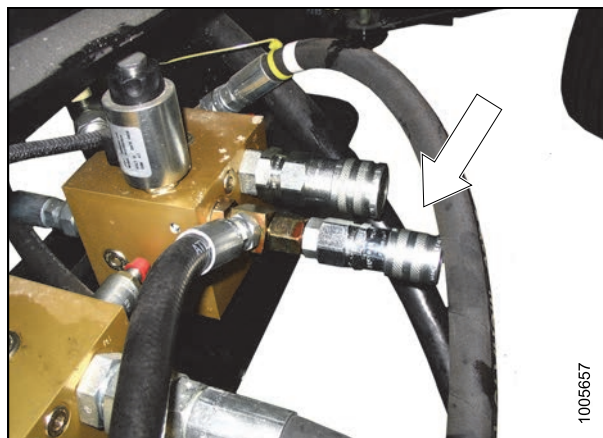

Рисунок 4.11: Гнезда распределительного блока питающей линии шнека/мотовила и обратной линии шнека/мотовила

15. Откройте левое защитное ограждение привода жатки и проверьте установку шлангов на приводе мотовила.

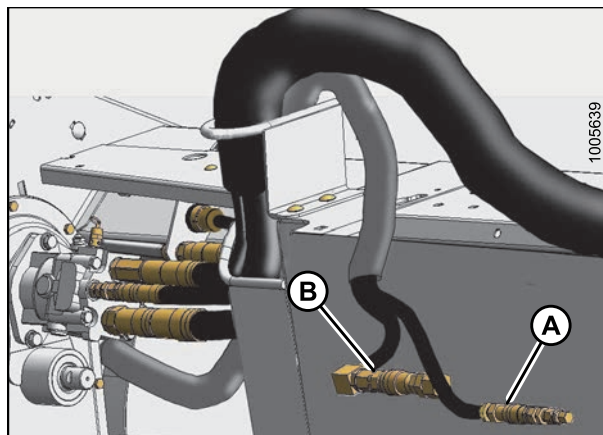
**ПРИМЕЧАНИЕ:**

Привод мотовила может отличаться от показанного. Новая модель 2015 года А40-D имеет привод мотовила квадратной формы; модель А40-D 2014 года и более ранние модели оснащены приводом мотовила круглой формы. На изображении справа показан привод мотовила квадратной формы, что указывает на новую модель.

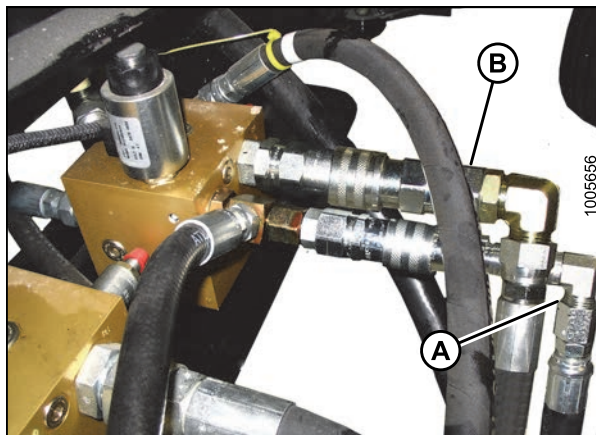
Установка шлангов зависит от модели валковой косилки, к которой присоединяется жатка. Жатка имеет заводскую конфигурацию для валковых косилок М150, М155 и М200.

16. Процедуру изменения установки шлангов для валковых косилок М100 или М105 см. в разделе по году производства:

- модель 2015 года: [4.1.7 Установка шлангов гидравлического привода \(поздняя модель 2015 г., только А40-D\), страница 141](#)
- модель начала 2015 года, 2014 года и более ранние модели: [4.1.6 Установка шлангов гидравлического привода \(ранние модели 2015 г., 2014 г. и более ранние модели А40-D, для использования только на валковых косилках М100, М105 и М205\), страница 139](#)



Рисунок 4.12: Заводская установка для М150, М155, и М200 — модель 2015 года

А — двигатель мотовила      В — двигатель шнека

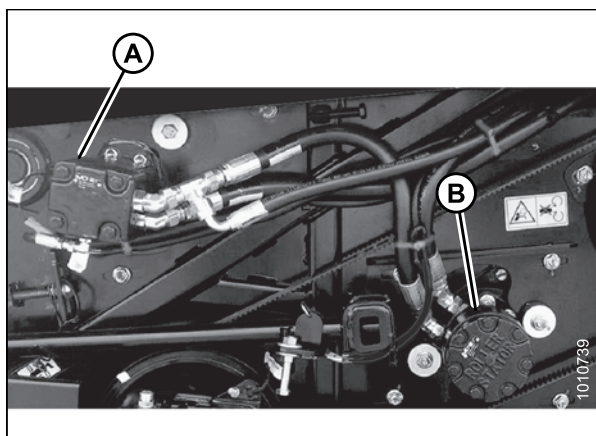

Рисунок 4.13: Измененная установка для М100, М105 и М205 — показана новая модель 2015 года

### 4.1.2 Присоединение к M150, M155 или M155E4

#### ВНИМАНИЕ

Для предотвращения случайного движения валковой косилки переведите рычаг путевой скорости (GSL) обратно в положение N-DETENT (ПАРКОВКА), центральное колесо рулевого управления в положение блокировки, выключите двигатель и выньте из замка зажигания.

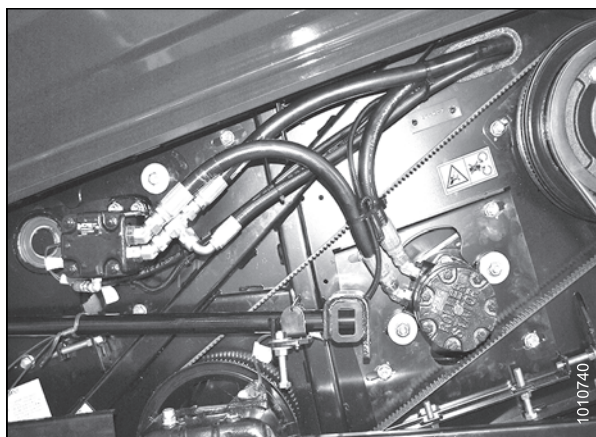
Самоходные валковые косилки M150, M155 и M155E4 имеют заводское оснащение из четырех шлангов привода жатки (на левой стороне).



Рисунок 4.14: Шланги привода жатки

1. Открепите резиновую защелку (A) и откройте щиток редуктора (B).



Рисунок 4.15: Щиток редуктора

## ЭКСПЛУАТАЦИЯ: ШНЕКОВАЯ ЖАТКА НА САМОХОДНОЙ ВАЛКОВОЙ КОСИЛКЕ А40-D

2. Снимите колпачок (А) электрического разъема и извлеките разъем из опорного кронштейна.
3. Отцепите и поверните рычаг (В) против часовой стрелки вверх до упора, чтобы высвободить связку шлангов (С).

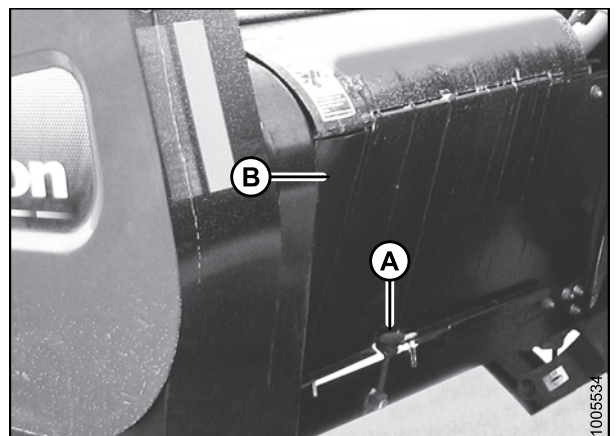

Рисунок 4.16: Опорный кронштейн и связка шлангов

4. Протяните связку шлангов и проводов (А) в жатку.
5. Протяните связку (А) из валковой косилки через опору (В) и отверстие для доступа (С) в раме жатки вдоль существующей связки шлангов (D) из жатки.
6. Снимите крышку гнезда электросистемы на жатке (Е).
7. Вдавите разъем в гнездо и поверните фиксатор на разъеме до защелкивания.
8. Присоедините крышку к ответной крышке на жгуте проводов косилки.
9. Снимите крышки с гидравлических муфт. При необходимости почистите.

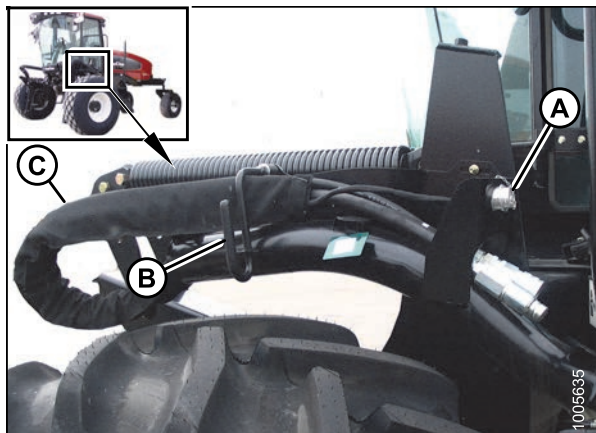

Рисунок 4.17: Связка шлангов и проводов — 14-футовая и 16-футовая жатка (18-футовая модель аналогично)

**ПРИМЕЧАНИЕ:**

В точке (С) модель 2015 года будет иметь «тройник» к линии слива только на гидромоторе привода мотовила квадратной формы.

10. Вдавите шланговые штуцеры в ответные гнезда, как показано на рисунке, до щелчка фиксаторов в гнездах.

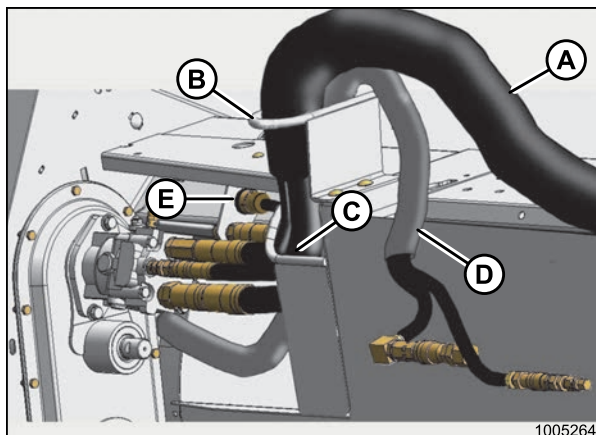
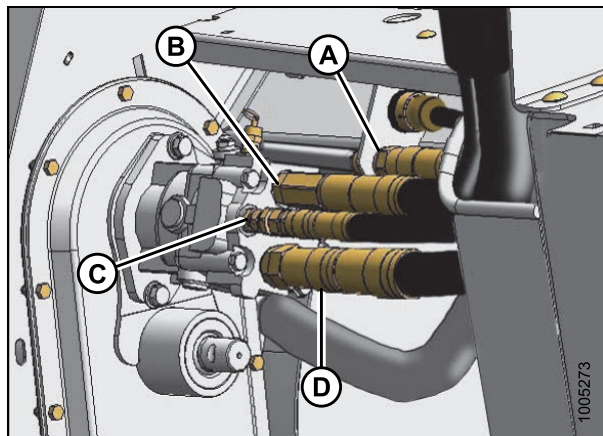

**Рисунок 4.18: Стандартная 14-футовая и 16-футовая жатка модели начала 2015 года, 2014 года и более ранние модели (18-футовая модель аналогично)**

A — подача давления на шнек и мотовило  
B — обратная линия ножа и плющилки  
C — слив  
D — подача давления на нож и плющилку

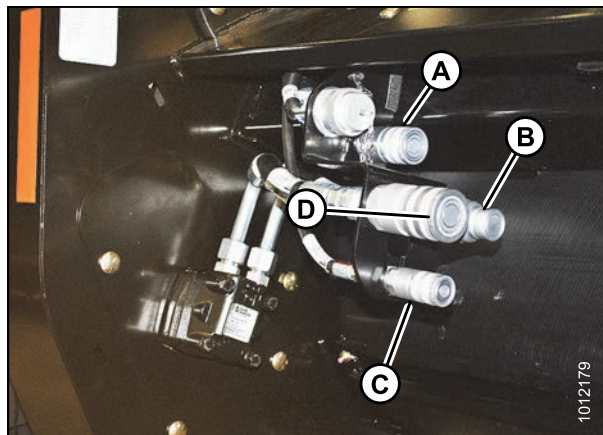

**Рисунок 4.19: Шланговые штуцеры жатки для семенных трав, модель 2015 года**

A — подача давления на шнек и мотовило  
B — обратная линия ножа и плющилки  
C — слив  
D — подача давления на нож и плющилку

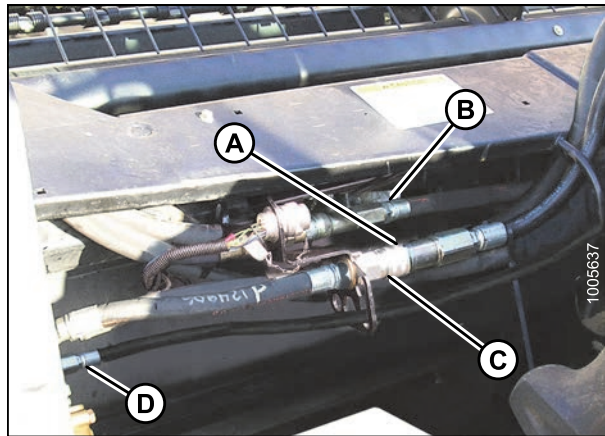

**Рисунок 4.20: Жатка для семенных трав, модель 2014 года и более ранние модели**

A — обратная линия ножа (фитинг с внешней резьбой на жатке) (скрыто на этом изображении)

B — подача давления на шнек и мотовило

C — подача давления на нож (фитинг с внутренней резьбой на жатке)

D — слив

11. Установите связку шлангов обратной линии шнека и линии подачи давления мотовила (A) с жатки в валковую косилку и поместите связку над существующим кронштейном (C) шланга, как показано на рисунке.
12. Зафиксируйте тремя ремнями (D) и опустите рычаг (B).

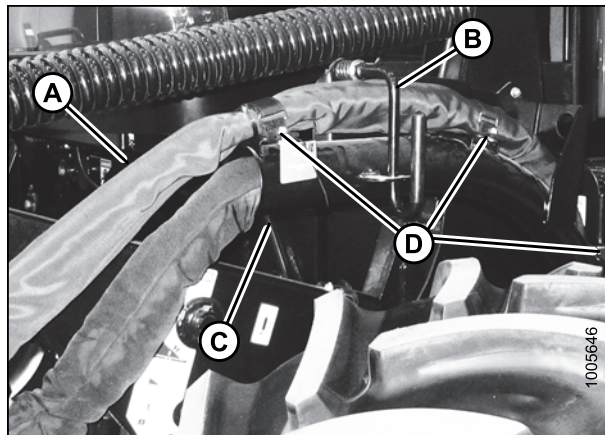

**Рисунок 4.21: Связка шлангов обратной линии шнека и питающей линии мотовила**



## ЭКСПЛУАТАЦИЯ: ШНЕКОВАЯ ЖАТКА НА САМОХОДНОЙ ВАЛКОВОЙ КОСИЛКЕ А40-D

13. Если распределительные блоки **НЕ** сконфигурированы, как на рисунке справа, установите требуемые фитинги в соответствии с указаниями в инструкциях по выгрузке и сборке шнековой жатки для самоходной валковой косилки, которые входят в комплект поставки шнековой жатки А40-D.



Рисунок 4.22: M150/M155/M155E4 без обратного клапана



Рисунок 4.23: M150/M155/M155E4 с обратным клапаном

## ЭКСПЛУАТАЦИЯ: ШНЕКОВАЯ ЖАТКА НА САМОХОДНОЙ ВАЛКОВОЙ КОСИЛКЕ А40-D

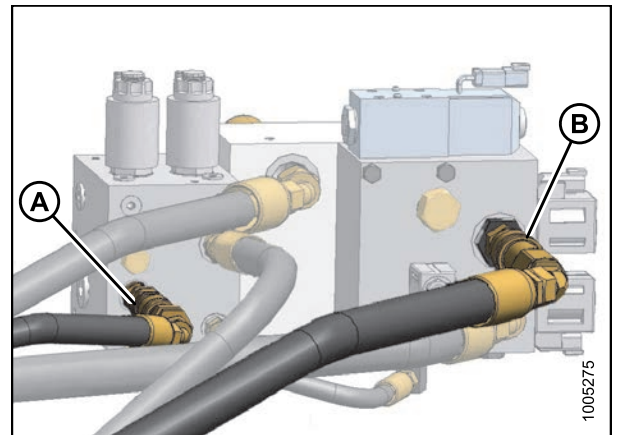
14. Вдавите соединительные муфты шланга питающей линии мотовила (А) на порте R2 и обратной линии шнека/мотовила (В) на ответных гнездах порта R2 клапанного блока ножа до защелкивания фиксатора в гнезде.
15. Перейдите к шагу [4.1.5](#) *Установка шланга-перемычки реверсивного клапана, страница 137.*

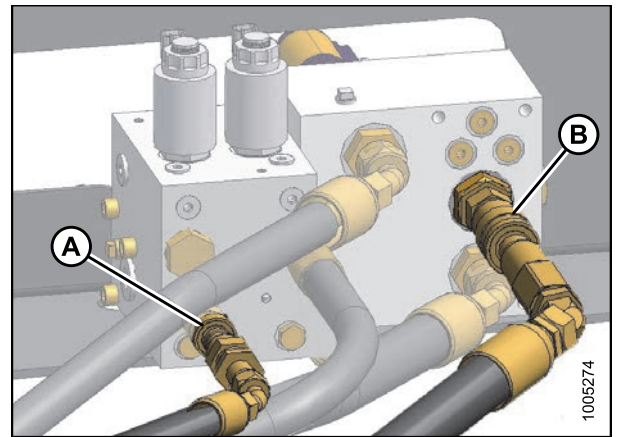

Рисунок 4.24: Соединительные муфты шлангов питающей линии шнека и обратной линии шнека/мотовила — 14-футовая и 16-футовая жатка (18-футовая модель аналогично)

### 4.1.3 Присоединение к М200

#### ВНИМАНИЕ

Для предотвращения случайного движения валковой косилки переведите рычаг путевой скорости (GSL) обратно в положение N-DETENT (ПАРКОВКА), центральное колесо рулевого управления в положение блокировки, выключите двигатель и выньте из замка ключ зажигания.

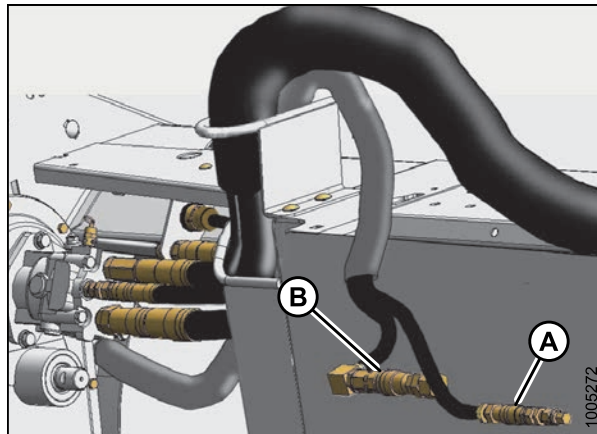
Для эксплуатации шнековой жатки А40-D с валковой косилкой М200 требуется четыре шланга привода.



Рисунок 4.25: Шланги привода

## ЭКСПЛУАТАЦИЯ: ШНЕКОВАЯ ЖАТКА НА САМОХОДНОЙ ВАЛКОВОЙ КОСИЛКЕ А40-D

При наличии только трех шлангов перед выполнением следующей ниже процедуры сконфигурируйте M200 для работы со шнековой жаткой А40-D, смонтировав комплект MD #B4651. Комплект включает дополнительный шланг, крепежные элементы и инструкции по установке.



Рисунок 4.26: Комплект MD #B4651

1. Открепите резиновую защелку (A) и откройте щиток редуктора (B).

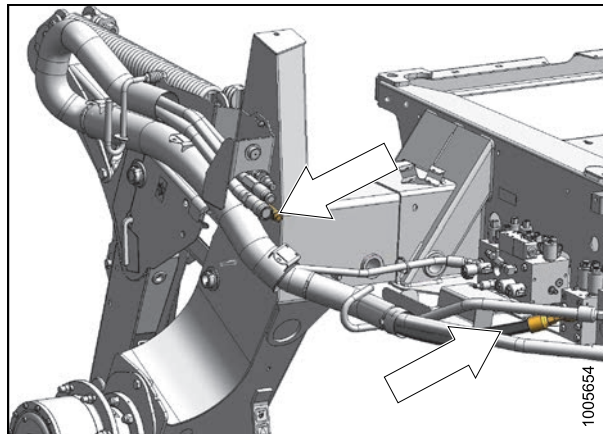

Рисунок 4.27: Щиток редуктора

2. Снимите колпачок (A) с электрического соединителя и извлеките соединитель из опорного кронштейна.
3. Отцепите и поверните рычаг (B) против часовой стрелки вверх до упора, чтобы высвободить связку шлангов (C).

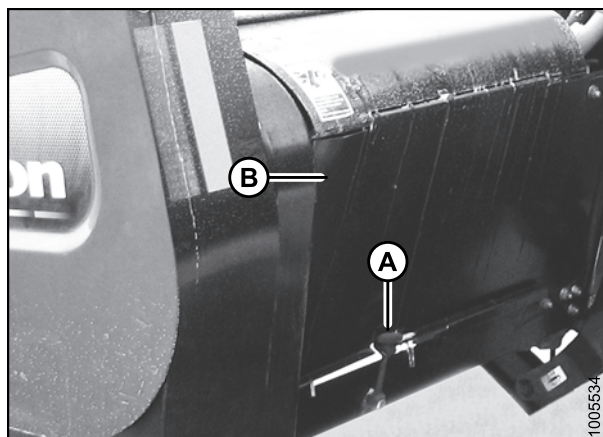

Рисунок 4.28: Опорный кронштейн и связка шлангов

## ЭКСПЛУАТАЦИЯ: ШНЕКОВАЯ ЖАТКА НА САМОХОДНОЙ ВАЛКОВОЙ КОСИЛКЕ А40-D

4. Протяните связку шлангов и проводов (А) в жатку.
5. Протяните связку (А) из валковой косилки через опору (В) и отверстие для доступа (С) в раме жатки вдоль существующей связки шлангов (D) из жатки.
6. Снимите крышку гнезда электросистемы на жатке (Е).
7. Вдавите разъем в гнездо и поверните фиксатор на разъеме до защелкивания.
8. Присоедините крышку к ответной крышке на жгуте проводов косилки.
9. Снимите крышки с гидравлических муфт. При необходимости почистите.

### ПРИМЕЧАНИЕ:

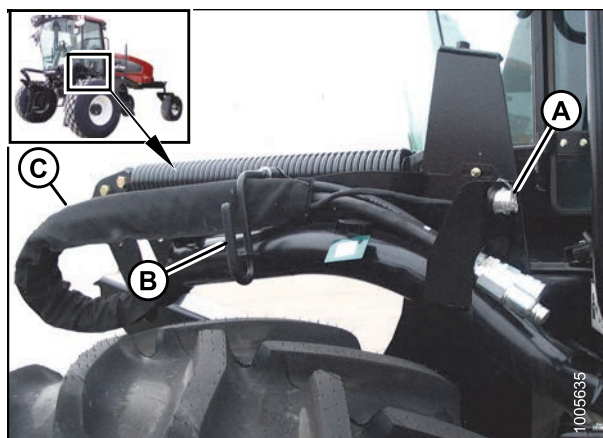
В точке (С) новая модель 2015 года будет иметь «тройник» к линии слива только на гидромоторе привода мотвила квадратной формы.

10. Вдавите шланговые штуцеры в ответные гнезда, как показано на рисунке, до щелчка фиксаторов в гнездах.



Рисунок 4.29: Связка шлангов и проводов — 14-футовая и 16-футовая жатка (18-футовая модель аналогично)



Рисунок 4.30: Стандартная 14-футовая и 16-футовая жатка моделей начала 2015 года, 2014 года и более ранних моделей (18-футовая модель аналогично)

А — подача давления на шнек и мотвилу  
В — обратная линия ножа и плющилки  
С — слив  
D — подача давления на нож и плющилку

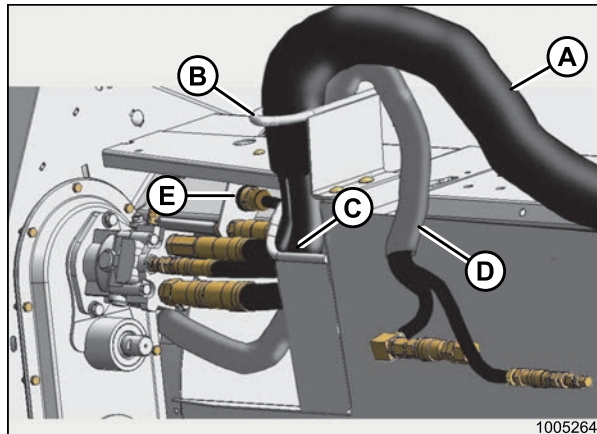

**Рисунок 4.31: Шланговые штуцеры жатки для семенных трав, модель 2015 года**

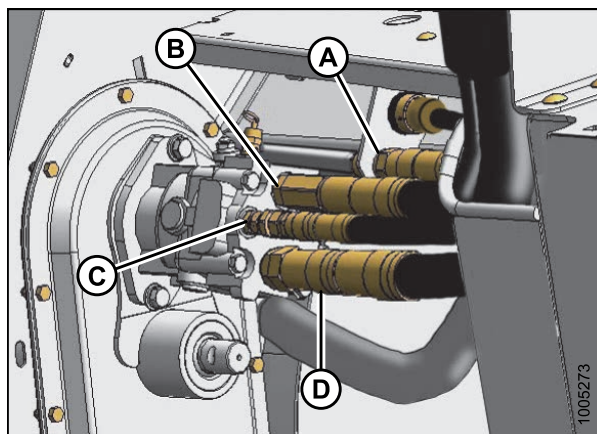
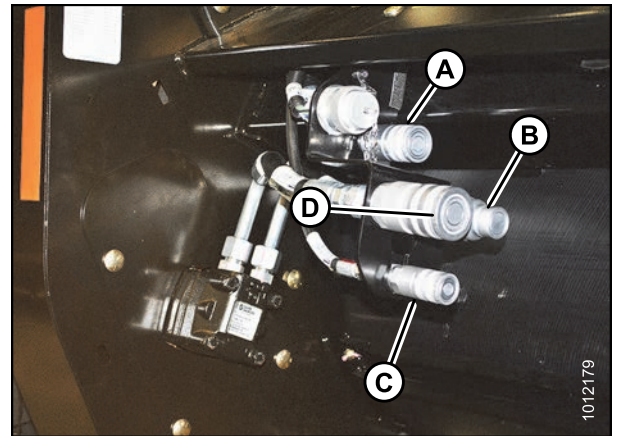
- A — подача давления на шнек и мотовило
- B — обратная линия ножа и плющилки
- C — слив
- D — подача давления на нож и плющилку

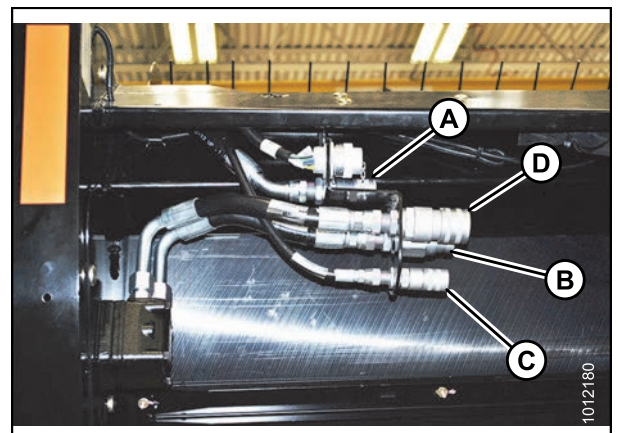

**Рисунок 4.32: Шланговые штуцеры жатки для семенных трав, модель 2015 года, вид сбоку**

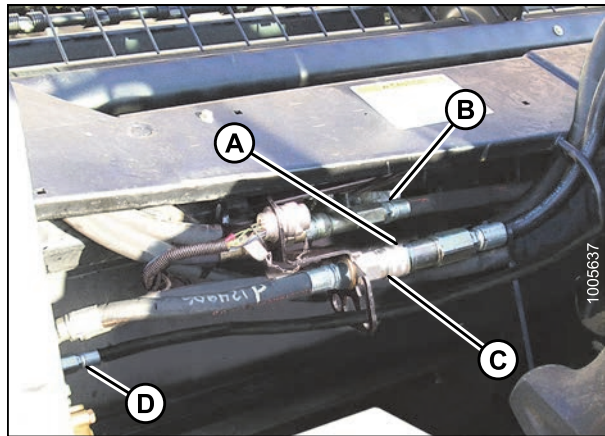

**Рисунок 4.33: Жатка для семенных трав, модель 2014 года и более ранние модели**

A — обратная линия ножа (фитинг с внешней резьбой на жатке) (скрыто на этом изображении)

B — подача давления на шнек и мотовило

C — подача давления на нож (фитинг с внутренней резьбой на жатке)

D — слив

11. Установите связку шлангов обратной линии шнека и линии подачи давления мотовила (A) с жатки в валковую косилку и поместите связку над существующим кронштейном (C) шланга, как показано на рисунке.
12. Зафиксируйте тремя ремнями (D) и опустите рычаг (B).

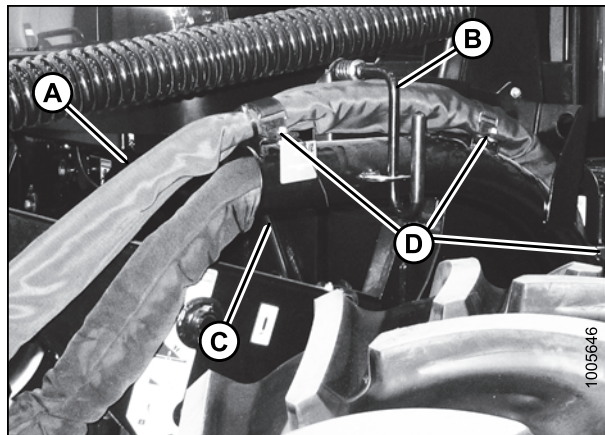

**Рисунок 4.34: Связка шлангов обратной линии шнека и питающей линии мотовила**

13. Если распределительные блоки **НЕ** сконфигурированы, как на рисунке выше, установите требуемые фитинги в соответствии с указаниями в инструкциях по выгрузке и сборке шнековой жатки для самоходной валковой косилки, которые входят в комплект поставки шнековой жатки А40-D.



Рисунок 4.35: M200 с обратным клапаном



Рисунок 4.36: M200 без обратного клапана

14. Вдавите соединительные муфты шланга линии подачи давления шнека (A) и обратной линии шнека/барабана (B) на ответных гнездах распределительного блока до защелкивания фиксатора в гнезде.
15. Перейдите к шагу [4.1.5](#) *Установка шланга-перемычки реверсивного клапана, страница 137.*

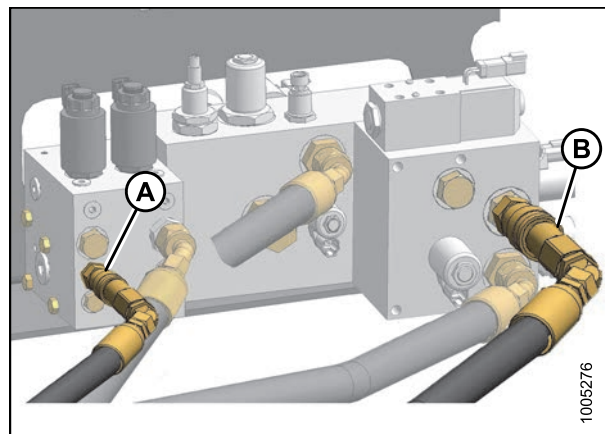

Рисунок 4.37: Соединительные муфты шлангов питающей линии шнека и обратной линии шнека/мотовила — 14-футовая и 16-футовая жатка (18-футовая модель аналогично)

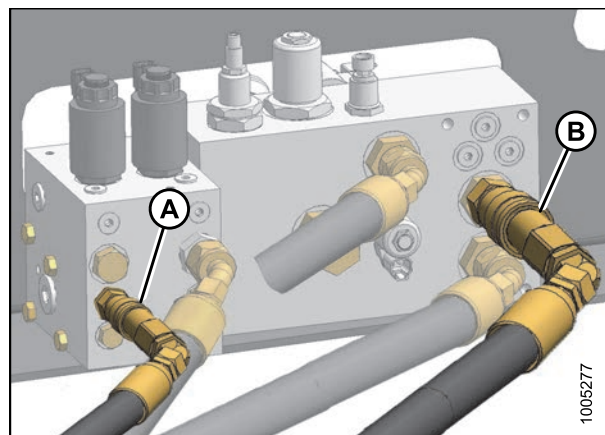
#### 4.1.4 Присоединение к M205

### **⚠ ВНИМАНИЕ**

Для предотвращения случайного движения валковой косилки переведите рычаг путевой скорости (GSL) обратно в положение N-DETENT (ПАРКОВКА), центральное колесо рулевого управления в положение блокировки, выключите двигатель и выньте из замка ключ зажигания.

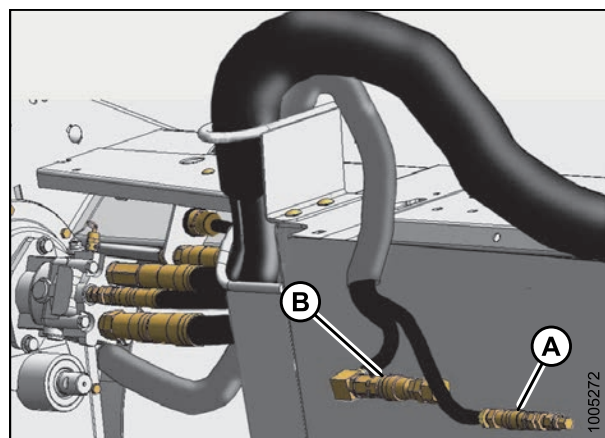
Косилка M205 должна быть оснащена основным комплектом привода шнека и расширяющим комплектом, как показано на рисунке справа. При необходимости приобретите следующие комплекты у дилера MacDon и установите их в соответствии с инструкциями, поставленными вместе с ними.

Описание комплекта	Номер детали MacDon
Базовый комплект	MD #B5491
Комплект переключения <sup>1</sup>	MD #B5492
Муфта	MD #B5497



Рисунок 4.38: Установленные базовый и расширяющий комплекты привода шнека

1. отсоедините резиновую защелку (A) и откройте щиток редуктора (B).

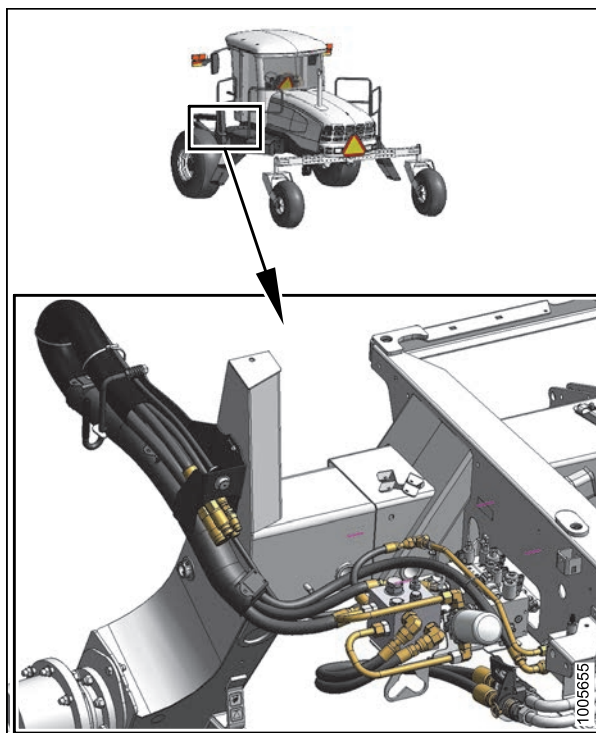

Рисунок 4.39: Щиток редуктора

1. Комплект переключения является опцией, хотя для большинства жаток А40-D предусмотрен комплект переключения (MD #B5492), который заказывается для валковой косилки. Проверьте наличие комплекта у своего дилера и при необходимости установите его до подсоединения жатки.

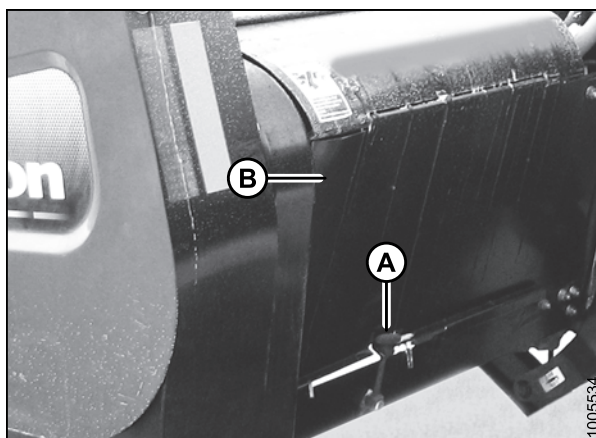

## ЭКСПЛУАТАЦИЯ: ШНЕКОВАЯ ЖАТКА НА САМОХОДНОЙ ВАЛКОВОЙ КОСИЛКЕ А40-D

2. Снимите колпачок (А) электрического разъема и извлеките разъем из опорного кронштейна.
3. Отцепите и поверните рычаг (В) против часовой стрелки вверх до упора, чтобы высвободить связку шлангов (С).
4. Протяните связку шлангов и проводов (С) в жатку.



Рисунок 4.40: Опорный кронштейн и связка шлангов

5. Протяните связку (А) из валковой косилки через опору (В) и отверстие для доступа (С) в раме жатки вдоль существующей связки шлангов (D) из жатки.
6. Снимите крышку гнезда электросистемы на жатке (Е).
7. Вдавите разъем в гнездо и поверните фиксатор на разъеме до защелкивания.
8. Присоедините крышку к ответной крышке на жгуте проводов косилки.
9. Снимите крышки с гидравлических муфт. При необходимости почистите.

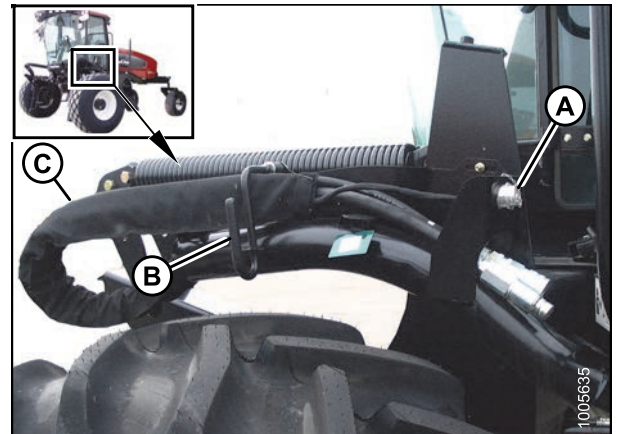

Рисунок 4.41: Связка шлангов и проводов — 14-футовая и 16-футовая жатка (18-футовая модель аналогично)

## ЭКСПЛУАТАЦИЯ: ШНЕКОВАЯ ЖАТКА НА САМОХОДНОЙ ВАЛКОВОЙ КОСИЛКЕ А40-D

### ПРИМЕЧАНИЕ:

В точке (С) новая модель 2015 года будет иметь «тройник» к линии слива только на гидромоторе привода мотовила квадратной формы.

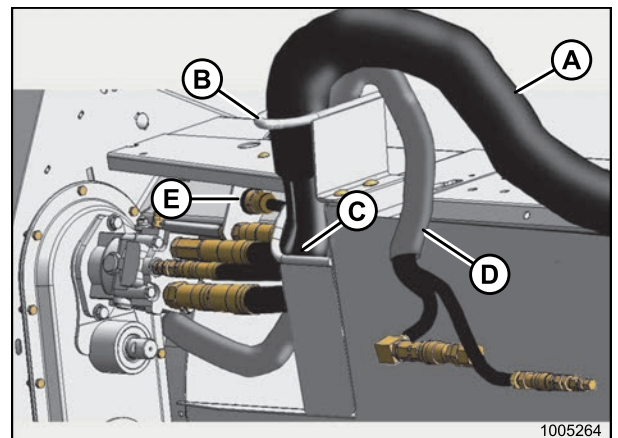
10. Вдавите шланговые штуцеры в ответные гнезда, как показано на рисунке, до щелчка фиксаторов в гнездах.

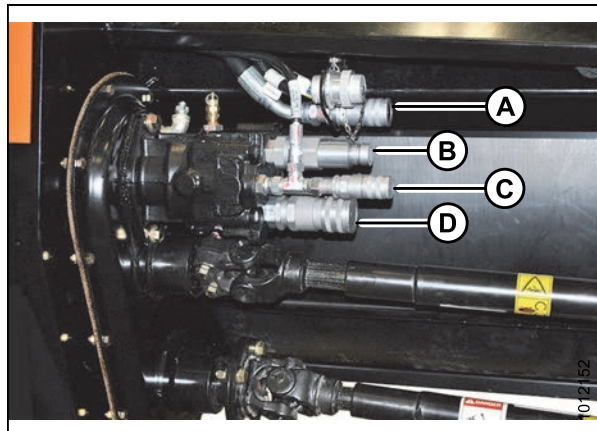

**Рисунок 4.42: Стандартная 14-футовая и 16-футовая жатка модели начала 2015 года, 2014 года и более ранние модели (18-футовая модель аналогично)**

A — подача давления на мотовило и шнек	B — обратная линия ножа и плющилки
C — слив	D — подача давления на нож и плющилку

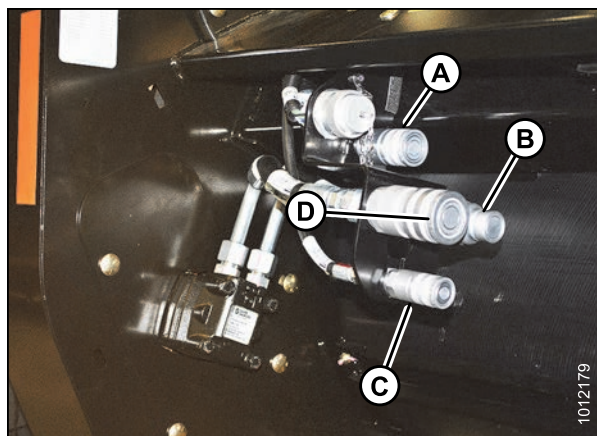

**Рисунок 4.43: Шланговые штуцеры жатки для семенных трав, модель 2015 года**

A — подача давления на шнек и мотовило
B — обратная линия ножа и плющилки
C — слив
D — подача давления на нож и плющилку

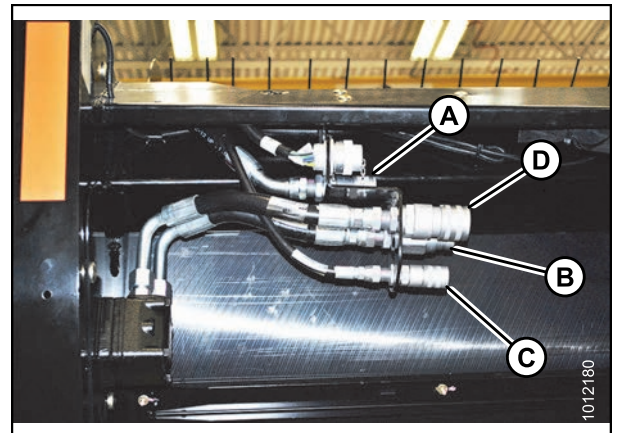

**Рисунок 4.44: Шланговые штуцеры жатки для семенных трав, модель 2015 года, вид сбоку**

- A — подача давления на шнек и мотовило
- B — обратная линия ножа и плющилки
- C — слив
- D — подача давления на нож и плющилку

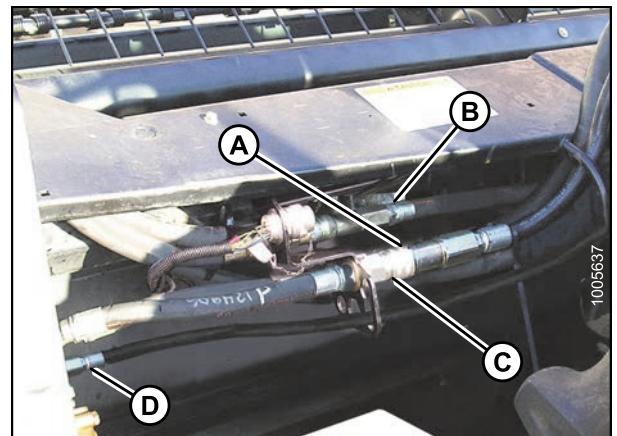

**Рисунок 4.45: Жатка для семенных трав, модель 2014 года и более ранние модели**

- A — обратная линия ножа (фитинг с внешней резьбой на жатке) (скрыто на этом изображении)
- B — подача давления на шнек и мотовило
- C — подача давления на нож (фитинг с внутренней резьбой на жатке)
- D — слив

## ЭКСПЛУАТАЦИЯ: ШНЕКОВАЯ ЖАТКА НА САМОХОДНОЙ ВАЛКОВОЙ КОСИЛКЕ А40-D

11. Установите связку шлангов обратной линии шнека и линии подачи давления мотвила (А) с жатки в валковую косилку и поместите связку над существующим кронштейном (С) шланга, как показано на рисунке.
12. Зафиксируйте тремя ремнями (D) и опустите рычаг (B).



Рисунок 4.46: Связка шлангов обратной линии шнека и питающей линии мотвила

13. Вдавите соединительные муфты шланга линии подачи давления на привод шнека или мотвила (А) и обратной линии шнека/мотвила (В) на ответных гнездах распределительного блока до защелкивания фиксатора в гнезде.

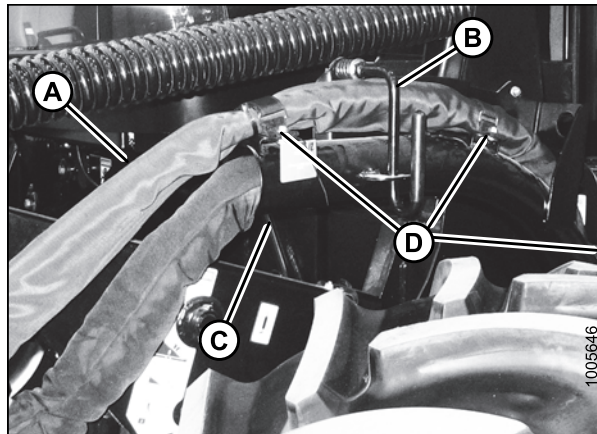

Рисунок 4.47: Муфты шлангов линии подачи давления шнека/мотвила и обратной линии шнека/мотвила

14. Проверьте установку шлангов у двигателя мотвила. Установка шлангов зависит от модели валковой косилки, к которой подсоединяется жатка. Жатка имеет заводскую конфигурацию для валковых косилок М150, М155, М155Е4 и М200.

### ПРИМЕЧАНИЕ:

Двигатель привода мотвила может отличаться от показанного.

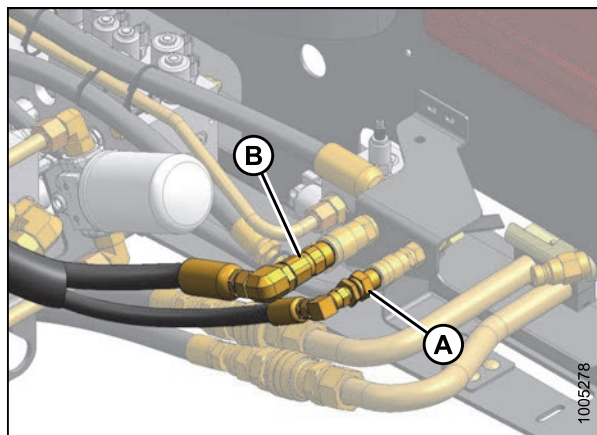

Рисунок 4.48: Заводская установка для М150, М155, М155Е4 и М200 новой модели 2015 года

15. Процедуру изменения установки шлангов для валковых косилок М205 см. в разделе в зависимости от года производства:

- модель 2015 года: *4.1.7 Установка шлангов гидравлического привода (поздняя модель 2015 г., только А40-D), страница 141*
- модель начала 2015 года, 2014 года и более ранние модели: *4.1.6 Установка шлангов гидравлического привода (ранние модели 2015 г., 2014 г. и более ранние модели А40-D, для использования только на валковых косилках М100, М105 и М205), страница 139.*

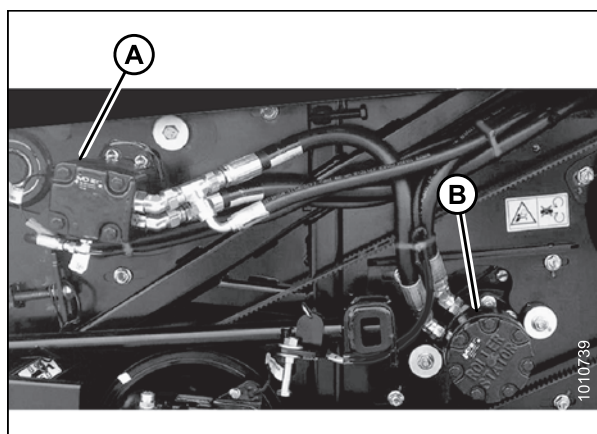

Рисунок 4.49: Измененная установка для М100, М105 и М205

### 4.1.5 Установка шланга-перемычки реверсивного клапана

Дополнительный блок реверсивного клапана (А) для реверсирования привода жатки при засорении может быть установлен на самоходные валковые косилки М150, М155 и М200 Шланг-перемычка этого распределительного блока имеет особую установку для каждой модели шнековой жатки.

#### **ВАЖНО:**

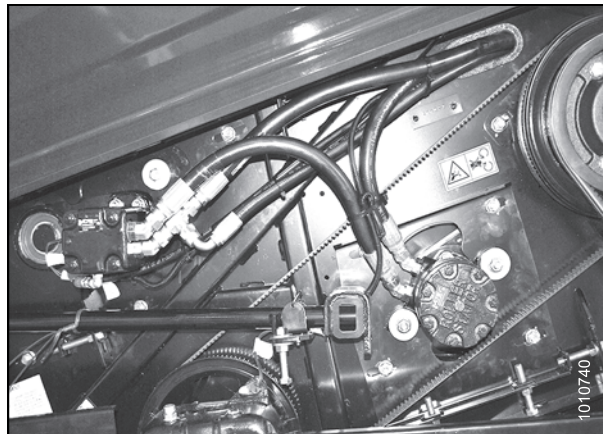
Если установлен блок реверсивного клапана (А), шланг-перемычка (В) должен быть правильно установлен в зависимости от модели жатки. **НЕ** работайте с жаткой, если шланг установлен не так, как показано.

#### **ВАЖНО:**

ТОЛЬКО для полотноных жаток с установленной плющилкой и ТОЛЬКО для валковых косилок М150, М155 и М200: CR присоединяется к отверстию R4 (не показано) блока реверсивного клапана. При переключении с полотноной жатки на шнековую жатку шланг-перемычка (В) должен устанавливаться в соответствии с моделью эксплуатируемой жатки для предотвращения повреждения мотвила полотноной жатки и неправильной работы.



Рисунок 4.50: Положение шланга (В) на А40-D (показано М200; аналогично на М150, М155, М155Е4)

## ЭКСПЛУАТАЦИЯ: ШНЕКОВАЯ ЖАТКА НА САМОХОДНОЙ ВАЛКОВОЙ КОСИЛКЕ А40-D

Для переброски шланга-перемычки из положения А30-D или полотняной жатки к положению А40-D выполните следующие шаги:

1. Передвиньте левую платформу валковой косилки в открытое положение для доступа к блокам гидравлических клапанов.
2. Отсоедините шланг-перемычку (В) от фитинга 90 градусов (С) на отверстии R4 блока реверсивного клапана (А).
3. Поверните фитинг 90 градусов (D) под блоком реверсивного клапана так, чтобы шланг мог быть проведен к отверстию С2 (С), как показано на рисунке 4.52: *Подсоединенный шланг-перемычка, страница 138* на следующей странице.
4. Снимите колпачок с фитинга отверстия С2 (А) на блоке клапана привода жатки (В).
5. Подключите шланг-перемычку (С) к фитингу отверстия С2 (А) на блоке клапана привода жатки (В).
6. Установите ранее снятый колпачок на фитинг 90 градусов отверстия R4 на блоке реверсивного клапана (D).
7. Верните левую платформу валковой косилки в нормальное рабочее положение.

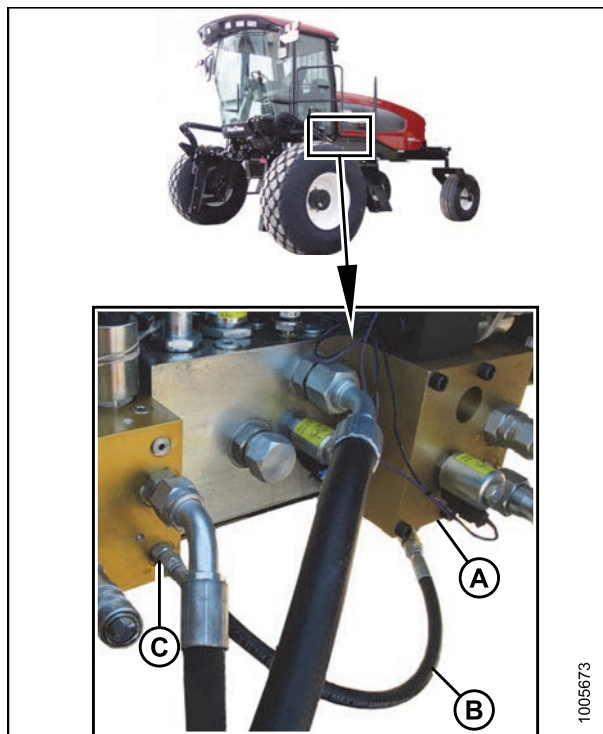
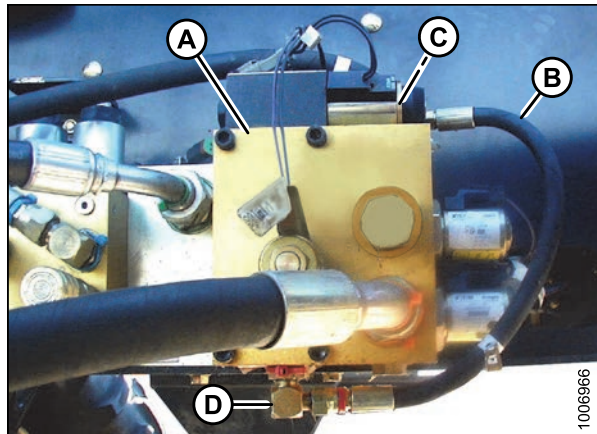

**Рисунок 4.51: Положение шланга на А30-D полотняной жатке (показана М150; аналогичное положение на М200, М155 и М155Е4)**

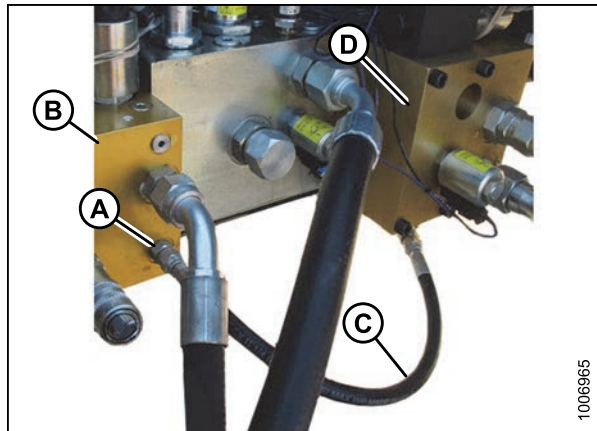

**Рисунок 4.52: Подсоединенный шланг-перемычка**

### 4.1.6 Установка шлангов гидравлического привода (ранние модели 2015 г., 2014 г. и более ранние модели А40-D, для использования только на валковых косилках М100, М105 и М205)

Установка шланга привода шнековой жатки А40-D зависит от модели валковой косилки, к которой подсоединяется жатка. Чтобы определить, относится ли ваша модель А40-D к ранним или поздним моделям 2015 г., см. **ВАЖНОЕ** примечание ниже.

1. Нажмите отверткой на защелку в отверстии (А) и поднимите, чтобы открыть левый щиток привода жатки. Зафиксируйте щиток защелкой (В) в открытом положении.
2. Проверьте установку шлангов в двигателе мотвила. Жатка имеет заводские настройки для валковых косилок М150, М155 и М200, как показано на рисунке 4.55: *Ранние модели 2015 г., 2014 г. и более ранние, заводская конфигурация (М150, М155 и М200), страница 140.*



Рисунок 4.53: Левое защитное ограждение привода

#### ВАЖНО:

Для жатки на самоходной валковой косилке А40-D 2015 г. проверьте, относится ли жатка к ранней или поздней модели 2015 г. Посмотрите на двигатель мотвила (А). Если он **квадратный**, то это поздняя модель 2015 г. См. [4.1.7 Установка шлангов гидравлического привода \(поздняя модель 2015 г., только А40-D\), страница 141.](#) Если двигатель мотвила (А) **круглый**, следует использовать данную процедуру.

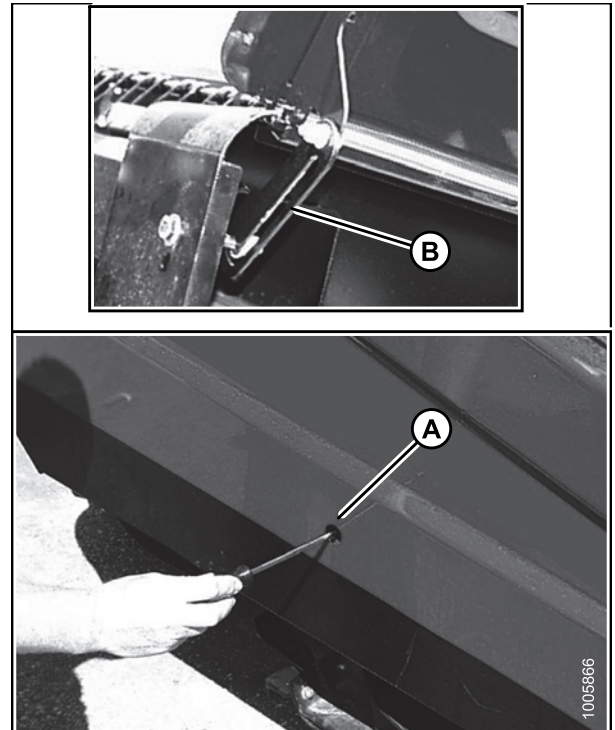

Рисунок 4.54: Круглый двигатель мотвила (А) указывает на ранние модели 2015 г., 2014 г. и более ранние модели А40-D

## ЭКСПЛУАТАЦИЯ: ШНЕКОВАЯ ЖАТКА НА САМОХОДНОЙ ВАЛКОВОЙ КОСИЛКЕ А40-D

Для установки шлангов на ранние модели 2015 г., 2014 г. и более ранние модели жаток А40-D на валковых косилках М100, М105 и М205 выполните следующие действия.

3. Отсоедините шланги следующим образом:
  - a. Отсоедините шланг (А) на тройнике (С).
  - b. Отсоедините шланг (В) на верхнем входе двигателя мотовила.
  - c. Отсоедините тройник (С) на нижнем входе двигателя мотовила.
4. Присоедините шланги следующим образом:
  - a. Присоедините тройник (С) к верхнему входу двигателя мотовила.
  - b. Присоедините шланг (В) к тройнику (С).
  - c. Присоедините шланг (А) к нижнему входу мотора мотовила.

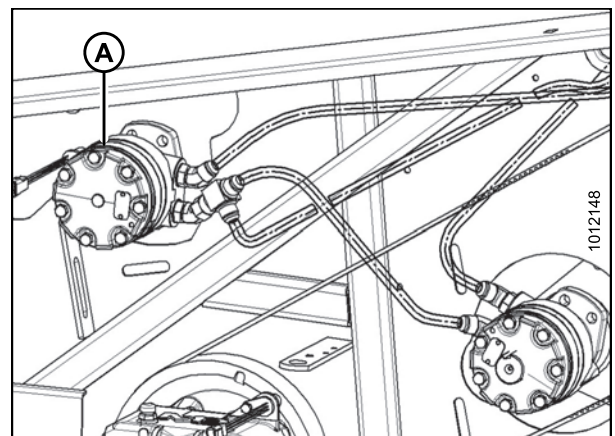
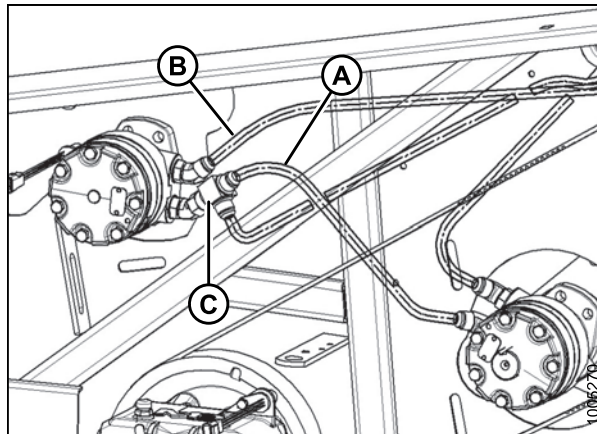

**Рисунок 4.55: Ранние модели 2015 г., 2014 г. и более ранние, заводская конфигурация (М150, М155 и М200)**

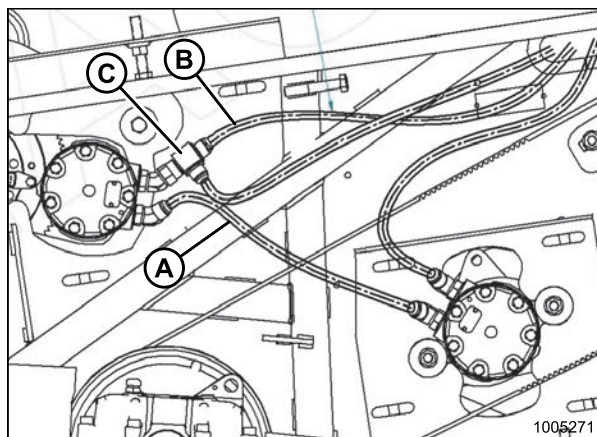

**Рисунок 4.56: Измененная конфигурация (М100, М105 и М205)**

5. Закройте щиток редуктора перед включением жатки.

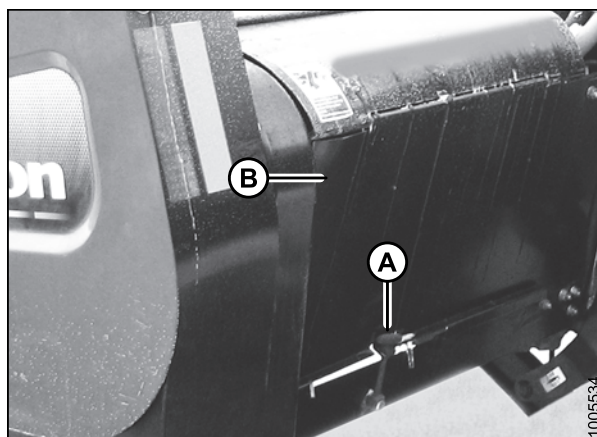

**Рисунок 4.57: Щиток редуктора**



### 4.1.7 Установка шлангов гидравлического привода (поздняя модель 2015 г., только А40-D)

Установка шланга гидравлического привода шнековой жатки А40-D зависит от модели валковой косилки, к которой подсоединяется жатка. Чтобы определить, относится ли ваша модель А40-D к ранним или поздним моделям 2015 г., см. **ВАЖНОЕ** примечание ниже.

Жатка имеет заводские настройки для самоходных валковых косилок М150, М155, М155Е4 и М200, как показано на рисунке 4.63: *Заводская конфигурация (М150, М155, М155Е4 и М200)*, страница 143. Для установки шлангов на валковых косилках М100, М105 и М205 выполните следующие действия:

1. Нажмите отверткой на защелку в отверстии (А) и поднимите, чтобы открыть левый щиток привода жатки. Зафиксируйте щиток защелкой (В) в открытом положении.



Рисунок 4.58: Левое защитное ограждение привода

2. отсоедините резиновую защелку (А) и откройте щиток редуктора (В).

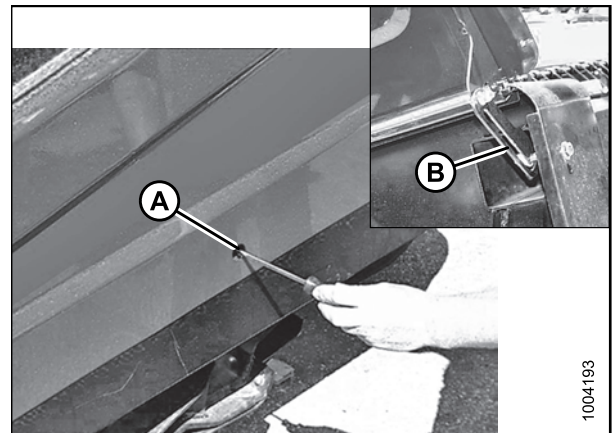

Рисунок 4.59: Щиток редуктора

## ЭКСПЛУАТАЦИЯ: ШНЕКОВАЯ ЖАТКА НА САМОХОДНОЙ ВАЛКОВОЙ КОСИЛКЕ А40-D

3. Ослабьте гайку перегородки (А) разъеме давления шнека и мотовила (В). Это позволит шлангу давления шнека и мотовила (С) вращаться свободно.

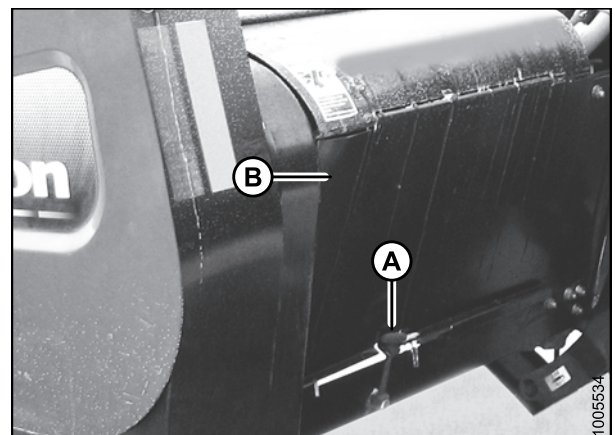

Рисунок 4.60: Разъем и шланг давления шнека и мотовила — показана жатка 14 фт. и 16 фт. (18-футовая модель)



Рисунок 4.61: Разъем и шланг давления шнека и мотовила — показана жатка 18 фт. (18-футовая модель)

### ВАЖНО:

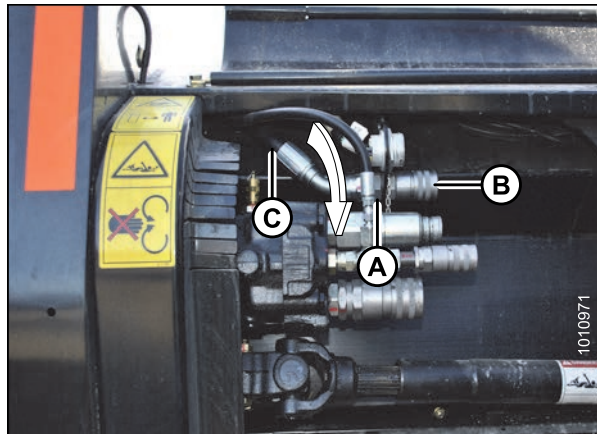
Для жатки на самоходной валковой косилке А40-D 2015 г. проверьте, относится ли жатка к ранней или поздней модели 2015 г. Посмотрите на двигатель мотовила (А). Если он **квадратный**, то это поздняя модель 2015 г. и следует использовать данную процедуру. Если двигатель мотовила **круглый**, см. [4.1.6 Установка шлангов гидравлического привода \(ранние модели 2015 г., 2014 г. и более ранние модели А40-D, для использования только на валковых косилках М100, М105 и М205\), страница 139.](#)

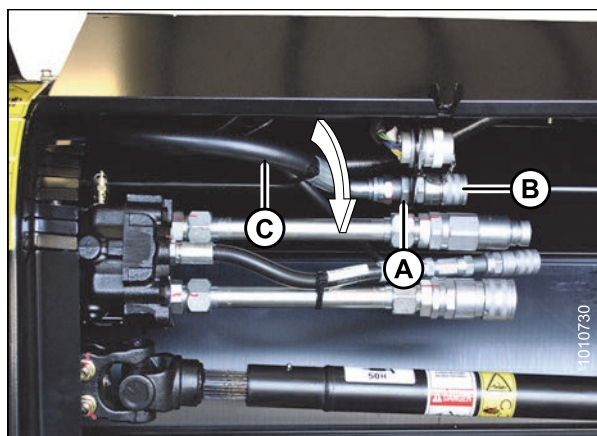

Рисунок 4.62: Квадратный двигатель мотовила (А) указывает на поздние модели 2015 г. А40-D

## ЭКСПЛУАТАЦИЯ: ШНЕКОВАЯ ЖАТКА НА САМОХОДНОЙ ВАЛКОВОЙ КОСИЛКЕ А40-D

4. Отсоедините шланги следующим образом:
  - a. Отсоедините шланг (А) на тройнике (В).
  - b. Отсоедините тройник (В) на верхнем входе двигателя мотовила.
  - c. Отсоедините шланг (С) на нижнем входе двигателя мотовила.
5. Обрежьте стяжки (D) в местах, показанных на рисунке.
6. Присоедините шланги следующим образом:
  - a. Проведите шланг (Е) позади шланга (А) и (F) к шлангу (С) и подсоедините тройник (В) к разъему нижнего входа.
  - b. Проведите шланг (С) над шлангами (Е) и (F) и подсоедините шланг (С) к тройнику (В). Затяните шланг (С).
  - c. Ослабьте разъемы обоих входов под углом 45 градусов. Это позволит оперировать гаечным ключом при затягивании тройника (В) на нижнем входе.
  - d. Присоедините шланг (А) к разъему верхнего входа, как показано на рисунке, и проверьте ориентацию разъема под углом 45 градусов.

### ПРИМЕЧАНИЕ:

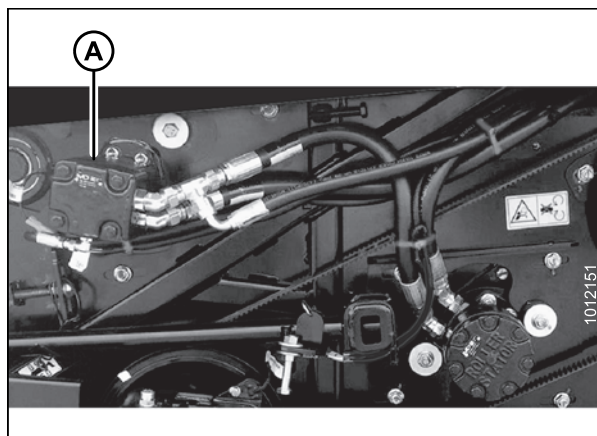
Убедитесь, что шланг (А) проведен перед шлангами (С) и (Е).

- e. Проверьте ориентацию разъема верхнего входа под углом 45 градусов, отсоедините тройник (В) и затяните верхний разъем в определенном положении. Затяните шланг (А).
- f. проверьте ориентацию нижнего входа под углом 45 градусов и затяните его.
- g. Присоедините тройник (В) к разъему нижнего входа под углом 45 градусов и затяните его.



Рисунок 4.63: Заводская конфигурация (M150, M155, M155E4 и M200)



Рисунок 4.64: Измененная конфигурация (M100, M105 и M205)

## ЭКСПЛУАТАЦИЯ: ШНЕКОВАЯ ЖАТКА НА САМОХОДНОЙ ВАЛКОВОЙ КОСИЛКЕ А40-D

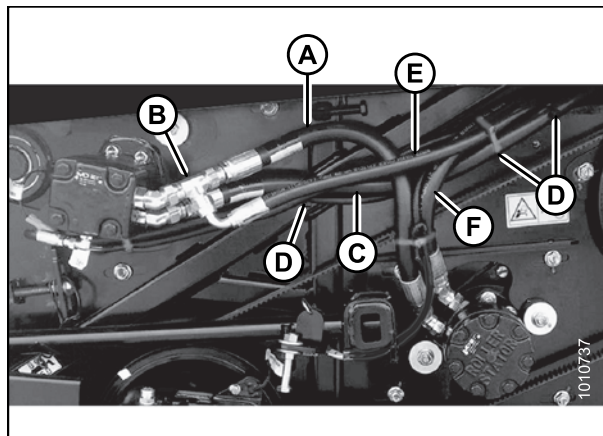
7. Зафиксируйте установленные шланги стяжками для шлангов (А) как показано на рисунке.

### ВАЖНО:

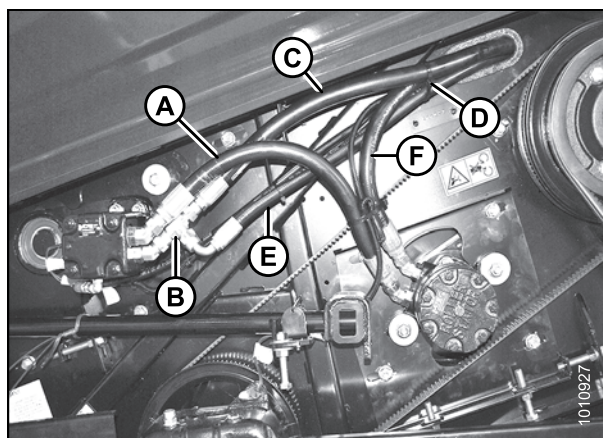
Убедитесь, что жгут электропроводки (В) и дренажный шланг мотора мотвила (С) зафиксированы на шланге (D) и что имеется зазор не менее 1 дюйма (25 мм) между пучком шлангов (Е) и ремнем синхронизации привода ножа (F).



Рисунок 4.65: Измененная конфигурация (M100, M105 и M205)

8. Поверните разъем (В) и шланг (С) вниз, как показано на рисунке, пока провисание не будет достаточно уменьшено. Затяните гайку перегородки (А).



Рисунок 4.66: Разъем и шланг давления шнека и мотвила — показана жатка 14 фт. и 16 фт. (18-футовая модель)

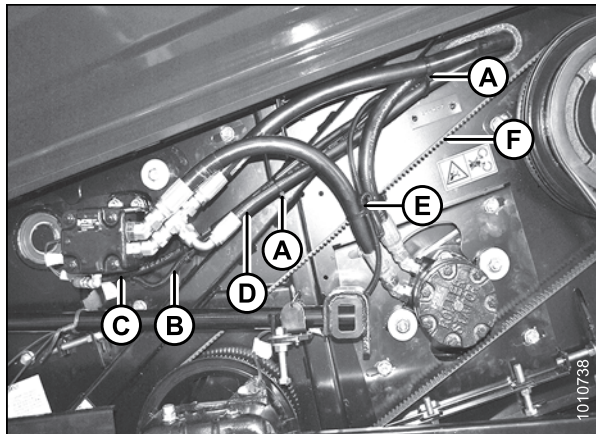

Рисунок 4.67: Разъем и шланг давления шнека и мотвила — показана жатка 18 фт. (18-футовая модель)

## ЭКСПЛУАТАЦИЯ: ШНЕКОВАЯ ЖАТКА НА САМОХОДНОЙ ВАЛКОВОЙ КОСИЛКЕ А40-D

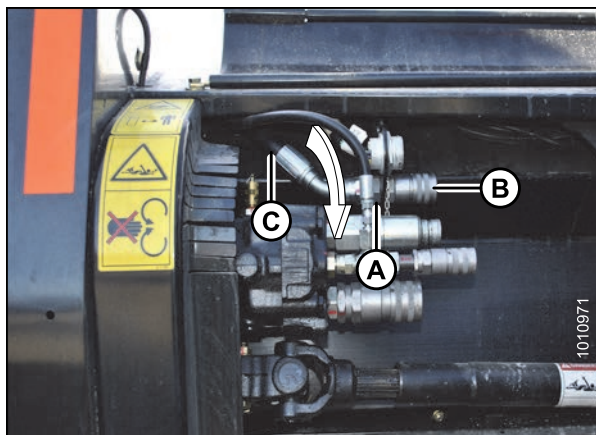
9. Закройте щиток редуктора (B) и зафиксируйте резиновую защелку (A).
10. Закройте щиток перед включением жатки.

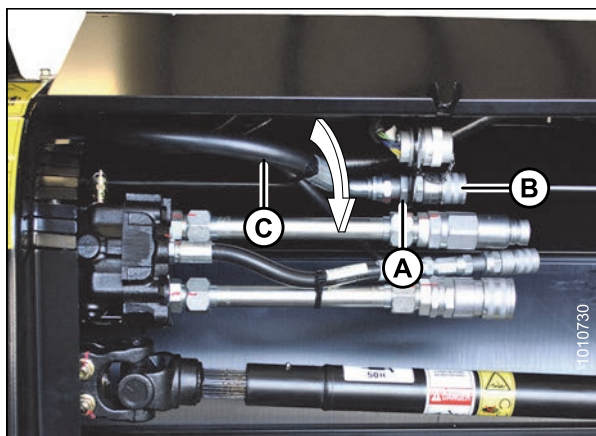

Рисунок 4.68: Щиток редуктора

## 4.2 Отсоединение жатки А40-D от валковой косилки

### ВНИМАНИЕ

Для предотвращения случайного движения валковой косилки переведите рычаг путевой скорости (GSL) обратно в положение N-DETENT (ПАРКОВКА), центральное колесо рулевого управления в положение блокировки, выключите двигатель и выньте из замка ключ зажигания.

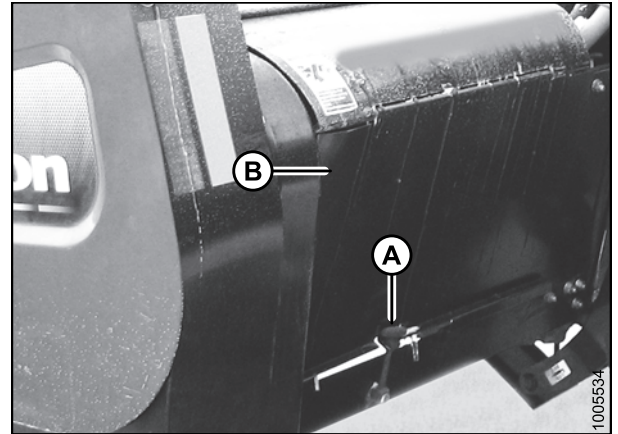
1. Установите левую переднюю платформу сзади от косилки.
2. Отсоедините два гидравлических шланга (А) и (В) от клапанов косилки.



Рисунок 4.69: M100, M105



Рисунок 4.70: M150 с обратным клапаном (аналогично M155 и M155E4)

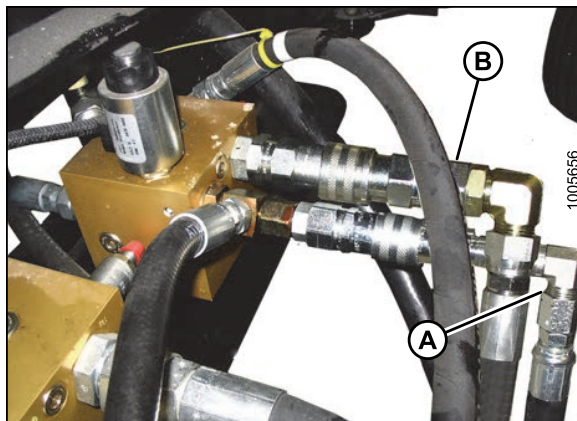

Рисунок 4.71: M150 без обратного клапана (аналогично M155 и M155E4)

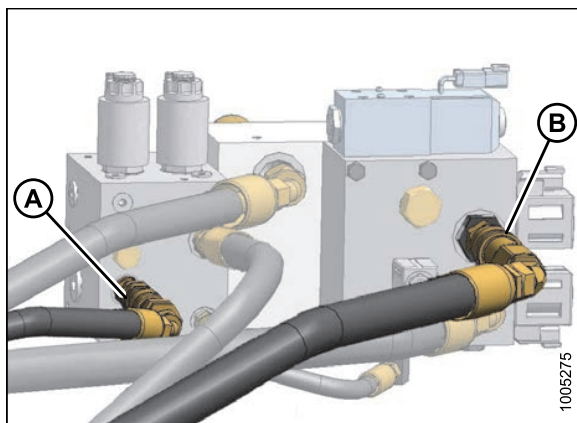

Рисунок 4.72: M150 без обратного клапана (аналогично M155 и M155E4)

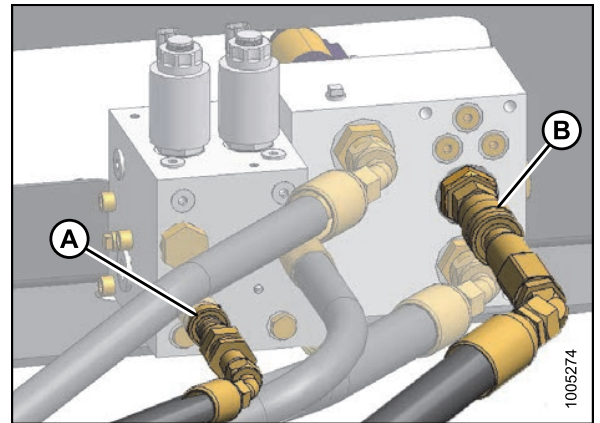

Рисунок 4.73: M200 с обратным клапаном

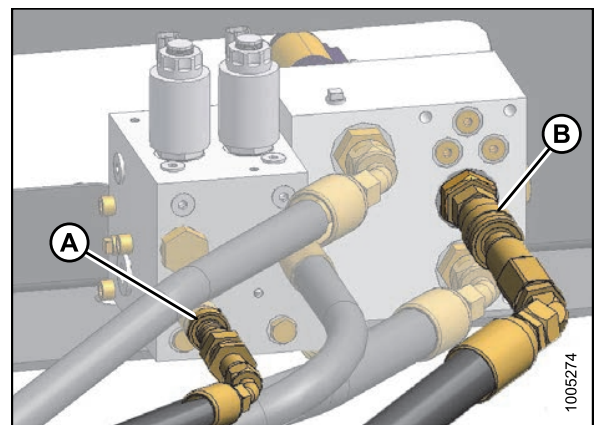

Рисунок 4.74: M200 без обратного клапана

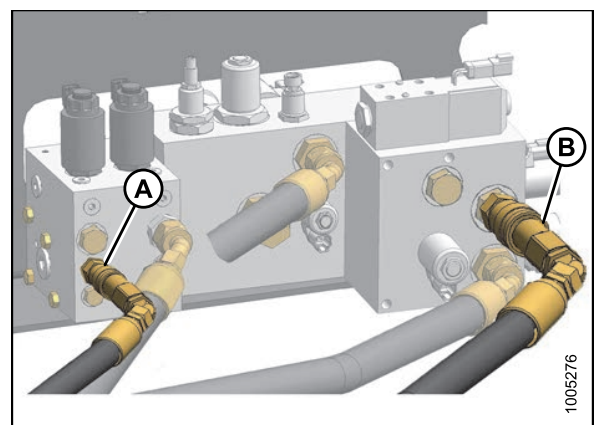

Рисунок 4.75: M205

3. Поднимите рычаг (B) и открепите регулируемые стропы (D).
4. Переместите связку шлангов (A) в проход жатки на хранение.

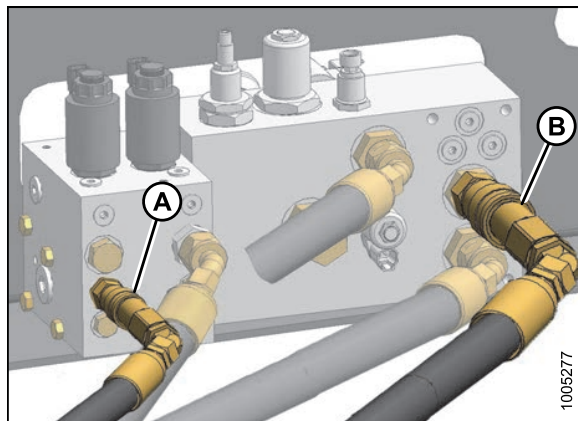

Рисунок 4.76: Связка шлангов

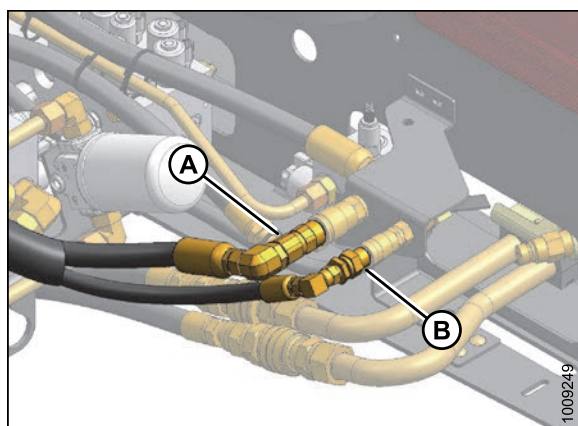
A — связка шлангов обратной линии шнека и питающей линии мотвила  
B — рычаг  
D — три стропы

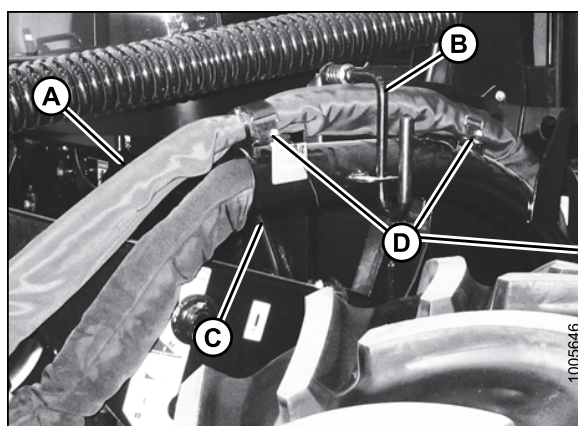

## ЭКСПЛУАТАЦИЯ: ШНЕКОВАЯ ЖАТКА НА САМОХОДНОЙ ВАЛКОВОЙ КОСИЛКЕ А40-D

5. Наденьте колпачки на соединители и концы шлангов (при их наличии).
6. В жатке отсоедините электрический разъем, повернув фиксатор против часовой стрелки или потянув разъем для отцепления.
7. Отсоедините шланги от гидравлического двигателя, шнека, а также шланг линии подачи давления мотовила.

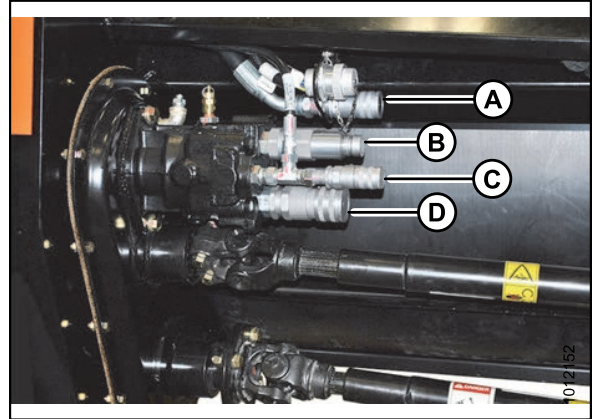

**Рисунок 4.77: Стандартная жатка**

A — подача давления на мотовило и шнек  
B — обратная линия ножа и плющилки  
C — слив  
D — подача давления на нож и плющилку

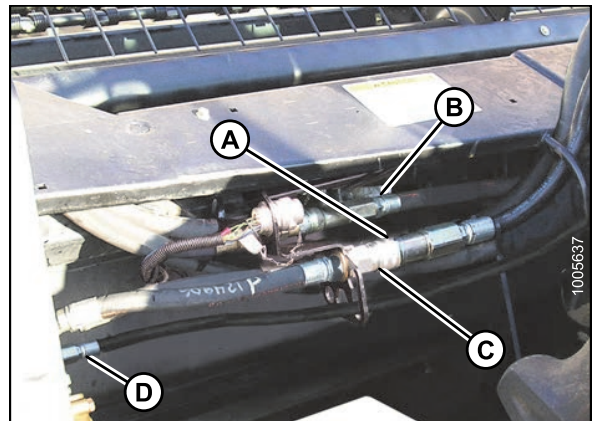

**Рисунок 4.78: Жатка для семенных трав**

A — обратная линия ножа (фитинг с внешней резьбой на жатке) (скрыто на этом изображении)  
B — подача давления на шнек и мотовило  
C — подача давления на нож (фитинг с внутренней резьбой на жатке)  
D — слив

## ЭКСПЛУАТАЦИЯ: ШНЕКОВАЯ ЖАТКА НА САМОХОДНОЙ ВАЛКОВОЙ КОСИЛКЕ А40-D

8. Переместите связку шлангов (А) с жатки на левую сторону косилки таким образом, чтобы концы шлангов находились в кронштейне (В) и под рычагом (С).
9. Поверните рычаг (С) по часовой стрелке и толкните от себя, чтобы зажать хомут.
10. Проденьте жгут проводов через опору (В) и наденьте колпачок на электрический разъем.
11. Закройте щиток редуктора и переместите платформу косилки в закрытое положение.
12. Убедитесь, что шланги и жгут проводов не задевают шину.
13. Отсоедините жатку от косилки. См. инструкции в руководстве оператора валковой косилки.

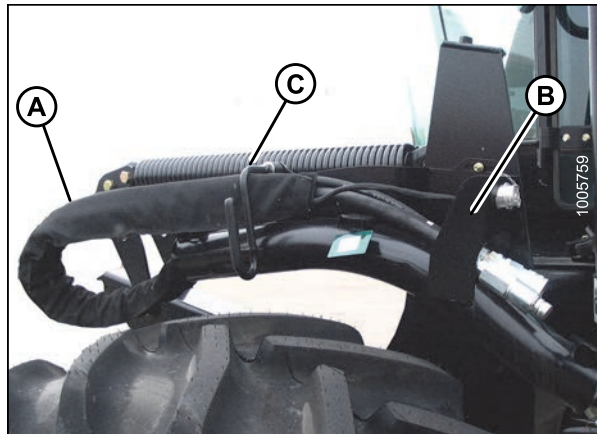

**Рисунок 4.79: Хранение связки шлангов**

### 4.3 Транспортировка жатки А40-D с косилкой

См. руководство оператора косилки для получения информации о транспортировке жаток с косилкой. Ориентация отражателей на креплениях предупредительных световых сигналов зависит от направления движения косилок с двойным® направлением.

Желтые отражатели всегда **ДОЛЖНЫ** быть направлены в сторону движения (С), их замена осуществляется следующим образом:

1. Опустите жатку на землю, остановите двигатель и извлеките ключ.
2. Вытащите болты (А) из отражателя в сборе (В) вытащите сборку из светильника. Вытащите проставки (гайки).



Рисунок 4.80: Режим «Двигатель вперед»

3. Переверните отражатель в сборе (В) и переустановите так, чтобы желтая сторона была обращена в сторону направления движения (С).

**ПРИМЕЧАНИЕ:**

Убедитесь, что сборка отражателя установлена, как показано на рисунке. В противном случае это будет мешать ограждению привода в открытом положении.

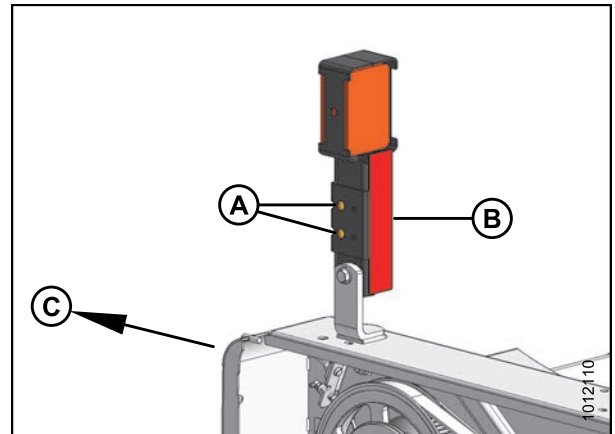
4. Закрепите болтами (А), проставками и гайками.
5. Повторите шаги, указанные выше, для второго фонаря.



Рисунок 4.81: Режим «Кабина-вперед»

## **4.4 Ограничители подъемного цилиндра: Самоходная**

См. подробности по ограничителям подъемного цилиндра в руководстве оператора косилки.

## 4.5 Рабочие параметры для А40-D

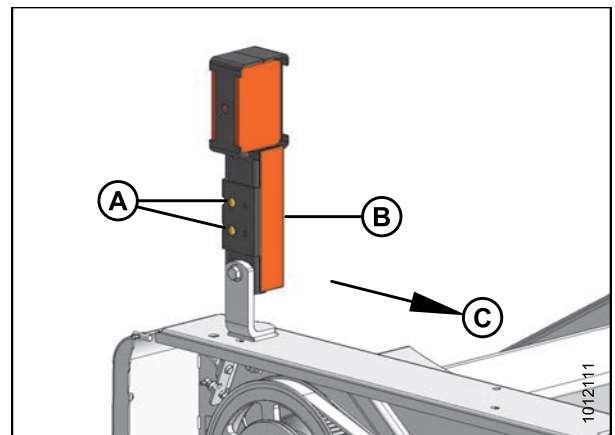
Удовлетворительная работа жатки во всех случаях требует соответствующей настройки для различных культур и условий.

Правильная работа снижает потери урожая и позволяет выполнить уборку на большей площади. Правильная регулировка и своевременное обслуживание также повышают срок службы машины.

Параметры, перечисленные ниже и рассмотренные на следующих страницах, влияют на производительность косилки-плющилки. Вы быстро ознакомитесь с регулировкой машины для получения требуемых результатов.

**Таблица 4.1 Регулировки жатки/косилки-плющилки**

<b>Возможны различия</b>	<b>См.</b>
Положение наклоняющей планки	<a href="#">3.7.1 Регулировка наклоняющей планки, страница 64</a>
Скорость шнека	<a href="#">4.5.2 Регулировка скорости шнека, страница 154</a>
Скорость мотовила	<a href="#">4.5.3 Регулировка скорости мотовила, страница 154</a>
Положение шнека	<a href="#">4.5.4 Установка положения шнека, страница 154</a>
Положение мотовила	<a href="#">4.5.5 Установка положения мотовила, страница 157</a>
Настройка агрессивности граблин	<a href="#">4.5.6 Установка агрессивности пружинного пальца, страница 161</a>
Высота среза	<a href="#">4.5.8 Установка высоты среза, страница 163</a>
Угол жатки	<a href="#">4.5.7 Регулировка угла жатки А40-D, страница 162</a>
Флотация жатки	<a href="#">4.5.9 Проверка/регулировка флотации, страница 163</a>
Положение граблин поддона и камнеуловителя	<a href="#">3.7.11 Установка положения граблин поддона подачи и камнеуловителя, страница 86</a>
Зазор/настройка времени/выравнивание вальцов	<a href="#">4.5.10 Настройка зазора вальцов плющилки, страница 164,</a> <a href="#">6.12.12 Проверка/настройка выравнивания вальцов, страница 314,</a> и <a href="#">6.12.13 Проверка/настройка синхронизации вальцов, страница 315</a>
Давление вальцов	<a href="#">4.5.11 Регулировка давления вальцов плющилки, страница 165</a>
Формовочные щитки	<a href="#">3.7.14 Установка формовочного щитка, страница 90</a>
Делители для высокостебельных культур	<a href="#">5.2.1 Регулировка делителей для уборки высокостебельных культур, страница 184</a>
Наземная скорость	<a href="#">5.1 Выбор скорости движения, страница 183</a>

### 4.5.1 Регулировка наклоняющейся планки

Регулируйте наклоняющую планку в зависимости от высоты убираемой культуры. Наклоняющаяся планка (А) должна ударять по верхней части культуры (примерно 2/3 от высоты культуры), отклоняя ее от жатки и подставляя стебли ножу.

**ВАЖНО:**

Для предотвращения повреждения конструкции жатки НЕ работайте со снятой наклоняющейся планкой.

Для выдвигания или задвигания наклоняющейся планки (А) измените положение оборудования в регулировочных отверстиях так, как требуется.

Для культур высотой выше 5 футов (1,52 м) имеется дополнительный комплект для разделения высоких культур (MD № В4690), включающий расширения наклоняющейся планки для поднятия наклоняющейся планки. Для получения более подробной информации см. [5.2.1 Регулировка делителей для уборки высокостебельных культур, страница 184](#).

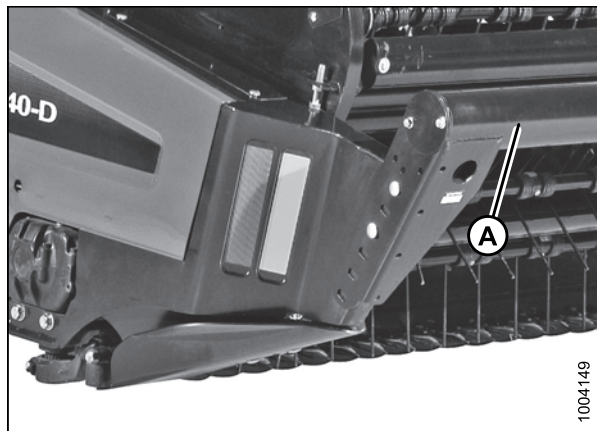

**Рисунок 4.82: Шнековая жатка, наклоняющаяся планка**

### 4.5.2 Регулировка скорости шнека

Шнековая жатка А40-D оснащена шнеком с прямым гидравлическим приводом (скорость работы — от 230 до 320 оборотов в минуту, управление с пульта оператора на самоходной валковой косилке.

Инструкции см. в руководстве оператора валковой косилки.

### 4.5.3 Регулировка скорости мотвила

На шнековой жатке валковой косилки А40-D установлено мотовило с прямым гидравлическим приводом с диапазоном скорости от 15 до 85 об./мин (M150 и M155), 50–85 об./мин (M100, M105, M200, M205), которая управляется с рабочего места оператора самоходной валковой косилки.

Инструкции находятся в руководстве оператора валковой косилки.

### 4.5.4 Установка положения шнека

**⚠ ВНИМАНИЕ**

Во избежание травм перед обслуживанием жатки или открыванием крышек привода следуйте процедурам в разделе [6.1 Подготовка к сервисному обслуживанию, страница 189](#).

## ЭКСПЛУАТАЦИЯ: ШНЕКОВАЯ ЖАТКА НА САМОХОДНОЙ ВАЛКОВОЙ КОСИЛКЕ А40-D

Положение шнека имеет заводскую установку и обычно не требует корректировки.

Практически при любых условиях шнек лучше всего работает, когда находится максимально близко к чистилку, при этом не касаясь его. Это особенно важно при уборке трав и других культур, которые склонны к обматыванию.

Износ узлов может привести к избыточным зазорам, что вызывает проблемы с подачей и неравномерные валки.

Сведения о регулировке положения шнека см. в следующих разделах в зависимости от оборудования:

- [Регулировка продольно-поперечного положения шнека, страница 155](#)
- [Регулировка вертикального положения, страница 156](#)

### ПРИМЕЧАНИЕ:

Для тяжелых культур может потребоваться снять передний чистик для более плавного прохождения культуры по шнеку. См. раздел [6.11.3 Чистик, страница 290](#).

### ПРИМЕЧАНИЕ:

Зазор между витками шнека и чистиком в поддоне шнека должен быть приблизительно 1/32–5/32 дюйма (1–4 мм). Может потребоваться регулировка зазора чистика. См. [6.11.3 Чистик, страница 290](#).



Рисунок 4.83: Зазор между шнеком и чистиком в поддоне шнека

A — шнек  
B — зазор 1/32–5/32 дюйма (1–4 мм)

### Регулировка продольно-поперечного положения шнека

#### ВНИМАНИЕ

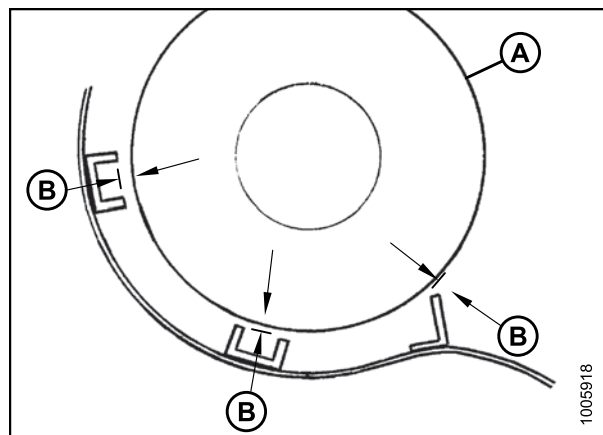
Для предотвращения случайного движения валковой косилки переведите рычаг путевой скорости (GSL) обратно в положение N-DETENT (ПАРКОВКА), центральное колесо рулевого управления в положение блокировки, выключите двигатель и выньте из замка ключ зажигания.

1. Откройте боковой щиток слева.
2. Ослабьте четыре гайки (A).
3. Ослабьте контргайку на регулировочном болте (B) и поверните болт (B), чтобы отрегулировать продольно-поперечное положение шнека.
4. Затяните контргайку.
5. Затяните гайки (A).



Рисунок 4.84: А40-D, левая сторона

## ЭКСПЛУАТАЦИЯ: ШНЕКОВАЯ ЖАТКА НА САМОХОДНОЙ ВАЛКОВОЙ КОСИЛКЕ А40-D

- Откройте правый боковой щиток.
- Ослабьте четыре гайки (А).
- Ослабьте контргайку на регулировочном болте (В) и поверните болт (В), чтобы отрегулировать продольно-поперечное положение шнека.
- Затяните контргайку.
- Затяните гайки (А).
- Закройте кожухи прежде чем привести в действие жатку.

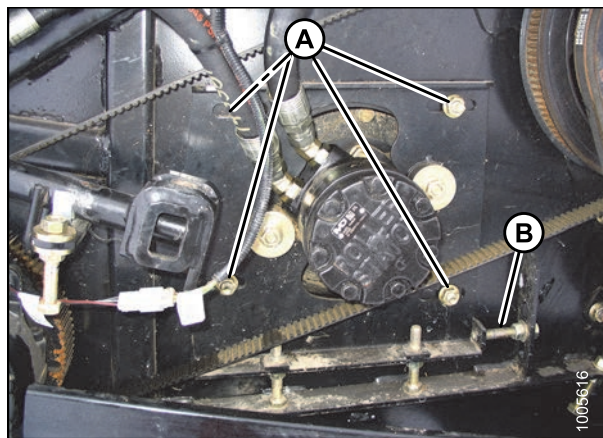

Рисунок 4.85: А40-D, правая сторона

### Регулировка вертикального положения

#### **⚠ ВНИМАНИЕ**

Для предотвращения случайного движения валковой косилки переведите рычаг путевой скорости (GSL) обратно в положение N-DETENT (ПАРКОВКА), центральное колесо рулевого управления в положение блокировки, выключите двигатель и выньте из замка ключ зажигания.

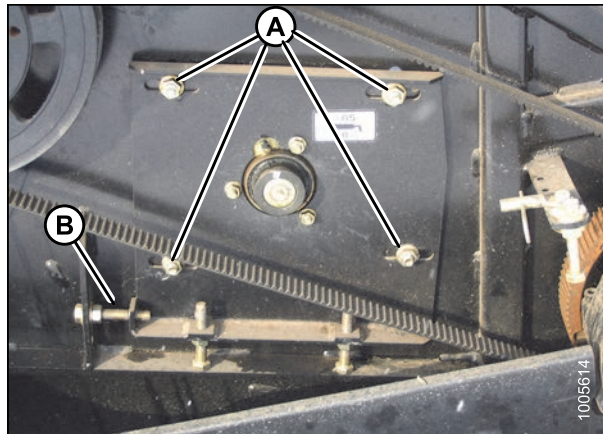
- Откройте левый боковой щиток.
- Ослабьте четыре гайки (А).
- Ослабьте контргайки на регулировочном болте (В) и поверните болт (В), чтобы отрегулировать вертикальное положение шнека.
- Затяните контргайки.
- Затяните гайки (А).
- Откройте боковой щиток справа.



Рисунок 4.86: А40-D, левая сторона

- Ослабьте четыре гайки (А).
- Ослабьте контргайку на регулировочном болте (В) и поверните болт (В), чтобы отрегулировать продольно-поперечное положение шнека.
- Затяните контргайку.
- Затяните гайки (А).
- Закройте кожухи прежде чем привести в действие жатку.



Рисунок 4.87: А40-D, правая сторона

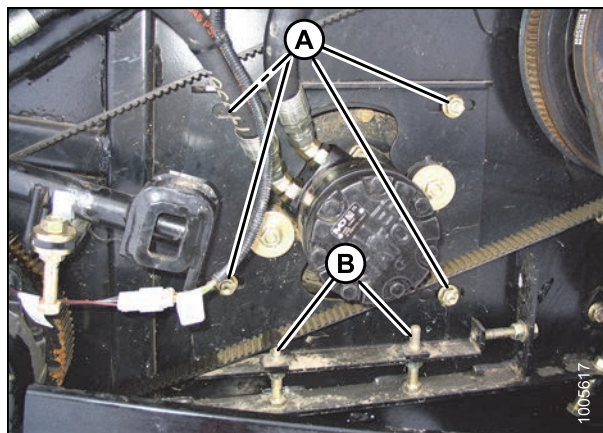

#### 4.5.5 Установка положения мотовила

Установлено, что положение мотовила является важным фактором для достижения хороших результатов в неблагоприятных условиях. Положение мотовила имеет заводскую установку для средних прямостоящих культур. Оно может настраиваться вертикально и горизонтально (вперед-назад) для различных состояний культуры.

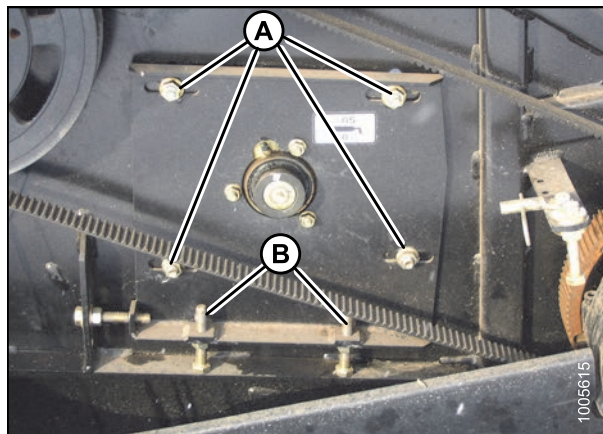
В таблице ниже приводятся рекомендуемые положения мотовила для нестандартных условий культуры:

Условие культуры	Положение мотовила
Низкая или полеглая культура	Вперед и вниз (также повышается скорость мотовила)
Скопление намокшего или вялого материала на режущем аппарате с забиванием ножа	Назад и вниз (близко к противорежущим пальцам)
Низкая культура	Назад
Толстостебельная или плотностоящая	Вверх и вперед

О регулировке выноса мотовила см. следующие разделы:

- [Регулировка горизонтального выноса мотовила, страница 157](#)
- [Регулировка вертикального положения мотовила, страница 158](#)

#### *Регулировка горизонтального выноса мотовила*

Горизонтальный вынос мотовила имеет заводскую установку 32–3/8 дюймов (816 мм) при измерении от внутренней кромки трубы мотовила до дополнительного элемента рамы, как показано на рисунке справа.



**Рисунок 4.88: Горизонтальный вынос мотовила**

#### **ПРИМЕЧАНИЕ:**

Мотовило должно быть равномерно установлено с обеих сторон.



#### **ВНИМАНИЕ**

Для предотвращения случайного движения валковой косилки переведите рычаг путевой скорости (GSL) обратно в положение N-DETENT (ПАРКОВКА), центральное колесо рулевого управления в положение блокировки, выключите двигатель и выньте из замка ключ зажигания.

## ЭКСПЛУАТАЦИЯ: ШНЕКОВАЯ ЖАТКА НА САМОХОДНОЙ ВАЛКОВОЙ КОСИЛКЕ А40-D

1. Откройте боковой щиток слева.
2. Ослабьте четыре гайки (А).
3. Ослабьте контргайку на регулирующем болте (В) и поверните регулирующий болт (В) для регулировки горизонтального выноса мотовила.
4. Затяните контргайку.
5. Затяните гайки (А).



Рисунок 4.89: А40-D, левая сторона

6. Откройте правый боковой щиток.
7. Ослабьте четыре гайки (А).
8. Ослабьте контргайку на регулирующем болте (В) и поверните регулирующий болт (В) для регулировки горизонтального выноса мотовила.
9. Затяните контргайку.
10. Затяните гайки (А).
11. Закройте кожух привода прежде чем привести в действие жатку.

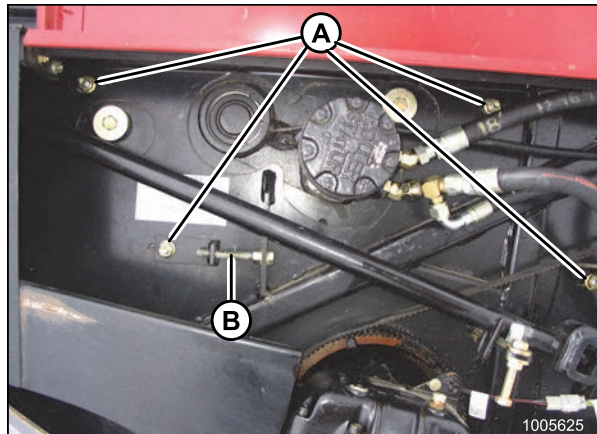

Рисунок 4.90: А40-D, правая сторона

### Регулировка вертикального положения мотовила

#### **⚠ ВНИМАНИЕ**

Для предотвращения случайного движения валковой косилки переведите рычаг путевой скорости (GSL) обратно в положение N-DETENT (ПАРКОВКА), центральное колесо рулевого управления в положение блокировки, выключите двигатель и выньте из замка ключ зажигания.

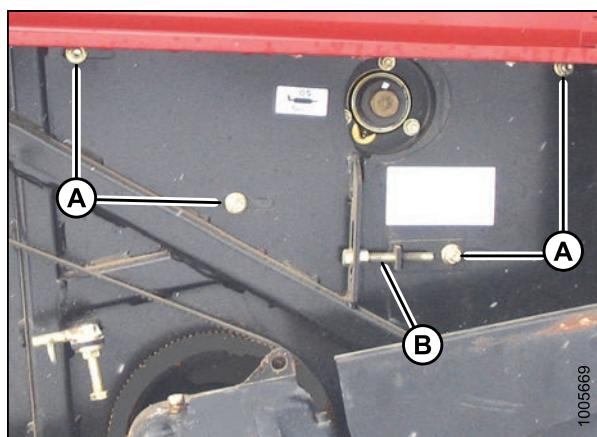
1. Откройте боковой щиток слева.
2. Ослабьте четыре гайки (А).



Рисунок 4.91: А40-D, левая сторона

## ЭКСПЛУАТАЦИЯ: ШНЕКОВАЯ ЖАТКА НА САМОХОДНОЙ ВАЛКОВОЙ КОСИЛКЕ А40-D

3. Ослабьте контргайки на регулирующих болтах (А) и поверните болты (А), чтобы поднять или опустить мотовило.
4. Затяните контргайки (А).

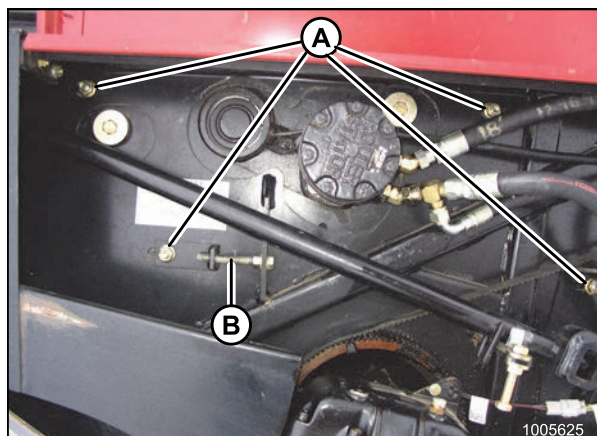

Рисунок 4.92: А40-D, левая сторона

5. Затяните гайки (А).

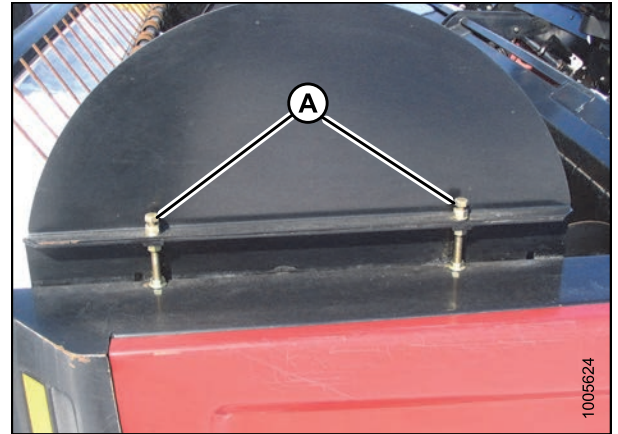

Рисунок 4.93: А40-D, левая сторона

6. Откройте правый боковой щиток.
7. Ослабьте четыре гайки (А).

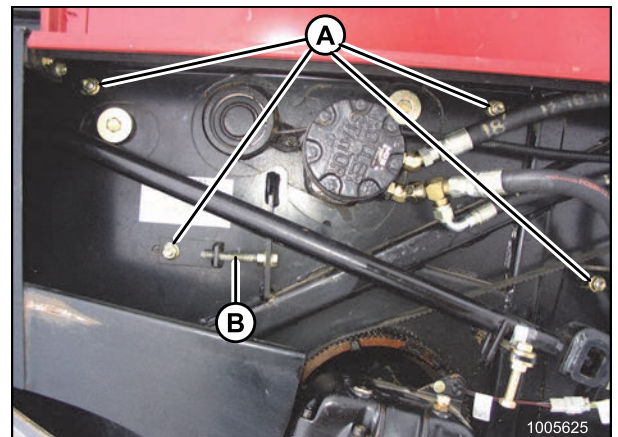

Рисунок 4.94: А40-D, правая сторона

## ЭКСПЛУАТАЦИЯ: ШНЕКОВАЯ ЖАТКА НА САМОХОДНОЙ ВАЛКОВОЙ КОСИЛКЕ А40-D

- Ослабьте контргайки на регулирующих болтах (А) и поверните болты (А), чтобы настроить вертикальное положение мотовила.

### ПРИМЕЧАНИЕ:

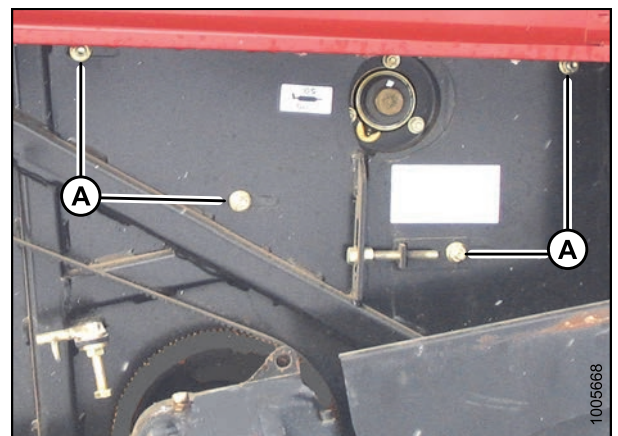
Заводская настройка на переднем регулирующем болте должна быть 15/32 дюймов (12 мм) ниже, чем на заднем регулирующем болте. Если агрессивность пружинного пальца изменилась, то это означает, что смещение регулирующего болта может не соответствовать заводским настройкам. Всегда измеряйте смещение регулирующего болта и сохраняйте его в течение всего процесса вертикальной регулировки.

- Затяните контргайку.
- Затяните гайки (А).
- Закройте кожухи прежде чем привести в действие жатку.
- Проверьте, что мотовило вращается свободно.

### ПРИМЕЧАНИЕ:

Поверните мотовило вручную и убедитесь, что пальцы граблины не касаются поддона жатки, иначе возможно повреждение поддона. При необходимости сошлифуйте избыточную длину пальца граблины, если длина пальца граблины существенно отличается. Удалите острые края или заусенцы на пальце граблины.

- Проверьте, что мотовило установлено равномерно.



Рисунок 4.95: А40-D, левая сторона



Рисунок 4.96: А40-D, правая сторона

*Проверка зазора между пальцем граблины и поддоном жатки*

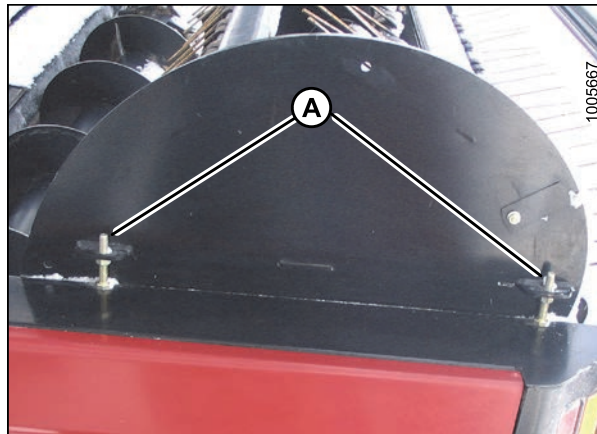
**ВАЖНО:**

Размеры справа приводятся только для справки. Пальцы граблины могут немного соприкасаться с противорежущими пальцами, но **НЕ** с сегментами ножа или с поддоном шнека.

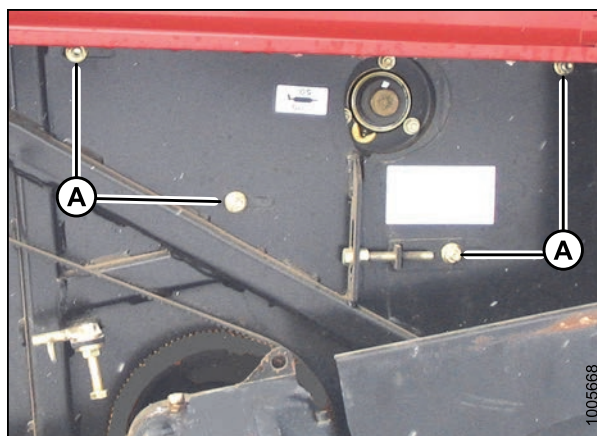
1. Вручную медленно проверните мотовило и проверьте зазор между пальцем граблины, ножом и поддоном. Согните пальцы граблины для имитации положения при загрузке культуры, чтобы убедиться, что зазор между пальцами граблины, сегментами ножа и поддоном шнека адекватен условиям работы.
2. Проверьте, что мотовило свободно вращается.

**ПРИМЕЧАНИЕ:**

Если несколько пальцев граблины соприкасаются с поддоном, в то время как длина остальных пальцев граблины правильная, обрежьте более длинные пальцы по длине остальных. Обязательно отрегулируйте обе стороны мотовила. Убедитесь, что пальцы граблины **НЕ** касаются пластикового поддона жатки.

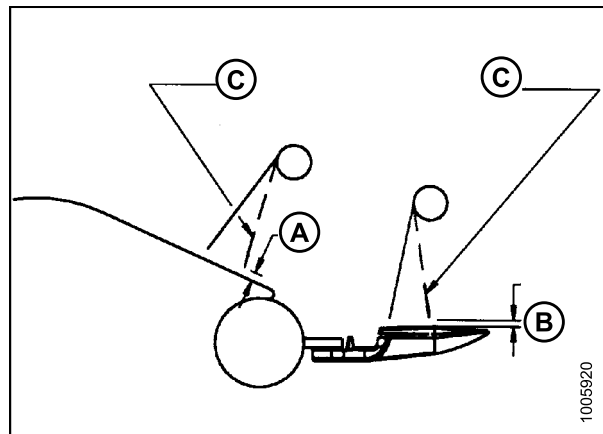

**Рисунок 4.97: Зазор пальца граблины.**

A — 2/25–2/5 дюйма (2–10 мм)

B — минимум 2/25 дюйма (2 мм) до сегмента ножа

C — отогните пальцы назад при проверке зазора

**4.5.6 Установка агрессивности пружинного пальца**



**ВНИМАНИЕ**

Для предотвращения случайного движения валковой косилки переведите рычаг путевой скорости (GSL) обратно в положение N-DETENT (ПАРКОВКА), центральное колесо рулевого управления в положение блокировки, выключите двигатель и выньте из замка ключ зажигания.

1. Откройте боковой щиток справа.
2. **ТОЛЬКО** на правой стороне мотовила (сторона эксцентрика), ослабьте четыре гайки (A).

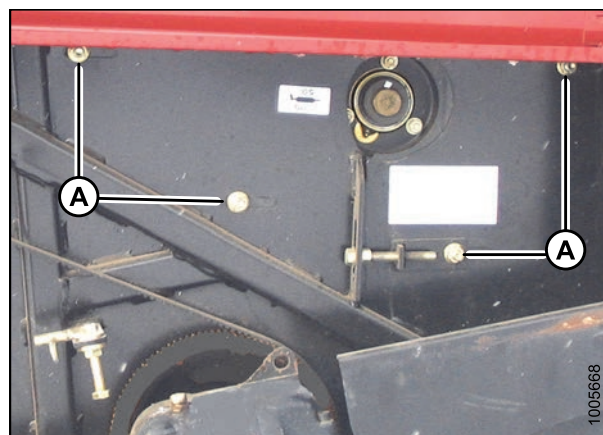

**Рисунок 4.98: А40-D, правая сторона**

## ЭКСПЛУАТАЦИЯ: ШНЕКОВАЯ ЖАТКА НА САМОХОДНОЙ ВАЛКОВОЙ КОСИЛКЕ А40-D

3. Ослабьте контргайки на болтах (А) и поверните болты, чтобы повернуть эксцентрик в требуемое положение. Если смотреть с правого бока, поверните эксцентрик по часовой стрелке для более агрессивного действия пальца граблины.

### ПРИМЕЧАНИЕ:

Заводская настройка на переднем регулирующем болте должна быть на 0,47 дюйма (12 мм) ниже, чем на заднем регулирующем болте. Если агрессивность пружинного пальца изменилась, то это означает, что смещение регулирующего болта может не соответствовать заводским настройкам. Всегда измеряйте смещение регулирующего болта и сохраняйте его в течение всего процесса вертикальной регулировки.

4. Затяните гайки (А) и контргайки на болтах.
5. Убедитесь, что цепь и/или ремень **НЕ** перетянуты. При необходимости отрегулируйте до требуемого натяжения. См. [Проверка/регулировка натяжения ремня привода мотопила, страница 259](#).
6. Проверьте зазор между пальцем граблины и поддоном жатки, чтобы убедиться в отсутствии контакта между пальцами граблины и поддоном жатки. См. [Проверка зазора между пальцем граблины и поддоном жатки, страница 161](#).



Рисунок 4.99: А40-D, правая сторона



Рисунок 4.100: А40-D, правая сторона

### 4.5.7 Регулировка угла жатки А40-D

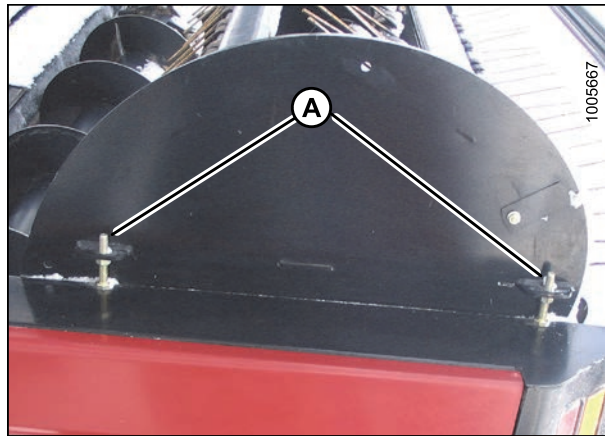
Угол жатки может быть отрегулирован гидравлически из кабины с использованием гидравлического цилиндра (А), без остановки валковой косилки.

Для регулировки угла обратитесь к руководству оператора валковой косилки.

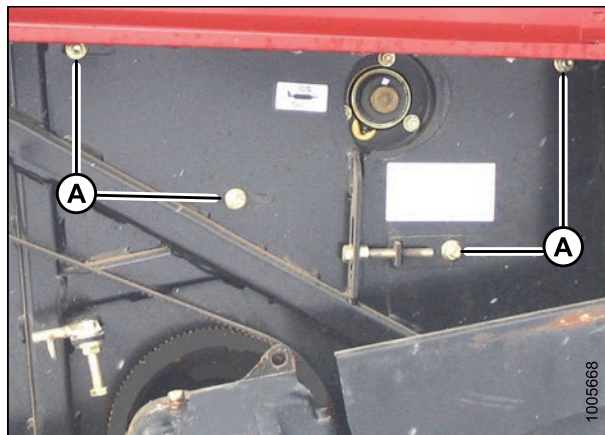

Рисунок 4.101: Гидравлический цилиндр угла жатки

### 4.5.8 Установка высоты среза

1. Поднимите жатку и зацепите блокирующие клапаны подъемного цилиндра.
2. Извлеките штифты (А) на каждом копирующем башмаке или копирующем катке.
3. Поднимите или опустите копирующий башмак или каток в нужное положение.
4. Установите штифты (А) на место.

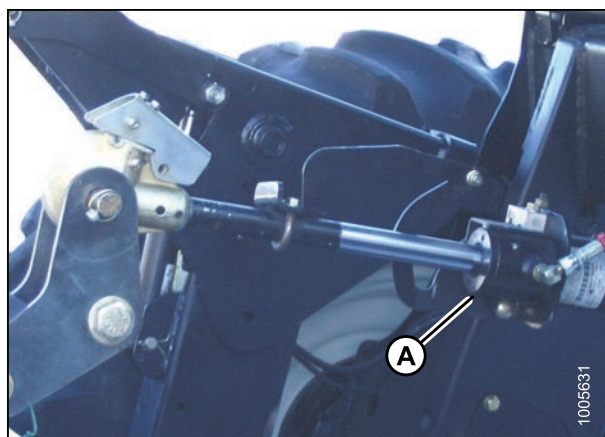

Рисунок 4.102: Копирующий башмак



Рисунок 4.103: Копирующий каток

5. Убедитесь, что копирующие башмаки или копирующие катки находятся в одинаковой позиции.
6. Проверьте флотацию жатки, при необходимости отрегулируйте ее. Для получения более подробной информации см. [4.5.9 Проверка/ регулировка флотации, страница 163](#).

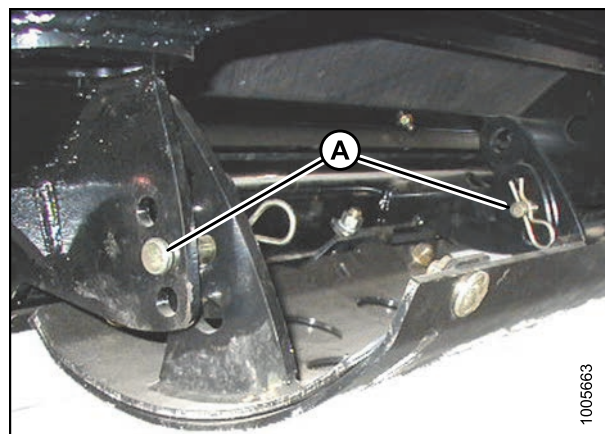
**ПРИМЕЧАНИЕ:**

Два внутренних копирующих башмака относятся к стандартному оборудованию. Можно переместить внутренние башмаки наружу ИЛИ оснастить внешние точки копирующими катками либо копирующими башмаками.

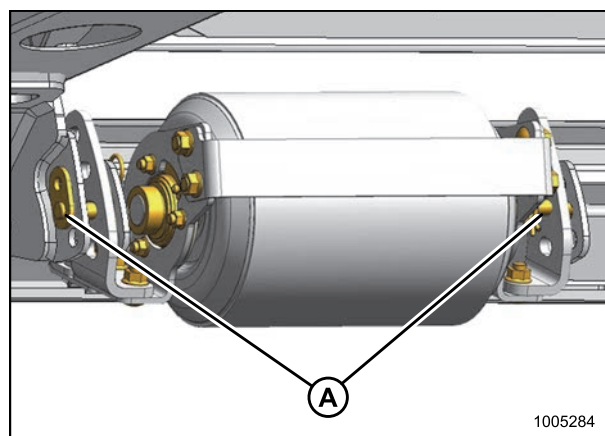
### 4.5.9 Проверка/ регулировка флотации

Уравновешивающие пружины валковой косилки **НЕ** предназначены для выставления жатки по уровню.



**ВНИМАНИЕ**

Для предотвращения случайного движения валковой косилки переведите рычаг путевой скорости (GSL) обратно в положение N-DETENT (ПАРКОВКА), центральное колесо рулевого управления в положение блокировки, выключите двигатель и выньте из замка ключ зажигания.

## ЭКСПЛУАТАЦИЯ: ШНЕКОВАЯ ЖАТКА НА САМОХОДНОЙ ВАЛКОВОЙ КОСИЛКЕ А40-D

Для регулировки флотации выполните следующие шаги:

1. Проверьте флотацию, взявшись за наклоняющую планку и подняв ее. Подъемная сила должна составлять 75–85 фунт-сил (335–380 Н) и должна быть примерно одинаковой с обеих сторон.
2. При необходимости выполните следующие шаги для регулировки флотации:
  - а. Полностью поднимите жатку, заглушите двигатель и выньте ключ.
  - б. Поверните регулировочный болт (А) по часовой стрелке, чтобы увеличить флотацию (уменьшить вес жатки), или против часовой стрелки, чтобы уменьшить ее (увеличить вес жатки).
  - в. Повторно проверьте флотацию.



Рисунок 4.104: Регулировочный болт — показан верх опорной стойки колеса валковой косилки

### 4.5.10 Настройка зазора вальцов плющилки

Зазором вальцов определяется объем плющения:

- для уменьшения объема плющения увеличьте зазор вальцов.
- Для увеличения объема плющения уменьшите зазор вальцов.

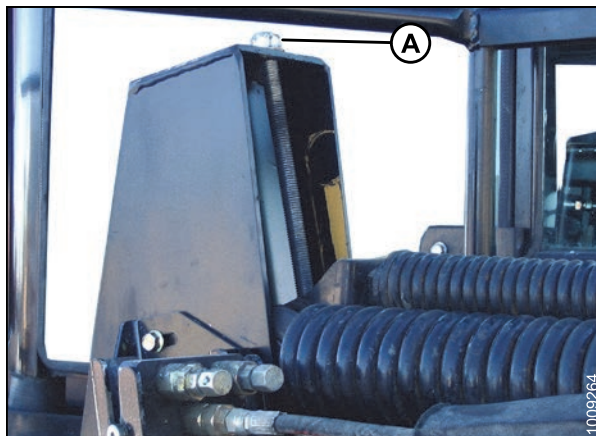
Зазор вальцов плющилки имеет заводскую установку 1/4 дюйма (6 мм).

#### **⚠ ВНИМАНИЕ**

Для предотвращения случайного движения валковой косилки переведите рычаг путевой скорости (GSL) обратно в положение N-DETENT (ПАРКОВКА), центральное колесо рулевого управления в положение блокировки, выключите двигатель и выньте из замка ключ зажигания.

1. Ослабьте и отведите верхнюю контргайку (А) на обеих сторонах плющилки.
2. Для увеличения зазора вальцов поверните нижнюю гайку (В) для поднятия звена и увеличения показаний шкалы (С).
3. Для уменьшения зазора вальцов поверните нижнюю гайку (В) для опускания звена и уменьшения показаний шкалы (С).
4. Затяните контргайки (А) с обеих сторон



Рисунок 4.105: Шкала регулировки зазора вальцов



## ЭКСПЛУАТАЦИЯ: ШНЕКОВАЯ ЖАТКА НА САМОХОДНОЙ ВАЛКОВОЙ КОСИЛКЕ А40-D

5. Ослабьте болт (А) и поверните крышку (В) для открытия отверстия доступа.
6. Осмотрите пространство между штангами вальцов на обоих концах в отверстии доступа (С).

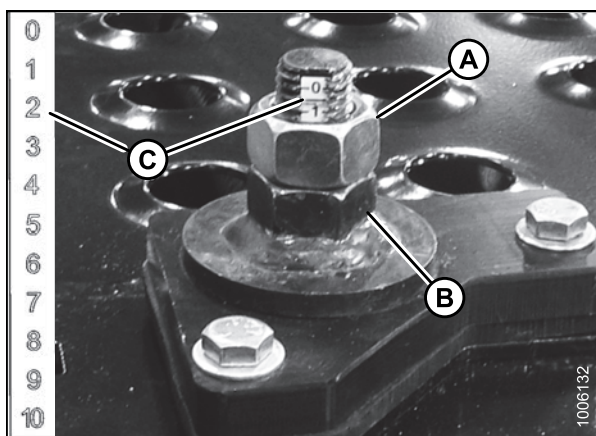
### **ВАЖНО:**

Синхронизация и выравнивание вальцов имеют важное значение при снижении зазора вальцов, так как:

- Это влияет на плющение
  - Штанги могут контактировать друг с другом
7. Проверьте синхронизацию и выравнивание вальцов при уменьшении зазора вальцов. См.:
    - [6.12.13 Проверка/ настройка синхронизации вальцов, страница 315](#)
    - [6.12.12 Проверка/ настройка выравнивания вальцов, страница 314](#)
  8. Закройте крышку (В) и затяните болт (А).



Рисунок 4.106: Отверстие доступа к вальцам плющилки

### **4.5.11 Регулировка давления вальцов плющилки**

Давление вальцов (сила, удерживающая вальцы вместе) устанавливается на заводе и регулируется. На каждом конце вальцов имеется пружина.

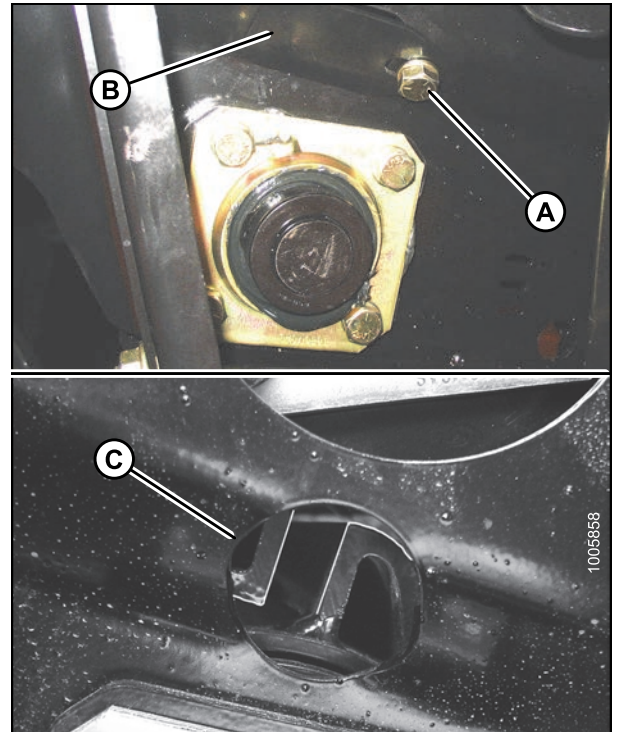

Рисунок 4.107: Пружины давления вальцов плющилки

Таблица 4.2 Заводские установки давления вальцов плющилки

Левая пружина (А)	3-3/16-3-9/16 дюймов (81-91 мм)
Правая пружина (В)	1-5/8-2 дюймов (41-51 мм)

## ⚠ ВНИМАНИЕ

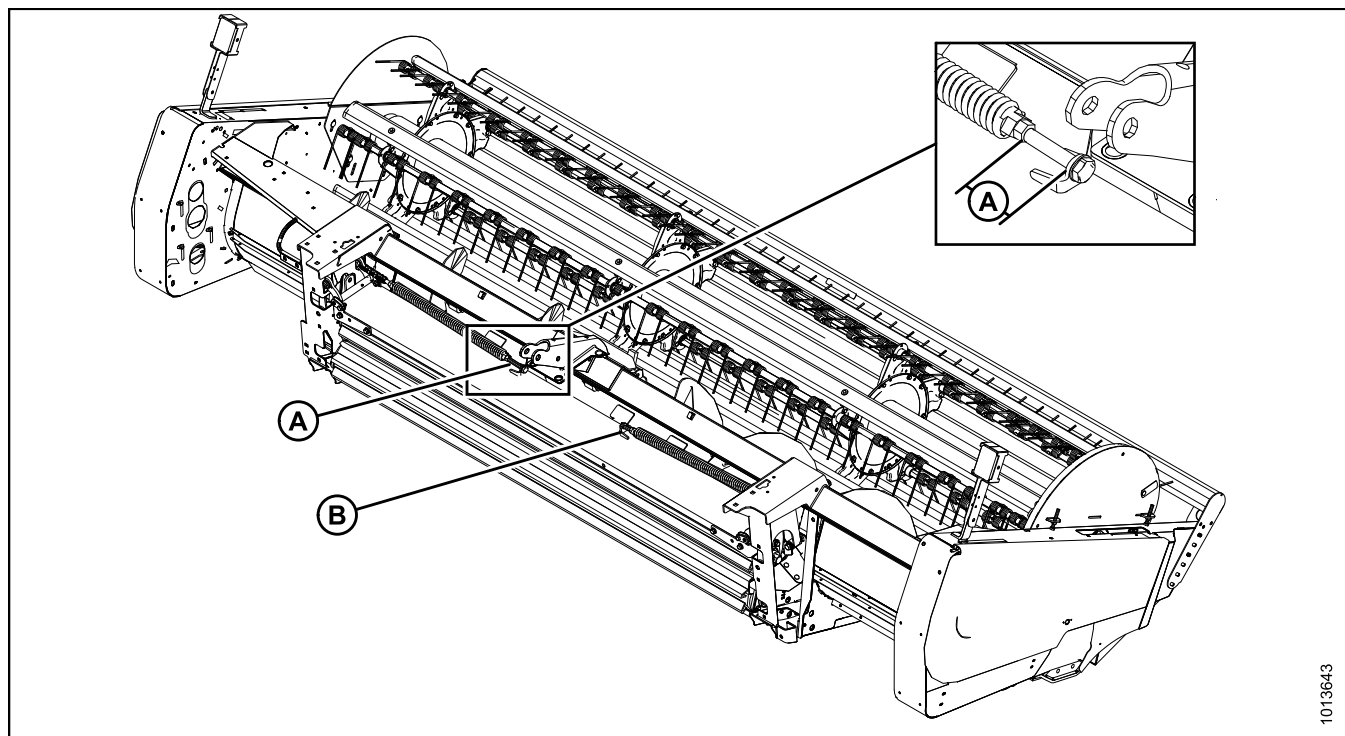
Для предотвращения случайного движения валковой косилки переведите рычаг путевой скорости (GSL) обратно в положение N-DETENT (ПАРКОВКА), центральное колесо рулевого управления в положение блокировки, выключите двигатель и выньте из замка ключ зажигания.

1. Полностью опустите жатку.
2. Остановите двигатель и извлеките ключ из замка зажигания.
3. Для усиления давления вальцов ослабьте контргайку (В) на входе пружины и поверните регулировочный болт пружины (С) по часовой стрелке для затягивания пружины. Затяните контргайку (В).
4. Для снижения давления вальцов ослабьте контргайку (В) на входе пружины и поверните регулировочный болт пружины (С) против часовой стрелки для ослабления пружины. Затяните контргайку (В).



Рисунок 4.108: Пружина давления вальца

## 4.5.12 Установка формовочного щитка

### ОСТОРОЖНО

Держите руки и ноги на расстоянии от выпускного отверстия. Посторонние лица должны находиться на расстоянии нескольких сотен футов от зоны ваших работ. Никогда не направляйте выпускное отверстие на кого-либо. Оттуда могут с силой вылетать камни или другие посторонние предметы .

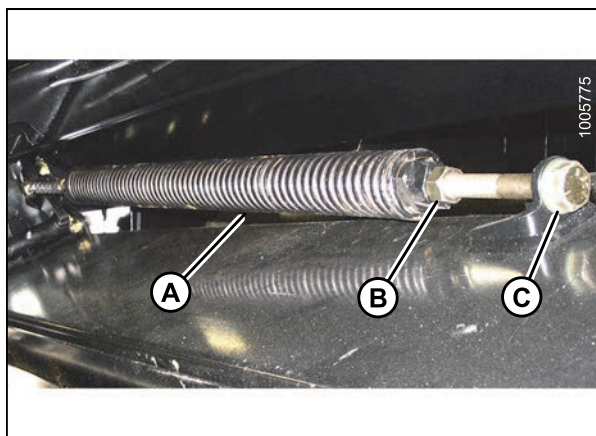
Положение формовочных щитков регулирует ширину и положение валка косилки. Решение о положении формовочного щитка (настройки от 36 до 92 дюймов [от 915 до 2 346 мм]) должно быть основано на следующих факторах:

- Погодные условия (дождь, солнце, влажность, ветер)
- Тип и выход урожая
- Время, выделенное на сушку
- Метод обработки (тюки, силос, зеленый корм)

Обычно более широкий валок обеспечивает более быструю и равномерную сушку, в результате чего теряется меньше белка. Быстрая сушка особенно важно в областях, где погодные условия предоставляют только несколько дней для покоса и прессовки в тюки. Для дополнительной информации см. [5.3 Сенокос, страница 187](#).

Если допускают погодные условия или сушка не имеет критической важности, например при покосе на силос или зеленый корм, могут быть предпочтительны более узкие валки, с которыми удобнее работать.

### *Положение боковых дефлекторов — самоходное оборудование*

Положение боковых формовочных щитков регулирует ширину и положение валка.

### ВНИМАНИЕ

Для предотвращения случайного перемещения трактора выключите двигатель, включите стояночный тормоз и выньте ключ зажигания.

### ВНИМАНИЕ

Для предотвращения случайного движения валковой косилки переведите рычаг путевой скорости (GSL) обратно в положение N-DETENT (ПАРКОВКА), центральное колесо рулевого управления в положение блокировки, выключите двигатель и выньте из замка ключ зажигания.

Чтобы гарантировать центральное положение валка по отношению к опорным/ведущим колесам валковой косилки, отрегулируйте оба боковых дефлектора в одинаковом положении отверстия на регулирующей планке.

## ЭКСПЛУАТАЦИЯ: ШНЕКОВАЯ ЖАТКА НА САМОХОДНОЙ ВАЛКОВОЙ КОСИЛКЕ А40-D

1. Установите боковые дефлекторы формовочного щитка на требуемую ширину, изменив положение регулирующей планки следующим образом:
  - а. Извлеките чеку (А).
  - б. Переместите регулирующую планку (В) в другое отверстие.
  - в. Установите чеку на место (А).



Рисунок 4.109: Боковой дефлектор формовочного щитка

2. Если крепление формовочного щитка слишком сильное или слишком слабое, затяните или ослабьте гайку (А) по мере необходимости.

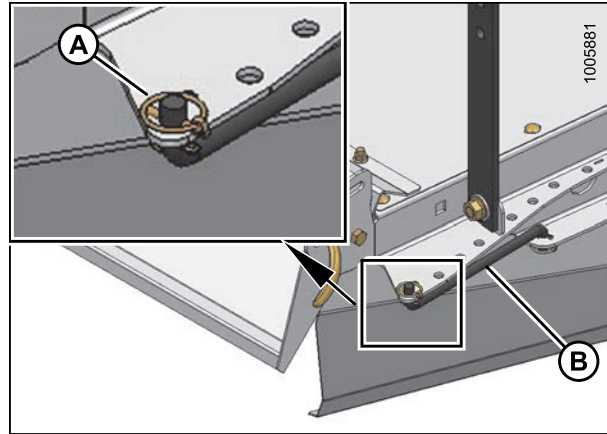

Рисунок 4.110: Гайка настройки формовочного щитка

### Установка заднего дефлектора (щиток разрыхлителя)

Задний дефлектор (А) замедляет движение культуры, выходящей из вальцов плющилки, направляет поток вниз и «разрыхляет» материал.

### **ВНИМАНИЕ**

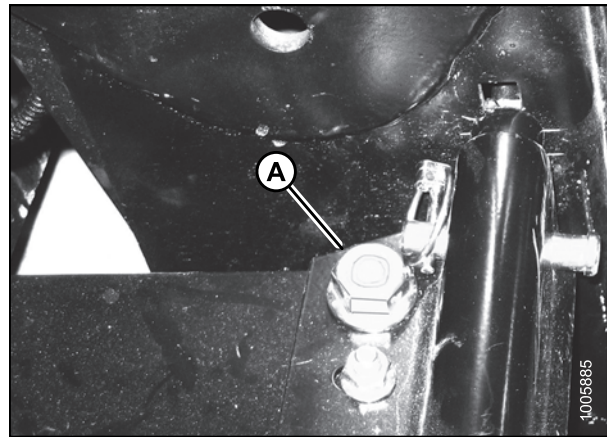
Для предотвращения случайного движения валковой косилки переведите рычаг путевой скорости (GSL) обратно в положение N-DETENT (ПАРКОВКА), центральное колесо рулевого управления в положение блокировки, выключите двигатель и выньте из замка ключ зажигания.

## ЭКСПЛУАТАЦИЯ: ШНЕКОВАЯ ЖАТКА НА САМОХОДНОЙ ВАЛКОВОЙ КОСИЛКЕ А40-D

1. Для усиления разрыхления растений опустите дефлектор, нажимая сначала на одну, а затем на другую сторону дефлектора. Стопорные рукоятки (В) расположены на каждом конце дефлектора, их можно слегка ослабить.
2. При тяжелых культурах поднимите дефлектор (А), подтянув сначала одну, а затем другую сторону.

### ПРИМЕЧАНИЕ:

Для получения ровных валков следует убедиться, что дефлектор **НЕ** деформирован.



Рисунок 4.111: Задний дефлектор А40-D



## 4.6 Рекомендуемые рабочие настройки

Эти настройки предназначены для использования в качестве отправной точки. Операторы должны отрегулировать настройки для сбора урожая в полевых условиях. Также см. карточку с краткими инструкциями для шнековой жатки серии А, которая включена в комплект поставки.

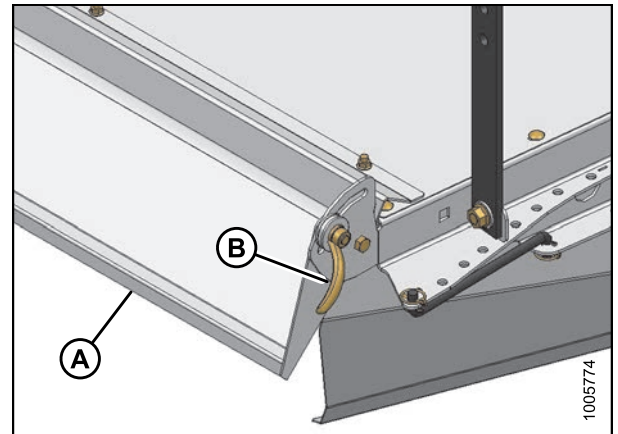
Схема настройки продолжается на следующей странице.

Полевые условия				Рабочие переменные									
Тип культуры	Состояние культуры (тонн на акр)	Рельеф местности	Высота стерни, дюйм (мм)	Угол жатки	Скорость ножа (ходов в минуту)	Скорость мотопила (об./мин)	Скорость шнека	Флотация	Положение поддона питателя	Зазор вальцов, дюйм (мм)			
Люцерна	>3	Ровный	0	Крутой	1 600 -1 800	73-77	Высокий	Нормальная почва	Опущенный паз	5/8 (16)			
		Каменная почва		Пологий				Легкий					
	2-3	Ровный		Крутой				70-75	Нормальная почва		Нормальная почва	Центральный паз	1/2 (13)
		Каменная почва		Пологий							Легкий		
	<2	Ровный		Крутой				65-70	Низкий		Нормальный/тяжелый	Поднятый слот	3/8 (10)
		Каменная почва		Пологий							Легкий		
	Полеглий	Ровный		Крутой				73-77	Высокий		Тяжелый	Переменное	См. выше
		Каменная почва		Пологий							Легкий/нормальный		

ЭКСПЛУАТАЦИЯ: ШНЕКОВАЯ ЖАТКА НА САМОХОДНОЙ ВАЛКОВОЙ КОСИЛКЕ А40-D

Полевые условия				Рабочие переменные									
Тип культуры	Состояние культуры (тонн на акр)	Рельеф местности	Высота стерни, дюйм (мм)	Угол жатки	Скорость ножа (ходов в минуту)	Скорость мотвила (об./мин)	Скорость шнека	Флотация	Положение поддона питателя	Зазор вальцов, дюйм (мм)			
Тимофеевка	>2,5	Ровный	2,5–3 (64–76)	Крутой	1850 -1950	70-75	Нормальный/высокий	Нормальная почва	Опушенный паз	3/8 (10)			
		Каменная почва		Пологий				Легкий					
	<2,5	Ровный		Крутой				65-70	Низкий		Нормальная почва	Центральный паз	1/4 (6)
		Каменная почва		Пологий							Легкий		
	Полеглый	Ровный		Крутой				70-75	Нормальный/высокий		Тяжелый	Переменное	См. выше
				Каменная почва							Пологий		
Суданская трава/высокий стебель	>3	Ровный	6 (152)	Крутой	1700 -1850	70-75	Высокий	Нормальная почва	Опушенный паз	3/4 (19)			
		Каменная почва		Пологий				Легкий					
	<3	Ровный		Крутой				65-70	Низкий		Нормальная почва	Центральный паз	5/8 (16)
		Каменная почва		Пологий							Легкий		
	Полеглый	Ровный		Крутой				70-75	Нормальный/высокий		Тяжелый	Переменное	См. выше
				Каменная почва							Пологий		



ЭКСПЛУАТАЦИЯ: ШНЕКОВАЯ ЖАТКА НА САМОХОДНОЙ ВАЛКОВОЙ КОСИЛКЕ А40-D

Полевые условия				Рабочие переменные						
Тип культуры	Состояние культуры (тонн на акр)	Рельеф местности	Высота стерни, дюйм (мм)	Угол жатки	Скорость ножа (ходов в минуту)	Скорость мотовила (об./мин)	Скорость шнека	Флотация	Положение поддона питателя	Зазор вальцов, дюйм (мм)
Тритикале (озимый корм)	>10	Ровный	0	Крутой	1 600 -1 800	70-75	Высокий	Нормальная почва	Опущенный паз	1 (25)
		Каменная почва		Пологий				Легкий		
	>10	Ровный		Крутой		60-65	Нормальный/высокий	Нормальный/тяжелый	Центральный паз	1 (25)
		Каменная почва		Средний				Легкий		
	Полеглый	Ровный		Крутой		70-75	Нормальный/высокий	Тяжелый	Переменное	См. выше
		Каменная почва		Средний				Легкий/нормальный		

ЭКСПЛУАТАЦИЯ: ШНЕКОВАЯ ЖАТКА НА САМОХОДНОЙ ВАЛКОВОЙ КОСИЛКЕ А40-Д

Полевые условия				Рабочие переменные						
Тип культуры	Состояние культуры (тонн на акр)	Рельеф местности	Высота стерни, дюйм (мм)	Угол жатки	Скорость ножа (ходов в минуту)	Скорость мотвила (об./мин)	Скорость шнека	Флотация	Положение поддона питателя	Зазор вальцов, дюйм (мм)
Степное/ травяное сено	>3,5	Ровный	0	Крутой	1850-1950	73-77	Высокий	Нормальная почва	Опущенный паз	3/8 (10)
		Каменная почва		Пологий				Легкий		
	2-3	Ровный		Крутой		70-75	Нормальная почва	Нормальная почва	Центральный паз	1/4 (6)
		Каменная почва		Пологий				Легкий		
	<2	Ровный		Крутой		65-70	Низкий/ нормальный	Нормальный/ тяжелый	Поднятый слот	1/4 (6)
		Каменная почва		Средний				Легкий/ нормальный		
	Полеглий	Ровный		Крутой		73-77	Нормальный/ высокий	Тяжелый	Переменное	См. выше
		Каменная почва		Средний				Легкий/ нормальный		

## 4.7 Прочистка плющилки и ножа: Самоходная

Если косилка оснащена дополнительным реверсом привода жатки (MD #B4656), поменяйте направление гидравлического потока в гидравлических двигателях ножа, шнека, мотовила и плющилки, чтобы обеспечить удаление любого застрявшего материала из жатки.

Если реверс не установлен, перейдите к следующим инструкциям.

### ВНИМАНИЕ

**Во избежание причинения травм или гибели людей при неожиданном запуске машины всегда останавливайте двигатель и извлекайте ключ из замка зажигания прежде чем покинуть сиденье оператора по любой причине.**

1. Остановите движение косилки вперед и опустите жатку.
2. Поднимите ножевой брус примерно на 12 дюймов (300 мм).
3. Двигайтесь назад примерно на 3 фута (1 метр), медленно вводя жатку в зацепление.
4. Если ножевой брус грязный, поднимите жатку, включите тормоз косилки, заглушите двигатель и вытащите ключ из зажигания.
5. Установите стопорные опоры подъемного цилиндра.

### ОСТОРОЖНО

**Пользуйтесь защитными сверхпрочными перчатками при работе в зоне ножа или работая с ножом.**

6. Очистите ножевой брус и область под мотовилом вручную.
7. Возьмите инструмент (A) из пенала внутри отсека привода слева.



Рисунок 4.112: Местоположение инструмента: А40-D

## ЭКСПЛУАТАЦИЯ: ШНЕКОВАЯ ЖАТКА НА САМОХОДНОЙ ВАЛКОВОЙ КОСИЛКЕ А40-D

- Используйте инструмент для прочистки на левом конце первичного приводного вала (А), чтобы прокрутить валцы вперед, пока засорение не будет удалено.
- Верните инструмент в пенал и зафиксируйте штифтом.

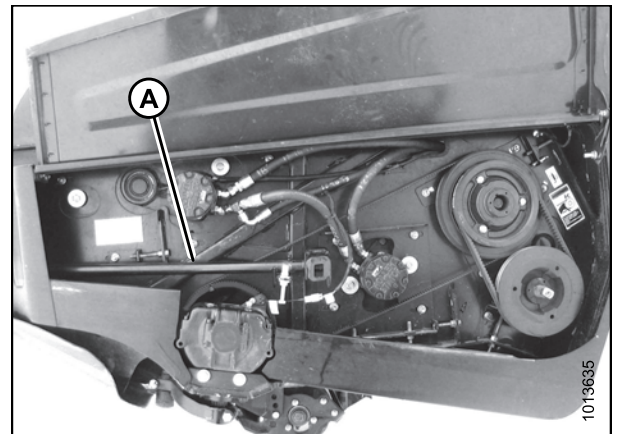

### ОСТОРОЖНО

Верните инструмент для прочистки в пенал и закройте левое защитное ограждение привода перед перезапуском машины.

#### ПРИМЕЧАНИЕ:

Если засорение не удаляется, см. [9 Поиск и устранение неисправностей, страница 333](#).



Рисунок 4.113: Первичный приводной вал

## 4.8 Специально для семенных трав, А40-D

Шнековая жатка для семенных трав имеет несколько функций для данного специального применения. Данные функции включают:

- 4.8.1 Тупые противорежущие пальцы и прижимы, страница 177
- 4.8.2 Специальная конструкция шнека специальной модели жатки для семенных трав А40-D, страница 177
- 4.8.3 Семилопастное мотовило, страница 178
- 4.8.4 Расширения поддона шнека, страница 178
- 4.8.5 Формирующие стержни валка, страница 181

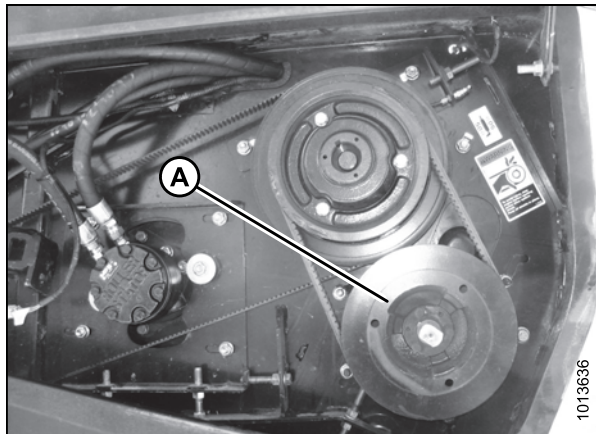
### 4.8.1 Тупые противорежущие пальцы и прижимы

Ножевой брус оборудован тупыми противорежущими пальцами для эффективной резки травяных культур. См. 6.7.7 Противорежущие пальцы, страница 228, где приводится информация по обслуживанию данных компонентов.



Рисунок 4.114: Тупые противорежущие пальцы ножевого бруса

### 4.8.2 Специальная конструкция шнека специальной модели жатки для семенных трав А40-D

Центральные битеры и кронштейны битеров были сняты для снижения наматывания на шнек.

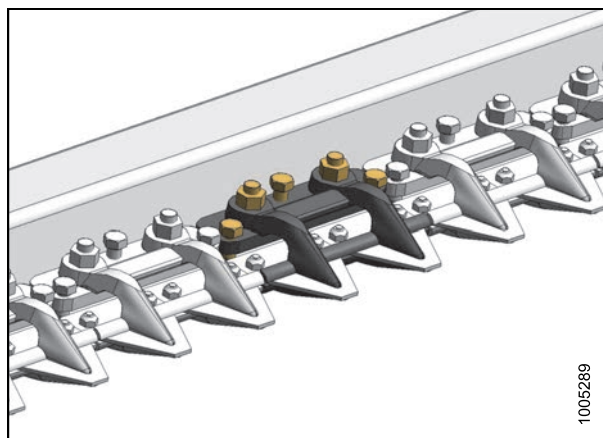

Рисунок 4.115: А40, шнек для семенных трав

### 4.8.3 Семилопастное мотовило

К корпусу мотовила добавляется седьмая лопасть для более плавного хода мотовила и улучшения подачи урожая в жатку.

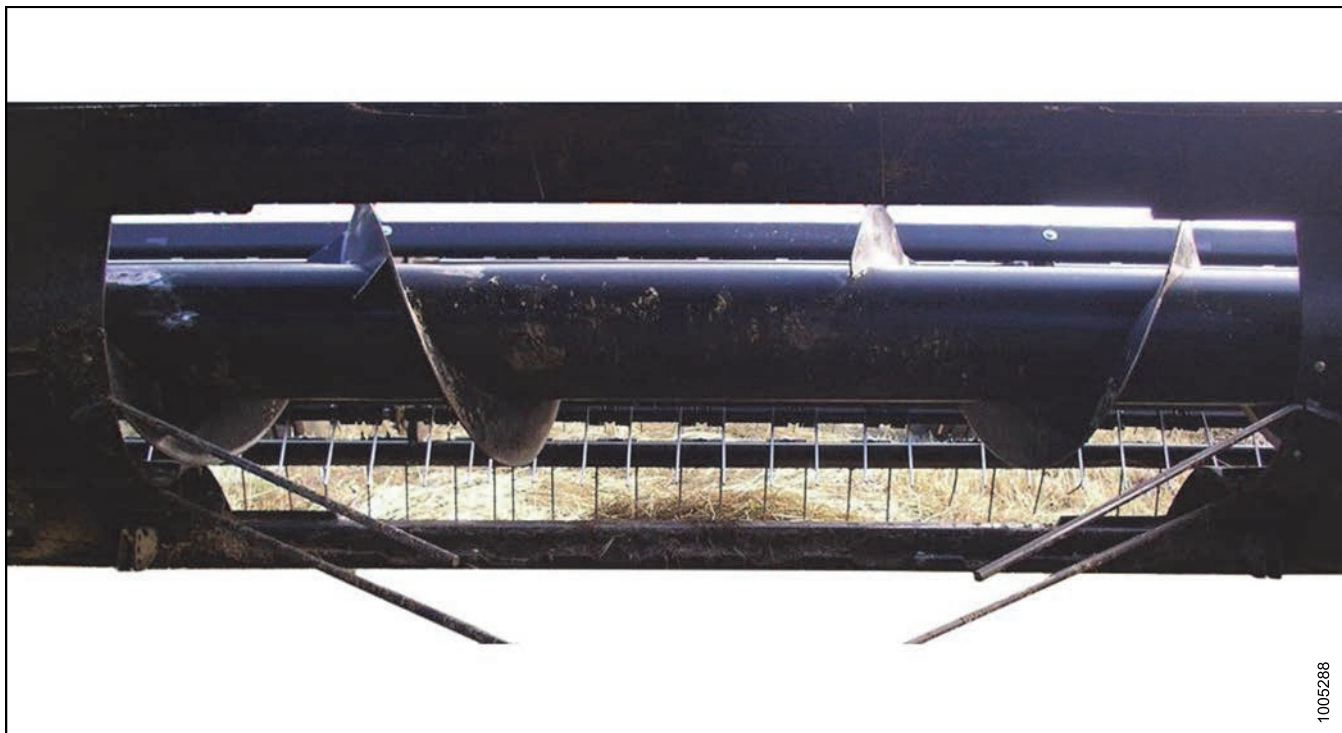

Рисунок 4.116: А40, мотовило для семенных трав

### 4.8.4 Расширения поддона шнека

Жатка для семенных трав оборудована регулируемыми расширителями поддона шнека, которые позволяют настраивать отверстие подачи для изменения характеристик валковой косилки.

*Настройка расширений поддона Специально для семенных трав*

Расширения поддона шнека жатки для семенных трав поставляются с заводской установкой наиболее широкой подачи. Настройка производится следующим образом:

1. Открутите два болта (A) и ослабьте болт (B).

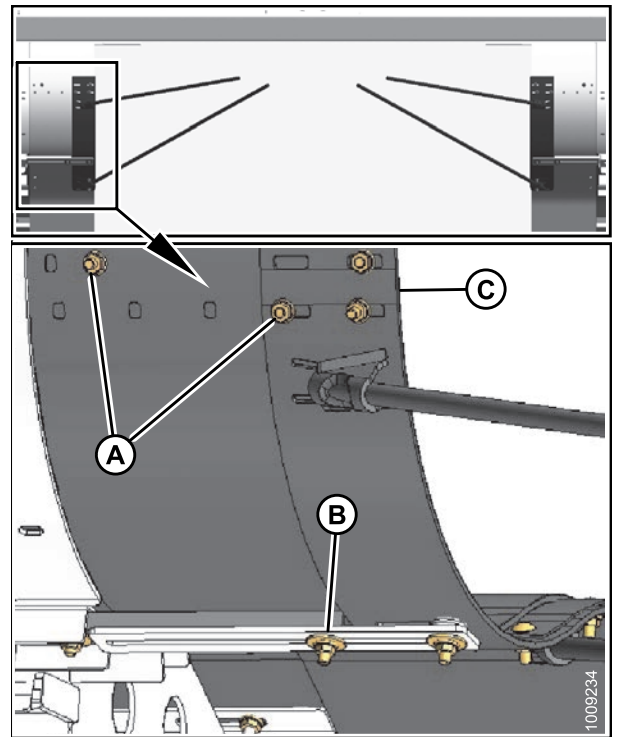

**Рисунок 4.117: Расширение поддона — широкая установка**

## ЭКСПЛУАТАЦИЯ: ШНЕКОВАЯ ЖАТКА НА САМОХОДНОЙ ВАЛКОВОЙ КОСИЛКЕ А40-D

2. Сдвиньте расширения поддона (С) и планки, формирующие валки, внутрь в требуемое положение и совместите отверстия.
3. Установите два болта (А) на место. Затяните болты (А) и (В).
4. Повторите процедуру для противоположного расширения поддона.



Рисунок 4.118: Расширение поддона — узкая установка



### 4.8.5 Формирующие стержни валка

Формирующие стержни установлены для помощи при формировании узких валков, предпочтительных при данном применении.

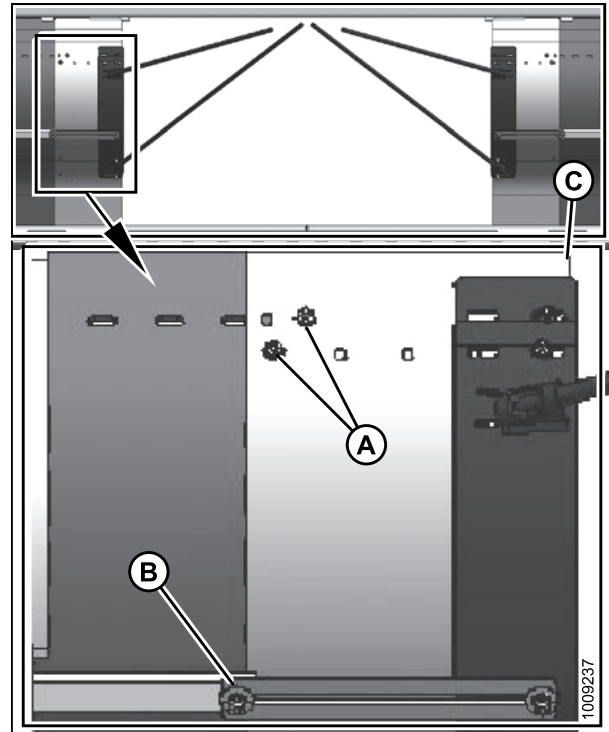
Изогните стержни для изменения формы валка. Используйте формирующие стержни вместе с расширителями поддона шнека для достижения требуемой ширины и формы валков.



Рисунок 4.119: Формирующие стержни валка



## 5 Эксплуатация: Прицепная и самоходная шнековая жатка

В данной главе описываются процедуры эксплуатации, которые относятся к косилке-плющилке А30-D и самоходной шнековой жатке А40-D

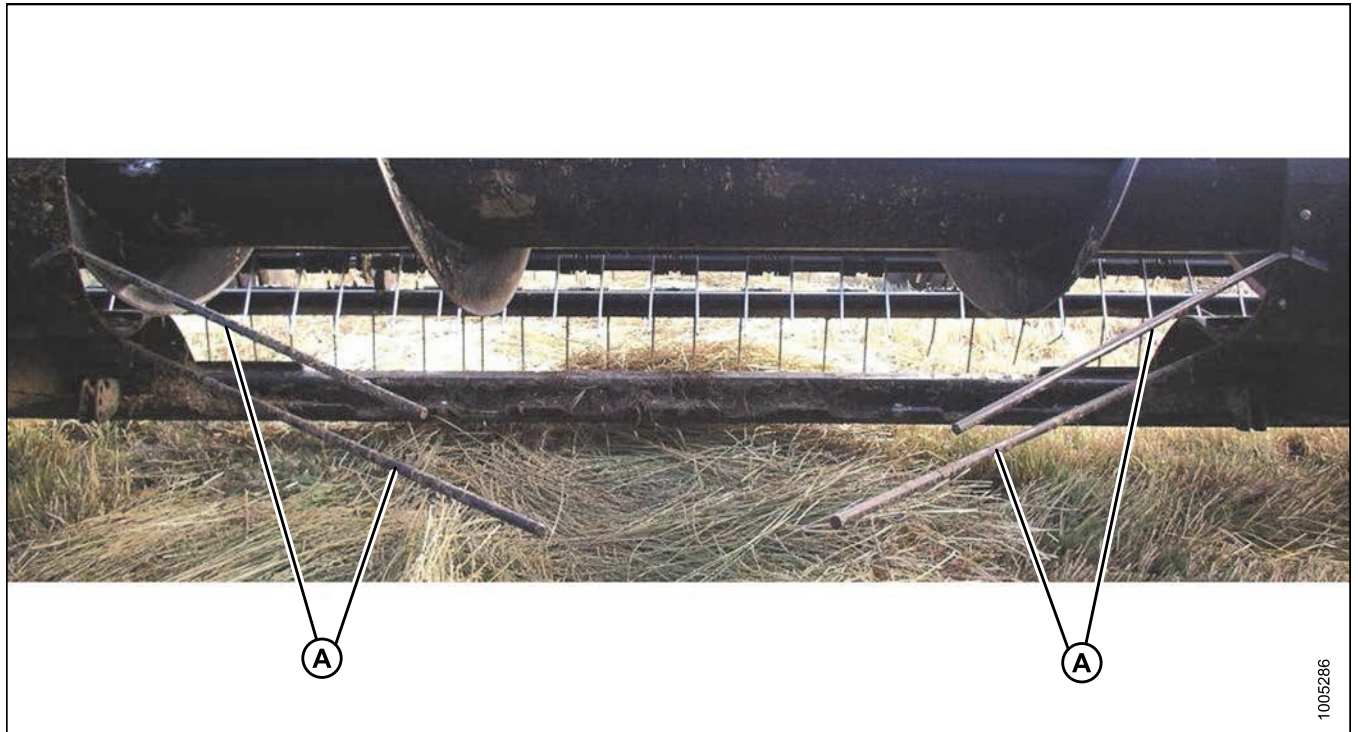
### 5.1 Выбор скорости движения

#### **⚠ ВНИМАНИЕ**

**Сбрасывайте скорость при повороте, пересечении склонов или движении по пересеченной местности.**

Скорость движения трактора/валковой косилки **НЕ ДОЛЖНА ПРЕВЫШАТЬ** 8 миль/ч (13 км/ч). Скорость 5 миль/ч (8 км/ч) была определена как удовлетворительная для большинства условий посевов.

Выбирайте скорость движения, позволяющую ножу срезать посевы гладко и равномерно.

На диаграмме ниже показана взаимосвязь между скоростью движения и производительностью для трех размеров жатки/косилки-плющилки. Например, при скорости движения 5 миль/ч (8 км/ч) с жаткой 16 футов производительность составит примерно 10 акров (4 гектара) в час.



Рисунок 5.1: Скорость движения и производительность

A — акры в час

B — гектары в час

C — километры в час

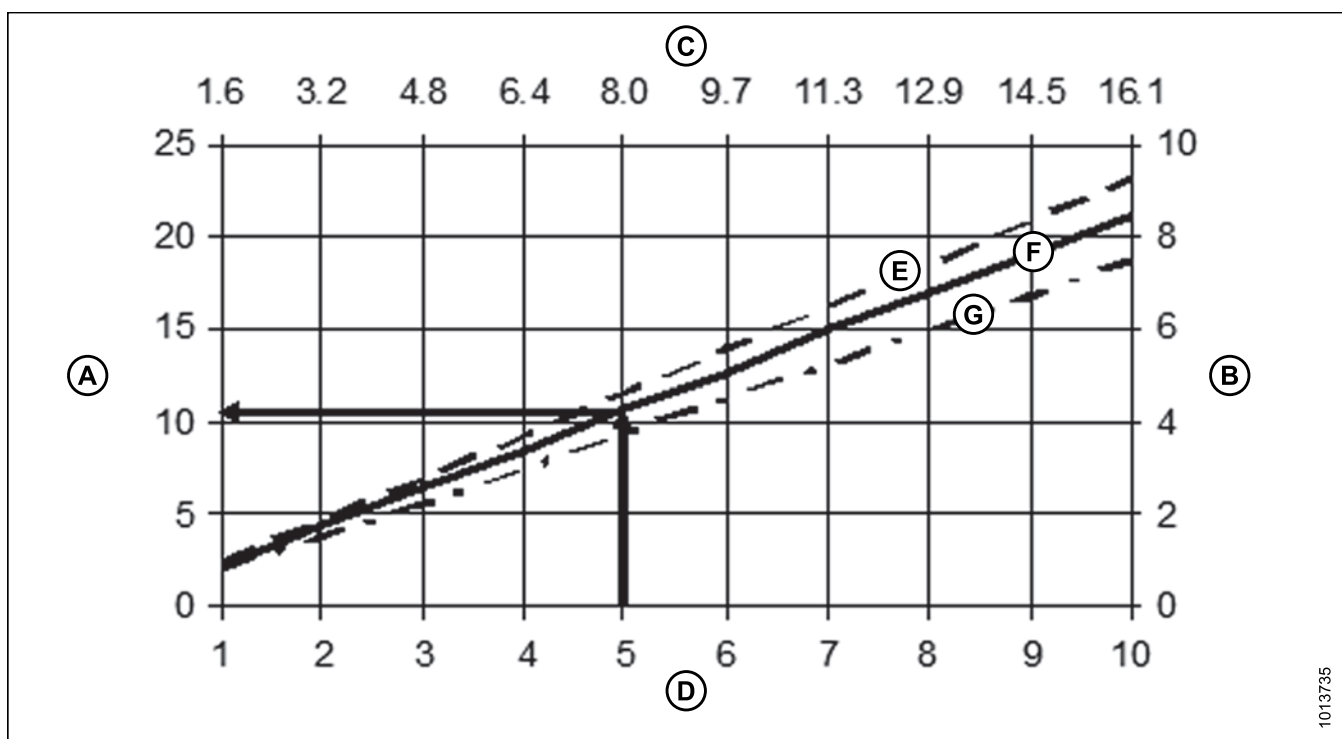
D — мили в час

E — 18 фт.

F — 16 фт.

G — 14 фт.

## 5.2 Делители для уборки высокостебельных культур

Делители для уборки высокостебельных культур прикреплены к концам жатки/косилки-плющилки для четкого разделения культуры и ввода мотвила в высокостебельные культуры. Их можно легко отрегулировать в соответствии с культурой или снять, когда они не требуются.

### 5.2.1 Регулировка делителей для уборки высокостебельных культур

1. Ослабьте U-образный болт (A).
2. Снимите болты (B) и переместите делитель (C) так, чтобы установить его напротив другого отверстия (D).
3. Установите болты (B) и затяните.
4. Затяните U-образный болт (A).



Рисунок 5.2: Делитель для уборки высокостебельных культур

## 5.2.2 Снятие делителей для уборки высокостебельных культур

1. Снимите U-образный болт (А) и болты (В), и удалите делитель. Повторите для другого делителя.
2. Снимите болты крепления наклоняющей планки к жатке.

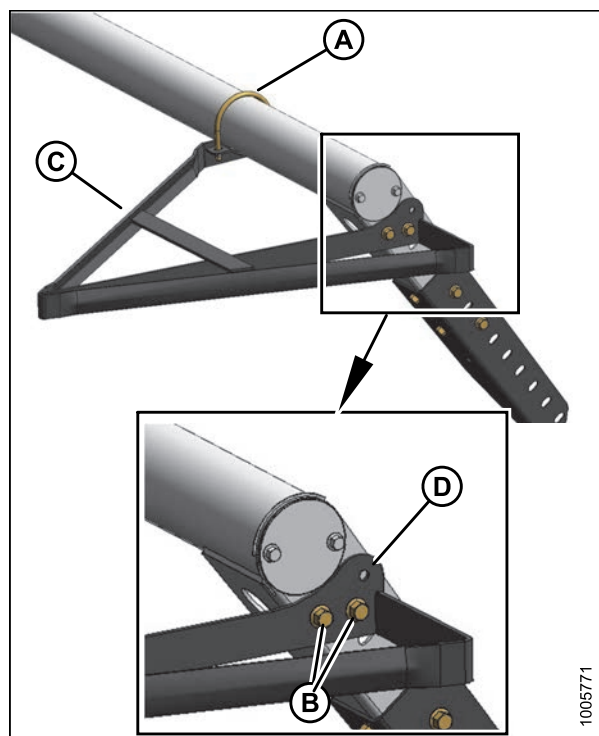

Рисунок 5.3: Делитель для уборки высокостебельных культур

3. Снимите болты (А), прикрепляющие расширения (В) к наклоняющей планке (С), и снимите расширения.

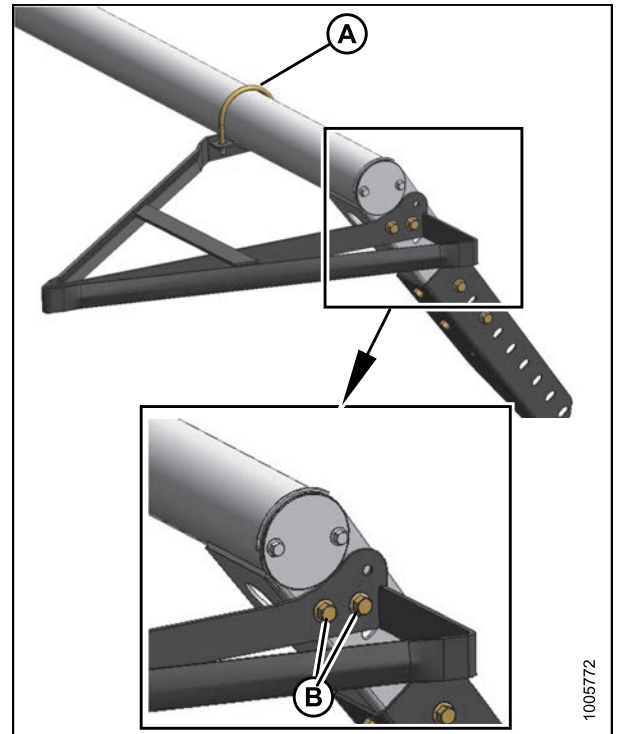

Рисунок 5.4: Наклоняющая планка

## ЭКСПЛУАТАЦИЯ: ПРИЦЕПНАЯ И САМОХОДНАЯ ШНЕКОВАЯ ЖАТКА

4. Измените положение наклоняющей планки на жатке до нужной высоты, и установите имеющиеся болты с квадратным подголовком (А) — по два с каждой стороны. Затяните болты.

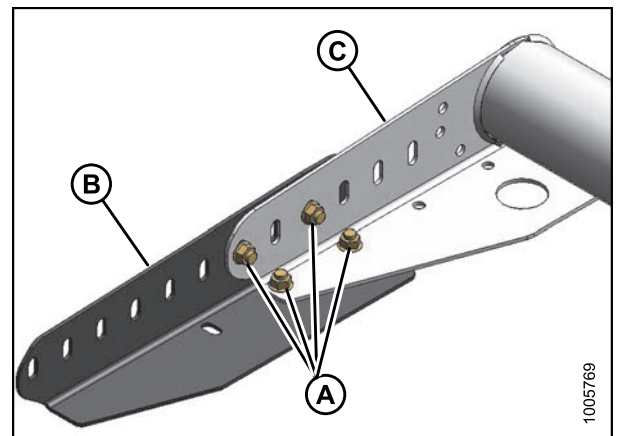

Рисунок 5.5: Наклоняющая планка

## 5.3 Сенокос

### 5.3.1 Советы по скашиванию травы

#### *Сушка сена*

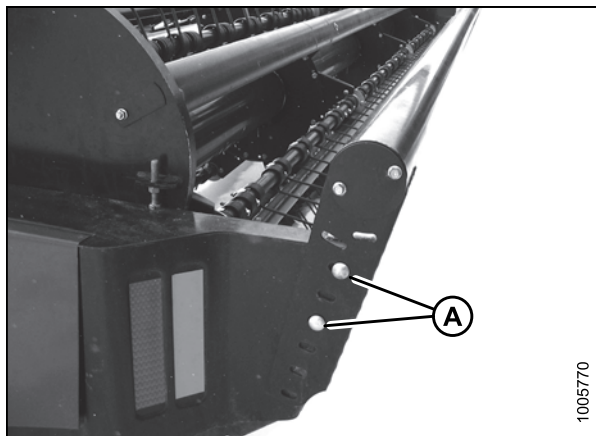
Сушка сена помогает оперативно поддерживать высокое качество, поскольку в течение каждого дня, когда сено лежит на земле, теряется 5% белка.

Создание рыхлого валка с максимальной шириной позволяет очень быстро высушить сено. Высушенное сено должно быть как можно скорее упаковано в тюках.

#### *Влага в верхнем слое почвы*

**Таблица 5.1 Уровни влаги в верхнем слое почвы**

Уровень	% влаги	Состояние
Мокрый	Свыше 45%	Почва является илистой
Влажный	25–45%	Показывает отпечатки
Сухой	До 25%	Поверхность пыльная

- На влажной почве не применяются общее правило «широкий и тонкий». Узкий валок высохнет быстрее, чем сено, оставленное плоским на мокрой земле.
- Когда земля влажнее, чем сено, влага из почвы абсорбируется сеном над ним. Определите уровень влажности верхнего слоя почвы до резки. Используйте тестер влаги или оценку уровня.
- Если земля влажная из-за орошения, подождите, пока влажность почвы не опустится ниже 45%.
- Если земля влажная из-за частых дождей, косите, когда позволяет погода, и оставьте сено лежать на мокрой земле, пока оно не высохнет до уровня влажности грунта.
- Скошенное сено будет высыхать только до уровня влаги в земле под ним, поэтому планируйте формирование валка на сухой земле.

#### *Погода и рельеф местности*

- Косите сено в максимальном количестве, по возможности в полдень, когда условия сушки лучше всего.
- Поля с уклоном на юг получают до 100% больше солнечного тепла, чем поля с уклоном на север. Если сено должно находиться в тюках в нарезанном виде, предусмотрите прессование для южных полей и измельчение для северных.
- При высокой относительной влажности скорость испарения низка и сено сохнет медленно.
- Если нет ветра, насыщенный воздух остается вокруг валка. Разгребание или ворошение открывают свежее сено, менее насыщенное воздухом.
- Косите сено перпендикулярно направлению господствующих ветров, если это возможно.

#### *Характеристики валка*

Формирование валков с рекомендованными характеристиками позволяет достичь наибольших результатов. См. в [3.7 Рабочие параметры для A30-D, страница 63](#) или [4.5 Рабочие параметры для A40-D, страница 153](#) инструкции по регулировке прицепной косилки-плющилки/жатки.

## ЭКСПЛУАТАЦИЯ: ПРИЦЕПНАЯ И САМОХОДНАЯ ШНЕКОВАЯ ЖАТКА

Таблица 5.2 Рекомендуемые характеристики вала

Характеристика	Преимущество
Высокий и рыхлый	Обеспечивает прохождение воздушного потока через валок, это более важно, чем процесс сушки с использованием прямых солнечных лучей
Последовательное формирование (без копнения)	Обеспечивает равномерный поток материала в пресс, измельчитель и т. д.
Равномерное распределение материала по валку	Приводит к формированию ровных и последовательных тюков для минимизации проблем с обработкой и укладкой
Надлежащая подготовка	Предотвращает чрезмерное повреждение листьев

### *Движение по валку*

Движение по ранее срезанным валкам без разгребания может удлинить время сушки на целый день. Если целесообразно, установите формовочные щитки, чтобы произвести более узкий валок, который машина может разгрести.

#### **ПРИМЕЧАНИЕ:**

Невозможно избежать движения по валку высокоурожайных культур, если необходима полная ширина вала .

### *Разгребание и ворошение*

Разгребание или ворошение ускоряет сушку; однако, результирующая потеря листьев может перевесить преимущества. Если земля под валком сухая, разгребание или ворошение практически не имеет преимуществ.

Большие валки на влажной или мокрой земле следует переворачивать в том случае, когда уровень влажности достиг 40–50%. Однако не следует ворошить или разгребать сено при уровне влажности ниже 25%, это может привести к чрезмерной потере листьев.

### *Использование химических осушителей*

Препараты для сушки сена работают путем удаления воска с поверхностей бобовых культур и позволяют воде выходить и испаряться быстрее. Однако если высушенное сено лежит на влажной земле, оно будет быстрее поглощать влагу из земли.

Прежде чем принять решение для использования сушильного препарата, внимательно сравните относительные издержки и выгоды для вашей области.



## 6 Техническое и сервисное обслуживание

Инструкции ниже приведены в помощь оператору в эксплуатации жатки/косилки-плющилки. Подробная информация о техническом и сервисном обслуживании, а также информация о деталях содержится в техническом руководстве и каталоге запчастей, которые можно получить у вашего дилера.

### 6.1 Подготовка к сервисному обслуживанию



#### **ВНИМАНИЕ**

Во избежание травм перед обслуживанием жатки/косилки-плющилки или открытием крышек приводов жатки:

- Полностью опустите жатку. Если необходимо провести обслуживание в поднятом положении, всегда используйте безопасные подъемные опоры.
- Отключите механизм отбора мощности (только прицепные косилки-плющилки).
- Установите все рычаги управления в НЕЙТРАЛЬНОЕ ИЛИ ПАРКОВОЧНОЕ ПОЛОЖЕНИЕ.
- Остановите двигатель и извлеките ключ.
- Дождитесь остановки всех движущихся частей.

## 6.2 Кожухи привода

Эта процедура применяется для открытия и закрытия боковых щитков машины, а также защитного ограждения привода над трансмиссиями плющилки.

Чтобы открыть боковые щитки:

### ВНИМАНИЕ

убедитесь, что замок щитка зафиксировался в открытом положении, перед тем как отпустить его.

1. Вставьте отвертку или аналогичный инструмент в отверстие (А) в основании бокового щитка и нажмите, чтобы разблокировать защелку.
2. Тяните за низ и поднимайте боковой щиток, пока опора (В) щитка не зацепится за болт. Перед тем как отпустить щиток удостоверьтесь, что рама (В) зафиксирована.

Чтобы закрыть боковые щитки:

3. Ухватите боковой щиток сверху, слегка нажмите и переместите опору (В) внутрь, чтобы высвободить ее.
4. Опустите боковой щиток примерно на 12 дюймов (300 мм) из закрытого положения.
5. Разблокируйте боковой щиток, чтобы он упал в закрытое положение (защелка сработает автоматически).

Чтобы открыть щиток редуктора:

6. Открепите резиновую защелку (А).
7. Откройте щиток (В).

Чтобы закрыть щиток редуктора:

8. Опустите кожух (В).
9. Закрепите резиновую защелку (А).



Рисунок 6.1: Отвертка на защелке



Рисунок 6.2: Щиток редуктора

## 6.3 Требования технического обслуживания

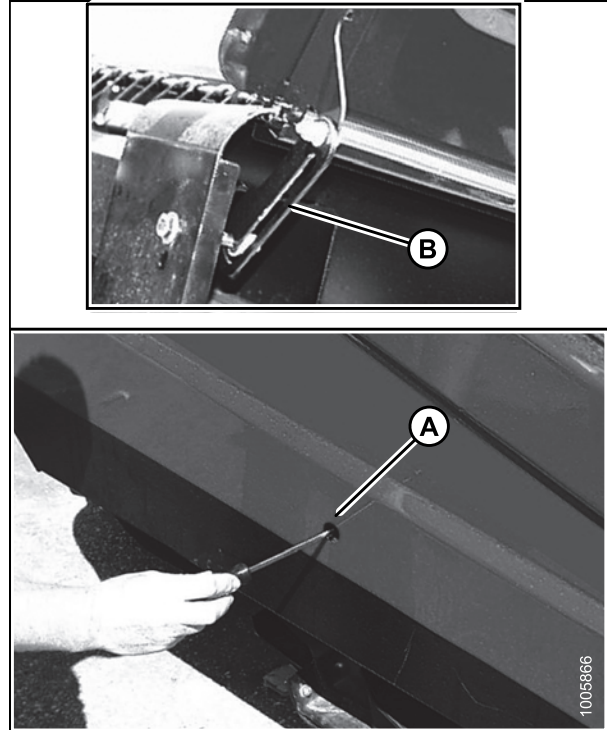
### 6.3.1 Рекомендованные жидкости и смазывающие вещества

Ваша машина может работать с максимальной эффективностью **ТОЛЬКО ПРИ УСЛОВИИ**, если вы используете чистое топливо и смазывающие вещества.

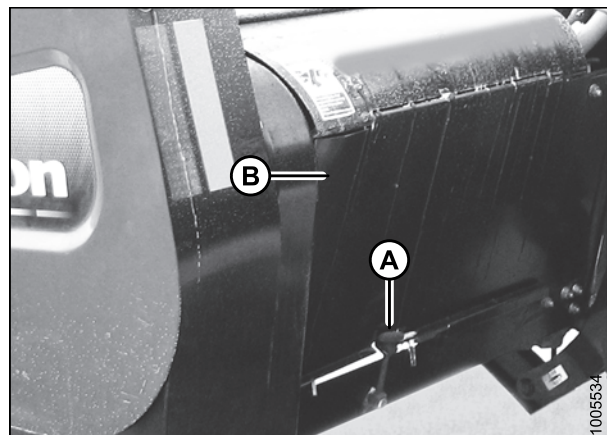
- Для работы со любыми смазывающими веществами следует использовать чистую тару.
- Храните в помещении, защищенном от пыли, влаги и других загрязнений.

Смазка	Спецификация	Описание	Использование	Заправочные объемы
Консистентная смазка	Смазка многоцелевая SAE Multi-Purpose	Высокотемпературная противозадирная (EP2) смазка с содержанием дисульфида молибдена макс. 1% (NLGI Grade 2). На основе лития.	По мере необходимости, если не указано иное	—
		Высокотемпературная противозадирная (EP) смазка с содержанием дисульфида молибдена макс. 10% (NLGI Grade 2). На основе лития.	Скользящие соединения трансмиссии	
Редукторная смазка	SAE 85W-140	API, категория GL-5	Редуктор привода ножа (МКШ)	2,3 амер. кварты (2,2 л)
			Редуктор привода плющилки	1,06 амер. кварты (1 л)
Гидравлическое масло	SAE 15W-40	Соответствует требованиям спецификаций SAE для масла двигателя API класса SJ и CH-4.	Резервуар систем привода рулевого колеса, подъема и жатки	33 амер. галлона (126 литров)

## 6.4 Требования к техническому обслуживанию

Требования к периодическому техническому обслуживанию приводятся по интервалам технического обслуживания.

Регулярное техобслуживание — лучшая гарантия от преждевременного износа и поломок. Соблюдение графика технического обслуживания повышает срок службы машины.

При техобслуживании машины см. отдельные пункты данного раздела и используйте только жидкости и смазочные материалы, указанные в [6.3.1 Рекомендованные жидкости и смазывающие вещества, страница 191](#).

Записывайте часы работы, используйте ведомость технического обслуживания и сохраняйте копии записей о техобслуживании (в зависимости от оборудования см. следующее:

- [6.4.1 График/ведомость технического обслуживания Прицепная, страница 193](#)
- [6.4.2 График/ведомость технического обслуживания Самоходная, страница 196](#)

Если в интервале технического обслуживания указано более одного срока, например «100 часов или ежегодно», техническое обслуживание машины выполняется в срок, наступающий раньше.

### **ВАЖНО:**

Рекомендуемые интервалы приводятся для усредненных условий. Обслуживайте машину чаще, если она используется в более тяжелых условиях (большое количество пыли, высокие нагрузки и т. д.).



### **ВНИМАНИЕ**

Тщательно соблюдайте все указания по безопасности, см. [1 Безопасность, страница 1](#).

### 6.4.1 График/ведомость технического обслуживания Прицепная

Прицепная косилка-плющилка													
ВЕДОМОСТЬ ТЕХНИЧЕСКОГО ОБСЛУЖИВАНИЯ	ДЕЙ- СТВИЕ:	◆ — проверка				● — смазка				▲ — замена			
Показания счетчика моточасов													
Дата													
Исполнитель													
<b>ПЕРВОЕ ИСПОЛЬЗОВАНИЕ</b>		См. <a href="#">6.4.3 Проверки при обкатке: прицепные устройства, страница 198</a>											
<b>100 ЧАСОВ ИЛИ ЕЖЕГОДНО</b>													
▲	Фильтр гидравлического масла — только первые 100 часов												
✓	Уровень смазки редуктора привода плющилки												
✓	Момент затяжки колесного болта												
●	Подшипники ступицы колеса												
✓	Момент затяжки болта редуктора привода ножа (МКШ)												
✓	Уровень смазки редуктора привода ножа (МКШ)												
<b>ОБСЛУЖИВАНИЕ ПО ОКОНЧАНИИ СЕЗОНА</b>		См. <a href="#">6.4.6 Хранение, страница 200</a>											
<b>10 ЧАСОВ ИЛИ ЕЖЕДНЕВНО</b>													
●	Цепь привода шнека <sup>2</sup>												
✓	Гидравлические шланги и трубопроводы <sup>2</sup>												
✓	Уровень гидравлического масла <sup>2</sup>												
●	Цепь привода мотовила <sup>2</sup>												

2. Ведение записей о ежедневном техническом обслуживании обычно не требуется, но может осуществляться по усмотрению владельца/оператора.

**ТЕХНИЧЕСКОЕ И СЕРВИСНОЕ ОБСЛУЖИВАНИЕ**

Прицепная косилка-плющилка														
ВЕДОМОСТЬ ТЕХНИЧЕСКОГО ОБСЛУЖИВАНИЯ		ДЕЙ- СТВИЕ:	◆ — проверка					● — смазка					▲ — замена	
●	Сегменты, противорежущие пальцы и прижимы <sup>2</sup>													
✓	Прижимы ножа <sup>2</sup>													
✓	Нож в сборе <sup>2</sup>													
✓	Момент затяжки болта редуктора привода ножа (МКШ) — только первые 10 часов <sup>2</sup>													
<b>25 ЧАСОВ</b>														
●	Головка ножа													
<b>50 ЧАСОВ</b>														
●	Привод шнека и подшипники промежуточного вала													
●	Шарнирный палец между рамой и жаткой													
●	Подшипники копирующих валцов													
●	Втулки звена нижней флотации													
●	Подшипники основного вала привода													
●	Подшипники оси мотовила													
▲	Масло редуктора плющилки - только первые 50 часов													
●	Трансмиссия плющилки													
●	Шарнирный палец валцов													
●	Поперечный вал привода ножа													
●	Пальцы пружины													
✓	Давление в шинах													
●	Палец шарнирного опорного колена (АРТ)													
▲	Масло редуктора привода ножа (МКШ) — только первые 50 часов													
<b>250 ЧАСОВ</b>														

## ТЕХНИЧЕСКОЕ И СЕРВИСНОЕ ОБСЛУЖИВАНИЕ

Прицепная косилка-плющилка																
ВЕДОМОСТЬ ТЕХНИЧЕСКОГО ОБСЛУЖИВАНИЯ	ДЕЙ- СТВИЕ:	◆ — проверка					● — смазка					▲ — замена				
▲	Фильтр гидравлического масла															
<b>500 ЧАСОВ ИЛИ 3 ГОДА</b>																
▲	Гидравлическое масло															
<b>1000 ЧАСОВ ИЛИ 3 ГОДА</b>																
▲	Смазка редуктора привода плющилки															
▲	Смазка редуктора привода ножа (МКШ)															

### 6.4.2 График/ведомость технического обслуживания Самоходная

Жатка на самоходной валковой косилке																
ВЕДОМОСТЬ ТЕХНИЧЕСКОГО ОБСЛУЖИВАНИЯ	ДЕЙ- СТВИЕ:	◆ — проверка					◆ — смазка					▲ — замена				
Показания счетчика моточасов																
Дата																
Исполнитель																
<b>ВВОД В ЭКСПЛУАТАЦИЮ</b>		См. 6.4.4 Проверки при обкатке: Самоходная, страница 198.														
<b>100 ЧАСОВ ИЛИ ЕЖЕГОДНО</b>																
✓	Уровень смазки редуктора привода плющилки															
✓	Момент затяжки болта редуктора привода ножа (МКШ)															
✓	Уровень смазки редуктора привода ножа (МКШ)															
<b>ОБСЛУЖИВАНИЕ ПО ОКОНЧАНИИ СЕЗОНА</b>		См. 6.4.6 Хранение, страница 200.														
<b>10 ЧАСОВ ИЛИ ЕЖЕДНЕВНО</b>																
✓	Гидравлические шланги и линии <sup>3</sup>															
◆	Сегменты, противорежущие пальцы и прижимы <sup>3</sup>															
✓	Прижимы ножа <sup>3</sup>															
✓	Нож в сборе <sup>3</sup>															
✓	Момент затяжки болта редуктора привода ножа (МКШ) — только первые 10 часов															
<b>25 ЧАСОВ</b>																
◆	Головка ножа															

3. Ведение записей о ежедневном техническом обслуживании обычно не требуется, но может осуществляться по усмотрению владельца/оператора.



## ТЕХНИЧЕСКОЕ И СЕРВИСНОЕ ОБСЛУЖИВАНИЕ

<b>Жатка на самоходной валковой косилке</b>																
<b>ВЕДОМОСТЬ ТЕХНИЧЕСКОГО ОБСЛУЖИВАНИЯ</b>	<b>ДЕЙ- СТВИЕ:</b>	◆ — проверка					● — смазка					▲ — замена				
<b>50 ЧАСОВ</b>																
●	Подшипники оси шнека															
●	Подшипники копирующих вальцов															
●	Подшипники основного вала привода															
●	Опоры грабельного бруса															
●	Подшипники оси мотовила															
▲	Масло редуктора плющилки — только первые 50 часов															
<b>50 ЧАСОВ (продолжение)</b>																
●	Карданный вал плющилки															
●	Шарнирный палец вальцов															
●	Подшипники вала плющилки															
●	Поперечный вал привода ножа															
▲	Масло редуктора привода ножа (МКШ) — только первые 50 часов															
<b>1000 ЧАСОВ ИЛИ 3 ГОДА</b>																
▲	Смазка редуктора привода плющилки															
▲	Смазка редуктора привода ножа (МКШ)															

### 6.4.3 Проверки при обкатке: прицепные устройства

Время (часы)	Позиция	Предмет проверки	Ссылка
1	Колесные болты	Момент затяжки	120 фунт-силы (160 Н-м) <i>6.13.1 Проверка болтов крепления колес, страница 318</i>
	Контроль цилиндра рулевого механизма, дуги сцепной тяги и длины хода		52 фунт-силы (72 Н-м)
5, 25, 50	Приводной ремень мотовила	Затяжка	<i>Проверка/регулировка натяжения ремня привода мотовила, страница 259</i>
	Приводной ремень ножа		<i>6.8.1 Привод ножа — А30-D, страница 249</i>
5	Крепеж	Момент затяжки	<i>Рекомендованные значения моментов затяжки</i>
10	Приводная цепь шнека	Затяжка/смазка	<i>Проверка и регулировка натяжения приводной цепи шнека — А30-D, страница 261</i>
	Приводная цепь мотовила		<i>Проверка/ регулировка натяжения цепи привода мотовила — А30-D, страница 257</i>
	Крепежные болты редуктора привода ножа (МКШ)	Момент затяжки	200 фунт-силы (270 Н-м) <i>6.7.9 Редуктор привода ножа, страница 240</i>

### 6.4.4 Проверки при обкатке: Самоходная

Время (часы)	Позиция	Предмет проверки	Ссылка
5	Крепеж	Момент затяжки	<i>Рекомендованные значения моментов затяжки</i>
5, 25 и 50	Приводной ремень ножа	Затяжка	<i>6.8.1 Привод ножа — А30-D, страница 249</i>
			<i>6.9.1 Привод ножа — А40-D, страница 263</i>

Время (часы)	Позиция	Предмет проверки	Ссылка
10	Крепежные болты редуктора привода ножа (МКШ)	Момент затяжки	<i>Крепежные болты, страница 240</i>

Замените все утерянные крепежные детали, затяните ослабленные соединения. См. *Рекомендованные значения моментов затяжки*.

## 6.4.5 Проверки перед началом сезона



### ВНИМАНИЕ

- Просмотрите руководство оператора, чтобы вспомнить рекомендации по безопасности и эксплуатации.
- Проверьте знаки и наклейки безопасности и другие наклейки, имеющиеся на косилке-плющилке, и запомните опасные зоны.
- Убедитесь, что все щиты и защитные ограждения правильно установлены и надежно закреплены. Запрещается вносить изменения в средства защиты или снимать их.
- Обязательно изучите и освоите на практике безопасное использование всех элементов управления. Определите мощность и рабочие характеристики машины.
- Проверьте наличие аптечки и огнетушителя. Уточните, где они находятся и как их использовать.

В начале каждого сезона работы выполните следующие проверки:

1. Отрегулируйте натяжение ремней приводов. См. следующие разделы:
  - *6.7 Ножевой брус, страница 224*
  - *6.8.2 Привод мотовила — А30-D, страница 257*
  - *6.8.3 Привод шнека — А30-D, страница 261*
2. Смажьте цепи и отрегулируйте их натяжение. См. следующие разделы:
  - *6.5.3 Смазка маслом, страница 216*
  - *6.5.2 Точки смазки, страница 202*
  - *Проверка/регулировка натяжения цепи привода мотовила — А30-D, страница 257*
  - *Проверка и регулировка натяжения приводной цепи шнека — А30-D, страница 261*
3. Проверьте давление воздуха в шинах, отрегулируйте его при необходимости. См. *6.13.4 Накачивание шины, страница 320*.
4. Проведите все ежедневные процедуры техобслуживания. См.:
  - *6.4.1 График/ведомость технического обслуживания Прицепная, страница 193*
  - *6.4.2 График/ведомость технического обслуживания Самоходная, страница 196*

## 6.4.6 Хранение

В конце каждого сезона работы проведите обслуживание, как указано ниже.

### ВНИМАНИЕ

Никогда не используйте бензин, керосин или иной летучий материал для очистки. Данные материалы токсичны и/или могут воспламеняться.

### ВНИМАНИЕ

Укройте ножевой брус и противорежущие пальцы, чтобы предотвратить травмы от случайного контакта.

1. Тщательно очистите жатку/косилку-плющилку.
2. Хранить в сухом защищенном месте, если возможно. Если косилка будет храниться вне помещения, всегда накрывайте ее водонепроницаемым брезентом или иным защитным материалом.
3. Поднимите жатку и зацепите блокирующие клапаны подъемного цилиндра.
4. Если возможно, подложите блоки под жатку, чтобы снять нагрузку с шин.
5. Покройте краской все изношенные или оцарапанные окрашенные поверхности во избежание образования ржавчины.
6. Ослабьте ремни приводов.
7. Тщательно смажьте жатку/косилку, оставляя избыточную консистентную смазку на фитингах, чтобы не допустить проникновение влаги в подшипники. Нанесите консистентную смазку на открытую резьбу, штоки цилиндров и скользящие поверхности компонентов. Нанесите масло на компоненты ножа для защиты от ржавчины.
8. Проверьте износ компонентов, проведите ремонт.
9. Проведите проверку на наличие сломанных компонентов и закажите детали на замену у вашего дилера. Внимание к указанным пунктам сохранит время и силы в начале следующего сезона.
10. Замените все утерянные крепежные детали, затяните ослабленные соединения. См. *Рекомендованные значения моментов затяжки*.
11. Снимите разделители (при наличии) для уменьшения пространства, необходимого для хранения в помещении.

## 6.5 Смазка

### ВНИМАНИЕ

Во избежание травм перед обслуживанием жатки/косилки-плющилки или открыванием крышек привода следуйте процедурам в разделе [6.1 Подготовка к сервисному обслуживанию, страница 189](#).

### ВНИМАНИЕ

Рекомендуемые смазки приводятся в [6.3.1 Рекомендованные жидкости и смазывающие вещества, страница 191](#).

Записывайте часы работы и используйте прилагающийся контрольный список обслуживания для записи планового обслуживания. См.

- [6.4.1 График/ведомость технического обслуживания Прицепная, страница 193](#)
- [6.4.2 График/ведомость технического обслуживания Самоходная, страница 196](#)

### 6.5.1 Процедура заправки консистентной смазкой

#### ОСТОРОЖНО

Во избежание травм или гибели при неожиданном запуске или падении поднятой машины, прежде чем заходить под машину заглушите двигатель, извлеките ключ и выставьте стопорных опор подъемного цилиндра жатки.

Точки смазки на машине отмечены наклейками с изображением шприца для смазки (А) и интервала смазки (В) в часах работы.

Используйте рекомендуемые смазочные материалы, указанные в данном руководстве. См. [6.3.1 Рекомендованные жидкости и смазывающие вещества, страница 191](#).

1. Во избежание попадания грязи и песка протрите пресс-масленку чистой ветошью перед применением.
2. Вводите смазку шприцем через пресс-масленку, пока смазка не начнет выходить из-под пресс-масленки, если не указано иное.
3. Оставьте излишек смазки на пресс-масленке, чтобы не допустить попадания грязи.
4. Немедленно замените ослабленный или поврежденный фитинг.
5. Если пресс-масленка не принимает смазку, снимите ее и тщательно очистите. Также очистите смазочные каналы. При необходимости замените фитинг.



Рисунок 6.3: Наклейка с интервалами смазывания

## 6.5.2 Точки смазки

Требования к смазке зависят от обслуживаемой модели жатки/косилки-плющилки. См. точки смазки для вашей конкретной модели:

- *Точки смазки: Косилки-плющилки А30-D, страница 203*
- *Точки смазки: Жатки на самоходной валковой косилке А40-D, страница 206*
- *Точки смазки: Сенная плющилка, страница 210*
- *Точки смазки: Трансмиссия, страница 212*
- *Точки смазки: Прицепная рама шасси, страница 214*

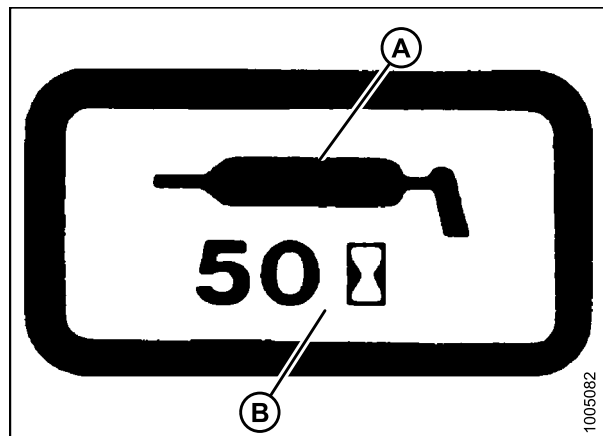
*Точки смазки: Косилки-плющилки А30-D*

**ПРИМЕЧАНИЕ:**

Высокотемпературная противозадирная (EP2) смазка с содержанием дисульфида молибдена макс. 1% (NLGI Grade 2) на основе лития. Для предотвращения сгибания и/или ускоренного износа, вызванного давлением ножа на противорежущие пальцы, **НЕ** наносите избыточное количество смазки. Если для заполнения полости требуется более 6–8 накачиваний шприцем для смазки, замените уплотнение в головке ножа.



Рисунок 6.4: Косилка-плющилка А30-Д, правая сторона

А — подшипник привода ножа (1 точка) (50 часов)

С — подшипник вала шнека (1 точка) (50 часов)

В — подшипник вала мотвила (1 точка) (50 часов)

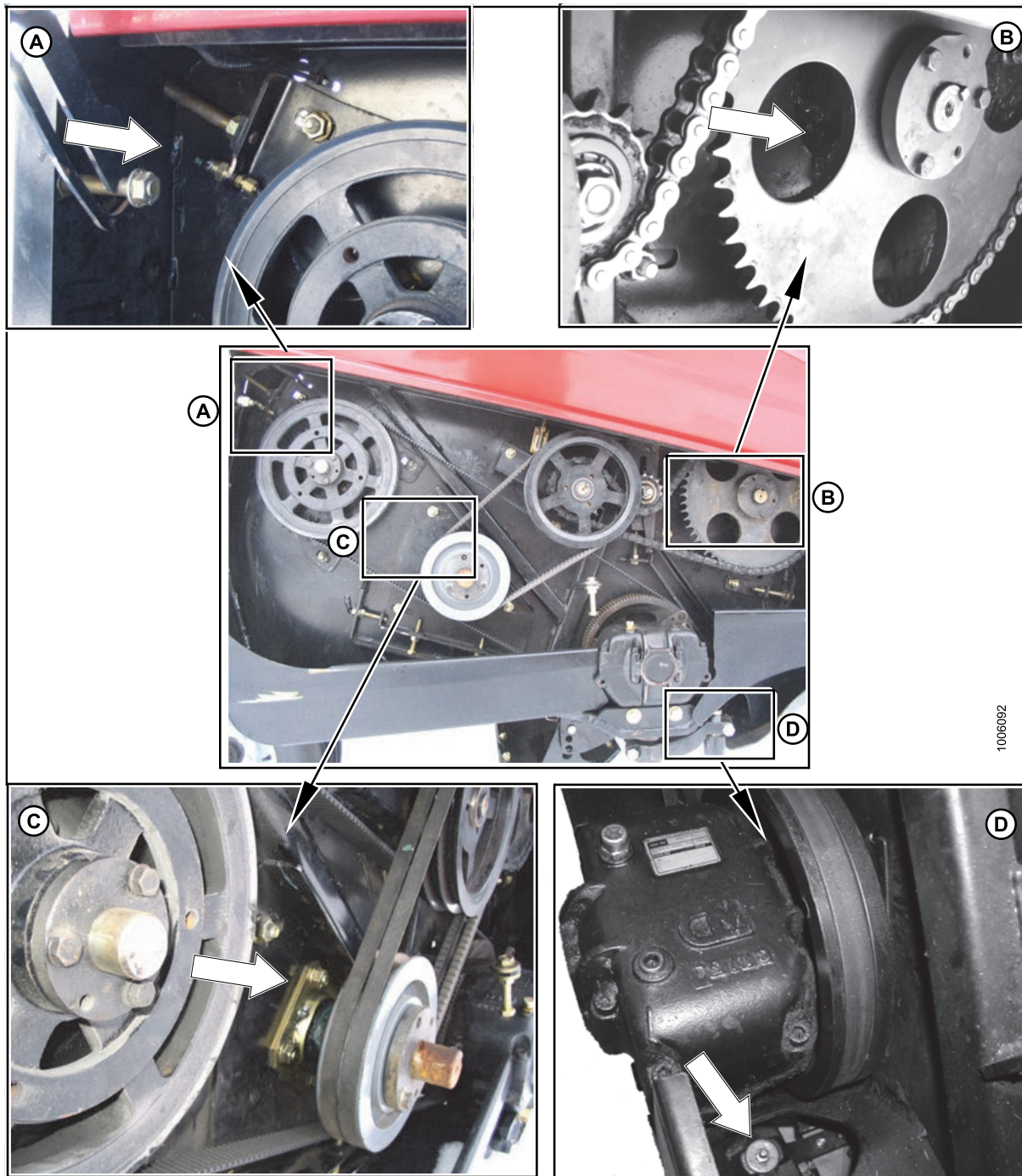
Д — подшипник головки ножа (1 точка) (25 часов)



**ПРИМЕЧАНИЕ:**

Высокотемпературная противозадирная (EP2) смазка с содержанием дисульфида молибдена макс. 1% (NLGI Grade 2) на основе лития. Для предотвращения сгибания и/или ускоренного износа, вызванного давлением ножа на противорезающие пальцы, **НЕ** наносите избыточное количество смазки. Если для заполнения полости требуется более 6–8 накачиваний шприцем для смазки, замените уплотнение в головке ножа.

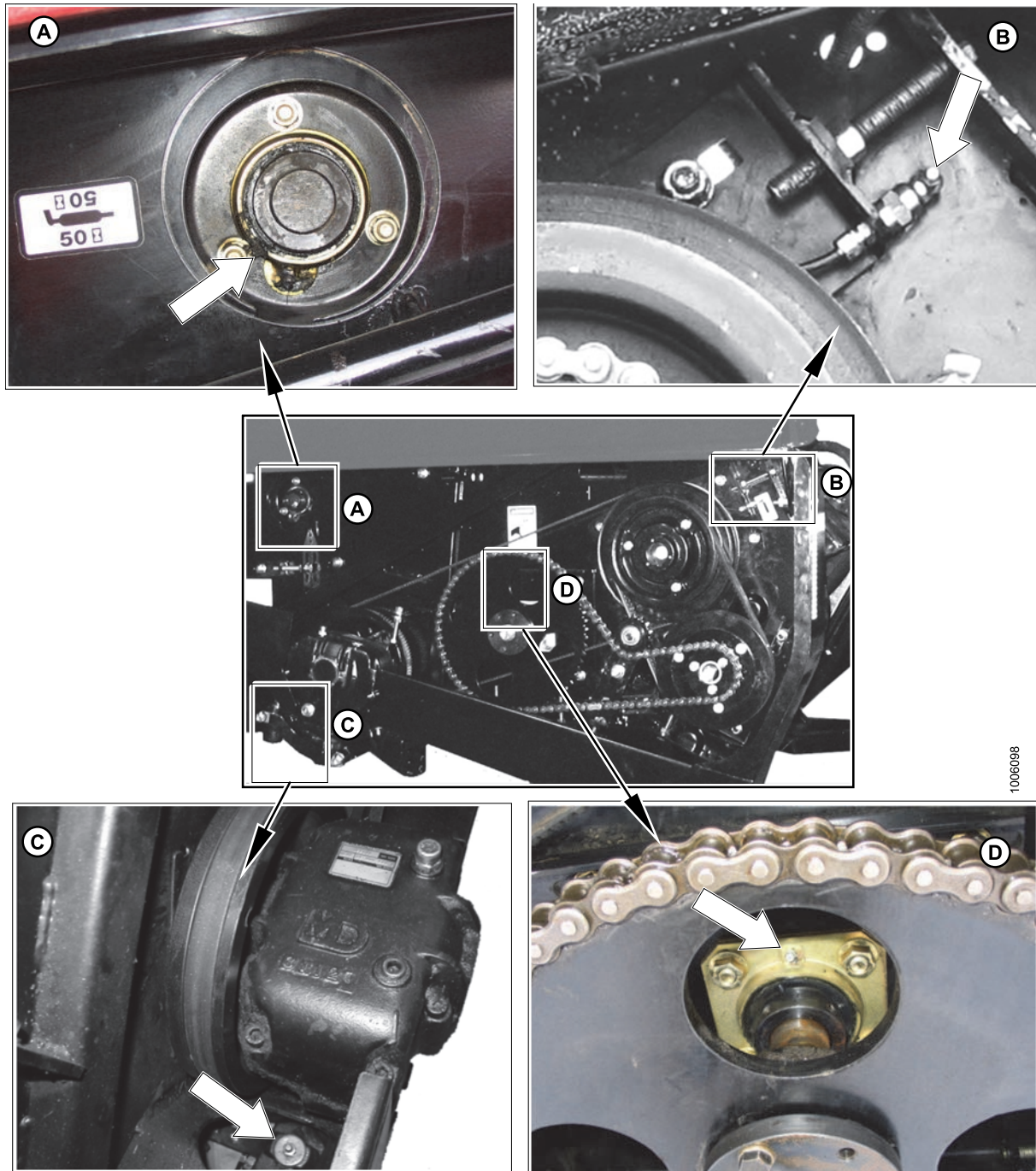

**Рисунок 6.5: Косилка-плющилка A30-D, левая сторона**

A — подшипник привода ножа (1 точка) (50 часов)  
 C — подшипник вала шнека (1 точка) (50 часов)

B — подшипник вала мотовила (1 точка) (50 часов)  
 D — подшипник головки ножа (1 точка) (25 часов)

## ТЕХНИЧЕСКОЕ И СЕРВИСНОЕ ОБСЛУЖИВАНИЕ

*Точки смазки: Жатки на самоходной валковой косилке А40-Д*

**ПРИМЕЧАНИЕ:**

Высокотемпературная противозадирная (EP2) смазка с содержанием дисульфида молибдена макс. 1% (NLGI Grade 2) на основе лития. Для предотвращения сгибания и/или ускоренного износа, вызванного давлением ножа на противорежущие пальцы, **НЕ** наносите избыточное количество смазки. Если для заполнения полости требуется более 6–8 накачиваний шприцем для смазки, замените уплотнение в головке ножа.

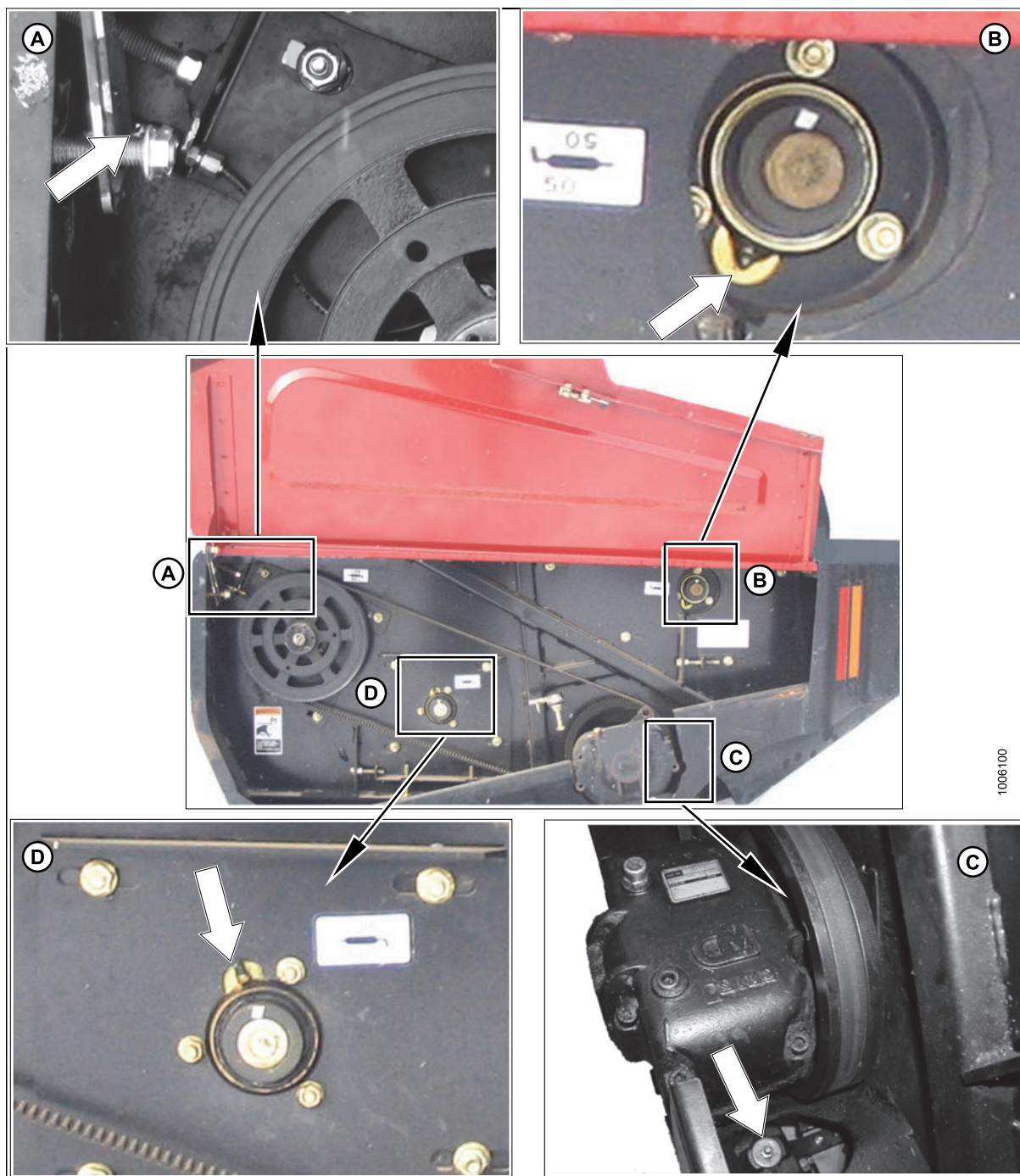

1006100

**Рисунок 6.6: Жатка А40-Д, правая сторона**

**А** — подшипник привода ножа (1 точка) (50 часов)

**С** — подшипник вала шнека (1 точка) (50 часов)

**В** — подшипник вала мотвила (1 точка) (50 часов)

**Д** — подшипник головки ножа (1 точка) (25 часов)

## ТЕХНИЧЕСКОЕ И СЕРВИСНОЕ ОБСЛУЖИВАНИЕ

### **ПРИМЕЧАНИЕ:**

Высокотемпературная противозадирная (EP2) смазка с содержанием дисульфида молибдена макс. 1% (NLGI Grade 2) на основе лития. Для предотвращения сгибания и/или ускоренного износа, вызванного давлением ножа на противорежущие пальцы, **НЕ** наносите избыточное количество смазки. Если для заполнения полости требуется более 6–8 накачиваний шприцем для смазки, замените уплотнение в головке ножа.

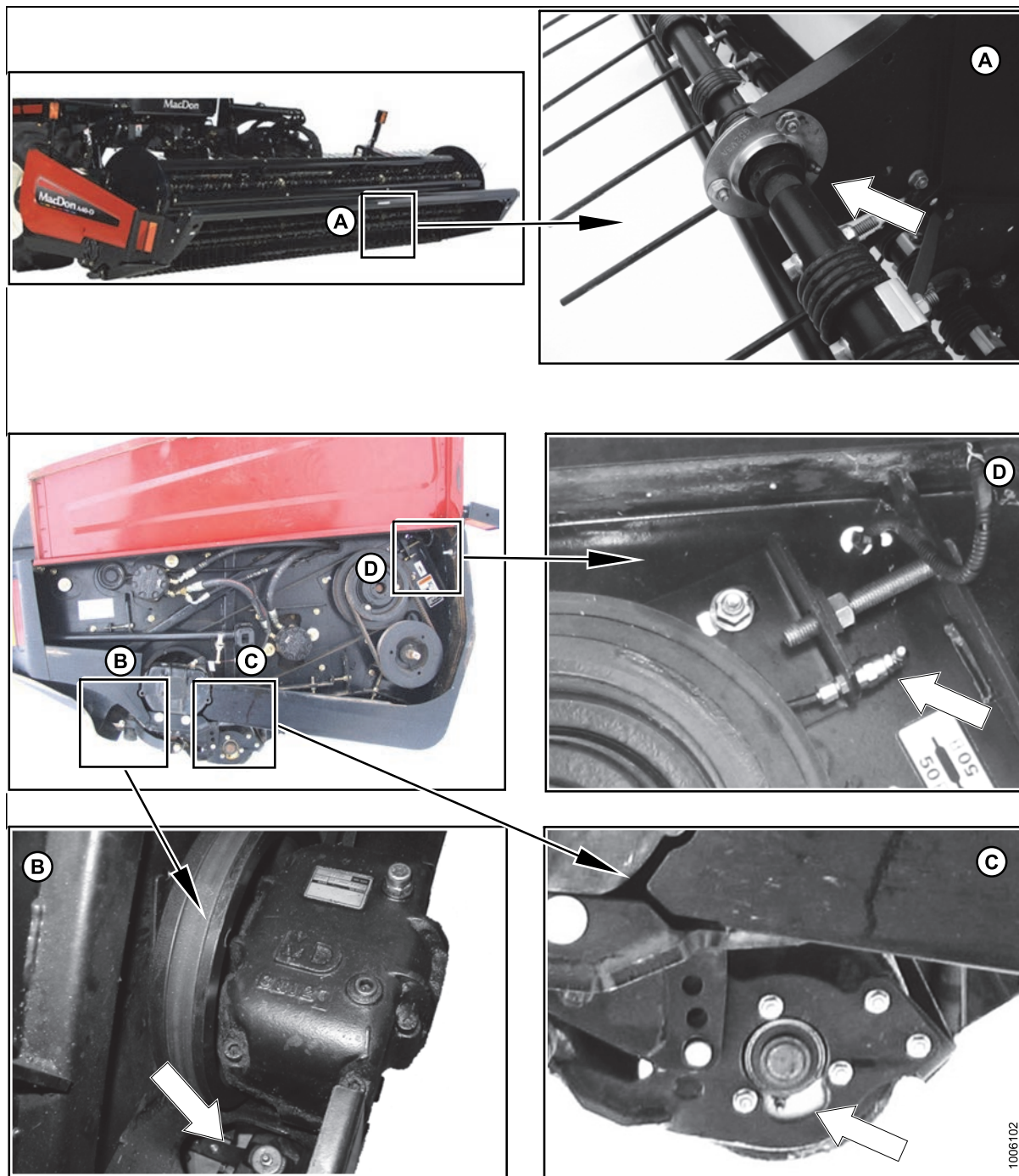

**Рисунок 6.7: Жатка А40-D, левая сторона**

A — опора грабельного бруса (4 точки на каждом грабельном бруссе) (50 часов)    B — подшипник головки ножа (1 точка) (25 часов)

C — подшипники копирующих катков (2 точки), обе стороны - если установлены    D — подшипник привода ножа (1 точка) (50 часов)  
(50 часов)

## ТЕХНИЧЕСКОЕ И СЕРВИСНОЕ ОБСЛУЖИВАНИЕ

*Точки смазки: Сенная плющилка*

**ПРИМЕЧАНИЕ:**

Высокотемпературная противозадирная (EP2) смазка с содержанием дисульфида молибдена макс. 1% (NLGI Grade 2) на основе лития. Для предотвращения сгибания и/или ускоренного износа, вызванного давлением ножа на противорежущие пальцы, **НЕ** наносите избыточное количество смазки. Если для заполнения полости требуется более 6–8 накачиваний шприцем для смазки, замените уплотнение в головке ножа.

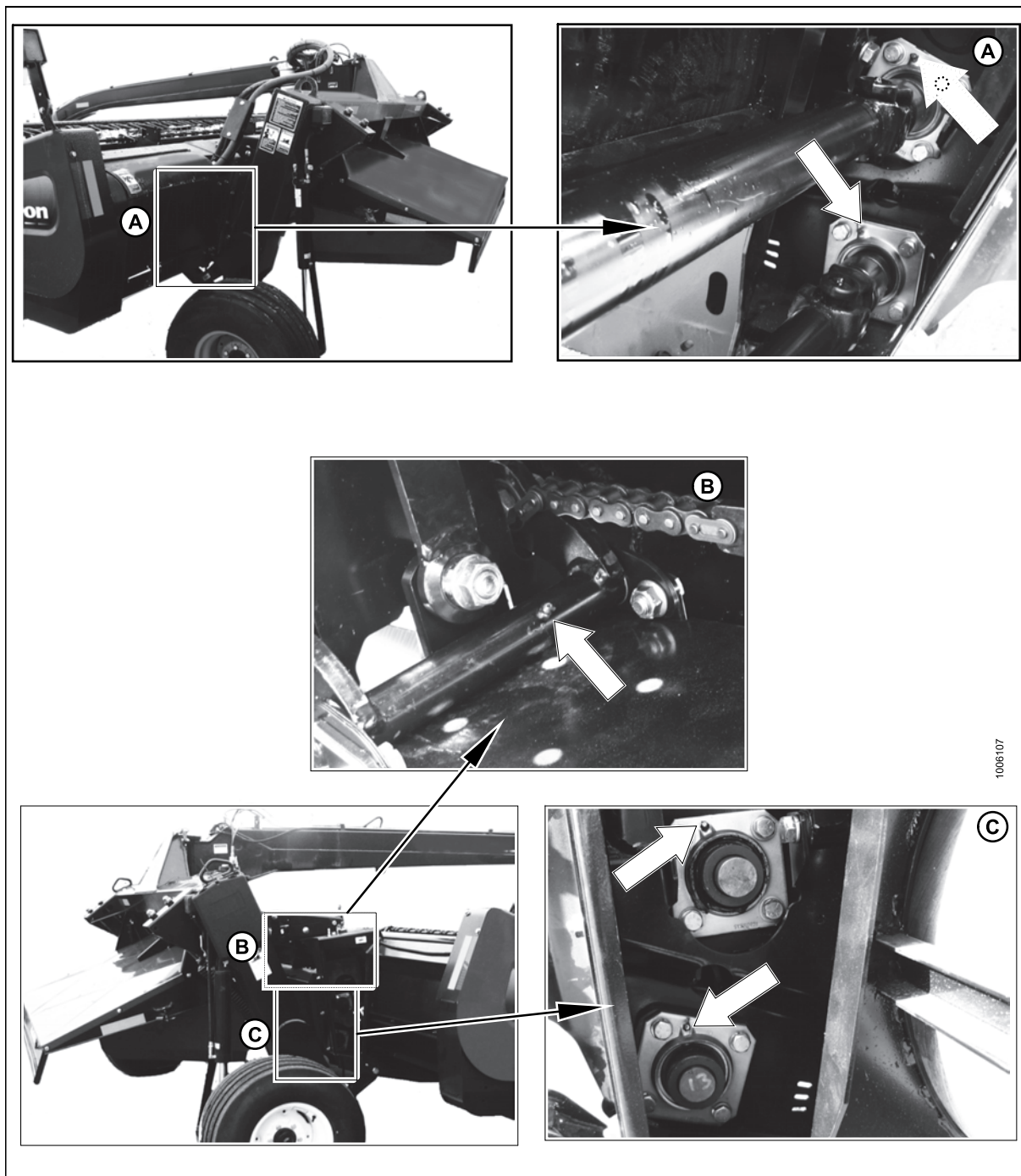

**Рисунок 6.8: Сенная плющилка**

A — подшипники вала (2 точки) (50 часов)  
 C — подшипники вала (2 точки) (50 часов)

B — шарнирный палец (1 точка — обе стороны) (50 часов)

## ТЕХНИЧЕСКОЕ И СЕРВИСНОЕ ОБСЛУЖИВАНИЕ

*Точки смазки: Трансмиссия*

**ПРИМЕЧАНИЕ:**

Высокотемпературная противозадирная (EP2) смазка с содержанием дисульфида молибдена макс. 1% (NLGI Grade 2) на основе лития. Для предотвращения сгибания и/или ускоренного износа, вызванного давлением ножа на противорежущие пальцы, **НЕ** наносите избыточное количество смазки. Если для заполнения полости требуется более 6–8 накачиваний шприцем для смазки, замените уплотнение в головке ножа.



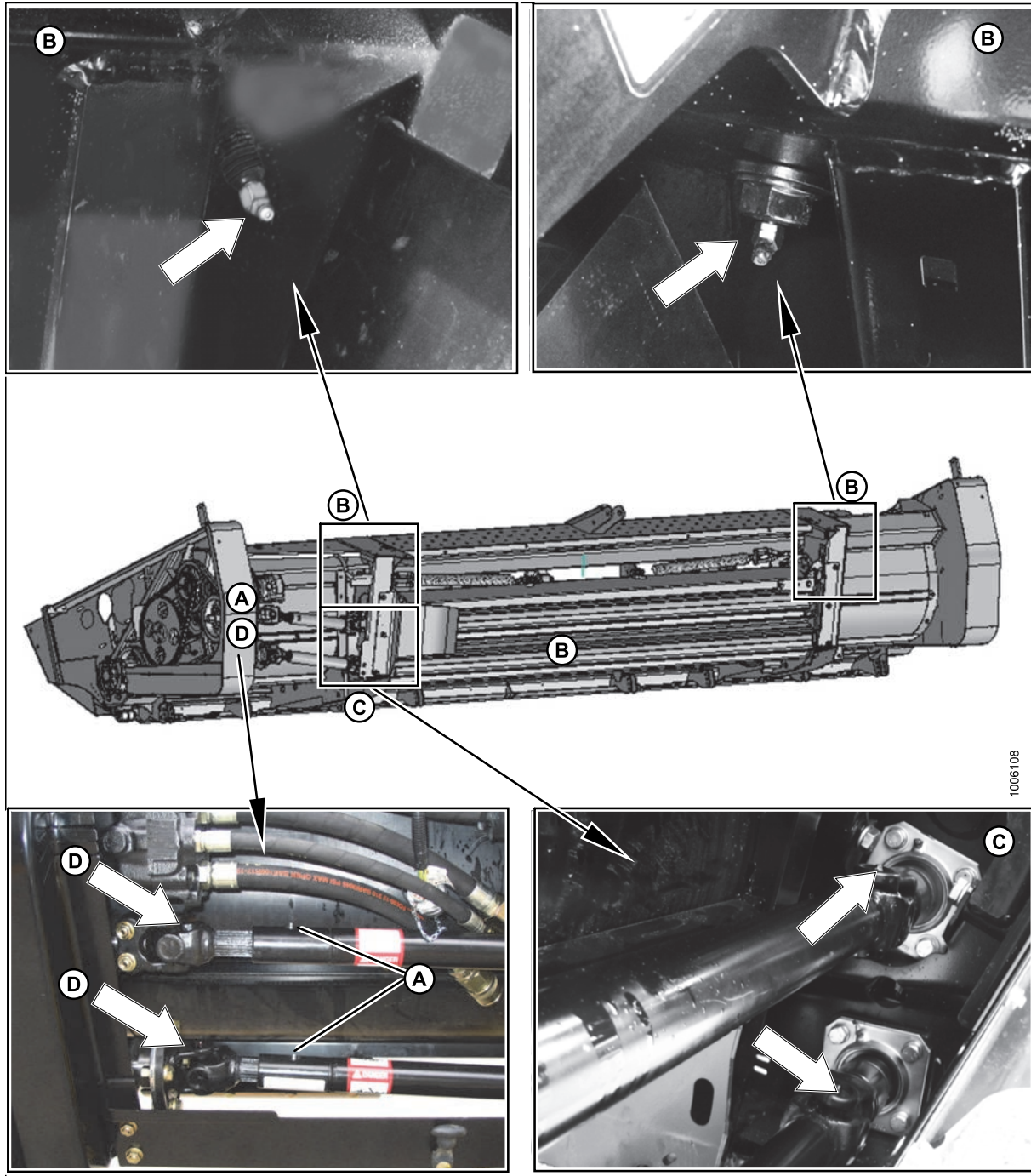

1006108

**Рисунок 6.9: Трансмиссия: А30-Д и А40-Д**

**А** — трансмиссионные валы (2 точки) (50 часов) — ПРИМЕЧАНИЕ: Для телескопических соединений трансмиссионного вала рекомендуется ТОЛЬКО 10% молибденовая смазка

**В** — поперечные валы (2 точки) (50 часов)

**В** — трансмиссионные карданные валы (2 точки) (50 часов)

**Д** — трансмиссионные карданные валы (2 точки) (50 часов)

*Точки смазки: Прицепная рама шасси*

**ПРИМЕЧАНИЕ:**

Высокотемпературная противозадирная (EP2) смазка с содержанием дисульфида молибдена макс. 1% (NLGI Grade 2) на основе лития. Для предотвращения сгибания и/или ускоренного износа, вызванного давлением ножа на противорежущие пальцы, **НЕ** наносите избыточное количество смазки. Если для заполнения полости требуется более 6–8 накачиваний шприцем для смазки, замените уплотнение в головке ножа.

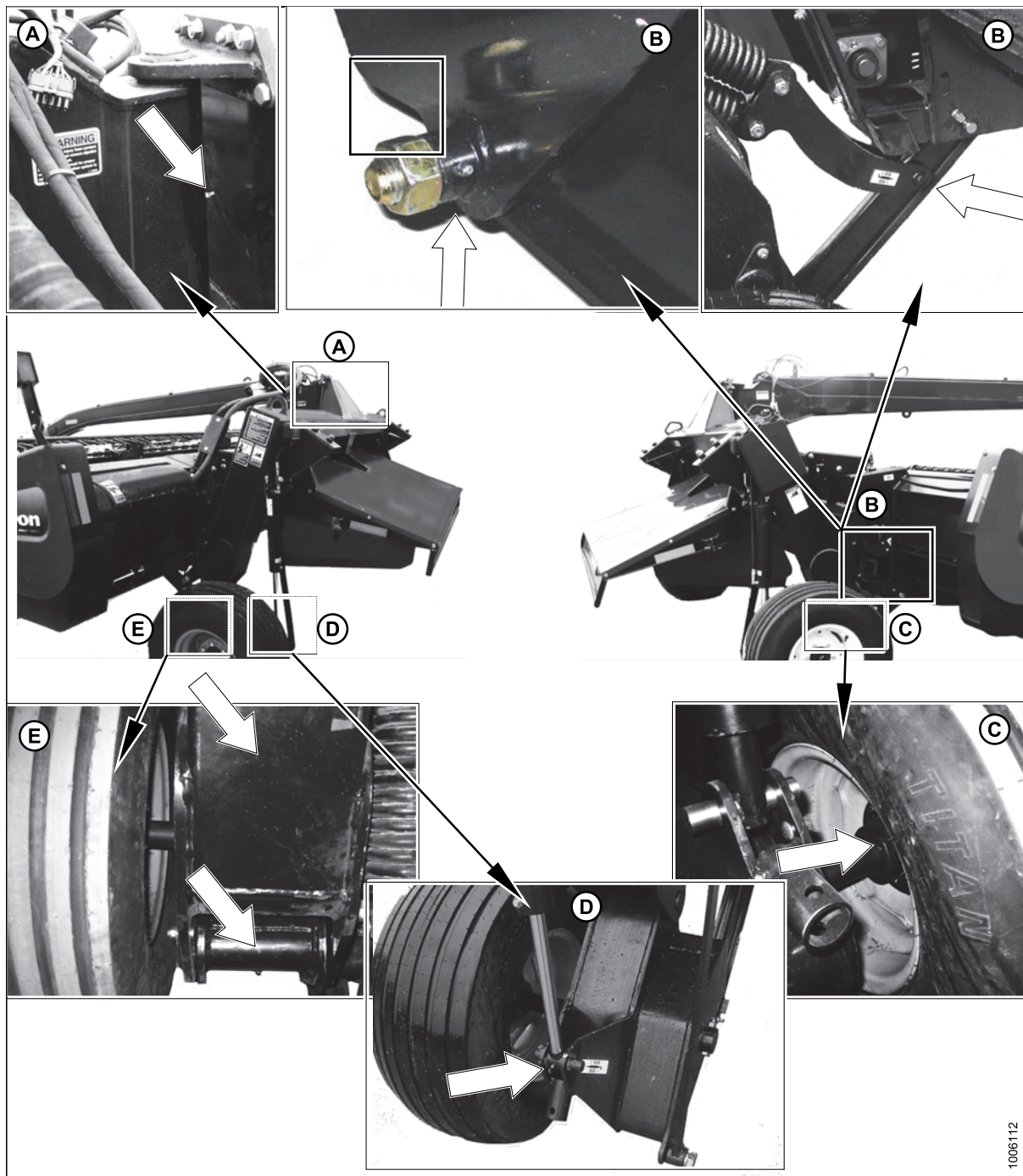

1006112

**Рисунок 6.10: Прицепная рама шасси**

A — шарнир дышла (1 точка) (50 часов)

B — звено подъема (2 точки) — обе стороны (50 часов)

C — подшипники колеса (1 точка) — обе стороны

D — подъемный цилиндр (1 точка) (50 часов) E — шарнир рамы/жатки (1 точка) — обе стороны (50 часов)

### 6.5.3 Смазка маслом

Для определения различных точек, которые требуют смазки, см. следующий рисунок. Требуемые типы масла указаны в [6.3.1 Рекомендованные жидкости и смазывающие вещества, страница 191](#) Используйте масло SAE 30.

Наносите масло на верхний край нижних звеньев при смазывании цепей. Проверьте уровень масла при горизонтальном положении редуктора привода ножа (МКШ).

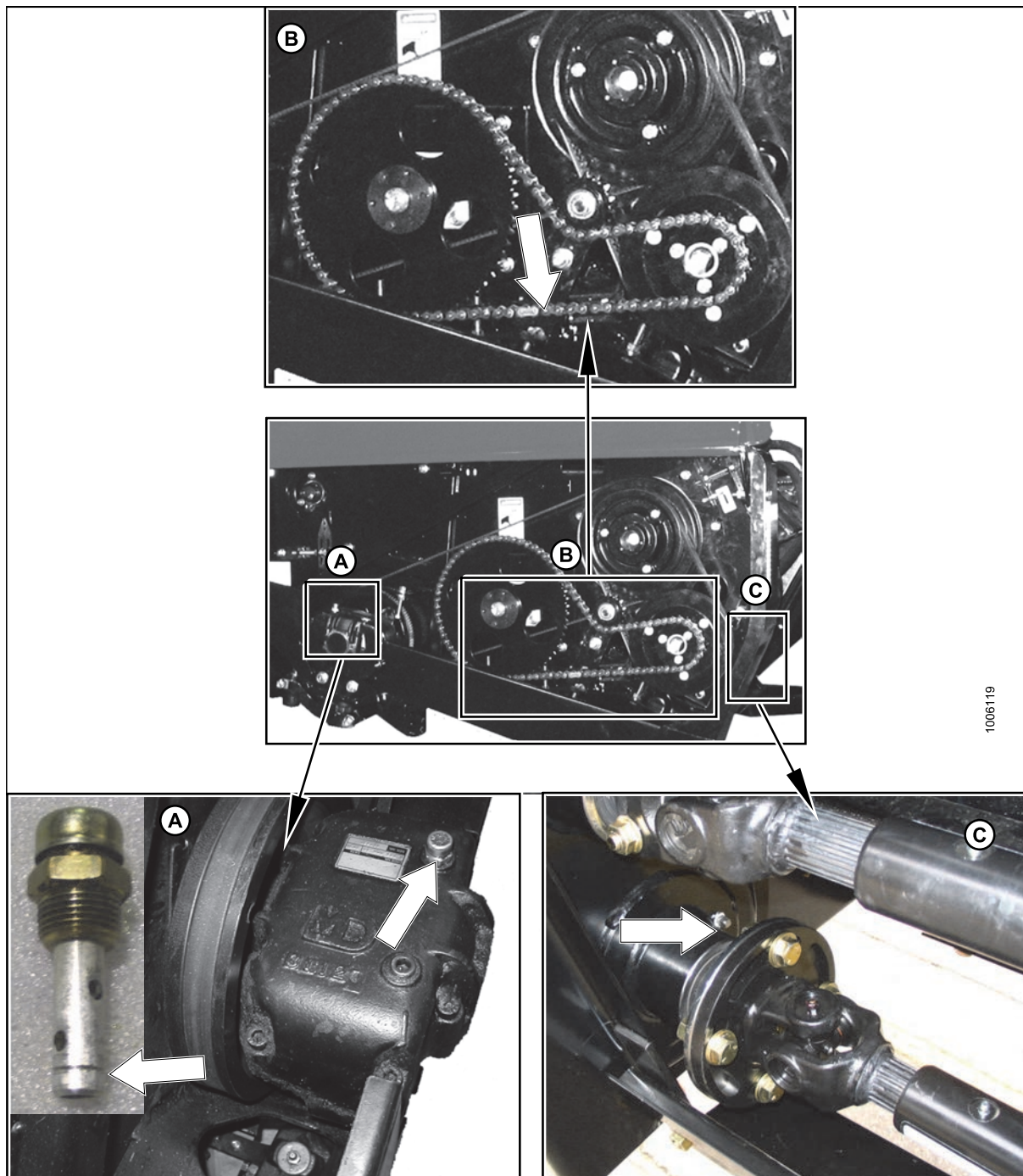

**Рисунок 6.11: Косилка-плющилка А30-D, левая сторона — масло SAE 30**

**A** — редуктор привода ножа (МКШ) (А30-D/А40-D (2 ТОЧКИ) (100 часов) ПРИМЕЧАНИЕ Проверьте уровень масла при горизонтальном положении редуктора привода ножа (МКШ).

**A** — цепь привода шнека (1 точка) (10 часов)    **C** — редуктор стопорного валика (1 точка) (100 часов)

## 6.5.4 Установка закрытых подшипников

Следуйте инструкции ниже для установки закрытых подшипников:

1. Очистите вал и посадочное место подшипника от ржавчины.
2. Установите фланец (А), подшипник (В), второй фланец (С) и фиксатор (D).

**ПРИМЕЧАНИЕ:**

Фиксирующий кулачок находится со стороны подшипника.

3. Установите (но **НЕ ЗАТЯГИВАЙТЕ**) болты (E).
4. Если вал установлен правильно, установите фиксатор (до щелчка).

**ПРИМЕЧАНИЕ:**

Фиксатор защелкивается по ходу вращения вала. Затяните винт на фиксаторе.

5. Затяните болты (E).
6. Отпустите болты фланца на один оборот, а потом затяните. Это выравнивает подшипник.



Рисунок 6.12: Закрытый подшипник

## 6.6 Гидравлическое оборудование

В данной главе приводится информация по гидравлическому оборудованию и его проверке для прицепных косилок-плющилок. Для получения информации о самоходных жатках обратитесь к вашему дилеру.

### 6.6.1 Обслуживание гидравлических систем A40-D

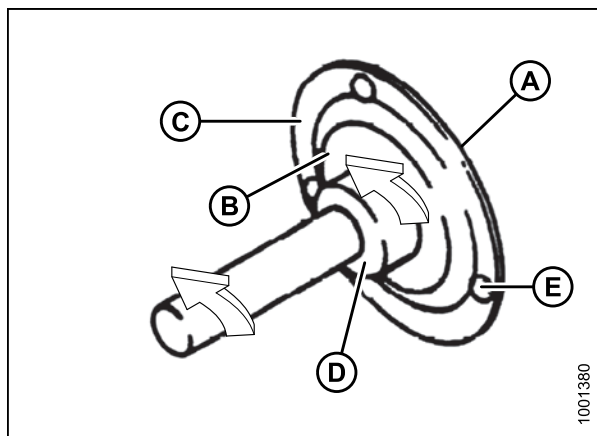
См. руководство оператора валковой косилки, в котором описаны процедуры обслуживания гидравлической системы жаток самоходных валковых косилок.

### 6.6.2 Обслуживание гидравлических систем A30-D

Прицепная косилка-плющилка имеет гидравлический привод с использованием следующих систем:

- Автономная гидравлическая система, обеспечивающая работу функций жатки/косилки-плющилки.
- Дистанционная система трактора для работы цилиндров подъема жатки и руления.

#### **ОСТОРОЖНО**

Не используйте дистанционные гидравлические системы с давлением, превышающим 3 000 psi (20 684 кПа). Величину давления дистанционных гидравлических систем см. в руководстве по эксплуатации трактора.

#### *Проверка уровня гидравлического масла*

Проверяйте уровень масла ежедневно (перед пуском) по визуальному указателю с левой стороны шарнирного опорного колена.

Уровень масла должен быть на отметке FULL (полный) или около нее на указателе при ровной установке поверхности шарнирного приводного поворотного механизма и при холодном масле.

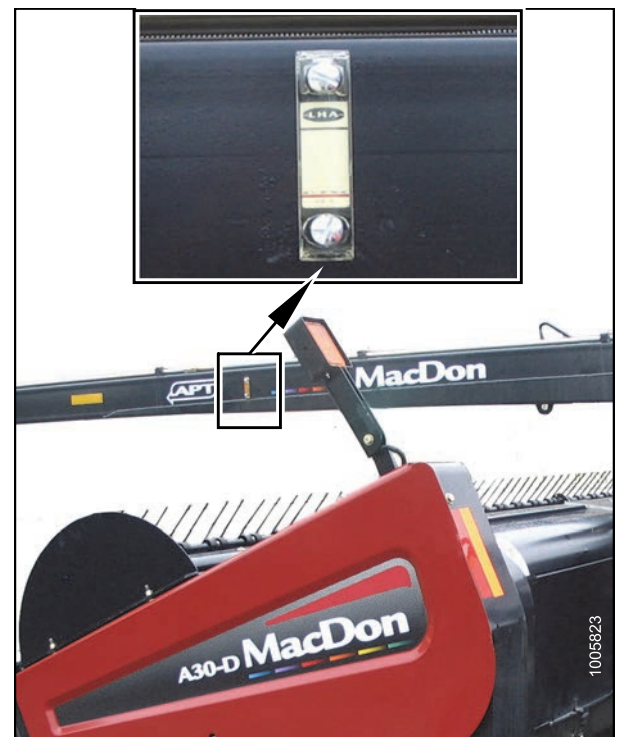

**Рисунок 6.13: Визуальный указатель уровня масла на шарнирном приводном поворотном механизме**

### *Доливка гидравлического масла*

1. Медленно открутите крышку горловины (A) от трубки горловины.
2. Долейте масло SAE 15W40 до уровня между отметками ADD (долить) и FULL (полный) на визуальном указателе.
3. Установите крышку горловины на место.



Рисунок 6.14: Крышка горловины АРТ

### *Замена гидравлического масла — шарнирная сцепка*

**ПРИМЕЧАНИЕ:**

Заменяйте гидравлическое масло каждые 500 часов или 3 года.

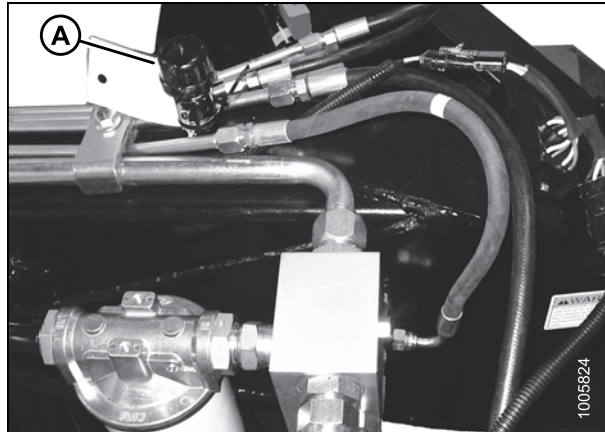
**ПРИМЕЧАНИЕ:**

Потребуется дренажный поддон емкостью 35 галлонов США (130 литров).

**ПРИМЕЧАНИЕ:**

Косилка-плющилка должна быть отсоединена от трактора. См. [3.3 Отсоединение прицепной косилки-плющилки от трактора, страница 50](#).

1. Снимите крышку горловины (A) на переднем конце сцепки.



Рисунок 6.15: Крышка горловины



## ТЕХНИЧЕСКОЕ И СЕРВИСНОЕ ОБСЛУЖИВАНИЕ

2. Отсоедините всасывающий шланг насоса (А) от насоса и слейте масло в емкость.
3. Присоедините всасывающий шланг насоса к насосу.

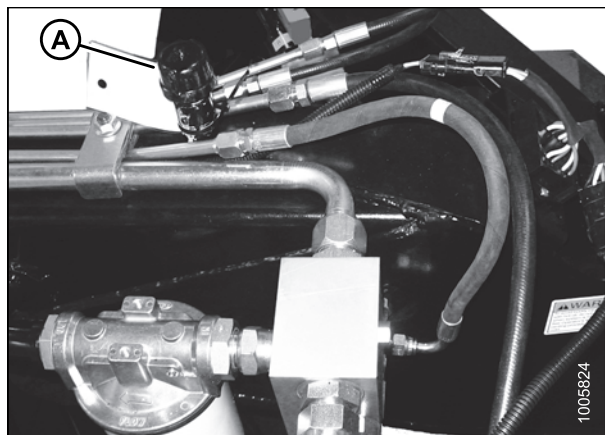

Рисунок 6.16: Насос

4. Заполните резервуар маслом SAE 15W-40 до рекомендованного уровня. Вместимость составляет 33 галлона США (126 литров).

### *Замена фильтра гидравлического масла*

#### **ПРИМЕЧАНИЕ:**

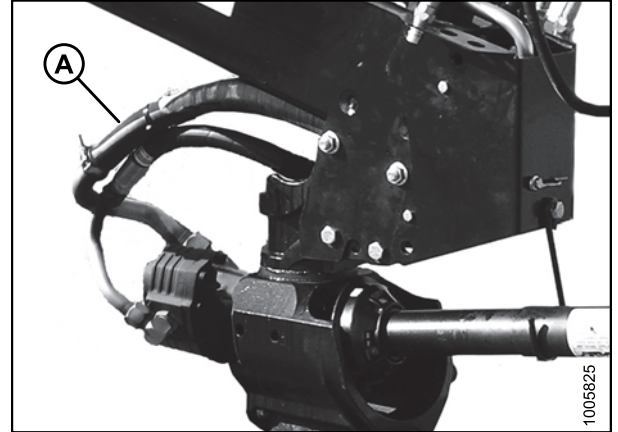
Замена фильтра гидравлического масла проводится после первых 100 часов работы и затем каждые 250 часов.

1. Очистите область вокруг головки фильтра (А).
2. Снимите фильтр (В) и очистите герметизирующую поверхность на прокладке фильтра.
3. Нанесите на прокладку нового фильтра тонкий слой чистого масла.
4. Установите новый фильтр. Накрутите новый фильтр на крепление, пока прокладка не прижмется к головке фильтра. Дополнительно затяните фильтр вручную на 1/2–3/4 оборота.

#### **ВАЖНО:**

НЕ используйте ключ для фильтров при установке нового фильтра. Чрезмерная затяжка может повредить прокладку и фильтр.



Рисунок 6.17: Фильтр гидравлического масла

### *Проверка клапана сброса давления*

Возможной причиной некачественного среза и/или избыточного нагревания гидравлического масла может быть низкое давление сброса.

Клапан сброса (A) имеет заводскую установку 4 000 psi (27,6 МПа). Обратитесь к дилеру для регулировки или обслуживания.

В отверстии для манометра (B) может быть установлен манометр.

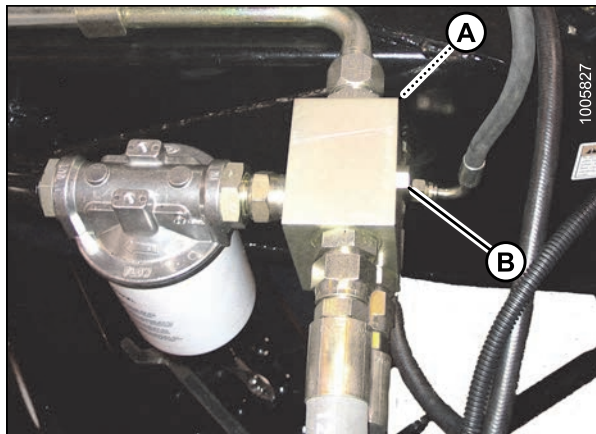

**Рисунок 6.18: Клапан сброса давления**

### 6.6.3 Проверка шлангов и магистралей

Ежедневно проверяйте гидравлические шланги и магистрали на предмет утечек.

#### **ОСТОРОЖНО**

- Остерегайтесь жидкостей под высоким давлением. Жидкость под высоким давлением может проникнуть под кожу и причинить серьезные травмы. Перед отсоединением гидравлических линий сбросьте давление.
- Перед подачей давления затяните все соединения. Держите руки и другие части тела подальше от отверстий и форсунок, из которых жидкость выходит под высоким давлением.
- Если ЛЮБАЯ жидкость попала под кожу, в течение нескольких часов ее должен удалить опытный хирург, иначе существует риск заражения.
- Для проверки утечек используйте кусок картона или бумаги.

#### **ВАЖНО:**

Содержите наконечники гидромуфты и разъемы в чистоте. Пыль, грязь и инородные материалы являются основными причинами повреждения гидравлической системы. НЕ пытайтесь обслуживать гидравлическую систему в полевых условиях. Высокая точность посадки элементов требует **ОСОБО ЧИСТЫХ УСЛОВИЙ** во время ремонта.



Рисунок 6.19: Опасное давление гидравлической жидкости



Рисунок 6.20: Картон для поиска утечек

## 6.7 Ножевой брус

### **⚠ ВНИМАНИЕ**

Во избежание травм, перед обслуживанием жатки/косилки-плющилки или открыванием крышек привода следуйте процедурам в разделе [6.1 Подготовка к сервисному обслуживанию, страница 189](#).

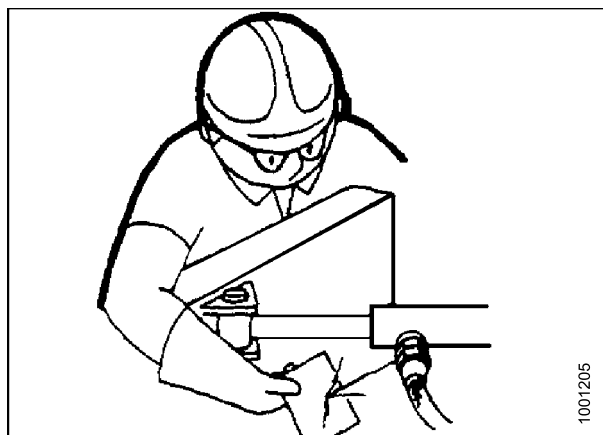
### **⚠ ОСТОРОЖНО**

Пользуйтесь защитными сверхпрочными перчатками при работе в зоне ножа или работая с ножом.

### **⚠ ОСТОРОЖНО**

Не помещайте руки в пространство между противорезущими пальцами и ножом.



Рисунок 6.21: Безопасность при работе с оборудованием

### 6.7.1 Замена сегмента ножа

Ежедневно проверяйте, что сегменты плотно закреплены болтами к спинке ножа, не изношены и не сломаны. Заменяйте их при необходимости. Изношенный или сломанный сегмент ножа можно заменить, не снимая нож с ножевого бруса.

1. Прогоните нож настолько, чтобы появились сегменты ножа.
2. Отвинтите контргайки (A) и снимите сегмент (B) с болтов.

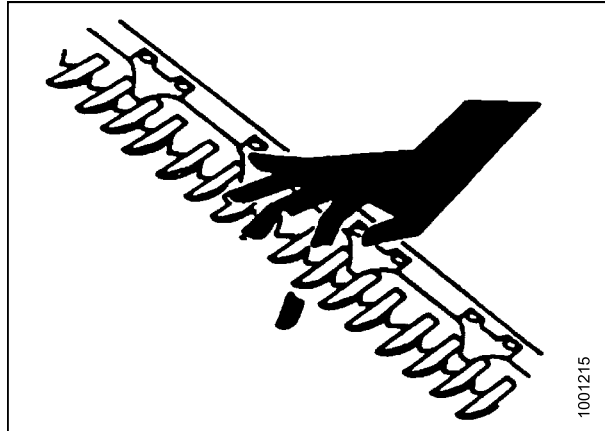
**ВАЖНО:**

НЕ устанавливайте совместно тяжелые и легкие сегменты на одном ноже.

3. Очистите загрязнения на спинке ножа и установите новый сегмент ножа на болтах.
4. Закрепите их контргайками и затяните до требуемого усилия.



Рисунок 6.22: Сегмент ножа

### 6.7.2 Снятие ножа

Вручную сдвиньте нож в крайнее наружное положение и очистите область вокруг головки ножа.

1. Оберните цепь вокруг головки ножа и вытяните нож.

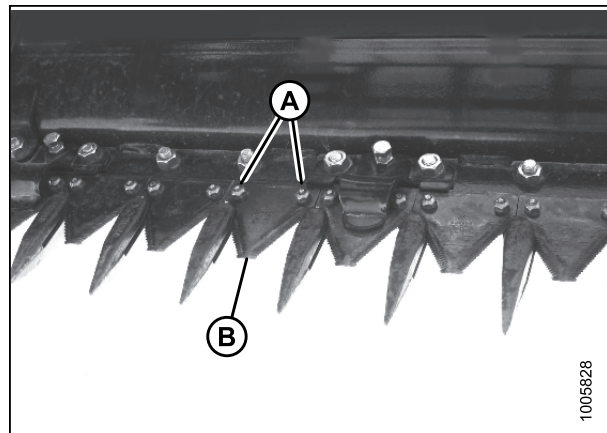

Рисунок 6.23: Головка ножа

### 6.7.3 Установка ножа

#### **⚠ ОСТОРОЖНО**

Стойте сзади от ножа при его удалении во избежание риска травмирования режущими краями. Пользуйтесь защитными сверхпрочными перчатками при работе с ножом.

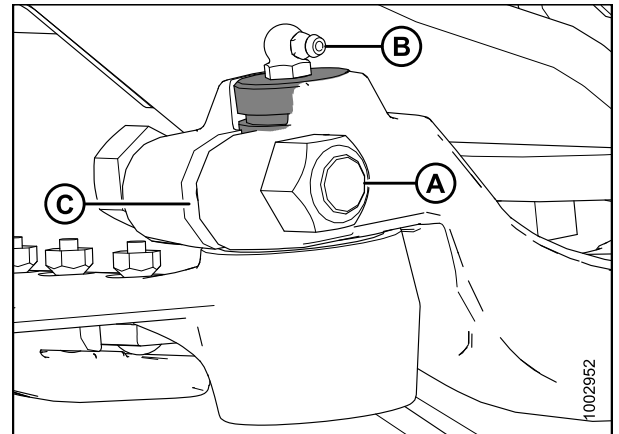
#### **ВАЖНО:**

Выверните противорезающие пальцы и переустановите прижимы ножа при замене ножа.

1. Если в головке ножа (B) установлен палец (A), извлеките палец.
2. Сдвиньте нож на его место и выровняйте головку ножа (B) с рычагом (C).
3. Установите палец головки ножа (A) в рычаг (C) и забейте его в головку ножа, убедившись, что палец установлен в головку ножа до упора.
4. Постучите по нижней части головки ножа, пока палец не сядет заподлицо с верхней поверхностью рычага (C).
5. Аккуратно выполните настройку, создав зазор 0,010 дюйма (0,25 мм) в положении (D), при этом нож должен ровно прилегать к первым нескольким противорезающим пальцам.
6. Установите на место болт (E) и гайку.
7. Затяните гайку до 160 фут-сила-фунтов (220 Н-м).



Рисунок 6.24: Головка ножа

A — палец головки ножа  
B — головка ножа  
C — рычаг  
D — ЗАЗОР: 0,010 дюйма (0,25 мм)  
E — болт

- Установите на место тавотницу (A) в пальце.
- Смажьте подшипник (если выполнялась его замена).

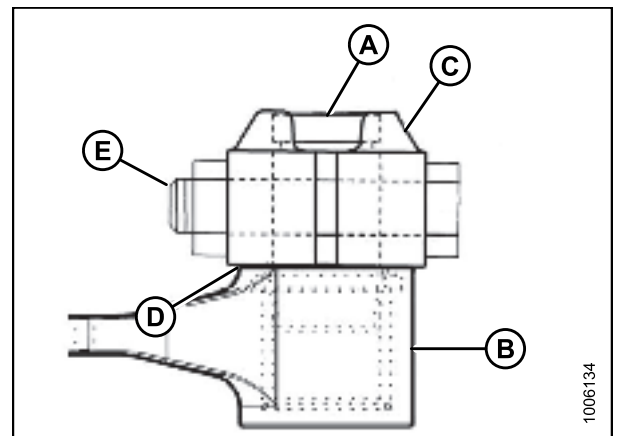

Рисунок 6.25: Расположение тавотницы

#### 6.7.4 Снятие подшипника головки ножа

- Снимите нож См. *Removing Knife*.
- Используя инструмент с плоским концом (A) примерно одинакового размера с пробкой (D) выбейте уплотнение (B), подшипник (C), пробку (D) и уплотнительное кольцо (E) с нижней стороны головки.

**ПРИМЕЧАНИЕ:**

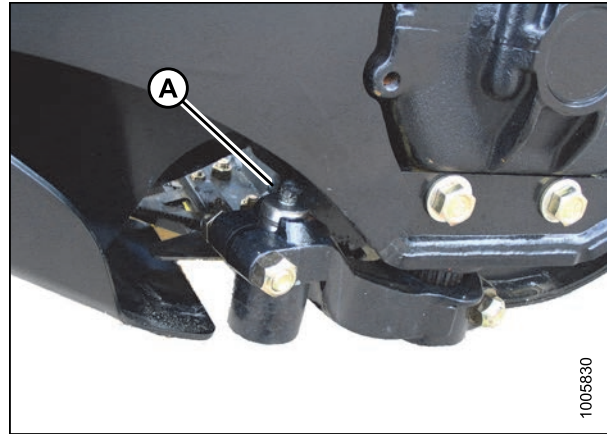
Уплотнение можно заменить без демонтажа подшипника. При замене уплотнения проверьте износ пальца и игольчатого подшипника. При необходимости замените их.



Рисунок 6.26: Снятие подшипника

### 6.7.5 Установка подшипника головки ножа

Для установки подшипника головки ножа следуйте процедурам, приведенным ниже:

1. Установите уплотнительное кольцо (E) и заглушку (D) в головку ножа.

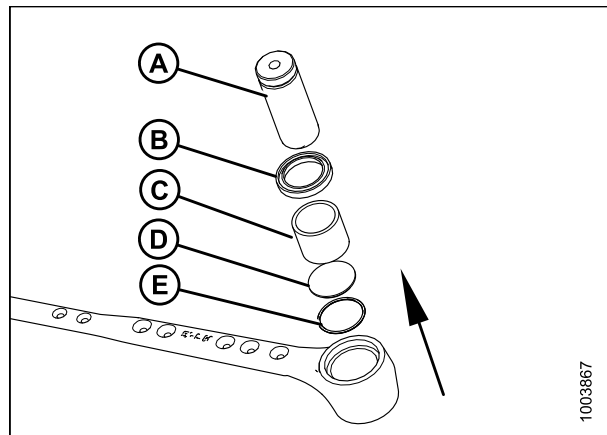
**ВАЖНО:**

Установите подшипник маркировкой вверх.

2. Используя инструмент с плоским концом (A) приблизительно приблизительно равным диаметру подшипника (C), установите подшипник в головку ножа до упора.
3. Установите сальник (B) в головку ножа пылезащитной кромкой наружу.

**ВАЖНО:**

Чтобы избежать преждевременного износа головки ножа или МКШ убедитесь, что нет люфта в игольчатом подшипнике, пальце и рычаге.

4. Установите нож следуя инструкции [6.7.3 Установка ножа, страница 225](#).



Рисунок 6.27: Подшипник головки ножа в сборе

### 6.7.6 Извлечение запасного ножа из отсека хранения

В жатках/косилках-плющилках с одинарным ножом запасной нож с головкой ножа может храниться внутри наклоняющейся планки (A):

- Левый нож хранится на левой стороне наклоняющейся планки
- Правый нож хранится на правой стороне наклоняющейся планки.

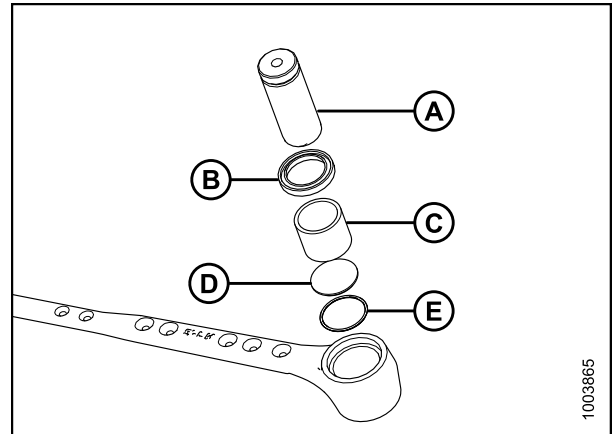

Рисунок 6.28: Расположение запасного ножа — двойной нож

## ВНИМАНИЕ

Во избежание причинения травм или гибели людей при неожиданном запуске машины всегда останавливайте двигатель и извлекайте ключ из замка зажигания прежде чем покинуть сиденье оператора по любой причине.

1. Снимите болты (A) с заглушки наклоняющей планки.
2. Вытащите заглушку и пластиковый чехол, в котором хранится нож.
3. Извлеките нож из чехла.
4. Верните чехол в наклоняющую планку.
5. Установите на место болты (A) и затяните их.

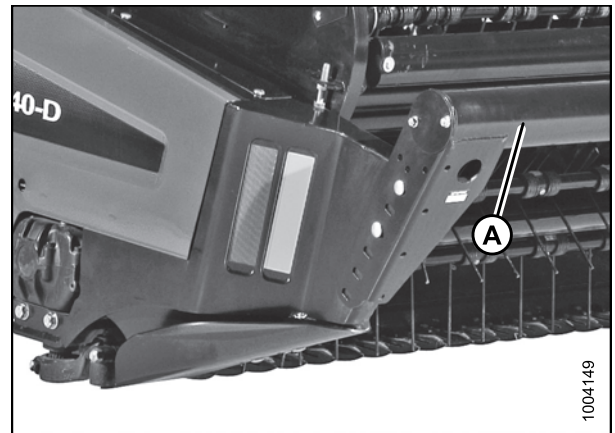

Рисунок 6.29: Запасной нож — двойной нож

### 6.7.7 Противорежущие пальцы

Противорежущие пальцы защищают нож от повреждения камнями и прочими предметами и создают поверхность, на которой режет нож, аналогично ножницам. Важно правильно отрегулировать противорежущие пальцы.

Шнековые жатки могут быть оборудованы двумя типами противорежущих пальцев: острыми и тупыми.

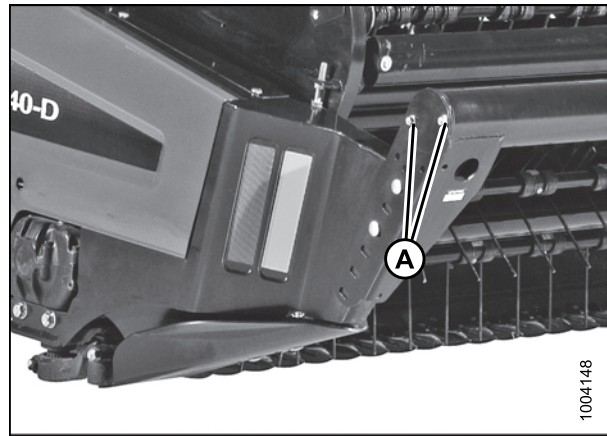
- Острые противорежущие пальцы подходят для большинства стоящих культур и условий резки.
- Тупые противорежущие пальцы улучшают производительность резки в плотных волокнистых травянистых культурах и культурах, которые требуется срезать близко к земле.

Противорежущие пальцы также имеют небольшие конструктивные различия в зависимости от места их установки на ножевом бруске:

- *Внешние левые* — расположены на левом конце ножевого бруса. Без высокой перемычки, что позволяет немного перемещаться вперед-назад от редуктора привода ножа.
- *Внешние правые* — расположены на правом конце ножевого бруса. Без высокой перемычки, что позволяет немного перемещаться вперед-назад от редуктора привода ножа (жатки/косилки-плющилки с двойным ножом).
- *Центральные* — расположены в центре ножевого бруса на жатках/косилках-плющилках с двойным ножом. Имеет ступенчатую высокую перемычку, позволяющую создавать перекрытие ножей.
- *Приводной конец* — располагается на приводном конце ножевого бруса рядом с внешним противорежущим пальцем. Аналогично стандартному, но без высокой перемычки, что позволяет делать небольшие перемещения вперед-назад от редуктора привода ножа.
- *Стандартные* — стандартные противорежущие пальцы для всех других позиций.





Рисунок 6.30: Конфигурации противорежущего пальца

A — острый стандартный (MD № 118344)

B — острый на приводном конце (без высокой перемычки) (MD № 118345)

C — острый правый внешний (MD № 118302)

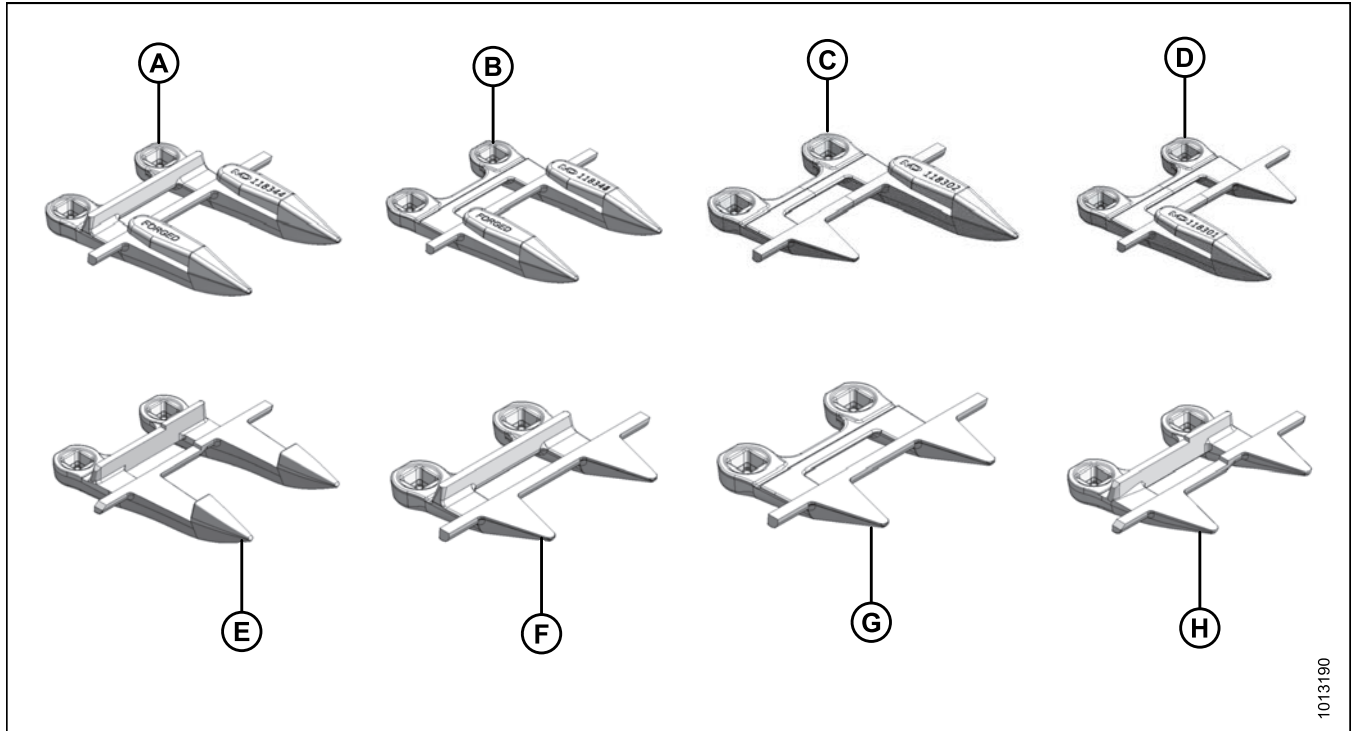
D — острый левый внешний (MD № 118301)

E — острый центральный (MD № 124338)

F — тупой стандартный (MD № 118346)

B — тупой на приводном конце (без высокой перемычки) (MD № 118347) F — тупой центральный (MD № 124775)

## ⚠ ВНИМАНИЕ

Во избежание причинения травм или гибели людей при неожиданном запуске машины всегда останавливайте двигатель и извлекайте ключ из замка зажигания прежде чем покинуть сиденье оператора по любой причине.

Ежедневно проверяйте, что противорежущие пальцы плотно крепятся болтами к ножевому брусу, не изношены и не сломаны. Заменяйте их при необходимости. Изношенный или сломанный противорежущий палец можно заменить, не снимая нож с ножевого бруса.

### Выравнивание противорезающего пальца

**ЕЖЕДНЕВНО** проверяйте выравнивание противорезающих пальцев для обеспечения правильного среза между сегментом ножа и противорезающим пальцем. Сегменты ножа должны контактировать с поверхностью среза каждого противорезающего пальца.

1. Возьмите инструмент на левой стороне жатки/косилки-плющилки.



Рисунок 6.31: Расположение инструмента

2. Для смещения наконечников противорезающих пальцев вниз расположите инструмент, как показано справа, и нажмите вниз.



Рисунок 6.32: Наконечник противорезающего пальца — регулировка смещением вниз

3. Для смещения наконечников противорезающих пальцев вверх расположите инструмент, как показано справа, и потяните вверх.

**СОВЕТ** При возникновении проблем при срезании переплетенного или тонкостебельного материала замените противорезающие пальцы на тупые.

Если материал сложно срезается, установите тупые противорезающие пальцы с верхним противорезающим пальцем и регулирующей пластиной. Комплект тупых противорезающих пальцев жатки/косилки-плющилки имеется в наличии у вашего дилера.

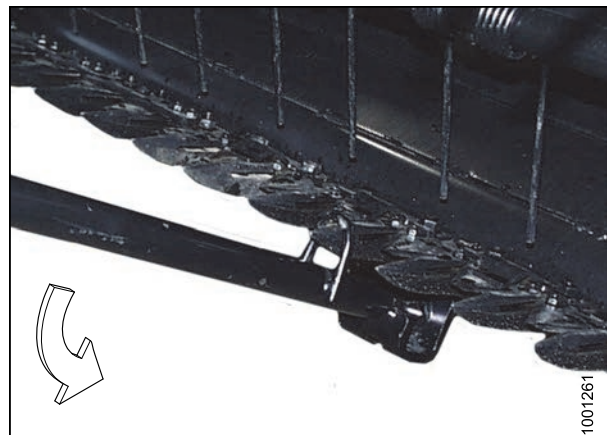

Рисунок 6.33: Наконечник противорезающего пальца — регулировка смещением вверх

### Замена острых противорежущих пальцев и прижимов

Ежедневно проверяйте, что противорежущие пальцы плотно крепятся болтами к ножевому брусу, не изношены и не сломаны. Заменяйте их при необходимости. Изношенный или сломанный противорежущий палец можно заменить, не снимая нож с ножевого бруса. В данной процедуре описывается замена острых противорежущих пальцев и прижимов на жатках с одинарным и двойным ножом.

#### Острый стандартный противорежущий палец и прижим

Следуйте данной процедуре для замены стандартных острых противорежущих пальцев и прижимов на жатках с одинарным и двойным ножом, за исключением центрального противорежущего пальца и прижима для двойного ножа. См. *острый центральный противорежущий палец и прижим для двойного ножа* в данном разделе.

1. Прогоните нож настолько, чтобы сегменты ножа оказались посередине между противорежущими пальцами.
2. Снимите две гайки (A) и болты с квадратным подголовком (B), которыми противорежущий палец (C) и прижим (D) крепятся к ножевому брусу.
3. Снимите противорежущий палец (C) и прижим (D).
4. Расположите новый противорежущий палец (B) на ножевом брусе и вставьте болты с квадратным подголовком (B).
5. Установите прижим (D) и зафиксируйте его гайками (A). Затяните гайки до 50 фут-сила-фунтов (68 Н-м).
6. Проверьте и отрегулируйте зазор между прижимом и ножом. См. [6.7.8 Прижимы, страница 237](#).



Рисунок 6.34: Острые противорежущие пальцы

#### ВАЖНО:

Второй, третий и четвертый внешние противорежущие пальцы (A) на стороне привода жатки **НЕ** имеют высокой перемычки (B), как показано для нормального противорежущего пальца (C). Убедитесь, что установлены правильные сменные части.

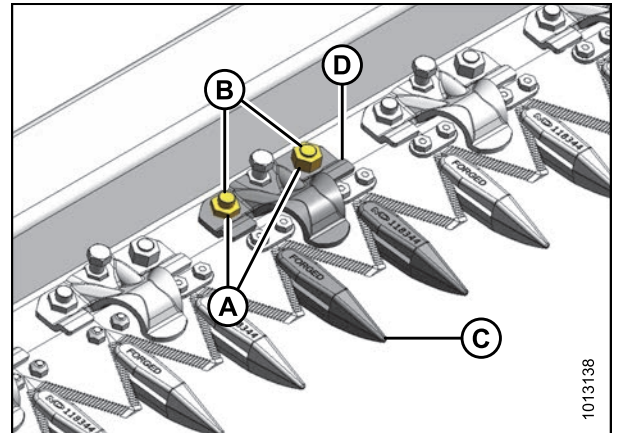

Рисунок 6.35: Острые противорежущие пальцы

#### Острый центральный противорежущий палец и прижим для двойного ножа

**ВАЖНО:**

Убедитесь, что центральный противорезущий палец (B) имеет зазор (A) в высоких перемычках и что прижим вмещает перекрывающиеся ножи.

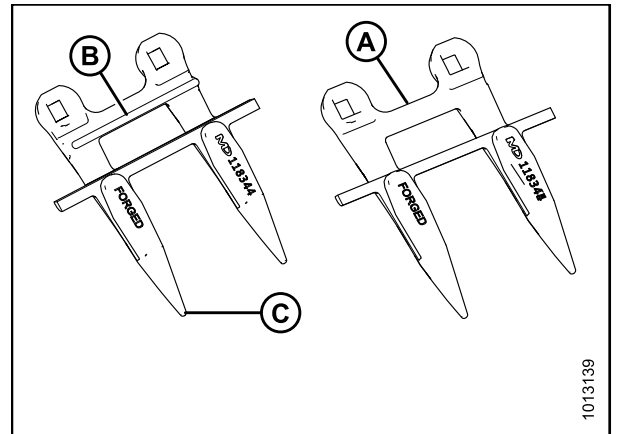
**ПРИМЕЧАНИЕ:**

Заменяйте прилежащие противорезущие пальцы при замене центрального противорезущего пальца.

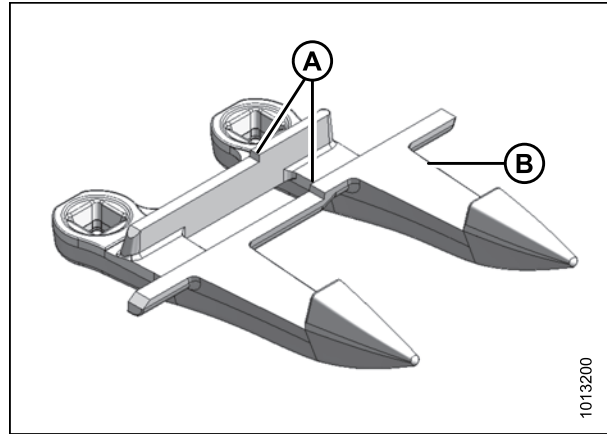

**Рисунок 6.36: Острый центральный противорезущий палец**

7. Снимите две гайки (A) и болты с квадратным подголовком (B), которыми противорезущий палец (C), регулирующая планка (D) и прижим (E) крепятся к ножевому брусу.
8. Снимите противорезущий палец (C), прижим (E) и регулирующую планку (D).
9. Расположите новый противорезущий палец (C) на ножевом брусе и вставьте болты с квадратным подголовком (B).
10. Установите регулирующую планку (D) и прижим (E) и зафиксируйте их гайками (A). Затяните гайки до 50–68 фут-сила-фунтов (68–92 Н-м).

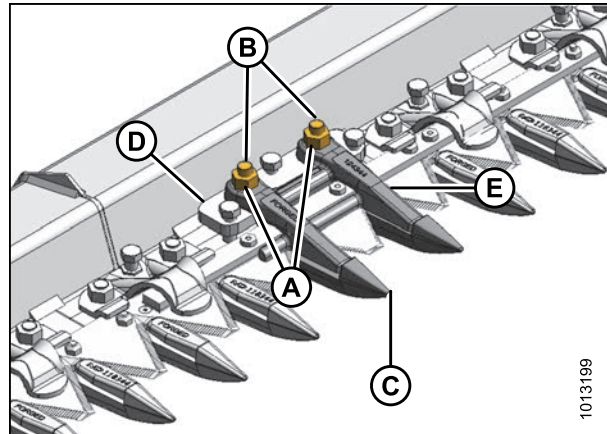

**Рисунок 6.37: Центральный противорезущий палец**

11. Убедитесь, что режущие поверхности (A) центрального и прилежащих противорезущих пальцев выровнены. Настройте их как требуется в соответствии с [Выравнивание противорезущего пальца, страница 230](#)
12. Проверьте и отрегулируйте зазор между прижимом и ножом. См. [6.7.8 Прижимы, страница 237](#).

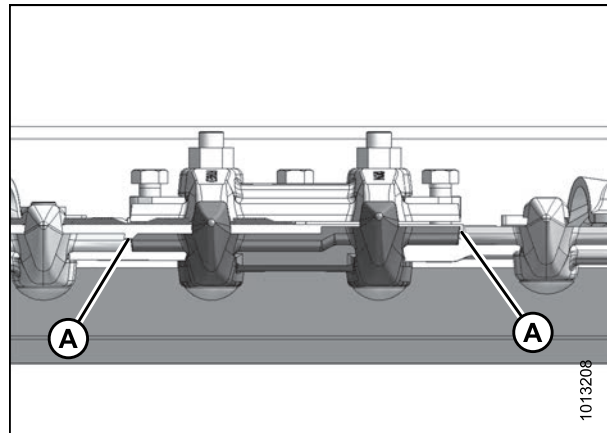

**Рисунок 6.38: Выравнивание противорезущих пальцев**

*Замена острого центрального противорежущего пальца на жатке с двойным ножом*

Ежедневно проверяйте, что противорежущие пальцы плотно крепятся болтами к ножевому брусу, не изношены и не сломаны. Заменяйте их при необходимости. Изношенный или сломанный противорежущий палец можно заменить, не снимая нож с ножевого бруса. Данная процедура относится к центральному противорежущему пальцу, на котором два ножа перекрываются на жатке с двойным ножом.

**ВАЖНО:**

Заменяйте прилегающие противорежущие пальцы при замене центрального противорежущего пальца.

**ВАЖНО:**

Убедитесь, что центральный противорежущий палец (А) имеет зазор (В) режущей поверхности.

**ВАЖНО:**

Поверхности высокой перемычки центрального и прилегающих противорежущих пальцев должны быть выровнены вертикально во избежание помех для сегментов ножа.

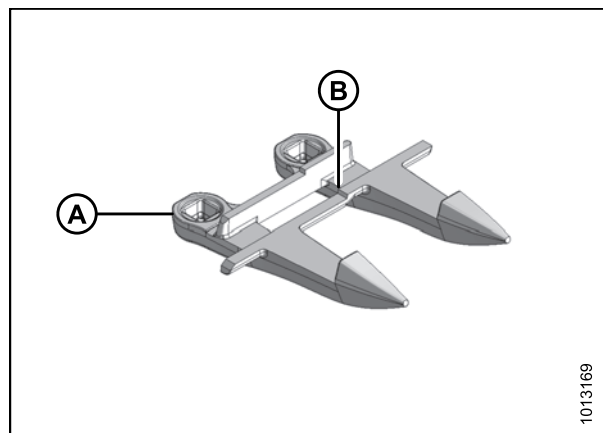

**Рисунок 6.39: Центральный противорежущий палец: Двойной нож**

**ВАЖНО:**

Прижим (А) должен вмещать два перекрывающихся ножа в месте расположения центрального противорежущего пальца на жатке/косилке-плющилке с двойным ножом. Обеспечьте замену соответствующей частью.

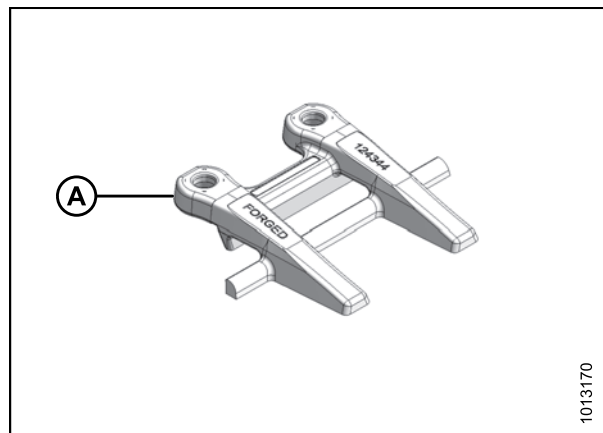

**Рисунок 6.40: Центральный прижим: Двойной нож**

## ТЕХНИЧЕСКОЕ И СЕРВИСНОЕ ОБСЛУЖИВАНИЕ

1. Прогоните нож настолько, чтобы сегменты ножа оказались посередине между противорезущими пальцами.
2. Снимите две гайки (А) и болты (В), которыми центральный противорезущий палец (С) и прижим (D) крепятся к ножевому брусу.
3. Снимите противорезущий палец (С), прижим (D) и регулируемую планку (Е).
4. Установите новый противорезущий палец (С) на ножевом брусе и вставьте два болта с квадратным подголовком 7/16 x 2–3/4 дюйма (В).
5. Расположите регулируемую планку (Е) и прижим (D) на ножевом брусе и установите гайки (А).
6. Затяните гайки до 50–68 фут-сила-фунтов (68–92 Н-м).
7. Проверьте зазор между прижимом (D) и сегментом. См. *Регулировка прижима ножа: Острый противорезущий палец — жатка/косилка-плющилка с двойным ножом, страница 239.*

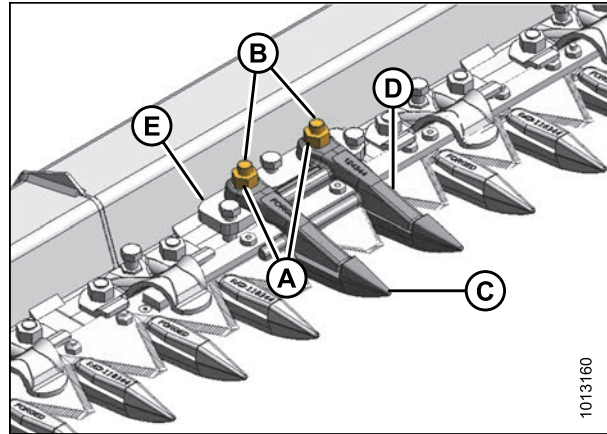

**Рисунок 6.41: Острый центральный противорезущий палец**

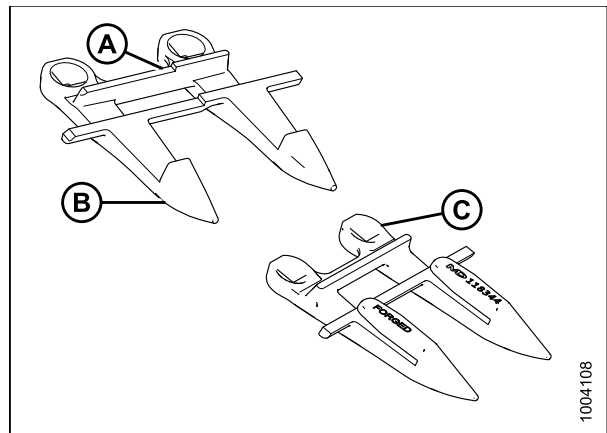

**Рисунок 6.42: Идентификация острого противорезущего пальца**

А — зазоры      В — центр      С — норма



Рисунок 6.43: Идентификация острого противорежущего пальца

*Замена тупого центрального противорежущего пальца на жатке с двойным ножом*

Ежедневно проверяйте, что противорежущие пальцы плотно крепятся болтами к ножевому брусу, не изношены и не сломаны. Заменяйте их при необходимости. Изношенный или сломанный противорежущий палец можно заменить, не снимая нож с ножевого бруса. Данная процедура относится к центральному противорежущему пальцу, на котором два ножа перекрываются на жатке/косилке-плющилке с двойным ножом.

**ВАЖНО:**

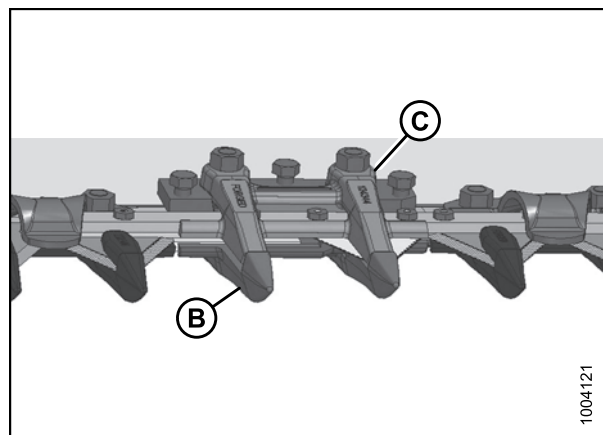
Заменяйте прилегающие противорежущие пальцы при замене центрального противорежущего пальца.

**ВАЖНО:**

Убедитесь, что центральный противорежущий палец (A) имеет зазор режущей поверхности (B).

**ВАЖНО:**

Поверхности высокой перемычки центрального и прилегающих противорежущих пальцев должны быть выровнены вертикально во избежание помех для сегментов ножа.



Рисунок 6.44: Центральный противорежущий палец: Двойной нож

**ВАЖНО:**

Прижим (А) должен вмещать два перекрывающихся ножа в месте расположения центрального противорежущего пальца на жатке/косилке-плющилке с двойным ножом. Обеспечьте замену соответствующей частью. Прижим фактически представляет собой перевернутый тупой противорежущий палец (MD № 118346).

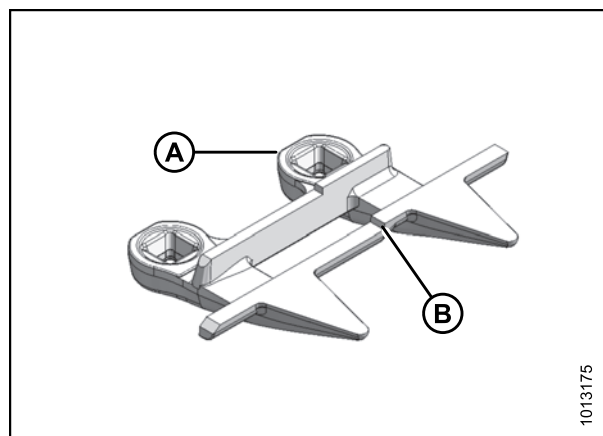
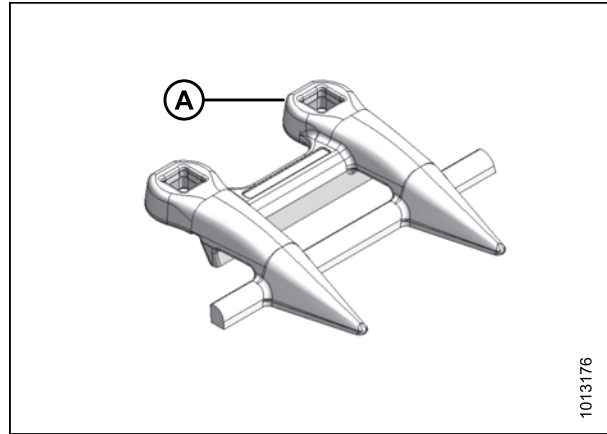

**Рисунок 6.45: Центральный прижим: Двойной нож**

1. Снимите две гайки (А) и болты, которыми центральный противорежущий палец (В) и верхняя направляющая (С) крепятся к ножевому брусу.
2. Снимите противорежущий палец, верхнюю направляющую и регулирующую планку (D).

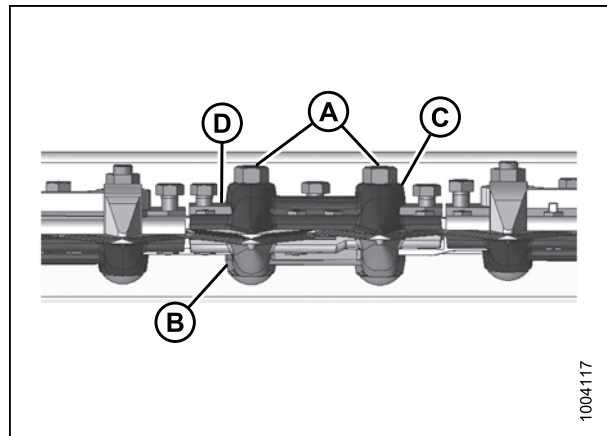

**Рисунок 6.46: Замена тупого противорежущего пальца**

**ВАЖНО:**

Убедитесь что центральный противорежущий палец (В) имеет зазор режущих поверхностей. См. иллюстрацию.

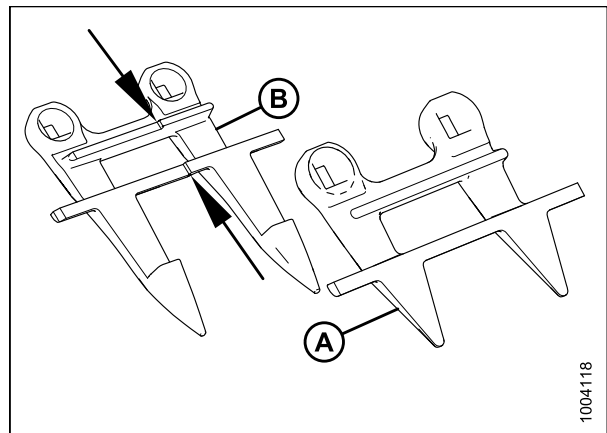

**Рисунок 6.47: Идентификация тупого противорежущего пальца**

А — норма

В — центр



**ПРИМЕЧАНИЕ:**

Верхняя направляющая (С) (которая представляет собой перевернутый тупой противорежущий палец) должна вмещать два перекрывающихся ножа в позиции центрального противорежущего пальца на жатке с двойным ножом. Обеспечьте замену соответствующей частью.

**ВАЖНО:**

Поверхности высокой перемычки центрального и прилежащих противорежущих пальцев должны быть выровнены вертикально во избежание помех для сегментов ножа.

3. Расположите сменный противорежущий палец (В), регулировочную планку (D), верхнюю направляющую (С) и вставьте болты и гайки (А). **НЕ** затягивайте их.
4. Проверьте и отрегулируйте зазор между прижимом и ножом. См. [6.7.8 Прижимы, страница 237](#).

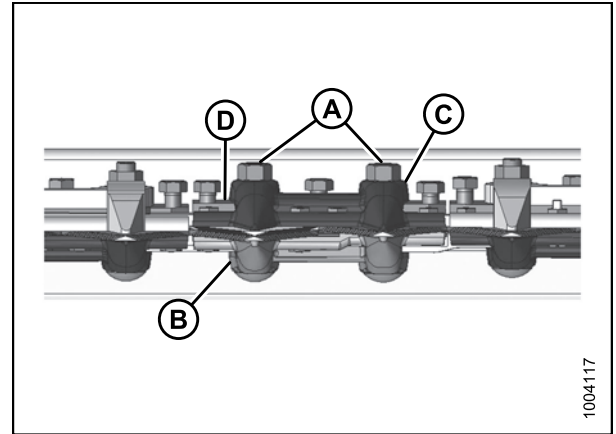

**Рисунок 6.48: Регулировка тупого противорежущего пальца**

### 6.7.8 Прижимы

Прижимы, также называемые направляющими, удерживают нож в контакте с режущей поверхностью противорежущего пальца. Важно правильно отрегулировать прижимы.

Прижимы сконструированы для установки в определенных положениях противорежущих пальцев и для определенных типов противорежущих пальцев:

- Центральные — располагаются в центре ножевого бруса на жатках/косилках-плющилках с двойным ножом. Позволяют перекрытие ножей.
- Стандартные — используются во всех прочих положениях.

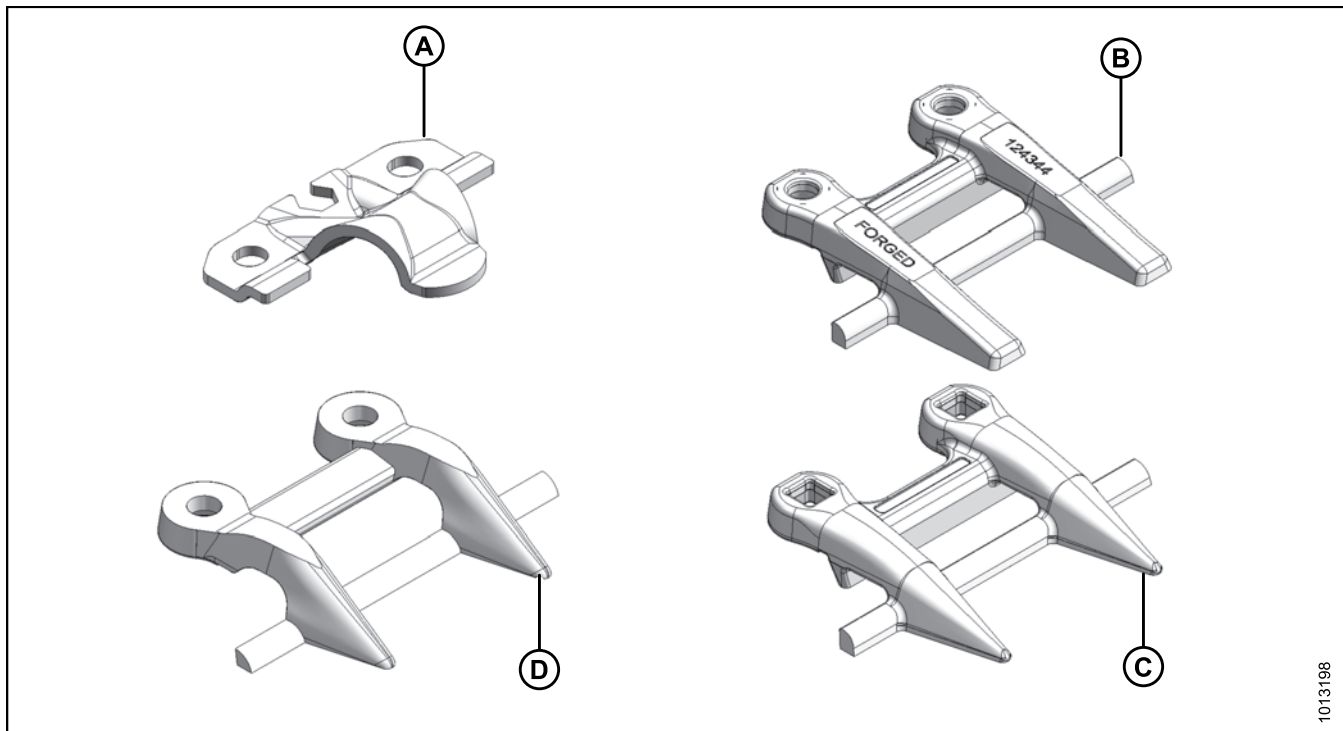

1013198

Рисунок 6.49

A — острый стандартный  
(MD № 118162)

B — острый центральный для  
двойного ножа (MD № 124344)

C — тупой центральный для  
двойного ножа (MD № 118346)

D — тупой стандартный  
(MD № 034359)

## **⚠ ВНИМАНИЕ**

Во избежание причинения травм или гибели людей при неожиданном запуске машины всегда останавливайте двигатель и извлекайте ключ из замка зажигания прежде чем покинуть сиденье оператора по любой причине.

Ежедневно проверяйте, чтобы прижимы ножа были отрегулированы таким образом, чтобы сегменты ножа не отрывались от противорежущих пальцев и чтобы одновременно нож мог двигаться без заклинивания.

*Регулировка прижима ножа: Острый противорежущий палец — жатка/косилка-плющилка с двойным ножом*

1. Затяните гайки (А) до 35 фут-сила-фунтов (46 Н-м).
2. Поверните регулирующие болты (В). При контроле пластинчатым щупом зазор между прижимом и сегментом ножа (С) должен составлять:
  - 0,004–0,016 дюйма (0,1–0,4 мм) на кончике направляющей (С)
  - 0,004–0,040 дюйма (0,1–1,0 мм) на задней части направляющей (D)
3. Затяните гайки (А) до 53 фут-сила-фунтов (72 Н-м).
4. После регулировки всех прижимов запустите жатку на малых оборотах мотора и послушайте, нет ли шума, вызванного недостаточным зазором. Недостаточный зазор будет также приводить к перегреву ножа и противорежущих пальцев.

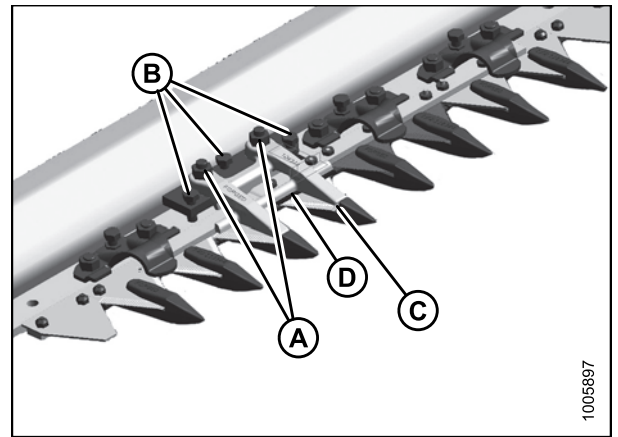

**Рисунок 6.50: Прижим ножа — двойной нож**

*Регулировка центрального прижима ножа: Тупой противорежущий палец — жатка с двойным ножом*

1. Затяните гайки (А) до 35 фут-сила-фунтов (46 Н-м).
2. Поверните регулирующие болты (В). При контроле пластинчатым щупом зазор между прижимом и сегментом ножа должен составлять:
  - 0,004–0,016 дюйма (0,1–0,4 мм) на кончике направляющей (С)
  - 0,004–0,040 дюйма (0,1–1,0 мм) на задней части направляющей (D)
3. Затяните гайки (А) до 53 фут-сила-фунтов (72 Н-м).
4. После регулировки всех прижимов запустите жатку на малых оборотах мотора и послушайте, нет ли шума, вызванного недостаточным зазором. Недостаточный зазор будет также приводить к перегреву ножа и противорежущих пальцев.

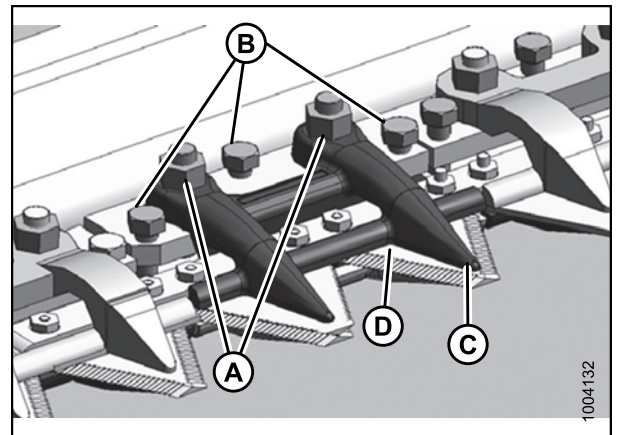

**Рисунок 6.51: Тупой противорежущий палец — двойной нож**

## 6.7.9 Редуктор привода ножа

Редуктор привода ножа преобразует вращательное движение вала привода трактора или жатки на валковой косилке в возвратно-поступательное движение ножа.

В прочном редукторе привода ножа с масляной ванной используются конические подшипники качения на входном валу и вилке для увеличения долговечности. Шкив и рычаг привода соединены прямыми шлицами с зажимными винтами для обеспечения плотного прилегания.

Уровень масла в редукторе привода ножа проверяется щупом, который установлен в сапуне.



Рисунок 6.52: Редуктор привода ножа

### Крепежные болты

#### ВНИМАНИЕ

Во избежание причинения травм или гибели людей при неожиданном запуске машины всегда останавливайте двигатель и извлекайте ключ из замка зажигания прежде чем покинуть сиденье оператора по любой причине.

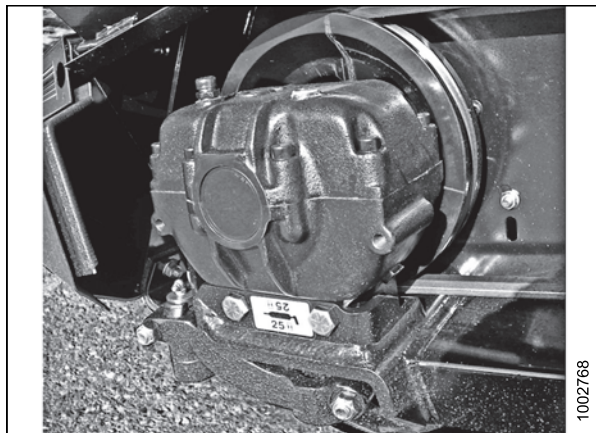
Проверяйте затяжку четырех крепежных болтов редуктора привода ножа (А) после первых 10 часов работы и каждые 100 часов в последующем. Затяните болты до 200 фут-сила-фунтов (270 Н-м). Начинайте затяжку с боковых крепежных болтов.



Рисунок 6.53: Редуктор привода ножа

### Снятие редуктора привода ножа

1. Ослабьте ремень привода ножа (В) и снимите его со шкива редуктора привода ножа. См. один из следующих разделов в зависимости от вашего оборудования:

- Проверка/регулировка натяжения синхронизирующего ремня с левой стороны — А30-D, страница 249
- Проверка/регулировка натяжения синхронизирующего ремня с правой стороны, страница 254
- Проверка/регулировка натяжения синхронизирующего ремня — левая сторона А40-D, страница 264
- Проверка/регулировка натяжения синхронизирующего ремня с правой стороны, страница 269

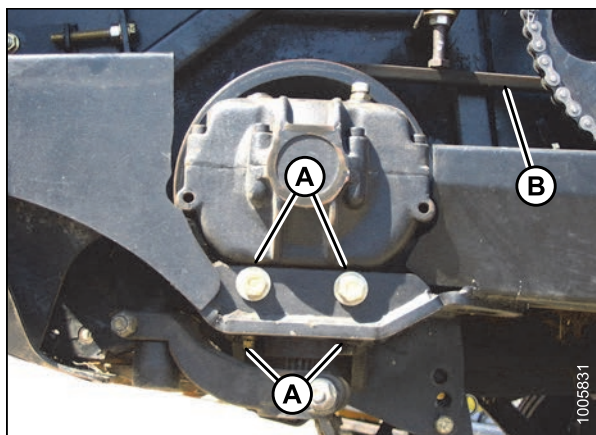
2. Вручную переведите нож наружу до предела.
3. Очистите область вокруг головки ножа.
4. Снимите тавотницу (А) с пальца головки ножа (В).
5. Снимите гайку и болт (С).
6. Вставьте отвертку в прорезь на пальце (В) и поднимите палец вверх для освобождения ножа. Палец не обязательно извлекать из рычага.

7. Снимите болт (А) с рычага.
8. Снимите рычаг (В) с выходного вала редуктора привода ножа.



Рисунок 6.54: Редуктор привода ножа



Рисунок 6.55: Головка ножа

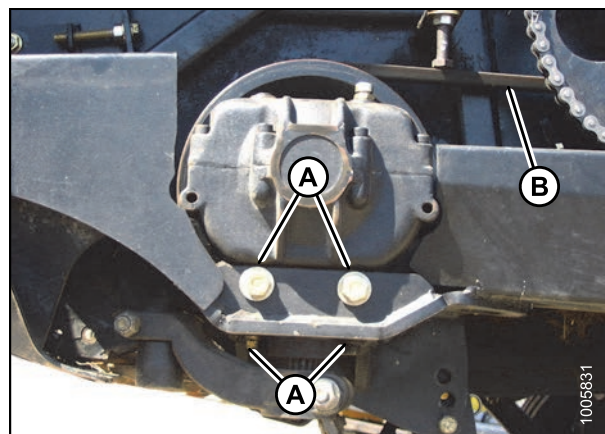

Рисунок 6.56: Рычаг

9. Снимите болты (А), крепящие редуктор привода ножа к раме.
10. Снимите редуктор привода ножа

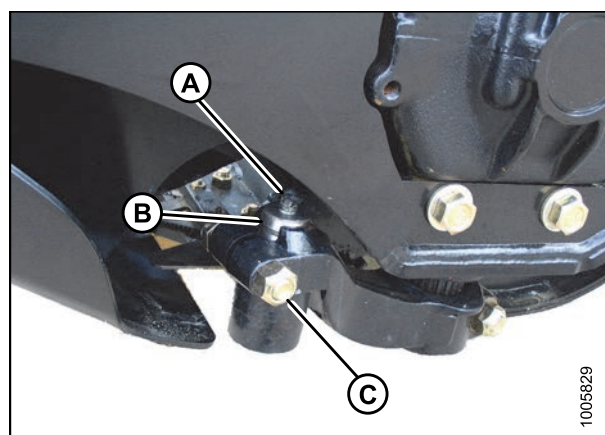

Рисунок 6.57: Болты редуктора привода ножа

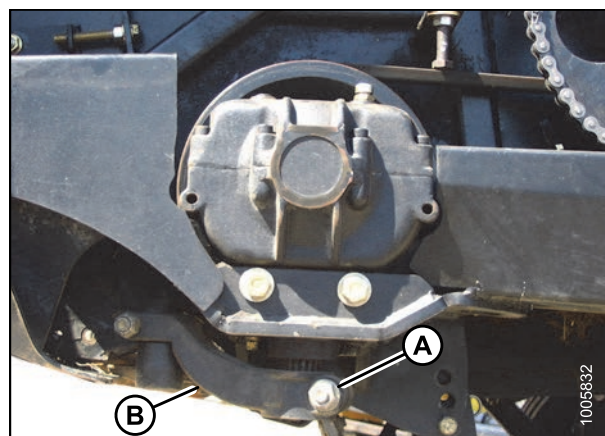
### Установка редуктора привода ножа

1. Расположите редуктор привода ножа как показано на рисунке и вставьте четыре болта (А). Затяните боковые болты, затем затяните нижние болты до 200 фут-сила-фунтов (270 Н-м).

**ВАЖНО:**

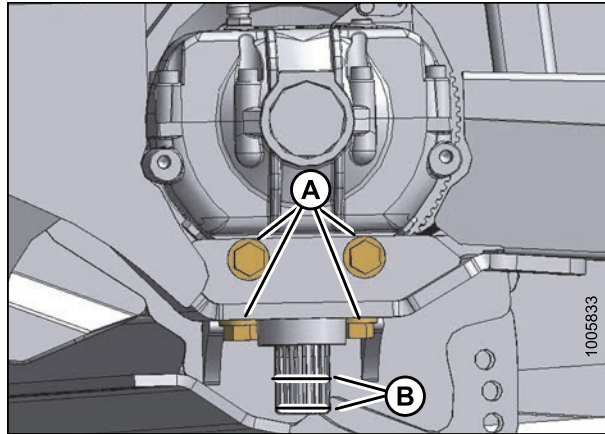
Используйте только болты степени L9 и плоские шайбы.

2. Нанесите адгезивное средство Loctite® № 243 (или эквивалент) двумя полосами (В) вокруг вала, как показано на рисунке, с одной полосой на конце вала и второй полосой примерно посередине.



Рисунок 6.58: Редуктор привода ножа

3. Надвиньте рычаг (В) на выходной вал редуктора привода ножа.
4. Проверните шкив редуктора привода ножа, чтобы убедиться, что рычаг находится вплотную к раме не касаясь ее для обеспечения правильной посадки на шлицы. Снимите шатун (В) и измените положение на шлицах, если необходимо.
5. Поверните шкив редуктора привода ножа для расположения рычага в крайнем внешнем положении.

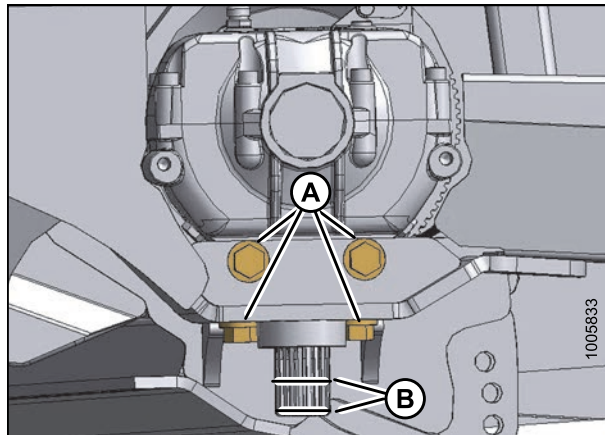

Рисунок 6.59: Рычаг

6. Сдвиньте рычаг (С) вверх или вниз на валу, чтобы он едва соприкасался с головкой ножа (В) (зазор 0,010 дюйма [0,25 мм]).
7. Вставьте болт (Е) и гайку и затяните их до 160 фут-сила-фунтов (217 Н-м).
8. Выровняйте головку ножа (В) с рычагом (С).
9. Установите палец головки ножа (А) в рычаг (С) и забейте его в головку ножа, убедившись, что палец установлен в головку ножа до упора.
10. Постучите снизу по головке ножа, пока палец не сядет заподлицо с верхней поверхностью рычага (С).
11. Аккуратно выполните настройку, создав зазор 0,010 дюйма (0,25 мм) в положении (D), при этом нож должен ровно прилегать к первым нескольким противорежущим пальцам.
12. Установите на место болт (С) и гайку.
13. Затяните гайку до 160 фут-сила-фунтов (220 Н-м).
14. Установите на место тавотницу (А) в палец.
15. Установите ремень привода на шкив редуктора привода ножа и затяните его. См. один из следующих разделов в зависимости от вашего оборудования:

- *Проверка/регулировка натяжения синхронизирующего ремня с левой стороны — А30-D, страница 249*
- *Проверка/регулировка натяжения синхронизирующего ремня с правой стороны, страница 254*
- *Проверка/регулировка натяжения синхронизирующего ремня — левая сторона А40-D, страница 264*
- *Проверка/регулировка натяжения клиновидного ремня с левой стороны — А40-D, страница 263*
- *Проверка/регулировка натяжения синхронизирующего ремня с правой стороны, страница 269*

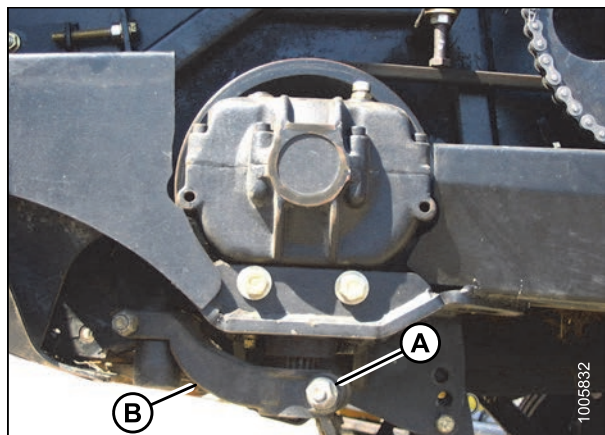
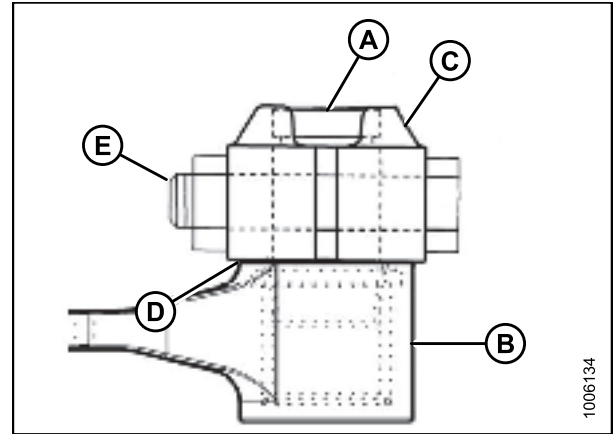

**Рисунок 6.60: Головка ножа**

A — палец головки ножа В — головка ножа С — рычаг  
D — ЗАЗОР: 0,010 дюйма (0.25 мм) E — болт

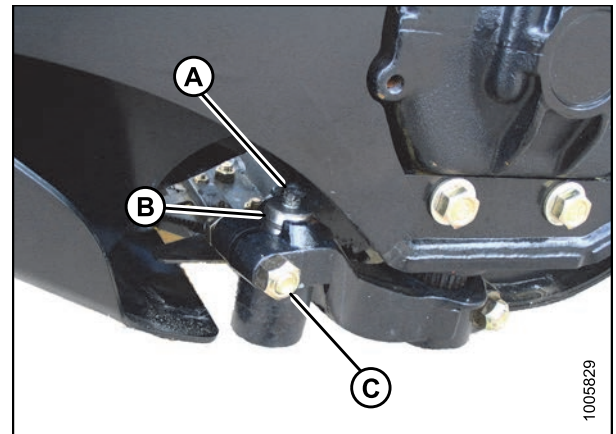

**Рисунок 6.61: Головка ножа**

### Снятие шкива

1. Снимите редуктор привода ножа См. [Снятие редуктора привода ножа, страница 241](#).
2. Ослабьте гайку и болт на шкиве.
3. Снимите шкив используя трехлапчатый съемник.



Рисунок 6.62: Шкив редуктора привода ножа

### Установка шкива

1. Удалите ржавчину или краску с внутреннего шпинта. Для сменных частей, удалите масло/смазку обезжиривающим средством.
2. Нанесите адгезивное средство Loctite® № 243 (или эквивалент) двумя полосами вокруг вала, как показано на рисунке, с одной полосой на конце шпинта и второй полосой примерно посередине.
3. Установите шкив на вал до упора в конец вала и зафиксируйте его болтом и гайкой. Затяните болт до 160 фут-сила-фунтов (217 Н-м).

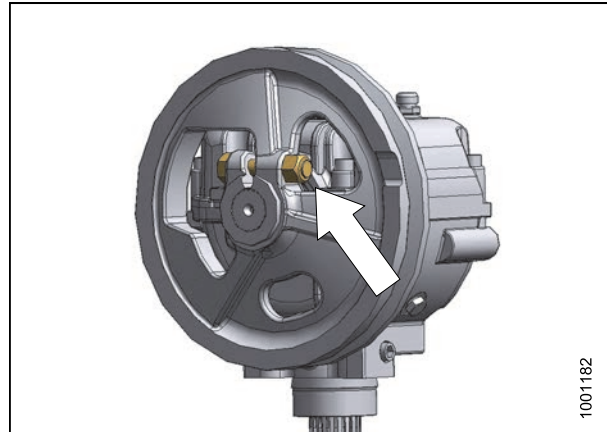

Рисунок 6.63: Редуктор привода ножа



Рисунок 6.64: Шкив редуктора привода ножа

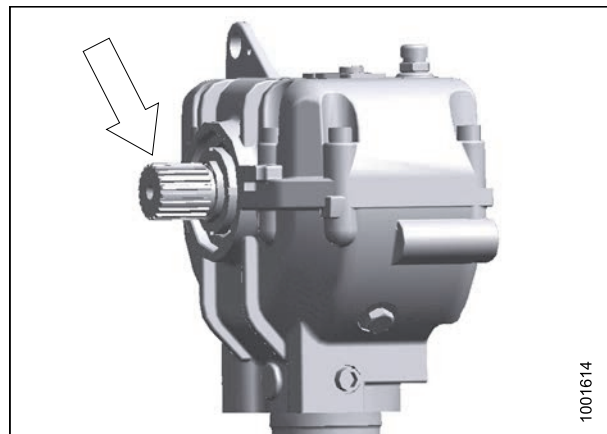

### Замена масла в редукторе привода ножа

Заменяйте масло редуктора привода ножа после первых 50 часов работы и каждые 1 000 часов (или 3 года) в последующем.

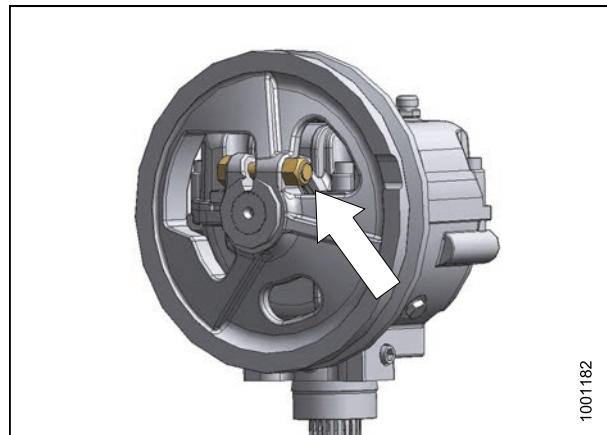
Для замены масла выполните следующие шаги:

1. Поднимите жатку/косилку-плющилку и поместите подходящий контейнер под дренажным отверстием редуктора привода ножа для сбора масла.

#### **ВНИМАНИЕ**

**Во избежание причинения травм или гибели людей при неожиданном запуске машины всегда останавливайте двигатель и извлекайте ключ из замка зажигания прежде чем покинуть сиденье оператора по любой причине.**

2. Выставьте стопорные опоры подъемного цилиндра жатки.
3. Снимите сапун/щуп и дренажную пробку и дайте маслу стечь.
4. Установите дренажную пробку на место и долейте масло до требуемого уровня. Используйте трансмиссионную смазку SAE 85W-140, Класс обслуживания API GL-5, 2,3 кварты (2,2 литра).
5. Уберите стопорные опоры подъемного цилиндра.



Рисунок 6.65: Сапун редуктора привода ножа

### 6.7.10 Регулировка синхронизации ножа

Жатки/косилки-плющилки A30-D и A40-D с двойным ножом требуют правильной синхронизации ножей для их движения в противоположных направлениях. Движение ножей в одинаковом направлении будет приводить к излишней вибрации.

Для регулировки синхронизации ножей выполните следующие шаги:

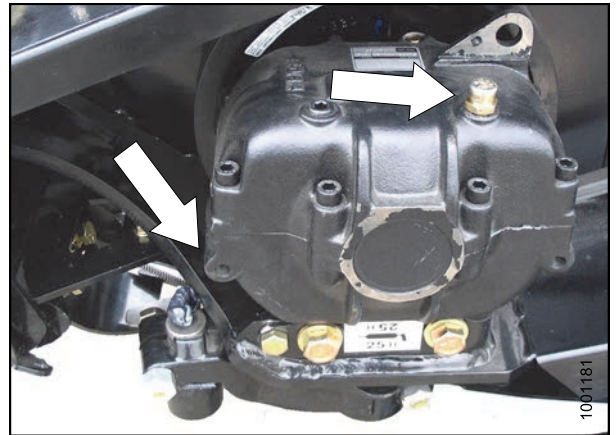
1. Снимите ремень привода ножа с правой стороны (A), если он не был снят ранее.



Рисунок 6.66: Ремень правого привода ножа

## ТЕХНИЧЕСКОЕ И СЕРВИСНОЕ ОБСЛУЖИВАНИЕ

2. Поверните ведомый шкив редуктора привода ножа с левой стороны (А) по часовой стрелке, пока нож с левой стороны не будет в центре хода внутрь (двигаясь к центру жатки).

**ПРИМЕЧАНИЕ:**

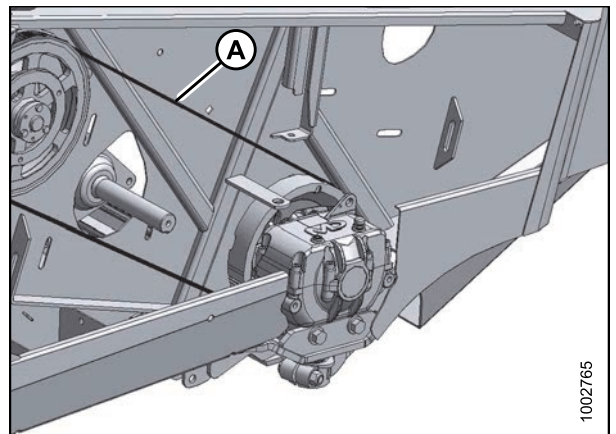
Центр пробега ножа определяется положением концов ножа по центру между концами противорезающих пальцев.



Рисунок 6.67: Регулировка положения ножа

3. Поверните ведущий шкив редуктора привода ножа с правой стороны против часовой стрелки, пока нож с правой стороны не будет в центре хода внутрь.

**ПРИМЕЧАНИЕ:**

Зафиксируйте ножи для предотвращения их движения при установке ремней.

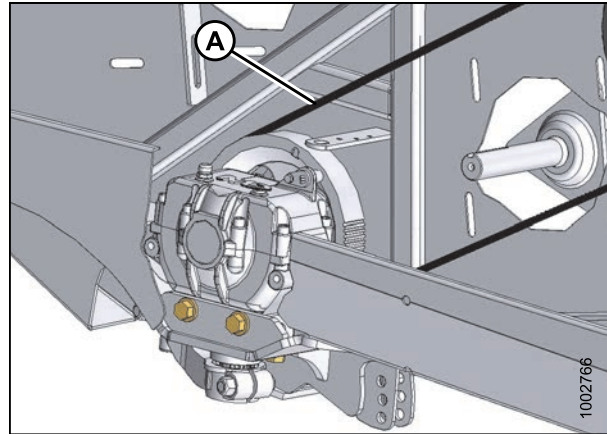

Рисунок 6.68: Сегменты ножа находятся по центру между концами противорезающих пальцев

А — наконечник ножа

В — конец противорезающего пальца

- Установите ремень редуктора привода ножа с правой стороны и натяните его.

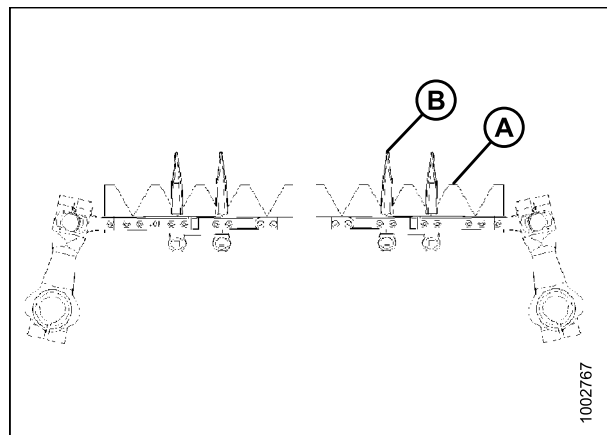
**⚠ ВНИМАНИЕ**

Для сохранения синхронизации, ведущий и ведомый шкивы редуктора привода ножа **НЕ** должны вращаться при затягивании ремня.

- Убедитесь, что синхронизирующий ремень (А) правильно установлен в бороздах ведущего и ведомого шкивов с правой стороны и правильно натянут. Ремень должен быть натянут до смещения 9/16 дюйма (14 мм), это достигается усилием 5–6,5 фунт-сил (22–30 Н) в центре ремня.



Рисунок 6.69: Ремень синхронизации — правая сторона

- Проверьте правильную синхронизацию ножа, медленно поворачивая вал привода (А) съемным ключом (В) и наблюдая точку пересечения ножей в центре жатки.

**ВАЖНО:**

Ножи должны двигаться в разных направлениях и должны двигаться строго одновременно.

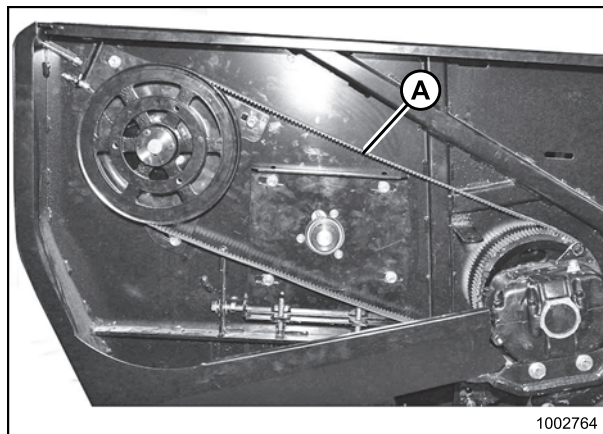

Рисунок 6.70: Синхронизация ножа

## ТЕХНИЧЕСКОЕ И СЕРВИСНОЕ ОБСЛУЖИВАНИЕ

7. При правильной синхронизации пропустите оставшиеся шаги.
8. При неправильной синхронизации ослабьте ремень синхронизации с правой стороны в достаточной степени, чтобы ремень пропустил один или несколько зубцов по необходимости.
  - a. Если правый нож **ОПЕРЕЖАЕТ** левый нож, поверните ПРАВЫЙ ведомый шкив (С) по часовой стрелке.
  - b. Если правый нож **ОТСТАЕТ** от левого ножа, поверните ПРАВЫЙ ведомый шкив (С) против часовой стрелки.
  - c. Натяните правый ремень синхронизации.

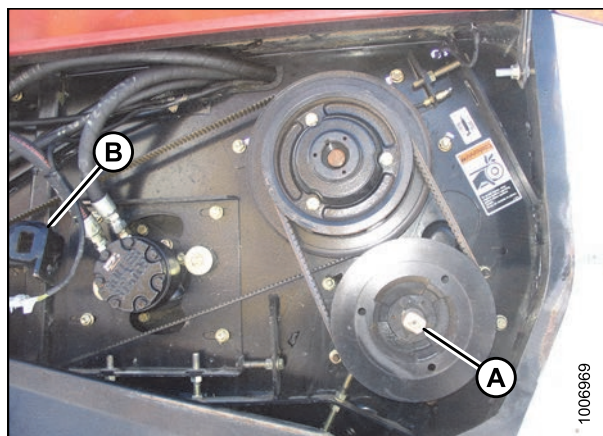

Рисунок 6.71: Синхронизация ножа

## 6.8 Системы привода А30-D

### 6.8.1 Привод ножа — А30-D

Косилка-плющилка А30-D с двойным ножом приводится в действие гидравлическим двигателем трактора, который приводит в действие каждый нож двумя ременными приводами ножа.

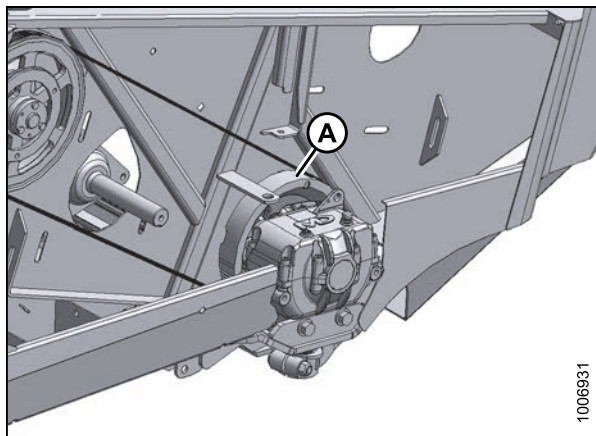
#### *Проверка/регулировка натяжения синхронизирующего ремня с левой стороны — А30-D*

**ВАЖНО:**

Для продления срока службы ремня и привода не перетягивайте ремни.



**ВНИМАНИЕ**

Во избежание причинения травм или гибели людей при неожиданном запуске машины всегда останавливайте двигатель и извлекайте ключ из замка зажигания прежде чем покинуть сиденье оператора по любой причине.

1. Откройте левый боковой щиток.
2. Приложите усилие 5–6,5 фунт-сил (22–30 Н) на центральную часть ремня (D). Ремень должен отклоняться на 9/16 дюйма (14 мм). При необходимости выполните регулировку следующим образом:
  - a. Ослабьте три гайки (А).
  - b. Ослабьте контргайку регулирующего болта (В).
  - c. Поверните регулирующий болт (В) для смещения шкива (С) и достижения требуемого отклонения.
  - d. Затяните контргайку в положении (В) и три гайки (А).
3. Закройте боковой щиток.

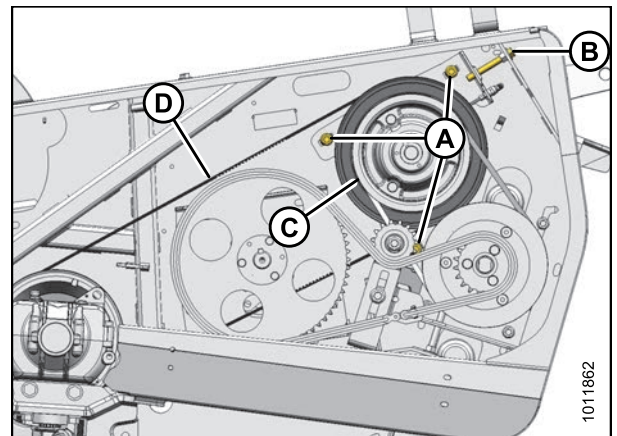

**Рисунок 6.72: Левый синхронизирующий ремень**

**ПРИМЕЧАНИЕ:**

Повторно отрегулируйте натяжение новых ремней примерно через 5 часов работы.

Снятие ремня синхронизации — левая сторона А30-D

1. Откройте боковой щиток слева.
2. Снимите цепь привода шнека (А). См. [Снятие приводной цепи шнека, страница 262](#).
3. Снимите клиновидные ремни привода шнека (В). См. [Снятие двойных клиновидных ремней — левая сторона А30-D, страница 253](#).



Рисунок 6.73: Левый синхронизирующий ремень

4. Ослабьте три гайки (А).
5. Ослабьте контргайку на регулирующем болте (В) и поверните регулирующий болт (В), чтобы ремень привода ножа (С) можно было снять со шкива (D) и освободить от звездочки.

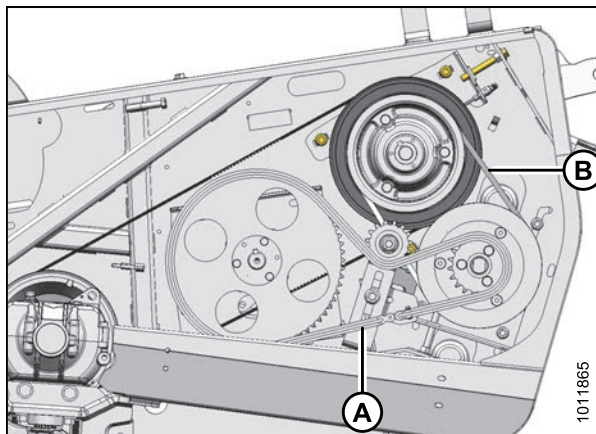

Рисунок 6.74: Левый синхронизирующий ремень

6. Снимите болт (А) и снимите крышку (В) в левой торцевой пластине.
7. Снимите ремень со шкива редуктора привода ножа и проведите ремень через отверстие, чтобы снять его.

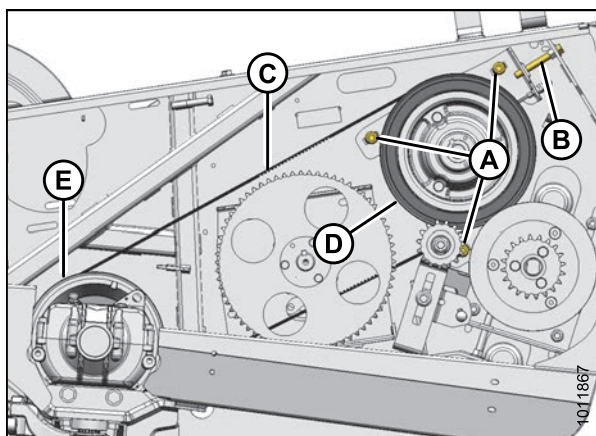

Рисунок 6.75: Левая внутренняя крышка

Установка ремня синхронизации — левая сторона А30-D

**⚠ ВНИМАНИЕ**

Во избежание причинения травм или гибели людей при неожиданном запуске машины всегда останавливайте двигатель и извлекайте ключ из замка зажигания прежде чем покинуть сиденье оператора по любой причине.

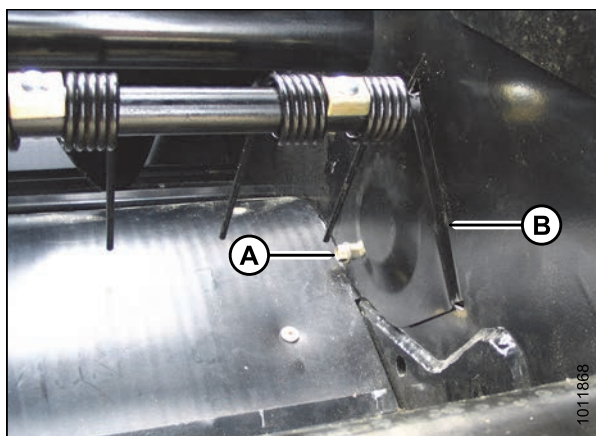
1. Проводите ремень синхронизации привода ножа с внутренней стороны торцевой пластины через отверстие (А).



Рисунок 6.76: Внутреннее отверстие с левой стороны

2. Поместите ремень привода ножа (А) на шкив редуктора привода ножа (В).
3. Проведите ремень привода ножа (А) над звездочкой на шкив привода ножа (С).

**ПРИМЕЧАНИЕ:**

При установке нового ремня не пользуйтесь рычагом для надевания ремня на шкив. Убедитесь, что шкив привода (С) полностью смещен вперед.

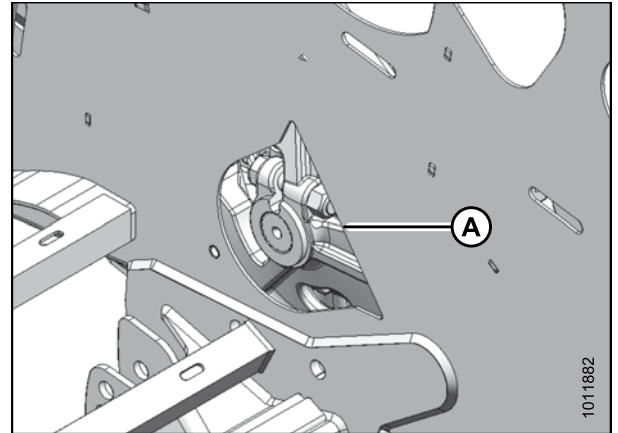
**ВАЖНО:**

Для продления срока службы ремня и привода не перетягивайте ремни.



Рисунок 6.77: Синхронизирующий ремень

4. Затяните ремень привода ножа. См. [Проверка/регулировка натяжения синхронизирующего ремня с левой стороны — А30-D, страница 249.](#)

## ТЕХНИЧЕСКОЕ И СЕРВИСНОЕ ОБСЛУЖИВАНИЕ

- Установите клиновидные ремни привода ножа (B) и затяните их. См. *Установка двойных клиновидных ремней — левая сторона A30-D, страница 253.*
- Установите цепь привода жатки (A) и натяните ее. См. *Установка приводной цепи шнека, страница 262.*

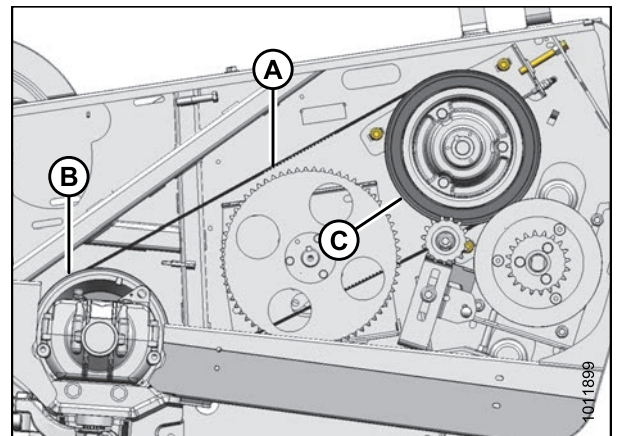

Рисунок 6.78: Ремень привода ножа и цепь привода жатки

- Установите пластину (B) в левую торцевую пластину болтом (A).
- Заново отрегулируйте натяжение нового ремня после короткого периода приработки (около 5 часов).
- Закройте боковой щиток.

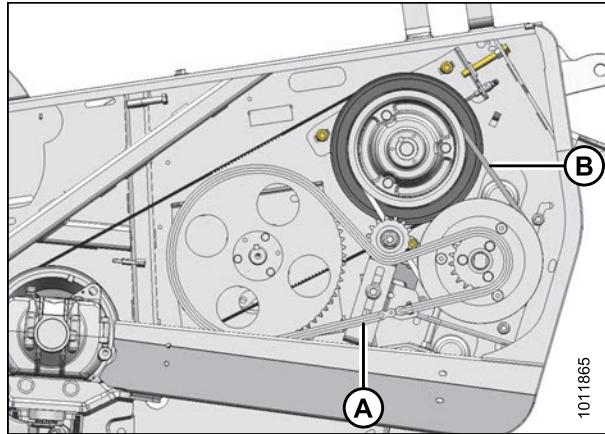

Рисунок 6.79: Внутренняя крышка с левой стороны

### Проверка/регулировка натяжения клиновидных ремней с левой стороны — A30-D

#### **⚠ ВНИМАНИЕ**

Во избежание причинения травм или гибели людей при неожиданном запуске машины всегда останавливайте двигатель и извлекайте ключ из замка зажигания прежде чем покинуть сиденье оператора по любой причине.

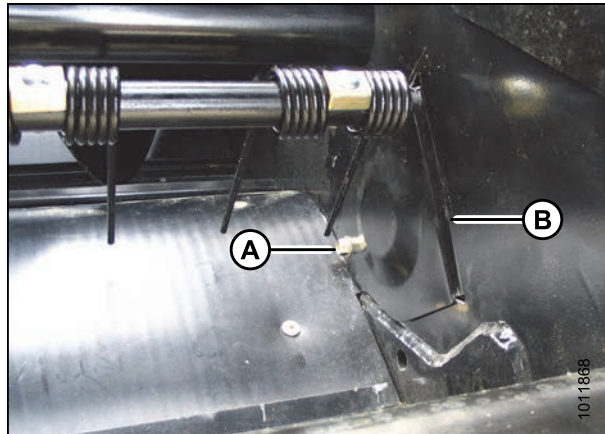
- Откройте левый боковой щиток.

#### **ПРИМЕЧАНИЕ:**

Небольшие регулировки натяжения ремня можно выполнять без влияния на натяжение цепи. При значительных изменениях, например, при изменении положения шкива, отрегулируйте натяжение ремня **ПЕРЕД** регулировкой натяжения цепи.



2. Приложите усилие 8–12 фунт-сил (35–50 Н) на центральную часть каждого ремня (С). Ремень должен отклоняться на 3/16 дюйма (4 мм). При необходимости выполните регулировку следующим образом:
  - а. Ослабьте три болта (А).
  - б. Ослабьте контргайку регулирующего болта (В).
  - в. Поверните регулирующий болт (В) для достижения требуемого отклонения.
  - г. Затяните болты (А) и контргайку в положении (В).
3. Проверьте натяжение цепи привода мотовила и при необходимости отрегулируйте его. См. [Проверка/регулировка натяжения цепи привода мотовила — А30-D, страница 257](#).
4. Закройте щиток перед включением жатки.

**ПРИМЕЧАНИЕ:**

Повторно отрегулируйте натяжение новых ремней примерно через 5 часов работы.

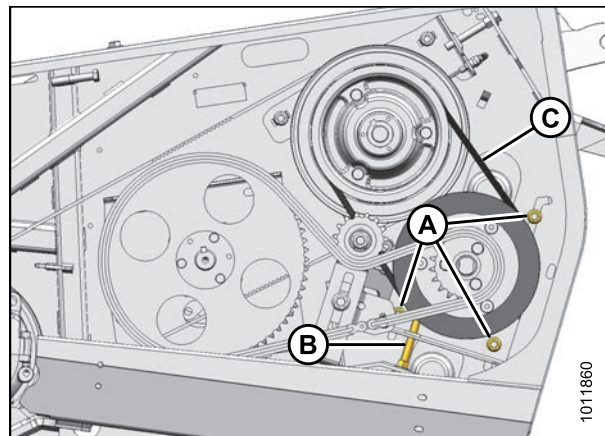

**Рисунок 6.80: Ремень привода шнека с левой стороны**

**Снятие двойных клиновидных ремней — левая сторона А30-D**

1. Откройте левый боковой щиток.
2. Снимите цепь привода шнека. См. [Снятие приводной цепи шнека, страница 262](#).
3. Ослабьте три болта (А).
4. Ослабьте контргайку регулирующего болта (В).
5. Поверните регулирующий болт (В) для ослабления клиновидных ремней (С).
6. Снимите ремни (С).

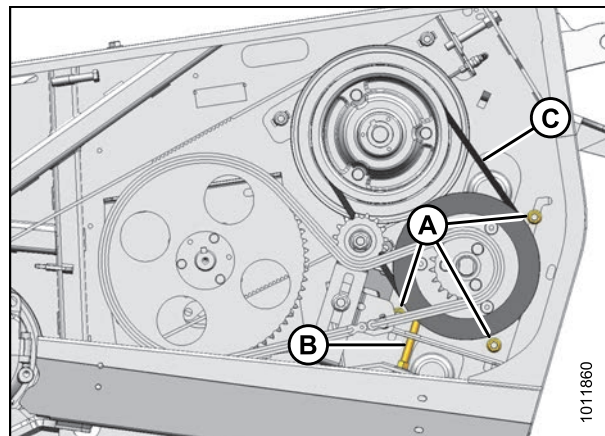

**Рисунок 6.81: Ремень левого привода ножа**

**Установка двойных клиновидных ремней — левая сторона А30-D**

**ВАЖНО:**

Ремни поставляются в комплекте. Заменяйте оба ремня, даже если замены требует только один.

**ПРИМЕЧАНИЕ:**

При установке нового ремня никогда не пользуйтесь рычагом для установки ремня на шкив. Убедитесь, что регулирующие винты полностью ослаблены, затем натяните ремень.

**ВАЖНО:**

Для продления срока службы ремня и привода, не перетягивайте ремни.

1. Расположите ремни привода (С), как показано на рисунке.
2. Поверните регулирующий болт (В), чтобы ремни (С) отклонялись на 3/16 дюйма (4 мм) в центральной части при усилии 8–12 фунт-сил (35–50 Н) на каждый ремень.
3. Затяните болты (А) и контргайку в положении (В).
4. Установите цепь привода шнека. См. [Установка приводной цепи шнека, страница 262](#).
5. Заново отрегулируйте натяжение нового ремня после короткого периода приработки (около 5 часов).



Рисунок 6.82: Ремень левого привода ножа

*Проверка/регулировка натяжения синхронизирующего ремня с правой стороны*

**ВАЖНО:**

Для продления срока службы ремня и привода не перетягивайте ремни. Соскальзывание ремня используется для защиты мотовила при перегрузке.

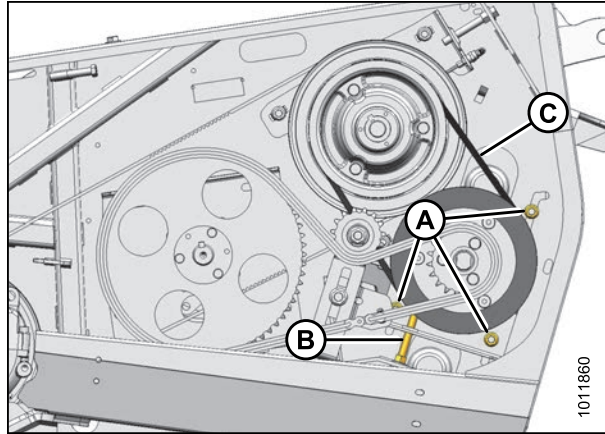
**⚠ ВНИМАНИЕ**

Во избежание причинения травм или гибели людей при неожиданном запуске машины всегда останавливайте двигатель и извлекайте ключ из замка зажигания прежде чем покинуть сиденье оператора по любой причине.

1. Откройте правый боковой щиток.
2. Приложите усилие 5–6,5 фунт-сил (22–30 Н) на центральную часть ремня (D). Ремень должен отклоняться на 9/16 дюйма (14 мм). При необходимости выполните регулировку следующим образом:
  - a. Ослабьте три гайки (А) и контргайку на регулирующем болте (В).
  - b. Поверните регулирующий болт (В) для смещения шкива (С) до достижения требуемого отклонения.
  - c. Затяните контргайку в (В) и три гайки (А).
3. Закройте боковой щиток.



Рисунок 6.83: Правый синхронизирующий ремень

**ПРИМЕЧАНИЕ:**

Повторно отрегулируйте натяжение нового ремня примерно через 5 часов работы.

Снятие ремня синхронизации — правая сторона A30-D

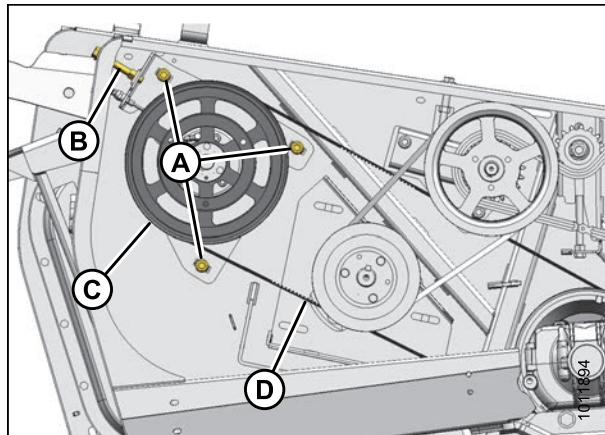
1. Откройте щиток на правой стороне жатки.
2. Снимите ремни привода мотовила (A). См. [Снятие ремня привода мотовила, страница 260](#).



Рисунок 6.84: Ремень правого привода мотовила

3. Ослабьте три гайки (A) и контргайку на регулирующем болте (B).
4. Поверните регулирующий болт (B), чтобы ремень привода ножа (D) можно было снять со шкива (C) и со шкива редуктора привода ножа (E).

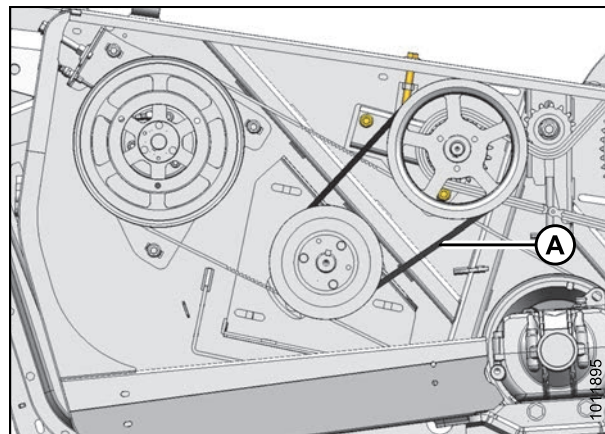

Рисунок 6.85: Ремень правого привода ножа

5. Снимите болт (A) и снимите крышку (B) в левой торцевой пластине.
6. Снимите ремень со шкива редуктора привода ножа и проведите ремень через отверстие, чтобы снять его.

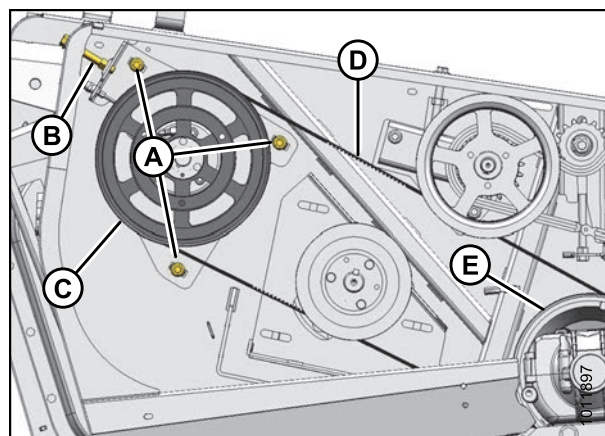

Рисунок 6.86: Правая внутренняя крышка

Установка ремня синхронизации — правая сторона A30-D

**⚠ ВНИМАНИЕ**

Во избежание причинения травм или гибели людей при неожиданном запуске машины всегда останавливайте двигатель и извлекайте ключ из замка зажигания прежде чем покинуть сиденье оператора по любой причине.

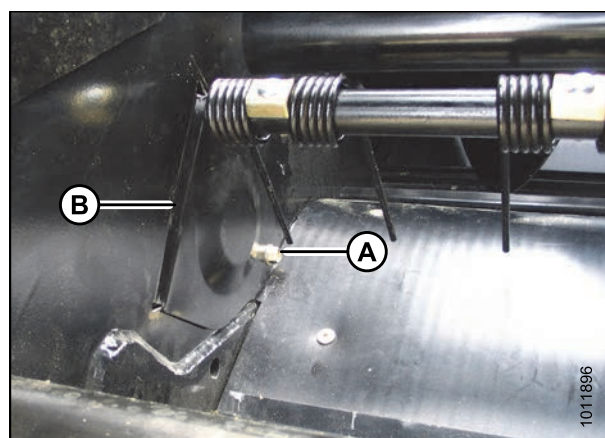
1. Проводите ремень синхронизации привода ножа с внутренней стороны торцевой пластины через отверстие (A).



Рисунок 6.87: Внутреннее отверстие с правой стороны

2. Расположите ремень привода ножа (A) на шкиве редуктора привода ножа (B) и поверните шкив (C).

**ПРИМЕЧАНИЕ:**

При установке нового ремня не пользуйтесь рычагом для надевания ремня на шкив. Убедитесь, что шкив привода (C) полностью смещен вперед.

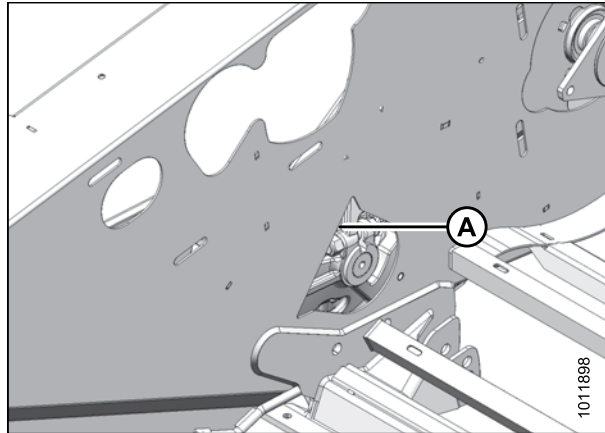
**ВАЖНО:**

Для продления срока службы ремня и привода не перетягивайте ремни.

3. Затяните ремень привода ножа. См. [Проверка/регулировка натяжения синхронизирующего ремня с правой стороны, страница 254.](#)



Рисунок 6.88: Ремень правого привода ножа

- Установите ремни привода мотвила (А). См. [Установка ремня привода мотвила, страница 261](#).

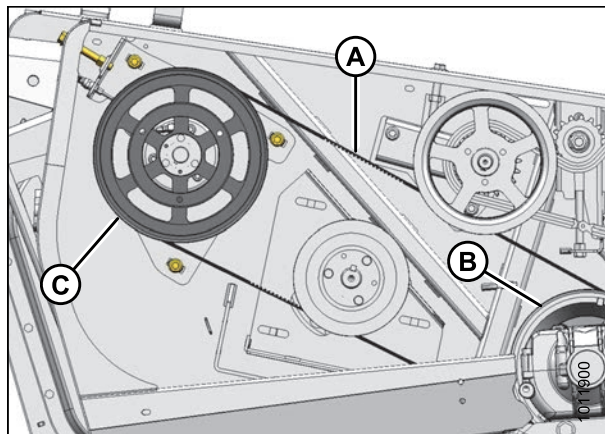

Рисунок 6.89: Ремень привода мотвила

- Установите пластину (В) в правую торцевую пластину болтом (А).
- Закройте боковой щиток.
- Заново отрегулируйте натяжение нового ремня после короткого периода приработки (около 5 часов).

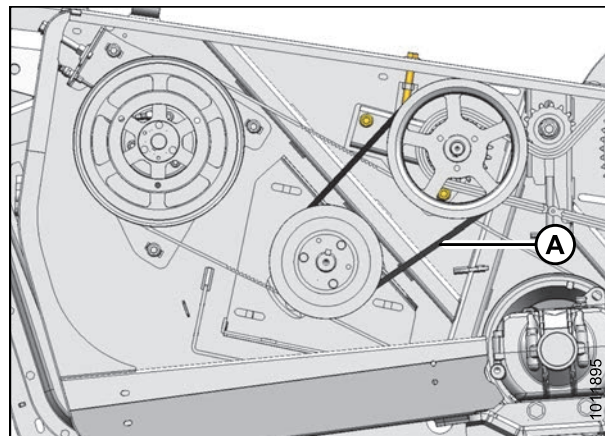

Рисунок 6.90: Правая внутренняя крышка

## 6.8.2 Привод мотвила — А30-D

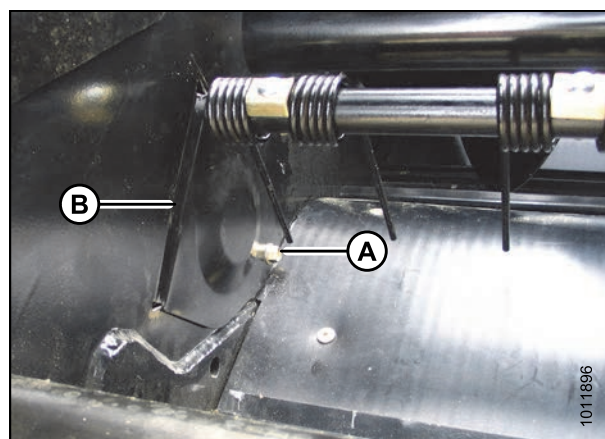

### ВНИМАНИЕ

Во избежание травм, перед обслуживанием жатки/косилки-плющилки или открыванием крышек привода следуйте процедурам в разделе [6.1 Подготовка к сервисному обслуживанию, страница 189](#).

### Проверка/регулировка натяжения цепи привода мотвила — А30-D



### ВНИМАНИЕ

Во избежание причинения травм или гибели людей при неожиданном запуске машины всегда останавливайте двигатель и извлекайте ключ из замка зажигания прежде чем покинуть сиденье оператора по любой причине.

- Откройте боковой щиток справа.

#### ВАЖНО:

При выполнении значительных настроек, таких как замена мотвила или шнека, отрегулируйте натяжение ремня **ПЕРЕД** регулировкой натяжения цепи.

2. Провисание цепи в средней точке (А) нижней части должно составлять 1/4 дюйма (6 мм). При необходимости выполните регулировку следующим образом:
  - а. Ослабьте гайку (В) на держателе ведомой звездочки.
  - б. Поверните регулирующий болт (С) для достижения требуемого провисания в центральной части (А) цепи. Затяните гайку (В) на держателе ведомой звездочки.
  - в. Поверните шнек и проверьте провисание цепи в точке наибольшего натяжения. Настройте положение ведомой звездочки для достижения требуемого провисания.
3. Закройте боковой щиток.



Рисунок 6.91: Правая цепь привода мотовила

### Снятие цепи привода мотовила — А30-D

Снимайте цепь привода мотовила (А) следующим образом:

1. Откройте щиток на правой стороне жатки.
2. Снимите ремень привода мотовила (D) со шкива (E). См. [Снятие ремня привода мотовила, страница 260](#).
3. Ослабьте гайку (В) на ведомой звездочке.
4. Ослабьте и отведите назад контргайку на регулирующем болте (С).
5. Поверните регулирующий болт (С) для ослабления натяжения цепи.
6. Снимите цепь со звездочек.

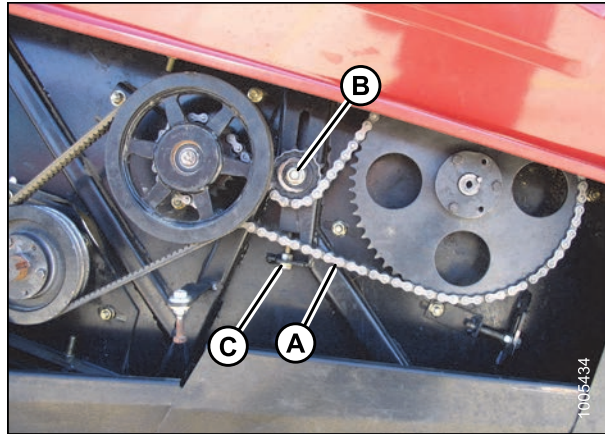

Рисунок 6.92: Правая цепь привода мотовила

*Установка цепи привода мотовила — А30-D*

Устанавливайте цепь привода мотовила (А) следующим образом:

1. Расположите цепь (А) на звездочках, как показано на рисунке.
2. Установите и затяните ремни привода мотовила (D). См. *Установка ремня привода мотовила, страница 261*.
3. Поверните регулирующий болт (С) для перемещения ведомой звездочки вниз, пока общее провисание цепи в точке (А) не составит 1/4 дюйма (6 мм).
4. Поверните шнек и проверьте провисание цепи в точке наибольшего натяжения. Настройте положение ведомой звездочки для достижения требуемого провисания.
5. Затяните контргайку в положении (С) и гайку (В), после чего повторно проверьте натяжение.
6. Закройте кожух прежде чем привести в действие жатку.

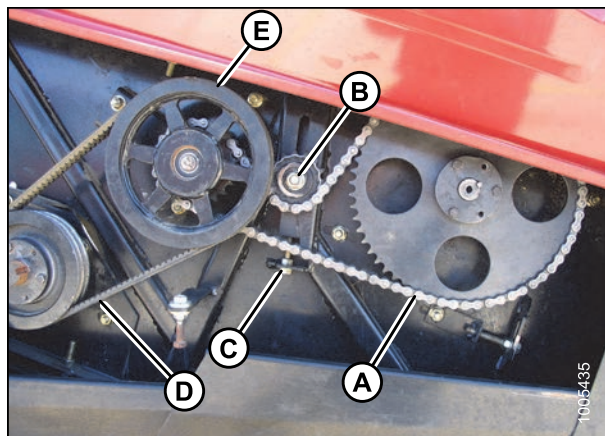
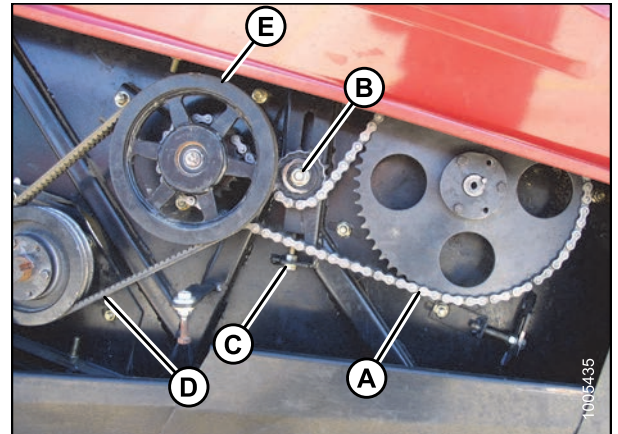

**Рисунок 6.93: Цепь привода мотовила**

*Проверка/регулировка натяжения ремня привода мотовила*

**ВАЖНО:**

Для продления срока службы привода не перетягивайте ремни. Соскальзывание ремня используется для защиты мотовила при перегрузке.



**ВНИМАНИЕ**

**Во избежание причинения травм или гибели людей при неожиданном запуске машины всегда останавливайте двигатель и извлекайте ключ из замка зажигания прежде чем покинуть сиденье оператора по любой причине.**

1. Откройте правый боковой щиток.

**ВАЖНО:**

При выполнении значительных регулировок, таких как замена мотовила или шнека, отрегулируйте натяжение ремня **ПЕРЕД** регулировкой натяжения цепи.

2. Приложите усилие 8–12 фунт-сил (35–50 Н) на центральную часть каждого ремня (D). Ремень должен отклоняться на 3/16 дюйма (4 мм). При необходимости выполните регулировку следующим образом:
  - a. Ослабьте контргайку на регулировочном болте (A) и гайки (B).
  - b. Поверните регулирующий болт (A) для смещения шкива (C) и достижения требуемого натяжения.
  - c. Затяните контргайку на регулировочном болте (A) и гайки (B).
3. Проверьте натяжение цепи привода мотовила и при необходимости отрегулируйте его. См. [Проверка/регулировка натяжения цепи привода мотовила — A30-D, страница 257](#).
4. Закройте кожух прежде чем привести в действие жатку.

**ПРИМЕЧАНИЕ:**

Повторно отрегулируйте натяжение новых ремней примерно через пять часов работы.

**Снятие ремня привода мотовила**

Снимайте ремни привода мотовила (A) следующим образом:

1. Откройте щиток на правой стороне жатки.
2. Ослабьте контргайку на регулирующем болте (B) и гайки (C) на рычаге привода мотовила.
3. Поверните регулирующий болт (B) для ослабления ремней привода мотовила (C).
4. Снимите ремни привода (A).

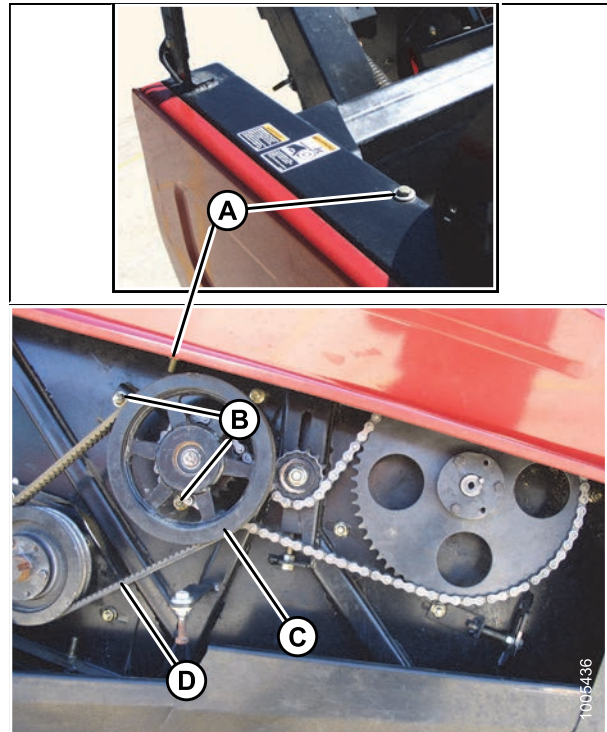

**Рисунок 6.94: Правый ремень привода мотовила**

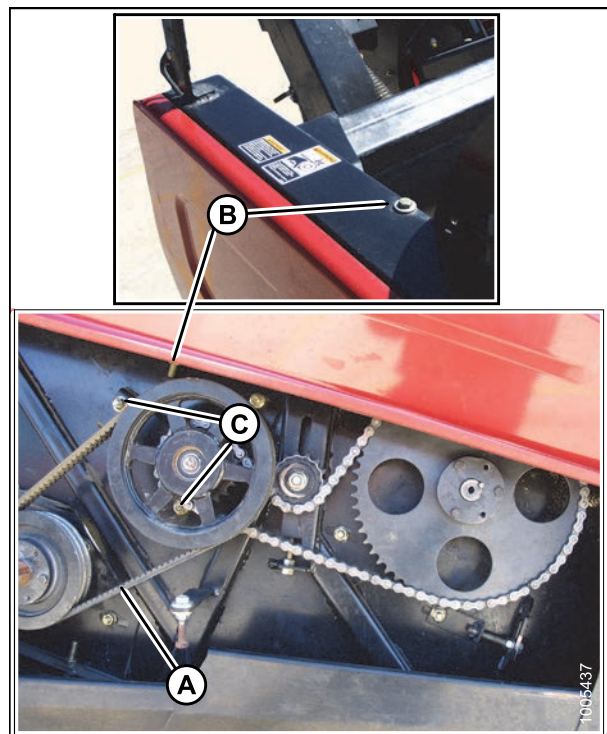

**Рисунок 6.95: Правый ремень привода мотовила**



## Установка ремня привода мотопила

### ВАЖНО:

Ремни привода мотопила поставляются в комплекте. Заменяйте ОБА ремня привода, даже если замены требует только один.

Для установки ремня привода мотопила (D) на косилке-плющилке А30-D выполните следующие шаги:

1. Расположите ремни привода (D) на шкивах, убедившись, что оба ремня идентичны.
2. Поверните регулировочный болт (A) для смещения шкива (C), чтобы каждый ремень (D) отклонялся на 3/16 дюйма (4 мм) при нагрузке 8–12 фунт-сил (35–40 Н) на центр каждого ремня.
3. Затяните контргайку на регулировочном болте (A) и гайки (B).

### ПРИМЕЧАНИЕ:

Повторно отрегулируйте натяжение новых ремней примерно через пять часов работы.

4. Проверьте натяжение цепи привода мотопила и при необходимости отрегулируйте его. См. [Проверка/регулировка натяжения цепи привода мотопила — А30-D, страница 257](#).
5. Закройте кожух прежде чем привести в действие жатку.



Рисунок 6.96: Правый ремень привода мотопила

## 6.8.3 Привод шнека — А30-D

Шнек на косилке-плющилке А30-D имеет механический привод.

### Проверка и регулировка натяжения приводной цепи шнека — А30-D

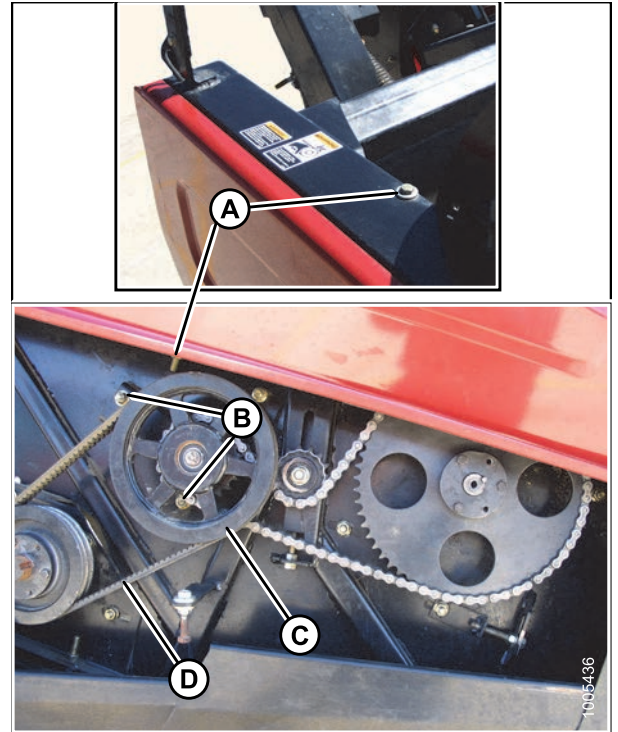
### ⚠ ВНИМАНИЕ

Во избежание причинения травм или гибели людей при неожиданном запуске машины всегда останавливайте двигатель и извлекайте ключ из замка зажигания прежде чем покинуть сиденье оператора по любой причине.

1. Откройте левый боковой щиток.

### ВАЖНО:

**НЕ** регулируйте натяжение V-образного ремня после регулировки натяжения цепи. Перед регулировкой натяжения цепи убедитесь, что выставлено правильное натяжение V-образного ремня.

2. Слабина в середине (А) или нижней части цепи должна составлять 3/16 дюйма (5 мм). При необходимости выполните регулировку следующим образом:
  - а. Ослабьте гайку (В) на держателе ведомой звездочки.
  - б. Поверните регулирующий болт (С) для достижения требуемого провисания в центральной части (А) цепи. Затяните гайку (В) на держателе ведомой звездочки.
  - в. Поверните шнек и проверьте провисание цепи в точке наибольшего натяжения. Настройте положение ведомой звездочки для достижения требуемого провисания.
3. Закройте боковой щиток.

### Снятие приводной цепи шнека

Чтобы снять приводную цепь шнека на косилке-плющилке А30-D, выполните следующие шаги:

1. Откройте левый боковой щиток.
2. Ослабьте гайку (В) на кронштейне ведомой звездочки.
3. Поверните регулировочный болт (С), чтобы ослабить цепь (А), а затем снимите ее с малой звездочки.
4. Снимите цепь (А) с большой звездочки.

### Установка приводной цепи шнека

1. Натяните цепь (А) на приводные звездочки, как показано на рисунке.
2. Поверните регулировочный болт (С), чтобы создать провис примерно 3/16 дюйма (5 мм) в середине цепи. Затяните гайку (В) на кронштейне ведомой звездочки.
3. Поверните шнек и проверьте наличие слабины цепи в точке максимального натяжения. Отрегулируйте положение ведомой звездочки, чтобы добиться нужной слабины.
4. Закройте боковой щиток перед установкой жатки.



Рисунок 6.97: Приводная цепь левого шнека



Рисунок 6.98: Приводная цепь шнека

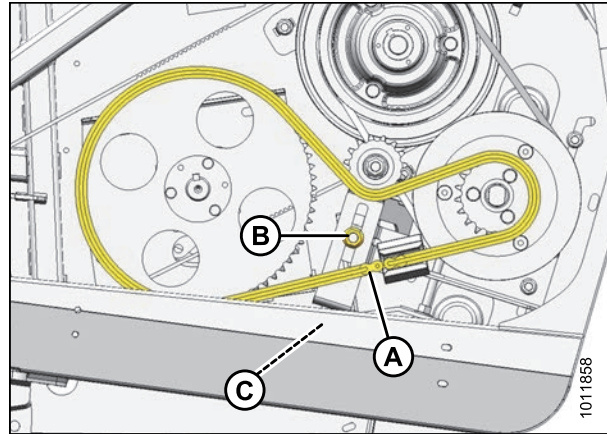

Рисунок 6.99: Приводная цепь шнека

## 6.9 Системы привода A40-D

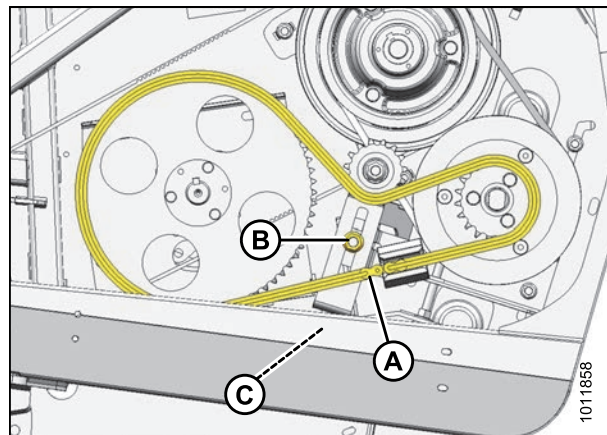
### 6.9.1 Привод ножа — A40-D

Жатка A40-D с двойным ножом приводится в действие управляемым косилкой гидравлическим двигателем, который приводит в действие каждый нож двумя ременными приводами ножа.

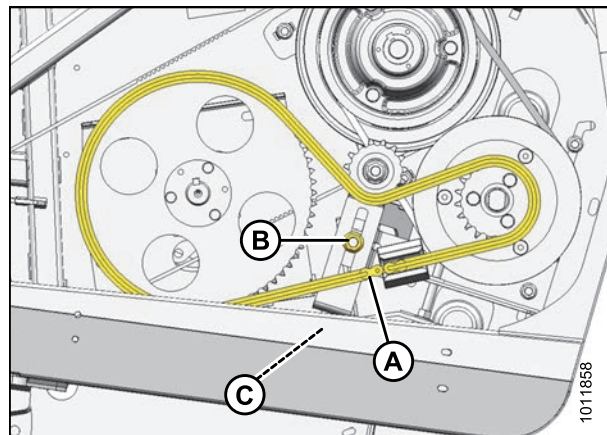
#### *Проверка/регулировка натяжения клиновидного ремня с левой стороны — A40-D*

#### **⚠ ВНИМАНИЕ**

Во избежание причинения травм или гибели людей при неожиданном запуске машины всегда останавливайте двигатель и извлекайте ключ из замка зажигания прежде чем покинуть сиденье оператора по любой причине.

1. Откройте левый боковой щиток.
2. Приложите усилие 8–12 фунт-сил (35–50 Н) на центральную часть каждого ремня (D). Ремень должен отклоняться на 3/16 дюйма (4 мм). При необходимости выполните регулировку следующим образом:
  - a. Ослабьте три гайки (A) и контргайку на регулирующем болте (B).
  - b. Поверните регулирующий болт (B) для смещения шкива (C) и достижения требуемого отклонения в положении (D).
  - c. Затяните контргайку в (B) и три гайки (A).
3. Закройте боковой щиток.



Рисунок 6.100: Левый клиновидный ремень

#### **ПРИМЕЧАНИЕ:**

Повторно отрегулируйте натяжение новых ремней примерно через 5 часов работы.

#### *Снятие двойных клиновидных ремней с левой стороны — A40-D*

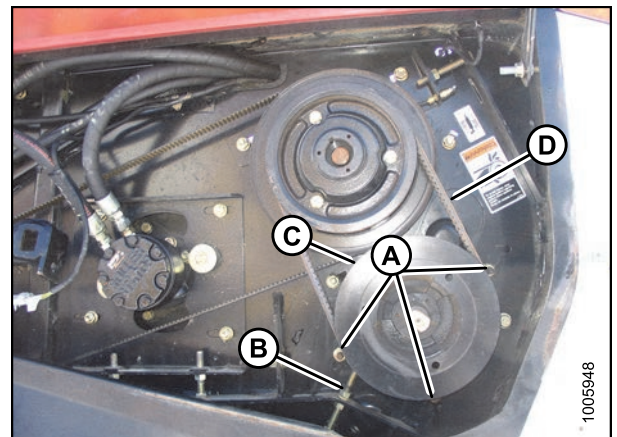
Данная процедура применяется для жаток семенных трав A40-D и стандартных жаток A40-D.

#### **⚠ ВНИМАНИЕ**

Во избежание причинения травм или гибели людей при неожиданном запуске машины всегда останавливайте двигатель и извлекайте ключ из замка зажигания прежде чем покинуть сиденье оператора по любой причине.

## ТЕХНИЧЕСКОЕ И СЕРВИСНОЕ ОБСЛУЖИВАНИЕ

1. Откройте левый боковой щиток.
2. Ослабьте три гайки (А) и контргайку на регулирующем болте (В).
3. Поверните регулирующий болт (В), чтобы ремни привода (С) можно было снять со шкивов (D) и (E).



Рисунок 6.101: Левый клиновидный ремень

### Установка двойных клиновидных ремней — левая сторона A40-D

Данная процедура применяется для жаток семенных трав A40-D и стандартных жаток A40-D.

#### **ВАЖНО:**

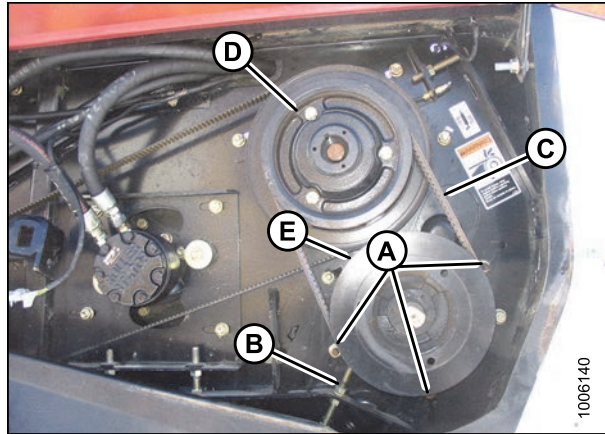
Ремни поставляются в комплекте. Заменяйте оба ремня, даже если замены требует только один.

#### **ПРИМЕЧАНИЕ:**

При установке нового ремня никогда не пользуйтесь рычагом для установки ремня на шкив. Убедитесь, что регулирующие винты полностью ослаблены, затем натяните ремень.

#### **ВАЖНО:**

Для продления срока службы ремня и привода, не перетягивайте ремни.

1. Наденьте ремни (А) на шкивы (В) и (С).
2. Поверните регулирующий болт (D) для смещения шкива (С), пока усилие в 8–12 фунт-сил (35–50 Н) на центральную часть каждого ремня не будет отклонять каждый из ремней (А) на 3/16 дюйма (4 мм).
3. Затяните контргайку в положении (D) и три гайки (E).
4. Закройте боковой щиток.



Рисунок 6.102: Левый клиновидный ремень

### Проверка/регулировка натяжения синхронизирующего ремня — левая сторона A40-D

#### **ВАЖНО:**

Для продления срока службы ремня и привода не перетягивайте ремень.

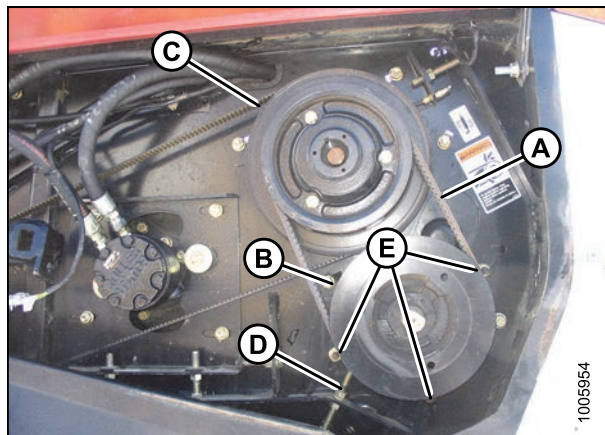
**⚠ ВНИМАНИЕ**

Во избежание причинения травм или гибели людей при неожиданном запуске машины всегда останавливайте двигатель и извлекайте ключ из замка зажигания прежде чем покинуть сиденье оператора по любой причине.

1. Откройте левый боковой щиток.
2. Приложите усилие 5–6,5 фунт-сил (22–30 Н) на центральную часть ремня (А). Ремень должен отклоняться на 9/16 дюйма (14 мм). При необходимости выполните регулировку следующим образом:
  - а. Ослабьте три гайки (В) и контргайку на регулирующем болте (С).
  - б. Поверните регулирующий болт (С) для смещения шкива (D) до достижения требуемого отклонения.
  - в. Затяните контргайку в положении (С) и три гайки (В).
3. Закройте боковой щиток.

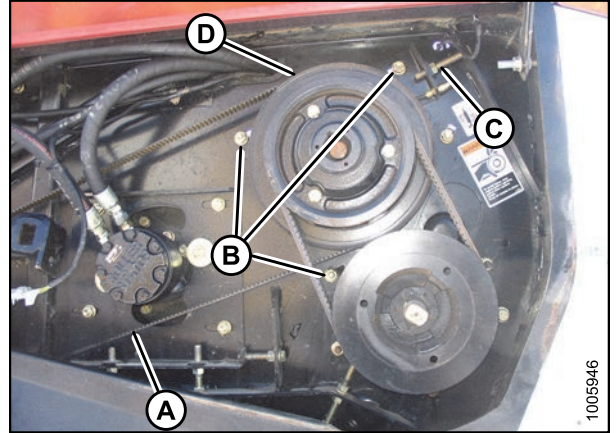

**Рисунок 6.103: Левый синхронизирующий ремень**

**ПРИМЕЧАНИЕ:**

Повторно отрегулируйте натяжение нового ремня примерно через 5 часов работы.

**Снятие ремня синхронизации с левой стороны**

Для снятия ремня синхронизации привода ножа с левой стороны жатки А40-D выполните следующие действия:

1. Откройте щиток на левой стороне жатки.
2. Ослабьте три болта (А), фиксирующие нижний шкив привода.
3. Ослабьте регулирующий болт (В); это ослабит ремни.

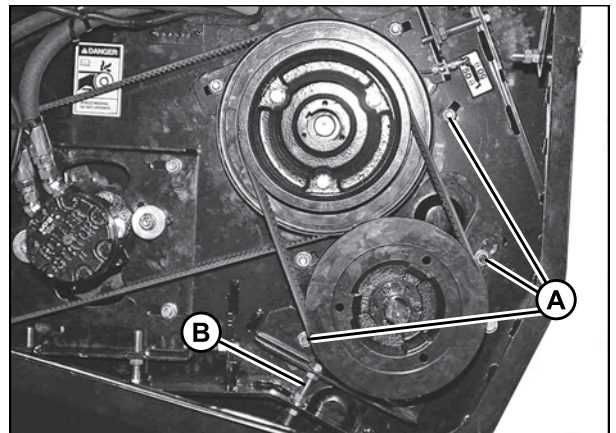

**Рисунок 6.104: Фиксирующие болты редуктора**

## ТЕХНИЧЕСКОЕ И СЕРВИСНОЕ ОБСЛУЖИВАНИЕ

- Ослабьте три болта (А), фиксирующие шкив в положении.
- Ослабьте регулирующий болт (В); это ослабит ремень привода ножа.
- Снимите два ремня (С), которые вращают поперечный вал.
- Снимите синхронизирующий ремень привода ножа (D) с заднего шкива.



Рисунок 6.105: Болты натяжения ремней

- Откройте панель доступа, расположенную возле редуктора привода ножа. Совместите ремень с насечкой, выточенной на шкиве редуктора привода ножа. Поворачивайте шкив с ремнем в насечку, пока ремень не освободится, чтобы снять его.

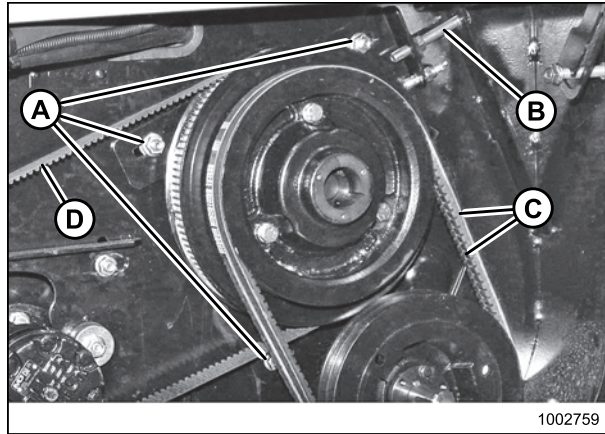

Рисунок 6.106: Панель доступа ремня привода ножа

### ПРИМЕЧАНИЕ:

Отметьте входы и шланги и установите крышки входов или пластиковые мешки с затягивающимися завязками для предотвращения загрязнений.

- Для полного снятия ремня нужно снять два шланга (А) с двигателя привода шнека и отсоединить жгут электропроводки управления скоростью ножа (В).

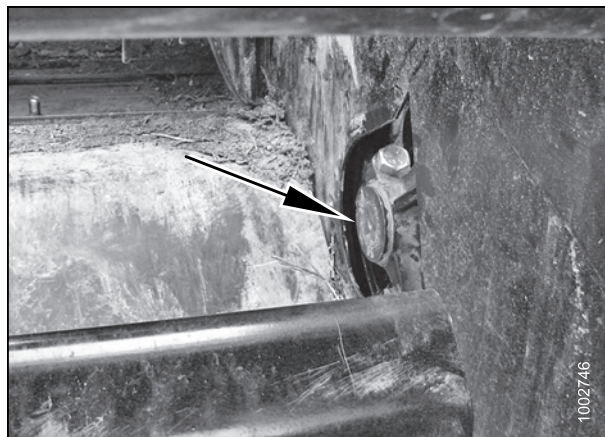

Рисунок 6.107: Шланги шнека

*Установка ремня синхронизации — левая сторона A40-D*

Данная процедура применяется для жаток семенных трав A40-D и стандартных жаток A40-D.

**⚠ ВНИМАНИЕ**

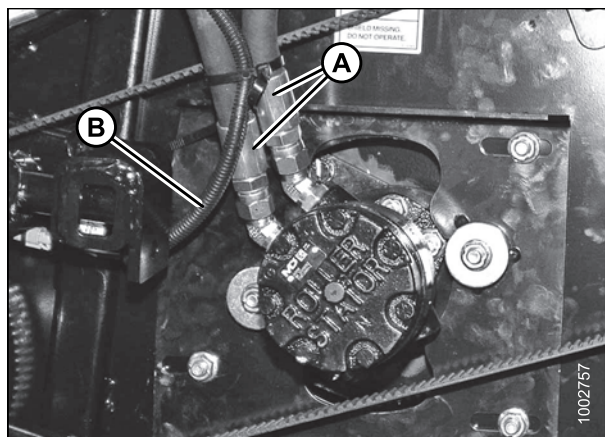
Во избежание причинения травм или гибели людей при неожиданном запуске машины всегда останавливайте двигатель и извлекайте ключ из замка зажигания прежде чем покинуть сиденье оператора по любой причине.

1. Проводите ремень синхронизации привода ножа с внутренней стороны торцевой пластины через отверстие (A).

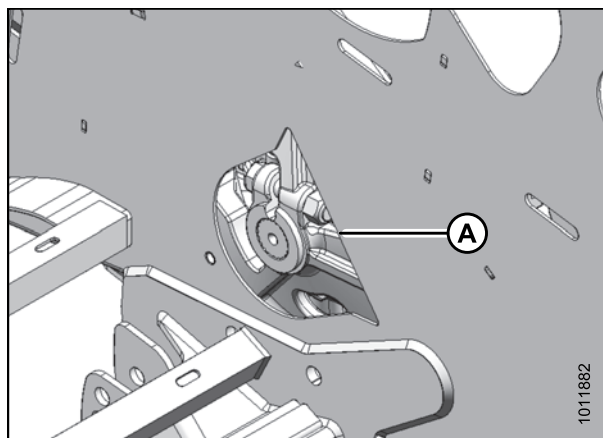

**Рисунок 6.108: Внутреннее отверстие с левой стороны**

## ТЕХНИЧЕСКОЕ И СЕРВИСНОЕ ОБСЛУЖИВАНИЕ

- Поместите ремень привода ножа (D) на шкив редуктора привода ножа (F).
- Проведите ремень привода ножа (D) на шкив привода ножа (E).

### ПРИМЕЧАНИЕ:

При установке нового ремня не пользуйтесь рычагом для надевания ремня на шкив. Убедитесь, что регулирующие винты полностью ослаблены, затем натяните ремень.

### ВАЖНО:

Для продления срока службы ремня и привода, не перетягивайте ремни.

- Поверните регулирующий болт (C) для смещения шкива (E), пока усилие в 5–6,5 фунт-сил (22–30 Н) не будет отклонять ремень на 9/16 дюйма (14 мм) в центральном положении (D).
- Затяните контргайку в положении (C) и три гайки (B).
- Присоедините шланги к гидравлическому двигателю (A).
- Установите клиновидные ремни привода ножа. См. [Установка двойных клиновидных ремней — левая сторона A40-D, страница 264](#).
- Установите крышку (B) в торцевую пластину и зафиксируйте ее болтом (A).
- Закройте боковой щиток.

### ПРИМЕЧАНИЕ:

Заново отрегулируйте натяжение нового ремня после короткого периода приработки (около 5 часов).



Рисунок 6.109: Левый синхронизирующий ремень



Рисунок 6.110: Внутренняя крышка с левой стороны

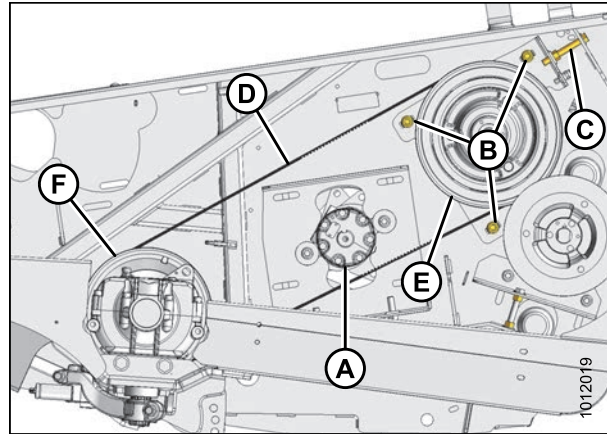

*Проверка/регулировка натяжения синхронизирующего ремня с правой стороны*

**ВАЖНО:**

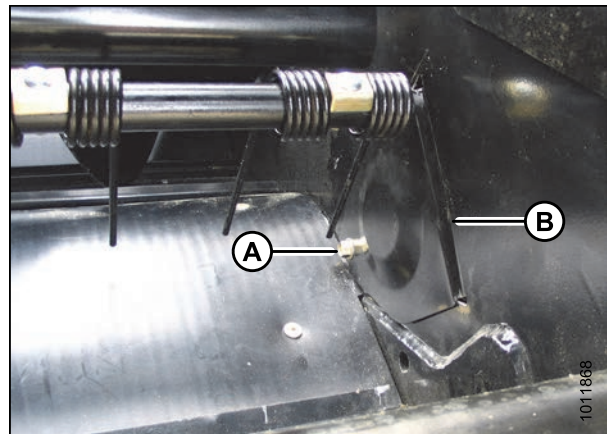
Для продления срока службы ремня и привода не перетягивайте ремень.

**⚠ ВНИМАНИЕ**

Во избежание причинения травм или гибели людей при неожиданном запуске машины всегда останавливайте двигатель и извлекайте ключ из замка зажигания прежде чем покинуть сиденье оператора по любой причине.

1. Откройте боковой щиток справа.
2. Приложите усилие 5–6,5 фунт-сил (22–30 Н) на центральную часть ремня (D). Ремень должен отклоняться на 9/16 дюйма (14 мм). При необходимости выполните регулировку следующим образом:
  - a. Ослабьте три гайки (A) и контргайку на регулирующем болте (B).
  - b. Поверните регулирующий болт (B) для смещения шкива (C) до достижения требуемого натяжения.
  - c. Затяните контргайку в (B) и три гайки (A).
3. Закройте боковой щиток.

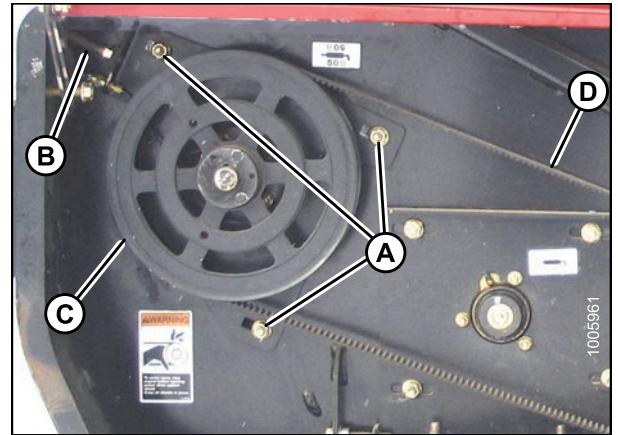

**Рисунок 6.111: Правый синхронизирующий ремень**

**ПРИМЕЧАНИЕ:**

Повторно отрегулируйте натяжение нового ремня примерно через 5 часов работы.

*Снятие ремня синхронизации — правая сторона A40-D*

**⚠ ВНИМАНИЕ**

Во избежание причинения травм или гибели людей при неожиданном запуске машины всегда останавливайте двигатель и извлекайте ключ из замка зажигания прежде чем покинуть сиденье оператора по любой причине.

1. Снимите болт (A) и снимите крышку (B) в правой торцевой пластине.

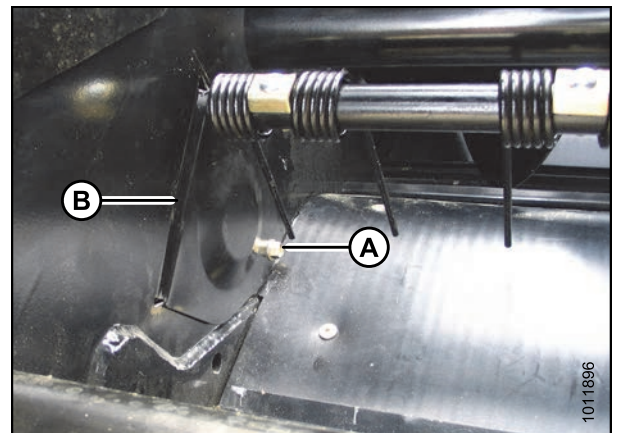

**Рисунок 6.112: Правая внутренняя крышка**

## ТЕХНИЧЕСКОЕ И СЕРВИСНОЕ ОБСЛУЖИВАНИЕ

2. Откройте боковой щиток справа.
3. Ослабьте три гайки (A) и контргайку на регулирующем болте (B).
4. Поверните регулирующий болт (B), чтобы ремень привода ножа (C) можно было снять со шкива (D).
5. Снимите ремень (C) со шкива (E) и извлеките ремень через отверстие в торцевой пластине.



Рисунок 6.113: Правый синхронизирующий ремень

Установка ремня синхронизации — правая сторона A40-D

### ВНИМАНИЕ

Во избежание причинения травм или гибели людей при неожиданном запуске машины всегда останавливайте двигатель и извлекайте ключ из замка зажигания прежде чем покинуть сиденье оператора по любой причине.

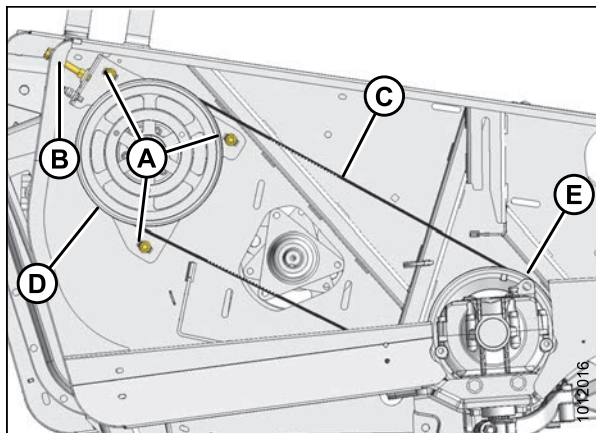
1. Проводите ремень синхронизации привода ножа с внутренней стороны торцевой пластины через отверстие (A).



Рисунок 6.114: Внутреннее отверстие с правой стороны

2. Расположите ремень (С) на шкиве редуктора привода ножа (Е) и на шкиве привода ножа (D) как показано на рисунке.

**ПРИМЕЧАНИЕ:**

При установке нового ремня **НЕ** пользуйтесь рычагом для надевания ремня на шкив. Проверьте, что регулирующий болт полностью ослаблен, затем натяните ремень.

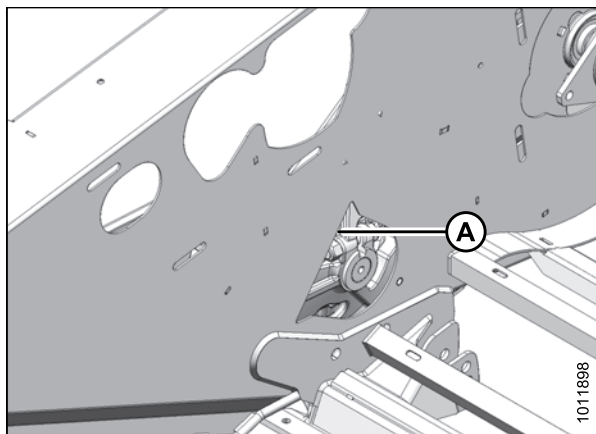
3. Поверните регулирующий болт (В) для смещения шкива (С), пока усилие в 5–6,5 фунт-сил (22–30 Н) не будет отклонять ремень (С) на 9/16 дюйма (14 мм) в центральном положении.
4. Затяните контргайку в (В) и три гайки (А).
5. Установите крышку (В) в торцевую пластину на редукторе привода ножа и зафиксируйте ее болтом (А).
6. Закройте боковой щиток.

**ПРИМЕЧАНИЕ:**

Заново отрегулируйте натяжение нового ремня после короткого периода приработки (около 5 часов).



Рисунок 6.115: Правый синхронизирующий ремень



Рисунок 6.116: Правая внутренняя крышка

## 6.9.2 Привод мотвила — А40-D

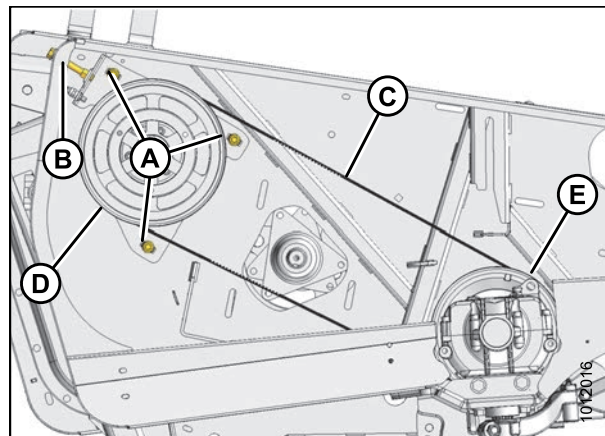
Редуктор и гидравлический двигатель привода мотвила — блок заводской сборки. Редуктор герметизирован и не требует регулярного технического обслуживания. Если требуется сервисное обслуживание редуктора или гидромотора, обратитесь к вашему дилеру.

## 6.9.3 Привод шнека — А40-D

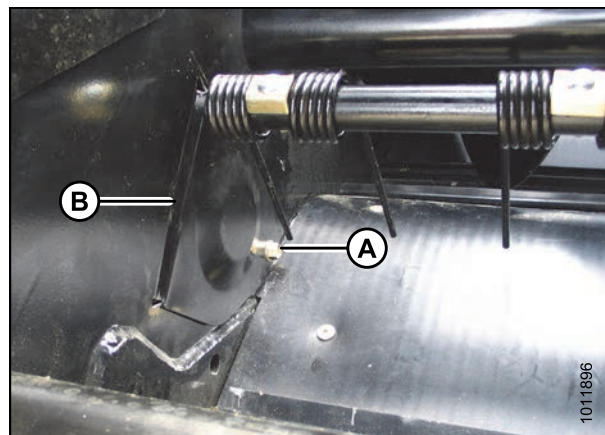
Привод шнека А40-D осуществляется непосредственно от гидравлического двигателя, который приводится в действие гидравлической системой косилки.

## 6.10 Пальцы граблины и опоры грабельного бруса

### **⚠ ВНИМАНИЕ**

Во избежание травм, перед обслуживанием жатки/косилки-плющилки или открыванием крышек привода следуйте процедурам в разделе [6.1 Подготовка к сервисному обслуживанию, страница 189](#).

### 6.10.1 Пальцы граблины и опоры грабельного бруса — А30-D

#### **ВАЖНО:**

Поддерживайте пальцы граблины в хорошем состоянии. При необходимости выпрямляйте или заменяйте их.

Процедуры замены пальцев граблины различны в зависимости от их положения на мотовиле.

*Снятие пальцев и опор граблины — А30-D: Сторона эксцентрика*

### **⚠ ОСТОРОЖНО**

Пользуйтесь защитными сверхпрочными перчатками при работе в зоне ножа или работая с ножом.

#### **ПРИМЕЧАНИЕ:**

Рекомендуется нанести тонкий слой противозадирного состава на соединения трубы пальцев граблины и все болты перед обратной сборкой.

1. Ослабьте болт на крышке (А) и сдвиньте крышку для доступа к отверстию в диске эксцентрика. Поверните мотовило и совместите опору с отверстием.



Рисунок 6.117: Крышка диска эксцентрика

2. Снимите болт опоры повторителя эксцентрика (А), опору (В) и гайку.
3. Отсоедините шатун эксцентрика (С) от рабочей поверхности эксцентрика монтировкой.
4. Снимите болт (D), болт (E) и планку (F), которая соединяет шатун эксцентрика (С) и концевые пальцы граблины с грабельным брусом.
5. Снимите болты (G), фиксирующие держатель опоры грабельного бруса (H) на луче.
6. Расположите конец грабельного бруса в стороне от диска эксцентрика и снимите шатун эксцентрика в сборе.
7. Сдвиньте держатель опоры (H) с грабельного бруса и снимите половины опоры (J).
8. Снимите гайку, болт и планку на каждом снимаемом пружинном пальце и сдвиньте палец граблины с бруса.

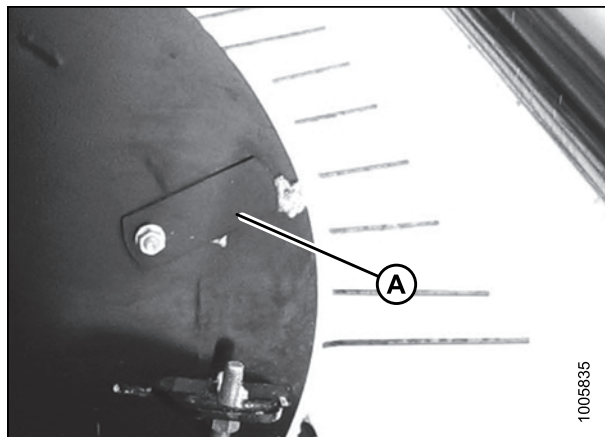

Рисунок 6.118: Грабельный брус

Снятие пальцев и опор граблины — А30-D: Сторона, противоположная эксцентрику

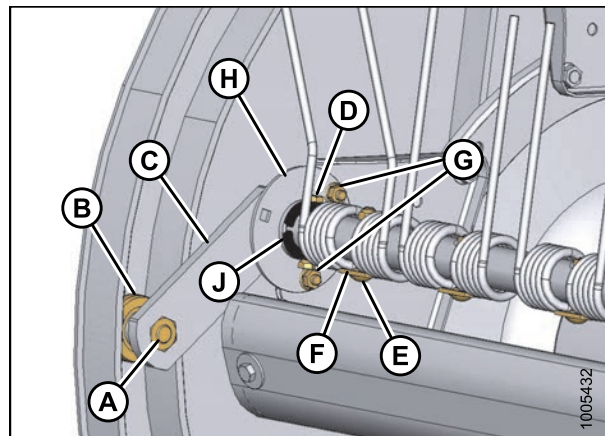

## ВНИМАНИЕ

Во избежание причинения травм или гибели людей при неожиданном запуске машины всегда останавливайте двигатель и извлекайте ключ из замка зажигания прежде чем покинуть сиденье оператора по любой причине.

1. Снимите болты (А), фиксирующие держатель опоры грабельного бруса (В) на луче.
2. Снимите болт (С) и планку (D), соединяющую концевые пальцы граблины с грабельным брусом.
3. Снимите болт (E), фиксирующий половины опоры на грабельном брусом.
4. Расположите конец грабельного бруса в стороне от диска эксцентрика и сдвиньте пальцы граблины с бруса.
5. Сдвиньте держатель опоры (В) с грабельного бруса и снимите половины опоры (F).
6. Снимите гайку, болт и планку на каждом снимаемом пружинном пальце и сдвиньте палец граблины с бруса.



Рисунок 6.119: Грабельный брус

Установка пальцев и опор граблины — А30-D: Сторона, противоположная эксцентрику

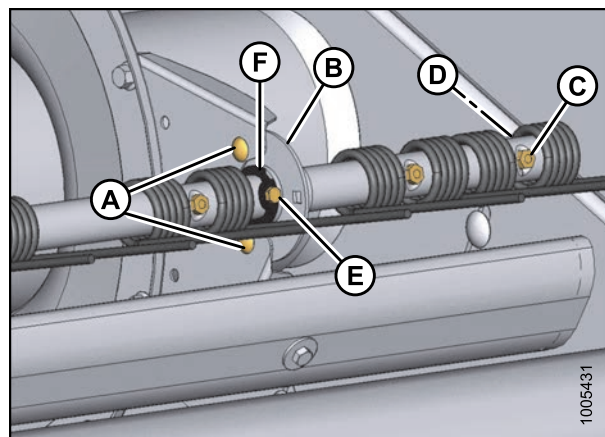

## ВНИМАНИЕ

Во избежание причинения травм или гибели людей при неожиданном запуске машины всегда останавливайте двигатель и извлекайте ключ из замка зажигания прежде чем покинуть сиденье оператора по любой причине.

1. Надвиньте пальцы граблины и держатель опоры (A) на грабельный брус.
2. Определите половины (B) опоры внутри держателя (A) опоры.

**ПРИМЕЧАНИЕ:**

Убедитесь, что подшипники установлены так, что фланцы подшипника обращены к центру жатки/косилки-плющилки.

3. Установите болт (C) через подшипники, грабельный брус и ось шатуна эксцентрика. Зафиксируйте его гайкой и затяните до 2–3 фут-сила фунтов (2,5–4 Н-м).
4. Зафиксируйте держатель опоры на луче болтами и гайками (D). Затяните гайки до 21 фут-сила-фунтов (29 Н-м).
5. Зафиксируйте пальцы граблины на грабельном брус болтом (E) и планкой (F). Установите гайку конусной стороной к грабельному брусу.



Рисунок 6.120: Грабельный брус

## 6.10.2 Пальцы граблины и опоры грабельного бруса — A40-D

Процедуры замены пальцев граблины различны в зависимости от их положения на мотовиле.

**ВАЖНО:**

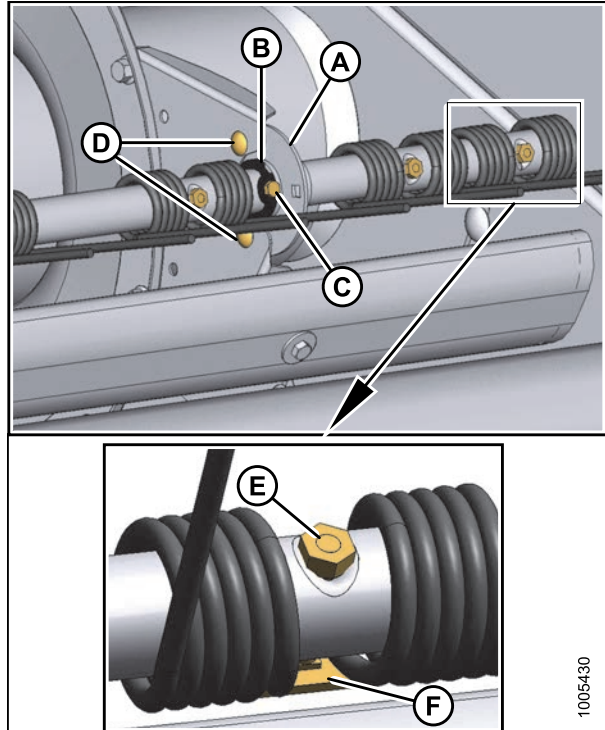
Поддерживайте пальцы граблины в хорошем состоянии. Выпрямляйте или заменяйте их при необходимости.

### *Замена пальца и опоры граблины — A40-D: Сторона эксцентрика — диск № 1*

**ПРИМЕЧАНИЕ:**

Рекомендуется нанести тонкий слой противозадирного состава на соединения трубы пальцев граблины и все болты перед обратной сборкой.

## ТЕХНИЧЕСКОЕ И СЕРВИСНОЕ ОБСЛУЖИВАНИЕ

Замените пальцы и опоры граблины на диске №1 (А) следующим образом.



Рисунок 6.121: Диски стороны эксцентрика

1. Ослабьте болт на крышке (А) и сдвиньте крышку для доступа к отверстию в диске эксцентрика. Поверните мотовило и совместите опору с отверстием.

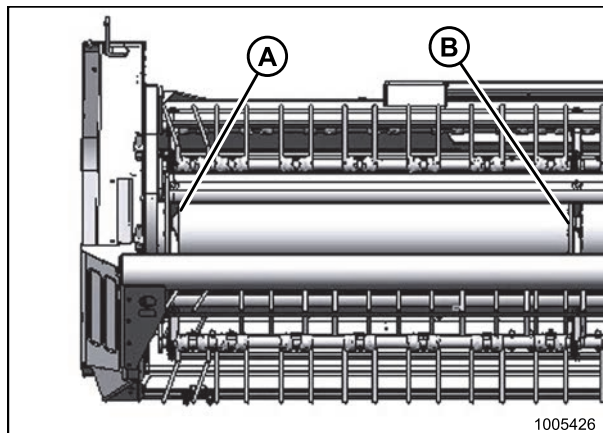

Рисунок 6.122: Диск эксцентрика

2. Снимите болт опоры повторителя эксцентрика (А), опору (В) и гайку.
3. Отсоедините шатун эксцентрика (С) от рабочей поверхности эксцентрика монтировкой.
4. Снимите болты крепления накладки (D).

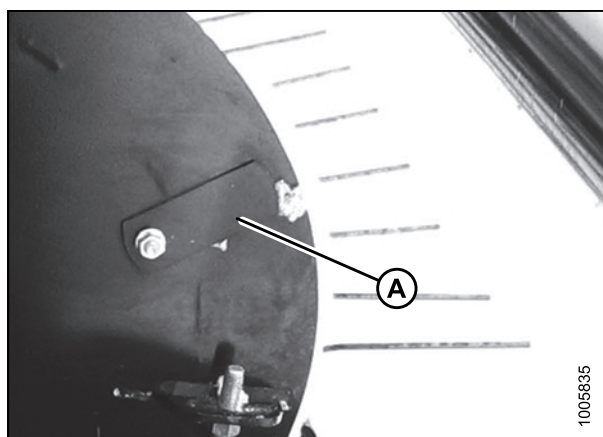

Рисунок 6.123: Повторитель эксцентрика

- Снимите гайки (А), планки (В) и ступенчатые болты (С), соединяющие шатун эксцентрика (D) и концевые пальцы (Е) с грабельным брусом.

**ВАЖНО:**

Крепеж грабельного бруса и его конфигурация могут различаться. Обозначьте положения для обратной установки крепежа грабельного бруса.

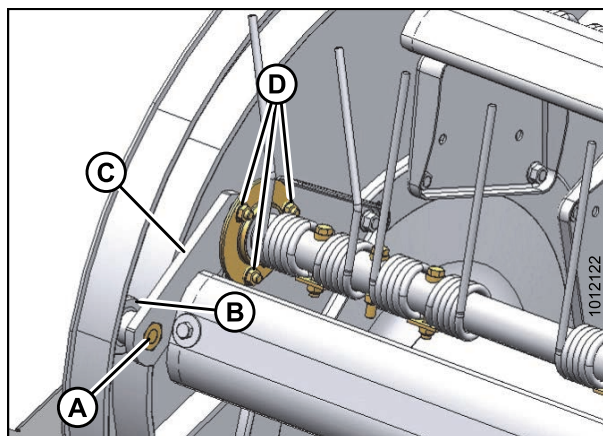
- Расположите конец грабельного бруса в стороне от диска эксцентрика и снимите шатун эксцентрика в сборе (D) вместе с опорой в сборе.



Рисунок 6.124: Грабельный брус, тип В



Рисунок 6.125: Грабельный брус, тип А

- Замените опору (А). См. *Installing Sealed Bearings*.

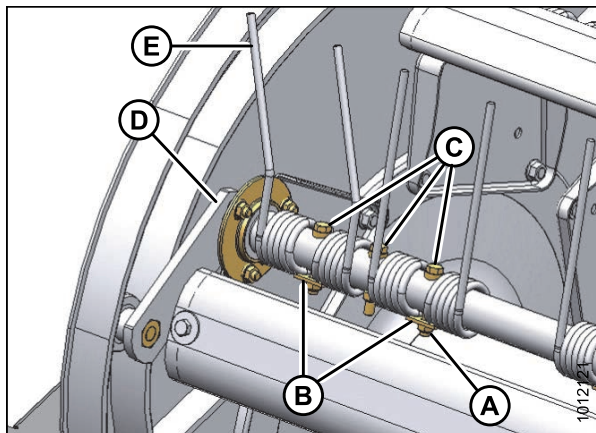

Рисунок 6.126: Шатун эксцентрика в сборе

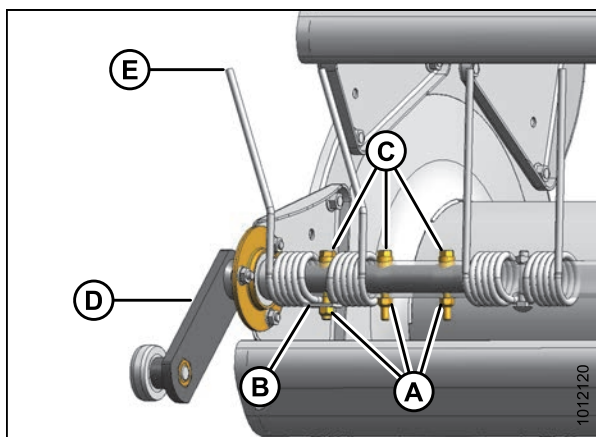

8. Замените пальцы граблины следующим образом:
  - a. Снимите болт (A) и планку (B) на заменяемом пальце граблины.
  - b. Снимите болты и планки на пальцах граблины, как требуется для облегчения замены поврежденного или изношенного пружинного пальца.
  - c. Сдвиньте пальцы граблины с грабельного бруса.
  - d. Установите сменный палец на грабельный брус и зафиксируйте его болтом (A) и планкой (B). Установите гайку плоской стороной к грабельному брусу.
  - e. Надвиньте оставшиеся пальцы граблины на грабельный брус и прикрепите их к брусу. В этот момент **НЕ** устанавливайте болты в концы пальцев граблины.
9. Установите шатун эксцентрика в сборе (A) вместе с опорой на грабельный брус.
10. Соедините шатун эксцентрика (A) с рабочей поверхностью эксцентрика, как показано на рисунке.
11. Закрепите накладку опоры болтами (B). Затяните болты до 23–26 фут-сила-фунтов (31–36 Н-м).
12. Заблокируйте опору.

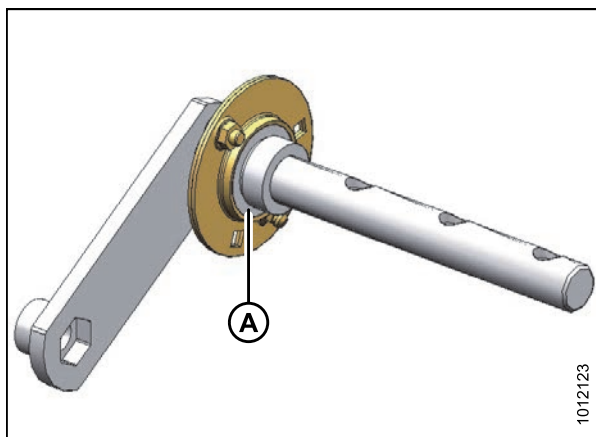

Рисунок 6.127: Установка пальца граблины



Рисунок 6.128: Грабельный брус стороны эксцентрика, ранняя модель 2015 г. со ступенчатыми болтами (B). Показан грабельный брус

**ВАЖНО:**

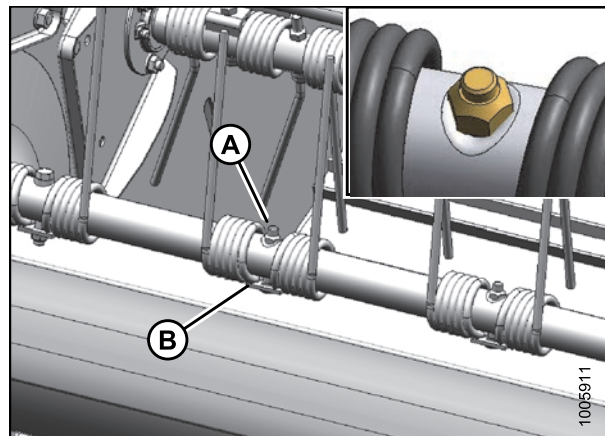
Рекомендуется заменять оборудование на стороне эксцентрика грабельного бруса оборудованием, указанным в последующих этапах.

13. Расположите пальцы граблины как показано на рисунке и установите болты (А) с планками, проставки (В) и гайки (С).
14. Установите болты (D), прокладки (В) и гайки (С) между пальцами граблины, как показано на рисунке.
15. Альтернативная конфигурация оборудования для поздней модели 2015 г.:
  - a. Болт с квадратным подголовком 5/16 x 2-1/2 (А), MD #136348
  - b. Прокладка (В), MD #170622
  - c. Контргайка (С), MD #018690
  - d. Болт с шестигранной головкой 5/16 x 2 (D), MD #021569

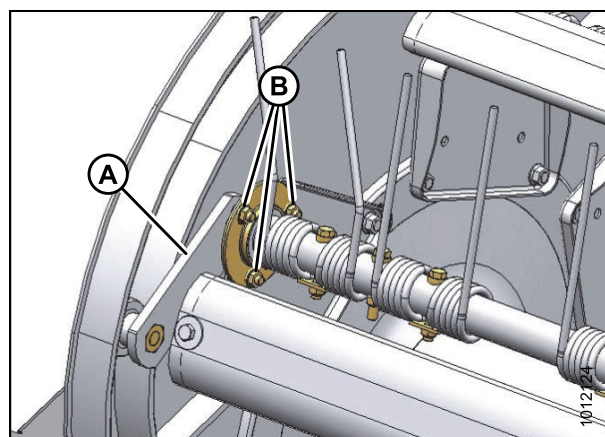

Рисунок 6.129: Грабельный брус типа А — показана поздняя модель 2015 г.



Рисунок 6.130: Грабельный брус типа В — показана поздняя модель 2015 г.

16. Установите опору повторителя эксцентрика (А) с болтом (В). Нанесите адгезивное средство Loctite® № 262 (или эквивалент) на резьбу болтов и затяните их до 90 фут-сила-фунтов (122 Н-м).

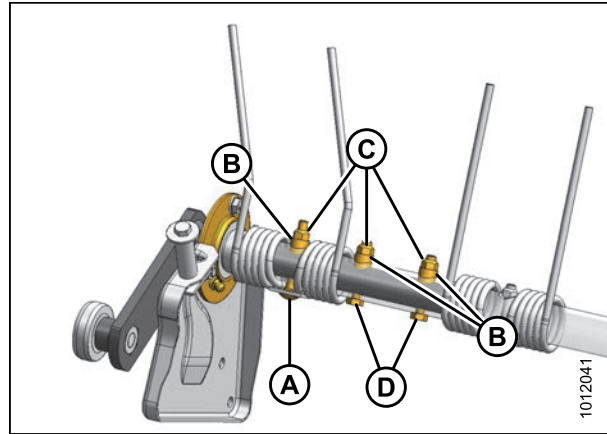
**ВАЖНО:**

Установите гайку с деформированной резьбой **ПО НАПРАВЛЕНИЮ** к головке болта.

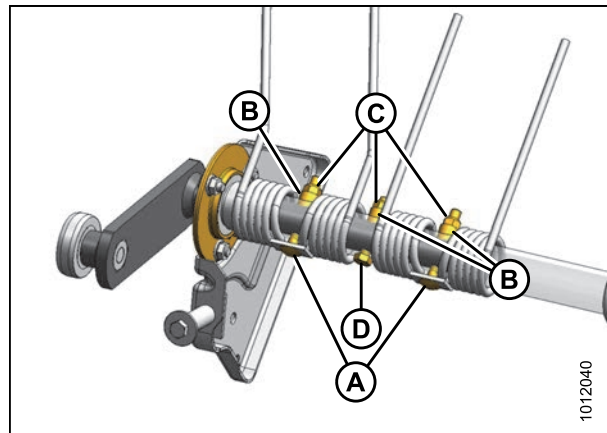

Рисунок 6.131: Опора шатуна эксцентрика

- Установите крышку (A) на эксцентрик и затяните болт.

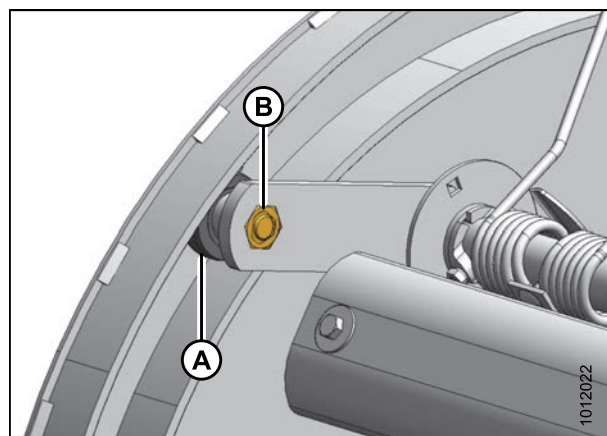

Рисунок 6.132: Крышка

### Замена пальца и опоры граблины — A40-D: Диск № 2

Замените палец и опору на диске № 2 (A) следующим образом:

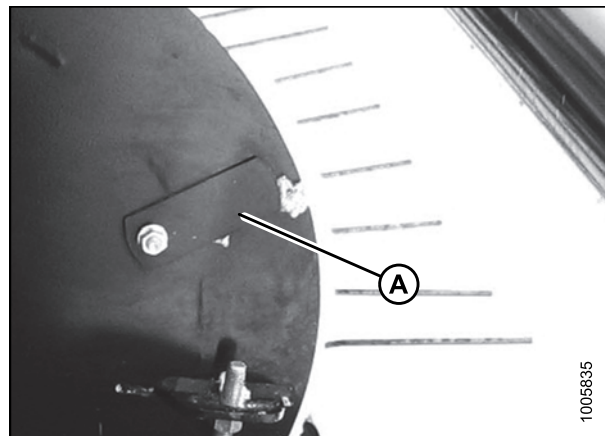

Рисунок 6.133: Диски стороны эксцентрика

### Грабельные брусы типа А

- Снимите болты крепления накладки (A) с диска № 2.
- Снимите ступенчатые болты (B) и планку (C) с грабельного бруса.
- Отделите левый грабельный брус (D) с опорой от центрального грабельного бруса (E).
- Снимите палец граблины с центрального грабельного бруса (E).

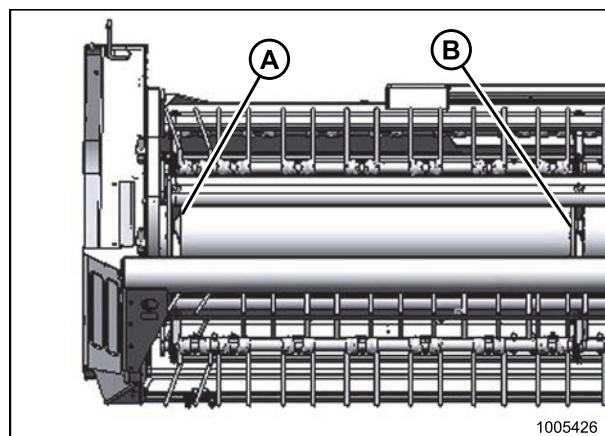

Рисунок 6.134: Грабельный брус, тип А

## ТЕХНИЧЕСКОЕ И СЕРВИСНОЕ ОБСЛУЖИВАНИЕ

5. Снимите опору (A) с трансмиссионного вала грабельного бруса (B). См. [Installing Sealed Bearings](#).
6. Снимите гайки (C), ступенчатые болты (D), планки (E) с левого грабельного бруса (F) и снимите пружинные пальцы (G).

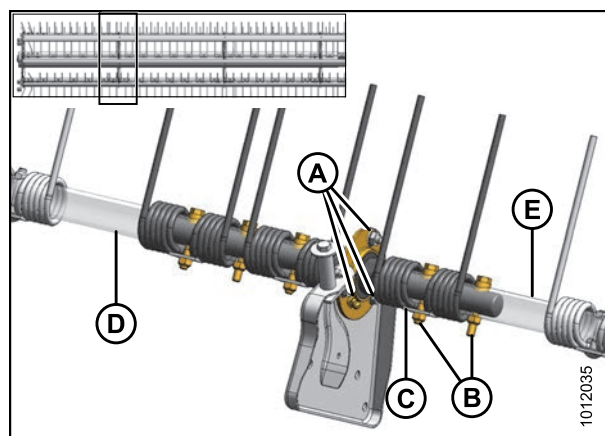

Рисунок 6.135: Грабельный брус, тип А

7. Замените пальцы граблины следующим образом:
  - a. Снимите болт (A) и планку (B) на заменяемом пальце граблины.
  - b. Снимите болты и планки на пальцах граблины, как требуется для облегчения замены поврежденного или изношенного пружинного пальца.
  - c. Сдвиньте пальцы граблины с грабельного бруса.
  - d. Установите сменный палец на грабельный брус и зафиксируйте его болтом (A) и планкой (B). Установите гайку плоской стороной к грабельному брус.
  - e. Надвиньте оставшиеся пальцы граблины на грабельный брус и прикрепите их к брус.В этот момент **НЕ** устанавливайте болты в концы пальцев граблины.

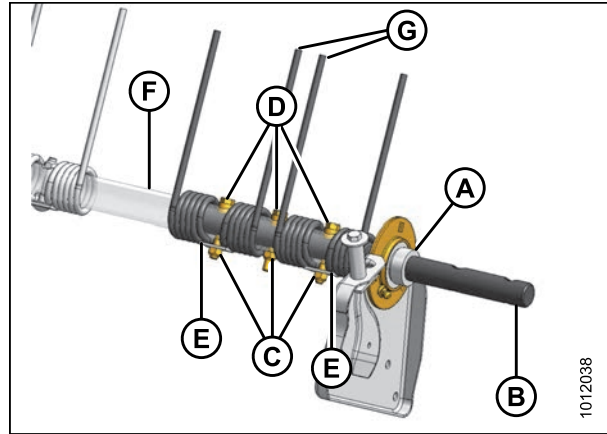

Рисунок 6.136: Установка пальца граблины

8. Установите концевые пальцы граблины (G) на левый грабельный брус (F) с помощью ступенчатых болтов (D), планок (E) и гаек (C).
9. Соберите новую опору (A) с накладками на трансмиссионном валу (B). См. [Installing Sealed Bearings](#).

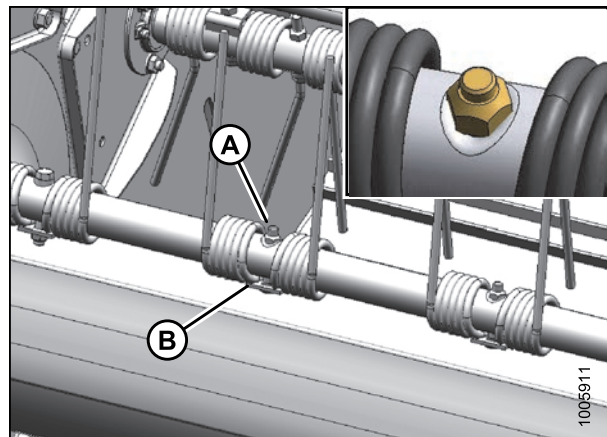

Рисунок 6.137: Грабельный брус, тип А

10. Наденьте новый палец граблины на центральный грабельный брус (E).
11. Соберите левый грабельный брус (D) на центральном грабельном брусе (E) и зафиксируйте его ступенчатыми болтами (B), планкой (C) и гайками.
12. Установите грабельный брус на диск с использованием крепежа (A). Затяните болты до 23–26 фут-сила-фунтов (31–36 Н-м).

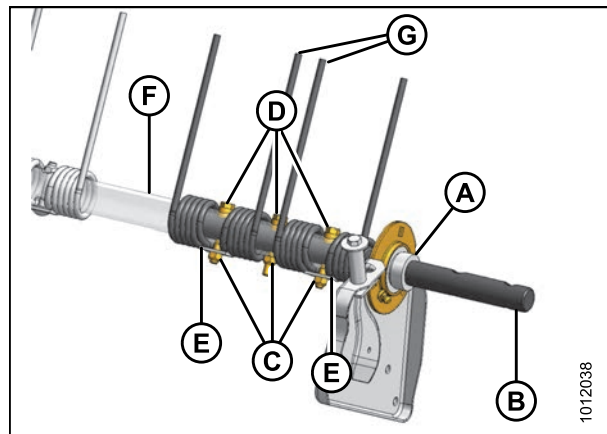

Рисунок 6.138: Грабельный брус, тип А

### Грабельные брусы типа В

13. Снимите болты крепления накладки (A) с диска № 2.
  14. Снимите ступенчатые болты (B) и планку (C) с грабельного бруса.
  15. Отделите левый грабельный брус (D) с опорой от центрального грабельного бруса (E).
  16. Снимите палец граблины с центрального грабельного бруса (E).
17. Снимите опору (A) с трансмиссионного вала грабельного бруса (B). См. [Installing Sealed Bearings](#).
  18. Снимите гайку (C), ступенчатый болт (D), планку (E) с левого грабельного бруса (F) и снимите пружинный палец (G).

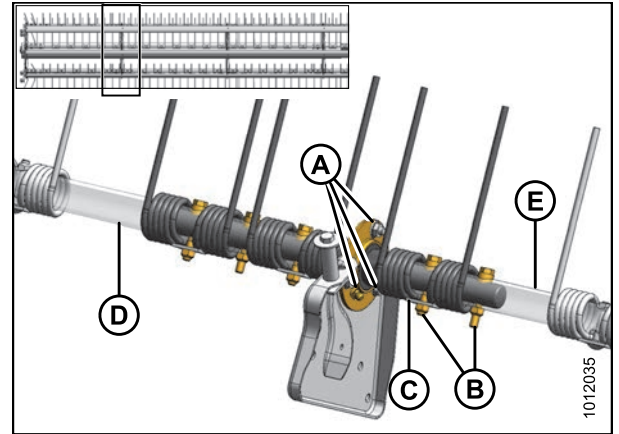

Рисунок 6.139: Грабельный брус, тип В



Рисунок 6.140: Грабельный брус, тип В

19. Установите новый палец (G) на левый грабельный брус (F) с помощью ступенчатого болта (D), планки (E) и гайки (C).
20. Соберите новую опору (A) с накладками на трансмиссионном валу (B). См. *Installing Sealed Bearings*.

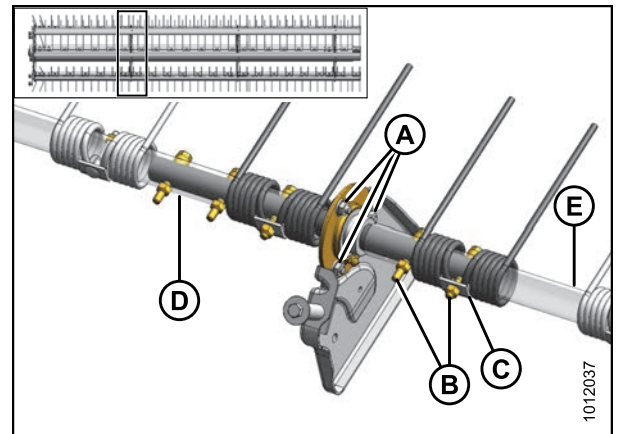

Рисунок 6.141: Грабельный брус, тип В

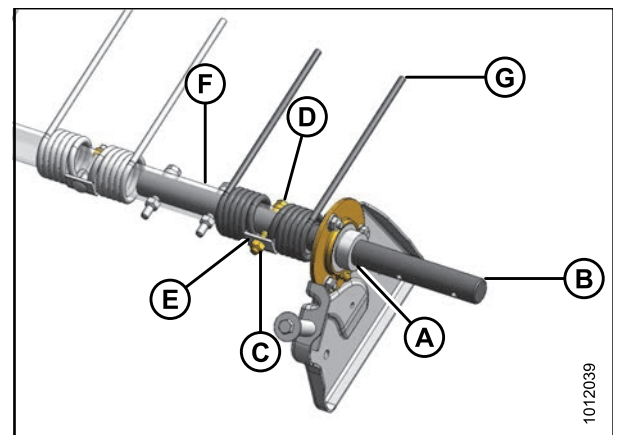
21. Замените пальцы граблины следующим образом:
  - a. Снимите болт (A) и планку (B) на заменяемом пальце граблины.
  - b. Снимите болты и планки на пальцах граблины, как требуется для облегчения замены поврежденного или изношенного пружинного пальца.
  - c. Сдвиньте пальцы граблины с грабельного бруса.
  - d. Установите сменный палец на грабельный брус и зафиксируйте его болтом (A) и планкой (B). Установите гайку плоской стороной к грабельному брус.
  - e. Надвиньте оставшиеся пальцы граблины на грабельный брус и прикрепите их к брус. В этот момент **НЕ** устанавливайте болты в концы пальцев граблины.

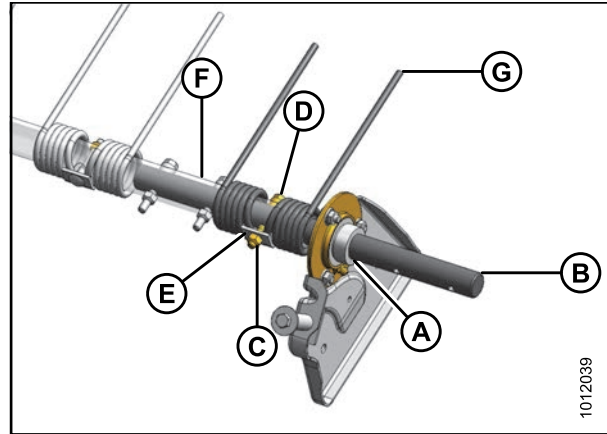

Рисунок 6.142: Установка пальца граблины

22. Наденьте новый палец граблины на центральный грабельный брус (E).
23. Соберите левый грабельный брус (D) на центральном грабельном брус (E) и зафиксируйте его ступенчатым болтом (B) и гайкой.
24. Зафиксируйте палец граблины на центральном грабельном брус (E) ступенчатым болтом (B), планкой (C) и гайкой.
25. Установите грабельный брус на диск с использованием крепежа (A). Затяните болты до 23–26 фут-сила-фунтов (31–36 Н-м).

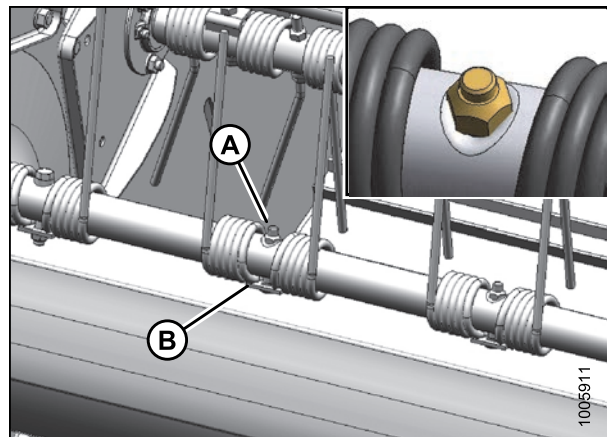

Рисунок 6.143: Грабельный брус, тип В

Замена пальца и опоры граблины — А40-D: Центральная секция X

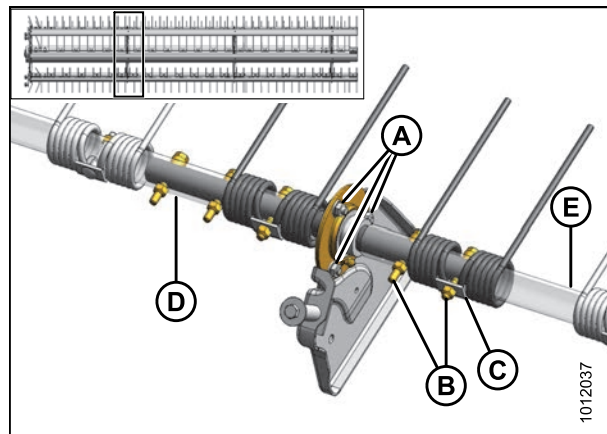

Рисунок 6.144: Центральная секция X

A — диск № 2  
 B — диск № 3  
 C — диск № 4  
 X — секция X  
 Y — секция Y

1. Снимите болты крепления накладки (A) с дисков № 3 и 4.

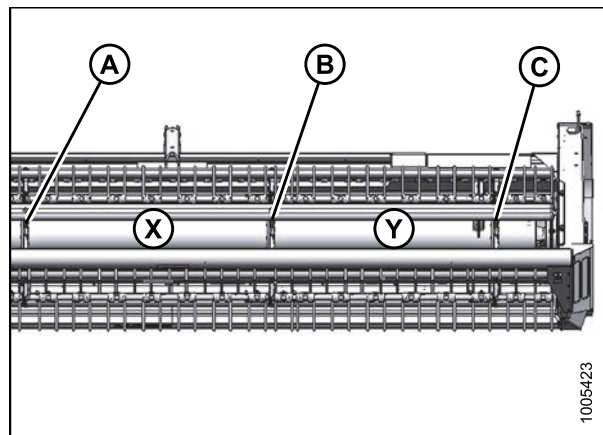

Рисунок 6.145: Диск № 4

2. Снимите ступенчатые болты (B) и планку (C), соединяющую секции X и Y грабельного бруса на диске № 3.
3. Снимите грабельный брус с лучей и снимите всю секцию Y грабельного бруса (включая опоры граблины на дисках № 3 и 4).
4. О замене опоры грабельного бруса см. [Installing Sealed Bearings](#).

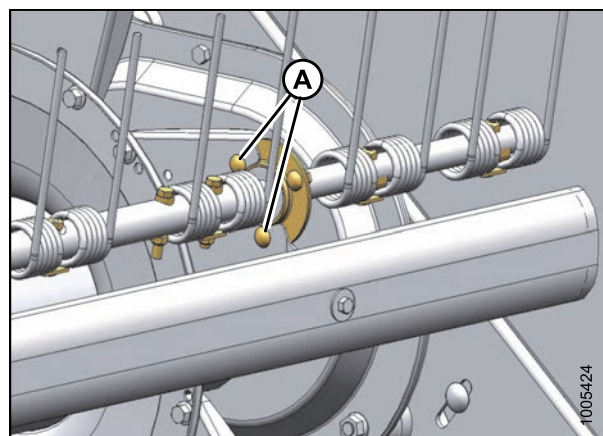

Рисунок 6.146: Диск № 3

A — крепежные болты накладок  
 B — ступенчатые болты  
 C — планка  
 X — секция X  
 Y — секция Y

5. Снимите грабельный брус следующим образом:
  - a. Снимите болт (A) и планку (B) на заменяемом пальце граблины.
  - b. Снимите болты и планки на пальцах граблины, как требуется для облегчения замены поврежденного или изношенного пружинного пальца.
  - c. Сдвиньте пальцы граблины с грабельного бруса.
  - d. Установите пальцы граблины на грабельный брус и зафиксируйте их болтами (A) и планками (B). Установите гайку конусной стороной к грабельному брусу. В этот момент **НЕ** устанавливайте болты в концевые пальцы граблины.
6. Смонтируйте секцию Y грабельного бруса (включая опоры граблины на дисках № 3 и 4) на секции X грабельного бруса на диске № 3.
7. Расположите пальцы граблины как показано на рисунке и установите ступенчатые болты (B) с планкой (C).

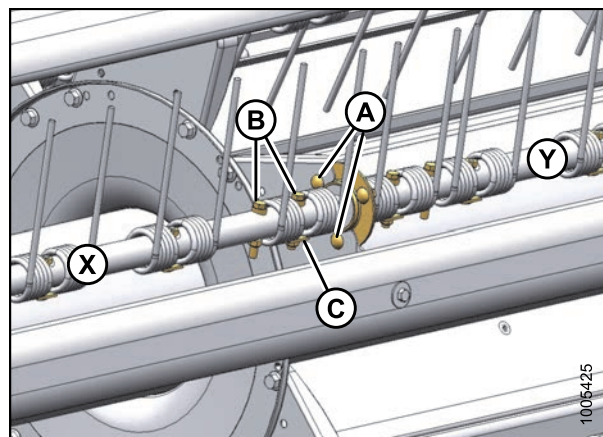

Рисунок 6.147: Диск № 3



Рисунок 6.148: Диск № 3

A — крепежные болты накладок  
 B — ступенчатые болты  
 C — планка  
 X — секция X  
 Y — секция Y

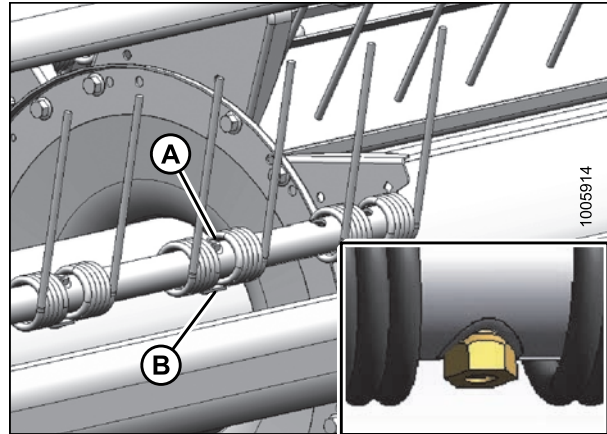
8. Прикрепите накладки опоры на луче на дисках № 3 и 4 болтами (A). Затяните болты до 23–26 фут-сила-фунтов (31–36 Н-м).

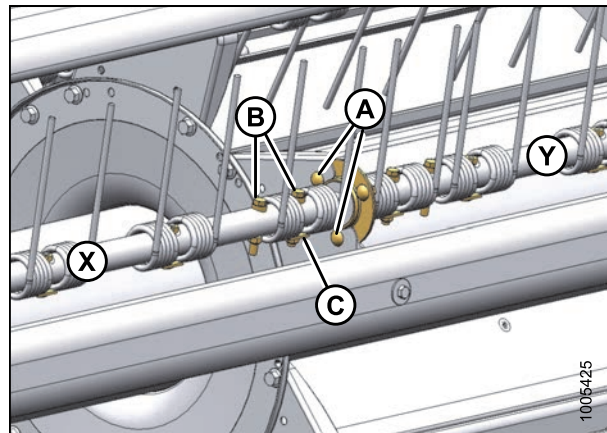

Рисунок 6.149: Диск № 4



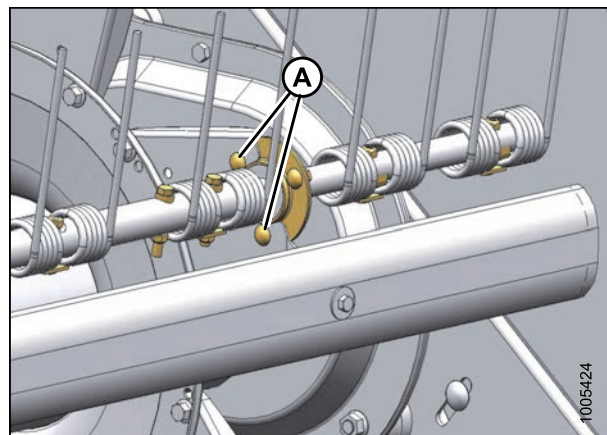

## ТЕХНИЧЕСКОЕ И СЕРВИСНОЕ ОБСЛУЖИВАНИЕ

5. Установите грабельный брус на место следующим образом:
  - a. Снимите болт (А) и планку (В) на заменяемом пальце граблины.
  - b. Снимите болты и планки на пальцах граблины, как требуется для облегчения замены поврежденного или изношенного пружинного пальца.
  - c. Сдвиньте пальцы граблины с грабельного бруса.
  - d. Установите пальцы граблины на грабельный брус и зафиксируйте их болтами (А) и планками (В). Установите гайку конусной стороной к грабельному брусу. В этот момент **НЕ** устанавливайте болты в концевые пальцы граблины.
6. Установите удлинитель грабельного бруса **Z** с опорой на секцию **Y** диска № 4.



Рисунок 6.152: Диск № 4

А — болт  
В — планка  
Y — секция Y

7. Установите ступенчатые болты (А) и планку (В) с пальцем граблины для соединения удлинителя грабельного бруса.
8. Установите болты крепления накладки (С) на диске № 4. Затяните до 16–20 фут-сила-фунтов (21–27 Н-м).

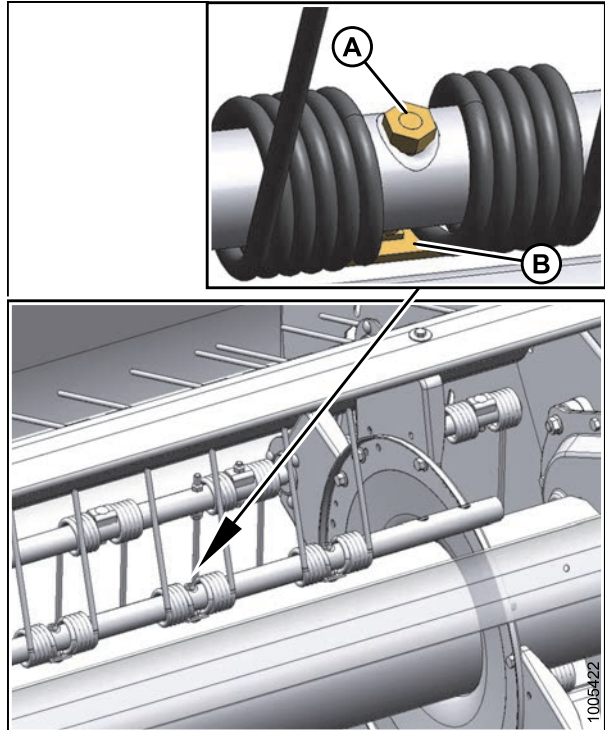

Рисунок 6.153: Диск № 4

А — ступенчатые болты  
В — планка  
С — крепежные болты накладки  
Y — секция Y  
Z — секция Z

Замена пальца граблины — А40-D: Удлинитель грабельного бруса — секция Z

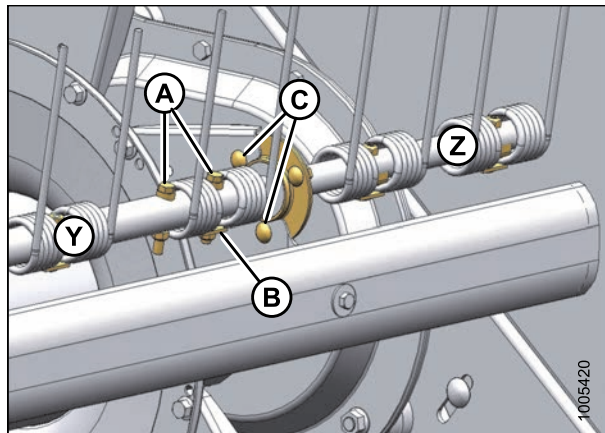

Рисунок 6.154: Удлинитель грабельного бруса — секция Z

A — диск № 3  
Y — секция Y

B — диск № 4  
Z — секция Z

1. Снимите болт (A) и планки (B) на заменяемом пальце граблины и сдвиньте пальцы с грабельного бруса.

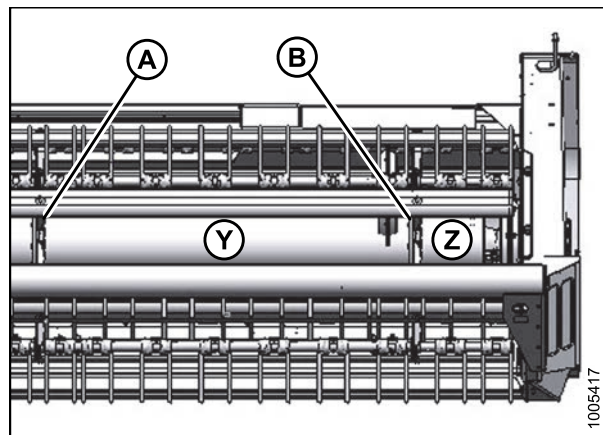

Рисунок 6.155: Диск № 4

A — болт  
Z — секция Z

B — планки

## ТЕХНИЧЕСКОЕ И СЕРВИСНОЕ ОБСЛУЖИВАНИЕ

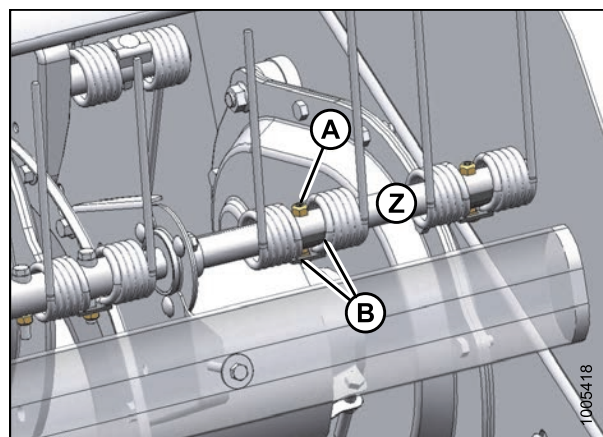
- Установите пальцы граблины на грабельный брус и зафиксируйте их болтом (А) и двумя планками (В). Пружинный палец (С) должен быть зажат между планками (В). Установите гайку плоской стороной к удлинителю грабельного бруса.

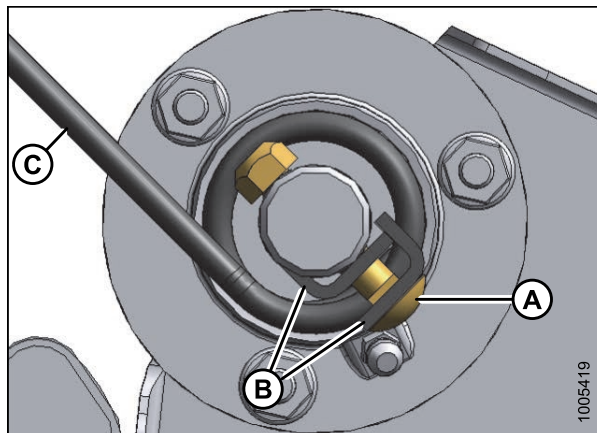

**Рисунок 6.156: Вид конца грабельного бруса**

А — болт

В — планки

С — палец граблины

## 6.11 Привод шнека — А30-D

Шнек на косилке-плющилке А30-D имеет механический привод.

### 6.11.1 Выпрямление поддонов шнека — А30-D

Изготовленные из ПВД поддоны шнека допускают ремонт и замену. Для получения сведений о замене поддонов обратитесь к своему дилеру.

**ВАЖНО:**

Чтобы продлить срок эксплуатации поддонов шнека, при регулировке положения мотовила или наклона граблин убедитесь, что эти элементы не соприкасаются.

Камни и другой мусор способны деформировать полиэтиленовые поддоны. В этом случае поддоны можно выпрямить.



### ВНИМАНИЕ

**Во избежание травм перед обслуживанием жатки/косилки или открыванием крышек привода следуйте процедурам в разделе [6.1 Подготовка к сервисному обслуживанию](#), страница 189 и [1 Безопасность](#), страница 1.**

1. Нагревайте деформированную зону термофеном, пока полиэтилен не станет липким.
2. Устраните вмятину, затем приложите холодную мокрую ветошь. Продолжайте смачивать ветошь холодной водой и прикладывать ее к ремонтируемой области, пока та не охладится. Это гарантирует, что полиэтилен сохранит свою форму.

**ПРИМЕЧАНИЕ:**

Если вмятина слишком глубока и полиэтилен вытянулся, может потребоваться удалить часть полиэтилена. После этого соедините материал с помощью сварочного аппарата по пластику. У дилера также имеются в наличии поддоны для замены.

### 6.11.2 Замена резиновых пальцев — А30-D

Резиновые пальцы должны быть заменены при их отсутствии или повреждении.

Для замены резинового пальца выполните следующие шаги:

1. Снимите гайку и болт (А) и затем удалите палец (В).
2. Расположите новый палец в держателе и затем установите болт и гайку. Резиновый палец должен свободно двигаться после затягивания болта.



Рисунок 6.157: Палец шнека

### 6.11.3 Чистик

Чистики помогают предотвратить наматывание культуры на шнек и улучшить поступление потока массы в плющилку.

Для поддержания зазора (B) 1/32-5/32 дюйма (1-4 мм) между шнековой спиралью (A) и чистиками может потребоваться замена из-за износа или повреждения. Для компенсации локальных неровностей можно также установить прокладки.

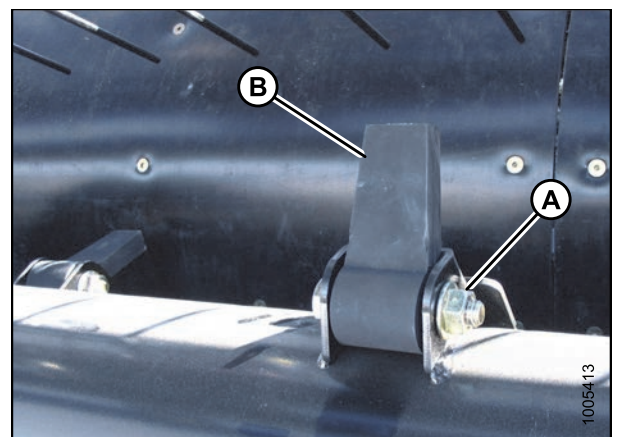
Если после регулировки чистиков необходимо отрегулировать положение шнека, см. [3.7.5 Установка положения шнека, страница 69](#).



Рисунок 6.158: Зазор между шнеком и чистиком

#### Снятие чистика

Тяжелые культуры могут вызывать засорение шнека из-за сужения прохода на чистиках. Чтобы решить эту проблему, снимите нижнюю панель чистика (A), если необходимо, выровняйте по центру чистик (B) на каждом конце жатки.

#### **⚠ ОСТОРОЖНО**

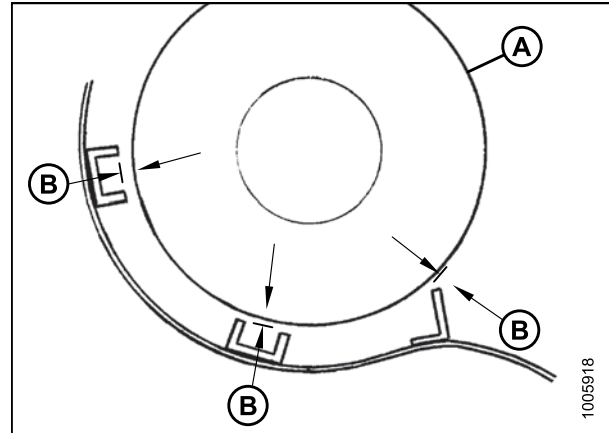
**Во избежание травм или гибели в результате падения поднятой машины, прежде чем заходить под косилку-плющилку по любой причине, обязательно установите блокировку подъемных цилиндров.**



Рисунок 6.159: Чистики

Чтобы снять чистик, выполните следующие шаги:

1. Снимите болты, прикрепляющие чистик к поддону.
2. Снимите чистик.
3. Замените болты в поддоне.

#### **ПРИМЕЧАНИЕ:**

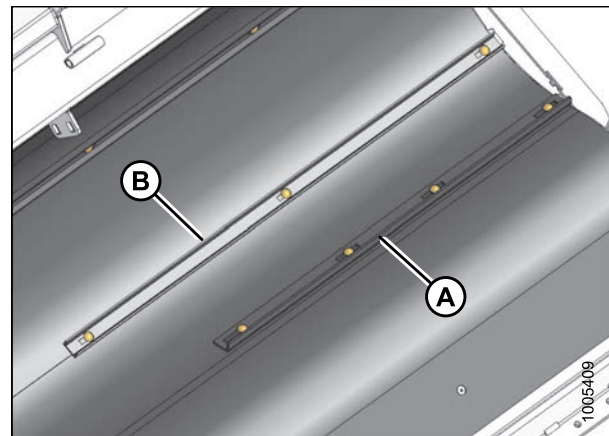
Специальные болты с потайной головкой можно получить у дилера.

### Замена чистиков

## ОСТОРОЖНО

Во избежание травм или гибели при неожиданном запуске или падении поднятой машины, прежде чем заходить под машину заглушите двигатель, извлеките ключ и выставьте стопорных опор подъемного цилиндра жатки.

1. Снимите четыре гайки и болты (А), которые крепят каждый чистик (В) (левый и правый) к поддону, и уберите чистики. Существует шесть чистиков в общей сложности.
2. Расположите новые чистики (В) на поддоне, как показано, при этом верхний фланец на переднем чистике обращен вперед.
3. Установите три болта и гайки (А) на каждом чистике и приложите момент затяжки до 150 футов-фунт-сила (203 Н·м).
4. Проверьте зазор между шнеком и чистиками.
5. Ослабьте болты (А) и добавьте прокладки между чистиками и поддоном в местах расположения болтов по мере необходимости, чтобы получить зазор, как показано на рисунке.
6. Затяните болты с указанным моментом.



Рисунок 6.160: Чистики

### Установка расширений переднего чистика

Предусмотрена установка расширений для переднего чистика (если это требуется для определенных культур), особенно для высоких культур, которые вызывают смятие материала на концах вальцов плющилки.

Расширения чистика позволяют шнеку переносить поток массы ближе к центру, а не подавать его преждевременно в плющилку.

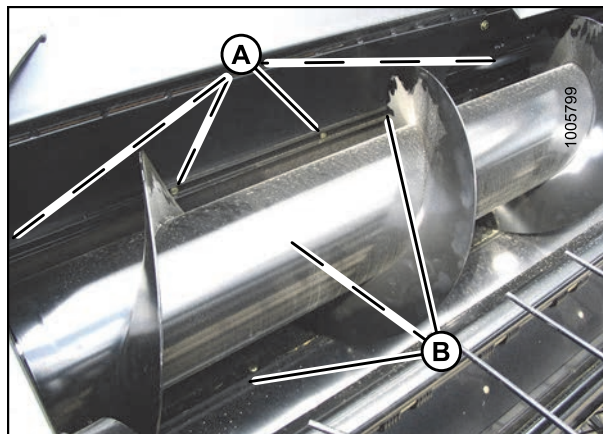
Чтобы установить расширения чистика, выполните следующие шаги:

1. Поднимите жатку и выставьте стопорные опоры подъемного цилиндра.
2. Снимите гайки и болты с квадратным подголовком (А), крепящие два расширения (В) к нижней точке опоры поддона, и сохраните для повторной установки.



Рисунок 6.161: Расширение чистика

## ТЕХНИЧЕСКОЕ И СЕРВИСНОЕ ОБСЛУЖИВАНИЕ

3. Поместите расширение (D) на внутреннем конце передних чистиков (E) и отметьте места двух отверстий на пластиковом поддоне.
4. Просверлите в этих местах два отверстия размером 5/16 дюйма (8 мм).
5. Установите расширение с ранее удаленными болтами с квадратным подголовком (C).
6. Повторите шаги, указанные выше, для второго расширения.

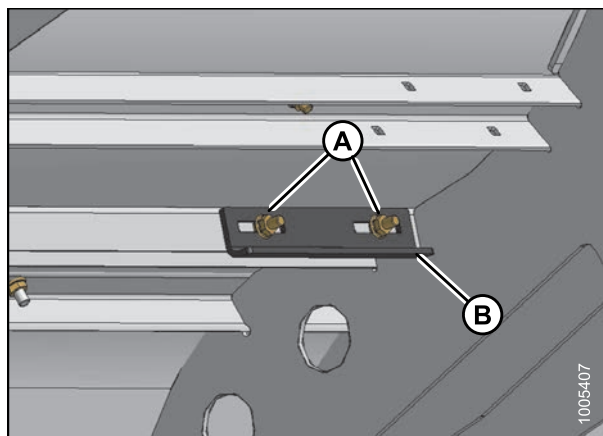
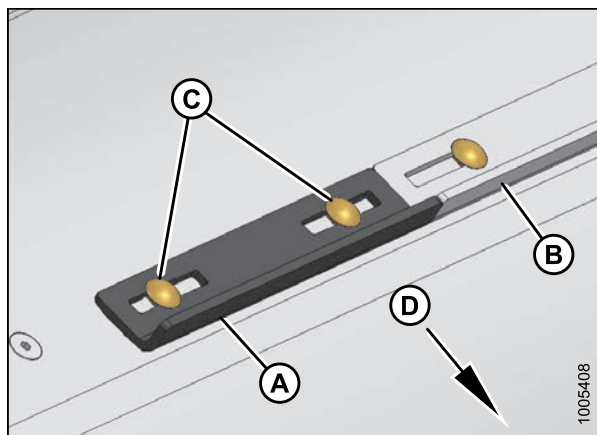

**Рисунок 6.162: Расширение чистика**

A - Расширение чистика      B - Чистик  
C - Болты с квадратным      D - Вперед  
подголовком



## 6.12 Плющилка

### ВНИМАНИЕ

Во избежание травм, перед обслуживанием жатки/косилки-плющилки или открыванием крышек привода следуйте процедурам в разделе [6.1 Подготовка к сервисному обслуживанию, страница 189](#).

### 6.12.1 Замена масла в редукторе

**ПРИМЕЧАНИЕ:**

Масло в редукторе привода плющилки следует заменить после первых 50 часов работы, а затем — после каждых 1 000 часов (или 3 лет).

Чтобы заменить масло в редукторе плющилки, выполните следующие шаги:

1. Опустите жатку/косилку-плющилку на землю.
2. Откройте щиток редуктора (A).



Рисунок 6.163: Щиток редуктора

## ТЕХНИЧЕСКОЕ И СЕРВИСНОЕ ОБСЛУЖИВАНИЕ

3. Поместите подходящую емкость под слив редуктора для сбора масла.
4. Снимите сапун (А) и контрольную заглушку (В).

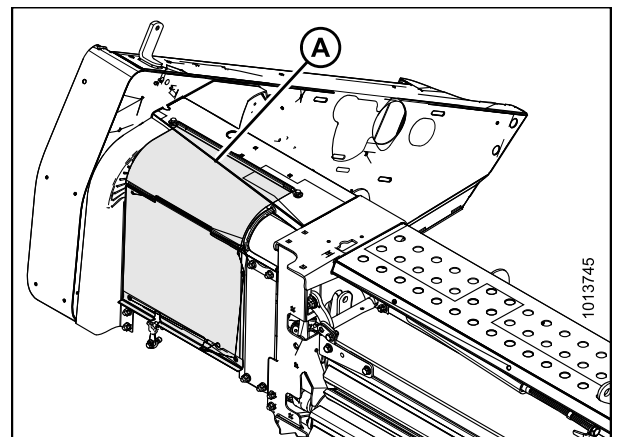

Рисунок 6.164: Сапун редуктора



Рисунок 6.165: Контрольная заглушка

5. Снимите сливную пробку (С) и дайте маслу стечь.
6. Верните на место сливную пробку (С) и долейте масло через (А) до требуемого уровня. Следует использовать редукторную смазку SAE 85W-140, класс обслуживания API GL-5, 1,5 кварты (1,4 литра).
7. Масло находится на нужном уровне, если оно вытекает через контрольное отверстие (В).

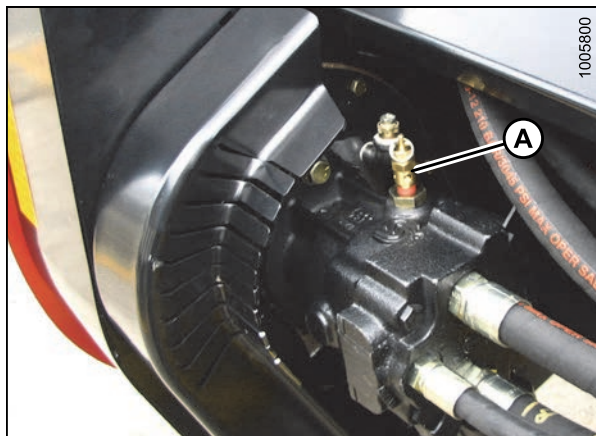

Рисунок 6.166: Слив редуктора

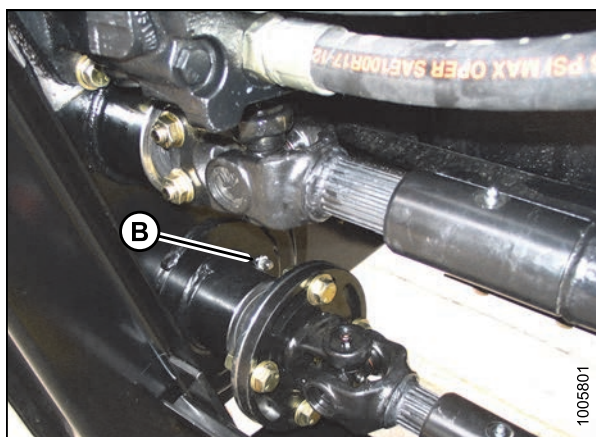
### 6.12.2 Снятие формовочного щитка (A40-D)

1. Снимите чеки (B) и шайбы, фиксирующие ленты (A) на раме.
2. Удерживая формовочный щиток, стяните ленты со штифтов. Опустите формовочный щиток на землю.

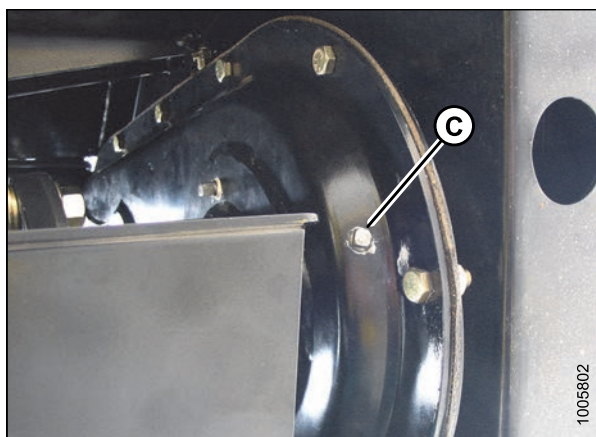

Рисунок 6.167: Формовочный щиток

3. Снимите два штифта с плоской головкой (B) с переднего конца формовочного щитка.
4. Поднимите формовочный щиток с болтов (A) на опорах валковой косилки и опустите его на землю. Установите штифты с плоской головкой обратно в формовочный щиток.
5. Выдвините формовочный щиток из-под валковой косилки или подайте валковую косилку вперед от формовочного щитка.

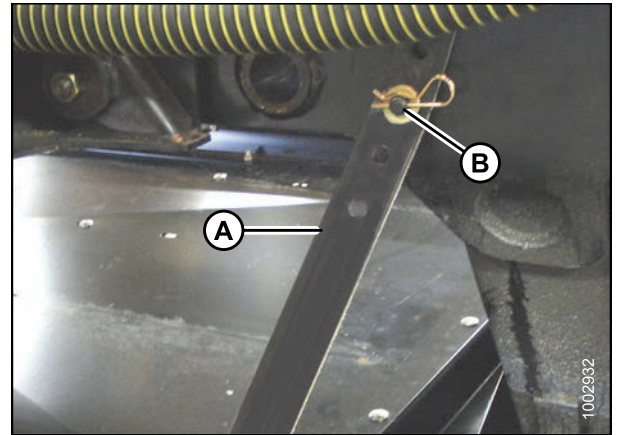

Рисунок 6.168: Формовочный щиток

### 6.12.3 Разборка формовочного щитка (A40-D)

Чтобы разобрать формовочный щиток, выполните следующие действия:

1. Переверните формовочный щиток нижней частью вверх.
2. Извлеките штифты с чекой (A) из штоков регулятора (B) и отсоедините штоки от боковых дефлекторов (C).

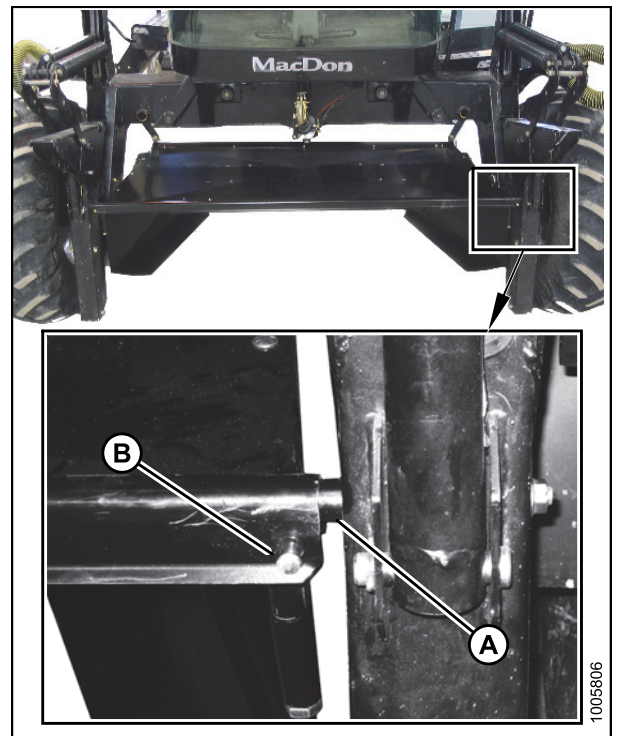

Рисунок 6.169: Формовочный щиток

3. Открутите гайку (A) с болта (B) и поднимите дефлектор (C) и шайбу (D) с формовочного щитка. Повторите процедуру для другого дефлектора.

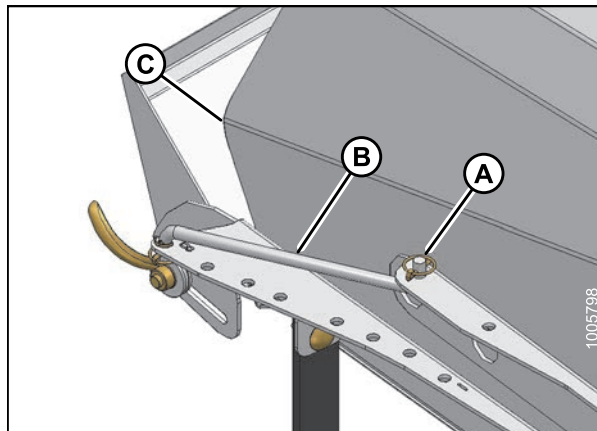

Рисунок 6.170: Формовочный щиток

4. Открепите стопорные рукояти (А) и выньте болты.
5. Открепите щиток разрыхлителя (В) от крышки формовочного щитка.

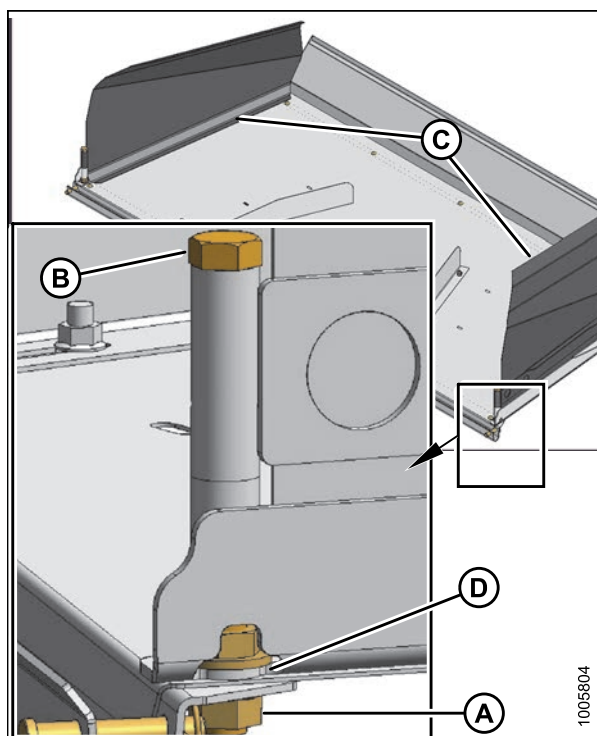

Рисунок 6.171: Крышка

6. Открутите болты (А) и снимите пластины дефлектора (В) с крышки.

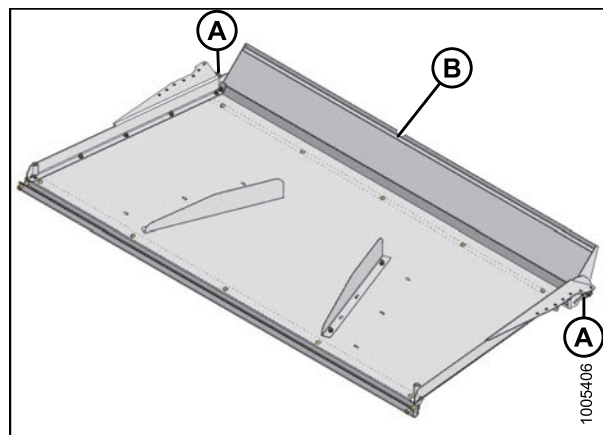

Рисунок 6.172: Крышка

#### 6.12.4 Сборка формовочного щитка (А40-D)

Чтобы собрать формовочный щиток, выполните следующие действия:

1. Прикрепите пластины дефлектора (В) к крышке формовочного щитка болтами (А).

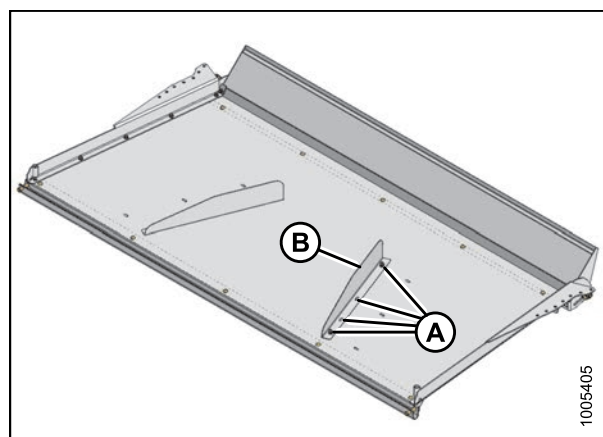

Рисунок 6.173: Крышка

## ТЕХНИЧЕСКОЕ И СЕРВИСНОЕ ОБСЛУЖИВАНИЕ

2. Прикрепите щиток разрыхлителя (В) к крышке формовочного щитка.
3. Прикрепите стопорные рукояти (А) к крышке формовочного щитка болтами.

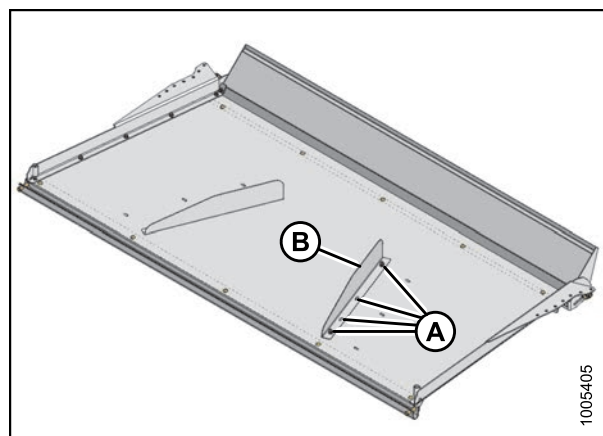

Рисунок 6.174: Крышка

4. Прикрепите дефлекторы (С) и шайбы (D) к крышке формовочного щитка гайками (А) и болтами (В).

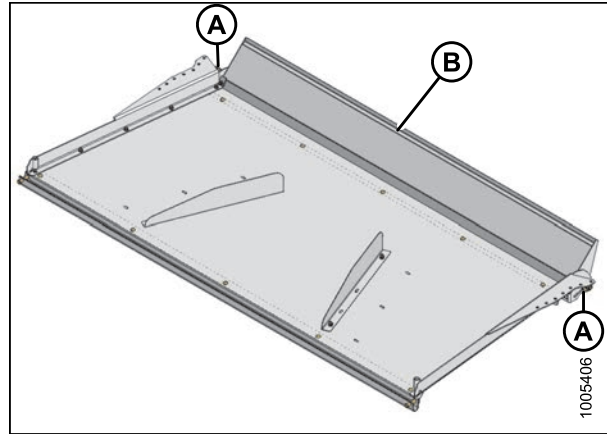

Рисунок 6.175: Формовочный щиток

- Прикрепите штоки регулятора (В) к боковым дефлекторам (С) с помощью штифта с чекой (А).

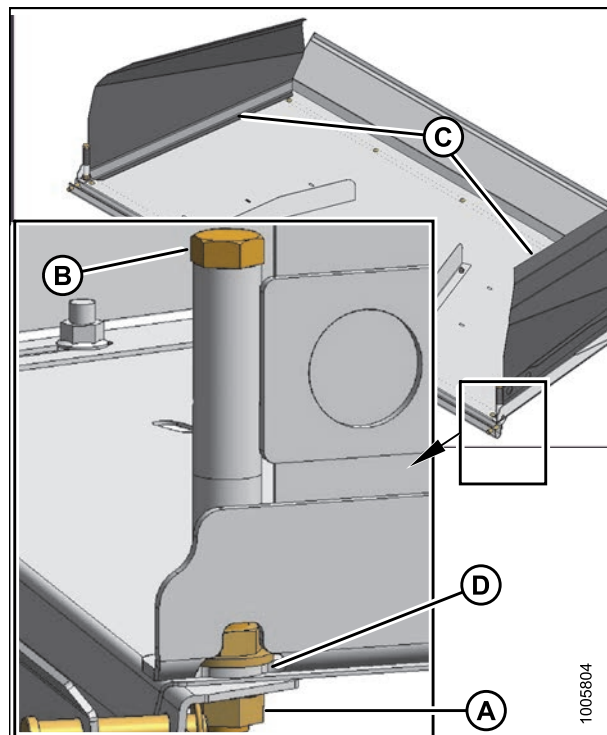

Рисунок 6.176: Формовочный щиток

### 6.12.5 Установка формовочного щитка (A40-D)

Чтобы установить формовочный щиток, выполните следующие действия:

- Извлеките из формовочного щитка два штифта с плоской головкой (А) по направлению назад.

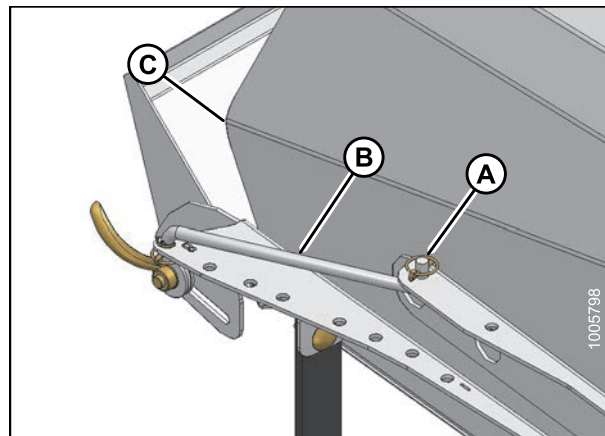

Рисунок 6.177: Формовочный щиток

- Поместите формовочный щиток (А) под рамой валковой косилки.

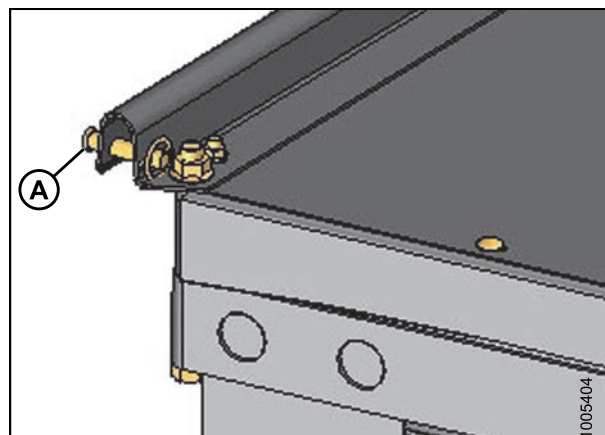

Рисунок 6.178: Формовочный щиток

## ТЕХНИЧЕСКОЕ И СЕРВИСНОЕ ОБСЛУЖИВАНИЕ

3. Поднимите формовочный щиток на болты (A) в опорах косилки и зафиксируйте штифтами с плоской головкой (B) и чекой.

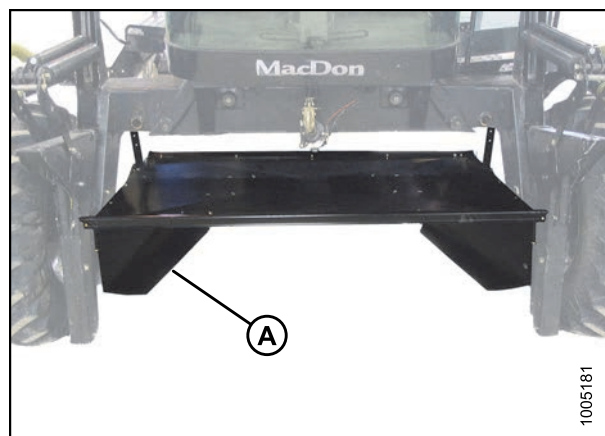

Рисунок 6.179: Формовочный щиток

4. Поднимите задний конец формовочного щитка и закрепите ремни (A) на штифтах (B) на раме косилки. Установите шайбу и чеку для фиксации ремня. Используя среднее отверстие, отрегулируйте высоту в соответствии с урожаем.



Рисунок 6.180: Ремни

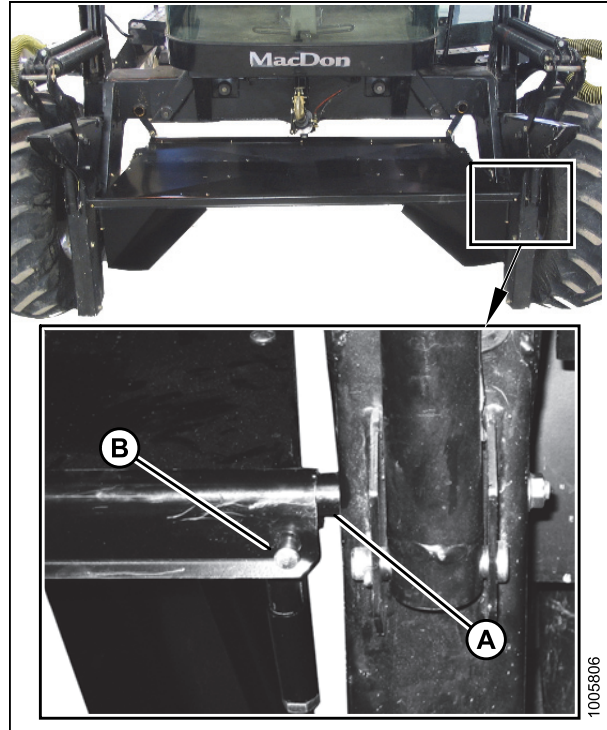

5. Задайте для боковых дефлекторов формовочного щитка нужную ширину, изменив положения штанговых регуляторов (А). Выбирайте одинаковые отверстия с обеих сторон.
6. Выставьте щиток разрыхлителя (В) в среднее положение. При необходимости ослабьте рукояти (С).

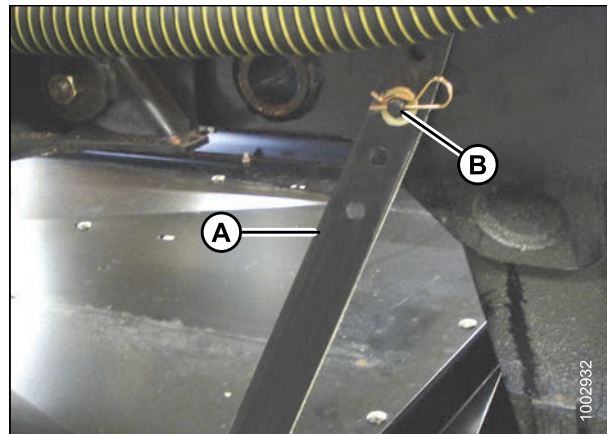

Рисунок 6.181: Формовочный щиток

### 6.12.6 Снятие двигателя привода жатки: А30-D, А40-D

Данная процедура относится к и жаткам/косилкам-плющилкам А30-D и А40-D с двойным ножом (за исключением моделей для семенных трав).

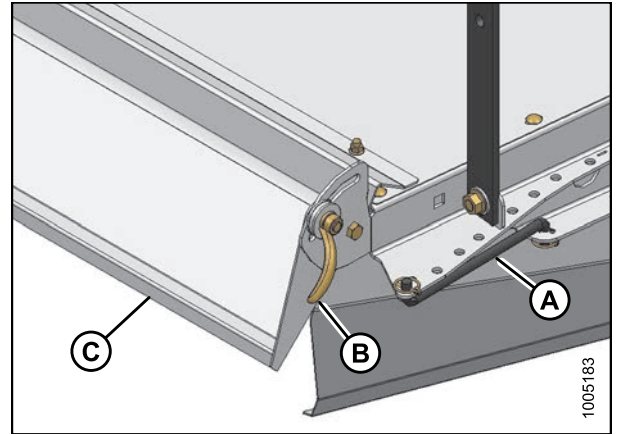

#### ВНИМАНИЕ

Во избежание причинения травм или гибели людей при неожиданном запуске машины всегда останавливайте двигатель и извлекайте ключ из замка зажигания прежде чем покинуть сиденье оператора по любой причине.

1. Остановите двигатель и извлеките ключ из замка зажигания.
2. Откройте щиток привода плющилки.

#### ВАЖНО:

Отметьте положение шлангов и составьте схему установки шлангов. Она понадобится при обратной установке.

3. Для **ПРИЦЕПНЫХ устройств**, отсоедините гидравлические шланги от двигателя и установите заглушки на концы шлангов и отверстия двигателя.
4. Для **САМОХОДНЫХ машин**, отсоедините шланги от разъемов на двигателе.
5. Открутите два болта (А) крепления двигателя к редуктору и снимите двигатель.



Рисунок 6.182: Двигатель привода жатки

### 6.12.7 Установка двигателя привода жатки: А30-D, А40-D

Данная процедура относится к и жаткам/косилкам-плющилкам А30-D и А40-D с двойным ножом (за исключением моделей для семенных трав).

#### ВНИМАНИЕ

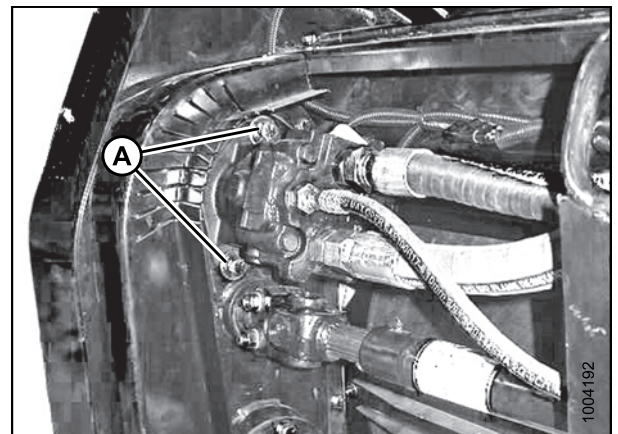
Во избежание причинения травм или гибели людей при неожиданном запуске машины всегда останавливайте двигатель и извлекайте ключ из замка зажигания прежде чем покинуть сиденье оператора по любой причине.

Устанавливайте гидравлический двигатель на редуктор следующим образом:

1. Нанесите легкий слой силиконового герметика на фланец двигателя и расположите мотор на редукторе, как показано на рисунке, так, чтобы монтажные отверстия были совмещены и шестерня вошла в зацепление с передачей в редукторе.
2. Удалите излишки герметика с фланца двигателя и со щеки редуктора.
3. Установите болты (А) и шайбы и затяните их до 75 фут-сила-фунтов (102 Н-м).
4. Присоедините шланги к двигателю.



Рисунок 6.183: Двигатель: Одинарный нож

### 6.12.8 Снятие редуктора плющилки — А30-D

Чтобы снять редуктор привода плющилки с жатки А30-D, выполните следующие шаги:

1. Откройте защитное ограждение привода плющилки.

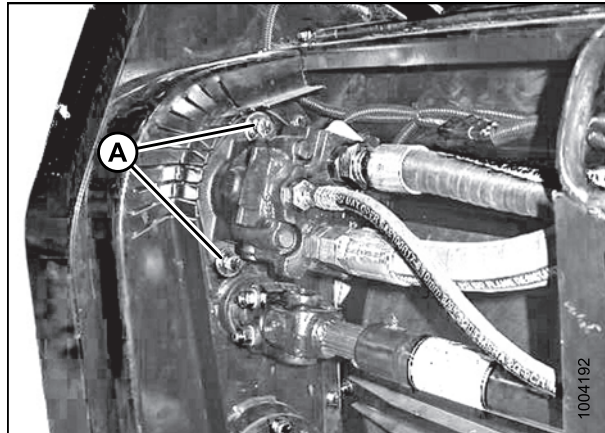

Рисунок 6.184: Щиток редуктора

## ТЕХНИЧЕСКОЕ И СЕРВИСНОЕ ОБСЛУЖИВАНИЕ

- Открутите два болта (А) с гайками, которыми фиксируется на раме профиль (В).

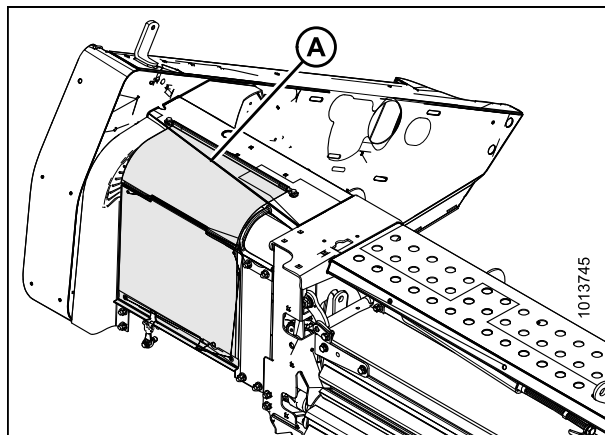

Рисунок 6.185: Привод плющилки

- Открутите два болта с шестигранной головкой (А) и один болт с квадратным подголовком (В), которыми профиль (С) фиксируется на щитке, и снимите профиль (С).

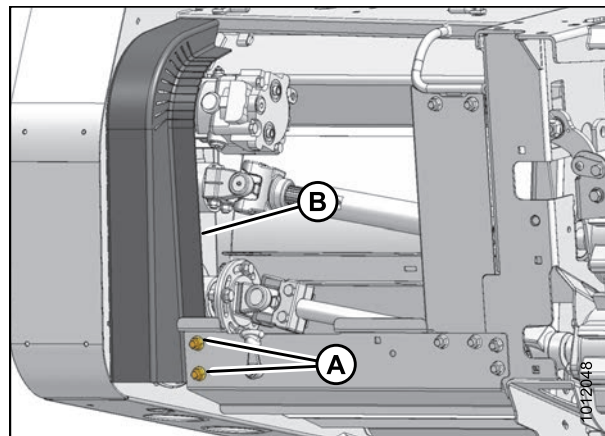

Рисунок 6.186: Приводы жатки

- Открутите два болта (А), фиксирующих двигатель (В) на редукторе. **НЕ** отсоединяйте шланги.

### ПРИМЕЧАНИЕ:

Шланги не показаны для наглядности.

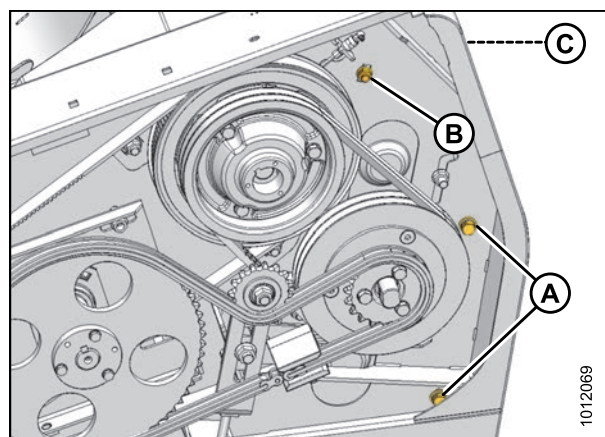
- Аккуратно извлеките двигатель (В) из редуктора и уберите его из зоны ведения работ.



Рисунок 6.187: Двигатель редуктора плющилки

## ТЕХНИЧЕСКОЕ И СЕРВИСНОЕ ОБСЛУЖИВАНИЕ

6. Снимите два болта (А) на верхней трансмиссии (В).
7. Вытяните трансмиссию (В) из редуктора. При необходимости раздвиньте вилку отверткой или другим подобным инструментом. Уберите трансмиссию из рабочей зоны.
8. Снимите четыре болта (С) с фланца на нижней трансмиссии (D) и извлеките трансмиссию из редуктора. Уберите трансмиссию из рабочей зоны.

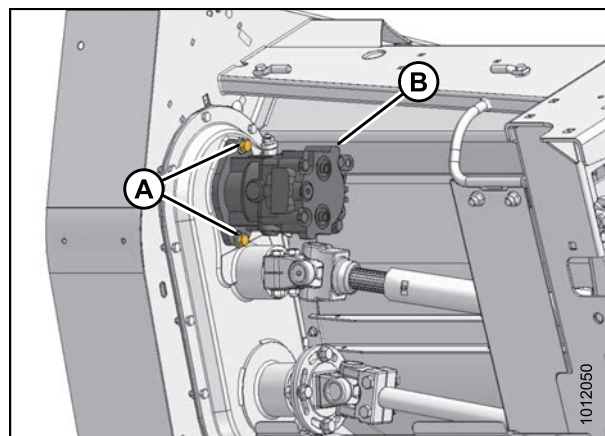

Рисунок 6.188: Верхняя трансмиссия

9. Снимите цепь привода шнека (А). См. [Снятие приводной цепи шнека, страница 262](#).
10. Снимите клиновидные ремни привода ножа (В). См. [Снятие двойных клиновидных ремней — левая сторона А30-D, страница 253](#).

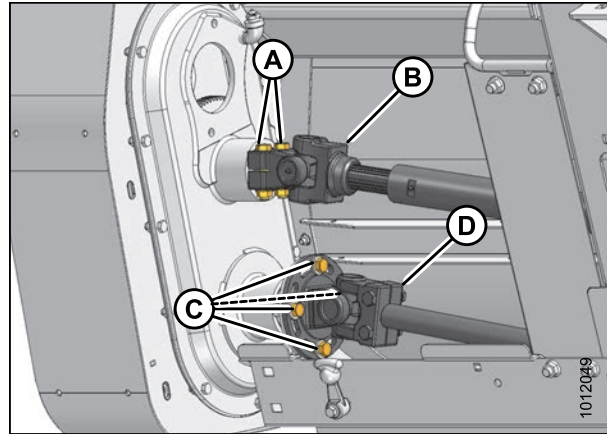

Рисунок 6.189: Приводная цепь шнека

11. Открутите три болта (А) на ступице (В) и снимите ступицу и звездочку.

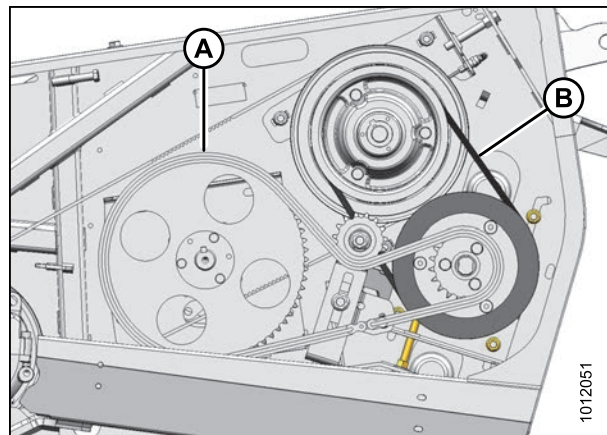

Рисунок 6.190: Привод жатки

12. Снимите три болта (А) с конической втулки (В).
13. Вставьте два болта (А) в два отверстия с резьбой (С) втулки (В) и затяните их для снятия втулки.
14. Снимите втулку (С) и шпонку.
15. Снимите шкив (D).

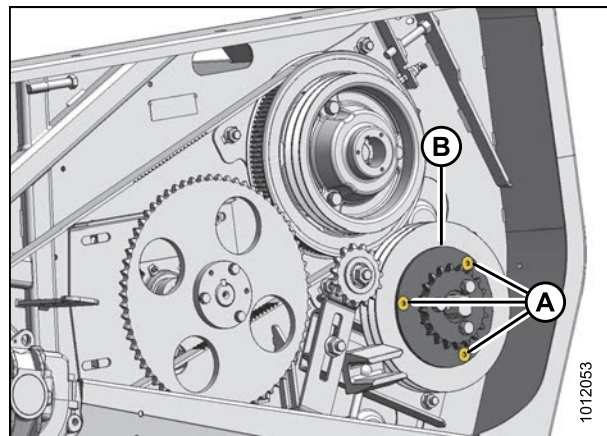

Рисунок 6.191: Шкив

16. Открутите три гайки (А), которыми редуктор (В) фиксируется на раме, и снимите редуктор (В).

**⚠ ВНИМАНИЕ**

Не забывайте поддерживать редуктор при снятии болтов. Вес редуктора — 79 фунтов (34 кг).

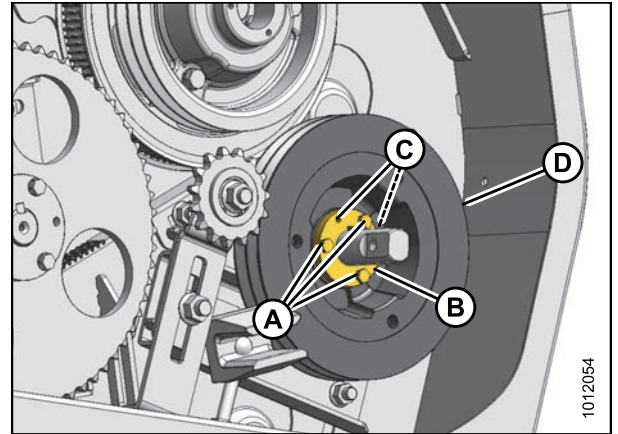

Рисунок 6.192: Редуктор

### 6.12.9 Установка редуктора плющилки — А30-D

Чтобы установить редуктор привода плющилки на жатке А30-D, выполните следующие шаги:

1. Поместите редуктор (В), как показано на рисунке, выровняв по трем отверстиям в щитке, и зафиксируйте тремя стопорными гайками с буртиком (А). Не затягивайте гайки полностью.

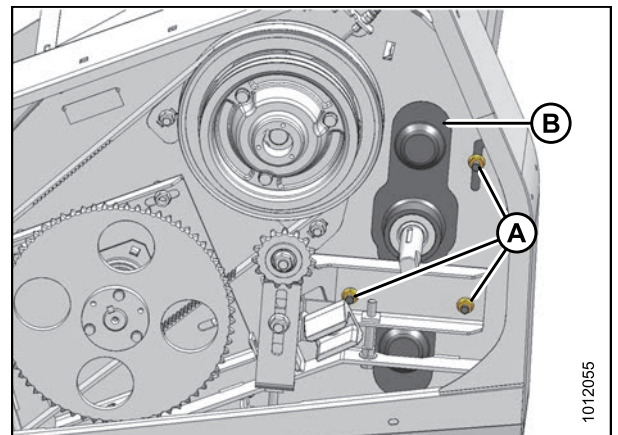

Рисунок 6.193: Редуктор плющилки

## ТЕХНИЧЕСКОЕ И СЕРВИСНОЕ ОБСЛУЖИВАНИЕ

2. Найдите шип (A) на валу.
3. Поместите шкив (B) на вал.

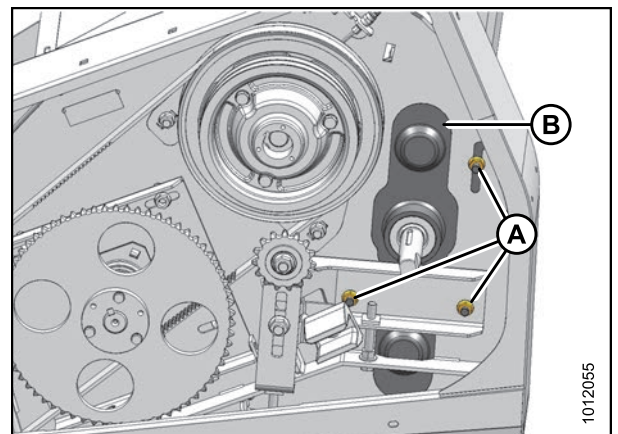

Рисунок 6.194: Шкив редуктора

4. Поместите конусную втулку (A) на вал, совместив ее по шипу (B) на валу, и протолкните втулку (A) на место.
5. Совместите выемку на шкиве (C) с шипом (D) на конусной втулке, и надвиньте шкив (C) на втулку (A).
6. Выровняйте шкив (C) и шкив контрпривода (F) друг с другом с отклонением не более 1/16 дюйма (1,5 мм).
7. Вставьте три болта (E) в коническую втулку (A) и затяните их до 18 фут-сила-фунтов (25 Н-м).
8. Забейте втулку (A) и повторно затяните болты. Повторяйте до тех пор, пока болты не будут поворачиваться при усилии 18 фут-сила-фунтов (25 Н-м).
9. Установите ступицу (B) и звездочку с тремя болтами и гайками (A). Затяните их до 83 фут-сила-фунтов (112 Н-м).



Рисунок 6.195: Шкив редуктора

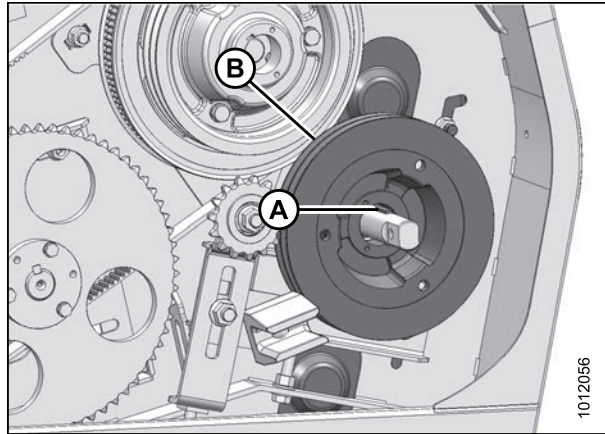

Рисунок 6.196: Звездочка

10. Установите приводные V-образные ремни ножа (B). См. *Установка двойных клиновидных ремней — левая сторона A30-D, страница 253.*
11. Установите цепь привода шнека (A). См. *Установка приводной цепи шнека, страница 262.*

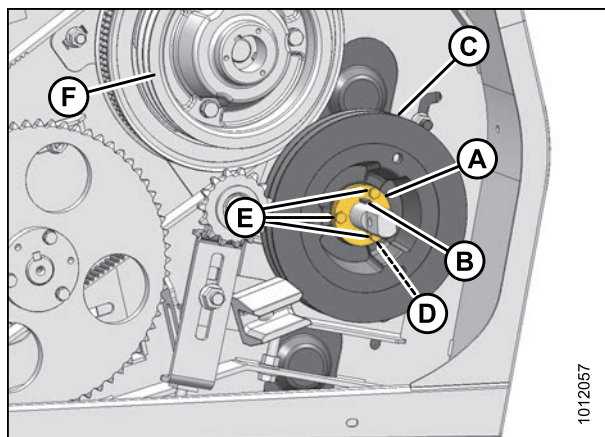

Рисунок 6.197: Привод жатки

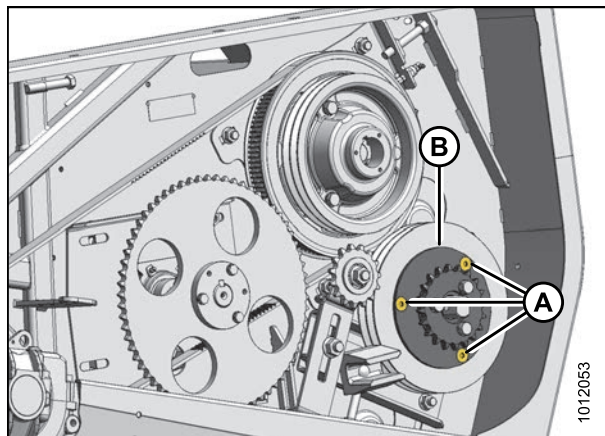
12. Извлеките заглушку отверстия проверки уровня масла в редукторе. Если масло не вытекает, долейте его до требуемого уровня. См. руководство для оператора жатки.

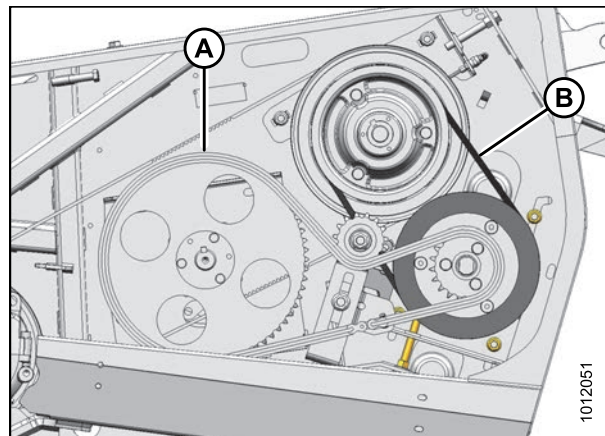

Рисунок 6.198: Редуктор

13. Совместите паз в верхнейвилке трансмиссии (B) с шипом на валу редуктора и подсоединитевилку (B) к валу.
14. Установите два болта с шестигранной головкой (A) и стопорные гайки с буртиком для фиксациивилки. Затяните болты.
15. Закрепите распределительный фланец нижней трансмиссии (D) на нижнем валу редуктора четырьмя болтами с шестигранной головкой (C) с двумя плоскими шайбами (E) под каждой головкой болта, стопорными шайбами (F) и простыми гайками (G). Не затягивайте гайки.

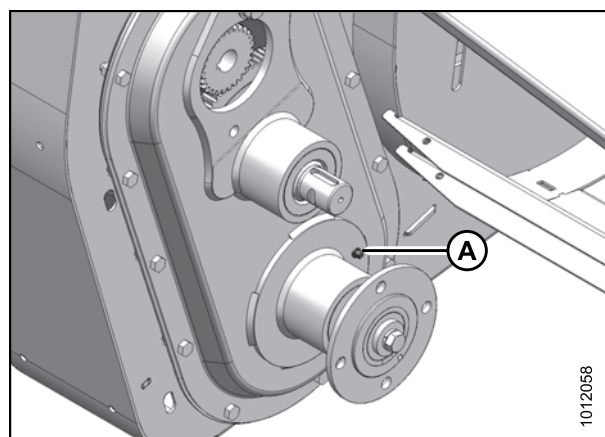

Рисунок 6.199: Верхняя и нижняя трансмиссии

16. Нанесите тонкий слой силикона на фланец двигателя.
17. Поместите гидравлический двигатель (A) на редуктор, как показано на рисунке, и зафиксируйте его двумя болтами с шестигранными головками (B) с резьбовым герметиком, двумя плоскими шайбами (C) и двумя стопорными шайбами (D). Затяните гайки с моментом 83 фут-силы (112 Н-м).
18. Настройте синхронность вальцов. См. [6.12.13 Проверка/настройка синхронизации вальцов](#), страница 315.

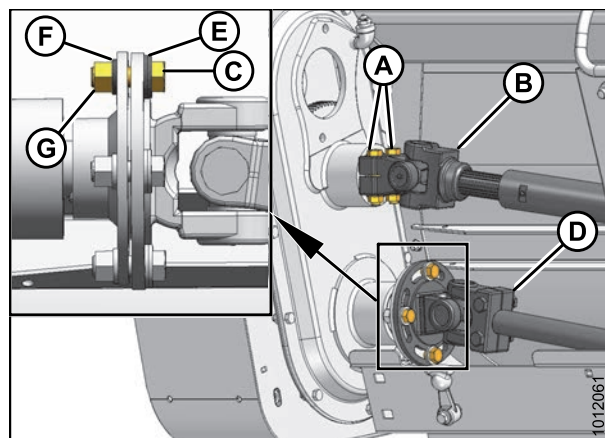

Рисунок 6.200: Гидравлический двигатель

19. Поместите профиль на боковой щиток, как показано на рисунке, выровняв его по трем отверстиям в щитке.
20. Закрепите гайками в нижних двух отверстиях болты с квадратным подголовком.

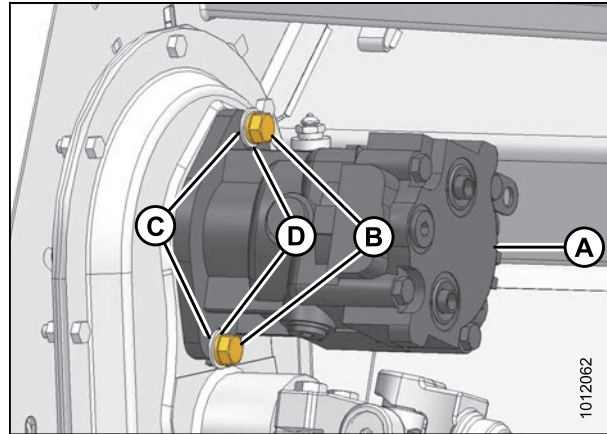

Рисунок 6.201: Привод плющилки

21. Закрепите гайкой в верхнем отверстии болт с квадратным подголовком (B), при этом головка должна быть обращена внутрь.
22. Установите два болта с шестигранными головками со стопорными гайками и плоскими гайками в остальных точках (A).
23. Затяните крепежные элементы на профиле (C).
24. Закройте щиток редуктора плющилки и боковой щиток.

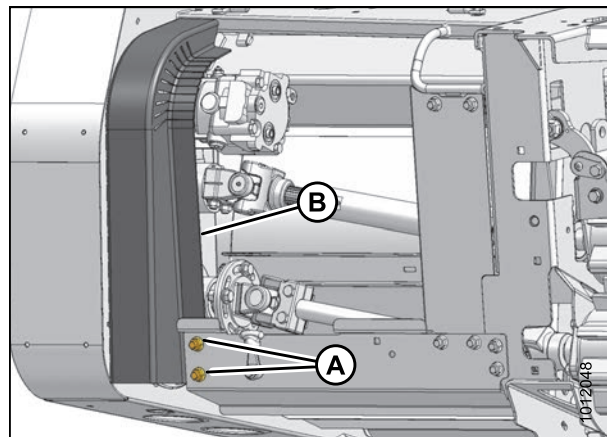

Рисунок 6.202: Приводы жатки

## 6.12.10 Снятие редуктора плющилки — A40-D

Чтобы снять редуктор привода плющилки с жатки A40-D, выполните следующие шаги:

1. Откройте защитное ограждение привода плющилки и левый боковой щиток жатки.

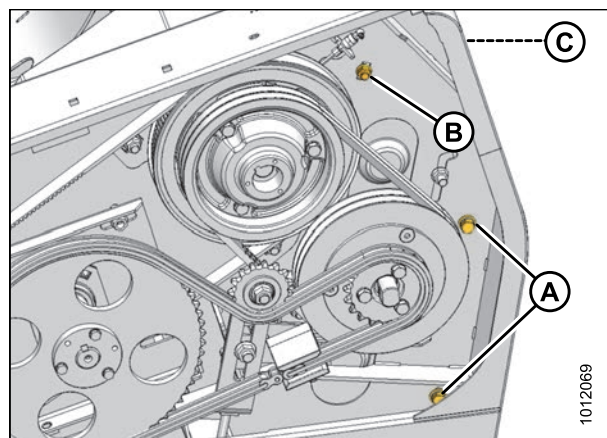

2. Открутите два болта (А), фиксирующих профиль (В) на раме.

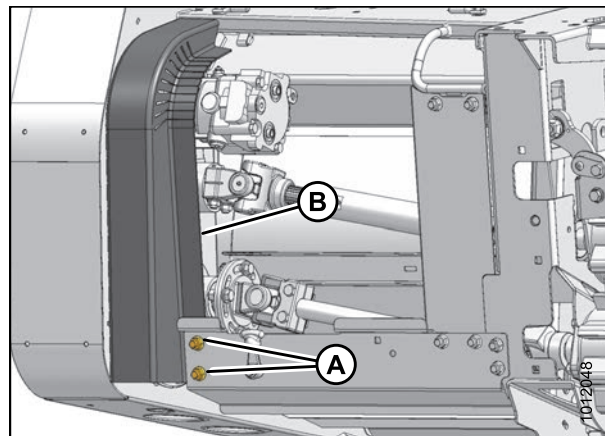

**Рисунок 6.203: Привод плющилки**

3. Открутите два болта с шестигранной головкой (А) и один болт с квадратным подголовком (В), которыми профиль (С) фиксируется на щитке, и снимите профиль (С).

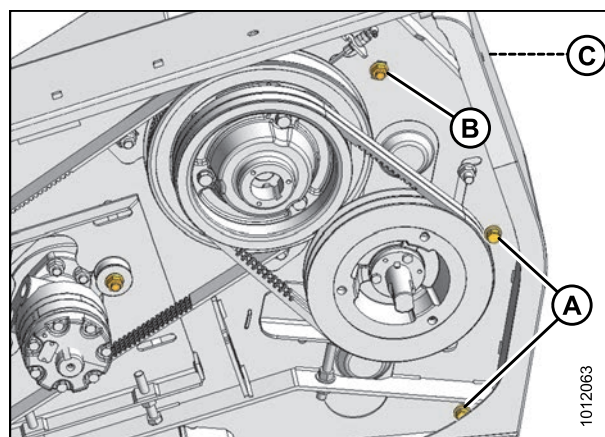

**Рисунок 6.204: Привод жатки**

4. Открутите два болта (А), фиксирующих двигатель (В) на редукторе. **НЕ** отсоединяйте шланги.

**ПРИМЕЧАНИЕ:**

Шланги не показаны для наглядности.

5. Аккуратно извлеките двигатель (В) из редуктора и уберите его из зоны ведения работ.

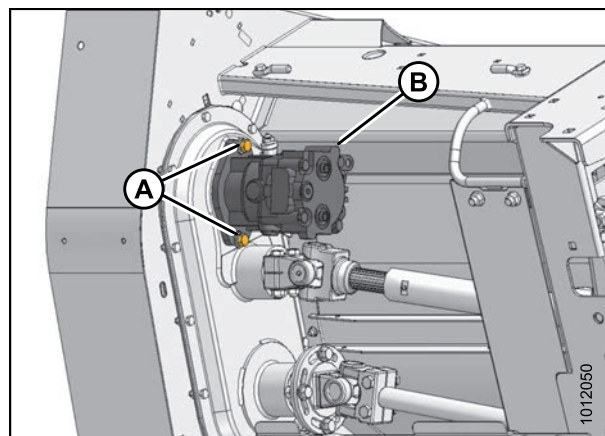

**Рисунок 6.205: Двигатель редуктора**

6. Снимите два болта (А) на верхней трансмиссии (В).
7. Вытяните трансмиссию (В) из редуктора. При необходимости раздвиньте вилку отверткой или другим подобным инструментом. Уберите трансмиссию из рабочей зоны.
8. Снимите четыре болта (С) с фланца на нижней трансмиссии (D) и извлеките трансмиссию из редуктора. Уберите трансмиссию из рабочей зоны.



Рисунок 6.206: Трансмиссии

9. Снимите приводные V-образные ремни ножа (А). См. [Снятие двойных клиновидных ремней — левая сторона А30-D, страница 253](#).
10. Открутите три болта (А) на конусной втулке (D).
11. Закрепите два болта (В) в резьбовых отверстиях (С) на втулке (D) и затяните их, чтобы высвободить втулку.
12. Извлеките втулку (D) и шип.
13. Снимите шкив (Е).

**⚠ ВНИМАНИЕ**

Не забывайте поддерживать редуктор при снятии гаек. Вес редуктора — 79 фунтов (34 кг).

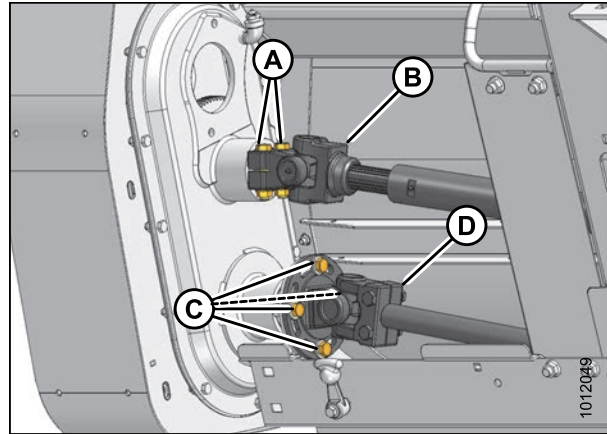
14. Открутите три гайки (А), которыми редуктор (В) фиксируется на раме, и снимите редуктор (В).



Рисунок 6.207: Приводные ремни ножа



Рисунок 6.208: Отсоединение плющилки

### 6.12.11 Установка редуктора плющилки — A40-D

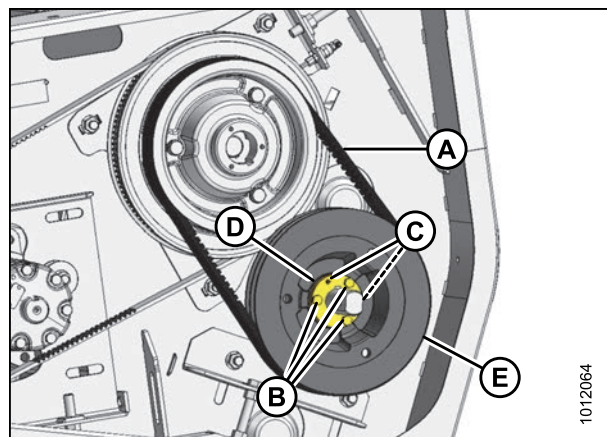
Чтобы установить редуктор привода плющилки на жатке A40-D, выполните следующие шаги:

1. Поместите редуктор (B), как показано на рисунке, выровняв по трем отверстиям в щитке, и зафиксируйте тремя стопорными гайками с буртиком (A). Не затягивайте гайки полностью.

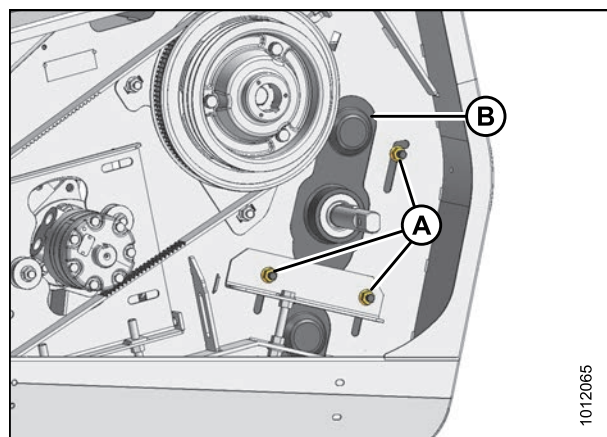

Рисунок 6.209: Редуктор плющилки

2. Найдите шип (A) на валу.
3. Поместите шкив (B) на вал.

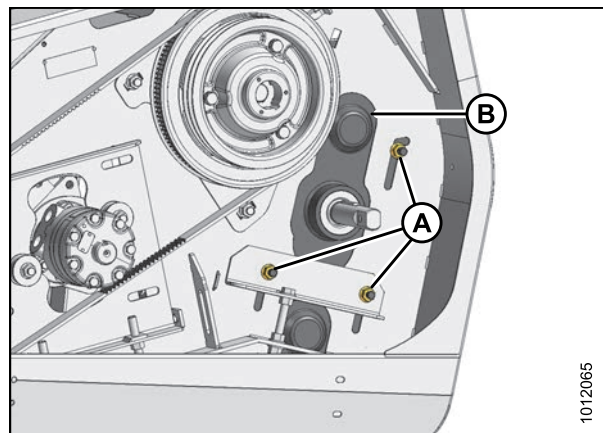

Рисунок 6.210: Шкив редуктора

4. Поместите конусную втулку (A) на вал, совместив ее по шипу (B) на валу, и протолкните втулку (A) на место.
5. Совместите выемку на шкиве (C) с шипом (D) на конусной втулке, и надвиньте шкив (C) на втулку (A).
6. Выровняйте шкив (C) и шкив контрпривода (F) друг с другом с отклонением не более 1/16 дюйма (1,5 мм).
7. Вставьте три болта (E) в коническую втулку (A) и затяните их до 18 фут-сила-фунтов (25 Н-м).
8. Постучите по втулке (A) и повторите затяжку болтов. Повторяйте до тех пор, пока болты не будут поворачиваться при усилии 18 фут-сила-фунтов (25 Н-м).

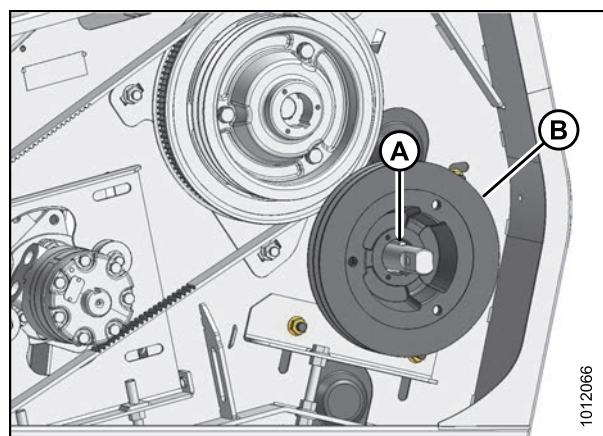

Рисунок 6.211: Шкив редуктора

9. Установите клиновидные ремни привода ножа (B). См. *Установка двойных клиновидных ремней — левая сторона A30-D, страница 253.*

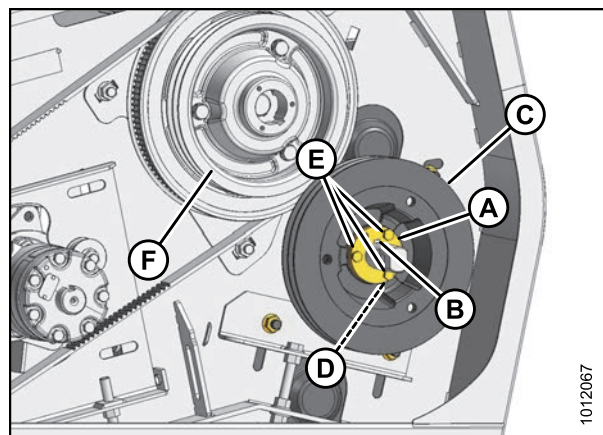

Рисунок 6.212: Привод жатки

10. Извлеките заглушку отверстия проверки уровня масла в редукторе. Если масло не вытекает, долейте его до требуемого уровня. См. руководство для оператора жатки.

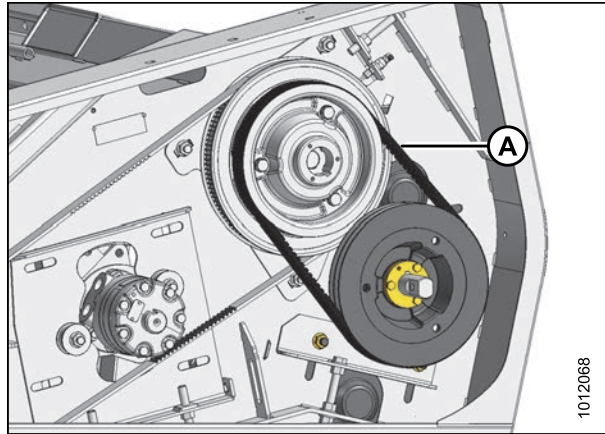

Рисунок 6.213: Редуктор

11. Совместите паз в верхнейвилке трансмиссии (B) с шипом на валу редуктора и подсоединитевилку (B) к валу.
12. Установите два болта с шестигранной головкой (A) и стопорные гайки с буртиком для фиксациивилки. Затяните болты.
13. Закрепите распределительный фланец нижней трансмиссии (D) на нижнем валу редуктора четырьмя болтами с шестигранной головкой (C) с двумя плоскими шайбами (E) под каждой головкой болта, стопорными шайбами (F) и простыми гайками (G). Не затягивайте гайки.

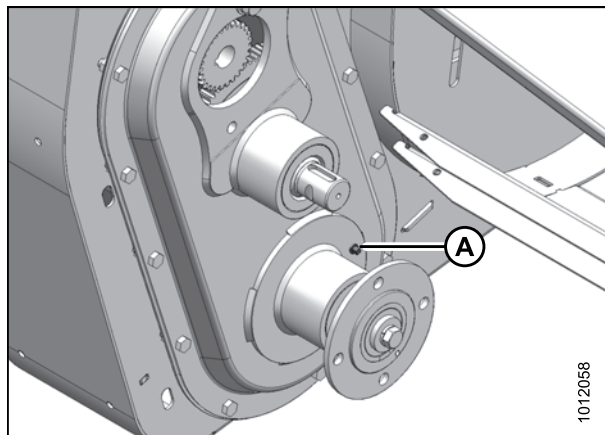

Рисунок 6.214: Верхняя и нижняя трансмиссии

14. Нанесите тонкий слой силикона на фланец двигателя.
15. Поместите гидравлический двигатель (A) на редуктор, как показано на рисунке, и зафиксируйте его двумя болтами с шестигранными головками (B) с резьбовым герметиком, двумя плоскими шайбами (C) и двумя стопорными шайбами (D). Затяните гайки с моментом 83 фут-силы (112 Н-м).
16. Настройте синхронность вальцов. См. [6.12.13 Проверка/настройка синхронизации вальцов](#), страница 315.

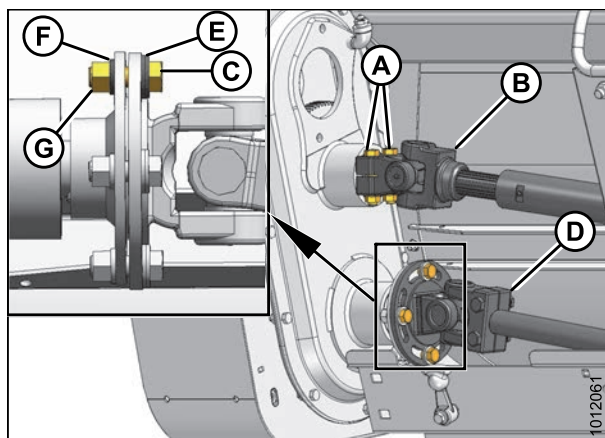

Рисунок 6.215: Гидравлический двигатель

17. Поместите профиль на боковой щиток, как показано на рисунке, выровняв его по трем отверстиям в щитке.
18. Закрепите гайками в нижних двух отверстиях болты с квадратным подголовком.

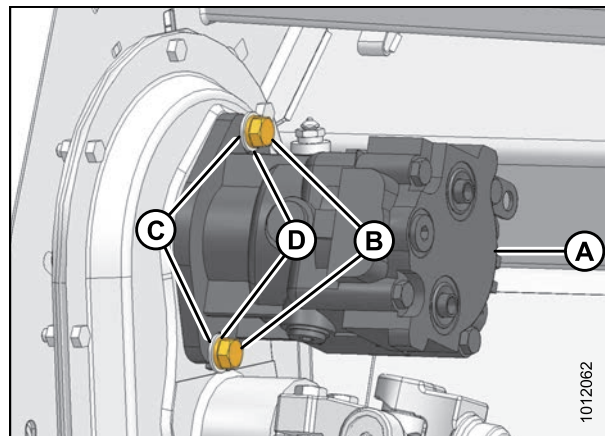

Рисунок 6.216: Привод плющилки

19. Закрепите гайкой в верхнем отверстии болт с квадратным подголовком (B), при этом головка должна быть обращена внутрь.
20. Установите два болта с шестигранными головками со стопорными гайками и плоскими гайками в остальных точках (A).
21. Затяните крепежные элементы.
22. Закройте щиток редуктора плющилки и боковой щиток.

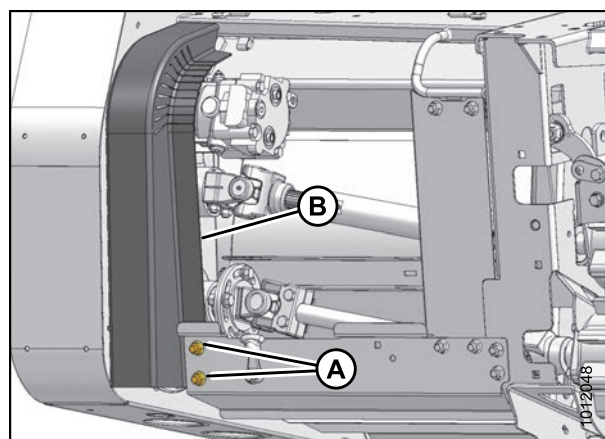

Рисунок 6.217: Привод жатки

## 6.12.12 Проверка/ настройка выравнивания вальцов

Вальцы выровнены на заводе, но имеется возможность настройки в случае нарушений выравнивания при работе.

1. Опустите жатку на землю.
2. Откройте крышку привода плющилки
3. Найдите крышку выравнивания вальцов (А).

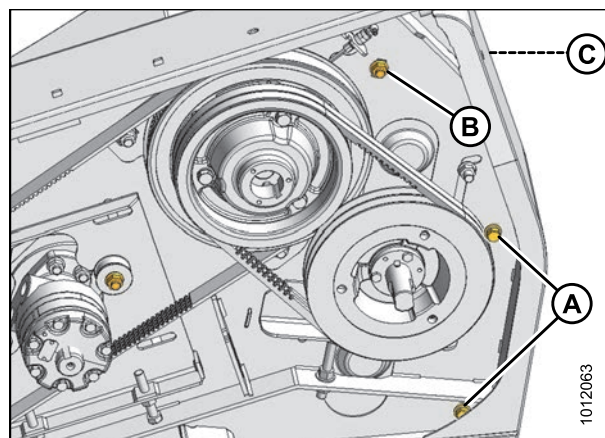

Рисунок 6.218: Крышка выравнивания вальцов

4. Ослабьте болт (С) и поверните крышку (В) для открытия отверстия доступа.

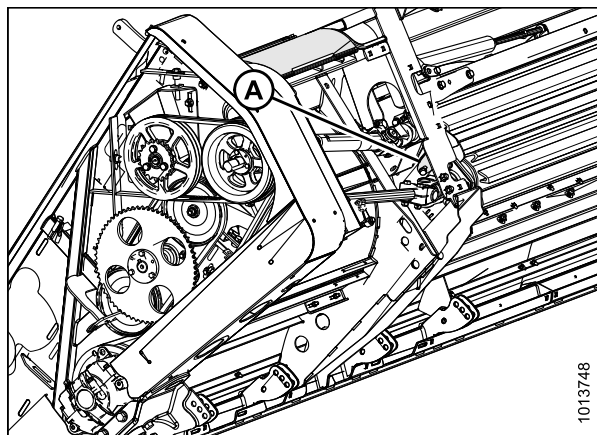

Рисунок 6.219: Выравнивание вальцов

5. Проверьте зазоры планки вальца X с каждой стороны. Вальцы выровнены, если различия X меньше 1/16 дюйма (1,6 мм) на разных концах.

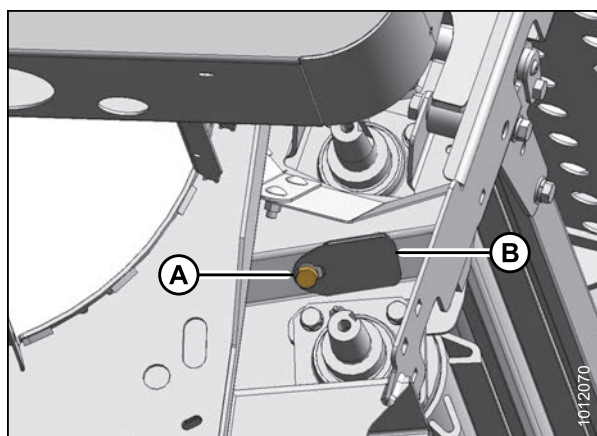

Рисунок 6.220: Зазоры планки вальца

6. Если  $X$  составляет более 1/16 дюйма (1,6 мм), выровняйте вальцы следующим образом:
  - a. Снимите гайки и болты (А) и удалите прокладки (В). Регулировочные подкладки можно снять с шарнирной оси.
  - b. Сдвиньте верхний валец, пока размеры  $X$  с двух концов, если смотреть через отверстие (как показано на этапе 4 выше), не будут в пределах 1/16 дюйма (1,6 мм).
  - c. Установите на место регулировочные подкладки, убедившись, что закаленная шайба (С) попала на трубку шарнира.
  - d. Установите на место болты (А) и гайки.
7. Приведите в действие жатку/косилку-плющилку и повторно проверьте выравнивание.
8. Закройте крышку (В) и затяните болт (А).
9. Закройте крышку привода плющилки



Рисунок 6.221: Настройка

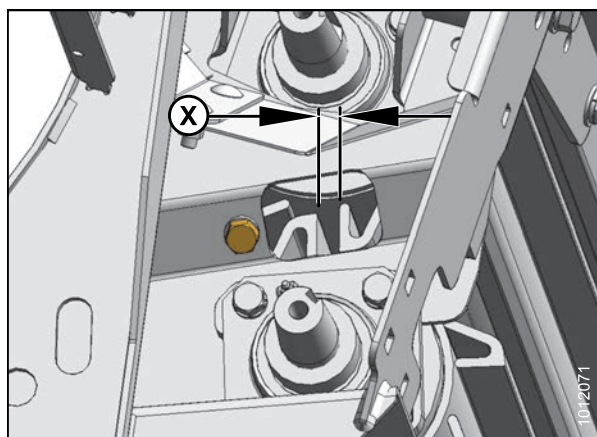

Рисунок 6.222: Крышка доступа

### 6.12.13 Проверка/ настройка синхронизации вальцов

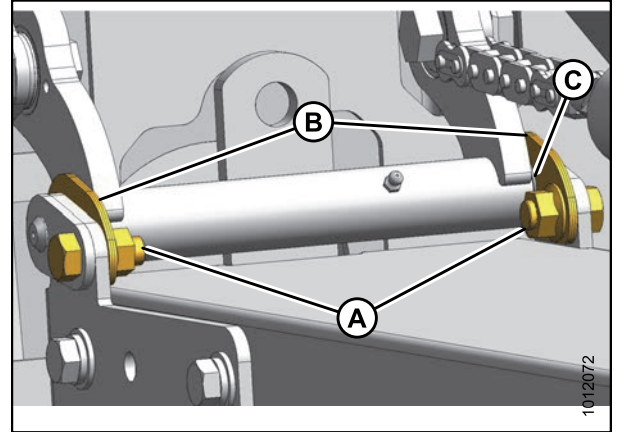
Вальцы должны быть надлежащим образом синхронизированы и выровнены с помощью стальной штанги на одном вальце, расположенной по центру между двумя штангами другого вальца.

#### ОСТОРОЖНО

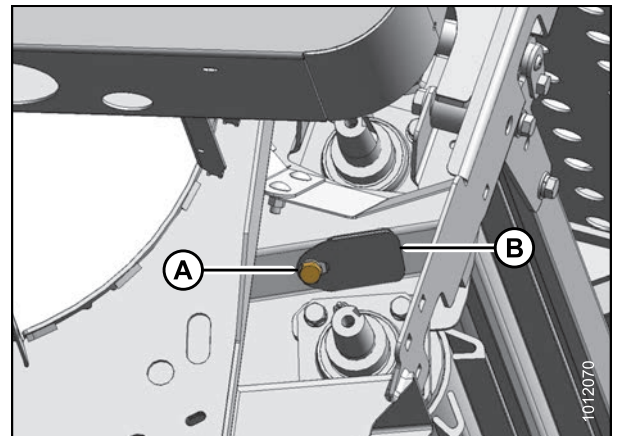
Во избежание травм или гибели в результате падения поднятой машины, прежде чем заходить под косилку-плющилку по любой причине, обязательно установите блокировку подъемных цилиндров.

1. Откройте крышку привода плющилки на левой стороне плющилки
2. Ослабьте болт (А) и поверните крышку (В) для открытия отверстия доступа на каждом конце плющилки.

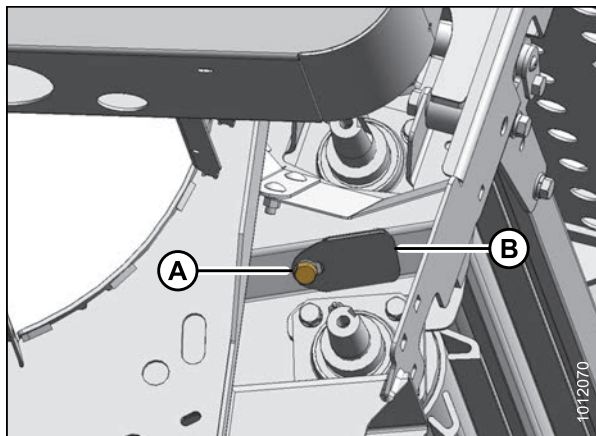

**Рисунок 6.223: Крышка доступа**

3. Оцените выравнивание валцов (расстояние X) на каждом конце валцов при полностью опущенной жатке. Каждая стальная штанга на одном валце должна быть расположена по центру между двумя штангами на другом валце, чтобы расстояние X составляло 1/2 дюйма (12 мм).

**ПРИМЕЧАНИЕ:**

Если расстояние X различается более чем на 1/16 дюйма (1,6 мм) от одного конца до другого, следует повторно выполнить выравнивание валцов. См. [6.12.12 Проверка/настройка выравнивания валцов, страница 314](#).

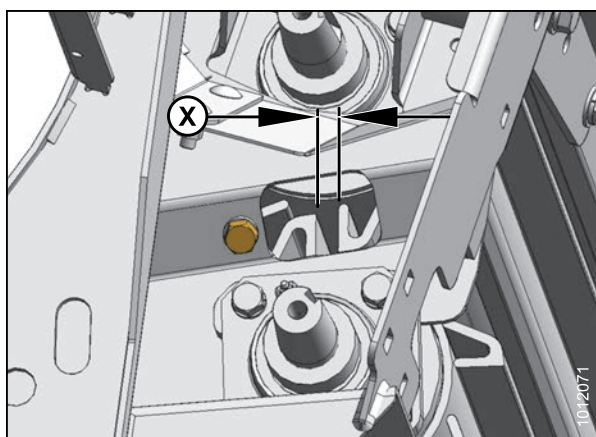

**Рисунок 6.224: Синхронизация валцов**

4. При необходимости отрегулируйте синхронизацию валцов следующим образом:
  - a. Ослабьте четыре болта (А) в прорезях на вилке нижней трансмиссии.
  - b. Поверните валцы для достижения наилучшей синхронизации.
  - c. При удовлетворительной синхронизации валцов затяните болты (А) для закрепления положения.

Повторно проверьте расстояние между штангами на обоих концах валцов в положении (С).

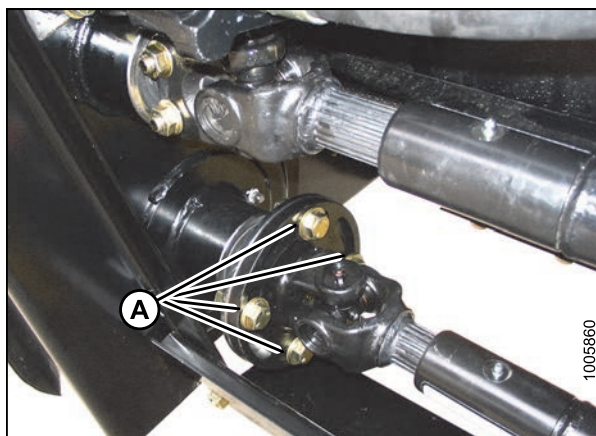

**Рисунок 6.225: Синхронизационный фланец**



## ТЕХНИЧЕСКОЕ И СЕРВИСНОЕ ОБСЛУЖИВАНИЕ

5. Закройте крышку (B) и затяните болт (A).
6. Закройте крышку привода



Рисунок 6.226: Крышка доступа

## 6.13 Колеса и шины

### **⚠ ВНИМАНИЕ**

Во избежание травм, перед обслуживанием жатки/косилки-плющилки или открыванием крышек привода следуйте процедурам в разделе [6.1 Подготовка к сервисному обслуживанию, страница 189](#).

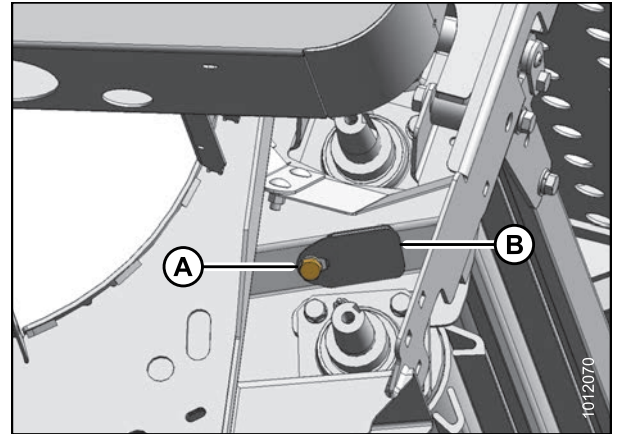
### 6.13.1 Проверка болтов крепления колес

**ВАЖНО:**

Проверьте и затяните болты крепления колеса после первого часа работы и затем через каждые 100 часов.

**ВАЖНО:**

Всякий раз при снятии и переустановке колеса проверьте момент затяжки после одного часа работы. Обеспечьте момент затяжки 120 фут-фунт силы (160 Н·м).

### 6.13.2 Снятие колеса

Для снятия колеса с прицепной косилки-плющилки выполните следующие действия:

1. Опустите жатку на землю.
2. Разверните домкрат (с минимальной грузоподъемностью 5 000 фунтов [2 270 кг]) из положения хранения на шарнирном опорном колесе (АРТ).
3. Установите домкрат на крепление (А) в опоре рамы как показано и приподнимите шину от земли. Поместите блок под опорой (В) рамы.
4. Снимите болты крепления колеса.
5. Снимите колесо



Рисунок 6.227: Домкрат в рабочем положении

### 6.13.3 Установка колеса

### **⚠ ВНИМАНИЕ**

При установке колеса обязательно используйте отверстия с фаской, которые соответствуют профилю болта с потайной головкой. НЕВОЗМОЖНО правильно посадить болты в отверстиях без фаски.

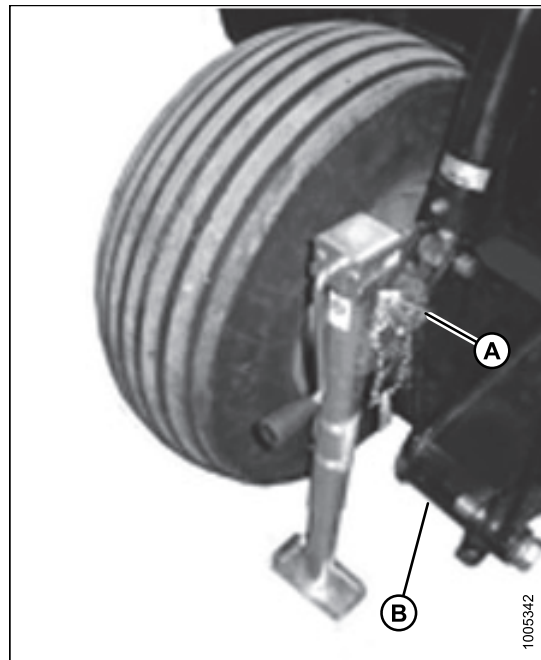
### ВАЖНО:

Придерживайтесь правильной последовательности затяжки, показанной на рисунке. Убедитесь в том, что шток клапана (A) указывает в сторону от опоры колеса

1. Поместите колесо на ступицу и установите болты. Частично затяните.
2. Уберите блоки и поднимайте домкрат, пока шина не коснется земли.
3. Затяните болты с моментом затяжки 120 футов-фунт-сила (160 Н·м) в соответствии с показанной последовательностью затяжки.
4. Поднимите домкрат полностью, вытащите из опоры и поместите на хранение на шарнирном опорном колене (АРТ).



Рисунок 6.228: Расположение болтов

### 6.13.4 Накачивание шины

Ежедневно проверяйте давление в шинах. Поддерживайте давление на уровне 30 фунтов на кв. дюйм (207 кПа)

#### **⚠ ОСТОРОЖНО**

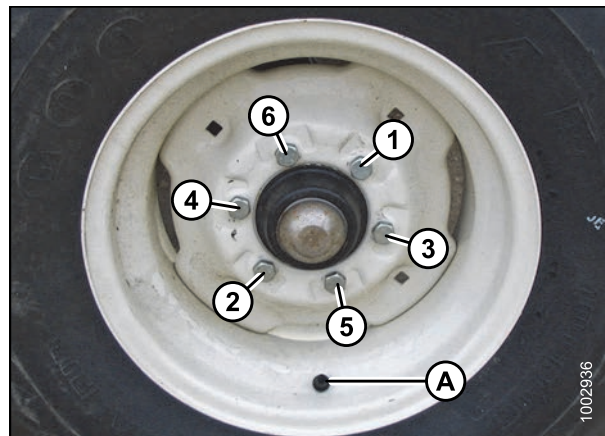
Выполняйте обслуживание шин безопасным образом:

- Во время накачивания шина может взорваться и стать причиной серьезной травмы или гибели.
- НЕ наклоняйтесь над шиной. Используйте зажимной патрон и удлиняющий шланг.
- Никогда не увеличивайте давление воздуха выше 35 фунт/кв. дюйм (241 кПа), чтобы поместить шину на обод.
- Замените шину, если она имеет дефект.
- Замените обод, если он имеет трещины, признаки износа или сильной ржавчины.
- Никогда не ремонтируйте обод с помощью сварки.
- Никогда не допускайте силовых воздействий на накачанную или частично накачанную шину.
- Перед накачиванием шины до рабочего давления убедитесь, что она установлена правильно.
- Если шина неправильно установлена на обод или перекачана воздухом, борт шины может износиться, что приведет к утечке воздуха на высокой скорости и с большой силой. Утечка воздуха такого рода может привести к разрыву шины, что может быть опасно для окружающих.
- Убедитесь, что воздух удален из шины, прежде чем снимать шину с обода.
- Не снимайте, не устанавливайте и не производите ремонт шины на ободу, за исключением случаев, когда вы располагаете соответствующим оборудованием и опытом проведения таких работ.
- Поручайте ремонт шины и колеса мастерской с квалифицированным персоналом.



Рисунок 6.229: Перекачанная шина

## 6.14 Замена расходной пластины копирующего башмака

Копирующие башмаки оснащены расходными пластинами, которые можно заменять для продления срока службы. Рекомендуется заменять расходные пластины, когда раскрывается сварная конструкция копирующего башмака.

Для замены расходной пластины копирующего башмака выполните следующие действия:

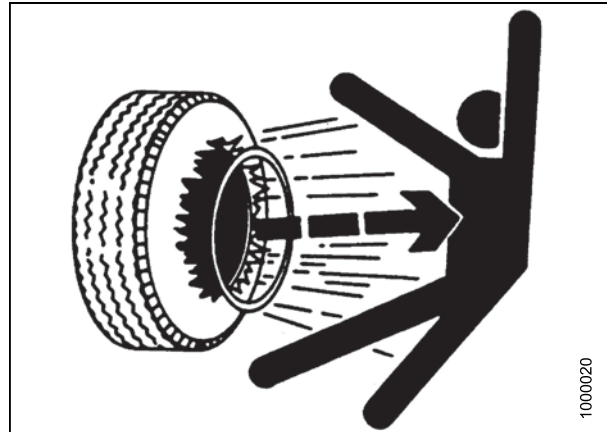
1. Поднимите жатку и выставьте стопорные опоры подъемного цилиндра.

### **⚠ ВНИМАНИЕ**

Во избежание причинения травм или гибели людей при неожиданном запуске машины всегда останавливайте двигатель и извлекайте ключ из замка зажигания прежде чем покинуть сиденье оператора по любой причине.

2. Снимите болты и зажимы (A) с передней кромки копирующего башмака.

### **ПРИМЕЧАНИЕ:**

Используйте торцовый и рожковый ключ для доступа к гайкам.

3. Снимите штифты с плоской головкой (B) и отсоедините язычки на копирующих башмаках из пазов ножевого бруса.
4. Снимите восемь болтов (A) и расходные пластины (B).
5. Поместите сменную расходную пластину (B), как показано на рисунке. (Можно установить ту же расходную пластину, но в перевернутом положении.)
6. Закрепите пластину болтами и гайками (A).

### **ВАЖНО:**

Если головки болтов износились, замените их новыми болтами с квадратным подголовком размером 1/2 дюйма x 1 .



Рисунок 6.230: Копирующий башмак



Рисунок 6.231: Замена расходной пластины

7. Вставьте язычки на копирующих башмаках в пазы (А) ножевого бруса на внутренних монтажных позициях на раме и зафиксируйте штифтом с плоской головкой (В).

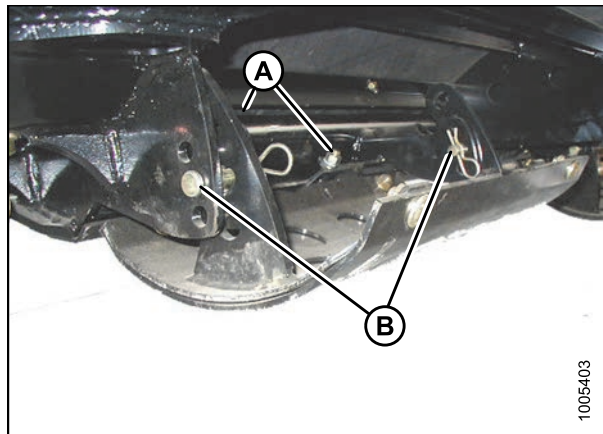

Рисунок 6.232: Внутренняя монтажная позиция ножевого бруса

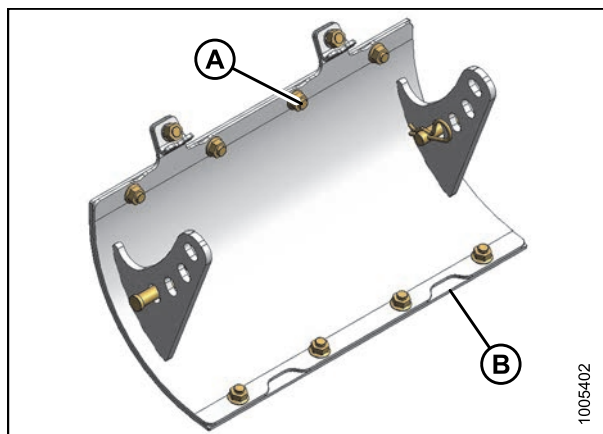
8. Установите зажимы (А) с болтами и гайками, снятыми на шаге 2, [страница 321](#), чтобы закрепить копирующий башмак в ножевом брусе.

**ПРИМЕЧАНИЕ:**

Используйте торцовый и рожковый ключ для доступа к гайкам.

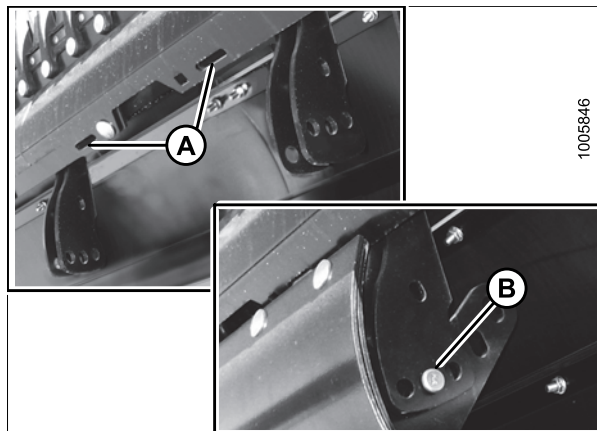
9. Снимите штифт с плоской головкой (В), отрегулируйте башмак на нужную высоту и установите на место два штифта с плоской головкой. Зафиксируйте чеками.



Рисунок 6.233: Копирующий башмак

## 6.15 Копирующие катки

Копирующие катки могут быть сняты для замены или ремонта.

### 6.15.1 Снятие копирующих катков

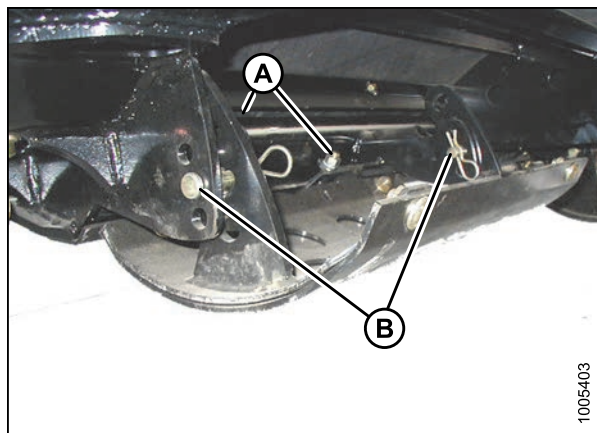
1. Поднимите жатку/косилку-плющилку и выставьте стопорные опоры подъемного цилиндра.

#### ВНИМАНИЕ

Во избежание причинения травм или гибели людей при неожиданном запуске машины всегда останавливайте двигатель и извлекайте ключ из замка зажигания прежде чем покинуть сиденье оператора по любой причине.

2. Снимите болты и скобы (А) с переднего края узла копирующего катка.

#### ПРИМЕЧАНИЕ:

Используйте торцовый и рожковый ключ для доступа к гайкам.

3. Снимите чеки со штифтов (В).
4. Придерживайте копирующий каток и выньте штифты (В).
5. Выдвиньте выступы на крепежной пластине из отверстий в ножевом бруске для снятия узла ролика.



Рисунок 6.234: Копирующий каток

### 6.15.2 Установка копирующих катков

Для установки копирующих катков выполните следующие шаги:

1. Расположите узел копирующих катков под ножевым брусом и вставьте выступы на узле ролика в отверстия (А) в раме.

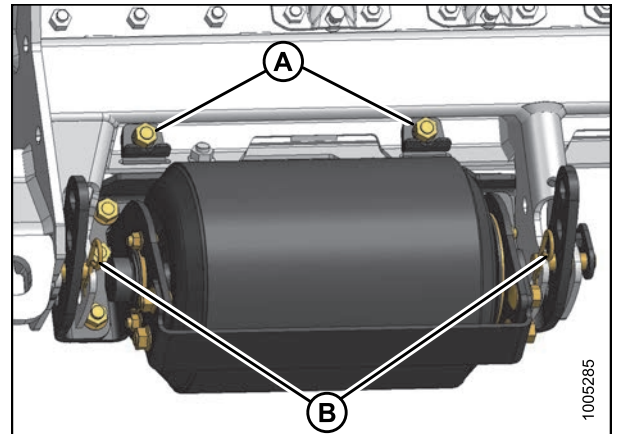

Рисунок 6.235: Расположение рамы копирующих катков

## ТЕХНИЧЕСКОЕ И СЕРВИСНОЕ ОБСЛУЖИВАНИЕ

2. Зафиксируйте двумя штифтами (В) в наиболее нижнем положении.
3. Закрепите скобы (А) болтами и гайками для фиксации узла ролика на ножевом брусе.

### ПРИМЕЧАНИЕ:

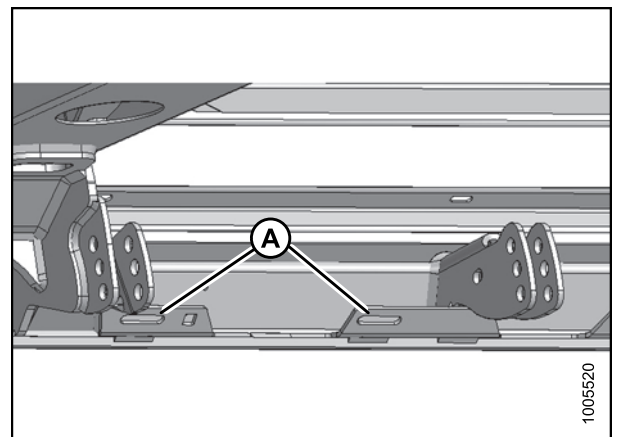
Используйте головку и храповой ключ для доступа к гайкам.

4. Затяните гайки.



Рисунок 6.236: Блок копирующего катка

5. Извлеките штифты (А) и установите ролики на нужную высоту. Установите два штифта (А) на место.
6. Убедитесь что гайка (В) на каждом штифте входит в прилегающее отверстие на кронштейне опоры.
7. Зафиксируйте штифты чеками (С).



Рисунок 6.237: Кронштейн опоры

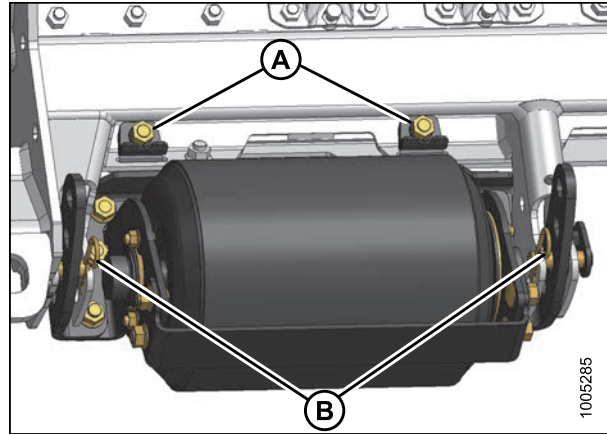

## 6.16 Техническое обслуживание электрической системы

При необходимости воспользуйтесь изоляционной лентой и проволочными зажимами, чтобы предотвратить волочение или истирание проводки.

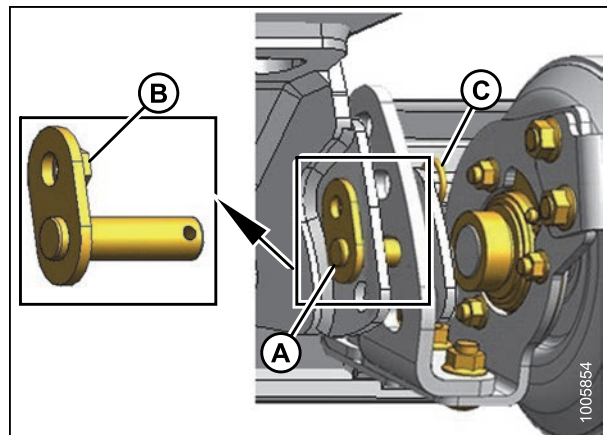
Поддерживайте лампы в чистоте, заменяйте неисправные лампы.

Для замены ламп выполните следующие шаги:

1. С помощью крестообразной отвертки выкрутите винты (A) из крепления и снимите пластиковый колпак.
2. Замените лампу, установите на место пластиковый колпак и затяните винты.



Рисунок 6.238: Задний свет A30-D



Рисунок 6.239: Аварийный сигнал A40-D



## 7 Дополнительное оборудование

### 7.1 Опции и навесное оборудование

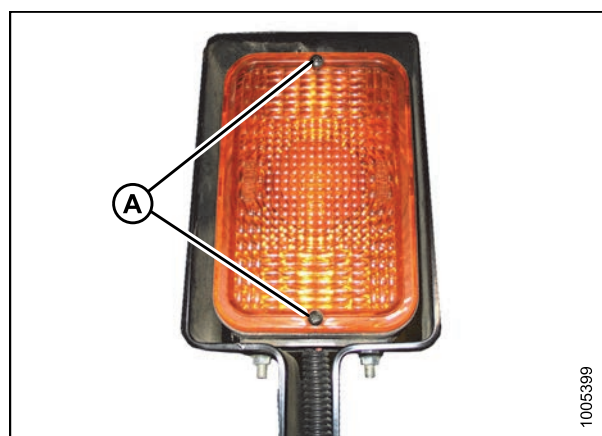
#### 7.1.1 Добавочные копирующие башмаки

Помимо стандартных копирующих башмаков возможна установка двух добавочных копирующих башмаков для дополнительного контроля высоты среза и защиты режущих компонентов.



Рисунок 7.1: MD #B4594

#### 7.1.2 Комплект копирующих вальцов

Комплект копирующего катка заменяет внешние копирующие башмаки катками. Они могут быть настроены для различной высоты среза.



Рисунок 7.2: MD #B4593

### 7.1.3 Наборы гидравлической регулировки угла жатки

**ПРИМЕЧАНИЕ:**

Данный набор имеется только для прицепной косилки-плющилки А30-D.

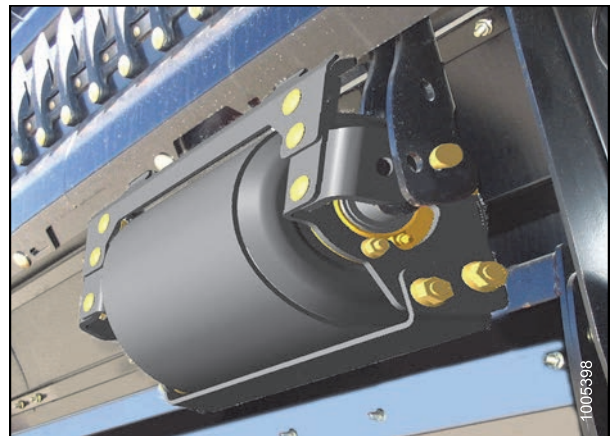
Данный набор позволяет регулировать угол жатки с помощью гидроцилиндра, заменяющего стандартное механическое звено. Требуется отдельный гидравлический контур или возможно использование имеющегося контура рулевого гидроцилиндра шарнирного шарнирного опорного колена (АРТ) в зависимости от гидравлической системы трактора. Инструкция по установке поставляется с набором.



Рисунок 7.3: MD #B4894

### 7.1.4 Запасная граблина

Данный набор состоит из одной укомплектованной граблины в сборе для упрощения замены. Доступны отдельные наборы для жаток разной ширины.



Рисунок 7.4: Граблина в сборе

### 7.1.5 Комплект тупых противорежущих пальцев

Тупые противорежущие пальцы в комплекте с верхними направляющими и регулируемыми пластинами предназначены для резки плотных культур.

Имеются отдельные наборы для различных ширинок жатки. Инструкция по установке и регулировке поставляется с набором.

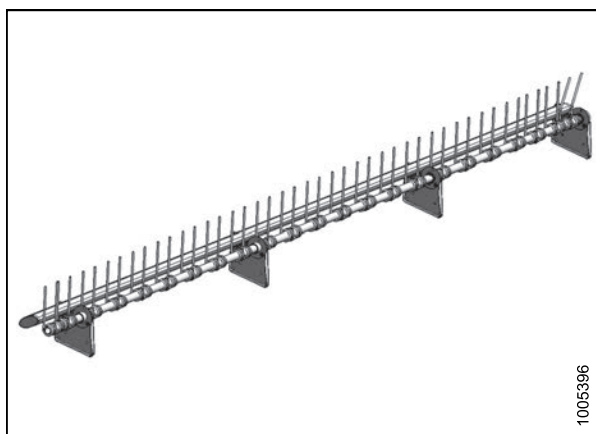

Рисунок 7.5: Тупые противорежущие пальцы

### 7.1.6 Набор делителей для высокостебельных культур

Разделители для высокостебельных культур подсоединяются к концам жатки для чистого разделения культур и входа мотовила в высокостебельные культуры. Набор включает левый и правый разделители, удлинители наклоняющей планки и навесное оборудование.

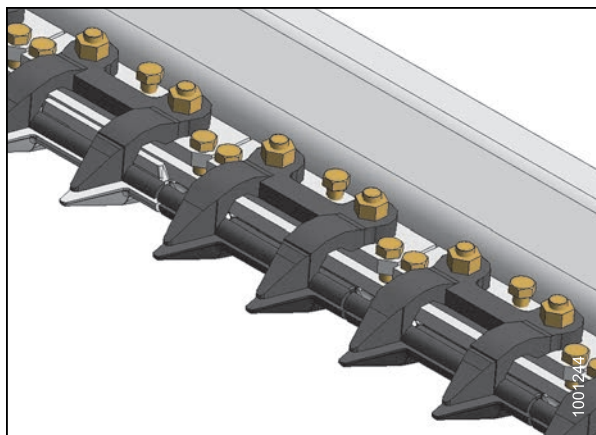

Рисунок 7.6: MD #B4690



## 8 Выгрузка и сборка

Руководства для процедур выгрузки, сборки и настройки вашей жатки включены в комплект поставки.

Описание жатки	Используется для	Номер детали для инструкции
A30-D	Прицепная косилка-плющилка	MD #169001
A40-D	Самоходная валковая косилка	MD #147676





## 9 Поиск и устранение неисправностей

### 9.1 Эксплуатация жатки/прицепной косилки-плющилки

Признак	Проблема	Решение	Раздел
Перенос урожая на мотовиле	Скорость мотовила слишком высока.	Уменьшить скорость мотовила (размер звездочки).	A30-D: 3.7.4 <i>Установка скорости мотовила, страница 69</i> или A40-D: 4.5.3 <i>Регулировка скорости мотовила, страница 154</i>
Скопление материала на раме жатки	Скорость шнека слишком высока.	Уменьшить скорость шнека (размер звездочки).	A30-D: 3.7.3 <i>Установка скорости шнека, страница 68</i> или A40-D: 4.5.2 <i>Регулировка скорости шнека, страница 154</i>
	Очень легкая культура.	Уменьшить число оборотов трактора/косилки.	—
Недостаточное плющение стеблей	Слишком большой зазор вальцов.	Уменьшить зазор вальцов.	A30-D: 3.7.12 <i>Настройка зазора вальцов плющилки, страница 87</i> или A40-D: 4.5.10 <i>Настройка зазора вальцов плющилки, страница 164</i>

## ПОИСК И УСТРАНЕНИЕ НЕИСПРАВНОСТЕЙ

Признак	Проблема	Решение	Раздел
Листья повреждены, раздроблены или отделены от стеблей	Скорость мотвила слишком высока.	Уменьшить скорость мотвила.	A30-D:3.7.4 <i>Установка скорости мотвила, страница 69</i> или A40-D: 4.5.3 <i>Регулировка скорости мотвила, страница 154</i>
	Слишком маленький зазор вальцов.	Увеличить зазор вальцов.	A30-D3.7.12 <i>Настройка зазора вальцов плющилки, страница 87</i> или A40-D:4.5.10 <i>Настройка зазора вальцов плющилки, страница 164</i>
	Неправильная синхронизация вальцов.	Отрегулировать синхронизацию вальцов	6.12.13 <i>Проверка/настройка синхронизации вальцов, страница 315</i>
Медленное высыхание культуры	Вальцы недостаточно сплющили культуру.	Уменьшить зазор вальцов.	A30-D:3.7.12 <i>Настройка зазора вальцов плющилки, страница 87</i> или A40-D: 4.5.10 <i>Настройка зазора вальцов плющилки, страница 164</i>
	Культура распределяется по слишком узкой полосе.	Отрегулировать формовочные щитки для получения более широкого ряда.	4.5.12 <i>Установка формовочного щитка, страница 167</i>
	Культура сминается в валок.	Отрегулировать формовочные щитки/воздухоотражатель.	
Чрезмерное высыхание или обесцвечивание культуры	Чрезмерное сплющивание.	Увеличить зазор вальцов.	
	Культура распределяется в слишком широкий валок.	Отрегулировать формовочные щитки.	4.5.12 <i>Установка формовочного щитка, страница 167</i>

**ПОИСК И УСТРАНЕНИЕ НЕИСПРАВНОСТЕЙ**

<b>Признак</b>	<b>Проблема</b>	<b>Решение</b>	<b>Раздел</b>
Остается небольшая полоска придавленного, несрезанного материала	Сминание несрезанного материала.	Отвести трактор немного в сторону от несрезанной культуры.	—
	Неправильное положение мотовила.	Переместить мотовило вперед и вниз.	<i>A30-D: 3.7.6 Установка положения мотовила, страница 76 или A40-D: 4.5.5 Установка положения мотовила, страница 157</i>
	Сегменты ножа или противорежущие пальцы изношены или сломаны.	Заменить изношенные или сломанные детали.	<i>6.7.1 Замена сегмента ножа, страница 224 и 6.7.7 Противорежущие пальцы, страница 228</i>

## ПОИСК И УСТРАНЕНИЕ НЕИСПРАВНОСТЕЙ

Признак	Проблема	Решение	Раздел
Длинная стерня в полеглой культуре	Высота среза слишком большая.	Уменьшить высоту среза с помощью копирующих башмаков.	A30-D: 3.7.7 <i>Установка высоты среза, страница 82</i> или A40-D: 4.5.8 <i>Установка высоты среза, страница 163</i>
	Скорость движения слишком высока.	Замедлить.	5.1 <i>Выбор скорости движения, страница 183</i>
	Слишком большой угол, чтобы противорезающие пальцы могли поднять полеглую культуру.	Увеличить угол жатки.	A30-D: 3.7.9 <i>Установка угла жатки, страница 84</i> или A40-D: 4.5.7 <i>Регулировка угла жатки A40-D, страница 162</i>
	Неправильное положение мотовила.	Переместить мотовило вперед и вниз.	A30-D: 3.7.6 <i>Установка положения мотовила, страница 76</i> или A40-D: 4.5.5 <i>Установка положения мотовила, страница 157</i>
	Сниженная активность зубцов.	Повернуть кулачок по часовой стрелке (если смотреть с правого конца) для более активного действия зубьев.	A30-D: 3.7.8 <i>Установка агрессивности пружинного пальца, страница 82</i> или A40-D: 4.5.6 <i>Установка агрессивности пружинного пальца, страница 161</i>

## ПОИСК И УСТРАНЕНИЕ НЕИСПРАВНОСТЕЙ

Признак	Проблема	Решение	Раздел
Вытягивание материала с корнями или высокий материал, налегающий на машину	Скорость движения слишком мала.	Перейти на повышенную скорость движения.	<a href="#">5.1 Выбор скорости движения, страница 183</a>
	Неправильное положение мотовила.	Переместить мотовило вперед и вниз.	A30-D: <a href="#">3.7.6 Установка положения мотовила, страница 76</a> или A40-D: <a href="#">4.5.5 Установка положения мотовила, страница 157</a>
Рваная или неровная резка культуры	Изогнутые или неровные противорежущие пальцы, создающие плохой срез.	Выровнять противорежущие пальцы для получения правильного среза.	<a href="#">Выравнивание противорежущего пальца, страница 230</a>
	Изогнутый нож вызывает забивание.	Выпрямить изогнутый нож. Проверить выравнивание и при необходимости отрегулировать.	<a href="#">Removing Knife</a>
	Скорость движения слишком высока.	Замедлить. Скорость движения не должна превышать 8 миль/ч (13 км/ч).	<a href="#">5.1 Выбор скорости движения, страница 183</a>
	Слишком большой угол, чтобы противорежущие пальцы могли поднять полеглою культуру.	Увеличить угол жатки.	A30-D: <a href="#">3.7.9 Установка угла жатки, страница 84</a> или A40-D: <a href="#">4.5.7 Регулировка угла жатки A40-D, страница 162</a>
	Флотация жатки слишком легкая и подпрыгивает.	Отрегулировать и увеличить вес флотации.	A30-D: <a href="#">3.7.10 Установка флотации, страница 85</a> или A40-D: <a href="#">4.5.9 Проверка/регулировка флотации, страница 163</a>

## ПОИСК И УСТРАНЕНИЕ НЕИСПРАВНОСТЕЙ

Признак	Проблема	Решение	Раздел
Рваная или неровная резка культуры (продолжение)	Слишком низкая скорость РТО (прицепного типа).	Обеспечить надлежащие обороты на РТО. Проверить правильность согласования насоса и привод редуктора на РТО.	<i>2.3 Технические характеристики продукта, страница 34</i>
	Цепь привода мотовила сильно провисает (кроме А40-D).	Увеличить натяжение цепи.	<i>Проверка/регулировка натяжения цепи привода мотовила — А30-D, страница 257</i>
	Неправильное положение мотовила.	Переместить мотовило вперед и вниз.	<i>А30-D: 3.7.6 Установка положения мотовила, страница 76 или А40-D: 4.5.5 Установка положения мотовила, страница 157</i>
	Слишком низкое значение настройки давления предохранительного клапана.	Заменить клапан.	Обратиться к дилеру
	Приводной ремень ножа сильно провисает.	Увеличить натяжение ремня.	<i>А30-D:6.8.1 Привод ножа — А30-D, страница 249 или А40-D:6.9.1 Привод ножа — А40-D, страница 263</i>
	Сегменты ножа или противорежущие пальцы изношены или сломаны.	Заменить изношенные или сломанные детали.	<i>6.7.1 Замена сегмента ножа, страница 224 и 6.7.7 Противорежущие пальцы, страница 228</i>

## ПОИСК И УСТРАНЕНИЕ НЕИСПРАВНОСТЕЙ

Признак	Проблема	Решение	Раздел
Засорение плющилки Засорение ножа. Неравномерное формование и копнение валка	Скорость движения слишком высока.	Замедлить.	<i>5.1 Выбор скорости движения, страница 183</i>
	Зазор вальцов слишком большой для правильной подачи.	Уменьшить зазор вальцов.	<i>A30-D:3.7.12 Настройка зазора вальцов плющилки, страница 87 или A40-D: 4.5.10 Настройка зазора вальцов плющилки, страница 164</i>
	Зазор вальцов слишком мал для культуры с толстыми стеблями типа тростника.	Увеличить зазор вальцов.	
	Неправильная синхронизация вальцов.	Отрегулировать синхронизацию вальцов	<i>6.12.13 Проверка/настройка синхронизации вальцов, страница 315</i>
	Чрезвычайно толстая или влажная поросль.	Увеличить высоту среза, чтобы очистить поросль.	<i>A30-D: 3.7.7 Установка высоты среза, страница 82 или A40-D: 4.5.8 Установка высоты среза, страница 163</i>
		Предусмотреть использование тупых противорежущих пальцев.	<i>6.7.7 Противорежущие пальцы, страница 228</i>
	Слишком тяжелая флотация жатки.	Отрегулировать и облегчить вес флотации.	<i>A30-D:3.7.10 Установка флотации, страница 85 или A40-D: 4.5.9 Проверка/регулировка флотации, страница 163</i>
	Слишком низкая скорость РТО (прицепного типа).	Обеспечить надлежащие обороты на РТО. Проверить правильность согласования насоса и привод редуктора на РТО.	<i>2.3 Технические характеристики продукта, страница 34</i>
	Влажная поросль.	Косить, когда поросль сухая.	—

## ПОИСК И УСТРАНЕНИЕ НЕИСПРАВНОСТЕЙ

Признак	Проблема	Решение	Раздел
Засорение плющилки Засорение ножа. Неравномерное формование и копнение валка (продолжение)	Неправильное положение мотовила.	Переместить мотовило назад и вниз (ближе к противорежущим пальцам).	A30-D: 3.7.6 Установка положения мотовила, страница 76 или A40-D: 4.5.5 Установка положения мотовила, страница 157
	Приводной ремень ножа слишком ослаблен.	Отрегулировать натяжение ремня.	6.8.1 Привод ножа — A30-D, страница 249 или 6.9.1 Привод ножа — A40-D, страница 263
	Прижимы ножа неправильно отрегулированы.	Отрегулировать прижимы, чтобы нож работал свободно.	6.7.8 Прижимы, страница 237
	Сегменты ножа или противорежущие пальцы изношены или сломаны.	Заменить изношенные или сломанные детали.	6.7.1 Замена сегмента ножа, страница 224,
	Мотовило неправильно подает тяжелые культуры.	Перейти на пониженную скорость движения.	5.1 Выбор скорости движения, страница 183
	Изогнутые или неровные противорежущие пальцы, создающие плохой срез.	Выровнять противорежущие пальцы для получения правильного среза.	Выравнивание противорежущего пальца, страница 230
	Формовочные щитки неправильно отрегулированы - разрыхлитель расположен слишком низко.	Отрегулировать формовочные щитки, поднять разрыхлитель.	4.5.12 Установка формовочного щитка, страница 167
	Разрыхлитель пропускает или перетаскивает культуру.	Отрегулировать разрыхлитель для надлежащей регулировки культуры.	



## ПОИСК И УСТРАНЕНИЕ НЕИСПРАВНОСТЕЙ

Признак	Проблема	Решение	Раздел
Засорение плющилки Засорение ножа. Неравномерное формование и копнение валка (продолжение)	Слишком широкий зазор между шнеком и чистиком.	Отрегулировать зазор между шнеком и чистиками.	A30-D: <a href="#">3.7.5 Установка положения шнека, страница 69</a> или A40-D: <a href="#">4.5.4 Установка положения шнека, страница 154</a>
	Слишком большой зазор вальцов.	Отрегулировать зазор вальцов.	A30-D: <a href="#">3.7.12 Настройка зазора вальцов плющилки, страница 87</a> или A40-D: <a href="#">4.5.10 Настройка зазора вальцов плющилки, страница 164</a>
	Плющилка работает слишком медленно.	Поддерживать номинальную скорость ножа/плющилки.	<a href="#">2.3 Технические характеристики продукта, страница 34</a>
	Неравномерный поток массы через шнек.	Снять передний чистик или расширение чистика, если установлено.	<a href="#">6.11.3 Чистик, страница 290</a>
	Чрезмерная центральная подача культуры.	Снять расширения чистика, если установлены.	
	Скопление культуры на концах вальцов, особенно для высоких культур.	Добавить расширение переднего чистика.	
Неравномерное формование валка для легких культур	Задняя часть подающего поддона слишком низко опущена.	Поднять держатели для удаления камней.	<a href="#">3.7.11 Установка положения граблин поддона подачи и камнеуловителя, страница 86</a>

## ПОИСК И УСТРАНЕНИЕ НЕИСПРАВНОСТЕЙ

Признак	Проблема	Решение	Раздел
Мотовило вызывает потерю семян (например, семян трав)	Скорость мотовила слишком высока.	Отрегулировать управление потоком на тракторе/косилке.	<a href="#">A30-D: 3.7.4 Установка скорости мотовила, страница 69</a> или <a href="#">A40-D: 4.5.3 Регулировка скорости мотовила, страница 154</a>
	Угол жатки слишком крутой, зубья касаются земли.	Уменьшить угол жатки и проверить флотацию жатки.	<a href="#">3.7.9 Установка угла жатки, страница 84,</a> и для A30-D: <a href="#">3.7.10 Установка флотации, страница 85</a> или для A40-D: <a href="#">4.5.9 Проверка/ регулировка флотации, страница 163</a>
	Мотовило установлено неправильно.	Уменьшить скорость мотовила, переместить мотовило назад, как можно ближе к шнеку, и вниз, как можно ближе к ножу и поддону.	<a href="#">A30-D: 3.7.4 Установка скорости мотовила, страница 69</a> или <a href="#">A40-D: 4.5.3 Регулировка скорости мотовила, страница 154</a> и <a href="#">4.5.5 Установка положения мотовила, страница 157</a>
Засорение шнека тяжелыми семенами травы	Недостаточный поток массы через шнек.	Снять нижний и средний чистики при необходимости.	<a href="#">6.11.3 Чистик, страница 290</a>
Засорение отверстия подачи тяжелыми семенами травы	Отверстие слишком узкое.	Раздвинуть расширения поддона.	<a href="#">4.8 Специально для семенных трав, A40-D, страница 177</a>
Валок семенных трав слишком широкий или слишком узкий	Расширения поддона не отрегулированы должным образом.	Отрегулировать расширения поддона.	

## 9.2 Механический

Признак	Проблема	Решение	Раздел
Вальцы шнека и/или плющилки повреждены камнями	Поддон питателя не позволяет камням провалиться.	Опустить держатели для удаления камней	<i>3.7.11 Установка положения граблин поддона подачи и камнеуловителя, страница 86</i>
Чрезмерное разрушение сегментов ножа или противорежущих пальцев	Скорость движения слишком высока для каменистых условий.	Перейти на пониженную скорость движения.	<i>5.1 Выбор скорости движения, страница 183</i>
	Высота среза слишком мала для каменистых условий.	Поднять высоту среза с помощью копирующих башмаков.	<i>A30-D: 3.7.7 Установка высоты среза, страница 82 или A40-D: 4.5.8 Установка высоты среза, страница 163</i>
	Угол жатки слишком крутой для каменистых условий.	Уменьшить угол жатки.	<i>A30-D: 3.7.9 Установка угла жатки, страница 84 или A40-D: 4.5.7 Регулировка угла жатки A40-D, страница 162</i>
	Флотация жатки слишком тяжелая для каменистых условий.	Отрегулировать и облегчить вес флотации.	<i>A30-D: 3.7.10 Установка флотации, страница 85 или A40-D: 4.5.9 Проверка/регулировка флотации, страница 163</i>
	Скорость ножа слишком мала.	Обеспечить надлежащие обороты на РТО. Проверить правильность согласования насоса и привод редуктора на РТО.	<i>2.3 Технические характеристики продукта, страница 34</i>
	Смещены противорежущие пальцы, нож и прижимы.	Выпрямить противорежущие пальцы, выровнять прижимы.	<i>6.7.7 Противорежущие пальцы, страница 228 6.7.8 Прижимы, страница 237</i>

## ПОИСК И УСТРАНЕНИЕ НЕИСПРАВНОСТЕЙ

Признак	Проблема	Решение	Раздел
Чрезмерное нагревание гидравлического масла	Значение настройки предохранительного клапана слишком низкое	Заменить предохранительный клапан.	Обратиться к дилеру
Жатка застревает в очень высокой и тяжелой культуре (более 6 тонн на акр)	Недостаточная очистка культуры на подающем поддоне.	Опустить держатели для удаления камней (в задней части поддона жатки).	<i>3.7.11 Установка положения граблин поддона подачи и камнеуловителя, страница 86</i> или флотация А30-D: <i>3.7.10 Установка флотации, страница 85</i> или флотация А40-D: <i>4.5.9 Проверка/регулировка флотации, страница 163</i>
		Убрать резиновые зубья из шнека в отверстии подачи.	<i>6.11.2 Замена резиновых пальцев — А30-D, страница 289</i>
		Увеличить зазор вальцов.	
	Подача хорошо работает с более короткой и легкой культурой и мешает потоку тяжелой культуры или имеющей толстые стебли (тростник, суданская трава и т. д.).	Снять передний комплект чистиков.	<i>6.11.3 Чистик, страница 290</i>
Жатка поворачивается без нагрузки, но замедляется или останавливается в начале резания	Низкий уровень масла в резервуаре.	Добавить масло в резервуар.	<i>Доливка гидравлического масла, страница 220</i>
	Неисправный двигатель.	Отремонтировать двигатель.	Обратиться к дилеру
	Неисправное уплотнительное кольцо внутри предохранительного клапана.	Заменить предохранительный клапан.	
	Неисправный насос.	Отремонтировать насос.	
	Неисправный предохранительный клапан.	Отремонтировать предохранительный клапан.	
Проскальзывание РТО на тракторе.	Отремонтировать систему РТО трактора.		

## ПОИСК И УСТРАНЕНИЕ НЕИСПРАВНОСТЕЙ

Признак	Проблема	Решение	Раздел
Стук в приводе ножа	Износ игольчатого подшипника в головке ножа.	Заменить.	<i>6.7.4 Снятие подшипника головки ножа, страница 226</i>
	Износ штифта головки ножа.		<i>6.7.3 Установка ножа, страница 225</i>
	Несоответствующие концевые противорежущие пальцы.	Заменить специальными концевыми противорежущими пальцами.	<i>6.7.7 Противорежущие пальцы, страница 228</i>
Жатка поворачивается без нагрузки, но замедляется или останавливается в начале резания	Холодное масло в системе.	Двигаться на пониженной скорости движения, пока масло не достигнет рабочей температуры.	<i>5.1 Выбор скорости движения, страница 183</i>
Поломка спинки ножа	Тупой нож.	Заменить.	<i>6.7.4 Снятие подшипника головки ножа, страница 226</i>
	Износ штифта головки ножа.		<i>6.7.3 Установка ножа, страница 225</i>
	Изогнутый или сломанный противорежущий палец.	Выпрямить или заменить.	<i>6.7.7 Противорежущие пальцы, страница 228</i>
	Несоответствующие концевые противорежущие пальцы на головке ножа.	Заменить надлежащим количеством специальных концевых противорежущих пальцев.	

## ПОИСК И УСТРАНЕНИЕ НЕИСПРАВНОСТЕЙ

Признак	Проблема	Решение	Раздел
Боковой снос косилки	Жатку зацепило на одном конце и тянет в ту сторону.	Отрегулировать башмаки, чтобы предотвратить волочение ножевого бруса.	A30-D: 3.7.7 <i>Установка высоты среза, страница 82</i> или A40-D: 4.5.8 <i>Установка высоты среза, страница 163</i>
		Отрегулировать флотацию жатки.	A30-D:3.7.10 <i>Установка флотации, страница 85</i> или A40-D: 4.5.9 <i>Проверка/регулировка флотации, страница 163</i>
	Низкое давление в шинах на одной стороне (прицепного типа).	Проверить и отрегулировать давление в шинах (30 фунт/кв. дюйм [(207 кПа)]).	6.13.4 <i>Накачивание шины, страница 320</i>
Фары не работают	Неправильное заземление.	Проверьте правильность заземления между цоколем лампы и жаткой.	6.16 <i>Техническое обслуживание электрической системы, страница 325</i>
	Лампа перегорела.	Заменить лампу.	
	Плохое соединение.	Проверьте разъем на тракторе/косилке.	3.2.3 <i>Подключение гидравлического оборудования, страница 47</i>

## 10 Ссылки

### 10.1 Спецификации момента затяжки

Следующие таблицы содержат требуемые значения момента затяжки для различных болтов, винтов и гидравлических фитингов.

- Затяните все болты с приложением момента затяжки, указанного в таблице (за исключением случаев, особо отмеченных в настоящем руководстве).
- Заменяйте крепежные изделия изделиями той же прочности и марки.
- Периодически проверяйте силу затяжки болтов, используя таблицы внизу для справки.
- Категории затяжки болтов и винтов определяются по маркировке, нанесенной на головки изделий.

#### 10.1.1 Спецификации моментов затяжки болтов Ассоциации инженеров автомобилестроения (SAE) США

Значения моментов затяжки, приведенные в данной таблице, применимы к болтам с несмазанной резьбой и головкой. Поэтому **НЕ** смазывайте болты или винты маслом или консистентной смазкой за исключением случаев, указанных в данном руководстве.



Рисунок 10.1: Марки болтов

A - номинальный размер      B - SAE-8  
C - SAE-5                              D - SAE-2

Таблица 10.1 Болт марки 5 SAE и гайка марки 5 SAE, свободно навинчиваемая

Номинальный размер (A)	Момент затяжки (фут-сила-фунт) (*дюйм-сила-фунт)		Момент затяжки (Нм)	
	Мин.	Макс.	Мин.	Макс.
1/4-20	*106	*117	11.9	13.2
5/16-18	*218	*241	24.6	27.1
3/8-16	32	36	44	48
7/16-14	52	57	70	77
1/2-13	79	87	106	118
9/16-12	114	126	153	170
5/8-11	157	173	212	234
3/4-10	281	311	380	420

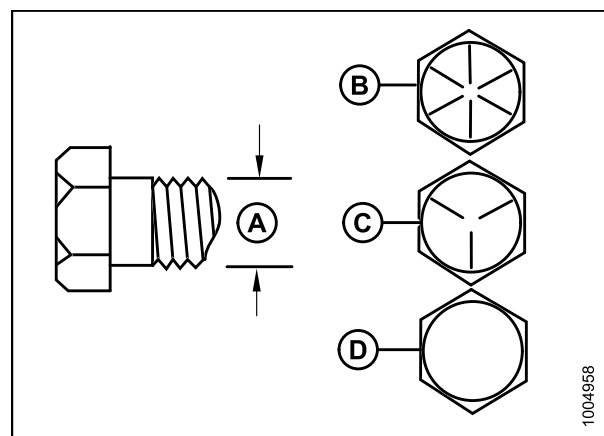
## ССЫЛКИ

Номинальный размер (A)	Момент затяжки (фут-сила-фунт) (*дюйм-сила-фунт)		Момент затяжки (Нм)	
	Мин.	Макс.	Мин.	Макс.
7/8-9	449	496	606	669
1-8	611	676	825	912

Таблица 10.2 Болт марки 5 SAE и гайка марки 5 SAE с деформированной резьбой

Номинальный размер (A)	Момент затяжки (фут-сила-фунт) (*дюйм-сила-фунт)		Момент затяжки (Нм)	
	Мин.	Макс.	Мин.	Макс.
1/4-20	*72	*80	8.1	9
5/16-18	*149	*164	16.7	18.5
3/8-16	22	24	30	33
7/16-14	35	39	48	53
1/2-13	54	59	73	80
9/16-12	77	86	105	116
5/8-11	107	118	144	160
3/4-10	192	212	259	286
7/8-9	306	338	413	456
1-8	459	507	619	684

Таблица 10.3 Болт марки 8 SAE и гайка марки 8 SAE с деформированной резьбой

Номинальный размер (A)	Момент затяжки (фут-сила-фунт) (*дюйм-сила-фунт)		Момент затяжки (Нм)	
	Мин.	Макс.	Мин.	Макс.
1/4-20	*150	*165	16.8	18.6
5/16-18	18	19	24	26
3/8-16	31	34	42	46
7/16-14	50	55	67	74
1/2-13	76	84	102	113
9/16-12	109	121	148	163
5/8-11	151	167	204	225
3/4-10	268	296	362	400
7/8-9	432	477	583	644
1-8	647	716	874	966



## ССЫЛКИ

Таблица 10.4 Болт марки 8 SAE и гайка марки 8 SAE, свободно навинчиваемая

Номинальный размер (A)	Момент затяжки (фут-сила-фунт) (*дюйм-сила-фунт)		Момент затяжки (Нм)	
	Мин.	Макс.	Мин.	Макс.
1/4-20	*150	*165	16.8	18.6
5/16-18	26	28	35	38
3/8-16	46	50	61	68
7/16-14	73	81	98	109
1/2-13	111	123	150	166
9/16-12	160	177	217	239
5/8-11	221	345	299	330
3/4-10	393	435	531	587
7/8-9	633	700	855	945
1-8	863	954	1165	1288

### 10.1.2 Спецификации метрических болтов



Рисунок 10.2: Марки болтов

A - номинальный размер

Таблица 10.5 Метрические болты класса 8.8 и гайки класса 9, свободно навинчиваемые

Номинальный размер	Момент затяжки (фут-сила-фунт) (*дюйм-сила-фунт)		Момент затяжки (Нм)	
	Мин.	Макс.	Мин.	Макс.
3-0.5	*13	*14	1.4	1.6
3.5-0.6	*20	*22	2.2	2.5
4-0.7	*29	*32	3.3	3.7
5-0.8	*59	*66	6.7	7.4
6-1.0	*101	*112	11.4	12.6
8-1.25	20	23	28	30

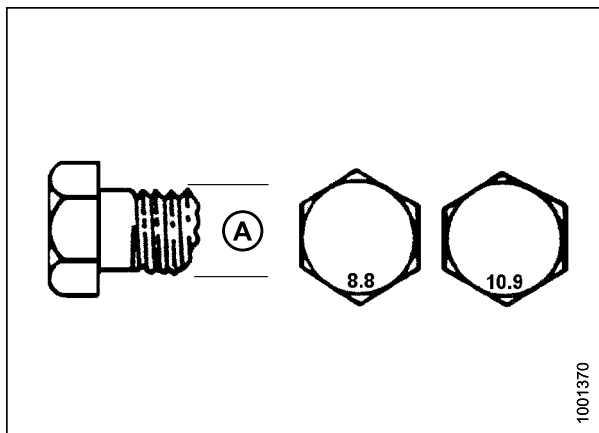
## ССЫЛКИ

Номинальный размер	Момент затяжки (фут-сила-фунт) (*дюйм-сила-фунт)		Момент затяжки (Нм)	
	Мин.	Макс.	Мин.	Макс.
10-1.5	40	45	55	60
12-1.75	70	78	95	105
14-2.0	113	124	152	168
16-2.0	175	193	236	261
20-2.5	341	377	460	509
24-3.0	589	651	796	879

**Таблица 10.6 Метрические болты класса 8.8 и гайки класса 9 с деформированной резьбой**

Номинальный размер	Момент затяжки (фут-сила-фунт) (*дюйм-сила-фунт)		Момент затяжки (Нм)	
	Мин.	Макс.	Мин.	Макс.
3-0.5	*9	*10	1	1.1
3.5-0.6	*14	*15	1.5	1.7
4-0.7	*20	*22	2.3	2.5
5-0.8	*40	*45	4.5	5
6-1.0	*69	*76	7.7	8.6
8-1.25	*167	*185	18.8	20.8
10-1.5	28	30	37	41
12-1.75	48	53	65	72
14-2.0	77	85	104	115
16-2.0	119	132	161	178
20-2.5	233	257	314	347
24-3.0	402	444	543	600

**Таблица 10.7 Метрические болты класса 10.9 и гайки класса 10, свободно навинчиваемые**

Номинальный размер	Момент затяжки (фут-сила-фунт) (*дюйм-сила-фунт)		Момент затяжки (Нм)	
	Мин.	Макс.	Мин.	Макс.
3-0.5	*18	*19	1.8	2
3.5-0.6	*27	*30	2.8	3.1
4-0.7	*41	*45	4.2	4.6
5-0.8	*82	*91	8.4	9.3
6-1.0	*140	*154	14.3	15.8
8-1.25	28	31	38	42
10-1.5	56	62	75	83
12-1.75	97	108	132	145
14-2.0	156	172	210	232

## ССЫЛКИ

Номинальный размер	Момент затяжки (фут-сила-фунт) (*дюйм-сила-фунт)		Момент затяжки (Нм)	
	Мин.	Макс.	Мин.	Макс.
16-2.0	242	267	326	360
20-2.5	472	521	637	704
24-3.0	815	901	1101	1217

**Таблица 10.8 Метрические болты класса 10.9 и гайки класса 10 с деформированной резьбой**

Номинальный размер	Момент затяжки (фут-сила-фунт) (*дюйм-сила-фунт)		Момент затяжки (Нм)	
	Мин.	Макс.	Мин.	Макс.
3-0.5	*12	*13	1.3	1.5
3.5-0.6	*19	*21	2.1	2.3
4-0.7	*28	*31	3.1	3.4
5-0.8	*56	*62	6.3	7
6-1.0	*95	*105	10.7	11.8
8-1.25	19	21	26	29
10-1.5	38	42	51	57
12-1.75	66	73	90	99
14-2.0	106	117	143	158
16-2.0	165	182	222	246
20-2.5	322	356	434	480
24-3.0	556	614	750	829

### 10.1.3 Спецификации метрических болтов. Болтовое крепление в литом алюминии

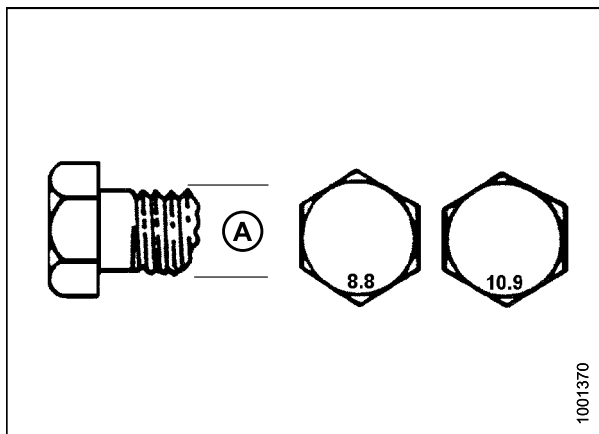

**Рисунок 10.3: Марки болтов**

А - номинальный размер

Таблица 10.9 Метрические болты. Болтовое крепление в литом алюминии

Номинальный размер	Момент затяжки			
	8.8 (Литой алюминий)		10.9 (Литой алюминий)	
	фут-сила-фунт	Н·м	фут-сила-фунт	Н·м
M3			1	
M4			2.6	4
M5			5.5	8
M6	6	9	9	12
M8	14	20	20	28
M10	28	40	40	55
M12	52	70	73	100
M14				
M16				

### 10.1.4 Гидравлические фитинги с развальцовкой

1. Проверьте развальцованный конец (А) и место его посадки (В) на отсутствие дефектов, которые могут привести к протечке.
2. Выровняйте трубку (С) и фитинг (D) и накрутите гайку (Е) на фитинг без смазки до касания развальцованных поверхностей.
3. Затяните гайку (Е) на указанное количество граней после ручной затяжки (FFFT) или до необходимого значения момента затяжки, указанного в таблице [10.10 Гидравлические фитинги с развальцовкой для трубок, страница 353](#).
4. Чтобы предотвратить прокручивание фитинга (D), используйте два гаечных ключа. Одним ключом удерживайте корпус фитинга (D), а другим затяните гайку (Е) до указанного момента.
5. Оцените конечное состояние соединения.



Рисунок 10.4: Гидравлический фитинг

## ССЫЛКИ

Таблица 10.10 Гидравлические фитинги с развальцовкой для трубок

Индекс SAE	Размер трубки, нар. диаметр (дюймы)	Размер резьбы (дюймы)	Сечение гайки (дюймы)	Значение крутящего момента <sup>4</sup>		Количество граней после ручной затяжки (FFFT)	
				фут-сила-фунт	Н·м	Грани	Обороты
3	3/16	3/8	7/16	6	8	1	1/6
4	1/4	7/16	9/16	9	12	1	1/6
5	5/16	1/2	5/8	12	16	1	1/6
6	3/8	9/16	11/16	18	24	1	1/6
8	1/2	3/4	7/8	34	46	1	1/6
10	5/8	7/8	1	46	62	1	1/6
12	3/4	1-1/16	1-1/4	75	102	3/4	1/8
14	7/8	1-3/8	1-3/8	90	122	3/4	1/8
16	1	1-5/16	1-1/2	105	142	3/4	1/8

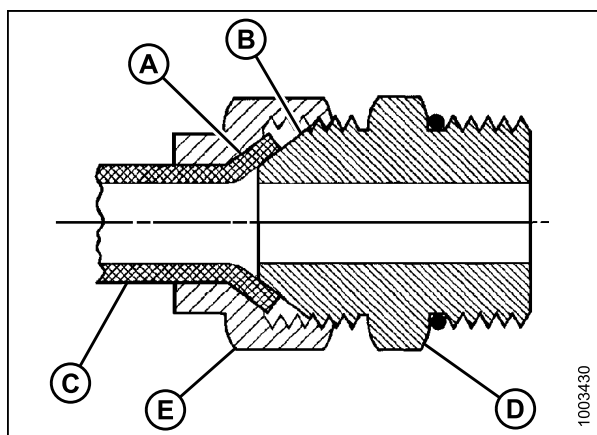
### 10.1.5 Гидравлические фитинги с уплотнительной втулкой (ORB) (регулируемые)

1. Осмотрите уплотнение (A) и гнездо (B) на наличие загрязнений или видимых дефектов.
2. Отодвиньте стопорную гайку (C) как можно дальше. Убедитесь, что шайба (D) установлена плотно и максимально прижата к стопорной гайке (C).
3. Проверьте, что уплотнение (A) **НЕ** перекрывает резьбу, подвиньте при необходимости.
4. Нанесите масло для гидравлической системы на уплотнение (A).



Рисунок 10.5: Гидравлический фитинг

A - Уплотнение      B - Гнездо      C - Гайка  
D - Шайба

4. Значения крутящего момента указаны для смазываемых соединений, как при повторной сборке.

## ССЫЛКИ

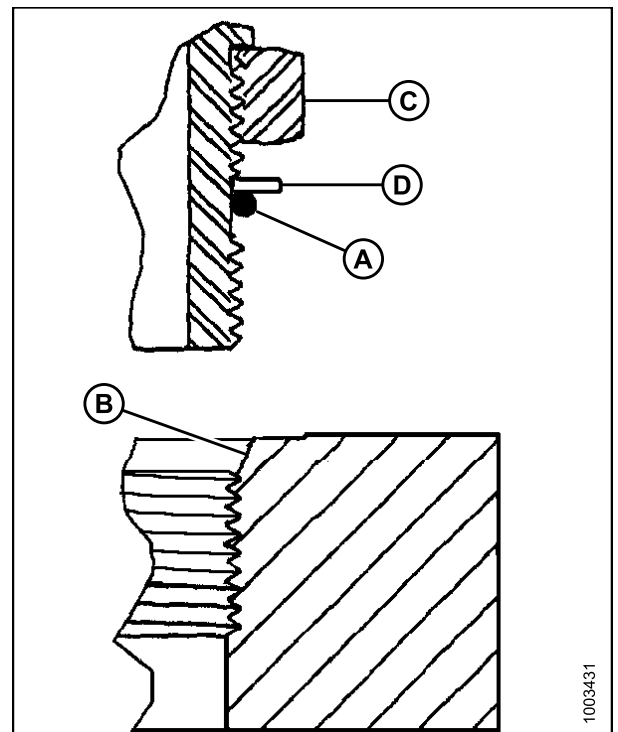
5. Установите фитинг (В) в порт и накручивайте до тех пор, пока опорная шайба (D) и уплотнение (А) не прижмутся к поверхности детали (Е).
6. Положение угловых фитингов следует регулировать, отворачивая не более, чем на один оборот.
7. Навинтите стопорную гайку (С) к шайбе (D) и затяните с применением указанного момента затяжки. Используйте два гаечных ключа - один для фитинга (В), другой для стопорной гайки (С).
8. Проверьте состояние установленного фитинга.

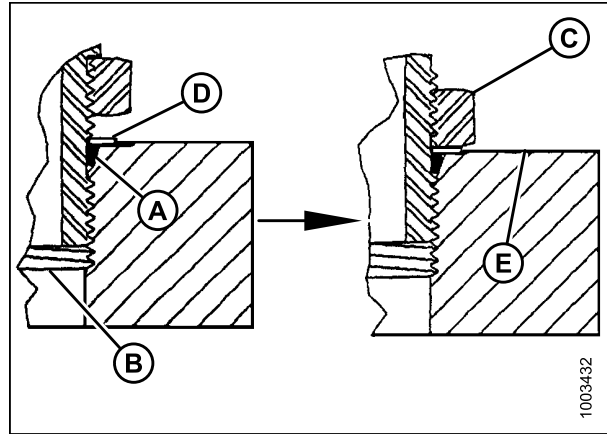

**Рисунок 10.6: Гидравлический фитинг**

А - Уплотнение      В - Фитинг      С - Гайка  
D - Шайба          Е - Поверхность детали

**Таблица 10.11 Гидравлические фитинги с уплотнительной втулкой (ORB) (регулируемые)**

Размеры SAE с тире	Размер резьбы (дюймы)	Значение момента затяжки <sup>5</sup>	
		фут-сила-фунт (*дюйм-сила-фунт)	Н·м
-3	3/8-24	*106–115	12–13
-4	7/16–20	14–15	19–21
-5	1/2–20	15–24	21–33
-6	9/16–18	19–21	26–29
-8	3/4–16	34–37	46–50
-10	7/8–14	55–60	75–82
-12	1-1/16-12	88–97	120–132
-14	1-3/8-12	113–124	153–168
-16	1-5/16-12	130–142	176–193
-20	1-5/8-12	163–179	221–243
-24	1-7/8-12	199–220	270–298

5. Значения момента затяжки указаны для смазываемых соединений, как при повторной сборке.

### 10.1.6 Гидравлические фитинги с уплотнительной втулкой (ORB) (не регулируемые)

1. Осмотрите уплотнение (A) и гнездо (B) на наличие загрязнений или видимых дефектов.
2. Проверьте, что уплотнение (A) **НЕ** перекрывает резьбу, подвиньте при необходимости.
3. Нанесите масло для гидравлической системы на уплотнение.
4. Установите фитинг (C) в порт, закрутив вручную до упора.
5. Затяните фитинг (C) с применением момента затяжки, значение которого указано в таблице. См. таблицу [10.12 Гидравлические фитинги с уплотнительной втулкой \(ORB\) \(не регулируемые\)](#), страница 355.



Рисунок 10.7: Гидравлический фитинг

6. Проверьте состояние установленного фитинга.

Таблица 10.12 Гидравлические фитинги с уплотнительной втулкой (ORB) (не регулируемые)

Размеры SAE с тире	Размер резьбы (дюймы)	Значение момента затяжки <sup>6</sup>	
		фут-сила-фунт (*дюйм-сила-фунт)	Н·м
-3	3/8-24	*106–115	12–13
-4	7/16–20	14–15	19–21
-5	1/2–20	15–24	21–33
-6	9/16–18	19–21	26–29
-8	3/4–16	34–37	46–50
-10	7/8–14	55–60	75–82
-12	1-1/16-12	88–97	120–132
-14	1-3/8-12	113–124	153–168
-16	1-5/16-12	130–142	176–193
-20	1-5/8-12	163–179	221–243
-24	1-7/8-12	199–220	270–298

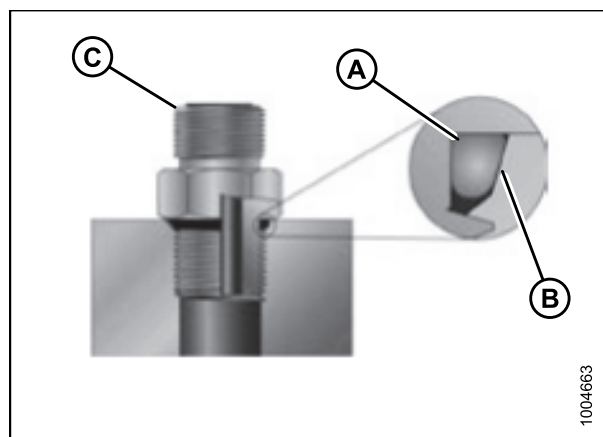
6. Значения момента затяжки указаны для смазываемых соединений, как при повторной сборке.

## 10.1.7 Гидравлические фитинги с кольцевым уплотнением (ORFS)

Для затяжки гидравлических фитингов с кольцевым уплотнением (ORFS) следуйте инструкциям ниже:

1. Проверьте компоненты и убедитесь, что на поверхности уплотнения и резьбе фитингов отсутствуют заусенцы, порезы и царапины, а также инородный материал.



Рисунок 10.8: Гидравлический фитинг

2. Нанесите масло для гидравлической системы на кольцевое уплотнение (B).
3. Выровняйте трубки или шланги по оси таким образом, чтобы плоский торец муфты (A) или (C) был плотно прижат к кольцевому уплотнению (B).
4. Накрутите трубку или соединительную гайку рукава (D) до упора вручную. Гайка должна свободно поворачиваться до касания нижней точки.
5. Далее затяните фитинг с применением момента затяжки из таблицы, указанной в колонке напротив.

### ПРИМЕЧАНИЕ:

Если возможно, удерживайте шестигранным ключом корпус фитинга (E) во избежание вращения корпуса фитинга и шланга во время затяжки гайки фитинга (D).



Рисунок 10.9: Гидравлический фитинг

A - Приварная муфта	B - Кольцевое уплотнение
C - Разъемная муфта	D - Гайка
E - Корпус фитинга	

6. Для соединения муфт или шлангов потребуются три гаечных ключа.
7. Проверьте состояние установленного фитинга.

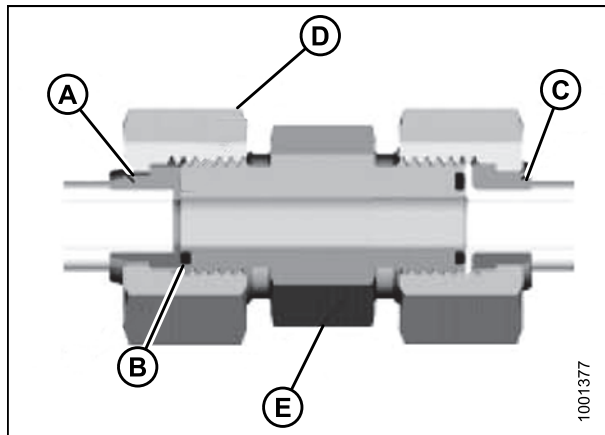

## ССЫЛКИ

**Таблица 10.13 Гидравлические фитинги с кольцевым уплотнением (ORFS)**

Размеры SAE с тире	Размер резьбы (дюймы)	Значение момента затяжки <sup>7</sup>	
		фут-сила-фунт (*дюйм-сила-фунт)	Н·м
-3	Примечание <sup>8</sup>	–	–
-4	9/16–18	18–21	25–28
-5	Примечание <sup>8</sup>	–	–
-6	11/16-16	29–32	40–44
-8	13/16-16	41–45	55–61
-10	1–14	59–65	80–88
-12	1-3/16-12	85–94	115–127
-14	Примечание <sup>8</sup>	–	–
-16	1-7/16-12	111–122	150–165
-20	1-11/16-12	151–167	205–226
-24	2–12	232–256	315–347
-32	2-1/2-12	376–414	510–561

7. Значения момента затяжки и углы затяжки показаны для смазываемого соединения, как при повторной сборке.
8. Торцы для кольцевого уплотнения не указаны для данного размера трубок.

## 10.2 Таблица перевода единиц измерений

Таблица 10.14 Таблица перевода единиц измерений

Величина	Английская система мер		Коэффициент	Метрическая система мер (СИ)	
	Название единицы	Сокращение		Название единицы	Сокращение
Площадь	Акры	акры	$\times 0,4047 =$	Гектары	га
Расход	американские галлоны в минуту	галлон/мин	$\times 3,7854 =$	Литры в минуту	л/мин
Сила	Фунт-сила	фунт-сила	$\times 4,4482 =$	Ньютоны	Н
Длина	Дюймы	дюймы	$\times 25,4 =$	Миллиметры	мм
	Футы	фут.	$\times 0,305 =$	Метры	м
Мощность	лошадиных сил	л.с.	$\times 0,7457 =$	Киловатты	кВт
Давление	Фунты на квадратный дюйм	фунт на кв. дюйм	$\times 6,8948 =$	Килопаскаля	кПа
			$\times 0,00689 =$	Мегапаскаля	МПа
			$\div 14,5038 =$	Бар (внесистемная ед. изм.)	бар
Момент затяжки	Футо-фунты	фут-сила-фунт	$\times 1,3558 =$	Ньютон-метры	Н·м
	Фунт-дюймы	дюйм-фунт силы	$\times 0,1129 =$	Ньютон-метры	Н·м
Температура	Градусы Фаренгейта	°F	$(^{\circ}\text{F}-32) \times 0,56 =$	Градусы Цельсия	°C
Скорость	Футы в минуту	фут/мин	$\times 0,3048 =$	Метры в минуту	м/мин
	Футы в секунду	фут/с	$\times 0,3048 =$	Метры в секунду	м/с
	Мили в час	миль/ч	$\times 1,6063 =$	Километры в час	км/ч
Объем	американские галлоны	амер. галлоны	$\times 3,7854 =$	Литры	л
	Унции	унц.	$\times 29,5735 =$	Миллилитры	мл
	Кубические дюймы	дюймы <sup>3</sup>	$\times 16,3871 =$	Кубические сантиметры	см <sup>3</sup> или куб. см.
Масса	Фунты	фунты	$\times 0,4536 =$	Килограммы	кг

# Указатель

## Б

безопасность	
безопасность при работе с шинами .....	9
меры безопасности при работе с гидравлической системой .....	8
наклейки по безопасности .....	10
наклеивание наклеек .....	10
расшифровка наклеек .....	16
наклейки предупреждающих знаков	
расположение на прицепной косилке-плющилке .....	11
общие правила безопасности .....	3
ответственность владельца/оператора .....	25
предупреждающие наклейки	
местоположение жаток на самоходной валковой косилке .....	14
сигнальные слова .....	2
техническое обслуживание .....	6
эксплуатация .....	26
блокировки	
блокирующий клапан рулевого цилиндра .....	97
боковые дефлекторы	
положение боковых формовочных щитков .....	90, 167
буксирные сцепки	
отцепление буксирной сцепки от крюка .....	50
присоединение буксирной сцепки .....	43
регулировка буксирной сцепки .....	39
установка буксирной сцепки .....	40

## В

валки	
наконечники сенокосилки .....	188
характеристики валка .....	187
влага .....	187
ворошение .....	188
вынос мотовила	
установка на А30-D	
горизонтальный вынос мотовила .....	77
выравнивание валцов .....	314
высота среза	
регулировка в А30-D .....	82
регулировка в А40-D .....	163

## Г

гидравлика	
гидравлические системы А30-D, обслуживание .....	219

гидравлические системы А40-D, обслуживание .....	219
гидравлическая система	
меры безопасности при работе с гидравлической системой .....	8
гидравлическая система, проверка на утечки .....	223
гидравлические двигатели	
снятие гидравлического двигателя с редуктора .....	301
установка гидравлического двигателя на редуктор .....	302
гидравлический фитинг	
кольцевое уплотнение (ORFS) .....	356
с развальцовкой .....	352
уплотнительная втулка (ORB) не регулируемая .....	355
уплотнительная втулка (ORB), регулируемая .....	353
гидравлическое масло и фильтр	
доливка масла .....	220
замена масла .....	220
замена масляного фильтра .....	221
клапан сброса давления .....	222
проверка уровня масла .....	219
гидравлическое оборудование, подключение гидравлического оборудования .....	47
гlossарий .....	27
граблины мотовила и подшипники граблин	
прицепная косилка-плющилка А30-D	
регулировка положения граблины камнеуловителя .....	86
грузовики	
буксировка А30-D с помощью грузовика .....	100
определения .....	27

## Д

давление валцов .....	88, 165
двигатели	
гидравлический двигатель	
снятие с редуктора .....	301
установка на редуктор .....	302
делители, См. делители для уборки высокостебельных культур	
делители для высокостебельных культур	
набор делителей для высокостебельных культур .....	329

## УКАЗАТЕЛЬ

делители для уборки высокостебельных культур .....	184
регулировка делителей.....	184
снятие делителей .....	185
дефлекторы	
боковые дефлекторы	
положение боковых дефлекторов.....	90, 167
задний дефлектор (щиток разрыхлителя)	
установка заднего дефлектора.....	91, 168
формовочный щиток	
жатки самоходной валковой косилки	
снятие щитка .....	295
разборка — А40-D .....	296
сборка — А40-D.....	297
установка — А40-D.....	299
дополнительное оборудование	
добавочные копирующие башмаки .....	327
дополнительный копирующий каток.....	327
запасные граблины.....	328
комплект тупых противорежущих пальцев.....	328
набор гидравлической регулировки угла жатки (А30-D) .....	328
набор делителей для высокостебельных культур .....	329

## Ж

жатка на самоходной валковой косилке, См.	
жатки на валковой косилке	
определения.....	27
технические характеристики жатки .....	34
жатки валковые навесные	
кондиционеры буксируемой косилки.....	343
поиск и устранение эксплуатационных неисправностей .....	333
прочистка плющилки и ножа .....	175
транспортировка жатки А40-D с самоходной валковой косилкой .....	151
жатки на валковой косилке	
отсоединение А40-D от самоходной валковой косилки .....	146
присоединение А40-D к самоходной валковой косилке .....	115
специальная модель для семенных трав А40-D	
расширения поддона шнека .....	178
настройка расширений.....	179
семилопастное мотовило (стандарт) .....	178
специальная конструкция шнека .....	177
тупые противорежущие пальцы и прижимы .....	177

формирующие стержни валка .....	181
специально для семенных трав, А40-D.....	177
установка шланга-перемычки реверсивного клапана	
только М150, М155, М155Е4, М200.....	137
установка шлангов гидравлической системы	
только для М100, М105, М205	
поздние модели 2015 г. ....	141
ранние модели 2015 г., 2014 г. и ранее.....	139
формирующие стержни валка.....	181
жатки,	
определение модели .....	30
жидкости и смазывающие вещества .....	191

## З

зазор вальцов .....	87, 164
зазоры	
зазор между пальцем граблины и поддоном жатки.....	81, 161
зазор между шнеком и чистиком.....	69, 154, 290
между прижимом и сегментом ножа — двойной нож.....	239
закрытые подшипники	
установка.....	218
защитные ограждения привода	
открытие и закрытие защитных ограждений привода.....	190

## И

идентификация модели	
жатка на самоходной валковой косилке А40-D .....	32
инструкции по выгрузке и сборке .....	331

## К

Клапаны сброса давления .....	222
колеса и шины .....	318
безопасность .....	9
болты крепления колеса .....	318
накачивание шины.....	320
снятие колеса .....	318
установка колеса .....	318
контур рулевого управления	
изменение контура рулевого управления .....	97
копирующие башмаки	
добавочные копирующие башмаки (дополнительно).....	327

## УКАЗАТЕЛЬ

замена расходной пластины копирующего башмака.....	321	установка ножа.....	225
регулировка высоты среза в А30-D.....	82	ножевой брус.....	224
регулировка высоты среза в А40-D.....	163	тупые противорежущие пальцы и прижимы.....	177
копирующие катки		подшипник головки ножа	
комплект.....	327	снятие.....	226
регулировка высоты среза в А30-D.....	82	установка.....	227
регулировка высоты среза в А40-D.....	163	привод ножа	
снятие.....	323	жатка валковой косилки А40-D.....	263
установка.....	323	прицепная косилка-плющилка А30-D.....	249
<b>М</b>		прицепная косилка-плющилка А30-D	
Метрические болты		изменение положений шкива.....	64
Момент затяжки при болтовом креплении в литом алюминии.....	351	противорежущие пальцы ножа, См.	
механизм отбора мощности		противорежущие пальцы	
включение на А30-D.....	55	прочистка плющилки и ножа	
механизм отбора мощности (РТО)		А30-D.....	113
скорость РТО.....	ii	А40-D.....	175
МКШ, См. редукторы привода ножа		ножи	
Момент затяжки		снятие ножа.....	225
метрического болта.....	349	номера моделей.....	ii
мотовило и приводы мотовила		нормативные моменты затяжки	
жатка на самоходной валковой косилке А40-D		гидравлические фитинги с развальцовкой.....	352
привод мотовила.....	271	<b>О</b>	
запасная граблина.....	328	об/мин	
прицепная косилка-плющилка А30-D.....	257	определения.....	27
замена звездочки мотовила.....	69	обслуживание и ремонт	
семилопастное мотовило		жатка А40-D на самоходной валковой косилке	
стандарт на специальной модели для семенных трав.....	178	проверки при обкатке.....	198
<b>Н</b>		прицепная косилка-плющилка А30-D	
наборы гидравлической регулировки угла жатки (А30-D).....	328	проверки при обкатке.....	198
наконечники сенокосилки.....	187	ограничители	
влага в верхнем слое почвы.....	187	ограничители подъемного цилиндра	
движение по валкам.....	188	на А30-D.....	56
использование химических осушителей.....	188	на А40-D.....	152
погода и рельеф местности.....	187	определение модели.....	30
разгребание и ворошение.....	188	прицепная косилка-плющилка А30-D.....	31
сушка сена.....	187	определения терминов.....	27
характеристики валка.....	187	острые противорежущие пальцы, См.	
нож и приводы ножа		противорежущие пальцы	
нож		ответственность владельца/оператора.....	25
замена сегмента ножа.....	224	<b>П</b>	
извлечение запасного ножа из отсека хранения.....	227	пальцы граблины и опоры грабельного бруса.....	272
настройка синхронизации ножей — жатка с двойным ножом.....	245	жатка на самоходной валковой косилке А40-D.....	274
		замена — диск № 2.....	279
		замена на стороне эксцентрика — диск № 1.....	274

## УКАЗАТЕЛЬ

замена на стороне, противоположной эксцентрику — секция Y .....	285	поиск и устранение неисправностей .....	333
замена удлинителя грабельного бруса — секция Z .....	287	механические неисправности .....	343
замена центральной секции X .....	283	работа жатки/ косилки-плющилки .....	333
настройка агрессивности пружинного пальца .....	161	положение граблины камнеуловителя	
прицепная косилка-плющилка А30-D .....	272	регулировка положения .....	86
настройка агрессивности пружинного пальца .....	82	Положение наклоняющей планки .....	64, 154
снятие на стороне эксцентрика .....	272	положение шнеков	
снятие на стороне, противоположной эксцентрику .....	273	регулировка в А30-D	
установка на стороне, противоположной эксцентрику .....	273	вертикальное положение шнека .....	73
параметры работы		продольно-поперечное положение шнека .....	70
выравнивание вальцов .....	314	регулировка в А40-D	
синхронизация вальцов .....	315	вертикальное положение шнека .....	156
плющение		продольно-поперечное положение шнека .....	155
гидравлический двигатель, См.		положения мотовила	
гидравлические двигатели		регулировка на А30-D	
редукторы плющилки, См. редукторы		зазор между пальцем граблины и поддоном жатки .....	81
формовочный щиток, См. формовочные щитки		регулировка на А40-D	
плющилка		вертикальное положение мотовила .....	158
вальцы плющилки		зазор между пальцем граблины и поддоном жатки .....	161
выравнивание вальцов плющилки .....	314	установка на А30-D	
настройка зазора вальцов плющилки .....	87, 164	вертикальное положение мотовила .....	78
регулировка давления вальцов плющилки .....	88, 165	положение мотовила .....	76
синхронизация вальцов плющилки .....	315	установка на А40-D	
плющилки .....	293	горизонтальный вынос мотовила .....	157
повороты		положение мотовила .....	157
поворот на 180 градусов .....	61	положения шнеков .....	69, 154
Повороты		предупреждающие	
на 90° .....	61	символы по технике безопасности .....	1
погода .....	187	приводы шнеков	
поддоны подачи		А30-D .....	261, 289
регулировка положения .....	86	А40-D .....	271
подсоединение/отсоединение		прижимы .....	237
жатка на самоходной валковой косилке А40-D		специальная модель для семенных трав .....	177
подсоединение к валковой косилке		прижимы,	
шланг-перемычка реверсивного клапана — только М150, М155, М200 .....	137	регулировка на жатке с острыми противорежущими пальцами — жатка с двойным ножом .....	239
прицепная косилка-плющилка А30-D		регулировка на жатке с тупыми противорежущими пальцами	
подсоединение к трактору		центральный прижим — жатка с двойным ножом .....	239
подключение гидравлического оборудования .....	47	присоединение/отсоединение	
подшипников .....	218	жатка А40-D на самоходной валковой косилке	
поиск и устранение механических неисправностей .....	343	отсоединение от валковой косилки .....	146
		присоединение к валковой косилке .....	115
		М100 или М105 .....	115
		М150, М155 или М155Е4 .....	121
		М200 .....	126

## УКАЗАТЕЛЬ

<p>M205 ..... 132</p> <p>жатки на самоходной валковой косилке A40-D</p> <p style="padding-left: 20px;">присоединение к валковой косилке</p> <p style="padding-left: 40px;">установка шлангов гидравлической системы — жатки поздней модели 2015 г., только для M100, M105, M205 ..... 141</p> <p style="padding-left: 40px;">установка шлангов гидравлической системы — ранние модели 2015 г. и ранее, только для M100, M105, M205 ..... 139</p> <p>прицепная косилка-плющилка A30-D</p> <p style="padding-left: 20px;">отсоединение от трактора</p> <p style="padding-left: 40px;">отсоединение трехточечной сцепки..... 52</p> <p style="padding-left: 40px;">отцепление буксирной сцепки от крюка..... 50</p> <p style="padding-left: 20px;">подсоединение к трактору</p> <p style="padding-left: 40px;">буксирная сцепка ..... 39</p> <p style="padding-left: 20px;">присоединение к трактору</p> <p style="padding-left: 40px;">буксирная сцепка ..... 40, 43</p> <p style="padding-left: 40px;">трехточечная сцепка ..... 41, 44</p> <p style="padding-left: 20px;">транспортировка на прицепной безбортовой платформе, См. прицепы</p> <p>прицепной косилки-плющилки A30-D</p> <p style="padding-left: 20px;">отсоединение от трактора ..... 50</p> <p style="padding-left: 20px;">присоединение к трактору ..... 43</p> <p style="padding-left: 40px;">подготовка трактора ..... 39</p> <p style="padding-left: 40px;">требования к трактору..... 39</p> <p>прицепная косилка-плющилка A30-D</p> <p style="padding-left: 20px;">транспортировка на прицепной безбортовой платформе, См. прицепы</p> <p>прицепной косилки-плющилки</p> <p style="padding-left: 20px;">присоединение к трактору ..... 39</p> <p>прицепные безбортовые платформы, См. прицепы</p> <p>прицепные косилки-плющилки</p> <p style="padding-left: 20px;">отсоединение от трактора..... 50</p> <p style="padding-left: 20px;">поиск и устранение механических неисправностей ..... 343</p> <p style="padding-left: 20px;">поиск и устранение эксплуатационных неисправностей ..... 333</p> <p>прочистка плющилки и ножа ..... 113</p> <p>рулевое управление прицепной косилки-плющилки ..... 57</p> <p>транспортировка</p> <p style="padding-left: 20px;">буксировка с помощью грузовика ..... 100</p> <p style="padding-left: 20px;">буксировка с помощью трактора ..... 99</p> <p style="padding-left: 20px;">на прицепной безбортовой платформе..... 101</p> <p style="padding-left: 40px;">выгрузка с прицепной безбортовой платформы..... 107</p> <p style="padding-left: 40px;">погрузка на прицепную безбортовую платформу ..... 101</p>	<p>прицепы</p> <p style="padding-left: 20px;">для A30-D</p> <p style="padding-left: 40px;">транспортировка на прицепной безбортовой платформе</p> <p style="padding-left: 60px;">выгрузка с прицепной безбортовой платформы..... 107</p> <p style="padding-left: 60px;">погрузка на прицепную безбортовую платформу ..... 101</p> <p style="padding-left: 60px;">транспортировочные фиксаторы..... 101</p> <p style="padding-left: 60px;">цилиндры рулевого механизма ..... 101</p> <p style="padding-left: 40px;">транспортировка на прицепной безбортовой платформе ..... 101</p> <p>проверки перед началом сезона ..... 199</p> <p>проверки при обкатке</p> <p style="padding-left: 20px;">A30-D..... 198</p> <p style="padding-left: 20px;">A40-D..... 198</p> <p>противорежущие пальцы, См. тупые</p> <p>противорежущие пальцы</p> <p style="padding-left: 20px;">выравнивание противорежущего пальца ..... 230</p> <p>комплект тупых противорежущих пальцев..... 328</p> <p>описание..... 228</p> <p>острые противорежущие пальцы</p> <p style="padding-left: 20px;">замена острого противорежущего пальца ..... 231</p> <p style="padding-left: 20px;">замена острого центрального противорежущего пальца — двойной нож ..... 233</p> <p style="padding-left: 20px;">регулировка прижима — двойной нож ..... 239</p> <p>специальная модель для семенных трав, См. противорежущие пальцы</p> <p>тупые противорежущие пальцы</p> <p style="padding-left: 20px;">замена тупого центрального противорежущего пальца — двойной нож ..... 235</p> <p style="padding-left: 20px;">регулировка центрального прижима — двойной нож ..... 239</p> <p>противорежущие пальцы ножа, См. противорежущие пальцы</p> <p>прочистка плющилки и ножа</p> <p style="padding-left: 20px;">A30-D..... 113</p> <p style="padding-left: 20px;">A40-D..... 175</p>
<b>Р</b>	
<p>работа прицепной косилки-плющилки A30-D</p> <p style="padding-left: 20px;">переменные, влияющие на работу делители для уборки высокостебельных культур..... 184</p> <p>рабочие переменные</p>	





## УКАЗАТЕЛЬ

<p>A40-D..... 263</p> <p>скорости мотовила,            регулировка на A30-D ..... 69            регулировка на A40-D ..... 154</p> <p>скорости ножа,            регулировка на A30-D ..... 64</p> <p>скорости шнека            регулировка в A30-D ..... 68            регулировка в A40-D ..... 154</p> <p>скорость движения..... 183</p> <p>смазка ..... 201</p> <p>    редуктор привода ножа (МКШ) ..... 216      редуктор стопорного валика ..... 216</p> <p>    рекомендованные жидкости и      смазывающие вещества ..... 191</p> <p>    точки смазки ..... 202</p> <p>    жатка на самоходной валковой косилке          A40-D..... 206</p> <p>    прицепная косилка-плющилка A30-D..... 203</p> <p>    прицепная рама шасси ..... 214</p> <p>    сенная плющилка ..... 210</p> <p>    трансмиссия ..... 212</p> <p>    цепь привода шнека ..... 216</p> <p>специальная модель для семенных трав  A40-D</p> <p>    расширения поддона шнека ..... 178          настройка расширений ..... 179</p> <p>    семилопастное мотовило (стандарт) ..... 178</p> <p>    специальная конструкция шнека..... 177</p> <p>    тупые противорезающие пальцы и          прижимы ..... 177</p> <p>    формирующие стержни валка..... 181</p> <p>специально для семенных трав, A40-D ..... 177</p> <p>спецификации</p> <p>    жидкости и смазывающие вещества ..... 191</p> <p>спецификации моментов затяжки</p> <p>    болты SAE ..... 347</p> <p>спецификация</p> <p>    спецификации крутящего момента ..... 347</p> <p>спецификация момента затяжки ..... 347</p> <p>    гидравлический фитинг с кольцевым          уплотнением(ORFS)..... 356</p> <p>    гидравлический фитинг с уплотнительной          втулкой (ORB)          не регулируемый ..... 355          регулируемый..... 353</p> <p>Спецификация момента затяжки</p> <p>    Метрические болты, болтовое крепление в          литом алюминии ..... 351</p> <p>    метрический болт ..... 349</p> <p>справка,          требования к техническому          обслуживанию..... 192</p> <p>ссылка</p>	<p>    технические характеристики жатки ..... 34</p> <p>ссылки</p> <p>    определения терминов ..... 27</p> <p>    таблица перевода единиц измерений ..... 358</p> <p>ссылки,          определение модели ..... 30</p> <p>сцепки</p> <p>    буксирная сцепка..... 40</p> <p>    трехточечная сцепка          отсоединение сцепки..... 52          присоединение сцепки ..... 44          установка сцепной вилки..... 41</p> <p><b>Т</b></p> <p>таблицы перевода единиц измерений..... 358</p> <p>технические характеристики</p> <p>    жатки ..... 34</p> <p>техническое и сервисное обслуживание ..... 189</p> <p>    <i>См. также</i> техническое обслуживание          подготовка к сервисному          обслуживанию..... 189</p> <p>    проверка перед началом сезона ..... 199</p> <p>техническое обслуживание</p> <p>    жатка на самоходной валковой косилке          A40-D          ведомость технического          обслуживания ..... 196</p> <p>    меры безопасности при техобслуживании ..... 6</p> <p>    процедура заправки консистентной          смазкой ..... 201</p> <p>    требования к техническому          обслуживанию..... 192</p> <p>техническое обслуживания</p> <p>    прицепная косилка-плющилка A30-D          ведомость технического          обслуживания ..... 193</p> <p>тракторы</p> <p>    буксирная сцепка, <i>См.</i> буксирные сцепки</p> <p>    буксировка с помощью трактора..... 99</p> <p>    настройка тракторов ..... 39</p> <p>    определения ..... 27</p> <p>    присоединение к трактору ..... 43</p> <p>    требования к трактору ..... 39</p> <p>транспортировка жатки валковой навесной  A40-D на самоходной валковой косилке ..... 151</p> <p>транспортировка прицепной  косилки-плющилки A30-D ..... 97</p> <p>Транспортировка прицепной  косилки-плющилки A30-D ..... 97</p> <p>транспортировка серии А</p> <p>    прицепной косилки-плющилки A30-D          буксировка с помощью грузовика, <i>См.</i>          грузовики</p>
--	---

## УКАЗАТЕЛЬ

буксировка с помощью трактора, См. тракторы	
изменение контура рулевого управления .....	97
подготовка для транспортировки .....	97
требования	
требования технического обслуживания .....	191
трехточечные сцепки, См. сцепки	

## У

углы жатки,	
регулировка на А30-D .....	84
регулировка на А30-D, гидравлическая (дополнительно) .....	85
механическая (стандарт) .....	84
набор гидравлической регулировки угла жатки (дополнительно).....	328
регулировка на А40-D .....	162

## Ф

флотация жатки, См. флотация	
флотация,	
настройка для А30-D .....	85
настройка для А40-D .....	163
формирующие стержни	
специальная модель для семенных трав А40-D .....	181
формовочные щитки .....	90, 167
положение боковых формовочных щитков .....	90, 167
разборка формовочного щитка — А40-D .....	296
сборка формовочного щитка — А40-D .....	297, 299
снятие формовочного щитка — А40-D .....	295

## Х

химические осушители .....	188
ходов/мин	
определения .....	27
хранение .....	200

## Ц

центральные звенья.....	27
См. также гидравлические звенья	
цепи привода мотвила	
А30-D	
регулировка натяжения цепи привода мотвила .....	257

снятие цепи привода мотвила .....	258
установка цепи привода мотвила .....	259

## Ч

чистики	
замена чистика .....	291
описание.....	290
снятие чистика.....	290
установка передних расширений .....	291

## Ш

шкивы	
снятие.....	244
установка.....	244
шланги	
шланг-перемычка реверсивного клапана только М150, М155, М155Е4, М200.....	137
шланги гидравлического привода	
установка только для М100, М105, М205	
поздние модели 2015 г. ....	141
ранние модели 2015 г., 2014 г. и ранее.....	139
шланги,	
проверка на утечки .....	223
шнек и приводы шнека	
поддон шнека	
выпрямление поддона шнека .....	289
расширения поддона шнека для специальной модели для семенных трав А40-D	
настройка расширений.....	179
расширения поддона шнека специальной модели для семенных трав А40-D .....	178
прицепная косилка-плющилка А30-D	
смена приводных звездочек .....	68
специальная конструкция шнека для семенных трав .....	177
А30-D	
приводная цепь шнека	
регулировка натяжения цепи.....	261
снятие приводной цепи шнека.....	262
установка приводной цепи шнека.....	262
цепь привода шнека	
смазка маслом привода шнека .....	216
шнек и шнековые приводы	
чистик .....	290
замена чистика.....	291
снятие чистика .....	290
установка расширений переднего чистика .....	291
шнеки и приводы шнеков	
замена резиновых пальцев.....	289

## УКАЗАТЕЛЬ

### Щ

щитки разрыхлителя, См. дефлекторы

### Э

эксплуатация жатки на самоходной валковой косилке А40-D .....	115
переменные, влияющие на работу .....	153
давление вальцов плющилки .....	165
наклоняющая планка.....	64, 154
положение бокового дефлектора .....	167
флотация .....	163
эксплуатация жатки А40-D на самоходной валковой косилке	
переменные, влияющие на работу	
агрессивность пружинного пальца.....	161
вертикальное положение мотовила.....	158
вертикальное положение шнека.....	156
вынос мотовила.....	157
высота среза .....	163
зазор вальцов плющилки.....	164
зазор между пальцем граблины и поддоном жатки .....	161
положение заднего дефлектора .....	168
положение формовочного щитка.....	90, 167
положение шнека .....	154
продольно-поперечное положение шнека .....	155
скорость мотовила .....	154
скорость шнека.....	154
эксплуатация навесной валковой жатки на самоходной валковой косилке А40-D	
рекомендуемые рабочие настройки.....	93, 171
эксплуатация прицепной косилки-плющилки А30-D	
переменные, влияющие на работу .....	63
агрессивность пружинного пальца.....	82
вертикальное положение шнека.....	73
вынос мотовила	
вертикальное положение .....	78
горизонтальный вынос (вперед-назад).....	77
высота среза .....	82
давление вальцов плющилки .....	88
зазор вальцов плющилки.....	87
зазор между пальцем граблины и поддоном жатки .....	81
наклоняющая планка.....	64, 154
положение бокового дефлектора .....	90

положение граблин поддона подачи и камнеуловителя.....	86
положение заднего дефлектора .....	91
положение мотовила .....	76
положение формовочного щитка.....	90, 167
положение шнека .....	69
продольно-поперечное положение шнека .....	70
скорость движения .....	183
скорость мотовила .....	69
скорость ножа.....	64
скорость шнека.....	68
угол жатки.....	84
гидравлический (дополнительно) .....	85
механический (стандарт).....	84
флотация .....	85
эксплуатация А30-D прицепной косилки-плющилки	
рекомендуемые рабочие настройки.....	93, 171
электрическая система	
техническое обслуживание электрической системы .....	325

### А

А30-D	
определение прицепной косилки-плющилки А30-D .....	31
А40-D, См. жатки на валковой косилке	
идентификация жатки на самоходной валковой косилке А40-D.....	32
API	
определения .....	27
ASTM	
определения .....	27

### D

DK	
определения .....	27

### S

SAE	
момент затяжки болтов.....	347
определения .....	27
SK	
определения .....	27





**MacDon Industries Ltd.**

680 Moray Street  
Winnipeg, Manitoba  
Canada R3J 3S3  
t. (204) 885-5590  
f. (204) 832-7749

**MacDon, Inc.**

10708 N. Pomona Avenue  
Kansas City, Missouri  
United States 64153-1924  
t. (816) 891-7313  
f. (816) 891-7323

**MacDon Australia Pty. Ltd.**

A.C.N. 079 393 721  
P.O. Box 243, Suite 3, 143 Main Street  
Greensborough, Victoria, Australia 3088  
t. 03 9432 9982  
f. 03 9432 9972

**LLC MacDon Russia Ltd.**

123317 Moscow, Russia  
10 Presnenskaya nab, Block C  
Floor 5, Office No. 534, Regus Business Centre  
t. +7 495 775 6971  
f. +7 495 967 7600

## КЛИЕНТЫ

**MacDon.com/world**

## ДИЛЕРЫ

**portal.macdon.com**

Торговые марки используемой продукции  
производителей  
дистрибьютеров являются их собственностью

Отпечатано в Канаде