

FD2-serien FlexDraper[®]-skærebord med FM200-flydemodul

Betjeningsvejledning

MD #262875 Revision A

Oversættelse af den oprindelige vejledning

FlexDraper®-skærebord i FD2-serien

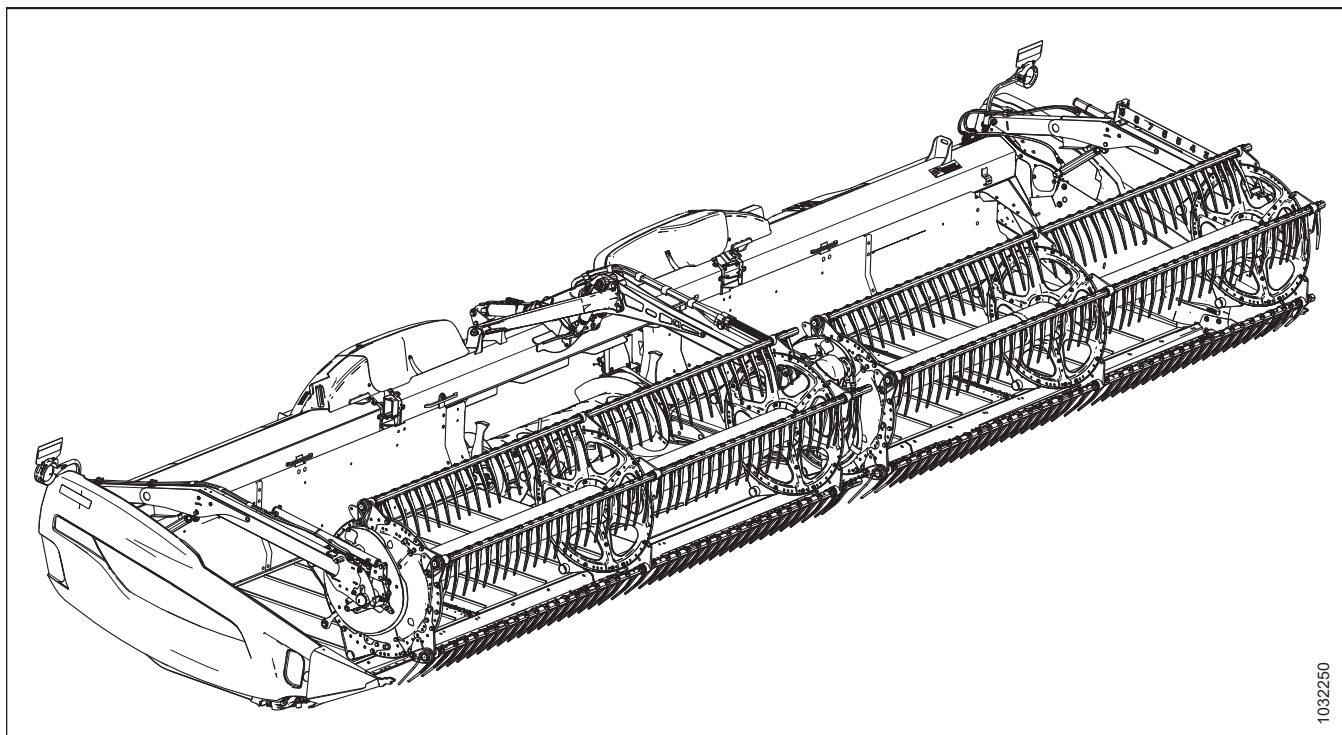

1032250

Udgivet i september 2024

© 2024 MacDon Industries, Ltd.

Oplysningerne i denne publikation er baseret på de tilgængelige oplysninger og gælder på trykkesidspunktet. MacDon Industries, Ltd. giver ingen garantier af nogen art, hverken udtrykkeligt eller underforstået, med hensyn til oplysningerne i denne publikation. MacDon Industries, Ltd. forbeholder sig ret til at foretage ændringer til enhver tid uden varsel.

Overensstemmelseserklæring



EC Declaration of Conformity

[1] **MacDon** [4] As per Shipping Document
MacDon Industries Ltd.
680 Moray Street,
Winnipeg, Manitoba, Canada
R3J 3S3

[2] Combine Header [5] 22-Apr-24

[3] MacDon FD2 Series [6] _____
Adrienne Tankeu
Product Integrity

| EN | BG | CZ | DA |
|--|---|---|---|
| <p>We, [1] Declare, that the product: Machine Type: [2] Name & Model: [3] Serial Number(s): [4] fulfils all the relevant provisions of the Directive 2006/42/EC. Harmonized standards used, as referred to in Article 7(2): EN ISO 4254-1:2015 EN ISO 4254-1:2015/A1:2021 EN ISO 4254-7:2017 Place and date of declaration: [5] Identity and signature of the person empowered to draw up the declaration: [6] Name and address of the person authorized to compile the technical file: Guillaume Quenot General Manager, MacDon Europe GmbH Hagenauer Straße 59 65203 Wiesbaden (Germany) gquenot@macdon.com</p> | <p>Ние, [1] декларираме, че следният продукт: Тип машина: [2] Наименование и модел: [3] Серийен номер(а) [4] отговаря на всички приложими разпоредби на директива 2006/42/ЕО. Използвани са следните хармонизирани стандарти според чл. 7(2): EN ISO 4254-1:2015 EN ISO 4254-1:2015/A1:2021 EN ISO 4254-7:2017 Място и дата на декларацията: [5] Име и подпис на лицето, упълномощено да изготви декларацията: [6] Име и адрес на лицето, упълномощено да състави техническия файл: Гуillaume Яуенот Управител, MacDon Europe GmbH Hagenauer Straße 59 65203 Wiesbaden (Германия) gquenot@macdon.com</p> | <p>My, [1] Prohlašujeme, že produkt: Typ zařízení: [2] Název a model: [3] Sériové(á) číslo(a): [4] splňuje všechna relevantní ustanovení směrnice 2006/42/EC. Byly použity harmonizované standardy, jak je uvedeno v článku 7(2): EN ISO 4254-1:2015 EN ISO 4254-1:2015/A1:2021 EN ISO 4254-7:2017 Místo a datum prohlášení: [5] Identita a podpis osoby oprávněné k vydání prohlášení: [6] Jméno a adresa osoby oprávněné k vyplnění technického souboru: Guillaume Quenot generální ředitel, MacDon Europe GmbH Hagenauer Straße 59 65203 Wiesbaden (Německo) gquenot@macdon.com</p> | <p>Vi, [1] erklærer, at produkt: Maskintype [2] Navn og model: [3] Serienummer (-numre): [4] Opfylder alle bestemmelser i direktiv 2006/42/EF. Anvendte harmoniserede standarder, som henviser til i paragraf 7(2): EN ISO 4254-1:2015 EN ISO 4254-1:2015/A1:2021 EN ISO 4254-7:2017 Sted og dato for erklæringen: [5] Identitet på og underskrift fra den person, som er bemyndiget til at udarbejde erklæringen: [6] Navn og adresse på den person, som er bemyndiget til at udarbejde den tekniske fil: Guillaume Quenot Direktør, MacDon Europe GmbH Hagenauer Straße 59 D-65203 Wiesbaden (Tyskland) gquenot@macdon.com</p> |

| DE | ES | ET | FR |
|--|--|---|--|
| <p>Wir, [1] Erklären hiermit, dass das Produkt: Maschinentyp: [2] Name & Modell: [3] Seriennummer (n): [4] alle relevanten Vorschriften der Richtlinie 2006/42/EG erfüllt. Harmonisierte Standards wurden, wie in folgenden Artikeln angegeben, verwendet 7(2): EN ISO 4254-1:2015 EN ISO 4254-1:2015/A1:2021 EN ISO 4254-7:2017 Ort und Datum der Erklärung: [5] Name und Unterschrift der Person, die dazu befugt ist, die Erklärung auszustellen: [6] Name und Anschrift der Person, die dazu berechtigt ist, die technischen Unterlagen zu erstellen: Guillaume Quenot General Manager, MacDon Europe GmbH Hagenauer Straße 59 65203 Wiesbaden gquenot@macdon.com</p> | <p>Nosotros [1] declaramos que el producto: Tipo de máquina: [2] Nombre y modelo: [3] Números de serie: [4] cumple con todas las disposiciones pertinentes de la directriz 2006/42/EC. Se utilizaron normas armonizadas, según lo dispuesto en el artículo 7(2): EN ISO 4254-1:2015 EN ISO 4254-1:2015/A1:2021 EN ISO 4254-7:2017 Lugar y fecha de la declaración: [5] Identidad y firma de la persona facultada para dar redactar la declaración: [6] Nombre y dirección de la persona autorizada para elaborar el expediente técnico: Guillaume Quenot Gerente general - MacDon Europe GmbH Hagenauer Straße 59 65203 Wiesbaden (Alemania) gquenot@macdon.com</p> | <p>Meie, [1] deklareerime, et toode Seadme tüüp: [2] Nimi ja mudel: [3] Seerianumbrid: [4] vastab kõigile direktiivi 2006/42/EÜ asjakohastele sätetele. Kasutatud on järgnevald harmoniseeritud standardeid, millele on viidatud ka punktis 7(2): EN ISO 4254-1:2015 EN ISO 4254-1:2015/A1:2021 EN ISO 4254-7:2017 Deklaratsiooni koht ja kuupäev: [5] Deklaratsiooni koostamiseks volitatud isiku nimi ja allkiri: [6] Tehnilise dokumendi koostamiseks volitatud isiku nimi ja aadress: Guillaume Quenot Peadirektor, MacDon Europe GmbH Hagenauer Straße 59 65203 Wiesbaden (Saksamaa) gquenot@macdon.com</p> | <p>Nous soussignés, [1] Déclarons que le produit : Type de machine : [2] Nom et modèle : [3] Numéro(s) de série : [4] Est conforme à toutes les dispositions pertinentes de la directive 2006/42/EC. Utilisation des normes harmonisées, comme indiqué dans l'Article 7(2): EN ISO 4254-1:2015 EN ISO 4254-1:2015/A1:2021 EN ISO 4254-7:2017 Lieu et date de la déclaration : [5] Identité et signature de la personne ayant reçu le pouvoir de rédiger cette déclaration : [6] Nom et adresse de la personne autorisée à constituer le dossier technique : Guillaume Quenot Directeur général, MacDon Europe GmbH Hagenauer Straße 59 65203 Wiesbaden (Allemagne) gquenot@macdon.com</p> |

EC Declaration of Conformity

| | | | |
|--|---|---|--|
| <p style="text-align: center;">IT</p> <p>Noi, [1] Dichiaro che il prodotto: Tipo di macchina: [2] Nome e modello: [3] Numero(i) di serie: [4] soddisfa tutte le disposizioni rilevanti della direttiva 2006/42/CE. Utilizzo degli standard armonizzati, come indicato nell'Articolo 7(2): EN ISO 4254-1:2015 EN ISO 4254-1:2015/A1:2021 EN ISO 4254-7:2017 Luogo e data della dichiarazione: [5] Nome e firma della persona autorizzata a redigere la dichiarazione: [6] Nome e persona autorizzata a compilare il file tecnico: Guillaume Quenot General Manager, MacDon Europe GmbH Hagenauer Straße 59 65203 Wiesbaden (Germania) gquenot@macdon.com</p> | <p style="text-align: center;">HU</p> <p>Mi, [1] Ezennel kijelentjük, hogy a következő termék: Gép típusa: [2] Név és modell: [3] Szériaszám(ok): [4] teljesíti a következő irányelv összes vonatkozó előírásait: 2006/42/EK. Az alábbi harmonizált szabványok kerültek alkalmazásra a 7(2) cikkely szerint: EN ISO 4254-1:2015 EN ISO 4254-1:2015/A1:2021 EN ISO 4254-7:2017 A nyilatkozattétel ideje és helye: [5] Azon személy kiléte és aláírása, aki jogosult a nyilatkozat elkészítésére: [6] Azon személy neve és aláírása, aki felhatalmazott a műszaki dokumentáció összeállítására: Guillaume Quenot Vezérigazgató, MacDon Europe GmbH Hagenauer Straße 59 65203 Wiesbaden (Németország) gquenot@macdon.com</p> | <p style="text-align: center;">LT</p> <p>Mes, [1] Pareiškiami, kad šis produktas: Mašinos tipas: [2] Pavadinimas ir modelis: [3] Serijos numeris (-iai): [4] atitinka taikomus reikalavimus pagal Direktyvą 2006/42/EB. Naudojami harmonizuoti standartai, kai nurodoma straipsnyje 7(2): EN ISO 4254-1:2015 EN ISO 4254-1:2015/A1:2021 EN ISO 4254-7:2017 Deklaracijos vieta ir data: [5] Asmens tapatybės duomenys ir parašas asmens, įgaliojoto sudaryti šią deklaraciją: [6] Vardas ir pavardė asmens, kuris įgaliojato sudaryti šį techninį failą: Guillaume Quenot Generalinis direktorius, MacDon Europe GmbH Hagenauer Straße 59 65203 Wiesbaden (Vokietija) gquenot@macdon.com</p> | <p style="text-align: center;">LV</p> <p>Mēs, [1] Deklarējam, ka produkts: Mašīnas tips: [2] Nosaukums un modelis: [3] Sērijas numurs(-i): [4] Atbilst visām būtiskajām Direktīvas 2006/42/EK prasībām. Piemēroti šādi saskaņotie standarti, kā minēts 7. panta 2. punktā: EN ISO 4254-1:2015 EN ISO 4254-1:2015/A1:2021 EN ISO 4254-7:2017 Deklarācijas parakstīšanas vieta un datums: [5] Tās personas vārds, uzvārds un paraksts, kas ir pilnvarota sagatavot šo deklarāciju: [6] Tās personas vārds, uzvārds un adrese, kas ir pilnvarota sastādīt tehnisko dokumentāciju: Guillaume Quenot Generāldirektors, MacDon Europe GmbH Hagenauer Straße 59 65203 Wiesbaden (Vācija) gquenot@macdon.com</p> |
| <p style="text-align: center;">NL</p> <p>Wij, [1] Verklaren dat het product: Machinetype: [2] Naam en model: [3] Serienummer(s): [4] voldoet aan alle relevante bepalingen van de Richtlijn 2006/42/EC. Geharmoniseerde normen toegepast, zoals vermeld in Artikel 7(2): EN ISO 4254-1:2015 EN ISO 4254-1:2015/A1:2021 EN ISO 4254-7:2017 Plaats en datum van verklaring: [5] Naam en handtekening van de bevoegde persoon om de verklaring op te stellen: [6] Naam en adres van de geautoriseerde persoon om het technisch dossier samen te stellen: Guillaume Quenot Algemeen directeur, MacDon Europe GmbH Hagenauer Straße 59 65203 Wiesbaden (Duitsland) gquenot@macdon.com</p> | <p style="text-align: center;">PO</p> <p>My niżej podpisani, [1] Oświadczamy, że produkt: Typ urządzenia: [2] Nazwa i model: [3] Numer serijny/numery seryjne: [4] spełnia wszystkie odpowiednie przepisy dyrektywy 2006/42/WE. Zastosowaliśmy następujące (zharmonizowane) normy zgodnie z artykułem 7(2): EN ISO 4254-1:2015 EN ISO 4254-1:2015/A1:2021 EN ISO 4254-7:2017 Data i miejsce oświadczenia: [5] Imię i nazwisko oraz podpis osoby upoważnionej do przygotowania deklaracji: [6] Imię i nazwisko oraz adres osoby upoważnionej do przygotowania dokumentacji technicznej: Guillaume Quenot Dyrektor generalny, MacDon Europe GmbH Hagenauer Straße 59 65203 Wiesbaden (Niemcy) gquenot@macdon.com</p> | <p style="text-align: center;">PT</p> <p>Nós, [1] Declaramos, que o produto: Tipo de máquina: [2] Nome e Modelo: [3] Número(s) de Série: [4] cumpre todas as disposições relevantes da Directiva 2006/42/CE. Normas harmonizadas aplicadas, conforme referido no Artigo 7(2): EN ISO 4254-1:2015 EN ISO 4254-1:2015/A1:2021 EN ISO 4254-7:2017 Local e data da declaração: [5] Identidade e assinatura da pessoa autorizada a elaborar a declaração: [6] Nome e endereço da pessoa autorizada a compilar o ficheiro técnico: Guillaume Quenot Gerente Geral, MacDon Europa Ltda. Hagenauer Straße 59 65203 Wiesbaden (Alemanha) gquenot@macdon.com</p> | <p style="text-align: center;">RO</p> <p>Noi, [1] Declarăm, că următorul produs: Tipul mașinii: [2] Denumirea și modelul: [3] Număr (numere) serie: [4] corespunde tuturor dispozițiilor esențiale ale directivei 2006/42/EC. Au fost aplicate următoarele standarde armonizate conform articolului 7(2): EN ISO 4254-1:2015 EN ISO 4254-1:2015/A1:2021 EN ISO 4254-7:2017 Data și locul declarației: [5] Identitatea și semnătura persoanei împuternicite pentru întocmirea declarației: [6] Numele și semnătura persoanei autorizate pentru întocmirea cărții tehnice: Guillaume Quenot Manager General, MacDon Europe GmbH Hagenauer Straße 59 65203 Wiesbaden (Germania) gquenot@macdon.com</p> |
| <p style="text-align: center;">SR</p> <p>Mi, [1] Izjavljujem da proizvod Tip mašine: [2] Naziv i model: [3] Serijski broj(ovi): [4] Ispunjava sve relevantne odredbe direktive 2006/42/EC. Korišćeni su usklađeni standardi kao što je navedeno u članu 7(2): EN ISO 4254-1:2015 EN ISO 4254-1:2015/A1:2021 EN ISO 4254-7:2017 Datum i mesto izdavanja deklaracije: [5] Identitet i potpis lica ovlašćenog za sastavljanje deklaracije: [6] Ime i adresa osobe ovlašćene za sastavljanje tehničke datoteke: Guillaume Quenot Generalni direktor, MacDon Europe GmbH Hagenauer Straße 59 65203 Wiesbaden (Nemačka) gquenot@macdon.com</p> | <p style="text-align: center;">SV</p> <p>Mi, [1] Intyggar att produkten: Maskintyp: [2] Namn och modell: [3] Serienummer: [4] uppfyller alla relevanta villkor i direktivet 2006/42/EG. Harmoniserade standarder används, såsom anges i artikel 7(2): EN ISO 4254-1:2015 EN ISO 4254-1:2015/A1:2021 EN ISO 4254-7:2017 Plats och datum för intyget: [5] Identitet och signatur för person med befogenhet att upprätta intyget: [6] Namn och adress för person behörig att upprätta den tekniska dokumentationen: Guillaume Quenot Administrativ chef, MacDon Europe GmbH Hagenauer Straße 59 65203 Wiesbaden (Tyskland) gquenot@macdon.com</p> | <p style="text-align: center;">SL</p> <p>Mi, [1] izjavljam, da izdelek: Vrsta stroja: [2] Ime in model: [3] Serijska/-e številka/-e: [4] ustreza vsem zadevnim določbam Direktive 2006/42/ES. Uporabljeni usklajeni standardi, kot je navedeno v členu 7(2): EN ISO 4254-1:2015 EN ISO 4254-1:2015/A1:2021 EN ISO 4254-7:2017 Kraj in datum izjave: [5] Istovetnost in podpis osebe, opolnomočene za pripravo izjave: [6] Ime in naslov osebe, pooblaščen za pripravo tehnične datoteke: Guillaume Quenot Generalni direktor, MacDon Europe GmbH Hagenauer Straße 59 65203 Wiesbaden (Nemčija) gquenot@macdon.com</p> | <p style="text-align: center;">SK</p> <p>My, [1] týmto prehlasujem, že tento výrobok: Typ zariadenia: [2] Názov a model: [3] Výrobné číslo: [4] splňa príslušné ustanovenia a základné požiadavky smernice č. 2006/42/ES. Použitie harmonizované normy, ktoré sa uvádzajú v článku č. 7(2): EN ISO 4254-1:2015 EN ISO 4254-1:2015/A1:2021 EN ISO 4254-7:2017 Miesto a dátum prehlásenia: [5] Meno a podpis osoby oprávnenej vypracovať toto prehlásenie: [6] Meno a adresa osoby oprávnenej zostaviť technický súbor: Guillaume Quenot Generálny riaditeľ MacDon Europe GmbH Hagenauer Straße 59 65203 Wiesbaden (Nemecko) gquenot@macdon.com</p> |



EC Declaration of Conformity

[1] **MacDon**

MacDon Industries Ltd.
680 Moray Street,
Winnipeg, Manitoba, Canada
R3J 3S3

[4] As per Shipping Document

[5] 22-Apr-24

[2] Float Module

[6] _____

Adrienne Tankeu
Product Integrity

[3] MacDon FM200

| EN | BG | CZ | DA |
|---|--|--|--|
| <p>We, [1] Declare, that the product: Machine Type: [2] Name & Model: [3] Serial Number(s): [4] fulfils all the relevant provisions of the Directive 2006/42/EC. Harmonized standards used, as referred to in Article 7(2): EN ISO 4254-1:2015 EN ISO 4254-1:2015/A1:2021 EN ISO 4254-7:2017 Place and date of declaration: [5] Identity and signature of the person empowered to draw up the declaration: [6] Name and address of the person authorized to compile the technical file: Guillaume Quenot General Manager, MacDon Europe GmbH Hagenauer Straße 59 65203 Wiesbaden (Germany) gquenot@macdon.com</p> | <p>Ние, [1] декларираме, че следният продукт: Тип машина: [2] Наименование и модел: [3] Сериен номер(а) [4] отговаря на всички приложими разпоредби на директива 2006/42/ЕО. Използвани са следните хармонизирани стандарти според чл. 7(2): EN ISO 4254-1:2015 EN ISO 4254-1:2015/A1:2021 EN ISO 4254-7:2017 Място и дата на декларацията: [5] Име и подпис на лицето, упълномощено да изготви декларацията: [6] Име и адрес на лицето, упълномощено да състави техническия файл: Гуиillaume Яуенот Управител, MacDon Europe GmbH Hagenauer Straße 59 65203 Wiesbaden (Германия) gquenot@macdon.com</p> | <p>My, [1] Prohláňujeme, že produkt: Typ zařizení: [2] Název a model: [3] Sériové(á) číslo(a): [4] splňuře všechna relevantní ustanovení směrnice 2006/42/EC. Byly použity harmonizované standardy, jak je uvedeno v článku 7(2): EN ISO 4254-1:2015 EN ISO 4254-1:2015/A1:2021 EN ISO 4254-7:2017 Místo a datum prohlášení: [5] Identita a podpis osoby oprávněné k vydání prohlášení: [6] Jméno a adresa osoby oprávněné k vyplnění technického souboru: Guillaume Quenot generální ředitel, MacDon Europe GmbH Hagenauer Straße 59 65203 Wiesbaden (Německo) gquenot@macdon.com</p> | <p>Vi, [1] erklærer, at produktet: Maskintype [2] Navn og model: [3] Serienummer (-numre): [4] Opfylder alle bestemmelser i direktiv 2006/42/EF. Anvendte harmoniserede standarder, som henviser til i paragraf 7(2): EN ISO 4254-1:2015 EN ISO 4254-1:2015/A1:2021 EN ISO 4254-7:2017 Sted og dato for erklæringen: [5] Identitet på og underskrift fra den person, som er bemyndiget til at udarbejde erklæringen: [6] Navn og adresse på den person, som er bemyndiget til at udarbejde den tekniske fil: Guillaume Quenot Direktør, MacDon Europe GmbH Hagenauer Straße 59 D-65203 Wiesbaden (Tyskland) gquenot@macdon.com</p> |

| DE | ES | ET | FR |
|---|--|---|---|
| <p>Wir, [1] Erklären hiermit, dass das Produkt: Maschinentyp: [2] Name & Modell: [3] Seriennummer (n): [4] alle relevanten Vorschriften der Richtlinie 2006/42/EG erfüllt. Harmonisierte Standards wurden, wie in folgenden Artikeln angegeben, verwendet 7(2): EN ISO 4254-1:2015 EN ISO 4254-1:2015/A1:2021 EN ISO 4254-7:2017 Ort und Datum der Erklärung: [5] Name und Unterschrift der Person, die dazu befugt ist, die Erklärung auszustellen: [6] Name und Anschrift der Person, die dazu berechtigt ist, die technischen Unterlagen zu erstellen: Guillaume Quenot General Manager, MacDon Europe GmbH Hagenauer Straße 59 65203 Wiesbaden gquenot@macdon.com</p> | <p>Nosotros [1] declaramos que el producto: Tipo de máquina: [2] Nombre y modelo: [3] Números de serie: [4] cumple con todas las disposiciones pertinentes de la directriz 2006/42/EC. Se utilizaron normas armonizadas, según lo dispuesto en el artículo 7(2): EN ISO 4254-1:2015 EN ISO 4254-1:2015/A1:2021 EN ISO 4254-7:2017 Lugar y fecha de la declaración: [5] Identidad y firma de la persona facultada para draw redactar la declaración: [6] Nombre y dirección de la persona autorizada para elaborar el expediente técnico: Guillaume Quenot Gerente general - MacDon Europe GmbH Hagenauer Straße 59 65203 Wiesbaden (Alemania) gquenot@macdon.com</p> | <p>Meie, [1] deklareerime, et toode Seadme tüüp: [2] Nimi ja mudel: [3] Seerianumbriid: [4] vastab kõigile direktiivi 2006/42/EÜ asjakohastele sätetele. Kasutatud on järgnevaid harmoniseeritud standardeid, millele on viidatud ka punktis 7(2): EN ISO 4254-1:2015 EN ISO 4254-1:2015/A1:2021 EN ISO 4254-7:2017 Deklaratsiooni koht ja kuupäev: [5] Deklaratsiooni koostamiseks volitatud isiku nimi ja allkiri: [6] Tehnilise dokumendi koostamiseks volitatud isiku nimi ja aadress: Guillaume Quenot Peadirektor, MacDon Europe GmbH Hagenauer Straße 59 65203 Wiesbaden (Saksamaa) gquenot@macdon.com</p> | <p>Nous soussignés, [1] Déclarons que le produit : Type de machine : [2] Nom et modèle : [3] Numéro(s) de série : [4] Est conforme à toutes les dispositions pertinentes de la directive 2006/42/EC. Utilisation des normes harmonisées, comme indiqué dans l'Article 7(2): EN ISO 4254-1:2015 EN ISO 4254-1:2015/A1:2021 EN ISO 4254-7:2017 Lieu et date de la déclaration : [5] Identité et signature de la personne ayant reçu le pouvoir de rédiger cette déclaration : [6] Nom et adresse de la personne autorisée à constituer le dossier technique : Guillaume Quenot Directeur général, MacDon Europe GmbH Hagenauer Straße 59 65203 Wiesbaden (Allemagne) gquenot@macdon.com</p> |

EC Declaration of Conformity

| | | | |
|--|---|---|--|
| <p style="text-align: center;">IT</p> <p>Noi, [1] Dichiaro che il prodotto: Tipo di macchina: [2] Nome e modello: [3] Numero(i) di serie: [4] soddisfa tutte le disposizioni rilevanti della direttiva 2006/42/CE. Utilizzo degli standard armonizzati, come indicato nell'Articolo 7(2): EN ISO 4254-1:2015 EN ISO 4254-1:2015/A1:2021 EN ISO 4254-7:2017 Luogo e data della dichiarazione: [5] Nome e firma della persona autorizzata a redigere la dichiarazione: [6] Nome e persona autorizzata a compilare il file tecnico: Guillaume Quenot General Manager, MacDon Europe GmbH Hagenauer Straße 59 65203 Wiesbaden (Germania) gquenot@macdon.com</p> | <p style="text-align: center;">HU</p> <p>Mi, [1] Ezennel kijelentjük, hogy a következő termék: Gép típusa: [2] Név és modell: [3] Szériaszám(ok): [4] teljesíti a következő irányelv összes vonatkozó előírásait: 2006/42/EK. Az alábbi harmonizált szabványok kerültek alkalmazásra a 7(2) cikkely szerint: EN ISO 4254-1:2015 EN ISO 4254-1:2015/A1:2021 EN ISO 4254-7:2017 A nyilatkozattétel ideje és helye: [5] Azon személy kiléte és aláírása, aki jogosult a nyilatkozat elkészítésére: [6] Azon személy neve és aláírása, aki felhatalmazott a műszaki dokumentáció összeállítására: Guillaume Quenot Vezérigazgató, MacDon Europe GmbH Hagenauer Straße 59 65203 Wiesbaden (Németország) gquenot@macdon.com</p> | <p style="text-align: center;">LT</p> <p>Mes, [1] Pareiškiami, kad šis produktas: Mašinos tipas: [2] Pavadinimas ir modelis: [3] Serijos numeris (-iai): [4] atitinka taikomus reikalavimus pagal Direktyvą 2006/42/EB. Naudojami harmonizuoti standartai, kai nurodoma straipsnyje 7(2): EN ISO 4254-1:2015 EN ISO 4254-1:2015/A1:2021 EN ISO 4254-7:2017 Deklaracijos vieta ir data: [5] Asmens tapatybės duomenys ir parašas asmens, įgaliojoto sudaryti šią deklaraciją: [6] Vardas ir pavardė asmens, kuris įgaliojato sudaryti šį techninį failą: Guillaume Quenot Generalinis direktorius, MacDon Europe GmbH Hagenauer Straße 59 65203 Wiesbaden (Vokietija) gquenot@macdon.com</p> | <p style="text-align: center;">LV</p> <p>Mēs, [1] Deklarējam, ka produkts: Mašīnas tips: [2] Nosaukums un modelis: [3] Sērijas numurs(-i): [4] Atbilst visām būtiskajām Direktīvas 2006/42/EK prasībām. Piemēroti šādi saskaņotie standarti, kā minēts 7. panta 2. punktā: EN ISO 4254-1:2015 EN ISO 4254-1:2015/A1:2021 EN ISO 4254-7:2017 Deklarācijas parakstīšanas vieta un datums: [5] Tās personas vārds, uzvārds un paraksts, kas ir pilnvarota sagatavot šo deklarāciju: [6] Tās personas vārds, uzvārds un adrese, kas ir pilnvarota sastādīt tehnisko dokumentāciju: Guillaume Quenot Generāldirektors, MacDon Europe GmbH Hagenauer Straße 59 65203 Wiesbaden (Vācija) gquenot@macdon.com</p> |
| <p style="text-align: center;">NL</p> <p>Wij, [1] Verklaren dat het product: Machinetype: [2] Naam en model: [3] Serienummer(s): [4] voldoet aan alle relevante bepalingen van de Richtlijn 2006/42/EC. Geharmoniseerde normen toegepast, zoals vermeld in Artikel 7(2): EN ISO 4254-1:2015 EN ISO 4254-1:2015/A1:2021 EN ISO 4254-7:2017 Plaats en datum van verklaring: [5] Naam en handtekening van de bevoegde persoon om de verklaring op te stellen: [6] Naam en adres van de geautoriseerde persoon om het technisch dossier samen te stellen: Guillaume Quenot Algemeen directeur, MacDon Europe GmbH Hagenauer Straße 59 65203 Wiesbaden (Duitsland) gquenot@macdon.com</p> | <p style="text-align: center;">PO</p> <p>My niżej podpisani, [1] Oświadczamy, że produkt: Typ urządzenia: [2] Nazwa i model: [3] Numer serijny/numery seryjne: [4] spełnia wszystkie odpowiednie przepisy dyrektywy 2006/42/WE. Zastosowaliśmy następujące (zharmonizowane) normy zgodnie z artykułem 7(2): EN ISO 4254-1:2015 EN ISO 4254-1:2015/A1:2021 EN ISO 4254-7:2017 Data i miejsce oświadczenia: [5] Imię i nazwisko oraz podpis osoby upoważnionej do przygotowania deklaracji: [6] Imię i nazwisko oraz adres osoby upoważnionej do przygotowania dokumentacji technicznej: Guillaume Quenot Dyrektor generalny, MacDon Europe GmbH Hagenauer Straße 59 65203 Wiesbaden (Niemcy) gquenot@macdon.com</p> | <p style="text-align: center;">PT</p> <p>Nós, [1] Declaramos, que o produto: Tipo de máquina: [2] Nome e Modelo: [3] Número(s) de Série: [4] cumpre todas as disposições relevantes da Directiva 2006/42/CE. Normas harmonizadas aplicadas, conforme referido no Artigo 7(2): EN ISO 4254-1:2015 EN ISO 4254-1:2015/A1:2021 EN ISO 4254-7:2017 Local e data da declaração: [5] Identidade e assinatura da pessoa autorizada a elaborar a declaração: [6] Nome e endereço da pessoa autorizada a compilar o ficheiro técnico: Guillaume Quenot Gerente Geral, MacDon Europa Ltda. Hagenauer Straße 59 65203 Wiesbaden (Alemanha) gquenot@macdon.com</p> | <p style="text-align: center;">RO</p> <p>Noi, [1] Declarăm, că următorul produs: Tipul mașinii: [2] Denumirea și modelul: [3] Număr (numere) serie: [4] corespunde tuturor dispozițiilor esențiale ale directivei 2006/42/EC. Au fost aplicate următoarele standarde armonizate conform articolului 7(2): EN ISO 4254-1:2015 EN ISO 4254-1:2015/A1:2021 EN ISO 4254-7:2017 Data și locul declarației: [5] Identitatea și semnătura persoanei împuternicite pentru întocmirea declarației: [6] Numele și semnătura persoanei autorizate pentru întocmirea cărții tehnice: Guillaume Quenot Manager General, MacDon Europe GmbH Hagenauer Straße 59 65203 Wiesbaden (Germania) gquenot@macdon.com</p> |
| <p style="text-align: center;">SR</p> <p>Mi, [1] Izjavljujem da proizvod Tip mašine: [2] Naziv i model: [3] Serijski broj(ovi): [4] Ispunjava sve relevantne odredbe direktive 2006/42/EC. Korišćeni su usklađeni standardi kao što je navedeno u članu 7(2): EN ISO 4254-1:2015 EN ISO 4254-1:2015/A1:2021 EN ISO 4254-7:2017 Datum i mesto izdavanja deklaracije: [5] Identitet i potpis lica ovlašćenog za sastavljanje deklaracije: [6] Ime i adresa osobe ovlašćene za sastavljanje tehničke datoteke: Guillaume Quenot Generalni direktor, MacDon Europe GmbH Hagenauer Straße 59 65203 Wiesbaden (Nemačka) gquenot@macdon.com</p> | <p style="text-align: center;">SV</p> <p>Mi, [1] Intyggar att produkten: Maskintyp: [2] Namn och modell: [3] Serienummer: [4] uppfyller alla relevanta villkor i direktivet 2006/42/EG. Harmoniserade standarder används, såsom anges i artikel 7(2): EN ISO 4254-1:2015 EN ISO 4254-1:2015/A1:2021 EN ISO 4254-7:2017 Plats och datum för intyget: [5] Identitet och signatur för person med befogenhet att upprätta intyget: [6] Namn och adress för person behörig att upprätta den tekniska dokumentationen: Guillaume Quenot Administrativ chef, MacDon Europe GmbH Hagenauer Straße 59 65203 Wiesbaden (Tyskland) gquenot@macdon.com</p> | <p style="text-align: center;">SL</p> <p>Mi, [1] izjavljam, da izdelek: Vrsta stroja: [2] Ime in model: [3] Serijska/-e številka/-e: [4] ustreza vsem zadevnim določbam Direktive 2006/42/ES. Uporabljeni usklajeni standardi, kot je navedeno v členu 7(2): EN ISO 4254-1:2015 EN ISO 4254-1:2015/A1:2021 EN ISO 4254-7:2017 Kraj in datum izjave: [5] Istovetnost in podpis osebe, opolnomočene za pripravo izjave: [6] Ime in naslov osebe, pooblaščenice za pripravo tehnične datoteke: Guillaume Quenot Generalni direktor, MacDon Europe GmbH Hagenauer Straße 59 65203 Wiesbaden (Nemčija) gquenot@macdon.com</p> | <p style="text-align: center;">SK</p> <p>My, [1] týmto prehlasujem, že tento výrobok: Typ zariadenia: [2] Názov a model: [3] Výrobné číslo: [4] splňa príslušné ustanovenia a základné požiadavky smernice č. 2006/42/ES. Použitie harmonizované normy, ktoré sa uvádzajú v článku č. 7(2): EN ISO 4254-1:2015 EN ISO 4254-1:2015/A1:2021 EN ISO 4254-7:2017 Miesto a dátum prehlásenia: [5] Meno a podpis osoby oprávnenej vypracovať toto prehlásenie: [6] Meno a adresa osoby oprávnenej zostaviť technický súbor: Guillaume Quenot Generálny riaditeľ MacDon Europe GmbH Hagenauer Straße 59 65203 Wiesbaden (Nemecko) gquenot@macdon.com</p> |



UK Declaration of Conformity

[1] **MacDon**

MacDon Industries Ltd.
680 Moray Street,
Winnipeg, Manitoba, Canada
R3J 3S3

[4] As per Shipping Document

[5] 22-Apr-24

[2] Combine Header

[6] _____

[3] MacDon FD2 Series

Adrienne Tankeu
Product Integrity

We, [1]

Declare, that the product:

Machine Type: [2]

Name & Model: [3]

Serial Number(s): [4]

fulfills all relevant provisions of the Supply of Machinery (Safety) Regulations 2008

Designated standards used are :

EN ISO 4254-1:2015

EN ISO 4254-1:2015/A1:2021

EN ISO 4254-7:2017

Place and date of declaration: [5]

Identity and signature of the person empowered to draw up the declaration: [6]



UK Declaration of Conformity

- [1] **MacDon**
MacDon Industries Ltd.
680 Moray Street,
Winnipeg, Manitoba, Canada
R3J 3S3
- [2] Float Module
- [3] MacDon FM200
- [4] As per Shipping Document
- [5] 22-Apr-24
- [6] _____
Adrienne Tankeu
Product Integrity

We, [1]

Declare, that the product:

Machine Type: [2]

Name & Model: [3]

Serial Number(s): [4]

fulfills all relevant provisions of the Supply of Machinery (Safety) Regulations 2008

Designated standards used are :

EN ISO 4254-1:2015

EN ISO 4254-1:2015/A1:2021

EN ISO 4254-7:2017

Place and date of declaration: [5]

Identity and signature of the person empowered to draw up the declaration: [6]

Indledning

Denne betjeningsvejledning indeholder oplysninger om FlexDraper®-skærebordet i FD2-serien og FM200-flydemodulet. Brug den sammen med betjeningsvejledningen til mejetærskeren.

Din maskine

FlexDraper®-skærebordet i FD2-serien er specielt designet til at fungere godt under alle forhold til direkte høst – uanset om der skæres på eller over jorden – ved hjælp af en tredelt fleksibel ramme for nøje at følge jordens konturer. For compatible mejetærskere giver FM200-flydemodulet enkel tilkobling til FlexDraper®-skærebordet i FD2-serien.

Når du opsætter maskinen eller foretager justeringer, skal du gennemgå og følge de anbefalede maskinindstillinger i alle relevante MacDon-publikationer. Hvis dette ikke sker, kan det kompromittere maskinens funktion og maskinens levetid og kan medføre en farlig situation.

Din garanti

MacDon yder garanti for kunder, der bruger og vedligeholder deres udstyr som beskrevet i denne betjeningsvejledning. Du skulle gerne have fået en kopi af MacDon Industries begrænsede garantipolitik, som forklarer denne garanti, af din forhandler. Skader som følge af en af følgende betingelser vil ugyldiggøre garantien:

- Ulykke
- Forkert brug
- Misbrug
- Forkert vedligeholdelse eller forsømmelse
- Unormal eller ekstraordinær brug af maskinen
- Undladelse af at bruge maskinen, udstyret, komponenten eller en del i overensstemmelse med producentens anvisninger

Din manual

Læs omhyggeligt alt udleveret materiale, før du forsøger at betjene maskinen.

Brug denne betjeningsvejledning som din hovedkilde til oplysninger om maskinen. Hvis du følger de angivne instruktioner, vil dit skærebord fungere i mange år.

Følgende konventioner bruges i dette dokument:

- Højre og venstre bestemmes ud fra førerens position. Skærebordets front vender mod afgrøden, skærebordets bagside er fastgjort til flydemodulet og mejetærskeren.
- Medmindre andet er angivet, skal du bruge standardmomentværdierne, der er oplyst i kapitel [7.1 Specifikationer for tilspændingsmoment, side 531](#).

Indholdsfortegnelsen og indekset vil guide dig til bestemte områder i denne vejledning. Undersøg indholdsfortegnelsen for at gøre dig bekendt med, hvordan oplysningerne er organiseret.

Opbevar denne betjeningsvejledning, så den altid er ved hånden, og så den kan videreformidles til nye operatører eller ejere. Opbevaringskassen til betjeningsvejledningen (A) er placeret bag ved skærebordet ved siden af højre ydre ben.

BEMÆRK:

Hold dine MacDon-publikationer opdaterede. Den nyeste version og alle tilgængelige oversættelser kan hentes fra vores websted (www.macdon.com) eller fra vores websted, der kun er til forhandlere (<https://portal.macdon.com>) (kræver login).

Ring til din MacDon-forhandler, hvis du har brug for hjælp, oplysninger eller yderligere kopier af denne brugervejledning.

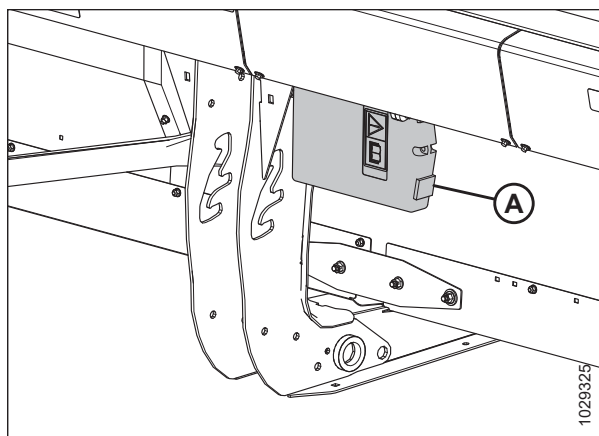

1: Opbevaringssted til betjeningsvejledning

Denne vejledning er tilgængelig på følgende sprog:

- Bulgarsk
- Tjekkisk
- Dansk
- Engelsk
- Estisk
- Fransk
- Tysk
- Ungarsk
- Italiensk
- Lettisk
- Litauisk
- Polsk
- Portugisisk
- Rumænsk
- Russisk
- Spansk
- Svensk
- Ukrainsk

Oversigt over ændringer

Følgende liste indeholder en oversigt over større ændringer i forhold til den tidligere version af dette dokument.

| Afsnit | Oversigt over ændringer | Kun til intern brug |
|--|--|------------------------|
| <i>Overensstemmelseserklæring, side i</i> | Opdaterede overensstemmelseserklæringen for modelår 2025. | Tekniske publikationer |
| <i>1.6 Forholdsregler for svejsning, side 8</i> | Tilføjede oplysninger om frakobling af ledningsnettet for sejlhastighed fra modulært hydrauliksystem. | Produktsupport |
| <i>1.9 Placering af sikkerhedsskilte, side 12</i> | Opdaterede placeringen af mærkaten for Læs betjeningsvejledning/Sprøjteware ved væske. | ECN 65051 |
| <i>2.2 Produktspecifikationer, side 29</i> | Opdateret overskriftens vægtestimater og fjede FD261 til specifikationerne. | Tekniske publikationer |
| <i>Tilkobling af skærebord til Case IH-mejetærskere, side 72</i> | Redigerede proceduren for AF11-mejetærskere. | Maskinteknik |
| | Redigerede proceduren for CR11-mejetærskere. | Maskinteknik |
| <i>3.7.3 Optimering af skærebordet til direkte høst af raps, side 93</i> | Tilføjede en krydshenvisning til kontrol/indstilling af spillerummet mellem snegl og beholder. | Produktsupport |
| <i>Ændring af konfiguration af flydefjeder – Flydehåndtag med to huller, side 148</i> | Føjede flydende stråskillere til vægtberegningstabel. | Produktsupport |
| <i>Montering af Flex-begrænser for sur-position, side 157</i> | Rettede en fejl, der viste begrænseren i den forkerte position. | Tekniske publikationer |
| <i>3.9.10 Oplysninger om knivhastighed, side 168</i> | Tilføjede oplysninger om knivhastighed for FD261. | Tekniske publikationer |
| <i>Konfigurationer med kort knivafskærmning på dobbeltnivsskærebord – Alle undtagen FD241 og FD261, side 363</i> | Tilføjede FD261. | Tekniske publikationer |
| <i>Konfiguration med kort knivafskærmning på dobbeltnivsskærebord – FD241 og FD261, side 364</i> | Tilføjede FD261. | Tekniske publikationer |
| <i>4.10.7 Kontrol af breakaway-kroge, side 402</i> | Ændrede navnet på kroge, der fastgør FM200 til skærebordet, fra "forbindesholdekroge" til "breakaway-kroge". | Produktsupport |
| <i>4.12.3 Justering af højden på sidesejldæk, side 410</i> | Tilføjede FD261. | Tekniske publikationer |
| <i>Justering af spillerum mellem vinde og skærebjælke, side 432</i> | Tilføjede en bemærkning og et link til udrensning af luft fra vindeløftesystemet. | ECN 65213 |
| <i>4.13.4 Fjernelse af luft fra hydrauliksystemet til vindeløft, side 436</i> | Tilføjede procedure. | ECN 65213 |

| Afsnit | Oversigt over ændringer | Kun til intern brug |
|---|---|------------------------|
| <i>4.14.4 Vindens hastighedssensor, side 467</i> | Tilføjede en tabel over mejetærskerkompatibilitet. | ECN 65347 |
| <i>Udskiftning af vindehastighedssensor, side 467</i> | Tilføjede en ny procedure for flere mærker til udskiftning af vindehastighedssensoren og fjernede de forældede procedurer. | ECN 65347 |
| <i>4.17.3 Ændring af position for VertiBlade™ lodret kniv, side 493</i> | Opdaterede proceduren. | ECN 65405 |
| <i>5.1.5 Øverste tværgående snegl i fuld længde, side 501</i> | Tilføjede bundtnummer for ekstraudstyr med øverste tværnegl. | ECN 64892 |
| – | Fjernede beskrivelse af ekstraudstyr med endespredepladestænger, fordi den kun bruges til skårlæggerskærebørde, der er konfigureret til sidelevering. | Produktsupport |
| <i>5.3.5 Forlængersæt til hydraulikbeholder, side 508</i> | Opdaterede valgfri bundt; B7542 var B6057. | ECN 64693 |
| <i>5.4.10 Stublygtesæt, side 515</i> | Opdaterede bundtoplysninger. | ECN 65052 |
| Bagdækslet indvendigt | Rettede fejl i produktnavn. | Tekniske publikationer |
| – | Tilføjede manglende kompatible mejetærskermodeller overalt: Mejetærskere i Case 160-, 260--serien | Produktsupport |

Registrering Model og serienummer

Registrer modelnummer, serienummer og modelår for skærebordet, flydemodul og transport-/stabilisatorhjulet (hvis det er installeret) i de dertil indrettede felter.

FlexDraper®-skærebord i FD2-serien

Skærebordsmodel:

Serienummer:

Modelår:

Skærebordets plade (A) med serienummer findes på skærebordets bagside ved siden af højre endeplade.

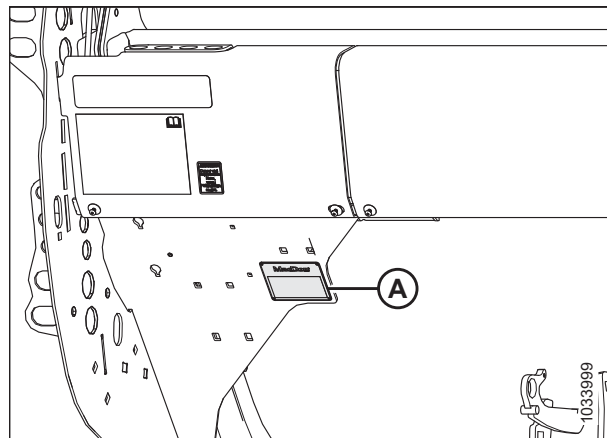

2: Placering af skærebordet serienummerplade

FM200-flydemodul til mejetærsker

Serienummer:

Modelår:

Flydemodulets serienummerplade (A) er placeret øverst til venstre på flydemodul.

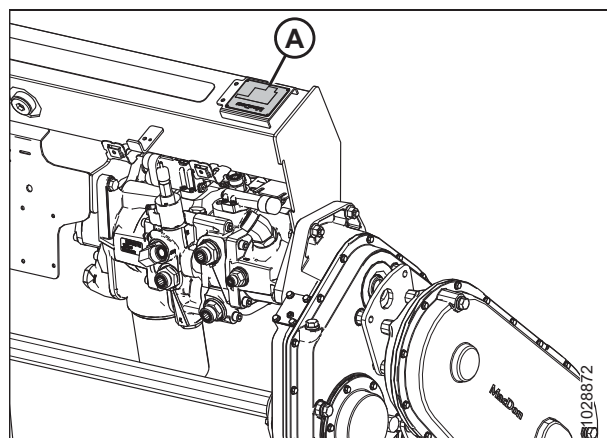

3: Placering af flydemodulets serienummerplade

EasyMove™-transportudstyr

Serienummer:

Modelår:

EasyMove™-transportens serienummerplade (A) er placeret på højre akselenhed.

BEMÆRK:

Transporten er udstyr og er muligvis ikke installeret på denne maskine.

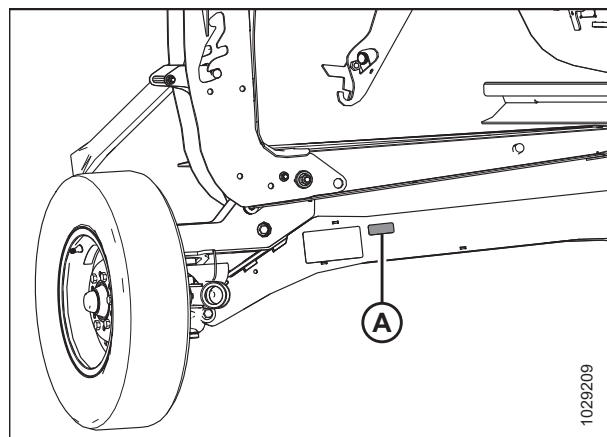

4: EasyMove™-transportudstyr

| | |
|---|-----------|
| Overensstemmelseserklæring | i |
| Indledning | vii |
| Oversigt over ændringer | ix |
| Registrering Model og serienummer | xi |
| Kapitel 1: Sikkerhed | 1 |
| 1.1 Advarselssymboler i forbindelse med sikkerhed | 1 |
| 1.2 Signalord..... | 2 |
| 1.3 Generelt om sikkerhed | 3 |
| 1.4 Sikkerhed ved vedligeholdelse | 5 |
| 1.5 Sikkerhed ved hydraulik..... | 7 |
| 1.6 Forholdsregler for svejsning | 8 |
| 1.7 Nedlukning og bortskaffelse af landbrugsudstyr | 9 |
| 1.8 Advarselsskilte | 11 |
| 1.8.1 Montering af sikkerhedsmærkaterne | 11 |
| 1.9 Placering af sikkerhedsskilte | 12 |
| 1.10 Forståelse af sikkerhedskiltene..... | 18 |
| Kapitel 2: Produktoversigt..... | 27 |
| 2.1 Definitioner | 27 |
| 2.2 Produktspecifikationer | 29 |
| 2.3 Skærebordsdimensioner i FD2-serien FlexDraper® | 33 |
| 2.4 Identifikation af komponenterne i FD2-seriens FlexDraper®-skærebord | 34 |
| 2.5 FM200-flydemodul Identifikation af komponenter..... | 35 |
| Kapitel 3: Betjening | 39 |
| 3.1 Ejers/operatørs ansvar | 39 |
| 3.2 Driftssikkerhed..... | 40 |
| 3.2.1 Skærebordets sikkerhedsafstivere..... | 40 |
| 3.2.2 Vindens sikkerhedsafstivere | 41 |
| Aktivering af vindens sikkerhedsafstivere | 41 |
| Frigørelse af vindens sikkerhedsafstivere | 42 |
| 3.2.3 Skærebordets endeskjolde..... | 44 |
| Åbne skærebordet endeskjolde..... | 44 |
| Lukning af skærebordets endeskjolde..... | 45 |
| Kontrol og justering af skærebordets endeskjold | 47 |
| Fjernelse af skærebordets endeskjolde..... | 51 |
| Montering af skærebordets endeskjold | 51 |
| 3.2.4 Dæksel til vindetræk..... | 52 |
| Fjern vindetrækkets dæksel..... | 52 |
| Installation af vindetrækkets dæksel | 54 |
| 3.2.5 Dæksel til flex-forbindelsesled | 55 |
| Fjernelse indvendige dæksler til flex-forbindelsesled..... | 55 |
| Montering af indvendige dæksler til flex-forbindelsesled | 56 |
| Fjernelse af udvendige dæksler til flex-forbindelsesled | 56 |

Indholdsfortegnelse

| | |
|--|-----|
| Montering af udvendige dæksler til flex-forbindelsesled | 57 |
| 3.2.6 Dagligt opstartstjek | 60 |
| 3.3 Indkøringsperiode | 61 |
| 3.4 Slukning af mejetærsker | 62 |
| 3.5 Betjeningselementer i førerhuset | 63 |
| 3.5.1 Betjeningselementer for integreret skærebord – Case-mejetærskere | 64 |
| 3.5.2 Hastighedsstyring af sidesejl – Case IH-mejetærskere | 64 |
| 3.5.3 Vendefunktion for vinde – Case IH-mejetærskere | 66 |
| 3.5.4 Vendefunktion for vinde – New Holland CR-serien og CH | 69 |
| 3.6 Tilkobling/frakobling af skærebord | 72 |
| 3.6.1 Case IH-mejetærskere | 72 |
| Tilkobling af skærebord til Case IH-mejetærskere | 72 |
| Frakobling af skærebord fra Case IH-mejetærsker | 78 |
| 3.7 Opsætning af skærebord | 82 |
| 3.7.1 Skærebordets redskaber | 82 |
| 3.7.2 Indstillinger for skærebord | 82 |
| 3.7.3 Optimering af skærebordet til direkte høst af raps | 93 |
| 3.7.4 Indstillinger for vinden | 93 |
| 3.7.5 Indstillinger for flydende stråskiller (valgfrit) | 96 |
| 3.8 Opsætning af flydemodulet | 99 |
| 3.8.1 Ydeevnekonfigurationer for FM200-indføringsnegl | 99 |
| Ultrasml konfiguration – sneglevinding | 101 |
| Smal konfiguration – sneglevinding | 105 |
| Mellemkonfiguration – sneglevinding | 108 |
| Bred konfiguration – sneglevinding | 110 |
| Ultrabred konfiguration – sneglevinding | 113 |
| Sneglevinding | 115 |
| 3.8.2 Fjernelse af indføringsneglens pigge | 122 |
| 3.8.3 Installation af indføringsneglens pigge | 125 |
| 3.8.4 Indstilling af snegleposition | 126 |
| 3.8.5 Kontrol og justering af fjedrene til sneglens kædedrev | 128 |
| 3.8.6 Afribberarme | 129 |
| 3.9 Skærebordets driftsvariabler | 130 |
| 3.9.1 Skæring fri af jorden | 130 |
| Justering af stabiliseringshjul | 131 |
| Justering af EasyMove™-transporthjul | 132 |
| Konturhjul, der kan trækkes ud/ind | 133 |
| Forlængelse/tilbagestrækning af konturhjul med integrerede betjeningselementer | 134 |
| Nivellering af konturhjulhøjde | 134 |
| 3.9.2 Skæring på jorden | 137 |
| Justering af indvendige bremsesko | 138 |
| Justering af ydre bremsesko | 139 |
| 3.9.3 Skærebordsvinkel | 139 |
| Justering af skærebordets vinkel fra mejetærsker | 140 |
| 3.9.4 Skærebordsflyder | 142 |
| Kontrol og justering af skærebordsflyder | 142 |
| Ændring af konfiguration af flydefjeder – Flydehåndtag med to huller | 148 |

| | |
|---|------------|
| Låsning/oplåsning af skærebordsflyder | 153 |
| Betjening i Flex-tilstand | 153 |
| Betjening i stiv tilstand | 156 |
| Fjernelse af Flex-begrænser for sur-position | 157 |
| Montering af Flex-begrænser for sur-position | 157 |
| 3.9.5 Kontrol og justering af vingebalance | 158 |
| 3.9.6 Vindehastighed | 164 |
| Valgfri kædehjul til vinden | 165 |
| 3.9.7 Kørehastighed | 166 |
| 3.9.8 Hastighed for sidesejl | 166 |
| Justering af sidesejlets hastighed | 167 |
| 3.9.9 Indføringssejlets hastighed | 168 |
| 3.9.10 Oplysninger om knivhastighed | 168 |
| Kontrol af knivhastighed | 169 |
| 3.9.11 Vindehøjde | 170 |
| Kontrol og justering af vindehøjdesensorens retning | 171 |
| Udskiftning af vindehøjdesensor | 172 |
| Kontrol og justering af vindehøjdesensorens spænding | 173 |
| 3.9.12 Vindens frem/tilbage-position | 174 |
| Justering af tromlens frem/tilbage-position | 175 |
| Flytning af frem/tilbage-cylinderne | 176 |
| Kontrol og justering af vindehøjdesensorens spænding | 180 |
| Kontrol og justering af tromlehøjdesensorens spænding | 181 |
| 3.9.13 Vindens pigafstand | 183 |
| Vindeknast-indstillinger | 183 |
| Justering af vindeknast | 185 |
| 3.9.14 Øvre tværgående snegl | 186 |
| Justering af position for øverste tværsnegl – to- eller tredelte snegle | 186 |
| Kontrol af den øverste tværgående snegl for interferens | 189 |
| 3.9.15 Stråskillere | 190 |
| Fjernelse af stråskillere | 190 |
| Montering af stråskillere | 191 |
| Fjernelse af flydende stråskillere | 193 |
| Montering af flydende stråskillere | 195 |
| Justering af flydende stråskillere | 198 |
| 3.9.16 Stråskillestænger | 208 |
| Fjernelse af stråskillestænger | 209 |
| Installation af stråskillestænger | 209 |
| Valgfri risstråskillestang | 210 |
| 3.10 System til automatisk styring af skærebordshøjde | 212 |
| 3.10.1 Anbefalede sensorudgangsspændinger til mejetærskere | 213 |
| 3.10.2 Manuel kontrol af spændingsgrænser | 213 |
| 3.10.3 Case IH 130- og 140-seriens mejetærskere i mellemklassen | 217 |
| Hurtig oversigt over skærebordsindstillinger – Case IH 130-, 140-, 150- og 160-serien | 217 |
| Kontrol af spændingsområdet fra mejetærskerens førerhus – Case IH 5130, 5140, 6130, 6140, 7130 og 7140 | 218 |
| Opsætning af skærebord på mejetærskerskærmen – Case IH 5130, 5140, 6130, 6140, 7130 og 7140 | 221 |
| Kalibrering af automatisk styring af skærebordshøjde – Case IH 5130-, 5140-, 6130-, 6140-, 7130- og 7140-mejetærskere med softwareversion under 28.00 | 224 |
| Indstilling af forudindstillet skærehøjde – Case IH 5130, 5140, 6130, 6140, 7130 og 7140 | 226 |

Indholdsfortegnelse

| | |
|---|------------|
| 3.10.4 Case IH-mejetærskere i 120-, 230-, 240-, 250- og 260-serien | 228 |
| Hurtig oversigt over skærebordsindstillinger – Case IH 120-, 230-, 240-, 250- og 260-serien | 228 |
| Kontrol af spændingsområde fra mejetærskerens førerhus – Case IH, 120-, 230-, 240- og 250-seriens mejetærskere | 230 |
| Kalibrering af automatisk styring af skærebordshøjde – Case IH 120-, 230-, 240- og 250-seriens mejetærskere med softwareversion under 28.00 | 233 |
| Kalibrering af automatisk styring af højden på skærebordet – Case IH-mejetærskere med softwareversion 28.00 eller højere | 238 |
| Kontrol af vindehøjdesensorens spændinger – Case IH-mejetærskere | 244 |
| Indstilling af forudindstillet skærehøjde – Case IH, 120-, 230-, 240- og 250-seriens mejetærskere | 246 |
| Vindehastighedssensorens kompatibilitet – Case IH-mejetærskere | 247 |
| 3.11 Frakobling af skærebjælke | 249 |
| 3.12 Frakobling af flydemodulets indføringssejl | 250 |
| 3.13 Transport | 251 |
| 3.13.1 Transport af skærebord på mejetærsker | 251 |
| 3.13.2 Bugsering | 251 |
| Fastgørelse af skærebord til bugserkøretøj | 252 |
| Forholdsregler ved bugsering af skærebordet | 252 |
| 3.13.3 Konvertering fra transport til markplacering (indstilling) | 253 |
| Flytning af venstre udvendige hjul fra transport til arbejdsposition – ContourMax™ indstilling | 253 |
| Fjernelse af trækstang | 254 |
| Opbevaring af trækstang | 257 |
| Flytning af forreste (venstre) hjul til markposition | 258 |
| Flytning af bageste (højre) hjul til markposition | 261 |
| 3.13.4 Konvertering fra mark- til transportposition (indstilling) | 263 |
| Flytning af venstre udvendige hjul fra arbejds- til transportposition – ContourMax™-indstillinger | 263 |
| Flytning af forhjul (venstre) til transportposition | 264 |
| Flytning af baghjul (højre) til transportposition | 265 |
| Fjernelse af trækstang fra opbevaring | 267 |
| Fastgørelse af trækstang | 268 |
| Kapitel 4: Vedligeholdelse og service | 273 |
| 4.1 Forberedelse af maskine til service | 273 |
| 4.2 Vedligeholdelseskrav | 274 |
| 4.2.1 Vedligeholdelsesplan/-registrering | 274 |
| 4.2.2 Indkøringsinspektion | 277 |
| 4.2.3 Servicering af udstyr – før sæsonstart | 277 |
| 4.2.4 Service af udstyr – ved slutningen af sæsonen | 278 |
| 4.2.5 Kontrol af hydrauliske slanger og rør | 278 |
| 4.3 Smøring | 280 |
| 4.3.1 Smøringsintervaller | 280 |
| For hver 10 timer | 280 |
| For hver 25 timer | 281 |
| Hver 50. time | 282 |
| Hver 100. time | 286 |
| For hver 250 timer | 288 |
| For hver 500 timer | 290 |
| 4.3.2 Smøreprocedure | 291 |
| 4.3.3 Smøring af vindetrækkæde | 293 |

Indholdsfortegnelse

| | |
|--|-----|
| 4.3.4 Smøring af sneglens kædeetræk..... | 293 |
| 4.3.5 Smøre skærebordsdrevets hovedgearkasse | 295 |
| Tjekker oliestanden i skærebordsdrevets hovedgearkasse..... | 295 |
| Påfyldning af olie på skærebordsdrevets hovedgearkasse | 296 |
| Olieskift i skærebordsdrevets hovedgearkasse | 296 |
| 4.3.6 Smøring af skærebordsdrevets afslutningsgearkasse | 297 |
| Kontrol af oliestanden i skærebordsdrevets afslutningsgearkasse..... | 297 |
| Påfyldning af olie til skærebordsdrevets afslutningsgearkasse..... | 298 |
| Skift af olie i skærebordsdrevets afslutningsgearkasse..... | 299 |
| 4.4 Hydraulik | 301 |
| 4.4.1 Kontrol af olieniveau i hydraulikbeholder | 301 |
| 4.4.2 Tilsætning af olie til hydraulikbeholder | 301 |
| 4.4.3 Udsiftning af olien i hydraulikbeholderen..... | 302 |
| 4.4.4 Skift af oliefilter | 303 |
| 4.5 Elektrisk system | 305 |
| 4.5.1 Udsiftning af lyspærer | 305 |
| 4.6 Skærebordsdrev | 306 |
| 4.6.1 Afmontering af drivlinje | 306 |
| 4.6.2 Montering af drivlinje | 308 |
| 4.6.3 Fjernelse af afskærmning af drivlinje | 311 |
| 4.6.4 Installation af drivlinjeafskærmning..... | 313 |
| 4.6.5 Justering af kædespænding – Hovedgearkasse | 315 |
| 4.6.6 Justering af kædestrammer – Afslutningsgearkasse..... | 316 |
| 4.7 Indføringsnegl | 318 |
| 4.7.1 Kontrollér spillerum mellem indføringsnegl og beholder..... | 318 |
| 4.7.2 Kontrol af kædespænding i indføringsnegl..... | 320 |
| Kontrol af indføringsneglens trækkædes spænding – hurtig metode..... | 320 |
| Kontrol af spænding af indføringsneglens trækkæde – grundig metode | 322 |
| 4.7.3 Justering af spændingen af indføringsnegldrevets trækkæde..... | 325 |
| 4.7.4 Sneglevinding..... | 327 |
| 4.7.5 Indføringspigge..... | 328 |
| Fjernelse af indføringsneglens pigge | 328 |
| Installation af indføringsneglens pigge | 330 |
| Kontrol af timing af indføringspigge | 332 |
| Justering af timing af indføringspigge | 333 |
| 4.8 Skærebjælke..... | 336 |
| 4.8.1 Udsiftning af knivsektion..... | 336 |
| 4.8.2 Fjernelse af kniv..... | 337 |
| 4.8.3 Montering af kniv | 339 |
| 4.8.4 Ekstra knive | 340 |
| 4.8.5 Spidse knivafskærmninger og holdere..... | 341 |
| Konfiguration med spidse knivførere på enkeltknivsskærebord | 343 |
| Konfiguration med spidse knivførere på dobbeltknivsskærebord – FD235..... | 344 |
| Konfiguration med spidse knivførere på dobbeltknivsskærebord – FD240..... | 345 |
| Konfiguration med spidse knivafskærmninger på dobbeltknivsskærebord – FD241 og FD261 | 346 |
| Konfiguration med spidse knivførere på dobbeltknivsskærebord – FD245..... | 347 |
| Konfiguration med spidse knivførere på dobbeltknivsskærebord – FD250..... | 348 |

Indholdsfortegnelse

| | |
|--|-----|
| Justering af knivafskærmning og beskyttelsesstang | 349 |
| Udskiftning af spidse knivafskærmninger | 351 |
| Kontrol af holder – spidse knivafskærmninger | 354 |
| Justering af holder – spidse knivafskærmning | 355 |
| Udskiftning af spids midterknivfører – dobbeltnivsskærebord | 356 |
| Kontrol af nedholder til midterknivfører på dobbeltnivsskærebord – spidse knivførere | 358 |
| Justering af nedholder til midterknivfører på dobbeltnivsskærebord – spidse knivførere | 360 |
| 4.8.6 Korte knivafskærmninger og holdere | 361 |
| Konfigurationer med korte knivførere på enkeltnivsskærebord | 362 |
| Konfigurationer med kort knivafskærmning på dobbeltnivsskærebord – Alle undtagen FD241 og FD261 | 363 |
| Konfiguration med kort knivafskærmning på dobbeltnivsskærebord – FD241 og FD261 | 364 |
| Udskiftning af korte knivafskærmninger eller endeknivafskærmninger | 365 |
| Kontroller holdere – korte knivafskærmninger | 367 |
| Justerer holdere – korte knivafskærmninger | 368 |
| Udskiftning af midterknivfører – dobbeltnivsskærebord | 369 |
| Kontrol af nedholder til midterknivfører på dobbeltnivsskærebord – korte knivførere | 371 |
| Justering af midterste nedholder på dobbeltnivsskærebord – korte knivafskærmninger | 373 |
| 4.8.7 Knivhovedets skjold | 374 |
| Montering af knivhovedets skjold | 374 |
| 4.9 Knivtræksystem | 376 |
| 4.9.1 Knivtrækboks | 376 |
| Tjek oliestand i knivtrækboks | 376 |
| Kontrol af monteringsbolte | 377 |
| Olieskift i knivtrækboks | 377 |
| 4.10 Indføringsbord | 379 |
| 4.10.1 Udskiftning af indføringssejl | 379 |
| 4.10.2 Kontrol og justering af indføringssejlets spænding | 382 |
| 4.10.3 Indføringssejlets drivrulle | 384 |
| Fjernelse af indføringssejlets drivrulle | 384 |
| Montering af indføringssejlets drivrulle | 386 |
| Afmontering af leje til indføringssejlets drivrulle | 387 |
| Montering af leje til indføringssejlets drivrulle | 390 |
| 4.10.4 Indføringssejlets tomgangsrulle | 390 |
| Fjernelse af indføringssejlets tomgangsrulle | 390 |
| Montering af indføringssejlets tomgangsrulle | 393 |
| Udskiftning af lejet til indføringssejlets tomgangsrulle | 395 |
| 4.10.5 Sænkning af indføringsbordets bakke | 399 |
| 4.10.6 Hævning af indføringsbordets bakke | 401 |
| 4.10.7 Kontrol af breakaway-kroge | 402 |
| 4.11 Afribberarme | 404 |
| 4.11.1 Fjernelse af afribberarme | 404 |
| 4.11.2 Montering af afribberarme | 404 |
| 4.12 Skærebordets sidesejl | 406 |
| 4.12.1 Fjernelse af sidesejl | 406 |
| 4.12.2 Montering af sidesejl | 408 |
| 4.12.3 Justering af højden på sidesejldæk | 410 |
| 4.12.4 Justerer sidesejlets spændingsejlets spænding | 412 |
| 4.12.5 Justering af sidesejlets sporing | 415 |

| | |
|--|------------|
| 4.12.6 Inspektion af sejlrulleleje | 416 |
| 4.12.7 Fjernelse af sidesejlbordets tomgangsrulle..... | 416 |
| 4.12.8 Udskiftning af sidesejlbordets tomgangsrulleleje..... | 418 |
| 4.12.9 Monterer sidesejlbordets tomgangsrulle | 421 |
| 4.12.10 Fjernelse af sidesejlets drivrulle..... | 422 |
| 4.12.11 Udskiftning af lejet til sidesejlets drivrulle | 425 |
| 4.12.12 Installation af sidesejlets drivrulle..... | 426 |
| 4.13 Vinde..... | 429 |
| 4.13.1 Spillerum mellem vinde og skærebjælke..... | 429 |
| Måling af spillerum mellem vinde og skærebjælke..... | 429 |
| Justering af spillerum mellem vinde og skærebjælke..... | 432 |
| 4.13.2 Sur vinde | 434 |
| Justering af vindeform | 434 |
| 4.13.3 Centrering af vinde | 435 |
| 4.13.4 Fjernelse af luft fra hydrauliksystemet til vindeløft | 436 |
| 4.13.5 Vindepigge..... | 437 |
| Afmontering af vindens stålpigge..... | 437 |
| Montering af vindens stålpigge | 438 |
| Afmontering af vindens plastpigge..... | 439 |
| Montering af vindens plastpigge..... | 440 |
| 4.13.6 Tandørbøsninger | 441 |
| Fjerner bøsninger fra vinde | 441 |
| Installation af bøsninger på hjul | 443 |
| 4.13.7 Vindens endeskjolde | 447 |
| Udskiftning af vindens endeskjolde ved den udvendige knastende | 448 |
| Udskiftning af vindens endeskjolde på indvendig knastende..... | 450 |
| Udskiftning af vindens endeskjolde udvendigt bagende | 452 |
| Udskiftning af vindens endeskjolde indvendigt bagende | 453 |
| Udskiftning af understøttelsen af vindeendeskjold..... | 456 |
| 4.14 Vindetræk | 458 |
| 4.14.1 Vindetrækkets kæde | 458 |
| Løsning af vindetrækkets kæde | 458 |
| Tilspændning af vindetrækkets kæde | 459 |
| 4.14.2 Vindetrækkets tandhjul | 460 |
| Fjernelse af vindetrækkets enkelte tandhjul | 461 |
| Installation af vindetrækkets enkelte tandhjul..... | 462 |
| Fjernelse af vindetrækkets valgfri dobbelte kædehjul..... | 462 |
| Installation af vindetrækkets valgfri dobbelte kædehjul | 465 |
| 4.14.3 Ændring af position af vindens hastighedskæde med to hastighedssæt monteret | 467 |
| 4.14.4 Vindens hastighedssensor | 467 |
| Udskiftning af vindehastighedssensor..... | 467 |
| 4.15 Konturhjul – valgfrit | 471 |
| 4.15.1 Kontrol af hjulboltens moment – ContourMax™-ekstraudstyr..... | 471 |
| 4.15.2 Nivellering af konturhjulhøjde | 472 |
| 4.15.3 Smøring af konturhjulsystem | 474 |
| 4.15.4 Kontrol af konturhjuls aksiale spillerum | 476 |
| 4.15.5 Konturhjul – nulstilling af mekanisk indikator | 478 |
| 4.16 Transportsystem – valgfrit | 481 |

| | |
|--|----------------|
| 4.16.1 Tjekker tilspændingsmoment for hjulbolten | 481 |
| 4.16.2 Kontrol af boltmomentet for transportaggregatet | 481 |
| 4.16.3 Tjek dæktryk | 483 |
| 4.16.4 Ændring af anhængertrækket fra drejetap til gaffel | 484 |
| 4.16.5 Ændring af anhængertrækket fra gaffel til drejetap | 486 |
| 4.17 VertiBlade™-vertikalkniv (ekstraudstyr) | 489 |
| 4.17.1 Udskiftning af lodrette knivsektioner | 489 |
| 4.17.2 Smøring af vertikalkniv | 492 |
| 4.17.3 Ændring af position for VertiBlade™ lodret kniv | 493 |
| Kapitel 5: Muligheder og udstyr | 499 |
| 5.1 Sæt til afgrødelevering | 499 |
| 5.1.1 Akshæversæt | 499 |
| 5.1.2 Raksæt til opbevaring af akshæver afgrøder | 499 |
| 5.1.3 Beslagsæt til opbevaring af stråskillere | 500 |
| 5.1.4 Flydende stråskillere | 500 |
| 5.1.5 Øverste tværgående snegl i fuld længde | 501 |
| 5.1.6 Sæt med vindepigge til lejesæd | 502 |
| 5.1.7 Skillestang til ris-sæt | 502 |
| 5.1.8 Redskabssæt til solsikker | 503 |
| 5.1.9 VertiBlade™ Vertical-knivsæt | 504 |
| 5.2 Skærebjælkesæt | 505 |
| 5.2.1 Stenbremsesæt | 505 |
| 5.2.2 Knivafskærmning med fire punkter | 505 |
| 5.3 FM200-flydermodulsæt | 506 |
| 5.3.1 Afgrødedeflektorsæt | 506 |
| 5.3.2 Udvidet midterfyldstof | 506 |
| 5.3.3 Forlængersæt til indføringssneglens vindinger med stort slid | 507 |
| 5.3.4 Komplet udfyldningssæt til grænseflade | 508 |
| 5.3.5 Forlængersæt til hydraulikbeholder | 508 |
| 5.3.6 Automatisk skærebordshøjde og hældningspropsæt | 509 |
| 5.3.7 Afribberarmesæt | 509 |
| 5.4 Skærebordsæt | 510 |
| 5.4.1 ContourMax™ Contour-hjulsæt | 510 |
| 5.4.2 EasyMove™-transportsystem | 511 |
| 5.4.3 Sæt med indvendige endepigge af stål | 512 |
| 5.4.4 Sæt med udvendige endepigge af stål | 512 |
| 5.4.5 Sæt med plastvindepigge | 513 |
| 5.4.6 Sæt med stålvindepigge | 513 |
| 5.4.7 Stabiliseringsæt til bakkeskråninger | 514 |
| 5.4.8 Stabiliseringshjulsæt | 514 |
| 5.4.9 Stålbremseskosæt | 515 |
| 5.4.10 Stublygtesæt | 515 |

| | |
|---|------------|
| Kapitel 6: Fejlfinding | 517 |
| 6.1 Afgrødetab ved skærebjælke | 517 |
| 6.2 Skærehandling og knivkomponenter | 519 |
| 6.3 Vindelevering..... | 522 |
| 6.4 Fejlfinding – skærebord og sejl..... | 525 |
| 6.5 Skæring af spiselige bønner..... | 527 |
| Kapitel 7: Reference | 531 |
| 7.1 Specifikationer for tilspændingsmoment..... | 531 |
| 7.1.1 Metriske specifikationer for bolt..... | 531 |
| 7.1.2 Specifikationer for metrisk bolt – støbt aluminium..... | 534 |
| 7.1.3 O-ring boss hydraulikfittings – justerbare | 535 |
| 7.1.4 O-ring boss hydraulikfittings – ikke-justerbare..... | 536 |
| 7.1.5 O-ring fladetætning hydraulikfittings | 537 |
| 7.1.6 Fittings med konisk gevind..... | 539 |
| 7.2 Konverteringsdiagram | 540 |
| Indeks | 541 |
| Anbefalede væsker og smøremidler..... | 549 |

Kapitel 1: Sikkerhed

En konsekvent forståelse af og konsekvent overholdelse af sikkerhedsprocedurer vil bidrage til at sikre maskinførerens og omkringståendes sikkerhed.

1.1 Advarselssymboler i forbindelse med sikkerhed

Advarselssymboler i forbindelse med sikkerhed angiver vigtige sikkerhedsmeddelelser i denne betjeningsvejledning og på sikkerhedskiltene på maskinen.

Dette symbol betyder:

- **BEMÆRK!**
- **VÆR OPMÆRKSOM!**
- **DET HANDLER OM DIN SIKKERHED!**

Læs og følg sikkerhedsmeddelelsen, der ledsager dette symbol, omhyggeligt.

Hvorfor er sikkerhed vigtig for dig?

- Ulykker invaliderer og dræber
- Ulykker har omkostninger
- Ulykker kan undgås



Figur 1.1: Sikkerhedssymbol

1.2 Signaldord

Tre signaldord, **FARE**, **ADVARSEL** og **FORSIGTIG** bruges til at advare dig om farlige situationer. To signaldord, **VIGTIGT** og **BEMÆRK**, identificerer ikke-sikkerhedsrelaterede oplysninger.

Signaldord er valgt ved hjælp af følgende retningslinjer:

FARE

Angiver en overhængende farlig situation, der, hvis den ikke forhindres, vil resultere i dødsfald eller alvorlig personskade.

ADVARSEL

Angiver en potentielt farlig situation, der, hvis den ikke forhindres, kan resultere i dødsfald eller alvorlig personskade. De kan også bruges til at advare dig mod usikre praksisser.

FORSIGTIG

Angiver en potentielt farlig situation, der, hvis den ikke forhindres, kan resultere i mindre eller moderat personskade. De kan også bruges til at advare dig mod usikre praksisser.

VIGTIGT:

Angiver en situation, der, hvis den ikke forhindres, kan resultere i funktionsfejl eller beskadigelse af maskinen.

BEMÆRK:

Giver yderligere oplysninger eller rådgivning.

1.3 Generelt om sikkerhed

Betjening, eftersyn og samling af maskiner indebærer flere sikkerhedsrisici. Disse risici kan reduceres eller elimineres ved at følge de relevante sikkerhedsprocedurer og bære det relevante personlige beskyttelsesudstyr.

FORSIGTIG

Følgende generelle sikkerhedsforanstaltninger for gårde bør være en del af din driftsprocedure for alle typer maskiner.

Bær alt beskyttelsesbeklædning og personlige sikkerhedsanordninger, der kan være nødvendige for den pågældende opgave. Tag **INGEN** chancer. Du skal muligvis bruge følgende:

- Sikkerhedshjelm
- Sikkerhedssko med skridsikker sål
- Sikkerhedsbriller
- Kraftige handsker
- Udstyr til vådt vejr
- Åndedrætsværn eller filtermaske

Tag desuden følgende forholdsregler:

- Vær opmærksom på, at udsættelse for høje lyde kan medføre tab af hørelse. Brug egnede høreværn, såsom ørekopper eller ørepropper, for at beskytte mod høje lyde.



Figur 1.2: Sikkerhedsudstyr



Figur 1.3: Sikkerhedsudstyr

- Sørg for førstehjælpsudstyr i nødstilfælde.
- Opbevar en korrekt vedligeholdt ildslukker på maskinen. Gør dig fortrolig med brugen af den.
- Hold små børn væk fra maskiner til enhver tid.
- Vær opmærksom på, at ulykker ofte sker, når føreren er træt eller skynder sig. Tag dig tid til at overveje den sikreste måde at udføre en opgave på. Ignorer **ALDRIG** advarselstegn på træthed.

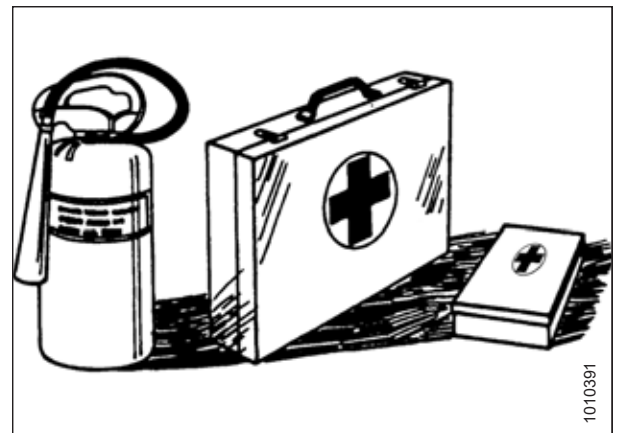

Figur 1.4: Sikkerhedsudstyr

SIKKERHED

- Bær tætsiddende tøj, og tildæk langt hår. Bær **ALDRIG** løsthængende genstande såsom hættetrøjer, tørklæder eller armbånd.
- Sørg for, at alle skærme er på plads. Du må **ALDRIG** ændre eller fjerne sikkerhedsudstyr. Sørg for, at drivlinjebeskytterne kan rotere uafhængigt af deres aksel, og at de kan teleskopere frit.
- Brug kun service- og reparationsdele, der er fremstillet eller godkendt af udstyrsproducenten. Dele fra andre producenter opfylder muligvis ikke de korrekte krav til styrke, design eller sikkerhed.



Figur 1.5: Sikkerhed i nærheden af udstyr

- Hold hænder, fødder, tøj og hår væk fra bevægelige dele. Forsøg **ALDRIG** at fjerne forhindringer eller genstande fra en maskine, mens motoren kører.
- Maskinen må **IKKE** modificeres. Uautoriseret modificering af maskinen kan forringe dens funktion og/eller sikkerhed. Det kan også forkorte maskinens brugstid.
- For at undgå personskade eller dødsfald som følge af uventet opstart af maskinen skal du **ALTID** standse motoren og fjerne nøglen fra tændingen, inden du forlader førersædet af en hvilken som helst årsag.

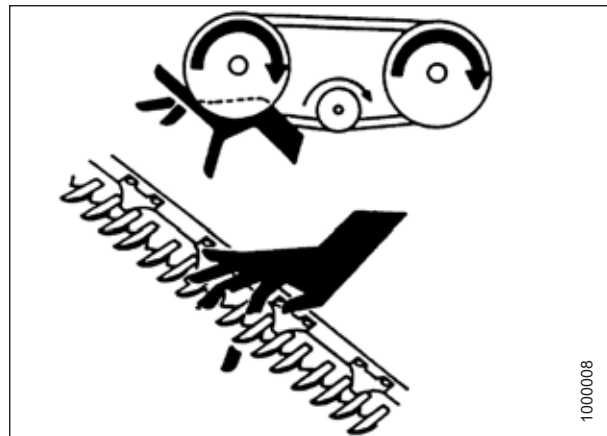

Figur 1.6: Sikkerhed i nærheden af udstyr

- Hold maskinens serviceområde rent og tørt. Våde og/eller olierede gulve er glatte. Våde pletter kan være farlige, når der arbejdes med elektrisk udstyr. Sørg for, at alle elektriske stik og værktøjer er korrekt jordforbundet.
- Sørg for, at arbejdsområdet er godt oplyst.
- Hold maskiner rene. Halm og agner på en varm motor er brandfarligt. Lad **IKKE** olie eller fedt ophobe sig på serviceplatforme, stiger eller betjeningsanordninger. Rengør maskinerne, før de opbevares.
- Brug **ALDRIG** benzin, nafta eller flygtige materialer til rengøringsformål. Disse materialer kan være giftige og/eller brændbare.
- Ved opbevaring af maskiner skal du dække skarpe eller lange komponenter for at forhindre personskade ved utilsigtet kontakt.



Figur 1.7: Sikkerhed i nærheden af udstyr

1.4 Sikkerhed ved vedligeholdelse

Sikker vedligeholdelse af dit udstyr kræver, at du følger de relevante sikkerhedsprocedurer og bærer det personlige beskyttelsesudstyr, der passer til opgaven.

Sådan sikres din sikkerhed, mens du vedligeholder maskinen:

- Gennemgå betjeningsvejledningen og alle sikkerhedselementer inden betjening og/eller vedligeholdelse af maskinen.
- Anbring alle betjeningsanordninger i neutral, stands motoren, indstil parkeringsbremsen, fjern tændingsnøglen, og vent på, at alle bevægelige dele stopper, før du servicerer, justerer og/eller reparerer.
- Følg god værkstedspraksis:
 - Hold serviceområder rene og tørre
 - Sørg for, at alle elektriske udgange og værktøjer er korrekt jordforbundet
 - Sørg for, at arbejdsområdet er godt oplyst
- Let tryk fra de hydrauliske kredsløb, før du servicerer og/eller frakobler maskinen.
- Sørg for, at alle komponenter er tætte, og at stålrør, slanger og koblinger er i god stand, før du lægger tryk på hydrauliske systemer.
- Hold hænder, fødder, tøj og hår væk fra alle bevægelige og/eller roterende dele.
- Ryd området for omkringstående, især børn, når der udføres vedligeholdelse, reparationer eller justeringer.
- Installer transportsikring eller anbring sikkerhedsstativer under rammen, inden du arbejder under maskinen.
- Hvis flere end en person servicerer maskinen på samme tid, skal du være opmærksom på, at drejning af en drivlinje eller en anden mekanisk drevet komponent manuelt (for eksempel adgang til et smøremiddelbeslag) vil medføre, at drivkomponenter i andre områder (remme, remskiver og knive) bevæger sig. Hold dig til enhver tid væk fra drivkomponenter.



Figur 1.8: Våde gulve udgør en sikkerhedsrisiko

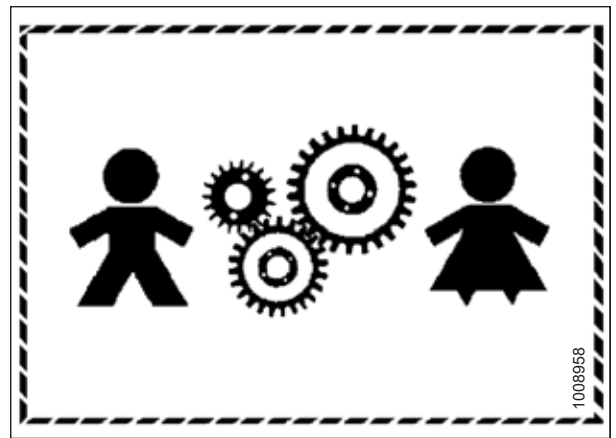

Figur 1.9: Udstyret er IKKE sikkert for børn

SIKKERHED

- Brug beskyttelsesudstyr, når du arbejder på maskinen.
- Brug kraftige handsker, når du arbejder på knivkomponenter.



Figur 1.10: Personligt beskyttelsesudstyr

1.5 Sikkerhed ved hydraulik

Da hydraulikvæske er under ekstremt tryk, kan lækager af hydraulikvæske være meget farlige. Følg de korrekte sikkerhedsprocedurer under inspektion af hydraulikvæskelækager og servicering af hydraulisk udstyr.

- Sæt altid alle hydrauliske betjeningslementer i **NEUTRAL**, før du forlader førersædet.
- Sørg for, at alle komponenterne i det hydrauliske system holdes rene og i god stand.
- Udskift slidte, skårne, afslebne, flade eller krympede slanger og stålrør.
- Forsøg **IKKE** at foretage midlertidige reparationer på hydraulikledninger, fittings eller slanger ved at bruge bånd, klemmer, cement eller svejsning. Det hydrauliske system fungerer under ekstremt højt tryk. Midlertidige reparationer kan pludselig give efter og skabe farlige situationer.

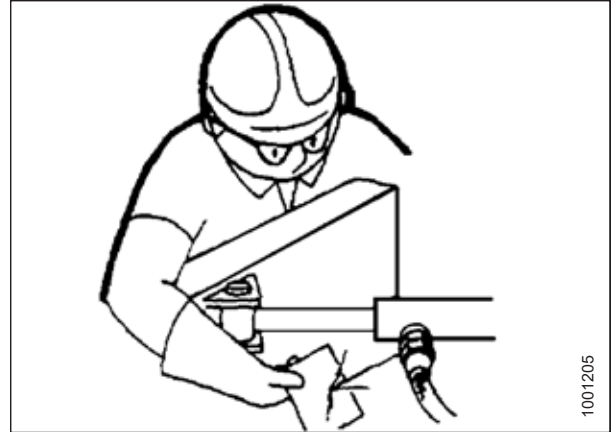

Figur 1.11: Test for hydrauliklækager

- Brug korrekt hånd- og øjenbeskyttelse, når du søger efter hydrauliske utætheder under højtryk. Brug et stykke pap som en bagstopper i stedet for hænderne til at isolere og identificere en lækage.
- Søg straks lægehjælp i tilfælde af personskaade som følge af en koncentreret højtryksstrøm af hydraulikvæske. Der kan opstå alvorlig infektion eller toksisk reaktion som følge af hydraulikvæske, der trænger ind i huden.



Figur 1.12: Fare ved hydrauliktryk

- Sørg for, at alle komponenter er tætte, og at stålrør, slanger og koblinger er i god stand, før du lægger tryk på et hydraulisk system.

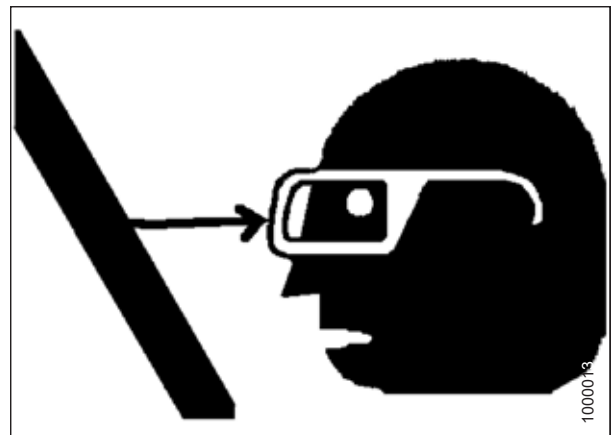

Figur 1.13: Sikkerhed i nærheden af udstyr

1.6 Forholdsregler for svejsning

For at forhindre beskadigelse af følsom elektronik bør der **ALDRIG** forsøges at svejse på skærebordet, mens det er tilsluttet en mejetærsker.

ADVARSEL

Forsøg **ALDRIG** at svejse på skærebordet, mens det er tilsluttet en mejetærsker. Der kan ske alvorlig beskadigelse af følsom, dyr elektronik, hvis der svejses på skærebordet, mens det er tilsluttet en mejetærsker. Det kan være umuligt at vide, hvilken effekt en høj strøm kan have med hensyn til fremtidige funktionsfejl eller kortere levetid.

Se yderligere svejseforholdsregler i betjeningsvejledningen til mejetærskeren.

Før du svejser på et skærebord, **SKAL** du fjerne skærebordet fra mejetærskeren og derefter frakoble følgende elektriske komponenter fra skærebordet:

Modul til styring af sejlhastighed

1. På FM200, mellem rammen og skærebordet, skal du frakoble modulet til styring af sejlhastighed (A) fra magnetventilen (B).

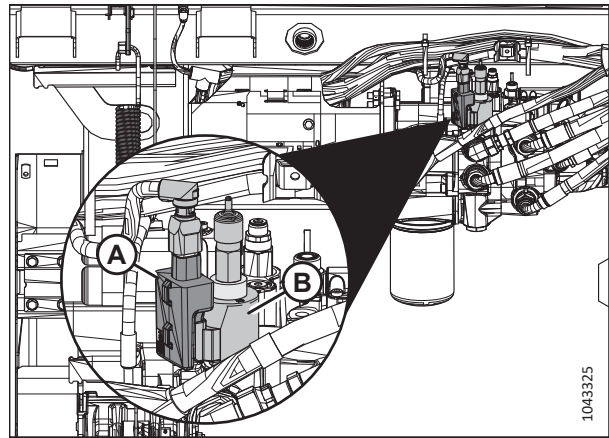

Figur 1.14: Modul til styring af sejlhastighed – integreret hydrauliksystem

2. På manifolden under det modulære hydrauliksystems pumpe skal du afbryde stikket til styring af sejlhastighed (A).

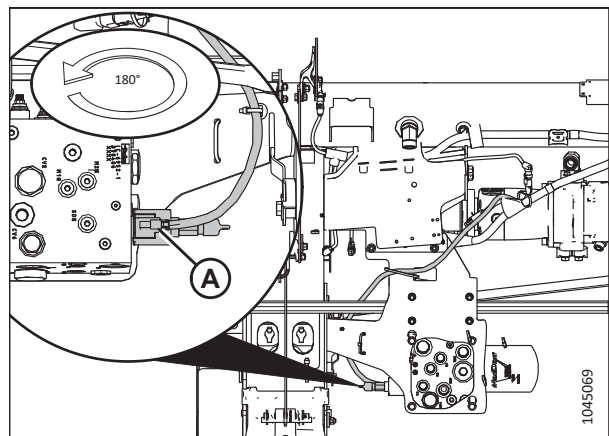

Figur 1.15: Modul til styring af sejlhastighed – modulært hydrauliksystem

1.7 Nedlukning og bortskaffelse af landbrugsudstyr

Når landbrugsudstyr ikke længere er brugbart og skal tages ud af drift og bortskaffes, skal genanvendelige materialer, herunder jernholdige og ikke-jernholdige metaller, gummi og plast; væsker som smøremidler, kølemidler og brændstoffer; og farlige materialer, der findes i batterier, visse pærer og elektronisk udstyr, håndteres sikkert og ikke udledes i miljøet.

Overhold de lokale regler og myndigheder.

Produkter med symbol (A) må **IKKE** bortskaffes sammen med husholdningsaffald.

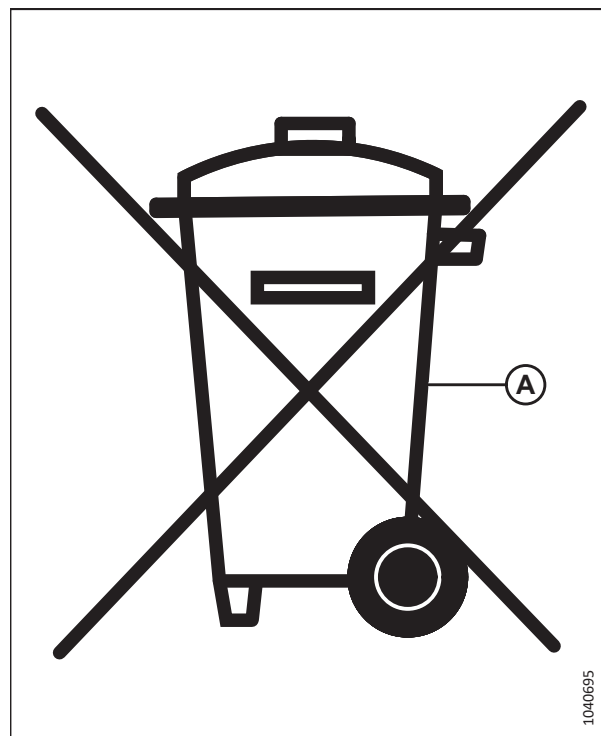

Figur 1.16: Symbol for Må IKKE bortskaffes sammen med husholdningsaffald

Materialer med symbolet (B) skal genanvendes som angivet på etiketten.

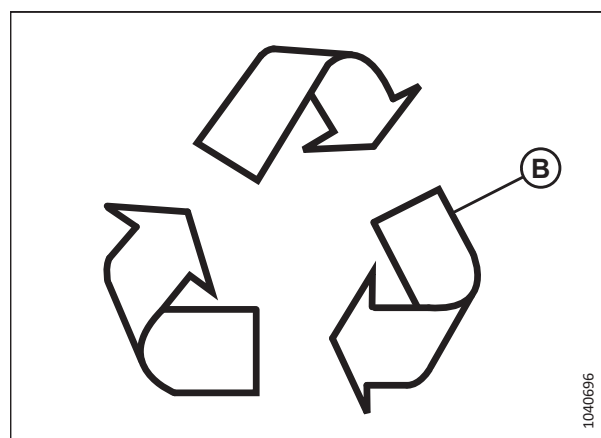

Figur 1.17: Symbol for Genbrug som mærket

SIKKERHED

- Brug passende personlige værnemidler, når du fjerner og håndterer genstande og materialer.
- Brug passende personlige værnemidler, når du håndterer genstande med rester af pesticider, gødning eller andre landbrugskemikalier. Følg de lokale regler, når du håndterer og bortskaffer disse genstande.
- Frigør sikkert oplagret energi fra affjedringskomponenter, fjedre, hydrauliske og elektriske systemer.
- Genbrug eller genanvend emballagemateriale.
- Genbrug eller genanvend plast, der er mærket med specifikationer for et materiale som PP TV 20. De må **IKKE** bortskaffes sammen med husholdningsaffaldet.
- Aflever batterierne til forhandleren, eller aflever dem på et indsamlingssted. Batterier indeholder farlige stoffer. Batterier må **IKKE** smides ud med husholdningsaffaldet.
- Følg de lokale regler for korrekt bortskaffelse af farlige materialer som olier, hydraulikvæsker, bremsevæsker og brændstoffer.
- Bring kølemidler til kvalificerede personer på specialiserede anlæg for bortskaffelse. Kølemidler må **ALDRIG** udledes i atmosfæren.

1.8 Advarselsskilte

Sikkerhedsskilte er gule mærkater, der er placeret på maskinen, hvor der er risiko for personskade, eller hvor føreren skal tage ekstra forholdsregler inden betjening af betjeningsanordningerne. De er normalt gule.

- Hold sikkerhedsskiltene rene og letlæselige til enhver tid.
- Udskift sikkerhedsskilte, der mangler eller er ulæselige.
- Hvis den originale del, som et sikkerhedsskilt blev fastgjort på, udskiftes, skal du sørge for, at reparationsdelen viser det aktuelle sikkerhedsskilt.
- Nye sikkerhedsskilte fås hos din forhandler.

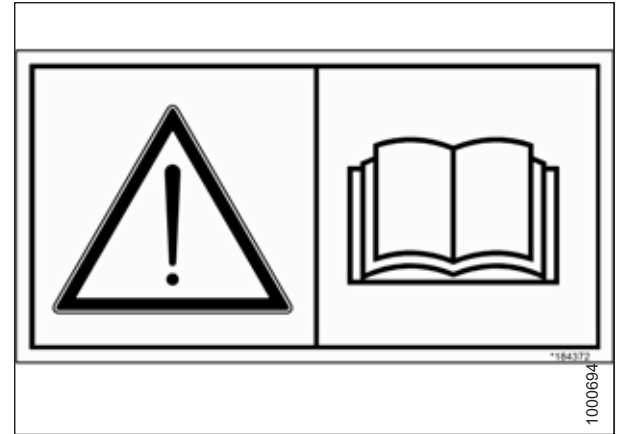

Figur 1.18: Mærkat for betjeningsvejledning

1.8.1 Montering af sikkerhedsmærkaterne

Slidte eller beskadigede sikkerhedsmærkater skal fjernes og erstattes.

1. Bestem nøjagtigt, hvor du vil placere mærkatet.
2. Rengør og tør monteringsområdet.
3. Fjern den lille del af det delte bagsidepapir.
4. Placer mærkatet, og træk det resterende papir tilbage, og udglat mærkatet, når det påføres.
5. Prik små luftlommer med en stift og glat ud.

1.9 Placering af sikkerhedsskilte

Sikkerhedsskilte er normalt gule mærkater, som er placeret på maskinen, hvor der er risiko for personskade, eller hvor føreren skal tage ekstra forholdsregler inden betjening.

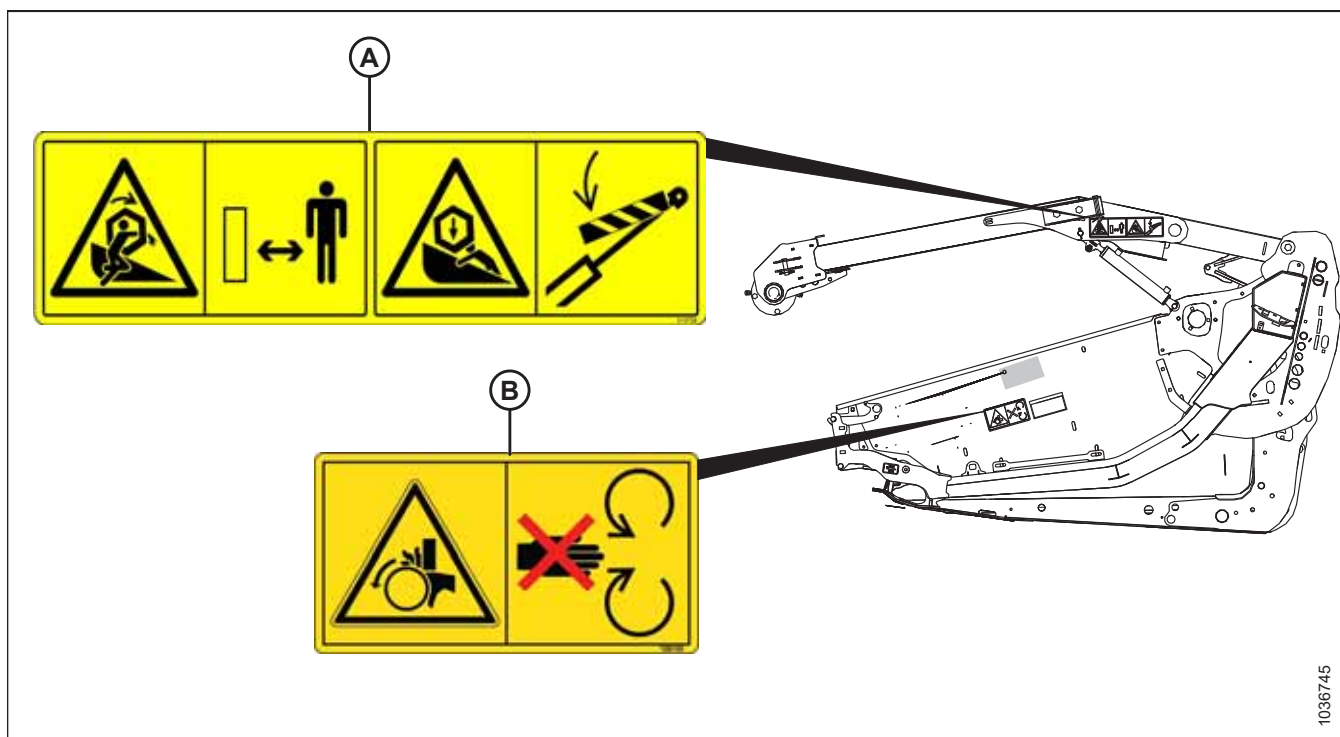

Figur 1.19: Vindearme og endeplader

A – MD #360541 – Fare for indvikling/knusning i vinde (to steder)

B – MD #288195 – Fare, roterende dele (to steder)

SIKKERHED

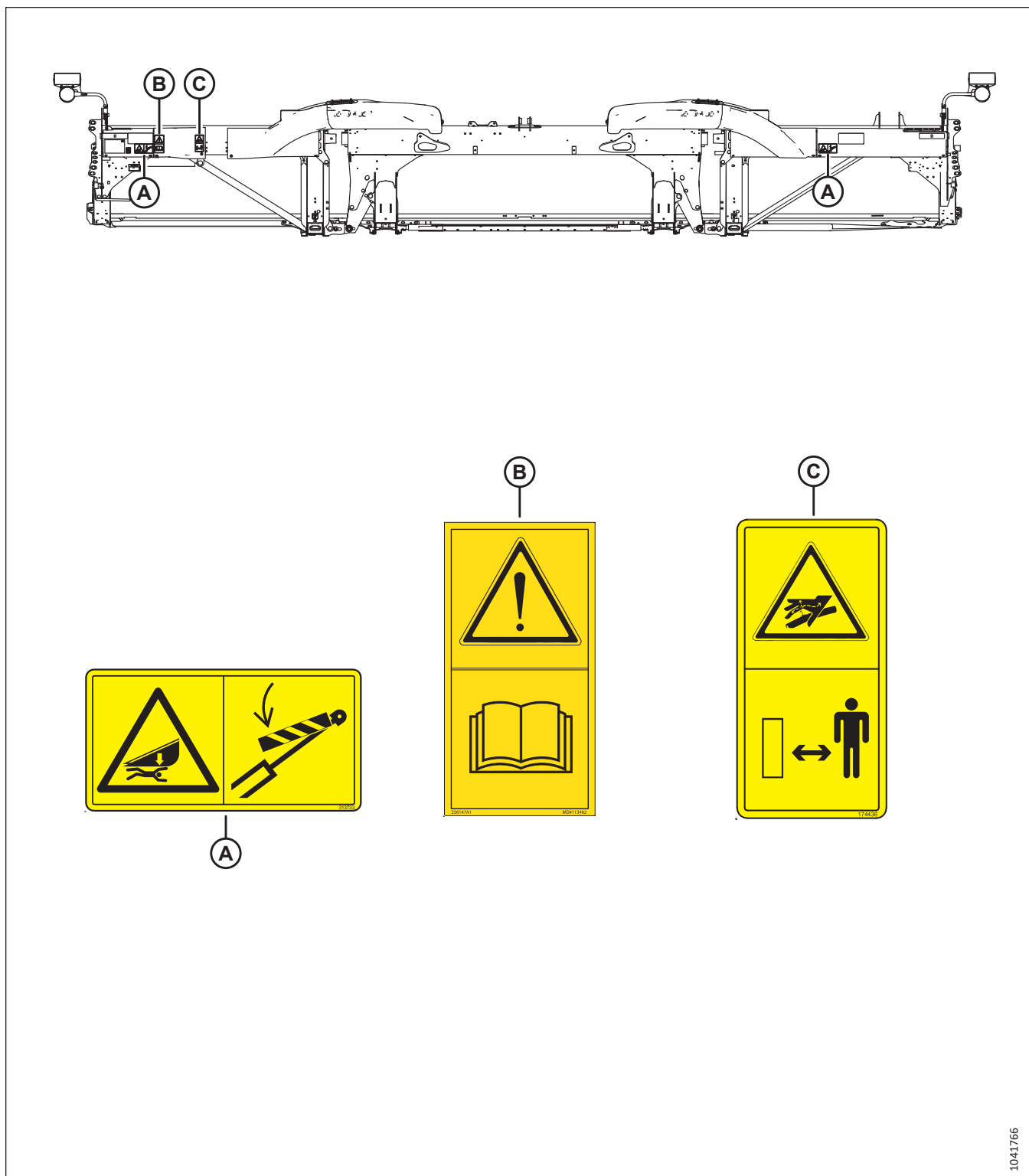

Figur 1.20: Bagrør, FD225

A – MD #313733 – Fare for knusning ved skærebord

B - MD #113482 - Generel fare

C - MD #174436 - Højtryksvæske

SIKKERHED

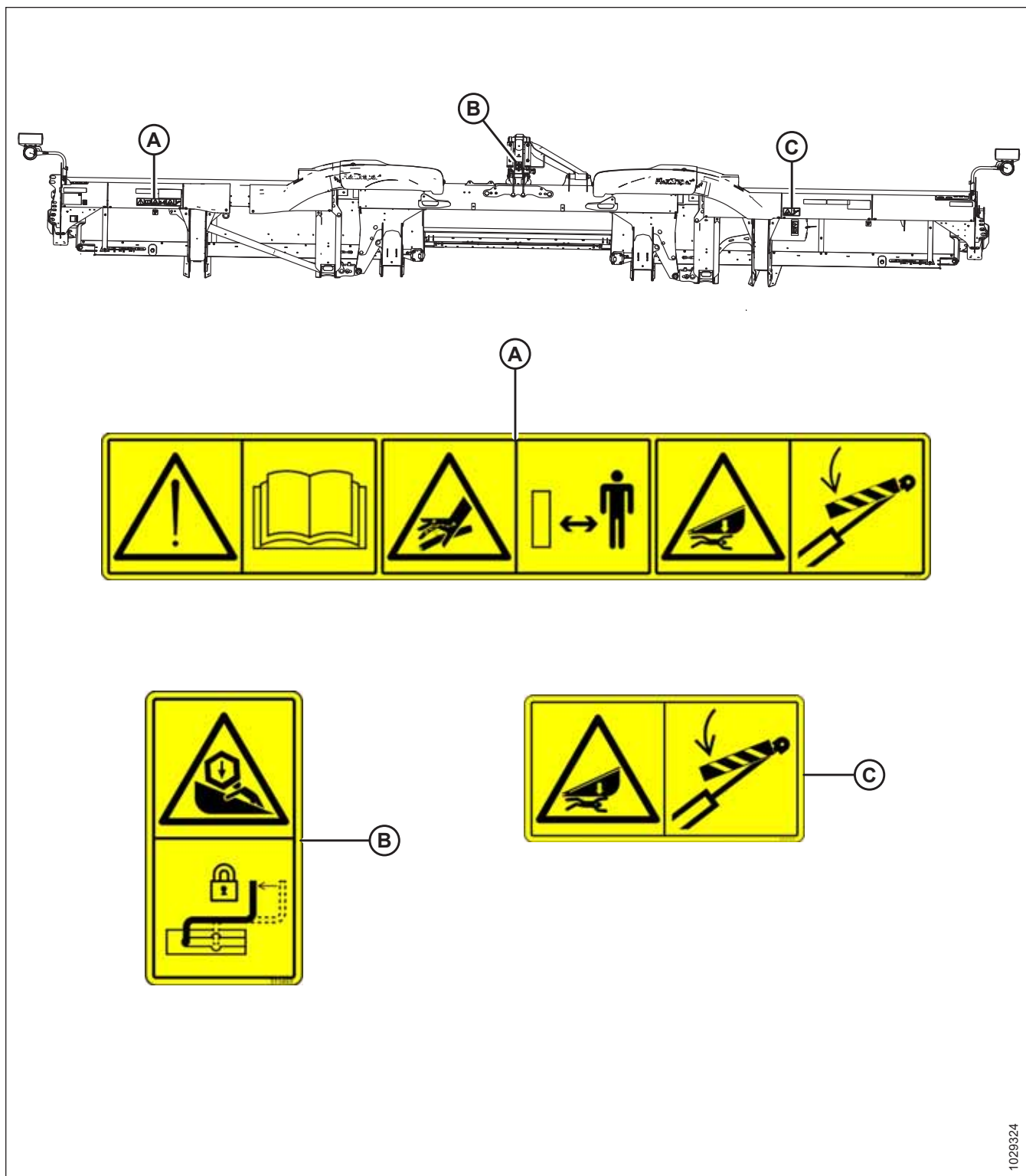

Figur 1.21: Bagrør, FD230 og større

A – MD #313725 – Læs betjeningsvejledning/højtryksvæske/fare ved skærebord
C – MD #313733 – Fare for knusning ved skærebord

B – MD #311493 – Midterbomlås

1029324

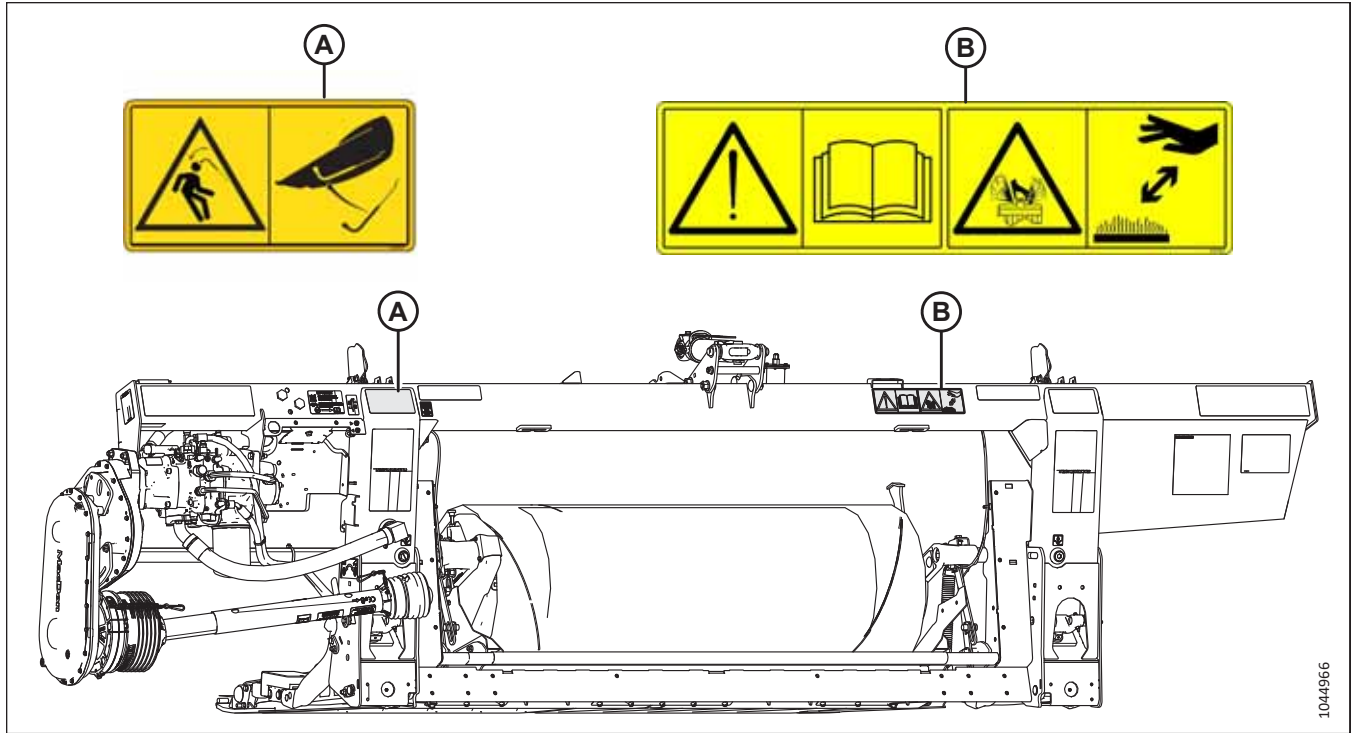

1044966

Figur 1.22: FM200-flydemodul

A - MD #360655 – Fare ved frigivet fjederenergi

B - MD #313728 – Læs betjeningsvejledning/sprøjtefare ved væske

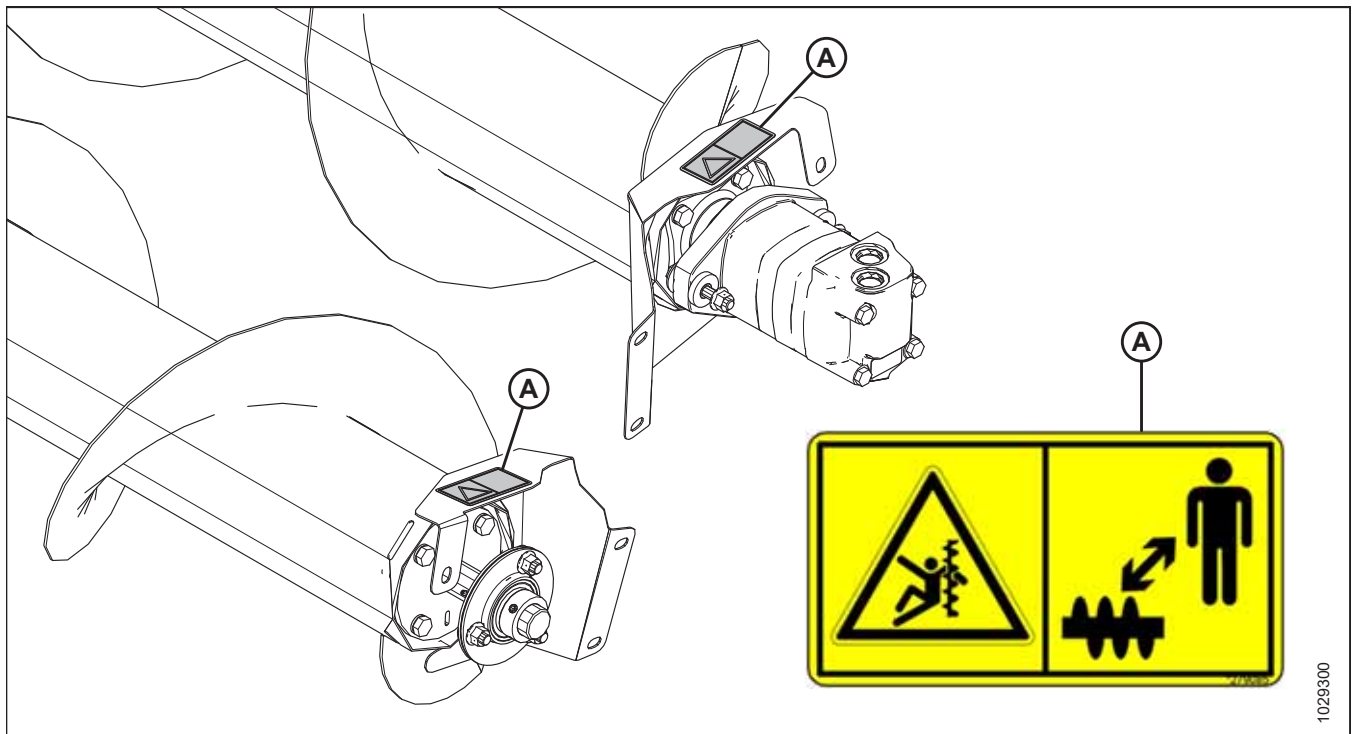

1029300

Figur 1.23: Øvre tværgående snegl (valgfri)

A – MD #279085 – Advarsel for snegl

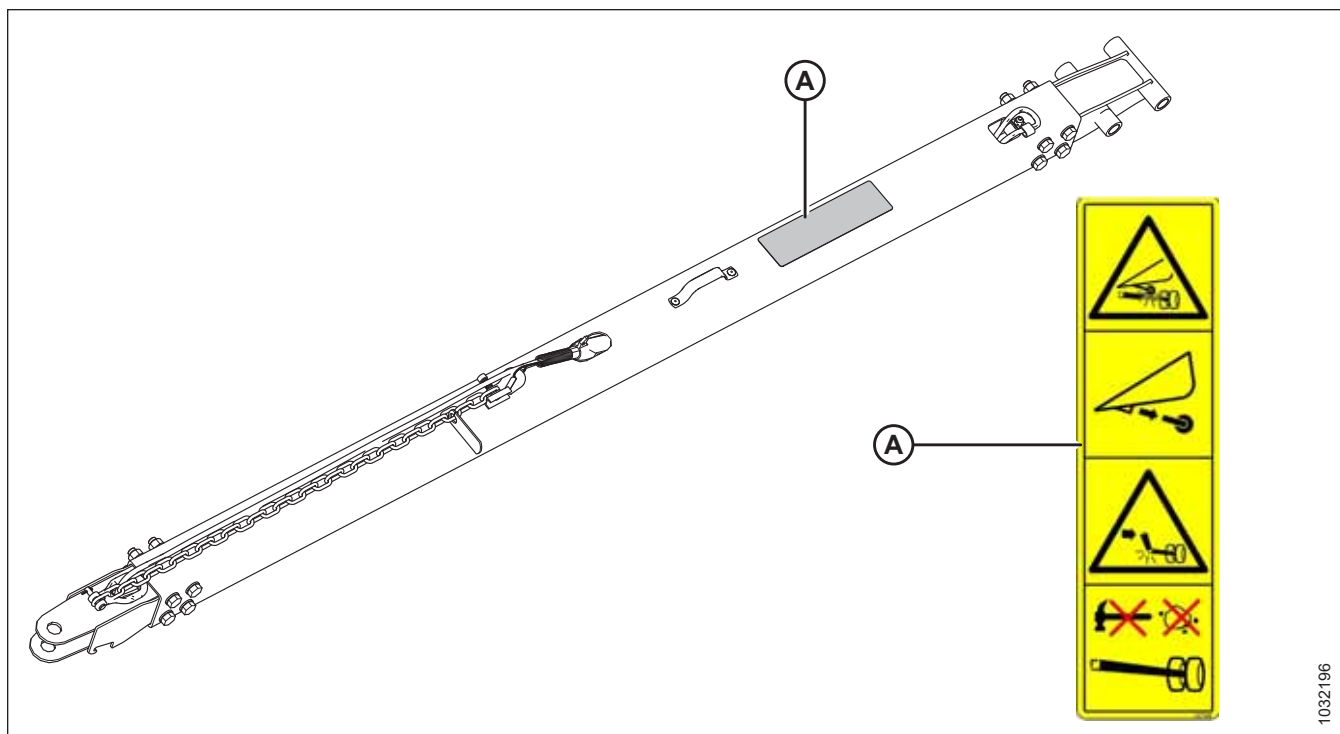

Figur 1.24: Transportsystem – trækstang (kort stang vises; mellemlang og lang stang ligner den) (ekstraudstyr)

A – MD #327588 – Fare for skader på trækkrog

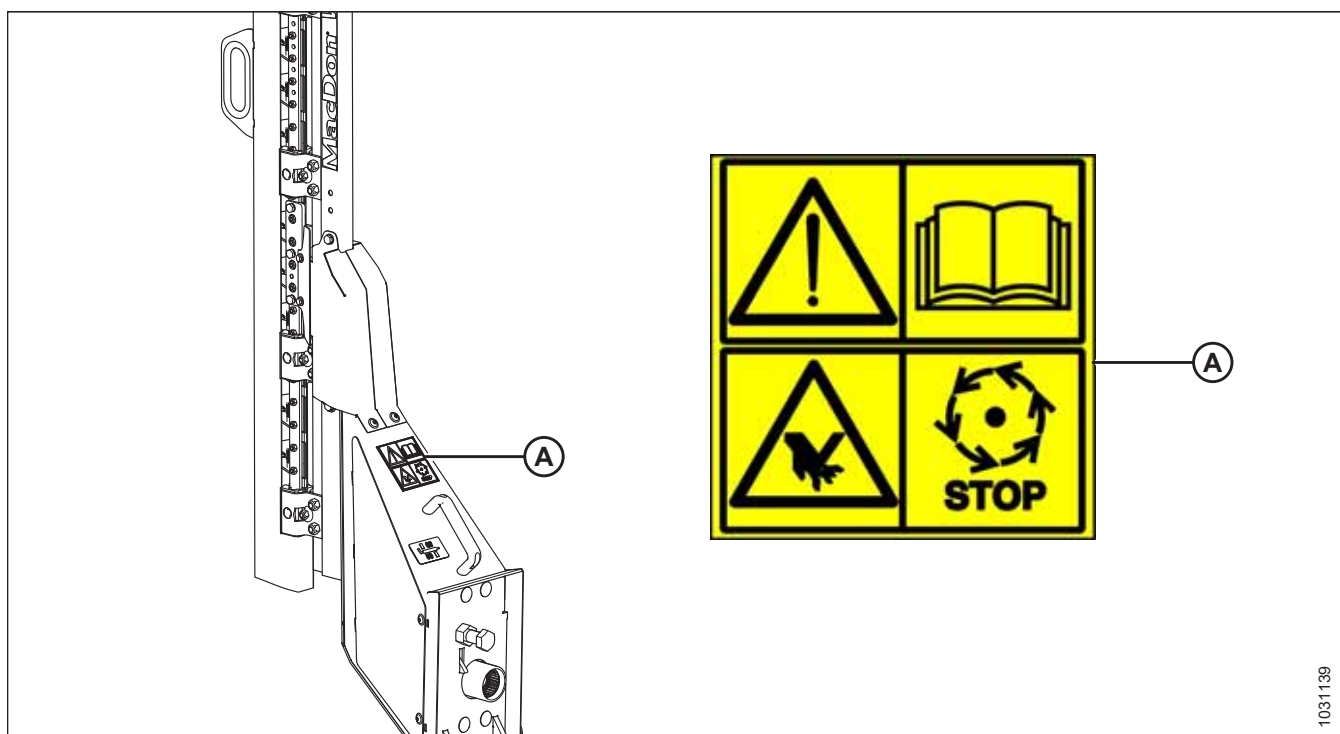

Figur 1.25: Lodret kniv (valgfri)

A – MD #313881 – Knivfare

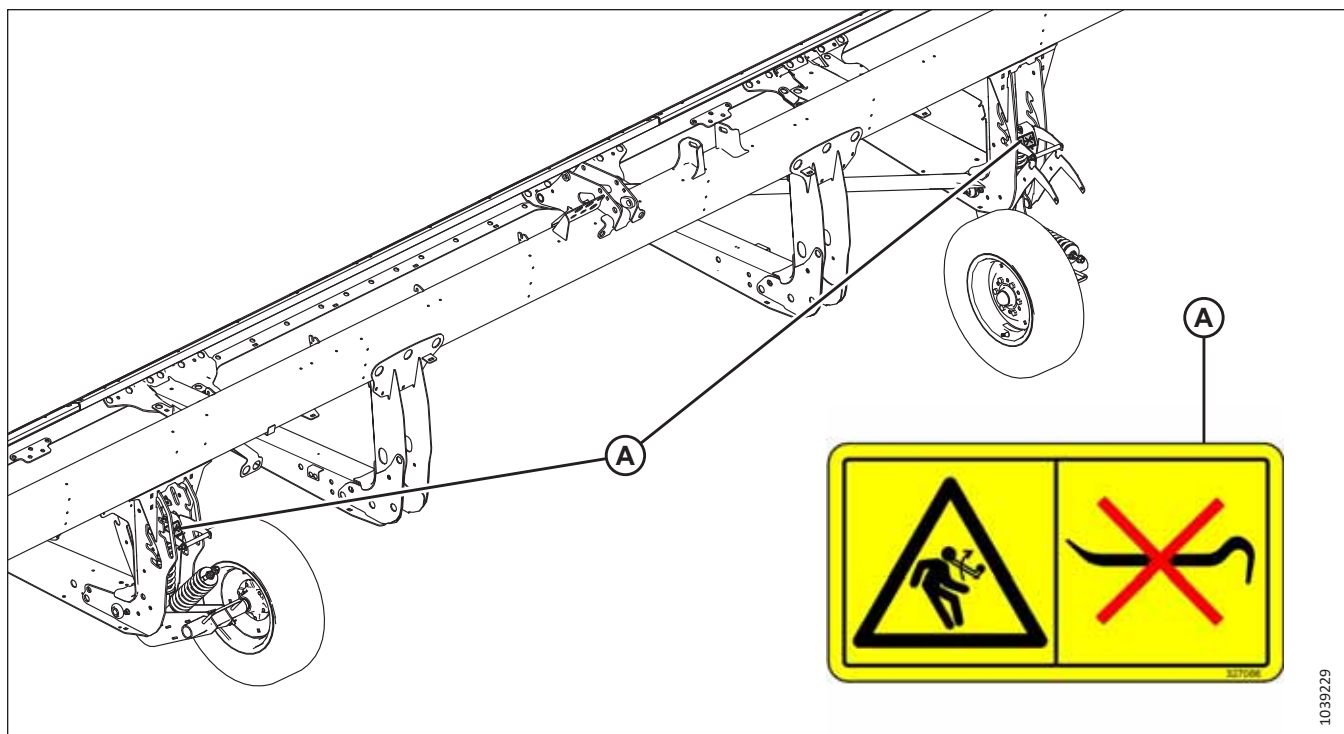

Figur 1.26: Stabiliseringshjul (ekstraudstyr)

A – MD #327086 – Fare ved frigivet fjederenergi

1.10 Forståelse af sikkerhedsskiltene

Sikkerhedsmærkater anvender illustrationer til at formidle vigtige oplysninger om sikkerhed eller vedligeholdelse af udstyr.

MD #174436

Fare for højtryksolie

ADVARSEL

Hydraulikvæske under højt tryk kan trænge ind i menneskers hud, hvilket kan forårsage alvorlige skader som f.eks. koldbrand, der kan være dødelig. For at forhindre dette:

- Gå **IKKE** i nærheden af lækager af hydraulikvæske.
- Brug **IKKE** hænderne til at kontrollere, om der er lækager af hydraulikvæske.
- Før hydrauliske fittings løsnes, skal trykket i hydrauliksystemet aflastes.
- Søg akut lægehjælp i tilfælde af personskade. Der er behov for **ØJEBLIKkelig** operation for at fjerne hydraulikvæske, der er trængt ind i huden.



Figur 1.27: MD #174436

MD #220799

Fare for tab af kontrol

ADVARSEL

Lås trækstangens låsemekanisme for at forhindre alvorlig personskade eller dødsfald som følge af tab af kontrol.



Figur 1.28: MD #220799

MD #279085

Fare for indvikling i snegl

FARE

Sådan forhindres personskade fra en roterende snegl:

- Hold afstand til sneglen, mens maskinen kører.
- Stop motoren, og tag nøglen ud af tændingen før servicering af sneglen.
- Ræk **IKKE** ind i bevægelige dele, mens maskinen kører.



Figur 1.29: MD #279085

SIKKERHED

MD #288195

Klemningsfare ved roterende objekt

FORSIGTIG

Sådan forebygges personskade:

- Sluk motoren, og fjern nøglen fra tændingen, før du åbner afskærmningen.
- Betjen **IKKE** maskinen, uden at skjoldene er på plads.



Figur 1.30: MD #288195

MD #311493

Knusningsfare ved tromle

FARE

Sådan forhindres personskade ved fald af hævet tromle:

- Løft tromlen helt op.
- Sluk motoren, tag nøglen ud af tændingen, og aktiver den mekaniske sikkerhedslås på hver af vindens støttearme, inden du arbejder på eller under vinden.

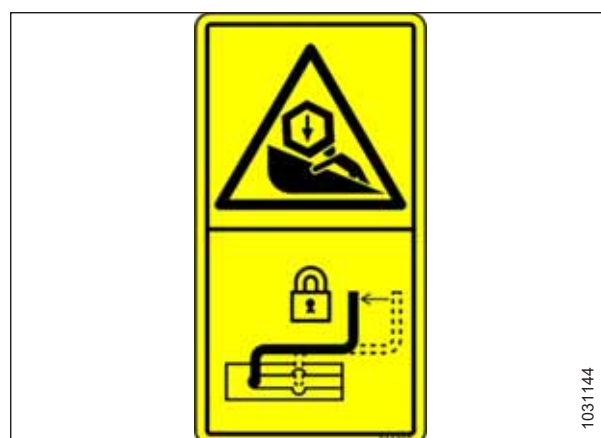

Figur 1.31: MD #311493

SIKKERHED

MD #313725

Læs betjeningsvejledning/højtryksvæske/fare for knusning ved skærebord

FARE

Sådan forhindres personskade eller død ved forkert eller usikker maskindrift:

- Læs betjeningsvejledningen, og følg alle sikkerhedsanvisningerne. Hvis du ikke har en betjeningsvejledning, skal du anskaffe en hos din forhandler.
- Lad **IKKE** uerfarne personer betjene maskinen.
- Gennemgå sikkerhedsinstruktioner med operatører hvert år.
- Sørg for, at alle sikkerhedsskiltene er monteret og letlæselige.
- Sørg for, at alle er væk fra maskinen, inden motoren startes, og under drift.
- Hold passagerer væk fra maskinen.
- Sørg for, at alle afskærmninger er på plads, og hold dig fri af bevægelige dele.
- Før du forlader førersædet, skal du udkoble skærebordsdrevet, sætte transmissionen i Neutral og vente på, at al bevægelse standser.
- Sluk motoren, og fjern nøglen fra tændingen, før du servicerer maskinen.
- Før du servicerer en enhed i hævet position, skal du aktivere sikkerhedslåsene for at forhindre, at enheden sænkes uventet.
- Brug et skilt, der angiver langsomt kørende køretøj, samt blinkende advarselsslamper ved kørsel på offentlig vej (medmindre det er forbudt ved lov).

Sådan forhindres personskade eller dødsfald ved fald af et hævet skærebord:

- Hæv skærebordet helt, sluk motoren, fjern nøglen fra tændingen, og aktiver de mekaniske sikkerhedslåse på mejetærskeren og , inden du af en hvilken som helst årsag skærebordet går ind under.
- Du kan også sænke skærebordet helt ned på jorden, slukke motoren og fjerne nøglen fra tændingen, før skærebordet servicerer.

ADVARSEL

Sådan forhindres alvorlig personskade, koldbrand eller død:

- Gå **IKKE** i nærheden af hydrauliklækager.
- Brug **IKKE** hænderne til at undersøge, om der er lækager.

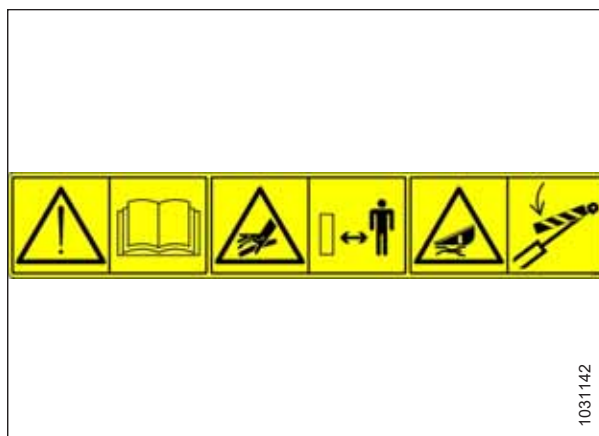

Figur 1.32: MD #313725

SIKKERHED

- Før hydrauliske fittings løsnes, skal trykket i hydrauliksystemet aflastes.
- Højtryksolie kan let punktere huden og kan forårsage alvorlig personskade, koldbrand eller dødsfald.
- Søg akut lægehjælp i tilfælde af personskade. Øjeblikkelig operation er nødvendig for at fjerne olie.

SIKKERHED

MD #313728

Generel fare i forbindelse med maskinens drift og service/fare for stænk af varme væsker

FARE

Sådan forhindres personskade eller død ved forkert eller usikker maskindrift:

- Læs betjeningsvejledningen, og følg alle sikkerhedsanvisningerne. Hvis du ikke har en betjeningsvejledning, skal du anskaffe en hos din forhandler.
- Lad **IKKE** uerfarne personer betjene maskinen.
- Gennemgå sikkerhedsinstruktioner med alle operatører hvert år.
- Sørg for, at alle sikkerhedsskiltene er monteret og letlæselige.
- Sørg for, at alle er væk fra maskinen, inden motoren startes, og under drift.
- Hold passagerer væk fra maskinen.
- Sørg for, at alle afskærmninger er på plads, og hold dig fri af bevægelige dele.
- Før du forlader førersædet, skal du udkoble skærebordsdrevet, sætte transmissionen i Neutral og vente på, at al bevægelse standser.
- Sluk motoren, og fjern nøglen fra tændingen, før du servicerer maskinen.
- Før du servicerer en enhed i hævet position, skal du aktivere sikkerhedslåsene for at forhindre, at enheden sænkes uventet.
- Brug et skilt, der angiver langsomt kørende køretøj, samt blinkende advarselsslamper ved kørsel på offentlig vej (medmindre det er forbudt ved lov).

FORSIGTIG

Sådan undgås skader fra varme væsker:

- Vær opmærksom på, at væsken er under tryk og kan være varm.
- Fjern **IKKE** væskepåfyldningshætten, mens maskinen er varm.
- Lad maskinen køle af, inden du åbner væskepåfyldningshætten.

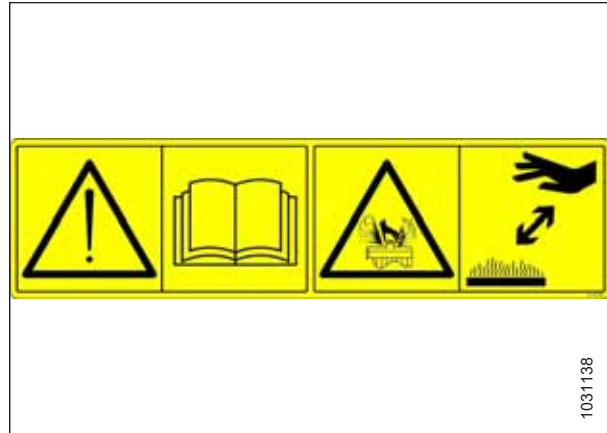

Figur 1.33: MD #313728

SIKKERHED

MD #313733

Fare for knusning ved skærebord

FARE

Sådan forhindres personskade eller dødsfald ved fald af et hævet skærebord:

- Hæv skærebordet helt, sluk motoren, fjern nøglen fra tændingen, og aktiver de mekaniske sikkerhedslåse på mejetærskeren og , inden du går ind under skærebordet.
- Du kan også sænke skærebordet helt ned på jorden, slukke motoren og fjerne nøglen fra tændingen, før maskinen serviceres.



Figur 1.34: MD #313733

MD #313881

Generel fare i forbindelse med maskinens drift og service/
knivfare

FARE

Sådan forhindres personskade eller død ved forkert eller usikker maskindrift:

- Læs betjeningsvejledningen, og følg alle sikkerhedsanvisningerne. Hvis du ikke har en betjeningsvejledning, skal du anskaffe en hos din forhandler.
- Lad **IKKE** uerfarne personer betjene maskinen.
- Gennemgå sikkerhedsinstruktioner med alle operatører hvert år.
- Sørg for, at alle sikkerhedsskiltene er monteret og letlæselige.
- Sørg for, at alle er væk fra maskinen, inden motoren startes, og under drift.
- Hold passagerer væk fra maskinen.
- Sørg for, at alle afskærmninger er på plads, og hold dig fri af bevægelige dele.
- Før du forlader førersædet, skal du udkoble skærebordsdrevet, sætte transmissionen i Neutral og vente på, at al bevægelse standser.
- Stands motoren, og fjern nøglen fra tændingen før service, justering, smøring, rengøring eller frakobling af maskinen.
- Før du servicerer en enhed i hævet position, skal du aktivere sikkerhedslåsene for at forhindre, at enheden sænkes uventet.
- Brug et skilt, der angiver langsomt kørende køretøj, samt blinkende advarselsslamper ved kørsel på offentlig vej (medmindre det er forbudt ved lov).

ADVARSEL

Sådan forhindres personskade fra den skarpe skærekniv:

- Brug passende handsker, når du arbejder med kniven.
- Sørg for, at der ikke er nogen i nærheden af kniven, når den fjernes eller drejes.



Figur 1.35: MD #313881

MD #327086

Fare ved frigivet fjederenergi

ADVARSEL

Sådan forebygges personskade:

- Når der foretages servicering af hjulakselkomponenter, har løftehjælpefjederen ikke længere nogen modvægt og bliver aktiveret.
- Forsøg **IKKE** at vride justeringshåndtaget ud af en positionsåbning, før du udløser spændingen fra hjælpefjedrene.



Figur 1.36: MD #327086

MD #327588

Fare for skader på anhænger

FARE

Sådan forhindres alvorlig personskade eller dødsfald:

- Hvis konturhjulssystemet (ekstraudstyr) er monteret, skal du fjerne det venstre konturhjul, før du transporterer skærebordet.
- Bugser **IKKE** et skærebord, hvis anhængertrækket til transport er beskadiget.

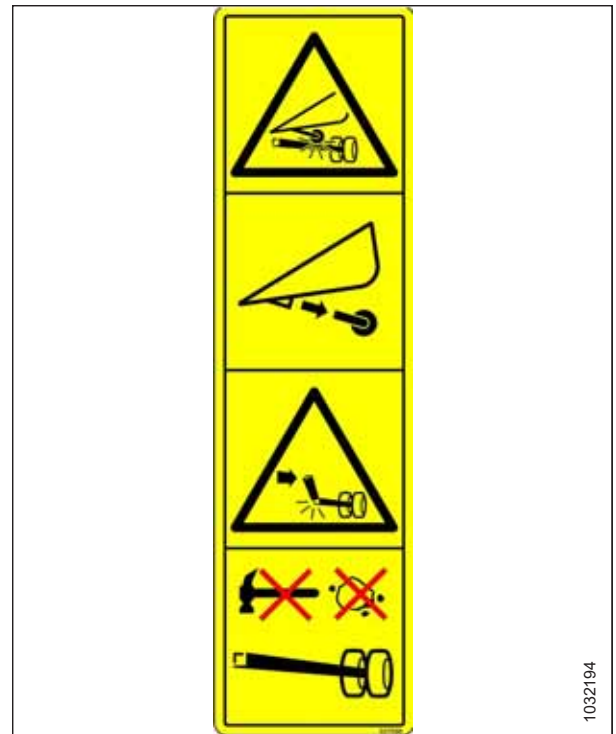

Figur 1.37: MD #327588

MD #360541

Indvikling i tromle/fare for knusning i tromle

FARE

Sådan forhindres personskade fra indvikling i roterende vinde:

- Hold afstand til skærebordet, mens maskinen kører.
- Sådan forhindres personskade, når en hævet vinde falder: Hæv vinden helt, sluk motoren, fjern nøglen fra tændingen, og aktiver den mekaniske sikkerhedslås på hver af vindens støtlearme, inden du arbejder på eller under vinden.

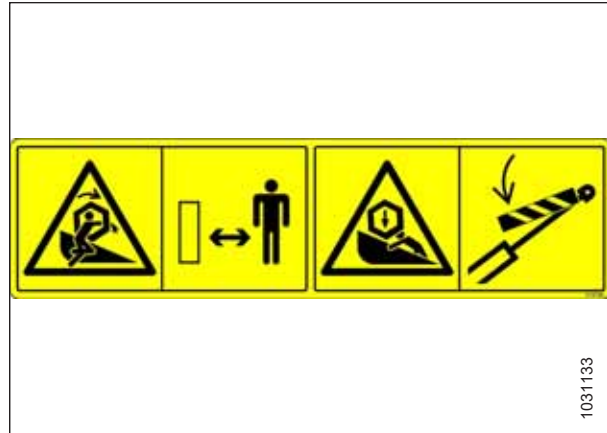

Figur 1.38: MD #360541

MD #360655

Fare ved frigivet fjederenergi

ADVARSEL

Sådan forhindres alvorlig personskade:

- Når du har trukket håndtaget til indstilling af flyderen over midten, skal du fjerne multiværktøjet og sætte det tilbage i dets opbevaringssted.
- Brug **IKKE** multiværktøjet til at skubbe håndtaget til indstilling af flyderen over midten.
- Hvis multiværktøjet ikke returneres til dets opbevaringssted, kan det resultere i, at multiværktøjet svinger opad og frigiver den oplagrede energi fra fjederen, hvilket kan medføre personskade.



Figur 1.39: MD #360655

Kapitel 2: Produktoversigt

I dette afsnit kan du læse definitionerne af de tekniske termer, der anvendes i denne manual, maskinens specifikationer og de vigtigste komponenters placering.

2.1 Definitioner

Følgende termer, forkortelser og akronymer anvendes i denne vejledning.

Tabel 2.1 Definitioner

| Udtryk | Forklaring |
|--------------------------|--|
| AHHC | Automatisk styring af højden på skærebord |
| API | American Petroleum Institute |
| Bolt | Et skruehoved med udvendigt gevind, der er designet til at blive parret med en møtrik |
| Midterforbindelse | En hydraulisk cylinder eller en manuelt justerbar spændeskrueforbindelse mellem hovedstød og køretøj, som anvendes til at ændre skærebordets vinkel i forhold til køretøjet |
| CGVV | Kombineret bruttovægt for køretøj |
| Eksport af skærebord | Typisk opsætning af skærebord uden for Nordamerika |
| Skærebord i FD2-serien | MacDon FD225, FD230, FD235, FD240, FD241, FD245, FD250 og FD261 FlexDraper®-skærebord |
| FFFT | Fingerstramme flader |
| Fingerstram | En referenceposition, hvor de pågældende tætningsflader eller komponenter er i kontakt med hinanden. Fittingen er blevet strammet i hånden til et punkt, hvor fittingen ikke længere er løs og ikke kan strammes yderligere med hånden |
| FM200 | Flydemodulet, der bruges med et sejlskærebord i D2-serien FlexDraper®-skærebord i FD2-serien til mejetærskning |
| FSI | Indikator for flydeindstilling |
| GVW | Køretøjets bruttovægt |
| Hårdt led | Et led lavet ved brug af en fastgørelsesanordning, hvor sammenføjningsmaterialer er meget ukomprimerbare |
| Sekskantet nøgle | Et værktøj med sekskantet tværsnit, der bruges til bolte og skruer, der har en sekskantet holder i hovedet (indvendigt sekskantet indfatning). Kendt på engelsk som hex key eller Allen key |
| IHS | Integreret hydrauliksystem |
| MHS | Modulært hydrauliksystem |
| ikke tilgængelig | Ikke relevant |
| Nordamerikansk skærebord | Typisk opsætning af skærebord i Nordamerika |
| Møtrik | En indvendigt gevindskåret fastgørelsesanordning, der er designet til at blive parret med en bolt |
| ORB | O-ring boss: En slags fitting, der almindeligvis bruges i portåbninger på manifolds, pumper og motorer |
| ORFS | O-ring face seal: En slags fitting, der almindeligvis bruges til at tilslutte slanger og rør. Denne slags fitting kaldes også almindeligvis ORS, der står for O-ringstætning |

PRODUKTOVERSIGT

Tabel 2.1 Definitioner (fortsat)

| Udtryk | Forklaring |
|--------------------------------|--|
| PTO | Kraftudtag |
| rpm | Omdrejninger pr. minut |
| SAE | Society of Automotive Engineers |
| Skrue | En fastgørelsesanordning med hoved og udvendigt gevind, der skrues ind i præformede gevind eller danner sit eget gevind i den del, den parres med |
| Bløde led | En fleksibel samling fremstillet ved hjælp af en fastgørelsesanordning, hvor forbindelsesmaterialerne strammes og løsnes over tid |
| spm | Slag i minuttet |
| Spænding | Aksial belastning på en bolt eller skrue, der normalt måles i Newton (N) eller pund (lb.). Dette udtryk kan også bruges til at beskrive den kraft, som en rem udøver på en remskive eller et kædehjul |
| TFFT | Drejer ved fingerstramt |
| Moment | Produktet af en kraft * håndtagslængde, der normalt måles i Newton-meter (Nm), fod-pund (lbf-ft) eller tomme-pund (lbf-in) |
| Momentvinkel | En strammingsprocedure, hvor fittingen samles til en midlertidig tilstand (almindeligvis fingerstramt), og møtrikken derefter drejes yderligere et vist antal grader for at opnå sin endelige position |
| Momentspænding | Forholdet mellem samlingsmoment anvendt på en fastgørelsesanordning og aksialbelastningen, det inducerer i bolt eller skrue |
| UCA | Øvre tværnegl |
| Ikke-tidsindstillet (knivdrev) | Usynkroniseret bevægelse påført på skærebjælken på to separat drevne knive fra en enkelt hydraulisk motor eller to hydrauliske motorer |
| Spændeskive | En tynd cylinder med et hul eller en åbning i midten, som bruges som afstandsstykke, lastfordelingselement eller låsemekanisme |

2.2 Produktspecifikationer

Brug specifikationstabellen til at få oplysninger om en maskines specifikke konfiguration. Tabellen viser oplysninger om dimensioner, vægt, ydeevne og funktioner.

BEMÆRK:

Specifikationerne kan ændres uden varsel.

Følgende symboler og bogstaver anvendes i specifikationstabellerne:

– S: standard /_F: valgfri (fabriksmonteret) /_D: valgfri (forhandlermonteret) / –: ikke tilgængelig

| Skærebjælke | | | |
|---|--|---------------------------------|----------------|
| Effektiv skærebredde (afstand mellem stråskillerpunkter; skærebredde plus skilleindsamler) | | | |
| FD225 | | 7,7 m (301 tommer) | S |
| FD230 | | 9,2 m (361") | S |
| FD235 | | 10,7 m (421") | S |
| FD240 | | 12,2 m (481") | S |
| FD241 | | 12,5 m (493") | S |
| FD245 | | 13,7 m (541") | S |
| FD250 | | 15,3 m (601") | S |
| FD261 | | 18,6 m (733") | S |
| Skærebjælkens løfteområde | | Varierer efter mejetærskermodel | S |
| Kniv | | | |
| Enkelt knivtræk (FD225–FD240): Hydraulikmotor monteret på den lukkede, kraftige MacDon-kasse til knivtræk på venstre side af skærebordet. | | | O _F |
| Dobbelt knivdrev (FD235-FD261): én hydraulikmotor, ikke-tidsindstillet, én monteret på den lukkede robuste MacDon-knivdrevboks på hver side af skærebordet. | | | O _F |
| Knivvibration | | 76 mm (3") | S |
| Hastighed med enkeltkniv (vibration pr. minut) | FD225, FD235 | 1200-1400 spm | S |
| Hastighed med enkeltkniv (vibration pr. minut) | FD230 | 1200-1500 spm | S |
| Hastighed med enkeltkniv (vibration pr. minut) | FD240 | 1200-1300 pr. min. | S |
| Hastighed med dobbeltkniv (vibration pr. minut) | FD235, FD240, FD241, FD245, FD250, FD261 | 1.200-1.500 spm | S |
| Knivblade | | | |
| Over-savtakket, ekstra grov, ClearCut™, QuickChange, boltet, 1,5 savtakker pr. cm (4 savtakker pr. tomme) | | | O |
| Over-savtakket, grov, ClearCut™, QuickChange, boltet, 3,5 savtakker pr. cm (9 savtakker pr. tomme) | | | S |
| Over-savtakket, fin, ClearCut™, QuickChange, boltet, 5,5 savtakker pr. cm (14 savtakker pr. tomme) | | | O |
| Knivoverlapning i midten (skærebord med dobbeltkniv) | | 3 mm (1/8") | S |
| Skjolde og holdere | | | |
| Knivfører: ClearCut™, spids, smedet og dobbelt varmebehandlet (DHT) | | | O _F |
| Nedholder: smedet, enkelt justeringsbolt | | | |

PRODUKTOVERSIGT

| Knivfører: ClearCut™, fire spidser, smedet og dobbelt varmebehandlet (DHT) | | | | O _F |
|---|---------------------|-----------------------------|---------------------------------|--------------------------------------|
| Nedholder: smedet, enkelt justeringsbolt | | | | |
| Knivfører: ClearCut™, PlugFree™, smedet og dobbelt varmebehandlet (DHT) | | | | O _F |
| Nedholder: smedet, dobbelte justeringsbolte | | | | |
| Slidplader til skærebjælker og standard bremsesko | | | | |
| FD2-serien omfatter slidplader i hele skærebjælkens bredde. | | | | S |
| FD225 | | 4 bremsesko | | S |
| FD230, FD235, FD240, FD241, FD245, FD250, FD261 | | 6 bremsesko | | S |
| Skjoldvinkel (Skærebjælke på jorden) | | | | |
| Midterforbindelse trukket tilbage | | 1,7 grader | | S |
| Midterforbindelse udvidet | | 8,9 grader | | S |
| Sejl og borde | | | | |
| Sejlbredde | | 1,27 m (50") | | S |
| Sejldrev | | Hydraulik | | S |
| Sejlhastighed: FM200-flydemodul kontrolleret | | 0-209 m/min. 0-(687 fpm) | | S |
| Bredde af udtagsåbning | | 1905 mm (75") | | S |
| PR15 Pickup-vinde | | | | |
| Antal tandrør | | 5 eller 6 | | |
| Diameter af centerrør | | 203 mm (8") | | S |
| Radius for fingerspids | | Fabriksindstillet | 800 mm (31 1/2") | S |
| Radius for fingerspids | | Justeringsområde | 766-800 mm (30 3/16-31 1/2") | S |
| Effektiv vindediameter (via formet knasthandling) | | 1,650 m (65") | | S |
| Fingerlængde | | 290 mm (11") | | S |
| Fingerafstand (nominel, forskudt skiftevis på bats) | | 100 mm (4") | | S |
| Vindetræk | | Hydraulik | | S |
| Vindehastighed (justerbar fra førerhus, varierer efter mejetærskermodel) | | 0-67 o/min | | S |
| Fleksibel rækkevidde for skærebordets ramme | | | | |
| Skærebordsmode | Op – Standard | Ned – Standard | Op – Begrænser fjernet | Ned – Begrænser fjernet ¹ |
| FD225 | 102 mm (4 tommer) | 64 mm (2,5 tommer) | 102 mm (<4") | 102 mm (<4") |
| FD230 | 165 mm (6,5 tommer) | 130 mm (5 tommer) | 125 mm (5") | 125 mm (5") |
| FD235 | 205 mm (8 tommer) | 125 mm (5") | 203 mm (8") | 203 mm (8") |
| FD240 DR ² | 203 mm (8") | 125 mm (5") | 203 mm (8") | 203 mm (8") |

1. For at undgå at vindepiggene bliver skåret over, er det nødvendigt med et større spillerum til skærebjælken, når skærebordets flex-rækkevidde øges. Du kan finde flere oplysninger i [Fjernelse af Flex-begrænser for sur-position](#).
2. Dobbelt vinde

PRODUKTOVERSIGT

| | | | | |
|---|---|----------------------|---|------------------------------|
| FD240 TR ³ | 203 mm (8") | 203 mm (8") | 203 mm (8") | 203 mm (8") |
| FD241 | 203 mm (8") | 125 mm (5") | 203 mm (8") | 203 mm (8") |
| FD245 | 216 mm (8,5 tommer) | 64 mm (8,5 tommer) | 64 mm (8,5 tommer) | 64 mm (8,5 tommer) |
| FD250 | 64 mm (8,5 tommer) | 64 mm (8,5 tommer) | 64 mm (8,5 tommer) | 64 mm (8,5 tommer) |
| FD261 | 216 mm (8,5") | 216 mm (8,5") | 216 mm (8,5") | 216 mm (8,5") |
| FM200-flydemodul | | | | |
| Indførringssejl | Bredde | | 2 m (78 11/16") | S |
| Indførringssejl | Hastighed | | 107-122 m/min. (350-400 fpm) | S |
| Sneglens kædedrev | Bredde | | 1,630 m (64 1/8") | S |
| Sneglens kædedrev | Udvendig diameter | | 559 mm (22") | S |
| Sneglens kædedrev | Rørdiameter | | 356 mm (14") | S |
| Sneglens kædedrev | Hastighed (varierer efter mejetærskermodel) | | 191-195 o/min. (varierer efter mejetærskermodel) | S |
| Oliebeholderens kapacitet | | | 95 liter (25 US gallons) | S |
| Olietype | | | Single-grade transmission-/hydraulikvæske (THF) | — |
| THF viskositet ved 40 °C (104 °F) | | | 60,1 cSt | — |
| THF viskositet ved 100 °C (212 °F) | | | 9,5 cSt | — |
| Øvre tværgående snegl | | | | O_D |
| Udvendig diameter | | | 330 mm (13") | — |
| Rørdiameter | | | 152 mm (6") | — |
| Stabiliseringshjul / EasyMove™-transport | | | | O_D |
| Hjul | | | 38 cm (15") | — |
| Dæk | | | 225/75 R-15 | — |
| Vægt | | | | |
| Estimeret vægtområde – basisskærebord med flydemodul – afvigelser skyldes forskellige pakkekonfigurationer. | | | | |
| Skærebordsmodel | | Markedsregion | | Vægtområde - kg (lb.) |
| FD225 | | Nordamerika | | 3369-3470 (7427-7650) |
| FD230 | | Nordamerika | | 3737-3851 (8239-8490) |

3. Tredobbelt vinde

PRODUKTOVERSIGT

| | | |
|-------|-------------|--------------------------------|
| FD235 | Nordamerika | 3941-4143 (8688-9134) |
| FD240 | Nordamerika | 4083-4416 (9002-9736) |
| FD241 | Eksport | 4321-4442 (9526-9793) |
| FD245 | Nordamerika | 4566-4692 (10.066-10.344) |
| | Eksport | 4.703-4.829 (10.368-10.646) |
| FD250 | Nordamerika | 4755-4886 (10.483-10.772) |
| | Eksport | 4915-5046 (10.836-11.125) |
| FD261 | Nordamerika | 5669 (12498) |

2.3 Skærebordsdimensioner i FD2-serien FlexDraper®

Når du betjener et skærebord, er det vigtigt at kende maskinens dimensioner.

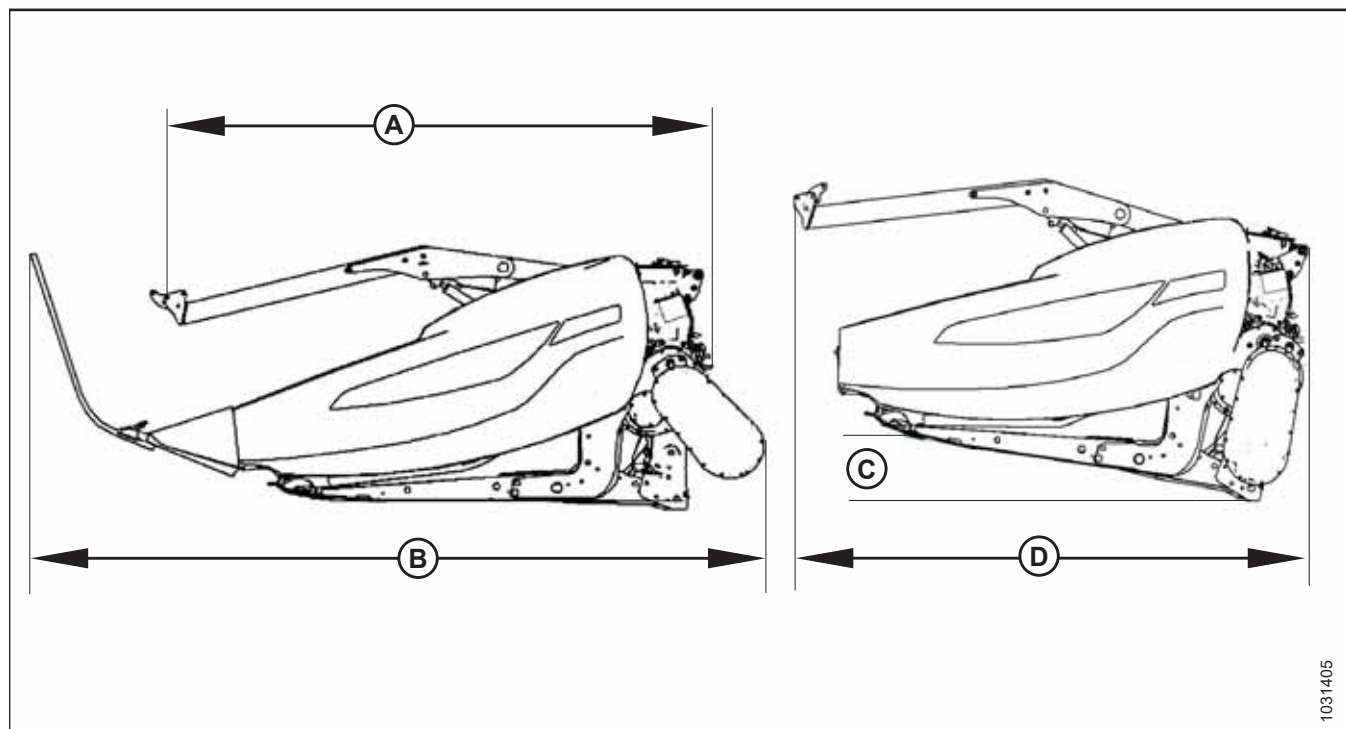

Figur 2.1: Skærebordets dimensioner

Tabel 2.2 Skærebordets dimensioner

| Stel og struktur | | |
|---|--|-----------------------------------|
| Funktion, der måles | Se figur 2.1, side 33 | Dimension |
| Skærebordets bredde i felttilstand | — | Skærebredde + 500 mm (19 1/5") |
| Skærebjelke bredde | — | Skærebredde – 500 mm (19 1/5") |
| Skærebordets bredde i transportposition med FM200 installeret (korteste midterforbindelse) | (A) Gearkasse roteret (opbevaring), opdelere fjernet (se 2.1, side 33) | 2,6 m (103") |
| Skærebordets bredde i transportposition med FM200 installeret (korteste midterforbindelse) | (B) Gearkassedrift, standardopdelere installeret (se 2.1, side 33) | 3,5 m (138") |
| Skærebordets bredde i transportposition med hjul trukket helt tilbage og FM200 installeret (korteste midterforbindelse) | Gearkasse roteret, opdelere fjernet (se 2.1, side 33) Vinkel (C), der kræves for at opnå transportbredde (D) BEMÆRK: Dimension (D) kan reduceres ved hjælp af en transporttrailer med større vinkel. | 8° 2,591 m (102") |

2.4 Identifikation af komponenterne i FD2-seriens FlexDraper®-skærebord

Hvis du sætter dig ind i skærebordets hovedkomponenter, bliver det lettere at følge betjenings- og vedligeholdelsesvejledningen i denne vejledning.

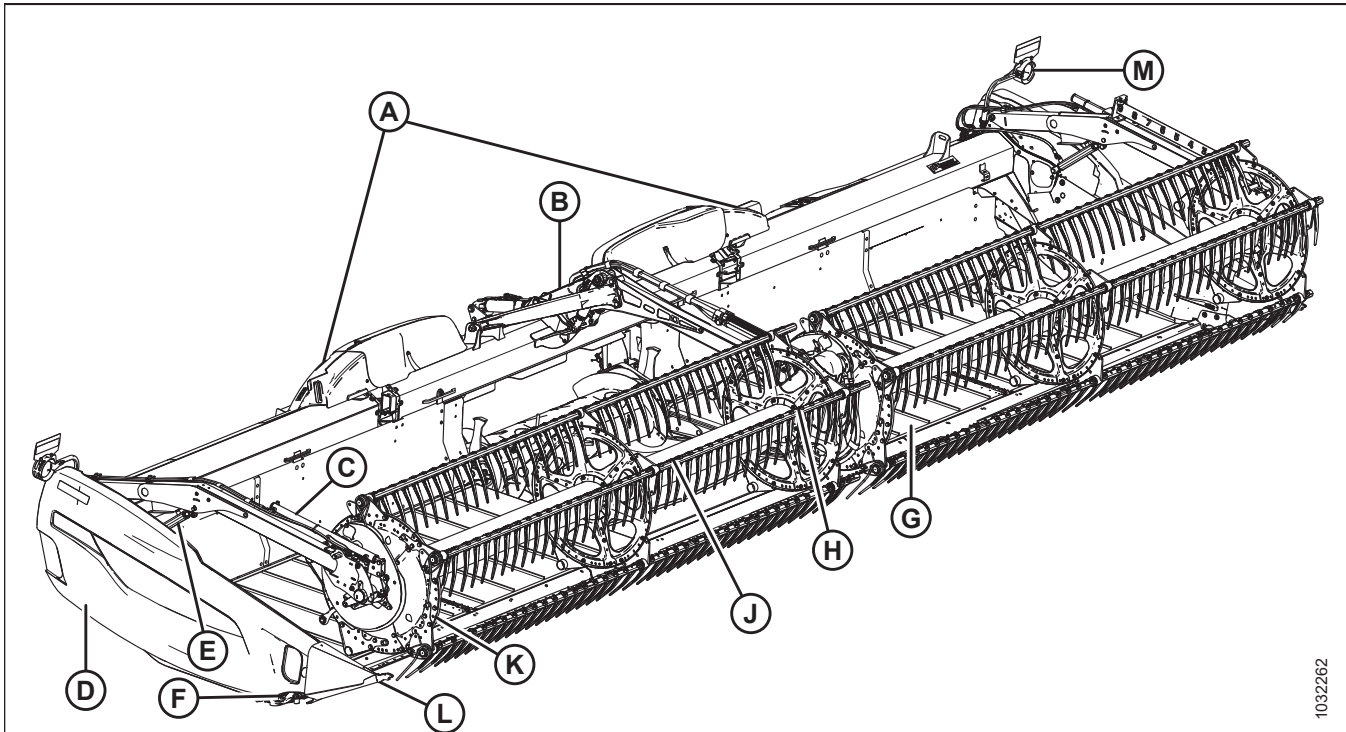

Figur 2.2: FD2-serien FlexDraper®-skærebordets komponenter

A - Vingeflyderforbindelse
D - Endeskjold
G - Sidesejl
K - Vindens endeskjold

B - Midterste vindearm
E - Hydraulicylinder til vindeløft
H - Midterste vindetræk
L - Stråskiller

C - Vindens frem/tilbage-cylinder
F - Knivtrækboks (indvendigt endeskjold)
J - Pickup-vinde
M - Skærebordets lys (undtagen Europa)

1032262

2.5 FM200-flydmodul Identifikation af komponenter

Hvis du sætter dig ind i flydmodulets hovedkomponenter, bliver det lettere at følge anvisningerne i denne vejledning.

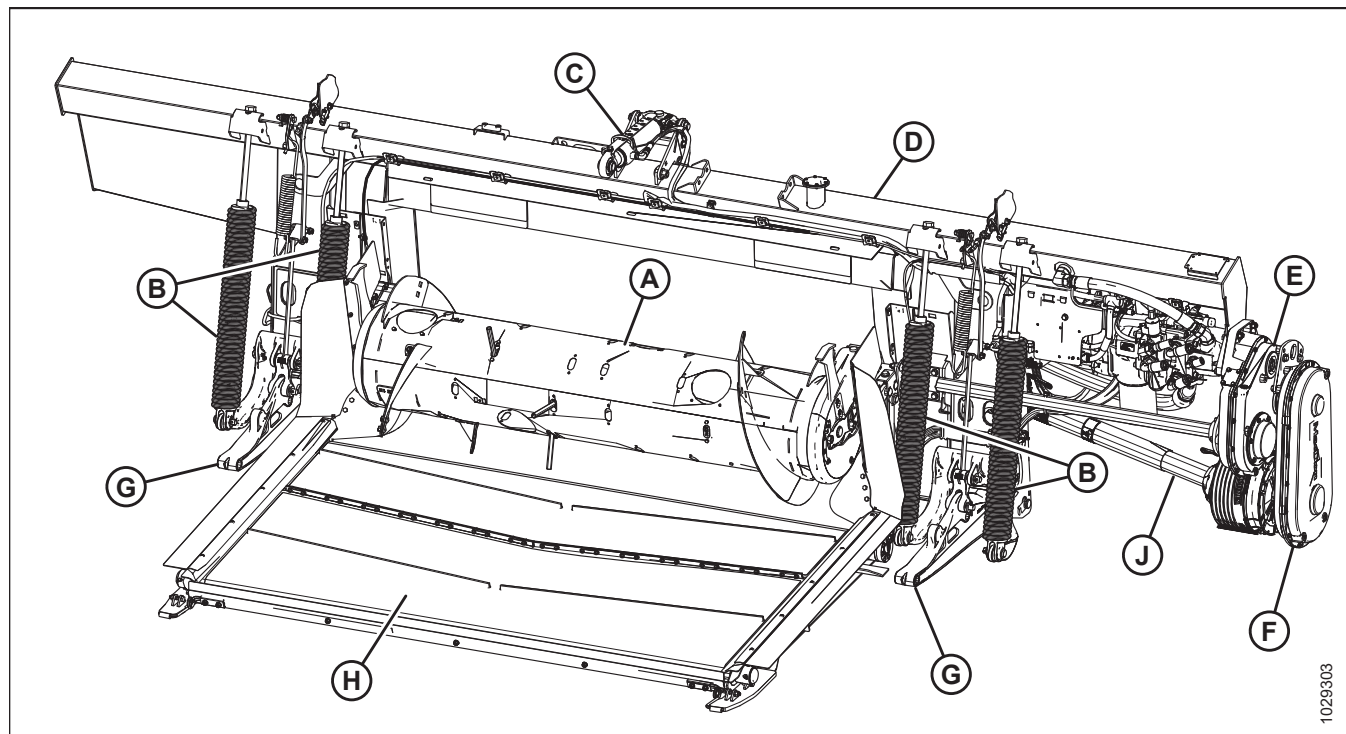

Figur 2.3: Skærebordsside af FM200-flydmodul med integreret hydrauliksystem (IHS)

A – Sneglens kædedrev

D - Hydrauliktank

G – Arme til understøttelse af skærebord (x2)

B – Skærebords flyderfjedre (x4)

E - Hovedgearkasse

H - Indføringssejl

C - Midterforbindelse

F – Afslutningsgearkasse

J - Drivlinje

PRODUKTOVERSIGT

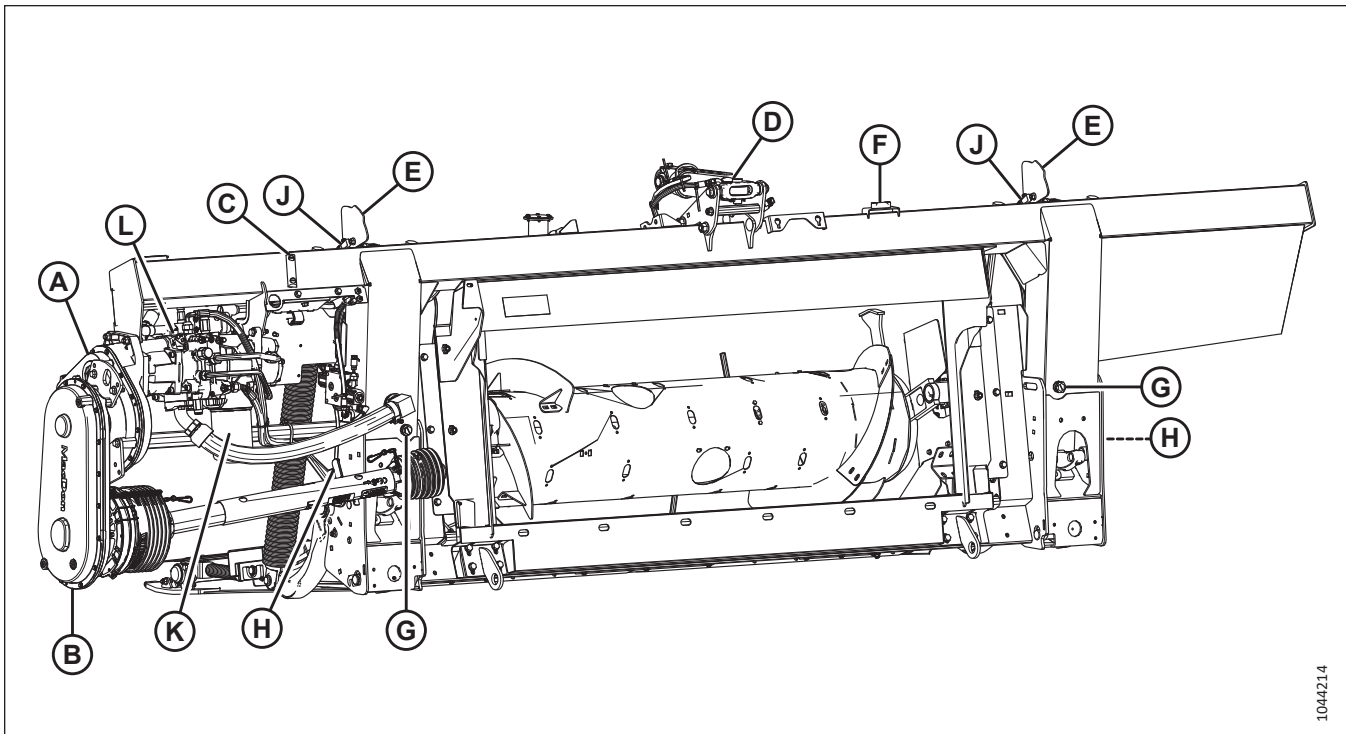

1044214

Figur 2.4: Mejetærskerside af FM200-flydemodul med integreret hydrauliksystem (IHS)

A – Hovedgearkasse
 D – Midterforbindelse
 G – Aftapningsprop (x2)
 K – Hydraulikfilter

B – Afslutningsgearkasse
 E – Indikator for styring af skærebordshøjde (x2)
 H – Flydelåsehåndtag (x2)
 L – Integreret pumpe

C – Olietankens olieskueglas
 F – Bobleniveau
 J – Sensor til automatisk styring af skærebordshøjden (AHHC) (x2)

PRODUKTOVERSIGT

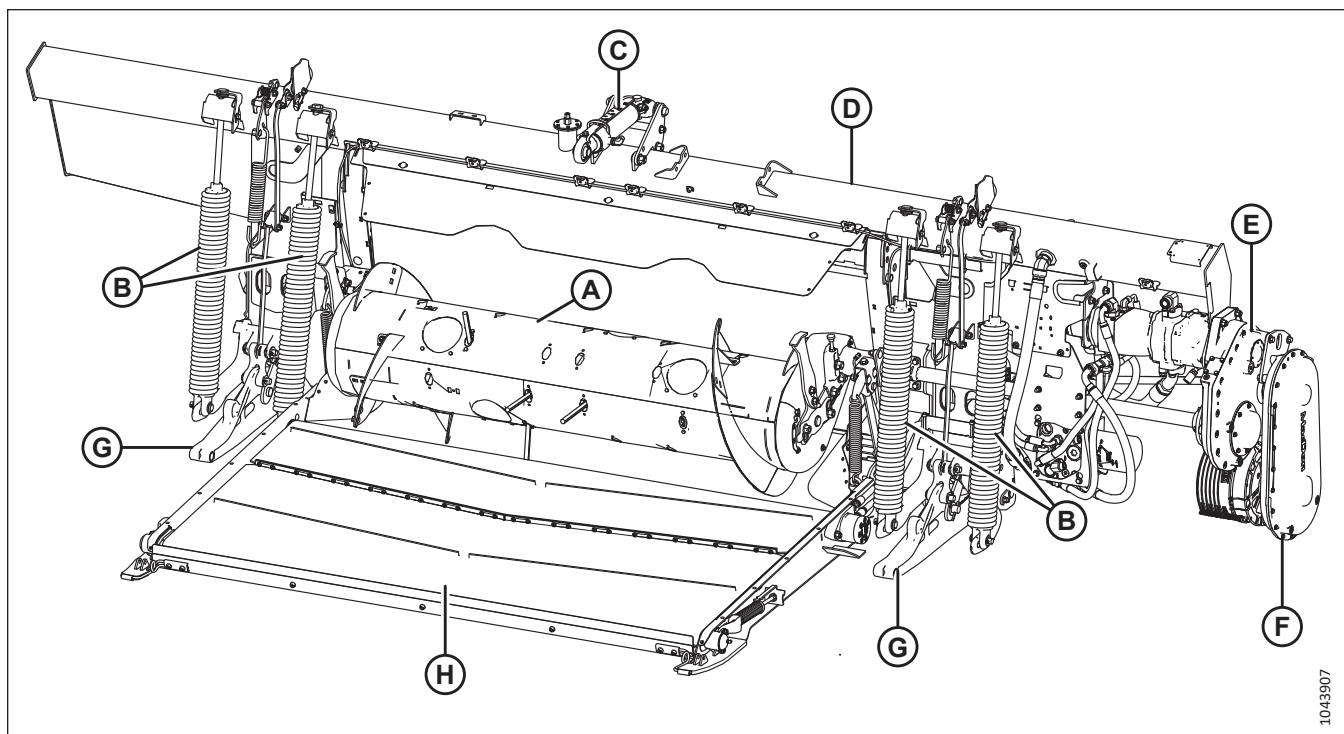

1043907

Figur 2.5: Skærebordsside af FM200-flydemodul med modulært hydrauliksystem (MHS)

A – Sneglens kædedrev

D - Hydrauliktank

G – Arme til understøttelse af skærebord (x2)

B – Skærebords flyderfjedre (x4)

E - Hovedgearkasse

H - Indføringssejl

C - Midterforbindelse

F – Afslutningsgearkasse

J - Drivlinje

PRODUKTOVERSIGT

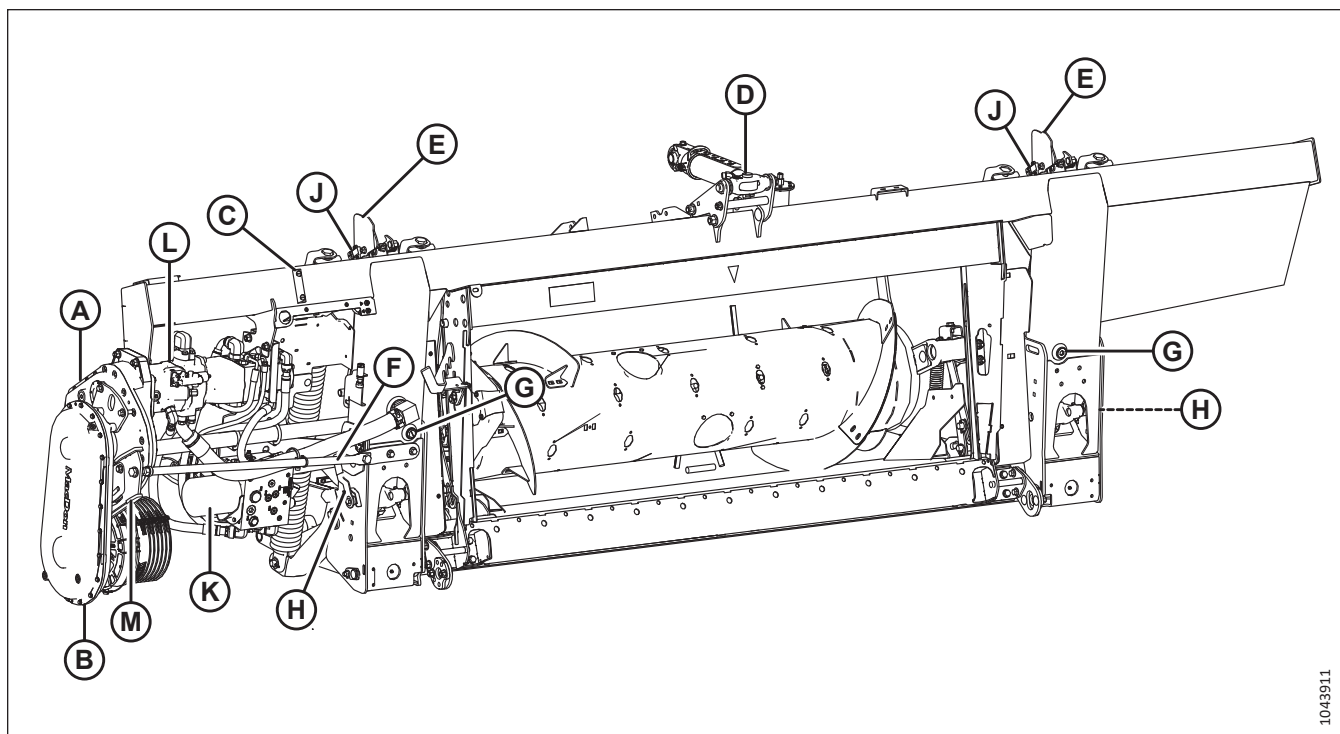

1043911

Figur 2.6: Mejetærskerside af FM200-flydemodul med modulært hydrauliksystem (MHS)

A – Hovedgearkasse

D – Midterforbindelse

G – Aftapningsprop (x2)

K – Hydraulikfilter

B – Afslutningsgearkasse

E – Indikator for styring af skærebordshøjde (x2)

H – Flydelåsehåndtag (x2)

L – Modulær pumpe

C – Olietankens olieskueglas

F – Drevunderstøttelse

J – Sensor til automatisk styring af skærebordshøjden (AHHC) (x2)

M – Afstivningsstøtte

Kapitel 3: Betjening

Sikker betjening af din maskine kræver, at du gør dig bekendt med dens muligheder.

3.1 Ejers/operatørs ansvar

At eje og betjene tungt udstyr er forbundet med visse forpligtelser.



FORSIGTIG

- Det er dit ansvar at læse og forstå denne betjeningsvejledning fuldstændigt, før du betjener skærebordet. Kontakt din MacDon-forhandler, hvis en anvisning ikke er tydelig for dig.
- Følg alle sikkerhedsbeskeder i betjeningsvejledningen og sikkerhedsmærkaterne på maskinen.
- Husk, at det er DIG, der er ansvarlig for sikkerheden. God sikkerhedspraksis beskytter dig og de mennesker, der er omkring dig.
- Før du giver personer tilladelse til at betjene skærebordet, skal du, uanset om det handler om kort tid eller afstand, sørge for, at vedkommende er blevet instrueret i sikker og korrekt brug.
- Gennemgå betjeningsvejledningen og alle sikkerhedsrelaterede emner med alle førere årligt.
- Vær opmærksom på andre operatører, der ikke bruger de anbefalede procedurer, eller som ikke følger sikkerhedsforanstaltningerne. Ret disse fejltagelser med det samme, før der opstår en ulykke.
- Maskinen må IKKE ændres. Uautoriserede ændringer kan forringe maskinens funktion og/eller sikkerhed og kan reducere den servicelængde, du modtager fra din maskine.
- Sikkerhedsoplysningerne i denne betjeningsvejledning erstatter ikke sikkerhedskodeks, forsikringsbehov eller love, der gælder for dit område. Sørg for, at din maskine overholder de standarder, der er fastsat i disse bestemmelser.

3.2 Driftssikkerhed

Følg alle de sikkerheds- og betjeningsanvisninger, der er angivet i denne vejledning.

FORSIGTIG

Overhold følgende sikkerhedsforanstaltninger:

- Følg alle sikkerheds- og driftsinstruktioner, der er angivet i betjeningsvejledningen. Hvis du ikke har en skærebordsvejledning, skal du få en fra din forhandler og læse den grundigt.
- Forsøg aldrig at starte motoren eller betjene maskinen fra andre steder end førersædet.
- Kontrollér, at alle betjeningsknapper fungerer på et sikkert, ryddet område, inden du påbegynder arbejdet.
- Tillad IKKE passagerer på mejetærsker.

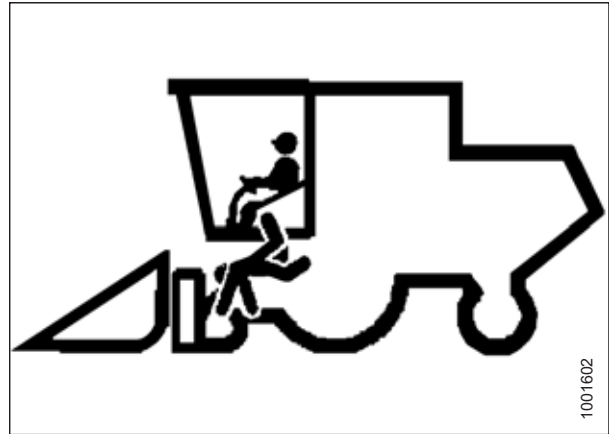

Figur 3.1: Ingen passagerer

FORSIGTIG

- Start eller flyt aldrig maskinen, før du er sikker på, at alle omkringstående er væk fra området.
- Undgå at køre hen over løst fyld, sten, grøfter eller huller.
- Kør langsomt gennem porte og døråbninger.
- Når du arbejder på skråninger, skal du køre op ad bakke eller ned ad bakke, når det er muligt. Sørg for at holde transmissionen i gear, når du kører ned ad bakke.
- Forsøg aldrig at komme på eller af en maskine i bevægelse.
- Forlad IKKE førerpladsen, mens motoren kører.
- For at undgå personskade eller dødsfald som følge af uventet opstart af en maskine skal du altid stoppe motoren og fjerne nøglen, før du justerer eller fjerner tilsluttet materiale fra maskinen.
- Tjek for kraftige vibrationer og usædvanlige lyde. Hvis der er tegn på problemer, skal du slukke og inspicere maskinen. Følg den korrekte nedlukningsprocedure. For anvisninger, se [3.4 Slukning af mejetærsker, side 62](#).
- Betjen kun i dagslys eller godt kunstigt lys.

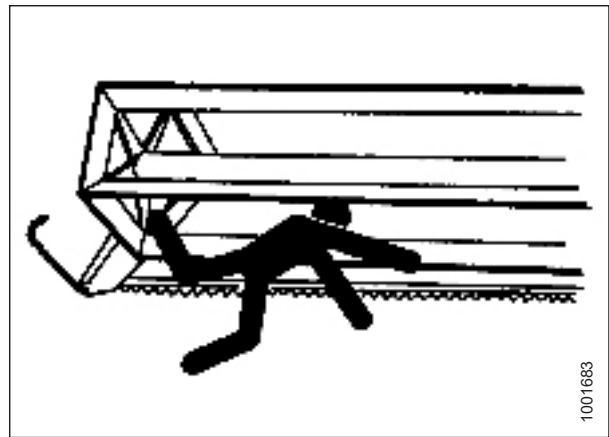

Figur 3.2: Sikkerhed for omkringstående

3.2.1 Skærebordets sikkerhedsafstivere

Skærebordets sikkerhedsafstivere, der er placeret på skærebordets løftecylindre, forhindrer løftecylinderne i uventet at trække skærebordet tilbage og at sænke det. Du kan finde anvisninger i betjeningsvejledningen til mejetærskeren.

FARE

For at undgå personskade eller dødsfald som følge af uventet start eller fald af hævet maskine skal du altid stoppe motoren, fjerne nøglen og aktivere sikkerhedsafstiverne, inden du går under maskinen, uanset årsag.

3.2.2 Vindens sikkerhedsafstivere

Vindens sikkerhedsstøtter er placeret på vindearmene. Når vindens sikkerhedsafstivere er aktiveret, forhindrer de vinden i at falde ned uventet.

VIGTIGT:

For at undgå skader på vindens støttearme må du **IKKE** transportere skærebordet med vindens sikkerhedsafstivere aktiveret.

Aktivering af vindens sikkerhedsafstivere

Aktivér vindens sikkerhedsafstivere, når du skal arbejde omkring en hævet vinde. Når vindens sikkerhedsafstivere er aktiveret, forhindrer de, at den sænkes uventet.



FARE

Kontrollér, at alle uvedkommende har forladt området.



FARE

For at undgå personskade eller dødsfald som følge af uventet opstart af maskinen skal du altid standse motoren og fjerne nøglen fra tændingen, inden du forlader førersædet af en hvilken som helst årsag.

Ydre vindearme

1. Hæv vinden helt.
2. Sluk for motoren, og tag nøglen ud af tændingen.
3. Løft sikkerhedsafstiveren (A) op, og skub den fremad for at fjerne afstiveren fra kroge (B).

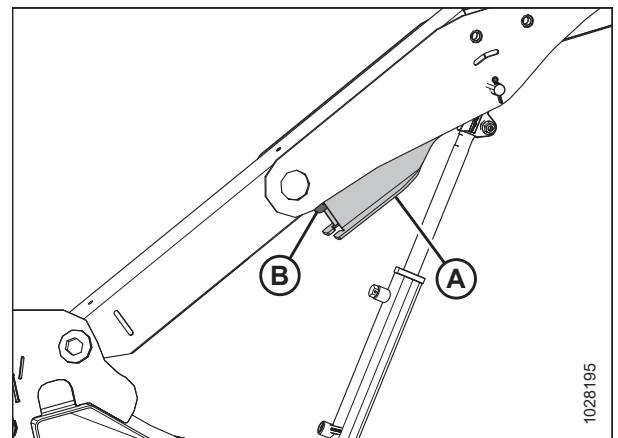

Figur 3.3: Ydre arm

BETJENING

4. Sænk sikkerhedsafstiver (A), og aktiver den på cylinderakslen som vist. Gentag dette trin på den modsatte vindearm.

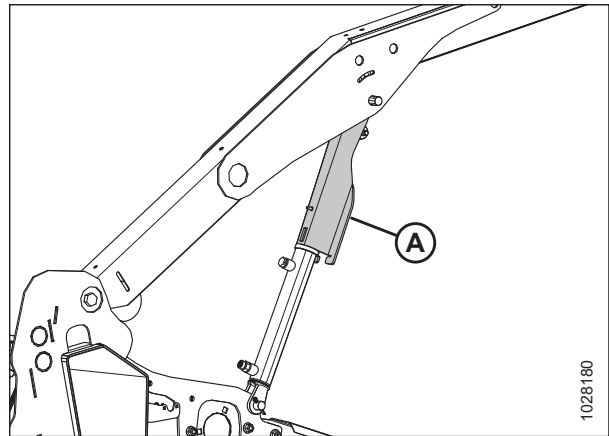

Figur 3.4: Aktiveret vindesikkerhedsafstiver– Ydre arm

Midterste vindearm – skærebord med dobbelt eller tredobbelt vinde

5. Roter håndtaget (A) for at frigøre fjederspændingen, og skub håndtaget indvendigt for at sikre, at stiften er tilkøbet i den låste position.

BEMÆRK:

For skærebord med tredobbelt vinde viser illustrationen den midterste højre arm. Den midterste venstre arm er modsat.

6. På skærebord med tredobbelt vinde skal du gentage forrige trin på den midterste venstre arm.
7. Sænk vinen, indtil sikkerhedsafstiverne kommer i kontakt med den ydre arms cylindermontering og den midterste arms stifter.
8. Sluk for motoren, og tag nøglen ud af tændingen.

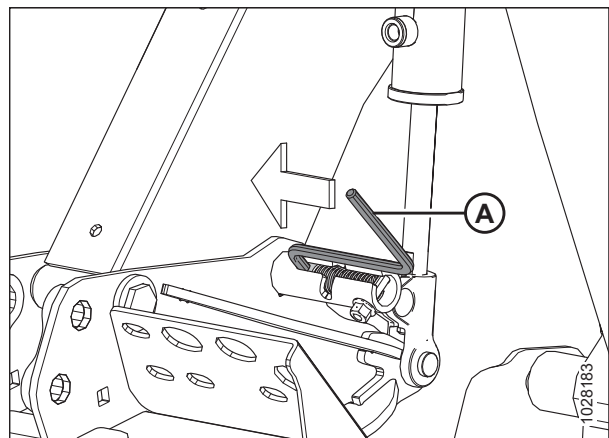

Figur 3.5: Aktiveret vindes sikkerhedsafstiver – midterarm

Frigørelse af vindens sikkerhedsafstivere

Frakobl vindens sikkerhedsafstivere, når du er færdig med arbejde omkring en hævet vinde.

FARE

Kontrollér, at alle uvedkommende har forladt området.

FARE

For at undgå personskade eller dødsfald som følge af uventet opstart af maskinen skal du altid standse motoren og fjerne nøglen fra tændingen, inden du forlader førersædet af en hvilken som helst årsag.

1. Hæv vinen helt.
2. Sluk for motoren, og tag nøglen ud af tændingen.

Ydre vindearme

3. Flyt vindens sikkerhedsafstiver (A) op på krogen (B) under vindens arm. Gentag dette trin på den modsatte vindearm.

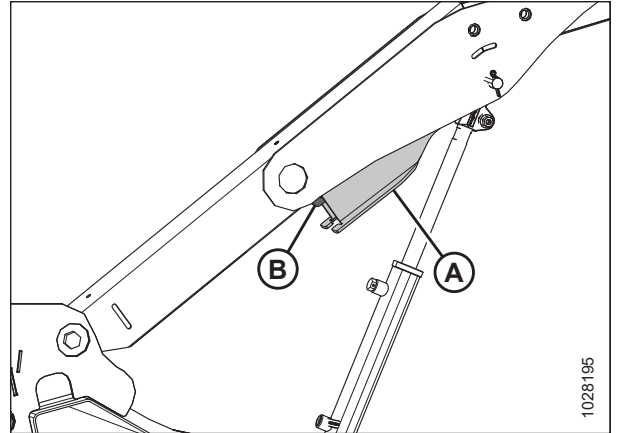

Figur 3.6: Vindens sikkerhedsafstiver – Højre ydre arm

Midterste vindearm – skærebord med dobbelt eller tredobbelt vinde

4. Flyt håndtaget (A) udad og ind i åbningen (B) for at sætte stiften ind i den ulåste position.
5. På skæreborde med tredobbelt vinde skal du gentage forrige trin på den midterste venstre arm.
6. Sænk tromlen helt.
7. Sluk for motoren, og tag nøglen ud af tændingen.

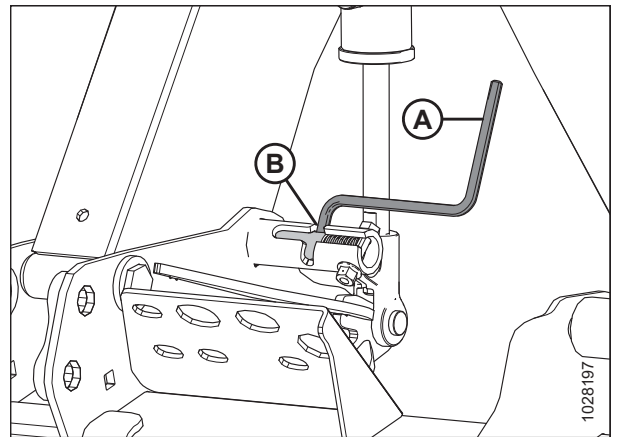

Figur 3.7: Vindens sikkerhedsafstiver – Midterarm

3.2.3 Skærebordets endeskjolde

Et hængslet endeskjold af polyætylen er monteret på hver ende af skærebordet for at beskytte de vigtigste drivkomponenter.

Åbne skærebordet endeskjolde

Skærebordets endeskjolde dækker knivdrevkomponenterne, hydraulikslangerne, de elektriske forbindelser, hovedskruenøglen, reservekniven og anhængertrækket (ekstraudstyr). Du skal åbne endeafskærmningen for at få adgang til komponenterne.

1. Hvis du vil låse skjoldet op, skal du skubbe til udløsningshåndtaget (B) ved hjælp af adgangshullet (A) på bagsiden af skærebordets endeskjold.

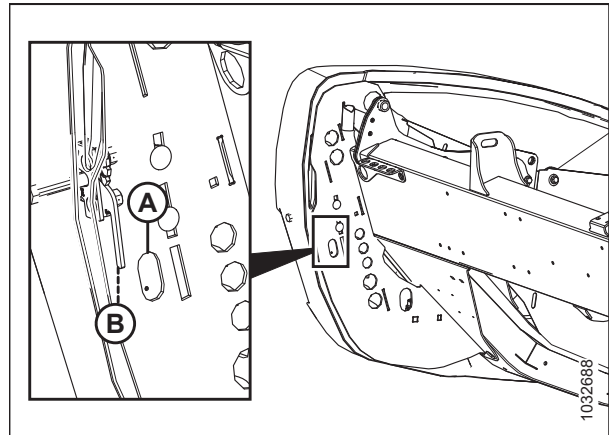

Figur 3.8: Skærebordets venstre endeskjold

2. Træk skærebordets endeskjold (A) åbent.

BEMÆRK:

Skærebordets endeskjold holdes fast af tap (B) og åbnes i retning (C).

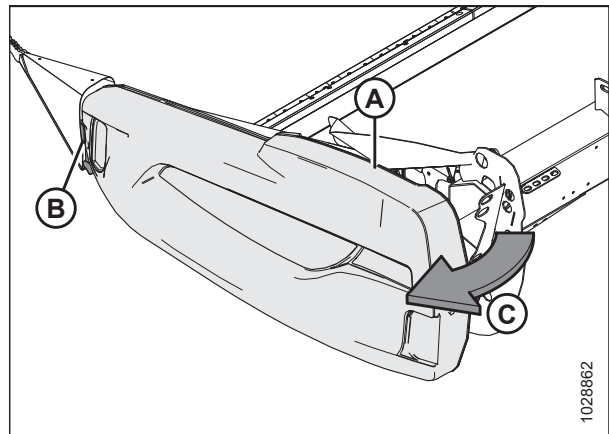

Figur 3.9: Skærebordets venstre endeskjold

BETJENING

3. Hvis der kræves yderligere spillerum, skal du trække skærebordets endeskjold fri af tappen (A) og derefter svinge skjoldet mod skærebordets bagende.
4. Sæt sikkerhedslåsen (B) på hængselarmen (C) for at sikre skjoldet i den helt åbne position.

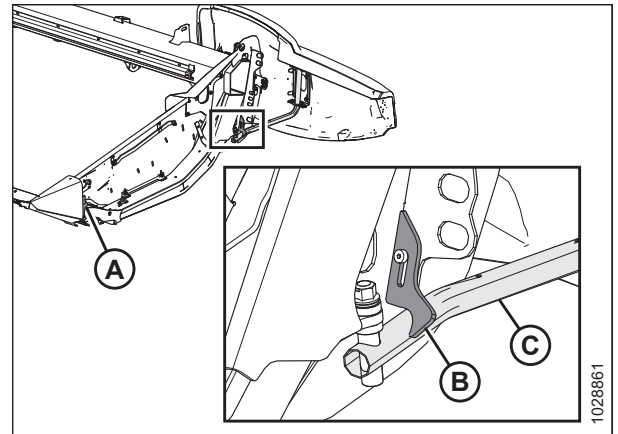

Figur 3.10: Skærebordets venstre endeskjold

Lukning af skærebordets endeskjolde

Luk skærebordets endeskjolde for at beskytte drevkomponenterne, slangerne og de elektriske forbindelser mod snavs og skidt.

1. Hvis endeskjoldet er helt åbnet og sikret bag skærebordet, skal du frakoble låsen (A) for at tillade, at skærebordets endeskjold (B) flyttes.
2. Roter skærebordets endeskjold mod skærebordets forside.

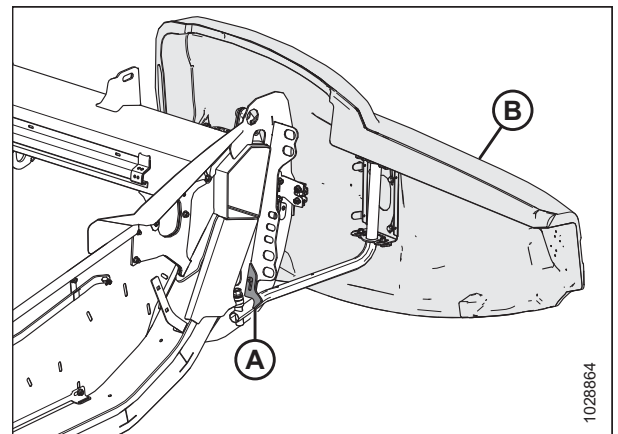

Figur 3.11: Skærebordets venstre endeskjold

3. Når endeafskærmningen (A) lukkes, skal det sikres, at den ikke kommer i kontakt med toppen af endepladen (B). Hvis justering er påkrævet, skal du se [Kontrol og justering af skærebordets endeskjold, side 47](#).

VIGTIGT:

Sørg for, at skærebordets endeafskærmning **IKKE** hviler på aluminiumsendeafskærmningen.

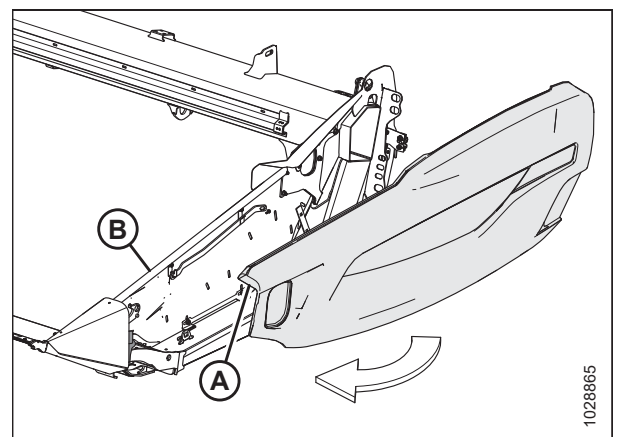

Figur 3.12: Skærebordets venstre endeskjold

BETJENING

4. Indsæt forsiden af skærebordets endeskjold bag hængselstappen (B) og ind i delekeglen.
5. Sving skærebordets endeskjold i retningen (A) til lukket position. Aktivér totrinslås (C) med et fast tryk.

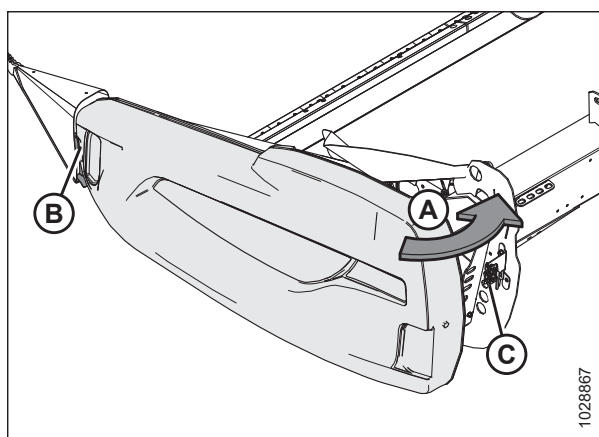

Figur 3.13: Skærebordets venstre endeskjold

VIGTIGT:

Sørg for, at skærebordets endeskjold er låst, ved at bolten (A) er fuldt tilkoblet på totrinslåsen (B) for at forhindre, at skærebordets endeskjold åbnes, mens du betjener skærebordet. Hvis justering er påkrævet, skal du se *Kontrol og justering af skærebordets endeskjold, side 47*.

BEMÆRK:

Skærebordets endeskjold er gennemsigtig i illustrationen for at vise låsen.

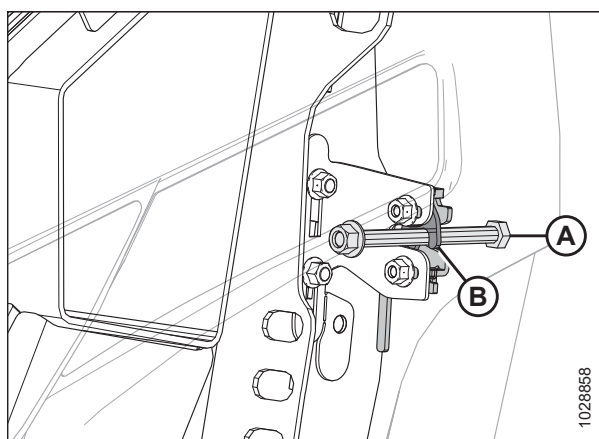

Figur 3.14: Totrinslås

Kontrol og justering af skærebordets endeskjold

Skærebordets endeskjold kan blive skæve på grund af ekstreme temperaturændringer. Juster placeringen af skærebordets endeskjold for at kompensere for dimensionsændringer.

FARE

For at undgå personskade eller dødsfald som følge af uventet opstart af maskinen skal du altid standse motoren og fjerne nøglen fra tændingen, inden du forlader førersædet af en hvilken som helst årsag.

1. Sluk for motoren, og tag nøglen ud af tændingen.

VIGTIGT:

Sørg for, at skærebordets endefskærmning **IKKE** hviler på aluminiumsendefskærmningen.

2. Mål spillerummet (A) mellem skærebordets endeskjold (B) og endeplade (C). Spillerummet skal være 1-3 mm (1/16-1/8 tommer).

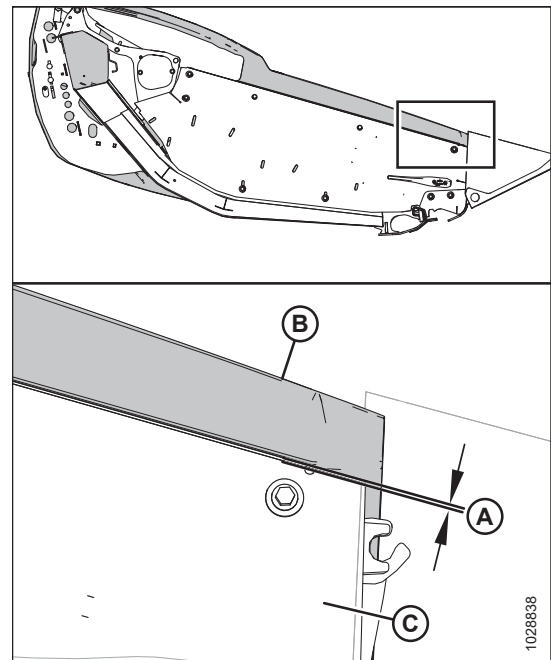

Figur 3.15: Spillerum mellem endeskjold og endeplade

3. Hvis spillerummet mellem skærebordets endeskjold og endeplade er utilstrækkeligt, skal du justere støttebeslaget (A) som følger:
 - a. Løsn bolte (B).
 - b. Flyt støttebeslaget (A) op eller ned efter behov.
 - c. Spænd boltene igen.

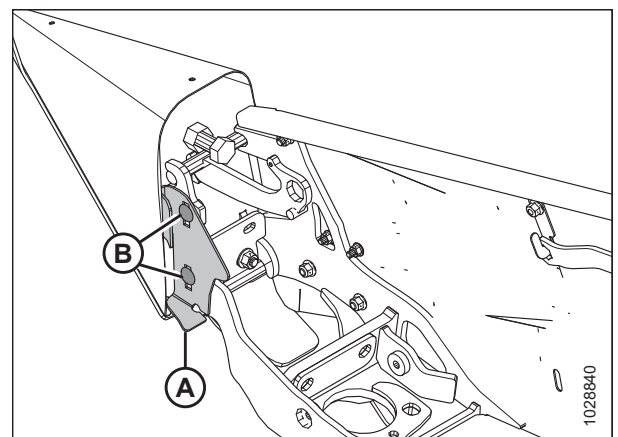

Figur 3.16: Skærebordets endeskjolds støttebeslag

BETJENING

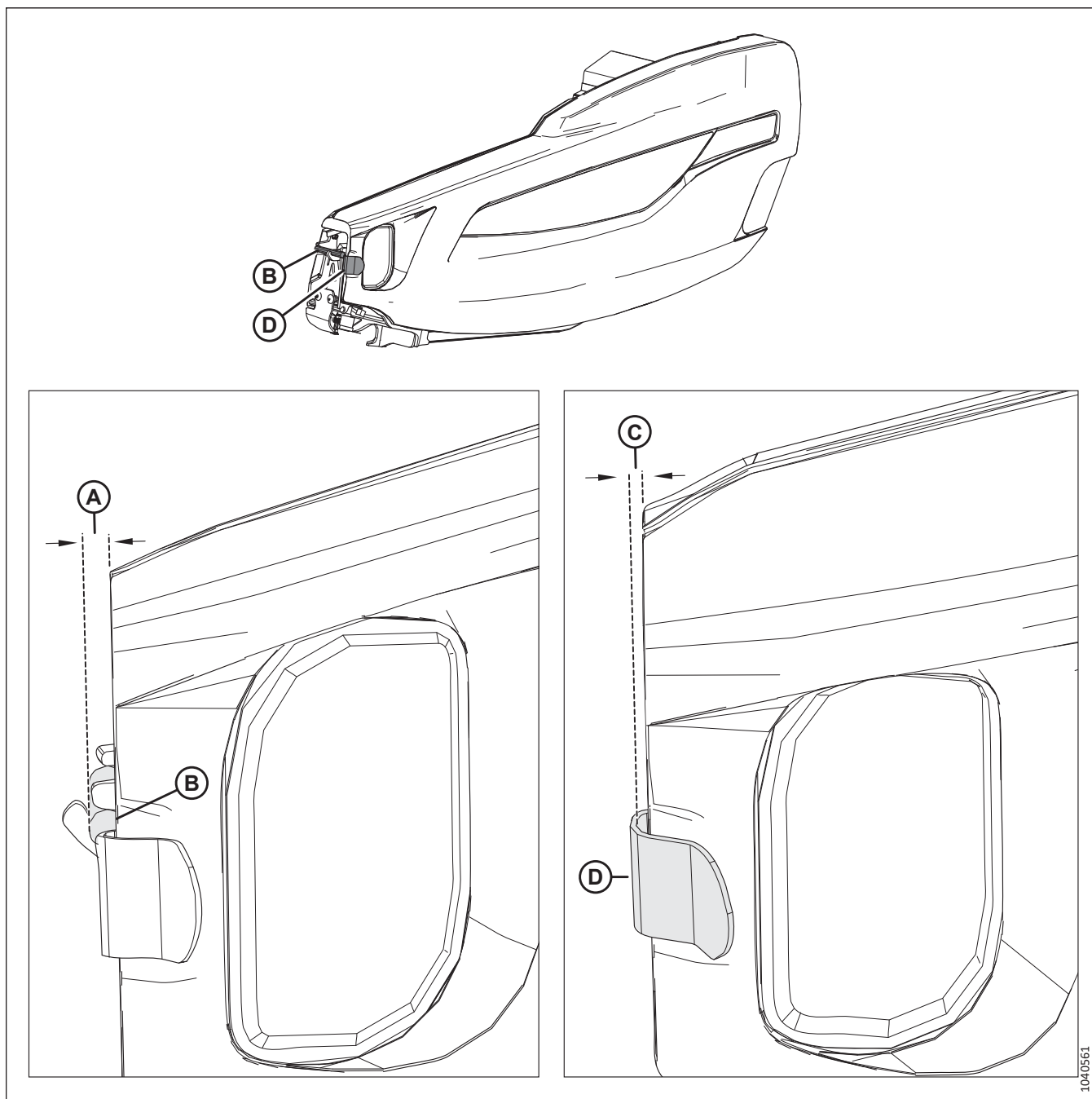

Figur 3.17: Specifikationer for spillerum forrest på endeskjoldet

4. Mål spillerummet (A) mellem fronten af skærebordets endeafskærmning og stiften (B). Spillerummet skal være 8-18 mm (1/32-11/16")
5. Mål spillerummet (C) mellem fronten af skærebordets endeskjold og støttebeslaget (D). Spillerummet skal være 6-10 mm (1/4-3/8 tommer).

BETJENING

6. Hvis spillerummet foran på endeskjoldet er utilstrækkeligt, skal du justere hængselarmens (A) position som følger:
 - a. Løsn fire møtrikker (B).
 - b. Skub beslagene (C) og hængselarm (A) frem eller tilbage efter behov for at opnå det korrekte spillerum.
 - c. Spænd boltene igen.

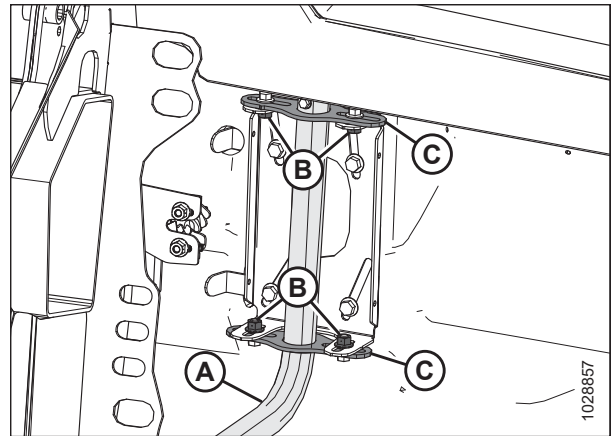

Figur 3.18: Skærebordets venstre endeskjold

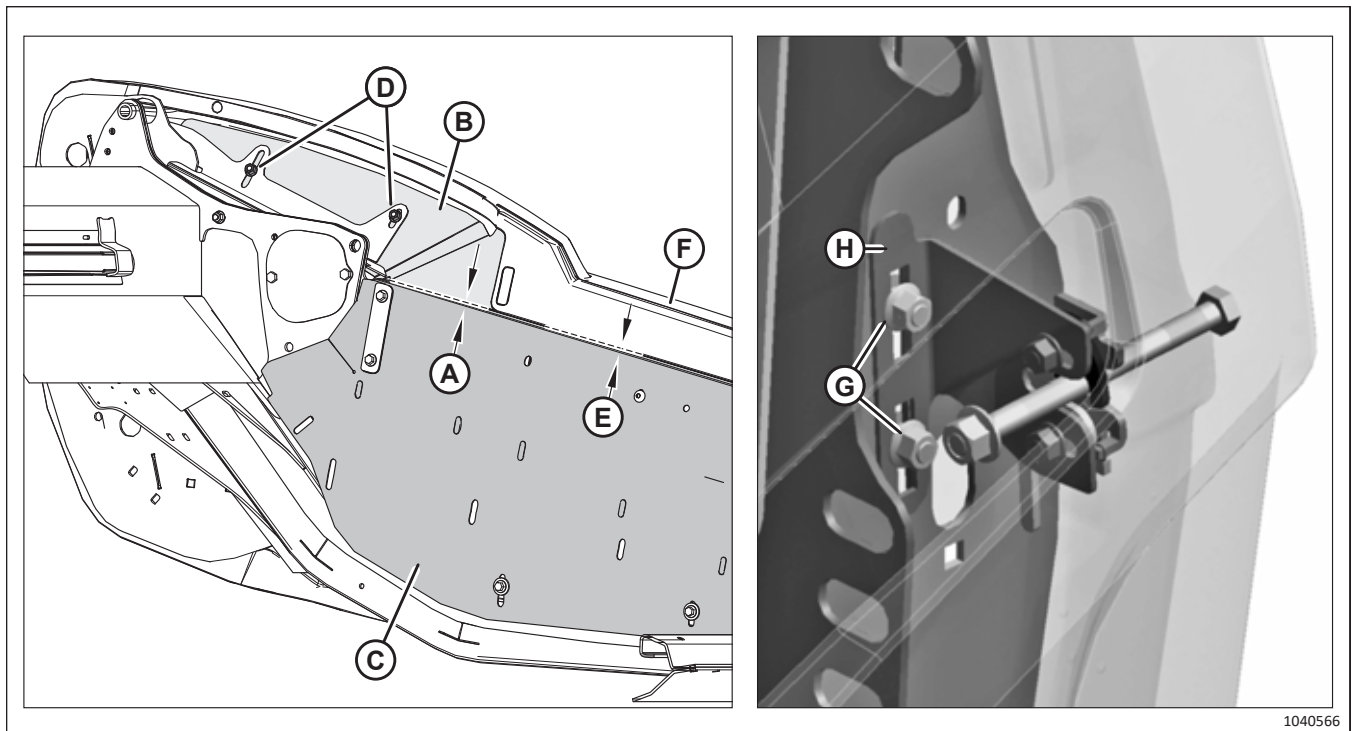

Figur 3.19: Specifikation for spillerum mellem nakkeskjold og endepanel

7. Mål spillerummet (A) mellem nakkeskjoldet (B) og endepanelet (C). Spillerummet skal være mindst 3 mm (1/8 tommer). For at justere spillerummet skal du løsne de to møtrikker (D), flytte nakkepanelet (B) og tilspænde møtrikkerne (D) igen.
8. Mål spillerummet (E) mellem endepanelet (C) og endeafskærmningen (F). Spillerummet skal være 1-3 mm (1/16-1/8"). For at justere spillerummet skal du løsne de to møtrikker (G), skubbe beslaget (H) op eller ned og tilspænde møtrikkerne igen.

BEMÆRK:

Sørg for, at endeafskærmningen **IKKE** hviler på nakkepanelet (B).

BETJENING

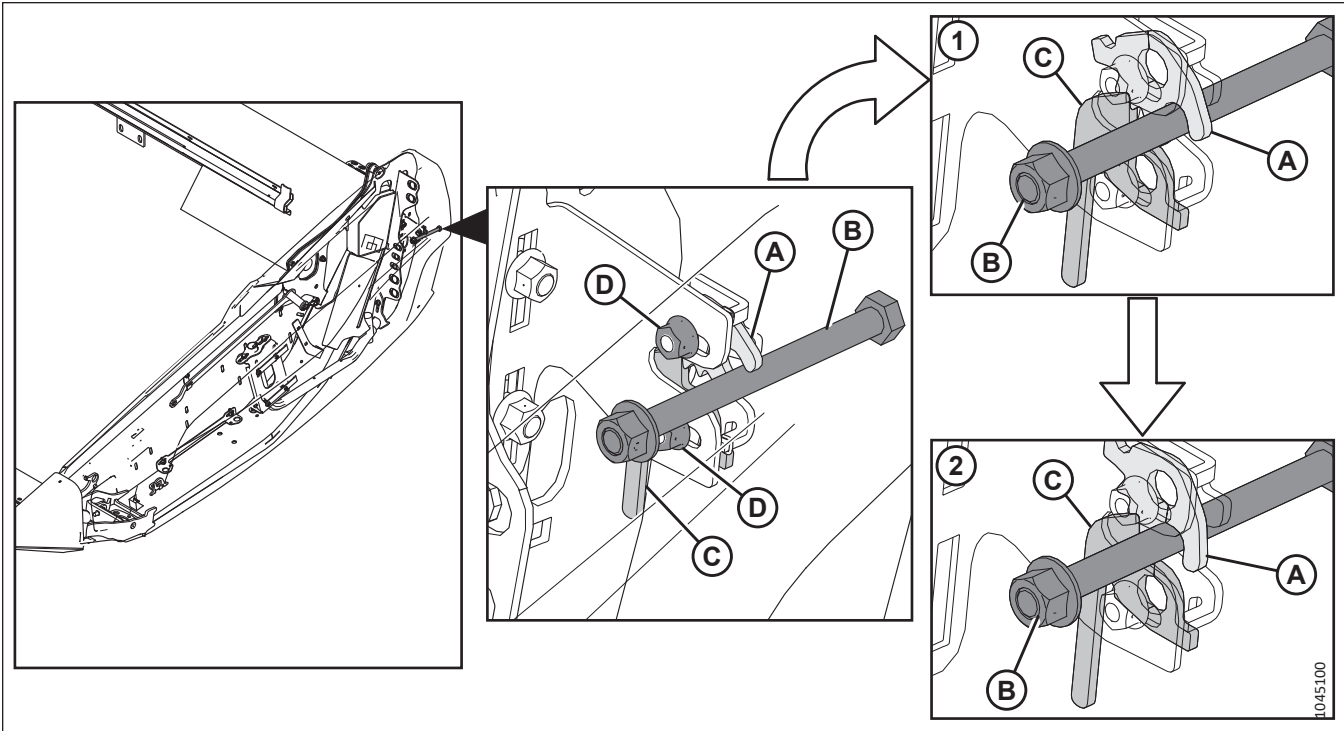

Figur 3.20: Totrinslås til endeafskærmning

- 1 - Endeafskærmning, låsefase et
- 2 - Endeafskærmning, låsefase to

Når endeafskærmningen er lukket, skal låsen (A) gribe bolten (B). Når endeafskærmningen trykkes helt lukket, tilkobler tottrinslåsen (A) håndtaget (C) for at sikre endeafskærmningsbolten (B). Kontrollér, at endeafskærmningslåsen fungerer korrekt ved at følge trin [9, side 50](#) til trin [11, side 50](#).

9. Luk endeskjoldet. Kontrollér, at bolten (B) går i indgreb med låsen (A).
10. Tryk kortvarigt på udløserlåsen.
11. Forsøg at åbne endeafskærmningen.
 - Hvis du kan åbne endeafskærmningen delvist, men **IKKE** helt, er låsen placeret korrekt.
 - Hvis du kan åbne endeafskærmningen helt, skal du løsne møtrikkerne (D), flytte låsen langs de aflange huller og derefter tilspænde møtrikkerne igen. Gentag trin [9, side 50](#) til trin [11, side 50](#).

BETJENING

12. Kontrollér, at bolten (A) er stram. Hvis der er behov for justering, strammes møtrikken (B), indtil der ikke er noget mellemrum under møtrikken.

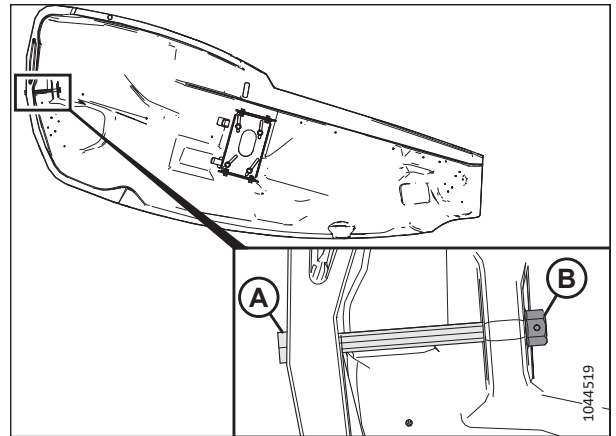

Figur 3.21: Endeafskærmningsbolt

Fjernelse af skærebordets endeskjold

Fjern endeskjoldene for at få bedre adgang til komponenterne indeni.

FARE

For at undgå personskade eller dødsfald som følge af uventet opstart af maskinen skal du altid standse motoren og fjerne nøglen fra tændingen, inden du forlader førersædet af en hvilken som helst årsag.

1. Sluk for motoren, og tag nøglen ud af tændingen.
2. Åbn skærebordets venstre endeskjold helt. Se instruktioner i *Åbne skærebordet endeskjold*, side 44.
3. Indkobl låsen (A) for at forhindre endeskjoldet i at bevæge sig.
4. Fjern selvskærende skrue (B).
5. Skub skærebordets endeskjold opad, og fjern det fra hængselarmen (C).
6. Anbring skærebordets endeskjold væk fra arbejdsområdet.

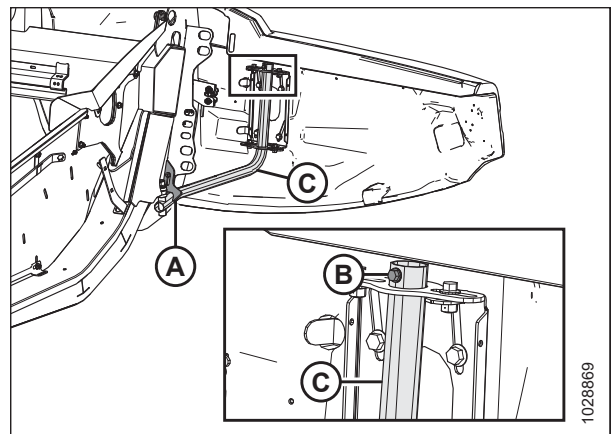

Figur 3.22: Skærebordets venstre endeskjold

Montering af skærebordets endeskjold

For at sikre, at endeafskærmningerne monteres korrekt, skal du følge den anbefalede procedure, der er beskrevet her.

1. Sluk for motoren, og tag nøglen ud af tændingen.

BETJENING

2. Før skærebordets endefskærmning over på hængselarmen (C), og skub det langsomt nedad.

VIGTIGT:

Sørg for, at skærebordets endefskærmning **IKKE** hviler på aluminiumsendefskærmningen.

3. Installer selvskærende skrue (B). Tilspænd skruen til 7 Nm (5,2 lbf-ft [62 lbf-in]).
4. Frakobl lås (A) for at tillade skærebordets endeskjold at bevæge sig.
5. Luk skærebordets endeskjold. Se instruktioner i [Lukning af skærebordets endeskjold](#), side 45.

BEMÆRK:

Skærebordets endeskjold kan blive skæve på grund af ekstreme temperaturændringer. Juster placeringen af skærebordets endeskjold for at kompensere for disse ændringer. Se instruktioner i [Kontrol og justering af skærebordets endeskjold](#), side 47.

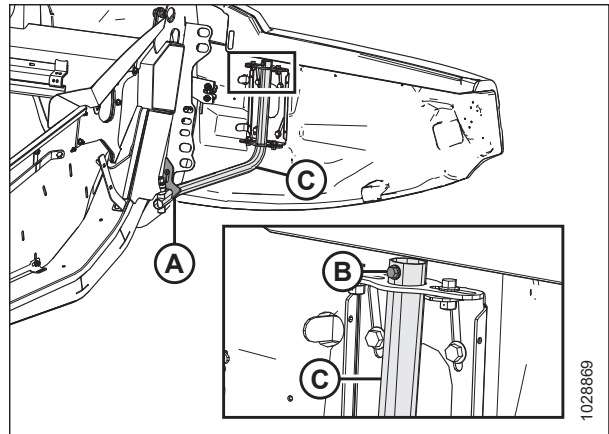

Figur 3.23: Skærebordets venstre endeskjold

3.2.4 Dæksel til vindetræk

Dækslet til vindetrækket beskytter vindetrækket mod snavs og urenheder.

Fjern vindetrækkets dæksel

Fjern dækslet til vindetrækket for at servicere vindetrækkets komponenter.

FARE

For at undgå personskade eller dødsfald som følge af uventet opstart af maskinen skal du altid standse motoren og fjerne nøglen fra tændingen, inden du forlader førersædet af en hvilken som helst årsag.

FARE

Kontrollér, at alle uvedkommende har forladt området.

1. Start motoren.
2. Juster vinden helt fremad.
3. Sænk skærebordet.
4. Sluk for motoren, og tag nøglen ud af tændingen.

BETJENING

5. Roter fjederlås (A) op og over bagpladen.

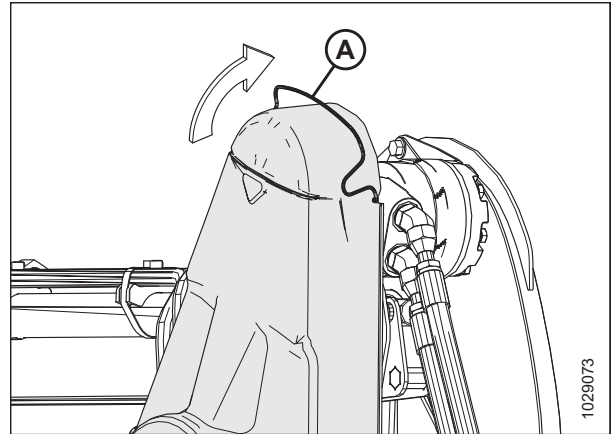

Figur 3.24: Øvre drevdæksel

6. Frigør øvre dæksel (A) fra det nederste dæksel på placeringerne (B), og fjern det øverste dæksel. Hold de to clips lukket på det nederste dæksel.

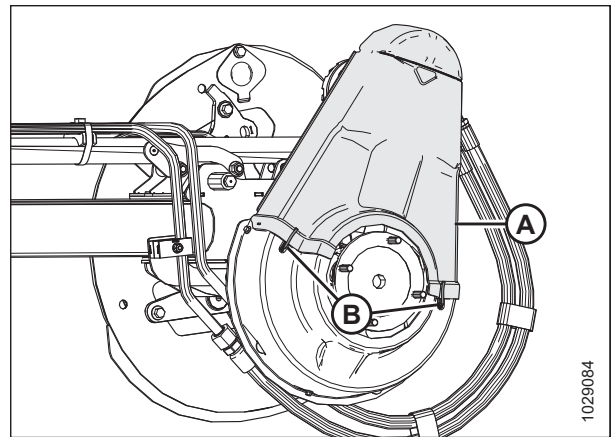

Figur 3.25: Øvre drevdæksel

7. Fjern om nødvendigt det nederste dæksel (B) ved at fjerne de tre bolte (A).

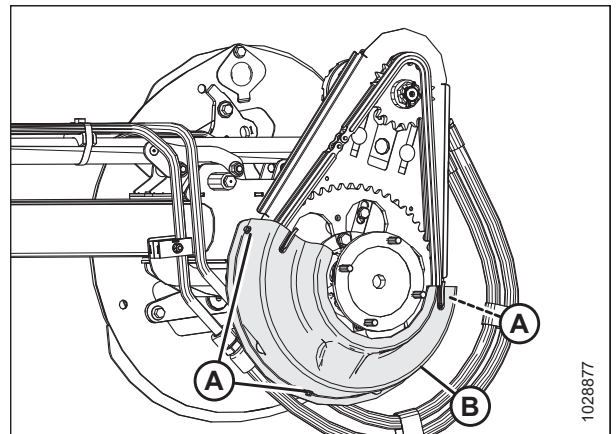

Figur 3.26: Nedre drevdæksel

Installation af vindetrækkets dæksel

Dækslet til vindetrækket beskytter vindetrækkets komponenter mod snavs og urenheder. Betjen **IKKE** skærebordet uden vindetrækkets dæksel.

FARE

For at undgå personskade eller dødsfald som følge af uventet opstart af maskinen skal du altid standse motoren og fjerne nøglen fra tændingen, inden du forlader førersædet af en hvilken som helst årsag.

1. Sluk for motoren, og tag nøglen ud af tændingen.
2. Placer det nederste trækdæksel (B) (hvis det tidligere er blevet fjernet) på vindetrækket.
3. Fastgør dækslet med tre bolte (A).

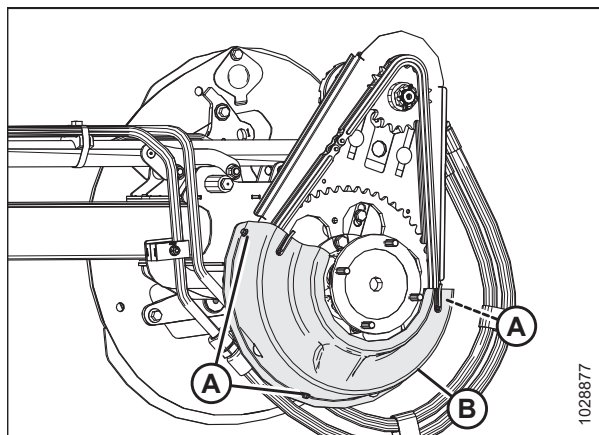

Figur 3.27: Nedre drevdæksel

4. Placer det øverste dæksel (A) på vindetrækket.
5. Fastgør dækslet med to clips (B) på det nederste dæksel.

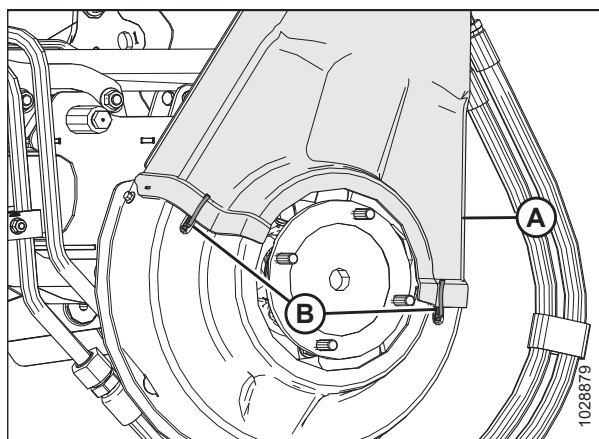

Figur 3.28: Øvre drevdæksel

BETJENING

6. Roter fjederlåsen (A) ned for at fastgøre det øverste dæksel til vindetrækket. Sørg for, at V-formet løkke (C) peger nedad, og at fjederenden forbliver indsat i bagpladehullet (B) på begge sider af vindetrækket.

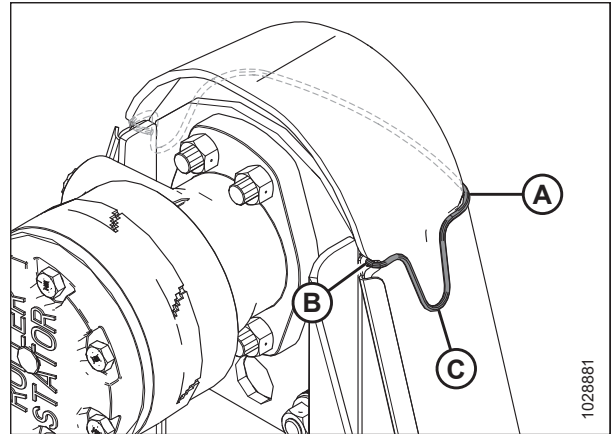

Figur 3.29: Vindetræk

3.2.5 Dæksel til flex-forbindelsesled

Plastdæksler er fastgjort til skærebordets ramme for at beskytte skærebordets afbalanceringsmekanisme mod snavs og vejr.

Fjernelse indvendige dæksler til flex-forbindelsesled

Afmontering af flex-forbindelsesdækslerne giver dig adgang til skærebordets vingebalancemekanisme og hydraulikrør.

FARE

For at undgå personskade eller dødsfald som følge af uventet opstart af maskinen skal du altid standse motoren og fjerne nøglen fra tændingen, inden du forlader førersædet af en hvilken som helst årsag.

FARE

Kontrollér, at alle uvedkommende har forladt området.

1. Sænk skærebordet.
2. Sluk for motoren, og tag nøglen ud af tændingen.
3. Fjern låseclipsen (A) og ringstiften (B), der fastgør flex-forbindelsesdækslet (C) til bagrøret.
4. Skub dækslet (C) til flex-forbindelsesled indad, og løft det opad og fjern det.

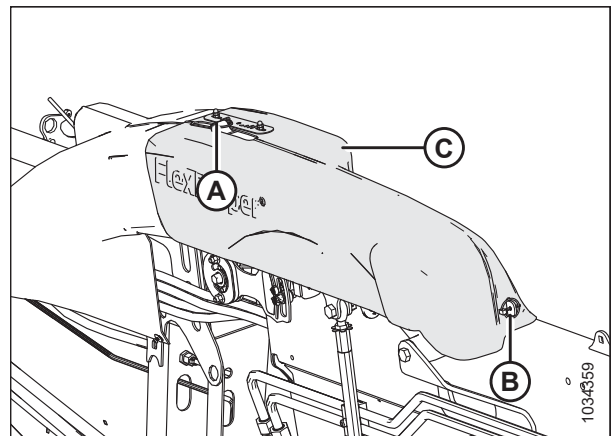

Figur 3.30: Indbygget dæksel til flex-forbindelsesled – venstre

Montering af indvendige dæksler til flex-forbindelsesled

De indvendige dæksler til flexforbindelser beskytter skærebordets vingebalancemekanisme mod snavs og vejret. De er fastgjort til skærebordet med stifter.

FARE

For at undgå personskade eller dødsfald som følge af uventet opstart af maskinen skal du altid standse motoren og fjerne nøglen fra tændingen, inden du forlader førersædet af en hvilken som helst årsag.

1. Sluk for motoren, og tag nøglen ud af tændingen.
2. Sænk flex-forbindelsesleddets dæksel (A) over forbindelsesleddet. Sørg for, at åbningerne (B) er rettet ind med tapperne (C) og (D).
3. Skub flex-forbindelsesleddets dæksel udad, så tappet (D) strækker sig ud over åbningen.
4. Fastgør flex-forbindelsesdækslet (C) med låseclipsen (A) og ringstiften (B).

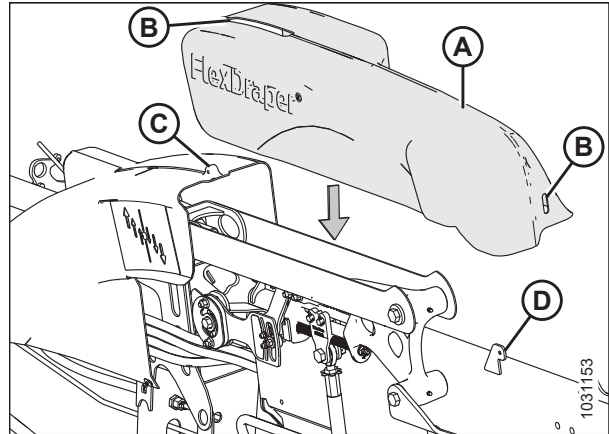

Figur 3.31: Indbygget dæksel til flex-forbindelsesled – venstre

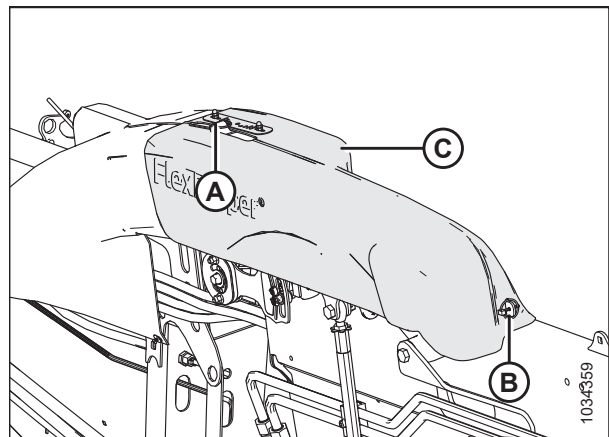

Figur 3.32: Indbygget dæksel til flex-forbindelsesled – venstre

Fjernelse af udvendige dæksler til flex-forbindelsesled

Fjern dækslerne til flexforbindelsesleddene for at få adgang til hovedvingens balancemekanisme eller de hydrauliske ledninger.

FARE

For at undgå personskade eller dødsfald som følge af uventet opstart af maskinen skal du altid standse motoren og fjerne nøglen fra tændingen, inden du forlader førersædet af en hvilken som helst årsag.

FARE

Kontrollér, at alle uvedkommende har forladt området.

1. Sænk skærebordet.
2. Sluk for motoren, og tag nøglen ud af tændingen.
3. **Skærebordene FD245, FD250 og FD261:** Fjern skrue (A) og møtrikkerne (ikke vist), der fastgør dækslet (B) til det midterste forbindelsesled til beslaget (ikke vist).
4. **Skærebordene FD245, FD250 og FD261:** Fjern stift (C). Fjern dækslet ved at løfte det op og over rammens fremspring.

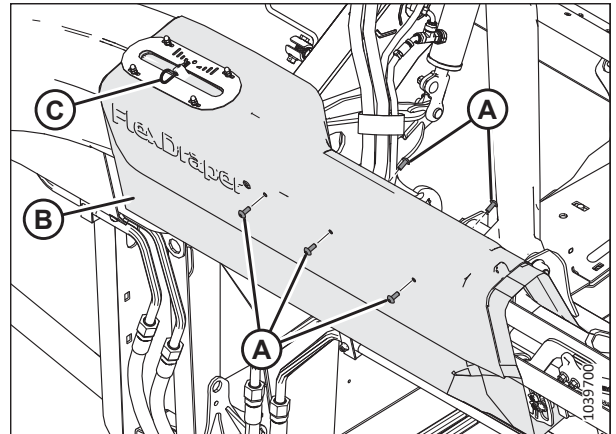

Figur 3.33: Dæksel til midterste forbindelsesled – kun skærebordene FD245, FD250 og FD261

5. Fjern forbindelsesdækslet som følger:
 - a. Fjern skrue (A). Møtrikken er integreret i den hydrauliske ledningsklemme.
 - b. Fjern skrue (B) og møtrik (ikke vist).

BEMÆRK:

Nyloc-møtrikken passer ind i et sekskantet punkt i hydraulikrørsklemmen, men den kan fjernes.

- c. Fjern skrue (C) og sekskantmøtrik.
- d. Løft dækslet væk fra vingelåsehåndtaget.

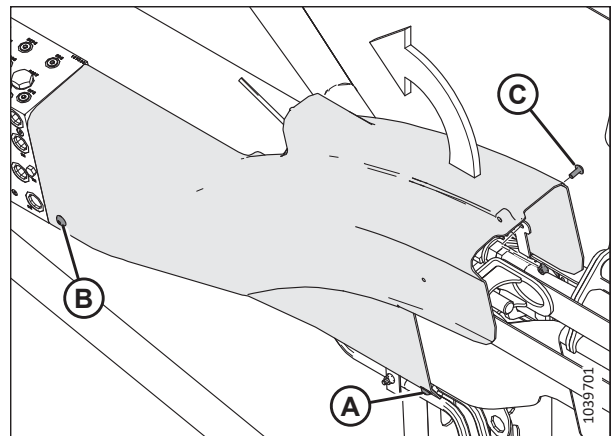

Figur 3.34: Dæksel til udvendigt forbindelsesled

Montering af udvendige dæksler til flex-forbindelsesled

Dækslerne til flex-forbindelsesled beskytter skærebordets vingebalancemekanisme mod snavs og vejret.

FARE

For at undgå personskade eller dødsfald som følge af uventet opstart af maskinen skal du altid standse motoren og fjerne nøglen fra tændingen, inden du forlader førersædet af en hvilken som helst årsag.

1. Sluk for motoren, og tag nøglen ud af tændingen.

BETJENING

2. Placér venstre udvendige forbindelsesleds dæksel, så hullet (A) føres over vingelåsen.

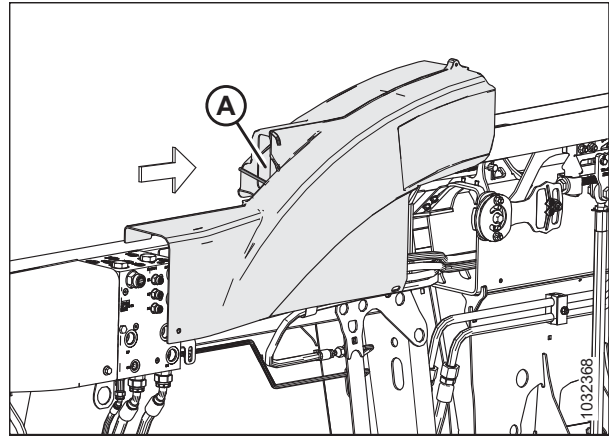

Figur 3.35: Dæksel til venstre forbindelsesled – bagsiden af skærebordet

3. Anbring hakket i dækslet bag beslaget (A) på bagpotten, og anbring enden, så den flugter med manifolden (B).

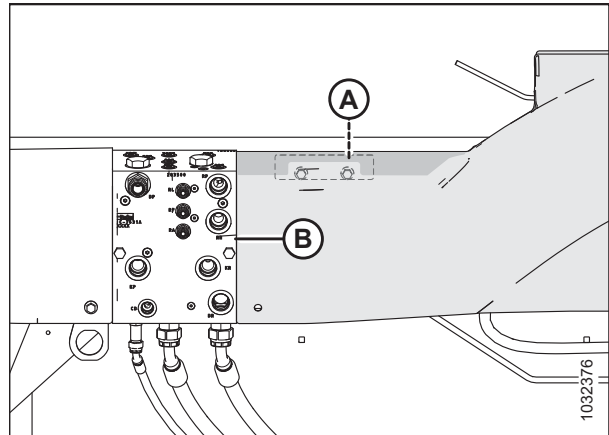

Figur 3.36: Dæksel til venstre forbindelsesled – bagsiden af skærebordet

BETJENING

4. Fastgør dækslet til det udvendige forbindelsesled på følgende måde:
 - a. Monter skrue (A) og Nylloc-møtrik (B). Møtrikken passer ind i en sekskantformet fordybning i den hydrauliske ledningsklemme.
 - b. Monter skrue (C). Møtrikken er integreret i beslaget.
 - c. Monter skrue (D) og sekskantmøtrik (E) for at fastgøre forsiden af dækslet til beslaget.

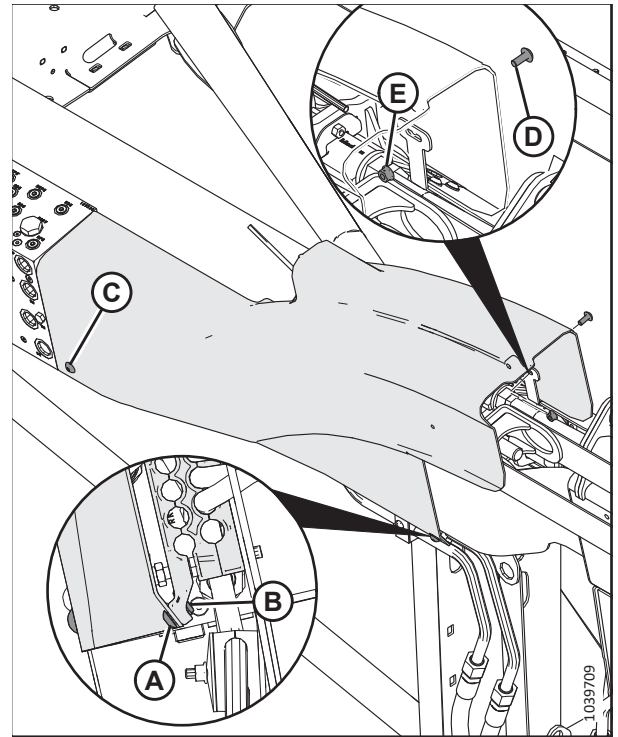

Figur 3.37: Dæksel til udvendigt forbindelsesled – bagsiden af skærebordet

5. **Skærebordene FD245, FD250 og FD261:** Placer dækslet (B) til midterste forbindelsesled over flex-forbindelsesbeslaget og dækslet til det udvendige forbindelsesled.
6. **Skærebordene FD245, FD250 og FD261:** Monter skruerne (A) og møtrikkerne (ikke vist), der fastgør dækslet (B) til det midterste forbindelsesled til beslaget.
7. **Skærebordene FD245, FD250 og FD261:** Monter stiften (C) gennem hullet i den tap, der stikker ud gennem flexindikatoren.

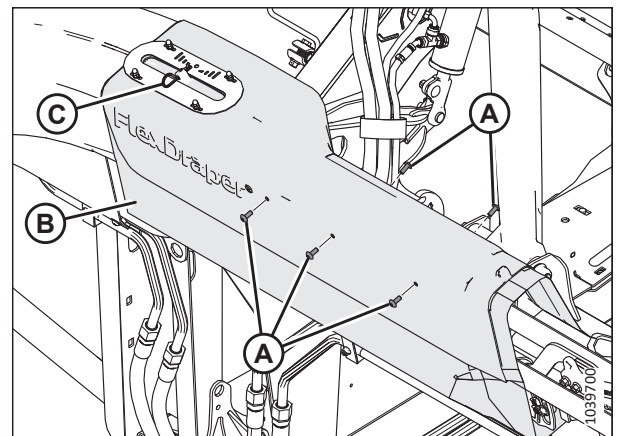

Figur 3.38: Dæksel til midterste forbindelsesled – kun skærebordene FD245, FD250 og FD261

3.2.6 Dagligt opstartstjek

Udfør disse kontroller dagligt, før du forsøger at betjene maskinen.

FORSIGTIG

- Ryd området for omkringstående personer. Hold børn på afstand af maskineri. Gå rundt om maskinen for at være sikker på, at ingen er under, på eller i nærheden af den.
- Bær tætsiddende tøj og sikkerhedsfodtøj udstyret med skridsikre såler.
- Fjern potentielt farlige genstande fra maskinen og fra området omkring den.
- Tag alle personlige værnemidler med, som kan være nødvendige i løbet af dagen. Tag **INGEN** chancer. Du kan få brug for en hjelm, beskyttelsesbriller eller sikkerhedsbriller, kraftige handsker, åndedrætsværn eller filtermaske eller udstyr til vådt vejr.
- Brug høreværn. Brug et passende høreværn såsom ørekopper eller ørepropper for at beskytte mod ubehagelige eller høje lyde.



Figur 3.39: Sikkerhedsanordninger

Udfør følgende kontroller, før du starter maskinen:

1. Efterse maskinen for lækager og for dele, der mangler, er gået i stykker eller ikke fungerer korrekt.

VIGTIGT:

Brug korrekt fremgangsmåde, når der søges efter væskelækager under tryk. Se instruktioner i [4.2.5 Kontrol af hydrauliske slanger og rør, side 278](#).

2. Rengør alle lygter og reflekser på maskinen.
3. Udfør alle daglige vedligeholdelsesopgaver. Se instruktioner i [4.2.1 Vedligeholdelsesplan/-registrering, side 274](#).

3.3 Indkøringsperiode

I løbet af de første 50 timers drift vil visse systemer på skærebordet kræve ekstra opmærksomhed. Følg denne fremgangsmåde for at holde skærebordet i god stand, så længe det benyttes.

BEMÆRK:

Vær ekstra opmærksom, indtil du bliver fortrolig med lyde fra og fornemmelsen af det nye skærebord.



Før du undersøger en usædvanlig lyd eller forsøger at løse et problem, skal du slukke motoren og fjerne nøglen fra tændingen.



Kontrollér, at alle uvedkommende har forladt området.

Når du har fastgjort skærebordet til mejetærskeren for første gang, skal du følge disse trin:

1. Lad vindene, sejlene og knivene køre langsomt i fem minutter. **FRA FØRERSÆDET** skal du holde øje med og lytte efter eventuelle forstyrrelser.

BEMÆRK:

Vinderne og sidesejlene fungerer ikke, før rørene er fyldt med hydraulikolie.

2. Se [4.2.2 Indkøringsinspektion, side 277](#), og udfør alle de angivne opgaver.

3.4 Slukning af mejetærsker

Før du forlader førersædet, uanset årsag, skal du slukke mejetærskeren.

FARE

For at undgå personskade eller dødsfald som følge af uventet opstart af maskinen skal du altid standse motoren og fjerne nøglen fra tændingen, inden du forlader førersædet af en hvilken som helst årsag.

FARE

Kontrollér, at alle uvedkommende har forladt området.

Benyt følgende fremgangsmåde for at slukke mejetærskeren:

1. Parkér mejetærskeren på et plant underlag.
2. Sænk skærebordet helt.
3. Sæt alle betjeningselementer i NEUTRAL (neutral) eller PARK (parkér).
4. Frakobl skærebordsdrevet.
5. Sænk og træk vinden helt tilbage.
6. Sluk for motoren, og tag nøglen ud af tændingen.
7. Vent, til maskinen holder op med at bevæge sig.

3.5 Betjeningselementer i førerhuset

Skærebordet styres fra førerhuset på mejetærskeren.



FARE

Kontrollér, at alle uvedkommende har forladt området.

Du kan finde anvisninger i betjeningsvejledningen til mejetærskeren for at identificere følgende betjeningselementer i førerhuset:

- Kontrollementer til tilkobling/frakobling af skærebordet
- Skærebordshøjde
- Skærebordsvinkel
- Kørehastighed
- Vindehastighed
- Tromlehøjde
- Vindens frem/tilbage-position

Find en liste over integrerede funktioner og sensordata, der er tilgængelige for Case- og New Holland-mejetærskere, i [3.5.1 Betjeningselementer for integreret skærebord – Case-mejetærskere, side 64](#).

3.5.1 Betjeningselementer for integreret skærebord – Case-mejetærskere

Integrationskompatible mejetærskere kan styre skærebordsfunktioner med håndtaget med flere betjeningslementer og observere sensorstatus på skærme.

Tabel 3.1 Integrerede skærebordsfunktioner

| | Skærebordsfunktion | Integrationstype | Styring af multifunktionshåndtag |
|----------|-------------------------------|--------------------|----------------------------------|
| Funktion | Vinde ned | Mejetærskerstyring | Vinde ned |
| | Vinde op | Mejetærskerstyring | Vinde op |
| | Vinde tilbage | Mejetærskerstyring | Vinde tilbage |
| | Vinde fremad | Mejetærskerstyring | Vinde foran |
| | Vindehastighed | Mejetærskerstyring | Drejeknap for vindehastighed |
| | Skærebordshældning tilbage | Mejetærskerstyring | Skift + vinde tilbage |
| | Skærebordshældning frem | Mejetærskerstyring | Skift + vinde foran |
| | Træk konturhjul tilbage | Mejetærskerstyring | Skift + vinde op |
| | Træk konturhjul ud | Mejetærskerstyring | Skift + vinde ned |
| | Hastighed for sidesejl | Mejetærskerstyring | Brugerdefineret |
| | Stublygter | Mejetærskerstyring | Marklys |
| Sensor | Automatisk skærebordshøjde | Skærm | – |
| | Vindens løfteposition | Skærm | – |
| | Vindens frem-/tilbageposition | Skærm | – |
| | Vindehastighed | Skærm | – |
| | ContourMax-hjulposition | Skærm | – |

3.5.2 Hastighedsstyring af sidesejl – Case IH-mejetærskere

Den laterale båndhastighed kan justeres på berøringsskærmen fra førerhuset. Skærebordet skal konfigureres til integreret styring (standard på modelår 2024 og nyere), og mejetærskeren skal have softwareversion 36.4 eller nyere. Mejetærskere og skærebord, der ikke opfylder kravene, skal bruge den konventionelle drejeknap til styring af sejlhastighed.



FARE

Kontrollér, at alle uvedkommende har forladt området.

BEMÆRK:

Der kan være foretaget ændringer i mejetærskerens kontrolelementer eller display, siden dette dokument blev udgivet. Se betjeningsvejledningen til mejetærskeren for at få de mest opdaterede oplysninger.

BETJENING

- Gå til fanen RUN4 (A).
- Under feltet ARBEJDSFORHOLD (B) vælges AUTO-STANDARD.

BEMÆRK:

Den laterale bæltehastighed kan justeres ved hjælp af feltet LATERALT BÆLTE HST (C).

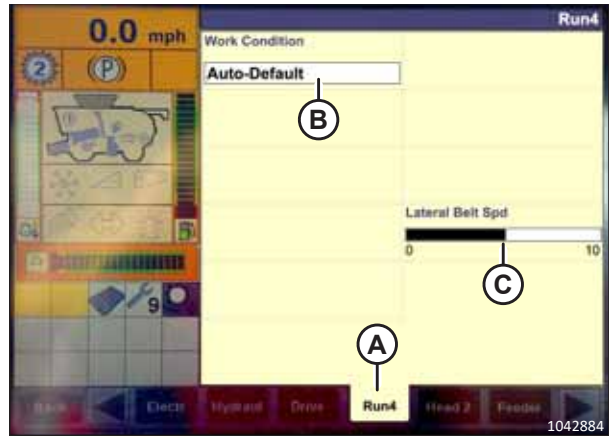

Figur 3.43: Case IH mejetærskerdisplay

3.5.3 Vendefunktion for vinde – Case IH-mejetærskere

Med Case-sættet 91826802 monteret kan Case IH Flagship-mejetærskere lade vinden vende med indføringshuset.

FARE

Kontrollér, at alle uvedkommende har forladt området.

BEMÆRK:

Der kan være foretaget ændringer i mejetærskerens kontrolelementer eller display, siden dette dokument blev udgivet. Se betjeningsvejledningen til mejetærskeren for at få de mest opdaterede oplysninger.

- Vælg VÆRKTØJSKASSE (A) på HOVEDSIDEN.

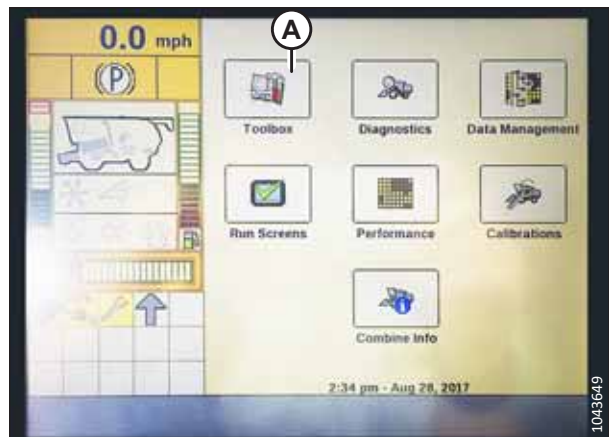

Figur 3.44: Case IH mejetærskerdisplay

BETJENING

- Vælg fanen HEAD 1 (A).

BEMÆRK:

For at finde fanen HEAD 1 (skærebord 1) skal du muligvis bruge sidepilene (C).

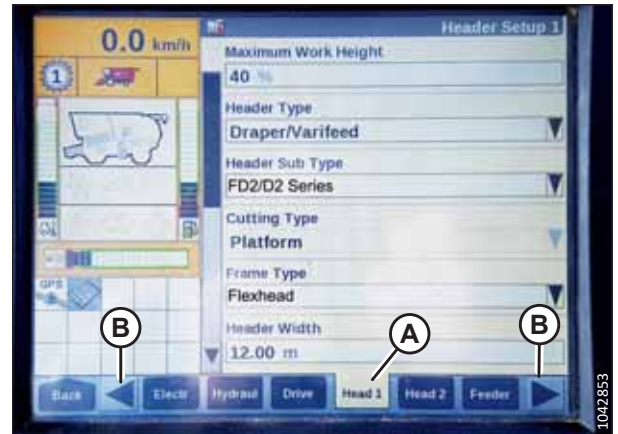

Figur 3.45: Case IH mejetærskerdisplay

- Find feltet SKÆREBORDSUNDERTYPE.

- Vælg følgende værdi i feltet SKÆREBORDSUNDERTYPE:

- Hvis softwareversion 36.4.X.X eller nyere er installeret, skal du vælge FD2-/D2-SERIEN (A).

BEMÆRK:

Hvis du vælger FD2-/D2-SERIEN, optimeres AHHC-ydeevnen på FlexDraper®-skærebordene i FD2-serien.

- Hvis en softwareversion tidligere end version 36.4.X.X er installeret, skal du vælge 2000 (B).



Figur 3.46: Case IH mejetærskerdisplay

- Gå tilbage til siden SKÆREBORD 1, og vælg FLEXHEAD på rullemenuen (A) RAMMETYPE.

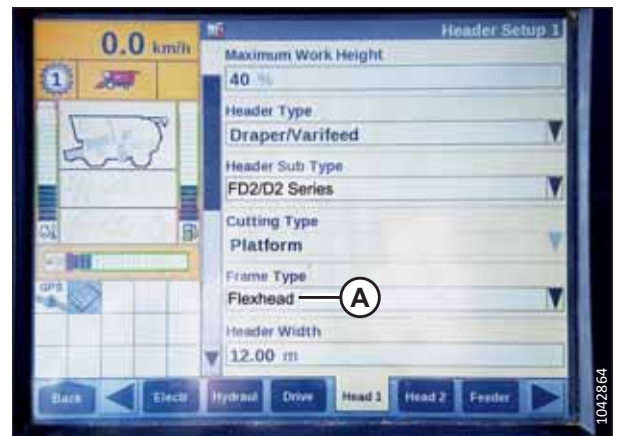

Figur 3.47: Case IH mejetærskerdisplay

BETJENING

6. Vælg fanen HEAD 2 (A).
7. Vælg AKTIVER i feltet SKÆREBORDSENSORER (B).
8. Vælg NEJ i feltet SKÆREBORDSTRYK FLYDER (C).
9. Vælg HURTIG i feltet HØJDE/HÆLDNINGSRESPONS (D).

BEMÆRK:

Feltet AUTO HEADER LIFT (automatisk skærebordsløft) (E) kan indstilles efter brugerens ønske.

10. Tryk på pil ned (F) for at gå til næste side.



Figur 3.48: Case IH mejetærskerdisplay

11. Vælg YES (ja) i feltet HYDRAULIC REEL (hydraulisk vinde) (A).
12. Vælg YES (ja) i feltet HYDRAULIC REEL REVERSE (vending for hydraulisk vinde) (B).



Figur 3.49: Case IH mejetærskerdisplay

13. I feltet OVERLAP MODE (overlappingstilstand) (A) skal du vælge MANUAL (manuel).
14. Vælg MANUAL (manuel) i feltet WORK WIDTH RESET (nulstilling af arbejdsbredde) (B).

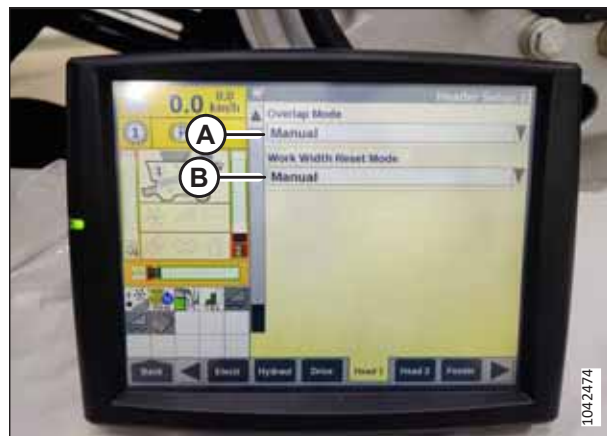

Figur 3.50: Case IH mejetærskerdisplay

3.5.4 Vendefunktion for vinde – New Holland CR-serien og CH

På New Holland-mejetærskere i CR-serien og CH-serien kan du lade vinden vende med indførringshuset.



FARE

Kontrollér, at alle uvedkommende har forladt området.

BEMÆRK:

Der kan være foretaget ændringer i mejetærskerens kontrolelementer eller display, siden dette dokument blev udgivet. Se betjeningsvejledningen til mejetærskeren for at få de mest opdaterede oplysninger.

1. Vælg VÆRKTØJSKASSE (A) på HOVEDSIDEN.



Figur 3.51: New Holland-mejetærskerskærm

2. Vælg fanen HEAD 1 (A).

BEMÆRK:

For at finde fanen HEAD 1 (skærebord 1) skal du muligvis bruge sidepilene (C).

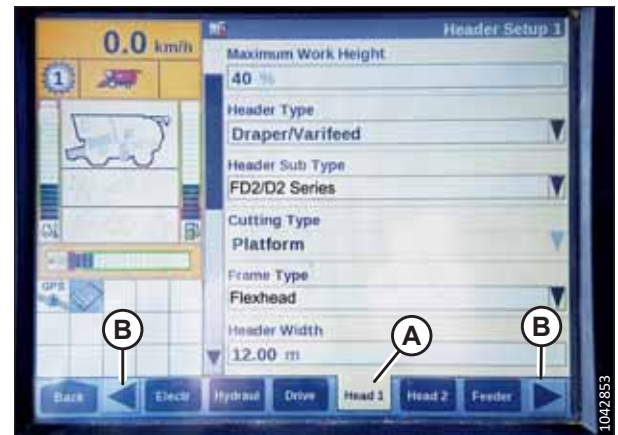

Figur 3.52: New Holland-mejetærskerskærm

BETJENING

- Find feltet SKÆREBORDSUNDERTYPE.
- Vælg følgende værdi i vinduet HEADER SUB TYPE (skærebordsundertype):
 - Hvis softwareversion 36.4.X.X eller nyere er installeret, skal du vælge FD2-/D2-SERIEN (A).

BEMÆRK:

Hvis du vælger FD2-/D2-SERIEN, optimeres AHHC-ydeevnen på FlexDraper®-skærebordene i FD2-serien.

- Hvis en tidligere softwareversion end version 36.4.X.X er installeret, skal du vælge 80/90.



Figur 3.53: New Holland-mejetærskersskærm

- Gå tilbage til siden SKÆREBORD 1, og vælg FLEXHEAD på rullemenuen (A) RAMMETYPE.

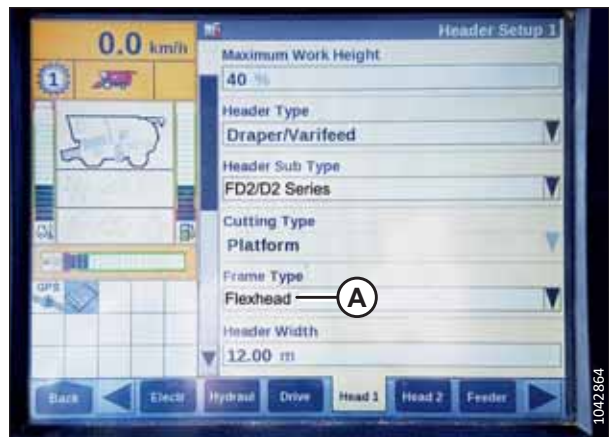

Figur 3.54: New Holland-mejetærskersskærm

- Vælg fanen HEAD 2 (A).
- Vælg AKTIVER i feltet SKÆREBORDSENSORER (B).
- Vælg NEJ i feltet SKÆREBORDSTRYK FLYDER (C).
- Vælg HURTIG i feltet HØJDE/HÆLDNINGSRESPONS (D).

BEMÆRK:

Feltet AUTO HEADER LIFT (automatisk skærebordsløft) (E) kan indstilles efter brugerens ønske.

- Tryk på pil ned (F) for at gå til næste side.

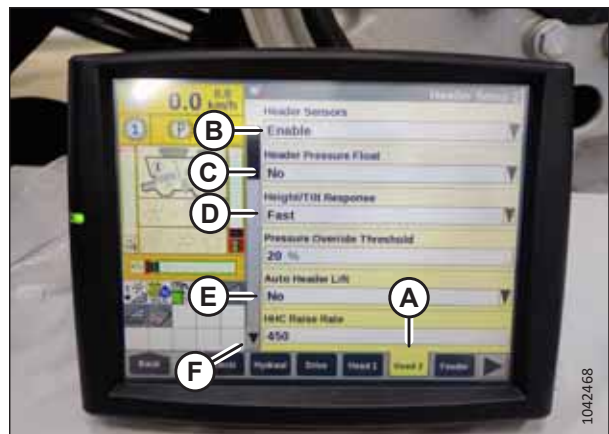

Figur 3.55: New Holland-mejetærskersskærm

BETJENING

11. Vælg YES (ja) i feltet HYDRAULIC REEL (hydraulisk vinde) (A).
12. Vælg YES (ja) i feltet HYDRAULIC REEL REVERSE (vending for hydraulisk vinde) (B).



Figur 3.56: New Holland-mejetærskerskærm

13. I feltet OVERLAP MODE (overlappingstilstand) (A) skal du vælge MANUAL (manuel).
14. Vælg MANUAL (manuel) i feltet WORK WIDTH RESET (nulstilling af arbejdsbredde) (B).

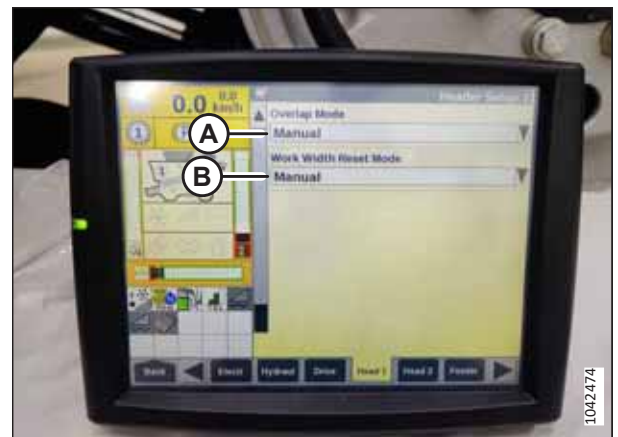

Figur 3.57: New Holland-mejetærskerskærm

3.6 Tilkobling/frakobling af skærebord

Dette kapitel indeholder instruktioner til konfiguration, tilkobling og frakobling af skærebordet.

| Mejetærsker | Se |
|--|---|
| Case IH-modeller: 5/6/7088-, 7/8010-, 7/8/9120-, 130-, 140-, 150-, 160-, 230-, 240-, 250-, 260-serien Case IH-modeller: 21XX/23XX/25XX Case IH-modeller i AF9-, 10- og 11-serien | 3.6.1 Case IH-mejetærskere, side 72 |

BEMÆRK:

Sørg for, at de relevante funktioner (automatisk styring af skærebordshøjden [AHC], sejskærebordsindstilling, indstilling af hydraulisk midterforbindelse, hydraulisk vindetræk) er aktiveret på mejetærskeren og mejetærskerens computer. Hvis du ikke gør det, kan det resultere i forkert skærebordsdrift.

3.6.1 Case IH-mejetærskere

Følg den relevante procedure i dette afsnit for at montere skærebordet på eller afmontere skærebordet fra en Case IH-mejetærsker.

Tilkobling af skærebord til Case IH-mejetærskere

Skærebordet skal fysisk sluttes til mejetærskerens indføringshus, og de elektriske og hydrauliske tilslutninger skal være færdige.



FARE

Kontrollér, at alle uvedkommende har forladt området.



FARE

For at undgå personskade eller dødsfald som følge af uventet opstart af maskinen skal du altid standse motoren og fjerne nøglen fra tændingen, inden du forlader førersædet af en hvilken som helst årsag.

VIGTIGT:

Indførringshusets frontplade (A) anbefales at være i midterposition (B). Se anvisninger til justering af frontpladen i mejetærskerens betjeningsvejledning.

BEMÆRK:

En stenfælde forhindrer sten og fremmedlegemer i at komme ind i mejetærskeren og er placeret foran på mejetærskeren og bag indførringshuset.

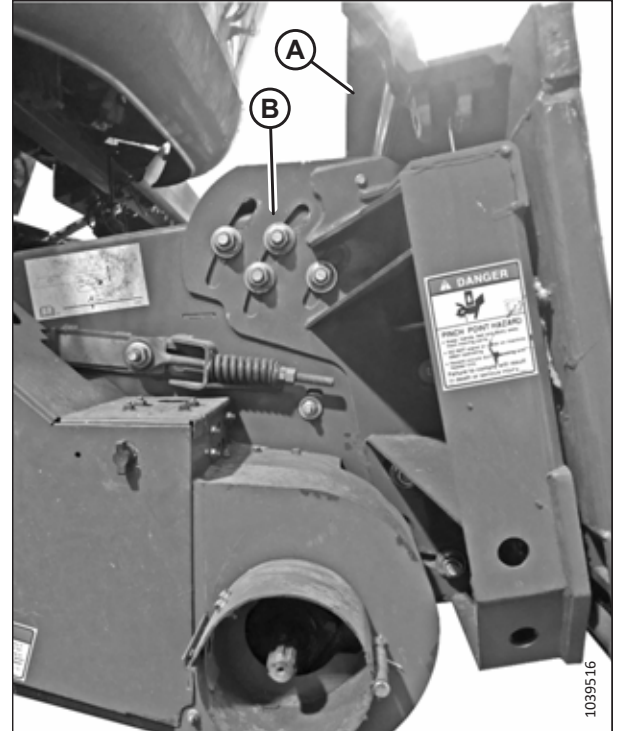

Figur 3.58: Frontplade vippet til mellemposition på uspecificeret mejetærsker

1. Sluk for motoren, og tag nøglen ud af tændingen.
2. På mejetærskeren skal du sikre, at låsehåndtag (A) er placeret, så krogene (B) kan tilkoble flydemodulet.

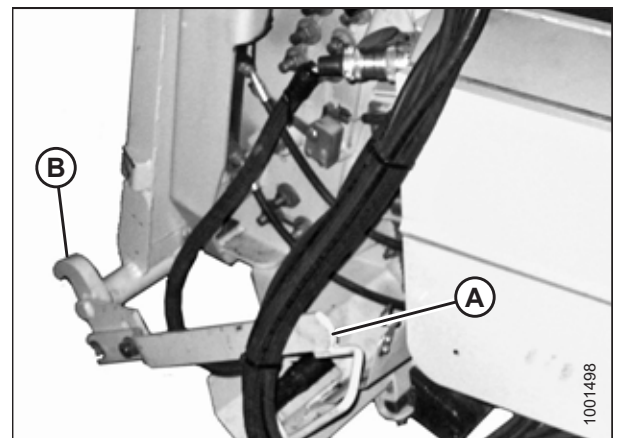

Figur 3.59: Indførringshusets låse

BETJENING

3. Kør langsomt mejetærskeren op til skærebordet, indtil indførringshusets sadel (A) er direkte under flydmodulets øverste tværvange (B).
4. Løft indførringshuset en smule for at løfte skærebordet. Sørg for, at indførringssadlen er korrekt indkoblet i flydmodulets ramme.
5. Sluk for motoren, og tag nøglen ud af tændingen.

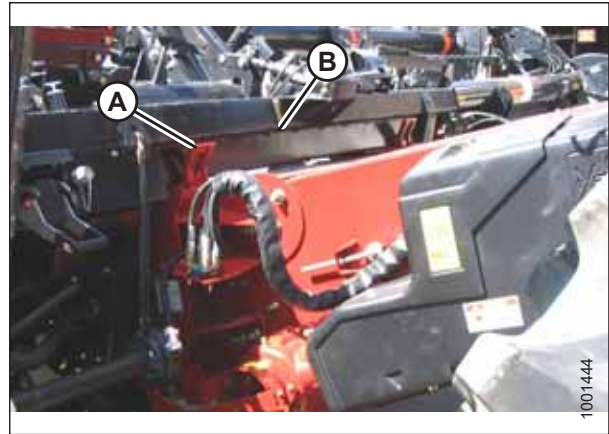

Figur 3.60: Mejetærsker og flydmodul

6. På venstre side af indførringshuset skal du løfte grebet (A) på flydmodul og skubbe håndtaget (B) på mejetærskeren for at aktivere låse (C) på begge sider af indførringshuset.

BEMÆRK:

AF11-mejetærskere: Låsestifter trækkes ud/tilbage med håndtag (ikke vist) på siden af indførringshuset. Find flere oplysninger i betjeningsvejledningen til mejetærskeren.

7. Skub håndtaget (A) ned, så åbningen i håndtaget låser håndtaget.
8. Hvis låsen (C) ikke fastgør stifen på flydmodul helt, skal du løsne boltene (D) og justere låsen. Efterspænd boltene.

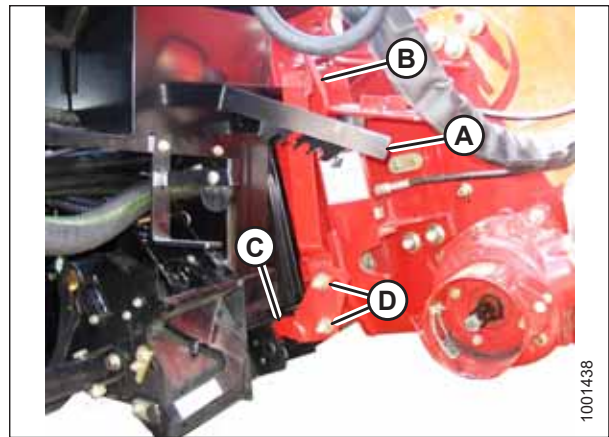

Figur 3.61: Mejetærsker og flydmodul

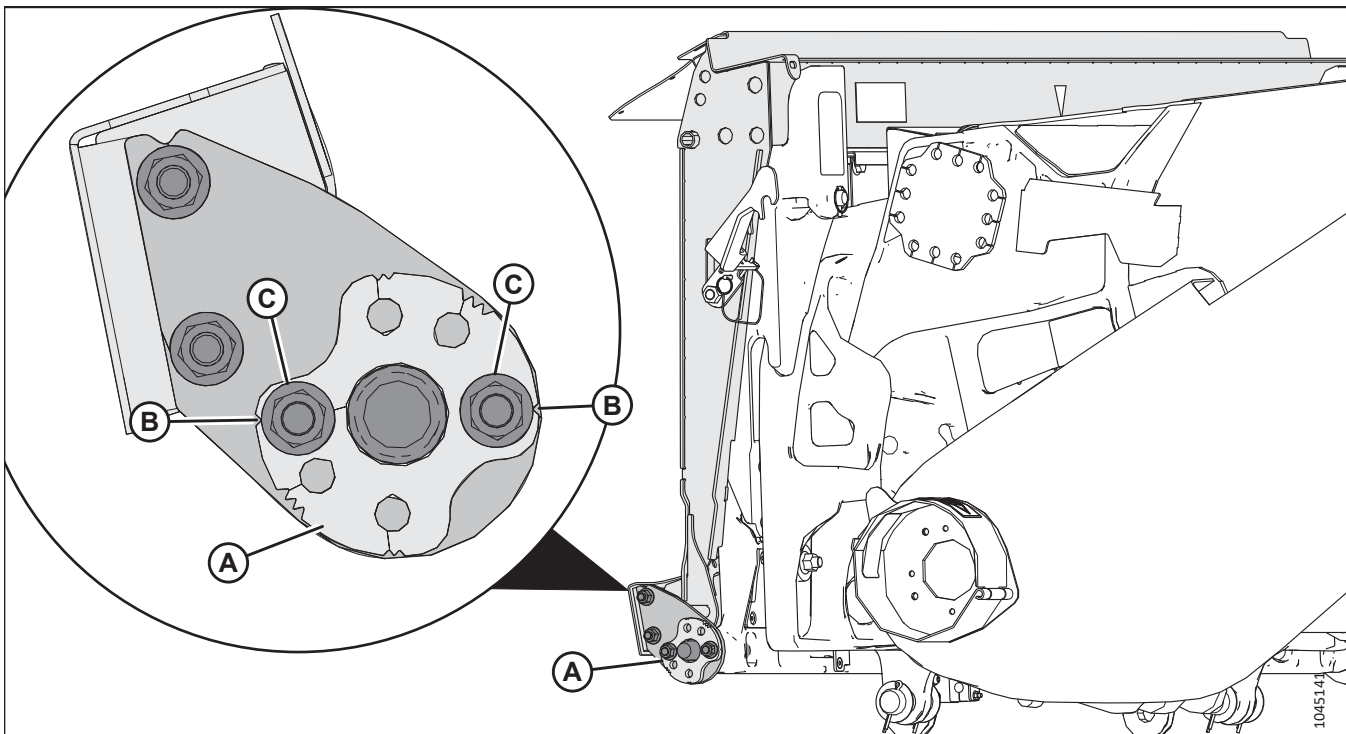

Figur 3.62: AF11 Justering af låsestifter

9. **AF11-mejetærskere:** For at sikre, at skærebordet er fastgjort til indføringshuset sikkert, og for at forhindre, at låsestifterne bindes, skal du sørge for, at låsestifterne er indsat og centreret i flydemodulets justeringsplader (A) på begge sider af indføringshuset.

BEMÆRK:

Når enkelte hak (B) på justeringspladen er justeret med møtrikker (C), er justeringspladen i neutral position.

10. **AF11-mejetærskere:** Hvis der er behov for en justering, skal du notere låsestifternes position i forhold til justeringspladernes midterhul, fjerne møtrikker (C) og omplacere justeringsplader (A) efter behov. Se 3.63, side .

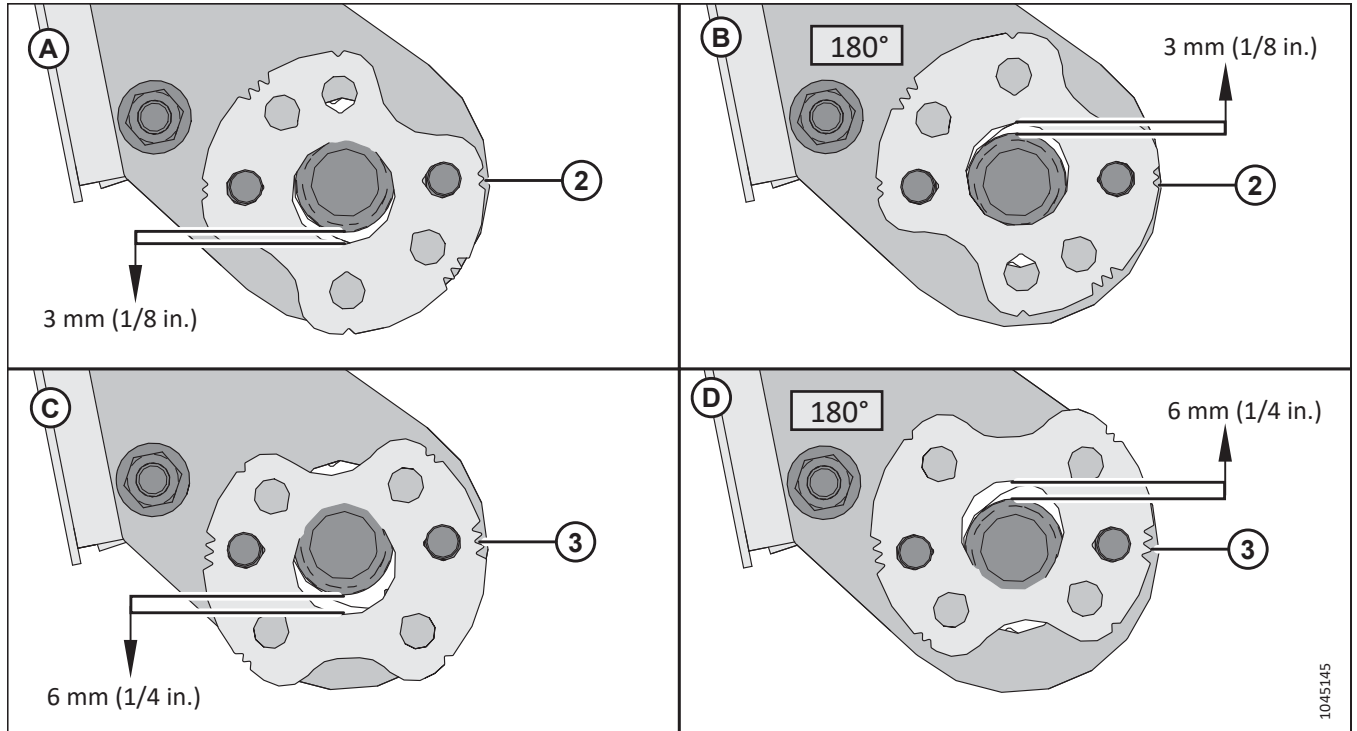

Figur 3.63: AF11 Positioner for justeringsplade

- Billede (A) viser justeringspladen drejet, så de dobbelte hak flugter med boltene. Denne position sænker justeringspladen 3 mm (1/8").
- Billede (B) viser justeringspladen drejet 180°, så de dobbelte hak flugter med boltene. Denne position hæver justeringspladen 3 mm (1/8").
- Billede (C) viser justeringspladen drejet, så de tredobbelte hak flugter med boltene. Denne position sænker justeringspladen 6 mm (1/4")
- Billede (D) viser justeringspladen drejet 180°, så de tredobbelte hak flugter med boltene. Denne position hæver justeringspladen 6 mm (1/4").

BETJENING

11. **AF11-mejetærskere:** Når mejetærskerens låsestifter kan indsættes i justeringsplader (A) på begge sider af indførringshuset uden binding, skal du genmontere møtrikker (B) for at fastgøre justeringspladerne på forankringsbeslag (C).

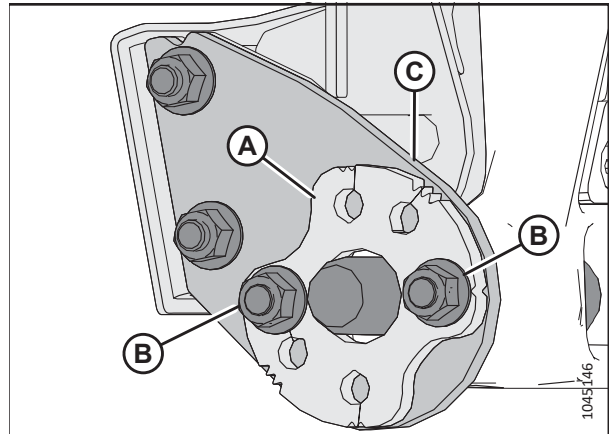

Figur 3.64: AF11 Indførringshusets låsestifter

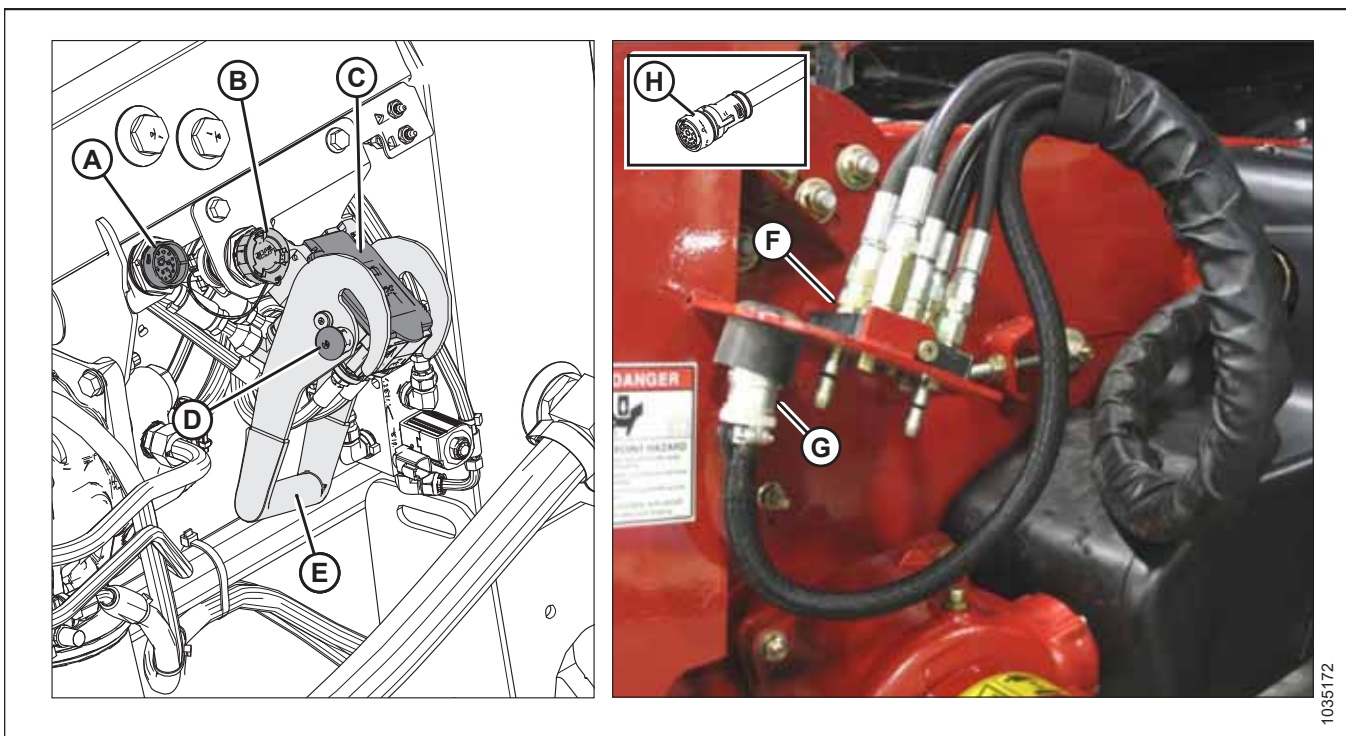

Figur 3.65: Multikobler og elektriske tilslutninger

12. Hvis der er monteret MacDon-betjening i kabinen: Fjern hætterne fra stikket C81B (A).
13. Fjern hættten fra stikket C72B (B).
14. Fjern dækslet fra hydraulikstikket (C). Rengør stikkets parringsflader.
15. Skub låseknop (D) ind, og træk håndtag (E) i den helt åbne position.
16. Fjern den hydrauliske hurtigkobling (F) fra opbevaringspladen på mejetærskeren. Rengør koblingens parringsflade.
17. Placer koblingen (F) i flydmodulets stikkontakt (C), og tryk på håndtaget (E) for at sætte benene i stikkontakten.
18. Skub håndtaget (E) til den lukkede position, indtil låseknappen (D) springer ud.
19. Fjern mejetærskerstikket (G) fra opbevaringsstedet på mejetærskeren, og slut det til stikkontakten C72B (B). Drej kraven på stikket for at låse det på plads.

BETJENING

20. Hvis der er monteret MacDon-betjening i kabinen: Fjern kabinekontrolstikket C81A (H) fra opbevaringsstedet på mejetærskeren, og slut det til C81B (A). Drej kraven på stikket for at låse det på plads.
21. Træk drivlinjens krave (A) tilbage for at frigøre drivlinjen fra støttebeslaget. Fjern drivlinjen fra støttebeslaget.

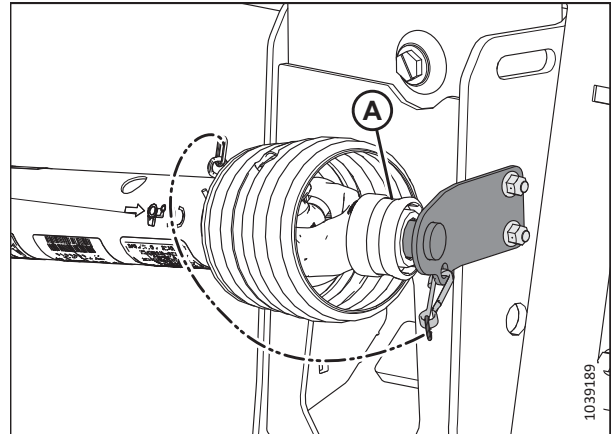

Figur 3.66: Drivlinje i opbevaringsposition – Drivlinje B7038 eller B7039

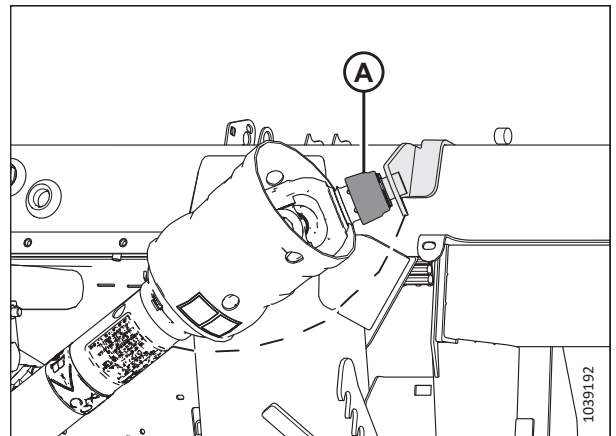

Figur 3.67: Drivlinje i opbevaringsposition – Drivlinje til skråning B7180, B7181 eller B7326

22. Træk kraven (A) på enden af drivlinjen tilbage. Skub drivlinjen på mejetærskerens udgangsaksel (B), indtil kraven låser.

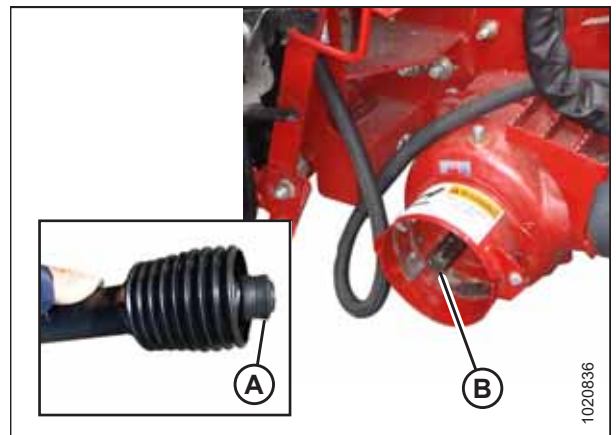

Figur 3.68: Mejetærskerens udgangsaksel

BETJENING

23. Gå frem på følgende måde:

- Frakobl flydelåsene ved at trække hvert flydelåsehåndtag (A) væk fra flydemodulet og ind i ulåst position (B).
- Hvis skærebordet **IKKE** skal bruges i marken, skal du aktivere flydelåsene ved at skubbe hvert flydelåsehåndtag (A) mod flydemodulet og ind i låst position (C).

BEMÆRK:

Illustrationen viser håndtaget til flydelåsen på højre side af skærebordet. Håndtaget til flydelåsen på venstre side af skærebordet er det modsatte.

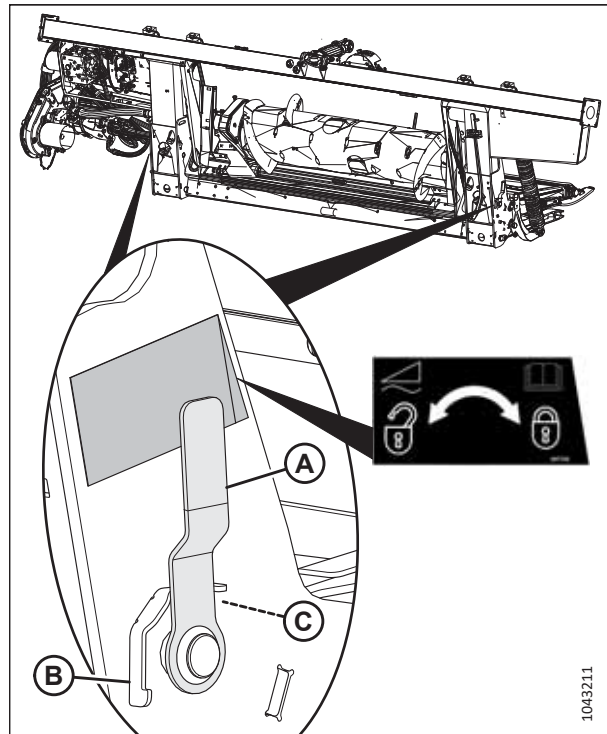

Figur 3.69: Flydelåsehåndtag

Frakobling af skærebord fra Case IH-mejetærsker

Det er nødvendigt at afmontere skærebordet fra mejetærskeren og at frakoble de hydrauliske og elektriske forbindelser.

FARE

For at undgå personskade eller dødsfald som følge af uventet start eller fald af hævet maskine skal du altid stoppe motoren, fjerne nøglen og aktivere sikkerhedsafstiverne, inden du går under maskinen, uanset årsag.

FARE

Kontrollér, at alle uvedkommende har forladt området.

1. Parker mejetærskeren på en plan overflade.
2. Placer skærebordet lidt over jorden.
3. Sluk for motoren, og tag nøglen ud af tændingen.

VIGTIGT:

Hvis der er monteret transporthjul, skal hjulene sættes i opbevaringsposition eller øverste arbejdsposition. Hvis hjulene ikke er på plads, kan skærebordet vippe forover og gøre genmontering vanskelig. Se instruktioner i [Justering af EasyMove™-transporthjul, side 132](#).

VIGTIGT:

Hvis der er monteret stabiliseringshjul, skal hjulene sættes i opbevaringsposition eller øverste arbejdsposition. Hvis hjulene ikke er på plads, kan skærebordet vippe forover og gøre genmontering vanskelig. Se instruktioner i [Justering af stabiliseringshjul, side 131](#).

BETJENING

4. Aktivér flydelåsene ved at trække hvert flydelåshåndtag (A) væk fra flydemodulet og sætte det i låst position (B).

BEMÆRK:

Illustrationen viser håndtaget til flydelåsen på højre side af skærebordet. Håndtaget til flydelåsen på venstre side af skærebordet er det modsatte.

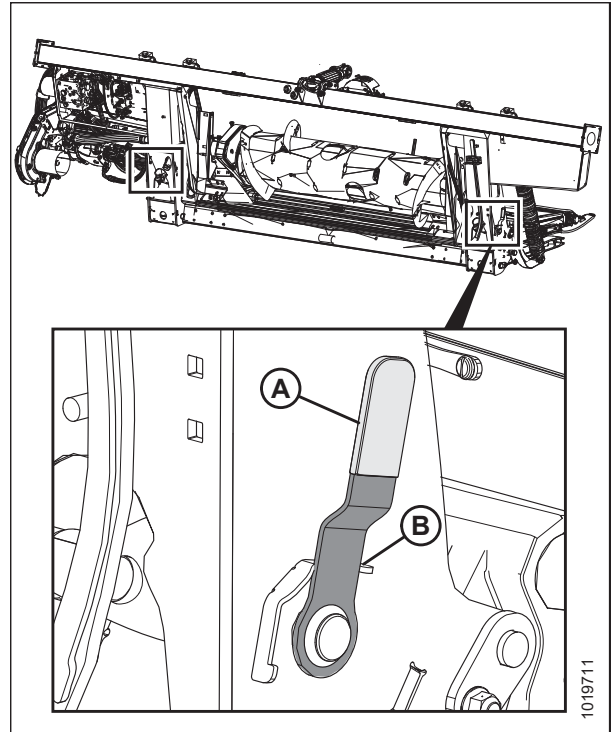

Figur 3.70: Flydelåshåndtag

5. Skub kraven (A) på drivlinjens ende tilbage, og træk drivlinjen ud af mejetærskerens udgangsaksel (B), indtil kraven frakobles.

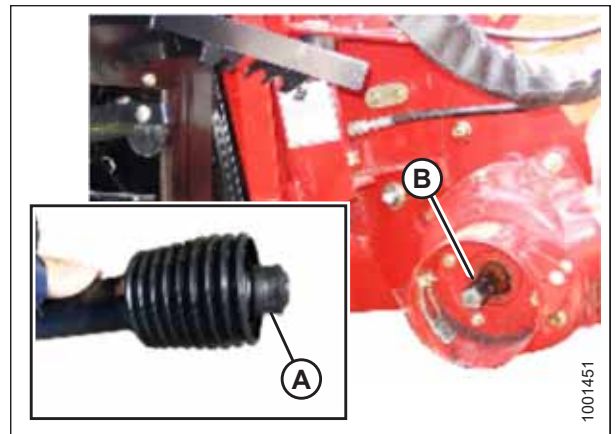

Figur 3.71: Drivlinje

BETJENING

- Opbevar drivlinjen på drivlinjens støttebeslag (B) ved at trække kraven (A) på drivlinjen tilbage og placere den på støttebeslaget (B). Slip kraven, så den låses fast på støttebeslaget.

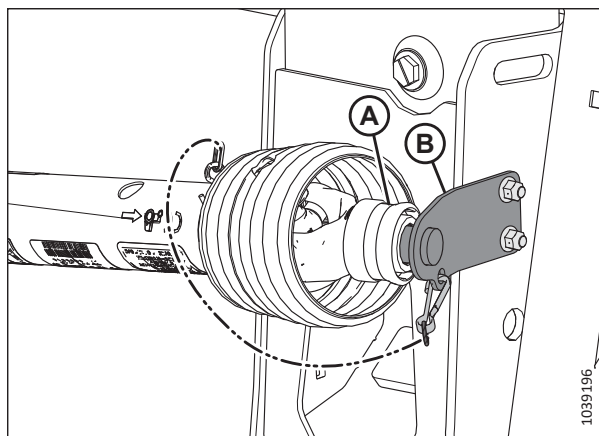

Figur 3.72: Drivlinje i opbevaringsposition – Drivlinje B7038 eller B7039

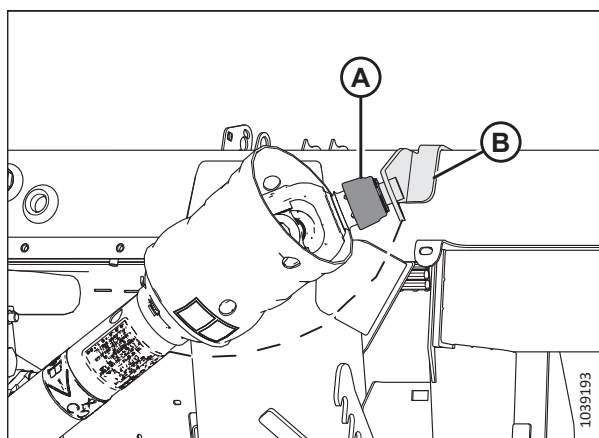

Figur 3.73: Drivlinje i opbevaringsposition – Drivlinje til skråning B7180, B7181 eller B7326

- Fjern den elektriske stikforbindelse (A), og udskift dæksel (B).
- Tryk på låseknop (C), og træk håndtag (D) for at frigøre multikobling (E).

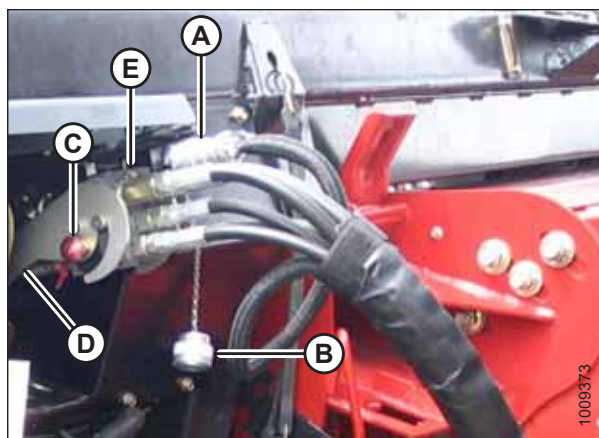

Figur 3.74: Multikobling

BETJENING

- Placer multikobling (A) på opbevaringsplade (B) på mejetærskeren.
- Placer den elektriske stikforbindelse (C) i opbevaringskoppens (D).

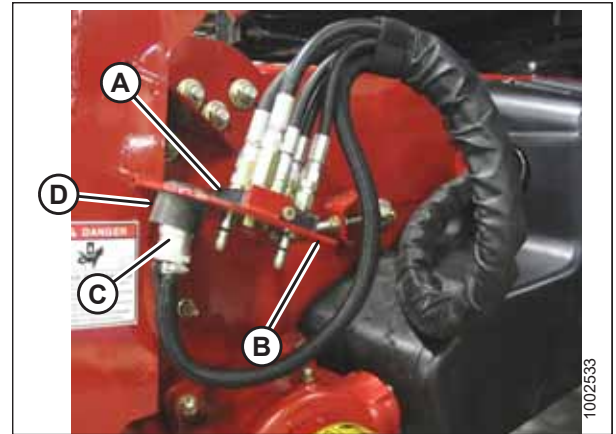

Figur 3.75: Opbevaring af multikobling

- Skub håndtaget (A) på flydemodulets stik til lukket position, indtil låseknappen (B) klikker ud. Luk dækslet.

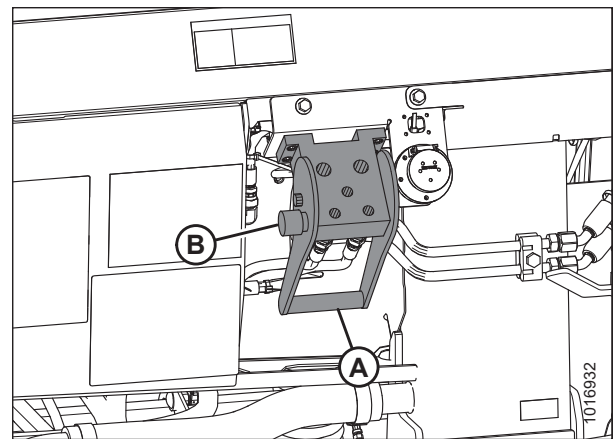

Figur 3.76: Flydemodulets stik

- Løft håndtag (A), og træk og sænk håndtag (B) for at frigøre indføringshus/flydermodullås (C).
- Sænk indføringshuset, indtil det frakobles fra flydemodulets understøttelse.
- Bak mejetærskeren langsomt væk fra flydemodulet.

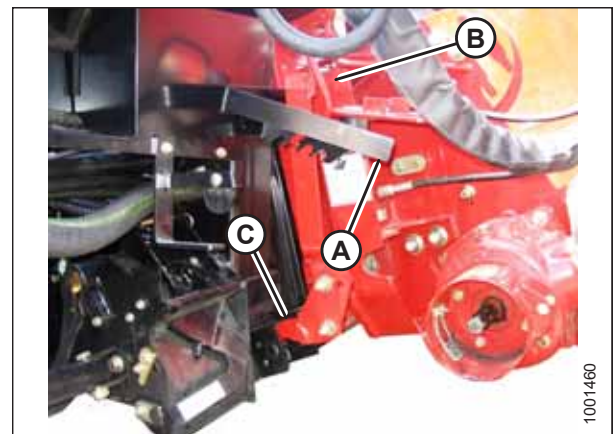

Figur 3.77: Indføringshusets låse

3.7 Opsætning af skærebord

For at opnå optimal ydeevne skal skærebordet konfigureres specifikt til forskellige høstforhold og afgrøder.

3.7.1 Skærebordets redskaber

Valgfrit udstyr kan forbedre ydeevnen under bestemte forhold eller tilføje funktioner til skærebordet. Ekstra redskaber kan bestilles og installeres af din forhandler.

Se kapitel 5 *Muligheder og udstyr*, side 499 for beskrivelserne af tilgængelige komponenter.

3.7.2 Indstillinger for skærebord

Følgende tabeller indeholder retningslinjer til konfiguration af skærebordet til forskellige høstforhold og afgrøder.

Du kan finde oplysninger om vindeindstillingerne under [3.7.4 Indstillinger for vinden](#), side 93.

Du kan finde oplysninger om konfiguration af FM200-indføringsneglen under [3.8.1 Ydeevnekonfigurationer for FM200-indføringsnegl](#), side 99.

BEMÆRK:

Øg sidesejlshastigheden for at øge ydeevnen, når der er rigeligt afgrødemateriale, eller når du øger kørehastigheden.

Tabel 3.2 Anbefalede indstillinger for kornafgrøder

| Stubhøjde | 102 mm (<4") | | | | | | |
|---------------------------------|---|--|------------------------------------|------------|---------------------------------|---------------|-----------------------|
| Stabiliseringshjul ⁴ | Opbevaring | | | | | | |
| Position af bremsesko | Op eller midt | | | | | | |
| Afgrødeforhold | Skillestænger | Indstilling for sejlhastighed ⁵ | Skærebordsvinkel ^{6,7} | Vindeknast | Vindehastighed % ⁸ | Vindeposition | Øvre tværgående snegl |
| Let | Fra | 8 | B-C | 3 | 10-15 | 6 eller 7 | Ikke påkrævet |
| Normal | Til | 7 | B-C | 2 | 10 | 6 eller 7 | Ikke påkrævet |
| Tung | Til | 7 | B-C | 2 | 10 | 6 eller 7 | Anbefalet |
| Fastklemt | Fra | 7 | B-C | 3 eller 4 | 5-10 | 4 eller 5 | Ikke påkrævet |
| Stubhøjde | 102-203 mm (4-8") | | | | | | |
| Stabiliseringshjul | Efter behov | | | | | | |
| Position af bremsesko | Ned for fastklemt afgrødeforhold, midt eller ned for andre afgrødeforhold | | | | | | |
| Afgrødeforhold | Skillestænger | Indstilling for sejlhastighed ⁵ | Skærebordets vinkel ^{6,7} | Vindeknast | Vindehastighed i % ⁸ | Vindeposition | Øvre tværgående snegl |
| Let | Fra | 8 | B-C | 4 | 10-15 | 6 eller 7 | Ikke påkrævet |
| Normal | Til | 7 | A | 2 | 10 | 6 eller 7 | Ikke påkrævet |
| Tung | Til | 7 | A | 2 | 10 | 6 eller 7 | Anbefalet |
| Fastklemt | Fra | 7 | D | 3 eller 4 | 5-10 | 4 eller 5 | Ikke påkrævet |

4. Stabiliseringshjul bruges til at begrænse skærebordets bevægelse fra side til side og lodret, når der skæres fra jorden.
5. Indstilling af FM200-sejlstyring.
6. Indstil skærebordets vinkel så lavt som muligt (indstilling A) ved hjælp af midterforbindelsen og bremseskoene, samtidig med at klippehøjden bevares.
7. Skærebordets klippehøjde bestemmes af indstillingerne for bremsesko og skærebordets vinkel.
8. Procent kørehastighed over jorden.

Tabel 3.2 Anbefalede indstillinger for kornafgrøder (fortsat)

| Stubhøjde | 203 mm + (8" +) | | | | | | |
|-----------------------|-----------------|--|------------------------------------|------------|---------------------------------|---------------|-----------------------|
| Stabiliseringshjul | Efter behov | | | | | | |
| Position af bremsesko | Ikke relevant | | | | | | |
| Afgrødeforhold | Skillestænger | Indstilling for sejlhastighed ⁵ | Skærebordets vinkel ^{6,7} | Vindeknast | Vindehastighed i % ⁸ | Vindeposition | Øvre tværgående snegl |
| Let | Fra | 8 | A | 4 | 10-15 | 6 eller 7 | Ikke påkrævet |
| Normal | Til | 7 | A | 2 | 10 | 6 eller 7 | Ikke påkrævet |
| Tung | Til | 7 | B-C | 2 | 10 | 6 eller 7 | Ikke påkrævet |
| Fastklemt | Fra | 7 | B-C | 3 eller 4 | 5-10 | 4 eller 5 | Ikke påkrævet |

Tabel 3.3 anbefalede indstillinger for linser

| Stubhøjde | På jorden | | | | | | |
|---------------------------------|---------------|---|------------------------------------|------------|--------------------------------|---------------|-----------------------|
| Stabiliseringshjul ⁹ | Opbevaring | | | | | | |
| Position af bremseko | Op eller midt | | | | | | |
| Afgrødeforhold | Skillestænger | Indstilling for sejlhastighed ¹⁰ | Skærebordsvinkel ^{11, 12} | Vindeknast | Vindehastighed % ¹³ | Vindeposition | Øvre tværgående snegl |
| Let | Til | 8 | B-C | 2 | 5-10 | 6 eller 7 | Ikke påkrævet |
| Normal | Til | 7 | B-C | 2 | 10 | 6 eller 7 | Ikke påkrævet |
| Tung | Til | 7 | B-C | 2 | 10 | 6 eller 7 | Ikke påkrævet |
| Fastklemt | Til | 7 | D | 2 | 5-10 | 6 eller 7 | Ikke påkrævet |

9. Stabiliseringshjul bruges til at begrænse skærebordets bevægelse fra side til side og lodret, når der skæres fra jorden.

10. Indstilling af FM200-sejlstyring.

11. Indstil skærebordets vinkel så lavt som muligt (indstilling A) ved hjælp af midterforbindelsen og bremsekoene, samtidig med at klippehøjden bevares.

12. Skærebordets klippehøjde bestemmes af indstillingerne for bremseko og skærebordets vinkel.

13. Procent kørehastighed over jorden.

Tabel 3.4 Anbefalede indstillinger for ærter

| Stubhøjde | På jorden | | | | | | |
|----------------------------------|---------------|---|------------------------------------|------------|--------------------------------|---------------|-----------------------|
| Stabiliseringshjul ¹⁴ | Opbevaring | | | | | | |
| Position af bremseko | Op eller midt | | | | | | |
| Afgrødeforhold | Skillestænger | Indstilling for sejlhastighed ¹⁵ | Skærebordsvinkel ^{16, 17} | Vindeknast | Vindehastighed % ¹⁸ | Vindeposition | Øvre tværgående snegl |
| Let | Til | 7 | B-C | 2 | 5-10 | 6 eller 7 | Anbefalet |
| Normal | Til | 7 | B-C | 2 | 10 | 6 eller 7 | Anbefalet |
| Tung | Til | 7 | B-C | 2 | 10 | 4 eller 5 | Anbefalet |
| Fastklemt | Til | 7 | D | 2 | 5-10 | 4 eller 5 | Anbefalet |

14. Stabiliseringshjul bruges til at begrænse skærebordets bevægelse fra side til side og lodret, når der skæres fra jorden.

15. Indstilling af FM200-sejlstyring.

16. Indstil skærebordets vinkel så lavt som muligt (indstilling A) ved hjælp af midterforbindelsen og bremsekoene, samtidig med at klippehøjden bevares.

17. Skærebordets klippehøjde bestemmes af indstillingerne for bremseko og skærebordets vinkel.

18. Procent kørehastighed over jorden.

Tabel 3.5 Anbefalede indstillinger for raps

| Stubhøjde | 102-203 mm (4-8") | | | | | | |
|----------------------------------|--|---|---------------------------------------|------------|----------------------------------|---------------|-----------------------|
| Stabiliseringshjul ¹⁹ | Efter behov | | | | | | |
| Position af bremsesko | Ned for lette eller tunge afgrødeforhold, midt eller ned for normale eller fastklemte afgrødeforhold | | | | | | |
| Afgrødeforhold | Skillestænger | Indstilling for sejlhastighed ²⁰ | Skærebordsvinkel ^{21, 22} | Vindeknast | Vindehastighed i % ²³ | Vindeposition | Øvre tværgående snegl |
| Let | Til | 7 | A | 2 | 5-10 | 6 eller 7 | Anbefalet |
| Normal | Til | 7 | B-C | 1 | 10 | 6 eller 7 | Anbefalet |
| Tung | Til | 8 | B-C | 1 | 10 | 3 eller 4 | Anbefalet |
| Fastklemt | Til | 7 | D | 2 | 5-10 | 3 eller 4 | Anbefalet |
| Stubhøjde | 203 mm + (8" +) | | | | | | |
| Stabiliseringshjul ¹⁹ | Efter behov | | | | | | |
| Position af bremsesko | Ikke relevant | | | | | | |
| Afgrødeforhold | Skillestænger | Indstilling for sejlhastighed ²⁰ | Skærebordets vinkel ^{21, 22} | Vindeknast | Vindehastighed i % ²³ | Vindeposition | Øvre tværgående snegl |
| Let | Til | 7 | A | 2 | 5-10 | 6 eller 7 | Anbefalet |
| Normal | Til | 7 | B-C | 2 | 10 | 6 eller 7 | Anbefalet |
| Tung | Til | 8 | B-C | 1 eller 2 | 10 | 3 eller 4 | Anbefalet |
| Fastklemt | Til | 7 | D | 2 eller 3 | 5-10 | 3 eller 4 | Anbefalet |

19. Stabiliseringshjul bruges til at begrænse skærebordets bevægelse fra side til side og lodret, når der skæres fra jorden.

20. Indstilling af FM200-sejlstyring.

21. Indstil skærebordets vinkel så lavt som muligt (indstilling A) ved hjælp af midterforbindelsen og bremseskoene, samtidig med at klippehøjden bevares.

22. Skærebordets klippehøjde bestemmes af indstillingerne for bremsesko og skærebordets vinkel.

23. Procent kørehastighed over jorden.

Tablet 3.6 Anbefalede indstillinger for californiske ris

| Stubhøjde | 102 mm (<4") | | | | | | |
|----------------------------------|-----------------------------|---|---------------------------------------|------------|----------------------------------|---------------|-----------------------|
| Stabiliseringshjul ²⁴ | Opbevaring | | | | | | |
| Position af bremsesko | Op eller midt | | | | | | |
| Afgrødeforhold | Skillestænger ²⁵ | Indstilling for sejlhastighed ²⁶ | Skærebordets vinkel ^{27, 28} | Vindeknast | Vindehastighed % ²⁹ | Vindeposition | Øvre tværgående snegl |
| Let | Ris-skillestang | 4 | D | 2 | 10-15 | 6 eller 7 | Ikke påkrævet |
| Normal | Ris-skillestang | 4 | B-C | 2 | 10 | 4 eller 5 | Ikke påkrævet |
| Tung | Ris-skillestang | 4 | B-C | 2 | 10 | 4 eller 5 | Ikke påkrævet |
| Fastklemt | Ris-skillestang | 4 | D | 2 | 5-10 | 4 eller 5 | Ikke påkrævet |
| Stubhøjde | 102-203 mm (4-8") | | | | | | |
| Stabiliseringshjul ²⁴ | Efter behov | | | | | | |
| Position af bremsesko | Midt eller ned | | | | | | |
| Afgrødeforhold | Skillestænger ²⁵ | Indstilling for sejlhastighed ²⁶ | Skærebordets vinkel ^{27, 28} | Vindeknast | Vindehastighed i % ²⁹ | Vindeposition | Øvre tværgående snegl |
| Let | Ris-skillestang | 4 | D | 3 | 10-15 | 6 eller 7 | Ikke påkrævet |
| Normal | Ris-skillestang | 4 | B-C | 3 | 10 | 6 eller 7 | Ikke påkrævet |
| Tung | Ris-skillestang | 4 | B-C | 3 | 10 | 6 eller 7 | Ikke påkrævet |
| Fastklemt | Ris-skillestang | 4 | D | 4 | 5-10 | 6 eller 7 | Ikke påkrævet |

24. Stabiliseringshjul bruges til at begrænse skærebordets bevægelse fra side til side og lodret, når der skæres fra jorden.

25. Ris-skillestang er tilgængelig. Risstråskillerstangen er ikke påkrævet i begge ender af skærebordet.

26. Indstilling af FM200-sejlstyring.

27. Indstil skærebordets vinkel så lavt som muligt (indstilling A) ved hjælp af midterforbindelsen og bremseskoene, samtidig med at klippehøjden bevares.

28. Skærebordets klippehøjde bestemmes af indstillingerne for bremsesko og skærebordets vinkel.

29. Procent kørehastighed over jorden.

Tabel 3.6 Anbefalede indstillinger for californiske ris (fortsat)

| Stubhøjde | 203 mm + (8" +) | | | | | | |
|----------------------------------|-----------------------------|---|---------------------------------------|------------|----------------------------------|---------------|-----------------------|
| Stabiliseringshjul ²⁴ | Som påkrævet | | | | | | |
| Position af bremsesko | Ikke relevant | | | | | | |
| Afgrødeforhold | Skillestænger ²⁵ | Indstilling for sejlhastighed ²⁶ | Skærebordets vinkel ^{27, 28} | Vindeknast | Vindehastighed i % ²⁹ | Vindeposition | Øvre tværgående snegl |
| Let | Ris-skillestang | 4 | A | 3 | 10-15 | 6 eller 7 | Ikke påkrævet |
| Normal | Ris-skillestang | 4 | B-C | 3 | 10 | 6 eller 7 | Ikke påkrævet |
| Tung | Ris-skillestang | 4 | B-C | 3 | 10 | 6 eller 7 | Ikke påkrævet |
| Fastklemmt | Ris-skillestang | 4 | D | 4 | 5-10 | 6 eller 7 | Ikke påkrævet |

Tabel 3.7 anbefalede indstillinger for Delta-ris

| Stubhøjde | 51-152 mm (2-6") | | | | | | |
|----------------------------------|------------------|---|---------------------------------------|------------|----------------------------------|---------------|-----------------------|
| Stabiliseringshjul ³⁰ | Efter behov | | | | | | |
| Position af bremsesko | Midt eller ned | | | | | | |
| Afgrødeforhold | Skillestænger | Indstilling for sejlhastighed ³¹ | Skærebordets vinkel ^{32, 33} | Vindeknast | Vindehastighed i % ³⁴ | Vindeposition | Øvre tværgående snegl |
| Let | Fra | 6 | D | 2 eller 3 | 10-15 | 6 eller 7 | Ikke påkrævet |
| Normal | Fra | 6 | B-C | 2 eller 3 | 10 | 6 eller 7 | Ikke påkrævet |
| Tung | Fra | 6 | B-C | 2 eller 3 | 10 | 6 eller 7 | Ikke påkrævet |
| Fastklemt | Fra | 6 | D | 3 eller 4 | 5-10 | 4 eller 5 | Ikke påkrævet |
| Stubhøjde | 152 mm + (6" +) | | | | | | |
| Stabiliseringshjul ³⁰ | Efter behov | | | | | | |
| Position af bremsesko | Ikke relevant | | | | | | |
| Afgrødeforhold | Skillestænger | Indstilling for sejlhastighed ³¹ | Skærebordets vinkel ^{32, 33} | Vindeknast | Vindehastighed i % ³⁴ | Vindeposition | Øvre tværgående snegl |
| Let | Fra | 6 | A | 2 eller 3 | 10-15 | 6 eller 7 | Ikke påkrævet |
| Normal | Fra | 6 | B-C | 2 eller 3 | 10 | 6 eller 7 | Ikke påkrævet |
| Tung | Fra | 6 | B-C | 2 eller 3 | 10 | 6 eller 7 | Ikke påkrævet |
| Fastklemt | Fra | 6 | D | 3 eller 4 | 5-10 | 4 eller 5 | Ikke påkrævet |

30. Stabiliseringshjul bruges til at begrænse skærebordets bevægelse fra side til side og lodret, når der skæres fra jorden.

31. Indstilling af FM200-sejlstyring.

32. Indstil skærebordets vinkel så lavt som muligt (indstilling A) ved hjælp af midterforbindelsen og bremseskoene, samtidig med at klippehøjden bevares.

33. Skærebordets klippehøjde bestemmes af indstillingerne for bremsesko og skærebordets vinkel.

34. Procent kørehastighed over jorden.

Tabel 3.8 anbefalede indstillinger for spiselige bønner

| Stubhøjde | På jorden | | | | | | |
|----------------------------------|---------------|---|------------------------------------|------------|--------------------------------|---------------|-----------------------|
| Stabiliseringshjul ³⁵ | Opbevaring | | | | | | |
| Position af bremsesko | Op eller midt | | | | | | |
| Afgrødeforhold | Skillestænger | Indstilling for sejlhastighed ³⁶ | Skærebordsvinkel ^{37, 38} | Vindeknast | Vindehastighed % ³⁹ | Vindeposition | Øvre tværgående snegl |
| Let | Til | 8 | D | 2 | 5-10 | 6 eller 7 | Ikke påkrævet |
| Normal | Til | 7 | B-C | 2 | 10 | 6 eller 7 | Ikke påkrævet |
| Tung | Til | 7 | B-C | 2 | 10 | 6 eller 7 | Ikke påkrævet |
| Fastklemt | Til | 7 | D | 4 | 5-10 | 6 eller 7 | Ikke påkrævet |

35. Stabiliseringshjul bruges til at begrænse skærebordets bevægelse fra side til side og lodret, når der skæres fra jorden.

36. Indstilling af FM200-sejlstyring.

37. Indstil skærebordets vinkel så lavt som muligt (indstilling A) ved hjælp af midterforbindelsen og bremseskoene, samtidig med at klippehøjden bevares.

38. Skærebordets klippehøjde bestemmes af indstillingerne for bremsesko og skærebordets vinkel.

39. Procent kørehastighed over jorden.

Tabel 3.9 anbefalede indstillinger for hør

| Stubhøjde | 51-153 mm (2-6") | | | | | | |
|----------------------------------|---|---|------------------------------------|------------|--------------------------------|---------------|-----------------------|
| Stabiliseringshjul ⁴⁰ | Efter behov | | | | | | |
| Position af bremseko | Ned for fastklemt afgrødeforhold, midt eller ned for andre afgrødeforhold | | | | | | |
| Afgrødeforhold | Skillestænger | Indstilling for sejlhastighed ⁴¹ | Skærebordsvinkel ^{42, 43} | Vindeknast | Vindehastighed % ⁴⁴ | Vindeposition | Øvre tværgående snegl |
| Let | Til | 8 | B-C | 2 | 5-10 | 6 eller 7 | Ikke påkrævet |
| Normal | Til | 7 | A | 2 | 10 | 6 eller 7 | Ikke påkrævet |
| Tung | Til | 7 | B-C | 2 | 10 | 6 eller 7 | Ikke påkrævet |
| Fastklemt | Til | 7 | D | 2 | 5-10 | 6 eller 7 | Ikke påkrævet |

40. Stabiliseringshjul bruges til at begrænse skærebordets bevægelse fra side til side og lodret, når der skæres fra jorden.

41. Indstilling af FM200-sejlstyring.

42. Indstil skærebordets vinkel så lavt som muligt (indstilling A) ved hjælp af midterforbindelsen og bremsekoene, samtidig med at klippehøjden bevares.

43. Skærebordets klippehøjde bestemmes af indstillingerne for bremseko og skærebordets vinkel.

44. Procent kørehastighed over jorden.

3.7.3 Optimering af skærebordet til direkte høst af raps

Moden raps kan høstes direkte, men de fleste sorter er meget sårbare over for afskalning og efterfølgende frøtab. Dette afsnit indeholder oplysninger om de anbefalede redskaber, indstillinger og justeringer for at optimere FlexDraper®-skærebordet i FD2-serien til direkte høst af raps for at reducere tab af frø.

Anbefalede redskaber

Foretag følgende modifikationer for at optimere skærebordet til direkte høst af raps:

- Monter en øvre tværgående snegl i fuld længde
- Monter lodrette knive

BEMÆRK:

Hvert sæt indeholder installationsvejledninger og den nødvendige hardware. Du kan finde flere oplysninger i kapitel 5 *Muligheder og udstyr, side 499*.

Anbefalede indstillinger

Foretag følgende justeringer for at optimere skærebordet til direkte høst af raps:

- Aftag spændingen på sneglens fjeder. Se instruktioner i *3.8.5 Kontrol og justering af fjedrene til sneglens kædedrev, side 128*.
- Indstil vindehastigheden, så den svarer til mejetærskerens kørehastighed. Øg hastigheden efter behov. Du kan finde flere instruktioner i *3.9.6 Vindehastighed, side 164*
- Indstil sidesejlshastigheden til position seks på betjeningselementet for sidesejlshastighed i førerhuset. Du kan finde flere instruktioner i *3.9.8 Hastighed for sidesejl, side 166*
- Juster vindehøjden, så piggene lige akkurat griber afgrøden. Du kan finde flere instruktioner i *3.9.11 Vindehøjde, side 170*.
- Juster vindens frem/tilbage-position. Du kan finde flere instruktioner i *Justering af tromlens frem/tilbage-position, side 175*.
- Flyt vindens frem/tilbage-cylindere til den alternative tilbageplacering. Du kan finde flere instruktioner i *Flytning af frem/tilbage-cylindere, side 176*
- Indstil vindeknasten til position 1. Du kan finde flere instruktioner i *Justering af vindeknast, side 185*.
- Indstil sneglen til flydeposition. Se instruktioner i *3.8.4 Indstilling af snegleposition, side 126*.
- Indstil spillerummet mellem snegl og beholder til 15 mm (9/16"). Se instruktioner i *4.7.1 Kontrollér spillerum mellem indføringsnegl og beholder, side 318*.

3.7.4 Indstillinger for vinden

De forskellige vindepositioner og knastindstillinger påvirker afgrødens levering til sejlene ved at rotere pigprofilen.

BEMÆRK:

Billedforklaringen (A) henviser til jordoverfladen, mens billedforklaringen (B) henviser til stubhøjden.

BETJENING

Tabel 3.10 FD2-serien anbefalede vindeindstillinger

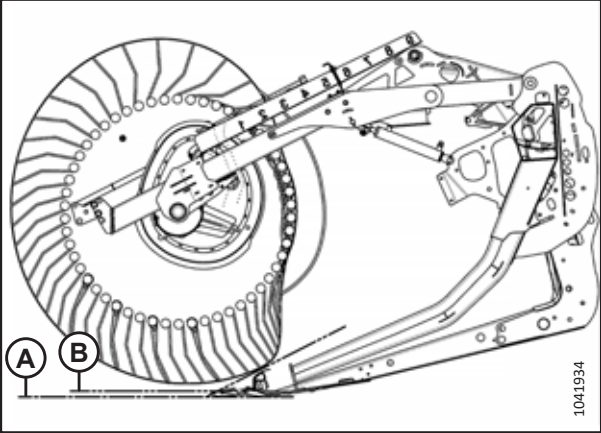
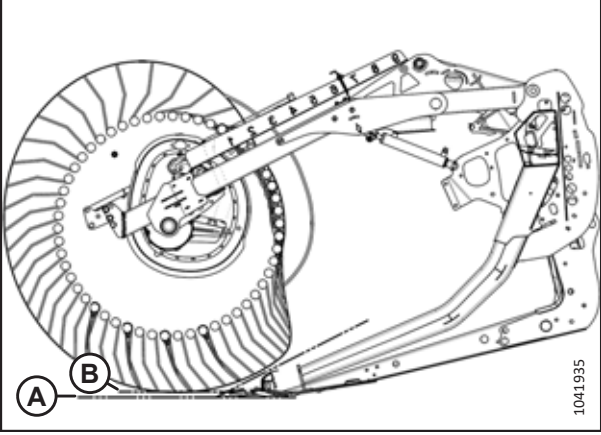
| Tal for knast-indstilling (forøgelse af pighastighed) | Tal for vindeposition | Vindens pigmønster | Højde fra jord til stub |
|--|-----------------------|---|-------------------------|
| 1 (0 %) | 5 eller 6 |  | 25 mm (0,98") |
| 2 (20 %) | 6 eller 7 |  | 25 mm (0,98") |

BETJENING

Tabel 3.10 FD2-serien anbefalede vindeindstillinger (fortsat)

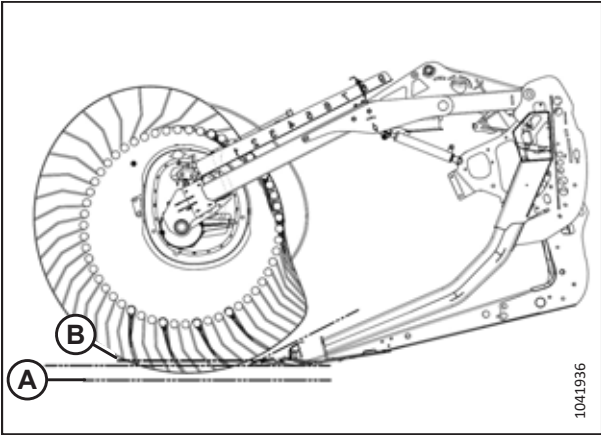
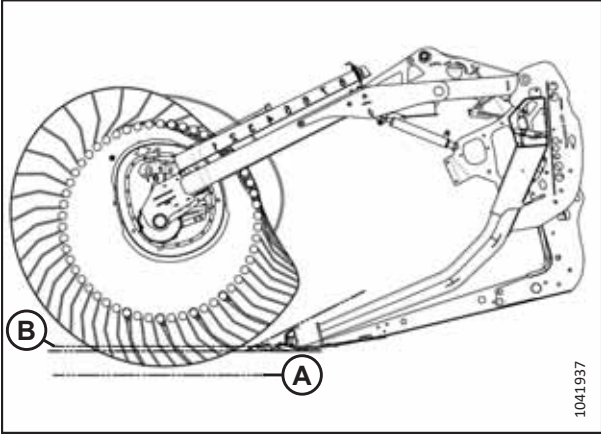
| Tal for knast-indstilling (forøgelse af pighastighed) | Tal for vindeposition | Vindens pigmønster | Højde fra jord til stub |
|--|-----------------------|---|-------------------------|
| 3 (30 %) | 8 |  | 102 mm (<4") |
| 4 (35 %) | 9 |  | 150 mm (5,9") |

BEMÆRK:

- Juster vinen fremad for at komme tættere på jorden, mens du vipper skærebordet tilbage. Pigge/vindepigge graver sig ned i jorden i vindens ekstreme frem-positioner, så juster bremsesko eller skærebordets vinkel for at kompensere. Juster vinen bagud for at placere vinen længere væk fra jorden, når skærebordet vippes fremad.
- Skærebordshældningen kan øges for at placere vinen tættere på jorden eller mindskes for at placere vinen længere væk fra jorden, samtidig med at materiale flyder over på sejlene.
- Hvis du vil lade den maksimale mængde stub være i fastklemt afgrøde, skal du hæve skærebordet og øge skærebordshældningen for at holde vinen tæt på jorden. Placer vinen helt fremad.
- Vinden skal muligvis flyttes tilbage for at forhindre klumper eller tilstopning på skærebjælken i tyndere afgrøder.
- Mindste bærekapacitet for afgrøder (minimum areal af eksponeret sejl mellem vinen og skærebordets bagside) forekommer med vinen længst bagud.
- Maksimal bærekapacitet for afgrøder (maksimalt areal af eksponeret sejl mellem vinen og skærebordets bagside) forekommer med vinen længst fremme.
- På grund af knast-handlingens karakter bliver spidshastigheden af piggene/tænderne ved skærebjælken højere end vindehastigheden ved højere knast-indstillinger. Du kan finde flere oplysninger i tabel 3.10, side 94.

3.7.5 Indstillinger for flydende stråskiller (valgfrit)

Flydende stråskiller kan justeres til forskellige afgrødeforhold.

FARE

For at undgå personskade eller dødsfald som følge af uventet start eller fald af hævet maskine skal du altid stoppe motoren, fjerne nøglen og aktivere sikkerhedsafstiverne, inden du går under maskinen, uanset årsag.

Se *Justering af flydende stråskiller, side 198* for at få anvisninger til, hvordan du foretager justeringer af den flydende afgrødefordeler. Se indstillingerne i nedenstående tabel over den korrekte stubhøjde.

Tabel 3.11 Stubhøjde 50-125 mm (2-5 tommer)

| | Skærebordsvinkel ⁴⁵ | Stubhøjde | Hovedsko til skærebord | Nedre stop | Frem/tilbageposition | Højde på topdeflektor | Højde på sidedeflektor | Topdeflektortråd |
|-----------------|--------------------------------|-------------------|------------------------|------------|----------------------|-----------------------|------------------------|------------------|
| Normal | A | 125 mm (5 tommer) | Ned | 2 | 1 | 1 | C | Inde |
| | A | 125 mm (5 tommer) | Ned | 2 | 3 | 1 | C | Inde |
| | E | 50 mm (2 tommer) | Ned | 1 | 1 | 1,5 | C | Inde |
| | E | 50 mm (2 tommer) | Ned | 1 | 3 | 1,5 | C | Inde |
| Fastklemt | A | 125 mm (5 tommer) | Ned | 2 | 3 | 1 | C | Ude |
| | A | 125 mm (5 tommer) | Ned | 2 | 4 | 1 | C | Ude |
| | E | 50 mm (2 tommer) | Ned | 1 | 3 | 2 | D | Ude |
| | E | 50 mm (2 tommer) | Ned | 1 | 4 | 2 | D | Ude |
| Meget fastklemt | A | 125 mm (5 tommer) | Ned | 2 | 4 | 3 | D | Ude |
| | A | 125 mm (5 tommer) | Ned | 2 | 5 | 4 | D | Ude |
| | E | 50 mm (2 tommer) | Ned | 1 | 4 | 3 | C | Ude |
| | E | 50 mm (2 tommer) | Ned | 1 | 5 | 4 | C | Ude |

45. A (min.) – E (maks.)

BETJENING

Tabel 3.12 Stubhøjde 20-100 mm (3/4-4 tommer)

| | Skærebordsvinkel ⁴⁵ | Stubhøjde | Hovedsko til skærebord | Nedre stop | Frem/tilbageposition | Højde på topdeflektor | Højde på sidedeflektor | Topdeflektortorård |
|------------------------|--------------------------------|--------------------|------------------------|------------|----------------------|-----------------------|------------------------|--------------------|
| Normal | A | 100 mm (4 tommer) | Midten | 2 | 1 | 1 | C | Inde |
| | A | 100 mm (4 tommer) | Midten | 2 | 3 | 1 | C | Inde |
| | E | 20 mm (3/4 tommer) | Midten | 1 | 1 | 1 | C | Inde |
| | E | 20 mm (3/4 tommer) | Midten | 1 | 3 | 1 | C | Inde |
| Fastklemt | A | 100 mm (4 tommer) | Midten | 2 | 3 | 1 | C | Ude |
| | A | 100 mm (4 tommer) | Midten | 2 | 4 | 2 | C | Ude |
| | E | 20 mm (3/4 tommer) | Midten | 1 | 3 | 1 | D | Ude |
| | E | 20 mm (3/4 tommer) | Midten | 1 | 4 | 2 | D | Ude |
| Meget fastklemt | A | 100 mm (4 tommer) | Midten | 2-3 | 4 | 3 | D | Ude |
| | A | 100 mm (4 tommer) | Midten | 2-3 | 5 | 4 | D | Ude |
| | E | 20 mm (3/4 tommer) | Midten | 1 | 4 | 3 | C | Ude |
| | E | 20 mm (3/4 tommer) | Midten | 1 | 5 | 4 | C | Ude |

BETJENING

Tabel 3.13 Stubhøjde 16-50 mm (5/8-2 tommer) Skærebjælke på jorden

| | Skærebordsvinkel ⁴⁵ | Stubhøjde | Hovedsko til skærebord | Nedre stop | Frem/tilbageposition | Højde på topdeflektor | Højde på sidedeflektor | Topdeflektortråd |
|------------------------|--------------------------------|--------------------|------------------------|------------|----------------------|-----------------------|------------------------|------------------|
| Normal | A | 50 mm (2 tommer) | Op | 2 | 1-3 | 1 | C | Inde |
| | A | 50 mm (2 tommer) | Op | 2 | 1-3 | 1 | C | Inde |
| | E | 16 mm (5/8 tommer) | Op | 1 | 1 | 2 | C | Inde |
| | E | 16 mm (5/8 tommer) | Op | 1 | 3 | 1 | C | Inde |
| Fastklemt | A | 50 mm 2" | Op | 2 | 3 | 1 | C | Ude |
| | A | 50 mm (2 tommer) | Op | 3 | 4 | 1 | C | Ude |
| | E | 16 mm (5/8 tommer) | Op | 1 | 3-4 | 2 | D | Ude |
| | E | 16 mm (5/8 tommer) | Op | 1 | 3-4 | 2 | D | Ude |
| Meget fastklemt | A | 50 mm (2 tommer) | Op | 2-3 | 4 | 3 | D | Ude |
| | A | 50 mm (2 tommer) | Op | 2-3 | 5 | 4 | D | Ude |
| | E | 16 mm (5/8 tommer) | Op | 1 | 4 | 2,5 | C | Ude |
| | E | 16 mm (5/8 tommer) | Op | 1 | 5 | 4 | C | Ude |

3.8 Opsætning af flydemodulet

I de følgende afsnit skitseres de anbefalede retningslinjer for opsætning af flydemoduler for din specifikke mejetærskermodel og afgrødetype. Anbefalingerne kan dog ikke dække alle forhold.

Hvis der opstår indføjringsproblemer med flydemodulet, skal du se kapitel [6 Fejlfinding, side 517](#).

3.8.1 Ydeevnekonfigurationer for FM200-indføjringsnegl

FM200-indføjringsneglen kan konfigureres, så den passer til forskellige afgrødeforhold. Der er fem tilgængelige konfigurationer.

Ultra smal konfiguration: Ultra smal konfiguration bruger 8 lange boltede vindinger (4 til venstre og 4 til højre) og 18 indføjringspigge. Denne konfiguration kan forbedre indføjringsfunktionaliteten på mejetærskere med smalle indføjringshuse. Det kan også være nyttigt, ved høst af ris.

BEMÆRK:

Dimensionerne (A) og (B) er de samme for begge ender af sneglen. De skal være inden for 15 mm (9/16") af de angivne tal.

BEMÆRK:

Du bliver nødt til at bore huller i vindingen og i tromlen for at installere den ekstra vinding.

Yderligere oplysninger om konvertering af sneglen til ultra smal konfiguration finder du i [Ultrasml konfiguration – sneglevinding, side 101](#).

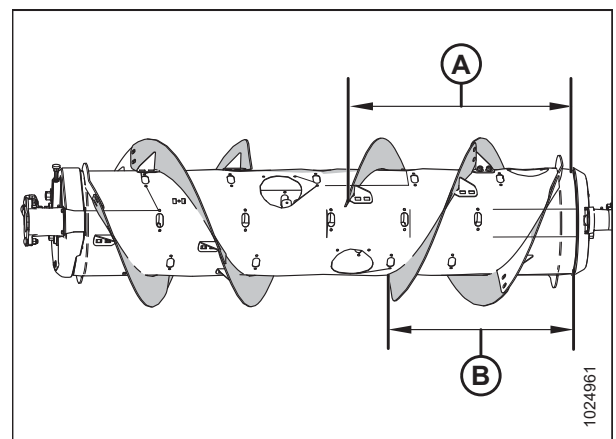

Figur 3.78: Ultrasml konfiguration – set bagfra

A – 760 mm (29 15/16")

B – 602 mm (23 11/16")

Smal konfiguration: En smal konfiguration bruger 4 lange boltede vindinger (2 til venstre og 2 til højre) og 18 indføjringspigge.

BEMÆRK:

Dimensionerne (A) og (B) er de samme for begge ender af sneglen. De skal være inden for 15 mm (9/16") af de angivne tal.

Smal konfiguration er valgfrit for følgende mejetærskere:

- Case 2166/88, 2344/66/77/88, 2577/88, 5/6/7088, 5/6/7130, 5/6/7140, 5/6/7150, 5160/6160/7160

Du kan finde flere oplysninger om konvertering af sneglen til smal konfiguration i [Smal konfiguration – sneglevinding, side 105](#).

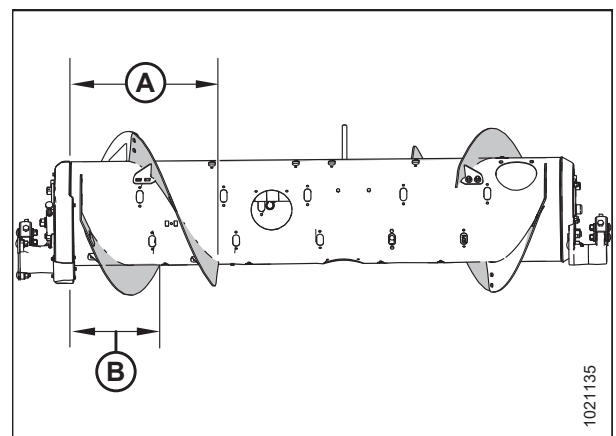

Figur 3.79: Smal konfiguration – set bagfra

A – 514 mm (20 1/4")

B – 356 mm (14")

BETJENING

Mellemkonfiguration: En mellemkonfiguration bruger 4 korte boltede vindinger (2 til venstre og 2 til højre) og 22 indføringspigge.

BEMÆRK:

Dimensionerne (A) og (B) er de samme for begge ender af sneglen. De skal være inden for 15 mm (9/16") af de angivne tal.

Mellemkonfiguration er standard for følgende mejetærskere:

- Case IH 2166/88, 2344/66/77/88, 2577/88, 5/6/7088, 5/6/7130, 5/6/7140, 5/6/7150, 5/6/7160, 7/8010, 7/8/9120, 7/8/9230, 7/8/9240, 7/8/9250, 7/8/9260, AF9/10/11

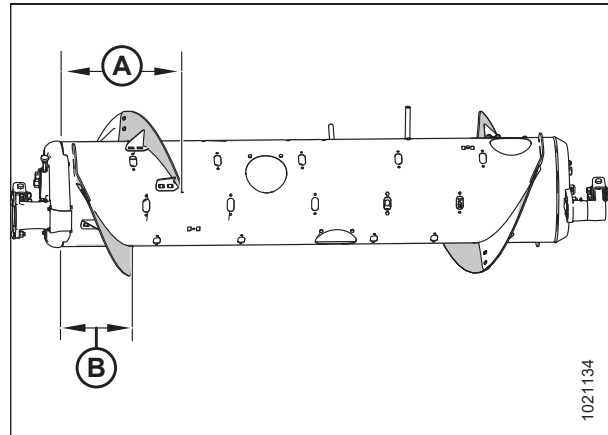

Figur 3.80: Mellemkonfiguration – set bagfra

A – 410 mm (16 1/8")

B – 260 mm (10 1/4")

Du kan finde flere oplysninger om konvertering af sneglen til mellem konfiguration i [Mellemkonfiguration – sneglevinding, side 108](#).

Bred konfiguration: En bred konfiguration bruger 2 korte boltede vindinger (1 til venstre og 1 til højre) og 30 indføringspigge.

BEMÆRK:

Dimensionerne (A) og (B) er de samme for begge ender af sneglen. De skal være inden for 15 mm (9/16") af de angivne tal.

BEMÆRK:

Denne konfiguration kan øge mejetærskerkapaciteten på mejetærskere med brede indføringshuse ved visse afgrødebetingelser.

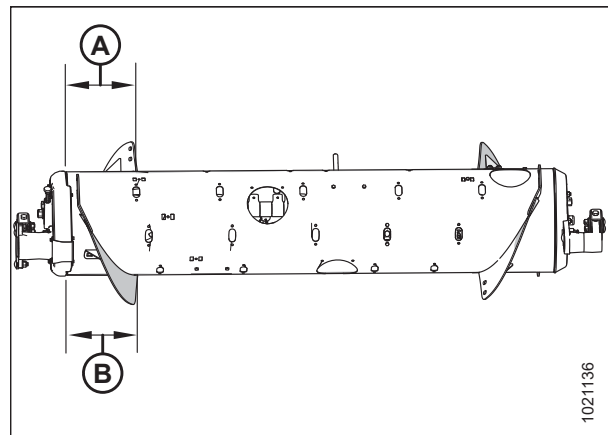

Figur 3.81: Bred konfiguration – set bagfra

A – 257 mm (10 1/8")

B – 257 mm (10 1/8")

Du kan finde flere oplysninger om konvertering af sneglen til bred konfiguration i [Bred konfiguration – sneglevinding, side 110](#).

BETJENING

Ultrabred konfiguration: En ultrabred konfiguration bruger udelukkende fabriksvejset vinding (A) til transport af afgrøden. Der er ikke monteret boltet vinding, og der anbefales i alt 30 indføringspigge til denne konfiguration.

Ultrabred konfiguration er valgfri for mejetærskere med brede indføringshuse.

BEMÆRK:

Denne konfiguration kan forbedre indføringen for mejetærskere med brede indføringshuse.

Du kan finde flere oplysninger om konvertering af sneglen til ultra bred konfiguration i [Ultrabred konfiguration – sneglevinding, side 113](#).

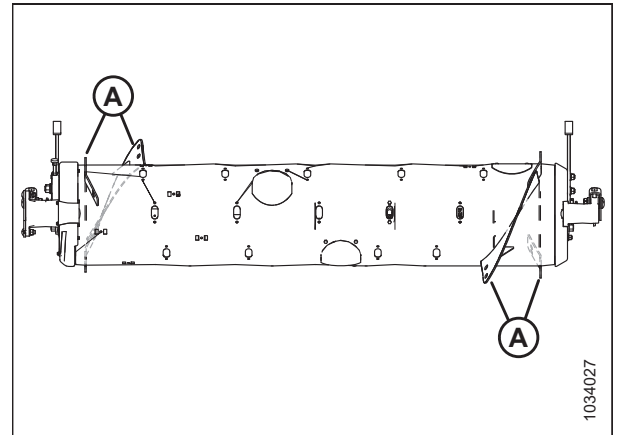

Figur 3.82: Ultrabred konfiguration – set bagfra

Ultrasmal konfiguration – sneglevinding

Ultrasmal konfiguration bruger 8 lange boltede vindinger (4 til venstre og 4 til højre), og 18 indføringspigge anbefales.

BEMÆRK:

Du bliver nødt til at bore huller i vindingen og i tromlen for at installere de fire ekstra vindinger.

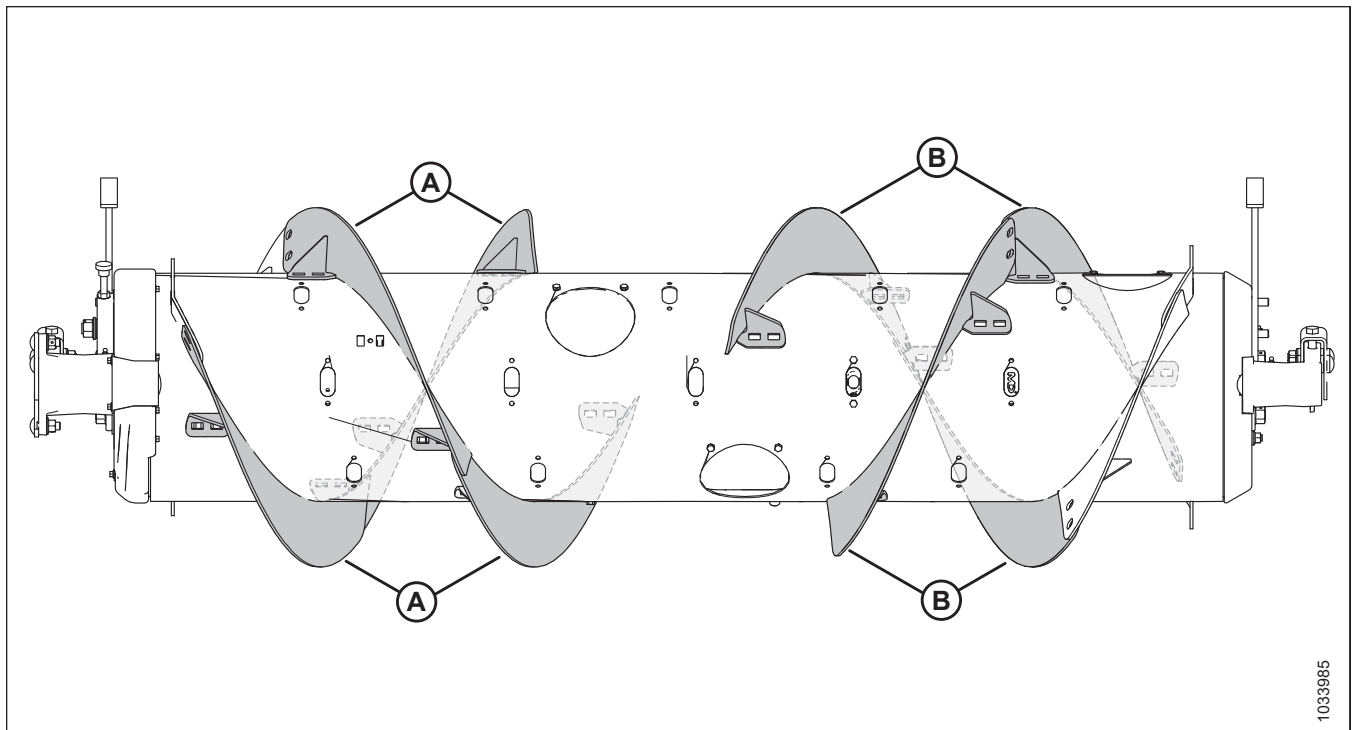

Figur 3.83: Ultrasmal konfiguration

A - Venstre lang vinding (MD #287889)

B - Højre lang vinding (MD #287890)

Sådan konverteres til ultrasmal konfiguration fra smal konfiguration:

Ét vindingssæt (MD #357234 eller B7345⁴⁶), og der kræves hulboring for at installere vindinger (A). Tilsæt eller fjern indføringspigge efter behov for at optimere indføring til din mejetærsker og dine afgrødeforhold.

VIGTIGT:

Ekstra beslag er inkluderet i disse sæt. Installer beslag korrekt for at undgå skader og for at maksimere ydeevnen.

- Du kan finde installationsvejledningen til vindinger i [Montering af boltet vinding, side 117](#).
- Hvis du vil montere de ekstra vindinger, som kræver boring af huller, skal du se [Montering af yderligere boltet vinding – kun ultrasmal konfiguration, side 120](#).
- Du kan finde instruktioner til montering/fjernelse af pigge under [3.8.3 Installation af indføringsneglens pigge, side 125](#) og [3.8.2 Fjernelse af indføringsneglens pigge, side 122](#).

Sådan konverteres til ultrasmal konfiguration fra mellem, bred eller ultrabred konfiguration:

To vindingssæt (MD #357234 or B7345⁴⁶) og hulboring er nødvendigt for at konvertere til denne konfiguration.

Du skal udskifte eksisterende korte vindinger (A)⁴⁷ med lange vindinger (B). Tilsæt eller fjern indføringspigge efter behov for at optimere indføring til din mejetærsker og dine afgrødeforhold.

VIGTIGT:

Ekstra beslag er inkluderet i disse sæt. Installer beslag korrekt for at undgå skader og for at maksimere ydeevnen.

- Se vejledningen til udskiftning af vindinger i [Fjernelse af boltet vinding, side 115](#) og [Montering af boltet vinding, side 117](#).
- Hvis du vil montere de ekstra vindinger, som kræver boring af huller, skal du se [Montering af yderligere boltet vinding – kun ultrasmal konfiguration, side 120](#).
- Du kan finde instruktioner til montering/fjernelse af pigge under [3.8.3 Installation af indføringsneglens pigge, side 125](#) og [3.8.2 Fjernelse af indføringsneglens pigge, side 122](#).

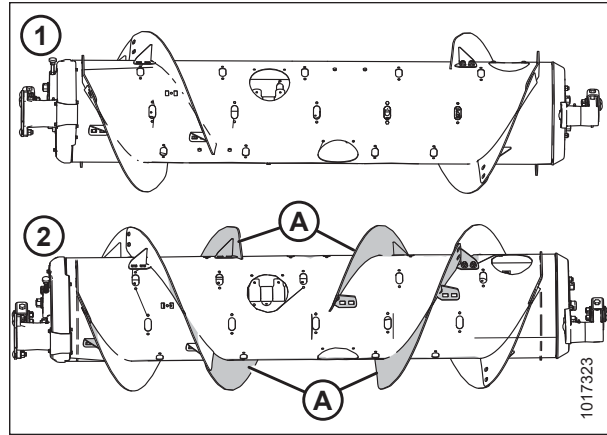

Figur 3.84: Konfigurationer af snegl – set bagfra

1 – Smal konfiguration 2 - Ultrasmal konfiguration

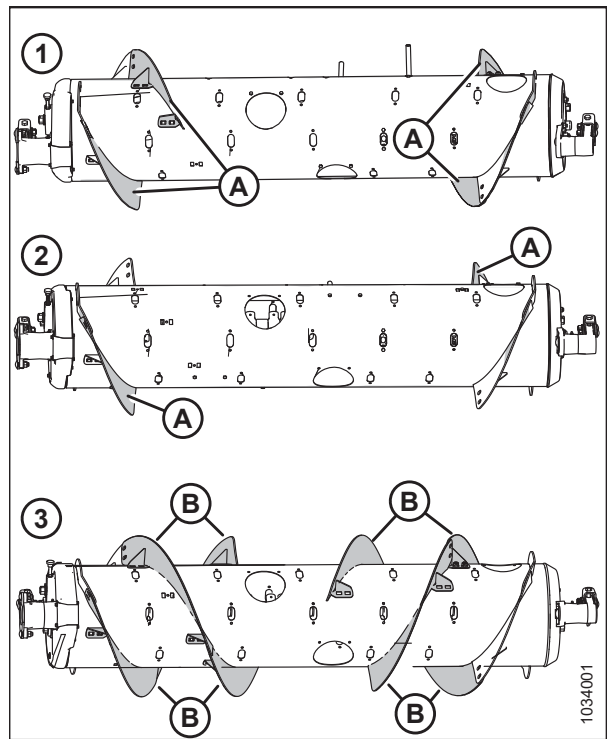

Figur 3.85: Konfigurationer af snegl – set bagfra

1 – Mellemkonfiguration 2 – Bred konfiguration
3 - Ultrasmal konfiguration

46. MD #357234 er kun tilgængeligt via MacDon Parts. B7345 er kun tilgængelig via MacDon Whole Goods. Begge sæt indeholder slidstærke vindinger.

47. Antallet af eksisterende korte vindinger er enten 0, 2 eller 4, afhængigt af den aktuelle konfiguration.

BETJENING

BEMÆRK:

Hvis du konverterer sneglen fra ultrabred konfiguration, er der ingen eksisterende boltede vindinger at fjerne, fordi denne konfiguration kun bruger den fabriksvejsede vinding (A).

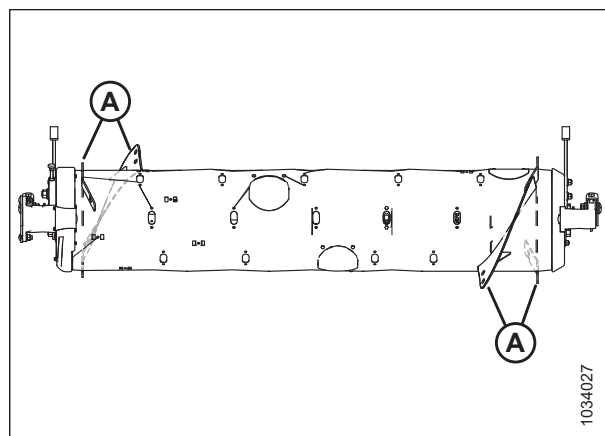

Figur 3.86: Ultrabred konfiguration

BETJENING

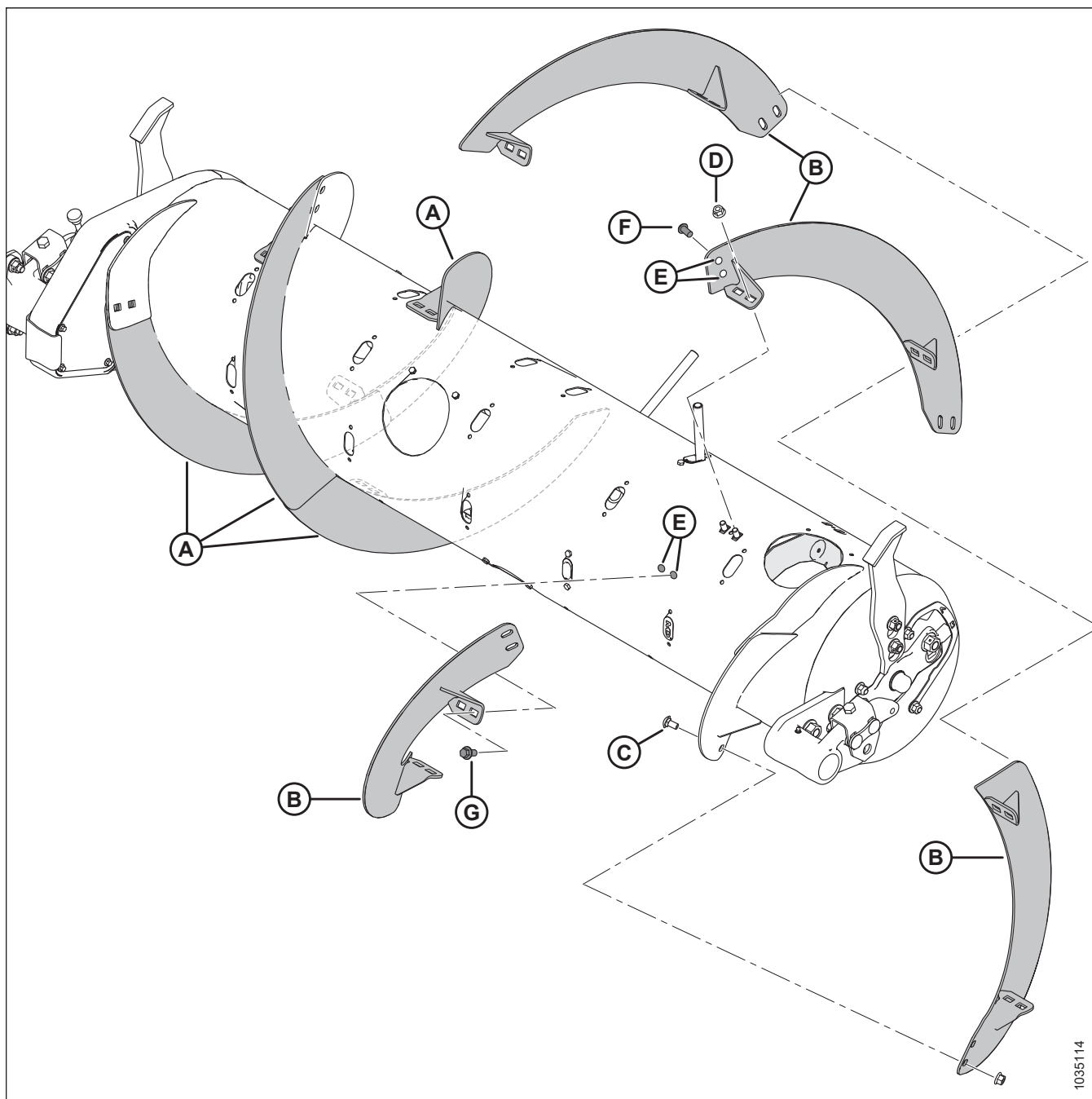

1035114

Figur 3.87: Ultrasmal konfiguration

A - Venstre lang vinding (MD #287889)

B - Højre lang vinding (MD #287890)

C – M10 x 20 mm bræddebolt (MD #136178)

D - M10 flangemøtrik til midterlås (MD #135799)

E - Borede huller – 11 mm (7/16")⁴⁸

F – M10 x 20 mm knaphovedbolt (MD #135723)⁴⁹

G - M10 x 20 mm flangehovedbolt (MD #152655)⁵⁰

48. Hver af de fire ekstra vindinger kræver seks borede huller til at installere (fire i sneglen og to i den tilstødende vinding).

49. Bruges på de huller, der bores i den eksisterende vinding.

50. Bruges på de huller, der bores i sneglen.

Smal konfiguration – sneglevinding

Smal konfiguration bruger 4 lange boltede vindinger (2 til venstre og 2 til højre) og 18 indføringspigge.

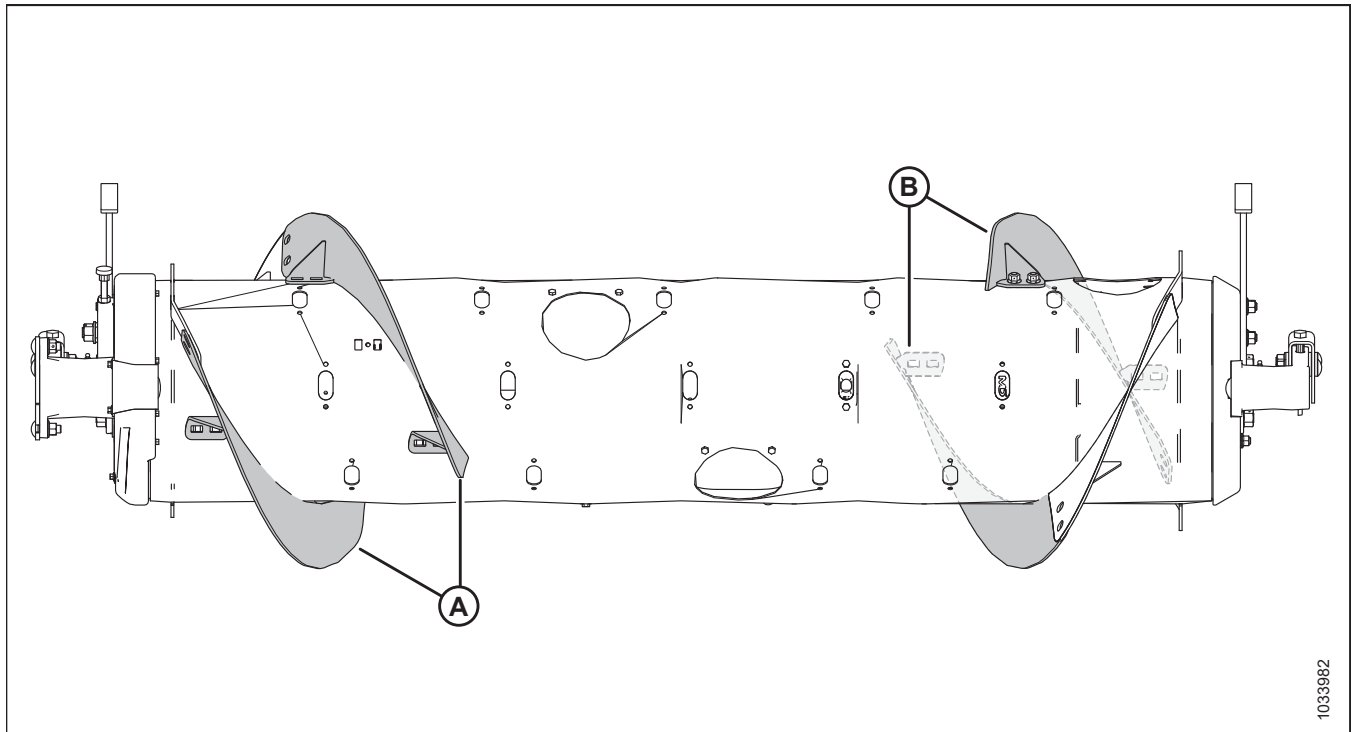

Figur 3.88: Smal konfiguration

A - Venstre lang vinding (MD #287889)

B - Højre lang vinding (MD #287890)

Sådan konverteres sneglen til smal konfiguration fra ultra smal konfiguration:

Fjern fire vindinger (A) fra sneglen, og monter yderligere indføringspigge. I alt 18 indføringspigge anbefales til denne konfiguration.

- Du kan finde instruktioner til fjernelse af vindinger i [Fjernelse af boltet vinding, side 115](#).
- Du kan finde instruktioner til montering af pigge i [3.8.3 Installation af indføringsneglens pigge, side 125](#).

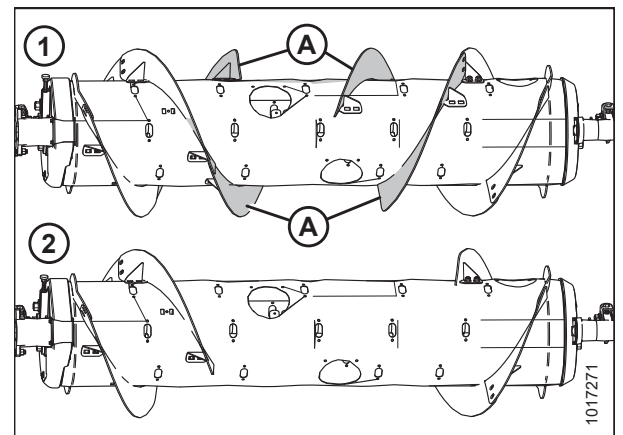

Figur 3.89: Konfigurationer af snegl – set bagfra

1 - Ultrasmal konfiguration

2 - Smal konfiguration

BETJENING

For at konvertere sneglen til smal konfiguration fra mellem, bred eller ultrabred konfiguration:

Ét vindingssæt (MD #357234 eller B7345⁵¹) er påkrævet. Du skal udskifte en af de eksisterende korte vindinger (A)⁵² med lange vindinger (B) og fjerne ekstra indføringspigge. I alt 18 indføringspigge anbefales til denne konfiguration.

VIGTIGT:

Ekstra beslag er inkluderet i disse sæt. Installer beslag korrekt for at undgå skader og for at maksimere ydeevnen.

- Se vejledningen til udskiftning af vindinger i *Fjernelse af boltet vinding, side 115* og *Montering af boltet vinding, side 117*.
- Du kan finde instruktioner til fjernelse af pigge i *3.8.2 Fjernelse af indføringsneglens pigge, side 122*.

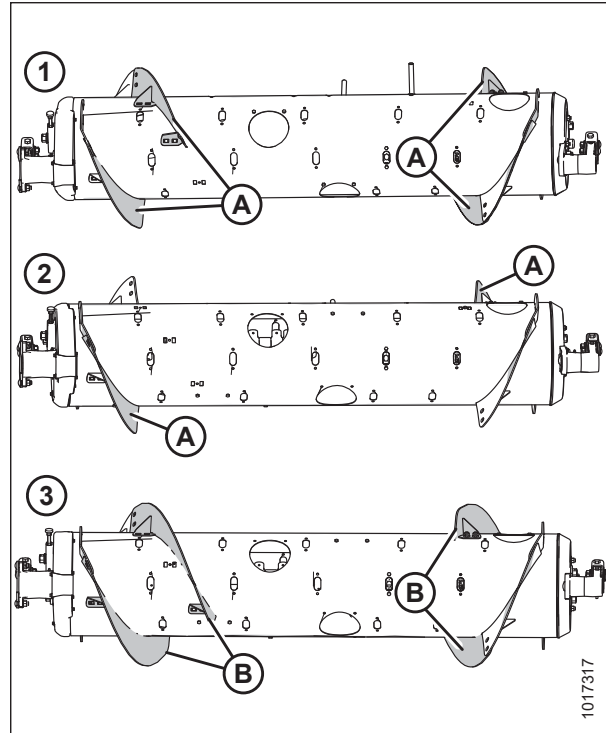

Figur 3.90: Konfigurationer af snegl – set bagfra

1 – Mellemkonfiguration

2 – Bred konfiguration

3 – Smal konfiguration

BEMÆRK:

Hvis du konverterer sneglen fra ultrabred konfiguration, er der ingen eksisterende boltede vindinger at fjerne, fordi denne konfiguration kun bruger den fabriksvejrede vinding (A).

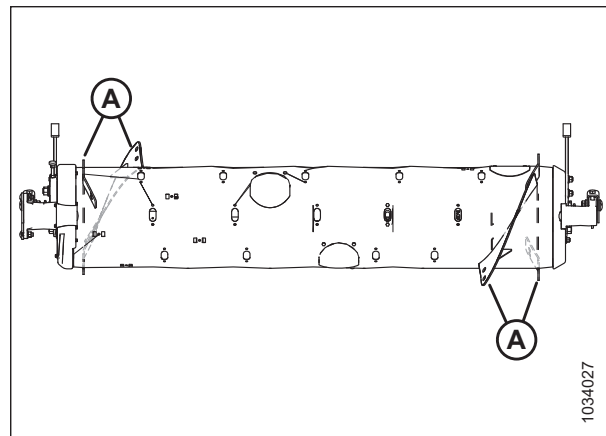

Figur 3.91: Ultrabred konfiguration

51. MD #357234 er kun tilgængeligt via MacDon Parts. B7345 er kun tilgængelig via MacDon Whole Goods. Begge sæt indeholder slidstærke vindinger.

52. Antallet af eksisterende korte vindinger er enten 0, 2 eller 4, afhængigt af den aktuelle konfiguration.

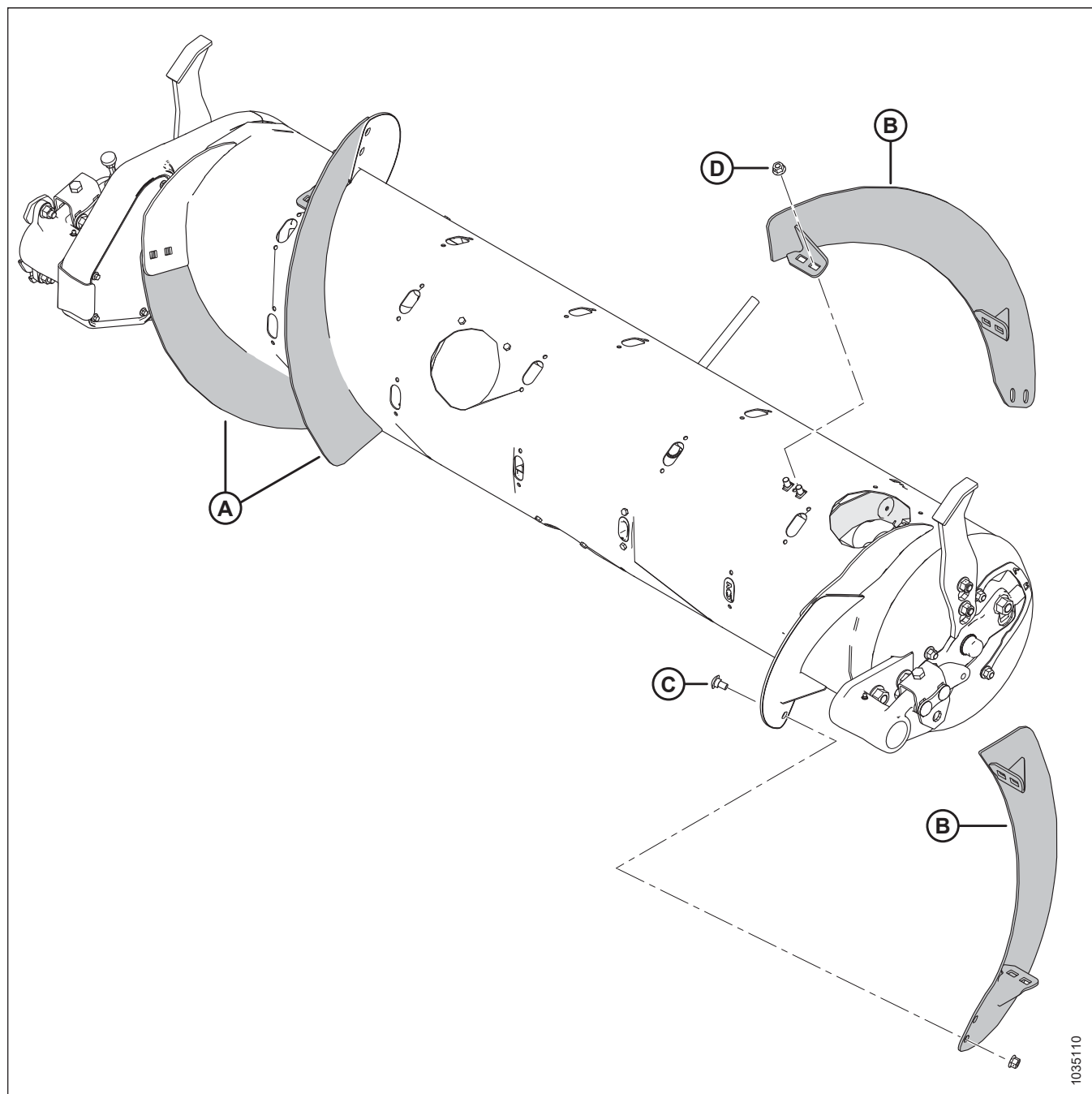

Figur 3.92: Smal konfiguration

A - Venstre lang vinding (MD #287889)

B - Højre lang vinding (MD #287890)

C - M10 x 20 mm bræddebolt (MD #136178)

D - M10 flangemøtrik til midterlås (MD #135799)

Mellemkonfiguration – sneglevinding

Mellemkonfiguration bruger 4 korte boltede vindinger (2 til venstre og 2 til højre), og 22 indføringspigge anbefales.

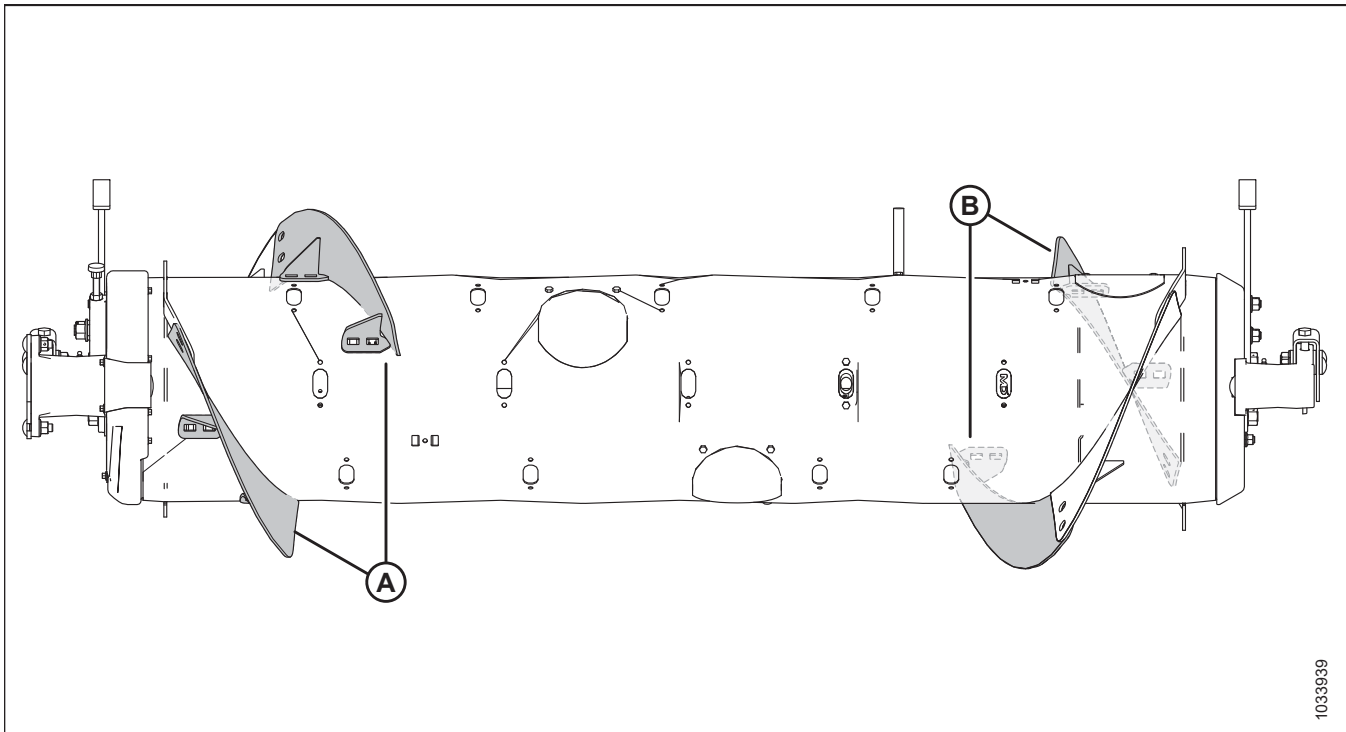

Figur 3.93: Mellemkonfiguration

A - Venstre kort vinding (MD #287888)

B - Højre kort vinding (MD #287887)

Sådan konverteres til mellemkonfiguration fra bred konfiguration:

Ét vindingssæt (MD #357233 eller B7344⁵³) er påkrævet. Du bliver nødt til at montere nye vindinger (A) og fjerne de ekstra indføringspigge. I alt 22 indføringspigge anbefales til denne konfiguration.

- Du kan finde installationsvejledningen til vindinger i [Montering af boltet vinding, side 117](#).
- Du kan finde instruktioner til fjernelse af pigge i [3.8.2 Fjernelse af indføringsneglens pigge, side 122](#).

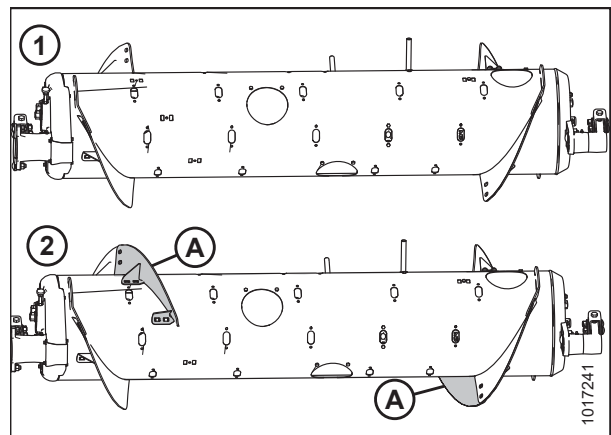

Figur 3.94: Konfigurationer af snegl – set bagfra

1 – Bred konfiguration

2 – Mellemkonfiguration

53. MD #357233 er kun tilgængeligt via MacDon Parts. B7344 er kun tilgængelig via MacDon Whole Goods. Begge sæt indeholder slidstærke vindinger.

Sådan konverteres til mellemkonfiguration fra smal eller ultrasmal konfiguration:

To vindingssæt (MD #357233 eller B7344⁵³) er påkrævet. Du skal udskifte lange vindinger (A)⁵⁴ med korte vindinger (B) og montere yderligere indføringspigge. I alt 22 indføringspigge anbefales til denne konfiguration.

- Se vejledningen til udskiftning af vindinger i *Fjernelse af boltet vinding, side 115* og *Montering af boltet vinding, side 117*.
- Du kan finde instruktioner til montering af pigge i *3.8.3 Installation af indføringsneglens pigge, side 125*.

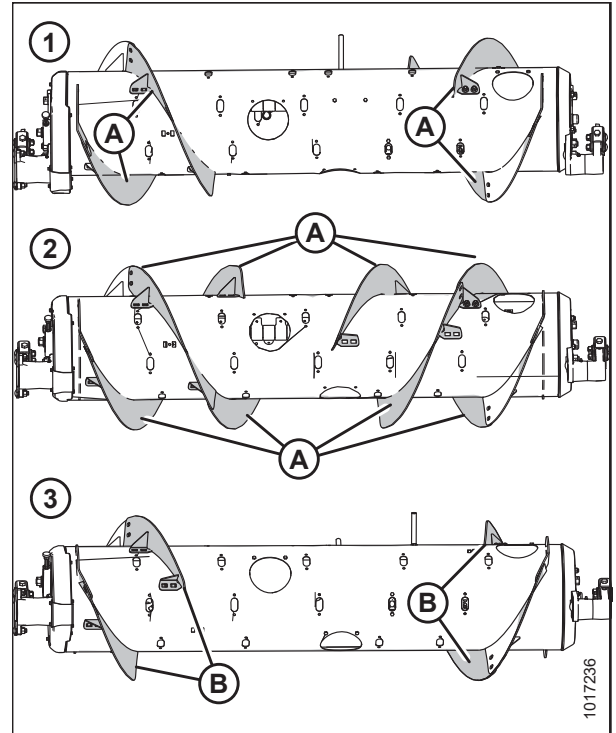

Figur 3.95: Konfigurationer af snegl – set bagfra

- 1 – Smal konfiguration 2 - Ultrasmal konfiguration
3 – Mellemkonfiguration

Sådan konverteres til mellemkonfiguration fra ultrabred konfiguration:

To vindingssæt (MD #357233 eller B7344⁵³) er påkrævet. Du bliver nødt til at montere fire korte vindinger på de eksisterende svejsede vindinger (A) og fjern de ekstra indføringspigge. I alt 22 indføringspigge anbefales til denne konfiguration.

- Du kan finde installationsvejledningen til vindinger i *Montering af boltet vinding, side 117*.
- Du kan finde instruktioner til fjernelse af pigge i *3.8.2 Fjernelse af indføringsneglens pigge, side 122*.

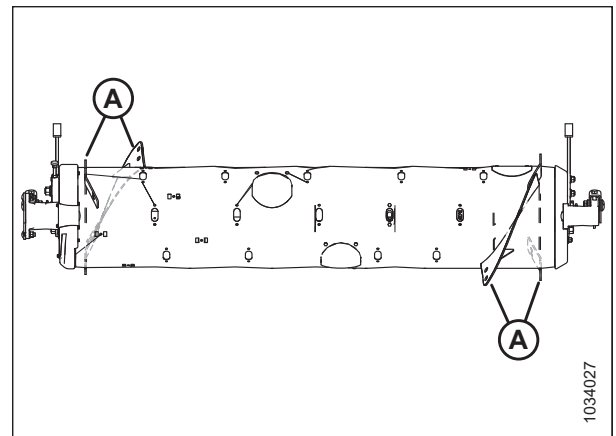

Figur 3.96: Ultrabred konfiguration

54. Antallet af eksisterende lange vindinger er enten 4 eller 8, afhængigt af den aktuelle konfiguration.

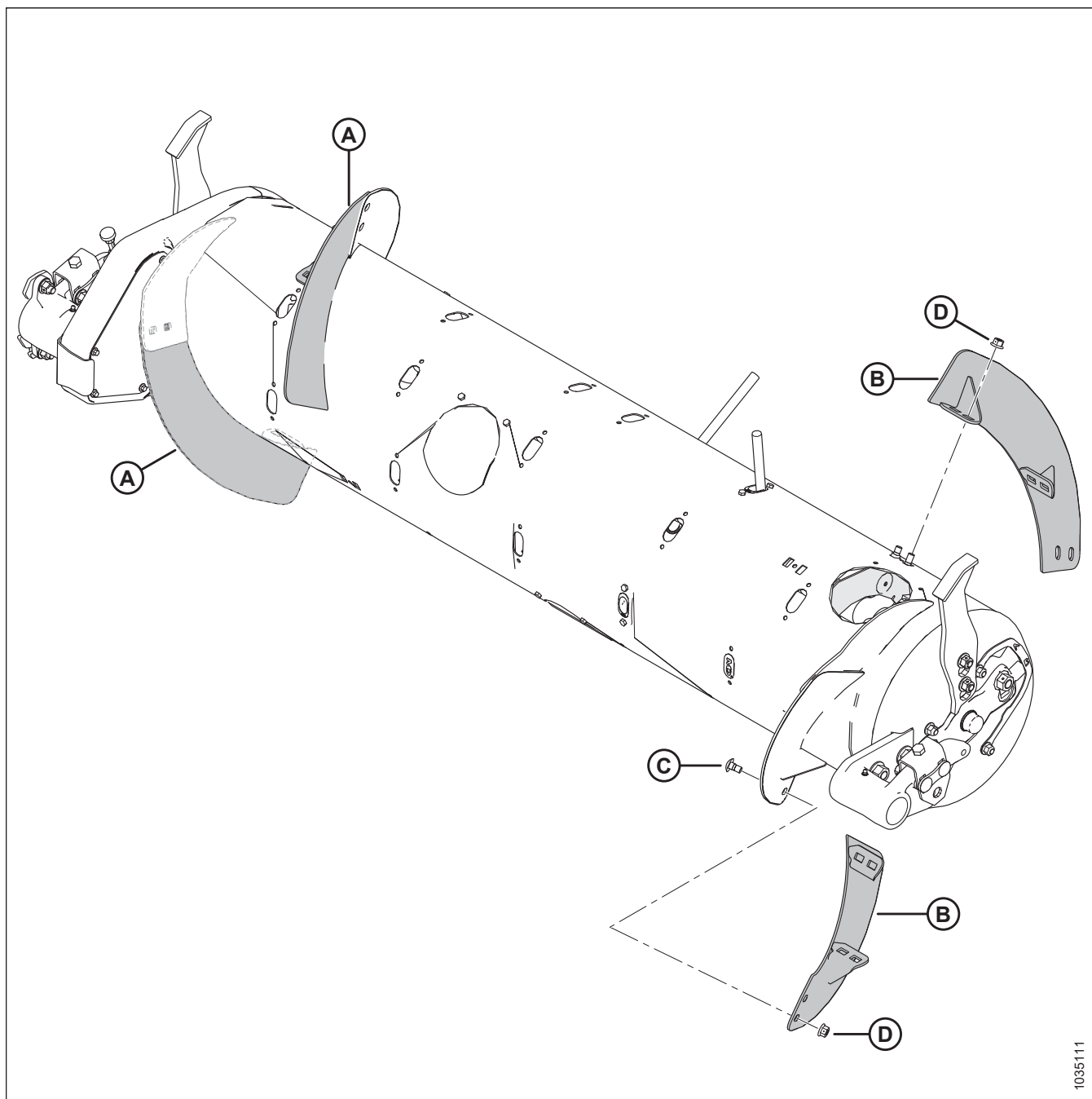

1035111

Figur 3.97: Mellemkonfiguration

A - Venstre kort vinding (MD #287888)

B - Højre kort vinding (MD #287887)

C - M10 x 20 mm brædebolt (MD #136178)

D - M10 flangemøtrik til midterlås (MD #135799)

Bred konfiguration – sneglevinding

Bred konfiguration bruger 2 korte boltede vindinger (1 til venstre og 1 til højre), og 30 indføringspigge anbefales.

BEMÆRK:

Denne konfiguration kan øge mejetærskerkapaciteten på mejetærskere med brede indføringshuse ved visse afgrødebetingelser.

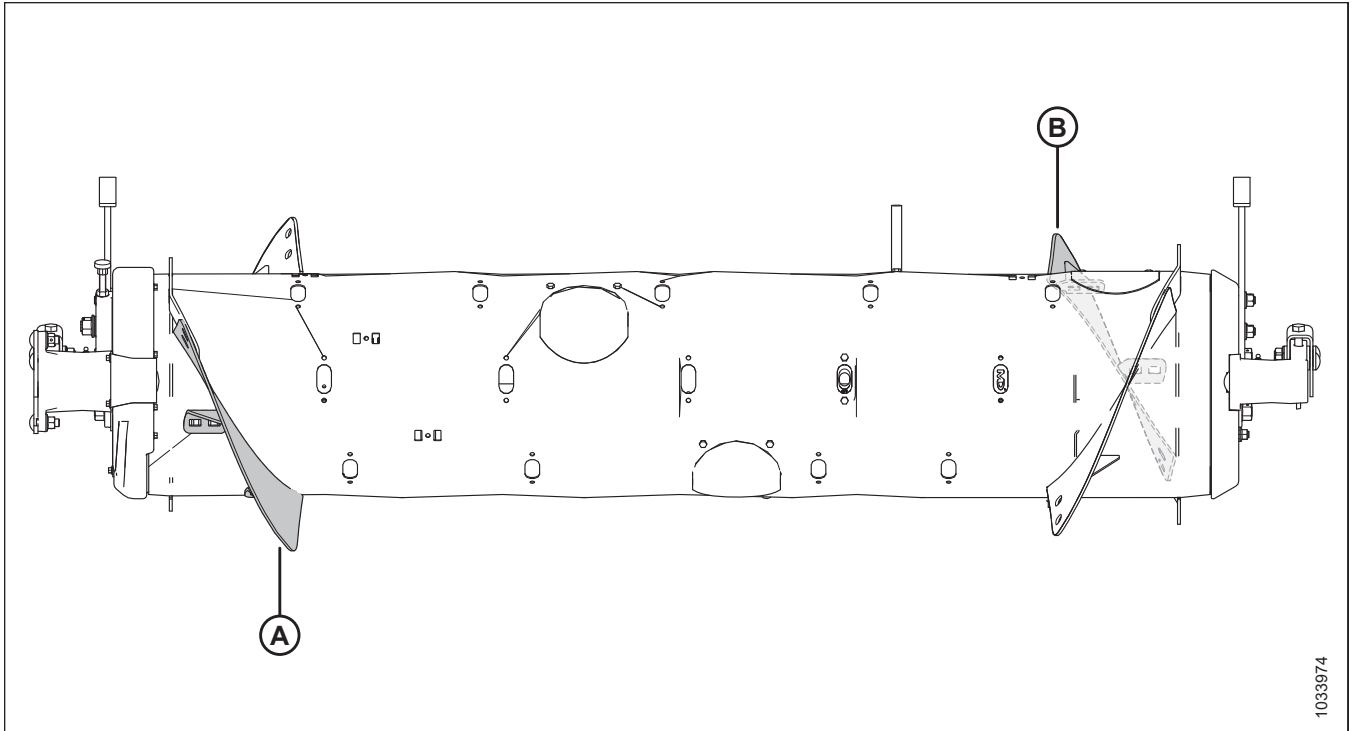

Figur 3.98: Bred konfiguration

A - Venstre kort vinding (MD #287888)

B - Højre kort vinding (MD #287887)

Sådan konverteres til bred konfiguration fra mellemkonfiguration:

Fjern eksisterende vindinger (A) fra sneglen og monter yderligere indføringspigge. I alt 30 indføringspigge anbefales til denne konfiguration.

- Du kan finde instruktioner til fjernelse af vindinger i [Fjernelse af boltet vinding, side 115](#).
- Du kan finde instruktioner til montering af pigge i [3.8.3 Installation af indføringsneglens pigge, side 125](#).

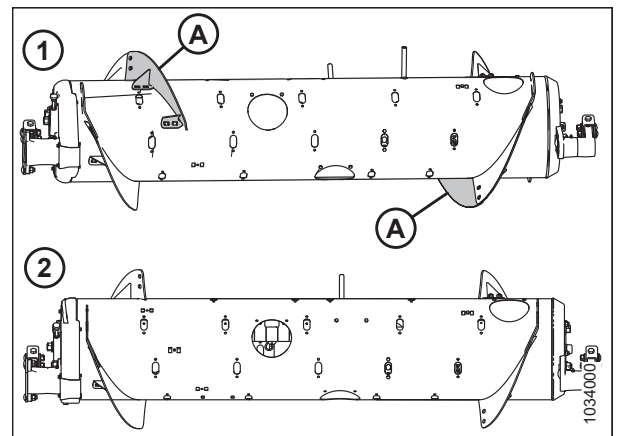

Figur 3.99: Konfigurationer af snegl – set bagfra

1 – Mellemkonfiguration

2 – Bred konfiguration

Sådan konverteres til bred konfiguration fra ultrabred konfiguration:

Et vindingssæt (enten MD #357233 eller B7344⁵⁵) er påkrævet. Du skal installere to korte vindinger på de eksisterende svejsede vindinger (A). I alt 30 indføringspigge anbefales til denne konfiguration.

- Du kan finde installationsvejledningen til vindinger i [Montering af boltet vinding, side 117](#).
- Hvis det er nødvendigt for at fjerne indføringspig, skal du se [3.8.2 Fjernelse af indføringsneglens pigge, side 122](#).

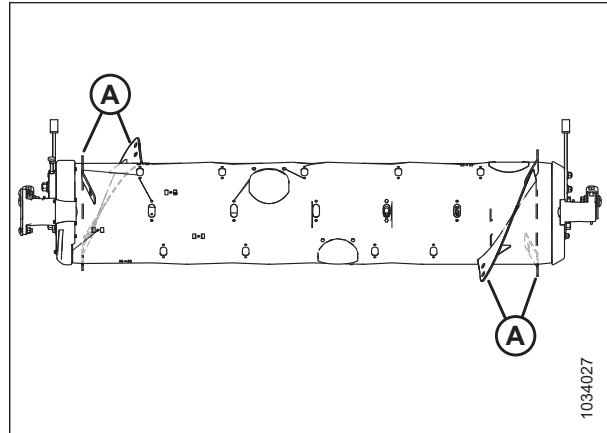

Figur 3.100: Ultrabred konfiguration

Sådan konverteres til bred konfiguration fra smal eller ultrasmal konfiguration:

Et vindingssæt (MD #357233 eller B7344⁵⁵) er påkrævet. Du skal udskifte eksisterende lange vindinger (A)⁵⁶ med korte vindinger (B) og montere yderligere indføringspigge. I alt 30 indføringspigge anbefales til denne konfiguration.

- Se vejledningen til udskiftning af vindinger i [Fjernelse af boltet vinding, side 115](#) og [Montering af boltet vinding, side 117](#).
- Du kan finde instruktioner til montering af pigge i [3.8.3 Installation af indføringsneglens pigge, side 125](#).

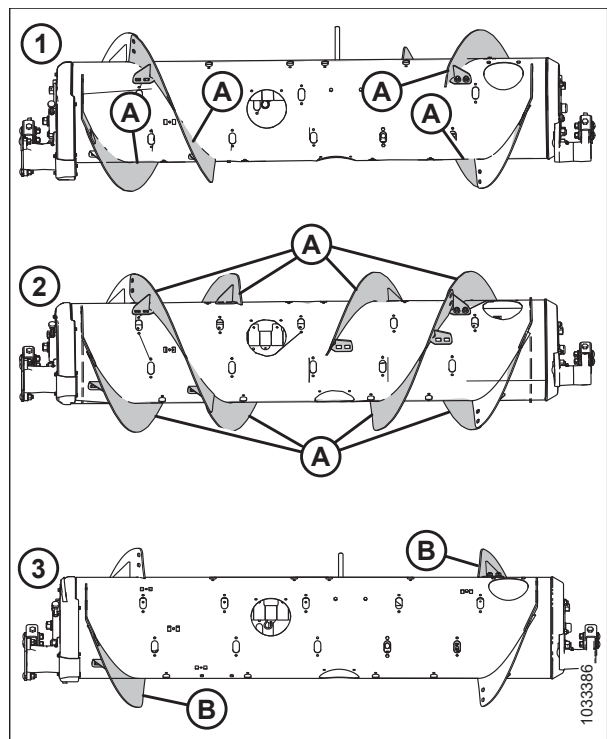

Figur 3.101: Konfigurationer af snegl – set bagfra

1 – Smal konfiguration
3 – Bred konfiguration

2 – Ultrasmal konfiguration

55. (MD #357233) er kun tilgængeligt via MacDon Parts. B7344 er kun tilgængelig via Whole Goods. Begge sæt indeholder slidstærke vindinger.

56. Antallet af eksisterende lange vindinger er enten 4 eller 8, afhængigt af den aktuelle konfiguration.

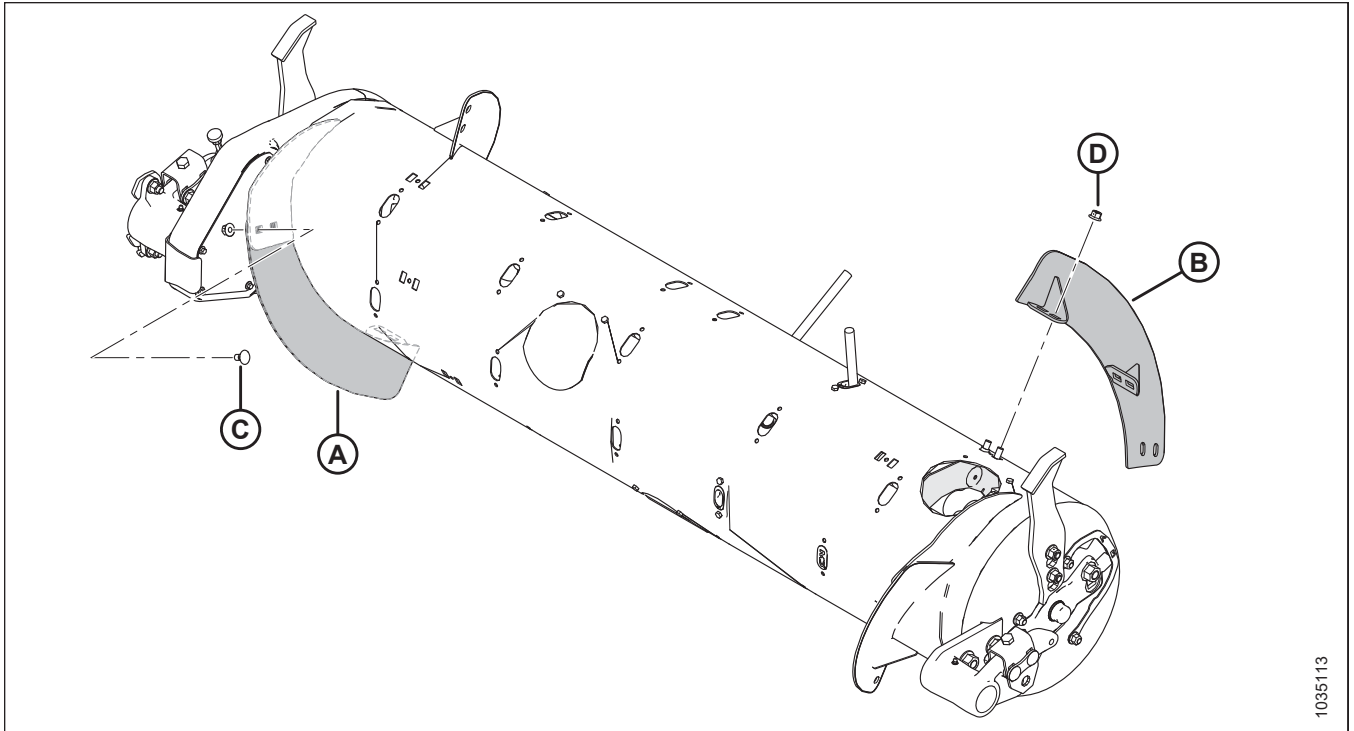

Figur 3.102: Bred konfiguration

A - Venstre kort vinding (MD #287888)

B - Højre kort vinding (MD #287887)

C - M10 x 20 mm brædebolt (MD #136178)

D - M10 flangemøtrik til midterlås (MD #135799)

Ultrabred konfiguration – sneglevinding

Ultrabred konfiguration bruger ingen boltet vinding. Kun fabriksvejset vinding håndterer transport af afgrøden. I alt 30 indføringspigge anbefales til denne konfiguration.

BEMÆRK:

Denne konfiguration kan øge mejetærskerkapaciteten på mejetærskere med brede indføringshuse ved visse afgrødebetingelser.

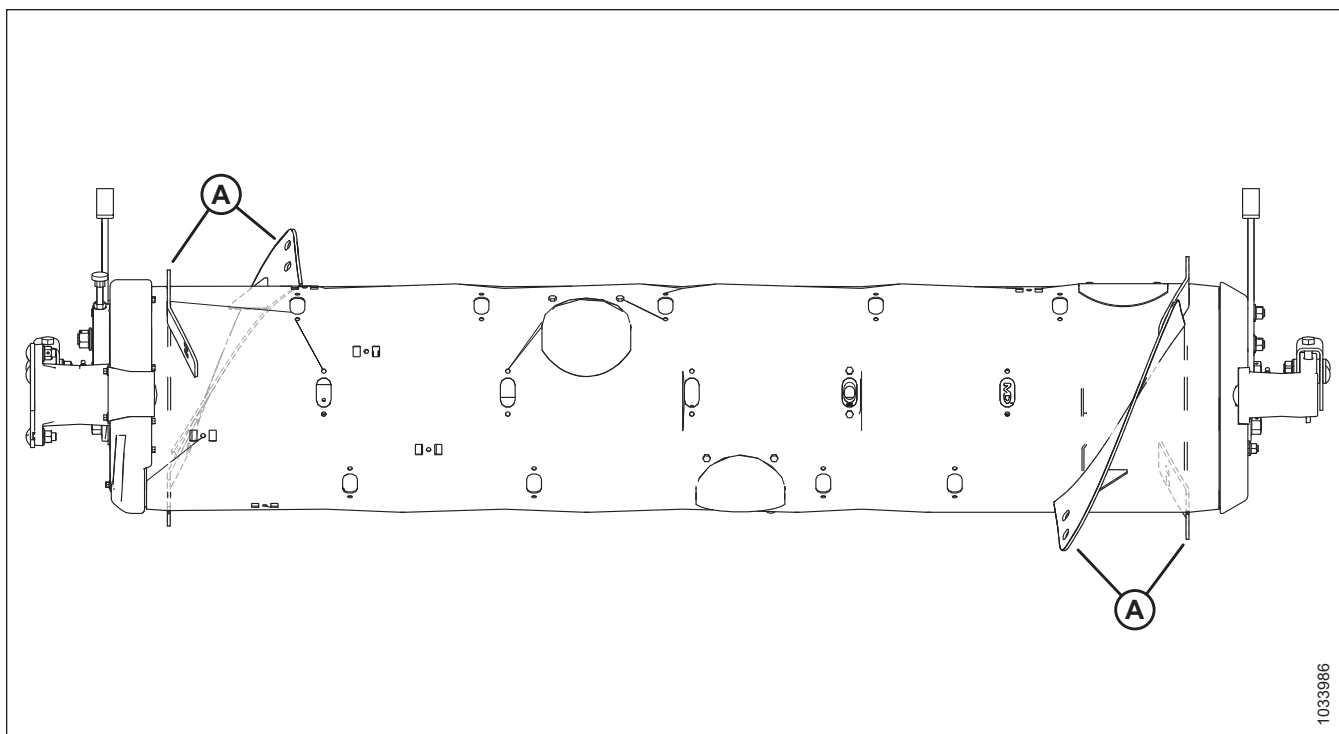

Figur 3.103: Ultrabred konfiguration

A - Fabrikssvejset vinding

Sådan konverteres til ultrabred konfiguration:

Fjern alle eksisterende boltede vindinger (A) fra sneglen og monter yderligere indføringspigge, hvis det er nødvendigt. I alt 30 indføringspigge anbefales til denne konfiguration.

- Du kan finde instruktioner til fjernelse af vindinger i [Fjernelse af boltet vinding, side 115](#).
- Du kan finde instruktioner til montering af pigge i [3.8.3 Installation af indføringsneglens pigge, side 125](#).

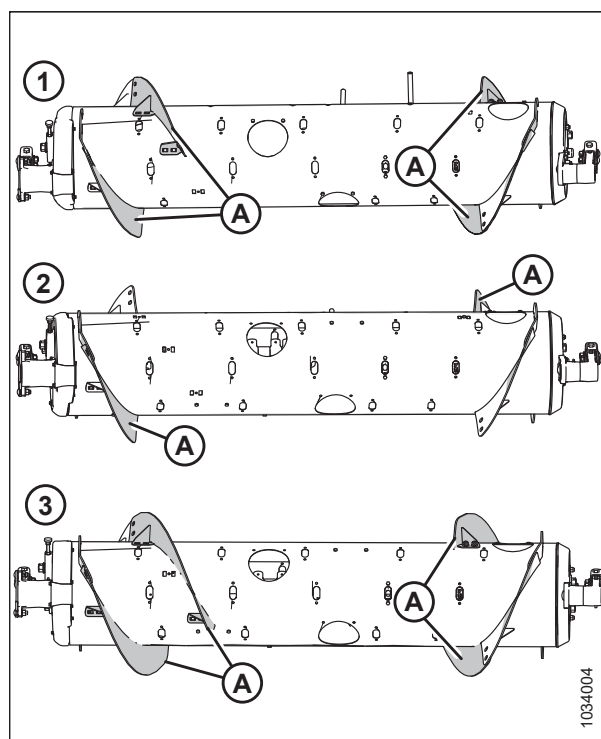

Figur 3.104: Konfigurationer af snegl – set bagfra

1 – Mellemkonfiguration

2 – Bred konfiguration

3 – Smal konfiguration

Sneglevinding

Sneglevindingen på FM200 kan konfigureres til specifikke høst- og afgrødeforhold.

Du kan finde flere instruktioner i [3.8.1 Ydeevnekonfigurationer for FM200-indføringsnegl, side 99](#) for specifikke konfigurationer af mejetærskere/afgrøde.

Fjernelse af boltet vinding

Indføringsneglens vinding kan tilpasses til forskellige mejetærskere.

Før du fjerner den boltede vinding, skal du bestemme, hvor mange og hvilken type vinding der kræves. Du kan finde flere oplysninger om de forskellige konfigurationer af vinding i [3.8.1 Ydeevnekonfigurationer for FM200-indføringsnegl, side 99](#).

Følg disse trin for at fjerne den boltede vinding:

1. For at forbedre adgang til indføringsneglen skal du fjerne flydemodulet fra mejetærskeren.
2. Sluk for motoren, og tag nøglen ud af tændingen.
3. Roter sneglen efter behov.

BEMÆRK:

Illustrationerne i denne procedure viser for klarhedens skyld indføringsneglen adskilt fra flydemodulet. Proceduren kan udføres med indføringsneglen installeret i flydemodulet.

4. Fjern bolte (A) og adgangsdæksel (B). Opbevar disse dele til genmontering. Fjern om nødvendigt flere adgangsdæksler.
5. Fjern bolte og møtrikker (B) og fjern vinding (A).

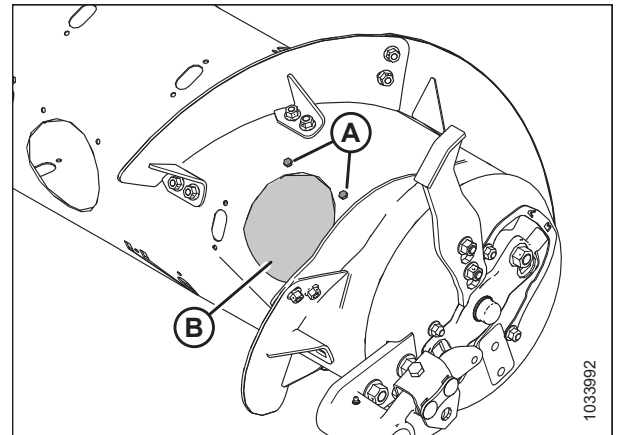

Figur 3.105: Sneglens adgangsdæksel – højre side

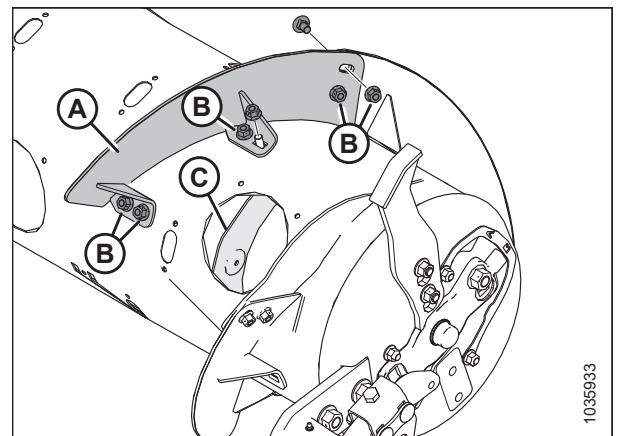

Figur 3.106: Kort vinding – højre side

BETJENING

BEMÆRK:

Illustrationen viser den lange vinding (A) monteret.

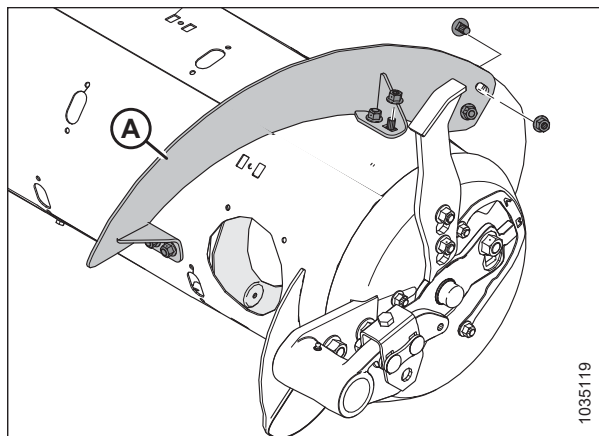

Figur 3.107: Lang vinding – højre side

6. Installer lukning (A) med M6 bolt (B) og beslagmøtrik (C) på hvert sted, vindingen blev fjernet. Tilspænd beslag med et moment på 9 Nm (6,64 lbf·ft [80 lbf·in]).

BEMÆRK:

Hvis stikboltene **IKKE** er nye, skal du dække dem med et gevindlås middel af middelstærk styrke (Loctite® 243 eller tilsvarende) inden, de monteres.

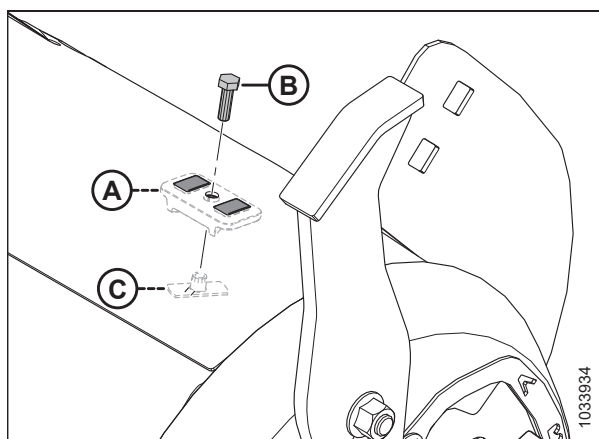

Figur 3.108: Installation af lukninger

7. Gentag trin 3, *side 115* til trin 6, *side 116* for at fjerne vinding (A) fra venstre side af sneglen.

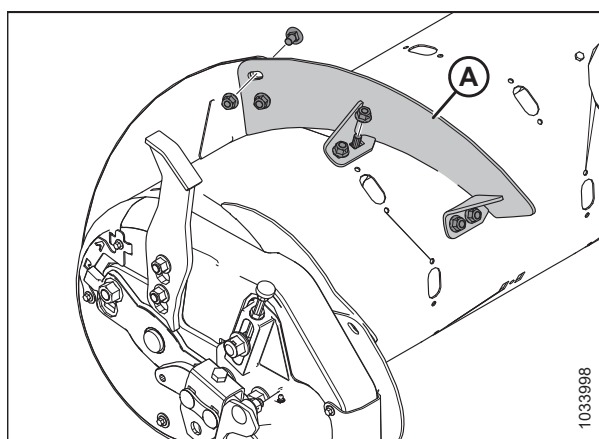

Figur 3.109: Kort vinding – venstre side

BETJENING

- Geninstaller adgangsdæksler (A) ved hjælp af fastholdelsesbolte (B) og de svejsede møtrikker inde i sneglen. Påfør boltene gevindsikring af mellemstyrke (Loctite® 243 eller tilsvarende), og tilspænd beslag med et moment på 9 Nm (6,64 lbf-ft [80 lbf-in]).

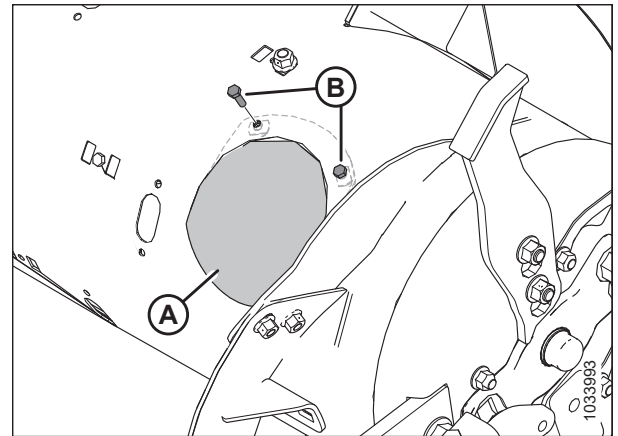

Figur 3.110: Adgangsdæksel – højre side

Montering af boltet vinding

Indføringsnøglen har aftagelig vinding, der kan tilpasses til de forskellige modeller af mejetærskere.

Før du monterer den boltede vinding, skal du bestemme, hvor mange og hvilken type vinding der kræves. Du kan finde flere oplysninger om de forskellige konfigurationer af vinding i [3.8.1 Ydeevnekonfigurationer for FM200-indføringsnøgl](#), side 99.

Følg disse trin for at montere den boltede vinding:

- For at forbedre adgang til indføringsnøglen skal du fjerne flydemodulet fra mejetærskeren.
- Sluk for motoren, og tag nøglen ud af tændingen.
- Roter sneglen efter behov.

BEMÆRK:

Alle illustrationer viser for klarhed indføringsnøglen adskilt fra flydemodulet. Denne procedure kan udføres med indføringsnøglen installeret i flydemodulet.

- Fjern bolte (A) og adgangsdæksel (B). Opbevar disse dele til genmontering. Fjern om nødvendigt flere adgangsdæksler.

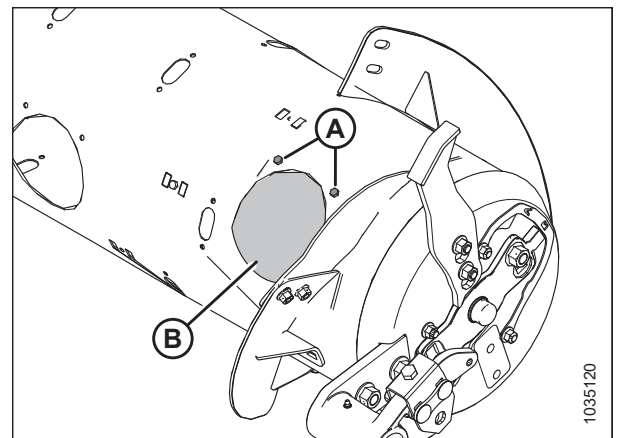

Figur 3.111: Sneglens adgangsdæksel – højre side

BETJENING

5. Juster den nye boltede vinding (A) for at afgøre, hvilke lukninger der skal fjernes fra sneglen. Den nye vinding overlapper på den indvendige side af den tilstødende vinding.

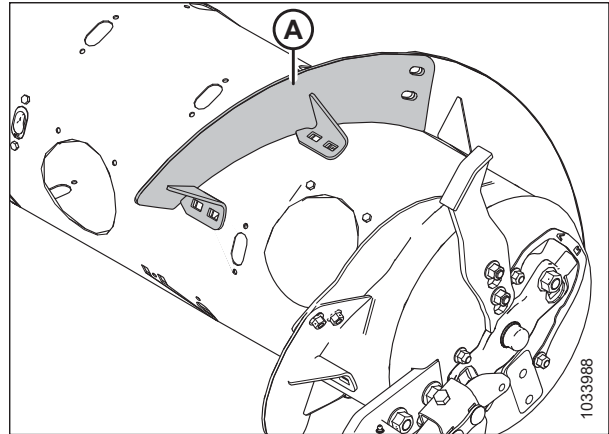

Figur 3.112: Højre side af snegl

6. Fjern relevante lukninger (A).

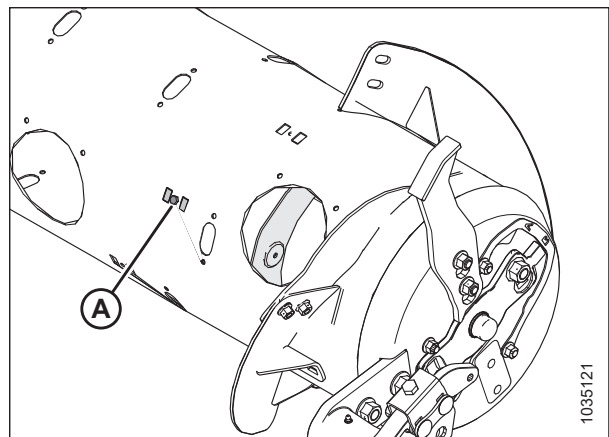

Figur 3.113: Højre side af snegl

7. Montér vinding (A) ved hjælp af M10 x 20 mm bræddebolte med firkantet hals og midterlås møtrikker på placeringer (B).

VIGTIGT:

Bolthovederne skal monteres på indersiden af sneglen for at forhindre skader på sneglens indvendige komponenter.

VIGTIGT:

De bolte, der fastgør vindinger til hinanden, skal have bolthovederne på vindingens indvendige side (afgrødesiden).

8. Tilspænd de seks møtrikker og bolte til 47 Nm (35 lbf-ft) for at fjerne afbøjning på vinding, og tilspænd derefter til 61 Nm (45 lbf-ft).

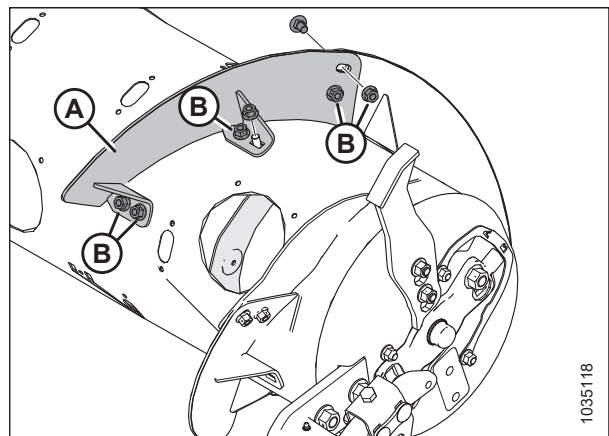

Figur 3.114: Kort vinding – højre side

BEMÆRK:

Illustrationen viser den lange vinding (A) monteret.

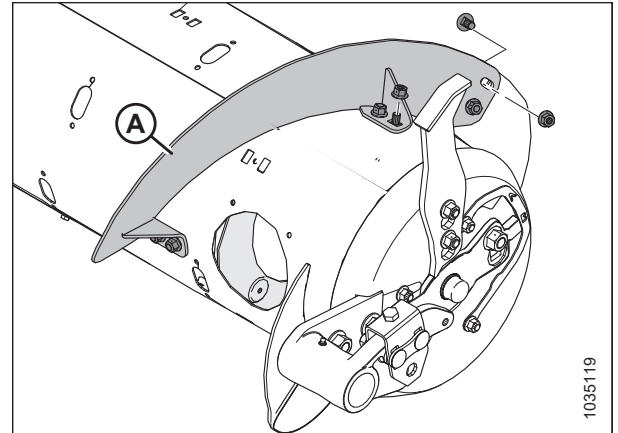

Figur 3.115: Lang vinding – højre side

9. Gentag trin 3, [side 117](#) til trin 8, [side 118](#) for at montere vinding (A) på venstre side af sneglen.

BEMÆRK:

Vinding fungerer bedst, når der ikke er huller. Hvis det ønskes, kan hullerne udfyldes med silikoneforseglingsmiddel.

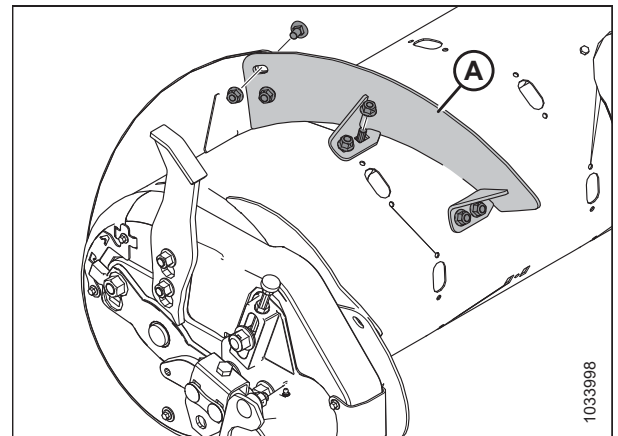

Figur 3.116: Kort vinding – venstre side

10. Geninstaller adgangsdæksler (A) ved hjælp af fastholdelsesbolte (B) og de svejsede møtrikker inde i sneglen. Påfør boltene gevindsikring af mellemstyrke (Loctite® 243 eller tilsvarende), og tilspænd beslag med et moment på 9 Nm (6,63 lbf·ft [80 lbf·in]).
11. Hvis du konverterer indføringsneglen til en ultrasmal konfiguration og har brug for at bore for at montere den resterende vinding, skal du gå videre til [Montering af yderligere boltet vinding – kun ultrasmal konfiguration, side 120](#).

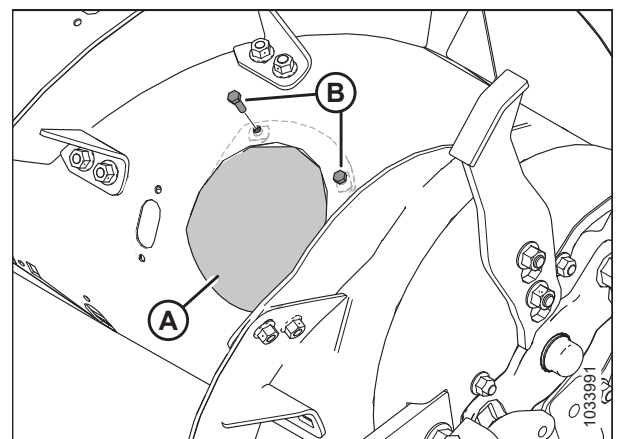

Figur 3.117: Adgangsdæksel – højre side

BETJENING

Montering af yderligere boltet vinding – kun ultrasmal konfiguration

Når indføringssneglen konverteres til ultrasmal konfiguration, er boring påkrævet for at montere den yderligere vinding.

BEMÆRK:

Denne procedure forudsætter, at indføringssneglen i øjeblikket er i smal konfiguration (4 lange vindinger [A] monteret).

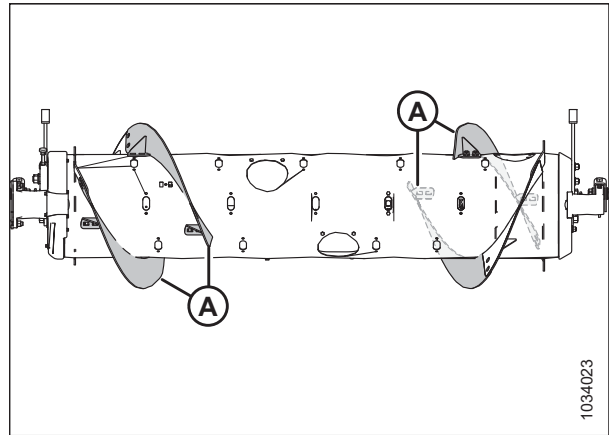

Figur 3.118: Smal konfiguration

Følg nedenstående trin for at montere de fire yderligere lange vindinger til en ultrasmal konfiguration:

1. For at forbedre adgang til indføringssneglen skal du fjerne flydemodulet fra mejetærskeren.
2. Sluk for motoren, og tag nøglen ud af tændingen.
3. Roter sneglen efter behov.

BEMÆRK:

Alle illustrationer viser for klarhed indføringssneglen adskilt fra flydemodulet. Proceduren kan udføres med indføringssneglen installeret i flydemodulet.

4. Placer den nye vinding (A) udvendigt i forhold til den allerede monterede vinding (B) på sneglens venstre side, som vist.
5. Markér hulplaceringer (C) på den allerede monterede vinding (B).
6. Fjern det nærmeste adgangsdæksel til den allerede monterede vinding (B). Opbevar bøsningen til genmontering.
7. Fjern den allerede monterede boltede vinding (B) fra sneglen. Opbevar bøsningen til genmontering.

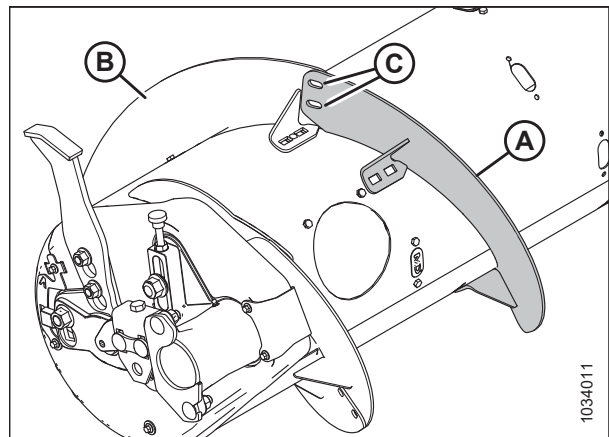

Figur 3.119: Venstre side af snegl

BETJENING

8. Bor to huller på 11 mm (7/16") på de placeringer (A), du markerede i trin 5, side 120.
9. Monter den boltede vinding igen.

VIGTIGT:

Sørg for, at bræddebolthovederne er på indersiden af sneglen for at forhindre skader på de indvendige komponenter.

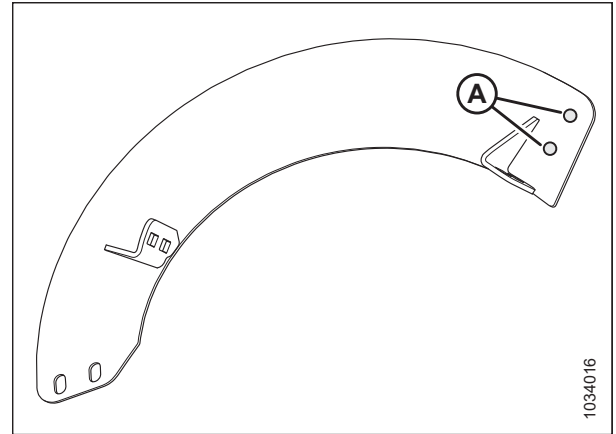

Figur 3.120: Boresteder

10. Placer den nye vinding (A) på plads på sneglen, udvendigt i forhold til den monterede vinding (B).
11. Fastgør den nye vinding med to M10 x 20 mm knaphovedbolte og midterlåsømøtrikker (C).

VIGTIGT:

Sørg for, at bolthovederne er på den indvendige side (afgrødesiden), og at møtrikkerne er på den udvendige side af den nye vinding.

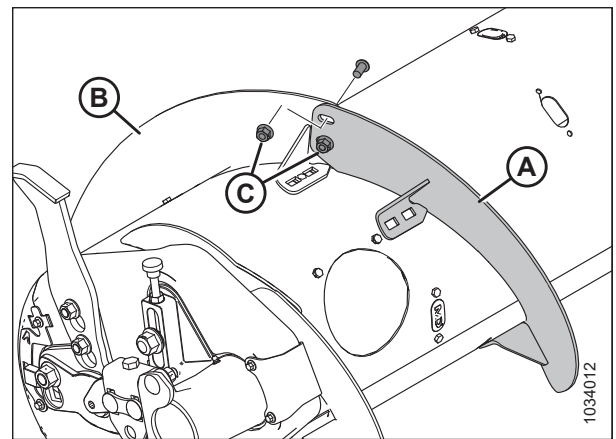

Figur 3.121: Venstre side af snegl

12. Stræk den nye vinding (A), så den passer til sneglerøret som vist. Brug de aflange huller på den nye vinding for den bedste tilpasning til sneglerøret.

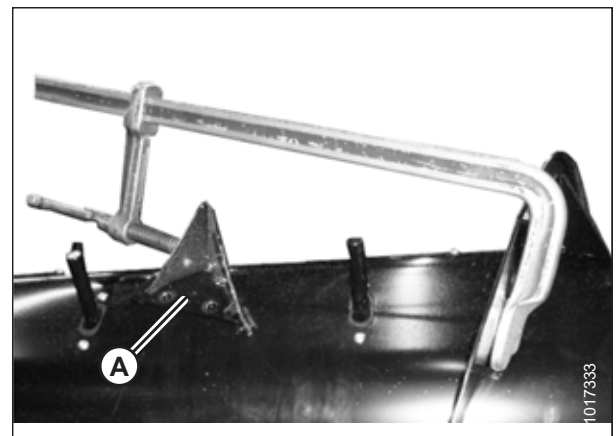

Figur 3.122: Vinding strakt aksialt

BETJENING

13. Markér fire hulplaceringer (A) på den nye vinding, og bor huller på 11 mm (7/16") i sneglerøret.

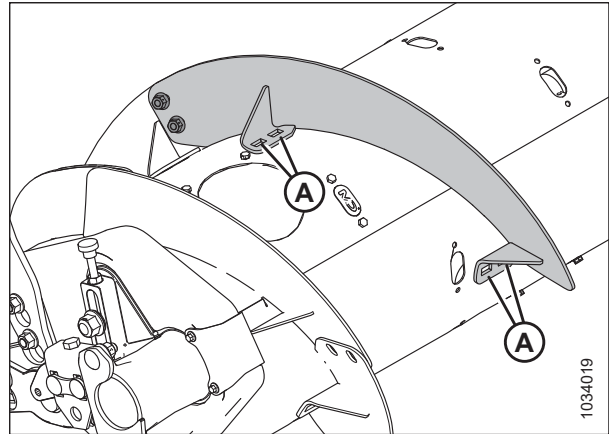

Figur 3.123: Vinding på sneglens venstre side

14. Fjern det eller de nærmeste adgangsdæksler (B). Opbevar dækslet til genmontering.
15. Fastgør den nye vinding til sneglen ved de borede huller (A) ved hjælp af 4 M10 x 20 mm flangehovedbolte og midterlåsømøtrikker.
16. Gentag trin 3, side 120 til trin 15, side 122 for den anden vinding på sneglens venstre side.
17. Gentag trin 3, side 120 til trin 15, side 122 for begge vindinger på sneglens højre side.
18. Tilspænd alle vindingemøtrikker og -bolte med et moment på 47 Nm (35 lbf-ft) for at fjerne afbøjning på vindingen, og tilspænd derefter møtrikkerne og boltene med et moment på 61 Nm (45 lbf-ft).

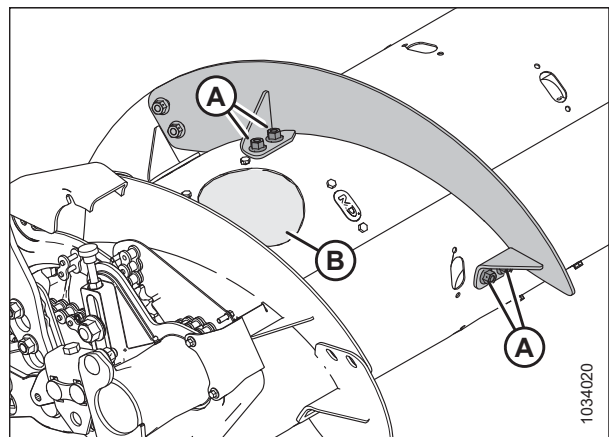

Figur 3.124: Venstre side af snegl

BEMÆRK:

Vinding fungerer bedst, når der ikke er nogen afstand mellem vinding og snegletromlen. Hvis det ønskes, kan eventuelle huller udfyldes med silikoneforseglingsmiddel.

19. Tilsæt eller fjern indføringspigge efter behov for at optimere indføring til din mejetærsker og dine afgrødeforhold. Se instruktioner i [3.8.2 Fjernelse af indføringsneglens pigge, side 122](#) eller [3.8.3 Installation af indføringsneglens pigge, side 125](#).
20. Hvis du ikke tilføjer eller fjerner indføringspiggene, skal du montere alle adgangsdækslerne igen. Påfør de eksisterende bolte gevindsikring af mellemstyrke (Loctite® 243 eller tilsvarende), og brug derefter boltene til at fastgøre sneglens dæksler. Tilspænd boltene til 9 Nm (6,64 lbf-ft [80 lbf-in]).

3.8.2 Fjernelse af indføringsneglens pigge

Indføringsneglen bruger pigge til at føre afgrøden ind i indføringshuset. Antallet af pigge varierer på de forskellige mejetærskermodeller.



FARE

Kontrollér, at alle uvedkommende har forladt området.

⚠ ADVARSEL

For at undgå legemsbeskadigelse fra fald af hævet vinde skal vindens sikkerhedsafstivere altid aktiveres, før du går under vinden – uanset hvad årsagen måtte være.

VIGTIGT:

Fjern indføringspiggene fra indføringsneflen udefra og indad. Sørg for, at der er et lige stort antal pigge på hver side af sneglen.

1. Start motoren.
2. Hæv vinden helt.
3. Sluk for motoren, og tag nøglen ud af tændingen.
4. Fastgør vindens sikkerhedsafstivere. Du kan finde instruktioner i *Aktivering af vindens sikkerhedsafstivere, side 41*.
5. Fjern bolte (A) og adgangsdæksel (B) tættest på den pig, du fjerner. Læg delene til side, indtil de skal monteres igen.

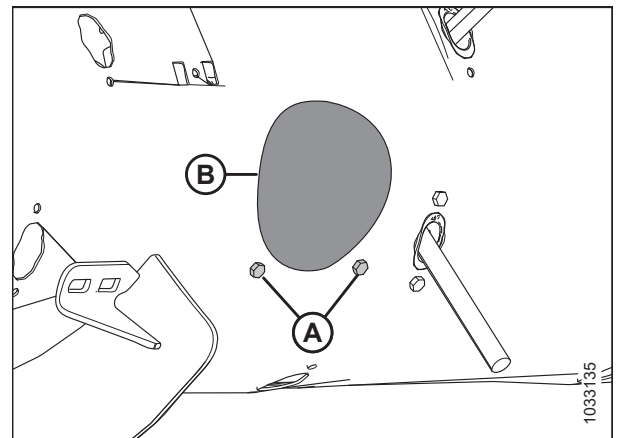

Figur 3.125: Dæksel til sneglens adgangshul

6. Fjern indføringspiggen som følger:
 - a. Fjern hårnål (A).
 - b. Træk pig (B) ud af pigholderen (C).
 - c. Skub pig (B) gennem styret (D) og ind i tromlen.
 - d. Træk piggen ud af tromlens adgangshul.

BEMÆRK:

Hvis indføringspiggen er knækket, skal du fjerne eventuelle rester fra holderen (C) og inden i tromlen.

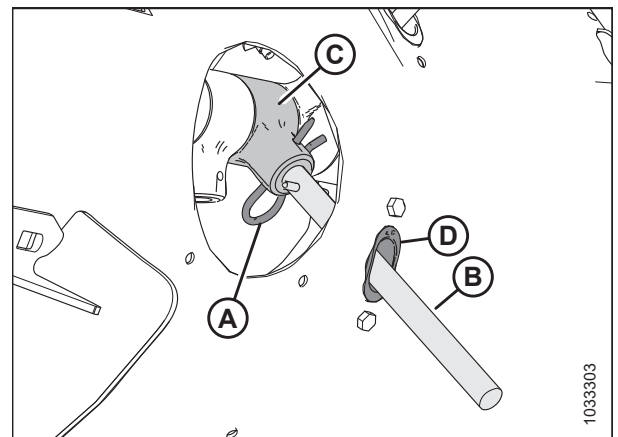

Figur 3.126: Indføringspig

BETJENING

7. Fjern og gem to bolte (A) og beslagmøtrikker (ikke vist), som fastgør pigguide (B) til sneglen.
8. Fjern guide (B).

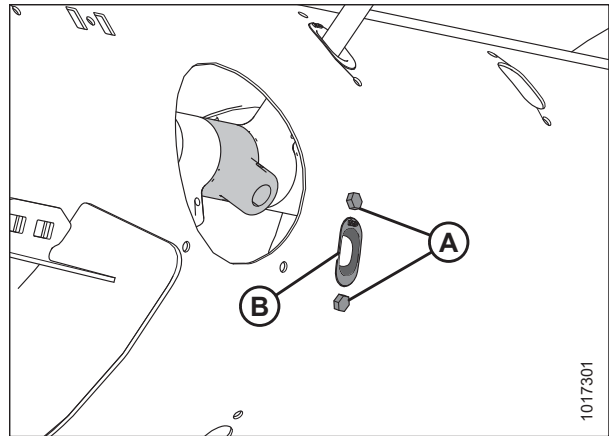

Figur 3.127: Indføringspighul

9. Sæt prop (A) ind i hullet inde fra sneglen. Fastgør proppen med to M6 sekskantede bolte (B) og beslagmøtrikker. Tilspænd beslagene til 9 Nm (6,6 lbf-ft [80 lbf-in]).

BEMÆRK:

Bolte (B) leveres med en threadlockerpude, der slides af, hvis boltene fjernes. Hvis du genmonterer boltene (B), skal du påføre gevindsikring af mellemstyrke (Loctite® 243 eller tilsvarende) før genmonteringen.

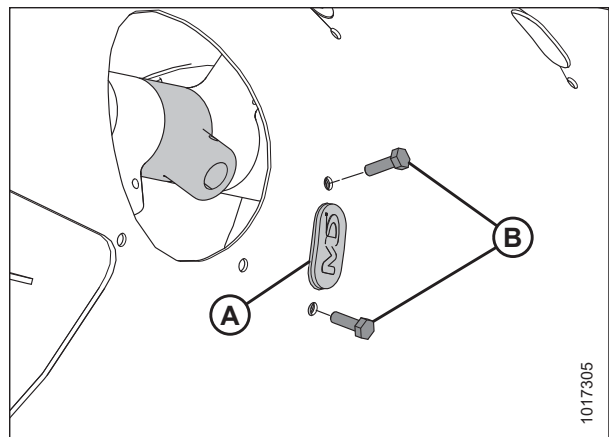

Figur 3.128: Prop

10. Fastgør adgangsdæksel (B) med bolte (A). Tilspænd boltene til 9 Nm (6,6 lbf-ft [80 lbf-in]).

BEMÆRK:

Bolte (A) leveres med en threadlockerpude, der slides af, hvis boltene fjernes. Hvis du genmonterer boltene (A), skal du påføre gevindsikring af mellemstyrke (Loctite® 243 eller tilsvarende) før genmonteringen.

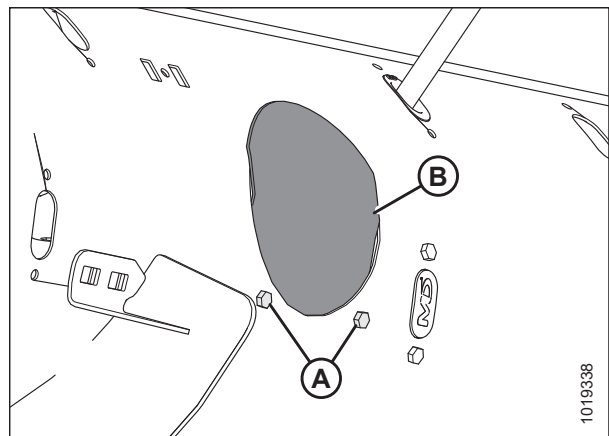

Figur 3.129: Dæksel til sneglens adgangshul

3.8.3 Installation af indføringsneglens pigge

Indføringsneglen bruger pigge til at føre afgrøden ind i indføringshuset. Antallet af pigge varierer på de forskellige mejetærskermodeller.

FARE

Kontrollér, at alle uvedkommende har forladt området.

ADVARSEL

For at undgå legemsbeskadigelse fra fald af hævet vinde skal vindens sikkerhedsafstivere altid aktiveres, før du går under vinden – uanset hvad årsagen måtte være.

VIGTIGT:

Sørg for at montere et lige stort antal indføringspigge på hver side af sneglen.

1. Hæv vinden helt.
2. Sluk for motoren, og tag nøglen ud af tændingen.
3. Fastgør vindens sikkerhedsafstivere. Du kan finde instruktioner i *Aktivering af vindens sikkerhedsafstivere, side 41*.
4. Indsæt guiden (B) inde fra sneglen, og fastgør den med bolte (A) og beslagmøtrikker (ikke vist).

VIGTIGT:

Installer altid en ny guide, når du udskifter en massiv pig.

BEMÆRK:

Bolte (A) leveres med en threadlockerpude, der slides af, hvis boltene fjernes. Hvis du genbruger boltene (A), skal du påføre gevindsikring af mellemstyrke (Loctite® 243 eller tilsvarende) på boltenes gevind før genmonteringen.

5. Tilspænd boltene (A) til 9 Nm (6,6 lbf·ft [80 lbf·in]).
6. Placer indføringspiggen (A) inden i tromlen. Sæt den ene ende af indføringspiggen (A) op gennem bunden af guiden (B), og isæt den anden ende af piggen i holderen (C).
7. Fastgør piggen ved at indsætte hårnål (D) i holderen. Sørg for, at den runde ende (den S-formede side) af hårnålen vender mod sneglens kædetrækside. Sørg for, at den lukkede ende af hårnålen peger i retning af sneglens fremadrettede rotation.

VIGTIGT:

Placer hårnålen som beskrevet i dette trin for at forhindre, at hårnålen falder ud under drift. Hvis piggene går tabt, kan skærebordet muligvis ikke føre afgrøden korrekt ind i mejetærskeren. Desuden kan pigge, der falder ned i tromlen, beskadige sneglens indvendige komponenter.

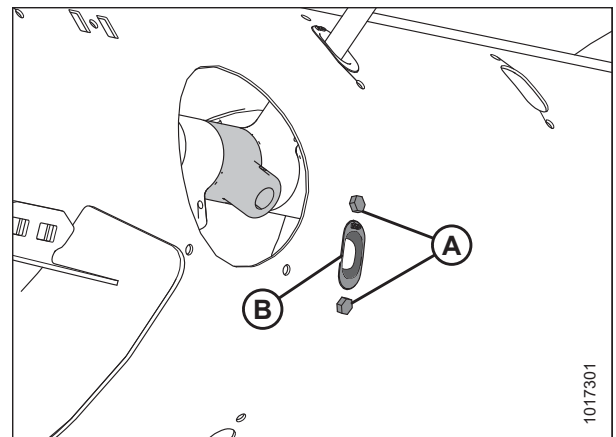

Figur 3.130: Indføringspighul

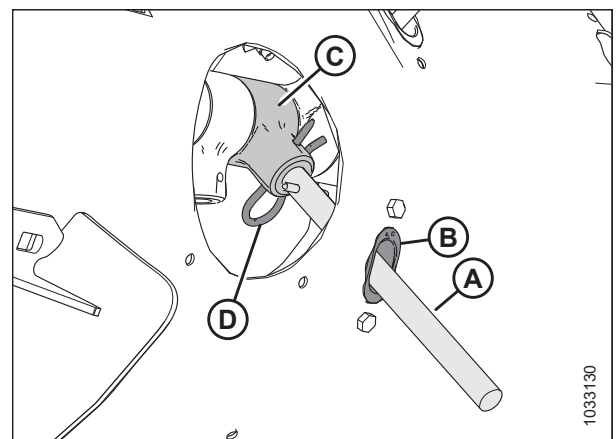

Figur 3.131: Indføringspig

BETJENING

8. Fastgør adgangsdæksel (B) med bolte (A). Tilspænd boltene til 9 Nm (6,64 lbf-ft [80 lbf-in]).

BEMÆRK:

Bolte (A) leveres med en threadlockerpude, der slides af, hvis boltene fjernes. Hvis du genbruger boltene (A), skal du påføre gevindsikring af mellemstyrke (Loctite® 243 eller tilsvarende) på boltens gevind før genmonteringen.

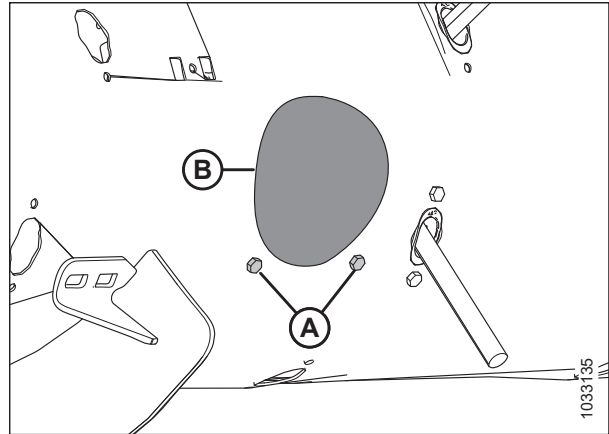

Figur 3.132: Dæksel til sneglens adgangshul

3.8.4 Indstilling af snegleposition

Sneglepositionen har to indstillinger – flydende og fast. Fabriksindstillingen er flydepositionen, og den anbefales til de fleste afgrødeforhold.

Sneglens flydejusteringsarme (A) er placeret nederst til venstre og nederst til højre i flydemodul.

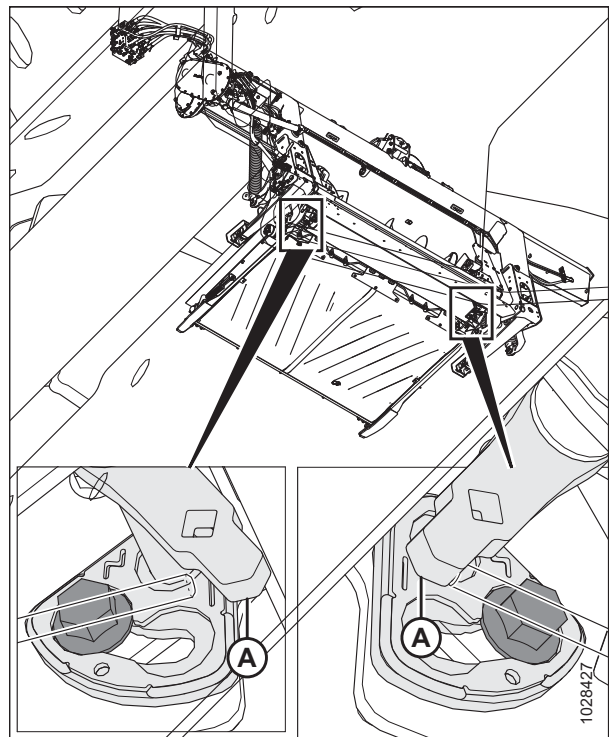

Figur 3.133: Sneglens flydejusteringsarme

Hvis bolt (A) er ud for flydesymbol (B), er sneglen i den flydende position. Hvis bolt (A) er ud for fast symbol (C), er sneglen i den faste position.

⚠ FORSIGTIG

Sørg for, at det venstre og højre beslag er indstillet til samme placering. To bolte (A) skal være på samme sted for at forhindre, at maskinen beskadiges under drift.

⚠ FARE

For at undgå personskade eller dødsfald som følge af uventet start eller fald af hævet maskine skal du altid stoppe motoren, fjerne nøglen og aktivere sikkerhedsafstiverne, inden du går under maskinen, uanset årsag.

⚠ FARE

Kontrollér, at alle uvedkommende har forladt området.

Følg disse trin for at angive sneglepositionen:

1. Hæv skærebordet helt.
2. Fastgør skærebordets sikkerhedsafstiver. Find instruktioner i betjeningsvejledningen til mejetærskeren.
3. Sluk for motoren, og tag nøglen ud af tændingen.
4. Brug en 21 mm skruenøgle til at løsne bolt (A), indtil bolthovedet er fri af beslag (B).

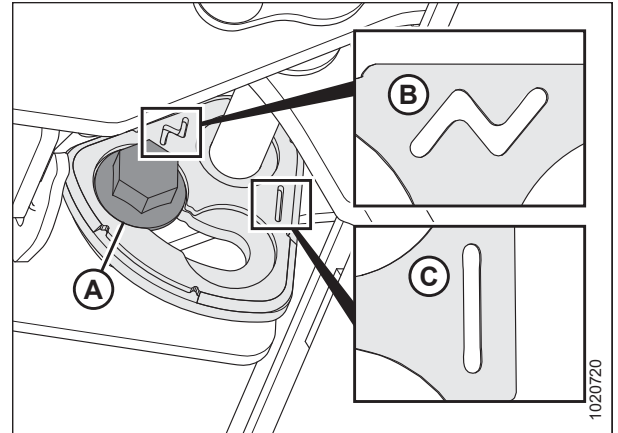

Figur 3.134: Sneglens flydepositioner

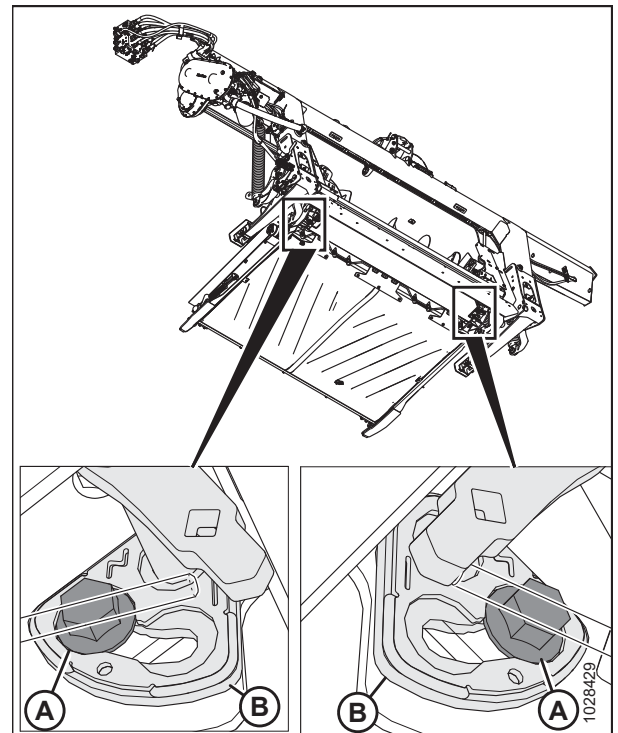

Figur 3.135: Flydejustering af indføringsnegl

BETJENING

5. Brug en kraftstang i det firkantede hul på armen (B) til at flytte armen (B) fremad, indtil bolt (A) er i åbningen på beslaget ud for symbolet for "fast".

BEMÆRK:

Hvis du ændrer sneglepositionen fra fast til flydende, skal du flytte armen i modsat retning.

6. Tilspænd bolt (A) til 122 Nm (90 lbf·ft).

VIGTIGT:

Bolt (A) skal sidde korrekt i beslagets fordybning, før bolt (A) tilspændes. Hvis arm (B) kan flyttes efter tilspænding af bolt (A), så sidder bolt (A) ikke korrekt.

7. Gentag trin 4, side 127 til trin 6, side 128 på den modsatte side.

VIGTIGT:

Bolt (A) på hver side af flydemodulet skal være i samme position for at forhindre, at maskinen beskadiges under drift.

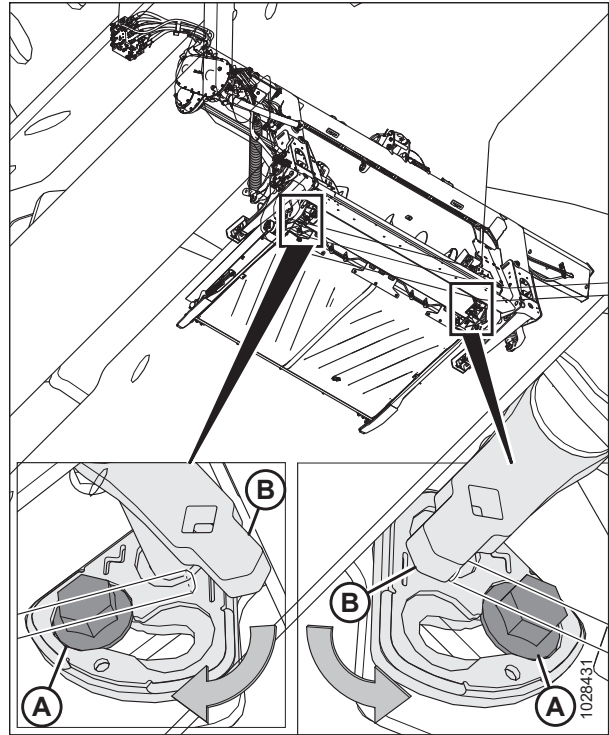

Figur 3.136: Flydejustering af indføringsnegl

3.8.5 Kontrol og justering af fjedrene til sneglens kædedrev

Sneglens kædedrev har et justerbart fjederspændingssystem, der gør det muligt for sneglen at flyde oven på afgrøden i stedet for at knuse og beskadige den. Den fabriksindstillede spænding er tilstrækkelig til de fleste afgrødeforhold.

FARE

For at undgå personskade eller dødsfald som følge af uventet start eller fald af hævet maskine skal du altid stoppe motoren, fjerne nøglen og aktivere sikkerhedsafstiverne, inden du går under maskinen, uanset årsag.

FARE

Kontrollér, at alle uvedkommende har forladt området.

1. Start motoren.
2. Hæv skærebordet helt.
3. Sluk for motoren, og tag nøglen ud af tændingen.
4. Fastgør skærebordets sikkerhedsafstivere. Du kan finde anvisninger i betjeningsvejledningen til mejetærskeren.

BETJENING

5. Kontroller gevindlængden, der rager forbi møtrik (A). Længden skal være 22-26 mm (7/8-1 tommer).

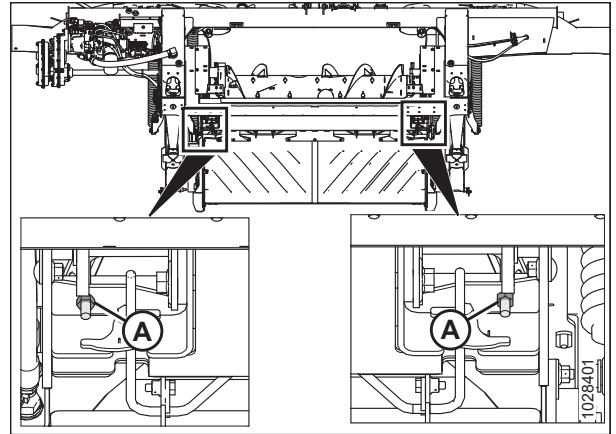

Figur 3.137: Fjederspænder

Hvis justering er påkrævet, skal du følge disse trin:

6. Løsn den øverste kontramøtrik (A) på fjederspænderen.

BEMÆRK:

Den øvre kontramøtrik er placeret på pladens anden side.

7. Drej den nederste møtrik (B), indtil gevindet (C) rager 22-26 mm (7/8-1") ud.
8. Tilspænd kontramøtrik (A).
9. Gentag trin 6, side 129 til trin 8, side 129 på den modsatte side.

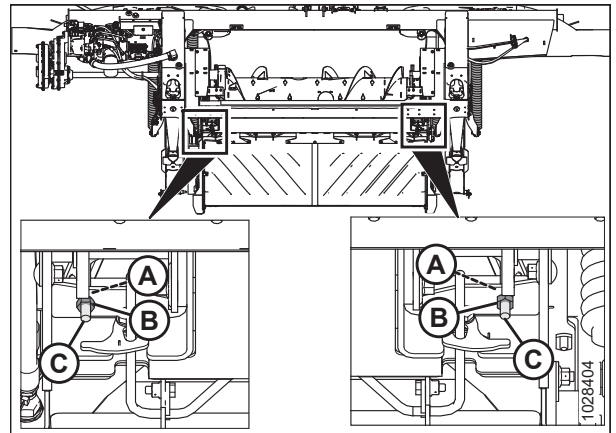

Figur 3.138: Fjederspænder

3.8.6 Afribberarme

Der kan følge et afribberarmsæt med til dit skærebord. Når afribberarmsættet er monteret forbedres indføringen af visse afgrøder såsom ris.

Se oplysninger om afmontering og montering af afribberarmene under [4.11 Afribberarme, side 404](#).

3.9 Skærebordets driftsvariable

Korrekt justering af skærebordet vil reducere afgrødetab og fremskynde høsten. Korrekte justeringer og rettidig vedligeholdelse vil forlænge skærebordets levetid.

De fleste af nedenstående indstillinger er konfigureret på fabrikken, men indstillingerne kan ændres til flere forskellige afgrøder og/eller forskellige høstforhold.

Tabel 3.14 Driftsvariable

| Variabel | Se |
|-----------------------------------|--|
| Konfigurationer af indføringsnegl | 3.8.1 Ydeevnekonfigurationer for FM200-indføringsnegl, side 99 |
| Skærehøjde | 3.9.1 Skæring fri af jorden, side 130 3.9.2 Skæring på jorden, side 137 |
| Skærebordsflyder | 3.9.4 Skærebordsflyder, side 142 |
| Skærebordsvinkel | 3.9.3 Skærebordsvinkel, side 139 |
| Vindehastighed | 3.9.6 Vindehastighed, side 164 |
| Kørehastighed | 3.9.7 Kørehastighed, side 166 |
| Sejlhastighed | 3.9.8 Hastighed for sidesejl, side 166 |
| Knivhastighed | 3.9.10 Oplysninger om knivhastighed, side 168 |
| Vindehøjde | 3.9.11 Vindehøjde, side 170 |
| Vindens frem/tilbage-position | 3.9.12 Vindens frem/tilbage-position, side 174 |
| Vindens pigafstand | 3.9.13 Vindens pigafstand, side 183 |
| Stråskillestænger | 3.9.15 Stråskillere, side 190 |

3.9.1 Skæring fri af jorden

Skærebordets design giver dig mulighed for at afskære afgrøder over jorden, så stubhøjden er ensartet.

Ved skæring af afgrøde over jordoverfladen:

- Stabilisatorhjulene (ekstraudstyr) gør det muligt for skærebordet at indstille klippehøjden. Stabiliseringshjulsystemet er designet til at minimere bump i enderne af skærebordet, og systemet kan bruges til at flyde skærebordet for at opnå en jævn skærehøjde, når der skæres over jordoverfladen i kornafgrøder.

BEMÆRK:

Lås skærebordsvingerne, når du bruger stabiliseringshjulsystemet.

- Konturhjulene (ekstraudstyr) gør det muligt for skærebordet at opretholde en nøjagtig og ensartet skærehøjde og bruge mejetærskerens automatiske højdestyring uden problemer. Hjulene er i kontakt med jorden, så skærebjælken kan forblive i en fast højde selv gennem bakkede konturer. Det er ikke nødvendigt at justere fabriksindstillingerne for automatisk højdestyring.

Skærehøjden styres ved hjælp af mejetærskerens styring af skærebordshøjde.

Hvis sættet med stabiliseringshjul er monteret, skal du se [Justering af stabiliseringshjul, side 131](#) for at ændre hjulpositionen.

Hvis EasyMove™-ekstraudstyret til er monteret, skal du se [Justering af EasyMove™-transporthjul, side 132](#) for at ændre hjulpositionen.

Hvis ContourMax™-konturhjulene er installeret, skal du se [Konturhjul, der kan trækkes ud/ind, side 133](#) for at ændre hjulpositionen.

Justering af stabiliseringshjul

Et korrekt justeret skærebord vil opnå en balance mellem skærebordets vægt, der bæres af flyderen, og den skærebordsvægt, der bæres af stabiliseringshjulene.

Se [3.7.2 Indstillinger for skærebord, side 82](#) for anbefalet anvendelse ved specifikke afgrøder og afgrødeforhold.

BEMÆRK:

Hvis stubbene er ujævne, når der skæres fra jorden med stabiliseringshjul (og andre problemer med nivellering af skærebordet er blevet fjernet), skal du justere flyderen på følgende måde, indtil stubbene er lige høje:

- På den side af skærebordet, hvor stubbene er høje, skal du løsne flydefjedrene.
- På den side af skærebordet, hvor stubbene er lave, skal du tilspænde flydefjedrene.

VIGTIGT:

Når du skærer på jorden, skal du indstille flyderen ved hjælp af standardproceduren for justering af flyderen. .Dårlig ydeevne og potentielt slid vil forekomme, hvis du bruger stabiliseringshjulenes flydeindstillinger, når du skærer på jorden.



FARE

For at undgå personskade eller dødsfald som følge af uventet opstart af maskinen skal du altid standse motoren og fjerne nøglen fra tændingen, inden du forlader førersædet af en hvilken som helst årsag.



FARE

Kontrollér, at alle uvedkommende har forladt området.

1. Hæv skærebordet, indtil stabiliseringshjulene er fri af jorden.
2. Sluk for motoren, og tag nøglen ud af tændingen.
3. Hold akslens drejehåndtag (B) – løft **IKKE** håndtaget.

BEMÆRK:

Hvis du løfter håndtaget, bliver det sværere at tage systemet ud af åbningen (C).

4. Træk affjedringshåndtaget (A) bagud for at fjerne stiften fra åbningen (C).
5. Løft hjulet til den ønskede højdeposition ved hjælp af akslens drejehåndtag (B), og sæt støttekanalen i den midterste åbning (C) i den øverste støtte.
6. Affjedringshåndtag (A) bør klikke ind i åbningen. Hvis affjedringshåndtaget ikke klikker på plads, skal affjedringshåndtaget skubbes ind (for midterste eller laveste position) eller trækkes ind (for øverste position) for at sikre, at det sidder i åbningen.
7. Brug mejetærskerens automatiske styring af skærebordshøjden (AHHC) til automatisk at opretholde skærehøjden. Yderligere oplysninger finder du i [3.10 System til automatisk styring af skærebordshøjde, side 212](#) og din mejetærskers betjeningsvejledning.

BEMÆRK:

Højdesensoren på FM200-flydemodul skal tilsluttes mejetærskerens skærebordsstyringssystem i førerhuset.

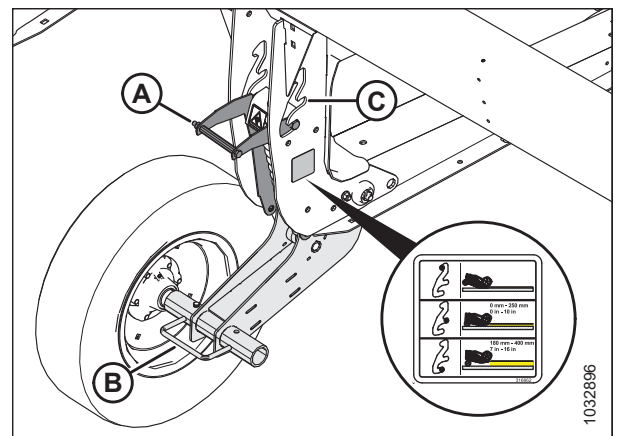

Figur 3.139: Stabiliseringshjul

Justering af EasyMove™-transporthjul

Et korrekt justeret skærebord vil opnå en balance mellem skærebordets vægt, der bæres af flyderen, og den skærebordsvægt, der bæres af transporthjulene.

FARE

For at undgå personskade eller dødsfald som følge af uventet opstart af maskinen skal du altid standse motoren og fjerne nøglen fra tændingen, inden du forlader førersædet af en hvilken som helst årsag.

FARE

Kontrollér, at alle uvedkommende har forladt området.

1. Hæv skærebordet, så transporthjulene er frie af jorden.
2. Sluk for motoren, og tag nøglen ud af tændingen.
3. Kontrollér, at flyderen fungerer korrekt. Du kan finde instruktioner i *Kontrol og justering af skærebordsflyder, side 142*.

4. Hold akslens drejehåndtag (C) – løft **IKKE** håndtaget.

BEMÆRK:

Hvis du løfter håndtaget, bliver det sværere at tage systemet ud af åbningen (B).

5. Træk affjedringshåndtaget (A) bagud for at fjerne stiften fra åbningen (B).
6. Juster hjulet til den ønskede åbningsposition.
7. Affjedringshåndtag (A) bør klikke ind i åbningen. Hvis affjedringshåndtaget ikke klikker på plads, skal håndtaget skubbes ind (for midterste position) eller trækkes ind (for øverste position) for at sikre, at det sidder i åbningen.

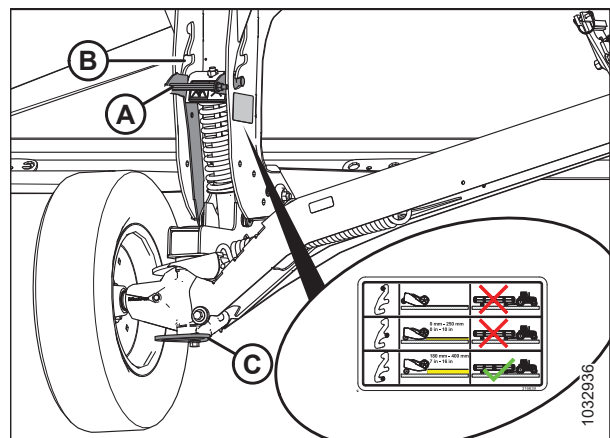

Figur 3.140: Højre hjul

8. Hold akslens drejehåndtag (A) – løft **IKKE** håndtaget.

BEMÆRK:

Hvis du løfter håndtaget, bliver det sværere at tage systemet ud af åbningen.

9. Træk affjedringshåndtaget (B) bagud for at fjerne stiften fra åbningen.
10. Juster hjulet til den ønskede åbningsposition.
11. Affjedringshåndtag (B) bør klikke ind i åbningen. Hvis håndtaget ikke klikker på plads, skal affjedringshåndtaget trækkes ud for at sikre, at det sidder i åbningen.

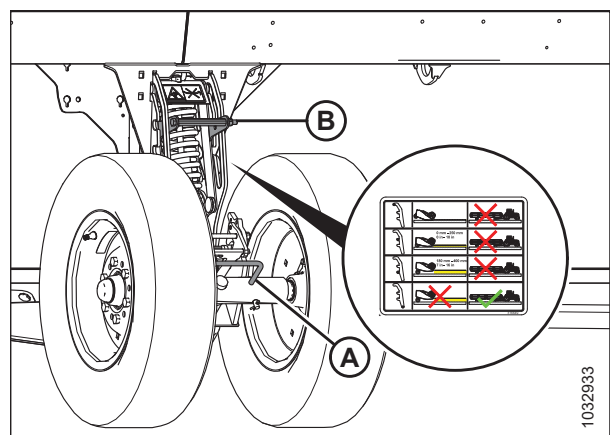

Figur 3.141: Venstre hjul

BETJENING

12. Brug mejetærskerens automatiske styring af skærebordshøjden (AHHC) til automatisk at opretholde skærehøjden. Du kan finde anvisninger i [3.10 System til automatisk styring af skærebordshøjde, side 212](#) og betjeningsvejledningen til mejetærskeren.

BEMÆRK:

Højdesensoren på FM200-flydemodul skal tilsluttes mejetærskerens skærebordsstyringsmodul i førerhuset.

Konturhjul, der kan trækkes ud/ind

Konturhjulene gør det muligt for skærebordet at følge jordens konturer og kan justeres til mellem 25 mm (1") og 457 mm (18") fra jordoverfladen. For mejetærskere uden integrerede betjeningsselementer gør en fodkontakt, der blev det muligt at styre hjulene fra mejetærskerens førerhus.

BEMÆRK:

Hvis mejetærskeren er i stand til at betjene konturhjulene med mejetærskerens egne betjeningsselementer, skal der ikke bruges en fodkontakt. Du kan finde anvisninger til mejetærskerens indbyggede betjeningsselementerne under [Forlængelse/tilbagetrækning af konturhjul med integrerede betjeningsselementer, side 134](#).



FARE

Kontrollér, at alle uvedkommende har forladt området.

1. Tryk på og hold fodkontakten nede for at aktivere konturhjulene.

BEMÆRK:

Når konturhjulenes fodkontakt er aktiveret, og der trykkes på vindens frem/tilbage-knap på mejetærskerens multifunktionshåndtag, bevæger konturhjulene sig uanset placeringen af knappen til frem/tilbage-position/skærebordshældning.

2. For at få de hydrauliske cylindre i fase korrekt skal du trykke på og holde vindens tilbageknap nede på multifunktionshåndtaget på mejetærskeren for at køre hjulene helt ned og derefter holde knappen nede i 30 sekunder.
3. Tryk på knappen REEL FORE på multifunktionshåndtaget på mejetærskeren og hold den nede for at trække hjulene helt tilbage, og hold derefter knappen nede i 30 sekunder.
4. Betjen de hydrauliske betjeningsanordninger på multifunktionshåndtaget for at flytte hjulene til den ønskede højde.
5. Slip fodkontakten for at deaktivere konturhjulene. Skærebordshældnings- og frem-tilbage-funktionerne bør fungere normalt.

I følgende tabel beskrives, hvilken funktion vindens frem/tilbage-knapper vil have på skærebord, når konturhjulenes fodkontakt og for/bag-/skærebordshældningsknappen er i forskellige tilstande (aktiveret/deaktiveret). X'et angiver, at en kontakt er aktiveret.

Tabel 3.15 Kontrollogikdiagram

| Aktiveret kontakt | | | | |
|--------------------------------|--|--------|---|---|
| ContourMax™-fodkontakt forhold | Position af frem/tilbage-/skærebordsvinkel-kontakt | | Mejetærskerens betjeningsanordninger på multifunktionshåndtaget | |
| | Frem/tilbage | Vinkel | Vinde foran | Vinde bagpå |
| — | X | — | Vinde fremad | Vinde tilbage |
| — | — | X | Skærebordets vinkel forlænges | Skærebordets vinkel trækkes tilbage |
| X | — | X | Konturhjulene trækkes ind (reducerer skærehøjden) | Konturhjulene trækkes ud (øger skærehøjden) |
| X | X | — | | |

BEMÆRK:

Når konturhjulene er trukket helt tilbage, kan skærebjælken være på jorden, når skærebordsvinklen er indstillet til ca. mellem (B) og (E); konturhjulene vil komme i kontakt med jorden, når skærebordsvinklen er indstillet mellem (A) og (B).

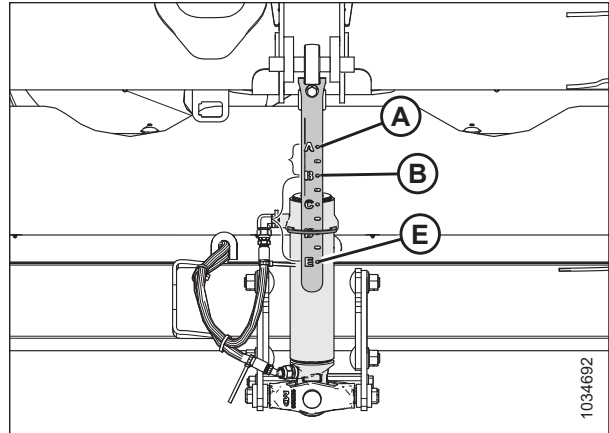

Figur 3.142: Indikator for vinkel på skærebord

Forlængelse/tilbagetrækning af konturhjul med integrerede betjeningslementer

Højden på konturhjulene kan justeres med multifunktionshåndtaget.



FARE

Kontrollér, at alle uvedkommende har forladt området.

BEMÆRK:

Der kan være foretaget ændringer i mejetærskerens kontrolelementer eller display, siden dette dokument blev udgivet. Se betjeningsvejledningen til mejetærskeren for at få de mest opdaterede oplysninger.

For at hæve eller sænke konturhjulene skal du trykke på knapperne SHIFT (A) og REEL RAISE/LOWER (løft/sænk vinde) (B).



Figur 3.143: Multifunktionshåndtag

Nivellering af konturhjulhøjde

Konturhjulene gør det muligt for skærebordet at følge jordens konturer og kan justeres til mellem 25 mm (1") og 457 mm (18") fra jordoverfladen.



FARE

For at undgå personskade eller dødsfald som følge af uventet start eller fald af en hævet maskine skal du altid stoppe motoren og fjerne nøglen, inden du forlader førersædet, og altid aktivere sikkerhedsudstyr, før du går under maskinen, uanset årsag.

 **FARE**

Kontrollér, at alle uvedkommende har forladt området.

BEMÆRK:

Indstil skærebordets flyder, før du nivellerer konturhjulene. Du kan finde instruktioner i *Kontrol og justering af skærebordsflyder, side 142*.

BEMÆRK:

Indstil vingebalancen, før du nivellerer konturhjulene. Du kan finde instruktioner i *3.9.5 Kontrol og justering af vingebalance, side 158*.

1. Lås skærebordets vinger op. Du kan finde instruktioner i *Betjening i Flex-tilstand, side 153*.
2. Lås skærebordsflyderen op. Du kan finde instruktioner i *Låsning/oplåsning af skærebordsflyder, side 153*.
3. Parker mejetærskeren på en plan overflade.
4. Sænk tromlen helt.
5. Juster konturhjulene, så højdeindikatoren (A) står på nummer 2 (B).

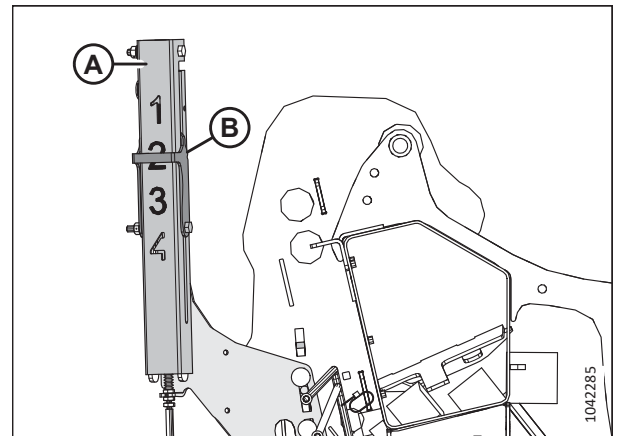

Figur 3.144: Højdeindikator – bageste venstre ende

6. Sørg for, at konturhjulenes bevægelse er synkroniseret. Hvis hjulene **IKKE** er synkroniserede, skal du få de hydrauliske cylindre i fase på følgende måde:
 - a. Træk hjulene helt ned, og tryk og hold derefter på knappen i 30 sekunder.
 - b. Træk hjulene helt tilbage, og tryk og hold derefter på knappen i 30 sekunder.

BETJENING

7. Sænk skærebordet, indtil indikatoren for automatisk skærebordshøjde arm (A) står på nummer 2 (B).
8. Sluk for motoren, og tag nøglen ud af tændingen.

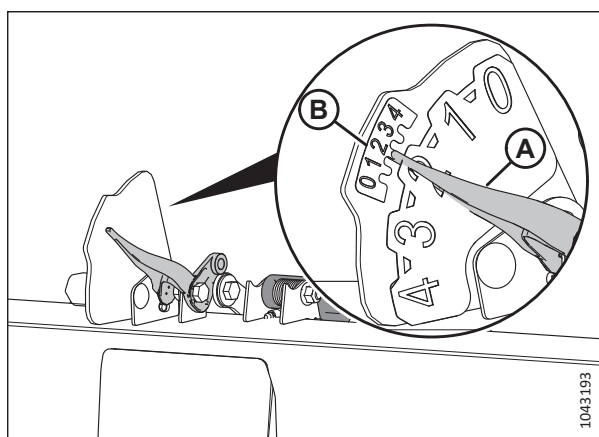

Figur 3.145: Indikator for automatisk skærebordshøjde

9. Mål afstanden (A) fra jorden til spidsen af midterknivføreren i midten af skærebordet. Notér afstanden (A).
10. Mål afstanden (A) fra jorden til spidsen af endeknivføreren i hver ende af skærebordet. Noter begge målinger.
 - Hvis forskellen mellem målingerne i midten og i enderne er mindre end 25 mm (1 tommer), er det ikke nødvendigt at justere.
 - Hvis forskellen mellem målingerne i midten og i enderne er større end 25 mm (1 tommer), er det nødvendigt at justere. Fortsæt til næste trin.
11. Start motoren.
12. Hæv skærebordet helt.
13. Sluk for motoren, og tag nøglen ud af tændingen.
14. Fastgør skærebordets sikkerhedsafstivere. Find instruktioner i betjeningsvejledningen til mejetærskeren.

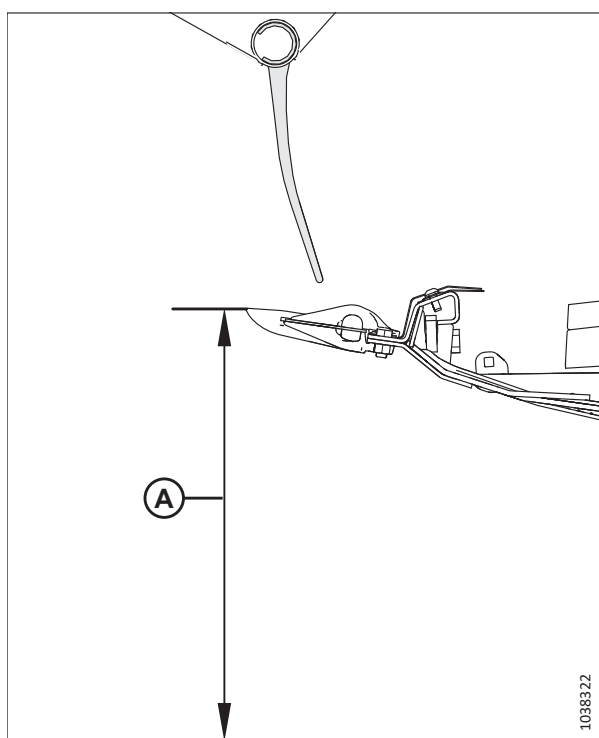

Figur 3.146: Indikator for flydeindstilling

BETJENING

15. Fjern stift (A).
16. Flyt justeringspladen (B) i spalten for at rette den ind med et andet hul. Der er en afstand på ca. 24 mm (1/2") mellem hullerne.
 - Hvis målingen er mindre end målingen i midten af skærebordet, skal du flytte justerpladen **IND mod** skærebjælken.
 - Hvis målingen er mere end målingen i midten af skærebordet, skal du flytte justerpladen **VÆK** fra skærebjælken.
17. Sæt stiften (A) på plads igen.
18. I den modsatte ende af skærebordet gentages trin [15, side 137](#) og trin [17, side 137](#).
19. Deaktiver skærebordets sikkerhedsafstivere. Du kan finde anvisninger i betjeningsvejledningen til mejetærskeren.
20. Sænk skærebordet, indtil indikatoren for automatisk skærebordshøjde arm (A) står på nummer 2 (B).
21. Sluk for motoren, og tag nøglen ud af tændingen.
22. Mål igen afstanden mellem skærmen og jorden. Sørg for, at de tre målinger er ens. Gentag trin [15, side 137](#) til [18, side 137](#), hvis der er behov for yderligere justering.

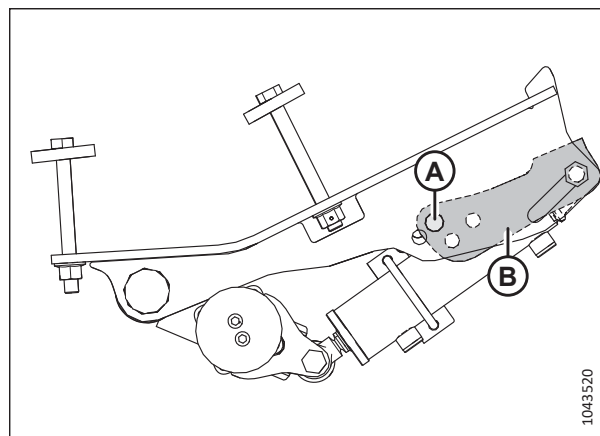

Figur 3.147: Stiftplacering – venstre yderhjul

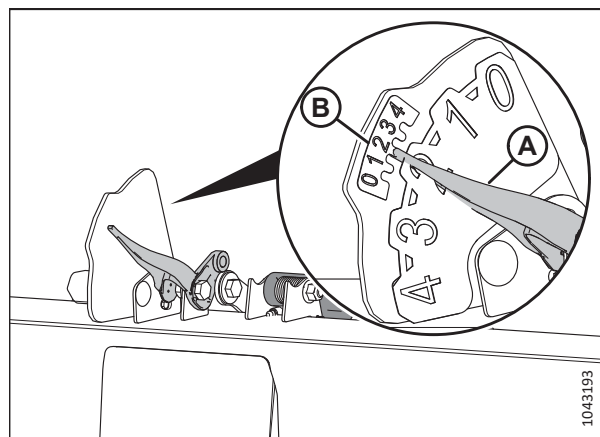

Figur 3.148: Indikator for automatisk skærebordshøjde

3.9.2 Skæring på jorden

Skærehøjden varierer afhængigt af afgrødetype, afgrødeforhold, skæreforhold osv.

Afskæring på jorden udføres med skærebordet helt sænket og skærebjælken på jorden. Knivens og knivføernes retning i forhold til jorden (skærebordsvinklen) styres af bremseskoene og midterforbindelsen – den styres **IKKE** af skærebordets løftecylindre. Bremseskoene, midterforbindelsen og flex-spærren giver dig mulighed for at tilpasse maskinen til markforholdene og maksimere mængden af afskåret materiale, samtidig med at du reducerer skader på kniven forårsaget af sten og fremmedlegemer.

Den fleksible ramme, vingerne og skærebordets flydesystem kompenserer for højderygge, grøfter og andre variationer i jordkonturen for at forhindre, at skærebjælken skubbes ned i jorden eller efterlader uafskårne afgrøder.

Se følgende emner for flere oplysninger:

- [Justering af indvendige bremsesko, side 138](#)
- [Justering af ydre bremsesko, side 139](#)
- [3.9.4 Skærebordsflyder, side 142](#)

- [3.9.3 Skærebordsvinkel, side 139](#)

Justering af indvendige bremsesko

Bremseskoene og midterforbindelsen giver dig mulighed for at tilpasse maskinen til markforholdene og maksimere mængden af afskåret materiale, samtidig med at du reducerer skader på kniven forårsaget af sten og fremmedlegemer.

FARE

Kontrollér, at alle uvedkommende har forladt området.

FARE

For at undgå personskade eller dødsfald som følge af uventet start eller fald af hævet maskine skal du altid stoppe motoren, fjerne nøglen og aktivere sikkerhedsafstiverne, inden du går under maskinen, uanset årsag.

VIGTIGT:

Hvis du kører med bremseskoene i ned-positionen, kan det fremskynde slitage af bremseskopladerne.

1. Hæv skærebordet helt.
2. Sluk for motoren, og tag nøglen ud af tændingen.
3. Fastgør skærebordets sikkerhedsafstiver. Find instruktioner i betjeningsvejledningen til mejetærskeren.
4. Hæv stabiliseringshjulene eller transporthjulene helt (hvis monteret). Du kan finde instruktioner i følgende:
 - [Justering af stabiliseringshjul, side 131](#)
 - [Justering af EasyMove™-transporthjul, side 132](#)
5. Fjern ringstift (A) fra hver bremsesko.
6. Hold sko (B) og fjern ringstift (C) ved at frakoble fra rammen og trække væk fra skoen.
7. Hæv eller sænk bremsesko (B) for at opnå den ønskede position ved at bruge hullerne i støtte (D) som guide.
8. Installér Stift (C) i den ønskede position på støtte (D), fastgør til rammen, og indsæt ringstift (A).
9. Sørg for, at begge bremsesko er justeret til samme position.
10. Juster skærebordets vinkel til den ønskede arbejdsstilling ved hjælp af maskinens skærebordsvinkel-betjeningsknapper.

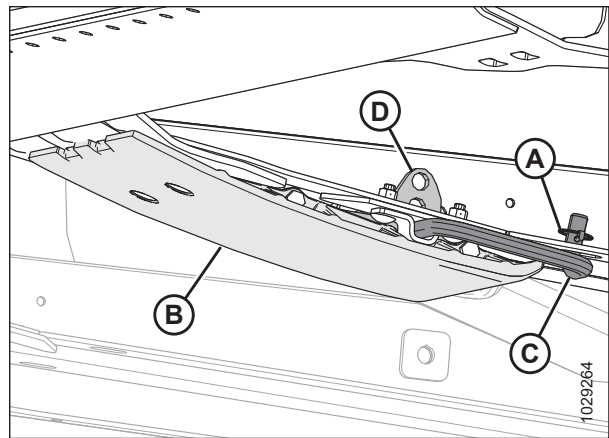

Figur 3.149: Indvendig bremsesko

BEMÆRK:

Hvis skærebordets vinkel ikke er kritisk, skal du indstille den til midterpositionen.

11. Tjek skærebordsflyderen. Se instruktioner i [3.9.4 Skærebordsflyder, side 142](#).

Justering af ydre bremsesko

Bremseskoene og midterforbindelsen giver dig mulighed for at tilpasse maskinen til markforholdene og maksimere mængden af afskåret materiale, samtidig med at du reducerer skader på kniven forårsaget af sten og fremmedlegemer.

FARE

For at undgå personskade eller dødsfald som følge af uventet start eller fald af hævet maskine skal du altid stoppe motoren, fjerne nøglen og aktivere sikkerhedsafstiverne, inden du går under maskinen, uanset årsag.

FARE

Kontrollér, at alle uvedkommende har forladt området.

VIGTIGT:

Hvis du kører med bremseskoene i ned-positionen, kan det fremskynde slitage af bremseskoene.

1. Hæv skærebordet helt.
2. Sluk for motoren, og tag nøglen ud af tændingen.
3. Fastgør skærebordets sikkerhedsafstivere. Find instruktioner i betjeningsvejledningen til mejetærskeren.
4. Hæv stabiliseringshjulene eller transporthjulene helt (hvis monteret). Du kan finde instruktioner i følgende:
 - [Justering af stabiliseringshjul, side 131](#)
 - [Justering af EasyMove™-transporthjul, side 132](#)
5. Fjern ringstiften (A) fra hver bremseskostift (C).
6. Hold bremseskoen (B) og fjern ringstiften (C) ved at frakoble beslaget og trække væk fra skoen.
7. Hæv eller sænk bremsesko (B) for at opnå den ønskede position ved at bruge hullerne i støttepladen som guide.
8. Sæt stiften (C) i den ønskede position på støttepladen, sæt stiften i beslaget og sikr med en ringstift (A).
9. Sørg for, at alle bremsesko er justeret til samme position.
10. Tjek skærebordsflyderen. Se instruktioner i [3.9.4 Skærebordsflyder, side 142](#).

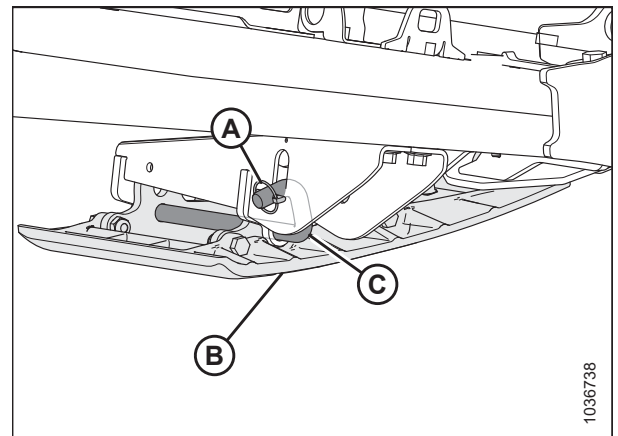

Figur 3.150: Ydre bremsesko

3.9.3 Skærebordsvinkel

Du kan justere skærebordsvinklen, så den passer til forskellige afgrødeforhold og/eller jordtyper ved hjælp af midterforbindelsen mellem mejetærskeren og skærebordet.

Se [Justering af skærebordets vinkel fra mejetærsker, side 140](#) for at få oplysninger om justeringer, der er specifikke for mejetærskeren.

BETJENING

Skærebordsvinkel (A) er vinklen mellem skærebordet og jorden.

Når afgrøden skæres ved jordniveau, styrer skærebordsvinklen afstanden (B) mellem skærebjælken og jorden.

Justering af skærebordets vinkel drejer skærebordets vinkel på punktet for kontakt mellem bremsesko og jord (C).

Skjoldvinkel (D) er vinklen mellem den øverste overflade af skærebjælakens skjold og jorden.

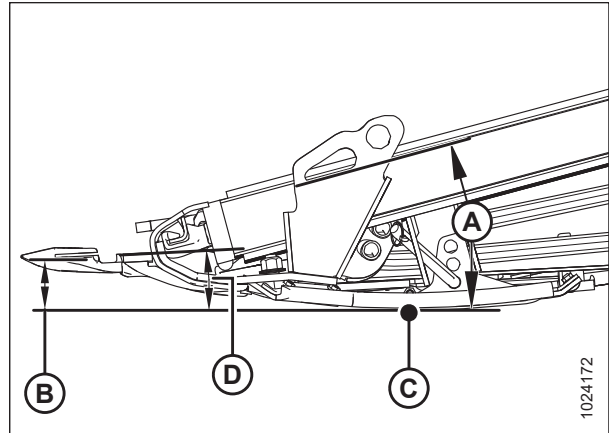

Figur 3.151: Skærebordsvinkel

Den laveste vinkel (A) (midterforbindelsen er trukket helt tilbage) er på 1,7° og giver den højeste stub, når der skæres på jorden.

Den stejleste vinkel (E) (midterforbindelsen er fuldt udvidet) er på 8,9° og giver den laveste stub, når der skæres på jorden.

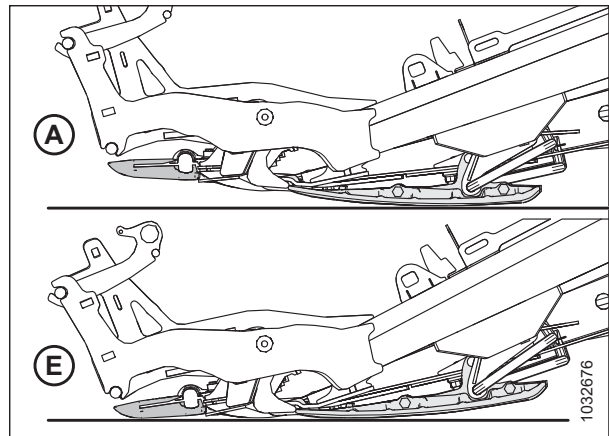

Figur 3.152: Skjoldvinkler

Indstil skærebordsvinklen efter afgrødens og jordens type og forhold på følgende måde:

- Brug lavere indstillinger (A) (position A på indikatoren) til normale skæreforhold og våd jord for at forhindre jord i at hobe sig op ved skærebjælken. En lav skærebordsvinkel minimerer også skader på knivene i stenede marker.
- Brug stejlere indstillinger (E) (position E på indikatoren) for fastklemte afgrøder og afgrøder, der er tæt på jorden, f.eks. sojabønner.

Vælg en skærebordsvinkel, der maksimerer skærebordets ydeevne for dine afgrøde- og markforhold.

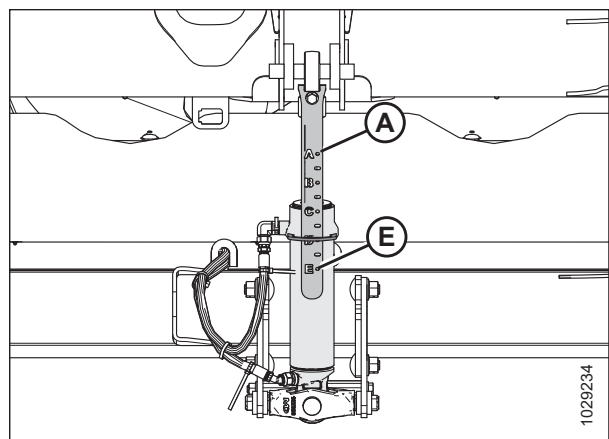

Figur 3.153: Midterforbindelse

Justering af skærebordets vinkel fra mejetærsker

Skærebordets vinkel justeres fra mejetærskerens førerhus med en kontakt på førerens betjeningshåndtag og en indikator på midterforbindelsen eller på skærmen i førerhuset. Skærebordets vinkel bestemmes af længden af midterforbindelsen

BETJENING

mellem mejetærskerens flydemodul og skærebordet, eller hældningsvinklen på indførringshuset på visse mejetærskermodeller.

Case-mejetærskere:

Case-mejetærskere bruger betjeningshåndtagets knapper til at justere midterforbindelsen for at ændre skærebordets vinkel.

1. Hold nede på SHIFT-knappen (A) på bagsiden af betjeningshåndtaget, og tryk på kontakt (B) for at vippe skærebordet fremad, eller tryk på kontakt (C) for at vippe skærebordet tilbage.



Figur 3.154: Case-mejetærskeres betjeningselementer



Figur 3.155: Case-mejetærskeres betjeningselementer

3.9.4 Skærebordsflyder

Skærebordets flydesystem understøtter størstedelen af skærebordets vægt for at reducere trykket fra jorden på skærebjælken, så skærebordet lettere kan følge jorden og hurtigt reagere på pludselige ændringer eller forhindringer.

Skærebordets flyder er angivet af flydeindikatoren (A). Værdierne 0 til 4 repræsenterer skærebjælakens tryk på jorden, hvor 0 er minimum og 4 er maksimum. Disse værdier repræsenterer også, hvor skærebordet er i flydeområdet, hvor 0 er den nederste ende af flydeområdet, og 4 er den øverste ende af flydeområdet.

VIGTIGT:

Indikatoren i venstre side af flydemodulet er til flydeindikation og flydeindstillinger. Indikatoren i højre side er kun beregnet til flydeindstillinger.

Den maksimale kraft bestemmes af spændingen på flydemodulets justerbare flydefjedre. Flyderen kan ændres, så den passer til forskellige forhold, og den afhænger af, hvilket ekstraudstyr der er monteret på skærebordet.

BEMÆRK:

Mærkatene (B) øverst på flydeindikatoren bruges til at kontrollere og justere flydeindstillingen. Se instruktioner i *Kontrol og justering af skærebordsflyder, side 142*.

FlexDraper®-skærebord i FD2-serien yder bedst med et minimum af jordtryk under normale forhold. Sørg for, at alt ekstraudstyr og alle redskaber er monteret, og juster derefter flyde- og vingebalancen.

1. Indstil flyderen til skæring på jorden på følgende måde:
 - a. Sørg for, at skærebordsflyderlåsene er frakoblede. Se instruktioner i *Låsning/oplåsning af skærebordsflyder, side 153*.
 - b. Brug betjeningslementerne til mejetærskerens skærebord til at sænke indføringshuset, indtil flydeindikatoren (A) når den ønskede flydeværdi (skærebjælakens jordkraft). Indstil i første omgang flydeindikatoren til flydeværdien 2, og juster flyderen efter behov.
2. Indstil flyderen til skæring over jorden på følgende måde:
 - a. Juster hjulene. Se instruktioner i *3.9.1 Skæring fri af jorden, side 130*.
 - b. Bemærk flydeværdien på flydeindikatoren, og bevar denne værdi under drift (se bort fra mindre udsving på indikatoren).

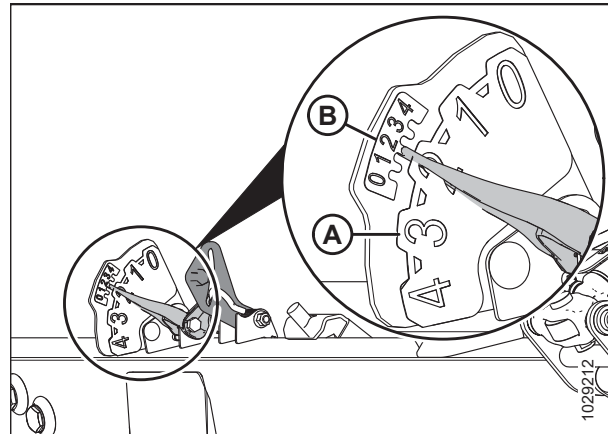

Figur 3.156: Flydeindikator – venstre side

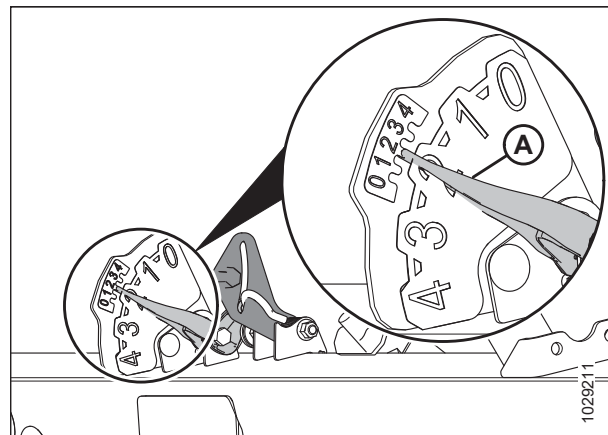

Figur 3.157: Afskæring på jorden

Kontrol og justering af skærebordsflyder

Skærebordet er udstyret med et affjedringssystem, der lader skærebordet flyde over jorden for at kompensere for ændringer i jordens højde. Hvis skærebordsflyderen ikke er indstillet korrekt, kan skærebjælken skovle jord, eller den kan efterlade afgrøder uafskåret. Hvis flydeindstillingen ikke er tilfredsstillende, skal flyderen efterses og justeres.

VIGTIGT:

Brug **IKKE** flydemodulets fjedre til nivellering af skærebordet.

BETJENING

Når du justerer flyderen, skal du bruge følgende retningslinjer:

- Indstil skærebordsflyderen så let som muligt, men ikke så let, at skærebordsflyderen hopper, når mejetærskeren bevæger sig. Dette vil hjælpe med at forhindre, at kniven går i stykker, at jord skubbes, at der ophobes jord ved skærebjælken under våde forhold, og at bremsepladerne og skærebjælken slides for meget.
- For at undgå, at skærebordet hopper for meget og klipper ujævnt, når flyderen er let, skal du køre mejetærskeren med en lavere hastighed på jorden.
- For at skære afgrøder, mens skærebordet er over jordoverfladen, skal du bruge stabilisator- eller konturhjulene sammen med skærebordsflyderen. Dette vil minimere bump i skærebordets ender og bidrage til at regulere skærehøjden. Du kan finde instruktioner i [Justering af stabiliseringshjul, side 131](#).

FARE

Kontroller, at alle omkringstående har forladt området.

FARE

For at undgå personskade eller dødsfald som følge af uventet opstart af maskinen skal du altid standse motoren og fjerne nøglen fra tændingen, inden du forlader førersædet af en hvilken som helst årsag.

BEMÆRK:

Hvis du ikke kan opnå en tilstrækkelig flydning af skærebordet efter at have brugt alle de tilgængelige justeringer, skal du ændre flydefjederens konfiguration. Find instruktioner i [Ændring af konfiguration af flydefjeder – Flydehåndtag med to huller, side 148](#).

Gør følgende for at kontrollere og justere flydeindstillingerne:

Indledende trin

1. Parker mejetærskeren på en plan overflade.
2. Sørg for, at skærebordet er nivelleret med jorden. Juster efter behov:
 - Sørg for, at mejetærskeren er parkeret på en plan overflade.
 - Hvis udstyret hermed, skal du bruge mejetærskerens laterale hældning til at nivellere fødehuset med jorden.
 - Hvis yderligere justering er nødvendig, skal du slukke motoren, fjerne nøglen fra tændingen og sikre, at mejetærskerens dæk er oppustet til det korrekte tryk.

BEMÆRK:

Sørg for, at alt ekstraudstyr og alle redskaber er installeret, før du justerer flyde- og vingebalancen.

BEMÆRK:

Vaterpas (A) er placeret oven på flydemodulrammen. Skærebordet er vandret, hvis boblen er i midten af vaterpasset.

3. Placer skærebordet, så skærebjælken er 254-356 mm (10-14") fra jorden.

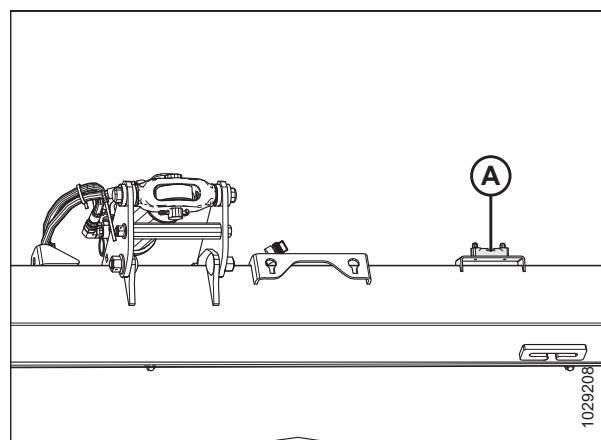

Figur 3.158: Vaterpas

BETJENING

4. Juster vindens frem-/tilbageposition, så indikatoren på venstre indikatorbeslag (A) er i position 6.

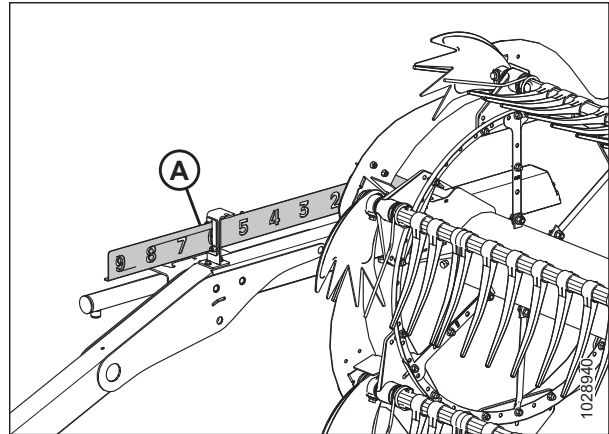

Figur 3.159: Frem/tilbage-position

5. Juster midterforbindelse (A), så indikatoren (B) er i position D på måleren.
6. Sænk tromlen helt.
7. Hvis der er monteret konturhjul, skal du hæve dem.
8. Sluk for motoren, og tag nøglen ud af tændingen.
9. Lås skærebordets vinger. Du kan finde instruktioner i [Betjening i stiv tilstand, side 156](#).
10. Hvis der er monteret stabilisatorhjul på skærebordet, skal du flytte dem til den øverste position.

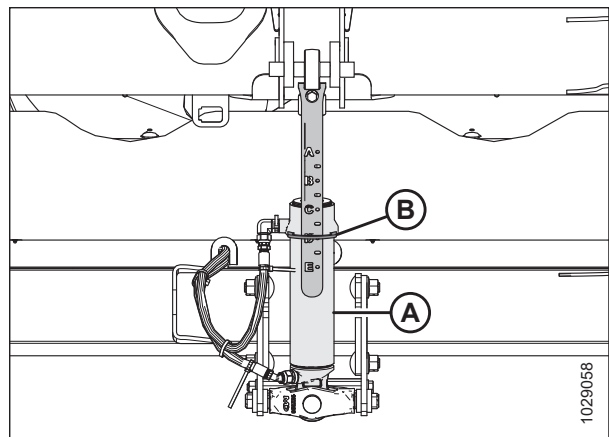

Figur 3.160: Midterforbindelse

11. Hvis markøren (C) **IKKE** er på 0 (D), løsnes møtrikken på boltene (A), og flydeindikatorpladen (B) drejes, indtil markøren flugter med nulpunktet (E). Tilspænd møtrikken på boltene (A).

BEMÆRK:

Efter justeringen af indikatorpladen skal flydesensorens spændingsgrænser kontrolleres.

12. Hvis flydeindikatorpladen blev justeret, skal du se [3.10.1 Anbefalede sensorudgangsspændinger til mejetærskere, side 213](#).

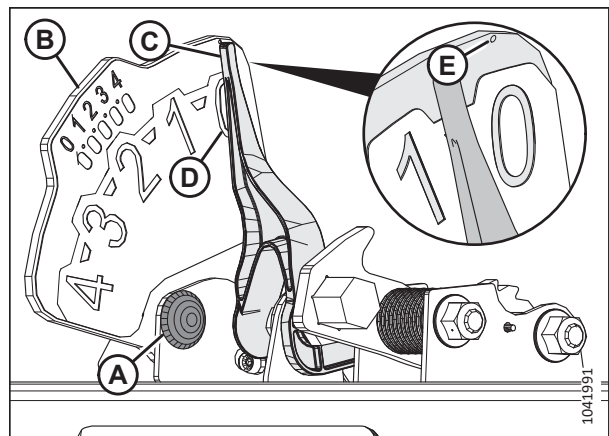

Figur 3.161: Flydeindikator

BETJENING

13. Frakobl begge låse til skærebordets flyder ved at trække flydelåsehåndtaget (A) væk fra flydemodulet og skubbe flydelåsehåndtaget ned og ind i position (B) (UNLOCK) (lås op).

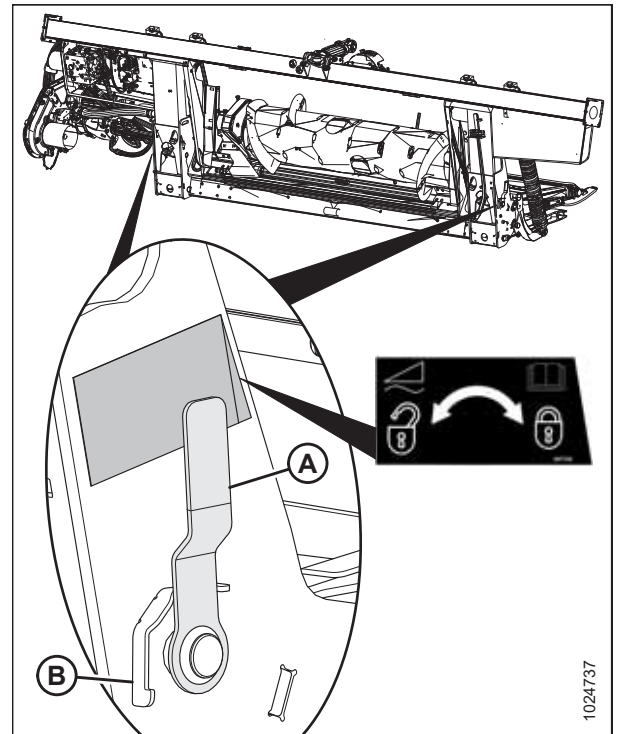

Figur 3.162: Skærebordsflyderens lås i låst position

14. Åbn venstre endeskjold. Se instruktioner i [Åbne skærebordet endeskjold](#), side 44.
15. Fjern hårnål (A), som fastgør multiværktøjet (B) til værktøjsbeslaget på venstre endeplade.
16. Fjern multiværktøjet (B). Udskift hårnålen.

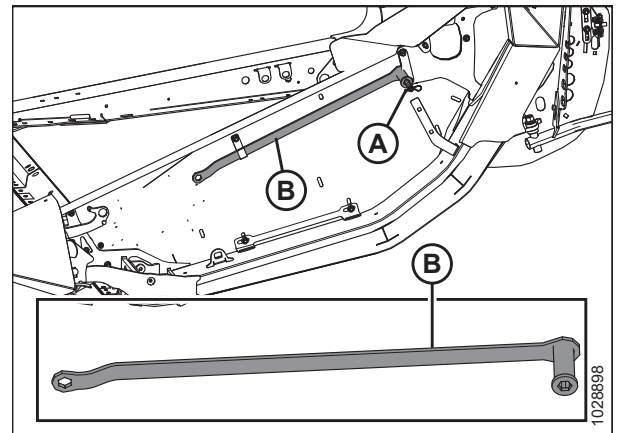

Figur 3.163: Placering af multiværktøj

Indstilling af flydeindstillingshåndtag

17. På venstre side af flydemodulet løftes flydeindstillingshåndtaget (A) med håndkraft, så håndtaget er løst.

BEMÆRK:

Nogle dele er fjernet fra illustrationen for at gøre den mere overskuelig.

18. Sæt den flade ende af multiværktøjet (B) helt ind i flydeindstillingshåndtaget. Multiværktøjet skal vinkles mod flydemodulets forside.

19. Træk multiværktøjet (B) mod bagsiden af flydermodulet, indtil flyderens indstillingshåndtag (A) ikke kan trækkes længere tilbage, og det låses på plads på håndtagets sidste tand (C).

20. Gentag trinene [17, side 146](#) til [19, side 146](#) for at indstille højre flydeindstillingshåndtag.

VIGTIGT:

Indstil både venstre og højre flydeindstillingshåndtag **FØR** justering af flyderen på hver side af skærebordet.

21. Fjern multiværktøjet, og læg det til side.

Kontrol af flyderen

22. Indstil den venstre flyder ved at skubbe den venstre ende af skærebordet ca. 76 mm (3 tommer) nedad. Lad skærebordet gå op. Gentag dette trin mindst tre gange.

BEMÆRK:

Ved at bevæge venstre side af skærebordet op og ned sikres det, at målingen på den venstre indikator er korrekt.

23. På venstre side af flydemodulet skal du kontrollere den øverste skala på flydeindstillingsindikatoren (FSI) (B). Armen (A) på indikatoren skal pege på nummer 2.

- Hvis armen (A) på indikatoren (B) peger på en værdi højere end 2, er flyderen for tung.
- Hvis armen (A) på indikatoren (B) peger på en værdi lavere end 2, er flyderen for let.

BEMÆRK:

Det nederste sæt tal angiver flydehøjden, mens skærebordet er i drift i marken.

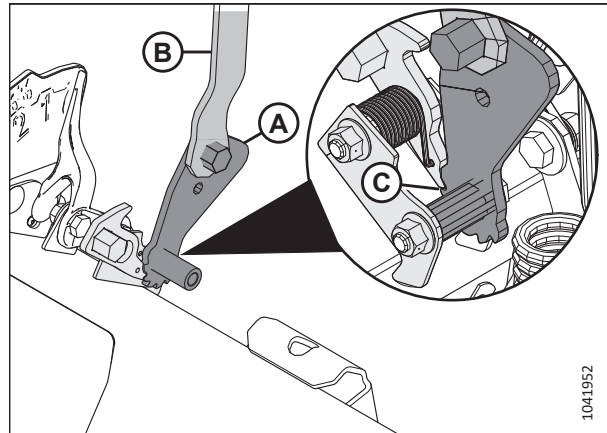

Figur 3.164: Multiværktøj tilkoblet med venstre flydeindstillingsenhed

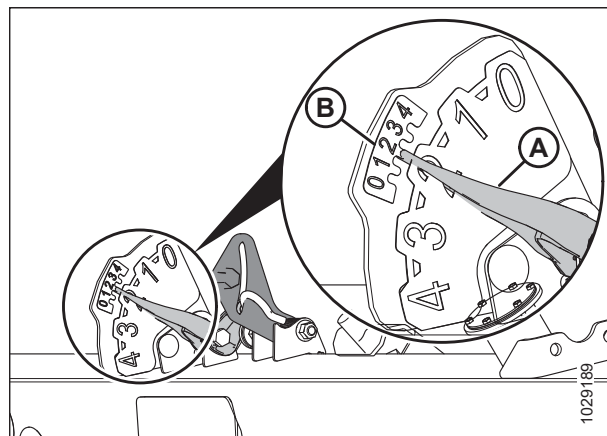

Figur 3.165: Indstilling af venstre flyder og AHHC-indikator

Justering af flyderen

24. Løsn boltene (C) på venstre side af flydemodul.
Drej fjederlåsene (B), så bolthovederne (A) er tilgængelige.
25. Forøg eller formindsk flyderen på venstre side af flydemodul efter behov:
 - For at gøre skærebordet lettere (for at øge flydningen) skal du dreje justeringsboltene (A) med uret.
 - For at gøre skærebordet tungere (for at mindske flydningen) skal du dreje justeringsboltene (A) mod uret.

BEMÆRK:

Juster hvert boltpar (A) lige meget.

26. Kontrollér den venstre flyder igen. Se trin 22, side 146 for instruktioner.
27. Hvis indstillingen af den venstre flyder ikke er tilfredsstillende, skal du gentage trin 25, side 147 til trin 26, side 147.
28. Kontrollér og juster den højre flyder. Du kan finde flere oplysninger i trin 22, side 146 til trin 27, side 147.

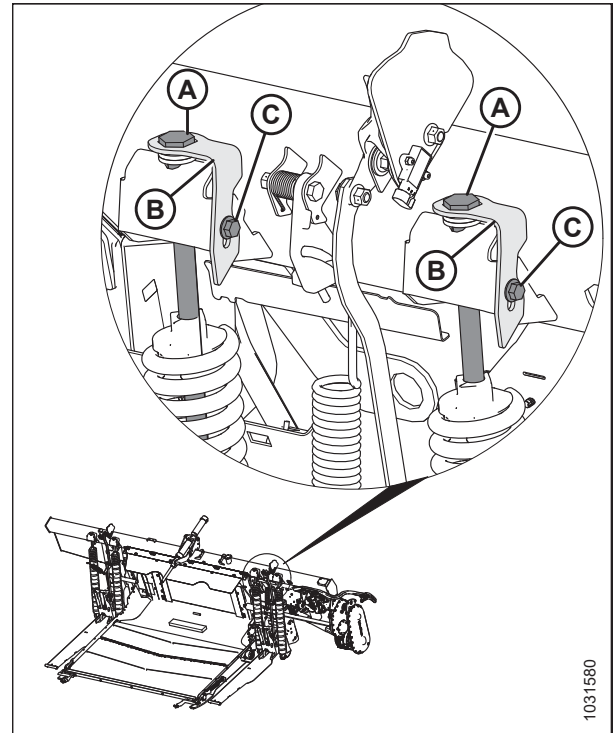

Figur 3.166: Justering af venstre flyder

29. Kontrollér flyderen på begge sider af skærebordet én gang til:
 - a. Skub skærebordet ned med ca. 76 mm (3") som vist i illustrationen (1). Lad skærebordet gå op. Gentag dette trin mindst tre gange.
 - b. Sørg for, at armen på indikatoren for flydeindstilling peger på "2". Juster om nødvendigt flyderen ved at gentage trin 25, side 147 til trin 26, side 147.

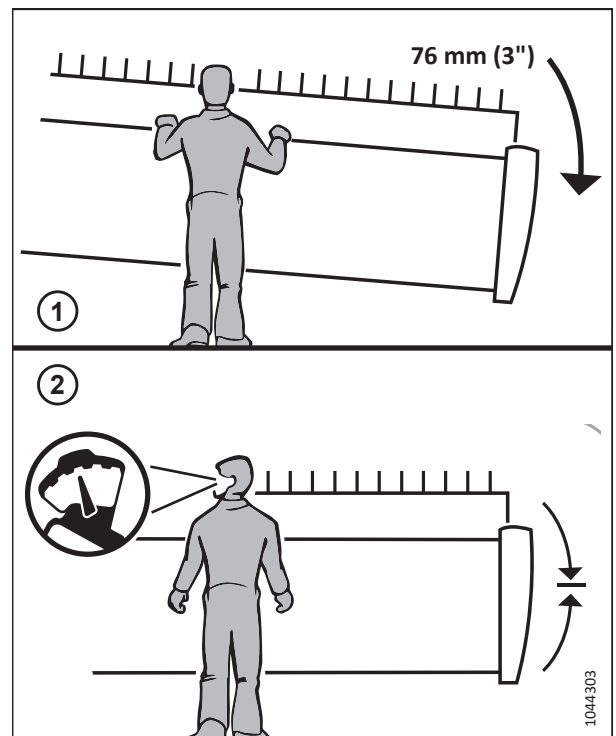

Figur 3.167: Flyderinspektion

BETJENING

30. På begge sider af flydemodulet låses justeringsboltene (A) med fjederlåse (B). Sørg for, at bolthovederne (A) er sat i fjederlåsens udskæring. Spænd boltene (C) for at fastgøre fjederlåsene.

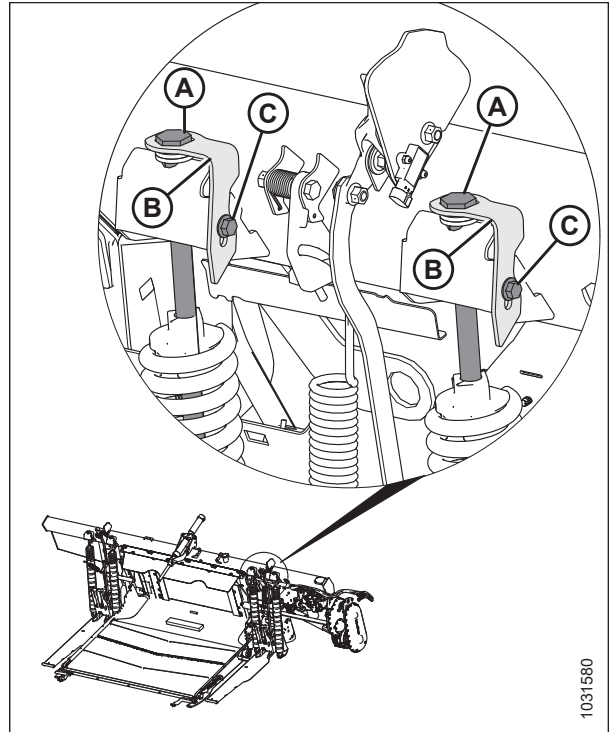

Figur 3.168: Justering af venstre flyder

Frigørelse af flydeindstillingshåndtag

ADVARSEL

Slip flydeindstillingshåndtaget, før arbejdet genoptages.

31. Sæt multiværktøjet (C) helt fast på palen (B), og skub det opad for at frigøre flydeindstillingshåndtaget (A).
32. Kontroller vingebalancen. Du kan finde anvisninger ved at fortsætte til [3.9.5 Kontrol og justering af vingebalance, side 158](#).

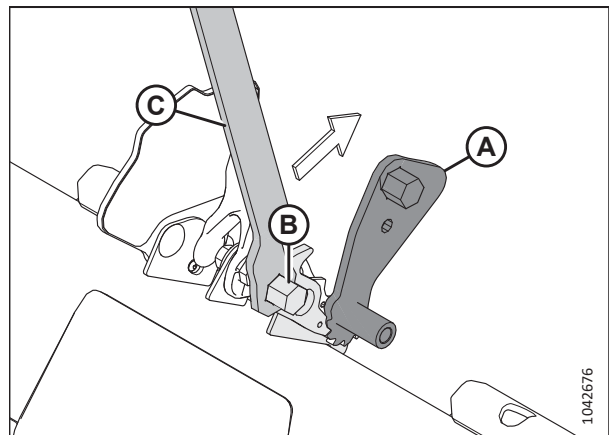

Figur 3.169: Multiværktøj i indgreb med venstre pal

Ændring af konfiguration af flydefjeder – Flydehåndtag med to huller

Skærebordets konfiguration og placering af flydefjeder bestemmes af skærebordets vægt.

FARE

For at undgå personskade eller dødsfald som følge af uventet opstart af maskinen skal du altid standse motoren og fjerne nøglen fra tændingen, inden du forlader førersædet af en hvilken som helst årsag.

BETJENING

Hvis skærebordets vægt har ændret sig (for eksempel på grund af tilføjelse af ekstraudstyr), kan det være nødvendigt at ændre flydefjederens konfiguration (A) (enkeltfjeder eller dobbeltfjeder) eller placering [flydehåndtagets forreste hul (B) eller bageste hul (C)]. For at afgøre den passende konfiguration og installationsplacering af flydefjeder skal skærebordets og ekstraudstyrets vægt beregnes. Du kan finde instruktioner under trin 1, side 149.

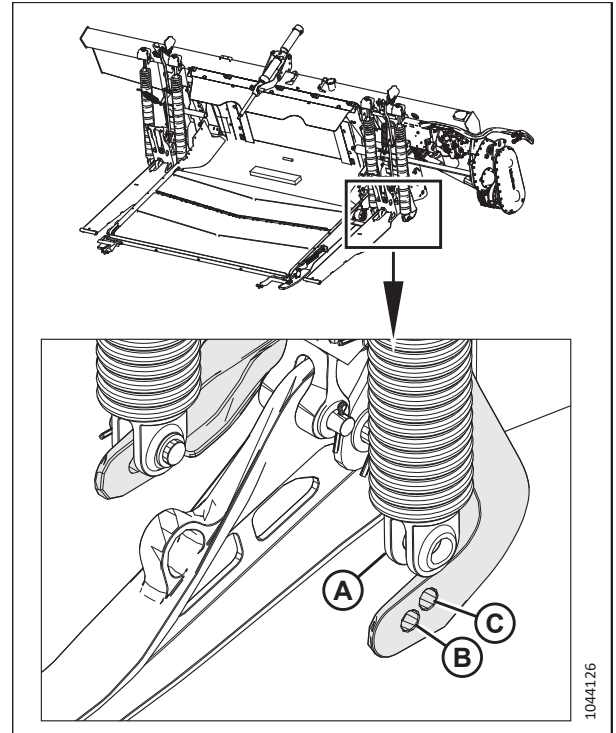

Figur 3.170: Flydefjeder koblet fra flydehåndtag

Bestemmelse af skærebordsvægt, fjederkonfiguration og placering af fjederinstallation

- Med henvisning til tabel 3.16, side 149 beregnes den samlede vægt af skærebordet efter formlen $(A) + (B) + (C) + (D) = \text{Samlet skærebordsvægt}$, hvor:
 - Basisvægten for skærebordet er (A)
 - Vægten af stråskillere, hvis nogen, er (B)
 - Vægten af den øverste tværnegl (UCA), hvis monteret, er (C)
 - Vægten af andet ekstraudstyr, hvis nogen, er (D)

Du kan se et eksempel på denne beregning under *Eksempel, side 151*.

Tabel 3.16 Vægten af skærebordets komponenter

| Kategori | Skærebordsmodel | Knivkonfiguration | Vindekonfiguration | Vægt |
|---------------------------------------|-----------------|-------------------|--------------------|--|
| (A) Basisvægt for skærebord – vælg en | FD225 | Enkel | Enhver | Brug det bageste hul på flydehåndtaget. |
| | FD230 | Enkel | Enhver | 2.400 kg (5.300 lb) |
| | FD235 | Enkel | Enhver | 2.600 kg (5.750 lb) |
| | FD235 | Dobbelt | Enhver | 2.700 kg (5.950 lb) |
| | FD240 | Enkel | Enhver | 2.800 kg (6.150 lb) |
| | FD240 | Dobbelt | Enhver | 2.900 kg (6.393 lb) |
| | FD241 | Dobbelt | Enhver | Brug det forreste hul på flydehåndtaget. |

BETJENING

Tabel 3.16 Vægten af skærebordets komponenter (fortsat)

| Kategori | Skærebordsmodel | Knivkonfigurati- on | Vindekonfigurati- on | Vægt |
|--|---|------------------------|-------------------------|--------------------------------|
| | FD245 | Dobbelt | Enhver | 3.225 kg (7.100 lb) |
| | FD250 | Dobbelt | Enhver | 3.400 kg (7.500 lb) |
| | FD261 | Dobbelt | Enhver | 3.800 kg (8.378 lb) |
| (B) Stråskillere – vælg op til én mulighed | Ekstraudstyr med stråskillere monteret | | | 20 kg (50 lb.) |
| | Risstråskillestænger | | | |
| | Flydende stråskillere | | | 91 kg (200 lb) |
| | Lodrette knive | | | 185 kg (407 lb.) ⁵⁷ |
| (C) Øvre tværsnegl (UCA) – hvis der er monteret en UCA på skærebordet, skal du vælge en mulighed ⁵⁸ . | UCA-ekstraudstyr monteret | | | 142 kg (312 lb.) |
| | FD230 to dele | | | |
| | FD235 to dele | | | 156 kg (343 lb) |
| | FD240 tre dele | | | 168 kg (370 lb) |
| | FD245 tre dele | | | 191 kg (420 lb) |
| | FD250 tre dele | | | 212 kg (468 lb) |
| | FD261 tre dele | | | 256 kg (564 lb) |
| (D) Andet ekstraudstyr – tilføj andet monteret ekstraudstyr | Ekstraudstyr monteret | | | 360 kg (800 lb.) |
| | Transporthjul | | | |
| | Konturhjul | | | 205 kg (450 lb.) |
| | Stabiliseringshjul | | | 160 kg (350 lb.) |

57. Vægten omfatter hydraulikpakke til FD250.

58. Tilføj 24,5 kg (54 lb) for hydraulisk rørføring, hvis dette blev monteret separat

BETJENING

Eksempel

Eksempel på beregning af skærebordsvægt for FD235 FlexDraper®-skærebord, enkelt kniv, dobbelt vinde, ingen UCA, intet ekstraudstyr:

Basisvægt for skærebord (A) = 2.600 kg (5.750 lb)

Vægt af vertikalknive (B) = (70 kg (150 lb.))

Vægt af UCA (C) = 0 kg (0 lb.)

Vægt af ekstraudstyr (D) = 0 kg (0 lb.)

Samlet skærebordsvægt = (A) + (B) + (C) + (D) = 2.670 kg (5.900 lb)

- Brug den samlede skærebordsvægt, som du beregnede i det foregående trin, til at se på [3.17, side 151](#) for at finde ud af, hvilket vægtinterval skærebordet befinder sig i, og hvilken flydefjederkonfiguration der er bedst til skærebordet.

BEMÆRK:

Generelt skal tungere skæreborde have flydefjedrene placeret i det forreste hul i flydehåndtaget, og lettere skæreborde skal bruge det bageste hul. Nogle skæreborde har kun én mulig flydefjederkonfiguration.

Tabel 3.17 Installation af placering af flyderfjeder i flyderhåndtag

| Skærebordsmodel | Vægt Interval (let) | Hul til flydehåndtag | Vægt Interval (tung) | Hul til flydehåndtag | Fjederkonfiguration Se tabel 3.18, side 152 |
|---------------------------------------|--|----------------------|------------------------------------|----------------------|--|
| Knivkonfiguration: Enkel | | | | | |
| Vindekonfiguration: Enhver | | | | | |
| FD225 | Brug det bageste hul på flydehåndtaget | | | | 1 |
| FD230 | 2.400-2.675 kg (5.300-5.900 lb) | Tilbage | 2.676-3.215 kg (5.901-7.100 lb) | Front | 1 |
| FD235 | 2.600-3.050 kg (5.750-6.700 lb) | Tilbage | 3.051-3.415 kg (6.701-7.550 lb) | Front | 3 |
| Knivkonfiguration: Enkel | | | | | |
| Vindekonfiguration: Dobbelt | | | | | |
| FD240 | 2.800-3.200 kg (6.150-7.000 lb) | Tilbage | 3.201-3.615 kg (7.001-7.950 lb) | Front | 3 |
| Knivkonfiguration: Enkel | | | | | |
| Vindekonfiguration: Tredobbelt | | | | | |
| FD240 | 2.900-3.400 kg (6.393-7.496 lb) | Tilbage | 3.401-3.700 kg (7.497-8.157 lb) | Front | 4 |
| Knivkonfiguration: Dobbelt | | | | | |
| Vindekonfiguration: Enhver | | | | | |
| FD235 | 2.700-3.150 kg (5.950-6.900 lb) | Tilbage | 3.151-3.515 kg (6.901-7.750 lb) | Front | 2 |
| FD241 | Brug det bageste hul på flydehåndtaget | | | | 4 |
| FD245 | 3.225-3.475 kg (7.100-7.650 lb) | Tilbage | 3.476-4.050 kg (7.651-8.900 lb) | Front | 4 |

BETJENING

Tabel 3.17 Installation af placering af flyderfjeder i flyderhåndtag (fortsat)

| Skærebordsmodel | Vægt Interval (let) | Hul til flydehåndtag | Vægt Interval (tung) | Hul til flydehåndtag | Fjederkonfiguration Se tabel 3.18, side 152 |
|---------------------------------------|------------------------------------|----------------------|------------------------------------|----------------------|--|
| FD250 | 3.400-3.800 kg (7.496-8.378 lb) | Tilbage | 3.801-4.215 kg (8.380-9.300 lb) | Front | 5 |
| Knivkonfiguration: Dobbelt | | | | | |
| Vindekonfiguration: Dobbelt | | | | | |
| FD240 | 2.900-3.400 kg (6.393-7.496 lb) | Tilbage | 3.401-3.700 kg (7.497-8.157 lb) | Front | 4 |
| Knivkonfiguration: Dobbelt | | | | | |
| Vindekonfiguration: Tredobbelt | | | | | |
| FD240 | 3.000-3.400 kg (6.614-7.496 lb) | Tilbage | 3.401-3.800 kg (7.497-8.378 lb) | Front | 4 |
| FD261 | 3.800 kg (8.378 lb) | Tilbage | 3.801-4.215 kg (8.380-9.300 lb) | Front | 5 |

Tabel 3.18 Konfiguration af flydefjeder

| Konfiguration af flydefjeder | | | | |
|--|-----------------------|------------------------|----------------------|---------------------|
| Konfiguration "S" = Enkeltfjeder (MD #308878) "D" = Dobbeltfjeder (MD #308879) | Udvendig venstre side | Indvendig venstre side | Indvendig højre side | Udvendig højre side |
| 1 - SSSS | Enkel | Enkel | Enkel | Enkel |
| 2 - SSSD | Enkel | Enkel | Enkel | Dobbelt |
| 3 - DSSS | Dobbelt | Enkel | Enkel | Enkel |
| 4 - DSSD | Dobbelt | Enkel | Enkel | Dobbelt |
| 5 - DSDD | Dobbelt | Enkel | Dobbelt | Dobbelt |

3. Hvis flydefjedrene skal flyttes til et andet flydehåndtagshul, eller hvis en flydefjeder skal udskiftes, skal du kontakte din forhandler.

Låsning/oplåsning af skærebordsflyder

To skærebordsflyderlåse – en på hver side af flydemodul – låser og oplåser skærebordsflydersystemet.



For at undgå personskade eller dødsfald som følge af uventet start af en maskine skal du altid stoppe motoren og fjerne nøglen fra tændingen, før du foretager justeringer af maskinen.

VIGTIGT:

Aktiver flydelåsene, når skærebordet transporteres med flydemodul monteret, så der ikke er nogen relativ bevægelse mellem flydemodul og skærebordet. Flydelåsene skal også låses, når flydemodul kobles fra mejetærskeren, for at indføringshuset kan frigøre flydemodul.

1. Sluk for motoren, og tag nøglen ud af tændingen.
2. Hvis du vil frakoble (oplåse) flydelåsene, skal du trække flydelåshåndtag (A) til position (B). I denne position låses skærebordet op og kan flyde i forhold til flydemodul.
3. Hvis du vil aktivere (låse) flydelåsene, skal du skubbe flydelåshåndtag (A) til position (C). I denne position kan skærebordet ikke bevæge sig i forhold til flydemodul.

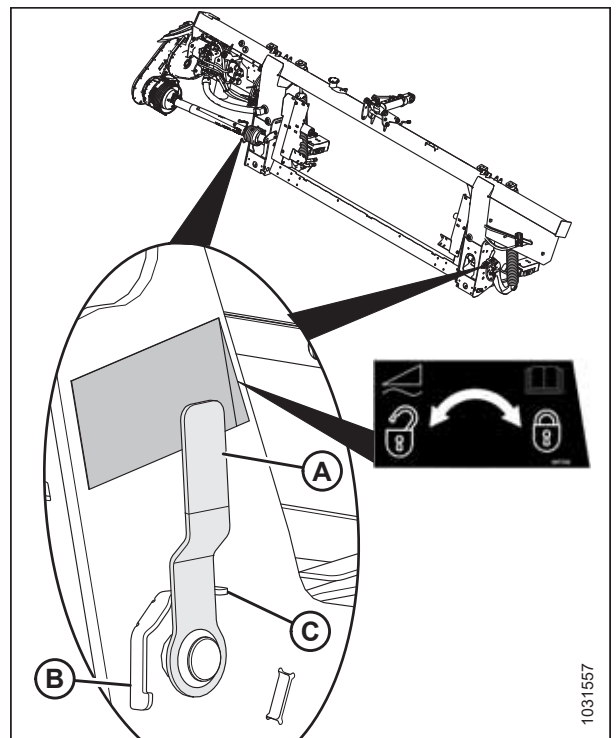

Figur 3.171: Flydelås – i låst position

Betjening i Flex-tilstand

Skærebordet er designet til at fungere med skærebjælken på jorden. Skærebjælkenes tre sektioner kan bevæge sig uafhængigt af hinanden, så de følger jordens konturer. Når vingerne er låst op, kan de frit bevæge sig op og ned.



For at undgå personskade eller dødsfald som følge af uventet start af en maskine skal du altid stoppe motoren og fjerne nøglen fra tændingen, før du foretager justeringer af maskinen.

1. Sluk for motoren, og tag nøglen ud af tændingen.

BETJENING

2. Sørg for, at fjederhåndtag (A) er i den nederste åbning for at låse vingen op. Du kan nu høre låsen koble fra.
3. Hvis låseforbindelsen ikke frakobles, skal du flytte vingen ved at hæve og sænke skærebordet, ændre skærebordets vinkel eller køre mejetærskeren, indtil den frakobles.
4. Hvis låsen stadig ikke deaktiveres, skal du fortsætte til næste trin.

BEMÆRK:

Hvis det er vanskeligt at frakoble vingelåsen, når skærebordet er i en neutral position, kan det være nødvendigt med en justering af vingebalancen.

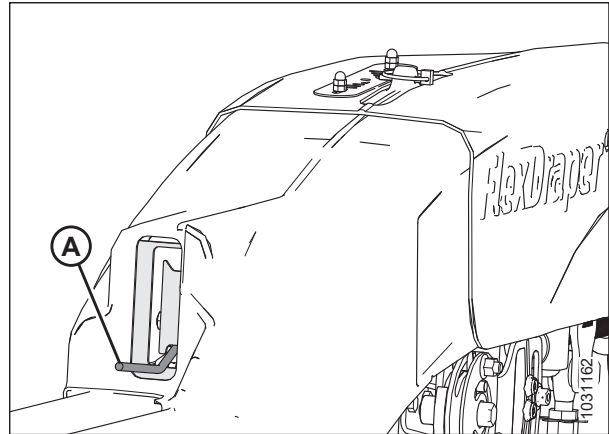

Figur 3.172: Vinge i oplåst position

5. Åbn venstre endeskjold. Se instruktioner i [Åbne skærebordet endeskjolde, side 44](#).
6. Fjern låseclipsen (A), som fastgør multiværktøjet til beslaget på venstre endeplade.
7. Fjern multiværktøjet (B). Sæt låseclipsen på beslaget igen.

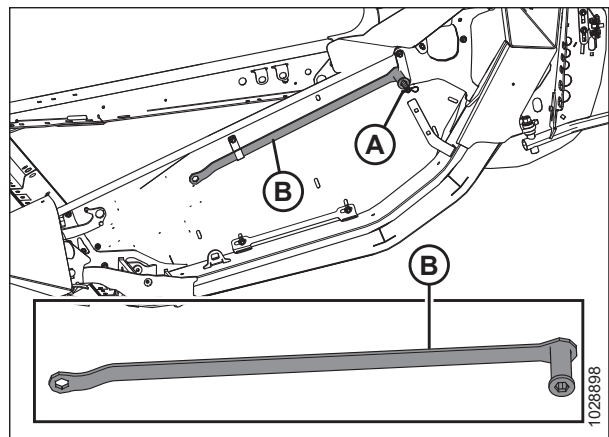

Figur 3.173: Venstre endeplade

8. Tilkobl flex checker-kabel (A) til flex checker-kabellåsen (B).

BEMÆRK:

Delene i illustrationen er gjort transparente af hensyn til tydeligheden.

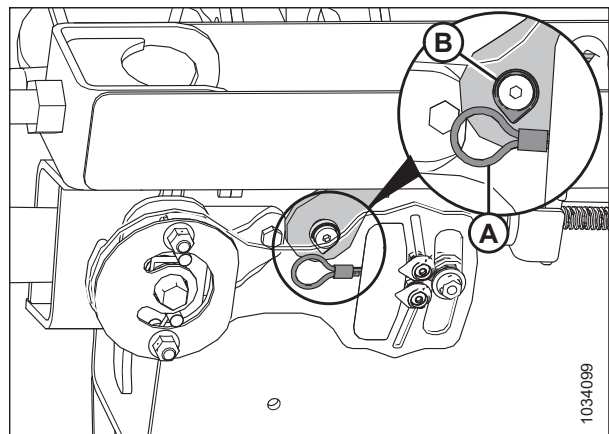

Figur 3.174: Flex Checker-kabellås – venstre side

BETJENING

9. Brug multiværktøjet (A) på pladen (B) til at bevæge vingen op og ned, indtil låsen tilkobles.

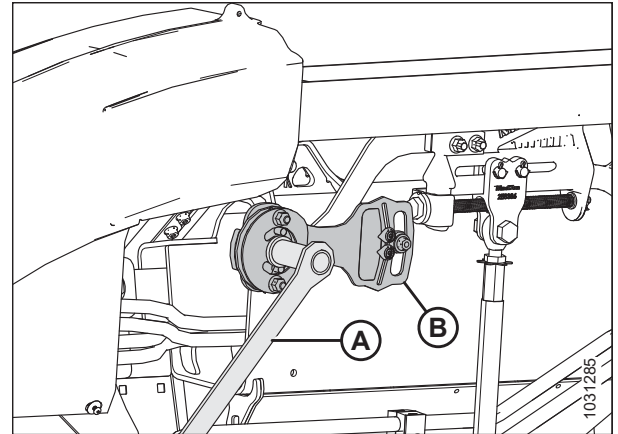

Figur 3.175: Vingelås i ulåst position

10. Fjern flex checker-kabel (A) fra flex checker-kabellåsen (B).

BEMÆRK:

Delene i illustrationen er gjort transparente af hensyn til tydeligheden.

11. Sæt multiværktøjet (A) tilbage i dets opbevaringsposition. Sæt forbindelsesdækslet på igen.
12. Hvis det er nødvendigt, skal du afbalancere vingen. Se instruktioner i [3.9.5 Kontrol og justering af vingebalance](#), side 158.

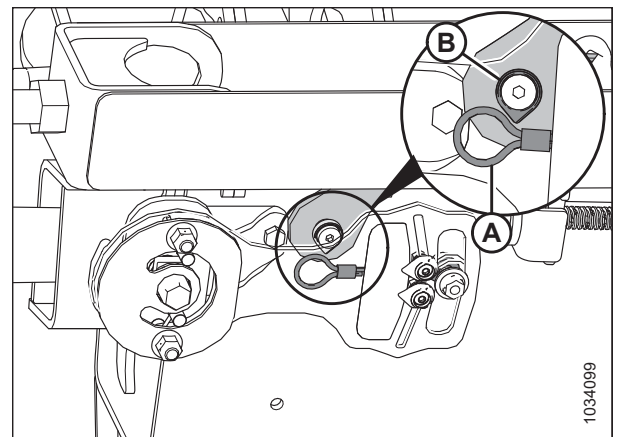

Figur 3.176: Flex Checker-kabellås – venstre side

BEMÆRK:

Når skærebordet er monteret på en mejetærsker, og vingerne er låst og i niveau med indføringssejldækket, skal ringstiften (A) pege mod midten af indikatoren (B). Hvis ringstiften (A) **IKKE** peger mod midten af indikatoren (B) under disse forhold, skal indikatoren kalibreres ved at løsne boltene (C) og justere indikatorens position. Indikatoren skal bevæge sig, når vingen bøjes. Hvis indikatoren forbliver fastgjort i en ende af intervallet, skal du se [Kontrol og justering af skærebordsflyder](#), side 142 og [3.9.5 Kontrol og justering af vingebalance](#), side 158.

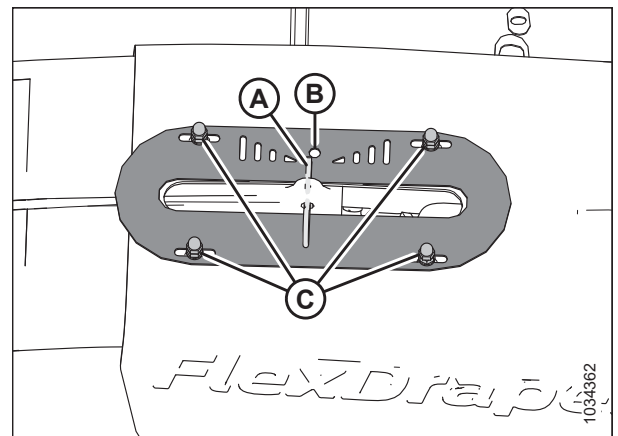

Figur 3.177: Indikator for vingebevægelse oven på Flex-forbindelsesleddet – venstre side vist

13. Luk venstre endeskjold. Se instruktioner i [Lukning af skærebordets endeskjold](#), side 45.

Betjening i stiv tilstand

Skærebordet er designet til at fungere med skærebjælken på jorden. Låsning af vingerne gør det muligt at betjene skærebordet som et fast skærebord med skærebjælken lige. Når de tre sektioner af skærebordet er låst, er skærebjælken stiv og bevæger sig op og ned på samme tid.

Lås vingerne på følgende måde:

1. Sørg for, at fjederhåndtag (A) er i den øverste åbning for at låse vingen. Du bør høre låsen blive aktiveret.
2. Hvis låseforbindelsen ikke aktiveres, skal du flytte vingen ved at hæve og sænke skærebordet, ændre skærebordets vinkel eller køre mejetærskeren, indtil låseforbindelsen aktiveres.
3. Hvis låsen stadig ikke aktiveres, skal du fortsætte til næste trin.
4. Fjern flex-forbindelsesleddets dæksel. Se instruktioner i *Fjernelse indvendige dæksler til flex-forbindelsesled, side 55.*

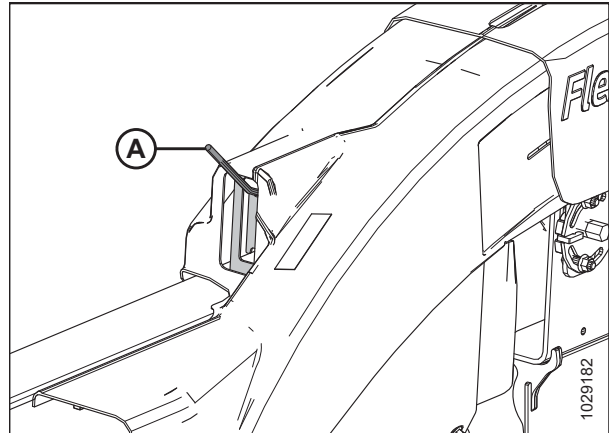

Figur 3.178: Vinge i låst position

5. Åbn venstre endeskjold. Se instruktioner i *Åbne skærebordet endeskjold, side 44.*
6. Fjern hårnål (A), som fastgør multiværktøjet til holderbeslaget på venstre endeplade.
7. Fjern multiværktøjet (B) fra dets opbevaringssted. Sæt låseclipsen på beslaget igen.

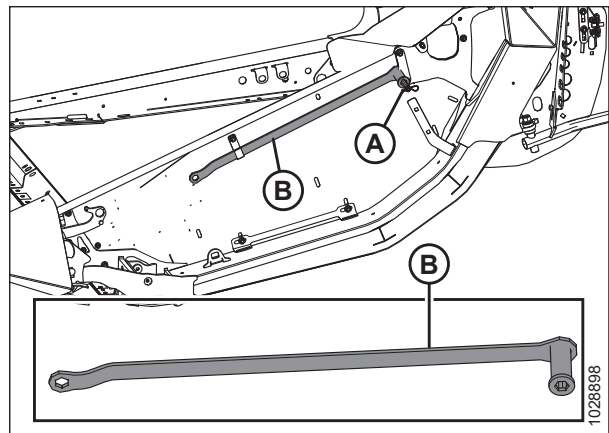

Figur 3.179: Venstre endeplade

8. Brug multiværktøj (A) på plade (B) til at bevæge vingen op og ned, indtil låsen tilkobles.
9. Sæt multiværktøjet (A) tilbage i dets opbevaringsposition.
10. Sæt flex-forbindelsesleddets dæksel på igen. Se instruktioner i *Montering af indvendige dæksler til flex-forbindelsesled, side 56.*

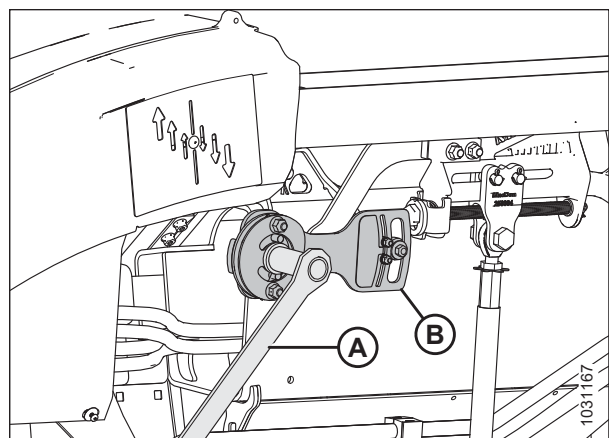

Figur 3.180: Vinge i låst position

Fjernelse af Flex-begrænser for sur-position

Fjernelse af Flex-begrænsere for sur-position øger det omfang, som skærebordsvingerne kan bøjes. Det kan være en god idé at fjerne Flex-begrænsere for sur-position for at forbedre skærebordets evne til at tilpasse sig ændringer i terrænets højde, og/eller når du høster høje afgrøder som opretstående korn og raps.

FARE

Kontrollér, at alle uvedkommende har forladt området.

FARE

For at undgå personskade eller dødsfald som følge af uventet start eller fald af en hævet maskine skal du altid stoppe motoren og fjerne nøglen, inden du forlader førersædet, og altid aktivere sikkerhedsudstyr, før du går under maskinen, uanset årsag.

1. Parker mejetærskeren på en plan overflade.
2. Lås skærebordets vinger. Du kan finde instruktioner i *Betjening i stiv tilstand, side 156*.
3. Udvid den hydrauliske midterforbindelse fuldt ud.
4. Sænk skærebordet.
5. Sluk for motoren, og tag nøglen ud af tændingen.
6. Fjern to bolte (A).
7. Fjern flex sur-begrænserplade (B).
8. Opbevar boltene (A) og flex-begrænsere for sur-position (B) i den manuelle opbevaringskasse.
9. Gentag trin 6, side 157 til trin 8, side 157 for at fjerne flex-begrænsere for sur-position og dens hardware på den anden side af flydmodulet.
10. Juster spillerummet til vindepiggene. Se instruktioner i *4.13.1 Spillerum mellem vinde og skærebjælke, side 429*.

VIGTIGT:

For at forhindre skærebjælken i at skære vindepiggene af, når vingerne bøjes, skal du justere spillerummet mellem vinde og skærebjælke.

Montering af Flex-begrænser for sur-position

Flex-begrænsere for sur-position begrænser skærebordets evne til at frynse, så vinden kan være meget tæt på skærebjælken. Et tæt forhold mellem vinde og skærebjælke er ideelt, når der høstes korte afgrøder såsom linser, ærter eller korte sojabønner.

FARE

Kontrollér, at alle uvedkommende har forladt området.

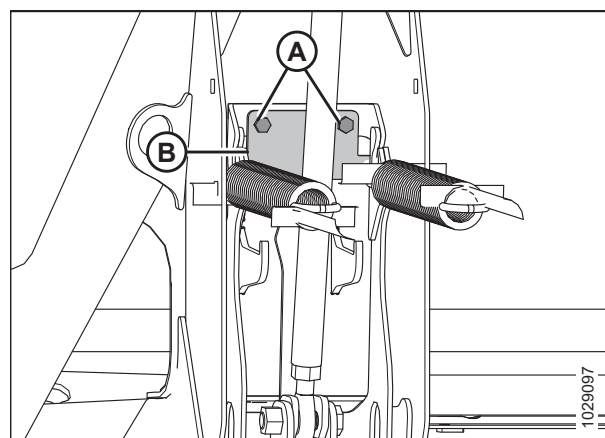

Figur 3.181: Flex sur-begrænserplade

FARE

For at undgå personskade eller dødsfald som følge af uventet start eller fald af en hævet maskine skal du altid stoppe motoren og fjerne nøglen, inden du forlader førersædet, og altid aktivere sikkerhedsudstyr, før du går under maskinen, uanset årsag.

1. Parker mejetærskeren på en plan overflade.
2. Lås skærebordets vinger. Du kan finde instruktioner i *Betjening i stiv tilstand, side 156*.
3. Sænk skærebordet.
4. Udvid den hydrauliske midterforbindelse fuldt ud.
5. Sluk for motoren, og tag nøglen ud af tændingen.
6. Tag de to plader til flex-begrænseren for sur-position og tilhørende hardware ud af skærebordets manuelle opbevaringskasse.
7. På venstre side af skærebordet skal du placere flex-begrænseren for sur-position (B) som vist.
8. Fastgør begrænseren med to bolte (A).
9. Gentag de to foregående trin for at montere flex-begrænseren for sur-position på højre side af flydemodulet.
10. Juster spillerummet til vindepiggene. Du kan finde anvisninger om specifikationer under *Justering af spillerum mellem vinde og skærebjælke, side 432*.

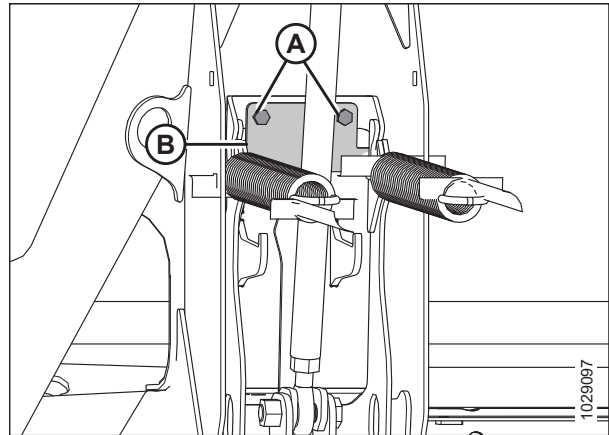

Figur 3.182: Flex sur-begrænserplade

3.9.5 Kontrol og justering af vingebalance

Vingebalancen er en afgørende faktor for at sikre, at skærebordet følger jordens konturer tæt. Hvis de er indstillet for let, vil vingerne hoppe eller ikke følge jordens konturer og lade ikke-afskårne afgrøde stå tilbage. Hvis de er indstillet for tungt, graver skærebordets ende sig ned i jorden.

FARE

Kontrollér, at alle uvedkommende har forladt området.

FARE

For at undgå personskade eller dødsfald som følge af uventet start af en maskine skal du altid stoppe motoren og fjerne nøglen fra tændingen, før du foretager justeringer af maskinen.

VIGTIGT:

Sørg for, at skærebordets flyder er indstillet korrekt, så vingebalancens målinger er nøjagtige. Se instruktioner i *Kontrol og justering af skærebordsflyder, side 142*. Flydemodulerne skal være i niveau, før der foretages justeringer.

BETJENING

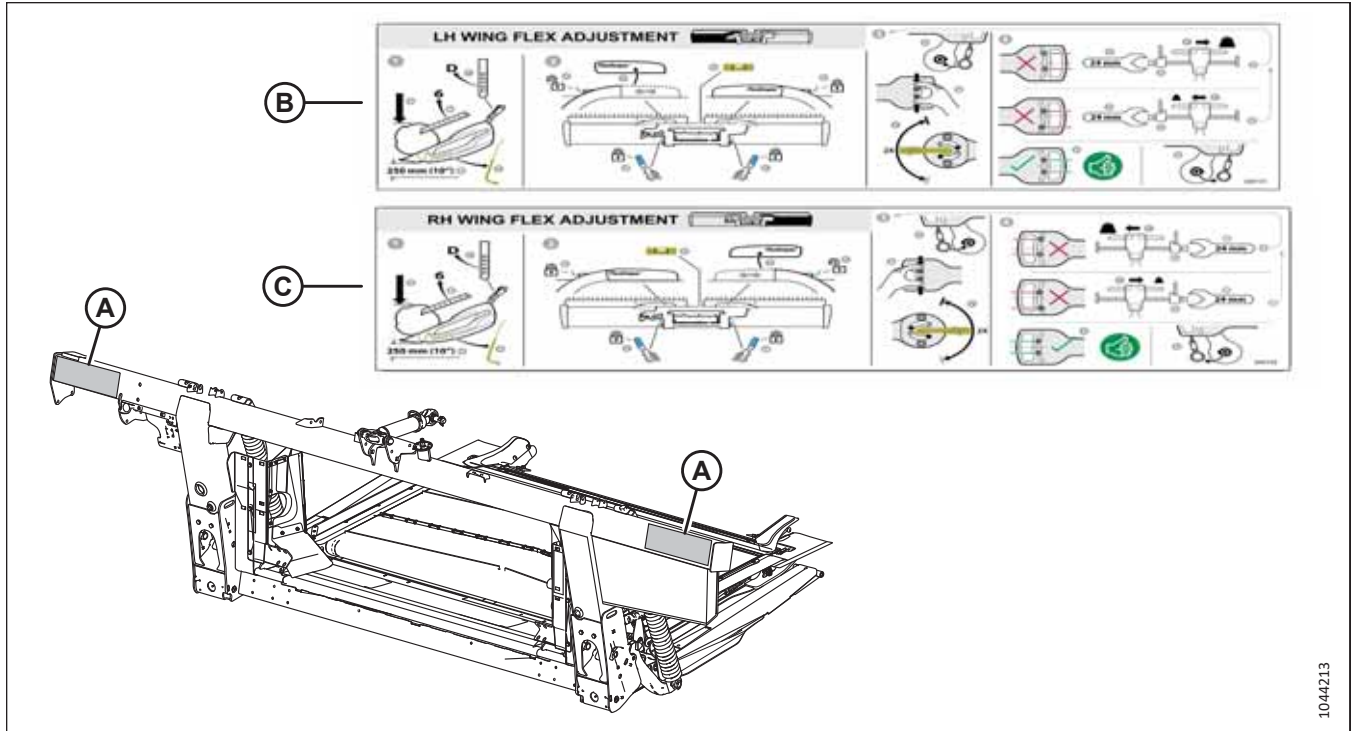

Figur 3.183: Mærkatplaceringer – vingejustering (B) og justering af højre vinge (C)

BEMÆRK:

Denne procedure er opsummeret på mærkater (B) og (C) til justering af venstre og højre vinge, der sidder på placeringerne (A).

BEMÆRK:

Skærebordsvinger er afbalancerede, når det kræver en lige stor kraft at flytte en vinge op eller ned.

Hvis skærebordets vingeender har en tendens til at vende opad (A) eller nedad (B), og skærebordet efterlader afgrøder eller skubber jord, skal vingebalancen justeres.

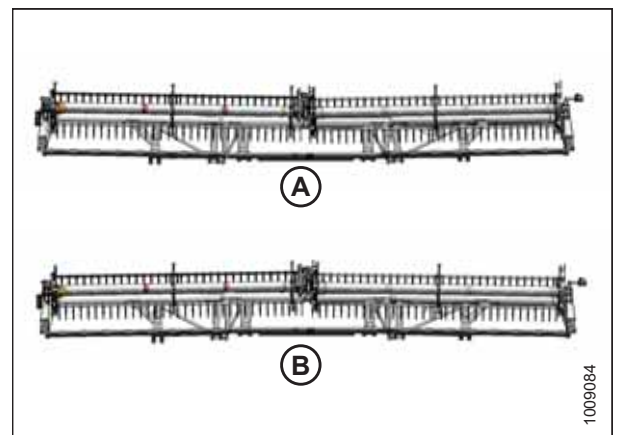

Figur 3.184: Vingeubalance

BETJENING

1. Parker mejetærskeren på en plan overflade.
2. Juster vindens frem-/tilbageposition, så indikatoren på venstre indikatorbeslag (A) er i position **6**.
3. Sænk tromlen helt.

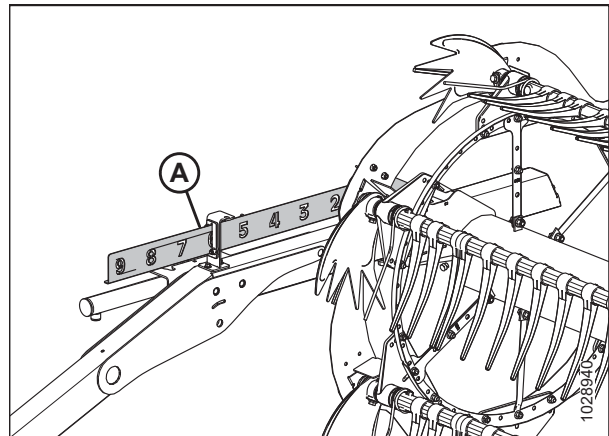

Figur 3.185: Frem/tilbage-position

4. Juster midterforbindelse (A), så indikatoren (B) er i position **D** på måleren.
5. Hvis der er monteret transport-, stabiliserings- eller konturhjul på skærebordet, skal du flytte dem til den øverste position.
6. Placer skærebordet, så skærebjælken er 254-356 mm (10-14") fra jorden.

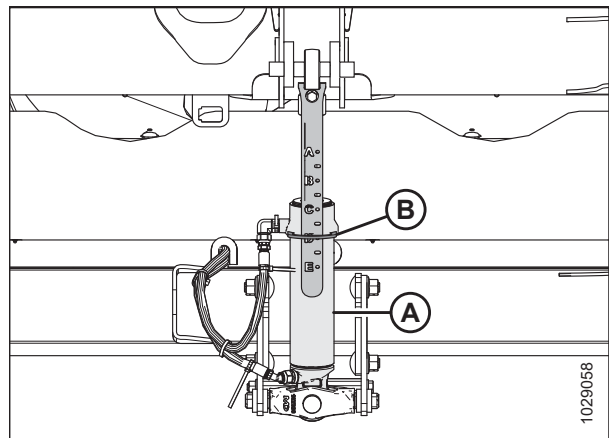

Figur 3.186: Midterforbindelse

7. Sørg for, at skærebordet er nivelleret med jorden. Juster efter behov:
 - Sørg for, at mejetærskeren er parkeret på en plan overflade.
 - Hvis udstyret hermed, skal du bruge mejetærskerens laterale hældning til at nivellere fødehuset med jorden.
 - Hvis yderligere justering er nødvendig, skal du slukke motoren, fjerne nøglen fra tændingen og sikre, at mejetærskerens dæk er oppustet til det korrekte tryk.

BEMÆRK:

Sørg for, at alt ekstraudstyr og alle redskaber er installeret, før du justerer flyde- og vingebalancen.

BEMÆRK:

Vaterpas (A) er placeret oven på flydemodulrammen. Skærebordet er vandret, hvis boblen er i midten af vaterpasset.

8. Sluk for motoren, og tag nøglen ud af tændingen.

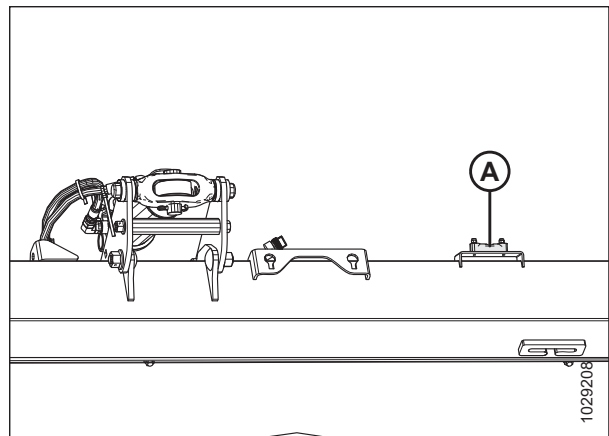

Figur 3.187: Vaterpas

BETJENING

9. Fjern forbindelsesleddets dæksel. Se instruktioner i *Fjernelse indvendige dæksler til flex-forbindelsesled, side 55.*
10. Tilkobl flex checker-kabel (A) til flex checker-kabellåsen (B).

BEMÆRK:

Visse dele er i illustrationen gjort gennemsigtige, så kabellåsen bedre kan ses.

11. Åbn skærebordets venstre endeskjold. Se instruktioner i *Åbne skærebordet endeskjold, side 44.*

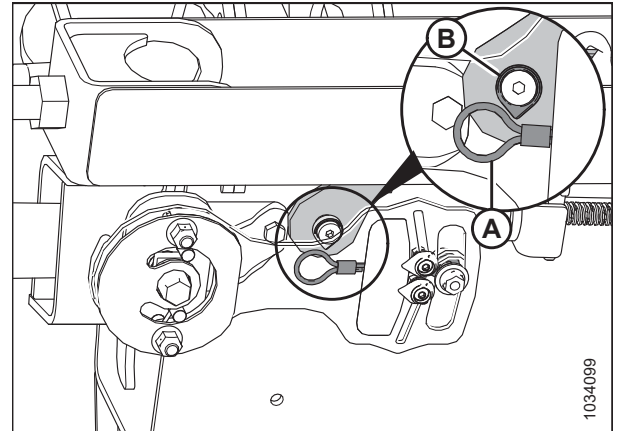

Figur 3.188: Venstre flex checker-kabellås

12. Fjern låseclipsen (A), som fastgør multiværktøjet til beslaget på venstre endefskærmning.
13. Fjern multiværktøjet (B). Genmonter låseclipsen.

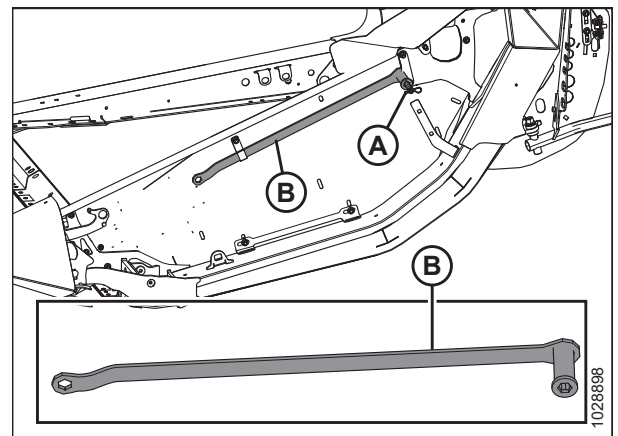

Figur 3.189: Venstre endeskjold

14. Sørg for, at flydehåndtagene (A) er frakoblet (ned) på begge sider af flydemodulet.
15. Sørg for, at flydelåsene (B) er aktiveret (op) på begge sider af flydemodulet.

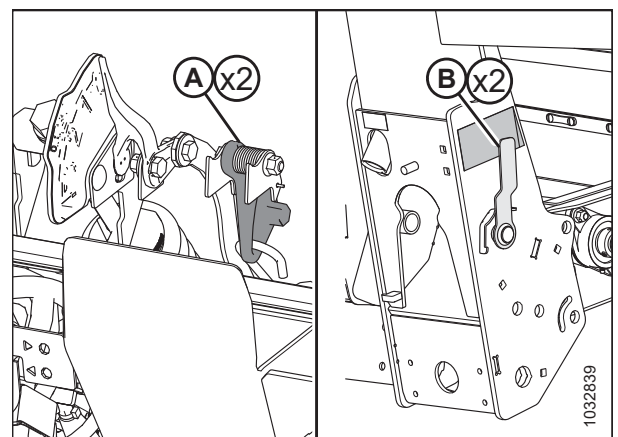

Figur 3.190: Riffelpladeenhed

BETJENING

16. Lås den vinge op, du kontrollerer, ved at flytte fjederhåndtaget (A) til den nederste position UNLOCK (lås op). Lås **KUN** den vinge op, der kontrolleres. Sørg for, at den anden vinge er låst.

BEMÆRK:

Du bør høre et klik, når du flytter fjederhåndtaget. Dette klik indikerer, at den interne mekanisme er gået i indgreb eller ud af indgreb.

17. Hvis den indvendige låsemekanisme ikke går i indgreb, skal du flytte vingen med multiværktøjet (B), indtil du hører et klik.

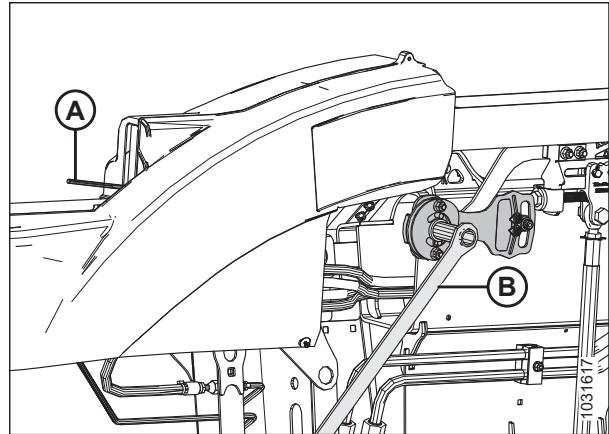

Figur 3.191: Vinge i oplåst position

18. På flex-riffelpladen skal du klemme indikatorerne (A) og (B) sammen med fingrene.

19. Brug multiværktøjet (C) til at rotere flexkontrolpladen op, indtil stiften når enden af åbningen. Den nederste indikator (B) bevæger sig ned for at give den første aflæsning.

20. Brug multiværktøjet (C) til at rotere flex checker-pladen ned, indtil stiften når enden af åbningen. Den øvre indikator (A) bevæger sig op for at give den anden aflæsning.

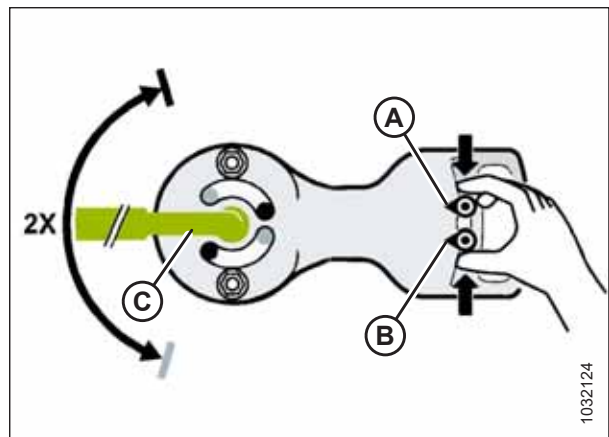

Figur 3.192: Indikatorer for venstre vingebalance

BETJENING

21. Tolk aflæsningen på flexkontrolpladen på følgende måde:

- Hvis vingen er for let (A), skal du gøre den tungere ved at trykke flex-justeringslåsen (H) ned og dreje justeringsbolten (D) for at flytte gaflen (E) i retning (F). Tjek vingebalancen igen. Juster balancen efter behov, indtil vingen er i balance (C). Når justeringen er fuldført, skal du dreje bolten (D) for at aktivere flex-justeringslåsen (H).
- Hvis vingen er for tung (B), skal du gøre den lettere ved at trykke flexjusteringslåsen ned (H) og dreje justeringsbolten (D) for at flytte gaflen (E) i retning (G). Tjek vingebalancen igen. Juster balancen efter behov, indtil vingen er i balance (C). Når justeringen er fuldført, skal du dreje bolten (D) for at aktivere flex-justeringslåsen (H).
- Hvis vingen er afbalanceret (C), er det ikke nødvendigt at foretage sig noget. Fortsæt til næste trin.

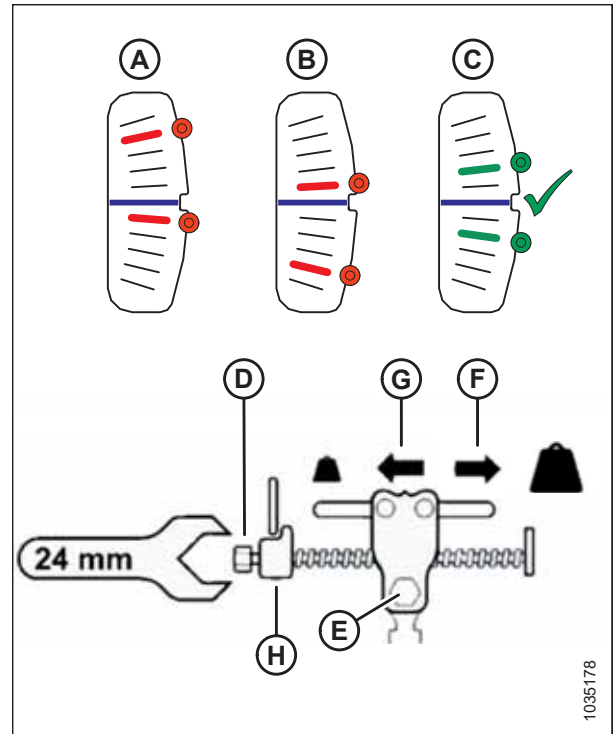

Figur 3.193: Checker-plade til justering af venstre vingebalance

22. Flyt fjederhåndtaget til den øverste position **LOCK** (lås) (A).

BEMÆRK:

Hvis låsen ikke går i indgreb, skal du bevæge vingen op og ned med multiværktøjet, indtil den går i indgreb.

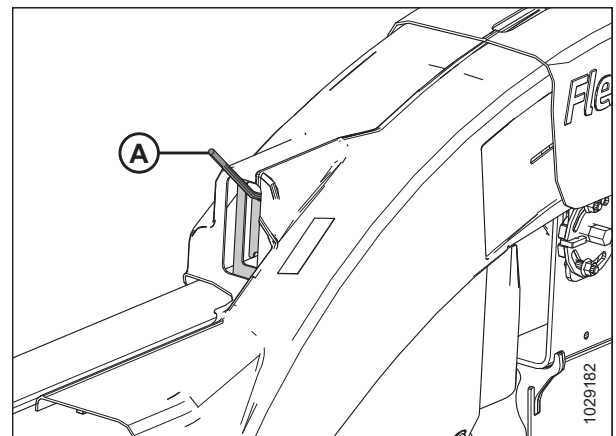

Figur 3.194: Fjederhåndtag - LOCK-position

BETJENING

23. Fjern flexkontrolkabel (A) fra flexkontrolkabel- låsen (B).

VIGTIGT:

Flexkontrolkablet kan blive beskadiget, hvis det bliver siddende.

24. Gentag denne procedure for at indstille vingebalancen på den anden vinge.

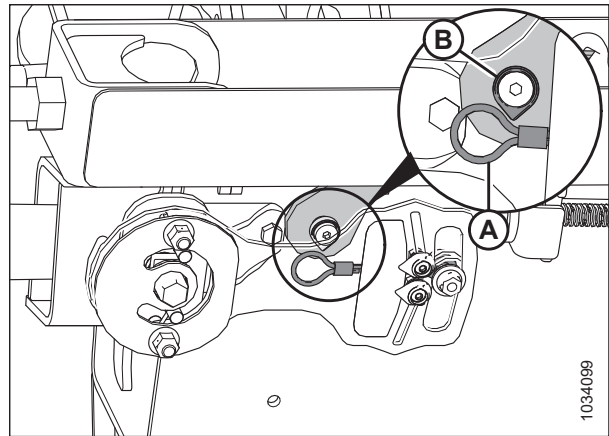

Figur 3.195: Venstre flex checker-kabellås

25. Sæt multiværktøjet (B) tilbage i dets opbevaringsposition. Fastgør multiværktøjet med låseclipsen (A).

26. Sæt dækslerne på forbindelsesleddet på plads igen.

- For dækslerne til udvendig flex-forbindelse henvises der til *Montering af udvendige dæksler til flex-forbindelsesled, side 57*.
- For dækslerne til indvendig flex-forbindelse henvises der til *Montering af indvendige dæksler til flex-forbindelsesled, side 56*.

27. Hvis skærebjælken ikke er lige, når vingerne er låst, er det nødvendigt med yderligere justeringer af skærebordet. Kontakt din forhandler.

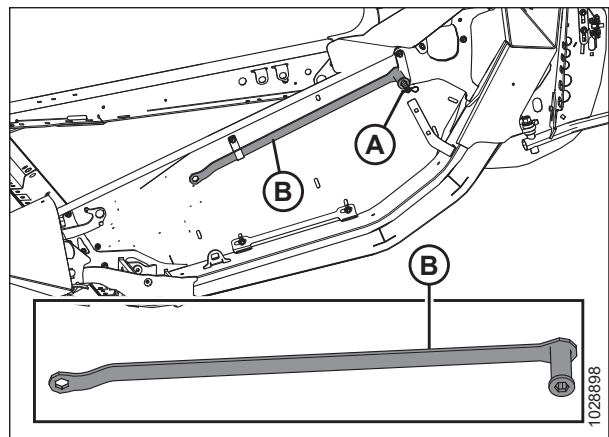

Figur 3.196: Opbevaring af multiværktøj

3.9.6 Vindehastighed

Vindehastigheden er med til at styre, hvordan afgrøden bevæger sig fra skærebjælken over på sejlene.

Vinden fungerer bedst, når den ser ud til at være drevet af jorden. Den skal flytte den afskårne afgrøde jævnt gennem skærebjælken og på sejlene uden sammenklumpning og med minimal forstyrrelse.

Ved opretstående afgrøder skal vindehastigheden være lidt højere end eller lig med kørehastigheden.

Ved nedlagte afgrøder eller afgrøde, der læner sig væk fra skærebjælken, skal vindehastigheden være højere end kørehastigheden. For at opnå dette skal du enten øge vindens hastighed eller reducere kørehastigheden.

Overdreven knusning af kornhoveder eller afgrødetab over skærebordets bagrør kan indikere, at vindens hastighed for høj. Overdreven vindehastighed øger også vindens komponentslid og overbelaster vindetrækket.

BEMÆRK:

Overdreven vindehastighed vil også få vindekredsløbet til at gå over lettelse. Vinden vil fremskynde og bremse på hvert bat, når den opererer i tunge, hårde og fastklemte afgrøder. Reduktion af vindens hastighed, så den er tættere på kørehastigheden, vil stadig gøre det muligt for vinden at løfte afgrøden uden at forsøge at trække den op af jorden. Dette vil også reducere frøtab fra vinden, der forsøger at kæmme gennem afgrøden i stedet for bare at løfte den.

For anbefalede vindehastigheder i visse afgrøder og betingelser henvises til *3.7.2 Indstillinger for skærebord, side 82*.

Du kan justere hastigheden ved hjælp af betjeningslementerne i mejetærskerens førerhus. Se instruktioner i betjeningsvejledningen til mejetærskerens.

BETJENING

Valgfri kædehjul til vinden

Kædehjul som ekstraudstyr til brug under specifikke afgrødeforhold er tilgængelige som et alternativ til det fabriksmonterede enkelte kædehjul.

Skærebordet er udstyret fra fabrikken med et enkelt kædehjul med 19 tænder til vindetrækket, som er velegnet til de fleste afgrøder.

Udskiftning af vindetrækkets kædehjul med 19 tænder med valgfri dobbelt kædehjul til vinden (A) vil give mere drejningsmoment til hjulet under tunge skæreforhold.

Med et valgfrit dobbelt kædehjul til vindetrækket kan et valgfrit kædehjul med 52 tænder (B) også tilføjes på toppen af det eksisterende nedre kædehjul med 56 tænder, hvilket vil give mulighed for højere vindehastighed i lette afgrøder, når de betjenes ved øget kørehastighed.

Med disse to valgfrie kædehjul installeret vil skift fra høj-drejningsmoment til høj hastighed og vice versa være hurtig og nem. Du kan finde oplysninger om kædehjul i tabellen 3.19, side 165 . Kontakt din forhandler for yderligere oplysninger.

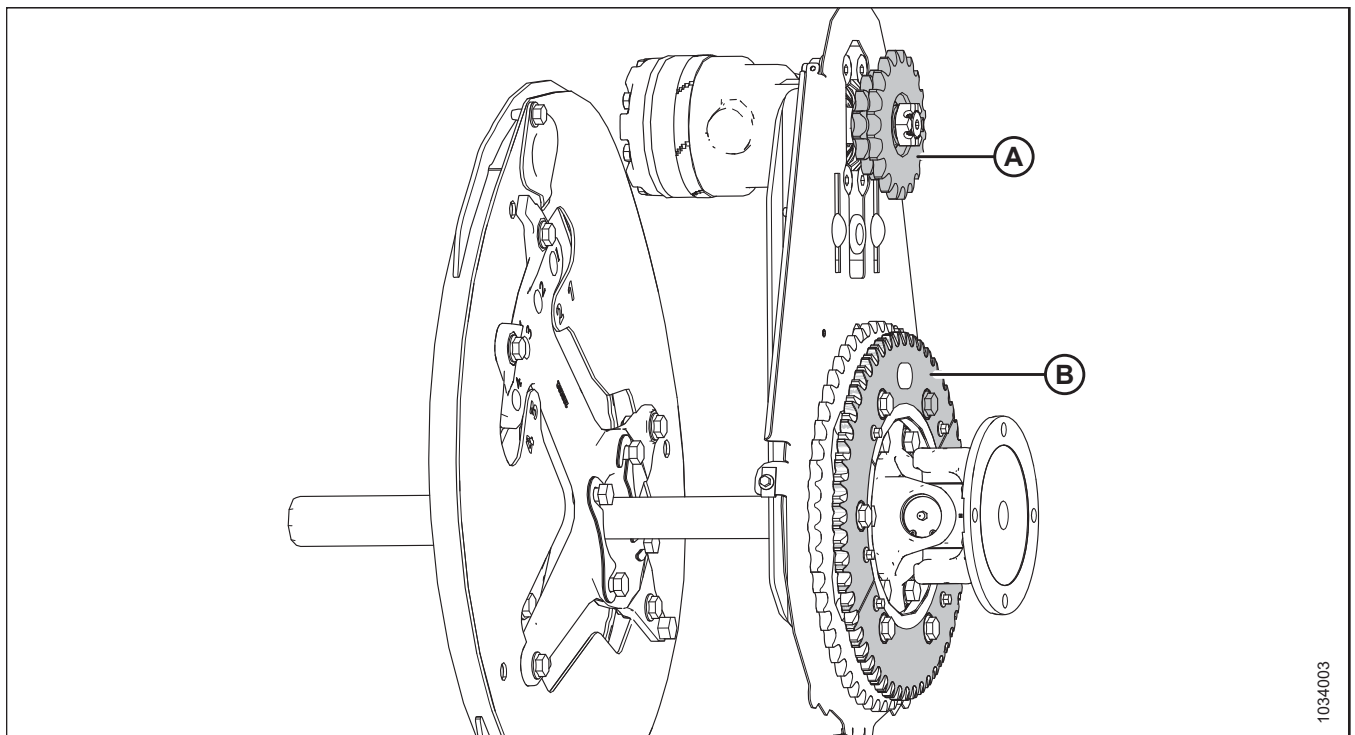

Figur 3.197: Vindetræk med valgfrie kædehjul

A - Dobbelte kædehjul til vindetræk (MD #273451, MD #273452, eller MD #273453)⁵⁹

B - Kædehjul med 52 tænder (MD #273689)⁶⁰

Tablet 3.19 Kædehjul som ekstraudstyr (Case)

| Kædehjul | Maskinhydraulik | Mejetærsker | Anvendelse | Valgfrit kædehjul |
|---------------------------------------|----------------------|---|----------------------|-------------------|
| Dobbelt kædehjul til vindetrækket (A) | 13,79 MPa (2000 psi) | Case IH 7010-, 8010-, 7120-, 8120- og 88-serien | Mejetærskning af ris | 10/20-tand |
| Nederste kædehjul (B) | — | Alle | Lette afgrøder | 52 tænder |

59. Disse kædehjul sælges separat (individuelle dele).

60. Dette kædehjul er inkluderet i sættet MD #311882.

3.9.7 Kørehastighed

Betjening af skæremaskinen med en passende kørehastighed resulterer i rent afskårne afgrøder og jævn indføring.

Reducer køretøjets kørehastighed under vanskelige skæreforhold for at mindske slid på udstyret.

Når der høstes i meget lette afgrøder (f.eks. korte sojabønner), skal du bruge lavere kørehastigheder for at gøre det muligt for hjulet at trække korte planter ind. Start ved 4,8-5,8 km/t (3,0-3,5 mil/t.), og juster hastigheden efter behov.

Højere hastigheder kan kræve tungere flydeindstillinger for at forhindre, at skærebordet hopper. Hvis du øger hastigheden på jorden, skal du også øge hastigheden på sejlet og vinden for at kunne håndtere det ekstra materiale.

Figur 3.198, side 166 illustrerer forholdet mellem kørehastighed og områdeskæring for skærebord i forskellige størrelser.

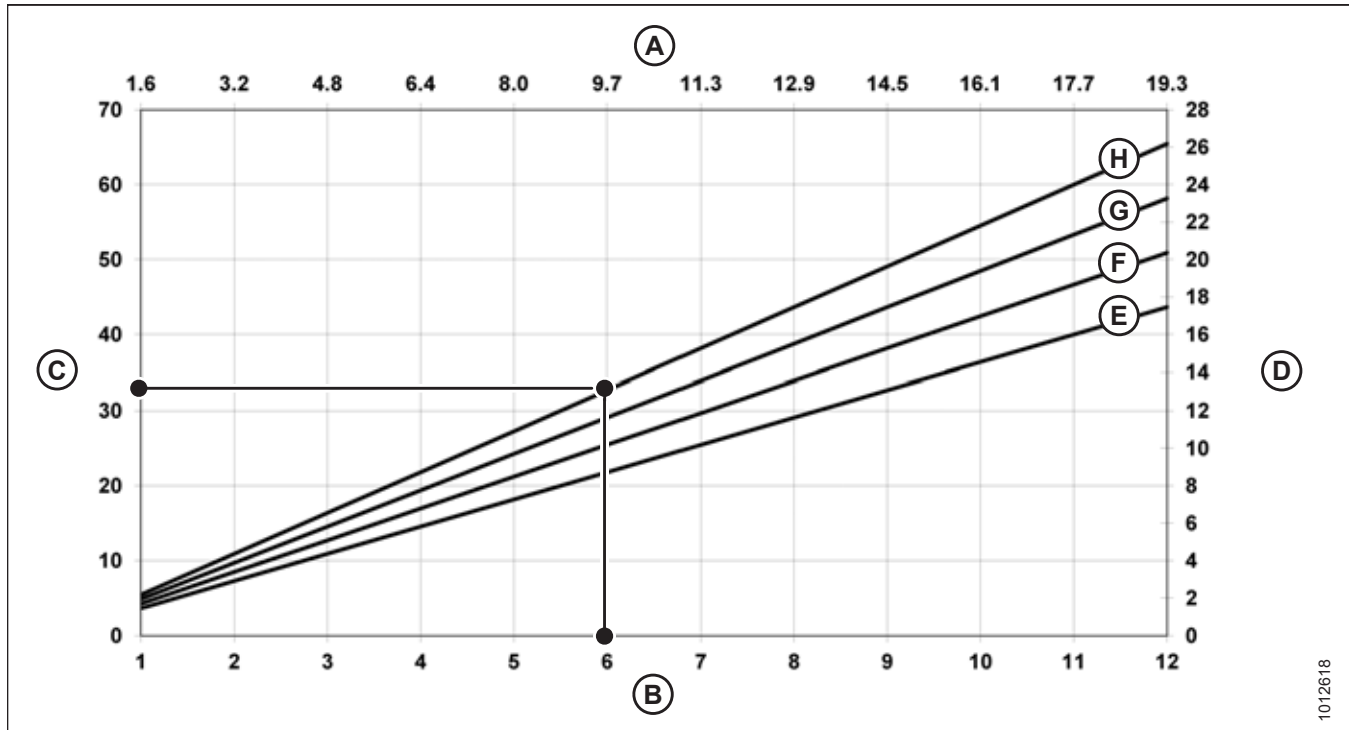

Figur 3.198: Kørehastighed kontra acre

A – Kilometer/time
D – Hektar/time
G – 12,2 m (40 ft)

B – Miles/time
E – 9,1 m (30 ft)
H – 13,7 m (45 ft)

C – Acres/time
F – 10,7 m (35 ft)

Eksempel: Et skærebord på 12,2 m (40 ft), der betjenes med en kørehastighed på 9,7 km/t (6 mil/t.), vil producere et afskåret areal på ca. 11,3 hektar (28 acre) på en time.

3.9.8 Hastighed for sidesejl

Betjening med den korrekte sejlhastighed er vigtigt for at opnå det ønskede flow af skåret afgrøde væk fra skærebjælken.

Optimer sidesejlhastigheden i forhold til afgrødetæthed, kørehastighed og indføringshusets kapacitet. Sidesejl, der kører for hurtigt, trækker afgrøden væk fra skærebjælken og kan resultere i, at afgrøderne ophobes ved indføringssejlet. Sidesejl, der kører for langsomt, medfører, at indføringssejlet trækker afgrøderne væk fra sidesejlene og kan resultere i ujævn indføring.

Juster sidesejlhastigheden for at sikre effektiv afgrødeindføring på flydemodulets indføringssejl. Se instruktioner i *Justering af sidesejlets hastighed, side 167*.

Justering af sidesejlets hastighed

Sidesejlene fører den afskårne afgrøde til flydemodulets indføringssejl, som derefter fører afgrøden ind i mejetærskeren. Du kan justere hastigheden på sidesejlene til forskellige afgrøder og afgrødeforhold.

Sidesejlene (A) drives af hydrauliske motorer og af en pumpe, der drives af mejetærskerens indføringshusdrev gennem en gearkasse på flydemodulet. Inde fra førerhuset kan du justere sidesejlhastigheden på betjeningselementet til sidesejlhastighed, som regulerer flowet til sejlernes hydraulikmotorer.

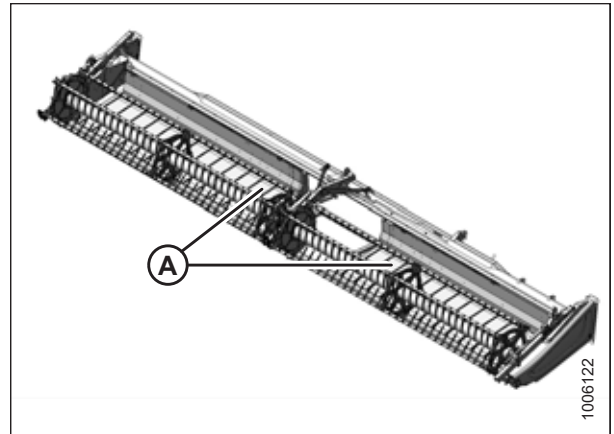

Figur 3.199: Sidesejl

Mejetærskere med integrerede betjeningslementer

Brug de integrerede elementer til sejlbetjening for at indstille sejlhastigheden. Se instruktioner i betjeningsvejledningen til mejetærskeren.

Du kan finde de anbefalede skærebordsindstillinger i en af følgende:

- [3.7.2 Indstillinger for skærebord, side 82](#)
- [3.7.3 Optimering af skærebordet til direkte høst af raps, side 93](#)

BEMÆRK:

Find oplysninger om Case IH--mejetærskeres kompatibilitet med integrerede sejlhastighedsfunktioner i betjeningsvejledningen til mejetærskeren.

Mejetærskere med MacDons betjeningslement til sidesejlshastighed i førerhuset

Drej knappen (A) for at indstille sejlhastigheden. Find oplysninger om de anbefalede skærebordindstillinger i en af følgende:

- [3.7.2 Indstillinger for skærebord, side 82](#)
- [3.7.3 Optimering af skærebordet til direkte høst af raps, side 93](#)

BEMÆRK:

Knappen (B) i figur 3.200, side 167 lader operatøren skifte mellem skærebordshældning og vindens frem/tilbage-position. Du kan finde anvisninger til betjeningslementerne under [Justering af skærebordets vinkel fra mejetærsker, side 140](#).

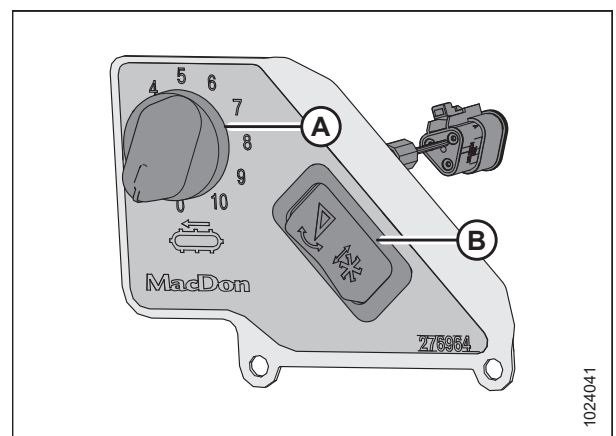

Figur 3.200: Sidesejlets hastighedskontrol i førerhuset

BEMÆRK:

På Case IH-mejetærskere er kontakten til skærebordshældning og vindens frem/tilbage-position placeret bag kørehastighedshåndtaget (GSL).

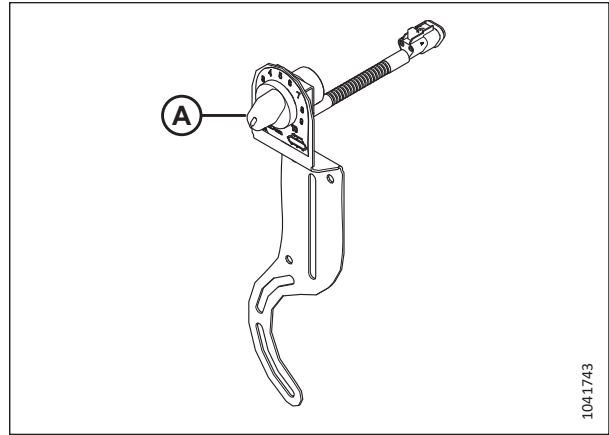

Figur 3.201: Case IH-hastighedsstyring af sidesejl i førerhuset

3.9.9 Indføringssejlets hastighed

Indføringssejlet flytter den afskårne afgrøde fra sidesejlene ind i sneglens kædedrev på flydemodulet.

Flydemodulets indføringssejl (A) drives af en hydraulisk motor og en pumpe, der drives af drevet for mejetærskerens indføringshus gennem en gearkasse på flydemodulet.

VIGTIGT:

Indføringssejlets hastighed bestemmes af hastigheden af mejetærskerens indføringshus og kan ikke justeres uafhængigt.

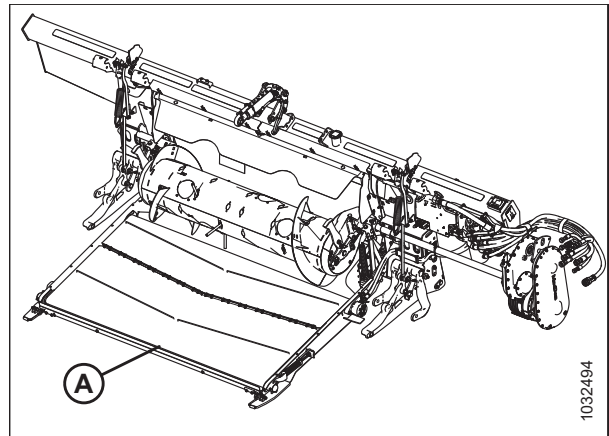

Figur 3.202: FM200-flydemodul

3.9.10 Oplysninger om knivhastighed

Flydermodulet drives af en drivlinje, der er forbundet til mejetærskerens indføringshus. Drivlinjen er forbundet til en gearkasse, der driver knivdrevets pumpe.

Tabel 3.20 Indføringshusets hastighed

| Mejetærskermodel | Indføringshusets hastighed (o/min.) |
|------------------|-------------------------------------|
| Case IH | 580 |

Tabel 3.21 FD2-seriens skærebords knivhastighed

| Skærebord | Anbefalet hastighedsområde for knivtrækket (o/min.) | |
|-----------|---|------------------|
| | Enkelt knivtræk | Dobbelt knivtræk |
| FD225 | 600-700 | — |
| FD230 | 600-750 | — |
| FD235 | 600-700 | 600-750 |
| FD240 | 600-650 | 600-750 |
| FD241 | — | 600-750 |
| FD245 | — | 600-750 |
| FD250 | — | 600-750 |
| FD261 | — | 600-750 |

BEMÆRK:

Kontrollér knivhastigheden for at sikre, at den fungerer inden for værdierne for o/min. i tabellen 3.21, side 169. Se instruktioner i *Kontrol af knivhastighed*, side 169.

Kontrol af knivhastighed

For at opnå den bedste ydeevne skal skærebordets knivdrev køre inden for det angivne omdrejningsområde. Du kan kontrollere knivhastigheden ved at bruge en fotoomdrejningstæller på knivdrevmotorens svinghjul.

**FARE**

For at undgå personskade eller dødsfald som følge af uventet opstart af maskinen skal du altid standse motoren og fjerne nøglen fra tændingen, inden du forlader førersædet af en hvilken som helst årsag.

**FARE**

Kontrollér, at alle uvedkommende har forladt området.

1. Sluk for motoren, og tag nøglen ud af tændingen.
2. Åbn endeskjoldet. Find instruktioner i *Åbne skærebordet endeskjolde*, side 44.
3. Start motoren.
4. Aktiver skærebordsdrevet, og køр indføringshuset med maksimal hastighed. Oplysninger om maksimal hastighed findes i tabel 3.22, side 169.

VIGTIGT:

Før du kontrollerer og justerer knivenes hastighed, skal du sikre dig, at indføringshuset er indstillet til maksimal hastighed. Dette forhindrer, at kniven kører for hurtigt, når der foretages yderligere justeringer.

5. Lad flydemodulet og skærebordet køre, indtil olietemperaturen er 38 °C til 52 °C (100 °F til 125 °F).

Tabel 3.22 Indføringshusets hastighed

| Mejetærskermodel | Indføringshusets hastighed (o/min.) |
|------------------|-------------------------------------|
| Case IH | 580 |

BETJENING

- Mål svinghjulets (A) omdrejningstal med en håndholdt fotoomdrejningstæller.

BEMÆRK:

En omdrejning (o/min.) svarer til to knivslag (slag pr. min.)
(1 o/min. = 2 slag pr. min.).

- Sluk for motoren, og tag nøglen ud af tændingen.

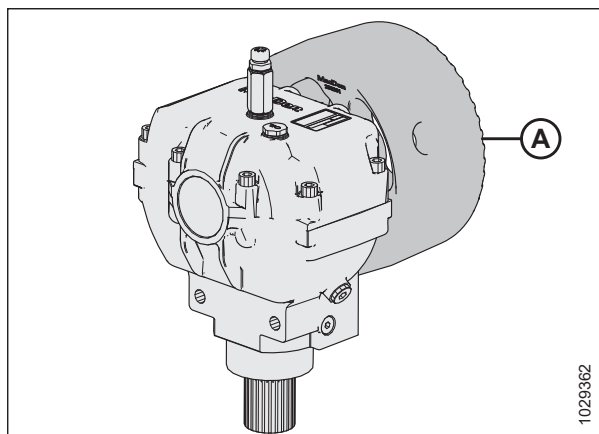

Figur 3.203: Svinghjul

- Sammenlign svinghjulets o/min. med o/min.-værdierne i [3.23, side 170](#).
- Kontakt din forhandler, hvis målingen af svinghjulets o/min overstiger det angivne interval for o/min. for dit skærebord.
- Luk endeskjoldet. Se instruktioner i [Lukning af skærebordets endeskjold, side 45](#).

Tabel 3.23 FD2-seriens skærebords knivhastighed

| Skærebord | Anbefalet hastighedsområde for knivtrækket (o/min.) | |
|-----------|---|------------------|
| | Enkelt knivtræk | Dobbelt knivtræk |
| FD225 | 600-700 | — |
| FD230 | 600-750 | — |
| FD235 | 600-700 | 600-750 |
| FD240 | 600-650 | 600-750 |
| FD241 | — | 600-750 |
| FD245 | — | 600-750 |
| FD250 | — | 600-750 |
| FD261 | — | 600-750 |

3.9.11 Vindehøjde

Vindens driftsposition afhænger af afgrødetypen og skæreforholdene.

Vindehøjden styres manuelt eller med forudindstillede knapper på hastighedshåndtaget (Ground Speed Lever – GSL) i mejetærskerkabinen. Se vejledningen til din mejetærsker eller [3.10 System til automatisk styring af skærebordshøjde, side 212](#) for nærmere information.

For yderligere oplysninger om for- og bagpositionering for vinde, se [3.9.12 Vindens frem/tilbage-position, side 174](#).

Følgende tabel beskriver, hvordan du ændrer vindepositionen til forskellige afgrødeforhold:

Tabel 3.24 Vindeposition

| Afgrødeforhold | Vindeposition |
|-----------------------------------|--|
| Fastklemt ris | <ul style="list-style-type: none">Sænk vindenSkift indstillingen for vindehastighed og/eller knastenSkift vindens frem/tilbage-position ved at udvide vinden |
| Busket eller tungt stående (alle) | Hæv vinden |

BETJENING

Hvis vinden er indstillet for lavt, kan følgende ske:

- Afgrødetab over skærebordets bagrør
- Afgrødeforstyrrelse på sejlene forårsaget af vindepigge
- Afgrøde bliver skubbet ned af tandrørene
- Høj afgrøde bliver viklet rundt om vindetrækket og enderne

Hvis vinden er indstillet for højt, kan følgende ske:

- Tilstopning af skærebjælken
- Afgrøde fastklemmes og bliver efterladt uafskåret
- Afgrødestilke falder foran skærebjælken

Du kan se anbefalede vindehøjder for specifikke afgrøder og afgrødeforhold under [3.7.2 Indstillinger for skærebord, side 82](#).

VIGTIGT:

Sørg for tilstrækkeligt spillerum mellem vinden og skærebjælken for at forhindre, at vindepiggene kommer i kontakt med skærebjælken under drift. Se instruktioner i [4.13.1 Spillerum mellem vinde og skærebjælke, side 429](#).

Kontrol og justering af vindehøjdesensorens retning

Retningen af vindehøjdesensorens arm skal kontrolleres manuelt ved sensoren. Sensorens udgangsspændingsområde kan kontrolleres enten manuelt ved sensoren eller fra kabinen.



FARE

Kontrollér, at alle uvedkommende har forladt området.



FARE

For at undgå personskade eller dødsfald som følge af uventet opstart af maskinen skal du altid standse motoren og fjerne nøglen fra tændingen, inden du forlader førersædet af en hvilken som helst årsag.

1. Parker mejetærskeren på en plan overflade.
2. Sluk for motoren, og tag nøglen ud af tændingen.
3. Åbn det højre endeskjold. Se instruktioner i [Åbne skærebordet endeskjold, side 44](#).

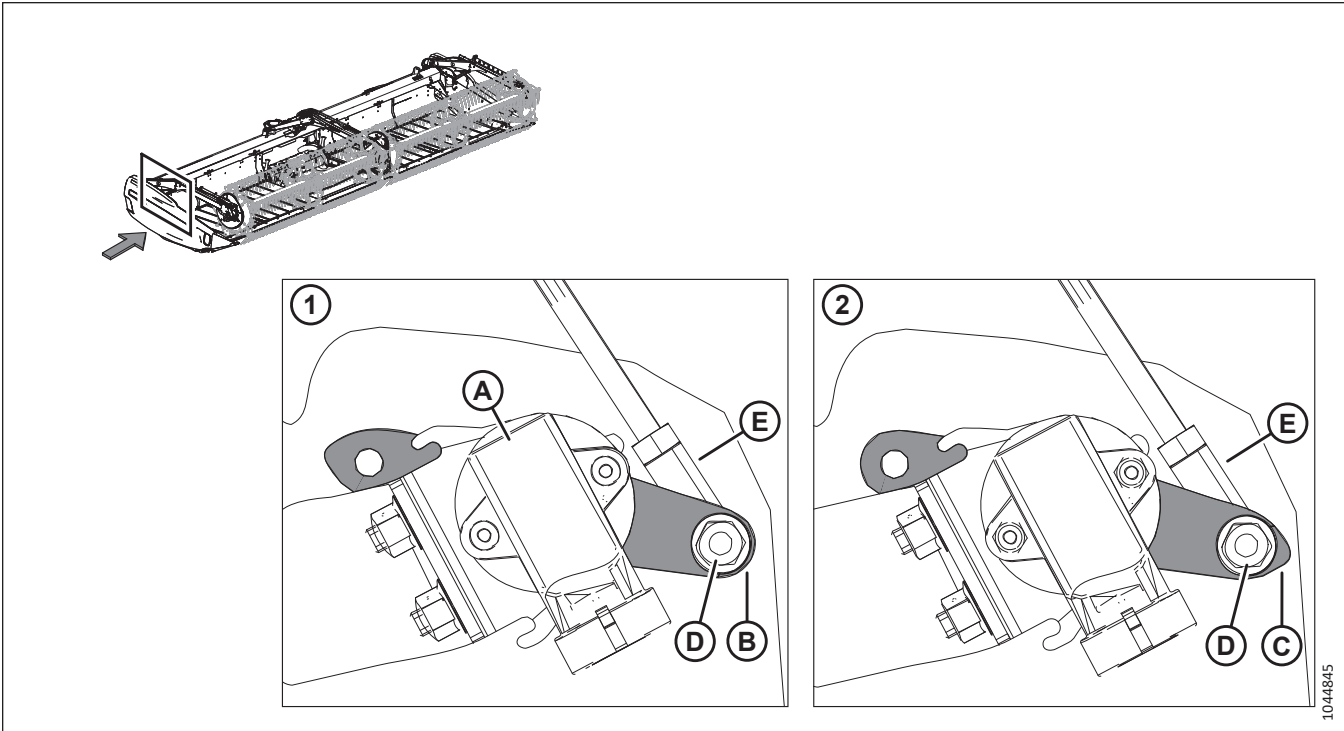

Figur 3.204: Placering af vindens højdesensor

4. Find sensoren for vindehøjde (A) på den højre endeplade. Sensoren tilsluttes til den højre vindearm.
5. Sørg for, at sensoren er konfigureret korrekt til skærebordet:
 - Konfiguration (1) er forkert. Sensorarmens runde ende (B) er fastgjort til stangen (E).
 - Konfiguration (2) er korrekt. Sensorarmens spidse ende (C) er fastgjort til stangen (E).
6. Hvis sensorarmens retning er forkert, skal du fjerne møtrikken (D) og stangen (E) og omplacere sensoren, så den vender korrekt.
7. Spænd bolt (D) til 8 Nm (6 lbf·ft [71 lbf·in]).

Udskiftning af vindehøjdesensor

Vindehøjdesensoren bruges som reference til, hvor hjulet er placeret i forhold til knivbjælken.

FARE

Kontrollér, at alle uvedkommende har forladt området.

FARE

For at undgå personskade eller dødsfald som følge af uventet start af en maskine skal du altid stoppe motoren og fjerne nøglen fra tændingen, før du foretager justeringer af maskinen.

1. Sænk tromlen helt.
2. Sluk for motoren, og tag nøglen ud af tændingen.
3. Åbn endeskjoldet. Find instruktioner i [Åbne skærebordet endeskjold](#), side 44.

BETJENING

4. Afbryd ledningsbundet fra sensor (A).
5. Fjern to møtrikker (B), der sikrer sensor (A). Behold fastgørelsesanordninger til fornyet montering.
6. Fjern sensor (A).
7. Kontrollér sensorarmens retning. Se instruktioner i *Kontrol og justering af vindehøjdesensorens retning, side 171*

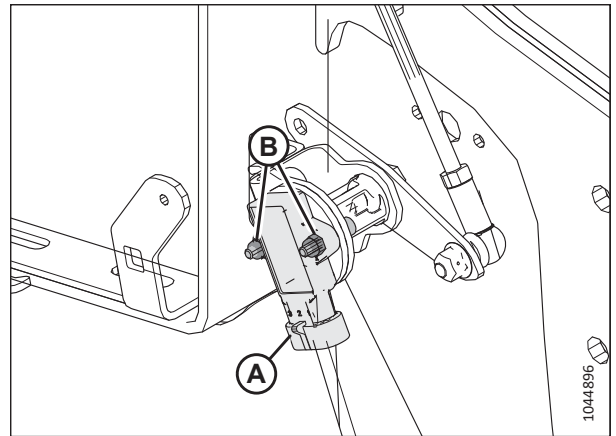

Figur 3.205: Vindens højdesensor – højre vindearm

8. Installer en ny sensor (A) mod spændeskive (C).
9. Monter sensoren ved hjælp af de eksisterende bolte (A), spændeskiver og nyloc-møtrikker.
10. Spænd møtrikkerne (B), indtil de kommer i kontakt med sensoren (A), og stram derefter møtrikkerne med en yderligere kvart omgang.
11. Tilslut ledningsnettet til sensor (A).
12. Luk endeskjoldet. Se instruktioner i *Lukning af skærebordets endeskjolde, side 45*.

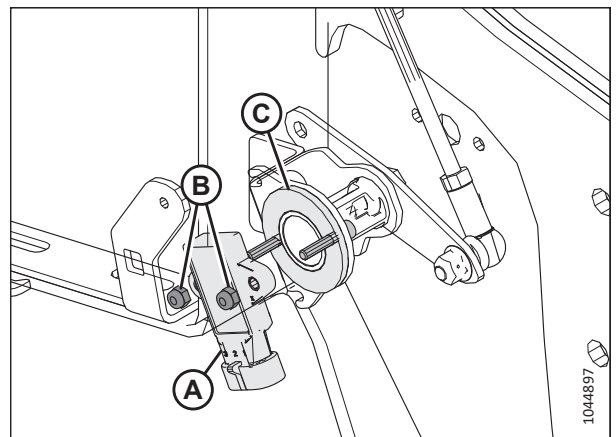

Figur 3.206: Vindens højdesensor – højre vindearm

Kontrol og justering af vindehøjdesensorens spænding

Retningen af vindehøjdesensorens arm skal kontrolleres manuelt ved sensoren. Sensorens udgangsspændingsområde kan kontrolleres enten manuelt ved sensoren eller fra kabinen.

FARE

Kontrollér, at alle uvedkommende har forladt området.

FARE

For at undgå personskade eller dødsfald som følge af uventet opstart af maskinen skal du altid standse motoren og fjerne nøglen fra tændingen, inden du forlader førersædet af en hvilken som helst årsag.

VIGTIGT:

Indstil den minimale tromlehøjde før kontrol eller justering af vindehøjdesensorens spænding. Find instruktioner i og *Måling af spillerum mellem vinde og skærebjælke, side 429*.

BEMÆRK:

Yderligere instruktioner i førerhuset finder du i mejetærskerens betjeningsvejledning.

BETJENING

1. Kontrollér, at vindens frem-/tilbagesensor vender korrekt for mejetærskermodellen, før du kontrollerer spændingen. Se instruktioner i *Kontrol og justering af vindehøjdesensorens retning, side 171*.
2. Parker mejetærskeren på en plan overflade.
3. Sænk tromlen helt.
4. Brug mejetærskerskærmen eller et voltmeter (hvis du måler sensoren manuelt) til at måle spændingsområdet. Hvis du bruger et voltmeter, skal du kontrollere sensorspændingen mellem ben 2 (jord) og ben 3 (signal). Find de anbefalede spændingsområder i tabel 3.25, side 174.

VIGTIGT:

For at måle udgangsspændingen på vindens højdesensor skal motoren køre og forsyne sensoren med strøm.

5. Hæv vinden helt.
6. Kontrollér spændingen. Hvis sensoren skal justeres, skal du se trin 7, side 174 til trin 15, side 174

Tabel 3.25 Spændingsgrænser for vindens højdesensor

| Spænding med vinden hævet | Spænding med vinden sænket |
|---------------------------|----------------------------|
| 0,7-1,1 V | 3,9-4,3 V |

7. Sænk tromlen helt.
8. Sluk for motoren, og tag nøglen ud af tændingen.
9. Åbn endeskjoldet. Find instruktioner i *Åbne skærebordet endeskjold, side 44*.
10. Løsn kontramøtrikker (A).
11. Juster gevindstang (B) til dimension (C) 165 mm (6,5").
12. Juster gevindstangen for at opnå den anbefalede spænding for vindens sænkede position.
13. Tilspænd kontramøtrikkerne med hånden, indtil de sidder godt fast, og tilspænd derefter kontramøtrikkerne (A) med endnu en kvart omgang.
14. Hæv vinden helt.
15. Kontrollér vindehøjdespændingen i den hævede position.
16. Luk endeskjoldet. Se instruktioner i *Lukning af skærebordets endeskjold, side 45*.

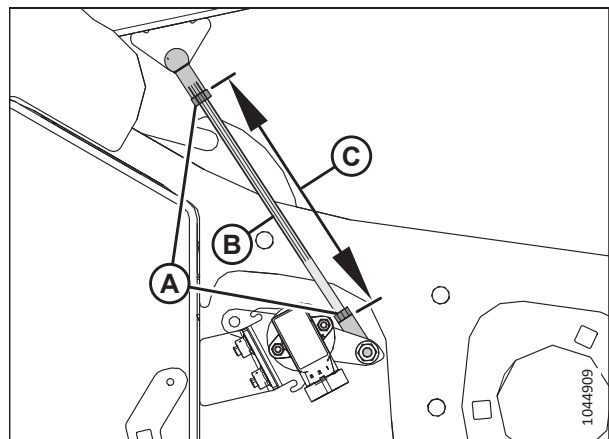

Figur 3.207: Vindehøjdesensor – højre vindearm sænket

3.9.12 Vindens frem/tilbage-position

Vindens frem/tilbage-position er en afgørende faktor for at opnå de bedste resultater under ugunstige forhold. Den fabriksanbefalede vindeposition har positionsmarkøren centreret over tal (4-5 på indikatoren). Denne position passer til normale forhold, men du kan justere frem/tilbage-positionen efter behov i førerhuset.

Hvis du vil forbedre vindens ydeevne under visse afgrødeforhold, kan vinden flyttes ca. 155 mm (6") længere tilbage ved at flytte frem/tilbage-cylinderne på skærebordets vindearme. Se instruktioner i *Flytning af frem/tilbage-cylinderne, side 176*.

BETJENING

Indikator for vindeposition (A) er placeret på venstre vindearm. Beslag (B) er vindens markør for frem/tilbage-position.

For opretstående afgrøde skal vinden centreres over skærebjælken (4-5 på indikator).

For afgrøder, der er nede, sammenfiltrede eller hælder, kan det være nødvendigt at flytte vinden foran skærebjælken.

BEMÆRK:

Hvis du har svært ved at samle fladtrykt afgrøde op, skal du justere skærebordet til en stejlere vinkel. Se instruktioner i [3.9.3 Skærebordsvinkel, side 139](#). Juster først vindepositionen, når du har justeret skærebordsvinklen.

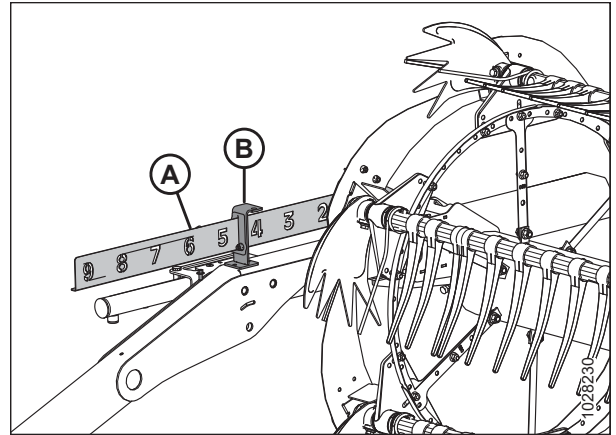

Figur 3.208: Frem/tilbage-indikator

BEMÆRK:

Ved afgrøder, der er vanskelige at samle op, såsom ris, eller afgrøder, der i svær grad er gået i leje, og som kræver, at vinden er placeret helt fremme, skal du indstille vindens tandafstand, så afgrøden placeres korrekt på sejlene. Se instruktioner i [3.9.13 Vindens pigafstand, side 183](#).

Justering af tromlens frem/tilbage-position

Den fabriksindstillede vindeposition passer til normale forhold, men du kan justere frem/tilbage-positionen efter behov ved hjælp af betjeningsselementerne i førerhuset.



FARE

Kontrollér, at alle uvedkommende har forladt området.

Følg disse trin for at justere vindens frem/tilbage-position:

1. Brug hydraulikken til at flytte vinden til den ønskede position, mens du bruger frem/tilbage-indikator (A) som reference. Beslag (B) er positionsmarkøren.
2. Kontroller spillerummet mellem vinde og skærebjælke efter justering af knastindstillingen. Se følgende:
 - [4.13.1 Spillerum mellem vinde og skærebjælke, side 429](#)
 - [4.13.2 Sur vinde, side 434](#)

VIGTIGT:

Hvis du arbejder med vinden for langt fremme, kan det resultere i, at piggene kommer i kontakt med jorden. Når du arbejder med vinden i denne position, skal du sænke bremseskoene eller justere skærebordshældning efter behov for at forhindre, at piggene beskadiges.

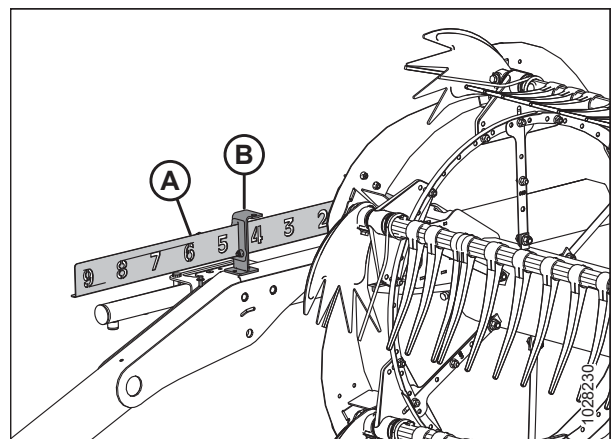

Figur 3.209: Frem/tilbage-indikator

Flytning af frem/tilbage-cylinderne

Du kan tilpasse til visse afgrødeforhold ved at flytte vinden ca. 155 mm (6") længere tilbage ved at flytte frem/tilbage-cylinderne på vindearmene.

FARE

Kontrollér, at alle uvedkommende har forladt området.

FARE

For at undgå personskade eller dødsfald som følge af uventet opstart af maskinen skal du altid standse motoren og fjerne nøglen fra tændingen, inden du forlader førersædet af en hvilken som helst årsag.

VIGTIGT:

Sørg for, at alle frem/tilbage-cylindere er indstillet i samme position.

1. Juster vindehøjden, så vindearmene er parallelle med jorden.
2. Sluk for motoren, og tag nøglen ud af tændingen.
3. Fjern låseclipsen (A), som fastgør multiværktøjet til beslaget på venstre endeplade.
4. Fjern multiværktøjet (B). Genmonter låseclipsen.

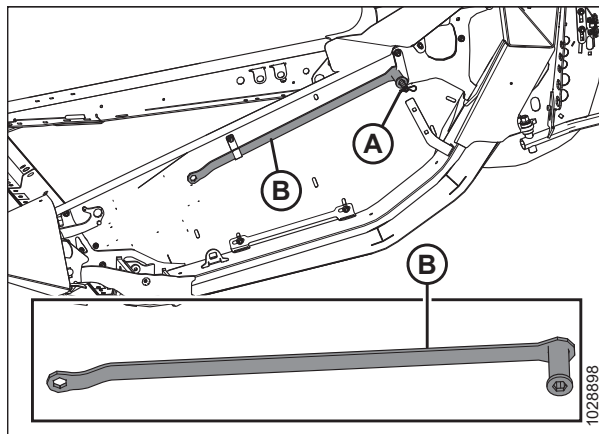

Figur 3.210: Venstre endeplade

BETJENING

5. Se figur 3.211, side 177 for at finde frem til procedurerne for justering af frem/tilbage-cylindere, der gælder for din skærebordstype. Nummeret på illustrationen henviser til en af følgende procedurer:
- For vindearme med justering af frem/tilbage-cylindere [1] foran, se trin 6, side 178.
 - For vindearme med justering af frem/tilbage-cylindere [2] bagtil, se trin 9, side 179.

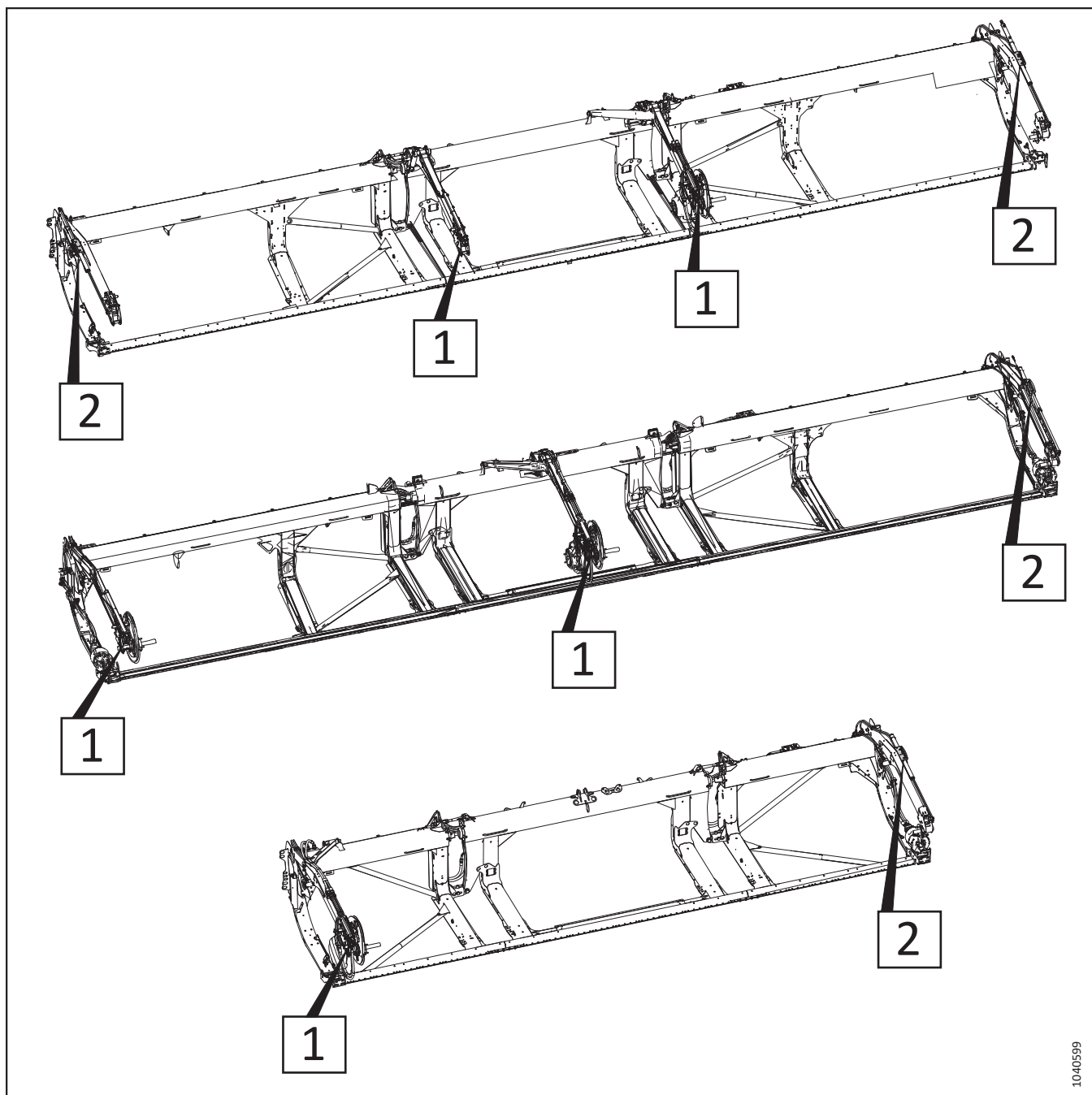

Figur 3.211: Justerbare frem/tilbage-cylindere – procedurereferencenumre

BETJENING

Følg disse trin for at ændre vindepositionen på de frem/tilbage-cylindere, der justeres foran på vindearmen:

6. Fjern splitringen (A), gaffelbolten (B) og den flade spændeskive (ikke vist), som fastgør den justerbare frem/tilbage-cylinder i frem-positionen.

BEMÆRK:

Vindetrækkets komponenter er ikke vist på illustrationen.

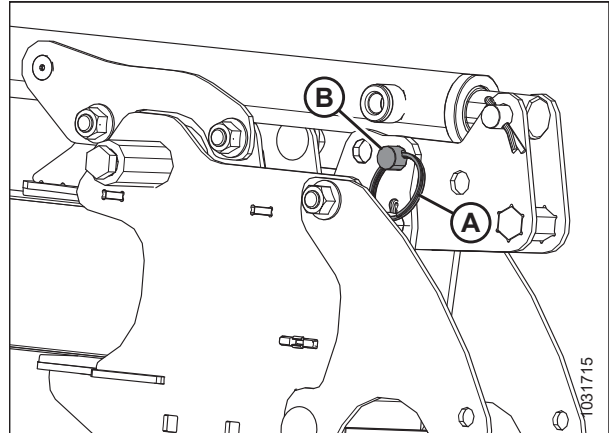

Figur 3.212: Justering af frem/tilbage-cylindere type 1 – frem-position

7. Brug multiværktøjet (A) til at skubbe beslaget (B) bagud, indtil hul (C) flugter med hul (D). Vinden bevæger sig bagud, mens beslaget (B) roterer på nederste stift (E).

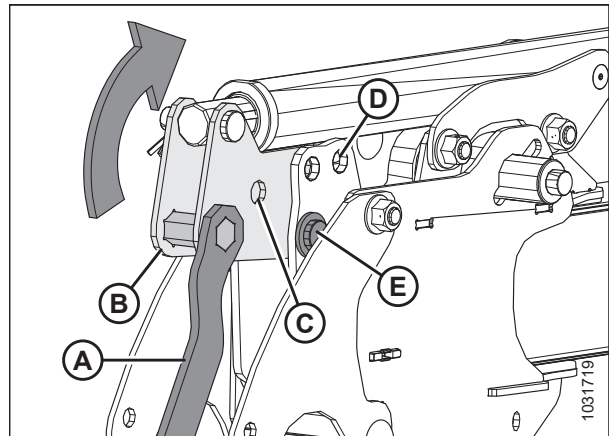

Figur 3.213: Justering af frem/tilbage-cylindere type 1 – frem-position

8. Fastgør cylinderen i tilbage-positionen med gaffelbolten (A), den flade spændeskive og splitringen (B).

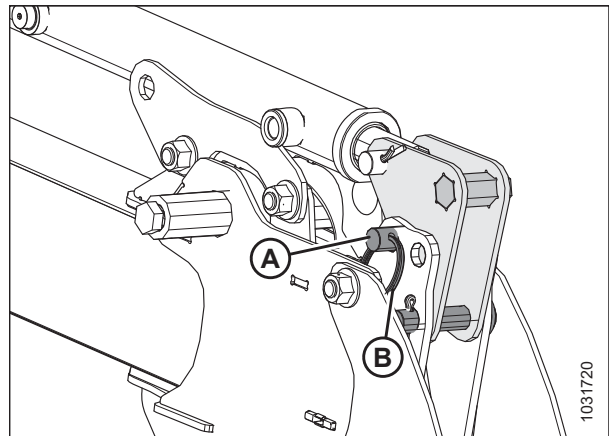

Figur 3.214: Justering af frem/tilbage-cylindere type 1 – tilbage-position

BETJENING

Følg disse trin for at ændre vindepositionen på de frem/tilbage-cylindere, der justeres bagtil på vindearmen:

BEMÆRK:

Det slidsede cylinderbeslag, der er vist i følgende illustrationer, er monteret på den udvendige side af vindearmen.

9. Fjern splitring (A) og gaffelbolt (B), som fastgør venstre cylinder i frem-positionen på cylinderbeslag (C).

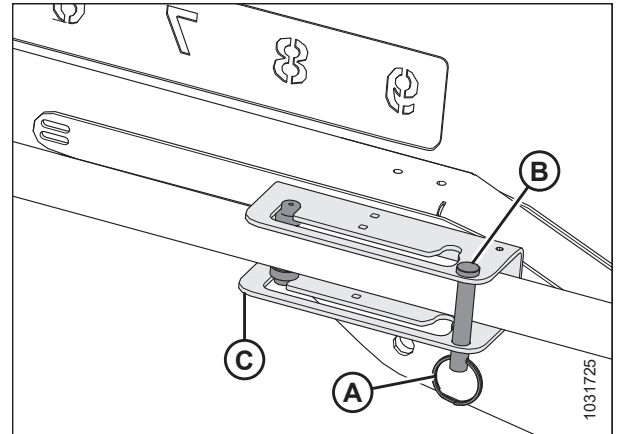

Figur 3.215: Justering af frem/tilbage-cylindere type 2 – frem-position

10. Skub cylinderguiderne (A) langs åbningen i beslaget og ind i den bageste position (B).

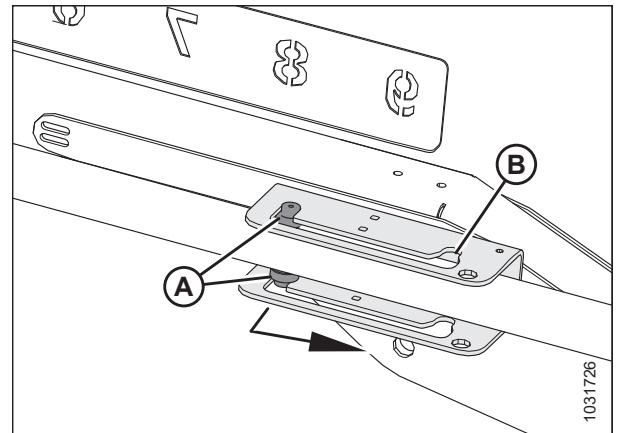

Figur 3.216: Justering af frem/tilbage-cylindere type 2 – frem-position

11. Sæt gaffelbolt (A) og splitring (B) i igen for at fastgøre cylinderen i beslagets tilbage-position (C).
12. Sørg for, at der stadig er tilstrækkeligt spillerum mellem vinen og de følgende dele af skærebordet:
 - Bagplade
 - Vindeafstivere
 - Øvre tværnegl (hvis monteret på skærebordet)
13. Hvis det er nødvendigt, skal du justere vindens tandhøjde. Du kan finde instruktioner i [3.9.13 Vindens pigafstand, side 183](#).

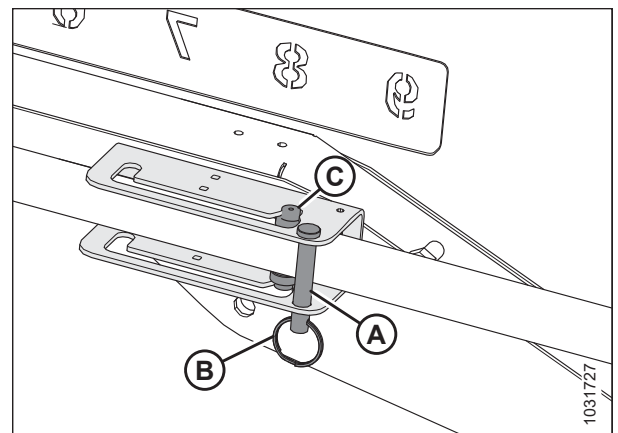

Figur 3.217: Justering af frem/tilbage-cylindere type 2 – tilbage-position

Kontrol og justering af vindehøjdesensorens spænding

Sensoren for frem/tilbage-positionen angiver vindens position i frem/tilbage-fladen. Sensorarmens retning skal indstilles for den korrekte model.

FARE

Kontrollér, at alle uvedkommende har forladt området.

FARE

For at undgå personskade eller dødsfald som følge af uventet opstart af maskinen skal du altid standse motoren og fjerne nøglen fra tændingen, inden du forlader førersædet af en hvilken som helst årsag.

1. Kontrollér, at vindens frem-/tilbagesensor vender korrekt for mejetærskermodellen, før du kontrollerer spændingen. Se instruktioner i *Kontrol og justering af tromlehøjdesensorens spænding, side 181*.
2. Parker mejetærskeren på en plan overflade.
3. Indstil vinden helt bagud.
4. Brug mejetærskerskærmen eller et voltmeter (hvis du måler sensoren manuelt) til at måle spændingsområdet. Hvis du bruger et voltmeter, skal du kontrollere sensorspændingen (A) mellem ben 2 (jord) og ben 3 (signal). Find spændingsområdet i tabel 3.26, side 180.

VIGTIGT:

For at måle udgangsspændingen på vindens frem/tilbage-sensor skal motoren køre og forsyne sensoren med strøm.

5. Juster vinden helt fremad.
6. Kontrollér spændingen. Hvis sensoren skal justeres, skal du se trin 7, side 181 til trin 11, side 181

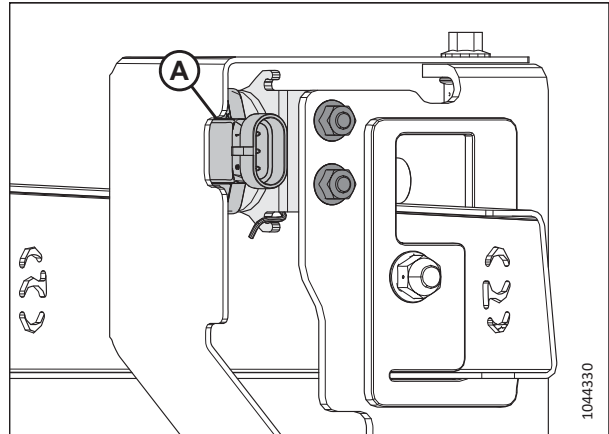

Figur 3.218: Frem/tilbage-sensor

Tabel 3.26 Frem-/tilbagesensorens spænding

| Spænding (V) – vinde trukket helt tilbage | Spænding (V) – vinde trukket helt ud | Minimumsområde (V) |
|---|--------------------------------------|--------------------|
| 0.7 | 4.3 | 2,5 |

BETJENING

- Sluk for motoren, og tag nøglen ud af tændingen.
- Find sensoren for frem-/tilbageposition på venstre vindearm.

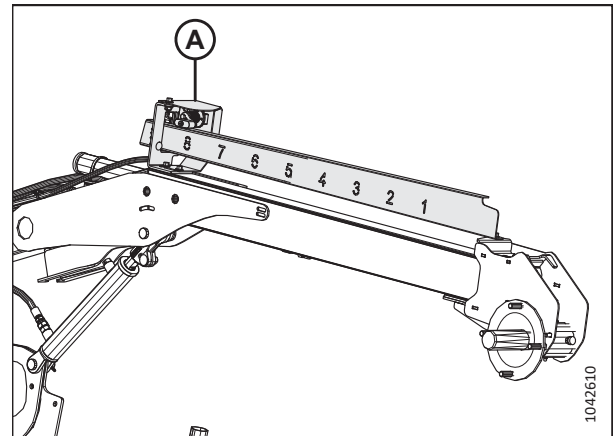

Figur 3.219: Sensor for frem-/tilbageposition

- Løsn monteringsdelene (A) og flyt sensor-suppotten (B), indtil spændingen er i det rigtige interval.
- Når sensorjusteringen er fuldført, skal beslagene tilspændes til 8 Nm (6 lbf·ft [71 lbf·in]).
- Om nødvendigt, skal du køre for-/agter sensorkalibrering af mejetærskerens .

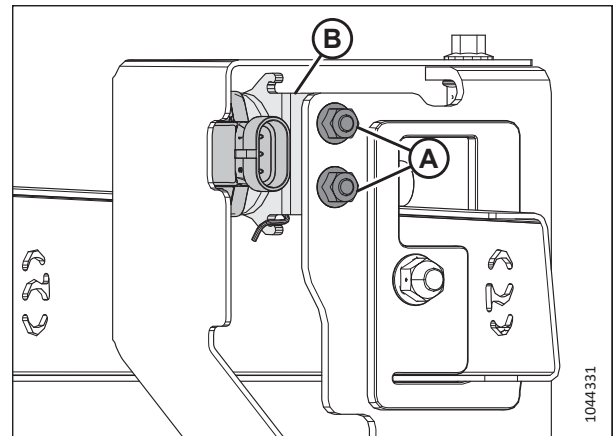

Figur 3.220: Frem/tilbage-sensor

Kontrol og justering af tromlehøjdesensorens spænding

Sensoren for frem/tilbage-positionen angiver vindens position i frem/tilbage-fladen. Sensorarmens retning skal indstilles for den korrekte model.

FARE

Kontrollér, at alle uvedkommende har forladt området.

FARE

For at undgå personskade eller dødsfald som følge af uventet opstart af maskinen skal du altid standse motoren og fjerne nøglen fra tændingen, inden du forlader førersædet af en hvilken som helst årsag.

- Parker mejetærskeren på en plan overflade.
- Sluk for motoren, og tag nøglen ud af tændingen.

BETJENING

3. Find sensoren for frem-/tilbageposition på venstre vindearm.

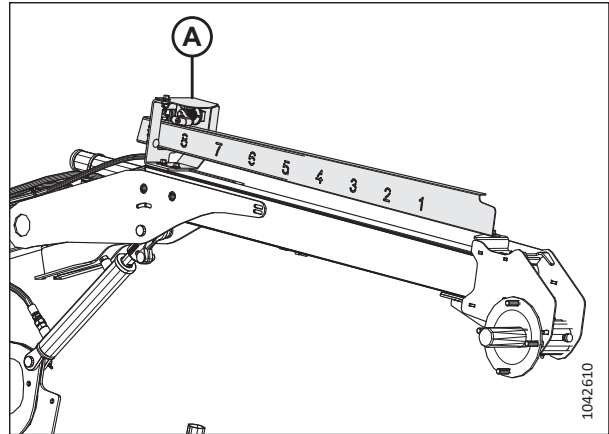

Figur 3.221: Sensor for frem-/tilbageposition

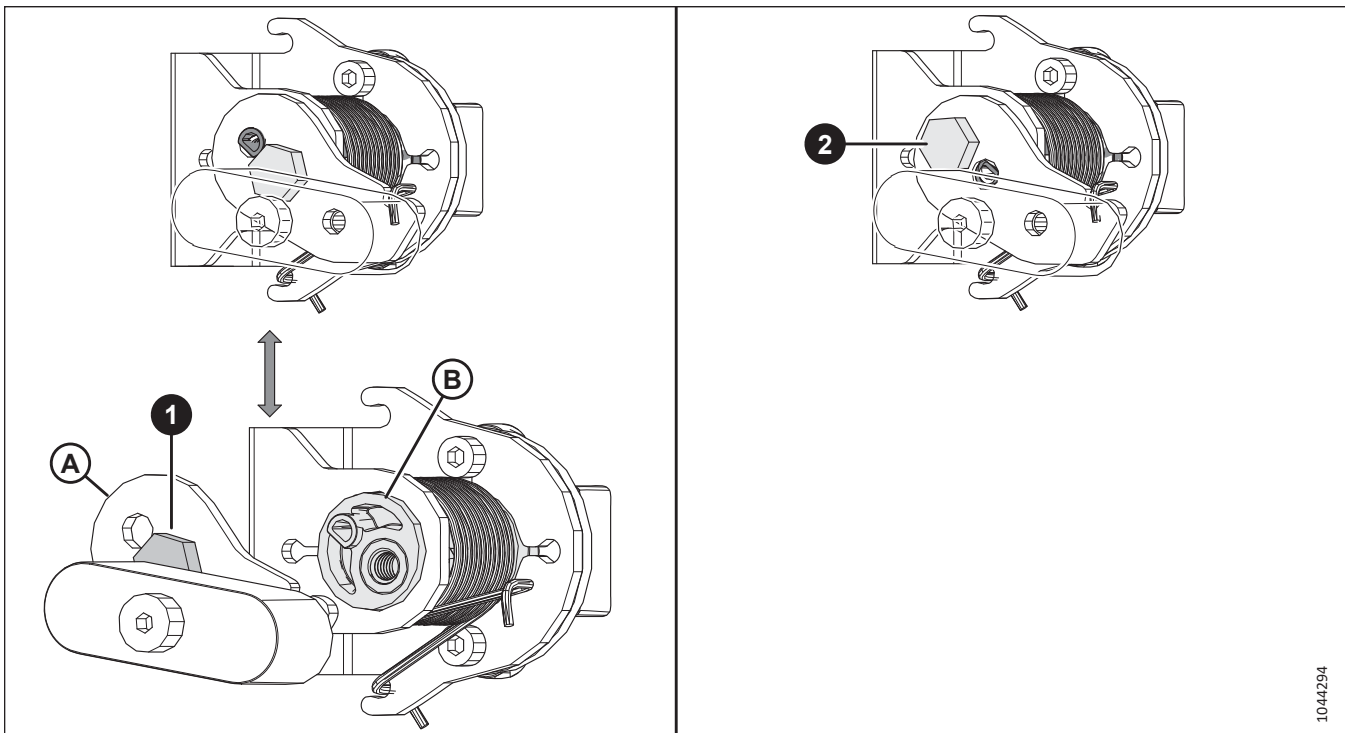

Figur 3.222: Sensorarmens position

4. Kontrollér monteringsplaceringen af sensorens monteringsbolt. Hvis bolten er på det forkerte sted, skal du gå videre til næste trin.
 - Placering (1) er korrekt
 - Placering (2) er forkert
5. Fjern bolten, og flyt den til det korrekte sted på armen (A).
6. Drej sensorens drejetap (B) 180°.
7. Genmonter armen (A) på sensorens drejetap. Sørg for, at det hævede fremspring er i det andet hul, hvor bolten blev fjernet fra.
8. Tilspænd bolten til 6 Nm (4 lbf·ft [53 lbf·in]).

3.9.13 Vindens pigafstand

Vindens tandafstand beskriver placeringen af vindepiggene i forhold til skærebjælken. Du kan ændre den ved at ændre vindens frem/tilbage-position og vindens knastindstilling. Det kan også være en god idé at ændre vindens tandafstand, så den passer til forskellige høstforhold.

Ændringer af vindens position har den største indvirkning på vindens pigafstand. På den anden side har en ændring af knastindstillingen en mindre indvirkning på vindens tandafstand. For eksempel, med knastpositionsområde på 33° er det tilsvarende pigafstandsområde kun 5° på det laveste punkt af vindens rotation.

Du opnår de bedste resultater ved at bruge den mindste knast-indstilling, der leverer afgrøden over skærebjælakens bagkant og over på sejlene. Du kan finde flere oplysninger i [3.7.2 Indstillinger for skærebord, side 82](#).

Vindeknast-indstillinger

Ved at ændre knastpositionen kan du justere det punkt, hvor vindens pigge slipper den indsamlede afgrøde til sejskærebordene. Der gives anbefalinger til indstilling af vindeknasten under forskellige høstforhold.

Indstillingsnumrene er synlige over åbninger på knastskiven. Du kan finde flere oplysninger i [Justerings af vindeknast, side 185](#).

BEMÆRK:

Se anbefalede indstillinger af vindens pigafstand under forskellige høstforhold under [3.7.2 Indstillinger for skærebord, side 82](#).

Knastposition 1, vindeposition 5 eller 6 giver det mest jævne afgrødeflow på sejlene uden at opbløde eller forstyrre materialet.

- Denne indstilling frigør afgrøden tæt på skærebjælken. Brug denne indstilling, når skærebjælken er på jorden, mens der høstes.
- Nogle afgrøder vil ikke blive sendt forbi skærebjælken, når skærebjælken hæves fra jorden, mens vinden er langt fremme. Indstil derfor den indledende vindehastighed, så den er tæt på kørehastigheden.

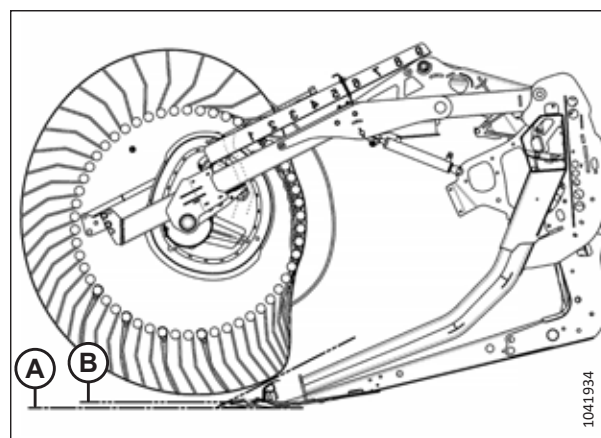

Figur 3.223: Pigprofil – knastposition 1

Knastposition 2, vindeposition 6 eller 7 er den anbefalede udgangsposition for de fleste afgrøder og forhold.

- Før du justerer knastindstillingen, skal du justere vinden frem eller tilbage for at prøve at få afgrøden ind på sejlet.
- Hvis afgrøden stadig går i stå på skærebjælken, og vinden ikke kan skubbe afgrøden tilbage på sejlet, skal du øge knastindstillingen for at skubbe afgrøden forbi skærebjælakens bagkant.
- Hvis afgrøden bliver opblødt, eller hvis der er en forstyrrelse af flowet på tværs af sejlene, skal du reducere knastindstillingen.
- Denne indstilling resulterer i, at vindens pigspidshastighed er ca. 20 % hurtigere end vindens hastighed.

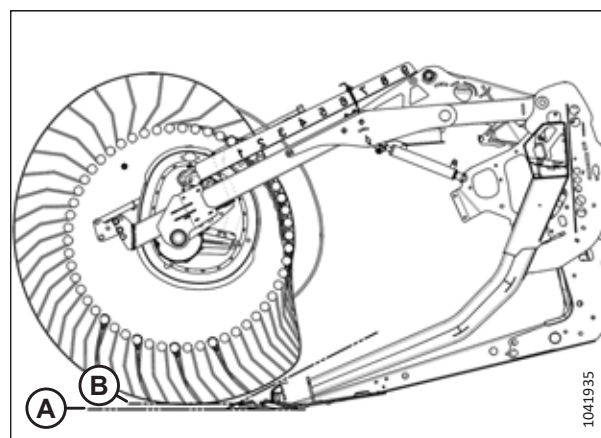

Figur 3.224: Pigprofil – knastposition 2

Knastposition 3, vindeposition 8 bruges hovedsageligt til at efterlade lange stubbe.

- Denne position gør det muligt for vinden at nå frem og løfte afgrøden over kniven og over på sejlene.
- Denne indstilling resulterer i, at vindens pigspidshastighed er ca. 30 % hurtigere end vindens hastighed.

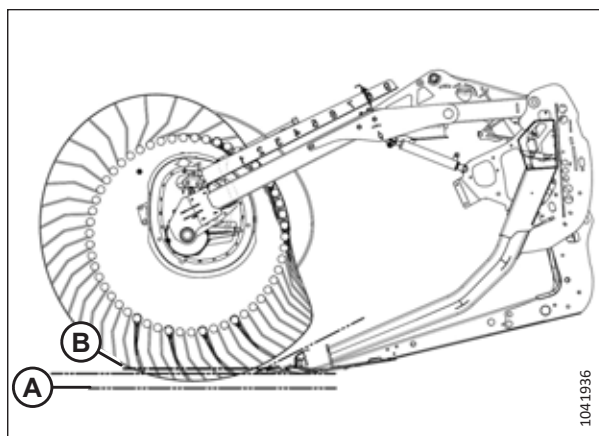

Figur 3.225: Pigprofil – knastposition 3

Knastposition 4, skærebordsvinkel ved minimum, vindeposition 9 resulterer i, at skærebordet efterlader kortere stubbe, når der høstes afgrøder, der er gået i leje, (sammenlignet med et skærebord, der er vippet helt fremad). Med denne skærebordsvinkel når vinden lige at strejfe jorden.

- Denne position gør det muligt for vinden at nå frem og løfte afgrøden over kniven og over på sejlene.
- Denne indstilling resulterer i, at vindens pigspidshastighed er ca. 35 % hurtigere end vindens hastighed.

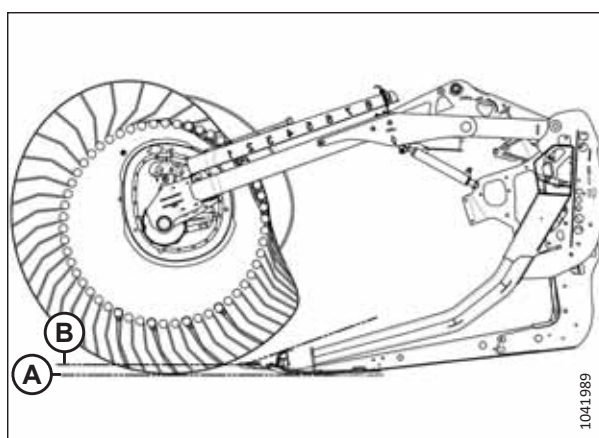

Figur 3.226: Pigprofil – knastposition 4, mindste skærebordsvinkel

Knastposition 4, skærebordsvinkel ved maksimum, vindeposition 9 giver vinden den maksimale rækkevidde under skærebjælken til at hente afgrøder, der er gået i leje.

- Denne position efterlader en betydelig mængde stub, når skærehøjden er indstillet til ca. 203 mm (8"). I fugtige materialer som ris er det muligt at fordoble mejetærskerens kørehastighed, fordi mængden af skåret materiale er reduceret.
- Denne indstilling resulterer i, at vindens pigspidshastighed er ca. 35 % hurtigere end vindens hastighed.

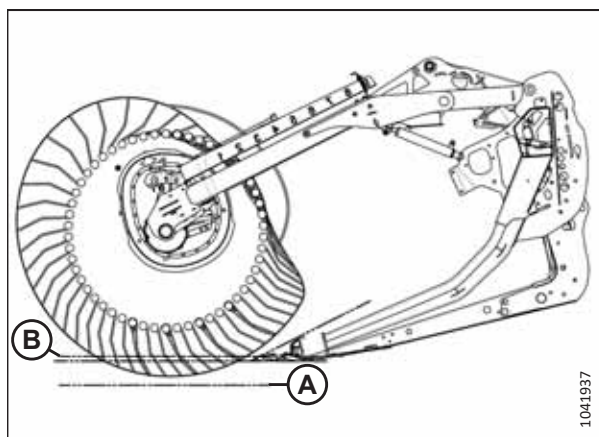

Figur 3.227: Pigprofil – knastposition 4, største skærebordsvinkel

BEMÆRK:

Hvis du bruger højere knastindstillinger, når vindens frem/tilbage-position er indstillet til mellem 4 og 5, resulterer det i en drastisk nedsat sejlkapacitet. Dette sker, fordi vindepiggene hele tiden griber ind i afgrøder, der allerede er i bevægelse på sejlene, hvilket afbryder flowet ind i mejetærskerens indføringshus. Højere knast-indstillinger anbefales kun med vinden helt fremme eller tæt på helt fremme.

Justering af vindeknast

Juster vindeknasten for at ændre vindens tandafstand.

VIGTIGT:

Spillerummet mellem vinden og skærebjælken skal altid kontrolleres efter justering af vindens tandafstand og vindens frem-/tilbageposition.

Find yderligere oplysninger i [4.13.1 Spillerum mellem vinde og skærebjælke, side 429](#) og [3.7.2 Indstillinger for skærebord, side 82](#).



FARE

For at undgå personskade eller dødsfald som følge af uventet opstart af maskinen skal du altid standse motoren og fjerne nøglen fra tændingen, inden du forlader førersædet af en hvilken som helst årsag.

BEMÆRK:

Hvis der er flere vindeknaster, skal du justere dem alle.

1. Sluk for motoren, og tag nøglen ud af tændingen.
2. Fjern låseclipsen (A), der fastgør multiværktøjet (B) til beslaget på venstre endeplade.

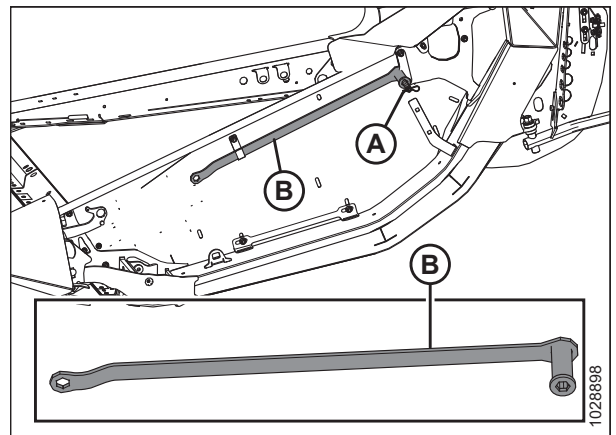

Figur 3.228: Venstre endeplade

BETJENING

3. Brug multiværktøjet til at dreje låsestiften (A) **MOD URET** for at frigøre knastskiven.

VIGTIGT:

Se mærkaten på kamlåsen for at få oplysninger om rotationsretning for låsning/oplåsning. Hvis du tvinger kamlåsen i den forkerte retning, kan rullestifterne blive beskadiget.

4. Brug skruenøglen på bolt (B) til at rotere kamskiven, så låsestiften (A) flugter med den ønskede hulposition for kamskiven (C) (1 til 4).

BEMÆRK:

Bolt (B) er svejset fast til kamstøtten.

5. Drej låsestiften (A) **CLOCKWISE** for at aktivere og låse kamskiven.

VIGTIGT:

Sørg for, at knasten er fastgjort, inden maskinen betjenes.

6. Gentag trin 3, side 186 til trin 5, side 186 for alle vindeknasterne.

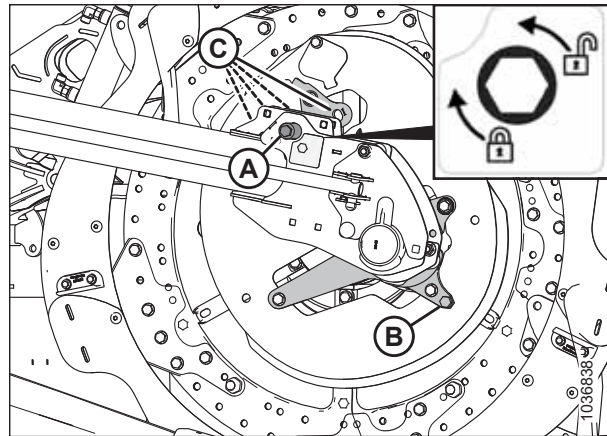

Figur 3.229: Knastskive-positioner

3.9.14 Øvre tværgående snegl

Den øvre tværsnegl (UCA) forbedrer afgrødeindføring ind til midten af skærebordet under forhold med tunge afgrøder. Den er ideel til høst af store mængder foder, havre, raps, sennep og andre høje, buskede afgrøder, der er svære at transportere.

Du kan bruge afbryderventilen (A) til at slukke for den øvre tværsnegl, når der ikke er brug for den.

BEMÆRK:

Selvom den øvre tværsnegl er slukket, skal den stadig smøres med jævne mellemrum på grund af vingernes bevægelse.

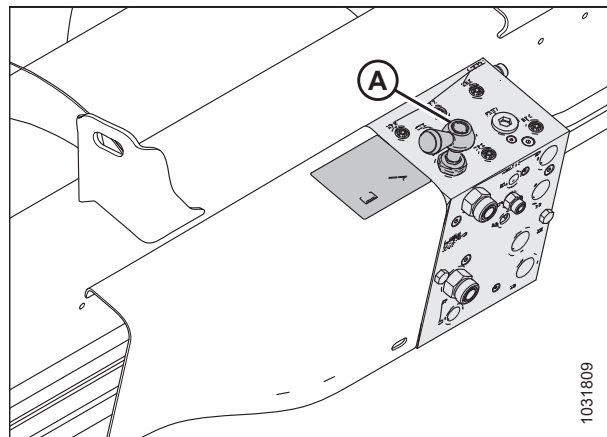

Figur 3.230: Lukkeventil

Justering af position for øverste tværsnegl – to- eller tredelte snegle

Den øvre tværsnegl (UCA) har et justerbart beslag, der giver dig mulighed for at justere positionen til forskellige høstforhold. Skærebordet med tredelte snegle har to justerbare beslag: et i hver ende af midtersneglen.

BEMÆRK:

Du kan finde flere oplysninger om placeringen af de primære og sekundære frontbolte i figur 3.233, side 187.

BETJENING

Beslagene er oprindeligt installeret i den bageste position, så frontbolt (A) er i den primære position. Denne position er den anbefalede konfiguration til de fleste forhold.

Når frontbolt (A) er i den primære position, er det sikkert at betjene sneglen og vinden i enhver position. Du kan justere sneglens position i begrænset omfang ved at ændre beslagets position, hvad angår bagbolten (B).

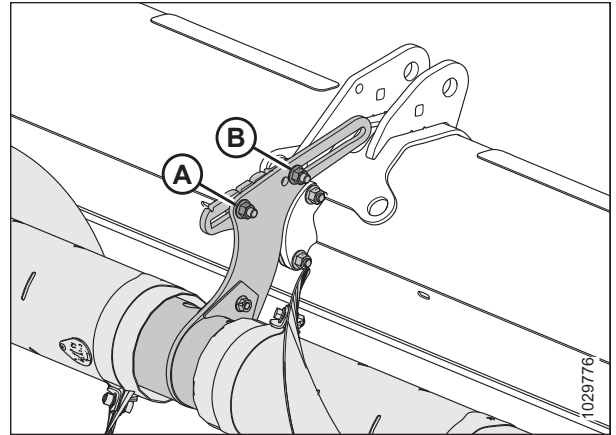

Figur 3.231: Indledende placering af justerbare beslag – todelt snegl

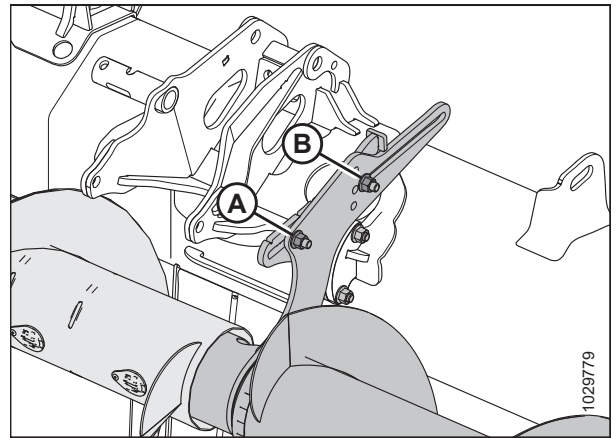

Figur 3.232: Indledende placering af justerbare beslag – tredelt snegl

Sneglens position kan justeres i højere grad ved at flytte frontbolt til sekundær position (B). For tredelte snegle (2) er der ekstra sekundære positioner (B) tilgængelige, hvis du ønsker at hæve eller sænke sneglen. Når frontbolt er i en af disse positioner, er frem/tilbage-justeringen begrænset for at forhindre, at UCA'en forstyrrer indføringsneglen og skærebordets ramme.

VIGTIGT:

Når frontbolt er i en af de sekundære positioner (B), og vinden er i sin bageste position, kan vindens pigge og knastarmene komme i kontakt med den øvre tværnegl. Når vinden flyttes helt tilbage (f.eks. ved høst af raps), skal den øvre tværnegl også flyttes helt tilbage, så der er tilstrækkeligt spillerum mellem vindepiggene og sneglen.

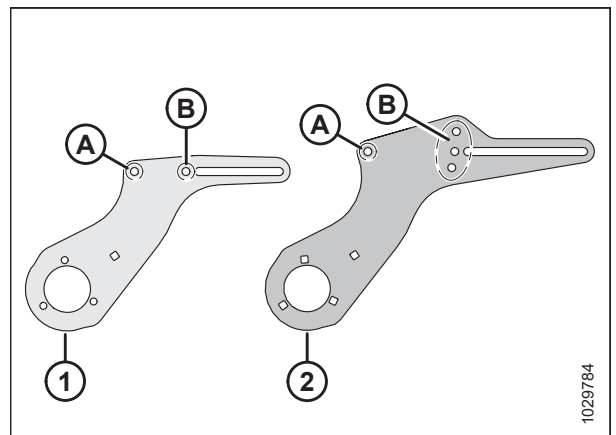

Figur 3.233: Oplysninger om justerbart beslag

- 1 - Todelt sneglmontering
- 2 - Tredelt sneglmontering
- A - Primær position for frontbolt
- B - Sekundære positioner for frontbolt

BETJENING

Flyt sneglen frem for at

- Hjælpe med at flytte lette afgrøder, især på bakkesider
- Forbedre indføring af lette afgrøder
- Reducer overførsel med vinden eller reducer afbrydelse af afgrødeflowet forårsaget af vinden

Flyt sneglen bagud for at

- Forøge den tilgængelige mængde til transport af tunge afgrøder
- Holde sneglen tæt på spredepladerne for at forhindre afgrøden i at komme bag sneglen og vikle sig omkring sneglen

Juster sneglepositionen på følgende måde:

1. Find det justerbare beslag.

BEMÆRK:

På todelte snegle stikker det justerbare beslag ud fra den midterste støtteenhed. På tredelte snegle stikker det justerbare beslag ud fra enderne af den midterste snegl.

BEMÆRK:

Illustrationen viser det venstre justerbare beslag på en tredelt snegl. Det justerbare beslag på en todelte snegl er tilsvarende, men har kun en sekundær position til den forreste bolt i stedet for tre. Du kan finde flere oplysninger i figur 3.233, side 187.

2. Hvis det ønskes, kan du flytte forreste bolt og møtrik (A). Den forreste bolt og møtrik har to mulige placeringer på todelte snegle: den primære placering og den sekundære placering. På tredelte snegle er der fire mulige placeringer: en primær placering og tre sekundære placeringer.
3. Løsn forreste møtrik (A) og bageste møtrik (B) akkurat nok til, at det justerbare beslag glider.
4. Flyt beslaget til den ønskede position.
5. Efterspænd møtrikker (A) og (B). Tilspænd møtrikkerne med et moment på 69 Nm (51 lbf-ft).

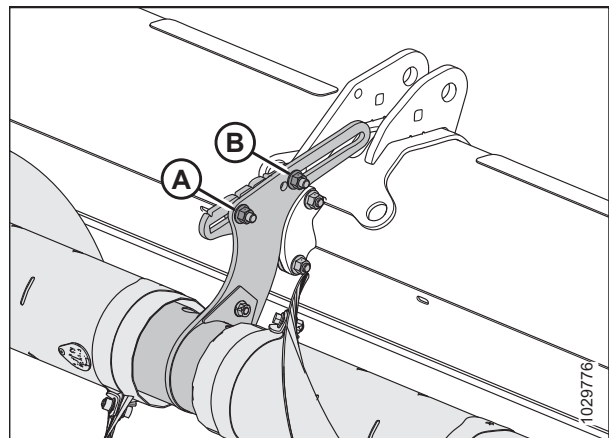

Figur 3.234: Indledende placering af justerbare beslag – todelte snegl

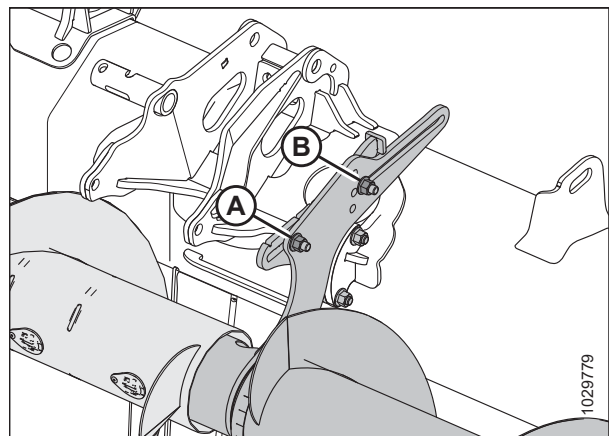

Figur 3.235: Indledende placering af justerbare beslag – tredelt snegl

BETJENING

6. Hvis der er installeret en tredelt øverste tværsnegl (UCA), skal du gentage trin [1, side 188](#) til trin [5, side 188](#) på det andet justerbare beslag.

VIGTIGT:

På skærebordet med tredelte snegle skal du sikre, at begge beslag er i samme position.

7. Kontrollér, om der er interferens mellem vindepiggene og den øvre tværsnegl. Kontrollér, om der er interferens mellem knastarmene og UCA'en i hele vindens hydrauliske for- og bagudgående område. Se instruktioner i [Kontrol af den øverste tværgående snegl for interferens, side 189](#).

Kontrol af den øverste tværgående snegl for interferens

Hvis den øverste tværsnegl (UCA) ikke er justeret korrekt, kan den komme i kontakt med vinden eller skærebordets ramme. Det er nødvendigt at kontrollere afstanden mellem UCA'en og visse af skærebordets komponenter.



FARE

For at forhindre personskade eller dødsfald ved uventet opstart af maskinen skal motoren stoppes og nøglen fjernes fra tændingen, før du foretager justeringer på maskinen.



FARE

Kontrollér, at alle uvedkommende har forladt området.

1. Start motoren.
2. Indstil vinden helt bagud.
3. Placer 254-356 mm (10"-14") blokke under skærebjælken i begge ender af skærebordet. Sænk skærebordet ned på blokkene, så skærebordets vingeender vender opad.
4. Sluk for motoren, og tag nøglen ud af tændingen.
5. Drej UCA (A) manuelt. Sørg for, at afstanden mellem UCA'en og skærebordets komponenter er mindst 10 mm (13/32") på følgende steder:
 - Vindens knastarme (B)
 - Vindens pigge (C)
 - Vindecylinderunderstøttelser (D)
 - Skærebordet med opdelt ramme: Opdelt rammesamling (E)
6. Hvis afstanden mellem UCA'en og skærebordets komponenter skal justeres, skal du gå videre til [Justering af position for øverste tværsnegl – to- eller tredelte snegle, side 186](#).

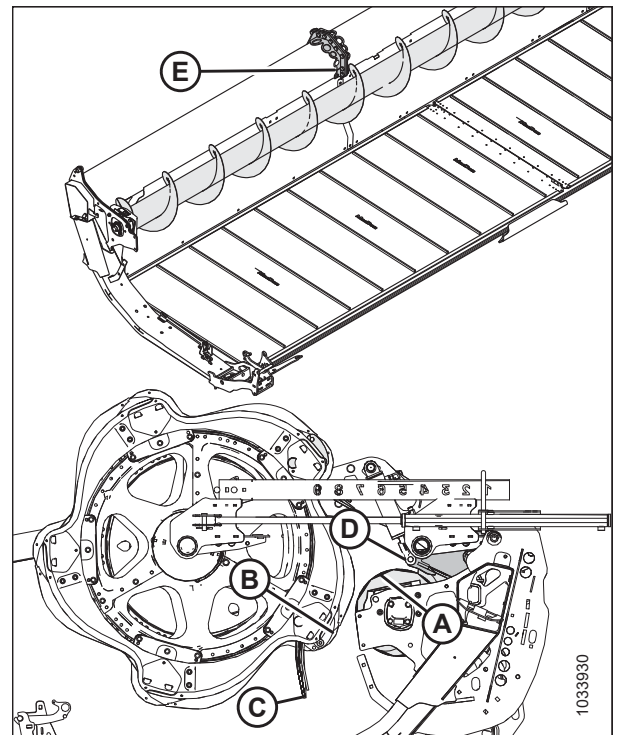

Figur 3.236: Placeringer for kontrol af øvre tværgående snegls spillerum

3.9.15 Stråskillere

Stråskillere adskiller afgrøden under høst. Fjern dem for at montere vertikalknive og for at mindske transportbredden.

Standard stråskillere leveres med alle skærebordet. Du kan også tilkøbe flydestråskillere. Se [5.1.4 Flydende stråskillere, side 500](#).

Fjernelse af stråskillere

Stråskillere kan fjernes for at muliggøre montering af andet udstyr eller for at reducere transportbredden.

FARE

For at undgå personskade eller dødsfald som følge af uventet start eller fald af hævet maskine skal du altid stoppe motoren, fjerne nøglen og aktivere sikkerhedsafstiverne, inden du går under maskinen, uanset årsag.

FARE

Kontrollér, at alle uvedkommende har forladt området.

1. Sænk vinden og løft skærebordet. Du kan finde anvisninger i betjeningsvejledningen til mejetærskeren.
2. Sluk for motoren, og tag nøglen ud af tændingen.
3. Fastgør vindens sikkerhedsafstivere. Du kan finde anvisninger i betjeningsvejledningen til mejetærskeren.
4. Åbn endeskjoldet. Se instruktioner i [Åbne skærebordet endeskjoldet, side 44](#).
5. Fjern ringstift (A).
6. Hold fast i stråskiller (E).
7. Drej den sekskantede aksel (B) på skillelås (C) fremad for at frigøre den fra bolt (D).

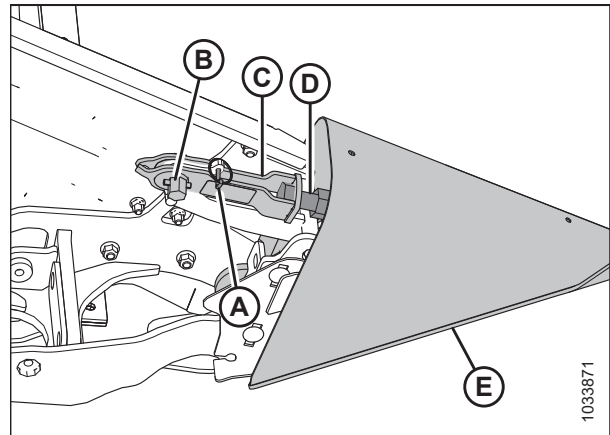

Figur 3.237: Stråskiller med lås

BETJENING

8. Sænk stråskilleren (A), og fjern den fra endepladen.
9. Luk endeskjoldet. Se instruktioner i *Lukning af skærebordets endeskjolde*, side 45.

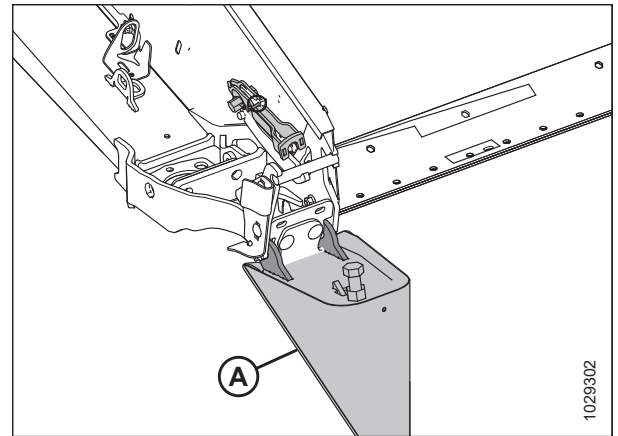

Figur 3.238: Stråskiller med lås

10. Hvis opbevaringsbeslaget (ekstraudstyr) er monteret, sættes stråskilleren (A) på plads på beslaget (B).
11. Hvis opbevaringsbeslaget (ekstraudstyr) ikke er monteret, skal stråskilleren opbevares et sikkert sted.

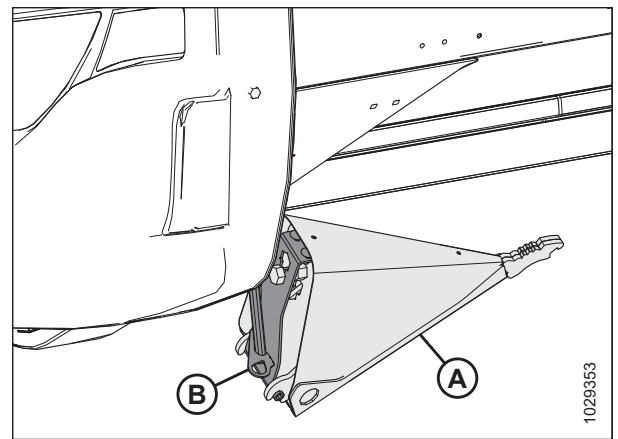

Figur 3.239: Valgfri opbevaring af stråskillere

Montering af stråskillere

Følg disse anvisninger for at montere stråskillerne korrekt.

FARE

For at undgå personskade eller dødsfald som følge af uventet start eller fald af hævet maskine skal du altid stoppe motoren, fjerne nøglen og aktivere sikkerhedsafstiverne, inden du går under maskinen, uanset årsag.

FARE

Kontrollér, at alle uvedkommende har forladt området.

1. Start motoren.
2. Sænk tromlen helt.
3. Hæv skærebordet helt.
4. Sluk for motoren, og tag nøglen ud af tændingen.
5. Fastgør skærebordets sikkerhedsafstivere. Du kan finde anvisninger i betjeningsvejledningen til mejetærskeren.

BETJENING

6. Hvis opbevaringsbeslaget (ekstraudstyr) er monteret, skal du fjerne stråskilleren (A) fra dens opbevaringsposition ved at løfte stråskilleren, så boltene (B) går fri af åbningen i opbevaringsbeslaget (C).
7. Hvis opbevaringsbeslaget (ekstraudstyr) **IKKE** er monteret, skal du finde stråskillerne frem fra det sted, hvor de blev opbevaret.
8. Åbn endeskjoldet. Find instruktioner i *Åbne skærebordet endeskjold*, side 44.

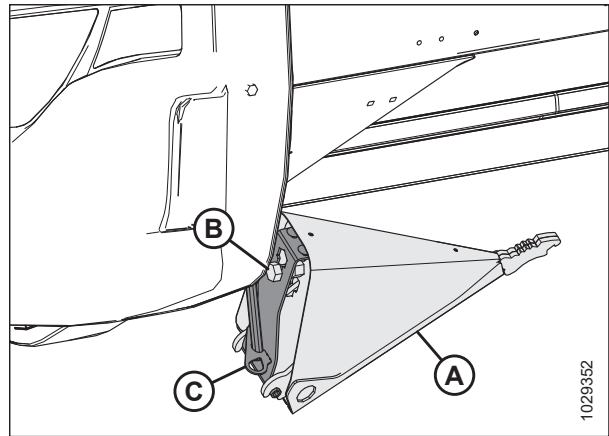

Figur 3.240: Valgfri stråskiller

9. Indsæt stråskillerknaster (A) i huller i endepladen.
10. Fjern ringstift (B) fra lås (C).

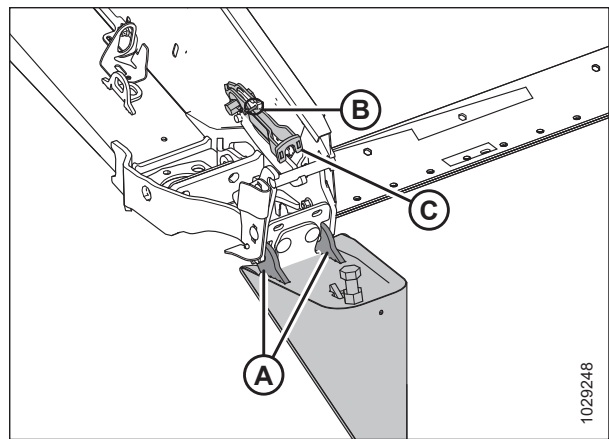

Figur 3.241: Stråskiller med lås

11. Løft den forreste ende af lås (A) og stråskiller (B).

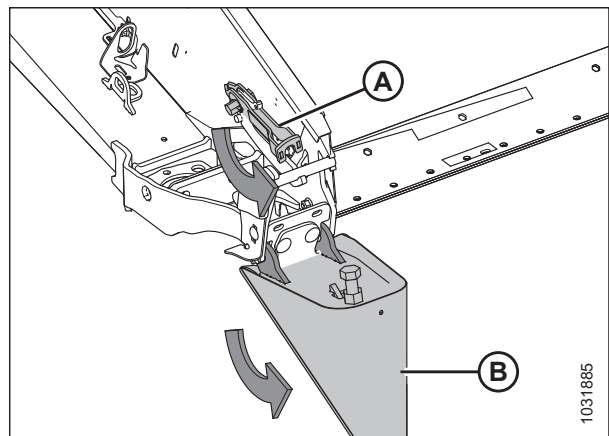

Figur 3.242: Stråskiller med lås

BETJENING

12. Aktivér lås (A) på stråskillerbolt (B).
13. Drej den sekskantede aksel (D) på låsen (A) mod uret for at aktivere låsen.

BEMÆRK:

Den sekskantede aksel (D) kræver en tilspænding på 40-54 Nm (30-40 lbf-ft) for at lukke låsen. Hvis justering er påkrævet, skal du løsne lås (A) og justere bolt (B) for at korrigere den nødvendige mængde drejningsmoment.

14. Fastgør stråskillerne med ringstiften (C).
15. Luk endeskjoldet. Se instruktioner i *Lukning af skærebordets endeskjold*, side 45.

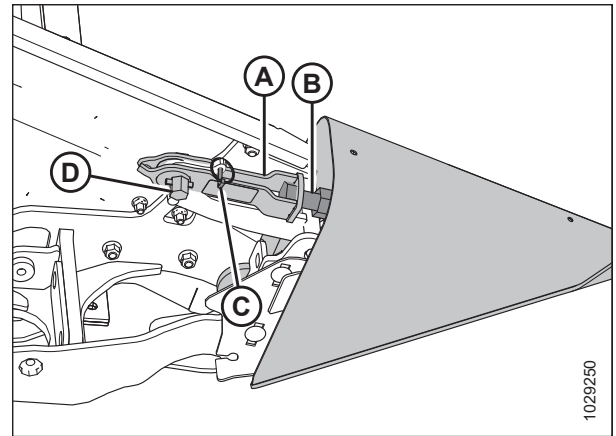

Figur 3.243: Stråskiller med lås

Fjernelse af flydende stråskillere

Fjern flydestråskillerne for at montere andre redskaber eller standardstråskillere.

FARE

For at forhindre personskade eller dødsfald som følge af uventet start, eller at en hævet maskine pludselig falder ned, skal du altid stoppe motoren og tage nøglen ud fra tændingen, før der udføres justeringer på maskinen. Du må **ALDRIG** klatre op på eller gå ind under et ikke-understøttet skærebord.

FARE

Kontrollér, at alle uvedkommende har forladt området.

1. Sænk tromlen helt.
2. Løft skærebordet 0,6-0,9 m (2-3 fod) over jorden.
3. Sluk for motoren, og tag nøglen ud af tændingen.
4. Åbn endeskjoldet.

BETJENING

5. Tag multiværktøjet (A) ud af venstre endeplade.
6. Fjern ringstiften (B).
7. Monter multiværktøjet (A) på sekskantakslen (C).
8. Roter multiværktøjet nedad, indtil palen (D) er fri af bolten (E).
9. Løft palen (D) op og af bolten (E).

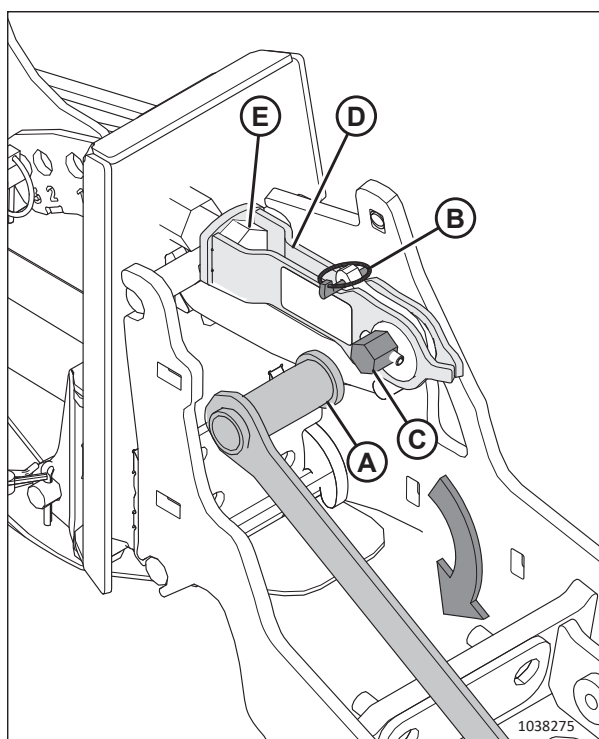

Figur 3.244: Flydende stråskiller monteret

10. Vip flydestråskilleren fremad, og træk den ud af skærebordet.
11. Geninstaller ringstift (A).
12. Luk endeskjoldet.
13. Gentag trin 4, side 193 til trin 12, side 194 i den modsatte ende af skærebordet for at fjerne den modsatte flydestråskiller.

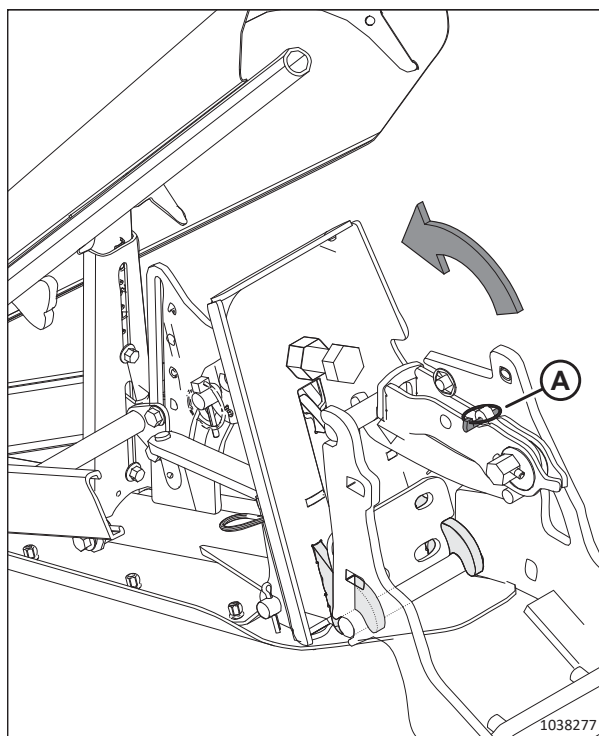

Figur 3.245: Lås åbnet

Montering af flydende stråskillere

Følg disse anvisninger for at montere flydestråskillerne korrekt på skærebordet.

FARE

For at forhindre personskade eller dødsfald som følge af uventet start, eller at en hævet maskine pludselig falder ned, skal du altid stoppe motoren og tage nøglen ud fra tændingen, før der udføres justeringer på maskinen. Du må **ALDRIG** klatre op på eller gå ind under et ikke-understøttet skærebord.

FARE

Kontrollér, at alle uvedkommende har forladt området.

1. Sænk tromlen helt.
2. Placer skærebordet, så skærebjælken er 254-356 mm (10-14") fra jorden.
3. Sluk for motoren, og tag nøglen ud af tændingen.
4. Åbn endeskjoldet. Find instruktioner i *Åbne skærebordet endeskjoldet, side 44*.
5. Fjern ringstiften (E) fra hurtigpalen (B).
6. Fastgør multiværktøjet (C) (opbevaret på venstre endeplade) til sekskantakslen (D) og roter det for at frigøre palen (B).
7. Hvis der er monteret stråskillere (E), skal du løfte palen (B) af bolten (F) og stille stråskillerne til side.

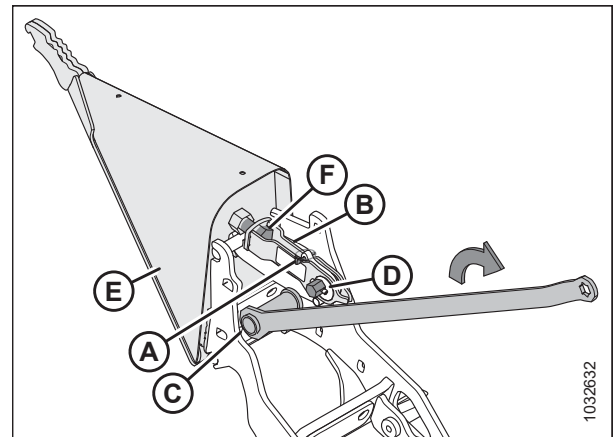

Figur 3.246: Stråskiller monteret

BETJENING

8. Sæt stråskillerknasterne (A) ind i slidserne i hoveddrammen.

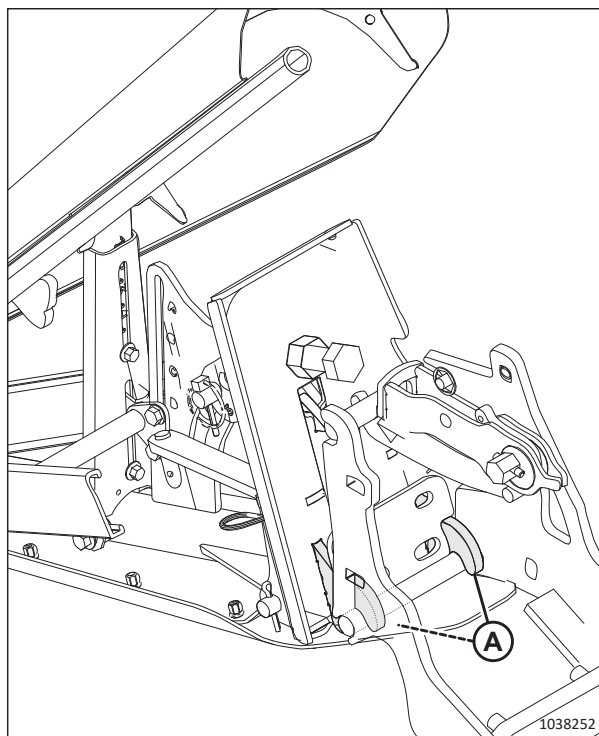

Figur 3.247: Montering af stråskiller

9. Løft den forreste ende af hurtigpalen (A), og roter stråskilleren (B) opad til den rette position.

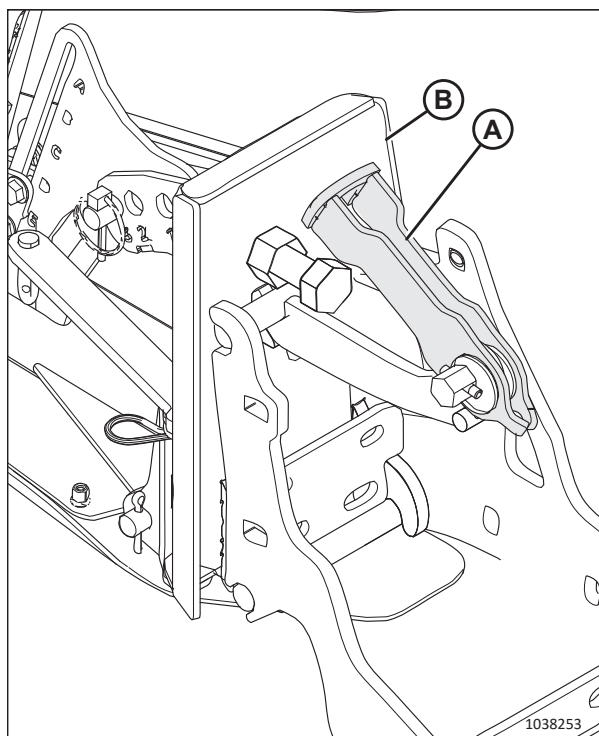

Figur 3.248: Hurtigpal

BETJENING

10. Før hurtigpalen (A) ned over bolten.
11. Sørg for, at palen lukker tæt, og at stråskillerens stop (B) er i kontakt med skærebordets stop (C).

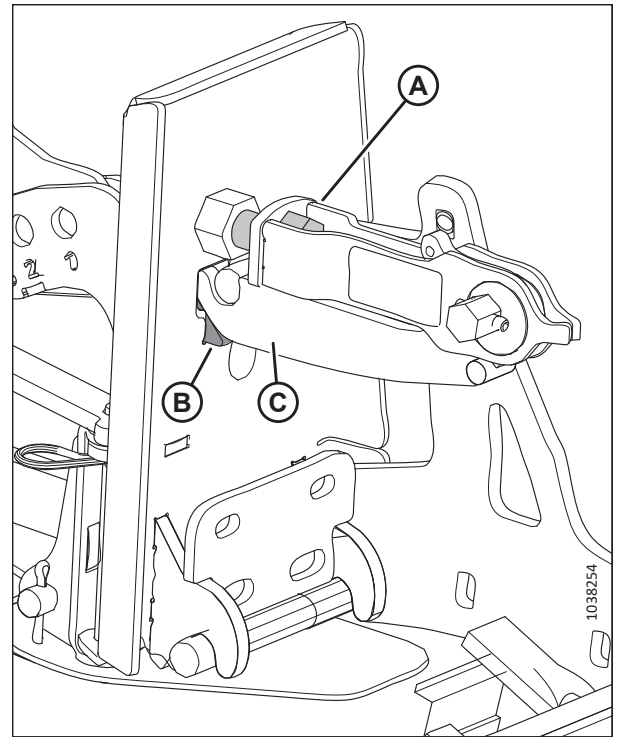

Figur 3.249: Stråskiller fastlåst til skærebord

12. Hvis palen skal justeres, skal møtrikken (A) løsnes, og længden af bolten (B) justeres, indtil der kræves et drejningsmoment på 40-54 Nm (30-40 lbf-ft) på sekskantakslen (C) for at lukke palen.
13. Spænd møtrikken (A) igen.
14. Sæt multiværktøjet (D) på sekskantakslen (C), og roter multiværktøjet for at låse palen.
15. Monter ringstiften (E) for at holde hurtigpalen på plads.
16. Gentag trin 5, side 195 til trin 15, side 197 i den modsatte ende af skærebordet for at montere den modsatte stråskiller.
17. Luk endeskjoldene. Du kan finde anvisninger i [Lukning af skærebordets endeskjolde, side 45](#).
18. Kontrollér flyderen. Du kan finde anvisninger i [Kontrol og justering af skærebordsflyder, side 142](#).
19. Kontrollér vingebalancen. Se instruktioner i [3.9.5 Kontrol og justering af vingebalance, side 158](#)

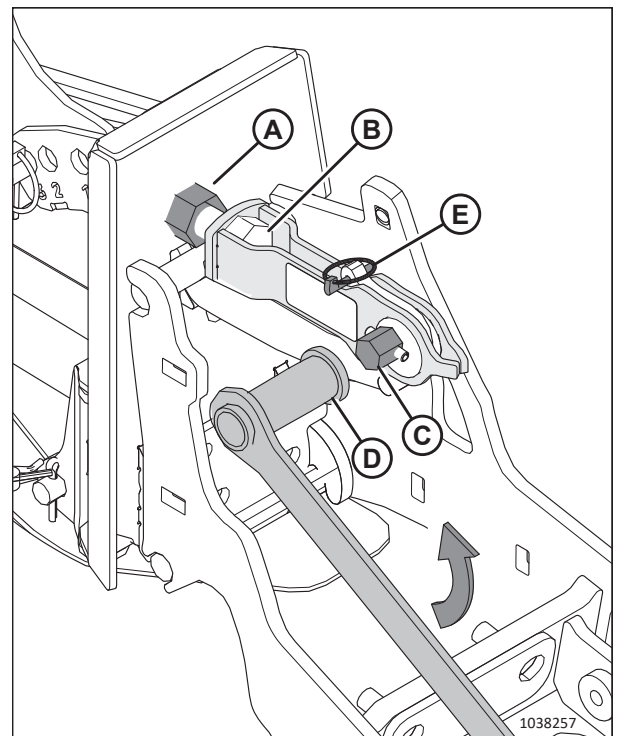

Figur 3.250: Justering af pal

Justering af flydende stråskillere

Stråskillere kan justeres til forskellige afgrødeforhold.

FARE

For at forhindre personskade eller dødsfald som følge af uventet start, eller at en hævet maskine pludselig falder ned, skal du altid stoppe motoren og tage nøglen ud fra tændingen, før der udføres justeringer på maskinen. Du må **ALDRIG** klatre op på eller gå ind under et ikke-understøttet skærebord.

FARE

Kontrollér, at alle uvedkommende har forladt området.

1. Sænk tromlen helt.
2. Placer skærebordet, så skærebjælken er 254-356 mm (10-14") fra jorden.
3. Sluk for motoren, og tag nøglen ud af tændingen.
4. Se skemaet mht. stubhøjdeintervallet og vindekonfigurationen:
 - Mark med en stubhøjde på 50-125 mm (2"-5"), skæreborde med dobbelt eller tredobbelt vinde, se trin [5, side 199](#).
 - Mark med en stubhøjde på 20-100 mm (3/4"-4"), skæreborde med dobbelt eller tredobbelt vinde, se trin [6, side 200](#).
 - Skærebjælke på jorden, mark med en stubhøjde på 16-50 mm (5/8"-2"), skæreborde med dobbelt eller tredobbelt vinde, se trin [7, side 201](#).
 - Mark med en stubhøjde på 50-125 mm (2"-5"), skæreborde med enkelt vinde, se trin [8, side 202](#).
 - Mark med en stubhøjde på 20-100 mm (3/4"-4"), skæreborde med enkelt vinde, se trin [9, side 203](#).
 - Skærebjælke på jorden, mark med en stubhøjde på 16-50 mm (5/8"-2"), skæreborde med enkelt vinde, se trin [10, side 204](#).

Tablet 3.27 Indstillinger for flydestråskiller – skærebord med dobbelt eller tredobbelt vinde, mark med en stubhøjde på 50-125 mm (2"-5")

| <p>5. Juster skærebordet i henhold til indstillingerne i den række i tabellen, der beskriver afgrødens tilstand og stubhøjden:</p> <p>a. Juster skærebordsvinklen.</p> <p>b. Juster bremseskoene på skærebordet.</p> <p>c. Juster den flydende stråskiller (nedstoppet til topdeflektorens sidestang), og bekræft, at det bevægelsesområde, der er indstillet vha. nedstoppet, FORHINDRER kontakt med vindestøtterne eller vinden. Du kan finde flere oplysninger i trin <i>11</i>, <i>side 205</i> til trin <i>17</i>, <i>side 208</i>.</p> | | | | | | | | | |
|---|-------------|--------------------------------|------------------------|---------|----------------------------------|-----------------------|------------------------|-------------------------|--|
| | Stubhøjde | Skærebordsvinkel ⁶¹ | Bremseko til skærebord | Nedstop | Næsekeglens frem/tilbageposition | Højde på topdeflektor | Højde på sidedeflektor | Topdeflektors sidestang | |
| Stående afgrøde | 125 mm (5") | A | Ned | 2 | 1 eller 3 | 1 | C | Inde | |
| | 50 mm (2") | E | Ned | 1 | 1 eller 3 | 1,5 | C | Inde | |
| Fastklemt | 125 mm (5") | A | Ned | 2 | 3 eller 4 | 1 | C | Ude | |
| | 50 mm (2") | E | Ned | 1 | 3 eller 4 | 2 | D | Ude | |
| Meget fastklemt ⁶² | 125 mm (5") | A | Ned | 2 | 4 | 3 | D | Ude | |
| | 125 mm (5") | A | Ned | 2 | 5 | 4 | D | Ude | |
| | 50 mm (2") | E | Ned | 1 | 4 | 3 | C | Ude | |
| | 50 mm (2") | E | Ned | 1 | 5 | 4 | C | Ude | |

61. A (min.) – E (maks.)

62. Afgrødedække er lavere end 150 mm (6 tommer)

Tablet 3.28 Indstillinger for flydestråskiller – skærebord med dobbelt eller tredobbelt vinde, mark med en stubhøjde på 20-100 mm (3/4"-4")

| 6. Juster skærebordet i henhold til indstillingerne i den række i tabellen, der beskriver afgrødens tilstand og stubhøjden: | | | | | | | | | | |
|---|--------------|--------------------------------|-------------------------|-----------|----------------------------------|-----------------------|------------------------|-------------------------|--|--|
| a. Juster skærebordsvinklen. | | | | | | | | | | |
| b. Juster bremseskoene på skærebordet. | | | | | | | | | | |
| c. Juster den flydende stråskiller (nedstoppet til topdeflektorens sidestang), og bekræft, at det bevægelsesområde, der er indstillet vha. nedstoppet, FORHINDRER kontakt med vindestøtterne eller vinden. Du kan finde flere oplysninger i trin 11, side 205 til trin 17, side 208. | | | | | | | | | | |
| | Stubhøjde | Skærebordsvinkel ⁶³ | Bremsesko til skærebord | Nedstop | Næsekeglens frem/tilbageposition | Højde på topdeflektor | Højde på sidedeflektor | Topdeflektors sidestang | | |
| Stående afgrøde | 100 mm (4") | A | Midte | 2 | 1 eller 3 | 1 | C | Inde | | |
| | 20 mm (3/4") | E | Midte | 1 | 1 eller 3 | 1 | C | Inde | | |
| Fastklemt | 100 mm (4") | A | Midte | 2 | 3 | 1 | C | Ude | | |
| | 100 mm (4") | A | Midte | 2 | 4 | 2 | C | Ude | | |
| | 20 mm (3/4") | E | Midte | 1 | 3 | 1 | D | Ude | | |
| | 20 mm (3/4") | E | Midte | 1 | 4 | 2 | D | Ude | | |
| Meget fastklemt⁶⁴ | 100 mm (4") | A | Midte | 2 eller 3 | 4 | 3 | D | Ude | | |
| | 100 mm (4") | A | Midte | 2 eller 3 | 5 | 4 | D | Ude | | |
| | 20 mm (3/4") | E | Midte | 1 | 4 | 3 | C | Ude | | |
| | 20 mm (3/4") | E | Midte | 1 | 5 | 4 | C | Ude | | |

63. A (min.) – E (maks.)

64. Afgrødedække er lavere end 150 mm (6 tommer)

Tablet 3.29 Indstillinger for flydestråskiller – skærebord med dobbelt eller tredobbelt vinde, skærebjælke på jorden, mark med en stubhøjde på 16-50 mm (5/8"-2")

| 7. Juster skærebordet i henhold til indstillingerne i den række i tabellen, der beskriver afgrødens tilstand og stubhøjden: | | | | | | | | | |
|--|--------------|--------------------------------|------------------------|-----------|----------------------------------|-----------------------|------------------------|-------------------------|--|
| a. Juster skærebordsvinklen. b. Juster bremseskoene på skærebordet. c. Juster den flydende stråskiller (nedstoppet til topdeflektorens sidestang), og bekræft, at det bevægelsesområde, der er indstillet vha. nedstoppet, FORHINDRER kontakt med vindestøtterne eller vinden. Du kan finde flere oplysninger i trin 11, side 205 til trin 17, side 208 . | | | | | | | | | |
| | Stubhøjde | Skærebordsvinkel ⁶⁵ | Bremseko til skærebord | Nedstop | Næsekeglens frem/tilbageposition | Højde på topdeflektor | Højde på sidedeflektor | Topdeflektors sidestang | |
| Stående afgrøde | 50 mm (2") | A | Op | 2 | 1 eller 3 | 1 | C | Inde | |
| | 16 mm (5/8") | E | Op | 1 | 1 | 2 | C | Inde | |
| | 16 mm (5/8") | E | Op | 1 | 3 | 1 | C | Inde | |
| Fastklemt | 50 mm (2") | A | Op | 2 | 3 | 1 | C | Ude | |
| | 50 mm (2") | A | Op | 3 | 4 | 1 | C | Ude | |
| | 16 mm (5/8") | E | Op | 1 | 3 eller 4 | 2 | D | Ude | |
| Meget fastklemt⁶⁶ | 50 mm (2") | A | Op | 2 eller 3 | 4 | 3 | D | Ude | |
| | 50 mm (2") | A | Op | 2 eller 3 | 5 | 4 | D | Ude | |
| | 16 mm (5/8") | E | Op | 1 | 4 | 2,5 | C | Ude | |
| | 16 mm (5/8") | E | Op | 1 | 5 | 4 | C | Ude | |

65. A (min.) – E (maks.)

66. Afgrødedække er lavere end 150 mm (6 tommer)

Tablet 3.30 Indstillinger for flydestråskiller – skærebord med enkelt vinde, mark med en stubhøjde på 50-125 mm (2"-5")

| 8. Juster skærebordet i henhold til indstillingerne i den række i tabellen, der beskriver afgrødens tilstand og stubhøjden: | | | | | | | | | | |
|---|-------------|--------------------------------|------------------------|---------|----------------------------------|-----------------------|------------------------|-------------------------|--|--|
| a. Juster skærebordsvinklen. b. Juster bremseskoene på skærebordet. c. Juster den flydende stråskiller (nedstoppet til topdeflektorens sidestang), og bekræft, at det bevægelsesområde, der er indstillet vha. nedstoppet, FORHINDRER kontakt med vindestøtterne eller vinden. Du kan finde flere oplysninger i trin 11, side 205 til trin 17, side 208. | | | | | | | | | | |
| | Stubhøjde | Skærebordsvinkel ⁶⁷ | Bremseko til skærebord | Nedstop | Næsekeglens frem/tilbageposition | Højde på topdeflektor | Højde på sidedeflektor | Topdeflektors sidestang | | |
| Stående afgrøder eller afgrøder, der er gået i leje | 125 mm (5") | A | Ned | 2 | 4 | 1 | A-E | Ind eller ud | | |
| | 50 mm (2") | E | Ned | 1 | 5 | 2,5 | A-E | Ind eller ud | | |
| Meget fastklemt ⁶⁸ | 125 mm (5") | A | Ned | 2 | 4 | 1 | A-E | Ind eller ud | | |
| | 50 mm (2") | E | Ned | 1 | 5 | 2,5 | A-E | Ind eller ud | | |

67. A (min.) – E (maks.)

68. Afgrødedække er lavere end 150 mm (6 tommer)

Tablet 3.31 Indstillinger for flydestråskiller – skærebord med enkelt vinde, mark med en stubhøjde på 20-100 mm (3/4"-4")

| <p>9. Juster skærebordet i henhold til indstillingerne i den række i tabellen, der beskriver afgrødens tilstand og stubhøjden:</p> <p>a. Juster skærebordsvinklen.</p> <p>b. Juster bremseskoene på skærebordet.</p> <p>c. Juster den flydende stråskiller (nedstoppet til topdeflektorens sidestang), og bekræft, at det bevægelsesområde, der er indstillet vha. nedstoppet, FORHINDRER kontakt med vindestøtterne eller vinden. Du kan finde flere oplysninger i trin 11, side 205 til trin 17, side 208.</p> | | | | | | | | | | |
|---|--------------|--------------------------------|-------------------------|---------|----------------------------------|-----------------------|------------------------|-------------------------|--|--|
| | Stubhøjde | Skærebordsvinkel ⁶⁹ | Bremsesko til skærebord | Nedstop | Næsekeglens frem/tilbageposition | Højde på topdeflektor | Højde på sidedeflektor | Topdeflektors sidestang | | |
| Stående afgrøder eller afgrøder, der er gået i leje | 100 mm (4") | A | Midte | 2 | 5 | 1 | A-E | Ind eller ud | | |
| | 20 mm (3/4") | E | Midte | 1 | 5 | 2,5 | A-E | Ind eller ud | | |
| Meget fastklem ⁷⁰ | 100 mm (4") | A | Midte | 2 | 4 | 1 | A-E | Ind eller ud | | |
| | 20 mm (3/4") | E | Midte | 1 | 5 | 2,5 | A-E | Ind eller ud | | |

69. A (min.) – E (maks.)

70. Afgrødedække er lavere end 150 mm (6 tommer)

Tablet 3.32 Indstillinger for flydestråskiller – skærebord med enkelt vinde, skærebjælke på jorden, mark med en stubhøjde på 16-50 mm (5/8"-2")

| 10. Juster skærebordet i henhold til indstillingerne i den række i tabellen, der beskriver afgrødens tilstand og stubhøjden: | | | | | | | | | | |
|---|--------------|--------------------------------|-------------------------|---------|----------------------------------|-----------------------|------------------------|-------------------------|--|--|
| a. Juster skærebordsvinklen. | | | | | | | | | | |
| b. Juster bremseskoene på skærebordet. | | | | | | | | | | |
| c. Juster den flydende stråskiller (nedstoppet til topdeflektorens sidestang), og bekræft, at det bevægelsesområde, der er indstillet vha. nedstoppet, FORHINDRER kontakt med vindestøtterne eller vinden. Du kan finde flere oplysninger i trin 11, side 205 til trin 17, side 208. | | | | | | | | | | |
| | Stubhøjde | Skærebordsvinkel ⁷¹ | Bremsesko til skærebord | Nedstop | Næsekeglens frem/tilbageposition | Højde på topdeflektor | Højde på sidedeflektor | Topdeflektors sidestang | | |
| Stående afgrøder eller afgrøder, der er gået i leje | 50 mm (2") | A | Op | 2 | 4 | 1 | A-E | Ind eller ud | | |
| | 16 mm (5/8") | E | Op | 1 | 5 | 2,5 | A-E | Ind eller ud | | |
| Meget fastklemmt ⁷² | 50 mm (2") | A | Op | 2 | 4 | 1 | A-E | Ind eller ud | | |
| | 16 mm (5/8") | E | Op | 1 | 5 | 2,5 | A-E | Ind eller ud | | |

71. A (min.) – E (maks.)

72. Afgrødedække er lavere end 150 mm (6 tommer)

BETJENING

11. **Nedre stop:** Fjern ringstift (A) fra gaffelbolten, og fjern derefter gaffelbolten. Behold både ringstiften og gaffelbolten til genmontering.
12. Vip stråskilleren, og sæt derefter gaffelbolten i det relevante nummererede hul "1" til "3". Fastgør gaffelstiften stift med ringstiften.

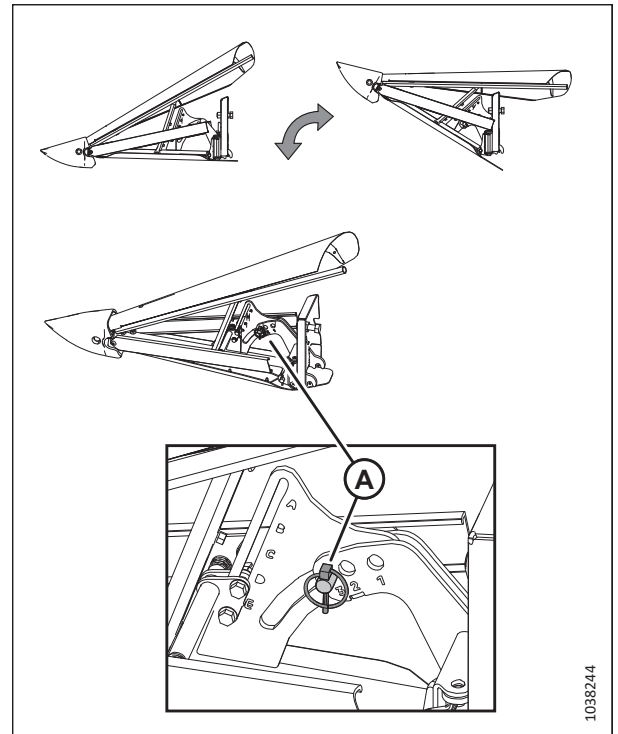

Figur 3.251: Justering af nedstop

13. **Næsekegle frem/tilbage:** Fjern bolten (A), flyt røret, og sæt bolten i et af de fem rørhuller.

BEMÆRK:

- I eksempel (B) er bolten monteret i rørhul "1".
- I eksempel (C) er bolten monteret i hul "5" i røret.

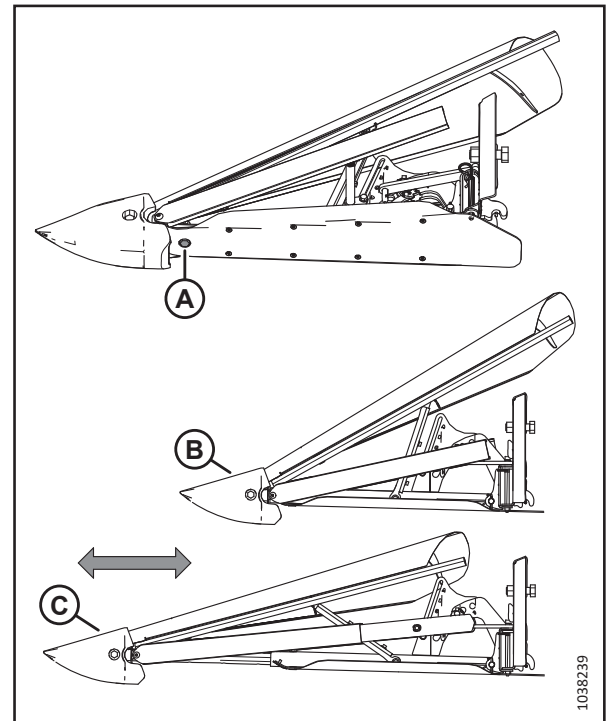

Figur 3.252: Næsekeglens frem-/tilbagejustering

BETJENING

14. **Højde på topdeflektor:** Løsn møtrikkerne på boltene (A). Skub midterstøtten til den ønskede indstilling (1 til 4,5), og tilspænd derefter møtrikkerne.

- Ret prikkerne ind med støtten for at indstille halve trin. Eksempel (B) er 2,5.
- Ret tallene ind med støtten for at indstille hele trin. Eksempel (C) er 2.

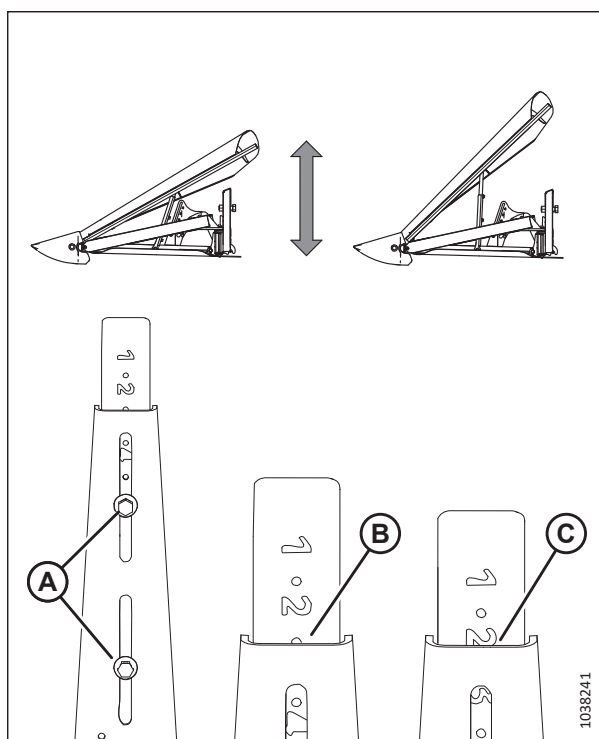

Figur 3.253: Højdejustering af topdeflektor

15. **Højde på sidedeflektoren:** Løsn møtrikkerne på boltene (A). Skub deflektorerne, indtil hakket (B) er i den ønskede indstilling (A til E), og tilspænd derefter møtrikkerne.

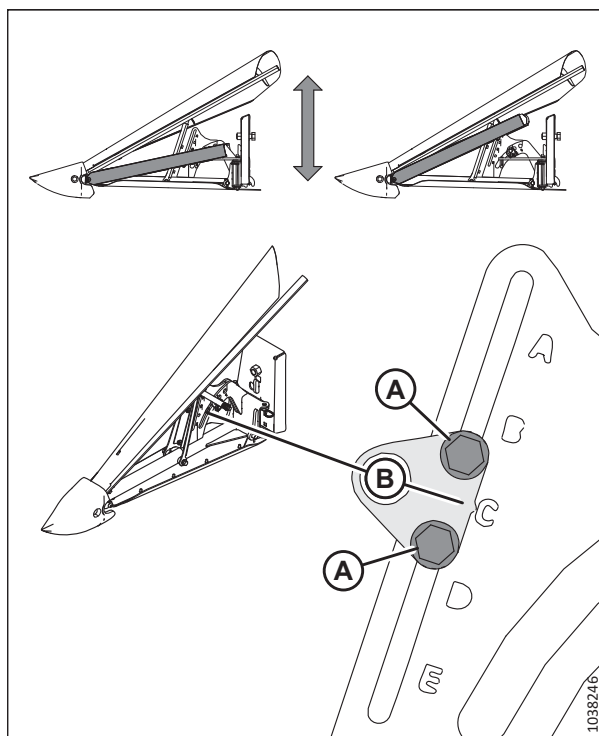

Figur 3.254: Højdejustering af sidedeflektor

BETJENING

16. **Sidestang på topdeflektor:** Løsn møtrikken (A) og bolten (B) og derefter svingstangen (C). Spænd møtrikken (A) til 39 Nm (29 lbf-ft). Spænd bolt (B) til 52 Nm (38 lbf-ft).

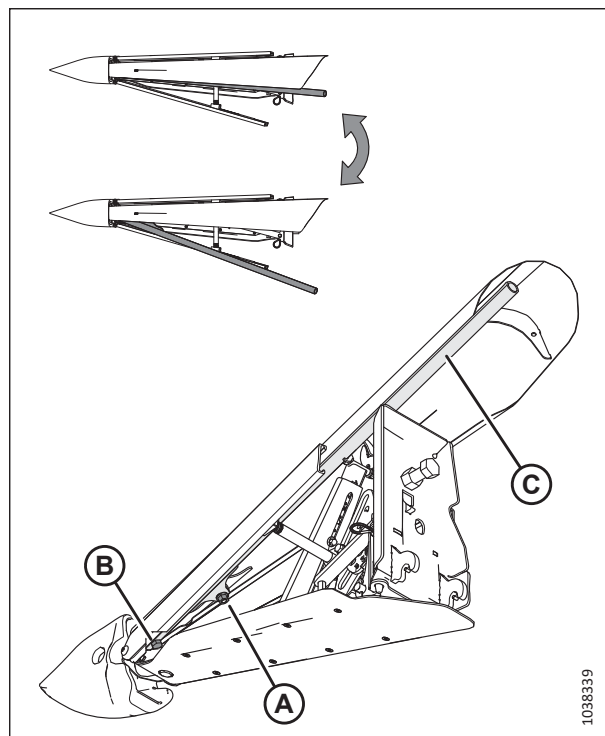

Figur 3.255: Justering af topdeflektors sidestand

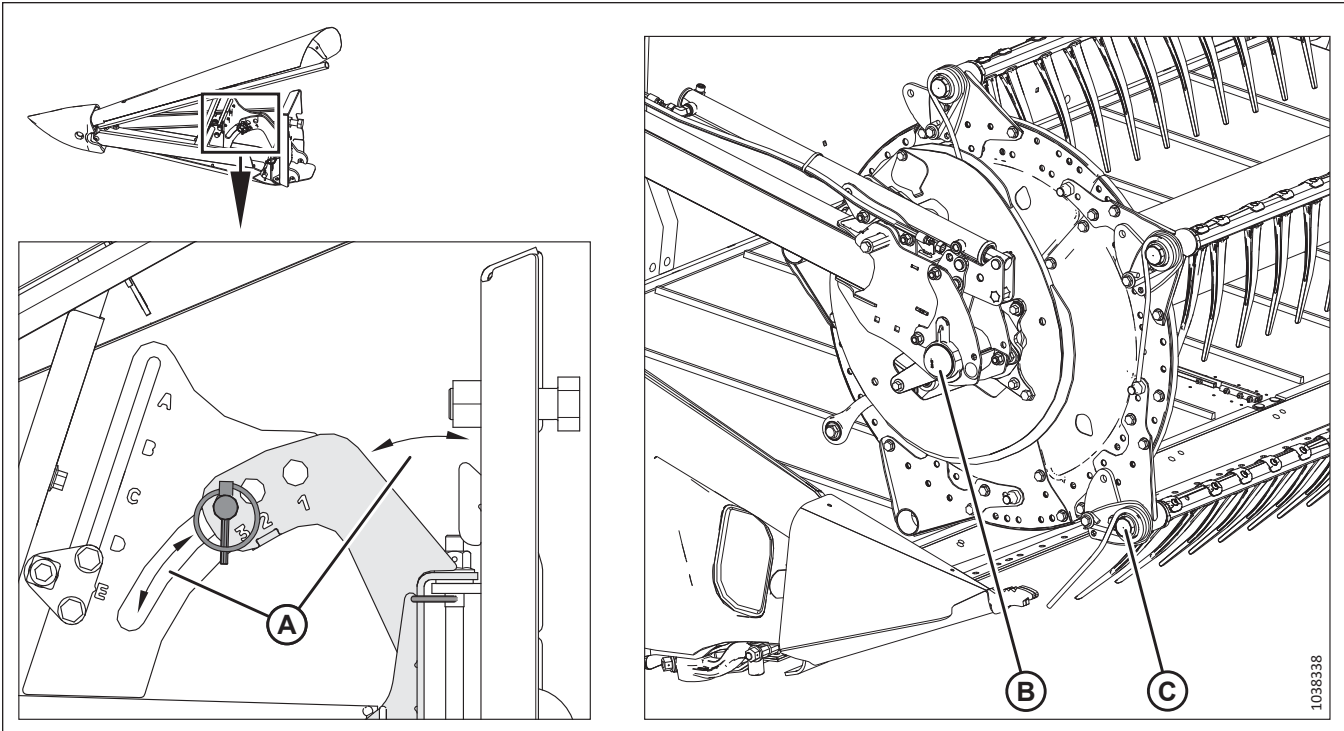

Figur 3.256: Flydende stråskillers bevægelsesområde

17. **Kontrol af bevægelsesområde:** Løft og sænk flydestråskilleren gennem det bevægelsesområde (A), der er indstillet af nedstoppet. Bekræft, at den flydende stråskiller **IKKE** kommer i kontakt med vindens støtter (B) eller selve vinden (C).

VIGTIGT:

Når du kontrollerer, om der er interferens mellem flydestråskillerne og en **ENKELT VINDE**, skal du også sikre dig, at flydestråskillerne **IKKE** kommer i kontakt med vindetrækket.

3.9.16 Stråskillestænger

Brug afgrødefordelingsstænger med afgrødefordelere til at hjælpe med at separere afgrøden ved høst. Stråskillerstængerne er mest nyttige, når afgrøden er busket eller ligger ned. I stående afgrøder anbefales det kun at bruge stråskillere.

Følgende tabel viser, hvilke afgrøder der skal høstes med stråskillerstænger, og hvilke der skal høstes uden stråskillerstænger.

Tabel 3.33 Anbefalet brug af stråskillerstænger

| Med skillestænger | | Uden skillestænger |
|-------------------|----------------|--------------------|
| Lucerne | Fastklemt korn | Spiselige bønner |
| Raps | Ærter | Hirse |
| Hør | Sojabønner | Ris |
| Græsfrø | Sudangræs | Sojabønner |
| Linser | Vinterfoder | Stående korn |

Fjernelse af stråskillestænger

Stråskillestænger kan fjernes fra enderne af stråskillerne og opbevares på skærebordet.

1. Løsn bolt (B), og fjern stråskillestang (A) fra begge sider af skærebordet.

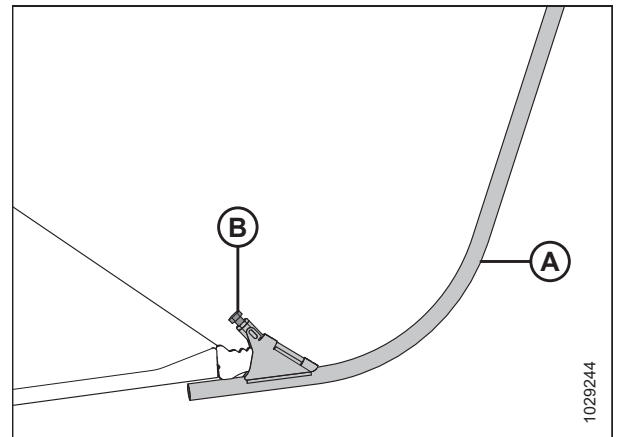

Figur 3.257: Stråskillestang

2. Opbevar begge stråskillestænger (B) på højre endeplade.
3. Fastgør stængerne med ringstift (A).

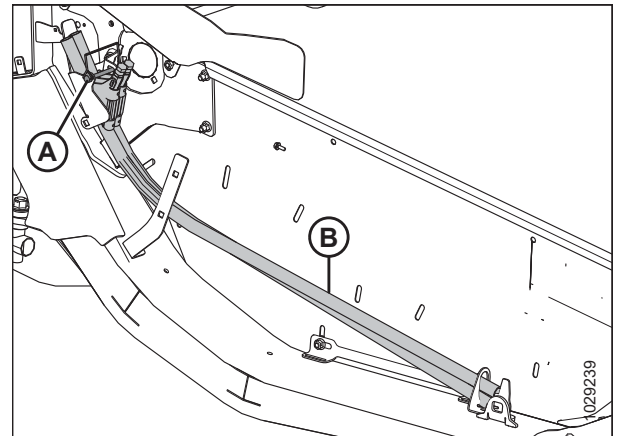

Figur 3.258: Højre endeplade

Installation af stråskillestænger

Stråskillestængerne kan monteres på enderne af stråskillerne for at hjælpe med at adskille buskede afgrøder.

1. Åbn højre og venstre endefskærmninger. Se instruktioner i [Åbn skærebordet endeskjolde, side 44](#).

BETJENING

2. Løsn ringstiften (A), der fastgør stråskillerstængerne (B) til skærebordets endeplade.
3. Fjern stråskillerstængerne fra opbevaringsplacering.
4. Geninstaller ringstift (A).

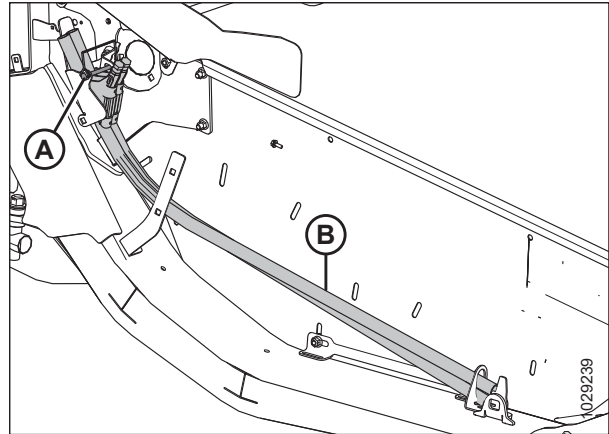

Figur 3.259: Skillestænger

5. Placer stråskillerstangen (A) på spidsen af stråskilleren som vist. Tilspænd bolten (B).
6. Gentag trin 2, [side 210](#) til trin 5, [side 210](#) i den modsatte ende af skærebordet.
7. Luk højre og venstre endefskærmninger. Se instruktioner i [Lukning af skærebordets endeskjold](#), [side 45](#).

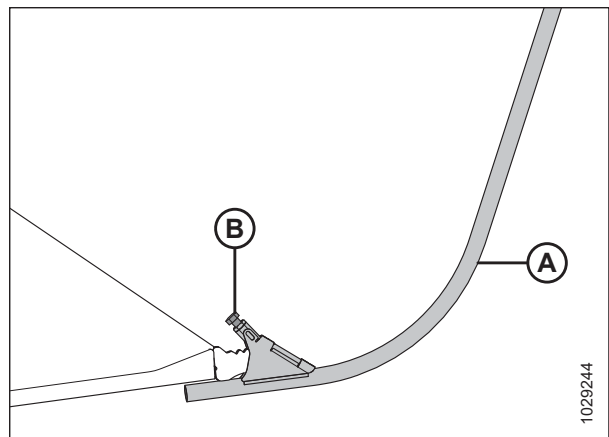

Figur 3.260: Skillestang på stråskiller

Valgfri risstråskillestang

Stråskillerstængerne til ris (ekstraudstyr) bruges til at hjælpe med høje og sammenfiltrede risafgrøder. De kan monteres på enderne af stråskillerne.

Stråskillerstænger til ris giver forbedret ydeevne ved høje og sammenfiltrede risafgrøder. Du kan finde flere oplysninger i [5.1.7 Skillestang til ris-sæt](#), [side 502](#).

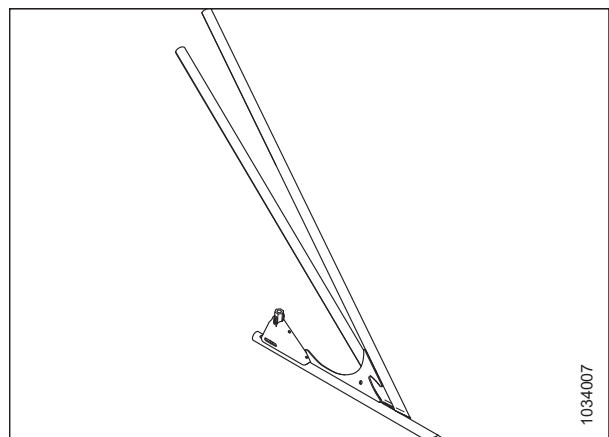

Figur 3.261: Valgfri skillestang til ris

BETJENING

Risstråskillestænger opbevares på bagsiden af begge endeplader på opbevaringsbeslag (A) og fastgøres med stift (B).
Montering og fjernelse af disse stænger følger samme procedurer som almindelige stråskillerstænger.

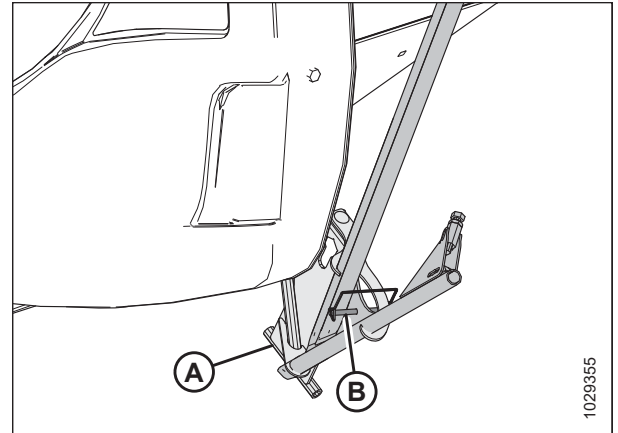

Figur 3.262: Opbevaring af risstråskillestang

3.10 System til automatisk styring af skærebordshøjde

Systemet til automatisk styring af skærebordshøjden (AHHC) fungerer sammen med den AHHC-funktion, der er tilgængelig på visse mejetærskermodeller.

Der er monteret to Hall-effektsensorer (A) på flydeindstillingsindikatorerne på flydemodul. Disse sensorer sender signaler til mejetærskeren, som gør det muligt for mejetærskeren at holde skærebordet på en konstant skærehøjde og den optimale flydeindstilling, når skærebordet følger jordens konturer.

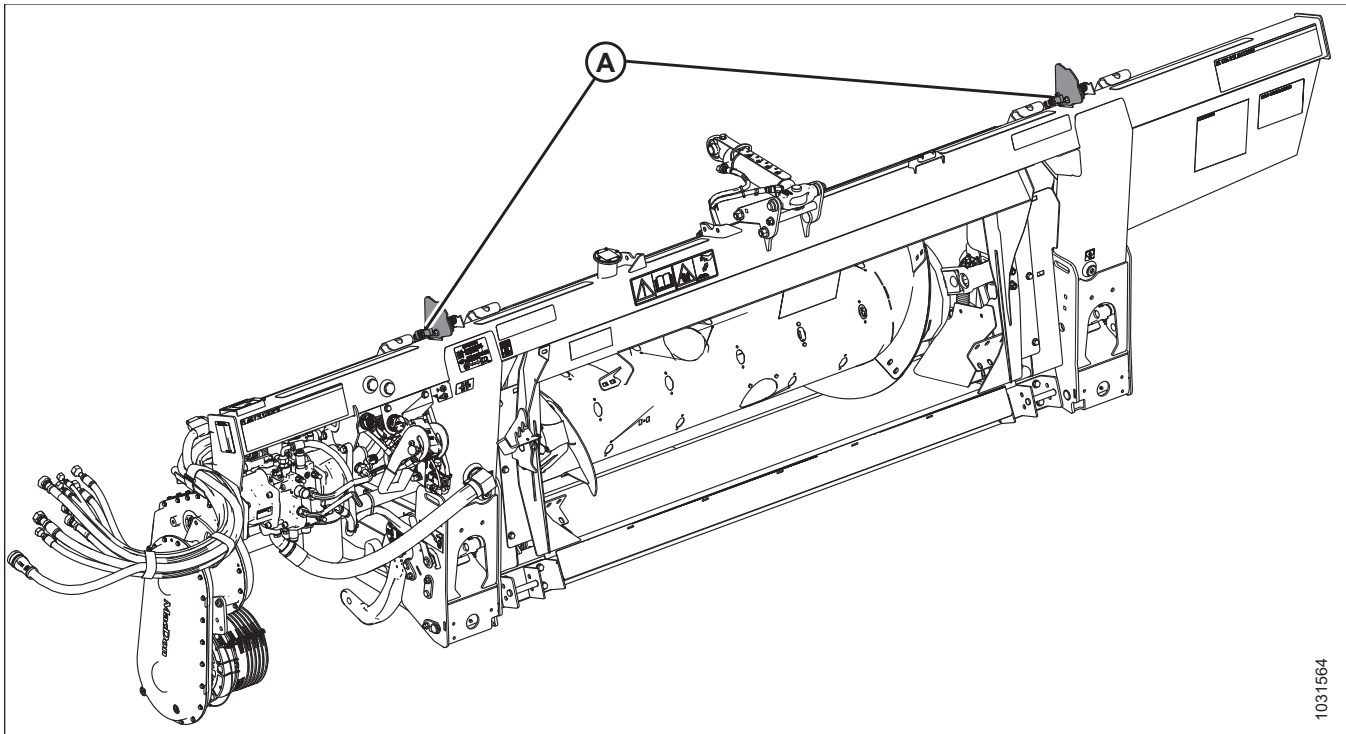

Figur 3.263: FM200-flydemodul

Udfør følgende opgaver, før du bruger AHHC-systemet:

1. Forbered mejetærskeren til at bruge AHHC-funktionen (gælder kun for nogle mejetærskermodeller – se vejledningen til din mejetærsker).
2. Kalibrer de sensorer, der anvendes af AHHC-systemet, så mejetærskeren kan fortolke dataene fra Hall-effekt-sensorerne på flydemodul korrekt. Du kan finde flere oplysninger i betjeningsvejledningen til mejetærskeren.

Hvis du vil konfigurere AHHC-systemet til en bestemt mejetærskermodel, kan du se den relevante procedure:

- [3.10.3 Case IH 130- og 140-seriens mejetærskere i mellemklassen, side 217](#)
- [3.10.4 Case IH-mejetærskere i 120-, 230-, 240-, 250- og 260-serien, side 228](#)

3.10.1 Anbefalede sensorudgangsspændinger til mejetærskere

Sensoroutput fra den automatiske styring af højden på skærebord (AHHC) skal være inden for et bestemt spændingsområde for hver mejetærsker, ellers fungerer AHHC-funktionen ikke korrekt. De anbefalede nedre og øvre spændingsværdier for den bedste AHHC-drift er angivet.

Tabel 3.34 Mejetærsker spæringsgrænser

| Mejetærsker | Nedre spændingsgrænse (V) | Øvre spændingsgrænse (V) | Minimumsområde (V) |
|--------------------------|---------------------------|--------------------------|--------------------|
| Alle mejetærskermodeller | 0.7 | 4.3 | 2,5 |

3.10.2 Manuel kontrol af spændingsgrænser

For at systemet til automatisk styring af skærebordshøjden (AHHC) kan fungere korrekt, skal de spændinger, der rapporteres til mejetærskeren af skærebordshøjdesensorerne, ligge inden for det specificerede område.

BEMÆRK:

En af følgende stikpropper vil blive installeret i stik P600(A). Denne stikprop angiver, hvordan spændingssignalet sendes til mejetærskeren:

- Gennemsnitsstikprop (MD #328560 [B7489]): Denne stikprop sender gennemsnittet af begge sensorer til mejetærskeren.
- Gennemgangsstikprop (MD #323698 [B7490]): Hver sensor sender et spændingssignal direkte til mejetærskeren. Der er ingen gennemsnitlige midtersignaler.

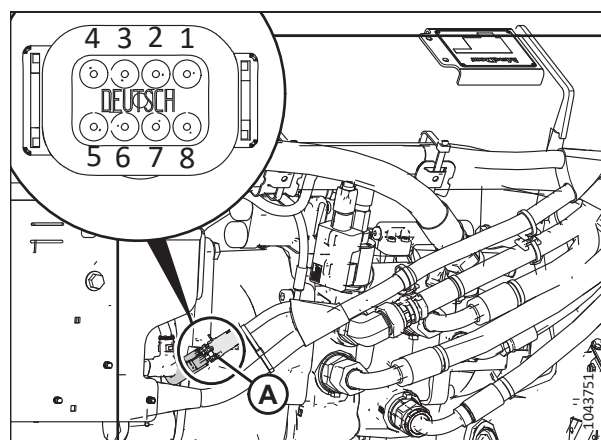

Figur 3.264: Stik

BEMÆRK:

På nogle mejetærskermodeller kan man se spændingen på mejetærskerens skærm.



FARE

Kontrollér, at alle uvedkommende har forladt området.



FARE

For at undgå personskade eller dødsfald som følge af uventet opstart af maskinen skal du altid standse motoren og fjerne nøglen fra tændingen, inden du forlader førersædet af en hvilken som helst årsag.

1. Parker mejetærskeren på en plan overflade.
2. Placer skærebordet, så skærebjælken er 254-356 mm (10-14") fra jorden.

Kontrol af sensorens øvre spændingsgrænse

3. Forlæng skinnevinklen, indtil indikatoren for skærebordsvinkel (A) er i position E på midterforbindelsen.
4. Sluk for motoren, og tag nøglen ud af tændingen.

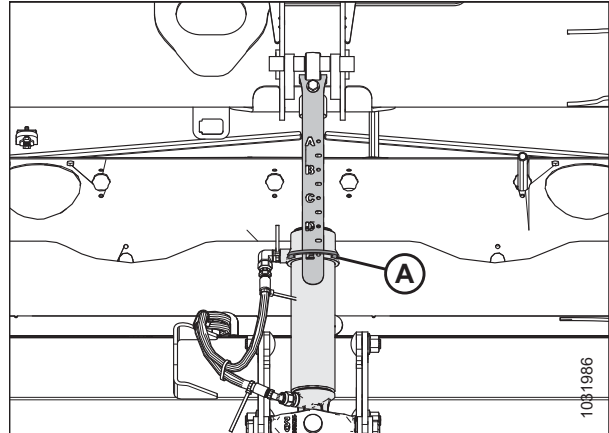

Figur 3.265: Midterforbindelse

⚠ FORSIGTIG

For at forhindre snit, klemning og anden personskade på den person, der kontrollerer nedstoppene, skal du sikre dig, at ingen manuelt løfter, vipper eller flytter skærebordet på nogen måde, mens nedstopspændeskiven røres og kontrolleres for bevægelse.

5. Sørg for, at flyderens låseforbindelse hviler på nedstoppene (spændeskive [A] kan ikke roteres) på begge placeringer.

BEMÆRK:

Hvis skærebordet **IKKE** hviler på nedstoppene, kan spændingen under drift bevæge sig uden for området og forårsage funktionsfejl i AHHC-systemet. For at løse problemet skal du gøre skærebordet tungere ved at reducere flyderen. Du kan finde instruktioner i *Kontrol og justering af skærebordsflyder, side 142*.

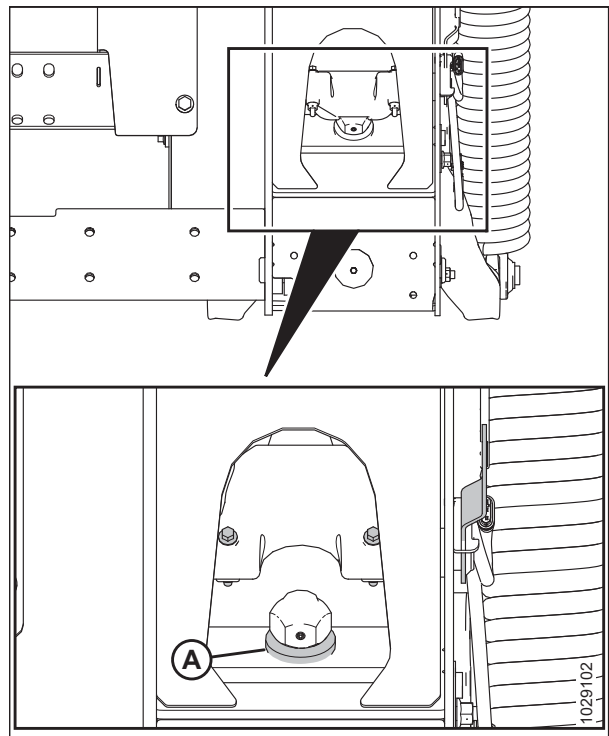

Figur 3.266: Nedstopspændeskive

BETJENING

6. Hvis markøren (C) **IKKE** er på 0 (D), løsnes møtrikken på bolten (A), og flydeindikatorpladen (B) drejes, indtil markøren flugter med nulpunktet (E). Tilspænd møtrikken på bolten (A).

BEMÆRK:

Efter justeringen af indikatorpladen skal flydesensorens spændingsgrænser kontrolleres.

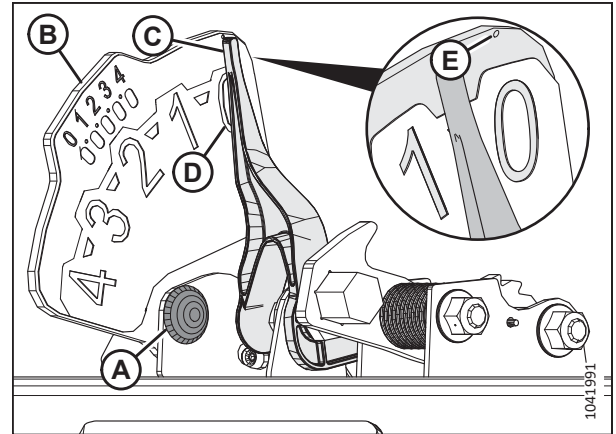

Figur 3.267: Flydeindikator

7. Find P600-stikket (A) til venstre på flydemodulet.
8. Fjern stikprop (B).
9. Sæt nøglen i tændingen, og drej den til positionen RUN (kør).
10. Brug et digitalt multimeter til at kontrollere, om der er strøm fra mejetærskeren i stik P600. Multimeteret skal vise 5 V ved ben 7.
 - Ben 7 – FM2215E – strøm
 - Stift 8 – FM2515E – jord
11. På stik P600 skal du sammenligne spændingen fra venstre sensor (ben 1 og 8) og højre sensor (ben 3 og 8) med det øvre område, der er angivet i [3.10.1 Anbefalede sensorudgangsspændinger til mejetærskere, side 213](#).
 - Stift 1 – FM3326A – venstre sensorsignal
 - Stift 3 – FM3328A – højre sensorsignal
 - Stift 8 – FM2515E – jord

BEMÆRK:

Med flyderens låseforbindelse på nedstoppene skal den øverste spændingsaflysning helst være den samme på begge sensorer (venstre og højre), dog er en forskel på 0,1-0,2 V acceptabel.

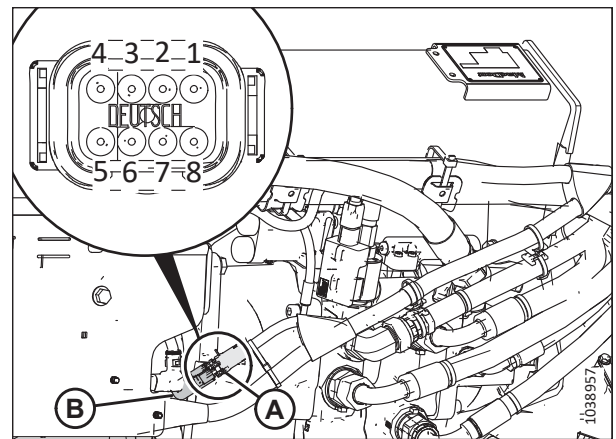

Figur 3.268: Stik P600 – set fra bagsiden

BETJENING

12. Hvis du har brug for at justere spændingen, skal du løsne møtrikkerne (A), flytte sensoren (B) i indikatorpladen og derefter tilspænde møtrikkerne (A) til 3 Nm (2,2 lbf-ft [22 lbf-in]).

BEMÆRK:

Mens møtrikkerne tilspændes, skal du sørge for, at sensoren (B) **IKKE** bevæger sig i indikatorpladen.

13. Drej nøglen til positionen OFF (fra), og tag nøglen ud af tændingen.

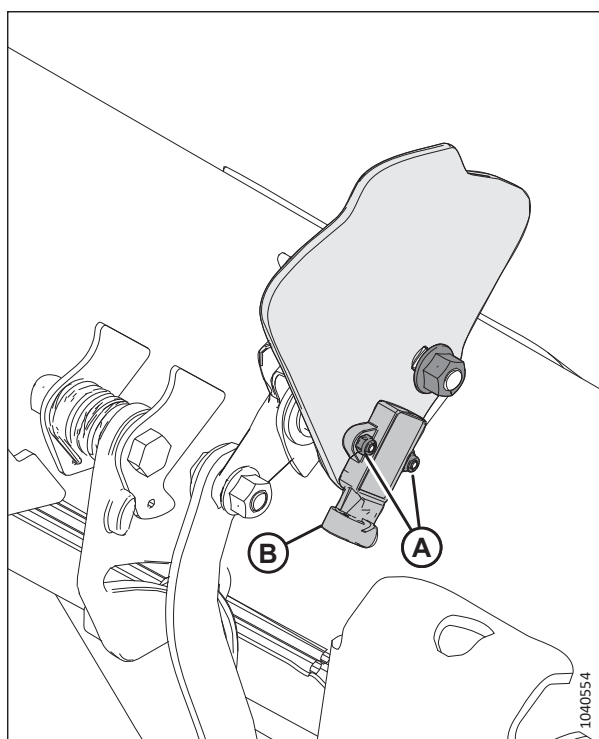

Figur 3.269: Venstre flydeindikatorplade

Kontrol af sensorens nedre spændingsgrænse

14. Forlæng skinnevinklen, indtil indikatoren for skærebordsvinkel (A) er i position E på midterforbindelsen.
15. Sænk skærebordet.
16. Sluk for motoren, og tag nøglen ud af tændingen.

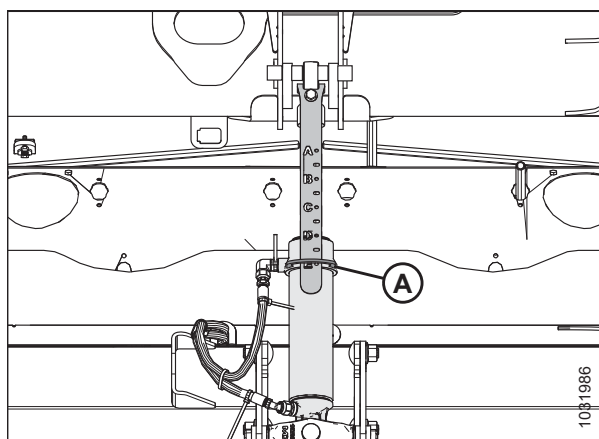

Figur 3.270: Midterforbindelse

BETJENING

17. Flydeindikatoren markør (A) skal være på 4 (B).
18. Sæt nøglen i, og drej den til positionen RUN (kør).
19. På stik P600 skal du sammenligne spændingen fra venstre sensor (ben 1 og 8) og højre sensor (ben 3 og 8) med den lavere spænding, der er angivet i [3.10.1 Anbefalede sensorudgangsspændinger til mejetærskere, side 213](#).
 - Stift 1 – FM3326A – venstre sensorsignal
 - Stift 3 – FM3328A – højre sensorsignal
 - Stift 8 – FM2515E – jord
20. Du kan finde anvisninger til justering af spændingen i trin [12, side 216](#).

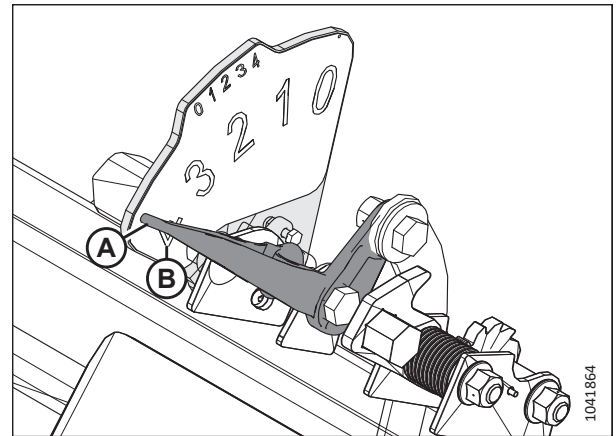

Figur 3.271: Indikator for venstre flyder – set bagfra

3.10.3 Case IH 130- og 140-seriens mejetærskere i mellemklassen

For at gøre mejetærskerens system til automatisk styring af skærebordshøjde (AHHC) kompatibel med Case IH 130- og 140-seriens mejetærskere i mellemklassen skal du konfigurere indstillingerne for vindehastighed, indstille AHHC-betjeningselementerne og kalibrere AHHC-systemet for at sikre, at det fungerer korrekt.

Hurtig oversigt over skærebordsindstillinger – Case IH 130-, 140-, 150- og 160-serien

Find anbefalede indstillinger for automatisk styring af skærebordshøjden (AHHC) for et FlexDraper®-skærebord i FD2-serien, der arbejder med en Case IH-mejetærsker i 130-, 140-, 150- og 160-serien, i denne vejledning.

BEMÆRK:

Find detaljerede opsætningsinstruktioner i mejetærskerens betjeningsvejledning.

Tabel 3.35 Skærebordsindstillinger – Case IH 130-, 140-, 150- og 160-serien

| Konfigurationsparameter | | Foreslået indstilling | |
|-------------------------------|--|-----------------------|---|
| Skærebordstype | | Sejl/Varifeed | |
| Skæretype | | Bord | |
| Sejlskærebord til korn | | Rigid 2000-serien | |
| Skærebords flydetryk | | Ikke monteret | |
| Skærebords laterale hældning | To sensorer | Monteret | |
| | Én sensor | Ikke monteret | |
| Automatisk hældningsfølsomhed | | 150 | |
| HHC-højdefølsomhed | To sensorer | 250 | |
| | Én sensor | 180 | |
| HHC-hældningsfølsomhed | | 150 | |
| Vindetræktype | Kædehjul med 19 tænder (standard) | | 4 |
| | Kædehjul med højt moment og 14 tænder (ekstraudstyr) | | 5 |
| | Kædehjul med højt moment og 10 tænder (ekstraudstyr) | | 6 |

BETJENING

Tabel 3.35 Skærebordsindstillinger – Case IH 130-, 140-, 150- og 160-serien (fortsat)

| Konfigurationsparameter | Foreslået indstilling |
|-------------------------|-----------------------|
| Vindetræktype | Begge |
| Sideknive | Ikke monteret |

Kontrol af spændingsområdet fra mejetærskerens førerhus – Case IH 5130, 5140, 6130, 6140, 7130 og 7140

Sensoren til automatisk styring af skærebordshøjde skal ligge inden for et bestemt spændingsområde for at fungere korrekt.

BEMÆRK:

Der kan være foretaget ændringer i mejetærskerens kontrolelementer eller display, siden dette dokument blev udgivet. Se betjeningsvejledningen til mejetærskeren for at få de mest opdaterede oplysninger.



FARE

For at undgå personskade eller dødsfald som følge af uventet start af en maskine skal du altid stoppe motoren og fjerne nøglen fra tændingen, før du foretager justeringer af maskinen.



FARE

Kontrollér, at alle uvedkommende har forladt området.

1. Placer skærebordet, så skærebjælken er 254-356 mm (10-14”) fra jorden.
2. Sluk for motoren, og tag nøglen ud af tændingen.
3. Lås skærebordsflyderen op. Du kan finde instruktioner i [Låsning/oplåsning af skærebordsflyder, side 153](#).
4. Lås skærebordets vinger. Du kan finde instruktioner i [Betjening i stiv tilstand, side 156](#).

⚠ FORSIGTIG

For at forhindre snit, klemning og anden personskaade på den person, der kontrollerer nedstoppene, skal du sikre dig, at ingen manuelt løfter, vipper eller flytter skærebordet på nogen måde, mens nedstopspændeskiven røres og kontrolleres for bevægelse.

5. Sørg for, at flyderens låseforbindelse hviler på nedstoppene (spændeskive [A] kan ikke roteres) på begge placeringer.

BEMÆRK:

Hvis skærebordet **IKKE** hviler på nedstoppene, kan spændingen under drift bevæge sig uden for området og forårsage funktionsfejl i AHHC-systemet. For at løse problemet skal du gøre skærebordet tungere ved at reducere flyderen. Du kan finde instruktioner i *Kontrol og justering af skærebordsflyder*, side 142.

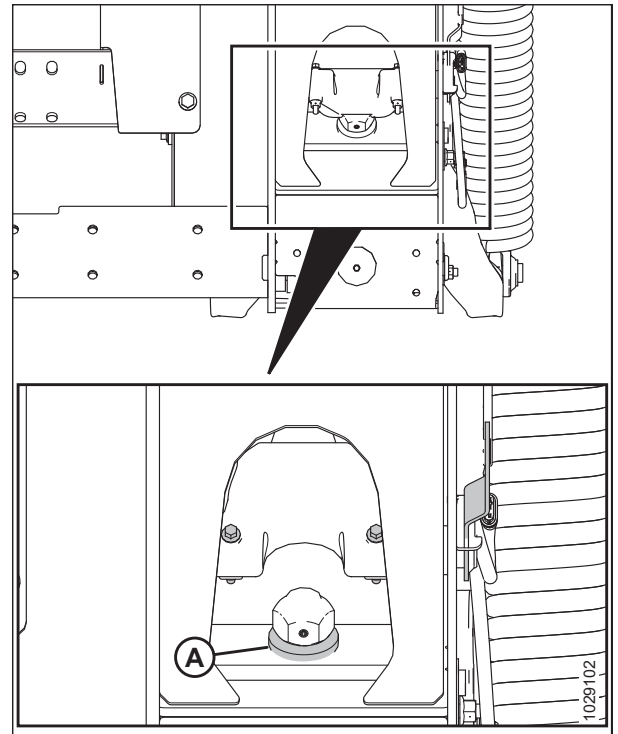

Figur 3.272: Nedstopspændeskive

6. Hvis markøren (C) **IKKE** er på 0 (D), løsnes møtrikken på bolt (A), og flydeindikatorpladen (B) drejes, indtil markøren flugter med nulpunktet (E). Tilspænd møtrikken på bolt (A).

BEMÆRK:

Efter justeringen af indikatorpladen skal flydesensorens spændingsgrænser kontrolleres.

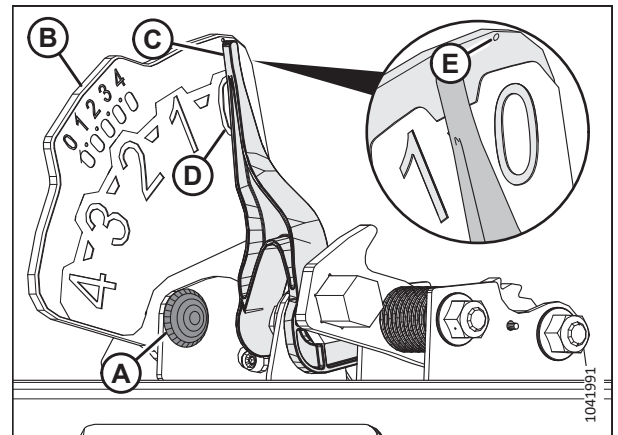

Figur 3.273: Flydeindikator

BETJENING

7. Vælg DIAGNOSTICS (DIAGNOSTISERING) (A) på hovedsiden på mejetærskerens display. Siden DIAGNOSTICS (diagnosticering) vises.

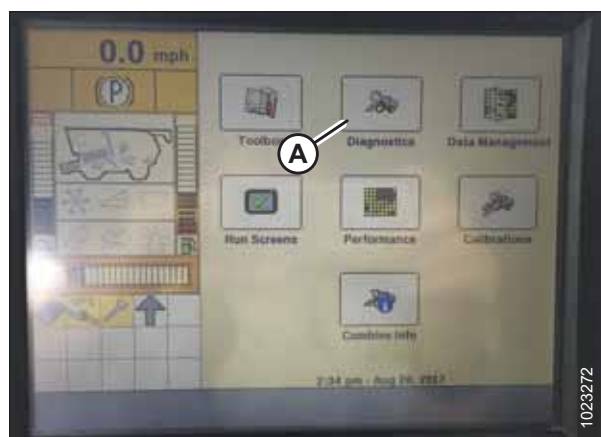

Figur 3.274: Case IH mejetærskerdisplay

8. Vælg INDSTILLINGER (A). Siden SETTINGS (indstillinger) vises.
9. Vælg SKÆREBORD (B) i menuen GRUPPE.

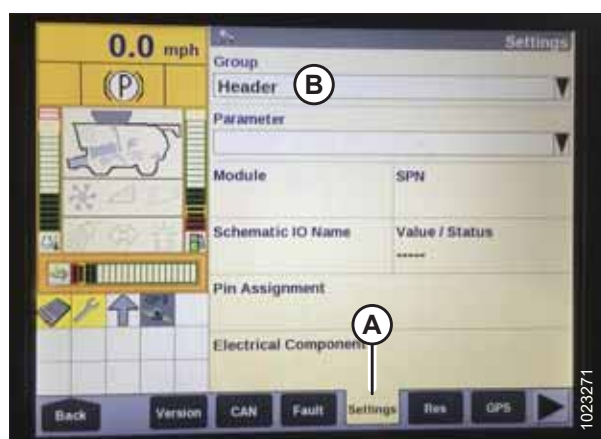

Figur 3.275: Case IH mejetærskerdisplay

10. Vælg VENSTRE HØJDE-/HÆLDNINGSENSOR (A) i menuen PARAMETER.



Figur 3.276: Case IH mejetærskerdisplay

BETJENING

11. Siden SETTINGS (indstillinger) opdateres for at vise spændingen i feltet VALUE/STATUS (værdi/status) (A). Sænk indførselskassen helt, og løft det derefter 254-356 mm (10-14") over jorden for at se hele intervallet af spændingsmålinger.
12. Hvis sensorspændingen ikke er inden for grænserne, eller hvis intervallet mellem de to er utilstrækkeligt, kan du se [3.10.2 Manuel kontrol af spændingsgrænser, side 213](#).



Figur 3.277: Case IH mejetærskerdisplay

Opsætning af skærebord på mejetærskerskærmen – Case IH 5130, 5140, 6130, 6140, 7130 og 7140

Hvis du vil indstille skærebordet til at fungere sammen med mejetærskeren, skal du åbne siden HEADER SETUP (konfiguration af skærebord) på mejetærskerskærmen.

BEMÆRK:

Der kan være foretaget ændringer i mejetærskerens kontrolelementer eller display, siden dette dokument blev udgivet. Se betjeningsvejledningen til mejetærskeren for at få de mest opdaterede oplysninger.

1. På mejetærskerdisplayets hovedside skal du vælge ikonet TOOLBOX (VÆRKTØJSKASSE) (A).

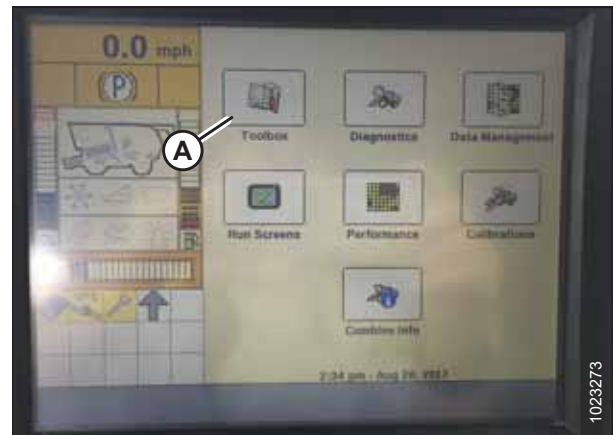

Figur 3.278: Case IH mejetærskerdisplay

BETJENING

- Vælg fanen HEAD 1 (A). Siden HEADER SETUP (SKÆREBORDSOPSÆTNING) vises.

BEMÆRK:

For at finde fanen HEAD 1 (skærebord 1) skal du muligvis bruge sidepilene (C).

- Vælg PLATFORM i menuen SKÆRINGSTYPE (B).



Figur 3.279: Case IH mejetærskerdisplay

- Vælg fanen HEAD 2 (A). Siden HEADER SETUP 2 (skærebordsopsætning 2) vises.
- Vælg IKKE INSTALLERET i menuen SKÆREBORDSTRYK FLYDER (B).

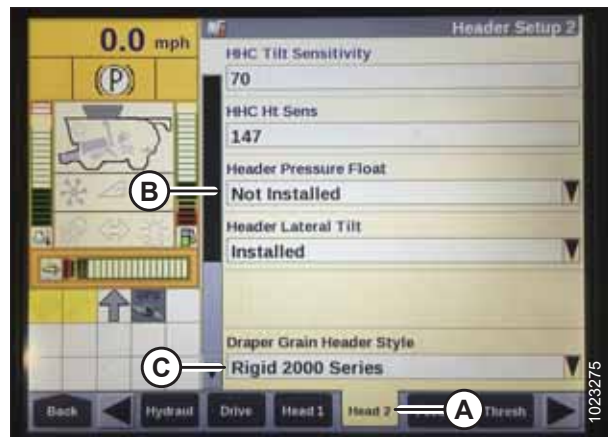

Figur 3.280: Case IH mejetærskerdisplay

- Find feltet HHC HEIGHT SENSITIVITY (HHC højdefølsomhed) (A). Indtast følgende indstillinger:
 - System med to sensorer:** Indstil HHC HEIGHT SENSITIVITY (HHC-højdefølsomhed) til 250.
 - System med én sensor:** Indstil HHC HEIGHT SENSITIVITY (HHC-højdefølsomhed) til 180.

BEMÆRK:

Hvis mejetærskeren hele tiden hæver og sænker skærebordet under arbejdet (en adfærd, der kaldes "hunting"), skal indstillingen HHC HEIGHT SENSITIVITY (HHC-højdefølsomhed) sænkes med 20 point ad gangen, indtil hunting ikke længere forekommer.

- Indstil HHC TILT SENSITIVITY (HÆLDNINGSFØLSOMHED) (B) til 150. Øg eller reducer denne værdi som ønsket.



Figur 3.281: Case IH mejetærskerdisplay

BETJENING

8. Vælg en af følgende indstillinger i menuen VINDETRÆKTYPE (A):
 - Vælg 4, hvis mejetærskeren er udstyret med et standardkædehjul med 19 tænder.
 - Vælg 5, hvis mejetærskeren er udstyret med et drivende kædehjul med højt moment og 14 tænder (ekstraudstyr).
 - Vælg 6, hvis mejetærskeren er udstyret med et drivende kædehjul med højt moment og 10 tænder (ekstraudstyr).

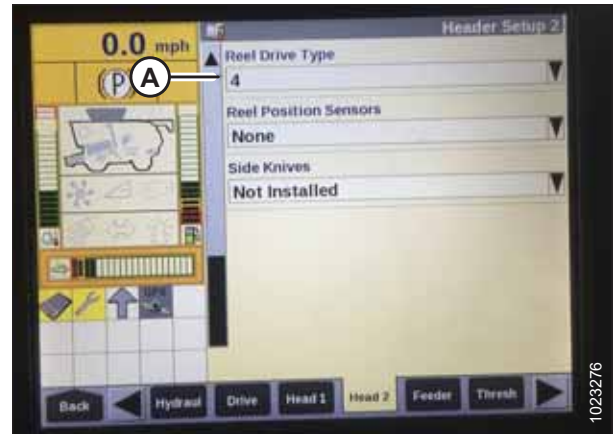

Figur 3.282: Case IH mejetærskerdisplay

9. I menuen VINDENS HØJDESENSOR (A) skal du vælge JA.



Figur 3.283: Case IH mejetærskerdisplay

10. Find AUTOTILT-felt (A).

 - **System med to sensorer:** Vælg YES (ja).
 - **System med én sensor:** Vælg NO (nej).



Figur 3.284: Case IH mejetærskerdisplay

Kalibrering af automatisk styring af skærebordshøjde – Case IH 5130-, 5140-, 6130-, 6140-, 7130- og 7140-mejetærskere med softwareversion under 28.00

Sensoroutputtet for automatisk styring af skærebordshøjde (AHHC) skal kalibreres for hver mejetærsker.

FARE

For at undgå personskade eller dødsfald som følge af uventet start af en maskine skal du altid stoppe motoren og fjerne nøglen fra tændingen, før du foretager justeringer af maskinen.

FARE

Kontrollér, at alle uvedkommende har forladt området.

BEMÆRK:

Der kan være foretaget ændringer i mejetærskerens kontrolelementer eller display, siden dette dokument blev udgivet. Se betjeningsvejledningen til mejetærskeren for at få de mest opdaterede oplysninger.

BEMÆRK:

Hvis skærebordets flyder er indstillet for let, kan det forhindre AHHC-kalibrering. For at forhindre, at skærebordet løsner sig fra flydemodulet, kan det være nødvendigt at ændre flyderen til en tungere indstilling under kalibreringen.

1. Parker mejetærskeren på en plan overflade.
2. Sørg for, at skærebordet er nivelleret med jorden. Juster efter behov:
 - Sørg for, at mejetærskeren er parkeret på en plan overflade.
 - Hvis udstyret hermed, skal du bruge mejetærskerens laterale hældning til at nivellere fødehuset med jorden.
 - Hvis yderligere justering er nødvendig, skal du slukke motoren, fjerne nøglen fra tændingen og sikre, at mejetærskerens dæk er oppustet til det korrekte tryk.

BEMÆRK:

Sørg for, at alt ekstraudstyr og alle redskaber er installeret, før du justerer flyde- og vingebalancen.

BEMÆRK:

Vaterpas (A) er placeret oven på flydemodulrammen. Skærebordet er vandret, hvis boblen er i midten af vaterpasset.

3. Sørg for, at midterforbindelsen er angivet til **D**.

BEMÆRK:

Når kalibreringen er færdig, skal du justere midterforbindelsen tilbage til den ønskede skærebordvinkel. Du kan finde anvisninger i [3.9.3 Skærebordsvinkel, side 139](#).

4. Juster vindens frem-/tilbageposition, så indikatoren er i position **6**.
5. Placer skærebordet, så skærebjælken er 254-356 mm (10-14") fra jorden.

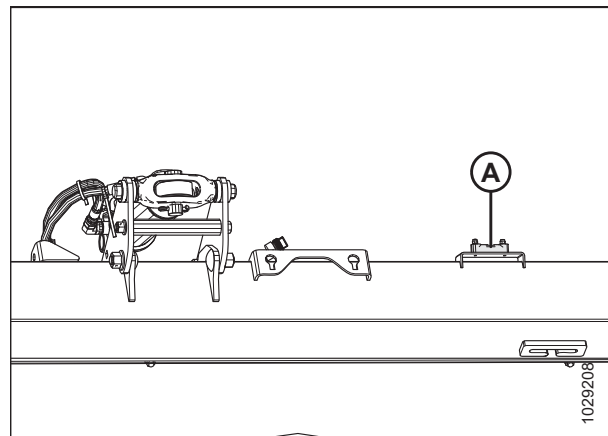

Figur 3.285: Vaterpas

- Sluk for motoren, og tag nøglen ud af tændingen.

⚠ FORSIGTIG

For at forhindre snit, klemning og anden personskaade på den person, der kontrollerer nedstopperne, skal du sikre dig, at ingen manuelt løfter, vipper eller flytter skærebordet på nogen måde, mens nedstopspændeskiven røres og kontrolleres for bevægelse.

- Sørg for, at flyderens låseforbindelse hviler på nedstopperne (spændeskive [A] kan ikke roteres) på begge placeringer.

BEMÆRK:

Hvis skærebordet **IKKE** hviler på nedstopperne, kan spændingen under drift bevæge sig uden for området og forårsage funktionsfejl i AHHC-systemet. For at løse problemet skal du gøre skærebordet tungere ved at reducere flyderen. Du kan finde instruktioner i *Kontrol og justering af skærebordsflyder, side 142*.

- Lås skærebordsflyderen op. Du kan finde instruktioner i *Låsning/oplåsning af skærebordsflyder, side 153*.
- Lås skærebordets vinger. Du kan finde instruktioner i *Betjening i stiv tilstand, side 156*.

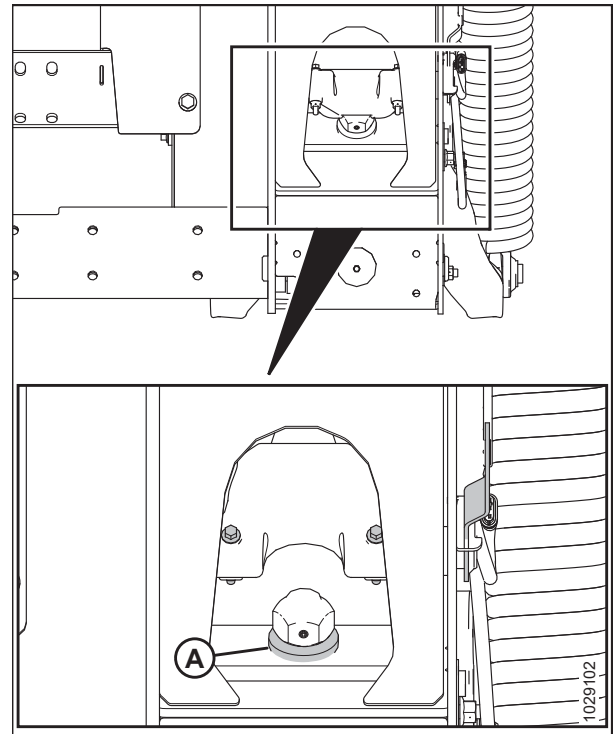

Figur 3.286: Nedstopspændeskive

- Vælg knappen DIAGNOSTICS (diagnosticering) på startskærmen og derefter vælg fanen VERSION (A).
- Sørg for, at softwareversionen er **lavere end 28.00**. Hvis softwareversionen er højere end 28.00, henvises der til *Kalibrering af automatisk styring af højden på skærebordet – Case IH-mejetærskere med softwareversion 28.00 eller højere, side 238*.



Figur 3.287: Case IH mejetærskerdisplay

- Find kontakten for HEADER CONTROL (skærebordsstyring) på den højre konsol. Indstil HEADER CONTROL (skærebordsstyring) til HT (AHHC-tilstand).
- Hold nede på knappen DOWN (ned) i 10 sekunder for at sænke mejetærskerens indføringshus (indføringshuset skal stoppe med at bevæge sig).
- Hold nede på knappen RAISE (hæv), indtil indføringshuset kører hele vejen op. Det stopper 0,6 m (2 fod) over jorden i 5 sekunder, hvorefter løftet genoptages. Dette indikerer, at kalibreringsproceduren var vellykket.
- Hvis flyderen blev ændret til en tungere indstilling for at fuldføre kalibreringen, skal du justere skærebordet til den anbefalede flydervægt.

BETJENING

Indstilling af forudindstillet skærehøjde – Case IH 5130, 5140, 6130, 6140, 7130 og 7140

Skærebordets skære- og hævepositioner kan konfigureres som forudindstillinger på mejetærskerens kontrolkonsol.

BEMÆRK:

Der kan være foretaget ændringer i mejetærskerens kontrolelementer eller display, siden dette dokument blev udgivet. Se betjeningsvejledningen til mejetærskeren for at få de mest opdaterede oplysninger.

FARE

Kontrollér, at alle uvedkommende har forladt området.

BEMÆRK:

Indikatoren (A) skal være i positionen **0** (B), når skærebordet er 254-356 mm (10"-14") over jorden. Når skærebordet er på jorden, skal indikatoren være i position **1** (C) i tilfælde af lavt jordtryk og i position **4** (D) i tilfælde af højt jordtryk. Afgrøde- og jordforhold bestemmer, hvor meget flyden der skal bruges. Den ideelle flydeindstilling er så let som muligt, uden at skærebordet hopper eller efterlader afgrøder. Hvis der arbejdes med en tung flydeindstilling for tidligt, slides slidpladerne på skærebjælken for tidligt.

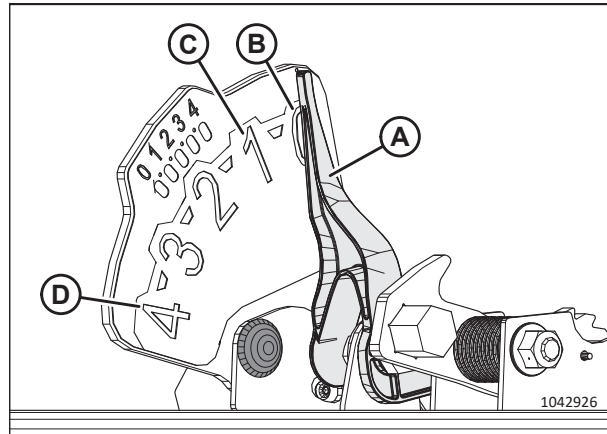

Figur 3.288: Flydeindikator

1. Aktivér kerneudskiller og skærebord.
2. Flyt skærebordet til den ønskede skærehøjde.
3. Tryk 1 på knappen (A). En gul indikator ved siden af knappen lyser.

BEMÆRK:

Indstil altid skærebordspositionen, **FØR** du indstiller vindepositionen. Hvis skærebord og vinde indstilles på samme tid, gemmes vindeindstillingen ikke.

4. Flyt vinden til den ønskede arbejdsposition.
5. Tryk 1 på knappen (A). En gul indikator ved siden af knappen lyser.

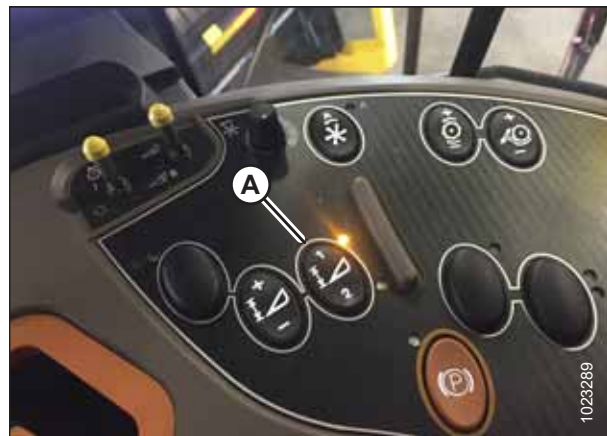

Figur 3.289: Case-mejetærskerkonsol

BETJENING

6. Flyt skærebordet til den anden ønskede skærehøjde.
7. Tryk på 2 på knap (A). En gul indikator ved siden af knappen lyser.
8. Flyt vinden til den ønskede arbejdsposition.
9. Tryk på 2 på knap (A). En gul indikator ved siden af knappen lyser.



Figur 3.290: Case-mejetærskerkonsol

Pil op og pil ned vises nu i feltet MANUAL HEIGHT (manuel højde) (A) på siden RUN 1 (kør 1) på mejetærskerskærmen. Dette angiver, at betjeningselementet til automatisk styring af højden på skærebord (AHHC) fungerer.



Figur 3.291: Case-mejetærskerdisplay – Kør 1 Side

10. For at aktivere forudindstillingerne til klippehøjde skal du aktivere AHHC-knappen (A) for at placere skærebordet på jorden. Tryk én gang på knappen for at aktivere den første forudindstilling. Tryk to gange på knappen for at aktivere den anden forudindstilling.

For at løfte skærebordet til maksimal arbejds højde skal du trykke på knappen SHIFT (skift) på bagsiden af betjeningshåndtaget, mens du trykker på AHHC-knappen (A).



Figur 3.292: Case-mejetærskers betjeningshåndtag

BETJENING

11. Den maksimale arbejds højde kan justeres på siden SKÆREBORDSOPSÆTNING på mejetærskerdisplayet. Indstil den ønskede højde i feltet MAXIMUM WORKING HEIGHT (maksimal arbejds højde) (A).



Figur 3.293: Case-mejetærskerdisplay – Skærebordsopsætningside

12. Hvis det er nødvendigt, kan du justere placeringen af en af forudindstillingerne med knappen (A) på mejetærskerens konsol.



Figur 3.294: Case-mejetærskerkonsol

3.10.4 Case IH-mejetærskere i 120-, 230-, 240-, 250- og 260-serien

For at gøre systemet til automatisk styring af skærebordshøjde (AHC) kompatibel med mejetærskeren skal du konfigurere indstillingerne for vindehastighed, indstille AHC-betjeningselementerne og kalibrere AHC-systemet for at sikre, at det fungerer korrekt.

Hurtig oversigt over skærebordsindstillinger – Case IH 120-, 230-, 240-, 250- og 260-serien

Find anbefalede indstillinger for automatisk styring af skærebordshøjden (AHC) for et FlexDraper®-skærebord i FD2-serien, der arbejder med en Case IH-mejetærsker i 120-, 230-, 240-, 250- og 260-serien, i denne vejledning.

BEMÆRK:

Find detaljerede opsætningsinstruktioner i mejetærskerens betjeningsvejledning.

| Konfigurationsparameter | Foreslået indstilling | | | |
|-------------------------|-------------------------------------|---|-----------------------------|------|
| | 250-, 260-serien (ver. 36.4.X.X) | 250-, 240-serien (ver. 28 til ver. 36) | 240-serien (før ver. 28) | 8010 |
| Skærebordstype | Sejl | | | |
| Skæretype | Bord | | | |
| Skærebords undertype | FD2-/D2-serien | 2000-serien | 2000-serien | – |

BETJENING

| Konfigurationsparametre | Foreslået indstilling | | | |
|---|---|---|-----------------------------|------------|
| | 250-, 260-serien (ver. 36.4.X.X) | 250-, 240-serien (ver. 28 til ver. 36) | 240-serien (før ver. 28) | 8010 |
| Rammetype | Flex-skærebord | | | |
| Hovedbredde | Indstilles i henhold til skærebordets specifikationer | | | |
| Sensorer til skærebordet | Aktiveret | Aktiveret | ?? | – |
| Skærebords flydetryk | Nej | | | |
| Højde-/hældningsrespons | Hurtig | | | – |
| HHC-højdefølsomhed | To sensorer | 250 | | – |
| | Én sensor | 180 | | – |
| HHC-hældningsfølsomhed | 150 | | | – |
| Vindens hastighedskædehjul | 19/56 (standard) | – | – | – |
| | 15/56 | – | – | – |
| | 20/52 | – | – | – |
| Vindens hastighedshældning | – | 133 | 133 | – |
| Diameter på vinde | 102 cm (40,16") | | | – |
| Vindeforskydning pr. omdrejning (cc/omd.) | 19/56 – 769 cc/omd. | | | – |
| | 14/56 – 1.044 cc/omd. | | | – |
| | 20/52 – 679 cc/omd. | | | – |
| Vindetræktype | – | Hydraulisk | Hydraulisk | Hydraulisk |
| Hydraulisk vinde | Ja | – | – | – |
| Vending for hydraulisk vinde | Ja | – | – | – |
| Vindens hastighedssensor | Ja | Nej | – | – |
| Vinde frem/tilbage | Ja | Ja | – | – |
| Vindens lodrette positionssensor | Ja | Ja | – | – |
| Vindens vandrette positionssensor | Ja | Ja | – | – |
| Kniv frem-/tilbage | Nej | Nej | – | – |
| Lodrette knive | Nej | Nej | – | – |
| Skærebords laterale hældning | ?? | – | – | – |
| Autovipning | To sensorer | Ja | | – |
| | Én sensor | Nej | | – |

BETJENING

| Konfigurationsparametre | Foreslået indstilling | | | |
|-------------------------|-------------------------------------|---|-----------------------------|----------|
| | 250-, 260-serien (ver. 36.4.X.X) | 250-, 240-serien (ver. 28 til ver. 36) | 240-serien (før ver. 28) | 8010 |
| Frem-/tilbagehældning | – | – | Ja | Monteret |
| Frem-/tilbagekontrol | – | – | Ja | – |

Kontrol af spændingsområde fra mejetærskerens førerhus – Case IH, 120-, 230-, 240- og 250-seriens mejetærskere

For at systemet til automatisk styring af skærebordshøjde (AHC) kan fungere korrekt skal skærebordshøjdesensorerne registrere de korrekte spændingsmålinger. Sensoroutputtene kan ses på mejetærskerdisplayet.

BEMÆRK:

Der kan være foretaget ændringer i mejetærskerens kontrolelementer eller display, siden dette dokument blev udgivet. Se betjeningsvejledningen til mejetærskeren for at få de mest opdaterede oplysninger.



FARE

For at undgå personskade eller dødsfald som følge af uventet start af en maskine skal du altid stoppe motoren og fjerne nøglen fra tændingen, før du foretager justeringer af maskinen.



FARE

Kontrollér, at alle uvedkommende har forladt området.

1. Placer skærebordet, så skærebjælken er 254-356 mm (10-14") fra jorden.
2. Sluk for motoren, og tag nøglen ud af tændingen.
3. Lås skærebordsflyderen op. Du kan finde instruktioner i [Låsning/oplåsning af skærebordsflyder, side 153](#).
4. Lås skærebordets vinger. Du kan finde instruktioner i [Betjening i stiv tilstand, side 156](#).

⚠ FORSIGTIG

For at forhindre snit, klemning og anden personskaade på den person, der kontrollerer nedstoppene, skal du sikre dig, at ingen manuelt løfter, vipper eller flytter skærebordet på nogen måde, mens nedstopspændeskiven røres og kontrolleres for bevægelse.

5. Sørg for, at flyderens låseforbindelse hviler på nedstoppene (spændeskive [A] kan ikke roteres) på begge placeringer.

BEMÆRK:

Hvis skærebordet **IKKE** hviler på nedstoppene, kan spændingen under drift bevæge sig uden for området og forårsage funktionsfejl i AHHC-systemet. For at løse problemet skal du gøre skærebordet tungere ved at reducere flyderen. Du kan finde instruktioner i *Kontrol og justering af skærebordsflyder*, side 142.

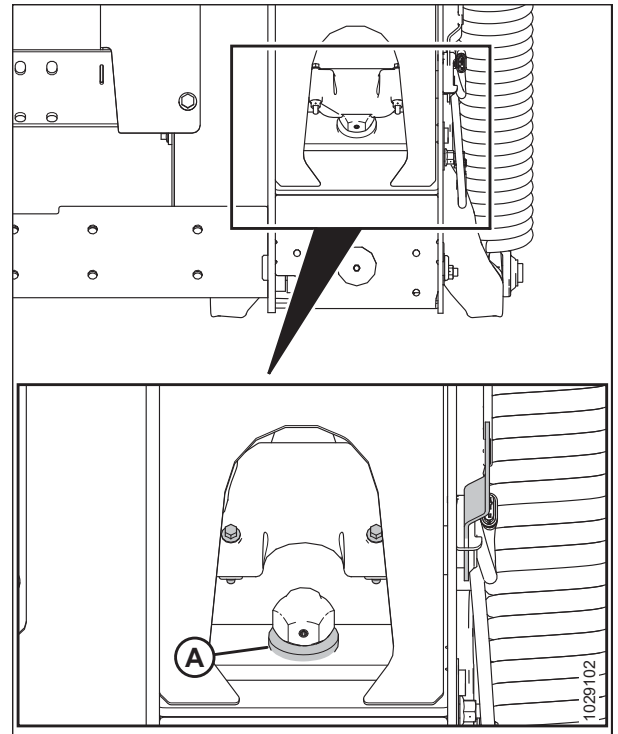

Figur 3.295: Nedstopspændeskive

6. Hvis markøren (C) **IKKE** er på 0 (D), løsnes møtrikken på boltten (A), og flydeindikatorpladen (B) drejes, indtil markøren flugter med nulpunktet (E). Tilspænd møtrikken på boltten (A).

BEMÆRK:

Efter justeringen af indikatorpladen skal flydesensorens spændingsgrænser kontrolleres.

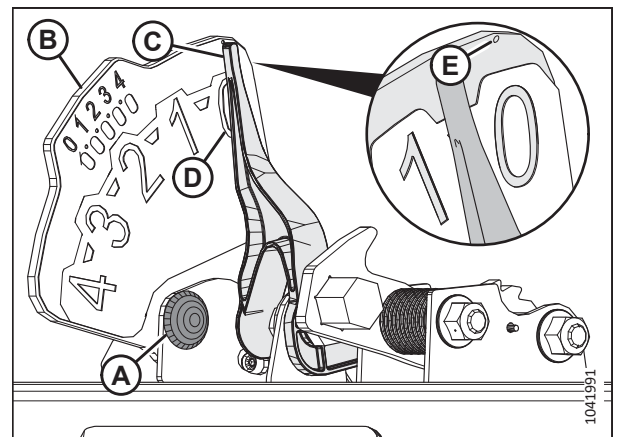

Figur 3.296: Flydeindikator

BETJENING

7. Sørg for, at skærebordets flyder er låst op.
8. Vælg DIAGNOSTICS (DIAGNOSTISERING) (A) på HOVEDSIDEN. Siden DIAGNOSTICS (DIAGNOSTISERING) åbnes.
9. Vælg INDSTILLINGER. Siden INDSTILLINGER åbnes.

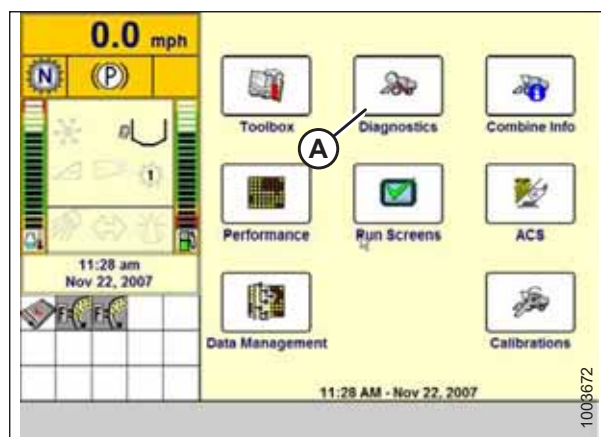

Figur 3.297: Case IH mejetærskerdisplay

10. Vælg rullemenuen GROUP (gruppe) (A). Dialogboksen GROUP (GRUPPE) åbnes.

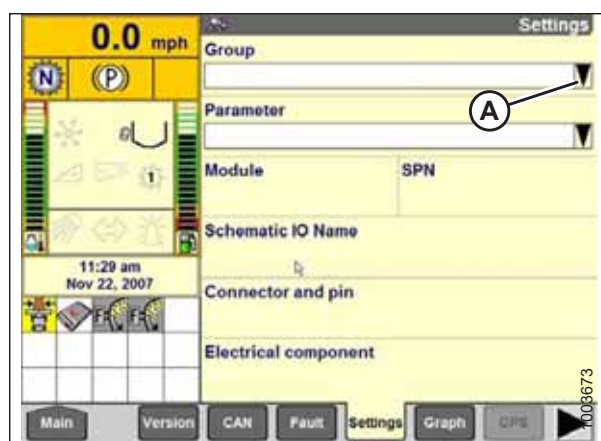

Figur 3.298: Case IH mejetærskerdisplay

11. Vælg SKÆREBORDSHØJDE/HÆLDNING (A). Siden PARAMETER åbnes.

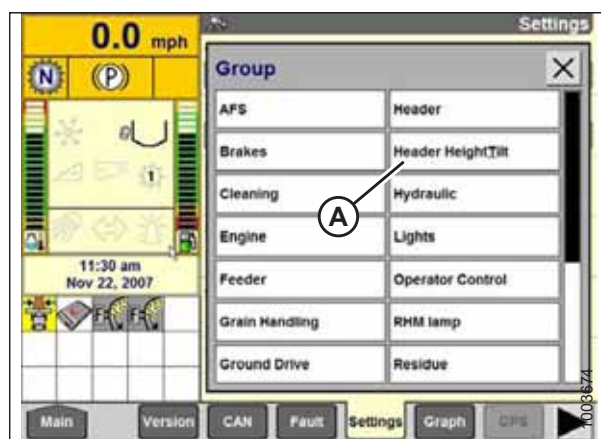

Figur 3.299: Case IH mejetærskerdisplay

BETJENING

- Vælg VENSTRE SKÆREBORDSHØJDESENSOR (A), og vælg derefter GRAF-knap (B). Den nøjagtige spænding vises øverst på siden. Hæv og sænk skærebordet for at se hele intervallet af spændingsmålinger.
- Hvis sensorspændingen ikke er inden for grænserne, eller hvis intervallet mellem de to er utilstrækkeligt, kan du se [3.10.2 Manuel kontrol af spændingsgrænser, side 213](#).

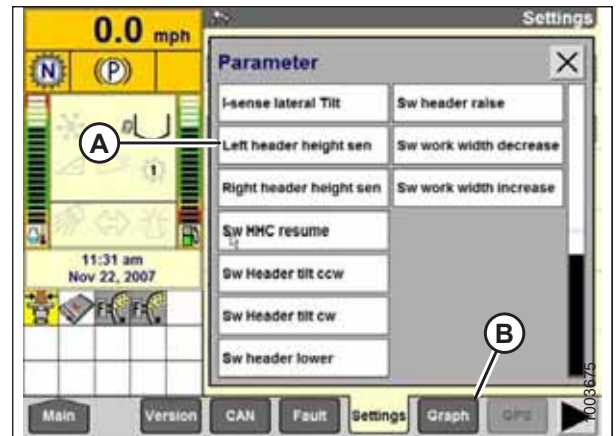

Figur 3.300: Case IH mejetærskerdisplay

Kalibrering af automatisk styring af skærebordshøjde – Case IH 120-, 230-, 240- og 250-seriens mejetærskere med softwareversion under 28.00

Sensoroutputtet fra den automatiske styring af højden på skærebord (AHHC) skal kalibreres hver enkelt mejetærsker, da AHHC-funktionen ellers ikke fungerer ordentligt.

BEMÆRK:

Denne fremgangsmåde gælder for mejetærskere med en softwareversion under 28.00. Du kan finde instruktioner i kalibrering af AHHC til mejetærskere med softwareversion 28.00 eller nyere i [Kalibrering af automatisk styring af højden på skærebordet – Case IH-mejetærskere med softwareversion 28.00 eller højere, side 238](#).

FARE

For at undgå personskade eller dødsfald som følge af uventet start af en maskine skal du altid stoppe motoren og fjerne nøglen fra tændingen, før du foretager justeringer af maskinen.

FARE

Kontrollér, at alle uvedkommende har forladt området.

BEMÆRK:

Der kan være foretaget ændringer i mejetærskerens kontrolelementer eller display, siden dette dokument blev udgivet. Se betjeningsvejledningen til mejetærskeren for at få de mest opdaterede oplysninger.

BEMÆRK:

Hvis skærebordets flyder er indstillet for let, kan det forhindre AHHC-kalibrering. For at forhindre, at skærebordet løsner sig fra flydemodulet, kan det være nødvendigt at ændre flyderen til en tungere indstilling under kalibreringen.

BETJENING

1. Parker mejetærskeren på en plan overflade.
2. Sørg for, at skærebordet er nivelleret med jorden. Juster efter behov:
 - Sørg for, at mejetærskeren er parkeret på en plan overflade.
 - Hvis udstyret hermed, skal du bruge mejetærskerens laterale hældning til at nivellere fødehuset med jorden.
 - Hvis yderligere justering er nødvendig, skal du slukke motoren, fjerne nøglen fra tændingen og sikre, at mejetærskerens dæk er oppustet til det korrekte tryk.

BEMÆRK:

Sørg for, at alt ekstraudstyr og alle redskaber er installeret, før du justerer flyde- og vingebalancen.

BEMÆRK:

Vaterpas (A) er placeret oven på flydemodulrammen. Skærebordet er vandret, hvis boblen er i midten af vaterpasset.

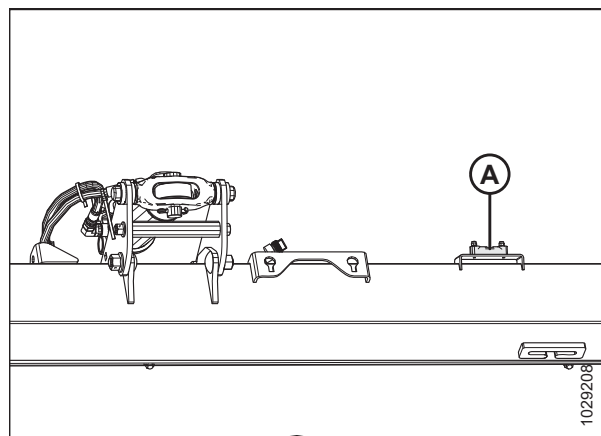

Figur 3.301: Vaterpas

3. Sørg for, at midterforbindelsen er angivet til **D**.
BEMÆRK:
Når kalibreringen er færdig, skal du justere midterforbindelsen tilbage til den ønskede skærebordvinkel. Du kan finde anvisninger i [3.9.3 Skærebordsvinkel, side 139](#).
4. Juster vindens frem-/tilbageposition, så indikatoren er i position **6**.
5. Placer skærebordet, så skærebjælken er 254-356 mm (10-14") fra jorden.
6. Sluk for motoren, og tag nøglen ud af tændingen.

FORSIGTIG

For at forhindre snit, klemning og anden personskade på den person, der kontrollerer nedstoppene, skal du sikre dig, at ingen manuelt løfter, vipper eller flytter skærebordet på nogen måde, mens nedstopspændeskiven røres og kontrolleres for bevægelse.

7. Sørg for, at flyderens låseforbindelse hviler på nedstoppene (spændeskive [A] kan ikke roteres) på begge placeringer.

BEMÆRK:

Hvis skærebordet **IKKE** hviler på nedstoppene, kan spændingen under drift bevæge sig uden for området og forårsage funktionsfejl i AHHC-systemet. For at løse problemet skal du gøre skærebordet tungere ved at reducere flyderen. Du kan finde instruktioner i *Kontrol og justering af skærebordsflyder*, side 142.

8. Lås skærebordsflyderen op. Du kan finde instruktioner i *Låsning/oplåsning af skærebordsflyder*, side 153.
9. Lås skærebordets vinger. Du kan finde instruktioner i *Betjening i stiv tilstand*, side 156.

10. Vælg ikonet for TOOLBOX (værktøjskasse) (A) på hovedsiden.

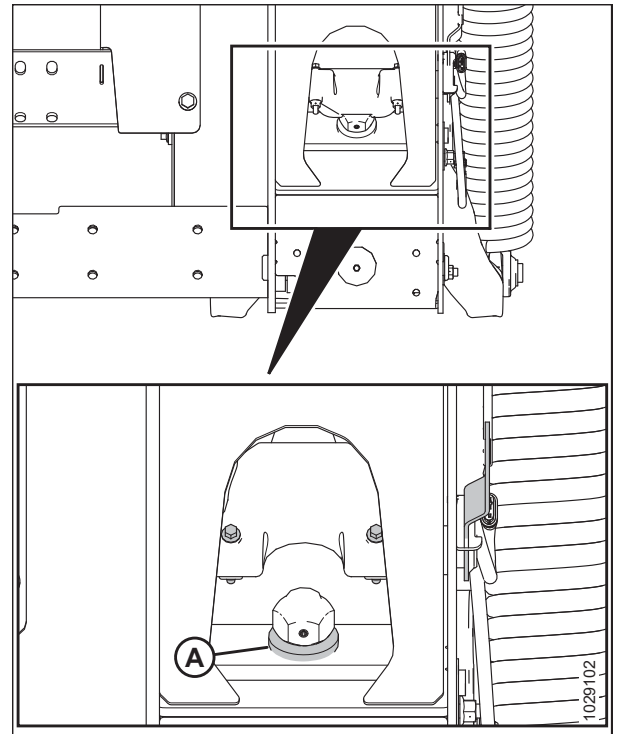

Figur 3.302: Nedstopspændeskive

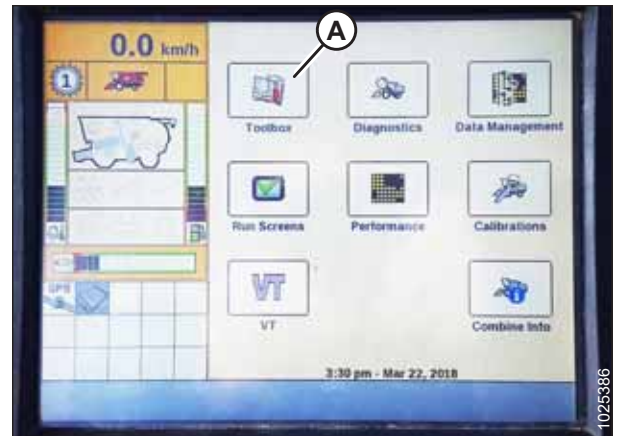

Figur 3.303: Case IH mejetærskerdisplay

BETJENING

11. Vælg fanen SKÆREBORD (A).

BEMÆRK:

For at finde fanen HEADER (skærebord) skal du muligvis bruge sidepilene (C).

12. Indstil SKÆREBORDSSTIL (B) til FLEXHEAD.



Figur 3.304: Case IH mejetærskerdisplay

13. Indstil AUTOMATISK VINDEHASTIGHEDSHÆLDNING.

BEMÆRK:

Værdien AUTOMATISK VINDEHASTIGHEDSHÆLDNING bevarer automatisk vindens hastighed i forhold til kørehastigheden. Hvis værdien f.eks. indstilles til 133, bliver vindens rotationshastighed højere end mejetærskerens kørehastighed. Normalt skal vindens hastighed være højere end mejetærskerens kørehastighed, men værdien skal indstilles i overensstemmelse med afgrødeforholdene.

14. Indstil HEADER PRESSURE FLOAT (trykflydning for skærebord) til NO (nej). Sørg for, at REEL DRIVE (vindetræk) er indstillet til HYDRAULIC (hydraulisk).



Figur 3.305: Case IH mejetærskerdisplay

15. Indstil REEL FORE-BACK (VINDE FREM-TILBAGE) til YES (JA) (hvis det er relevant).

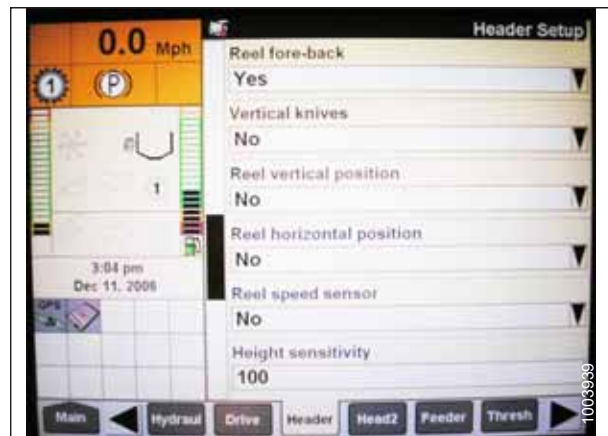

Figur 3.306: Case IH mejetærskerdisplay

BETJENING

16. Find feltet HHC HEIGHT SENSITIVITY (højdefølsomhed) (A), og indstil det som følger:

- **Systemer med to sensorer:** Indstil HHC HEIGHT SENSITIVITY (HHC-højdefølsomhed) til 250.
- **Systemer med én sensor:** Indstil HHC HEIGHT SENSITIVITY (HHC-højdefølsomhed) til 180.

BEMÆRK:

Hvis mejetærskeren hele tiden hæver og sænker skærebordet under arbejdet (en adfærd, der kaldes "hunting"), skal indstillingen HHC HEIGHT SENSITIVITY (HHC-højdefølsomhed) sænkes med 20 point ad gangen, indtil hunting ikke længere forekommer.

17. Indstil HHC TILT SENSITIVITY (HÆLDNINGSFØLSOMHED) (B) til 150. Juster følsomheden efter behov.
18. Indstil FORE/AFT CONTROL (frem/tilbage-styring) og HDR FORE/AFT TILT (HDR frem/tilbage-hældning) til YES (ja) (hvis relevant).



Figur 3.307: Case IH mejetærskerdisplay

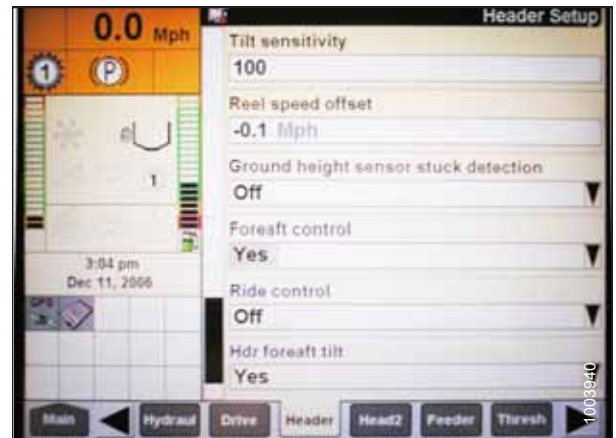

Figur 3.308: Case IH mejetærskerdisplay

19. Tryk HEAD2 (A) nederst på siden.
20. Sørg for, at HEADER TYPE (skærebordstype) (B) er sat til DRAPER (sejl).

BEMÆRK:

Hvis genkendelsesmodstanden er tilsluttet skærebordets ledningsbundet, kan du ikke ændre denne indstilling.

21. Indstil SKÆRINGSTYPER (C) til PLATFORM.
22. Indstil HEADER WIDTH (skærebords bredde) (D) og HEADER USAGE (skærebords anvendelse) (E) til de relevante værdier.

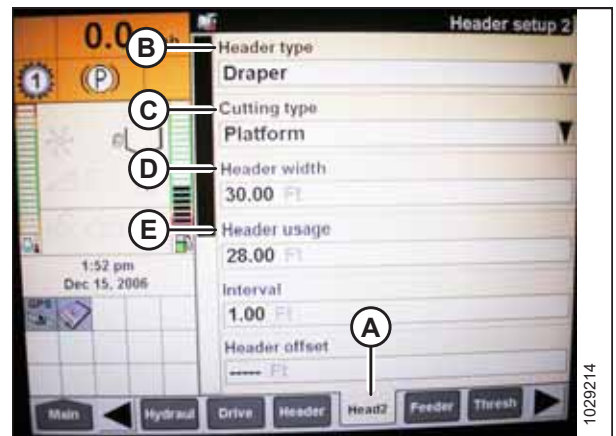

Figur 3.309: Case IH mejetærskerdisplay

BETJENING

23. I menuen VINDEHØJDESENSOR skal du vælge JA (A).



Figur 3.310: Case IH mejetærskerdisplay

24. Find AUTOTILT-feltet (A), og indstil det som følger:

- **System med to sensorer:** Vælg YES (ja).
- **System med én sensor:** Vælg NO (nej).

BEMÆRK:

Hvis flyderen blev ændret til en tungere indstilling for at fuldføre AHHC-kalibreringsproceduren, skal den justeres til den anbefalede driftflydervægt, når kalibreringen er afsluttet.

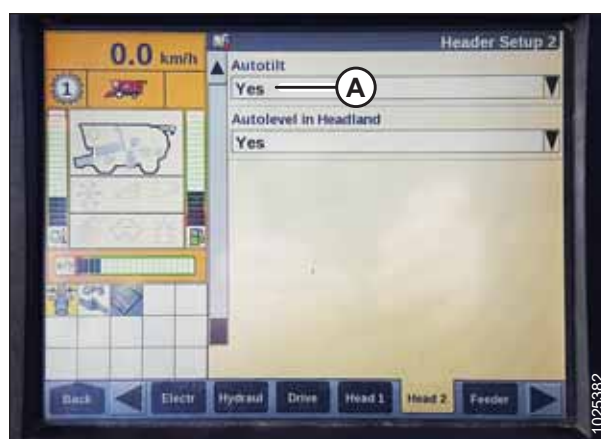

Figur 3.311: Case IH mejetærskerdisplay

Kalibrering af automatisk styring af højden på skærebordet – Case IH-mejetærskere med softwareversion 28.00 eller højere

Kalibrer sensoroutputtet for automatisk styring af skærebordshøjde (AHHC) for hver mejetærsker.

FARE

For at undgå personskade eller dødsfald som følge af uventet start af en maskine skal du altid stoppe motoren og fjerne nøglen fra tændingen, før du foretager justeringer af maskinen.

FARE

Kontrollér, at alle uvedkommende har forladt området.

BEMÆRK:

Der kan være foretaget ændringer i mejetærskerens kontrolelementer eller display, siden dette dokument blev udgivet. Se betjeningsvejledningen til mejetærskeren for at få de mest opdaterede oplysninger.

BEMÆRK:

Hvis skærebordets flyder er indstillet for let, kan det forhindre AHHC-kalibrering. For at forhindre, at skærebordet løsner sig fra flydemodul, kan det være nødvendigt at ændre flyderen til en tungere indstilling under kalibreringen.

BETJENING

1. Parker mejetærskeren på en plan overflade.
2. Sørg for, at skærebordet er nivelleret med jorden. Juster efter behov:
 - Sørg for, at mejetærskeren er parkeret på en plan overflade.
 - Hvis udstyret hermed, skal du bruge mejetærskerens laterale hældning til at nivellere fødehuset med jorden.
 - Hvis yderligere justering er nødvendig, skal du slukke motoren, fjerne nøglen fra tændingen og sikre, at mejetærskerens dæk er oppustet til det korrekte tryk.

BEMÆRK:

Sørg for, at alt ekstraudstyr og alle redskaber er installeret, før du justerer flyde- og vingebalancen.

BEMÆRK:

Vaterpas (A) er placeret oven på flydemodulrammen. Skærebordet er vandret, hvis boblen er i midten af vaterpasset.

3. Sørg for, at midterforbindelsen er angivet til **D**.

BEMÆRK:

Når kalibreringen er færdig, skal du justere midterforbindelsen tilbage til den ønskede skærebordvinkel. Du kan finde anvisninger i [3.9.3 Skærebordsvinkel, side 139](#).

4. Juster vindens frem-/tilbageposition, så indikatoren er i position **6**.
5. Placer skærebordet, så skærebjælken er 254-356 mm (10-14") fra jorden.
6. Sluk for motoren, og tag nøglen ud af tændingen.

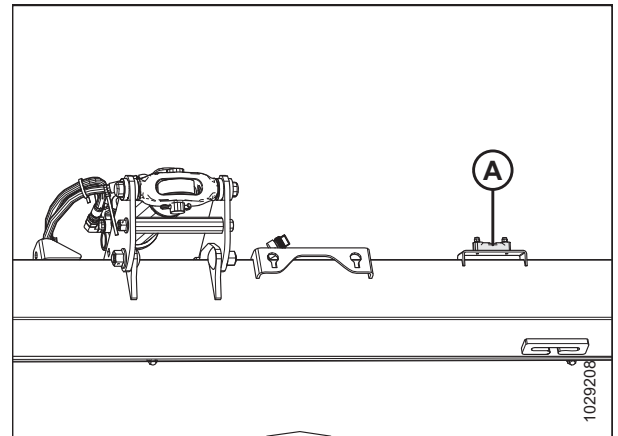

Figur 3.312: Vaterpas

⚠ FORSIGTIG

For at forhindre snit, klemning og anden personskaade på den person, der kontrollerer nedstopperne, skal du sikre dig, at ingen manuelt løfter, vipper eller flytter skærebordet på nogen måde, mens nedstopspændeskiven røres og kontrolleres for bevægelse.

7. Sørg for, at flyderens låseforbindelse hviler på nedstopperne (spændeskive [A] kan ikke roteres) på begge placeringer.

BEMÆRK:

Hvis skærebordet **IKKE** hviler på nedstopperne, kan spændingen under drift bevæge sig uden for området og forårsage funktionsfejl i AHHC-systemet. For at løse problemet skal du gøre skærebordet tungere ved at reducere flyderen. Du kan finde instruktioner i *Kontrol og justering af skærebordsflyder*, side 142.

8. Lås skærebordsflyderen op. Du kan finde instruktioner i *Låsning/oplåsning af skærebordsflyder*, side 153.
9. Lås skærebordets vinger. Du kan finde instruktioner i *Betjening i stiv tilstand*, side 156.

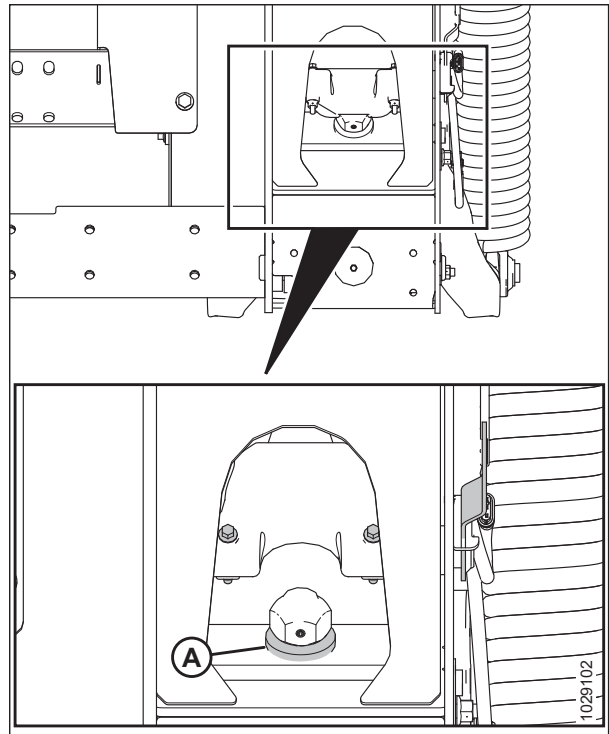

Figur 3.313: Nedstopspændeskive

10. Du kan få vist softwareversionen ved at trykke på knappen DIAGNOSTICS (diagnosticering) på startskærmen og derefter vælge fanen VERSION (A).

11. Sørg for, at softwareversionen er **28.00 eller højere**.



Figur 3.314: Case IH mejetærskerdisplay

Justering af indstillinger på mejetærskerens skærm

12. Vælg ikonet for TOOLBOX (værktøjskasse) (A) på hovedsiden.

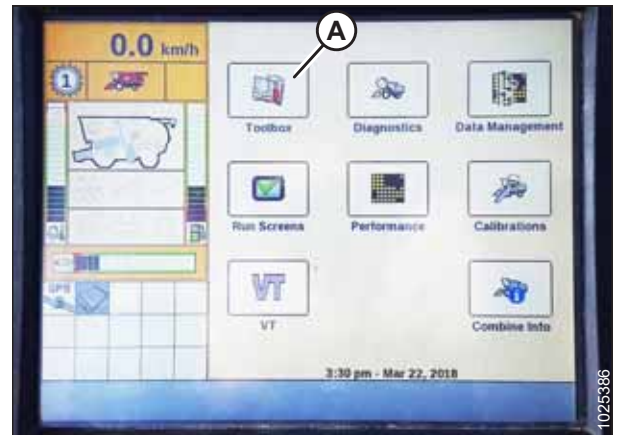

Figur 3.315: Case IH mejetærskerdisplay

13. Vælg fanen HEAD 1 (A).

BEMÆRK:

For at finde fanen HEAD 1 (skærebord 1) skal du muligvis bruge sidepilene (C).

14. Find feltet SKÆREBORDSUNDERTYPE (C).

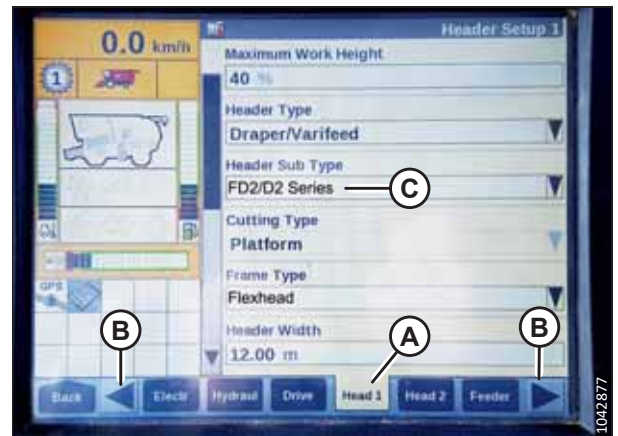

Figur 3.316: Case IH mejetærskerdisplay

15. Vælg følgende værdi i feltet SKÆREBORDSUNDERTYPE:

- Hvis softwareversion 36.4.X.X eller nyere er installeret, skal du vælge FD2-/D2-SERIEN (A).

BEMÆRK:

Hvis du vælger FD2-/D2-SERIEN, optimeres AHHC-ydeevnen på FlexDraper®-skærebord i FD2-serien.

- Hvis en softwareversion tidligere end version 36.4.X.X er installeret, skal du vælge 2000 (B).



Figur 3.317: Case IH mejetærskerdisplay

BETJENING

16. Gå tilbage til siden SKÆREBORD 1, og vælg FLEXHEAD på rullemenuen (A) RAMMETYPE.

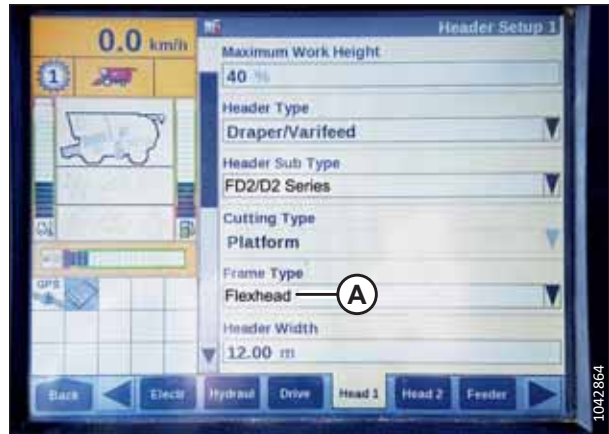

Figur 3.318: Case IH mejetærskerdisplay

17. Vælg fanen HEAD 2 (A).
18. Vælg AKTIVER i feltet SKÆREBORDSENSORER (B).
19. Vælg NEJ i feltet SKÆREBORDSTRYK FLYDER (C).
20. Vælg HURTIG i feltet HØJDE/HÆLDNINGSRESPONS (D).
21. Vælg JA i feltet AUTOMATISK HØJDEOMGÅELSE (E).
22. Tryk på pil ned (F) for at gå til næste side.



Figur 3.319: Case IH mejetærskerdisplay

23. Find feltet HHC HEIGHT SENSITIVITY (højdefølsomhed) (A), og indstil det som følger:
- **System med én sensor:** Indstil HHC HEIGHT SENSITIVITY (HHC-højdefølsomhed) til 180.
 - **System med to sensorer:** Indstil HHC HEIGHT SENSITIVITY (HHC-højdefølsomhed) til 250.

BEMÆRK:

Hvis mejetærskeren hele tiden hæver og sænker skærebordet under arbejdet (en adfærd, der kaldes "hunting"), skal indstillingen HHC HEIGHT SENSITIVITY (HHC-højdefølsomhed) sænkes med 20 point ad gangen, indtil hunting ikke længere forekommer.

24. Indstil HHC TILT SENSITIVITY (HÆLDNINGSFØLSOMHED) (B) til 150. Juster følsomheden efter behov.



Figur 3.320: Case IH mejetærskerdisplay

BETJENING

25. I menuen VINDEHØJDESENSOR skal du vælge JA (A).



Figur 3.321: Case IH mejetærskerdisplay

26. Rul op/ned til AUTOTILT-feltet (A), og indstil det som følger:

- **System med to sensorer:** Vælg YES (ja).
- **System med én sensor:** Vælg NO (nej).



Figur 3.322: Case IH mejetærskerdisplay

Kalibrering af automatisk styring af højden på skærebord

27. Vælg CALIBRATION (kalibrering) på mejetærskerdisplayet, og tryk på højre pil-navigations-tasten for at åbne oplysningsfeltet.

28. Vælg SKÆREBORD (A), og tryk på ENTER. Dialogboksen KALIBRERING åbnes.

BEMÆRK:

Brug navigationstasterne OP og NED til at skifte mellem de forskellige indstillinger.



Figur 3.323: Case IH mejetærskerdisplay

BETJENING

29. Følg kalibreringstrinene, som de vises. Når du fortsætter gennem kalibreringsprocessen, opdateres displayet automatisk for at vise det næste trin.

BEMÆRK:

Hvis du trykker på ESC-tasten under et af trinene eller lader systemet være inaktivt i mere end 3 minutter, stoppes kalibreringsproceduren.

BEMÆRK:

Se din betjeningsvejledning til mejetærskeren for at få en forklaring på eventuelle fejlkoder.

30. Når alle trinene er udført, vises CALIBRATION SUCCESSFUL (kalibrering udført) på siden. Afslut menuen KALIBRERING ved at trykke på ENTER- eller ESC-tasten.

BEMÆRK:

Hvis flyderen blev indstillet tungere for at fuldføre kalibreringen, skal skærebordet justeres til den anbefalede driftflydning, når kalibreringen er afsluttet.

31. Sørg for, at ikonet for AUTOMATISK HØJDE (A) vises på skærmen som vist på placering (B). Når skærebordet er indstillet til skæring på jorden, bekræfter dette, at mejetærskeren bruger sensoren på skærebordet korrekt til at registrere jordtrykket.

BEMÆRK:

Ikoner (A) og (B) vises kun på skærmen, når du har aktiveret kerneudskiller og skærebordet og derefter trykket på knappen SKÆREBORD GENOPTAG i kontrolpanelet.

BEMÆRK:

Feltet AUTOMATISK HØJDE (B) vises muligvis under en af KØR-fanerne og ikke nødvendigvis under KØR 1-fanen.



Figur 3.324: Case IH mejetærskerdisplay



Figur 3.325: Case IH mejetærskerdisplay

Kontrol af vindehøjdesensorens spændinger – Case IH-mejetærskere

Spændingsoutputtet fra sensorerne for vindehøjde kan kontrolleres på mejetærskerdisplayet i førerhuset.

FARE

Kontrollér, at alle uvedkommende har forladt området.

BEMÆRK:

Der kan være foretaget ændringer i mejetærskerens kontrolelementer eller display, siden dette dokument blev udgivet. Se betjeningsvejledningen til mejetærskeren for at få de mest opdaterede oplysninger.

BETJENING

1. Vælg DIAGNOSTICS (DIAGNOSTISERING) (A) på hovedsiden på mejetærskerens display. Siden DIAGNOSTICS (diagnosticering) vises.

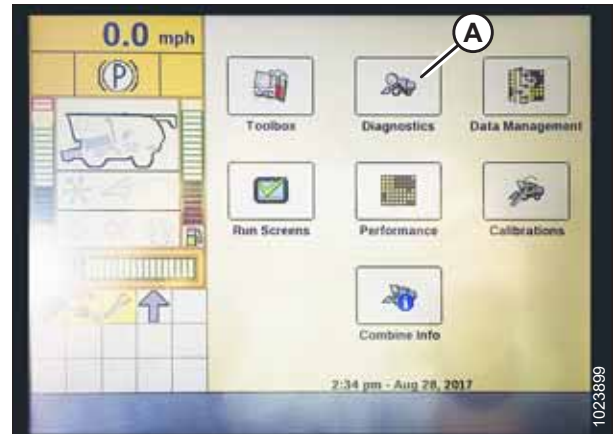

Figur 3.326: Case IH mejetærskerdisplay

2. Vælg fanen INDSTILLINGER (A). Siden SETTINGS (indstillinger) vises.
3. Vælg SKÆREBORD (B) i menuen GRUPPE.
4. Vælg VINDENS LODRETTE POSITION (C) i menuen PARAMETER.



Figur 3.327: Case IH mejetærskerdisplay

5. Vælg fanen GRAF (A). Grafen REEL VERTICAL POSITION (vindens lodrette position) vises.
6. Sænk vinden for at få vist den øvre spænding (B). Spændingen skal ligge inden for 4,1-4,3 V.
7. Hæv vinden for at se den nedre spænding (C). Spændingen skal ligge inden for 0,7-0,9 V.
8. Hvis en af spændingerne er uden for intervallet, skal du se [Kontrol og justering af vindehøjdesensorens spænding](#), side 173.

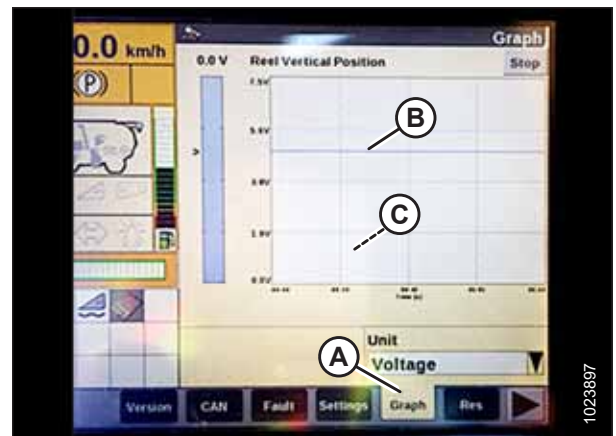

Figur 3.328: Case IH mejetærskerdisplay

Indstilling af forudindstillet skærehøjde – Case IH, 120-, 230-, 240- og 250-seriens mejetærskere

Når systemet til automatisk styring af skærebordshøjde (AHC) er blevet konfigureret til at arbejde sammen med skærebordet, kan den forudindstillede skærehøjde konfigureres. Den forudindstillede skærehøjde henviser til den skærebordshøjde, som AHC-systemet vil forsøge at opretholde, når mejetærskeren kører fremad.

FARE

Kontrollér, at alle uvedkommende har forladt området.

BEMÆRK:

Der kan være foretaget ændringer i mejetærskerens kontrolelementer eller display, siden dette dokument blev udgivet. Se betjeningsvejledningen til mejetærskeren for at få de mest opdaterede oplysninger.

BEMÆRK:

Indikatoren (A) skal være i position 0 (B) med skærebordet 254-356 mm (10"-14") over jorden. Når skærebordet er på jorden, skal indikatoren være i position 1 (C) i tilfælde af lavt jordtryk og i position 4 (D) i tilfælde af højt jordtryk. Afgrøde- og jordforholdene bestemmer, hvor meget flydning der skal bruges. Den ideelle indstilling er så let som muligt, uden at skærebordet hopper eller efterlader afgrøder. Hvis du arbejder med tunge indstillinger, slides skærebjælkens slidplader for tidligt.

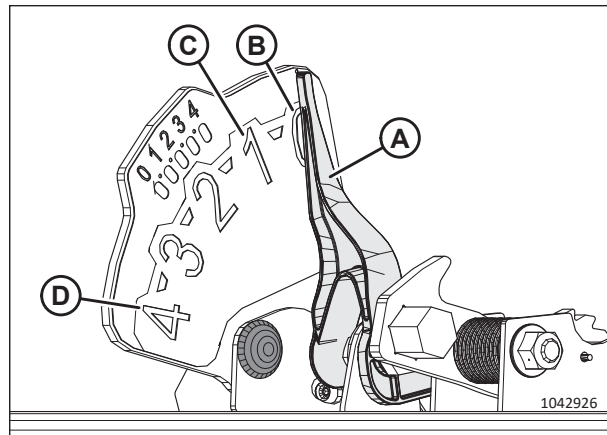

Figur 3.329: Flydeindikator

1. Aktivér kerneudskillere og skærebord.
2. Flyt skærebordet til den ønskede skærehøjde.
3. Tryk på SET #1-kontakten (A). Lampen ved siden af kontakten (A) lyser.

BEMÆRK:

Brug kontakten (C) til fine justeringer.

BEMÆRK:

Når du indstiller forudindstillingerne, skal du altid indstille skærebordsposition, før du indstiller vindeposition. Hvis skærebordet og vinden indstilles på samme tid, gemmes vindeindstillingen ikke.

4. Flyt vinden til den ønskede arbejdsposition.
5. Tryk på SET #1-kontakten (A). Lampen ved siden af kontakten (A) lyser.
6. Flyt skærebordet til den anden ønskede skærehøjde.
7. Tryk på SET #2-kontakten (B). Lampen ved siden af kontakten (B) lyser.
8. Flyt vinden til en anden ønsket arbejdsposition.



Figur 3.330: Case-mejetærskeres betjeningselementer

BETJENING

- Tryk på SET #2-kontakten (B). Lampen ved siden af kontakten (B) lyser.
- Tryk på HEADER RESUME (SKÆREBORD GENOPTAG) (A) for at skifte mellem de indstillede punkter.
- Hvis du vil hæve skærebordet, skal du holde nede på SHIFT-knappen (B) på bagsiden af betjeningshåndtaget og trykke på HEADER RESUME-kontakten (A) (genoptag skærebord). Hvis du vil sænke skærebordet, skal du trykke én gang på HEADER RESUME (skærebord genoptag) på kontakt (A) for at gå tilbage til den forudindstillede skærebordshøjde.

BEMÆRK:

Hvis du trykker på kontakterne SKÆREBORD HÆV/SÆNK (C) og (D), frakobles tilstanden AUTOMATISK HØJDE. Tryk på HEADER RESUME (skærebord genoptag) (A) for at genaktivere AUTO HEIGHT-tilstand (automatisk højde).



Figur 3.331: Case-mejetærskeres betjeningselementer

Vindehastighedssensorens kompatibelt – Case IH-mejetærskere

Vindehastighedens indstillingerne kan justeres ved hjælp af berøringskærmen for softwareversion 34 og nyere.



FARE

Kontrollér, at alle uvedkommende har forladt området.

BEMÆRK:

Der kan være foretaget ændringer i mejetærskerens kontrolelementer eller display, siden dette dokument blev udgivet. Se betjeningsvejledningen til mejetærskeren for at få de mest opdaterede oplysninger.

- Vælg fanen HEAD 2 (A).

BEMÆRK:

For at finde fanen SKÆREBORD 2 skal du muligvis bruge sidepilene (C).

- I feltet REEL SPEED SENSOR (vindens hastighedssensor)(B), skal du vælge YES (ja).



Figur 3.332: Case IH mejetærskerdisplay

BETJENING

3. Vælg fanen HEAD 2 (A).
4. Find feltet VINDETANDHJULSFORHOLD (B), og vælg det passende tandhjulsforhold.

BEMÆRK:

Tandhjulsforhold 19/56 er standardindstillingen, mens tandhjulsforhold 10/56 og 20/52 er valgfrie indstillinger.

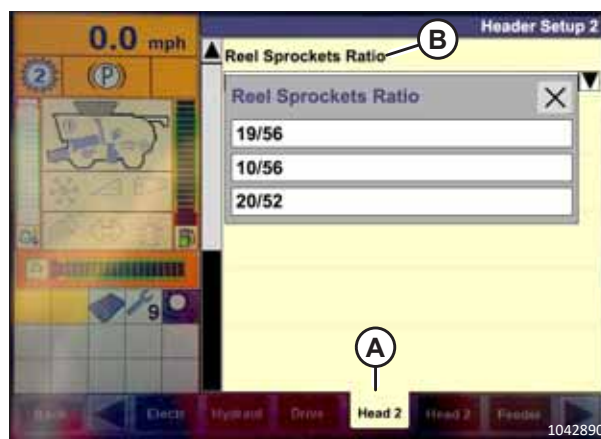

Figur 3.333: Case IH mejetærskerdisplay

3.11 Frakobling af skærebjælke

Hvis skærebjælken ikke fungerer korrekt, skal du fjerne eventuelle blokeringer fra skærebjælken.

FARE

For at undgå personskade eller dødsfald som følge af uventet start eller fald af en hævet maskine skal du altid stoppe motoren og fjerne nøglen, inden du forlader førersædet, og altid aktivere sikkerhedsudstyr, før du går under maskinen, uanset årsag.

FARE

Kontrollér, at alle uvedkommende har forladt området.

ADVARSEL

Brug kraftige handsker, når du arbejder omkring eller håndterer knive.

VIGTIGT:

Sænkning af roterende vinde på en tilsluttet skærebjælke vil beskadige vindekomponenterne.

1. Stop maskinens fremadrettede bevægelse, og frakobl skærebordsdrevene.
2. Hæv skærebordet for at forhindre, at det fyldes med snavs.
3. Vend mejetærskerens indføringshus om. Hvis skærebjælken stadig er tilstoppet, skal du gå videre til næste trin.
4. Hvis tilstopningen **IKKE** løses, skal du frakoble skærebordet og hæve skærebordet helt.
5. Sluk for motoren, og tag nøglen ud af tændingen.
6. Fastgør skærebordets sikkerhedsafstivere. Find instruktioner i betjeningsvejledningen til mejetærskeren.
7. Rengør skærebjælken.

3.12 Frakobling af flydmodulets indføringssejl

Afgrøder bliver nogle gange kilet ind mellem indføringssejlet og indføringsbordet. Følg denne fremgangsmåde for at fjerne eventuelle forhindringer i flydmodulets indføringssejl på sikker vis.

FARE

Kontrollér, at alle uvedkommende har forladt området.

1. Stop maskinens fremadrettede bevægelse, og frakobl skærebordsdrevene.
2. Hæv skærebordet lidt fra jorden, og hæv vinden.
3. Sænk sidesejlets hastighed til 0.
4. Vend mejetærskerindføringen i henhold til producentens specifikationer (den omvendte indføring varierer mellem forskellige mejetærskermodeller), og aktivér skærebordsdrevet.
5. Øg langsomt sidesejlets hastighed til den tidligere, når stikket er blevet frakoblet.

3.13 Transport

Der er to måder at transportere skærebordet på: Du kan montere det foran på en mejetærsker eller bugsere det bag en mejetærsker eller en landbrugstraktor.

Du kan finde flere oplysninger i:

- [3.13.1 Transport af skærebord på mejetærsker, side 251](#)
- [3.13.2 Bugsering, side 251](#)

3.13.1 Transport af skærebord på mejetærsker

Under forhold med god sigtbarhed kan du transportere skærebordet, mens det er monteret på en mejetærsker.



ADVARSEL

Kør IKKE mejetærskeren om natten på en vej eller motorvej med skærebordet monteret eller under forhold, der reducerer sigtbarheden, såsom tåge eller regn. Skærebordsbredden er muligvis ikke synlig under disse forhold.



FORSIGTIG

- Sæt dig ind i de lokale love for breddebestemmelser og eventuelle lygte- og mærkningskrav, inden du transporterer på veje.
- Følg alle de anbefalede procedurer for transport, bugsering osv. i betjeningsvejledningen til mejetærskeren.
- Frakobl skærebordsdrevets kobling, når du kører til og fra marken.
- Før du kører på en offentlig vej, skal du sikre dig, at lygterne er rene og fungerer korrekt. Drej de gule lamper, så de kan ses af modkørende trafik. Brug altid lygter/blinklys, når du færdes på vejene.
- Brug IKKE marklygter på veje – de kan forvirre andre bilister.
- Før du kører på en vejbane, skal du rengøre køretøjets skilte og reflekser, justere bakspejle og rengøre vinduer.
- Sænk vinden helt, og hæv skærebordet (medmindre du transporterer skærebordet hen over bakker).
- Pas på forhindringer i vejkanten, modkørende trafik og broer.
- Når du kører ned ad bakke, skal du reducere hastigheden og holde skærebordet så lavt som muligt for at give maksimal stabilitet i tilfælde af, at du af nogen årsag stopper. Ved bunden af bakken skal du hæve skærebordet helt for at undgå kontakt med jorden.

3.13.2 Bugsering

Skærebordet med EasyMove™-transportudstyr kan bugseres bag en mejetærsker eller en landbrugstraktor ved maks. 32 km/t (20 mph).

Se instruktioner i betjeningsvejledningen til bugseringskøretøjet.

Fastgørelse af skærebord til bugserkøretøj

Skærebordet kan bugseres ved hjælp af en korrekt konfigureret, en mejetærsker, eller landbrugstraktor.



FORSIGTIG

Følg nedenstående anvisninger for at undgå tab af kontrol, der kan føre til personskade og/eller maskinskade:

- Bugseringskøretøjet skal veje mere end skærebordet for at sikre tilstrækkelig kontrol og bremseevne.
- Brug kun en mejetærsker eller en landbrugstraktor at trække skærebordet.
- Sørg for, at vinden er sænket helt ned og tilbage på støttearmene for at stabilisere af skærebordet under transport. For skærebord med hydraulisk vinde frem/tilbage må frem/tilbage-koblinger aldrig forbindes med hinanden, ellers vil kredsløbet være komplet, og vinden vil kunne krybe fremad under transport.
- Sørg for, at alle stifterne er korrekt fastgjort i transportpositionen ved hjulstøtterne, skærebjælkestøtten og anhængertrækket.
- Kontroller dækkenes tilstand og dæktrykket, før du transporterer skærebordet.
- Sæt anhængertrækket på bugseringskøretøjet ved hjælp af en korrekt koblingsbolt med en fjederlåsestift eller en anden egnet fastgørelsesanordning.
- Fastgør anhængertrækkets sikkerhedskæde til bugseringskøretøjet. Juster sikkerhedskædens længde til kun at give nok slæk til, at det er muligt at vende.
- Slut skærebordets ledningsnet med syv-bens stik til bugseringskøretøjets tilsvarende stik. (Et tilsvarende stik til syv-bens stikket kan fås fra din forhandlers reservedelsafdeling).
- Sørg for, at lygterne fungerer korrekt, og rengør skiltet, der angiver langsomt kørende køretøj, samt andre reflekser. Brug de blinkende advarselsslamper, medmindre det er forbudt ved lov.

Forholdsregler ved bugsering af skærebordet

Gennemgå denne liste over forholdsregler, før du monterer og bugserer et skærebord bag en mejetærsker eller en landbrugstraktor.



FORSIGTIG

Overhold følgende anvisninger for at forhindre tab af kontrol, der kan føre til personskade og/eller maskinskade:

- Må IKKE overstige 32 km/t (20 mil/t.).
- Ved glatte eller ujævne forhold skal transporthastigheden reduceres til mindre end 8 km/t (5 mph).
- Kør kun om hjørner ved meget lave hastigheder (8 km/t [5 mph] eller mindre), da skærebordet er mindre stabilt, når du svinger om hjørner. Du må IKKE accelerere, når du foretager eller kommer ud af et sving.
- Overhold alle færdselsreglerne i dit område, når du transporterer skærebordet på offentlige veje. Brug gule rotorblink, medmindre det er forbudt ved lov.

3.13.3 Konvertering fra transport til markplacering (indstilling)

Konverter skærebordet tilbage til markpositionen, når du har bugseret det til et nyt sted.

Flytning af venstre udvendige hjul fra transport til arbejdsposition – ContourMax™ indstilling

Det venstre udvendige hjul skal flyttes til arbejdsposition efter at have været i transportpositionen.

FARE

For at undgå personskade eller dødsfald som følge af uventet start eller fald af hævet skærebord skal du altid stoppe motoren, fjerne nøglen og aktivere sikkerhedsafstiverne, inden du går under maskinen. Hvis du bruger en løfteanordning til at understøtte skærebordet, skal du sikre dig, at skærebordet er sikkert, før du fortsætter.

FARE

Kontrollér, at alle uvedkommende har forladt området.

1. Hæv skærebordet helt.
2. Sluk for motoren, og tag nøglen ud af tændingen.
3. Fastgør skærebordets sikkerhedsafstivere, eller understøt skærebordet på blokke på jævnt underlag. Hvis du bruger blokke til at understøtte skærebordet, skal du sikre dig, at skærebordet er ca. 914 mm (36") fra jorden.
4. Fjern ringstift (A).
5. Fjern låsestift (B).
6. Skub hjulenhed (C) ud af opbevaringsbeslag (D).
7. Når hjulet vender indad, skal du rette hjulenheden (C) ind med isolatorenheden og skubbe hjulenheden mod skærebordets forside, indtil stiftehullerne flugter med hinanden.
8. Installer låsestift (B).
9. Monter ringstift (A).

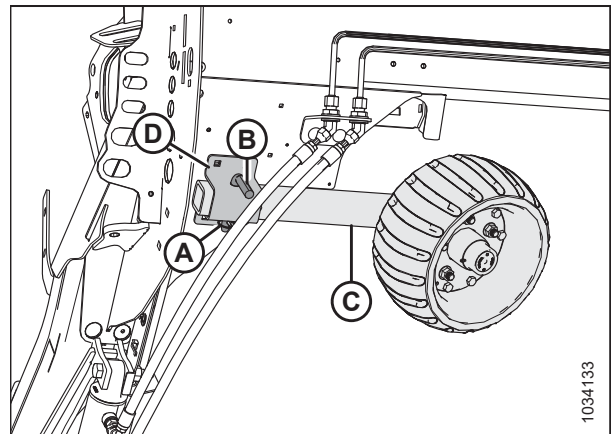

Figur 3.334: Venstre hjulenhed

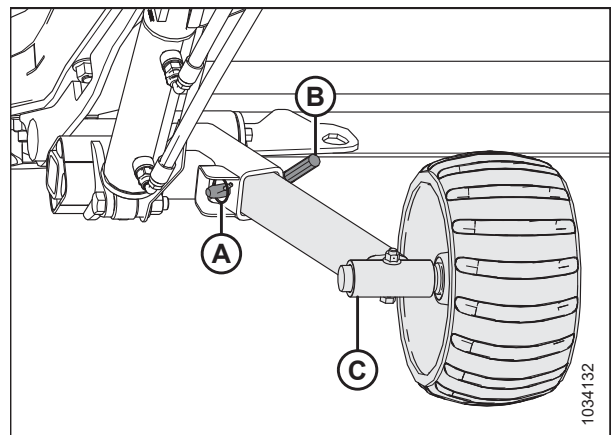

Figur 3.335: Venstre hjulenhed

Fjernelse af trækstang

Fjern trækstangen fra transportpositionen, når skærebordet konverteres fra transportpositionen.

1. Bloker skærebordets dæk med stopklodser (A) for at forhindre, at skærebordet ruller.



Figur 3.336: Dækblokering

2. Frakobl elstikket (A) og sikkerhedskæden (B) fra bugseringskøretøjet, og opbevar dem som vist.
3. Hvis du fjerner en trækstang med en forlænger, skal du fortsætte til trin 4, side 254. Hvis du fjerner en trækstang uden en forlænger, skal du fortsætte til trin 16, side 256.

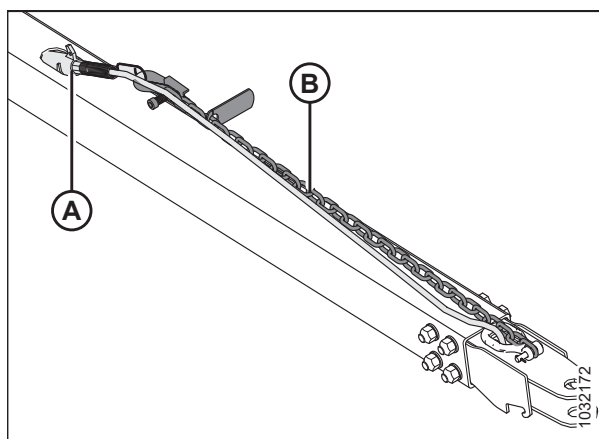

Figur 3.337: Trækstangsamling

Fjernelse af trækstang installeret med en forlænger:

4. Frakobl trækstangens ledningsnet (A) fra forlængerens ledningsnet (B).
5. Fjern ringstiften (C) fra låsepalen.

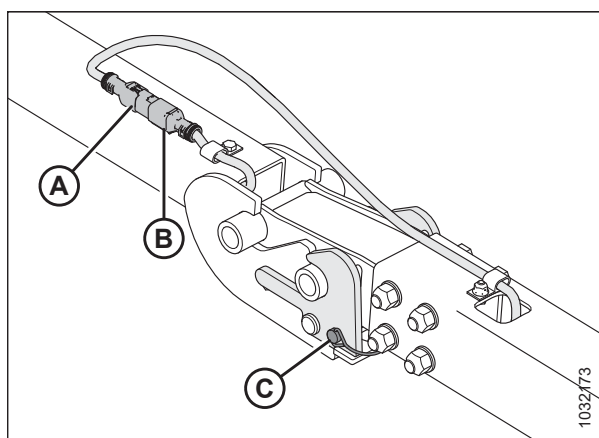

Figur 3.338: Trækstangens/forlængerens ledningsbundt

BETJENING

6. Fastgør trækstangens ledningsbundt (A) på opbevaringsplacering.
7. Løft op i anhængertrækket i nærheden af låseforbindelsen for at tage vægten af låsen. Mens du løfter, skal du trække låsehåndtaget (B) op, så det kommer fri af trækstangstappen, og derefter langsomt sænke enheden til jorden.
8. Løft trækstangens ende (C), og træk den væk fra forlængeren (D).

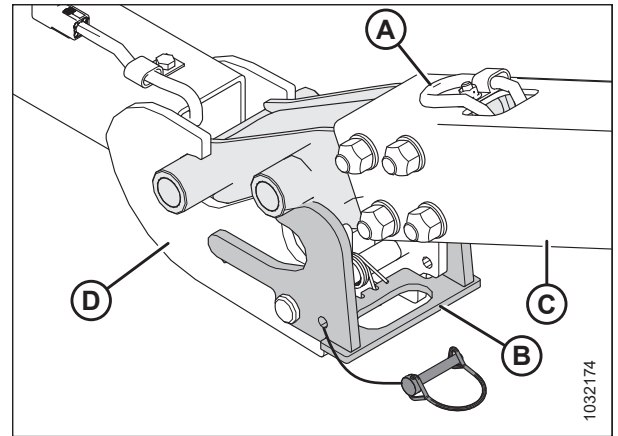

Figur 3.339: Trækstang-/forlængerled

9. Frakobl trækstangens elektriske ledningsbundt (A) fra den venstre transportdrejetaps ledningsbundt (B).

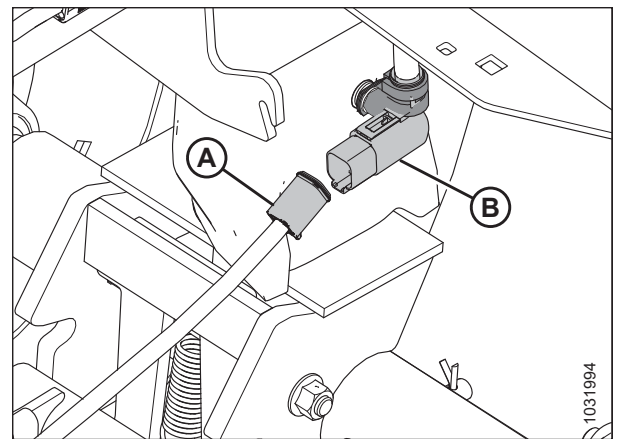

Figur 3.340: Trækstangens elektriske forbindelse

10. Fjern ringstiften (A) fra transportdrejetappen (B).
11. Skub tilbage på låsepalen (C) for at frigøre forlængeren (D).

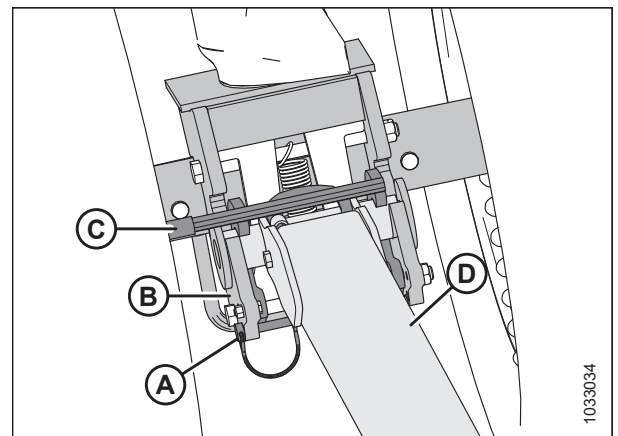

Figur 3.341: Trækstangsforlænger og transportdrejetap

BETJENING

12. Løft forlænger (A), og træk den væk fra transportdrejetappen (B).
13. Fastgør forlængerens ledningsnet (C) inde i trækstangsforlængerens rør (A).
14. Sæt ringstiften tilbage i den venstre transportdrejetap for sikker opbevaring.
15. Du kan finde oplysninger om opbevaring af trækstang i [Opbevaring af trækstang, side 257](#).

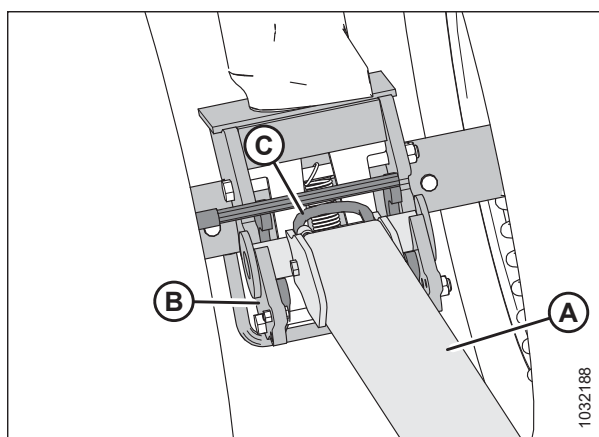

Figur 3.342: Lås frakoblet fra forlænger

Fjernelse af trækstang monteret uden forlænger:

16. Frakobl trækstangens elektriske ledningsbundt (A) fra den venstre transportdrejetaps ledningsbundt (B).

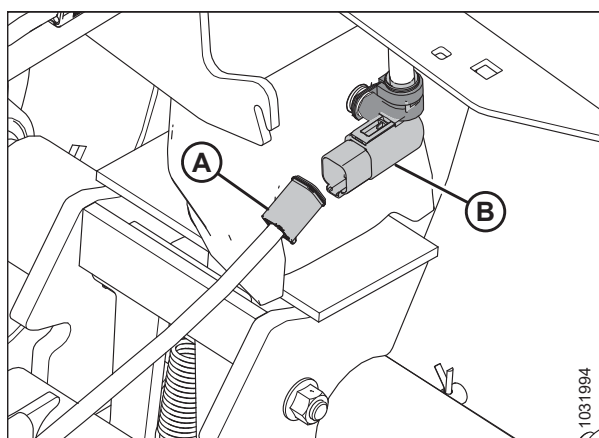

Figur 3.343: Trækstangens elektriske forbindelse

17. Fjern ringstiften (A), og skub derefter tilbage på låsen (B) for at frigøre trækstangen.

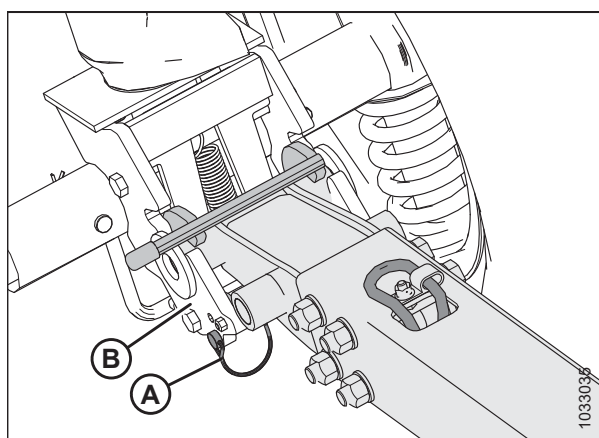

Figur 3.344: Trækstang og venstre transportdrejetap

BETJENING

18. Løft trækstangen (A), og træk den væk fra transportdrejetappen (B).
19. Sæt ringstiften tilbage i den venstre transportdrejetap for sikker opbevaring.
20. Du kan finde oplysninger om opbevaring af trækstang i [Opbevaring af trækstang, side 257](#).

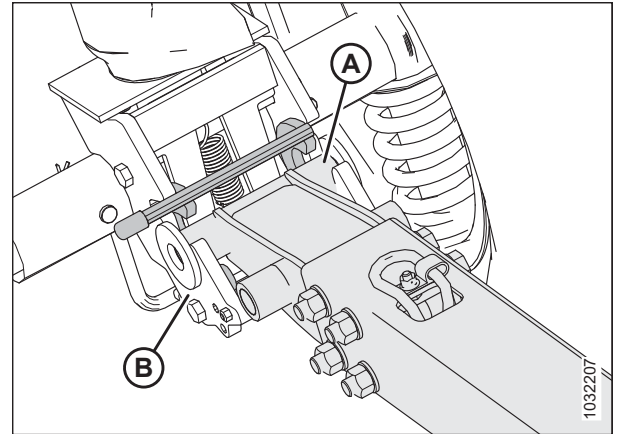

Figur 3.345: Trækstang og venstre transportdrejetap

Opbevaring af trækstang

Opbevar trækstangen i bagrøret, når den ikke er i brug.

Trækstangsforlænger

1. Sæt rørende (B) af trækstangsforlænger (A) over på stift (C).
2. Roter trækstangsforlænger (A) til holderen (D).

BEMÆRK:

For at undgå, at trækstangsforlænger ryster sig løs, skal du sørge for, at forlængerstangen er tilkoblet i rillen i beslaget (E).

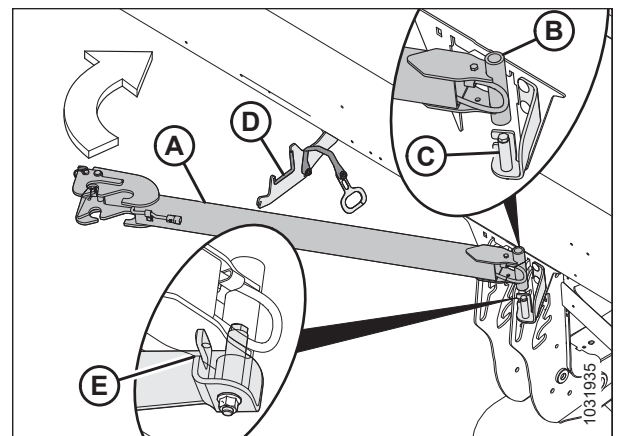

Figur 3.346: Opbevaring af trækstangsforlænger

3. Fastgør trækstangsforlænger (A) ved at fastgøre remhåndtaget (A) på hakket i holderen (B).

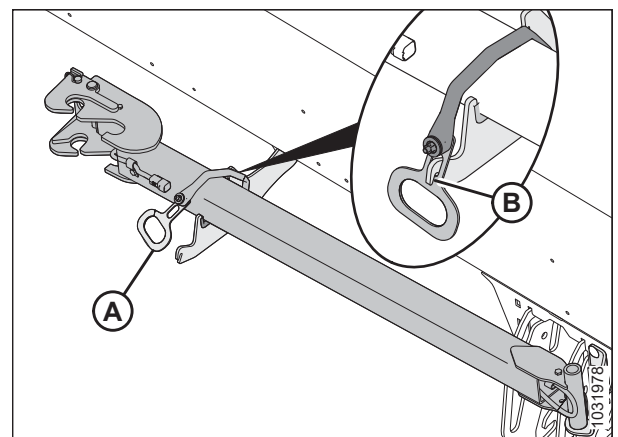

Figur 3.347: Opbevaring af trækstangsforlænger

Trækstang

4. Åbn venstre endeskjold. Se instruktioner i [Åbne skærebordet endeskjold, side 44](#).
5. Når trækkæden og selen (A) vender opad, skal trækstangskrogens ende (B) indsættes i det venstre bagrør.

VIGTIGT:

Skærebordets endeskjold er fjernet fra illustrationen af hensyn til tydeligheden.

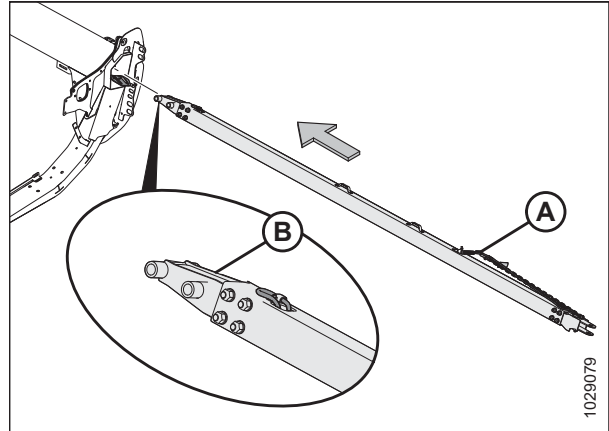

Figur 3.348: Trækkrogens ende

6. Skub trækstangen ind i bagrøret, indtil krogene (A) fanger støttevinklens åbninger (B).
7. Luk skærebordets endeskjold. Se instruktioner i [Lukning af skærebordets endeskjold, side 45](#).

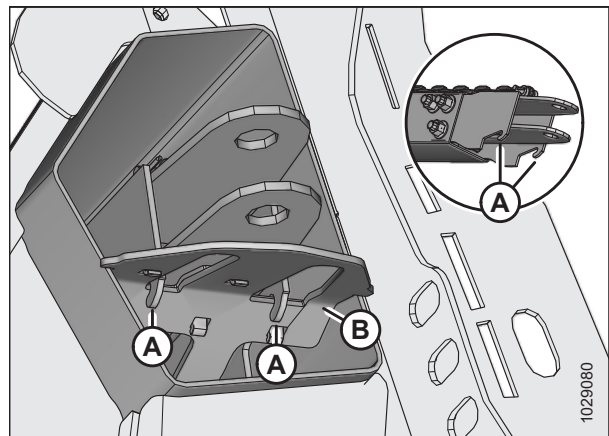

Figur 3.349: Kroge til fastholdelse af gaffel

Flytning af forreste (venstre) hjul til markposition

Denne procedure forklarer, hvordan du flytter hjulene til den højeste opbevaringsposition, men du kan vælge en lavere position, afhængigt af om du ønsker, at hjulene skal støtte skærebordet under arbejdet i marken eller ej.

BEMÆRK:

Denne procedure forudsætter, at trækstangen allerede er blevet fjernet. Du kan finde anvisninger om, hvordan du fjerner trækstangen, i [Fjernelse af trækstang, side 254](#).

FARE

For at undgå personskade eller dødsfald som følge af uventet start eller fald af hævet maskine skal du altid stoppe motoren, fjerne nøglen og aktivere sikkerhedsafstiverne, inden du går under maskinen, uanset årsag.

FARE

Kontrollér, at alle uvedkommende har forladt området.

1. Hæv skærebordet, indtil transporthjulene er 51-102 mm (2-4") fra jorden.
2. Sluk for motoren, og tag nøglen ud af tændingen.

BETJENING

3. Fastgør skærebordets sikkerhedsafstivere. Find instruktioner i betjeningsvejledningen til mejetærskeren.
4. Drej venstre transporthjulsamling (A) 90° i den viste retning.

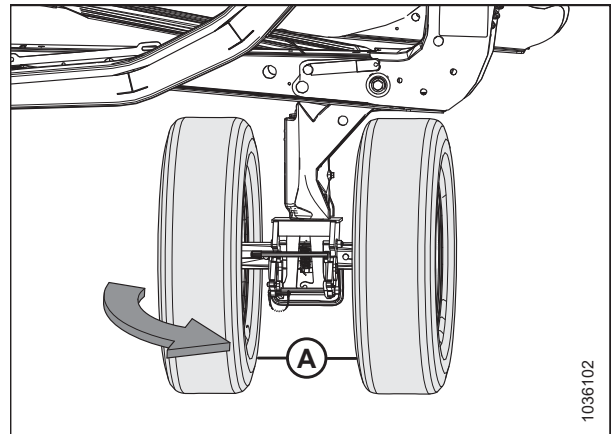

Figur 3.350: Venstre transporthjul i transporttilstand

5. Fjern ringstift (A). Træk i håndtaget (B) for at aktivere låsen (C) i gang – dette forhindrer transporthjulsamlingen i at rotere.

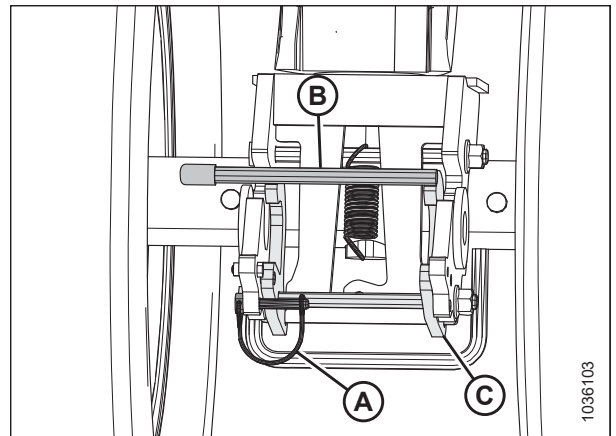

Figur 3.351: Venstre transporthjul – drejelåsen er frakoblet

6. Fastgør låsen (B) med ringstift (A).

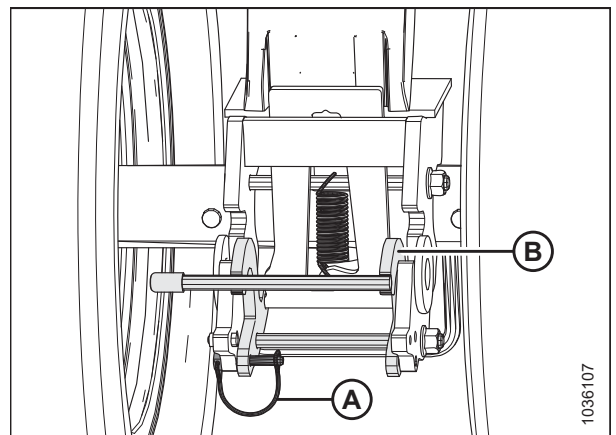

Figur 3.352: Venstre transporthjul – drejelås låses i aktiveret

BETJENING

7. For at låse drejetappen op, skal du bruge din fod til at lægge pres på bolten (B), mens du skubber håndtaget (A) nedad.

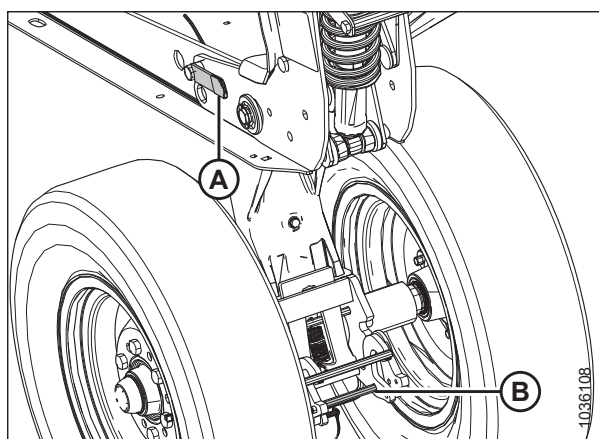

Figur 3.353: Venstre transporthjul – drejetap frigjort

8. Løft håndtaget (A) opad, mens du trækker håndtaget (B) tilbage for at løfte venstre hjulsamling op i den højeste opbevaringsposition.

BEMÆRK:

Nogle dele er fjernet fra illustrationen for at gøre den mere overskuelig.

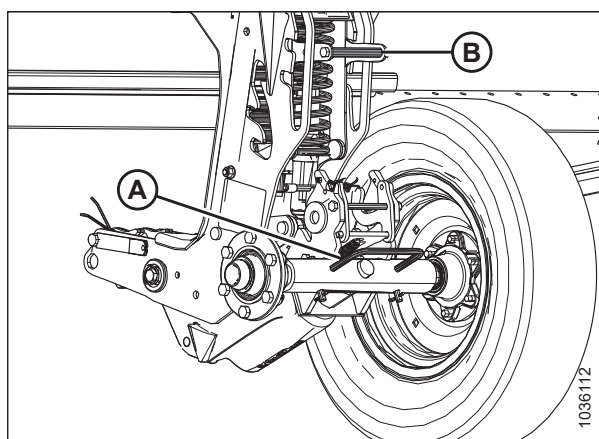

Figur 3.354: Venstre transporthjul i højeste opbevaringsposition

9. Kontroller, at tappen (A) er synlig på den højeste opbevaringsposition i pladen (B).

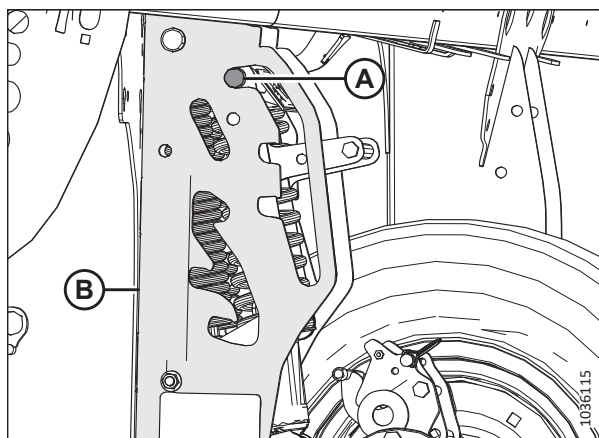

Figur 3.355: Venstre transporthjuls drejetap i højeste opbevaringsposition

Flytning af bageste (højre) hjul til markposition

Denne procedure forklarer, hvordan du flytter hjulene til den højeste opbevaringsposition, men du kan vælge en lavere position, afhængigt af om du ønsker, at hjulene skal støtte skærebordet under arbejdet i marken eller ej.

FARE

For at undgå personskade eller dødsfald som følge af uventet start eller fald af hævet maskine skal du altid stoppe motoren, fjerne nøglen og aktivere sikkerhedsafstiverne, inden du går under maskinen, uanset årsag.

FARE

Kontrollér, at alle uvedkommende har forladt området.

1. Hæv skærebordet, indtil transporthjulene er 51-102 mm (2-4") fra jorden.

BEMÆRK:

Løft skærebordet højt nok til, at du kan tilkoble sikkerhedsafstiverne – du skal arbejde under skærebordet for at udføre denne procedure.

BEMÆRK:

Hvis aktiveringen af sikkerhedsafstiverne betyder, at det er nødvendigt at hæve skærebordet til en højde, hvor det er ubelejligt at arbejde på det, skal du bruge blokke til at støtte skærebordet, så transporthjulene er 51-102 mm (2-4") over jorden.

2. Sluk for motoren, og tag nøglen ud af tændingen.
3. Fastgør skærebordets sikkerhedsafstiver. Find instruktioner i betjeningsvejledningen til mejetærskeren.
4. På højre transportaksel fjernes ringbolten (A) fra højre transportaksels lås.
5. Understøt den højre transportaksel ved hjælp af hjulhåndtaget (B), og tryk derefter på håndtag (C) for at frigøre den højre transportaksel fra skærebordsrammen.
6. Sænk højre transportaksel til jorden ved hjælp af hjulhåndtag (B).
7. Sæt ringstiften (A) i låsen igen.

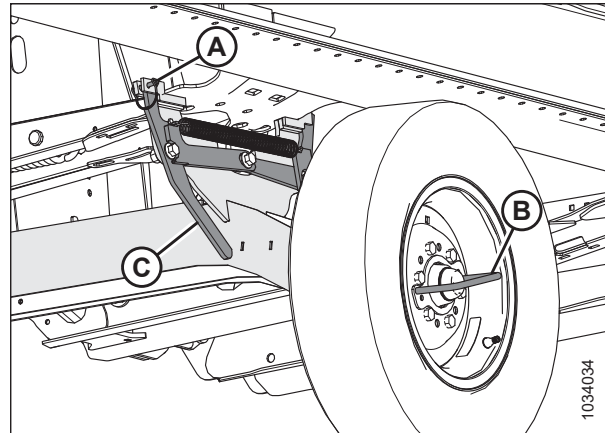

Figur 3.356: Højre transportaksel fastlåst i transportposition

BETJENING

8. Løft og roter højre transportaksel (A) i den viste retning ved hjælp af hjulhåndtaget.

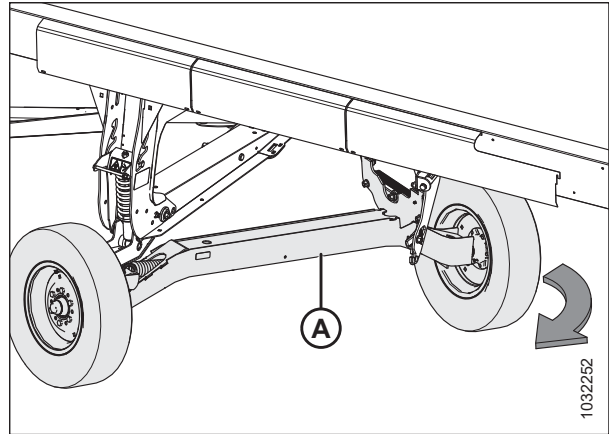

Figur 3.357: Rotation af højre transportaksel

9. Brug hjulhåndtaget (A) til at løfte og placere den højre transportaksel (B) til markstøtten (C) for at aktivere låsen (D).

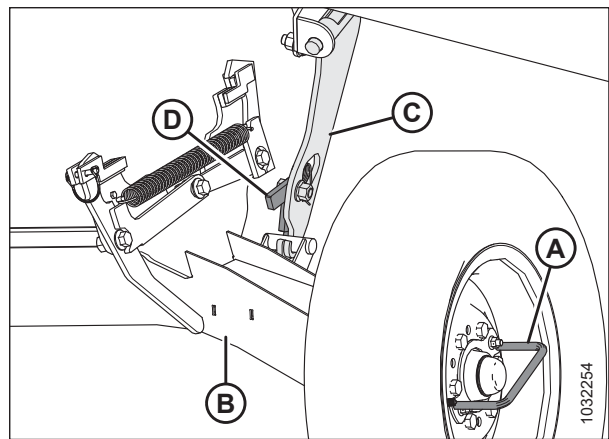

Figur 3.358: Højre transportaksel låst i markposition

10. Træk i håndtaget til justering af transporthøjden (A) og løft akslens drejehåndtag (B) for at flytte akslen til den højeste opbevaringsposition. Kontroller, at stiften (C) er synlig i den højeste opbevaringsposition som vist.
11. Juster bremseskoens position på det højre transportben, så den passer til de andre bremsesko. Se instruktioner i [Justering af indvendige bremsesko, side 138](#).

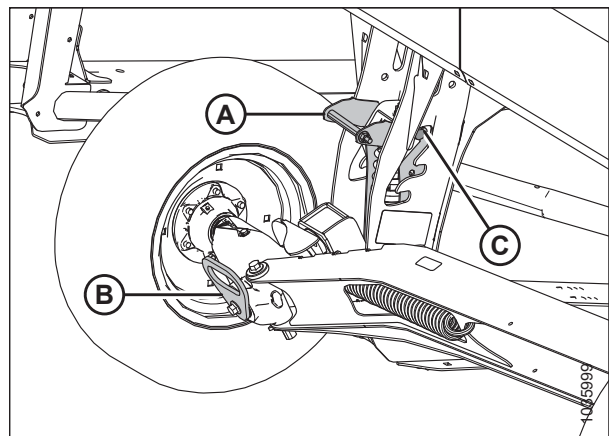

Figur 3.359: Højre transporthjul i højeste opbevaringsposition

3.13.4 Konvertering fra mark- til transportposition (indstilling)

Konverter skærebordet til transportpositionen, før du bugserer det til et nyt sted.

Flytning af venstre udvendige hjul fra arbejds- til transportposition – ContourMax™-indstillinger

Venstre udvendige hjul skal flyttes til transportpositionen, før du kan bugser skærebordet.



For at undgå personskade eller dødsfald som følge af uventet start eller fald af hævet skærebord skal du altid stoppe motoren, fjerne nøglen og aktivere sikkerhedsafstiverne, inden du går under maskinen. Hvis du bruger en løfteanordning til at understøtte skærebordet, skal du sikre dig, at skærebordet er sikkert, før du fortsætter.



Kontrollér, at alle uvedkommende har forladt området.

1. Hæv skærebordet helt.
2. Sluk for motoren, og tag nøglen ud af tændingen.
3. Fastgør skærebordets sikkerhedsafstivere, eller understøt skærebordet på blokke på jævnt underlag. Hvis du bruger blokke til at understøtte skærebordet, skal du sikre dig, at skærebordet er ca. 914 mm (36") fra jorden.
4. Fjern ringstift (A).
5. Fjern låsestifter (B).
6. Skub venstre hjulenhed (C) hen mod skærebordets bagside.

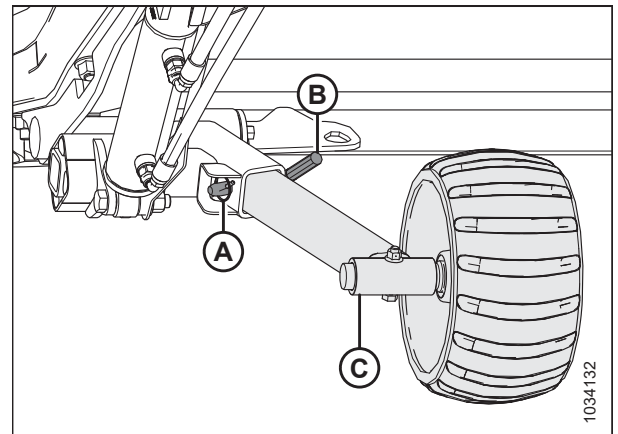

Figur 3.360: Venstre hjulenhed

7. Når hjulet vender udad, skubbes venstre hjulenhed (C) ind i opbevaringsbeslaget (D).
8. Installer låsestift (B).
9. Monter ringstift (A).

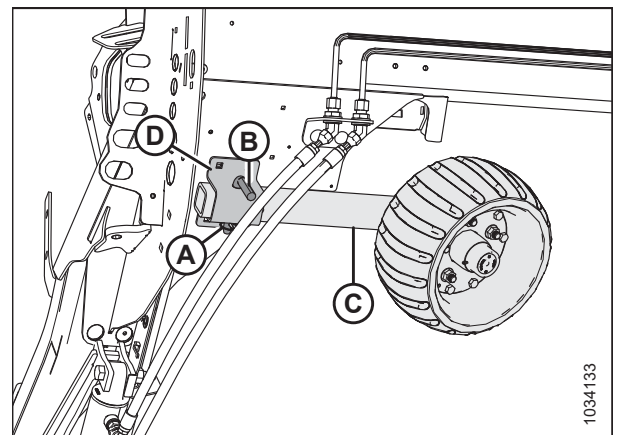

Figur 3.361: Venstre hjulenhed

Flytning af forhjul (venstre) til transportposition

De forreste (venstre) hjul er placeret tættest på bugseringskøretøjet. For at klargøre skærebordet til transport skal du sænke hjulene ned på jorden og dreje dem, så de vender mod kørselsretningen.

FARE

For at undgå personskade eller dødsfald som følge af uventet start eller fald af hævet maskine skal du altid stoppe motoren, fjerne nøglen og aktivere sikkerhedsafstiverne, inden du går under maskinen, uanset årsag.

FARE

Kontrollér, at alle uvedkommende har forladt området.

FORSIGTIG

Hold dig væk fra hjulene, og slip forsigtigt forbindelsen, da hjulene vil falde, når mekanismen frigøres.

1. Hæv skærebordet helt.
2. Sluk for motoren, og tag nøglen ud af tændingen.
3. Fastgør skærebordets sikkerhedsafstivere, eller understøt skærebordet på blokke på jævnt underlag. Hvis du bruger blokke til at understøtte skærebordet, skal du sikre dig, at skærebordet er ca. 914 mm (36") fra jorden.
4. Juster støttehjulhøjden til transportpositionen (laveste åbning). Træk affjedringshåndtaget (A) udad, og tryk ned på akslens drejhåndtag (B), indtil transportpositionen er nået.

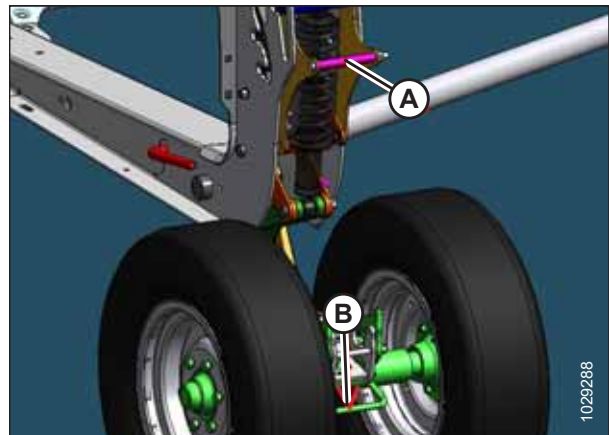

Figur 3.362: Forreste transporthjul

5. Fastgør den venstre transportdrejetap ved at skubbe drejhåndtaget (A) fremad, indtil låsepalen er aktiveret.
6. Træk tilbage i drejhåndtaget for at sikre dig, at låsepalen er helt aktiveret.



Figur 3.363: Forreste transporthjul

BETJENING

7. Fjern gaffelbolten (A), som fastgør låsen.
8. Skub drejhåndtaget (B) op for at låse hjulenheden op.

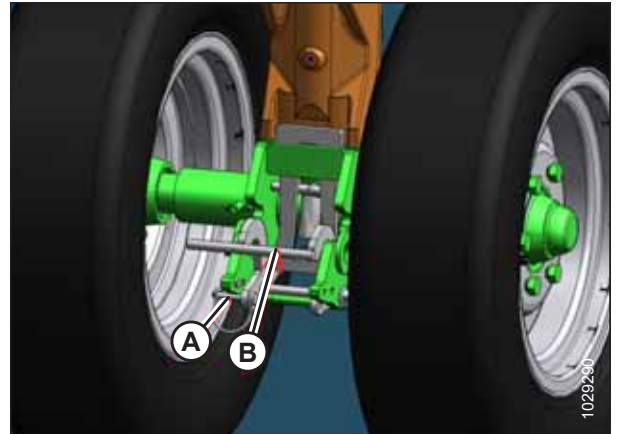

Figur 3.364: Forreste transporthjul

9. Drej forhjulsenheden (A) 90° med uret.

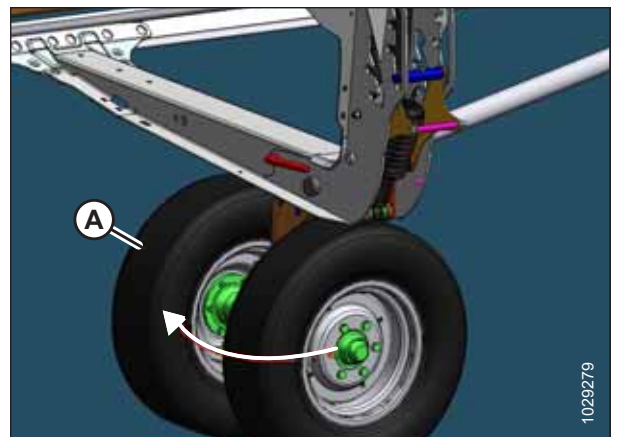

Figur 3.365: Forreste transporthjul

Flytning af baghjul (højre) til transportposition

Skærebordet skal konverteres til transportpositionen, før det bugseres.

FARE

For at undgå personskade eller dødsfald som følge af uventet start eller fald af hævet maskine skal du altid stoppe motoren, fjerne nøglen og aktivere sikkerhedsafstiverne, inden du går under maskinen, uanset årsag.

FORSIGTIG

Hold dig væk fra hjulene, og slip forsigtigt forbindelsen, da hjulene vil falde, når mekanismen frigøres.

1. Løft bremseskoen helt op ved den højre transportaksel. Se instruktioner i *Justering af indvendige bremsesko, side 138*.

BETJENING

2. Juster støttehjulhøjden til transportpositionen (laveste åbning) på følgende måde:
 - Hvis højden er justeret til den øverste åbning, skal du trykke på håndtaget (A) for at frigøre.
 - Hvis højden er justeret til den midterste åbning, skal du trække i håndtaget (A) for at frigøre.
3. Træk affjedringshåndtag (A) udad, og tryk ned på akslens drejetaphåndtag (B).

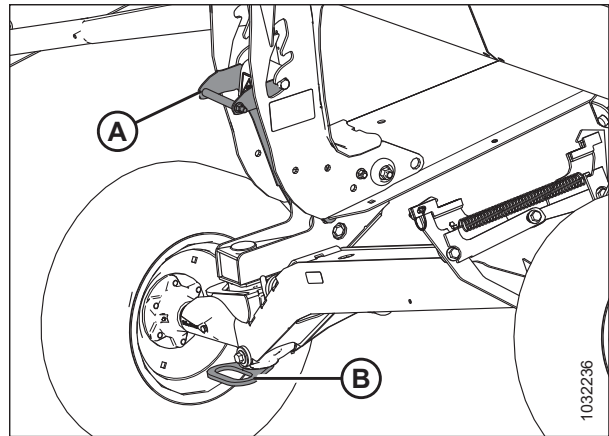

Figur 3.366: Støttehjul

4. Tryk ned på låsen (A) ved højre markstøtte (B) for at låse den op.

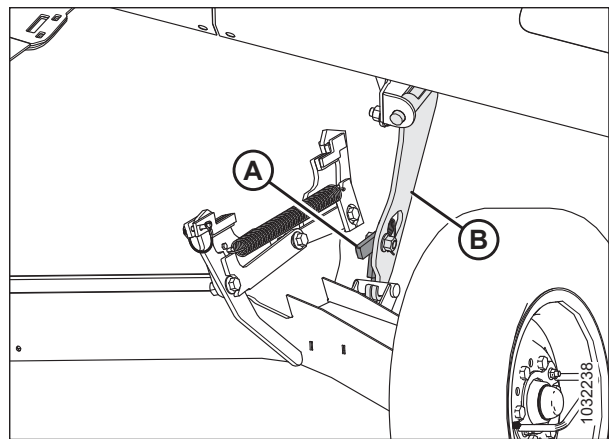

Figur 3.367: Højre markunderstøttelse

5. Løft hjulhåndtaget (A) for at fjerne højre transportaksel (B) fra højre markstøtte (C), og sænk derefter den højre transportaksel til jorden.

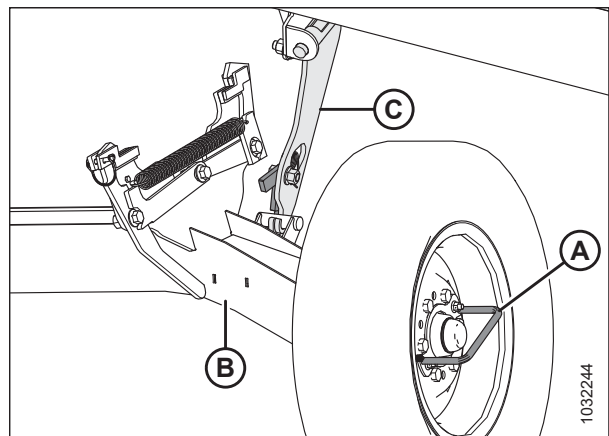

Figur 3.368: Højre markunderstøttelse

BETJENING

6. Brug hjulhåndtaget, og roter den højre transportaksel (A) under skærebordets ramme.

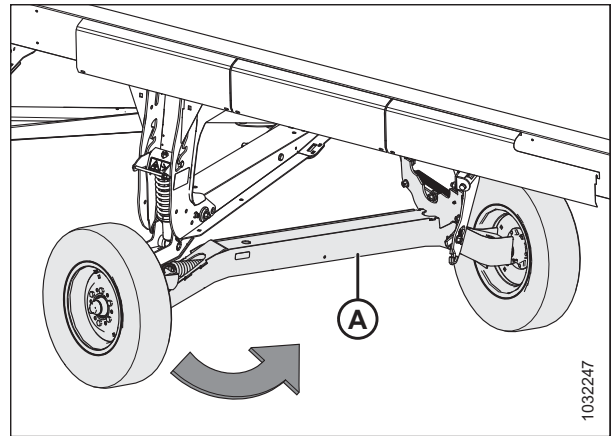

Figur 3.369: Højre transportaksel

7. Fjern gaffelbolten (A) fra den højre transportaksellås.
8. Løft den højre transportaksel med hjulhåndtaget (B), indtil låsen aktiveres.
9. Tryk ned på hjulhåndtaget (B) for at sikre dig, at låsen er aktiveret.
10. Fastgør låsen ved at sætte gaffelbolten (A) i igen.

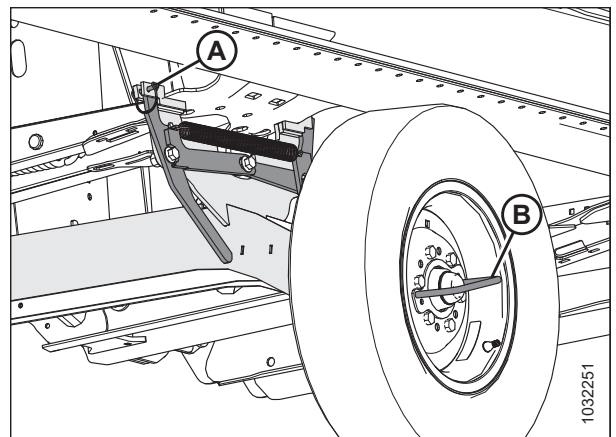

Figur 3.370: Højre transportaksel

Fjernelse af trækstang fra opbevaring

Når du konverterer skærebordet til transportpositionen, skal du fjerne trækstangen fra bagrøret, hvori den opbevares.

Trækstangsforlænger

1. Fjern remmen (A) fra holderen (B) for at frigøre trækstangsforlænger (C).
2. Rotér trækstangsforlænger for at frigøre den fra stiften (D).
3. Løft trækstangsforlænger (C) væk fra stiften (D).

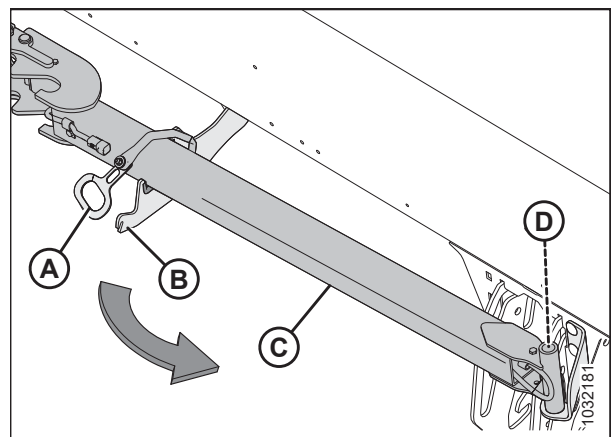

Figur 3.371: Trækstangsforlænger under opbevaring

Trækstang

4. Åbn venstre endeskjold. Se instruktioner i [Åbne skærebordet endeskjold, side 44](#).
5. Træk trækstangen fremad, indtil den når stoppunktet. Løft trækstangen for at frigøre gaffelstiften (C) og krogen (A) fra støttevinklen (B), og træk derefter trækstangen ud af røret.

BEMÆRK:

Bagrøret er gennemsigtigt på illustrationen.

6. Skub trækstangen ud af skærebordets bagrør.

VIGTIGT:

Undgå kontakt med hydrauliske eller elektriske slanger og rør i nærheden.

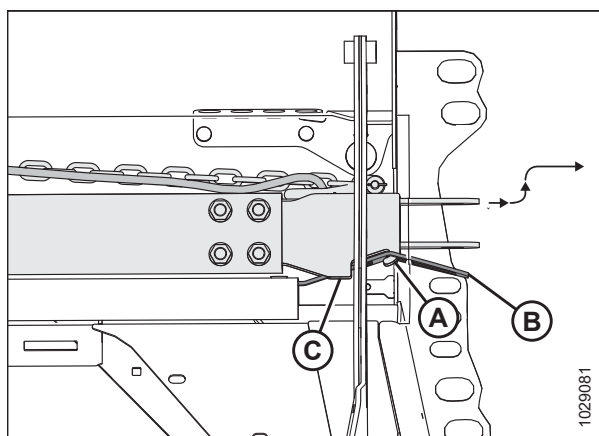

Figur 3.372: Trækstang under opbevaring

Fastgørelse af trækstang

Trækstangen består af to sektioner, der gør opbevaring og håndtering lettere.

1. Bloker skærebordets dæk med stopklodser (A) for at forhindre, at skærebordet ruller.
2. Fjern trækstangen fra dens opbevaringssted. Se instruktioner i [Fjernelse af trækstang fra opbevaring, side 267](#).
3. Hvis du monterer en trækstang og en forlænger, skal du gå videre til trin [4, side 269](#). Hvis du kun monterer en trækstang, skal du gå videre til trin [18, side 270](#).



Figur 3.373: Dækblokering

Montering af trækstang og forlænger:

4. Fjern ringstiften (A) fra venstre transportdrejeknap (B).
5. Skub forlænger (D) ind i klodserne på venstre transportdrejetap (B), indtil låsen (C) aktiveres.
6. Sæt ringstiften (A) tilbage i transportdrejetappen for at fastgøre forlænger.
7. Træk enden af forlængerens ledningsnet (E) ud fra indersiden af forlængerrøret.

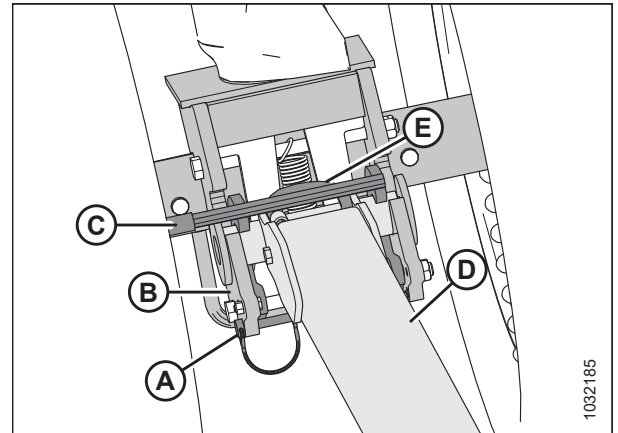

Figur 3.374: Trækstangforlænger til venstre transportdrejetap

8. Tilslut forlængerledningens ledningsbundt (A) til venstre transportdrejetaps ledningsbundt (B).

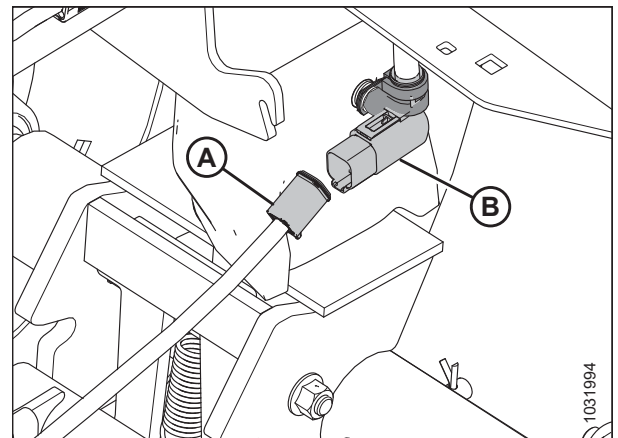

Figur 3.375: Trækstangens elektriske forbindelse

9. Fjern ringstiften (E) fra låsen (B).
10. Placer enden af trækstangen (C) på forlængerens tapper, og sænk derefter trækstangen ned til jorden.
11. Løft forlænger (D) for at aktivere låsen (B) til trækstangen (C).
12. Træk enden af trækstangens ledningsnet (A) ud fra dets opbevaringssted.

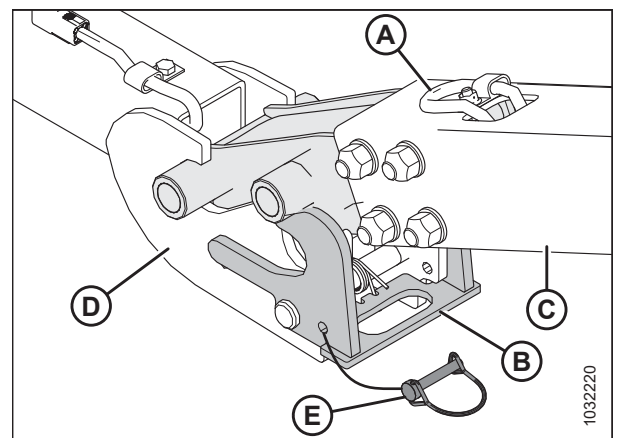

Figur 3.376: Trækstang til forlænger

BETJENING

13. Tilslut trækstangens ledningsbundt (A) til forlængerens ledningsbundt (B).
14. Sæt ringstiften (C) tilbage i låsen for at fastgøre trækstangen.

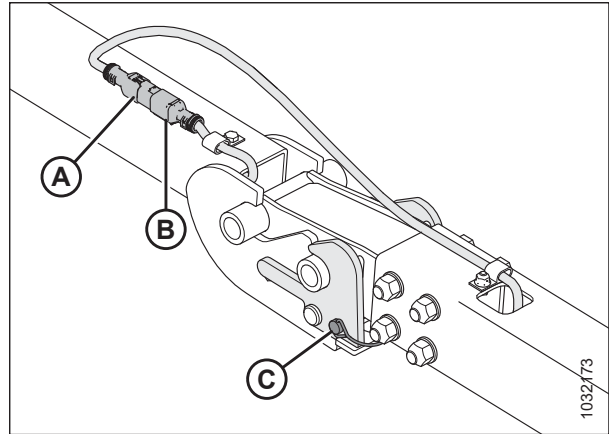

Figur 3.377: Trækstangens/forlængerens ledningsbundt

15. Hent trækstangens ledningsnet (A) og sikkerhedskæden (B) fra deres opbevaringssted.
16. Slut trækstangens ledningsnet til køretøjet, og fastgør sikkerhedskæden fra trækstangen til bugseringskøretøjet.
17. Tænd for bugseringskøretøjets 4-vejs blinklys, og kontrollér, at alle lygterne på skærebordet fungerer.

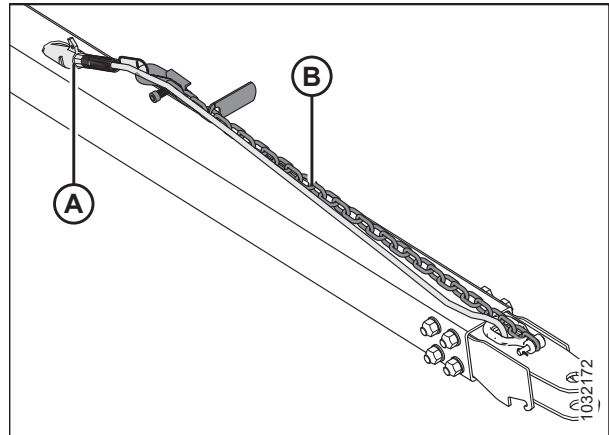

Figur 3.378: Trækstangens ledningsbundt

Montering af kun trækstang:

18. Fjern ringstiften (A) fra venstre transportdrejeknap (B).
19. Skub trækstang (C) ind i klodserne på venstre transportdrejetap (B), indtil låsen (D) aktiveres.
20. Sæt ringstiften (A) tilbage i transportdrejetappen for at fastgøre trækstangen.
21. Hent enden af trækstangens ledningsbundt (E).

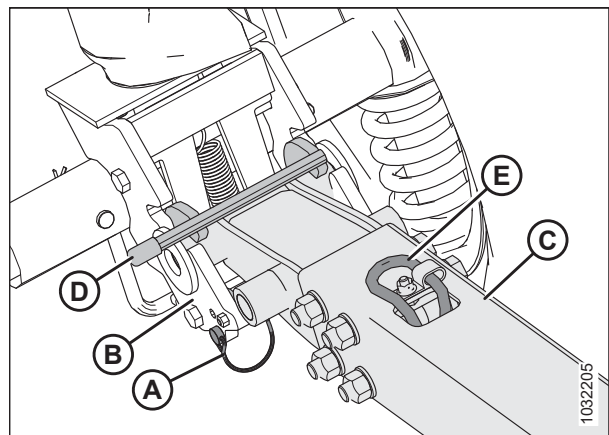

Figur 3.379: Trækstang og venstre transportdrejetap

BETJENING

22. Tilslut forlængerledningens ledningsbundt (A) til venstre transportdrejetaps ledningsbundt (B).

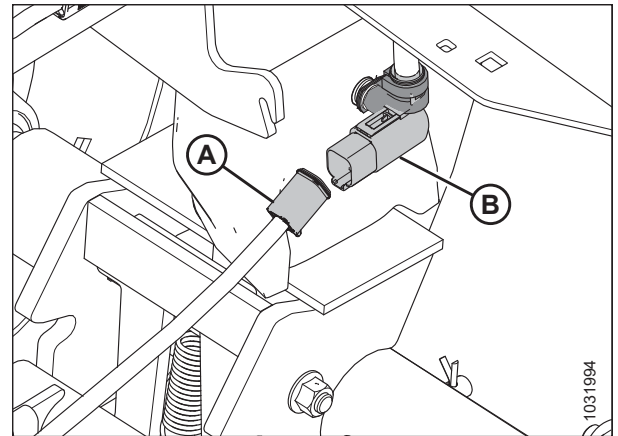

Figur 3.380: Trækstangens elektriske forbindelse

23. Hent trækstangens ledningsnet (A) og sikkerhedskæden (B) fra deres opbevaringssted.
24. Slut trækstangens ledningsnet til køretøjet, og fastgør sikkerhedskæden fra trækstangen til bugseringskøretøjet.
25. Tænd for bugseringskøretøjets 4-vejs blinklys, og kontrollér, at alle lygterne på skærebordet fungerer.

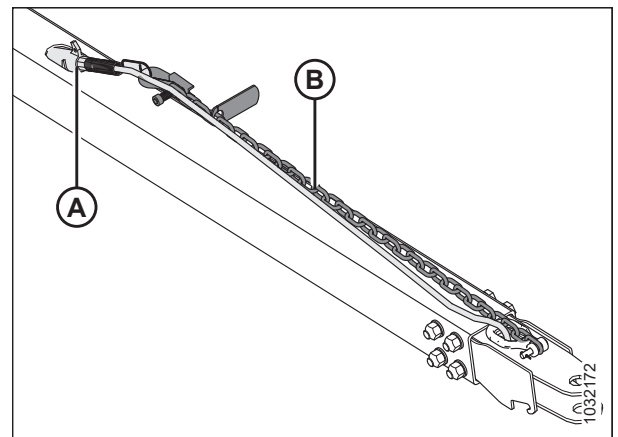

Figur 3.381: Trækstangens ledningsbundt

Kapitel 4: Vedligeholdelse og service

Dette kapitel indeholder de oplysninger, der er nødvendige for at udføre rutinemæssig vedligeholdelse og lejlighedsvis serviceopgaver på din maskine. Ordet "vedligeholdelse" henviser til planlagte opgaver, der hjælper din maskine med at fungere sikkert og effektivt; "service" henviser til opgaver, der skal udføres, når en del skal repareres eller udskiftes. Kontakt din forhandler vedrørende mere avancerede serviceprocedurer.

Et reservedelskatalog findes i plastkassen til håndbogen på bagsiden af det højre skærebordsben.

Registrer driftstimer, og brug den leverede registrering af vedligeholdelse (se [4.2.1 Vedligeholdelsesplan/-registrering, side 274](#)) til at registrere planlagt vedligeholdelse.

4.1 Forberedelse af maskine til service

Overhold alle sikkerhedsforanstaltninger, før du begynder at udføre service på maskinen.



FARE

For at undgå personskade eller dødsfald som følge af uventet start eller fald af en hævet maskine skal du altid stoppe motoren og fjerne nøglen, inden du forlader førersædet, og altid aktivere sikkerhedsudstyr, før du går under maskinen, uanset årsag.



FORSIGTIG

For at undgå personskade, skal du følge alle angivne sikkerhedsforanstaltninger, før du servicerer skærebordet eller åbner drevdækslerne



FARE

Kontrollér, at alle uvedkommende har forladt området.

Før du foretager service på maskinen, skal du følge disse trin:

1. Sænk skærebordet helt.
2. Sluk for motoren, og tag nøglen ud af tændingen.
3. Aktivér nødbremsen
4. Vent på, at alle de bevægelige dele stopper.

4.2 Vedligeholdelseskrav

Regelmæssig vedligeholdelse er den bedste forsikring mod tidlig slitage og utilsigtet nedbrud. Hvis du følger vedligeholdelsesplanen, vil det øge din maskines levetid. Registrer driftstimer, brug den leverede registrering af vedligeholdelse, og lav kopier af dine registrering af vedligeholdelse (se [4.2.1 Vedligeholdelsesplan/-registrering, side 274](#)).

Krav til periodisk vedligeholdelse er organiseret efter serviceintervaller. Hvis et serviceinterval angiver mere end én tidsramme (f.eks. 100 timer eller årligt), skal du servicere maskinen med det interval, der nås først.

VIGTIGT:

De foreskrevne serviceintervaller gælder for gennemsnitlige forhold. Efterse maskinen oftere, hvis du betjener den under ugunstige forhold (meget støv, ekstra tung last osv.).



Når maskinen serviceres, henvises du til det relevante afsnit i dette kapitel og til kun at bruge de specificerede væsker og smøremidler. Se indersiden af omslagets bagside for de anbefalede væsker og smøremidler.

FORSIGTIG

Følg alle sikkerhedsanvisninger. Se instruktioner i [1 Sikkerhed, side 1](#) og [4.1 Forberedelse af maskine til service, side 273](#).

4.2.1 Vedligeholdelsesplan/-registrering

Registrering af vedligeholdelse giver brugeren mulighed for at holde styr på, hvornår vedligeholdelse udføres.

| Handling: | | ✓ – Tjek | | | | ● – Smør | | | | ▲ – Udskift | | | |
|---|--|--|--|--|--|----------|--|--|--|-------------|--|--|--|
|  | Aflæsning af timetæller | | | | | | | | | | | | |
|  | Dato for service | | | | | | | | | | | | |
|  | Serviceret af | | | | | | | | | | | | |
| Første brug | | Se 4.2.2 Indkøringsinspektion, side 277 . | | | | | | | | | | | |
| Slutning af sæsonen | | Se 4.2.4 Service af udstyr – ved slutningen af sæsonen, side 278 . | | | | | | | | | | | |
| 10 timer eller dagligt (alt efter, hvad der kommer først) | | | | | | | | | | | | | |
| ✓ | Hydraulikslanger og -rør, se 4.2.5 Kontrol af hydrauliske slanger og rør, side 278 ⁷³ | | | | | | | | | | | | |
| ✓ | Knivsektioner, afskærmninger og holdere; se 4.8 Skærebjælke, side 336 ⁷³ | | | | | | | | | | | | |
| ✓ | Dæktryk; se 4.16.3 Tjek dæktryk, side 483 ⁷³ | | | | | | | | | | | | |
| ● | Indføringssejlets ruller, se For hver 10 timer, side 280 | | | | | | | | | | | | |
| ✓ | Kroge til forbindelsesholder; se 4.10.7 Kontrol af breakaway-kroge, side 402 ⁷³ | | | | | | | | | | | | |
| ✓ | Tilspændingsmoment for akselbolt; se 4.16.2 Kontrol af boltmomentet for transportaggregatet, side 481 | | | | | | | | | | | | |
| 25 timer | | | | | | | | | | | | | |
| ✓ | Hydraulikolieniveau i tank; se 4.4.1 Kontrol af olieniveau i hydraulikbeholder, side 301 ⁷³ | | | | | | | | | | | | |
| ● | Skærehoveder; se For hver 25 timer, side 281 ⁷³ | | | | | | | | | | | | |

73. MacDon anbefaler, at man fører protokol over den daglige vedligeholdelse som bevis på, at maskinen er korrekt vedligeholdt.

VEDLIGEHOJDELSE OG SERVICE

| 50 timer eller årligt | | | | | | | | | | | | | |
|-----------------------|--|--|--|--|--|--|--|--|--|--|--|--|--|
| ● | Drivlinje og drivlinjeuniversaler; se <i>Hver 50. time, side 282</i> | | | | | | | | | | | | |
| ● | Den øverste tværgående snegls højre leje; se <i>Hver 50. time, side 282</i> | | | | | | | | | | | | |
| ● | Den øverste tværgående snegls glidende nav; se <i>Hver 50. time, side 282</i> | | | | | | | | | | | | |
| ● | Den øverste tværgående snegls midterstøtte og U-pakning; se <i>Hver 50. time, side 282</i> | | | | | | | | | | | | |
| ● | Drejetappe for flydemodules snegl, se <i>Hver 50. time, side 282</i> | | | | | | | | | | | | |
| ● | Indføringssejlets rullelejer, 3 placeringer; se <i>Hver 50. time, side 282</i> | | | | | | | | | | | | |
| ● | Drivkædehjul til vinde (hvis kæden er tør ved næste olieringsinterval, skal du overveje at reducere olieringsintervallet); se <i>Hver 50. time, side 282</i> | | | | | | | | | | | | |
| ▲ | Smøremiddel til knivtrækboks (kun de første 50 timer); se <i>Olieskift i knivtrækboks, side 377</i> | | | | | | | | | | | | |
| ▲ | Smøremiddel til skærebordsdrevets hovedgearkasse (kun første 50 timer); se <i>Olieskift i skærebordsdrevets hovedgearkasse, side 296</i> | | | | | | | | | | | | |
| ▲ | Smøremiddel til skærebordsdrevets afslutningsgearkasse (kun de første 50 timer); se <i>Skift af olie i skærebordsdrevets afslutningsgearkasse, side 299</i> | | | | | | | | | | | | |
| ✓ | Snegl til pande og indføringssejl-spillerum; se <i>4.7.1 Kontrollér spillerum mellem indføringssnegl og beholder, side 318</i> | | | | | | | | | | | | |
| ✓ | Hovedgearkassens smøremiddelniveau; se <i>Tjekker oliestanden i skærebordsdrevets hovedgearkasse, side 295</i> | | | | | | | | | | | | |
| ✓ | Niveau af smøremiddel til afslutningsgearkasse; se <i>Kontrol af oliestanden i skærebordsdrevets afslutningsgearkasse, side 297</i> | | | | | | | | | | | | |
| ✓ | Vindetrækkets kædespænding; se <i>4.14.1 Vindetrækkets kæde, side 458</i> | | | | | | | | | | | | |
| ✓ | Spillerum for vindepig/skærebjælke. se <i>4.13.1 Spillerum mellem vinde og skærebjælke, side 429</i> | | | | | | | | | | | | |
| ✓ | Tilspændingsmoment for bolt; se <i>4.16.1 Tjekker tilspændingsmoment for hjulbolten, side 481</i> | | | | | | | | | | | | |
| ✓ | Smøremiddelniveau for knivtrækboks; se <i>Tjek oliestand i knivtrækboks, side 376</i> | | | | | | | | | | | | |

4.2.2 Indkøringsinspektion

Opstartsinspektion indebærer kontrol af bæltter, væsker og udførelse af generelle maskininspektioner for løs hardware eller andre områder, der giver anledning til bekymring. Opstartsinspektion sikrer, at alle komponenter kan fungere i en længere periode uden at kræve service eller udskiftning. Opstartsperioden er de første 50 timers drift efter maskinens første opstart.

| Inspektionsinterval | Punkt | Se |
|---------------------|---|--|
| 5 minutter | Kontrollér hydraulikoliestanden i beholderen (tjek oliestanden efter første opstart og efter, at hydraulikslangerne er fyldt med olie). | 4.4.1 Kontrol af olieniveau i hydraulikbeholder, side 301 |
| 5 timer | Kontrollér for løs hardware, og tilspænd eventuel løs hardware til den nødvendige specifikation for moment. | 7.1 Specifikationer for tilspændingsmoment, side 531 |
| 10 timer | Kontrollér spændingen af snegletrækkets kæde. | 4.7.2 Kontrol af kædespænding i indføringsnegl, side 320 |
| 10 timer | Kontrollér knivdrevboksens monteringsbolte. | Kontrol af monteringsbolte, side 377 |
| 10 timer | Smør indføringssejlets lejer. | For hver 10 timer, side 280 |
| 50 timer | Skift flydmodulets gearkasseolie. | Olieskift i skærebordsdrevets hovedgearkasse, side 296 |
| 50 timer | Skift flydmodulets hydraulikoliefilter. | 4.4.4 Skift af oliefilter, side 303 |
| 50 timer | Skift smøremidlet til knivdrevboksen. | Olieskift i knivtrækboks, side 377 |
| 50 timer | Kontrollér gearkassens kædespænding. | 4.6.5 Justering af kædespænding – Hovedgearkasse, side 315 og 4.6.6 Justering af kædestrammer – Afslutningsgearkasse, side 316 |

4.2.3 Servicering af udstyr – før sæsonstart

Udstyret bør inspiceres og serviceres i begyndelsen af hver driftssæson.



FORSIGTIG

- Gennemgå denne håndbog for at genopfriske din hukommelse angående sikkerheds- og driftsanbefalinger.
 - Gennemgå alle sikkerhedsmærkaterne og de andre mærkater på skærebordet. Bemærk fareområderne.
 - Sørg for, at alle skjoldene og afskærmningerne er korrekt monteret og fastgjort. Du må aldrig ændre eller fjerne sikkerhedsudstyr.
 - Sørg for, at du forstår og har praktiseret sikker brug af alle betjeningslementer. Kend maskinens kapacitet og funktionsegenskaber.
 - Sørg for, at du har en førstehjælpskasse og brandslukker. Du skal vide, hvor de er, og hvordan du bruger dem.
1. Smør maskinen helt. Se instruktioner i [4.3 Smøring, side 280](#).
 2. Udfør alle årlige vedligeholdelsesopgaver. Se instruktioner i [4.2.1 Vedligeholdelsesplan/-registrering, side 274](#).

4.2.4 Service af udstyr – ved slutningen af sæsonen

Efterse og servicer det nødvendige udstyr ved afslutningen af hver driftssæson.



FARE

Kontrollér, at alle uvedkommende har forladt området.



ADVARSEL

Brug **ALDRIG** benzin, nafta eller flygtige stoffer til rengøringsformål. Disse materialer kan være giftige og/eller brændbare.



FORSIGTIG

Dæk skærebjælken og knivafskærmningerne for at forhindre personskader som følge af utilsigtet kontakt.

1. Rengør skærebordet grundigt.
2. Opbevar skærebordet på et tørt, beskyttet sted, hvis det er muligt. Hvis skærebordet opbevares udendørs, skal det tildækkes med en vandtæt presenning eller andet beskyttelsesmateriale.

BEMÆRK:

Hvis du opbevarer skærebordet udendørs, skal du afmontere sejlene og opbevare dem et mørkt, tørt sted. Hvis du **IKKE** fjerner sejlene, skal du sænke skærebjælken, så der ikke kan samle sig vand og sne på sejlene. Vægten af ophobet vand og sne på skærebordet fører til en betydelig belastning af sejlene og skærebordets ramme.

3. Sænk skærebordet ned på blokke for at holde skærebjælken over jorden.
4. Sænk vinden helt. Hvis du opbevarer skærebordet udendørs, skal du binde vinden til rammen for at forhindre blæsten i at rotere hjulet.
5. For at forhindre rustdannelse på skærebordet, skal du male alle slidte eller afskallede malede overflader.
6. Løsn drivremmene.
7. Smør skærebordet grundigt. Efterlad overskydende smøremiddel på fittingsene for at holde fugt ude af lejerne.
8. Påfør fedt på eksponerede gevind, cylinderstænger og komponenters glideoverflader.
9. Smør kniven. Se anbefalede smøremidler på indersiden af omslagets bagside.
10. Kontroller skærebordet for defekte komponenter, og bestil reservedele hos din forhandler. Øjeblikkelig reparation af disse elementer vil spare tid og kræfter i begyndelsen af næste sæson.
11. Stram eventuelle løse fastgøringsdele. Du kan finde specifikationer for moment i kapitel [7.1 Specifikationer for tilspændingsmoment, side 531](#).

4.2.5 Kontrol af hydrauliske slanger og rør

Kontroller hydraulikslanger og -rør dagligt for tegn på lækager.



FARE

Kontrollér, at alle uvedkommende har forladt området.

FARE

For at undgå personskade eller dødsfald som følge af uventet start af en maskine skal du altid stoppe motoren og fjerne nøglen fra tændingen, før du foretager justeringer af maskinen.

ADVARSEL

- Undgå højtryksvæsker. Udstrømmende væske kan trænge ind i huden og forårsage alvorlig personskade.
- Før hydraulikslangerne frakobles, skal trykket i hydrauliksystemet aflastes. Før du lægger tryk på hydrauliksystemet, skal du stramme alle systemets tilslutninger.
- Hold kroppen væk fra stiftehuller og dyser, da disse kan udstøde væsker under højt tryk.
- Hvis der kommer væske ind under huden, skal det opereres væk inden for et par timer af en erfaren læge, da det ellers kan føre til koldbrand.

- Brug et stykke pap eller papir til at søge efter lækager.

VIGTIGT:

Hold hydraulikkoblingens spidser og stik rene. Støv, snavs, vand eller fremmedlegemer i det hydrauliske system er den vigtigste årsag til skader på det. Forsøg **IKKE** at servicere hydrauliksystemet i marken. Præcisionstilpasning kræver en helt ren forbindelse under eftersyn.



Figur 4.1: Fare ved hydrauliktryk

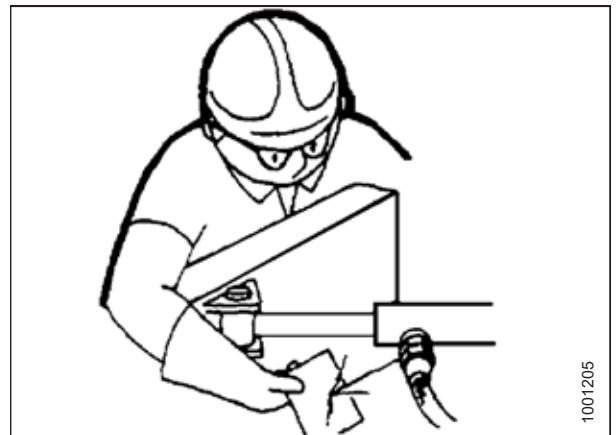

Figur 4.2: Test for hydrauliklækager

1. Aktivér skærebordet. Mens det kører, skal du hæve og sænke skærebordet og vinden. Træk vinden ud og ind. Lad maskinen køre i 10 minutter.
2. Sluk for motoren, og tag nøglen ud af tændingen.
3. Når maskinen har stået stille i flere timer, skal du gå rundt om den og kontrollere, om der er slanger, rør og fittings, der synligt lækker olie.

4.3 Smøring

Smøringsstederne er markeret på maskinen vha. mærkater med en smørepistol og smøreintervallet angivet i skærebordets driftstimer.

Se oplysninger om anbefalede smøremidler på indersiden af omslagets bagside.

Logfør skærebordets driftstimer. Brug servicefortegnelsen i denne vejledning til at holde styr på, hvilke vedligeholdelsesprocedurer der er udført på skærebordet, og hvornår de er udført. Du kan finde flere oplysninger i [4.2.1 Vedligeholdelsesplan/-registrering, side 274](#).

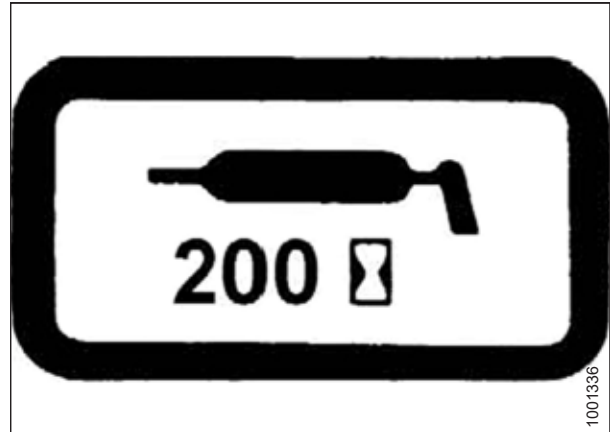

Figur 4.3: Smøringsintervalmærkat

4.3.1 Smøringsintervaller

Smøringsintervallerne er angivet i antal driftstimer for skærebordet. At føre nøjagtige vedligeholdelsesfortegnelser er den bedste måde at sikre på, at disse procedurer udføres i tide.

For hver 10 timer

Daglig vedligeholdelse er nødvendig for at opretholde maskinens drift med maksimal ydeevne og hjælpe dig med tidligt at identificere problemer.

Brug smøremiddel med ydeevne til høj temperatur og ekstremt tryk (EP2) med 1 % maks. molybdædisulfid (NLGI 2) litiumbase, medmindre andet er specificeret.

VIGTIGT:

Når du smører lejet (A), skal du fjerne snavs og overskydende smøremiddel fra området omkring det. Efterse lejets og lejehusets tilstand. Smør lejet, indtil fedtet kommer ud af pakningen. Tør overskydende smøremiddel fra området efter smøring.

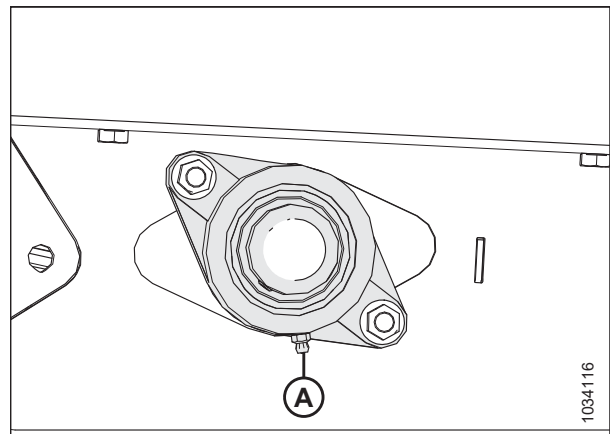

Figur 4.4: Indføringssejlets drivrulle

VIGTIGT:

Når du smører lejet (A), skal du fjerne snavs og overskydende smøremiddel fra området omkring lejehuset. Efterse rullen og lejehusets tilstand. Smør lejet, indtil fedtet kommer ud af pakningen. Den første smøring af et nyt skærebord kan kræve yderligere 5-10 pumpninger af smøremiddel. Tør overskydende smøremiddel fra området efter smøring.

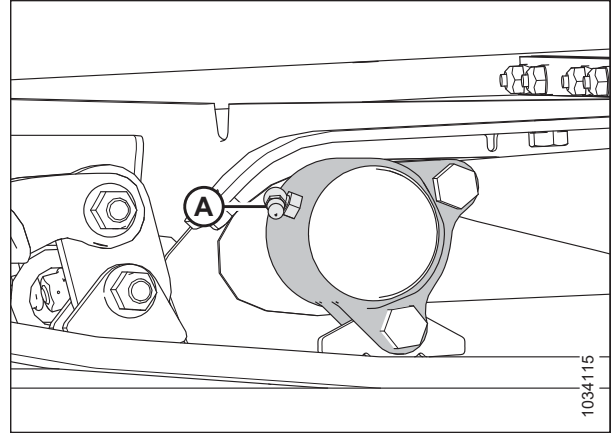

Figur 4.5: Indføringssejlets tomgangsrolle

For hver 25 timer

Regelmæssig vedligeholdelse er nødvendig for at opretholde maskinens drift med maksimal ydeevne og hjælpe dig med at identificere problemer tidligt.

Brug smøremiddel med ydeevne til høj temperatur og ekstremt tryk (EP2) med 1 % maks. molybdædisulfid (NLGI 2) litiumbase, medmindre andet er specificeret.

Smør knivhovedet (A) for hver 25 timer. Når du har smurt knivhovedet, skal du kontrollere, om der er tegn på for høj varme på de første par afskærmninger. Hvis der er behov for det, skal du tage trykket af knivhovedet ved at trykke på smøreniplens kugleventil.

VIGTIGT:

Knivhovedet må **IKKE** overfedtes. Overfedtning af knivhovedet lægger pres på kniven, hvilket får den til at gnide mod afskærmninger, hvilket resulterer i overdreven slitage fra binding. Påfør kun en til to pumpninger smøremiddel ved hjælp af en mekanisk smørepistol (brug **IKKE** en elektrisk smørepistol). Hvis du har brug for mere end otte pumper fedt til at fylde hulrummet, skal du kontakte din forhandler.

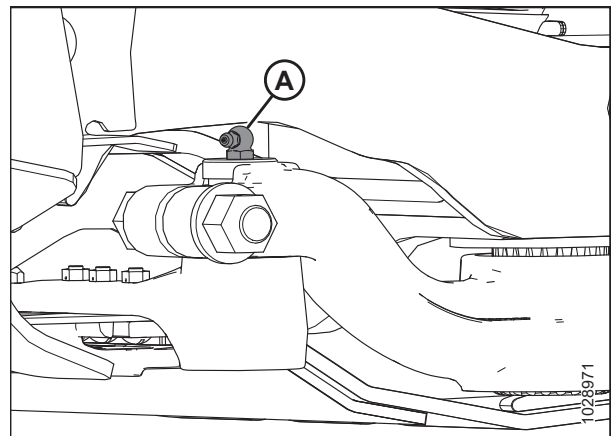

Figur 4.6: Knivhoved

Hver 50. time

Regelmæssig vedligeholdelse er nødvendig for at opretholde maskinens drift med maksimal ydeevne og hjælpe dig med at identificere problemer tidligt.

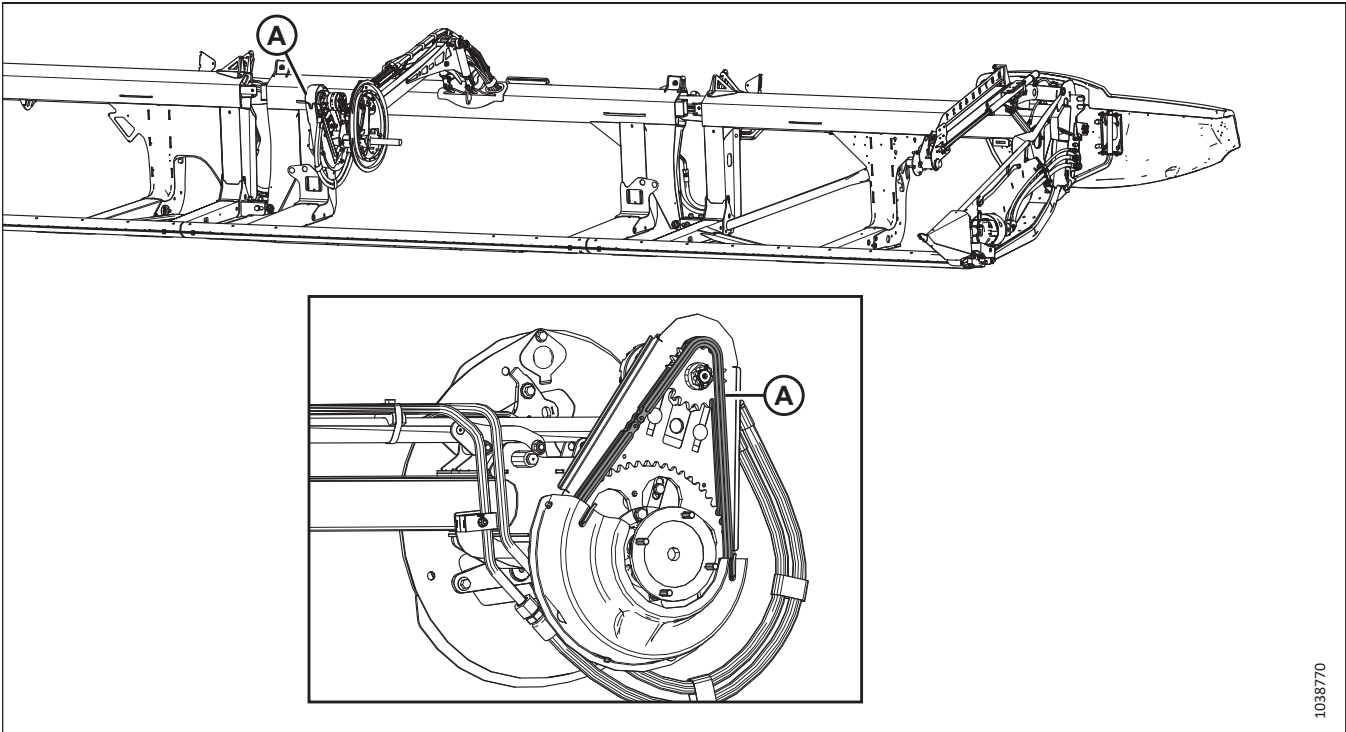

1038770

Figur 4.7: Vinde

A – Vindetrækkæde. For smøring af kæden henvises der til [4.3.3 Smøring af vindetrækkæde, side 293](#).

VIGTIGT:

Brug kædeolie med en viskositet på 100-150 cSt ved 40 °C (typisk medium til tung kædeolie) eller mineralolie Sae 20W50 uden rensmidler eller opløsningsmidler.

BEMÆRK:

Hvis kæden er tør ved næste olieinterval, skal den smøres oftere.

Brug smøremiddel med ydeevne til høj temperatur og ekstremt tryk (EP2) med 1 % maks. molybdædisulfid (NLGI 2) litiumbase, medmindre andet er specificeret.

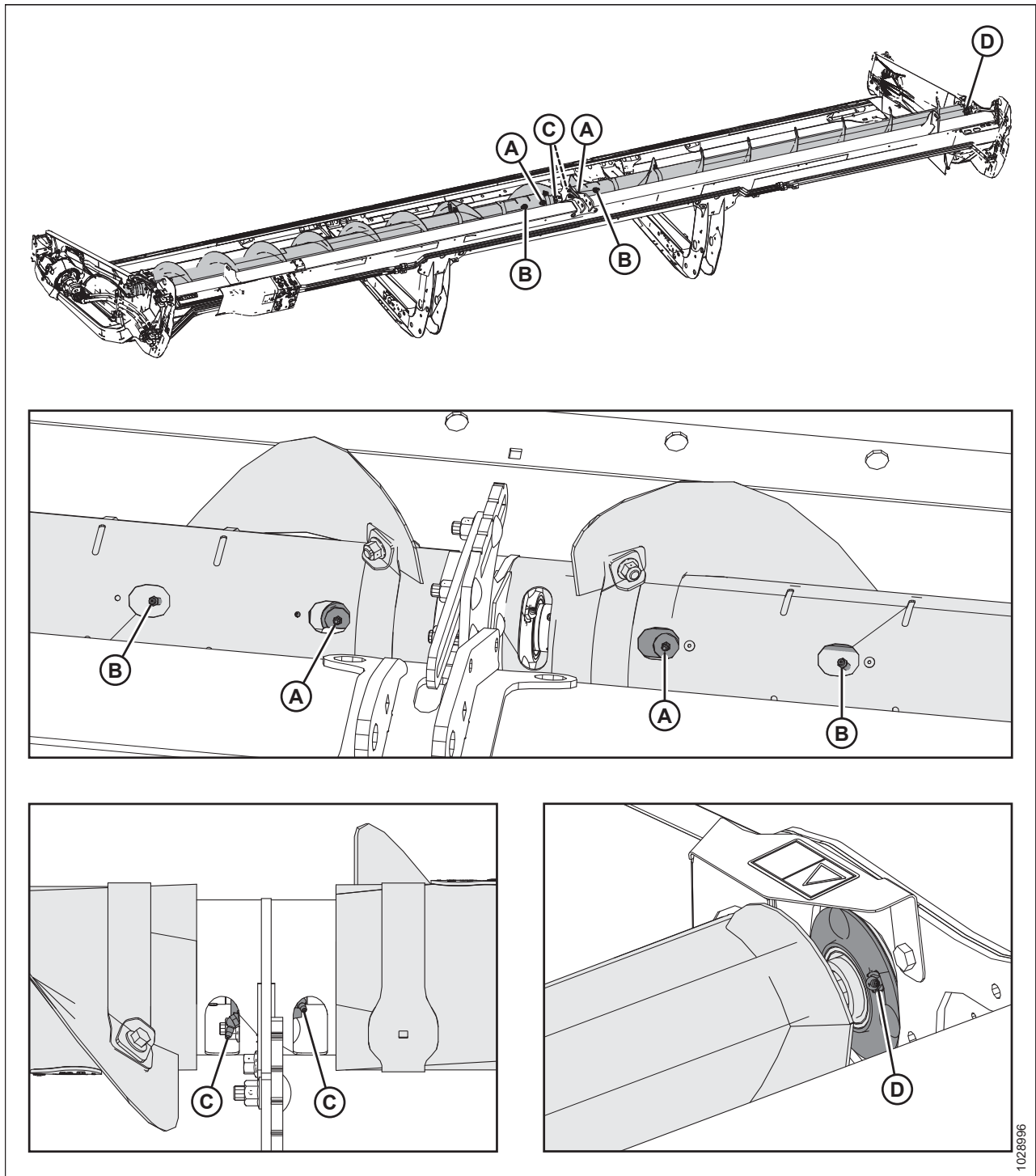

Figur 4.8: Øverste tværgående snegl med to stykker

A – Den øverste tværgående snegls U-pakning (to steder)
 C – Den øverste tværgående snegls lejer (to steder)

B – Den øverste tværgående snegls glidende nav (to steder)
 D – Højre endeleje

VIGTIGT:

Den øvre tværsnegl (UCA) skal smøres regelmæssigt, selv når den er slukket, da dens komponenter bevæger sig, når skærebordet bøjes, uanset om sneglen drejer eller ej.

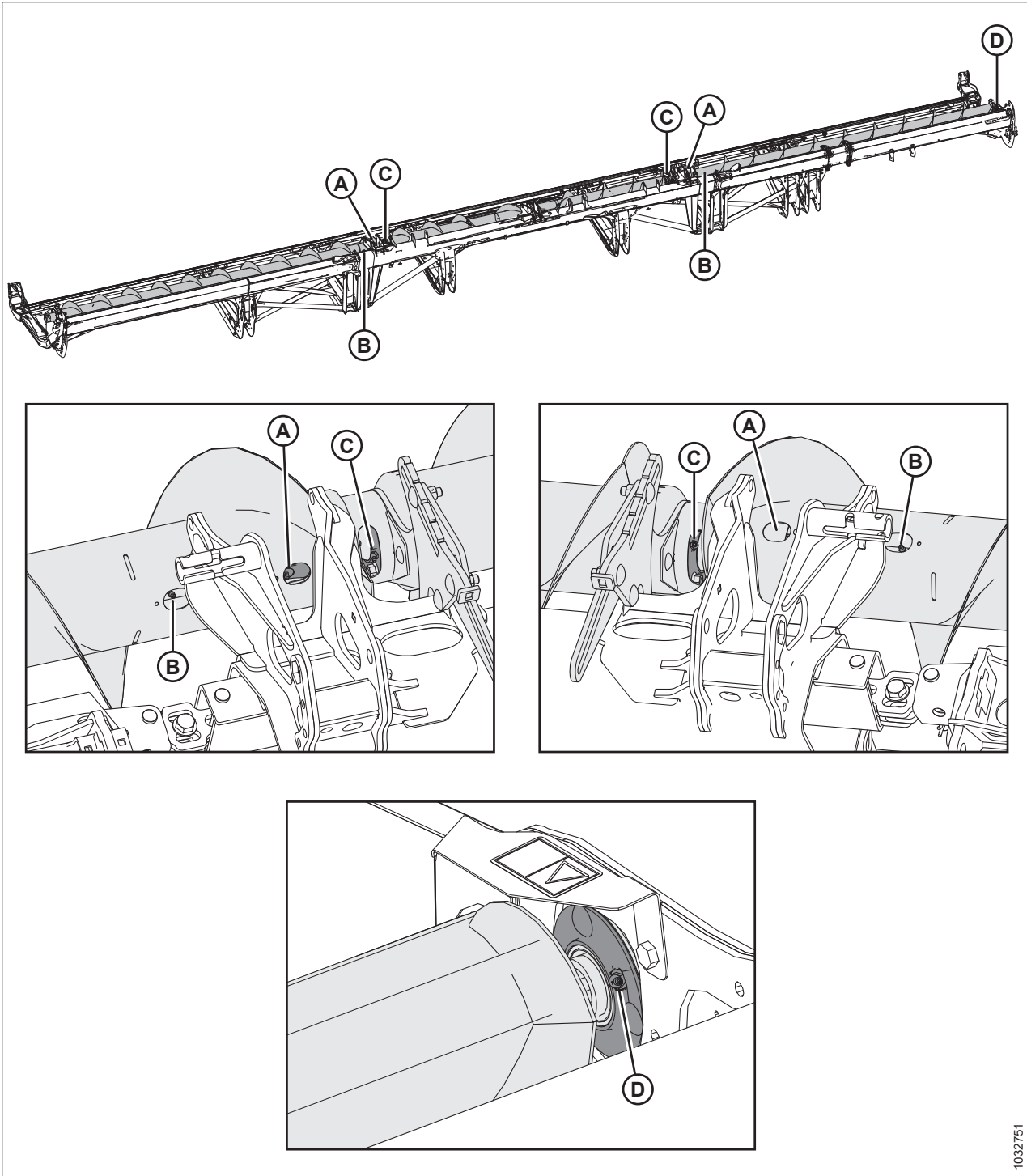

1032751

Figur 4.9: Øverste tværgående snegl med tre stykker

A – Den øverste tværgående snegls U-pakning (to steder)
 C – Den øverste tværgående snegls lejer (to steder)

B – Den øverste tværgående snegls glidende nav (to steder)
 D – Højre endeleje

VIGTIGT:

Den øvre tværsnegl (UCA) skal smøres regelmæssigt, selv når den er slukket, da dens komponenter bevæger sig, når skærebordet bøjes, uanset om sneglen drejer eller ej.

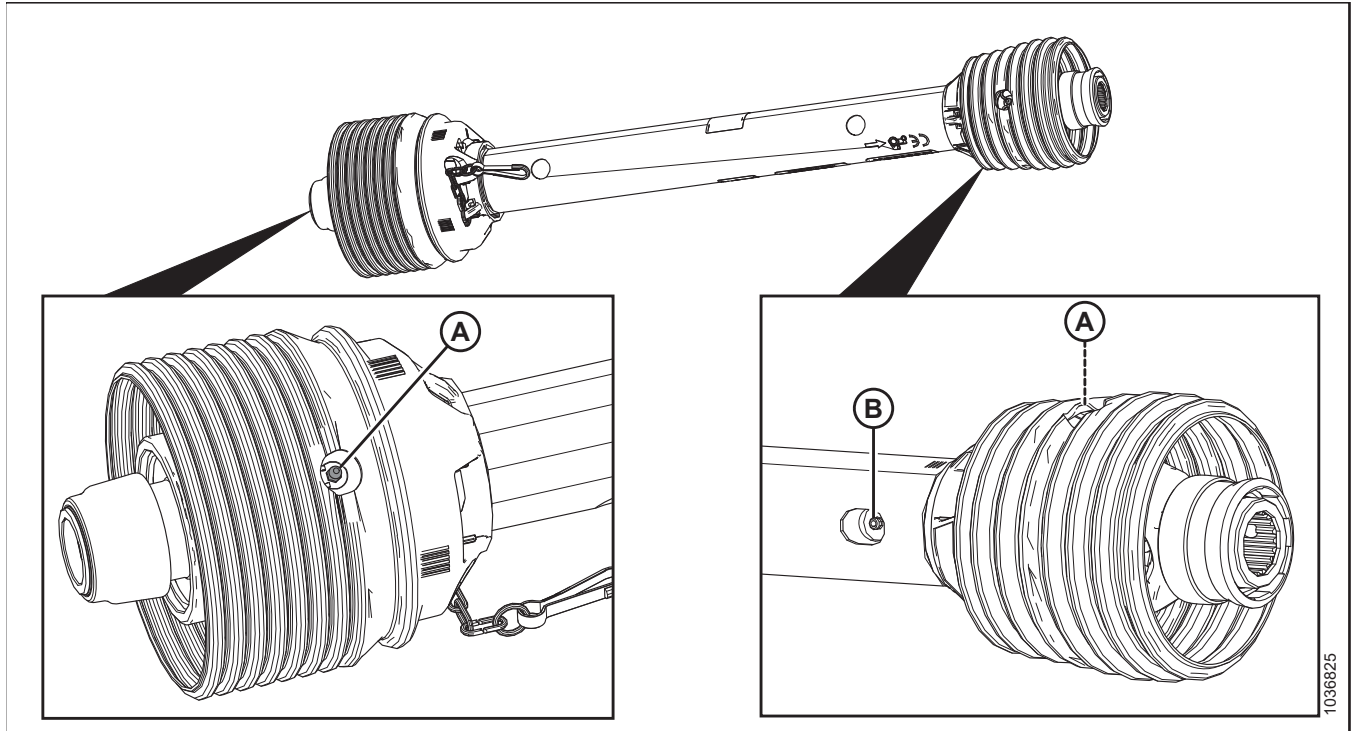

Figur 4.10: FM200

A – Drivlinje almen (to steder)

B – Drivlinje forskydbar samling⁷⁴

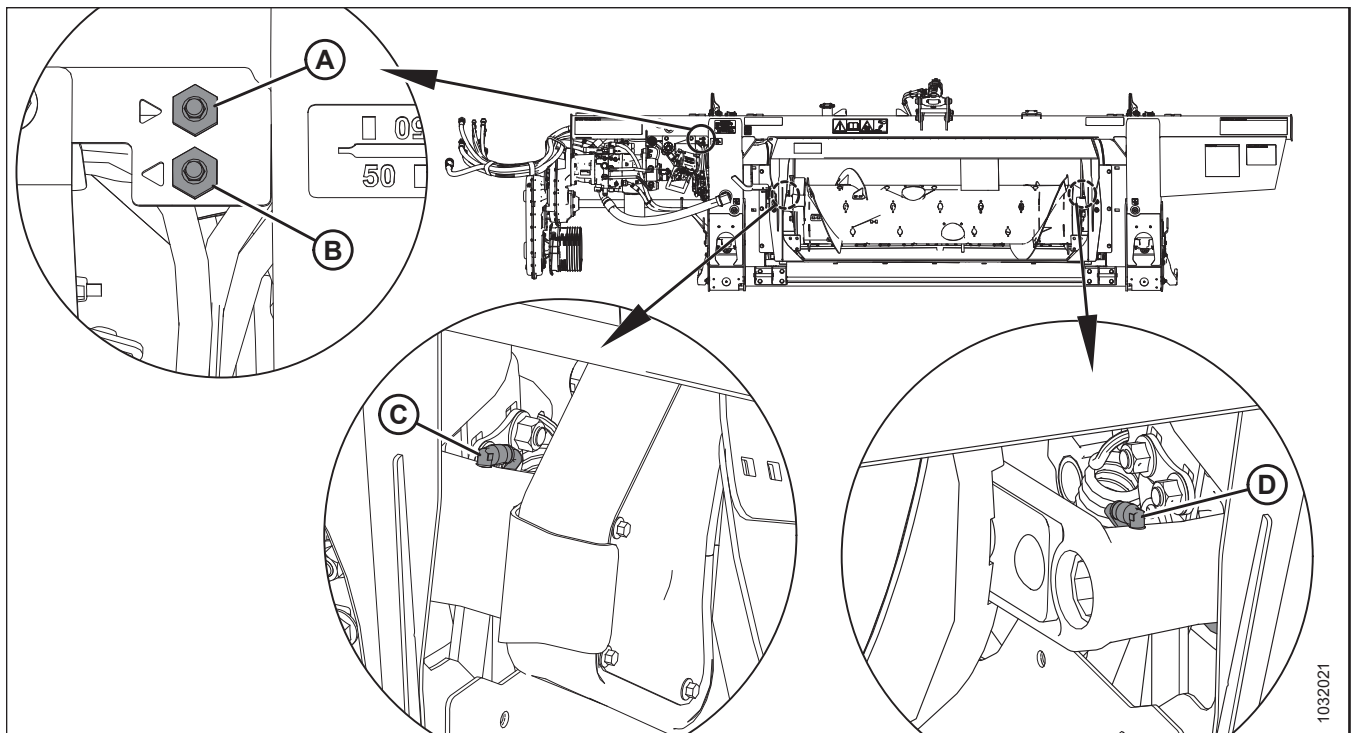

Figur 4.11: FM200

A – Rør til fjernsmøring af sneglens drejetap (højre side)
 C – Sneglens drejetap (venstre side)

B – Rør til fjernsmøring af sneglens drejetap (venstre side)
 D – Sneglens drejetap (højre side)

74. Brug smøremiddel med ydeevne til høj temperatur og ekstremt tryk (EP2) med 10 % maks. molybdædisulfid (NLGI 2) litiumbase.

Hver 100. time

Vedligeholdelse er nødvendig for at opretholde maskinens drift med maksimal ydeevne og hjælpe dig med at identificere problemer tidligt.

Brug smøremiddel med ydeevne til høj temperatur og ekstremt tryk (EP2) med 1 % maks. molybdendisulfid (NLGI 2) litiumbase, medmindre andet er specificeret.

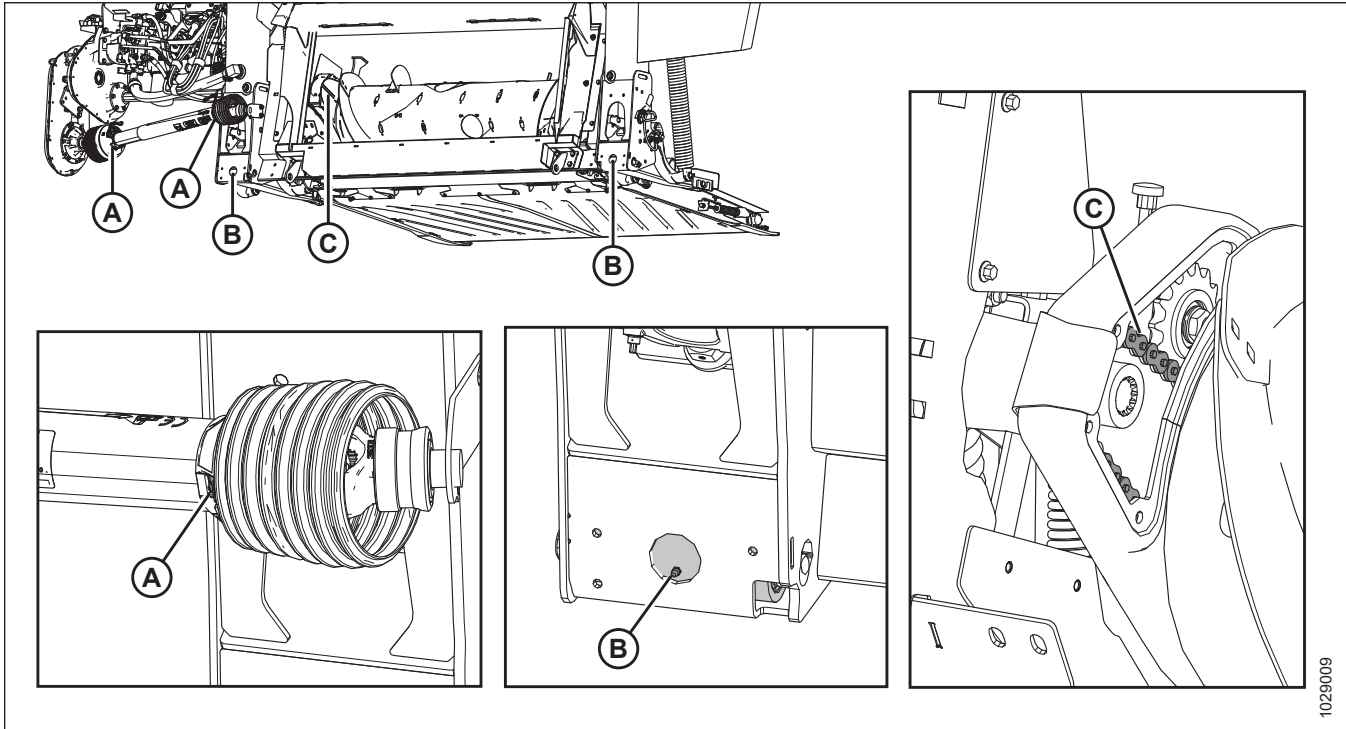

Figur 4.12: FM200

A – Drivlinjeafskærmninger (begge ender)

B – Flyderens drejetappe (højre og venstre)

C – Sneglens trækkæde. For smøring af kæden henvises der til [4.3.4 Smøring af sneglens kædetræk](#), side 293.

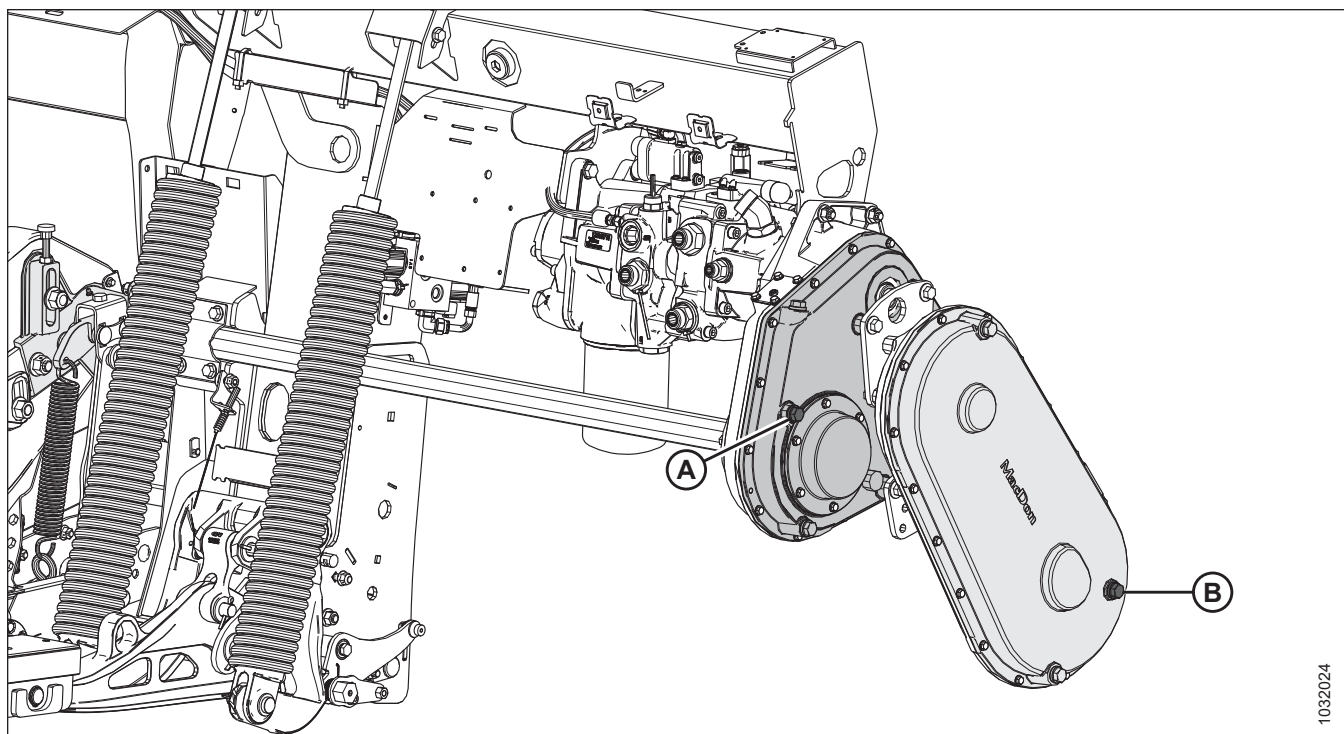

1032024

Figur 4.13: FM200

A – Hovedgearkassens oliestand. For smøring af hovedgearkassen henvises der til [4.3.5 Smøre skærebordsdrevets hovedgearkasse, side 295](#).

B – Afslutningsgearkassens oliestand. For smøring af afslutningsgearkassen henvises der til [4.3.6 Smøring af skærebordsdrevets afslutningsgearkasse, side 297](#).

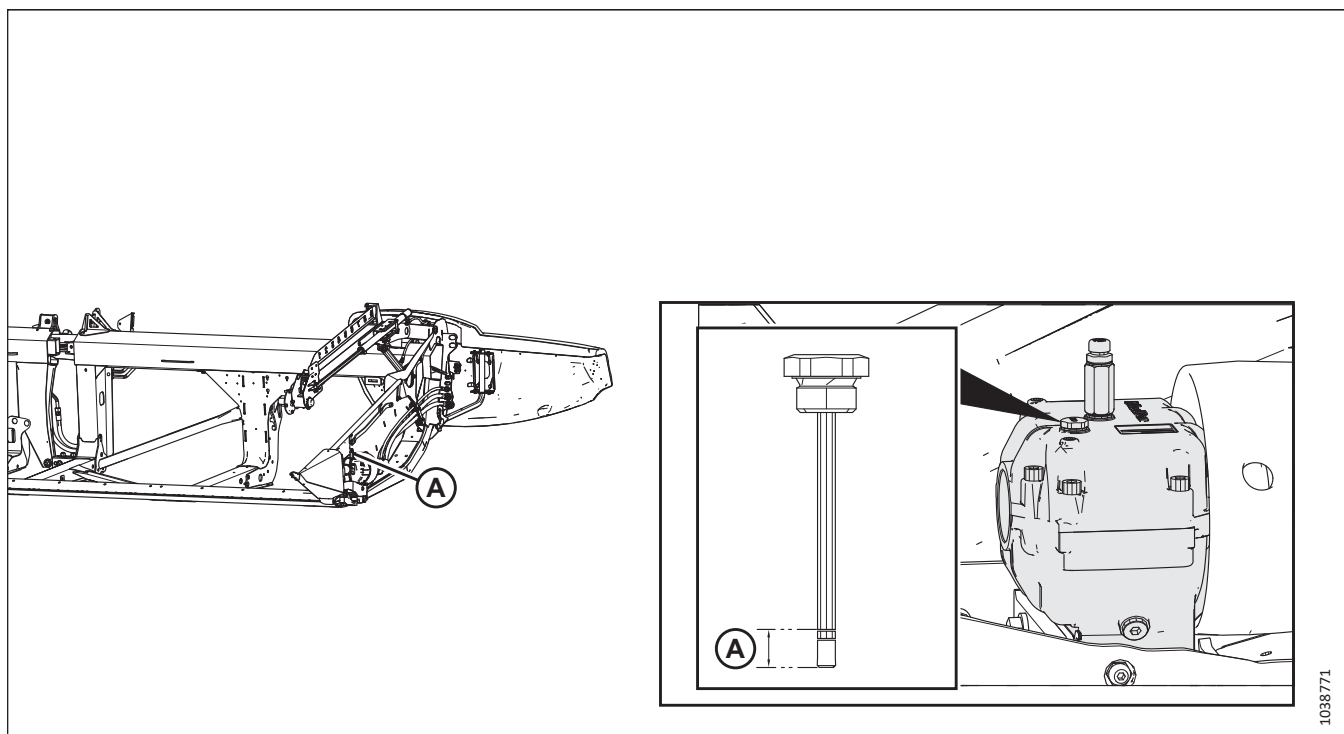

1038771

Figur 4.14: Knivtrækboks

A – Knivdrevboksens oliestand. For smøring af knivdrevboksen henvises der til [Tjek oliestand i knivtrækboks, side 376](#).

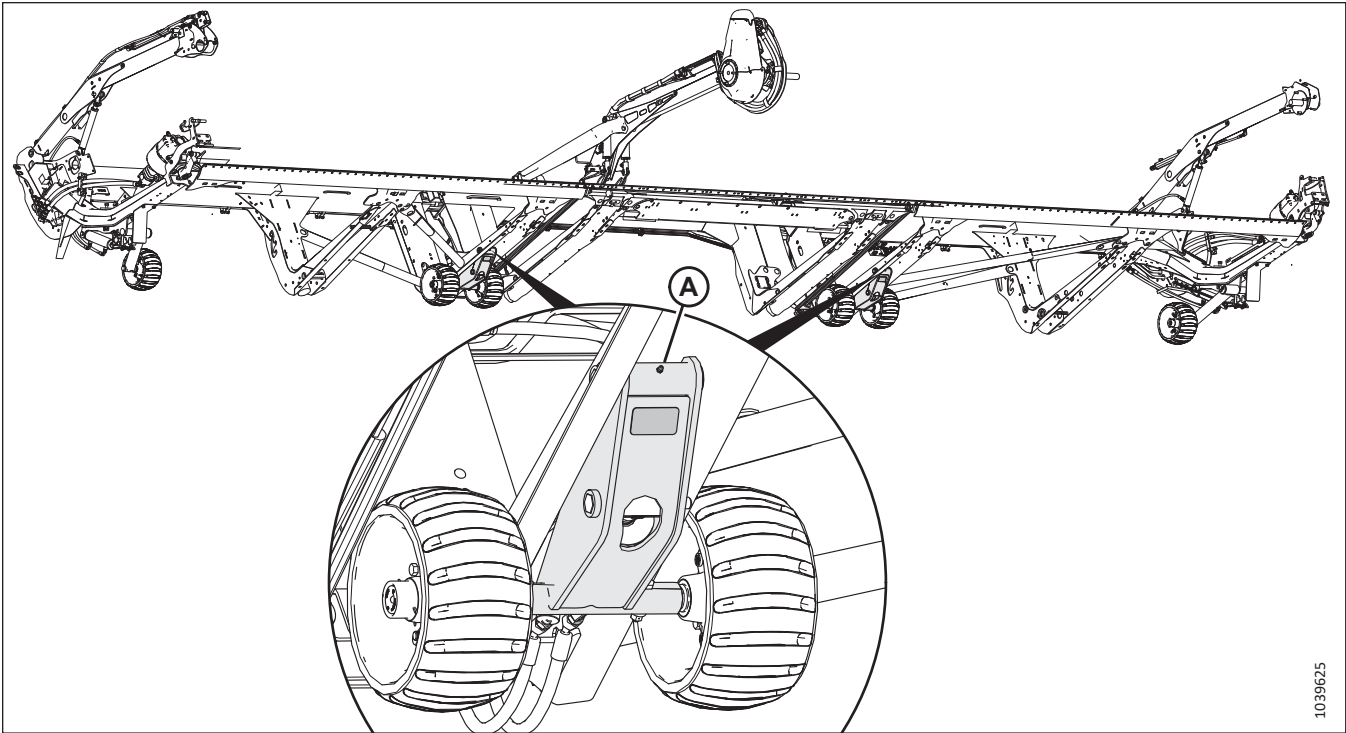

1039625

Figur 4.15: Hjulset med indvendig kontur

A - Inderhjulssamlinger (to steder)

For hver 250 timer

Vedligeholdelse er nødvendig for at opretholde maskinens drift med maksimal ydeevne og hjælpe dig med at identificere problemer tidligt.

Brug smøremiddel med ydeevne til høj temperatur og ekstremt tryk (EP2) med 1 % maks. molybdendisulfid (NLGI 2) litiumbase, medmindre andet er specificeret.

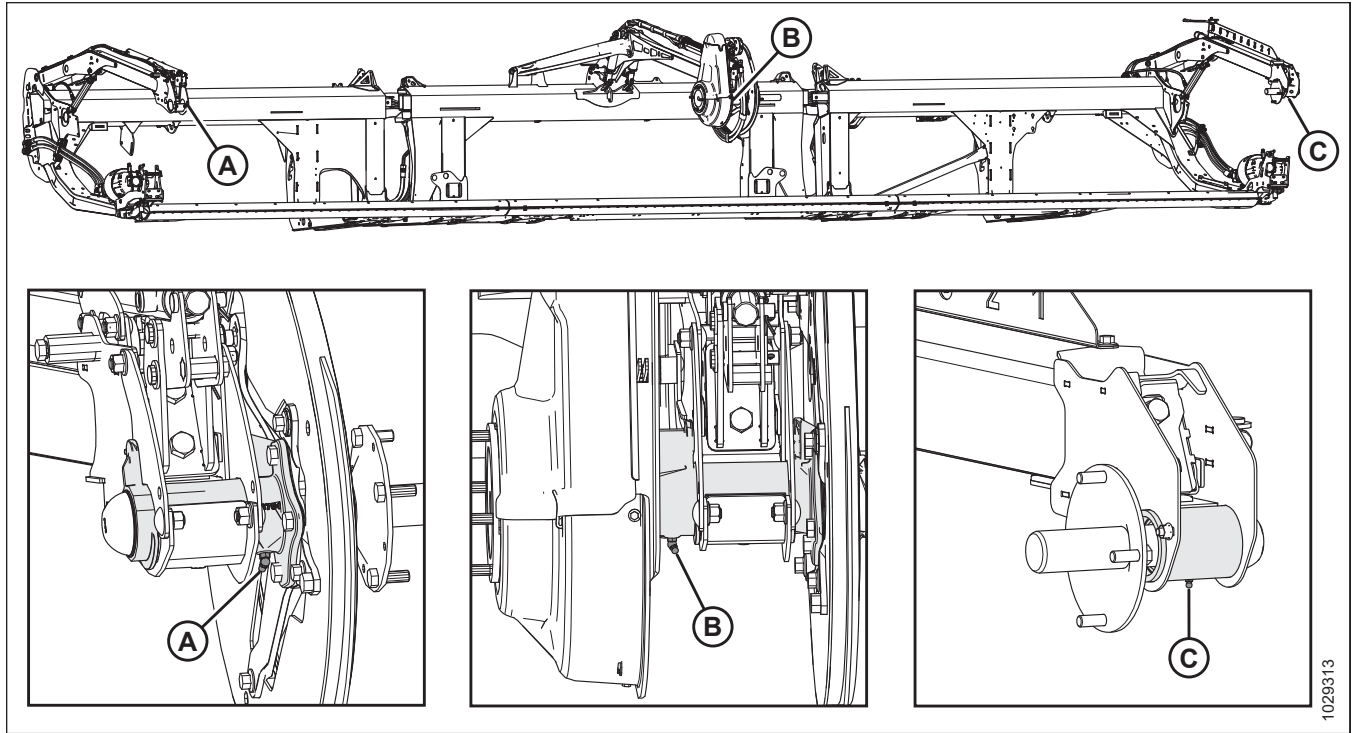

Figur 4.16: Vinde

A – Vindens højre leje (ét sted)

B – Vindens midterleje (ét sted)

C – Vindens venstre leje (ét sted)

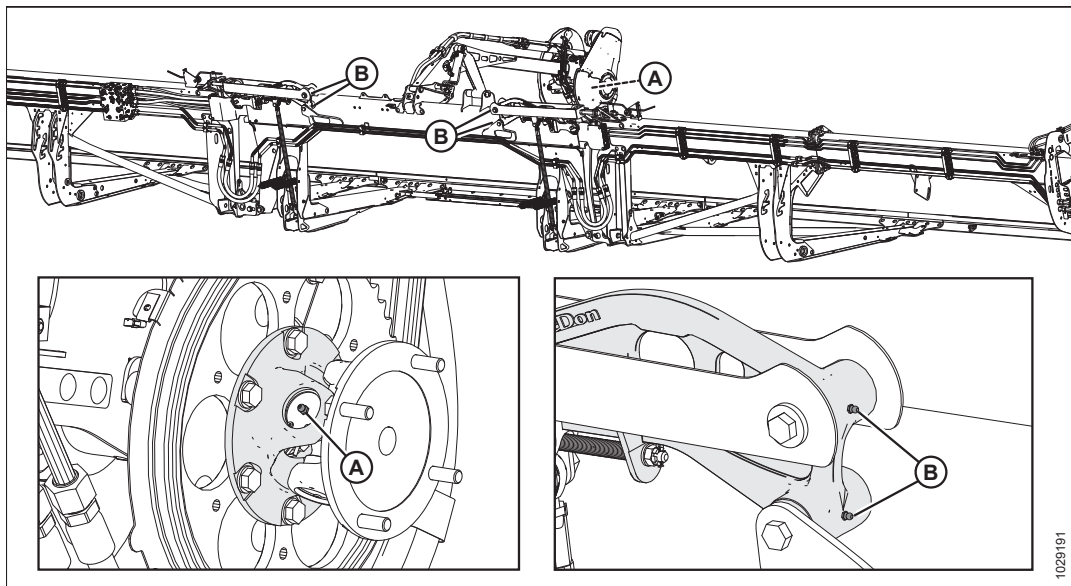

Figur 4.17: Vinde

A – Vindens U-led (ét sted)⁷⁵

B – Flex-forbindelsesled (to steder) – begge sider

75. U-leddet har et udvidet smøringskors og lejesæt. Hold op med at smøre U-leddet, når smøringen bliver vanskelig, eller hvis det holder op med at optage smøremiddel. Oversmøring af U-leddet vil beskadige det. Seks til otte pumpninger er tilstrækkeligt til den første smøring. Smør U-leddet hyppigere, efterhånden som det slides og kræver mere end seks pumpninger.

For hver 500 timer

Vedligeholdelse er nødvendig for at opretholde maskinens drift med maksimal ydeevne og hjælpe dig med at identificere problemer tidligt.

Brug fedt med ydeevne til høj temperatur og ekstremt tryk (EP2) med 1 % maks. molybdædisulfid (NLGI 2) lithiumbase, medmindre andet er specificeret.

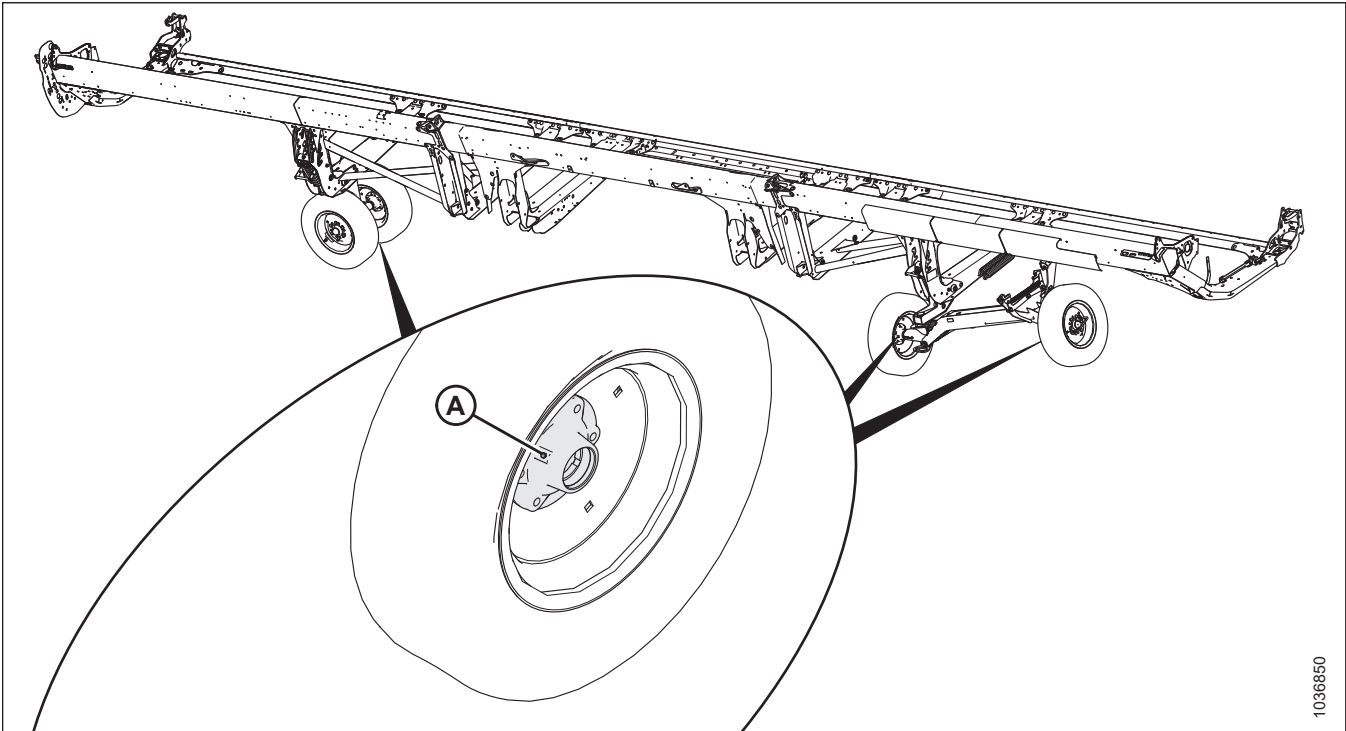

1036850

Figur 4.18: Hjulleder

A – Hjulleder (fire steder)

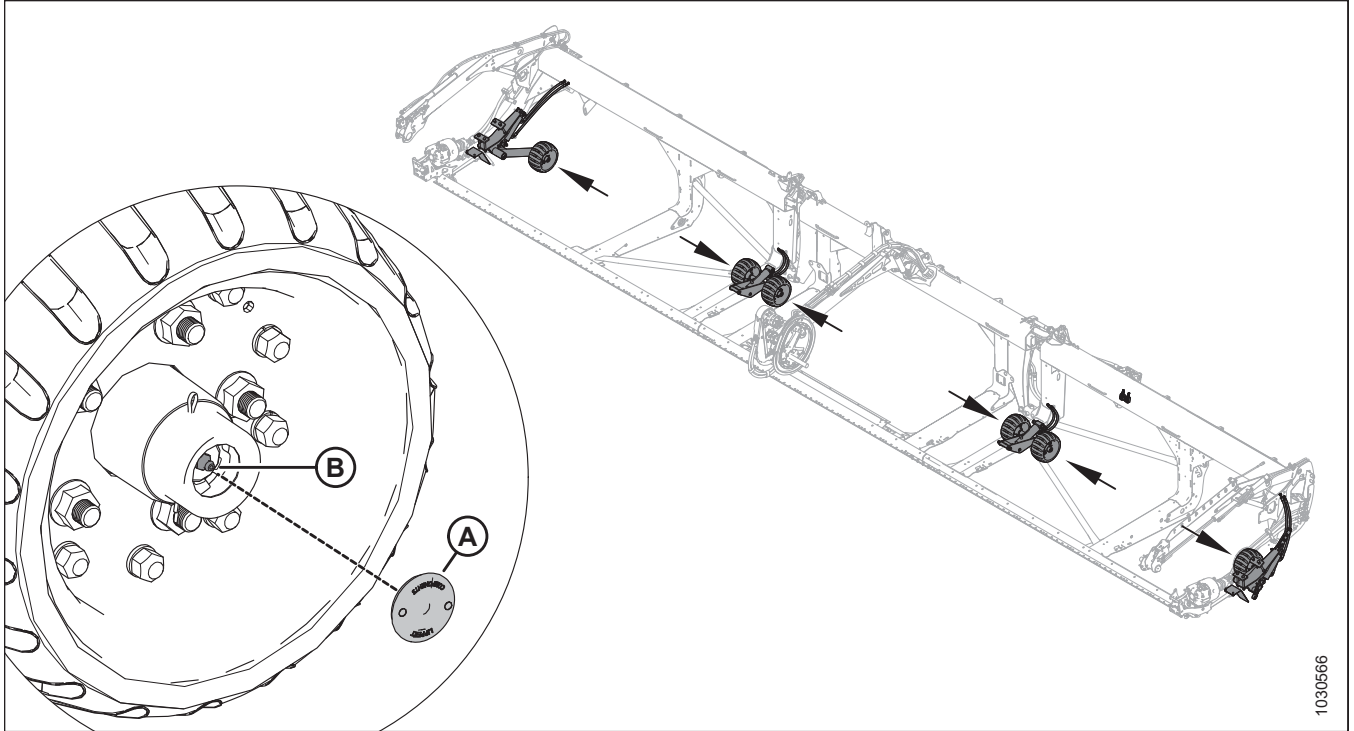

Figur 4.19: Konturhjulveje

B – Hjullejer (seks steder)

Smør lejerne på alle seks konturhjul på følgende måde:

1. Fjern gummiprop (A) fra konturhjulsnæv. Læg proppen til genmontering til side.
2. Påfør fedt ved smørepunktet (B), og lad det overskydende fedt løbe ud foran akselnæv.

VIGTIGT:

Smør smørestedet **LANGSOMT**. Hurtig smøring kan tvinge den bageste pakning til at bevæge sig.

3. Genindsæt gummiprop (A).

4.3.2 Smøreprocedure

Smøringspunkter identificeres på maskinen ved skilte, der viser en smørepistol og smøreinterval i driftstimer. Skilte for layout af smørepunkter er placeret på skærebordet og på højre side af flydemodulet.

FARE

For at undgå personskade eller dødsfald som følge af uventet opstart af maskinen skal du altid standse motoren og fjerne nøglen fra tændingen, inden du forlader førersædet af en hvilken som helst årsag.

Se anbefalede smøremidler på indersiden af omslagets bagside.

Registrer driftstimer, og brug den leverede vedligeholdelsesprotokol til at registrere planlagt vedligeholdelse. Se [4.2.1 Vedligeholdelsesplan/-registrering, side 274](#).

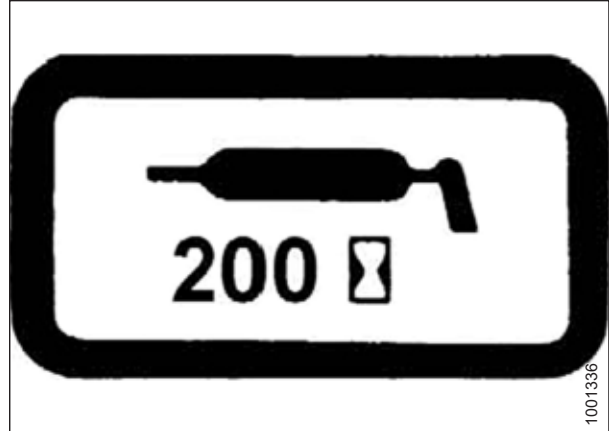

Figur 4.20: Smøringsintervalmærkat

1. Før du smører en fedtfitting, skal du tørre den af med en ren klud for at undgå at sprøjte snavs og grus ind i fittingen.

VIGTIGT:

Brug kun rent fedt til høj temperatur og ekstremt tryk.

2. Sprøjt smøremidlet gennem fittingen med en smørepistol, indtil smøremidlet flyder over fittingen (medmindre andet er angivet).
3. Efterlad overskydende fedt på fittingen for at holde snavs ude.
4. Udskift straks alle løse eller knækkede smørenipler.
5. Fjern og rengør grundigt enhver fitting, der ikke tager fedt. Rengør smørepassagen. Udskift om nødvendigt fittingen.

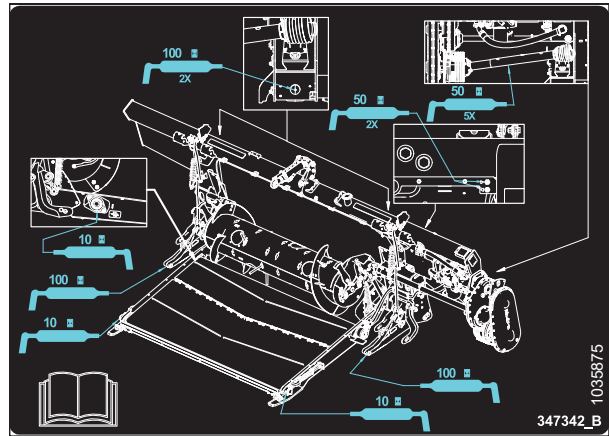

Figur 4.21: Skilt til layout af smørepunkter for FM200

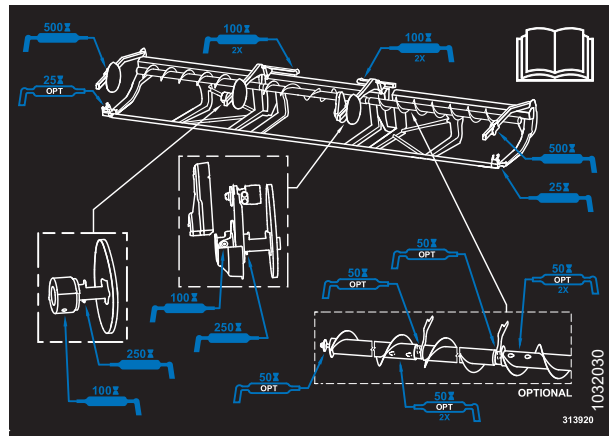

Figur 4.22: FD2-serien Skilt for smørepunktlayout

4.3.3 Smøring af vindetrækkæde

Smøring beskytter kæden og de drivende kædehjul mod slitage.

FARE

For at undgå personskade eller dødsfald som følge af uventet opstart af maskinen skal du altid standse motoren og fjerne nøglen fra tændingen, inden du forlader førersædet af en hvilken som helst årsag.

FARE

Kontrollér, at alle uvedkommende har forladt området.

VIGTIGT:

Brug **IKKE** smøremiddel eller motorolier til at smøre vindetrækkæden.

1. Fjern vindetrækkets dæksel. Se instruktioner i *Fjern vindetrækkets dæksel, side 52*.

VIGTIGT:

Brug en kædeolie med en viskositet på 100-150 cSt ved 40 °C (104 °F) (typisk medium til tung kædeolie) eller en mineralolie (SAE 20W50), som ikke indeholder rensmidler eller opløsningsmidler.

2. Påfør en rigelig mængde kædeolie på indersiden af kæden (A) med en oliekanne, pensel eller spraydåse. Drej vinden manuelt for at smøre kæden.
3. Montér vindetrækkets dæksel igen. Se instruktioner i *Installation af vindetrækkets dæksel, side 54*.
4. Lad skærebordet og vinden køre i et par minutter, så olien fordeler sig i kæden.

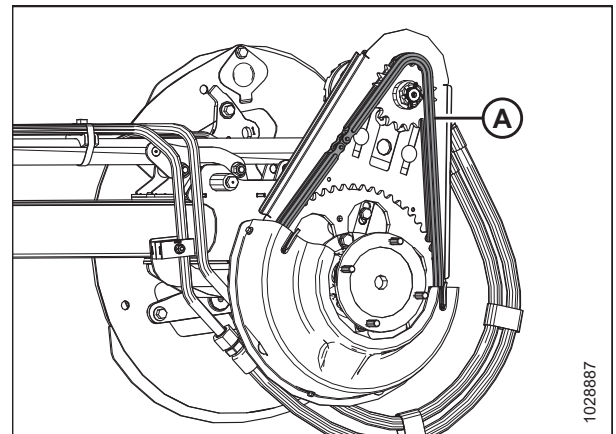

Figur 4.23: Drivkæde

4.3.4 Smøring af sneglens kædetræk

Smør sneglens trækkæde i henhold til det smøringsinterval, der er angivet i vedligeholdelsesplanen.

BEMÆRK:

Smøring af snegletrækkæden er lettere, når skærebordet er koblet fra mejetærskeren.

FARE

For at undgå personskade eller dødsfald som følge af uventet opstart af maskinen skal du altid standse motoren og fjerne nøglen fra tændingen, inden du forlader førersædet af en hvilken som helst årsag.

Snegletrækkets dæksel består af et øvre dæksel, et nedre dæksel og et inspektionspanel af metal. Kun inspektionspanelet af metal skal fjernes for at udføre denne procedure.

1. Sluk for motoren, og tag nøglen ud af tændingen.

VEDLIGEHOLDELSE OG SERVICE

2. Fjern fire bolte (A) og metalinspektionspanel (B). Læg disse dele til side, indtil de skal monteres igen.

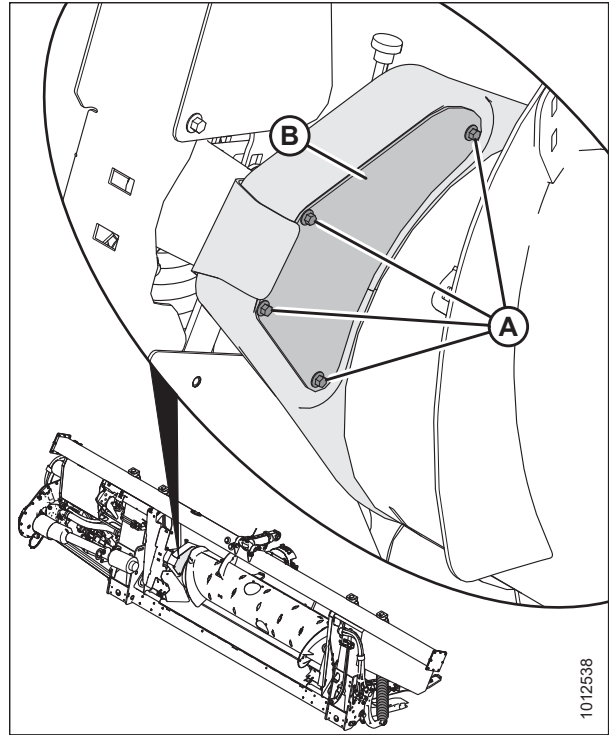

Figur 4.24: Inspektionspanel for snegldrev

3. Påfør en god mængde fedt på kæde (A), kædehjulet (B) og tomgangstandhjul (C).
4. Drej sneglen, og påfør fedt til flere områder af kæden, hvis det er nødvendigt.

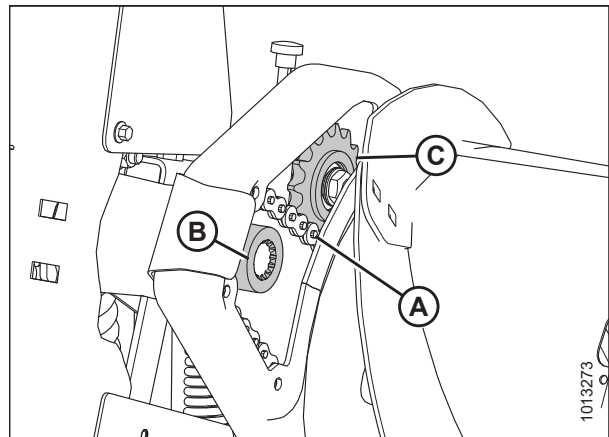

Figur 4.25: Sneglen trækkæde

5. Genmonter inspektionspanelet af metal (B). Fastgør panelet med fire bolte (A).

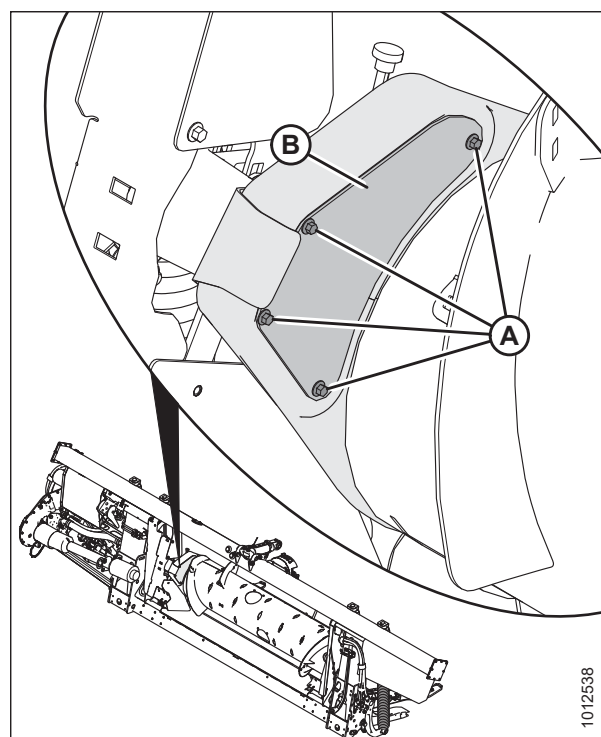

Figur 4.26: Inspektionspanel for snegldrev

4.3.5 Smøre skærebordsdrevets hovedgearkasse

Tjekker oliestanden i skærebordsdrevets hovedgearkasse

Kontrollér oliestanden i skærebordsdrevets gearkasse hver 100. time.



Kontrollér, at alle uvedkommende har forladt området.



For at undgå personskade eller dødsfald som følge af uventet opstart af maskinen skal du altid standse motoren og fjerne nøglen fra tændingen, inden du forlader førersædet af en hvilken som helst årsag.

1. Sænk skærebordet.
2. Sluk for motoren, og tag nøglen ud af tændingen.

VEDLIGEHOLDELSE OG SERVICE

3. Fjern oliestandsproppen (A) fra hovedgearkassen (B), og sørg for, at oliestanden når op til bunden af hullet.
4. Påfyld olie efter behov. Se instruktioner i *Påfyldning af olie på skærebordsdrevets hovedgearkasse*, side 296.
5. Sæt oliestandsproppen (A) på igen.

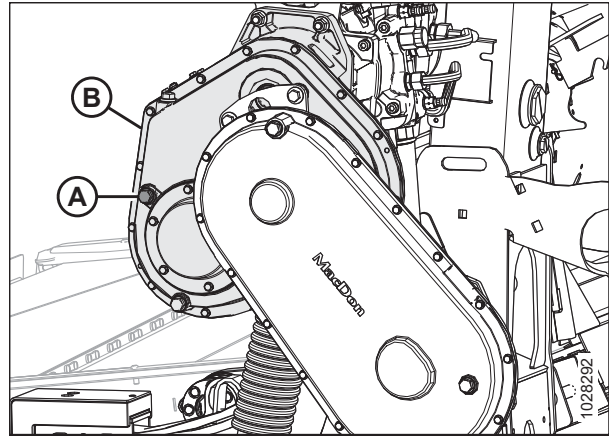

Figur 4.27: Skærebordsdrevets hovedgearkasse

Påfyldning af olie på skærebordsdrevets hovedgearkasse

Hovedgearkassen har påfyldnings-, kontrol- og aftapningspropper til hurtig kontrol og vedligeholdelse af gearolien, mens hovedgearkassen er monteret på flydemodulet.

FARE

For at undgå personskade eller dødsfald som følge af uventet opstart af maskinen skal du altid standse motoren og fjerne nøglen fra tændingen, inden du forlader førersædet af en hvilken som helst årsag.

1. Sluk for motoren, og tag nøglen ud af tændingen.
2. Fjern påfyldningsprop (B) og oliestandsprop (A) fra hovedgearkassen.
3. Påfyld olie i påfyldningshullet (B), indtil det løber ud af oliestandsstuds (A). Se indersiden af omslagets bagside for anbefalede væsker og smøremidler.
4. Udskift oliestandsprop (A) og påfyldningsprop (B).

BEMÆRK:

Olieaftapningsproppen er magnetisk. Sørg for, at den magnetiske prop er monteret i olieaftapningsstillingen.

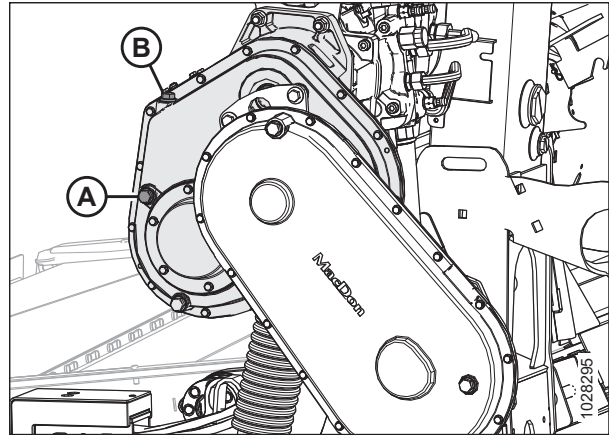

Figur 4.28: Skærebordsdrevets hovedgearkasse

Olieskift i skærebordsdrevets hovedgearkasse

Skift skærebordsdrevets gearkasseolie efter de første 50 timers drift og derefter for hver 1.000 timer (eller 3 år).

ADVARSEL

Kontrollér, at alle uvedkommende har forladt området.

FARE

For at undgå personskade eller dødsfald som følge af uventet opstart af maskinen skal du altid standse motoren og fjerne nøglen fra tændingen, inden du forlader førersædet af en hvilken som helst årsag.

VEDLIGEHOLDELSE OG SERVICE

1. Kør flydemoduliet, indtil olien er på minimum 40 °C (100 °F).
2. Hæv eller sænk skærebordet for at placere olieaftapningsprop (A) på det laveste punkt.
3. Sluk for motoren, og tag nøglen ud af tændingen.
4. Placer en passende beholder (ca. 4 liter [1 US gallon]) under gearkassens afløb for at opsamle olien.
5. Fjern olieaftapningsproppen (A) og påfyldningsproppen (C).
6. Lad olien løbe ud.
7. Sæt igen olieaftapningsprop (A), og fjern oliestandsprop (B).
8. Tilsæt olien gennem hullet til påfyldningsproppen (C), indtil olie løber ud af oliestandshullet (B). Se anbefalede smøremidler på indersiden af omslagets bagside.

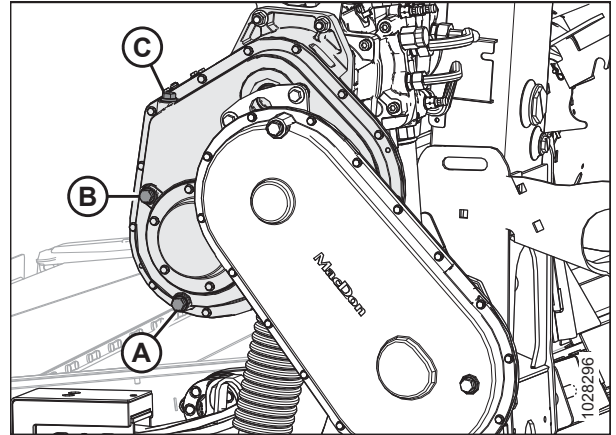

Figur 4.29: Skærebordsdrevets hovedgearkasse

BEMÆRK:

Hovedgearkassen rummer ca. 2,75 liter (2,9 quarts) olie.

9. Sæt igen oliestandsprop (B) og påfyldningsprop (C).

4.3.6 Smøring af skærebordsdrevets afslutningsgearkasse

Kontrol af oliestanden i skærebordsdrevets afslutningsgearkasse

Kontrollér oliestanden i skærebordsdrevets gearkasse hver 100. time.



FARE

Kontrollér, at alle uvedkommende har forladt området.



FARE

For at undgå personskade eller dødsfald som følge af uventet opstart af maskinen skal du altid standse motoren og fjerne nøglen fra tændingen, inden du forlader førersædet af en hvilken som helst årsag.

1. Sænk skærebordet.
2. Sluk for motoren, og tag nøglen ud af tændingen.

VEDLIGEHOLDELSE OG SERVICE

3. Fjern oliestandproppen (A) fra afslutningsgearkassen. Olien skal være på niveau med porten.
4. Hvis der er for lidt olie i den færdige gearkasse, skal du fjerne påfyldningsproppen (B) og fylde olie på. Se instruktioner i *Påfyldning af olie til skærebordsdrevets afslutningsgearkasse*, side 298.
5. Sæt oliestandsproppen (A) på igen.

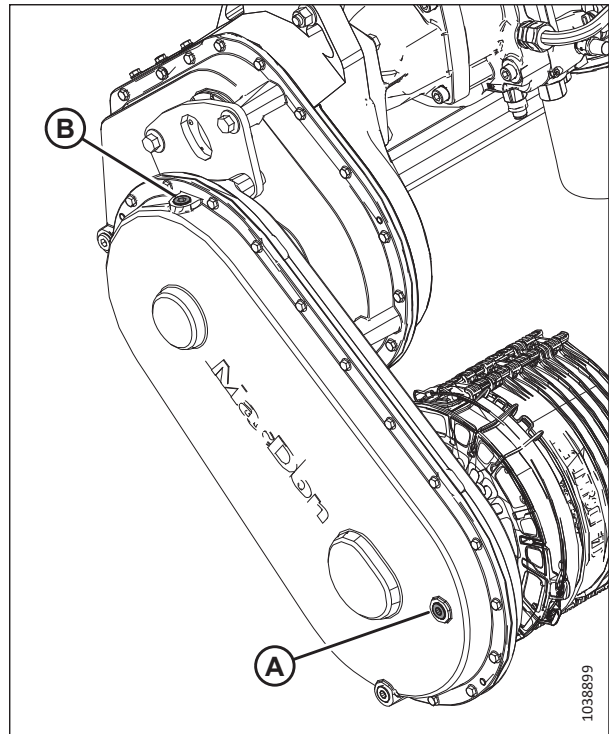

Figur 4.30: Skærebordsdrevets afslutningsgearkasse

Påfyldning af olie til skærebordsdrevets afslutningsgearkasse

Afslutningsgearkassen har påfyldnings-, kontrol- og aftapningspropper til hurtig kontrol og vedligeholdelse af gearolien, mens afslutningsgearkassen er monteret på flydmodulet.

FARE

For at undgå personskade eller dødsfald som følge af uventet opstart af maskinen skal du altid standse motoren og fjerne nøglen fra tændingen, inden du forlader førersædet af en hvilken som helst årsag.

FARE

Kontrollér, at alle uvedkommende har forladt området.

1. Sænk skærebjælken til jorden, og sørg for, at afslutningsgearkassen er i arbejdsposition.
2. Sluk for motoren, og tag nøglen ud af tændingen.

VEDLIGEHOLDELSE OG SERVICE

3. Fjern påfyldningsprop (B) og oliestandsprop (A).
4. Fyld olie i påfyldningshullet (B), indtil olien løber ud af hullet (A). Se indersiden af omslagets bagside for de anbefalede væsker og smøremidler.
5. Sæt igen oliestandsprop (A) og påfyldningsprop (B). Tilspænd propperne med et moment på 30-40 Nm (22-30 lbf-ft).

BEMÆRK:

Olieaftapningsproppen er magnetisk. Sørg for, at den magnetiske prop er monteret i olieaftapningsstillingen.

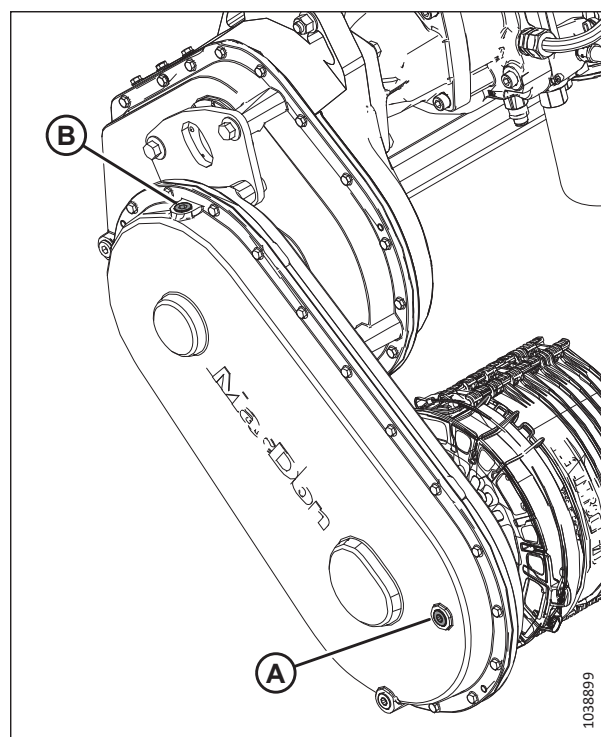

Figur 4.31: Skærebordsdrevets afslutningsgearkasse

Skift af olie i skærebordsdrevets afslutningsgearkasse

Skift skærebordsdrevets gearkasseolie efter de første 50 timers drift og derefter for hver 1.000 timer (eller 3 år).



Kontrollér, at alle uvedkommende har forladt området.



For at undgå personskade eller dødsfald som følge af uventet opstart af maskinen skal du altid standse motoren og fjerne nøglen fra tændingen, inden du forlader førersædet af en hvilken som helst årsag.

1. Kør flydemodul, indtil olien er på minimum 40 °C (100 °F).

VEDLIGEHOLDELSE OG SERVICE

2. Hæv eller sænk skærebordet for at placere olieaftapningsprop (A) på det laveste punkt.
3. Sluk for motoren, og tag nøglen ud af tændingen.
4. Placer en passende beholder (ca. 4 liter [1 US gallon]) under gearkassens afløb for at opsamle olien.
5. Fjern olieaftapningsproppen (A) og påfyldningsproppen (C).
6. Lad olien løbe ud.
7. Sæt igen olieaftapningsprop (A).

VIGTIGT:

Olieaftapningsproppen er magnetisk. Sørg for, at den magnetiske prop er monteret i olieaftapningspositionen (A).

8. Fjern oliestandsprop (B).
9. Tilsæt olien gennem hullet til påfyldningsproppen (C), indtil olie løber ud af oliestandshullet (B). Se anbefalede smøremidler på indersiden af omslagets bagside.

BEMÆRK:

Skærebordstrækkets gearkasse rummer ca. 2,25 liter (2,4 quarts) olie.

10. Sæt igen oliestandsprop (B) og påfyldningsprop (C).

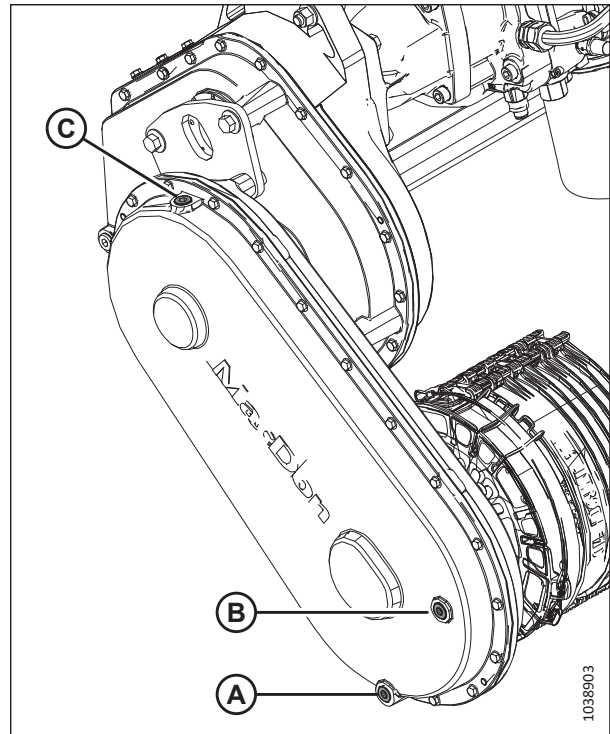

Figur 4.32: Skærebordsdrevets afslutningsgearkasse

4.4 Hydraulik

Flydemodulrammen fungerer som en oliebeholder. Se flere oplysninger om flydemodulets oliebehov på indersiden af omslagets bagside.

4.4.1 Kontrol af olieniveau i hydraulikbeholder

Du kan kontrollere oliestanden i skærebordets hydraulikoliebeholder via skueglasset på flydemodulet.

FARE

Kontrollér, at alle uvedkommende har forladt området.

FARE

For at undgå personskade eller dødsfald som følge af uventet opstart af maskinen skal du altid standse motoren og fjerne nøglen fra tændingen, inden du forlader førersædet af en hvilken som helst årsag.

Sørg for, at olieniveauet når fuld-linjen (A) til enhver tid.

BEMÆRK:

Kontroller hydraulikoliestanden, når hydraulikolien er kold.

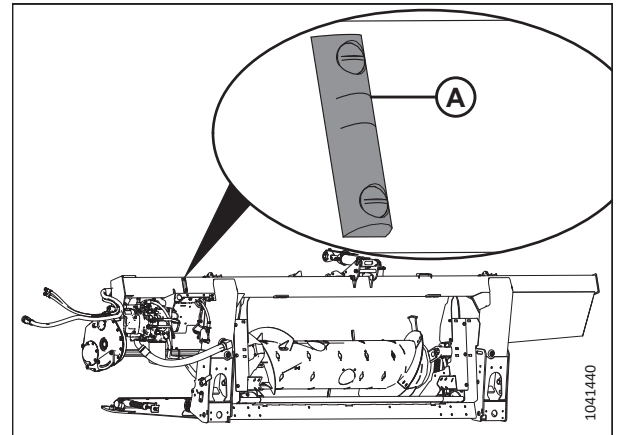

Figur 4.33: Skuemåler for oliestand

4.4.2 Tilsætning af olie til hydraulikbeholder

Hvis oliestanden i hydraulikbeholderen er lav, eller hvis olien er drænet, skal du fylde mere olie på.

FARE

Kontrollér, at alle uvedkommende har forladt området.

FARE

For at undgå personskade eller dødsfald som følge af uventet opstart af maskinen skal du altid standse motoren og fjerne nøglen fra tændingen, inden du forlader førersædet af en hvilken som helst årsag.

BEMÆRK:

Hvad angår olietyper, skal du se indersiden af omslagets bagside for anbefalede væsker og smøremidler.

1. Rengør snavs eller smuds fra påfyldningsdæksel (A).



FORSIGTIG

Oliebeholderen kan være under tryk; fjern dækslet langsomt.

2. Drej påfyldningsdækslet (A) mod uret for at tage det af.
3. Fyld hydraulikoliebeholderen med varm olie (ca. 21 °C [70 °F]), indtil den rette oliestand er nået. Se [4.4.1 Kontrol af olieniveau i hydraulikbeholder, side 301](#).

VIGTIGT:

Varm olie strømmer bedre gennem sien i påfyldningsstudsene end kold olie. Fjern **IKKE** sien.

BEMÆRK:

Hydraulikolietankens kapacitet er ca. 95 l (25 gallon).

4. Sæt påfyldningsdæksel (A) på igen.
5. Start motoren, kørs i tomgang, og aktivér skærebordet i 3 minutter.
6. Sluk for motoren, og tag nøglen ud af tændingen.
7. Kontrollér oliestanden igen. Se Trin [3, side 302](#). Tilsæt mere olie efter behov, indtil niveauet stabiliseres.

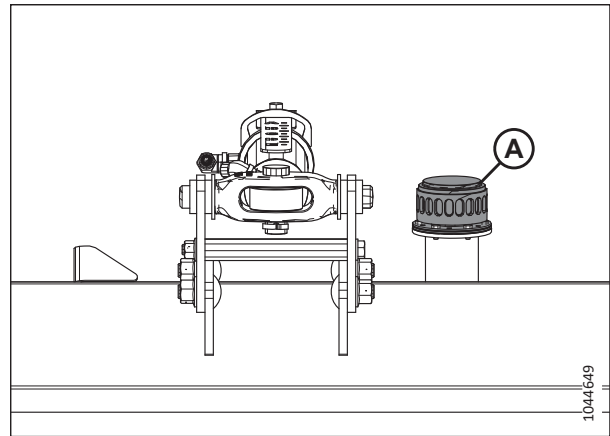

Figur 4.34: Påfyldningsdæksel til oliebeholder

4.4.3 Udskiftning af olien i hydraulikbeholderen

Skift hydraulikolie i beholderen for hver 1.000 timer eller 3 år (alt efter, hvad der indtræffer først).



FARE

Kontrollér, at alle uvedkommende har forladt området.



FARE

For at undgå personskade eller dødsfald som følge af uventet opstart af maskinen skal du altid standse motoren og fjerne nøglen fra tændingen, inden du forlader førersædet af en hvilken som helst årsag.

BEMÆRK:

Hvad angår olietyper, skal du se indersiden af omslagets bagside for anbefalede væsker og smøremidler.

1. Kørs flydemodulet, indtil olien er på minimum 40 °C (100 °F).
2. Sluk for motoren, og tag nøglen ud af tændingen.

3. Placer en beholder med en kapacitet på mindst 50 l (13 gallon) under begge olieaftapningspropper (A).
4. Fjern olieaftapningspropperne (A) med en 7/8" unbrakonøgle. Lad olien løbe helt ud.
5. Sæt igen olieaftapningspropper (A).
6. Skift oliefilteret, hvis det er nødvendigt. Se instruktioner i [4.4.4 Skift af oliefilter, side 303](#).
7. Hæld mere olie i tanken. Find instruktioner i eller [4.4.2 Tilsætning af olie til hydraulikbeholder, side 301](#).

BEMÆRK:

Hydraulikolietankens kapacitet er ca. 95 l (25 gallon).

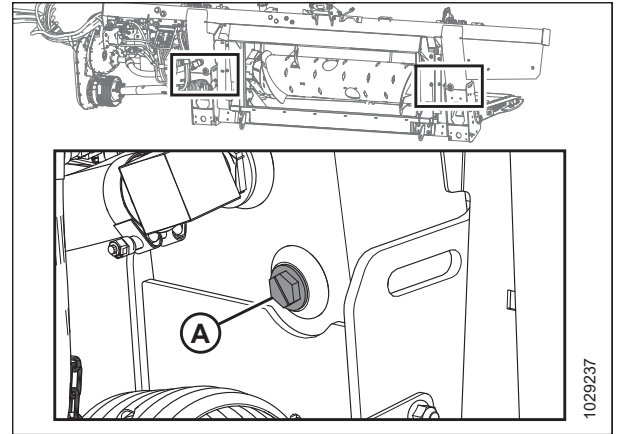

Figur 4.35: Beholderens afløb

4.4.4 Skift af oliefilter

Hydraulikoliefilteret fjerner faste urenheder, der kan forstyrre driften af skærebordets hydrauliksystem. Oliefilteret skal skiftes med jævne mellemrum.

Brug filtersættet (MD #320360) til at udskifte filteret.



FARE

For at undgå personskade eller dødsfald som følge af uventet opstart af maskinen skal du altid standse motoren og fjerne nøglen fra tændingen, inden du forlader førersædet af en hvilken som helst årsag.

1. Sluk for motoren, og tag nøglen ud af tændingen.
2. For at skifte oliefilteret på en FM200 med et integreret hydrauliksystem (IHS) skal du gøre følgende:
 - a. Rengør omkring parringsfladerne for filter (A) og integreret pumpe (B).
 - b. Placer en beholder af passende størrelse (ca. 1 liter [0,26 gallon]) under filteret for at indsamle olieafstrømning.
 - c. Skru filter (A) af, og rengør den eksponerede filterport på den integrerede pumpe.
 - d. Påfør en tynd film af ren olie på O-ringen, som følger med det nye filter.
 - e. Fyld filteret (A) med olie, før det installeres. Find oliespecifikationer på indersiden af bagsiden i vejledningen.
 - f. Vend det nye filter over på den integrerede pumpe (B), indtil O-ringen kommer i kontakt med parringsfladen. Tilspænd filteret yderligere 1/2 til 3/4 omdrejning med hånden.

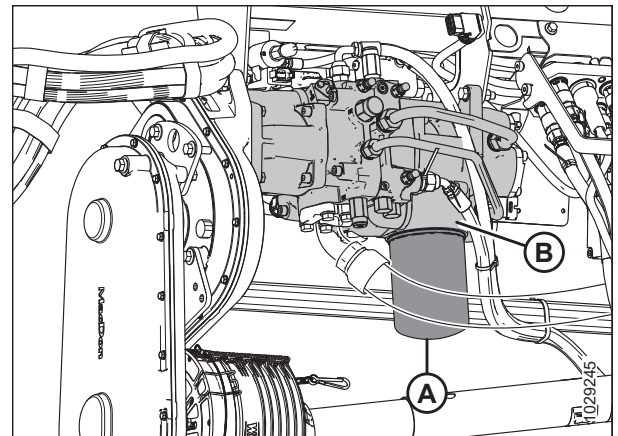

Figur 4.36: Integreret hydrauliksystem (IHS) på FM200

VIGTIGT:

Brug **IKKE** en filternøgle til at montere det nye filter. Overspænding kan beskadige O-ringen og filteret.

VEDLIGEHOLDELSE OG SERVICE

3. For at skifte oliefilteret på en FM200 med et modulært hydrauliksystem (MHS) skal du gøre følgende:
 - a. Rengøre omkring parringsfladerne på filter (A) og modulær manifold (B).
 - b. Anbring en beholder af passende størrelse (med en kapacitet på mindst 1 liter [0,26 gallon]) under afløbstud (C).
 - c. Skru filter (A) af, og rengør den eksponerede filterport i den modulære manifold (B).
 - d. Påfør en tynd film af ren olie på O-ringen, som følger med det nye filter.
 - e. Placer det nye filter på den gevindskårne spindel på den modulære manifold (B). Spænd det nye filter, indtil O-ringen kommer i kontakt med parringsfladen. Stram filteret yderligere 1/2 til 3/4 omdrejning manuelt.

VIGTIGT:

Brug **IKKE** en filternøgle til at montere det nye filter. Overspænding kan beskadige O-ringen og det nye filter.

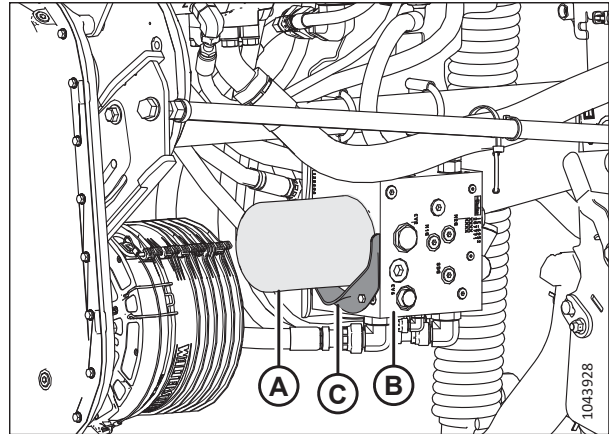

Figur 4.37: Modulært hydrauliksystem (MHS) på FM200

4.5 Elektrisk system

Det elektriske system til skærebordet er drevet af mejetærskeren. Skærebordet har forskellige lamper og sensorer, der kræver strøm.

4.5.1 Udskiftning af lyspærer

Lys er et vigtigt sikkerhedselement. Udskift straks beskadigede eller defekte pærer eller lygter.



FARE

For at undgå personskade eller dødsfald som følge af uventet start af en maskine skal du altid stoppe motoren og fjerne nøglen fra tændingen, før du foretager justeringer af maskinen.

Brug pære-model #1156 for gul transportlygte og #1157 til den røde baglygte (hastighedstilbehør).

Afstandsllys (kun Nordamerika)

1. Sluk for motoren, og tag nøglen ud af tændingen.
2. Brug en stjerneskruetrækker til at fjerne de tre skruer (A) fra armaturet, og fjern derefter plastlinsen. Læg skruerne og linsen til side.
3. Fjern den eksisterende pære.
4. Sæt den nye pære i, og monter plastlinsen og skruerne igen.

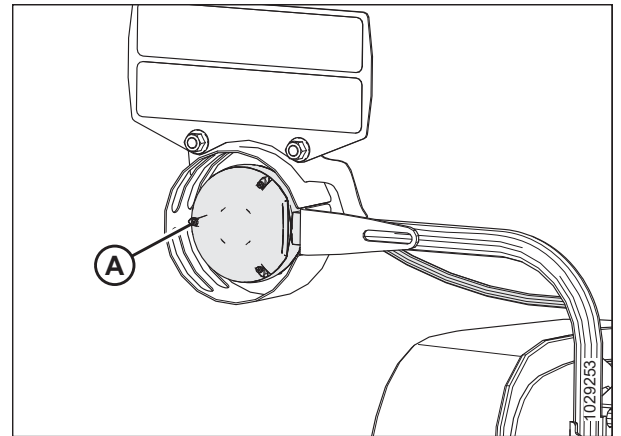

Figur 4.38: Venstre markeringslys

Transportlys

5. Brug en stjerneskruetrækker til at fjerne skruer (A) fra armaturet, og fjern derefter plastlinsen. Læg skruerne og linsen til side.
6. Fjern den eksisterende lyspære.
7. Sæt den nye pære i, og monter plastlinsen og skruerne igen.

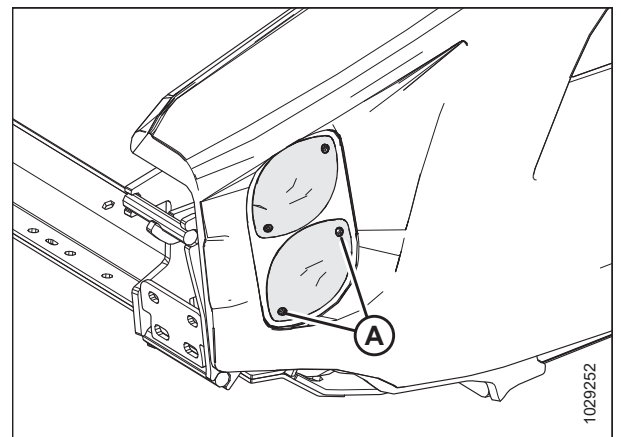

Figur 4.39: Transportstilbehør – Røde og gule lys

4.6 Skærebordsdrev

Skærebordsdrevet består af en drivlinje fra mejetærskeren til FM200 flydmodulets gearkassen, der driver indføringssneglen og hydrauliske pumper. Pumperne giver hydraulisk kraft til sejlene, knivene og ekstraudstyr.

4.6.1 Afmontering af drivlinje

Drivlinjen overfører kraft fra mejetærskerens kraftudtag til afslutningsgearkassen på skærebordets flydmodul. En hurtig frigørelseskrave gør det muligt at fjerne drivlinjen, når man afmonterer skærebordets flydermodul fra mejetærskeren.

FARE

Kontrollér, at alle uvedkommende har forladt området.

FARE

For at undgå personskade eller dødsfald som følge af uventet opstart af maskinen skal du altid standse motoren og fjerne nøglen fra tændingen, inden du forlader førersædet af en hvilken som helst årsag.

1. Sænk tromlen helt.
2. Sænk skærebordet.
3. Sluk for motoren, og tag nøglen ud af tændingen.
4. Afbryd drivlinjens sikkerhedskæde (A) fra slidsen i aluminiumpladen.

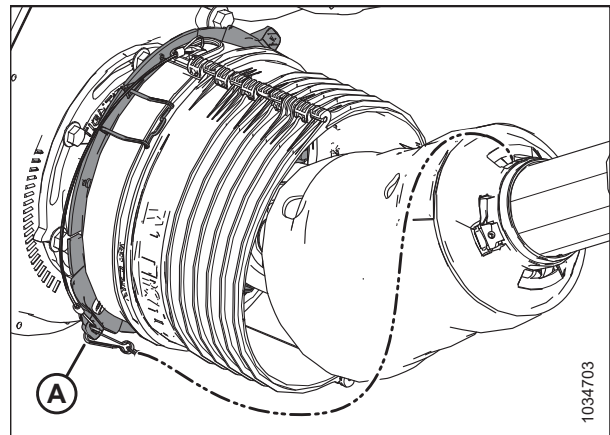

Figur 4.40: Drivlinjeskjold

5. Lirk clips (A) op for at frigøre skjold (B).

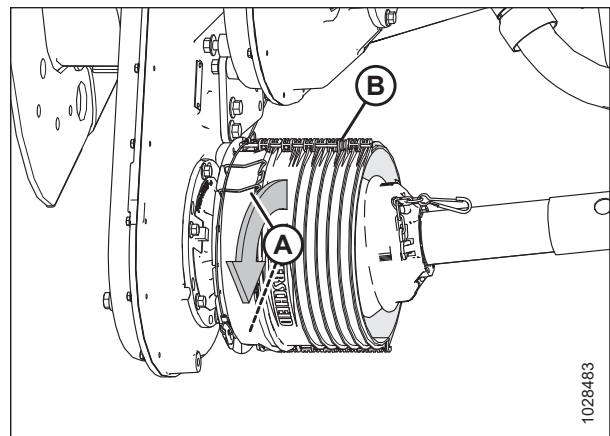

Figur 4.41: Drivlinjeskjold

VEDLIGEHOLDELSE OG SERVICE

6. Skub skjoldet (A) langs drivlinjen for at få adgang til hurtigfrakoblingskraven (B).

BEMÆRK:

Hvis skjoldet ikke glider, skal du bruge et lirkeværktøj.

7. Træk hurtigfrakoblingskrave (B) tilbage for at frigøre drivlinjens åg.
8. Skub drivlinjen gennem skjoldet, og sænk den derefter ned til jorden.

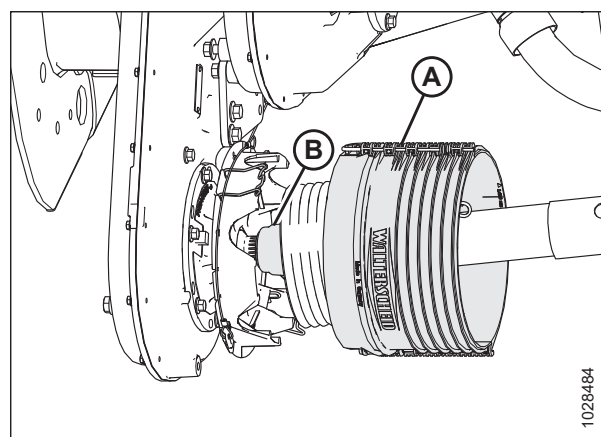

Figur 4.42: Drivlinjeskjold

9. Afbryd drænen (D) fra støttebeslag (B).
10. I drivlinjens modsatte ende (C) trækkes hurtigfrakoblingskrave (A) tilbage for at frigøre drivlinjens åg.
11. Skub åget af støttebeslag (B).
12. Fjern drivlinje (C).

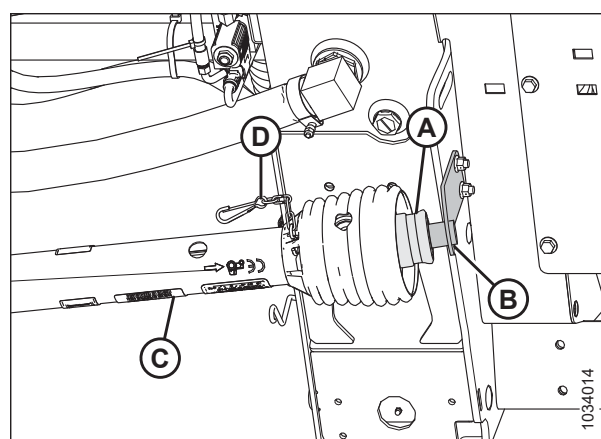

Figur 4.43: Drivlinjeskjold

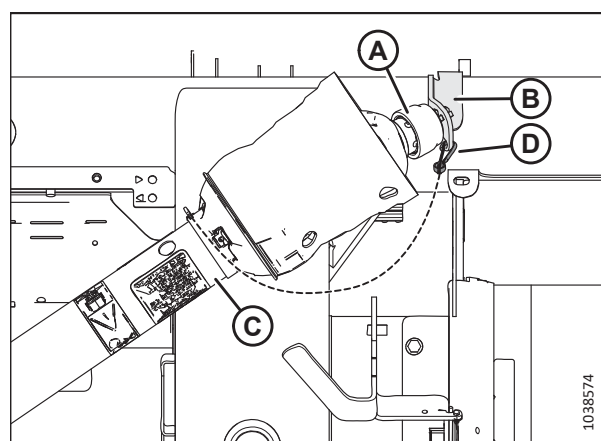

Figur 4.44: Valgfrit skjold til bakkeskråninger

4.6.2 Montering af drivlinje

Drivlinjen overfører kraft fra mejetærskerens kraftudtag til afslutningsgearkassen på skærebordets flydmodul. Den skal installeres på flydmodulet.

FARE

Kontrollér, at alle uvedkommende har forladt området.

FARE

For at undgå personskade eller dødsfald som følge af uventet opstart af maskinen skal du altid standse motoren og fjerne nøglen fra tændingen, inden du forlader førersædet af en hvilken som helst årsag.

VIGTIGT:

Hvis drivlinjen har været skilt ad, skal det sikres, at de to halvdele er i fase, før drivlinjen monteres på skærebordet og mejetærskeren. Billedet illustrerer korrekt fasing (A) og forkert fasing (B).

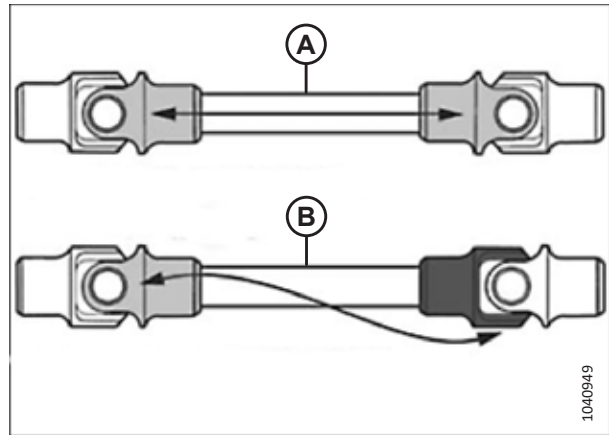

Figur 4.45: Bestemmelse af drivlinjens fase

1. Sænk tromlen helt.
2. Sænk skærebordet.
3. Sluk for motoren, og tag nøglen ud af tændingen.
4. Placer støttebeslaget til drivlinjen (A) (følger med drivlinjen) på venstre inderside af flydmodulet som vist.
5. Fastgør beslaget med to M10 x 30 mm bolte og flangemøtrikker (B).

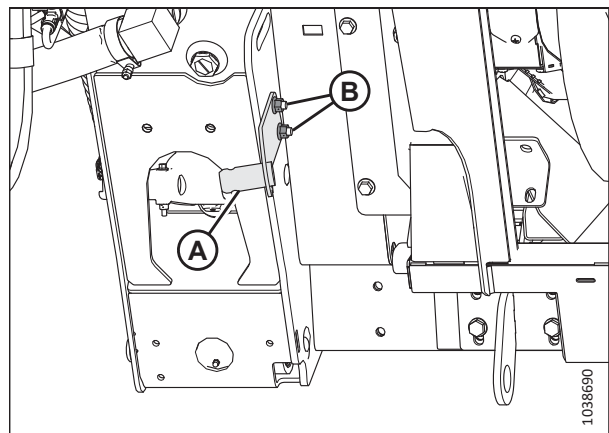

Figur 4.46: Støttebeslag til drivlinje

VEDLIGEHOLDELSE OG SERVICE

6. På den ende af drivlinen (D), hvor pilen (C) peger mod kraven, skal du trække hurtigafkoblingskraven (A) tilbage.
7. Skub åget over på støttebeslag (B).
8. Tilslut sikkerhedskæde (E) til støttebeslaget.

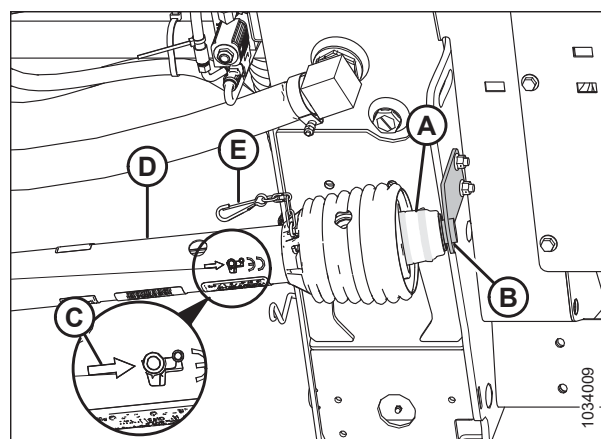

Figur 4.47: Drivlinjeskjold

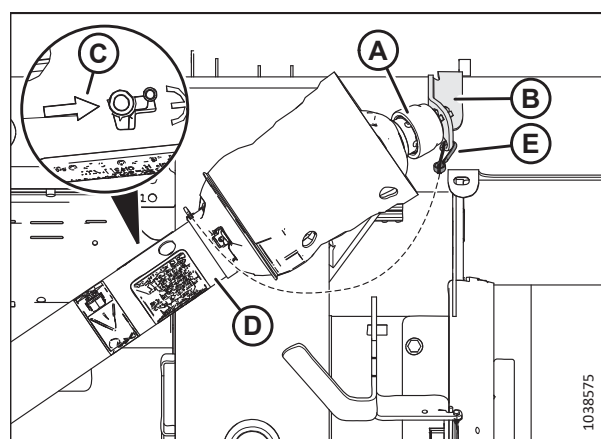

Figur 4.48: Valgfrit skjold til bakkeskråninger

9. Lirk clips (A) op for at frigøre skjold (B).

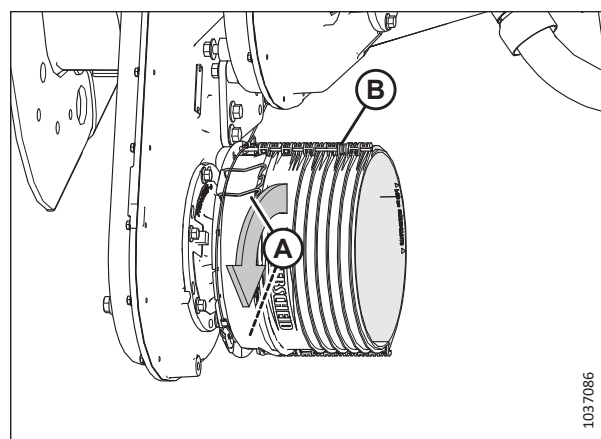

Figur 4.49: Drivlinjeskjold

VEDLIGEHOLDELSE OG SERVICE

10. Skub drivlinje gennem skjold (A). Træk hurtigfrakoblingskrave (B) tilbage for at frigøre drivlinjens åg.
11. Skub drivlinjen over på gearkasseakslen, indtil den låses på akslen.

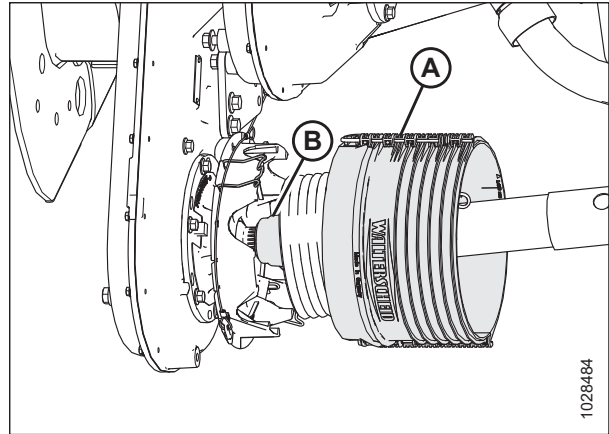

Figur 4.50: Drivlinjeskjold

12. Skub skjoldet mod gearkassen, indtil klemmer (A) fastgør skjoldet (B).

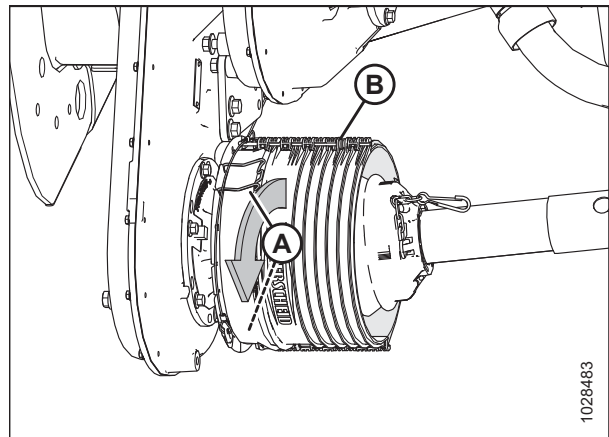

Figur 4.51: Drivlinjeskjold

13. Fastgør sikkerhedskæden til drivlinen (A) til slidsten på aluminiumspladen.

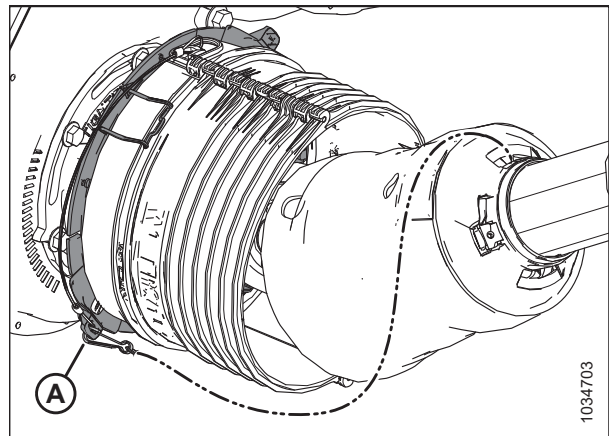

Figur 4.52: Drivlinjeskjold

4.6.3 Fjernelse af afskærmning af drivlinje

Drivlinjens hovedafskærmning skal forblive fastgjort til drivlinjen under drift, men du kan fjerne den med henblik på vedligeholdelse.

FARE

For at undgå personskade eller dødsfald som følge af uventet opstart af maskinen skal du altid standse motoren og fjerne nøglen fra tændingen, inden du forlader førersædet af en hvilken som helst årsag.

BEMÆRK:

Drivlinjen behøver **IKKE** at blive fjernet fra flydemodulet for at fjerne drivlinjeafskærmningen.

1. Sluk mejetærskeren, og fjern nøglen fra tændingen.
2. Fjern forankringsanordningen (D), og træk drivlinjens krave væk fra kraftudtagetets støtte (B).
3. Skub gaflen (C) af støtten (B), og slip kraven (A).

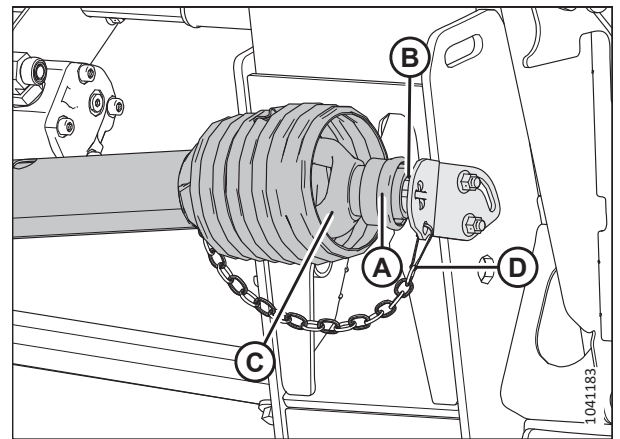

Figur 4.53: Drivlinjens mejetærskerende

4. Løft drivlinjens mejetærskerende (A) fra krogen, og udstræk drivlinje, indtil den adskilles.

BEMÆRK:

Hold drivlinjens flydemodulende (B) for at forhindre, at den falder og rammer jorden.



Figur 4.54: Adskilt drivlinje

5. Brug en slidset skruetrækker til at frigøre smørenippel/lås (A).



Figur 4.55: Drivlinjeafskærmning

6. Drej drivlinjeafskærmningens låsering (A) mod uret ved hjælp af en skruetrækker, indtil knasterne (B) står på linje med åbninger i afskærmningen.
7. Træk afskærmningen væk fra drivlinjen.



Figur 4.56: Drivlinjeafskærmning

4.6.4 Installation af drivlinjeafskærmning

Monter drivlinjens afskærmning, før skærebordet betjenes.

1. Skub afskærmningen på drivlinjen, og flugt lukningen på låseringen (A) med pil (B) på afskærmningen.



Figur 4.57: Drivlinjeafskærmning

2. Skub afskærmningen over på ringen, indtil låseringen er synlig i åbninger (A).



Figur 4.58: Drivlinjeafskærmning

3. Brug en skruetrækker med flad kærve til at dreje ring (A) med uret.



Figur 4.59: Drivlinjeafskærmning

4. Skub smørenippel (A) tilbage ind i afskærmningen.



Figur 4.60: Drivlinjeafskærmning

5. Saml drivlinjen.

VIGTIGT:

Noterne er indstillet til at flugte med universalerne. Flugt svejsning (A) med manglende not (B) ved montering. Hvis halvdelene af akslen ikke justeres korrekt, kan det medføre for store vibrationer og fejl i indføringsneglen/gearkassen.

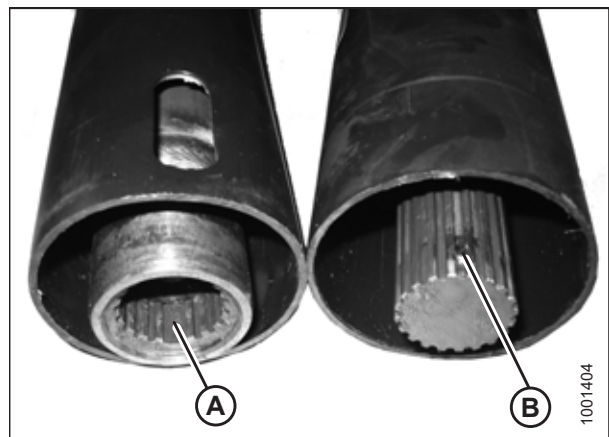

Figur 4.61: Drivlinje

6. Placer mejetærskerenden af drivlinjen på kraftudtagets lagerstøtte (B).
7. Træk kraven (A) tilbage på drivlinjen, og skub drivlinjen over på støtten, indtil drivlinjens gaffel (C) låses fast på støtten.
8. Frigør kraven (A), og sæt forankringsanordningen på igen (D).

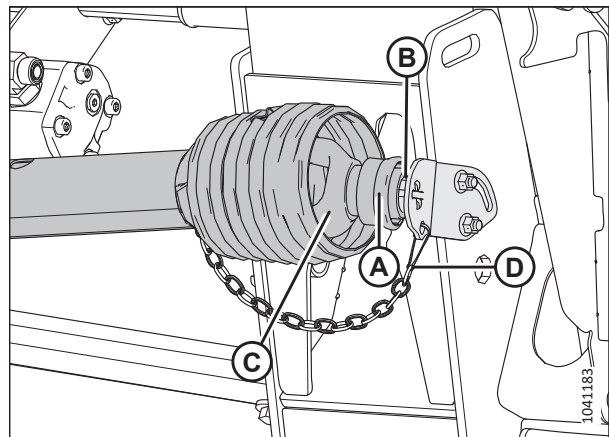

Figur 4.62: Drivlinjens mejetærskerende

4.6.5 Justering af kædespænding – Hovedgearkasse

Spændingen af gearkassens trækkæde er indstillet på fabrikken, men skal justeres efter de første 50 timer, derefter for hver 500 timers drift eller en gang om året (det, der kommer først). Med undtagelse af olieskift kræver gearkassens trækkæde ingen anden regelmæssig vedligeholdelse.

! **FARE**

Kontrollér, at alle uvedkommende har forladt området.

! **FARE**

For at undgå personskade eller dødsfald som følge af uventet opstart af maskinen skal du altid standse motoren og fjerne nøglen fra tændingen, inden du forlader førersædet af en hvilken som helst årsag.

1. Udvid den hydrauliske midterforbindelse fuldt ud.
2. Sænk skærebordet.
3. Sluk for motoren, og tag nøglen ud af tændingen.
4. Fjern fire bolte (A), dæksel (B) og pakning (C) fra hovedgearkassen. Opbevar boltene.

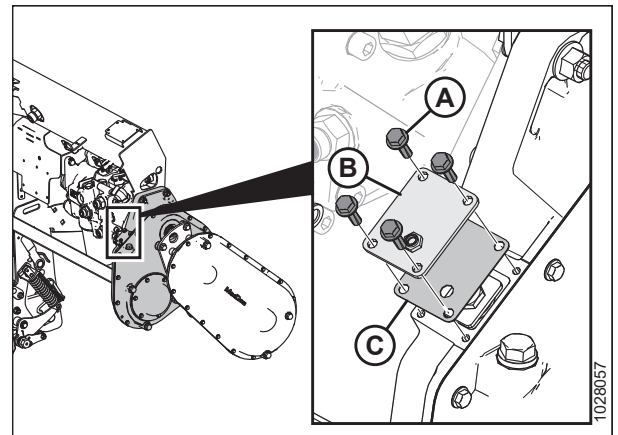

Figur 4.63: Dæksel til hovedgearkassens kædestrammer

5. Fjern holdeplade (A).
6. Spænd boltene (B) til 2,5 Nm (1,8 lbf·ft [22 lbf·in]).
7. Løsn boltene (B) med 3 flade (1/2 omgang).

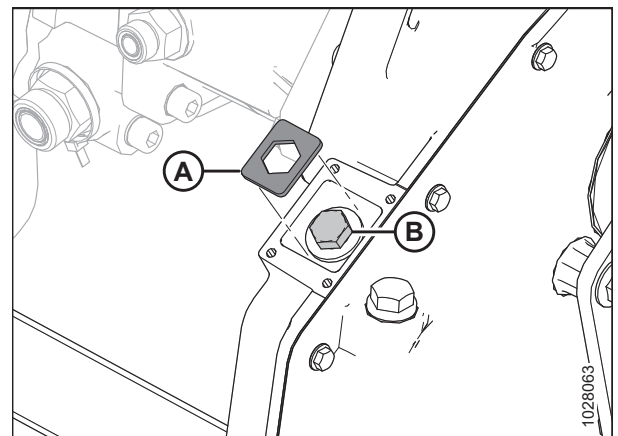

Figur 4.64: Hovedgearkassens kædestrammer

8. Drej om nødvendigt boltene (B) en smule, indtil holderpladen (A) kan monteres.

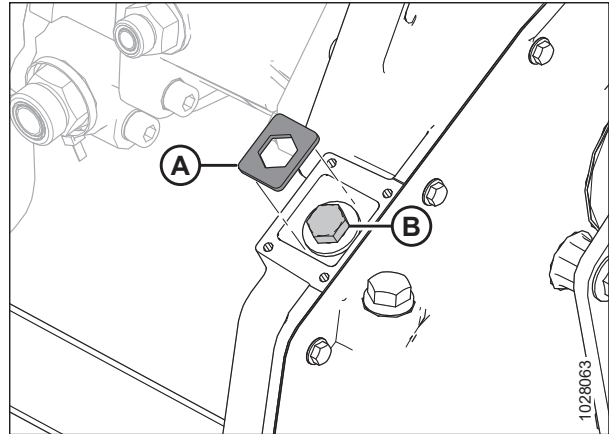

Figur 4.65: Hovedgearkassens kædestrammer

9. Montér kædejusteringsdæksel (B) og pakning (C) igen.
 10. Monter fire bolte (A). Tilspænd boltene til 9,5 Nm (7 lbf-ft [84 lbf-in]).

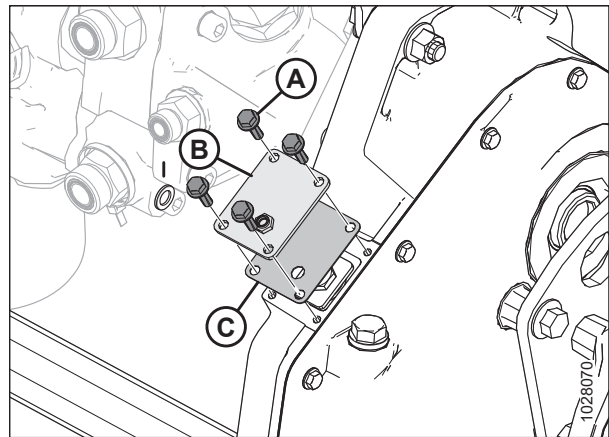

Figur 4.66: Dæksel til hovedgearkassens kædestrammer

4.6.6 Justering af kædestrammer – Afslutningsgearkasse

Spændingen af gearkassens trækkæde er indstillet på fabrikken, men skal justeres efter de første 50 timer, derefter for hver 500 timers drift eller en gang om året (det interval, der kommer først). Med undtagelse af olieskift kræver gearkassens trækkæde ingen anden regelmæssig vedligeholdelse.

FARE

Kontrollér, at alle uvedkommende har forladt området.

FARE

For at undgå personskade eller dødsfald som følge af uventet opstart af maskinen skal du altid standse motoren og fjerne nøglen fra tændingen, inden du forlader førersædet af en hvilken som helst årsag.

1. Sænk skærebordet.
2. Sluk for motoren, og tag nøglen ud af tændingen.
3. Fjern drivlinjen. Se instruktioner i [4.6.1 Afmontering af drivlinje, side 306](#).

4. Fjern tre bolte (A), der fastgør en inputdrivlinjes afskærmningsbase (B).

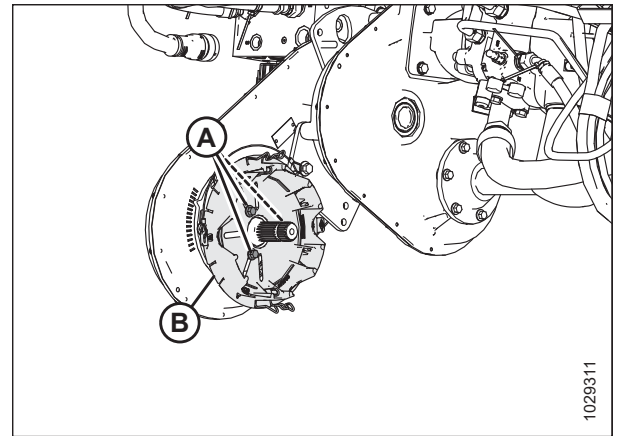

Figur 4.67: Dækslet til afslutningsgearkassens kædestrammer

5. Løsn seks bolte (B), der fastgør kædestrammernavet (A) til gearkassen.
6. Find den bearbejdede funktion (C). Brug en skruenøgle til at dreje nav (A) med uret for at tilspænde kæden.
7. Med let tryk på skruenøglen skal du bestemme, hvilket mærke (D) på gearkassehuset der flugter med indikatormarkøren på navet.
8. Indstil den korrekte kædespænding ved at dreje navet (A) lidt tilbage.
9. Spænd seks bolte (B) på dækslet (A) til 25 Nm (18,4 lbf·ft [221 lbf·in]).

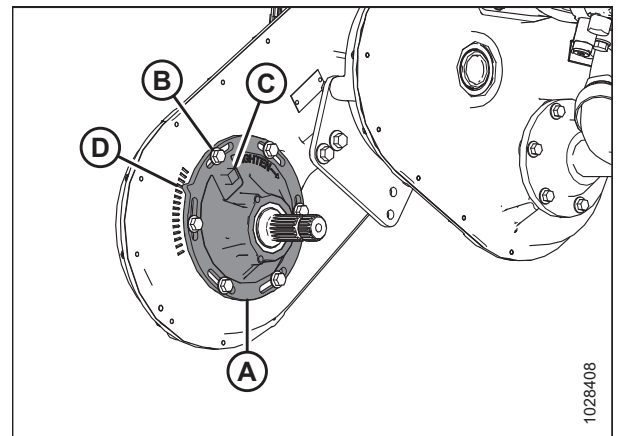

Figur 4.68: Dækslet til afslutningsgearkassens kædestrammer

10. Monter drivlinjebeskyttelsesbasen (B).
11. Fastgør basen med tre bolte (A).
12. Monter drivlinjen. Se instruktioner i [4.6.2 Montering af drivlinje, side 308](#).

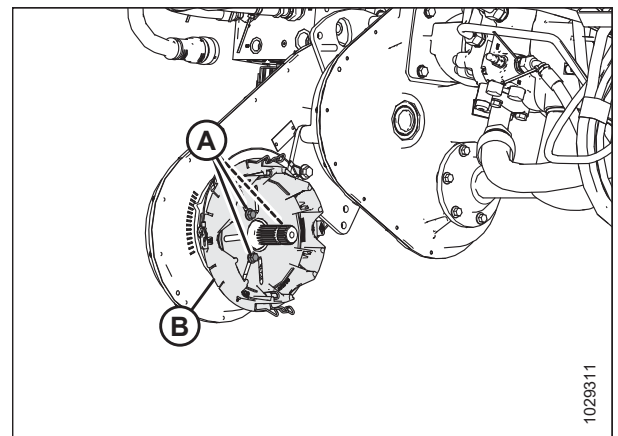

Figur 4.69: Dækslet til afslutningsgearkassens kædestrammer

4.7 Indføringsnegl

FM200-flydemodules indføringsnegl indfører den afskårne afgrøde fra sejldækkene ind i mejetærskerens indføringshus.

4.7.1 Kontrollér spillerum mellem indføringsnegl og beholder

Der skal være tilstrækkeligt spillerum mellem indføringsneglen og beholderen på flydemodulet for at sikre, at afgrøden indføres problemfrit.

FARE

Kontrollér, at alle uvedkommende har forladt området.

FARE

For at undgå personskade eller dødsfald som følge af uventet opstart af maskinen skal du altid standse motoren og fjerne nøglen fra tændingen, inden du forlader førersædet af en hvilken som helst årsag.

VIGTIGT:

Oprethold en passende afstand mellem indføringsneglen og indføringsneglens pande. For lidt spillerum kan resultere i, at piggene eller vindingen kommer i kontakt med og beskadiger indføringssejlet eller beholderen, når skærebordet betjenes i visse vinkler. Se efter tegn på kontakt, når du smører flydemodulet.

1. Udvid midterforbindelsen til den stejleste skærebordsvinkel (indstilling **E**), og placer skærebordet 254-356 mm (10-14") over jorden.
2. Sluk for motoren, og tag nøglen ud af tændingen.
3. Lås skærebordets vinger. Se instruktioner i *Betjening i stiv tilstand, side 156*.

FORSIGTIG

For at forhindre snit, klemning og anden personskade på den person, der kontrollerer nedstoppene, skal du sikre dig, at ingen manuelt løfter, vipper eller flytter skærebordet på nogen måde, mens nedstopspændeskiven røres og kontrolleres for bevægelse.

4. Sørg for, at flyderens låseforbindelse hviler på nedstoppene (spændeskive [A] kan ikke roteres) på begge placeringer.

BEMÆRK:

Hvis skærebordet **IKKE** hviler på nedstoppene, kan spændingen under drift bevæge sig uden for området og forårsage funktionsfejl i AHHC-systemet. For at løse problemet skal du gøre skærebordet tungere ved at reducere flyderen. Du kan finde instruktioner i *Kontrol og justering af skærebordsflyder, side 142*.

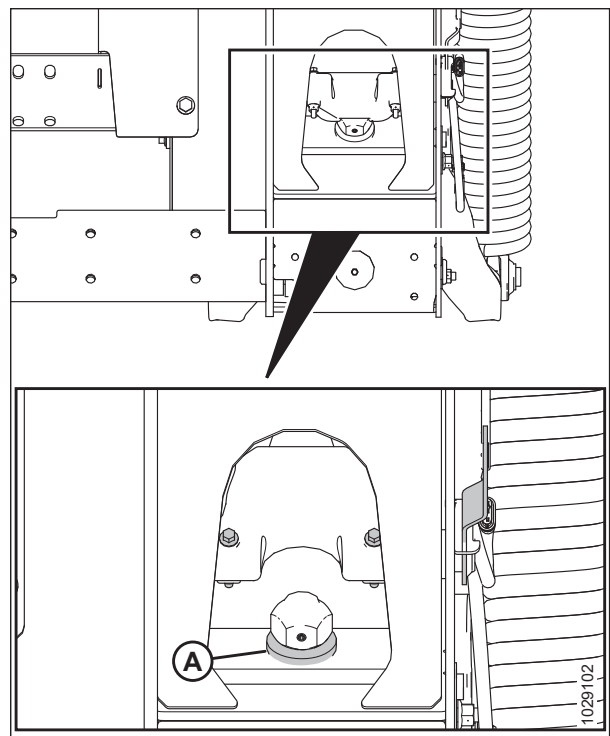

Figur 4.70: Nedstopspændeskive

VEDLIGEHOLDELSE OG SERVICE

5. Før du justerer spillerummet mellem snegl og beholder, skal du tjekke sneglens flydeposition for at afgøre, hvor meget spillerum der kræves:

VIGTIGT:

Sørg for, at boltene (A) sidder på samme sted i begge ender af skærebordet for at forhindre, at maskinen beskadiges under drift.

- Hvis bolthoved (A) er tættest på flydesymbolet (B), er sneglen i flydepositionen.

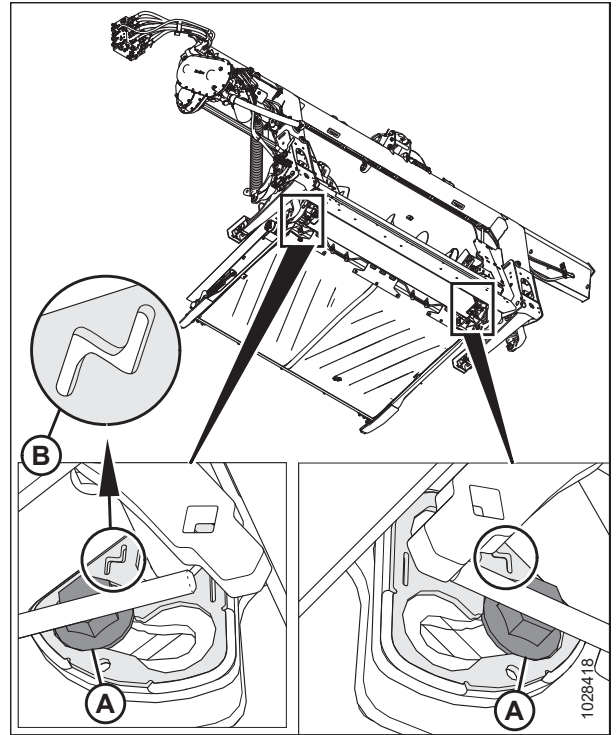

Figur 4.71: Flydeposition

- Hvis bolthoved (A) er tættest på det faste symbol (B), er sneglen i fast position.

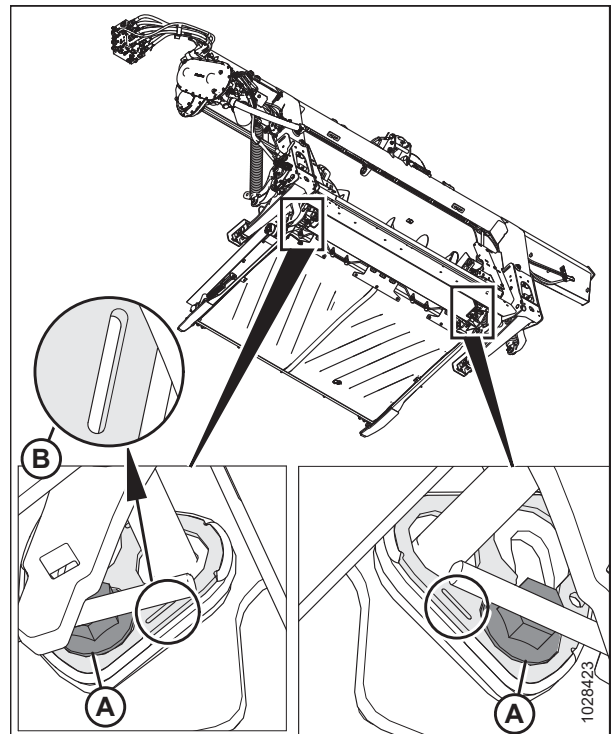

Figur 4.72: Fast position

6. Kontrollér spillerummet (C) mellem indføringsneglens vinding og beholderen.
 - Hvis indføringsneglen er i fast position, skal spillerummet indstilles til 24-28 mm (15/16"-1 1/8").
 - Hvis indføringsneglen er i flydeposition, skal spillerummet indstilles til 11,5-15,5 mm (7/16"-5/8").
7. Hvis spillerummet kræver justering, skal du løsne de to møtrikker (B) og dreje sneglen for at placere vindingen over indføringsbeholderen.
8. Drej bolt (A) med uret for at øge spillerum (C); drej bolt (A) mod uret for at reducere spillerummet (C).
 - Hvis indføringsneglen er i fast position, skal spillerummet indstilles til 24-28 mm (15/16"-1 1/8").
 - Hvis indføringsneglen er i flydeposition, skal spillerummet indstilles til 11,5-15,5 mm (7/16"-5/8").

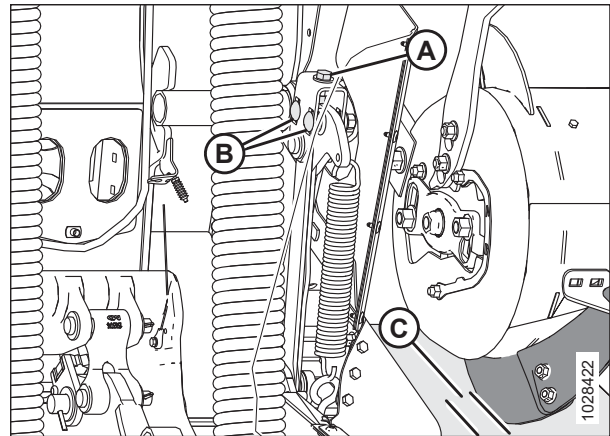

Figur 4.73: Sneglen spillerum

BEMÆRK:

Spillerummet øges mellem 25-40 mm (1–1 1/2"), når midterforbindelsen er trukket helt tilbage.

9. Gentag trin 6, side 320 til trin 8, side 320 på den modsatte ende af sneglen.

VIGTIGT:

Justering af den ene side af sneglen kan påvirke den anden side. Dobbelttjek altid begge sider af sneglen efter de sidste justeringer.

10. Tilspænd møtrikker (B) i begge ender af indføringsneglen. Tilspænd møtrikkerne til 96 Nm (70 lbf-ft).
11. Drej indføringsneglen, og udfør en ekstra kontrol af spillerummet i begge ender.

4.7.2 Kontrol af kædespænding i indføringsnegl

Indføringsneglen drives af kædehjulet på flydmodulets drivsystem, der er fastgjort på sneglens side.

Der er to metoder til at kontrollere spændingen af indføringsneglens trækkæde: Den hurtige metode er beregnet til hyppige kontroller. Den grundige metode er mere præcis og bør anvendes, når kæden udskiftes eller genmonteres.

Se den passende fremgangsmåde for kontrol af spændingen af indføringsneglens kæde:

- [Kontrol af indføringsneglens trækkædes spænding – hurtig metode, side 320](#)
- [Kontrol af spænding af indføringsneglens trækkæde – grundig metode, side 322](#)

Kontrol af indføringsneglens trækkædes spænding – hurtig metode

Sneglen drives af tandhjulet på flydmodulets drivsystem, der er tilsluttet på sneglens side.



FARE

For at undgå personskade eller dødsfald som følge af uventet opstart af maskinen skal du altid standse motoren og fjerne nøglen fra tændingen, inden du forlader førersædet af en hvilken som helst årsag.

ADVARSEL

For at undgå legemsbeskadigelse fra fald af hævet vinde skal vindens sikkerhedsafstivere altid aktiveres, før du går under vinden – uanset hvad årsagen måtte være.

ADVARSEL

Kontrollér, at alle uvedkommende har forladt området.

BEMÆRK:

Der er to metoder til at kontrollere spændingen af snegletrækæden: den hurtige metode er beregnet til hyppig kontrol; den grundige metode (se *Kontrol af spænding af indføringsneglens trækæde – grundig metode, side 322*) er mere præcis og bør anvendes, når snegletrækæden geninstalleres eller udskiftes.

1. Sænk skærebordet.
2. Hæv vinden helt.
3. Sluk for motoren, og tag nøglen ud af tændingen.
4. Fastgør vindens sikkerhedsafstivere. Du kan finde instruktioner i *Aktivering af vindens sikkerhedsafstivere, side 41*.
5. Drej sneglen (A) med hånden i den modsatte retning, indtil den ikke kan dreje mere.
6. Marker en linje (B) på tværs af tromlen og bunddækslet.

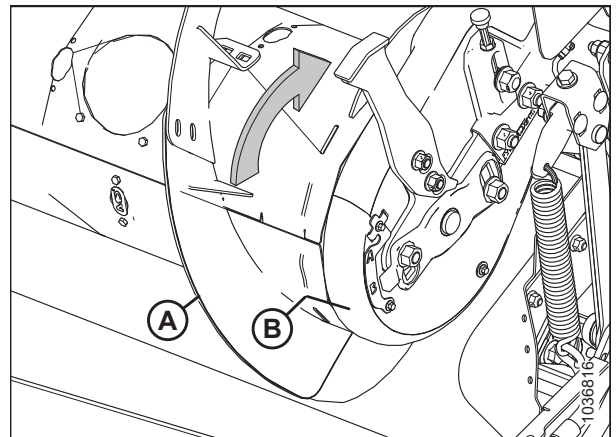

Figur 4.74: Træk til indføringsnegl

7. Drej sneglen (A) med hånden i fremadgående retning, indtil den ikke kan dreje mere. Den markerede linje vil dele sig.

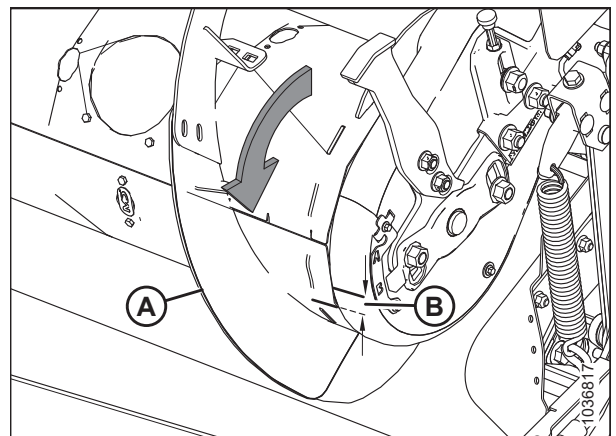

Figur 4.75: Træk til indføringsnegl

8. Afstanden mellem to linjer (B) måles.

For nye kæder:

- Hvis afstanden (B) er 1-4 mm (0,04-0,16"), er det ikke nødvendigt at justere.
- Hvis afstanden (B) er større end 4 mm (0,16"), skal spændingen i snegletrækkæden justeres. Se instruktioner i [4.7.3 Justering af spændingen af indføringsnegldrevets trækkæde, side 325](#).

For brugte kæder:

- Hvis afstanden (B) er 3-8 mm (0,12-0,31"), er det ikke nødvendigt at justere.
- Hvis afstanden (B) er større end 8 mm (0,31"), skal spændingen i snegletrækkæden justeres. Se instruktioner i [4.7.3 Justering af spændingen af indføringsnegldrevets trækkæde, side 325](#).

Kontrol af spænding af indføringsneglens trækkæde – grundig metode

Sneglen drives af tandhjulet på flydemodullets drivsystem, der er tilsluttet på sneglens side.



FARE

For at undgå personskade eller dødsfald som følge af uventet opstart af maskinen skal du altid standse motoren og fjerne nøglen fra tændingen, inden du forlader førersædet af en hvilken som helst årsag.



ADVARSEL

For at undgå legemsbeskadigelse fra fald af hævet vinde skal vindens sikkerhedsafstivere altid aktiveres, før du går under vinden – uanset hvad årsagen måtte være.



ADVARSEL

Kontrollér, at alle uvedkommende har forladt området.

BEMÆRK:

Der er to metoder til at kontrollere spændingen af snegletrækkæden: den grundige metode er mere præcis og bør anvendes, når kæden geninstalleres eller udskiftes; den hurtige metode (se [Kontrol af indføringsneglens trækkædes spænding – hurtig metode, side 320](#)) er beregnet til hyppige kontroller.

1. Sænk skærebordet.
2. Hæv vinden helt.
3. Fastgør vindens sikkerhedsafstivere. Du kan finde instruktioner i [Aktivering af vindens sikkerhedsafstivere, side 41](#).
4. Frakobl skærebordet fra mejetærskeren. Se instruktioner i [3.6 Tilkobling/frakobling af skærebord, side 72](#).
5. Sluk for motoren, og tag nøglen ud af tændingen.

VEDLIGEHOLDELSE OG SERVICE

6. På forreste venstre side af indføringsneglen skal du fjerne boltene (A) og fjerne indikator/beslag (B).
7. Fjern boltene (C) fra holdepladen.
8. Fjern bolt og spændeskive (D), der sikrer bunddækslet (E).

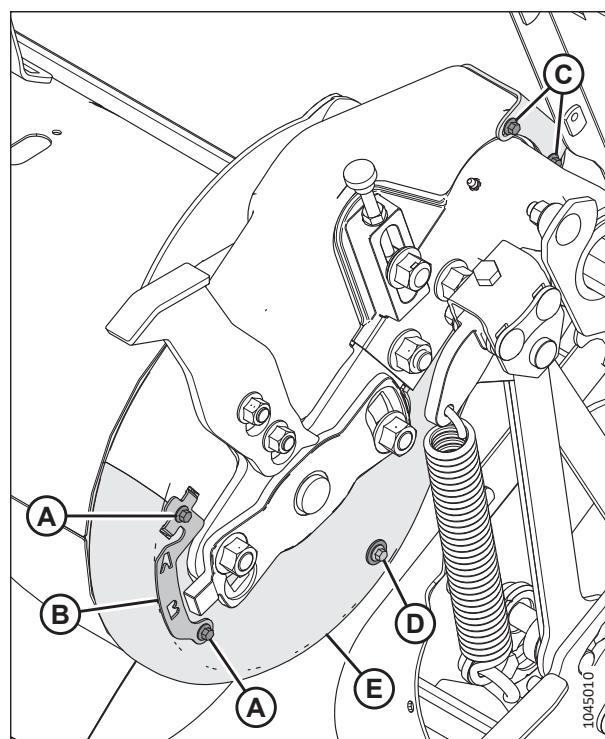

Figur 4.76: Træk til indføringsnegl – set forfra

9. På bageste indvendige side af indføringsneglen skal du fjerne fire bolte (A) og inspektionspanel (B).
10. Drej holderpladen (C) indad for at fjerne den fra åbningerne i snegetrækkets dæksel.
11. Drej bunddækslet (D) for at tage det af.

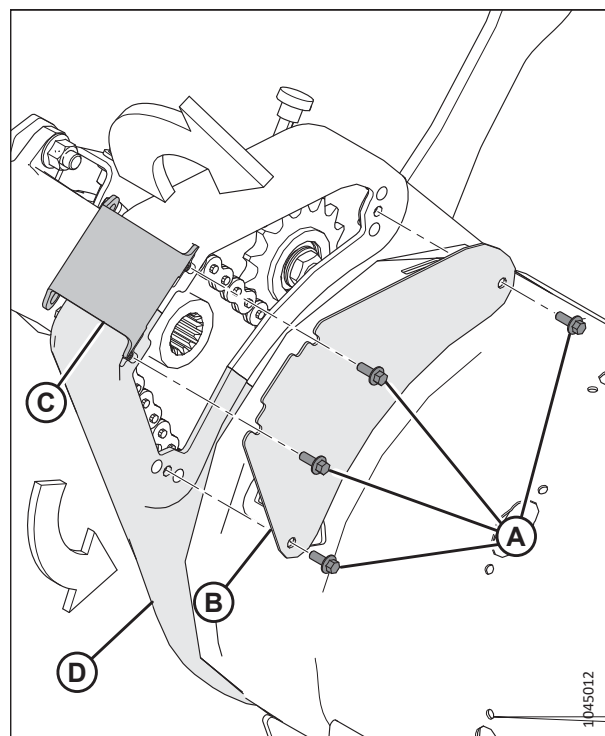

Figur 4.77: Indføringsneglens drev – set bagfra

VEDLIGEHOLDELSE OG SERVICE

12. Kontroller kæden midtpå (A). Der skal være 4 mm (1/8 tommer) afbøjning. Hvis justering er påkrævet, skal du se [4.7.3 Justering af spændingen af indføringsnegldrevets trækkæde](#), side 325.

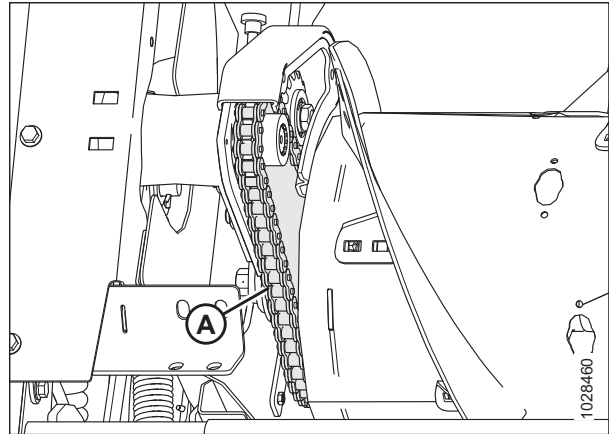

Figur 4.78: Indføringsneglens kæde – set bagfra

13. Placer bunddækslet (D), og fastgør det ved at installere holdepladen (C) i åbningerne på det forreste og bageste dæksel.
14. Monter inspektionspanelet (B), og fastgør det med fire bolte (A). Tilspænd boltene (A) til 3,5 Nm (2,6 lbf·ft [30 lbf·in]).

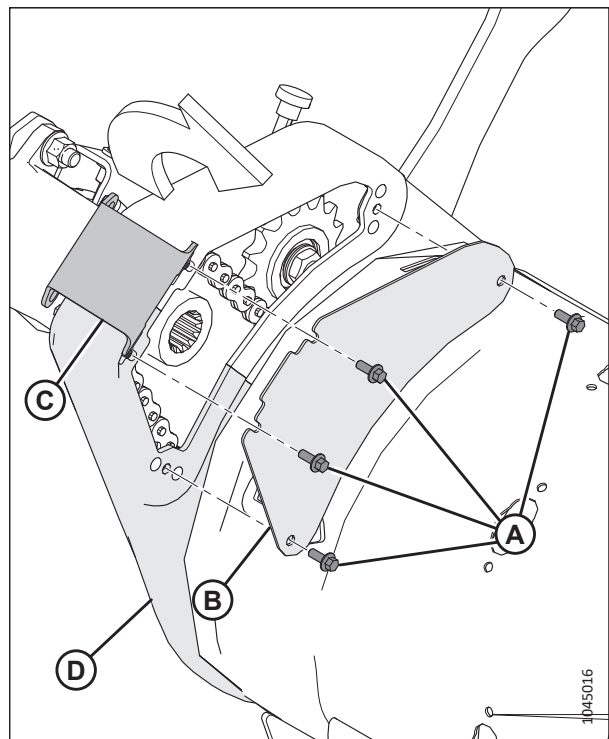

Figur 4.79: Indføringsneglens drev – set bagfra

15. Monter bolte (C) i holdepladen.
16. Fastgør bunddækslet til topdækslet med klemme/indikator (B) og bolte (A).
17. Monter bolt og spændeskive (D) for at fastgøre bunddækslet (E).

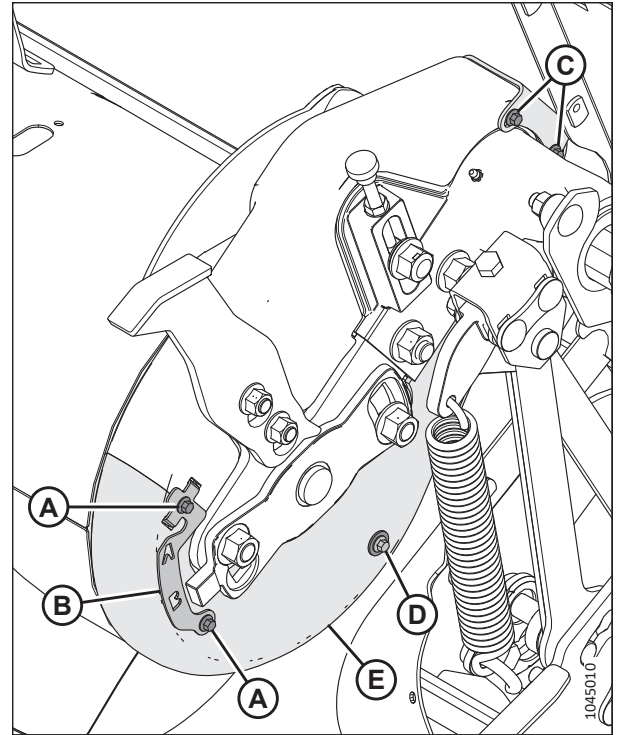

Figur 4.80: Træk til indføringsnegl – set forfra

4.7.3 Justering af spændingen af indføringsnegldrevets trækkæde

Sneglen drives af tandhjulet på flydemodullets drivsystem, der er tilsluttet på sneglens side. En utilstrækkelig spænding på kæden kan slide kædehjulene for tidligt eller beskadige kæden.

FARE

For at undgå personskade eller dødsfald som følge af uventet opstart af maskinen skal du altid standse motoren og fjerne nøglen fra tændingen, inden du forlader førersædet af en hvilken som helst årsag.

ADVARSEL

For at undgå legemsbeskadigelse fra fald af hævet vinde skal vindens sikkerhedsafstivere altid aktiveres, før du går under vinen – uanset hvad årsagen måtte være.

ADVARSEL

Kontrollér, at alle uvedkommende har forladt området.

1. Sænk skærebordet.
2. Hæv vinen helt.
3. Fastgør vindens sikkerhedsafstivere. Du kan finde instruktioner i *Aktivering af vindens sikkerhedsafstivere, side 41*.
4. Frakobl skærebordet fra mejetærskeren. Se instruktioner i *3.6 Tilkobling/frakobling af skærebord, side 72*.
5. Sluk for motoren, og tag nøglen ud af tændingen.

VEDLIGEHOLDELSE OG SERVICE

6. Fjern de fire bolte (A) og inspektionspanelet (B) for at se kæden.

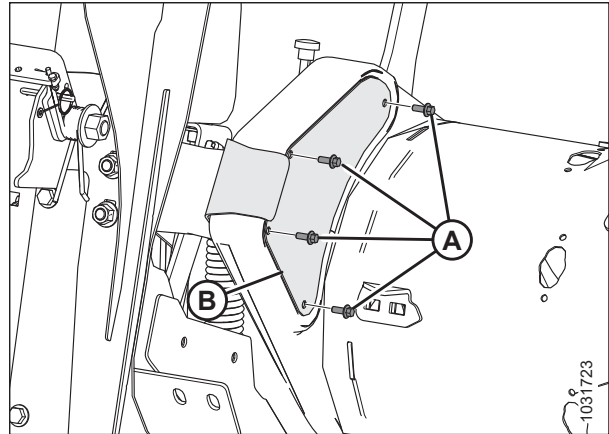

Figur 4.81: Venstre side af snegldrevet – set bagfra

7. Løsn kontramøtrik (B).
8. Løsn strammehjulets møtrik (A) en smule, så hjulet kan bevæge sig ved at dreje justeringsbolten (C).
9. Drej sneglen baglæns for at optage slækket i den øverste del af kæden.

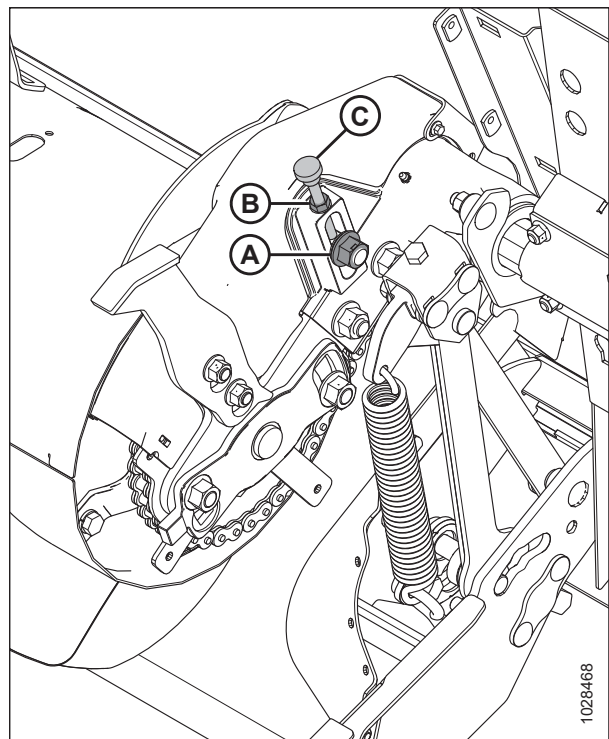

Figur 4.82: Venstre side af snegldrevet – set forfra

- Drej tommelskruen (A) med uret for at øge spændingen, indtil kædens afbøjning (B) er 4 mm (1/8 tommer) midtpå.

VIGTIGT:

Kæden må IKKE overspændes.

BEMÆRK:

Afskærmningen er fjernet fra illustrationen for at gøre den mere overskuelig.

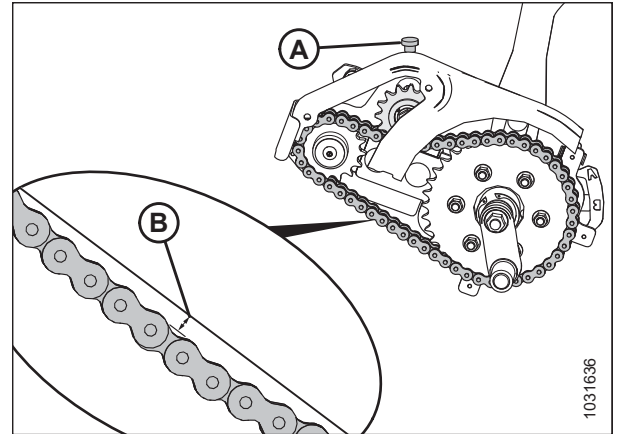

Figur 4.83: Indføringsneglens afbøjning

- Tilspænd kontramøtrikken (A), når du har justeret spændingen.
- Tilspænd strammehjulets møtrik (B) med et moment på 265 Nm (195 lbf-ft).
- Kontrollér kædens afbøjning midtpå igen efter tilspænding af strammehjulets møtrik og kontramøtrikken.

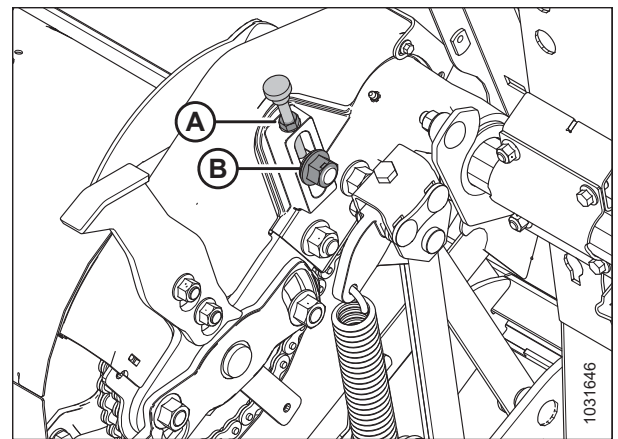

Figur 4.84: Indføringsneglens kæde – set forfra

- Monter inspektionspanelet (B), og fastgør det med fire bolte (A).
- Spænd boltene (A) til 3,5 Nm (2,6 lbf-ft [30 lbf-in]).

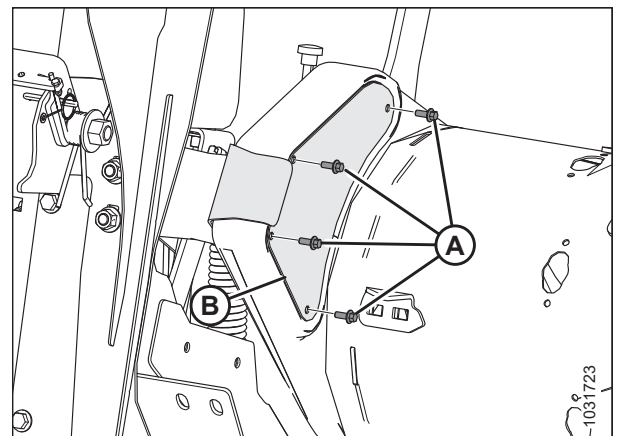

Figur 4.85: Venstre side af snegldrevet – set bagfra

4.7.4 Sneglevinding

Sneglevindingen på FM200 kan konfigureres til specifikke høst- og afgrødeforhold.

Du kan finde flere instruktioner i [3.8.1 Ydeevnekonfigurationer for FM200-indføringsnegl](#), side 99 for specifikke konfigurationer af mejetærskere/afgrøde.

4.7.5 Indføringspigge

FM200-indføringsneglen bruger tilbagetrækkende tænder til at føre afgrøden ind i mejetærskerens indføringshus. Under visse forhold kan det være nødvendigt at fjerne eller montere piggene for at opnå optimal afgrødeindføring. Udskift eventuelle slidte eller beskadigede pigge.

Fjernelse af indføringsneglens pigge

Indføringsneglen har fingre, der kan trækkes ud og ind, for at trække afgrøden ind i indføringshuset på mejetærskerens. Fjern piggene fra snegletromlen for at ændre dens konfigurationsprofil.

FARE

For at undgå personskade eller dødsfald som følge af uventet start af en maskine skal du altid stoppe motoren og fjerne nøglen fra tændingen, før du foretager justeringer af maskinen.

FARE

Kontrollér, at alle uvedkommende har forladt området.

ADVARSEL

For at undgå legemsbeskadigelse fra fald af hævet vinde skal vindens sikkerhedsafstivere altid aktiveres, før du går under vinden – uanset hvad årsagen måtte være.

VIGTIGT:

Når du fjerner indføringspigge, skal du arbejde udefra og indad. Sørg for, at der er et lige stort antal pigge på begge sider af sneglen, når den er færdig.

1. Hæv vinden helt.
2. Sluk for motoren, og tag nøglen ud af tændingen.
3. Fastgør vindens sikkerhedsafstivere. Du kan finde instruktioner i *Aktivering af vindens sikkerhedsafstivere, side 41*.
4. Find det adgangsdæksel, der er tættest på den pig, der skal fjernes.
5. Fjern og gem bolte (A) og adgangsdæksel (B).

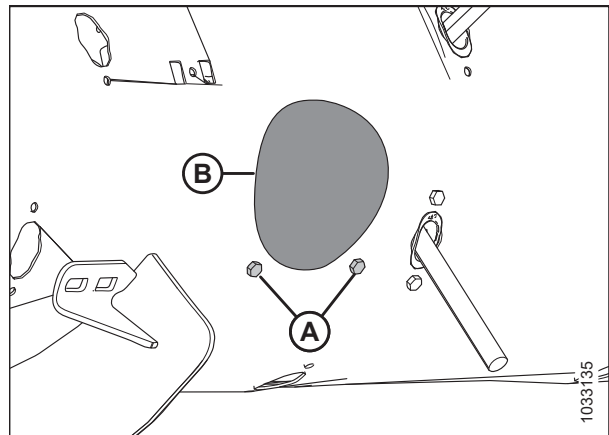

Figur 4.86: Dæksel til sneglens adgangshul

VEDLIGEHOLDELSE OG SERVICE

6. Fjern hårnål (A). Træk pig (B) ud af pigholderen (C).
7. Hvis piggen er knækket, skal du fjerne eventuelle rester fra holderen (C) og inde i tromlen.

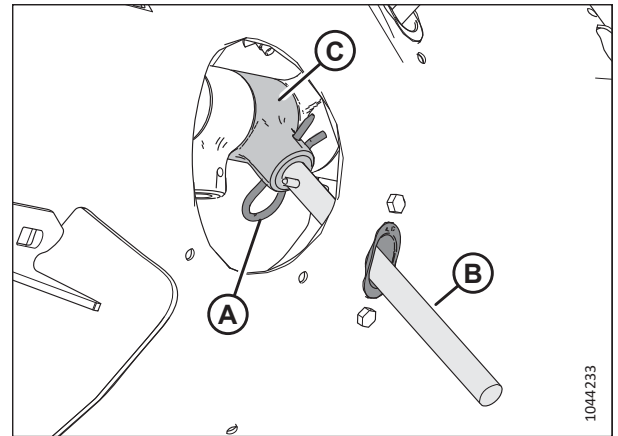

Figur 4.87: Indføringspig

8. Fjern og gem to bolte (A) og beslagmøtrikker (ikke vist), som fastgør pigguide (B) til sneglen.
9. Fjern guide (B).

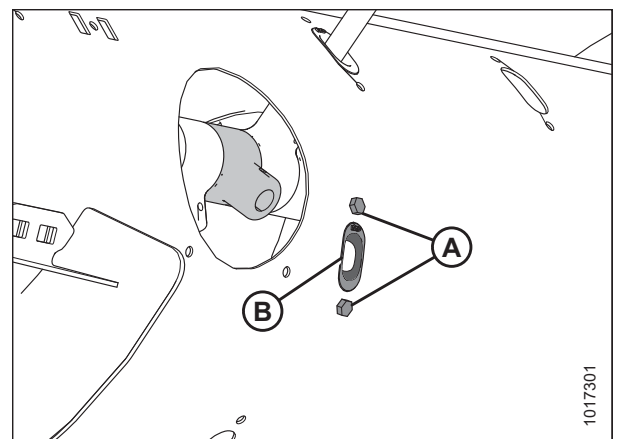

Figur 4.88: Indføringspighul

10. Sæt prop (A) ind i hullet inde fra sneglen.
11. Fastgør proppen med to M6 sekskantede bolte (B) og beslagmøtrikker. Tilspænd boltene til 9 Nm (6,63 lbf-ft [80 lbf-in]).

BEMÆRK:

Bolte (B) leveres med en threadlockerpude, der slides af, hvis boltene fjernes. Hvis du genmonterer boltene (B), skal du påføre gevindsikring af mellemstyrke (Loctite® 243 eller tilsvarende) på boltenes gevind før monteringen.

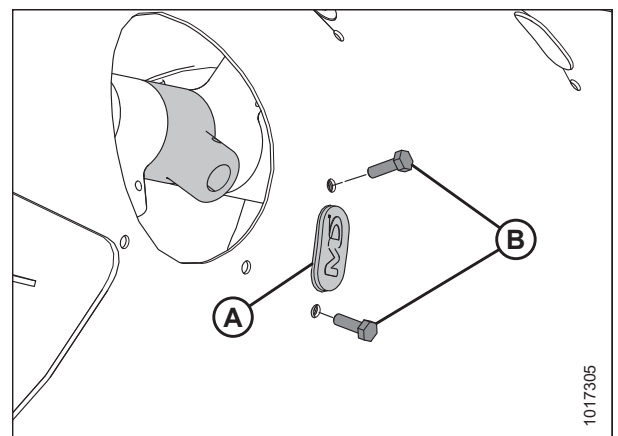

Figur 4.89: Stik monteret i snegl

12. Placér adgangsdæksel (B) som vist, og fastgør med bolte (A).
13. Tilspænd boltene til 9 Nm (6,63 lbf·ft [80 lbf·in]).

BEMÆRK:

Bolte (A) leveres med en threadlockerpude, der slides af, hvis boltene fjernes. Hvis du genbruger boltene (A), skal du påføre gevindsikring af mellemstyrke (Loctite® 243 eller tilsvarende) på boltens gevind før genmonteringen.

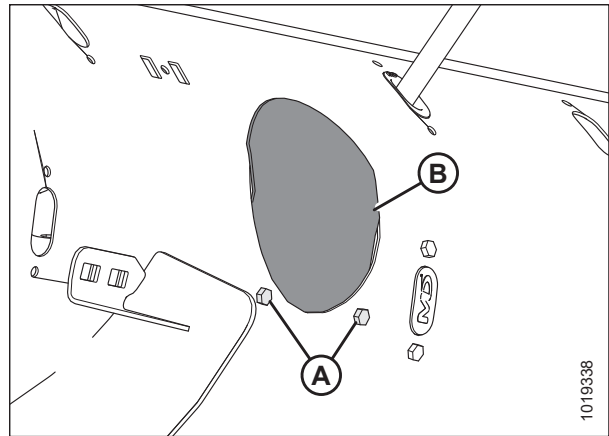

Figur 4.90: Dæksel til sneglens adgangshul

Installation af indføringssneglens pigge

Indføringssneglen har fingre, der kan trækkes ud og ind, for at trække afgrøden ind i indføringshuset på mejetærskeren. Monter piggene på snegletromlen for at ændre dens konfigurationsprofil.

FARE

For at undgå personskade eller dødsfald som følge af uventet start af en maskine skal du altid stoppe motoren og fjerne nøglen fra tændingen, før du foretager justeringer af maskinen.

FARE

Kontrollér, at alle uvedkommende har forladt området.

ADVARSEL

For at undgå legemsbeskadigelse fra fald af hævet vinde skal vindens sikkerhedsafstivere altid aktiveres, før du går under vinden – uanset hvad årsagen måtte være.

VIGTIGT:

Når du installerer ekstra pigge, skal du sørge for at installere et tilsvarende antal på hver side af sneglen.

1. Hæv vinden helt.
2. Sluk for motoren, og tag nøglen ud af tændingen.
3. Fastgør vindens sikkerhedsafstivere. Du kan finde instruktioner i *Aktivering af vindens sikkerhedsafstivere, side 41*.

VEDLIGEHOLDELSE OG SERVICE

4. Fjern bolte (A) og adgangsdæksel (B) tættest på den pig, du fjerner. Læg delene til side, indtil de skal monteres igen.

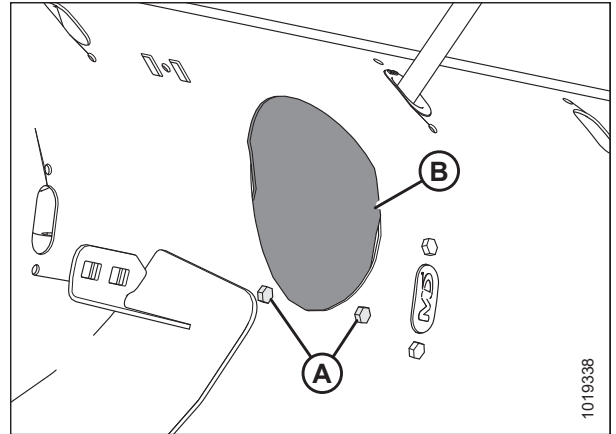

Figur 4.91: Dæksel til sneglens adgangshul

5. Fjern to bolte (B), beslagmøtrikker (ikke vist) og prop (A).

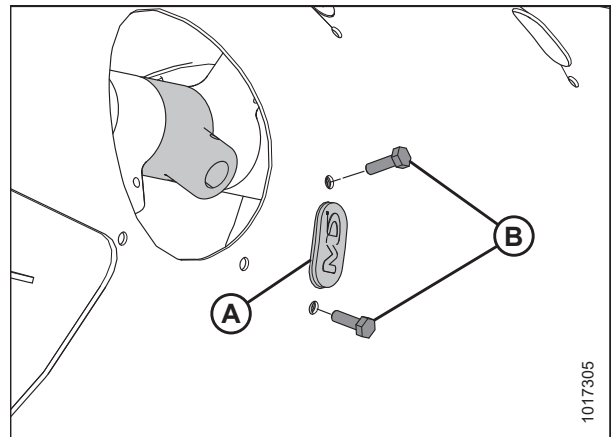

Figur 4.92: Indføringspighul

6. Indsæt guide (B) inde fra sneglen, og fastgør den med bolte (A) og beslagmøtrikker (ikke vist).

VIGTIGT:

Installer altid en ny guide, når du udskifter en massiv pig.

BEMÆRK:

Bolte (A) leveres med en threadlockerpude, der slides af, hvis boltene fjernes. Hvis du genbruger boltene (A), skal du påføre gevindsikring af mellemstyrke (Loctite® 243 eller tilsvarende) på boltenes gevind før genmonteringen.

7. Tilspænd boltene (A) til 9 Nm (6,63 lbf·ft [80 lbf-in]).

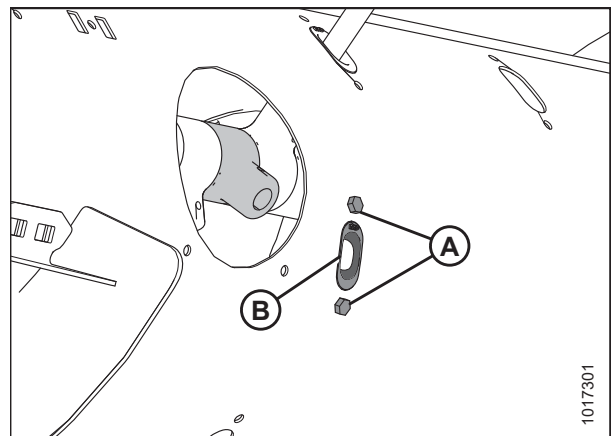

Figur 4.93: Indføringspighul

VEDLIGEHOLDELSE OG SERVICE

8. Fra indersiden af tønden skal du sætte sneglepiggen (A) op gennem bunden af guiden (B) og indsætte den anden ende i holderen (C).
9. Fastgør piggen ved at indsætte hårnål (D) i holderen. Sørg for, at den runde ende (den S-formede side) af låseclipsen vender mod sneglens kædetrækside.

VIGTIGT:

Placer hårnålen som beskrevet i dette trin for at forhindre, at hårnålen falder ud under drift. Hvis piggen går tabt, kan skærebordet muligvis ikke føre afgrøden korrekt ind i mejetærskeren. Desuden kan pigge, der falder ned i tromlen, beskadige interne komponenter.

BEMÆRK:

Sørg for, at den lukkede ende af hårnålen peger i sneglens rotationsretning.

10. Placer adgangsdæksel (B) som vist, og fastgør med bolte (A). Tilspænd boltene til 9 Nm (6,63 lbf-ft [80 lbf-in]).

BEMÆRK:

Bolte (A) leveres med en threadlockerpude, der slides af, hvis boltene fjernes. Hvis du genbruger boltene (A), skal du påføre gevindsikring af mellemstyrke (Loctite® 243 eller tilsvarende) på boltenes gevind før geninstallationen.

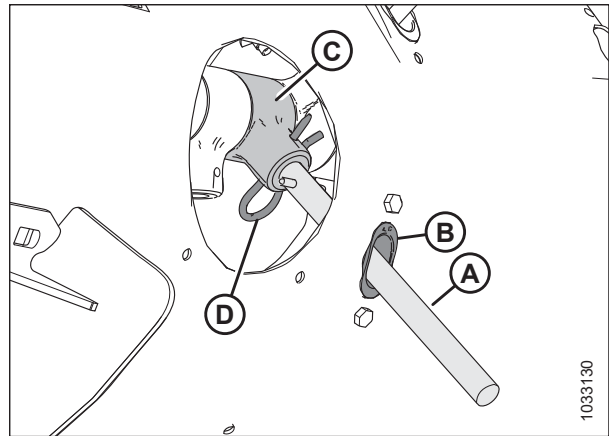

Figur 4.94: Indføringspig

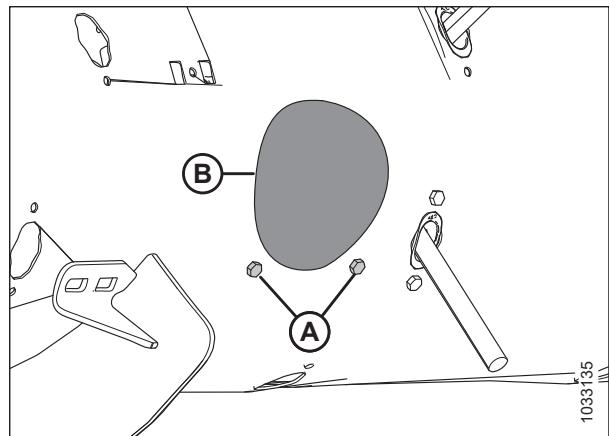

Figur 4.95: Dæksel til sneglens adgangshul

Kontrol af timing af indføringspigge

Indføringsneglen har fingre, der kan trækkes ud og ind, for at trække afgrøden ind i indføringshuset på mejetærskeren. Denne procedure bestemmer, hvor fingrene befinder sig, når de er helt udstrakt fra sneglen.

FARE

For at undgå personskade eller dødsfald som følge af uventet start eller fald af en hævet maskine skal du altid stoppe motoren og fjerne nøglen, inden du forlader førersædet, og altid aktivere sikkerhedsudstyr, før du går under maskinen, uanset årsag.

ADVARSEL

Kontrollér, at alle uvedkommende har forladt området.

1. Hæv vinden helt.
2. Fastgør vindens sikkerhedsafstivere. Du kan finde instruktioner i [Aktivering af vindens sikkerhedsafstivere, side 41](#).
3. Sluk for motoren, og tag nøglen ud af tændingen.

4. Tjek, at indikator (C) er indstillet til samme placering i hver ende af sneglen.

BEMÆRK:

Der er to forskellige positioner for forlængelse af sneglepig: **A** og **B**. Position **A** bruges til raps, og position **B** bruges til korn. Fabriksindstillingen for indikatoren er position **B**.

VIGTIGT:

Begge timingindikatorer for piggene **SKAL** være indstillet til samme position. Hvis ikke, vil sneglen blive beskadiget, så den ikke kan repareres.

5. Hvis du vil justere indikatorens placering, skal du se [Justering af timing af indføringspigge, side 333](#).
6. Frakobl vindens sikkerhedsafstivere. Du kan finde instruktioner i [Frigørelse af vindens sikkerhedsafstivere, side 42](#).

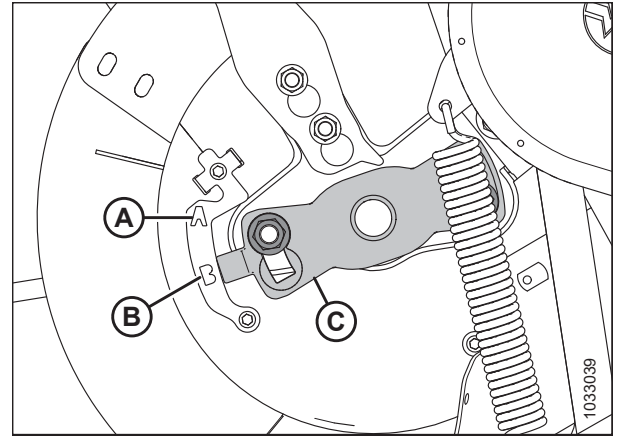

Figur 4.96: Timing af sneglepig – venstre side af snegl vist

Justering af timing af indføringspigge

Indføringsneglenes pigge kan trækkes ud og ind for at trække afgrøden ind i indføringshuset på mejetærsker. Denne procedure bestemmer, hvor fingrene befinder sig, når de er helt udstrakt fra sneglen.

BEMÆRK:

Illustrationerne viser kun venstre side af sneglen, men denne procedure gælder for begge sider.



FARE

For at undgå personskade eller dødsfald som følge af uventet opstart af maskinen skal du altid standse motoren og fjerne nøglen fra tændingen, inden du forlader førersædet af en hvilken som helst årsag.



ADVARSEL

For at undgå legemsbeskadigelse fra fald af hævet vinde skal vindens sikkerhedsafstivere altid aktiveres, før du går under vinen – uanset hvad årsagen måtte være.



ADVARSEL

Kontrollér, at alle uvedkommende har forladt området.

1. Hæv vinen helt.
2. Fastgør vindens sikkerhedsafstivere. Du kan finde instruktioner i [Aktivering af vindens sikkerhedsafstivere, side 41](#).
3. Sluk for motoren, og tag nøglen ud af tændingen.

VEDLIGEHOLDELSE OG SERVICE

4. Find timingindikator (C) for indføringspig for enden af sneglen. Der er to positioner for forlængelse af sneglepig: Position **A** og position **B**.
5. Løsn møtrikker (D) og juster indikator (C) for timing af pig til den ønskede position.

VIGTIGT:

Begge timingindikatorer for piggene **SKAL** være indstillet til samme position. Hvis ikke, vil sneglen blive beskadiget, så den ikke kan repareres.

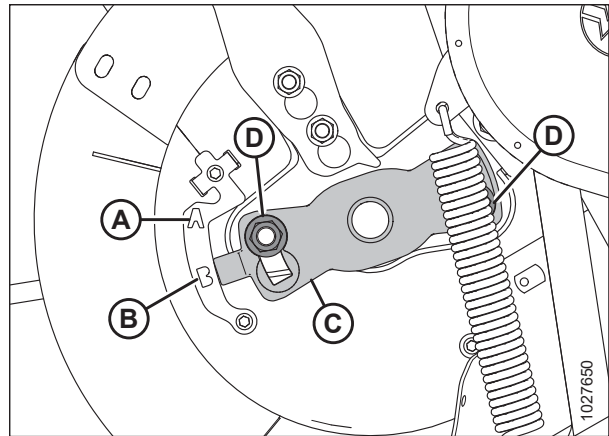

Figur 4.97: Indikator for timing af sneglepig

BEMÆRK:

Hvis timingindikatoren for piggene peger på position **A**, angiver det, at indføringspiggene på det punkt vil være fuldt udstrakte. Dette gør det muligt for afgrøden at blive opfanget og frigivet tidligere, før den kommer ind i indføringshuset. Denne indstilling bruges bedst til raps eller buskede afgrøder.

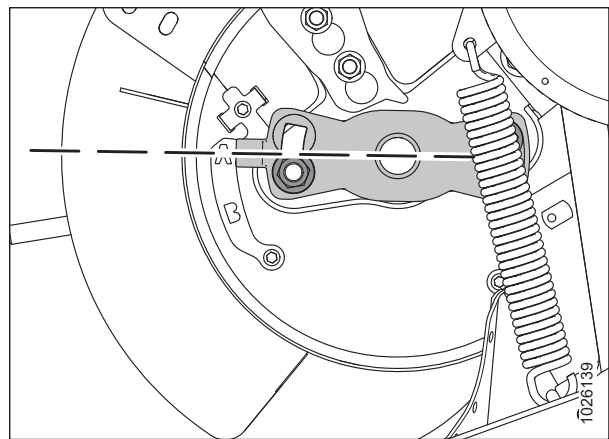

Figur 4.98: Sneglposition A

BEMÆRK:

Hvis indikatoren peger på position **B**, angiver det, at indføringspiggene på det tidspunkt vil være fuldt udstrakte. Dette gør det muligt for afgrøden at blive opfanget og frigivet senere, før den kommer ind i indføringshuset. Denne indstilling er bedst til korn eller bønner.

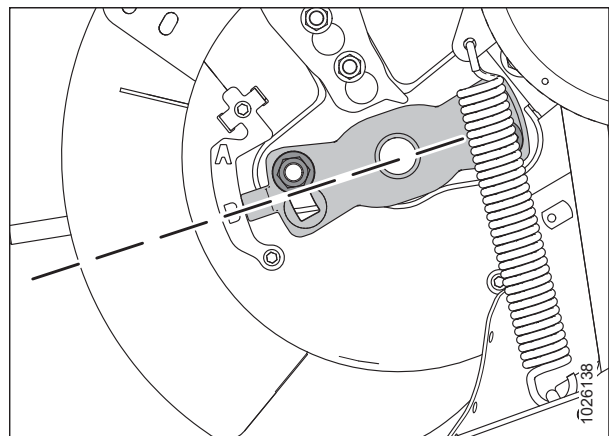

Figur 4.99: Sneglposition B

VEDLIGEHOLDELSE OG SERVICE

6. Når justeringen er færdig, skal møtrikkerne (A) spændes til 115 Nm (85 lbf-ft).
7. Frakobl vindens sikkerhedsafstivere. Du kan finde instruktioner i *Frigørelse af vindens sikkerhedsafstivere*, side 42.

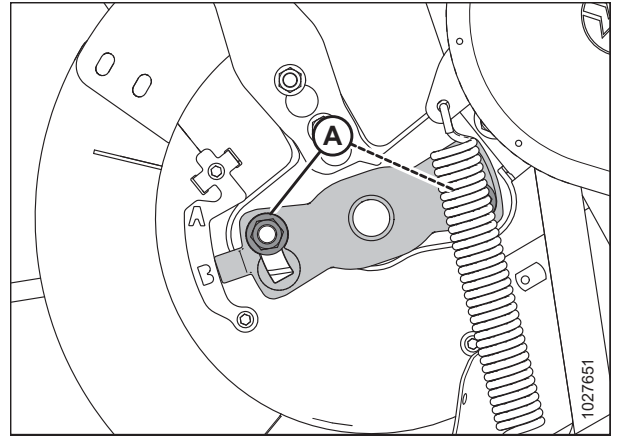

Figur 4.100: Indikator for timing af sneglepig

4.8 Skærebjælke

Knivene på skærebjælken skærer afgrøden. Knivene, afskærmningerne og knivhovedet kræver vedligeholdelse fra tid til anden.

ADVARSEL

Hold på alle tidspunkter hænderne væk fra området mellem afskærmninger og kniv.

ADVARSEL

Brug kraftige handsker, når du arbejder omkring eller håndterer knive.

FORSIGTIG

Se [4.1 Forberedelse af maskine til service, side 273](#), før du udfører service på maskinen eller åbner drevdækslerne.

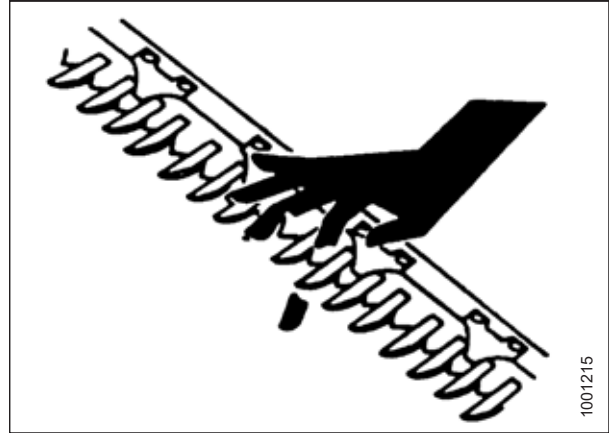

Figur 4.101: Skærebjælkefare

4.8.1 Udskiftning af knivsektion

Enkelte slidte eller beskadigede sektioner på en kniv kan udskiftes uden at fjerne kniven fra skærebjælken.

FARE

For at undgå personskade eller dødsfald som følge af uventet start af en maskine skal du altid stoppe motoren og fjerne nøglen fra tændingen, før du foretager justeringer af maskinen.

FARE

Kontrollér, at alle uvedkommende har forladt området.

ADVARSEL

For at undgå legemsbeskadigelse fra fald af hævet vinde skal vindens sikkerhedsafstivere altid aktiveres, før du går under vinden – uanset hvad årsagen måtte være.

ADVARSEL

Brug kraftige handsker, når du arbejder omkring eller håndterer knive.

1. Hæv vinden helt.
2. Sluk for motoren, og tag nøglen ud af tændingen.
3. Fastgør vindens sikkerhedsafstivere. Du kan finde instruktioner i [Aktivering af vindens sikkerhedsafstivere, side 41](#).

4. Identificer den beskadigede knivsektion. Hvis der er en nedholder, skal du løsne møtrikkerne (A), der fastgør nedholderen (B), for at få adgang til den beskadigede knivsektion.

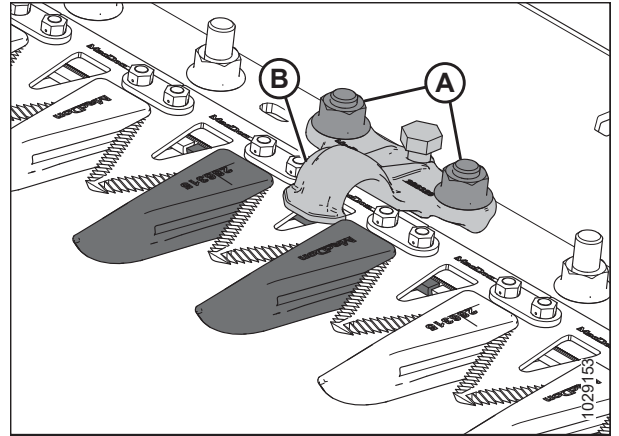

Figur 4.102: Skærebjælke

5. Fjern bolte og møtrikker (B). Bevar hardwaren.

BEMÆRK:

Hvis knivens hardware er fastspændt under en nedholder, skal du dreje knivens svinghjul for at flytte kniven.

6. For knivsektioner i nærheden af drivenden skal du afmontere stængerne (C) og løfte knivsektionen (A) af knivens bagbjælke.

7. Rengør knivens bagbjælke, og placer den nye knivsektion på bagbjælken.

BEMÆRK:

Skærekvaliteten kan blive påvirket, hvis der anvendes både fint og groft takkede knivsektioner på samme kniv.

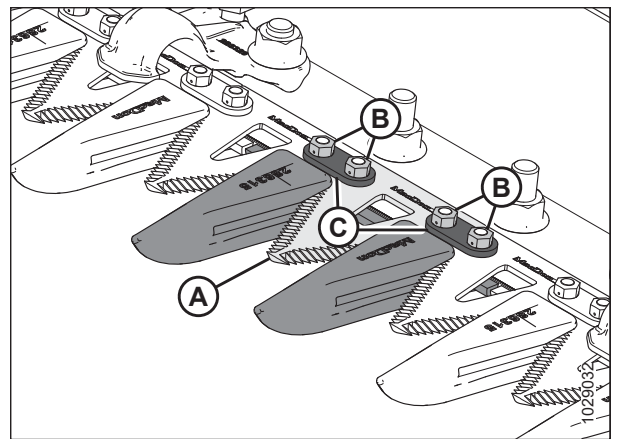

Figur 4.103: Skærebjælke

8. For knivsektioner i nærheden af drivenden skal du flytte bjælkerne (C).

9. Hvis der tidligere er fjernet en nedholder, skal du genmontere den sammen med dens bolte og møtrikker (B).

BEMÆRK:

Sørg for, at bolthovederne er ført helt ind i de aflange huller på knivens bagbjælke.

10. Tilspænd møtrikker (B) til 12 Nm (8,9 lbf·ft [106 lbf·in]).

11. Se *Kontrol af holder – spidse knivafskærmninger*, side 354 eller *Kontroller holdere – korte knivafskærmninger*, side 367 for at kontrollere justeringen af nedholderne.

4.8.2 Fjernelse af kniv

Hvis kniven beskadiges, skal den afmonteres.



FARE

For at undgå personskade eller dødsfald som følge af uventet start af en maskine skal du altid stoppe motoren og fjerne nøglen fra tændingen, før du foretager justeringer af maskinen.

⚠ ADVARSEL

Stå bag kniven under fjernelsen for at reducere risikoen for skader fra skærekanter. Brug kraftige handsker, når du håndterer kniven.

BEMÆRK:

På enkeltknivsskærebørde findes knivhovedet på knivens venstre side. På dobbeltknivsskærebørde findes de to knivhoveder på højre og venstre side af kniven. Ved dobbeltknivsskærebørde skal du kontrollere, hvilken kniv der skal afmonteres, før du starter proceduren.

1. Sluk for motoren, og tag nøglen ud af tændingen.
2. Åbn endeskjoldet. Find instruktioner i *Åbne skærebordet endeskjold*, side 44.
3. Placer kniven i midten af slagområdet ved at dreje svinghjulet, der er fastgjort til knivdrevboksen.
4. Rengør området omkring knivhovedet.
5. Fjern smørenippel (A) fra stiften.

BEMÆRK:

Fjernelse af smørenippel vil gøre det lettere senere at montere knivhovedets stift.

6. Fjern bolt og møtrik (B).
7. Brug en skruetrækker eller en mejsel i åbningen (C) til at udløse trykket på knivhovedstiften.
8. Brug en skruetrækker eller en mejsel til at lirke knivhovedstiften opad i stiftrillen, indtil den er fri af knivhovedet.

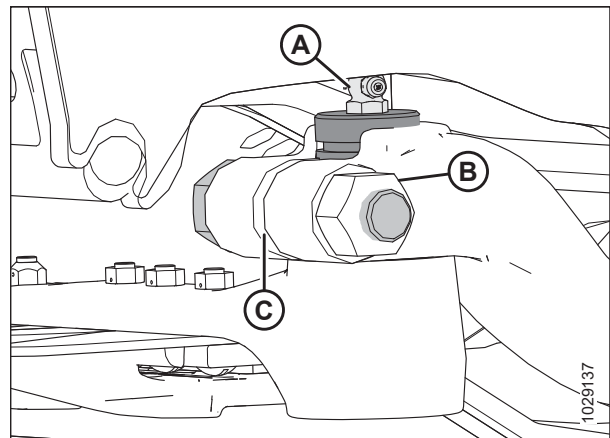

Figur 4.104: Knivhoved

9. Skub knivenhed (A) indad, indtil den er fri af drivarm (B).

BEMÆRK:

Ramme og endeskjold er fjernet fra illustrationen for at vise knivhovedets komponenter.

10. Medmindre det udskiftes, skal knivhovedets leje (C) forsegles med plast eller tape for at holde snavs og urenheder ude.
11. Træk knivtrækarm (B) til den udvendige position for at give kniven spillerum.

BEMÆRK:

Hvis knivhovedet eller knivhovedlejet skal fjernes, skal du trække kniven langt nok ud til, at du kan få adgang til disse dele.

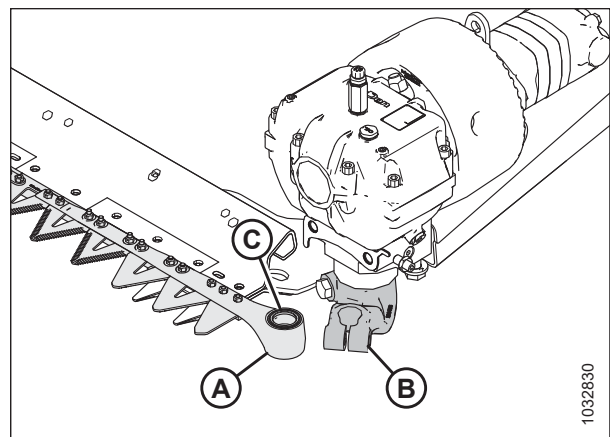

Figur 4.105: Venstre knivhoved

12. Fjern kniven (A).

4.8.3 Montering af kniv

Hvis kniven er blevet afmonteret, skal du følge denne procedure for at montere den.

FARE

For at undgå personskade eller dødsfald som følge af uventet start af en maskine skal du altid stoppe motoren og fjerne nøglen fra tændingen, før du foretager justeringer af maskinen.

ADVARSEL

Stå bag kniven under fjernelsen for at reducere risikoen for skader fra skærekanter. Brug kraftige handsker, når du håndterer kniven.

1. Sluk for motoren, og tag nøglen ud af tændingen.
2. Åbn endeskjoldet. Se instruktioner i [Åbne skærebordet endeskjolde, side 44](#)

BEMÆRK:

Monteringsillustrationerne viser montering af den venstre kniv. Proceduren er den samme for montering af den højre kniv.

3. Smør knivhovedlejet (A), og monter derefter knivenheden på skærebordet.

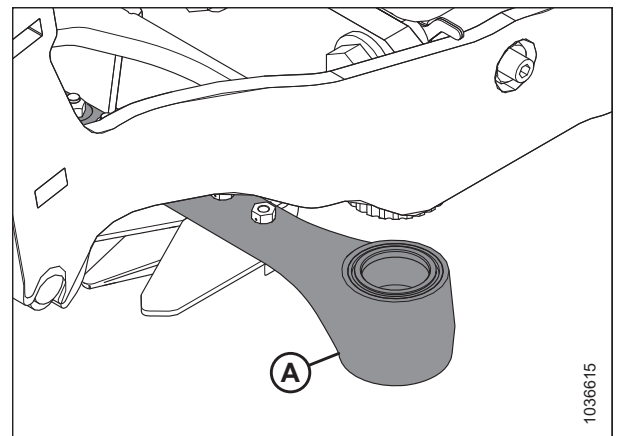

Figur 4.106: Knivhoved

4. Montér skærehovedbolten (A) gennem trækarmen og ind i skærehovedet.
5. Placer knivhovedstiften (A), så rillen (B) er 2 mm (0,08") over drivarmen.

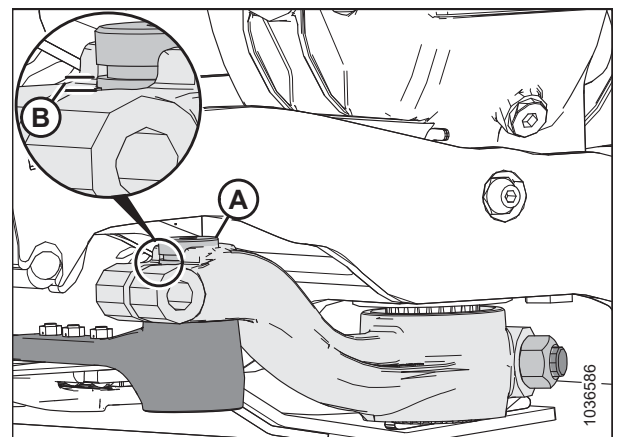

Figur 4.107: Knivhoved

6. Fastgør knivhovedstiften med en bolt (A) og en møtrik (B) på M16 x 85 mm. Montér bolten fra armens indvendige side. Tilspænd bolten til 220 Nm (162 lbf-ft).
7. Drej svinghjulet, der er fastgjort til knivdrevboksen, for at placere knivarmen til den indvendige vandringsgrænse. Sørg for, at der stadig er et spillerum (C) på 0,2-1,2 mm (0,02-0,05") mellem drivarmen og knivhovedet.
8. Hvis drivarmen ikke har behov for justering, skal du fortsætte til trin 9, side 340. Kontakt din forhandler, hvis der er behov for justering.

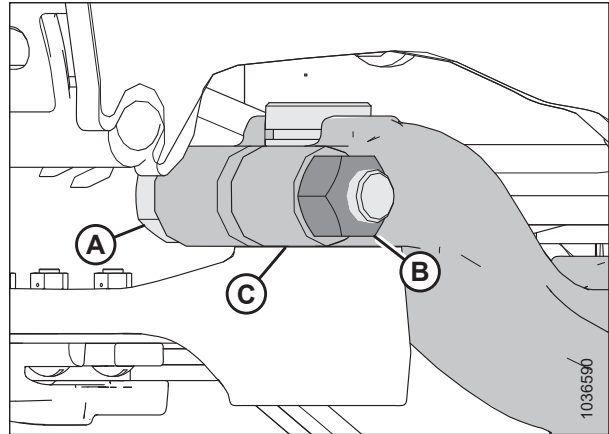

Figur 4.108: Knivhoved

9. Genmonter smøreniplen (A). Påfør smøremiddel på smøreniplen, indtil knivhovedet har en let nedadgående bevægelse.

VIGTIGT:

Knivhovedet må **IKKE** overfedtes. Hvis knivhovedet oversmøres, kan knivene komme til at ligge skævt, så afskærmningerne bliver overophedede, og knivdrevmotoren overbelastes. Hvis du har påført for meget smøremiddel på smøreniplen, skal du fjerne den for at udløse trykket.

BEMÆRK:

Hvis luft er fanget i lejhulen, vil knivhovedet begynde at bevæge sig ned, før det er fyldt med fedt.

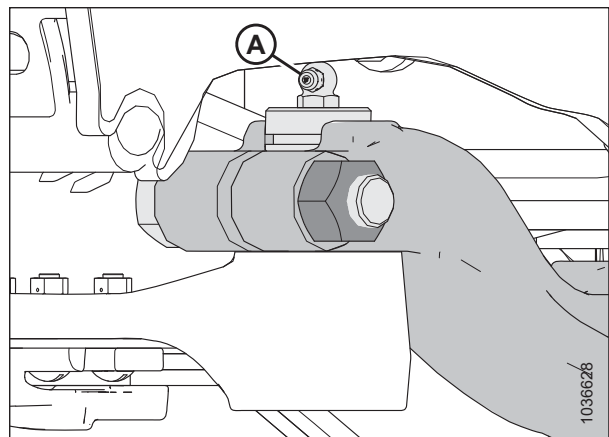

Figur 4.109: Knivhoved

10. Luk endeskjoldet. Se instruktioner i [Lukning af skærebordets endeskjold](#), side 45

4.8.4 Ekstra knive

To ekstra knive (A) kan opbevares i skærebordets bagrør i den højre ende af skærebordet. Sørg for, at de ekstra knive er fastgjort med låsepal (B) og låseclips (C).

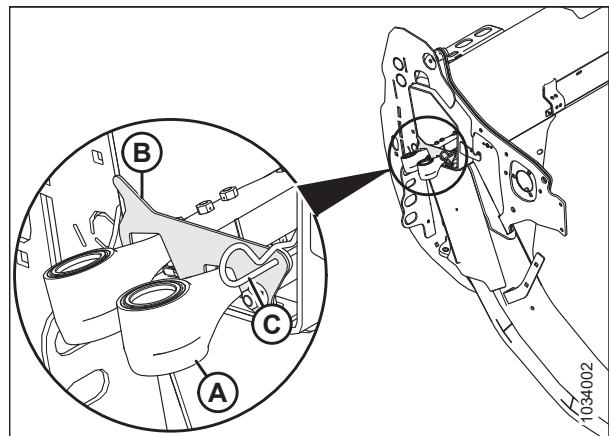

Figur 4.110: Ekstra knive

4.8.5 Spidse knivafskærmninger og holdere

Knivførere hjælper med at rette knivbjælken ind. Fastholdelsesordninger holder sektionerne på skærebjælken nede mod knivafskærmningerne for at sikre korrekt skæring.

Følgende knivførere og holdere bruges i konfigurationer med spidse afskærmninger:

BEMÆRK:

Konfigurationer med spidse knivførere kræver to korte knivførere, en i hver ende af skærebjælken.

BEMÆRK:

Et sæt med knivførere med fire spidser kan bruges til at udskifte knivførerne. Knivførere med fire spidser er ideelle til brug under stenede forhold eller til høst af afgrøder, der kan splintres, som f.eks. linser. Se kataloget over skærebordsdele for at få flere oplysninger.

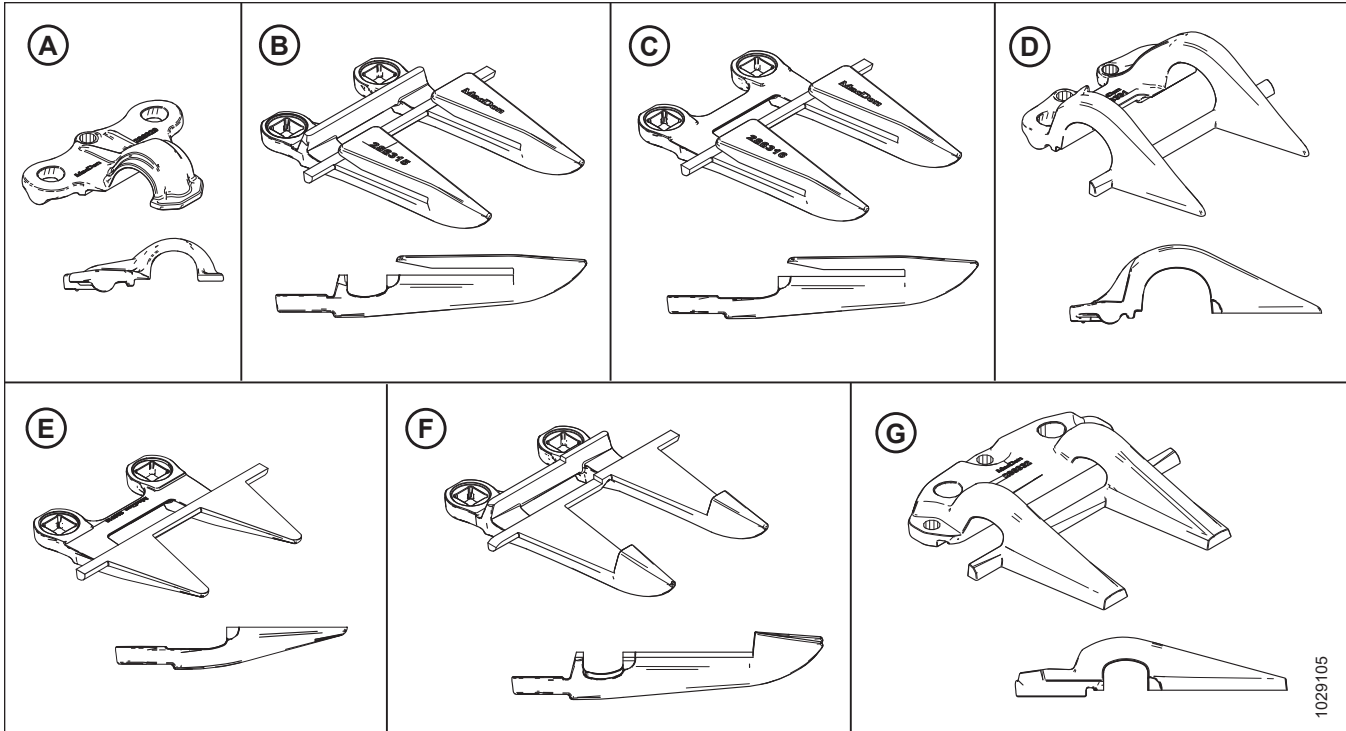

Figur 4.111: Knivfører- og nedholdertyper, der bruges i konfigurationer med spidse knivførere

A – Spids holder (MD #286329)

C – Spids knivfører til drivende (uden slidbjælke) (MD #286316)⁷⁶

E – PlugFree™-knivfører til drivende (uden slidbjælke) (MD #286319)⁷⁷

G – Spids midterholder (MD #286332)⁷⁸

B – Spids knivfører (MD #286315)

D – PlugFree™ Endeholder (MD #286331)

F – Spids midterknivfører (MD #286317)⁷⁸

Knivførerne konfigureres forskelligt på forskellige skærebord. Når du udskifter spidse knivførere og nedholdere, skal du sørge for at udskifte dem i den rigtige rækkefølge, der gælder for dit skærebord. Se det relevante emne:

- *Konfiguration med spidse knivførere på enkeltknivsskærebord, side 343*
- *Konfiguration med spidse knivførere på dobbeltnivsskærebord – FD235, side 344*
- *Konfiguration med spidse knivførere på dobbeltnivsskærebord – FD240, side 345*
- *Konfiguration med spidse knivafskærmninger på dobbeltnivsskærebord – FD241 og FD261, side 346*
- *Konfiguration med spidse knivførere på dobbeltnivsskærebord – FD245, side 347*
- *Konfiguration med spidse knivførere på dobbeltnivsskærebord – FD250, side 348*

76. Monteres i positionerne 2, 3 og 4 på drevsiden/drevsiderne. Se *Udskiftning af spidse knivafskærmninger, side 351*.

77. Monteres i position 1 på drevsiden/drevsiderne. Enkeltnivsskærebord bruger en standardknivfører i højre ende.

78. Kun skærebord med dobbeltniv.

Konfiguration med spids knivførere på enkeltknivsskærebord

Knivførere konfigureres forskelligt på skærebord af forskellig størrelse. Illustrationen her viser spids knivførere, der er monteret på enkeltknivsskærebord.

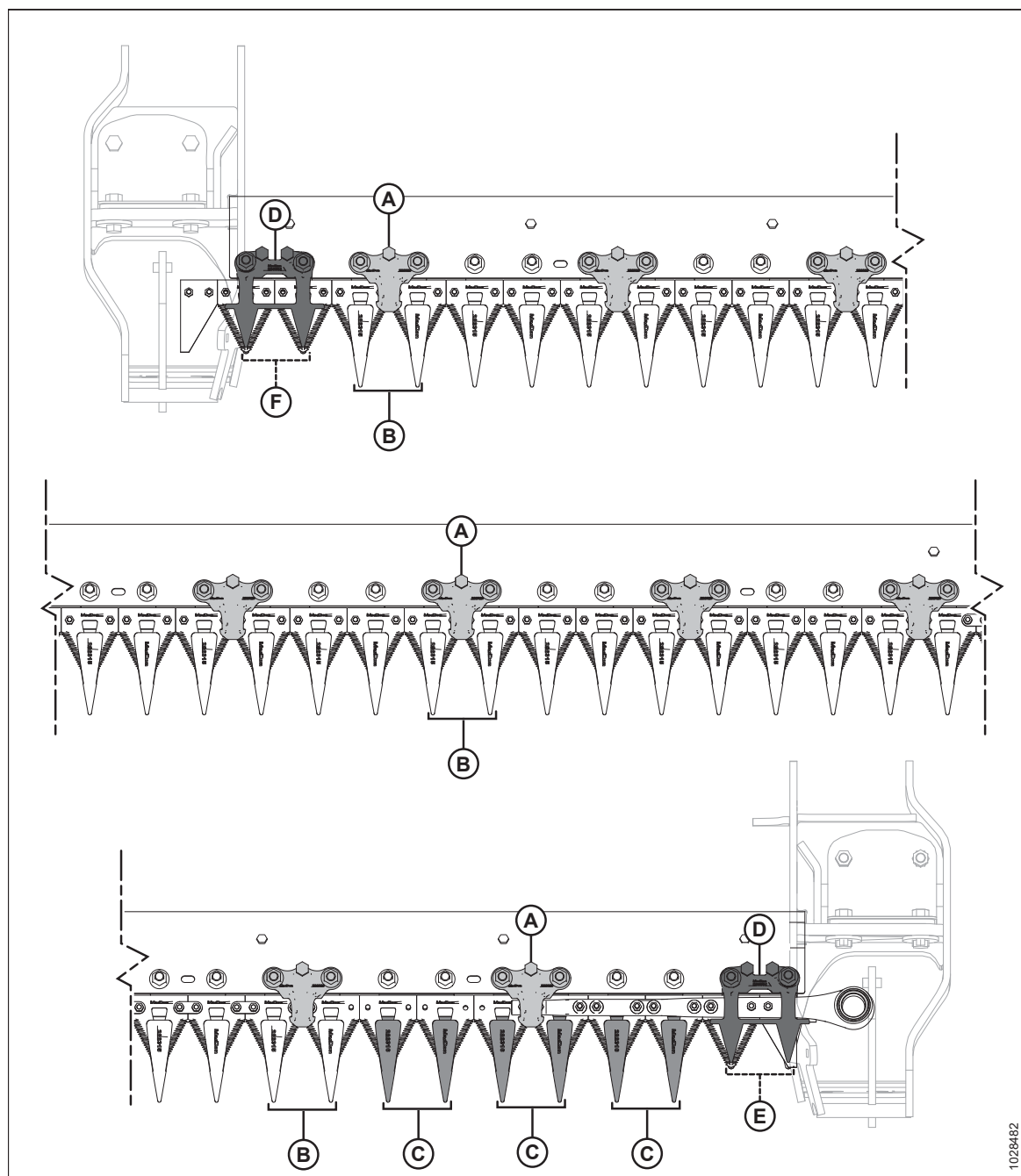

Figur 4.112: Placering af spids knivafskærmning og holder – skærebord med enkeltkniv

A – Spids holder (MD #286329)

C – Spids endeknivfører (uden slidbjælke) (MD #286316)

E – PlugFree™-knivfører (uden slidbjælke) (MD #286319)

B – Spids knivfører (MD #286315)

D – PlugFree™-nedholder (MD #286331)

F – Kort knivfører (MD #286318)

Konfiguration med spidse knivførere på dobbeltknivsskærebord – FD235

Afskærmninger konfigureres forskelligt på forskellige skæreborde. Illustrationen her viser spidse knivafsærmninger, der er monteret på FD235-dobbeltknivsskærebord.

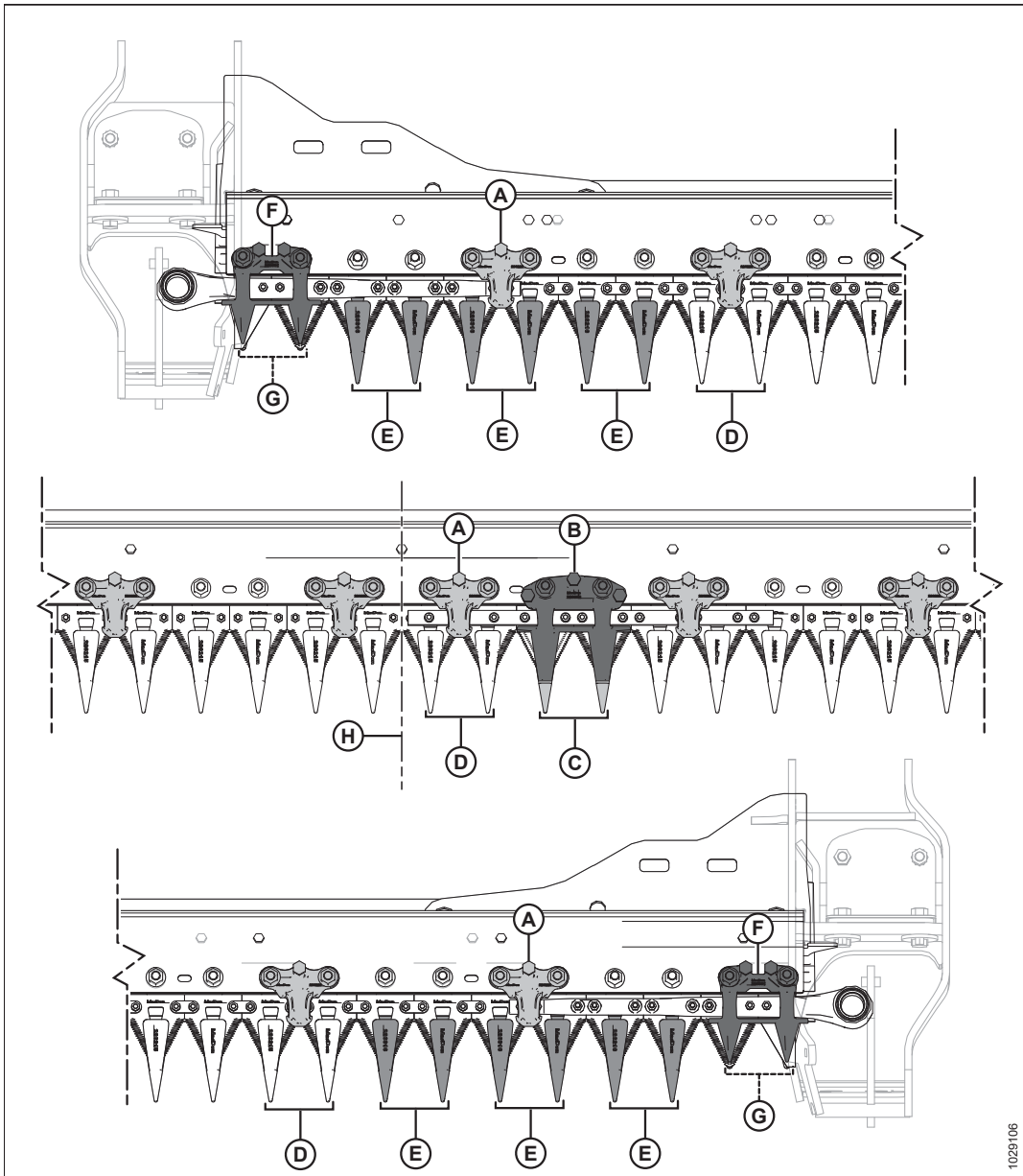

Figur 4.113: Placeringer af spidse knivafsærmninger og nedholder – FD235

- A – Nedholder til spids knivfører (MD #286329)⁷⁹
- C – Spids midterknivafsærmning (MD #286317)
- E – Spids endeknivafsærmning (uden slidbjælke) (MD #286316)
- G – PlugFree™-knivfører (uden slidbjælke) (MD #286319)

- B – Spids midterholder (MD #286332)
- D – Spids knivafsærmning (MD #286315)
- F – PlugFree™-nedholder (MD #286331)
- H – Midten af skærebordet

79. Der skal altid være en nedholder på den knivfører, der sidder til højre for den midterste knivfører, uanset konfigurationen.

Konfiguration med spidse knivførere på dobbeltknivsskærebord – FD240

Knivførere hjælper med at rette knivbjælken ind. Fastholdelsesordninger holder sektionerne på skærebjælken nede mod knivafskærmningerne for at sikre korrekt skæring.

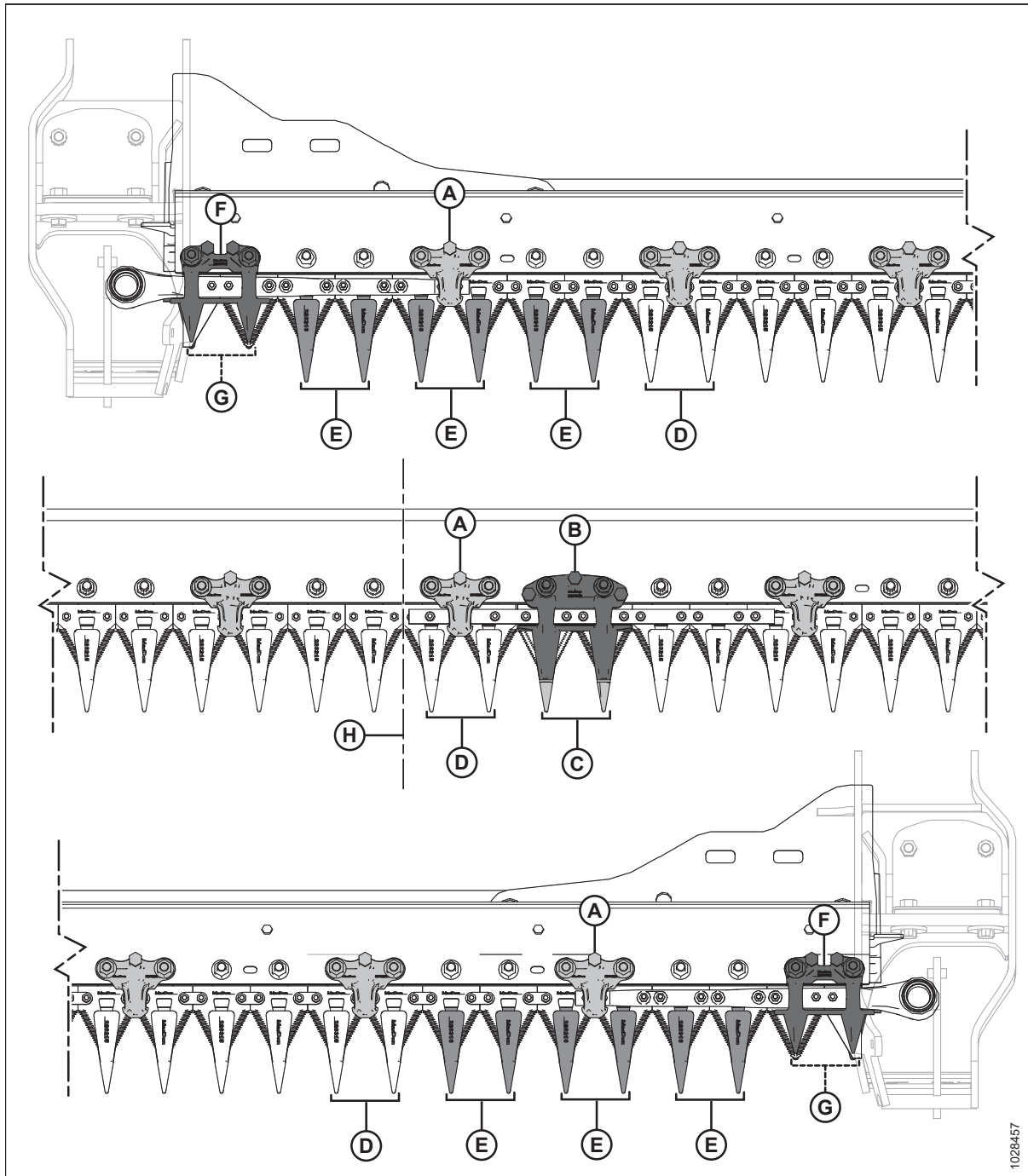

Figur 4.114: Placeringer af spids knivafskærmning og holder – FD240-skæreborde med dobbeltkniv

- | | |
|--|--|
| A – Spids holder (MD #286329) | B – Spids midterholder (MD #286332) |
| C – Spids midterknivafskærmning (MD #286317) | D – Spids knivafskærmning (MD #286315) |
| E – Spids endeknivafskærmning (uden slidbjælke) (MD #286316) | F – Kort knivholder (MD #286331) |
| G – Kort knivafskærmning (uden slidbjælke) (MD #286319) | H – Midten af skærebordet |

Konfiguration med spidse knivafskærmninger på dobbeltnivsskærebord – FD241 og FD261

Knivafskærmninger konfigureres forskelligt på skærebord af forskellig størrelse. Illustrationen her viser spidse knivafskærmninger, der er monteret på FD241- og FD261--doppeltnivsskærebord.

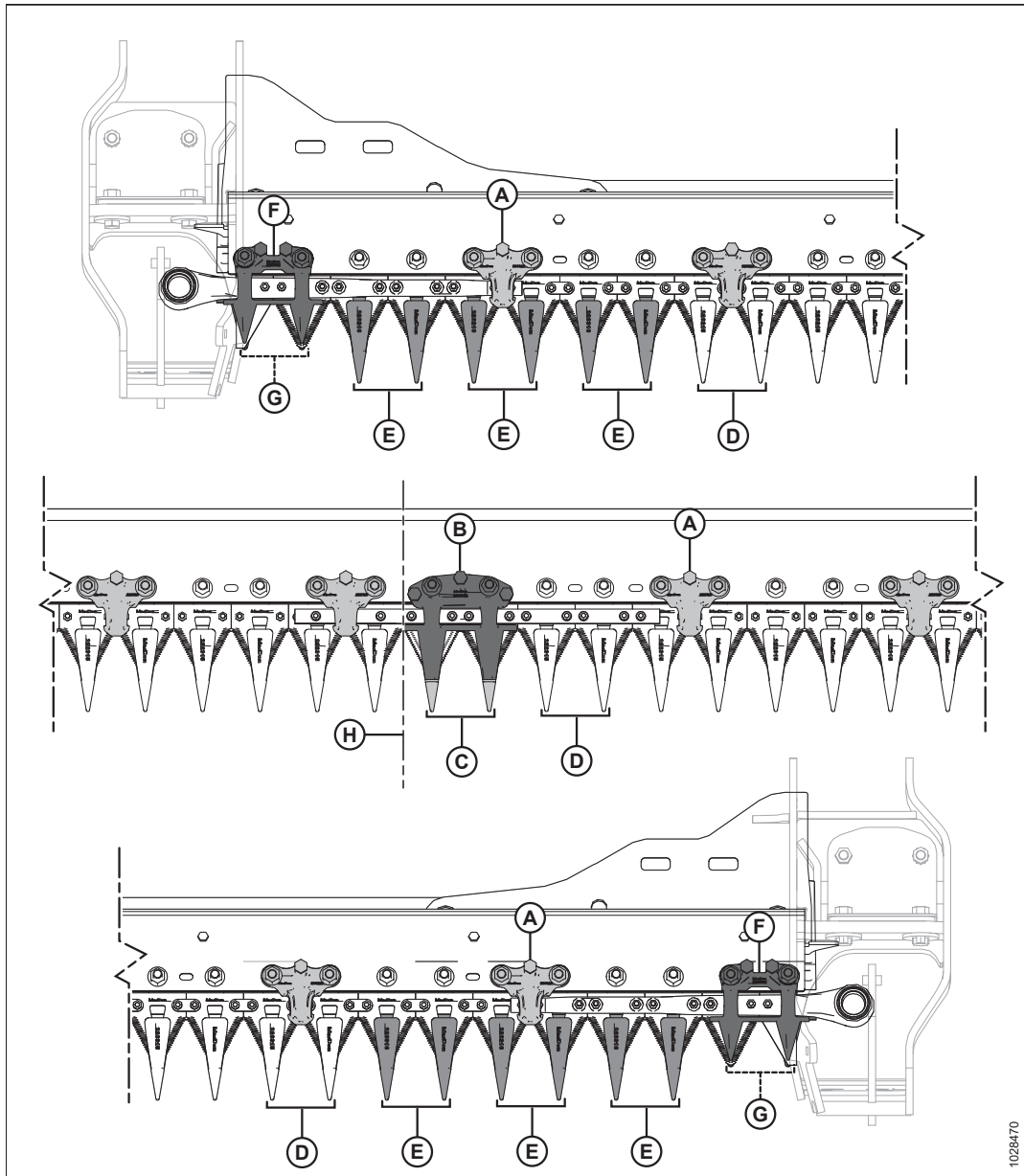

Figur 4.115: Placeringer af spidse knivafskærmninger og holdere

- | | |
|--|--------------------------------------|
| A – Nedholder til spids knivfører (MD #286329) ⁸⁰ | B – Spids midterholder (MD #286332) |
| C – Spids midterknivfører (MD #286317) | D – Spids knivfører (MD #286315) |
| E – Spids endeknivfører (uden slidbjælke) (MD #286316) | F – PlugFree™-nedholder (MD #286331) |
| G – PlugFree™-knivfører (uden slidbjælke) (MD #286319) | H – Midten af skærebordet |

80. Der skal altid være en nedholder på den knivfører, der sidder til højre for den midterste knivfører, uanset konfigurationen.

Konfiguration med spidse knivførere på dobbeltknivsskærebord – FD245

Knivafskærmninger konfigureres forskelligt på skæreborde af forskellig størrelse. Illustrationen her viser spidse knivafskærmninger, der er monteret på FD245-dobbeltknivsskærebord.

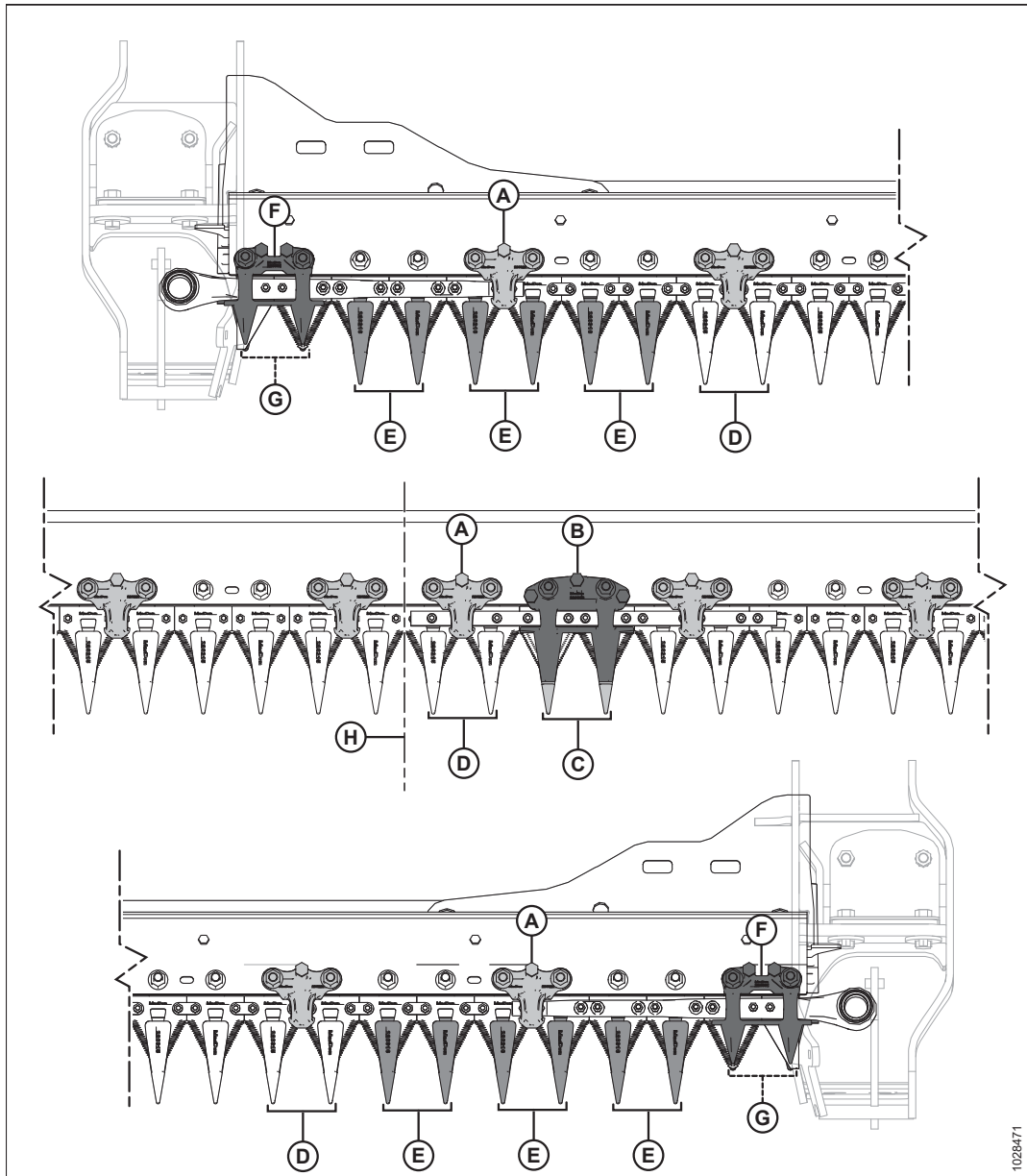

Figur 4.116: Placeringer af spidse knivafskærmninger og nedholder – FD245-dobbeltknivsskærebord

- | | |
|--|--|
| A – Nedholder til spids knivfører (MD #286329) ⁸¹ | B – Spids midterholder (MD #286332) |
| C – Spids midterknivafskærmning (MD #286317) | D – Spids knivafskærmning (MD #286315) |
| E – Spids endeknivafskærmning (uden slidbjælke) (MD #286316) | F – PlugFree™-nedholder (MD #286331) |
| G – PlugFree™-knivfører (uden slidbjælke) (MD #286319) | H – Midten af skærebordet |

81. Der skal altid være en nedholder på den knivfører, der sidder til højre for den midterste knivfører, uanset mønsteret.

Konfiguration med spidse knivførere på dobbeltknivsskærebord – FD250

Knivafskærmninger konfigureres forskelligt på skæreborde af forskellig størrelse. Illustrationen her viser spidse knivafskærmninger, der er monteret på FD250-dobbeltknivsskærebord.

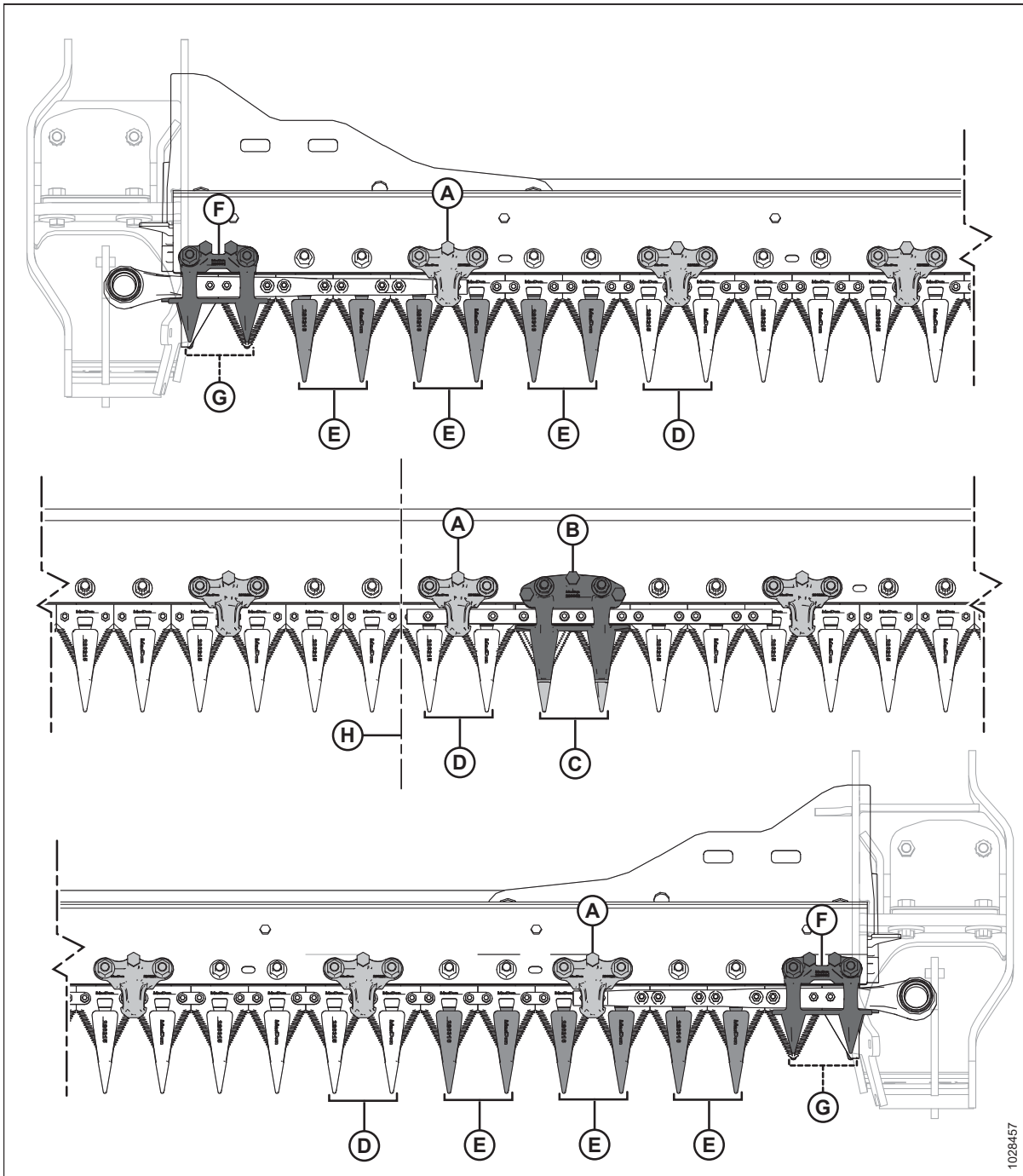

Figur 4.117: Placeringer af spids knivafskærmning og holder – FD250-skæreborde med dobbeltkniv

- | | |
|---|--|
| A – Spids holder (MD #286329) | B – Spids midterholder (MD #286332) |
| C – Spids midterknivafskærmning (MD #286317) | D – Spids knivafskærmning (MD #286315) |
| E – Spids endefskærmning (uden slidbjælke) (MD #286316) | F – Kort knivholder (MD #286331) |
| G – Kort knivafskærmning (uden slidbjælke) (MD #286319) | H – Midten af skærebordet |

Justering af knivafskærmning og beskyttelsesstang

Hvis en knivfører eller knivførerbjælken bliver skæv på grund af kontakt med en sten eller en forhindring, skal du bruge udrættelsesværktøjet til knivførere og knivførerbjælke til at løse problemet.

 **FARE**

Kontrollér, at alle uvedkommende har forladt området.

 **FARE**

For at undgå personskade eller dødsfald som følge af uventet start af en maskine skal du altid stoppe motoren og fjerne nøglen fra tændingen, før du foretager justeringer af maskinen.

 **ADVARSEL**

For at undgå legemsbeskadigelse fra fald af hævet vinde skal vindens sikkerhedsafstivere altid aktiveres, før du går under vinden – uanset hvad årsagen måtte være.

 **ADVARSEL**

Brug kraftige handsker, når du arbejder omkring eller håndterer knive.

1. Hæv vinden helt.
2. Sluk for motoren, og tag nøglen ud af tændingen.
3. Fastgør vindens sikkerhedsafstivere. Du kan finde instruktioner i [Aktivering af vindens sikkerhedsafstivere, side 41](#).

VEDLIGEHOLDELSE OG SERVICE

4. Hvis du vil justere knivførernes spids opad, skal du placere udrettelsværktøjet til knivførere som vist og trække værktøjet op.

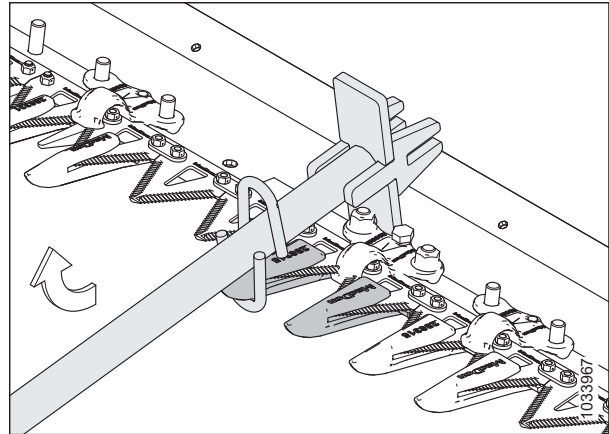

Figur 4.118: Justering opad – spids afskærmning

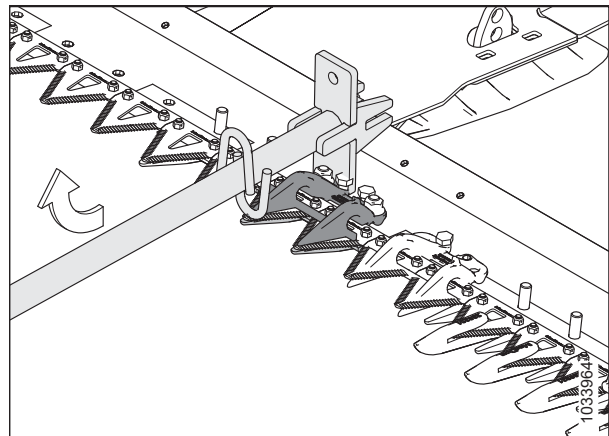

Figur 4.119: Justering opad – korte knivafskærmninger

5. Hvis du vil justere knivførernes spids nedad, skal du placere udrettelsværktøjet til knivførere som vist, og trykke værktøjet ned.

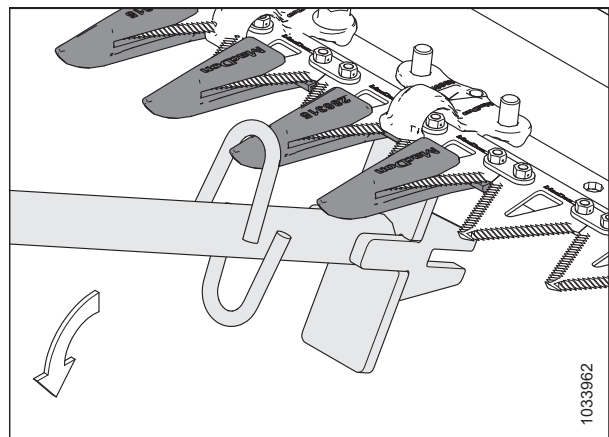

Figur 4.120: Justering nedad – spids afskærmning

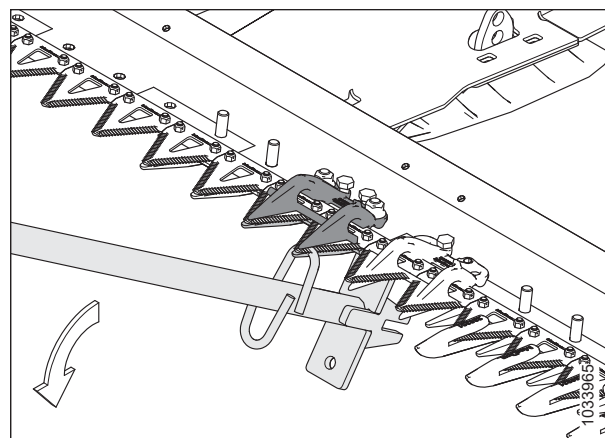

Figur 4.121: Justering nedad – kort knivfører

6. For at justere knivførerbjælken skal du placere udrettelsværktøjet til knivførere som vist og derefter skubbe ned eller trække op i værktøjet på tilsvarende vis.

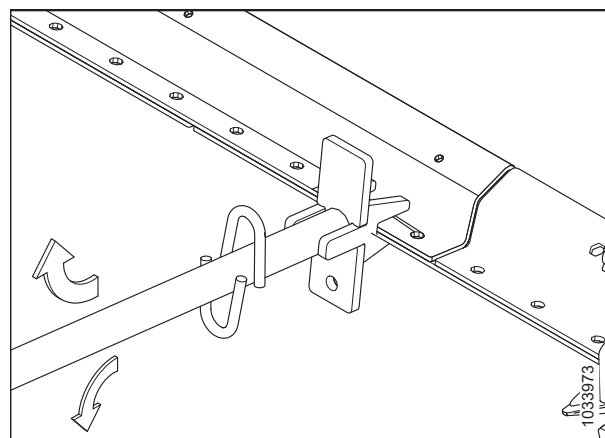

Figur 4.122: Justering af afskærningsbjælke – ingen afskærninger

Udskiftning af spidse knivafskærninger

Knivførerne bliver efterhånden sløve og skal udskiftes. Denne procedure gælder for udskiftning af standardskærme og de specielle skærme (på drivside), der er tættest på knivdrevsmotoren.

FARE

For at undgå personskade eller dødsfald som følge af uventet start af en maskine skal du altid stoppe motoren og fjerne nøglen fra tændingen, før du foretager justeringer af maskinen.

FARE

Kontrollér, at alle uvedkommende har forladt området.

ADVARSEL

For at undgå legemsbeskadigelse fra fald af hævet vinde skal vindens sikkerhedsafstivere altid aktiveres, før du går under vinden – uanset hvad årsagen måtte være.

ADVARSEL

Brug kraftige handsker, når du arbejder omkring eller håndterer knive.

VIGTIGT:

Når du udskifter de spidse knivførere, skal du sørge for at udskifte dem i den rigtige rækkefølge, der gælder for nedholderne og typen og bredden af dit skærebord. Du kan finde flere oplysninger i [4.8.5 Spidse knivafskærmninger og holdere, side 341](#).

BEMÆRK:

Et sæt med knivførere med fire spidser kan bruges til at udskifte knivførerne. Knivførerne med fire spidser er ideelle til brug under stenede forhold eller til høst af afgrøder, der kan splintres, som f.eks. linser. Se kataloget over skærebordsdele for at få flere oplysninger.

VIGTIGT:

Enkeltnivs- og dobbeltnivsskæreborde: I begge ender af skærebordet er position 1 (udvendig afskærmning) en kort knivafskærmning. På skærebordets drevside(r) er positionerne 2, 3 og 4 spidse knivførere til drivende (uden slidbjælker). Fra position 5 er de resterende afskærmninger spidse knivafskærmninger. Sørg for, at der er monteret passende udskiftningsafskærmninger på disse placeringer.

VIGTIGT:

Dobbeltnivsskæreborde: En spids midterknivfører skal monteres, hvor de to knive overlapper. Den spidse midterknivafskærmning har en lidt anden udskiftningsprocedure. Se instruktioner i [Udskiftning af spids midterknivfører – dobbeltnivsskærebord, side 356](#).

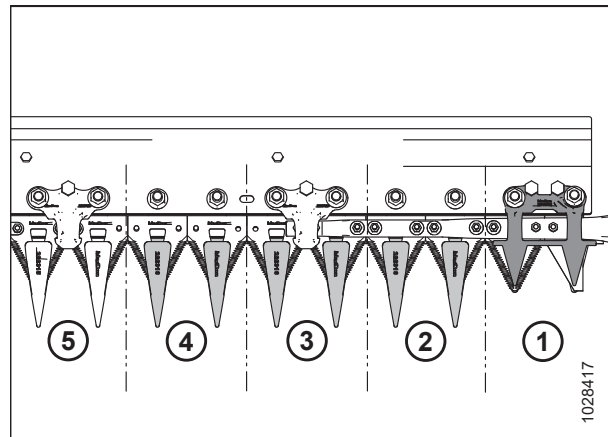

Figur 4.123: Spidse knivafskærmninger til drevside

1. Hæv vinden helt.
2. Sluk for motoren, og tag nøglen ud af tændingen.
3. Fastgør vindens sikkerhedsafstivere. Du kan finde instruktioner i [Aktivering af vindens sikkerhedsafstivere, side 41](#).
4. Åbn endeskjoldet. Find instruktioner i [Åbne skærebordet endeskjold, side 44](#).
5. Drej svinghjulet, der er fastgjort til knivdrevboksen, for manuelt at justere knivpositionen, indtil knivsektionerne er placeret midtvejs mellem knivførerne.
6. Luk endeskjoldet. Se instruktioner i [Lukning af skærebordets endeskjold, side 45](#).

VEDLIGEHOLDELSE OG SERVICE

7. Fjern de to møtrikker og bolte (B), der fastgør den spidse knivfører (A) og nedholder (C) (hvis relevant) til skærebjælken.
8. Fjern spids knivafskærmning (A), holder (C), og slidpladen af plastik. Kasser den spidse knivafskærmning.

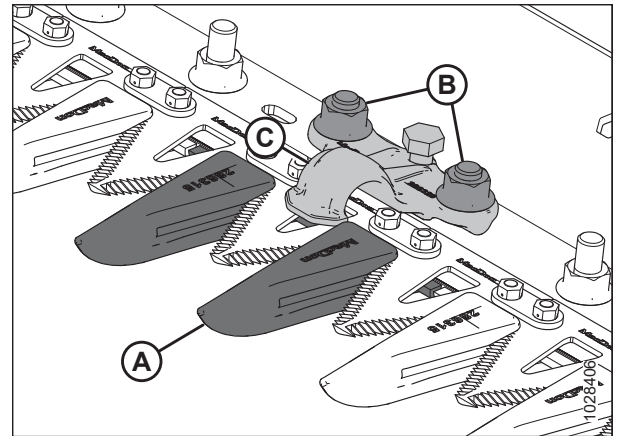

Figur 4.124: Spidse knivafskærmninger

9. Placer slidpladen plastik (A) og udskiftning af spids knivafskærmning (B) under skærebjælken.

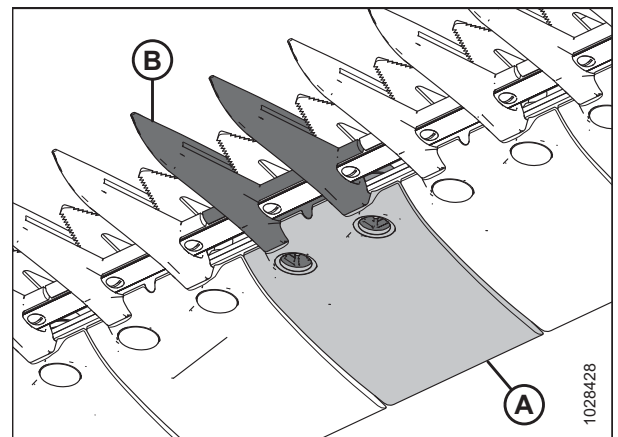

Figur 4.125: Spids knivafskærmning og slidplade

10. Anbring nedholderen (A) (hvis relevant). Løsn derefter justeringsbolten (C), så den ikke stikker ud fra bunden af nedholderen.
11. Fastgør den spidse knivfører, slidpladen og nedholderen (hvis relevant) med to bolte og møtrikker (B). Tilspænd møtrikkerne med et moment på 85 Nm (63 lbf-ft).
12. Hvis der er en nedholder på denne placering, henvises der til *Justering af holder – spidse knivafskærmning, side 355*.

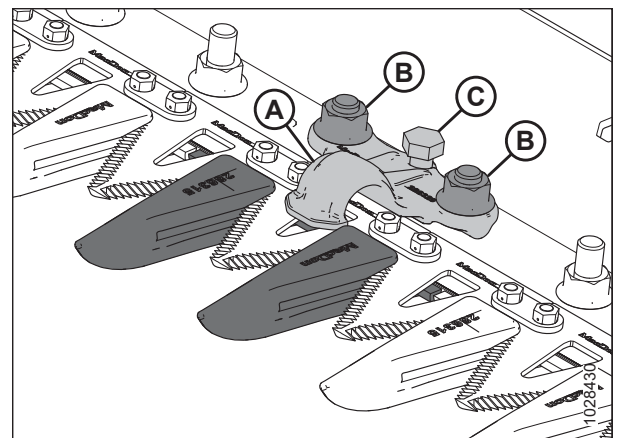

Figur 4.126: Spidse knivafskærmninger

Kontrol af holder – spidse knivafskærmninger

Nedholderne til de spidse knivførere forhindrer knivsektionerne på skærebjælken i at løfte sig fra knivførerne, samtidig med at kniven stadig kan glide. Efterse nedholderne for at sikre, at der er tilstrækkeligt spillerum mellem nedholderne og knivsektionerne.

Denne procedure gælder for standardholderne. Hvis du vil kontrollere midterholderen på skærebordet med dobbeltkniv, skal du se *Kontrol af nedholder til midterknivfører på dobbeltknivsskærebord – spidse knivførere, side 358*.

BEMÆRK:

Juster knivførerne, før du justerer nedholderen. Se instruktioner i *Justering af knivafskærmning og beskyttelsesstang, side 349*.

FARE

Kontrollér, at alle uvedkommende har forladt området.

FARE

For at undgå personskade eller dødsfald som følge af uventet start af en maskine skal du altid stoppe motoren og fjerne nøglen fra tændingen, før du foretager justeringer af maskinen.

ADVARSEL

For at undgå legemsbeskadigelse fra fald af hævet vinde skal vindens sikkerhedsafstivere altid aktiveres, før du går under vinden – uanset hvad årsagen måtte være.

ADVARSEL

Brug kraftige handsker, når du arbejder omkring eller håndterer knive.

1. Hæv vinden helt.
2. Sluk for motoren, og tag nøglen ud af tændingen.
3. Fastgør vindens sikkerhedsafstivere. Du kan finde instruktioner i *Aktivering af vindens sikkerhedsafstivere, side 41*.
4. Åbn endeskjoldet. Find instruktioner i *Åbne skærebordet endeskjold, side 44*.
5. Drej svinghjulet, der er fastgjort til knivdrevboksen, for at flytte knivsektionen (A) under nedholderen (B) og mellem knivføreren (C).
6. Skub ned på knivsektionen (A) med en kraft på ca. 44 N (10 lbf), og brug en følelære til at måle spillerummet mellem nedholderen (B) og knivsektionen. Sørg for, at spillerummet er 0,1-0,5 mm (0,004-0,020").
7. Hvis justering er nødvendig, henvises der til *Justering af holder – spidse knivafskærmning, side 355*.
8. Luk endeskjoldet. Se instruktioner i *Lukning af skærebordets endeskjold, side 45*

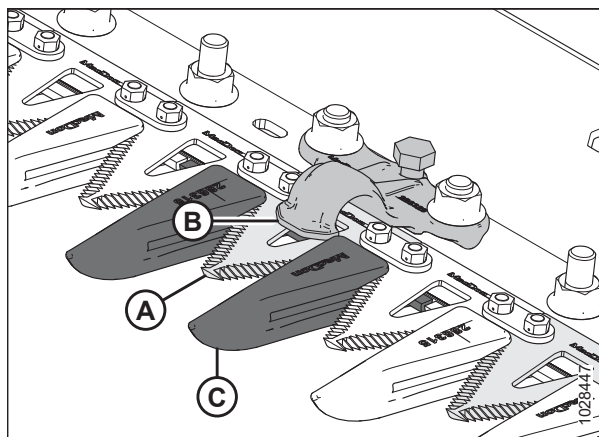

Figur 4.127: Nedholder til spids knivfører

Justering af holder – spidse knivafskærmning

Ifølge kontrolproceduren, hvis en nedholder til en spids knivafskærmning eller en knivafskærmning med fire spidser holder kniven fast, skal du justere nedholderen.

Denne procedure gælder for standardnedholdere. Hvis du vil justere midterholderen på skærebordet med dobbeltniv, skal du se *Justering af nedholder til midterknivfører på dobbeltnivsskærebord – spidse knivførere, side 360*.

FARE

Kontrollér, at alle uvedkommende har forladt området.

FARE

For at undgå personskade eller dødsfald som følge af uventet start af en maskine skal du altid stoppe motoren og fjerne nøglen fra tændingen, før du foretager justeringer af maskinen.

ADVARSEL

For at undgå legemsbeskadigelse fra fald af hævet vinde skal vindens sikkerhedsafstivere altid aktiveres, før du går under vinden – uanset hvad årsagen måtte være.

ADVARSEL

Brug kraftige handsker, når du arbejder omkring eller håndterer knive.

1. Juster knivførerne. Du kan finde instruktioner i *Justering af knivafskærmning og beskyttelsesstang, side 349*.
2. Hæv vinden helt.
3. Sluk for motoren, og tag nøglen ud af tændingen.
4. Fastgør vindens sikkerhedsafstivere. Du kan finde instruktioner i *Aktivering af vindens sikkerhedsafstivere, side 41*.
5. Juster holderens spillerum på følgende måde:
 - Hvis du vil sænke fronten af nedholderen (A) og mindske spillerummet, skal du dreje justeringsbolten (B) med uret.
 - Hvis du vil hæve fronten af nedholderen (A) og øge spillerummet, skal du dreje justeringsbolten (B) mod uret.

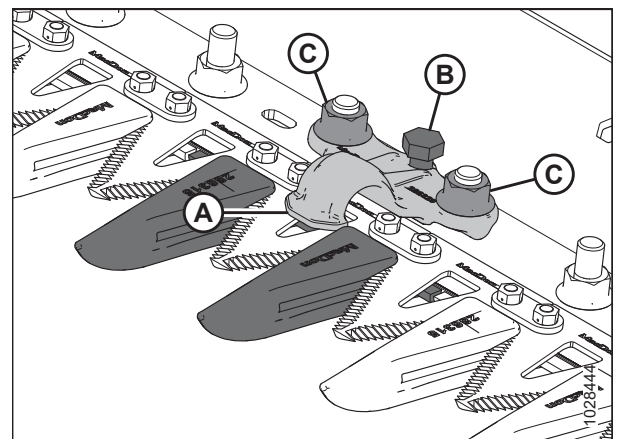

Figur 4.128: Spids holder

BEMÆRK:

Ved større justeringer kan det være nødvendigt at løsne møtrikkerne (C), før du drejer justeringsbolten (B). Efter justering skal du tilspænde møtrikkerne igen med et moment på 85 Nm (63 lbf-ft).

6. Kontrollér spillerummet til nedholderen. Se instruktioner i *Kontrol af holder – spidse knivafskærmninger, side 354*.
7. Kør motoren i lav tomgang, og lyt efter støj forårsaget af utilstrækkeligt spillerum. Gentag trin 5, side 355 til trin 6, side 355, om nødvendigt.

VIGTIGT:

Utilstrækkeligt spillerum til nedholderen vil få kniven og knivførerne til at overophede.

Udskiftning af spids midterknivfører – dobbeltnivsskærebord

Knivføreren i midten af et dobbeltnivsskærebord (hvor de to knive overlapper hinanden) kræver en anden udskiftningsprocedure end en spids knivfører.

FARE

For at undgå personskade eller dødsfald som følge af uventet start af en maskine skal du altid stoppe motoren og fjerne nøglen fra tændingen, før du foretager justeringer af maskinen.

FARE

Kontrollér, at alle uvedkommende har forladt området.

ADVARSEL

For at undgå legemsbeskadigelse fra fald af hævet vinde skal vindens sikkerhedsafstivere altid aktiveres, før du går under vinen – uanset hvad årsagen måtte være.

ADVARSEL

Brug kraftige handsker, når du arbejder omkring eller håndterer knive.

1. Hæv vinen helt.
2. Sluk for motoren, og tag nøglen ud af tændingen.
3. Fastgør vindens sikkerhedsafstivere. Du kan finde instruktioner i *Aktivering af vindens sikkerhedsafstivere, side 41*.
4. Fjern to møtrikker og bolte (C), der fastgør afskærmning (A) og holder (B) til skærebjælken.
5. Fjern afskærmning (A), slidplade af plastik og holder (B).

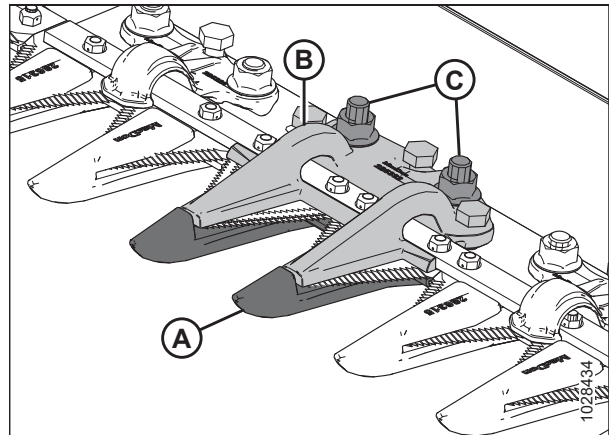

Figur 4.129: Spids midterknivafskærmning

VIGTIGT:

Sørg for, at den nye knivfører er den korrekte knivfører med forskudte skæreflader (A).

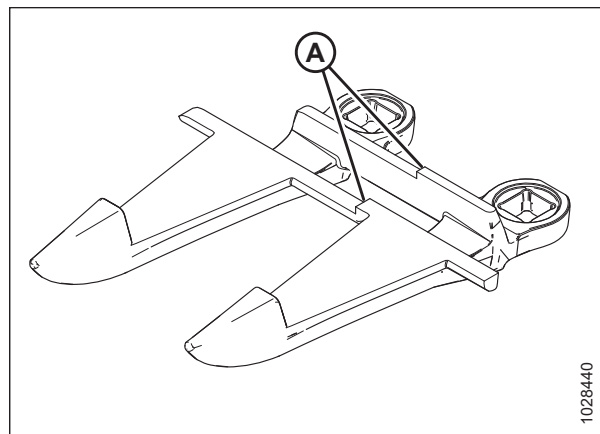

Figur 4.130: Spids midterknivafskærmning

6. Før du monterer den nye spidse midterknivafskærmning, skal du sørge for, at overlappingspladen (A) er til stede under skærebjælken, og at den tykke ende af pladen er placeret under midterknivafskærmningen.

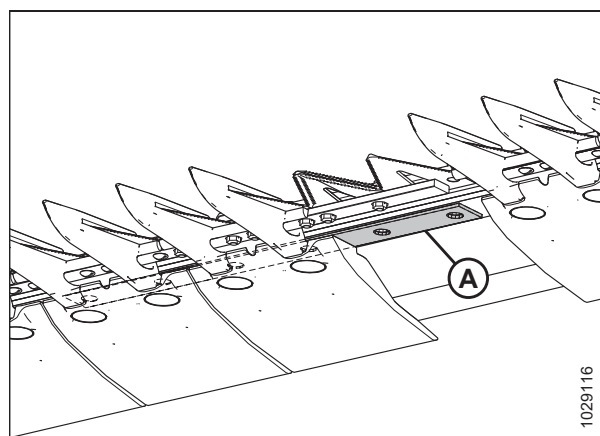

Figur 4.131: Skærebjælke

7. Placer slidpladen af plastik (A) og den nye afskærmning (B) under skærebjælken.

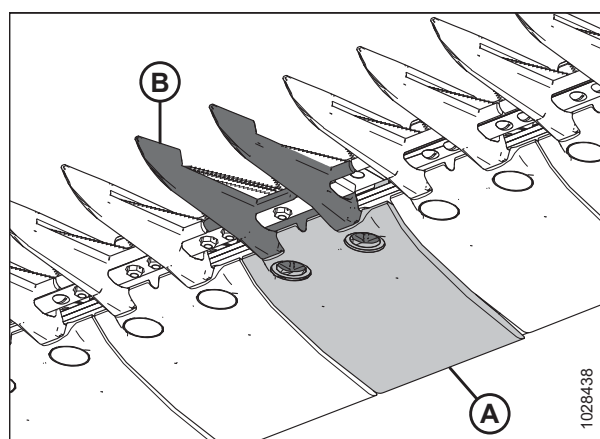

Figur 4.132: Spids midterknivafskærmning og slidplade

VEDLIGEHOLDELSE OG SERVICE

8. Monter de tre justeringsbolte (A), så de stikker 4 mm (5/32") ud fra bunden af nedholderen til den spidse midterknivfører (B).
9. Placer midterholder (B) på skærebjælken.

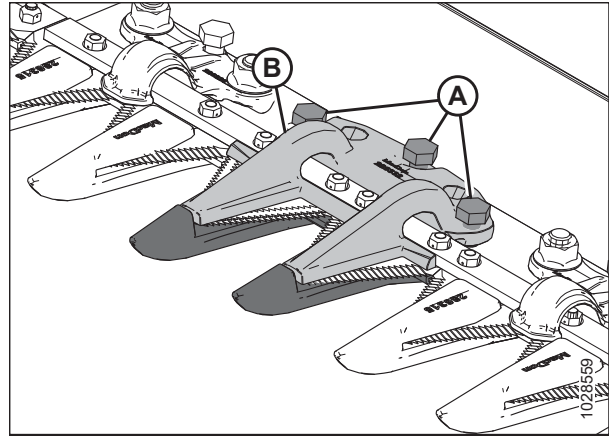

Figur 4.133: Spids midterknivafskærmning

10. Fastgør nedholderen til den spidse midterknivfører (A) med to bolte og møtrikker (B), men tilspænd **IKKE** hardwaren på nuværende tidspunkt.

VIGTIGT:

Nedholderen (A) skal rumme de to overlappende knive der, hvor midterknivføreren sidder. Sørg for, at den korrekte knivfører, der skal udskiftes med, monteres på denne placering.

11. Juster holderen, indtil spillerummet er acceptabel.
 - Du kan finde justeringsinstruktioner i [Justeringsinstruktioner i Justering af nedholder til midterknivfører på dobbeltknivsskærebord – spidse knivførere, side 360](#).
 - Du kan finde specifikationer for spillerum i [Kontrol af nedholder til midterknivfører på dobbeltknivsskærebord – spidse knivførere, side 358](#).

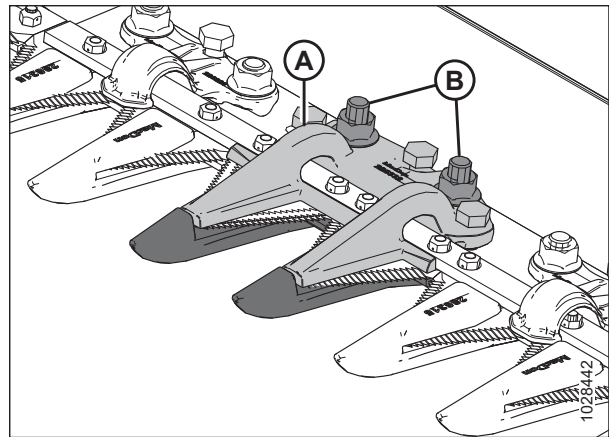

Figur 4.134: Spids midterknivafskærmning

12. Tilspænd møtrikkerne (B) med et moment på 85 Nm (63 lbf-ft).

Kontrol af nedholder til midterknivfører på dobbeltknivsskærebord – spidse knivførere

Nedholderne til de spidse midterknivførere forhindrer midterknivsektionen på skærebjælken i at løfte sig fra knivføreren, samtidig med at knivene stadig kan glide. Efterse nedholderen til midterknivføreren for at sikre, at der er tilstrækkelig spillerum mellem nedholderen og midterknivsektionen.

FARE

Kontrollér, at alle uvedkommende har forladt området.

FARE

For at undgå personskade eller dødsfald som følge af uventet start af en maskine skal du altid stoppe motoren og fjerne nøglen fra tændingen, før du foretager justeringer af maskinen.

ADVARSEL

For at undgå legemsbeskadigelse fra fald af hævet vinde skal vindens sikkerhedsafstivere altid aktiveres, før du går under vinden – uanset hvad årsagen måtte være.

ADVARSEL

Brug kraftige handsker, når du arbejder omkring eller håndterer knive.

1. Hæv vinden helt.
2. Sluk for motoren, og tag nøglen ud af tændingen.
3. Fastgør vindens sikkerhedsafstivere. Du kan finde instruktioner i *Aktivering af vindens sikkerhedsafstivere, side 41*.
4. Åbn endeskjoldet. Find instruktioner i *Åbne skærebordet endeskjolde, side 44*.
5. Drej svinghjulet, der er fastgjort til knivdrevboksen, for at flytte kniven helt indad, indtil knivsektionerne er under nedholderen (A). Gentag dette trin for at flytte den anden kniv.
6. Skub ned på knivsektionen med ca. 44 N (10 lbf), og brug en følermåler til at måle spillerummet mellem holderen (A) og knivsektionen. Sørg for, at spillerummet er som følger:
 - Ved spidsen (B) på holderen: 0,1-0,5 mm (0,004-0,020")
 - Ved holderens bagende (C): 0,1-1,0 mm (0,004-0,040")
7. Hvis justering er påkrævet, skal du se *Justering af nedholder til midterknivfører på dobbeltnivsskærebord – spidse knivførere, side 360*.
8. Når møtrikkerne (D) er blevet tilspændt, skal du kontrollere spillerummet igen og justere om nødvendigt.
9. Luk endeskjoldet. Se instruktioner i *Lukning af skærebordets endeskjolde, side 45*.

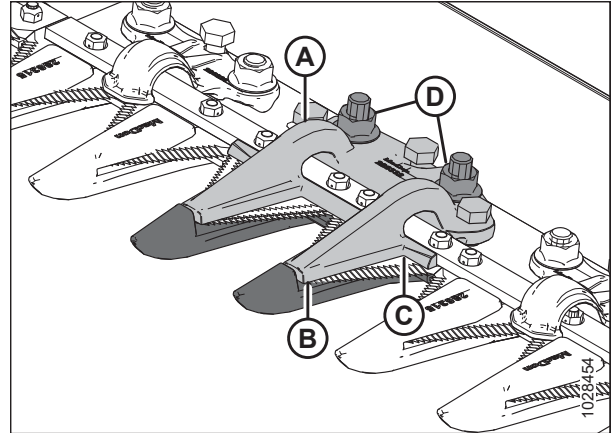

Figur 4.135: Spids midterholder

Justering af nedholder til midterknivfører på dobbeltnivsskærebord – spidse knivførere

Ifølge kontrolproceduren, hvis nedholderen til den spidse midterknivafskærmning holder kniven fast, skal du justere den.

FARE

Kontrollér, at alle uvedkommende har forladt området.

FARE

For at undgå personskade eller dødsfald som følge af uventet start af en maskine skal du altid stoppe motoren og fjerne nøglen fra tændingen, før du foretager justeringer af maskinen.

ADVARSEL

For at undgå legemsbeskadigelse fra fald af hævet vinde skal vindens sikkerhedsafstivere altid aktiveres, før du går under vinden – uanset hvad årsagen måtte være.

ADVARSEL

Brug kraftige handsker, når du arbejder omkring eller håndterer knive.

1. Hæv vinden helt.
 2. Sluk for motoren, og tag nøglen ud af tændingen.
 3. Fastgør vindens sikkerhedsafstivere. Du kan finde instruktioner i *Aktivering af vindens sikkerhedsafstivere, side 41*.
 4. Løsn monteringsfastgørelsesanordninger (B).
 5. Juster holderens spillerum på følgende måde:
 - For at øge spillerummet skal du dreje justeringsboltene (A) med uret (tilspænde boltene med).
 - For at mindske spillerummet skal du dreje justeringsboltene (A) mod uret (løsne boltene).
 6. Hvis du kun vil justere spillerummet ved nedholderens spids, skal du bruge justeringsboltene (C) som følger:
 - For at forøg spillerummet skal du dreje justeringsboltene (C) mod uret (løsne boltene).
 - For at sænke spillerummet skal du dreje justeringsboltene (C) med uret (tilspænde boltene).
 7. Tilspænd møtrikkerne (B) til 85 Nm (63 lbf·ft).
 8. Kør motoren i lav tomgang, og lyt efter støj forårsaget af utilstrækkeligt spillerum.
- VIGTIGT:**
Utilstrækkeligt spillerum til nedholderen vil få kniven og knivførerne til at overophede.
9. Kontrollér spillerummet til midterknivføreren. Du kan finde flere oplysninger i *Kontrol af nedholder til midterknivfører på dobbeltnivsskærebord – spidse knivførere, side 358*.

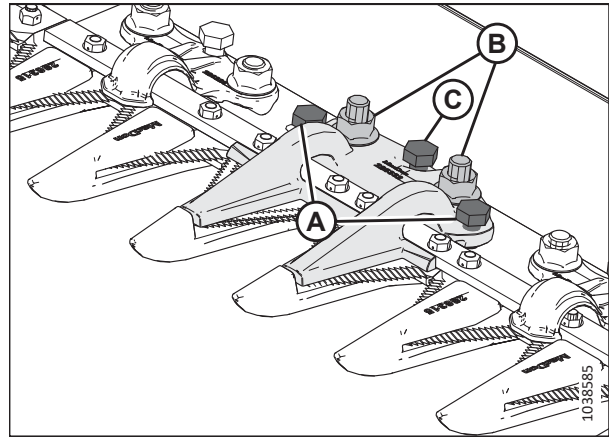

Figur 4.136: Spids midterholder

4.8.6 Korte knivafskærmninger og holdere

Korte knivførere gør det mindre sandsynligt, at kniven sætter sig fast under våde eller mudrede forhold og i hårdføre afgrøder som græs og raps.

Følgende knivafskærmninger og holdere bruges i konfigurationer med korte knivafskærmninger:

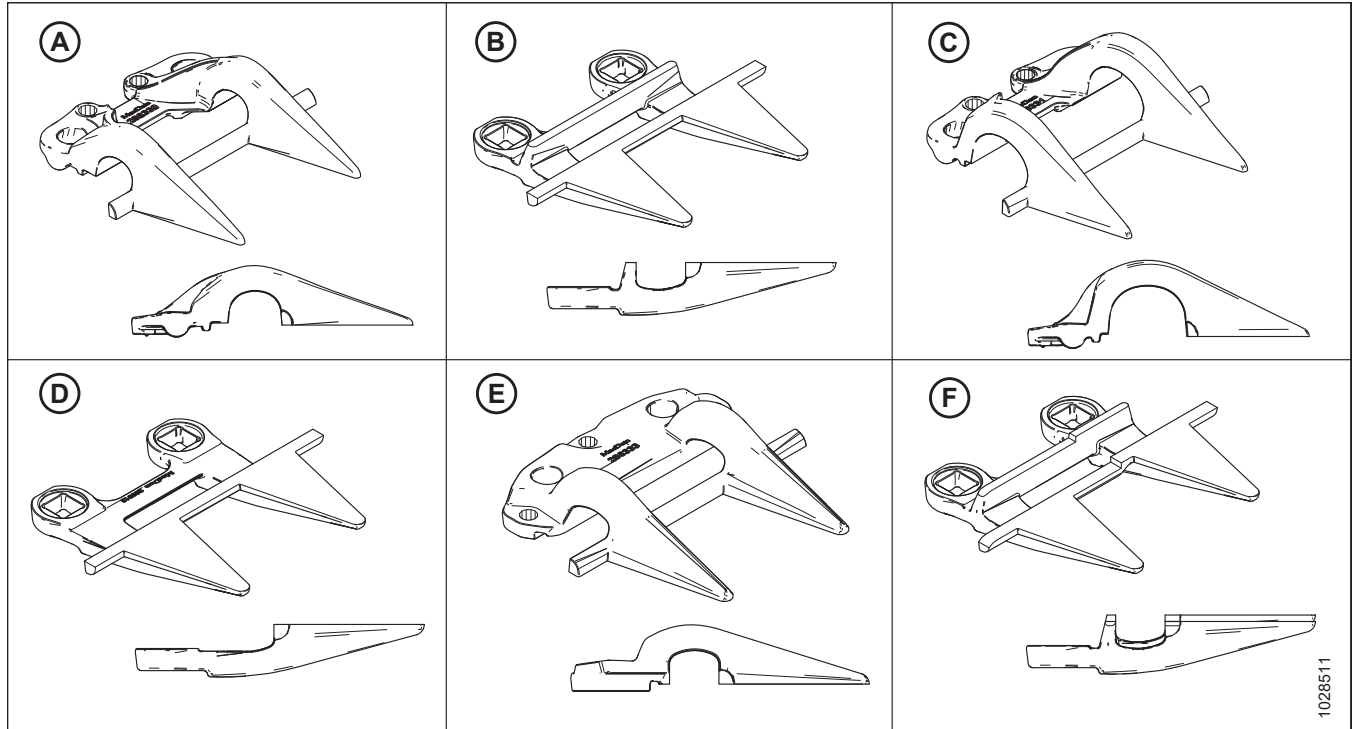

Figur 4.137: Afskærmnings- og holdertyper, der bruges i konfigurationer af korte knivafskærmninger

A – PlugFree™-holder (MD #286330)

C – PlugFree™-nedholder til drivende (MD #286331)⁸²

E – PlugFree™-midterholder (MD #286333)⁸⁴

B – PlugFree™-knivfører (MD #286318)

D – PlugFree™-knivfører til drivende (uden slidbjælke) (MD #286319)⁸³

F – PlugFree™-midterknivfører (MD #286320)⁸⁴

Knivførerne konfigureres forskelligt på forskellige skæreborde. Når du udskifter de korte knivførere og nedholderne, skal du sørge for at udskifte dem i den rigtige rækkefølge, der gælder for dit skærebord. Følgende liste instruerer dig i de forskellige knivførerkonfigurationer:

- *Konfigurationer med korte knivførere på enkeltknivsskærebord, side 362*
- *Konfigurationer med kort knivafskærmning på dobbeltnivsskærebord – Alle undtagen FD241 og FD261, side 363*
- *Konfiguration med kort knivafskærmning på dobbeltnivsskærebord – FD241 og FD261, side 364*

82. Monteres i positionerne 1-3 på drevsiden/drevisiderne; monteres i position 1 i højre ende af enkeltknivsskærebord.

83. Monteres i positionerne 1-4 på drevsiden/drevisiderne. Enkeltnivsskærebord bruger en standardknivfører i højre ende for skærebordet.

84. Kun skærebord med dobbeltniv.

Konfigurationer med kort knivafskærmning på dobbeltknivsskærebørde – Alle undtagen FD241 og FD261

Knivførerne konfigureres forskelligt på skærebørde af forskellig størrelse. Illustrationen her viser korte knivførere, der er monteret på dobbeltknivsskærebørde.

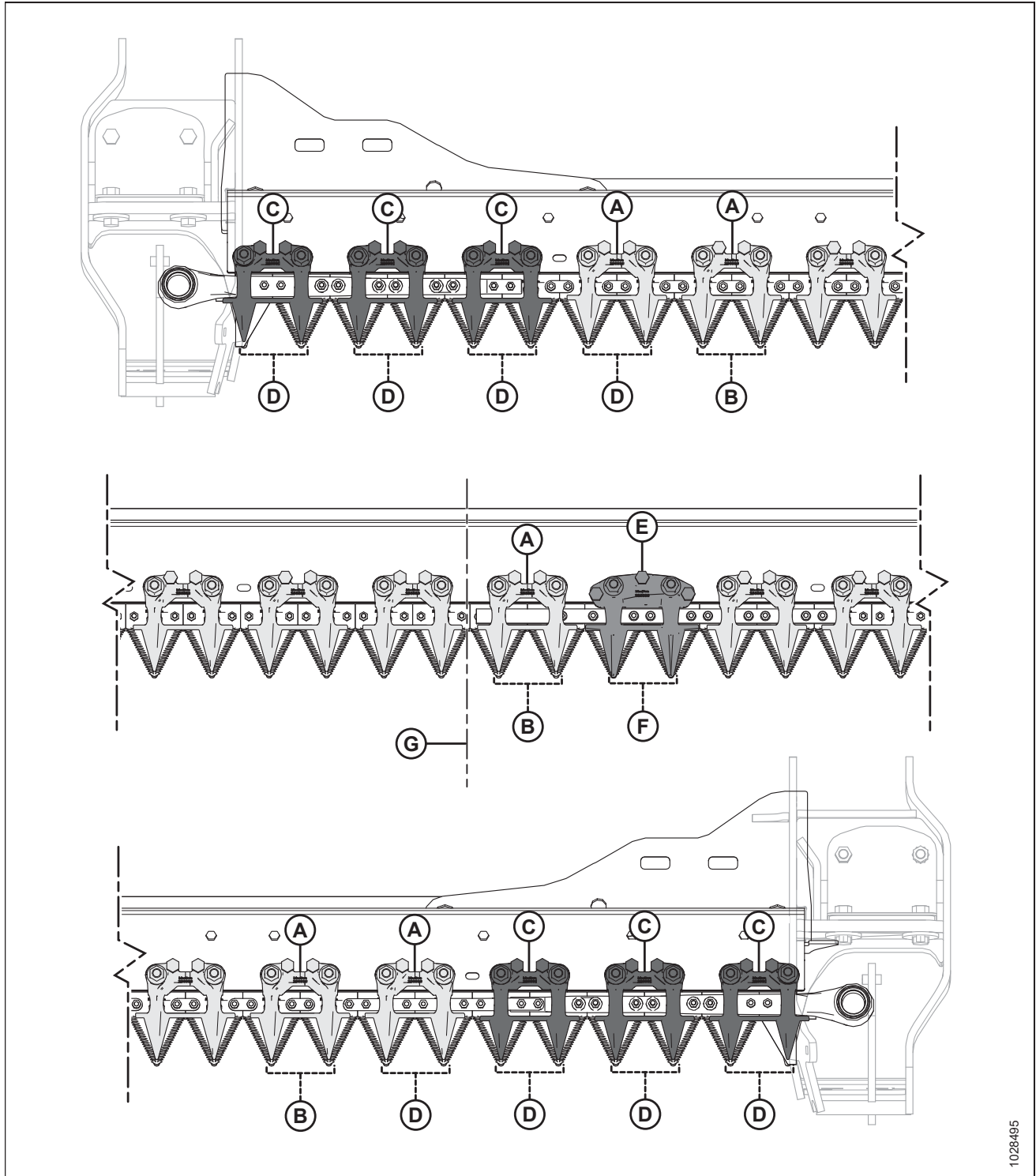

Figur 4.139: Placeringer med kort knivafskærmning og holdere – Skærebørde med dobbeltkniv

- | | |
|--|--|
| A – PlugFree™-holder (MD #286330) | B – PlugFree™-knivfører (MD #286318) |
| C – PlugFree™-nedholder til drivende (x6) (MD #286331) | D – PlugFree™-knivfører til drivende (uden slidbjælke) (x8) (MD #286319) |
| E – PlugFree™-midterholder (MD #286333) | F – PlugFree™-midterknivfører (MD #286320) |
| G – Skærebordets midte | |

Konfiguration med kort knivafskærmning på dobbeltknivsskærebørde – FD241 og FD261

Knivafskærmningerne konfigureres forskelligt på skærebørde af forskellig størrelse. Illustrationen her viser korte knivafskærmninger, der er monteret på FD241- og FD261-dobbeltknivsskærebørde.

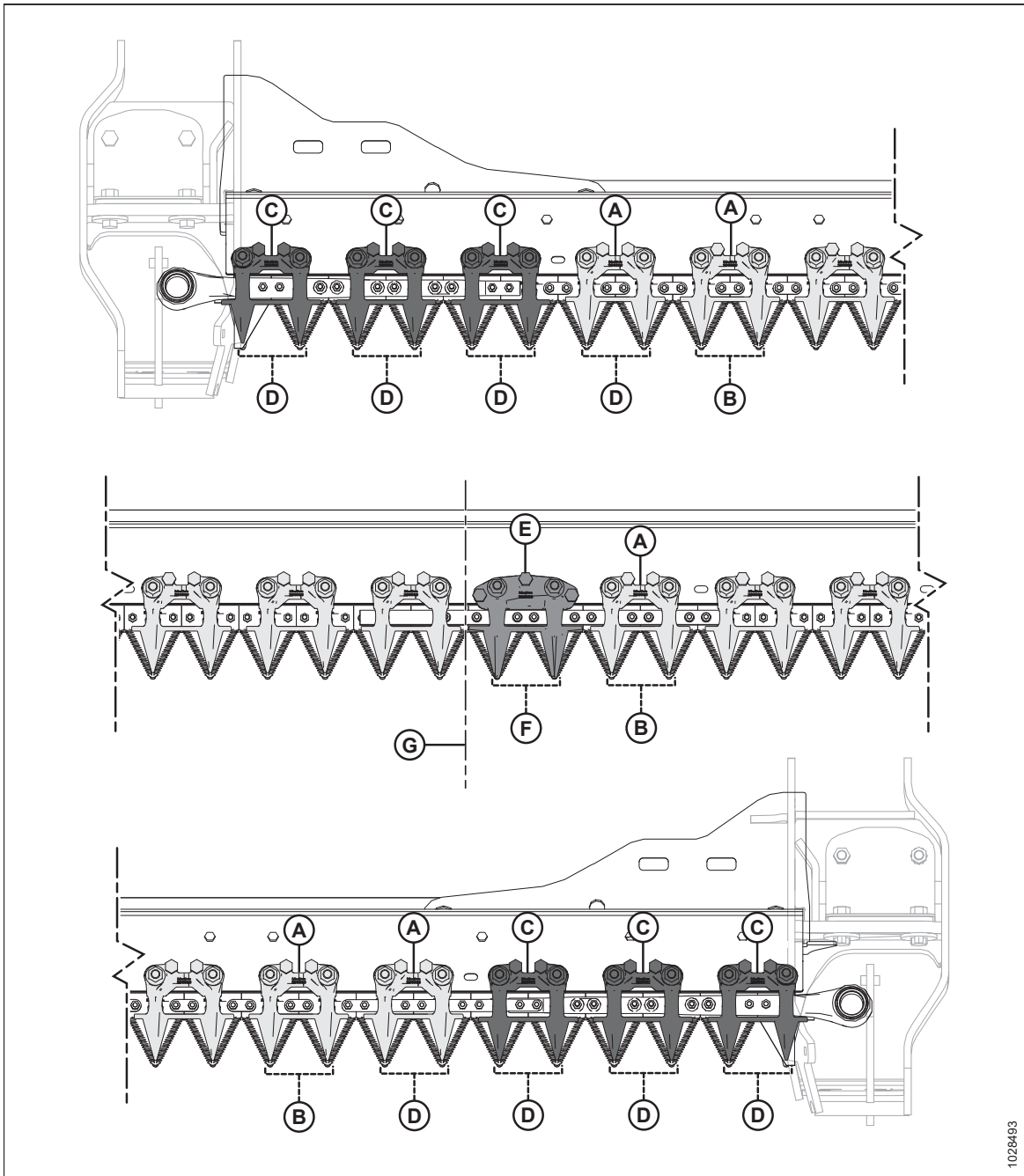

Figur 4.140: Placeringer af korte knivførere og holdere

A – PlugFree™-holder (MD #286330)

C – PlugFree™-nedholder til drivende (x6) (MD #286331)

E – PlugFree™-midterholder (MD #286333)

G – Skærebordets midte

B – PlugFree™-knivfører (MD #286318)

D – PlugFree™-knivfører til drivende (uden slidbjælke) (x8) (MD #286319)

F – PlugFree™-midterknivfører (MD #286320)

Udskiftning af korte knivafskærmninger eller endeknivafskærmninger

Korte knivafskærmninger eller endeknivafskærmninger til drivende monteres på fabrikken gør det mindre sandsynligt, at kniven sætter sig fast under våde eller mudrede forhold og i hårdføre afgrøder som græs og raps.

FARE

For at undgå personskade eller dødsfald som følge af uventet start af en maskine skal du altid stoppe motoren og fjerne nøglen fra tændingen, før du foretager justeringer af maskinen.

FARE

Kontrollér, at alle uvedkommende har forladt området.

ADVARSEL

For at undgå legemsbeskadigelse fra fald af hævet vinde skal vindens sikkerhedsafstivere altid aktiveres, før du går under vinden – uanset hvad årsagen måtte være.

ADVARSEL

Brug kraftige handsker, når du arbejder omkring eller håndterer knive.

VIGTIGT:

Midterknivføreren til et dobbeltknivsskærebord har en lidt anden udskiftningsprocedure. Se instruktioner i *Udskiftning af midterknivfører – dobbeltknivsskærebord*, side 369.

Følg disse trin for at udskifte en kort knivfører eller en knivfører til drivende:

1. Hæv vinden helt.
2. Sluk for motoren, og tag nøglen ud af tændingen.
3. Fastgør vindens sikkerhedsafstivere. Du kan finde instruktioner i *Aktivering af vindens sikkerhedsafstivere*, side 41.
4. Fjern møtrikker og bolte (A), der fastgør kort knivafskærmning (B) og holder (C) på skærebjælken.
5. Fjern kort knivafskærmning (B) holder (C) og slidpladen af plastik.

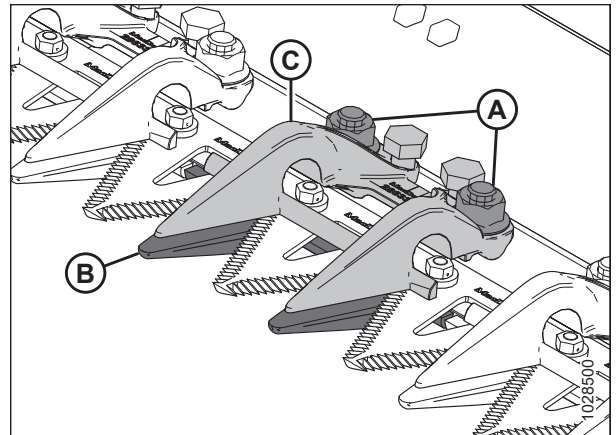

Figur 4.141: Korte knivafskærmninger

VIGTIGT:

Endeknivafskærmninger er de første fire knivførere (A) på skærebordets drevsider, og de har **IKKE** slidbjælker. Monter de korrekte knivførere, der skal udskiftes med, på disse placeringer.

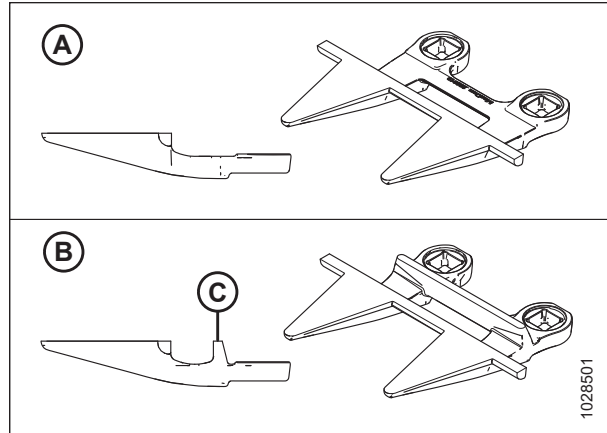

Figur 4.142: Endeknivafskærmning og korte knivafskærmninger

A – PlugFree™-knivafskærmning til drivende (MD #286319)
 B – PlugFree™-afskærmning (med slidbjælke [C]) (MD #286318)

- Placer slidpladen af plastik (A) og udskiftning af kort knivafskærmning (B) under skærebjælken.

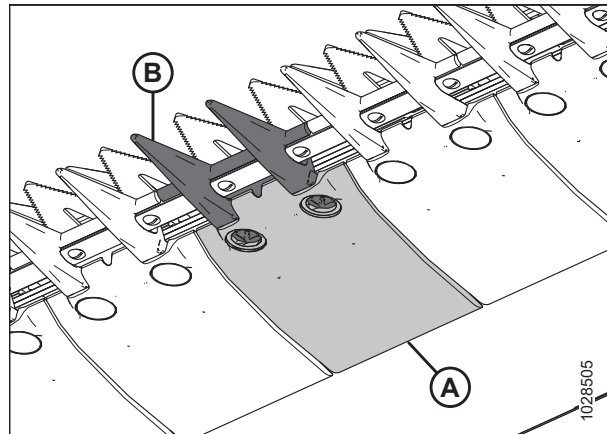

Figur 4.143: Kort knivafskærmninger og slidplade

- Placer nedholderen (A), og løsn justeringsboltene (B), så de ikke stikker ud under nedholderen.
- Fastgør den korte knivfører, slidpladen og nedholderen med bolte og møtrikker (C). Tilspænd **IKKE** møtrikkerne.
- Juster holderen, indtil spillerummet er acceptabel.
 - Du kan finde justeringsinstruktioner i *Justerer holdere – korte knivafskærmninger, side 368*.
 - Du kan finde specifikationer for spillerum i *Kontroller holdere – korte knivafskærmninger, side 367*.
- Tilspænd møtrikker (C) til 85 Nm (63 lbf-ft).

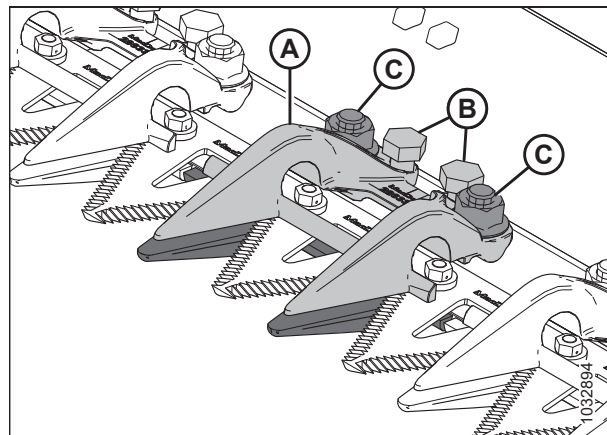

Figur 4.144: Kort knivafskærmning

11. Kontroller spillerummet.

- Hvis spillerummet er acceptabelt, er monteringen af holderen fuldført.
- Hvis spillerummet er uacceptabelt, skal du gentage trin [9, side 366](#) til trin [11, side 367](#).

12. Frakobl vindens sikkerhedsafstivere. Du kan finde instruktioner i [Frigørelse af vindens sikkerhedsafstivere, side 42](#).

Kontroller holdere – korte knivafskærmninger

Nedholderne til de korte afskærmninger forhindrer knivsektionerne på skærebjælken i at løfte sig fra afskærmningerne, samtidig med at kniven stadig kan glide. Efterse nedholderne for at sikre, at der er tilstrækkeligt spillerum mellem nedholderne og knivsektionerne.

Hvis du vil kontrollere midterholderen på skærebørde med dobbeltkniv, skal du se [Kontrol af nedholder til midterknivfører på dobbeltknivsskærebørde – korte knivførere, side 371](#).

FARE

Kontrollér, at alle uvedkommende har forladt området.

FARE

For at undgå personskade eller dødsfald som følge af uventet start af en maskine skal du altid stoppe motoren og fjerne nøglen fra tændingen, før du foretager justeringer af maskinen.

ADVARSEL

For at undgå legemsbeskadigelse fra fald af hævet vinde skal vindens sikkerhedsafstivere altid aktiveres, før du går under vinden – uanset hvad årsagen måtte være.

ADVARSEL

Brug kraftige handsker, når du arbejder omkring eller håndterer knive.

1. Hæv vinden helt.
2. Sluk for motoren, og tag nøglen ud af tændingen.
3. Fastgør vindens sikkerhedsafstivere. Du kan finde instruktioner i [Aktivering af vindens sikkerhedsafstivere, side 41](#).
4. Drej svinghjulet, der er fastgjort til knivdrevboksen, for at flytte kniven indad, indtil knivsektionerne er under nedholderen (A).
5. Skub ned på knivsektionen med en kraft på ca. 44 N (10 lbf), og brug en følelære til at måle spillerummet mellem nedholderens spids (B) og knivsektionen. Sørg for, at spillerummet er 0,1-0,5 mm (0,004"-0,020").
6. Hvis justering er påkrævet, skal du se [Justerer holdere – korte knivafskærmninger, side 368](#).

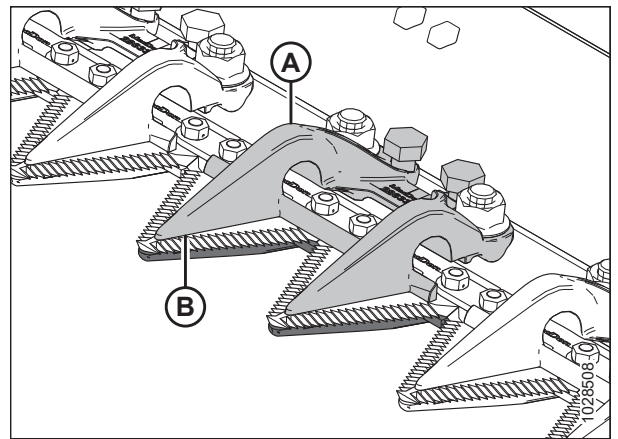

Figur 4.145: Korte knivafskærmninger

Justerer holdere – korte knivafskærmninger

Ifølge kontrolproceduren, hvis en nedholder til en kort afskærmning holder kniven fast, skal du justere nedholderen.

Hvis du vil justere midterholderen på skærebordet med dobbeltkniv, skal du se *Justering af midterste nedholder på dobbeltknivsskærebordet – korte knivafskærmninger, side 373*.

FARE

Kontrollér, at alle uvedkommende har forladt området.

FARE

For at undgå personskade eller dødsfald som følge af uventet start af en maskine skal du altid stoppe motoren og fjerne nøglen fra tændingen, før du foretager justeringer af maskinen.

ADVARSEL

For at undgå legemsbeskadigelse fra fald af hævet vinde skal vindens sikkerhedsafstivere altid aktiveres, før du går under vinden – uanset hvad årsagen måtte være.

ADVARSEL

Brug kraftige handsker, når du arbejder omkring eller håndterer knive.

1. Hæv vinden helt.
2. Sluk for motoren, og tag nøglen ud af tændingen.
3. Fastgør vindens sikkerhedsafstivere. Du kan finde instruktioner i *Aktivering af vindens sikkerhedsafstivere, side 41*.
4. Juster holderens spillerum på følgende måde:
 - For at mindske spillerummet skal du dreje justeringsboltene (A) med uret.
 - For at øge spillerummet skal du dreje justeringsboltene (A) mod uret.

BEMÆRK:

Ved større justeringer skal du løsne møtrikkerne (B), før du drejer justeringsboltene (A). Efter justering skal du tilspænde møtrikkerne igen med et moment på 85 Nm (63 lbf-ft).

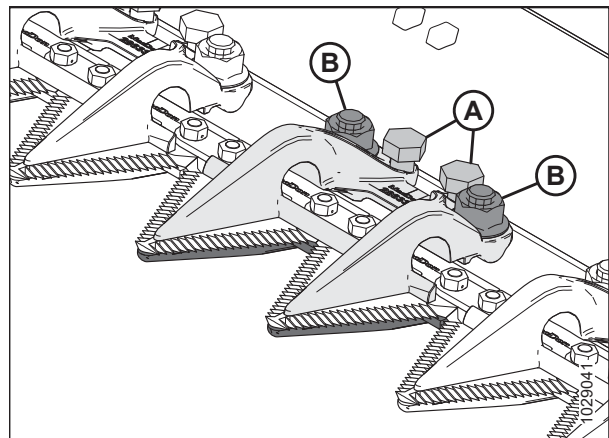

Figur 4.146: Kort knivafskærmning holder

5. Kør motoren i lav tomgang, og lyt efter støj forårsaget af utilstrækkeligt spillerum. Juster skærebordet efter behov.

VIGTIGT:

Utilstrækkeligt spillerum til nedholderen vil få kniven og knivførerne til at overophede.

6. Frakobl vindens sikkerhedsafstivere. Du kan finde instruktioner i *Frigørelse af vindens sikkerhedsafstivere, side 42*.

Udskiftning af midterknivfører – dobbeltnivsskærebord

Den forskudte afskærmning i midten af et skærebord med dobbeltniv (hvor de to knive overlapper hinanden) kræver en lidt anden udskiftningsprocedure end en standardafskærmning.

FARE

For at undgå personskade eller dødsfald som følge af uventet start af en maskine skal du altid stoppe motoren og fjerne nøglen fra tændingen, før du foretager justeringer af maskinen.

FARE

Kontrollér, at alle uvedkommende har forladt området.

ADVARSEL

For at undgå legemsbeskadigelse fra fald af hævet vinde skal vindens sikkerhedsafstivere altid aktiveres, før du går under vinden – uanset hvad årsagen måtte være.

ADVARSEL

Brug kraftige handsker, når du arbejder omkring eller håndterer knive.

1. Hæv vinden helt.
2. Sluk for motoren, og tag nøglen ud af tændingen.
3. Fastgør vindens sikkerhedsafstivere. Du kan finde instruktioner i *Aktivering af vindens sikkerhedsafstivere, side 41*.
4. Fjern to møtrikker og bolte (C), der fastgør midterknivafskærmning (A) og holder (B) på skærebjælken.
5. Fjern midterknivafskærmning (A), slidplade af plastik og holder (B).

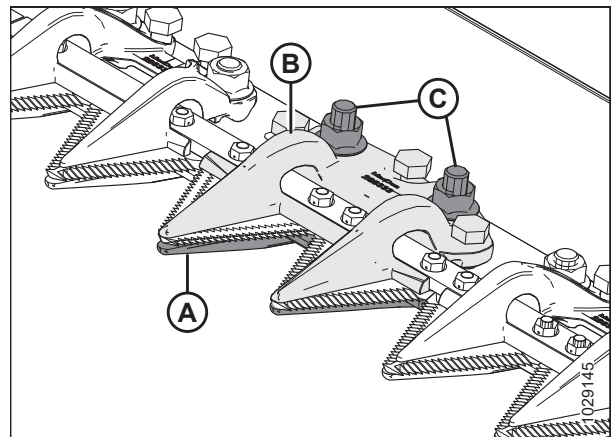

Figur 4.147: Midterknivafskærmning

VIGTIGT:

Sørg for, at den nye midterknivfører er den korrekte knivfører med forskudte skæreflader (A).

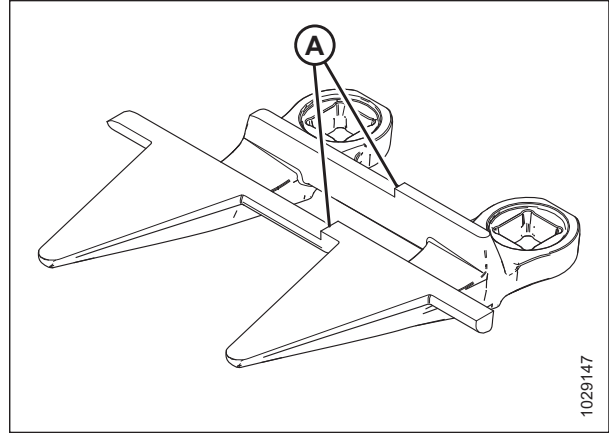

Figur 4.148: Midterknivafskærmning

6. Før du monterer den nye midterknivafskærmning, skal du sørge for, at overlappingspladen (A) er under skærebjælken, og at den tykke ende af pladen er placeret under midterknivafskærmningen.

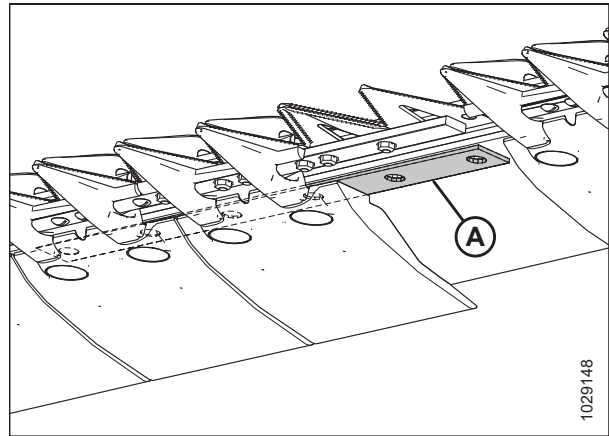

Figur 4.149: Skærebjælke

7. Placer slidpladen af plastik (A) og den nye midterknivafskærmning (B) under skærebjælken.

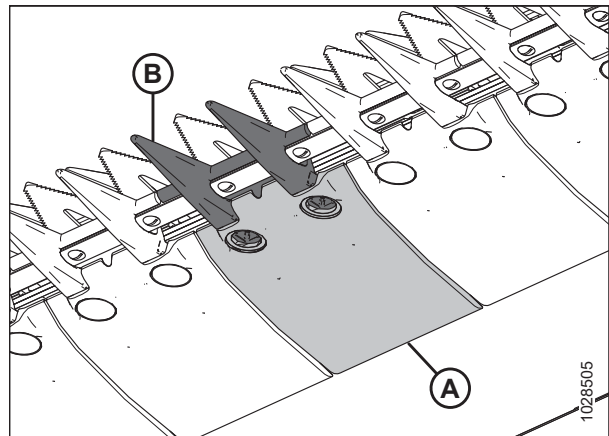

Figur 4.150: Midterknivafskærmning og slidplade

8. Monter de tre justeringsbolte (A), så de stikker 4 mm (5/32") ud fra bunden af nedholderen til midterknivføreren (B).
9. Placer midterholder (B) på skærebjælken.

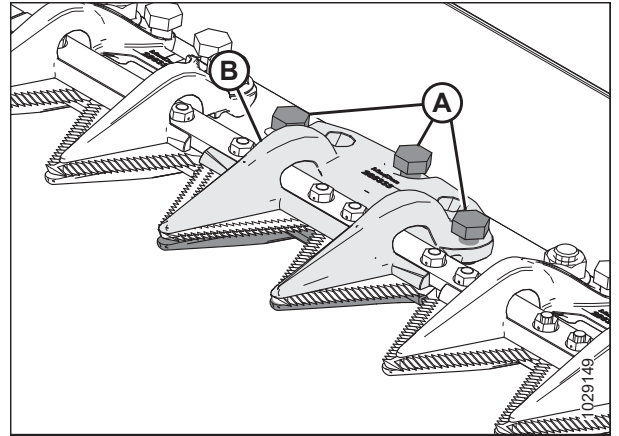

Figur 4.151: Midterknivafskærmning

10. Fastgør nedholderen til midterknivføreren (A) med to bolte og møtrikker (B), men tilspænd **IKKE** møtrikkerne på nuværende tidspunkt.

VIGTIGT:

Nedholderen (A) skal rumme de to overlappende knive der, hvor midterknivføreren sidder. Monter den korrekte knivfører, der skal udskiftes med, på denne placering.

11. Juster holderen, indtil spillerummet er acceptabel.
 - Du kan finde justeringsinstruktioner i *Justering af midterste nedholder på dobbeltknivsskærebørde – korte knivafskærmninger, side 373.*
 - Du kan finde specifikationer for spillerum i *Kontrol af nedholder til midterknivfører på dobbeltknivsskærebørde – korte knivførere, side 371.*

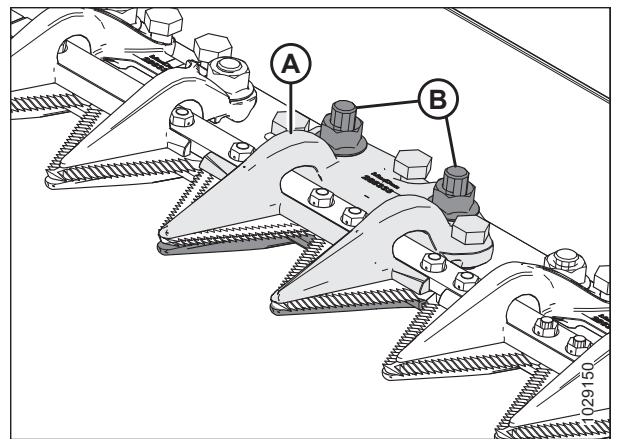

Figur 4.152: Midterknivafskærmning

12. Tilspænd møtrikkerne (B) til 85 Nm (63 lbf-ft).

Kontrol af nedholder til midterknivfører på dobbeltknivsskærebørde – korte knivførere

Nedholderen til den korte midterknivførere forhindrer midterknivsektionerne på skærebjælken i at løfte sig fra knivføreren, samtidig med at kniven stadig kan glide. Efterse nedholderen til midterknivføreren for at sikre, at der er tilstrækkelig spillerum mellem nedholderen og midterknivsektionerne.

FARE

Kontrollér, at alle uvedkommende har forladt området.

FARE

For at undgå personskade eller dødsfald som følge af uventet start af en maskine skal du altid stoppe motoren og fjerne nøglen fra tændingen, før du foretager justeringer af maskinen.

ADVARSEL

For at undgå legemsbeskadigelse fra fald af hævet vinde skal vindens sikkerhedsafstivere altid aktiveres, før du går under vinden – uanset hvad årsagen måtte være.

ADVARSEL

Brug kraftige handsker, når du arbejder omkring eller håndterer knive.

1. Hæv vinden helt.
2. Sluk for motoren, og tag nøglen ud af tændingen.
3. Fastgør vindens sikkerhedsafstivere. Du kan finde instruktioner i *Aktivering af vindens sikkerhedsafstivere, side 41*.
4. Åbn endeskjoldet. Find instruktioner i *Åbne skærebordet endeskjolde, side 44*.
5. Drej svinghjulet, der er fastgjort til knivdrevboksen, for at flytte kniven indad, indtil knivsektionen er under nedholderen (A). Gentag dette trin for at flytte den anden kniv.
6. Skub ned på knivsektionen med en kraft på ca. 44 N (10 lbf). Brug en følelære til at måle spillerummet mellem nedholderen (A) og knivsektionen. Sørg for, at spillerummet er som følger:
 - Ved spidsen (B) på holderen: 0,1-0,5 mm (0,004-0,020")
 - Ved holderens bagende (C): 0,1-1,0 mm (0,004-0,040")
7. Hvis justering er påkrævet, skal du se *Justering af midterste nedholder på dobbeltnivsskærebordet – korte knivafskærmninger, side 373*.
8. Tilspænd møtrikkerne (D), kontroller spillerummet igen, og juster om nødvendigt.
9. Luk endeskjoldet. Se instruktioner i *Lukning af skærebordets endeskjolde, side 45*.

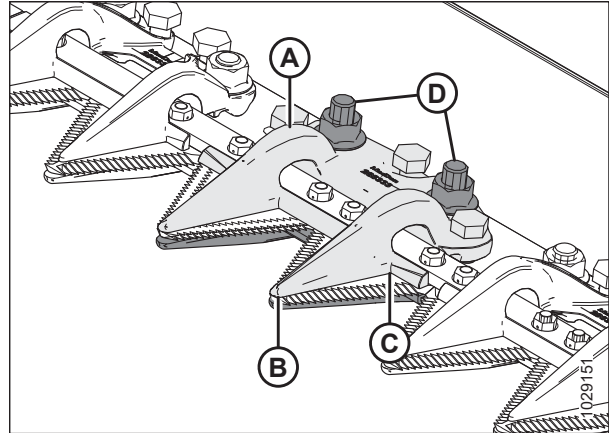

Figur 4.153: Midterknivafskærmning holder

Justering af midterste nedholder på dobbeltknivsskæreborde – korte knivafskærmninger

Ifølge kontrolproceduren, hvis en nedholder til en kort knivafskærmning holder kniven fast, skal du justere nedholderen.

FARE

Kontrollér, at alle uvedkommende har forladt området.

FARE

For at undgå personskade eller dødsfald som følge af uventet start af en maskine skal du altid stoppe motoren og fjerne nøglen fra tændingen, før du foretager justeringer af maskinen.

ADVARSEL

For at undgå legemsbeskadigelse fra fald af hævet vinde skal vindens sikkerhedsafstivere altid aktiveres, før du går under vinden – uanset hvad årsagen måtte være.

ADVARSEL

Brug kraftige handsker, når du arbejder omkring eller håndterer knive.

1. Hæv vinden helt.
2. Sluk for motoren, og tag nøglen ud af tændingen.
3. Fastgør vindens sikkerhedsafstivere. Du kan finde instruktioner i *Aktivering af vindens sikkerhedsafstivere, side 41*.
4. Løsn monteringsfastgørelsesanordninger (B).
5. Juster holderens spillerum på følgende måde:
 - For at øge spillerummet skal du dreje justeringsboltene (A) med uret (tilspænde boltene med).
 - For at mindske spillerummet skal du dreje justeringsboltene (A) mod uret (løsne boltene).
6. For at justere spillerummet ved nedholderens spids skal du dreje justeringsboltene (C) som følger:
 - For at forøg spillerummet skal du dreje justeringsboltene (C) mod uret (løsne boltene).
 - For at sænke spillerummet skal du dreje justeringsboltene (C) med uret (tilspænde boltene).
7. Tilspænd møtrikkerne (B) med et moment på 85 Nm (63 lbf-ft).
8. Hvis yderligere justering er nødvendig, skal du gentage trin 4, side 373 til trin 7, side 373.
9. Kør motoren i lav tomgang, mens du lytter efter støj forårsaget af utilstrækkeligt spillerum. Juster knivene efter behov.

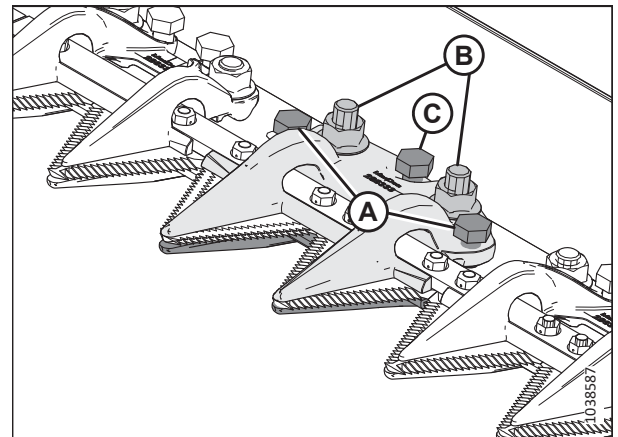

Figur 4.154: Midterholder

VIGTIGT:

Utilstrækkeligt spillerum til nedholderen vil få kniven og knivførerne til at overophede.

4.8.7 Knivhovedets skjold

Knivhovedets skjold fastgøres til endepladen og reducerer knivhovedets åbning for at forhindre, at der akkumuleres skåret afgrøde i knivhovedets udskæring.

VIGTIGT:

Fjern skjoldene, når du bruger skærebjælken på jorden under mudrede forhold. Mudderet kan samle sig i hulrummet bag skjoldet, hvilket kan resultere i, at knivdrevboksen svigter.

Montering af knivhovedets skjold

Knivhovedskjoldet bruges primært til ris og fint græs for at forhindre, at afgrøden bliver fanget i udtagsåbningen. Knivhovedskjoldet anbefales ikke under alle forhold.

 **FARE**

For at undgå personskade eller dødsfald som følge af uventet start eller fald af hævet maskine skal du altid stoppe motoren, fjerne nøglen og aktivere sikkerhedsafstiverne, inden du går under maskinen, uanset årsag.

 **ADVARSEL**

For at undgå legemsbeskadigelse fra fald af hævet vinde skal vindens sikkerhedsafstivere altid aktiveres, før du går under vinden – uanset hvad årsagen måtte være.

 **FARE**

Kontrollér, at alle uvedkommende har forladt området.

 **ADVARSEL**

Brug kraftige handsker, når du arbejder omkring eller håndterer knive.

VIGTIGT:

Hvis skjoldene skal bruges under mudrede forhold, skal hulrummet bag skjoldet kontrolleres jævnligt, og eventuelt mudder bag skjoldet skal fjernes.

1. Hæv vinden helt.
2. Sænk skærebordet.
3. Sluk for motoren, og tag nøglen ud af tændingen.
4. Fastgør vindens sikkerhedsafstivere. Du kan finde instruktioner i [Aktivering af vindens sikkerhedsafstivere, side 41](#).
5. Tag skærehovedskjoldene ud af den manuelle opbevaringskasse.

VEDLIGEHOLDELSE OG SERVICE

6. Placer knivhovedets skjold (A) mod endepladen som vist. Juster skjoldet, så udskæringen passer til knivhovedets og/eller nedholdernes profil.
7. Juster monteringshullerne, og fastgør skjoldet med to M10 x 30 sekskantbolte, spændeskiver (B) og møtrikker.
8. Tilspænd boltene (B) præcist nok til, at de holder knivhovedskjoldet (A) på plads, samtidig med at skjoldet er så tæt på knivhovedet som muligt.
9. Drej knivtrækboksens remskive manuelt for at flytte kniven og kontrollere, om knivhovedet kan ramme knivhovedets skjold (A). Juster knivhovedskjoldet for at undgå at skabe hindringer for kniven.
10. Tilspænd boltene (B) med et moment på 11 Nm (8,11 lbf·ft [97 lbf·in]).

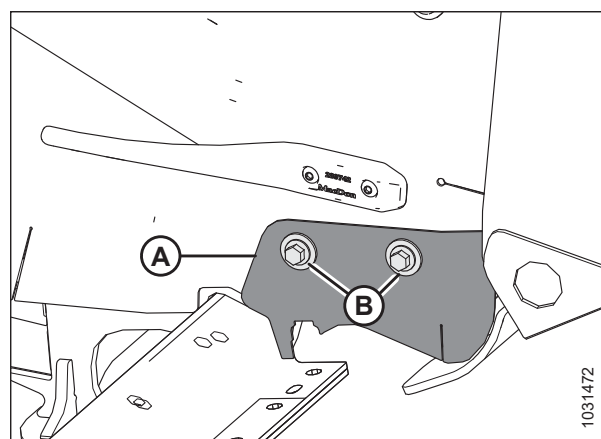

Figur 4.155: Knivhovedets skjold

4.9 Knivtræksystem

Knivdrevsystemet forvandler pumpet hydraulisk tryk til en mekanisk bevægelse, der slår en række takkede knivblade på forsiden af skærebordet for at skære en række forskellige afgrøder.

4.9.1 Knivtrækboks

Knivdrevboksen er drevet af en hydraulisk motor og konverterer roterende bevægelse til knivens stempelbevægelse.

Enkeltknivsskærebørde har en knivdrevboks (A) og en motor (B) i venstre side af skærebordet. Dobbeltknivsskærebørde har en knivdrevboks og en motor i hver ende af skærebordet.

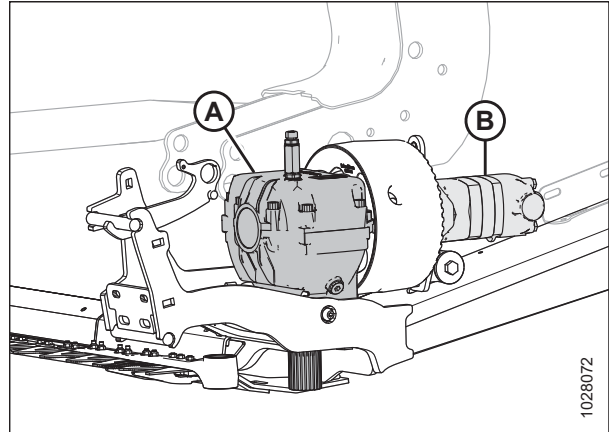

Figur 4.156: Venstre knivdrevboks vist – højre er lignende

Tjek oliestand i knivtrækboks

Der skal være nok olie i hver knivdrevboks, for at knivdrevet kan fungere korrekt. Du kan kontrollere oliestanden ved hjælp af målepinden, der sidder i hvert knivdrev.

! FARE

For at undgå personskade eller dødsfald som følge af uventet start af en maskine skal du altid stoppe motoren og fjerne nøglen fra tændingen, før du foretager justeringer af maskinen.

! FARE

Kontrollér, at alle uvedkommende har forladt området.

1. Sørg for, at skærebordet er nivelleret.
2. Sænk skærebordet.
3. Juster skærebordets vinkel, så toppen af knivkassen er i niveau med jorden.
4. Sluk for motoren, og tag nøglen ud af tændingen.
5. Åbn endeskjoldet. Find instruktioner i *Åbne skærebordet endeskjolde, side 44*

VEDLIGEHOLDELSE OG SERVICE

6. Tag oliemålepinden (A) ud, tør den af, og sæt den i derefter. Stram den, indtil den er fingerstram.
7. Fjern målepinden igen for at kontrollere oliestanden. Oliestanden skal være inden for området (B) mellem stregerne nær bunden af målepinden.
8. Sæt oliepinde (A) i igen. Tilspænd oliepinde med et moment på 23 Nm (17 lbf-ft [204 lbf-in]).
9. Gentag trin 5, side 376 til trin 8, side 377 for at kontrollere oliestanden for det andet knivdrev.

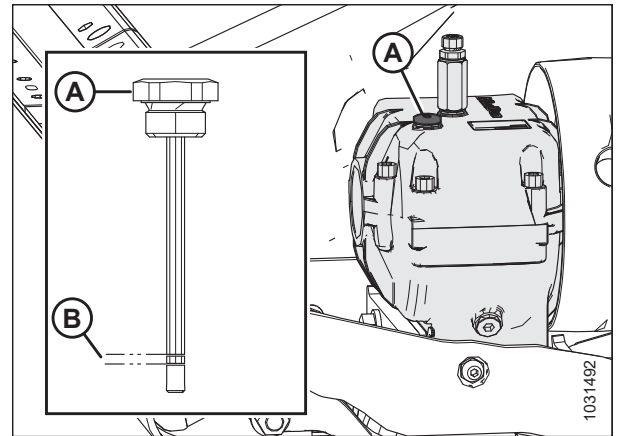

Figur 4.157: Knivtrækboks

Kontrol af monteringsbolte

Kontrollér momentet på knivdrevboksens fire monteringsbolte (A) og (B) efter de første 10 timers drift og derefter hver 100. time.

1. Sørg for, at alle bolte er tilspændt med et moment på 343 Nm (253 lbf-ft).
Tilspænd sideboltene (A) først og derefter bundboltene (B).

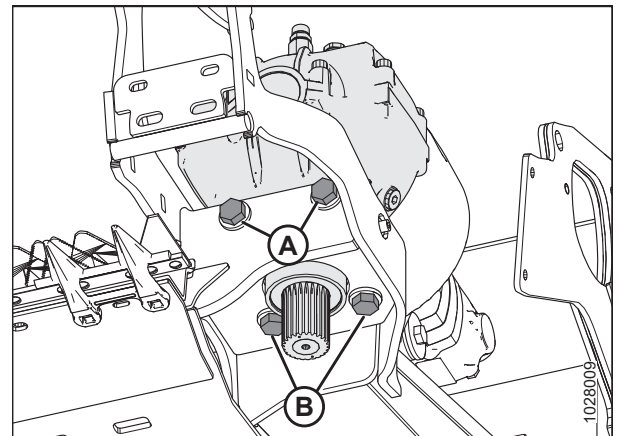

Figur 4.158: Knivtrækboks – set nedefra

Olieskift i knivtrækboks

Udskift smøremidlet på knivdrevboksen efter de første 50 timers drift og derefter hver 1000. time (eller hvert 3. år).

FARE

For at undgå personskade eller dødsfald som følge af uventet start af en maskine skal du altid stoppe motoren og fjerne nøglen fra tændingen, før du foretager justeringer af maskinen.

FARE

Kontrollér, at alle uvedkommende har forladt området.

1. Hæv skærebordet helt.
2. Sluk for motoren, og tag nøglen ud af tændingen.
3. Åbn endeskjoldet. Se instruktioner i *Åbne skærebordet endeskjolde, side 44*.

VEDLIGEHOLDELSE OG SERVICE

4. Placer en beholder, der er stor nok til at rumme ca. 1,5 l (0,4 US gallon) olie, under knivdrevboksen.
5. Fjern oliepinde (A) og aftapningsprop (C).
6. Lad olien løbe ud af knivtrækboksen og ud i beholderen under den.
7. Montér aftapningsprop (C) igen.
8. Tilsæt 1,5 l (0,4 us gal) olie til knivtrækboksen. Se indersiden af omslagets bagside for anbefalede væsker og smøremidler.

BEMÆRK:

Tjek oliestanden med toppen af knivtrækboksen vandret og med oliepinde (A) skruet ind.

9. Kontroller, at oliestanden er inden for intervallet (B).
10. Luk endeskjoldet. Se instruktioner i [Lukning af skærebordets endeskjold](#), side 45.

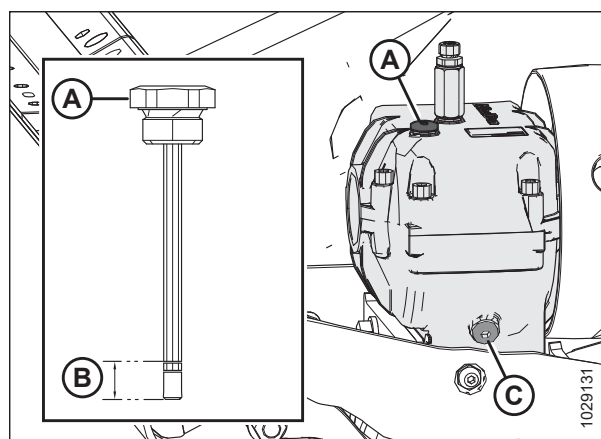

Figur 4.159: Knivtrækboks

4.10 Indføringsbord

Indføringsbordet er placeret på FM200-flydemodulet. Det bruger et indføringssejl, der transporterer den afskårne afgrøde til indføringsneglen.

4.10.1 Udskiftning af indføringssejl

Indføringssejlet på flydemodulet transporterer den høstede afgrøde til mejetærskerens indføringshus. Hvis indføringssejlet er flænget, revnet eller mangler lameller, skal det udskiftes.



FARE

Kontrollér, at alle uvedkommende har forladt området.



FARE

For at undgå personskade eller dødsfald som følge af uventet start eller fald af en hævet maskine skal du altid stoppe motoren og fjerne nøglen, inden du forlader førersædet, og altid aktivere sikkerhedsudstyr, før du går under maskinen, uanset årsag.

1. Aktivér skærebordet, indtil sejltilslutningen er tilgængelig oven på indføringsdækket.
2. Hæv vinden helt.
3. Indstil vinden helt bagud.
4. Hæv skærebordet helt.
5. Sluk for motoren, og tag nøglen ud af tændingen.
6. Fastgør skærebordets sikkerhedsafstivere. Find instruktioner i betjeningsvejledningen til mejetærskeren.
7. Fastgør vindens sikkerhedsafstivere. Du kan finde instruktioner i *Aktivering af vindens sikkerhedsafstivere, side 41*.
8. Hvis Indføringsdækkets bakke er fuld af materiale, skal den tømmes, før proceduren afsluttes. Du kan finde instruktioner i *4.10.5 Sænkning af indføringsbordets bakke, side 399*.
9. Find indføringssejlets strammer. Løsn kontramøtrikken (A). Drej bolten (B) mod uret for at løsne spændingen på sejlet.
10. Deaktiver skærebordets sikkerhedsafstivere. Se instruktioner i betjeningsvejledningen til mejetærskeren.
11. Sænk skærebordet til en behagelig arbejdsstilling
12. Sluk for motoren, og tag nøglen ud af tændingen.

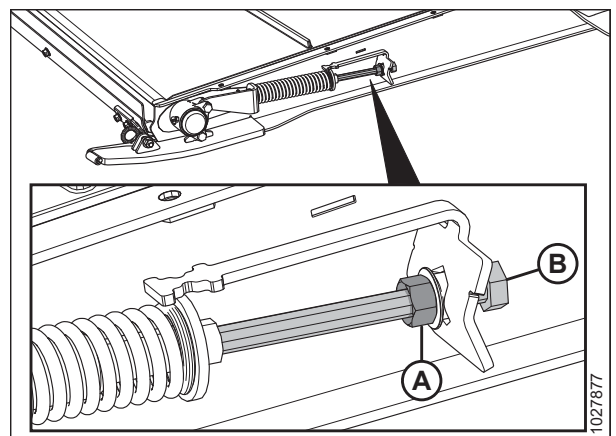

Figur 4.160: Strammer til indføringssejl

VEDLIGEHOLDELSE OG SERVICE

13. Fjern de fem undersænkedede skruer (A) og holderen (B).
14. Fjern en rundhovedskrue og en spændeskive (C).
15. Vend midterfyldningen (D) om.
16. Gentag trin *13, side 380* til *15, side 380* på den anden side af indføringsdækket.

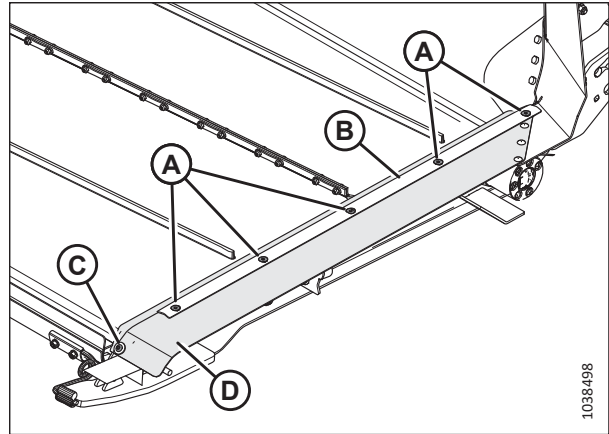

Figur 4.161: Indføringssejlstætning

17. Fjern møtrikkerne og skruerne (A). Fjern forbindelsesstropperne til sejlet (B).
18. Fjern indføringssejlet fra dækket.

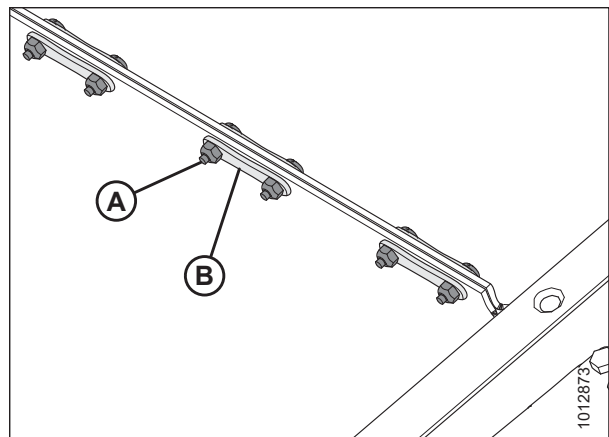

Figur 4.162: Sejlholder

19. Fjern alt snavs fra drivrullen (A) og tomgangsrullen (C).
20. Montér det nye sejl over drivrulle (A). Sørg for, at sejlguiderne passer ind i drevrullens riller (B).
21. Træk sejlet langs bunden af indføringsdækket og over løberullen (C).

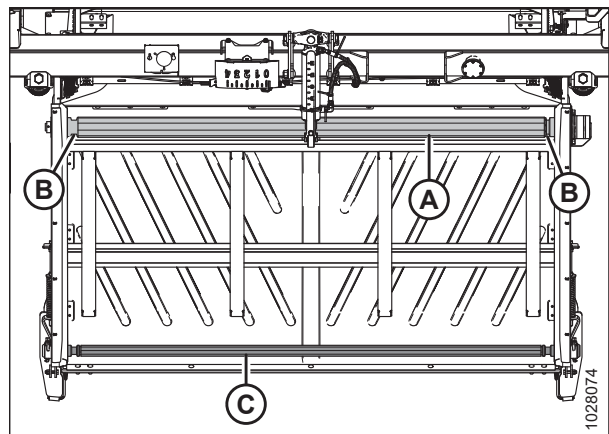

Figur 4.163: Flydmodulets indføringssejl

BEMÆRK:

V-klampen på sejlet (A) skal pege mod fronten.

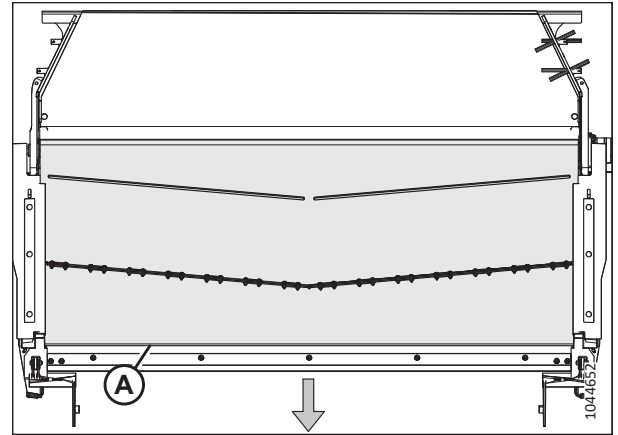

Figur 4.164: Retning af flydemodulets indførsesjøj

22. Forbind sejlets forbindelsesled med forbindelsesstropperne (B). Fastgør stropperne med møtrikker og skruer (A). Tilspænd møtrikkerne til 7 Nm (5 lbf·ft [60 lbf·in]).

VIGTIGT:

Sørg for, at skruhovederne vender mod bagsiden af dækket.

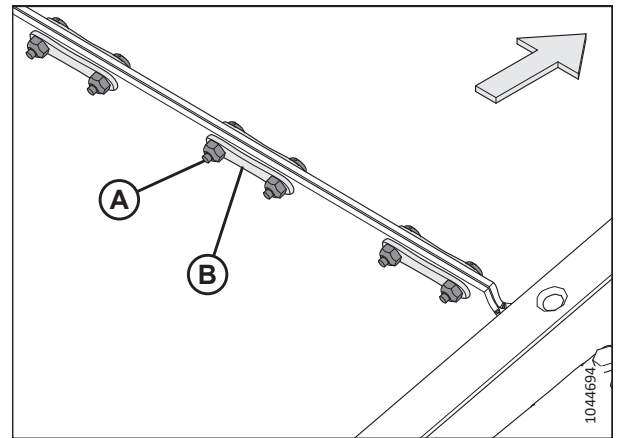

Figur 4.165: Sejlholderens stropper

23. Hæv skærebordet helt.
24. Fastgør skærebordets sikkerhedsafstivere. Find instruktioner i betjeningsvejledningen til mejetærskeren.
25. Sluk for motoren, og tag nøglen ud af tændingen.
26. Juster sejlspændingen. Se instruktioner i [4.10.2 Kontrol og justering af indførsesjøjlets spænding, side 382](#).
27. Deaktiver skærebordets sikkerhedsafstivere. Se instruktioner i betjeningsvejledningen til mejetærskeren.
28. Sænk skærebordet til en behagelig arbejdsstilling
29. Sluk for motoren, og tag nøglen ud af tændingen.

30. Placer midterfyldningen (D) som vist. Genmonter holderen (B).
31. Fastgør holderen og midterfyldningen med en knapkrue og spændeskive (C) og fem undersænkede skruer (A).
32. Gentag de to forrige trin på den modsatte side af indføringsdækket.
33. Kør adapteren i 3 minutter, og kontrollér derefter sejlspændingen igen. Se instruktioner i [4.10.2 Kontrol og justering af indføringssejlets spænding](#), side 382.

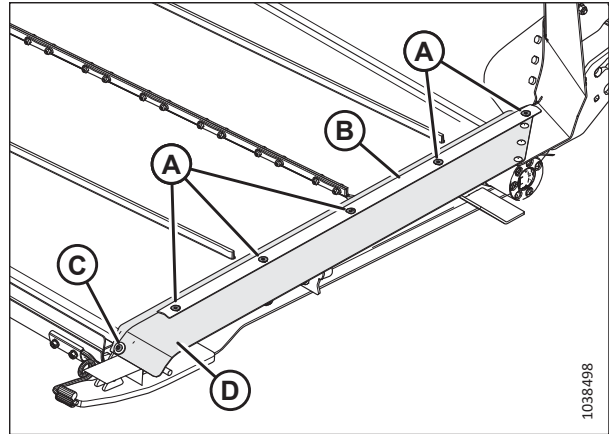

Figur 4.166: Indføringssejlstætning

4.10.2 Kontrol og justering af indføringssejlets spænding

For at sejlet kan fungere korrekt, skal det være spændt korrekt. Kontrollér spændingen på sejlet, og juster det om nødvendigt.

FARE

Kontrollér, at alle uvedkommende har forladt området.

FARE

For at undgå personskade eller dødsfald som følge af uventet start eller fald af en hævet maskine skal du altid stoppe motoren og fjerne nøglen, inden du forlader førersædet, og altid aktivere sikkerhedsudstyr, før du går under maskinen, uanset årsag.

BEMÆRK:

Illustrationerne i denne procedure viser venstre side af skærebordet. Højre side af skærebordet er tilsvarende.

1. Hæv skærebordet helt.
2. Sluk for motoren, og tag nøglen ud af tændingen.
3. Fastgør skærebordets sikkerhedsafstivere. Du kan finde anvisninger i betjeningsvejledningen til mejetærskeren.

Kontrol af indføringssejlets spænding

4. Sørg for, at sejlguiden (gummisporet på sejlets underside) er korrekt fastgjort i rillen på drevrullen, og at løberullen er mellem guiderne.

5. Tjek placeringen af fjederholderskive (A). Hvis indførsessejlet sporer korrekt, og fjederholderne på begge sider af sejlet er korrekt placeret, er det ikke nødvendigt at justere.

BEMÆRK:

Startpositionen for fjederholderskiven (A) er midt i U-formen på indikatoren (B). Placeringen af skiven (A) vil dog variere, efter sejlsporingen er justeret.

6. Hvis justering er nødvendig, skal du gå videre til trin 7, side 383.

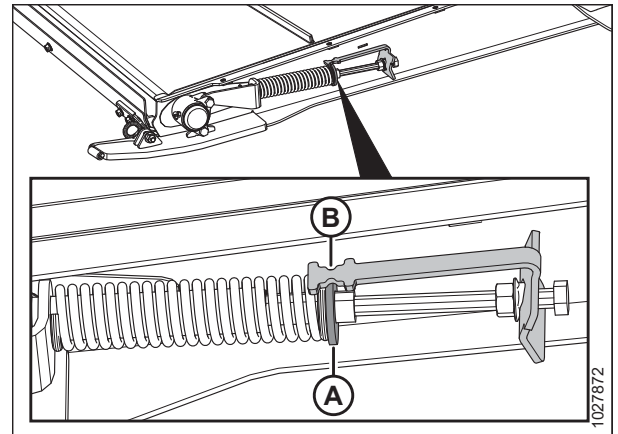

Figur 4.167: Strammer til indførsessejl

Justering af indførsessejlets spænding

7. Juster sejlets spænding ved at løsne kontramøtrikken (A) og drejebolten (B) med uret for at øge spændingen i sejlet (eller mod uret for at mindske spændingen i sejlet). Holderskiven (C) skal være i midten af indikatoren (D).

VIGTIGT:

Ved små spændingsjusteringer er det kun nødvendigt at justere den ene side af sejlet. For at undgå ujævn sejlsporing ved større spændingsjusteringer skal begge sider af sejlet justeres.

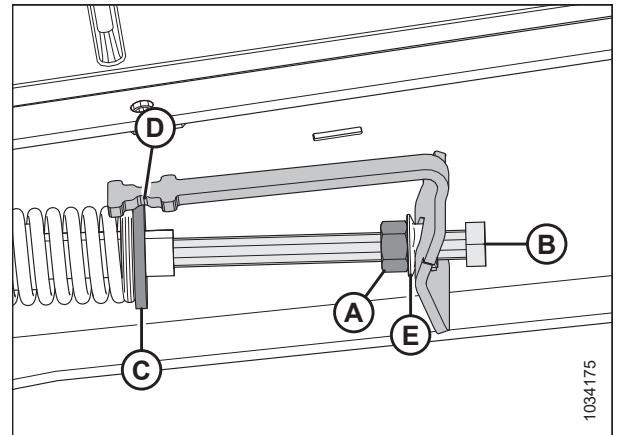

Figur 4.168: Indførsessejlstrammer – venstre side

8. Hvis sejlet ikke sporer korrekt, skal du justere holderskiven (C), så den **IKKE** er i midten af indikatoren (D), men inden for følgende område:
 - Når holderskiven (C) er løsnet til 3 mm (1/8"), vil den bevæge sig mod forsiden af dækket fra indikatorens midte (D).
 - Når holderskiven (C) er tilspændt til 6 mm (1/4"), vil den bevæge sig mod bagsiden af dækket fra indikatorens midte (D).
9. Tilspænd kontramøtrik (A). Sørg for, at flangemøtrikken (E) er tæt mod indikatorbeslaget.
10. Deaktiver skærebordets sikkerhedsafstivere. Du kan finde anvisninger i betjeningsvejledningen til mejetærskeren.

4.10.3 Indføringssejlets drivrulle

Indføringssejlets drivrulle drives hydraulisk for at dreje indføringssejlet og transportere afgrøden mod indføringsneglen.

Fjernelse af indføringssejlets drivrulle

Indføringssejlets drivrulle skal fjernes, når du reparerer eller udskifter den.

FARE

Kontrollér, at alle uvedkommende har forladt området.

FARE

For at undgå personskade eller dødsfald som følge af uventet start eller fald af en hævet maskine skal du altid stoppe motoren og fjerne nøglen, inden du forlader førersædet, og altid aktivere sikkerhedsudstyr, før du går under maskinen, uanset årsag.

ADVARSEL

For at undgå legemsbeskadigelse fra fald af hævet vinde skal vindens sikkerhedsafstivere altid aktiveres, før du går under vinden – uanset hvad årsagen måtte være.

1. Hæv vinden helt.
2. Hæv skærebordet helt.
3. Sluk for motoren, og tag nøglen ud af tændingen.
4. Fastgør vindens sikkerhedsafstivere. Du kan finde instruktioner i [Aktivering af vindens sikkerhedsafstivere, side 41](#).
5. Fastgør skærebordets sikkerhedsafstivere. Find instruktioner i betjeningsvejledningen til mejetærskeren.
6. Find indføringssejlets strammer. Løsn kontramøtrikken (A). Drej bolten (B) mod uret for at løsne spændingen på sejlet.

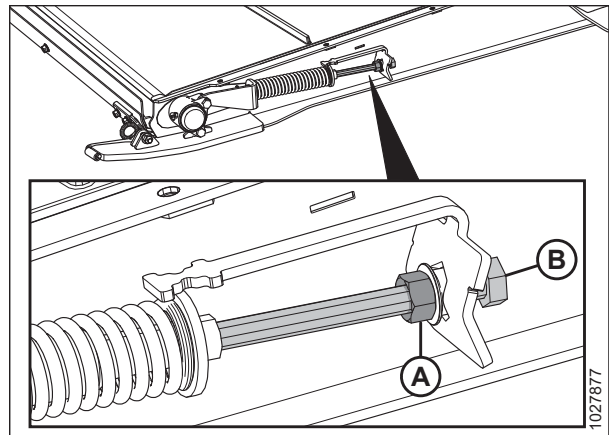

Figur 4.169: Strammer til indføringssejlet

VEDLIGEHOLDELSE OG SERVICE

7. Fjern møtrikkerne og skruerne (A). Fjern forbindelsesstropperne til sejlet (B).
8. Løft sejlets sider for at eksponere rullerne.

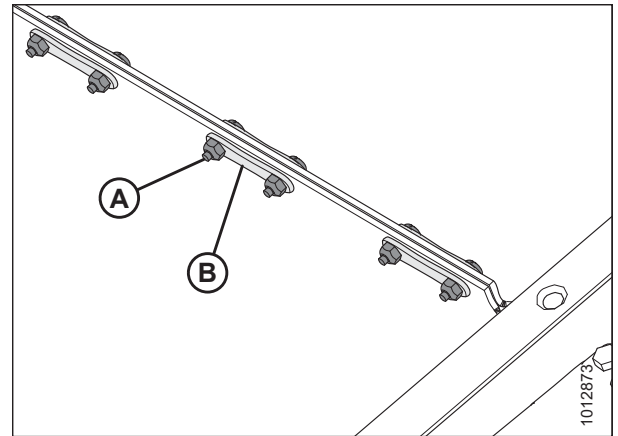

Figur 4.170: Sejlholder

9. På bordets højre side skal du fjerne to møtrikker (A) og bolte fra drivrullens leje (B).

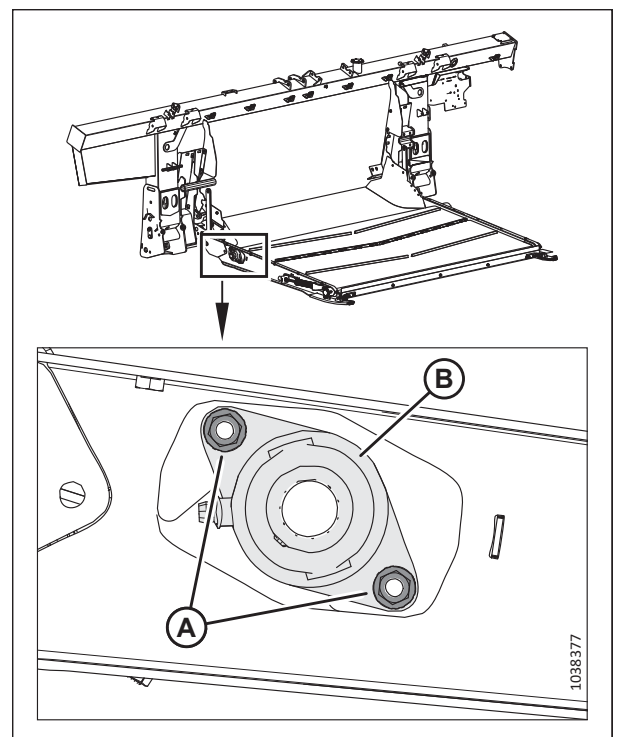

Figur 4.171: Drivrullens leje

VEDLIGEHOLDELSE OG SERVICE

10. Skub drivrullen med lejesamlingen (A) mod højre, indtil venstre ende går fri af motorens not.
11. Fjern begge dæksler (B).

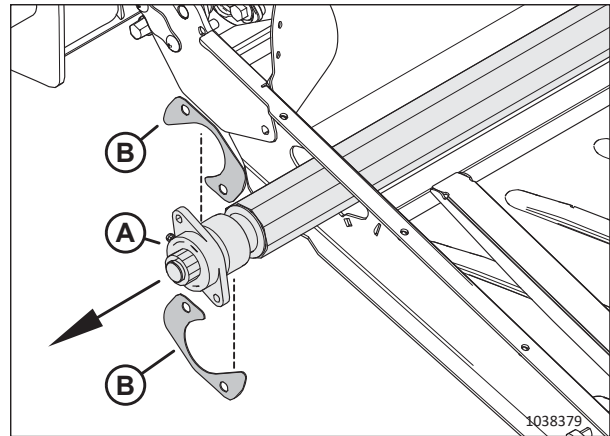

Figur 4.172: Drivrulle

12. Løft den venstre ende ud af rammen.
13. Skub samling (A) til venstre, så leje (B) føres gennem rammeåbning (C).
14. Fjern rulle (A).

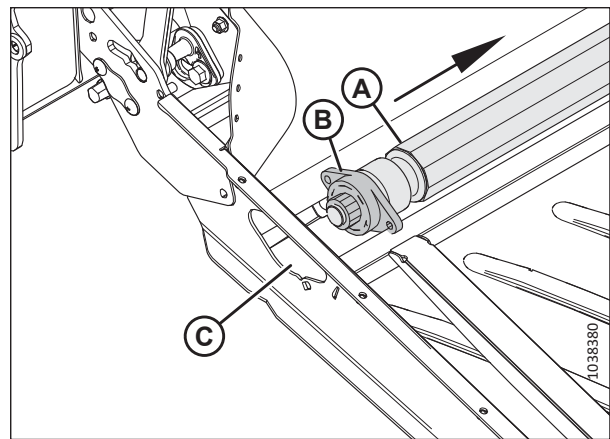

Figur 4.173: Drivrulle

Montering af indføringssejlets drivrulle

Indføringssejlets drivrulle skal monteres, når den er blevet repareret eller udskiftet.

1. Påfør fedt på motornotet.
2. Før lejets ende (A) af drivrullen gennem rammeåbning (B).

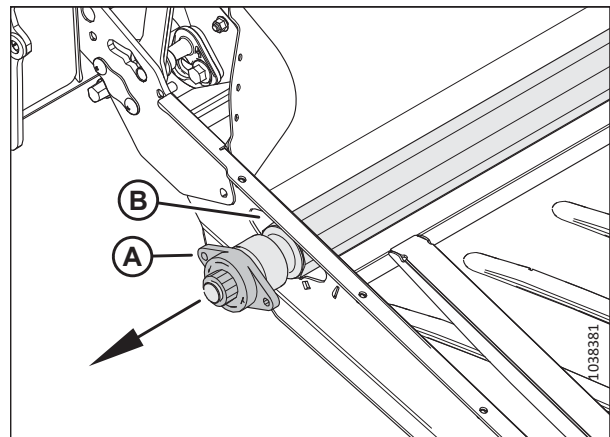

Figur 4.174: Drivruller – lejeende

3. Skub venstre ende af drivrullen (A) over på motornoten (B).

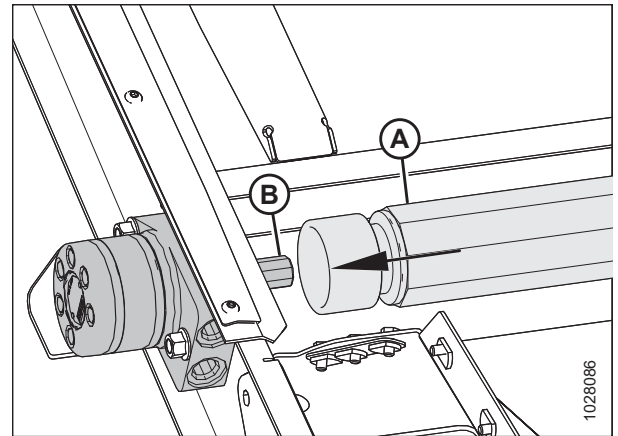

Figur 4.175: Indføringssejlets motor

4. Monter to bolte (A) i indføringsbordet.
5. Monter begge dæksler (B) på de to bolte.
VIGTIGT:
Placer dækslerne i den viste rækkefølge.
6. Fastgør drevrullens leje med to møtrikker (C).
7. Monter indføringsbordets sejl. Se instruktioner i [4.10.1 Udskiftning af indføringssejl, side 379](#).
8. Stram indføringssejlet. Se instruktioner i [4.10.2 Kontrol og justering af indføringssejlets spænding, side 382](#).

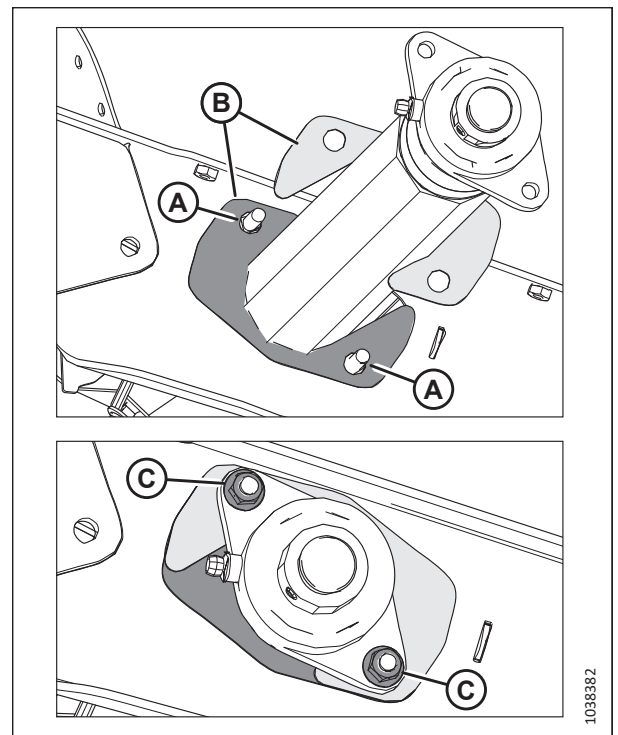

Figur 4.176: Drivruller – lejeende

Afmontering af leje til indføringssejlets drivrulle

Lejet til indføringssejlets drivrulle hjælper rullen med at dreje. Lejet skal fjernes, når det udskiftes.

FARE

For at undgå personskade eller dødsfald som følge af uventet start eller fald af en hævet maskine skal du altid stoppe motoren og fjerne nøglen, inden du forlader førersædet, og altid aktivere sikkerhedsudstyr, før du går under maskinen, uanset årsag.

ADVARSEL

For at undgå legemsbeskadigelse fra fald af hævet vinde skal vindens sikkerhedsafstivere altid aktiveres, før du går under vinden – uanset hvad årsagen måtte være.

VEDLIGEHOLDELSE OG SERVICE

1. Hæv vinden helt.
2. Hæv skærebordet helt.
3. Sluk for motoren, og tag nøglen ud af tændingen.
4. Fastgør vindens sikkerhedsafstivere. Du kan finde instruktioner i *Aktivering af vindens sikkerhedsafstivere, side 41*.
5. Fastgør skærebordets sikkerhedsafstivere. Find instruktioner i betjeningsvejledningen til mejetærskeren.
6. Find indførsesjlets strammer. Løsn kontramøtrikken (A). Drej bolten (B) mod uret for at løsne spændingen på sejlet.

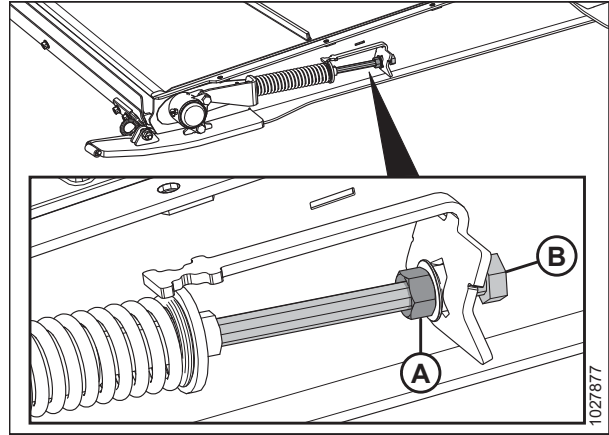

Figur 4.177: Strammer til indførsesjæl

7. Løsn sætskruen (A) på lejelåsen (B).
8. Brug en hammer og dorn til at banke let på lejelåsen (B) i den modsatte retning af sneglens rotation for at frigøre låsen.

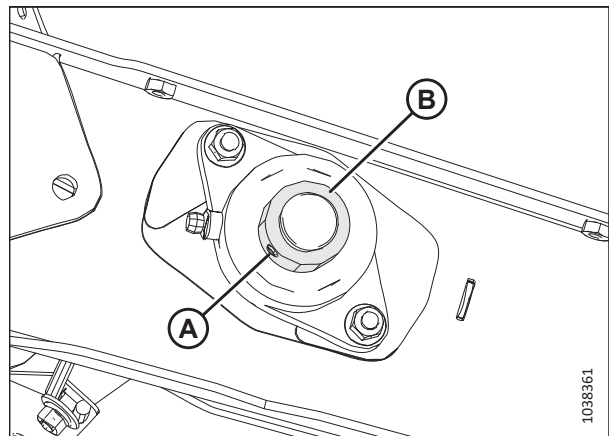

Figur 4.178: Leje til indførsesjlets drivrulle

9. Fjern to møtrikker (A).

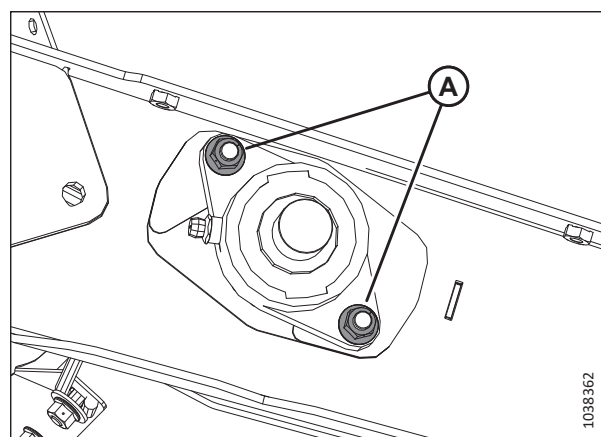

Figur 4.179: Leje til indførseslejlets drivrulle

10. Fjern lejehus (A).

BEMÆRK:

Hvis lejet sidder fast på akslen, kan det være lettere at fjerne drivrullen. Se instruktioner i *Fjernelse af indførseslejlets drivrulle, side 384*.

11. Efterse begge dæksler (B) for skader. Hvis de er beskadigede, skal du udskifte dem med delene i sættet MD #347553.

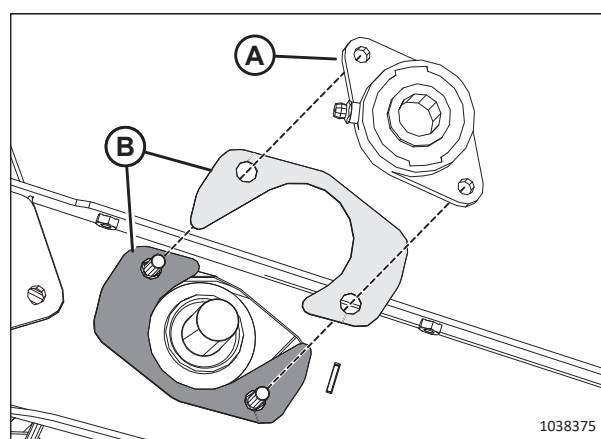

Figur 4.180: Leje til indførseslejlets drivrulle

Montering af leje til indføringssejlets drivrulle

Lejet holdes på plads med bolte og en låsekrave.

1. Monter to bolte (A) i indføringsbordet.
2. Monter begge dæksler (B) på de to bolte.
VIGTIGT:
Placer dækslerne i den viste rækkefølge.
3. Monter drivrullens leje (C) på akslen.
4. Fastgør huset med to møtrikker (D).
5. Montér lejelåskraven (E) på akslen.
6. Ved hjælp af en hammer og dorn skal du banke let på lejelåsen i samme retning som sneglens rotation for at låse den.
7. Tilspænd lejelåsens sætskrue (F).
8. Stram indføringssejlet. Se instruktioner i [4.10.2 Kontrol og justering af indføringssejlets spænding](#), side 382.

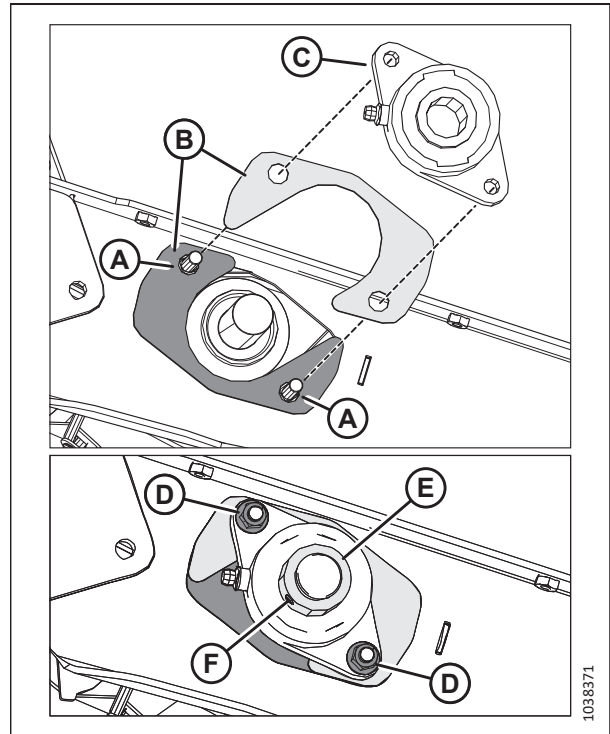

Figur 4.181: Leje til indføringssejlets drivrulle

4.10.4 Indføringssejlets tomgangsrulle

Indføringssejlets tomgangsrulle drives af friktionen fra indføringssejlet, som drejes af drivrullen. Ligesom drevrullen hjælper løberullen indføringssejlet med at transportere afgrøden til sneglen.

Fjernelse af indføringssejlets tomgangsrulle

Indføringssejlets løberulle skal afmonteres, når den skal repareres eller udskiftes.



Kontrollér, at alle uvedkommende har forladt området.



For at undgå personskade eller dødsfald som følge af uventet start eller fald af en hævet maskine skal du altid stoppe motoren og fjerne nøglen, inden du forlader førersædet, og altid aktivere sikkerhedsudstyr, før du går under maskinen, uanset årsag.

1. Hæv vinden helt.
2. Hæv skærebordet helt.
3. Sluk for motoren, og tag nøglen ud af tændingen.
4. Fastgør vindens sikkerhedsafstivere. Du kan finde instruktioner i [Aktivering af vindens sikkerhedsafstivere](#), side 41.
5. Fastgør skærebordets sikkerhedsafstivere. Find instruktioner i betjeningsvejledningen til mejetærskeren.

VEDLIGEHOLDELSE OG SERVICE

6. Find indføringssejlets strammer. Løsn kontramøtrikken (A). Drej bolten (B) mod uret for at løsne spændingen på sejlet.

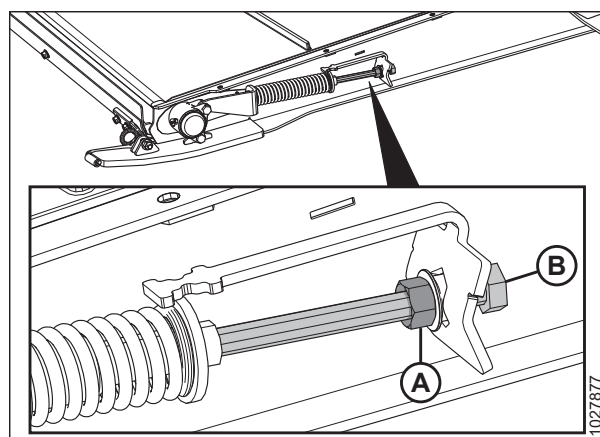

Figur 4.182: Strammer til indføringssejl

7. Fjern møtrikkerne og skrueene (A). Fjern forbindelsesstropperne til sejlet (B).
8. Separer sejlet
9. Sænk indføringsbordets front.

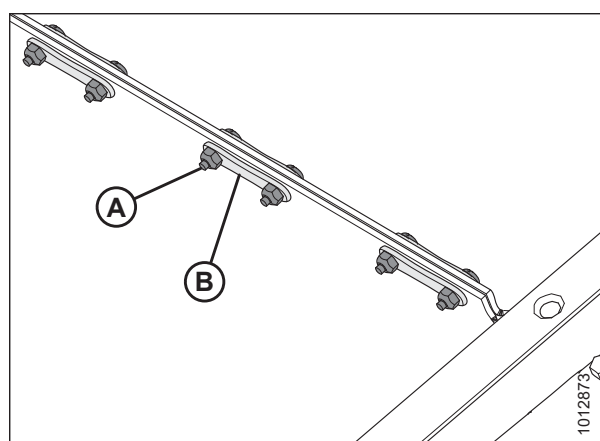

Figur 4.183: Sejlholder

10. Fjern beskyttelsehætte (A) og møtrik (B) fra lejehus (C).

BEMÆRK:

FM200-flydemoduler, modelår 2024 og nyere, vil have smøreniplerne på støvdækslet, ikke på lejehuset. Støvdækslet med smørenippel er kompatibelt med tidligere modelår.

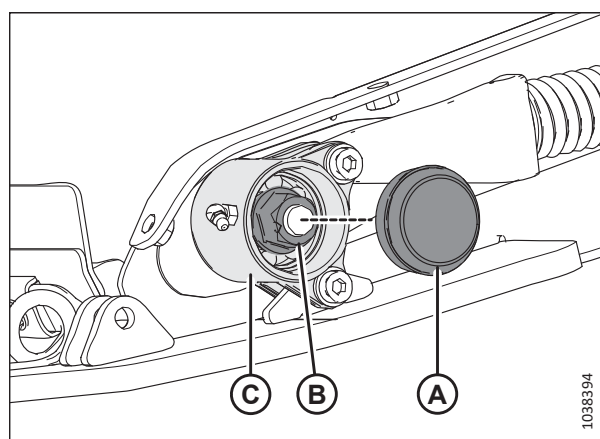

Figur 4.184: Tomgangsrullens lejehus

VEDLIGEHOLDELSE OG SERVICE

11. Fjern beslaget, der fastgør lejehuset til dæskinnen og strammeren fra placeringen (A).
 - Unbrakobolt, spændeskive og møtrik.
12. Fjern lejehus (B) fra tomgangsrullen.
13. Gentag trin 10, side 391 til trin 12, side 392 på den modsatte side af indføringsbordet.

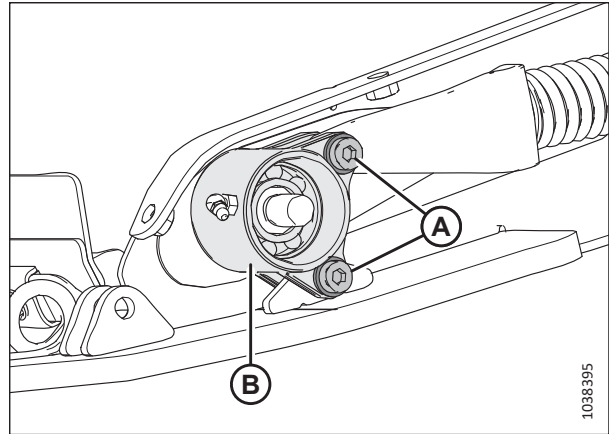

Figur 4.185: Tomgangsrullens lejehus

14. Fjern møtrik (A) og dæksel (B) på den ene side af bordets ramme.

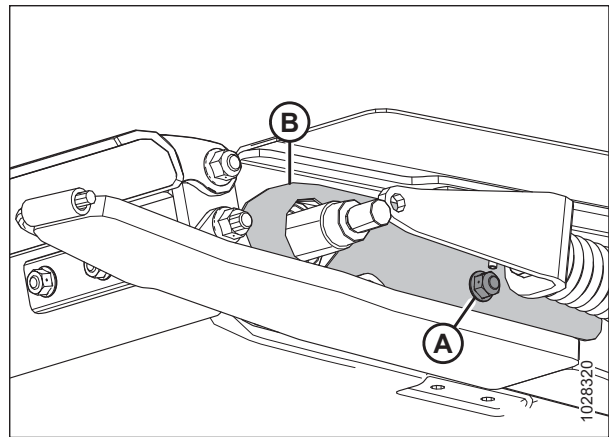

Figur 4.186: Tomgangsrullens dæksel

15. Skub løberullen (A) ud gennem den anden side af dækrammen.

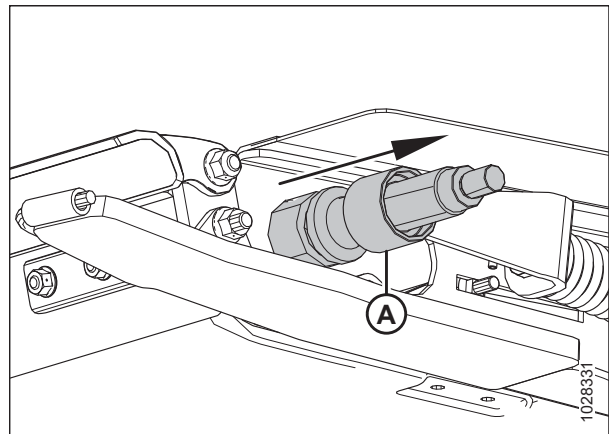

Figur 4.187: Tomgangsrulle

Montering af indføringssejlets tomgangsrulle

Indføringssejlets tomgangsrulle skal monteres, når den er blevet repareret eller udskiftet.

1. Skub dæksel (A) over den ene ende af tomgangsrullen.
2. Børst tomgangsrulleakslen (B) med olie.
3. Drej forsigtigt lejesamlingen (C) på akslen med hånden for at undgå beskadigelse af pakningen.

VIGTIGT:

Sørg for, at lejesamlingen sidder lige i akslen for at undgå beskadigelse af pakningen under montering.

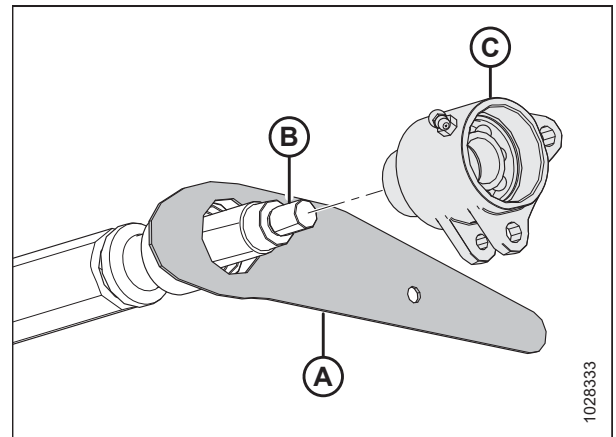

Figur 4.188: Tomgangsrulle

4. Når lejet og begge pakninger sidder rundt om akslen, skal du montere møtrikken (A).
5. Tilspænd møtrikken til 81 Nm (60 lbf·ft).

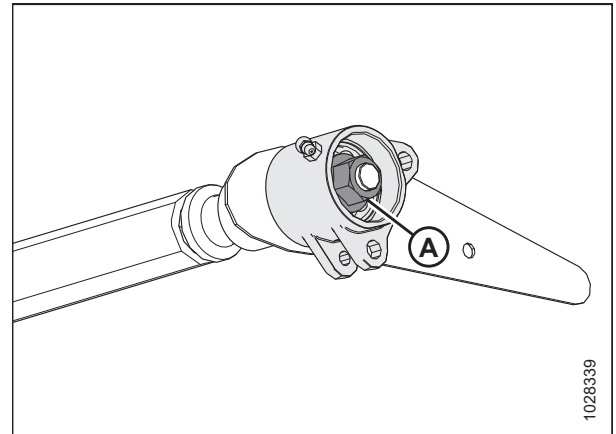

Figur 4.189: Venstre løberulleleje

6. Skub tomgangsrulle (A) gennem udskæringen i bordets ramme.

BEMÆRK:

Den højre ende af løberullen skal stikke ud af den højre dækramme.

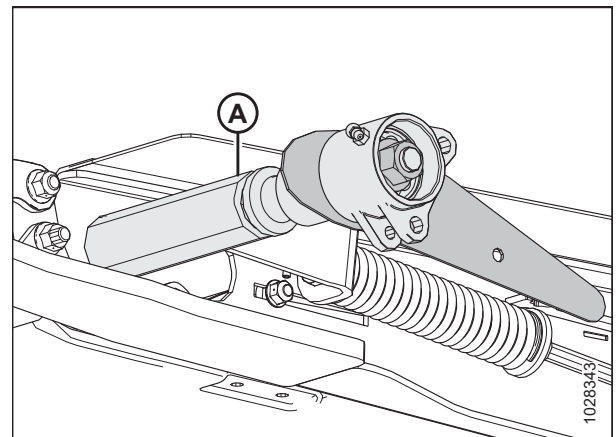

Figur 4.190: Indføringsbord – venstre side

VEDLIGEHOLDELSE OG SERVICE

7. Monter bolten inde fra indføringsdækket for at fastgøre dækslet til løberullen (B).
8. Montér møtrik (B). Overspænd **IKKE** møtrikken. Møtrikken skal holde dækslet til løberullen på plads og bevæge sig med løberullen.

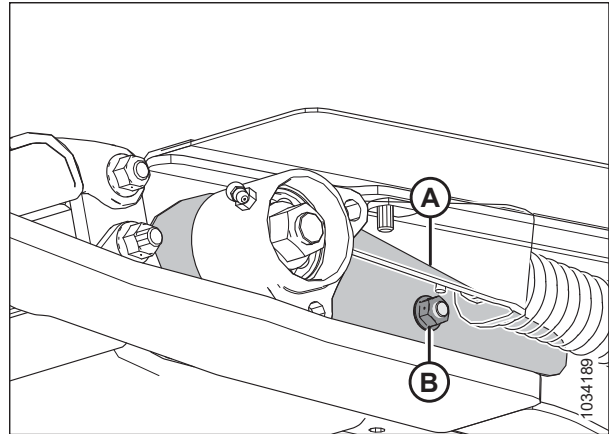

Figur 4.191: Tomgangsdæksel – venstre side

9. På højre side af dækrammen pensles den modsatte ende af løberulleakslen (A) med olie.
10. Drej forsigtigt lejesamlingen (B) over på akslen (A) med hånden for at undgå at beskadige pakningen.

VIGTIGT:

Sørg for, at lejesamlingen sidder lige i akslen for at undgå beskadigelse af pakningen under montering.

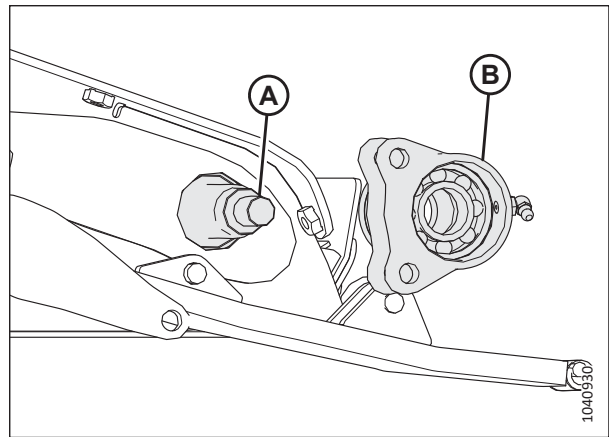

Figur 4.192: Indføringsdæk – højre side

11. Når lejet og begge pakninger sidder rundt om højre side af akslen, skal du montere møtrikken (A).
12. Tilspænd møtrikken til 81 Nm (60 lbf·ft).

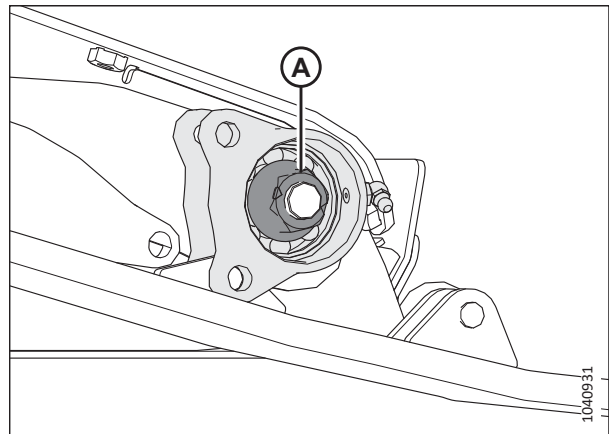

Figur 4.193: Indføringsdæk – højre side

13. Drej løberullehuset (A), indtil hullerne i de nederste tapper flugter med hullet i svejsetappen (B).
14. Juster hullet i støbt støtte (D) i forhold til hullerne i den øverste tap på tomgangsrullehus (A).
15. Påfør gevindsikring af mellemstyrke (Loctite® 243 eller tilsvarende) på boltens gevind, og indsæt derefter følgende hardware på placering (C) og (E):
 - Unbrakobolt, spændeskive og møtrik.
16. Tilspænd boltene (C) og (E) med et moment på 12 Nm (8,85 lbf-ft [106 lbf-in]).

VIGTIGT:

Boltene (C) og (E) må **IKKE** overspændes.

17. Fyld lejhullet med smøremiddel, og monter derefter støvdækslet (A) i begge ender af løberullen.

BEMÆRK:

FM200-flydemoduler, modelår 2024 og nyere, vil have smøreniplerne på støvdækslet, ikke på lejhuset. Støvdækslet med smørenippel er kompatibelt med tidligere modelår.

18. Tjek, at smøreniplen fungerer. Smør indførsesjlets tomgangsrulles leje, indtil fedtet kommer ud af pakningerne. Tør overskydende smøremiddel fra området efter smøring.
19. Gentag trin [13, side 395](#) til trin [18, side 395](#) på den modsatte side.
20. Luk indførsesjlet, og fastgør det med skruer (A), forbindelsesstropper (B) og møtrikker.
21. Stram indførsesjlet. Se instruktioner i [4.10.2 Kontrol og justering af indførsesjlets spænding, side 382](#).

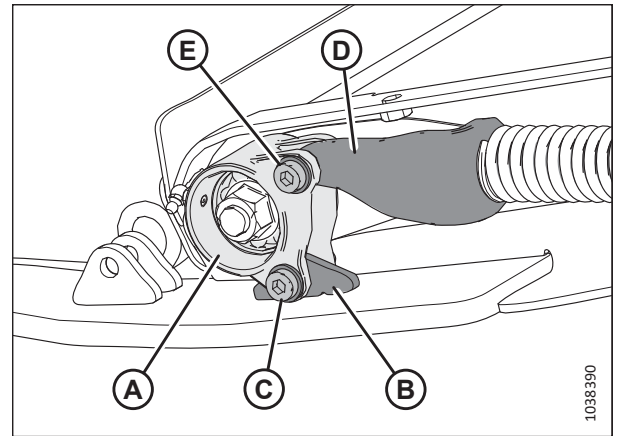

Figur 4.194: Tomgangsrulles leje – venstre side

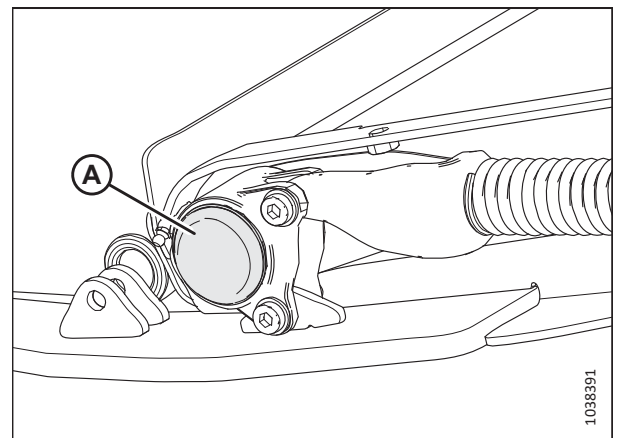

Figur 4.195: Indførsesbord – venstre side,

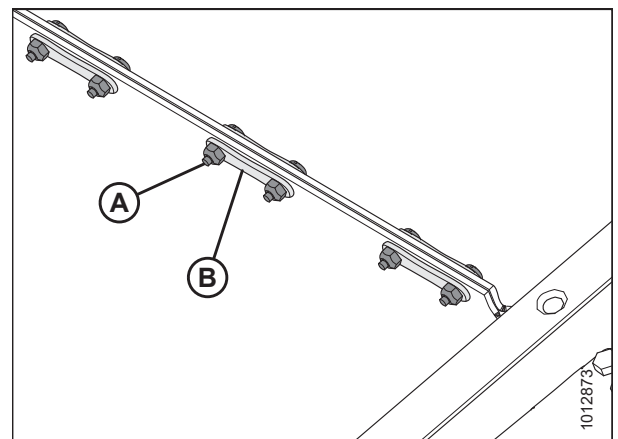

Figur 4.196: Sejlholder

Udskiftning af lejet til indførsesjlets tomgangsrulle

Lejet til indførsesjlets tomgangsrulle hjælper rullen med at dreje. Lejet skal fjernes, når det udskiftes.

BEMÆRK:

Proceduren er den samme for begge sider af indførsesjlets løberulle. Venstre side af rullen er vist i illustrationerne nedenfor.

FARE

Kontrollér, at alle uvedkommende har forladt området.

FARE

For at undgå personskade eller dødsfald som følge af uventet start eller fald af en hævet maskine skal du altid stoppe motoren og fjerne nøglen, inden du forlader førersædet, og altid aktivere sikkerhedsudstyr, før du går under maskinen, uanset årsag.

ADVARSEL

For at undgå legemsbeskadigelse fra fald af hævet vinde skal vindens sikkerhedsafstivere altid aktiveres, før du går under vinden – uanset hvad årsagen måtte være.

1. Hæv vinden helt.
2. Hæv skærebordet helt.
3. Sluk for motoren, og tag nøglen ud af tændingen.
4. Fastgør vindens sikkerhedsafstivere. Du kan finde instruktioner i *Aktivering af vindens sikkerhedsafstivere, side 41*.
5. Fastgør skærebordets sikkerhedsafstivere. Find instruktioner i betjeningsvejledningen til mejetærskeren.
6. Find indføringssejlets strammer. Løsn kontramøtrikken (A). Drej bolten (B) mod uret for at løsne spændingen på sejlet.

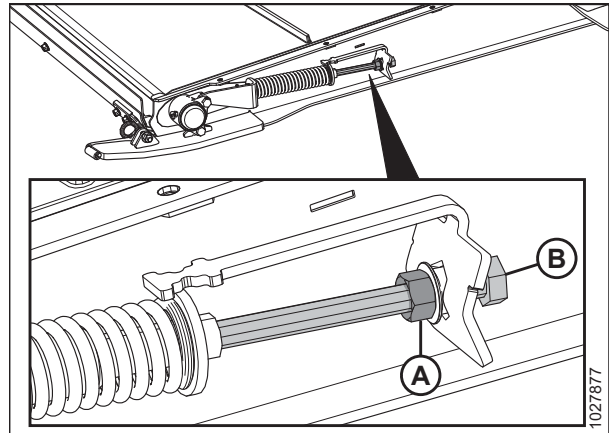

Figur 4.197: Strammer til indføringssejl

7. Fjern beslaget, der fastgør lejehuset til dækskinnen og strammeren fra placering (A):

- Unbrakobolt, spændeskive og møtrik.

8. Fjern beskyttelsehætte (B).

BEMÆRK:

FM200-flydemoduler, modelår 2024 og nyere, vil have smøreniplerne på støvdækslet, ikke på lejehuset. Støvdækslet med smørenippel er kompatibelt med tidligere modelår.

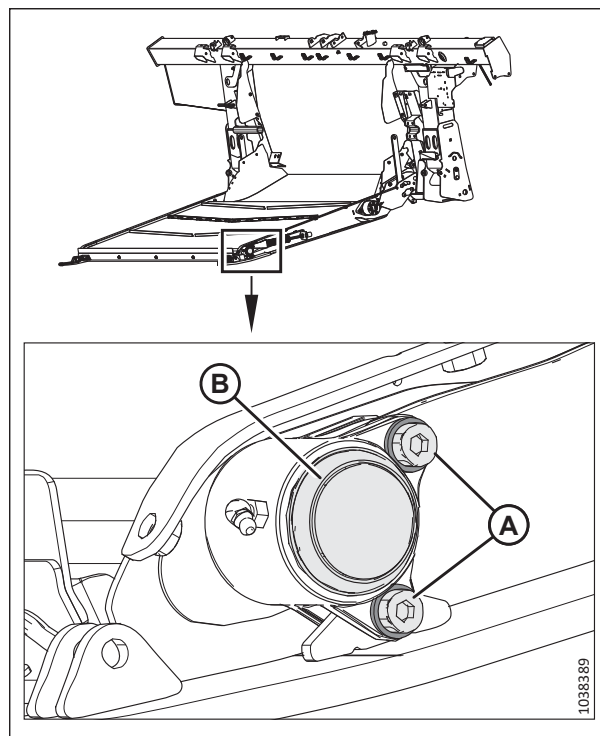

Figur 4.198: Venstre løberulleleje

9. Afmonter møtrikken (A), og afmonter derefter lejehuset (B) fra dækket. Gem møtrikken og lejehuset.

BEMÆRK:

Hvis lejet sidder fast på akslen, kan det være lettere at fjerne tomgangsrullen. Se instruktioner i [Fjernelse af indføringssejlets tomgangsrulle, side 390](#).

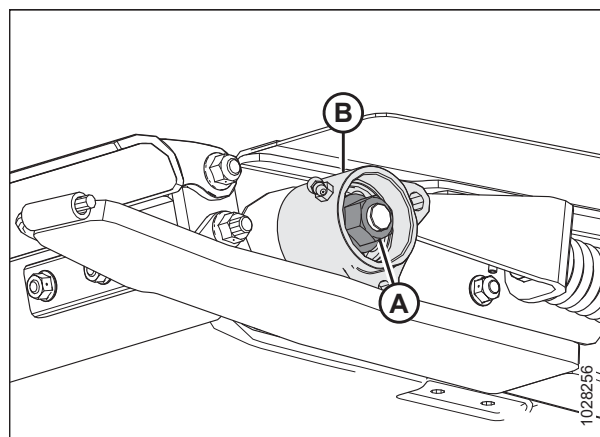

Figur 4.199: Tomgangsrullens leje – venstre side

VEDLIGEHOLDELSE OG SERVICE

10. Demonter låseringen (A), lejet (B) og pakningerne (C) fra lejehuset (D).
11. Påfør olie på borehullet, før du samler delene.
12. Monter pakningerne (C) i lejehuset (D).

BEMÆRK:

Sørg for, at den flade side af pakningen vender indad.

13. Smør lejet (B) med smøremiddel, og monter derefter lejet som vist.
14. Installer holdering (A).

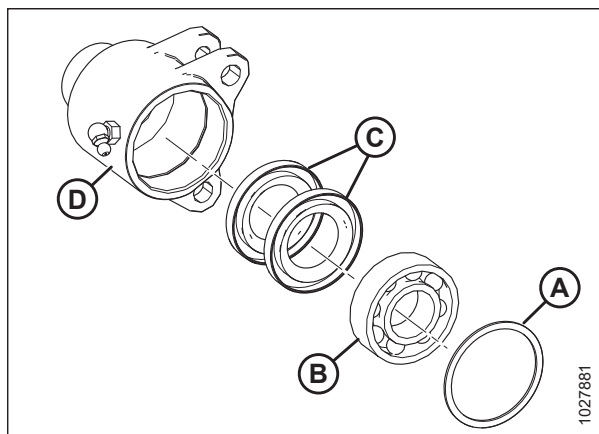

Figur 4.200: Lejesamling

15. Børst tomgangsrullens aksel (A) med olie.
16. Drej forsigtigt lejesamlingen (B) over på akslen (A) med hånden for at undgå at beskadige pakningen.

VIGTIGT:

Sørg for, at lejesamlingen sidder lige i akslen for at undgå beskadigelse af pakningen under montering.

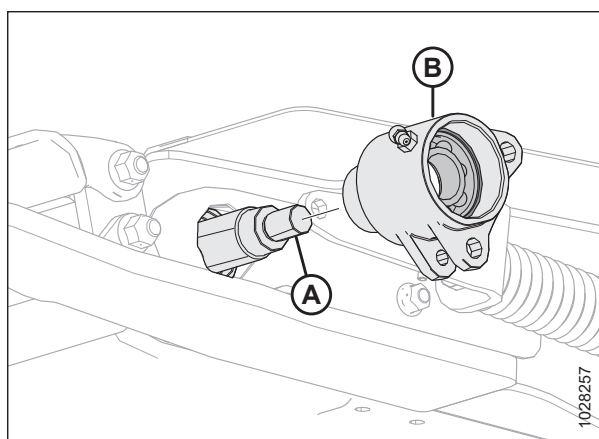

Figur 4.201: Tomgangsrullens leje – venstre side

17. Efter lejet og begge pakninger er monteret rundt om akslen, monteres møtrikken (A) og tilspændes med et moment på 81 Nm (60 lbf-ft).

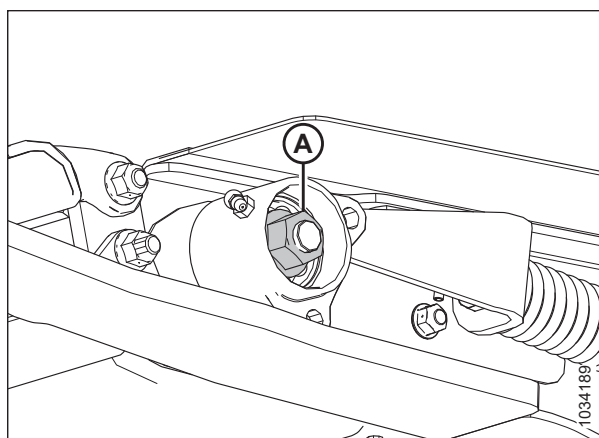

Figur 4.202: Tomgangsrullens leje – venstre side

18. Drej løberullehuset (A), indtil hullerne i de nederste tapper flugter med hullet i svejsetappen (B).
19. Juster hullet i støbt støtte (D) i forhold til hullerne i den øverste tap på tomgangsrullehus (A).
20. Påfør gevindsikring af mellemstyrke (Loctite® 243 eller tilsvarende) på boltens gevind, og indsæt derefter følgende hardware på placering (C) og (E):
 - Unbrakobolt, spændeskive og møtrik.
21. Tilspænd boltene (C) og (E) med et moment på 12 Nm (8,85 lbf-ft [106 lbf-in]).

VIGTIGT:

Boltene (C) og (E) må **IKKE** overspændes.

22. Gentag trin 7, *side 397* til trin 21, *side 399* på den modsatte side.
23. Fyld lejehullet med smøremiddel, og monter derefter støvdækslet (A) i begge ender af løberullen.
24. Tjek, at smøreniplen fungerer. Smør indføringssejlets tomgangsrulles leje, indtil fedtet kommer ud af pakningerne. Tør overskydende smøremiddel fra området efter smøring.
25. Gentag trin 7, *side 397* til trin 24, *side 399* på den modsatte side.
26. Stram indføringssejlet. Se instruktioner i *4.10.2 Kontrol og justering af indføringssejlets spænding, side 382*.

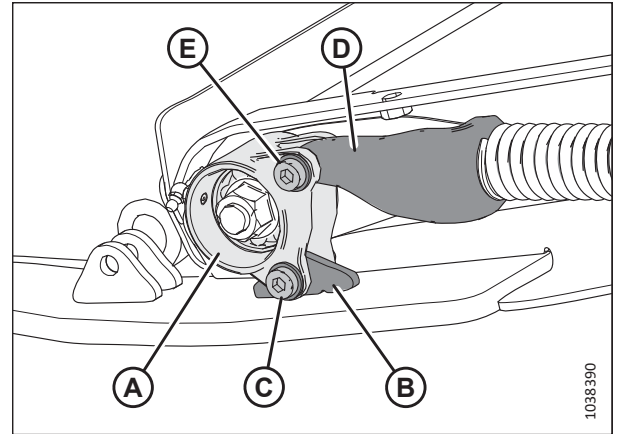

Figur 4.203: Tomgangsrullens leje – venstre side

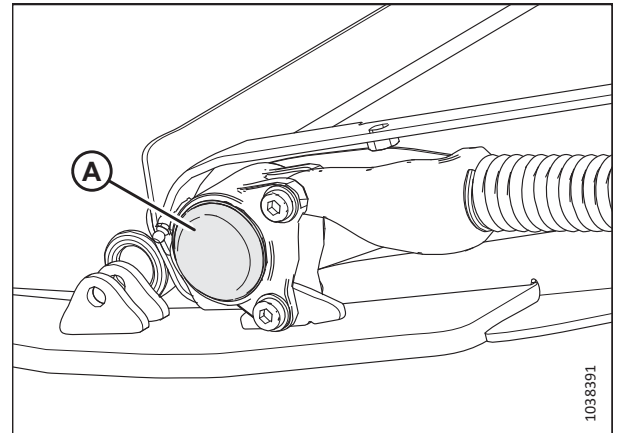

Figur 4.204: Indføringsbord – venstre side,

4.10.5 Sænkning af indføringsbordets bakke

Indføringsbordets bakke beskytter indføringssejlet mod genstande på jorden. Den kan åbnes og lukkes for at få adgang til indføringssejlet.

FARE

Kontrollér, at alle uvedkommende har forladt området.

FARE

For at undgå personskade eller dødsfald som følge af uventet start eller fald af en hævet maskine skal du altid stoppe motoren og fjerne nøglen, inden du forlader førersædet, og altid aktivere sikkerhedsudstyr, før du går under maskinen, uanset årsag.

1. Hæv skærebordet helt.
2. Sluk for motoren, og tag nøglen ud af tændingen.
3. Fastgør skærebordets sikkerhedsafstivere. Du kan finde anvisninger i betjeningsvejledningen til mejetærskeren.

VEDLIGEHOLDELSE OG SERVICE

4. På indføringsbordets underside skal du dreje låsepæl (A) for at låse håndtaget op (B). Gentag dette trin i den modsatte ende af indføringsdækket.

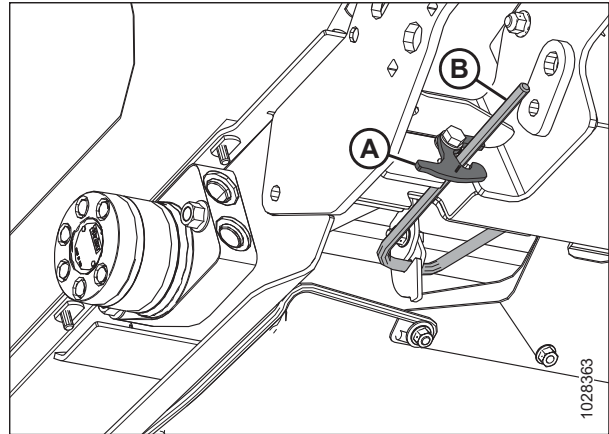

Figur 4.205: Indføringsbordets underside

5. Hold bakken (A), og drej håndtag (B) nedad for at frigøre bakken.

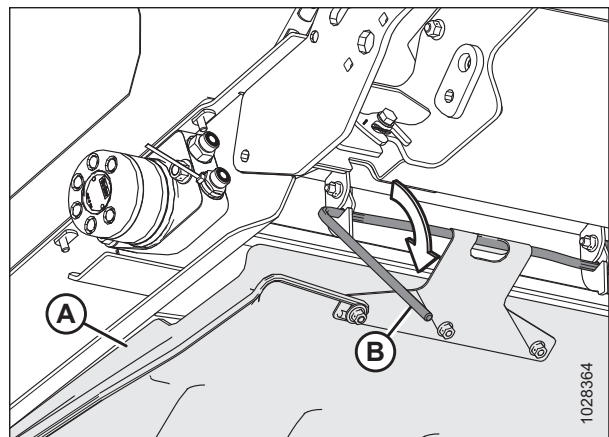

Figur 4.206: Indføringsbordets underside

6. Sænk indføringsbordets bakke (A).

BEMÆRK:

Fjern alt snavs, der kan have samlet sig i indføringsbordets bakke.

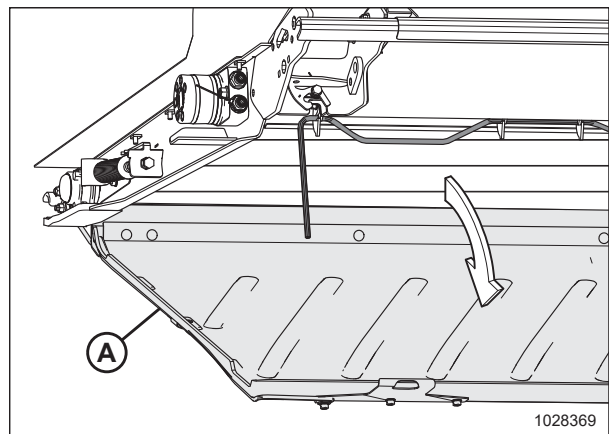

Figur 4.207: Indføringsbordets bakke

4.10.6 Hævning af indføringsbordets bakke

Indføringsbordets bakke beskytter indføringssejlet mod genstande på jorden. Den kan åbnes og lukkes for at få adgang til indføringssejlet.

! **FARE**

For at undgå personskade eller dødsfald som følge af uventet start eller fald af en hævet maskine skal du altid stoppe motoren og fjerne nøglen, inden du forlader førersædet, og altid aktivere sikkerhedsudstyr, før du går under maskinen, uanset årsag.

1. Hæv indføringsbordets bakke (A).

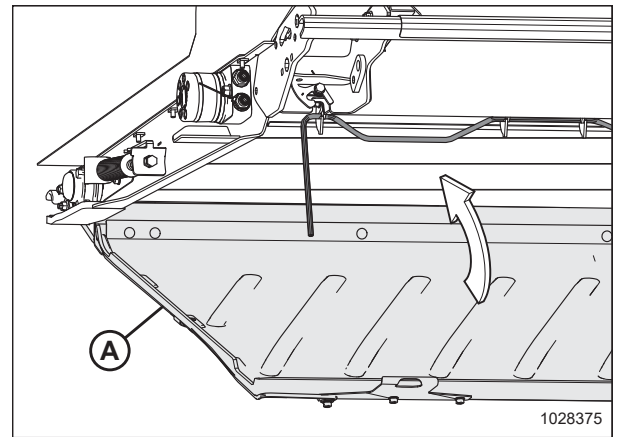

Figur 4.208: Indføringsbordets bakke

2. Fastgør låsehåndtaget (A) i tre kroge i indføringsbordets bakke (B).

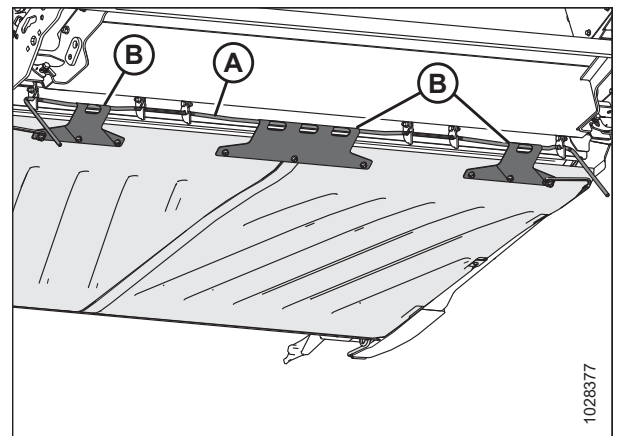

Figur 4.209: Undersiden af indføringsbordets bakke

3. Roter håndtagene (A) opad, så indføringsbordets bakke låses fast.

BEMÆRK:

Sørg for, at alle bordets tre bakkekroge (B) er fastgjort på låsehåndtag.

4. Hold indføringsbordets bakke på plads, og roter låsepalen (C) for at låse håndtaget (A).

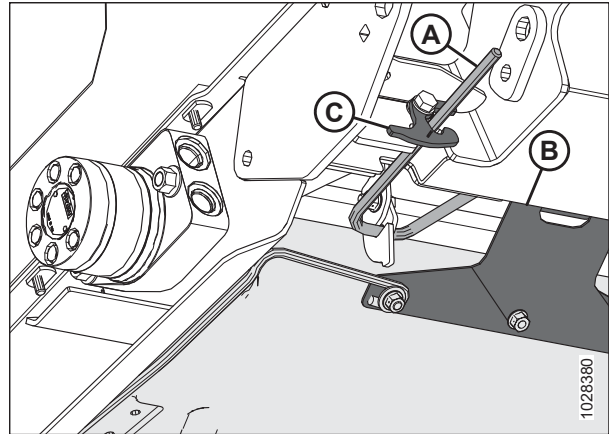

Figur 4.210: Undersiden af indføringsbordets bakke

4.10.7 Kontrol af breakaway-kroge

Kontrollér de venstre og højre breakaway-forbindelseskroge **DAGLIGT** for at sikre, at de ikke er revnede eller knækkede.

FARE

For at undgå personskade eller dødsfald som følge af uventet start eller fald af hævet maskine skal du altid stoppe motoren, fjerne nøglen og aktivere sikkerhedsafstiverne, inden du går under maskinen, uanset årsag.

FARE

Kontrollér, at alle uvedkommende har forladt området.

1. Hæv skærebordet helt.
2. Sluk for motoren, og tag nøglen ud af tændingen.
3. Fastgør skærebordets sikkerhedsafstivere. Du kan finde anvisninger i betjeningsvejledningen til mejetærskeren.
4. Før betjeningen skal du sikre dig, at begge breakaway-forbindelseskroge (A) er fastgjort på flydmodulet under indføringsdækket.

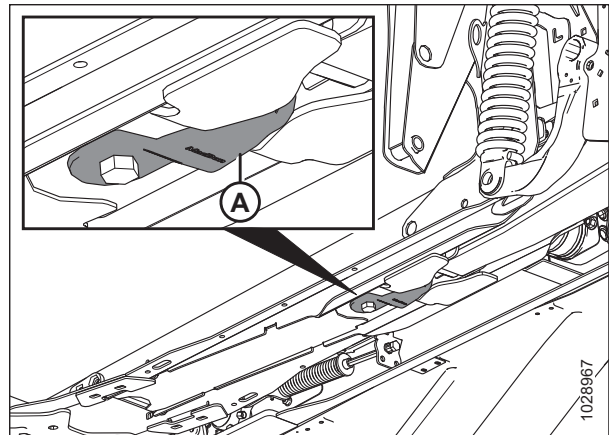

Figur 4.211: Indføringsbord – set nedefra

BEMÆRK:

Figur 4.212, side 403 viser en ubeskadiget breakaway-kroge (A) og en beskadiget breakaway-kroge (B). En strakt breakaway-krog vises ikke.

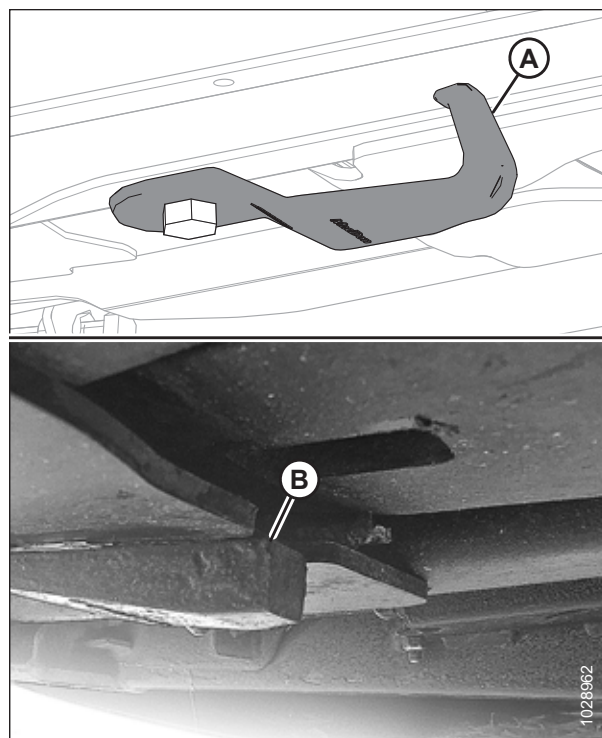

Figur 4.212: Breakaway-forbindelseskroge

BEMÆRK:

For at flytte kroge (A) til opbevaringspositionen skal du løsne bolten (B) og dreje kroge 90 °.

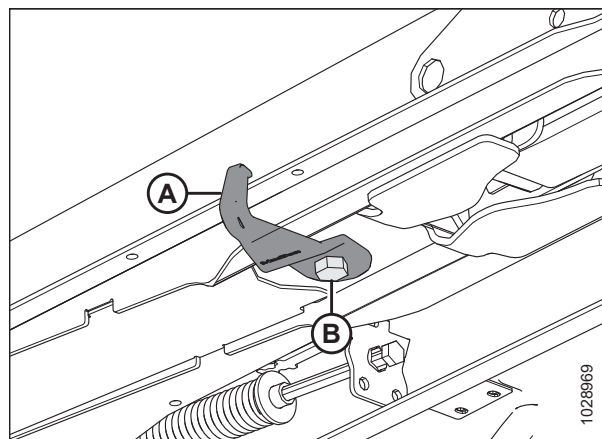

Figur 4.213: Breakaway-forbindelseskroge i opbevaringsposition

4.11 Afribberarme

Der er monteret afstrygerarme i åbningen til flydemodulet for at forbedre indføringen i afgrøder som ris. Det kan være nødvendigt at fjerne dem afhængigt af den ønskede konfiguration af flydemodulet.

4.11.1 Fjernelse af afribberarme

Afribberarmene er fastgjort til flydemodulet med fire bolte og møtrikker.

1. Frakobl skærebordet fra mejetærskeren. Se instruktioner i [3.6 Tilkobling/frakobling af skærebord, side 72](#).
2. Fjern fire bolte og møtrikker (A), som fastholder afribberarm (B) til flydemodulrammen, og fjern afribberarm.

BEMÆRK:

Der er muligvis kun to øvre bolte på afribberarm (B).

3. Gentag forrige trin på den modsatte side af flydemodulet.

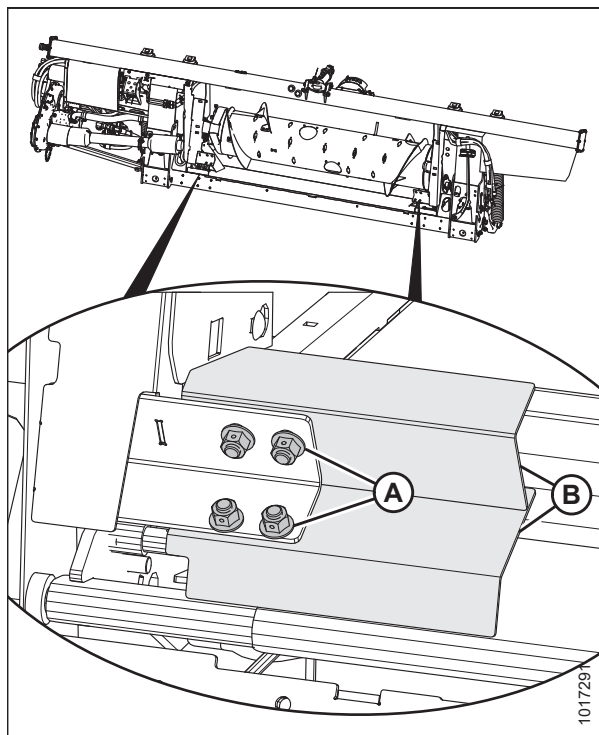

Figur 4.214: Afribberarme

4.11.2 Montering af afribberarme

Afribberarmene er monteret i de nederste hjørner af åbningen til flydemodulet.

1. Frakobl skærebordet fra mejetærskeren. Se instruktioner i [3.6 Tilkobling/frakobling af skærebord, side 72](#).

VEDLIGEHOLDELSE OG SERVICE

2. Placer afribberarm (B) som vist, så indhakked er i rammens hjørne.
3. Fastgør afribberarm (B) til flydemodulet med fire bolte og møtrikker (A). Sørg for, at møtrikkerne vender ind mod mejetærskeren.

BEMÆRK:

Hvis de nederste bolte og møtrikker er for svære at montere, kan du nøjes med at montere de øverste to bolte.

4. Gentag trin 2, *side 405* og trin 3, *side 405* på den modsatte side af flydemodulet.

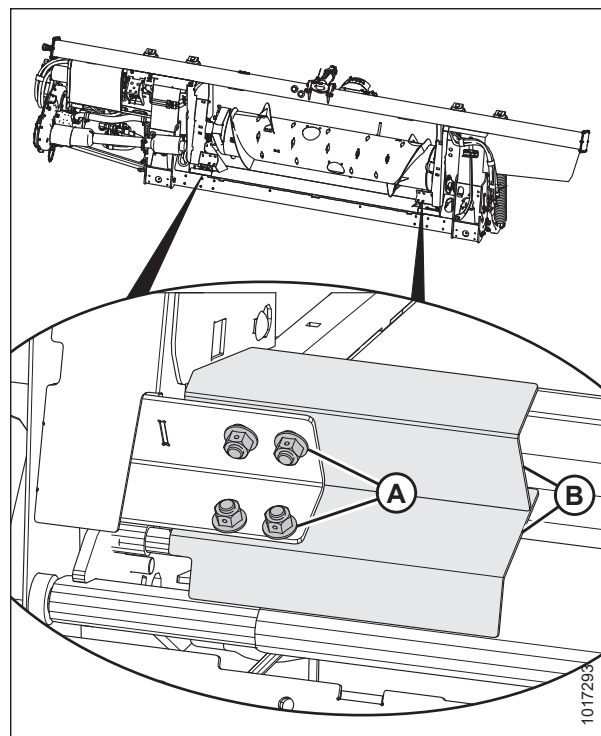

Figur 4.215: Afribberarme

4.12 Skærebordets sidesejl

Der er to sejl, en på hver side af skærebordet. De formidler skåret afgrøde til flydemodulets indføringssejl og snegl. Udskift sejlene, hvis de er revet i stykker, revnede eller mangler lameller.

4.12.1 Fjernelse af sidesejl

Udskift sejlene, hvis de er revet i stykker, revnede eller mangler lameller.

FARE

For at undgå personskade eller dødsfald som følge af uventet start eller fald af en hævet maskine skal du altid stoppe motoren og fjerne nøglen, inden du forlader førersædet, og altid aktivere sikkerhedsudstyr, før du går under maskinen, uanset årsag.

FARE

Kontrollér, at alle uvedkommende har forladt området.

ADVARSEL

For at undgå legemsbeskadigelse fra fald af hævet vinde skal vindens sikkerhedsafstivere altid aktiveres, før du går under vinden – uanset hvad årsagen måtte være.

1. Hæv vinden helt.
2. Hæv skærebordet helt.
3. Sluk for motoren, og tag nøglen ud af tændingen.
4. Fastgør skærebordets sikkerhedsafstivere. Du kan finde anvisninger i betjeningsvejledningen til mejetærskeren.
5. Fastgør vindens sikkerhedsafstivere. Du kan finde instruktioner i *Aktivering af vindens sikkerhedsafstivere, side 41*.
6. Drej sejlet, indtil sejlforbindelsen (A) er oven på sidesejlsdækket.

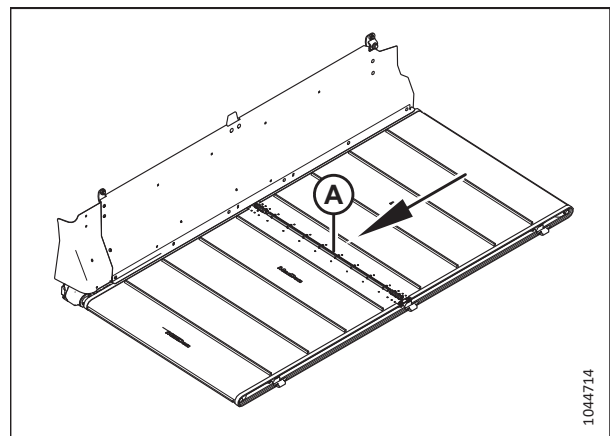

Figur 4.216: Sejlholder

VEDLIGEHOLDELSE OG SERVICE

- Find sejlets justeringsanordning for spænding (A).
- Drej bolten (B) mod uret for at løsne spændingen på sejlet. Spændingsindikator (C) bevæger sig udad for at vise, at sejlet løsnes.

VIGTIGT:

For at undgå for tidlig driftssvigt af sejlet, sejlrullerne og/eller strammerkomponenterne må du **IKKE** betjene skærebordet, når spændingsindikatoren ikke er synlig.

VIGTIGT:

Juster **IKKE** møtrik (D). Denne møtrik bruges kun til justering af sejl.

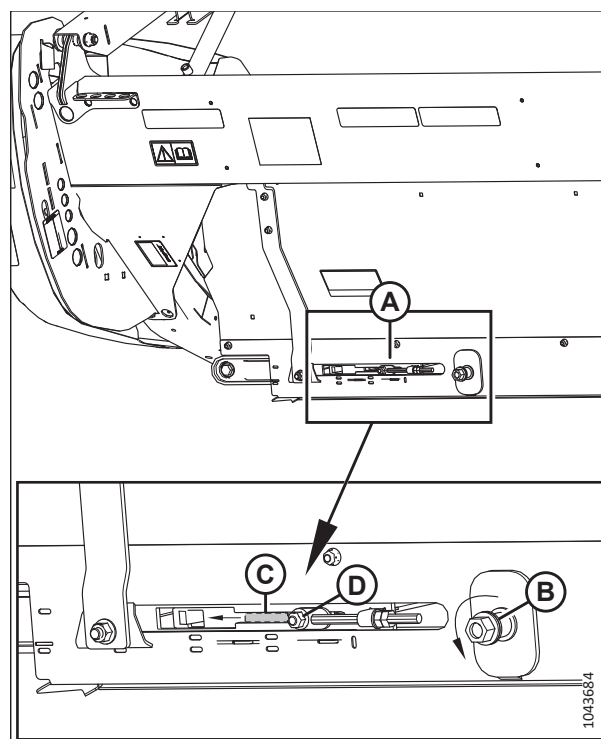

Figur 4.217: Justering af venstre strammer

- Fjern skærebjælkepakninger (A).

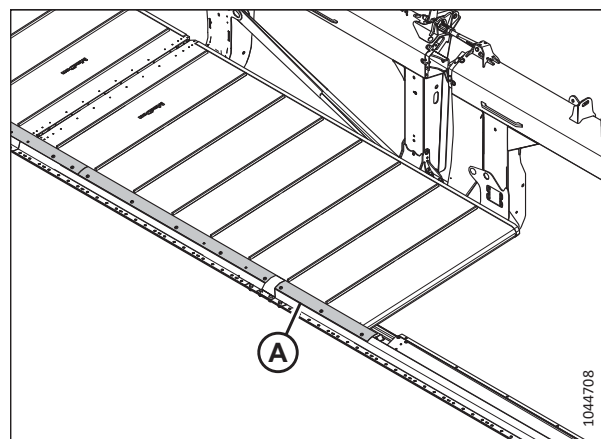

Figur 4.218: Skærebjælkepakninger

10. Fjern møtrikker og skruer (A) og rørforbindelser (B) fra sejlforbindelsen.
11. Fjern skruer (C), brostik (D) og møtrikker fra fronten af sejlets forbindelsesled.
12. Fjern sidesejlet fra dækket.

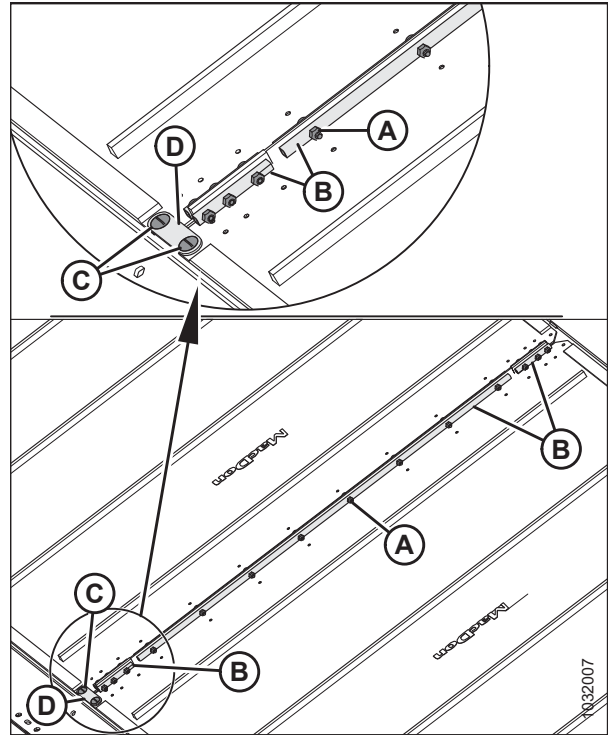

Figur 4.219: Sejlholdere

4.12.2 Montering af sidesejl

Sidesejlene bringer den afskårne afgrøde til midten af skærebordet.

FARE

Kontrollér, at alle uvedkommende har forladt området.

FARE

For at undgå personskade eller dødsfald som følge af uventet start eller fald af en hævet maskine skal du altid stoppe motoren og fjerne nøglen, inden du forlader førersædet, og altid aktivere sikkerhedsudstyr, før du går under maskinen, uanset årsag.

ADVARSEL

For at undgå legemsbeskadigelse fra fald af hævet vinde skal vindens sikkerhedsafstivere altid aktiveres, før du går under vinden – uanset hvad årsagen måtte være.

1. Hæv vinden helt.
2. Hæv skærebordet helt.
3. Sluk for motoren, og tag nøglen ud af tændingen.
4. Fastgør skærebordets sikkerhedsafstivere. Du kan finde anvisninger i betjeningsvejledningen til mejetærskeren.
5. Fastgør vindens sikkerhedsafstivere. Du kan finde instruktioner i *Aktivering af vindens sikkerhedsafstivere, side 41*.

VEDLIGEHOLDELSE OG SERVICE

- Placer sejlet på indføringssejldækket.
- Indsæt enden af sejlet (A) i den indvendige ende af sidesejlsdækket (B) under drivrullen (C).

BEMÆRK:

Lamellerne på sejlet skal vende nedad.

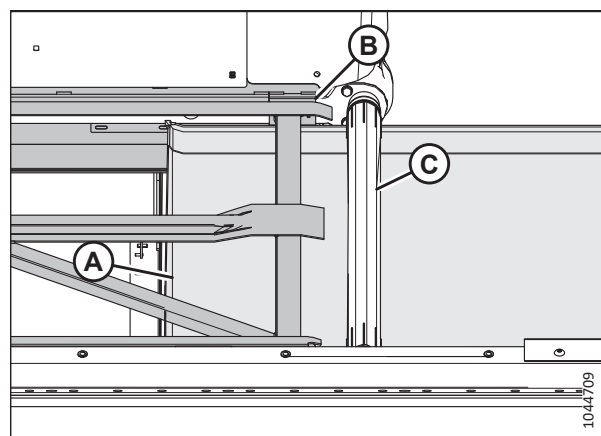

Figur 4.220: Sejl

- Fortsæt med at trække sidesejlet (A) ind i dækket, indtil det kan vikles rundt om tomgangsrullen og drivrullerne, der mødes oven på sidesejldækket i midten.

BEMÆRK:

Hvis du udfører denne opgave alene, vil det være lettere at installere sidesejlet i sejldækket, hvis du sænker forsiden af indføringsdækket for at øge det lodrette mellemrum mellem sidedækket og indføringsdækket.

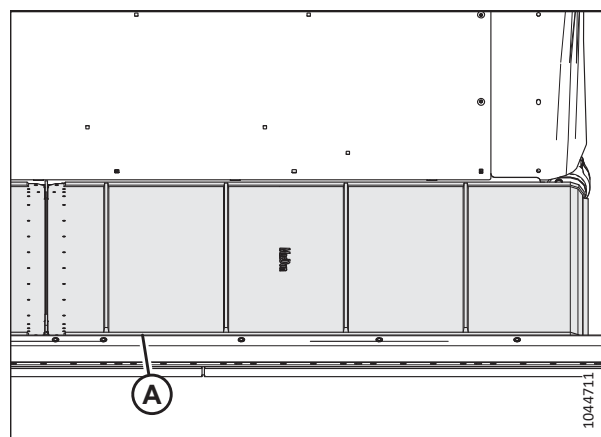

Figur 4.221: Sejl

9. Fastgør enderne af sejlet med rørstik (B), skruer (A) (med hovederne vendt mod midteråbningen) og møtrikker.

BEMÆRK:

De to korte rørforbindelser er fastgjort foran og bag på sejlet.

10. Monter broforbindelsen (D) ved hjælp af skruerne (C) og møtrikkerne for enden af sejlforbindelsesleddet.

VIGTIGT:

Broforbindelsen installeres kun på skærebjælkeenden af sejlforbindelsen.

BEMÆRK:

Hold skruerne (C) i en vinkel på 90 ° i forhold til broforbindelsen (D), mens du spænder møtrikkerne. Ved at holde skruerne fast undgår du, at broforbindelsen bøjer op.

11. Tilspænd møtrikkerne med et moment på 9,5 Nm (7 lbf-ft [84 lbf-in]).
12. Juster sejlspændingen. Se instruktioner i [4.12.4 Justerer sidesejlets spænding](#) [sejlets spænding](#), side 412.

13. Monter skærebjælkepakninger (A).

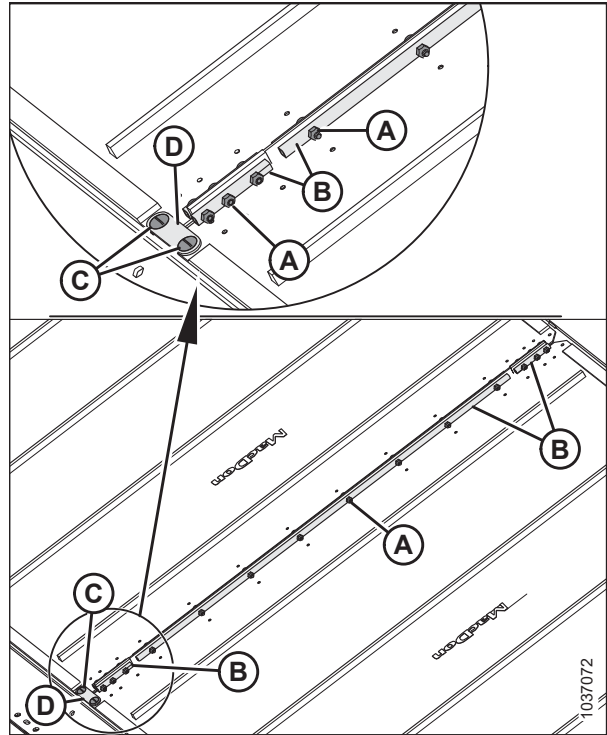

Figur 4.222: Sejlholdere

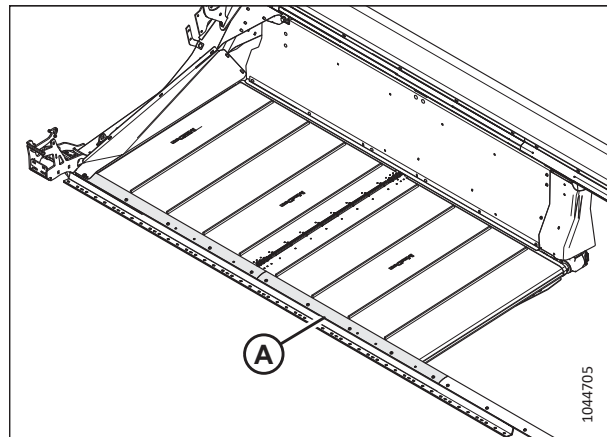

Figur 4.223: Skærebjælkepakninger

4.12.3 Justering af højden på sidesejldæk

En korrekt justeret bordhøjde forhindrer, at der kommer materiale ind i sidesejlene og blokerer dem.

FARE

For at undgå personskade eller dødsfald som følge af uventet opstart af maskinen skal du altid standse motoren og fjerne nøglen fra tændingen, inden du forlader førersædet af en hvilken som helst årsag.

VIGTIGT:

Nye fabriksmonterede sejl er tryk- og varmekontrollerede på fabrikken. Afstanden mellem sejlet og skærebjælken er indstillet til 1-3 mm (0,04"-0,12").

VEDLIGEHOLDELSE OG SERVICE

1. Sænk skærebordet til en behagelig arbejdsstilling
2. Sluk for motoren, og tag nøglen ud af tændingen.

BEMÆRK:

Foretag målinger ved dækstøtterne (A) (se illustrationen til højre), mens skærebordet er i arbejdsposition. Afhængigt af skærebordets størrelse vil der være op til syv støtter pr. dæk.

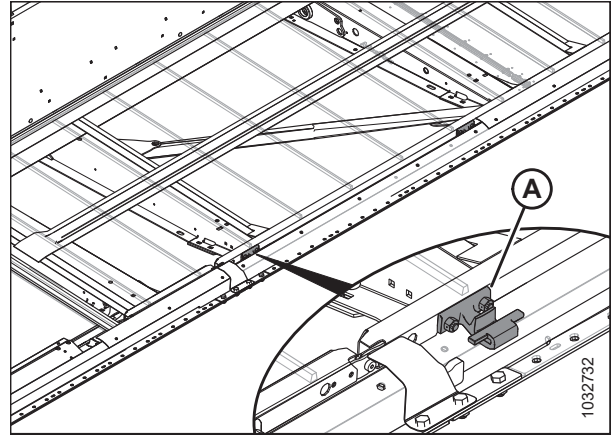

Figur 4.224: Sejlbordstøtter

3. Sørg for, at spillerummet (A) mellem sejlet (B) og metaltætningen (C) er 1-4 mm (0,04-0,16").

BEMÆRK:

Jo strammere sejlpakningen er, jo mindre afgrødeaffald kommer ind i sejlet.

4. Løsn spændingen på sejlet. Se instruktioner i [4.12.4 Justerer sidesejlets spænding](#) *sejlets spænding*, side 412.

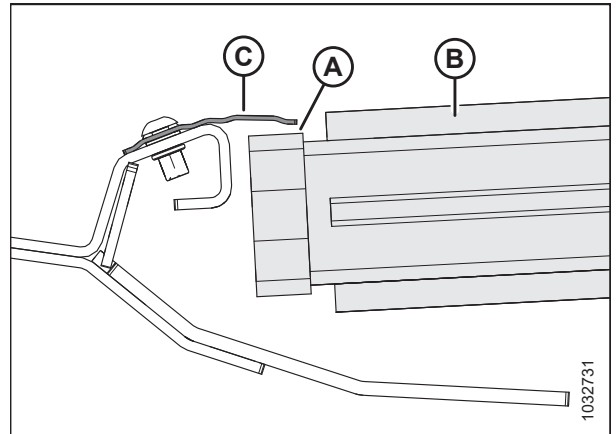

Figur 4.225: Sejlforsøgling

5. Løft den forreste kant af sejlet (A) forbi skærebjælken (B) for at frigøre bordstøtten.
6. Mål og nedskriv tykkelsen af sejlbåndet.

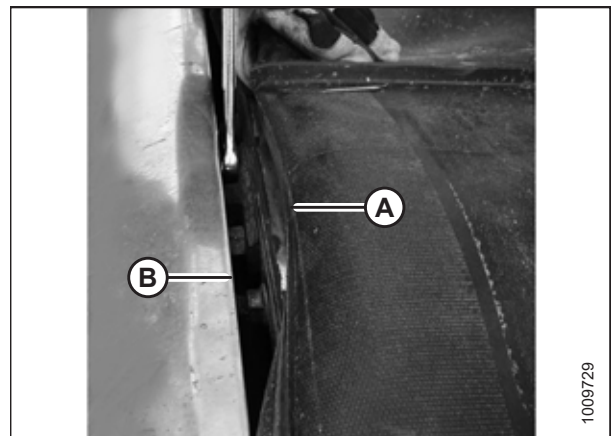

Figur 4.226: Bordstøtte

BEMÆRK:

Sejlet er fjernet på billedet for at vise dækket.

7. Løsn de to låsemøtrikker (A) på dækstøtten (B) med **KUN** en halv omgang.
8. Bank på dækket (C) med en hammer og en træklovs for at sænke dækket i forhold til dækstøtterne. Slå på bordstøtten (B) med en dorn for at hæve bordet i forhold til støtterne.

Tabel 4.1 Antal dækstøtter i alt (B)

| Model | Antal |
|---------------------|-------|
| FD225 | 6 |
| FD230 | 8 |
| FD235, FD240, FD241 | 10 |
| FD245 | 12 |
| FD250 | 14 |
| FD261 | 16 |

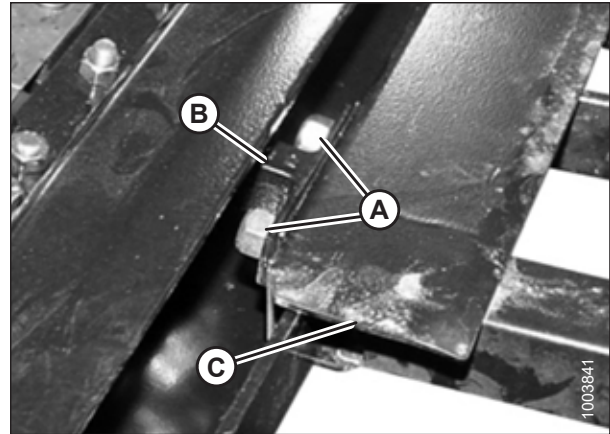

Figur 4.227: Bordstøtte

9. Brug en følelære, der har samme tykkelse som sejlbandet plus 1 mm (0,04"). Skub følelæren langs dækket (A) under metaltætningen (C) for at indstille afstanden korrekt.
10. For at skabe en tætning skal du justere dækket (A), så spillerummet (B) mellem metaltætningen (C) og dækket har samme tykkelse som sejlbandet plus 1 mm (0,04").

BEMÆRK:

For at kontrollere spillerummet ved en sejlrolle skal du starte målingen fra rullens rør, **IKKE** dækket.

11. Spænd bordstøttens fastgøringsdele (D).
12. Brug følelæren til at kontrollere afstanden (B) igen. Du kan finde instruktioner under trin 9, side 412.

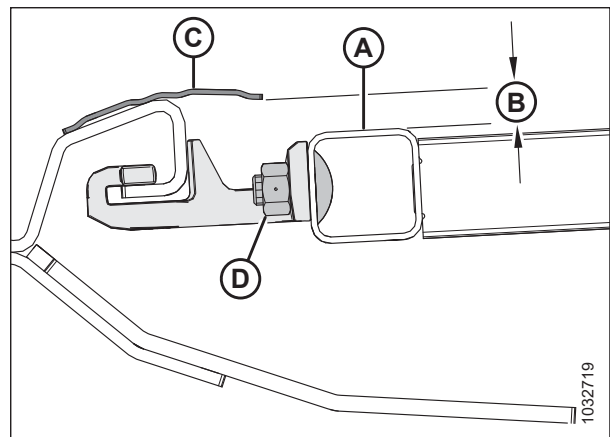

Figur 4.228: Bordstøtte

4.12.4 Justerer sidesejlets spændingsejlets spænding

Spændingen på sejlene kan justeres fra enden af hvert sejl.



Kontrollér, at alle uvedkommende har forladt området.



For at undgå personskade eller dødsfald som følge af uventet start eller fald af hævet maskine skal du altid stoppe motoren, fjerne nøglen og aktivere sikkerhedsafstiverne, inden du går under maskinen, uanset årsag.

VIGTIGT:

Sejls্পændingen er indstillet på fabrikken, og der skulle ikke være behov for justering. Hvis det er nødvendigt at justere, skal du sikre dig, at spændingen er indstillet, så sejlet ikke glider eller hænger under skærebjælken. For stor spænding på sejlet kan beskadige sejldrevet og rullerne.

VEDLIGEHOLDELSE OG SERVICE

1. Kontrollér, at spændingsindikatoren (A) dækker den indvendige halvdel af ruden.
2. Hæv skærebordet helt.
3. Sluk for motoren, og tag nøglen ud af tændingen.
4. Fastgør skærebordets sikkerhedsafstivere. Find instruktioner i betjeningsvejledningen til mejetærskeren.

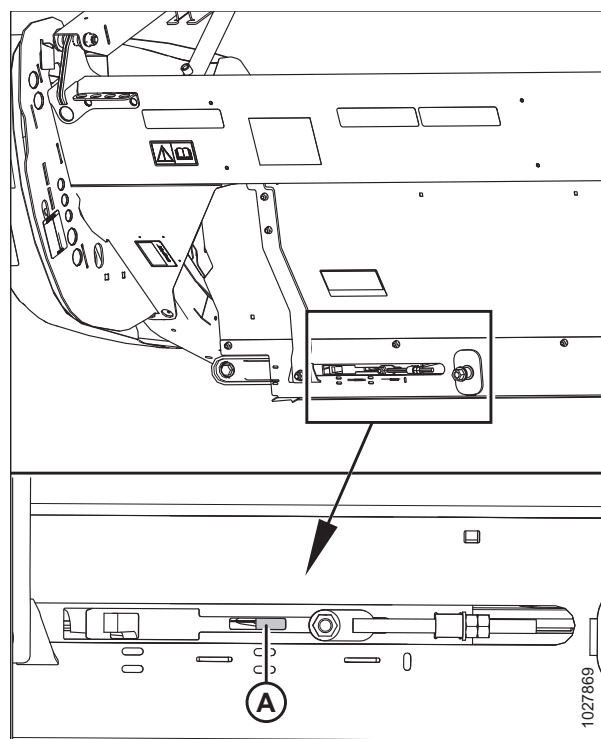

Figur 4.229: Kontrol af venstre justeringsanordning for spænding

5. Kontrollér, at sejlguiden (gummisporet på sejlets underside) sidder i drivrullens rille (A).

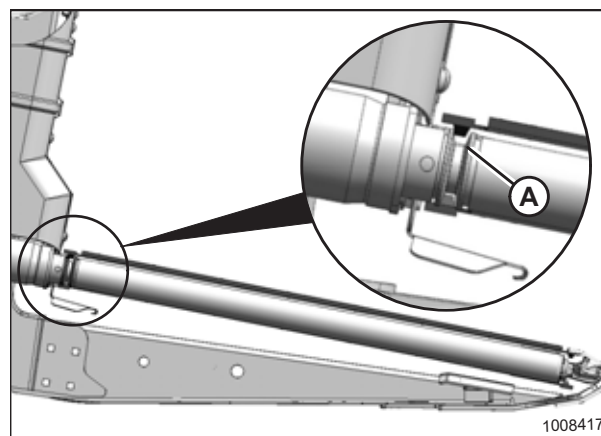

Figur 4.230: Drivrulle

6. Kontrollér, at løberullen (A) er mellem guiderne (B).

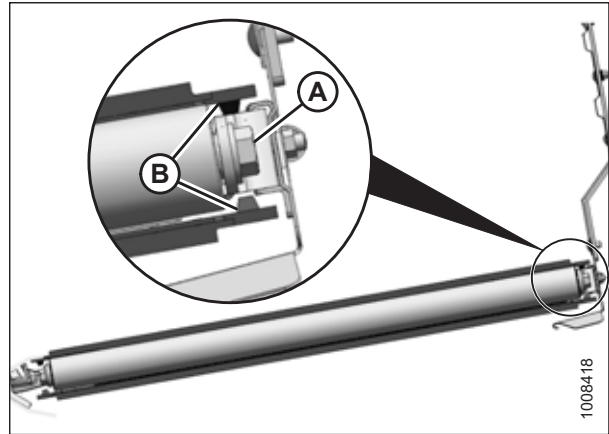

Figur 4.231: Tomgangsrulle

7. Spænd justeringsbolten (A), indtil spændingsindikatoren dækker den indvendige halvdel af ruden. Strammerens indikator (B) bevæger sig indad for at vise, at sejlet strammes.

VIGTIGT:

For at undgå for tidlig driftssvigt af sejlet, sejlrollerne og/eller strammerkomponenterne må du **IKKE** betjene skærebordet, når spændingsindikatoren ikke er synlig.

VIGTIGT:

Juster **IKKE** møtrik (C). Denne møtrik bruges kun til justering af sejl.

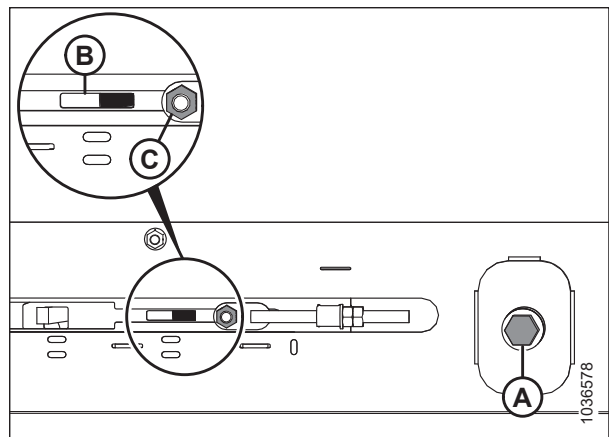

Figur 4.232: Justering af venstre strammer

4.12.5 Justering af sidesejlets sporing

Hvis sidesejlene gnider mod skærebordsrammen under drift, skal sejlspringen muligvis justeres.

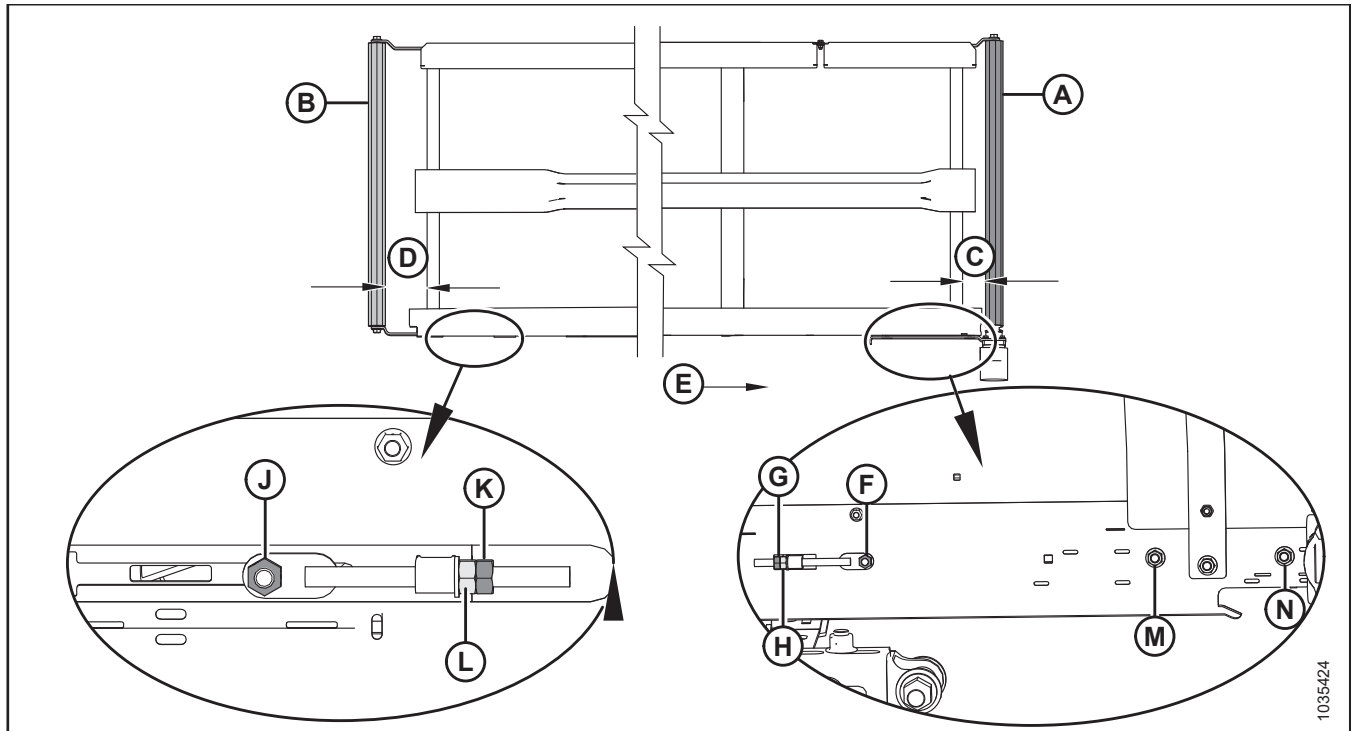

Figur 4.233: Justeringer til sejlspring – venstre sejl

- | | | |
|------------------------------------|--|------------------------------------|
| A – Drivrulle | B – Tomgangsrulle | C - Justering af drivrulle |
| D – Justering af tomgangsrulle | E – Sejlretning | F - Møtrik på drivrullens side |
| G - Kontramøtrik til drivrulle | H - Justermøtrik til drivrulle | J – Møtrik på tomgangsrullens side |
| K – Kontramøtrik til tomgangsrulle | L – Justeringsmøtrik til tomgangsrulle | M – Møtrik på drivrullens side |
| N – Møtrik på drivrullens side | | |

1. Du kan finde ud af, hvilken rulle der skal justeres, og hvilke justeringer der er nødvendige, i følgende tabel:

Tabel 4.2 Sejlspring

| Ved sporing mod | Placering | Justering | Metode |
|-----------------|---------------|-------------|-------------------------------|
| Bagplade | Drivrulle | Forøg C | Tilspænd justeringsmøtrik (H) |
| Skærebjælke | Drivrulle | Formindsk C | Løsn justeringsmøtrik (H) |
| Bagplade | Tomgangsrulle | Forøg D | Tilspænd justeringsmøtrik (L) |
| Skærebjælke | Tomgangsrulle | Formindsk D | Løsn justeringsmøtrik (L) |

2. Juster drevrullen (A) for at ændre **C** (se tabel 4.2, side 415 og figur 4.233, side 415) som følger:
 - a. Løsn møtrikkerne (F), (M) og (N) samt kontramøtrikken (G).
 - b. Drej justeringsmøtrik (H).
 - c. Tilspænd møtrikkerne (F), (M) og (N) samt kontramøtrikken (G).
3. Juster løberullen (B) for at ændre **D** (se tabel 4.2, side 415 og figur 4.233, side 415) som følgende:
 - a. Løsn møtrik (J) og kontramøtrik (K).
 - b. Drej justeringsmøtrik (L).

BEMÆRK:

Hvis sejlet ikke sporer ved løberullens ende efter justering af løberullen, er det sandsynligt, at drevrullen ikke er på linje med dækket. Juster drevrullen, og juster derefter tomgangsrullen.

- c. Tilspænd møtrik (J) og kontramøtrik (K).

4.12.6 Inspektion af sejlrolleleje

Sejlrollerne har ikke-smørbare lejer, men udvendige forsegling bør dog kontrolleres for hver 200 timer (ofte under sandede forhold) for at opnå maksimal lejelevetid.

Ved hjælp af et infrarødt termometer skal du kontrollere sejlrollelejerne for fejl på følgende måde:

1. Aktivér skærebordet, og kør sejlene i ca. 3 minutter.
 2. Kontroller temperaturen på sejlrollelejerne på hver af rullearme (A), (B) og (C) på hvert bord. Sørg for, at temperaturen ikke overstiger 44 °C (80 °F) over omgivelsestemperaturen.
- Udskift rullelejer, der overstiger den maksimale anbefalede temperatur. Yderligere instruktioner finder du i:
- [4.12.8 Udskiftning af sidesejlbordets tomgangsrulleleje, side 418](#)
 - [4.12.11 Udskiftning af lejet til sidesejlets drevrulle, side 425](#)

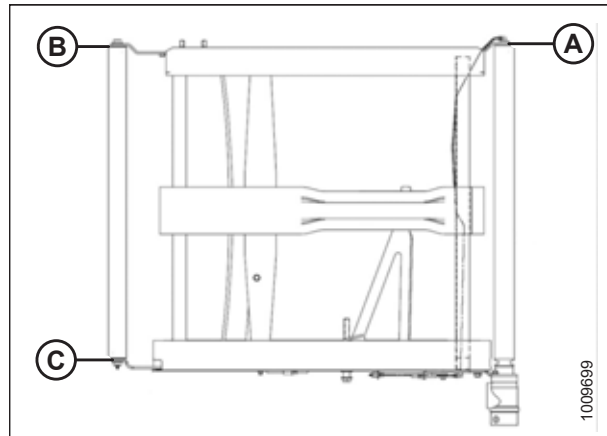

Figur 4.234: Rullearme

4.12.7 Fjernelse af sidesejlbordets tomgangsrulle

Sidesejlsdækket har en rulle i hver ende af dækket. Den ene er tomgangshjulet, og den anden er drevrullen.

FARE

Kontrollér, at alle uvedkommende har forladt området.

FARE

For at undgå personskade eller dødsfald som følge af uventet start eller fald af en hævet maskine skal du altid stoppe motoren og fjerne nøglen, inden du forlader førersædet, og altid aktivere sikkerhedsudstyr, før du går under maskinen, uanset årsag.

⚠ ADVARSEL

For at undgå legemsbeskadigelse fra fald af hævet vinde skal vindens sikkerhedsafstivere altid aktiveres, før du går under vinden – uanset hvad årsagen måtte være.

1. Aktivér skærebordet, indtil sidesejlsstikket er tilgængeligt helst tæt på dækkets udvendige ende.
2. Hæv skærebordet helt.
3. Hæv vinden helt.
4. Sluk for motoren, og tag nøglen ud af tændingen.
5. Fastgør skærebordets sikkerhedsafstivere. Du kan finde anvisninger i betjeningsvejledningen til mejetærskeren.
6. Fastgør vindens sikkerhedsafstivere. Du kan finde instruktioner i *Aktivering af vindens sikkerhedsafstivere, side 41*.
7. Løsn sejlet ved at dreje justeringsbolt (A) mod uret, indtil justeringsbolten rammer et hårdt stop.

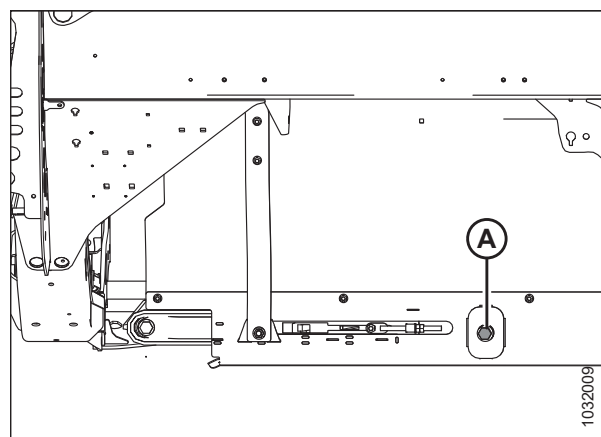

Figur 4.235: Strammer – venstre side vist

8. Fjern skruer (C), broforbindelse (D) og møtrikkerne fra forenden af sejlets forbindelsesled.
9. Fjern møtrikker og skruer (A) og rørforbindelser (B) fra sejlforsamlingsledet.
10. Træk sejlet af tomgangsrullen.

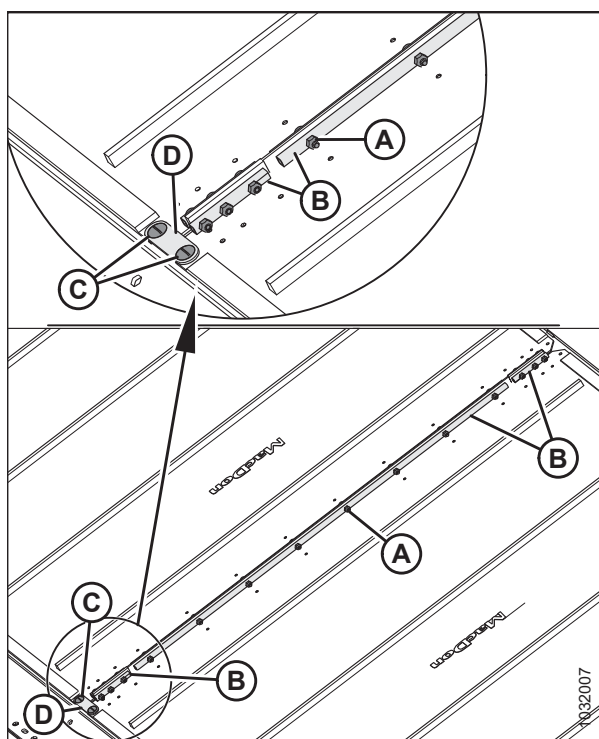

Figur 4.236: Sejlholdere

11. Fjern bolt og spændeskive (A) fra tomgangsrullen bag på skærebordets dæk.
12. Fjern bolt og spændeskive (B) fra tomgangsrullen foran på skærebordets dæk.
13. Spred rullearme (C) og (D), og fjern tomgangsrullen.

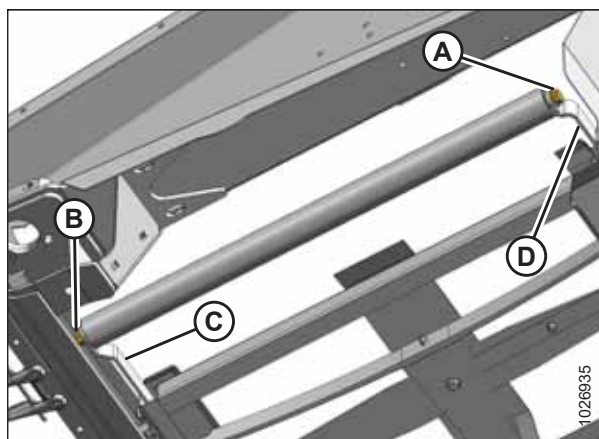

Figur 4.237: Tomgangsrulle

4.12.8 Udskiftning af sidesejlbordets tomgangsrulleleje

Sidesejldækkets løberuller har lejer, der er monteret for at gøre det muligt for rullen at dreje.

1. Afmonter løberullen til sejldækket. Se instruktioner i [4.12.7 Fjernelse af sidesejlbordets tomgangsrulle, side 416](#).

VEDLIGEHOLDELSE OG SERVICE

2. Fastklem løberullens rør (C) i en skruestik med en klud viklet rundt om rullen for at forhindre skader på rullen.
3. Fjern lejesamling (A) og forsegling (B) fra rullerør (C) som følger:
 - a. Fastgør glidehammer (D) til gevindaksel (E) i lejesamlingen.
 - b. Bank lejesamling (A) og forsegling (B) ud.
4. Rengør indersiden af rullens rør (C), og kontrollér røret for tegn på slitage eller beskadigelse. Udskift om nødvendigt røret.

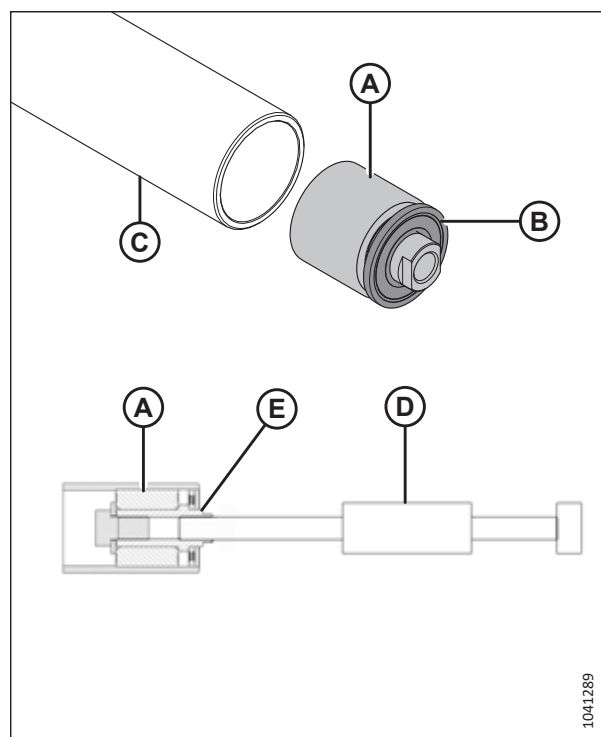

Figur 4.238: Tomgangsrullens leje og forsegling

VIGTIGT:

Når du monterer det nye leje, må du **IKKE** placere enden af rullen direkte på jorden. Lejesamlingen (A) rager ud forbi rullens rør (B) og hvis rullens ende placeres på jorden, skubbes lejet længere ind i røret.

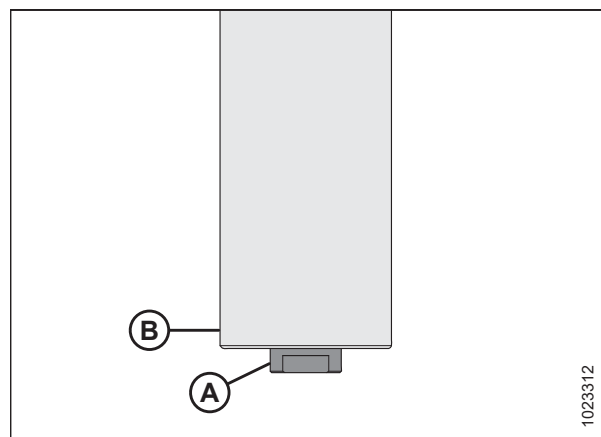

Figur 4.239: Tomgangsrulle

VEDLIGEHOLDELSE OG SERVICE

5. Skær et indsnit (A) i en træblok.
6. Placer enden af løberullen (B) på træblokken med den fremskudte lejesamling inde i indsnittet (A).

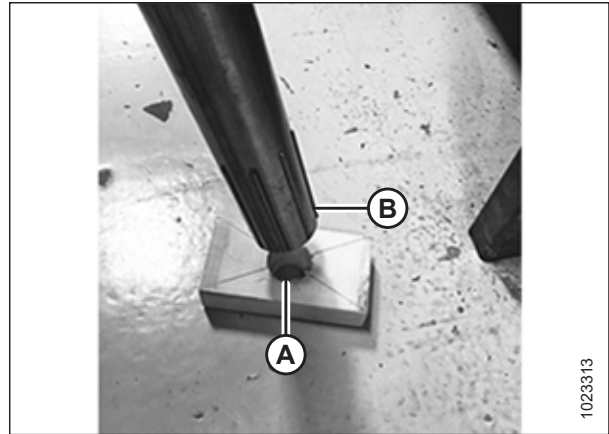

Figur 4.240: Tomgangsrulle

7. Der monteres en ny lejesamling (C) ved at trykke lejets ydre forløb ind i røret, indtil det er 14-15 mm (9/16-19/32") (B) fra rørets yderkant.

BEMÆRK:

Før du monterer en ny tætning, skal du fylde området (A) med ca. 8 pumpninger smøremiddel.

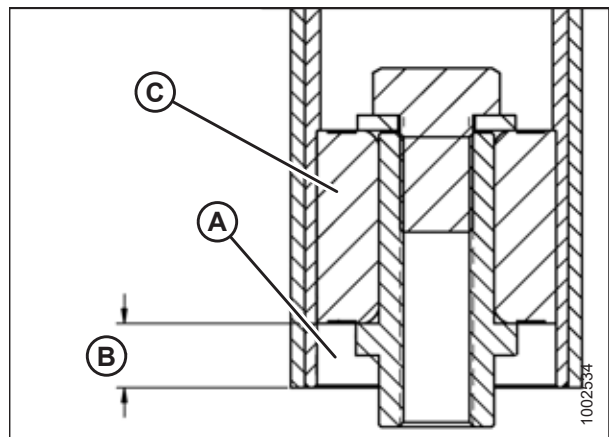

Figur 4.241: Tomgangsrullens leje

8. Montér ny forsegling (A) ved at trykke på forseglingens indre og ydre forløb, indtil den er 3-4 mm (1/8-3/16") (B) fra rørets yderkant.

BEMÆRK:

Forseglingen kan orienteres i begge retninger.

9. Montér tomgangsrullen igen. Se instruktioner i [4.12.9 Monterer sidesejlbordets tomgangsrulle, side 421](#).

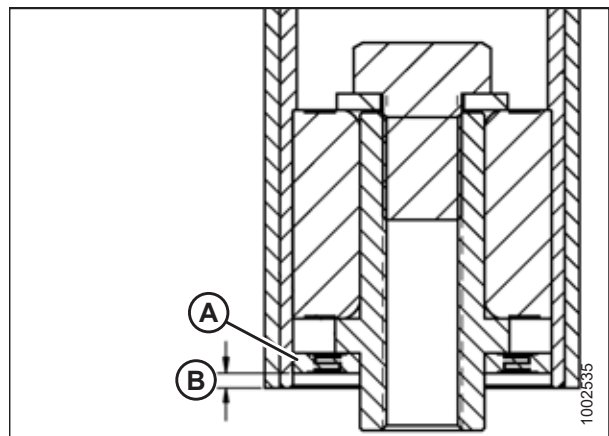

Figur 4.242: Tomgangsrullens leje

4.12.9 Monterer sidesejlbordets tomgangsrulle

Sidesejldækket har en rulle i hver ende af dækket. Den ene rulle er tomgangshjulet, og den anden rulle er drivrullen. Hvis løberullen er slidt eller beskadiget, skal den udskiftes.

FARE

Kontrollér, at alle uvedkommende har forladt området.

FARE

For at undgå personskade eller dødsfald som følge af uventet start eller fald af en hævet maskine skal du altid stoppe motoren og fjerne nøglen, inden du forlader førersædet, og altid aktivere sikkerhedsudstyr, før du går under maskinen, uanset årsag.

ADVARSEL

For at undgå legemsbeskadigelse fra fald af hævet vinde skal vindens sikkerhedsafstivere altid aktiveres, før du går under vinden – uanset hvad årsagen måtte være.

1. Hæv skærebordet helt.
2. Hæv vinden helt.
3. Fastgør vindens sikkerhedsafstivere. Du kan finde instruktioner i betjeningsvejledningen til skærebordet.
4. Fastgør skærebordets sikkerhedsafstivere. Find instruktioner i betjeningsvejledningen til mejetærskeren.
5. Sluk for motoren, og tag nøglen ud af tændingen.
6. Monter løberullen (A) mellem armene til rullen (B).
7. Fastgør tomgangshjulet med to bolte og spændeskiver (C). Tilspænd boltene til 95 Nm (70 lbf·ft).

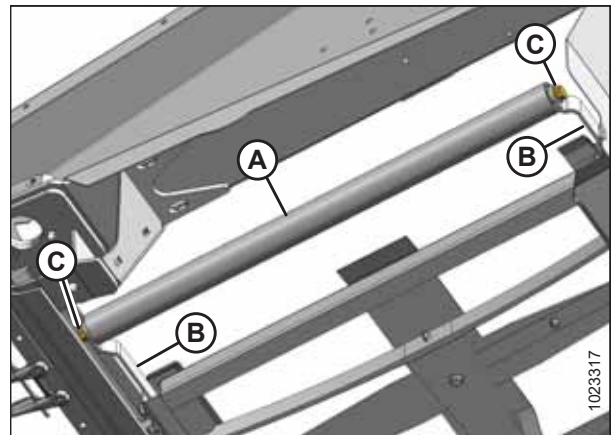

Figur 4.243: Tomgangsrulle

- Fastgør sejlets ender med rørforbindelser (B) og skruer og møtrikker (A).

VIGTIGT:

Monter skruerne, så hovederne vender indad.

BEMÆRK:

De to korte rørstik er fastgjort foran og bag på sejlet.

- Montér brostikket (D) ved hjælp af skruerne (C) og møtrikkerne i forenden af sejlforbindingesleddet.

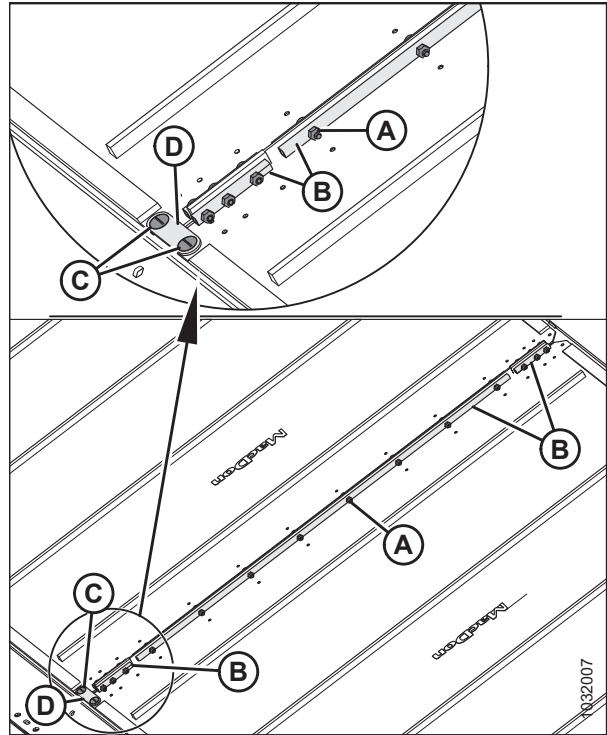

Figur 4.244: Sejlholder

- Stram sejlet ved at dreje justeringsbolt (A) med uret. Se instruktioner i [4.12.4 Justerer sidesejlets spændingsejlets spænding, side 412](#).
- Frakobl vindens sikkerhedsafstivere. Du kan finde instruktioner i betjeningsvejledningen til skærebordet.
- Deaktiver skærebordets sikkerhedsafstivere. Se instruktioner i betjeningsvejledningen til mejetærskeren.
- Sænk tromlen helt.
- Sænk skærebordet.

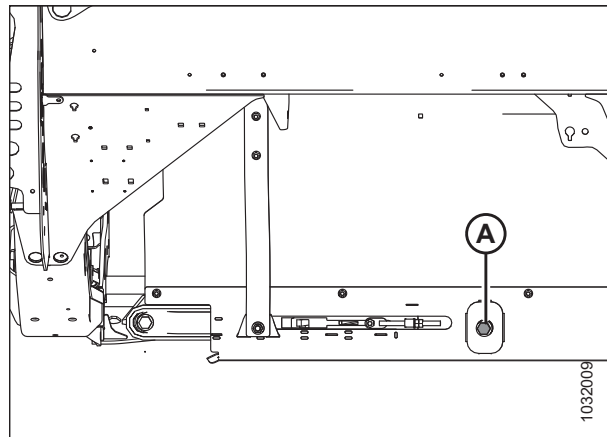

Figur 4.245: Sejlstrammer

- Aktivér skærebordet. Sørg for, at sidesejlene sporer korrekt. Se instruktioner i [4.12.4 Justerer sidesejlets spændingsejlets spænding, side 412](#).
- Sluk for motoren, og tag nøglen ud af tændingen.

4.12.10 Fjernelse af sidesejlets drivrulle

Sidesejldækket har en rulle i begge ender af dækket. Den ene rulle er tomgangshjulet, og den anden rulle er drivrullen.

FARE

For at undgå personskade eller dødsfald som følge af uventet start eller fald af en hævet maskine skal du altid stoppe motoren og fjerne nøglen, inden du forlader førersædet, og altid aktivere sikkerhedsudstyr, før du går under maskinen, uanset årsag.

FARE

Kontrollér, at alle uvedkommende har forladt området.

ADVARSEL

For at undgå legemsbeskadigelse fra fald af hævet vinde skal vindens sikkerhedsafstivere altid aktiveres, før du går under vinden – uanset hvad årsagen måtte være.

1. Hæv skærebordet helt.
2. Hæv vinden helt.
3. Hvis sejlforbindelsen ikke er synlig, skal du aktivere skærebordet, indtil du kan få adgang til forbindelsen fra dækkets udvendige ende.
4. Sluk for motoren, og tag nøglen ud af tændingen.
5. Fastgør vindens sikkerhedsafstivere. Du kan finde instruktioner i *Aktivering af vindens sikkerhedsafstivere, side 41*.
6. Fastgør skærebordets sikkerhedsafstivere. Du kan finde anvisninger i betjeningsvejledningen til mejetærskeren.
7. Løsn sejlet ved at dreje justeringsbolt (A) mod uret, indtil justeringsbolten rammer et hårdt stop.

VIGTIGT:

Justér **IKKE** møtrik (B). Denne møtrik bruges kun til justering af sejl.

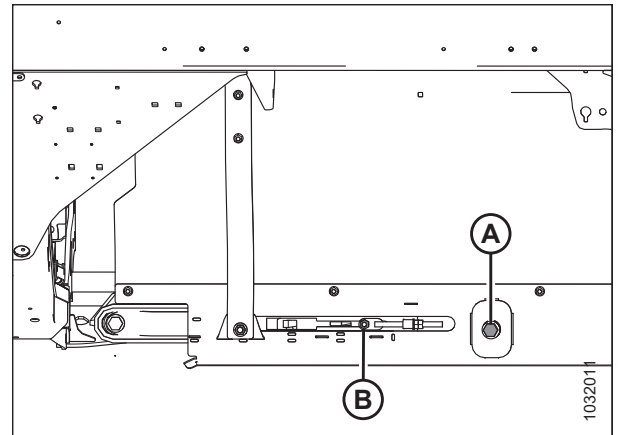

Figur 4.246: Sejlstrammer

VEDLIGEHOLDELSE OG SERVICE

8. Fjern møtrikker og skruer (A) og rørforbindelser (B) fra sejlforsamlingsleddet.
9. Fjern skruer (C), broforbindelse (D) og møtrikkerne fra forenden af sejlets formlingsled.
10. Træk sejlet af drivrullen.

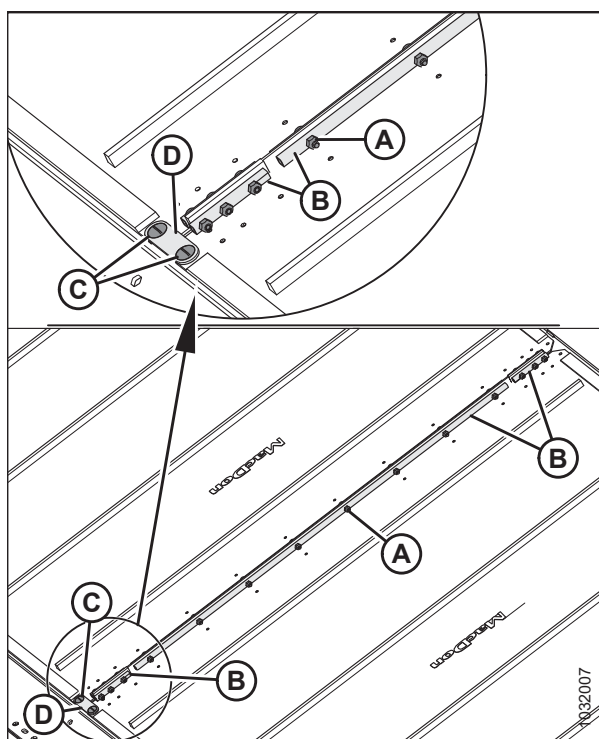

Figur 4.247: Sejlholdere

11. Ret sætskruerne ind efter hullet (A). Fjern de to sætskruer, der fastgør motoren til drevrullen.

BEMÆRK:

Sætskruerne er a 1/4 omgang fra hinanden.

12. Løsn to bolte (B), der fastgør motoren til drivrullearmen.

BEMÆRK:

Det kan være nødvendigt at fjerne plastskjoldet (C) for at få adgang til den øverste bolt.

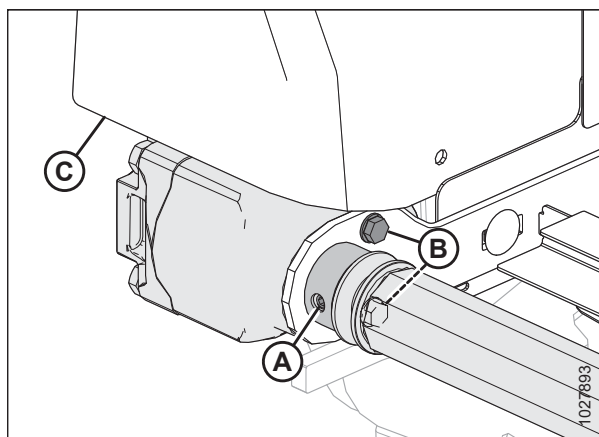

Figur 4.248: Drivrulle

BEMÆRK:

Det kan være nødvendigt at lirke mellem rullen og beslaget (A) for at fjerne rullen fra akslen. Behold nøglen.

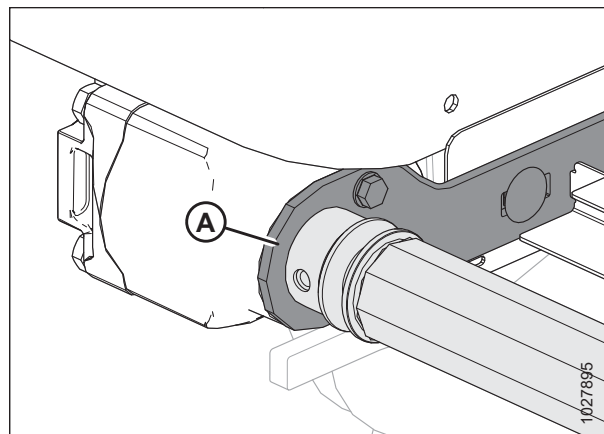

Figur 4.249: Drivrulle

13. Løsn to bolte (A), der fastgør støttearm (B).
14. Fjern boltene (C) og spændeskiven, der fastgør den modsatte ende af drivvinden til støttearmen (B).
15. Fjern drivrulle (D).

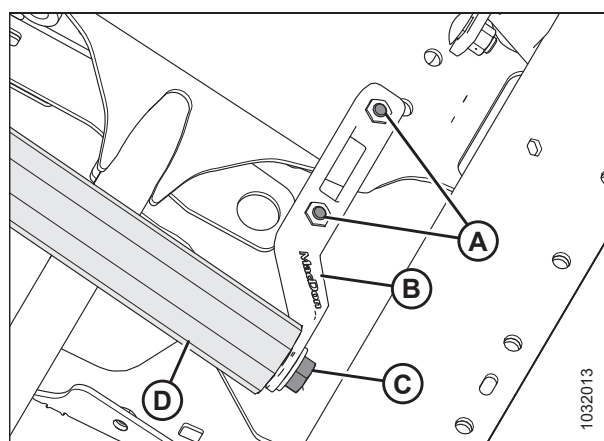

Figur 4.250: Drivrulle

4.12.11 Udskiftning af lejet til sidesejlets drivrulle

Du skal bruge en glidehammer til at udskifte lejet på en drevrulle.

1. Fjern sejlets tomgangsrumlesamling. Se instruktioner i [4.12.10 Fjernelse af sidesejlets drivrulle, side 422](#).
2. Fastklem drevrullen i en skruestik med en klud viklet rundt om rullen for at forhindre skader på rullen.

VEDLIGEHOLDELSE OG SERVICE

3. Fjern lejesamling (A) og forsegling (B) fra rullerør (C) som følger:
 - a. Fastgør glidehammer (D) til gevindaksel (E) i lejesamlingen.
 - b. Bank lejesamling (A) og forsegling (B) ud.
4. Rengør indersiden af rullens rør (C), kontrollér røret for tegn på slitage eller beskadigelse, og udskift det om nødvendigt.

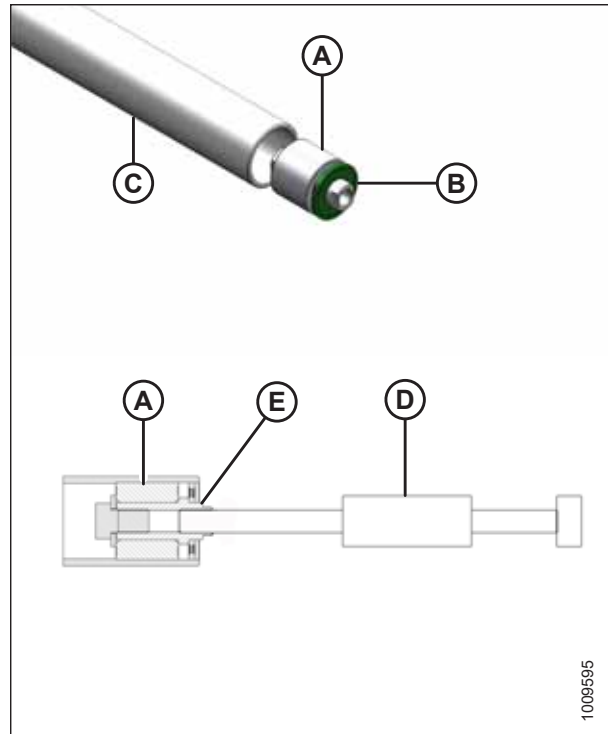

Figur 4.251: Rulleleje

5. Montér ny lejesamling (A) ved at trykke lejets ydre forløb ind i røret, indtil det er 14-15 mm (9/16-19/32") (B) fra rørets yderkant.
6. Påfør fedt foran lejesamling (A). Se indersiden af omslagets bagside i denne vejledning for smøremiddelspecifikationer.
7. Montér ny forsegling (C) ved rulleåbningen, og montér en flad spændskive (1,0" I.D. x 2,0" O.D.) på forseglingen.
8. Tryk forsegling (C) ind i rulleåbningen med en sokkel i passende størrelse. Tryk på spændskiven og lejesamling (A), indtil forseglingen er 3-4 mm (1/8-3/16") (D) fra rørets yderkant.

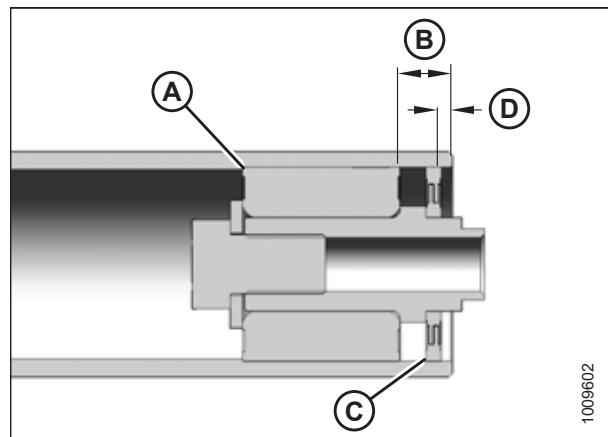

Figur 4.252: Rulleleje

4.12.12 Installation af sidesejlets drivrulle

Sidesejlsdækket har en rulle i hver ende af dækket. Den ene rulle er tomgangshjulet, og den anden rulle er drivrullen.



Kontrollér, at alle uvedkommende har forladt området.



For at undgå personskade eller dødsfald som følge af uventet start eller fald af en hævet maskine skal du altid stoppe motoren og fjerne nøglen, inden du forlader førersædet, og altid aktivere sikkerhedsudstyr, før du går under maskinen, uanset årsag.

ADVARSEL

For at undgå legemsbeskadigelse fra fald af hævet vinde skal vindens sikkerhedsafstivere altid aktiveres, før du går under vinden – uanset hvad årsagen måtte være.

1. Hæv skærebordet helt.
2. Hæv vinden helt.
3. Fastgør vindens sikkerhedsafstivere. Du kan finde instruktioner i *Aktivering af vindens sikkerhedsafstivere, side 41*.
4. Fastgør skærebordets sikkerhedsafstivere. Find instruktioner i betjeningsvejledningen til mejetærskeren.
5. Sluk for motoren, og tag nøglen ud af tændingen.
6. Positionsdrivrulle (A) mellem rullestøtteamene.
7. Fastgør drivrullen med spændeskive og bolt (B).
8. Tilspænd bolte (C) på støttearmen.
9. Tilspænd bolt (B) til 95 Nm (70 lbf·ft).
10. Smør motorakslen, og indsæt den ind i drivrullens ende (A).

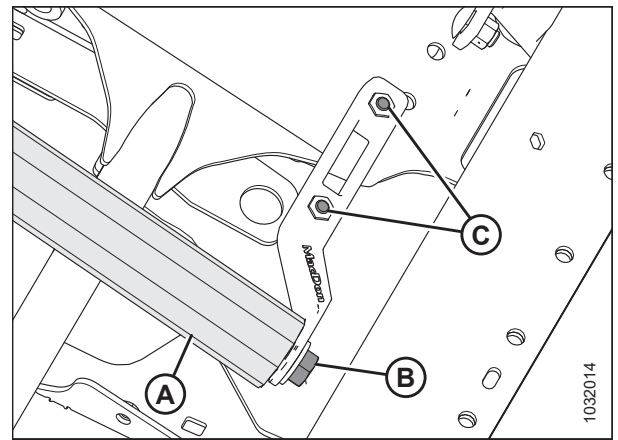

Figur 4.253: Drivrulle

11. Fastgør motoren til rullestøtten med to bolte (B). Tilspænd boltene til 27 Nm (19,9 lbf·ft [239 lbf·in]).
12. Sørg for, at den lige nøgle er på plads på motorakslen, og sæt derefter motorakslen helt ind i rullen.
13. Brug en unbrakonøgle til at tilspænde de to sætskruer (ikke vist) gennem adgangshullet (A).

BEMÆRK:

Tilspænd eventuelle løsnede bolte, og monter plastskjold (C) igen, hvis det tidligere blev fjernet.

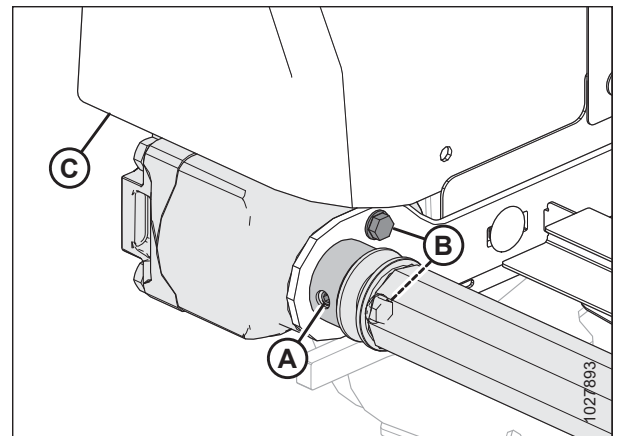

Figur 4.254: Drivrulle

VEDLIGEHOLDELSE OG SERVICE

14. Vikl sejlet over drivrullen, og fastgør sejlets ender med rørforbindelser (B), skruer (A) (med hovederne vendt mod midteråbningen) og møtrikker.

BEMÆRK:

De to korte rørforbindelser er fastgjort foran og bag på sejlet.

15. Monter broforbindelsen (D) ved hjælp af skruerne (C) og møtrikkerne i forenden af sejlforbindingesleddet.

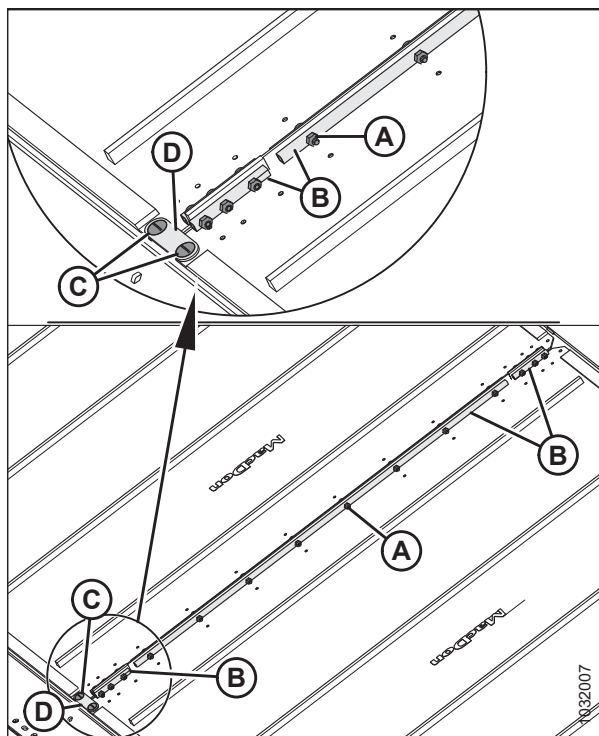

Figur 4.255: Sejlholder

16. Stram sejlet ved at dreje justeringsbolt (A) med uret. Se instruktioner i [4.12.4 Justerer sidesejlets spænding](#) og [sejlets spænding](#), side 412.

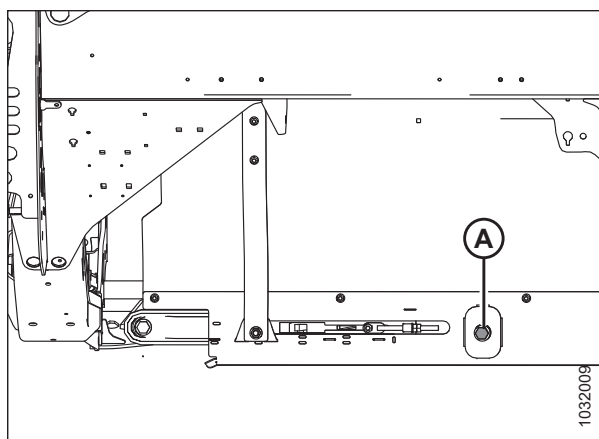

Figur 4.256: Sejlstrammer – Venstre side vist

17. Deaktiver skærebordets sikkerhedsafstivere. Du kan finde anvisninger i betjeningsvejledningen til mejetærskeren
18. Frakobl vindens sikkerhedsafstivere. Du kan finde instruktioner i betjeningsvejledningen til skærebordet.
19. Start motoren.
20. Sænk tromlen helt.
21. Sænk skærebordet.
22. Aktivér skærebordet.
23. Kontrollér, at sejlet sporer korrekt på dækket. Hvis justering er påkrævet, skal du se [4.12.5 Justering af sidesejlets sporing](#), side 415.

4.13 Vinde

Vinden har en unikt formet kam, som gør det muligt for piggene at komme under fastklemt afgrøde og løfte den op, før den skæres.

FORSIGTIG

Før du servicerer maskinen eller åbner drevdækslerne, og for at undgå personskade, henvises der til [4.1 Forberedelse af maskine til service, side 273](#).

4.13.1 Spillerum mellem vinde og skærebjelke

Der skal være tilstrækkeligt spillerum mellem vindepiggene og skærebjelken for at sikre, at vindepiggene ikke kommer i kontakt med skærebjelken under drift. Spillerummet er indstillet på fabrikken, men en vis justering kan være nødvendig før betjening af skærebordet.

Måling af spillerum mellem vinde og skærebjelke

Spillerummet mellem vinde og skærebjelke henviser til afstanden mellem vindepiggens spids og skærebjelken. Afhængigt af konfigurationen af skærebordet kan spillerummet mellem vinde og skærebjelke variere på tværs af hele skærebordets længde. For at afgøre om spillerummet er acceptabelt, skal det først måles.

BEMÆRK:

Denne procedure kan udføres med vindens frem/tilbage-cylindere i enten standardpositionen eller rapshøstpositionen, så længe frem/tilbage-cylinderne forbliver i samme position under hele proceduren.

FARE

Kontrollér, at alle uvedkommende har forladt området.

FARE

For at undgå personskade eller dødsfald som følge af uventet opstart af maskinen skal du altid standse motoren og fjerne nøglen fra tændingen, inden du forlader førersædet af en hvilken som helst årsag.

1. Parker mejetærskeren på en plan overflade.
2. Juster vindens frem/tilbage-position, indtil tallet 7 på frem/tilbage-indikatoren (A) er skjult af sensorstøtten (B).

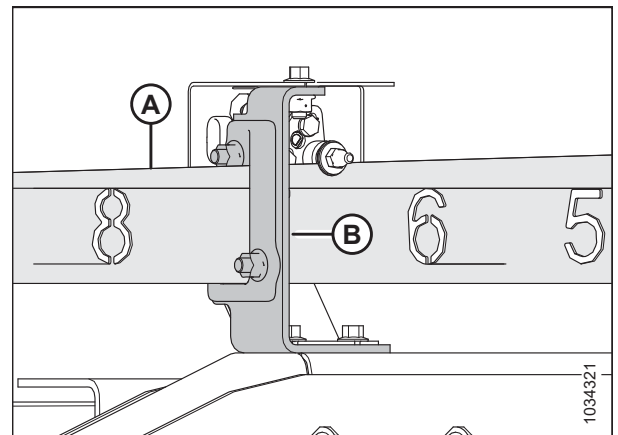

Figur 4.257: Vindens frem/tilbage-position

3. **Skærebord med enkelt vinde:** Løft skærebordet højt nok til at placere to 254 mm (10 tommer) høje blokke (A) under skærebjælken, lige indenfor vingens flexpunkter.

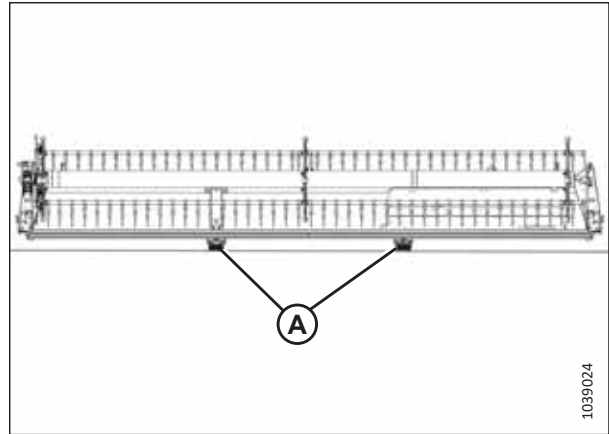

Figur 4.258: FlexDraper®-blokplaceringer – Dobbelt vinde

4. **Skærebord med dobbelt vinde:** Placer to 254 mm (10") blokke (A) under skærebjælke, lige indenfor vingeflekspunkterne.

BEMÆRK:

Skærebord med tredobbelt vinde behøver ikke blokke til at støtte vingerne.

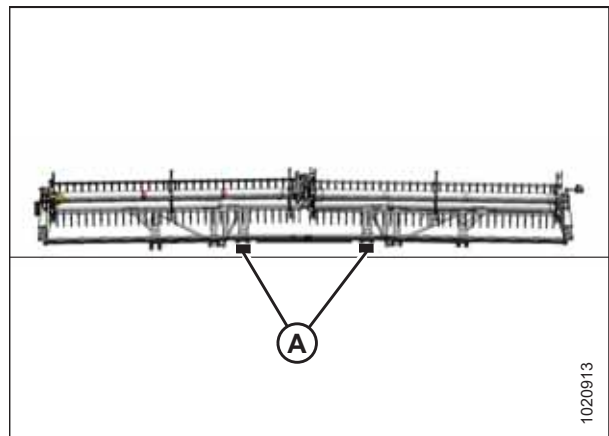

Figur 4.259: FlexDraper®-blokplaceringer – skærebord med dobbelt vinde

5. **Skærebord med enkelt eller dobbelt vinde:** Flyt vingelåsens fjederhåndtag (A) ned til positionen UNLOCK (oplåsning).

BEMÆRK:

Skærebord med tredobbelt vinde skal måles, mens vingerne er låst.

6. Sænk skærebordet, indtil flydeindikatoren når position 2 eller 3.
- Enkelt og dobbelt vinde: Vingerne skal være i en fuld sur-position.
 - Tredobbelt vinde: Vingerne skal være i niveau med midterdækket.

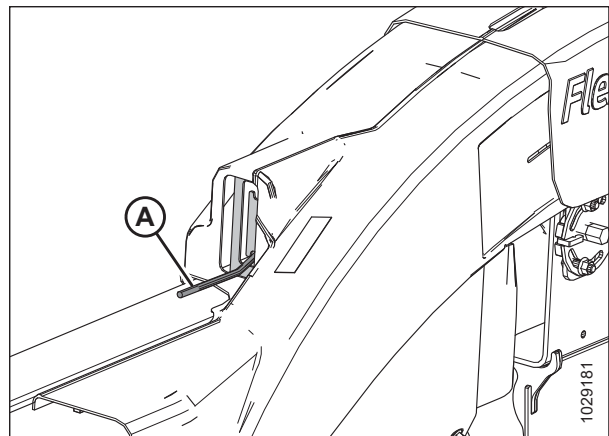

Figur 4.260: Vingelås i UNLOCK-position

VEDLIGEHOVELSE OG SERVICE

7. Drej vinderne med hånden, indtil et tandrør er lige over skærebjælken.
8. Mål og registrer spillerummet (A) mellem piggenes spids og en af knivafskærmningerne for enden af vinderne, enten en spids knivafskærmning (B) eller en kort knivafskærmning (C).

Du kan finde specifikationer for spillerum i tabel 4.3, side 431.

Se den relevante figur for målesteder:

- Skærebord med enkelt vinde: Figur 4.262, side 431
- Skærebord med dobbelt vinde: Figur 4.263, side 432
- Skærebord med tredobbelt vinde: Figur 4.264, side 432

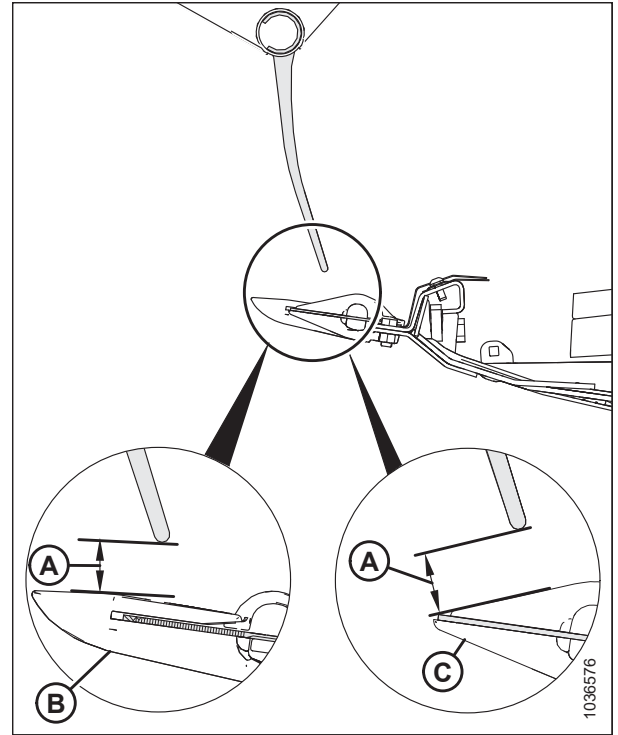

Figur 4.261: Pigspillerum

Tabel 4.3 Spillerum mellem pig og afskærmning

| Skærebordsmodel | Endepaneler | Ved hængselpunkt |
|------------------------------|---------------|--------------------|
| FD225 | 40 mm (1,58") | Intet hængselpunkt |
| Alle modeller undtagen FD225 | 25 mm (1") | 25 mm (1") |

Målepunkter for enkelt vinde (A): Vindens yderender (to punkter).

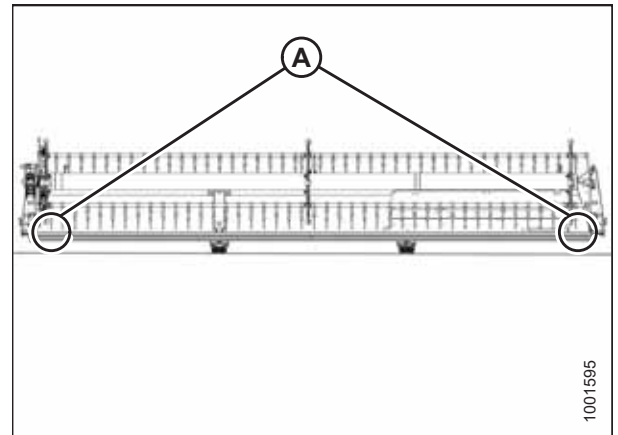

Figur 4.262: FlexDraper®-målepunkter – dobbelt vinde

Målepunkter for dobbelt vinde (A): Vindernes ydre ender og på begge hængselpunkter (fire punkter).

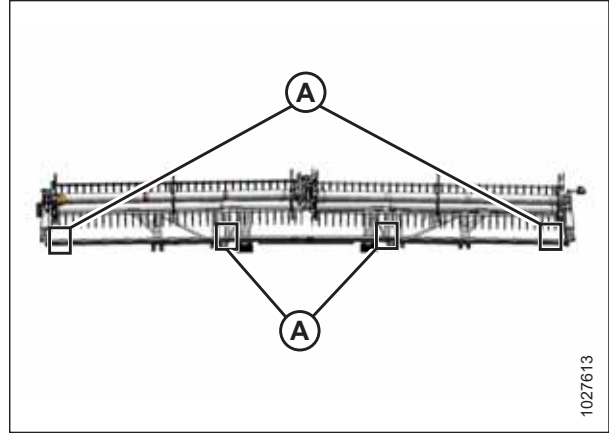

Figur 4.263: FlexDraper®-målepunkter – dobbelt vinde

Målepunkter for tredobbelt vinde (A): Begge ender af tre vinder (seks punkter).

9. Juster om nødvendigt spillerummet mellem vinde og skærebjælke. Se instruktioner i *Justering af spillerum mellem vinde og skærebjælke*, side 432.

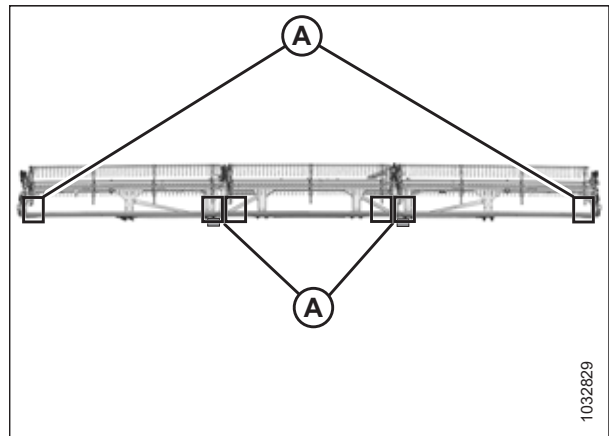

Figur 4.264: FlexDraper®-målepunkter – Tredobbelt vinde

Justering af spillerum mellem vinde og skærebjælke

Hvis spillerummet mellem piggenes spids og skærebjælken er utilstrækkelig, skal det justeres for at forhindre, at udstyret bliver beskadiget.

BEMÆRK:

Denne procedure kan udføres med vindens frem/tilbage-cylindere i enten standardpositionen eller rapshøstpositionen, så længe frem/tilbage-cylindrene forbliver i samme position under hele proceduren.

FARE

Kontrollér, at alle uvedkommende har forladt området.

FARE

For at undgå personskade eller dødsfald som følge af uventet opstart af maskinen skal du altid standse motoren og fjerne nøglen fra tændingen, inden du forlader førersædet af en hvilken som helst årsag.

1. Før du foretager justeringer, skal du sørge for, at spillerummet fra vinde til skærebjælke er blevet målt og registreret. Se instruktioner i *Måling af spillerum mellem vinde og skærebjælke*, side 429.

2. Juster spillerummet ved vindens ydre ender på følgende måde:
 - a. Løsn boltene (A) på den ydre armcylinder.
 - b. Juster cylinderstang (B) efter behov:
 - For at øge spillerummet mellem vindepiggene og skærebjælken skal cylinderstangen (B) drejes ud af gafflen.
 - For at mindske spillerummet mellem vindepiggene og skærebjælken skal cylinderstangen (B) drejes ind i gafflen.
 - c. Tilspænd bolt (A).

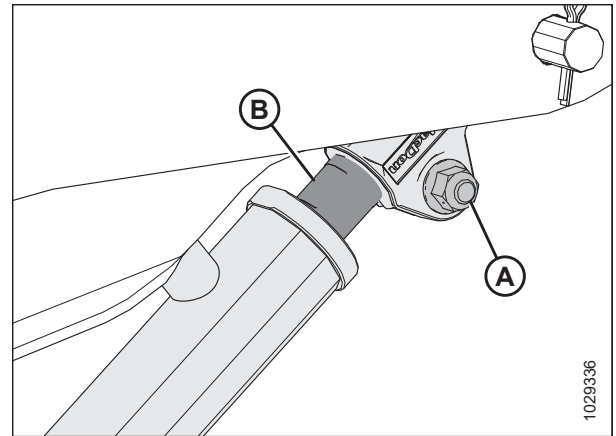

Figur 4.265: Udvendig armcylinder

3. Gentag trin 2, side 433 på modsatte side af skærebordet.
4. Løsn boltene (A) på begge centerarmcylindre.
5. Juster spillerummet på følgende måde:

VIGTIGT:

Justér begge cylinderstænger ens.

- For at øge spillerummet mellem vindepiggene og skærebjælken skal cylinderstængerne (B) drejes ud af gafflen.
- For at mindske spillerummet mellem vindepiggene og skærebjælken skal cylinderstængerne (B) drejes ind i gafflen.

6. Sørg for, at målingen (B) er ens på begge cylindre.

BEMÆRK:

Målingen (B) er fra midten af monteringsstifterne (C) til toppen af indskæringerne i cylinderstængerne (D).

7. Sørg for, at begge monteringsstifter (C) **IKKE** kan roteres manuelt. Hvis en af monteringsstifterne kan roteres, skal cylinderstængerne (D) justeres efter behov:

- Drej cylinderstangen ud af gafflen for at øge belastningen på cylinderstangen.
- Drej cylinderstangen ind i gafflen for at mindske belastningen på cylinderstangen.

8. Tilspænd bolte (A).

9. **Skærebord med tredobbelt vinde:** Gentag trin 4, side 433 til trin 8, side 433 for at indstille spillerummet mellem vinde og skærebjælke på den anden midterste vindearm.

10. Hæv vinden helt.

11. Sænk vinden helt ned, og hold kontrolknappen nede for at få cylindrene i fase.

BEMÆRK:

Hvis vindens løftecylindre ikke hæves/sænkes ligeligt, efter cylindrene er sat i fase, udrenses luften fra hydrauliksystemet til vindeløft. Find instruktioner i 4.13.4 Fjernelse af luft fra hydrauliksystemet til vindeløft, side 436.

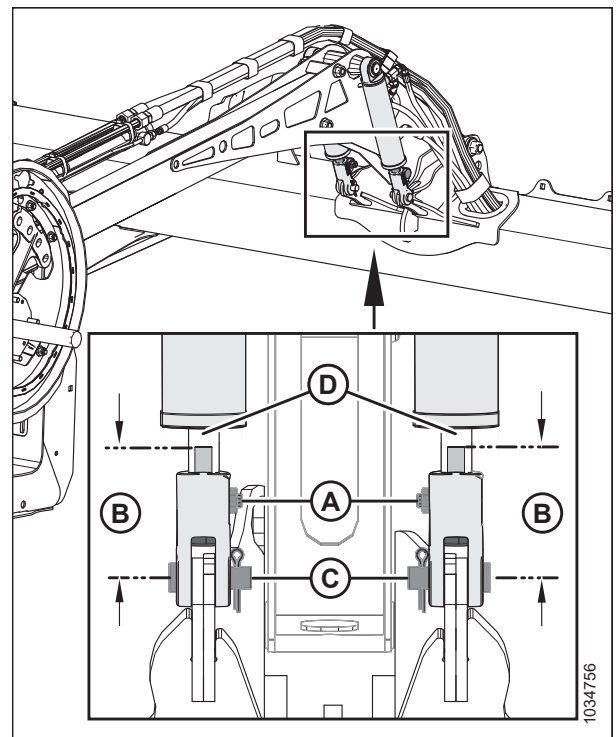

Figur 4.266: Midterste armcylindre

12. Sluk for motoren, og tag nøglen ud af tændingen.
13. Kontrollér målene for spillerummet mellem vinde og skærebjelke igen. Gentag om nødvendigt justeringsprocedurerne.
14. Flyt vinden tilbage for at sikre, at vindepiggene ikke kommer i kontakt med deflektorskjoldene.
15. Hvis vindepiggene kommer i kontakt med deflektorskjoldene, skal vinden justeres opad for at bevare spillerummet ved alle vindens frem/tilbage-positioner. Hvis der stadig er kontakt, efter vinden er blevet justeret, skal piggene trimmes efter behov.
16. Kontrollér jævnligt, om der er tegn på kontakt under drift. Juster spillerummet mellem vinde og skærebjelke efter behov.

4.13.2 Sur vinde

Vinden skal være sat op til sur mine (hvilket giver mere spillerum i midten af vinden end i enderne) for at kompensere for vindebøjning.

Justering af vindeform

Vindens tandrør skal være indstillet til sur-position (giver mere spillerum i midten af vinden end i enderne) for at kompensere for vindebøjning.



FARE

For at undgå personskaade eller dødsfald som følge af uventet start af en maskine skal du altid stoppe motoren og fjerne nøglen fra tændingen, før du foretager justeringer af maskinen.

1. Placer vinden over skærebjelken (mellem 4 og 5 på frem/tilbage-positionsindikator [A]) for at give tilstrækkeligt spillerum på alle vindens frem/tilbage-positioner. Beslag (B) er positionsmarkøren.
2. Sluk for motoren, og tag nøglen ud af tændingen.
3. Registrer målingen på hvert vindeskive for hvert vinderør.

BEMÆRK:

Mål sur-profil, før vinden demonteres til servicering, så profilen kan opretholdes under genmontering.

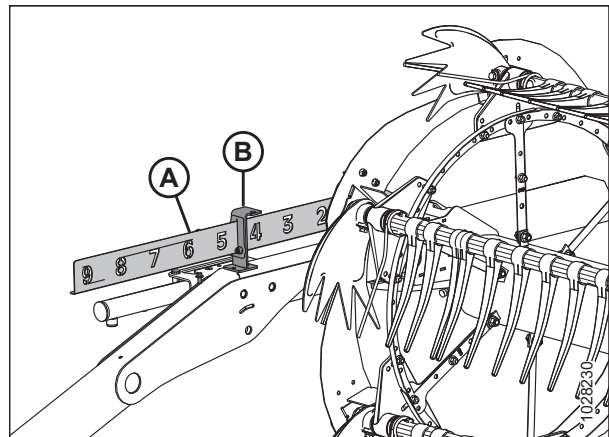

Figur 4.267: Indikator for frem/tilbage-position

4. Start med vindeskiven tættest på midten af skærebordet, og fortsæt udad mod enderne, og juster skærebordsprofilen på følgende måde:
 - a. Fjern bolte (A).
 - b. Løsn bolt (B) og juster arm (C), indtil den ønskede måling er opnået mellem vinderøret og skærebjælken.

BEMÆRK:

Lad vinderørene kurve naturligt og placere hardwaren i overensstemmelse hermed.

- c. Genmonter boltene (A) i de flugtende huller og tilspænd.

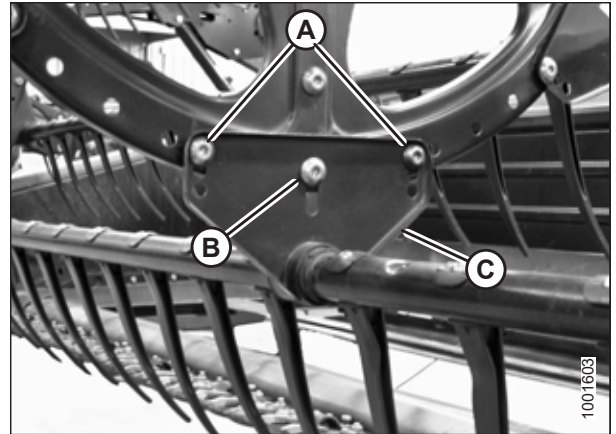

Figur 4.268: Midterste vindeskive

4.13.3 Centrerung af vinde

Vinden skal være centreret på skærebordet for at undgå kontakt med endepanelerne.

FARE

For at undgå personskaade eller dødsfald som følge af uventet start af en maskine skal du altid stoppe motoren og fjerne nøglen, før du foretager justeringer af maskinen.

FARE

Kontrollér, at alle uvedkommende har forladt området.

1. Sænk tromlen helt.
2. Sænk skærebordet.
3. Sluk for motoren, og tag nøglen ud af tændingen.

4. Mål spillerum (A) på punkter (B) mellem vindetandrør og endeplade i begge ender af skærebordet. Spillerummet bør være det samme, hvis vinden er centreret.

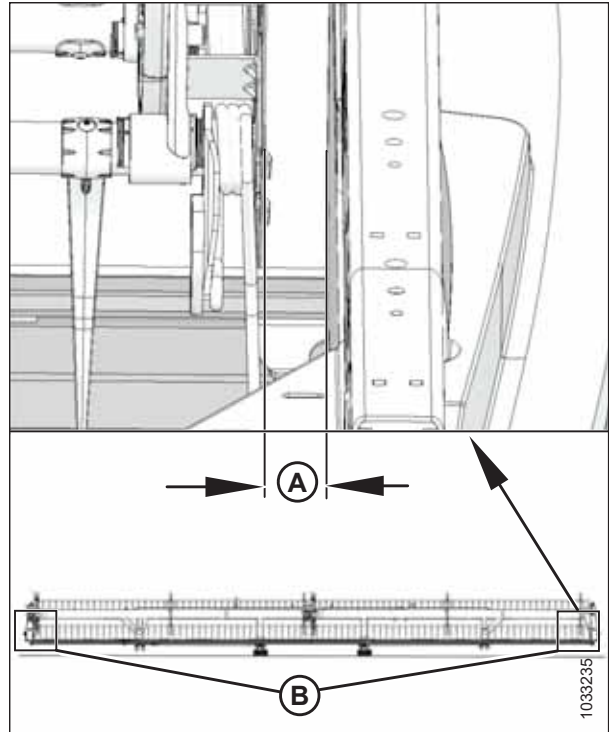

Figur 4.269: Spillerum mellem vinde og endeplade

5. Løsn bolt (A) på bøjle (B) på den midterste støttearm.
6. For at centrere vinden skal du flytte den forreste ende af dens støttearm (C) sidelæns efter behov.
7. Tilspænd bolt (A) med et moment på 457 Nm (337 lbf-ft).

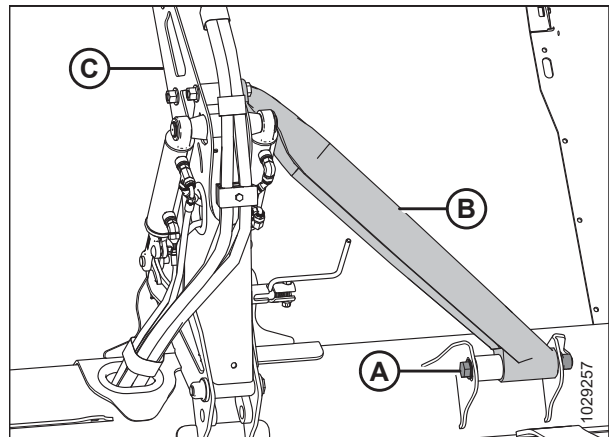

Figur 4.270: midterstøttearm

4.13.4 Fjernelse af luft fra hydrauliksystemet til vindeløft

Udrens luft fra hydrauliksystemet til vindeløft efter udskiftning af en komponent.

BEMÆRK:

Skærebordet med enkelt vinde har en kobling til luftfrigivelse, der er placeret på vindens højre løftecylinder. Skærebordet med dobbelt/tredobbelt vinde har koblinger til luftfrigivelse på vindens venstre og højre løftecylinder.

1. Monter en slange på koblingen til luftfrigivelse (A) på den højre løftecylinder. Placer den modsatte ende af slangen i en ren spand.

BEMÆRK:

Hvis der er behov for dele til luftfrigivelse, skal du bestille kobling Parker PD242 og slange MD #16984.

2. Tryk og hold på knappen til vindehævning, indtil olien flyder uden skum eller bobler.
3. Sluk for motoren, og tag nøglen ud af tændingen.

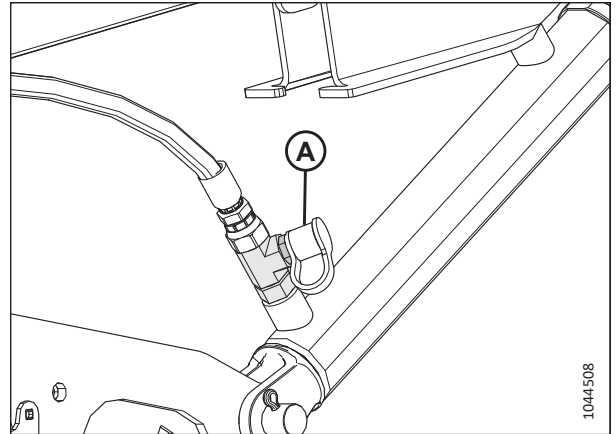

Figur 4.271: Kobling til luftfrigivelse for vindeløft

4. Fjern slangen fra løftecylinderens kobling til luftfrigivelse.
5. For skærebørde med dobbelt og tredobbelt vinde skal du gentage trin 1, side 437 til trin 4, side 437 på den venstre løftecylinder.
6. Kontrollér, at cylindrene til vindeløft hæves og sænkes på samme tid.
7. Sluk for motoren, og tag nøglen ud af tændingen.
8. Kontrollér spillerummet mellem vinde og skærebjælke. Se instruktioner i *Måling af spillerum mellem vinde og skærebjælke, side 429*.

4.13.5 Vindepigge

Hvis en vindepig er beskadiget eller slidt, skal den fjernes, så den kan blive udskiftet. Vindepiggene er enten lavet af stål eller plast.

VIGTIGT:

Hold vindepiggene i god stand og ret dem ud eller udskift dem efter behov.

Afmontering af vindens stålpigge

Beskadigede stålpigge skal skæres af røret med vindens pigge.



FARE

For at undgå personskade eller dødsfald som følge af uventet opstart af maskinen skal du altid standse motoren og fjerne nøglen fra tændingen, inden du forlader førersædet af en hvilken som helst årsag.



FARE

Kontrollér, at alle uvedkommende har forladt området.



ADVARSEL

For at undgå legemsbeskadigelse fra fald af hævet vinde skal vindens sikkerhedsafstivere altid aktiveres, før du går under vinden – uanset hvad årsagen måtte være.

VIGTIGT:

Understøt til enhver tid tandrøret for at undgå at beskadige det og andre komponenter.

VEDLIGEHOLDELSE OG SERVICE

1. Sænk skærebordet.
2. Hæv vinden helt.
3. Sluk for motoren, og tag nøglen ud af tændingen.
4. Fastgør vindens sikkerhedsafstivere. Se instruktioner i *Aktivering af vindens sikkerhedsafstivere, side 41*.
5. Fjern tandrørsbøsningerne fra det relevante tandrør i midten og venstre vindes skiver. Se instruktioner i *Fjerner bøsninger fra vinde, side 441*.
6. Sæt tandrørsarme (B) på vindeskiven på de oprindelige fastgørelsespunkter (A).
7. Afskær den beskadigede pig for at fjerne den fra tandrøret.
8. Fjern boltene fra de pigge, der var ved siden af den originale pig, og skub piggene over for at udskifte den pig, der blev skåret af. Fjern tandrørsarmene [B] fra tandrørene efter behov.

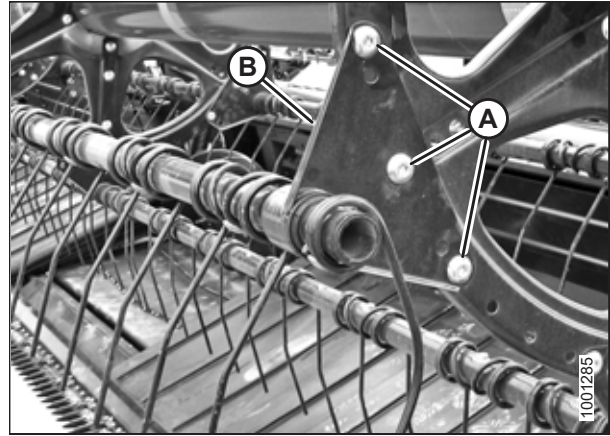

Figur 4.272: Tandrørsarm

Montering af vindens stålpigge

Når den gamle stålpig er blevet fjernet, kan en ny pig skubbes på tandrøret.

BEMÆRK:

Denne procedure forudsætter, at en pig allerede er fjernet fra maskinen. Du kan finde flere instruktioner om at fjerne pigge i *Afmontering af vindens stålpigge, side 437*.

FARE

For at undgå personskade eller dødsfald som følge af uventet opstart af maskinen skal du altid standse motoren og fjerne nøglen fra tændingen, inden du forlader førersædet af en hvilken som helst årsag.

ADVARSEL

For at undgå legemsbeskadigelse fra fald af hævet vinde skal vindens sikkerhedsafstivere altid aktiveres, før du går under vinden – uanset hvad årsagen måtte være.

VIGTIGT:

Understøt til enhver tid tandrøret for at forhindre skader på røret og andre komponenter.

VEDLIGEHOLDELSE OG SERVICE

1. Skub den nye pig og tandrørsarm (A) over på enden af røret.
2. Montér tandrørsbøsninger. Se instruktioner i *Installation af bøsninger på hjul, side 443*.
3. Fastgør piggene til tandrøret med bolte og møtrikker (B).

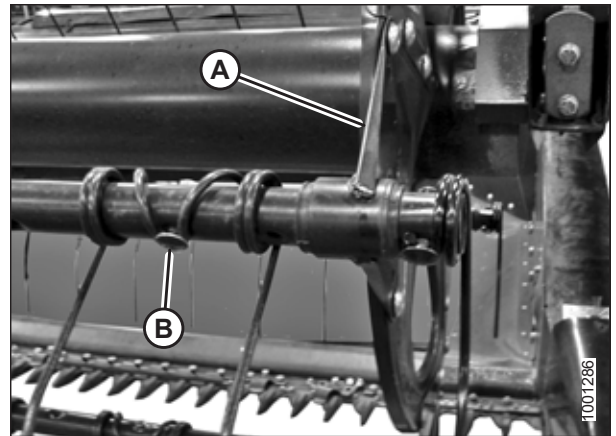

Figur 4.273: Tandør

Afmontering af vindens plastpigge

Vindepiggene af plast er fastgjort til tandrøret med en enkelt Torx®-skrue.

FARE

For at undgå personskade eller dødsfald som følge af uventet start af en maskine skal du altid stoppe motoren og fjerne nøglen fra tændingen, før du foretager justeringer af maskinen.

FARE

Kontrollér, at alle uvedkommende har forladt området.

ADVARSEL

For at undgå legemsbeskadigelse fra fald af hævet vinde skal vindens sikkerhedsafstivere altid aktiveres, før du går under vinden – uanset hvad årsagen måtte være.

1. Sænk skærebordet.
2. Hæv vinden helt.
3. Sluk for motoren, og tag nøglen ud af tændingen.
4. Fastgør vindens sikkerhedsafstivere. Se instruktioner i *Aktivering af vindens sikkerhedsafstivere, side 41*.
5. Fjern skrue (A) ved hjælp af en Torx Plus® 27 IP-topnøgle.

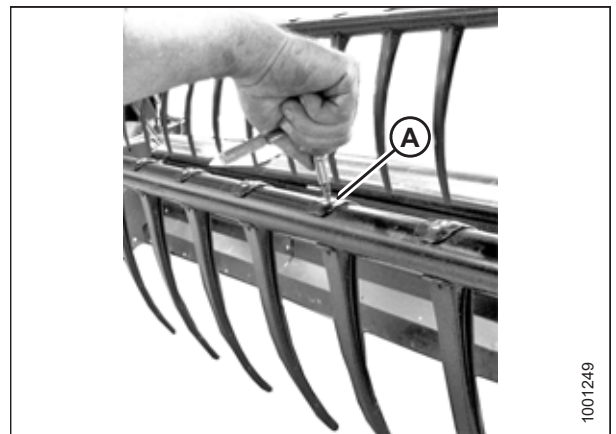

Figur 4.274: Fjerner pig af plastik

6. Skub klemmen øverst på piggen tilbage mod vinderøret som vist, og fjern piggen fra røret.



Figur 4.275: Fjerner pig af plastik

Montering af vindens plastpigge

Når den gamle vindepig af plast er fjernet, kan den nye monteres.

FARE

For at undgå personskade eller dødsfald som følge af uventet opstart af maskinen skal du altid standse motoren og fjerne nøglen fra tændingen, inden du forlader førersædet af en hvilken som helst årsag.

ADVARSEL

For at undgå legemsbeskadigelse fra fald af hævet vinde skal vindens sikkerhedsafstivere altid aktiveres, før du går under vinden – uanset hvad årsagen måtte være.

BEMÆRK:

Denne procedure forudsætter, at en pig allerede er fjernet fra maskinen. Du kan finde mere information om at fjerne pigge i [Afmontering af vindens plastpigge, side 439](#).

1. Placer den nye pig bag på tandrøret. Aktivér øskner i bunden af piggen i det nederste hul i tandrøret.
2. Løft den øverste flange, og drej piggen som vist, indtil tappen øverst på piggen tilkobles det øverste hul i tandrøret.



Figur 4.276: Monterer pig af plastik

3. Monter skruen (A) ved hjælp af en Torx Plus® 27 IP-topnøgle, og tilspænd til 8,5-9,0 Nm (6,3-6,6 lbf-ft [75-80 lbf-in]).

VIGTIGT:

Påfør **IKKE** kraft på piggen, før monteringskruen tilspændes. Anvendelse af kraft uden at tilspænde monteringskruen vil knække piggen eller rive de lokaliserende stifter.

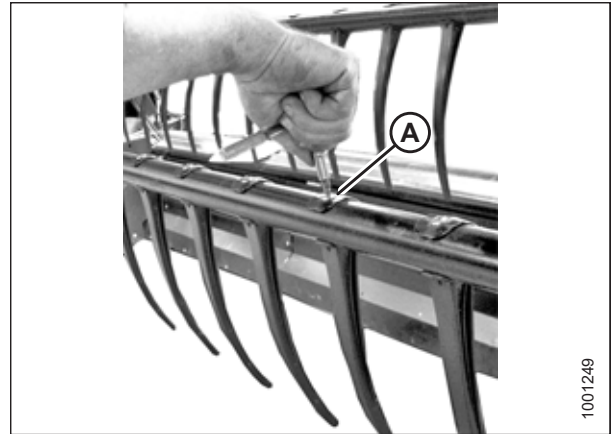

Figur 4.277: Monterer pig af plastik

4.13.6 Tandlørbøsninger

Vindetandrøret hviler i en bøsning til tandløret, som er fastgjort til vindeskiven. Hvis en bøsning til tandløret er beskadiget eller slidt, skal den udskiftes.

Fjerner bøsninger fra vinde

Bøsningens klemmer, der fastgør tandløret til bøsningen, skal løsnes, så bøsningens halvdele kan fjernes.

FARE

For at undgå personskade eller dødsfald som følge af uventet start af en maskine skal du altid stoppe motoren og fjerne nøglen fra tændingen, før du foretager justeringer af maskinen.

FARE

Kontrollér, at alle uvedkommende har forladt området.

ADVARSEL

For at undgå legemsbeskadigelse fra fald af hævet vinde skal vindens sikkerhedsafstivere altid aktiveres, før du går under vinden – uanset hvad årsagen måtte være.

VIGTIGT:

Understøt til enhver tid tandløret for at forhindre skader på røret og andre komponenter.

1. Sænk skærebordet.
2. Hæv vinden helt.
3. Sluk for motoren, og tag nøglen ud af tændingen.
4. Fastgør vindens sikkerhedsafstivere. Du kan finde instruktioner i *Aktivering af vindens sikkerhedsafstivere, side 41*.

BEMÆRK:

Hvis du kun udskifter knastendebøsningen, skal du fortsætte til trin *10, side 443*.

Midterdisk og bagendebøsninger

5. Fjern vindens endeskjold og endeskjoldets understøttelse (C) fra enden af vinden på den aktuelle tandrørsplacering.

BEMÆRK:

Der er ingen endeskjolde på midterskiven.

6. Fjern bolte (A), der fastgør tandrørsarm (B) til disken.

VIGTIGT:

Bemærk hulplaceringerne på armen og disken, og sørg for, at bolte (A) monteres igen på de oprindelige placeringer.

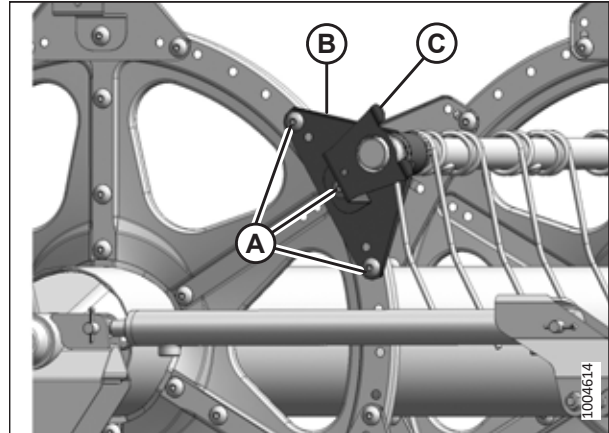

Figur 4.278: Bagende

7. Frigiv bøsningseklemmer (A) ved hjælp af en lille skruetrækker til at adskille savtakkerne. Træk klemmen af tandrøret.

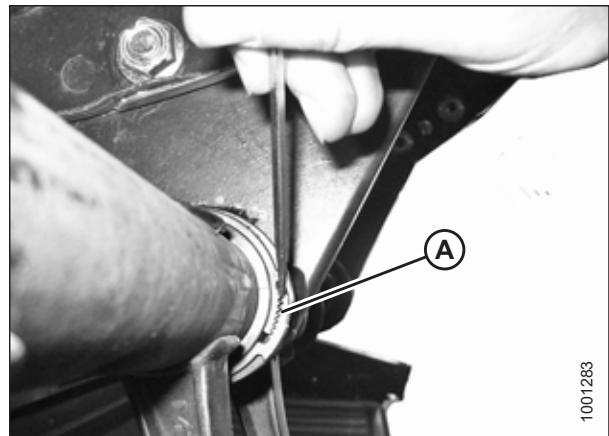

Figur 4.279: Bøsningseklemme

8. Drej tandrørsarm (A), indtil den er fri af skiven, og skub derefter armen indad og af bøsning (B).
9. Fjern bøsningshalvdele (B). Fjern om nødvendigt næste pig, så armen kan glide af bøsningen. Se følgende procedurer efter behov:
 - [Afmontering af vindens plastpigge, side 439](#)
 - [Afmontering af vindens stålpigge, side 437](#)

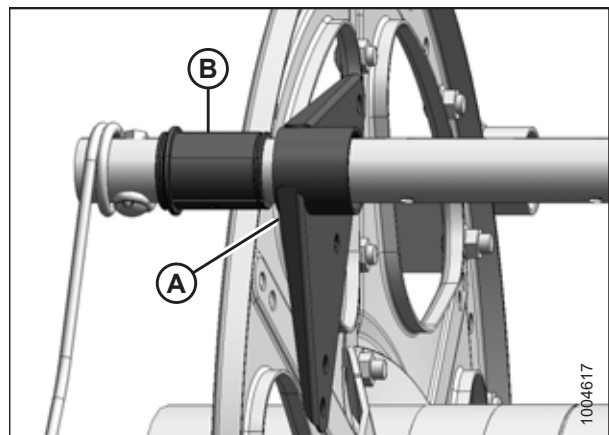

Figur 4.280: Bøsning

Bøsninger på knastender

10. Fjern endeskjolde og understøttelse af endeskjolde (A) på den relevante tandrørsplacering på kamenden.

BEMÆRK:

Afmontering af knastendebøsningerne kræver, at tandrøret flyttes gennem skivearmene for at blottlægge bøsningen.

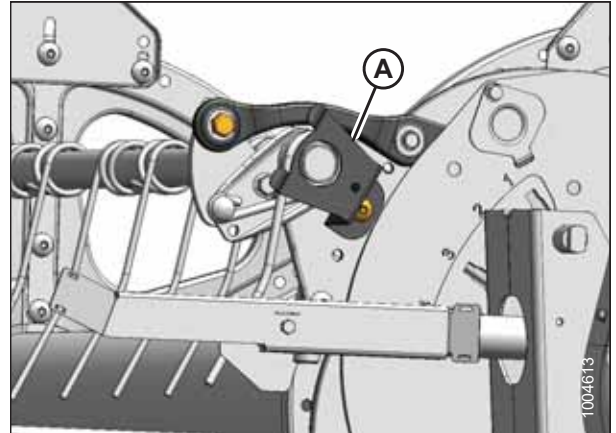

Figur 4.281: Knastender

11. Fjern vindens endeskjold og endeskjoldets understøttelse (C) fra enden af vinden på den aktuelle tandrørsplacering.

BEMÆRK:

Der er ingen endeskjolde på midterskiven.

12. Fjern boltene (A), der fastgør tandrørsarmene (B) til bagenden og midterskiverne.

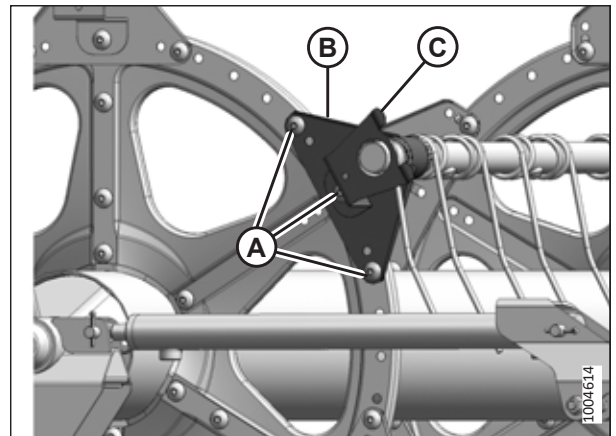

Figur 4.282: Bagende

Installation af bøsninger på hjul

Når de gamle bøsningshalvdele er blevet fjernet fra tandrøret, kan de nye monteres.

BEMÆRK:

I denne procedure antages det, at trinene for *Fjerner bøsninger fra vinde, side 441* er afsluttet.

FARE

For at undgå personskade eller dødsfald som følge af uventet start af en maskine skal du altid stoppe motoren og fjerne nøglen fra tændingen, før du foretager justeringer af maskinen.

ADVARSEL

For at undgå legemsbeskadigelse fra fald af hævet vinde skal vindens sikkerhedsafstivere altid aktiveres, før du går under vinden – uanset hvad årsagen måtte være.

VIGTIGT:

Understøt til enhver tid tandrøret for at forhindre skader på røret eller andre komponenter.

VEDLIGEHOLDELSE OG SERVICE

1. Brug et par modificerede kanallåsetænger (A) til at installere bøsningsklemmer (C). Fastgør tangen som i en skruestik, og slib et hak (B) ind i enden af hver arm, så de passer til klemmen som vist.

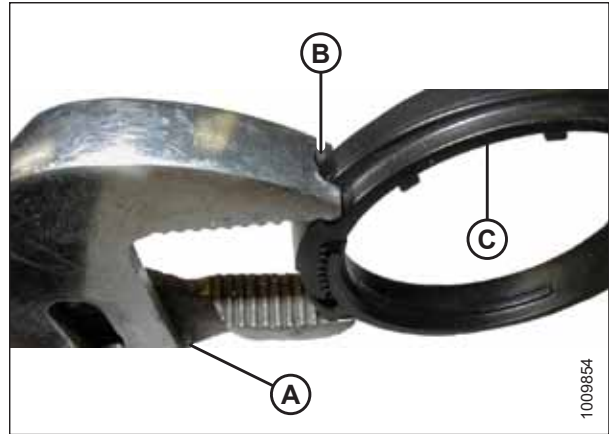

Figur 4.283: Ændrede kanallåsetænger

Bøsninger på knastender

2. Placer bøsningshalvdele (B) på tandrør (A) med den flangeløse ende ved siden af tandrørsarm, og placer øsknen i hver bøsningshalvdel i hullet i tandrøret.
3. Skub tandrøret (A) mod vindens bagende for at indsætte bøsningen (B) i tandrørsarmen. Hvis tandrørets støtter er monteret, skal du sørge for, at bøsningerne på disse steder glider ind i støtten.
4. Monter de tidligere fjernede pigge igen. Se følgende procedurer efter behov:
 - [Montering af vindens plastpigge, side 440](#)
 - [Montering af vindens stålpigge, side 438](#)

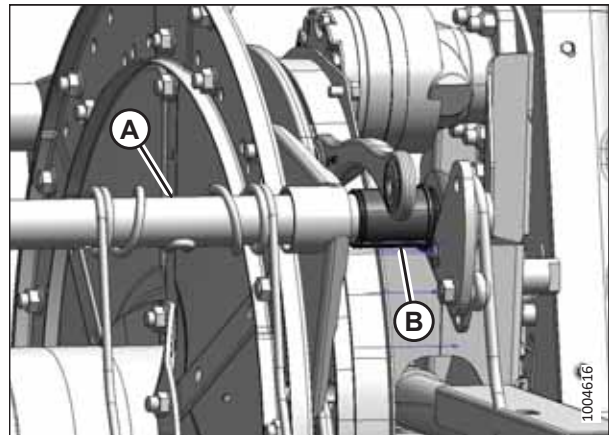

Figur 4.284: Knastender

5. Læg bøsningsklemme (A) på tandrøret ved siden af den flangeløse ende af bøsning (B).
6. Placer klemmen (A) på bøsningen (B), så kanterne af klemmen og bøsningen flugter med hinanden, når klemmen går ind i rillen på bøsningen, og når låsetappene aktiveres.

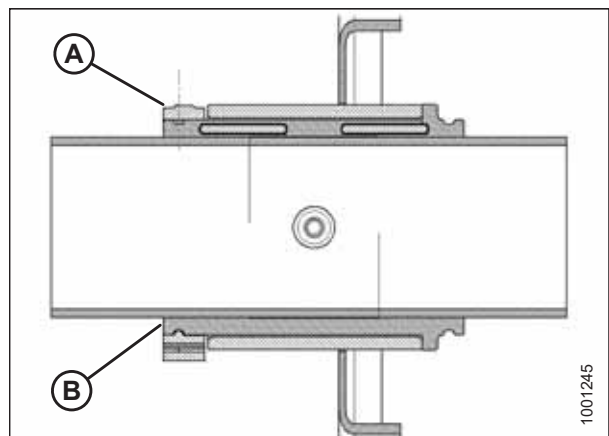

Figur 4.285: Bøsning

- Tilspænd klemme (A) ved hjælp af modificerede kanallåsetænger (B), indtil pigtrykket **IKKE** kan flytte klemmen.

VIGTIGT:

Overspænding af klemmen kan resultere i brud.

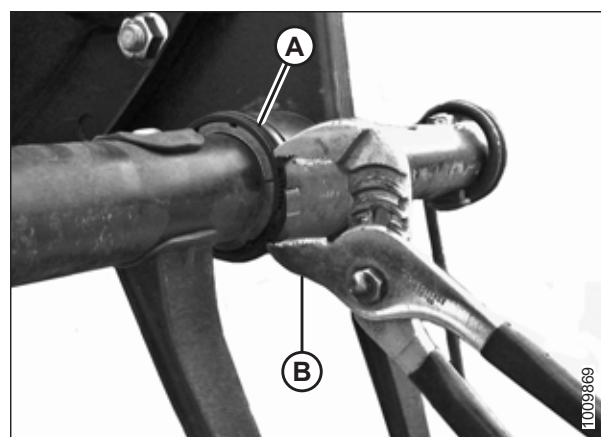

Figur 4.286: Montering af klemme

- Stil tandrør (B) på linje med knastarm og monter bolt (A). Tilspænd bolten til 165 Nm (120 lbf-ft).

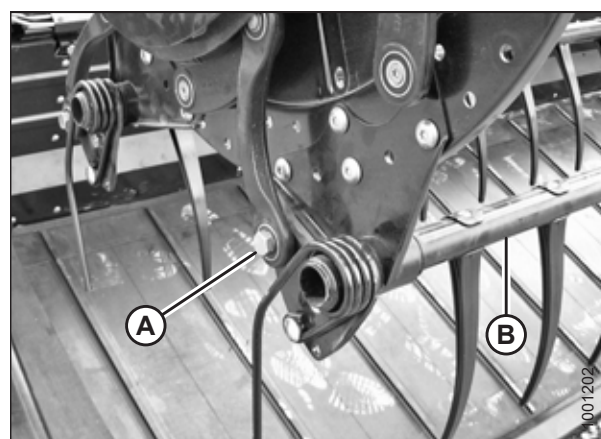

Figur 4.287: Knastender

- Montér bolte (A), der fastgør tandrørsarm (B) på midterskiven.
- Monter tandrørsarmen (B) og endeskjoldstøtten (C) i enden af vinden på det relevante tandrørssted. Fastgør støtten med bolte (A).

BEMÆRK:

Der er ingen endeskjolde på de midterste diske.

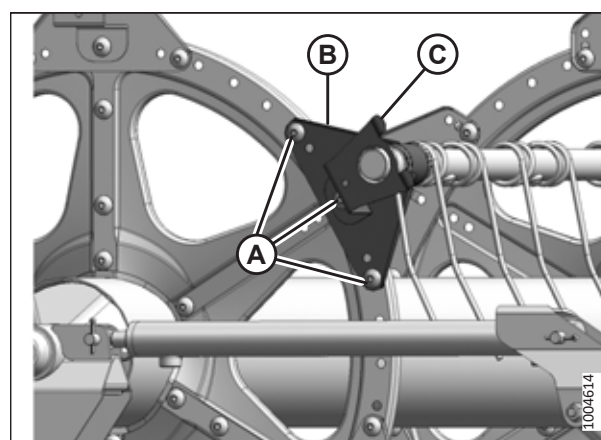

Figur 4.288: Bagende

11. Monter endeskjoldsstøtten (A) på den gældende tandrørsplacering i vindens knastende.
12. Montér vindens endeskjolde igen. Se instruktioner i [4.13.7 Vindens endeskjolde](#), side 447.

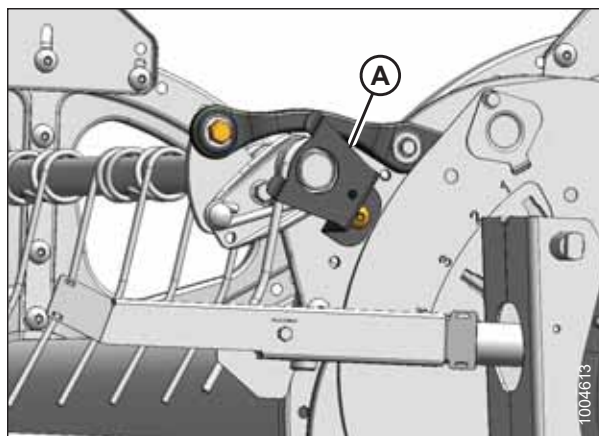

Figur 4.289: Knastender

Midterdisk og bagendebøsninger

13. Placer bøsningshalvdele (B) på tandrør (A) med den flangeløse ende ved siden af tandrørsarm, og placer øsknen i hver bøsningshalvdel i hullet i tandrøret.
14. Skub tandrøret (A) på bøsningen (B). Placer tandrøret mod skiven på dens oprindelige placering.
15. Monter de tidligere fjernede pigge igen. Yderligere instruktioner finder du i:
 - [Montering af vindens plastpigge](#), side 440
 - [Montering af vindens stålpigge](#), side 438

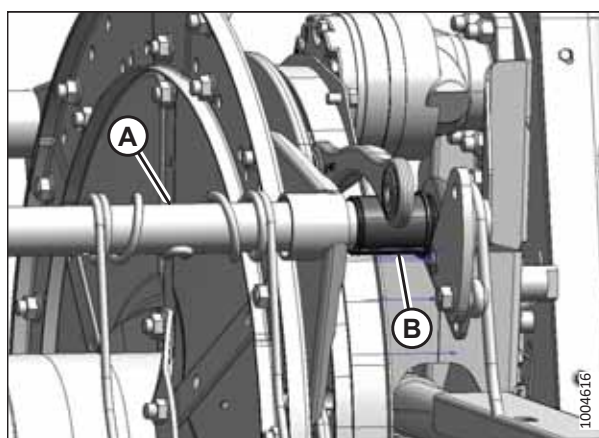

Figur 4.290: Knastender

16. Læg bøsningklemme (A) på tandrøret ved siden af den flangeløse ende af bøsning (B).
17. Placer klemmen (A) på bøsningen (B), så kanterne af klemmen og bøsningen flugter med hinanden, når klemmen går ind i rillen på bøsningen, og når låsetappene aktiveres.

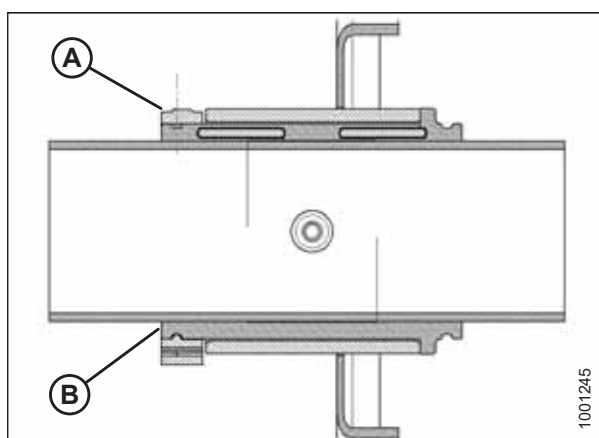

Figur 4.291: Bøsning

18. Tilspænd klemme (A) ved hjælp af modificerede kanallåsetænger (B), indtil pigtrykket **IKKE** kan flytte klemmen.

VIGTIGT:

Overspænding af klemmen kan resultere i brud.

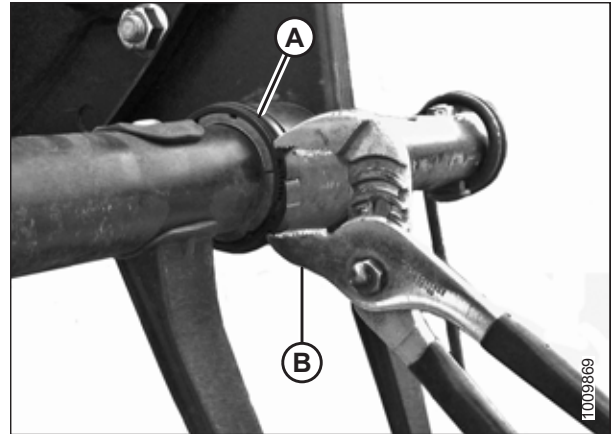

Figur 4.292: Montering af klemme

19. Montér bolte (A), der fastgør tandrørsarm (B) på midterskiven.
20. Monter tandrørsarmen (B) og endeskjoldstøtten (C) i enden af vinderen på det relevante tandrørssted. Fastgør støtten med bolte (A).

BEMÆRK:

Der er ingen endeskjolde på de midterste diske.

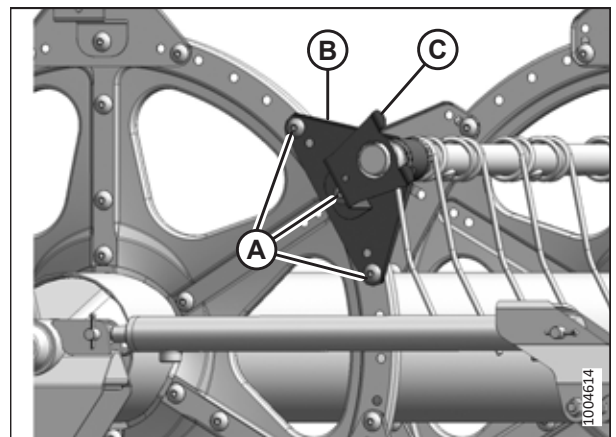

Figur 4.293: Bagende

4.13.7 Vindens endeskjolde

Vindeendskjolde og støtterne kræver ikke regelmæssig vedligeholdelse, men de bør efterses med jævne mellemrum for skader og løse eller manglende fastgørelsesanordninger. Let bulede eller deforme endeskjolde og støtter kan repareres, men det er nødvendigt at udskifte alvorligt beskadigede komponenter.

Der er fire slags vindendskjolde. Sørg for, at du monterer det korrekte vindendskjold på det korrekte sted som vist på figur 4.294 *Vindens endeskjolde, side 448*.

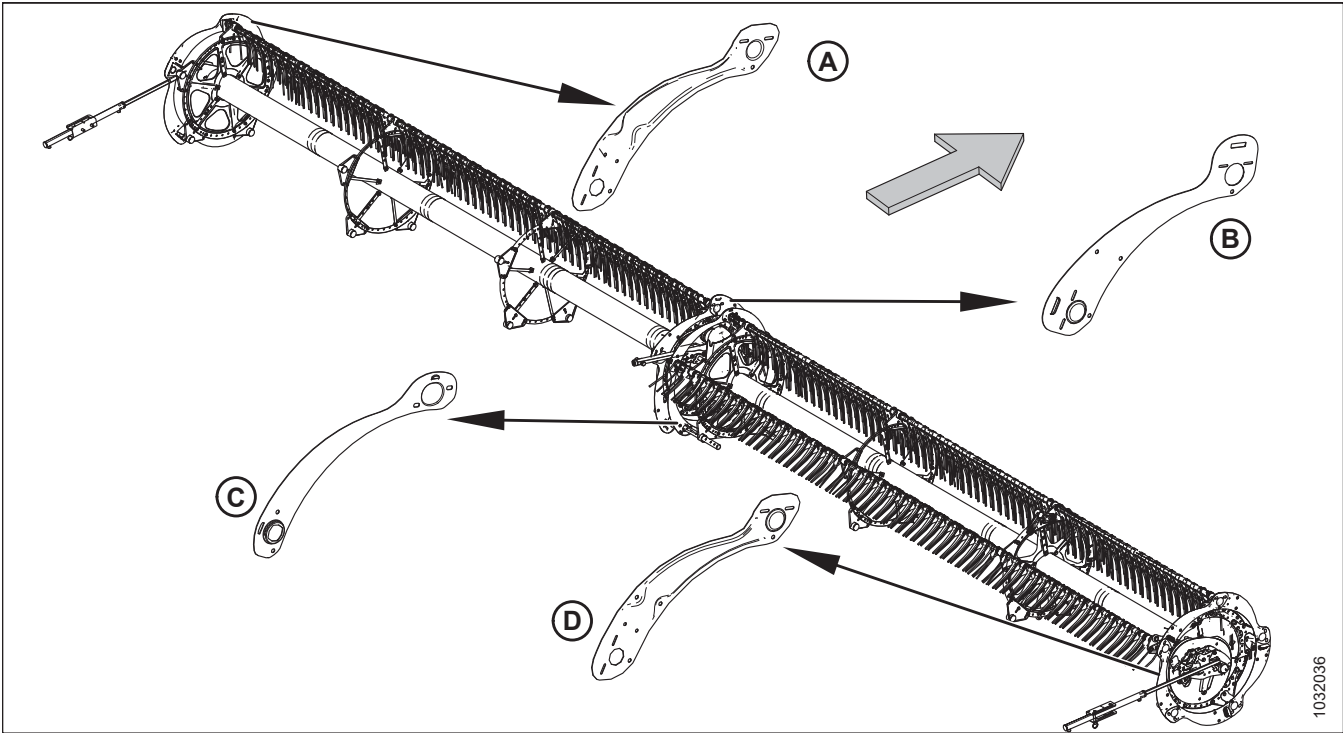

Figur 4.294: Vindens endeskjolde

A – Bagende, udvendig (MD #311695)
 C – Bagende, indvendig (MD #311795)

B – Knastende, indvendig (MD #273823)
 D – Knastende, udvendig (MD #311694)

BEMÆRK:

Pilen på illustrationen peger mod maskinens forside.

Udskiftning af vindens endeskjolde ved den udvendige knastende

Proceduren for udskiftning af vindeendeskjolde gælder for den udvendige knastende, med mindre andet er anført.

FARE

For at undgå personskade eller dødsfald som følge af uventet opstart af maskinen skal du altid standse motoren og fjerne nøglen fra tændingen, inden du forlader førersædet af en hvilken som helst årsag.

FARE

Kontrollér, at alle uvedkommende har forladt området.

BEMÆRK:

Pilene på illustrationerne i denne procedure viser forsiden af skærebordet.

BEMÆRK:

Læg alle afmonterede dele til side, medmindre du bliver bedt om at gøre andet.

1. Sænk skærebordet og vinden helt.
2. Sluk for motoren, og tag nøglen ud af tændingen.

VEDLIGEHOLDELSE OG SERVICE

3. Drej vinden manuelt, indtil vindens endeskjold (A), der kræver udskiftning, er tilgængeligt.
4. Fjern tre bolte (B).

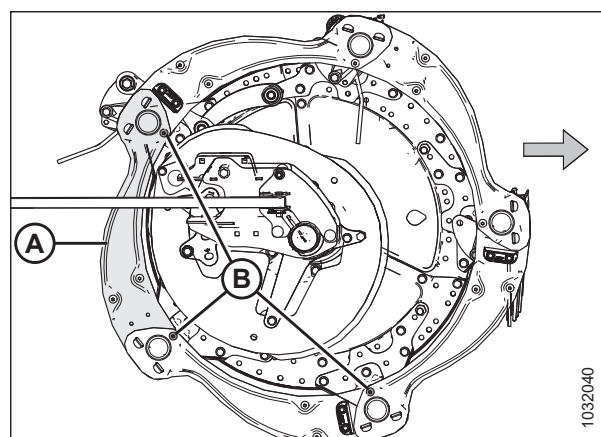

Figur 4.295: Vindens endeskjolde – Udvendige knastende

5. Fjern de to skruer og møtrikker (A). Afmonter den udvendige knastdeflektor.
6. Løft vindeendskjoldets ende (B) af støtten (C).

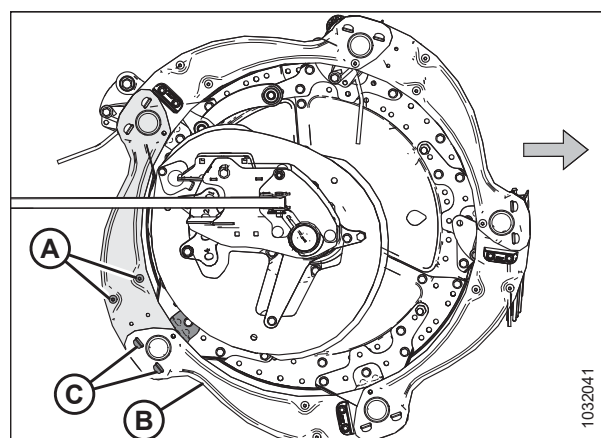

Figur 4.296: Vindens endeskjolde – Udvendige knastende

7. Fjern vindens endeskjold fra understøttelser (A).

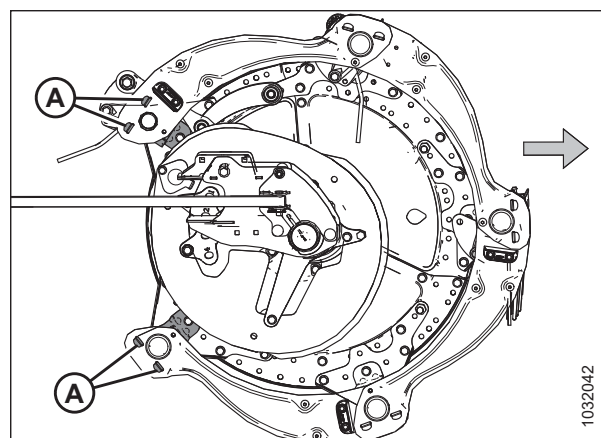

Figur 4.297: Vindens endeskjold fjernet – Udvendig knastende

VEDLIGEHOLDELSE OG SERVICE

- Løft enden af den vindeendeskjold (A) lidt ud af understøttelsen (B).
- Placer vindens nye endeskjold (C) på understøttelse (B) under det gamle vindeendeskjold (A).
- Placer den anden ende af det nye vindeendeskjold (C) på anden understøttelse (D) over det gamle vindendeskjold (E).
- Montér tre bolte (F) igen.
- Genmonter de to skruer (G), den udvendige knastdeflektor, og møtrikkerne (fjernet i trin 5, side 449) på det nye vindeendeskjold.
- Tilspænd al den monterede hardware.

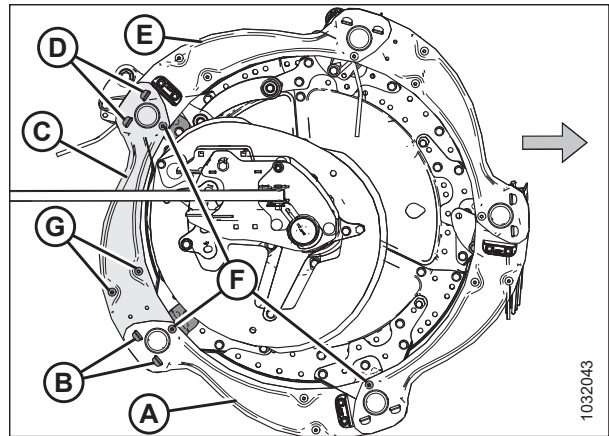

Figur 4.298: Vindens endeskjolde – Udvendige knastende

Udskiftning af vindens endeskjolde på indvendig knastende

Proceduren for udskiftning af vindeendeskjolde gælder for den indvendige knastende.

FARE

For at undgå personskade eller dødsfald som følge af uventet opstart af maskinen skal du altid standse motoren og fjerne nøglen fra tændingen, inden du forlader førersædet af en hvilken som helst årsag.

FARE

Kontrollér, at alle uvedkommende har forladt området.

Endeskjoldene er forskellige for de ind- og udvendige knastender. Som reference henvises der til figur 4.294, side 448.

BEMÆRK:

Pilene på følgende illustrationer peger på maskinens front.

- Sænk tromlen helt.
- Sænk skærebordet.
- Sluk for motoren, og tag nøglen ud af tændingen.
- Drej vinden manuelt, indtil vindens endeskjold (A), der kræver udskiftning, er tilgængeligt.
- Fjern tre bolte (B).

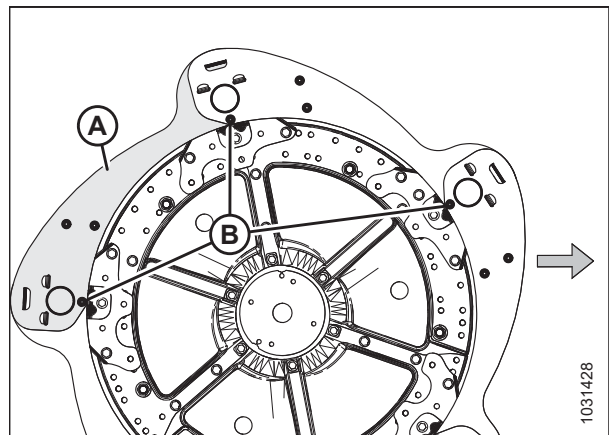

Figur 4.299: Vindens endeskjolde – Indvendig knastende

VEDLIGEHOLDELSE OG SERVICE

- Fjern og behold to skruer (A), knastspredeladen og møtrikker fra vindens endeskjold.
- Løft endeskjoldets ende (B) af understøttelse (C).

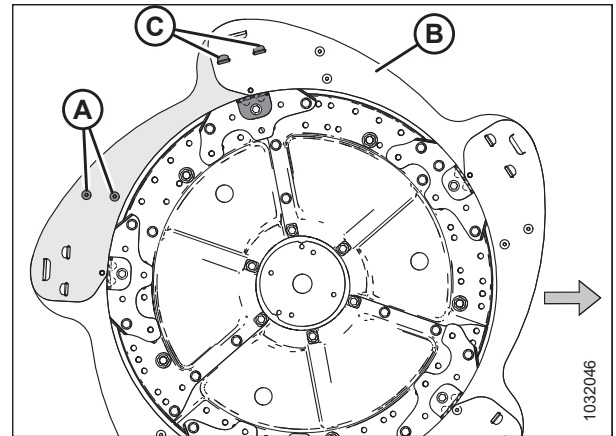

Figur 4.300: Vindens endeskjolde – Indvendig knastende

- Fjern vindens endeskjold fra understøttelser (A).

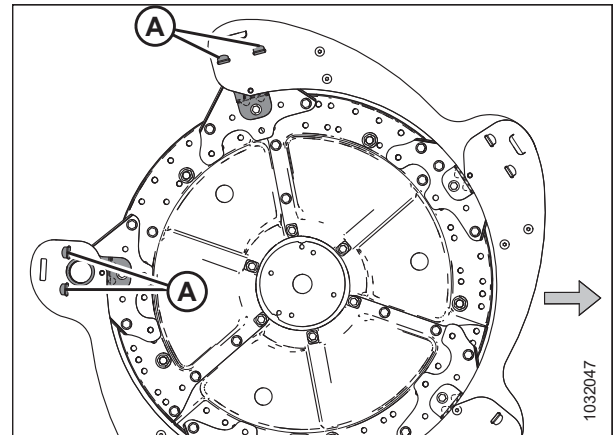

Figur 4.301: Vindens endeskjold fjernet – Indvendig knastende

- Løft enden af den vindeendeskjold (A) lidt ud af understøttelsen (B).
- Placer vindens nye endeskjold (C) på understøttelse (B) under det gamle vindeendeskjold (A).
- Placer den anden ende af det nye vindeendeskjold (C) på anden understøttelse (D) over det gamle vindendeskjold (E).
- Montér tre bolte (F) igen.
- Genmonter de to skruer (G), knastdeflektoren, og møtrikkerne (fjernet i trin 6, side 451) på det nye vindeendeskjold.
- Tilspænd al den monterede hardware.

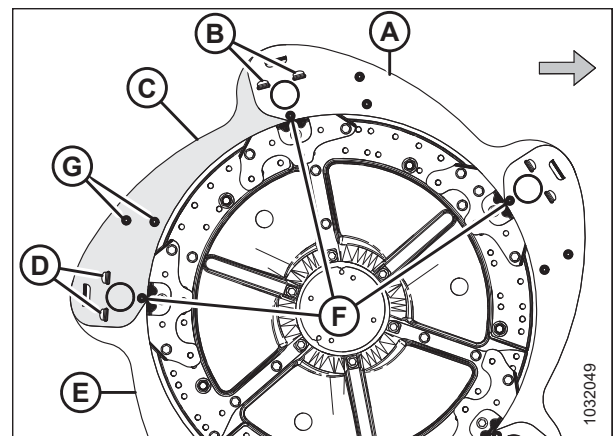

Figur 4.302: Vindens endeskjolde – Indvendig knastende

Udskiftning af vindens endeskjolde udvendigt bagende

Hvis vindeendeskjoldet beskadiges, skal det udskiftes.

FARE

For at undgå personskade eller dødsfald som følge af uventet opstart af maskinen skal du altid standse motoren og fjerne nøglen fra tændingen, inden du forlader førersædet af en hvilken som helst årsag.

FARE

Kontrollér, at alle uvedkommende har forladt området.

1. Sænk tromlen helt.
2. Sænk skærebordet.
3. Sluk for motoren, og tag nøglen ud af tændingen.
4. Drej vinden manuelt, indtil vindens endeskjold (A), der kræver udskiftning, er tilgængeligt.
5. Fjern tre bolte (B).

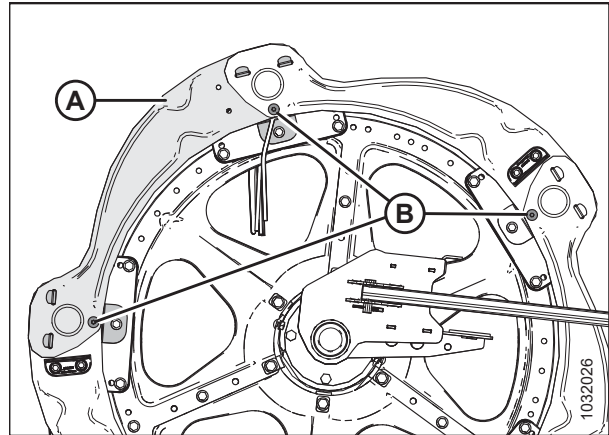

Figur 4.303: Vindens endeskjolde – Udvendig bagende

6. Løft enden af vindens endeskjold (A) af understøttelse (B).

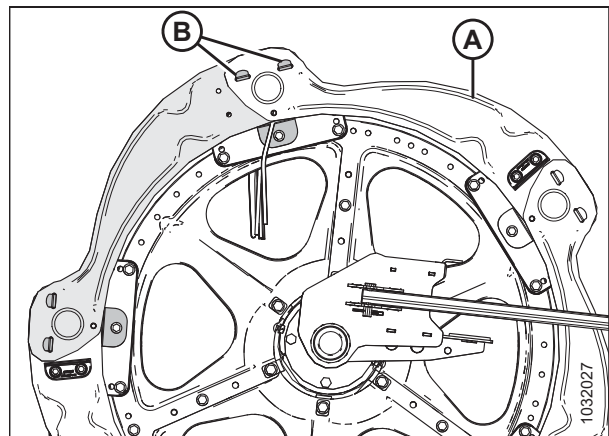

Figur 4.304: Vindens endeskjolde – Udvendigt bagende

7. Fjern vindens endeskjold fra understøttelser (A).
8. Afmonter vindemedbringeren, hvis den er monteret på vindeendskjoldet.

BEMÆRK:

Vindens endemedbringere (B) er monteret skiftevis på vindens endeskjolde.

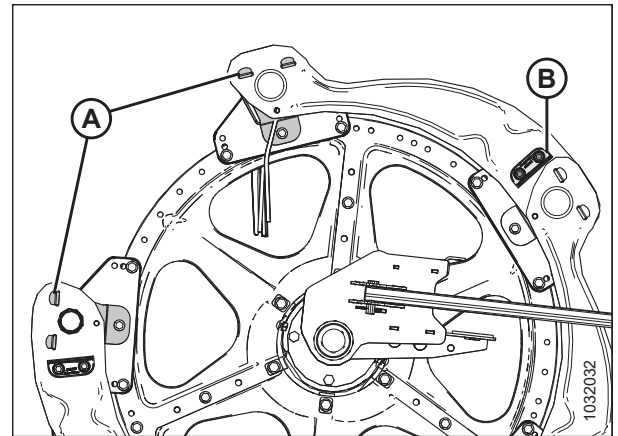

Figur 4.305: Vindens endeskjolde fjernet – udvendig bagende

9. Løft enden af den vindeendskjold (A) lidt ud af understøttelse (B).
10. Placer vindens nye endeskjold (C) på understøttelse (B) under det gamle vindeendskjold (A).
11. Placer den anden ende af det nye vindeendskjold (C) på den anden støtte (E) over det gamle vindeendskjold.
12. Montér tre bolte (D) igen.
13. Genmonter medbringeren (fjernet i trin 8, side 453) på det nye vindeendskjold, hvis det tidligere har været monteret.
14. Tilspænd al den monterede hardware.

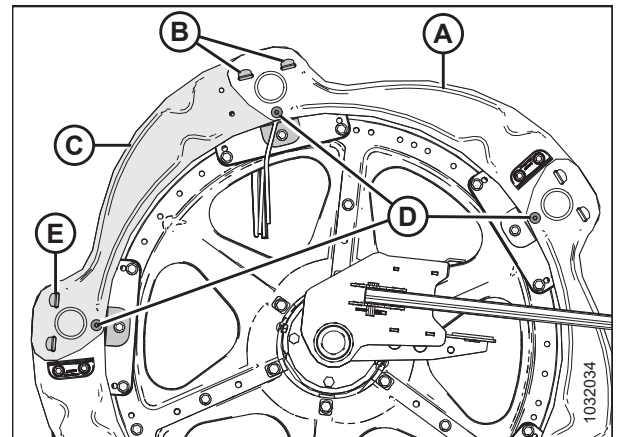

Figur 4.306: Vindens endeskjolde – Udvendigt bagende

Udskiftning af vindens endeskjolde indvendigt bagende

Vindens endeskjold skal udskiftes, hvis de er beskadiget.

! FARE

For at undgå personskade eller dødsfald som følge af uventet opstart af maskinen skal du altid standse motoren og fjerne nøglen fra tændingen, inden du forlader førersædet af en hvilken som helst årsag.

! FARE

Kontrollér, at alle uvedkommende har forladt området.

BEMÆRK:

Gem alle afmonterede dele, medmindre du bliver bedt om at gøre andet.

1. Sænk tromlen helt.
2. Sænk skærebordet.
3. Sluk for motoren, og tag nøglen ud af tændingen.

VEDLIGEHOLDELSE OG SERVICE

4. Drej vinden manuelt, indtil vindens endeskjold (A), der kræver udskiftning, er tilgængeligt.
5. Fjern de seks M10-skruer og møtrikker (B).

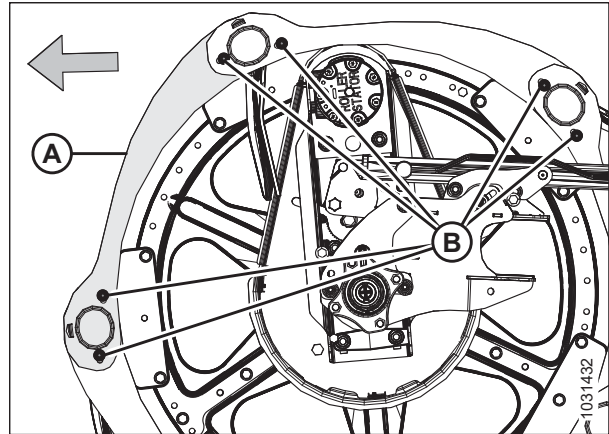

Figur 4.307: Vindens endeskjolde – Indvendigt bagende

6. Løft andre endeskjolde (A) for at frigøre tappen fra endeskjoldet (B).
7. Løft enden af vindens endeskjold (B) af endeskjold (C), og roter endeskjold (B) nedad.

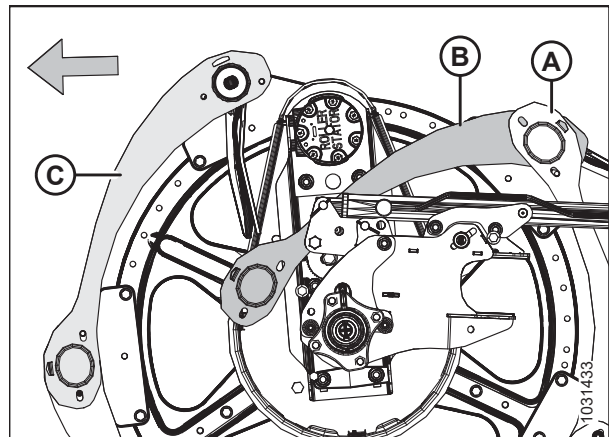

Figur 4.308: Vindens endeskjolde – Indvendigt bagende

8. Fjern M10-bolten (A), møtrikken (B) og endepigholderen (C) fra tandrøret, der sikrer bøsningen og bagendepiggen.
9. Afmonter endeskjoldets bøsning (D).
10. Fjern og kassér beskadiget endeafskærmning (E) til vinde.

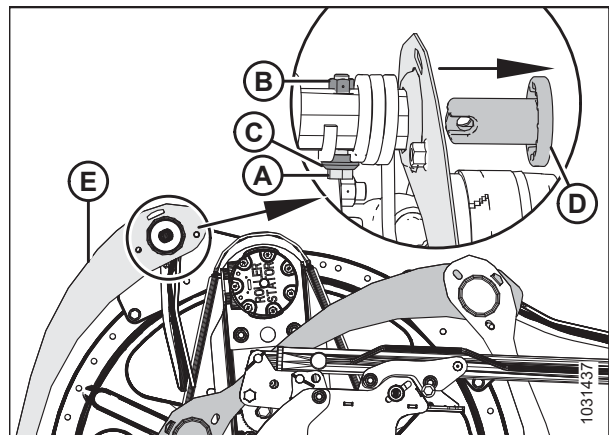

Figur 4.309: Vindens endeskjolde – Indvendigt bagende

VEDLIGEHOLDELSE OG SERVICE

11. Placer det nye vindeendeskjold (A) som vist. Indsæt endefskærmningens tap i det tilstødende endefskærmning (B).
12. Placer den anden ende af det nye endeskjold (A) på tandrøret. Fastgør endefskærmningen med bøsningen (C).

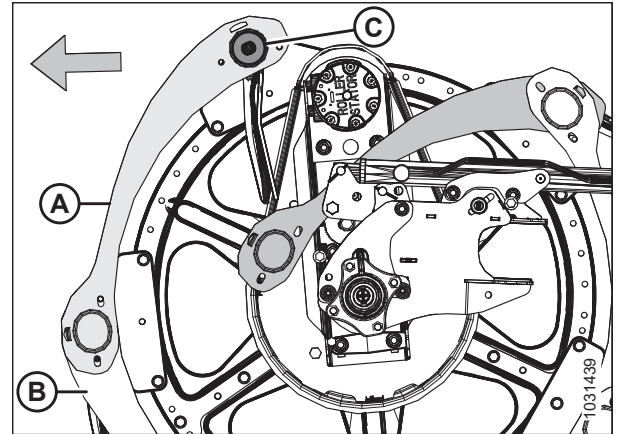

Figur 4.310: Vindens endeskjolde – Indvendigt bagende

13. Placer bagendepig (A) som vist.
14. Fastgør bagendepiggen (A) og bøsningen (monteret i trin 12, side 455) med M10-bolt (B), endepigholder (C) og møtrik (D).

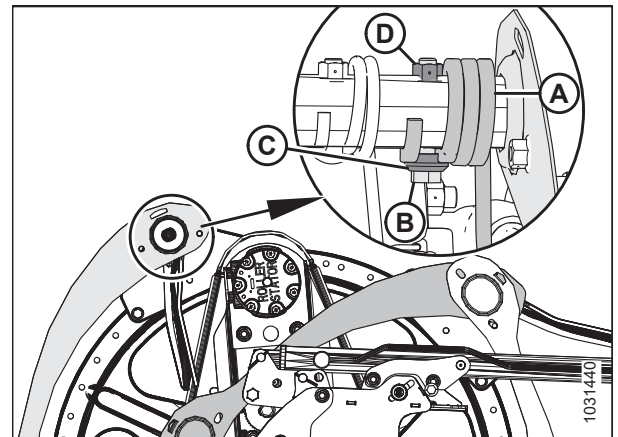

Figur 4.311: Vindens endeskjolde – Indvendigt bagende

15. Drej vindeendeskærmen (A) opad. Sæt tappene (B) i indgreb i begge ender.
16. Fastgør vindeendeskjoldet ved hjælp af seks M10-skruer og -møtrikker (C).
17. Tilspænd møtrikker (C) til 35 Nm (26 lbf-ft).

VIGTIGT:

Overspænd **IKKE** møtrikkerne.

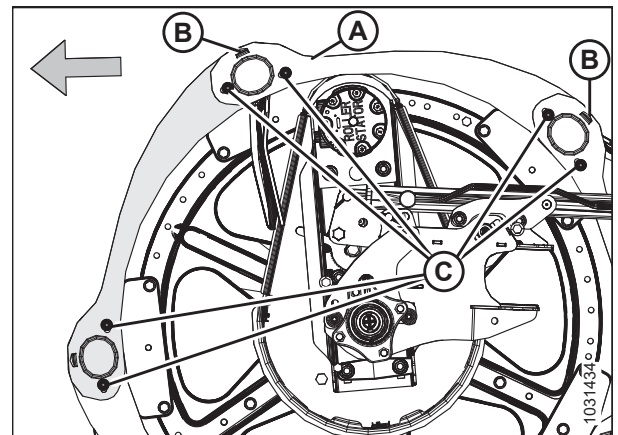

Figur 4.312: Vindens endeskjolde – Indvendigt bagende

Udskiftning af understøttelsen af vindeendeskjold

Vindens endeskjoldstøtter skal udskiftes, hvis de er beskadiget.

FARE

For at undgå personskade eller dødsfald som følge af uventet opstart af maskinen skal du altid standse motoren og fjerne nøglen fra tændingen, inden du forlader førersædet af en hvilken som helst årsag.

FARE

Kontrollér, at alle uvedkommende har forladt området.

BEMÆRK:

Alle de viste illustrationer viser den udvendige knastende.

1. Sænk tromlen helt.
 2. Sænk skærebordet.
 3. Sluk for motoren, og tag nøglen ud af tændingen.
 4. Drej vinden manuelt, indtil understøttelsen af vindens endeskjold (A), der kræver udskiftning, er tilgængelig.
 5. Fjern boltene (B), der fastgør vindeendeskjoldene til støtten (A).
 6. Fjern boltene (C) fra støtten (A) og fra de to tilstødende støtter.
7. Flyt vindeendeskjoldene (A) og støtten (B) væk fra tandrøret. Fjern støtten fra endeskjoldene.
 8. Sæt den nye støttes tapper (B) ind i åbningerne i vindeendeskjoldene (A). Sørg for, at tapperne går i indgreb på begge vindeendeskjolde.

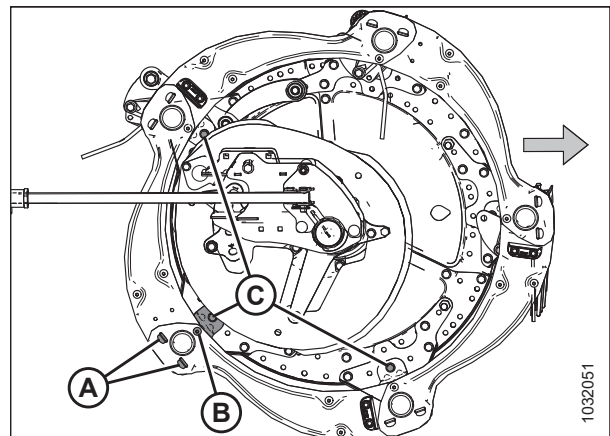

Figur 4.313: Understøtter vindens endeskjold

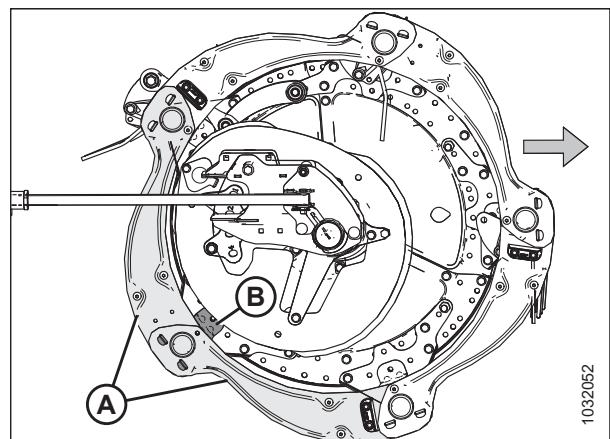

Figur 4.314: Understøtter vindens endeskjold

VEDLIGEHOLDELSE OG SERVICE

9. Fastgør støtten (A) til skivesektoren med bolt og møtrik (B). Tilspænd **IKKE** hardwaren endnu.
10. Fastgør endeskjoldene (C) til støtten (A) med bolt og møtrik (D). Tilspænd **IKKE** hardwaren endnu.
11. Fastgør de andre støtter igen med bolte og møtrikker (E).
12. Sørg for, at der er tilstrækkelig spillerum mellem tandrøret og vindeendskjoldets støtte.
13. Tilspænd møtrikkerne med et moment på 27 Nm (20 lbf·ft [239 lbf·in]).

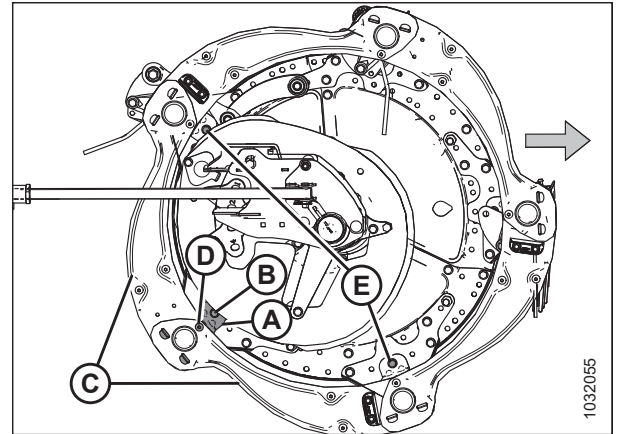

Figur 4.315: Understøtter vindens endeskjold

4.14 Vindetræk

Den hydraulisk drevne vindemotor driver en kæde, der er fastgjort til den midterste arm mellem vinderne på et skærebord med dobbelt vinde, til den venstre midterste arm på et skærebord med tredobbelt vinde.

4.14.1 Vindetrækkets kæde

Vindetrækkets kæde overfører kraften fra den hydraulisk drevne vindemotor til de kædehjul, der drejer vinderne.

Løsning af vindetrækkets kæde

Spændingen på vindetrækkæden kan løsnes for at give adgang til trækkets komponenter.

FARE

For at undgå personskade eller dødsfald som følge af uventet start af en maskine skal du altid stoppe motoren og fjerne nøglen fra tændingen, før du foretager justeringer af maskinen.

FARE

Kontrollér, at alle uvedkommende har forladt området.

1. Sænk skærebordet.
2. Juster vinen helt fremad.
3. Sluk for motoren, og tag nøglen ud af tændingen.
4. Fjern vindetrækkets dæksel. Se instruktioner i [Fjern vindetrækkets dæksel, side 52](#).
5. Åbn endeskjoldet. Find instruktioner i [Åbn skærebordet endeskjolde, side 44](#).
6. Fjern hårnål (A), som fastgør multiværktøjet (B) til værktøjsbeslaget på venstre endeplade.
7. Fjern multiværktøj (B), og sæt hårnålen tilbage i beslaget.

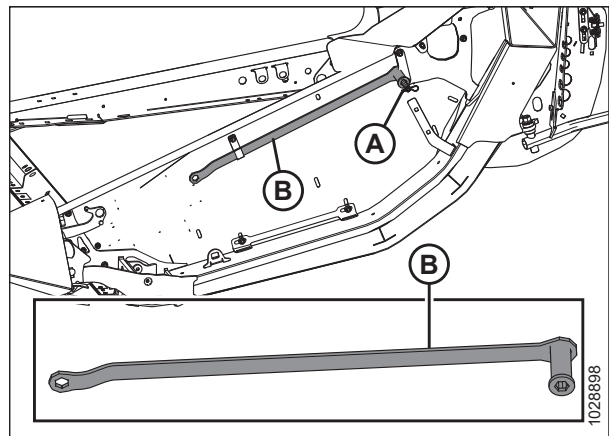

Figur 4.316: Opbevaringsplads for multiværktøj

VIGTIGT:

Løsn **IKKE** motorophænget, da det er fabriksjusteret og fastgjort med Belleville-spændeskiver. Juster kædespændingen uden at løsne drevets monteringsbolte.

8. Skub strammerholder (A) med uret med tommelfingeren, og hold den i den ulåste position.
9. Placer multiværktøj (B) på kædestrammer (C), og roter multiværktøjet opad for at slække kæden.
10. Sæt multiværktøjet tilbage i opbevaringspositionen.

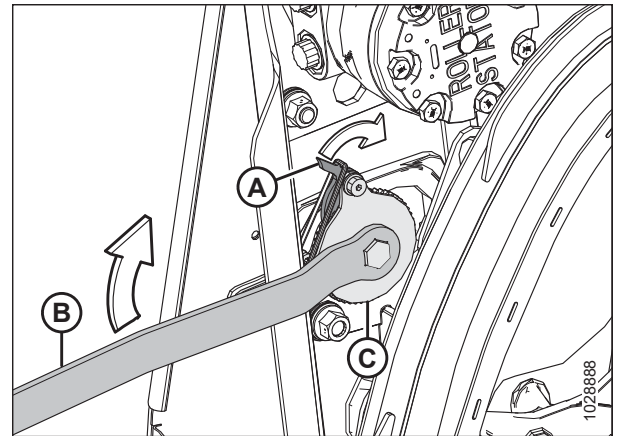

Figur 4.317: Vindetræk

Tilspændning af vindetrækkets kæde

En korrekt spændt drivkæde sikrer optimal kraftoverførsel og minimerer samtidig slid på komponenterne.



FARE

For at undgå personskade eller dødsfald som følge af uventet start af en maskine skal du altid stoppe motoren og fjerne nøglen fra tændingen, før du foretager justeringer af maskinen.

1. Sluk for motoren, og tag nøglen ud af tændingen.
2. Åbn endeskjoldet. Find instruktioner i [Åbne skærebordet endeskjold](#), side 44.
3. Fjern hårnål (A), som fastgør multiværktøjet (B) til værktøjsbeslaget på venstre endeplade.
4. Fjern multiværktøj (B), og sæt hårnålen tilbage i beslaget.

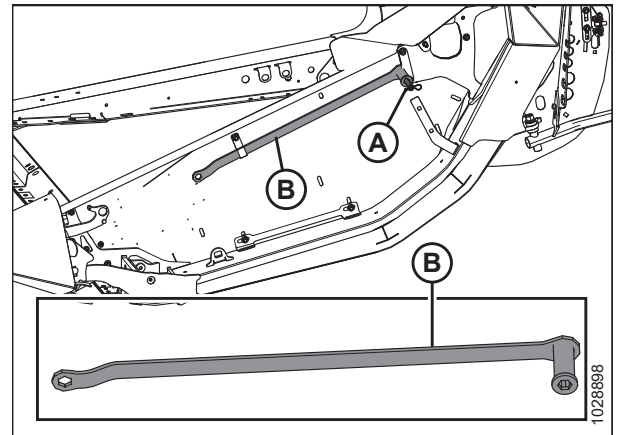

Figur 4.318: Opbevaringsplads for multiværktøj – venstre

- Placer multiværktøj (A) på kædestrammer (B).

VIGTIGT:

Løsn **IKKE** motorophænget, da det er fabriksjusteret og fastgjort med Belleville-spændeskiver. Juster kædespændingen uden at løsne drevets monteringsbolte.

- Drej multiværktøj (A) nedad, indtil kæden er stram.

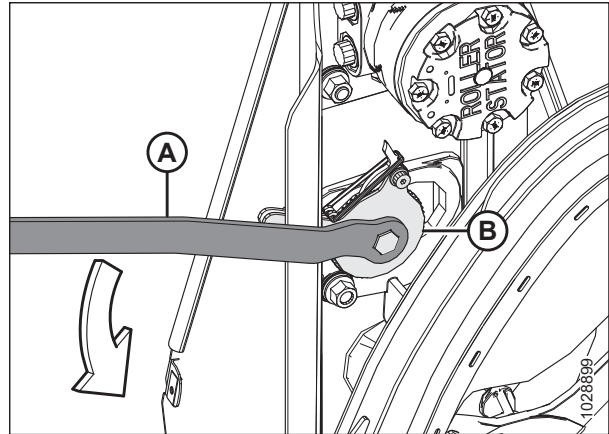

Figur 4.319: Vindetræk

- Når kæden er stram, drejes multiværktøjet opad for at aktivere tænderne fra låsen/låsepal korrekt ind i strammertænderne. Hvis strammeren ikke springer en tand over, før den strammes, må du **IKKE** tvinge strammeren til næste hak.

VIGTIGT:

Kæden må **IKKE** overspændes. Hvis kæden er for stram, kan den belaste kædehjulene for meget, hvilket kan medføre, at motorlejerne og/eller andre komponenter svigter før tid.

VIGTIGT:

Der skal være ca. 38 mm (1 1/2 ") slør på den ene side (A) af kæden, mens den er stram på den anden side (B). Dette spændingsniveau og slør i kæden er påkrævet for at springe et hak over på kædestrammeren.

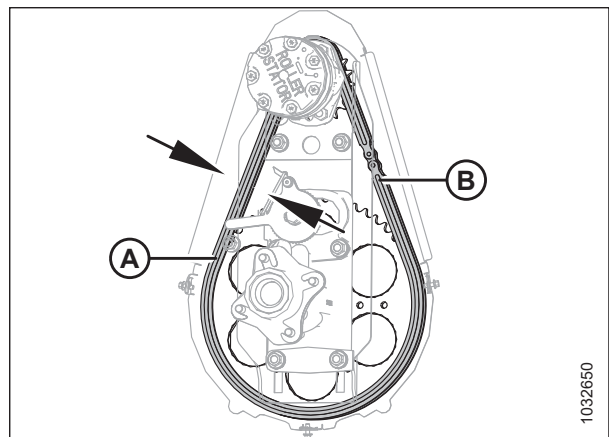

Figur 4.320: Vindetræk

- Drej vinden med hånden for at sikre, at kæden korrekt tilsluttes alle tænder på det nederste kædehjul (A). For at forhindre skader skal du sikre dig, at kæden ikke bliver for stram, når vinden roterer.

- Sæt multiværktøjet tilbage i opbevaringspositionen.

- Luk endeskjoldet. Se instruktioner i [Lukning af skærebordets endeskjold](#), side 45

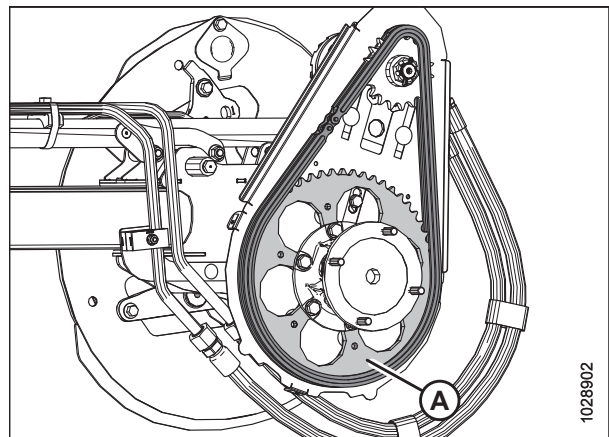

Figur 4.321: Vindetræk

4.14.2 Vindetrækkets tandhjul

Vindens kædehjul er fastgjort til vindetrækkets motor.

For Case IH og New Holland-mejetærskermodeller, skal mejetærskeren konfigureres i henhold til vindetandhjulets størrelse for at optimere den automatiske styring af vindens hastighed til kørehastighed. Du kan finde yderligere oplysninger i mejetærskerens servicehåndbog.

BEMÆRK:

Der er også mulighed for vindetræk i to hastigheder. Bestil sæt MD #311882.

Fjernelse af vindetrækkets enkelte tandhjul

Vindens kædehjul er fastgjort til vindetrækkets motor. Hastigheden og momentet på vinden kan ændres ved at udskifte det drivende og det drevne kædehjul.

FARE

For at undgå personskaade eller dødsfald som følge af uventet opstart af maskinen skal du altid standse motoren og fjerne nøglen fra tændingen, inden du forlader førersædet af en hvilken som helst årsag.

1. Sluk for motoren, og tag nøglen ud af tændingen.
2. Fjern vindetrækkets dæksel. Se instruktioner i *Fjern vindetrækkets dæksel, side 52*.
3. Løsning af vindetrækkets kæde (A). Se instruktioner i *Løsning af vindetrækkets kæde, side 458*.
4. Fjern vindetrækkets kæde (A) fra vindetrækkets tandhjul (B).

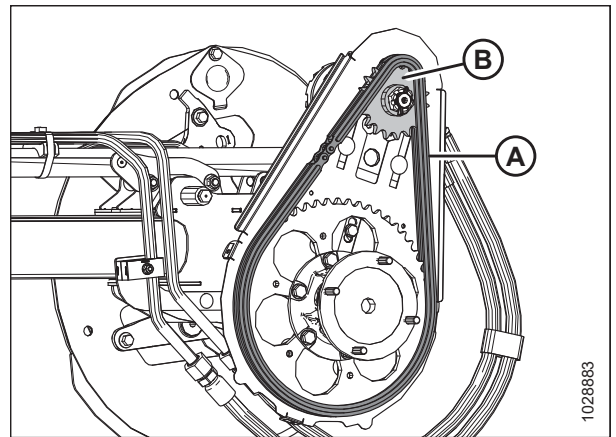

Figur 4.322: Enkelt tandhjul

5. Fjern splitbolten og kærvmøtrikken (A) fra motorakslen.
6. Fjern vindetrækkets tandhjul (B). Sørg for, at nøglen forbliver i akslen.

VIGTIGT:

For at undgå at beskadige motoren skal du bruge en aftrækker, hvis kædehjulet (B) ikke kommer af med hånden. Brug **IKKE** en lirkestang og/eller hammer til at fjerne kædehjulet.

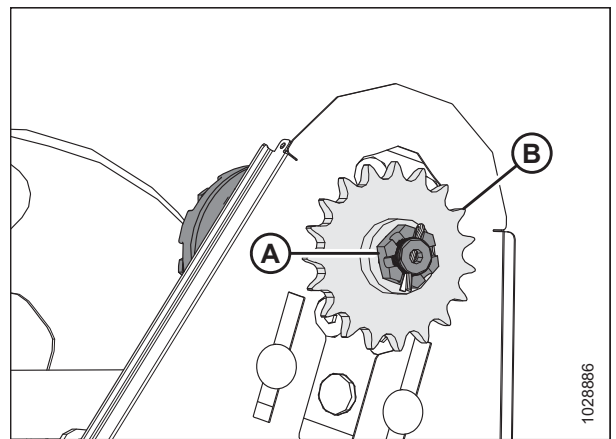

Figur 4.323: Enkelt tandhjul

Installation af vindetrækkets enkelte tandhjul

Vindens kædehjul er fastgjort til vindetrækkets motor. Hastigheden og momentet på vinen kan ændres ved at udskifte det drivende og det drevne kædehjul.

FARE

For at undgå personskade eller dødsfald som følge af uventet opstart af maskinen skal du altid standse motoren og fjerne nøglen fra tændingen, inden du forlader førersædet af en hvilken som helst årsag.

1. Juster kædehjulets kilegang (B) med nøglen på motorakslen, og skub kædehjulet på akslen. Fastgør det med en kærvmøtrik (A).
2. Tilspænd kærvmøtrikken (A) med et moment på 12 Nm (8,85 lbf-ft [106 lbf-in]).
3. Tilspænd om nødvendigt møtrik (A) til den næste åbning for at montere splitbolten (C). Bøj det længere ben på splitbolten over enden af motorakslen.

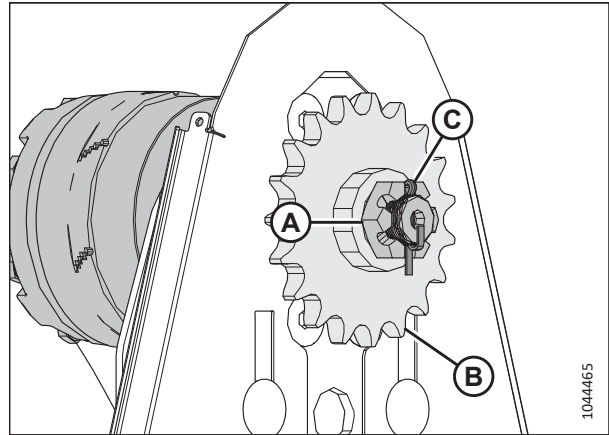

Figur 4.324: Enkelt tandhjul

4. Montér trækkæde (A) på kædehjul (B).
5. Tilspænd trækkæden. Se instruktioner i [Tilspændning af vindetrækkets kæde, side 459](#).
6. Montér vindetrækkets dæksel igen. Se instruktioner i [Installation af vindetrækkets dæksel, side 54](#).

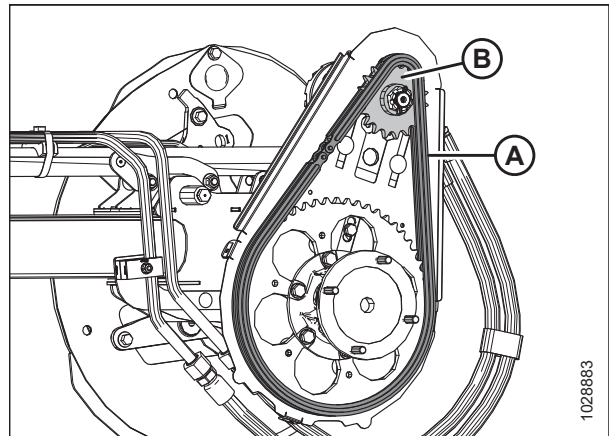

Figur 4.325: Enkelt tandhjul

Fjernelse af vindetrækkets valgfri dobbelte kædehjul

Følg denne procedure for at fjerne vindetrækkets valgfri dobbelte kædehjul.

Denne procedure gælder for alle konfigurationer, der er vist i figur [4.326, side 463](#).

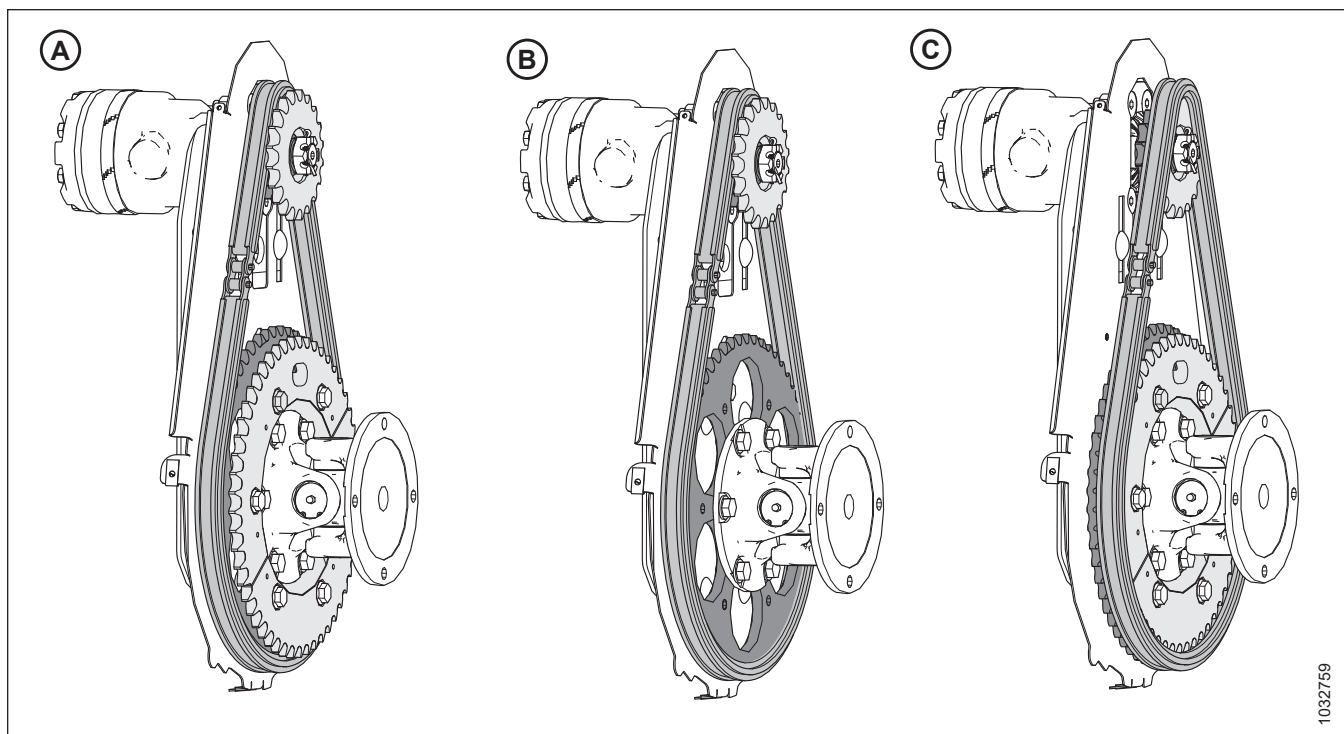

Figur 4.326: Konfigurationer af vindetræk – valgfri dobbelte kædehjul

A - Dobbelt kædehjul i konfiguration med højt drejningsmoment MED det valgfri 52-tandede kædehjul monteret, men IKKE påkrævet

B - Dobbelt kædehjul i konfiguration med højt drejningsmoment UDEN det valgfrie 52-tandede kædehjul

C - Dobbelt kædehjul i højhastighedskonfiguration MED det påkrævede valgfrie kædehjul med 52 tænder installeret

FARE

For at undgå personskade eller dødsfald som følge af uventet opstart af maskinen skal du altid standse motoren og fjerne nøglen fra tændingen, inden du forlader førersædet af en hvilken som helst årsag.

Gør følgende for at fjerne det valgfrie dobbelte kædehjul:

1. Sluk for motoren, og tag nøglen ud af tændingen.
2. Fjern vindetrækkets dæksel. Se instruktioner i *Fjern vindetrækkets dæksel, side 52*.

VEDLIGEHOLDELSE OG SERVICE

3. Løsning af vindetrækkets kæde (A). Se instruktioner i *Løsning af vindetrækkets kæde, side 458*.
4. Fjern vindetrækkets kæde (A) fra vindetrækkets dobbelte kædehjul (B).

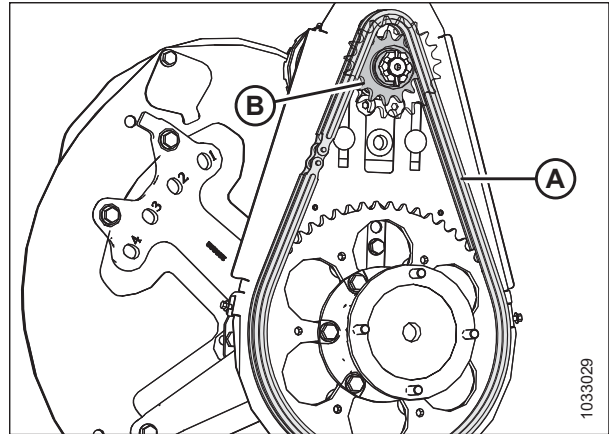

Figur 4.327: Dobbelt kædehjul i konfiguration med højt drejningsmoment

5. Fjern splitbolten og kærvmøtrikken (A) fra motorakslen (B).
6. Fjern vindetrækkets dobbelte kædehjul (C). Sørg for, at nøglen forbliver i akslen.

VIGTIGT:

For at undgå at beskadige motoren skal du bruge en aftrækker, hvis kædehjulet (B) ikke kommer af med hånden. Brug **IKKE** en lirkestang og/eller hammer til at fjerne kædehjulet.

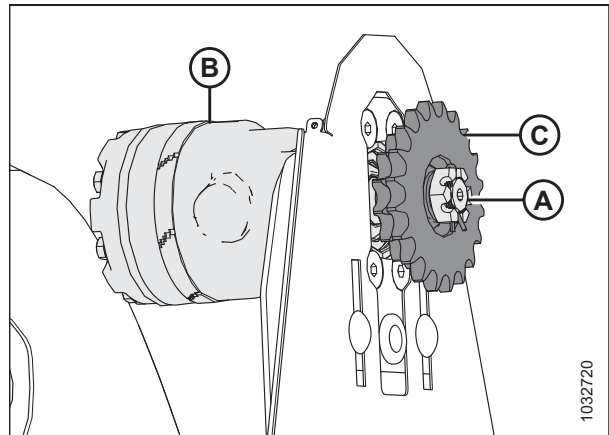

Figur 4.328: Dobbelt kædehjul

Installation af vindetrækkets valgfri dobbelte kædehjul

Følg proceduren for at installere vindetrækkets valgfri dobbelte kædehjul.

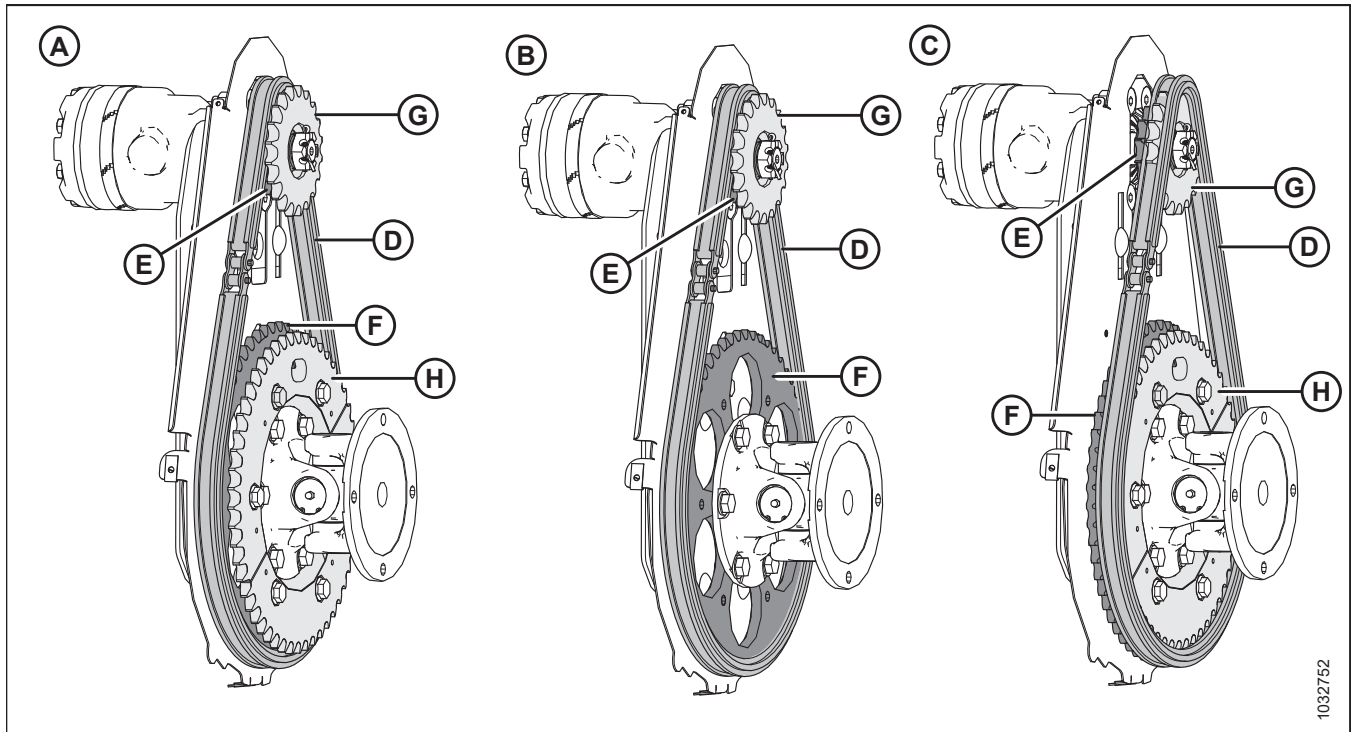

Figur 4.329: Konfigurationer af vindetræk – valgfri dobbelte kædehjul

- A - Dobbelt kædehjul i konfiguration med højt drejningsmoment MED det valgfri 52-tandede kædehjul monteret, men IKKE påkrævet
- B - Dobbelt kædehjul i konfiguration med højt drejningsmoment UDEN det valgfrie 52-tandede kædehjul
- C - Dobbelt kædehjul i højhastighedskonfiguration MED det påkrævede valgfrie kædehjul med 52 tænder installeret

Når det valgfrie dobbelte kædehjul parres med det fabriksmonterede 56-tandede kædehjul, vil det give mere drejningsmoment til vinden under svære skæreforhold, og når det parres med det valgfrie 52-tandede kædehjul, vil det give højere vindehastighed i lette afgrøder, når der arbejdes ved øget kørehastighed. I konfigurationen med højt drejningsmoment (A) eller (B) sidder trækkæden (D) på det indvendige kædehjul (E) og på det fabriksmonterede 56-tandede kædehjul (F), mens trækkæden (D) i konfigurationen med høj hastighed (C) sidder på det udvendige kædehjul (G) og på det valgfrie 52-tandede kædehjul (H).

BEMÆRK:

Det valgfrie 52-tandede kædehjul (H) er **IKKE** påkrævet til konfigurationen med højt drejningsmoment.

FARE

For at undgå personskade eller dødsfald som følge af uventet opstart af maskinen skal du altid standse motoren og fjerne nøglen fra tændingen, inden du forlader førersædet af en hvilken som helst årsag.

Installer det dobbelte kædehjul på følgende måde:

VEDLIGEHOLDELSE OG SERVICE

1. Placer det dobbelte kædehjul, så det mindste kædehjul (A) er tættere på vindens motor (B).
2. Juster kædehjulets kilegang med nøglen på motorakslen, og skub kædehjulet på akslen. Fastgør kædehjulet med kærvmøtrikken (C).
3. Tilspænd kærvmøtrikken (C) til 12 Nm (8,85 lbf·ft [106 lbf·in]).
4. Tilspænd om nødvendigt møtrik (C) til den næste åbning for at montere splitbolten (D). Bøj det længere ben på splitbolten over enden af motorakslen.

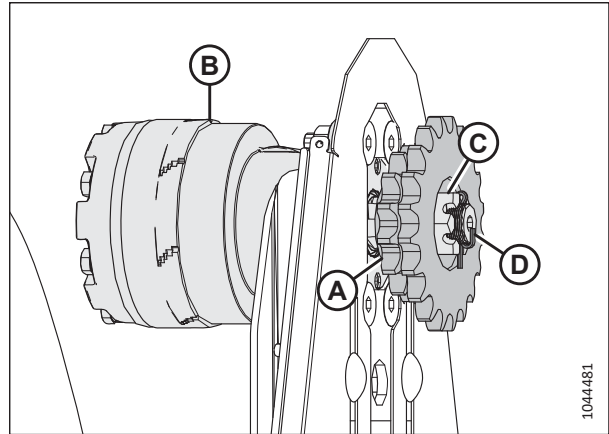

Figur 4.330: Dobbelt kædehjul

5. For konfigurationen med højt drejningsmoment skal trækkæden (A) monteres på det indvendige kædehjul (B) og på det fabriksmonterede kædehjul med 56 tænder (C).

BEMÆRK:

Det udvendige kædehjul (D) er illustreret, som hvis det var gennemsigtigt, så man kan se det indvendige kædehjul.

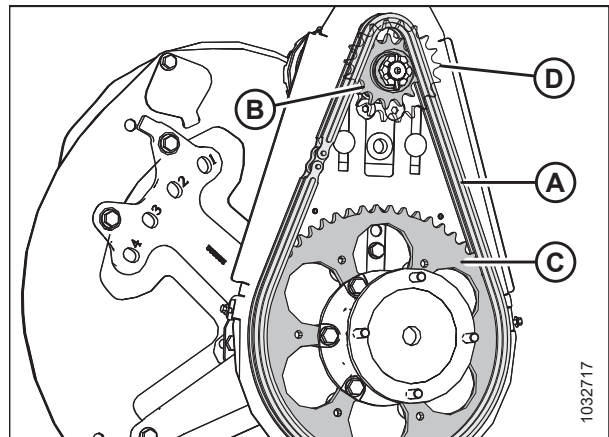

Figur 4.331: Dobbelt kædehjul – konfiguration med højt drejningsmoment

BEMÆRK:

Det valgfrie 52-tandede kædehjul er påkrævet til højhastighedskonfiguration.

6. For højhastighedskonfigurationen skal trækkæden (A) placeres på det udvendige kædehjul (B) og på det valgfrie 52-tandede kædehjul (C).
7. Tilspænd trækkæden. Se instruktioner i *Tilspændning af vindetrækkets kæde, side 459*.
8. Montér vindetrækkets dæksel igen. Se instruktioner i *Installation af vindetrækkets dæksel, side 54*.

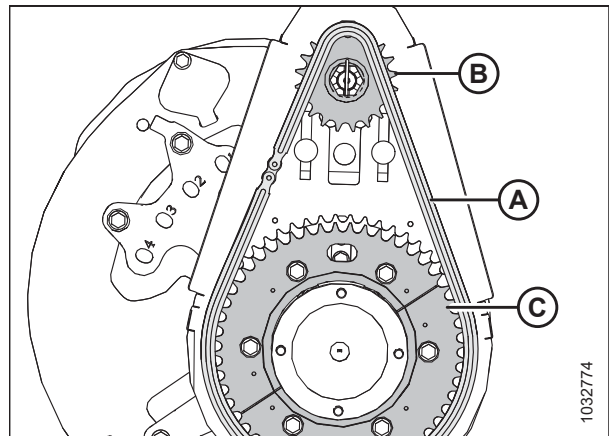

Figur 4.332: Dobbelt kædehjul – højhastighedskonfiguration

4.14.3 Ændring af position af vindens hastighedskæde med to hastighedssæt monteret

Vindens kædehjul er fastgjort til vindetrækkets motor. Hastigheden og momentet på vinden kan ændres ved at udskifte det drivende og det drevne kædehjul.

FARE

For at undgå personskade eller dødsfald som følge af uventet opstart af maskinen skal du altid standse motoren og fjerne nøglen fra tændingen, inden du forlader førersædet af en hvilken som helst årsag.

1. Sluk for motoren, og tag nøglen ud af tændingen.
2. Fjern vindetrækkets dæksel. Se instruktioner i *Fjern vindetrækkets dæksel, side 52*.
3. Løsn vindetrækkets kæde. Se instruktioner i *Løsning af vindetrækkets kæde, side 458*.
4. Flyt kæde (A) fra det aktuelle sæt af tandhjul til et andet sæt (B).

BEMÆRK:

Det indre sæt tandhjul er til anvendelser med højt drejningsmoment, og det ydre sæt tandhjul er til anvendelser med høj hastighed.

BEMÆRK:

- Hvis du konverterer fra indstilling med høj hastighedsindstillingen til indstilling med højt drejningsmoment, skal du først flytte kæden på det øverste kædehjul. Dette vil give mulighed for mere kædeslæk til at foretage ændringen på det nederste drivende kædehjul.
- Hvis du konverterer fra indstillingen med højt drejningsmoment til indstillingen med høj hastighed, skal du først flytte kæden på det nederste kædehjul. Dette vil give mulighed for mere slæk til at foretage ændringen på den øverste kædehjul.

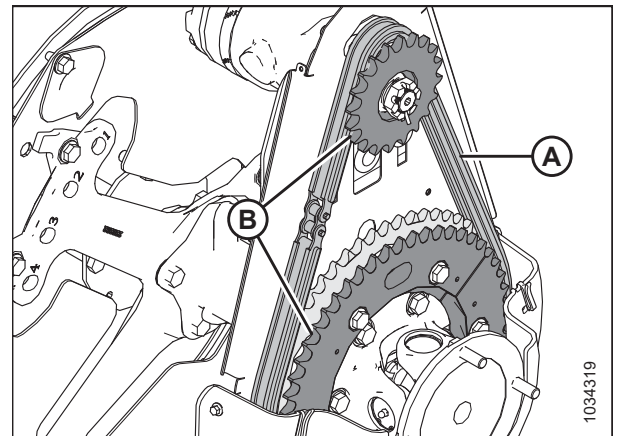

Figur 4.333: Vindetrækkets tandhjul

5. Tilspænd vindetrækkets kæde. Se instruktioner i *Tilspændning af vindetrækkets kæde, side 459*.

4.14.4 Vindens hastighedssensor

Systemet til vindehastighedssensor overvåger løbende vindens hastighed og leverer dataene til operatøren.

Find yderligere oplysninger i *Udskiftning af vindehastighedssensor, side 467*.

Udskiftning af vindehastighedssensor

Vindens hastighedssensor er placeret på vindetrækket, og den registrerer, hvor hurtigt kædehjulet på vindetrækket drejer. Hvis sensoren ikke fungerer korrekt, skal den muligvis justeres eller udskiftes.

FARE

For at undgå personskade eller dødsfald som følge af uventet opstart af maskinen skal du altid standse motoren og fjerne nøglen fra tændingen, inden du forlader førersædet af en hvilken som helst årsag.

1. Brug følgende tabel til at bestemme vindehastighedssensorens konfiguration for mejetærskeren.

Tabel 4.4 Kompatibilitet af vindehastighedssensor med forskellige mejetærskere

| Mærke på mejetærsker | Mejetærskermodelserie | Sensortype |
|----------------------|---|--|
| Case IH | 5/6/7088-, 7/8010-, 7/8/9120-, 130-, 140-, 150-, 230-, 240-, 250-, AF9/10/11-serien | 65T-skive med sensor 328329 Type 2 i illustration 4.335, side 469 |

- Sluk for motoren, og tag nøglen ud af tændingen.
- Fjern drevdækslet. Se instruktioner i *Fjern vindetrækkets dæksel, side 52*.
- Frakobl det elektriske stik (A) fra skærebordets ledningsnet, og skub stikket tilbage mod skærebordet for at frakoble stikket fra låseklemmen.
- Fjern topmøtrik (B), og fjern sensor.

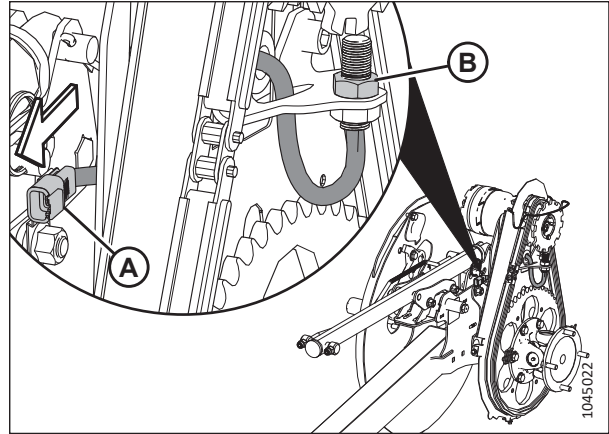

Figur 4.334: Vindens hastighedssensor

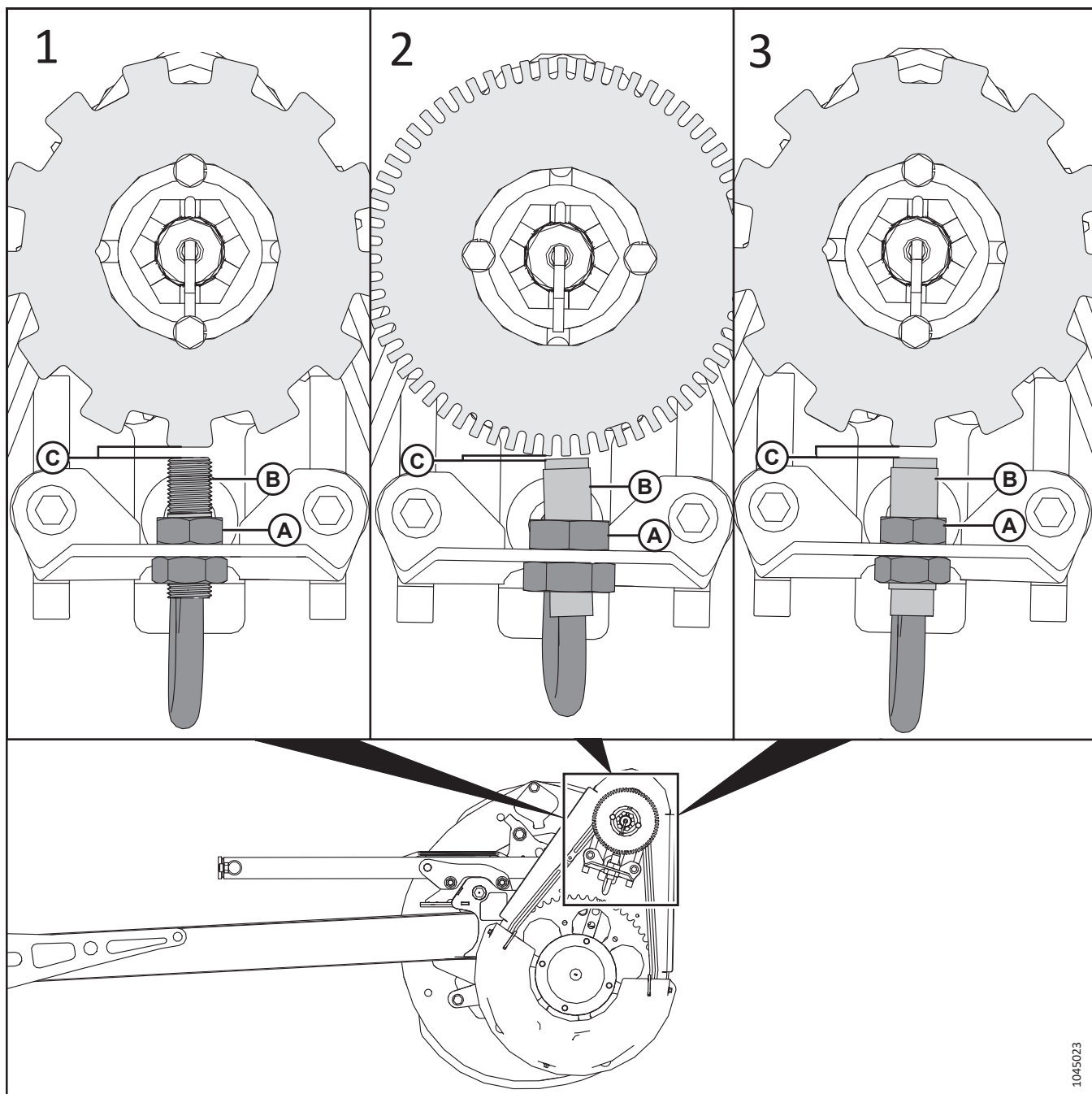

Figur 4.335: Konfigurationer af vindehastighedssensor og skive

6. Fjern topmøtrikken fra den nye sensor, og placer sensoren (B) i støtten. Fastgør den med en topmøtrik (A).
7. Brug tabel og figur 4.335, side 469 til at bestemme sensortypen for mejetærskeren, og juster sensormøtrikkerne for at indstille mellemrummet (C) til følgende specifikation:
 - Type 1 mellemrum 3,5 mm (0,14")
 - Type 2 mellemrum 1 mm (0,04")
 - Type 3 mellemrum 3,5 mm (0,14")

VEDLIGEHOLDELSE OG SERVICE

8. Tilslut det elektriske stik (A) til skærebordets ledningsnet, og skub stikket fremad for at aktivere låseklemmen.

VIGTIGT:

Sørg for, at sensorens elektriske ledningsnet **IKKE** kommer i kontakt med kæden eller kædehjulet.

9. Monter drevdækslet igen. Se instruktioner i *Installation af vindetrækkets dæksel, side 54*.

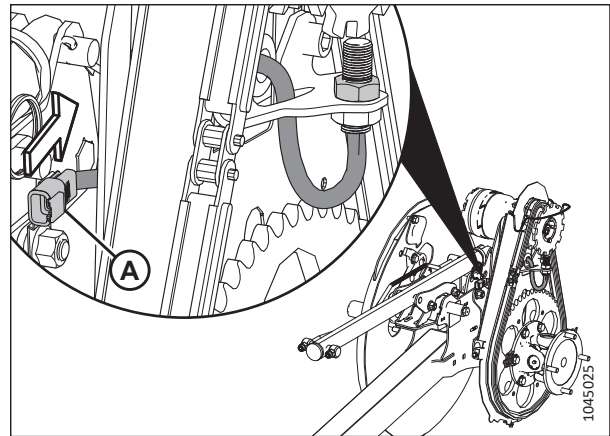

Figur 4.336: Vindens hastighedssensor

4.15 Konturhjul – valgfrit

Med ContourMax™ konturhjul kan skærebordet bøje sig efter markens konturer og efterlade en ensartet stubhøjde, mens den skærer op til 46 cm (18") over jorden.

4.15.1 Kontrol af hjulboltens moment – ContourMax™-ekstraudstyr

Hjulboltene, der fastgør ContourMax™-hjulene, skal tilspændes to gange.

FARE

For at undgå personskade eller dødsfald som følge af uventet start af en maskine skal du altid stoppe motoren og fjerne nøglen fra tændingen, før du foretager justeringer af maskinen.

1. Sluk for motoren, og tag nøglen ud af tændingen.
2. Tilspænd først boltene til 88 Nm (65 lbf-ft) i den viste tilspænding af bolte rækkefølge, som er vist på illustrationerne til højre. Afstiv hjulet, så det er klar til den sidste tilspænding.
3. Tilspænd boltene igen med et endeligt moment på 122 Nm (90 lbf-ft).
4. Gentag trin 2, *side 471* til trin 3, *side 471* for det andet hjul.

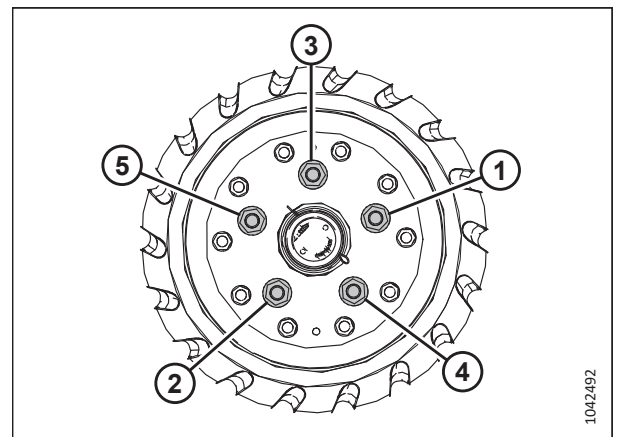

Figur 4.337: Rækkefølge for tilspænding af bolte på venstre konturhjul

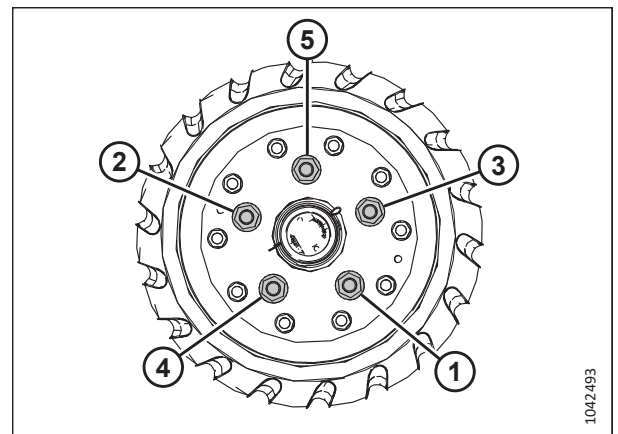

Figur 4.338: Rækkefølge for tilspænding af bolte på højre konturhjul

4.15.2 Nivellering af konturhjulhøjde

Konturhjulene gør det muligt for skærebordet at følge jordens konturer og kan justeres til mellem 25 mm (1") og 457 mm (18") fra jordoverfladen.

FARE

For at undgå personskade eller dødsfald som følge af uventet start eller fald af en hævet maskine skal du altid stoppe motoren og fjerne nøglen, inden du forlader førersædet, og altid aktivere sikkerhedsudstyr, før du går under maskinen, uanset årsag.

FARE

Kontrollér, at alle uvedkommende har forladt området.

BEMÆRK:

Indstil skærebordets flyder, før du nivellerer konturhjulene. Du kan finde instruktioner i *Kontrol og justering af skærebordsflyder, side 142*.

BEMÆRK:

Indstil vingebalancen, før du nivellerer konturhjulene. Du kan finde instruktioner i *3.9.5 Kontrol og justering af vingebalance, side 158*.

1. Lås skærebordets vinger op. Du kan finde instruktioner i *Betjening i Flex-tilstand, side 153*.
2. Lås skærebordsflyderen op. Du kan finde instruktioner i *Låsning/oplåsning af skærebordsflyder, side 153*.
3. Parker mejetærskeren på en plan overflade.
4. Sænk tromlen helt.
5. Juster konturhjulene, så højdeindikatoren (A) står på nummer 2 (B).

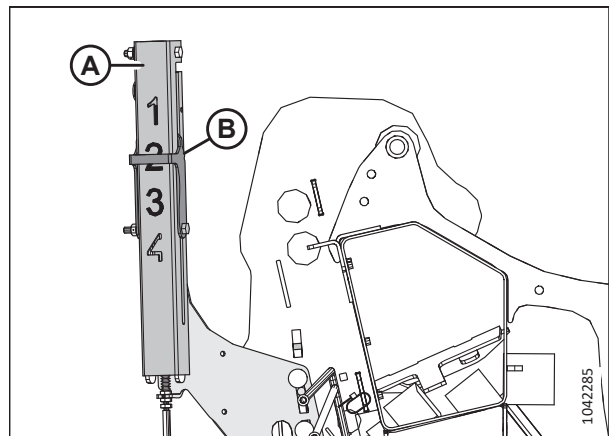

Figur 4.339: Højdeindikator – bageste venstre ende

6. Sørg for, at konturhjulenes bevægelse er synkroniseret. Hvis hjulene **IKKE** er synkroniserede, skal du få de hydrauliske cylindre i fase på følgende måde:
 - a. Træk hjulene helt ned, og tryk og hold derefter på knappen i 30 sekunder.
 - b. Træk hjulene helt tilbage, og tryk og hold derefter på knappen i 30 sekunder.

VEDLIGEHOLDELSE OG SERVICE

7. Sænk skærebordet, indtil indikatoren for automatisk skærebordshøjde arm (A) står på nummer 2 (B).
8. Sluk for motoren, og tag nøglen ud af tændingen.

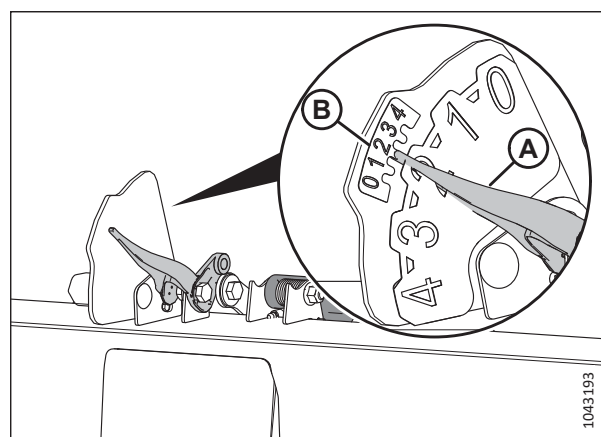

Figur 4.340: Indikator for automatisk skærebordshøjde

9. Mål afstanden (A) fra jorden til spidsen af midterknivføreren i midten af skærebordet. Notér afstanden (A).
10. Mål afstanden (A) fra jorden til spidsen af endeknivføreren i hver ende af skærebordet. Noter begge målinger.
 - Hvis forskellen mellem målingerne i midten og i enderne er mindre end 25 mm (1 tommer), er det ikke nødvendigt at justere.
 - Hvis forskellen mellem målingerne i midten og i enderne er større end 25 mm (1 tommer), er det nødvendigt at justere. Fortsæt til næste trin.
11. Start motoren.
12. Hæv skærebordet helt.
13. Sluk for motoren, og tag nøglen ud af tændingen.
14. Fastgør skærebordets sikkerhedsafstivere. Find instruktioner i betjeningsvejledningen til mejetærskeren.

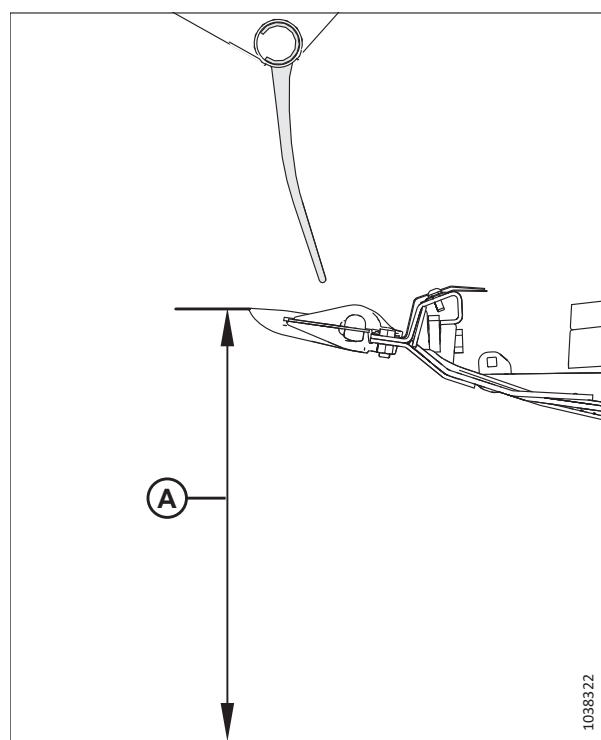

Figur 4.341: Indikator for flydeindstilling

15. Fjern stift (A).
16. Flyt justeringspladen (B) i spalten for at rette den ind med et andet hul. Der er en afstand på ca. 24 mm (1/2") mellem hullerne.
 - Hvis målingen er mindre end målingen i midten af skærebordet, skal du flytte justerpladen **IND mod** skærebjælken.
 - Hvis målingen er mere end målingen i midten af skærebordet, skal du flytte justerpladen **VÆK** fra skærebjælken.

17. Sæt stiften (A) på plads igen.

18. I den modsatte ende af skærebordet gentages trin [15, side 474](#) og trin [17, side 474](#).

19. Deaktiver skærebordets sikkerhedsafstivere. Du kan finde anvisninger i betjeningsvejledningen til mejetærskeren.

20. Sænk skærebordet, indtil indikatoren for automatisk skærebordshøjde arm (A) står på nummer 2 (B).

21. Sluk for motoren, og tag nøglen ud af tændingen.

22. Mål igen afstanden mellem skærmen og jorden. Sørg for, at de tre målinger er ens. Gentag trin [15, side 474](#) til [18, side 474](#), hvis der er behov for yderligere justering.

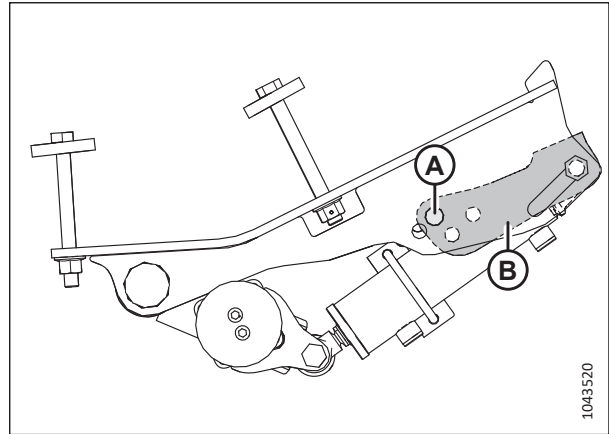

Figur 4.342: Stiftplacering – venstre yderhjul

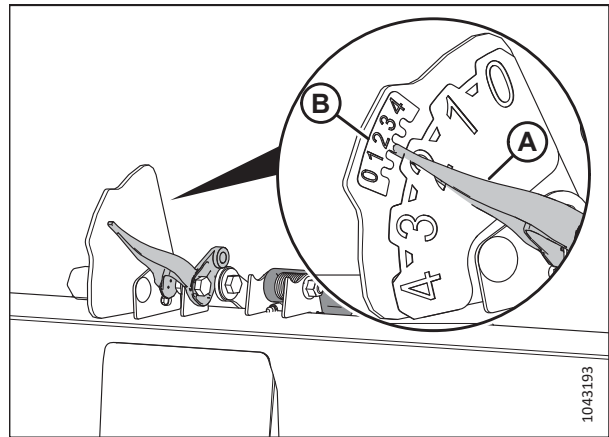

Figur 4.343: Indikator for automatisk skærebordshøjde

4.15.3 Smøring af konturhjulsystem

Smøring af konturhjulsystemet hjælper med at sikre pålidelig drift og maksimere komponenternes levetid.

Komponenterne i konturhjulsystemet kræver smøring med forskellige intervaller:

- Smør de indvendige hjulenheder hver 100. time
- Smør hjulakslerne årligt

FARE

For at undgå personskade eller dødsfald som følge af uventet start eller fald af hævet skærebord skal du altid stoppe motoren, fjerne nøglen og aktivere sikkerhedsafstiverne, inden du går under maskinen. Hvis du bruger en løfteanordning til at understøtte skærebordet, skal du sikre dig, at skærebordet er sikkert, før du fortsætter.

FARE

Kontrollér, at alle uvedkommende har forladt området.

VEDLIGEHOLDELSE OG SERVICE

1. Hæv skærebordet helt.
2. Sluk for motoren, og tag nøglen ud af tændingen.
3. Fastgør skærebordets sikkerhedsafstivere, eller understøt skærebordet på blokke på jævnt underlag. Hvis du bruger blokke til at understøtte skærebordet, skal du sikre dig, at skærebordet er ca. 914 mm (36 tommer) fra jorden. Du kan finde anvisninger om, hvordan du aktiverer skærebordets sikkerhedsafstivere, i betjeningsvejledningen til mejetærskeren.

Figur 4.344: Hjul sæt med indvendig kontur

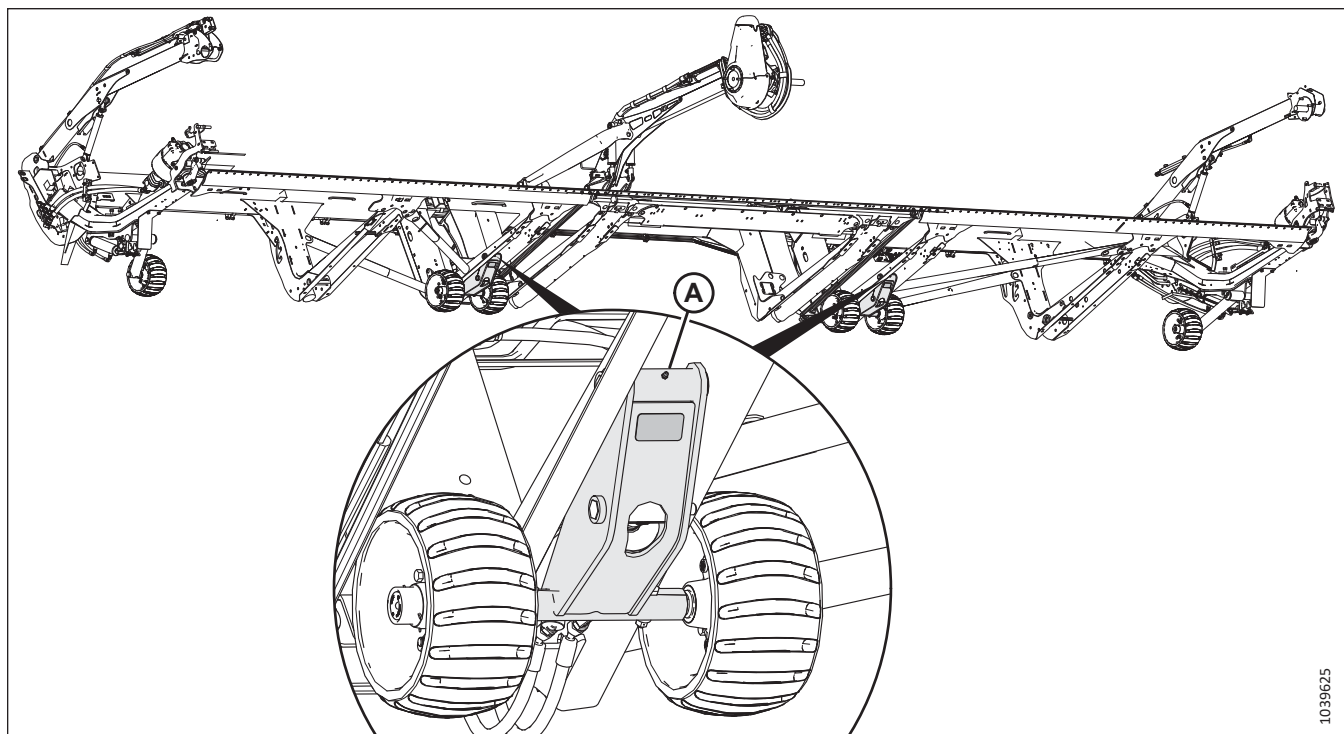

A – Indvendige hjulsæt (to steder)

4. Påfør smøremiddel på punkterne (A) på de to inderhjulenheder.
5. Fjern gummiprop (A) fra konturhjulnavet. Læg proppen til genmontering til side.

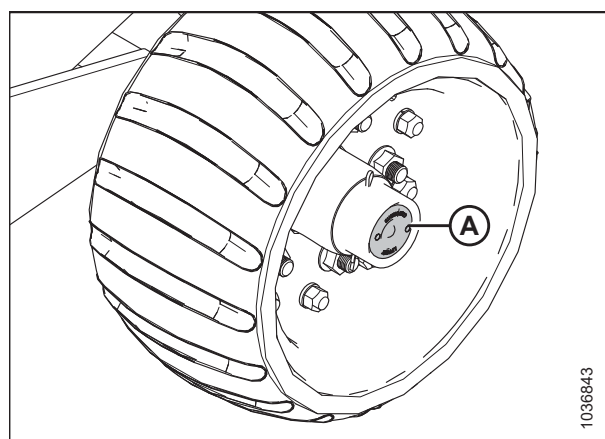

Figur 4.345: Gummiprop på konturhjulaksel

6. Påfør fedt ved smørepunktet (A), og lad det overskydende fedt løbe ud foran akselnavet.

VIGTIGT:

Smør smørestedet **LANGSOMT**. Hurtig smøring kan tvinge den bageste pakning til at bevæge sig.

7. Genindsæt gummiprop (B).
8. Gentag proceduren for de resterende konturhjul.

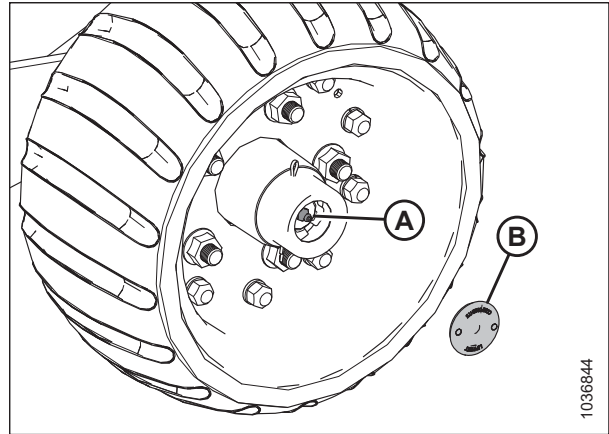

Figur 4.346: Smørepunkt på konturhjulets aksel

4.15.4 Kontrol af konturhjuls aksiale spillerum

Et hjuls aksiale spillerum refererer til dets bevægelse langs spindelaksen. Hvis der er for meget spillerum på hjulenheden, skal du stramme kronemøtrikken under støvdækslet.



FARE

For at undgå personskade eller dødsfald som følge af uventet start af en maskine skal du altid stoppe motoren og fjerne nøglen fra tændingen, før du foretager justeringer af maskinen.

1. Sluk for motoren, og tag nøglen ud af tændingen.

2. Kontrollér spillerummet på hjulenhederne (A).

Figur 4.347: Konturhjul sæt

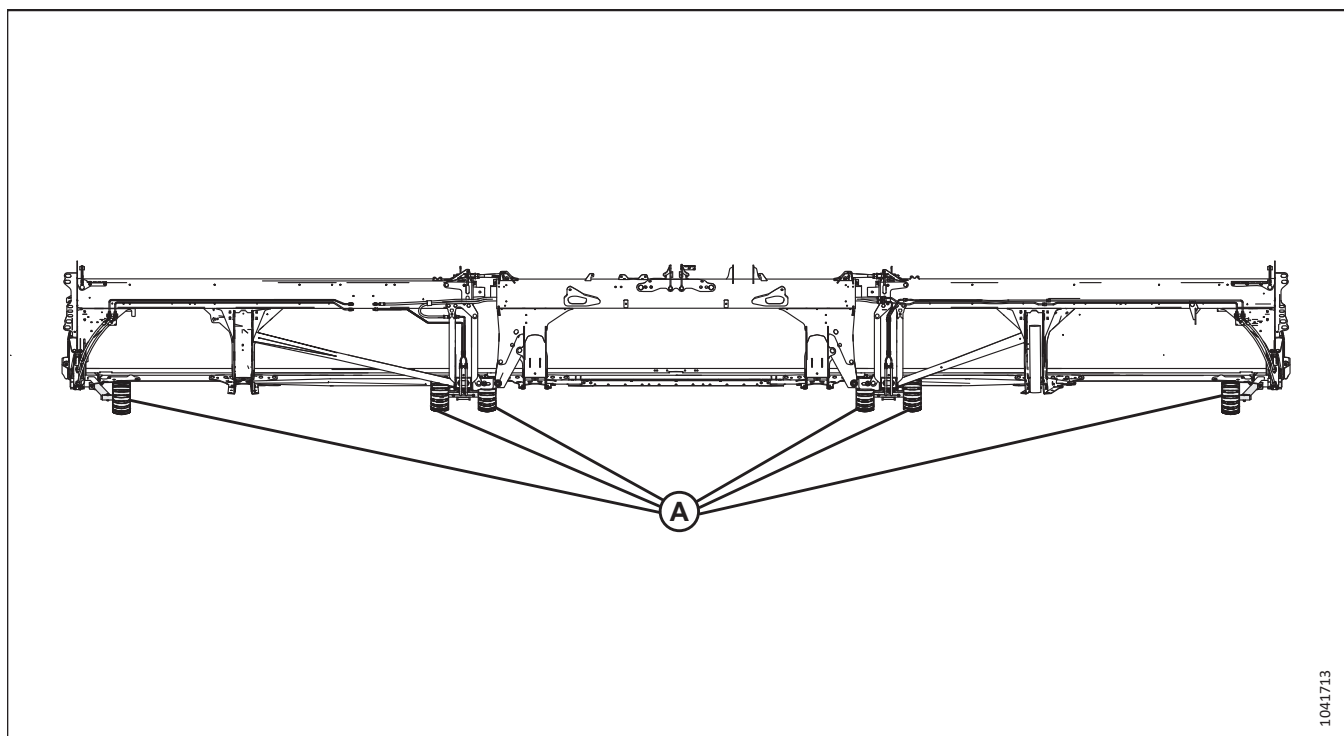

1041713

3. Hvis spillerummet (A) er større end 0,3 mm (0,012"), skal du fjerne støvdækslet (B).

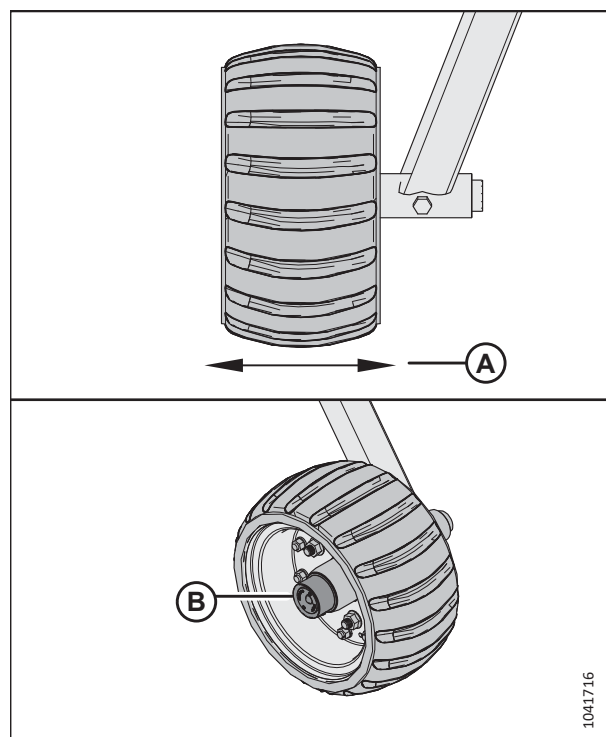

1041716

Figur 4.348: Konturhjullets spillerum og støvdæksel

4. Fjern splitbolt (A).
5. Stram kronemøtrikken (B), indtil den sidder godt fast, og drej derefter tilbage til det næste hul i kronemøtrikken.

VIGTIGT:

Der skal være lidt spillerum i hjulenheden. Overspænding af kronemøtrikken kan forårsage fejl.

6. Sæt splitten i igen (A).
7. Når enheden er spændt, smøres spindlen (C), indtil der kommer smøremiddel ud.
8. Sæt støvdækslet på igen.

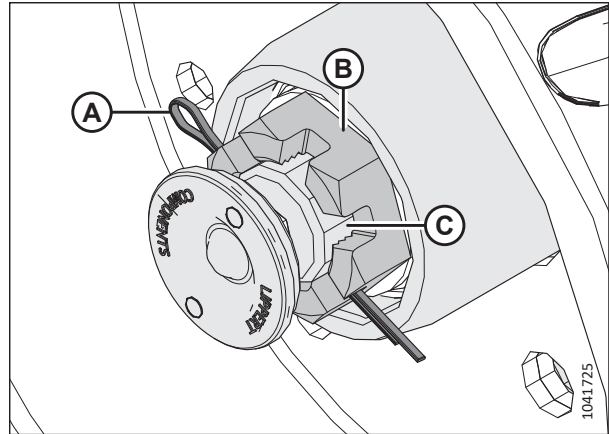

Figur 4.349: Konturhjulets spindel

4.15.5 Konturhjul – nulstilling af mekanisk indikator

Den mekaniske indikator skal nulstilles for at sikre, at den fungerer nøjagtigt.

FARE

For at forhindre personskade eller dødsfald som følge af uventet start, eller at en hævet maskine pludselig falder ned, skal du altid stoppe motoren og tage nøglen ud fra tændingen, før der udføres justeringer på maskinen. Du må **ALDRIG** klatre op på eller gå ind under et ikke-understøttet skærebord.

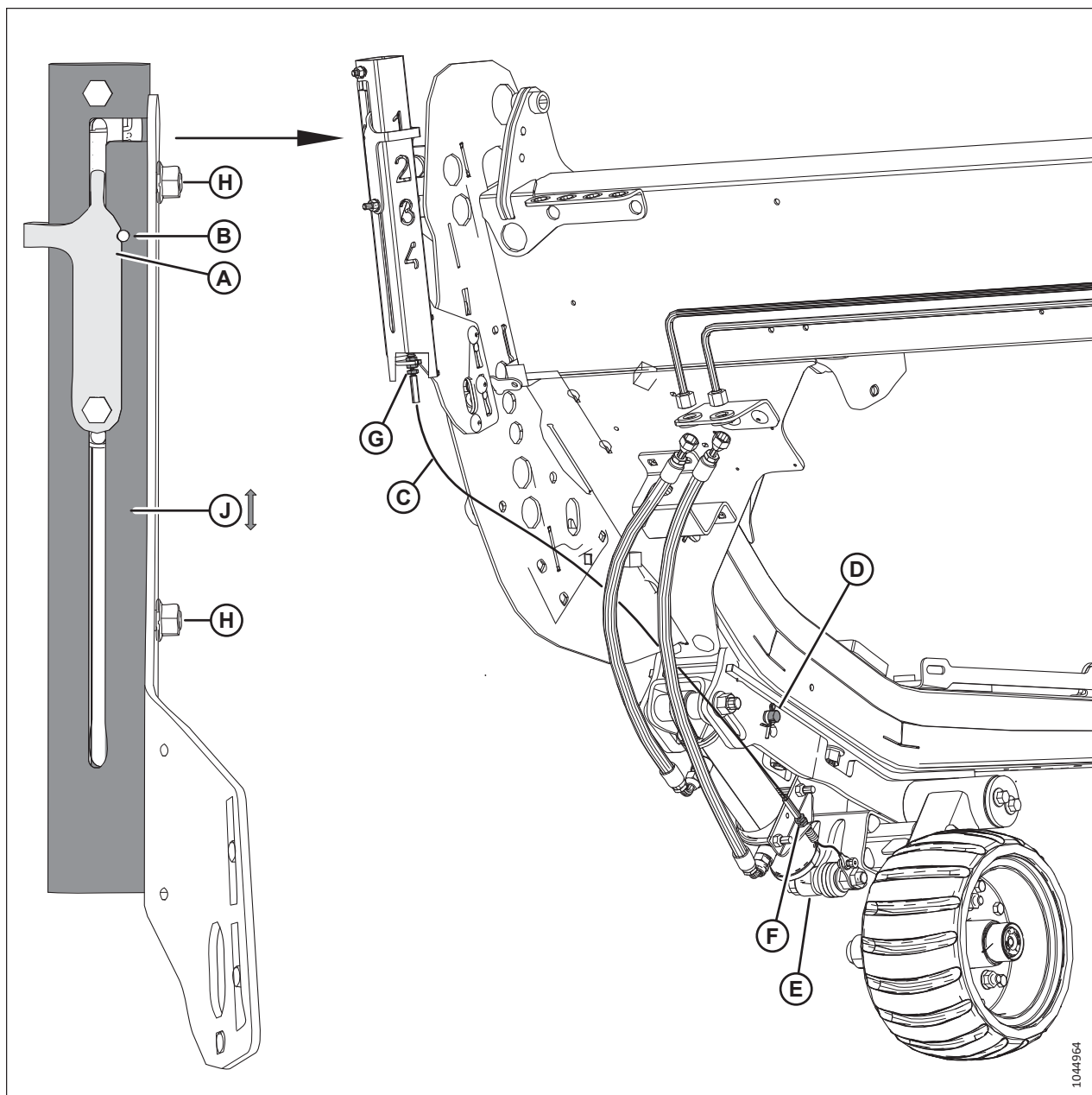

Figur 4.350: Mekanisk indikator

1. Sluk for motoren, og tag nøglen ud af tændingen.
2. Kontrollér, at den mekaniske indikator er nulstillet, ved at sikre, at hakket i indikatoren (A) er på linje med hullet (B) under følgende omstændigheder:
 - Kablet (C) er stramt
 - Stiften er monteret i hullet (D)
 - Cylinderen (E) er trukket helt tilbage

VEDLIGEHOELSE OG SERVICE

3. Hvis hakket **IKKE** flugter med hullet, skal du justere en af eller alle følgende dele:
 - Løsn de to møtrikker (H), og skub røret (J) op eller ned. Spænd møtrikkerne.
 - Juster kablets kontramøtrikker på placeringerne (G) eller (F). Tilspænd kablets kontramøtrikker med et moment på 6 Nm (4 lbf·ft [48 lbf·in]).

4.16 Transportsystem – valgfrit

Skærebordet kan være udstyret med et sæt transporthjul, så det kan bugseres af en mejetærsker, eller en traktor.

Se *Justering af EasyMove™-transporthjul, side 132* for at få flere oplysninger.

4.16.1 Tjekker tilspændingsmoment for hjulbolten

Kontrollér tilspændingen af boltene på transporthjulet 1 driftstime efter montering af hjulene og hver 100. driftstime derefter.



FARE

For at undgå personskade eller dødsfald som følge af uventet start af en maskine skal du altid stoppe motoren og fjerne nøglen, før du foretager justeringer af maskinen.

1. Sluk for motoren, og tag nøglen ud af tændingen.
2. Tilspænd boltene med et moment på 115 Nm (85 lbf-ft).

VIGTIGT:

Efter genmontering af et hjul skal boltenes moment kontrolleres efter 1 times drift og derefter hver 100. time.

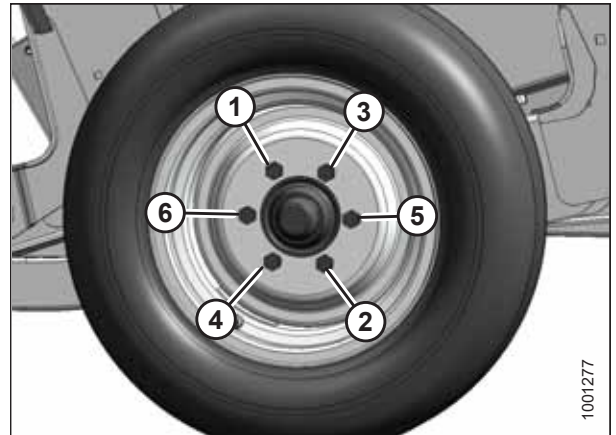

Figur 4.351: Sekvens for tilspænding af bolte

4.16.2 Kontrol af boltmomentet for transportaggregatet

For at sikre sikker drift skal du dagligt kontrollere den hardware, der fastgør de valgfrie transportsystemkomponenter til skærebordet.



FARE

For at undgå personskade eller dødsfald som følge af uventet start af en maskine skal du altid stoppe motoren og fjerne nøglen fra tændingen, før du foretager justeringer af maskinen.

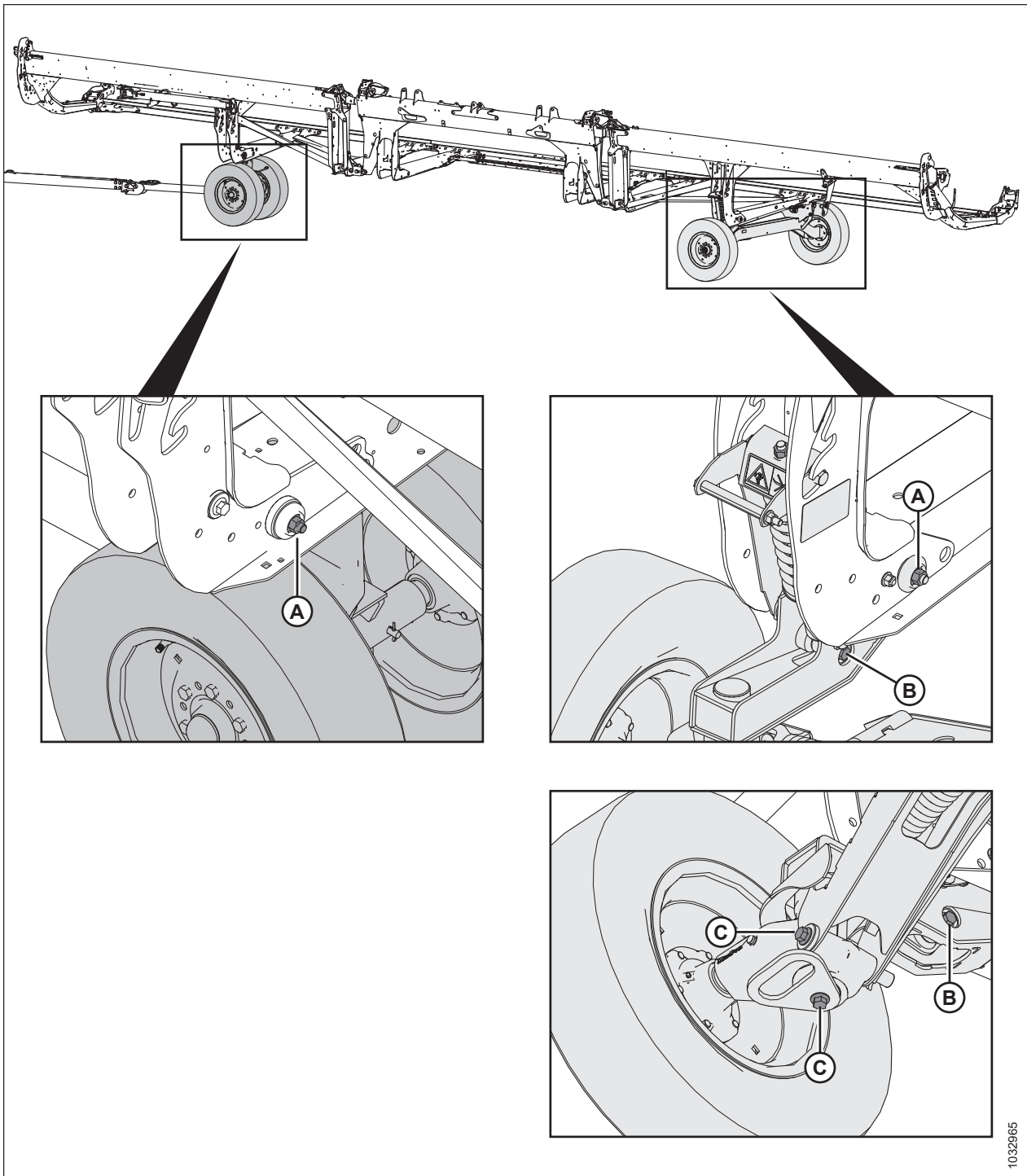

1032565

Figur 4.352: Bolte til transportsystemenhed

1. Kontrollér følgende bolte **DAGLIGT** for at sikre, at boltene er tilspændt til et moment med de angivne værdier:
 - Bolte (A) til 234 Nm (173 lbf-ft)
 - Bolte (B) til 343 Nm (253 lbf-ft)
 - Bolte (C) til 343 Nm (253 lbf-ft)

4.16.3 Tjek dæktryk

Et korrekt dæktryk sikrer, at dækkene fungerer korrekt og slides jævnt.

ADVARSEL

- Under oppumpning kan et dæk eksplodere og forårsage alvorlig personskade eller dødsfald.
 - Stå IKKE over dækket. Brug en pumpenippel og en forlængerslange.
 - Overskrid IKKE det maksimale dæktryk, der er angivet på dækmærket.
 - Udskift defekte dæk.
 - Udskift fælge, der er revnede, slidte eller stærkt rustne.
 - Svejs aldrig på fælgen.
 - Påfør aldrig kraft på et oppumpet eller et delvist oppumpet dæk.
 - Sørg for, at dækket sidder korrekt, før det pumpes op til driftstrykket.
 - Hvis dækket ikke er placeret korrekt på fælgen eller er pumpet for meget op, kan det løsnes på den ene side, hvilket får luft til at slippe hurtigt ud og med stor kraft. En luftlækage af denne art kan føre dækket i alle retninger hvilket vil være til fare for alle i området.
 - Tag al luften ud af dækket, før du fjerner det fra fælgen.
 - Du må IKKE fjerne, montere eller reparere et dæk på en fælg, medmindre du har det rette udstyr og erfaring til at udføre jobbet. Tag dækket og fælgen med til et kvalificeret dækværksted.
1. Kontrollér dæktrykket. Se trykspecifikationer i tabellen [4.5, side 483](#).
 2. Sørg for, at dækket sidder korrekt på fælgen, før du pumper det op. Hvis dækket ikke er placeret korrekt på fælgen, skal du tage dækket med til et kvalificeret dækværksted.
 3. Hvis det er nødvendigt at pumpe dækket op, skal du bruge en dyse og en forlængerslange til at pumpe dækket op til det ønskede tryk.

VIGTIGT:

Overskrid IKKE det maksimale dæktryk, der er angivet på dækmærket.

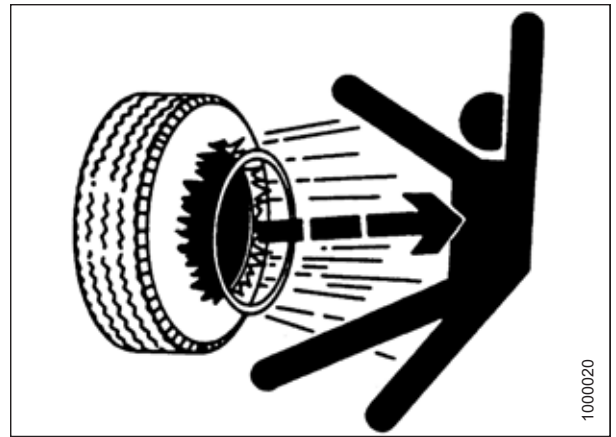

Figur 4.353: Advarsel om inflation

Tabel 4.5 Dæk inflationstryk

| Størrelse | Belastningsområde | Tryk |
|------------|-------------------|------------------|
| 225/75 R15 | F | 655 kPa (95 psi) |

4.16.4 Ændring af anhængertrækket fra drejetap til gaffel

Anhængertrækket omfatter trækbeslag med gaffel og drejetap.

1. Tag hårnålen ud af gaffelbolten (A), og frakobl kæden (B). Opbevar gaffelbolten (A) sammen med adapteren til krogforbindelsen.
2. Fjern fire møtrikker, fire bolte og otte flade spændeskiver (C) fra enden af trækket. Behold hardware til fornyet montering.

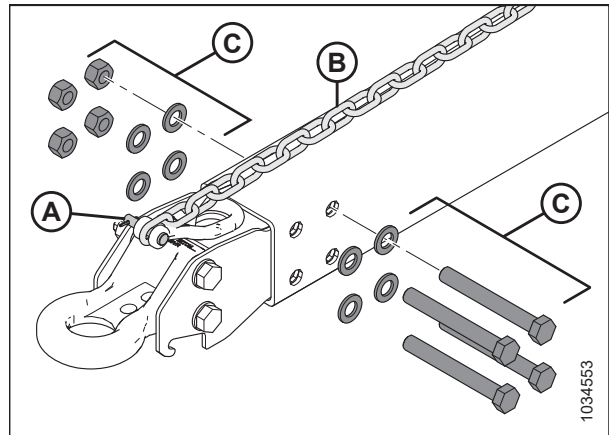

Figur 4.354: Fjernelse af Pintle-trækadapter

3. Tape eller bind 6 m (20 ft) træklinje til ledningsbundtets transportende (A).
4. Fjern bolten (B), der fastgør ledningsbundtet i P-beslaget. Opbevar bolten.
5. Fra krogens ende (C) trækker du forsigtigt ledningsbundtet ud gennem åbningen i trækket (D), indtil du kan se trækledningen. Frakobl derefter trækledningen, og skyd trækket til side. Lad trækledningen blive inde trækstangen.

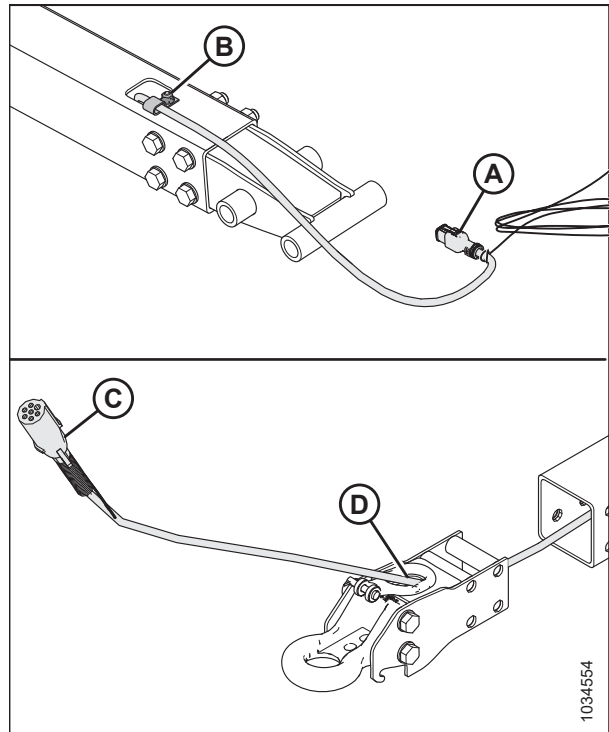

Figur 4.355: Fjernelse af Pintle-trækadapter

VEDLIGEHOLDELSE OG SERVICE

6. Find gaffeladapteren
7. Indsæt det elektriske ledningsbundts transportstik (A) gennem åbning (B) i gaffelringadapteren.
8. Fastgør træklinjen (C) til ledningsbundtet. Ved hjælp af træklinjen trækker du forsigtigt ledningsbundtet gennem trækstangen.
9. Sørg for, at ledningsbundtets transportende (A) går 480 mm (18 7/8") ud forbi P-clip (D).
10. Fastgør ledningsbundtet i p-klipsen med bolten fra trin 6, [side 485](#).

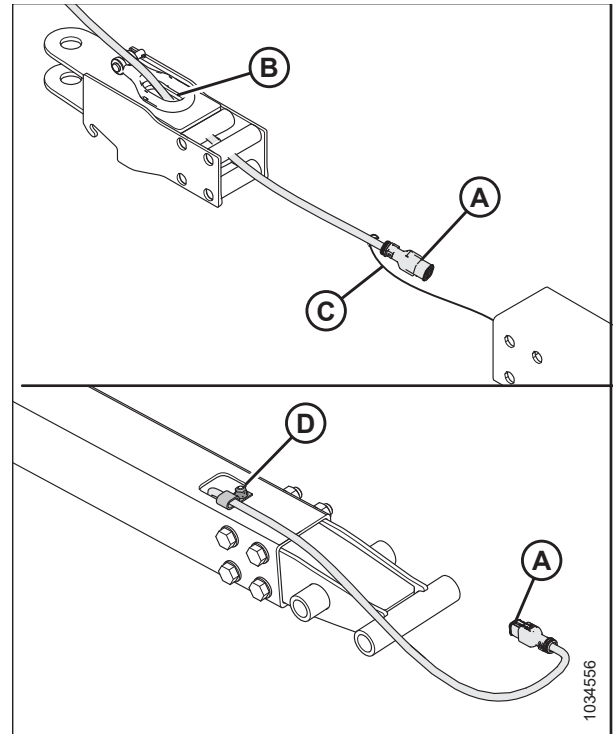

Figur 4.356: Montering af gaffelringadaper

11. Montér fire møtrikker, fire bolte og otte flade spændskiver (A) for at fastgøre gaffelringadapteren på trækstangen.

BEMÆRK:

Sørg for, at fastgøringsdelene (A) genmonteres i samme retning, som de var, før de blev fjernet.

12. Forbind kæden igen med gaffelbolten (B), og lås den med splitten.

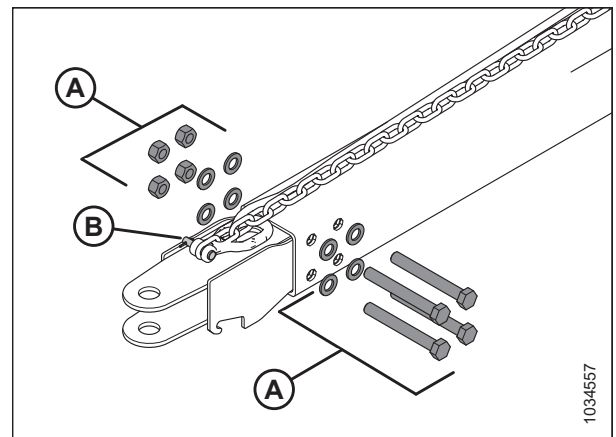

Figur 4.357: Montering af gaffelringadaper

VEDLIGEHOLDELSE OG SERVICE

13. Tilspænd møtrikker (A) i det viste krydsmønster. Tjek hver møtrik igen i rækkefølge, indtil de er tilspændt til 310 Nm (229 lbf-ft).
14. Sæt koblingsstiften ind i gaffeladapteren. Fastgør stiften med ringstiften

BEMÆRK:

Stifterne er ikke vist på illustrationen.

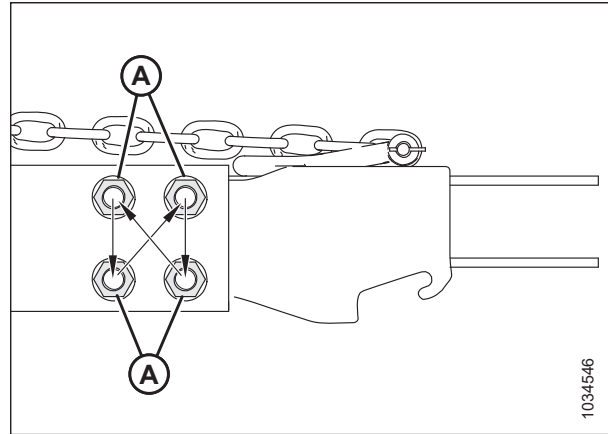

Figur 4.358: Tilspændingssekvens

4.16.5 Ændring af anhængertrækket fra gaffel til drejetap

Anhængertrækket omfatter trækbeslag med gaffel og drejetap.

1. Tag hårnålen ud af gaffelbolten (A), og frakobl kæden (B). Opbevar gaffelbolten (A) med gaffeladapteren.
2. Fjern fire møtrikker, fire bolte og otte flade spændeskiver (C) fra enden af trækket. Behold hardware til fornyet montering.

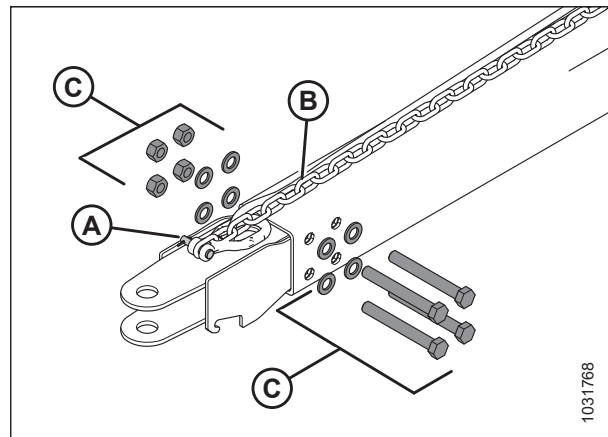

Figur 4.359: Fjernelse af gaffeladapter

VEDLIGEHOLDELSE OG SERVICE

3. Tape eller bind 6 m (20 ft) træklinje til ledningsbundtets transportende (A).
4. Fjern boltene (B), der fastgør ledningsbundet i P-beslaget. Opbevar boltene til genmontering.
5. Fra krogens ende (C) trækker du forsigtigt ledningsbundet ud gennem åbningen i gaffelringen (D), indtil du kan se trækledningen. Frakobl derefter trækledningen, og skyd gaffelringadapteren til side. Lad trækledningen blive inde i trækstangen.

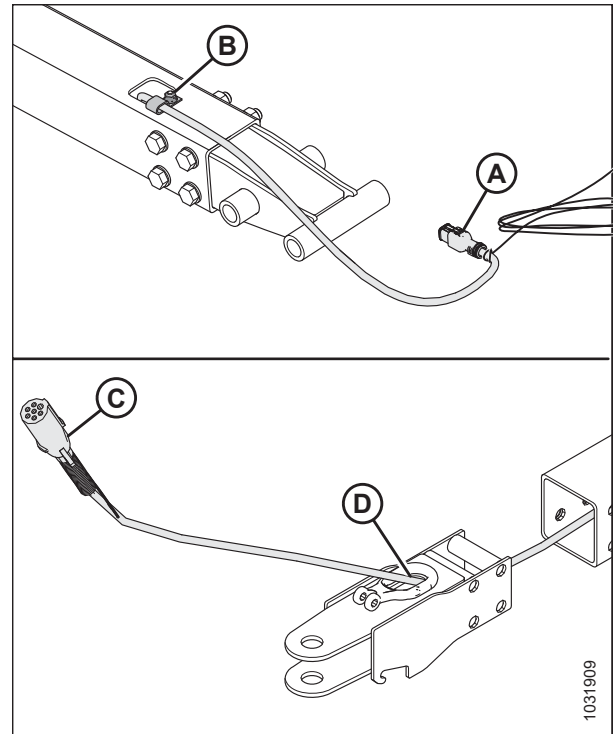

Figur 4.360: Fjerner gaffeltrækadapter

6. Indsæt det elektriske ledningsbundts transportstik (A) gennem åbning (B) i trækringadapteren.
7. Bind eller tape træklinje (C) til ledningsbundet. Træk forsigtigt ledningsnettet gennem trækstangen med træklinjen i transportenden.
8. Sørg for, at ledningsbundtets transportende (A) går 480 mm (18 7/8") ud forbi P-clip (D).
9. Fastgør ledningsbundet i p-klip med den bolt, der blev fjernet på trin 4, [side 487](#).

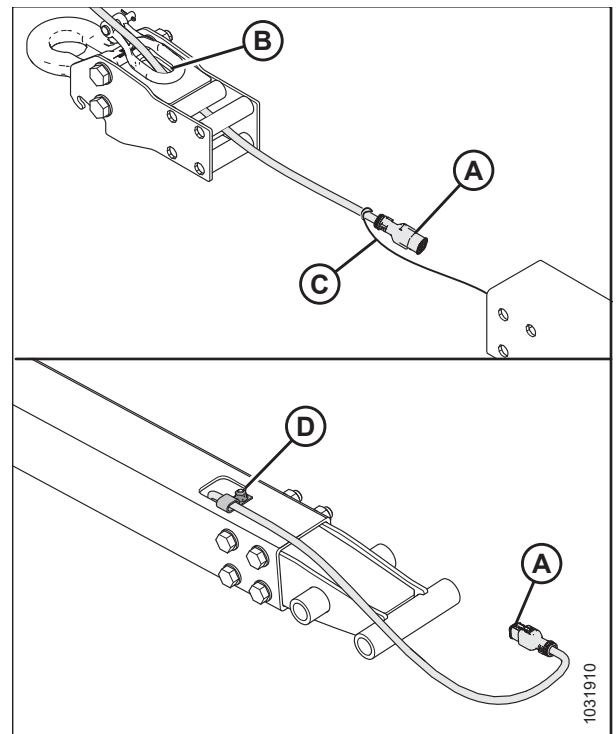

Figur 4.361: Montering af Pintle-ringadapter

VEDLIGEHOLDELSE OG SERVICE

10. Montér fire møtrikker, fire bolte og otte flade spændskiver (A) for at fastgøre trækringadapteren på trækstangen.

BEMÆRK:

Sørg for, at fastgøringsdelene (A) genmonteres med de fire bolthoveder på samme side.

11. Forbind kæden igen med gaffelbolten (B), og lås den med splitten.

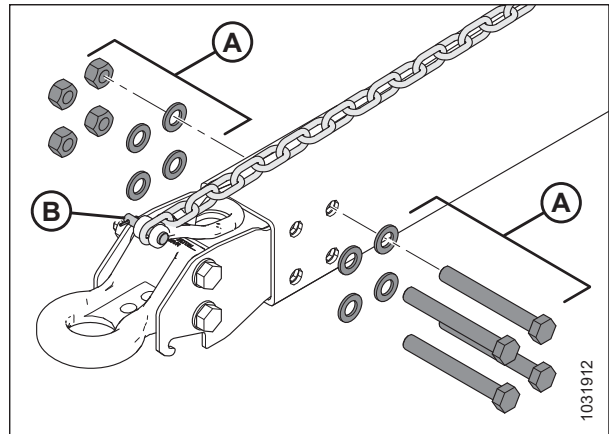

Figur 4.362: Montering af Pintle-ringadapter

12. Tilspænd møtrikker (A) i det viste krydsmønster. Tjek hver møtrik igen i rækkefølge, indtil de er tilspændt til 310 Nm (229 lbf-ft).

13. Sæt koblingsbolten ind i trækringadapteren. Fastgør stiften med ringstiften

BEMÆRK:

Stifterne er ikke vist på illustrationen.

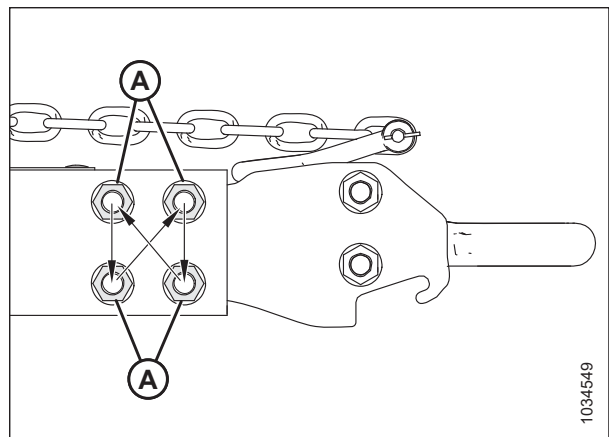

Figur 4.363: Tilspændingssekvens

4.17 VertiBlade™-vertikalkniv (ekstraudstyr)

Det valgfri VertiBlade lodret knivsæt er en lodret afgrødesnitter, der er monteret i hver ende af skærebordet. Den lodrette kniv skærer gennem sammenfiltrede, splintrede afgrøder såsom raps for at reducere tab af frø.

4.17.1 Udskiftning af lodrette knivsektioner

VertiBlade™-vertikalknivsættet (sælges separat) omfatter et servicesæt, der indeholder fire reserveknivsektioner. Følg disse instruktioner for at udskifte en beskadiget knivsektion.

FARE

For at undgå personskade eller dødsfald som følge af uventet start eller fald af en hævet maskine skal du altid stoppe motoren og fjerne nøglen, inden du forlader førersædet, og altid aktivere sikkerhedsudstyr, før du går under maskinen, uanset årsag.

FARE

Kontrollér, at alle uvedkommende har forladt området.

ADVARSEL

Monter beskyttelsen mod lodrette knive, før du monterer eller fjerner lodrette knive. Brug kraftige handsker, når du arbejder omkring eller håndterer knive.

BEMÆRK:

Udskiftningsdelene til vertikalkniven i dette emne sælges separat sammen med vertikalknivsættet (B7466).

1. Placer skærebordet, så skærebjælken er 254-356 mm (10-14") fra jorden.
2. Sluk for motoren, og tag nøglen ud af tændingen.
3. Fastgør skærebordets sikkerhedsafstivere. Du kan finde anvisninger i betjeningsvejledningen til mejetærskeren.
4. Åbn endeskjoldet. Find instruktioner i [Åbn skærebordet endeskjoldet, side 44](#).
5. Fjern ringstiften (B), og fjern derefter det lodrette knivskjold (A).

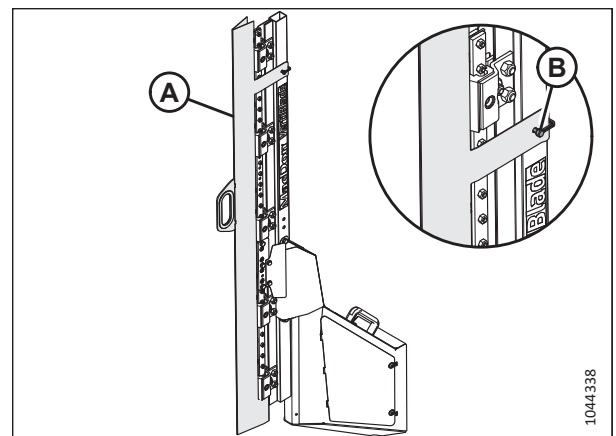

Figur 4.364: Lodret kniv

VEDLIGEHOLDELSE OG SERVICE

6. Fjern de tre bolte (A), der fastgør fræsestangen (B) til knivbeslaget og knivsektionen (C).
7. Vip fræsestangen (B) opad.
8. Skub enheden (C) ud.

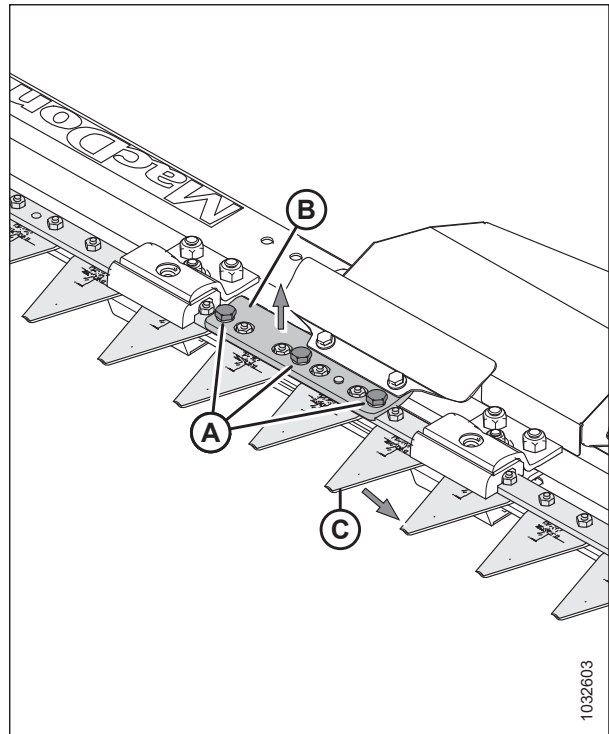

Figur 4.365: Lodret kniv – Afskærmning fjernet

BEMÆRK:

Hvis du ikke kan vippe fræsestangen (A) nok opad til at kunne skubbe knivsektionsenheden (B) ud, skal du fjerne de bolte (C), der fastgør hjelmen (D) til vertikalknivenheden. Løsn de møtrikker (E), der fastgør glideskinnen (F). Fræsestangen skal nu være så løs, at den kan vippes opad.

VIGTIGT:

Hvis du er nødt til at løsne knivføringsklemmens beslag (G) og knivføringsklemmen (H) for at skubbe knivsektionen ud, skal du følge trin [13, side 491](#) for at spænde beslagene korrekt, når kniven er monteret.

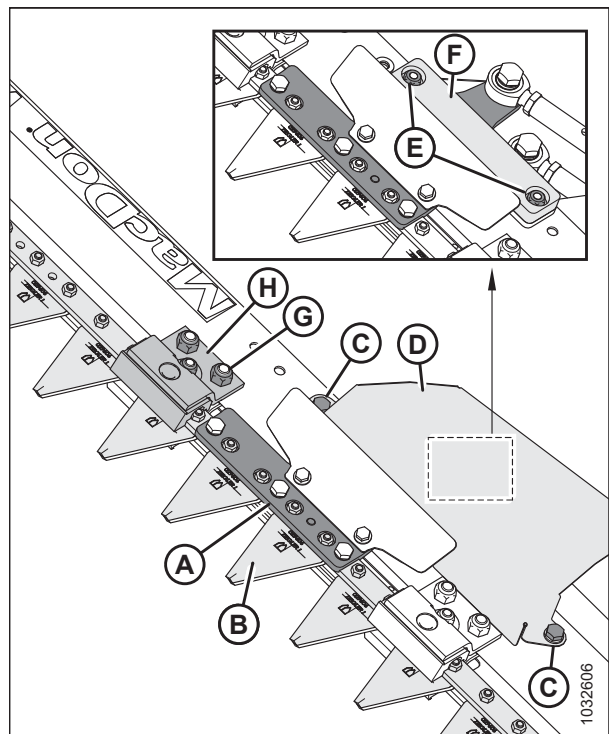

Figur 4.366: Lodret kniv - Beskyttelse fjernet

VEDLIGEHOLDELSE OG SERVICE

9. Fjern de to skruer (A) og møtrikker (B), der fastgør knivsektionen (C) til beslaget (D).
10. Påfør gevindsikring af mellemstyrke (Loctite® 243 eller tilsvarende) på de to nye skruer (A) (MD #313790).
11. Fastgør den nye knivsektion (C) (MD #313788) til beslaget (D) med to skruer (A) og møtrikker (B) (MD #313789).
12. Tilspænd møtrikkerne (B) med et moment på 7 Nm (5,16 lbf-ft [62 lbf-in]).

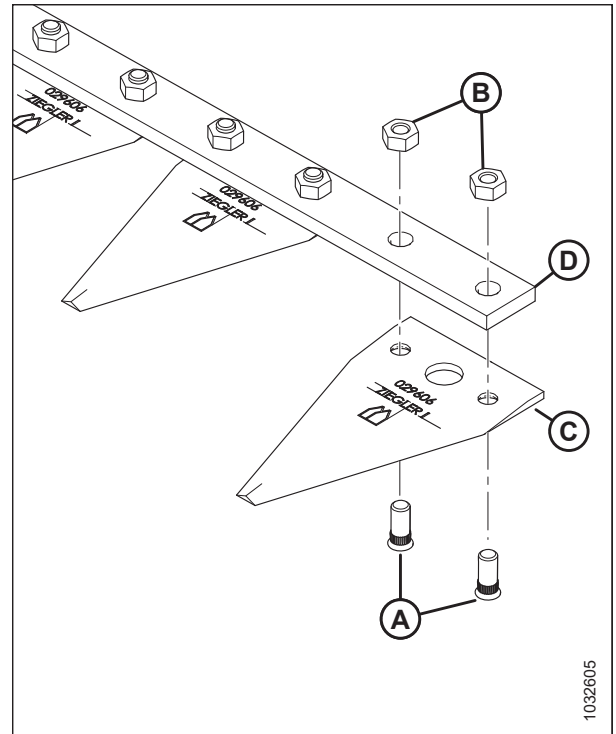

Figur 4.367: Knivsektion

13. Hvis du har løsnet knivføringsklemmens beslag (A) og (B) for at skubbe knivsektionen ud, skal du spænde beslaget på følgende måde:
 - a. Spænd møtrikkerne (A). Tilspænd møtrikkerne til 54 Nm (40 lbf-ft).
 - b. Spænd møtrikken (B), indtil mellemrummet (E) er indstillet til 0,4 mm (0,02") mellem knivsektionerne (D) og guiden (C). Knivsektioner (D) skal bevæge sig frit. Hvis mellemrummet er for lille, vil det medføre, at guider (C) overophedes.
14. Genmonter de resterende komponenter og knivføreren. Monteringen sker i omvendt rækkefølge af afmonteringen.

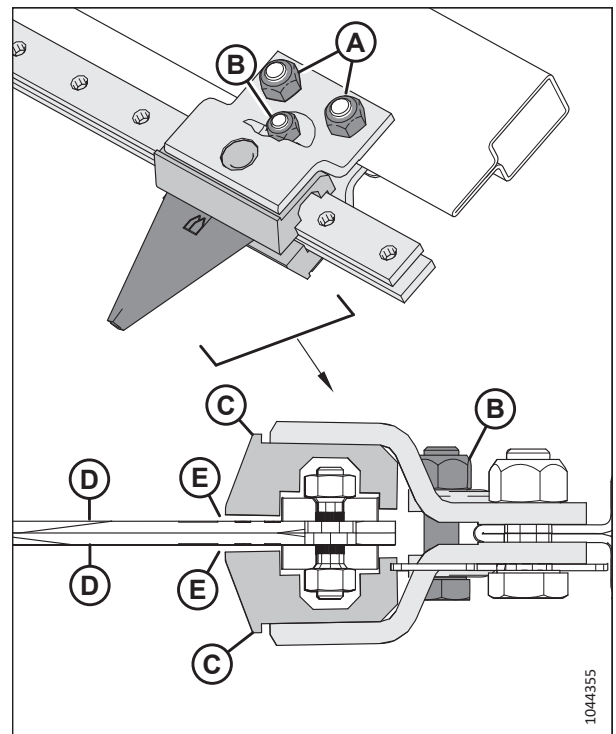

Figur 4.368: Lodret kniv (set ovenfra)

4.17.2 Smøring af vertikalkniv

Hver lodret kniv har to smørepunkter, som du kan få adgang til ved at fjerne knivens servicepanel.

FARE

For at undgå personskade eller dødsfald som følge af uventet start eller fald af en hævet maskine skal du altid stoppe motoren og fjerne nøglen, inden du forlader førersædet, og altid aktivere sikkerhedsudstyr, før du går under maskinen, uanset årsag.

FARE

Kontrollér, at alle uvedkommende har forladt området.

Smør vertikalknivens trykstænger (A), når de er monteret første gang, og derefter for hver 50. driftstime.

BEMÆRK:

Brug smøremiddel med ydeevne til høj – temperatur og ekstremt – tryk (EP2) med 1 % Maks. molybdædisulfid (NLGI 2) litiumbase til at smøre de lodrette knive.

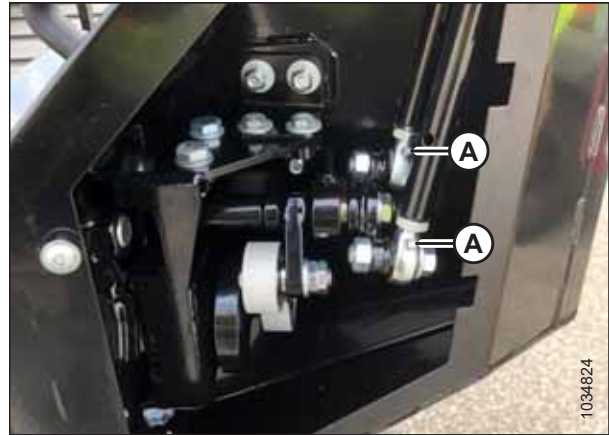

Figur 4.369: Smørenipler på vertikalknivens trykstænger

Følg nedenstående trin for at smøre vertikalknivens trykstænger:

BEMÆRK:

Nogle dele er fjernet fra illustrationerne for at gøre dem mere overskuelige.

1. Sænk skærebordet til jorden.
2. Sluk for motoren, og tag nøglen ud af tændingen.
3. Fjern skruerne (A) og adgangsdækslet (B).

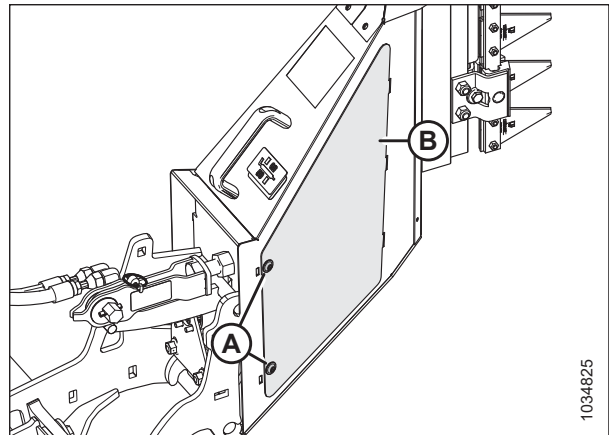

Figur 4.370: Adgangsdæksel til vertikalkniv

4. Påfør smøremiddel trykstængernes smørenipler (A).

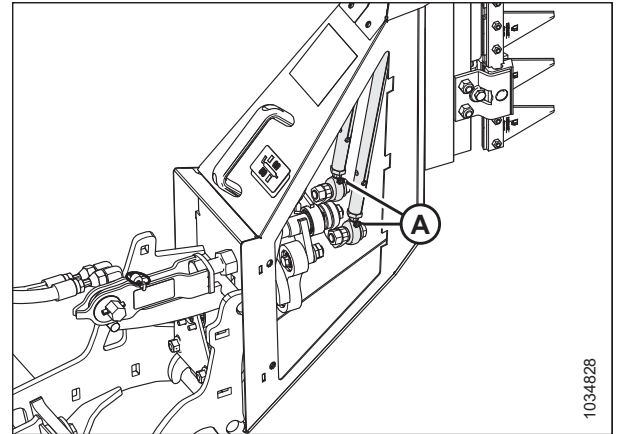

Figur 4.371: Smørenipler på vertikalknivens trykstænger

5. Genmonter adgangsdækslet (B).
6. Fastgør adgangsdækslet med skrue (A).
7. Gentag trin 3, side 492 til trin 6, side 493 for at smøre den anden lodrette kniv.

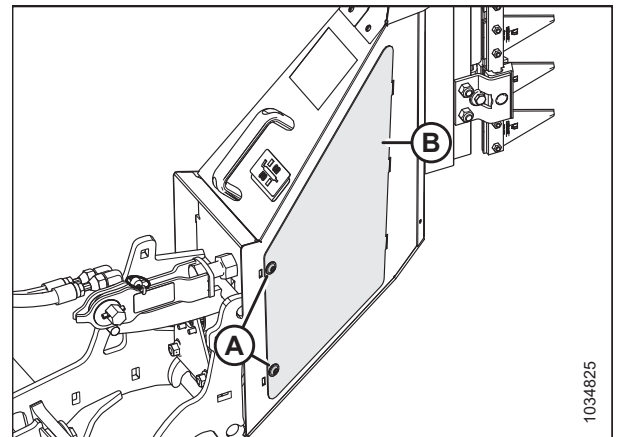

Figur 4.372: Adgangsdæksel til vertikalkniv

4.17.3 Ændring af position for VertiBlade™ lodret kniv

VertiBlade™ lodrette knive leveres i skårlæggerens (hævede) position. Hvis denne position er upraktisk, kan knivene sænkes.

BEMÆRK:

Hvis de lodrette knive er i den nederste position, kan de blive beskadiget, hvis skærebordet kører gennem dræn eller stenede områder.

FARE

For at undgå personskade eller dødsfald som følge af uventet start eller fald af en hævet maskine skal du altid stoppe motoren og fjerne nøglen, inden du forlader førersædet, og altid aktivere sikkerhedsudstyr, før du går under maskinen, uanset årsag.

1. Sluk for motoren, og tag nøglen ud af tændingen.

VEDLIGEHOLDELSE OG SERVICE

2. Fjern ringstiften (B), og fjern derefter det lodrette knivskjold (A).

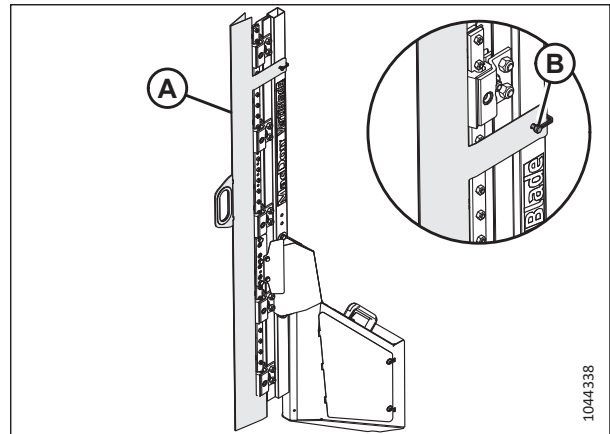

Figur 4.373: Lodret kniv

3. Fjern bolt, spændeskiver, møtrikker (A) og sekskantskruer (B).
4. Fjern knivhovedets begge ydre dæksler (C).

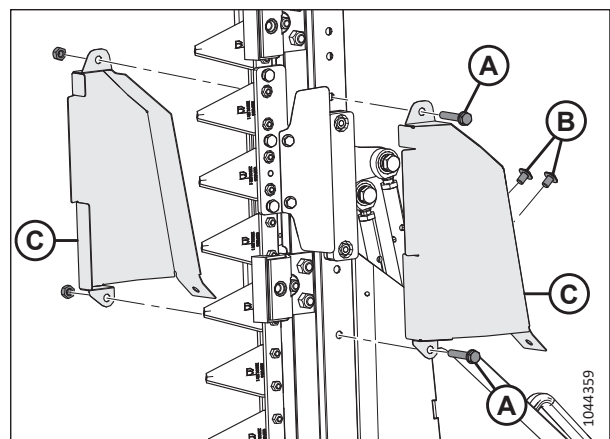

Figur 4.374: Knivhovedets ydre dæksler

5. Fjern to bolte og møtrikker (A).
6. Fjern ydre guider (B) og indre guider (C) fra begge sider.

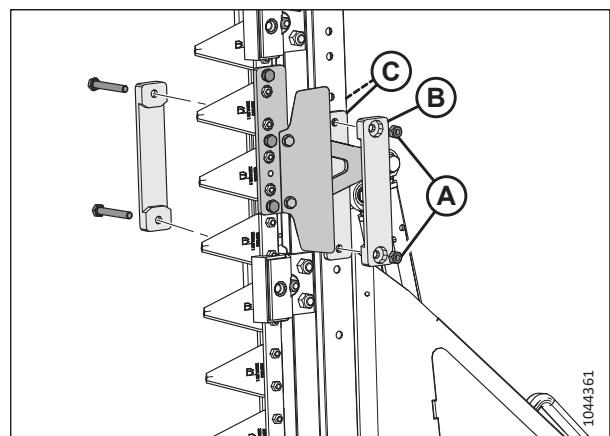

Figur 4.375: Knivhovedets guider

VEDLIGEHOLDELSE OG SERVICE

7. Understøt begge knivsektioner (C), fjern derefter tre bolte (A), der sikrer det ydre knivhoved (B).
8. Fjern bolten (D), og fjern derefter det ydre knivhoved (B).

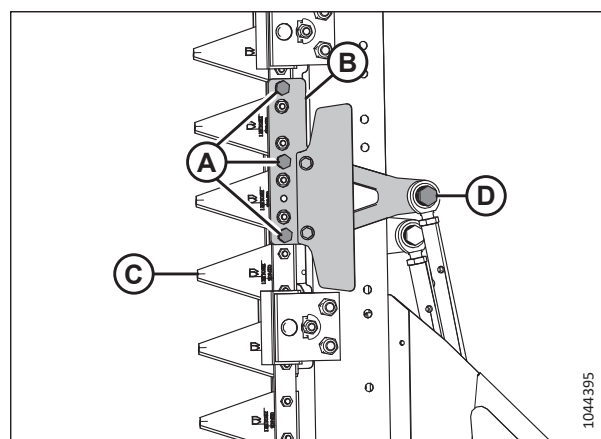

Figur 4.376: Ydre knivhoved

9. Fjern tre bolte (A), der sikrer det indre knivhoved (B) til den indre knivenhed (C).
10. Fjern bolten (D), og fjern derefter det indre knivhoved (B).

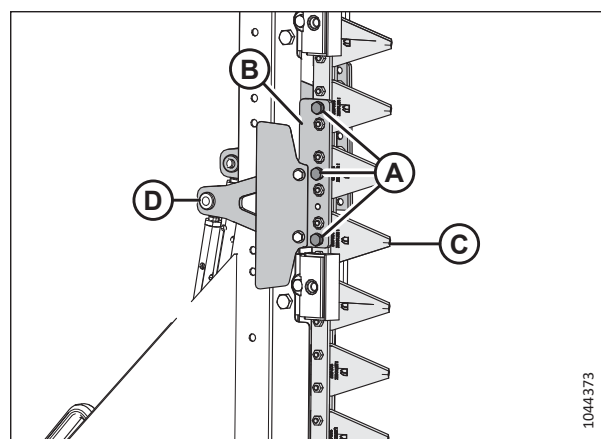

Figur 4.377: Indre knivhoved

11. Fjern beslagenes (A) fastgørelsesdæksel (B).
12. Fjern dækslet (B).

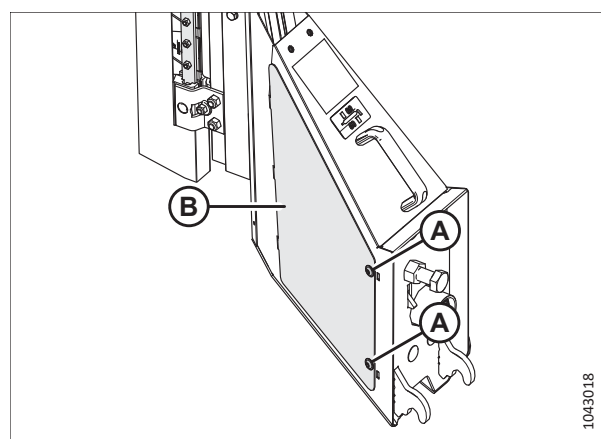

Figur 4.378: Fjernelse af dækslet

VEDLIGEHOLDELSE OG SERVICE

13. Støtteknivenhed (A).
14. Fjern bolte og spændeskiver (B). Rengør eventuel eksisterende gevindsikring fra boltene.
15. Påfør gevindsikring af mellemstyrke (Loctite® 243 eller tilsvarende) på gevindet (A) på de eksisterende bolte.
16. Flyt knivenheden (A), indtil de korrekte konfigurationshuller flugter med hullerne på rammen. Se figur 4.379, side 496.
17. Monter bolte (B). Spænd boltene til 54 Nm (40 lbf·ft).

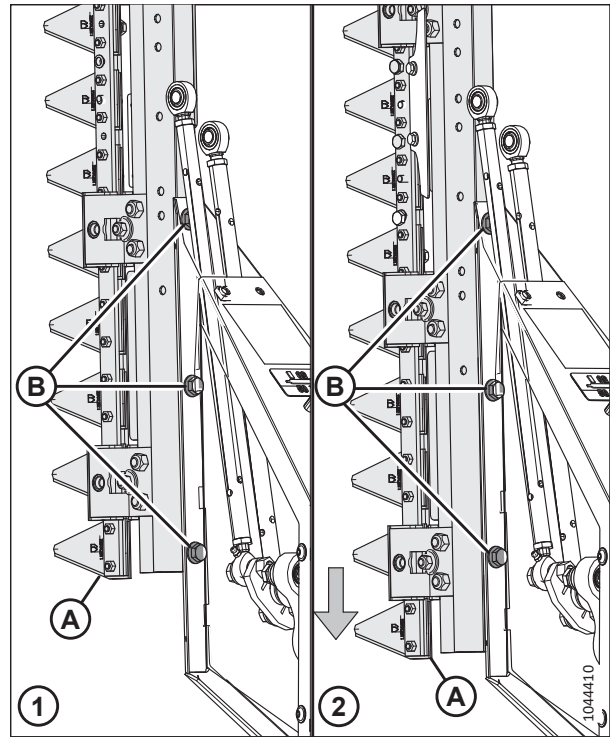

Figur 4.379: Justering af knivposition

1 - Skårlæggerkonfiguration

2 - Mejetærskerkonfiguration

18. Sæt dækslet (B) på igen.
19. Genmonter beslag (A).
20. Drej beslagene til 27 Nm (20 lbf·ft [240 lbf·in]).

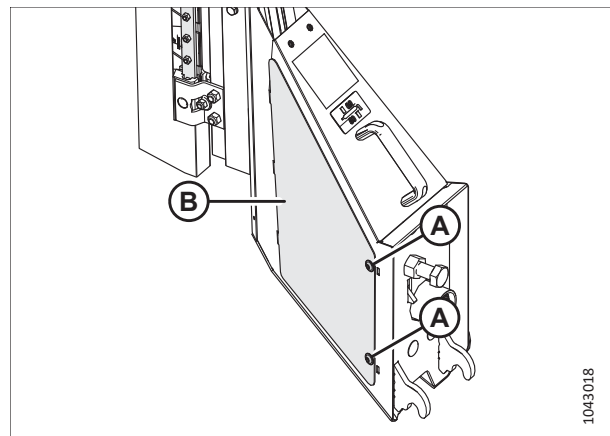

Figur 4.380: Genmontering af dækslet

VEDLIGEHOLDELSE OG SERVICE

21. Monter det originale ydre knivhoved i positionen for det indre knivhoved (A).

BEMÆRK:

Den udvidede del af knivhovedet skal vende nedad, når mejetærskeren er konfigureret.

22. Monter bolt (C) for at sikre det indre knivhoved (A) til kugleledet.

BEMÆRK:

Bolthovedet skal være på indersiden af kugleledet.

23. Flyt det indre knivhoved (B) tættere på den indre knivenhed (C). Sørg for, at hullerne i knivenheden flugter med hullerne i knivhovedet.
24. Monter tre bolte (A).
25. Gentag trin 21, side 497 til trin 24, side 497 på ydersiden.

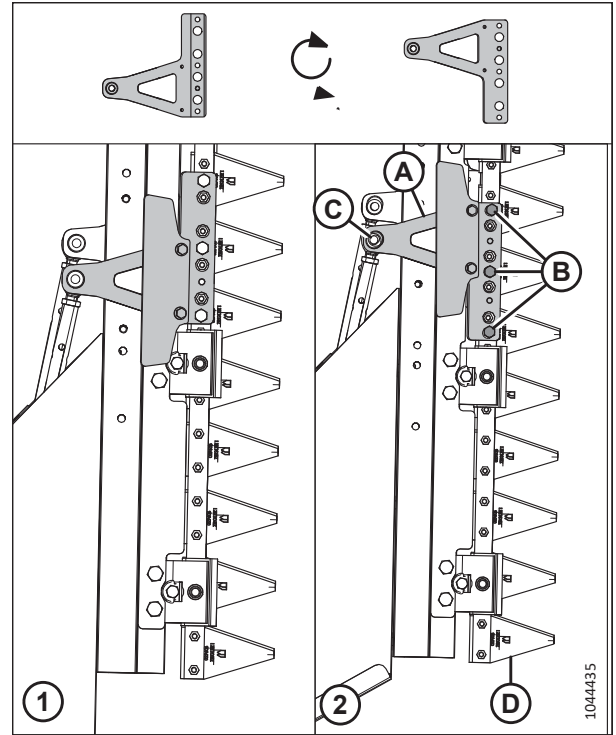

Figur 4.381: Indre knivhoved

1 - Skårlæggerkonfiguration

2 - Mejetærskerkonfiguration

26. Monter indre (A) og ydre (B) guider til begge sider.
27. Monter to bolte (E) og to møtrikker (F).
28. Tilspænd beslagene, der fastgør knivhovederne, som følger:
 - Tilspænd M6-boltene med 12 Nm (8,5 lbf·ft [102 lbf-in]).
 - Tilspænd M8-boltene med 27 Nm (20 lbf·ft [240 lbf-in]).
 - Tilspænd M10-boltene til 54 Nm (40 lbf·ft).

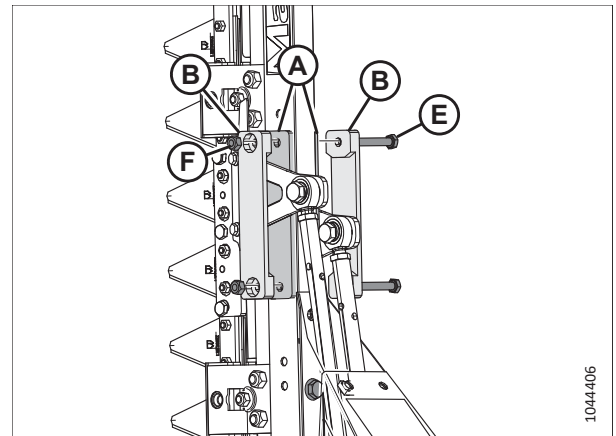

Figur 4.382: Knivhovedets guider

VEDLIGEHOLDELSE OG SERVICE

29. Monter knivhovedets begge ydre dæksler (C).
30. Monter bolte, spændeskiver, møtrikker (A) og sekskantskruer (B).

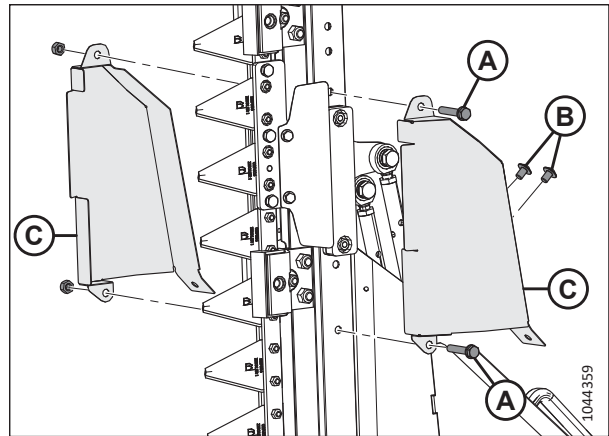

Figur 4.383: Knivhovedets ydre dæksler

31. Monter lodret knivskjold (A), og fastgør det med ringstift (B).

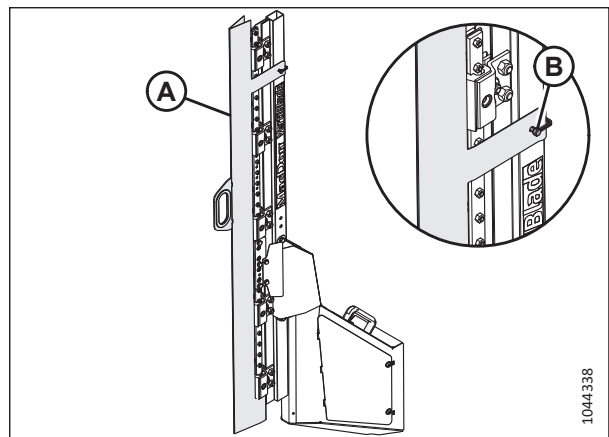

Figur 4.384: Lodret kniv

Kapitel 5: Muligheder og udstyr

Følgende ekstraudstyr og redskaber kan bruges sammen med skærebordet. Kontakt din forhandler for oplysninger om tilgængelighed og bestilling.

5.1 Sæt til afgrødelevering

Afgrødelevering er den proces, hvorigennem afgrøden kommer fra knivbjælken til foderhuset. Valgfrie afgrødeleveringssæt kan optimere skærebordenes ydeevne til specifikke afgrøder eller forhold.

5.1.1 Akshæversæt

Akshævere anbefales for at opnå den størst mulige stubhøjde (f.eks. ved høst af kornafgrøder med meget lejesæd).

Monteringsvejledning findes i pakken sættet.

Hvert sæt (B7022) indeholder 10 hævere. Bestil følgende antal sæt afhængigt af dit skærebords størrelse:

- FD225 – 3 sæt
- FD230 – 3 sæt
- FD235 – 4 sæt
- FD240 – 4 sæt
- FD241 – 4 sæt
- FD245 – 5 sæt
- FD250 – 5 sæt
- FD261 – 6 sæt

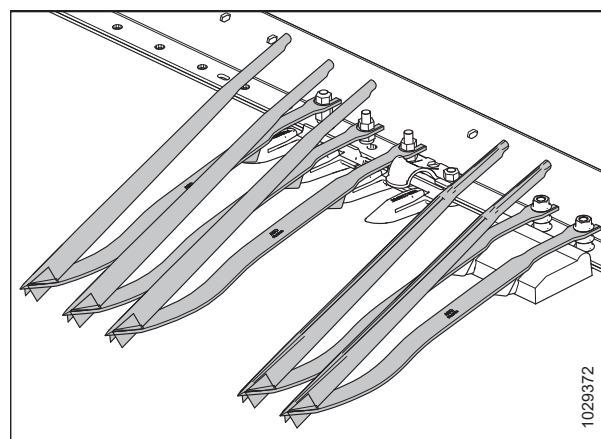

Figur 5.1: Akshæversæt til korn

5.1.2 Raksæt til opbevaring af akshæver afgrøder

Racks til akshævere opbevarer akshævere bag på skærebordet.

Monteringsvejledning findes i pakken sættet.

B7023

BEMÆRK:

Dette sæt er kun til den ene side. Bestil to sæt til begge sider af skærebord.

BEMÆRK:

FD225-skæreborde behøver kun ét sæt. Racksættet til opbevaring af akshæver er ikke kompatibelt med FD261-skærehoveder.

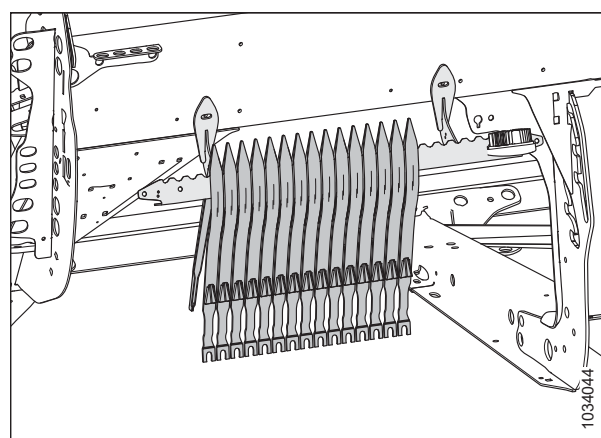

Figur 5.2: Raksæt til akshævere – venstre side

5.1.3 Beslagsæt til opbevaring af stråskillere

Beslagssettet til opbevaring af stråskillere kan gemme standard, ris eller flydende stråskillere på skærebordet.

Monteringsvejledning findes i pakken sættet.

B7030

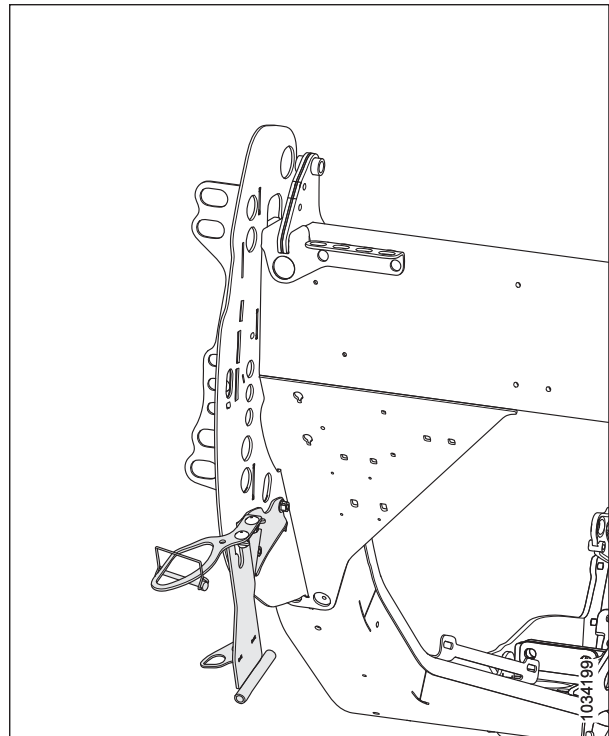

Figur 5.3: beslagsæt til opbevaring af skillere

5.1.4 Flydende stråskillere

Flydende stråskillere hjælper skærebordet med at følge konturerne i jorden, forbedrer stråadskillelse og reducerer nedtrampning.

Monteringsvejledning findes i pakken sættet.

B7346

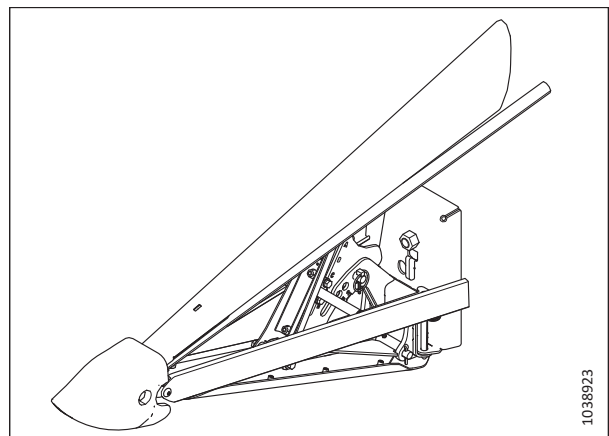

Figur 5.4: Flydende stråskiller

5.1.5 Øverste tværgående snegl i fuld længde

Den øverste tværgående snegl (UCA) fastgøres foran bagrøret og forbedrer afgrødeindføring i midten af skærebordet under forhold med tunge afgrøder.

Den øverste tværgående snegl (A) er ideel til højvolumenhøst af foder, havre, raps, sennep og andre høje, buskede afgrøder, der er svære at indføre.

Bestil følgende bundter:

Grundlæggende sneglpakke

Omfatter sneglen, beslagene, drevet og det hydrauliske afslutningsrørsystem til skæreborde, der er klar til en øvre tværsnegl.

Bestil fra følgende liste over sæt i henhold til skærebordsmodellen:

- FD225 – B6413 (to dele)
- FD230 – B6414 (to dele)
- FD235 – B6415 (to dele)
- FD240 – B6417 (tre dele)
- FD241 – B6416 (to dele)
- FD245 – B6418 (tre dele)
- FD250 – B6419 (tre dele)
- FD261 – B6420 (tre dele)

Hydraulisk rørsystempakke

Denne pakke er kun påkrævet til skæreborde uden fabriksmonteret UCA-hydraulik.

Bestil fra følgende liste over sæt i henhold til skærebordsmodellen:

- FD225 – B7338 (to dele)
- FD230 – B7117 (to dele)
- FD235 – B7118 (to dele)
- FD240 – B7119 (tre dele)
- FD241 – B7120 (to dele)
- FD245 – B7121 (tre dele)
- FD250 – B7121 (tre dele)
- FD261 – Ikke påkrævet; fabrikskonfigureret.

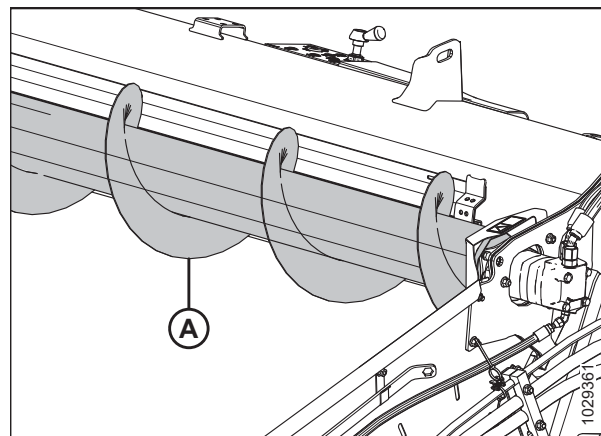

Figur 5.5: Øvre tværgående snegl

5.1.6 Sæt med vindepigge til lejesæt

Stålpiggene fastgøres til enderne af hver anden tandstang og hjælper med at fjerne materiale i tunge afgrøder, der er svære at skære, såsom ris med lejesæt.

Hvert sæt indeholder tre pigge til knastenden og tre pigge til vindens bagende. Anvisninger vedrørende hardware, montering og justering er inkluderet i sættet.

B7230



Figur 5.6: Pig til lejesæt

5.1.7 Skillestang til ris-sæt

Ris-skillestænger fastgjort til venstre og højre stråskillere og opdele høje og sammenfiltrede risafgrøder på samme måde som standard stråskillestænger udfører i stående afgrøder.

Sættet indeholder både venstre og højre stænger.

B7238

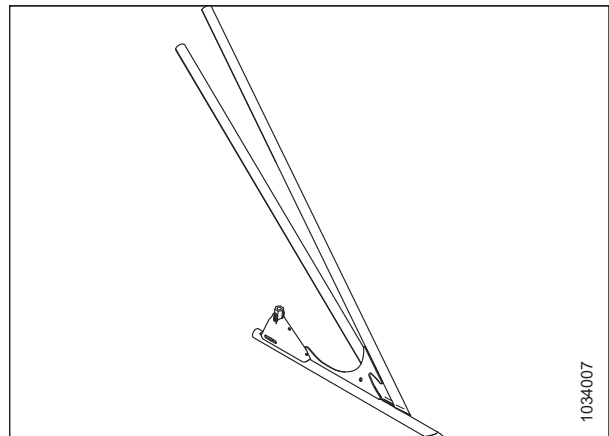

Figur 5.7: Venstre skilletang til ris-sæt

5.1.8 Redskabssæt til solsikker

Dette sæt gør det muligt at konvertere FD2-seriens FlexDraper®-skærebord (kun med spidse knivførere) til et skærebord til solsikker.

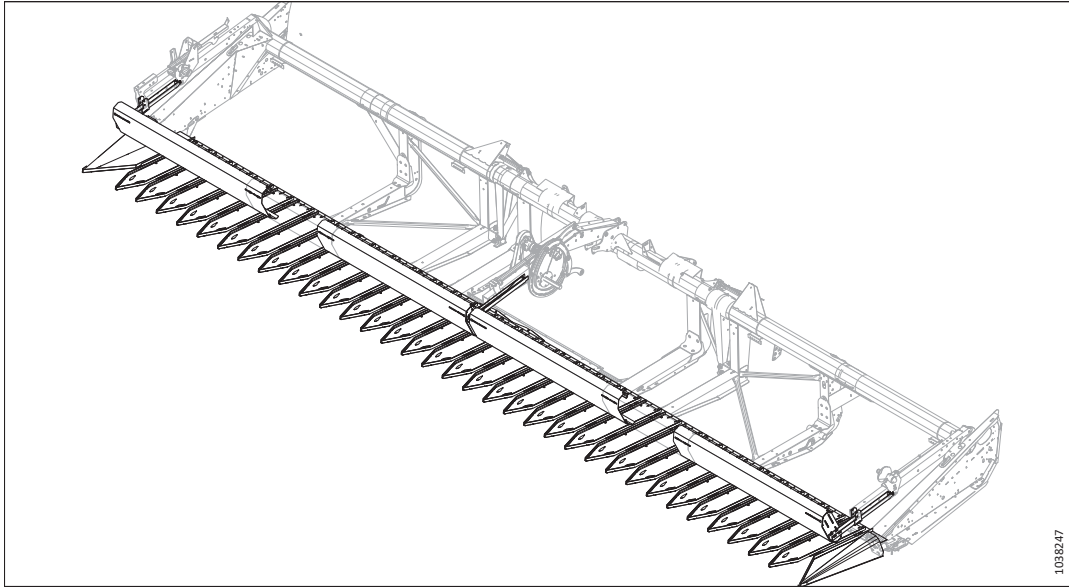

Figur 5.8: Redskab til solsikker

Bestil solsikkebeslagssættet i overensstemmelse med skærebordstørrelsen:

- FD230 – C2086
- FD235 – C2087
- FD240 tredobbelt vinde – C2169
- FD240 dobbeltvinde – C2088
- FD241 dobbelt vinde – C2088
- FD245 – C2089
- FD250 – C2170

Samlerne indeholder et basissæt, bakkesæt og spredeplader.

Basissæt (B7302) – indeholder almindelige beslag, endeskillere, støtter til skærebjælkens bakke, komponenter til skråstang og dele.

Bakkesæt (B7303) – indeholder fem bakker pr. sæt (to i reserve). Bestil det antal bakkesæt, du har brug for, i forhold til størrelsen på skærebordet:

- FD230 – 0 sæt⁸⁵
- FD235 – 1 sæt
- FD240 – 2 sæt
- FD241 – 2 sæt
- FD245 – 3 sæt
- FD250 – 4 sæt

85. Basissættet indeholder tilstrækkelige beholdere til FD230-skærebord. Der kræves ingen ekstra bakkesæt.

Spredplader – indeholder skråstangpaneler og yderligere støtter til skærebjælke:

- FD230 – B7304
- FD235 – B7305
- FD240 tredobbelt vinde – B7395
- FD240 dobbeltvinde – B7306
- FD241 dobbeltvinde – B7306
- FD245 – B7307
- FD250 – B7396

5.1.9 VertiBlade™ Vertical-knivsæt

VertiBlade™ lodret kniv er en lodret afgrødesnitte, der er monteret i hver ende af skærebordet. Det bruges til at skære selv fastklemte eller sammenfildrede afgrøder.

Bestil følgende bundter:

Bund VertiBlade™-sæt

Indeholder knivene, beslagene, drevet og det hydrauliske afslutningsrørsystem til at fuldføre montering på et skærebord, der er klar til en strømstråskiller.

B7029

Hydraulisk rørsystempakke

De hydrauliske rørsystempakker er kun nødvendige for skærebordene uden fabriksinstalleret hydraulik til kraftskillere. Pakken indeholder hydraulikrørene til at gøre et skærebord klar til en strømstråskiller (VertiBlade™).

Bestil et af følgende sæt baseret på skærebordets størrelse:

- FD225 – B7339
- FD230 – B7127
- FD235 – B7128
- FD240 – B7129
- FD241 – B7130
- FD245 – B7195
- FD250 – B7131
- FD261 – B7458

Monteringsvejledning findes i sætterne.

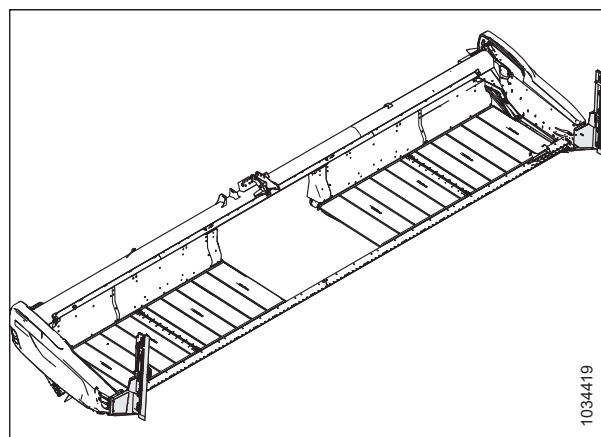

Figur 5.9: VertiBlade™ Vertical-knivsæt

5.2 Skærebjælkesæt

Skærebjælken er placeret på skærebordets forside. Den understøtter kniven og knivførere, der sammen bruges til at skære afgrøden.

5.2.1 Stenbremsesæt

En stembremse udvider højden af skærebjælakens læbe for at forhindre sten i at rulle op på sejldækkene.

Bestil bundter efter skærebordsstørrelse:

- FD225, FD230, FD235 og FD241 – B7122
- FD240, FD245 og FD250 – B7123
- FD261 – 1 x B7122 og 1 x B7123

Monteringsvejledning findes i sættene.

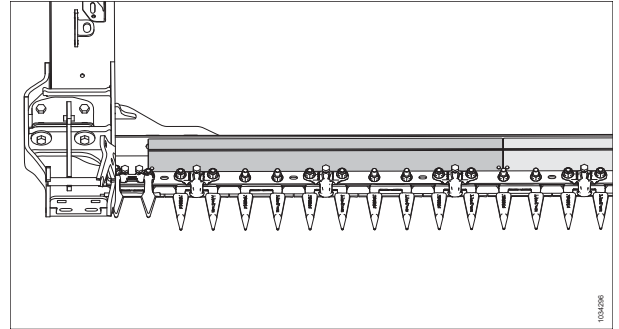

Figur 5.10: Stenbremsesæt

5.2.2 Knivafskærmning med fire punkter

Firepunktsbeskyttere giver øget beskyttelse af kniven under meget stenede forhold og kan forbedre skærebordets ydeevne for afgrøder med risiko for at splintres, ved at reducere skærebævegelsen fra side til side.

Sæt med knivafskærmninger med fire spidser fås til alle FlexDraper®-skæreborde i FD2-serien. Se skærebordets reservedelskatalog, eller kontakt din forhandler for at få oplyst reservedelsnumrene.

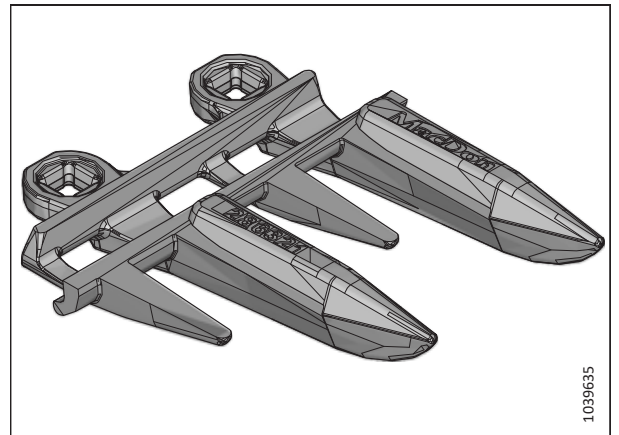

Figur 5.11: Udskiftning af spidse knivafskærmninger

5.3 FM200-flydermodulsæt

Flydemodulet bruges til at fastgøre skærebordet til mejetærskeren. Det kombinerer afgrødeflow fra begge sidesejl og trækker også afgrøde ind i mejetærskerens indførringshus.

5.3.1 Afgrødedeflektorsæt

Dette sæt omfatter montering af forskellige størrelser af afgrødespredeplader på flydemodulet afhængigt af indførringshusets størrelse.

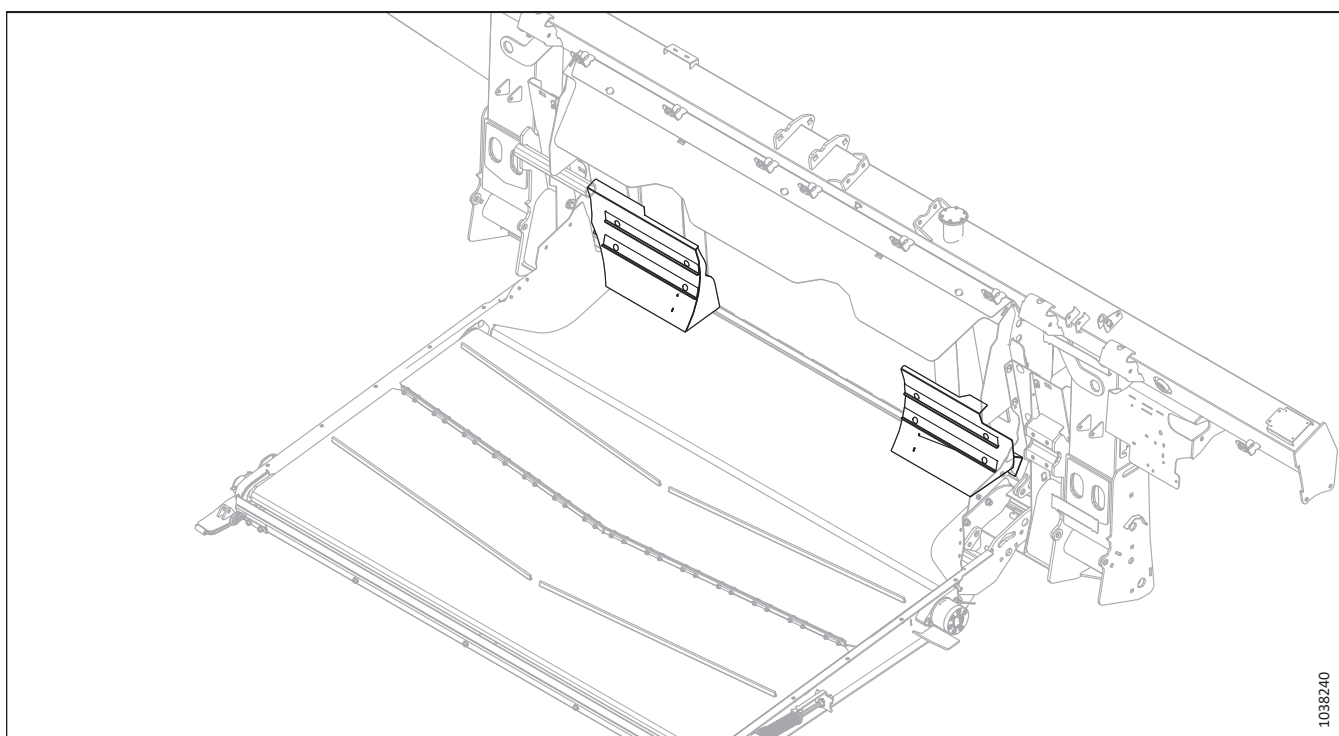

Figur 5.12: Afgrødedeflektorer

Se tabellen nedenfor for at finde ud af, hvilket spredepladesæt du skal bestille:

| Størrelse på mejetærskerens indførringshus | Sæt |
|--|-------|
| Ultrasmal | B7314 |
| Smal | B7347 |
| Medium | B7348 |

5.3.2 Udvidet midterfyldstof

Sættet med udvidet midterfyldstof indeholder en bredere fyldeplade, der forsegler området bag overgangsbakken, hvilket reducerer spild, når der skæres afgrøder som bønner og ærter.

Monteringsvejledning findes i sættet.

B6450

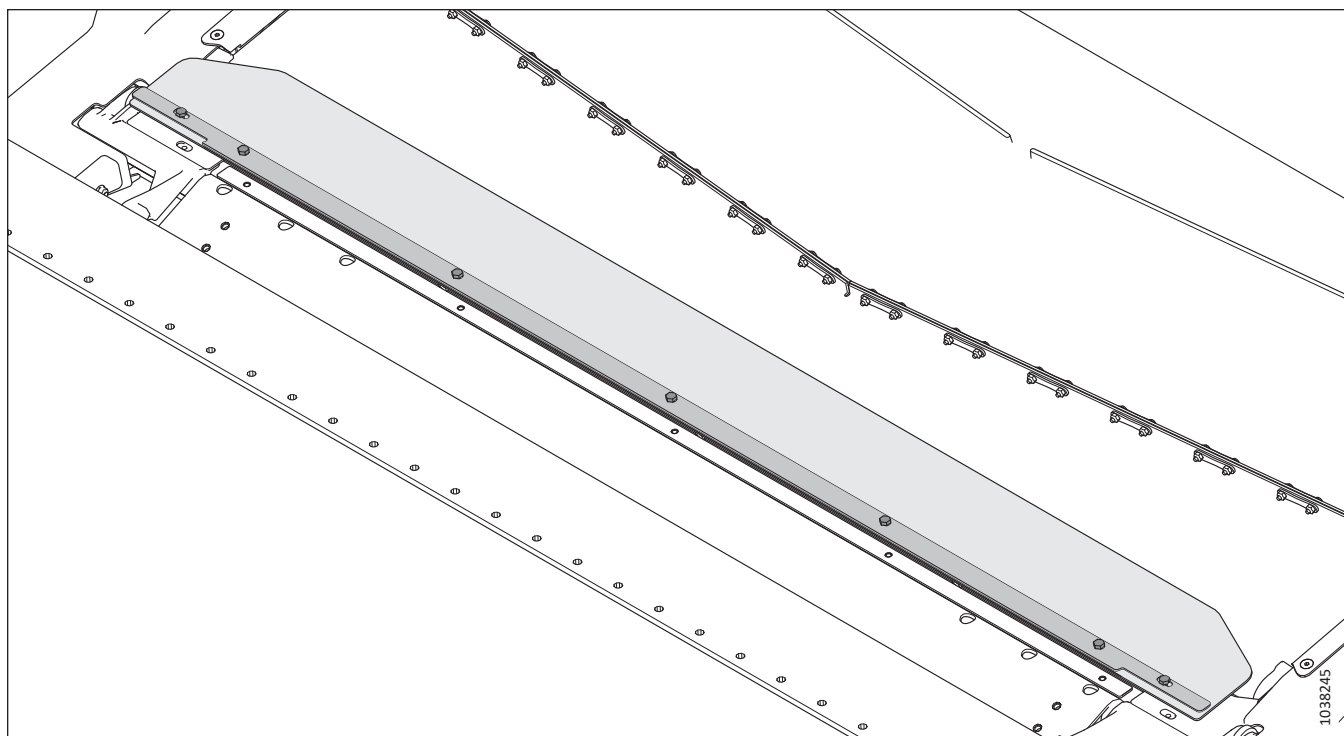

Figur 5.13: Udvidet midterfyldstof

5.3.3 Forlængersæt til indføringsneglens vindinger med stort slid.

Vindingsforlængersættet forbedrer indføringen af afgrøder under forhold med grønne/våde strå (f.eks. ris og grønne kornafgrøder).

Du kan finde en liste over vindingskombinationer under [3.8.1 Ydeevnekonfigurationer for FM200-indføringsnegl](#), side 99.

B6400

Monteringsvejledning findes i sættet.

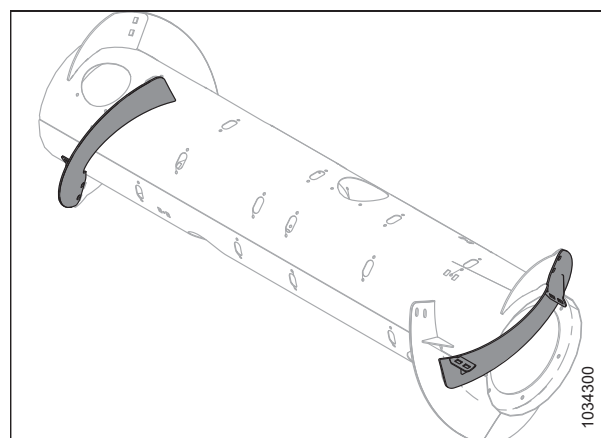

Figur 5.14: Meget slidstærke vindinger til indføringsnegl Forlængersæt

5.3.4 Komplet udfyldningsæt til grænseflade

Det komplette tætningssæt til grænseflade giver yderligere tætning mellem flydemodulet og skærebordet.

BEMÆRK:

Dette sæt er kun tilgængelig for europæisk konfigurerede skæreborde.

Monteringsvejledning findes i sættet.

B7217

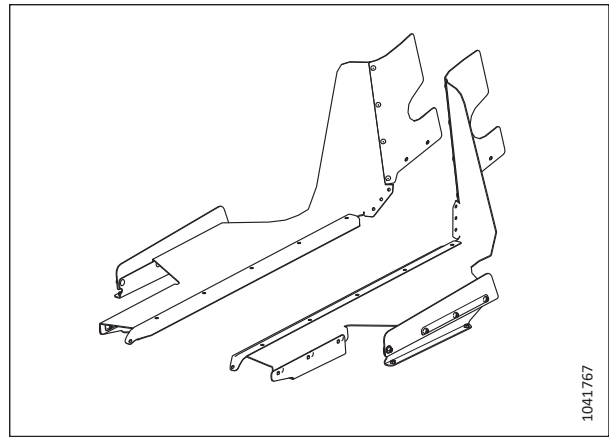

Figur 5.15: Komplet udfyldningsæt til grænseflade

5.3.5 Forlængersæt til hydraulikbeholder

Forlængersættet til hydraulikbeholder udvider udluftningshættens position, hvilket gør det muligt for flydermodulet at arbejde på stejle bakkeskråninger og samtidig opretholde olieforsyningen til pumpens indsugning.

Dette sæt anbefales, når der arbejdes på bakkeskråninger på over 5.

B7542

Monteringsvejledning findes i sættet.

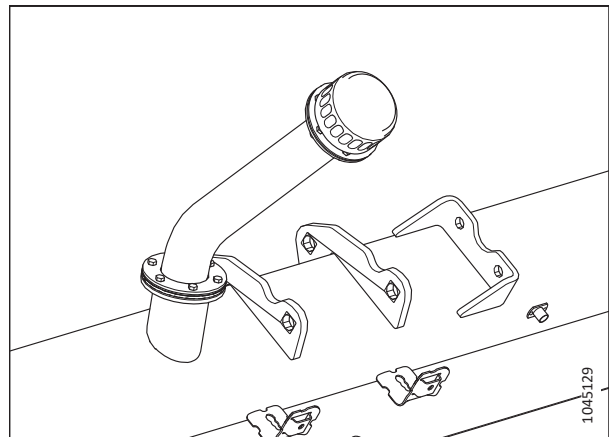

Figur 5.16: Forlængersæt til hydraulikbeholder

5.3.6 Automatisk skærebordshøjde og hældningsprop

Disse sæt ændrer FM200-flydemodulets automatiske styring af skærebordshøjde. Afhængigt af, hvordan mejetærskeren er konfigureret, kan det være nødvendigt at udskifte disse propper.

- **B7196 (lateral hældningsprop):** Denne prop sender mejetærskeren signaler fra venstre og højre sensorer og beregner gennemsnittet af de to signaler for eventuelle nødvendige midtersignaler.
- **B7489 (prop til automatisk skærebordshøjde):** Denne prop sender et gennemsnitligt midtersignal til mejetærskeren.
- **B7490 (gennemgangsprop):** Denne prop sender to forskellige signaler fra venstre og højre sensor til mejetærskeren. Den beregner ikke et gennemsnit af signalerne.

Monteringsvejledning findes i sættene.

BEMÆRK:

Propsættet til sidelæns hældning anbefales ikke til skråninger med en hældning på over 10 %.



Figur 5.17: Flydeprop

5.3.7 Atribberarmesæt

Atribberarme forbedrer indføringen af visse afgrøder såsom ris. De anbefales **IKKE** til kornafgrøder.

Vælg atribberarmesættet ud fra bredden på mejetærskerens indførringshus. Du kan finde flere oplysninger i tabel 5.1, side 509.

Monteringsvejledning findes i sættene.

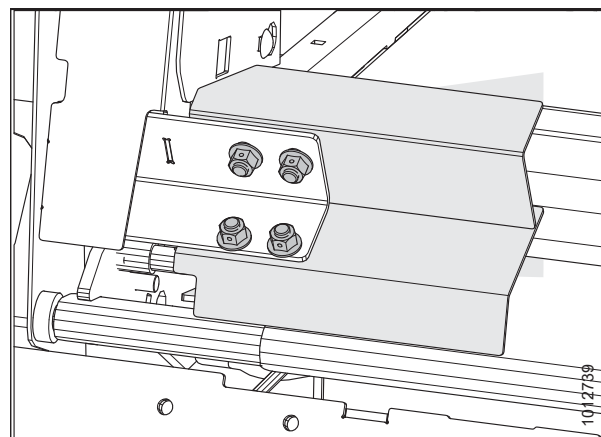

Figur 5.18: Atribberarm

Tabel 5.1 Konfigurationer af atribberarm og anbefalinger

| Sæt | Atribberarmens længde | Åbningsbredde på flydermodul | Anbefalet bredde af indførringshus |
|-------|-----------------------|------------------------------|------------------------------------|
| B6042 | 265 mm (10 1/2") | 1.317 mm (52") | 1.250-1.350 mm (49-65") |
| B6044 | 325 mm (13") | 1.197 mm (47") | Kun til specialafgrøder |
| B6045 | 365 mm (14 1/2") | 1.117 mm (44") | 1.100 mm (43 1/2") og mindre |
| B6046 | 403 mm (16") | 1041 mm (41") | Kun til specialafgrøder |
| B6213 | 515 mm (20") | 817 mm (32") | Kun til specialafgrøder |

5.4 Skærebordsæt

Skærebordsæt tilføjer funktioner eller forbedringer til skærebordet.

5.4.1 ContourMax™ Contour-hjulsæt

ContourMax™ giver fleksibel og automatisk styring af højden på skærebord (AHC) for stubhøjder på 25-457 mm (1-18 tommer) (standardskærebordet giver 0-152 mm [0-6 tommer])

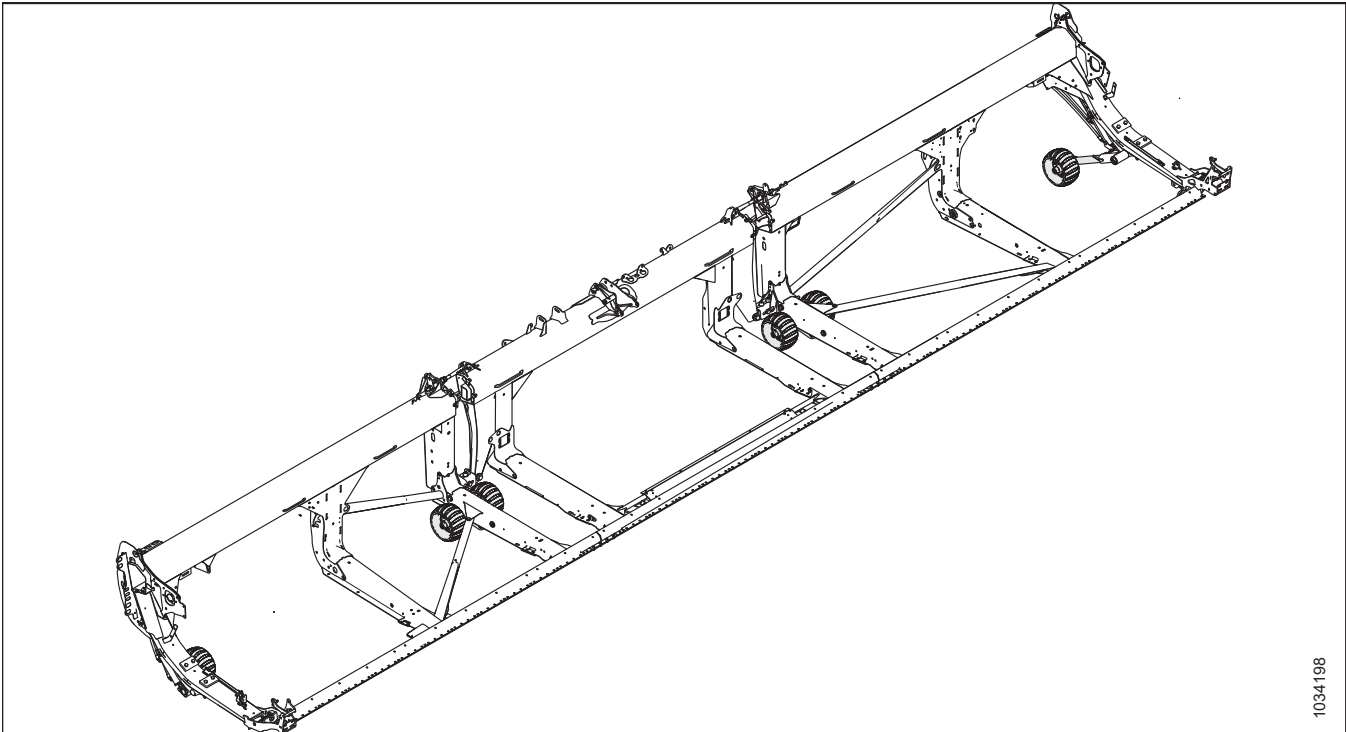

1034198

Figur 5.19: ContourMax™ Konturhjul

Sættet består af fire hjulsæt og hydraulisk højdejustering fra mejetærskerens førerhus. Monteringsvejledning findes i sættet. Bestil følgende bundter:

Base ContourMax™-pakke: Inkluderer hjul, beslag, cylindere, en kontrolventil og et hydraulisk rørsystem til at fuldføre monteringen på et skærebord, der er klar til ContourMax™-hjul.

B7335

Pakke med hydraulisk rørsystem: Inkluderer hydraulikrør til klargøring af skærebordet til ContourMax™-hjul, hvis det ikke er fabrikskonfigureret. Bestil pakken med hydraulisk rørsystem ud fra følgende liste i henhold til din skærebordsmodel:

- FD225 – B7340
- FD230 – B7082
- FD235 – B7083
- FD240 – B7113
- FD241 – B7114
- FD245 – B7193
- FD250 – B7116
- FD261 – fabrikskonfigureret

5.4.2 EasyMove™-transportsystem

EasyMove™ Transport System gør det hurtigere end nogensinde før at flytte dit skærebord fra mark til mark. Når det bruges i marken, fungerer det også som stabiliseringshjul.

Monteringsvejledning findes i sættet.

For at installere dette sæt skal du bestille et af følgende i henhold til størrelsen på skærebordet:

- FD230 – C2172
- FD235 – C2260
- FD240 – C2173
- FD241 – C2173
- FD245 – C2173
- FD250 – C2173

C2172 består af

- Basissæt til transport med stabiliseringshjul/EasyMove™ – B6288
- Hjul og dæk – B7398
- Kort bugseringsstang – B7391

C2260 består af

- Basissæt til transport med stabiliseringshjul/EasyMove™ – B6288
- Hjul og dæk – B7398
- Medium trækstang – B7548

C2173 består af

- Basissæt til transport med stabiliseringshjul/EasyMove™ – B6288
- Hjul og dæk – B7398
- Lang bugseringsstang – B7392

BEMÆRK:

EasyMove™-transportsystemet er **IKKE** kompatibelt med FD225- FD261-skæreborde.

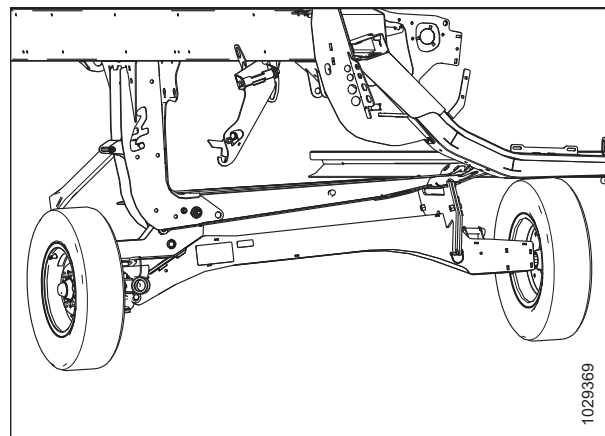

Figur 5.20: EasyMove™-transportsystem

5.4.3 Sæt med indvendige endepigge af stål

Valgfri pigge til brug i vanskelige afgrøder, raps og foder, hvor den vinklede plastpig giver efter og skævvrides af tunge afgrødebelastninger.

Monteringsvejledning findes i sættet.

MD #311972

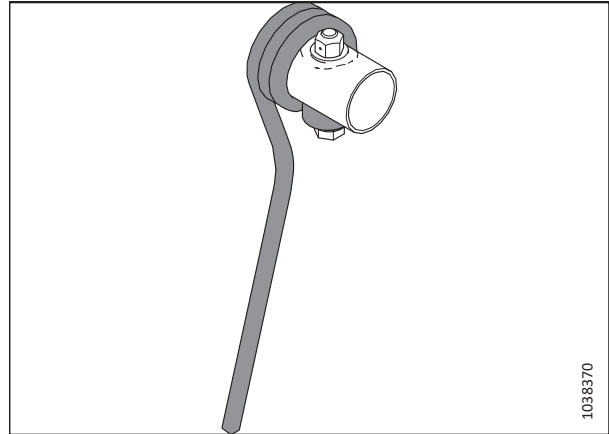

Figur 5.21: Indvendig endepig af stål

5.4.4 Sæt med udvendige endepigge af stål

Valgfri pigge til brug i vanskelige afgrøder som f.eks. raps og foder, hvor den vinklede plastpig giver efter og skævvrides af tunge afgrødebelastninger.

Monteringsvejledning findes i sættet.

MD #311959

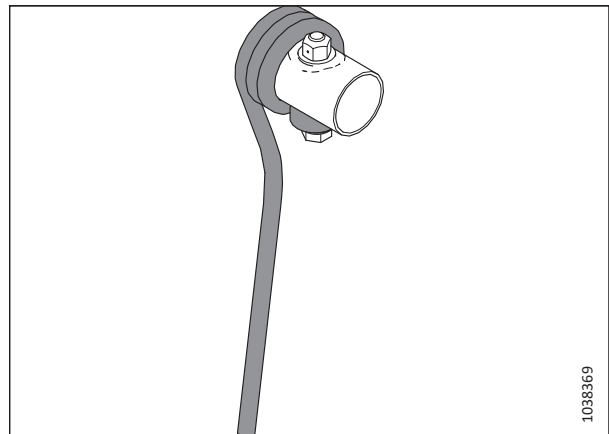

Figur 5.22: Udvendig endepig af stål

5.4.5 Sæt med plastvindepigge

Bestil en af følgende baseret på skærebordets størrelse:

- FD225, enkelt vinde, 6-9 bat – B7361
- FD230, dobbelt vinde, 6-9 bat – B7362
- FD241, dobbelt vinde, 5-6 bat – B7359

Du kan finde installationsvejledningen i [Montering af vindens plastpigge, side 440](#).

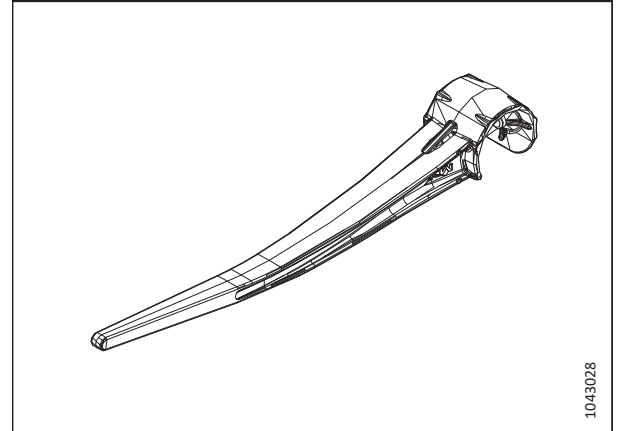

Figur 5.23: Plastpigge på vinde

5.4.6 Sæt med stålvindepigge

Valgfrie pigge til brug i vanskelige afgrøder, raps med lejesæd og/eller foder.

Bestil en af følgende baseret på skærebordets størrelse:

- FD225, enkelt vinde, 6 bat – MD #360679
- FD225, enkelt vinde, 9 bat – MD #360680
- FD230, dobbelt vinde, 5 bat – MD #311054
- FD230, dobbelt vinde, 6 bat – MD #311055
- FD235, dobbelt vinde, 5 bat – 311068
- FD235, dobbelt vinde, 6 bat – MD #311069

Monteringsvejledning findes i sættet.

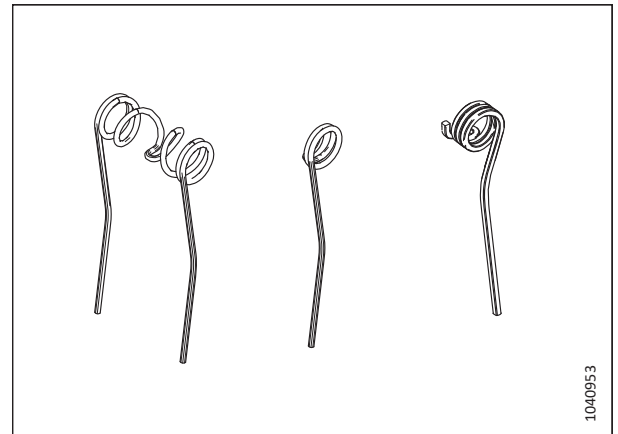

Figur 5.24: Stålvindepig

5.4.7 Stabiliseringsæt til bakkeskrånninger

Stabiliseringsæt til bakkeskrånninger anbefales til skæring på bakkeskrånninger med en stigning stejlere end 5 °.

Monteringsvejledning findes i sættet.

B7028

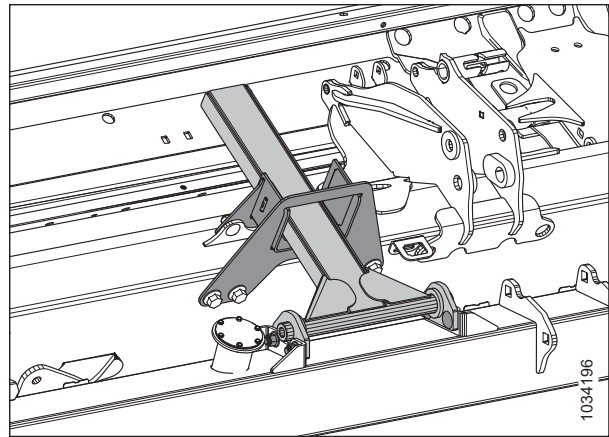

Figur 5.25: Stabiliseringsæt til bakkeskrånninger

5.4.8 Stabiliseringshjulsæt

Stabiliseringshjul stabiliserer skærebordets laterale bevægelse, når der skæres i højder, der er højere end muligt med standardbremsesko.

Sættet indeholder to hjulenheder. Der kan installeres to sæt på FD261. Sættet er ikke kompatibelt med FD225.

Monterings- og justeringsinstruktioner er inkluderet i sættet.

C2171

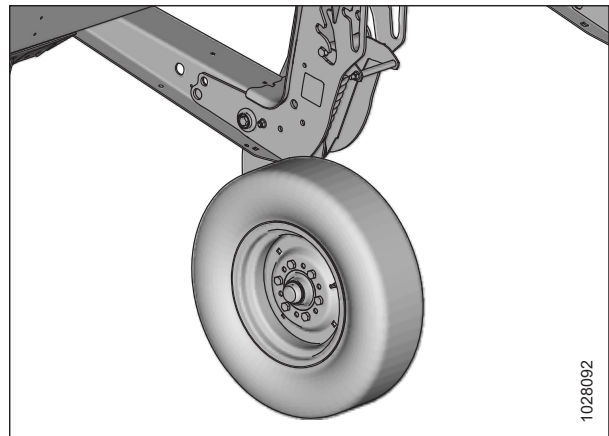

Figur 5.26: Stabiliseringshjulsæt

5.4.9 Stålbremsseskosæt

Dette sæt kommer med mere holdbare bremsesko til brug under stenede, slibende forhold.

VIGTIGT:

Dette sæt anbefales ikke til brug i vådt mudder eller under forhold, hvor der kan dannes gnister.

Sættet indeholder to bremsesko. Hvis du helt vil udskifte et sæt standardbremsesko, skal du bestille følgende antal baseret på skærebordets størrelse:

- To bundter (4 bremsesko): FD225
- Tre bundter (6 bremsesko): FD230, FD235, FD241, FD245, FD250 og FD261

B6801

Monteringsvejledning findes i sættet.

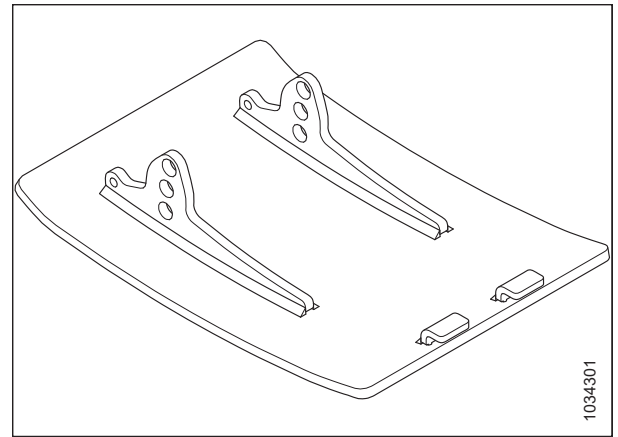

Figur 5.27: Stålbremsseskosæt

5.4.10 Stublygtesæt

Stublygter bruges under forhold med svagt lys og gør det muligt for operatøren at se stubben skåret bag skærebordet. Stubbelysningssettet er tilgængeligt for FD2 FlexDraper®-skæreborde. Find nærmere oplysninger om kompatibiliteten af Case-mejetærskere i tabellen 5.2, side 516.

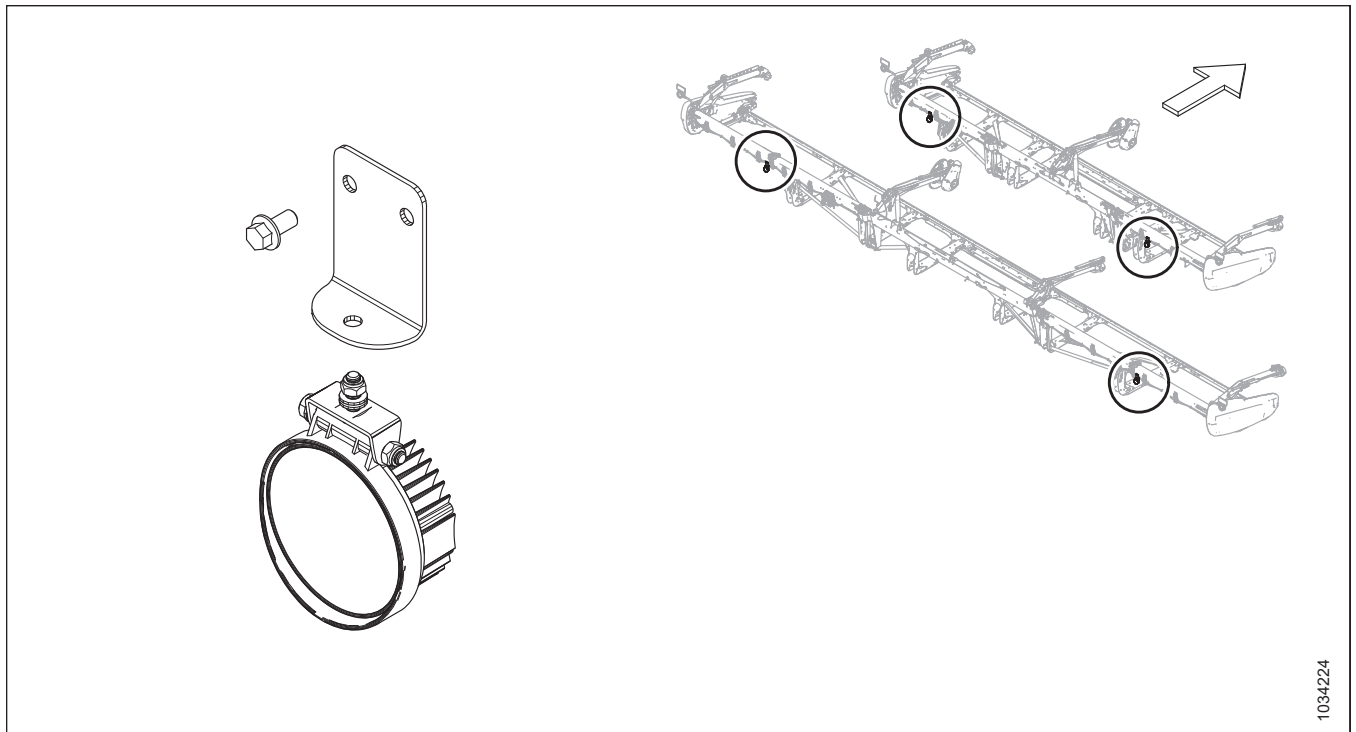

Figur 5.28: Stublygtesæt

MULIGHEDER OG Udstyr

Tabel 5.2 Kompatibilitetstabel

| Model⁸⁶ | Modelår |
|---|----------------|
| Case IH – AF9, AF10, AF11 ⁸⁷ | |
| Case IH – 7250, 8250, 9250 | 2019 og nyere |
| Case IH mellemklasse – 5160, 6160, 7160 | 2024 og nyere |

Monteringsvejledning er inkluderet i sættet.

B7575

86. Hvis din mejetærsker er kompatibel, kan det være nødvendigt med en softwareopdatering.

87. Op til 2 sæt til FD261

Kapitel 6: Fejlfinding

Der findes fejlfindingstabeller, som kan hjælpe dig med at diagnosticere og løse eventuelle problemer, du måtte have med skærebordet.

6.1 Afgrødetab ved skærebjælke

Brug følgende tabeller til at bestemme årsagen til afgrødetab ved skærebjælken og den anbefalede løsning.

Tabel 6.1 Fejlfinding – Afgrødetab ved skærebjælke

| Problem | Løsning | Se |
|---|---|--|
| Symptom: Skærebordet opsamler ikke nedfaldne afgrøder | | |
| Skærebjælke er for høj | Sænk skærebjælken | <ul style="list-style-type: none"> 3.9.1 Skæring fri af jorden, side 130 3.9.2 Skæring på jorden, side 137 |
| Skærebordets vinkel er for lav | Forøg skærebordsvinklen | 3.9.3 Skærebordsvinkel, side 139 |
| Vinde er for høj | Sænk vinden | 3.9.11 Vindehøjde, side 170 |
| Vinde for langt tilbage | Flyt vinden fremad | 3.9.12 Vindens frem/tilbage-position, side 174 |
| Kørehastighed er for hurtig til vindehastighed | Øg vindehastigheden, eller sænk kørehastigheden | <ul style="list-style-type: none"> 3.9.6 Vindehastighed, side 164 3.9.7 Kørehastighed, side 166 |
| Vindepigge løfter ikke afgrøden tilstrækkeligt | Øg pighøjdens aggressivitet | 3.9.13 Vindens pigafstand, side 183 |
| Vindepigge løfter ikke afgrøden tilstrækkeligt | Monter akshævere | Forhandler |
| Symptom: Hoveder knuses eller brækker af | | |
| Vindehastighed er for hurtig | Reducer vindehastigheden | 3.9.6 Vindehastighed, side 164 |
| Vinde er for lav | Hæv vinden | 3.9.11 Vindehøjde, side 170 |
| Kørehastighed er for hurtig | Sænk kørehastigheden | 3.9.7 Kørehastighed, side 166 |
| Afgrøde for moden | Arbejd om natten, når luftfugtigheden er højere | — |
| Symptom: Materiale ophobes mellem endearket og knivhovedet | | |
| Afgrødehoveder læner sig væk fra knivhovedhullet endepladen | Tilføj knivhovedets skjolde (undtagen på fugtig eller klæbrig jord) | 4.8.7 Knivhovedets skjold, side 374 |
| Symptom: Materialet bliver ikke skåret | | |
| Afskærmninger tilstoppet med snavs | Monter korte knivafskærmninger | 4.8.6 Korte knivafskærmninger og holdere, side 361 |
| Knækkede knivsektioner | Udskift de ødelagte sektioner | 4.8.1 Udskiftning af knivsektion, side 336 |
| Symptom: Overdreven hoppen ved normal markhastighed | | |
| Flyder indstillet for let | Juster skærebordsflyderen | 3.9.4 Skærebordsflyder, side 142 |

FEJLFINDING

Tabel 6.1 Fejlfinding – Afgrødetab ved skærebjælke (fortsat)

| Problem | Løsning | Se |
|--|---|---|
| Symptom: Afgrøde beskæres ikke ved enderne | | |
| Vinde ikke sur eller ikke centreret i skærebord | Juster vindens vandrette position eller vindens sur-position | <i>3.9.12 Vindens frem/tilbage-position, side 174</i> |
| knivholder ikke justeret korrekt | Juster holderen, så kniven arbejder frit, men stadig holder sektioner fra at løfte af afskærmningerne | <ul style="list-style-type: none"> • <i>Justering af holder – spidse knivafskærmning, side 355</i> • <i>Justerer holdere – korte knivafskærmninger, side 368</i> |
| Knivsektioner eller afskærmninger slides eller knækkes | Udskift alle slidte og ødelagte skærende dele | <i>4.8 Skærebjælke, side 336</i> |
| Skærebordet er ikke i niveau | Niveller skærebord | Forhandler |
| Vindepigge løfter ikke afgrøden ordentligt foran kniven | Juster vindepositionen og/eller pighøjden | <ul style="list-style-type: none"> • <i>3.9.12 Vindens frem/tilbage-position, side 174</i> • <i>3.9.13 Vindens pigafstand, side 183</i> |
| Stråskilleren fører den tykke afgrøde ned ved enderne og forhindrer korrekt indføring, da materialet når mere end én knivafskærmning | Udskift 3-4 endeknivafskærmninger med kort knivafskærmning | <ul style="list-style-type: none"> • <i>4.8.6 Korte knivafskærmninger og holdere, side 361</i> • Forhandler |
| Symptom: Afskåret korn falder foran skærebjælken | | |
| Kørehastighed er for langsom | Øg kørselshastigheden | <i>3.9.7 Kørehastighed, side 166</i> |
| Vindehastighed for langsom | Øg vindehastigheden | <i>3.9.6 Vindehastighed, side 164</i> |
| Vinde er for høj | Sænk vinden | <i>3.9.11 Vindehøjde, side 170</i> |
| Skærebjælke er for høj | Sænk skærebjælken | <ul style="list-style-type: none"> • <i>3.9.1 Skæring fri af jorden, side 130</i> • <i>3.9.2 Skæring på jorden, side 137</i> |
| Vinde for langt fremme | Flyt rullen tilbage på armene | <i>3.9.12 Vindens frem/tilbage-position, side 174</i> |
| Skæring ved hastigheder over 10 km/t (6 mil/t.) med kædehjul til vinde med 10 tænder | Udskift rullehjulets tandhjul med et 19-tands rullehjul | <ul style="list-style-type: none"> • <i>Fjernelse af vindetrækkets enkelte tandhjul, side 461</i> • <i>Fjernelse af vindetrækkets valgfri dobbelte kædehjul, side 462</i> • <i>4.14.2 Vindetrækkets tandhjul, side 460</i> |
| Slidte eller knækkede knivkomponenter | Udskift komponenterne | <i>4.8 Skærebjælke, side 336</i> |

6.2 Skærehandling og knivkomponenter

Brug følgende tabel til at bestemme årsagen til problemer med skærehandlingen og knivkomponenten og den anbefalede reparationsprocedure.

Tabel 6.2 Fejlfinding – Skærehandlinger og knivkomponenter

| Problem | Løsning | Se |
|--|--|--|
| Symptom: Pjaltet eller ujævn skæring af afgrøde | | |
| knivholder ikke justeret korrekt | Justér holderen | <ul style="list-style-type: none"> • <i>Justering af holder – spidse knivafskærmning, side 355</i> • <i>Justerer holdere – korte knivafskærmninger, side 368</i> |
| Knivsektioner eller afskærmninger slides eller knækkes | Udskift alle slide og ødelagte skærende dele | <ul style="list-style-type: none"> • <i>Udskiftning af spidse knivafskærmninger, side 351</i> • <i>Udskiftning af spids midterknivfører – dobbeltnivsskærebord, side 356</i> • <i>Udskiftning af korte knivafskærmninger eller endeknivafskærmninger, side 365</i> • <i>Udskiftning af midterknivfører – dobbeltnivsskærebord, side 369</i> • <i>4.8.1 Udskiftning af knivsektion, side 336</i> |
| Kørehastighed er for hurtig til vindehastighed | Sænk kørselshastigheden, eller øg vindehastigheden | <ul style="list-style-type: none"> • <i>3.9.6 Vindehastighed, side 164</i> • <i>3.9.7 Kørehastighed, side 166</i> |
| Vindepigge løfter ikke afgrøden ordentligt foran kniven | Juster vindens position/pighøjde | <ul style="list-style-type: none"> • <i>3.9.12 Vindens frem/tilbage-position, side 174</i> • <i>3.9.13 Vindens pigafstand, side 183</i> |
| Skærebjælke er for høj | Sænk klippehøjden | <i>3.9.1 Skæring fri af jorden, side 130.3.9.2 Skæring på jorden, side 137</i> |
| Skærebordets vinkel er for flad | Gør skærebordsvinklen stejlere | <i>3.9.3 Skærebordsvinkel, side 139</i> |
| Afskærmningens forkant ikke tæt nok på eller parallelt med knivsektioner | Juster afskærmningerne | <i>Justering af knivafskærmning og beskyttelsesstang, side 349</i> |
| Afgrøde der er sammenfiltret/ vanskeligt at skære | Monter korte knivafskærmninger | <ul style="list-style-type: none"> • Forhandler • <i>Justering af holder – spidse knivafskærmning, side 355</i> • <i>Justerer holdere – korte knivafskærmninger, side 368</i> |
| Vinde for langt tilbage | Flyt vinden fremad | <i>3.9.12 Vindens frem/tilbage-position, side 174</i> |
| Symptom: Knivtilstopning | | |

FEJLFINDING

Tabel 6.2 Fejlfinding – Skærehandlinger og knivkomponenter (fortsat)

| Problem | Løsning | Se |
|---|---|--|
| Vinde er for højt eller for langt fremme | Sænk vinden, eller flyt vinden bagud | <ul style="list-style-type: none"> • 3.9.11 Vindehøjde, side 170 • 3.9.12 Vindens frem/tilbage-position, side 174 |
| Kørehastighed er for høj | Reducer kørehastigheden | 3.9.7 Kørehastighed, side 166 |
| Forkert justering af knivholder | Juster holderen | <ul style="list-style-type: none"> • Justering af holder – spidse knivafskærmning, side 355 • Justerer holdere – korte knivafskærmninger, side 368 |
| Sløv eller knækket knivsektion | Udskift den tilsvarende knivsektion | 4.8.1 Udskiftning af knivsektion, side 336 |
| Bøjede eller knækkede afskærmninger | Flugt eller udskift afskærmningerne | Justering af knivafskærmning og beskyttelsesstang, side 349 |
| Vindepigge løfter ikke afgrøden ordentligt foran kniven | Juster vindens position/pighøjde | <ul style="list-style-type: none"> • 3.9.12 Vindens frem/tilbage-position, side 174 • 3.9.13 Vindens pigafstand, side 183 |
| Stål pickup-pigge berører kniv | Forøg spillerummet mellem vinde og skærebjælke/juster sur-profilen | 4.13.1 Spillerum mellem vinde og skærebjælke, side 429 |
| Ophobning af mudder eller snavs på skærebjælke | Hæv skærebjælken ved at sænke bremsesko | 3.9.2 Skæring på jorden, side 137 |
| Ophobning af mudder eller snavs på skærebjælke | Gør skærebordsvinklen fladere | 3.9.3 Skærebordsvinkel, side 139 |
| Kniv arbejder ikke med anbefalet hastighed | Kontroller mejetærskerens motorhastighed eller skærebordets knivhastighed | <ul style="list-style-type: none"> • Betjeningsvejledningen til mejetærsker • Kontrol af knivhastighed, side 169 |
| Symptom: Overdreven skærebordsvibration | | |
| Overdreven knivslitage | Udskift kniven | <ul style="list-style-type: none"> • 4.8.2 Fjernelse af kniv, side 337 • 4.8.3 Montering af kniv, side 339 |
| knivholder ikke justeret korrekt | Justér holderen | <ul style="list-style-type: none"> • Justering af holder – spidse knivafskærmning, side 355 • Justering af nedholder til midterknivfører på dobbeltnivsskærebord – spidse knivførere, side 360 • Justerer holdere – korte knivafskærmninger, side 368 • Justering af midterste nedholder på dobbeltnivsskærebord – korte knivafskærmninger, side 373 |

FEJLFINDING

Tabel 6.2 Fejlfinding – Skærehandlinger og knivkomponenter (fortsat)

| Problem | Løsning | Se |
|--|--|---|
| Løse eller slidte knivhovedstift eller drevarm | Tilspænd eller udskift delene | <ul style="list-style-type: none"> • 4.8.2 Fjernelse af kniv, side 337 • 4.8.3 Montering af kniv, side 339 |
| Symptom: Overdreven vibration af flydemodul og skærebord | | |
| Forkert knivhastighed | Juster knivhastigheden | <ul style="list-style-type: none"> • Forhandler |
| Bøj skærebjælke | Udret skærebjælken | Forhandler |
| Symptom: Overdreven brud på knivsektioner eller afskærmninger | | |
| knivholder ikke justeret korrekt | Juster holderen | <ul style="list-style-type: none"> • Justerer af holder – spidse knivafskærmning, side 355 • Justerer holdere – korte knivafskærmninger, side 368 |
| Skærebordet arbejder for lavt under stenede forhold | Hæv skærebjælken med bremsesko | 3.9.2 Skæring på jorden, side 137 |
| Flyder sat for tungt | Juster flydefjedrene for at få en lettere flyder | Kontrol og justering af skærebordsflyder, side 142 |
| Bøjet eller brudt afskærmning | Udret eller udskift afskærmningen | <ul style="list-style-type: none"> • 4.8.5 Spidse knivafskærmninger og holdere, side 341 • 4.8.6 Korte knivafskærmninger og holdere, side 361 |
| Skærebordets vinkel er for stejl | Gør skærebordsvinklen fladere | 3.9.3 Skærebordsvinkel, side 139 |
| Symptom: Knivbrud | | |
| Bøjet eller brudt afskærmning | Udret eller udskift afskærmningen | <ul style="list-style-type: none"> • 4.8.5 Spidse knivafskærmninger og holdere, side 341 • 4.8.6 Korte knivafskærmninger og holdere, side 361 |
| Slidt knivhovedets stift | Udskift knivhovedets stift | <ul style="list-style-type: none"> • Forhandler |
| Sløv kniv | Udskift kniven | <ul style="list-style-type: none"> • 4.8.2 Fjernelse af kniv, side 337 • 4.8.3 Montering af kniv, side 339 |
| Knivhastighed for hurtigt | Sænk knivhastigheden | Forhandler |
| Løs knivsektionens hardware | Efterse og tilspænd alle knivdele | — |

6.3 Vindelevering

Brug følgende tabeller til at finde årsagen til problemer med vindelevering og den anbefalede reparationsprocedure.

Tablet 6.3 Fejlfinding – Vindelevering

| Problem | Løsning | Se |
|---|--|---|
| Symptom: Vinde frigiver ikke materiale i almindelig stående afgrøde | | |
| Vindehastighed er for hurtig | Reducer vindehastigheden | 3.9.6 Vindehastighed, side 164 |
| Vinde er for lav | Hæv vinden | 3.9.11 Vindehøjde, side 170 |
| Vindetænder for aggressive | Reducer knastindstillingen | 3.9.13 Vindens pigafstand, side 183 |
| Vinde for langt tilbage | Flyt vinden fremad | 3.9.12 Vindens frem/tilbage-position, side 174 |
| Symptom: Vinde frigiver ikke materiale i fastklemt og stående afgrøde (vinden helt sænket) | | |
| Vindetænder for aggressive til stående afgrøde | Reducer knastindstillingen med en eller to, eller flyt vinden fremad | 3.9.13 Vindens pigafstand, side 183 |
| Symptom: Indpakning på enden af vinden | | |
| Vindetænder for aggressive | Reducer knastindstillingen | 3.9.13 Vindens pigafstand, side 183 |
| Vinde er for lav | Hæv vinden | 3.9.11 Vindehøjde, side 170 |
| Vindehastighed er for hurtig | Reducer vindehastigheden | 3.9.6 Vindehastighed, side 164 |
| Vinde ikke centreret på skærebordet | Centrer vinden i skærebordet | 4.13.3 Centrering af vinde, side 435 |
| Symptom: Vinde frigiver afgrøde for hurtigt | | |
| Vindetænder ikke aggressiv nok | Forøg knastindstillingen for at matche vindelevering til vindens frem/tilbage-position | 3.9.13 Vindens pigafstand, side 183 |
| Vinde for langt fremme | Flyt vinden tilbage for at matche vindens knastindstilling | 3.9.12 Vindens frem/tilbage-position, side 174 |
| Symptom – Vinde vil ikke løfte | | |
| Vindeens løftekoblinger er uforenelige eller defekte | Skift lynkoblingen | Forhandler |
| Symptom – Vinde vil ikke dreje | | |
| Lynkoblinger er ikke korrekt tilsluttet | Tilslut koblingerne | 3.6 Tilkobling/frakobling af skærebord, side 72 |
| Vindetrækkets kæde faldet af eller knækket | Tilslut/udskift kæden | • Forhandler |
| Symptom: Vindebevægelse ujævn uden belastning | | |
| Overdreven slæk i vindetrækkets kæde | Tilspænd kæden | Tilspændning af vindetrækkets kæde, side 459 |
| Symptom: Vindebevægelse er ujævn eller standser i tunge afgrøder | | |
| Vindehastighed er for hurtig | Reducer vindehastigheden | 3.9.6 Vindehastighed, side 164 |
| Vindepigge ikke aggressive nok | Flyt rullefingeren eller kamindstillingen til et mere aggressivt fingerhak | 3.9.13 Vindens pigafstand, side 183 |
| Vinde er for lav | Hæv vinden | 3.9.11 Vindehøjde, side 170 |

FEJLFINDING

Tabel 6.3 Fejlfinding – Vindelevering (fortsat)

| Problem | Løsning | Se |
|--|--|--|
| Mejetærskerens sikkerhedsventil (ikke på mejetærsker flydemodul) har lav indstilling for aflastningstryk | Øge aflastningstrykket til producentens anbefalinger | Betjeningsvejledningen til mejetærsker |
| Mejetærskerens oliebeholderniveau er lav BEMÆRK: Der kan være mere end en beholder | Fyld til det rette niveau | Betjeningsvejledningen til mejetærsker |
| Fejl i sikkerhedsventil | Udskift sikkerhedsventil | Betjeningsvejledningen til mejetærsker |
| Skæring af hårde afgrøder med standard drejningsmoment (19 tænder) kædehjul til vinden | Udskift tandhjulet med en passende tandhjul til højt drejningsmoment for at matche trykket på mejetærskervindens kredsløbstryk | <ul style="list-style-type: none"> • 4.14.2 Vindetrækkets tandhjul, side 460 • Monter sæt til to hastigheder (MD #311882) |
| Symptom: Pigge af plastik skåret i spidsen | | |
| Utilstrækkelig spillerum fra vinde til skærebjælke | Forøg spillerum | 4.13.1 Spillerum mellem vinde og skærebjælke, side 429 |
| Symptom: Pigge af plastik bøjet bagud ved spidsen | | |
| Vinde graver ned i jorden med vindehastighed langsommere end kørehastighed | Hæv skærebordet | <ul style="list-style-type: none"> • 3.9.1 Skæring fri af jorden, side 130 • 3.9.2 Skæring på jorden, side 137 |
| Vinde graver ned i jorden med vindehastighed langsommere end kørehastighed | Formindsk skærebordshældning | 3.9.3 Skærebordsvinkel, side 139 |
| Vinde graver ned i jorden med vindehastighed langsommere end kørehastighed | Flyt vinden tilbage | 3.9.12 Vindens frem/tilbage-position, side 174 |
| Symptom: Pigge af plastik bøjet fremad ved spidsen | | |
| Vinde, der graver ned i jorden, når vindehastigheden er større end kørselshastigheden | Hæv skærebordet | <ul style="list-style-type: none"> • 3.9.1 Skæring fri af jorden, side 130 • 3.9.2 Skæring på jorden, side 137 |
| Vinde, der graver ned i jorden, når vindehastigheden er større end kørselshastigheden | Formindsk skærebordshældning | 3.9.3 Skærebordsvinkel, side 139 |
| Vinde graver ned i jorden med vindehastighed hurtigere end kørehastighed | Flyt vinden tilbage | 3.9.12 Vindens frem/tilbage-position, side 174 |
| Symptom: Pigge af plastik bøjet tættere til tandrøret | | |

FEJLFINDING

Tabel 6.3 Fejlfinding – Vindelevering (fortsat)

| Problem | Løsning | Se |
|--|---|---|
| Overdreven tilstopning ved skærebjælken med bunker af afgrøde, der akkumuleres ved skærebjælken, samtidig med at driften af vinden opretholdes | Rette problemer med at tilstopning/skæring | <i>3.11 Frakobling af skærebjælke, side 249</i> |
| Overdreven tilstopning ved skærebjælken med bunker af afgrøde, der akkumuleres ved skærebjælken, samtidig med at driften af vinden opretholdes | Stop vinden, før tilstopningen bliver for meget | <i>3.11 Frakobling af skærebjælke, side 249</i> |

6.4 Fejlfinding – skærebord og sejl

Brug følgende tabel til at finde problemer med skærebordet og sejlet og den anbefalede reparationsprocedure.

Tabel 6.4 Fejlfinding – Skærebord og sejl

| Problem | Løsning | Se |
|---|--|--|
| Symptom: Utilstrækkelig skærebordsløft | | |
| Lavt aflastningstryk | Forøg aflastningstrykket | Forhandler af mejetærskere |
| Symptom: Utilstrækkelig sidesejls hastighed | | |
| Hastighedsstyring er indstillet for lavt | Forøg hastighedsstyring-indstillingen | <i>3.9.8 Hastighed for sidesejl, side 166</i> |
| Mejetærskerens skærebordsdrev er for langsomt | Juster til den korrekte hastighed for mejetærskermodellen | Betjeningsvejledningen til mejetærsker |
| Symptom: Utilstrækkelig indføringssejls hastighed | | |
| Aflastningstryk er for lavt | Test indføringssejlets hydrauliske system | Forhandler |
| Mejetærskerens skærebordsdrev er for langsomt | Juster til den korrekte hastighed for mejetærskermodellen | Betjeningsvejledningen til mejetærsker |
| Symptom: Indføringssejl vil ikke bevæge sig | | |
| Sejl er løse | Tilspænd sejlene | <i>4.10.2 Kontrol og justering af indføringssejlets spænding, side 382</i> |
| Drev eller tomgangsrulle omviklet med materiale | Løsn sejlet og rengør rullerne | <i>4.10.2 Kontrol og justering af indføringssejlets spænding, side 382</i> |
| Lameller eller forbindelsesstang fastklemt af ramme eller materiale | Løsn sejlet, og ryd obstruktionen | <i>4.10.2 Kontrol og justering af indføringssejlets spænding, side 382</i> |
| Rulleleje grebet | Udskift rullelejet | <i>Udskiftning af lejet til indføringssejlets tomgangsrulle, side 395</i> |
| Lav hydraulikolie | Fyld mejetærskerens hydraulikoliebeholder til det fulde niveau | Betjeningsvejledningen til mejetærsker |
| Forkert aflastningsindstilling ved flowkontrolventilen | Juster aflastningsindstilling | Forhandler |
| Symptom: Sidesejl gået i stå | | |
| Materiale, der ikke indføres jævnt fra kniven | Sænk vinden | <i>3.9.11 Vindehøjde, side 170</i> |
| Materiale, der ikke indføres jævnt fra kniven | Montér korte knivafskærmninger | <i>4.8.6 Korte knivafskærmninger og holdere, side 361</i> |
| Symptom: Den voluminøse afgrøde flyder ikke jævnt | | |
| Skærebordets vinkel er for lavt | Forøg skærebordsvinklen | <i>3.9.3 Skærebordsvinkel, side 139</i> |
| Materialeoverbelastning på sejl | Forøg sidesejlets hastighed | <i>3.9.8 Hastighed for sidesejl, side 166</i> |
| Materialeoverbelastning på sejl | Installer en øvre tværgående snegl | <i>5.1.5 Øverste tværgående snegl i fuld længde, side 501</i> |
| Materialeoverbelastning på sejl | Tilføj vindingforlængelse | Forhandler |
| Symptom: Sejltilbageindføring | | |

FEJLFINDING

Tabel 6.4 Fejlfinding – Skærebord og sejl (fortsat)

| Problem | Løsning | Se |
|--|--|---|
| Sejl kører for langsomt i tunge afgrøde | Forøg sejlhastigheden | <i>3.9.8 Hastighed for sidesejl, side 166</i> |
| Symptom: Afgrøde kastes hen over åbningen og under modsatte sidesejl | | |
| Sejl kører for hurtigt i let afgrøde | Reducer sejlhastigheden | <i>3.9.8 Hastighed for sidesejl, side 166</i> |
| Symptom: Materiale der akkumuleres på endedeflektorer og frigives i klumper | | |
| Endespredeplader er for brede | For skærebord, der har manuelt dækskifte, skal du trimme spredepladeen eller udskifte den med en smal spredeplade (MD #172381) | <i>3.11 Frakobling af skærebjelke, side 249</i> |

6.5 Skæring af spiselige bønner

Brug følgende tabeller til at bestemme årsagen til evt. problemer med skæring af spiselige bønner og den anbefalede løsning.

Tablet 6.5 Fejlfinding – Skæring af spiselige bønner

| Problem | Løsning | Se |
|---|--|--|
| Symptom: Planter afrives og hele eller dele af planter efterlades | | |
| Skærebord fra jorden | Sænk skærebordet til jorden, og kør skærebordet på bremseskoene og/eller skærebjælken | 3.9.2 Skæring på jorden, side 137 |
| Flydesæt for let – skærebordet rider på høje pletter og sænkes ikke hurtigt nok | <ol style="list-style-type: none"> 1. Indstil flyderen til 335-338 N (75-85 lbf). 2. Juster flyderen til efter behov for at forhindre, at skærebordet hopper for meget eller pløjer ned i blød jord. | 3.9.4 Skærebordsflyder, side 142 |
| Vinden er for høj med cylindere, der er trukket helt tilbage | Juster vindehøjden | 3.9.11 Vindehøjde, side 170 |
| Pighøjde ikke aggressiv nok | Juster pighøjde | 3.9.13 Vindens pigafstand, side 183 |
| Vinde for langt tilbage | Med skærebordet på jorden og skærebordsvinklen korrekt justeret, flyttes hjulet fremad, indtil pigspidserne strejfer jordoverfladen | 3.9.12 Vindens frem/tilbage-position, side 174 |
| Skærebordsvinkel er for flad | Juster skærebordsvinkel | Justering af skærebordets vinkel fra mejetærsker, side 140 |
| Skærebordsvinkel er for flad | Øg skærebordsvinklen ved at trække løftecylindrene helt tilbage (hvis der skæres på jorden) | Justering af skærebordets vinkel fra mejetærsker, side 140 |
| Vinde for langsom | Juster vindehastigheden, så den er en smule større end kørselshastigheden | 3.9.6 Vindehastighed, side 164 |
| Kørehastighed er for hurtig | Sænk kørehastigheden | 3.9.7 Kørehastighed, side 166 |
| Bremsesko for lav | Hæv bremsesko til den højeste indstilling | 3.9.2 Skæring på jorden, side 137 |
| Sammenpakning af snav under skærebjælken med slidlister af plastik på skærebjælken, hæver skærebjælken fra jorden | <ul style="list-style-type: none"> • Forøg flyderen • Jorden er for våd – lad den tørre • Rengør skærebjælakens bund manuelt, når der opstår overdreven akkumulering | Kontrol og justering af skærebordsflyder, side 142 |
| Skærebjælken ikke i niveau | Niveller skærebord | Forhandler |

FEJLFINDING

Tabel 6.5 Fejlfinding – Skæring af spiselige bønner (fortsat)

| Problem | Løsning | Se |
|---|--|---|
| Slidte eller beskadigede knivsektioner | Udskift sektionerne, eller udskift kniven | <i>4.8 Skærebjælke, side 336</i> |
| Dele af stængler bliver fanget på spidse afskærmningsender BEMÆRK: Dette problem forekommer oftere i forbindelse med bønner, der er plantet på rækker, hvilket har ført til jordophobninger. | Monter det korte konverteringssæt til knivafskærmning | <i>4.8.6 Korte knivafskærmninger og holdere, side 361</i> |
| Skubber afgrødeaffald på jorden | Monter korte knivafskærmninger | <i>4.8.6 Korte knivafskærmninger og holdere, side 361</i> |
| Knivhastighed er for lav | Forøg indføringshusets hastighed, eller sørg for, at knivhastigheden er indstillet inden for det anbefalede område | <ul style="list-style-type: none"> • <i>3.9.10 Oplysninger om knivhastighed, side 168</i> • <i>Kontrol af knivhastighed, side 169</i> |
| Symptom: Afgrøde akkumuleres ved afskærmninger og flyttes ikke bagud over på sejlene | | |
| Vindens pighøjde ikke aggressiv nok | Forøg piggens aggressivitet (knastposition) | <i>3.9.13 Vindens pigafstand, side 183</i> |
| Vinde er for høj | Sænk vinden | <i>3.9.11 Vindehøjde, side 170</i> |
| Indstillingen for minimumsspillerum mellem sejl og skærebjælke er for høj | Juster den mindste vindehøjde med cylindere, der er trukket helt tilbage | <i>4.13.1 Spillerum mellem vinde og skærebjælke, side 429</i> |
| Vinde for langt fremme | Placer vinden igen | <i>3.9.12 Vindens frem/tilbage-position, side 174</i> |
| Symptom: Afgrøde viklet omkring vinden | | |
| Vinden er for lav | Hæv vinden | <i>3.9.11 Vindehøjde, side 170</i> |
| Symptom: Vinden knuser bælg | | |
| Vinde for langt fremme | Placer vinden igen | <i>3.9.12 Vindens frem/tilbage-position, side 174</i> |
| Vindens hastighed er for høj | Reducer vindehastigheden | <i>3.9.6 Vindehastighed, side 164</i> |
| Bønnebælge for tørre | Skær afgrøden om natten, når der er dug, og bælgene er blevet bløde | — |
| Vindens pighøjde ikke aggressiv nok | Forøg piggens aggressivitet (knastposition) | <i>3.9.13 Vindens pigafstand, side 183</i> |
| Symptom: Skærebjælkebeskyttelsen går i stykker | | |
| Flyder utilstrækkelig (flydeindstilling for tung) | Forøg flyderen (juster til indstillingen til lettere flyder) | <i>3.9.4 Skærebordsflyder, side 142</i> |

FEJLFINDING

Tabel 6.5 Fejlfinding – Skæring af spiselige bønner (fortsat)

| Problem | Løsning | Se |
|---|---|--|
| For mange sten på marken | Overvej at montere valgfrie korte knivafskærmninger BEMÆRK: Med montering af korte knivafskærmninger erstatter du skade på afskærmning med skade på knivsektion (selv om det er lettere at udskifte sektioner med korte knivafskærmninger) | Forhandler |
| Symptom: Skærebjælken skubber for meget skidt og snavs | | |
| Skærebordet er for tung | Gør skærebordet lettere | 3.9.4 Skærebordsflyder, side 142 |
| Skærebordsvinkel er for stejl | Formindsk skærebordsvinklen | 3.9.3 Skærebordsvinkel, side 139 |
| Afskærmninger stoppet til med snavs og/eller jord | Monter korte knivafskærmninger | 4.8.6 Korte knivafskærmninger og holdere, side 361 |
| Utilstrækkelig understøttelse af skærebordet | Monter midterste bremsesko | 3.9.2 Skæring på jorden, side 137 |
| Symptom: Afgrøde viklet omkring vindeenderne | | |
| Ikke-skåret afgrøde forstyrrer på vindeender | Tilkobl vindens endeskjolde | Skærebordets reservedelskatalog |
| Symptom: Vinden overfører lejlighedsvis planter på samme sted | | |
| Stålpigge bøjer og kroger planter fra sejlet | Ret piggene ud | — |
| Ophobning af snavs på enden af pigge forhindrer planter i at falde af piggene ned på sejlet | Hæv vinden | 3.9.11 Vindehøjde, side 170 |
| Ophobning af snavs på enden af pigge forhindrer planter i at falde af piggene ned på sejlet | Juster vindens frem/tilbage-position for at flytte piggene op af jorden | 3.9.12 Vindens frem/tilbage-position, side 174 |
| Symptom: Skærebjælken skubber jord | | |
| Dækspor eller rækkeafgrøderygge | Klip i en vinkel for at beskære rækker eller højderygge | — |
| Bakket terræn på langs af marken | Skær ved 90 ° i forhold til det bakkede terræn (forudsat at kniven flyder på tværs uden at grave sig ned) | — |
| Symptom: Vinden overfører en overdreven mængde planter eller bunker | | |
| Overdreven ophobning af afgrøde på sejl (op til vindens midterrør) | Forøg sejlhastigheden | 3.9.8 Hastighed for sidesejl, side 166 |
| Pig afstand for langsom | Forøg pig højde | 3.9.13 Vindens pigafstand, side 183 |

Kapitel 7: Reference

Der henvises til procedurerne og oplysningerne i dette kapitel efter behov.

7.1 Specifikationer for tilspændingsmoment

Følgende tabeller giver korrekte momentværdier for forskellige bolte, unbrakoskruer og hydrauliske fittings. Henvis kun til disse værdier, når der ikke er angivet nogen anden momentværdi i en given procedure.

- Tilspænd alle bolte til de momentværdier, der er angivet i nedenstående skemaer, medmindre andet er angivet i denne vejledning.
- Udskift de fjernede fastgørelsesanordninger med fastgørelsesanordninger af samme styrke og kvalitet.
- Henvis til tabeller med momentværdi som vejledning, og kontrollér jævnligt, at boltene er tilspændt.
- Forstå drejningsmomentkategorierne for bolte og skruer ved at læse markeringerne på deres hoveder.

Kontramøtrikker

Kontramøtrikker kræver mindre moment end møtrikker, der anvendes til andre formål. Når du anvender tilspændingsmoment på færdige kontramøtrikker, skal du gange det anvendte tilspændingsmoment på almindelige møtrikker med 0,65 for at få det ændrede tilspændingsmoment.

Selvskærende skruer

Brug standardmomentværdierne ved montering af selvskærende skruer. Der må **IKKE** monteres selvskærende skruer på strukturelle eller på anden måde kritiske samlinger.

7.1.1 Metriske specifikationer for bolt

Der er angivet specifikationer for de passende endelige momentværdier til fastgørelse af forskellige størrelser metriske bolte.

BEMÆRK:

De tilspændingsværdier, der er angivet i de følgende tabeller over metriske tilspændingsværdier, gælder for bolte, der er monteret tørt, dvs. bolte uden fedt, olie eller gevindlåsningmiddel på gevind eller hoveder. Smør **IKKE** bolte eller unbrakoskruer med fedt, olie eller gevindlåsningmiddel, medmindre det er angivet i denne vejledning.

REFERENCE

Tabel 7.1 Metrisk klasse 8,8 bolte og klasse 9 fritroterende møtrik

| Nominel størrelse (A) | Tilspændingsmoment (Nm) | | Tilspændingsmoment (lbf-ft) (*lbf-in) | |
|-----------------------|-------------------------|-------|---------------------------------------|-------|
| | Min. | Maks. | Min. | Maks. |
| 3-0,5 | 1,4 | 1,6 | *13 | *14 |
| 3,5-0,6 | 2,2 | 2,5 | *20 | *22 |
| 4-0,7 | 3,3 | 3,7 | *29 | *32 |
| 5-0,8 | 6,7 | 7,4 | *59 | *66 |
| 6-1,0 | 11,4 | 12,6 | *101 | *112 |
| 8-1,25 | 28 | 30 | 20 | 23 |
| 10-1,5 | 55 | 60 | 40 | 45 |
| 12-1,75 | 95 | 105 | 70 | 78 |
| 14-2,0 | 152 | 168 | 113 | 124 |
| 16-2,0 | 236 | 261 | 175 | 193 |
| 20-2,5 | 460 | 509 | 341 | 377 |
| 24-3,0 | 796 | 879 | 589 | 651 |

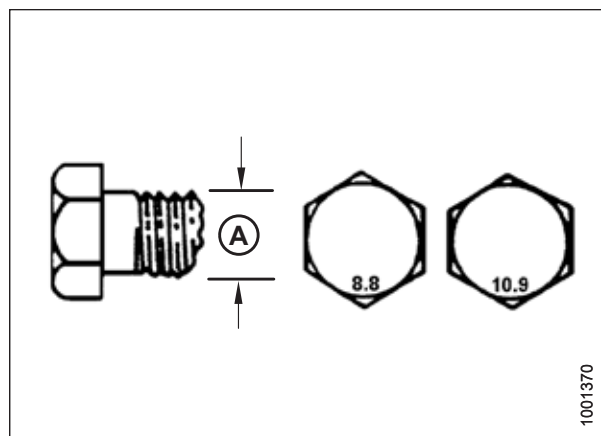

Figur 7.1: Boltklasser

Tabel 7.2 Metrisk klasse 8,8 bolte og klasse 9 forvrænget gevindmøtrik

| Nominel størrelse (A) | Tilspændingsmoment (Nm) | | Tilspændingsmoment (lbf-ft) (*lbf-in) | |
|-----------------------|-------------------------|-------|---------------------------------------|-------|
| | Min. | Maks. | Min. | Maks. |
| 3-0,5 | 1 | 1,1 | *9 | *10 |
| 3,5-0,6 | 1,5 | 1,7 | *14 | *15 |
| 4-0,7 | 2,3 | 2,5 | *20 | *22 |
| 5-0,8 | 4,5 | 5 | *40 | *45 |
| 6-1,0 | 7,7 | 8,6 | *69 | *76 |
| 8-1,25 | 18,8 | 20,8 | *167 | *185 |
| 10-1,5 | 37 | 41 | 28 | 30 |
| 12-1,75 | 65 | 72 | 48 | 53 |
| 14-2,0 | 104 | 115 | 77 | 85 |
| 16-2,0 | 161 | 178 | 119 | 132 |
| 20-2,5 | 314 | 347 | 233 | 257 |
| 24-3,0 | 543 | 600 | 402 | 444 |

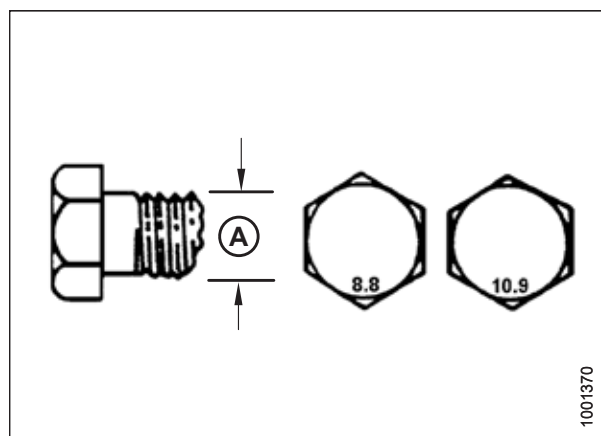

Figur 7.2: Boltklasser

REFERENCE

Tabel 7.3 Metrisk klasse 10,9 bolte og klasse 10 fritroterende møtrik

| Nominel størrelse (A) | Tilspændingsmoment (Nm) | | Tilspændingsmoment (lbf-ft) (*lbf-in) | |
|-----------------------|-------------------------|-------|---------------------------------------|-------|
| | Min. | Maks. | Min. | Maks. |
| 3-0,5 | 1,8 | 2 | *18 | *19 |
| 3,5-0,6 | 2,8 | 3,1 | *27 | *30 |
| 4-0,7 | 4,2 | 4,6 | *41 | *45 |
| 5-0,8 | 8,4 | 9,3 | *82 | *91 |
| 6-1,0 | 14,3 | 15,8 | *140 | *154 |
| 8-1,25 | 38 | 42 | 28 | 31 |
| 10-1,5 | 75 | 83 | 56 | 62 |
| 12-1,75 | 132 | 145 | 97 | 108 |
| 14-2,0 | 210 | 232 | 156 | 172 |
| 16-2,0 | 326 | 360 | 242 | 267 |
| 20-2,5 | 637 | 704 | 472 | 521 |
| 24-3,0 | 1101 | 1217 | 815 | 901 |

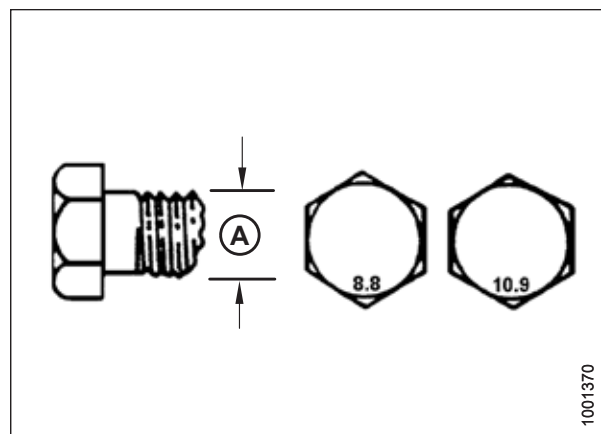

Figur 7.3: Boltklasser

Tabel 7.4 Metrisk klasse 10,9 bolte og klasse 10 forvrænget gevindmøtrik

| Nominel størrelse (A) | Tilspændingsmoment (Nm) | | Tilspændingsmoment (lbf-ft) (*lbf-in) | |
|-----------------------|-------------------------|-------|---------------------------------------|-------|
| | Min. | Maks. | Min. | Maks. |
| 3-0,5 | 1,3 | 1,5 | *12 | *13 |
| 3,5-0,6 | 2,1 | 2,3 | *19 | *21 |
| 4-0,7 | 3,1 | 3,4 | *28 | *31 |
| 5-0,8 | 6,3 | 7 | *56 | *62 |
| 6-1,0 | 10,7 | 11,8 | *95 | *105 |
| 8-1,25 | 26 | 29 | 19 | 21 |
| 10-1,5 | 51 | 57 | 38 | 42 |
| 12-1,75 | 90 | 99 | 66 | 73 |
| 14-2,0 | 143 | 158 | 106 | 117 |
| 16-2,0 | 222 | 246 | 165 | 182 |
| 20-2,5 | 434 | 480 | 322 | 356 |
| 24-3,0 | 750 | 829 | 556 | 614 |

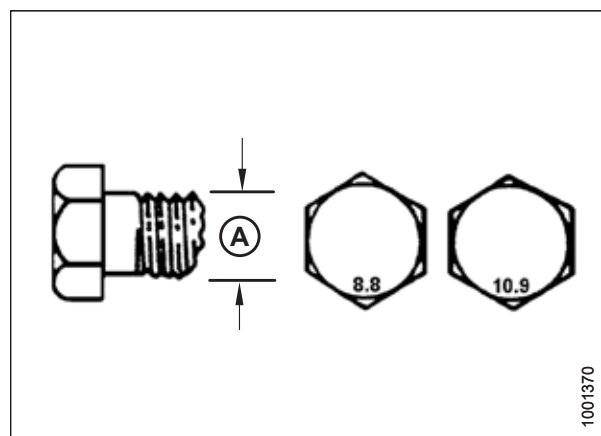

Figur 7.4: Boltklasser

7.1.2 Specifikationer for metrisk bolt – støbt aluminium

Der er angivet specifikationer for de passende endelige momentværdier for forskellige størrelser af metriske bolte i støbt aluminium.

BEMÆRK:

De tilspændingsværdier, der er angivet i de følgende tabeller over metriske tilspændingsværdier, gælder for bolte, der er monteret tørt, dvs. bolte uden fedt, olie eller gevindlåsningmiddel på gevind eller hoveder. Smør **IKKE** bolte eller unbrakoskruer med fedt, olie eller gevindlåsningmiddel, medmindre det er angivet i denne vejledning.

Tabel 7.5 Metrisk bolt, der boltes i støbt aluminium

| Nominal størrelse (A) | Boltemoment | | | |
|-----------------------|--------------------------|--------|---------------------------|--------|
| | 8,8 (støbt aluminium) | | 10,9 (støbt aluminium) | |
| | Nm | lbf·ft | Nm | lbf·ft |
| M3 | – | – | – | 1 |
| M4 | – | – | 4 | 2,6 |
| M5 | – | – | 8 | 5,5 |
| M6 | 9 | 6 | 12 | 9 |
| M8 | 20 | 14 | 28 | 20 |
| M10 | 40 | 28 | 55 | 40 |
| M12 | 70 | 52 | 100 | 73 |
| M14 | – | – | – | – |
| M16 | – | – | – | – |

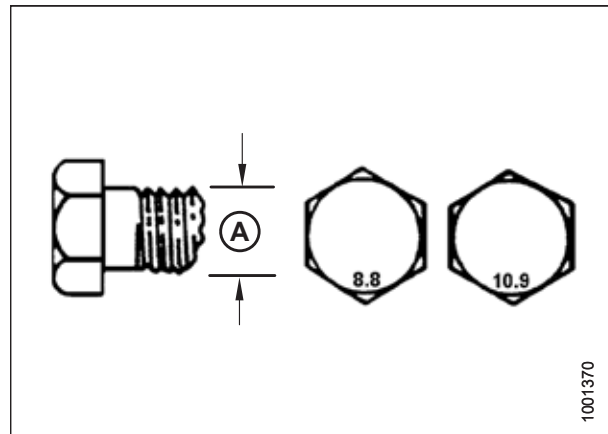

Figur 7.5: Boltklasser

7.1.3 O-ring boss hydraulikfittings – justerbare

Standardmomentværdierne er angivet for justerbare hydrauliske fittings. Hvis en procedure angiver en anden momentværdi for den samme type og størrelse fittings, som er beskrevet i dette emne, skal du i stedet bruge den værdi, der er angivet i proceduren.

1. Undersøg O-ringen (A) og sædet (B) for snavs eller åbenlyse defekter.
2. Flyt låsemøtrikken (C) så langt tilbage som muligt. Sørg for, at spændeskiven (D) er løs, og at den skubbes mod låsemøtrikken (C) så langt som muligt.
3. Kontrollér, at O-ringen (A) **IKKE** er på gevindene. Juster om nødvendigt O-ringen (A).
4. Påfør hydrauliksystemolie på O-ring (A).

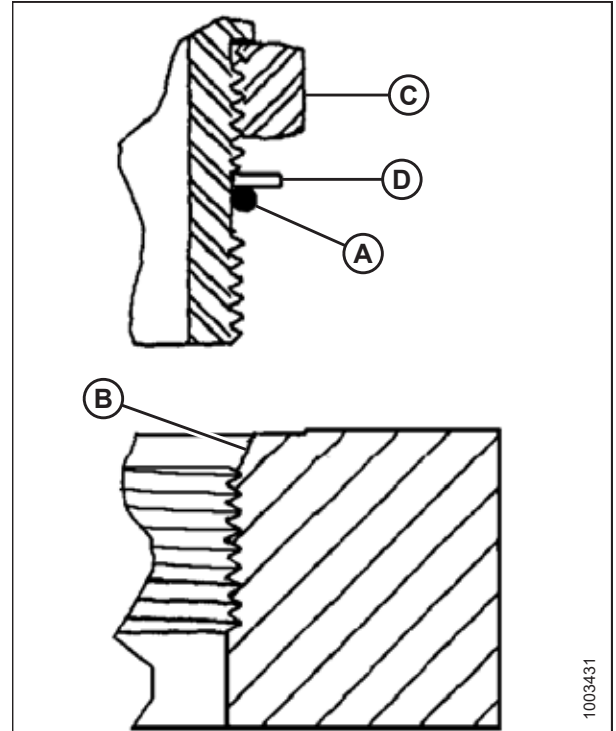

Figur 7.6: Hydraulikfitting

5. Monter fittingen (B) i porten, indtil reservespændeskiven (D) og O-ringen (A) er i kontakt med hinanden (E).
6. Anbring vinkelfittings ved ikke at skrue mere end en omgang.
7. Drej låsemøtrikken (C) ned til skiven (D), og tilspænd den til det drejningsmoment, der er angivet i tabellen. Brug to nøgler, en på fitting (B) og den anden på låsemøtrikken (C).
8. Bedøm fittingens endelige stand.

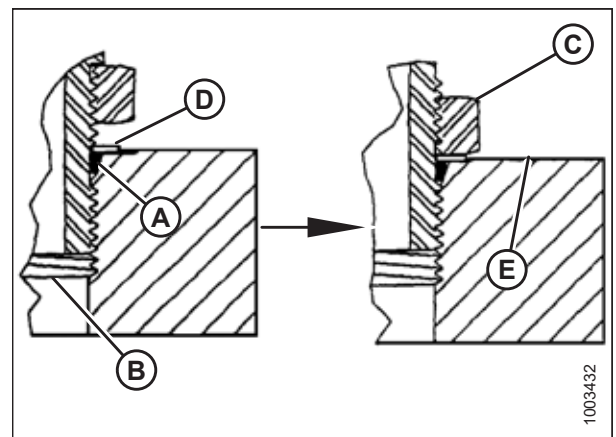

Figur 7.7: Hydraulikfitting

REFERENCE

Tabel 7.6 O-ring boss (ORB) hydraulikfittings – justerbare og ikke-justerbare

| SAE Dash-størrelse | Gevindstørrelse (tommer) | Momentværdi ⁸⁸ | |
|--------------------|--------------------------|---------------------------|------------------|
| | | Nm | lbf-ft (*lbf-in) |
| -2 | 5/16-24 | 10-11 | *89-97 |
| -3 | 3/8-24 | 18-20 | *159-177 |
| -4 | 7/16-20 | 29-32 | 21-24 |
| -5 | 1/2-20 | 32-35 | 24-26 |
| -6 | 9/16-18 | 40-44 | 30-32 |
| -8 | 3/4-16 | 70-77 | 52-57 |
| -10 | 7/8-14 | 115-127 | 85-94 |
| -12 | 1 1/16-12 | 183-201 | 135-148 |
| -14 | 1 3/16-12 | 237-261 | 175-193 |
| -16 | 1 5/16-12 | 271-298 | 200-220 |
| -20 | 1 5/8-12 | 339-373 | 250-275 |
| -24 | 1 7/8-12 | 414-455 | 305-336 |
| -32 | 2 1/2-12 | 509-560 | 375-413 |

7.1.4 O-ring boss hydraulikfittings – ikke-justerbare

Standardmomentværdierne er angivet for ikke-justerbare hydrauliske fittings. Hvis en procedure angiver en anden momentværdi for den samme type og størrelse fittings, som er beskrevet i dette emne, skal du i stedet bruge den værdi, der er angivet i proceduren.

1. Undersøg O-ringen (A) og sædet (B) for snavs eller åbenlyse defekter.
2. Kontrollér, at O-ringen (A) **IKKE** er på gevindene. Juster om nødvendigt O-ringen (A).
3. Påfør hydrauliksystemolie på O-ringen.
4. Montér fittingen (C) i porten, indtil fittingen er håndstram.
5. Tilspænd fitting (C) i henhold til værdierne i tabel 7.7, side 537.
6. Bedøm fittingens endelige stand.

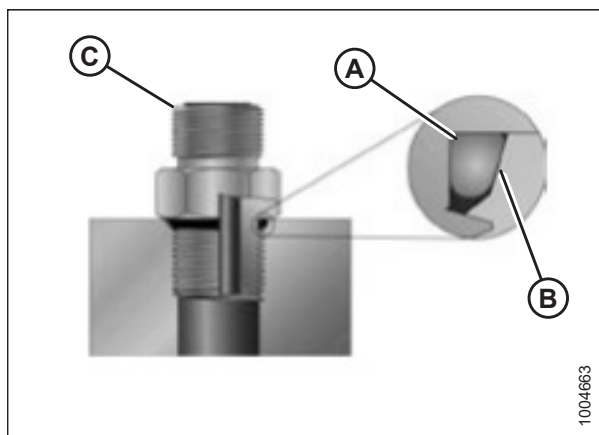

Figur 7.8: Hydraulikfitting

88. De viste momentværdier er baseret på smurte forbindelser som ved genmontering.

Tabel 7.7 O-ring boss (ORB) hydraulikfittings – justerbare og ikke-justerbare

| SAE Dash-størrelse | Gevindstørrelse (tommer) | Momentværdi ⁸⁹ | |
|--------------------|--------------------------|---------------------------|------------------|
| | | Nm | lbf-ft (*lbf-in) |
| -2 | 5/16-24 | 10-11 | *89-97 |
| -3 | 3/8-24 | 18-20 | *159-177 |
| -4 | 7/16-20 | 29-32 | 21-24 |
| -5 | 1/2-20 | 32-35 | 24-26 |
| -6 | 9/16-18 | 40-44 | 30-32 |
| -8 | 3/4-16 | 70-77 | 52-57 |
| -10 | 7/8-14 | 115-127 | 85-94 |
| -12 | 1 1/16-12 | 183-201 | 135-148 |
| -14 | 1 3/16-12 | 237-261 | 175-193 |
| -16 | 1 5/16-12 | 271-298 | 200-220 |
| -20 | 1 5/8-12 | 339-373 | 250-275 |
| -24 | 1 7/8-12 | 414-455 | 305-336 |
| -32 | 2 1/2-12 | 509-560 | 375-413 |

7.1.5 O-ring fladetætning hydraulikfittings

Standardmomentværdierne er angivet for hydrauliske fittings med O-ringe. Hvis en procedure angiver en anden momentværdi for den samme type og størrelse fittings, som er beskrevet i dette emne, skal du i stedet bruge den værdi, der er angivet i proceduren.

Momentværdierne er vist i tabellen [7.8, side 538](#).

1. Sørg for, at tætningsfladerne og fittinggevind er fri for grater, rifter, ridser og fremmedlegemer.



Figur 7.9: Hydraulikfitting

89. De viste momentværdier er baseret på smurte forbindelser som ved genmontering.

REFERENCE

2. Påfør hydrauliksystemolie på O-ring (B).
3. Justér slangen eller slangeenheden, så den flade side af muffen (A) eller (C) kommer i fuld kontakt med O-ringen (B).
4. Gevindskær rør eller slangemøtrik (D), indtil det er håndstramt. Møtrikken skal dreje frit, indtil den er i bund.
5. Drej fittings i henhold til værdier i tabellen 7.8, side 538.

BEMÆRK:

Hvis det er relevant, skal du holde sekskanten på fittingenheden (E) for at forhindre rotation af fittingenheden og slangen, når du strammer fittings møtrik (D).

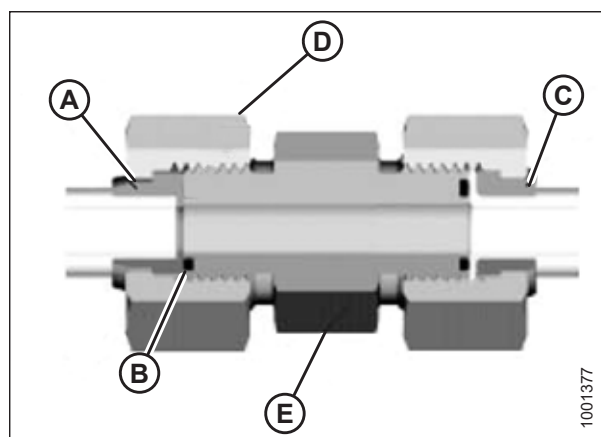

Figur 7.10: Hydraulikfitting

6. Brug tre nøgler ved samling af enheder eller sammenføjning af to slanger.
7. Bedøm fittings endelige stand.

Tabel 7.8 O-ring fladetætning (ORFS) hydraulikfittings

| SAE Dash-størrelse | Gevindstørrelse (tommer) | Slange, ydre diameter (tommer) | Momentværdier ⁹⁰ | |
|--------------------|--------------------------|--------------------------------|-----------------------------|---------|
| | | | Nm | lbf-ft |
| -3 | Bemærk ⁹¹ | 3/16 | – | – |
| -4 | 9/16 | 1/4 | 25-28 | 18-21 |
| -5 | Bemærk ⁹¹ | 5/16 | – | – |
| -6 | 11/16 | 3/8 | 40-44 | 30-32 |
| -8 | 13/16 | 1/2 | 55-61 | 41-45 |
| -10 | 1 | 5/8 | 80-88 | 59-65 |
| -12 | 1 3/16 | 3/4 | 115-127 | 85-94 |
| -14 | Bemærk ⁹¹ | 7/8 | – | – |
| -16 | 1 7/16 | 1 | 150-165 | 111-122 |
| -20 | 1 11/16 | 1 1/4 | 205-226 | 151-167 |
| -24 | 2 | 1 1/2 | 315-347 | 232-256 |
| -32 | 2 1/2 | 2 | 510-561 | 376-414 |

90. De viste momentværdier og vinkler er baseret på smurt forbindelse som ved genmontering.

91. O-ring fladetætningstypeende ikke defineret for denne slangestørrelse.

7.1.6 Fittings med konisk gevind

Standardmomentværdierne er angivet for koniske rørfittings med gevind. Hvis en procedure angiver en anden momentværdi for den samme type og størrelse fittings, som er beskrevet i dette emne, skal du i stedet bruge den værdi, der er angivet i proceduren.

Saml rørfittings på følgende måde:

1. Sørg for, at fitting og portgevind er fri for grater, rifter, ridser og enhver form for kontaminering.
2. Påfør rørgvindtætningsmiddel af pastatype på de udvendige rørgvind.
3. Før fittingen ind i porten, indtil den er håndstram.
4. Tilspænd konnektoren med den relevante momentvinkel. Drejningerne fra fingertæt (TFFT) og fingertætte flader (FFFT)-værdier er vist i tabel 7.9, side 539. Sørg for, at rørenden på et bøjet stik (typisk 45°- eller 90°-vinkel) er justeret, så den kan modtage det indgående rør eller slangesamlingen. Afslut altid tilpasningen af fittingen i strammingsretningen. Træk (løsn) aldrig rørets gevindstik tilbage for at opnå justering.
5. Rengør alle rester og eventuelle overskydende gevindmiddel med et passende rengøringsmiddel.
6. Inspicer fittingens endelige stand. Vær særligt opmærksom på muligheden for revner i portåbningen.
7. Markér fittingens endelige position. Hvis en fitting lækker, skal fittingen adskilles og kontrolleres for beskadigelse.

BEMÆRK:

Fejl i fittings på grund af overspænding er ikke nødvendigvis tydelige, før fittings demonteres og inspiceres.

Tabel 7.9 Rørgvind til hydraulisk fitting

| Konisk rørgvindstørrelse | Anbefalede drejninger fra fingertæt (TFFT) | Anbefalede fingertætte flader (FFFT) |
|--------------------------|--|--------------------------------------|
| 1/8-27 | 2-3 | 12-18 |
| 1/4-18 | 2-3 | 12-18 |
| 3/8-18 | 2-3 | 12-18 |
| 1/2-14 | 2-3 | 12-18 |
| 3/4-14 | 1,5-2,5 | 12-18 |
| 1-11 1/2 | 1,5-2,5 | 9-15 |
| 1 1/4-11 1/2 | 1,5-2,5 | 9-15 |
| 1 1/2-11 1/2 | 1,5-2,5 | 9-15 |
| 2-11 1/2 | 1,5-2,5 | 9-15 |

7.2 Konverteringsdiagram

I denne vejledning anvendes både SI-enheder (herunder metriske) og amerikanske (USA) måleenheder (undertiden kaldet standardenheder). En liste over disse enheder samt deres forkortelser og omregningsfaktorer findes her til orientering.

Table 7.10 Konverteringsdiagram

| Antal | SI-enheder (metrisk) | | Faktor | Amerikanske sædvanlige enheder (standard) | |
|-----------------|----------------------|--------------------------|--|---|---------------------|
| | Enhedsnavn | Forkortelse | | Enhedsnavn | Forkortelse |
| Område | hektar | hektar | $\times 2,4710 =$ | acre | acres |
| Gennemstrømning | liter pr. minut | l/min | $\times 0,2642 =$ | Amerikanske gallons pr. minut | gpm |
| Kraft | Newton | N | $\times 0,2248 =$ | pound force | lbf |
| Længde | millimeter | mm | $\times 0,0394 =$ | tomme | tommer |
| Længde | meter | m | $\times 3,2808 =$ | fod | fod |
| Effekt | kilowatt | kW | $\times 1,341 =$ | hestekræfter | hp |
| Tryk | kilopascal | kPa | $\times 0,145 =$ | pounds per square inch – pund pr. kvadrattomme. | psi |
| Tryk | megapascal | MPa | $\times 145,038 =$ | pounds per square inch – pund pr. kvadrattomme. | psi |
| Tryk | bar (ikke-SI) | bar | $\times 14,5038 =$ | pounds per square inch – pund pr. kvadrattomme. | psi |
| Moment | Newton meter | Nm | $\times 0,7376 =$ | pund fod eller fod pund | lbf·ft |
| Moment | Newton meter | Nm | $\times 8,8507 =$ | pund tomme eller tomme pund | lbf·in |
| Temperatur | grader Celsius | °C | $(^{\circ}\text{C} \times 1,8) + 32 =$ | grader Fahrenheit | °F |
| Hastighed | meter pr. minut | m/min. | $\times 3,2808 =$ | fod pr. minut | fod/min. |
| Hastighed | meter pr. sekund | m/s | $\times 3,2808 =$ | fod pr. sekund | ft/s |
| Hastighed | kilometer pr. time | km/t | $\times 0,6214 =$ | mil pr. time | mph |
| Volumen | liter | L | $\times 0,2642 =$ | Amerikanske gallons | US gal. |
| Volumen | milliliter | mL | $\times 0,0338 =$ | ounce | oz. |
| Volumen | kubikcentimeter | cm ³ eller cc | $\times 0,061 =$ | kubiktomme | tommer ³ |
| Vægt | kilogram | kg | $\times 2,2046 =$ | pund | lb. |

Indeks

A

| | |
|---|----------|
| af indføringssejl | |
| drivrulle | |
| fjernelse..... | 384 |
| montering | 386 |
| sejlstrammer | |
| kontrol, justering | 382 |
| afgrødedeflektorer | 506 |
| afgrødelevering | |
| valgmuligheder | 499 |
| afribberarme | 129, 509 |
| fjernelse | 404 |
| montering..... | 404 |
| afskæring | |
| i jordhøjde | 137 |
| over jorden | 130 |
| justering af stabiliseringshjul..... | 131 |
| justering af transporthjul..... | 132 |
| AHHC, <i>Se</i> automatisk styring af højden på skærebord | |
| akshæversæt | 499 |
| opbevaringssæt | 499 |
| anbefalede væsker og smøremidler | 549 |
| automatisk styring af højden på skærebord | |
| Case IH 120-seriens mejetærskere | |
| justering | |
| forudindstillet skærehøjde | 246 |
| kalibrering | |
| automatisk styring af højden på skærebord..... | 233 |
| spænding for sensorudgang | |
| kontrol af spændingsområde fra | |
| førerhuset | 230 |
| Case IH 230-seriens mejetærskere | |
| justering | |
| forudindstillet skærehøjde | 246 |
| kalibrering | |
| automatisk styring af højden på skærebord..... | 233 |
| spænding for sensorudgang | |
| kontrol af spændingsområde fra | |
| førerhuset | 230 |
| Case IH 240-seriens mejetærskere | |
| justering | |
| forudindstillet skærehøjde | 246 |
| kalibrering | |
| automatisk styring af højden på skærebord..... | 233 |
| spænding for sensorudgang | |
| kontrol af spændingsområde fra | |
| førerhuset | 230 |
| Case IH 250-seriens mejetærskere | |
| justering | |
| forudindstillet skærehøjde | 246 |
| kalibrering | |
| automatisk styring af højden på skærebord..... | 233 |
| spænding for sensorudgang | |
| kontrol af spændingsområde fra | |
| førerhuset | 230 |
| Case IH 5130/6130/7130-mejetærskere | |
| justering | |
| forudindstillet skærehøjde | 226 |
| kalibrering | |
| automatisk styring af højden på skærebord..... | 224 |
| opsætning af skærebordet på | |
| mejetærskerdisplay | 221 |
| spænding for sensorudgang | |
| kontrol af spændingsområde fra | |
| førerhuset | 218 |
| Case IH 5140/6140/7140-mejetærskere | |
| justering | |
| forudindstillet skærehøjde | 226 |
| opsætning af skærebordet på | |
| mejetærskerdisplay | 221 |
| spænding for sensorudgang | |
| kontrol af spændingsområde fra | |
| førerhuset | 218 |
| Case IH 7010-mejetærskere | |
| spænding for sensorudgang | |
| kontrol af spændingsområde fra | |
| førerhuset | 218 |
| Case IH mejetærskere med version 28.00-software | |
| kalibrering af automatisk styring af højden på | |
| skærebord | 238 |
| Case IH-mejetærskere | |
| hastighedsstyring for sidesejl | 64 |
| kontrol af vindehøjdesensorens spænding..... | 244 |
| vending for vinde..... | 66 |
| vindens hastighedssensor..... | 247 |
| spænding for sensorudgang | 213 |
| krav til mejetærsker | 213 |
| manuel kontrol af spændingsgrænser..... | 213 |
| automatisk styring af skærebordshøjden | |
| Case IH-mejetærskere i 120-serien | 228 |
| Case IH-mejetærskere i 130-serien | 217 |
| Case IH-mejetærskere i 140-serien | 217 |
| Case IH-mejetærskere i 230-serien | 228 |
| Case IH-mejetærskere i 240-serien | 228 |
| Case IH-mejetærskere i 250-serien | 228 |
| Case IH-mejetærskere i 260-serien | 228 |
| New Holland-mejetærskere i CH-serien | |
| vending for vinde..... | 69 |
| New Holland-mejetærskere i CR-serien | |
| vending for vinde..... | 69 |
| oversigt | |
| Case IH 130-, 140-, 150- og 160-serien..... | 217 |
| Case IH-mejetærskere i 120-serien..... | 228 |

INDEKS

| | | | |
|--|-----|---|----------|
| Case IH-mejetærskere i 230-, 240-, 250-, 260-serien..... | 228 | indføringssejl..... | 384 |
| | | fjernelse..... | 384 |
| | | montering..... | 386 |
| B | | E | |
| beslagsæt til opbevaring af stråskillere..... | 500 | EasyMove™-transportsystemer | |
| betjeningsstilstande | | ændring af anhængertrækkets tilslutning | |
| flex-tilstand..... | 153 | gaffel til gaffelben..... | 484 |
| stiv tilstand..... | 156 | gaffel til tap..... | 486 |
| bremsesko..... | 137 | justeringshjul..... | 132 |
| <i>Se også</i> afskæring på jorden | | ejers/operatørs ansvar..... | 39 |
| Justering af indvendige bremsesko..... | 138 | ekstra knive..... | 340 |
| justering af ydre bremsesko..... | 139 | ekstraudstyr | |
| bugsering af skærebordet..... | 251 | ContourMax™..... | 471 |
| fastgørelse til bugserkøretøj..... | 252 | justeringshjul med fodkontakt..... | 133 |
| flytning af venstre udvendige hjul fra transport til | | kontrol af spillerum..... | 476 |
| arbejdsposition..... | 253 | smøring..... | 474 |
| konvertering fra mark til transport..... | 263 | flydemoduler | |
| flytning af hjul | | lateral hældning..... | 509 |
| baghjul (højre) til transportposition..... | 265 | propsæt..... | 509 |
| forhjul (venstre) til transportposition..... | 264 | racksæt til opbevaring af akshæver..... | 499 |
| konvertering fra transport til mark..... | 253 | elektrisk system..... | 305 |
| fjernelse af trækstang..... | 254 | sensorer | |
| fjernelse af trækstang fra opbevaring..... | 267 | vindens hastighedssensor | |
| flytning af hjul | | udskiftning..... | 467 |
| baghjul (højre) til markposition..... | 261 | udskiftning af lyspærer..... | 305 |
| forhjul (venstre) til markposition..... | 258 | | |
| opbevaring af trækstang..... | 257 | | |
| | | F | |
| | | fejlfinding..... | 517 |
| C | | afgrødetab ved skærebjælke..... | 517 |
| Case IH-mejetærskere | | Skærebord og sejl..... | 525 |
| frakobling af mejetærsker fra skærebord..... | 78 | skærehandling og knivkomponenter..... | 519 |
| tilkobling af mejetærsker til skærebord..... | 72 | skæring af spiselige bønner..... | 527 |
| | | vindelevering..... | 522 |
| | | flex-flydesystem | |
| D | | flex-begrænser for sur-position | |
| dækinflation/tryk..... | 483 | fjern..... | 157 |
| daglige opstartstjek..... | 60 | monter..... | 157 |
| definitioner..... | 27 | flex-tilstande | |
| drev | | betjening i flex-tilstand..... | 153 |
| skærebordsdrev..... | 306 | flydemoduler | |
| drivlinjer | | afribberarme..... | 129, 404 |
| drivlinjeafskærmninger | | fjernelse..... | 404 |
| fjernelse af afskærmning..... | 311 | montering..... | 404 |
| montering af afskærmning..... | 313 | frakobling af indføringssejl..... | 250 |
| fjernelse..... | 306 | indføringsbord..... | 379 |
| montering..... | 308 | kontrol af breakaway-kroge..... | 402 |
| drivrullens lejer | | indføringssejl | |
| fjernelse..... | 387 | drivrulle..... | 384 |
| montering..... | 390 | fjernelse..... | 384 |
| sidesejlets drivrulle | | montering..... | 386 |
| udskiftning..... | 425 | drivrullens leje..... | 387 |
| drivruller | | | |

INDEKS

| | |
|---|----------|
| montering | 390 |
| løberulleleje | |
| udskiftning | 395 |
| sejlstrammer | |
| kontrol, justering | 382 |
| tomgangsrulle | 390 |
| fjernelse | 390 |
| montering | 393 |
| udskiftning af indføringssejl | 379 |
| opsætning | 99 |
| snegldrev | |
| justering af spænding i sneglens trækkæde | 325 |
| snegle | 318 |
| indføringspigge | 328 |
| fjernelse | 122, 328 |
| justering af timing af pigge | 333 |
| kontrol af timing af pigge | 332 |
| montering | 125, 330 |
| snegl til pande-spillerum | 318 |
| valgfri indføringsneglevinding | 507 |
| vinding | 115, 327 |
| flydemodulsæt | 506 |
| flydende stråskillere | 500 |
| fjernelse | 193 |
| justering | 198 |
| montering | 195 |
| flyder | |
| skærebordsflyder | |
| ændring af konfiguration og placering af | |
| flydefjeder | 148 |
| kontrol og justering | 142 |
| skærebordsflyderlåse | 153 |
| vingeflydelåse | |
| låst | 156 |
| ulåst | 153 |
| forholdsregler for svejsning | 8 |

G

| | |
|---------------------------------------|-----|
| gearkasser | |
| afslutningsgearkasse | |
| justering af kædespænding | 316 |
| smøring af afslutningsgearkasse | 297 |
| kontrol af oliestand | 297 |
| olieskift | 299 |
| påfyldning af olie | 298 |
| hovedgearkasse | |
| justering af kædespænding | 315 |
| smøring af hovedgearkasse | 295 |
| kontrol af oliestand | 295 |
| olieskift | 296 |
| påfyldning af olie | 296 |

H

| | |
|--|----------|
| hastigheder | 169 |
| hastighed for sidesejl | 166 |
| justering | 167 |
| Indføringssejlets hastighed | 168 |
| kørehastighed | 166 |
| vindehastighed | 164 |
| hjul og dæk | |
| dækinflation/tryk | 483 |
| kontrol af boltens moment | 471, 481 |
| stabiliseringshjul | 514 |
| hydraulik | 301 |
| fittings | |
| fittings med konisk gevind | 539 |
| O-ringfladetætning | 537 |
| O-ringsæde – ikke-justerbart | 536 |
| O-ringsæde – justerbart | 535 |
| hydraulikvæskebeholder | |
| forlængersæt til beholder | 508 |
| kontrol af oliestand | 301 |
| olieskift | 302 |
| påfyldning af olie | 301 |
| kontrol af langer og rør | 278 |
| sikkerhed ved hydraulik | 7 |
| skift af oliefilter | |
| integreret hydrauliksystem (IHS) | 303 |
| modulært hydrauliksystem (MHS) | 303 |

I

| | |
|--|-----|
| identifikation af komponenter | |
| FlexDraper®-skærebord i FD2-serien | 34 |
| FM200-flydemodul | 35 |
| indføringsbord | |
| kontrol af breakaway-kroge | 402 |
| indføringsbordets bakke | |
| hævning | 401 |
| sænkning | 399 |
| indføringssejl | |
| drivrulle | 384 |
| drivrullens leje | |
| fjernelse | 387 |
| montering | 390 |
| justering af hastighed | 168 |
| løberulleleje | |
| udskiftning | 395 |
| tomgangsrulle | 390 |
| fjernelse | 390 |
| montering | 393 |
| udskiftning af indføringssejl | 379 |
| indføringsneglevinding | 507 |
| indkøringsperiode | 61 |
| indstillinger | |
| anbefalede skærebordsindstillinger | 82 |

INDEKS

| | |
|--|-----|
| anbefalede vindeindstillinger | 93 |
| optimering af skærebord til raps | 93 |
| inspektioner | |
| opstartsinspektioner | 277 |
| integrationsæt | |
| konturhjul | 134 |

K

| | |
|---|-----|
| kædehjul | 460 |
| justerer vindetrækkets kædespænding | 458 |
| valgfrít kædehjul til vinden | 165 |
| kæder | |
| afslutningsgearkassens trækkæde | |
| justering af spænding | 316 |
| hovedgearkassens trækkæde | |
| justering af spænding | 315 |
| sneglens trækkæde | |
| justering af kædespænding | 325 |
| kontrol af spænding (grundig) | 322 |
| kontrol af spænding (hurtig) | 320 |
| smøring | 293 |
| vindetrækkets kæde | |
| justering af spænding | 458 |
| knaster | |
| indstillinger for vindens knast | 183 |
| justering af vindeknast | 185 |
| knivafskærmninger og nedholdere | |
| dobbeltkniv | |
| FD235 konfiguration af spids afskærmning | 344 |
| FD240 konfiguration med spids | |
| knivafskærmning | 345 |
| FD241- og FD261-konfiguration med spids | |
| knivafskærmning | 346 |
| FD245 konfiguration af spids afskærmning | 347 |
| FD250 konfiguration med spids | |
| knivafskærmning | 348 |
| konfiguration med kort knivafskærmning – alle | |
| modeller undtagen FD241 og FD261 | 363 |
| konfiguration med kort knivafskærmning – FD241 og | |
| FD261 | 364 |
| enkelt kniv | |
| konfiguration med kort afskærmning | 362 |
| konfiguration med spids afskærmning | 343 |
| knivdrevsystemer | 376 |
| knivtrækboks | 376 |
| oplysninger om knivhastighed | 168 |
| knive | 336 |
| ekstra knivplacering | 340 |
| fejlfinding | 519 |
| knivhovedets skjolde | 374 |
| montering | 374 |
| knivtræk | 169 |
| knivtrækbokse | |
| kontrol af monteringsbolte | 377 |

| | |
|--|-----|
| kontrol af oliestand | 376 |
| olieskift | 377 |
| komplet udfyldningssæt til grænseflade | 508 |
| konfigurationer af indføringsssnegl | 99 |
| bred konfiguration | 110 |
| mellemkonfiguration | 108 |
| smal konfiguration | 105 |
| ultrabred konfiguration | 113 |
| ultrasmal konfiguration | 101 |
| konturhjul | |
| kontrol af spillerum | 476 |
| konverteringsdiagram | 540 |
| kørehastighed | 166 |

L

| | |
|---|-----|
| lejer | |
| indføringssejl | |
| fjernelse af drivrullens leje | 387 |
| montering af drivrullens leje | 390 |
| sidesejl | |
| inspektion af sejlrolleleje | 416 |
| udskiftning af drivrullens leje | 425 |
| lodret knivsystem | |
| ændring af lodret knivposition | 493 |
| udskiftning af lodrette knivsektioner | 489 |
| lodrette knivsæt | 504 |
| lyspærer | |
| udskiftning | 305 |

M

| | |
|--|-----|
| mejetærskere | |
| frakobling af mejetærsker fra skærebord | |
| Case IH | 78 |
| tilkobling af skærebord til mejetærsker | |
| Case IH | 72 |
| transport af skærebord | 251 |
| bugsering | 251 |
| bugsering af skærebordet | |
| fastgørelse til bugserkøretøj | 252 |
| forholdsregler ved bugsering | 252 |
| på mejetærsker | 251 |
| metriske bolte | |
| specifikationer for tilspændingsmoment | 531 |
| modelnumre | |
| registreringer | xi |

N

| | |
|-----------------------------|----|
| nedlukningsprocedurer | 62 |
|-----------------------------|----|

INDEKS

O

| | |
|-----------------------------|-----|
| Opstart | |
| daglige kontroller | 60 |
| opstartsinspektioner | 277 |
| øvre tværgående snegl | 186 |
| justering af position | 186 |
| sæt | 501 |

P

| | |
|---|---------------|
| pickup-vinder | 171, 429, 458 |
| centrering | 435 |
| fejlfinding | 522 |
| frem/tilbage-position | 174 |
| flytning af cylindere | 176 |
| justering | 175 |
| kontrol og justering af vindens højdesensor | 173 |
| spillerum for vinde | |
| måling | 429 |
| spillerum mellem vinde og skærebjælke | 429 |
| justering | 432 |
| sur vinde | 434 |
| tandrørsbøsninger | 441 |
| udskiftning af vindehastighedssensorer | 467 |
| udskiftning af vindehøjdesensor | 172 |
| vindehastighed | 164 |
| vindehøjde | 170 |
| vindeknast | |
| indstillinger og retningslinjer | 183 |
| justering af vindeknast | 185 |
| vindens endeskjold | 447 |
| vindens pigafstand | 183 |
| vindens sikkerhedsafstivere | 41 |
| aktivering | 41 |
| frakobler | 42 |
| vindepigge | 437 |
| Fjerner pigge af plastik | 439 |
| fjerner stålpigge | 437 |
| monterer pigge af plastik | 440 |
| montering af stålpigge | 438 |
| vindetræk | |
| kædehjul | 460 |
| valgfrit til særlige forhold | 165 |
| vindetræksystemer | 458 |
| dækdæksler | 52 |
| pigge | |
| indføringspigge | 328 |
| fjernelse | 122, 328 |
| justering af timing af pigge | 333 |
| kontrol af timing af pigge | 332 |
| montering | 125, 330 |
| produktoversigt | 27 |
| propsæt | 509 |

R

| | |
|-------------------------------|-----|
| redskab til solsikker | 503 |
| risstråskillestænger | 210 |
| skillestang til ris-sæt | 502 |

S

| | |
|---|-----|
| sæt med udvidet midterfyldstof | 506 |
| sæt med vindepigge til lejesæd | 502 |
| sejl | |
| fejlfinding | 525 |
| flydmoduler | |
| indføringsbord | 379 |
| justering, kontrol af sejlets spænding | 382 |
| udskiftning af indføringssejl | 379 |
| hastighed for sidesejl | |
| justering af hastighed | 167 |
| justering af sidesejlsporing | 415 |
| Sejl | |
| hastighed for sidesejl | 166 |
| sejlrullelejer | |
| inspektion | 416 |
| sensorer | |
| kontrol af spænding for sensor for frem-/ | |
| tilbageposition | 180 |
| kontrol og justering af for-/agter- | |
| positionssensor | 181 |
| udskiftning af vindehastighedssensorer | 467 |
| vindehøjde | |
| kontrol og justering af retning | 171 |
| kontrol og justering af sensorens spænding | 173 |
| serienumre | |
| placeringer | xi |
| registreringer | xi |
| serviceintervaller | |
| smøring | 280 |
| servicering, <i>Se vedligeholdelse og service</i> | |
| servicering af udstyr | |
| før sæson | 277 |
| ved sæsonafslutning | 278 |
| sidesejlsystemer | |
| afmontering af drevrulle til sidesejl | 422 |
| afmontering af løberulle til sidesejl | 416 |
| afmontering af sidesejl | 406 |
| inspektion af sejlrulleleje | 416 |
| justering af højden på sidesejldæk | 410 |
| justering af sidesejlets spænding | 412 |
| montering af drevrulle til sidesejl | 426 |
| montering af løberulle til sidesejl | 421 |
| montering af sidesejl | 408 |
| udskiftning af drivrullens leje | 425 |
| udskiftning af tomgangsrollens leje | 418 |
| sikkerhed | 1 |
| advarselssymboler | 1 |

INDEKS

| | | | |
|--|----------|--|---------|
| daglige opstartstjek | 60 | opsætning | 82 |
| driftssikkerhed..... | 40 | redskaber | 82 |
| forholdsregler for svejsning..... | 8 | skærebordsdrift | 39 |
| generelt om sikkerhed | 3 | skærebordsvinkel | |
| signalord | 2 | justering fra mejetærsker | 140–141 |
| sikkerhed ved hydraulik..... | 7 | transport af skærebord | |
| sikkerhed ved vedligeholdelse | 5 | bugsering | 251 |
| sikkerhedsmærkater | | fastgørelse af skærebord til | |
| forstå mærkaterne | 18 | bugseringskøretøj | 252 |
| placering af sikkerhedsmærkater | 12 | på mejetærsker | 251 |
| sikkerhedsskilte med mærkater | 11 | valgmuligheder | 510 |
| montering af mærkater..... | 11 | skærebordets endeskjolde | 44 |
| skærebordets sikkerhedsafstivere | 40 | åbning..... | 44 |
| vindens sikkerhedsafstivere | 41 | fjernelse | 51 |
| sikkerhedsudstyr | 40 | justering..... | 47 |
| skærebjælkesystemer | | kontrol | 47 |
| ekstraudstyr | 505 | lukning | 45 |
| fjernelse af kniv | 337 | montering..... | 51 |
| frakobling | 249 | skærebordets sejl, <i>Se sejl</i> | |
| justering | | skærebordsdrev | 306 |
| holder til kort knivfører..... | 368 | drivlinjeafskærmninger | |
| knivførere og knivførerbjælke | 349 | fjernelse..... | 311 |
| kort knivfører midterholder | 373 | montering | 313 |
| spidse knivfører holdere | 355 | gearkasser | |
| spidse midterholdere..... | 360 | afslutningsgearkassens trækkæde..... | 316 |
| justering af nedholdere til knivafskærmninger med fire | | hovedgearkassens trækkæde | 315 |
| spidser | 355 | skærebordsflyder | 142 |
| Konfiguration af spids knivfører | | skærebordsvinkel | 139 |
| Enkeltknivsskæreborde | 343 | skillestænger | 208 |
| konfiguration med korte knivførere | | fjernelse | 209 |
| Enkeltknivsskæreborde | 362 | montering..... | 209 |
| korte knivafskærmninger og holdere | 361 | smøring | 280 |
| korte knivførere | | for hver 10 timer..... | 280 |
| kontrol af holdere | 367 | for hver 100 timer | 286 |
| kontrol af midterholdere | 371 | for hver 25 timer..... | 281 |
| montering af kniv..... | 339 | for hver 250 timer | 288 |
| spidse knivafskærmninger og holdere | 341 | for hver 50 timer..... | 282 |
| spidse knivførere | | for hver 500 timer | 290 |
| kontrol af holdere | 354 | smøreplan/optegnelser | 274 |
| kontrol af midterholdere | 358 | smøreprocedure | 291 |
| udskiftning | | smøring og servicering | |
| korte endeknivførere..... | 365 | skærebordsdrevets afslutningsgearkasse | |
| midterknivførere på dobbeltknivsskæreborde..... | 369 | kontrol af oliestand | 297 |
| spidse knivførere | 351 | olieskift..... | 299 |
| spidse midterknivførere på | | smøring af gearkasse | 297 |
| dobbeltknivsskæreborde | 356 | skærebordsdrevets hovedgearkasse | |
| udskiftning af beskadiget/ødelagt knivsektion | 336 | kontrol af oliestand | 295 |
| skæreborde | 40 | olieskift | 296 |
| ændring af konfiguration og placering af | | smøring af gearkasse | 295 |
| flydefjeder | 148 | smøreprocedure | 291 |
| driftsvariable | 130 | sneglens trækkæder | 293 |
| flydelåse | 153 | vindetrækkets kæde | 293 |
| flyder | 142, 148 | snegle | 318 |
| forholdsregler ved transport | 252 | konfigurationer af indføringsnegl..... | 99 |
| kontrol og justering | 142 | bred konfiguration | 110 |

INDEKS

| | |
|--|--|
| <ul style="list-style-type: none"> vinde <ul style="list-style-type: none"> sæt med plastpigge..... 513 sæt med stålpigge 513 transportsystemer 481 vindens kædehjul 165 vedligeholdelse og service..... 273 <ul style="list-style-type: none"> af indføringssejl kontrol og justering af spænding 382 ContourMax™ <ul style="list-style-type: none"> kontrol af spillerum 476 smøring..... 474 servicering <ul style="list-style-type: none"> før sæson 277 klargøring af maskinen..... 273 opstartsinspektioner 277 ved sæsonafslutning..... 278 sikkerhed ved vedligeholdelse 5 smøringsintervaller..... 280 vedligeholdelseskrav..... 274 vedligeholdelsesplan..... 274 vedligeholdelsesplan/-registrering 274 vindehastigheder..... 164 <ul style="list-style-type: none"> kædeposition 467 vindens frem/tilbage-positioner, <i>Se pickup-vinder</i> vindens sikkerhedsafstivere..... 41 <ul style="list-style-type: none"> aktivering 41 frakobler 42 vindepigge 437 vindepositioneringssystemer <ul style="list-style-type: none"> udrensning af hydrauliksystem 436 vinder, <i>Se pick-up-vinder</i> <ul style="list-style-type: none"> kontrol af spænding for sensor for frem-/tilbageposition 180 kontrol og justering af for-/agterpositionssensor 181 vindetræksystemer <ul style="list-style-type: none"> dæksel til vindetræk <ul style="list-style-type: none"> fjernelse..... 52 montering 54 dobbelt tandhjul (valgfrit) <ul style="list-style-type: none"> fjernelse..... 462 montering 465 endeskjoldets understøttelse <ul style="list-style-type: none"> udskift ved indvendig bagende 453 udskift ved udvendigt bagende 452 udskiftning 456 udskiftning ved indvendig knastende..... 450 udskiftning ved udvendig knastende 448 justering af vindeform..... 434 tandrørsbøsninger <ul style="list-style-type: none"> fjernelse..... 441 montering 443 vindetrækkets enkelte kædehjul <ul style="list-style-type: none"> fjernelse..... 461 montering 462 | <ul style="list-style-type: none"> vindetrækkets kæde <ul style="list-style-type: none"> løsner 458 tilspænder 459 vinding 115, 327 <ul style="list-style-type: none"> fjernelse 115 montering..... 117, 120 vingebalance <ul style="list-style-type: none"> kontrol og justering af vingebalance 158 |
|--|--|

Anbefalede væsker og smøremidler

Sørg for, at din maskine fungerer ved topeffektivitet ved kun at bruge rene væsker og smøremidler.

- Brug rene beholdere til at håndtere alle væsker og smøremidler.
- Opbevar væsker og smøremidler i et område, der er beskyttet mod støv, fugt og andre forurenende stoffer.

| Smøremiddel | Specifikation | Beskrivelse | Bruge | Kapacitet |
|-------------------------|--|---|--|------------------------------------|
| Fedt | SAE til flere formål | Høj temperatur ekstremtryk (EP) ydeevne med maks. 1 %. molybdædisulfid (NLGI Grade 2) lithiumbase | Efter behov medmindre andet er angivet | – |
| | | Høj temperatur ekstremtryk (EP) ydeevne med maks. 10 %. molybdædisulfid (NLGI Grade 2) lithiumbase | Drivelinje forskydelig samling | – |
| Gear-smøremiddel | SAE 85W-140 | API-serviceklasse GL-5 | Knivtrækboks | 1,5 liter (1,6 quarts) |
| | | | Hovedgearkasse | 2,75 liter (2,9 quarts) |
| | | | Afslutningsgearkasse | 2,25 liter (2,4 liter) |
| Hydraulikolie | <p>Transhydraulisk olie af enkelt kvalitet. Viskositet ved 60,1 cSt ved 40 °C (104 °F) Viskositet ved 9,5 cSt ved 100 °C (212 °F)</p> <p>Anbefalede mærker:</p> <ul style="list-style-type: none"> • Petro-Canada Duratran • John Deere Hy-Gard J20C • CNH Hy-Tran Ultratraction • CNH Hy-Tran Multi-traction • AGCO Permatran 821 XL | Smøremiddel trans-/hydraulikolie | Skærebordsdrevsystemets beholder | 95 liter (25,1 amerikanske gallon) |
| Kædeolie | Kædeolie med en viskositet på 100-150 sCt ved 40 °C (104 °F) eller mineralolie SAE 20W-50 uden detergenter eller opløsningsmidler | Kædeolie er formuleret til at give god slidbeskyttelse og modstandsdygtighed over for skumdannelse. Den beskytter kæden og drivhjulene mod slitage. | vindetrækkets kæde | – |



BY MacDon

KUNDER
MacDon.com

FORHANDLERE
Portal.MacDon.com

Varemærker tilhørende produkter er mærkerne for deres respektive producenter og/eller distributører.

Trykt i Canada