

FD2 serija „FlexDraper®“ pjaunamoji su FM200 paviršiaus kopijavimo moduli

Operatoriaus vadovas

MD #262870 Peržiūra A

Originalių instrukcijų vertimas

FD2 serijos „FlexDraper®“ pjaunamoji

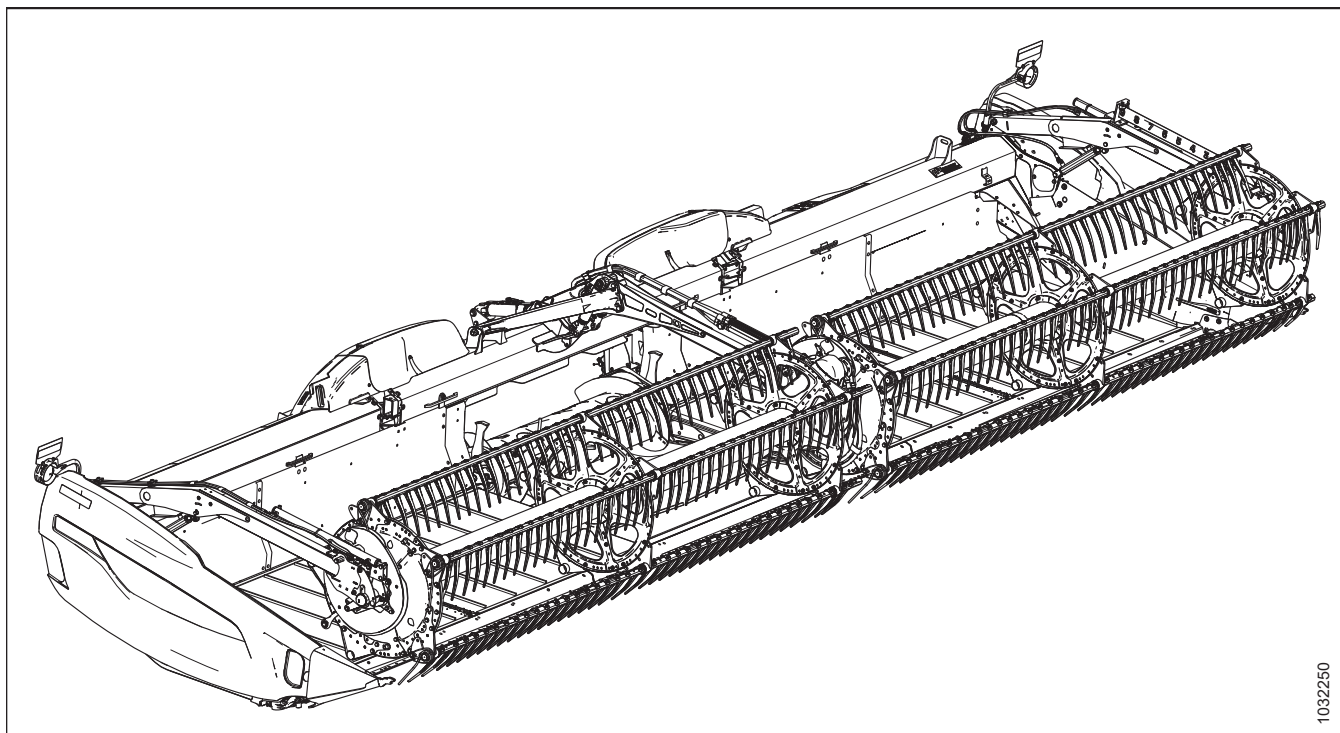

Paskelbta 2024 m. rugsėjo mėn.

© „MacDon Industries, Ltd.“, 2024 m.

Šiame leidinyje pateikta informacija grindžiama turima informacija, galiojančia spausdinimo metu. „MacDon Industries, Ltd.“ nesuteikia jokios tiesioginės ar numanomos garantijos, susijusios su šiame leidinyje pateikta informacija. „MacDon Industries, Ltd.“ pasilieka teisę bet kada atlikti pakeitimus be išankstinio įspėjimo.

Atitikties deklaracija

 <h2 style="margin: 0;">EC Declaration of Conformity</h2>	
<p>[1] MacDon MacDon Industries Ltd. 680 Moray Street, Winnipeg, Manitoba, Canada R3J 3S3</p>	<p>[4] As per Shipping Document</p> <p>[5] 22-Apr-24</p> <p>[6] _____ Adrienne Tankeu Product Integrity</p>
<p>[2] Combine Header</p> <p>[3] MacDon FD2 Series</p>	

EN	BG	CZ	DA
<p>We, [1] Declare, that the product: Machine Type: [2] Name & Model: [3] Serial Number(s): [4] fulfils all the relevant provisions of the Directive 2006/42/EC. Harmonized standards used, as referred to in Article 7(2): EN ISO 4254-1:2015 EN ISO 4254-1:2015/A1:2021 EN ISO 4254-7:2017 Place and date of declaration: [5] Identity and signature of the person empowered to draw up the declaration: [6] Name and address of the person authorized to compile the technical file: Guillaume Quenot General Manager, MacDon Europe GmbH Hagenauer Straße 59 65203 Wiesbaden (Germany) gquenot@macdon.com</p>	<p>Ние, [1] декларираме, че следният продукт: Тип машина: [2] Наименование и модел: [3] Серийен номер(а) [4] отговаря на всички приложими разпоредби на директива 2006/42/ЕО. Използвани са следните хармонизирани стандарти според чл. 7(2): EN ISO 4254-1:2015 EN ISO 4254-1:2015/A1:2021 EN ISO 4254-7:2017 Място и дата на декларацията: [5] Име и подпис на лицето, упълномощено да изготви декларацията: [6] Име и адрес на лицето, упълномощено да състави техническия файл: Гуillaume Яуенот Управител, MacDon Europe GmbH Hagenauer Straße 59 65203 Wiesbaden (Германия) gquenot@macdon.com</p>	<p>My, [1] Prohlašujeme, že produkt: Typ zařízení: [2] Název a model: [3] Sériové(á) číslo(a): [4] splňuje všechna relevantní ustanovení směrnice 2006/42/EC. Byly použity harmonizované standardy, jak je uvedeno v článku 7(2): EN ISO 4254-1:2015 EN ISO 4254-1:2015/A1:2021 EN ISO 4254-7:2017 Místo a datum prohlášení: [5] Identita a podpis osoby oprávněné k vydání prohlášení: [6] Jméno a adresa osoby oprávněné k vyplnění technického souboru: Guillaume Quenot generální ředitel, MacDon Europe GmbH Hagenauer Straße 59 65203 Wiesbaden (Německo) gquenot@macdon.com</p>	<p>Vi, [1] erklærer, at produkt: Maskintype [2] Navn og model: [3] Serienummer (-numre): [4] Opfylder alle bestemmelser i direktiv 2006/42/EF. Anvendte harmoniserede standarder, som henviser til i paragraf 7(2): EN ISO 4254-1:2015 EN ISO 4254-1:2015/A1:2021 EN ISO 4254-7:2017 Sted og dato for erklæringen: [5] Identitet på og underskrift fra den person, som er bemyndiget til at udarbejde erklæringen: [6] Navn og adresse på den person, som er bemyndiget til at udarbejde den tekniske fil: Guillaume Quenot Direktør, MacDon Europe GmbH Hagenauer Straße 59 D-65203 Wiesbaden (Tyskland) gquenot@macdon.com</p>

DE	ES	ET	FR
<p>Wir, [1] Erklären hiermit, dass das Produkt: Maschinentyp: [2] Name & Modell: [3] Seriennummer (n): [4] alle relevanten Vorschriften der Richtlinie 2006/42/EG erfüllt. Harmonisierte Standards wurden, wie in folgenden Artikeln angegeben, verwendet 7(2): EN ISO 4254-1:2015 EN ISO 4254-1:2015/A1:2021 EN ISO 4254-7:2017 Ort und Datum der Erklärung: [5] Name und Unterschrift der Person, die dazu befugt ist, die Erklärung auszustellen: [6] Name und Anschrift der Person, die dazu berechtigt ist, die technischen Unterlagen zu erstellen: Guillaume Quenot General Manager, MacDon Europe GmbH Hagenauer Straße 59 65203 Wiesbaden gquenot@macdon.com</p>	<p>Nosotros [1] declaramos que el producto: Tipo de máquina: [2] Nombre y modelo: [3] Números de serie: [4] cumple con todas las disposiciones pertinentes de la directriz 2006/42/EC. Se utilizaron normas armonizadas, según lo dispuesto en el artículo 7(2): EN ISO 4254-1:2015 EN ISO 4254-1:2015/A1:2021 EN ISO 4254-7:2017 Lugar y fecha de la declaración: [5] Identidad y firma de la persona facultada para dar redactar la declaración: [6] Nombre y dirección de la persona autorizada para elaborar el expediente técnico: Guillaume Quenot Gerente general - MacDon Europe GmbH Hagenauer Straße 59 65203 Wiesbaden (Alemania) gquenot@macdon.com</p>	<p>Meie, [1] deklareerime, et toode Seadme tüüp: [2] Nimi ja mudel: [3] Seerianumbrid: [4] vastab kõigile direktiivi 2006/42/EÜ asjakohastele sätetele. Kasutatud on järgnevald harmoniseeritud standardeid, millele on viidatud ka punktis 7(2): EN ISO 4254-1:2015 EN ISO 4254-1:2015/A1:2021 EN ISO 4254-7:2017 Deklaratsiooni koht ja kuupäev: [5] Deklaratsiooni koostamiseks volitatud isiku nimi ja allkiri: [6] Tehnilise dokumendi koostamiseks volitatud isiku nimi ja aadress: Guillaume Quenot Peadirektor, MacDon Europe GmbH Hagenauer Straße 59 65203 Wiesbaden (Saksamaa) gquenot@macdon.com</p>	<p>Nous soussignés, [1] Déclarons que le produit : Type de machine : [2] Nom et modèle : [3] Numéro(s) de série : [4] Est conforme à toutes les dispositions pertinentes de la directive 2006/42/EC. Utilisation des normes harmonisées, comme indiqué dans l'Article 7(2): EN ISO 4254-1:2015 EN ISO 4254-1:2015/A1:2021 EN ISO 4254-7:2017 Lieu et date de la déclaration : [5] Identité et signature de la personne ayant reçu le pouvoir de rédiger cette déclaration : [6] Nom et adresse de la personne autorisée à constituer le dossier technique : Guillaume Quenot Directeur général, MacDon Europe GmbH Hagenauer Straße 59 65203 Wiesbaden (Allemagne) gquenot@macdon.com</p>

EC Declaration of Conformity

IT	HU	LT	LV
<p>Noi, [1] Dichiaro che il prodotto: Tipo di macchina: [2] Nome e modello: [3] Numero(i) di serie: [4] soddisfa tutte le disposizioni rilevanti della direttiva 2006/42/CE. Utilizzo degli standard armonizzati, come indicato nell'Articolo 7(2): EN ISO 4254-1:2015 EN ISO 4254-1:2015/A1:2021 EN ISO 4254-7:2017 Luogo e data della dichiarazione: [5] Nome e firma della persona autorizzata a redigere la dichiarazione: [6] Nome e persona autorizzata a compilare il file tecnico: Guillaume Quenot General Manager, MacDon Europe GmbH Hagenauer Straße 59 65203 Wiesbaden (Germania) gquenot@macdon.com</p>	<p>Mi, [1] Ezennel kijelentjük, hogy a következő termék: Gép típusa: [2] Név és modell: [3] Szériaszám(ok): [4] teljesíti a következő irányelv összes vonatkozó előírásait: 2006/42/EK. Az alábbi harmonizált szabványok kerültek alkalmazásra a 7(2) cikkely szerint: EN ISO 4254-1:2015 EN ISO 4254-1:2015/A1:2021 EN ISO 4254-7:2017 A nyilatkozattétel ideje és helye: [5] Azon személy kiléte és aláírása, aki jogosult a nyilatkozat elkészítésére: [6] Azon személy neve és aláírása, aki felhatalmazott a műszaki dokumentáció összeállítására: Guillaume Quenot Vezérigazgató, MacDon Europe GmbH Hagenauer Straße 59 65203 Wiesbaden (Németország) gquenot@macdon.com</p>	<p>Mes, [1] Pareiškiamo, kad šis produktas: Mašinos tipas: [2] Pavadinimas ir modelis: [3] Serijos numeris (-iai): [4] atitinka taikomus reikalavimus pagal Direktyvą 2006/42/EB. Naudojami harmonizuoti standartai, kai nurodoma straipsnyje 7(2): EN ISO 4254-1:2015 EN ISO 4254-1:2015/A1:2021 EN ISO 4254-7:2017 Deklaracijos vieta ir data: [5] Asmens tapatybės duomenys ir parašas asmens, įgaliojoto sudaryti šią deklaraciją: [6] Vardas ir pavardė asmens, kuris įgaliojato sudaryti šį techninį failą: Guillaume Quenot Generalinis direktorius, MacDon Europe GmbH Hagenauer Straße 59 65203 Wiesbaden (Vokietija) gquenot@macdon.com</p>	<p>Mēs, [1] Deklarējam, ka produkts: Mašīnas tips: [2] Nosaukums un modelis: [3] Sērijas numurs(-i): [4] Atbilst visām būtiskajām Direktīvas 2006/42/EK prasībām. Piemēroti šādi saskaņotie standarti, kā minēts 7. panta 2. punktā: EN ISO 4254-1:2015 EN ISO 4254-1:2015/A1:2021 EN ISO 4254-7:2017 Deklarācijas parakstīšanas vieta un datums: [5] Tās personas vārds, uzvārds un paraksts, kas ir pilnvarota sagatavot šo deklarāciju: [6] Tās personas vārds, uzvārds un adrese, kas ir pilnvarota sastādīt tehnisko dokumentāciju: Guillaume Quenot Generāldirektors, MacDon Europe GmbH Hagenauer Straße 59 65203 Wiesbaden (Vācija) gquenot@macdon.com</p>
<p>Wij, [1] Verklaren dat het product: Machinetype: [2] Naam en model: [3] Serienummer(s): [4] voldoet aan alle relevante bepalingen van de Richtlijn 2006/42/EC. Geharmoniseerde normen toegepast, zoals vermeld in Artikel 7(2): EN ISO 4254-1:2015 EN ISO 4254-1:2015/A1:2021 EN ISO 4254-7:2017 Plaats en datum van verklaring: [5] Naam en handtekening van de bevoegde persoon om de verklaring op te stellen: [6] Naam en adres van de geautoriseerde persoon om het technisch dossier samen te stellen: Guillaume Quenot Algemeen directeur, MacDon Europe GmbH Hagenauer Straße 59 65203 Wiesbaden (Duitsland) gquenot@macdon.com</p>	<p>My niżej podpisani, [1] Oświadczamy, że produkt: Typ urządzenia: [2] Nazwa i model: [3] Numer serjyny/numery serjyne: [4] spełnia wszystkie odpowiednie przepisy dyrektywy 2006/42/WE. Zastosowaliśmy następujące (zharmonizowane) normy zgodnie z artykułem 7(2): EN ISO 4254-1:2015 EN ISO 4254-1:2015/A1:2021 EN ISO 4254-7:2017 Data i miejsce oświadczenia: [5] Imię i nazwisko oraz podpis osoby upoważnionej do przygotowania deklaracji: [6] Imię i nazwisko oraz adres osoby upoważnionej do przygotowania dokumentacji technicznej: Guillaume Quenot Dyrektor generalny, MacDon Europe GmbH Hagenauer Straße 59 65203 Wiesbaden (Niemcy) gquenot@macdon.com</p>	<p>Nós, [1] Declarámos, que o produto: Tipo de máquina: [2] Nome e Modelo: [3] Número(s) de Série: [4] cumpre todas as disposições relevantes da Directiva 2006/42/CE. Normas harmonizadas aplicadas, conforme referido no Artigo 7(2): EN ISO 4254-1:2015 EN ISO 4254-1:2015/A1:2021 EN ISO 4254-7:2017 Local e data da declaração: [5] Identidade e assinatura da pessoa autorizada a elaborar a declaração: [6] Nome e endereço da pessoa autorizada a compilar o ficheiro técnico: Guillaume Quenot Gerente Geral, MacDon Europa Ltda. Hagenauer Straße 59 65203 Wiesbaden (Alemanha) gquenot@macdon.com</p>	<p>Noi, [1] Declarăm, că următorul produs: Tipul mașinii: [2] Denumirea și modelul: [3] Număr (numere) serie: [4] corespunde tuturor dispozițiilor esențiale ale directivei 2006/42/EC. Au fost aplicate următoarele standarde armonizate conform articolului 7(2): EN ISO 4254-1:2015 EN ISO 4254-1:2015/A1:2021 EN ISO 4254-7:2017 Data și locul declarației: [5] Identitatea și semnătura persoanei împuternicite pentru întocmirea declarației: [6] Numele și semnătura persoanei autorizate pentru întocmirea cărții tehnice: Guillaume Quenot Manager General, MacDon Europe GmbH Hagenauer Straße 59 65203 Wiesbaden (Germania) gquenot@macdon.com</p>
<p>Mi, [1] Izjavljujem da proizvod Tip mašine: [2] Naziv i model: [3] Serijski broj(ovi): [4] Ispunjava sve relevantne odredbe direktive 2006/42/EC. Korišćeni su usklađeni standardi kao što je navedeno u članku 7(2): EN ISO 4254-1:2015 EN ISO 4254-1:2015/A1:2021 EN ISO 4254-7:2017 Datum i mesto izdavanja deklaracije: [5] Identitet i potpis lica ovlašćenog za sastavljanje deklaracije: [6] Ime i adresa osobe ovlašćene za sastavljanje tehničke datoteke: Guillaume Quenot Generalni direktor, MacDon Europe GmbH Hagenauer Straße 59 65203 Wiesbaden (Nemačka) gquenot@macdon.com</p>	<p>Mi, [1] Intygat att produkten: Maskintyp: [2] Namn och modell: [3] Serienummer: [4] uppfyller alla relevanta villkor i direktivet 2006/42/EG. Harmoniserade standarder används, såsom anges i artikel 7(2): EN ISO 4254-1:2015 EN ISO 4254-1:2015/A1:2021 EN ISO 4254-7:2017 Plats och datum för intyget: [5] Identitet och signatur för person med befogenhet att upprätta intyget: [6] Namn och adress för person behörig att upprätta den tekniska dokumentationen: Guillaume Quenot Administrativ chef, MacDon Europe GmbH Hagenauer Straße 59 65203 Wiesbaden (Tyskland) gquenot@macdon.com</p>	<p>Mi, [1] izjavljamo, da izdelek: Vrsta stroja: [2] Ime in model: [3] Serijska/-e številka/-e: [4] ustreza vsem zadevnim določbam Direktive 2006/42/ES. Uporabljeni usklajeni standardi, kot je navedeno v členu 7(2): EN ISO 4254-1:2015 EN ISO 4254-1:2015/A1:2021 EN ISO 4254-7:2017 Kraj in datum izjave: [5] Istovetnost in podpis osebe, opolnomočene za pripravo izjave: [6] Ime in naslov osebe, pooblaščenca za pripravo tehnične datoteke: Guillaume Quenot Generalni direktor, MacDon Europe GmbH Hagenauer Straße 59 65203 Wiesbaden (Nemčija) gquenot@macdon.com</p>	<p>My, [1] týmto prehlasujeme, že tento výrobok: Typ zariadenia: [2] Názov a model: [3] Výrobné číslo: [4] splňa príslušné ustanovenia a základné požiadavky smernice č. 2006/42/ES. Použitie harmonizovaných noriem, ktoré sa uvádzajú v článku č. 7(2): EN ISO 4254-1:2015 EN ISO 4254-1:2015/A1:2021 EN ISO 4254-7:2017 Miesto a dátum prehlásenia: [5] Meno a podpis osoby oprávnenej vypracovať toto prehlásenie: [6] Meno a adresa osoby oprávnenej zostaviť technický súbor: Guillaume Quenot Generálny riaditeľ MacDon Europe GmbH Hagenauer Straße 59 65203 Wiesbaden (Nemecko) gquenot@macdon.com</p>



EC Declaration of Conformity

[1] **MacDon**

MacDon Industries Ltd.
680 Moray Street,
Winnipeg, Manitoba, Canada
R3J 3S3

[4] As per Shipping Document

[5] 22-Apr-24

[2] Float Module

[6] _____

Adrienne Tankeu
Product Integrity

[3] MacDon FM200

EN	BG	CZ	DA
<p>We, [1] Declare, that the product: Machine Type: [2] Name & Model: [3] Serial Number(s): [4] fulfils all the relevant provisions of the Directive 2006/42/EC. Harmonized standards used, as referred to in Article 7(2): EN ISO 4254-1:2015 EN ISO 4254-1:2015/A1:2021 EN ISO 4254-7:2017 Place and date of declaration: [5] Identity and signature of the person empowered to draw up the declaration: [6] Name and address of the person authorized to compile the technical file: Guillaume Quenot General Manager, MacDon Europe GmbH Hagenauer Straße 59 65203 Wiesbaden (Germany) gquenot@macdon.com</p>	<p>Ние, [1] декларираме, че следният продукт: Тип машина: [2] Наименование и модел: [3] Серийен номер(а) [4] отговаря на всички приложими разпоредби на директива 2006/42/ЕО. Използвани са следните хармонизирани стандарти според чл. 7(2): EN ISO 4254-1:2015 EN ISO 4254-1:2015/A1:2021 EN ISO 4254-7:2017 Място и дата на декларацията: [5] Име и подпис на лицето, упълномощено да изготви декларацията: [6] Име и адрес на лицето, упълномощено да състави техническия файл: Гуиillaume Явенот Управител, MacDon Europe GmbH Hagenauer Straße 59 65203 Wiesbaden (Германия) gquenot@macdon.com</p>	<p>My, [1] Prohláštujeme, že produkt: Typ zařízení: [2] Název a model: [3] Sériové(á) číslo(a): [4] splňuje všechna relevantní ustanovení směrnice 2006/42/EC. Byly použity harmonizované standardy, jak je uvedeno v článku 7(2): EN ISO 4254-1:2015 EN ISO 4254-1:2015/A1:2021 EN ISO 4254-7:2017 Místo a datum prohlášení: [5] Identita a podpis osoby oprávněné k vydání prohlášení: [6] Jméno a adresa osoby oprávněné k vyplnění technického souboru: Guillaume Quenot generální ředitel, MacDon Europe GmbH Hagenauer Straße 59 65203 Wiesbaden (Německo) gquenot@macdon.com</p>	<p>Vi, [1] erklærer, at produktet: Maskintype [2] Navn og model: [3] Serienummer (-numre): [4] Opfylder alle bestemmelser i direktiv 2006/42/EF. Anvendte harmoniserede standarder, som henviser til i paragraf 7(2): EN ISO 4254-1:2015 EN ISO 4254-1:2015/A1:2021 EN ISO 4254-7:2017 Sted og dato for erklæringen: [5] Identitet på og underskrift fra den person, som er bemyndiget til at udarbejde erklæringen: [6] Navn og adresse på den person, som er bemyndiget til at udarbejde den tekniske fil: Guillaume Quenot Direktør, MacDon Europe GmbH Hagenauer Straße 59 D-65203 Wiesbaden (Tyskland) gquenot@macdon.com</p>

DE	ES	ET	FR
<p>Wir, [1] Erklären hiermit, dass das Produkt: Maschinentyp: [2] Name & Modell: [3] Seriennummer (n): [4] alle relevanten Vorschriften der Richtlinie 2006/42/EG erfüllt. Harmonisierte Standards wurden, wie in folgenden Artikeln angegeben, verwendet 7(2): EN ISO 4254-1:2015 EN ISO 4254-1:2015/A1:2021 EN ISO 4254-7:2017 Ort und Datum der Erklärung: [5] Name und Unterschrift der Person, die dazu befugt ist, die Erklärung auszustellen: [6] Name und Anschrift der Person, die dazu berechtigt ist, die technischen Unterlagen zu erstellen: Guillaume Quenot General Manager, MacDon Europe GmbH Hagenauer Straße 59 65203 Wiesbaden gquenot@macdon.com</p>	<p>Nosotros [1] declaramos que el producto: Tipo de máquina: [2] Nombre y modelo: [3] Números de serie: [4] cumple con todas las disposiciones pertinentes de la directriz 2006/42/EC. Se utilizaron normas armonizadas, según lo dispuesto en el artículo 7(2): EN ISO 4254-1:2015 EN ISO 4254-1:2015/A1:2021 EN ISO 4254-7:2017 Lugar y fecha de la declaración: [5] Identidad y firma de la persona facultada para draw redactar la declaración: [6] Nombre y dirección de la persona autorizada para elaborar el expediente técnico: Guillaume Quenot Gerente general - MacDon Europe GmbH Hagenauer Straße 59 65203 Wiesbaden (Alemania) gquenot@macdon.com</p>	<p>Meie, [1] deklareerime, et toode Seadme tüüp: [2] Nimi ja mudel: [3] Seerianumbriid: [4] vastab kõigile direktiivi 2006/42/EÜ asjakohastele sätetele. Kasutatud on järgnevaid harmoniseeritud standardeid, millele on viidatud ka punktis 7(2): EN ISO 4254-1:2015 EN ISO 4254-1:2015/A1:2021 EN ISO 4254-7:2017 Deklaratsiooni koht ja kuupäev: [5] Deklaratsiooni koostamiseks volitatud isiku nimi ja aadress: [6] Tehnilise dokumendi koostamiseks volitatud isiku nimi ja aadress: Guillaume Quenot Peadirektor, MacDon Europe GmbH Hagenauer Straße 59 65203 Wiesbaden (Saksamaa) gquenot@macdon.com</p>	<p>Nous soussignés, [1] Déclarons que le produit : Type de machine : [2] Nom et modèle : [3] Numéro(s) de série : [4] Est conforme à toutes les dispositions pertinentes de la directive 2006/42/EC. Utilisation des normes harmonisées, comme indiqué dans l'Article 7(2): EN ISO 4254-1:2015 EN ISO 4254-1:2015/A1:2021 EN ISO 4254-7:2017 Lieu et date de la déclaration : [5] Identité et signature de la personne ayant reçu le pouvoir de rédiger cette déclaration : [6] Nom et adresse de la personne autorisée à constituer le dossier technique : Guillaume Quenot Directeur général, MacDon Europe GmbH Hagenauer Straße 59 65203 Wiesbaden (Allemagne) gquenot@macdon.com</p>

EC Declaration of Conformity

IT	HU	LT	LV
<p>Noi, [1] Dichiaro che il prodotto: Tipo di macchina: [2] Nome e modello: [3] Numero(i) di serie: [4] soddisfa tutte le disposizioni rilevanti della direttiva 2006/42/CE. Utilizzo degli standard armonizzati, come indicato nell'Articolo 7(2): EN ISO 4254-1:2015 EN ISO 4254-1:2015/A1:2021 EN ISO 4254-7:2017 Luogo e data della dichiarazione: [5] Nome e firma della persona autorizzata a redigere la dichiarazione: [6] Nome e persona autorizzata a compilare il file tecnico: Guillaume Quenot General Manager, MacDon Europe GmbH Hagenauer Straße 59 65203 Wiesbaden (Germania) gquenot@macdon.com</p>	<p>Mi, [1] Ezennel kijelentjük, hogy a következő termék: Gép típusa: [2] Név és modell: [3] Szériaszám(ok): [4] teljesíti a következő irányelv összes vonatkozó előírásait: 2006/42/EK. Az alábbi harmonizált szabványok kerültek alkalmazásra a 7(2) cikkely szerint: EN ISO 4254-1:2015 EN ISO 4254-1:2015/A1:2021 EN ISO 4254-7:2017 A nyilatkozattétel ideje és helye: [5] Azon személy kiléte és aláírása, aki jogosult a nyilatkozat elkészítésére: [6] Azon személy neve és aláírása, aki felhatalmazott a műszaki dokumentáció összeállítására: Guillaume Quenot Vezérigazgató, MacDon Europe GmbH Hagenauer Straße 59 65203 Wiesbaden (Németország) gquenot@macdon.com</p>	<p>Mes, [1] Pareiškiami, kad šis produktas: Mašinos tipas: [2] Pavadinimas ir modelis: [3] Serijos numeris (-iai): [4] atitinka taikomus reikalavimus pagal Direktyvą 2006/42/EB. Naudojami harmonizuoti standartai, kai nurodoma straipsnyje 7(2): EN ISO 4254-1:2015 EN ISO 4254-1:2015/A1:2021 EN ISO 4254-7:2017 Deklaracijos vieta ir data: [5] Asmens tapatybės duomenys ir parašas asmens, įgaliojoto sudaryti šią deklaraciją: [6] Vardas ir pavardė asmens, kuris įgaliojato sudaryti šį techninį failą: Guillaume Quenot Generalinis direktorius, MacDon Europe GmbH Hagenauer Straße 59 65203 Wiesbaden (Vokietija) gquenot@macdon.com</p>	<p>Mēs, [1] Deklarējam, ka produkts: Mašīnas tips: [2] Nosaukums un modelis: [3] Sērijas numurs(-i): [4] Atbilst visām būtiskajām Direktīvas 2006/42/EK prasībām. Piemēroti šādi saskaņotie standarti, kā minēts 7. panta 2. punktā: EN ISO 4254-1:2015 EN ISO 4254-1:2015/A1:2021 EN ISO 4254-7:2017 Deklarācijas parakstīšanas vieta un datums: [5] Tās personas vārds, uzvārds un paraksts, kas ir pilnvarota sagatavot šo deklarāciju: [6] Tās personas vārds, uzvārds un adrese, kas ir pilnvarota sastādīt tehnisko dokumentāciju: Guillaume Quenot Generāldirektors, MacDon Europe GmbH Hagenauer Straße 59 65203 Wiesbaden (Vācija) gquenot@macdon.com</p>
<p>Wij, [1] Verklaren dat het product: Machinetype: [2] Naam en model: [3] Serienummer(s): [4] voldoet aan alle relevante bepalingen van de Richtlijn 2006/42/EC. Geharmoniseerde normen toegepast, zoals vermeld in Artikel 7(2): EN ISO 4254-1:2015 EN ISO 4254-1:2015/A1:2021 EN ISO 4254-7:2017 Plaats en datum van verklaring: [5] Naam en handtekening van de bevoegde persoon om de verklaring op te stellen: [6] Naam en adres van de geautoriseerde persoon om het technisch dossier samen te stellen: Guillaume Quenot Algemeen directeur, MacDon Europe GmbH Hagenauer Straße 59 65203 Wiesbaden (Duitsland) gquenot@macdon.com</p>	<p>My niżej podpisani, [1] Oświadczamy, że produkt: Typ urządzenia: [2] Nazwa i model: [3] Numer serjiny/numery serjiny: [4] spełnia wszystkie odpowiednie przepisy dyrektywy 2006/42/WE. Zastosowaliśmy następujące (zharmonizowane) normy zgodnie z artykułem 7(2): EN ISO 4254-1:2015 EN ISO 4254-1:2015/A1:2021 EN ISO 4254-7:2017 Data i miejsce oświadczenia: [5] Imię i nazwisko oraz podpis osoby upoważnionej do przygotowania deklaracji: [6] Imię i nazwisko oraz adres osoby upoważnionej do przygotowania dokumentacji technicznej: Guillaume Quenot Dyrektor generalny, MacDon Europe GmbH Hagenauer Straße 59 65203 Wiesbaden (Niemcy) gquenot@macdon.com</p>	<p>Nós, [1] Declarámos, que o produto: Tipo de máquina: [2] Nome e Modelo: [3] Número(s) de Série: [4] cumpre todas as disposições relevantes da Directiva 2006/42/CE. Normas harmonizadas aplicadas, conforme referido no Artigo 7(2): EN ISO 4254-1:2015 EN ISO 4254-1:2015/A1:2021 EN ISO 4254-7:2017 Local e data da declaração: [5] Identidade e assinatura da pessoa autorizada a elaborar a declaração: [6] Nome e endereço da pessoa autorizada a compilar o ficheiro técnico: Guillaume Quenot Gerente Geral, MacDon Europa Ltda. Hagenauer Straße 59 65203 Wiesbaden (Alemanha) gquenot@macdon.com</p>	<p>Noi, [1] Declarăm, că următorul produs: Tipul mașinii: [2] Denumirea și modelul: [3] Număr (numere) serie: [4] corespunde tuturor dispozițiilor esențiale ale directivei 2006/42/EC. Au fost aplicate următoarele standarde armonizate conform articolului 7(2): EN ISO 4254-1:2015 EN ISO 4254-1:2015/A1:2021 EN ISO 4254-7:2017 Data și locul declarației: [5] Identitatea și semnătura persoanei împuternicite pentru întocmirea declarației: [6] Numele și semnătura persoanei autorizate pentru întocmirea cărții tehnice: Guillaume Quenot Manager General, MacDon Europe GmbH Hagenauer Straße 59 65203 Wiesbaden (Germania) gquenot@macdon.com</p>
<p>Mi, [1] Izjavljujem da proizvod Tip mašine: [2] Naziv i model: [3] Serijski broj(ovi): [4] Ispunjava sve relevantne odredbe direktive 2006/42/EC. Korišćeni su usklađeni standardi kao što je navedeno u članku 7(2): EN ISO 4254-1:2015 EN ISO 4254-1:2015/A1:2021 EN ISO 4254-7:2017 Datum i mesto izdavanja deklaracije: [5] Identitet i potpis lica ovlašćenog za sastavljanje deklaracije: [6] Ime i adresa osobe ovlašćene za sastavljanje tehničke datoteke: Guillaume Quenot Generalni direktor, MacDon Europe GmbH Hagenauer Straße 59 65203 Wiesbaden (Nemačka) gquenot@macdon.com</p>	<p>Mi, [1] Intyggar att produkten: Maskintyp: [2] Namn och modell: [3] Serienummer: [4] uppfyller alla relevanta villkor i direktivet 2006/42/EG. Harmoniserade standarder används, såsom anges i artikel 7(2): EN ISO 4254-1:2015 EN ISO 4254-1:2015/A1:2021 EN ISO 4254-7:2017 Plats och datum för intyget: [5] Identitet och signatur för person med befogenhet att upprätta intyget: [6] Namn och adress för person behörig att upprätta den tekniska dokumentationen: Guillaume Quenot Administrativ chef, MacDon Europe GmbH Hagenauer Straße 59 65203 Wiesbaden (Tyskland) gquenot@macdon.com</p>	<p>Mi, [1] izjavljamo, da izdelek: Vrsta stroja: [2] Ime in model: [3] Serijska/-e številka/-e: [4] ustreza vsem zadevnim določbam Direktive 2006/42/ES. Uporabljeni usklajeni standardi, kot je navedeno v členu 7(2): EN ISO 4254-1:2015 EN ISO 4254-1:2015/A1:2021 EN ISO 4254-7:2017 Kraj in datum izjave: [5] Istovetnost in podpis osebe, opolnomočene za pripravo izjave: [6] Ime in naslov osebe, pooblaščenega za pripravo tehnične datoteke: Guillaume Quenot Generalni direktor, MacDon Europe GmbH Hagenauer Straße 59 65203 Wiesbaden (Nemčija) gquenot@macdon.com</p>	<p>My, [1] týmto prehlasujeme, že tento výrobok: Typ zariadenia: [2] Názov a model: [3] Výrobné číslo: [4] splňa príslušné ustanovenia a základné požiadavky smernice č. 2006/42/ES. Použitie harmonizované normy, ktoré sa uvádzajú v článku č. 7(2): EN ISO 4254-1:2015 EN ISO 4254-1:2015/A1:2021 EN ISO 4254-7:2017 Miesto a dátum prehlásenia: [5] Meno a podpis osoby oprávnenej vypracovať toto prehlásenie: [6] Meno a adresa osoby oprávnenej zostaviť technický súbor: Guillaume Quenot Generálny riaditeľ MacDon Europe GmbH Hagenauer Straße 59 65203 Wiesbaden (Nemecko) gquenot@macdon.com</p>



UK Declaration of Conformity

[1] **MacDon**

MacDon Industries Ltd.
680 Moray Street,
Winnipeg, Manitoba, Canada
R3J 3S3

[4] As per Shipping Document

[5] 22-Apr-24

[2] Combine Header

[6] _____

[3] MacDon FD2 Series

Adrienne Tankeu
Product Integrity

We, [1]

Declare, that the product:

Machine Type: [2]

Name & Model: [3]

Serial Number(s): [4]

fulfills all relevant provisions of the Supply of Machinery (Safety) Regulations 2008

Designated standards used are :

EN ISO 4254-1:2015

EN ISO 4254-1:2015/A1:2021

EN ISO 4254-7:2017

Place and date of declaration: [5]

Identity and signature of the person empowered to draw up the declaration: [6]



UK Declaration of Conformity

[1] **MacDon**
MacDon Industries Ltd.
680 Moray Street,
Winnipeg, Manitoba, Canada
R3J 3S3

[2] Float Module

[3] MacDon FM200

[4] As per Shipping Document

[5] 22-Apr-24

[6] _____
Adrienne Tankeu
Product Integrity

We, [1]

Declare, that the product:

Machine Type: [2]

Name & Model: [3]

Serial Number(s): [4]

fulfills all relevant provisions of the Supply of Machinery (Safety) Regulations 2008

Designated standards used are :

EN ISO 4254-1:2015

EN ISO 4254-1:2015/A1:2021

EN ISO 4254-7:2017

Place and date of declaration: [5]

Identity and signature of the person empowered to draw up the declaration: [6]

Ivadas

Šioje instrukcijoje pateikiama informacija apie FD2 serijos „FlexDraper“[®] pjaunamąją ir FM200 paviršiaus kopijavimo modulį. Naudokite ją kartu su kombaino operatoriaus vadovu.

Jūsų mašina

Šioje instrukcijoje pateikiama informacija apie D2 serijos „Draper“ pjaunamąją, FD2 serijos „FlexDraper“[®] pjaunamąją ir FM200 paviršiaus kopijavimo modulį. Jie turi būti naudojami kartu su kombaino ir pjaunamosios operatoriaus vadovu.

D2 serijos „Draper“ pjaunamoji ir FD2 serijos „FlexDraper“[®] pjaunamoji yra specialiai suprojektuotos taip, kad gerai dirbtų tiesaus pjovimo sąlygomis, tiek pažeme, tiek virš žemės. FD2 serijos „FlexDraper“[®] naudoja trijų dalių lankstų rėmą, kad glaudžiai sektų žemės reljefą. FM200 paviršiaus kopijavimo modulis naudojamas D2 serijos „Draper“ pjaunamajai arba FD2 serijos „FlexDraper“[®] pjaunamajai prie kombaino tvirtinti.

FD2 serijos „FlexDraper“[®] pjaunamoji yra specialiai sukurta gerai dirbti bet kokiomis tiesaus pjovimo sąlygomis, tiek pažeme, tiek virš žemės, naudojant trijų dalių lankstų rėmą, kad būtų galima tiksliai sekti žemės reljefą. Suderinamiems kombainams FM200 paviršiaus kopijavimo modulis užtikrina paprastą prijungimą prie FD2 serijos „FlexDraper“[®] pjaunamosios.

Nustatydami mašiną arba atlikdami bet kokius jos pakeitimus, peržiūrėkite ir laikykitės rekomenduojamų mašinos nuostatų, pateiktų visuose atitinkamuose „MacDon“ leidiniuose. To nepadarius, galima pakenkti mašinos funkcijai ir tarnavimo laikui, taip pat gali kilti pavojinga situacija.

Jūsų garantija

Atidžiai perskaitykite šiame vadove pateiktą informaciją, prieš bandydami tvarkyti ar remontuoti D2 serijos „Draper“ pjaunamąją, FD2 serijos „FlexDraper“[®] pjaunamąją arba FM200 paviršiaus kopijavimo modulį.

„MacDon“ suteikia garantiją klientams, kurie valdo ir prižiūri savo įrangą, kaip aprašyta šiame vadove. Atstovas turėjo pateikti jums „MacDon Industries“ ribotos garantijos politiką, kurioje ši garantija paaiškinta. Garantija negalioja, jei žala padaroma dėl bet kurios iš šių sąlygų:

- Nelaimingas atsitikimas
- Piktnaudžiavimas
- Netinkamas naudojimas
- Netinkama priežiūra ar nepriežiūra
- Nenormalus ar neįprastas mašinos naudojimas
- Mašinos, įrangos, komponentų ar dalių naudojimas ne pagal gamintojo instrukcijas

Jūsų vadovas

Prieš bandydami naudoti mašiną, atidžiai perskaitykite visą pateiktą medžiagą.

Naudokite šį vadovą kaip pirmąją informacijos apie mašiną šaltinį. Jei vykdysite pateiktas instrukcijas, pjaunamoji gerai veiks daugelį metų.

Šiame dokumente laikomasi tokių konvencijų:

- Dešinė ir kairė nustatomos iš operatoriaus padėties. Pjaunamosios priekis nukreiptas į paselį; pjaunamosios galinė dalis pritvirtinama prie paviršiaus kopijavimo modulio ir kombaino.
- Jei nenurodyta kitaip, naudokite standartines sukimo momento vertes, pateiktas skyriuje [7.1 Sukimo momentų specifikacijos, p. 603](#).

Turinyje ir rodyklėje bus nurodytos konkrečios šio vadovo sritys. Išnagrinėkite turinį, kad susipažintumėte su informacijos pateikimo tvarka.

Laikykite šį vadovą patogioje vietoje, kad galėtumėte dažnai jį peržiūrėti, ir perduokite naujiems operatoriams ar savininkams. Vadovo laikymo dėklas (A) yra pjaunamosios gale, šalia dešinės išorinės kojos.

PASTABA:

Nuolat atnaujinkite savo „MacDon“ leidinius. Naujausias versijas bei visus esamus vertimus galite atsisiųsti iš mūsų svetainės (www.macdon.com) arba iš tik bendrovės atstovams skirtos svetainės (<https://portal.macdon.com>) (reikia prisijungti).

Kreipkitės į „MacDon“ atstovą, jei jums reikia pagalbos, informacijos ar papildomų šio vadovo kopijų.

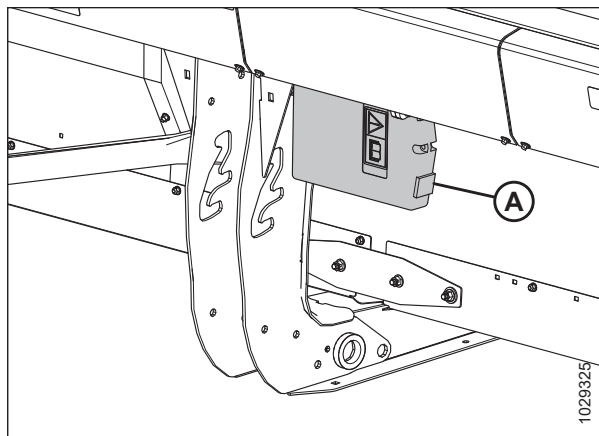

pav. 1: Vadovo laikymo vieta

Šis vadovas parengtas šiomis kalbomis:

- Bulgarių k.
- Čekų k.
- Danų k.
- Anglų k.
- Estų k.
- Prancūzų k.
- Vokiečių k.
- Vengrų k.
- Italų k.
- Latvių k.
- Lietuvių k.
- Lenkų k.
- Portugalų k.
- Rumunų k.
- Rusų k.
- Ispanų k.
- Švedų k.
- Ukrainiečių k.

Pakeitimų santrauka

Šiame sąrašė pateikiama pagrindinių pakeitimų, palyginti su ankstesne šio dokumento versija, ataskaita.

Skyrus	Pakeitimų santrauka	Tik vidiniam naudojimui
<i>Atitikties deklaracija, p. i</i>	Atnaujinti 2025 m. modelio atitikties deklaracijos dokumentai.	Techniniai leidiniai
<i>1.6 Suvirinimo atsargumo priemonės, p. 8</i>	Pridėta informacija apie transporterio greičio diržų atjungimą nuo modulinės hidraulinės sistemos.	Gaminio palaikymas
<i>1.9 Saugos lipdukų vietos, p. 12</i>	Atnaujinta skaitymo instrukcijos / skysčio purškimo pavojaus lipduko vieta.	ECN 65051
<i>2.2 Produkto specifikacijos, p. 31</i>	Atnaujinti pjaunamosios svorio įvertinimai ir prie specifikacijų pridėta FD261.	Techniniai leidiniai
<i>Pjaunamosios tvirtinimas prie „New Holland“ CR, CX arba CH kombaino, p. 85</i>	Redaguota CR11 kombainų procedūra.	Inžinerija
<i>3.7.3 Pjaunamosios optimizavimas tiesiam rapsų kūlimui, p. 115</i>	Pridėta kryžminė nuoroda, skirta patikrinti / nustatyti sraigto ir dugninės tarpą.	Gaminio palaikymas
<i>Paviršiaus kopijavimo spyruoklių konfigūracijos keitimas – paviršiaus kopijavimo svirtys su dviem angomis, p. 182</i>	Į svorio skaičiuoklės lentelę įtraukti slankūs pasėlių skirtuvai.	Gaminio palaikymas
<i>Lankstaus pasvirimo ribotuvo sumontavimas, p. 195</i>	Ištaisyta klaida, rodanti, kad ribotuvo plokštė yra netinkamoje padėtyje.	Techniniai leidiniai
<i>3.9.10 Informacija apie dalgio greitį, p. 207</i>	Pridėta informacija apie FD261 peilio greitį.	Techniniai leidiniai
<i>Dvigubo dalgio pjaunamosios trumpos dalgio apsaugos konfigūracija – visi, išskyrus FD241 ir Fd261visi, p. 428</i>	Pridėta FD261.	Techniniai leidiniai
<i>Dvigubo dalgio pjaunamųjų trumpos dalgio apsaugos konfigūracija – FD241 ir FD261, p. 429</i>	Pridėta FD261.	Techniniai leidiniai
<i>4.10.7 Atskiriamųjų kablių patikra, p. 469</i>	Pakeistas kablių, tvirtinančių FM200 prie pjaunamosios, pavadinimą iš „jungties laikiklio“ kabliai į „atskiriamuosius“ kablius.	Gaminio palaikymas
<i>4.12.3 Šoninio transporterio platformos aukščio reguliavimas, p. 478</i>	Pridėta FD261.	Techniniai leidiniai
<i>Tarpo tarp lenktuvų ir pjovimo agregato reguliavimas, p. 500</i>	Pridėta pastaba ir nuoroda, kad iš lenktuvų kėlimo sistemos būtų pašalintas oras.	ECN 65213
<i>4.13.4 Oro šalinimas iš lenktuvų kėlimo hidraulinės sistemos, p. 504</i>	Pridėta procedūra.	ECN 65213
<i>4.14.4 Lenktuvų greičio jutiklis, p. 535</i>	Pridėta kombaino suderinamumo lentelė.	ECN 65347

Skylis	Pakeitimų santrauka	Tik vidiniam naudojimui
<i>Lenktuvų greičio jutiklio keitimas – 2025 m. ir naujesni, p. 535</i>	Pridėta nauja kelių prekių ženklų lenktuvų greičio jutiklių pakeitimo procedūra ir pašalintos pasenusios procedūros.	ECN 65347
<i>4.17.3 „VertiBlade™“ vertikalių dalgių padėties keitimas, p. 560</i>	Atnaujinta procedūra.	ECN 65405
<i>5.1.5 Viso ilgio viršutinė kryžminė sraigė, p. 569</i>	Pridėtas viršutinio kryžminės sraigto parinkties rinkinio numeris.	ECN 64892
–	Pašalintas galinių kreiptuvo strypų aprašas, nes jis naudojamas tik tiekimui iš šono sukonfigūruotoms pradalginių javapjovių pjaunamosioms.	Gaminio palaikymas
<i>5.3.6 Hidraulinio bako prailginimo rinkinys, p. 577</i>	Atnaujintas neprivalomas rinkinys; B7542 buvo B6057.	ECN 64693
<i>5.4.10 Ražienos apšvietimo žibintų rinkinys, p. 584</i>	Atnaujinta rinkinio informacija.	ECN 65052
Galinio dangtelio viduje	Ištaisytos produkto pavadinimo klaidos.	Techniniai leidiniai
–	Pridėti trūkstanti suderinamų kombainų modeliai: serijų kombainai	Gaminio palaikymas

Modelio ir serijos numerio įrašymas

Pateiktose vietose įrašykite pjaunamosios, paviršiaus kopijavimo modulio ir transportavimo / stabilizatoriaus rato (jei įrengtas) modelio numerį, serijos numerį ir modelio metus. Pridėtose serijos numerių lentelėse suraskite pjaunamosios, paviršiaus kopijavimo modulio ir transportavimo / stabilizatoriaus rato (jei įrengtas) modelio numerį, serijos numerį ir modelio metus.

Jei prireikia „MacDon“ techninės pagalbos, prieš skambindami užregistruokite ir pasiruoškite serijos numerius.

Norėdami gauti techninę pagalbą, skambinkite: 1 (204) 831 4422.

Įrašykite mašinos serijos numerius į išankstinio pristatymo kontrolinį sąrašą.

Pjaunamosios serijos numerio lentelė (A) yra pjaunamosios gale, šalia kairiojo galinio skydo.

FD2 serijos „FlexDraper“ pjaunamoji

Pjaunamosios modelis: _____

Serijos numeris: _____

Modelio metai: _____

Pjaunamosios serijos numerio lentelė (A) yra pjaunamosios gale, šalia kairiojo galinio skydo.

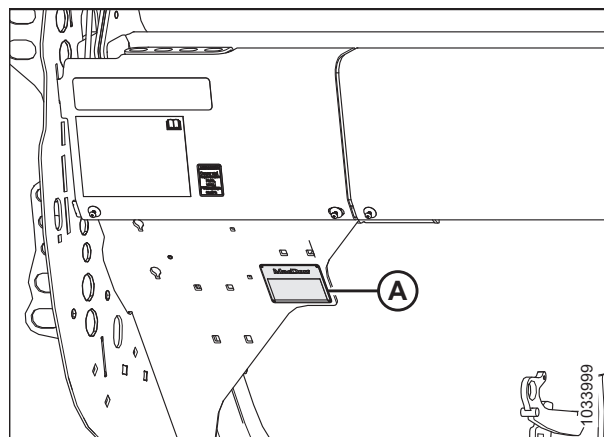

pav. 2: Pjaunamosios serijos numerio lentelės vieta

Paviršiaus kopijavimo modulio serijos numerio lentelė (A) yra viršutinėje kairėje paviršiaus kopijavimo modulio pusėje.

FM200 paviršiaus kopijavimo modulis kombainui

Serijos numeris: _____

Modelio metai: _____

Paviršiaus kopijavimo modulio serijos numerio lentelė (A) yra viršutinėje kairėje paviršiaus kopijavimo modulio pusėje.

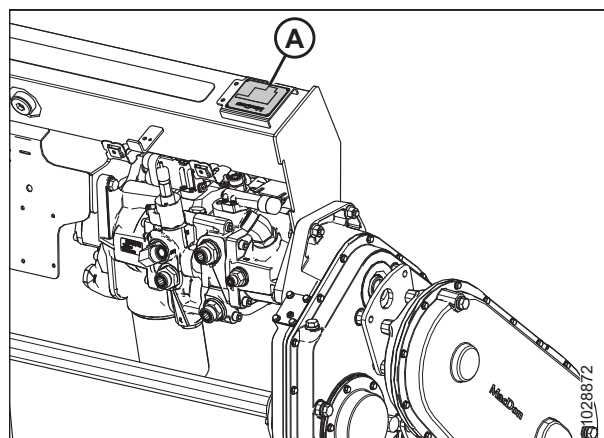

pav. 3: Paviršiaus kopijavimo modulio serijos numerio lentelės vieta

„EasyMove™“ transportavimo serijos numerio lentelė (A) yra dešinės ašies komplekte.

„EasyMove™“ transportavimo variantas

Serijos
numeris: _____

Modelio metai: _____

„EasyMove™“ transportavimo serijos numerio lentelė (A) yra dešinės ašies komplekte.

PASTABA:

Gabenimas yra papildomas pasirinkimas ir gali būti neįrengtas šioje mašinoje.

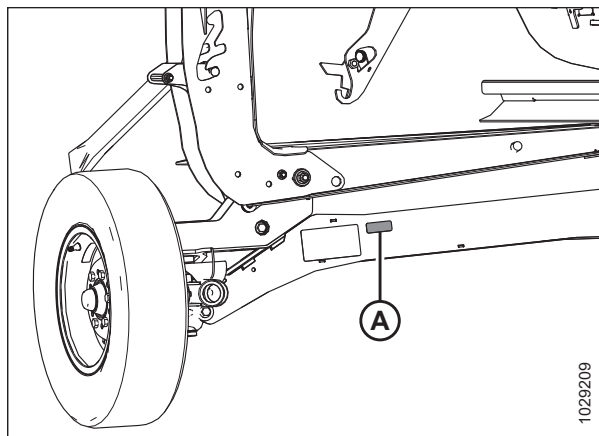

pav. 4: „EasyMove™“ transportavimo variantas

Atitikties deklaracija	i
Įvadas.....	vii
Pakeitimų santrauka	ix
Modelio ir serijos numerio įrašymas.....	xi
Skyrius 1: Sauga	1
1.1 Saugos įspėjimo simboliai	1
1.2 Signaliniai žodžiai	2
1.3 Bendroji sauga	3
1.4 Techninės priežiūros sauga.....	5
1.5 Hidraulinė sauga	7
1.6 Suvirinimo atsargumo priemonės	8
1.7 Žemės ūkio įrangos eksploatavimo nutraukimas ir utilizavimas	9
1.8 Saugos ženklai	11
1.8.1 Saugos lipdukų montavimas.....	11
1.9 Saugos lipdukų vietos.....	12
1.10 Saugos ženklų supratimas.....	19
Skyrius 2: Produkto peržiūra	29
2.1 Apibrėžimai	29
2.2 Produkto specifikacijos	31
2.3 FD2 serijos „FlexDraper®“ pjaunamosios matmenys	35
2.4 FD2 serijos „FlexDraper®“ pjaunamosios komponentų identifikavimas	36
2.5 FM200 paviršiaus kopijavimo modulio komponentų identifikavimas	37
Skyrius 3: Operacija	41
3.1 Savininko / operatoriaus atsakomybė.....	41
3.2 Eksploatavimo sauga	42
3.2.1 Pjaunamosios apsauginės atramos	42
3.2.2 Lenktuvų apsauginės atramos	43
Lenktuvų saugos atramų įjungimas	43
Lenktuvų apsauginių atramų atjungimas	44
3.2.3 Pjaunamosios galiniai gaubtai.....	46
Pjaunamosios galinių gaubtų atidarymas.....	46
Pjaunamosios galinių gaubtų uždarymas	48
Pjaunamosios galinių gaubtų tikrinimas ir reguliavimas	50
Pjaunamosios galinių gaubtų nuėmimas	55
Pjaunamosios galinių gaubtų montavimas.....	56
3.2.4 Lenktuvų pavaros gaubtas	56
Lenktuvų pavaros gaubto nuėmimas	56
Lenktuvų pavaros gaubto montavimas	58
3.2.5 Lanksčios trauklės gaubtas.....	59
Vidinių lanksčių trauklių gaubtų nuėmimas – FD2 serijos pjaunamosios.....	59
Vidinių lanksčių trauklių gaubtų montavimas – FD2 serijos pjaunamosios	60
Išorinių lanksčios trauklės gaubtų atjungimas	62

Išorinių lanksčių trauklių gaubtų tvirtinimas – FD2 serijos pjaunamosios.....	67
3.2.6 Kasdienė paleidimo patikra.....	73
3.3 Eksploatacijos pradžios laikotarpis.....	74
3.4 Kombaino išjungimas.....	75
3.5 Kabinos valdikliai.....	76
3.5.1 Integruoti pjaunamosios valdikliai – „New Holland“ kombainai.....	77
3.5.2 Šoninio transporterio greičio valdymas – „Case IH“ kombainai.....	77
3.5.3 Lenktuvų atbulinės eigos funkcija – „Case IH“ kombainai.....	79
3.5.4 Lenktuvų atbulinės eigos funkcija – „New Holland“ CR serija ir CH.....	82
3.6 Pjaunamosios tvirtinimas / atjungimas.....	85
3.6.1 „New Holland“ kombainai.....	85
Pjaunamosios tvirtinimas prie „New Holland“ CR, CX arba CH kombaino.....	85
Pjaunamosios atjungimas nuo „New Holland“ CR, CX ar CH kombaino.....	92
Nuožulniosios kameros deflektoriai – „New Holland“ CR serijos kombainai.....	97
3.6.2 „Side-Hill“ transmisijos pritvirtinimas prie kombaino.....	97
3.6.3 „Side-Hill“ transmisijos atjungimas nuo kombaino.....	98
3.7 Pjaunamosios sąranka.....	100
3.7.1 Pjaunamosios priedai.....	100
3.7.2 Pjaunamosios nuostatos.....	100
3.7.3 Pjaunamosios optimizavimas tiesiam rapsų kūlimui.....	115
3.7.4 Lenktuvų nuostatos.....	115
3.7.5 Slankaus pasėlių skirtuvo nustatymai (papildoma komplektacija).....	118
3.8 Paviršiaus kopijavimo modulis sąranka.....	122
3.8.1 FM200 tiekimo sraigės našumo konfigūracijos.....	122
Ypač siaura konfigūracija – sraigės vija.....	124
Siaura konfigūracija – sraigės vijos.....	129
Vidutinė konfigūracija – sraigės vija.....	132
Plati konfigūracija – sraigės vija.....	134
Ypač plati konfigūracija – sraigės vija.....	137
Sraigės vija.....	139
3.8.2 Tiekimo sraigės pirštų atjungimas.....	147
3.8.3 Tiekimo sraigės pirštų montavimas.....	149
3.8.4 Sraigės padėties nustatymas.....	153
3.8.5 Tiekimo sraigės spyruoklių tikrinimas ir reguliavimas.....	155
3.8.6 Varpapjovių juostos.....	156
3.9 Pjaunamosios veikimo kintamieji.....	157
3.9.1 Pjovimas neliečiant žemės paviršiaus.....	157
Stabilizavimo ratų reguliavimas.....	158
„EasyMove™“ transportavimo ratų reguliavimas.....	159
Paviršiaus kopijavimo ratų ištraukimas arba įtraukimas.....	160
Paviršiaus kopijavimo ratų ištraukimas / įtraukimas naudojant integruotus valdiklius –.....	162
Paviršiaus kopijavimo ratų aukščio lygiavimas.....	162
3.9.2 Pjovimas liečiant žemės paviršių.....	166
Vidinių atraminių plokštelių reguliavimas.....	166
Išorinių atraminių plokštelių reguliavimas.....	167
3.9.3 Pjaunamosios kampas.....	169
Pjaunamosios kampo reguliavimas iš kombaino.....	171

3.9.4 Pjaunamosios paviršiaus kopijavimo modulis	172
Pjaunamosios paviršiaus kopijavimo sistemos tikrinimas ir reguliavimas	173
Paviršiaus kopijavimo spyruoklių konfigūracijos keitimas – paviršiaus kopijavimo svirtys su dviem angomis.....	182
Pjaunamosios paviršiaus kopijavimo įrenginio užrakinimas / atrakinimas	190
Veikia lankstumo režimu	191
Veikimas standžiuoju režimu.....	193
Lankstaus pasvirimo ribotuvo išėmimas	194
Lankstaus pasvirimo ribotuvo sumontavimas	195
3.9.5 Sparnų balanso tikrinimas ir reguliavimas.....	196
3.9.6 Lenktuvų greitis	202
Pasirenkamos lenktuvų pavaros žvaigždės.....	203
3.9.7 Važiavimo greitis.....	204
3.9.8 Šoninio transporterio greitis.....	205
Šoninio transporterio greičio reguliavimas.....	205
3.9.9 Tiekimo transporterio greitis	207
3.9.10 Informacija apie dalgio greitį	207
Dalgio greičio tikrinimas.....	208
3.9.11 Lenktuvų aukštis	209
Lenktuvų aukščio jutiklio padėties tikrinimas ir reguliavimas – 2025 m. ir naujesni	210
Lenktuvų aukščio jutiklio keitimas – 2025 m. ir naujesni	211
Lenktuvų aukščio jutiklio įtampos tikrinimas ir reguliavimas – 2025 m. ir naujesni.....	212
3.9.12 Lenktuvų pastūmimo pirmyn-atgal padėtis	213
Lenktuvų pastūmimo pirmyn-atgal padėties reguliavimas	214
Pastūmimo pirmyn-atgal cilindry padėties keitimas	214
Pastūmimo pirmyn-atgal padėties jutiklio įtampos tikrinimas ir reguliavimas – 2024 m. ir naujesni modeliai	221
Pastūmimo pirmyn-atgal padėties jutiklio padėties tikrinimas ir reguliavimas – 2024 m. ir naujesni modeliai	222
3.9.13 Lenktuvų virbų pasvirimas.....	224
Lenktuvų kumštelio nuostatos.....	225
Lenktuvų kumštelio reguliavimas	227
3.9.14 Viršutinė kryžminė sraigė.....	228
Viršutinio kryžminio sraigto padėties reguliavimas – dviejų arba trijų dalių sraigčiai.....	228
Patikrinkite viršutinės kryžminės sraigės trukdžius	231
3.9.15 Pasėlių skirtuvai	232
Pasėlių skirtuvų šalinimas.....	232
Pasėlių skirtuvų montavimas.....	233
Slankių pasėlių skirtuvų atjungimas.....	235
Slankių pasėlių skirtuvų montavimas	237
Slankių pasėlių skirtuvų reguliavimas.....	240
3.9.16 Pasėlių skirtuvo strypai.....	250
Pasėlių skirtuvo strypų nuėmimas.....	251
Pasėlių skirtuvo strypų montavimas	252
Pasirenkami ryžių skirtuvo strypai.....	253
3.10 Automatinio pjaunamosios aukščio valdymo sistema	254
3.10.1 Kaip tai veikia	255
Automatinės pjaunamosios aukščio kontrolės jutiklio veikimas	256
3.10.2 Komponentai, kuriems taikoma techninė priežiūra	258
5 V rotacinis bekontaktis aukščio jutiklis (MD #328412)	258
Rekomenduojamos jutiklio išvesties įtampos kombainams	259

Įtampos ribų tikrinimas rankiniu būdu	259
Paviršiaus kopijavimo aukščio jutiklio keitimas	264
10 voltų adapteris – tik „New Holland“ kombainai	265
3.10.3 Rekomenduojamos jutiklio išvesties įtampos kombainams.....	266
3.10.4 Įtampos ribų tikrinimas rankiniu būdu.....	266
3.10.5 10 voltų adapteris – tik „New Holland“ kombainai.....	270
3.10.6 „New Holland“ CR ir CX serijos kombainai – 2014 m. ir ankstesni	271
Trumpasis pjaunamosios nuostatų vadovas – „New Holland“ CR ir CX serijos kombainai – 2014 m. ir ankstesni	271
Įtampos diapazono tikrinimas kombaino kabinoje – „New Holland“ CR ir CX serija	272
Automatinio pjaunamosios aukščio valdymo nustatymas – „New Holland“ CR ir CX serija.....	275
Automatinio pjaunamosios aukščio valdymo kalibravimas – „New Holland“ CR ir CX serija	276
Didžiausio ražienos aukščio kalibravimas – „New Holland“ CR ir CX serija	279
Pjaunamosios pakėlimo greičio reguliavimas – „New Holland“ CR ir CX serija	280
Pjaunamosios nuleidimo greičio reguliavimas – „New Holland“ CR ir CX serija	281
Automatinio pjaunamosios aukščio valdymo jautrumo nustatymas jautrumas– „New Holland“ CR ir CX serija.....	282
Išankstinis pjovimo aukščio nustatymas – „New Holland“ CR ir CX serija.....	282
3.10.7 „New Holland“ kombainai – CR serija (2015 m. ir jaunesni) ir CH	284
Trumpasis pjaunamosios nuostatų vadovas – „New Holland“ kombainai – CR serija (2015 m. ir naujesni).....	284
Įtampos diapazono tikrinimas kombaino kabinoje – „New Holland“ CR serija ir CH.....	286
Automatinio pjaunamosios aukščio valdymo nustatymas – „New Holland“ CR serija ir CH	289
Lenktuvų greičio nustatymas – „New Holland“ CR serija ir CH.....	292
Automatinio pjaunamosios aukščio valdymo kalibravimas – „New Holland“ CR serija ir CH	294
Lenktuvų aukščio jutiklio ir lenktuvų pastūmimo pirmyn-atgal jutiklio kalibravimas – „New Holland“ CR serija ir CH	297
Lenktuvų aukščio jutiklio įtampos tikrinimas – „New Holland“ CR serija ir CH	299
Pjovimo aukščio išankstinis nustatymas – „New Holland“ CR serija ir CH.....	301
Didžiausio darbinio aukščio nustatymas – „New Holland“ CR serija ir CH	303
Lenktuvų pastūmimo pirmyn-atgal, pjaunamosios pakreipimo ir pjaunamosios tipo konfigūravimas – „New Holland“ CR serija ir CH.....	304
3.11 Užstrigusio pjovimo agregato tvarkymas	306
3.12 Paviršiaus kopijavimo modulio užstrigusio tiekimo transporterio tvarkymas	307
3.13 Pervežimas	308
3.13.1 Pjaunamosios transportavimas ant kombaino.....	308
3.13.2 Vilkimas.....	308
Pjaunamosios tvirtinimas prie velkančiosios transporto priemonės.....	309
Atsargumo priemonės velkant pjaunamąją.....	309
3.13.3 Perjungimas iš pervežimo į važiavimo lauku padėtį (papildoma komplektacija).....	310
Kairiojo išorinio rato perjungimas iš pervežimo į darbinę padėtį – „ContourMax™“ papildoma komplektacija	310
Standžios vilkties atjungimas.....	311
Standžios vilkties laikymas.....	314
Priekinių (kairioji pusė) ratų nustatymas į važiavimo lauku padėtį.....	316
Galinių (dešinioji pusė) ratų perjungimas į važiavimo lauku padėtį.....	318
3.13.4 Perjungimas iš važiavimo lauku į transportavimo padėtį (papildoma komplektacija)	320
Kairiojo išorinio rato perjungimas iš darbinės į transportavimo padėtį – „ContourMax™“ papildoma komplektacija	320
Priekinių (kairioji pusė) ratų nustatymas į transportavimo padėtį	321
Galinių (dešinioji pusė) ratų perjungimas į transportavimo padėtį	323
Standžios vilkties išėmimas iš saugojimo padėties.....	325

Standžios vilkties tvirtinimas	326
Skyrius 4: Techninė priežiūra	331
4.1 Mašinos parengimas priežiūrai	331
4.2 Techninės priežiūros reikalavimai	332
4.2.1 Priežiūros grafikas / įrašas	332
4.2.2 Eksploatacijos pradžios patikra	335
4.2.3 Įrangos techninė priežiūra – prieš sezoną	336
4.2.4 Įrangos techninė priežiūra – sezono pabaiga	336
4.2.5 Hidraulinį žarnų ir kontūrų tikrinimas	337
4.3 Tepimas	339
4.3.1 Tepimo intervalai	339
Kas 10 val.	339
Kas 25 val.	340
Kas 50 val.	341
Kas 100 val.	345
Kas 250 val.	347
Kas 500 val.	349
4.3.2 Tepimo procedūra	
4.3.3 Lenktuvų pavaros grandinės tepimas	351
4.3.4 Sraigės pavaros grandinės tepimas	352
4.3.5 Pjaunamosios pavaros pagrindinės pavarų dėžės tepimas	354
Pjaunamosios pavaros pagrindinės pavarų dėžės alyvos lygio tikrinimas	354
Alyvos pylimas į pjaunamosios pavaros pagrindinę pavarų dėžę	355
Pjaunamosios pavaros pagrindinės pavarų dėžės alyvos keitimas	355
4.3.6 Pjaunamosios pavaros galinės pavarų dėžės tepimas	356
Pjaunamosios pavaros galinės pavarų dėžės alyvos lygio tikrinimas	356
Alyvos pylimas į pjaunamosios pavaros galinę pavarų dėžę	357
Pjaunamosios pavaros galinės pavarų dėžės alyvos keitimas	358
4.4 Hidraulika	360
4.4.1 Alyvos lygio tikrinimas hidrauliniame rezervuare– 2023 m. ir vėlesnių metų modeliai	360
4.4.2 Alyvos įpylimas į hidraulinį rezervuarą– 2023 m. ir vėlesnių metų modeliai	360
4.4.3 Alyvos keitimas hidrauliniame bake	361
4.4.4 Alyvos filtro keitimas	362
4.5 Elektros sistema	364
4.5.1 Lempučių keitimas	364
4.6 Pjaunamosios pavana	365
4.6.1 Transmisijos atjungimas	365
4.6.2 Transmisijos montavimas	368
4.6.3 transmisijos apsaugos atjungimas	371
4.6.4 transmisijos apsaugos montavimas	373
4.6.5 Grandinės įtempimo reguliavimas – pagrindinė pavarų dėžė	375
4.6.6 Grandinės įtempimo reguliavimas – galinė pavarų dėžė	377
4.7 Tiekimo sraigė	379
4.7.1 Tiekimo sraigto ir dugninės tarpo tikrinimas	379
4.7.2 Tiekimo sraigės grandinės įtempimo tikrinimas	381

Tiekimo sraigės pavaros grandinės įtempimo tikrinimas – spartusis metodas.....	381
Tiekimo sraigto pavaros grandinės įtempimo tikrinimas – kruopštus metodas, 2025 m. ir naujesni modeliai (arba ankstesni su įdiegtu techninės priežiūros MD #rinkiniu 378538)	383
4.7.3 Tiekimo sraigės pavaros grandinės įtempimo reguliavimas	386
4.7.4 Sraigės vija.....	389
4.7.5 Sraigės pirštai	389
Tiekimo sraigės pirštų atjungimas	389
Tiekimo sraigės pirštų montavimas	392
Sraigės piršto taktavimo tikrinimas	396
Sraigės piršto taktavimo nustatymas	396
4.8 Pjovimo agregatas	399
4.8.1 Dalgio sekcijos keitimas.....	399
4.8.2 Dalgio atjungimas	401
4.8.3 Dalgio montavimas.....	402
4.8.4 Atsarginiai dalgiai.....	404
4.8.5 Smailios dalgų apsaugos ir laikikliai.....	404
Smailios dalgio apsaugos konfigūracija ant viengubo dalgio pjaunamųjų.....	406
Smailios dalgio apsaugos konfigūracija ant dvigubo dalgio pjaunamųjų – FD235	407
Smailios dalgio apsaugos konfigūracija ant dvigubo dalgio pjaunamųjų – FD240	408
Dvigubo dalgio pjaunamųjų smailių dalgų apsaugų konfigūracija – FD241 ir FD261	409
Smailios dalgio apsaugos konfigūracija ant dvigubo dalgio pjaunamųjų – FD245	410
Smailios dalgio apsaugos konfigūracija ant dvigubo dalgio pjaunamųjų – FD250	411
Dalgio apsaugų ir apsauginės juostos reguliavimas.....	412
Smailių dalgio apsaugų keitimas	414
Laikiklio tikrinimas – smailios dalgų apsaugos.....	417
Laikiklio reguliavimas – smailios dalgų apsaugos.....	418
Centrinės smailios dalgio apsaugos keitimas – dvigubo dalgio pjaunamoji.....	420
Centrinio laikiklio tikrinimas ant dvigubo dalgio pjaunamųjų – smailios dalgų apsaugos.....	422
Centrinio laikiklio reguliavimas ant dvigubo dalgio pjaunamųjų – smailios dalgų apsaugos	424
4.8.6 Trumpos dalgio apsaugos ir laikikliai.....	425
Trumpos dalgio apsaugos konfigūracija ant viengubo dalgio pjaunamųjų.....	426
Dvigubo dalgio pjaunamosios trumpos dalgio apsaugos konfigūracija – visi, išskyrus FD241 ir Fd261visi	428
Dvigubo dalgio pjaunamųjų trumpos dalgio apsaugos konfigūracija – FD241 ir FD261.....	429
Trumpų dalgio apsaugų ar galinių dalgio apsaugų keitimas.....	430
Laikiklio tikrinimas – trumpos dalgio apsaugos.....	432
Laikiklio reguliavimas – trumpos dalgio apsaugos	433
Centrinės dalgio apsaugos keitimas – dvigubo dalgio pjaunamosios.....	435
Centrinio laikiklio tikrinimas ant dvigubo dalgio pjaunamųjų – trumpos dalgų apsaugos	437
Dvigubo dalgio pjaunamųjų centrinio laikiklio reguliavimas – trumpos dalgų apsaugos.....	439
4.8.7 Dalgio galvutės gaubtas.....	440
Dalgio galvutės gaubto montavimas.....	440
4.9 Dalgio pavarų sistema	442
4.9.1 Dalgio pavarų dėžė.....	442
Dalgio pavarų dėžės alyvos lygio tikrinimas	442
Tvirtinimo varžtų tikrinimas	443
Dalgio pavarų dėžės alyvos keitimas.....	443
4.10 Tiekimo platforma	445
4.10.1 Tiekimo transporterio keitimas	445
4.10.2 Tiekimo transporterio įtempimo tikrinimas ir reguliavimas	448

4.10.3 Tiekimo transporterio pavaros volelis.....	450
Tiekimo transporterio pavaros volelio atjungimas – 2022 m. ir naujesnis modelis.....	450
Tiekimo transporterio pavaros volelio montavimas – 2022 m. ir naujesnis modelis.....	453
Tiekimo transporterio pavaros volelio guolio atjungimas – 2022 m. ir naujesnis modelis	454
Tiekimo transporterio pavaros volelio guolio montavimas – 2022 m. ir naujesnis modelis.....	456
4.10.4 Tiekimo transporterio atraminis volelis	457
Tiekimo transporterio atraminio volelio atjungimas	457
Tiekimo transporterio atraminio volelio montavimas	459
Tiekimo transporterio atraminio volelio guolio keitimas	462
4.10.5 Tiekimo platformos dugno nuleidimas	466
4.10.6 Tiekimo platformos dugno pakėlimas.....	468
4.10.7 Atskiriamųjų kablių patikra.....	469
4.11 Varpapjovių juostos.....	472
4.11.1 Varpapjovių juostų atjungimas.....	472
4.11.2 Varpapjovių juostų montavimas	473
4.12 Šoniniai pjaunamosios transporteriai.....	474
4.12.1 Šoninių transporterių nuėmimasTransporterio įtempimo sumažinimas	474
4.12.2 Šoninių transporterių montavimas	476
4.12.3 Šoninio transporterio platformos aukščio reguliavimas	478
4.12.4 Šoninio transporterio įtempimo tikrinimas ir reguliavimas	481
4.12.5 Šoninio transporterio vyniojimo reguliavimas	483
4.12.6 Transporterio volelio guolio tikrinimas	484
4.12.7 Šoninio transporterio platformos atraminio volelio atjungimas.....	484
4.12.8 Šoninio transporterio platformos atraminio volelio guolio keitimas	486
4.12.9 Šoninio transporterio platformos atraminio volelio montavimas	489
4.12.10 Šoninio transporterio pavaros volelio atjungimas	491
4.12.11 Šoninio transporterio pavaros volelio guolio keitimas.....	493
4.12.12 Šoninio transporterio pavaros volelio montavimas.....	494
4.13 Lenktuvai	497
4.13.1 Tarpas tarp lenktuvų ir pjovimo agregato	497
Tarpo tarp lenktuvų ir pjovimo agregato matavimas	497
Tarpo tarp lenktuvų ir pjovimo agregato reguliavimas.....	500
4.13.2 Pasvirę lenktuvai	502
Lenktuvų formos reguliavimas	502
4.13.3 centravimo lenktuvai	503
4.13.4 Oro šalinimas iš lenktuvų kėlimo hidraulinės sistemos.....	504
4.13.5 Lenktuvų pirštai	505
Plieninių lenktuvų pirštų atjungimas.....	505
Plieninių lenktuvų pirštų montavimas.....	506
Plastikinių lenktuvų pirštų atjungimas.....	507
Plastikinių lenktuvų pirštų montavimas.....	508
4.13.6 Virbų vamzdelių įvorės	509
Įvorių atjungimas nuo lenktuvų	509
Įvorių montavimas ant lenktuvų	512
4.13.7 Lenktuvų galiniai gaubtai	516
Lenktuvų galinių gaubtų keitimas prie kumštelio galo išorinės pusės.....	516
Lenktuvų galinių gaubtų keitimas kumštelio galo vidinėje pusėje.....	518
Lenktuvų galinių gaubtų keitimas prie galinio galo išorinės pusės	520

Lenktuvų galinių gaubtų keitimas galinio galo vidinėje pusėje	522
Lenktuvų galinio gaubto atramų keitimas	524
4.14 Lenktuvų pavara	526
4.14.1 Lenktuvų pavaros grandinė	526
Lenktuvų pavaros grandinės atlaisvinimas	526
Lenktuvų pavaros grandinės įtempimas	527
4.14.2 Lenktuvų pavaros žvaigždė	528
Lenktuvų pavaros viengubos žvaigždės atjungimas	529
Lenktuvų pavaros viengubos žvaigždės montavimas	530
Lenktuvų pavaros pasirinktinės dvigubos žvaigždės nuėmimas	530
Lenktuvų pavaros pasirinktinės dvigubos žvaigždės montavimas	533
4.14.3 Perjungiamos lenktuvų grandinės padėties keitimas sumontavus dviejų pavarų rinkinį	535
4.14.4 Lenktuvų greičio jutiklis	535
Lenktuvų greičio jutiklio keitimas – 2025 m. ir naujesni	535
4.15 Paviršiaus kopijavimo ratai – pasirinktinai	539
4.15.1 Ratų varžtų sukimo momento tikrinimas – „ContourMax™“ parinktis	539
4.15.2 Paviršiaus kopijavimo ratų aukščio lygiavimas	540
4.15.3 Paviršiaus kopijavimo ratų ašių tepimas	543
4.15.4 Paviršiaus kopijavimo rato galinės eigos tikrinimas	544
4.15.5 Paviršiaus kopijavimo ratai – nulio nustatymo mechaninis indikatorius	546
4.16 Pervežimo sistema – papildoma komplektacija	548
4.16.1 Ratų varžtų sukimo momento tikrinimas	548
4.16.2 Transportavimo bloko ratų priveržimo tikrinimas	548
4.16.3 Padangų slėgio tikrinimas	550
4.16.4 Standžios vilkties sukabintuvo jungties perjungimas iš ąselės į apkabą su kaiščiu	551
4.16.5 Standžios vilkties sukabintuvo jungties perjungimas iš apkabos į ąsą	553
4.17 „VertiBlade™“ vertikalūs dalgis(pasirinktinai)	556
4.17.1 Vertikalaus dalgio sekcijos keitimas	556
4.17.2 Vertikalaus dalgio tepimas	559
4.17.3 „VertiBlade™“ vertikalių dalių padėties keitimas	560
Skyrius 5: Papildomos komplektacijos ir priedai	567
5.1 Javų tiekimo rinkiniai	567
5.1.1 Javų atkeltuvo rinkinys	567
5.1.2 Javų atkeltuvo lentynos rinkinys	567
5.1.3 Javų skirtuvo saugojimo laikiklio rinkinys	568
5.1.4 Slankūs pasėlių skirtuvai	568
5.1.5 Viso ilgio viršutinė kryžminė sraigė	569
5.1.6 Suplūktų javų lenktuvų pirštų rinkinys	570
5.1.7 Ryžių skirtuvo strypų rinkinys	570
5.1.8 Priedo saulėgrąžoms rinkinys	571
5.1.9 „VertiBlade™“ vertikalių dalių rinkinys	572
5.2 Pjovimo agregato rinkiniai	573
5.2.1 Akmenų blokavimo rinkinys	573
5.2.2 Keturių taškų dalių apsauga	573

5.3	FM200 paviršiaus kopijavimo modulio rinkiniai	574
5.3.1	10 V jutiklio adapterio rinkinys	574
5.3.2	Javų deflektorių rinkiniai	574
5.3.3	Prailgintas centrinis pylimo elementas	
5.3.4	Tiekimo sraigės ypač atsparus sraigės prailginimo rinkinys.....	576
5.3.5	Sandūros užpildymo rinkinys	576
5.3.6	Hidraulinio bako prailginimo rinkinys.....	577
5.3.7	Automatinio pjaunamosios aukščio ir pakreipimo kištukų rinkiniai	577
5.3.8	Varpapjovių juostų rinkinys.....	578
5.4	Pjaunamosios rinkiniai	579
5.4.1	„ContourMax™“ paviršiaus kopijavimo ratų rinkinys	579
5.4.2	„EasyMove™“ transportavimo sistema	580
5.4.3	Vidinių plieninių galinių pirštų rinkinys	581
5.4.4	Išorinių plieninių galinių pirštų rinkinys	581
5.4.5	Plieninių lenktuvų pirštų rinkinys	582
5.4.6	Plieninių lenktuvų pirštų rinkinys	582
5.4.7	Šoninio darbo ant šlaito stabilizatoriaus rinkinys.....	583
5.4.8	Stabilizavimo ratų rinkinys	583
5.4.9	Plieninių atraminių plokštelių komplektas.....	584
5.4.10	Ražienos apšvietimo žibintų rinkinys	584
Skyrius 6: Trikčių nustatymas ir šalinimas.....		587
6.1	Trikčių nustatymas ir šalinimas pro pjovimo agregatą byrantys javai	587
6.2	Trikčių aptikimas ir šalinimas Pjovimo veiksmai ir dalgio komponentai	590
6.3	Trikčių nustatymas ir šalinimas lenktuvų tiekimas.....	594
6.4	Pjaunamosios ir transporterių trikčių šalinimas	597
6.5	Trikčių nustatymas ir šalinimas daržo pupų pjovimas	599
Skyrius 7: Informacinės nuorodos.....		603
7.1	Sukimo momentų specifikacijos	603
7.1.1	Metrinės sistemos varžtų specifikacijos	603
7.1.2	Metrinės sistemos varžtų specifikacijos – lietas aliuminis	606
7.1.3	Prailgintas sandarinimo žiedas, hidrauliniai tvirtinimo elementai – reguliuojami.....	607
7.1.4	Prailgintas sandarinimo žiedas, hidrauliniai tvirtinimo elementai – nereguliuojami	608
7.1.5	Sandarinimo žiedo paviršiaus sandariklis, hidrauliniai tvirtinimo elementai.....	609
7.1.6	Kūginiai srieginiai vamzdžių tvirtinimo elementai	611
7.2	Konvertavimo schema	612
Rodyklė.....		613
Rekomenduojami eksploataciniai skysčiai ir tepalai		623

Skvrius 1: Sauga

Saugos procedūrų supratimas ir jų nuoseklus laikymasis padės užtikrinti mašinų operatorių ir pašalinių asmenų saugumą.

1.1 Saugos įspėjimo simboliai

Saugos įspėjimo simbolis nurodo svarbius saugos pranešimus, pateikiamus šiame vadove ir ant mašinos ženklų.

Šis simbolis reiškia:

- **DĖMESIO!**
- **ESATE ĮSPĖJAMI!**
- **TAI SUSIJĘ SU JŪSŲ SAUGA!**

Atidžiai perskaitykite ir laikykitės saugos ženklų, pridedamo prie šio simbolio, nurodymų.

Kodėl reikia rūpintis sauga?

- Nelaimingi įvykiai gali suluošinti ar mirtinai sužaloti
- Avarijos kainuoja
- Nelaimingų atsitikimų galima išvengti



pav. 1.1: Saugos simbolis

Paskutinį kartą peržiūrėta: 2020-07-20

1.2 Signaliniai žodžiai

Norint įspėti apie pavojingas situacijas, naudojami trys signaliniai žodžiai: **PAVOJUS**, **ĮSPĖJIMAS** ir **ATSARGIAI**. Du signaliniai žodžiai **SVARBU** ir **PASTABA** identifikuoja su sauga nesusijusią informaciją.

Signaliniai žodžiai parenkami pagal šias gaires:

PAVOJUS

Rodo neišvengiamai pavojingą situaciją, kurios neišvengus bus mirtinai ar sunkiai sužalota.

ĮSPĖJIMAS

Nurodo potencialiai pavojingą situaciją, kurios neišvengus gali būti sunkiai ar mirtinai sužalota. Jis taip pat gali būti naudojamas įspėti apie nesaugius veiksmus.

DĖMESIO

Nurodo potencialiai pavojingą situaciją, kurios neišvengus galite nesunkiai ar vidutiniškai susižaloti. Jis taip pat gali būti naudojamas įspėti apie nesaugius veiksmus.

SVARBU:

Nurodo situaciją, kurios neišvengus, mašina gali sugesti arba būti sugadinta.

PASTABA:

Pateikia papildomos informacijos ar patarimų.

1.3 Bendroji sauga

Eksplloatuojant, prižiūrint ir surenkant mašinas kyla keletas saugos pavojų. Šią riziką galima sumažinti arba pašalinti laikantis atitinkamų saugos procedūrų ir naudojant tinkamas asmenines apsaugos priemones.

DĖMESIO

Toliau pateiktos bendrosios ūkio saugos priemonės turėtų būti jūsų visų tipų mašinų naudojimo procedūros dalis.

Dėvėkite visus apsauginius drabužius ir asmenines saugos priemones, kurių gali prirreikti atliekant darbą. **Nerizikuokite.** Jums gali prirreikti:

- Kieta kepurė
- Apsauginės avalynė su neslystančiais padais
- Apsauginių akinių
- Storų pirštinių
- Drėgnam orui skirtų priemonių
- Respiratoriaus arba filtruojančios kaukės

Be to, imkitės šių atsargumo priemonių:

- Atminkite, kad didelis garsas gali pakenkti klausai. Dėvėkite tinkamus klausos apsaugos įtaisus, tokius kaip ausinės ar ausų kištukai, kad apsisaugotumėte nuo stipraus triukšmo.

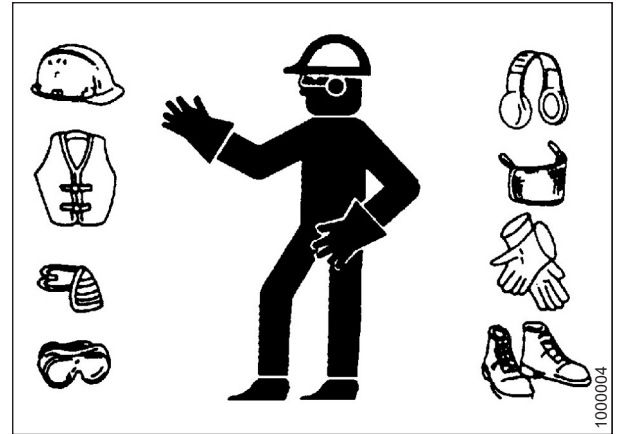

pav. 1.2: Saugos įranga

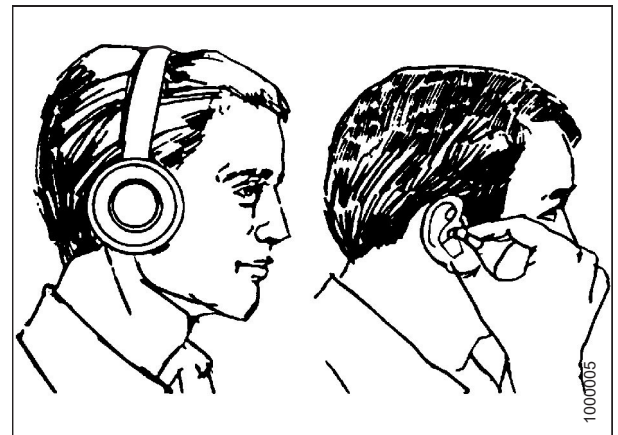

pav. 1.3: Saugos įranga

- Turėkite pirmosios pagalbos rinkinį kritiniams atvejams.
- Mašinoje laikykite tinkamai prižiūrimą gesintuvą. Mokėkite jį naudoti.
- Niekada neprileiskite mažų vaikų prie mašinų.
- Turėkite omenyje, kad nelaimingi atsitikimai dažnai įvyksta operatoriams pavargus ar skubant. Neskubėdami apsvarstykite saugiausią būdą užduočiai atlikti. **NIEKADA** nebandykite nepaisyti nuovargio požymių.

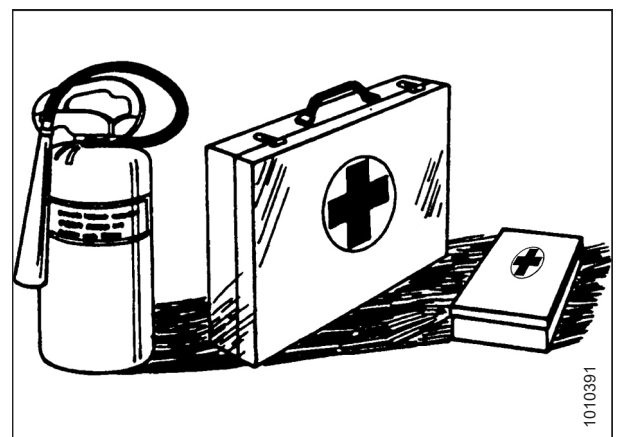

pav. 1.4: Saugos įranga

SAUGA

- Dėvėkite prigludusius drabužius ir uždenkite ilgus plaukus. **NIEKADA** nedėvėkite kabančių daiktų, tokių kaip džemperiai su gobtuvu, šalikai ar apyrankės.
- Laikykite visus gaubtus vietoje. **NIEKADA** nekeiskite ir neišimkite saugos įrangos. Įsitikinkite, kad transmisijos apsaugos gali sukurti nepriklausomai nuo jų veleno ir laisvai prasitęsti.
- Naudokite tik įrangos gamintojo pagamintas arba patvirtintas techninės priežiūros ir remonto dalis. Kitų gamintojų pagamintos dalys gali neatitikti reikiamų tvirtumo, konstrukcijos ar saugos reikalavimų.



pav. 1.5: Sauga aplink įrangą

- Rankos, kojos, drabužiai ir plaukai negali būti arti judančių dalių. **NIEKADA** nebandykite pašalinti kliūčių ar daiktų iš mašinos, kai variklis veikia.
- **Nemodifikuokite** mašinos. Neautorizuoti pakeitimai gali pakenkti mašinos veikimui ir (arba) saugumui. Tai taip pat gali sutrumpinti mašinos eksploatavimo laiką.
- Kad išvengtumėte sužalojimų ar mirties dėl netikėto mašinos užvedimo, **VISADA** sustabdykite variklį ir ištraukite raktelį prieš palikdami vairuotojo sėdynę dėl bet kokios priežasties.

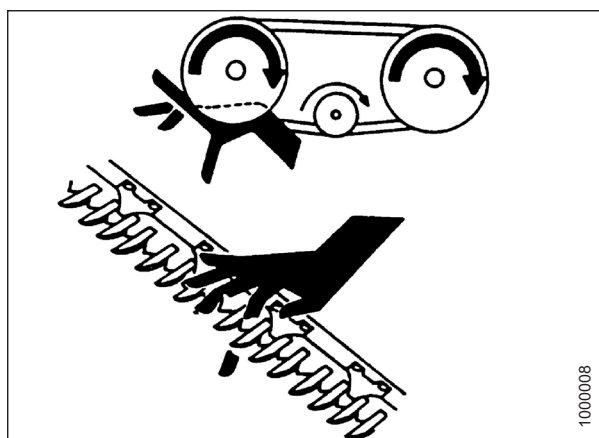

pav. 1.6: Sauga aplink įrangą

- Laikykite mašinos priežiūros zoną švarią ir sausą. Šlapios ir (arba) riebios grindys yra slidžios. Drėgnos vietos gali būti pavojingos dirbant su elektros įranga. Įsitikinkite, kad visi elektros lizdai ir įrankiai yra tinkamai įžeminti.
- Darbo zona turi būti gerai apšviesta.
- Įranga turi būti švari. Šiaudai ir pelai ant įkaitusio variklio kelia gaisro pavojų. **Neleiskite** alyvai ar tepalui kauptis ant priežiūros platformų, kopėčių, ar valdiklių. Nuvalykite mašinas prieš palikdami jas stovėti.
- **NIEKADA** nevalykite benzinu, žibalu ar kitomis lakiosiomis medžiagomis. Šios medžiagos gali būti toksiškos ir (arba) degios.
- Laikydami įrangą, uždenkite visus aštirus ar ištiestus komponentus, kad netyčia nesusižeistumėte.



pav. 1.7: Sauga aplink įrangą

1.4 Techninės priežiūros sauga

Saugiai prižiūradami įrangą turite laikytis atitinkamų saugos procedūrų ir dėvėti darbui tinkamas asmenines apsaugos priemones.

Norėdami užtikrinti savo saugumą atlikdami mašinos priežiūros darbus:

- Prieš pradėdami naudoti ir (arba) prižiūradami mašiną, peržiūrėkite operatoriaus vadovą ir visas saugos priemones.
- Prieš atlikdami mašinos techninę priežiūrą, reguliuodami ir (arba) taisydami, visus valdiklius nustatykite į neutralią padėtį, sustabdykite variklį, įjunkite stovėjimo stabdį, ištraukite uždegimo raktelį ir palaukite, kol visos judančios dalys sustos.
- Laikykitės gerosios praktikos:
 - Priežiūros vietos turi būti švarios ir sausos
 - Įsitikinkite, kad elektros lizdai ir įrankiai yra tinkamai įžeminti
 - Darbo zona turi būti gerai apšviesta
- Prieš atlikdami techninę priežiūrą ir (arba) atjungdami mašiną, pašalinkite slėgį iš hidraulinių kontūrų.
- Prieš pradėdami spausti hidraulines sistemas, įsitikinkite, kad visi komponentai yra sandarūs, o plieninės linijos, žarnos ir movos yra geros būklės.
- Rankos, kojos, drabužiai ir plaukai negali būti arti bet kokių judančių dalių ir (arba) besisukančių dalių.
- Atlikdami techninę priežiūrą, remontą ar reguliavimą, pasirūpinkite, kad aplinkui nebūtų pašalinių, ypač vaikų.
- Prieš pradėdami dirbti po mašiną, uždėkite transportavimo spyną arba padėkite saugos standus po rėmu.
- Jei mašiną vienu metu tvarko daugiau nei vienas asmuo, atkreipkite dėmesį, kad transmisiją ar kitą mechaniškai valdomą komponentą sukant rankomis (pavyzdžiui, prie tepalo jungties) suveiks transmisijos komponentai kitose vietose (diržai, skriemuliai ir dalgiai). Nesiartinkite prie judančių komponentų.



pav. 1.8: Šlapios grindys kelia saugumo pavojų

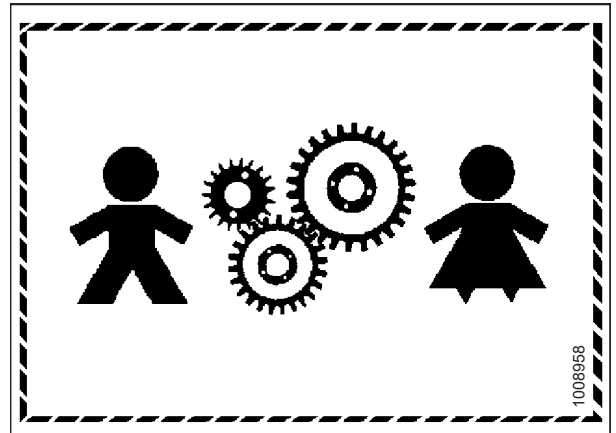

pav. 1.9: Įranga NESAugi vaikams

SAUGA

- Dirbdami su mašina, dėvėkite apsauginę aprangą.
- Dirbdami su dalgio komponentais, mūvėkite storas pirštines.

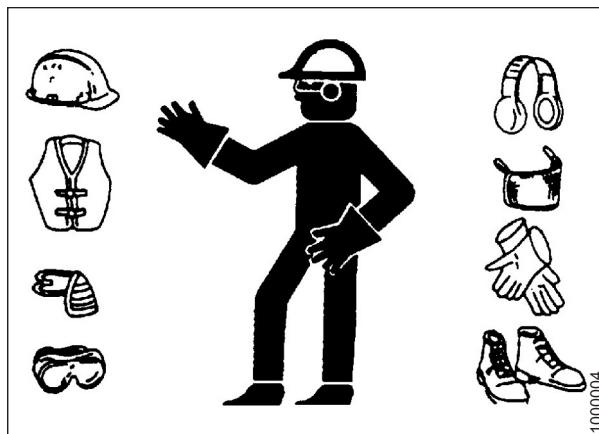

pav. 1.10: Asmeninės apsaugos priemonės

Paskutinį kartą peržiūrėta: 2021-08-04

1.5 Hidraulinė sauga

Hidraulinio skysčio slėgis labai didelis, todėl jo nuotėkis gali būti labai pavojingas. Tikrinant, ar nėra hidraulinio skysčio nuotėkio, ir atliekant hidraulinės įrangos techninę priežiūrą būtina laikytis tinkamų saugos procedūrų.

- Prieš pakildami nuo operatoriaus sėdynės, visus hidraulinius valdiklius visada nustatykite į **NEUTRALIĄ** padėtį.
- Įsitinkite, kad visi hidraulinės sistemos komponentai yra švarūs ir geros būklės.
- Pakeiskite nusidėvėjusias, supjaustytas, nudilusias, suplotas ar užlenktas žarnas ir plienines linijas.
- **NEBANDYKITE** atlikti jokio laikino hidraulinių linijų, armatūros ar žarnų remonto naudodami juostas, griebtuvus, cementą arba virinimą. Hidraulinė sistema veikia esant labai aukštam slėgiui. Remontas naudojant laikinas priemones gali sukelti netikėtų pasekmių ir sukurti pavojingas sąlygas.

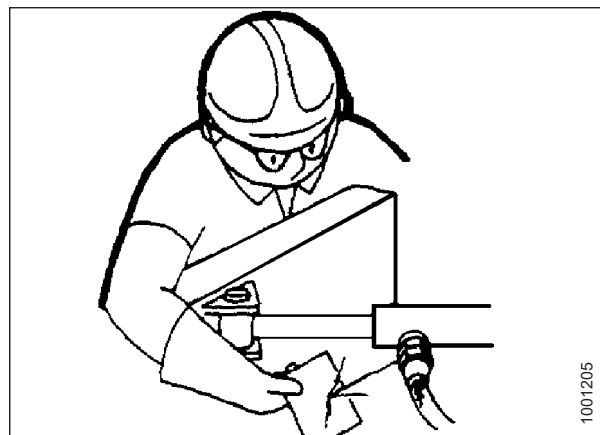

pav. 1.11: Hidraulinių nuotėkių tikrinimas

- Ieškodami aukšto slėgio hidraulinio skysčio nuotėkių, dėvėkite tinkamą rankų ir akių apsaugą. Norėdami izoliuoti ir nustatyti nuotėkį, vietoj rankų naudokite kartono gabalėlį kaip atramą.
- Jei susižeidėte dėl koncentruoto aukšto slėgio hidraulinio skysčio srauto, nedelsdami kreipkitės į gydytoją. Hidrauliniam skysčiui prasiskverbus pro odą gali išsivystyti sunki infekcija ar toksinė reakcija.



pav. 1.12: Hidraulinio slėgio keliamas pavojus

- Prieš sudarydami slėgį hidraulinėje sistemoje, įsitinkite, kad visi komponentai yra sandarūs, o plieninės linijos, žarnos ir movos yra geros būklės.

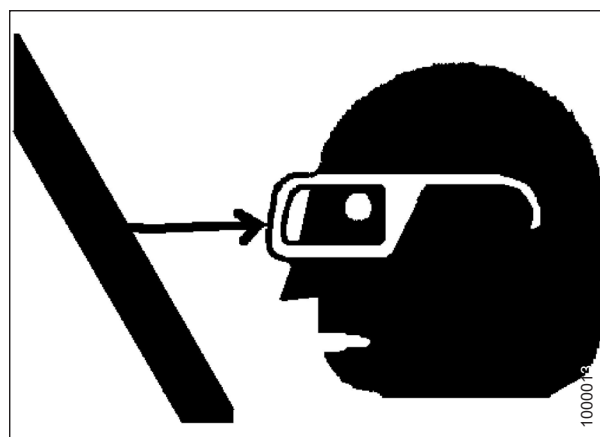

pav. 1.13: Sauga aplink įrangą

Paskutinį kartą peržiūrėta: 2021-05-19

1.6 Suvirinimo atsargumo priemonės

Kad nebūtų pažeista jautri elektronika, **NEGALIMA** bandyti suvirinti pjaunamosios, kai ji prijungta prie kombaino.

ĮSPĖJIMAS

NEBANDYKITE suvirinti pjaunamosios, kai ji prijungta prie kombaino. Suvirinant prie kombaino prijungtą pjaunamąją gali būti padaryta didelė žala jautriai ir brangiai kainuojančiai elektronikai. Neįmanoma numatyti didelės srovės poveikio gedimams ar trumpesnei eksploataavimo trukmei.

Dėl tolesnių suvirinimo kombaino operatoriaus vadovą.

Prieš suvirindami pjaunamąją, **TURITE** atjungti pjaunamąją nuo kombaino, o tada nuo pjaunamosios atjungti šiuos elektrinius komponentus:

Transporterio greičio valdymo modulis

1. Ant FM200 adapterio, tarp rėmo ir pjaunamosios, atjunkite transporterio greičio valdymo modulį (A) nuo solenoido (B).

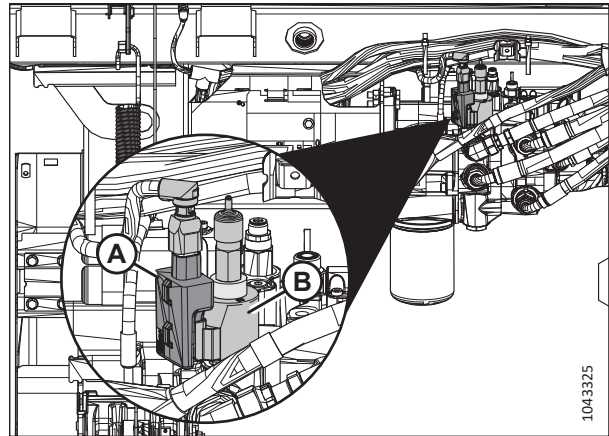

pav. 1.14: Transporterio greičio valdymo modulis – integruota hidraulinė sistema

2. Ant kolektoriaus, esančio po modulinės hidraulinės sistemos siurbliu, atjunkite transporterio greičio valdymo jungtį (A).

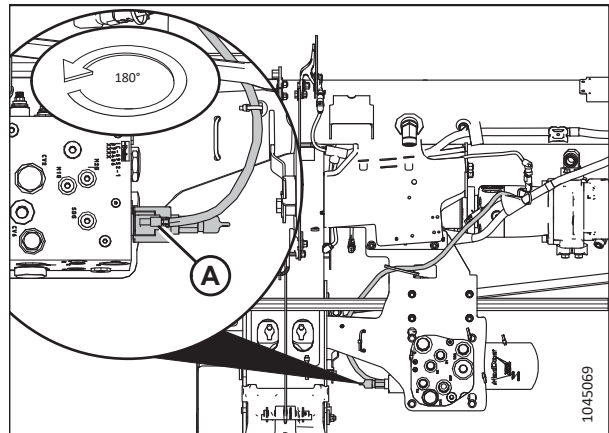

pav. 1.15: Transporterio greičio valdymo modulis – modulinė hidraulinė sistema

Paskutinį kartą peržiūrėta: 2022 m. vasario 23 d.

1.7 Žemės ūkio įrangos eksploatavimo nutraukimas ir utilizavimas

Kai žemės ūkio įranga tampa nebetinkama naudoti ir ją reikia išmontuoti bei utilizuoti, perdirbamos medžiagos, įskaitant juoduosius ir spalvotuosius metalus, gumą ir plastiką, skysčiai, pavyzdžiui, tepalai, šaldymo skysčiai ir degalai, ir pavojingos medžiagos, esančios akumulatoriuose, kai kuriose lemputėse ir elektroninėje įrangoje, turi būti tvarkomos saugiai ir nepatekti į aplinką.

Atsižvelkite į vietos taisykles ir valdžios institucijų reikalavimus.

Produktų su simboliu (A) **NEGALIMA** išmesti kartu su buitinėmis atliekomis.



pav. 1.16: Simbolis NEIŠMESTI su buitinėmis atliekomis

Medžiagos, pažymėtos simboliu (B), turėtų būti perdirbamos taip, kaip nurodyta etiketėje.

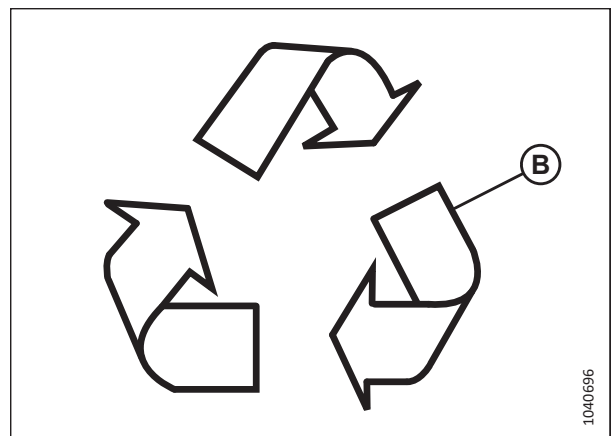

pav. 1.17: Simbolis perdirbti, kai nurodyta

SAUGA

- Išimdami ir tvarkydami objektus ir medžiagas naudokite tinkamas asmenines apsaugos priemones.
- Dirbdami su objektais, ant kurių yra pesticidų, trąšų ar kitų žemės ūkio cheminių medžiagų likučių, naudokite tinkamas asmenines apsaugos priemones. Tvarkydami ir šalindami šiuos objektus laikykitės vietos taisyklių.
- Saugiai išlaisvinkite sukauptą energiją iš pakabos komponentų, spyruoklių, hidraulinių ir elektros sistemų.
- Atiduokite perdirbti arba pakartotinai naudokite pakuočių medžiagą.
- Atiduokite perdirbti arba pakartotinai naudokite plastiką, ant kurio etiketės nurodytos medžiagos specifikacijos, pavyzdžiui, PP TV 20. **NEIŠMESKITE** jų kartu su buitinėmis atliekomis.
- Gražinkite baterijas pardavėjui arba nuneškite jas į surinkimo punktą. Baterijose yra pavojingų medžiagų. **NEIŠMESKITE** baterijų kartu su buitinėmis atliekomis.
- Laikykitės vietos taisyklių, kad tinkamai pašalintumėte pavojingas medžiagas, pavyzdžiui, alyvas, hidraulinius skysčius, stabdžių skysčius ir degalus.
- Aušalus vežkite šalinti kvalifikuotiems asmenims į specializuotus įrenginius. Aušalų **NIEKADA negalima** išleisti į atmosferą.

1.8 Saugos ženklai

Saugos ženklai yra lipdukai, priklijuoti mašinos vietose, kur yra pavojus susižeisti arba kur operatorius turi imtis papildomų atsargumo priemonių prieš naudodamas valdiklius. Jie paprastai būna geltoni.

- Saugos ženklus visada laikykite švarius ir įskaitomus.
- Pakeiskite saugos ženklus, kurių nėra arba jie neįskaitomi.
- Jei originali dalis, ant kurios buvo sumontuotas saugos ženklas, pakeičiama, įsitinkite, kad ant naujos dalies būtų perkeltas dabartinis saugos ženklas.
- Pakaitinių saugos ženklų galima įsigyti iš atstovo.

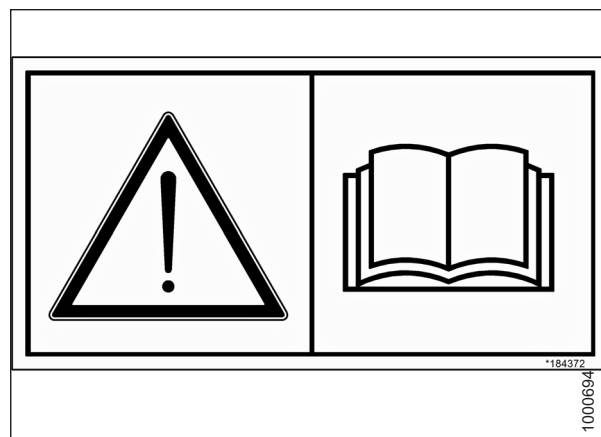

pav. 1.18: Naudotojo vadovo lipdukas

Paskutinį kartą peržiūrėta: 2021-06-24

1.8.1 Saugos lipdukų montavimas

Nusidėvėjusius arba sugadintus saugos lipdukus reikės nuimti ir pakeisti.

1. Nuspręskite, kur tiksliai padėsite lipduką.
2. Išvalykite ir išdžiovinkite montavimo vietą.
3. Išimkite mažesnę dalyto pagrindo popieriaus dalį.
4. Uždėkite lipduką į reikiamą vietą ir lėtai nulupkite likusį popierių, sulygindami lipduką.
5. Išlyginkite mažas oro kišenes su kaiščiu.

Paskutinį kartą peržiūrėta: 2021-05-19

1.9 Saugos lipdukų vietos

Saugos ženklai paprastai yra geltoni lipdukai ir dedami ant mašinos, kur yra pavojus susižeisti, arba kai operatorius privalo imtis papildomų atsargumo priemonių prieš darbą.

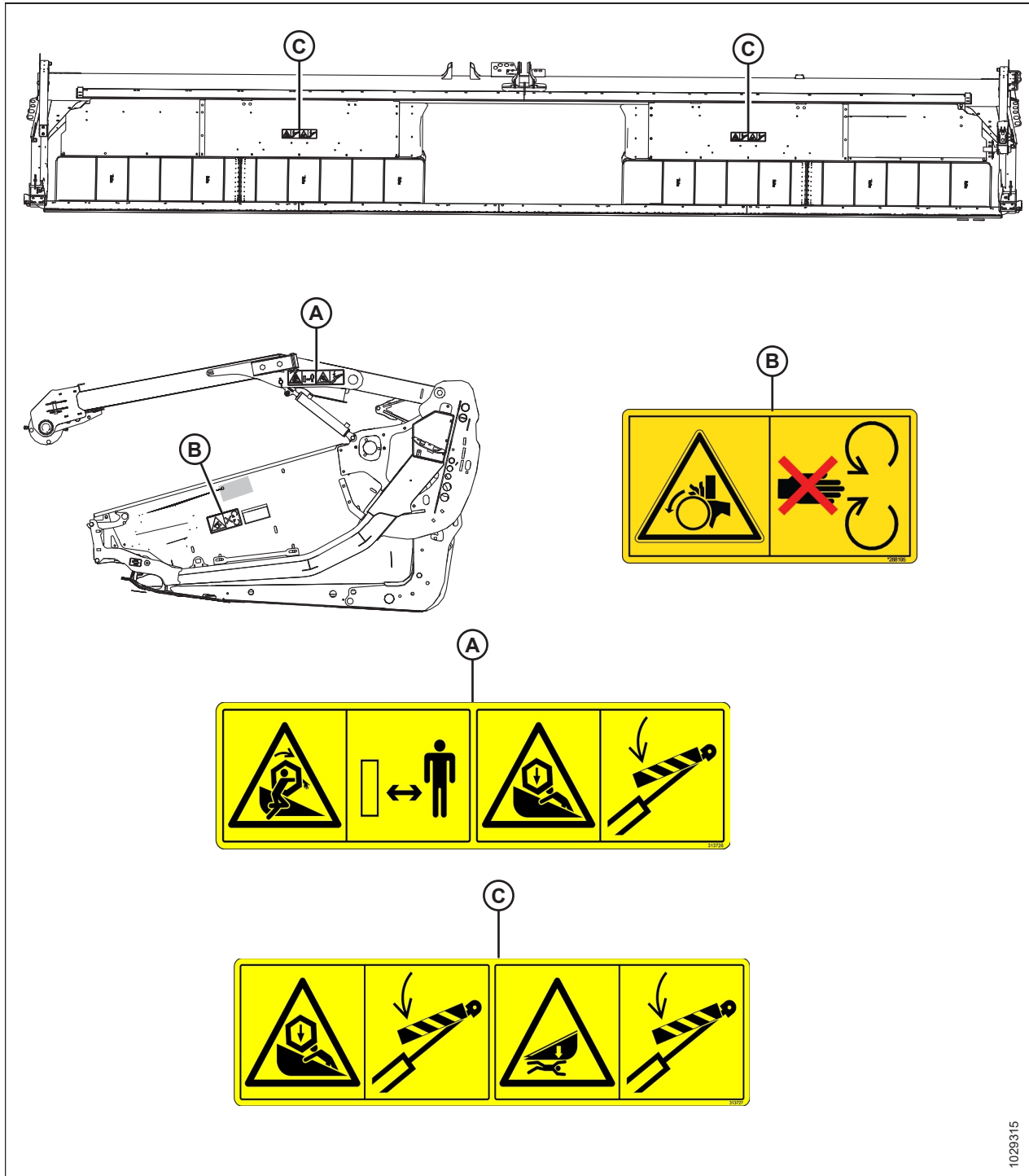

pav. 1.19: Galiniai skydai, lenktuvų svertai ir galinis skydas – 2020 m. modelis

A – MD # 360541 – lenktuvo įstrigimas / lenktuvo keliamas sutraiškymo pavojus (dvi vietos)

B – MD #288195 – pavojus, besisukanti dalis (dvi vietos) C – MD #313727 – lenktuvo / pjaunamosios pavojus ¹

1. MD #313727 nebegaminamas ir nebeparduodamas.

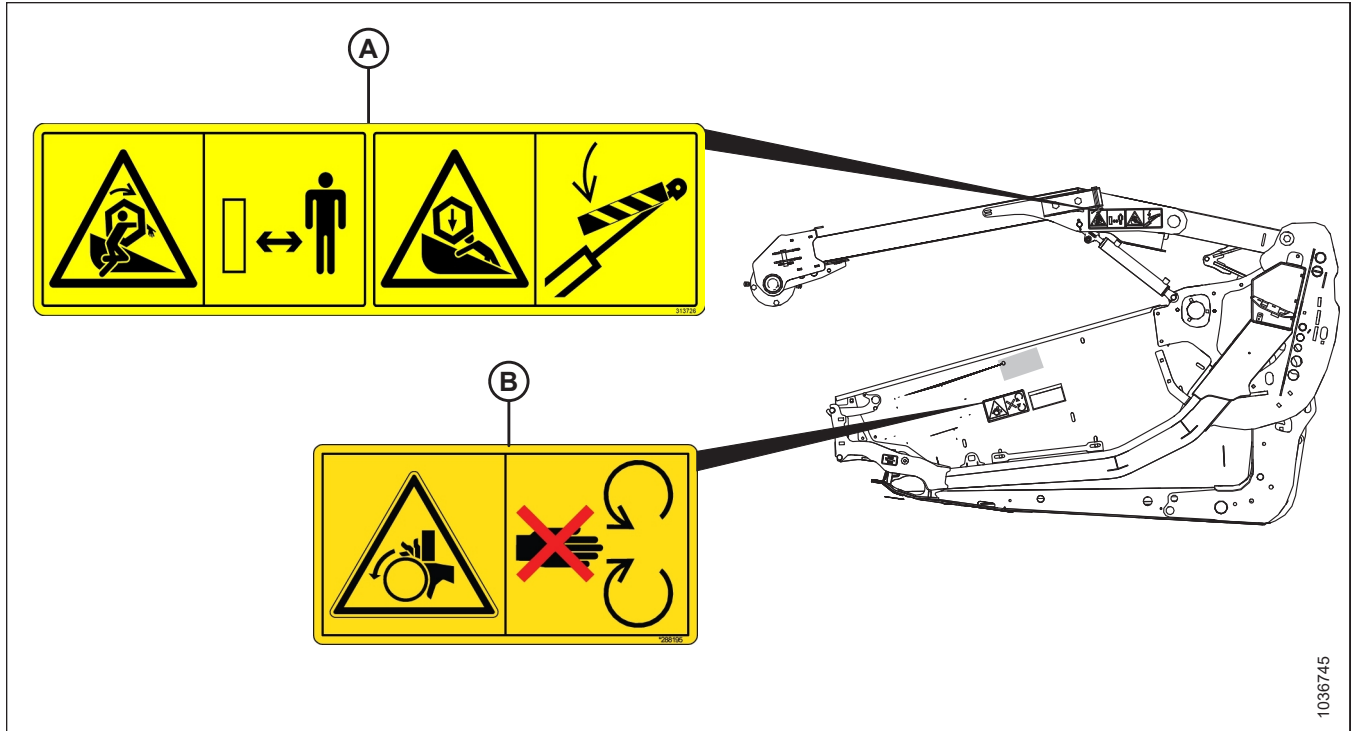

pav. 1.20: Lenktuvų svertai ir galiniai skydai – 2021 m. ir paskesnių metų modeliai

A – MD #360541 – lenktuvo įstrigimas / lenktuvo keliamas sutraiškymo pavojus (dvi vietas) B – MD #288195 – pavojus, besisukanti dalis (dvi vietas)

SAUGA

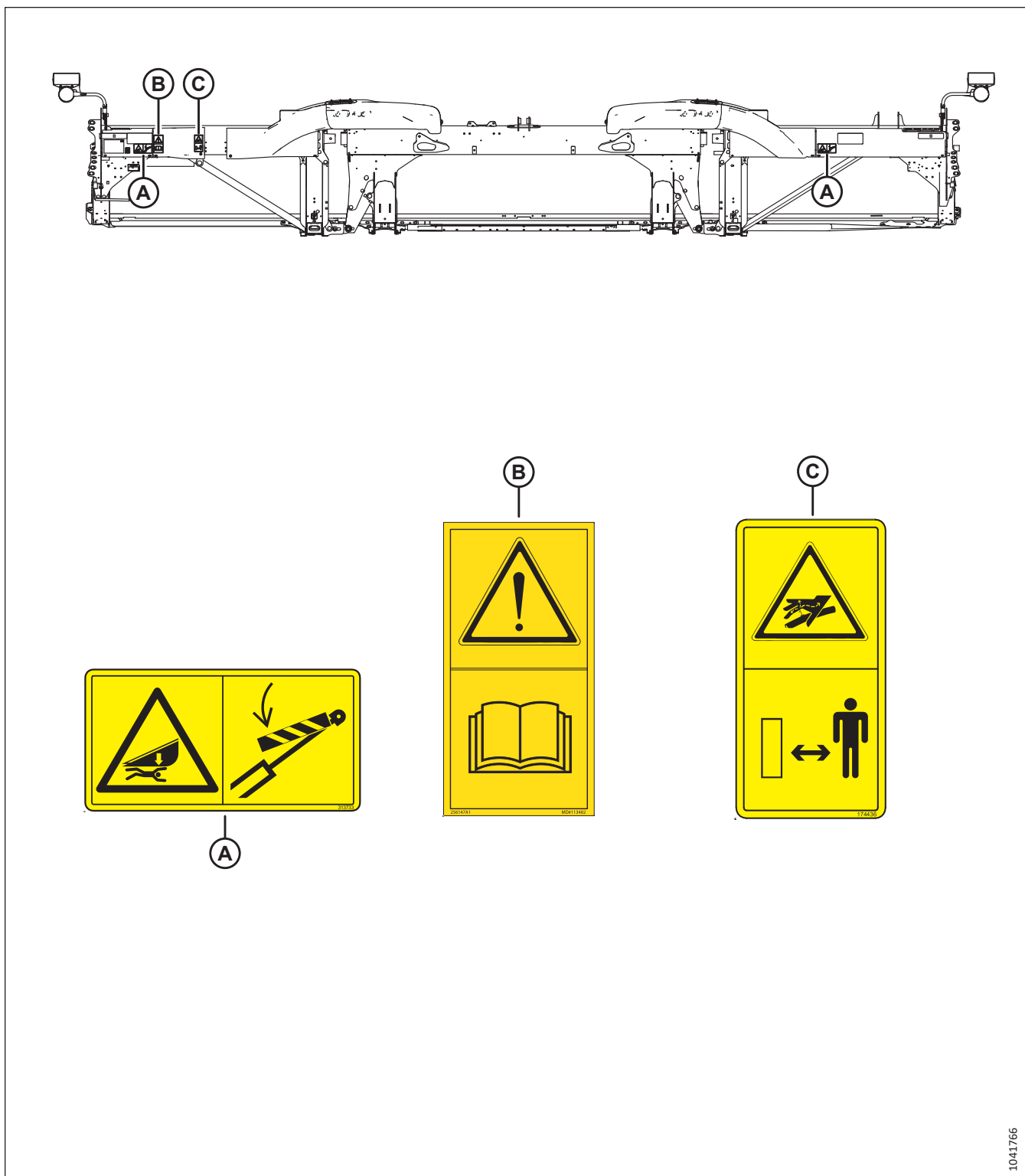

pav. 1.21: Galinis vamzdis, FD225

A – MD #313733 – pjaunamosios keliamas sutraiškymo pavojus

B – MD #113482 – bendrasis pavojus

C – MD #174436 – aukšto slėgio skystis

SAUGA

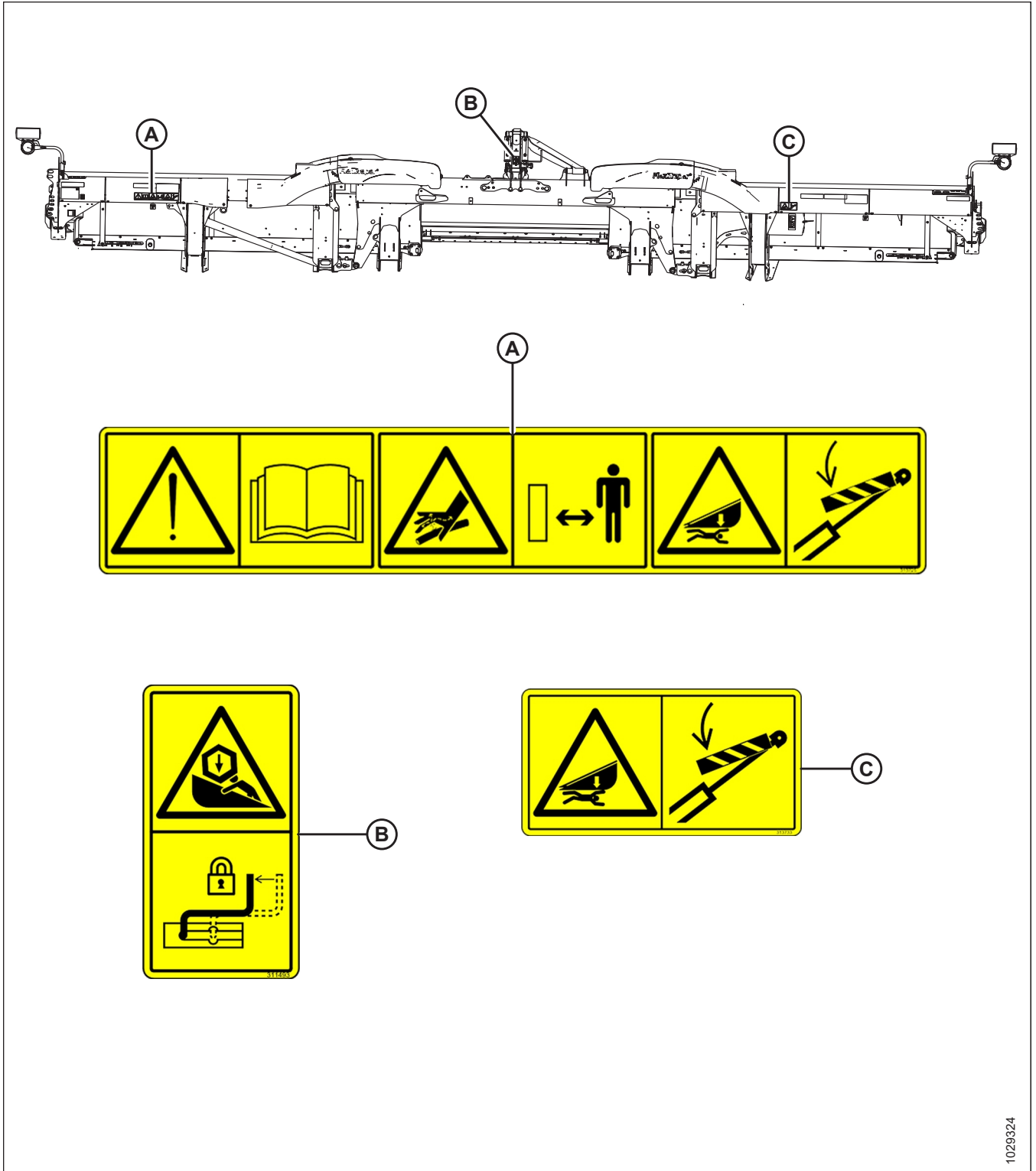

pav. 1.22: Galinis vamzdis, FD230 ir didesnis

A – MD #313725 – skaitykite vadovą / aukšto slēgio skysčio / pjaunamosios pavojus B – MD #311493 – centrīnēs atramos użraktas
 C – MD #313733 – pjaunamosios keliāmas sutraiškymo pavojus

SAUGA

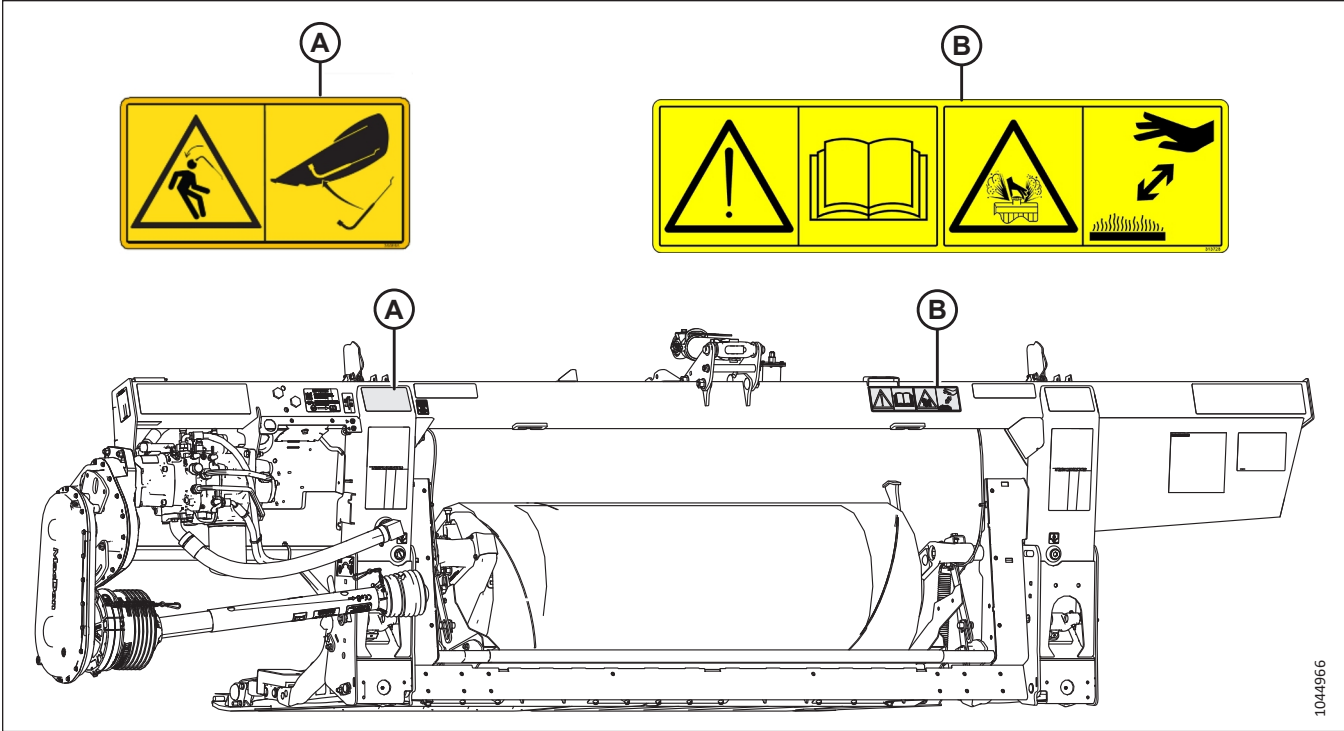

1044966

pav. 1.23: FM200 paviršiaus kopijavimo modulis

A – MD #360655 – atsilaisvinusios spyruoklės energijos pavojus

B – MD #313728 – skaitykite vadovą / skysčių purškimo pavojus

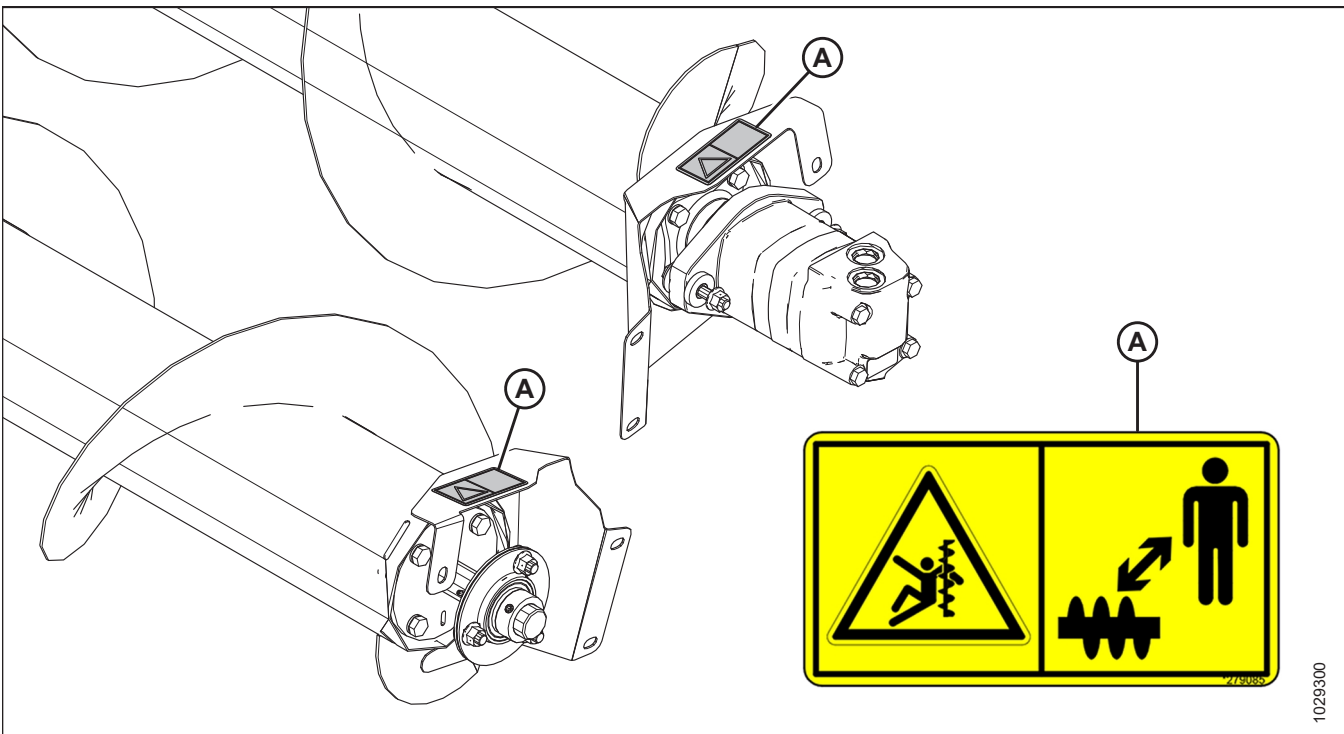

1029300

pav. 1.24: Viršutinė kryžminė sraigė (papildoma komplektacija)

A – MD #279085 – įspėjimas apie sraigą

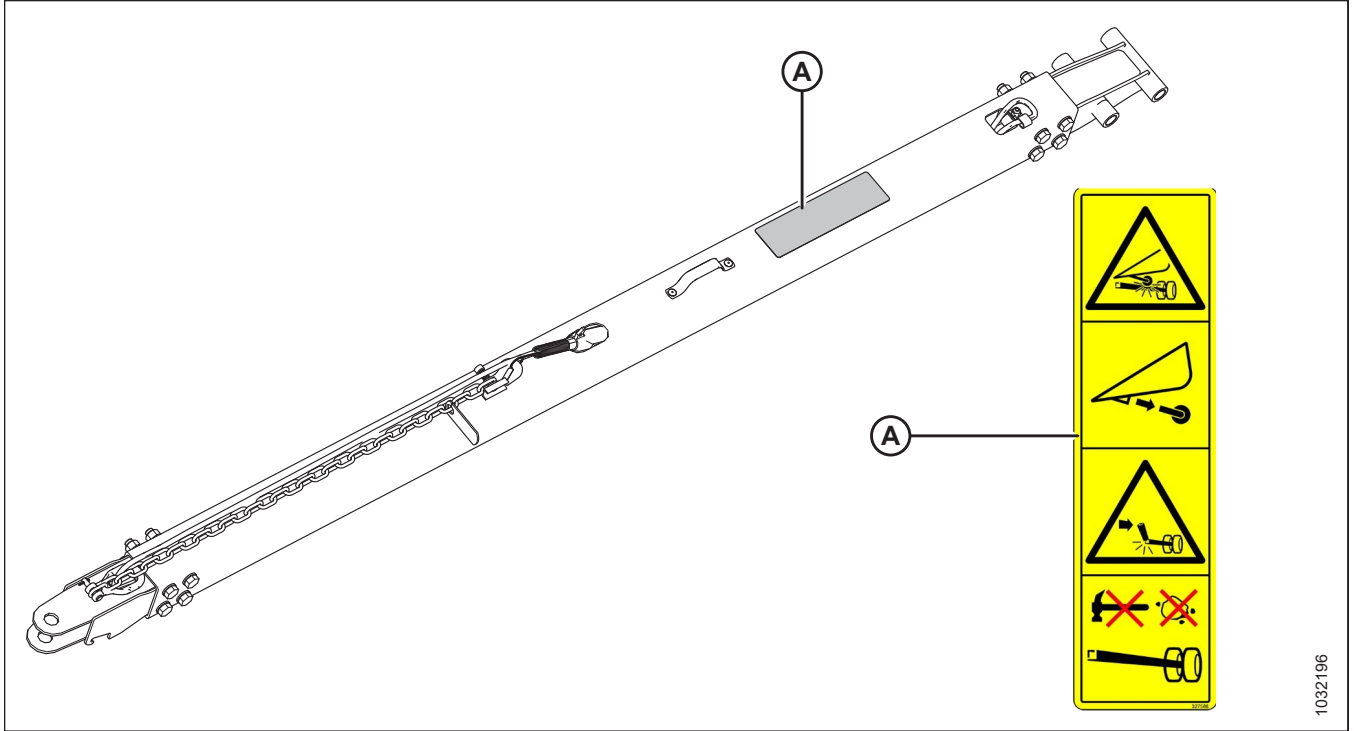

pav. 1.25: Transportavimo sistema – standi vilktis (parodyta trumpoji vilktis; vidutinė ir ilgoji vilktis panaši) (pasirenkama įranga)

A – MD #327588 – prikibimo žalos pavojus

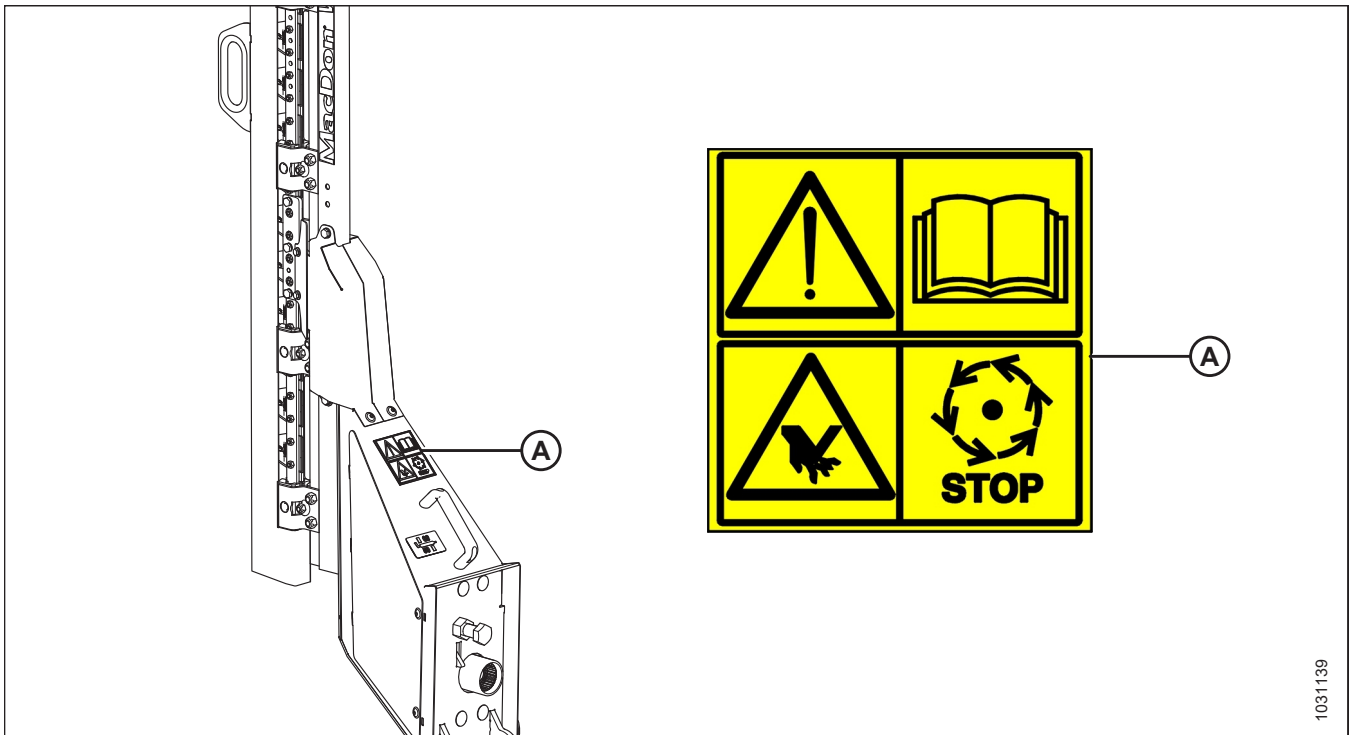

pav. 1.26: Vertikalus dalgis (papildoma komplektacija)

A – MD #313881 – dalgio pavojus

SAUGA

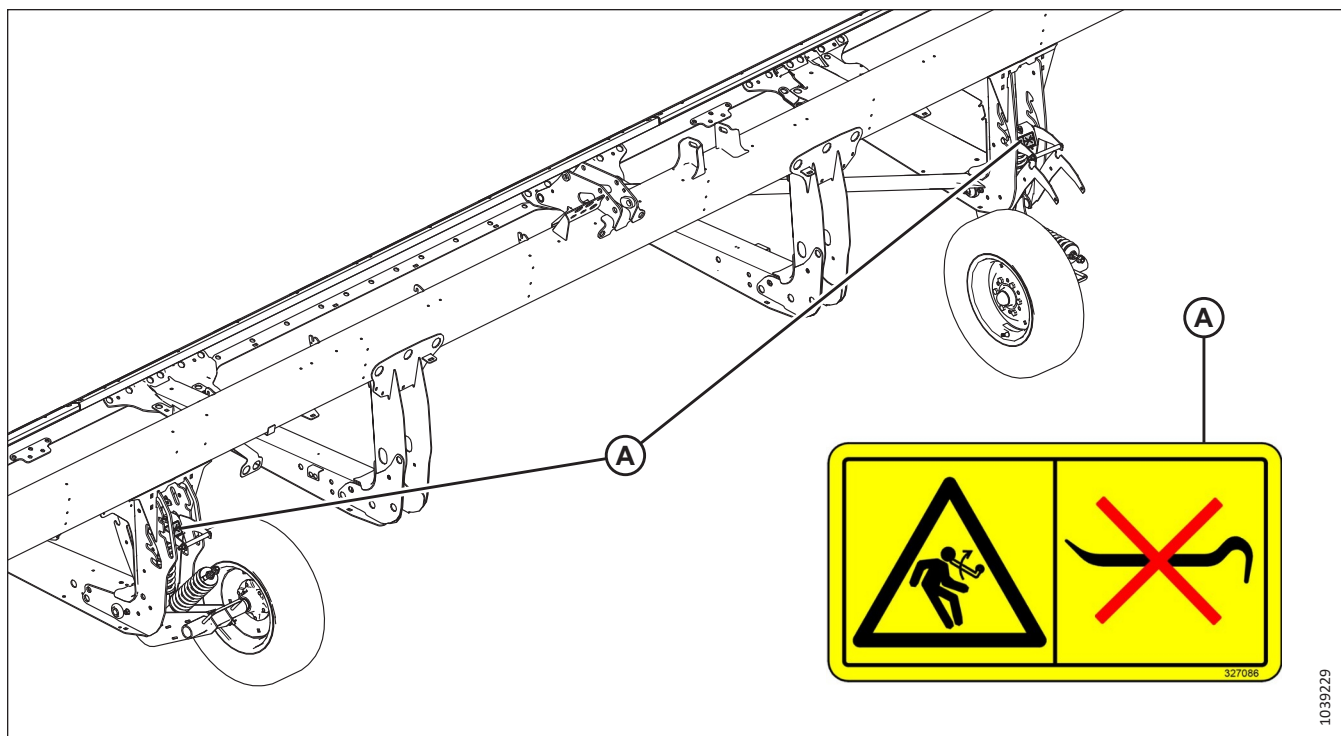

pav. 1.27: Stabilizavimo ratai (papildoma įranga)

A – MD #327086 – atsilaisvinusios spyruoklės energijos pavojus

1.10 Saugos ženklų supratimas

Saugos ženklų lipdukuose iliustracijomis perteikiama svarbi saugos ar įrangos priežiūros informacija.

MD #174436

Aukšto slėgio alyvos pavojus

ĮSPĖJIMAS

Aukšto slėgio veikiamas hidraulinis skystis gali prasiskverbti pro žmogaus odą, todėl gali sunkiai sužaloti, pvz. gali atsirasti gangrena, kuri gali būti mirtina. Siekdami to išvengti, paisykite toliau pateikiamų nurodymų.

- **NESIARTINKITE** prie hidraulinio skysčio nuotėkių.
- Tikrindami, ar nėra skysčio nuotėkio, **NEKIŠKITE** rankų.
- Prieš atlaisvindami bet kokias hidraulinės jungtis, sumažinkite slėgį hidraulinėje sistemoje.
- Jei susižeidėte, kreipkitės skubios medicinos pagalbos. Jei hidraulinis skystis prasiskverbė pro odą, būtina **SKUBIAI** jį pašalinti taikant chirurginę operaciją.



pav. 1.28: MD #174436

MD #220799

Kontrolės praradimo pavojus

ĮSPĖJIMAS

Siekdami išvengti sunkių ar mirtinų sužalojimų dėl valdymo praradimo, užfiksukite standžiosios vilkties užrakto mechanizmą.

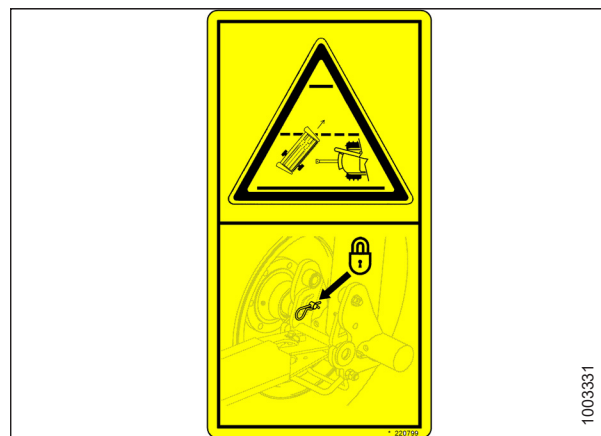

pav. 1.29: MD #220799

MD #279085

Sraigės įsipainiojimo pavojus

PAVOJUS

Norėdami išvengti susižeidimų dėl besisukančios sraigės:

- Stovėkite atokiau nuo sraigės, kol mašina veikia.
- Prieš atlikdami sraigės priežiūrą išjunkite variklį ir ištraukite užvedimo raktelį.
- **Nekiškite** kūno dalių tarp judančių dalių, kai mašina veikia.



pav. 1.30: MD #279085

SAUGA

MD #288195

Besisukančio objekto prispaudimo pavojus

ATSARGIAI

Kad išvengtumėte traumų:

- Prieš atidarydami gaubtą išjunkite variklį ir ištraukite užvedimo raktelį.
- **NENAUDOKITE** mašinos, jeigu neuždėti gaubtai.

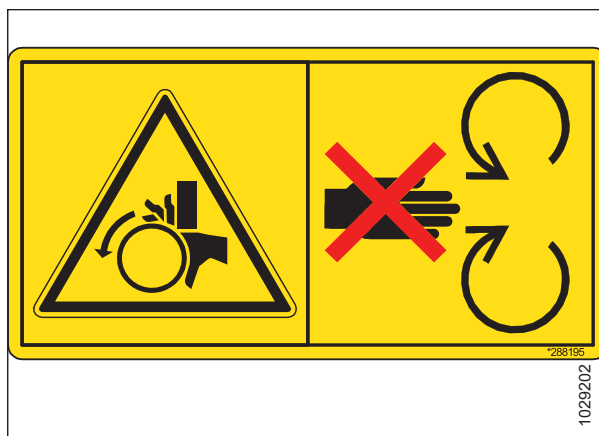

pav. 1.31: MD #288195

MD #311493

Lenktuvų keliamas gniuždymo pavojus

PAVOJUS

Norėdami išvengti sužalojimų nukritus pakeltiems lenktuvams:

- Visiškai pakelkite lenktuvą.
- Prieš dirbdami su lenktuvais ar po jais, sustabdykite variklį, ištraukite raktelį ir užfiksuokite kiekvieno lenktuvo atraminio sverto mechaninį saugos užraktą.

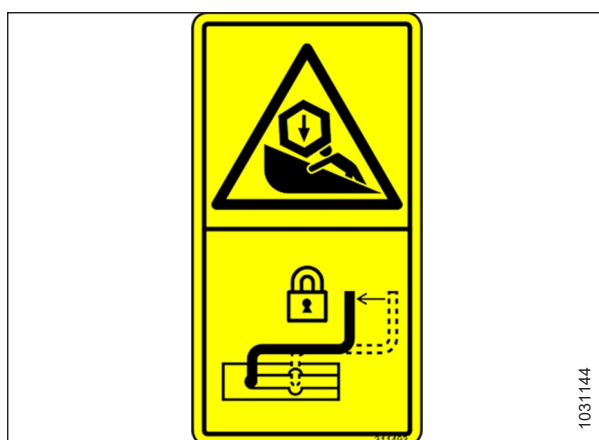

pav. 1.32: MD #311493

MD #313725

Perskaitykite rankinio / aukšto slėgio skysčio / pjaunamosios gniuždymo pavojų

PAVOJUS

Kad išvengtumėte traumų ar mirties dėl netinkamo ar nesaugaus mašinos naudojimo:

- Perskaitykite operatoriaus vadovą ir laikykitės visų saugos nurodymų. Jei neturite vadovo, įsigykite jį iš savo atstovo.
- **NELEISKITE** neišmokytiems asmenims eksploatuoti mašinos.
- Kasmet su visais operatoriais peržiūrėkite saugos instrukcijas.
- Įsitinkite, kad visi saugos ženklai yra sumontuoti ir įskaitomi.
- Prieš užvesdami variklį ir dirbdami, įsitinkite, kad prie mašinos nėra žmonių.
- Prižiūrėkite, kad ant mašinos niekas nevažiuotų.
- Uždėkite visus gaubtus ir išlaikykite atstumą nuo judančių dalių.
- Prieš palikdami operatoriaus vietą, išjunkite pjaunamosios pavarą, perjunkite transmisiją į neutralią padėtį ir palaukite, kol visi judesiai sustos.
- Prieš atlikdami mašinos priežiūrą išjunkite variklį ir ištraukite užvedimo raktelį.
- Prieš atlikdami pakeltoje padėtyje esančio įrenginio priežiūrą, įjunkite saugos užraktus, kad įrenginys netikėtai nenusileistų.
- Važiuodami keliais naudokite lėtai važiuojančios transporto priemonės ženklą ir mirksinčius įspėjamuosius žibintus (nebent tai draudžia įstatymai).

Norėdami išvengti traumų ar mirties nukritus pakeltai pjaunamajai:

- Prieš lįsdami po pjaunamąją dėl bet kokios priežasties, visiškai pakelkite ją, išjunkite variklį, ištraukite užvedimo raktelį ir užfiksuokite kombaino mechaninius saugos užraktus .
- Kitu atveju, prieš atlikdami pjaunamosios priežiūros darbus, pjaunamąją visiškai nuleiskite ant žemės, išjunkite variklį ir ištraukite užvedimo raktelį.

ĮSPĖJIMAS

Kad išvengtumėte sunkių traumų, gangrenos ar mirties:

- **NESIARTINKITE** prie hidraulinio skysčio nuotėkių.
- **NETIKRINKITE** nuotėkio ranka.

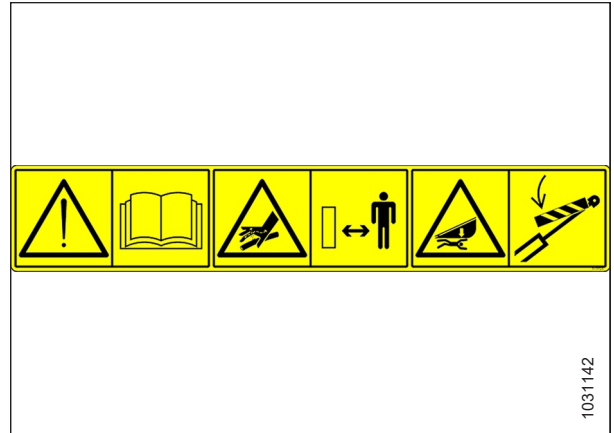

pav. 1.33: MD #313725

SAUGA

- Prieš atlaisvindami hidraulinės jungtis, sumažinkite slėgį hidraulinėje sistemoje.
- Aukšto slėgio alyva gali lengvai pažeisti odą ir sukelti sunkias traumas, gangreną ar mirtį.
- Jei susižeidėte, kreipkitės skubios medicinos pagalbos. Norint pašalinti alyvą, reikia nedelsiant operuoti.

MD #313727 – 2020 m. modelis

Lenktuvų / pjaunamosios pavojus

PASTABA:

MD #313727 buvo naudojama tik su 2020 m. modelio pjaunamosiomis. Šis lipdukas nebegaminamas ir nebeparduodamas.

PAVOJUS

- Norėdami išvengti sužalojimų nukritus pakeltiems lenktuvams, prieš dirbdami ant lenktuvų ar po jais, visiškai pakelkite lenktuvus, sustabdykite variklį, ištraukite raktelį ir užfiksuokite kiekvieno lenktuvų atraminio svarto mechaninį fiksatorių.

Norėdami išvengti traumų ar mirties nukritus pakeltai pjaunamajai:

- Prieš atlikdami darbus po pjaunamąja, visiškai ją pakelkite, sustabdykite variklį, ištraukite raktelį ir užfiksuokite kombaino mechaninius saugos užraktus.
- Arba prieš atlikdami techninę priežiūrą padėkite pjaunamąją ant žemės, sustabdykite variklį ir ištraukite raktelį.



pav. 1.34: MD #313727

MD #313728

Bendras pavojus, susijęs su mašinos naudojimu ir tvarkymu / Karšto skysčio purškimo pavojus

PAVOJUS

Kad išvengtumėte traumų ar mirties dėl netinkamo ar nesaugaus mašinos naudojimo:

- Perskaitykite operatoriaus vadovą ir laikykitės visų saugos nurodymų. Jei neturite vadovo, įsigykite jį iš savo atstovo.
- **NELEISKITE** neišmokytiems asmenims eksploatuoti mašinos.
- Kasmet su visais operatoriais peržiūrėkite saugos instrukcijas.
- Įsitikinkite, kad visi saugos ženklai yra sumontuoti ir įskaitomi.
- Prieš užveddami variklį ir dirbdami, įsitikinkite, kad prie mašinos nėra žmonių.
- Prižiūrėkite, kad ant mašinos niekas nevažiuotų.
- Uždėkite visus gaubtus ir išlaikykite atstumą nuo judančių dalių.
- Prieš palikdami operatoriaus vietą, išjunkite pjaunamosios pavarą, perjunkite transmisiją į neutralią padėtį ir palaukite, kol visi judesiai sustos.
- Prieš atlikdami mašinos priežiūrą išjunkite variklį ir ištraukite užvedimo raktelį.
- Prieš atlikdami pakeltoje padėtyje esančio įrenginio priežiūrą, įjunkite saugos užraktus, kad įrenginys netikėtai nenusileistų.
- Važiuodami keliais naudokite lėtai važiuojančios transporto priemonės ženklą ir mirksinčius įspėjamuosius žibintus (nebent tai draudžia įstatymai).

ATSARGIAI

Norėdami išvengti karštų skysčių sukeltamų sužalojimų:

- Atkreipkite dėmesį, kad skystis yra suslėgtas ir gali būti karštas.
- **NENUIMKITE** skysčio užpildymo dangtelio, kol mašina yra karšta.
- Prieš atidarydami skysčio užpildymo dangtelį, leiskite mašinai atvėsti.

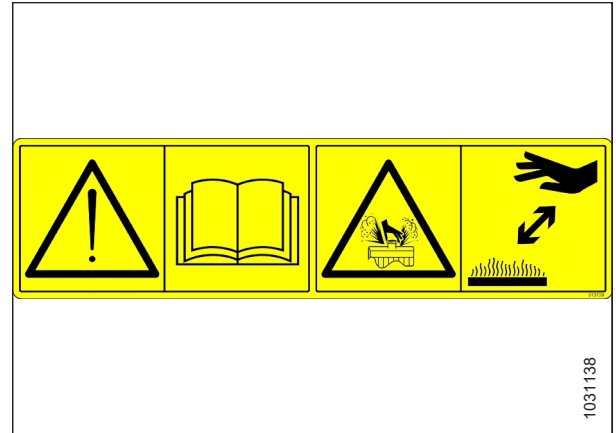

pav. 1.35: MD #313728

MD #313733

Pjaunamosios keliamas gniuždymo pavojus

PAVOJUS

Norėdami išvengti traumų ar mirties nukritus pakeltai pjaunamajai:

- Prieš lįsdami po pjaunamąją, visiškai pakelkite ją, išjunkite variklį, ištraukite variklio užvedimo raktelį ir užfiksuokite kombaino mechaninius saugos užraktus.
- Kitu atveju, prieš atlikdami mašinos priežiūros darbus, visiškai nuleiskite pjaunamąją ant žemės, išjunkite variklį ir ištraukite užvedimo raktelį.



pav. 1.36: MD #313733

MD #313881

Bendras pavojus, susijęs su mašinos valdymu ir tvarkymu /
dalgio keliamu pavojumi

PAVOJUS

Kad išvengtumėte traumų ar mirties dėl netinkamo ar
nesaugaus mašinos naudojimo:

- Perskaitykite operatoriaus vadovą ir laikykitės visų saugos nurodymų. Jei neturite vadovo, įsigykite jį iš savo atstovo.
- **NELEISKITE** neišmokytiems asmenims eksploatuoti mašinos.
- Kasmet su visais operatoriais peržiūrėkite saugos instrukcijas.
- Įsitinkite, kad visi saugos ženklai yra sumontuoti ir įskaitomi.
- Prieš užvesdami variklį ir dirbdami įsitinkite, kad prie mašinos nėra žmonių.
- Prižiūrėkite, kad ant mašinos niekas nevažiuotų.
- Uždėkite visus gaubtus ir išlaikykite atstumą nuo judančių dalių.
- Prieš palikdami operatoriaus vietą, išjunkite pjaunamosios pavarą, perjunkite transmisiją į neutralią padėtį ir palaukite, kol visi judesiai sustos.
- Prieš atlikdami techninę priežiūrą, reguliuodami, tepdami, valydami ar atjungdami mašiną, sustabdykite variklį ir ištraukite uždegimo raktelį.
- Prieš atlikdami pakeltoje padėtyje esančio įrenginio priežiūrą, įjunkite saugos užraktus, kad įrenginys netikėtai nenusileistų.
- Važiuodami keliais naudokite lėtai važiuojančios transporto priemonės ženklą ir mirksinčius įspėjamuosius žibintus (nebent tai draudžia įstatymai).

ĮSPĖJIMAS

Norėdami išvengti sužalojimų dėl aštraus dalgio:

- Dirbdami su dalgiu dėvėkite tinkamas pirštines.
- Įsitinkite, kad nieko nėra šalia dalgio, kai jį nuimate arba sukate.



pav. 1.37: MD #313881

MD #327086

Išlaisvintos spyruoklės energijos pavojus

ĮSPĖJIMAS

Norėdami išvengti traumų:

- Atliekant rato ašies komponentų techninę priežiūrą, kėlimo pagalbinė spyruoklė nebeturi atsvaros ir tampa įjungta.
- **NEBANDYKITE** išstumti reguliavimo rankenos iš padėties lizdo prieš atleisdami pagalbinių spyruoklių įtempimą.



pav. 1.38: MD #327086

MD #327588

Kablio pažeidimo pavojus

PAVOJUS

Kad išvengtumėte sunkių ar mirtinų sužalojimų:

- Jei sumontuota papildoma paviršiaus kopijavimo ratų sistema, prieš transportuodami pjaunamąjį nuimkite kairįjį paviršiaus kopijavimo ratą.
- **Nevilkite** pjaunamosios, jei transporto kablys pažeistas.

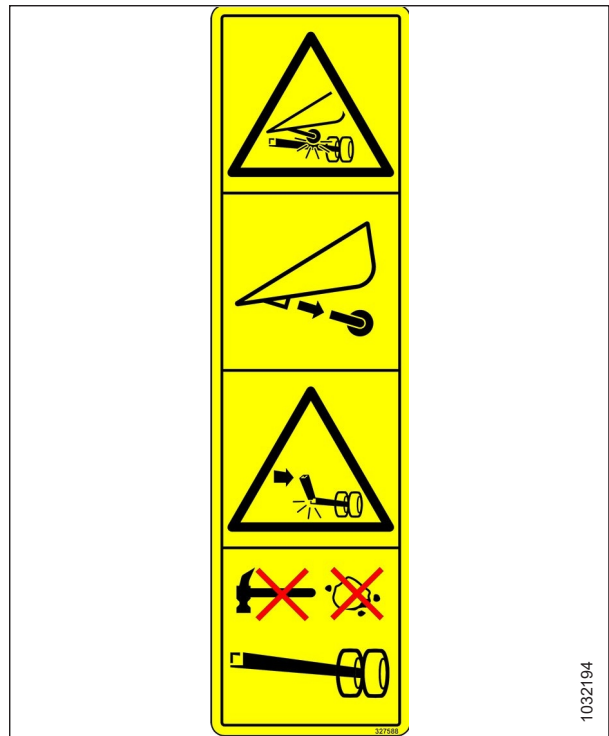

pav. 1.39: MD #327588

MD #360541

Lenktuvų susipynimo / sutraiškymo pavojus

PAVOJUS

Kad išvengtumėte sužalojimų dėl įsipainiojimo į lenktuvus:

- stovėkite atokiau nuo pjaunamosios, kol mašina veikia.
- Kad išvengtumėte traumų nukritus pakeltiems lenktuvams, prieš dirbdami su lenktuvais ar po jais visiškai pakelkite lenktuvus, išjunkite variklį, ištraukite užvedimo raktelį ir užfiksuokite kiekvieno lenktuvo atraminio svarto mechaninį saugos užraktą.

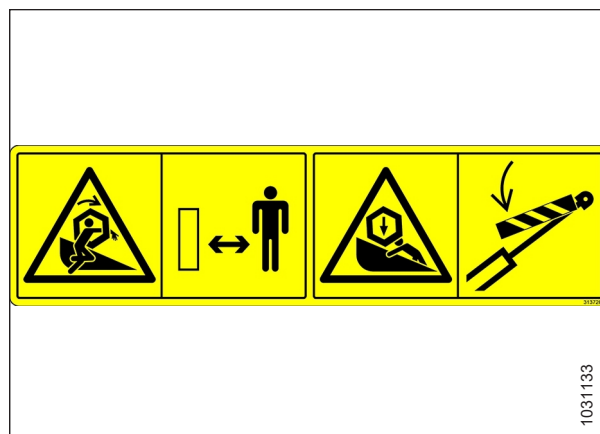

pav. 1.40: MD #360541

MD #360655

Išlaisvintos spyruoklės energijos pavojus

ĮSPĖJIMAS

Kad išvengtumėte sunkių ar mirtinų sužalojimų:

- Ištraukę paviršiaus kopijavimo nustatymo svirtį virš centro, išimkite daugiafunkcį įrankį ir grąžinkite jį į laikymo vietą.
- **NENAUDOKITE** daugiafunkcio įrankio paviršiaus kopijavimo nustatymo svirtiai perstumti virš centro.
- Jei daugiafunkcis įrankis nebus grąžintas į laikymo vietą, jis gali pakilti į viršų ir atpalaiduoti sukauptą spyruoklės energiją, o tai gali sužaloti.



pav. 1.41: MD #360655

Paskutinį kartą peržiūrėta: 2023 m. birželio 28 d

Skyrius 2: Produkto peržiūra

Žr. šį skyrių, kad sužinotumėte šiame vadove naudojamų techninių terminų apibrėžimus, mašinos specifikacijas ir pagrindinių komponentų išdėstymą.

2.1 Apibrėžimai

Šiose naudojimo instrukcijose gali būti vartojami toliau pateikiami terminai, santrumpos ir akronimai.

Lentelė 2.1 Apibrėžimai

Terminas	Apibrėžimas
AHHC	Automatinis pjaunamosios aukščio valdymas
API	Amerikos naftos institutas
ASTM	Amerikos bandymų ir medžiagų draugija
Varžtas	Tvirtinamoji detalė su galvute ir išoriniu sriegiu, skirta naudoti su veržle
Centrinė trauklė	Hidraulinis cilindras arba rankiniu būdu reguliuojama srieginės sąvaržos tipo jungtis tarp pjaunamosios ir transporto priemonės, naudojama pjaunamosios kampui transporto priemonės atžvilgiu pakeisti.
CGVW	Bendras transporto priemonės junginio svoris
Eksportuoti pjaunamąją	Pjaunamosios konfigūracija, būdinga ne Šiaurės Amerikai
FD2 serijos pjaunamoji	„MacDon“ FD225, FD230, FD235, FD240, FD241, FD245, FD250 ir FD261 „FlexDraper®“ pjaunamosios
FFFT	Papildomi pasukimai priveržiant pirštais
Priveržta pirštais	Atskaitos padėtis, kurioje tam tikri sandarinimo paviršiai ar komponentai liečiasi vienas su kitu. Jungiamoji detalė priveržta rankiniu būdu tiek, kad nebebūtų laisva, ir daugiau rankiniu būdu nebeprisiveržia
FM200	Paviršiaus kopijavimo modulis, naudojamas su kombainams skirta D2 serijos juostine pjaunamąja FD2 serijos „FlexDraper®“ pjaunamąja
FSI	Kopijavimo nuostatos indikatorius
GVW	Bendras transporto priemonės svoris
Kietoji jungtis	Jungtis, kuriai naudojamas tvirtinimo elementas, kai jungiamos medžiagos yra sunkiai suspaudžiamos
Šešiakampis raktas	Šešiakampio skerspjuvio įrankis, naudojamas varžtams ir sraigtams, kurių galvutėje yra šešiakampis lizdas (iš vidaus veržiantis šešiakampis įrankis); taip pat vadinamas „Allen“ raktu
IHS	Integruota hidraulinė sistema
JIC	Jungtinė pramonės taryba: standartų įstaiga, kuri sukūrė dydžio ir formos standartą originaliam 37° platėjančiam tvirtinimui
MHS	Modulinė hidraulinė sistema
nėra	Netaikoma
Šiaurės Amerikos pjaunamoji	Pjaunamosios konfigūracija, būdinga Šiaurės Amerikai
NPT	„National Pipe Thread“: montavimo stilius, naudojamas žemo slėgio angoms. NPT jungiamųjų detalių sriegiai yra unikalios siaurėjantys

PRODUKTO PERŽIŪRA

Lentelė 2.1 Apibrėžimai (tęsinys)

Terminas	Apibrėžimas
Veržlė	Vidinio sriegio tvirtinimo elementas, skirtas naudoti su varžtu
ORB	Prailgintas sandarinimo žiedas („O-ring boss“): montavimo būdas, paprastai naudojamas kolektorių, siurblių ir variklių angose
ORFS	Žiedinis paviršiaus sandariklis: jungiamoji detalė, paprastai naudojama žarnoms ir vamzdžiams sujungti. Tokio tipo jungiamoji detalė taip pat dažnai vadinama ORS, t. y. „O-ring seal“ – žiediniu sandarikliu
PTO	Galios agregatas
aps./min.	Apsisukimai per minutę
SAE	Automobilių inžinierių draugija
Sraigtas	Tvirtinimo elementas su išoriniu sriegiu ir galvute, kuris įsukamas į iš anksto suformuotą sriegį arba kuris suformuoja savo sriegį dalyje, į kurią įsukamas
Minkštoji jungtis	Lanksti jungtis, pagaminta naudojant tvirtinimo elementą, kuriame jungiamosios medžiagos yra suspaudžiamos arba atpalaiduojamos per tam tikrą laiką
spm	Taktai per minutę
Įtempimas	Ašinė apkrova, tenkanti varžtui ar sraigtui, paprastai matuojama niutonais (N) arba svarais (lb). Šiuo terminu taip pat galima apibūdinti jėgą, kuria diržas veikia skriemulį arba žvaigždę.
TFFT	Papildomi pasukimai užveržus pirštais
Sukimo momentas	Jėgos ir svorto ilgio sandauga, paprastai matuojama niutonmetrais (Nm), jėgos svarais iš pėdų (lbf-ft) arba jėgos svarais iš colių (lbf-in)
Sukimo momento kampas	Priveržimo procedūra, kurios metu detalė surenkama iki numatyto tvirtumo (priveržiamas pirštais), o tada veržlė pasukama nurodytą laipsnių skaičių, kol pasiekama galutinė padėtis
Sukimo momentas-įtempimas	Ryšys tarp tvirtinimo elemento surinkimo metu naudoto sukimo momento ir ašinės apkrovos, kuri sukeliama varžte ar sraigte
UCA	Viršutinė kryžminė sraigė
Nesinchronizuota (peilio pavara)	Nesinchroninis judėjimas, perduodamas plovimo agregate dviem atskirai varomiems dalgiams iš vieno hidraulinio variklio arba dviejų hidraulinių variklių.
Poveržlė	Plonas cilindras, kurio viduryje yra skylė arba plyšys, naudojamas kaip tarpiklis, krovinio paskirstymo elementas arba fiksavimo mechanizmas

Paskutinį kartą peržiūrėta: 2023-11-15

2.2 Produkto specifikacijos

Žr. specifikacijų lentelę, kur pateikiama orientacinė informacija apie konkrečią mašinos konfigūraciją. Lentelėje pateikiami matmenys, svoris, eksploataavimo intervalai ir funkcijos.

PASTABA:

Specifikacijos gali būti keičiamos be išankstinio įspėjimo.

Toliau pateikti simboliai ir raidės naudojami specifikacijų lentelėse.

– S: standartinis / O_F: pasirenkamas priedas (montuojamas gamykloje) / O_D: pasirenkama priedas (montuojamas atstovo) / –: nėra

Pjovimo agregatas			
Efektyvus pjovimo plotis (atstumas tarp pasėlių skirtuvo taškų; pjovimo plotis plius skirtuvo suvedimas)			
FD225		7,7 m (301 in)	S
FD230		9,2 m (361 col.)	S
FD235		10,7 m (421 col.)	S
FD240		12,2 m (481 col.)	S
FD241		12,5 m (493 col.)	S
FD245		13,7 m (541 col.)	S
FD250		15,3 m (601 col.)	S
FD261		18,6 m (733 in)	S
Pjovimo agregato kėlimo diapazonas		Priklauso nuo kombaino modelio	S
Dalgis			
Viengubo dalgio pavara (FD225–FD240): hidraulinis variklis, pritvirtintas prie uždaros sunkiosios „MacDon“ dalgių pavaros dėžės kairėje pjaunamosios pusėje.			O _F
Dvigubo dalgio pavara (FD235–FD261): vienas hidraulinis variklis, be laiko nuostatos, pritvirtintas prie uždaros didelio patvarumo „MacDon“ dalgių pavaros dėžės kiekvienoje pjaunamosios pusėje.			O _F
Dalgių taktas		76 mm (3 col.)	S
Viengubo dalgio greitis (taktai per minutę)	FD225, FD235	1200–1400 takt./min.	S
Viengubo dalgio greitis (taktai per minutę)	FD230	1200–1500 takt./min.	S
Viengubo dalgio greitis (taktai per minutę)	FD240	1200–1300 spm	S
Dvigubo dalgio greitis (taktai per minutę)	FD235, FD240, FD241, FD245, FD250, FD261	1200–1500 takt./min.	S
Dalgio sekcijos			
Per daug dantytas, itin rupus, „ClearCut™“, „QuickChange“, prisukamas, 1,5 danties cm (4 dantukų colyje)			O
Per daug dantytas, rupus, „ClearCut™“, „QuickChange“, prisukamas, 3,5 danties cm (9 dantukų colyje)			S
Per daug dantytas, smulkus, „ClearCut™“, „QuickChange“, prisukamas, 5,5 danties cm (14 dantukų colyje)			O
Dalgio sutapimas centre (dvigubo dalgio pjaunamosios)		3 mm (1/8 colio)	S
Apsaugos ir laikikliai			
Apsauga: „ClearCut™“ smailus, štampuotas ir dvigubai termiškai apdorotas (DHT) Laikiklis: štampuotas, vienas reguliavimo varžtas			O _F

PRODUKTO PERŽIŪRA

Apsauga: „ClearCut™“ keturių taškų, štampuotas ir dvigubai termiškai apdorotas (DHT)				O _F
Laikiklis: štampuotas, vienas reguliavimo varžtas				
Apsauga: „ClearCut™“ „PlugFree™“, štampuotas ir dvigubai termiškai apdorotas (DHT)				O _F
Laikiklis: štampuotas, dvigubi reguliavimo varžtai				
Pjovimo strypo nusidėvėjimo kompensavimo plokštelės ir standartinės atraminės plokštelės				
FD2 serijos pjovimo staklėse per visą pjovimo juostos plotį yra dilimo plokštelės.				S
FD225		4 atraminės plokštelės		S
FD230, FD235, FD240, FD241, FD245, FD250, FD261		6 atraminės plokštelės		S
Apsaugos kampas (pjovimo agregatas ant žemės)				
Centrinė trauklė atitraukta		1,7 laipsnių		S
Centrinė trauklė ištraukta		8,9 laipsnių		S
Transporteris ir platformos				
Transporterio plotis		1,27 m (50 col.)		S
Transporterio pavara		Hidraulinė		S
Transporterio greitis: valdomas FM200 paviršiaus kopijavimo modulis		0–209 m/min. (0–687 fpm)		S
Pristatymo angos plotis		1905 mm (75 col.)		S
PR15 ekscentriniai lenktuvai				
Virbų vamzdelių kiekis		5 arba 6		
Centrinio vamzdžio skersmuo		203 mm (8 in)		S
Piršto galo spindulys	Gamykloje nustatytas	800 mm (31 1/2 col.)		S
Piršto galo spindulys	Reguliavimo diapazonas	766–800 mm (30 3/16–31 1/2 col.)		S
Efektyvus lenktuvų skersmuo (per kumštelį)		1,650 m (65 col.)		S
Piršto ilgis		290 mm (11 col.)		S
Pirštų atstumas (nominalus, paskirstytas ant pakaitinių šikšnosparnių)		100 mm (4 col.)		S
Lenktuvų pavara		Hidraulinė		S
Lenktuvų greitis (reguliuojamas iš kabinos, priklauso nuo kombaino modelio)		0–67 aps./min		S
Pjaunamosios rėmo lankstumo diapazonas				
Pjaunamosios modelis	Į viršų – standartinis	Žemyn – standartinis	Į viršų – pašalintas ribotuvas	Žemyn – pašalintas ribotuvas ²
FD225	102 mm (4 in)	64 mm (2,5 in)	102 mm (4 in)	102 mm (4 in)
FD230	165 mm (6,5 in)	130 mm (5 in)	165 mm (6,5 in)	165 mm (6,5 in)

2. Kad nebūtų nupjauti lenktuvo pirštai, padidinus pjaunamosios lenkimo diapazoną, reikalingas didesnis pjovimo juostos tarpas. Norėdami gauti daugiau informacijos, žr. [Lankstaus pasvirimo ribotuvo išėmimas](#).

PRODUKTO PERŽIŪRA

FD235	205 mm (8 in)	130 mm (5 in)	205 mm (8 in)	205 mm (8 in)
FD240 DR ³	205 mm (8 in)	130 mm (5 in)	205 mm (8 in)	205 mm (8 in)
FD240 TR ⁴	205 mm (8 in)	205 mm (8 in)	205 mm (8 in)	205 mm (8 in)
FD241	205 mm (8 in)	130 mm (5 in)	205 mm (8 in)	205 mm (8 in)
FD245	216 mm (8,5 in)	216 mm (8,5 in)	216 mm (8,5 in)	216 mm (8,5 in)
FD250	216 mm (8,5 in)	216 mm (8,5 in)	216 mm (8,5 in)	216 mm (8,5 in)
FD261	216 mm (8,5 in)	216 mm (8,5 in)	216 mm (8,5 in)	216 mm (8,5 in)
FM200 paviršiaus kopijavimo modulis				
Tiekimo transporteris	Plotis		2 m (78 11/16 col.)	S
Tiekimo transporteris	Greitis		107–122 m / min (350–400 fpm)	S
Tiekimo sraigė	Plotis		1,630 m (64 1/8 col.)	S
Tiekimo sraigė	Išorinis skersmuo		559 mm (22 col.)	S
Tiekimo sraigė	Vamzdžio skersmuo		356 mm (14 col.)	S
Tiekimo sraigė	Greitis (priklauso nuo kombaino modelio)		191–195 aps./min. (skiriasi priklausomai nuo kombaino modelio)	S
Alyvos rezervuaro talpa			95 litrai (25 JAV galonai)	S
Alyvos tipas			Vienos klasės transmisijos / hidraulinis skystis (THF)	–
THF klampa esant 40 °C (104 °F)			60,1 cSt	–
THF klampa esant 100 °C (212 °F)			9,5 cSt	–
Viršutinė kryžminė sraigė				O D
Išorinis skersmuo			330 mm (13 col.)	–
Vamzdžio skersmuo			152 mm (6 col.)	–
Stabilizavimo ratas / „EasyMove™“ transportavimas				O D
Ratai			38 m (15 col.)	–
Padangos			225/75 R-15	–
Svoris				
Apskaičiuotas svorio diapazonas – pagrindinė pjaunamoji su paviršiaus kopijavimo moduliu – skirtumai atsiranda dėl skirtingų paketų konfigūracijų.				

3. dvigubas lenktuvas.

4. trigubas lenktuvas.

PRODUKTO PERŽIŪRA

Pjaunamosios modelis	Rinkos regionas	Svorio diapazonas – kg (lb.)
FD225	Šiaurės Amerika	3369–3470 (7427–7650)
FD230	Šiaurės Amerika	3737–3851 (8239–8490)
FD235	Šiaurės Amerika	3941–4143 (8688–9134)
FD240	Šiaurės Amerika	4083–4416 (9002–9736)
FD241	Eksportuoti	4321–4442 (9526–9793)
FD245	Šiaurės Amerika	4566–4692 (10066–10344)
	Eksportuoti	4703–4829 (10368–10646)
FD250	Šiaurės Amerika	4755–4886 (10483–10772)
	Eksportuoti	4915–5046 (10836–11125)
FD261	Šiaurės Amerika	5669 (12498)

2.3 FD2 serijos „FlexDraper®“ pjaunamosios matmenys

Naudojant pjaunamąją svarbu žinoti mašinos matmenis.

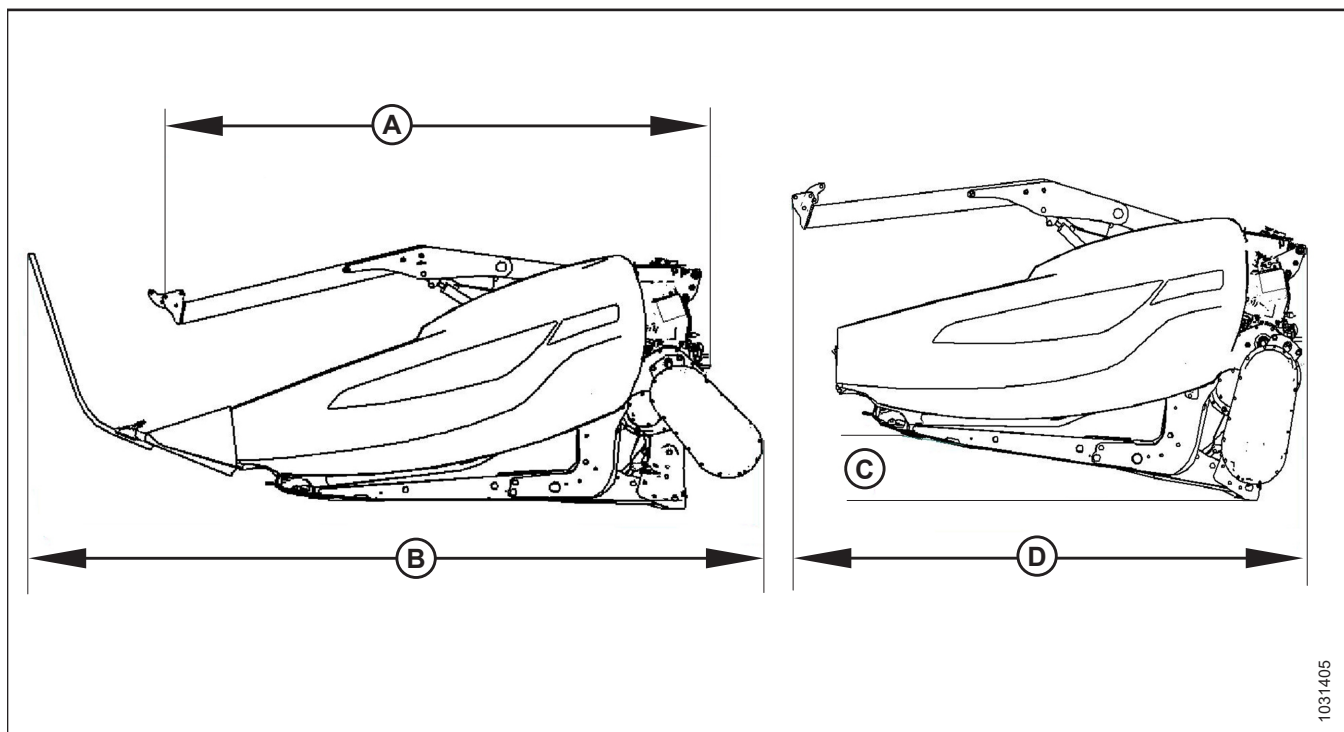

pav. 2.1: Pjaunamosios matmenys

Lentelė 2.2 Pjaunamosios matmenys

Rėmas ir struktūra		
Matuojamas bruožas	Nuoroda į paveikslėlį 2.1, p. 35	Matmenys
Pjaunamosios plotis lauko režimu	–	Pjovimo plotis + 500 mm (19 1/5 col.)
Pjovimo agregato plotis	–	Pjovimo plotis – 500 mm (19 1/5 col.)
Pjaunamosios plotis transportavimo padėtyje, kai sumontuotas FM200 (trumpiausia centrinė trauklė)	(A) Pavarų dėžė pasukta (laikymo vieta), skirtuvai išimti (žr. 2.1, p. 35)	2,6 m (103 in)
Pjaunamosios plotis transportavimo padėtyje, kai sumontuotas FM200 (trumpiausia centrinė trauklė)	(B) Pavarų dėžė veikia, sumontuoti standartiniai skirtuvai (žr. 2.1, p. 35)	3,5 m (138 in)
Pjaunamosios plotis transportavimo padėtyje, kai lenktuvai visiškai įtraukti ir sumontuotas FM200 (trumpiausia centrinė trauklė)	Pavarų dėžė pasukta, skirtuvai išimti (žr. 2.1, p. 35) Kampas (C) reikalingas transportavimo pločiui (D) pasiekti PASTABA: Matmenis (D) galima sumažinti naudojant didesnio kampo transporto priekabą.	8° 2,591 m (102 in)

2.4 FD2 serijos „FlexDraper®“ pjaunamosios komponentų identifikavimas

Susipažinę su pagrindiniais pjaunamosios komponentais galėsite lengviau sekti šiame vadove pateikiamas eksploataavimo ir priežiūros instrukcijas.

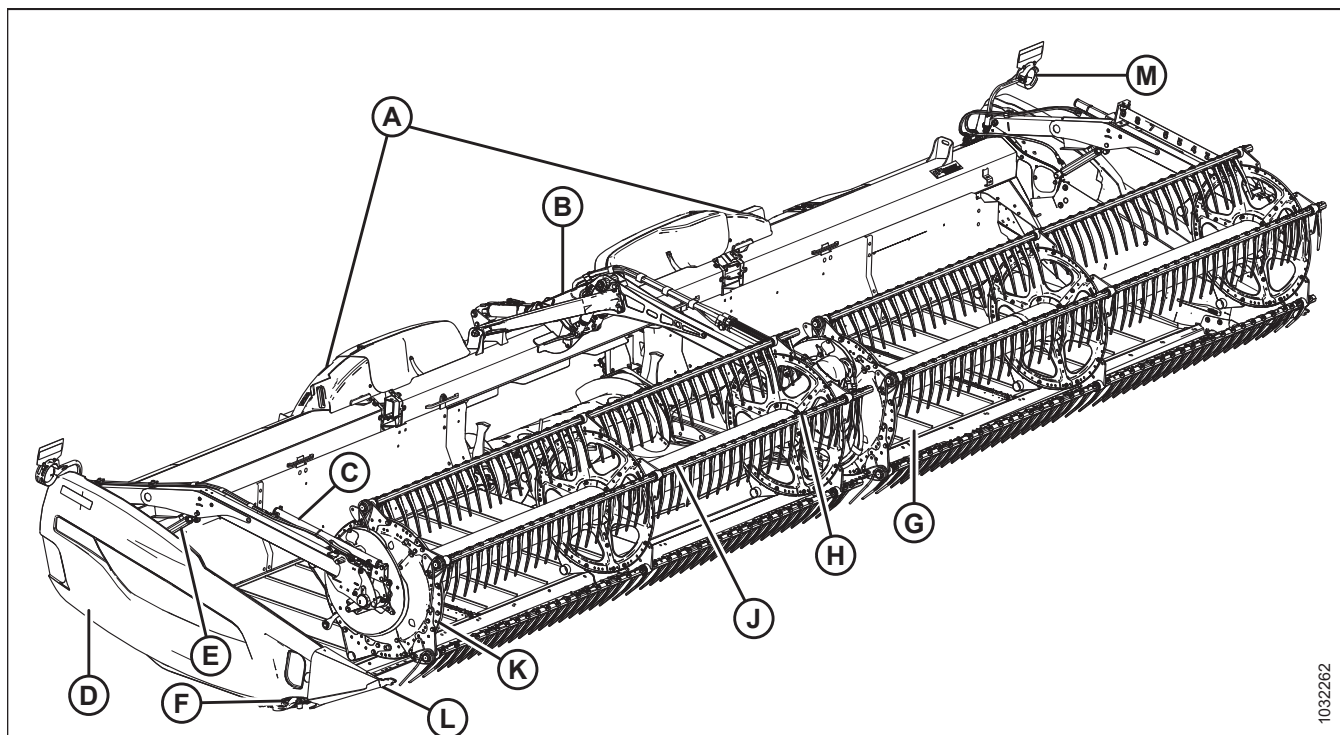

1032262

pav. 2.2: FD2 serijos „FlexDraper®“ pjaunamosios komponentai

A – sparno paviršiaus kopijavimo sąsaja
D – galinis gaubtas
G – šoninis transporteris
K – lenktuvų galinis gaubtas

B – centrinis lenktuvų svertas
E – lenktuvų kėlimo cilindras
H – centrinė lenktuvų pavara
L – pasėlių skirtuvas

C – lenktuvų pastūmimo pirmyn-atgal cilindras
F – dalgio pavarų dėžė (vidinis galinis gaubtas)
J – ekscentriniai lenktuvai
M – pjaunamosios lemputė (išskyrus Europą)

2.5 FM200 paviršiaus kopijavimo modulio komponentų identifikavimas

Susipažinę su pagrindiniais paviršiaus kopijavimo modulio komponentais galėsite lengviau sekti šiame vadove pateikiamas instrukcijas.

FM200 integruota hidraulinė sistema (IHS) turi sidabro spalvos siurblį, juodą vožtuvo korpusą ir vientisą konstrukciją, o FM200 modulinė hidraulinė sistema (MHS) turi juodos spalvos siurblį, juodą valdiklio bloką ir atskirą siurblio ir vožtuvo bloką.

MHS montuojamas tik kai kuriuose Šiaurės Amerikos FD240, FD245 ir FD250 įrenginiuose.

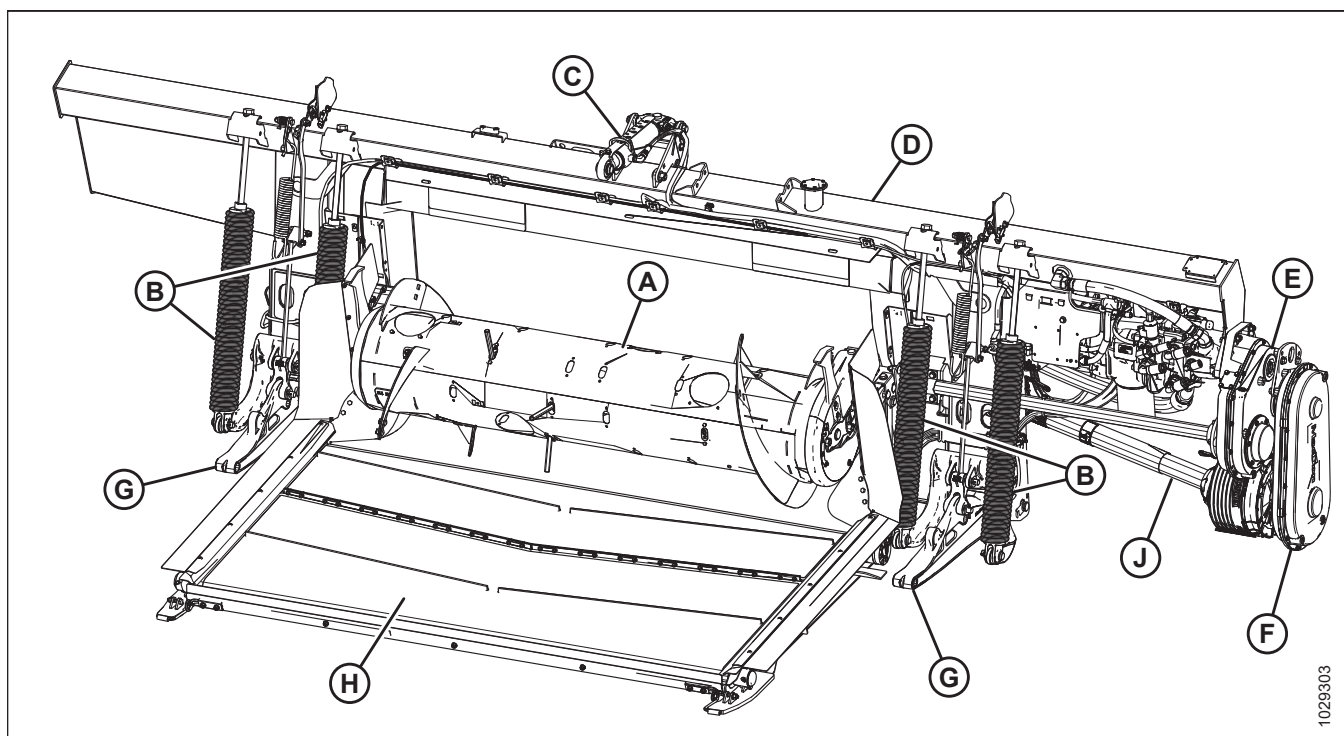

pav. 2.3: FM200 paviršiaus kopijavimo modulio su integruota hidrauline sistema (IHS) pjaunamosios pusė

A – tiekimo sraigė

D – hidraulinis rezervuaras

G – pjaunamosios atraminiai svertai (2 vnt.)

B – pjaunamosios paviršiaus kopijavimo spyruoklės (4 vnt.)

E – pagrindinė pavarų dėžė

H – tiekimo transporteris

C – centrinė trauklė

F – komplektacija

J – transmisija

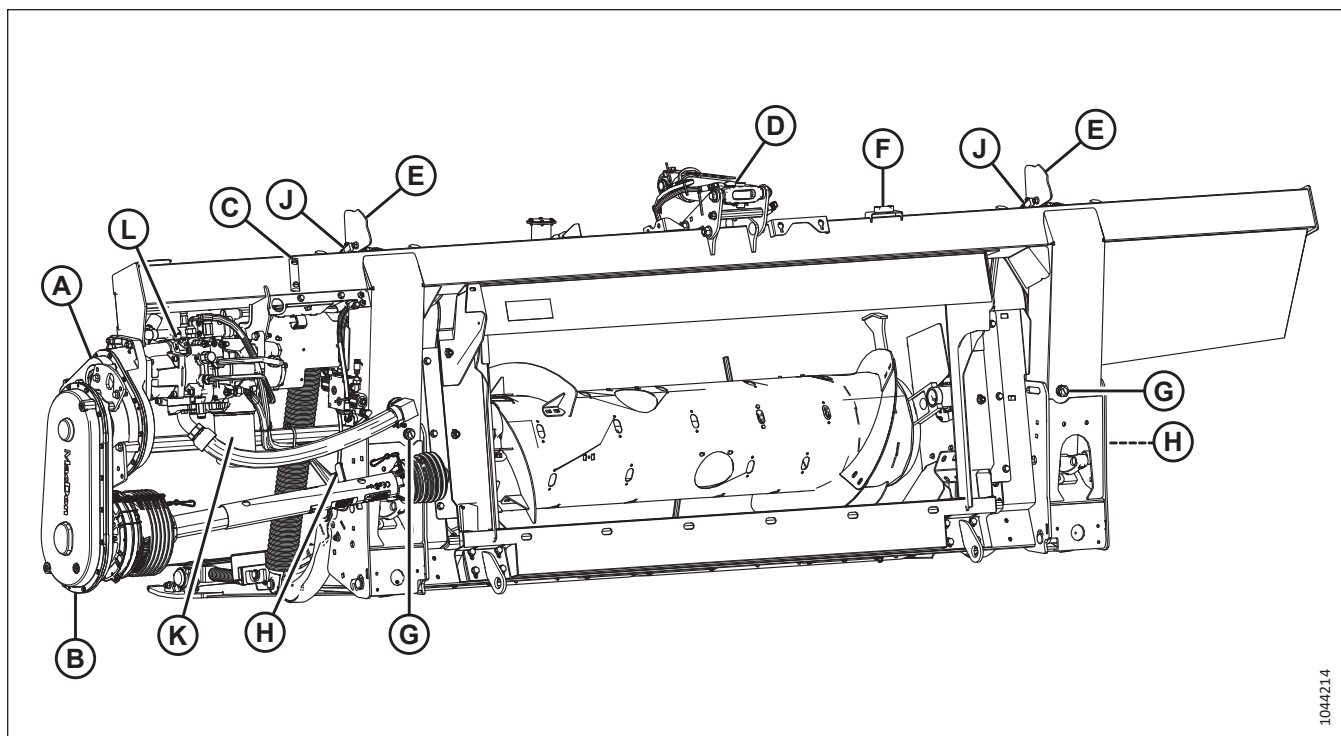

1044214

pav. 2.4: FM200 paviršiaus kopijavimo modulio su integruota hidrauline sistema (IHS) kombaino pusė

A – pagrindinė pavarų dėžė

D – centrinė trauklė

G – išleidimo kamštis (x2)

K – hidraulinis filtras

B – komplektacija

E – pjaunamosios aukščio valdymo indikatorius (x2)

H – paviršiaus kopijavimo užrakto rankena (x2)

L – integruotas siurblys

C – rezervuaro alyvos lygio stebėjimo langelis

F – burbulo lygis

J – automatinis pjaunamosios aukščio valdymo (AHC) jutiklis (x2)

PRODUKTO PERŽIŪRA

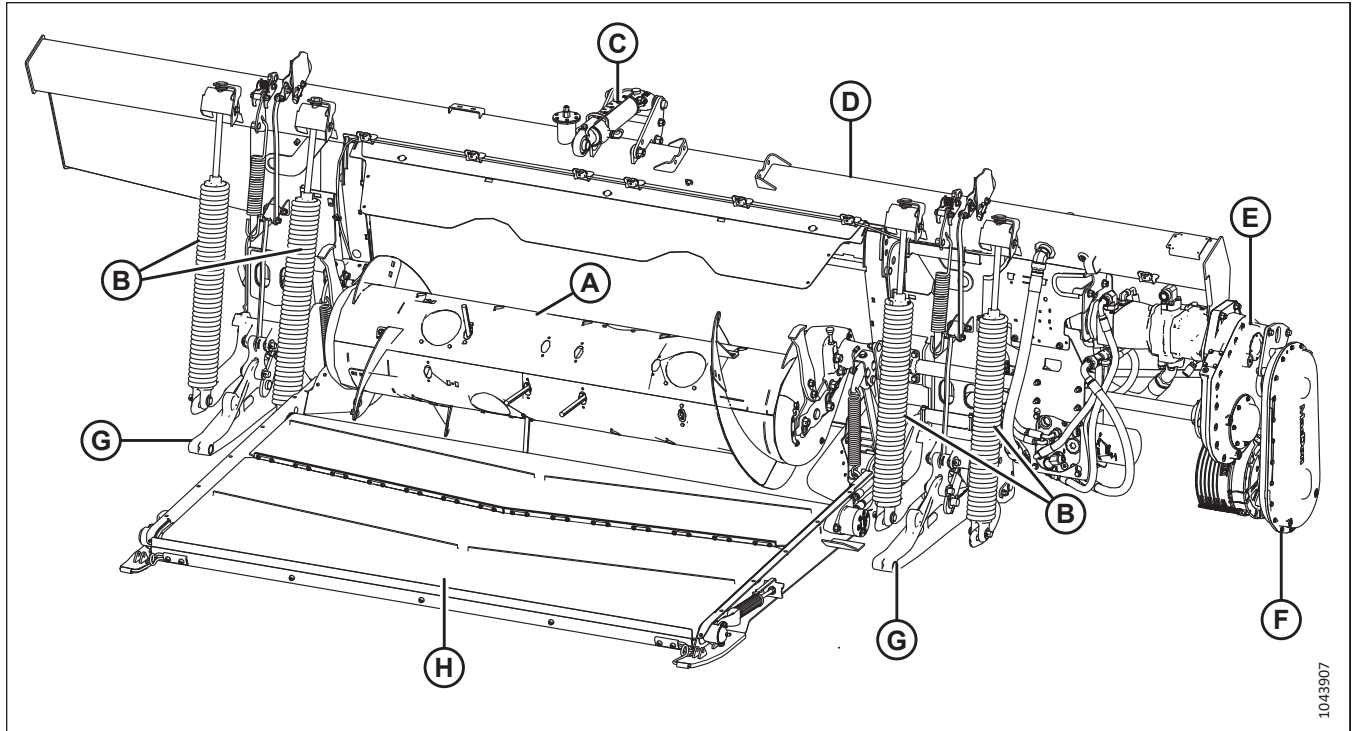

1043907

pav. 2.5: FM200 paviršiaus kopijavimo modulio su moduline hidrauline sistema (MHS) pjaunamosios pusė

A – tiekimo sraigė

D – hidraulinis rezervuaras

G – pjaunamosios atraminiai svertai (2 vnt.)

B – pjaunamosios paviršiaus kopijavimo spyruoklės (4 vnt.)

E – pagrindinė pavarų dėžė

H – tiekimo transporteris

C – centrinė trauklė

F – komplektacija

J – transmisija

PRODUKTO PERŽIŪRA

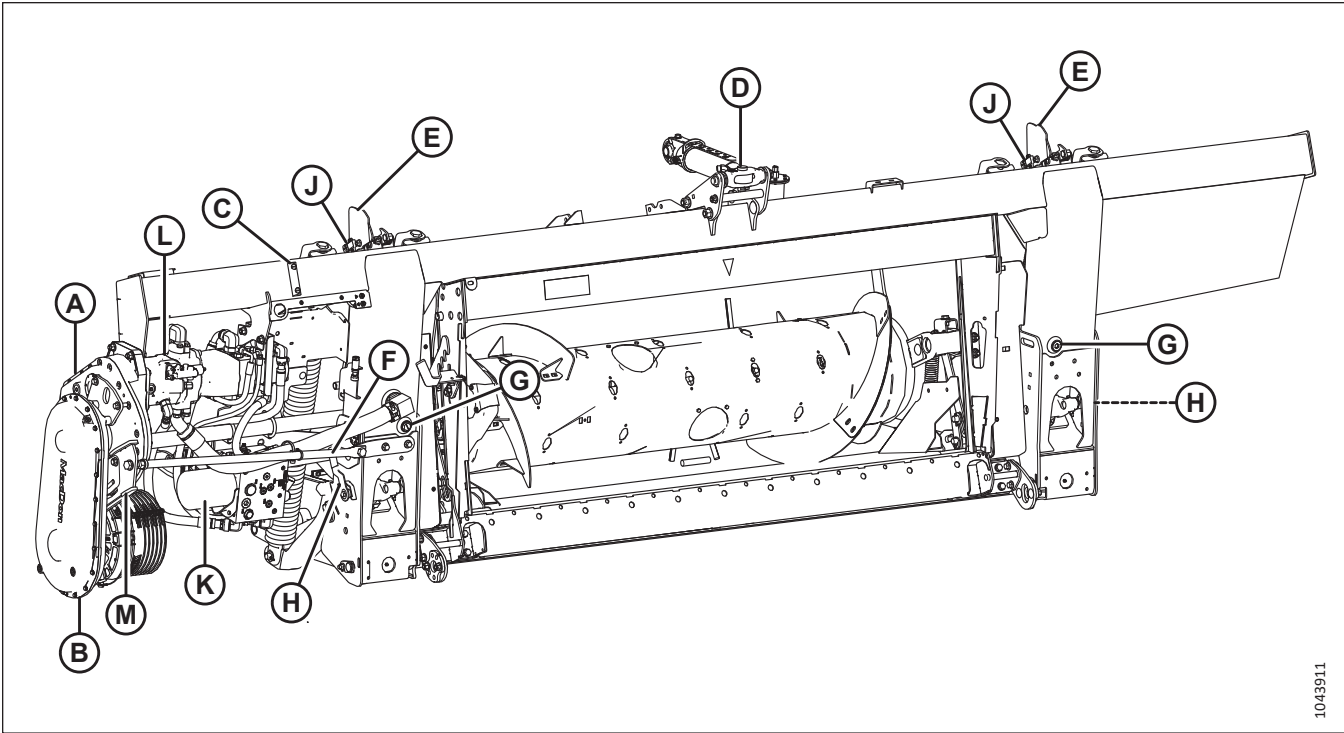

1043911

pav. 2.6: FM200 paviršiaus kopijavimo modulio su moduline hidrauline sistema (MHS) kombaino pusė

A – pagrindinė pavarų dėžė

D – centrinė trauklė

G – išleidimo kamštis (x2)

K – hidraulinis filtras

B – komplektacija

E – pjaunamosios aukščio valdymo indikatorius (x2)

H – paviršiaus kopijavimo užrakto rankena (x2)

L – modulinis siurblys

C – rezervuaro alyvos lygio stebėjimo langelis

F – pavaros atrama

J – automatinis pjaunamosios aukščio valdymo (AHHC) jutiklis (x2)

M – laikiklio atrama

Skyrius 3: Operacija

Norint saugiai naudoti mašiną, reikia susipažinti su jos galimybėmis.

3.1 Savininko / operatoriaus atsakomybė

Turint ir naudojant sunkiąją įrangą atsiranda tam tikrų pareigų.



DĖMESIO

- Prieš naudodami pjaunamąją turite perskaityti ir gerai suprasti šį vadovą. Jei instrukcija neaiški, susisiekite su „MacDon“ atstovu.
- Laikytės visų saugos pranešimų, pateiktų vadove ir ant mašinos lipdukų.
- Atminkite, kad pirmiausia JŪS esate atsakingas už saugumą. Gera saugos praktika apsaugo jus ir aplinkinius žmones.
- Prieš leisdami žmonėms valdyti pjaunamąją, kad ir kokį trumpą laiką ar atstumą, įsitinkite, kad tas asmuo buvo instrukuotas, kaip saugiai ir tinkamai naudoti.
- Kasmet su visais operatoriais peržiūrėkite vadovą ir visus su sauga susijusius dalykus.
- Būkite budrūs ir įspėkite kitus operatorius, kurie netaiko rekomenduojamų procedūrų arba nesilaiko saugos priemonių. Ištaisykite šias klaidas nedelsdami, prieš įvykstant avarijai.
- NEMODIFIKUOKITE mašinos. Neautorizuoti pakeitimai gali pakenkti mašinos funkcijai ir (arba) saugumui ir sutrumpinti jūsų mašinos eksploatavimo laiką.
- Šiame vadove pateikta saugos informacija nepakeičia jūsų vietovėje galiojančių saugos kodeksų, draudimo poreikių ar įstatymų. Įsitinkite, kad jūsų mašina atitinka šių taisyklių nustatytus standartus.

3.2 Eksploatavimo sauga

Vadovaukitės visomis saugos ir naudojimo instrukcijomis, pateiktomis šiame vadove.

DĖMESIO

Laikykitės šių saugos priemonių:

- Laikykitės visų saugos ir naudojimo instrukcijų, pateiktų jūsų operatoriaus vadovuose. Jei neturite kombaino vadovo, gaukite jį iš atstovo ir atidžiai perskaitykite.
- Niekada nebandykite užvesti variklio ar valdyti mašinos, išskyrus vairuotojo sėdynę.
- Prieš pradėdami darbą, patikrinkite visų valdiklių veikimą saugioje ir laisvoje vietoje.
- Neleiskite, kad ant kombaino, kas nors važiuotų.

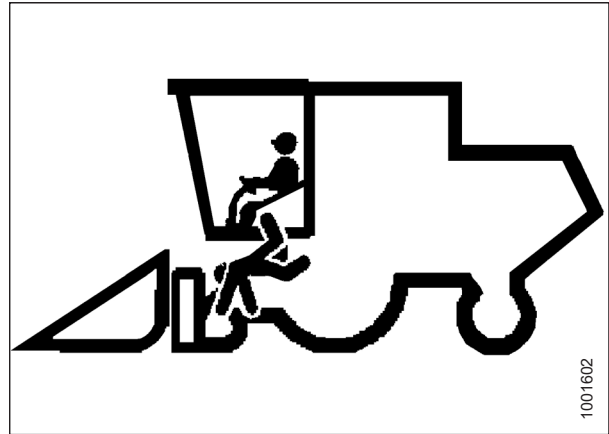

pav. 3.1: Jokių važiuotojų

DĖMESIO

- Niekada neužveskite ir nejudinkite mašinos, kol nesate tikri, kad teritorijoje nėra pašalinių žmonių.
- Venkite važiuoti per laisvą užpildą, uolas, griovius ar skyles.
- Lėtai važiuokite pro vartus ir durų angas.
- Dirbdami šlaituose, kai įmanoma, važiuokite į kalną ar nuokalnę. Važiudami nuo kalno, nepamirškite pavarų dėžės.
- Niekada nebandykite lipti ant judančios mašinos ar nultipti nuo jos.
- **NEPALIKITE** operatoriaus sėdynės, kai variklis veikia.
- Kad išvengtumėte sunkių ar mirtinų kūno sužalojimų dėl netikėto mašinos paleidimo, prieš reguliuodami ar šalindami iš mašinos užstrigusias medžiagas, visada sustabdykite variklį ir ištraukite raktelį.
- Patikrinkite, ar nėra per didelės vibracijos ir neįprastų garsų. Jei yra kokių nors problemų, išjunkite ir patikrinkite mašiną. Laikykitės tinkamos išjungimo procedūros. Prireikus instrukcijų, žr. [3.4 Kombaino išjungimas, p. 75](#).
- Dirbkite tik šviečiant dienos ar gerai dirbtinei šviesai.

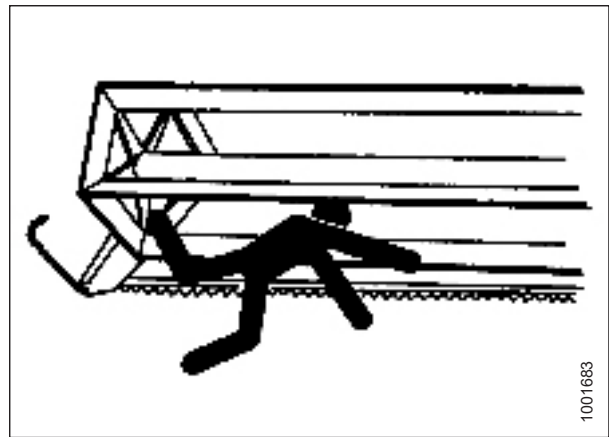

pav. 3.2: Šalia esančių žmonių sauga

3.2.1 Pjaunamosios apsauginės atramos

Ant pjaunamosios kėlimo cilindry esančios pjaunamosios apsauginės atramos neleidžia netikėtai atitraukti ir nuleisti pjaunamosios. Naudojimo instrukcijas žr. kombaino operatoriaus vadove.

PAVOJUS

Kad išvengtumėte sunkių ar mirtinų kūno sužalojimų dėl netikėto paleidimo ar pakeltos mašinos kritimo, prieš atlikdami bet kokius darbus po pjaunamąją visada sustabdykite variklį, ištraukite raktelį ir užfiksuokite apsaugines atramas.

3.2.2 Lenktuvų apsauginės atramos

Lenktuvo apsauginės atramos yra ant lenktuvo svirčių. Kai lenktuvo apsauginės atramos yra įjungtos, jis negali netikėtai nukristi.

SVARBU:

Kad nesugadintumėte lenktuvų atraminių svirtų, **NETRANSPORTUOKITE** pjaunamosios su įjungtomis lenktuvų saugos atramomis.

Lenktuvų saugos atramų įjungimas

Kai ketinate dirbti su pakeltu lenktuvu arba šalia jo, įjunkite lenktuvo apsaugines atramas. Kai lenktuvų apsauginės atramos yra įjungtos, jos užkerta kelią lenktuvams netikėtai nusileisti.

PAVOJUS

Įsitikinkite, kad teritorijoje nėra pašalinių asmenų.

PAVOJUS

Kad išvengtumėte sužalojimų ar mirties dėl netikėto mašinos paleidimo, prieš dėl bet kokios priežasties pasikeldami nuo operatoriaus sėdynės visada sustabdykite variklį ir ištraukite uždegimo raktelį.

Išoriniai lenktuvų svirtai

1. Iki galo pakelkite lenktuvus.
2. Sustabdykite variklį ir ištraukite uždegimo raktelį.
3. Pakelkite saugos atramą (A) ir stumkite pirmyn, kad atjungtumėte atramą nuo kablo (B).

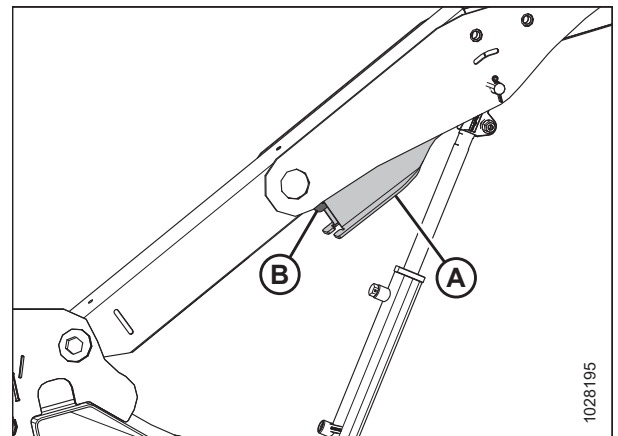

pav. 3.3: Išorinis svirtas

OPERACIJA

4. Nuleiskite apsauginę atramą (A) ir užfiksuokite cilindro ašį, kaip parodyta. Pakartokite šį veiksmą su priešingu lenktuvų svertu.

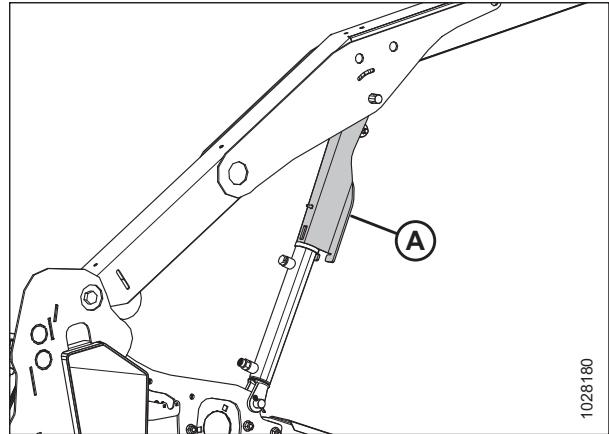

pav. 3.4: Užfiksuota lenktuvų saugos atrama – išorinis svertas

Centrinė lenktuvo svirtis – dvigubo ir trigubo lenktuvo pjaunamosios

5. Pasukite rankeną (A), kad sumažintumėte spyruoklės įtempimą, ir stumkite rankeną į vidų, kad įsitikintumėte, jog kaištis užfiksuotas.

PASTABA:

Trijų lenktuvų pjaunamosioms paveikslėlyje parodytas dešinysis vidurinis svirtas. Centrinis kairysis svirtas yra priešingas.

6. Su trijų lenktuvų pjaunamosiomis pakartokite ankstesnį veiksmą su kairiuoju viduriniu svirtu.
7. Nuleiskite lenktuvus, kol apsauginės atramos susilies su išorinio sverto cilindro tvirtinimais ir centrinio sverto kaiščiais.
8. Sustabdykite variklį ir ištraukite uždegimo raktelį.

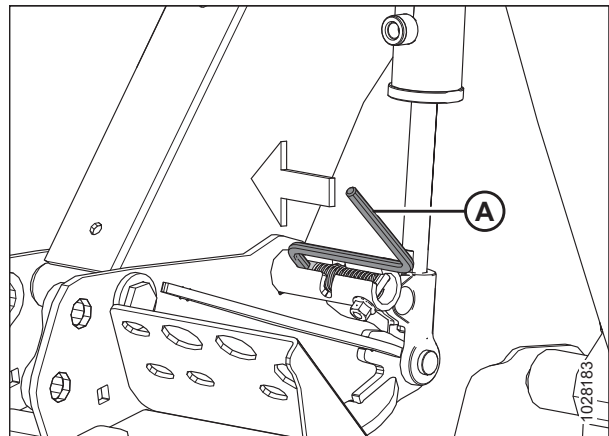

pav. 3.5: Užfiksuota lenktuvų saugos atrama – centrinis svirtas

Lenktuvų apsauginių atramų atjungimas

Baigę dirbti su pakeltu lenktuvu arba šalia jo, atjunkite lenktuvo apsaugines atramas.

⚠ PAVOJUS

Įsitikinkite, kad teritorijoje nėra pašalinių asmenų.

⚠ PAVOJUS

Kad išvengtumėte sužalojimų ar mirties dėl netikėto mašinos paleidimo, prieš dėl bet kokios priežasties pasikeldami nuo operatoriaus sėdynės visada sustabdykite variklį ir ištraukite uždegimo raktelį.

1. Iki galo pakelkite lenktuvus.
2. Sustabdykite variklį ir ištraukite uždegimo raktelį.

OPERACIJA

Išoriniai lenktuvų svertai

3. Lenktuvų saugos atramą (A) perkeltite ant kablo (B) po lenktuvų svertu. Pakartokite šį veiksmap su priešingu lenktuvų svertu.

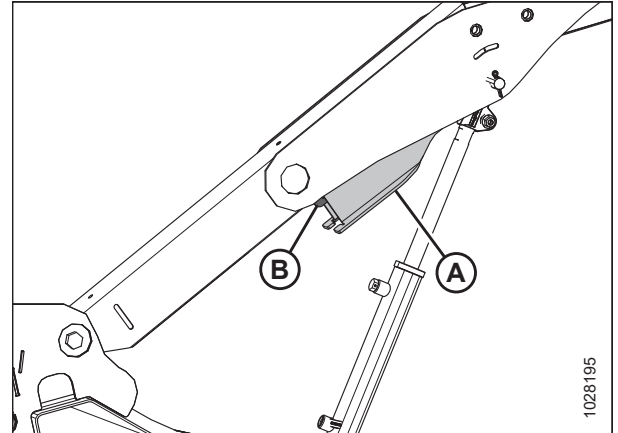

pav. 3.6: Lenktuvų saugos atrama – dešinysis išorinis svertas

Centrinė lenktuvo svirtis – dvigubo ir trigubo lenktuvo pjaunamosios

4. Pasukite rankeną (A) už borto ir į angą (B), kad kaištis būtų atrakintas.
5. Su trijų lenktuvų pjaunamosiomis pakartokite ankstesnį veiksmap su kairiuoju viduriniu svertu.
6. Iki galo nuleiskite lenktuvus.
7. Sustabdykite variklį ir ištraukite uždegimo raktelį.

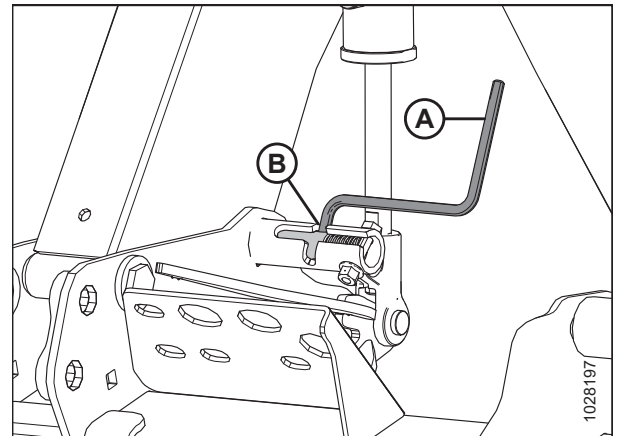

pav. 3.7: Lenktuvų saugos atrama – centrinis svertas

3.2.3 Pjaunamosios galiniai gaubtai

Abiejuose pjaunamosios galuose sumontuotas lankstinis polietileninis galinis gaubtas, skirtas pagrindiniams pavaros komponentams apsaugoti.

Pjaunamosios galinių gaubtų atidarymas

Pjaunamosios galiniai skydai dengia peilių pavaros komponentus, hidraulinės žarnos, elektros jungtis, pjaunamosios veržliaraktį, atsarginį peilį ir papildomą transportavimo kablį. Norėdami prieiti prie šių komponentų, turite atidaryti galinį gaubtą.

1. Norėdami atrakinti gaubtą, paspauskite atleidimo svirtį (B), naudodamiesi prieigos anga (A) pjaunamosios galinio gaubto gale.

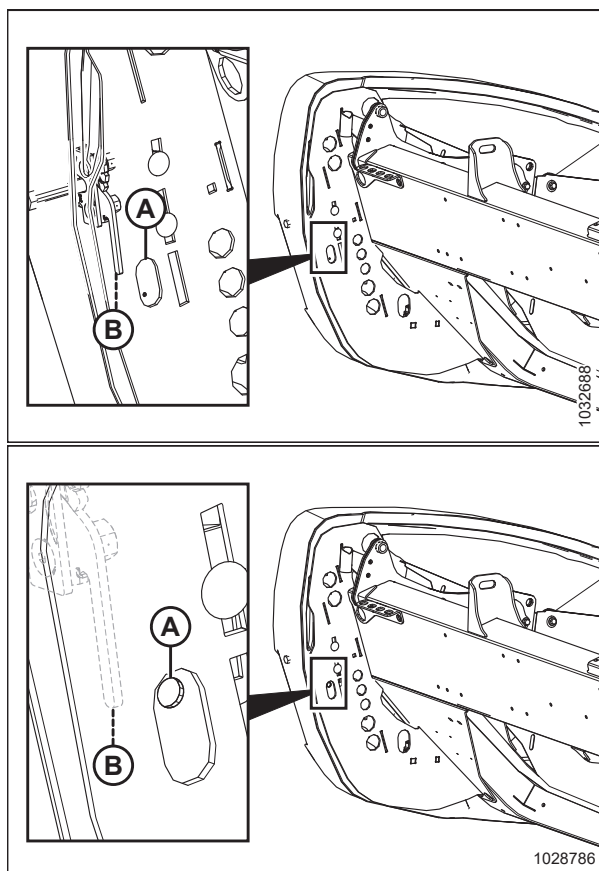

pav. 3.8: Kairysis pjaunamosios galinis gaubtas

OPERACIJA

2. Patraukite pjaunamosios galinį gaubtą (A).

PASTABA:

Pjaunamosios galinį gaubtą fiksuoja ąselė (B) ir jis atsidaro kryptimi (C).

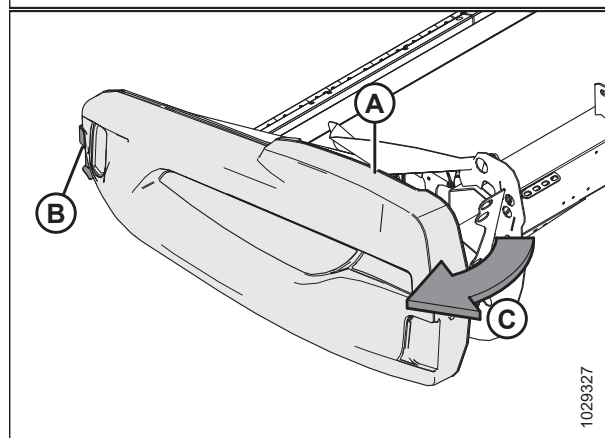
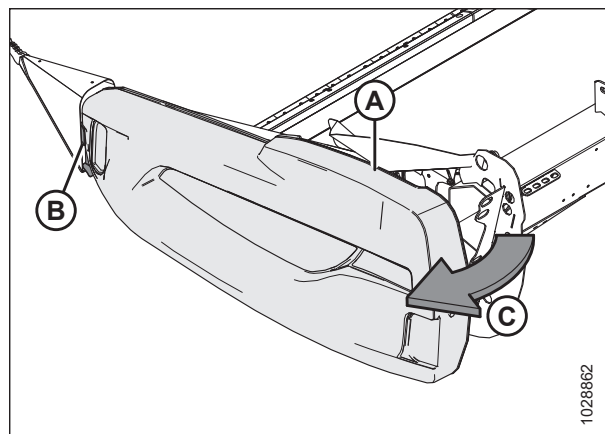

pav. 3.9: Kairysis pjaunamosios galinis gaubtas

OPERACIJA

3. Jei reikia papildomo tarpo, patraukite pjaunamosios galinio gaubto ąselę (A) ir atlenkite gaubtą link pjaunamosios užpakalinės dalies.
4. Užfiksuokite apsauginį fiksatorių (B) ant šarnyrinio sveto (C), kad gaubtas būtų visiškai atviras.

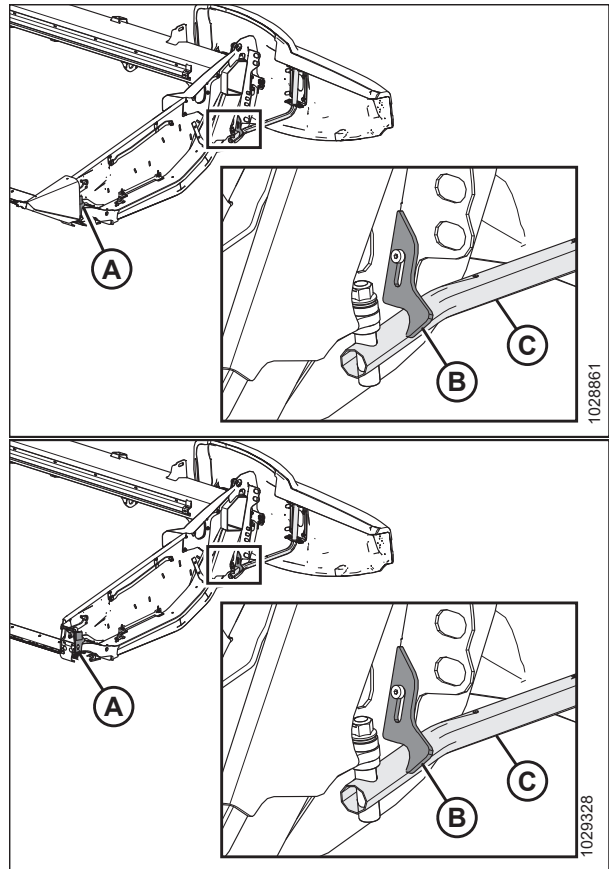

pav. 3.10: Kairysis pjaunamosios galinis gaubtas

Pjaunamosios galinių gaubtų uždarymas

Uždarykite pjaunamosios galinius gaubtus, kad apsaugotumėte pavaros komponentus, žarnas ir elektros jungtis nuo purvo ir šiukšlių.

1. Jei galinis gaubtas yra visiškai atidarytas ir užfiksuotas už pjaunamosios, atlaisvinkite užraktą (A), kad galėtų judėti pjaunamosios galinis gaubtas (B).
2. Pasukite pjaunamosios galinį gaubtą pjaunamosios priekio link.

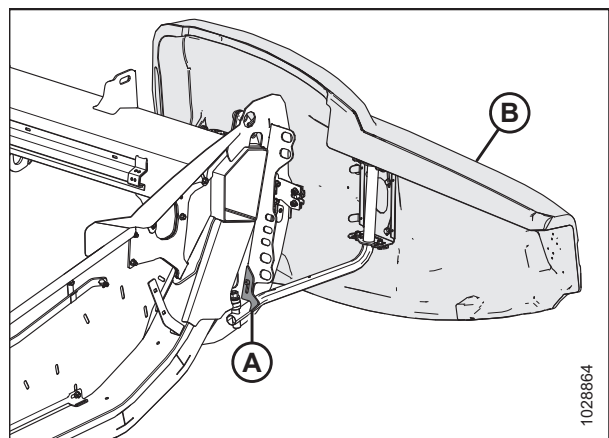

pav. 3.11: Kairysis pjaunamosios galinis gaubtas

OPERACIJA

- Uždarydami įsitinkite, kad pjaunamosios galinis gaubtas (A) nesiliečia su galinio skydo (B) viršumi. Jei reikia sureguliuoti, žr. *Pjaunamosios galinių gaubtų tikrinimas ir reguliavimas, p. 50*.

SVARBU:

Įsitinkite, kad pjaunamosios galinis gaubtas **NĖRA** ant aliuminio galinio skydo.

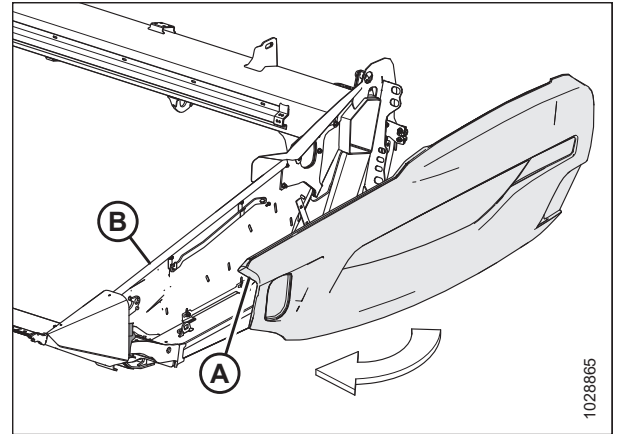

pav. 3.12: Kairysis pjaunamosios galinis gaubtas

- Įstatykite pjaunamosios galinio gaubto priekį už virių (B) ir į skirtuvo kūgį.
- Pakreipkite pjaunamosios galinį gaubtą (A) kryptimi į uždarą padėtį. Tvirtai stumdami užfiksuokite dviejų pakopų fiksiatorių (C).

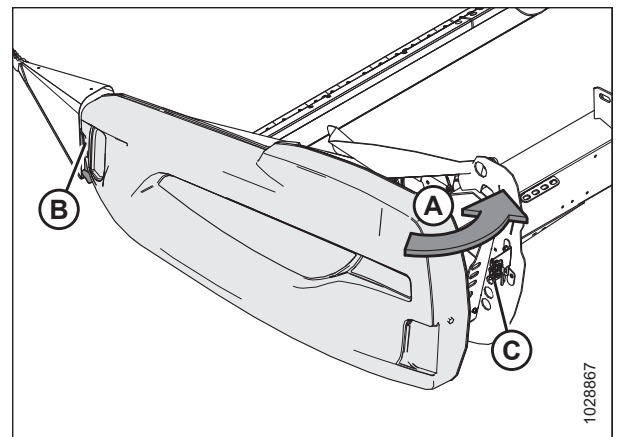

pav. 3.13: Kairysis pjaunamosios galinis gaubtas

SVARBU:

Tam, kad pjaunamosios galinis gaubtas būtų užfiksuotas, varžtas (A) turi būti visiškai užfiksuotas ant dviejų pakopų fiksiatoriaus (B), kad dirbant su pjaunamąja galinis gaubtas neatsidarytų. Jei reikia sureguliuoti, žr. *Pjaunamosios galinių gaubtų tikrinimas ir reguliavimas, p. 50*.

PASTABA:

Pjaunamosios galinis gaubtas iliustracijoje yra permatomas, kad būtų matomas fiksiatorius.

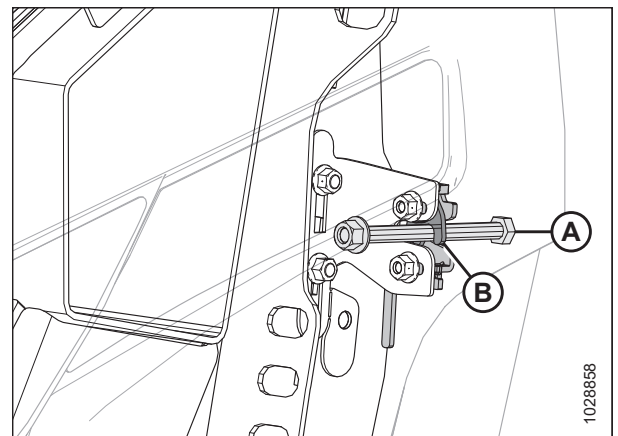

pav. 3.14: Dviejų pakopų fiksiatorius

Pjaunamosios galinių gaubtų tikrinimas ir reguliavimas

Pjaunamosios galiniai gaubtai gali deformuotis dėl itin didelių temperatūros pokyčių. Reguluokite pjaunamosios galinio gaubto padėtį, kad būtų kompensuoti matmenų pokyčiai.

PAVOJUS

Kad išvengtumėte sužalojimų ar mirties dėl netikėto mašinos paleidimo, prieš dėl bet kokios priežasties pasikeldami nuo operatoriaus sėdynės visada sustabdykite variklį ir ištraukite uždegimo raktelį.

1. Sustabdykite variklį ir ištraukite uždegimo raktelį.

SVARBU:

Įsitinkite, kad pjaunamosios galinis gaubtas **NĖRA** ant aliuminio galinio skydo.

2. Išmatuokite tarpą (A) tarp galinio gaubto (B) ir galinio skydo (C). Tarpas turi būti 1–3 mm (1/16–1/8 in).

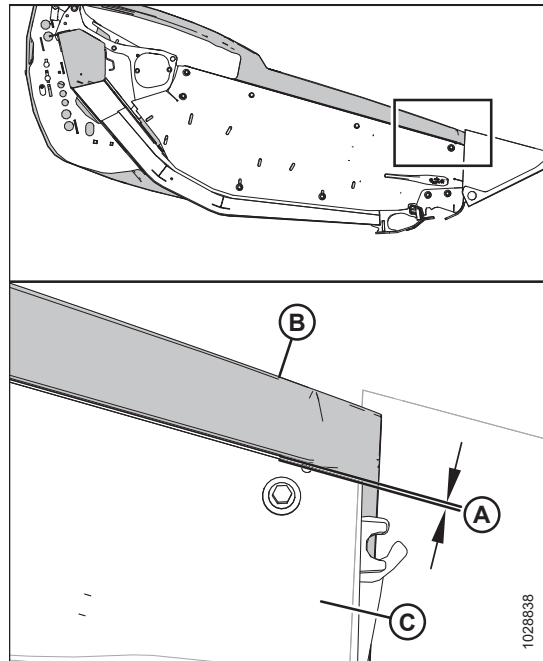

pav. 3.15: Tarpas tarp galinio gaubto ir galinio skydo

3. Jei tarpas tarp pjaunamosios galinio gaubto ir galinio skydo yra nepakankamas, sureguliuokite atraminį laikiklį (A), kaip nurodyta toliau:

- a. Atsukite varžtus (B).
- b. Perkelkite laikiklį (A) aukštin arba žemyn.
- c. Vėl priveržkite tvirtinimo elementą.

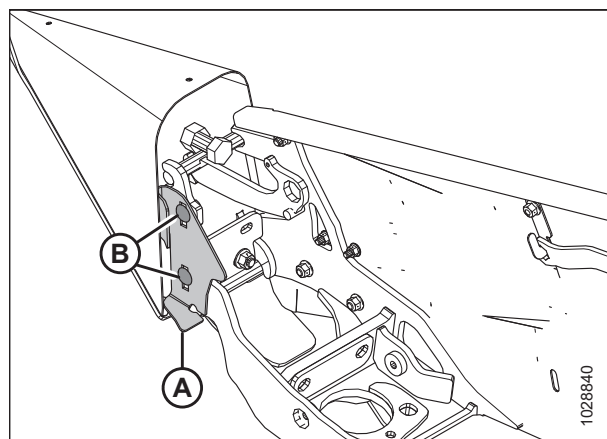

pav. 3.16: Pjaunamosios galinio gaubto atraminis laikiklis

OPERACIJA

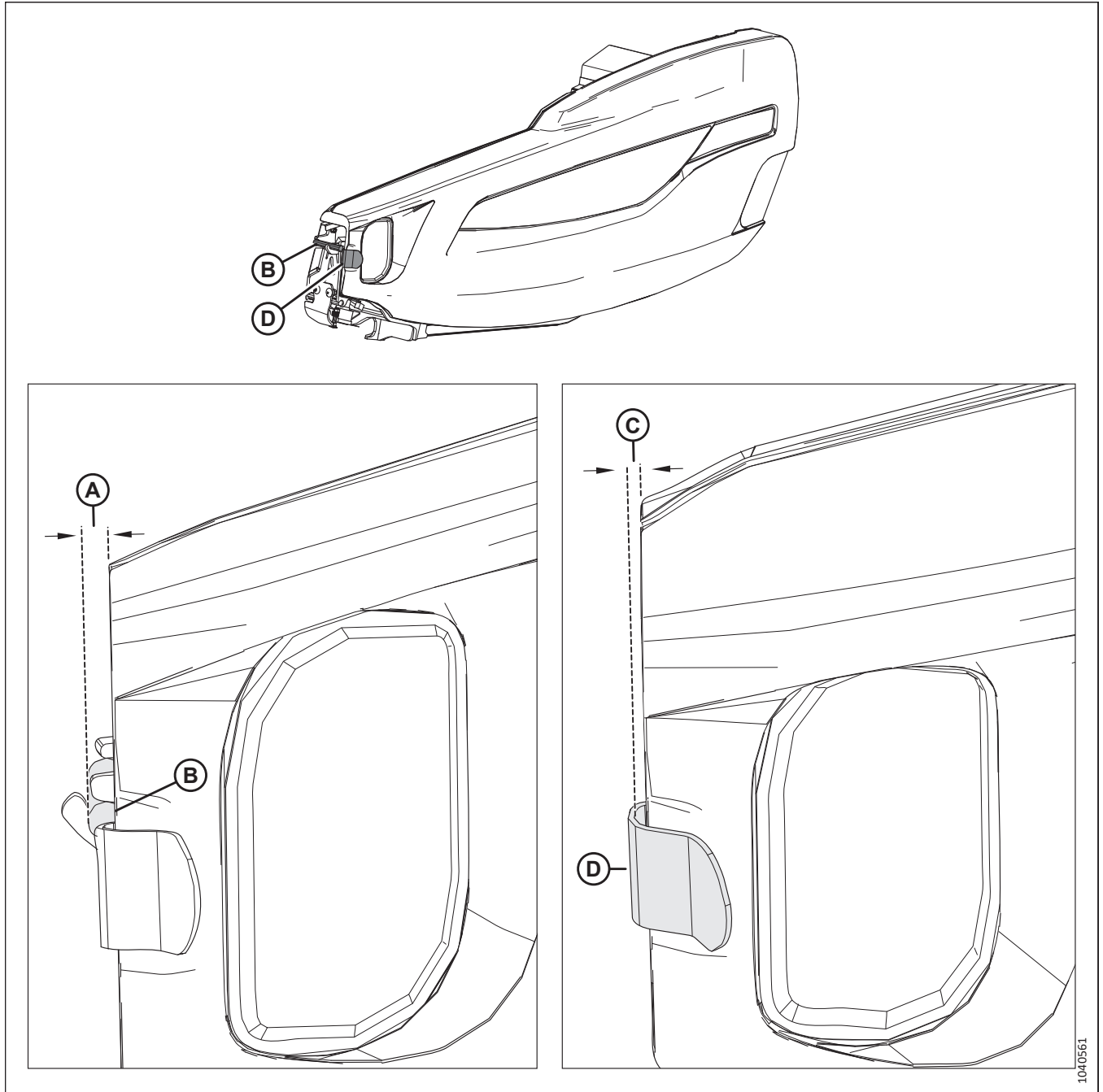

pav. 3.17: Tarpų specifikacijos prie galinio skydo priekinės dalies

4. Išmatuokite tarpą (A) tarp pjaunamosios galinio gaubto priekinės dalies ir kaiščio (B). Tarpas turi būti 8–18 mm (1/32–11/16 in.)
5. Išmatuokite tarpą (C) tarp pjaunamosios galinio gaubto priekinės dalies ir atraminio laikiklio (D). Tarpas turi būti 6–10 mm (1/4–3/8 in.).

OPERACIJA

6. Jei tarpai ties galinio skydo priekine dalimi yra nepakankami, sureguliuokite lankstinio sverto (A) padėtį, kaip nurodyta toliau:
 - a. Atsukite keturias veržles (B).
 - b. Stumkite laikiklius (C) ir šarnyrinį svertą (A) į priekį arba atgal, kol nustatysite tinkamą tarpą.
 - c. Vėl priveržkite tvirtinimo elementą.
7. Atlikite toliau nurodytus veiksmus.
 - Jei modelis yra 2023 m. arba ankstesnis, pereikite prie [8, p. 52](#) veiksmo.
 - Jei modelis yra 2024 m. arba naujesnis, pereikite prie [15, p. 53](#) veiksmo.

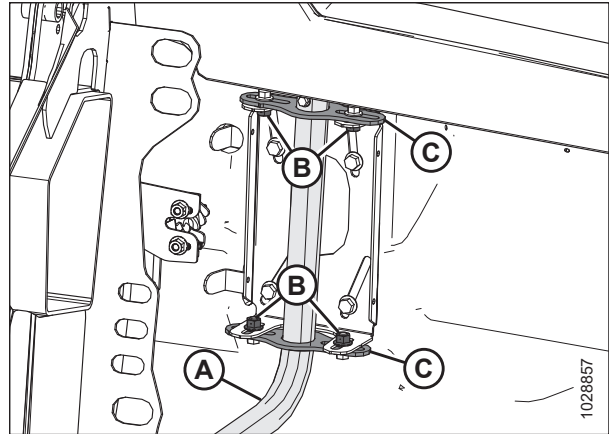

pav. 3.18: Kairysis pjaunamosios galinis gaubtas

2023 m. ir senesni modeliai

8. Išmatuokite tarpą (A) nuo kairės pusės kaklo skydo (E) priekyje apačioje iki galinio skydo krašto. Tarpas turi būti 2–4 mm (1/16–1/8 in.).
9. Išmatuokite tarpą (B) nuo kairės pusės kaklo skydo (E) priekyje iki vidinio galinio skydo (D) krašto. Tarpas turi būti 42–52 mm (1 5/8–2 1/16 in.).
10. Išmatuokite tarpą (C) nuo kairės pusės kaklo skydo (E) gale iki vidinio galinio skydo (D) krašto. Tarpas turi būti 15–25 mm (9/16–1 in.).

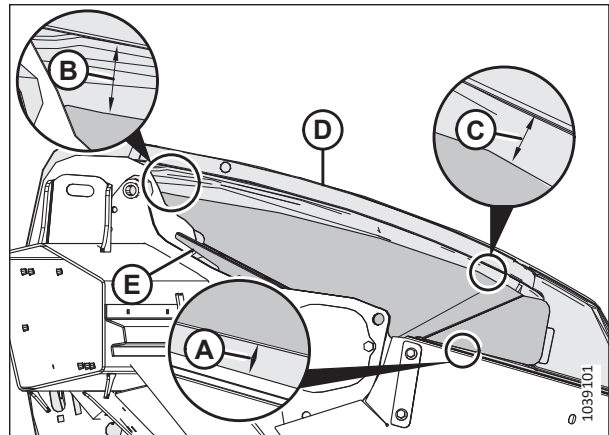

pav. 3.19: Galinio skydo derinimas – vaizdas iš platformos vidaus

11. Jei reikia reguliuoti galinį skydą, atlaisvinkite veržles (A) ir pastumkite laikiklį (B) aukštyn arba žemyn.
12. Priveržkite veržles (A).
13. Vėl patikrinkite tarpus. Instrukcijas žr. nuo [8, p. 52](#) iki [10, p. 52](#) veiksmo.
14. Pereikite prie [, p. 54](#).

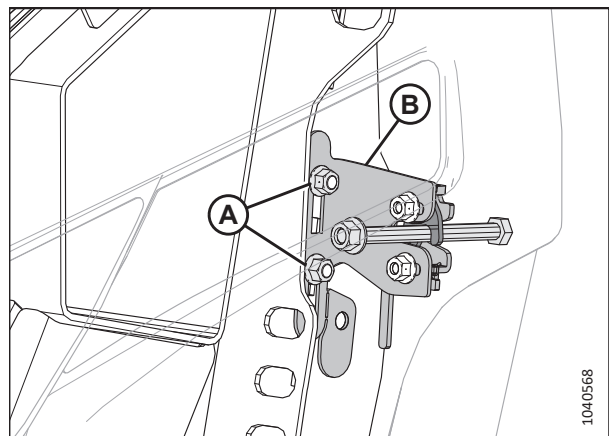

pav. 3.20: Dviejų pakopų fiksatorius

2024 m. ir naujesni galinių gaubtų modeliai

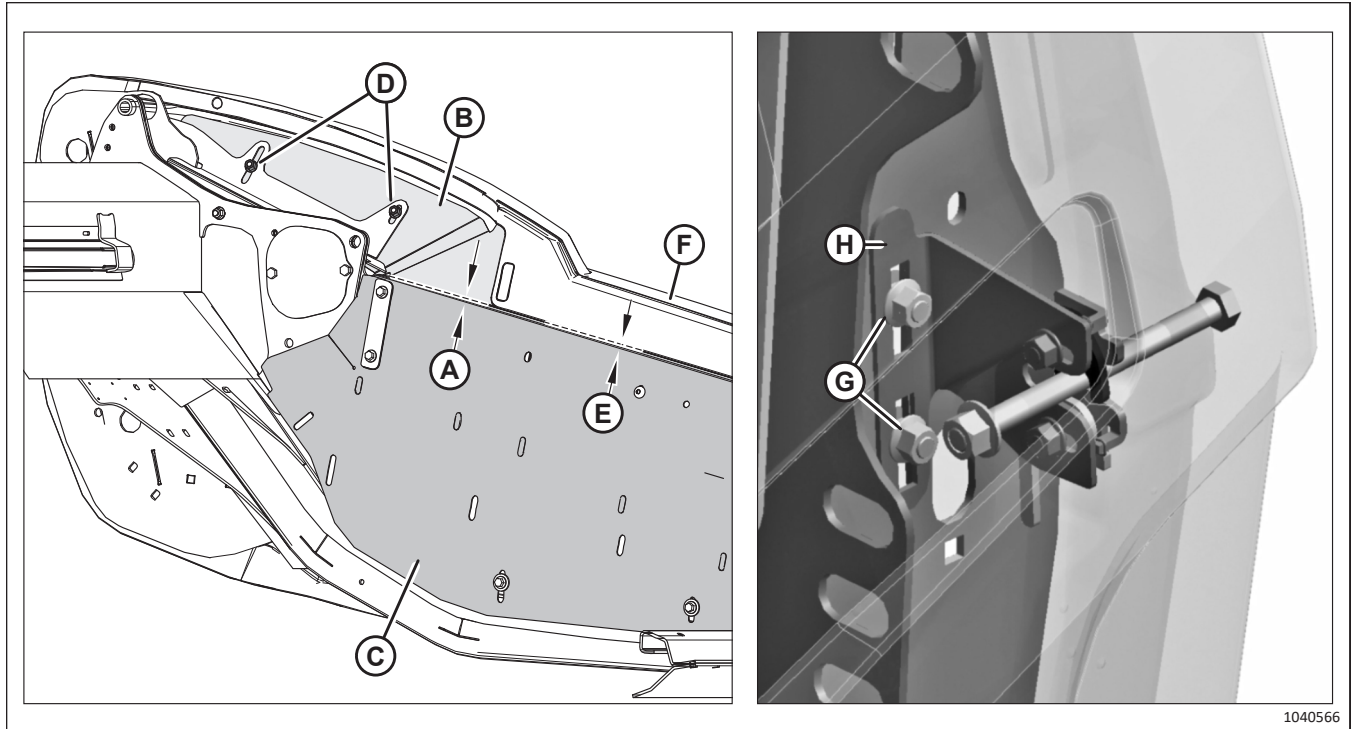

1040566

pav. 3.21: Tarpo tarp kaklo skydo ir galinės plokštės specifikacija

15. Išmatuokite tarpą (A) tarp kaklo skydo (B) ir galinės plokštės (C). Tarpas turi būti ne mažesnis kaip 3 mm (1/8 in). Norėdami sureguliuoti tarpą, atlaisvinkite dvi veržles (D), pastumkite kaklo skydą (B) ir priveržkite veržles (D).
16. Išmatuokite tarpą (E) tarp galinės plokštės (C) ir galinio gaubto (F). Tarpas turi būti 1–3 mm (1/16–1/8 in). Norėdami sureguliuoti tarpą, atlaisvinkite dvi veržles (G), pastumkite laikiklį (H) aukštyn arba žemyn ir priveržkite veržles.

PASTABA:

Įsitikinkite, kad galinis gaubtas **NĖRA** ant kaklo skydo (B).

OPERACIJA

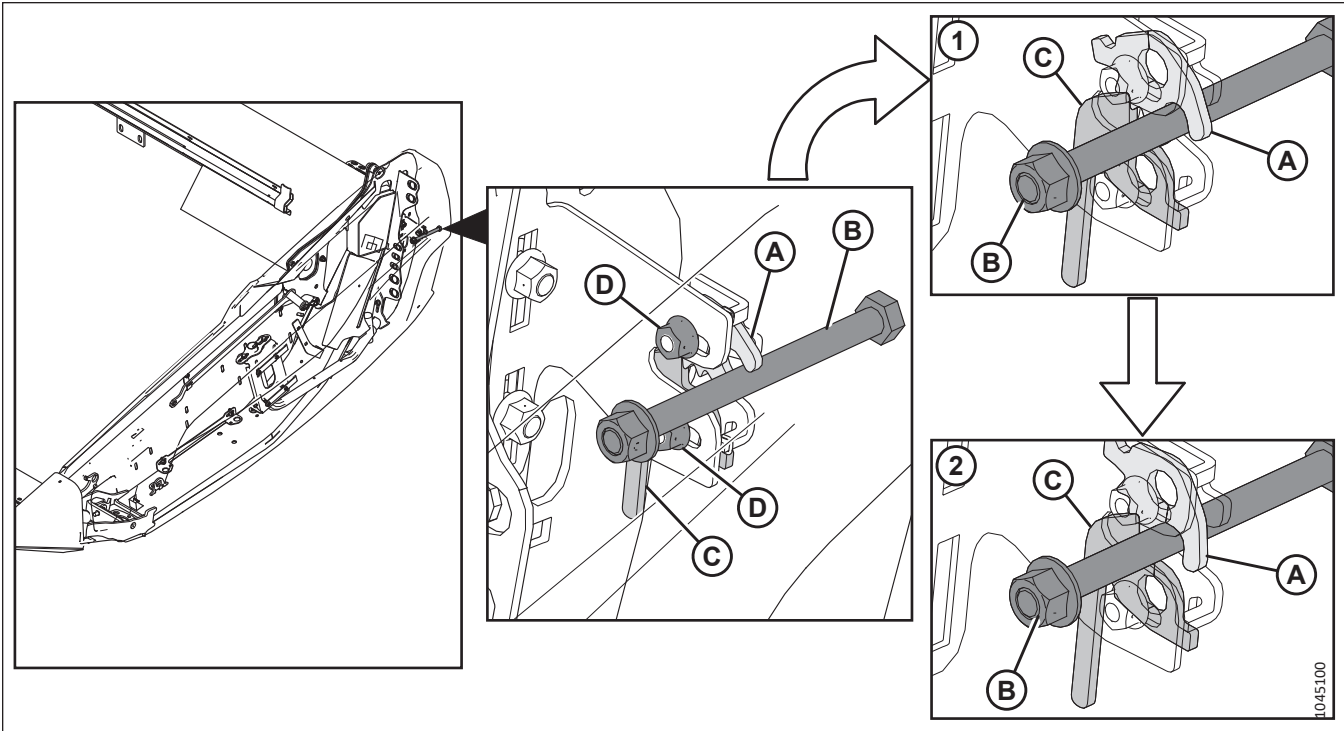

pav. 3.22: Dviejų pakopų galinio gaubto fiksatorius

- 1 – Galinio gaubto fiksatorius, pirma pakopa
2 – Galinio gaubto fiksatorius, antra pakopa

Kai galinis gaubtas uždarytas, fiksatorius (A) turi įsukti varžtą (B). Kai galinis gaubtas visiškai uždarytas, dviejų pakopų fiksatorius (A) užfiksuoja svirtį (C), kad pritvirtintų galinio gaubto varžtą (B). Patikrinkite, ar galinio gaubto fiksatorius tinkamai veikia, atlikdami veiksmus nuo 17, p. 54 iki 19, p. 54.

17. Uždarykite galinį gaubtą. Patikrinkite, ar varžtas (B) užfiksuotas fiksatoriuje (A).
18. Trumpam paspauskite atleidimo fiksatorių.
19. Pabandykite atidaryti galinį gaubtą.
 - Jei galima iš dalies atidaryti galinį gaubtą, tačiau **NE** iki galo, vadinasi, užraktas nustatytas tinkamai.
 - Jei galite visiškai atidaryti galinį gaubtą, atlaisvinkite varžles (D), pastumkite fiksatorių išilgai angų, tada vėl priveržkite varžles. Pakartokite veiksmus nuo 17, p. 54 iki 19, p. 54.

OPERACIJA

20. Patikrinkite, ar priveržtas varžtas (A). Jei reikia reguliuoti, priveržkite veržlę (B), kol po veržle nebus tarpo.

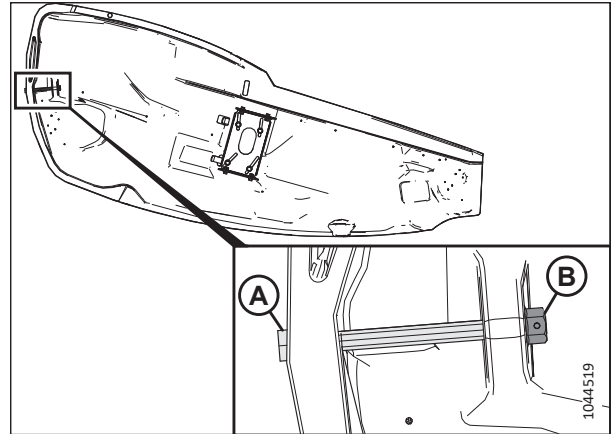

pav. 3.23: Galinio skydo varžtas

Pjaunamosios galinių gaubtų nuėmimas

Nuimkite galinius gaubtus, kad būtų lengviau pasiekti viduje esančius komponentus.

PAVOJUS

Kad išvengtumėte sužalojimų ar mirties dėl netikėto mašinos paleidimo, prieš dėl bet kokios priežasties pasikeldami nuo operatoriaus sėdynės visada sustabdykite variklį ir ištraukite uždegimo raktelį.

1. Sustabdykite variklį ir ištraukite uždegimo raktelį.
2. Visiškai atidarykite pjaunamosios galinį gaubtą. Instrukcijas žr. *Pjaunamosios galinių gaubtų atidarymas, p. 46.*
3. Norėdami užkirsti kelią galinio gaubto judėjimui, užfiksuokite fiksiatorių (A).
4. Išimkite savisriegį varžtą (B).
5. Stumkite pjaunamosios galinį gaubtą aukštyn ir nuimkite nuo lankstinio sverto (C).
6. Pjaunamosios galinį gaubtą padėkite toliau nuo darbo zonos.

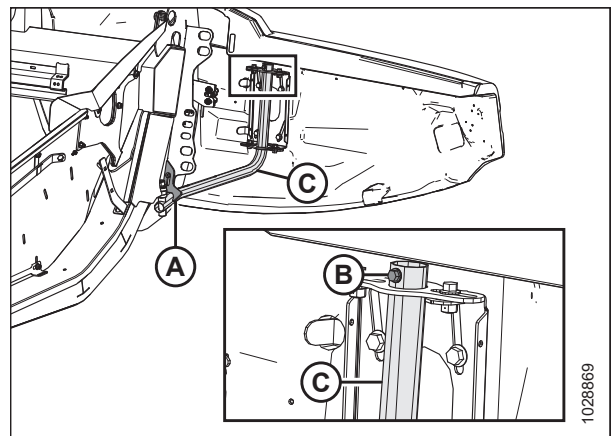

pav. 3.24: Kairysis pjaunamosios galinis gaubtas

OPERACIJA

Pjaunamosios galinių gaubtų montavimas

Norėdami užtikrinti, kad galiniai gaubtai būtų sumontuoti teisingai, laikykitės čia pateiktos procedūros.

1. Sustabdykite variklį ir ištraukite uždegimo raktelį.
2. Pakreipkite pjaunamosios galinį gaubtą ant lankstinio sverto (C) ir lėtai slinkite žemyn.

SVARBU:

Įsitinkite, kad pjaunamosios galinis gaubtas **NĖRA** ant aliuminio galinio skydo.

3. Įsukite savisriegį (B). Priveržkite varžtus iki 7 Nm (5.2 lbf-ft [62 lbf-in]).
4. Atleiskite fiksatorių (A), kad galėtų judėti pjaunamosios galinis gaubtas.
5. Uždarykite pjaunamosios galinį gaubtą. Instrukcijas žr. [Pjaunamosios galinių gaubtų uždarymas, p. 48](#).

PASTABA:

Pjaunamosios galiniai gaubtai gali deformuotis dėl itin didelių temperatūros pokyčių. Reguluokite pjaunamosios galinio gaubto padėtį, kad būtų kompensuoti šie pokyčiai. Instrukcijas žr. [Pjaunamosios galinių gaubtų tikrinimas ir reguliavimas, p. 50](#).

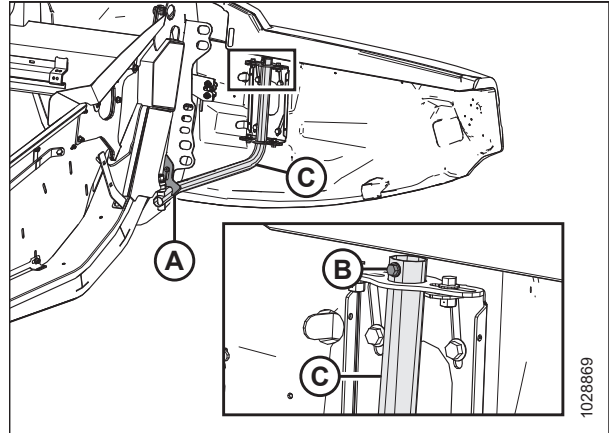

pav. 3.25: Kairysis pjaunamosios galinis gaubtas

3.2.4 Lenktuvų pavaros gaubtas

Lenktuvų pavaros gaubtas apsaugo lenktuvų pavaros komponentus nuo purvo ir šiukšlių.

Lenktuvų pavaros gaubto nuėmimas

Nuimkite lenktuvo pavaros dangtį, kad galėtumėte atlikti lenktuvo pavaros komponentų techninę priežiūrą.

⚠ PAVOJUS

Kad išvengtumėte sužalojimų ar mirties dėl netikėto mašinos paleidimo, prieš dėl bet kokios priežasties pasikeldami nuo operatoriaus sėdynės visada sustabdykite variklį ir ištraukite uždegimo raktelį.

⚠ PAVOJUS

Įsitinkite, kad teritorijoje nėra pašalinių asmenų.

1. Užveskite variklį.
2. Sureguliuokite lenktuvus iki galo pirmyn.
3. Nuleiskite pjaunamąją.
4. Sustabdykite variklį ir ištraukite uždegimo raktelį.

OPERACIJA

5. Pasukite spyruoklinį fiksiatorių (A) aukštyn ir virš galinės plokštės.

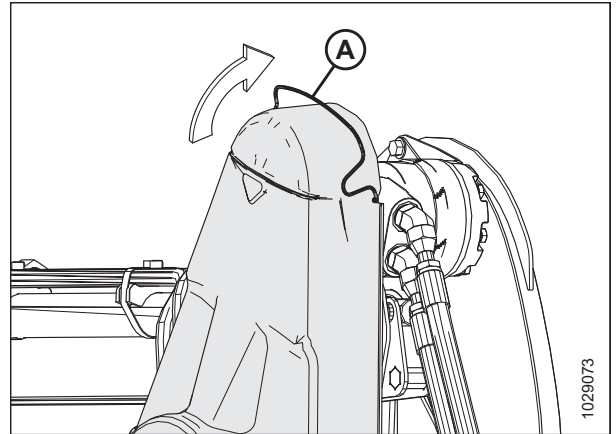

pav. 3.26: Viršutinis transmisijos gaubtas

6. Atsukite viršutinį dangtį (A) nuo apatinio dangtelio vietose (B) ir nuimkite viršutinį dangtį. Laikykite užfiksuotus du spaustukus ant apatinio dangtelio.

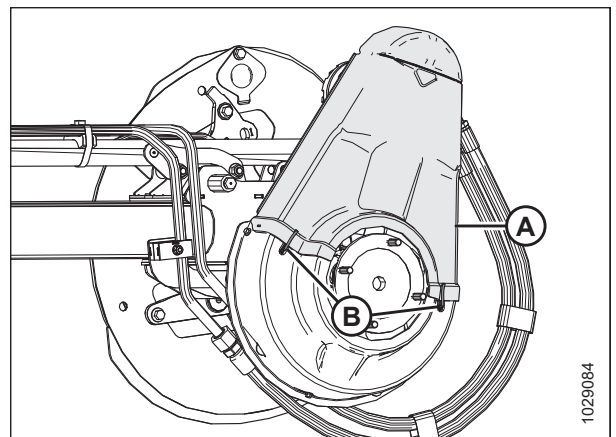

pav. 3.27: Viršutinis transmisijos gaubtas

7. Jei reikia, atjunkite apatinį gaubtą (B) išsukdami tris varžtus (A). Atjunkite apatinį gaubtą (B) išsukdami tris varžtus (A).

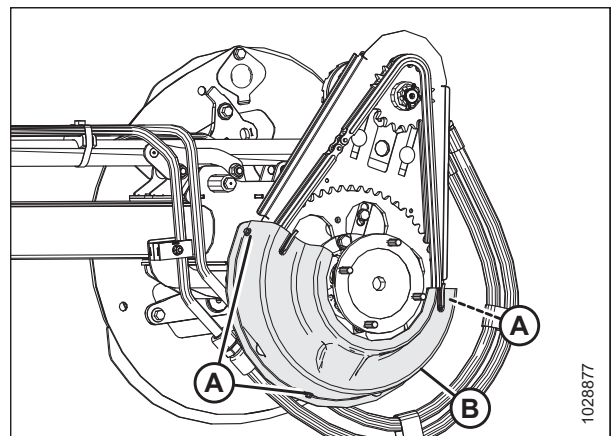

pav. 3.28: Apatinis transmisijos gaubtas

Lenktuvų pavaros gaubto montavimas

Lenktuvų pavaros gaubtas apsaugo pavaros komponentus nuo šiukšlių ir oro sąlygų. **NENAUDOKITE** pjaunamosios, jeigu neuždėti gaubtai.

PAVOJUS

Kad išvengtumėte sužalojimų ar mirties dėl netikėto mašinos paleidimo, prieš dėl bet kokios priežasties pasikeldami nuo operatoriaus sėdynės visada sustabdykite variklį ir ištraukite uždegimo raktelį.

1. Sustabdykite variklį ir ištraukite uždegimo raktelį.
2. Alyvos skardine, teptuku arba aerozoliu užtepkite nedidelį kiekį grandinės alyvos ant vidinės grandinės (A) pusės, rankiniu būdu sukdami lenktuvą, kad padengtų visą grandinę.

SVARBU:

Naudokite grandinės alyvą, kurios klampa 40 °C temperatūroje yra 100–150 sCt (paprastai vidutinio sunkumo arba sunkioji grandinės alyva), arba mineralinę alyvą SAE 20W50, kurioje nėra ploviklių ar tirpiklių.

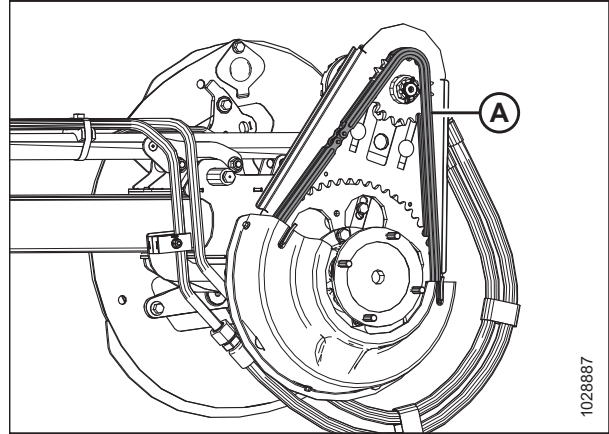

pav. 3.29: Pavaros grandinė

3. Apatinį lenktuvų gaubtą (B) (jei prieš tai buvo nuimtas) uždėkite ant lenktuvų pavaros.
4. Pritvirtinkite gaubtą trimis varžtais (A).

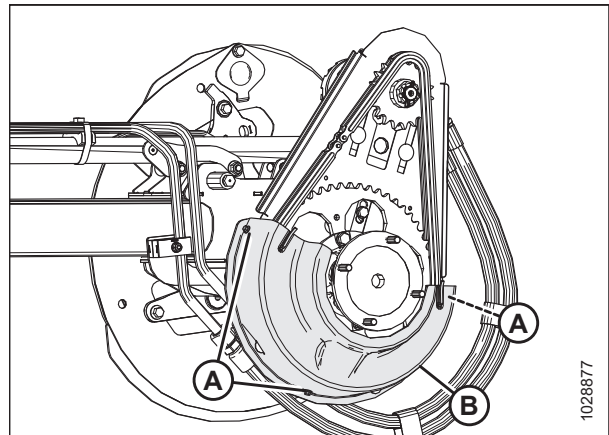

pav. 3.30: Apatinis transmisijos gaubtas

OPERACIJA

- Uždėkite viršutinį gaubtą (A) ant lenktuvų pavaros.
- Pritvirtinkite gaubtą dviem spaustukais (B) ant apatinio gaubto.

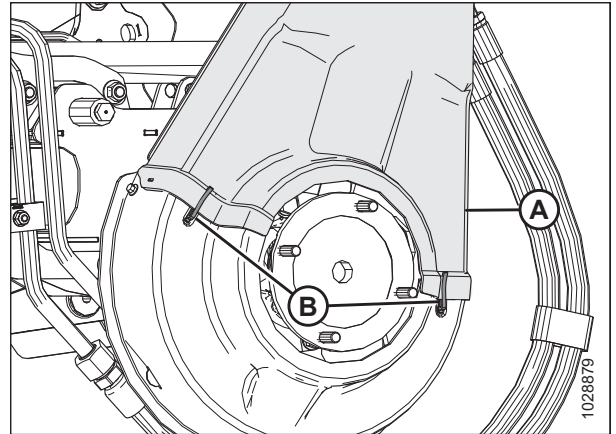

pav. 3.31: Viršutinis transmisijos gaubtas

- Pasukite spyruoklinį fiksatorių (A) žemyn, kad viršutinį gaubtą pritvirtintumėte prie lenktuvų pavaros. Įsitinkite, kad V formos kilpa (C) nukreipta žemyn, o spyruoklės galas lieka įkištas į galinės plokštės angą (B) abiejose lenktuvų pavaros pusėse.

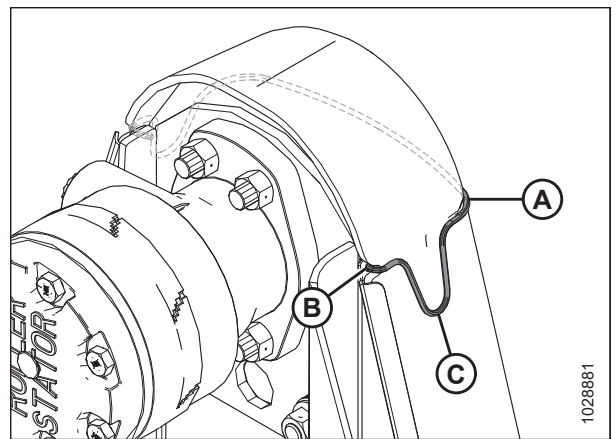

pav. 3.32: Lenktuvų pavara

3.2.5 Lanksčios trauklės gaubtas

Plastikiniai dangteliai pritvirtinti prie pjaunamosios rėmo, siekiant apsaugoti pjaunamosios sparnų balansavimo mechanizmą nuo šiukšlių ir oro sąlygų.

Vidinių lanksčių trauklių gaubtų nuėmimas – FD2 serijos pjaunamosios

Lanksčių trauklių gaubtus nuimkite norėdami pasiekti pjaunamosios sparnų balansavimo mechanizmą ir hidraulines linijas.

PAVOJUS

Kad išvengtumėte sužalojimų ar mirties dėl netikėto mašinos paleidimo, prieš dėl bet kokios priežasties pasikeldami nuo operatoriaus sėdynės visada sustabdykite variklį ir ištraukite uždegimo raktelį.

PAVOJUS

Įsitinkite, kad teritorijoje nėra pašalinių asmenų.

- Nuleiskite pjaunamąją.
- Sustabdykite variklį ir ištraukite uždegimo raktelį.

OPERACIJA

3. Nuimkite smeigtuką (A) ir vielokaištį (B), kurie pritvirtina lanksčios trauklės gaubtą (C) prie galinio vamzdžio.
4. Pastumkite lanksčios trauklės gaubtą (C) į vidų, o tada pakelkite į viršų, kad išimtumėte.
5. Pakartokite šiuos veiksmus, kad atjungtumėte vidinį gaubtą kitoje pjaunamosios pusėje.

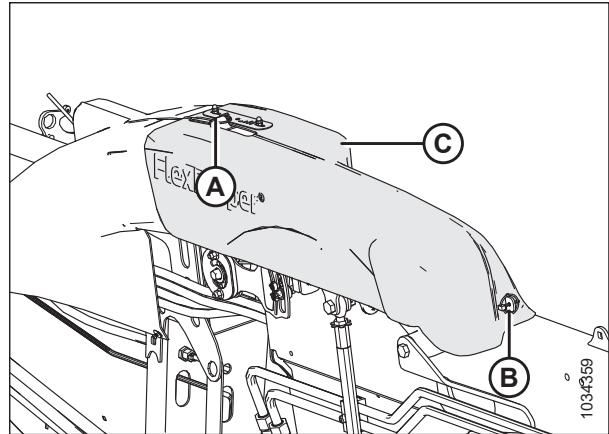

pav. 3.33: Vidinės lanksčios trauklės gaubtas – kairioji pusė

Vidinių lanksčių trauklių gaubtų montavimas – FD2 serijos pjaunamosios

Vidiniai lanksčios trauklės gaubtai apsaugo pjaunamosios šoninį balansavimo mechanizmą nuo nešvarumų ir atmosferos veiksnių poveikio. Prie pjaunamosios jie tvirtinami kaiščiais.

PAVOJUS

Kad išvengtumėte sužalojimų ar mirties dėl netikėto mašinos paleidimo, prieš dėl bet kokios priežasties pasikeldami nuo operatoriaus sėdynės visada sustabdykite variklį ir ištraukite uždegimo raktelį.

1. Sustabdykite variklį ir ištraukite uždegimo raktelį.
2. Apatinis lanksčios trauklės gaubtas (A) virš trauklės. Įsitinkite, ar lizdai (B) sutampa su ąselėmis (C) ir (D).
3. Stumkite lanksčios trauklės gaubtą į išorę taip, kad ąselė (D) atsidurtų už angos.

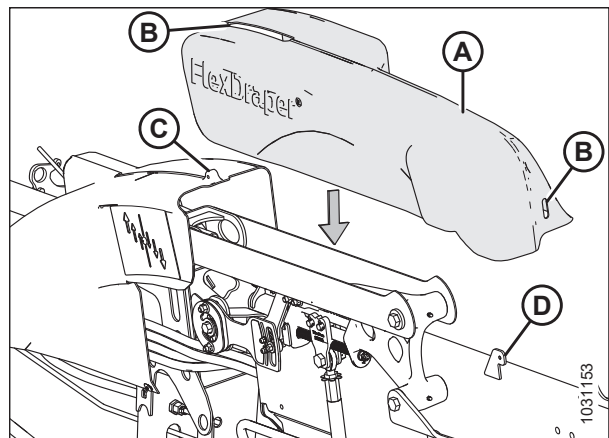

pav. 3.34: Vidinės lanksčios trauklės gaubtas – kairioji pusė

OPERACIJA

4. Pritvirtinkite lankšios trauklės gaubtą (C) segtuku (A) ir vielokaiščiu (B).
5. Pakartokite šiuos veiksmus, kad pritvirtintumėte vidinį lankšios trauklės gaubtą kitoje pjaunamosios pusėje.

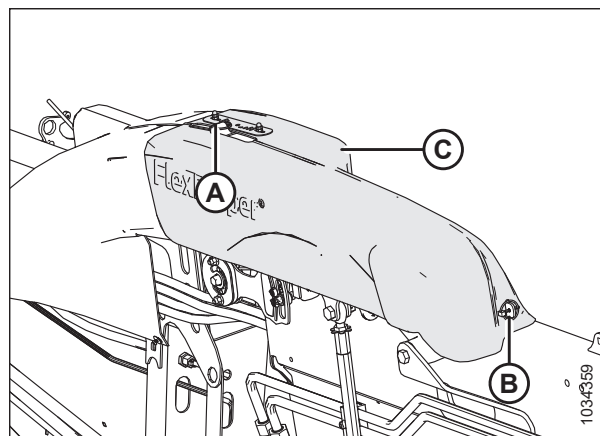

pav. 3.35: Vidinės lankšios trauklės gaubtas –
kairioji pusė

Išorinių lanksčios trauklės gaubtų atjungimas

Atjunkite lanksčios trauklės gaubtus, kad galėtumėte prieiti prie pjaunamosios šoninio balansavimo mechanizmo ar hidraulinių linijų. Atjunkite lanksčios trauklės gaubtus, kad galėtumėte prieiti prie hidraulinių linijų.

PAVOJUS

Kad išvengtumėte sužalojimų ar mirties dėl netikėto mašinos paleidimo, prieš dėl bet kokios priežasties pasikeldami nuo operatoriaus sėdynės visada sustabdykite variklį ir ištraukite uždegimo raktelį.

PAVOJUS

Įsitikinkite, kad teritorijoje nėra pašalinių asmenų.

1. Nuleiskite pjaunamąją.
2. Sustabdykite variklį ir ištraukite uždegimo raktelį.
3. **FD245, FD250 ir FD261 pjaunamosios:** atjunkite varžtus (A) ir veržles (nepavaizduota), tvirtinančius vidurinį trauklės gaubtą (B) prie laikiklio (nepavaizduota).
4. **FD245, FD250 ir FD261 pjaunamosios:** atjunkite kaištį (C). Nuimkite gaubtą jį pakeldami aukštyn ir pro rėmo iškyšas.

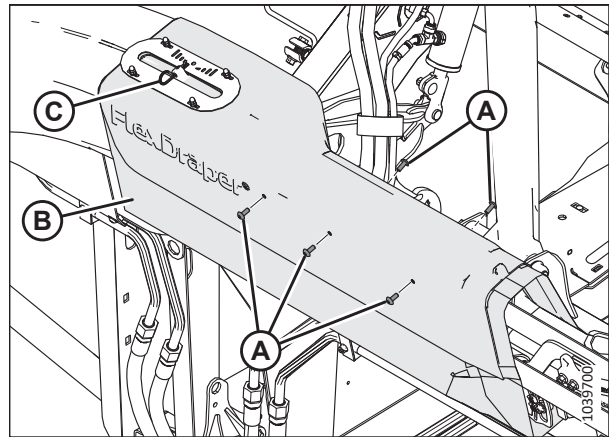

pav. 3.36: Vidurinės trauklės gaubtas – tik FD245, FD250 ir FD261 pjaunamosios

5. Nuimkite trauklės gaubtą taip:
 - a. Išsukite varžtą (A). Veržlė yra integruota į hidraulinės linijos spaustuką.
 - b. Nuimkite varžtą (B) ir veržlę (neparodyta).

PASTABA:

Nailoninė veržlė telpa į šešiakampę hidraulinės linijos spaustuko vietą, tačiau ją galima nuimti.

- c. Nuimkite varžtą (C) ir šešiabriaunę veržlę.
- d. Pakelkite gaubtą nuo sparno užrakto rankenos.

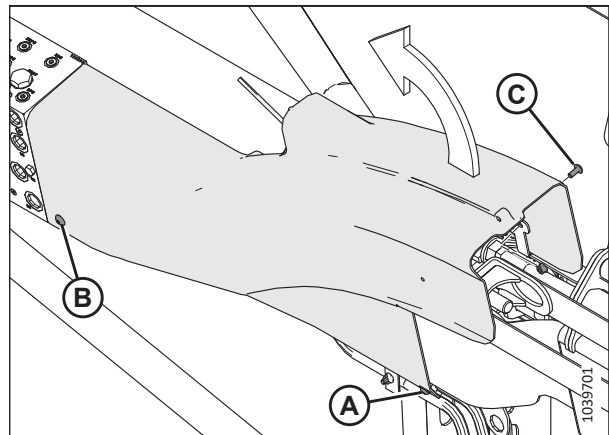

pav. 3.37: Išorinės trauklės gaubtas

OPERACIJA

6. **FD245, FD250 ir FD261 pjaunamosios:** atjunkite varžtą (A) ir veržlę (nepavaizduota), tvirtinančius išorinį trauklės gaubtą (B) prie laikiklio (nepavaizduota).
7. **FD245, FD250 ir FD261 pjaunamosios:** atjunkite kaištį (C). Nuimkite gaubtą jį pakeldami aukštyn ir pro rėmo iškyšas (D).

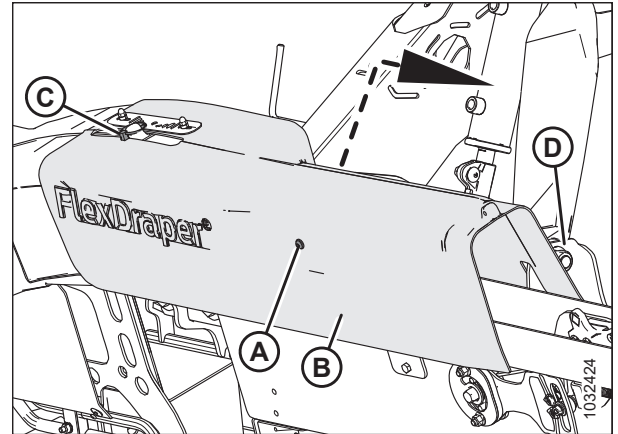

pav. 3.38: Išorinės trauklės gaubtas – tik FD245, FD250 ir FD261 pjaunamosios

8. Išsukite varžtą (B), poveržlę (C) ir veržlę (D), tvirtinančius kairįjį trauklės gaubtą prie laikiklio (A).

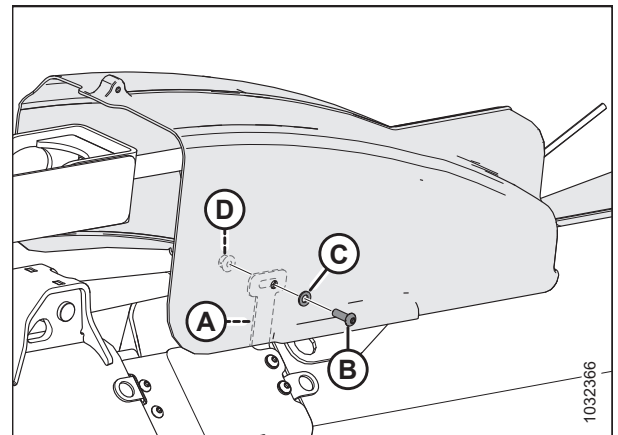

pav. 3.39: Kairysis trauklės gaubtas – pjaunamosios priekis

OPERACIJA

PASTABA:

Norėdami atjungti kniedes su pusapvale galvute, atsukite kniedės galvutę (A) ir stumkite kniedės apačią (B) iš prispaudimo iškyšos (C) už gaubto (D).

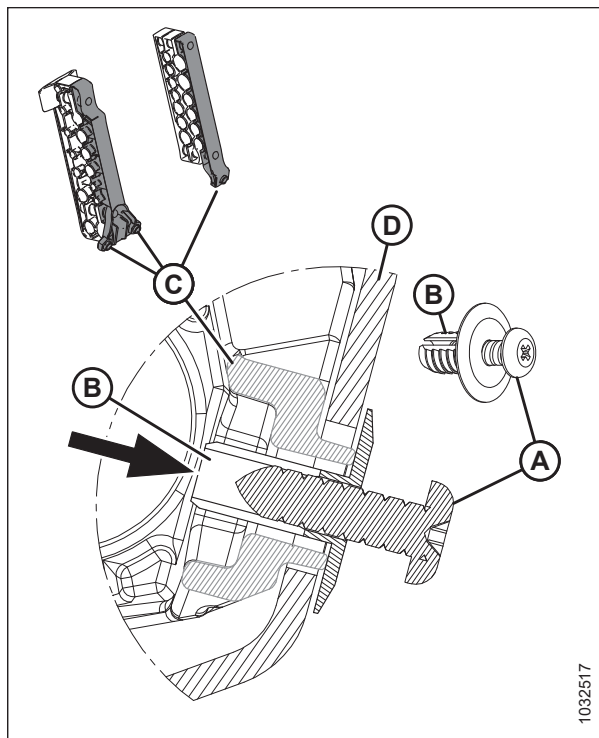

pav. 3.40: Gaubtams tvirtinti naudojamos kniedės – 2021 m. ir ankstesni modeliai

9. Išsukite varžtą (A) ir poveržlę (B), tvirtinančius kairįjį trauklės gauto galą prie laikiklio.
10. **2020 m. modelio pjaunamosios:** atjunkite kniedę pusapvale galvute (D), tvirtinančią gaubtą prie žarnos spaustuvo (C).

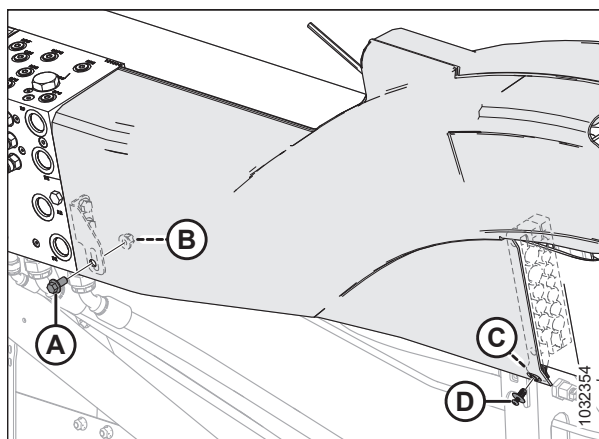

pav. 3.41: Kairysis trauklės gaubtas – pjaunamosios galas, 2020 m. modelis

OPERACIJA

11. **2021 m. ir naujesni pjaunamųjų modeliai:** atjunkite „M8 Torx“ varžtą (C) ir nailoninę veržlę (D), tvirtinančius gaubtą prie žarnos spaustuvo.
12. Atjunkite varžtą (A), tada išimkite kniedę (B).

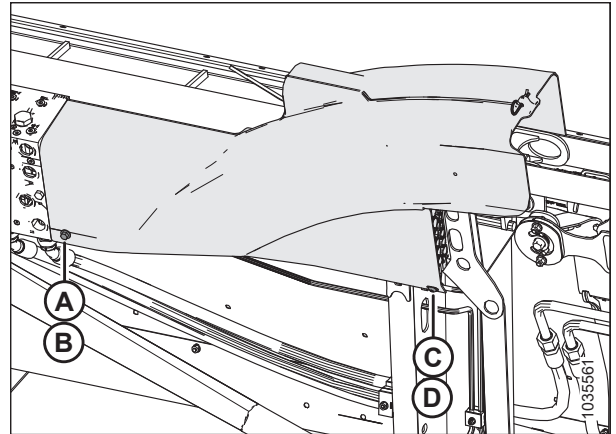

pav. 3.42: Kairysis trauklės gaubtas – pjaunamosios galas, 2021 m. ir naujesnės pjaunamosios

13. Nuimkite gaubtą jį pakeldami aukštyn ir pro šoninį užraktą (A), kaip pavaizduota.

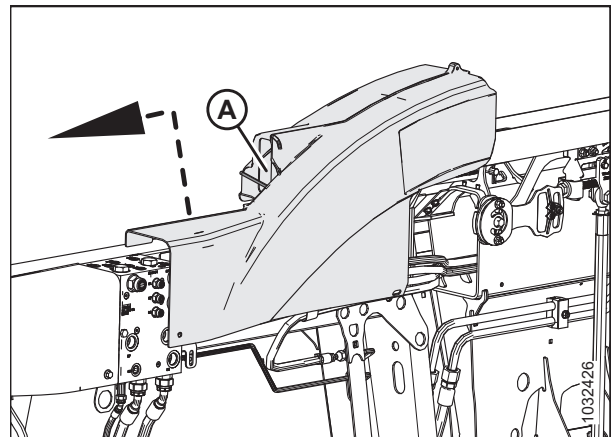

pav. 3.43: Kairysis trauklės gaubtas – pjaunamosios galas

14. Išsukite varžtą (B), plokščią poveržlę (C) ir veržlę (D), tvirtinančius dešinįjį trauklės gaubtą prie laikiklio (A).

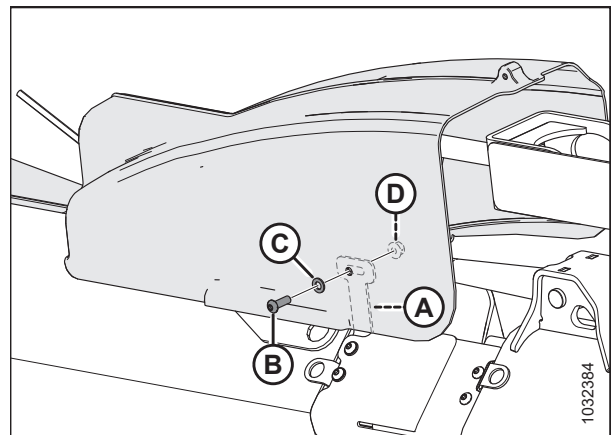

pav. 3.44: Dešinysis trauklės gaubtas – pjaunamosios priekis

OPERACIJA

15. **2020 m. gamybos pjaunamųjų modeliai:** Atjunkite dvi kniedes su pusapvale galvute (A), tvirtinančias gaubtą prie žarnų spaustuvų.

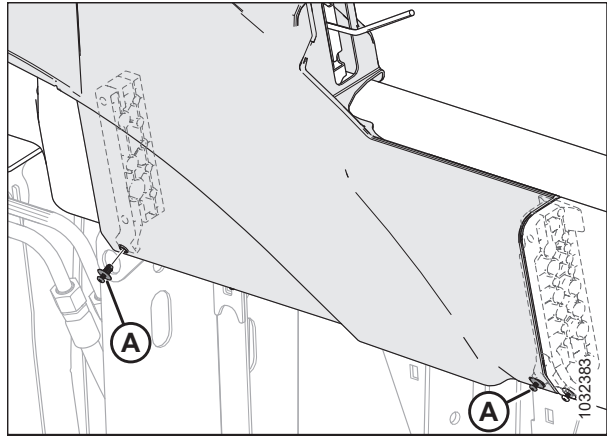

pav. 3.45: Dešinysis trauklės gaubtas – pjaunamosios galas, 2020 m. modelis

16. **2021 m. modelio pjaunamosios:** atjunkite nailoninę veržlę, M8 „Torx“ varžtą (A) ir kniedę su pusapvale galvute (B), tvirtinančius gaubtą prie žarnų spaustuvų.

2022 m. ir naujesni pjaunamųjų modeliai: atjunkite nailoninę veržlę, M8 „Torx“ varžtą (A) ir M8 „Torx“ varžtą (B), tvirtinančius gaubtą prie žarnų spaustuvų.

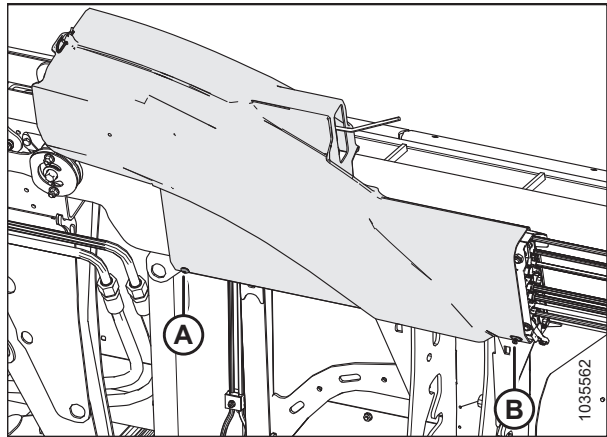

pav. 3.46: Dešinysis trauklės gaubtas – pjaunamosios galas

17. Nuimkite gaubtą jį pakeldami aukštyr ir pro šoninį užraktą (A), kaip pavaizduota.

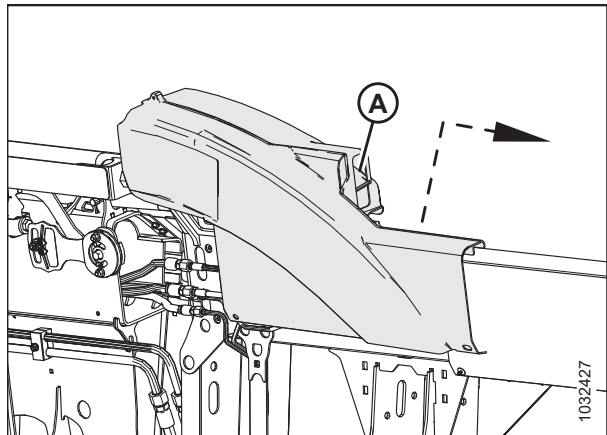

pav. 3.47: Dešinysis trauklės gaubtas – pjaunamosios galas

Išorinių lanksčių trauklių gaubtų tvirtinimas – FD2 serijos pjaunamosios

Lanksčios trauklės gaubtai apsaugo pjaunamosios šoninį balansavimo mechanizmą nuo nešvarumų ir atmosferos veiksnių poveikio.

⚠ PAVOJUS

Kad išvengtumėte sužalojimų ar mirties dėl netikėto mašinos paleidimo, prieš dėl bet kokios priežasties pasikeldami nuo operatoriaus sėdynės visada sustabdykite variklį ir ištraukite uždegimo raktelį.

1. Sustabdykite variklį ir ištraukite uždegimo raktelį.
2. Nustatykite kairįjį išorinį trauklės gaubtą, kad anga (A) būtų virš šoninio užrakto.

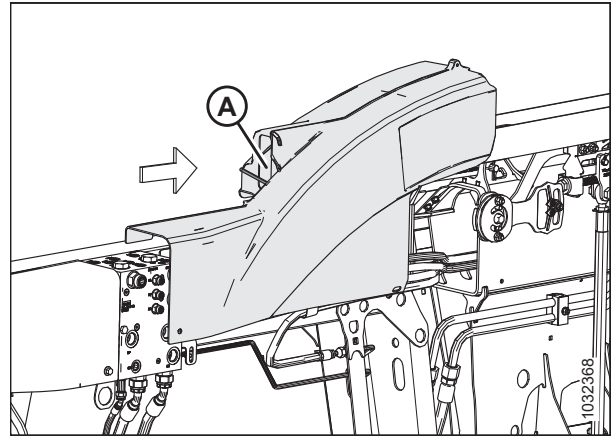

pav. 3.48: Kairysis trauklės gaubtas – pjaunamosios galas

3. Nustatykite gaubto įranta už laikiklio (A) ant galinio vamzdžio ir sulygiuokite galą taip, kad būtų prigludęs prie kolektoriaus (B).

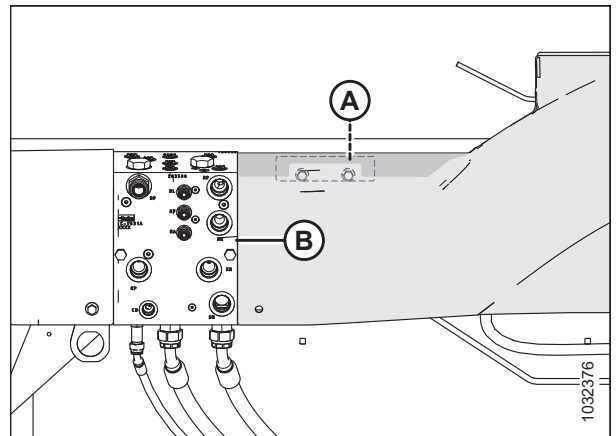

pav. 3.49: Kairysis trauklės gaubtas – pjaunamosios galas

OPERACIJA

4. Pritvirtinkite užpakalinės trauklės dangtį taip:
 - a. Įsukite varžtą (A) ir nailoninę veržlę (B). Veržlė telpa į hidraulinės linijos spaustuko šešiakampį įdubimą.
 - b. Įstatykite varžtą (C). Veržlė integruota į laikiklį.
 - c. Įsukite varžtą (D) ir šešiabriaunę veržlę (E), kad pritvirtintumėte priekinę dangčio dalį prie laikiklio.

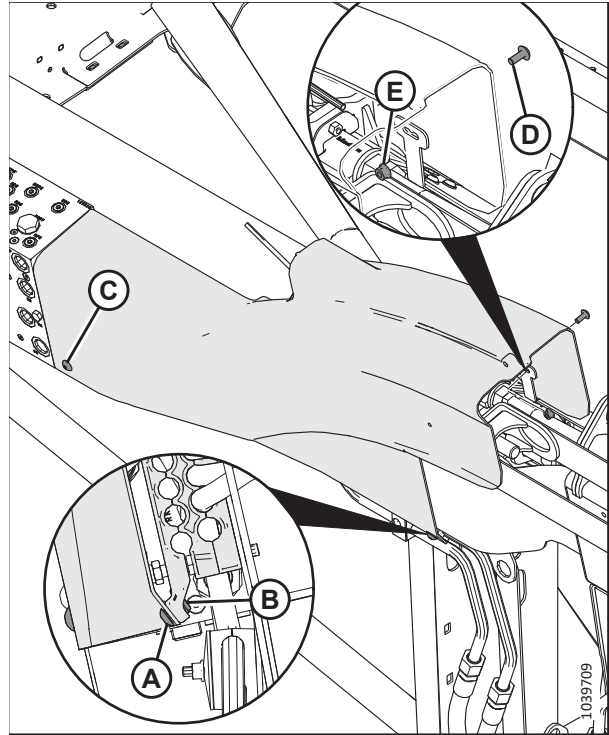

pav. 3.50: Dešinysis trauklės gaubtas – pjaunamosios galas

5. **FD245, FD250 ir FD261 pjaunamosios:** Uždėkite vidurinės trauklės gaubtą (B) ant lanksčiosios trauklės laikiklio ir išorinės trauklės gaubto.
6. **FD245, FD250 ir FD261 pjaunamosios:** įstatykite varžtą (A) ir veržlę (nepavaizduota), tvirtinančius vidurinį trauklės gaubtą (B) prie laikiklio (nepavaizduota).
7. **FD245, FD250 ir FD261 pjaunamosios:** įstatykite kaištį (C) per skylę, esančią skirtuke, kuris išsikiša per lankstųjį indikatorį.

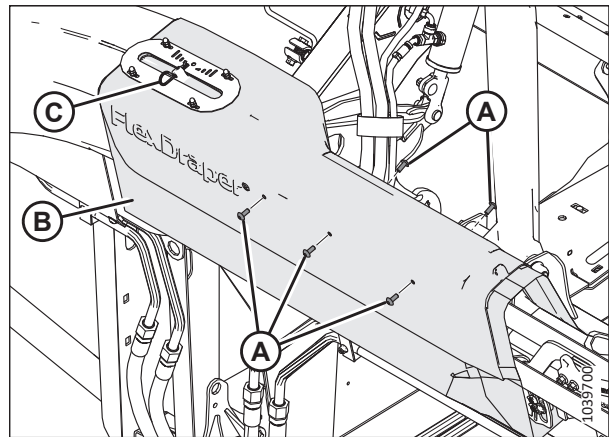

pav. 3.51: Vidurinės trauklės gaubtas – tik FD245, FD250 ir FD261 pjaunamosios

OPERACIJA

PASTABA:

Norėdami sumontuoti kniedes su pusapvale galvute (jei yra), uždėkite gaubtą (A) virš spaustuvo iškyšos(B), įstumkite kniedės korpusą (C) į spaustuvo iškyšą (B), ir prisiekite kniedės galvutę (D) iki kniedės galvutės varžtas pasieks apatinę padėtį.

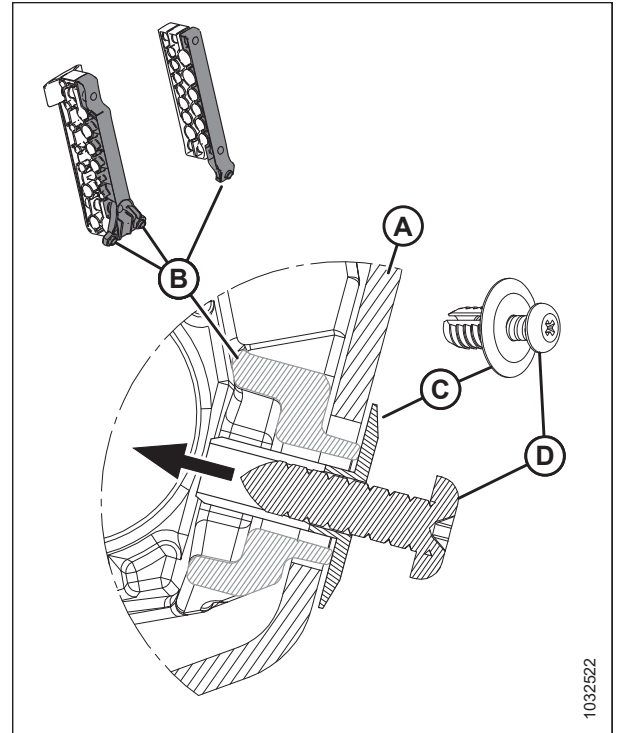

pav. 3.52: Gaubtams tvirtinti naudojamos kniedės

8. Pritvirtinkite gaubtą prie kolektoriaus laikiklio M10 x 20 mm šešiabriauniu jungės varžtu (A) ir šešiabriaunės jungės antveržle (B). Priveržkite tvirtinimo elementus iki 14 Nm (10 lbf-ft [124 lbf-in]).
9. **2020 m. modelio pjaunamosios:** pritvirtinkite gaubtą prie žarnos spaustuvo (C) kniede su pusapvale galvute (D). Patikrinkite, ar kniedė iki galo įstatyta. Sukite varžtą iki pasieks apatinę padėtį.

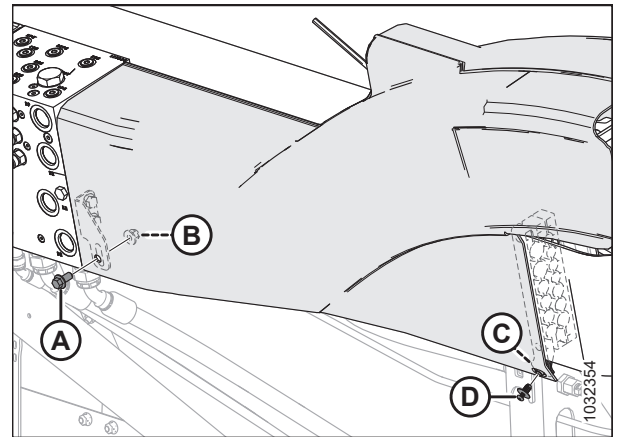

pav. 3.53: Kairysis trauklės gaubtas – pjaunamosios galas, 2020 m. modelis

OPERACIJA

10. **2021 m. modelio pjaunamosios:** pritvirtinkite gaubtą prie žarnos spaustuvo M8 „Torx®“ varžtu (C) ir nailonine veržle (D). Priveržkite tvirtinimo elementus iki 14 Nm (10 lbf-ft [124 lbf-in]).
11. Iki galo įstatykite kniedę (A) į angą (B). Sukite varžtą iki pasieks apatinę padėtį.

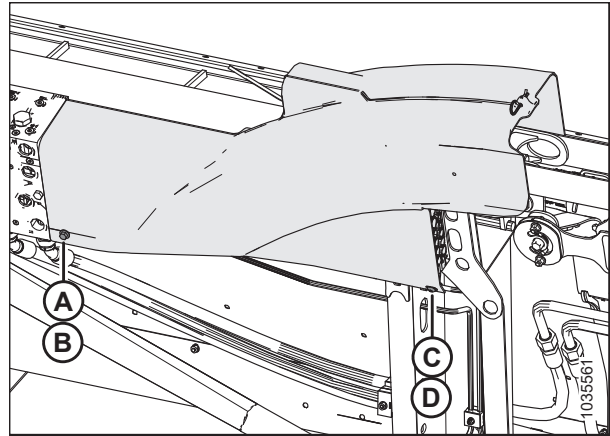

pav. 3.54: Kairysis trauklės gaubtas – pjaunamosios galas, 2021 m. ir naujesnės pjaunamosios

12. **FD245, FD250 ir FD261 pjaunamosios:** kairėje pjaunamosios pusėje uždėkite išorinį lankstųjį gaubtą (A) virš lankščiojo gaubto (B) ir virš rėmo iškyšų (C).
13. Pritvirtinkite gaubtą (A) prie laikiklio (nepavaizduotas) varžtu (D) ir veržle (nepavaizduota). Priveržkite veržlę ant varžto (D) iki 8 Nm (6 lbf-ft [71 lbf-in]). Vėl įstatykite kaištį (E).

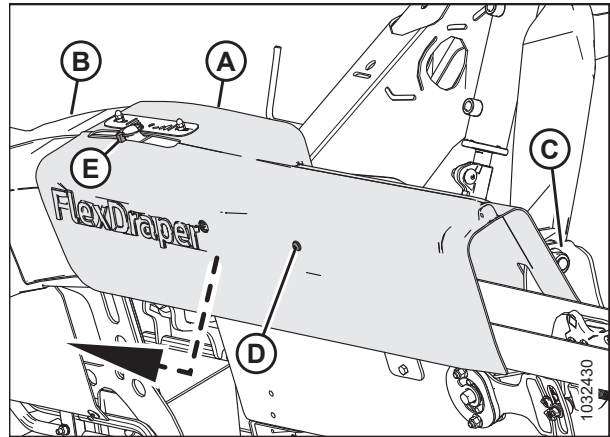

pav. 3.55: Išorinės trauklės gaubtas – tik FD245, FD250 ir FD261 pjaunamosios

14. Pritvirtinkite gaubto priekį prie laikiklio (A) M8 x 25 mm varžtu įgilinta galvute (B), plokščia poveržle (C) ir M8 centrine šešiabriaune fiksavimo veržle (D). Priveržkite tvirtinimo elementus iki 8 Nm (6 lbf-ft [71 lbf-in]).

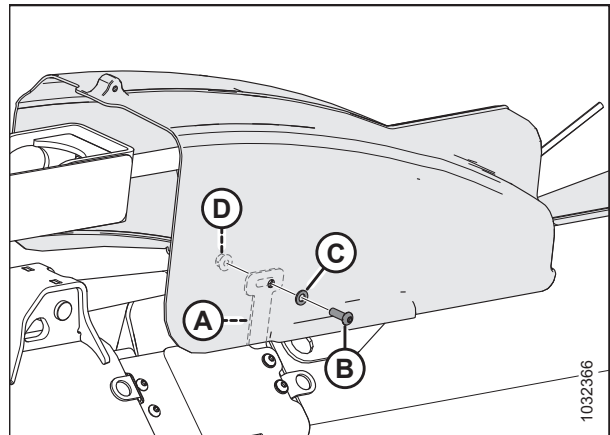

pav. 3.56: Kairysis trauklės gaubtas – pjaunamosios priekis

OPERACIJA

15. Nustatykite dešinį išorinį trauklės gaubtą, kad anga (A) būtų virš šoninio užrakto.

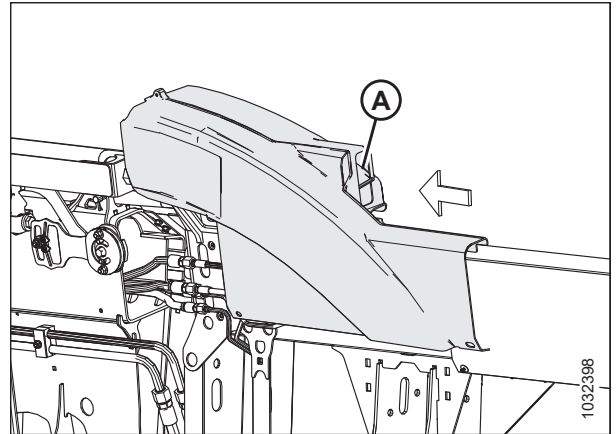

pav. 3.57: Dešinysis trauklės gaubtas – pjaunamosios galas

16. Įstatykite gaubto įrantą už žarnos spaustuvo (A) ant galinio vamzdžio.

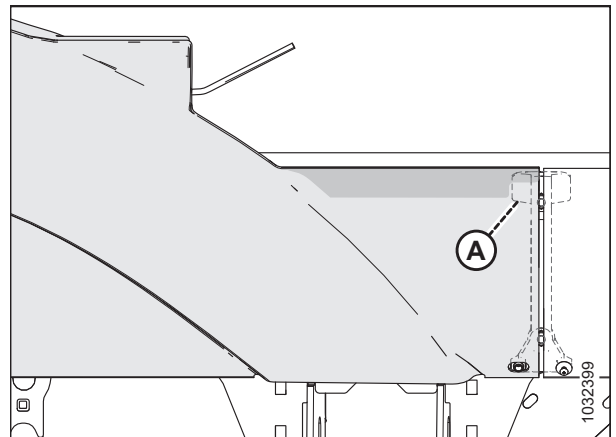

pav. 3.58: Dešinysis trauklės gaubtas – pjaunamosios galas

17. **2020 m. modelio pjaunamosios:** pritvirtinkite gaubtą prie žarnų spaustuvų kniedėmis su pusapvale galvute (A). Patikrinkite, ar kniedės iki galo įstatytos.

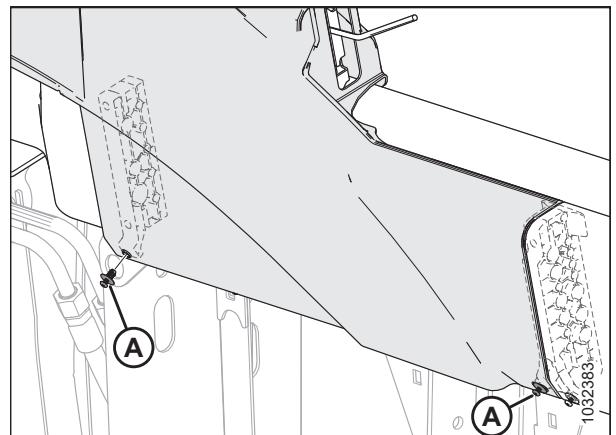

pav. 3.59: Dešinysis trauklės gaubtas – pjaunamosios galas, 2020 m. modelis

OPERACIJA

18. **2021 m. modelio pjaunamosios:** pritvirtinkite gaubtą prie žarnų spaustuvų nailonine veržle ir „Torx“ M8-1.25 20 mm ilgio varžtu pusapvale galvute (A) ir kniede pusapvale galvute (B). Patikrinkite, ar kniedė iki galo įstatyta. Sukite varžtą iki pasieks apatinę padėtį.

2022 m. ir naujesni pjaunamųjų modeliai: pritvirtinkite gaubtą prie žarnų spaustuvų nailonine veržle ir „Torx“ M8-1.25 20 mm ilgio varžtu pusapvale galvute (A) ir „Torx“ M8-1.25 x 16 mm ilgio varžtu pusapvale galvute (B).

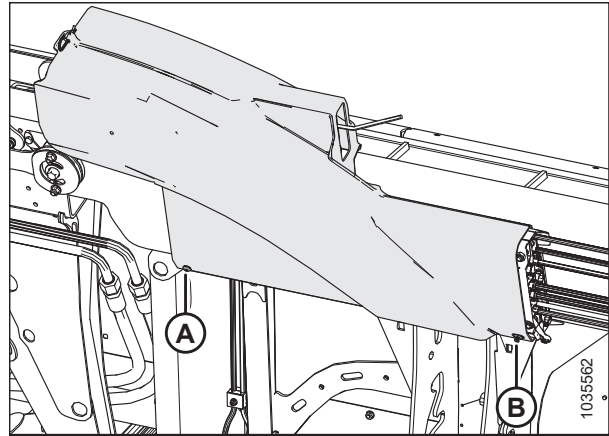

pav. 3.60: Dešinysis trauklės gaubtas – pjaunamosios galas, 2021 m. modelis

19. Pritvirtinkite gaubto priekį prie laikiklio (A) M8 x 25 mm varžtu įgilinta galvute (B), plokščia poveržle (C) ir M8 centrine šešiabriaune fiksavimo veržle (D). Priveržkite tvirtinimo elementus iki 8 Nm (6 lbf-ft [71 lbf-in]).

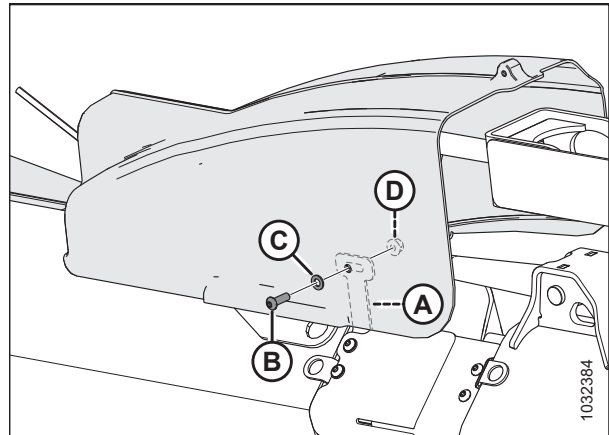

pav. 3.61: Dešinysis trauklės gaubtas – pjaunamosios priekis

3.2.6 Kasdienė paleidimo patikra

Kasdien atlikite šiuos tikrinimo veiksmus prieš mėgindami eksploatuoti mašiną.

DĖMESIO

- Patraukite pašalinius žmones iš darbo srities. Prižiūrėkite, kad prie įrangos nebūtų vaikų. Apeikite aplink mašiną ir įsitikinkite, kad po ja, ant jos ar šalia jos nėra asmenų.
- Dėvėkite prigludusius drabužius ir apsauginius batus neslystančiu padu.
- Pašalinkite potencialiai pavojingus daiktus iš mašinos ir aplink ją.
- Su savimi turėkite apsauginius drabužius ir asmenines apsaugos priemones, kurių gali prireikti visą dieną. Nerizikuokite. Jums gali prireikti šių asmeninės apsaugos priemonių: kietos skrybėlės, apsauginių akinių, storų pirštinių, respiratoriaus ar apsauginės kaukės arba drėgnu oru naudojamų reikmenų.
- Saugokitės triukšmo. Dėvėkite tinkamą klausos apsaugos įtaisą, pvz., ausines ar ausų kištukus, kad apsaugotumėte nuo nemalonaus ar pernelyg stipraus garso.

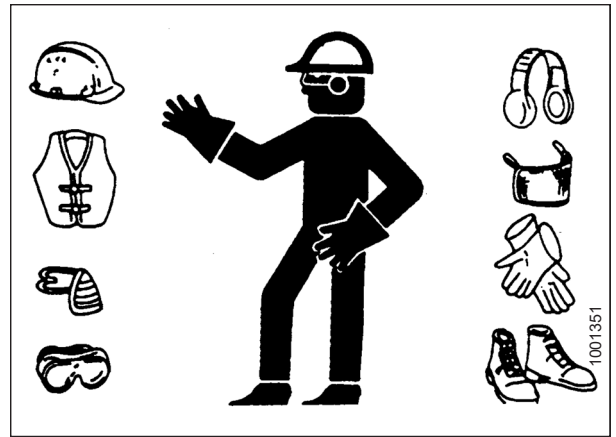

pav. 3.62: Saugos įtaisai

Prieš užvesdami mašiną, atlikite toliau nurodytus tikrinimo veiksmus.

1. Patikrinkite, ar mašinoje nėra nuotėkio, ar netrūksta detalių, jos nesugadintos ir tinkamai veikia.

SVARBU:

Atlikite tinkamus veiksmus, kai ieškote suslėgto skysčio nuotėkio. Instrukcijas žr. [4.2.5 Hidraulinių žarnų ir kontūrų tikrinimas, p. 337](#).

2. Nuvalykite visus mašinos žibintus ir atšvaitus.
3. Atlikite visus kasdienės patikros darbus. Instrukcijas žr. [4.2.1 Priežiūros grafikas / įrašas, p. 332](#).

3.3 Eksploatacijos pradžios laikotarpis

Pirmąsias 50 darbo valandų tam tikroms pjaunamosios sistemoms reikia skirti papildomo dėmesio. Paisykite šių nurodymų, kad užtikrintumėte tinkamą pjaunamosios tarnavimo laiką.

PASTABA:

Kol nepažįstate savo naujos pjaunamosios garso ir pojūčių, būkite ypač atidūs.

 **PAVOJUS**

Prieš aiškindamiesi neįprasto garso priežastį ar bandydami ištaisyti problemą, išjunkite variklį ir ištraukite raktelį.

 **PAVOJUS**

Įsitinkinkite, kad teritorijoje nėra pašalinių asmenų.

Pirmą kartą pritvirtinę pjaunamąją prie kombaino, atlikite šiuos veiksmus:

1. Penkias minutes laikykite lėtai paleistus lenktuvus, transporterius ir peilius. **IŠ OPERATORIAUS SĖDĖS** stebėkite ir klausykitės, ar nėra trukdžių.

PASTABA:

Lenktuvai ir šoniniai transporteriai pradeda veikti tik tada, kai hidraulinė alyva užpildo linijas.

2. Žr. [4.2.2 Eksploatacijos pradžios patikra, p. 335](#) ir atlikite visas nurodytas užduotis.

3.4 Kombaino išjungimas

Prieš pasikeldami nuo operatoriaus sėdynės, išjunkite kombainą.



PAVOJUS

Kad išvengtumėte sužalojimų ar mirties dėl netikėto mašinos paleidimo, prieš dėl bet kokios priežasties pasikeldami nuo operatoriaus sėdynės visada sustabdykite variklį ir ištraukite uždegimo raktelį.



PAVOJUS

Įsitikinkite, kad teritorijoje nėra pašalinių asmenų.

Norėdami išjungti kombainą, atlikite toliau išvardytus veiksmus.

1. Pastatykite pradalginę javapjovę ant lygaus paviršiaus.
2. Iki galo nuleiskite pjaunamąją.
3. Nustatykite visus valdiklius į NEUTRALIĄ arba STOVĖJIMO padėtį.
4. Išjunkite pjaunamosios transmisiją.
5. Nuleiskite ir visiškai atitraukite lenktuvus.
6. Sustabdykite variklį ir ištraukite uždegimo raktelį.
7. Palaukite, kol mašina liausis judėti.

3.5 Kabinos valdikliai

Pjaunamoji valdoma kombaino kabinoje.

PAVOJUS

Įsitinkite, kad teritorijoje nėra pašalinių asmenų.

Instrukcijas žr. kombaino operatoriaus vadove. Joje rasite šiuos kabinos valdiklius:

- pjaunamosios įjungimo / išjungimo valdiklis;
- pjaunamosios aukščio;
- pjaunamosios kampo;
- važiavimo greičio;
- lenktuvo greičio;
- lenktuvo aukščio;
- lenktuvo pastūmimo pirmyn-atgal padėties.

„Case“ ir „New Holland“ kombainams prieinamų integruotų funkcijų ir jutiklių duomenų sąrašą rasite [3.5.1 Integruoti pjaunamosios valdikliai – „New Holland“ kombainai, p. 77](#).

3.5.1 Integruoti pjaunamosios valdikliai – „New Holland“ kombainai

Su integracija suderinami kombainai gali valdyti pjaunamosios funkcijas su daugiafunkce rankena ir stebėti jutiklio būseną ekranuose.

Lentelė 3.1 Integruotos pjaunamosios funkcijos

	Pjaunamosios funkcija	Integracijos tipas	Daugiafunkcės rankenos valdiklis
Funkcija	Lenktuvų nuleidimas	Kombaino valdiklis	Lenktuvų nuleidimas
	Lenktuvų pakėlimas	Kombaino valdiklis	Lenktuvų pakėlimas
	Lenktuvai atgal	Kombaino valdiklis	Lenktuvai atgal
	Lenktuvai į priekį	Kombaino valdiklis	Lenktuvai pirmyn
	Lenktuvų greitis	Kombaino valdiklis	Lenktuvo greičio ratukas
	Pjaunamosios pakreipimas atgal	Kombaino valdiklis	„Shift“ + lenktuvai atgal
	Pjaunamosios pakreipimas į priekį	Kombaino valdiklis	„Shift“ + lenktuvai pirmyn
	Paviršiaus kopijavimo ratų įtraukimas	Kombaino valdiklis	„Shift“ + lenktuvų pakėlimas
	Paviršiaus kopijavimo ratų ištiesti	Kombaino valdiklis	„Shift“ + lenktuvų nuleidimas
	Šoninės juostos greitis	Kombaino valdiklis	Vartotojo nustatyta
Ražienų žibintai	Kombaino valdiklis	Lauko žibintai	
Jutiklis	Automatinis pjaunamosios aukštis	Ekranas	–
	Lenktuvų kėlimo padėtis	Ekranas	–
	Lenktuvo pastūmimo pirmyn / atgal padėtis	Ekranas	–
	Lenktuvų greitis	Ekranas	–
	„ContourMax“ rato padėtis	Ekranas	–

3.5.2 Šoninio transporterio greičio valdymas – „Case IH“ kombainai

Šoninio diržo greitį galima reguliuoti jutikliniame ekrane, esančiame kabinoje. Pjaunamoji turi būti sukonfigūruota integruotam valdymui (standartas 2024 m. ir naujesiems modeliams), o kombainas turi turėti 36.4 arba naujesnę programinės įrangos versiją. Reikalavimų neatitinkantiems kombainams ir pjaunamosioms reikės naudoti įprastą transporterio greičio valdymo ratuką.



PAVOJUS

Įsitikinkite, kad teritorijoje nėra pašalinių asmenų.

PASTABA:

Po šio dokumento išleidimo kombaino valdikliai arba ekranas galėjo būti pakeisti. Naujausią informaciją rasite kombaino operatoriaus vadove.

OPERACIJA

1. Pasirinkite kortelę HEAD 1 (1 pjaunamoji) (A).

PASTABA:

Norint rasti kortelę HEAD 1 (1 pjaunamoji), gali tekti naudoti šonines rodykles (B).

2. Suraskite laukelį HEADER SUB TYPE (pjaunamosios potipis) (C).

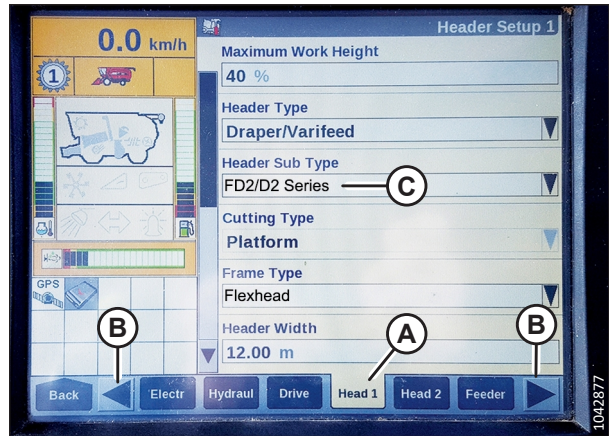

pav. 3.63: „Case IH“ kombaino ekranas

3. Laukelyje HEADER SUB TYPE (pjaunamosios potipis) pasirinkite:

- Jei įdiegta 36.4.X.X arba naujesnė programinės įrangos versija, pasirinkite FD2/D2 SERIES (A).

PASTABA:

Pasirinkus FD2/D2 SERIJĄ, optimizuojamas AHHC veikimas FD2 serijos „FlexDraper®“ pjaunamosiose.

- Jei įdiegta **SENESNĖ** nei 36.4.X.X programinės įrangos versija, pasirinkite 2000 (B).

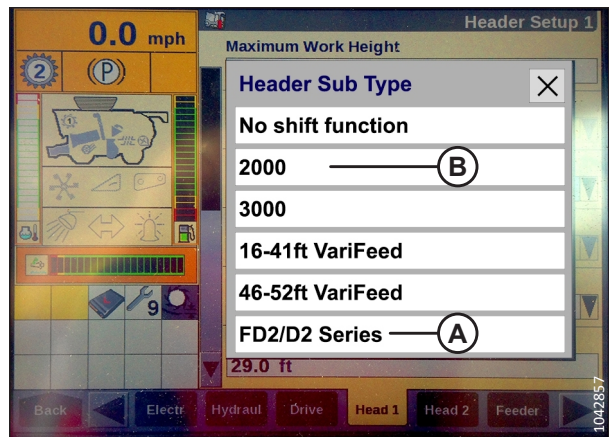

pav. 3.64: „Case IH“ kombaino ekranas

4. Naudodami slankjuostę (A) raskite žemiau esantį laukelį LATERAL BELT SPD (šoninio diržo greitis) (B).

PASTABA:

Šoninio diržo greitį galima sureguliuoti naudojant šonines rodykles (C). Sureguliaavę diržo greitį, pasirinkite ENTER (D).

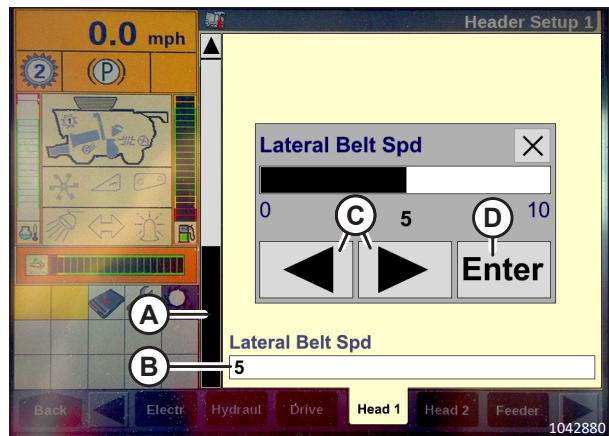

pav. 3.65: „Case IH“ kombaino ekranas

OPERACIJA

5. Eikite į kortelę RUN4 (A).
6. Laukelyje WORK CONDITION (darbo sąlygos) (B) pasirinkite AUTO-DEFAULT (automatinės – numatytosios).

PASTABA:

Šoninio diržo greitį galima reguliuoti pasirinkus laukelį LATERAL BELT SPD (šoninio diržo greitis) (C).

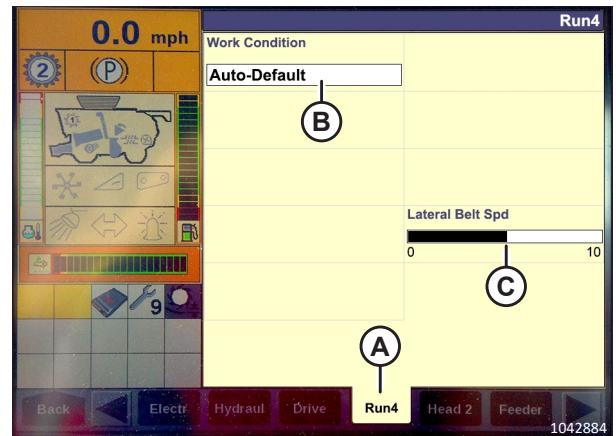

pav. 3.66: „Case IH“ kombaino ekranas

3.5.3 Lenktuvų atbulinės eigos funkcija – „Case IH“ kombainai

Sumontavus „Case“ rinkinį 91826802, „Case IH Flagship“ kombainuose gali būti naudojama lenktuvų atbulinės eigos funkcija kartu su nuožulniąja kamera.



PAVOJUS

Įsitikinkite, kad teritorijoje nėra pašalinių asmenų.

PASTABA:

Po šio dokumento išleidimo kombaino valdikliai arba ekranas galėjo būti pakeisti. Naujausią informaciją rasite kombaino operatoriaus vadove.

1. Pagrindiniame puslapyje pasirinkite TOOLBOX (įrankių dėžė) (A).

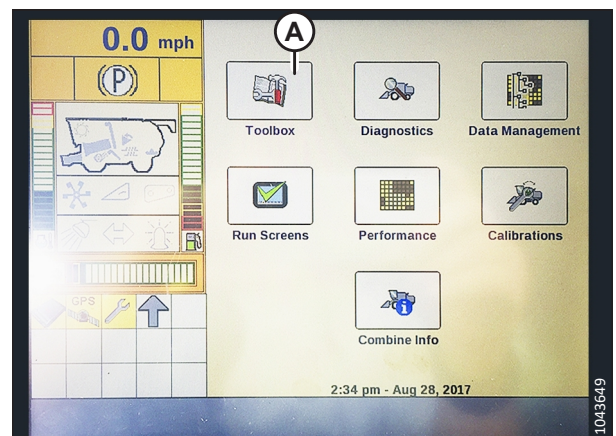

pav. 3.67: „Case IH“ kombaino ekranas

OPERACIJA

2. Pasirinkite kortelę HEAD 1 (1 pjaunamoji) (A).

PASTABA:

Norint rasti kortelę HEAD 1 (1 pjaunamoji), gali tekti naudoti šonines rodykles (B).

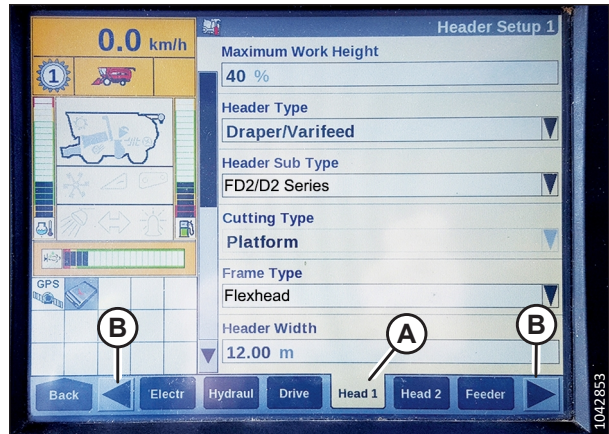

pav. 3.68: „Case IH“ kombaino ekranas

3. Suraskite lauką HEADER SUB TYPE (pjaunamosios potipis).
4. Laukelyje HEADER SUB TYPE (pjaunamosios potipis) pasirinkite šią reikšmę:

- Jei įdiegta 36.4.X.X arba naujesnė programinės įrangos versija, pasirinkite FD2/D2 SERIES (A).

PASTABA:

Pasirinkus FD2/D2 SERIJĄ, optimizuojamas AHHC veikimas FD2 serijos „FlexDraper®“ pjaunamosiose.

- Jei įdiegta senesnė nei 36.4.X.X programinės įrangos versija, pasirinkite **2000** (B).

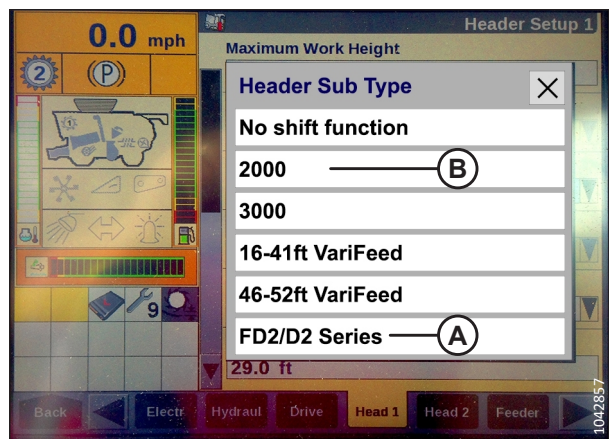

pav. 3.69: „Case IH“ kombaino ekranas

5. Grįžkite į puslapį HEAD 1 (1 pjaunamoji) ir išskleidžiamajame meniu FRAME TYPE (rėmo tipas) (A) pasirinkite FLEXHEAD.

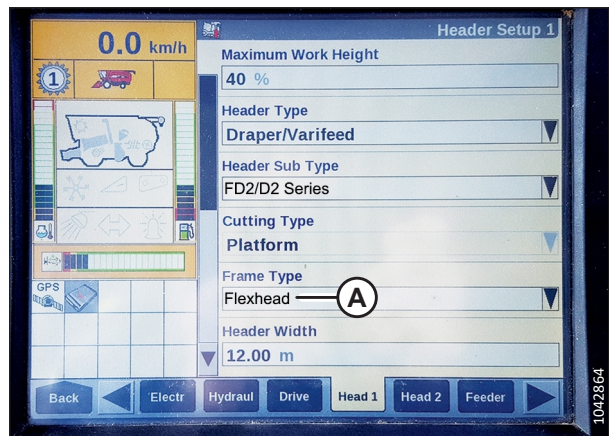

pav. 3.70: „Case IH“ kombaino ekranas

OPERACIJA

6. Pasirinkite kortelę HEAD 2 (2 pjaunamoji) (A).
7. Laukelyje HEADER SENSORS (pjaunamosios jutikliai) (B) pasirinkite ENABLE (įjungti).
8. Laukelyje HEADER PRESSURE FLOAT (pjaunamosios slėgio kitimas) (C) pasirinkite NO (ne).
9. Laukelyje HEIGHT/TILT RESPONSE (aukščio / pakreipimo atsakymas) (D) pasirinkite FAST (greitai).

PASTABA:

Laukelyje AUTO HEADER LIFT (automatinis pjaunamosios pakėlimas) (E) galima nustatyti naudotojo norimą reikšmę.

10. Norėdami pereiti į kitą puslapį, paspauskite rodyklę žemyn (F).
11. Laukelyje HYDRAULIC REEL (hidrauliniai lenktuvai) (A) pasirinkite YES (taip).
12. Laukelyje HYDRAULIC REEL REVERSE (hidraulinių lenktuvų atbulinė eiga) (B) pasirinkite YES (taip).

13. Lauke OVERLAP MODE (persidengimo režimas) (A) pasirinkite MANUAL (rankinis).
14. Laukelyje WORK WIDTH RESET (darbinio pločio nustatymas) (B) pasirinkite MANUAL (rankinis).

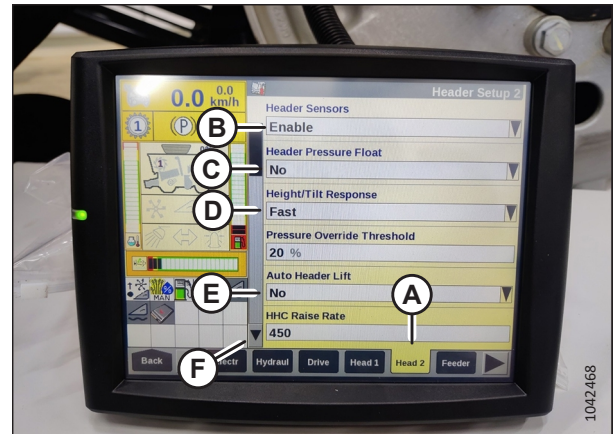

pav. 3.71: „Case IH“ kombaino ekranas

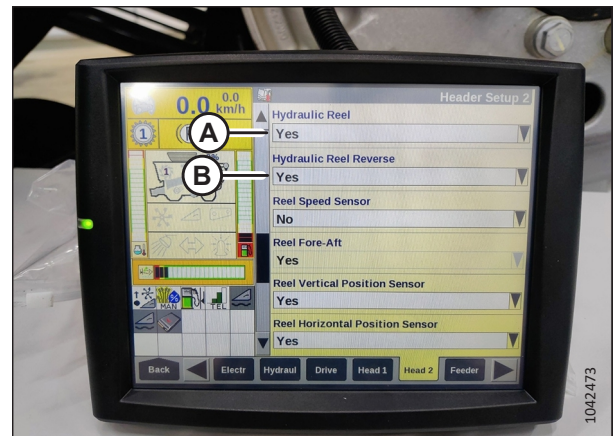

pav. 3.72: „Case IH“ kombaino ekranas

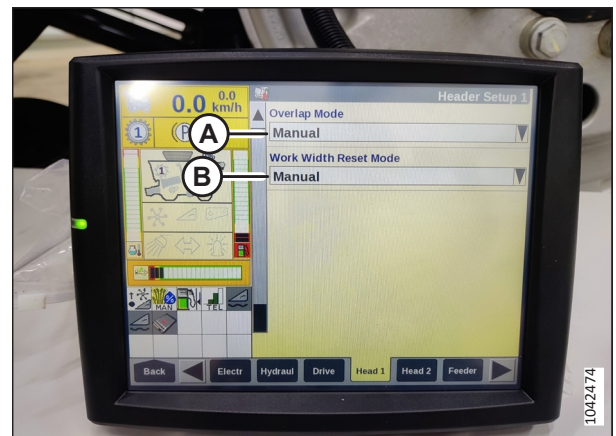

pav. 3.73: „Case IH“ kombaino ekranas

3.5.4 Lenktuvų atbulinės eigos funkcija – „New Holland“ CR serija ir CH

„New Holland“ CR serijos ir CH kombainuose galima leisti lenktuvų atbulinę eigą su nuožulniaja kamera.

PAVOJUS

Įsitikinkite, kad teritorijoje nėra pašalinių asmenų.

PASTABA:

Po šio dokumento išleidimo kombaino valdikliai arba ekranas galėjo būti pakeisti. Naujausią informaciją rasite kombaino operatoriaus vadove.

1. Pagrindiniame puslapyje pasirinkite TOOLBOX (įrankių dėžė) (A).

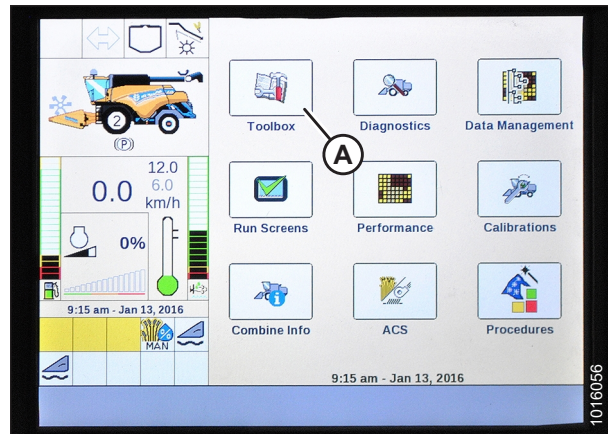

pav. 3.74: „New Holland“ kombaino ekranas

2. Pasirinkite kortelę HEAD 1 (1 pjaunamoji) (A).

PASTABA:

Norint rasti kortelę HEAD 1 (1 pjaunamoji), gali tekti naudoti šonines rodykles (B).

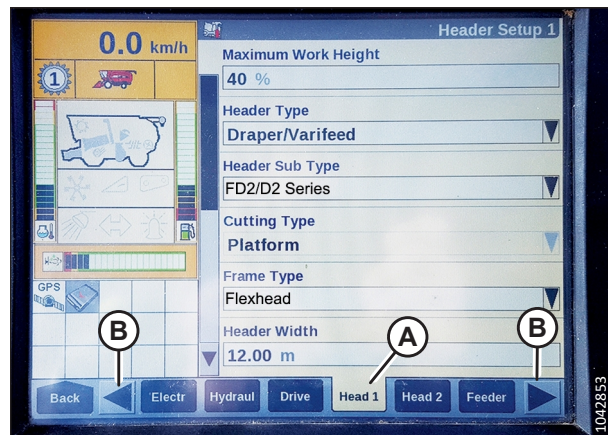

pav. 3.75: „New Holland“ kombaino ekranas

OPERACIJA

3. Suraskite lauką HEADER SUB TYPE (pjaunamosios potipis).
4. Lange HEADER SUB TYPE (pjaunamosios potipis) pasirinkite šią reikšmę:
 - Jei įdiegta 36.4.X.X arba naujesnė programinės įrangos versija, pasirinkite FD2/D2 SERIES (A).

PASTABA:

Pasirinkus FD2/D2 SERIJĄ, optimizuojamas AHHC veikimas FD2 serijos „FlexDraper®“ pjaunamosiose.

- Jei įdiegta ankstesnė nei 36.4.X.X programinės įrangos versija, pasirinkite 80/90.

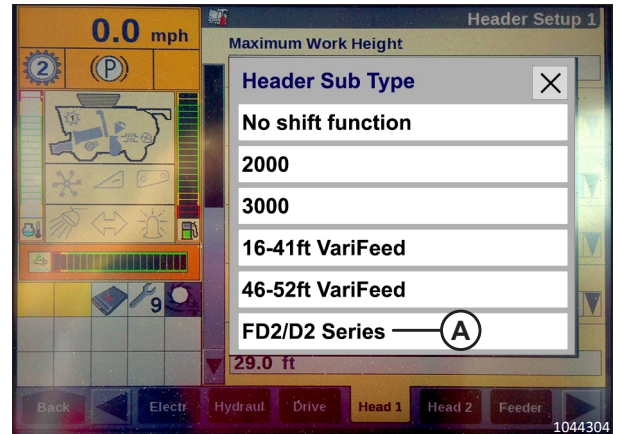

pav. 3.76: „New Holland“ kombaino ekranas

5. Grįžkite į puslapį HEAD 1 (1 pjaunamoji) ir išskleidžiamajame meniu FRAME TYPE (rėmo tipas) (A) pasirinkite FLEXHEAD.

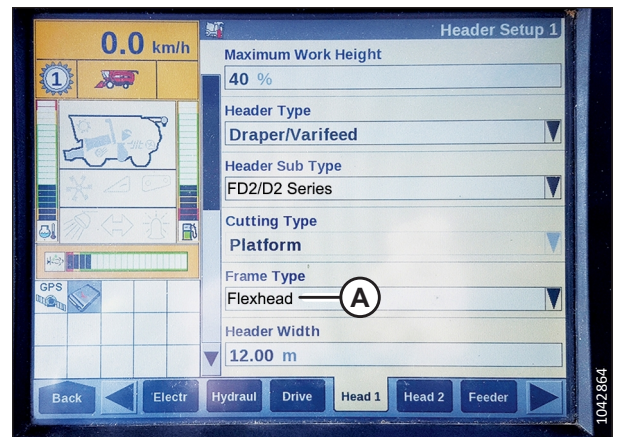

pav. 3.77: „New Holland“ kombaino ekranas

6. Pasirinkite kortelę HEAD 2 (2 pjaunamoji) (A).
7. Laukelyje HEADER SENSORS (pjaunamosios jutikliai) (B) pasirinkite ENABLE (įjungti).
8. Laukelyje HEADER PRESSURE FLOAT (pjaunamosios slėgio kitimas) (C) pasirinkite NO (ne).
9. Laukelyje HEIGHT/TILT RESPONSE (aukščio / pakreipimo atsakymas) (D) pasirinkite FAST (greitai).

PASTABA:

Laukelyje AUTO HEADER LIFT (automatinis pjaunamosios pakėlimas) (E) galima nustatyti naudotojo norimą reikšmę.

10. Norėdami pereiti į kitą puslapį, paspauskite rodyklę žemyn (F).

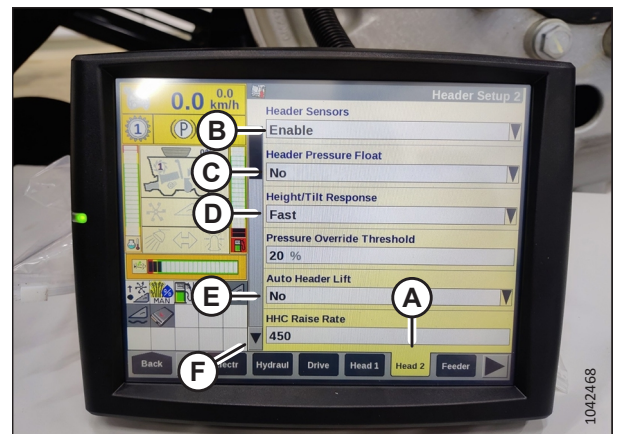

pav. 3.78: „New Holland“ kombaino ekranas

OPERACIJA

11. Laukelyje HYDRAULIC REEL (hidrauliniai lenktuvai) (A) pasirinkite YES (taip).
12. Laukelyje HYDRAULIC REEL REVERSE (hidraulinių lenktuvų atbulinė eiga) (B) pasirinkite YES (taip).

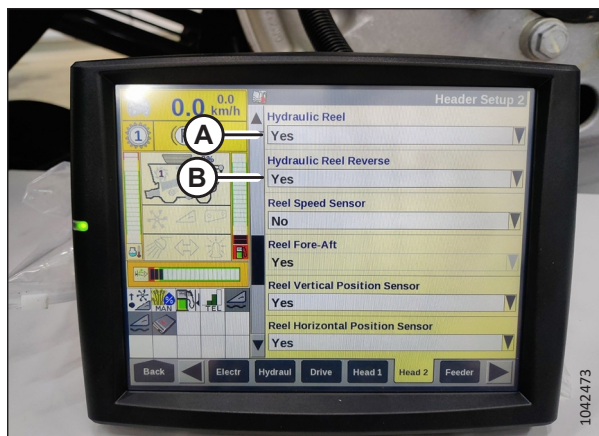

pav. 3.79: „New Holland“ kombaino ekranas

13. Lauke OVERLAP MODE (persidengimo režimas) (A) pasirinkite MANUAL (rankinis).
14. Laukelyje WORK WIDTH RESET (darbinio pločio nustatymas) (B) pasirinkite MANUAL (rankinis).

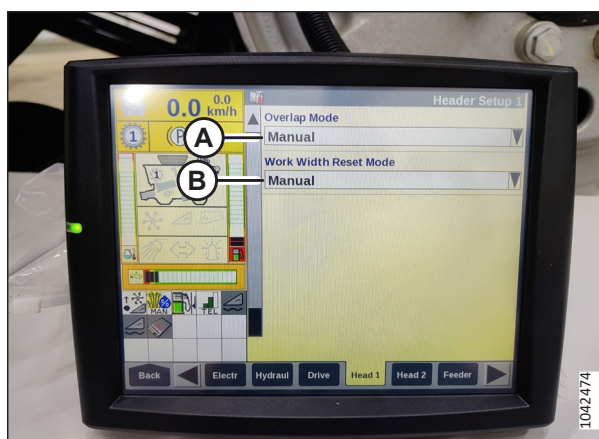

pav. 3.80: „New Holland“ kombaino ekranas

3.6 Pjaunamosios tvirtinimas / atjungimas

Šiame skyriuje pateikiamos pjaunamosios konfigūravimo, tvirtinimo, ir atjungimo instrukcijos.

Kombainas	Žr.
„New Holland“ CR modeliai: CR 9X0, 90X0, X090, X080, X.90, X.80; CR10/11 „New Holland“ CX modeliai: CX 8X0, 80X0, 8.X0 „New Holland“ CH Modelis: CH7.70	3.6.1 „New Holland“ kombainai, p. 85

PASTABA:

Patikrinkite, ar kombaine ir kombaino kompiuteryje įjungtos reikiamos funkcijos („Automatic Header Height Control“ [AHHC] – automatinis pjaunamosios aukščio valdymas, juostinės pjaunamosios parinktis, hidraulinės centrinės trauklės parinktis, hidraulinė lenktuvų pavara). To nepadarius, pjaunamoji gali veikti netinkamai.

3.6.1 „New Holland“ kombainai

Norėdami pritvirtinti ar atjungti pjaunamąją nuo „New Holland“ kombaino, atlikite atitinkamą šiame skyriuje nurodytą procedūrą.

Žr. toliau pateikiamą lentelę, kur pateikiama informacija apie „New Holland“ kombainų modelius, suderinamus su šia pjaunamąja.

Lentelė 3.2 „New Holland“ kombainų suderinamumas

„New Holland“ kombainų serija	Kombaino modelis
CR	920, 940, 960, 970, 980
	9020, 9040, 9060, 9065, 9070, 9080
	6090, 7090, 8080, 8090, 9090
	6.80, 6.90, 7.90, 8.90, 9.90, 10.90
CX	840, 860, 870, 880
	8070, 8080, 8090
	„8080 Elevation“, „8090 Elevation“

Pjaunamosios tvirtinimas prie „New Holland“ CR, CX arba CH kombaino

Reikia fiziškai prijungti pjaunamąją prie kombaino maitinimo bloko, prijungti elektros ir hidraulinės jungtis.



PAVOJUS

Kad išvengtumėte sužalojimų ar mirties dėl netikėto mašinos paleidimo, prieš dėl bet kokios priežasties pasikeldami nuo operatoriaus sėdynės visada sustabdykite variklį ir ištraukite uždegimo raktelį.



PAVOJUS

Įsitinkinkite, kad teritorijoje nėra pašalinių asmenų.

OPERACIJA

SVARBU:

Nuožulniosios kameros korpuso priekinę plokštę (A) rekomenduojama laikyti vidurinėje padėtyje (B). Instrukcijas, kaip sureguliuoti priekinę plokštę, žr. kombaino operatoriaus vadove.

PASTABA:

Akmenų gaudyklė neleidžia akmenims ar šiukšlėms patekti į kombainą ir yra kombaino priekyje ir už nuožulniosios kameros.

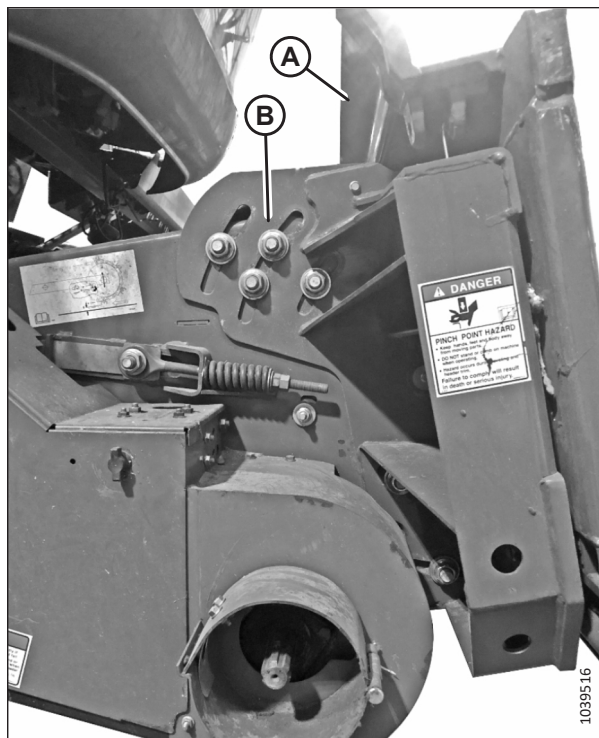

pav. 3.81: Nenustatyto kombaino priekinė plokštė, pakreipta į vidurio padėtį

1. Sustabdykite variklį ir ištraukite uždegimo raktelį.
2. Patikrinkite, ar rankena (A) nustatyta taip, kad fiksatoriai (B) galėtų prisikabinti prie paviršiaus kopijavimo modulio.

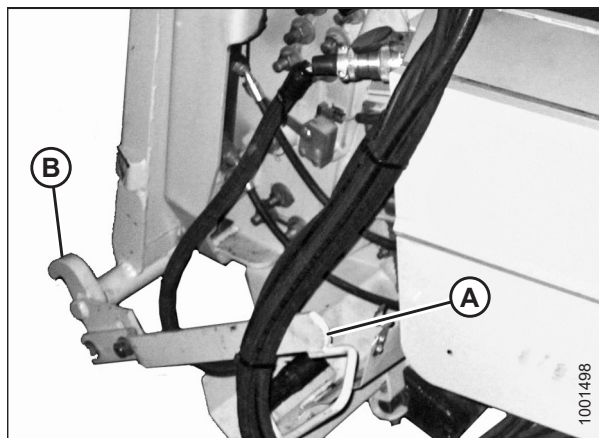

pav. 3.82: Nuožulniosios kameros korpuso fiksatoriai

OPERACIJA

3. Lėtai važiuokite kombainu iki paviršiaus kopijavimo modulio, kol nuožulniosios kameros korpuso balnelis (A) atsidurs tiesiai po viršutiniu paviršiaus kopijavimo modulio skersiniu (B).
4. Šiek tiek pakelkite maitinimo įrenginį, kad pakeltumėte pjaunamąją. Įsitikinkite, kad tiekimo įrenginio balnelis visiškai pritvirtintas prie paviršiaus kopijavimo modulio rėmo.
5. Sustabdykite variklį ir ištraukite uždegimo raktelį.

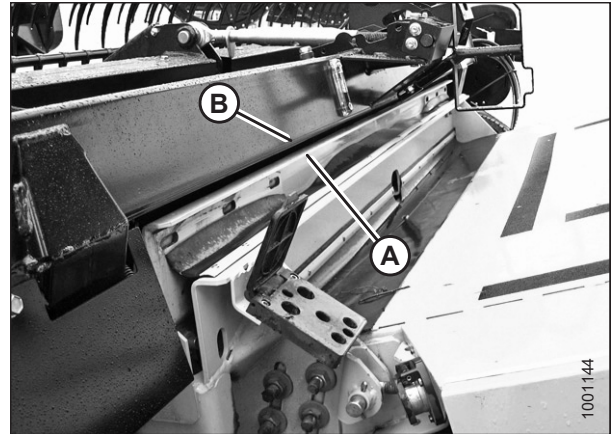

pav. 3.83: Pjaunamoji ant kombaino

6. Kairėje nuožulniosios kameros korpuso pusėje, pakelkite svirtį (A) ant paviršiaus kopijavimo modulio ir pastumkite rankeną (B) ant kombaino, kad įjungtumėte užraktus (C) abiejose nuožulniosios kameros korpuso pusėse.

PASTABA:

CR11 kombainai: Fiksavimo kaiščiai ištraukiami / įtraukiami svirtimi (neparodyta) nuožulniosios kameros korpuso šone. Daugiau informacijos rasite kombaino operatoriaus vadove.

7. Paspauskite svirtį (A) žemyn, kad svirties anga susijungtų su rankena ir rankena būtų užfiksuota.
8. Jei fiksatorius ne iki galo užfiksuoja kaištį (D) ant paviršiaus kopijavimo modulio, kai įjungta svirtis (A) ir rankena (B), atsukite varžtus (E) ir sureguliuokite fiksatorių (C). Vėl priveržkite varžtus.

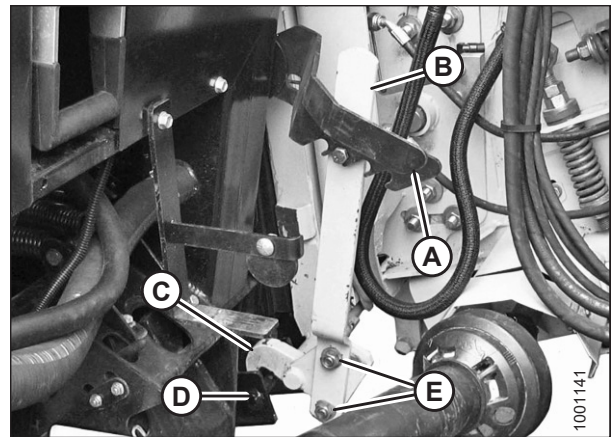

pav. 3.84: Nuožulniosios kameros korpuso fiksatoriai

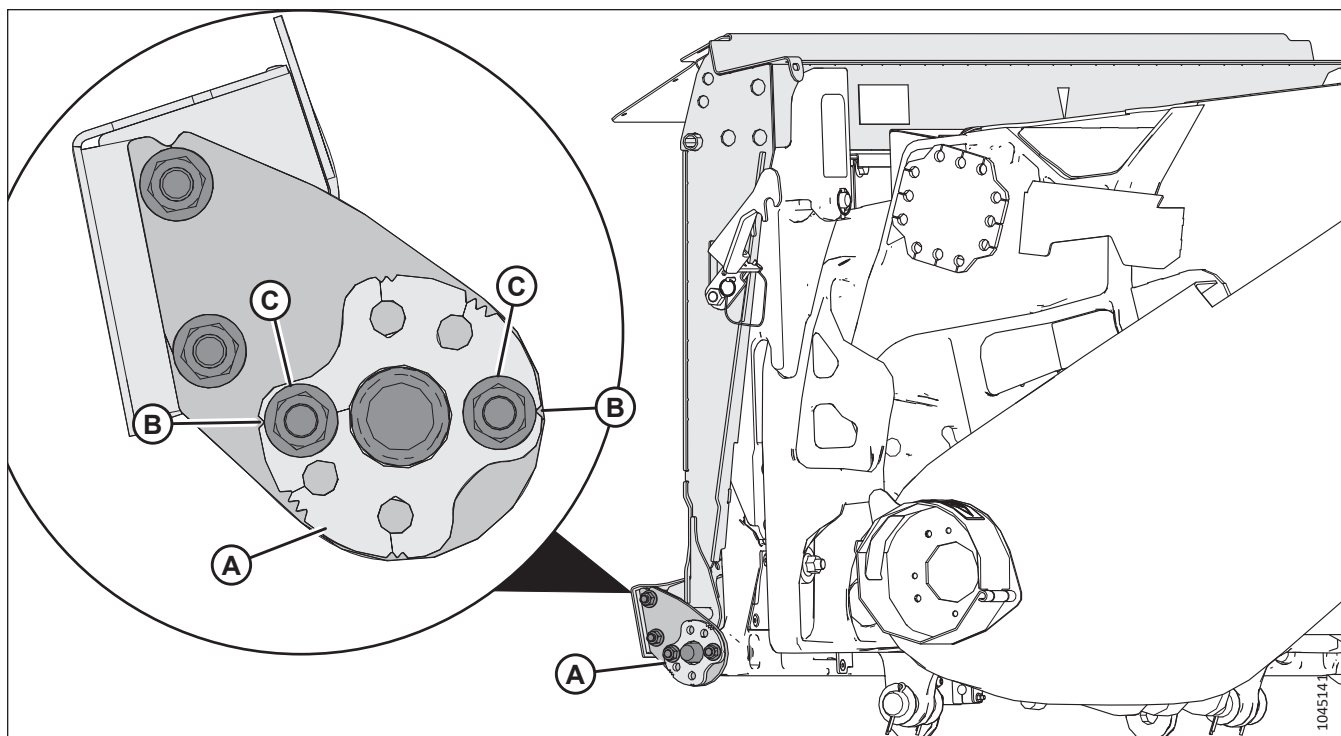

pav. 3.85: CR11 fiksavimo kaiščio lygiavimas

9. **CR11 kombainai:** Siekiant užtikrinti, kad pjaunamoji būtų patikimai pritvirtinta prie nuožulniosios kameros korpuso ir kad fiksavimo kaiščiai nekliūtų, įsitikinkite, kad fiksavimo kaiščiai yra užfiksuoti ir sucentruoti paviršiaus kopijavimo modulio reguliavimo plokštėse (A) abiejose nuožulniosios kameros korpuso pusėse.

PASTABA:

Kai viengubos įpjovos (B) ant reguliavimo plokštės yra sulygiuotos su veržlėmis (C), regulatoriaus plokštė yra neutralioje padėtyje.

10. **CR11 kombainai:** Jei reikia reguliuoti, atkreipkite dėmesį į fiksavimo kaiščių padėtį, palyginti su centrine reguliavimo plokščių anga, nuimkite veržles (C) ir, jei reikia, pakeiskite regulatoriaus plokščių (A) padėtį. Žr. 3.86, p. 89.

OPERACIJA

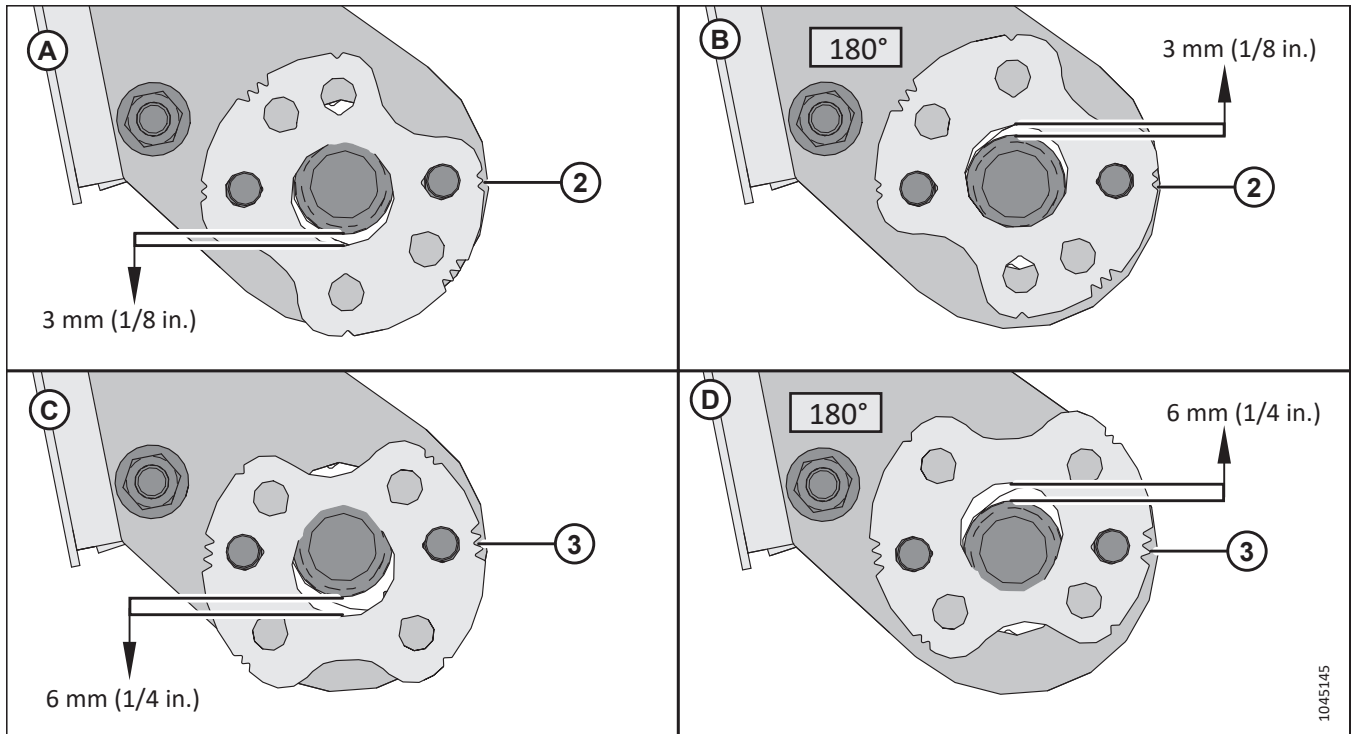

pav. 3.86: CR11 reguliavimo plokštės padėtys

- Paveikslėlyje (A) parodyta reguliavimo plokštė, pasukta taip, kad dvigubos įpjovos sutaptų su varžtais. Ši padėtis nuleidžia reguliavimo plokštę 3 mm (1/8 in.).
 - Paveikslėlyje (B) parodyta reguliavimo plokštė, pasukta 180°, kad dvigubos įpjovos sutaptų su varžtais. Ši padėtis pakelia reguliavimo plokštę 3 mm (1/8 in.).
 - Paveikslėlyje (C) parodyta reguliavimo plokštė, pasukta taip, kad trigubos įpjovos sutaptų su varžtais. Ši padėtis nuleidžia reguliavimo plokštę 6 mm (1/4 in.).
 - Paveikslėlyje (D) parodyta reguliavimo plokštė, pasukta 180°, kad trigubos įpjovos sutaptų su varžtais. Ši padėtis pakelia reguliavimo plokštę 6 mm (1/4 in.).
11. **CR11 kombainai:** Kai kombaino fiksavimo kaiščiai gali nekliūdami pritvirtinti reguliavimo plokštes (A) abiejose nuožulniosios kameros korpuso pusėse, vėl priveržkite veržles (B), kad pritvirtintumėte reguliavimo plokštes prie tvirtinimo laikiklių (C).

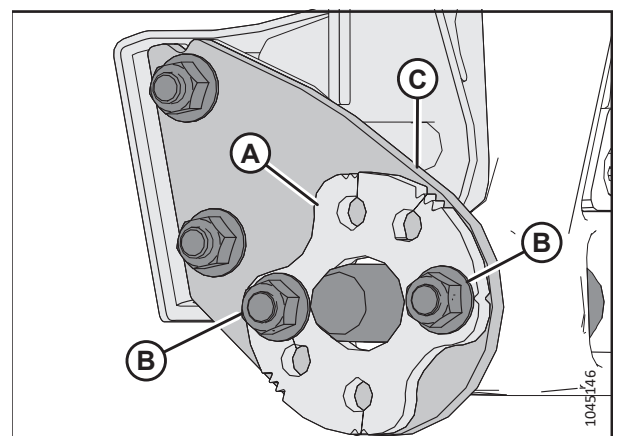

pav. 3.87: CR11 nuožulniosios kameros korpuso fiksavimo kaiščiai

OPERACIJA

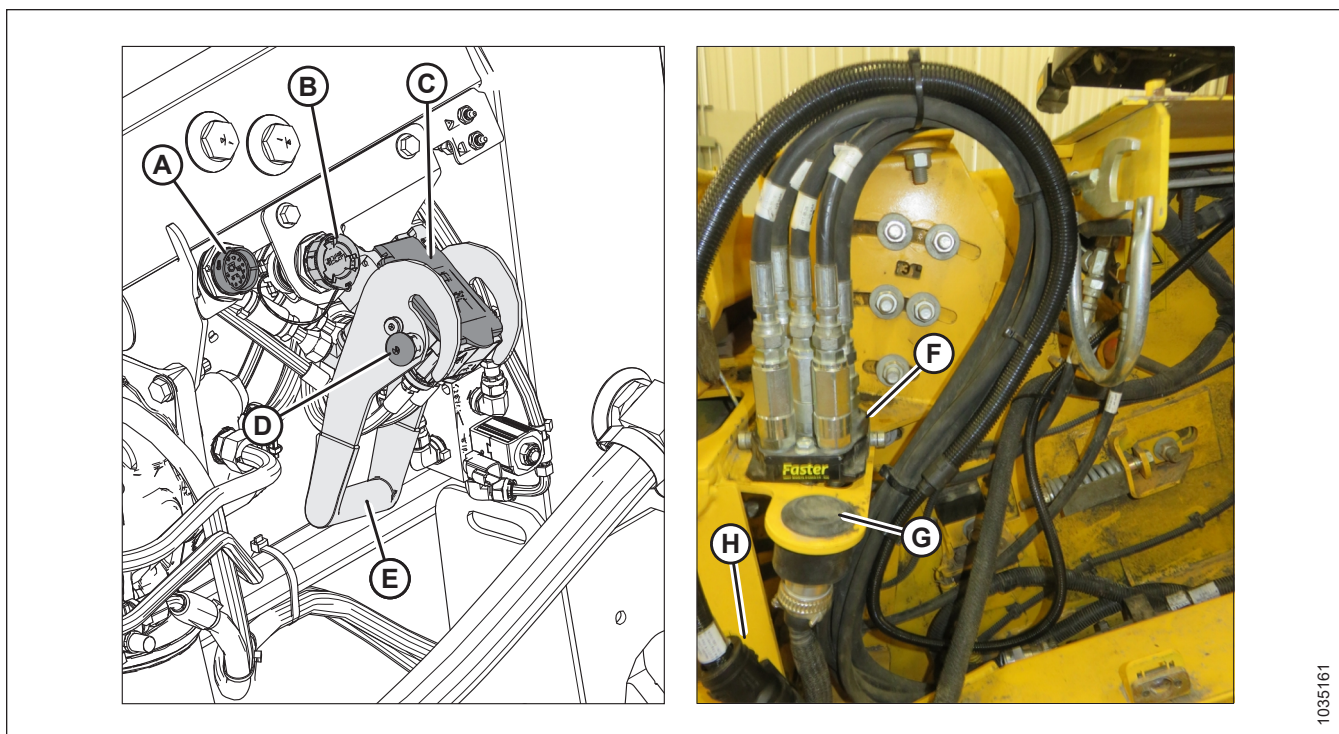

1035161

pav. 3.88: Daugiaelementė jungtis ir elektros jungtys

12. Jei kabinoje sumontuoti „MacDon“ valdikliai: Nuimkite dangtelį nuo jungties C81B (A).
13. Nuimkite dangtelį nuo jungties C72B (B).
14. Nuimkite gaubtelį nuo hidraulinio lizdo (C). Nuvalykite susiliečiančius lizdo paviršius.
15. Paspauskite fiksavimo mygtuką (D) ir patraukite rankeną (E) į visiško atidarymo padėtį.
16. Nuimkite sparčiąją hidraulinę jungtį (F) nuo ant kombaino esančios laikymo plokštelės. Nuvalykite jungties susiliečiantį paviršių.
17. Įstatykite jungtį (F) į paviršiaus kopijavimo modulio lizdą (C).
18. Stumkite rankeną (E) į uždarymo padėtį, kol iššoks fiksavimo mygtukas (D).
19. Išimkite kombaino jungtį (G) iš kombaine esančios laikymo vietos ir prijunkite prie lizdo C72B (B). Pasukite jungties žiedą, kad užsifiksuotų.
20. Jei kabinoje sumontuoti „MacDon“ valdikliai: Išimkite kabinos valdymo rinkinio jungtį C81A (H) iš laikymo vietos kombaine ir prijunkite ją prie C81B (A). Pasukite jungties žiedą, kad užsifiksuotų.

OPERACIJA

21. Patraukite atgal transmisijos žiedą (A), kad atjungtumėte transmisiją nuo atraminio laikiklio (B). Atjunkite transmisiją nuo atraminio laikiklio.

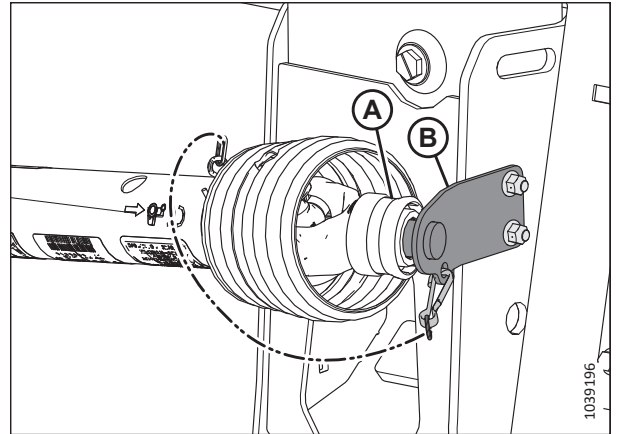

pav. 3.89: Transmisija laikymo padėtyje – transmisija B7038 ar B7039

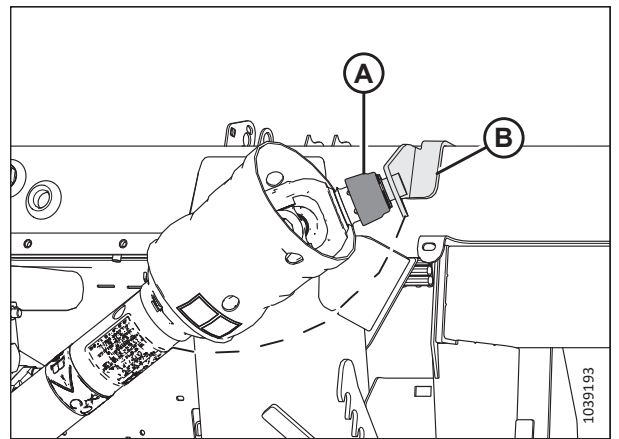

pav. 3.90: Transmisija laikymo padėtyje – įprastiems šlaitams / statiems šlaitams skirta transmisija B7180, B7181, ar B7326

22. Patraukite atgal transmisijos galo žiedą ir stumkite transmisiją ant kombaino išėjimo veleno (A) iki žiedas užsifiksuos.

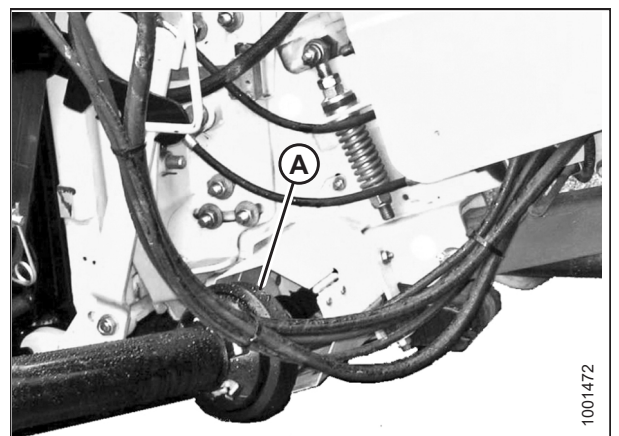

pav. 3.91: Transmisija ir išėjimo velenas

OPERACIJA

23. Atlikite toliau nurodytus veiksmus.

- Atjunkite paviršiaus kopijavimo modulio užraktus patraukdami kiekvieno užrakto rankeną (A) nuo paviršiaus kopijavimo modulio ir perjungdami į atrakinimo padėtį (B).
- Jei pjaunamosios **NENAUDOSITE** lauke, įjunkite paviršiaus kopijavimo modulio užraktus, pastumdami kiekvieną paviršiaus kopijavimo užrakto rankeną (A) link paviršiaus kopijavimo modulio į užrakinimo padėtį (C).

PASTABA:

Iliustracijoje parodyta paviršiaus kopijavimo modulio užrakto rankena dešinėje pjaunamosios pusėje. Paviršiaus kopijavimo modulio užrakto rankena kairėje pusėje, apsukus pjaunamąją.

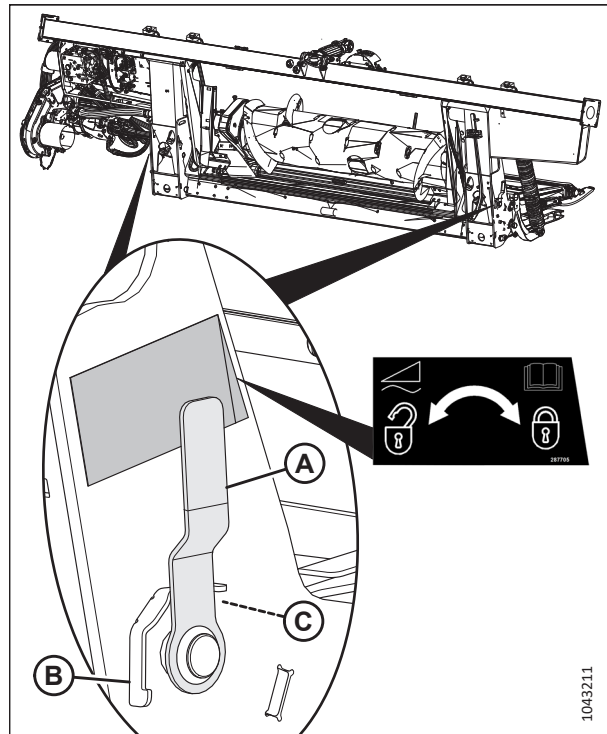

pav. 3.92: Paviršiaus kopijavimo modulio užrakto rankena

Pjaunamosios atjungimas nuo „New Holland“ CR, CX ar CH kombaino

Pjaunamąją būtina fiziškai atjungti nuo kombaino bei atjungti hidraulinės ir elektros jungtis.

! PAVOJUS

Kad išvengtumėte sužalojimų ar mirties dėl netikėto mašinos paleidimo, prieš dėl bet kokios priežasties pasikeldami nuo operatoriaus sėdynės visada sustabdykite variklį ir ištraukite uždegimo raktelį.

! PAVOJUS

Įsitikinkite, kad teritorijoje nėra pašalinių asmenų.

1. Pasirinkite lygią vietą ir pastatykite pjaunamąją šiek tiek aukščiau žemės.
2. sustabdykite variklį ir ištraukite uždegimo raktelį.

SVARBU:

Jei sumontuoti transportavimo ratai, nustatykite juos į sandėliavimo arba viršutinę darbinę padėtį. Jei ratai ne vietoje, pjaunamoji gali pasvirti į priekį ir ją bus sunku pritvirtinti. Instrukcijas žr. „*EasyMove™*“ *transportavimo ratų reguliavimas, p. 159.*

SVARBU:

Jei sumontuoti stabilizatoriaus ratai, nustatykite juos į saugojimo arba viršutinę darbinę padėtį. Jei ratai ne vietoje, pjaunamoji gali pasvirti į priekį ir ją bus sunku pritvirtinti. Instrukcijas žr. *Stabilizavimo ratų reguliavimas, p. 158.*

OPERACIJA

3. Įjunkite paviršiaus kopijavimo modulio užraktus patraukdami kiekvieną paviršiaus kopijavimo modulio rankeną (A) nuo paviršiaus kopijavimo modulio ir nustatydami į užrakinimo padėtį (B).

PASTABA:

Iliustracijoje parodyta paviršiaus kopijavimo modulio užrakto rankena dešinėje pjaunamosios pusėje. Paviršiaus kopijavimo modulio užrakto rankena kairėje pusėje, apsukus pjaunamąją.

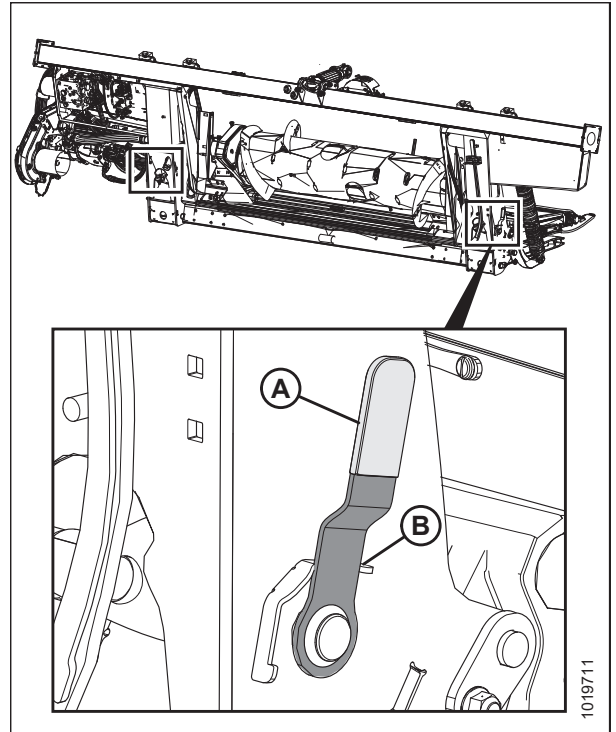

pav. 3.93: Paviršiaus kopijavimo modulio užrakto rankena

4. Atjunkite transmisiją nuo kombaino. Pastumkite atgal transmisijos galo žiedą ir stumkite transmisiją iš kombaino išėjimo veleno (A), kol atsijungs žiedas.

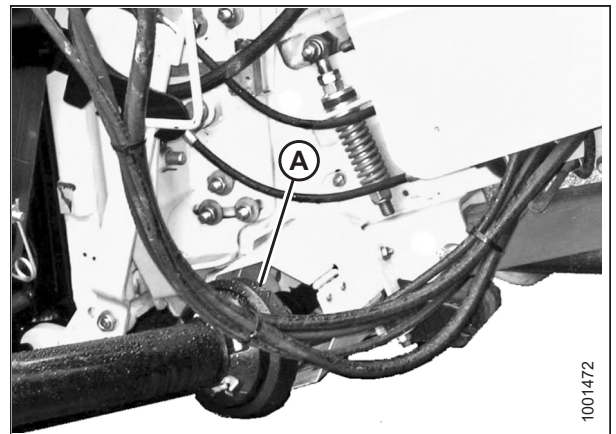

pav. 3.94: Transmisija

OPERACIJA

- Laikykite transmisiją ant atraminio transmisijos laikiklio (B) patraukę atgal transmisijos žiedą (A) ir įstatydami ją ant atraminio laikiklio (B). Atleiskite žiedą, kad jis užsifiksuotų ant laikiklio.

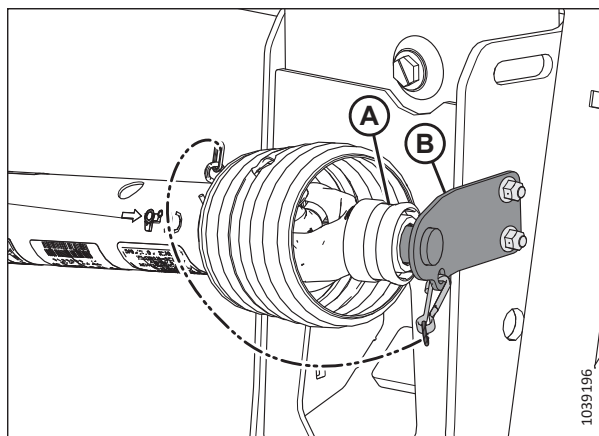

pav. 3.95: Transmisija laikymo padėtyje – transmisija B7038 ar B7039

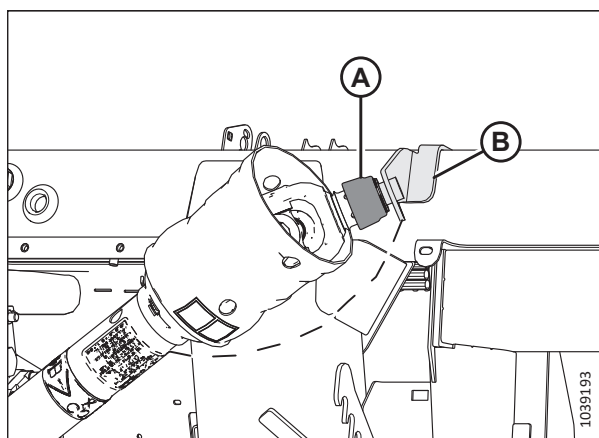

pav. 3.96: Transmisija laikymo padėtyje – įprastiems šlaitams / statiems šlaitams skirta transmisija B7180, B7181, ar B7326

- Paspauskite fiksavimo mygtuką (B) ir patraukite rankeną (C), kad atjungtumėte daugiaelementę jungtį (A).

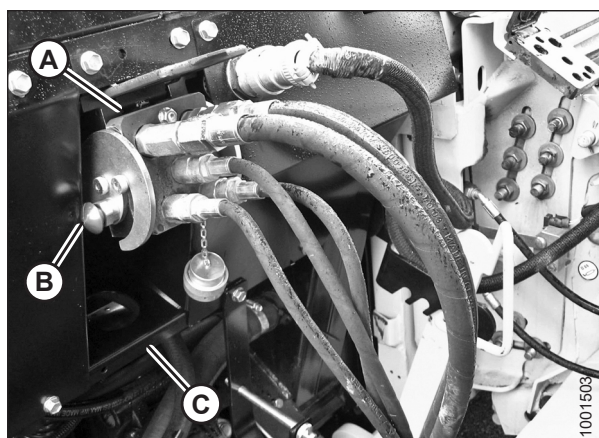

pav. 3.97: Paviršiaus kopijavimo modulio jungtys

OPERACIJA

7. Pastumkite rankeną (A) į uždarymo padėtį iki iššoks fiksavimo mygtukas (B). Uždarykite gaubtą.

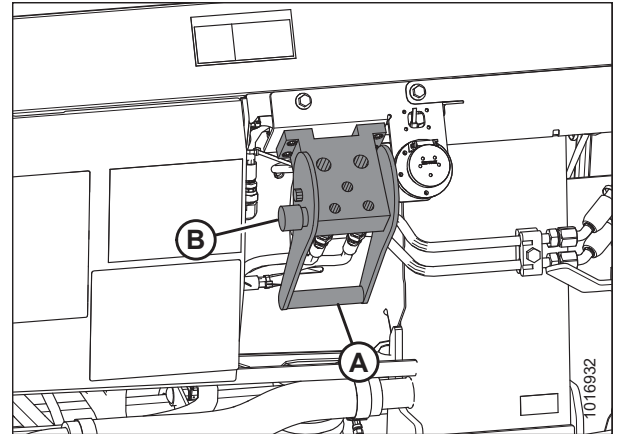

pav. 3.98: Paviršiaus kopijavimo modulio lizdai

8. Padėkite sparčiąją hidraulinę jungtį (A) ant saugojimo plokštelės (B) kombaine.

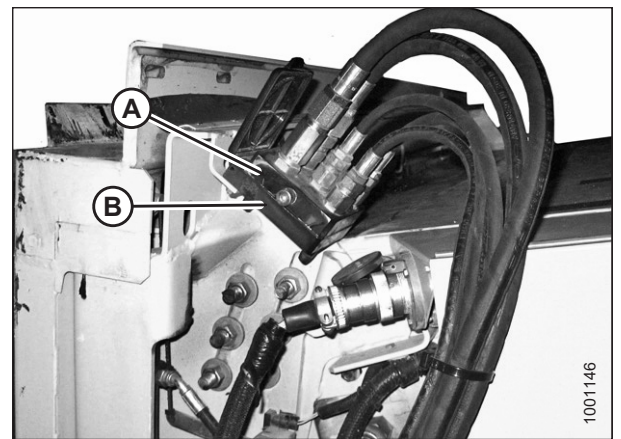

pav. 3.99: Kombaino jungtis

9. Atjunkite elektros jungtį (A) nuo paviršiaus kopijavimo modulio.

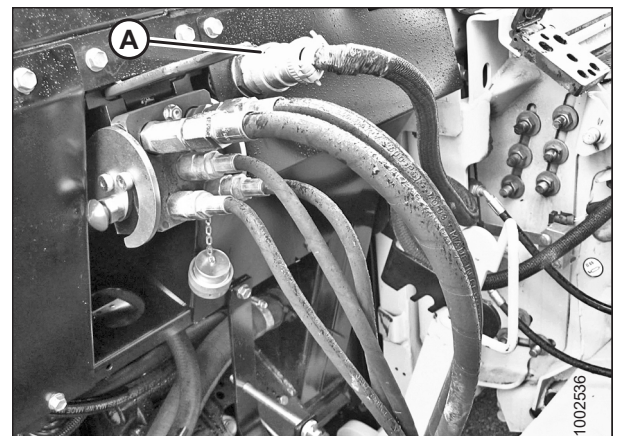

pav. 3.100: Paviršiaus kopijavimo modulio jungtys

OPERACIJA

10. Sujunkite elektros jungtį su kombainu taške (A).

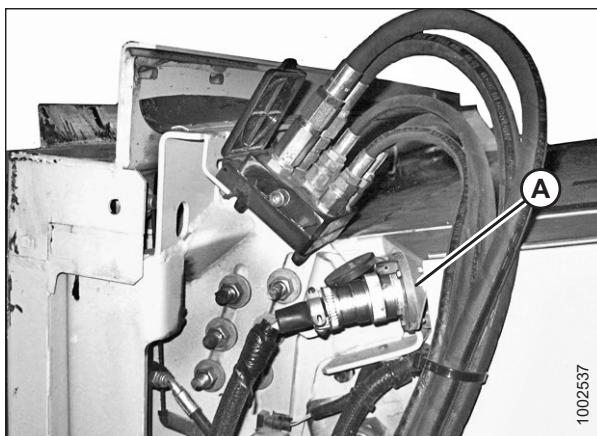

pav. 3.101: Kombaino jungtys

11. Vėl uždėkite dangtelį (A) ant paviršiaus kopijavimo modulio lizdo.

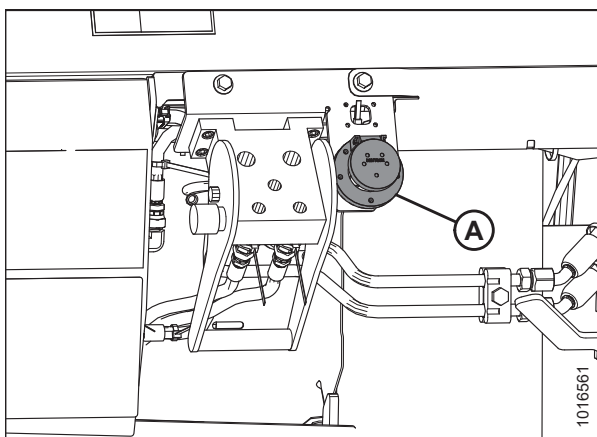

pav. 3.102: Paviršiaus kopijavimo modulio lizdai

12. Pakelkite svirtį (A) ir patraukite bei nuleiskite rankeną (B), kad atlaisvintumėte nuožulniosios kameros korpuso / paviršiaus kopijavimo modulio fiksatorių (C).

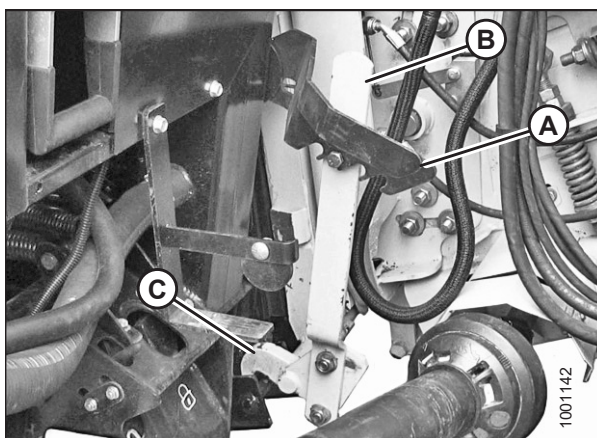

pav. 3.103: Nuožulniosios kameros korpuso fiksatoriai

OPERACIJA

13. Nuleiskite nuožulniosios kameros korpusą (A) iki nuožulniosios kameros korpusas atsijungs nuo paviršiaus kopijavimo modulio atramos (B).
14. Kombainą lėtai atitraukite nuo pjaunamosios.

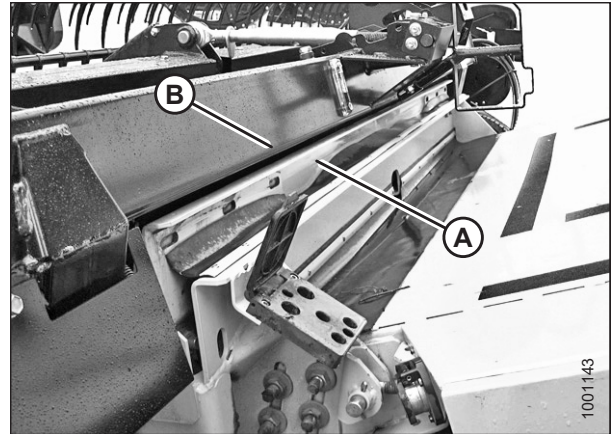

pav. 3.104: Pjaunamoji ant kombaino

Nuožulniosios kameros deflektoriai – „New Holland“ CR serijos kombainai

„New Holland“ CR serijos kombainuose gali reikėti įrengti nuožulniosios kameros deflektorius. Nuožulniosios kameros deflektoriai **NĖRA** būtini „New Holland“ CX serijos kombainuose.

Tik „New Holland“ CR kombainai: Platūs nuožulniosios kameros deflektoriai yra gamykloje sumontuojami ant paviršiaus kopijavimo modulio, kad būtų geriau tiekama į nuožulniosios kameros korpusą. Jei reikia, atjunkite nuožulniosios kameros deflektorius. Instrukcijas žr. .

Ilgų nuožulniųjų kamerų rinkiniai yra skirti kombainams su siauru nuožulniosios kameros korpusu, ir juos galima sumontuoti vietoje trumpo nuožulniosios kameros deflektoriaus.

Lentelė 3.3 Nuožulniosios kameros rinkiniai „New Holland“ CR modelio kombainams

Nuožulniosios kameros korpuso dydis	Nuožulniosios kameros rinkinio dydis	Dalies numeris
1250–1350 mm (49–65 in)	Siauras: 200 mm (7 7/8 in)	MD #328082, 328083
1100 mm (43 1/2 in) ir mažiau	Platus: 325 mm (12 13/16 in)	MD #314690, 314691

3.6.2 „Side-Hill“ transmisijos pritvirtinimas prie kombaino

Naudojant paviršiaus kopijavimo modulį su kombaino lygiavimo sistema, reikalinga pakankamai ilgai išstumiamą transmisiją.

PAVOJUS

Kad išvengtumėte sužalojimų ar mirties dėl netikėto mašinos paleidimo, prieš dėl bet kokios priežasties pasikeldami nuo operatoriaus sėdynės visada sustabdykite variklį ir ištraukite uždegimo raktelį.

1. Sustabdykite variklį ir ištraukite uždegimo raktelį.
2. Atidarykite gaubtus prie kombaino galios tiekimo veleno (PTO).

OPERACIJA

3. Atjunkite grandinę (D) nuo atraminio laikiklio (B).
4. Patraukite atgal spartaus atjungimo žiedą (A) ant transmisijos (C), kad atjungtumėte transmisijos apkabą.
5. Paslinkite apkabą nuo atraminio laikiklio (B).

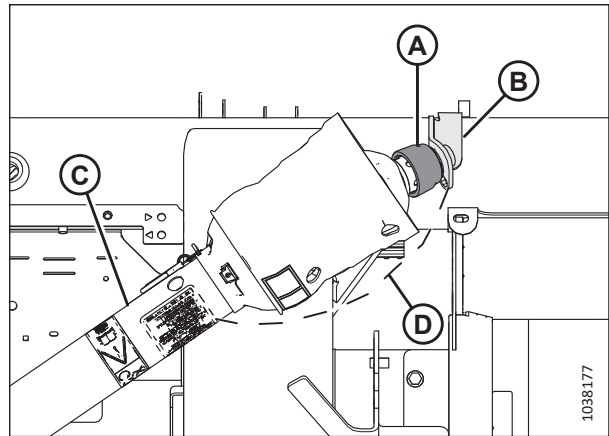

pav. 3.105: „Side-Hill“ transmisija

6. Sulygiuokite transmisiją (A) su galios tiekimo velenu (PTO) (B) ant kombaino.
7. Patraukite atgal spartaus atjungimo žiedą (C) ant transmisijos (A), kad atjungtumėte transmisijos apkabą.

PASTABA:

Patikrinkite ar rodyklė (E) yra nukreipta į kombaino galios tiekimo veleną.

8. Slinkite žiedą ir apkabą ant galios tiekimo veleno (B) iki užsifikuos ant veleno.
9. Prijunkite grandinę (D) prie kombaino gaubto.
10. Uždarykite prie galios tiekimo veleno atidarytus gaubtus.

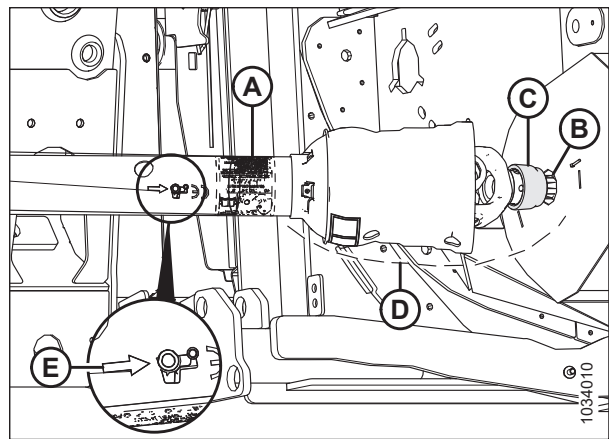

pav. 3.106: „Side-Hill“ transmisija

3.6.3 „Side-Hill“ transmisijos atjungimas nuo kombaino

Naudojant paviršiaus kopijavimo modulį su kombaino lygiavimo sistema, reikalinga kitokia transmisija, kuri galėtų būti pakankamai išstumiamą ir įtraukiama judant stačiu šlaitu.

PAVOJUS

Kad išvengtumėte sužalojimų ar mirties dėl netikėto mašinos paleidimo, prieš dėl bet kokios priežasties pasikeldami nuo operatoriaus sėdynės visada sustabdykite variklį ir ištraukite uždegimo raktelį.

1. Sustabdykite variklį ir ištraukite uždegimo raktelį.
2. Atidarykite gaubtus prie kombaino galios tiekimo veleno (PTO).

OPERACIJA

3. Atjunkite grandinę (D) nuo kombaino gaubto.
4. Patraukite atgal spartaus atjungimo žiedą (C), kad atjungtumėte transmisijos apkabą.
5. Slinkite apkabą ir žiedą nuo galios agregato veleno (B).

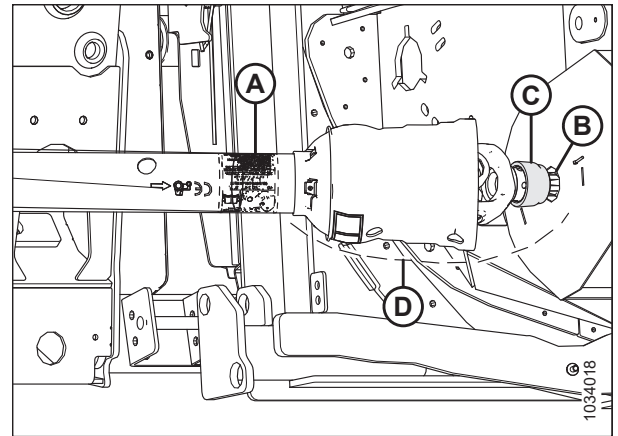

pav. 3.107: „Side-Hill“ transmisija

6. Sulygiuokite transmisiją (C) su atraminio laikiklio (B).
7. Patraukite atgal spartaus atjungimo žiedą (A) ant transmisijos (C), kad atjungtumėte transmisijos apkabą.
8. Stumkite apkabą ant atraminio laikiklio (B) iki užsifiksuos ant veleno.
9. Prijunkite apsauginę grandinę (D) prie atraminio laikiklio.
10. Uždarykite visus atvirus skydus aplink galios tiekimo veleną.

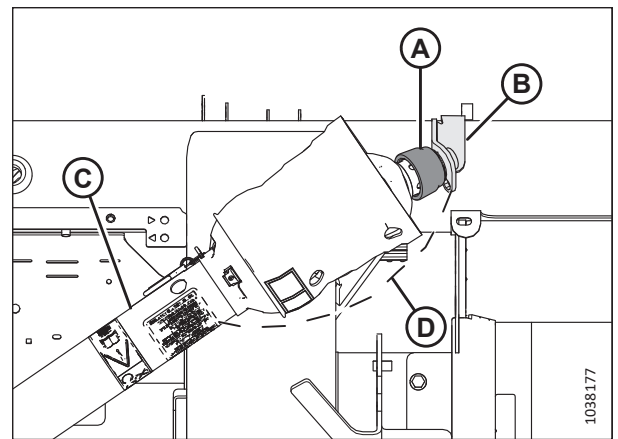

pav. 3.108: „Side-Hill“ transmisija

3.7 Pjaunamosios sąranka

Siekiant, kad veiktų optimaliai, pjaunamoji turi būti sukonfigūruota konkrečiai pagal įvairias derliaus nuėmimo sąlygas ir javus.

3.7.1 Pjaunamosios priedai

Papildomi priedai gali pagerinti našumą konkrečiomis sąlygomis arba prideda papildomų pjaunamosios funkcijų. Papildomus priedus gali užsakyti ir įrengti atstovas.

Galimų priedų aprašymus žr. skyriuje [5 Papildomos komplektacijos ir priedai, p. 567](#).

3.7.2 Pjaunamosios nuostatos

Toliau esančiose lentelėse pateikiami nurodymai, kaip nustatyti pjaunamąją pagal įvairias derliaus nuėmimo sąlygas ir javus.

Informacijos apie lenktuvų nustatymą žr. [3.7.4 Lenktuvų nuostatos, p. 115](#).

Informacijos apie FM200 tiekimo sraigės konfigūravimą žr. [3.8.1 FM200 tiekimo sraigės našumo konfigūracijos, p. 122](#).

PASTABA:

Padidinkite šoninio transporterio greitį, kad padidintumėte našumą, kai yra daug augalinės medžiagos arba kai padidinate važiavimo greitį.

Lentelė 3.4 Rekomenduojami javų nustatymai

Ražienos aukštis	102 mm (< 4 col.)							
Stabilizatoriaus ratai ⁵	Saugojimas							
Atraminės plokštelės padėtis	Aukštyn arba viduryje							
Pasėlių būklė	Skirtuvo strypai	Transporterio greičio nuostata ⁶	Pjaunamosios kampas ^{7, 8}	Lenktuvų kumštels	Lenktuvų greitis, % ⁹	Lenktuvų padėtis	Viršutinė kryžminė sraigė	
Lengvi	Išjungta	8	B – C	3	10–15	6 arba 7	Nereikia	
Normalūs	Ijungta	7	B – C	2	10	6 arba 7	Nereikia	
Sunkūs	Ijungta	7	B – C	2	10	6 arba 7	Rekomenduojamas	
Suplūkti	Išjungta	7	B – C	3 arba 4	5–10	4 arba 5	Nereikia	

5. Stabilizatoriaus ratai naudojami siekiant apriboti kombaino judėjimą iš vienos pusės į kitą ir vertikalų judėjimą pjaunant nuo žemės.
6. FM200 transporterio valdiklio nuostata.
7. Nustatykite kuo mažesnę pjaunamosios kampą (A nuostata) su centre traukle ir atraminėmis plokštelėmis, išlaikydami pjovimo aukštį.
8. Pjovimo aukštis valdomas atraminių plokštelių nustatymais ir pjaunamosios kampu.
9. Važiavimo greičio procentinė dalis.

Lentelė 3.4 Rekomenduojami javų nustatymai (tęsinys)

Ražienos aukštis	102–203 mm (4-8 col.)							
Stabilizavimo ratai	Pagal poreikį							
Atraminės plokštelės padėtis	Žemyn suplūktiems pasėliams, per vidurį arba žemyn – kitiems							
Pasėlių būklė	Skirtuvo strypai	Transporterio greičio nuostata ⁶	Pjaunamoji Kampas ^{7, 8}	Lenktuvų kumštels	Lenktuvų greitis, % ⁹	Lenktuvų padėtis	Viršutinė kryžminė sraigė	
Lengvi	Išjungta	8	B – C	4	10–15	6 arba 7	Nereikia	
Normalūs	Ijungta	7	A	2	10	6 arba 7	Nereikia	
Sunkūs	Ijungta	7	A	2	10	6 arba 7	Rekomenduojamas	
Suplūkti	Išjungta	7	D	3 arba 4	5–10	4 arba 5	Nereikia	

Lentelė 3.4 Rekomenduojami javų nustatymai (tęsinys)

Ražienos aukštis	203 mm +(8 col.+)						
Stabilizavimo ratai	Pagal poreikį						
Atraminės plokštelės padėtis	Netaikoma						
Pasėlių būklė	Skirtuvo strypai	Transporterio greičio nuostata ⁶	Pjaunamoji Kamas ^{7, 8}	Lenktuvų kumštelis	Lenktuvų greitis, % ⁹	Lenktuvų padėtis	Viršutinė kryžminė sraigė
Lengvi	Išjungta	8	A	4	10–15	6 arba 7	Nereikia
Normalūs	Ijungta	7	A	2	10	6 arba 7	Nereikia
Sunkūs	Ijungta	7	B – C	2	10	6 arba 7	Nereikia
Suplūkti	Išjungta	7	B – C	3 arba 4	5–10	4 arba 5	Nereikia

Lentelė 3.5 Rekomenduojami lęšių nustatymai

Ražienos aukštis	Pažeme						
Stabilizatoriaus ratai ¹⁰	Saugojimas						
Atraminės plokštelės padėtis	Aukštn arba viduryje						
Pasėlių būklė	Skirtuvo strypai	Transporterio greičio nuostata ¹¹	Pjaunamosios kampas ^{12, 13}	Lenktuvų kumštėlis	Lenktuvų greitis, % ¹⁴	Lenktuvų padėtis	Viršutinė kryžminė sraigė
Lengvi	Jjungta	8	B – C	2	5–10	6 arba 7	Nereikia
Normalūs	Jjungta	7	B – C	2	10	6 arba 7	Nereikia
Sunkūs	Jjungta	7	B – C	2	10	6 arba 7	Nereikia
Suplūkti	Jjungta	7	D	2	5–10	6 arba 7	Nereikia

10. Stabilizatoriaus ratai naudojami siekiant apriboti kombaino judėjimą iš vienos pusės į kitą ir vertikalią judėjimą pjaunant nuo žemės.

11. FM200 transporterio valdiklio nuostata.

12. Nustatykite kuo mažesnę pjaunamosios kampą (A nuostata) su centre traukle ir atraminėmis plokštelėmis, išlaikydami pjovimo aukštį.

13. Pjovimo aukštis valdomas atraminių plokštelių nustatymais ir pjaunamosios kampu.

14. Važiavimo greičio procentinė dalis.

Lentelė 3.6 Rekomenduojami žirnių nustatymai

Ražienos aukštis	Pažeme						
Stabilizatoriaus ratai ¹⁵	Saugojimas						
Atraminės plokštelės padėtis	Aukštn arba viduryje						
Pasėlių būklė	Skirtuvo strypai	Transporterio greičio nuostata ¹⁶	Pjaunamosios kampas ^{17, 18}	Lenktuvų kumštėlis	Lenktuvų greitis, % ¹⁹	Lenktuvų padėtis	Viršutinė kryžminė sraigė
Lengvi	Jjungta	7	B – C	2	5–10	6 arba 7	Rekomenduojamas
Normalūs	Jjungta	7	B – C	2	10	6 arba 7	Rekomenduojamas
Sunkūs	Jjungta	7	B – C	2	10	4 arba 5	Rekomenduojamas
Suplūkti	Jjungta	7	D	2	5–10	4 arba 5	Rekomenduojamas

15. Stabilizatoriaus ratai naudojami siekiant apriboti kombaino judėjimą iš vienos pusės į kitą ir vertikalų judėjimą pjaunant nuo žemės.

16. FM200 transporterio valdiklio nuostata.

17. Nustatykite kuo mažesnę pjaunamosios kampą (A nuostata) su centrine traukle ir atraminėmis plokštelėmis, išlaikydami pjovimo aukštį.

18. Pjovimo aukštis valdomas atraminių plokštelių nustatymais ir pjaunamosios kampu.

19. Važiavimo greičio procentinė dalis.

Lentelė 3.7 Rekomenduojami rapsų nustatymai

Ražienos aukštis	102–203 mm (4-8 col.)						
Stabilizatoriaus ratai ²⁰	Pagal poreikį						
Atraminės plokštelės padėtis	Žemyn lengvoms arba sunkioms pasėlių sąlygoms, per vidurį arba žemyn – įprastiems arba suplūktiems pasėliams						
Pasėlių būklė	Skirtuvo strypai	Transporterio greičio nuostata ²¹	Pjaunamosios kampas ^{22, 23}	Lenktuvų kumštėlis	Lenktuvų greitis, % ²⁴	Lenktuvų padėtis	Viršutinė kryžminė sraigė
Lengvi	Jungta	7	A	2	5–10	6 arba 7	Rekomenduojamas
Normalūs	Jungta	7	B – C	1	10	6 arba 7	Rekomenduojamas
Sunkūs	Jungta	8	B – C	1	10	3 arba 4	Rekomenduojamas
Suplūkti	Jungta	7	D	2	5–10	3 arba 4	Rekomenduojamas

20. Stabilizatoriaus ratai naudojami siekiant apriboti kombaino judėjimą iš vienos pusės į kitą ir vertikalią judėjimą pjaunant nuo žemės.

21. FM200 transporterio valdiklio nuostata.

22. Nustatykite kuo mažesnę pjaunamosios kampą (A nuostata) su centrine traukle ir atraminėmis plokštelėmis, išlaikydami pjovimo aukštį.

23. Pjovimo aukštis valdomas atraminių plokštelių nustatymais ir pjaunamosios kampu.

24. Važiavimo greičio procentinė dalis.

Lentelė 3.7 Rekomenduojami rapsų nustatymai (tėsinys)

Ražienos aukštis	203 mm +(8 col.+)						
Stabilizavimo ratai ²⁰	Pagal poreikį						
Atraminės plokštelės padėtis	Netaikoma						
Pasėlių būklė	Skirtuvo strypai	Transporterio greičio nuostata ²¹	Pjaunamoji Kampa ^{22, 23}	Lenktuvų kumštelis	Lenktuvų greitis, % ²⁴	Lenktuvų padėtis	Viršutinė kryžminė sraigė
Lengvi	Jungta	7	A	2	5–10	6 arba 7	Rekomenduojamas
Normalūs	Jungta	7	B – C	2	10	6 arba 7	Rekomenduojamas
Sunkūs	Jungta	8	B – C	1 arba 2	10	3 arba 4	Rekomenduojamas
Suplūkti	Jungta	7	D	2 arba 3	5–10	3 arba 4	Rekomenduojamas

Lentelė 3.8 Rekomenduojami „California“ ryžių nustatymai

Ražienos aukštis	102 mm (< 4 col.)						
Stabilizatoriaus ratai ²⁵	Saugojimas						
Atraminės plokštelės padėtis	Aukštyn arba viduryje						
Pasėlių būklė	Skirtuvo strypai ²⁶	Transporterio greičio nuostata ²⁷	Pjaunamosios kampas ^{28, 29}	Lenktuvų kumštels	Lenktuvų greitis, % ³⁰	Lenktuvų padėtis	Viršutinė kryžminė sraigė
Lengvi	Ryžių skirtuvo strypas	4	D	2	10–15	6 arba 7	Nereikia
Normalūs	Ryžių skirtuvo strypas	4	B – C	2	10	4 arba 5	Nereikia
Sunkūs	Ryžių skirtuvo strypas	4	B – C	2	10	4 arba 5	Nereikia
Suplūkti	Ryžių skirtuvo strypas	4	D	2	5–10	4 arba 5	Nereikia

25. Stabilizatoriaus ratai naudojami siekiant apriboti kombaino judėjimą iš vienos pusės į kitą ir vertikalią judėjimą pjaunant nuo žemės.

26. Yra ryžių skirtuvo strypas. Ryžių skirtuvo strypas nebūtinai abiejuose pjaunamosios galuose.

27. FM200 transporterio valdiklio nuostata.

28. Nustatykite kuo mažesnę pjaunamosios kampą (A nuostata) su centre traukle ir atraminėmis plokštelėmis, išlaikydami pjovimo aukštį.

29. Pjovimo aukštis valdomas atraminių plokštelių nustatymais ir pjaunamosios kampu.

30. Važiavimo greičio procentinė dalis.

Lentelė 3.8 Rekomenduojami „California“ ryžių nustatymai (tęsinys)

Ražienos aukštis		102–203 mm (4-8 col.)							
Stabilizavimo ratai ²⁵		Pagal poreikį							
Atraminės plokštelės padėtis		Viduryje arba žemyn							
Pasėlių būklė	Skirtuvo strypai ²⁶	Transporterio greičio nuostata ²⁷	Pjaunamoji Kampas ^{28, 29}	Lenktuvų kumštėlis	Lenktuvų greitis, % ³⁰	Lenktuvų padėtis	Viršutinė kryžminė sraigė		
Lengvi	Ryžių skirtuvo strypas	4	D	3	10–15	6 arba 7	Nereikia		
Normalūs	Ryžių skirtuvo strypas	4	B – C	3	10	6 arba 7	Nereikia		
Sunkūs	Ryžių skirtuvo strypas	4	B – C	3	10	6 arba 7	Nereikia		
Suplūkti	Ryžių skirtuvo strypas	4	D	4	5–10	6 arba 7	Nereikia		

Lentelė 3.8 Rekomenduojami „California“ ryžių nustatymai (tęsinys)

Ražienos aukštis	203 mm +(8 col.+)						
Stabilizavimo ratai ²⁵	Pagal poreikį						
Atraminės plokštelės padėtis	Netaikoma						
Pasėlių būklė	Skirtuvo strypai ²⁶	Transporterio greičio nuostata ²⁷	Pjaunamoji Kampas ^{28, 29}	Lenktuvų kumštėlis	Lenktuvų greitis, % ³⁰	Lenktuvų padėtis	Viršutinė kryžminė sraigė
Lengvi	Ryžių skirtuvo strypas	4	A	3	10–15	6 arba 7	Nereikia
Normalūs	Ryžių skirtuvo strypas	4	B – C	3	10	6 arba 7	Nereikia
Sunkūs	Ryžių skirtuvo strypas	4	B – C	3	10	6 arba 7	Nereikia
Suplūkti	Ryžių skirtuvo strypas	4	D	4	5–10	6 arba 7	Nereikia

Lentelė 3.9 Rekomenduojami „Delta“ ryžių nustatymai

Ražienos aukštis	51-152 mm (2-6 col.)						
Stabilizatoriaus ratai ³¹	Pagal poreikį						
Atraminės plokštelės padėtis	Viduryje arba žemyn						
Pasėlių būklė	Skirtuvo strypai	Transporterio greičio nuostata ³²	Pjaunamosios kampas ^{33, 34}	Lenktuvų kumštėlis	Lenktuvų greitis, % ³⁵	Lenktuvų padėtis	Viršutinė kryžminė sraigė
Lengvi	Išjungta	6	D	2 arba 3	10-15	6 arba 7	Nereikia
Normalūs	Išjungta	6	B – C	2 arba 3	10	6 arba 7	Nereikia
Sunkūs	Išjungta	6	B – C	2 arba 3	10	6 arba 7	Nereikia
Suplūkti	Išjungta	6	D	3 arba 4	5-10	4 arba 5	Nereikia

31. Stabilizatoriaus ratai naudojami siekiant apriboti kombaino judėjimą iš vienos pusės į kitą ir vertikalią judėjimą pjaunant nuo žemės.

32. FM200 transporterio valdiklio nuostata.

33. Nustatykite kuo mažesnį pjaunamosios kampą (A nuostata) su centrine traukle ir atraminėmis plokštelėmis, išlaikydami pjovimo aukštį.

34. Pjovimo aukštis valdomas atraminių plokštelių nustatymais ir pjaunamosios kampu.

35. Važiavimo greičio procentinė dalis.

Lentelė 3.9 Rekomenduojami „Delta“ ryžių nustatymai (tęsinys)

Ražienos aukštis	152 mm + (6 col.+)						
Stabilizavimo ratai ³¹	Pagal poreikį						
Atraminės plokštelės padėtis	Netaikoma						
Pasėlių būklė	Skirtuvo strypai	Transporterio greičio nuostata ³²	Pjaunamoji Kampas ^{33, 34}	Lenktuvų kumštėlis	Lenktuvų greitis, % ³⁵	Lenktuvų padėtis	Viršutinė kryžminė sraigė
Lengvi	Išjungta	6	A	2 arba 3	10–15	6 arba 7	Nereikia
Normalūs	Išjungta	6	B – C	2 arba 3	10	6 arba 7	Nereikia
Sunkūs	Išjungta	6	B – C	2 arba 3	10	6 arba 7	Nereikia
Suplūkti	Išjungta	6	D	3 arba 4	5–10	4 arba 5	Nereikia

Lentelė 3.10 Rekomenduojami valgomųjų pupelių nustatymai

Ražienos aukštis	Pažeme						
Stabilizatoriaus ratai ³⁶	Saugojimas						
Atraminės plokštelės padėtis	Aukštn arba viduryje						
Pasėlių būklė	Skirtuvo strypai	Transporterio greičio nuostata ³⁷	Pjaunamosios kampas ^{38, 39}	Lenktuvų kumštėlis	Lenktuvų greitis, % ⁴⁰	Lenktuvų padėtis	Viršutinė kryžminė sraigė
Lengvi	Jjungta	8	D	2	5–10	6 arba 7	Nereikia
Normalūs	Jjungta	7	B – C	2	10	6 arba 7	Nereikia
Sunkūs	Jjungta	7	B – C	2	10	6 arba 7	Nereikia
Išgulę	Jjungta	7	D	4	5–10	6 arba 7	Nereikia

36. Stabilizatoriaus ratai naudojami siekiant apriboti kombaino judėjimą iš vienos pusės į kitą ir vertikalų judėjimą pjaunant nuo žemės.

37. FM200 transporterio valdiklio nuostata.

38. Nustatykite kuo mažesnę pjaunamosios kampą (A nuostata) su centre traukle ir atraminėmis plokštelėmis, išlaikydami pjovimo aukštį.

39. Pjovimo aukštis valdomas atraminių plokštelių nustatymais ir pjaunamosios kampu.

40. Važiavimo greičio procentinė dalis.

Lentelė 3.11 Rekomenduojami linų nustatymai

Ražienos aukštis	51-153 mm (2-6 col.)							
Stabilizatoriaus ratai ⁴¹	Pagal poreikį							
Atraminės plokštelės padėtis	Žemyn suplūktiems pasėliams, per vidurį arba žemyn – kitiems							
Pasėlių būklė	Skirtuvo strypai	Transporterio greičio nuostata ⁴²	Pjaunamosios kampas ^{43, 44}	Lenktuvų kumštelis	Lenktuvų greitis, % ⁴⁵	Lenktuvų padėtis	Viršutinė kryžminė sraigė	
Lengvi	Jungta	8	B – C	2	5–10	6 arba 7	Nereikia	
Normalūs	Jungta	7	A	2	10	6 arba 7	Nereikia	
Sunkūs	Jungta	7	B – C	2	10	6 arba 7	Nereikia	
Suplūkti	Jungta	7	D	2	5–10	6 arba 7	Nereikia	

41. Stabilizatoriaus ratai naudojami siekiant apriboti kombaino judėjimą iš vienos pusės į kitą ir vertikalią judėjimą pjaunant nuo žemės.

42. FM200 transporterio valdiklio nuostata.

43. Nustatykite kuo mažesnę pjaunamosios kampą (A nuostata) su centrine traukle ir atraminėmis plokštelėmis, išlaikydami pjovimo aukštį.

44. Pjovimo aukštis valdomas atraminių plokštelių nustatymais ir pjaunamosios kampu.

45. Važiavimo greičio procentinė dalis.

3.7.3 Pjaunamosios optimizavimas tiesiam rapsų kūlimui

Subrendusius rapsus galima pjauti tiesiai, tačiau dauguma veislių lengvai lukštenasi, todėl galima prarasti sėklas. Šiame skyriuje pateikiama informacija apie rekomenduojamus priedus, nuostatas ir reguliavimo nurodymus, siekiant optimizuoti FD2 serijos „FlexDraper®“ pjaunamąsias FD2 serijos „FlexDraper®“ pjaunamąsias, skirtas tiesiam rapsų kūlimui, kad būtų sumažintas sėklų praradimas.

Rekomenduojami priedai

Norėdami optimizuoti pjaunamąją tiesiam rapsų kūlimui, atlikite toliau nurodytus modifikavimus.

- Viso ilgio viršutinės kryžminės sraigės montavimas
- Vertikalių dalgių montavimas

PASTABA:

Kiekviename rinkinyje yra montavimo instrukcijos ir reikalingi tvirtinimo elementai. Daugiau informacijos žr. skyriuje [5 Papildomos komplektacijos ir priedai, p. 567](#).

Rekomenduojamos nuostatos

Norėdami optimizuoti pjaunamąją tiesiam rapsų kūlimui, atlikite toliau nurodytus reguliavimo veiksmus.

- Atlaisvinkite sraigės spyruoklę. Instrukcijas žr. [3.8.5 Tiekimo sraigės spyruoklių tikrinimas ir reguliavimas, p. 155](#).
- Nustatykite lenktuvo greitį, kad jis būtų lygus kombaino važiavimo greičiui. Jei reikia, padidinkite greitį. Instrukcijas žr. [3.9.6 Lenktuvų greitis, p. 202](#) Instrukcijas žr. pjaunamosios operatoriaus vadove.
- Šoninio transporterio greitį kabinos šoninio transporterio greičio valdymo skydelyje nustatykite į šeštą padėtį. Instrukcijas žr. [3.9.8 Šoninio transporterio greitis, p. 205](#) Instrukcijas žr. pjaunamosios operatoriaus vadove.
- Sureguliuokite lenktuvų aukštį taip, kad pirštai vos liestų pasėlius. Instrukcijas žr. [3.9.11 Lenktuvų aukštis, p. 209](#) Instrukcijas žr. pjaunamosios operatoriaus vadove.
- Sureguliuokite lenktuvų pastūmimo pirmyn-atgal padėtį. Instrukcijas žr. [Lenktuvų pastūmimo pirmyn-atgal padėties reguliavimas, p. 214](#) Instrukcijas žr. pjaunamosios operatoriaus vadove.
- Lenktuvų pastūmimo pirmyn-atgal cilindrus perkėlimas į kitą galinę vietą. Instrukcijas žr. [Pastūmimo pirmyn-atgal cilindro padėties keitimas, p. 214](#). Instrukcijas žr. pjaunamosios operatoriaus vadove.
- Nustatykite lenktuvo kumštelį į 1 padėtį. Instrukcijas žr. [Lenktuvų kumštelio reguliavimas, p. 227](#) Instrukcijas žr. pjaunamosios operatoriaus vadove.
- Nustatykite sraigę į paviršiaus kopijavimo padėtį. Instrukcijas žr. [3.8.4 Sraigės padėties nustatymas, p. 153](#).
- Nustatykite sraigtą į 15 mm (9/16 col.) dugninės tarpą. Instrukcijas žr. [4.7.1 Tiekimo sraigto ir dugninės tarpo tikrinimas, p. 379](#).

3.7.4 Lenktuvų nuostatos

Skirtingi lenktuvų padėčių ir kumštelio nustatymai daro įtaką derliaus pristatymui transporteriams, sukant pirštų profilį.

PASTABA:

Žymėjimas (A) reiškia žemės lygį, o žymėjimas (B) – ražienos aukštį.

OPERACIJA

Lentelė 3.12 FD2 serijos rekomenduojamos lenktuvų nuostatos

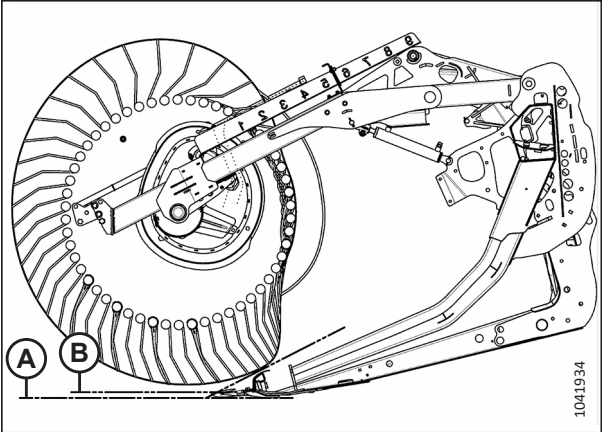
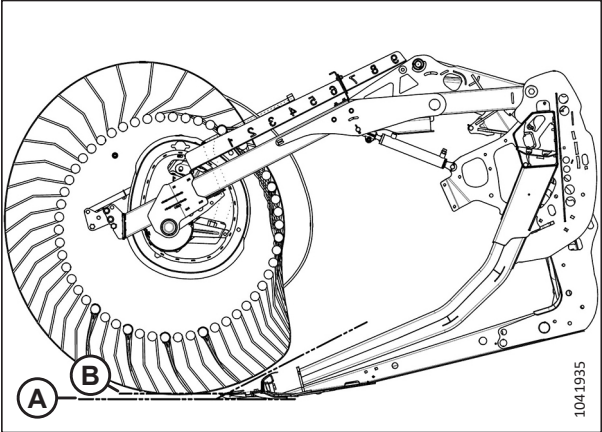
Kumštelio nustatymo numeris (piršto greičio padidėjimas)	Lenktuvų padėties Nr.	Lenktuvų pirštų išdėstymas	Aukštis nuo žemės iki ražienos
1 (0 %)	5 arba 6		25 mm (0,98 in)
2 (20 %)	6 arba 7		25 mm (0,98 in)

OPERACIJA

Lentelė 3.12 FD2 serijos rekomenduojamos lenktuvų nuostatos (tęsinys)

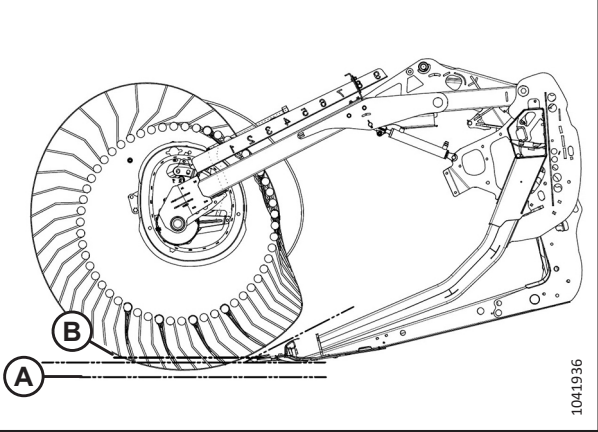
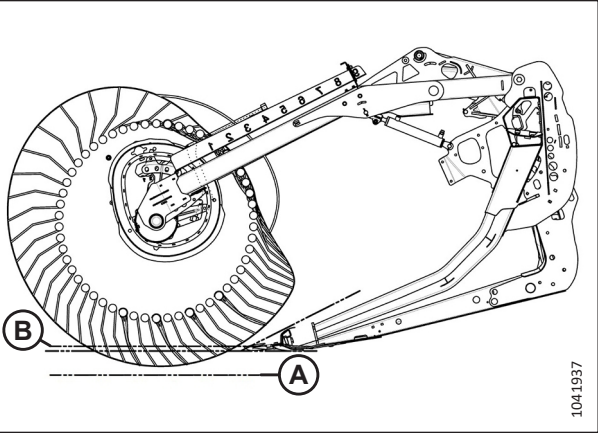
Kumštelio nustatymo numeris (piršto greičio padidėjimas)	Lenktuvų padėties Nr.	Lenktuvų pirštų išdėstymas	Aukštis nuo žemės iki ražienos
3 (30 %)	8		102 mm (4 in)
4 (35 %)	9		150 mm (5,9 in)

PASTABA:

- Pakreipkite lenktuvus į priekį, kad priartėtų prie žemės, o pjaunamąją pakreipkite atgal. Esant ekstremalioms lenktuvų priekinėms padėtimis, pirštai / virbai įsikirs į žemę, todėl pareguliuokite atramines plokšteles arba pjaunamosios kampa, kad to išvengtumėte. Nukreipdami pjaunamąją į priekį, sureguliuokite lenktuvus atgal, kad jie būtų toliau nuo žemės.
- Pjaunamosios pakreipimą galima padidinti, kad lenktuvai būtų arčiau žemės, arba sumažinti, kad lenktuvai būtų toliau nuo žemės, priklausomai nuo to, ko reikia, kad medžiaga lengvai patektų ant transporterių.
- Norėdami palikti didžiausią ražienų kiekį pasėliuose, pakelkite pjaunamąją ir padidinkite pjaunamosios pakreipimą, kad lenktuvai būtų arčiau žemės. Nukreipkite lenktuvus kiek įmanoma daugiau į priekį.
- Gali tekti perkelti lenktuvus atgal, kad plonesniuose pasėliuose pjovimo agregatas nekauptų žemės ir neskabytų.
- Mažiausia javų gabenimo talpa (mažiausias atviro transporterio plotas tarp lenktuvų ir pjaunamosios užpakalinės dalies) būna tada, kai lenktuvai yra tolimiausioje galinėje padėtyje.
- Didžiausia pasėlių gabenimo talpa (didžiausias atviro transporterio plotas tarp lenktuvų ir pjaunamosios užpakalinės dalies) būna tada, kai lenktuvai yra tolimiausioje priekinėje padėtyje.
- Dėl kumštelio veikimo principo pirštų/virbų greitis ties pjovimo agregatu padidėja lyginant su lenktuvų greičiu naudojant aukštesnes kumštelio nuostatas. Daugiau informacijos rasite lentelėje 3.12, p. 116. Daugiau informacijos rasite lentelėje 3.12, p. 116.

3.7.5 Slankaus pasėlių skirtuvo nustatymai (papildoma komplektacija)

Slankius pasėlių skirtuvus galima reguliuoti pagal įvairias pasėlių sąlygas.

 **PAVOJUS**

Kad išvengtumėte sunkių ar mirtinų kūno sužalojimų dėl netikėto paleidimo ar pakeltos mašinos kritimo, prieš atlikdami bet kokius darbus po pjaunamąją visada sustabdykite variklį, ištraukite raktelį ir užfiksuokite apsaugines atramas.

Nurodymus, kaip sureguliuoti slankųjį pasėlių skirstytuvą, žr. *Slankių pasėlių skirtuvų reguliavimas*, p. 240. Nustatymus žr. toliau esančioje lentelėje, kur nurodytas tinkamas ražienų aukštis.

Lentelė 3.13 Ražienos aukštis nuo 50 mm iki 125 mm (nuo 2 iki 5 in)

	Pjaunamosios kam-pas ⁴⁶	Ražienos aukštis	Pjaunamosios pagrindinės plokštelės	Nuleidimo stabdiklis	Pastūmimo pirmyn atgal padėtis	Viršutinio deflektoriaus aukštis	Šoninio deflektoriaus aukštis	Viršutinio deflektoriaus šepetėlis
Normalūs	A	125 mm (5")	Žemyn	2	1	1	C	Vidun
	A	125 mm (5")	Žemyn	2	3	1	C	Vidun
	E	50 mm (2")	Žemyn	1	1	1,5	C	Vidun
	E	50 mm (2")	Žemyn	1	3	1,5	C	Vidun
	A	125 mm (5")	Žemyn	2	3	1	C	Išorėn

46. A (maž.) – E (didž.)

OPERACIJA

Lentelė 3.13 Ražienos aukštis nuo 50 mm iki 125 mm (nuo 2 iki 5 in) (tęsinys)

	Pjaunamosios kam-pas ⁴⁷	Ražienos aukštis	Pjaunamosios pagrindinės plokštelės	Nuleidimo stabdiklis	Pastūmimo pirmyn atgal padėtis	Viršutinio deflektoriaus aukštis	Šoninio deflektoriaus aukštis	Viršutinio deflektoriaus šepetėlis
Išgulė	A	125 mm (5")	Žemyn	2	4	1	C	Išorėn
	E	50 mm (2")	Žemyn	1	3	2	D	Išorėn
	E	50 mm (2")	Žemyn	1	4	2	D	Išorėn
Stipriai išgulė	A	125 mm (5")	Žemyn	2	4	3	D	Išorėn
	A	125 mm (5")	Žemyn	2	5	4	D	Išorėn
	E	50 mm (2")	Žemyn	1	4	3	C	Išorėn
	E	50 mm (2")	Žemyn	1	5	4	C	Išorėn

47. A (maž.) – E (didž.)

OPERACIJA

Lentelė 3.14 Ražienos aukštis nuo 20 mm iki 100 mm (nuo 3/4 iki 4 in)

	Pjaunamosios kam-pas ⁴⁷	Ražienos aukštis	Pjaunamosios pagrindinės plokštelės	Nuleidimo stabdiklis	Pastūmimo pirmyn atgal padėtis	Viršutinio deflektoriaus aukštis	Šoninio deflektoriaus aukštis	Viršutinio deflektoriaus šepetėlis
Normalūs	A	100 mm (4")	Vid.	2	1	1	C	Vidun
	A	100 mm (4")	Vid.	2	3	1	C	Vidun
	E	20 mm (3/4")	Vid.	1	1	1	C	Vidun
	E	20 mm (3/4")	Vid.	1	3	1	C	Vidun
Išgulę	A	100 mm (4")	Vid.	2	3	1	C	Išorėn
	A	100 mm (4")	Vid.	2	4	2	C	Išorėn
	E	20 mm (3/4")	Vid.	1	3	1	D	Išorėn
	E	20 mm (3/4")	Vid.	1	4	2	D	Išorėn
Stipriai išgulę	A	100 mm (4")	Vid.	2-3	4	3	D	Išorėn
	A	100 mm (4")	Vid.	2-3	5	4	D	Išorėn
	E	20 mm (3/4")	Vid.	1	4	3	C	Išorėn
	E	20 mm (3/4")	Vid.	1	5	4	C	Išorėn

OPERACIJA

Lentelė 3.15 Ražienos aukštis nuo 16 mm iki 50 mm (nuo 5/8 colio iki 2 in), pjovimo agregatas ant žemės

	Pjaunamosios kam-pas ⁴⁷	Ražienos aukštis	Pjaunamosios pagrindinės plokštelės	Nuleidimo stabdiklis	Pastūmimo pirmyn atgal padėtis	Viršutinio deflektoriaus aukštis	Šoninio deflektoriaus aukštis	Viršutinio deflektoriaus šepetėlis
Normalūs	A	50 mm (2")	Aukštyn	2	1-3	1	C	Vidun
	A	50 mm (2")	Aukštyn	2	1-3	1	C	Vidun
	E	16 mm (5/8")	Aukštyn	1	1	2	C	Vidun
	E	16 mm (5/8")	Aukštyn	1	3	1	C	Vidun
Išgulę	A	50 mm 2 col.	Aukštyn	2	3	1	C	Išorėn
	A	50 mm (2")	Aukštyn	3	4	1	C	Išorėn
	E	16 mm (5/8")	Aukštyn	1	3-4	2	D	Išorėn
	E	16 mm (5/8")	Aukštyn	1	3-4	2	D	Išorėn
Stipriai išgulę	A	50 mm (2")	Aukštyn	2-3	4	3	D	Išorėn
	A	50 mm (2")	Aukštyn	2-3	5	4	D	Išorėn
	E	16 mm (5/8")	Aukštyn	1	4	2,5	C	Išorėn
	E	16 mm (5/8")	Aukštyn	1	5	4	C	Išorėn

3.8 Paviršiaus kopijavimo modulis sąranka

Tolesniuose skyriuose pateikiami rekomenduojami paviršiaus kopijavimo modulių nustatymai atsižvelgiant į konkretų kombaino modelį ir javų tipą. Tačiau rekomendacijomis negalima aprėpti visų sąlygų.

Jei naudojant paviršiaus kopijavimo modulį kyla tiekimo problemų, žr. skyrių *6 Trikių nustatymas ir šalinimas, p. 587*.

3.8.1 FM200 tiekimo sraigės našumo konfigūracijos

FM200 tiekimo sraigę galima sukongigūruoti pagal skirtingus pasėlius. Galimos penkios konfigūracijos. Patikrinkite konvertavimo instrukcijas, kad nustatytumėte, ar reikalingi papildomi sraigės vijų rinkiniai. Standartinė tiekimo sraigių gamyklinė konfigūracija yra siaura arba vidutinė.

Ypač siaura konfigūracija: ypač siauroje konfigūracijoje naudojamos 8 ilgos varžtais tvirtinamos vijos (4 kairėje ir 4 dešinėje) ir 18 sraigės pirštų. Ši konfigūracija gali pagerinti tiekimo našumą kombainuose su siaurais nuožulniųjų kamerų korpusais. Ji taip pat gali būti naudinga nuimant ryžių derlių.

PASTABA:

Abiejų sraigės galų matmenys (A) ir (B) yra vienodi. Jie turėtų nukrypti ne daugiau, nei 15 mm (9/16 col.) nuo nurodytų skaičių.

PASTABA:

Norint sumontuoti papildomą viją, reikia išgręžti angas sraigėje ir būgne.

Daugiau informacijos apie sraigės konvertavimą į ypač siaurą konfigūraciją žr. *Ypač siaura konfigūracija – sraigės vija, p. 124*.

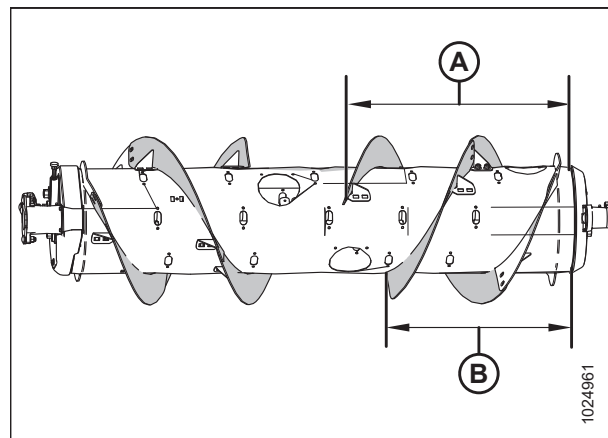

pav. 3.109: Ypač siaura konfigūracija – vaizdas iš galo

A – 760 mm (29 15/16 col.)

B – 602 mm (23 11/16 col.)

OPERACIJA

Siaura konfigūracija: Siauroje konfigūracijoje naudojamos 4 ilgos varžtais tvirtinamos vijos (2 kairėje ir 2 dešinėje) ir 18 tiekimo sraigto pirštų.

PASTABA:

Abiejų sraigės galų matmenys (A) ir (B) yra vienodi. Jie turėtų nukrypti ne daugiau, nei 15 mm (9/16 col.) nuo nurodytų skaičių.

Siaura konfigūracija yra standartinė šių kombainų konfigūracija:

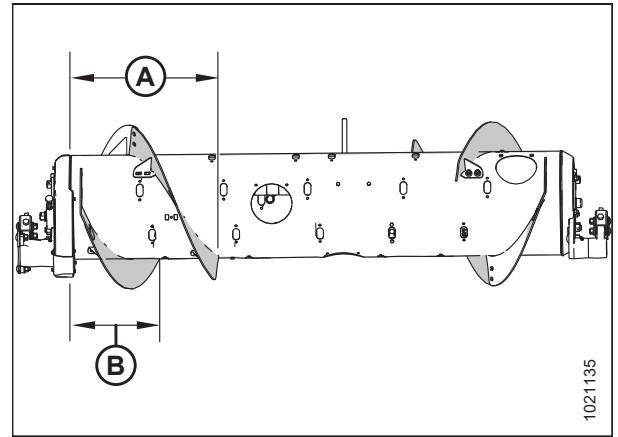

pav. 3.110: Siaura konfigūracija – vaizdas iš galo

A – 514 mm (20 1/4 col.)

B – 356 mm (14 col.)

Vidutinė konfigūracija: Vidutinėje konfigūracijoje naudojamos 4 trumpos varžtais tvirtinamos vijos (2 kairėje ir 2 dešinėje) ir 22 tiekimo sraigto pirštai.

PASTABA:

Abiejų sraigės galų matmenys (A) ir (B) yra vienodi. Jie turėtų nukrypti ne daugiau, nei 15 mm (9/16 col.) nuo nurodytų skaičių.

Vidutinė konfigūracija yra standartinė toliau nurodytų kombainų konfigūracija:

- „New Holland“ CR 970/980, 9070/9080/9090, 8.90, 9.80/9.90, 10.90, CR10/11

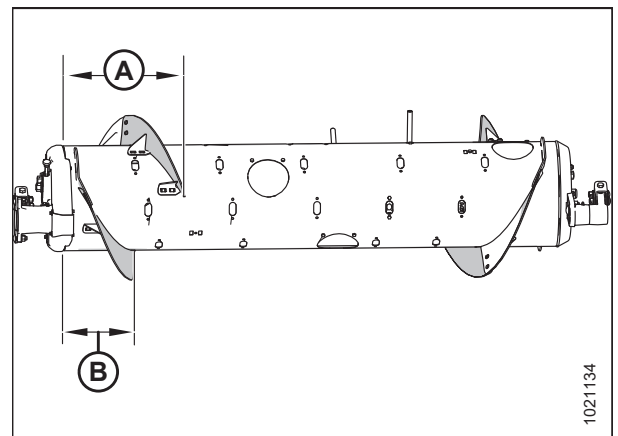

pav. 3.111: Vidutinė konfigūracija – vaizdas iš galo

A – 410 mm (16 1/8 col.)

B – 260 mm (10 1/4 col.)

Daugiau informacijos apie sraigės konvertavimą į vidutinę konfigūraciją žr. *Vidutinė konfigūracija – sraigės vija*, p. 132.

OPERACIJA

Plati konfigūracija: Plačioje konfigūracijoje naudojami 2 trumpos varžtais tvirtinamos vijos (1 kairėje ir 1 dešinėje) ir 30 tiekimo sraigto pirštų.

PASTABA:

Abiejų sraigės galų matmenys (A) ir (B) yra vienodi. Jie turėtų nukrypti ne daugiau, nei 15 mm (9/16 col.) nuo nurodytų skaičių.

Plati konfigūracija yra pasirinktinė toliau nurodytų kombainų konfigūracija:

- „New Holland“ CX 820/840/860/880, 8030/8040/8050/8060/8070/8080/8090, 8.80/8.90
- „New Holland“ CH 7.70

PASTABA:

Ši konfigūracija padidina kombainų su plačiu nuožulniosios kameros korpusu našumą esant tam tikromis javų kirtimo sąlygomis.

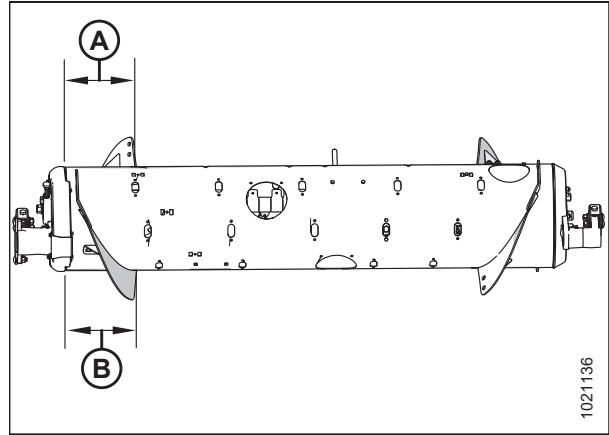

pav. 3.112: Plati konfigūracija – vaizdas iš galo

A – 257 mm (10 1/8 col.)

B – 257 mm (10 1/8 col.)

Daugiau informacijos apie sraigės konvertavimą į plačią konfigūraciją žr. [Plati konfigūracija – sraigės vija, p. 134](#).

Ypač plati konfigūracija: Ypač plačioje konfigūracijoje naudojamos tik gamykloje privirinta vija (A), kuri skirta derliui pernešti. Šiai konfigūracijai rekomenduojama naudoti ne varžtais tvirtinamą viją ir iš viso 30 sraigto pirštų.

Ypač plati konfigūracija yra pasirinktinė konfigūracija kombainams su plačiais nuožulniųjų kamerų korpusais.

PASTABA:

Ši konfigūracija gali padidinti tiekimo našumą kombainuose su plačia nuožulniaja kamera.

Daugiau informacijos apie sraigės konvertavimą į ypač plačią konfigūraciją žr. [Ypač plati konfigūracija – sraigės vija, p. 137](#).

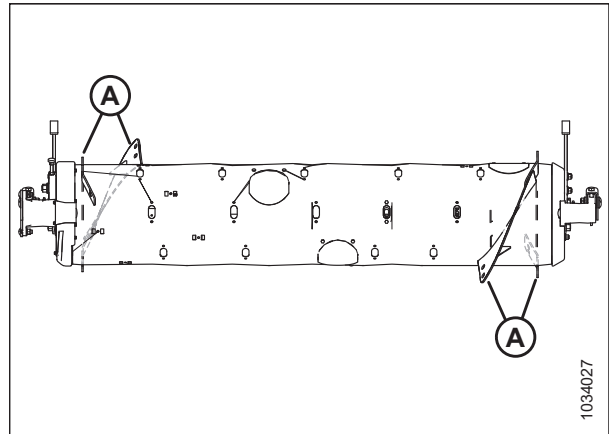

pav. 3.113: Ypač plati konfigūracija – vaizdas iš galo

Ypač siaura konfigūracija – sraigės vija

Ypač siauroje konfigūracijoje naudojami aštuonios ilgos varžtais tvirtinamos vijos (keturios kairėje ir keturios dešinėje) ir rekomenduojama naudoti 18 tiekimo sraigės pirštų.

PASTABA:

Reikės vijoje ir būgne išgręžti angas keturioms papildomoms vijoms sumontuoti.

OPERACIJA

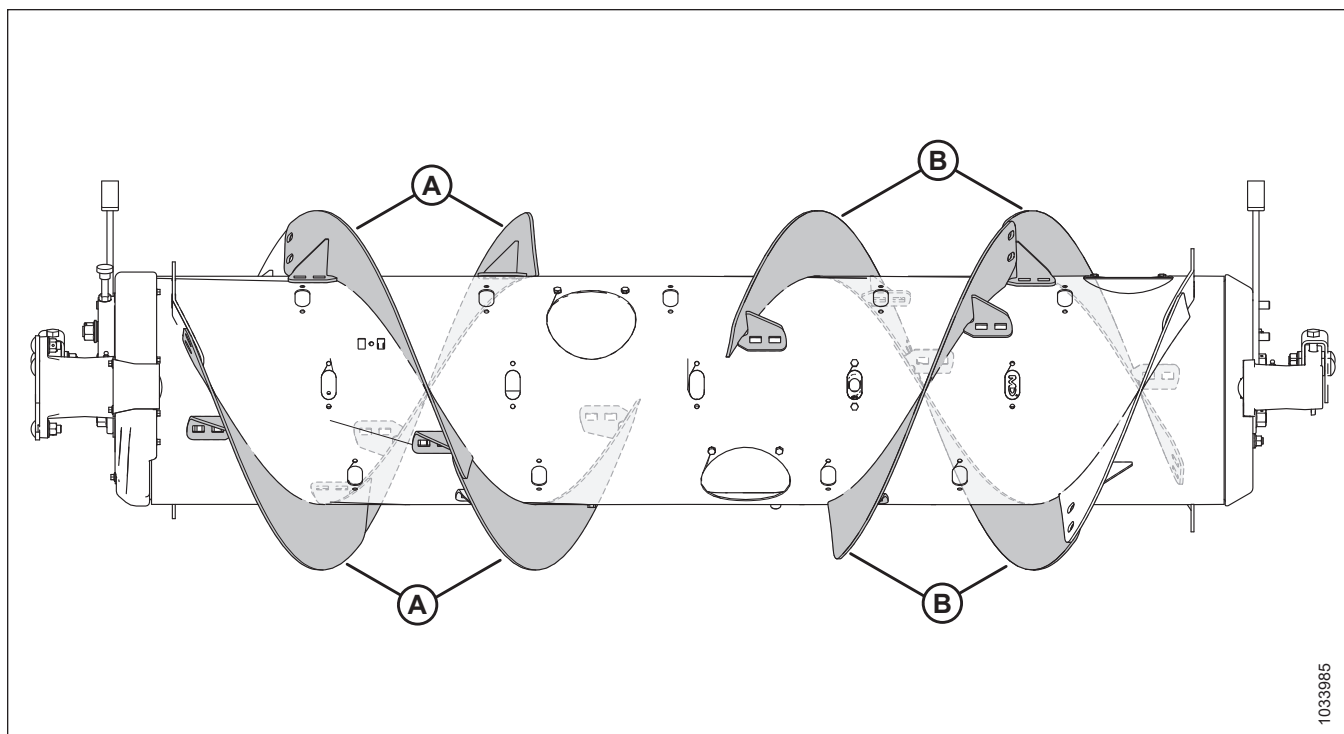

pav. 3.114: Ypač siaura konfigūracija

A – ilga kairioji vija (MD #287889)

B – ilga dešinioji vija (MD #287890)

1033985

OPERACIJA

Konvertavimas į ypač siaurą konfigūraciją iš siauros konfigūracijos:

Vienos vijos rinkinį (MD #357234 ar B7345⁴⁸ ir reikia išgręžti kelias skylės vijoms (A) tvirtinti. Pritvirtinkite ar nuimkite sraigės pirštus pagal poreikį, kad būtų optimaliai tiekama į kombainą atsižvelgiant į kirtimo sąlygas.

SVARBU:

Šiuose rinkiniuose yra papildomų tvirtinimo elementų. Tinkamai sumontuokite tvirtinimo elementus, kad išvengtumėte pažeidimų ir maksimaliai padidintumėte našumą.

- Vijos montavimo instrukcijas žr. *Varžtais tvirtinamos vijos montavimas, p. 141.*
- Norėdami sumontuoti papildomas vijas, kurioms reikia išgręžti angas, žr. *Papildomos varžtu tvirtinamos vijos montavimas – tik ypač siaura konfigūracija, p. 144.*
- Pirštų montavimo / atjungimo instrukcijas žr. *3.8.3 Tiekimo sraigės pirštų montavimas, p. 149* ir *3.8.2 Tiekimo sraigės pirštų atjungimas, p. 147.*
- Vijos montavimo instrukcijas žr. .
- Norėdami sumontuoti papildomas vijas, kurioms reikia išgręžti angas, žr. .
- Pirštų montavimo / atjungimo instrukcijas žr. ir .

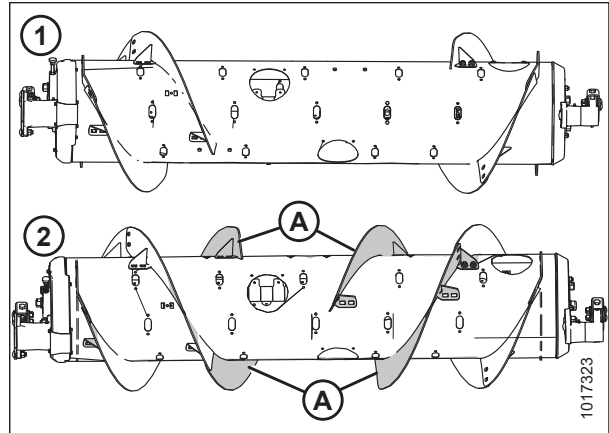

pav. 3.115: Sraigės konfigūracijos – vaizdas iš galo

1 – siaura konfigūracija

2 – ypač siaura konfigūracija

48. MD #357234 galima įsigyti tik per „MacDon Parts“. B7345 galima įsigyti tik per „MacDon Whole Goods“. Abiejuose rinkiniuose yra nusidėvėjimui atsparios vijos

OPERACIJA

Konvertavimas į ypač siaurą konfigūraciją iš vidutinės, plačios ar ypač plačios konfigūracijos:

Dviejų vijų rinkiniai (MD #357234 ar B7345⁴⁸), reikia išgręžti kelias skylės, kad būtų pakeista į šią konfigūraciją.

Esamas trumpas vijas (A)⁴⁹ reikės pakeisti ilgomis vijomis (B). Pritvirtinkite ar nuimkite sraigės pirštus pagal poreikį, kad būtų optimaliai tiekama į kombainą atsižvelgiant į kirtimo sąlygas.

SVARBU:

Šiuose rinkiniuose yra papildomų tvirtinimo elementų. Tinkamai sumontuokite tvirtinimo elementus, kad išvengtumėte pažeidimų ir maksimaliai padidintumėte našumą.

- Vijų keitimo instrukcijas žr. *Varžtais tvirtinamos vijos nuėmimas, p. 139* ir *Varžtais tvirtinamos vijos montavimas, p. 141*.
- Norėdami sumontuoti papildomas vijas, kurioms reikia išgręžti angas, žr. *Papildomos varžtu tvirtinamos vijos montavimas – tik ypač siaura konfigūracija, p. 144*.
- Pirštų montavimo / atjungimo instrukcijas žr. *3.8.3 Tiekimo sraigės pirštų montavimas, p. 149* ir *3.8.2 Tiekimo sraigės pirštų atjungimas, p. 147*.
- Vijų keitimo instrukcijas žr. ir .
- Norėdami sumontuoti papildomas vijas, kurioms reikia išgręžti angas, žr. .
- Pirštų montavimo / atjungimo instrukcijas žr. ir .

PASTABA:

Jei konvertuojate ypač plačios konfigūracijos sraigą, nėra varžtais pritvirtinamų vijų, kurias reikėtų nuimti, nes šioje konfigūracijoje naudojama tik gamykloje privirinta vija (A).

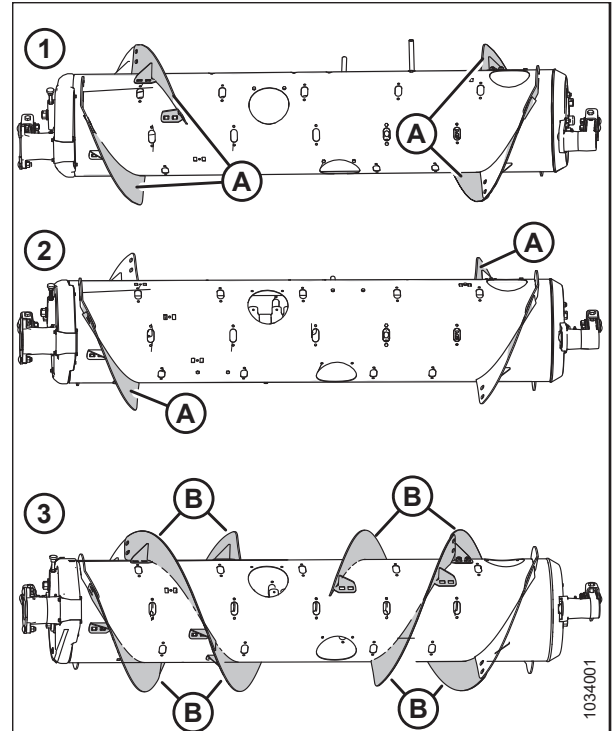

pav. 3.116: Sraigų konfigūracijos – vaizdas iš galo

1 – vidutinė konfigūracija

2 – plati konfigūracija

3 – ypač siaura konfigūracija

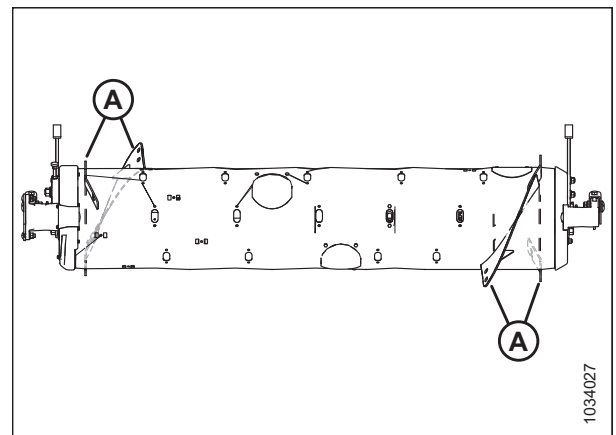

pav. 3.117: Ypač plati konfigūracija

49. Sumontuotų trumpų vijų skaičius yra 0, 2 arba 4 (atsižvelgiant į esamą konfigūraciją).

OPERACIJA

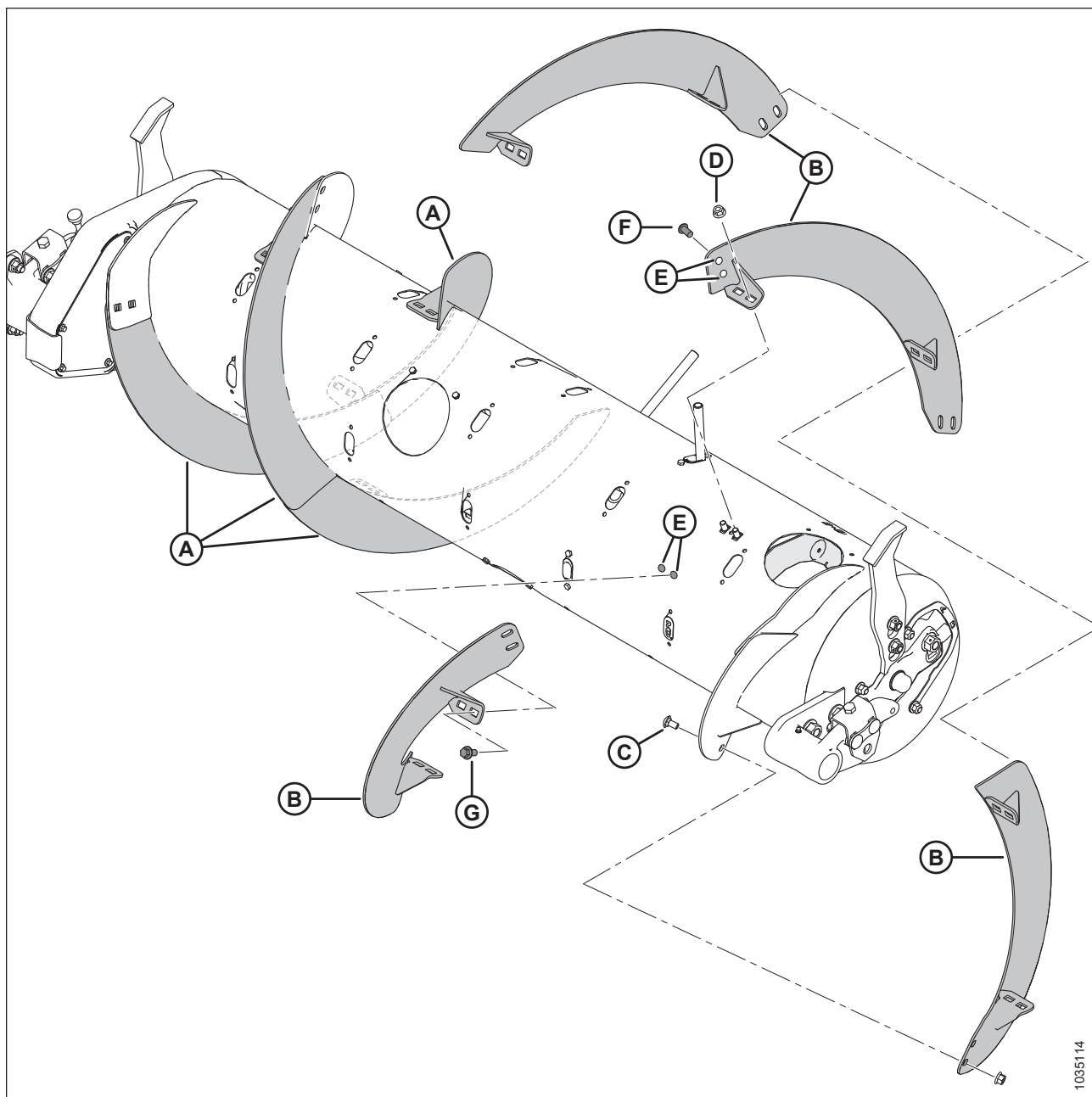

1035114

pav. 3.118: Ypač siaura konfigūracija

A – ilga kairioji vija (MD #287889)

B – ilga dešinioji vija (MD #287890)

C – M10 x 20 mm varžtas kvadratinu kakleliu (MD #136178)

D – M10 centrinės fiksavimo jungės veržlė (MD #135799)

E – išgręžtos angos – 11 mm (7/16 in)⁵⁰

F – M10 x 20 mm varžtas sferine galvute (MD #135723)⁵¹

G – M10 x 20 mm varžtas šešiabriaune galvute (MD #152655)⁵¹

50. Kiekvienai iš keturių papildomų vijų reikia išgręžti po šešias angas (keturios sraigėje ir dvi gretimose vijoje).

51. Naudojamas angoms, išgręžtoms esamame sriegyje.

OPERACIJA

Siaura konfigūracija – sraigės vijos

Siauroje konfigūracijoje naudojami keturi ilgos varžtais tvirtinamos vijos (dvi kairėje ir dvi dešinėje) ir 18 sraigės pirštų.

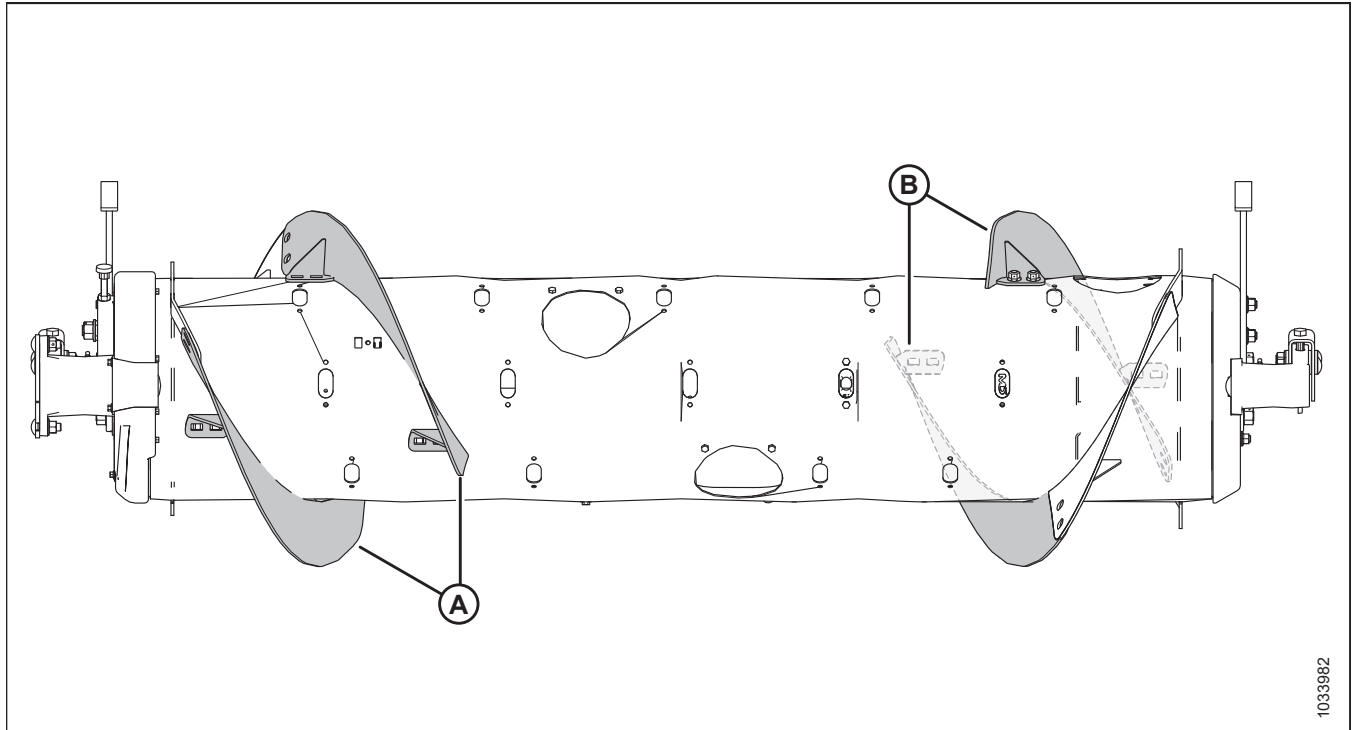

pav. 3.119: Siaura konfigūracija

A – ilga kairioji vija (MD #287889)

B – ilga dešinioji vija (MD #287890)

Siauros konfigūracijos sraigto konvertavimas į ypač siaurą konfigūraciją:

Atjunkite keturias vijas (A) nuo sraigės ir sumontuokite papildomus sraigės pirštus. Šiai konfigūracijai rekomenduojama naudoti iš viso 18 sraigės pirštų.

- Vijos nuėmimo instrukcijas žr. [Varžtais tvirtinamos vijos nuėmimas, p. 139](#).
- Sraigės montavimo instrukcijas žr. [3.8.3 Tiekimo sraigės pirštų montavimas, p. 149](#).
- Vijos nuėmimo instrukcijas žr. .
- Sraigės montavimo instrukcijas žr. .

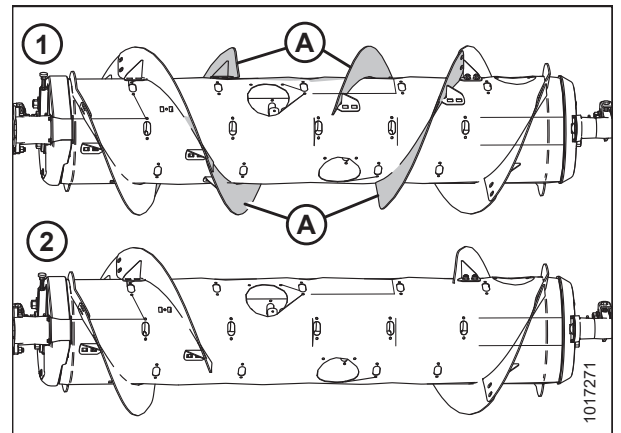

pav. 3.120: Sraigių konfigūracijos – vaizdas iš galo

1 – ypač siaura konfigūracija

2 – siaura konfigūracija

OPERACIJA

Vidutinės, plačios ar ypač plačios konfigūracijos sraigės konvertavimas į siaurą konfigūraciją:

Vienos vijos rinkinį (MD #357234 ar B7345⁵²). Esamas trumpas vijas (A)⁵³ reikės pakeisti ilgomis vijomis (B) ir nuimti papildomus sraigės pirštus. Šiai konfigūracijai rekomenduojama naudoti iš viso 18 sraigės pirštų.

SVARBU:

Šiuose rinkiniuose yra papildomų tvirtinimo elementų. Tinkamai sumontuokite tvirtinimo elementus, kad išvengtumėte pažeidimų ir maksimaliai padidintumėte našumą.

- Vijų keitimo instrukcijas žr. *Varžtais tvirtinamos vijos nuėmimas, p. 139* ir *Varžtais tvirtinamos vijos montavimas, p. 141*.
- Pirštų nuėmimo instrukcijas žr. *3.8.2 Tiekimo sraigės pirštų atjungimas, p. 147*.
- Vijų keitimo instrukcijas žr. ir .
- Pirštų nuėmimo instrukcijas žr. .

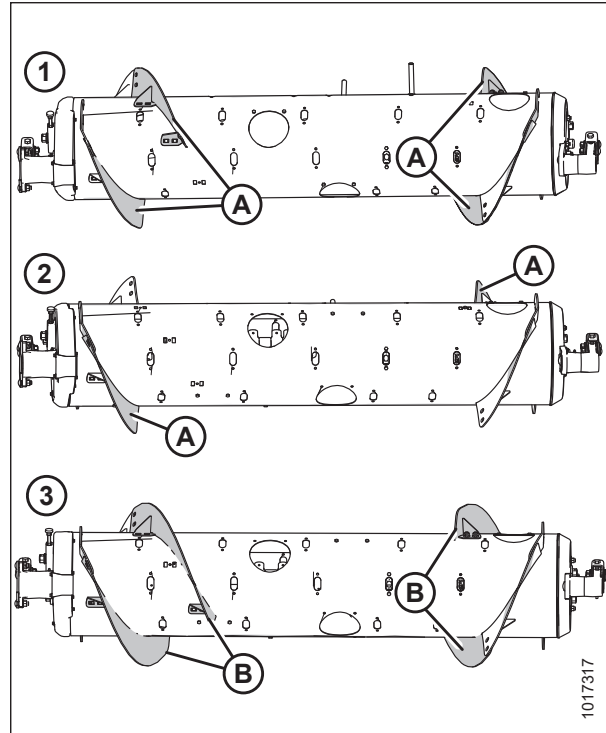

pav. 3.121: Sraigių konfigūracijos – vaizdas iš galo

1 – vidutinė konfigūracija

2 – plati konfigūracija

3 – siaura konfigūracija

PASTABA:

Jei konvertuojate ypač plačios konfigūracijos sraigą, nėra varžtais pritvirtinamų vijų, kurias reikėtų nuimti, nes šioje konfigūracijoje naudojama tik gamykloje privirinta vija (A).

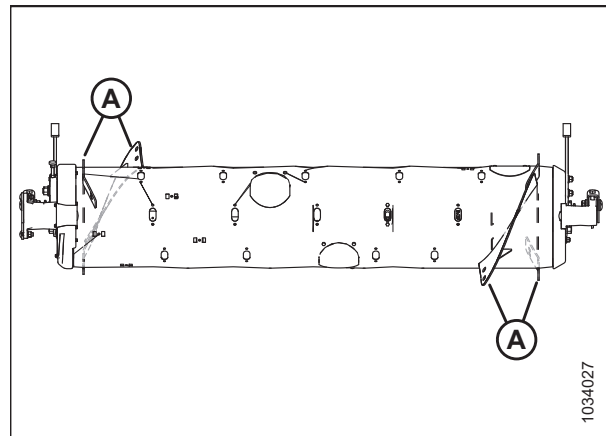

pav. 3.122: Ypač plati konfigūracija

52. MD #357234 galima įsigyti tik per „MacDon Parts“. B7345 galima įsigyti tik per „MacDon Whole Goods“. Abiejuose rinkiniuose yra nusidėvėjimui atsparių vijų.

53. Sumontuotų trumpų vijų skaičius yra 0, 2 arba 4, atsižvelgiant į esamą konfigūraciją.

OPERACIJA

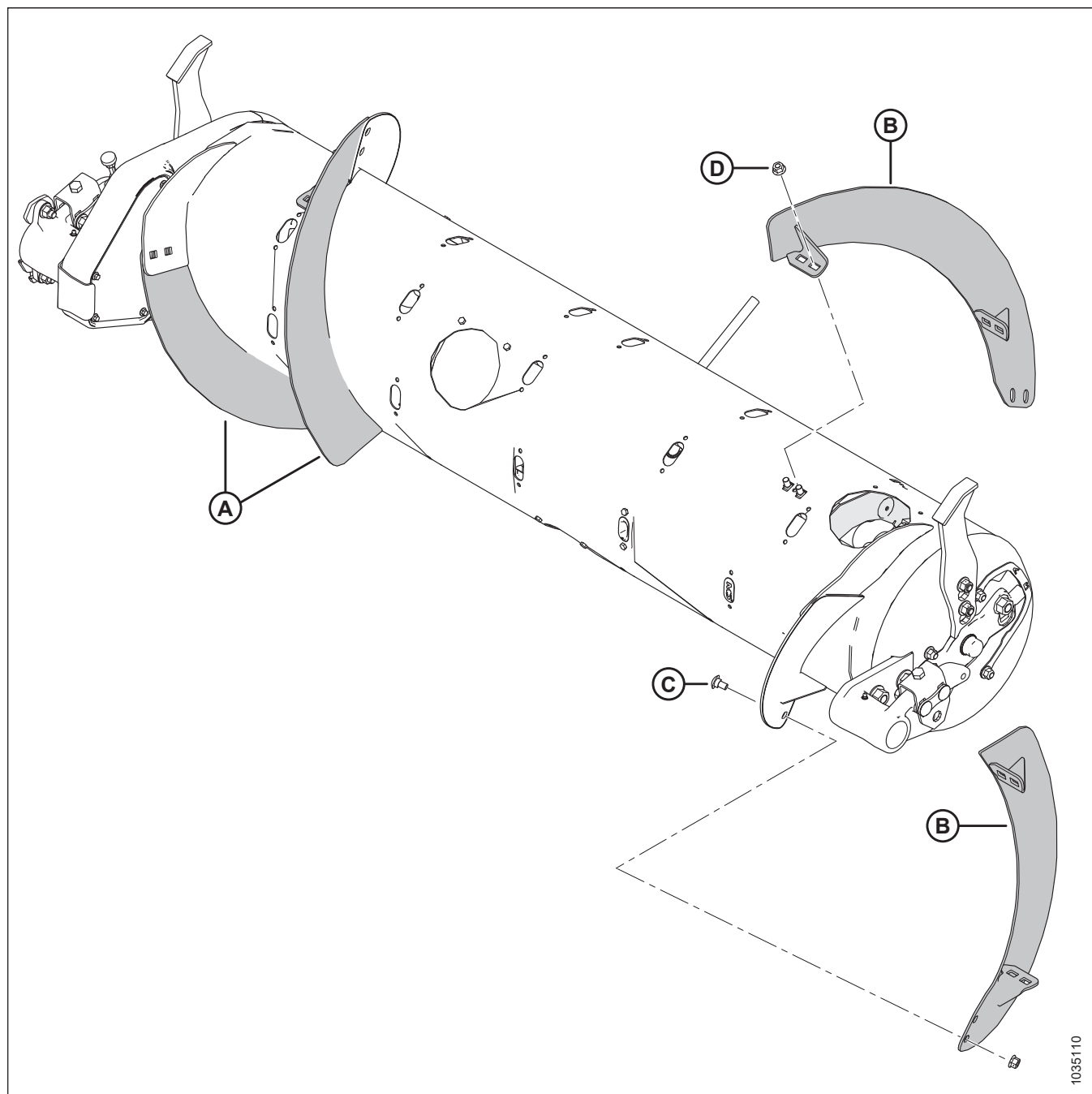

pav. 3.123: Siaura konfigūracija

A – ilga kairioji vija (MD #287889)

B – ilga dešinioji vija (MD #287890)

C – M10 x 20 mm varžtas kvadratinio kakleliu (MD #136178)

D – M10 centrinės fiksavimo jungės veržlė (MD #135799)

OPERACIJA

Vidutinė konfigūracija – sraigės vija

Vidutinėje konfigūracijoje naudojami keturios trumpos varžtais tvirtinamos vijos (dvi kairėje ir dvi dešinėje) ir rekomenduojama naudoti 22 sraigės pirštus.

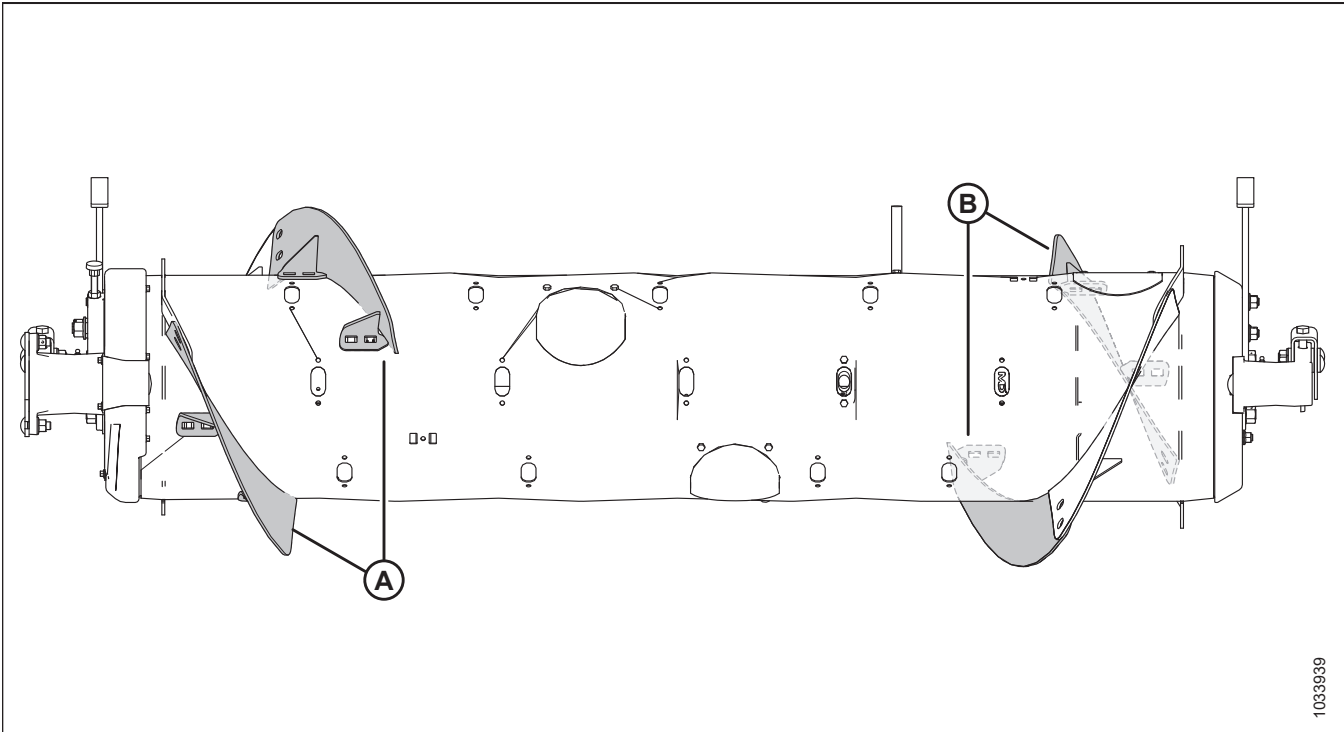

pav. 3.124: Vidutinė konfigūracija

A – trumpa kairioji vija (MD #287888)

B – trumpa dešinioji vija (MD #287887)

Konvertavimas į vidutinę konfigūraciją iš plačios konfigūracijos:

Reikalingas vienos vijos rinkinys (MD #357233 ar B7344⁵⁴). Reikės sumontuoti naujas vijas (A) ir nuimti papildomus sraigės pirštus. Šiai konfigūracijai rekomenduojama naudoti iš viso 22 sraigės pirštų.

- Vijos montavimo instrukcijas žr. [Varžtais tvirtinamos vijos montavimas, p. 141](#).
- Pirštų nuėmimo instrukcijas žr. [3.8.2 Tiekimo sraigės pirštų atjungimas, p. 147](#).
- Vijos montavimo instrukcijas žr. .
- Pirštų nuėmimo instrukcijas žr. .

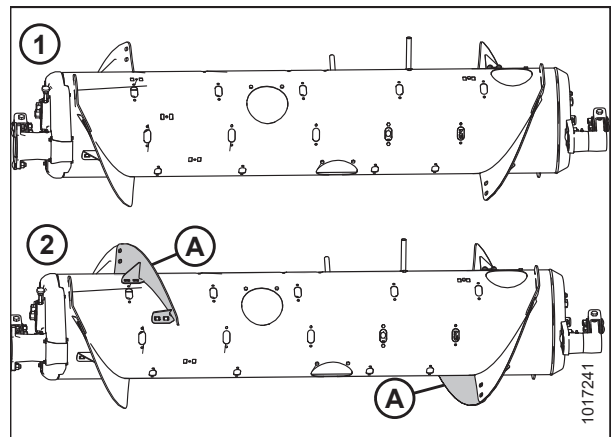

pav. 3.125: Sraigių konfigūracijos – vaizdas iš galo

1 – plati konfigūracija

2 – vidutinė konfigūracija

54. MD #357233 galima įsigyti tik per „MacDon Parts“. B7344 galima įsigyti tik per „MacDon Whole Goods“. Abiejuose rinkiniuose yra nusidėvėjimui atsparių vijų.

OPERACIJA

Konvertavimas į vidutinę konfigūraciją iš siauros ar ypač siauros konfigūracijos:

Reikalingi dviejų vijų rinkiniai (MD #357233 ar B7344⁵⁴). Ilgas vijas (A)⁵⁵ reikės pakeisti trumpomis vijomis (B) ir sumontuoti papildomus sraigės pirštus. Šiai konfigūracijai rekomenduojama naudoti iš viso 22 sraigės pirštų.

- Vijų keitimo instrukcijas žr. *Varžtais tvirtinamos vijos nuėmimas, p. 139* ir *Varžtais tvirtinamos vijos montavimas, p. 141*.
- Sraigės montavimo instrukcijas žr. *3.8.3 Tiekimo sraigės pirštų montavimas, p. 149*.
- Vijų keitimo instrukcijas žr. ir .
- Sraigės montavimo instrukcijas žr. .

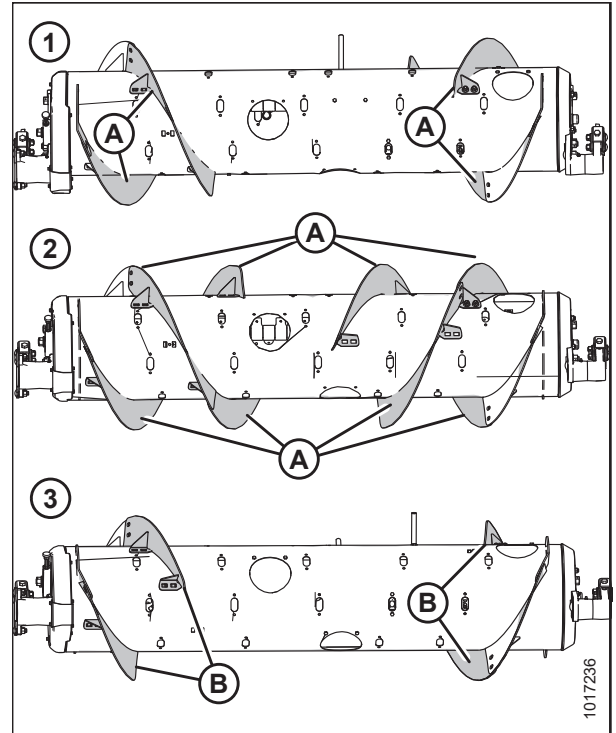

pav. 3.126: Sraigų konfigūracijos – vaizdas iš galo

1 – siaura konfigūracija
2 – ypač siaura konfigūracija
3 – vidutinė konfigūracija

Konvertavimas į vidutinę konfigūraciją iš ypač plačios konfigūracijos:

Reikalingi dviejų vijų rinkiniai (MD #357233 ar B7344⁵⁴). Ant esamų privirintų vijų (A) reikės sumontuoti keturias trypas vijas ir nuimti papildomus sraigės pirštus. Šiai konfigūracijai rekomenduojama naudoti iš viso 22 sraigės pirštų.

- Vijos montavimo instrukcijas žr. *Varžtais tvirtinamos vijos montavimas, p. 141*.
- Pirštų nuėmimo instrukcijas žr. *3.8.2 Tiekimo sraigės pirštų atjungimas, p. 147*.
- Vijos montavimo instrukcijas žr. .
- Pirštų nuėmimo instrukcijas žr. .

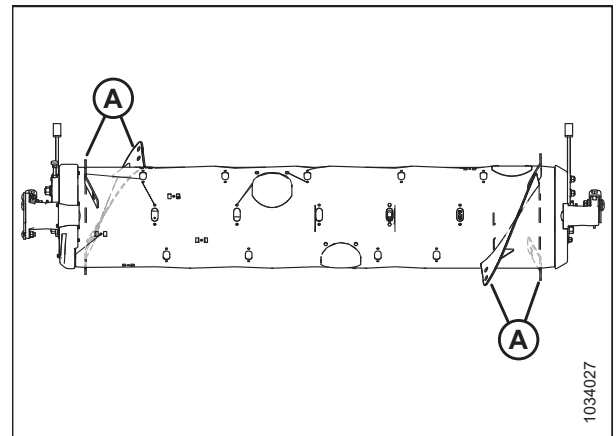

pav. 3.127: Ypač plati konfigūracija

55. Sumontuotų ilgų vijų skaičius yra 4 arba 8 (atsižvelgiant į esamą konfigūraciją).

OPERACIJA

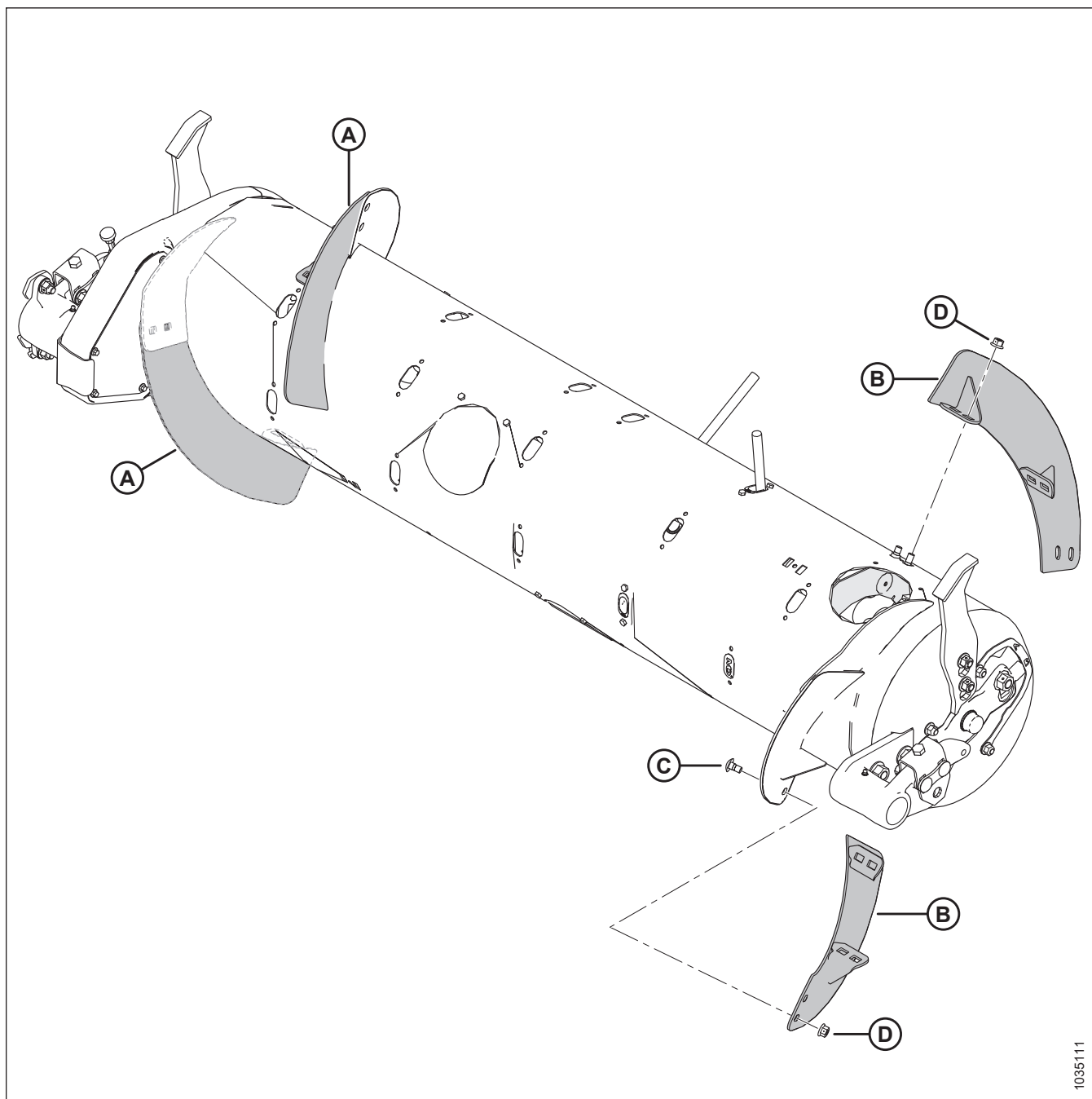

pav. 3.128: Vidutinė konfigūracija

A – trumpa kairioji vija (MD #287888)

B – trumpa dešinioji vija (MD #287887)

C – M10 x 20 mm varžtas kvadratinio kakleliu (MD #136178)

D – M10 centrinės fiksavimo jungės veržlė (MD #135799)

Plati konfigūracija – sraigės vija

Plačioje konfigūracijoje naudojami dvi trumpos varžtais tvirtinamos vijos (viena kairėje ir viena dešinėje) ir rekomenduojama naudoti 30 tiekimo sraigės pirštų.

PASTABA:

Ši konfigūracija padidina kombainų su plačiu nuožulniosios kameros korpusu našumą esant tam tikromis javų kirtimo sąlygomis.

OPERACIJA

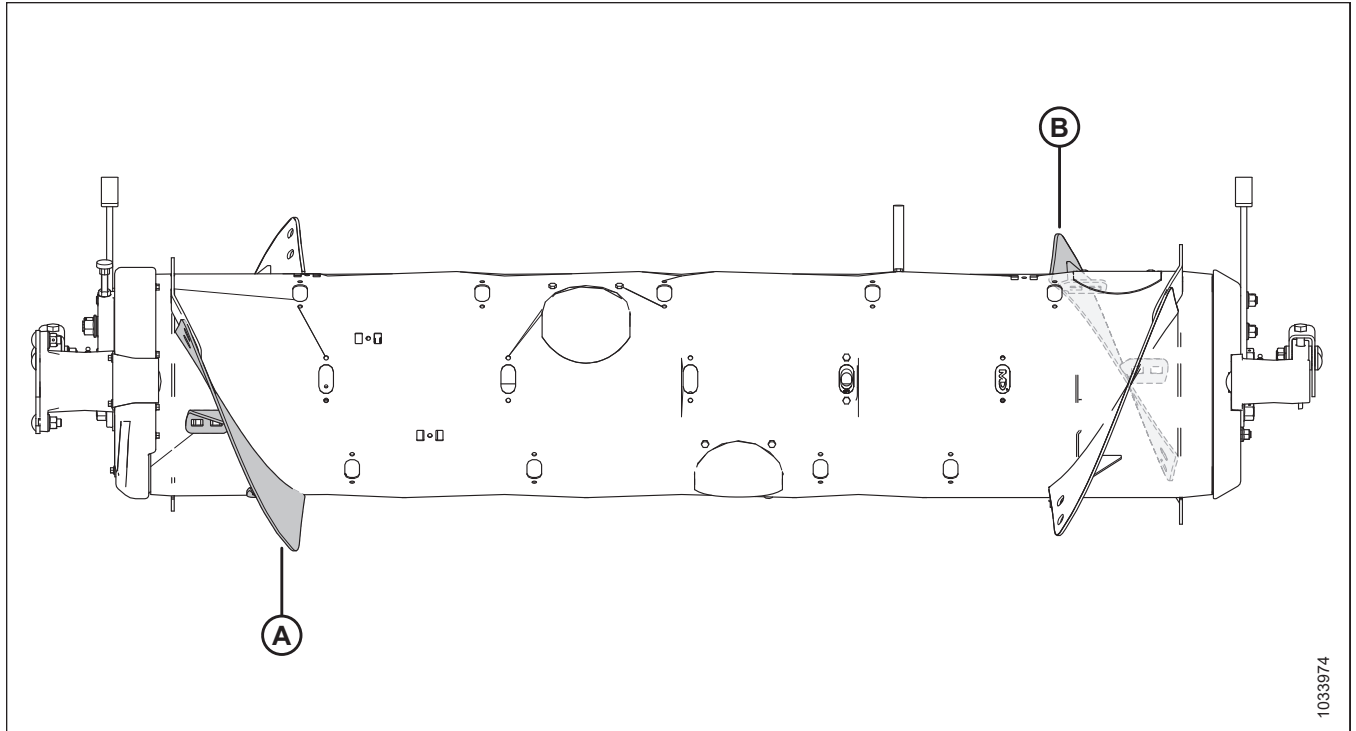

pav. 3.129: Plati konfigūracija

A – trumpa kairioji vija (MD #287888)

B – trumpa dešinioji vija (MD #287887)

Konvertavimas į plačią konfigūraciją iš vidutinės konfigūracijos:

Nuimkite sumontuotas vijas (A) nuo sraigės ir sumontuokite papildomus sraigės pirštus. Šiai konfigūracijai rekomenduojama naudoti iš viso 30 sraigės pirštų.

- Vijos nuėmimo instrukcijas žr. *Varžtais tvirtinamos vijos nuėmimas, p. 139.*
- Sraigės montavimo instrukcijas žr. *3.8.3 Tiekimo sraigės pirštų montavimas, p. 149.*
- Vijos nuėmimo instrukcijas žr. .
- Sraigės montavimo instrukcijas žr. .

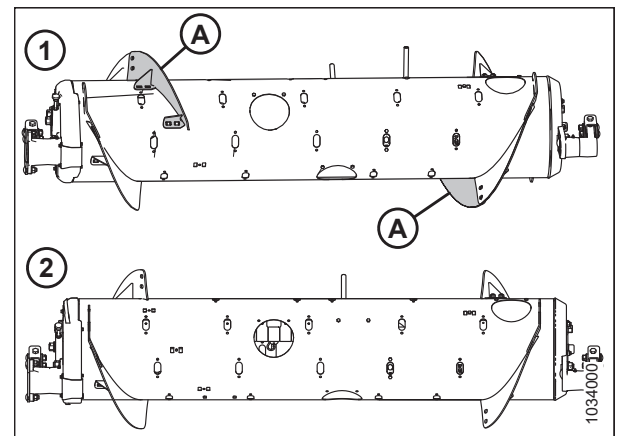

pav. 3.130: Sraigėjų konfigūracijos – vaizdas iš galo

1 – vidutinė konfigūracija

2 – plati konfigūracija

OPERACIJA

Konvertavimas į plačią konfigūraciją iš ypač plačios konfigūracijos:

Reikalingas vienos vijos rinkinys (MD #357233 ar B7344⁵⁶). Ant esamų privirintų vijų (A) reikės sumontuoti dvi trumpas vijas. Šiai konfigūracijai rekomenduojama naudoti iš viso 30 sraigės pirštų.

- Vijos montavimo instrukcijas žr. *Varžtais tvirtinamos vijos montavimas, p. 141*.
- Jei reikia nuimti sraigės pirštus, žr. *3.8.2 Tiekimo sraigės pirštų atjungimas, p. 147*.
- Vijos montavimo instrukcijas žr. .
- Jei reikia nuimti sraigės pirštus, žr. .

Konvertavimas į plačią konfigūraciją iš siauros ar ypač siauros konfigūracijos:

Reikalingas vienos vijos rinkinys (MD #357233 ar B7344⁵⁶). Ilgas esamas vijas (A)⁵⁷ reikės pakeisti trumpomis vijomis (B) ir sumontuoti papildomus sraigės pirštus. Šiai konfigūracijai rekomenduojama naudoti iš viso 30 sraigės pirštų.

- Vijų keitimo instrukcijas žr. *Varžtais tvirtinamos vijos nuėmimas, p. 139* ir *Varžtais tvirtinamos vijos montavimas, p. 141*.
- Sraigės montavimo instrukcijas žr. *3.8.3 Tiekimo sraigės pirštų montavimas, p. 149*.
- Vijų keitimo instrukcijas žr. ir .
- Sraigės montavimo instrukcijas žr. .

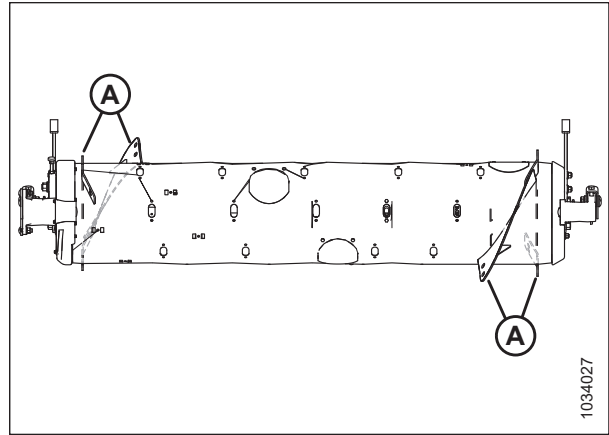

pav. 3.131: Ypač plati konfigūracija

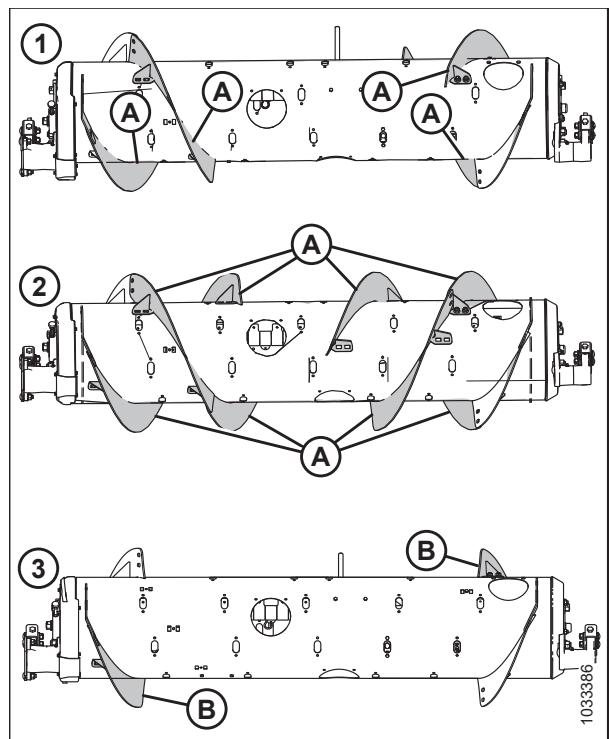

pav. 3.132: Sraigių konfigūracijos – vaizdas iš galo

1 – siaura konfigūracija

2 – ypač siaura konfigūracija

3 – plati konfigūracija

56. MD #357233 galima įsigyti tik per „MacDon Parts“. B7344 galima įsigyti tik per „Whole Goods“. Abiejuose rinkiniuose yra nusidėvėjimui atsparių vijų.

57. Sumontuotų ilgų vijų skaičius yra 4 arba 8 (atsižvelgiant į esamą konfigūraciją).

OPERACIJA

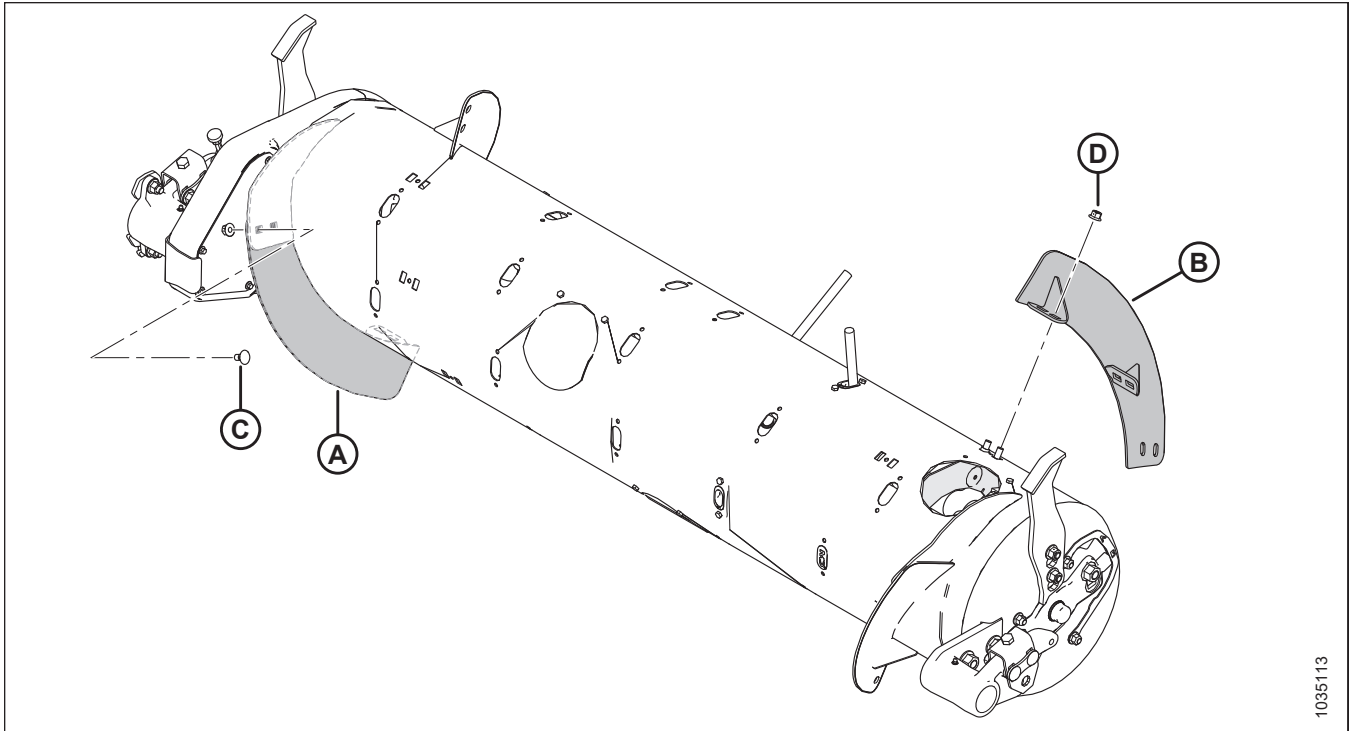

pav. 3.133: Plati konfigūracija

A – trumpa kairioji vija (MD #287888)

B – trumpa dešinioji vija (MD #287887)

C – M10 x 20 mm varžtas kvadratiniu kakleliu (MD #136178)

D – M10 centrinės fiksavimo jungės veržlė (MD #135799)

Ypač plati konfigūracija – sraigės vija

Ypač plačioje konfigūracijoje nenaudojamos varžtais tvirtinamos vijos. Javai stumiami tik gamykloje privirinta vija. Šiai konfigūracijai rekomenduojama naudoti iš viso 30 sraigės pirštų.

PASTABA:

Ši konfigūracija padidina kombainų su plačiu nuožulniosios kameros korpusu našumą esant tam tikromis javų kirtimo sąlygomis.

OPERACIJA

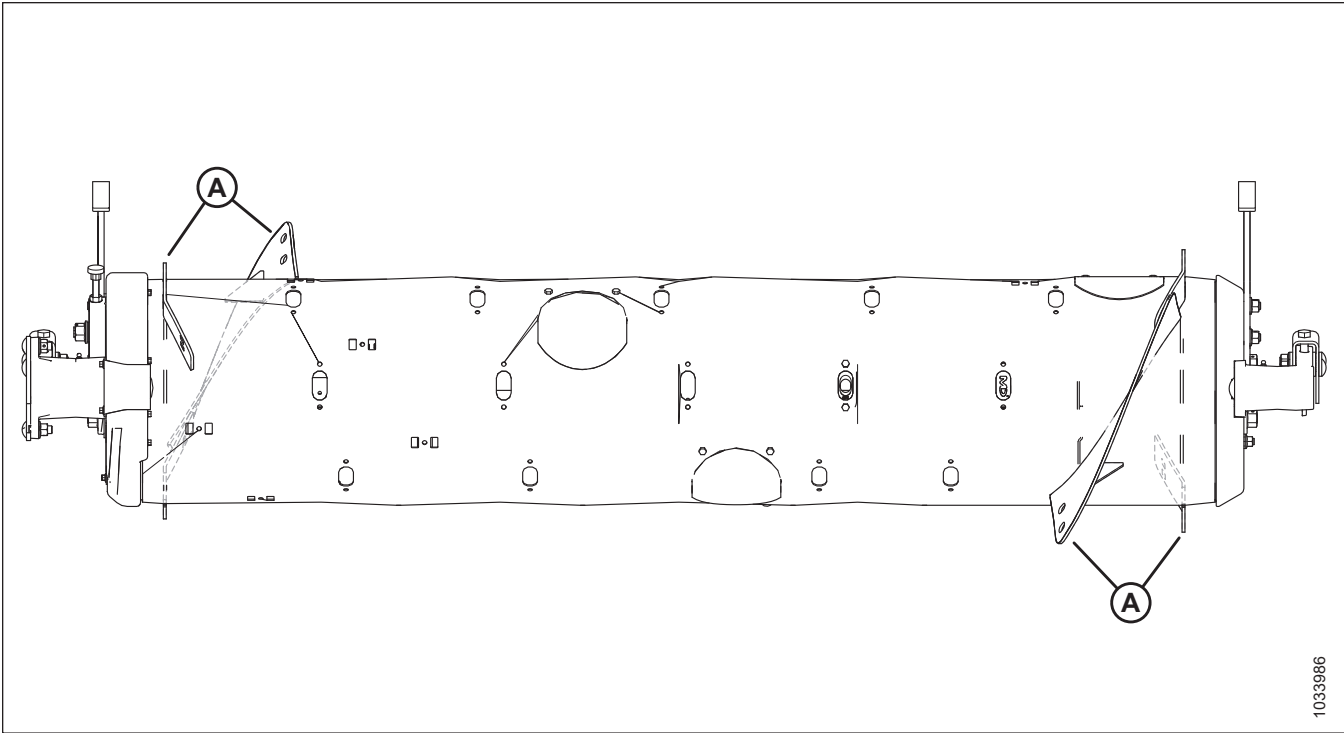

1033986

pav. 3.134: Ypač plati konfigūracija

A – Gamykloje privirinta vija

Konvertavimas į ypač plačią konfigūraciją:

Nuimkite visas esamas varžtais tvirtinamas vijas (A) nuo sraigės ir, jei reikia, sumontuokite papildomus sraigės pirštus. Šiai konfigūracijai rekomenduojama naudoti iš viso 30 sraigės pirštų.

- Vijos nuėmimo instrukcijas žr. [Varžtais tvirtinamos vijos nuėmimas, p. 139](#).
- Sraigės montavimo instrukcijas žr. [3.8.3 Tiekimo sraigės pirštų montavimas, p. 149](#).
- Vijos nuėmimo instrukcijas žr. .
- Sraigės montavimo instrukcijas žr. .

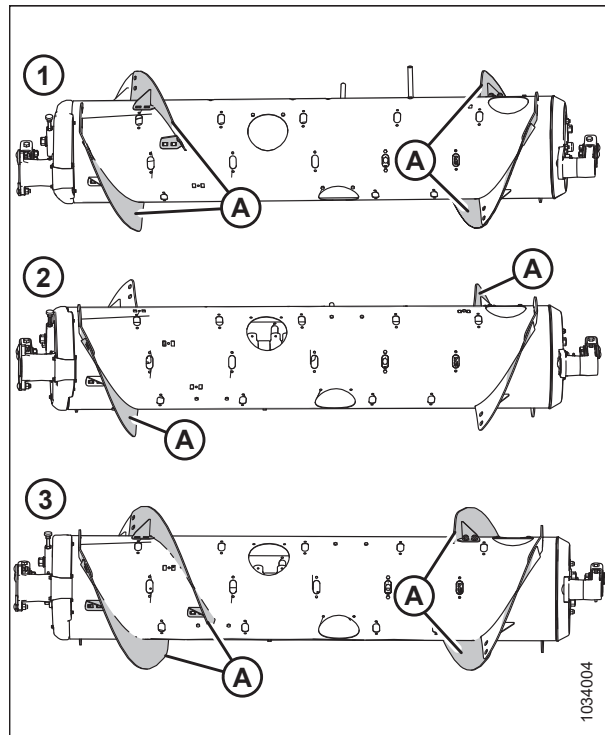

1034004

pav. 3.135: Sraigių konfigūracijos – vaizdas iš galo

1 – vidutinė konfigūracija

2 – plati konfigūracija

3 – siaura konfigūracija

OPERACIJA

Sraigės vija

Sraigės vijas ant FM200 galima sukongigūruoti pagal konkrečias derliaus nuėmimo sąlygas ir javų tipą.

Instrukcijas žr. *3.8.1 FM200 tiekimo sraigės našumo konfiguracijos, p. 122* pagal konkretaus kombaino / javų kirtimo sąlygų konfiguracijos.

Varžtais tvirtinamos vijos nuėmimas

Tiekimo sraigto vijas galima pritaikyti skirtingiems kombainams.

Prieš nuimdami varžtais tvirtinamą viją, įvertinkite, kiek ir kokio tipo vijų reikės. Daugiau informacijos apie skirtingas vijų konfiguracijos žr. *3.8.1 FM200 tiekimo sraigės našumo konfiguracijos, p. 122*.

Norėdami nuimti varžtais tvirtinamą viją, atlikite toliau nurodytus veiksmus.

1. Norėdami pagerinti prieigą prie tiekimo sraigės, nuimkite paviršiaus kopijavimo modulį nuo kombaino. Instrukcijas žr. pjaunamosios operatoriaus vadove arba techniniame vadove.
2. Sustabdykite variklį ir ištraukite uždegimo raktelį.
3. Pasukite sraigę, kiek reikia.

PASTABA:

Šios procedūros iliustracijose tiekimo sraigė dėl aiškumo pavaizduota atskirta nuo paviršiaus kopijavimo modulio. Procedūrą galima atlikti tiekimo sraigę sumontavus paviršiaus kopijavimo modulyje.

4. Atsukite varžtus (A) ir prieigos gaubtą (B). Šias dalis pasilikite, kad galėtumėte surinkti iš naujo. Jei reikia, nuimkite kelis prieigos gaubtus.

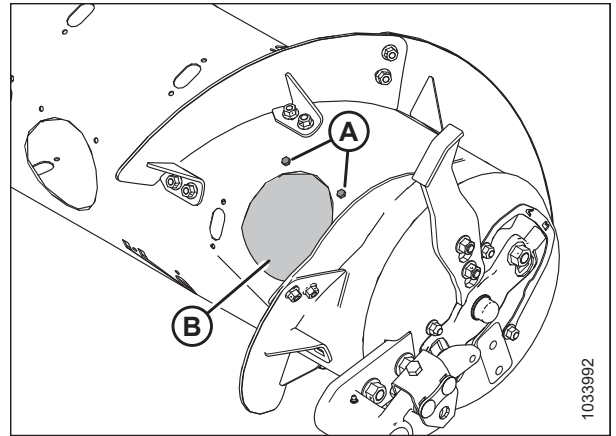

pav. 3.136: Sraigės prieigos gaubtas – dešinioji pusė

5. Atsukite varžtus ir veržles (B) ir nuimkite viją (A).

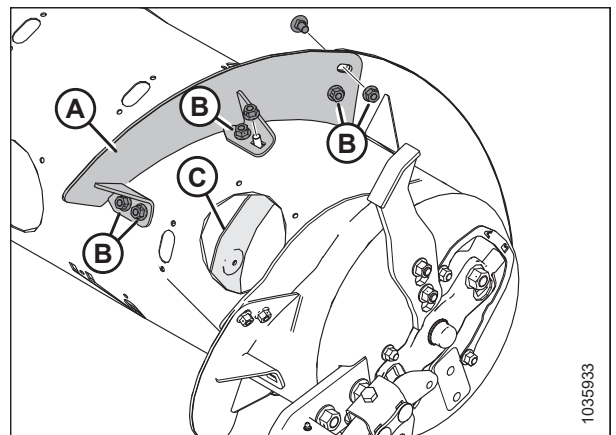

pav. 3.137: Trumpa vija – dešinioji pusė

OPERACIJA

PASTABA:

Iliustracijoje parodyta sumontuota ilga vija (A).

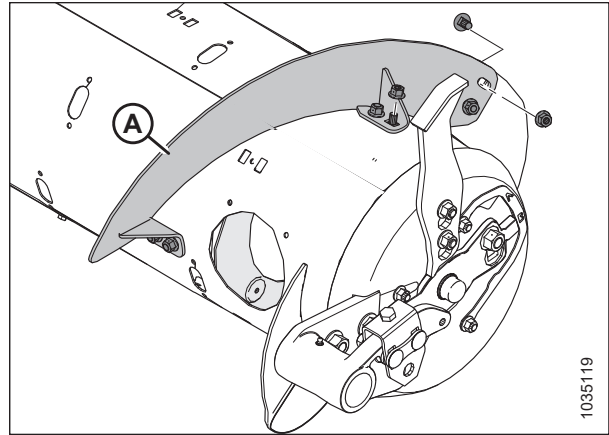

pav. 3.138: Ilga vija – dešinioji pusė

6. Kiekvienoje vietoje, iš kurios buvo nuimta vija, sumontuokite lizdinį kamštį (A) su M6 varžtu (B) ir atramine veržle (C). Tvirtinimo elementus priveržkite iki 9 Nm (7 lbf·ft [80 lbf·in]).

PASTABA:

Jei kaiščiai **NĖRA** nauji, prieš montuodami padenkite juos vidutinio stiprumo sriegių fiksatoriumi („Loctite® 243“ ar lygiaverčiu).

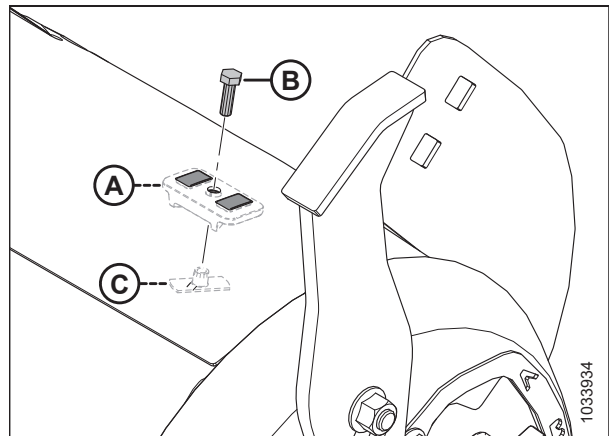

pav. 3.139: Angų kaiščių montavimas

7. Pakartokite veiksmus nuo 3, p. 139 iki 6, p. 140, kad nuimtumėte viją (A) kairėje sraigto pusėje.

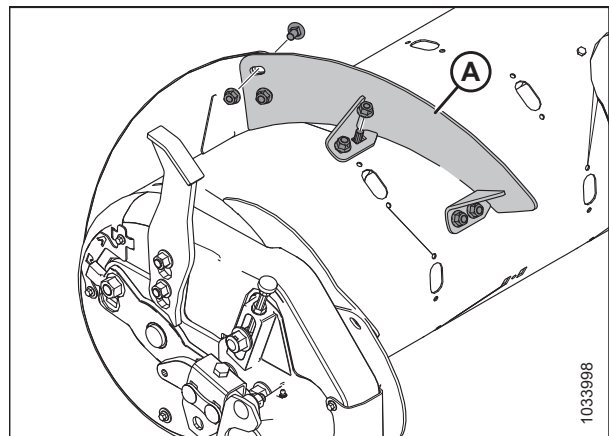

pav. 3.140: Trumpa vija – kairioji pusė

OPERACIJA

8. Vėl pritvirtinkite prieigos gaubtą (-us) (A) naudodami išsaugotus varžtus (B) ir privirtintas veržles sraigės viduje. Padenkite varžtus vidutinio stiprumo sriegių fiksatoriumi („Loctite® 243“ ar lygiaverčiu) ir priveržkite tvirtinimo elementus iki 9 Nm (7 lbf-ft [80 lbf-in]).

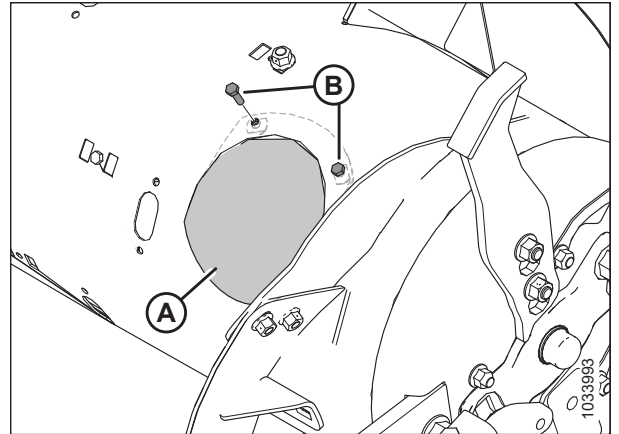

pav. 3.141: Prieigos gaubtas – dešinioji pusė

Varžtais tvirtinamos vijų montavimas

Tiekimo sraigė yra su atjungiamą vija, kurią galima pritaikyti skirtingiems kombainų modeliams.

Prieš montuodami varžtais tvirtinamą vija, įvertinkite, kiek ir kokio tipo vijų reikės. Daugiau informacijos apie skirtingas vijų konfigūracijas žr. [3.8.1 FM200 tiekimo sraigės našumo konfigūracijos, p. 122](#).

Norėdami varžtais priveržti tvirtinamą vija, atlikite toliau nurodytus veiksmus.

1. Norėdami pagerinti prieigą prie tiekimo sraigės, nuimkite paviršiaus kopijavimo modulį nuo kombaino. Instrukcijas žr. pjaunamosios operatoriaus vadove arba techniniame vadove.
2. Sustabdykite variklį ir ištraukite uždegimo raktelį.
3. Pasukite sraigę, kiek reikia.

PASTABA:

Šios procedūros iliustracijose tiekimo sraigė dėl aiškumo pavaizduota atskirta nuo paviršiaus kopijavimo modulio. Šią procedūrą galima atlikti tiekimo sraigę sumontavus paviršiaus kopijavimo modulyje.

4. Atsukite varžtus (A) ir prieigos gaubtą (B). Šias dalis pasilikite, kad galėtumėte surinkti iš naujo. Jei reikia, nuimkite kelis prieigos gaubtus.

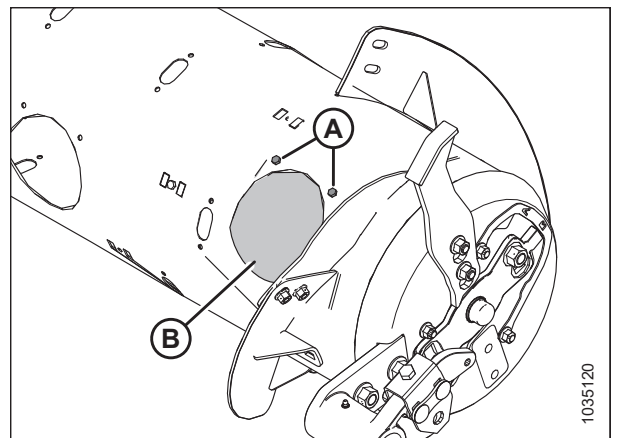

pav. 3.142: Sraigės prieigos gaubtas – dešinioji pusė

OPERACIJA

5. Sulygiuokite naują varžtą ant vijos (A), kad būtų galima nustatyti, kuriuos kaiščius iš vijos išimti. Nauja vija persidengia su gretimos vijos išorine puse.

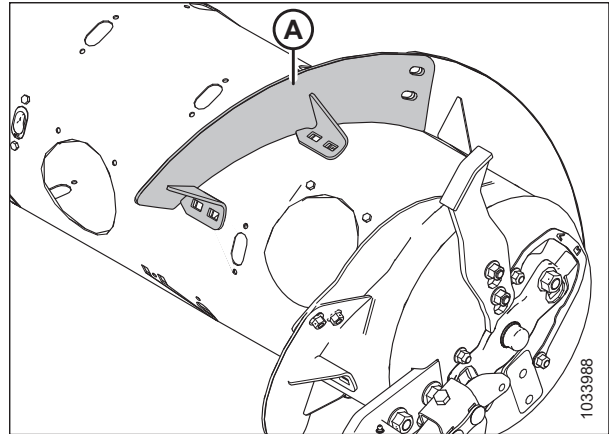

pav. 3.143: Dešinioji sraigės pusė

6. Išimkite reikiamą angos kaištį (-ius) (A).

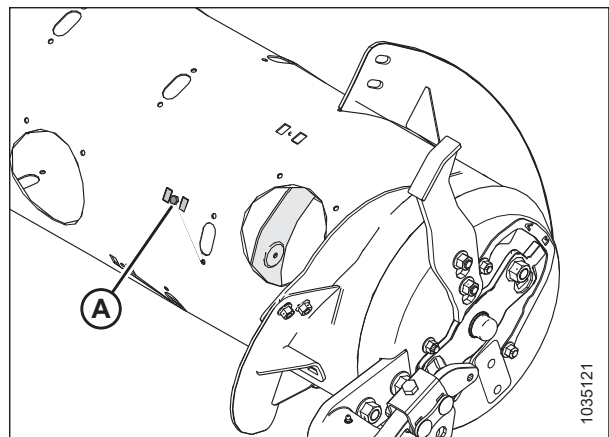

pav. 3.144: Dešinioji sraigės pusė

7. Sumontuokite viją (A) naudodami M10 x 20 mm varžtus kvadratinu kakleliu ir centrinės fiksavimo varžles (B) vietose.

SVARBU:

Varžtų galvutės turi būti sumontuotos sraigės viduje, kad nebūtų sugadinti vidiniai sraigės komponentai.

SVARBU:

Vijas vieną prie kitos tvirtinantys varžtai turi būti tvirtinami galvute vidinėje vijos (javų) pusėje.

8. Priveržkite šešias varžles ir varžtus iki 47 Nm (35 lbf·ft), kad pašalintumėte vijos nuokrypį. Tada juos priveržkite iki 61 Nm (45 lbf·ft).

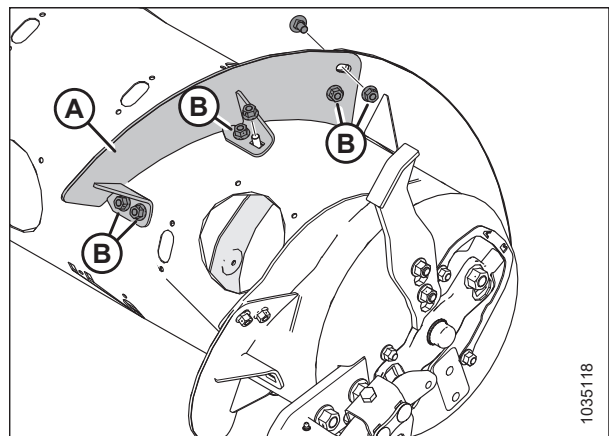

pav. 3.145: Trumpa vija – dešinioji pusė

OPERACIJA

PASTABA:

Iliustracijoje parodyta sumontuota ilga vija (A).

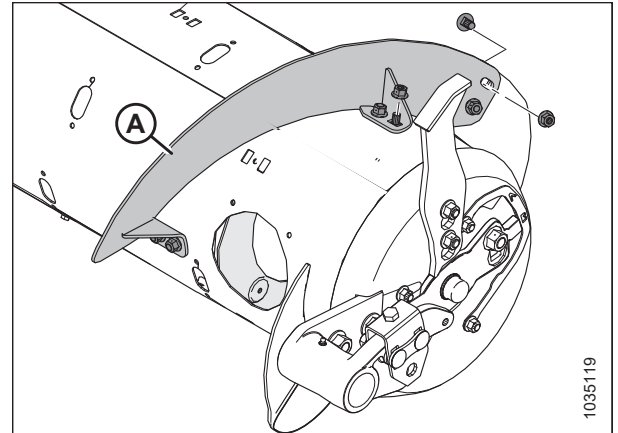

pav. 3.146: Ilga vija – dešinioji pusė

9. Pakartokite veiksmus nuo 3, p. 141 iki 8, p. 142, kad pritvirtintumėte viją (A) kairėje sraigto pusėje.

PASTABA:

Sriegis geriausiai veikia, kai nepaliekama tarpų. Jei norite, silikoniniu hermetiku užpildykite tarpus.

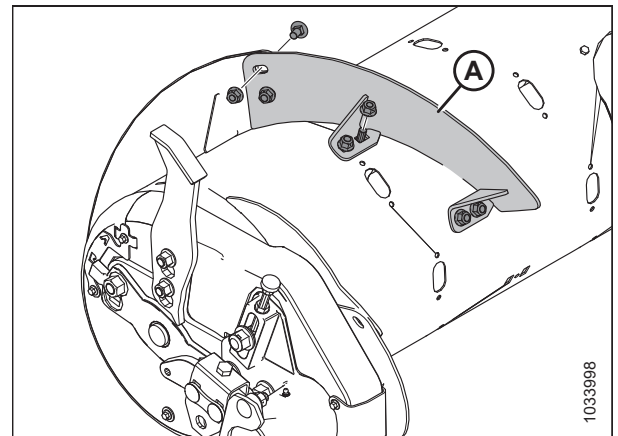

pav. 3.147: Trumpa vija – kairioji pusė

10. Vėl pritvirtinkite prieigos gaubtą (-us) (A) naudodami išsaugotus varžtus (B) ir privirintas veržles sraigės viduje. Padenkite varžtus vidutinio stiprumo sriegių fikساتoriumi („Loctite® 243“ ar lygiaverčiu) ir priveržkite tvirtinimo elementus iki 9 Nm (7 lbf·ft [80 lbf·in]).
11. Jeigu konvertuojate tiekimo sraigą į ypač siaurą konfigūraciją ir būtina gręžti, kad būtų galima sumontuoti likusią viją, pereikite prie *Papildomos varžtu tvirtinamos vijos montavimas – tik ypač siaura konfigūracija, p. 144.*

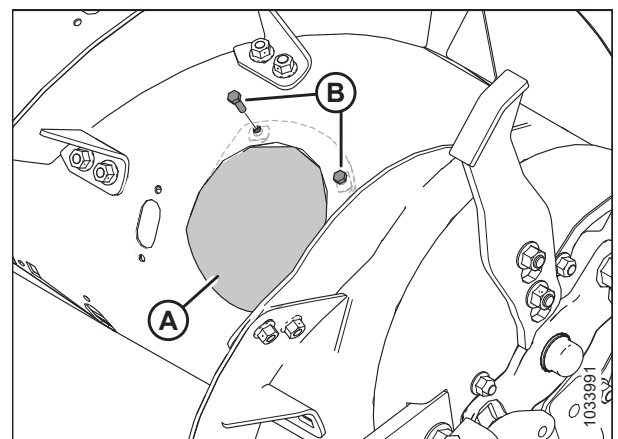

pav. 3.148: Prieigos gaubtas – dešinioji pusė

OPERACIJA

Papildomos varžtu tvirtinamos vijos montavimas – tik ypač siaura konfigūracija

Kai sraigtas konvertuojamas į ypač siaurą konfigūraciją, reikia gręžti, kad būtų galima sumontuoti papildomą viją.

PASTABA:

Atliekant šią procedūrą daroma prielaida, kad yra nustatyta siaura tiekimo sraigto konfigūracija (sumontuotos 4 ilgos vijos [A]).

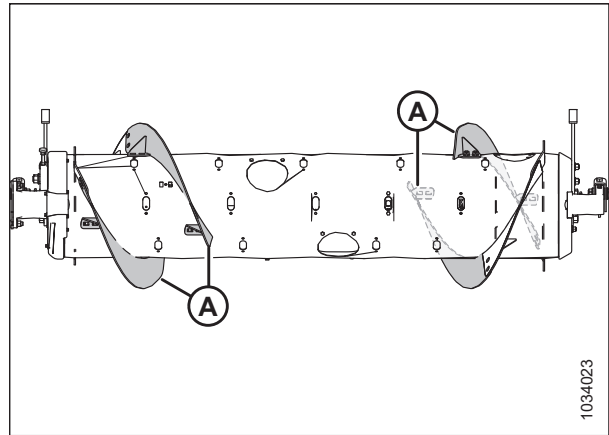

pav. 3.149: Siaura konfigūracija

Norėdami sumontuoti keturias papildomas ilgas vijas ypač siaurai konfigūracijai, atlikite nurodytus veiksmus:

1. Norėdami pagerinti prieigą prie tiekimo sraigės, nuimkite paviršiaus kopijavimo modulį nuo kombaino. Instrukcijas žr. pjaunamosios operatoriaus vadove arba techniniame vadove.
2. Sustabdykite variklį ir ištraukite uždegimo raktelį.
3. Pasukite sraigę, kiek reikia.

PASTABA:

Šios procedūros iliustracijose tiekimo sraigė dėl aiškumo pavaizduota atskirta nuo paviršiaus kopijavimo modulio. Šią procedūrą galima atlikti tiekimo sraigę sumontavus paviršiaus kopijavimo modulyje.

4. Kaip pavaizduota, sraigės kairėje pusėje uždėkite naują viją (A), kad ji būtų esamos vijos (B) išorinėje pusėje.
5. Pažymėkite angų vietas (C) ant sumontuotos vijos (B).
6. Nuimkite prieigos gaubtą, esantį arčiausiai sumontuotos vijos (B). Pasilikite techninę įrangą, kad galėtumėte iš naujo surinkti.
7. Nuimkite jau sumontuotą varžtu tvirtinamą viją (B) nuo sraigės. Pasilikite techninę įrangą, kad galėtumėte iš naujo surinkti.

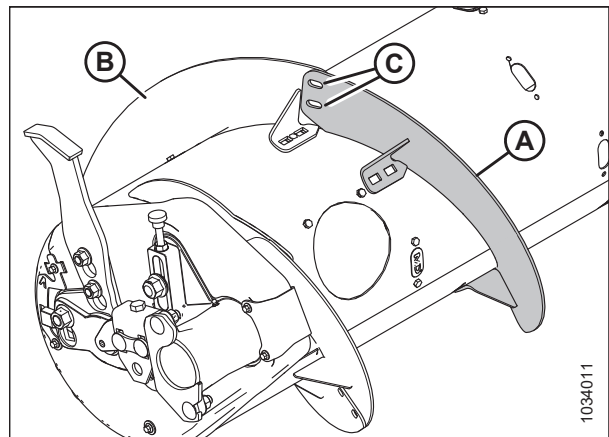

pav. 3.150: Kairioji sraigės pusė

OPERACIJA

8. Išgręžkite dvi 11 mm (7/16 in) angas ant esamos vijos (A) vietose, kurias pažymėjote atlikdami 5, p. 144 veiksmą.
9. Iš naujo sumontuokite varžtais tvirtinamą viją.

SVARBU:

Įsitinkite, kad varžtų kvadratinio kakliuku galvutės būtų sraigto viduje, kad nebūtų sugadinti vidiniai komponentai.

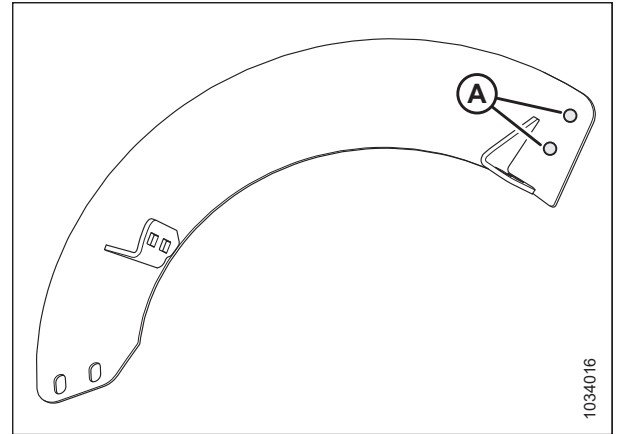

pav. 3.151: Gręžimo vietos

10. Uždėkite naują viją (A) ant sraigės, montavimas vijos (B) išorinėje pusėje.
11. Pritvirtinkite naują viją dviem M10 x 20 mm varžtais sferine galvute (MD #135723) ir centrinėmis fiksavimo veržlėmis (C) (MD #135799).

SVARBU:

Patikrinkite, ar varžtų galvutės yra vidinėje (derliaus pusėje), o veržlės yra naujos vijos išorinėje pusėje.

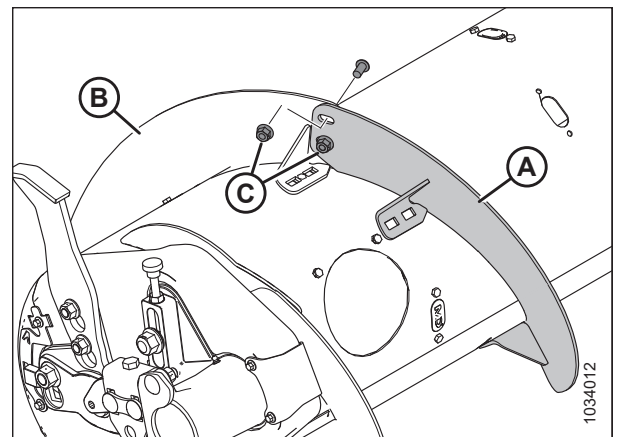

pav. 3.152: Kairioji sraigės pusė

12. Ištempkite naują viją (A), kad tilptų ant sraigės vamzdžio, kaip pavaizduota. Naudokite angas ant naujos vijos, kad tinkamai ištemptumėte sraigės vamzdį.

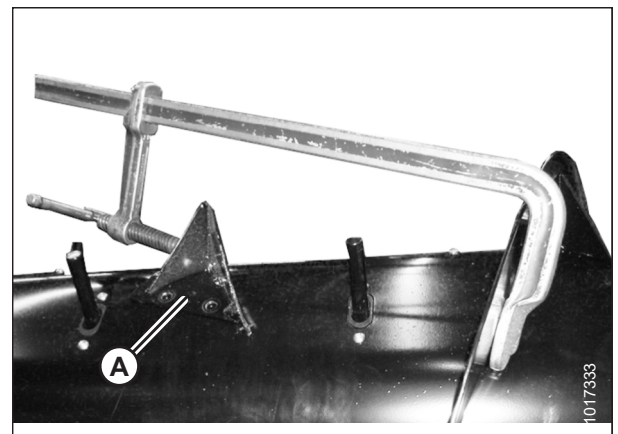

pav. 3.153: Ašies kryptimi ištempta vija

OPERACIJA

13. Pažymėkite keturias angų vietas (A) ant naujos vijos ir išgręžkite 11 mm (7/16 in) angas sraigės vamzdyje.

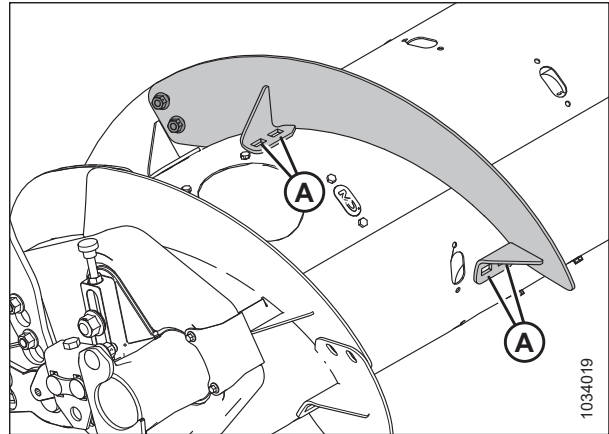

pav. 3.154: Vija kairėje sraigės pusėje

14. Nuimkite artimiausią prieigos gaubtą (-us) (B). Išsaugokite kaištį, kad galėtumėte vėl sumontuoti.
15. Pritvirtinkite naują viją prie sraigės ties išgręžtomis angomis (A) naudodami keturis varžtus šešiabriaune galvute M10 x 20 mm varžtus šešiabriaune galvute (MD #152655) ir centrines fiksavimo veržles (MD #135799).
16. Pakartokite veiksmus nuo 3, p. 144 iki 15, p. 146 prie kitos vijos kairėje sraigės pusėje.
17. Pakartokite veiksmus nuo 3, p. 144 iki 15, p. 146 prie abiejų vijų dešinėje sraigės pusėje.
18. Priveržkite visas vijos veržles ir varžtus iki 47 Nm (35 lbf·ft), kad vija nebūtų nukrypusi. Tada vėl priveržkite veržles ir varžtus iki 61 Nm (45 lbf·ft).

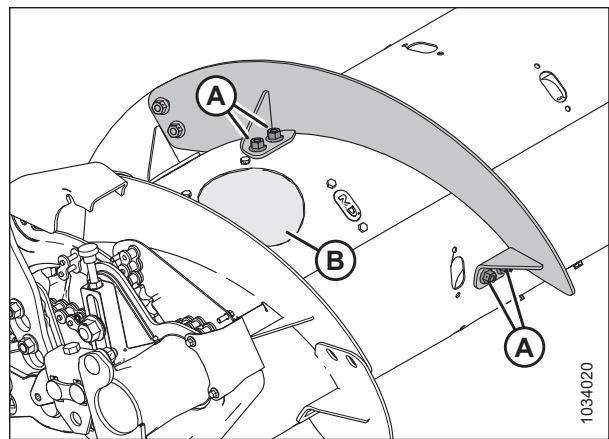

pav. 3.155: Kairioji sraigės pusė

PASTABA:

Vijos geriausiai veikia, kai tarp vijų ir sraigės būgno nėra tarpų. Jei norite, silikoniniu hermetiku užpildykite tarpus.

19. Pritvirtinkite ar nuimkite sraigės pirštus pagal poreikį, kad būtų optimaliai tiekama į kombainą atsižvelgiant į kirtimo sąlygas. Instrukcijas žr. 3.8.2 Tiekimo sraigės pirštų atjungimas, p. 147 arba 3.8.3 Tiekimo sraigės pirštų montavimas, p. 149.
20. Jei sraigės pirštų nepridedate ir nenuimate, vėl uždėkite visus prieigos gaubtus. Išsaugotus varžtus padenkite vidutinio stiprumo sriegių fiksatoriumi („Loctite“ 243“ arba lygiaverčiu) ir tada varžtais pritvirtinkite sraigės gaubtus. Varžtus priveržkite iki 9 Nm (7 lbf·ft [80 lbf·in]).

3.8.2 Tiekimo sraigės pirštų atjungimas

Javai į nuožulniąją kamerą tiekiami tiekimo sraigės pirštais. Pirštų skaičius skirtingų modelių kombainuose skiriasi.

PAVOJUS

Įsitikinkite, kad teritorijoje nėra pašalinių asmenų.

ĮSPĖJIMAS

Norėdami išvengti sužalojimų nukritus pakeltiems lenktuvams, visada įjunkite apsaugines lenktuvų atramas prieš atlikdami bet kokius darbus po pakeltais lenktuvais.

SVARBU:

Nuimkite sraigės pirštus nuo tiekimo sraigės dirbkite iš išorės į vidų. Patikrinkite, ar abiejose sraigės pusėse yra vienodas pirštų skaičius.

PASTABA:

Šios procedūros iliustracijose pavaizduoti **VIENTISI** pirštai (A). **TUŠČIAVIDURIAI** pirštai (B) atrodo panašiai, bet nebeparduodami. Jei ant tiekimo sraigės sumontuoti tuščiaviduriai pirštai arba turite papildomų tuščiavidurių pirštų, galite juos naudoti. Jiems pasibaigus, pakeiskite tuščiavidurius pirštus ir jų kreipiklius vientisais pirštais ir vientisų pirštų kreipikliais. Toliau pateikiami rinkiniai yra tiekimo sraigės vientisų pirštų rinkiniai ir skirti naudoti toliau nurodytais atvejais.

- Rinkinyje MAC337152 yra vienas vientisas tiekimo sraigės pirštas ir piršto kreipiklis. Naudokite šį rinkinį atskiriems sugadintiems vientisiesiems pirštams pakeisti.
- Rinkinyje MAC337507 yra 31 vientisas pirštas ir pirštų kreipikliai. Naudokite šį rinkinį pakeisdami visus tiekimo sraigės tuščiavidurius pirštus, kai nustatoma plati arba ypač plati tiekimo sistemos konfigūracija.
- Rinkinyje MAC337508 yra 23 vientisi pirštai ir pirštų kreipikliai. Naudokite šį rinkinį pakeisdami visus tiekimo sraigės tuščiavidurius pirštus, kai nustatoma ypač siaura, siaura ar vidutinė tiekimo sistemos konfigūracija.

Tiekimo sraigės nuo 2021 m. ir naujesnių modelių yra gaminamos su vientisais pirštais.

SVARBU:

Vientisi pirštai nesuderinami su tuščiaviduriais pirštų kreipikliais. **NENAUDOKITE** vientisų pirštų su tuščiaviduriais pirštų kreipikliais. Jei keičiate pirštus, turite pakeisti ir susijusius kreipiklius.

1. Užveskite variklį. Instrukcijas žr. kombaino operatoriaus vadove.
2. Iki galo pakelkite lenktuvus.
3. Sustabdykite variklį ir ištraukite uždegimo raktelį.
4. Įjunkite apsaugines lenktuvų atramas. Instrukcijas žr. *Lenktuvų saugos atramų įjungimas*, p. 43pjaunamosios operatoriaus vadove.

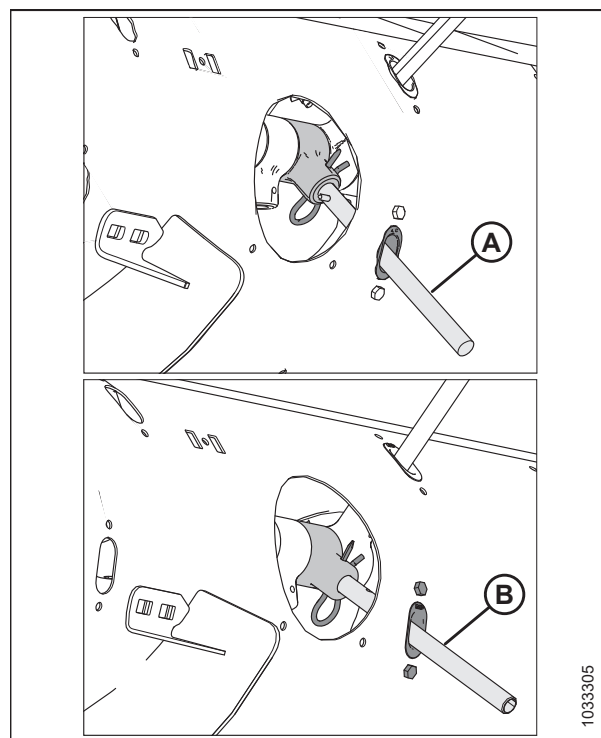

pav. 3.156: Vientisas ir tuščiaviduris pirštas

OPERACIJA

5. Nuimkite varžtus (A) ir prieigos gaubtą (B), esančius arčiausiai nuimamo piršto. Išsaugokite tvirtinimo elementus, kad vėl sumontuotumėte.

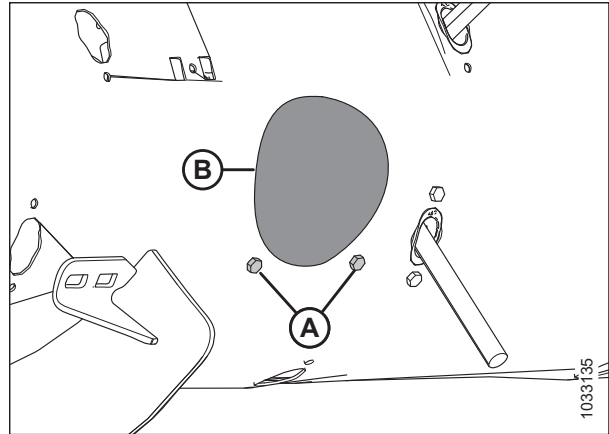

pav. 3.157: Sraigės prieigos angos gaubtas – pavaizduotas vientisas pirštas, tuščiaiduris pirštas yra panašus

6. Nuimkite sraigės pirštus, kaip nurodyta toliau:
 - a. Atjunkite smeigtuką (A).
 - b. Ištraukite pirštą (B) iš piršto laikiklio (C).
 - c. **Vientisi pirštai.** Prastumkite pirštą (B) pro kreipklį (D) į būgną.
 - d. Ištraukite pirštą iš būgno prieigos angos.
 - e. **Tuščiaiduriai pirštai.** Ištraukite pirštą (B) iš kreipiklio (D).

PASTABA:

Jei sraigės pirštas sulūžęs, pašalinkite likučius iš laikiklio (C) ir būgno vidaus.

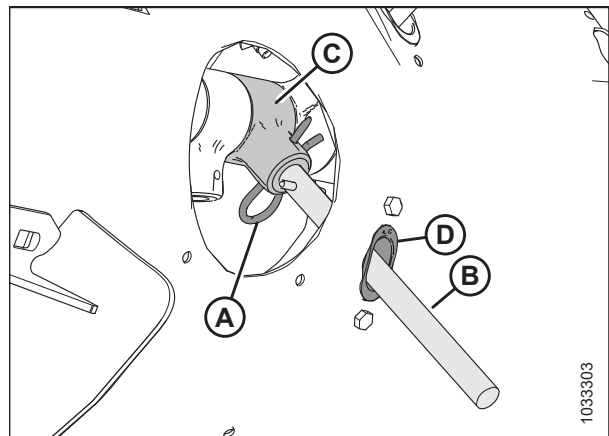

pav. 3.158: Sraigės pirštas – pavaizduotas vientisas pirštas, tuščiaiduris pirštas yra panašus

7. Nuimkite ir išsaugokite du varžtus (A) ir atramines veržles (nepavaizduota), kuriais prie sraigės tvirtinamas piršto kreipiklis (B).
8. Atjunkite kreipklį (B).

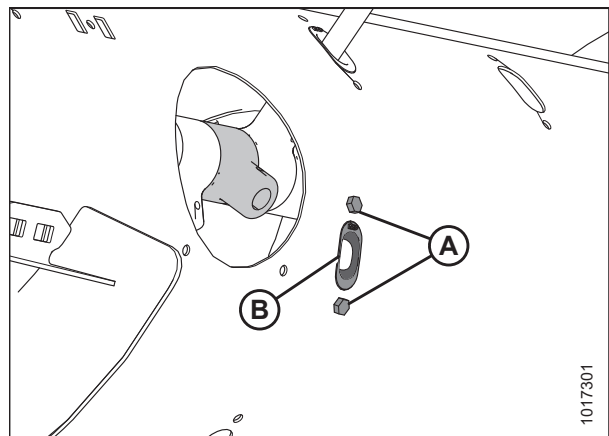

pav. 3.159: Sraigės piršto anga

OPERACIJA

- Įstatykite kaištį (A) (MD #187137) į angą pro sraigės vidų. Pritvirtinkite kaištį dviem M6 varžtais šešiabriaune galvute (B) (MD #252703) ir atraminėmis veržlėmis (MD #197263). Tvirtinimo elementus priveržkite iki 9 Nm (7 lbf-ft [80 lbf-in]).

PASTABA:

Varžtai (B) pristatomi šiek tiek sutepus sriegių fiksatoriumi, kuris išėmus varžtus nusidėvi. Jei pakartotinai montuojate varžtus (B), prieš iš naujo įstatydami varžtus sutepkite vidutinio stiprumo sriegių fiksatoriumi („Loctite® 243“ ar lygiaverčiu).

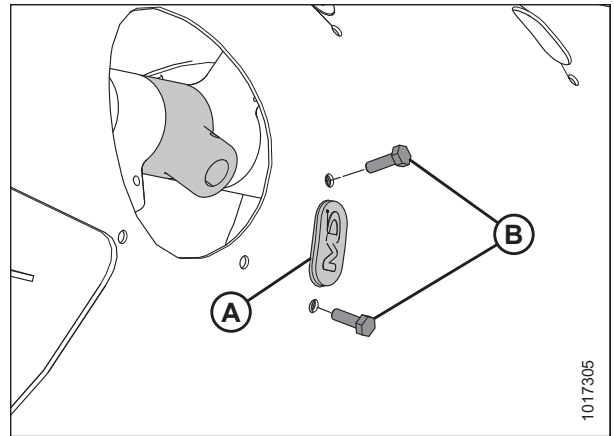

pav. 3.160: Kaištis

- Pritvirtinkite prieigos gaubtą (B) varžtais (A). Varžtus priveržkite iki 9 Nm (7 lbf-ft [80 lbf-in]).

PASTABA:

Varžtai (A) pristatomi šiek tiek sutepus sriegių fiksatoriumi, kuris išėmus varžtus nusidėvi. Jei pakartotinai montuojate varžtus (A), prieš iš naujo įstatydami varžtus sutepkite vidutinio stiprumo sriegių fiksatoriumi („Loctite® 243“ ar lygiaverčiu).

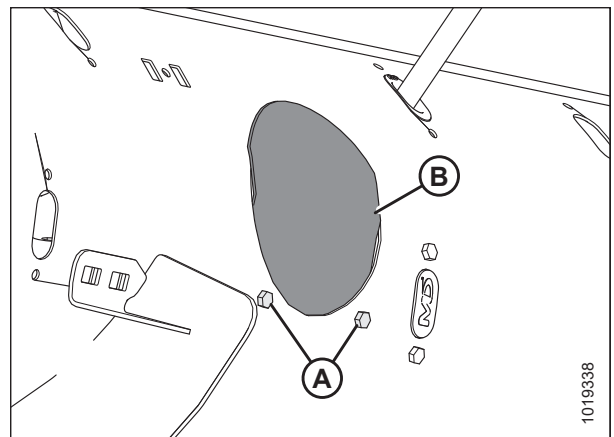

pav. 3.161: Sraigės prieigos angos gaubtas

3.8.3 Tiekimo sraigės pirštų montavimas

Javai į nuožulniąją kamerą tiekiami tiekimo sraigės pirštais. Pirštų skaičius skirtingų modelių kombainuose skiriasi.

PAVOJUS

Įsitikinkite, kad teritorijoje nėra pašalinių asmenų.

ĮSPĖJIMAS

Norėdami išvengti sužalojimų nukritus pakeltiems lenktuvams, visada įjunkite apsaugines lenktuvų atramas prieš atlikdami bet kokius darbus po pakeltais lenktuvais.

SVARBU:

Įsitikinkite, kad abiejose sraigės pusėse yra vienodas sraigės pirštų skaičius.

PASTABA:

Ne visos šioje procedūroje nurodytos dalys yra pateikiamos šiame rinkinyje. Atsižvelgiant į pradinę tiekimo sraigės konfigūraciją, gali reikėti užsakyti papildomų dalių. Žr. 3.8.1 FM200 tiekimo sraigės našumo konfigūracijos, p. 122, kad sužinotumėte, kokios dalys komplektuojamos.

OPERACIJA

PASTABA:

Šios procedūros iliustracijose pavaizduoti **VIENTISI** pirštai (A). **TUŠČIAVIDURIAI** pirštai (B) atrodo panašiai, bet nebeparduodami. Jei ant tiekimo sraigės sumontuoti tuščiaviduriai pirštai arba turite papildomų tuščiavidurių pirštų, galite juos naudoti. Jiems pasibaigus, pakeiskite tuščiavidurius pirštus ir jų kreipiklius vientisais pirštais ir vientisų pirštų kreipikliais. Toliau pateikiami rinkiniai yra tiekimo sraigės vientisų pirštų rinkiniai ir skirti naudoti toliau nurodytais atvejais.

- Rinkinyje MAC337152 yra vienas vientisas tiekimo sraigės pirštas ir piršto kreipiklis. Naudokite šį rinkinį atskiriems sugadintiems vientisiesiems pirštams pakeisti.
- Rinkinyje MAC337507 yra 31 vientisas pirštas ir pirštų kreipikliai. Naudokite šį rinkinį pakeisdami visus tiekimo sraigės tuščiavidurius pirštus, kai nustatoma plati arba ypač plati tiekimo sistemos konfigūracija.
- Rinkinyje MAC337508 yra 23 vientisi pirštai ir pirštų kreipikliai. Naudokite šį rinkinį pakeisdami visus tiekimo sraigės tuščiavidurius pirštus, kai nustatoma ypač siaura, siaura ar vidutinė tiekimo sistemos konfigūracija.

Tiekimo sraigės nuo 2021 m. ir naujesnių modelių yra gaminamos su vientisais pirštais.

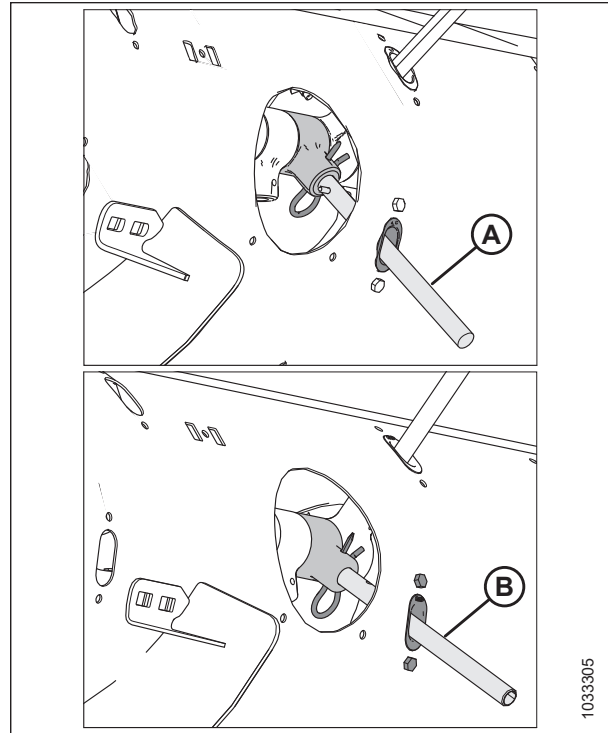

pav. 3.162: Vientisas ir tuščiaviduris pirštas

SVARBU:

Vientisi pirštai nesuderinami su tuščiaviduriais pirštų kreipikliais. **NENAUDOKITE** vientisų pirštų su tuščiaviduriais pirštų kreipikliais. Jei keičiate pirštus, turite pakeisti ir susijusius kreipiklius.

1. Iki galo pakelkite lenktuvus.
2. Sustabdykite variklį ir ištraukite uždegimo raktelį.
3. Įjunkite apsaugines lenktuvų atramas. Instrukcijas žr. [Lenktuvų saugos atramų įjungimas, p. 43](#) pjaunamosios operatoriaus vadove.
4. Nuimkite varžtus (A) ir prieigos gaubtą (B), esančius arčiausiai nuimamo piršto. Išsaugokite detales, kad galėtumėte vėl sumontuoti.

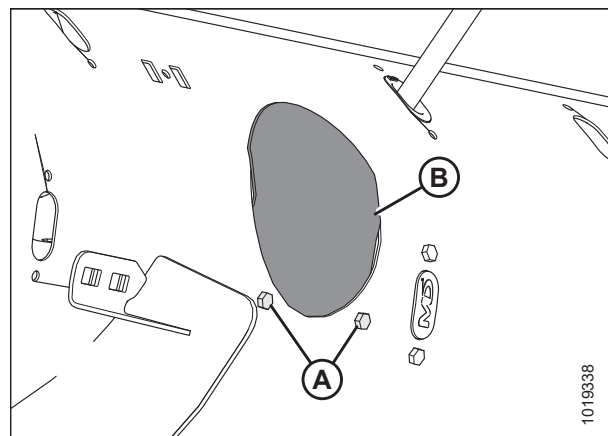

pav. 3.163: Sraigės prieigos angos gaubtas

OPERACIJA

5. Jei keičiate esamą sraigės pirštą, žr. 6, p. 151, priešingu atveju, pereikite prie veiksmo 11, p. 151, kur pateikiamos naujų sraigės pirštų tvirtinimo instrukcijos.
6. Atjunkite pirštą toliau nurodytu būdu.
 1. Atjunkite smeigtuką (A). Ištraukite pirštą (B) iš piršto laikiklio (C).
 2. **Vientisi pirštai.** Prastumkite pirštą (B) pro kreipiklį (D) į būgną. Ištraukite pirštą iš būgno prieigos angos.
 3. **Tuščiaaviduriai pirštai.** Ištraukite pirštą (B) iš kreipiklio (D).

PASTABA:

Jei pirštas sulaužytas, pašalinkite likučius iš laikiklio (C) ir būgno vidaus.

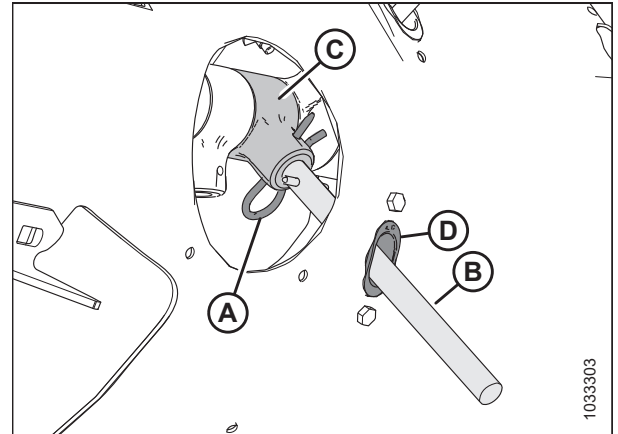

pav. 3.164: Sraigės pirštas – pavaizduotas vientisasis pirštas, tuščiaaviduris pirštas yra panašus

7. Atjunkite nuo kreipiklio (B) ir išsaugokite du varžtus (A) ir atramines veržles (nepavaizduota). Atjunkite kreipiklį (B).
8. Įstatykite kreipiklį (B) pro sraigės vidinę pusę ir pritvirtinkite varžtais (A) ir atraminėmis veržlėmis (nepavaizduota).

SVARBU:

Keisdami vientisą pirštą, visada sumontuokite naują kreipiklį.

PASTABA:

Varžtai (A) pristatomi šiek tiek sutepus sriegių fiksatoriumi, kuris išėmus varžtus nusidėvi. Jei pakartotinai montuojate varžtus (A), prieš įstatydami vėl sutepkite vidutinio stiprumo sriegių fiksatoriumi („Loctite® 243“ ar lygiaverčiu).

9. Varžtus (A) priveržkite iki 9 Nm (7 lbf·ft [80 lbf-in]).
10. Pereikite prie veiksmo 14, p. 152.
11. Atjunkite du varžtus (B), atramines veržles (nepavaizduota) ir kaištį (A).

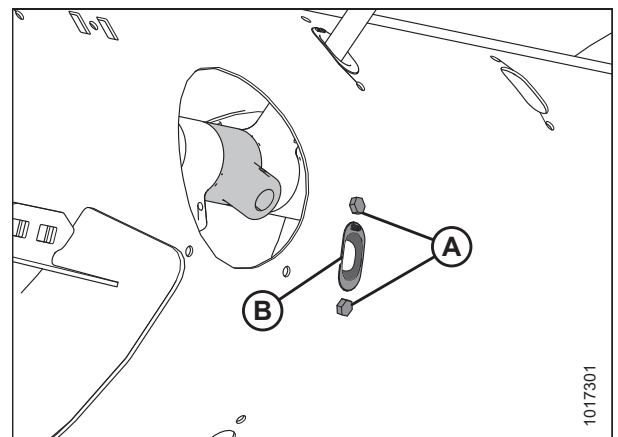

pav. 3.165: Sraigės piršto anga

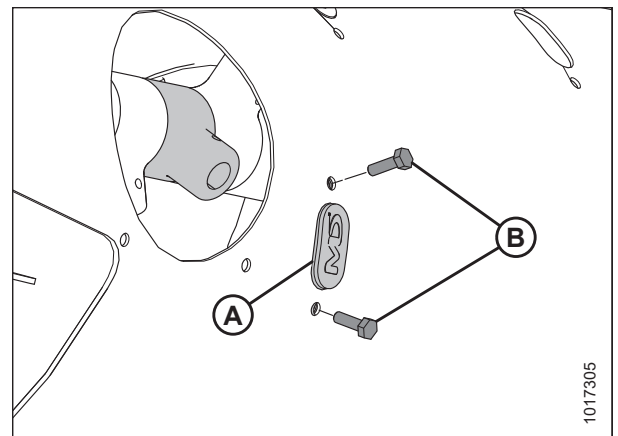

pav. 3.166: Sraigės piršto anga

OPERACIJA

12. Įstatykite kreipiklį (B) pro sraigės vidinę pusę ir pritvirtinkite varžtais (A) ir atraminėmis veržlėmis (nepavaizduota).

SVARBU:

Keisdami vientisą pirštą, visada sumontuokite naują kreipiklį.

PASTABA:

Varžtai (A) pristatomi šiek tiek sutepus sriegių fiksatoriumi, kuris išėmus varžtus nusidėvi. Jei pakartotinai naudojate varžtus (A), prieš montuodami sriegius užtepkite vidutinio stiprumo sriegių fiksatoriumi („Loctite® 243“ arba lygiaverčiu).

13. Varžtus (A) priveržkite iki 9 Nm (7 lbf·ft [80 lbf·in]).

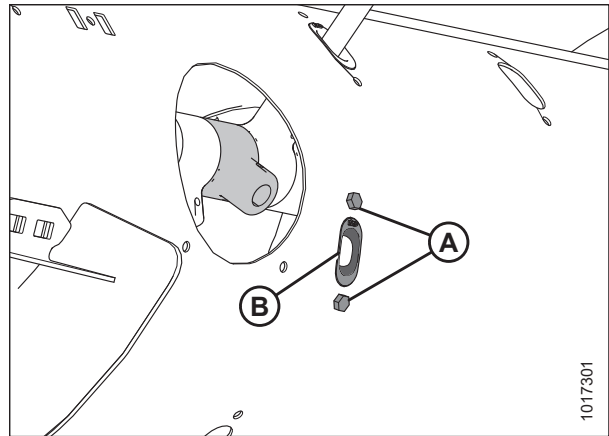

pav. 3.167: Sraigės piršto anga

14. Įstatykite sraigės pirštą (A) būgno viduje. Įstatykite vieną sraigės piršto (A) galą pro kreipiklio (B) apačią, o kitą piršto galą įstatykite piršto galo į laikiklį (C).

15. Pritvirtinkite pirštą įstatydami smeigtuką (D) į laikiklį. Patikrinkite, ar suapvalintas („S“ formos) smeigtuko galas atsuktas į sraigės grandinės pavaros pusę. Patikrinkite, ar uždaras smeigtuko galas atsuktas sraigės priekinės sukimo eigos kryptimi.

SVARBU:

Nustatykite smeigtuko padėtį, kaip aprašyta šiame veiksmo, kad smeigtukas darbo metu neiškristų. Pametęs pirštus, pjaunamoji gali netinkamai tiekti javus į kombainą. Be to, į būgną įkritę pirštai gali apgadinti vidinius sraigės komponentus.

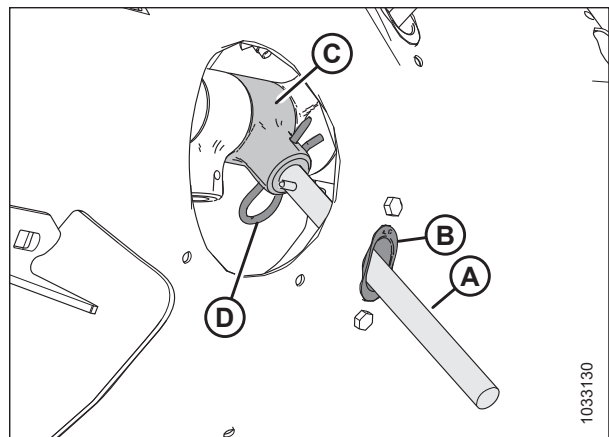

pav. 3.168: Sraigės pirštas – pavaizduotas vientisas pirštas, tuščiaaviduris pirštas yra panašus

16. Pritvirtinkite prieigos gaubtą (B) varžtais (A). Varžtus priveržkite iki 9 Nm (7 lbf·ft [80 lbf·in]).

PASTABA:

Varžtai (A) pristatomi šiek tiek sutepus sriegių fiksatoriumi, kuris išėmus varžtus nusidėvi. Jei pakartotinai naudojate varžtus (A), prieš montuodami sriegius užtepkite vidutinio stiprumo sriegių fiksatoriumi („Loctite® 243“ arba lygiaverčiu).

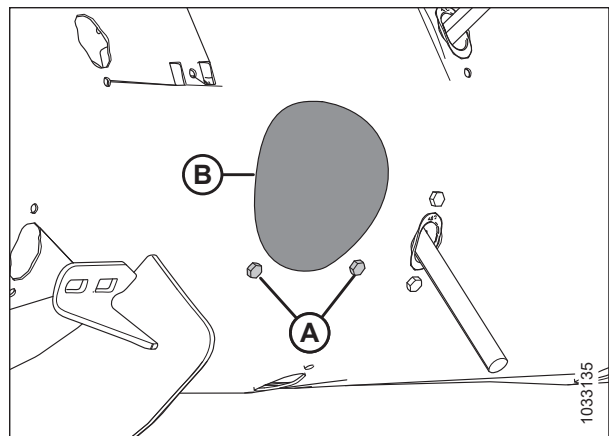

pav. 3.169: Sraigės prieigos angos gaubtas – pavaizduotas vientisas pirštas, tuščiaaviduris pirštas yra panašus

3.8.4 Sraigės padėties nustatymas

Yra dvi sraigės padėties nuostatos: paviršiaus kopijavimo ir fiksuota. Gamykloje nustatoma paviršiaus kopijavimo padėtis, rekomenduojama daugeliui pasėlių sąlygų.

Sraigės paviršiaus kopijavimo reguliavimo svertai (A) yra paviršiaus kopijavimo modulyje apačioje kairėje ir dešinėje.

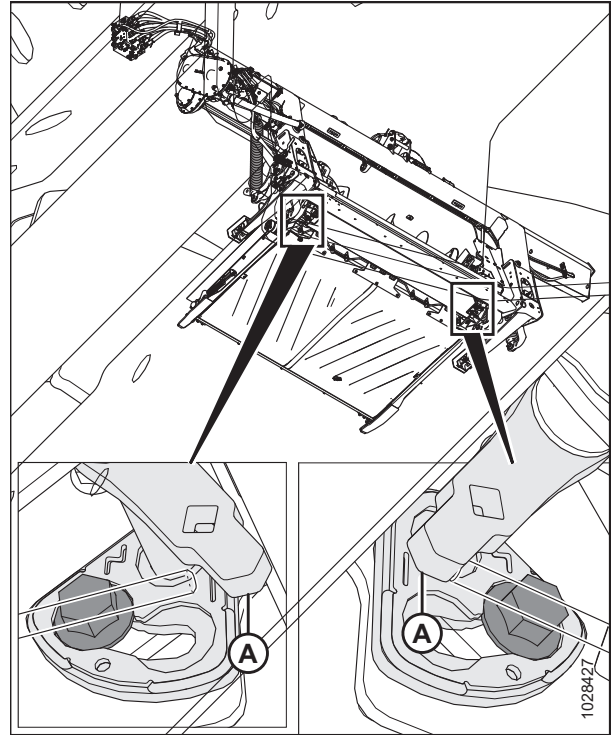

pav. 3.170: Sraigės paviršiaus kopijavimo reguliavimo svertai

Jei varžtas (A) yra šalia paviršiaus kopijavimo simbolio (B), sraigė yra paviršiaus kopijavimo padėtyje. Jei varžtas (A) yra šalia fiksuoto simbolio (C), sraigė yra fiksuotoje padėtyje.

⚠ DĖMESIO

Įsitikinkite, kad kairieji ir dešinieji skliaustai yra toje pačioje padėtyje; du varžtai (A) turi būti toje pačioje vietoje, kad veikiant nebūtų pažeista mašina.

⚠ PAVOJUS

Kad išvengtumėte sunkių ar mirtinų kūno sužalojimų dėl netikėto paleidimo ar pakeltos mašinos kritimo, prieš atlikdami bet kokius darbus po pjaunamąją visada sustabdykite variklį, ištraukite raktelį ir užfiksuokite apsaugines atramas.

⚠ PAVOJUS

Įsitikinkite, kad teritorijoje nėra pašalinių asmenų.

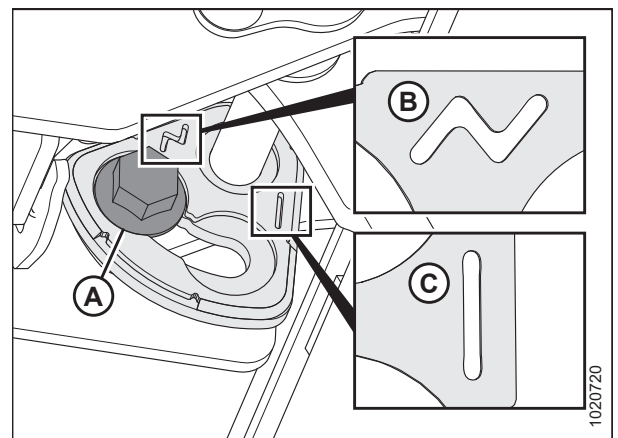

pav. 3.171: Sraigės paviršiaus kopijavimo pozicijos

OPERACIJA

Norėdami nustatyti sraigės padėtį, atlikite šiuos veiksmus:

1. Iki galo pakelkite pjaunamąją.
2. Užfiksuokite pjaunamosios apsaugines atramas. Instrukcijas žr. kombaino operatoriaus vadove.
3. Sustabdykite variklį ir ištraukite uždegimo raktelį.
4. 21 mm veržliarakčiu atsukite varžtą (A), kol varžto galvutė bus laisva nuo laikiklio (B).

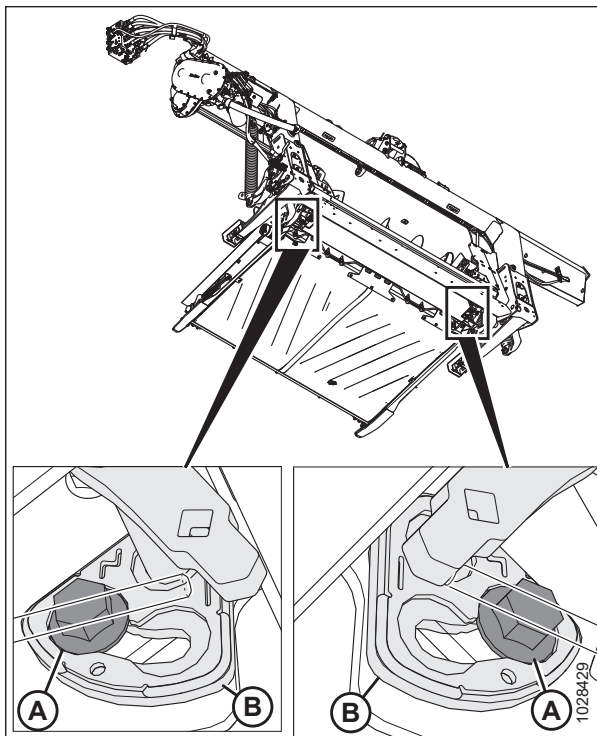

pav. 3.172: Tiekimo sraigės paviršiaus kopijavimo reguliavimas

OPERACIJA

5. Naudodami pertraukimo juostą kvadratinėje svertu (B) skylėje, perkeltite svertą į (B) priekį, kol varžtas (A) bus laikiklio angoje šalia užfiksavimo simbolio.

PASTABA:

Jei sraigės padėtį keičiate iš fiksuotos į paviršiaus kopijavimo, svertą perkeltite priešinga kryptimi.

6. Priveržkite varžtą (A) iki 122 Nm (90 lbf-ft).

SVARBU:

Prieš priveržiant varžtą, varžtas (A) turi būti tinkamai pritvirtintas laikiklio įduboje. Jei priveržus varžtą galima pajudinti svertą (B), varžtas (A) nėra tinkamai priveržtas.

7. Pakartokite veiksmus nuo 4, p. 154 iki 6, p. 155 priešingoje pusėje.

SVARBU:

Kiekvienoje paviršiaus kopijavimo modulyje esantis varžtas (A) turi būti toje pačioje padėtyje, kad mašina nebūtų pažeista ją eksploatuojant.

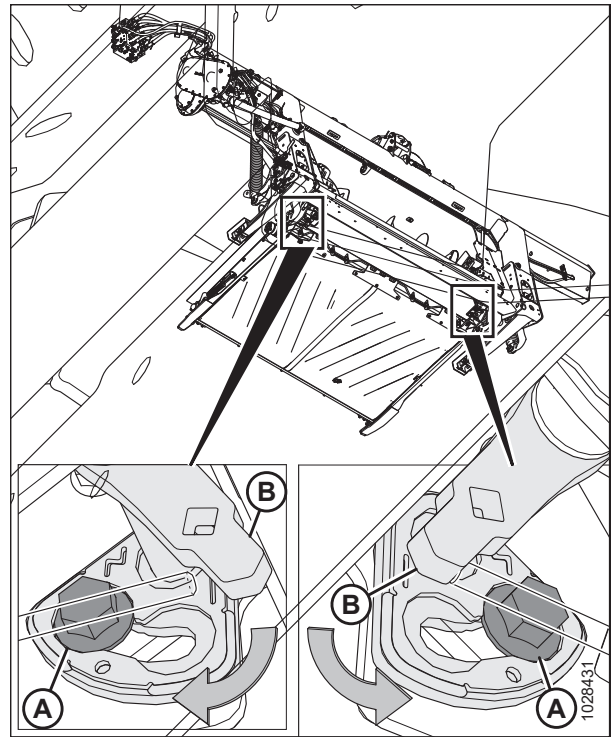

pav. 3.173: Tiekimo sraigės paviršiaus kopijavimo reguliavimas

3.8.5 Tiekimo sraigės spyruoklių tikrinimas ir reguliavimas

Tiekimo sraigėje yra reguliuojama spyruoklių įtempimo sistema, leidžianti sraigai prisitaikyti prie pasėlio, o ne juos traiškyti ir gadinti. Gamykloje nustatyta įtampa yra tinkama daugumai pasėlių sąlygų.



PAVOJUS

Kad išvengtumėte sunkių ar mirtinų kūno sužalojimų dėl netikėto paleidimo ar pakeltos mašinos kritimo, prieš atlikdami bet kokius darbus po pjaunamąją visada sustabdykite variklį, ištraukite raktelį ir užfiksuokite apsaugines atramas.



PAVOJUS

Įsitikinkite, kad teritorijoje nėra pašalinių asmenų.

1. Užveskite variklį. Instrukcijas žr. kombaino operatoriaus vadove.
2. Iki galo pakelkite pjaunamąją.
3. Sustabdykite variklį ir ištraukite uždegimo raktelį.
4. Užfiksuokite pjaunamosios apsaugines atramas. Prireikus instrukcijų, žr. Prireikus instrukcijų, žr. kombaino operatoriaus vadovą.

OPERACIJA

- Patikrinkite sriegio ilgį, išsikišusį už veržlės (A). Ilgis turėtų būti 22–26 mm (7/8–1 in).

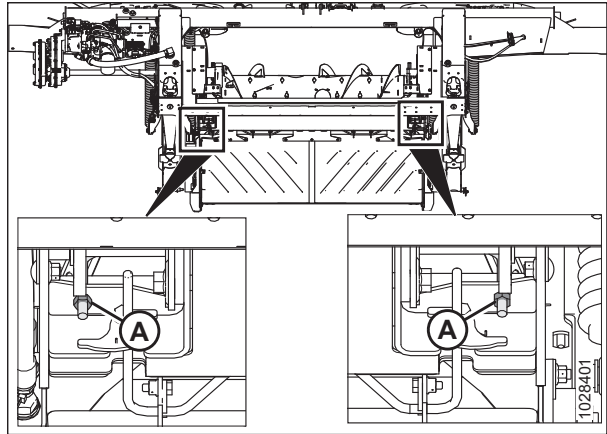

pav. 3.174: Spyruoklės įtempiklis

Jei reikia reguliuoti, atlikite šiuos veiksmus:

- Atsukite spyruoklės įtempiklio antveržlę (A).

PASTABA:

Viršutinė antveržlė yra kitoje plokštės pusėje.

- Pasukite apatinę veržlę (B), kol sriegis (C) išsikiš 22–26 mm (7/8–1 col.).
- Priveržkite antveržlę (A).
- Pakartokite veiksmus nuo 6, p. 156 iki 8, p. 156 priešingoje pusėje.

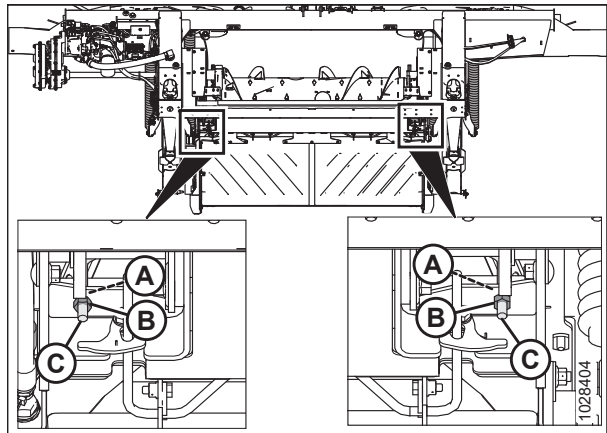

pav. 3.175: Spyruoklės įtempiklis

3.8.6 Varpapjovių juostos

Pjaunamoji gali būti komplektuojama su varpapjovės juostos rinkiniu. Sumontavus varpapjovės juostos rinkinį geriau kertami tam tikrų rūšių javai, pvz., ryžiai.

Informacijos apie varpapjovių juostų atjungimą ir montavimą žr. [4.11 Varpapjovių juostos](#), p. 472.

3.9 Pjaunamosios veikimo kintamieji

Tinkamas pjaunamosios suregulavimas sumažins derliaus praradimą ir pagreitins derliaus nuėmimą. Tinkamai suregulavus ir laiku atliekant techninės priežiūros darbus pailgėja pjaunamosios tarnavimo laikas.

Dauguma toliau nurodytų nustatymų buvo sukonfigūruoti gamykloje, bet juos galima keisti, kad tiktų skirtingam derliui ir (arba) atitiktų skirtingas derliaus nuėmimo sąlygas.

Lentelė 3.16 Veikimo kintamieji

Kintamasis	Žr.
Tiekimo sraigių konfigūracijos	3.8.1 FM200 tiekimo sraigės našumo konfigūracijos, p. 122
Pjovimo aukštis	3.9.1 Pjovimas neliečiant žemės paviršiaus, p. 157 3.9.2 Pjovimas liečiant žemės paviršių, p. 166
Pjaunamosios paviršiaus kopijavimo modulis	3.9.4 Pjaunamosios paviršiaus kopijavimo modulis, p. 172
Pjaunamosios kampas	3.9.3 Pjaunamosios kampas, p. 169
Lenktuvų greitis	3.9.6 Lenktuvų greitis, p. 202
Važiavimo greitis	3.9.7 Važiavimo greitis, p. 204
Transporterio greitis	3.9.8 Šoninio transporterio greitis, p. 205
Dalgio greitis	3.9.10 Informacija apie dalgio greitį, p. 207
Lenktuvų aukštis	3.9.11 Lenktuvų aukštis, p. 209
Lenktuvų pastūmimo pirmyn-atgal padėtis	3.9.12 Lenktuvų pastūmimo pirmyn-atgal padėtis, p. 213
Lenktuvų virbų pasvirimas	3.9.13 Lenktuvų virbų pasvirimas, p. 224
Pasėlių skirtuvo strypai	3.9.15 Pasėlių skirtuvai, p. 232

3.9.1 Pjovimas neliečiant žemės paviršiaus

Pjaunamosios konstrukcija sudaro galimybes pjauti pasėlius virš žemės, todėl nupjautos ražienos yra tolygaus aukščio.

Pjaudami javus virš žemės lygio, atlikite toliau nurodytus veiksmus.

- Pasirenkami stabilizatoriaus ratukai leidžia pjaunamajai nustatyti pjovimo aukštį. Stabilizavimo ratų sistema sukurta taip, kad sumažintų atšokimą pjaunamosios galuose. Ją galima naudoti pjaunamajai prie paviršiaus pritaikyti, kad būtų pasiektas tolygus pjovimo aukštis pjaunant javus virš žemės.

PASTABA:

Naudodami stabilizatoriaus ratų sistemą užfiksuokite pjaunamosios sparnus.

- Pasirenkami paviršiaus kopijavimo ratai leidžia pjaunamajai lankstyti, išlaikyti tikslų ir pastovų pjovimo aukštį ir sklandžiai naudoti kombaino automatinio aukščio valdymo funkciją. Ratai liečiasi su žeme, tai leidžia pjaunamajam agregatui išlikti nustatytame aukštyje net važiuojant besikeičiančiu reljefu. Gamyklinio automatinio aukščio valdymo nuostatų reguliuoti nereikia.

Pjovimo aukštis valdomas kombaino pjaunamosios aukščio valdikliu.

Jei sumontuotas stabilizavimo ratų rinkinys, žr. [Stabilizavimo ratų reguliavimas, p. 158](#), kur nurodyta, kaip perjungti ratų padėtį.

Jei įdiegta „EasyMove™“ transportavimo parinktis, norėdami pakeisti rato padėtį žr. [„EasyMove™“ transportavimo ratų reguliavimas, p. 159](#).

OPERACIJA

Jei sumontuoti „ContourMax™“ paviršiaus kopijavimo ratai, žr. *Paviršiaus kopijavimo ratų ištraukimas arba įtraukimas, p. 160*, kaip pakeisti jų padėtį.

Norėdami gauti daugiau informacijos, skaitykite pjaunamosios operatoriaus vadovą.

Stabilizavimo ratų reguliavimas

Tinkamai suregulavus pjaunamąją bus pasiekta pusiausvyra tarp paviršiaus kopijavimo moduliui ir stabilizatoriaus ratams tenkančio pjaunamosios svorio.

Žr. *3.7.2 Pjaunamosios nuostatos, p. 100* rekomendacijas dėl naudojimo konkrečioms kultūroms ir pasėlių sąlygoms.

PASTABA:

Jei nupjovus ražieną nuo žemės ant stabilizatoriaus ratų ji yra nelygi (ir pašalintos kitos pjaunamosios išlyginimo problemos), tada reguliuokite paviršiaus kopijavimą, kol ražienos aukštis bus vienodas.

- Toje pjaunamosios pusėje, kur ražiena yra aukšta, atlaisvinkite paviršiaus kopijavimo įrenginio spyruokles.
- Toje pjaunamosios pusėje, kur ražiena yra žema, priveržkite paviršiaus kopijavimo įrenginio spyruokles.

SVARBU:

Kai pjaunate ant žemės, paviršiaus kopijavimą nustatykite pagal standartinę paviršiaus kopijavimo reguliavimo procedūrą. Jei pjaudami ant žemės naudosite stabilizatoriaus ratų paviršiaus kopijavimo nustatymus, bus prastas našumas ir galimas nusidėvėjimas.

PAVOJUS

Kad išvengtumėte sužalojimų ar mirties dėl netikėto mašinos paleidimo, prieš dėl bet kokios priežasties pasikeldami nuo operatoriaus sėdynės visada sustabdykite variklį ir ištraukite uždegimo raktelį.

PAVOJUS

Įsitikinkite, kad teritorijoje nėra pašalinių asmenų.

1. Pakelkite pjaunamąją, kol stabilizavimo ratai atitrūks nuo žemės.
2. Sustabdykite variklį ir ištraukite uždegimo raktelį.
3. Laikykite ašies pasukimo rankeną (B). **NEKELKITE rankenos.**

PASTABA:

Pakėlus rankeną, sistemą bus sunkiau išimti iš lizdo (C).

4. Patraukite pakabos rankeną (A) atgal, kad pašalintumėte kaištį iš angos (C).
5. Naudodami ašies pasukimo rankeną (B) pakelkite ratą į norimą aukštį ir pritvirtinkite atramos kanalą į vidurinę angą (C) viršutinėje atramoje.
6. Pakabos rankena (A) turi būti įstatyta į angą. Jei pakabos rankena neužsifiksuoja, įstumkite (vidurinei ar apatinei padėčiai) arba patraukite (viršutinei padėčiai) pakabos rankeną, kad įsitikintumėte, jog ji užsifiksavo angoje.

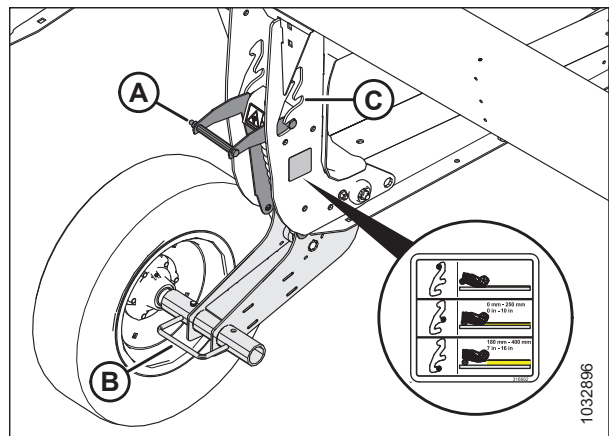

pav. 3.176: Stabilizavimo ratas

OPERACIJA

7. Norėdami automatiškai išlaikyti pjovimo aukštį, naudokite kombaino automatinį pjaunamojo aukščio valdymą (AHHC). Išsamesnes instrukcijas žr. *3.10 Automatinio pjaunamosios aukščio valdymo sistema, p. 254* ir savo kombaino operatoriaus vadove.

PASTABA:

FM200 paviršiaus kopijavimo modulio aukščio jutiklis turi būti prijungtas prie kombaino aukščio valdymo sistemos kabinoje.

„EasyMove™“ transportavimo ratų reguliavimas

Tinkamai suregulius pjaunamąją bus pasiekta pusiausvyra tarp paviršiaus kopijavimo moduliui ir transportavimo ratams tenkančio pjaunamosios svorio.

PAVOJUS

Kad išvengtumėte sužalojimų ar mirties dėl netikėto mašinos paleidimo, prieš dėl bet kokios priežasties pasikeldami nuo operatoriaus sėdynės visada sustabdykite variklį ir ištraukite uždegimo raktelį.

PAVOJUS

Įsitikinkite, kad teritorijoje nėra pašalinių asmenų.

1. Pakelkite pjaunamąją, kol transportavimo ratai atitrūks nuo žemės.
2. Sustabdykite variklį ir ištraukite uždegimo raktelį.
3. Įsitikinkite, kad paviršiaus kopijavimo įrenginys veikia tinkamai. Instrukcijas žr. *Pjaunamosios paviršiaus kopijavimo sistemos tikrinimas ir reguliavimas, p. 173*.
4. Laikykite ašies pasukimo rankeną (C). **NEKELKITE rankenos.**

PASTABA:

Pakėlus rankeną, sistemą bus sunkiau išimti iš lizdo (B).

5. Patraukite pakabos rankeną (A) atgal, kad pašalintumėte kaištį iš angos (B).
6. Sureguliuokite ratą į norimą angos padėtį.
7. Pakabos rankena (A) turi būti įstatyta į angą. Jei pakabos rankena neužsifiksuoja, įstumkite (vidurinei padėčiai) arba patraukite (viršutinei padėčiai) pakabos rankeną, kad įsitikintumėte, jog ji įstatyta angoje.

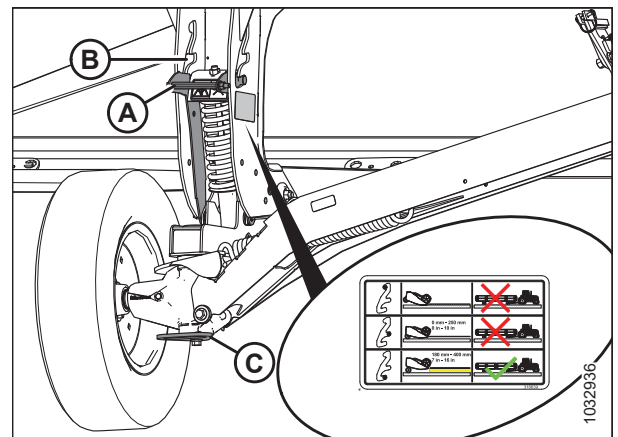

pav. 3.177: Dešinysis ratas

OPERACIJA

- Laikykite ašies pasukimo rankeną (A). **NEKELKITE rankenos.**

PASTABA:

Pakėlus rankeną, sistemą bus sunkiau išimti iš angos.

- Patraukite pakabos rankeną (B) atgal, kad ištrauktumėte kaištį iš angos.
- Sureguliuokite ratą į norimą angos padėtį.
- Pakabos rankena (B) turi būti įstatyta į angą. Jei rankena neužsifiksuoja, ištraukite pakabos rankeną, kad įsitikintumėte, jog ji įtaisyta angoje.

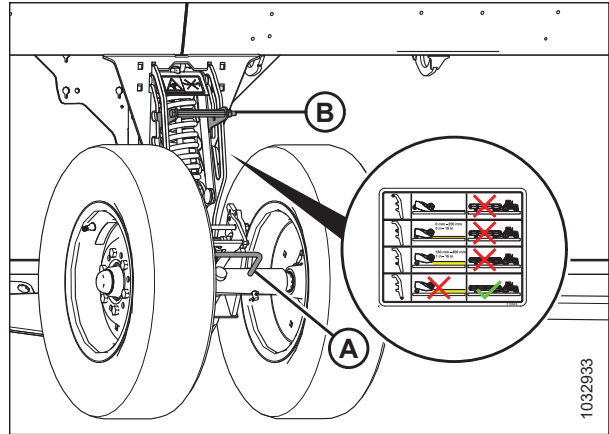

pav. 3.178: Kairysis ratas

- Norėdami automatiškai išlaikyti pjovimo aukštį, naudokite kombaino automatinį pjaunamojo aukščio valdymą (AHC). Instrukcijas žr. [3.10 Automatinio pjaunamosios aukščio valdymo sistema](#), p. 254 ir kombaino operatoriaus vadove.

PASTABA:

FM200 paviršiaus kopijavimo modulio aukščio jutiklis turi būti prijungtas prie kombaino pjaunamosios valdymo modulio kabinoje.

Paviršiaus kopijavimo ratų ištraukimas arba įtraukimas

Paviršiaus kopijavimo ratai sudaro galimybes pjaunamajai atkartoti žemės reljefą. Jų aukštį iki žemės galima reguliuoti nuo 25 mm (1 in) iki 457 mm (18 in). Kombainuose, kurie neturi integruotų valdiklių, kojinis jungiklis, kuris anksčiau sumontuotas šiame rinkinyje, leidžia valdyti ratus iš kombaino kabinos.

PASTABA:

Jei kombaine galima valdyti paviršiaus kopijavimo ratus naudojant gamyklinius kombaino valdiklius, kojinis jungiklis nenaudojamas. Nurodymų, kaip naudoti gamyklinius kombaino valdiklius, rasite [Paviršiaus kopijavimo ratų ištraukimas / įtraukimas naudojant integruotus valdiklius](#) – , p. 162.

 **PAVOJUS**

Įsitikinkite, kad teritorijoje nėra pašalinių asmenų.

1. Norėdami įjungti paviršiaus kopijavimo ratus, palaikykite nuspaudę kojį jungiklį.

PASTABA:

Suaktyvintus paviršiaus kopijavimo ratų kojį jungiklį ir paspaudus lenktuvo pastūmimo pirmyn-atgal mygtuką, esantį ant kombaino daugiafunkcės rankenos, paviršiaus kopijavimo ratai judės nepriklausomai nuo pastūmimo pirmyn-atgal / pjaunamosios pakreipimo jungiklio padėties.

2. Tinkamai nustatykite visų cilindų fazes, paspauskite ir palaikykite ant kombaino daugiafunkcės rankenos esantį lenktuvų PASTŪMIMO ATGAL mygtuką, kad iki galo ištiesumėte ratus, o tada palaikykite mygtuką 30 sekundžių.
3. Paspauskite ir palaikykite ant kombaino daugiafunkcės rankenos esantį lenktuvų PASTŪMIMO PIRMYN mygtuką, kad iki galo įtrauktumėte ratus, o tada palaikykite mygtuką 30 sekundžių.
4. Norėdami perkelti ratus į norimą aukštį, naudokite daugiafunkcės rankenos hidraulinius valdiklius.
5. Atleiskite kojį jungiklį, kad išjungtumėte paviršiaus kopijavimo ratus. Pjaunamosios pakreipimo ir pastūmimo pirmyn-atgal funkcijos turėtų veikti įprastai.

Toliau pateiktoje lentelėje aprašomos funkcijos, kurias lenktuvų pastūmimo pirmyn-atgal mygtukai turės esant skirtingoms paviršiaus kopijavimo ratų jungiklio ir pastūmimo pirmyn-atgal / pjaunamosios pakreipimo jungiklio būsenoms. X nurodo, kad jungiklis suaktyvintas.

Lentelė 3.17 Valdymo logikos diagrama

Įjungtas jungiklis				
„ContourMax™“ kojinio jungiklio būklė	Pastūmimo pirmyn-atgal / pjaunamosios kampo jungiklio padėtis		Kombaino daugiafunkcės rankenos valdikliai	
	Pastūmimas pirmyn-atgal	Kampas	Lenktuvai pirmyn	Lenktuvai atgal
–	X	–	Lenktuvai į priekį	Lenktuvai atgal
–	–	X	Pjaunamosios kampo ištraukimas	Pjaunamosios kampo įtraukimas
X	–	X	Paviršiaus kopijavimo ratų įtraukimas (pjovimo aukščio sumažinimas)	Paviršiaus kopijavimo ratų ištraukimas (pjovimo aukščio padidinimas)
X	X	–		

OPERACIJA

PASTABA:

Kai paviršiaus kopijavimo ratai visiškai sutraukti, pjovimo įtaisas gali būti ant žemės, kai nustatytas pjaunamosios kampas yra tarp (B) ir (E); paviršiaus kopijavimo ratai liesis prie žemės, kai nustatytas pjaunamosios kampas yra tarp (A) ir (B).

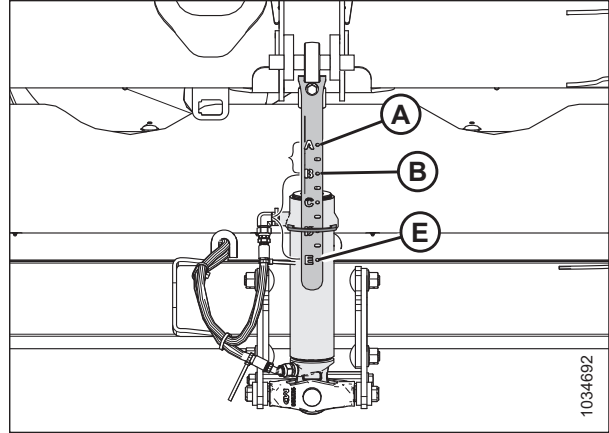

pav. 3.179: Pjaunamosios kampo indikatorius

Paviršiaus kopijavimo ratų ištraukimas / įtraukimas naudojant integruotus valdiklius –

Paviršiaus kopijavimo ratų aukštį galima reguliuoti daugiafunkce rankena.



PAVOJUS

Įsitikinkite, kad teritorijoje nėra pašalinių asmenų.

PASTABA:

Po šio dokumento išleidimo kombaino valdikliai arba ekranas galėjo būti pakeisti. Naujausią informaciją rasite kombaino operatoriaus vadove.

Norėdami pakelti arba nuleisti paviršiaus kopijavimo ratus, paspauskite mygtukus PERKELTI (A) ir PAKELTI / NULEISTI LENKTUVUS (B).

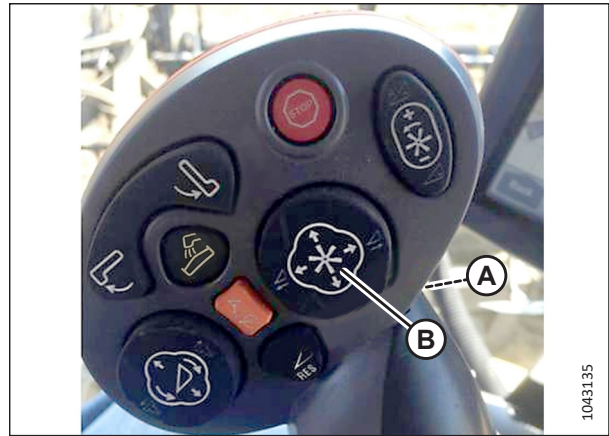

pav. 3.180: Daugiafunkcinė rankena –

Paviršiaus kopijavimo ratų aukščio lygiavimas

Paviršiaus kopijavimo ratai sudaro galimybes pjaunamai atkartoti žemės reljefą. Jų aukštį iki žemės galima reguliuoti nuo 25 mm (1 in) iki 457 mm (18 in).



PAVOJUS

Kad išvengtumėte sunkių ar mirtinų kūno sužalojimų dėl netikėto paleidimo ar pakeltos mašinos kritimo, prieš pakildami nuo operatoriaus sėdynės visada sustabdykite variklį ir ištraukite raktelį, o prieš atlikdami bet kokius darbus po mašina užfiksuokite apsaugines atramas.

PAVOJUS

Įsitinkite, kad teritorijoje nėra pašalinių asmenų.

PASTABA:

Prieš lygiuodami paviršiaus kopijavimo ratus, nustatykite pjaunamosios paviršiaus kopijavimą. Instrukcijas žr. *Pjaunamosios paviršiaus kopijavimo sistemos tikrinimas ir reguliavimas, p. 173* pjaunamosios operatoriaus vadove.

PASTABA:

Prieš lygiuodami paviršiaus kopijavimo ratus, nustatykite sparno balansą. Instrukcijas žr. *3.9.5 Sparnų balanso tikrinimas ir reguliavimas, p. 196* pjaunamosios operatoriaus vadove.

1. Atrakinkite pjaunamosios sparnus. Instrukcijas žr. *Veikia lankstumo režimu, p. 191* pjaunamosios operatoriaus vadove.
2. Atrakinkite pjaunamosios paviršiaus kopijavimo modulį. Instrukcijas žr. *Pjaunamosios paviršiaus kopijavimo įrenginio užrakinimas / atrakinimas, p. 190* pjaunamosios operatoriaus vadove.
3. Kombainą pastatykite ant lygaus paviršiaus.
4. Iki galo nuleiskite lenktuvus.
5. Reguluokite paviršiaus kopijavimo ratus, kad aukščio indikatorius (A) būtų nustatytas ties skaičiumi 2 (B).

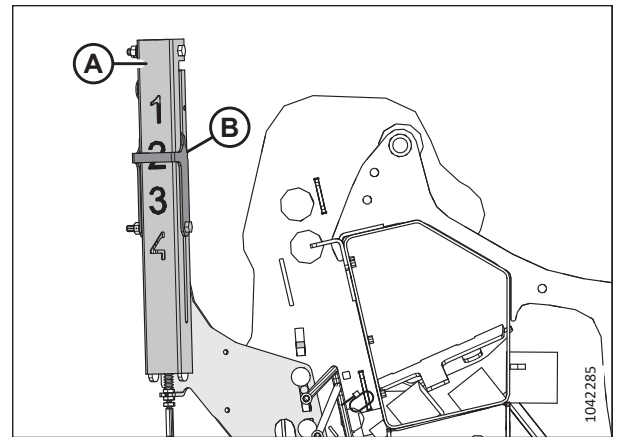

pav. 3.181: Aukščio indikatorius – galinis kairysis galas 2022 m. ir naujesni

6. Įsitinkite, kad kontūro ratų judėjimas yra sinchronizuotas. Jei ratai **NĖRA** sinchronizuoti, hidraulinius cilindrus suskirstykite fazėmis:
 - a. Ištraukite ratus iki galo, tada palaikykite mygtuką nuspaustą 30 sekundžių.
 - b. Visiškai įtraukite ratus, tada palaikykite mygtuką nuspaustą 30 sekundžių.

OPERACIJA

7. Nuleiskite pjaunamąją, kol automatinio pjaunamosios aukščio indikatoriaus rodyklė (A) bus nustatyta ties skaičiumi 2 (B).
8. Sustabdykite variklį ir ištraukite uždegimo raktelį.

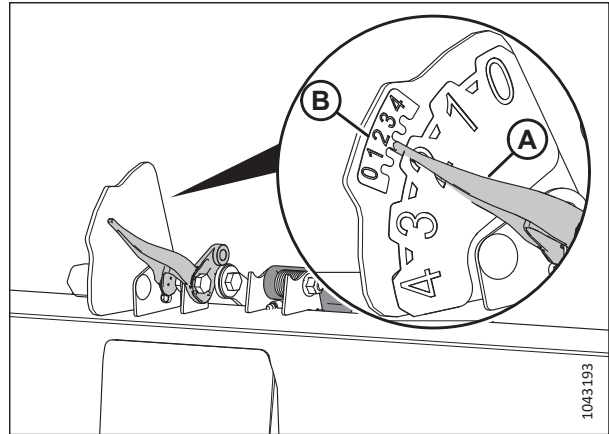

pav. 3.182: Automatinis pjaunamosios aukščio indikatorius

9. Ties pjaunamosios centru išmatuokite atstumą (A) nuo žemės paviršiaus iki centrinės apsaugos. Įrašykite atstumą (A).
10. Ties kiekvienu pjaunamosios galu išmatuokite atstumą (A) nuo žemės paviršiaus iki galinio apsaugo galo. Įrašykite abu matavimus.
 - Jei skirtumas tarp centrinio matmens ir galinio matmens yra mažesnis negu 25 mm (1 in), reguliuoti nereikia.
 - Jei skirtumas tarp centrinio matmens ir galinio matmens yra didesnis negu 25 mm (1 in), būtina reguliuoti. Tęskite nuo kito veiksmo.
11. Užveskite variklį.
12. Iki galo pakelkite pjaunamąją.
13. Sustabdykite variklį ir ištraukite uždegimo raktelį.
14. Užfiksukite pjaunamosios apsaugines atramas. Instrukcijas žr. kombaino operatoriaus vadove.

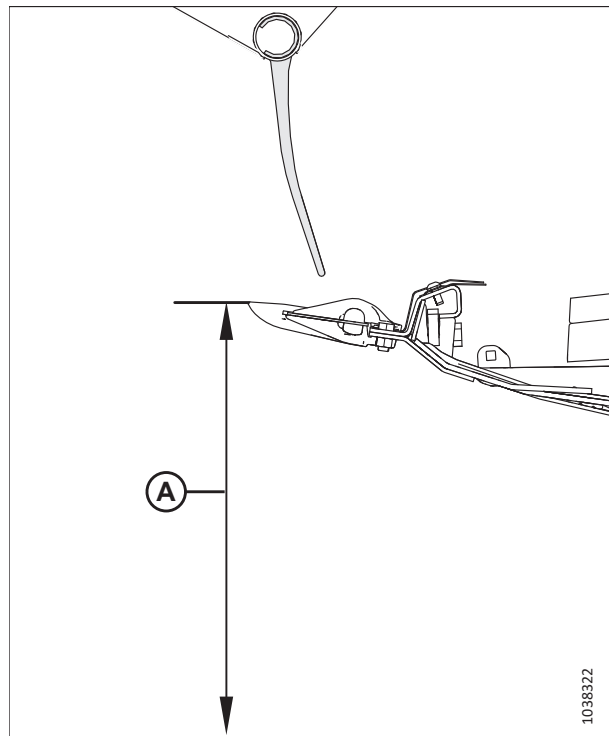

pav. 3.183: Paviršiaus kopijavimo nuostatos indikatorius

OPERACIJA

15. Atjunkite kaištį (A).
16. Pakeiskite reguliavimo plokštelės (B) padėtį angoje, kad sulygiuotumėte su kita anga. Tarp angų yra apytiksliai A 24 mm (1/2 in) atstumas.
 - Jei matavimas yra mažesnis už matavimą pjaunamosios centre, reguliavimo plokštę pastumkite **LINK** pjovimo juostos.
 - Jei matavimas yra didesnis nei matavimas pjaunamosios centre, pastumkite reguliavimo plokštę **NUO** pjovimo juostos.
17. Vėl įstatykite kaištį (A).
18. Kitoje pjaunamosios pusėje pakartokite 15, p. 165 veiksmą ir 17, p. 165 veiksmą.

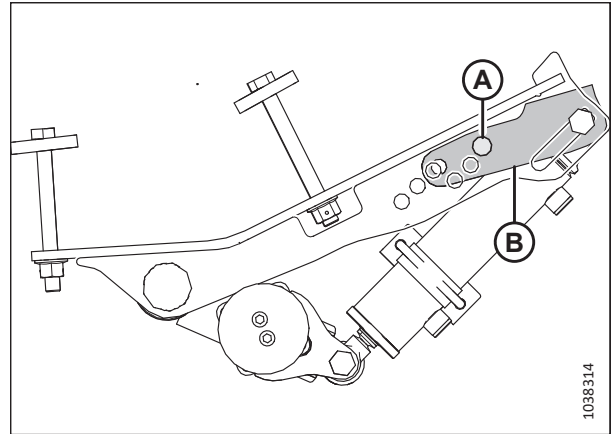

pav. 3.184: Kaiščio vieta – kairysis išorinis ratas (2023 m. ir ankstesni)

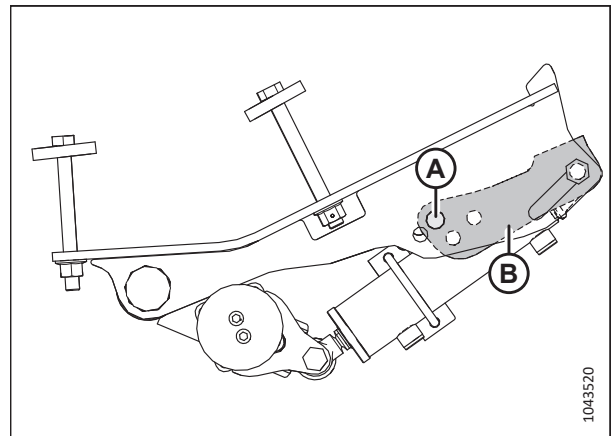

pav. 3.185: Kaiščio vieta – kairysis išorinis ratas (2024 m. ir vėlesni)

19. Užlenkite pjaunamosios apsaugines atramas. Prireikus instrukcijų, žr. Prireikus instrukcijų, žr. kombaino operatoriaus vadovą.
20. Nuleiskite pjaunamąją, kol automatinio pjaunamosios aukščio indikatorius rodyklė (A) bus nustatyta ties skaičiumi 2 (B).
21. Sustabdykite variklį ir ištraukite uždegimo raktelį.
22. Dar kartą išmatuokite atstumą tarp apsaugos ir žemės paviršiaus. Įsitikinkite, ar visi trys matmenys yra vienodi. Jei būtina daugiau reguliuoti, pakartokit veiksmus nuo 15, p. 165 iki 18, p. 165.

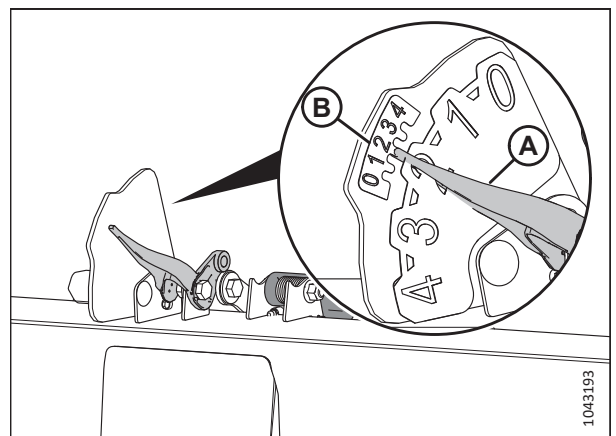

pav. 3.186: Automatinis pjaunamosios aukščio indikatorius

3.9.2 Pjovimas liečiant žemės paviršių

Pjovimo aukštis skirsis priklausomai nuo pasėlių tipo, pasėlių sąlygų, pjovimo sąlygų ir kt.

Pjovimas pažeme atliekamas visiškai nuleidus pjaunamąją ir pjovimo agregatą padėjus ant žemės. Dalgio ir jo apsaugų kryptį žemės atžvilgiu (pjaunamosios kampa) kontroliuoja atraminės plokštelės ir centrinė trauklė – jos **NEKONTROLIUOJA** pjaunamosios kėlimo cilindrai. Atraminės plokštelės, centrinė trauklė ir lankstus blokatorius atraminės plokštelės ir centrinė trauklė leidžia prisitaikyti prie lauko sąlygų ir maksimaliai padidinti nupjautos medžiagos kiekį, tuo pačiu sumažinant žalą dalgiui, kurią sukelia akmenys ir šiukšlės.

Lankstus rėmas, sparnai ir pjaunamosios paviršiaus kopijavimo sistema kompensuoja kalvagūbrius, griovius ir kitus žemės reljefo nelygumus, kad pjovimo agregatas nesulįstų į žemę ar nepaliktų nupjautų pasėlių.

Instrukcijas žr. pjaunamosios operatoriaus vadove.

Papildomos informacijos ieškokite toliau nurodytose temose:

- [Vidinių atraminių plokštelių reguliavimas, p. 166](#)
- [Išorinių atraminių plokštelių reguliavimas, p. 167](#)
- [3.9.4 Pjaunamosios paviršiaus kopijavimo modulis, p. 172](#)
- [3.9.3 Pjaunamosios kampa, p. 169](#)

Vidinių atraminių plokštelių reguliavimas

Atraminės plokštelės ir centrinė trauklė leidžia prisitaikyti prie lauko sąlygų ir maksimaliai padidinti nupjautos medžiagos kiekį, tuo pačiu sumažinant žalą dalgiui, kurią sukelia akmenys ir šiukšlės.



PAVOJUS

Įsitinkite, kad teritorijoje nėra pašalinių asmenų.



PAVOJUS

Kad išvengtumėte sunkių ar mirtinų kūno sužalojimų dėl netikėto paleidimo ar pakeltos mašinos kritimo, prieš atlikdami bet kokius darbus po pjaunamąją visada sustabdykite variklį, ištraukite raktelį ir užfiksuokite apsaugines atramas.

SVARBU:

Dėl nuleistos atraminių plokštelių padėties gali paspartėti atraminių plokštelių dėvėjimasis.

1. Iki galo pakelkite pjaunamąją.
2. Sustabdykite variklį ir ištraukite uždegimo raktelį.
3. Užfiksuokite pjaunamosios apsaugines atramas. Instrukcijas žr. kombaino operatoriaus vadove.
4. Visiškai pakelkite stabilizavimo arba transportavimo ratus (jei įrengti). Vadovaukitės šiomis instrukcijomis:
 - [Stabilizavimo ratų reguliavimas, p. 158](#)
 - [„EasyMove™“ transportavimo ratų reguliavimas, p. 159](#)
5. Visiškai pakelkite stabilizavimo arba transportavimo ratus (jei įrengti). Instrukcijas rasite operatoriaus vadove.

OPERACIJA

6. Nuimkite vielokaištį (A) nuo kiekvienos atraminės plokštelės.
7. Laikykite plokštelę (B) ir nuimkite kaištį (C), atkabindami nuo rėmo ir atitraukdami nuo plokštelės.
8. Pakelkite arba nuleiskite atramines plokšteles (B), kad pasiektumėte norimą padėtį, naudodamiesi atramoje (D) esančiomis skylėmis.
9. Pritvirtinkite kaištį (C) norimoje padėtyje ant atramos (D), užfiksuokite rėmą ir užfiksuokite vielokaiščiu (A).
10. Patikrinkite, ar abi atraminės plokštelės sureguliuotos toje pačioje padėtyje.
11. Naudodami mašinos pjaunamosios kampo valdiklius, sureguliuokite pjaunamosios kampą į norimą darbinę padėtį.

PASTABA:

Jei pjaunamosios kampas nėra svarbus, nustatykite jį į vidurinę padėtį.

12. Patikrinkite pjaunamosios paviršiaus kopijavimo modulį. Instrukcijas žr. [3.9.4 Pjaunamosios paviršiaus kopijavimo modulis](#), p. 172 [Pjaunamosios paviršiaus kopijavimo sistemos tikrinimas ir reguliavimas](#), p. 173.

Išorinių atraminių plokštelių reguliavimas

Atraminės plokštelės ir centrinė trauklė leidžia prisitaikyti prie lauko sąlygų ir maksimaliai padidinti nupjautos medžiagos kiekį, tuo pačiu sumažinant žalą dalgiui, kurią sukelia akmenys ir šiukšlės.

PAVOJUS

Kad išvengtumėte sunkių ar mirtinų kūno sužalojimų dėl netikėto paleidimo ar pakeltos mašinos kritimo, prieš atlikdami bet kokius darbus po pjaunamąją visada sustabdykite variklį, ištraukite raktelį ir užfiksuokite apsaugines atramas.

PAVOJUS

Įsitikinkite, kad teritorijoje nėra pašalinių asmenų.

SVARBU:

Dėl nuleistos atraminių plokštelių padėties gali paspartėti atraminių plokštelių dėvėjimasis.

1. Iki galo pakelkite pjaunamąją.
2. Sustabdykite variklį ir ištraukite uždegimo raktelį.
3. Užfiksuokite pjaunamosios apsaugines atramas. Instrukcijas žr. kombaino operatoriaus vadove.
4. Visiškai pakelkite stabilizavimo arba transportavimo ratus (jei įrengti). Vadovaukitės šiomis instrukcijomis:
 - [Stabilizavimo ratų reguliavimas](#), p. 158
 - [„EasyMove™“ transportavimo ratų reguliavimas](#), p. 159
5. Visiškai pakelkite stabilizavimo arba lėto važiavimo ratus (jei įrengti). Prireikus instrukcijų, žr. kombaino operatoriaus vadovą.

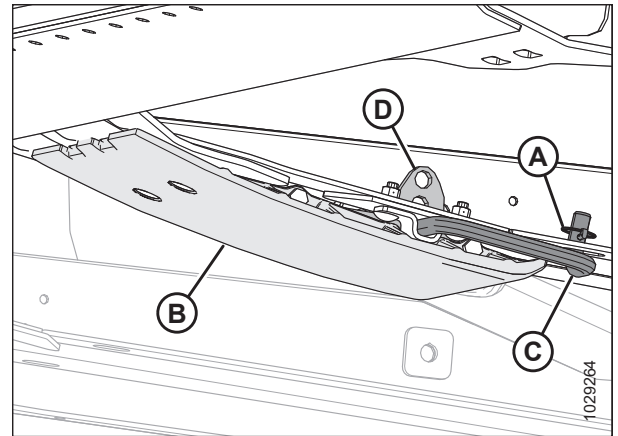

pav. 3.187: Vidinė atraminė plokštelė

OPERACIJA

6. Ištraukite vielokaištį (A) iš kiekvieno atraminės plokštelės kaiščio (C).
7. Laikykite atraminę plokštelę (B) ir ištraukite kaištį (C), atjungdami jį nuo laikiklio ir atitraukdami nuo plokštelės.
8. Pakelkite arba nuleiskite atramines plokšteles (B), kad pasiektumėte norimą padėtį, naudodamiesi atraminės plokštės skylutėmis.
9. Vėl įkiškite kaištį (C) į norimą atraminės plokštės padėtį, įkiškite kaištį į laikiklį ir užfiksuokite vielokaiščiu (A).
10. Patikrinkite, ar visos atraminės plokštelės sureguliuotos toje pačioje padėtyje.
11. Patikrinkite pjaunamosios paviršiaus kopijavimo modulį. Instrukcijas žr. *3.9.4 Pjaunamosios paviršiaus kopijavimo modulis, p. 172 Pjaunamosios paviršiaus kopijavimo sistemos tikrinimas ir reguliavimas, p. 173.*

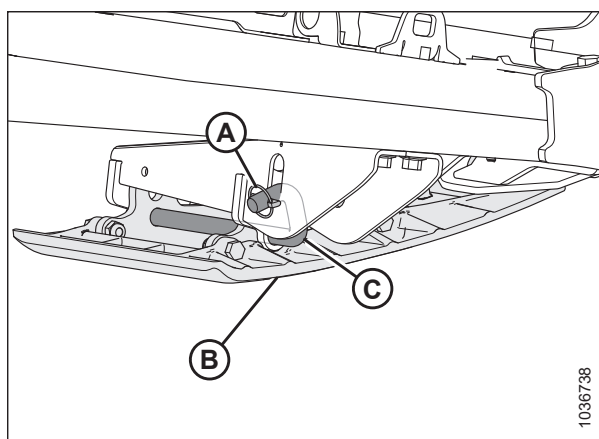

pav. 3.188: Išorinė atraminė plokštelė

3.9.3 Pjaunamosios kampas

Pjaunamosios kampas reguliuojamas pagal skirtingas pasėlių sąlygas ir (arba) dirvožemio tipus ir gali būti reguliuojamas naudojant centrinę trauklę tarp kombaino ir pjaunamosios.

Žr. *Pjaunamosios kampo reguliavimas iš kombaino, p. 171* konkretaus kombaino reguliavimo informaciją.

Pjaunamosios kampas (A) yra kampas tarp pjaunamosios ir žemės.

Pjaunant pasėlius žemės paviršiaus lygyje, pjaunamosios kampas lemia atstumą (B) tarp pjovimo agregato dalgio ir žemės paviršiaus.

Reguliuojant pjaunamosios kampą pjaunamoji pasukama atraminės plokštelės / žemės kontakto taške (C).

Apsauginis kampas (D) – tai kampas tarp pjovimo agregato apsaugų viršutinio paviršiaus ir žemės.

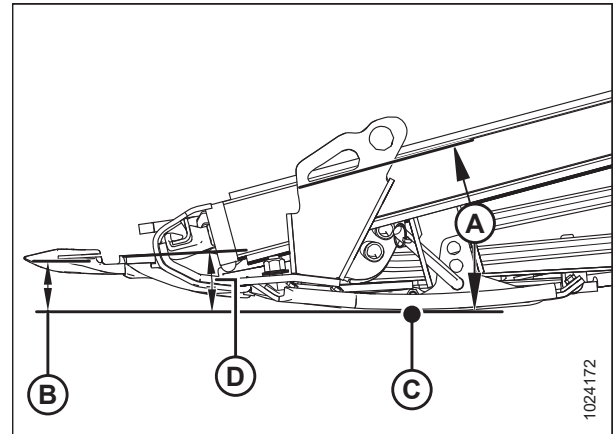

pav. 3.189: Pjaunamosios kampas

Mažiausias kampas (A) (centrinė trauklė visiškai atitraukta) yra $1,7^\circ$, o pjaunant pažeme ražiena yra aukščiausia.

Stačiausias kampas (E) (vidurinė trauklė visiškai ištiesta) yra $8,9^\circ$, o pjaunant pažeme ražiena yra žemiausia.

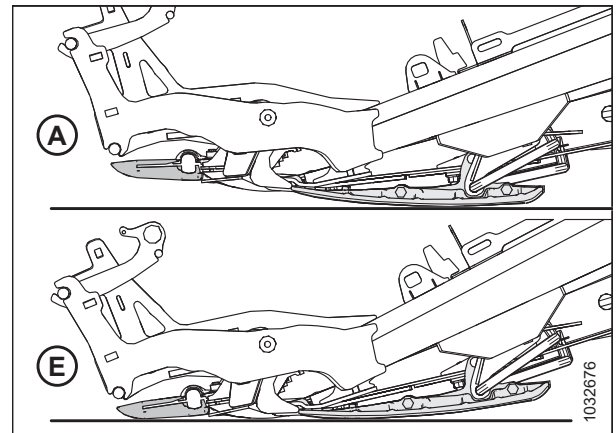

pav. 3.190: Apsaugo kampai

Nustatykite pjaunamosios kampą pagal pasėlių ir dirvožemio tipą ir būklę taip:

- Įprastomis pjovimo sąlygoms ir esant šlapiam dirvožemiui nustatykite mažesnes vertes (A) (indikatoriaus padėtis A), kad dirvožemis nesikaupytų pjovimo agregate. Dėl mažesnio pjaunamosios kampo taip pat sumažėja dalgių pažeidimų akmenuotuose laukuose.
- Suplūktiems ir žemiems pasėliams, pavyzdžiui, sojoms, pjauti, nustatykite statesnį kampą (E) (indikatoriaus E padėtis).

Pasirinkite kampą, kuris leis maksimaliai pasinaudoti pasėlių ir lauko sąlygomis.

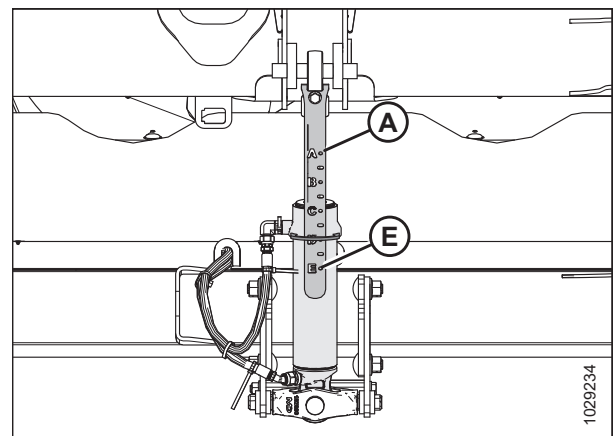

pav. 3.191: Centrinė trauklė

OPERACIJA

OPERACIJA

Pjaunamosios kampo reguliavimas iš kombaino

Pjaunamosios kampas reguliuojamas sėdint kombaino kabinoje, jungikliu ant operatoriaus valdymo rankenos ir indikatoriumi ant centrinės trauklės arba kabinoje esančio monitoriaus. Pjaunamosios kampas nustatomas pagal centrinės trauklės ilgį tarp kombaino paviršiaus kopijavimo modulio ir pjaunamosios arba nuožulniosios kameros korpuso pakreipimo kampą tam tikruose kombainų modeliuose.

„New Holland“ kombainai:

„New Holland“ kombainuose naudojami valdymo rankenos jungikliai, siekiant sureguliuoti centrinę trauklę ir pakeisti pjaunamosios kampą.

1. Paspauskite ir palaikykite mygtuką PERKELTI (A) valdymo rankenos gale ir paspauskite jungiklį (B), kad pakreiptumėte pjaunamąją į priekį statesniu kampu, arba paspauskite jungiklį (C), kad pakreiptumėte pjaunamąją atgal plokštesniu kampu.

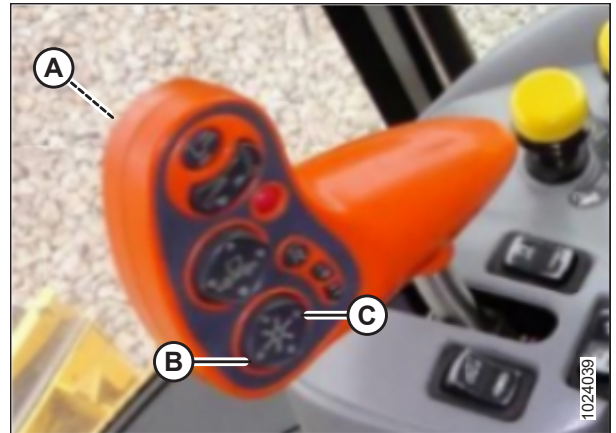

pav. 3.192: „New Holland“ CR / CX valdikliai

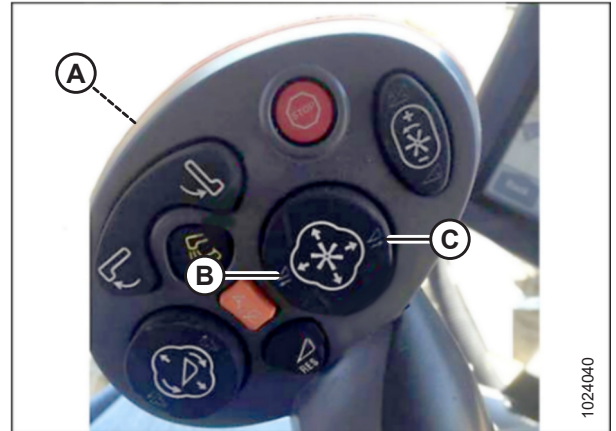

pav. 3.193: „New Holland“ CR / CX valdikliai

3.9.4 Pjaunamosios paviršiaus kopijavimo modulis

Pjaunamosios paviršiaus kopijavimo sistema palaiko pjaunamosios svorį, kad sumažintų žemės spaudimą ties pjovimo agregatu, todėl pjaunamoji gali lengviau sekti reljefą ir greitai reaguoti į staigius jo pasikeitimus ar kliūtis.

Pjaunamosios paviršiaus kopijavimą nurodo paviršiaus kopijavimo indikatorius (A). Vertės nuo 0 iki 4 reiškia pjaunamosios jėgą pažeme, kur 0 yra mažiausia, o 4 – didžiausia. Šios vertės taip pat nurodo, kur pjaunamoji yra paviršiaus kopijavimo diapazone: 0 – apatiniame paviršiaus kopijavimo diapazono gale, 4 – viršutiniame.

SVARBU:

Indikatorius kairėje paviršiaus kopijavimo modulyje skirtas paviršiaus kopijavimo indikavimui ir paviršiaus kopijavimo nuostatomis; dešinėje pusėje esantis indikatorius skirtas tik paviršiaus kopijavimo nuostatomis.

Didžiausią jėgą lemia paviršiaus kopijavimo modulyje reguliuojamų paviršiaus kopijavimo spyruoklių įtempimas. Paviršiaus kopijavimą galima pakeisti atsižvelgiant į skirtingas sąlygas ir jis priklauso nuo to, kokios parinktyje įrengtos pjaunamojoje.

PASTABA:

Lipdukas (B) paviršiaus kopijavimo indikatorius viršuje naudojamas paviršiaus kopijavimo nuostatai patikrinti ir sureguliuoti. Instrukcijas žr. *Pjaunamosios paviršiaus kopijavimo sistemos tikrinimas ir reguliavimas*, p. 173.

FD2 serijos „FlexDraper“ pjaunamoji geriausiai veikia esant minimaliam spaudimui į žemės paviršių įprastomis sąlygomis. Įsitinkite, kad sumontuoti visi variantai ir priedai, tada iš naujo sureguliuokite paviršiaus kopijavimo įrenginio ir sparnų balansą.

1. Paviršiaus kopijavimo sistemą nustatykite pjauti pažeme taip:
 - a. Įsitinkite, kad pjaunamosios paviršiaus kopijavimo įrenginio užraktai yra atjungti. Instrukcijas žr. *Pjaunamosios paviršiaus kopijavimo įrenginio užrakinimas / atrakinimas*, p. 190.
 - b. Naudodami kombaino pjaunamosios valdiklius nuleiskite nuožulniąją kamerą, kol paviršiaus kopijavimo indikatorius (A) pasieks norimą paviršiaus kopijavimo vertę (pjovimo agregato žemės jėgą). Iš pradžių nustatykite paviršiaus kopijavimo indikatorius vertę 2 ir prireikus sureguliuokite paviršiaus kopijavimą.
2. Paviršiaus kopijavimo sistemą nustatykite pjauti virš žemės taip:
 - a. Sureguliuokite ratus. Instrukcijas žr. *3.9.1 Pjovimas neliečiant žemės paviršiaus*, p. 157.
 - b. Atkreipkite dėmesį į paviršiaus kopijavimo indikatorius vertę ir išlaikykite ją dirbdami (nepaisykite nedidelių indikatorius svyravimų).

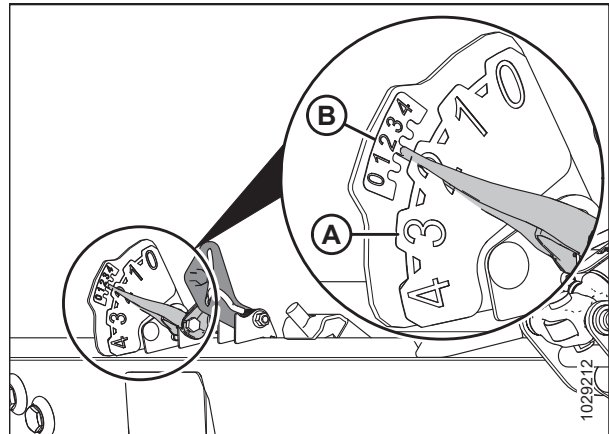

pav. 3.194: Paviršiaus kopijavimo indikatorius – kairioji pusė

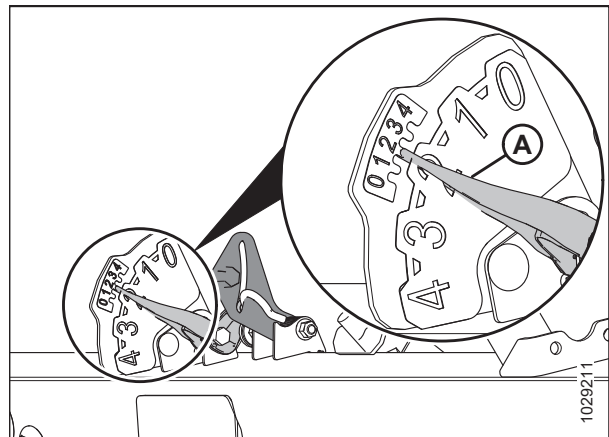

pav. 3.195: Pjovimas pažeme

Pjaunamosios paviršiaus kopijavimo sistemos tikrinimas ir reguliavimas

Pjaunamojoje įrengta pakabos sistema, kuri perneša pjaunamąją virš žemės paviršiaus, kad kompensuotų paviršiaus pakilimo pokyčius. Jei pjaunamosios paviršiaus kopijavimo įrenginys nustatytas netinkamai, pjovimo agregatas gali įlįsti į žemę arba palikti nenupjautus pasėlius. Jei paviršiaus kopijavimo nustatymas nepatenkinamas, būtina jį patikrinti ir sureguliuoti.

SVARBU:

Nenaudokite paviršiaus kopijavimo modulio spyruoklių pjaunamajai išlyginti.

Reguliuodami paviršiaus kopijavimą vadovaukitės toliau pateiktomis rekomendacijomis.

- Nustatykite kuo lengvesnį pjaunamosios paviršiaus kopijavimo įrenginį, bet ne tokį lengvą, kad važiuojant kombainui pjaunamoji atšoktų. Tai padės išvengti peilių lūžimo, dirvos stūmimo, dirvos susikaupimo prie pjovimo agregato drėgnomis sąlygomis ir pernelyg didelio atraminių plokštelių ir pjovimo strypo nusidėvėjimo kompensavimo plokštelių nusidėvėjimo.
- Kad esant per lengvam paviršiaus kopijavimo įrenginiui pjaunamoji per daug nešokinėtų ir pjautų tolygiai, dirbkite mažesniu važiavimo greičiu.
- Jei norite pjauti javus, kai pjaunamoji yra virš žemės paviršiaus, naudokite stabilizavimo arba paviršiaus kopijavimo ratus kartu su pjaunamosios paviršiaus kopijavimo įrenginiu. Taip sumažinsite pjaunamosios galų šokinėjimą ir padėsite reguliuoti pjovimo aukštį. Instrukcijas žr. [Stabilizavimo ratų reguliavimas, p. 158](#) pjaunamosios operatoriaus vadove.



PAVOJUS

Įsitinkinkite, kad teritorijoje nėra pašalinių asmenų.



PAVOJUS

Kad išvengtumėte sužalojimų ar mirties dėl netikėto mašinos paleidimo, prieš dėl bet kokios priežasties pasikeldami nuo operatoriaus sėdynės visada sustabdykite variklį ir ištraukite uždegimo raktelį.

PASTABA:

Jei atlikus visus galimus reguliavimus nepavyksta pasiekti tinkamo paviršiaus kopijavimo, pakeiskite paviršiaus kopijavimo spyruoklių konfigūraciją. Instrukcijas rasite [Paviršiaus kopijavimo spyruoklių konfigūracijos keitimas – paviršiaus kopijavimo svirtys su dviem angomis, p. 182](#) arba pjaunamosios operatoriaus vadove.

OPERACIJA

Norėdami patikrinti ir sureguliuoti paviršiaus kopijavimo nustatymus, atlikite toliau nurodytus veiksmus.

Preliminarūs veiksmai

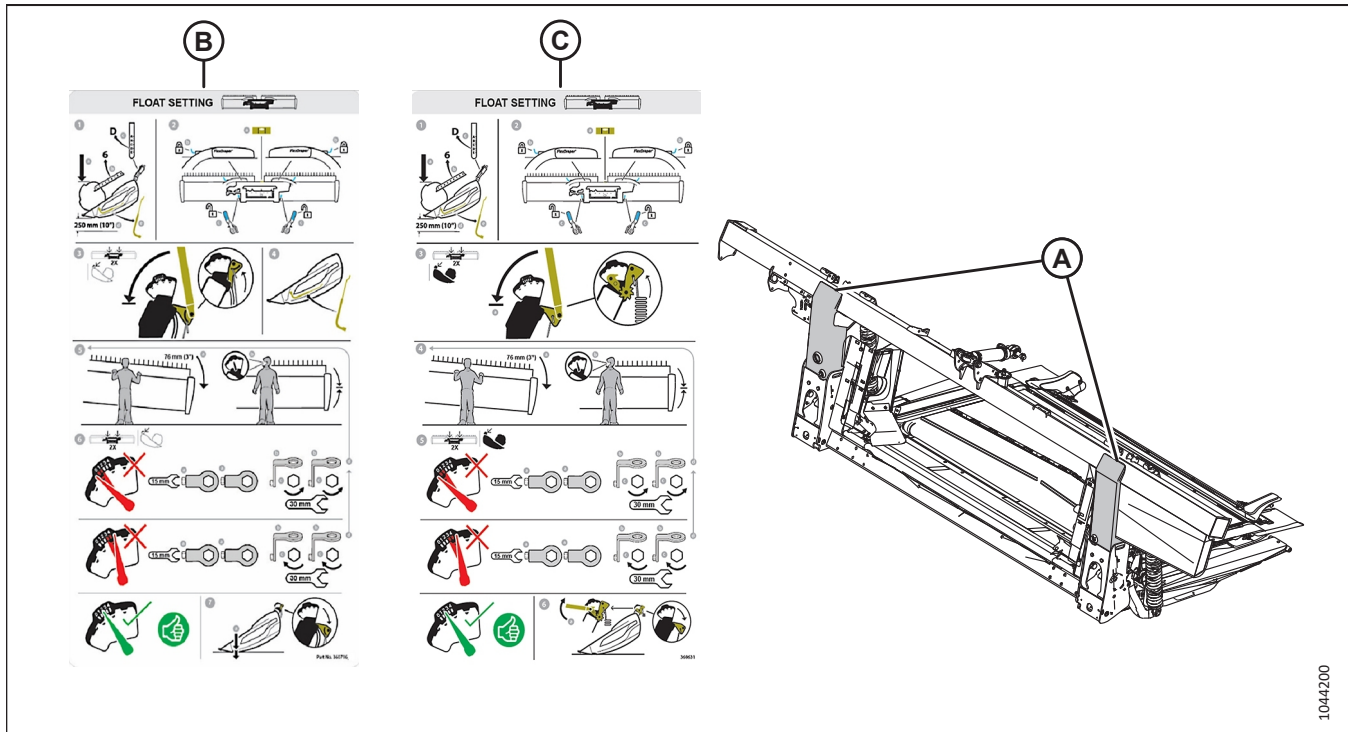

pav. 3.196: Lipdukų vietos – 2023 m. ir ankstesniuose modeliuose (B) ir 2024 m. modeliuose (C)

PASTABA:

Ši procedūra apibendrinta lipduke (B) (MD #360716) 2023 m. ir ankstesniems modeliams ir lipduke (C) (MD #368631) 2024 m. modeliams, vietose (A).

1. Kombainą pastatykite ant lygaus paviršiaus.
2. Įsitinkinkite, kad pjaunamoji stovi lygiai ant žemės paviršiaus. Jei reikia sureguliuoti:
 - Įsitinkinkite, kad kombainas pastatytas ant lygaus paviršiaus.
 - Jei yra, naudokite kombaino šoninį pakreipimą, kad sulygintumėte nuožulniosios kameros korpusą su žeme.
 - Jei reikia toliau reguliuoti, išjunkite variklį, ištraukite užvedimo raktelį ir įsitinkinkite, kad kombaino padangos pripūstos iki tinkamo slėgio.

PASTABA:

Prieš reguliuodami kopijavimo įrenginio ir sparnų balansą, įsitinkinkite, kad visi variantai ir priedai sumontuoti teisingai.

PASTABA:

Gulsčiukas (A) yra paviršiaus kopijavimo modulio rėmo viršuje. Pjaunamoji yra sulygiuota, jei burbulas yra gulsčiuo centre.

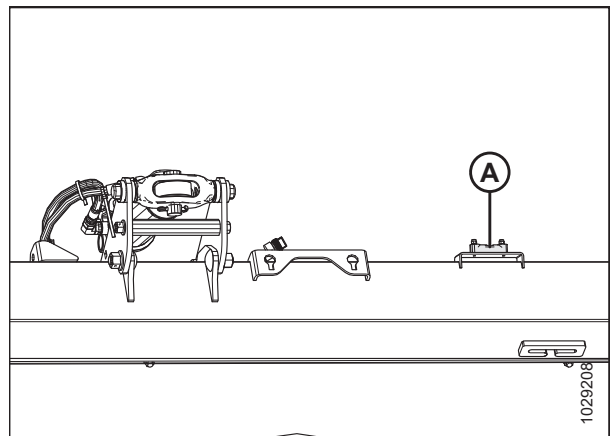

pav. 3.197: Gulsčiukas

OPERACIJA

3. Nustatykite pjaunamąją taip, kad pjovimo agregatas 254–356 mm (10–14 in.) nuo žemės.
4. Sureguliuokite lenktuvo pastūmimo pirmyn–atgal padėtį taip, kad indikatorius ant kairiojo indikatoriaus laikiklio (A) būtų 6 padėtyje.

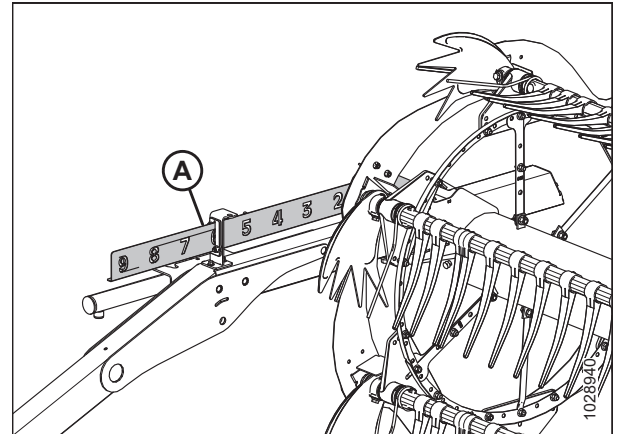

pav. 3.198: Pastūmimo pirmyn-atgal padėtis

5. Reguluokite centrinę trauklę (A) taip, kad indikatorius (B) būtų matuoklio D padėtyje.
6. Iki galo nuleiskite lenktuvus.
7. Jei sumontuoti paviršiaus kopijavimo ratai, pakelkite juos.
8. Sustabdykite variklį ir ištraukite uždegimo raktelį.
9. Užrakinkite pjaunamosios sparnus. Instrukcijas žr. *Veikimas standžiuoju režimu, p. 193* pjaunamosios operatoriaus vadove.
10. Jei ant pjaunamosios sumontuoti stabilizatoriaus ratai, perkeltite juos į viršutinę padėtį.

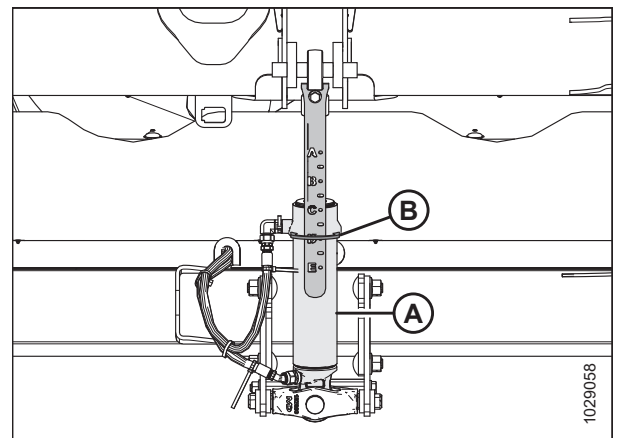

pav. 3.199: Centrinė trauklė

11. Jei žymeklis (C) **NĖRA** ties 0 (D), atlaisvinkite varžto (A) varžlę ir sukite paviršiaus kopijavimo indikatoriaus plokštę (B), kol žymeklis bus sulygiuotas su nuliniu tašku (E). Priveržkite varžto (A) varžlę.

PASTABA:

Sureguliuavus indikatoriaus plokštę, reikia patikrinti paviršiaus kopijavimo jutiklio įtampos ribas.

12. Jei paviršiaus kopijavimo indikatoriaus plokštė buvo sureguliuota, žr. *Rekomenduojamos jutiklio išvesties įtampos kombainams, p. 259*.

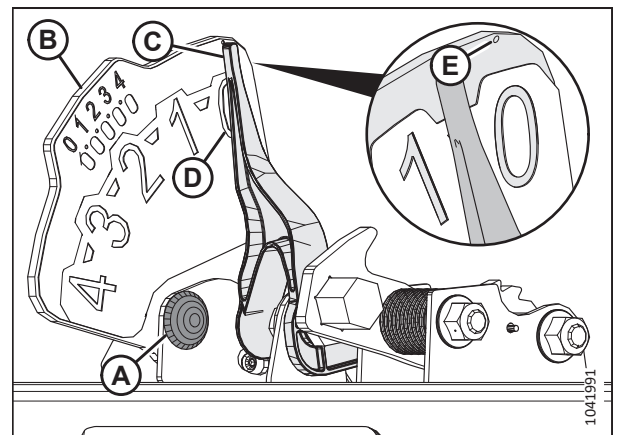

pav. 3.200: Paviršiaus kopijavimo indikatorius

OPERACIJA

13. Jei žymeklis (A) nėra ant 0 (B), grįžkite į , nes suregulavus žymeklį reikės iš naujo patikrinti įtampą.

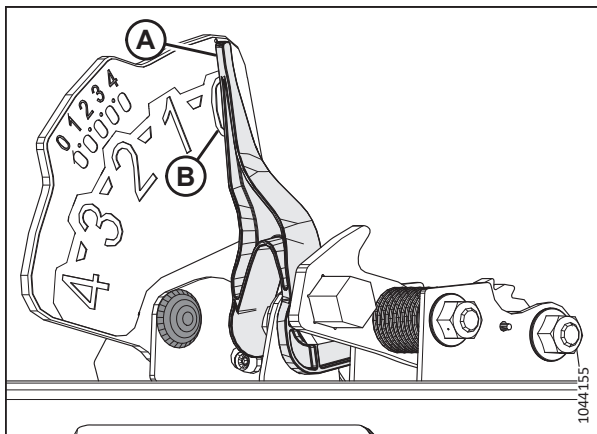

pav. 3.201: Paviršiaus kopijavimo indikatorius

14. Atjunkite abu pjaunamosios kopijavimo užraktus, atitraukdami kopijavimo užrakto rankeną (A) nuo kopijavimo modulio ir pastumdami kopijavimo užrakto rankeną žemyn į padėtį (B) (ATRAKINTA).

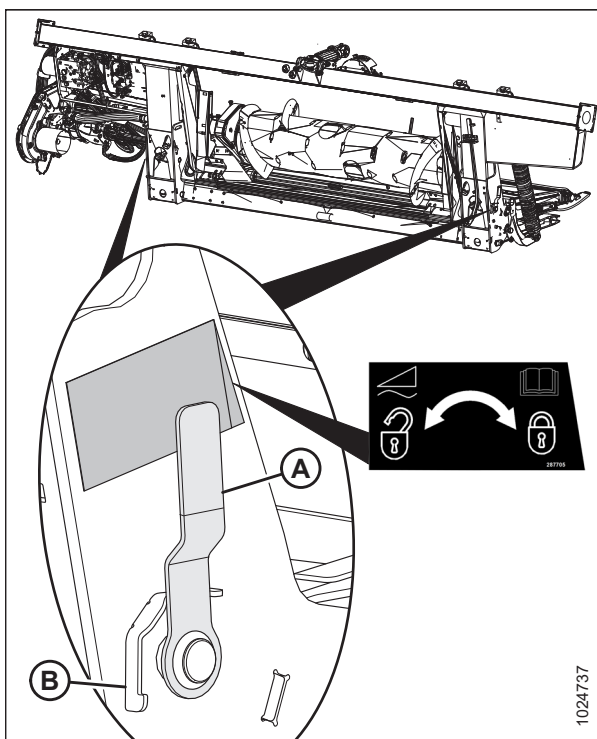

pav. 3.202: Pjaunamosios paviršiaus kopijavimo modulio užraktas užrakintoje padėtyje

OPERACIJA

15. Atidarykite kairįjį galinį gaubtą. Instrukcijas žr. *Pjaunamosios galinių gaubtų atidarymas, p. 46*.
16. Ištraukite segtuką (A), kuriuo daugiavandis įrankis (B) pritvirtintas prie laikiklio, esančio ant kairiojo galinio skydo.
17. Išimkite daugiavandį įrankį (B). Pakeiskite smeigtuką.
18. Atlikite toliau nurodytus veiksmus.
 - Jei paviršiaus kopijavimo modulis yra iš 2023 m. ar ankstesnio modelio, pereikite prie *20, p. 177* veiksmo.
 - Jei paviršiaus kopijavimo modulis yra iš 2024 m. ar naujesnio modelio, pereikite prie *26, p. 178* veiksmo.

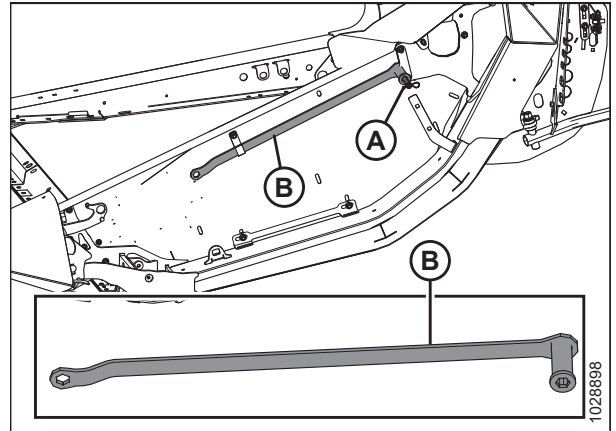

pav. 3.203: Daugiavandžio įrankio vieta

Paviršiaus kopijavimo nustatymo svirties nustatymas – 2023 m. ir ankstesni modeliai

19. Kairėje paviršiaus kopijavimo modulio pusėje ranka pakelkite paviršiaus kopijavimo įrenginio nustatymo svirtį (A) taip, kad ji būtų laisva.
20. Uždėkite plokščiąjį daugiavandžio įrankio (B) galą ant paviršiaus kopijavimo įrenginio nustatymo svirties, kaip parodyta paveikslėlyje. Daugiavandis įrankis turi būti šiek tiek pakreiptas paviršiaus kopijavimo modulio priekio link.

SVARBU:

Kad nesugadintumėte paviršiaus kopijavimo įrenginio nustatymo svirties, įsitinkinkite, kad daugiavandis įrankis (B) yra visiškai sujungtas su svirtimi.

⚠ ĮSPĖJIMAS

Kad nesusižeistumėte, nuimkite daugiavandį įrankį nuo paviršiaus kopijavimo patikros svirties **IŠ KARTO** po to, kai jis bus perkeltas į patikros padėtį. Daugiavandžio įrankio **NEGALIMA** palikti pritvirtinto, nes spyruoklinė svirtis gali užsikimšti pradinėje padėtyje.

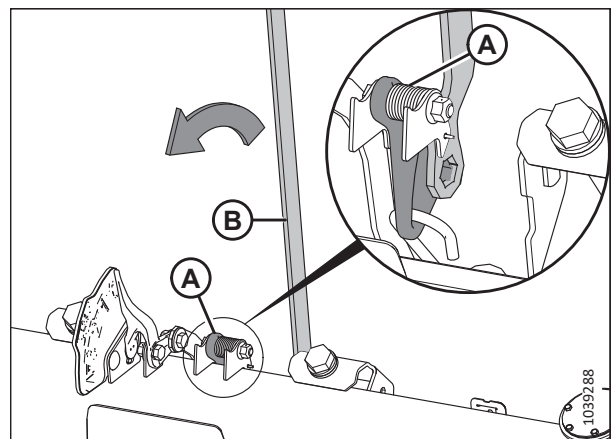

pav. 3.204: Daugiavandis įrankis naudojamas su kairioju paviršiaus kopijavimo nustatymo bloku – 2023 m. ir ankstesni modeliai

OPERACIJA

21. Traukite daugiafunkcij įrankį (B) paviršiaus kopijavimo modulio galo link, kol svirtis (A) bus virš centro ir nebegrįš į pradinę padėtį. Išimkite daugiafunkcij įrankį.

22. Pakartokite nuo 20, p. 177 iki 22, p. 178 veiksmo norėdami nustatyti dešinę paviršiaus kopijavimo įrenginio nustatymo svirtį.

SVARBU:

Prieš reguliuojant paviršiaus kopijavimo įrenginį bet kurioje pjaunamosios pusėje, reikia nustatyti abi paviršiaus kopijavimo įrenginio nustatymo svirtis – kairę ir dešinę.

23. Įdėkite daugiafunkcij įrankį atgal į jo laikymo vietą. Pritvirtinkite daugiafunkcij įrankį smeigtuku.

24. Pereikite prie 31, p. 178 veiksmo.

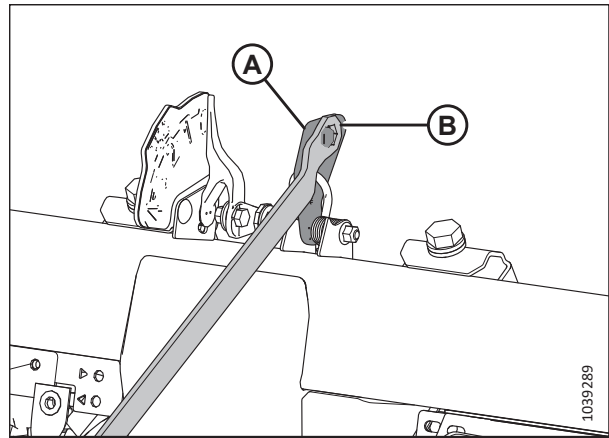

pav. 3.205: Kairioji paviršiaus kopijavimo nustatymo svirtis nustatytoje padėtyje – 2023 m. ir ankstesni modeliai

Paviršiaus kopijavimo nustatymo svirčių nustatymas – 2024 m. ir naujesni modeliai

25. Kairėje paviršiaus kopijavimo modulio pusėje ranka pakelkite paviršiaus kopijavimo įrenginio nustatymo svirtį (A) taip, kad ji būtų laisva.

PASTABA:

Dėl aiškumo iš iliustracijos pašalintos kai kurios dalys.

26. Visiškai įstatykite plokščiąjį daugiafunkcio įrankio (B) galą į paviršiaus kopijavimo įrenginio nustatymo svirtį. Daugiafunkcis įrankis turi būti šiek tiek pakreiptas paviršiaus kopijavimo modulio priekio link.

27. Daugiafunkcij įrankį (B) traukite link paviršiaus kopijavimo modulio galinės dalies, kol paviršiaus kopijavimo nustatymo svirties (A) nebebus galima traukti atgal ir ji užsifikuos ant paskutinio svirties danties (C).

28. Pakartokite nuo 26, p. 178 iki 28, p. 178 veiksmo norėdami nustatyti dešinę paviršiaus kopijavimo įrenginio nustatymo svirtį.

SVARBU:

Nustatykite kairiąją ir dešiniąją paviršiaus kopijavimo nustatymo svirtį **PRIEŠ** reguliuodami paviršiaus kopijavimą kurioje nors pjaunamosios pusėje.

29. Nuimkite daugiafunkcij įrankį ir jį pasidėkite.

Paviršiaus kopijavimo tikrinimas

30. Nustatykite kairįjį paviršiaus kopijavimo įrenginį, pastumdami kairįjį pjaunamosios galą žemyn maždaug 76 mm (3 in). Leiskite pjaunamajai pakilti. Šį veiksmą pakartokite bent tris kartus.

PASTABA:

Judindami kairiąją pjaunamosios pusę aukštyn ir žemyn įsitikinkite, kad kairiojo indikatorius rodmenys yra tikslūs.

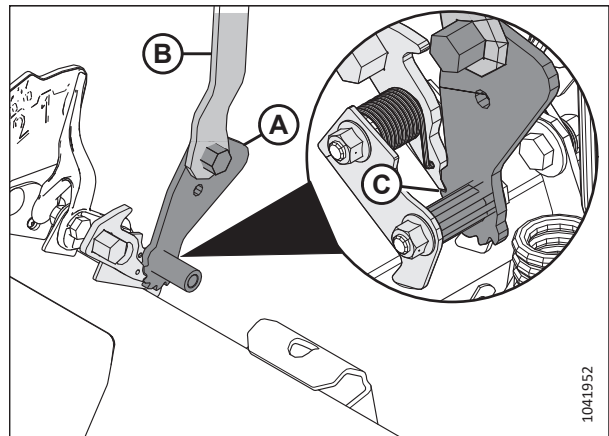

pav. 3.206: Daugiafunkcis įrankis naudojamas su kairiuoju paviršiaus kopijavimo nustatymo bloku– 2024 m. ir naujesni modeliai

OPERACIJA

31. Kairėje paviršiaus kopijavimo modulio pusėje apžiūrėkite paviršiaus kopijavimo įrenginio nustatymo indikatorius viršutinę skalę (FSI) (B). Indikatoriaus rodyklė (A) turi būti nukreipta į skaičių 2.
- Jei indikatoriaus (B) rodyklė (A) rodo didesnę nei 2 vertę, paviršiaus kopijavimo įrenginys yra per sunkus.
 - Jei indikatoriaus (B) rodyklė (A) rodo mažesnę nei 2 vertę, paviršiaus kopijavimo įrenginys yra per lengvas.

PASTABA:

Apatinis skaičių rinkinys rodo paviršiaus kopijavimo aukštį, kai pjaunamoji veikia lauke.

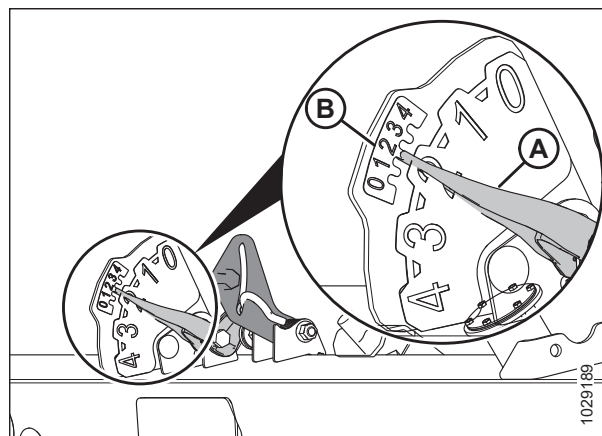

pav. 3.207: Kairiojo paviršiaus kopijavimo įrenginio nustatymas ir AHC indikatorius

Paviršiaus kopijavimo reguliavimas

32. Kairėje paviršiaus kopijavimo modulio pusėje atsukite varžtus (C). Pasukite spyruoklių užraktus (B), kad būtų galima pasiekti varžtų galvutes (A).
33. Pagal poreikį padidinkite arba sumažinkite paviršiaus kopijavimą kairėje paviršiaus kopijavimo modulio pusėje:
- Norėdami palengvinti pjaunamąją (kad padidintumėte paviršiaus kopijavimą), pasukite reguliavimo varžtus (A) pagal laikrodžio rodyklę.
 - Norėdami pasunkinti pjaunamąją (kad sumažintumėte paviršiaus kopijavimą), pasukite reguliavimo varžtus (A) prieš laikrodžio rodyklę.

PASTABA:

Vienodai sureguliuokite kiekvieną varžtų porą (A).

34. Vėl patikrinkite kairįjį paviršiaus kopijavimo įrenginį. Instrukcijas rasite [31, p. 178](#) veiksmė.
35. Jei kairiojo paviršiaus kopijavimo įrenginio nustatymas netenkina, pakartokite nuo [34, p. 179](#) iki [35, p. 179](#) veiksmo.
36. Patikrinkite ir sureguliuokite dešinįjį paviršiaus kopijavimo įrenginį. Instrukcijas žr. nuo [31, p. 178](#) iki [36, p. 179](#) veiksmo.

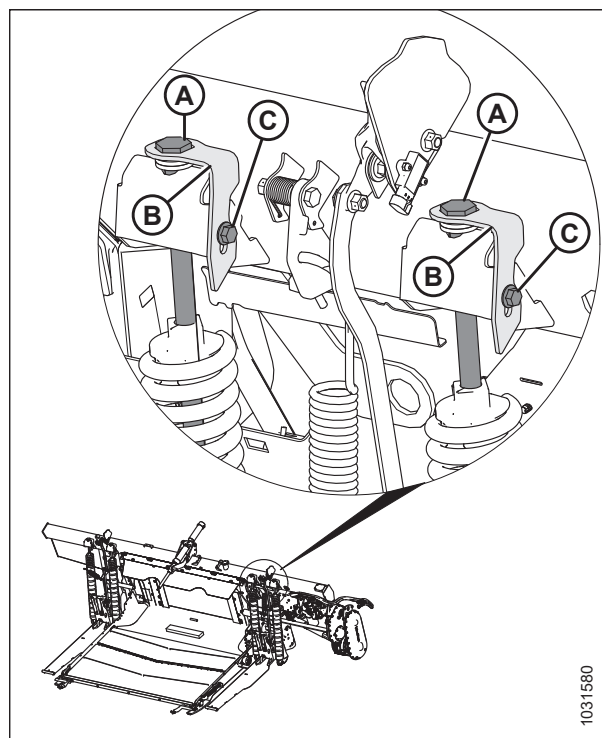

pav. 3.208: Kairiojo paviršiaus kopijavimo įrenginio reguliavimas

OPERACIJA

37. Dar kartą patikrinkite paviršiaus kopijavimo įrenginį abiejose pjaunamosios pusėse:
- Pastumkite pjaunamąją žemyn maždaug 76 mm (3 in.), kaip parodyta paveikslėlyje (1). Leiskite pjaunamajai pakilti. Šį veiksmą pakartokite bent tris kartus.
 - Įsitikinkite, kad paviršiaus kopijavimo nustatymo indikatorius svirtis yra nukreipta į „2“. Jei reikia, sureguliuokite paviršiaus kopijavimą pakartodami veiksmus nuo 34, p. 179 iki 35, p. 179.

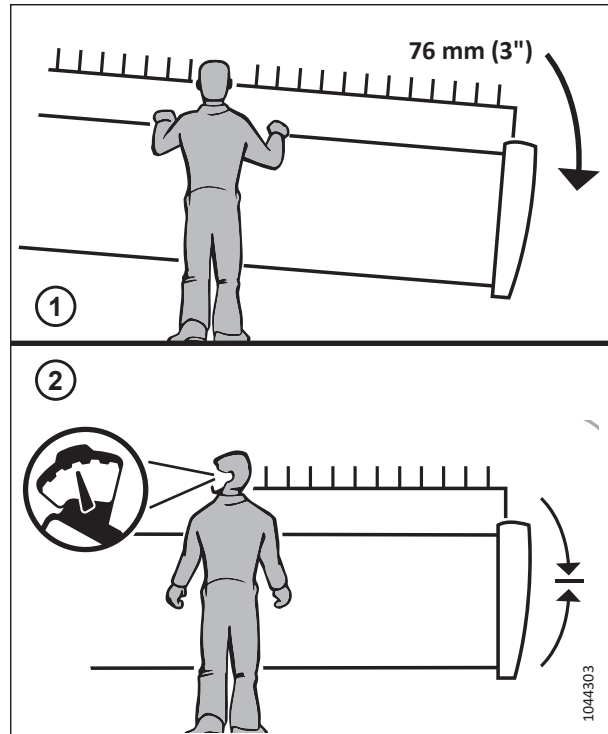

pav. 3.209: Paviršiaus kopijavimo įrenginio apžiūra

38. Abiejose paviršiaus kopijavimo modulis pusėse reguliavimo varžtus (A) užfiksuokite spyruokliniais fikساتoriais (B). Įsitikinkite, kad varžtų galvutės (A) yra užfiksuotos spyruoklinio užraktų išpjovose. Priveržkite varžtus (C), kad spyruoklių užraktai būtų užfiksuoti.

39. Atlikite toliau nurodytus veiksmus.

- Jei paviršiaus kopijavimo modulis yra iš 2023 m. ar ankstesnio modelio, pereikite prie 41, p. 181 veiksmo.
- Jei paviršiaus kopijavimo modulis yra iš 2024 m. ar naujesnio modelio, pereikite prie 43, p. 181 veiksmo.

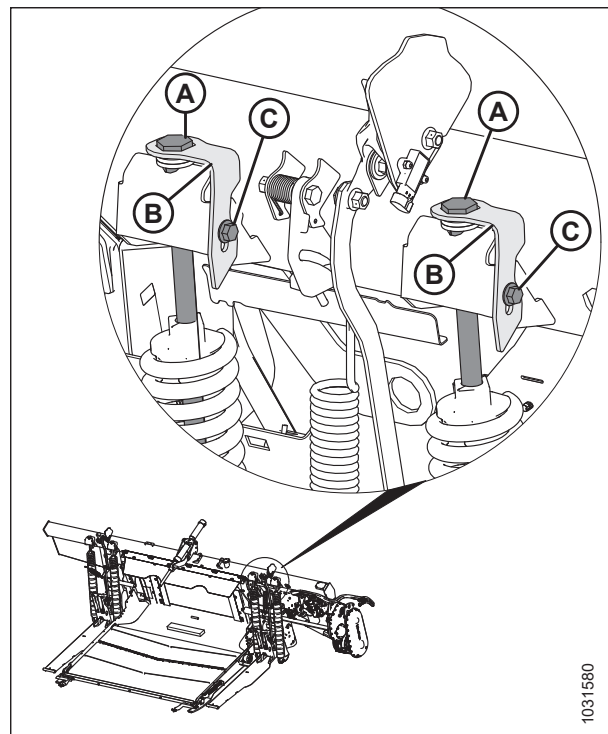

pav. 3.210: Kairiojo paviršiaus kopijavimo įrenginio reguliavimas

Paviršiaus kopijavimo nustatymo svirčių atleidimas – 2023 m. ir ankstesni modeliai**⚠ ĮSPĖJIMAS**

NENAUDOKITE daugiafunkcio įrankio paviršiaus kopijavimo įrenginio nustatymo svirčiai atlaisvinti. Naudodami daugiafunkcij įrankį paviršiaus kopijavimo įrenginio nustatymo svirčiai atlaisvinti, galite susižeisti.

40. Visiškai nuleiskite pjaunamąją.

PASTABA:

Kairioji ir dešinioji paviršiaus kopijavimo įrenginio nustatymo svirtys grįš į pradinę padėtį.

41. Patikrinkite sparnų balansavimo mechanizmą. Instrukcijas žr. [3.9.5 Sparnų balanso tikrinimas ir reguliavimas, p. 196](#).

Paviršiaus kopijavimo nustatymo svirčių atleidimas – 2024 m. ir naujesni modeliai**⚠ ĮSPĖJIMAS**

Prieš atnaujindami darbą atlaisvinkite paviršiaus kopijavimo nustatymo svirtį.

42. Visiškai užmaukite daugiafunkcij įrankį (C) ant fiksatoriaus (B) ir stumkite jį aukštyn, kad atlaisvintumėte paviršiaus kopijavimo nustatymo svirtį (A).

43. Patikrinkite sparnų balansavimo mechanizmą. Instrukcijas žr. [3.9.5 Sparnų balanso tikrinimas ir reguliavimas, p. 196](#).

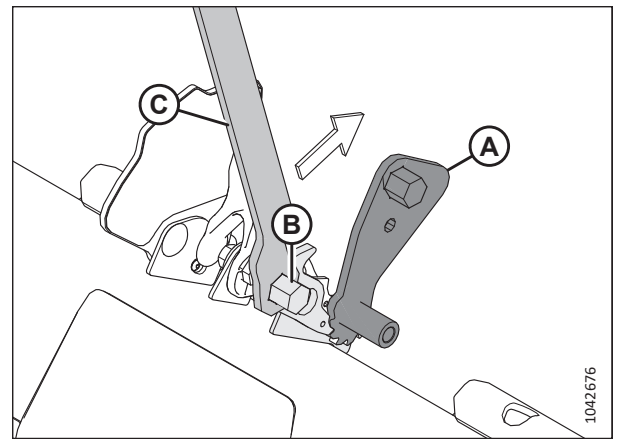

pav. 3.211: Daugiafunkcis įrankis su kairioju fiksatoriumi

OPERACIJA

Paviršiaus kopijavimo spyruoklių konfigūracijos keitimas – paviršiaus kopijavimo svirtys su dviem angomis

Pjaunamosios paviršiaus kopijavimo spyruoklių konfigūracija ir vieta priklauso nuo pjaunamosios svorio.

1. Prieš pradėdami šią procedūrą, įsitikinkite, kad visi ankstesni patikrinimai ir reguliavimai buvo atlikti iš eilės pagal .

PAVOJUS

Kad išvengtumėte sužalojimų ar mirties dėl netikėto mašinos paleidimo, prieš dėl bet kokios priežasties pasikeldami nuo operatoriaus sėdynės visada sustabdykite variklį ir ištraukite uždegimo raktelį.

Jei pjaunamosios svoris pasikeitė (pvz., pridėjus papildomą įrangą), gali reikėti pakeisti paviršiaus kopijavimo spyruoklės konfigūraciją (A) (viengubos spyruoklės arba dvigubos spyruoklės) arba vietą [paviršiaus kopijavimo svirties priekinę angą (B) arba galinę angą (C)]. Norint nustatyti tinkamą paviršiaus kopijavimo spyruoklės konfigūraciją ir montavimo vietą, reikia apskaičiuoti pjaunamosios ir papildomos įrangos svorį. Instrukcijos pateikiamos [2, p. 182](#) veiksmė.

PASTABA:

Ši procedūra taikytina **TIK** pjaunamosioms su dviem angomis (B) ir (C) paviršiaus kopijavimo spyruoklės svirtyse. Jei jūsų naudojamoje pjaunamojoje spyruoklių svirtys turi tik vieną angą, žr. , kur rasite nurodymus, kaip pakeisti paviršiaus kopijavimo spyruoklių konfigūraciją.

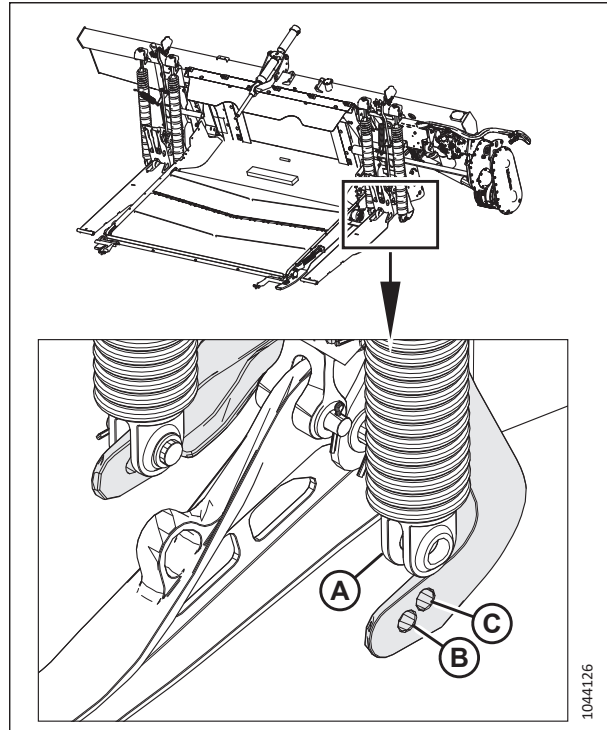

pav. 3.212: Paviršiaus kopijavimo spyruoklė nuimta nuo paviršiaus kopijavimo svirties

Pjaunamosios svorio, spyruoklės konfigūracijos ir spyruoklės montavimo vietos nustatymas

2. Pagal [3.18, p. 183](#) lentelę apskaičiuokite bendrą pjaunamosios svorį pagal formulę $(A) + (B) + (C) + (D) = \text{bendras pjaunamosios svoris, kai:}$

- Bazinis pjaunamosios svoris yra (A)
- Skirtuvų, jei naudojami, svoris yra (B)
- Viršutinės kryžminės sraigės (UCA), jei ji sumontuota, svoris yra (C)
- Kitų variantų, jei tokie naudojami, svoris yra (D)

Šio skaičiavimo pavyzdys pateiktas skyriuje [Pavyzdys, p. 184](#).

OPERACIJA

Lentelė 3.18 Pjaunamosios komponentų svoriai

Kategorija	Pjaunamosios modelis	Peilio konfigūracija	Lenktuvų konfigūracija	Svoris
(A) Bazinis pjaunamosios svoris – pasirinkite vieną	FD225	Vienguba	Bet kuris	Naudokite galinę paviršiaus kopijavimo svirties angą.
	FD230	Vienguba	Bet kuris	2400 kg (5300 lb)
	FD235	Vienguba	Bet kuris	2600 kg (5750 lb)
	FD235	Dviguba	Bet kuris	2700 kg (5950 lb)
	FD240	Vienguba	Bet kuris	2800 kg (6150 lb)
	FD240	Dviguba	Bet kuris	2900 kg (6393 lb)
	FD241	Dviguba	Bet kuris	Naudokite priekinę paviršiaus kopijavimo svirties angą.
	FD245	Dviguba	Bet kuris	3225 kg (7100 lb)
	FD250	Dviguba	Bet kuris	3400 kg (7500 lb)
	FD261	Dviguba	Bet kuris	3800 kg (8378 lb)
(B) Skirtuvai – pasirinkite ne daugiau kaip vieną variantą	Sumontuotas skirtuvų variantas			20 kg (50 lb)
	Ryžių skirtuvo strypai			
	Slankūs pasėlių skirtuvai			91 kg (200 lb)
	Vertikalieji dalgiai			185 kg (407 lb) ⁵⁸
(C) Viršutinė kryžminė sraigė (UCA) – jei UCA sumontuota ant pjaunamosios, pasirinkite vieną variantą ⁵⁹	Sumontuotas UCA variantas			142 kg (312 lb)
	FD230 , dvi dalys			
	FD235 , dvi dalys			156 kg (343 lb)
	FD240 , trys dalys			168 kg (370 lb)
	FD241 , dvi dalys			163 kg (360 lb)
	FD245 , trys dalys			191 kg (420 lb)
	FD250 , trys dalys			212 kg (468 lb)
	FD261, trys dalys			256 kg (564 lb)

58. svoris apima hidraulinį paketą FD250.

59. Pridėkite 24,5 kg (54 lb) hidrauliniams jungtims, jei jos buvo sumontuotos atskirai.

OPERACIJA

Lentelė 3.18 Pjaunamosios komponentų svoriai (tęsinys)

Kategorija	Pjaunamosios modelis	Peilio konfigūracija	Lenktuvų konfigūracija	Svoris
(D) Kiti variantai – įtraukite visus sumontuotus variantus	Sumontuotas variantas			360 kg (800 lb)
	Transportavimo ratai			
	Paviršiaus kopijavimo ratai			205 kg (450 lb)
	Stabilizavimo ratai			160 kg (350 lb)

Pavyzdys

FD235 „FlexDraper[®]“ pjaunamosios su vienu dalgiu, dvigubais lenktuvais, be UCA, be papildomos įrangos svorio skaičiavimo pavyzdys:

Bazinis pjaunamosios svoris (A) = 2600 kg (5750 lb)

Vertikalių dalgių svoris (B) = (70 kg (150 lb)

UCA svoris (C) = 0 kg (0 lb)

Variantų svoris (D) = 0 kg (0 lb)

Bendras pjaunamosios svoris = (A) + (B) + (C) + (D) = 2670 kg (5900 lb)

3. Naudodami ankstesniame žingsnyje apskaičiuotą bendrą pjaunamosios svorį, žr. 3.19, p. 184, kad nustatytumėte, kokiame svorio intervale yra pjaunamoji ir kokia paviršiaus kopijavimo spyruoklių konfigūracija geriausiai tinka pjaunamajai.

PASTABA:

Paprastai sunkesnėms pjaunamosioms paviršiaus kopijavimo spyruoklės būtina įstatyti į priekinę paviršiaus kopijavimo svirties angą, o lengvesnėms pjaunamosioms – į galinę angą. Kai kurios pjaunamosios turi tik vieną paviršiaus kopijavimo spyruoklių konfigūraciją.

Lentelė 3.19 Paviršiaus kopijavimo spyruoklės montavimo vieta paviršiaus kopijavimo svirtyje

Pjaunamosios modelis	Svoris Diapazonas (lengva)	Paviršiaus kopijavimo svirties anga	Svoris Diapazonas (sunki)	Paviršiaus kopijavimo svirties anga	Spyruoklės konfigūracija Žr. lentelę 3.20, p. 185
Dalgio konfigūracija: Vienguba					
Lenktuvų konfigūracija: Bet kuris					
FD225	Naudokite galinę paviršiaus kopijavimo svirties angą				1
FD230	2400–2675 kg (5300–5900 lb)	Galinė	2676–3215 kg (5901–7100 lb)	Priekinė	1
FD235	2600–3050 kg (5750–6700 lb)	Galinė	3051–3415 kg (6701–7550 lb)	Priekinė	3
Dalgio konfigūracija: Vienguba					
Lenktuvų konfigūracija: Dviguba					
FD240	2800–3200 kg (6150–7000 lb)	Galinė	3201–3615 kg (7001–7950 lb)	Priekinė	3

OPERACIJA

Lentelė 3.19 Paviršiaus kopijavimo spyruoklės montavimo vieta paviršiaus kopijavimo svirtyje (tęsinys)

Pjaunamosios modelis	Svoris Diapazonas (lengva)	Paviršiaus kopijavimo svirties anga	Svoris Diapazonas (sunki)	Paviršiaus kopijavimo svirties anga	Spyruoklės konfigūracija Žr. lentelę 3.20, p. 185
Dalgio konfigūracija: Vienguba					
Lenktuvų konfigūracija: Triguba					
FD240	2900–3400 kg (6393–7496 lb)	Galinė	3401–3700 kg (7497–8157 lb)	Priekinė	4
Dalgio konfigūracija: Dviguba					
Lenktuvų konfigūracija: Bet kuris					
FD235	2700–3150 kg (5950–6900 lb)	Galinė	3151–3515 kg (6901–7750 lb)	Priekinė	2
FD241	Naudokite galinę paviršiaus kopijavimo svirties angą				4
FD245	3225–3475 kg (7100–7650 lb)	Galinė	3476–4050 kg (7651–8900 lb)	Priekinė	4
FD250	3400–3800 kg (7496–8378 lb)	Galinė	3801–4215 kg (8380–9300 lb)	Priekinė	5
Dalgio konfigūracija: Dviguba					
Lenktuvų konfigūracija: Dviguba					
FD240	2900–3400 kg (6393–7496 lb)	Galinė	3401–3700 kg (7497–8157 lb)	Priekinė	4
Dalgio konfigūracija: Dviguba					
Lenktuvų konfigūracija: Triguba					
FD240	3000–3400 kg (6614–7496 lb)	Galinė	3401–3800 kg (7497–8378 lb)	Priekinė	4
FD261	3800 kg (8378 lb.)	Galinė	3801–4215 kg (8380–9300 lb)	Priekinė	5

Lentelė 3.20 Paviršiaus kopijavimo spyruoklių konfigūracija

Paviršiaus kopijavimo spyruoklių konfigūracija				
Konfigūracija „S“ = vienguba spyruoklė (MD #308878) „D“ = dviguba spyruoklė (MD #308879)	Išorinė kairė pusė	Vidinė kairė pusė	Vidinė dešinė pusė	Išorinė dešinė pusė
1 – SSSS	Vienguba	Vienguba	Vienguba	Vienguba
2 – SSSD	Vienguba	Vienguba	Vienguba	Dviguba
3 – DSSS	Dviguba	Vienguba	Vienguba	Vienguba
4 – DSSD	Dviguba	Vienguba	Vienguba	Dviguba
5 – DSDD	Dviguba	Vienguba	Dviguba	Dviguba

OPERACIJA

4. Jei paviršiaus kopijavimo spyruokles reikia perkelti į kitą paviršiaus kopijavimo svirties angą arba jei reikia pakeisti paviršiaus kopijavimo spyruoklę, susisiekite su savo atstovu.
5. Atlikite toliau nurodytus veiksmus.
 - Jei paviršiaus kopijavimo spyruokles reikia perkelti į kitą paviršiaus kopijavimo svirties angą, pereikite prie kito žingsnio.
 - Jei reikia pakeisti paviršiaus kopijavimo spyruoklę, žr. pjaunamosios techninį vadovą.
6. Atlikite toliau nurodytus veiksmus.
 - Jei paviršiaus kopijavimo spyruokles reikia perkelti į kitą paviršiaus kopijavimo svirties angą, pereikite prie kito žingsnio.
 - Jei reikia pakeisti paviršiaus kopijavimo spyruoklę, žr. .

Naudojamos paviršiaus kopijavimo svirties angos keitimas

7. Sustabdykite variklį ir ištraukite uždegimo raktelį.
8. Užfiksukite pjaunamosios paviršiaus kopijavimo mechanizmą patraukdami paviršiaus kopijavimo užrakto rankeną į (A) padėtį kairėje paviršiaus kopijavimo moduly pusėje.

PASTABA:

Paviršiaus kopijavimo mechanizmas yra atrakintas, kai rankena yra (B) padėtyje.

9. Pakartokite ankstesnį veiksmą, kad paviršiaus kopijavimo moduly užrakto rankena nustatytumėte kitoje paviršiaus kopijavimo moduly pusėje.

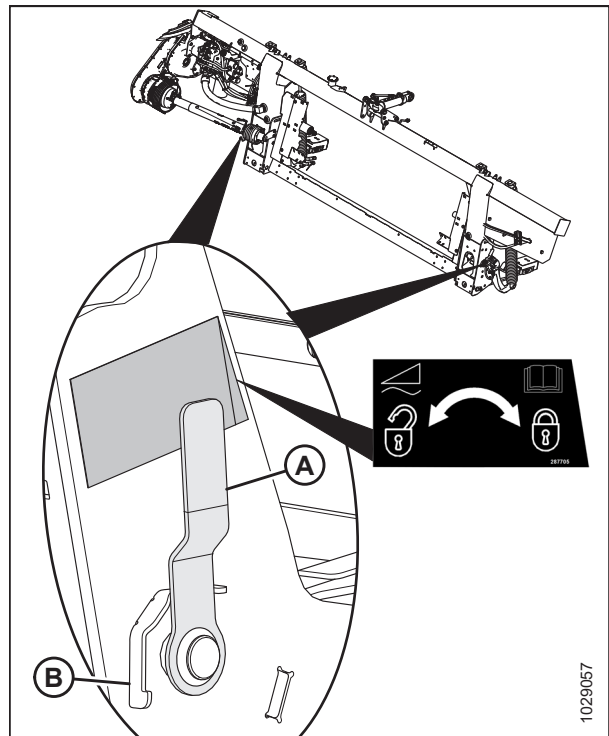

pav. 3.213: Pjaunamosios paviršiaus kopijavimo moduly užraktas užrakintoje padėtyje

OPERACIJA

10. Norėdami pasiekti paviršiaus kopijavimo spyruoklių reguliavimo varžtus (A), atsukite varžtus (C) ir pasukite spyruoklių užraktus (B) pirmyn.
11. Atlaisvinkite reguliavimo varžtus (A), kol spyruoklės atsilaisvins.

PASTABA:

Spyruoklėms atsilaisvinus reguliavimo varžtai (A) pakils šiek tiek virš poveržlių.

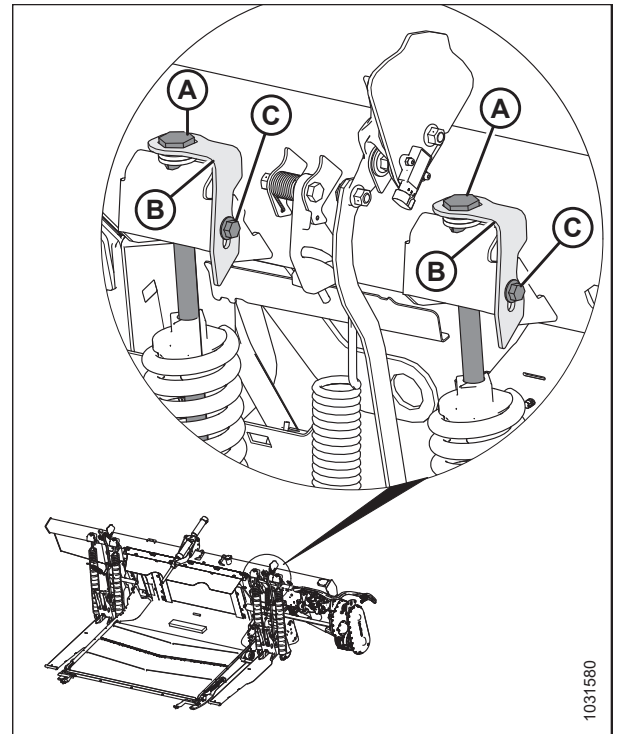

pav. 3.214: Kairiojo paviršiaus kopijavimo įrenginio reguliavimas

12. Ištraukite vielokaištį (C) iš kaiščio (A).
13. Ištraukite kaištį (A) ir poveržles (B).

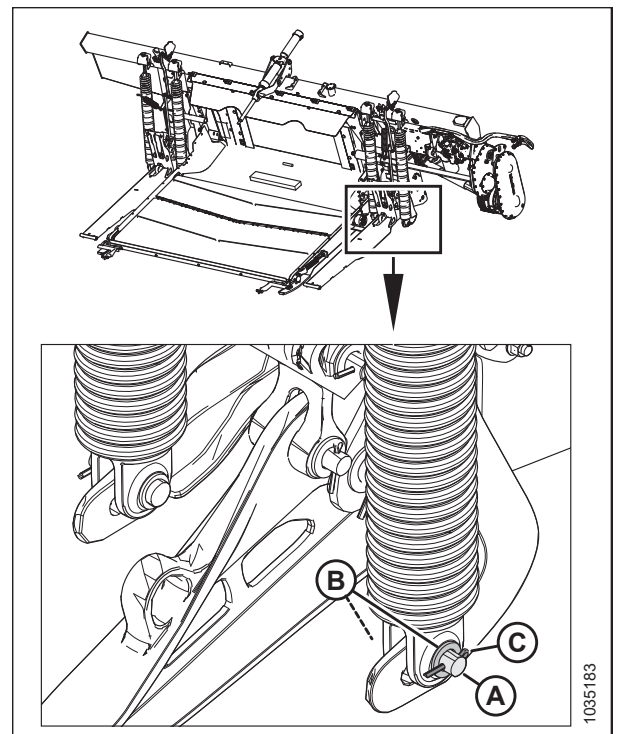

pav. 3.215: Kairioji paviršiaus kopijavimo spyruoklė įstatyta į galinę paviršiaus kopijavimo svirties angą

OPERACIJA

14. Sulygiuokite spyruoklę su priekinės paviršiaus kopijavimo svirties anga (A) arba galinės paviršiaus kopijavimo svirties anga (B) pagal lentelėje 3.19, p. 184 pateiktas specifikacijas.

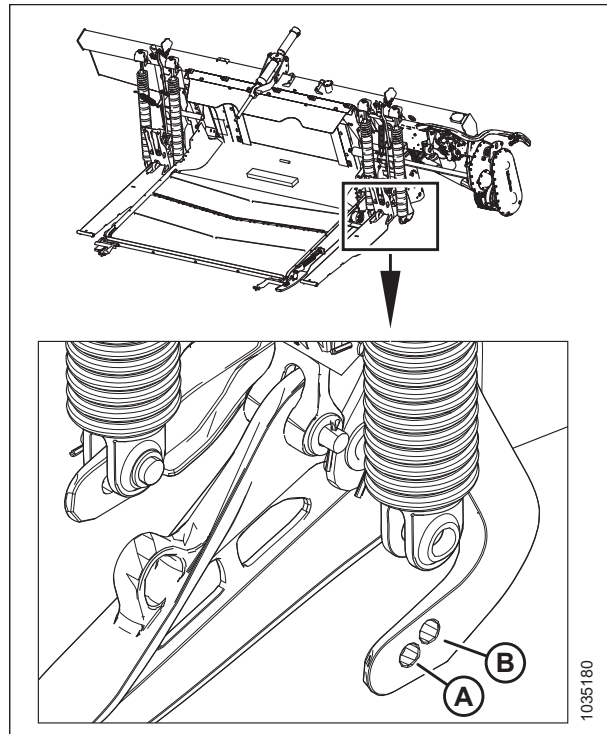

pav. 3.216: Kairioji paviršiaus kopijavimo spyruoklė įstatyta į galinę paviršiaus kopijavimo svirties angą

15. Įstatykite kaištį (A) ir dvi poveržles (B) į naują angą.
16. Užfiksuokite kaištį vielokaiščiu (C).
17. Pakartokite veiksmus nuo 12, p. 187 iki 16, p. 188, kad sukonfigūruotumėte spyruoklę (D).

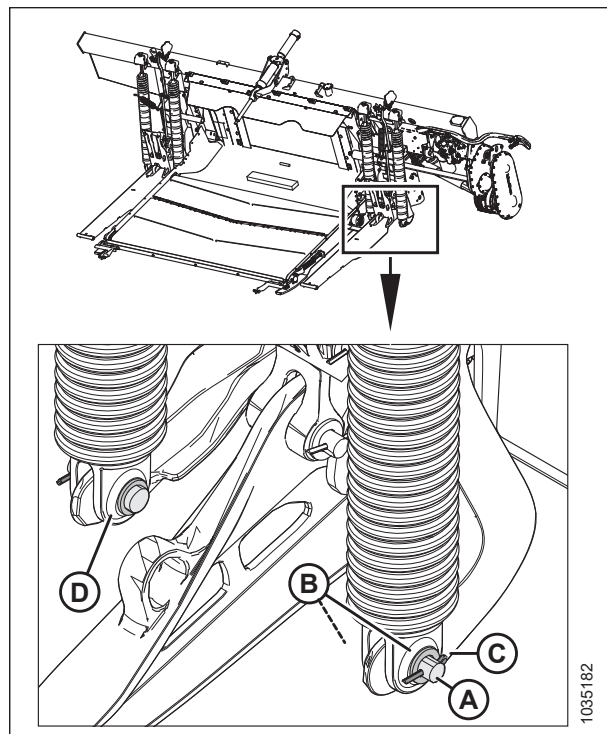

pav. 3.217: Kairioji paviršiaus kopijavimo spyruoklė – įstatyta į galinę paviršiaus kopijavimo svirties angą

OPERACIJA

18. Priveržkite reguliavimo varžtus (A), kad paviršiaus kopijavimo spyruoklės būtų vienodo ilgio.
19. Pakartokite veiksmus nuo [10, p. 187](#) iki [18, p. 189](#) su priešingoje paviršiaus kopijavimo moduly pusėje esančia paviršiaus kopijavimo spyruoklių pora (B).
20. Patikrinkite paviršiaus kopijavimą ir, jei reikia, jį sureguliuokite. Instrukcijas žr. [Pjaunamosios paviršiaus kopijavimo sistemos tikrinimas ir reguliavimas, p. 173](#).

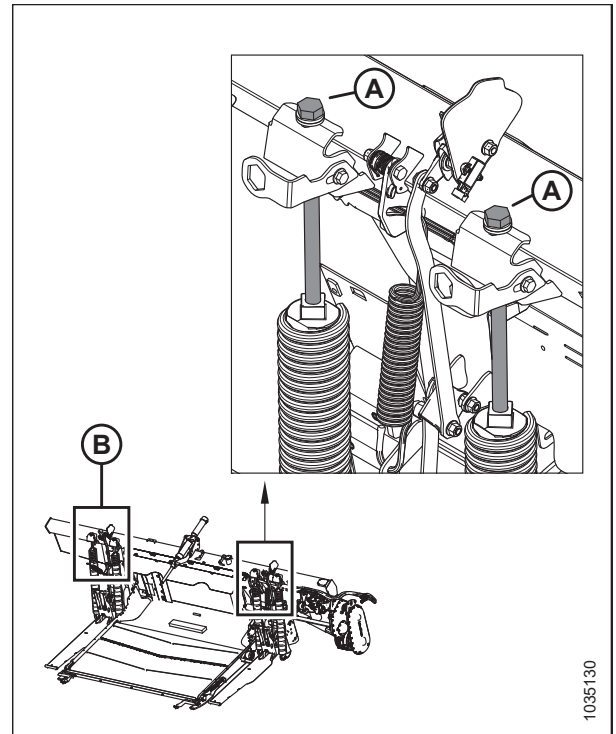

pav. 3.218: Paviršiaus kopijavimo reguliavimas – kairė

Pjaunamosios paviršiaus kopijavimo įrenginio užrakinimas / atrakinimas

Du pjaunamosios paviršiaus kopijavimo užraktai – po vieną kiekvienoje paviršiaus kopijavimo modulio pusėje – užrakina ir atrakina pjaunamosios paviršiaus kopijavimo sistemą.

PAVOJUS

Kad išvengtumėte sunkių ar mirtinų kūno sužalojimų dėl netikėto mašinos paleidimo, prieš reguliuodami mašiną, visada sustabdykite variklį ir ištraukite uždegimo raktelį.

SVARBU:

Užfiksuokite paviršiaus kopijavimo užraktus, jeigu pjaunamoji transportuojama su pritvirtintu paviršiaus kopijavimo moduliu, kad tarp paviršiaus kopijavimo modulio ir pjaunamosios nebūtų santykinio judėjimo. Paviršiaus kopijavimo įrenginio užraktai taip pat turi būti užfiksuoti atjungiant paviršiaus kopijavimo modulį nuo kombaino, kad tiekimo įtaisas galėtų atlaisvinti paviršiaus kopijavimo modulį.

1. Sustabdykite variklį ir ištraukite uždegimo raktelį.
2. Norėdami atlaisvinti (atrakinti) paviršiaus kopijavimo įrenginio užraktus, patraukite jo užrakto rankeną (A) į padėtį (B). Šioje padėtyje pjaunamoji yra atrakinta ir gali judėti paviršiaus kopijavimo modulio atžvilgiu.
3. Norėdami užfiksuoti (užrakinti) paviršiaus kopijavimo įrenginio užraktus, pastumkite jo užrakto rankeną (A) į padėtį (C). Šioje padėtyje pjaunamoji negali judėti paviršiaus kopijavimo modulio atžvilgiu.

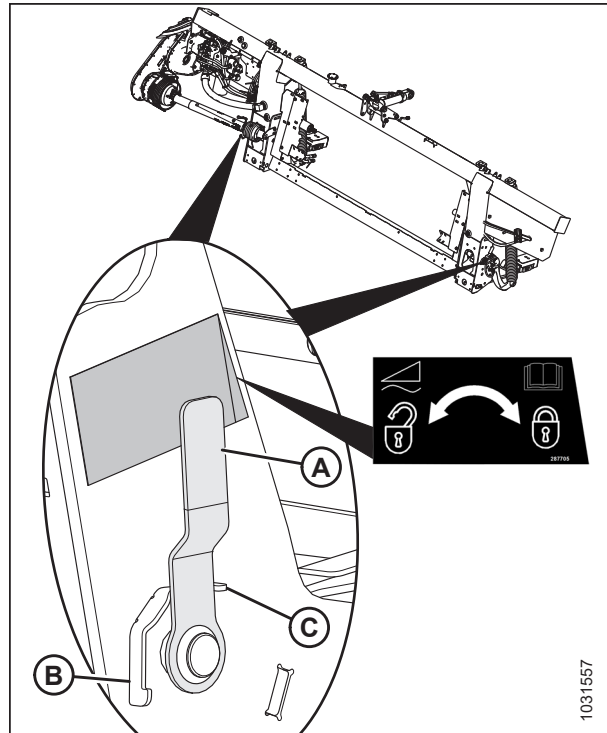

pav. 3.219: Paviršiaus kopijavimo modulio užraktas užrakintoje padėtyje

Veikia lankstumo režimu

Pjaunamoji suprojektuota taip, kad veiktų, kai pjovimo agregatas yra ant žemės. Trys pjovimo agregato sekcijos juda savarankiškai, kad atsižvelgtų į žemės reljefą. Kai sparnai atrakinami, jie gali laisvai judėti aukštyn ir žemyn.

! PAVOJUS

Kad išvengtumėte sunkių ar mirtinų kūno sužalojimų dėl netikėto mašinos paleidimo, prieš reguliuodami mašiną, visada sustabdykite variklį ir ištraukite uždegimo raktelį.

1. Sustabdykite variklį ir ištraukite uždegimo raktelį.
2. Įsitinkite, kad spyruoklės rankena (A) yra apatinėje angoje, kad atrakintumėte sparną. Turėtumėte išgirsti, kaip spyra atjungiama.
3. Jei užrakto trauklė neatsijungia, judinkite sparną pakeldami ir nuleisdami pjaunamąją, keisdami pjaunamosios kampą arba važiuodami kombainu, kol ji atsikabins.
4. Jei užraktas vis tiek neužfiksuojamas, pereikite prie kito veiksmo.

PASTABA:

Jei sparnų užraktą sunku atlaisvinti, kai pjaunamoji yra neutralioje padėtyje, gali reikėti sureguliuoti sparnų balansą.

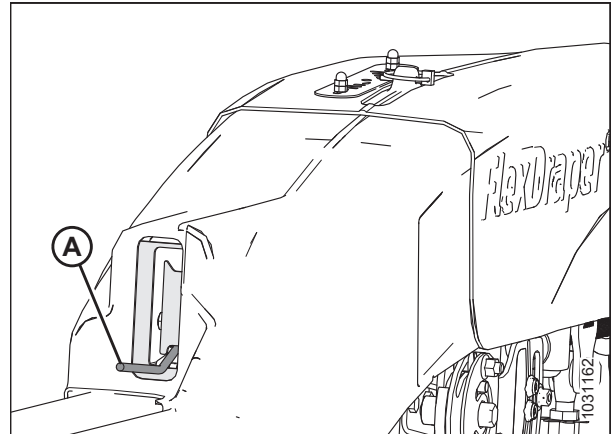

pav. 3.220: Sparnas neužrakintoje padėtyje

5. Atidarykite kairįjį galinį gaubtą. Instrukcijas žr. [Pjaunamosios galinių gaubtų atidarymas, p. 46](#).
6. Ištraukite kaištį (A), kuriuo daugiafunkcis įrankis pritvirtintas prie laikiklio, esančio ant kairiojo galinio skydo.
7. Išimkite daugiafunkcij įrankį (B). Vėl uždėkite kaištį ant laikiklio.

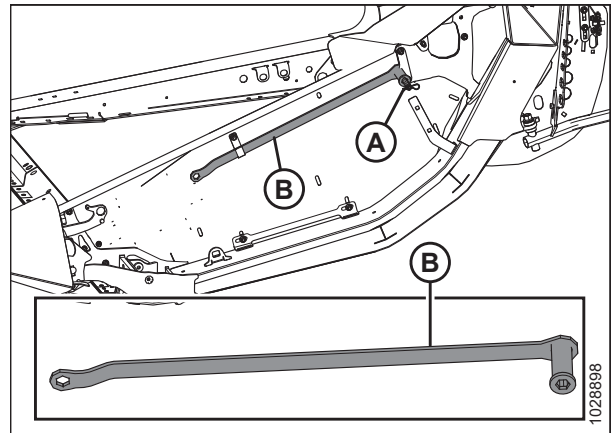

pav. 3.221: Kairysis galinis skydas

OPERACIJA

8. Pritvirtinkite lankstumo tikrintuvo kabelį (A) prie lankstumo tikrintuvo kabelio užrakto (B).

PASTABA:

Dėl aiškumo iliustracijoje pateiktos dalys yra permatomos.

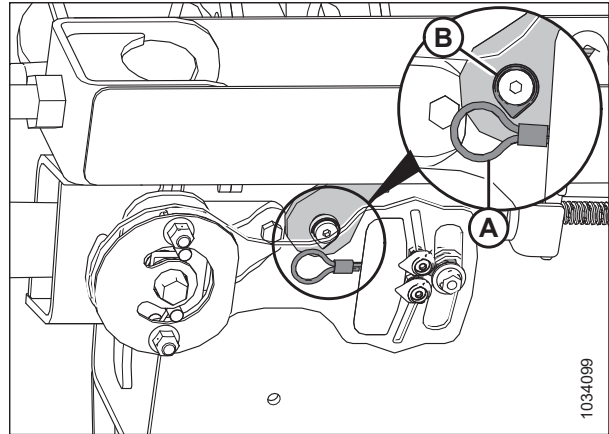

pav. 3.222: Lankstumo tikrintuvo kabelio užraktas – kairioji pusė

9. Ant plokštės (B) esančiu daigafunkciu įrankiu (A) judinkite sparną aukštyn ir žemyn, kol spyna atsijungs.

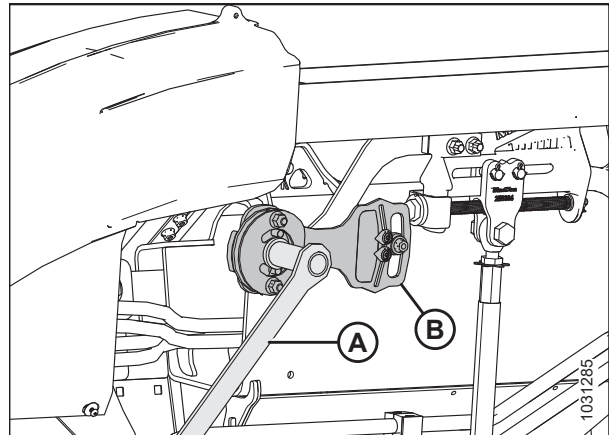

pav. 3.223: Sparno užraktas neužrakintoje padėtyje

10. Atjunkite lankstumo tikrinimo laidą (A) nuo lankstumo tikrintuvo kabelio užrakto (B).

PASTABA:

Dėl aiškumo iliustracijoje pateiktos dalys yra permatomos.

11. Grąžinkite daigafunkciją įrankį (A) į laikymo padėtį. Vėl uždėkite jungties gaubtą.
12. Jei reikia, subalansuokite sparną. Instrukcijas žr. [3.9.5 Sparnų balanso tikrinimas ir reguliavimas](#), p. 196.

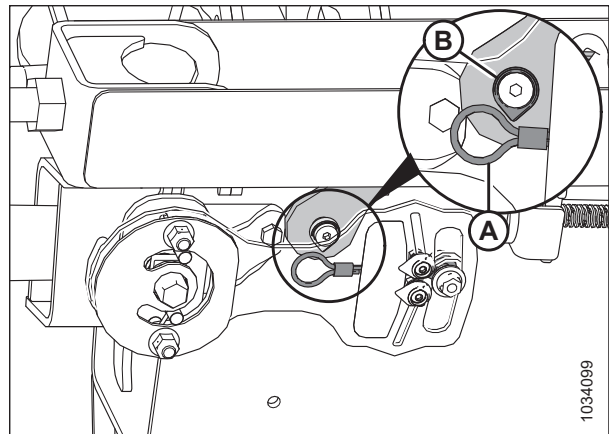

pav. 3.224: Lankstumo tikrintuvo kabelio užraktas – kairioji pusė

OPERACIJA

PASTABA:

Jeigu pjaunamoji prijungta prie kombaino, o jos sparnai yra užfiksuoti ir sulygiuoti su tiekimo transporterio platforma, vielokaištis (A) turi būti nukreiptas į indikatorius (B) centrą. Jei tokiomis sąlygomis vielokaištis (A) **NENUKREIPTAS** į indikatorius (B) centrą, suklibruokite indikatorių atlaisvindami varžtus (C) ir sureguliuodami indikatorius padėtį. Indikatorius turėtų judėti sparnui lenkiantis. Jei indikatorius lieka įstrigęs bet kuriame diapazone gale, žr. *Pjaunamosios paviršiaus kopijavimo sistemos tikrinimas ir reguliavimas, p. 173* ir *3.9.5 Sparnų balanso tikrinimas ir reguliavimas, p. 196*.

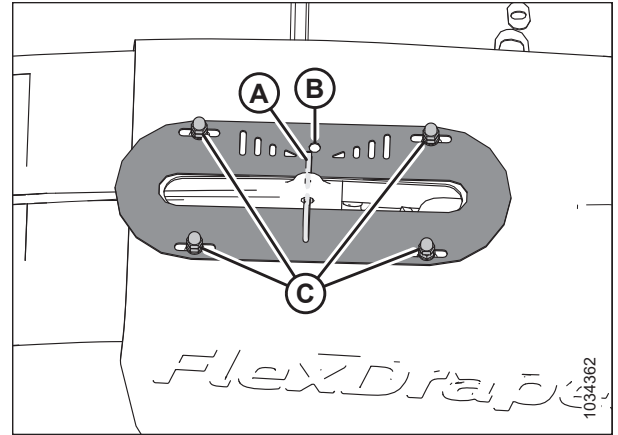

pav. 3.225: Sparno judesio indikatorius lanksčios trauklės gaubto viršuje – parodyta kairioji pusė

13. Uždarykite kairįjį galinį gaubtą. Instrukcijas žr. *Pjaunamosios galinių gaubtų uždarymas, p. 48*.

Veikimas standžiuoju režimu

Pjaunamoji suprojektuota taip, kad veiktų, kai pjovimo agregatas yra ant žemės. Užrakinus sparnus, pjaunamąją valdyti kaip standžią pjaunamąją su tiesiu pjovimo agregatu. Kai pjaunamosios trys sekcijos yra užrakintos, pjovimo agregatas būna nepaslankus ir tuo pat metu juda aukštyn ir žemyn.

Užrakininkite sparnus taip:

1. Įsitinkinkite, kad spyruoklės rankena (A) yra viršutinėje angoje, kad užfiksuotumėte sparną. Turėtumėte išgirsti, kaip spyna užfiksuojama.
2. Jei užrakto trauklė neužsifiksuoja, judinkite sparną pakeldami ir nuleisdami pjaunamąją, keisdami pjaunamosios kampą arba važiuodami kombainu, kol ji užsifiksuos.
3. Jei užraktas vis tiek neužfiksuojamas, pereikite prie kito veiksmo.
4. Nuimkite lanksčios trauklės gaubtą. Instrukcijas žr. *Vidinių lanksčių trauklių gaubtų nuėmimas – FD2 serijos pjaunamosios, p. 59*.

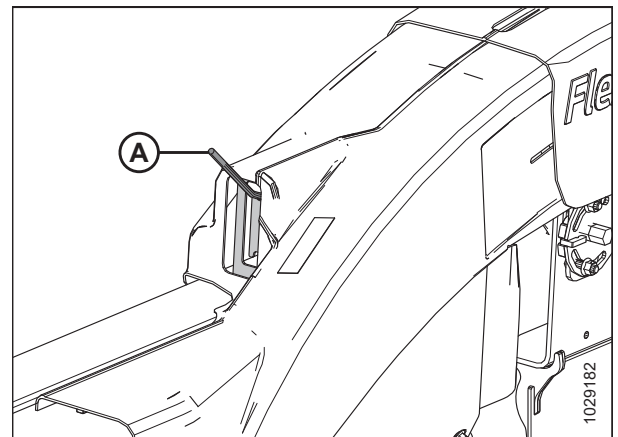

pav. 3.226: Sparnas užrakintoje padėtyje

OPERACIJA

- Atidarykite kairįjį galinį gaubtą. Instrukcijas žr. *Pjaunamosios galinių gaubtų atidarymas, p. 46*.
- Ištraukite smeigtuką (A), kuriuo daugiafunkcis įrankis pritvirtintas prie laikiklio, esančio ant kairiojo galinio skydo.
- Išimkite daugiafunkcij įrankį (B) iš jo laikymo vietos. Vėl uždėkite kaištį ant laikiklio.

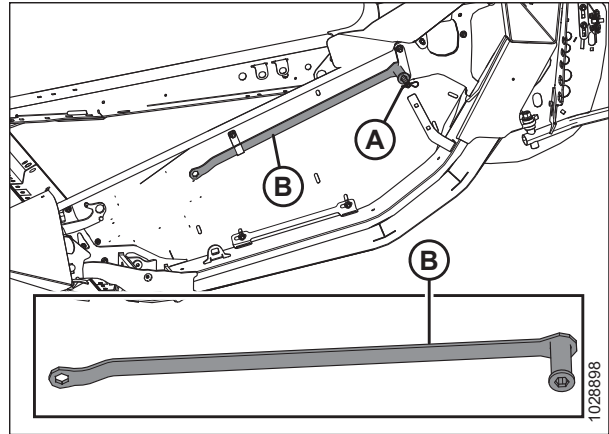

pav. 3.227: Kairysis galinis skydas

- Ant plokštės (B) esančiu daugiafunkciu įrankiu (A) judinkite sparną aukštyn ir žemyn, kol spyna užsirakins.
- Grąžinkite daugiafunkcij įrankį (A) į laikymo padėtį.
- Uždėkite lanksčiosios trauklės gaubtą. Instrukcijas žr. *Vidinių lanksčių trauklių gaubtų montavimas – FD2 serijos pjaunamosios, p. 60*.

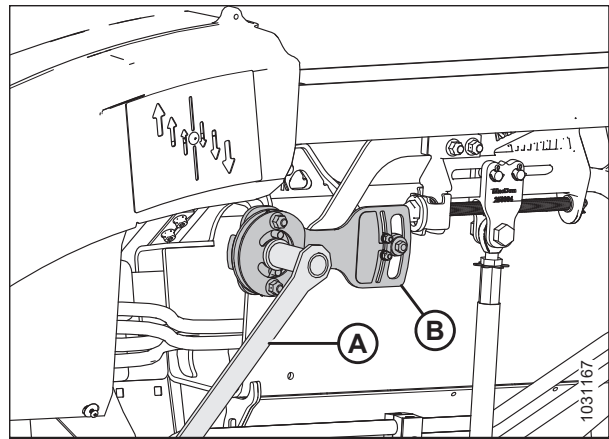

pav. 3.228: Sparnas užrakintoje padėtyje

Lankstaus pasvirimo ribotuvo išėmimas

Išėmus lankstaus pasvirimo ribotuvą, padidėja pjaunamosios sparnų lankstumo laipsnis. Norėdami pagerinti pjaunamosios gebėjimą prisitaikyti prie reljefo aukščio pokyčių ir (arba) nuimant aukštus pasėlius, pavyzdžiui, javus ir rapsus, galite išimti lankstaus pasvirimo ribotuvą.

PAVOJUS

Įsitikinkite, kad teritorijoje nėra pašalinių asmenų.

PAVOJUS

Kad išvengtumėte sunkių ar mirtinų kūno sužalojimų dėl netikėto paleidimo ar pakeltos mašinos kritimo, prieš pakildami nuo operatoriaus sėdynės visada sustabdykite variklį ir ištraukite raktelį, o prieš atlikdami bet kokius darbus po mašina užfiksuokite apsaugines atramas.

- Kombainą pastatykite ant lygaus paviršiaus.
- Užrakinkite pjaunamosios sparnus. Instrukcijas žr. *Veikimas standžiuoju režimu, p. 193* pjaunamosios operatoriaus vadove.
- Iki galo ištraukite hidraulinę centrinę trauklę.
- Nuleiskite pjaunamąją.

OPERACIJA

5. Sustabdykite variklį ir ištraukite uždegimo raktelį.
6. Išimkite du varžtus (A).
7. Nuimkite lankstaus pasvirimo ribotuvo plokštę (B).
8. Saugokite varžtus (A) ir lankstaus pasvirimo ribotuvą (B) vadovo laikymo dėkle.
9. Pakartokite veiksmus nuo 6, p. 195 iki 8, p. 195, kad nuimtumėte lankstaus pasvirimo ribotuvą ir tvirtinimo elementus, esančius paviršiaus kopijavimo modulyje kitoje pusėje.
10. Sureguliuokite lenktuvų pirštų tarpus. Instrukcijas žr. 4.13.1 *Tarpas tarp lenktuvų ir pjovimo agregato, p. 497.*

SVARBU:

Kad pjovimo agregatas nenupjautų lenktuvų pirštų, kai sparnai susilenkia, sureguliuokite tarpą tarp lenktuvų ir pjovimo agregato.

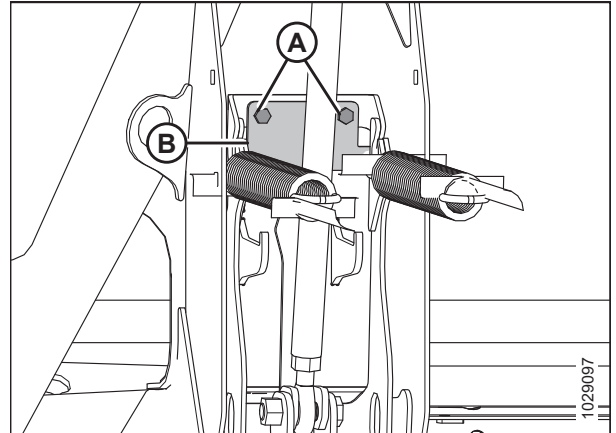

pav. 3.229: Lankstaus pasvirimo ribotuvo plokštė

Lankstaus pasvirimo ribotuvo sumontavimas

Sumontavus lankstaus pasvirimo ribotuvą apribojama pjaunamosios galimybė pasvirti, todėl lenktuvas gali būti labai arti pjovimo agregato. Kai lenktuvas ir pjovimo agregatas yra arti, tai idealiai tinka nuimant trumpų kultūrų derlių, pavyzdžiui, lęšių, žirnių ar trumpų sojų pupelių.



PAVOJUS

Įsitikinkite, kad teritorijoje nėra pašalinių asmenų.



PAVOJUS

Kad išvengtumėte sunkių ar mirtinų kūno sužalojimų dėl netikėto paleidimo ar pakeltos mašinos kritimo, prieš pakildami nuo operatoriaus sėdynės visada sustabdykite variklį ir ištraukite raktelį, o prieš atlikdami bet kokius darbus po mašina užfiksuokite apsaugines atramas.

1. Kombainą pastatykite ant lygaus paviršiaus.
2. Užrakinkite pjaunamosios sparnus. Instrukcijas žr. *Veikimas standžiuoju režimu, p. 193* pjaunamosios operatoriaus vadove.
3. Nuleiskite pjaunamąją.
4. Iki galo ištraukite hidraulinę centrinę trauklę.
5. Sustabdykite variklį ir ištraukite uždegimo raktelį.
6. Iš pjaunamosios vadovo laikymo dėklo išimkite dvi lankstaus pasvirimo ribotuvo plokštes ir tvirtinimo elementus.

OPERACIJA

7. Kairėje pjaunamosios pusėje, kaip parodyta, įstatykite lankstaus pasvirimo ribotuvą (B).
8. Pritvirtinkite ribotuvą dviem varžtais (A).
9. Pakartokite ankstesnius du veiksmus, kad sumontuotumėte lankstaus pasvirimo ribotuvą paviršiaus kopijavimo modulyje dešinėje pusėje.
10. Sureguliuokite lenktuvų pirštų tarpus. Instrukcijas žr. *Tarpo tarp lenktuvų ir pjovimo agregato reguliavimas, p. 500.*

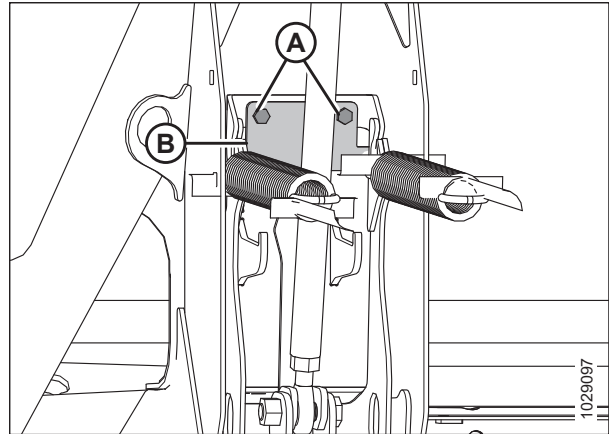

pav. 3.230: Lankstaus pasvirimo ribotuvo plokštė

3.9.5 Sparnų balanso tikrinimas ir reguliavimas

Sparno balansas yra kritinis veiksnys, užtikrinantis, kad pjaunamoji tiksliai atkartotų žemės kontūrus. Jei per lengva, sparnai atšoks arba neseks žemės kontūrų, palikdami nepjautus pasėlius. Jei nustatoma per sunki, pjaunamosios galas bus iškastas į žemę.

1. Prieš pradėdami šią procedūrą, įsitinkite, kad visi ankstesni patikrinimai ir reguliavimai buvo atlikti iš eilės pagal .

PAVOJUS

Įsitinkite, kad teritorijoje nėra pašalinių asmenų.

PAVOJUS

Kad išvengtumėte sunkių ar mirtinų kūno sužalojimų dėl netikėto mašinos paleidimo, prieš reguliuodami mašiną, visada sustabdykite variklį ir ištraukite uždegimo raktelį.

SVARBU:

Įsitinkite, kad pjaunamosios paviršiaus kopijavimas tinkamai nustatytas naudojant tikslus sparnų balanso rodmenis. Instrukcijas žr. *Pjaunamosios paviršiaus kopijavimo sistemos tikrinimas ir reguliavimas, p. 173.* Prieš atliekant bet kokius reguliavimus, paviršiaus kopijavimo modulis turi būti lygus.

OPERACIJA

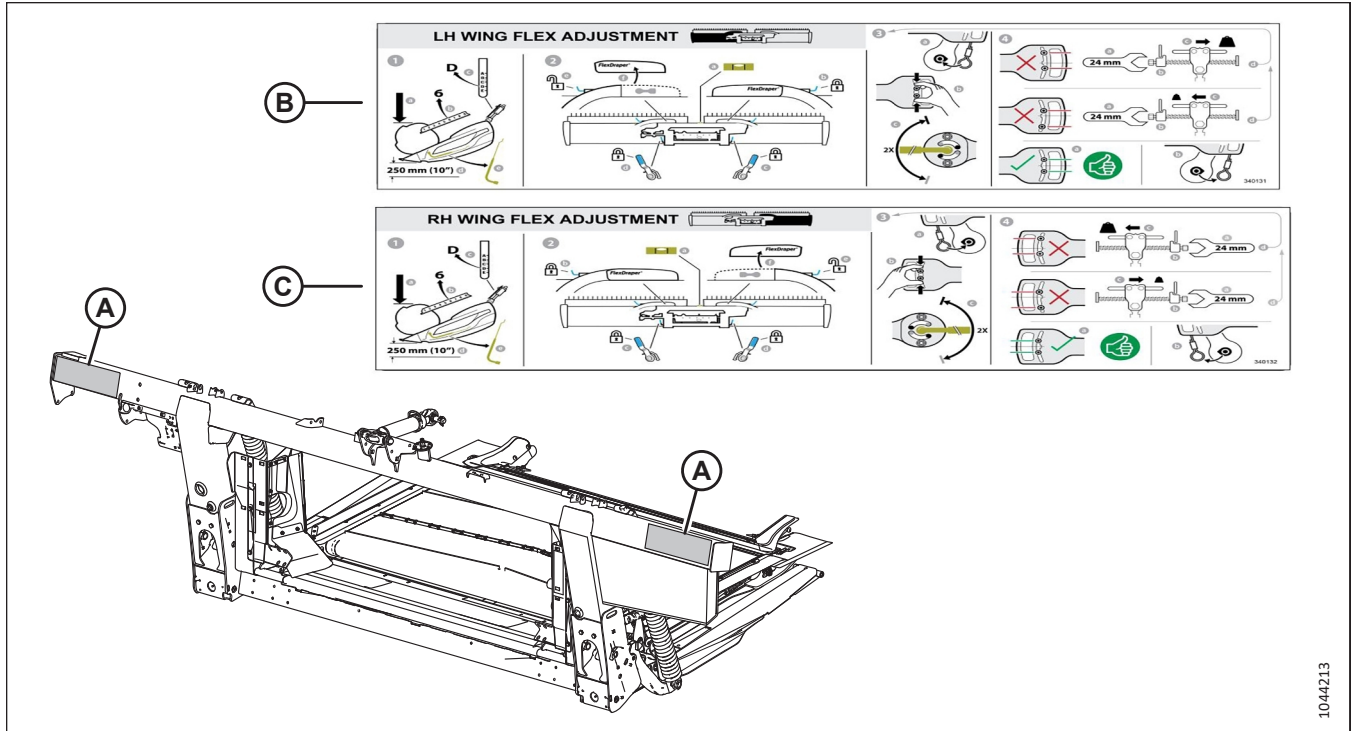

pav. 3.231: Lipdukų vietos – sparnų reguliavimas (B) ir dešiniojo sparno reguliavimas (C)

PASTABA:

Ši procedūra apibendrinta lipdukuose (B) ir (C), skirtuose kairiojo ir dešiniojo sparnų reguliavimui, vietose (A).

PASTABA:

Pjaunamosios sparnai yra subalansuoti, kai sparnui pakelti aukštyn arba žemyn reikia vienodos jėgos.

Jei pjaunamosios sparnai išlinksta (A) arba pasvyra į šoną (B), o pjaunamoji nesiekia pasėlių arba stumia dirvožemį, koreguokite sparno balansą.

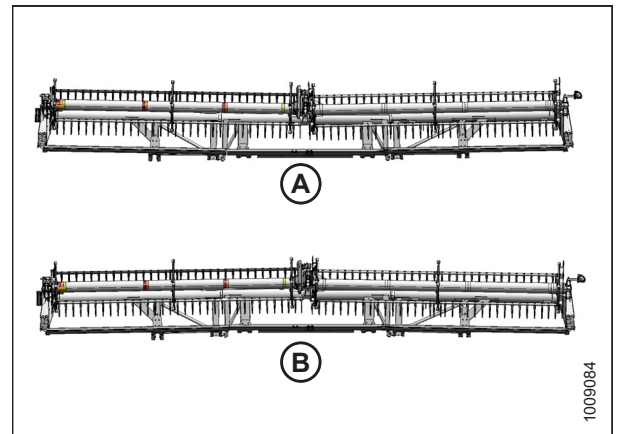

pav. 3.232: Sparnų disbalansas

OPERACIJA

2. Kombainą pastatykite ant lygaus paviršiaus.
3. Sureguliuokite lenktuvo pastūmimo pirmyn–atgal padėtį taip, kad indikatorius ant kairiojo indikatoriaus laikiklio (A) būtų 6 padėtyje.
4. Iki galo nuleiskite lenktuvus.

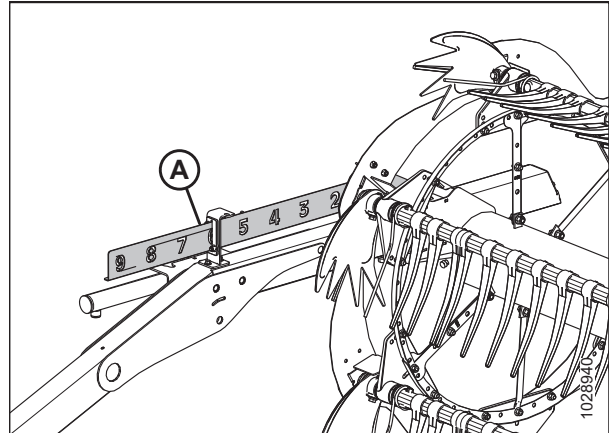

pav. 3.233: Pastūmimo pirmyn-atgal padėtis

5. Reguluokite centrinę trauklę (A) taip, kad indikatorius (B) būtų matuoklio D padėtyje.
6. Jei ant pjaunamosios sumontuoti transportavimo, stabilizatoriaus arba paviršiaus kopijavimo ratai, perkeltkite juos į viršutinę padėtį.
7. Nustatykite pjaunamąją taip, kad pjovimo agregatas 254–356 mm (10–14 in.) nuo žemės.

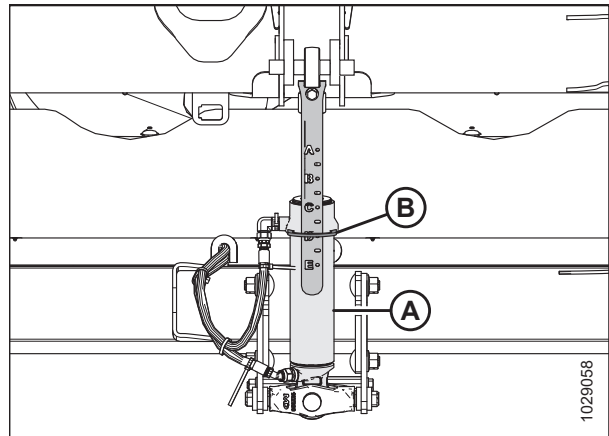

pav. 3.234: Centrinė trauklė

8. Įsitikinkite, kad pjaunamoji stovi lygiai ant žemės paviršiaus. Jei reikia sureguliuoti:
 - Įsitikinkite, kad kombainas pastatytas ant lygaus paviršiaus.
 - Jei yra, naudokite kombaino šoninį pakreipimą, kad sulygintumėte nuožulniosios kameros korpusą su žeme.
 - Jei reikia toliau reguliuoti, išjunkite variklį, ištraukite užvedimo raktelį ir įsitikinkite, kad kombaino padangos pripūstos iki tinkamo slėgio.

PASTABA:

Prieš reguliuodami kopijavimo įrenginio ir sparnų balansą, įsitikinkite, kad visi variantai ir priedai sumontuoti teisingai.

PASTABA:

Gulsčiukas (A) yra paviršiaus kopijavimo modulio rėmo viršuje. Pjaunamoji yra sulygiuota, jei burbulas yra gulsčiuoko centre.

9. Sustabdykite variklį ir ištraukite uždegimo raktelį.

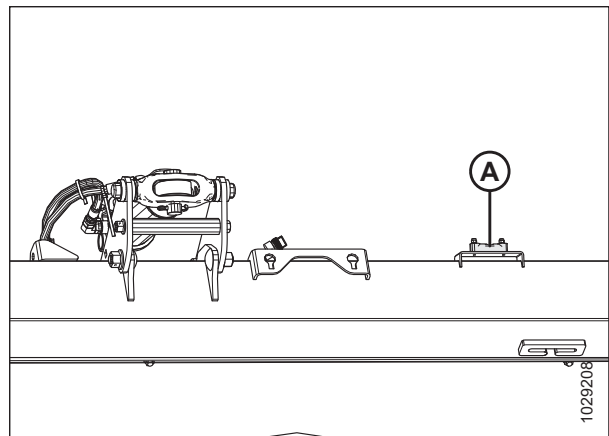

pav. 3.235: Gulsčiukas

OPERACIJA

10. Nuimkite trauklės gaubtą. Instrukcijas žr. *Vidinių lankščių trauklių gaubtų nuėmimas – FD2 serijos pjaunamosios, p. 59.*
11. Nuimkite trauklės gaubtą (A).

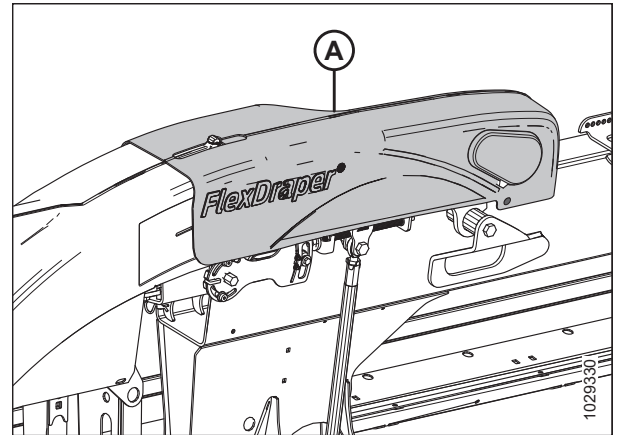

pav. 3.236: Trauklės gaubtas

12. Pritvirtinkite lankstumo tikrintuvo kabelį (A) prie lankstumo tikrintuvo kabelio užrakto (B).

PASTABA:

Kai kurios dalys šioje iliustracijoje pavaizduotos permatomos, kad matytųsi kabelio užraktas.

13. Atidarykite kairįjį pjaunamosios galinį gaubtą. Instrukcijas žr. *Pjaunamosios galinių gaubtų atidarymas, p. 46.*

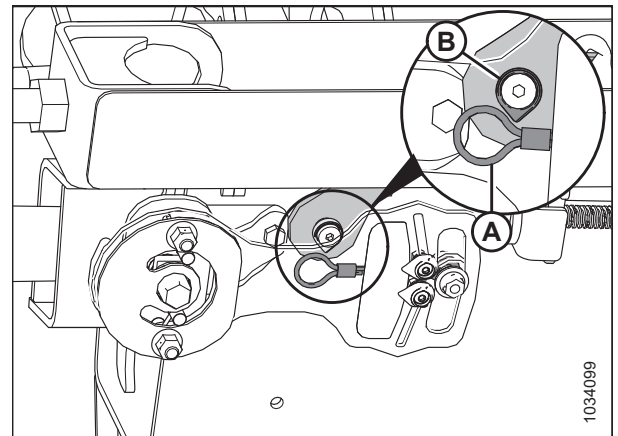

pav. 3.237: Kairysis lankstumo tikrintuvo kabelio užraktas

14. Ištraukite kaištį (A), kuriuo daigafunkcis įrankis pritvirtintas prie laikiklio, esančio ant kairiojo galinio gaubto.
15. Išimkite daigafunkcij įrankį (B). Vėl įstatykite kaištį.

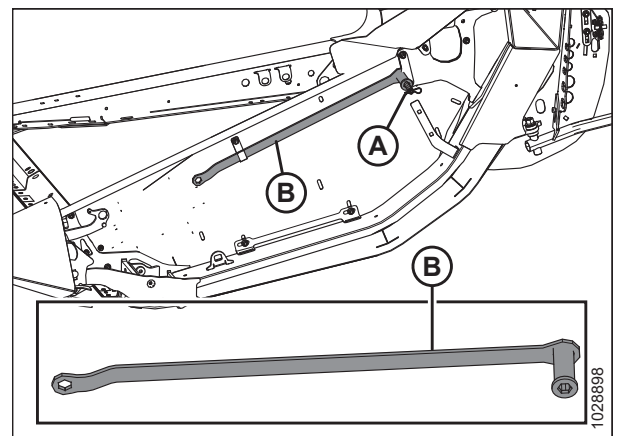

pav. 3.238: Kairysis galinis gaubtas

OPERACIJA

16. Įsitinkite, kad paviršiaus kopijavimo svirtys (A) yra atjungtos (žemyn) abiejose paviršiaus kopijavimo modulio pusėse.
17. Įsitinkite, kad paviršiaus kopijavimo užraktai (B) yra užfiksuoti (į viršų) abiejose paviršiaus kopijavimo modulio pusėse.

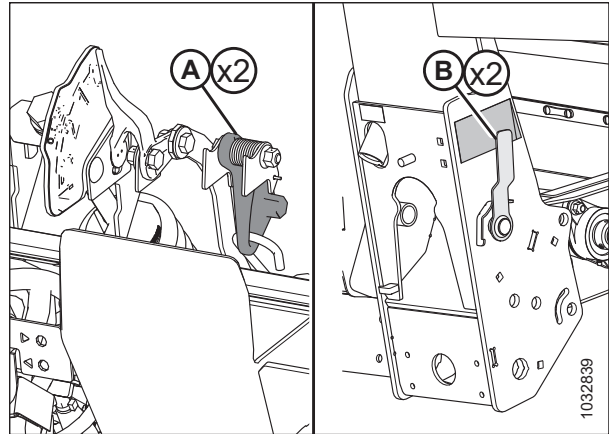

pav. 3.239: Šaškės plokštės surinkimas

18. Atrakinkite tikrinamą sparną, spyruoklės rankeną (A) perkeldami į apatinę ATRAKINIMO padėtį. Atrakinkite **TIK** sparną, kurį tikrinate. Įsitinkite, kad kitas sparnas užfiksuotas.

PASTABA:

Pajudinus spyruoklinę rankenėlę turėtų pasigirsti spragtelėjimas; šis spragtelėjimas reiškia, kad vidinis mechanizmas įsijungė arba išsijungė.

19. Jei vidinis užrakto mechanizmas neužsikisuoja, judinkite sparną su daugiafunkčiu įrankiu (B), kol išgirsite spragtelėjimą.

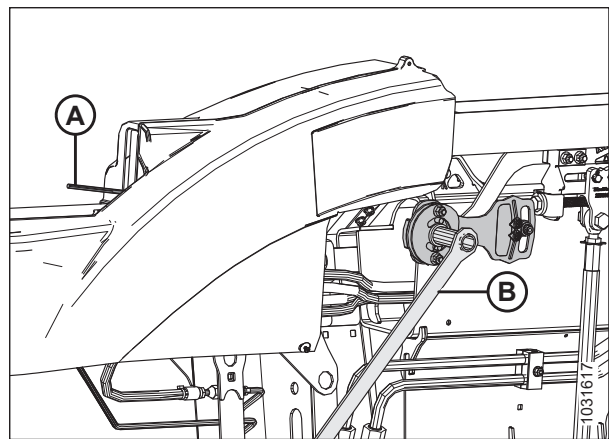

pav. 3.240: Sparno atrakinta padėtis

20. Ant lankstumo tikrintuvo plokštelės pirštais sugnybkite indikatorius (A) ir (B).
21. Daugiafunkčiu įrankiu (C) pasukite lankstumo tikrintuvo plokštelę aukštyn, kol kaištis pasieks angos galą. Apatinis indikatorius (B) judės žemyn, kad būtų nuskaitytas pirmasis rodmuo.
22. Daugiafunkčiu įrankiu (C) pasukite lankstumo tikrintuvo plokštelę žemyn, kol kaištis pasieks angos galą. Viršutinis indikatorius (A) judės aukštyn, kad būtų nuskaitytas antrasis rodmuo.

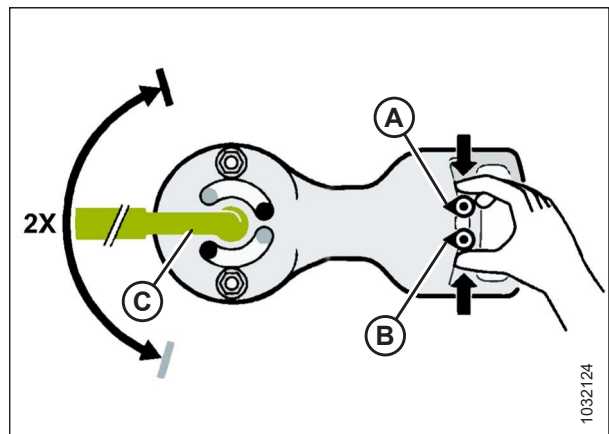

pav. 3.241: Kairiojo sparno balanso indikatoriai

OPERACIJA

23. Lankstumo tikrintuvo plokštelės rodmenis interpretuokite taip, kaip nurodyta toliau.

- Jei sparnas yra per lengvas (A), pasunkinkite jį paspausdami lankstumo reguliavimo užraktą (H) ir pasukdami reguliavimo varžtą (D), kad kaištį su skylute (E) pajudintumėte kryptimi (F). Patikrinkite sparnų balansavimo mechanizmą. Pagal poreikį reguliuokite balansą, kol sparnas bus subalansuotas (C). Baigę reguliuoti, pasukite varžtą (D), kad užfiksuotumėte lenkimo reguliavimo užraktą (H).
- Jei sparnas yra per sunkus (B), palengvinkite jį paspausdami lankstumo reguliavimo užraktą (H) ir pasukdami reguliavimo varžtą (D), kad kaištį su skylute (E) pajudintumėte kryptimi (G). Patikrinkite sparnų balansavimo mechanizmą. Pagal poreikį reguliuokite balansą, kol sparnas bus subalansuotas (C). Baigę reguliuoti, pasukite varžtą (D), kad užfiksuotumėte lenkimo reguliavimo užraktą (H).
- Jei sparnas subalansuotas (C), jokių veiksmų atlikti nereikia. Pereikite prie kito žingsnio.

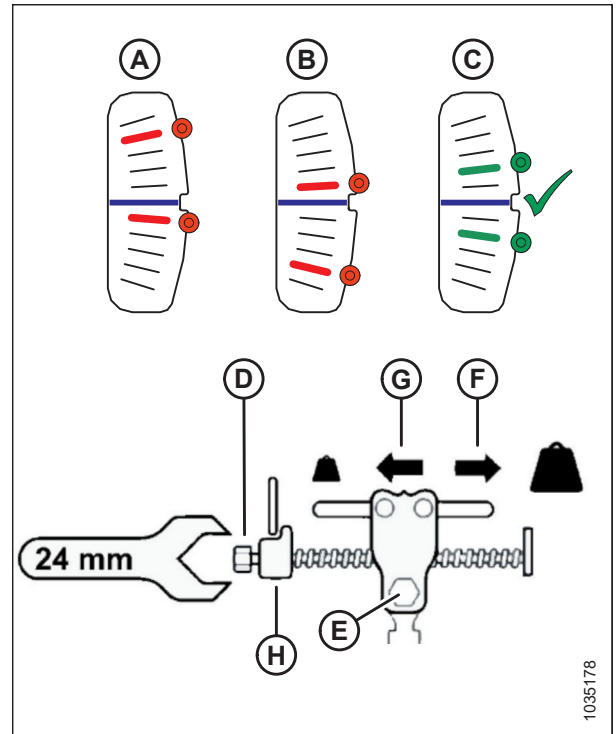

pav. 3.242: Kairiojo sparno balanso reguliavimo tikrintuvo plokštelė

24. Perkelkite spyruoklės rankeną į viršutinę **UŽRAKINIMO** padėtį (A).

PASTABA:

Jei spyra neužsifiksuoja, daugiafunkciu įrankiu judinkite sparną aukštyn ir žemyn, kol jis užfiksuojamas.

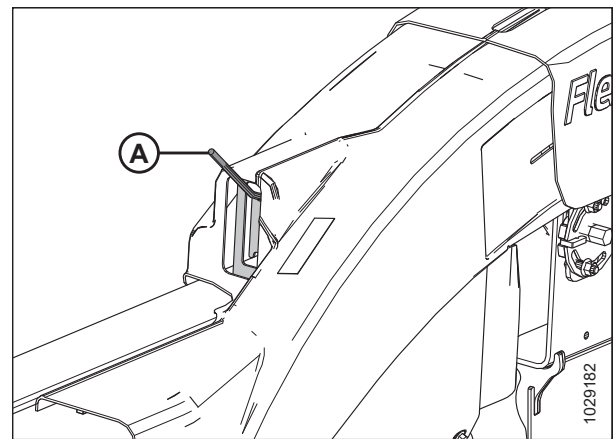

pav. 3.243: Spyruoklės rankena – UŽRAKINIMO padėtis

OPERACIJA

25. Nuimkite lankstumo tikrintuvo trosą (A) nuo lankstumo tikrintuvo kabelio užrakto (B).

SVARBU:

Lankstumo tikrintuvo kabelis gali būti pažeistas, jei jis bus paliktas vietoje.

26. Šią procedūrą pakartokite, kad nustatytumėte kito sparno balansą.

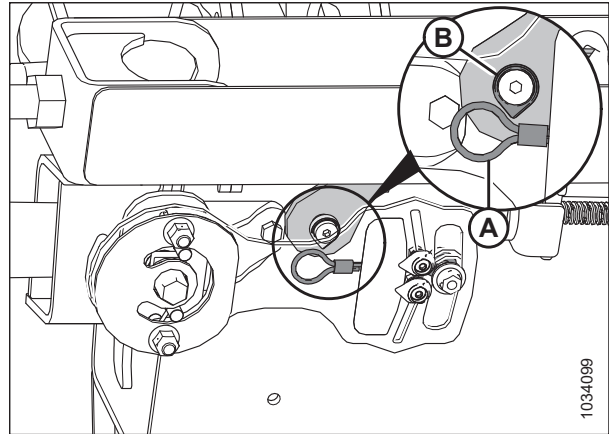

pav. 3.244: Kairysis lankstumo tikrintuvo kabelio užraktas

27. Gražinkite daugiafunkcij įrankį (B) į laikymo padėtį. Pritvirtinkite daugiafunkcij įrankį kaiščiu (A).

28. Vėl uždėkite trauklės gaubtus.

- Informaciją apie išorinius lanksčios trauklės gaubtus žr. *Išorinių lanksčių trauklių gaubtų tvirtinimas – FD2 serijos pjaunamosios, p. 67.*
- Informaciją apie vidinius lanksčios trauklės gaubtus žr. *Vidinių lanksčių trauklių gaubtų montavimas – FD2 serijos pjaunamosios, p. 60.*

29. Jei pjovimo agregatas netiesus, kai sparnai yra užrakinti, būtina atlikti papildomus pjaunamosios reguliavimus. Instrukcijas žr. pjaunamosios techniniame vadove. Kreipkitės į savo atstovą. Instrukcijas rasite ir .

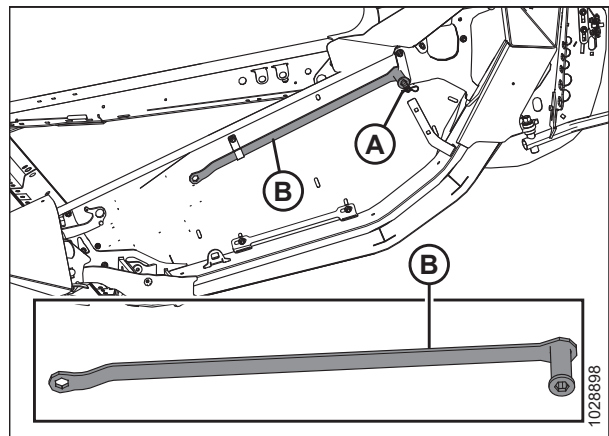

pav. 3.245: Daugiafunkcio įrankio laikymas

3.9.6 Lenktuvų greitis

Lenktuvų greitis padeda kontroliuoti, kaip pasėliai nuo pjaunamosios judės ant transporterių.

Lenktuvai geriausiai veikia, kai atrodo, kad juos valdo žemė. Nupjauti pasėliai turėtų tolygiai pereiti per pjovimo agregatą ant transporterių, nesulipdami ir kuo mažiau sujaukti.

Pjaunant stačius javus, lenktuvų greitis turėtų būti šiek tiek didesnis arba lygus važiavimo greičiui.

Žemuose pasėliuose arba pasėliuose, kurie linksta nuo pjovimo agregato, lenktuvų greitis turi būti didesnis nei važiavimo greitis. Norėdami tai padaryti, padidinkite lenktuvų greitį arba sumažinkite važiavimo greitį.

Pernelyg didelis grūdų galvučių traiškymas arba pasėlių nuostoliai ant pjaunamosios vamzdžio gali reikšti, kad lenktuvų greitis per didelis. Per didelis lenktuvų greitis taip pat padidina lenktuvų komponentų nusidėvėjimą ir perkrauna lenktuvų pavarą.

PASTABA:

Dėl per didelio lenktuvų greičio lenktuvų grandinė eis virš reljefo. Lenktuvai pagreitės ir sulėtės dirbant sunkiuose, kietuose ir suplūktuose pasėliuose. Sumažinus lenktuvų greitį, kad jis būtų artimesnis važiavimo greičiui, lenktuvai vis tiek pakels pasėlius, bet jų neišraus. Taip pat sumažės sėklų nuostoliai, nes lenktuvai ne tik pakels pasėlius, bet ir bandys juos „iššukuoti“.

Apie rekomenduojamą lenktuvų greitį dirbant su tam tikrais pasėliais ir tam tikromis sąlygomis žiūrėkite *3.7.2 Pjaunamosios nuostatos, p. 100.*

OPERACIJA

Lenktuvų greitį galima reguliuoti kombaino kabinoje esančiais valdikliais. Instrukcijas žr. kombaino operatoriaus vadove.

Pasirenkamos lenktuvų pavaros žvaigždės

Galimos žvaigždės, skirtos naudoti konkrečiai pasėlių sąlygomis. Tai alternatyva gamykloje sumontuotai viengubai žvaigždei.

Gamykloje pjaunamojoje sumontuota vienguba 19 dantų lenktuvų pavaros žvaigždė, tinkanti daugumai pasėlių.

19 dantų lenktuvų pavaros viengubos žvaigždės pakeitimas dviguba (A) suteiks didesnį sukimo momentą ir palengvins lenktuvų darbą sunkiomis pjovimo sąlygomis.

Jrengus dvigubą lenktuvų pavaros žvaigždę, ant esamos 56 dantų apatinės žvaigždės taip pat galima pridėti papildomą 52 dantų žvaigždę (B), kuri leis padidinti lenktuvų greitį lengvuose pasėliuose dirbant didesniu važiavimo greičiu.

Jrengus šias dvi pasirinktines žvaigždes, bus galima greitai ir lengvai pereiti nuo didelio sukimo momento prie didelio greičio ir atvirkščiai. Informacijos apie žvaigždes rasite [3.21, p. 204](#). Norėdami gauti daugiau informacijos, susisiekite su atstovu.

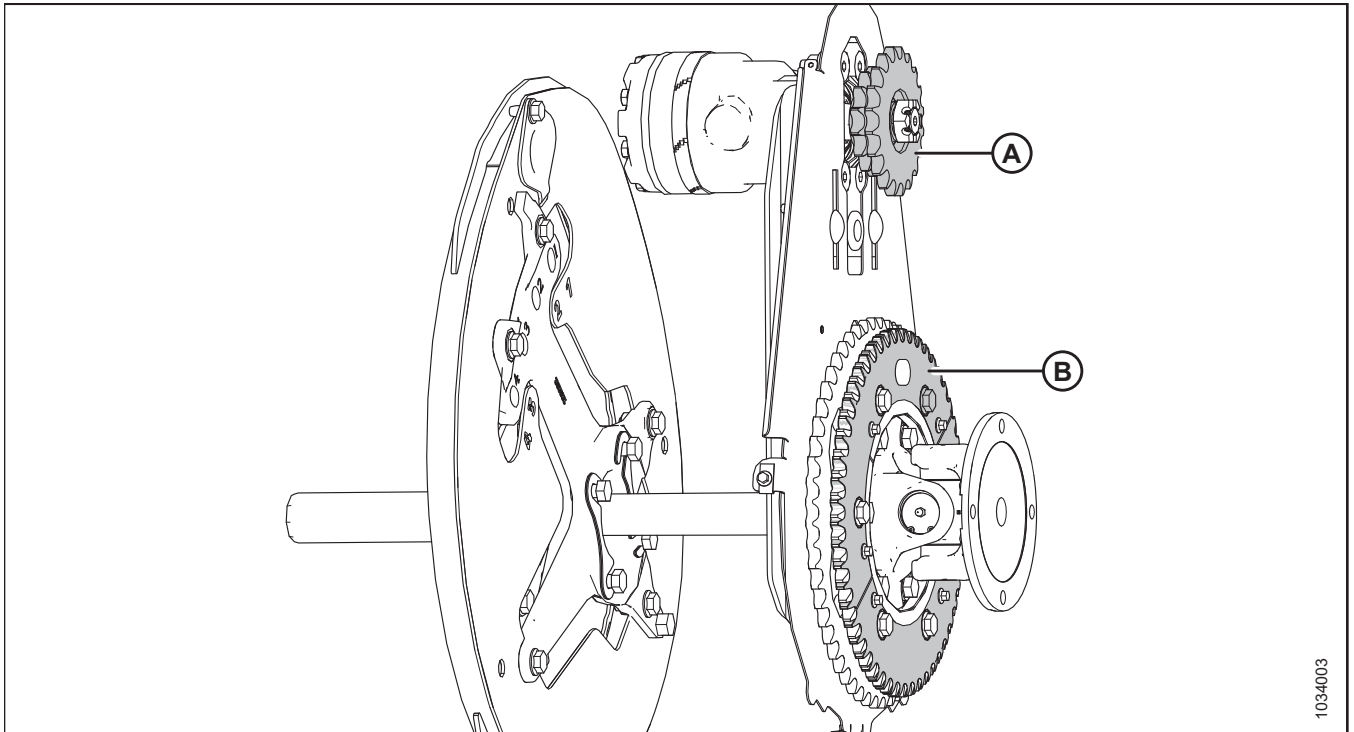

pav. 3.246: Lenktuvo pvara su pasirenkamomis žvaigždėmis

A – dvigubo lenktuvo pavaros žvaigždė (MD #273451, MD #273452 ar MD #273453)⁶⁰

B – 52 dantų žvaigždė (MD #273689)⁶¹ rinkinį.

60. Šios žvaigždės parduodamos atskirai (atskiros dalys).

61. Ši žvaigždė įtraukta į MD #311882

OPERACIJA

Lentelė 3.21 Pasirenkamos žvaigždės („New Holland“)

Žvaigždė	Mašinų hidraulika	Kombainas	Taikymas	Pasirenkama pavaros žvaigždė
Dvigubų lenktuvų pavaros žvaigždė (A)	20,68 MPa (3000 psi)	„New Holland“ CR, CX	Ryžių pjovimas kombainu	14/20 dantų
Apatinė žvaigždė (B)	–	Viskas	Lengvi pasėliai	52 dantys

3.9.7 Važiavimo greitis

Eksplatuojant pjaunamąjį tinkamą važiavimo greičiu, javai nupjaunami tolygiai ir švariai.

Esant sudėtingoms kirtimo sąlygoms, sumažinkite automobilio važiavimo greitį, kad mažiau nusidėvėtų įranga.

Važiuokite mažesniu greičiu, kai pjaunate labai lengvus javus (pvz., žemas sojų pupeles), kad lenktuvai galėtų įtraukti trumpus augalus. Pradėkite nuo 4,8–5,8 km/h (3,0–3,5 mph) ir prireikus pakoreguokite greitį.

Didesniam važiavimo greičiui gali prireikti didesnių paviršiaus kopijavimo nustatymų, kad pjaunamoji nešokinėtų. Jei padidinsite žemės darbų greitį, padidinkite ir transporterio bei lenktuvo greitį, kad būtų galima apdoroti papildomą medžiagą.

3.247, p. 204 pav. parodytas ryšys tarp važiavimo greičio ir pjaunamo ploto naudojant įvairių dydžių pjaunamąsias.

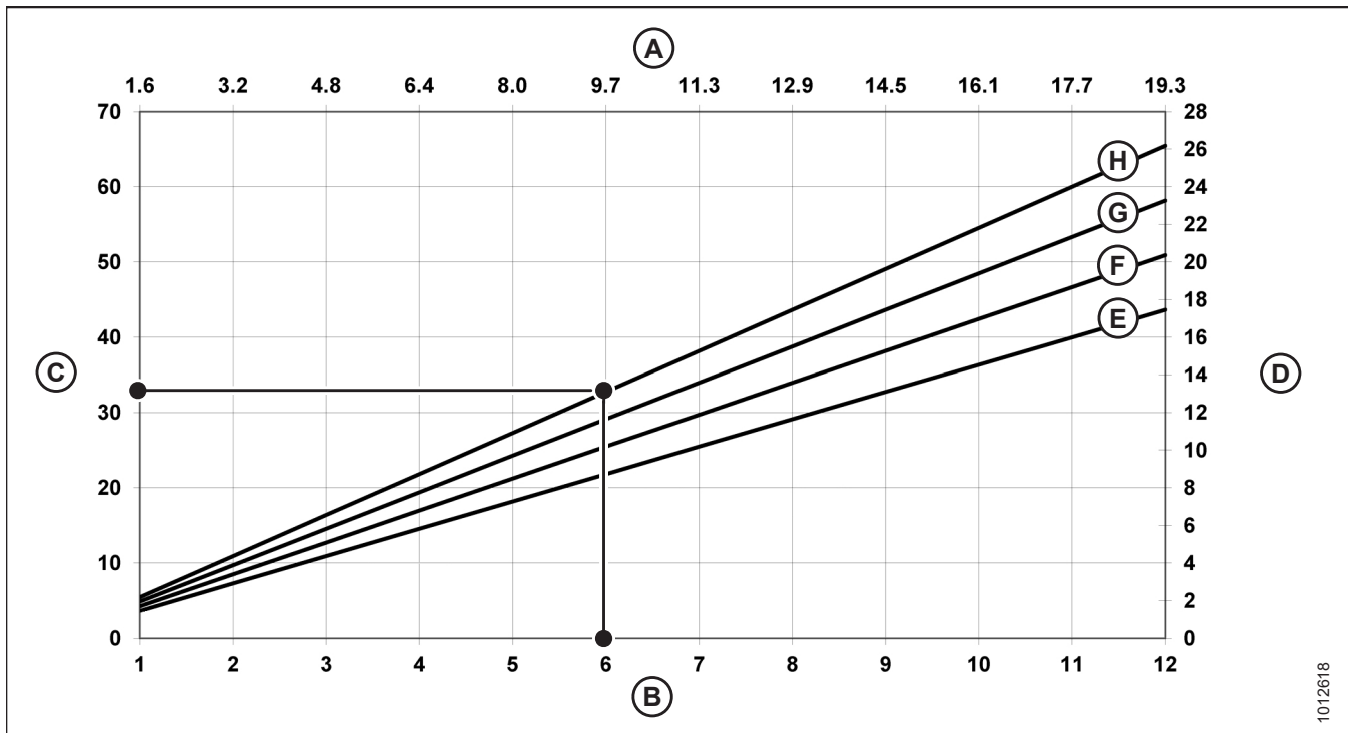

pav. 3.247: Važiavimo greitis, palyginti su plotu

A – kilometrai per valandą

D – hektarai per valandą

G – 12,2 m (40 pėdų)

B – mylios per valandą

E – 9,1 m (30 pėdų)

H – Aukštis – 13,7 m (45 pėdos)

C – akrai per valandą

F – 10,7 m (35 pėdos)

Pavyzdys: 12,2 m (40 pėdų) pjaunamoji, veikianti 9,7 km/val. (6 myl./val.) važiavimo greičiu, per vieną valandą nupjautų maždaug 11,3 ha (28 akrai) plotą.

3.9.8 Šoninio transporterio greitis

Tinkamas transporterio greitis yra svarbus norint pasiekti norimą nupjautų pasėlių srautą iš pjovimo agregato.

Optimizuokite šoninio transporterio greitį atsižvelgdami į pasėlių tankumą, važiavimo greitį ir nuožulniosios kameros talpą. Per greitai veikiantys šoniniai transporteriai ištraukia javus iš pjovimo agregato ir gali sukelti javų sankaupas ties tiekimo transporteriu. Dėl per lėtai veikiančių šoninių transporterių tiekimo transporteris ištrauks pasėlius iš šoninių transporterių, todėl tiekimas bus netolygus.

Sureguliuokite šoninio transporterio greitį, kad pasėliai ant paviršiaus kopijavimo modulio transporterio būtų tinkamai tiekiami. Instrukcijas žr. *Šoninio transporterio greičio reguliavimas, p. 205*.

Šoninio transporterio greičio reguliavimas

Šoniniai transporteriai nupjautus pasėlius perneša į paviršiaus kopijavimo modulio tiekimo transporterį, kuris perduoda pasėlius į kombainą. Galima reguliuoti šoninių transporterių greitį įvairiems pasėliams ir pasėlių sąlygoms.

Šoniniai transporteriai (A) varomi hidrauliniiais varikliais ir siurbliu, kurį varo kombaino nuožulnioji kamera per paviršiaus kopijavimo modulio pavarų dėžę. Šoninio transporterio greitis reguliuojamas iš kabinos, šoninio transporterio greičio valdymo skydelyje, kuris reguliuoja srautą į transporterio hidraulinius variklius.

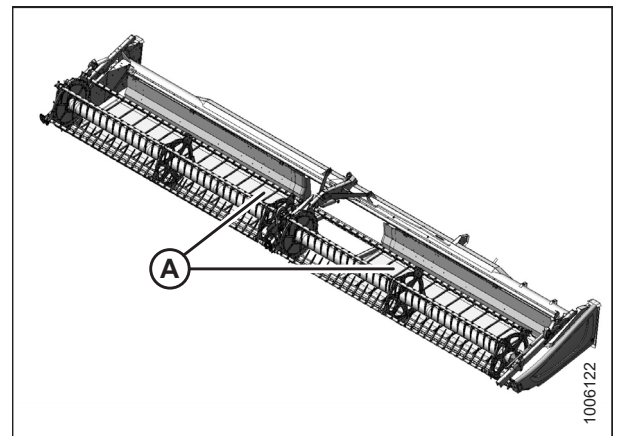

pav. 3.248: Šoniniai transporteriai

Kombainai su integruotais valdikliais

Transporterio greičiui nustatyti naudokite integruotus transporterio valdiklius. Instrukcijas žr. kombaino operatoriaus vadove. Dėl pjaunamosios nuostatų žr. pjaunamosios operatoriaus vadovą.

Toliau pateikti rekomenduojami pjaunamosios nustatymai.

- *3.7.2 Pjaunamosios nuostatos, p. 100*
- *3.7.3 Pjaunamosios optimizavimas tiesiam rapsų kūlimui, p. 115*

PASTABA:

Informacijos apie „New Holland“ kombainų suderinamumą su integruotais transporterio greičio valdikliais ieškokite kombaino operatoriaus vadove.

OPERACIJA

Kombainai su „MacDon“ kabinos šoninio transporterio greičio valdymu

Pasukite rankenėlę (A), kad nustatytumėte transporterio greitį. Informacijos apie pjaunamosios nustatymus ieškokite pjaunamosios operatoriaus vadove. Rekomenduojamus pjaunamosios nustatymus rasite:

- 3.7.2 Pjaunamosios nuostatos, p. 100
- 3.7.3 Pjaunamosios optimizavimas tiesiam rapsų kūlimui, p. 115

PASTABA:

Jungiklis (B) 3.249, p. 206 paveikslėlyje leidžia operatoriui perjungti pjaunamosios pakreipimo ir lenktuvų pastūmimo pirmyn–atgal valdiklius. Instrukcijas apie valdiklius žr. *Pjaunamosios kampo reguliavimas iš kombaino*, p. 171. Norėdami sureguliuoti pjaunamosios kampą, žiūrėkite operatoriaus vadovą

PASTABA:

„New Holland“ kombainuose jungiklis, skirtas pjaunamosios pakreipimui ir lenktuvų pastūmimo pirmyn–atgal valdikliams aktyvinti, yra už važiavimo greičio svirties (GSL).

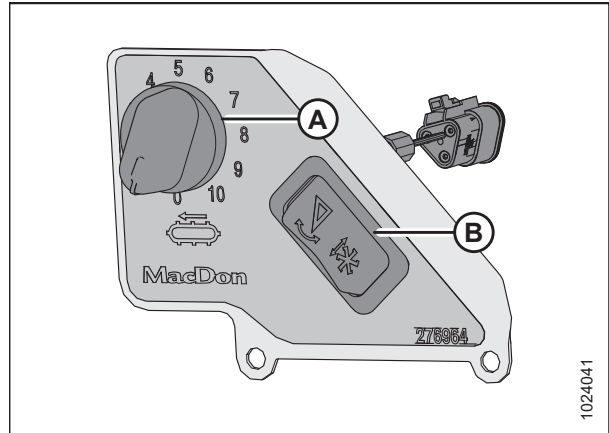

pav. 3.249: Kabinos šoninio transporterio greičio valdymas

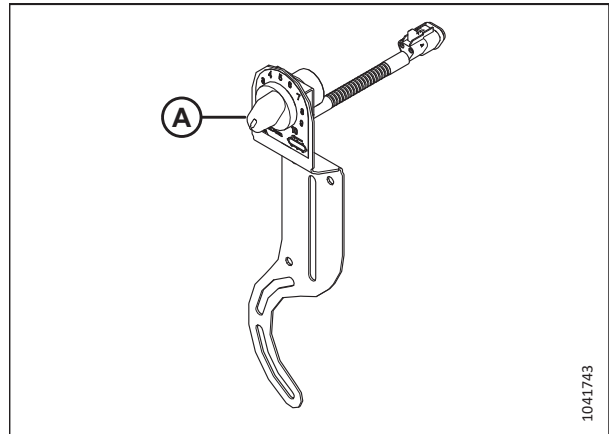

pav. 3.250: „New Holland“ kabinoje esantys šoninio transporterio greičio valdikliai

3.9.9 Tiekimo transporterio greitis

Nuožulnioji kamera nupjautus pasėlius iš šoninių transporterių perkelia į paviršiaus kopijavimo modulio tiekimo sraigę.

Paviršiaus kopijavimo modulio tiekimo transporterį (A) varo hidraulinis variklis ir siurblys, varomas kombaino nuožulniosios kameros korpuso per paviršiaus kopijavimo modulio pavarų dėžę.

SVARBU:

Tiekimo transporterio greitis yra susietas su kombaino nuožulniosios kameros korpuso greičiu ir jo negalima atskirai reguliuoti.

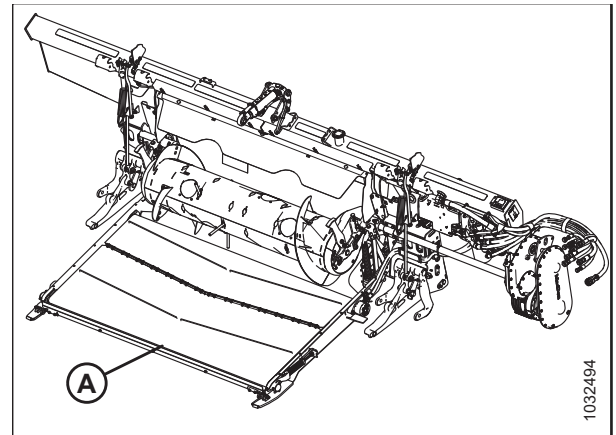

pav. 3.251: FM200 paviršiaus kopijavimo modulis

3.9.10 Informacija apie dalgio greitį

Paviršiaus kopijavimo modulį varo transmisija, sujungta su kombaino nuožulniosios kameros korpusu. Transmisija jungiama su pavarų dėže, kuri varo dalgio pavaros siurblij.

Lentelė 3.22 Nuožulniosios kameros korpuso greitis

Kombaino markė	Nuožulniosios kameros korpuso greitis (aps./min.)
New Holland	580

Lentelė 3.23 FD2 serijos pjaunamosios dalgio greitis

Pjaunami	Rekomenduojamas dalgio pavaros greičio diapazonas (aps. / min.)	
	Viengubo dalgio pavara	Dvigubo dalgio pavara
FD225	600–700	–
FD230	600–750	–
FD235	600–700	600–750
FD240	600–650	600–750
FD241	–	600–750
FD245	–	600–750
FD250	–	600–750
FD261	–	600–750

PASTABA:

Visų dydžių pjaunamosios nustatomos veikti 650 aps./min. greičiu Šis dalgio greitis puikiai veiks įprastomis pjovimo sąlygomis.

SVARBU:

Įsitikinkite, kad dalgio greitis neviršija 3.23, p. 207 lentelėje pateikto apsisukimų per minutę verčių. Instrukcijas rasite arba .

OPERACIJA

SVARBU:

Norėdami išvengti per didelio dalgio greičio, jo greitį nustatykite, kai nustatytas didžiausias nuožulniosios kameros greitis.

PASTABA:

Patikrinkite dalgio greitį, kad įsitikintumėte, jog jis veikia neviršijant 3.23, p. 207 lentelėje nurodytų apsisukimų per minutę verčių. Instrukcijas žr. *Dalgio greičio tikrinimas, p. 208*.

Dalgio greičio tikrinimas

Kad našumas būtų geriausias, pjaunamosios dalių pavara turi veikti nurodytame sūkių diapazone. Peilio greitį galite patikrinti naudodami fototachometrą prie dalgio pavaros variklio smagračio.

PAVOJUS

Kad išvengtumėte sužalojimų ar mirties dėl netikėto mašinos paleidimo, prieš dėl bet kokios priežasties pasikeldami nuo operatoriaus sėdynės visada sustabdykite variklį ir ištraukite uždegimo raktelį.

PAVOJUS

Įsitikinkite, kad teritorijoje nėra pašalinių asmenų.

1. Sustabdykite variklį ir ištraukite uždegimo raktelį.
2. Atidarykite galinį gaubtą. Instrukcijas rasite *Pjaunamosios galinių gaubtų atidarymas, p. 46* operatoriaus vadove.
3. Užveskite variklį. Instrukcijas žr. kombaino operatoriaus vadove.
4. Įjunkite pjaunamosios pavara ir paleiskite nuožulniąją kamerą didžiausiu greičiu. Informacijos apie didžiausią greitį rasite 3.24, p. 208 lentelėje.

SVARBU:

Prieš tikrindami ir reguliuodami dalgio greitį įsitikinkite, kad nustatytas didžiausias tiekimo įrenginio greitis. Tai neleis dalgiui veikti per dideliu greičiu reguliuojant.

5. Įjunkite paviršiaus kopijavimo modulį ir pjaunamąją, kol alyvos temperatūra bus 38–52 °C (100–125 °C).
6. Išmatuokite smagračio (A) aps./min. rankiniu foto tachometru.

PASTABA:

Vienas apsisukimas (aps. / min.) lygus dviem dalgio taktams (takt. / min.) (1 aps. / min. = 2 takt. / min.).

7. Sustabdykite variklį ir ištraukite uždegimo raktelį.

Lentelė 3.24 Nuožulniosios kameros korpuso greitis

Kombaino markė	Nuožulniosios kameros korpuso greitis (aps./min.)
„New Holland“	580

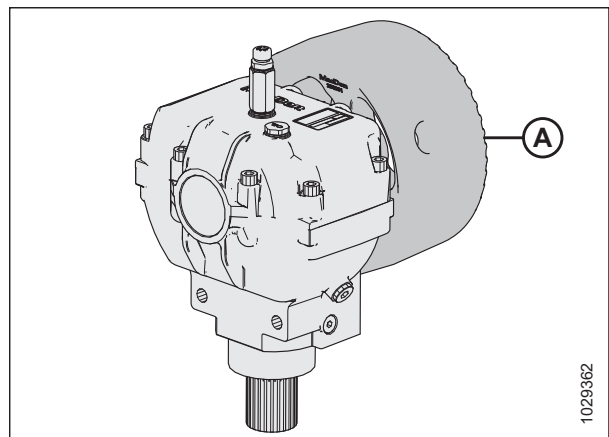

pav. 3.252: Smagračis

OPERACIJA

8. Palyginkite smagračio apsisukimų per minutę skaičių su [3.25, p. 209](#) pateiktomis sūkių skaičiaus vertėmis.
9. Kreipkitės į atstovą, jei smagračio apsisukimų dažnis viršija nurodytą pjaunamosios apsisukimų diapazoną.
10. Jei dalgio greitis neatitinka nurodyto diapazono, sureguliuokite dalgio pavaros siurbį. Instrukcijas žr. .
11. Uždarykite galinį gaubtą. Prireikus instrukcijų žr. [Pjaunamosios galinių gaubtų uždarymas, p. 48](#) operatoriaus vadovą.

Lentelė 3.25 FD2 serijos pjaunamosios dalgio greitis

Pjaunamoji	Rekomenduojamas dalgio pavaros greičio diapazonas (aps. / min.)	
	Viengubo dalgio pavara	Dvigubo dalgio pavara
FD225	600–700	–
FD230	600–750	–
FD235	600–700	600–750
FD240	600–650	600–750
FD241	–	600–750
FD245	–	600–750
FD250	–	600–750
FD261	–	600–750

3.9.11 Lenktuvų aukštis

Lenktuvų veikimo padėtis priklauso nuo pjaunamos kultūros ir pjovimo sąlygų.

Lenktuvo aukštis reguliuojamas rankiniu būdu arba mygtukais ant važiavimo greičio svirties (GSL) kombaino kabinoje. Daugiau informacijos žr. kombaino operatoriaus vadove arba [3.10 Automatinio pjaunamosios aukščio valdymo sistema, p. 254](#).

Daugiau informacijos apie lenktuvų pastūmimo pirmyn-atgal padėtį žr. [3.9.12 Lenktuvų pastūmimo pirmyn-atgal padėtis, p. 213](#).

Toliau pateiktoje lentelėje aprašyta, kaip keisti lenktuvų padėtį esant skirtingoms pasėlių sąlygoms:

Lentelė 3.26 Lenktuvų padėtis

Pasėlių būklė	Lenktuvų padėtis
Suplūkti ryžiai	<ul style="list-style-type: none"> • Nuleiskite lenktuvus • Pakeiskite lenktuvų greitį ir (arba) kumštelio nustatymą • Pakeiskite pastūmimo pirmyn-atgal padėtį pailgindami lenktuvą
Vešlūs arba sunkūs stovintys (visi)	Pakelkite lenktuvus

Jei lenktuvai nustatyti per žemai, gali susidaryti šios sąlygos:

- Pasėlių praradimas virš pjaunamosios atgalinio vamzdžio
- Pasėlių sutrikimas transporteriuose dėl lenktuvų pirštų
- Virbų vamzdeliai stumia pasėlius žemyn
- Aukšti pasėliai apšivynioja aplink lenktuvų pavara ir galus

Jei lenktuvai nustatyti per aukštai, gali susidaryti šios sąlygos:

- Pjovimo agregato prijungimas
- Pasėliai suplūkti ir palikti nepjauti
- Javų stiebai krenta priešais pjovimo agregatą

OPERACIJA

Informaciją apie rekomenduojamą lenktuvų aukštį konkrečioms kultūroms ir pasėlių sąlygoms rasite [3.7.2 Pjaunamosios nuostatos, p. 100](#).

SVARBU:

Išlaikykite atitinkamą tarpą tarp lenktuvų ir pjovimo agregato, kad darbo metu lenktuvų pirštai nesiliestų su pjovimo agregatu. Instrukcijas žr. [4.13.1 Tarpas tarp lenktuvų ir pjovimo agregato, p. 497](#).

Lenktuvų aukščio jutiklio padėties tikrinimas ir reguliavimas – 2025 m. ir naujesni

Lenktuvų aukščio jutiklio svirties orientaciją būtina patikrinti rankiniu būdu prie jutiklio. Jutiklio išvesties įtampos diapazoną galima patikrinti rankiniu būdu prie jutiklio arba iš kabinos.

PAVOJUS

Įsitinkinkite, kad teritorijoje nėra pašalinių asmenų.

PAVOJUS

Kad išvengtumėte sužalojimų ar mirties dėl netikėto mašinos paleidimo, prieš dėl bet kokios priežasties pasikeldami nuo operatoriaus sėdynės visada sustabdykite variklį ir ištraukite uždegimo raktelį.

1. Kombainą pastatykite ant lygaus paviršiaus.
2. Sustabdykite variklį ir ištraukite uždegimo raktelį.
3. Atidarykite dešinįjį galinį gaubtą. Instrukcijas žr. [Pjaunamosios galinių gaubtų atidarymas, p. 46](#).

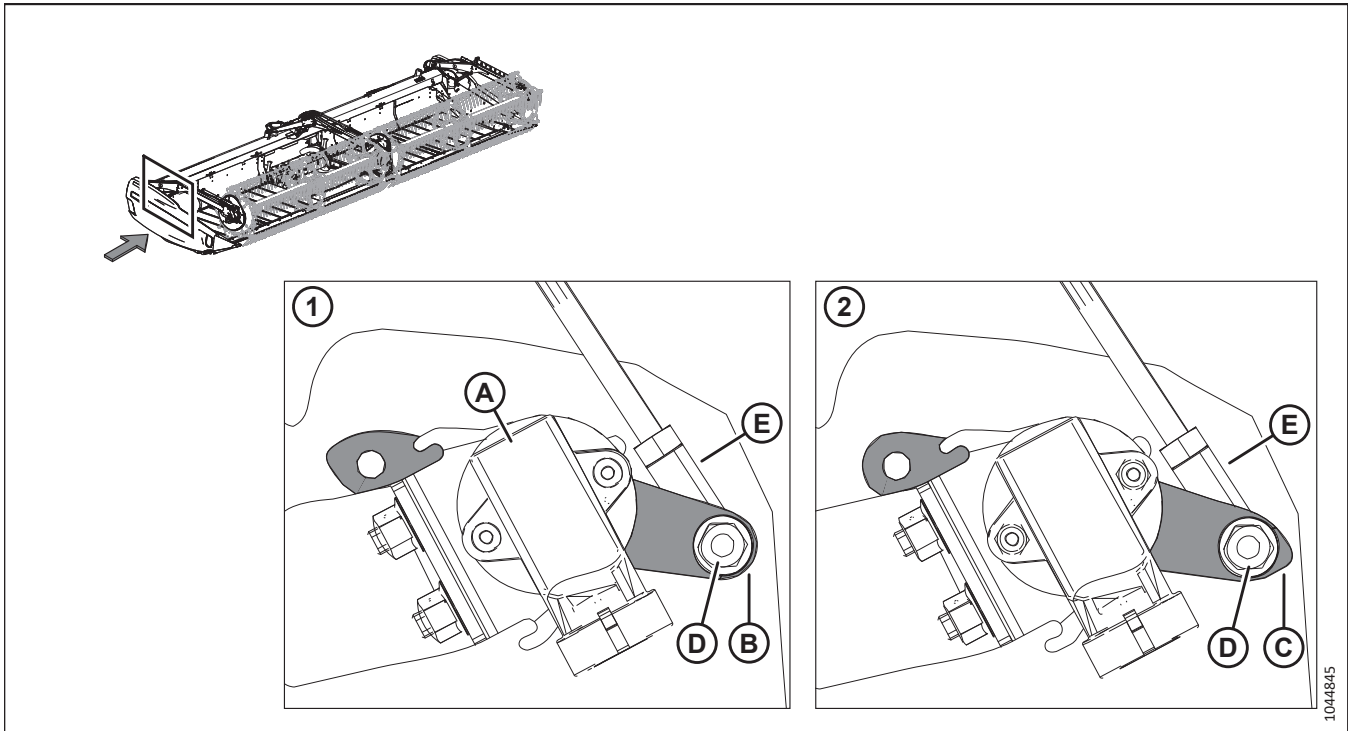

pav. 3.253: Lenktuvų aukščio jutiklio vieta

4. Ant dešiniojo galinio skydo suraskite lenktuvo greičio jutiklį (A). Jutiklis jungiamas prie dešiniojo lenktuvų svirtu.
5. Įsitinkinkite, kad jutiklis tinkamai sukonfigūruotas pjaunamajai:
 - Konfigūracija (1) neteisinga. Jutiklio sverto apvalusis galas (B) pritvirtintas prie strypo (E).
 - Konfigūracija (2) teisinga. Jutiklio sverto smailusis galas (C) pritvirtintas prie strypo (E).

OPERACIJA

6. Jei jutiklio svarto padėtis netinkama, nuimkite veržlę (D) bei strypą (E) ir nustatykite tinkamą jutiklio padėtį.
7. Priveržkite veržlę (D) iki 8 Nm (6 lbf·ft [71 lbf-in]).

Lenktuvų aukščio jutiklio keitimas – 2025 m. ir naujesni

Lenktuvų aukščio jutiklis naudojamas kaip orientyras, leidžiantis nustatyti lenktuvų padėtį virš pjovimo agregato.

PAVOJUS

Įsitikinkite, kad teritorijoje nėra pašalinių asmenų.

PAVOJUS

Kad išvengtumėte sunkių ar mirtinų kūno sužalojimų dėl netikėto mašinos paleidimo, prieš reguliuodami mašiną, visada sustabdykite variklį ir ištraukite uždegimo raktelį.

1. Iki galo nuleiskite lenktuvus.
2. Sustabdykite variklį ir ištraukite uždegimo raktelį.
3. Atidarykite galinį gaubtą. Instrukcijas rasite *Pjaunamosios galinių gaubtų atidarymas, p. 46* operatoriaus vadove.
4. Atjunkite laidų pynę nuo jutiklio (A).
5. Nuimkite dvi veržles (B), su kuriomis pritvirtintas jutiklį (A). Pasilikite tvirtinimo elementus, kad paskui iš naujo sumontuotumėte.
6. Nuimkite jutiklį (A).
7. Patikrinkite jutiklio svarto padėtį. Instrukcijas žr. *Lenktuvų aukščio jutiklio padėties tikrinimas ir reguliavimas – 2025 m. ir naujesni, p. 210*

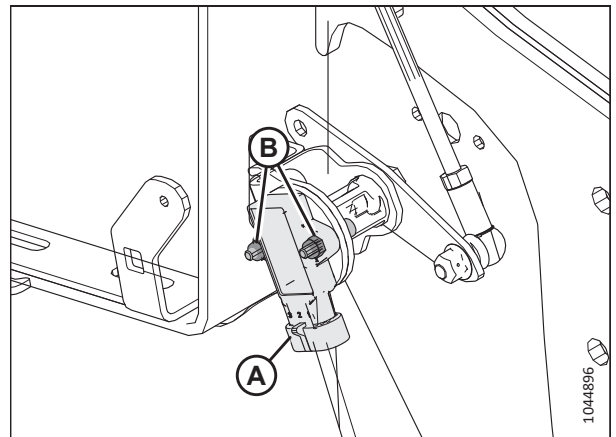

pav. 3.254: Lenktuvų aukščio jutiklis – dešinysis lenktuvų svertas

8. Sumontuokite naują jutiklį (A) priešais poveržlę (C).
9. Pritvirtinkite jutiklį anksčiau atsuktais varžtais (A), poveržlėmis ir fiksavimo veržlėmis su nailoniniais įdėklais.
10. Priveržkite veržles (B), kol jos susilies su jutikliu (A), tada priveržkite veržles dar ketvirtį apsisukimo.
11. Prijunkite laidų pynę prie jutiklio (A).
12. Patikrinkite jutiklio įtampos diapazoną. Instrukcijas rasite *Lenktuvų aukščio jutiklio padėties tikrinimas ir reguliavimas – 2025 m. ir naujesni, p. 210* arba .
13. Uždarykite galinį gaubtą. Prireikus instrukcijų žr. *Pjaunamosios galinių gaubtų uždarymas, p. 48* operatoriaus vadovą.

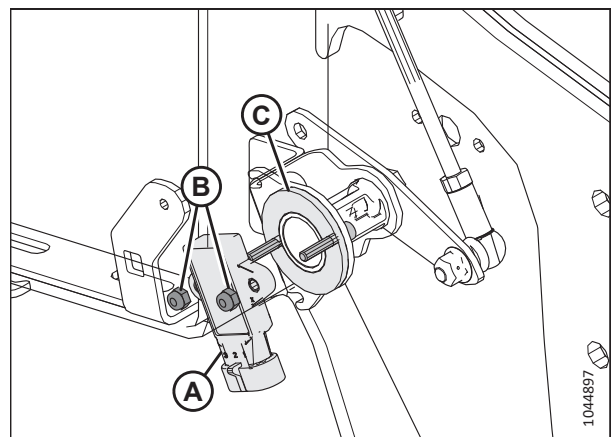

pav. 3.255: Lenktuvų aukščio jutiklis – dešinysis lenktuvų svertas

OPERACIJA

Lenktuvų aukščio jutiklio įtampos tikrinimas ir reguliavimas – 2025 m. ir naujesni

Lenktuvų aukščio jutiklio svirties orientaciją būtina patikrinti rankiniu būdu prie jutiklio. Jutiklio išvesties įtampos diapazoną galima patikrinti rankiniu būdu prie jutiklio arba iš kabinos.



PAVOJUS

Įsitikinkite, kad teritorijoje nėra pašalinių asmenų.



PAVOJUS

Kad išvengtumėte sužalojimų ar mirties dėl netikėto mašinos paleidimo, prieš dėl bet kokios priežasties pasikeldami nuo operatoriaus sėdynės visada sustabdykite variklį ir ištraukite uždegimo raktelį.

SVARBU:

Prieš reguliuodami lenktuvų aukščio jutiklio įtampą, nustatykite minimalų lenktuvų aukštį. Instrukcijų ieškokite [4.13.1 Tarpas tarp lenktuvų ir pjovimo agregato, p. 497](#) [Tarpas tarp lenktuvų ir pjovimo agregato matavimas, p. 497](#). bei [Tarpas tarp lenktuvų ir pjovimo agregato matavimas, p. 497](#) kombaino operatoriaus vadove arba techniniame vadove.

PASTABA:

Instrukcijas kabinoje rasite kombaino naudotojo vadove.

1. Prieš tikrindami įtampą, patikrinkite, ar lenktuvų pastūmimo pirmyn-atgal jutiklis yra tinkamoje padėtyje kombaino modeliui. Instrukcijas žr. [Lenktuvų aukščio jutiklio padėties tikrinimas ir reguliavimas – 2025 m. ir naujesni, p. 210](#).
2. Kombainą pastatykite ant lygaus paviršiaus.
3. Iki galo nuleiskite lenktuvus.
4. Norėdami išmatuoti įtampos diapazoną, naudokite kombaino ekraną arba voltmetrą (jei jutiklį matuojate rankiniu būdu). Jei naudojate voltmetrą, patikrinkite jutiklio įtampą tarp 2 kontakto (žeminimas) ir 3 kontakto (signalas). Rekomenduojami įtampos diapazonai pateikti [3.27, p. 212](#) lentelėje.

SVARBU:

Norint išmatuoti lenktuvų aukščio jutiklio išėjimo įtampą, kombaino variklis turi veikti ir tiekti jutikliui energiją.

5. Iki galo pakelkite lenktuvus.
6. Patikrinkite įtampą. Jei jutiklį reikia sureguliuoti, žr. nuo [7, p. 212](#) žingsnio iki žingsnio [15, p. 213](#)

Lentelė 3.27 Lenktuvų aukščio jutiklio įtampos ribos

Įtampa pakėlus lenktuvą	Įtampa nuleidus lenktuvą
0,7–1,1 V	3,9–4,3 V

7. Iki galo nuleiskite lenktuvus.
8. Sustabdykite variklį ir ištraukite uždegimo raktelį.
9. Atidarykite galinį gaubtą. Instrukcijas rasite [Pjaunamosios galinių gaubtų atidarymas, p. 46](#) operatoriaus vadove.

OPERACIJA

10. Atlaisvinkite antveržles (A).
11. Sureguliuokite srieginį strypą (B) pagal matmenį (C) 165 mm (6,5 in).
12. Sureguliuokite srieginį strypą, kad pasiektumėte rekomenduojamą įtampą lenktuvų nuleistai padėčiai.
13. Ranka priveržkite antveržles, kol jos priglus, tada dar ketvirtadaliu pasukimo priveržkite antveržles (A).
14. Iki galo pakelkite lenktuvus.
15. Patikrinkite lenktuvų aukščio įtampą pakeltoje padėtyje.
16. Uždarykite galinį gaubtą. Prireikus instrukcijų žr. [Pjaunamosios galinių gaubtų uždarymas, p. 48](#) operatoriaus vadovą.

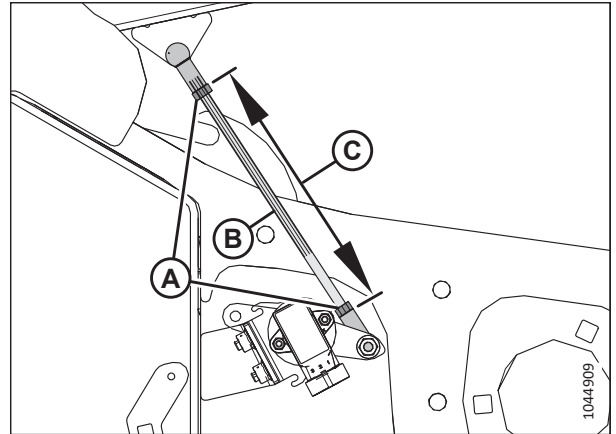

pav. 3.256: Lenktuvų aukščio jutiklis – dešinioji lenktuvų svirtis nuleista – parodyti 2025 m. ir naujesni modeliai

3.9.12 Lenktuvų pastūmimo pirmyn-atgal padėtis

Lenktuvų pastūmimo pirmyn-atgal padėtis yra kritinis veiksnys norint pasiekti geriausių rezultatų nepalankiomis sąlygomis. Gamykloje rekomenduojama lenktuvų žymima žymekliu virš skaičių (4–5 indikatoriuje). Ši padėtis tinka įprastoms sąlygoms, tačiau prireikus galite keisti pastūmimo pirmyn-atgal padėtį.

Lenktuvą galima perkelti maždaug 155 mm (6 in) atstumu atgal, pakeičiant pastūmimo pirmyn-atgal cilindro padėtį ant pjaunamosios lenktuvų svirtų, pritaikant jį tam tikroms pasėlių sąlygoms. Instrukcijas žr. [Pastūmimo pirmyn-atgal cilindro padėties keitimas, p. 214](#).

Lenktuvų padėties indikatorius (A) yra kairiajame lenktuvų sverte. Laikiklis (B) yra lenktuvų pastūmimo pirmyn-atgal padėties žymeklis.

Jei norite pjauti tiesius stovinčius pasėlius, pasukite lenktuvus virš pjovimo agregato (4–5 ant indikatoriaus).

Pasėliams, kurie yra žemai, susivėlę ar pasvirę, lenktuvus gali tekti perkelti priešais pjovimo agregatą.

PASTABA:

Jei sunkiai surenkami išguldyti pasėliai, sureguliuokite pjaunamąją statesniu kampu. Instrukcijas žr. [3.9.3 Pjaunamosios kampa, p. 169](#). Lenktuvų padėtį reguliuokite tik tada, kai sureguliuosite pjaunamosios kampa.

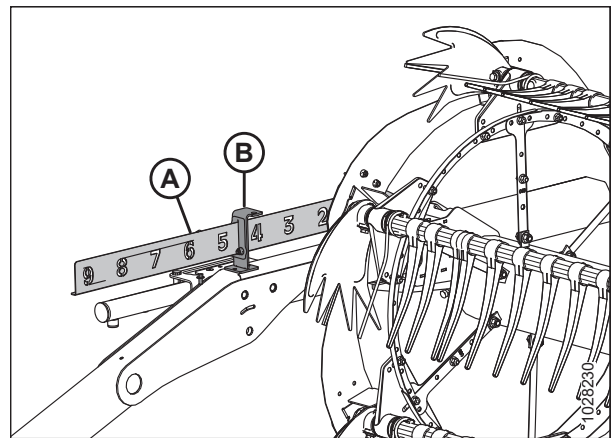

pav. 3.257: Pastūmimo pirmyn-atgal indikatorius

PASTABA:

Pjaudami pasėlius, kuriuos sudėtinga pasiekti, pvz., ryžius ar labai suplūktus pasėlius, kai reikia, kad lenktuvai būtų visiškai priekyje, nustatykite tokį lenktuvų virbų pasvirimą, kad tinkamai patektų ant transporterių. Instrukcijas žr. [3.9.13 Lenktuvų virbų pasvirimas, p. 224](#).

Lenktuvų pastūmimo pirmyn-atgal padėties reguliavimas

Iš anksto gamykloje nustatyta lenktuvų padėtis tinka įprastomis sąlygomis, tačiau pastūmimo pirmyn-atgal padėtį galima reguliuoti, naudojant kabinos viduje esančius valdiklius.

PAVOJUS

Įsitikinkite, kad teritorijoje nėra pašalinių asmenų.

Norėdami reguliuoti lenktuvų padėtį, atlikite toliau nurodytus veiksmus.

1. Valdykite hidraulikos sistemą, norėdami perkelti lenktuvus į norimą padėtį, o kaip atskaitos tašką naudokite pastūmimo pirmyn-atgal indikatorius (A). Laikiklis (B) yra padėties žymeklis.

2. Sureguliuavę kumštelio nustatymus patikrinkite atstumą nuo lenktuvų iki pjovimo agregato. Vadovaukitės šiomis instrukcijomis:

- [4.13.1 Tarpas tarp lenktuvų ir pjovimo agregato, p. 497](#)
- [4.13.2 Pasvirę lenktuvai, p. 502](#)

SVARBU:

Eksploatuojant lenktuvus per palinkusius į priekį, pirštai gali liestis su žeme. Naudodami lenktuvus šioje padėtyje, nuleiskite atramines plokšteles arba, jei reikia, pareguliuokite pjaunamosios pakreipimą, kad nepažeistumėte pirštų.

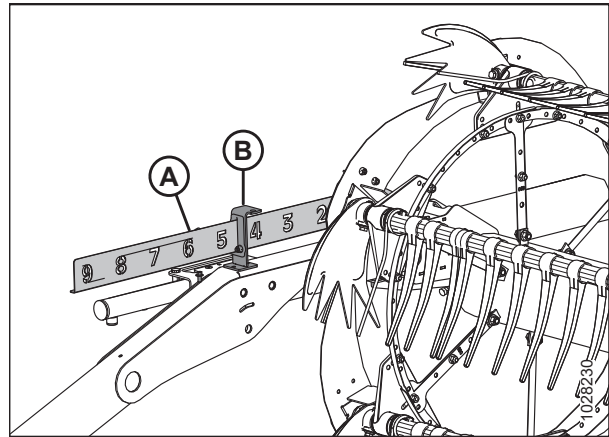

pav. 3.258: Pastūmimo pirmyn-atgal indikatorius

Pastūmimo pirmyn-atgal cilindų padėties keitimas

Siekiant atsižvelgti į tam tikras pasėlių pjovimo sąlygas, lenktuvus galima perkelti maždaug 155 mm (6 in) atgal, perstatant pastūmimo pirmyn-atgal cilindrus ant lenktuvų svirtų.

PAVOJUS

Įsitikinkite, kad teritorijoje nėra pašalinių asmenų.

PAVOJUS

Kad išvengtumėte sužalojimų ar mirties dėl netikėto mašinos paleidimo, prieš dėl bet kokios priežasties pasikeldami nuo operatoriaus sėdynės visada sustabdykite variklį ir ištraukite uždegimo raktelį.

SVARBU:

Įsitikinkite, kad visi pastūmimo pirmyn-atgal cilindrai yra toje pačioje padėtyje.

1. Nustatykite lenktuvų aukštį taip, kad lenktuvų svirtys būtų lygiagrečios žemės paviršiui.
2. Sustabdykite variklį ir ištraukite uždegimo raktelį.

OPERACIJA

3. Ištraukite kaištį (A), kuriuo daugiafunkcis įrankis pritvirtintas prie laikiklio, esančio ant kairiojo galinio skydo.
4. Išimkite daugiafunkcij įrankį (B). Vėl įstatykite kaištį.

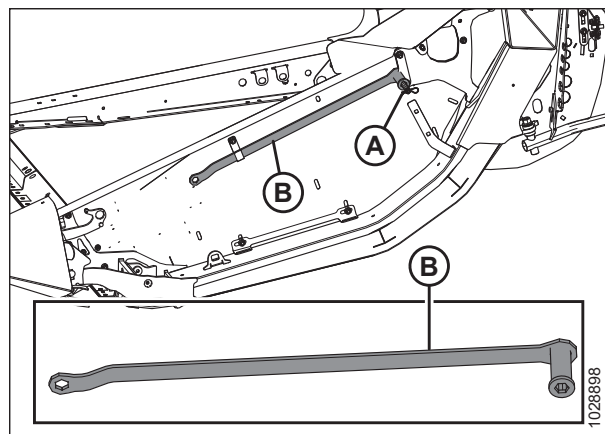

pav. 3.259: Kairysis galinis skydas

OPERACIJA

5. Žr. 3.260, p. pav., kad nustatytumėte savo pjaunamosios tipo pastūmimo pirmyn-atgal cilindro reguliavimo procedūras. Iliustracijoje nurodytas skaičius reiškia vieną iš šių procedūrų:

- Informaciją apie lenktuvų svirtis su pastūmimo pirmyn-atgal reguliavimu [1] priekinėje dalyje, žr. 6, p. žingsnį.
- Informaciją apie lenktuvų svirtis su pastūmimo pirmyn-atgal reguliavimu [2] galinėje dalyje, žr. 9, p. 220.

OPERACIJA

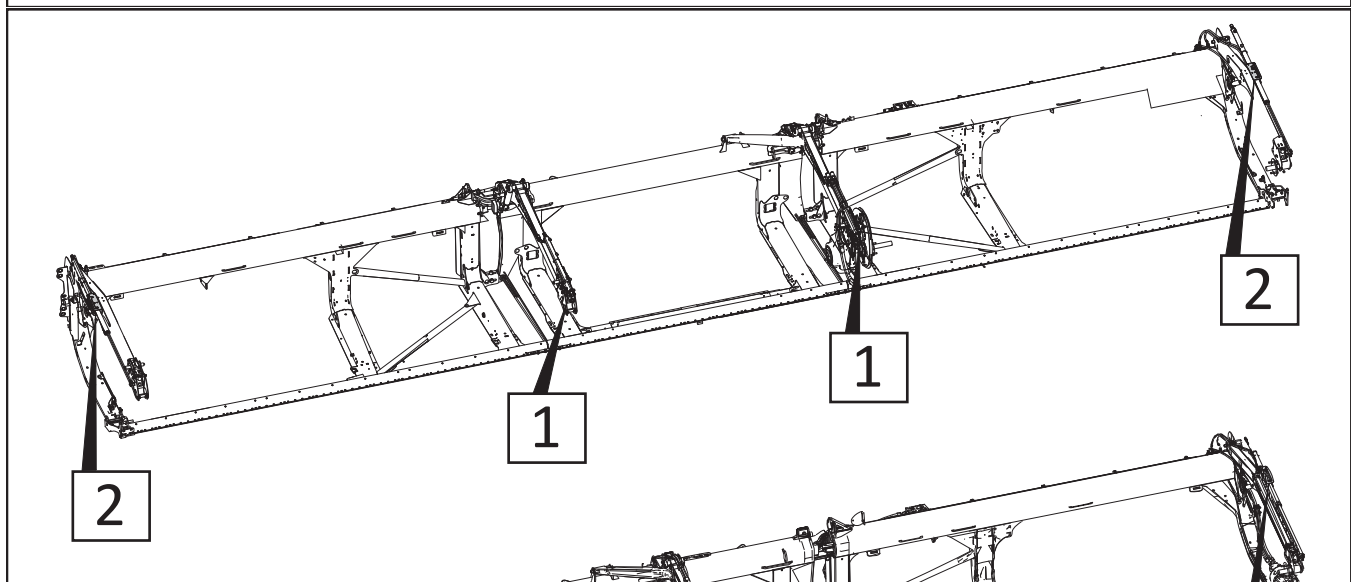
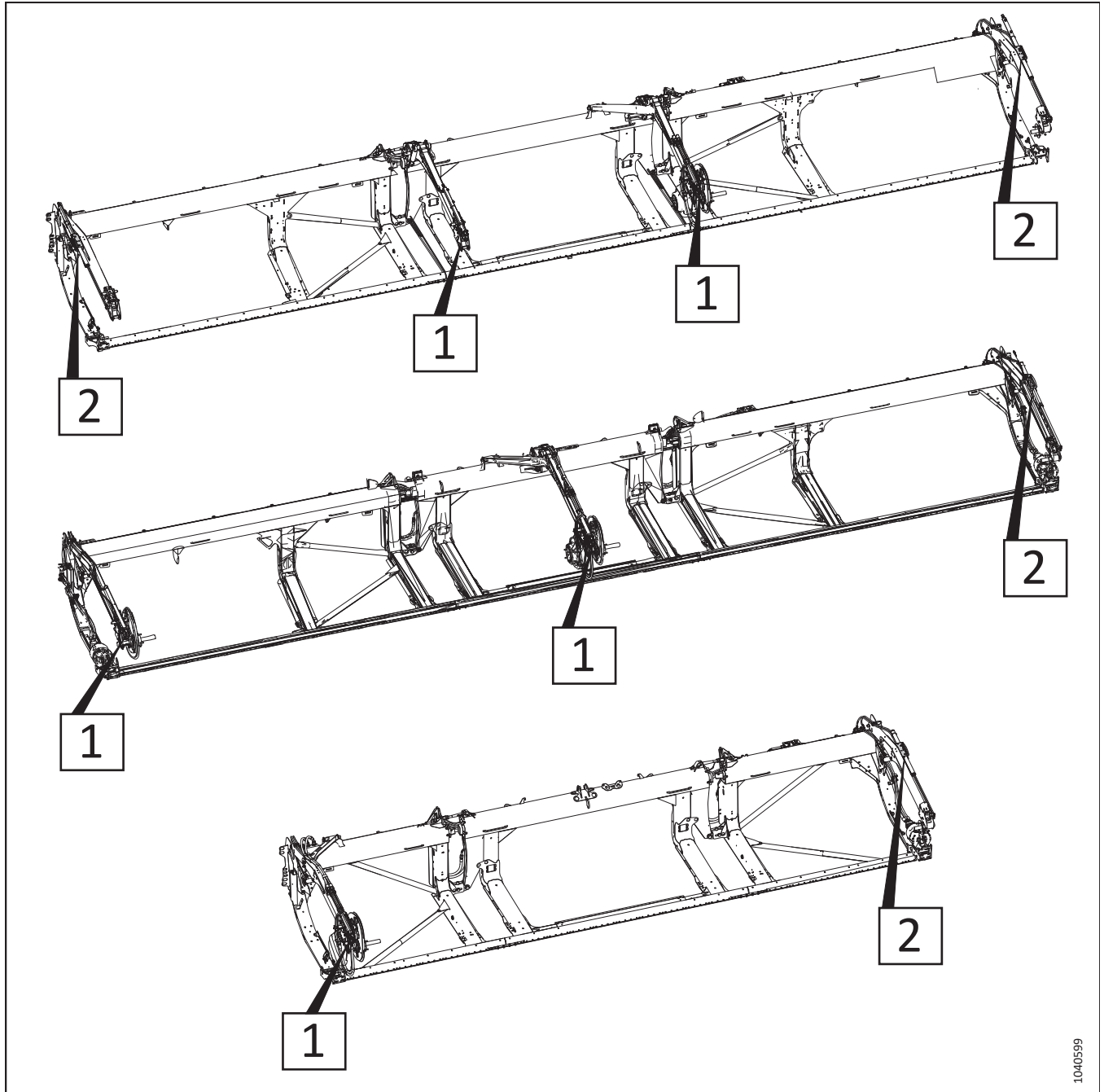

OPERACIJA

pav. 3.260: Reguliuojami pastūmimo pirmyn-atgal cilindrai – procedūros nuorodų numeriai

Jei norite pakeisti pastūmimo pirmyn-atgal cilindro lenktuvų padėtį, kuri reguliuojasi lenktuvų svirties priekinėje dalyje, atlikite šiuos veiksmus:

6. Nuimkite padalytą žiedinę jungtį (A), kaištį (B) ir plokščią poveržlę, (nepavaizduota) tvirtinančią reguliuojamą pastūmimo pirmyn-atgal cilindrą priekinėje padėtyje.

PASTABA:

Lenktuvų pavaros komponentai iliustracijoje nepavaizduoti.

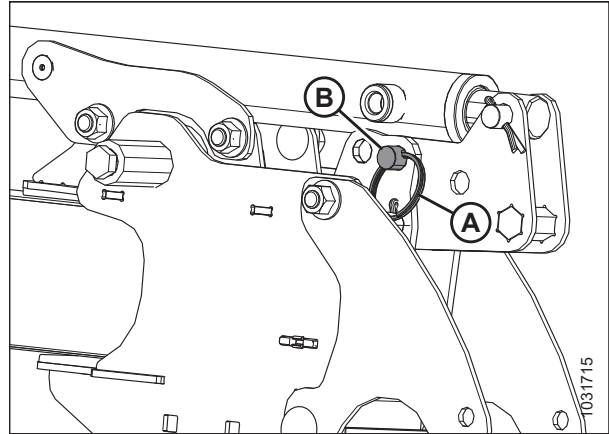

pav. 3.261: Pastūmimo pirmyn-atgal cilindro reguliavimas, 1 tipas – priekinė padėtis

7. Daugiafunkčiu įrankiu (A) stumkite laikiklį (B) atgal, kol skylė (C) sutaps su anga (D). Lenktuvai judės atgal, kai laikiklis (B) suksis ant apatinio kaiščio (E).

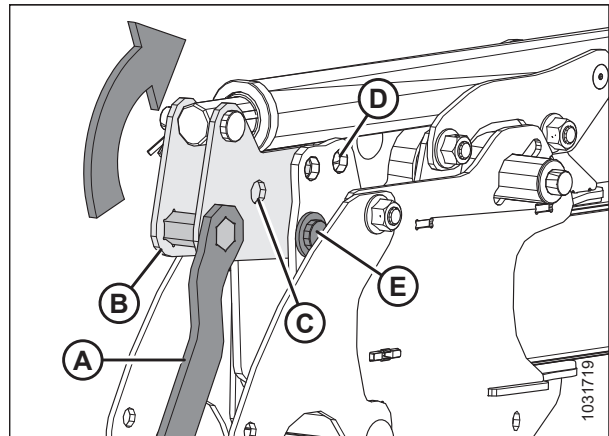

pav. 3.262: Pastūmimo pirmyn-atgal cilindro reguliavimas, 1 tipas – priekinė padėtis

8. Pritvirtinkite cilindrą užpakalinėje padėtyje, naudodami kaištį (A), plokščią poveržlę ir skiriamąjį žiedą (B).

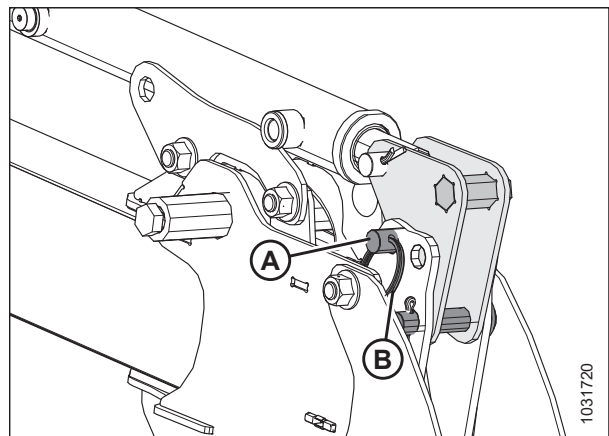

pav. 3.263: Pastūmimo pirmyn-atgal cilindro reguliavimas, 1 tipas – galinė padėtis

OPERACIJA

OPERACIJA

Jei norite pakeisti pastūmimo pirmyn-atgal cilindro lenktuvų padėtį, kuri reguliuojasi lenktuvų svirties galinėje dalyje, atlikite šiuos veiksmus:

PASTABA:

Tolesnėse iliustracijose parodytas cilindro laikiklis su išpjovomis montuojamas išorinėje lenktuvų svirties pusėje.

9. Nuimkite padalytą žiedinę jungtį (A) ir tvirtinimo kaištį (B), pritvirtinantį kairįjį cilindro priekinėje padėtyje ant cilindro laikiklio (C).

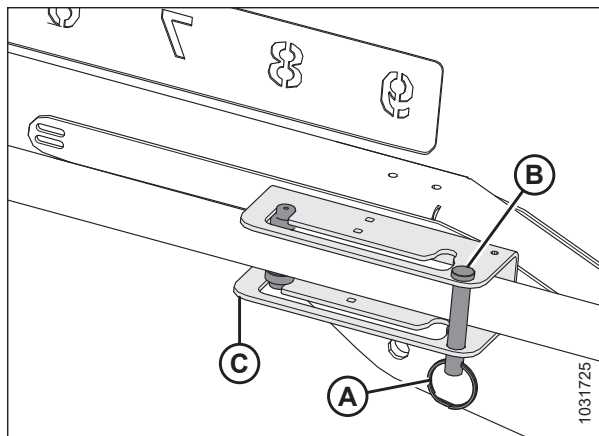

pav. 3.264: Pastūmimo pirmyn-atgal cilindro reguliavimas, 2 tipas – priekinė padėtis

10. Pastumkite cilindro kreipiamąsias (A) išilgai laikiklio lizdo į galinę padėtį (B).

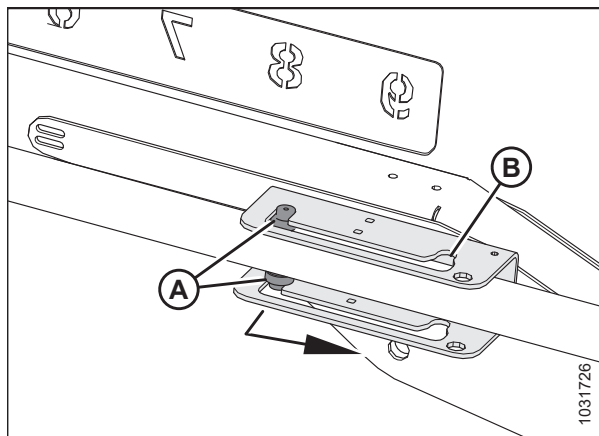

pav. 3.265: Pastūmimo pirmyn-atgal cilindro reguliavimas, 2 tipas – priekinė padėtis

OPERACIJA

- Įstatykite cilindą (A) ir padalytą žiedinę jungtį (B), kad cilindras būtų tvirtinamas galinėje padėtyje (C) ant laikiklio.
- Įsitikinkite, kad yra pakankamas atstumas tarp lenktuvų ir toliau nurodytų pjaunamosios dalių:
 - Galinis skydas
 - Lenktuvų atramos
 - Viršutinė kryžminė sraigė (jei ji sumontuota ant pjaunamosios)
- Jei reikia, sureguliuokite lenktuvų virbų žingsnį. Prireikus instrukcijų, žr. pjaunamosios operatoriaus vadovą. Prireikus instrukcijų, žr. [3.9.13 Lenktuvų virbų pasvirimas, p. 224](#).

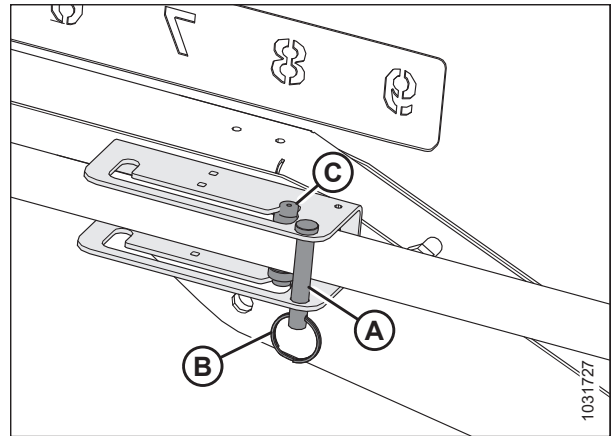

pav. 3.266: Pastūmimo pirmyn-atgal cilindro reguliavimas, 2 tipas – galinė padėtis

Pastūmimo pirmyn-atgal padėties jutiklio įtampos tikrinimas ir reguliavimas – 2024 m. ir naujesni modeliai

Pastūmimo pirmyn-atgal padėties jutiklis nurodo lenktuvų padėtį priekinėje ir galinėje plokštumoje. Jutiklio sverto orientacija turi būti nustatyta tinkamam modeliui.



PAVOJUS

Įsitikinkite, kad teritorijoje nėra pašalinių asmenų.



PAVOJUS

Kad išvengtumėte sužalojimų ar mirties dėl netikėto mašinos paleidimo, prieš dėl bet kokios priežasties pasikeldami nuo operatoriaus sėdynės visada sustabdykite variklį ir ištraukite uždegimo raktelį.

- Prieš tikrindami įtampą, patikrinkite, ar lenktuvų pastūmimo pirmyn-atgal jutiklis yra tinkamoje padėtyje kombaino modeliui. Instrukcijas žr. [Pastūmimo pirmyn-atgal padėties jutiklio padėties tikrinimas ir reguliavimas – 2024 m. ir naujesni modeliai, p. 222](#).
- Kombainą pastatykite ant lygaus paviršiaus.
- Sureguliuokite lenktuvus iki galo atgal.
- Norėdami išmatuoti įtampos diapazoną, naudokite kombaino ekraną arba voltmetrą (jei jutiklį matuojate rankiniu būdu). Jei naudojate voltmetrą, patikrinkite jutiklio įtampą (A) tarp 2 kontakto (įžeminimas) ir 3 kontakto (signalas). Informacijos apie įtampos diapazoną rasite [3.28, p. 222](#) lentelėje.

SVARBU:

Norint išmatuoti pastūmimo pirmyn-atgal jutiklio išėjimo įtampą, variklis turi veikti ir tiekti jutikliui energiją.

- Sureguliuokite lenktuvus iki galo pirmyn.
- Patikrinkite įtampą. Jei jutiklį reikia sureguliuoti, žr. nuo [7, p. 222](#) žingsnio iki žingsnio [11, p. 222](#)

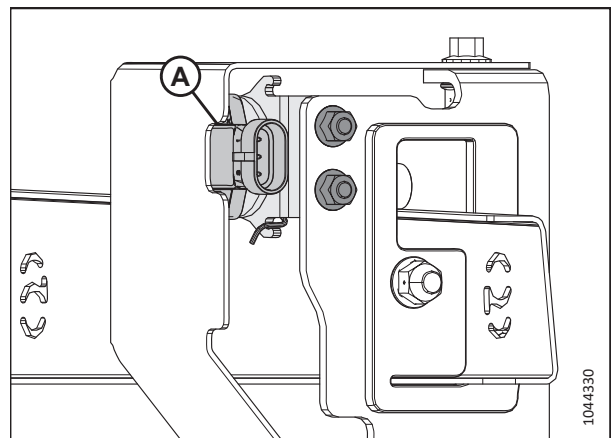

pav. 3.267: Pastūmimo pirmyn-atgal jutiklis

OPERACIJA

Lentelė 3.28 Pastūmimo pirmyn-atgal jutiklio įtampa

Įtampa (V) – lenktuvas visiškai įtrauktas	Įtampa (V) – lenktuvas visiškai ištiestas	Minimalus diapazonas (V)
0,7	4,3	2,5

- Sustabdykite variklį ir ištraukite uždegimo raktelį.
- Raskite pastūmimo pirmyn-atgal padėties jutiklį ant kairiojo lenktuvo svarto.

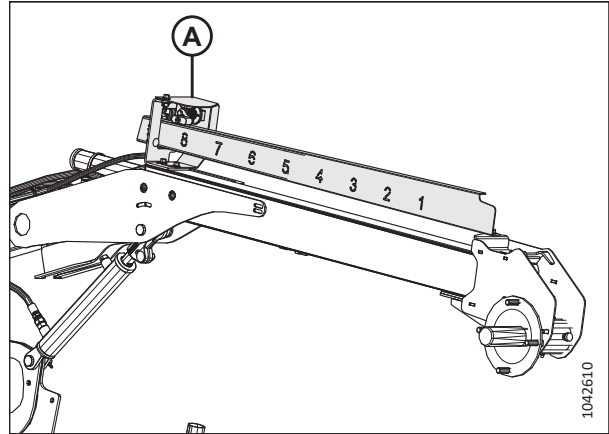

pav. 3.268: Pastūmimo pirmyn-atgal padėties jutiklis

- Atlaisvinkite tvirtinimo elementą (A) ir judinkite jutiklio laikiklį (B), kol įtampa bus ties tinkamu diapazonu.
- Sureguliuavus jutiklį, priveržkite tvirtinimo elementą iki 8 Nm (6 lbf-ft [71 lbf-in]).
- Jei reikia, atlikite kombaino jutiklio kalibravimą.

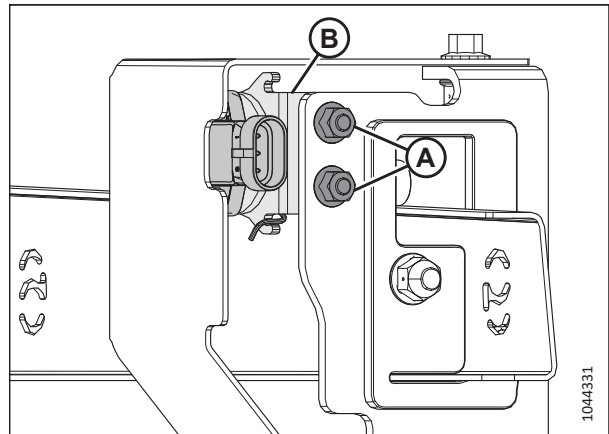

pav. 3.269: Pastūmimo pirmyn-atgal jutiklis

Pastūmimo pirmyn-atgal padėties jutiklio padėties tikrinimas ir reguliavimas – 2024 m. ir naujesni modeliai

Pastūmimo pirmyn-atgal padėties jutiklis nurodo lenktuvų padėtį priekinėje ir galinėje plokštumoje. Jutiklio svarto orientacija turi būti nustatyta tinkamam modeliui.

PAVOJUS

Įsitinkinkite, kad teritorijoje nėra pašalinių asmenų.

PAVOJUS

Kad išvengtumėte sužalojimų ar mirties dėl netikėto mašinos paleidimo, prieš dėl bet kokios priežasties pasikeldami nuo operatoriaus sėdynės visada sustabdykite variklį ir ištraukite uždegimo raktelį.

OPERACIJA

1. Kombainą pastatykite ant lygaus paviršiaus.
2. Sustabdykite variklį ir ištraukite uždegimo raktelį.
3. Raskite pastūmimo pirmyn-atgal padėties jutiklį ant kairiojo lenktuvo svarto.

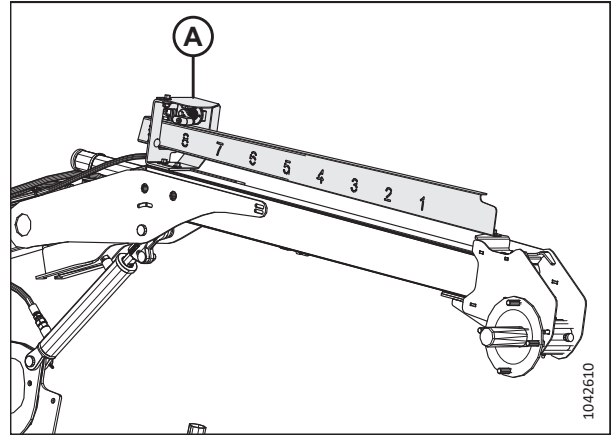

pav. 3.270: Pastūmimo pirmyn-atgal padėties jutiklis

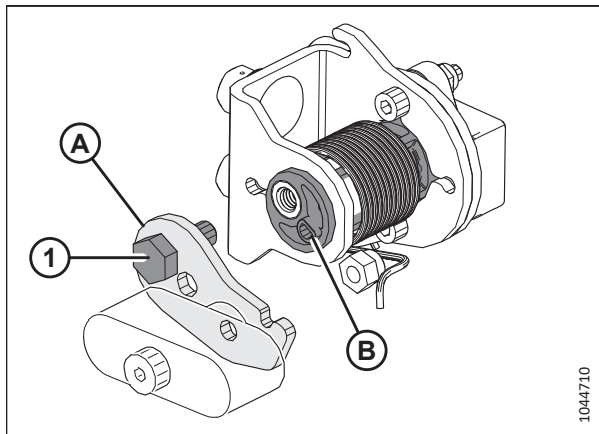

pav. 3.271: Jutiklio svarto padėtis

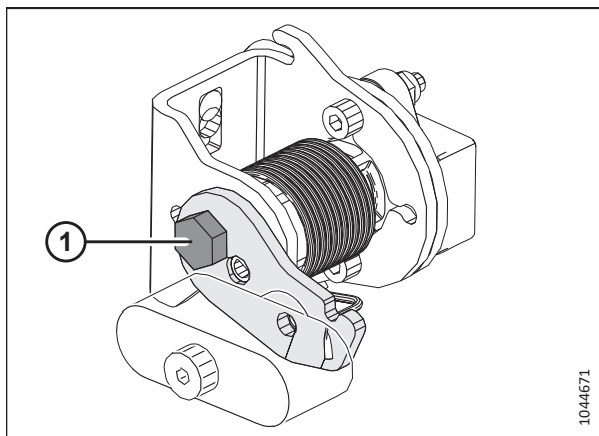

pav. 3.272: Jutiklio svarto padėtis

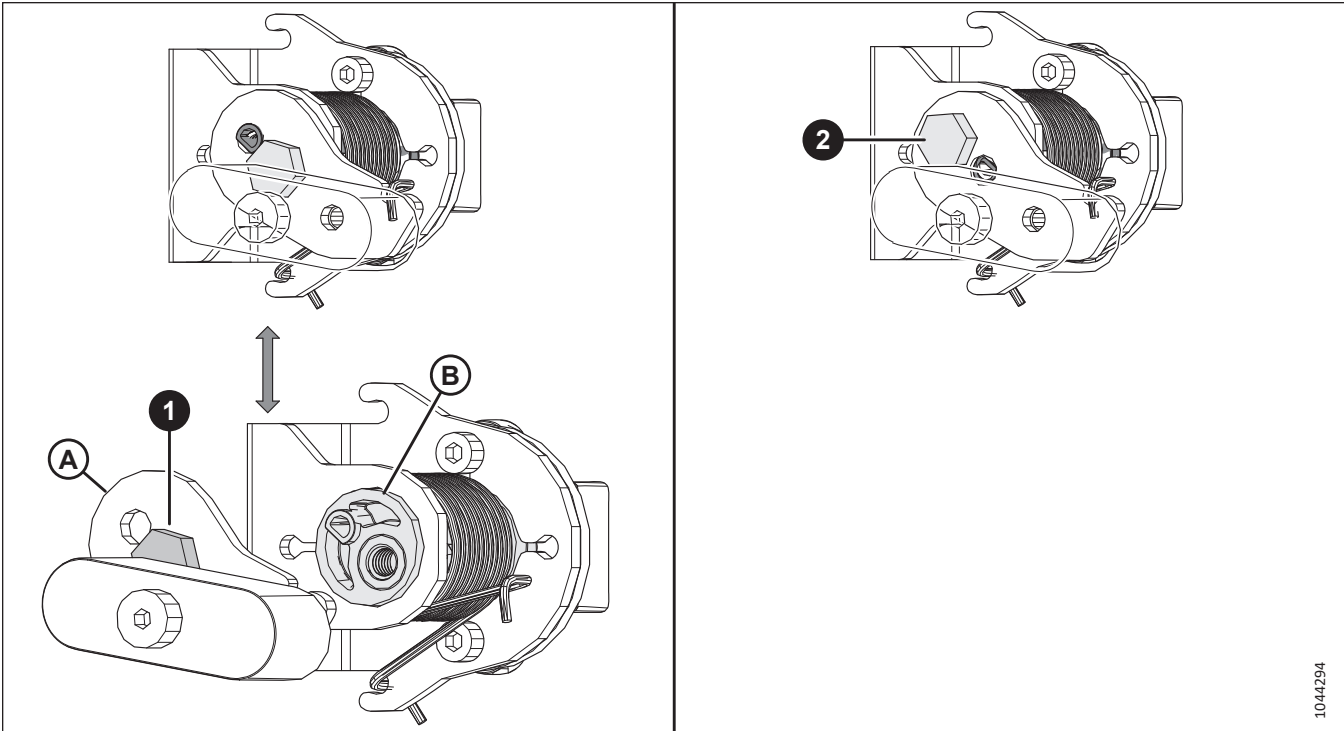

pav. 3.273: Jutiklio sverto padėtis

4. Patikrinkite jutiklio tvirtinimo varžto montavimo vietą. Jei varžtas yra netinkamoje vietoje, pereikite prie kito žingsnio.
 - Vieta (1) yra teisinga
 - Vieta (2) neteisinga
5. Patikrinkite jutiklio tvirtinimo varžto montavimo vietą: Jei varžtas yra netinkamoje vietoje, pereikite prie kito žingsnio.
6. Išsukite varžtą ir perkelkite jį į tinkamą vietą ant sverto (A).
7. Pasukite jutiklio ašį (B) 180°.
8. Vėl uždėkite svertą (A) ant jutiklio ašies. Įsitinkinkite, kad pakeltas iškilimas yra kitoje angoje, iš kurios buvo išimtas varžtas.
9. Priveržkite varžtą iki 6 Nm (4 lbf-ft [53 lbf-in]).

3.9.13 Lenktuvų virbų pasvirimas

Lenktuvų virbų žingsnis apibūdina lenktuvų pirštų padėties plovimo agregato atžvilgiu. Jį galima keisti pakeičiant lenktuvų pastūmimo pirmyn-atgal padėtį ir lenktuvų kumštelio nuostatą. Operatorius taip pat gali norėti pakeisti lenktuvo virbų pasvirimą, kad atitiktų skirtingas derliaus nuėmimo sąlygas.

Lenktuvo padėties pakeitimas labiausiai paveikia lenktuvo virbų pasvirimą. Kita vertus, kumštelio nuostatos pakeitimas daro mažesnę poveikį lenktuvų virbų pasvirimui. Pavyzdžiui, kai kumštelio padėties diapazonas yra 33°, atitinkamas piršto posvyrio diapazonas yra vos 5° žemiausiame lenktuvų pasukimo taške.

Norėdami pasiekti geriausių rezultatų, naudokite mažiausią kumštelio nuostatą, kuri pasėlius perduoda už galinio pjaunamosios krašto ir ant transporterių. Norėdami gauti daugiau informacijos, žr. [3.7.2 Pjaunamosios nuostatos, p. 100](#).

Lenktuvų kumštelio nuostatos

Keisdamas kumštelio padėtį operatorius gali reguliuoti tašką, ties kuriuo lenktuvo pirštai atsilenkia ir išberia surinktus javus į surinktuvę. Pateikiamos rekomendacijos dėl lenktuvo kumštelių nuostatų esant įvairioms derliaus nuėmimo sąlygoms.

Nustatymo numeriai matomi virš kameros disko angų. Instrukcijas žr. *Lenktuvų kumštelio reguliavimas, p. 227*.

PASTABA:

Norėdami sužinoti rekomenduojamą lenktuvo virbų pasvirimo nuostatą esant įvairioms derliaus nuėmimo sąlygoms, žr. *3.7.2 Pjaunamosios nuostatos, p. 100*.

1 kumštelio padėtis, 5 arba 6 lenktuvų padėtis užtikrina tolygiausią pasėlių srautą į transporterius, nepurenant ir netrikdant medžiagos.

- Pasirinkus šią nuostatą pasėliai paleidžiami šalia pjovimo agregato. Naudokite šią nuostatą, kai pjovimo agregatas nuimant derlių yra ant žemės paviršiaus.
- Kai kurie javai nebus tiekiami toliau nei pjaunamasis agregatas, kai pjaunamasis agregatas yra pakeltas nuo žemės paviršiaus, o lenktuvas yra užlenktas. Todėl nustatykite lenktuvo greitį, kad jis būtų beveik lygus kombaino važiavimo greičiui.

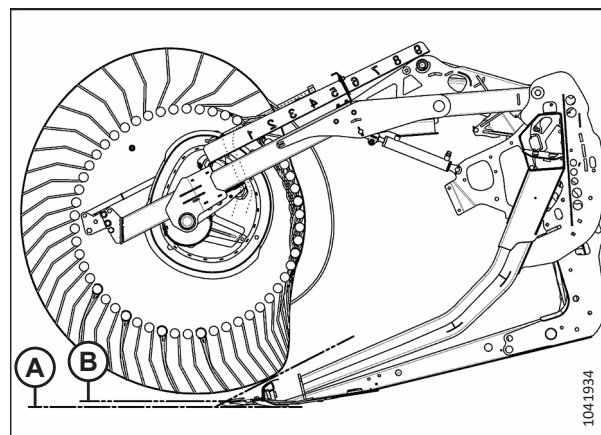

pav. 3.274: Piršto profilis – 1 kumštelio padėtis

2 kumštelio padėtis, 6 arba 7 lenktuvų padėtis yra rekomenduojama pradinė padėtis daugumai pasėlių ir sąlygų.

- Prieš reguliuodami kumštelio nuostatą, sureguliuokite lenktuvus pirmyn arba atgal ir bandykite pasėlius užkelti ant transporterio.
- Jei pasėliai stringa ant pjovimo agregato ir lenktuvai negali užstumti pasėlių ant transporterio, padidinkite kumštelio nuostatą, kad pasėliai būtų stumiami už galinio pjovimo agregato krašto.
- Jei pasėliai purenami arba jei sutrinka srautas per transporterius, sumažinkite kumštelio nuostatą.
- Esant šiai nuostatai lenktuvo pirštų galiukų greitis yra beveik 20 % didesnis už lenktuvo greitį.

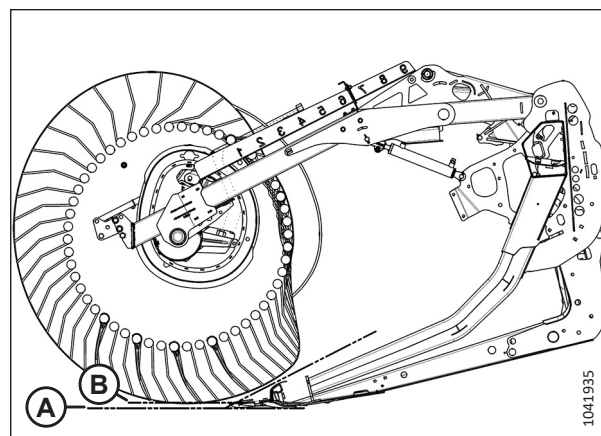

pav. 3.275: Piršto profilis – 2 kumštelio padėtis

OPERACIJA

3 kumštelio padėtis, 8 lenktuvų padėtis daugiausia naudojama ilgoms ražienoms.

- Ši padėtis leidžia lenktuvui pasislinkti pirmyn ir pakelti pasėlius per dangtį ant transporterių.
- Esant šiai nuostatai lenktuvo pirštų galiukų greitis yra beveik 30 % didesnis už lenktuvo greitį.

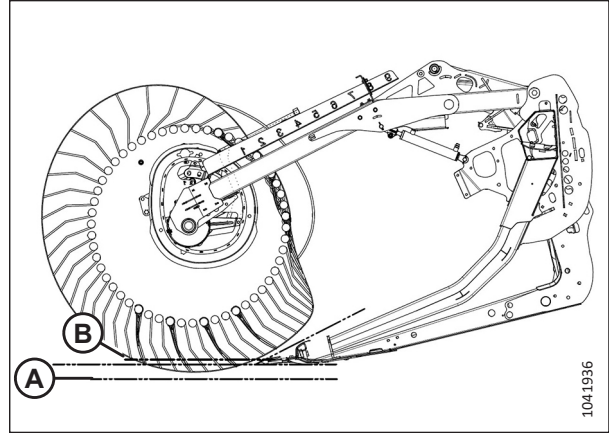

pav. 3.276: Piršto profilis – 3 kumštelio padėtis

4 kumštelio padėtis, minimalus pjaunamosios kampas, 9 lenktuvų padėtis – pjaunamoji palieka trumpesnes ražienas nuimant išguldytus javus (palyginus su visiškai į priekį pastumta pjaunamąja). Esant tokiam pjaunamosios kampui, lenktuvai vos paliečia žemės paviršių.

- Ši padėtis leidžia lenktuvui pasislinkti pirmyn ir pakelti pasėlius per dangtį ant transporterių.
- Esant šiai nuostatai lenktuvo pirštų galiukų greitis yra beveik 35 % didesnis už lenktuvo greitį.

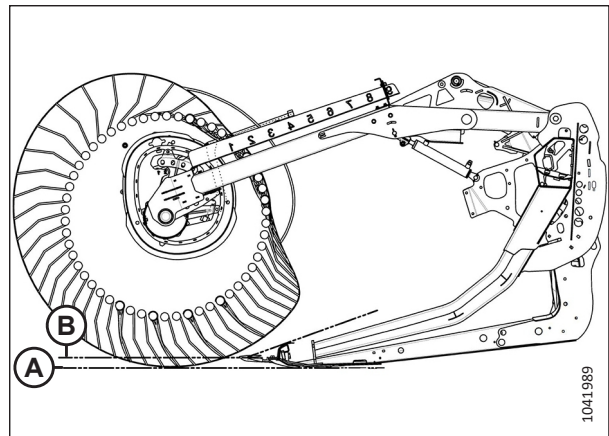

pav. 3.277: Piršto profilis – 4 kumštelio padėtis, minimalus pjaunamosios kampas

4 kumštelio padėtis, maksimalus pjaunamosios kampas, 9 lenktuvų padėtis sukuria maksimalų lenktuvų pasiekiamumą po pjaunamuoju agregatu išguldytiems pasėliams surinkti.

- Nustačius šią padėtį, paliekama daug ražienos, kai pjovimo aukštis yra maždaug 203 mm (8 in). Pjaunant drėgnas kultūras, pavyzdžiui, ryžius, galima padvigubinti kombaino važiavimo greitį, nes sumažėja pjaunamos medžiagos kiekis.
- Esant šiai nuostatai lenktuvo pirštų galiukų greitis yra beveik 35 % didesnis už lenktuvo greitį.

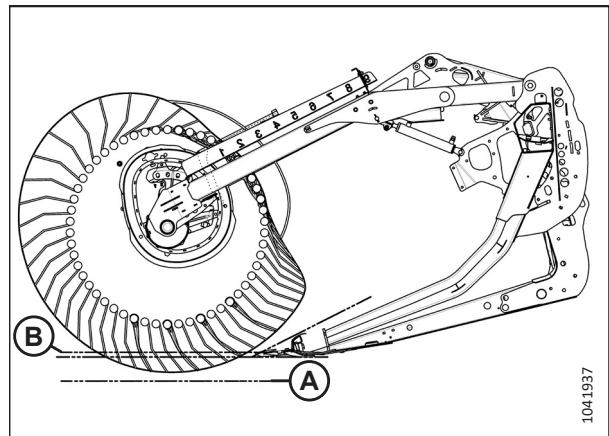

pav. 3.278: Piršto profilis – 4 kumštelio padėtis, maksimalus pjaunamosios kampas

OPERACIJA

PASTABA:

Naudojant didesnes kumštelių nuostatas, kai lenktuvo pastūmimo pirmyn-atgal padėtis nustatyta tarp 4 ir 5, ženkliai sumažėja transporterio našumas. Taip atsitinka, nes lenktuvo pirštai nuolat griebia javus, kurie jau juda transporteriais ir sutrikdomas į kombaino nuožulniąją kamerą tiekiamas srautas. Didelę kumštelių nuostatą rekomenduojama naudoti tik kai lenktuvas yra beveik arba visiškai nustatytas į visiško užlenkimo padėtį.

Lenktuvų kumštelių reguliavimas

Reguliuokite lenktuvų kumštelį, kad pakeistumėte lenktuvų virbų pasvirimą.

SVARBU:

Tarpas tarp lenktuvo ir pjovimo agregato visada turi būti tikrinamas atlikus lenktuvo virbų pasvirimo ir pastūmimo pirmyn-atgal padėties pakeitimus.

Daugiau informacijos rasite [4.13.1 Tarpas tarp lenktuvų ir pjovimo agregato, p. 497](#) ir [3.7.2 Pjaunamosios nuostatos, p. 100](#).



PAVOJUS

Kad išvengtumėte sužalojimų ar mirties dėl netikėto mašinos paleidimo, prieš dėl bet kokios priežasties pasikeldami nuo operatoriaus sėdynės visada sustabdykite variklį ir ištraukite uždegimo raktelį.

PASTABA:

Jei yra keli lenktuvų kumšteliai, sureguliuokite juos visus.

1. Sustabdykite variklį ir ištraukite uždegimo raktelį.
2. Ištraukite kaištį (A), kuriuo daigafunkcis įrankis (B) pritvirtintas prie laikiklio, esančio ant kairiojo galinio skydo.

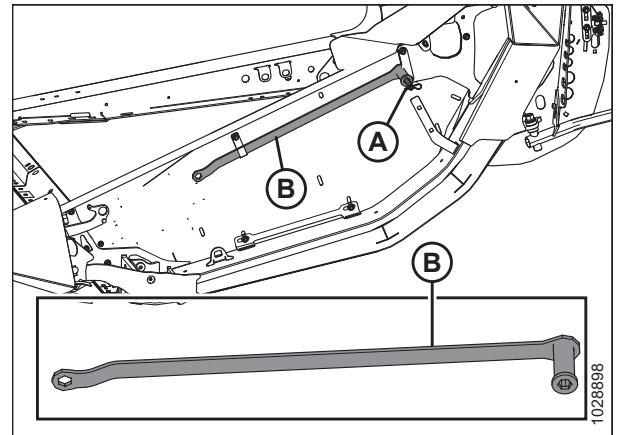

pav. 3.279: Kairysis galinis skydas

OPERACIJA

3. Naudodami daugiafunkcij įrankį pasukite fiksatoriaus kaištį (A) **PRIEŠ LAIKRODŽIO RODYKLĘ** kad atlaisvintumėte kumštelio diską.

SVARBU:

Užrakinimo / atrakinimo kryptis nurodyta ant kumštelio fiksatoriaus lipduko. Jėga sukant kumštelio fiksatorių neteisinga kryptimi galima sugadinti cilindrinus kaiščius.

4. Uždėkite daugiafunkcij įrankį ant varžto (B), pasukite kumštelio diską ir sulygiuokite fiksatoriaus kaištį (A) su norima kumštelio disko angos padėtimi (C) (1–4).

PASTABA:

Varžtas (B) yra privirintas prie kumštelio atramos.

5. Pasukite fiksatoriaus kaištį (A) **PAGAL LAIKRODŽIO RODYKLĘ**, kad užfiksuotumėte kumštelio diską.

SVARBU:

Prieš pradėdami naudoti mašiną, įsitinkinkite, kad kumštelis tinkamai užfiksuotas.

6. Pakartokite žingsnius nuo 3, p. 228 iki 5, p. 228 su visais lenktuvų kumšteliais.

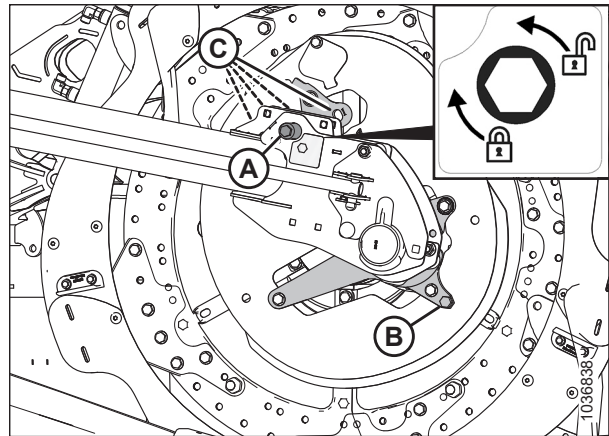

pav. 3.280: Kumštelio disko pozicijos

3.9.14 Viršutinė kryžminė sraigė

Viršutinė kryžminė sraigė (UCA) pagerina pasėlių tiekimą į pjaunamosios centrą esant sudėtingoms pasėlių pjovimo sąlygoms. Puikiai tinka didelio kiekio pašarų, avižų, rapsų, garstyčių ir kitų aukštų, krūminių, sunkiai prieinamų pasėlių derliaus nuėmimui.

Galite naudoti uždarymo vožtuvą (A), kad prireikus išjungtumėte UCA.

PASTABA:

Nors UCA yra išjungta, ją vis tiek reikia reguliariai tepti dėl sparnų judėjimo.

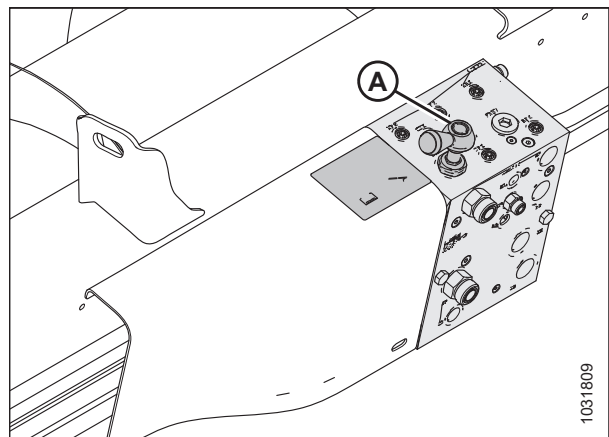

pav. 3.281: Uždarymo ventilis

Viršutinio kryžminio sraigto padėties reguliavimas – dviejų arba trijų dalių sraigtai

Viršutinė kryžminė sraigė (UCA) turi reguliuojamą laikiklį, kuris leidžia reguliuoti padėtį atsižvelgiant į skirtingas derliaus nuėmimo sąlygas. Pjaunamosiose su trijų dalių sraigėmis yra du reguliuojami laikikliai – po vieną abiejuose centrinės sraigės galuose. Jei tarpas tarp UCA ir pjaunamosios komponentų yra netinkamas, sureguliuokite UCA padėtį.

PASTABA:

Daugiau informacijos apie pirminio ir antrinio priekinių varžtų padėtį žr. 3.284, p. 229 pav.

OPERACIJA

Laikiklis (-iai) pritvirtintas (-i) užpakalinėje padėtyje, o priekinis varžtas (A) yra pagrindinėje padėtyje. Ši padėtis yra rekomenduojama konfigūracija daugeliu atvejų.

Kai priekinis varžtas (A) yra pagrindinėje padėtyje, sraigę ir lenktuvą saugu eksploatuoti bet kurioje padėtyje. Sraigės padėtį galima reguliuoti ribotai, keičiant laikiklio padėtį galinio varžto (B) atžvilgiu.

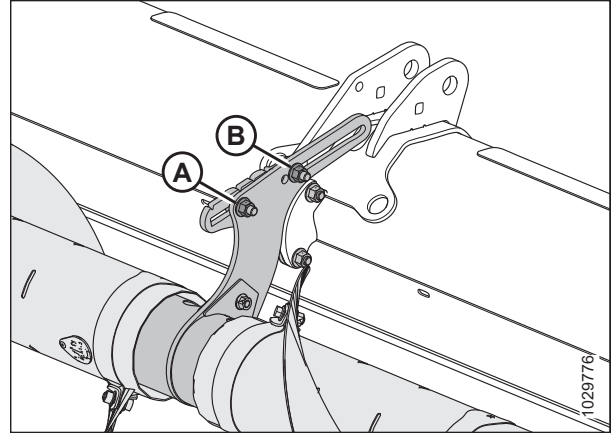

pav. 3.282: Pradinė reguliuojamų laikiklių padėtis – dviejų dalių sraigė

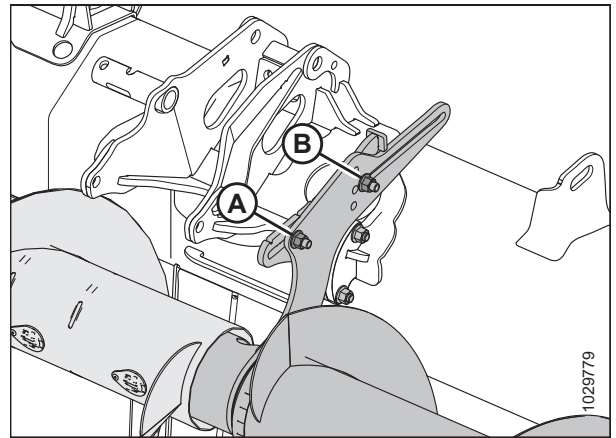

pav. 3.283: Pradinė reguliuojamų laikiklių padėtis – trijų dalių sraigė

Sraigės padėtį galima labiau sureguliuoti perkeliant priekinį varžtą į antrinę padėtį (B). Jei norite pakelti arba nuleisti sraigę, trijų dalių sraigėms (2) galima pasirinkti papildomas antrines padėtis (B). Kai priekinis varžtas yra vienoje iš šių padėčių, pastūmimo pirmyn-atgal reguliavimas yra ribojamas, kad būtų išvengta trukdžių su tiekimo sraige ir pjaunamosios rėmu.

SVARBU:

Kai priekinis varžtas yra vienoje iš antrinių padėčių (B), o lenktuvai yra galinėje padėtyje, lenktuvo pirštai ir kumštelio svertai gali liesti viršutinę kryžminę sraigę UCA. Kai lenktuvai yra pastumiami iki galo atgal (pvz., nuimant rapsų derlių), UCA taip pat turi būti pastumiami iki galo atgal, kad tarp lenktuvo pirštų ir sraigės būtų A pakankamas tarpas.

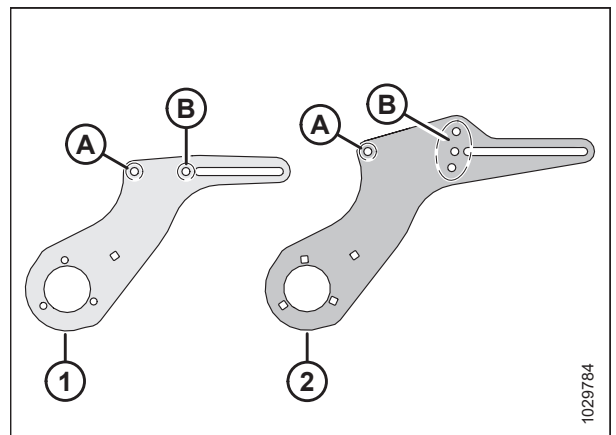

pav. 3.284: Reguluojamo laikiklio informacija

1 – dviejų dalių sraigės laikiklis

2 – trijų dalių sraigės laikiklis

A – pagrindinė priekinio varžto padėtis

B – antrinė priekinio varžto padėtis (-ys)

OPERACIJA

Perkelkite sraigę į priekį norėdami

- padėti pernešti lengvus pasėlius, ypač ant šoninių kalvų;
- pagerinti lengvų pasėlių tiekimą;
- sumažinti lenktuvo pernešimą arba sumažinti pasėlių srauto sutrikimą dėl lenktuvo.

Perkelkite sraigę atgal norėdami

- padidinti sunkių pasėlių pernešimo tūrį.
- Laikykite sraigę arti deflektorių, kad augalai nepatektų už sraigės ir neapvyniotų jos.

Norėdami sureguliuoti sraigės padėtį, atlikite šiuos veiksmus:

1. Raskite reguliuojamą laikiklį.

PASTABA:

Dviejų dalių sraigėse reguliuojamas laikiklis išsikiša iš centrinės atramos mazgo. Trijų dalių sraigėse reguliuojamas laikiklis išsikiša iš centrinės sraigės galų.

PASTABA:

Pateiktoje iliustracijoje parodytas kairysis reguliuojamas laikiklis ant trijų dalių sraigės. Reguliuojamas laikiklis ant dviejų dalių sraigės atrodo panašiai, tačiau priekiniam varžtui numatyta tik viena antrinė padėtis, o ne trys. Daugiau informacijos rasite [3.284, p. 229](#) pav.

2. Jei norite, užmaukite priekinį varžtą ir veržlę (A). Dviejų dalių sraigėse priekinis varžtas ir veržlė gali būti dvejose vietose: pagrindinėje ir papildomoje. Trijų dalių sraigėse yra keturios galimos vietos: viena pagrindinė vieta ir trys papildomos vietos.
3. Atlaisvinkite priekinę veržlę (A) ir galinę veržlę (B) tik tiek, kad galėtų slysti reguliuojamas laikiklis.
4. Perkelkite laikiklį į norimą padėtį.
5. Vėl priveržkite veržles (A) ir (B). Priveržkite veržles iki 69 Nm (51 lbf ft).

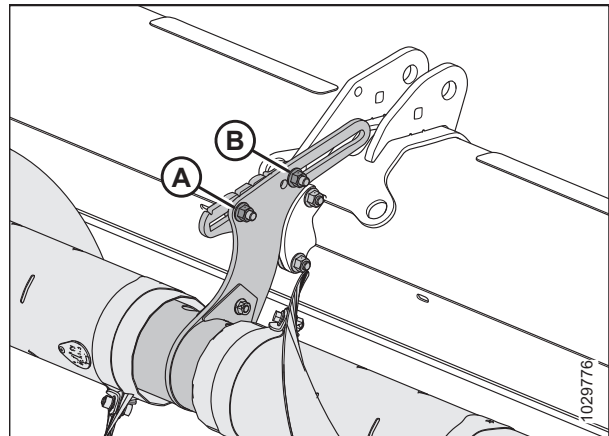

pav. 3.285: Pradinė reguliuojamų laikiklių padėtis – dviejų dalių sraigė

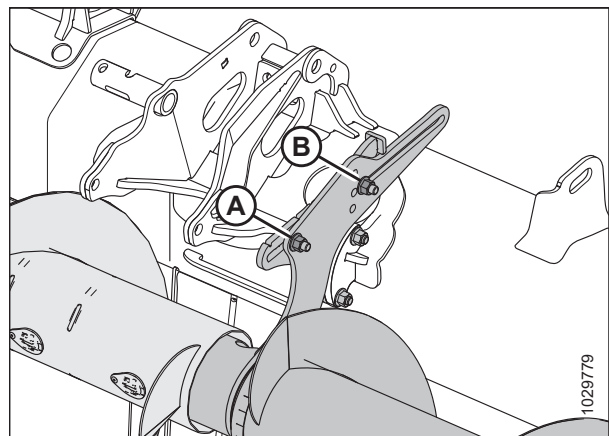

pav. 3.286: Pradinė reguliuojamų laikiklių padėtis – trijų dalių sraigė

6. Jei sumontuota trijų dalių UCA, pakartokite žingsniu nuo [1, p. 230](#) iki [5, p. 230](#) su antruoju reguliuojamu laikikliu.

SVARBU:

Įsitinkite, kad ant pjaunamųjų su trijų dalių sraigėmis abu laikikliai yra toje pačioje padėtyje.

7. Patikrinkite, ar nėra jokių trukdžių tarp lenktuvo pirštų ir UCA. Patikrinkite, ar kumštelinės svirtys ir UCA nesikerta visame hidraulinio lenktuvo priekinės ir galinės eigos diapazone. Instrukcijas žr. [Patikrinkite viršutinės kryžminės sraigės trukdžius, p. 231](#).

Patikrinkite viršutinės kryžminės sraigės trukdžius

Jei viršutinė kryžminė sraigė (UCA) nesureguliuota, ji gali liestis prie lenktuvo arba pjaunamosios rėmo. Reikia patikrinti tarpą tarp UCA ir tam tikrų pjaunamosios komponentų.

⚠ PAVOJUS

Kad išvengtumėte sunkių ar mirtinų kūno sužalojimų dėl netikėto mašinos paleidimo, prieš reguliuodami mašiną, sustabdykite variklį ir ištraukite uždegimo raktelį.

⚠ PAVOJUS

Įsitinkite, kad teritorijoje nėra pašalinių asmenų.

1. Užveskite variklį.
2. Sureguliuokite lenktuvus iki galo atgal.
3. Po pjovimo juosta abiejuose pjaunamosios galuose padėkite 254–356 mm (10–14 in) blokelius. Nuleiskite pjaunamąją ant blokų taip, kad pjaunamoji sudarytų šypsenos formą.
4. Sustabdykite variklį ir ištraukite uždegimo raktelį.
5. Rankiniu būdu pasukite UCA (A). Įsitinkite, kad tarpas tarp UCA ir priekinės dalies komponentų yra ne mažesnis kaip 10 mm (13/32 in) toliau nurodytose vietose.
 - Lenktuvo kumštelio svertai (B)
 - Lenktuvo pirštai (C)
 - Lenktuvo cilindro atramos (D)
 - Padalyto rėmo pjaunamosios: padalyto rėmo jungtis (E)
6. Jei reikia sureguliuoti tarpą tarp UCA ir priekinės dalies komponentų, pereikite prie *Viršutinio kryžminio sraigto padėties reguliavimas – dviejų arba trijų dalių sraigčiai, p. 228*.

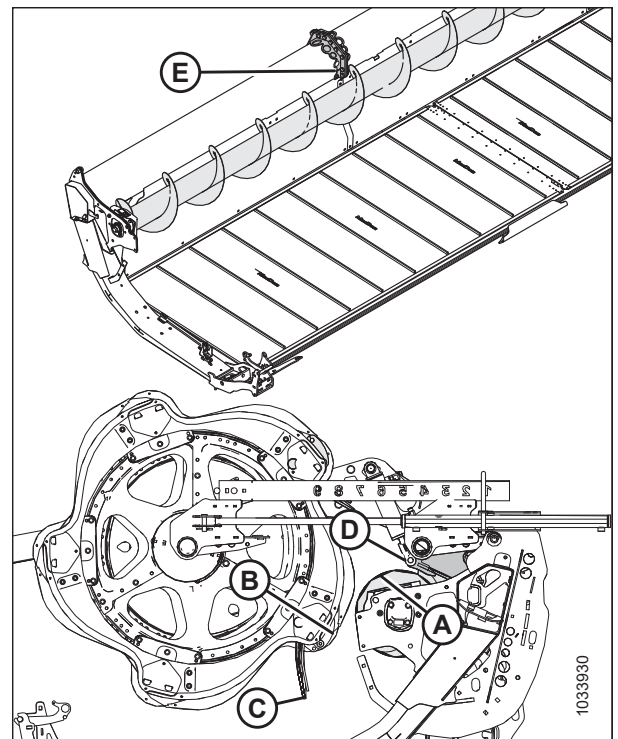

pav. 3.287: UCA tarpo patikrinimo vietos

3.9.15 Pasėlių skirtuvai

Nuimant derlių jį atskiria pasėlių skirtuvai. Nuimkite juos, kad būtų galima montuoti vertikalius dalgius, ir sumažinti transportavimo plotį.

Su visomis pjaunamosiomis pateikiami standartiniai pasėlių skirtukai. Taip pat galima įsigyti papildomus slankius pasėlių skirtuvus. Žr. *5.1.4 Slankūs pasėlių skirtuvai, p. 568*.

Pasėlių skirtuvų šalinimas

Pasėlių skirtuvai gali būti nuimti, kad būtų galima montuoti kitas dalis ar sumažinti transportavimo plotį.

! PAVOJUS

Kad išvengtumėte sunkių ar mirtinų kūno sužalojimų dėl netikėto paleidimo ar pakeltos mašinos kritimo, prieš atlikdami bet kokius darbus po pjaunamąją visada sustabdykite variklį, ištraukite raktelį ir užfiksuokite apsaugines atramas.

! PAVOJUS

Įsitikinkite, kad teritorijoje nėra pašalinių asmenų.

1. Nuleiskite lenktuvą ir pakelkite pjaunamąją. Žr. kombaino operatoriaus vadovą.
2. Sustabdykite variklį ir ištraukite uždegimo raktelį.
3. Įjunkite apsaugines atramas. Žr. kombaino operatoriaus vadovą.
4. Atidarykite galinius gaubtus. Instrukcijas žr. *Pjaunamosios galinių gaubtų atidarymas, p. 46*.
5. Nuimkite vielokaištį (A).
6. Laikykitės už pasėlių skirtuvo (E).
7. Pasukite šešiabriaunį veleną (B) ant skirtuvo fiksatoriaus (C) į priekį, kad jį nuimtumėte nuo varžto (D).

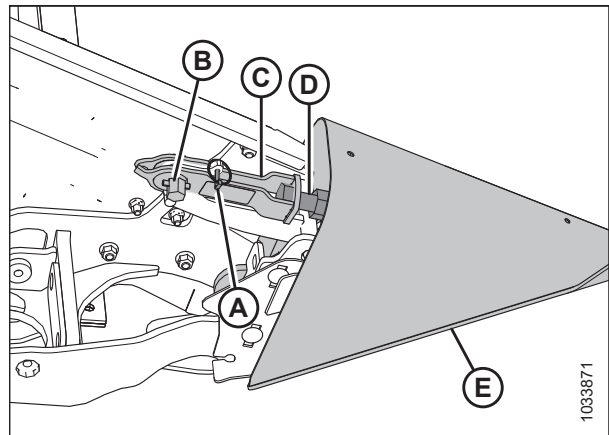

pav. 3.288: Pasėlių skirtuvai su fiksatoriumi

OPERACIJA

8. Nuleiskite pasėlių skirtuvą (A) ir nuimkite nuo galinio skydo.
9. Uždarykite galinį gaubtą. Instrukcijas žr. *Pjaunamosios galinių gaubtų uždarymas, p. 48.*

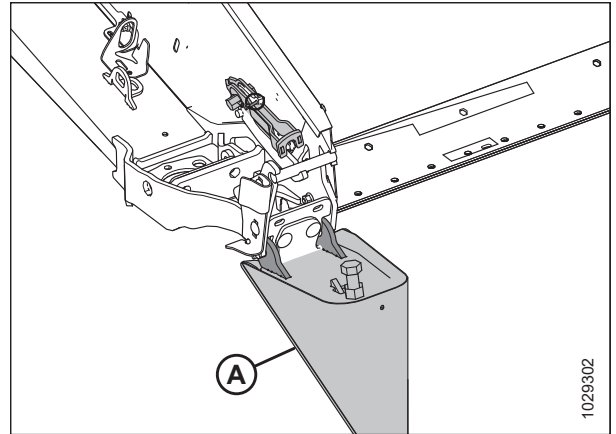

pav. 3.289: Pasėlių skirtuvus su fiksatoriumi

10. Jei sumontuotas papildomas saugojimo laikiklis, ant laikiklio (B) uždėkite pasėlių skirtuvą (A).
11. Jei papildomas saugojimo laikiklis neįrengtas, pasėlių skirtuvus laikykite saugioje vietoje.

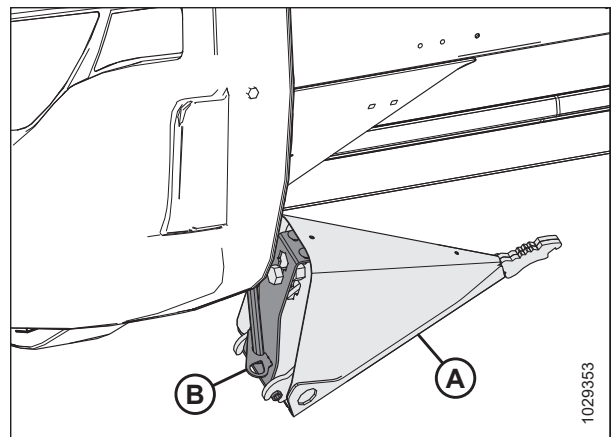

pav. 3.290: Pasirenkama pasėlių skirtuvo saugojimo vieta

Pasėlių skirtuvų montavimas

Atsižvelkite į šias instrukcijas, kad tinkamai sumontuotumėte pasėlių skirtuvus.

PAVOJUS

Kad išvengtumėte sunkių ar mirtinų kūno sužalojimų dėl netikėto paleidimo ar pakeltos mašinos kritimo, prieš atlikdami bet kokius darbus po pjaunamąją visada sustabdykite variklį, ištraukite raktelį ir užfiksuokite apsaugines atramas.

PAVOJUS

Įsitinkinkite, kad teritorijoje nėra pašalinių asmenų.

1. Užveskite variklį.
2. Iki galo nuleiskite lenktuvus.
3. Iki galo pakelkite pjaunamąją.
4. Sustabdykite variklį ir ištraukite uždegimo raktelį.
5. Užfiksuokite pjaunamosios apsaugines atramas. Prireikus instrukcijų, žr. Prireikus instrukcijų, žr. kombaino operatoriaus vadovą.

OPERACIJA

6. Jei sumontuotas papildomas saugojimo laikiklis, nuimkite pasėlių skirtuvą (A) nuo saugojimo vietos pakeldami jį taip, kad varžtas (B) išsitrauktų iš lizdo laikiklyje (C).
7. Jei papildomas saugojimo laikiklis **NESUMONTUOTAS**, pasėlių skirtuvus paimkite iš saugojimo vietos.
8. Atidarykite galinį gaubtą. Instrukcijas rasite *Pjaunamosios galinių gaubtų atidarymas, p. 46* operatoriaus vadove.

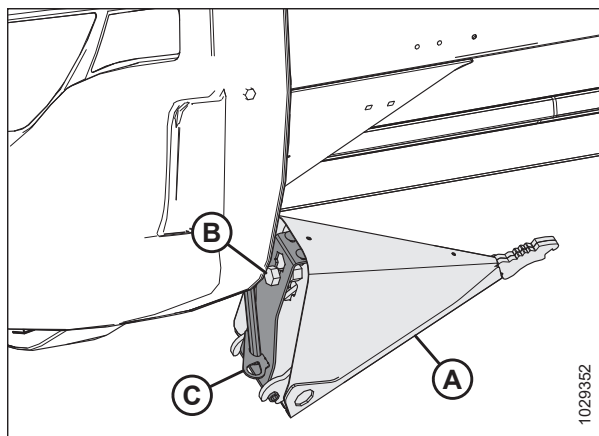

pav. 3.291: Pasirenkamas pasėlių skirtuvus

9. Įkiškite pasėlių skirtuvo kilpas (A) į skylutes galiniame skyde.
10. Išimkite vielokaištį (B) iš fiksatoriaus (C).

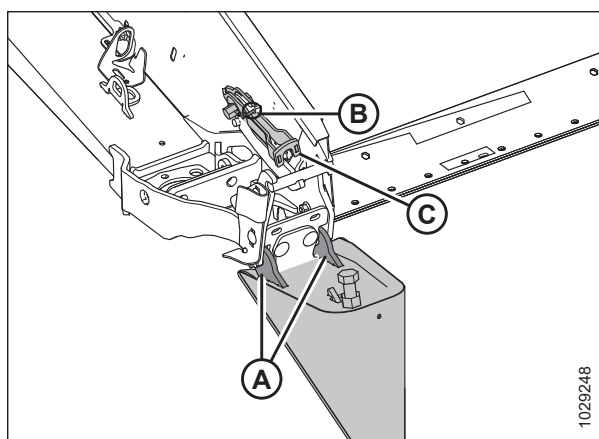

pav. 3.292: Pasėlių skirtuvus su fiksatoriumi

11. Pakelkite priekinį fiksatoriaus galą (A) ir pasėlių skirtuvą (B).

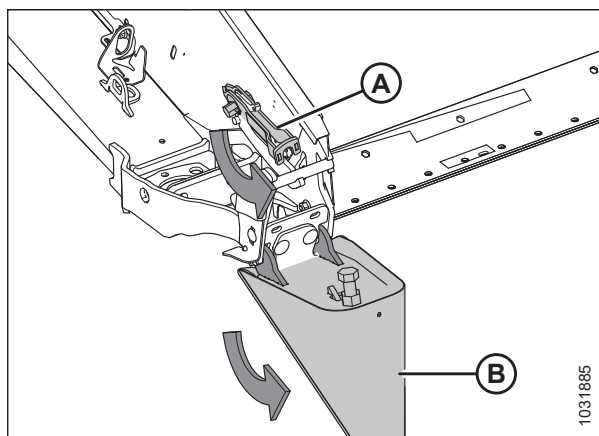

pav. 3.293: Pasėlių skirtuvus su fiksatoriumi

OPERACIJA

- Užfiksuokite fiksatorių (A) ant pasėlių skirtuvo varžto (B).
- Norėdami užfiksuoti fiksatorių, pasukite fiksatoriaus (A) šešiabriaunį veleną (D) prieš laikrodžio rodyklę.

PASTABA:

Šešiabriauniam velenui (D) reikia 40–54 Nm (30–40 lbf·ft) sukimo momento, kad uždarytumėte fiksatorių. Jei reikia sureguliuoti, atlaisvinkite fiksatorių (A) ir sureguliuokite varžtą (B), kad pareguliuotumėte reikiamą sukimo momentą.

- Užfiksuokite pasėlių skirtuvą vielokaiščiu (C).
- Uždarykite galinį gaubtą. Prireikus instrukcijų žr. [Pjaunamosios galinių gaubtų uždarymas, p. 48](#) operatoriaus vadovą.

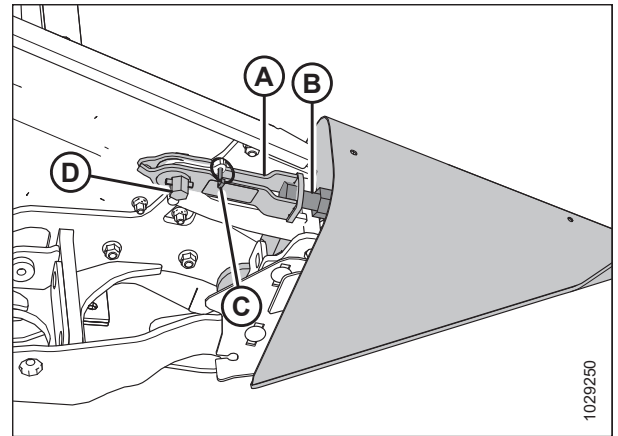

pav. 3.294: Pasėlių skirtuvus su fiksatoriumi

Slankių pasėlių skirtuvų atjungimas

Norėdami sumontuoti kitus priedus arba standartinius pasėlių skirtuvus, nuimkite slankius pasėlių skirtukus.

PAVOJUS

Siekdami išvengti kūno sužalojimų ar mirties netikėtai įsijungus ar nukritus pakeltai mašinai, visada išjunkite variklį ir ištraukite degimo raktelį prieš reguliuodami mašiną. NIEKADA nedirbkite ant neparemtos pjaunamosios arba nelįskite po ją, jeigu ji neparemta.

PAVOJUS

Įsitikinkite, kad teritorijoje nėra pašalinių asmenų.

- Iki galo nuleiskite lenktuvus.
- Pakelkite pjaunamąją 0,6–0,9 m (2–3 ft) nuo žemės paviršiaus.
- Sustabdykite variklį ir ištraukite uždegimo raktelį.
- Atidarykite galinį gaubtą. Instrukcijas žr. pjaunamosios operatoriaus vadove.

OPERACIJA

5. Išimkite daugiafunkcij įrankį (A) iš kairiojo galinio skydo.
6. Atjunkite vielokaištį (B).
7. Sumontuokite daugiafunkcij įrankį (A) ant šešiabriaunio veleno (C).
8. Pasukite daugiafunkcij įrankį žemyn iki fiksatorius (D) atsijungs nuo varžto (E).
9. Pakelkite fiksatorių (D) aukštyn ir atjunkite nuo varžto (E).

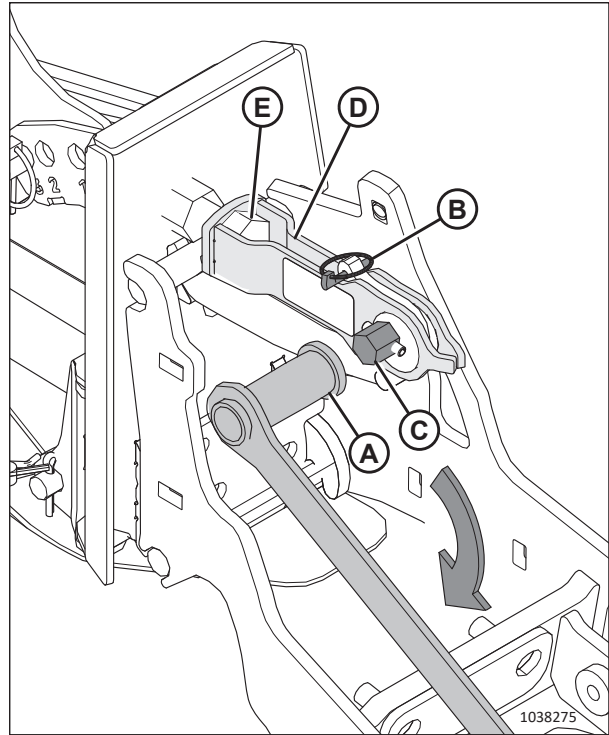

pav. 3.295: Sumontuotas slankus pasėlių skirtuvas

10. Pakreipkite slankųjį pasėlių skirtuvą pirmyn ir ištraukite iš pjaunamosios.
11. Iš naujo įstatykite vielokaištį (A).
12. Uždarykite galinį gaubtą. Instrukcijas žr. pjaunamosios operatoriaus vadove.
13. Pakartokite veiksmus nuo 4, p. 235 iki 12, p. 236 priešingoje pjaunamosios pusėje, kad nuimtumėte slankųjį pasėlių skirtuvą priešingoje pusėje.

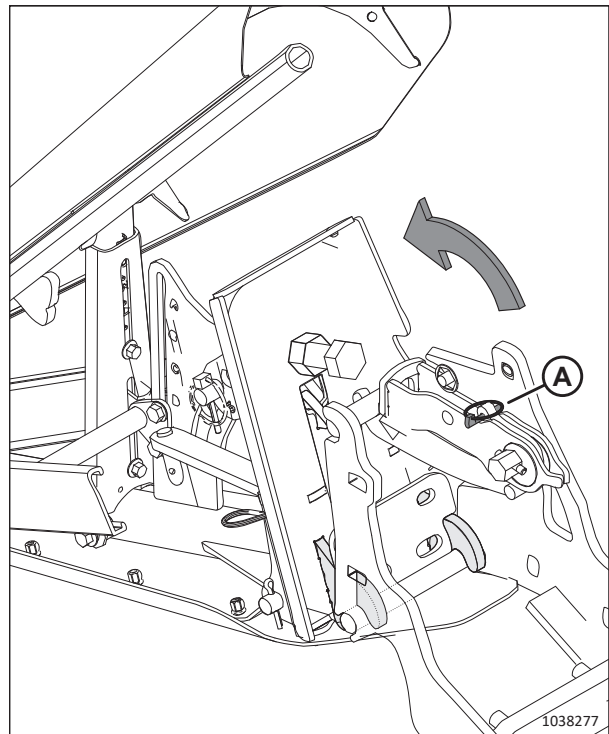

pav. 3.296: Atjungtas fiksatorius

Slankių pasėlių skirtuvų montavimas

Atsižvelkite į šias instrukcijas, kad tinkamai sumontuotumėte slankius pasėlių skirtuvus prie pjaunamosios.

PAVOJUS

Siekdami išvengti kūno sužalojimų ar mirties netikėtai įsijungus ar nukritus pakeltai mašinai, visada išjunkite variklį ir ištraukite degimo raktelį prieš reguliuodami mašiną. NIEKADA nedirbkite ant neparemtos pjaunamosios arba nelįskite po ją, jeigu ji neparemta.

PAVOJUS

Įsitikinkite, kad teritorijoje nėra pašalinių asmenų.

1. Iki galo nuleiskite lenktuvus.
2. Nustatykite pjaunamąją taip, kad pjovimo agregatas 254–356 mm (10–14 in.) nuo žemės.
3. Sustabdykite variklį ir ištraukite uždegimo raktelį.
4. Atidarykite galinį gaubtą. Instrukcijas rasite *Pjaunamosios galinių gaubtų atidarymas, p. 46* operatoriaus vadove.
5. Atjunkite vielokaištį (A) nuo greitaveikio fiksatoriaus (B).
6. Pritvirtinkite daugiafunkcij įrankį (C) (laikomas ant kairiojo galinio skydo) prie šešiabriaunio veleno (D) ir pasukite, kad atjungtumėte fiksatorių (B).
7. Jei sumontuoti pasėlių skirtuvai (E), nukelkite fiksatorių (B) nuo varžto (F) ir patraukite šonan pasėlių skirtuvus.

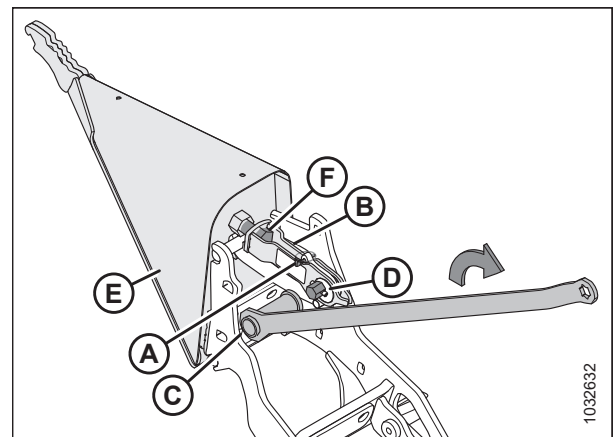

pav. 3.297: Sumontuotas pasėlių skirtuvus

OPERACIJA

- Įstatykite pasėlių skirtuvo ąsas (A) į pjaunamosios rėmo angas.

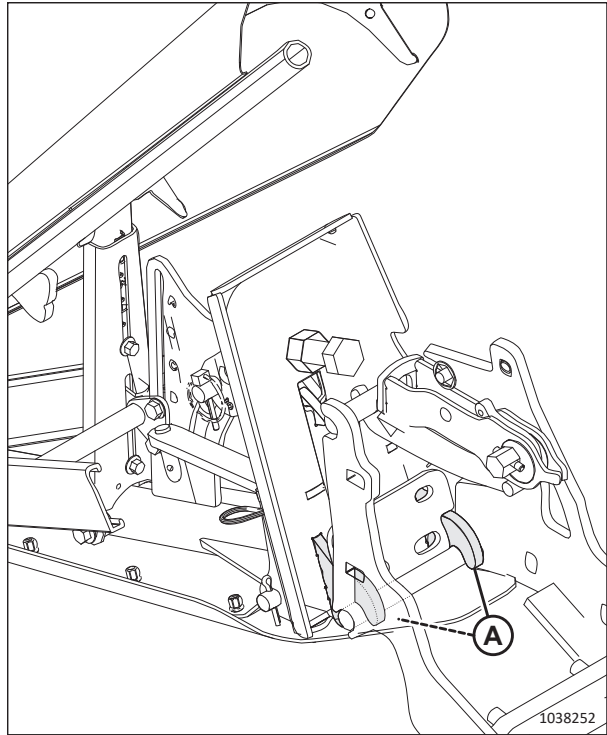

pav. 3.298: Pasėlių skirtuvo montavimas

- Pakelkite priekinį greitaveikio fiksiatoriaus galą (A) ir pasukite pasėlių skirtuvą (B) aukštyn į nustatytą padėtį.

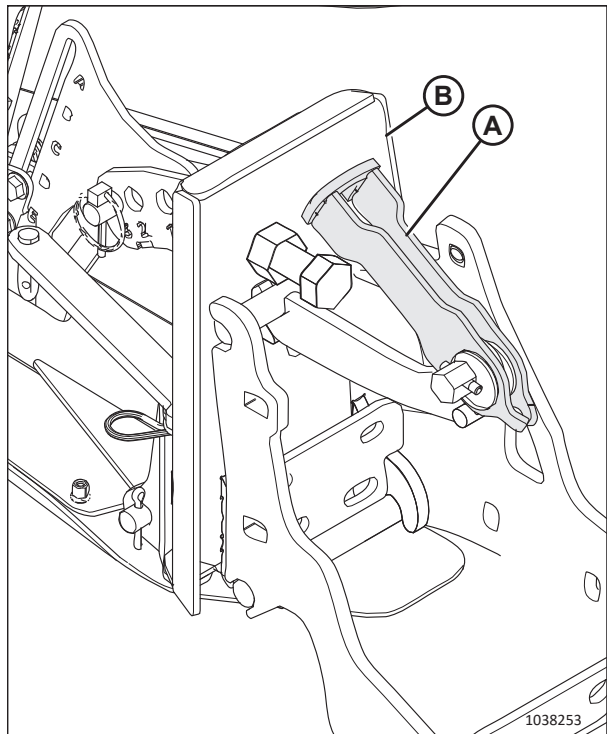

pav. 3.299: Greitaveikis fiksiatorius

OPERACIJA

10. Užfiksukite greitaveikį fiksatorių (A) ant varžto.
11. Patikrinkite, ar fiksatorius tvirtai priglunda ir pasėlių skirtuvo stabdiklis (B) liečiasi su pjaunamosios stabdikliu (C).

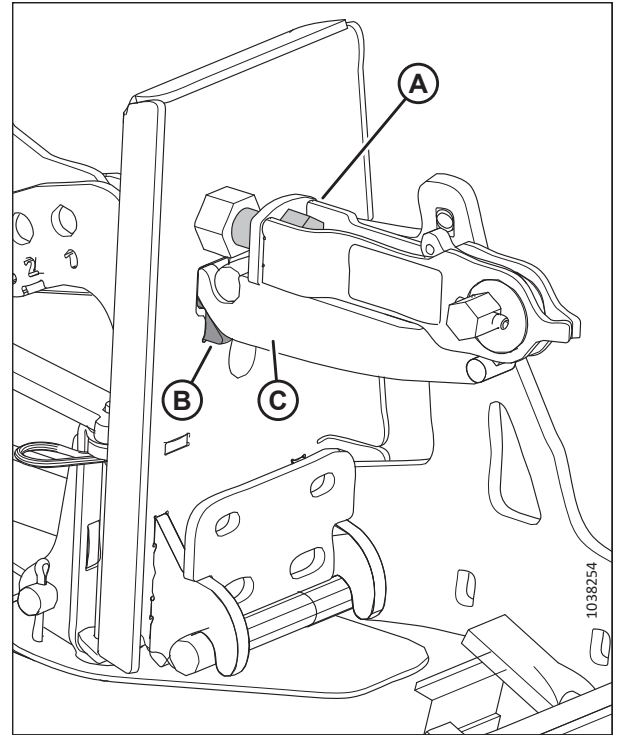

pav. 3.300: Prie pjaunamosios pritvirtintas pasėlių skirtuvas

12. Jei fiksatorių reikia reguliuoti, atsukite veržlę (A) ir reguliuokite varžto (B) ilgį iki bus priveržta iki 40-54 Nm (30–40 lbf·ft) ant šešiabriaunio veleno (C) ir uždarytas fiksatorius.
13. Vėl priveržkite veržlę (A).
14. Pritvirtinkite daugiavercinį įrankį (D) ant šešiabriaunio veleno (C) ir pasukite daugiavercinį įrankį, kad užfiksuojumėte fiksatorių.
15. Prijunkite vielokaištį (E), kad užfiksuojumėte greitaveikį fiksatorių.
16. Pakartokite veiksmus nuo 5, p. 237 iki 15, p. 239 priešingoje pjaunamosios pusėje, kad sumontuojumėte pasėlių skirtuvą priešingoje pusėje.
17. Uždarykite galinius gaubtus. Instrukcijas žr. pjaunamosios operatoriaus vadove.žr. *Pjaunamosios galinių gaubtų uždarymas, p. 48*.
18. Patikrinkite paviršiaus kopijavimą. Instrukcijas žr. pjaunamosios operatoriaus vadove. *Pjaunamosios paviršiaus kopijavimo sistemos tikrinimas ir reguliavimas, p. 173*.

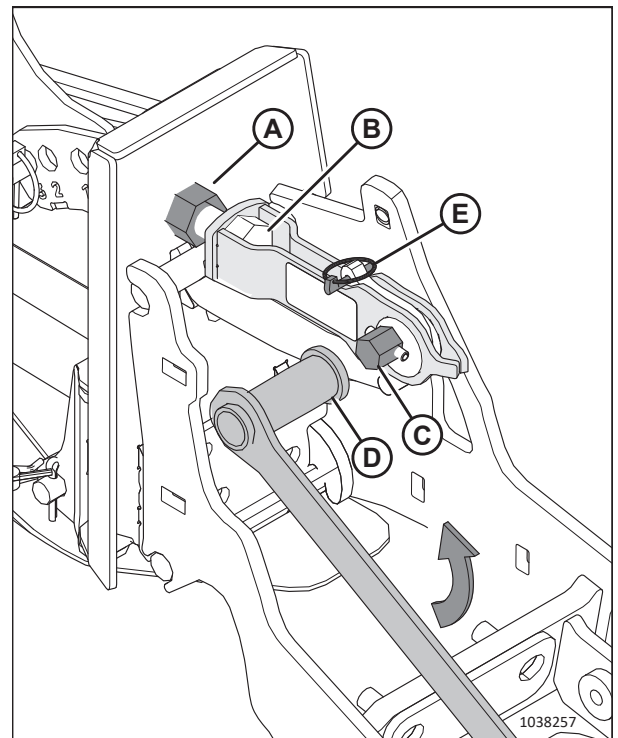

pav. 3.301: Fiksatoriaus reguliavimas

OPERACIJA

19. **FD2 serijos „FlexDraper®“ pjaunamosios:** Patikrinkite sparnų balansavimo mechanizmą. Instrukcijas žr. pjaunamosios operatoriaus vadove. Sparno balanso tikrinimas. Instrukcijas žr. *3.9.5 Sparnų balanso tikrinimas ir reguliavimas, p. 196*

Slankių pasėlių skirtuvų reguliavimas

Pasėlių skirtuvus galima reguliuoti pagal įvairias pasėlių sąlygas.



PAVOJUS

Siekdami išvengti kūno sužalojimų ar mirties netikėtai įsijungus ar nukritus pakeltai mašinai, visada išjunkite variklį ir ištraukite degimo raktelį prieš reguliuodami mašiną. **NIEKADA** nedirbkite ant neparemtos pjaunamosios arba nelįskite po ją, jeigu ji neparemta.



PAVOJUS

Įsitikinkite, kad teritorijoje nėra pašalinių asmenų.

1. Iki galo nuleiskite lenktuvus.
2. Nustatykite pjaunamąją taip, kad pjovimo agregatas 254–356 mm (10–14 in.) nuo žemės.
3. Sustabdykite variklį ir ištraukite uždegimo raktelį.
4. Vadovaukitės schema pagal ražienos aukščio diapazoną ir lenktuvo konfiguraciją.
 - Laukas, kuriame ražienų aukštis 50–125 mm (2–5 in), dvigubų arba trigubų lenktuvų pjaunamosios: žr. *5, p. 241* veiksmą.
 - Laukas, kurio ražienų aukštis 20–100 mm (3/4–4 in), dvigubų arba trigubų lenktuvų pjaunamosios: žr. *6, p. 242* veiksmą.
 - Pjovimo agregatas ant žemės, laukas, kuriame ražienų aukštis 16–50 mm (5/8–2 in), dvigubų arba trigubų lenktuvų pjaunamosios: žr. *7, p. 243* veiksmą.
 - Laukas, kuriame ražienų aukštis 50–125 mm (2–5 in), viengubų lenktuvų pjaunamosios: žr. veiksmą *8, p. 244*.
 - Lauko ražienos aukštis 20–100 mm (3/4–4 in), viengubų lenktuvų pjaunamosios: žr. veiksmą *9, p. 245*.
 - Pjovimo agregatas ant žemės, laukas, kuriame ražienų aukštis 16–50 mm (5/8–2 in), viengubų lenktuvų pjaunamosios: žr. veiksmą *10, p. 246*.

Lentelė 3.29 Slankaus pasėlių skirtuvo nuostatos – pjaunamoji su dvigubu ar trigubu lenktuvu, lauko ražienos aukštis 50–125 mm (2–5 in)

	Ražienos aukštis	Pjaunamosios kampas ⁶²	Pjaunamosios atraminės plokštelės	Apatinis stabdiklis	Kūginio antgalio pirmyn-atgal padėties reguliavimas	Viršutinio deflektoriaus aukštis	Šoninio deflektoriaus aukštis	Viršutinio deflektoriaus šoninis strypas
Statūs pasėliai	125 mm (5 col.)	A	Žemyn	2	1 arba 3	1	C	Vidun
	50 mm (2 col.)	E	Žemyn	1	1 arba 3	1,5	C	Vidun
Išgulę	125 mm (5 col.)	A	Žemyn	2	3 arba 4	1	C	Išorėn
	50 mm (2 col.)	E	Žemyn	1	3 arba 4	2	D	Išorėn
Stipriai išgulusių ⁶³	125 mm (5 in)	A	Žemyn	2	4	3	D	Išorėn
	125 mm (5 col.)	A	Žemyn	2	5	4	D	Išorėn
	50 mm (2 col.)	E	Žemyn	1	4	3	C	Išorėn
	50 mm (2 col.)	E	Žemyn	1	5	4	C	Išorėn

5. Sureguliuokite pjaunamąją vadovaudamiesi lentelės eilute, kur nurodytos pasėlių sąlygos ir ražienos aukštis.

- Sureguliuokite pjaunamosios kampą. Instrukcijas žr. pjaunamosios operatoriaus vadove.
- Sureguliuokite pjaunamosios atramines plokšteles. Instrukcijas žr. pjaunamosios operatoriaus vadove.
- Sureguliuokite slankų pasėlių skirtuvą (apatinis stabdiklis ir viršutinio deflektoriaus šoninis strypas) ir patikrinkite, ar esant nustatytam apatinio stabdiklio judesio diapazonui **NĖRA** sąlyčio su lenktuvo atramomis ar lenktuvu. Instrukcijas žr. nuo veiksmo 11, p. 247 iki 17, p. 250.

62. A (maž.) – E (didž.)

63. pasėlių danga iki 150 mm (6 in)

Lentelė 3.30 Slankaus pasėlių skirtuovo nuostatos – pjaunamoji su dvigubu ar trigubu lenktuvu, lauko ražienos aukštis 20–100 mm (3/4–4 in)

	Ražienos aukštis	Pjaunamosios kampas ⁶⁴	Pjaunamosios pagrindinės plokštelės	Apatinis stabdiklis	Kūginio antgalio pirmyn-atgal padėties reguliavimas	Viršutinio deflektoriaus aukštis	Šoninio deflektoriaus aukštis	Viršutinio deflektoriaus šoninis strypas
6. Sureguliuokite pjaunamąją vadovaudamiesi lentelės eilute, kur nurodytos pasėlių sąlygos ir ražienos aukštis.	100 mm (4 col.)	A	Viduryrs	2	1 arba 3	1	C	Vidun
	20 mm (3/4 col.)	E	Viduryrs	1	1 arba 3	1	C	Vidun
Išgulę	100 mm (4 col.)	A	Viduryrs	2	3	1	C	Išorėn
	100 mm (4 col.)	A	Viduryrs	2	4	2	C	Išorėn
	20 mm (3/4 col.)	E	Viduryrs	1	3	1	D	Išorėn
	20 mm (3/4 col.)	E	Viduryrs	1	4	2	D	Išorėn
	100 mm (4 in)	A	Viduryrs	2 arba 3	4	3	D	Išorėn
Stipriai išgulusių ⁶⁵	100 mm (4 col.)	A	Viduryrs	2 arba 3	5	4	D	Išorėn
	20 mm (3/4 col.)	E	Viduryrs	1	4	3	C	Išorėn
	20 mm (3/4 col.)	E	Viduryrs	1	5	4	C	Išorėn

64. A (maž.) – E (didž.)

65. pasėlių danga iki 150 mm (6 in)

Lentelė 3.31 Slankaus pasėlių skirtuvo nuostatos – pjaunamoji su dvigubu ar trigubu lenktuvu, pjovimo juosta ant žemės paviršiaus, lauko ražienos aukštis 16–50 mm (5/8–2 in)

	Ražienos aukštis	Pjaunamosios kampas ⁶⁶	Pjaunamosios pagrindinės plokštelės	Apatinis stabdiklis	Kūginio antgalio pirmyn-atgal padėties reguliavimas	Viršutinio deflektoriaus aukštis	Šoninio deflektoriaus aukštis	Viršutinio deflektoriaus šoninis strypas
Statūs pasėliai	50 mm (2 col.)	A	Aukštn	2	1 arba 3	1	C	Vidun
	16 mm (5/8 col.)	E	Aukštn	1	1	2	C	Vidun
	16 mm (5/8 col.)	E	Aukštn	1	3	1	C	Vidun
Išgulė	50 mm (2 col.)	A	Aukštn	2	3	1	C	Išorėn
	50 mm (2 col.)	A	Aukštn	3	4	1	C	Išorėn
	16 mm (5/8 col.)	E	Aukštn	1	3 arba 4	2	D	Išorėn
	50 mm (2 in)	A	Aukštn	2 arba 3	4	3	D	Išorėn
Stipriai išgulusių⁶⁷	50 mm (2 col.)	A	Aukštn	2 arba 3	5	4	D	Išorėn
	16 mm (5/8 col.)	E	Aukštn	1	4	2,5	C	Išorėn
	16 mm (5/8 col.)	E	Aukštn	1	5	4	C	Išorėn

7. Sureguliuokite pjaunamąją vadovaudamiesi lentelės eilute, kur nurodytos pasėlių sąlygos ir ražienos aukštis.

- Sureguliuokite pjaunamosios kampą. Instrukcijas žr. pjaunamosios operatoriaus vadove.
- Sureguliuokite pjaunamosios atramines plokšteles. Instrukcijas žr. pjaunamosios operatoriaus vadove.
- Sureguliuokite slankų pasėlių skirtuvą (apatinis stabdiklis ir viršutinio deflektoriaus šoninis strypas) ir patikrinkite, ar esant nustatytam apatinio stabdiklio judesio diapazonui **NERA** sąlyčio su lenktuvu atramomis ar lenktuvu. Instrukcijas žr. nuo veiksmo 11, p. 247 iki 17, p. 250.

66. A (maž.) – E (didž.)

67. pasėlių danga iki 150 mm (6 in)

Lentelė 3.32 Slankaus pasėlių skirtuvo nuostatos – pjaunamoji su viengubu lenktuvu, lauko ražienos aukštis 50–125 mm (2–5 in)

8. Sureguliuokite pjaunamąją vadovaudamiesi lentelės eilute, kur nurodytos pasėlių sąlygos ir ražienos aukštis.									
a. Sureguliuokite pjaunamosios kampa. Instrukcijas žr. pjaunamosios operatoriaus vadove.									
b. Sureguliuokite pjaunamosios atramines plokšteles. Instrukcijas žr. pjaunamosios operatoriaus vadove.									
c. Sureguliuokite slankų pasėlių skirtuvą (apatinis stabdiklis ir viršutinio deflektoriaus šoninis strypas) ir patikrinkite, ar esant nustatytam apatinio stabdiklio judesio diapazonui NĖRA sąlyčio su lenktuvo atramomis ar lenktuvu. Instrukcijas žr. nuo 11, p. 247 iki 17, p. 250 veiksmo.									
	Ražienos aukštis	Pjaunamosios kampa ⁶⁸	Pjaunamosios atraminės plokštelės	Apatinis stabdiklis	Kūginio antgalio pirmyn-atgal padėties reguliavimas	Viršutinio deflektoriaus aukštis	Šoninio deflektoriaus aukštis	Viršutinio deflektoriaus šoninis strypas	
Stovintys ar išguldyti pasėliai	125 mm (5 in)	A	Žemyn	2	4	1	A–E	Vidun arba išorėn	
	50 mm (2 in)	E	Žemyn	1	5	2,5	A–E	Vidun arba išorėn	
Stipriai išgulusių ⁶⁹	125 mm (5 in)	A	Žemyn	2	4	1	A–E	Vidun arba išorėn	
	50 mm (2 in)	E	Žemyn	1	5	2,5	A–E	Vidun arba išorėn	

68. A (maž.) – E (didž.)

69. pasėlių danga iki 150 mm (6 in)

Lentelė 3.33 Slankaus pasėlių skirtuovo nuostatos – pjaunamoji su viengubų lenktuvų pjaunamąja, lauko ražienos aukštis 20–100 mm (3/4–4 in)

	Ražienos aukštis	Pjaunamosios kampas ⁷⁰	Pjaunamosios atraminės plokštelės	Apatinis stabdiklis	Kūginio antgalio pirmyn-atgal padėties reguliavimas	Viršutinio deflektoriaus aukštis	Šoninio deflektoriaus aukštis	Viršutinio deflektoriaus šoninis strypas
Stovintys ar išguldyti pasėliai	100 mm (4 in)	A	Vidury	2	5	1	A–E	Vidun arba išorėn
	20 mm (3/4 in)	E	Vidury	1	5	2,5	A–E	Vidun arba išorėn
Stipriai išgulusių ⁷¹	100 mm (4 in)	A	Vidury	2	4	1	A–E	Vidun arba išorėn
	20 mm (3/4 in)	E	Vidury	1	5	2,5	A–E	Vidun arba išorėn

9. Sureguliuokite pjaunamąją vadovaudamiesi lentelės eilute, kur nurodytos pasėlių sąlygos ir ražienos aukštis.

- Sureguliuokite pjaunamosios kampą. Instrukcijas žr. pjaunamosios operatoriaus vadove.
- Sureguliuokite pjaunamosios atramines plokšteles. Instrukcijas žr. pjaunamosios operatoriaus vadove.
- Sureguliuokite slankų pasėlių skirtuvą (apatinis stabdiklis ir viršutinio deflektoriaus šoninis strypas) ir patikrinkite, ar esant nustatytam apatinio stabdiklio judesio diapazonui **NĖRA** sąlyčio su lenktuvo atramomis ar lenktuvu. Instrukcijas žr. nuo 11, p. 247 iki 17, p. 250 veiksmo.

70. A (maž.) – E (didž.)
71. pasėlių danga iki 150 mm (6 in)

Lentelė 3.34 Slankaus pasėlių skirtuovo nuostatos – pjaunamoji su viengubu lenktuvu, pjovimo juosta ant žemės paviršiaus, lauko ražienos aukštis 16–50 mm (5/8–2 in)

	Ražienos aukštis	Pjaunamosios kampas ⁷²	Pjaunamosios atraminės plokštelės	Apatinis stabdiklis	Kūginio antgalio pirmyn-atgal padėties reguliavimas	Viršutinio deflektoriaus aukštis	Šoninio deflektoriaus aukštis	Viršutinio deflektoriaus šoninis strypas
Stovintys ar išguldyti pasėliai	50 mm (2 in)	A	Aukštyn	2	4	1	A–E	Vidun arba išorėn
	16 mm (5/8 in)	E	Aukštyn	1	5	2,5	A–E	Vidun arba išorėn
Stipriai išgulusių ⁷³	50 mm (2 in)	A	Aukštyn	2	4	1	A–E	Vidun arba išorėn
	16 mm (5/8 in)	E	Aukštyn	1	5	2,5	A–E	Vidun arba išorėn

10. Sureguliuokite pjaunamąją vadovaudamiesi lentelės eilute, kur nurodytos pasėlių sąlygos ir ražienos aukštis.

- Sureguliuokite pjaunamosios kampą. Instrukcijas žr. pjaunamosios operatoriaus vadove.
- Sureguliuokite pjaunamosios atramines plokšteles. Instrukcijas žr. pjaunamosios operatoriaus vadove.
- Sureguliuokite slankų pasėlių skirtuvą (apatinis stabdiklis ir viršutinio deflektoriaus šoninis strypas) ir patikrinkite, ar esant nustatytam apatinio stabdiklio judesio diapazonui **NERA** sąlyčio su lenktuvu atramomis ar lenktuvu. Instrukcijas žr. nuo 11, p. 247 iki 17, p. 250 veiksmo.

72. A (maž.) – E (didž.)

73. pasėlių danga iki 150 mm (6 in)

OPERACIJA

11. **Sustojimas žemyn** Nuimkite kaištį (A) nuo apkabos kaiščio tada nuimkite apkabos kaištį. Išsaugokite kaištį ir apkabos kaištį vėlesniam naudojimui.
12. Pakreipkite skirtuvą ir įstatykite apkabos kaištį į angas, sunumeruotas nuo „1“ iki „3“. Užfiksuokite apkabos kaištį kaiščiu.

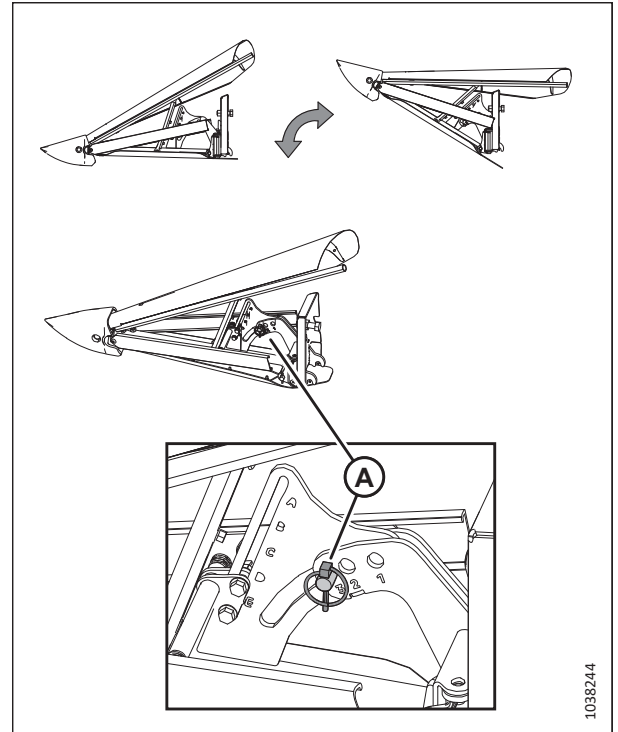

pav. 3.302: Apatinio stabdiklio reguliavimas

13. **Kūginio antgalio padėties pirmyn-atgal reguliavimas** Atsukite varžtą (A), įstumkite ar ištraukite vamzdį ir sumontuokite varžtą vienoje iš penkių vamzdžio angų.

PASTABA:

- Pavyzdyje (B) varžtas įstatytas į „1“ vamzdžio angą.
- (C) pavyzdyje varžtas įstatytas į „5“ angą.

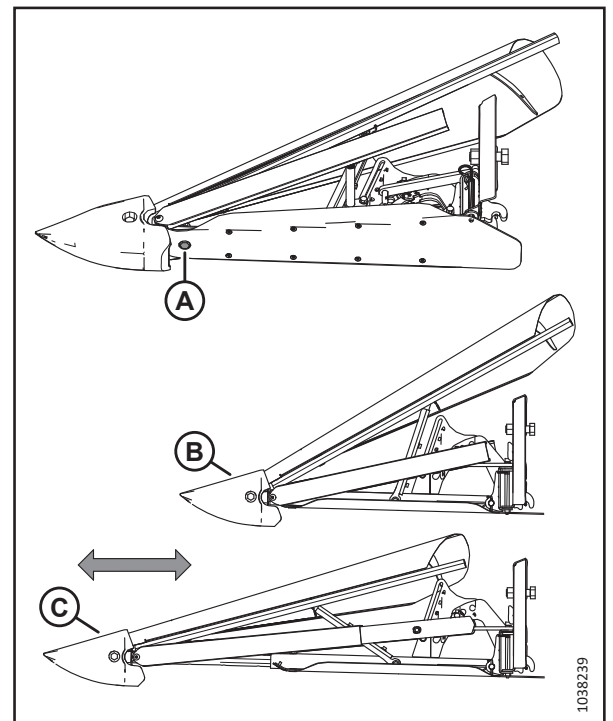

pav. 3.303: Kūginio antgalio pirmyn-atgal reguliavimas

OPERACIJA

14. **Viršutinio deflektoriaus aukštis** Atlaisvinkite varžtų (A) veržles. Paslinkite centrinę atramą ties norima nuostata (nuo 1 iki 4,5) ir priveržkite veržles.

- Sulygiuokite taškus su atrama, kad nustatytumėte pusės vertės reikšmes. Pavyzdyje (B) yra nustatyta 2,5.
- Sulygiuokite skaičių su atrama, kad nustatytumėte visos vertės reikšmes. Pavyzdyje (C) yra nustatyta 2.

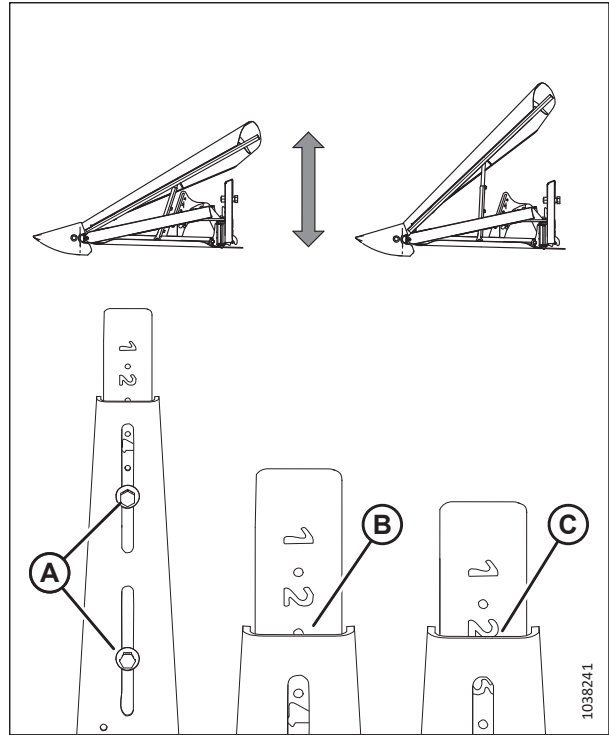

pav. 3.304: Viršutinio deflektoriaus aukščio reguliavimas

15. **Šoninio deflektoriaus aukštis** Atlaisvinkite varžtų (A) veržles. Paslinkite deflektorių iki įrantos (B) ties norima nuostata (nuo A iki E) ir priveržkite veržles.

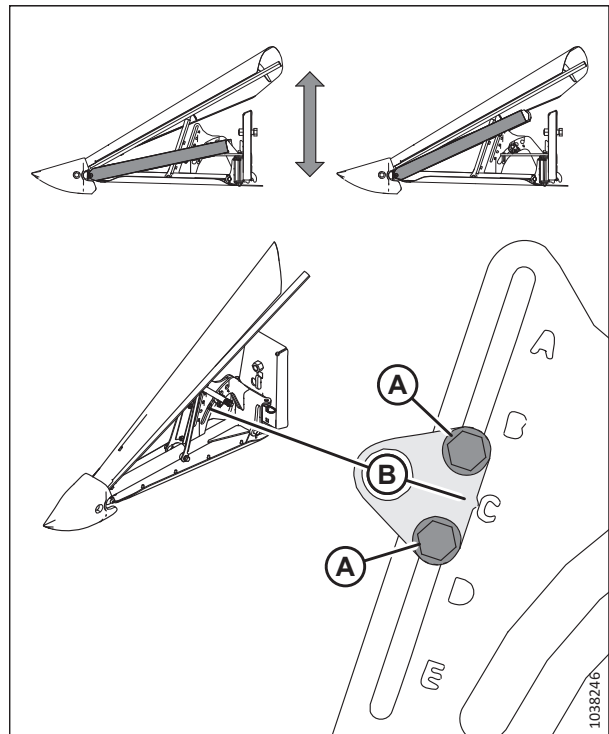

pav. 3.305: Šoninio deflektoriaus aukščio reguliavimas

OPERACIJA

16. **Viršutinio deflektoriaus šoninis strypas** Atlaisvinkite veržlę (A) ir varžtą (B), tada palenkite strypą (C). Priveržkite veržlę (A) iki 39 Nm (29 lbf ft). Priveržkite varžtą (B) iki 52 Nm (38 lbf-ft).

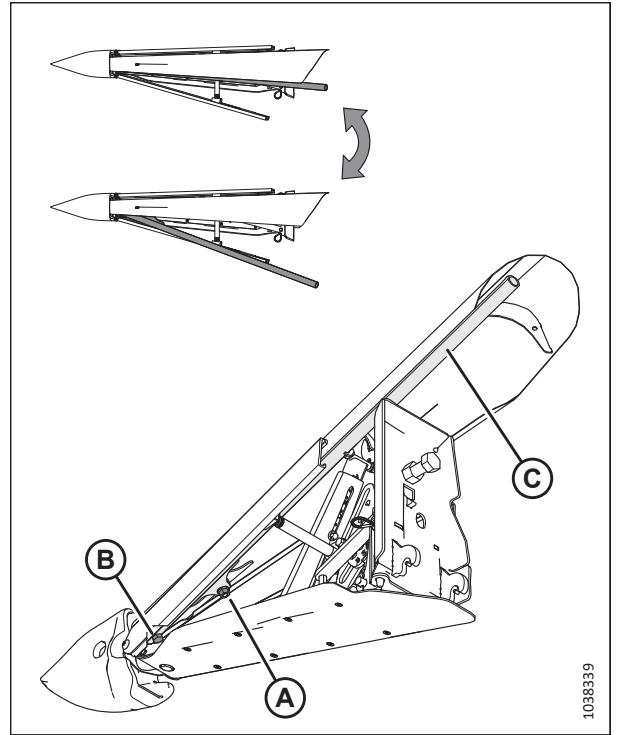

pav. 3.306: Viršutinio deflektoriaus šoninio strypo reguliavimas

OPERACIJA

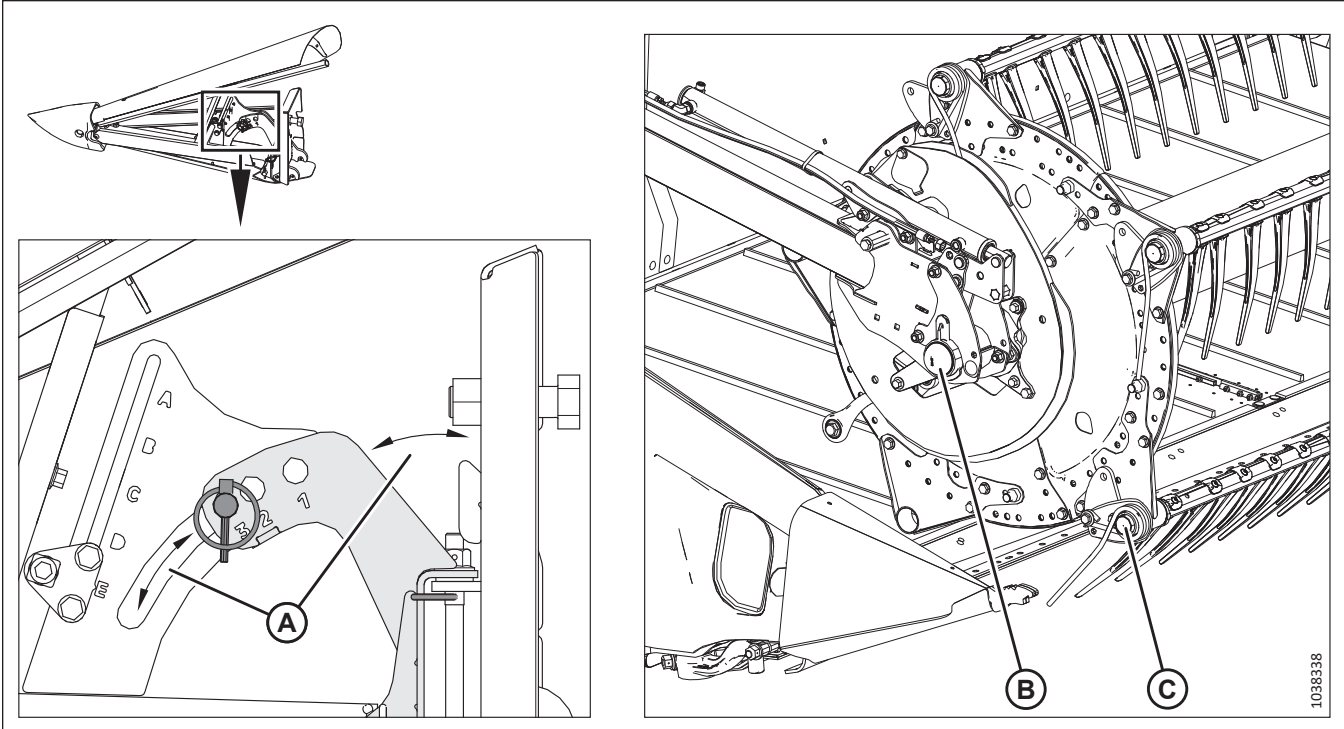

pav. 3.307: Slankaus pasėlių skirtuvo judesio diapazonas

17. **Judesių diapazono tikrinimas** Pakelkite ir nuleiskite slankų pasėlių skirtuvą judesio (A) diapazone, nustatytame nuleidimo stabdikliu. Patikrinkite, ar slankus skirtuvas **NELIEČIA** lenktuvo atramų (B) ar lenktuvo (C).

SVARBU:

Tikrindami, ar slankūs pasėlių skirtuvai nesikerta su **VIENGUBU LENKTUVU**, taip pat įsitinkinkite, kad slankūs pasėlių skirtuvai **NESILIEČIA** su lenktuvo pavara.

3.9.16 Pasėlių skirtuvo strypai

Naudokite pasėlių skirtuvo strypus kartu su pasėlių skirtuvais. Jie padeda atskirti pjaunamus javus. Pasėlių skirtuvo strypai labiausiai praverčia, kai pasėliai yra išsikrūmiję arba suplūkti. Stovinčiuose pasėliuose naudokite tik pasėlių skirtuvus.

Toliau pateiktoje lentelėje nurodyta, kurios augalus reikėtų nuimti su skirtuvo strypais, o kurios – be skirtuvo strypų.

Lentelė 3.35 Rekomenduojamas pasėlių skirtuvo strypų naudojimas

Su skirtuvo strypais		Be skirtuvo strypų
Liucerna	Suplūkti javai	Valgomosios pupelės
Rapsai	Žirniai	Sorgai
Linai	Sojos pupelės	Ryžiai
Žolių sėklos	Sudano žolė	Sojos pupelės
Lėšiai	Žieminis pašaras	Stovintys javai

OPERACIJA

Pasėlių skirtuvo strypų nuėmimas

Pasėlių pertvarų strypus galima nuimti nuo pasėlių pertvarų galų ir laikyti ant pjaunamosios.

1. Atsukite varžtą (B) ir nuimkite pasėlių skirtuvo strypą (A) nuo abiejų pjaunamosios pusių.

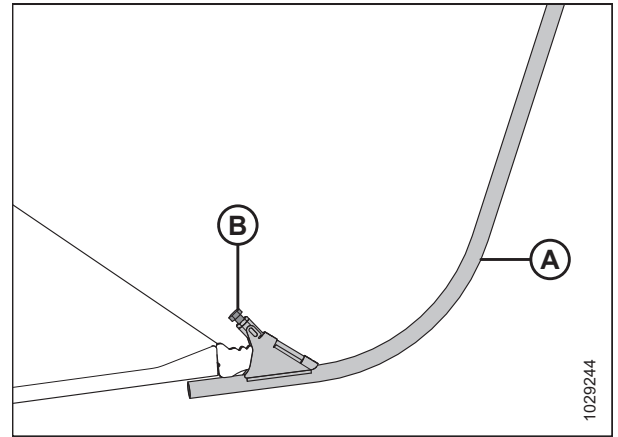

pav. 3.308: Pasėlių skirtuvo strypas

2. Abu pasėlių skirtuvo strypus (B) laikykite ant dešiniojo galinio skydo.
3. Užfiksuokite strypus vielokaiščiu (A).

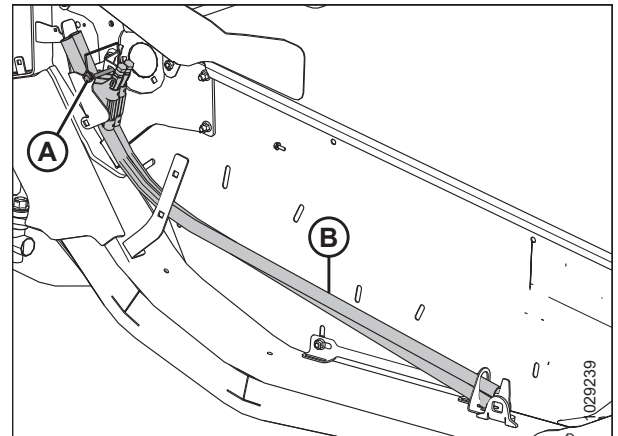

pav. 3.309: Dešinysis galinis skydas

OPERACIJA

Pasėlių skirtuvo strypų montavimas

Pasėlių skiriamųjų strypų galuose galima sumontuoti strypus, kad būtų lengviau atskirti vešlius pasėlius.

1. Atidarykite dešinėje ir kairėje pusėje esančius galinius gaubtus. Instrukcijas žr. *Pjaunamosios galinių gaubtų atidarymas, p. 46*.
2. Atlaisvinkite fiksiatorių (A), tvirtinantį skirtuvo strypus (B) prie pjaunamosios galinio skydo.
3. Išimkite skirtuvo strypus iš jų gabenimo vietosjį laikymo vietos.
4. Iš naujo įstatykite vielokaištį (A).

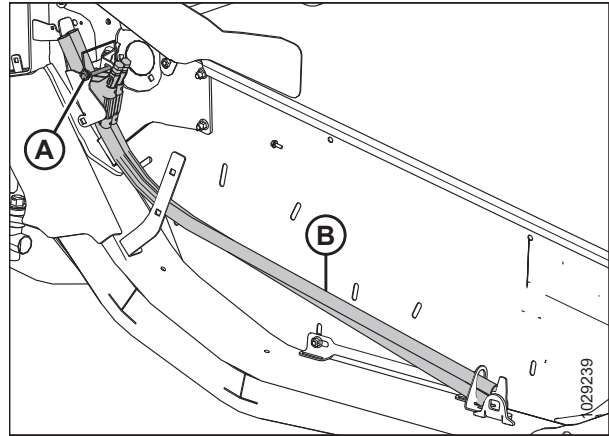

pav. 3.310: Skirtuvo strypai

5. Uždėkite pasėlių skirtuvo strypą (A) ant pasėlių skirtuvo galo. Priveržkite varžtus (B).
6. Pakartokite veiksmus nuo 2, p. 252 iki 5, p. 252 kitame pjaunamosios gale.
7. Uždarykite dešinėje ir kairėje pusėje esančius galinius gaubtus. Instrukcijas žr. *Pjaunamosios galinių gaubtų uždarymas, p. 48*.

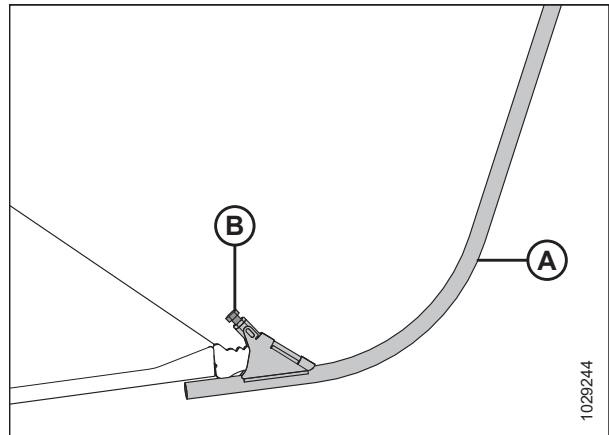

pav. 3.311: Skirtuvo strypas ant pasėlių skirtuvo

OPERACIJA

Pasirenkami ryžių skirtuvo strypai

Papildomos komplektacijos ryžių skirtuvo strypai padeda našiau kirsti aukštus ir susipynusius ryžių pasėlius. Juos galima sumontuoti pasėlių skirtuvų galuose.

Pasirenkamieji ryžių skirtuvo strypai pagerina aukštų ir susivėlusių ryžių pasėlių nuėmimo našumą. Norėdami gauti daugiau informacijos, žr. [5.1.7 Ryžių skirtuvo strypų rinkinys, p. 570](#).

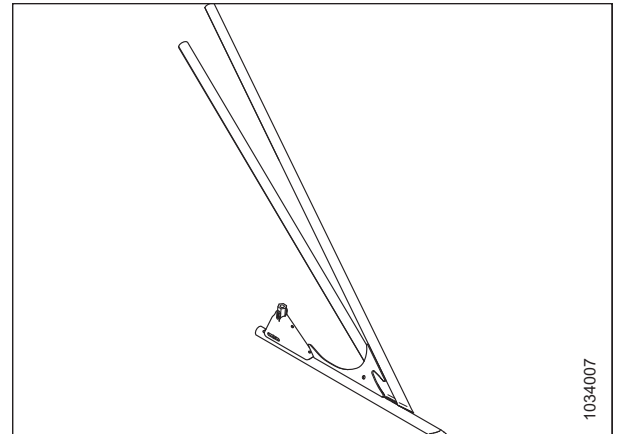

pav. 3.312: Pasirenkamas ryžių skirtuvo strypas

Ryžių skirtuvų strypai laikomi abiejų galinių skydų gale ant laikymo laikiklio (A) ir pritvirtinti vietoje kaiščiu (B). Šių strypų montavimas ir nuėmimas vyksta taip pat, kaip ir standartinių pasėlių skirtuvo strypų.

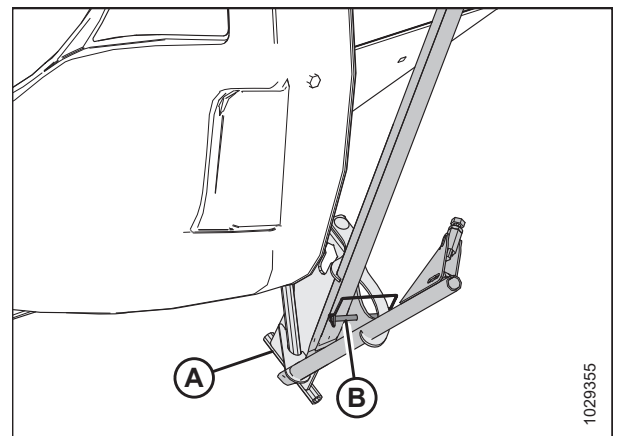

pav. 3.313: Ryžių skirtuvo strypo laikymas

3.10 Automatinio pjaunamosios aukščio valdymo sistema

Automatinio pjaunamosios aukščio valdymo (AHHC) funkcija veikia kartu su AHHC parinktimi, kuri yra prieinama tam tikriems kombainų modeliams. Sumontavus ir pritvirtinus pjaunamąją prie kombaino, būtina sukongigūruoti AHHC sistemą, kad ji tinkamai veiktų su kombainu.

Ant paviršiaus kopijavimo nuostatų indikatorių sumontuoti du Holo efekto jutikliai (A). Šie jutikliai siunčia signalus į kombainą, leisdami išlaikyti pastovų pjovimo aukštį ir optimalų paviršiaus kopijavimą, nuostata kai pjaunamoji seka žemės kontūrus.

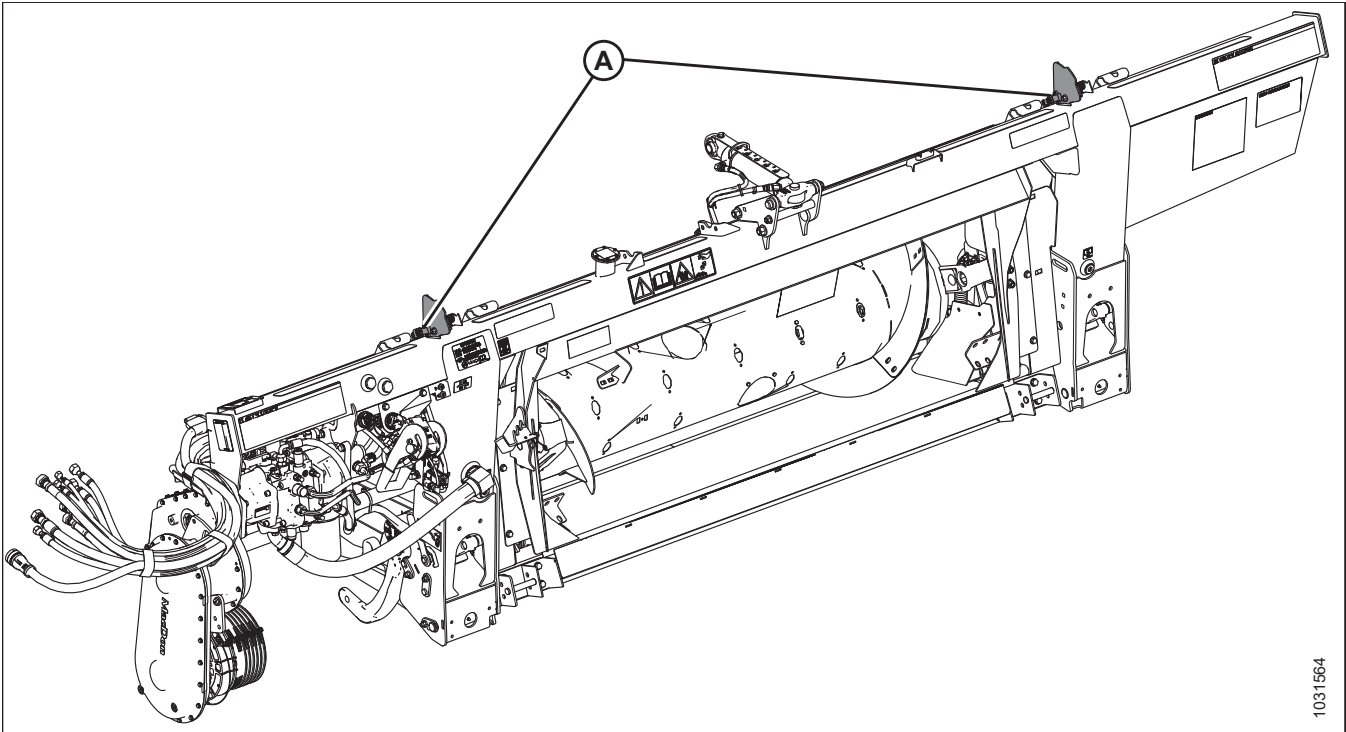

pav. 3.314: FM200 paviršiaus kopijavimo modulis

Prieš naudodami AHHC sistemą, atlikite toliau nurodytas užduotis:

1. Paruoškite kombainą naudoti AHHC funkciją (taikoma tik kai kuriems kombainų modeliams – žr. savo kombaino instrukcijas).
2. Sukalibruokite AHHC sistemoje naudojamus jutiklius, kad kombainas galėtų tinkamai interpretuoti paviršiaus kopijavimo modulio Holo efekto jutiklių duomenis. Daugiau informacijos žr. kombaino operatoriaus vadove.

Norėdami sukongigūruoti AHHC sistemą konkrečiam kombaino modeliui, žr. atitinkamą procedūrą:

-
-
-
-
-
-
-
-
-
-
- *Trumpasis pjaunamosios nuostatų vadovas – „New Holland“ CR ir CX serijos kombainai – 2014 m. ir ankstesni, p. 271*

OPERACIJA

- *Trumpasis pjaunamosios nuostatų vadovas – „New Holland“ kombainai – CR serija (2015 m. ir naujesni), p. 284*
-
- *3.10.6 „New Holland“ CR ir CX serijos kombainai – 2014 m. ir ankstesni, p. 271*
- *3.10.7 „New Holland“ kombainai – CR serija (2015 m. ir jaunesni) ir CH, p. 284*

3.10.1 Kaip tai veikia

Suprasdami, kaip veikia automatinio pjaunamosios aukščio valdymo (AHHC) funkcija, galėsite nustatyti situacijas, kai ji veikia netinkamai, ir nustatyti kylančių problemų priežastis.

FM200 automatinio pjaunamosios aukščio valdymo (AHHC) sistema veikia kartu su automatinio pjaunamosios aukščio parinktimi, esančia daugumoje kombainų, kad būtų išlaikytas nuoseklus pjovimo aukštis, kuris glaudžiai seka žemės reljefą.

Jutikliai

Du magnetiniai jutikliai yra sumontuoti ant paviršiaus kopijavimo nustatymo indikatorių. Pjaunamajai sekant žemės reljefą, jutikliai palaiko ryšį su kombainu ir nurodo jam pakelti arba nuleisti nuožulniosios kameros korpusą, kad būtų palaikomas pastovus pjovimo aukštis ir optimalus paviršiaus kopijavimas.

Įprasta jutiklių darbinio signalo įtampa yra nuo 0,7 VDC iki 4,3 VDC. Kuo didesnė jutiklio įtampa, tuo didesnis pjaunamosios aukštis. Įvykus bet kokiam jutiklio klaidai signalas būna 0 V, o tai reiškia, kad jutiklis yra sugedęs arba yra žema maitinimo įtampa.

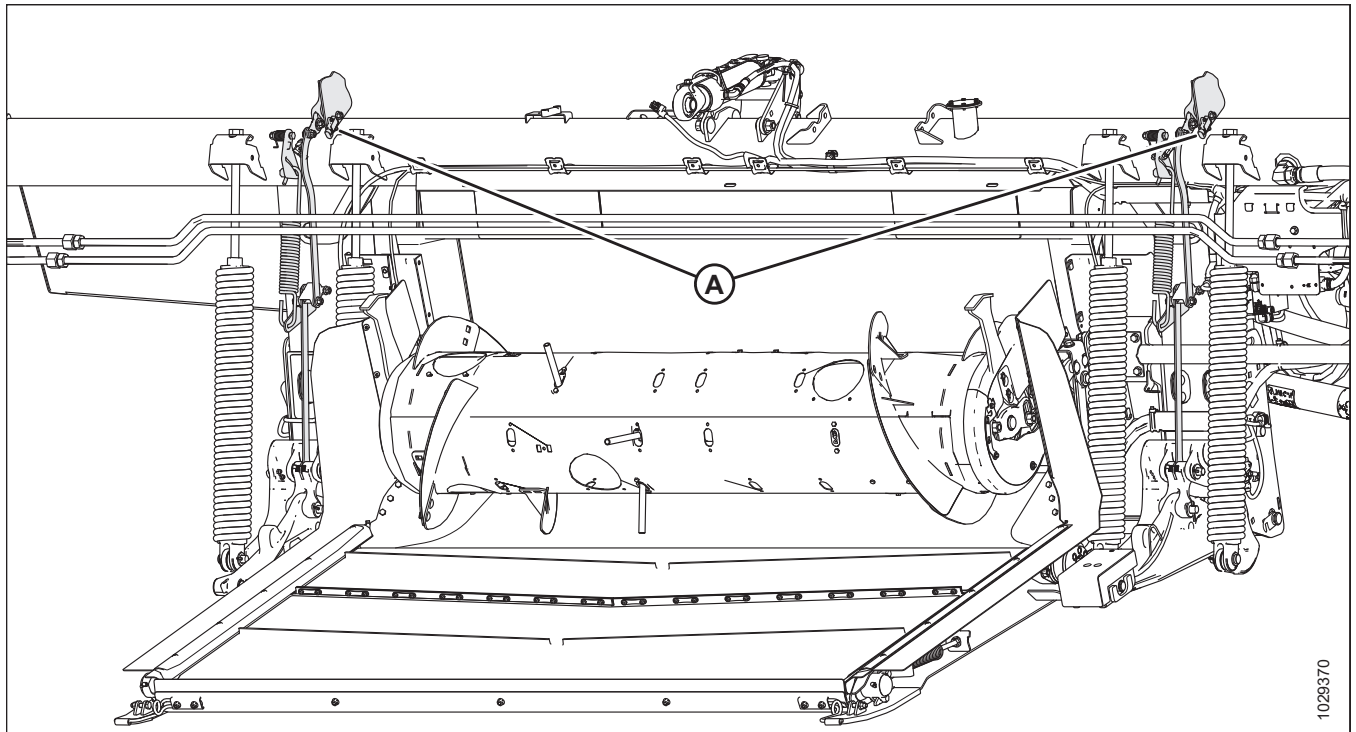

pav. 3.315: FM200 paviršiaus kopijavimo modulis

Prieš naudodami AHHC funkciją, atlikite toliau išvardytus veiksmus.

1. Paruošti kombainą naudoti AHHC funkciją (taikoma tik kai kuriems kombainų modeliams – žr. savo kombaino instrukcijas).
2. Sukalibruoti AHHC sistemą taip, kad kombainas galėtų tinkamai interpretuoti duomenis iš paviršiaus kopijavimo modulio aukščio jutiklio (žr. savo kombaino instrukcijas).

OPERACIJA

PASTABA:

Baigę kalibravimą, esate pasirenę naudoti AHHC funkciją lauke. Individualios kombaino nuostatos gali pagerinti AHHC našumą (žr. kombaino operatoriaus vadovą).

Automatinės pjaunamosios aukščio kontrolės jutiklio veikimas

Kartu su automatinio pjaunamosios aukščio kontrolės sistema (AHHC) tiekiami padėties jutikliai perduoda duomenis apie pjaunamosios aukštį į kombaino kompiuterį.

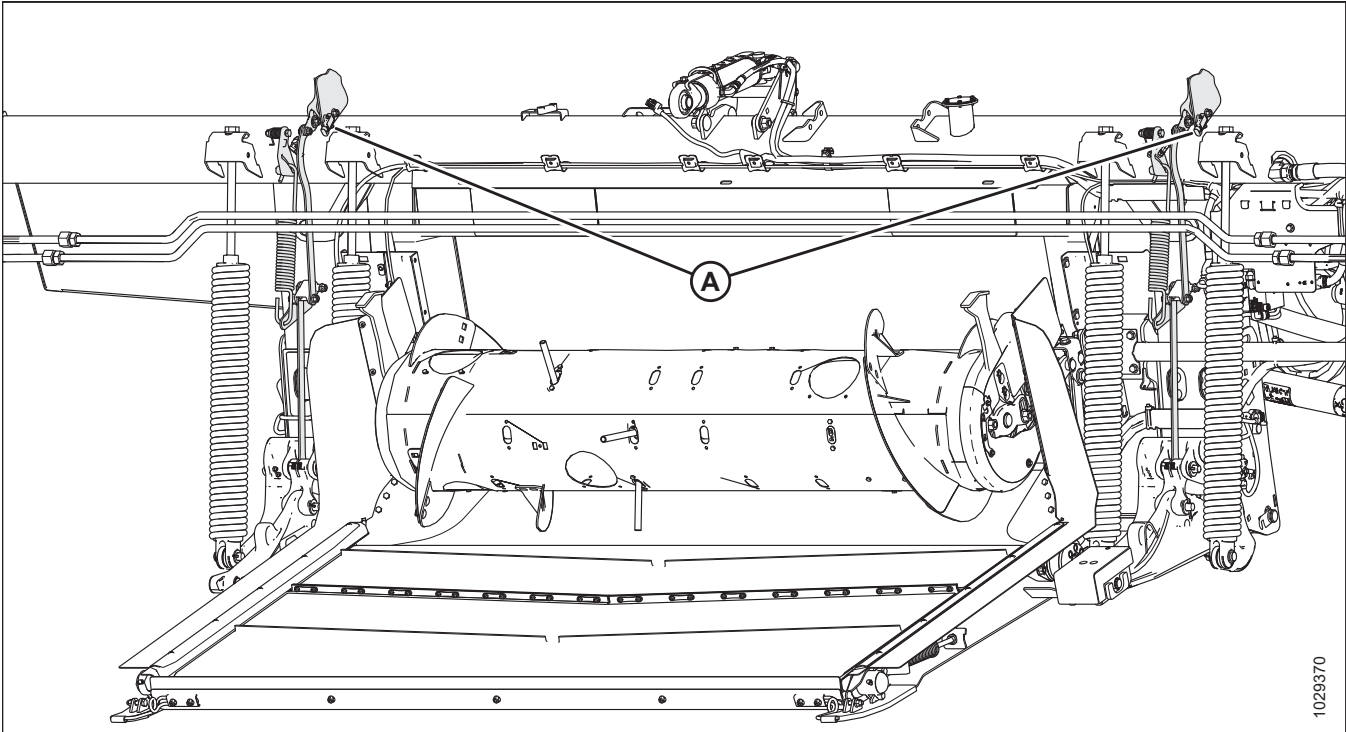

pav. 3.316: Aukščio valdymo jutiklių vietos ant paviršiaus kopijavimo modulio

Automatinio pjaunamosios aukščio valdymo jutiklių apžvalga

Ant paviršiaus kopijavimo indikatorius adatėlių (A) sumontuoti du Holo efekto jutikliai. Pjaunamajai kylant ir leidžiantis jutikliai perduoda pjaunamosios aukštį kombaino kompiuteriui. Kombaino kompiuteris, reaguodamas į aukštį, pakelia arba nuleidžia nuožulniąją kamerą, kad kombainas galėtų išlaikyti vienodą pjovimo aukštį.

Įprasta jutiklių darbinio signalo įtampa yra nuo 0,7 VDC iki 4,3 VDC. Padidėjus jutiklio įtampai, padidėja ir pjaunamosios aukštis, o sumažėjus jutiklio įtampai pjaunamosios aukštis sumažėja. Įvykus bet kokiam jutiklio klaidai signalas būna 0 V, o tai reiškia, kad jutiklis yra sugedęs arba yra per žema įvesties įtampa.

OPERACIJA

Automatinio pjaunamosios aukščio valdymo jutiklių įtampos diapazonai

Jutiklių pranešama įtampa būna ne mažesnė kaip 2,5 V (diapazonas [A]) ir ne didesnė kaip 4,0 V (diapazonas [C]). Idealus jutiklių įtampos diapazonas yra 0,7–4,3 V (C diapazonas), iš viso 3,6 V. Jei įtampa yra per arti žemo įtampos diapazono galo (D), kalibruoti AHHC sistemą bus sudėtinga. Tinkama jutiklio įtampa negali siekti mažiausios arba didžiausios įtampos diapazono vertės.

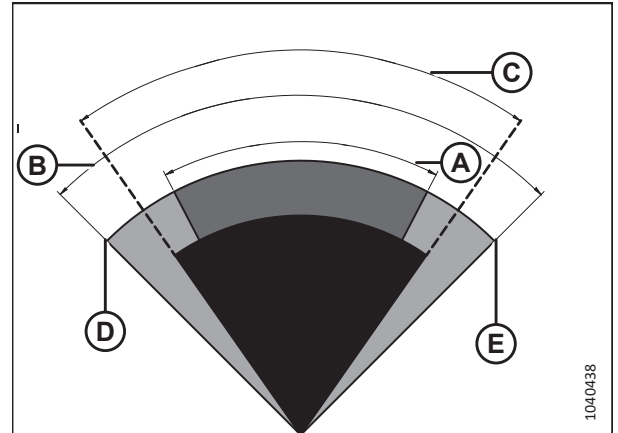

pav. 3.317: Optimalus jutiklio įtampos diapazonas

A – Minimalus įtampos diapazonas – 2,5 V B – Maksimalus įtampos diapazonas – 4,0 V

C – Idealus įtampos diapazonas – 3,6 V D – Minimali įtampa – 0,5 V

E – Maksimali įtampa – 4,5 V

Jutikliui, kuris sukonfigūruotas taip, kad įtampos diapazonas (pvz., įtampos diapazonas [C]) yra per arti jutiklio apatinės įtampos ribos (D) arba aukštos įtampos ribos (E), bus sudėtinga išlaikyti jutiklio idealaus veikimo diapazono (A) 0,7–4,3 V ribas. Jei jutiklis praneša vertes, kurios viršija didžiausią įtampą (E) arba mažiausią įtampą (D), AHHC sistema nustos tinkamai veikti.

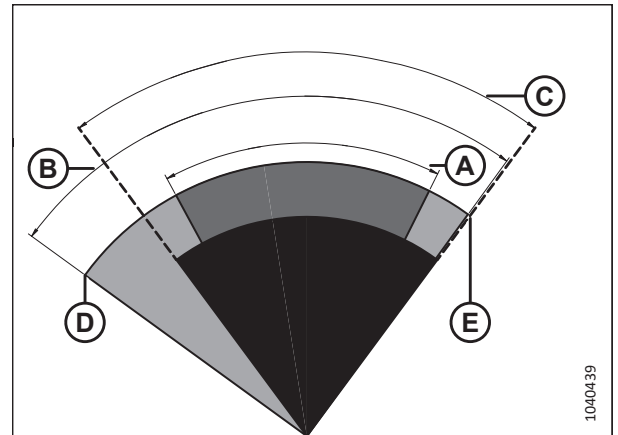

pav. 3.318: Jutiklio diapazonas nustatytas per arti įtampos ribos

A – Minimalus įtampos diapazonas – 2,5 V B – Maksimalus įtampos diapazonas – 4,0 V

C – Sukonfigūruotas įtampos diapazonas D – Minimali įtampa – 0,5 V

E – Maksimali įtampa – 4,5 V

OPERACIJA

Jutikliui, sukonfigūruotam taip, kad jo įtampos diapazonas būtų mažesnis nei 2,5 V (pvz., diapazonas [C]), bus sunku išlaikyti idealų 3,6 V diapazoną. Kombainas stengsis išlaikyti jutiklį siaurame nustatytame diapazone, todėl kombainas nuolat kels ir nuleis pjaunamąją, ieškodamas tinkamo pjaunamosios aukščio.

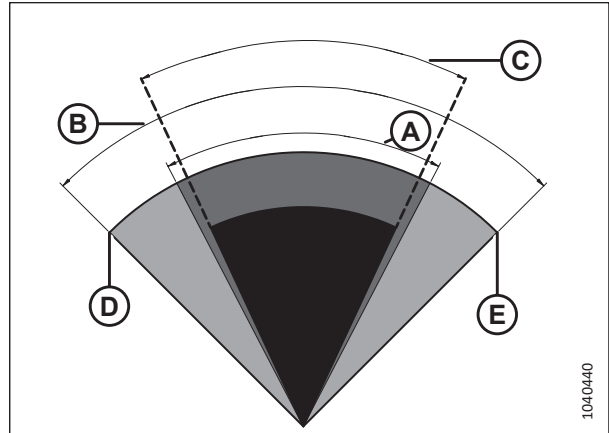

pav. 3.319: Per siauras jutiklio diapazonas

- A – Minimalus įtampos diapazonas – 2,5 V B – Maksimalus įtampos diapazonas – 4,0 V
C – Sukonfigūruotas įtampos diapazonas D – Minimali įtampa – 0,5 V
E – Maksimali įtampa – 4,5 V

3.10.2 Komponentai, kuriems taikoma techninė priežiūra

Pateikiamas automatinio pjaunamosios aukščio valdymo sistemos (AHHC) sudedamųjų dalių, kurias galima aptarnauti, sąrašas.

5 V rotacinis bekontaktis aukščio jutiklis (MD #328412)

Šis jutiklis matuoja atstumą tarp pjaunamosios ir paviršiaus kopijavimo modulio.

Aukščio jutiklis yra bekontaktis kampinės padėties jutiklis.

Jutiklio kontaktai:

- 1 kontaktas: 5 V
- 2 kontaktas: įžeminimas
- 3 kontaktas: signalas

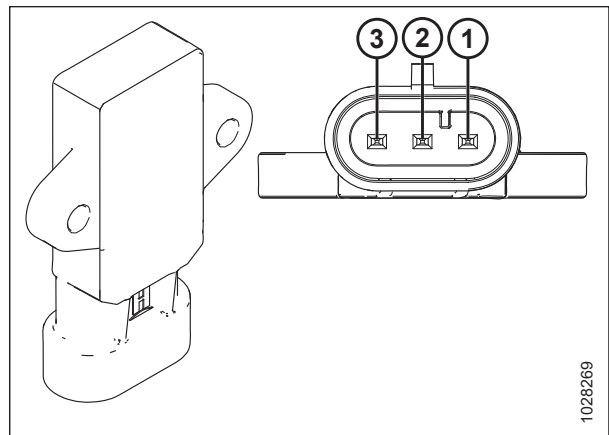

pav. 3.320: Aukščio jutiklis (MD #328412)

OPERACIJA

Jutiklio išvestis: standartinė orientacija

- A: 0,5 V nuolatinė srovė
- B: 4,5 V nuolatinė srovė

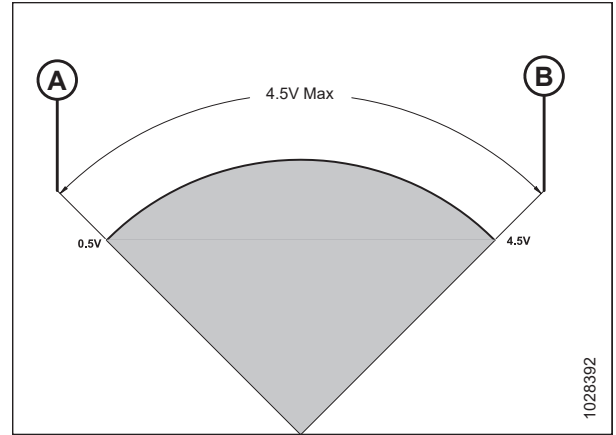

pav. 3.321: Jutiklio įtampos diapazonas

Rekomenduojamos jutiklio išvesties įtampos kombainams

Automatinio pjaunamosios aukščio valdymo (AHHC) jutiklio išėjimas turi būti tam tikrame kiekvieno kombaino įtampos diapazone, kitaip AHHC funkcija neveiks tinkamai. Pateiktos rekomenduojamos apatinės ir viršutinės tinkamiausio AHHC veikimo įtampos vertės.

Lentelė 3.36 Kombaino įtampos ribos

Kombainas	Apatinė įtampos riba (V)	Viršutinė įtampos riba (V)	Minimalus diapazonas (V)
Visi kombainų modeliai	0,7	4,3	2,5
PASTABA: Jei „New Holland“ kombaine įrengta 10 V sistema, o įtampa tikrinama kombaino ekrane, bus rodomos šios įtampos:	2,8	7,2	4,1–4,4

Įtampos ribų tikrinimas rankiniu būdu

Kad automatinė pjaunamosios aukščio sistema (AHHC) veiktų tinkamai, pjaunamosios aukščio jutiklių kombainui perduodamos įtampos turi būti nurodytame diapazone.

PASTABA:

Vienas iš šių kištukų bus sumontuotas jungtyje P600 (A). Šis kištukas nustato, kaip įtampos signalas siunčiamas į kombainą:

- Vidurkio nustatymo kištukas MD #328560 [B7489]: Šis kištukas siunčia abiejų jutiklių vidurkį į kombainą.
- Praleidimo kištukas (MD #323698 [B7490]): Kiekvienas jutiklis siunčia įtampos signalą tiesiogiai į kombainą. Nėra centrinių signalų vidurkių.

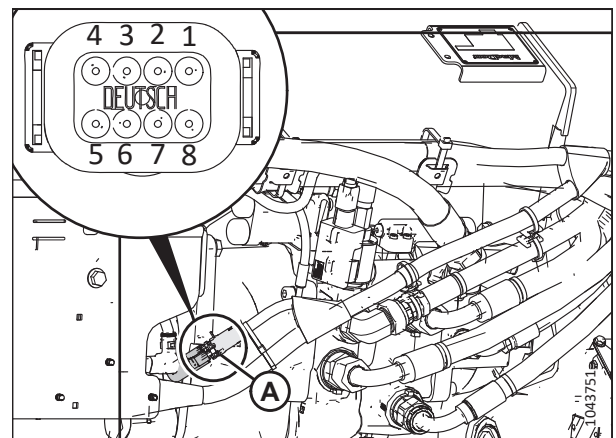

pav. 3.322: Jungtis

OPERACIJA

PASTABA:

Kai kuriuose kombainų modeliuose įtampa matoma kombaino ekrane.

PAVOJUS

Įsitikinkite, kad teritorijoje nėra pašalinių asmenų.

PAVOJUS

Kad išvengtumėte sužalojimų ar mirties dėl netikėto mašinos paleidimo, prieš dėl bet kokios priežasties pasikeldami nuo operatoriaus sėdynės visada sustabdykite variklį ir ištraukite uždegimo raktelį.

1. Kombainą pastatykite ant lygaus paviršiaus.
2. Nustatykite pjaunamąją taip, kad pjovimo agregatas 254–356 mm (10–14 in.) nuo žemės.

Jutiklio viršutinės įtampos ribos tikrinimas

3. Pratęskite apsauginį kampą, kol pjaunamosios kampo indikatorius (A) bus ties E ant centrinės trauklės.
4. Sustabdykite variklį ir ištraukite uždegimo raktelį.

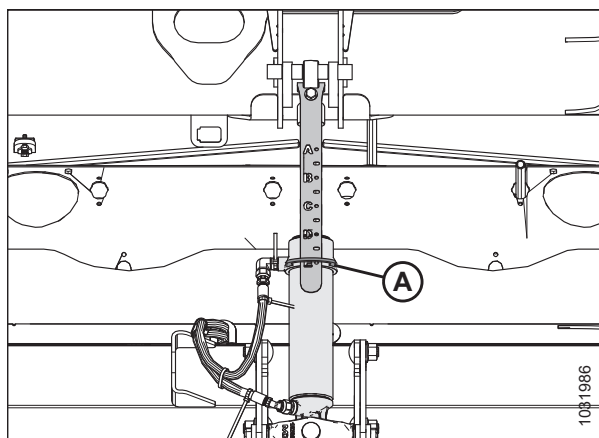

pav. 3.323: Centrinė trauklė

DĖMESIO

Kad būtų išvengta įpjovimų, suspaudimų ir kitų kūno sužalojimų asmeniui, tikrinančiam apatines atramas, įsitinkite, kad niekas rankiniu būdu nekelia, nejudina aukštyn ir žemyn ar kitaip nejudina pjaunamosios, kai liečiama apatinės atramos poveržlė ir tikrinama, ar ji nejuda.

- Patikrinkite, ar paviršiaus kopijavimo modulio užrakto trauklė yra abiejose vietose yra ant apatinių stabdiklių (poveržlės [A] negalima pajudinti).

PASTABA:

Jei pjaunamoji yra **NE** ant apatinių atramų, įtampa gali išeiti už diapazono ribų, dėl ko gali sutrikti AHHC sistemos veikimas. Norėdami išspręsti problemą, pasunkinkite pjaunamąją, sumažindami paviršiaus kopijavimą. Instrukcijas žr. *Pjaunamosios paviršiaus kopijavimo sistemos tikrinimas ir reguliavimas*, p. 173 pjaunamosios operatoriaus vadove.

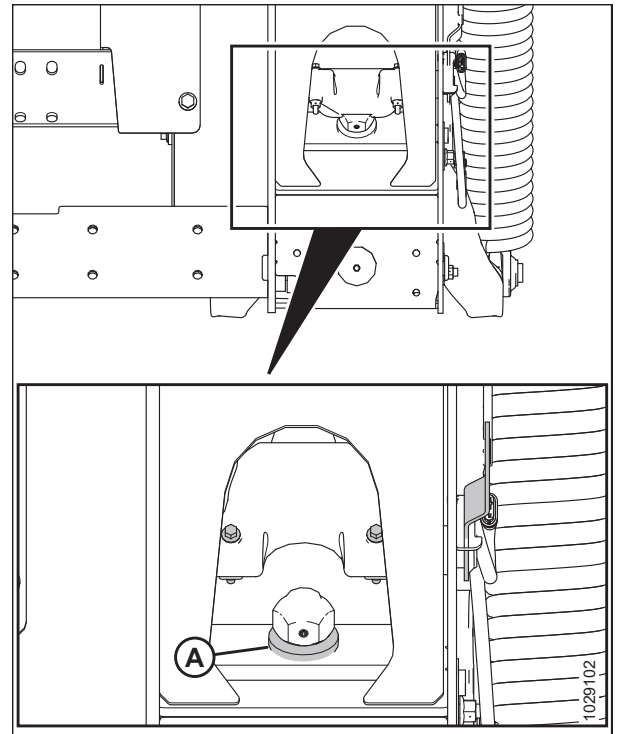

pav. 3.324: Apatinės atramos poveržlė

- Jei žymeklis (C) **NĖRA** ties 0 (D), atlaisvinkite varžto (A) veržlę ir sukite paviršiaus kopijavimo indikatorius plokštę (B), kol žymeklis bus sulygiuotas su nuliniu tašku (E). Priveržkite varžto (A) veržlę.

PASTABA:

Suregulavus indikatorius plokštę, reikia patikrinti paviršiaus kopijavimo jutiklio įtampos ribas.

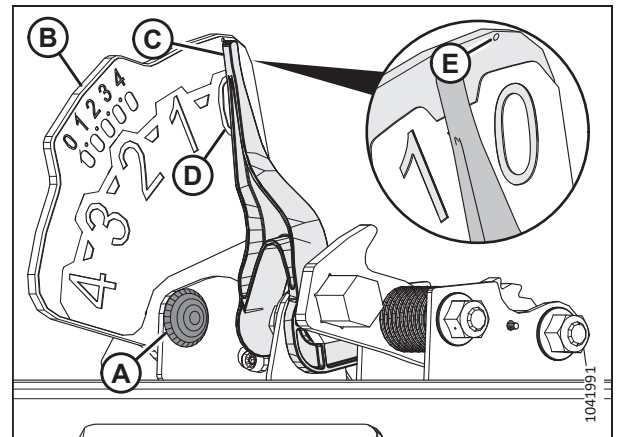

pav. 3.325: Paviršiaus kopijavimo indikatorius

OPERACIJA

7. Kairiojoje paviršiaus kopijavimo modulyje suraskite jungtį P600 (A).
8. Ištraukite kištuką (B).
9. Įstatykite užvedimo raktelį ir pasukite jį į VEIKIMO padėtį.
10. Skaitmeniniu multimetru patikrinkite, ar jungtis P600 yra maitinama iš kombaino. Multimetras turėtų rodyti 5 V ties 7 kontaktu.
 - 7 kontaktas – FM2215E – galia
 - 8 kontaktas – FM2515E – žemė
11. Kairiojo jutiklio (1 ir 8 kontaktų) ir dešiniojo jutiklio (3 ir 8 kontaktų) rodomą įtampą jungtyje P600 palyginkite su viršutiniu diapazonu, nurodytu *Rekomenduojamos jutiklio išvesties įtampos kombainams*, p. 259.
 - 1 kontaktas – FM3326A – kairiojo jutiklio signalas
 - 3 kontaktas – FM3328A – dešiniojo jutiklio signalas
 - 8 kontaktas – FM2515E – žemė

PASTABA:

Paviršiaus kopijavimo užrakto trauklei esant ant apatinių atramų, viršutinės įtampos rodmuo idealiu atveju turėtų būti vienodas abiejuose (kairiajame ir dešiniajame) jutikliuose, tačiau priimtinas 0,1–0,2 V skirtumas.

12. Jei reikia sureguliuoti įtampą, atlaisvinkite veržles (A), pakeiskite jutiklio (B) padėtį indikatorius plokštėje ir priveržkite veržles (A) iki 3 Nm (2 lbf·ft [22 lbf·in]).

PASTABA:

Priverždami veržles, įsitikinkite, kad jutiklis (B) **NEJUDA** indikatorius plokštėje.

13. Pasukite raktelį į IŠJUNGIMO padėtį, ir ištraukite iš degimo spynelės.

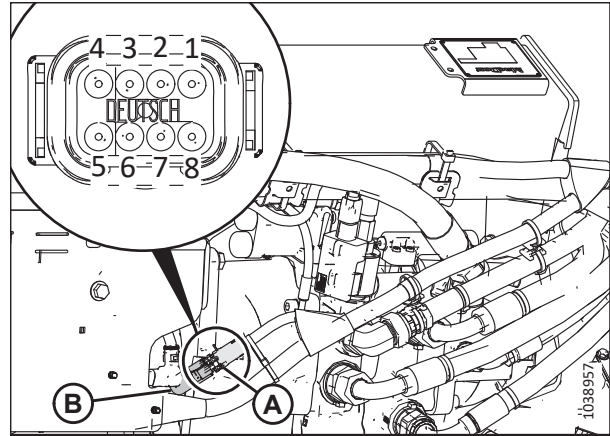

pav. 3.326: Jungtis P600 – vaizdas iš galo

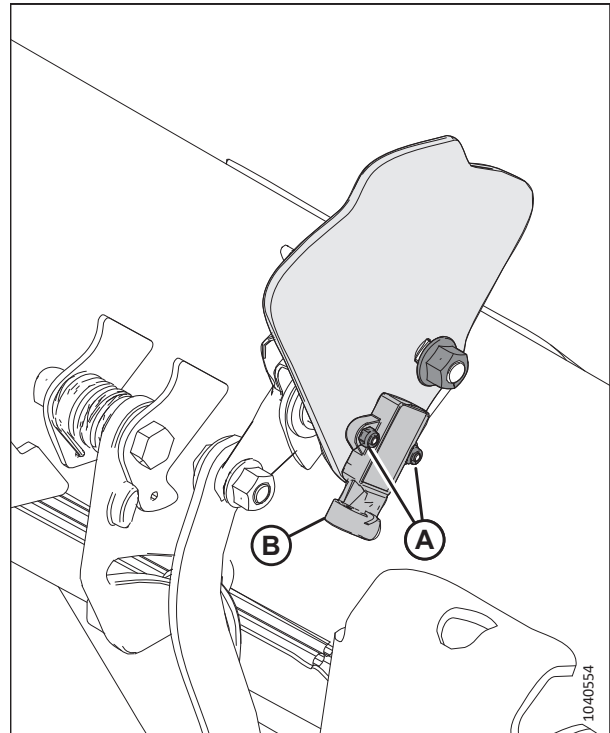

pav. 3.327: Kairiojo paviršiaus kopijavimo modulyje indikatorius plokštė

OPERACIJA

Jutiklio žemos įtampos ribos tikrinimas

14. Pratęskite apsauginį kampą, kol pjaunamosios kampo indikatorius (A) bus ties E ant centrinės trauklės.
15. Nuleiskite pjaunamąją.
16. Sustabdykite variklį ir ištraukite uždegimo raktelį.

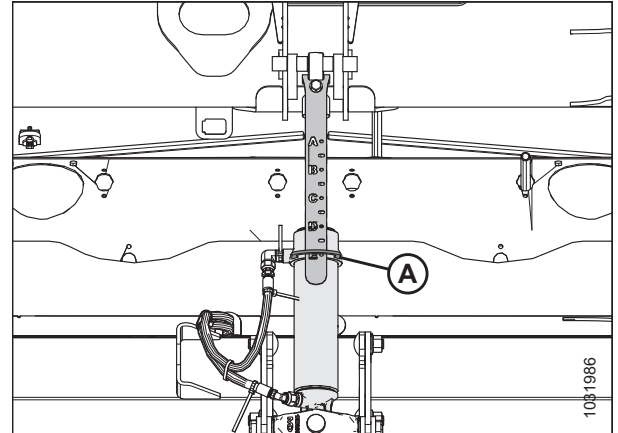

pav. 3.328: Centrinė trauklė

17. Paviršiaus kopijavimo indikatorius rodyklė (A) turėtų būti ties 4 (B).
18. Įstatykite raktelį ir pasukite jį į VEIKIMO padėtį.
19. Kairiojo jutiklio (1 ir 8 kontaktų) ir dešiniojo jutiklio (3 ir 8 kontaktų) rodomą įtampą jungtyje P600 palyginkite su apatine įtampa, nurodyta *Rekomenduojamos jutiklio išvesties įtampos kombainams, p. 259*.
 - 1 kontaktas – FM3326A – kairiojo jutiklio signalas
 - 3 kontaktas – FM3328A – dešiniojo jutiklio signalas
 - 8 kontaktas – FM2515E – žemė
20. Jei reikia sureguliuoti įtampą, instrukcijas žr. 12, p. 262 žingsnyje.

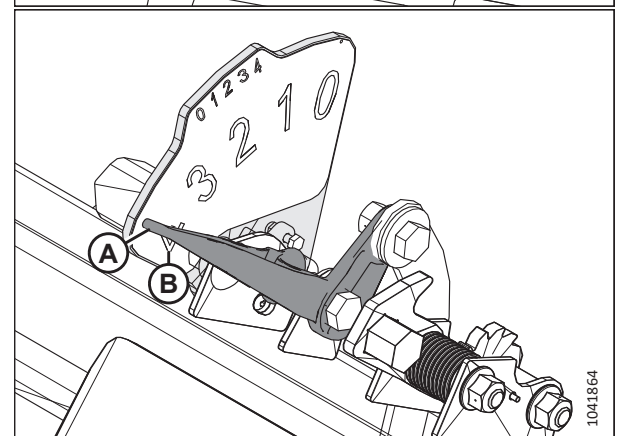
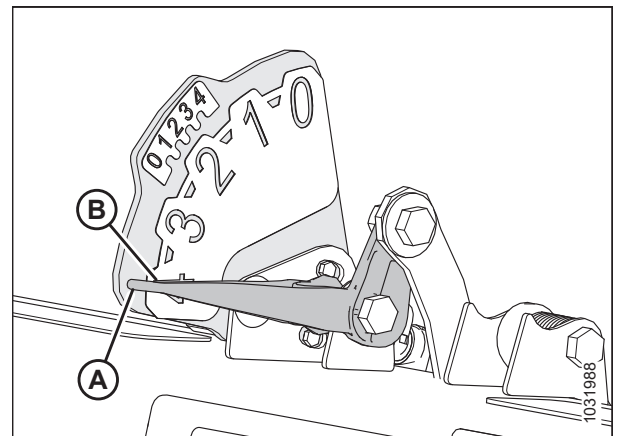

pav. 3.329: Kairysis paviršiaus kopijavimo indikatorius – vaizdas iš galo

Paviršiaus kopijavimo aukščio jutiklio keitimas

Jei vienas iš paviršiaus kopijavimo aukščio jutiklių kombainui nepraneša apie tinkamą įtampą, jį būtina pakeisti.

PAVOJUS

Kad išvengtumėte sužalojimų ar mirties dėl netikėto mašinos paleidimo, prieš dėl bet kokios priežasties pasikeldami nuo operatoriaus sėdynės visada sustabdykite variklį ir ištraukite uždegimo raktelį.

PAVOJUS

Įsitinkinkite, kad teritorijoje nėra pašalinių asmenų.

1. Kombainą pastatykite ant lygaus paviršiaus.
2. Nuleiskite pjaunamąją.
3. Iki galo nuleiskite lenktuvus.
4. Sustabdykite variklį ir ištraukite uždegimo raktelį.
5. Atjunkite kištuką P537 (C) nuo jutiklio kairėje paviršiaus kopijavimo modulyje pusėje.

PASTABA:

Jei būtina keisti paviršiaus kopijavimo aukščio indikatorius jutiklį dešinėje paviršiaus kopijavimo modulyje pusėje, taip pat atjunkite kištuką P539.

6. Atjunkite ir išsaugokite varžtą (A).
7. Nuimkite ir išsaugokite indikatorius plokštę (B). Jutiklis turi būti pritvirtintas prie plokštės.

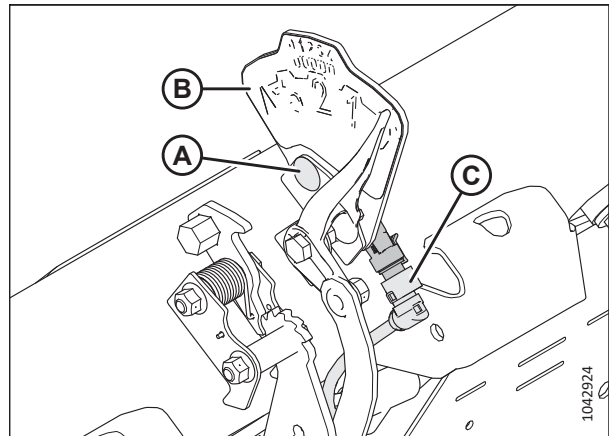

pav. 3.330: Paviršiaus kopijavimo nustatymo indikatorius – kairė pusė, parodyti 2024 ir vėlesnių metų modeliai, ankstesnių metų modeliai – panašūs

8. Atjunkite ir išsaugokite du varžtus ir veržles (A).
9. Nuimkite ir išmeskite seną jutiklį (B).
10. Sumontuokite naują jutiklį (B) taip, kad kištukas būtų nukreiptas žemyn.
11. Įstatykite du varžtus ir veržles (A) taip, kad varžtų galvutės būtų toje pačioje pusėje kaip ir lipdukas.

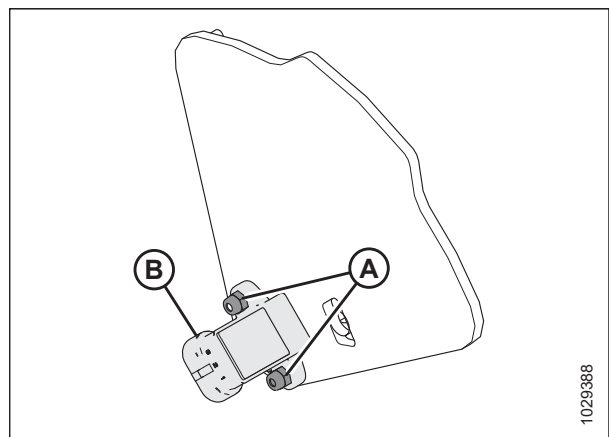

pav. 3.331: Paviršiaus kopijavimo aukščio jutiklis

OPERACIJA

12. Iš naujo sumontuokite indikatorius plokštę (B). Jutiklis turi būti pritvirtintas prie plokštės.
13. Įstatykite varžtą (A).
14. Prijunkite diržų kištuką (C).
15. Patikrinkite įtampos diapazoną naudodami kombaino prietaisus. Jei kombaine nėra prietaisų įtampai tikrinti, patikrinkite ją rankiniu būdu. Instrukcijas žr. *Įtampos ribų tikrinimas rankiniu būdu, p. 259*.

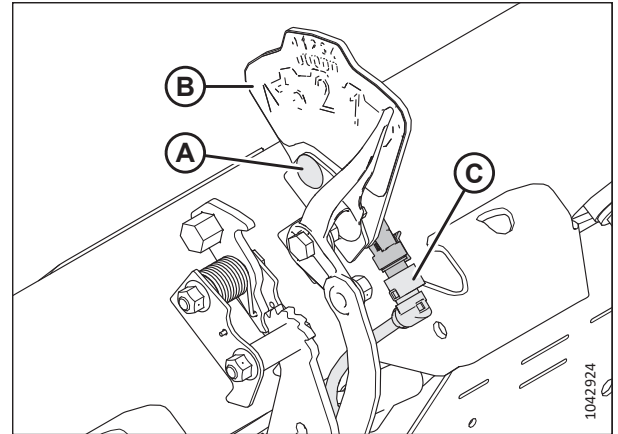

pav. 3.332: Paviršiaus kopijavimo nustatymo indikatorius – kairė pusė, parodyti 2024 ir vėlesnių metų modeliai, ankstesnių metų modeliai – panašūs

10 voltų adapteris – tik „New Holland“ kombainai

„New Holland“ kombainuose su 10 V sistema būtinas 10 V adapteris, kad būtų galima tinkamai kalibruoti automatinio pjaunamosios aukščio valdymo (AHHC) sistema.

Jei 10 V „New Holland“ kombaine nėra įrengto adapterio (A), AHHC išvestis visada rodys 0 V, neatsižvelgiant į jutiklio padėtį.

PASTABA:

Adapterį reikia užsisakyti atskirai, nes jis nėra įtrauktas į komplektą.

Instrukcijas apie jutiklių įtampas žr. *Įtampos diapazono tikrinimas kombaino kabinoje – „New Holland“ CR ir CX serija, p. 272* arba *Įtampos ribų tikrinimas rankiniu būdu, p. 259*.

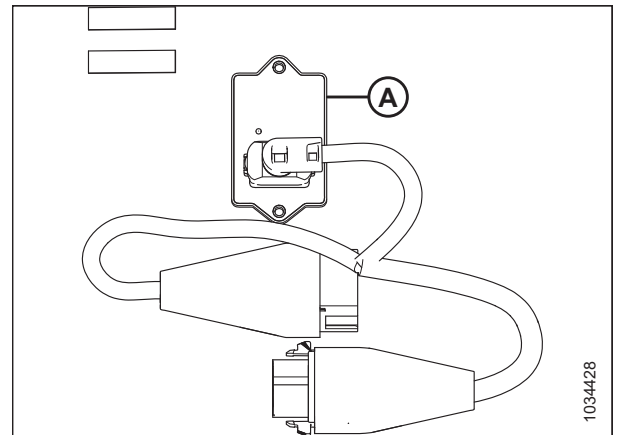

pav. 3.333: 10 V adapteris (B7241)

3.10.3 Rekomenduojamos jutiklio išvesties įtampos kombainams

Automatinio pjaunamosios aukščio valdymo (AHHC) jutiklio išėjimas turi būti tam tikrame kiekvieno kombaino įtampos diapazone, kitaip AHHC funkcija neveiks tinkamai. Pateiktos rekomenduojamos apatinės ir viršutinės tinkamiausio AHHC veikimo įtampos vertės.

Lentelė 3.37 Kombaino įtampos ribos

Kombainas	Apatinė įtampos riba (V)	Viršutinė įtampos riba (V)	Minimalus diapazonas (V)
Visi kombainų modeliai	0,7	4,3	2,5
PASTABA: Jei „New Holland“ kombaine įrengta 10 V sistema, o įtampa tikrinama kombaino ekrane, bus rodomos šios įtampos:	2,8	7,2	4,1–4,4

3.10.4 Įtampos ribų tikrinimas rankiniu būdu

Kad automatinė pjaunamosios aukščio sistema (AHHC) veiktų tinkamai, pjaunamosios aukščio jutiklių kombainui perduodamos įtampos turi būti nurodytame diapazone.

PASTABA:

Vienas iš šių kištukų bus sumontuotas jungtyje P600 (A). Šis kištukas nustato, kaip įtampos signalas siunčiamas į kombainą:

- Vidurkio nustatymo kištukas MD #328560 [B7489]: Šis kištukas siunčia abiejų jutiklių vidurkį į kombainą.
- Praleidimo kištukas (MD #323698 [B7490]): Kiekvienas jutiklis siunčia įtampos signalą tiesiogiai į kombainą. Nėra centrinių signalų vidurkių.

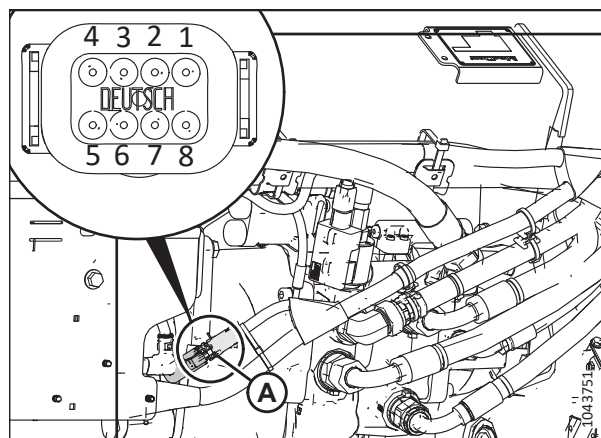

pav. 3.334: Jungtis

PASTABA:

Kai kuriuose kombainų modeliuose įtampa matoma kombaino ekrane.

PAVOJUS

Įsitikinkite, kad teritorijoje nėra pašalinių asmenų.

PAVOJUS

Kad išvengtumėte sužalojimų ar mirties dėl netikėto mašinos paleidimo, prieš dėl bet kokios priežasties pasikeldami nuo operatoriaus sėdynės visada sustabdykite variklį ir ištraukite uždegimo raktelį.

1. Kombainą pastatykite ant lygaus paviršiaus.
2. Nustatykite pjaunamąją taip, kad pjovimo agregatas 254–356 mm (10–14 in.) nuo žemės.

Jutiklio viršutinės įtampos ribos tikrinimas

3. Pratęskite apsauginį kampą, kol pjaunamosios kampo indikatorius (A) bus ties E ant centrinės trauklės.
4. Sustabdykite variklį ir ištraukite uždegimo raktelį.

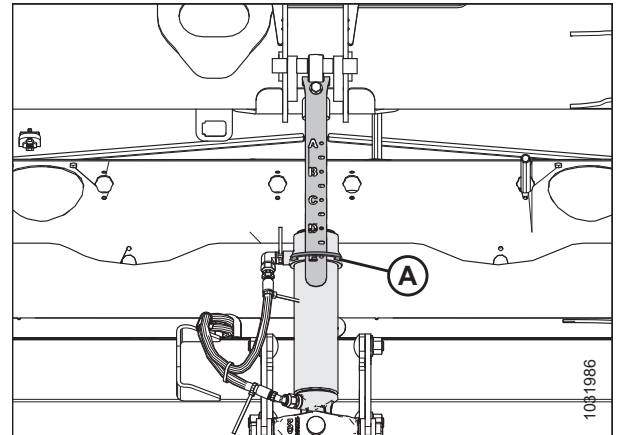

pav. 3.335: Centrinė trauklė

⚠ DĖMESIO

Kad būtų išvengta įpjovimų, suspaudimų ir kitų kūno sužalojimų asmeniui, tikrinančiam apatines atramas, įsitinkite, kad niekas rankiniu būdu nekelia, nejudina aukštyn ir žemyn ar kitaip nejudina pjaunamosios, kai liečiama apatinės atramos poveržlė ir tikrinama, ar ji nejuda.

5. Patikrinkite, ar paviršiaus kopijavimo modulio užrakto trauklė yra abiejose vietose yra ant apatinių stabdiklių (poveržlės [A] negalima pajudinti).

PASTABA:

Jei pjaunamoji yra **NE** ant apatinių atramų, įtampa gali išeiti už diapazono ribų, dėl ko gali sutrikti AHHC sistemos veikimas. Norėdami išspręsti problemą, pasunkinkite pjaunamąją, sumažindami paviršiaus kopijavimą. Instrukcijas žr. [Pjaunamosios paviršiaus kopijavimo sistemos tikrinimas ir reguliavimas, p. 173](#) pjaunamosios operatoriaus vadove.

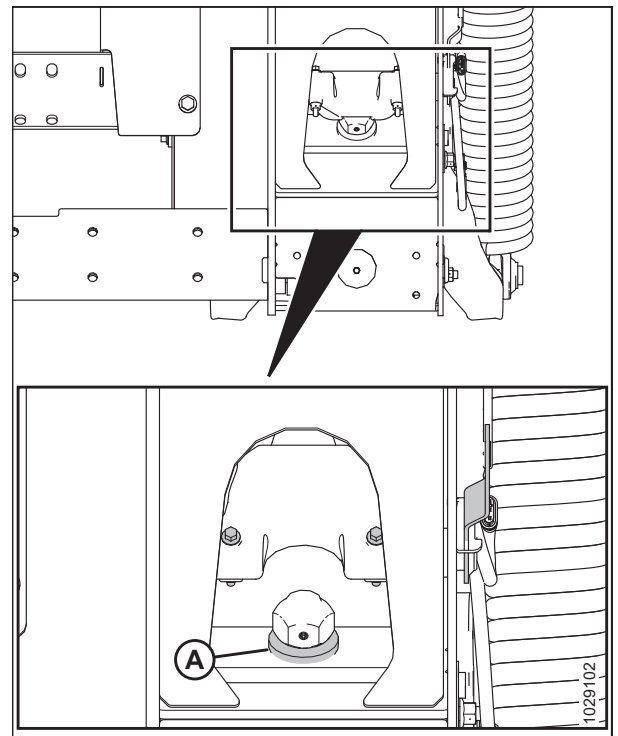

pav. 3.336: Apatinės atramos poveržlė

OPERACIJA

6. Jei žymeklis (C) **NĖRA** ties 0 (D), atlaisvinkite varžto (A) veržlę ir sukite paviršiaus kopijavimo indikatorius plokštę (B), kol žymeklis bus sulygiuotas su nuliniu tašku (E). Priveržkite varžto (A) veržlę.

PASTABA:

Sureguliuavus indikatorius plokštę, reikia patikrinti paviršiaus kopijavimo jutiklio įtampos ribas.

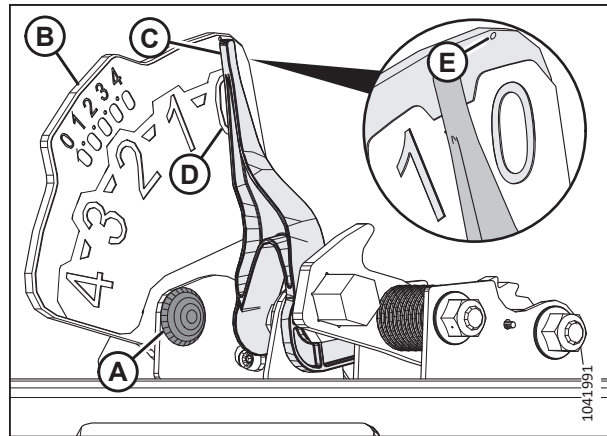

pav. 3.337: Paviršiaus kopijavimo indikatorius

7. Kairiojoje paviršiaus kopijavimo modulyje suraskite jungtį P600 (A).
8. Ištraukite kištuką (B).
9. Įstatykite užvedimo raktelį ir pasukite jį į VEIKIMO padėtį.
10. Skaitmeniniu multimetru patikrinkite, ar jungtis P600 yra maitinama iš kombaino. Multimetras turėtų rodyti 5 V ties 7 kontaktu.
- 7 kontaktas – FM2215E – galia
 - 8 kontaktas – FM2515E – žemė
11. Kairiojo jutiklio (1 ir 8 kontaktų) ir dešiniojo jutiklio (3 ir 8 kontaktų) rodomą įtampą jungtyje P600 palyginkite su viršutiniu diapazonu, nurodytu [3.10.3 Rekomenduojamos jutiklio išvesties įtampos kombainams, p. 266](#).

- 1 kontaktas – FM3326A – kairiojo jutiklio signalas
- 3 kontaktas – FM3328A – dešiniojo jutiklio signalas
- 8 kontaktas – FM2515E – žemė

PASTABA:

Paviršiaus kopijavimo užrakto trauklei esant ant apatinių atramų, viršutinės įtampos rodmuo idealiu atveju turėtų būti vienodas abiejuose (kairiajame ir dešiniajame) jutikliuose, tačiau priimtinas 0,1–0,2 V skirtumas.

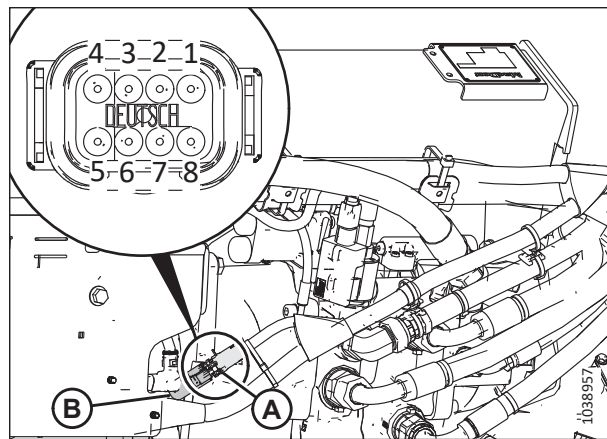

pav. 3.338: Jungtis P600 – vaizdas iš galo

OPERACIJA

12. Jei reikia sureguliuoti įtampą, atlaisvinkite veržles (A), pakeiskite jutiklio (B) padėtį indikatorius plokštėje ir priveržkite veržles (A) iki 3 Nm (2 lbf-ft [22 lbf-in]).

PASTABA:

Priverždami veržles, įsitinkinkite, kad jutiklis (B) **NEJUDA** indikatorius plokštėje.

13. Pasukite raktelį į IŠJUNGIMO padėtį, ir ištraukite iš degimo spynelės.

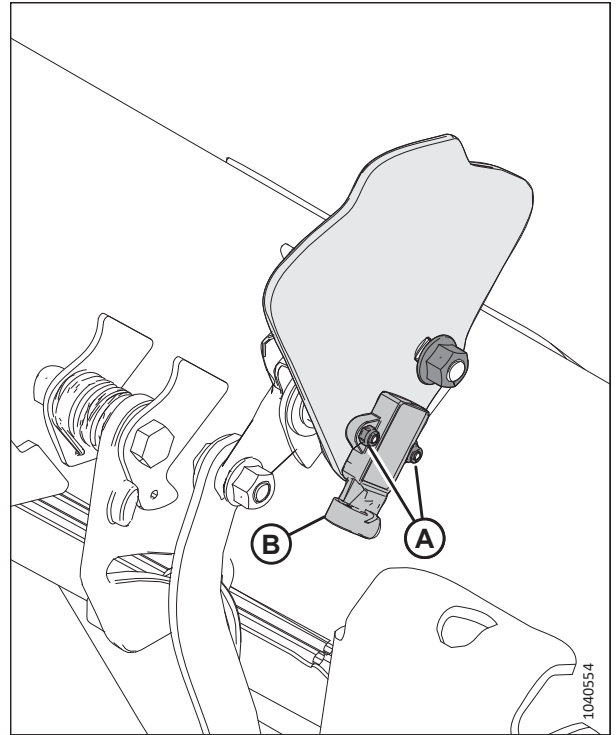

pav. 3.339: Kairiojo paviršiaus kopijavimo modulio indikatorius plokštė

Jutiklio žemos įtampos ribos tikrinimas

14. Pratęskite apsauginį kampą, kol pjaunamosios kampo indikatorius (A) bus ties E ant centrinės trauklės.
15. Nuleiskite pjaunamąją.
16. Sustabdykite variklį ir ištraukite uždegimo raktelį.

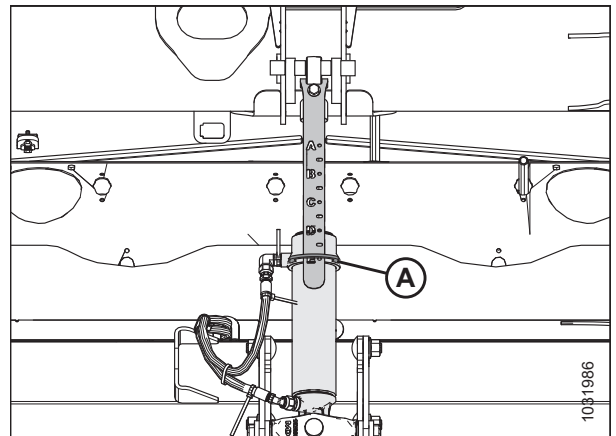

pav. 3.340: Centrinė trauklė

OPERACIJA

17. Paviršiaus kopijavimo indikatorius rodyklė (A) turėtų būti ties 4 (B).
18. Įstatykite raktelį ir pasukite jį į VEIKIMO padėtį.
19. Kairiojo jutiklio (1 ir 8 kontaktų) ir dešiniojo jutiklio (3 ir 8 kontaktų) rodomą įtampą jungtyje P600 palyginkite su apatine įtampa, nurodyta [3.10.3 Rekomenduojamos jutiklio išvesties įtamos kombainams, p. 266](#).
 - 1 kontaktas – FM3326A – kairiojo jutiklio signalas
 - 3 kontaktas – FM3328A – dešiniojo jutiklio signalas
 - 8 kontaktas – FM2515E – žemė
20. Jei reikia sureguliuoti įtampą, instrukcijas žr. [12, p. 269](#) žingsnyje.

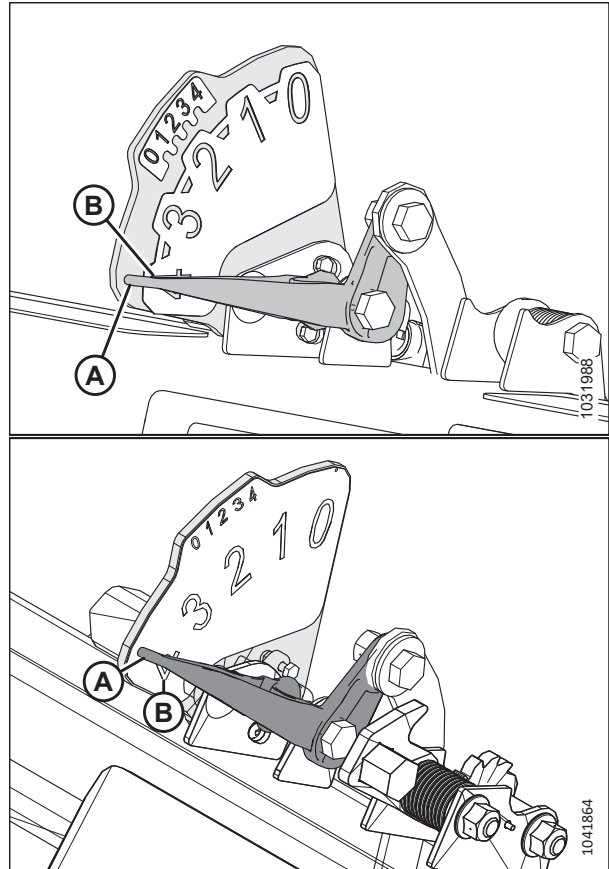

pav. 3.341: Kairysis paviršiaus kopijavimo indikatorius – vaizdas iš galo

3.10.5 10 voltų adapteris – tik „New Holland“ kombainai

„New Holland“ kombainuose su 10 V sistema būtinas 10 V adapteris, kad būtų galima tinkamai kalibruoti automatinio pjaunamosios aukščio valdymo (AHHC) sistema.

Jei 10 V „New Holland“ kombaine nėra įrengto adapterio (A), AHHC išvestis visada rodytų 0 V, neatsižvelgiant į jutiklio padėtį.

PASTABA:

Adapterį reikia užsisakyti atskirai, nes jis nėra įtrauktas į komplektą.

Instrukcijas apie jutiklių įtampas žr. [Įtampų diapazono tikrinimas kombaino kabinoje – „New Holland“ CR ir CX serija, p. 272](#) arba [3.10.4 Įtampų ribų tikrinimas rankiniu būdu, p. 266](#).

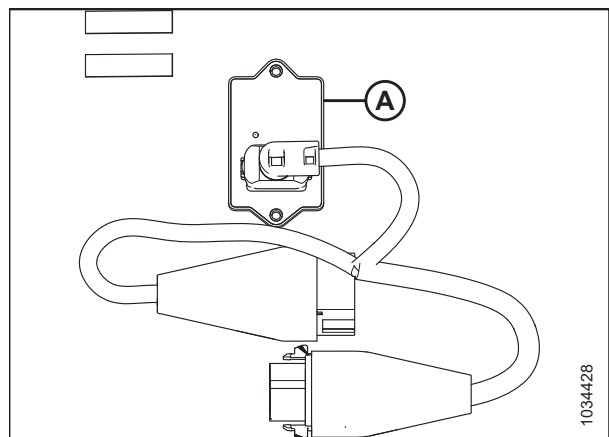

pav. 3.342: 10 V adapteris (B7241)

3.10.6 „New Holland“ CR ir CX serijos kombainai – 2014 m. ir ankstesni

Norėdami suderinti savo automatinę pjaunamosios aukščio valdymo (AHHC) sistemą su kombainu, turite nustatyti savo kombaino pjaunamosios konfigūracijos parinktis pagal konkretų pjaunamosios modelį, sukongigūruoti lenktuvų greičio nuostatas, nustatyti AHHC valdiklius ir sukalibruoti AHHC sistemą, kad užtikrintumėte tinkamą jos veikimą.

Šis skyrius taikomas tik „New Holland“ CR/CX modeliams iki 2015 m. Informaciją apie „New Holland“ CR serijos kombainus (6.80, 6.90, 7.90, 8.90, 9.90 ir 10.90 modeliai), žr. 3.10.7 „New Holland“ kombainai – CR serija (2015 m. ir jaunesni) ir CH, p. 284

Trumpasis pjaunamosios nuostatų vadovas – „New Holland“ CR ir CX serijos kombainai – 2014 m. ir ankstesni

Vadovaukitės toliau esančioje lentelėje pateikiama informacija, kad greitai surastumėte rekomenduojamas pjaunamosios, naudojamos su „New Holland“ CR ir CX serijos kombainais – 2014 m. ir ankstesniais, nuostatas.

PASTABA:

Išsamias nustatymo instrukcijas rasite kombaino operatoriaus vadove arba pjaunamosios operatoriaus vadovo AHHC skyriuje.

Lentelė 3.38 Pjaunamosios nustatymai – „New Holland“ CR ir CX serijos kombainai – 2014 m. ir ankstesni

Sąrankos parametras	Siūloma nuostata
Pjovimo tipas	Platforma
Pjaunamosios potipis	80/90
Pjaunamosios automatinis paviršiaus kopijavimas	Įrengta
Automatinis pjaunamosios pakėlimas	Įrengta
Rankinis HHC kėlimo / nuleidimo greitis	Nustatytos geriausios veikimo savybės
HHC aukščio jautrumas	Nustatytos geriausios veikimo savybės PASTABA: Jautrumą galima pakeisti nuo 10–250, didinant po 10. Gamyklinė nuostata yra 100.
HHC pakreipimo jautrumas	Nustatytos geriausios veikimo savybės
Lenktuvų aukščio jutiklis	Taip
Kairysis pjaunamosios aukščio jutiklis	Įtampos diapazonas: 0,7-4,3 Įtampos diapazonas su 10 V jutikliu: 2,8–7,2
Pjaunamosios šoninis paviršiaus kopijavimas	Įrengta
Pjaunamosios kalibravimas	Baigtas
Didžiausio ražienos aukščio kalibravimas	Baigtas
Pjaunamosios pakėlimo greitis	Nustatytas pagal operatoriaus pasirinkimą PASTABA: Pakėlimo greitį galima pakeisti nuo 32–236 po 34. Gamyklinė nuostata yra 100.

OPERACIJA

Lentelė 3.38 Pjaunamosios nustatymai – „New Holland“ CR ir CX serijos kombainai – 2014 m. ir ankstesni (tęsinys)

Sąrankos parametras	Siūloma nuostata
Pjaunamosios nuleidimo greitis	Nustatytas pagal operatoriaus pasirinkimą PASTABA: Pjaunamosios nuleidimo greitį galima pakeisti nuo 2 iki 247, didinant kas 7. Gamyklinė nuostata yra 100.
Pjaunamosios aukštis	Nustatytas pagal operatoriaus pasirinkimą

Įtampos diapazono tikrinimas kombaino kabinoje – „New Holland“ CR ir CX serija

Pjaunamosios automatinio aukščio valdymo (AHHC) jutiklis turi veikti konkrečiu įtampos diapazonu, kad tinkamai funkcionuotų.

PASTABA:

„New Holland“ CR modeliams 6.80, 6.90, 7.90, 8.90, 9.90 ir 10.90 žr. [3.10.7 „New Holland“ kombainai – CR serija \(2015 m. ir jaunesni\) ir CH, p. 284](#).

PASTABA:

Po šio dokumento išleidimo kombaino valdikliai arba ekranas galėjo būti pakeisti. Naujausią informaciją rasite kombaino operatoriaus vadove.



PAVOJUS

Kad išvengtumėte sunkių ar mirtinų kūno sužalojimų dėl netikėto mašinos paleidimo, prieš reguliuodami mašiną, visada sustabdykite variklį ir ištraukite uždegimo raktelį.



PAVOJUS

Įsitinkinkite, kad teritorijoje nėra pašalinių asmenų.

1. Nustatykite pjaunamąją taip, kad pjovimo agregatas 254–356 mm (10–14 in.) nuo žemės.
2. Sustabdykite variklį ir ištraukite uždegimo raktelį.
3. Atrakinkite pjaunamosios paviršiaus kopijavimo modulį. Instrukcijas žr. [Pjaunamosios paviršiaus kopijavimo įrenginio užrakinimas / atrakinimas, p. 190](#) pjaunamosios operatoriaus vadove.
4. Užrakininkite pjaunamosios sparnus. Instrukcijas žr. [Veikimas standžiuoju režimu, p. 193](#) pjaunamosios operatoriaus vadove.

DĖMESIO

Kad būtų išvengta įpjovimų, suspaudimų ir kitų kūno sužalojimų asmeniui, tikrinančiam apatines atramas, įsitinkite, kad niekas rankiniu būdu nekelia, nejudina aukštyn ir žemyn ar kitaip nejudina pjaunamosios, kai liečiama apatinės atramos poveržlė ir tikrinama, ar ji nejuda.

- Patikrinkite, ar paviršiaus kopijavimo modulio užrakto trauklė yra abiejose vietose yra ant apatinių stabdiklių (poveržlės [A] negalima pajudinti).

PASTABA:

Jei pjaunamoji yra **NE** ant apatinių atramų, įtampa gali išeiti už diapazono ribų, dėl ko gali sutrikti AHHC sistemos veikimas. Norėdami išspręsti problemą, pasunkinkite pjaunamąją, sumažindami paviršiaus kopijavimą. Instrukcijas žr. *Pjaunamosios paviršiaus kopijavimo sistemos tikrinimas ir reguliavimas*, p. 173 pjaunamosios operatoriaus vadove.

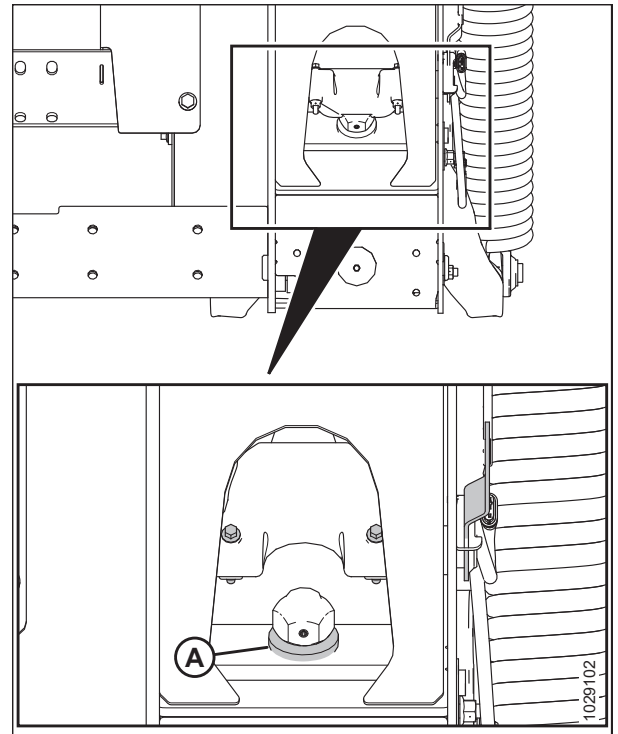

pav. 3.343: Apatinės atramos poveržlė

- Jei žymeklis (C) **NĖRA** ties 0 (D), atlaisvinkite varžto (A) veržlę ir sukite paviršiaus kopijavimo indikatorius plokštę (B), kol žymeklis bus sulygiuotas su nuliniu tašku (E). Priveržkite varžto (A) veržlę.

PASTABA:

Suregulavus indikatorius plokštę, reikia patikrinti paviršiaus kopijavimo jutiklio įtampos ribas.

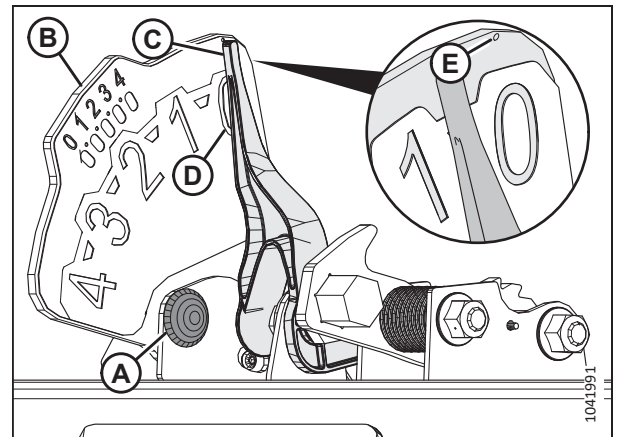

pav. 3.344: Paviršiaus kopijavimo indikatorius

OPERACIJA

7. Įsitinkite, kad pjaunamosios paviršiaus kopijavimas atrakintas.
8. Pagrindiniame puslapyje pasirinkite DIAGNOSTICS (diagnostika) (A). Rodomas puslapis DIAGNOSTICS (diagnostika).
9. Pasirinkite SETTINGS (nuostatos). Rodomas puslapis SETTINGS (nuostatos).

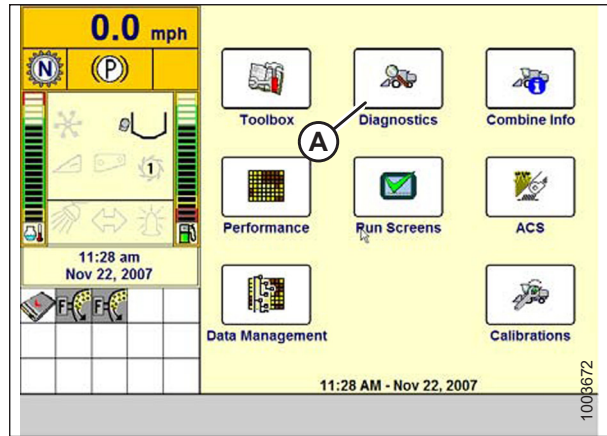

pav. 3.345: „New Holland“ kombaino ekranas

10. Pasirinkite GROUP (grupė) išskleidžiamajame meniu (A). Rodomas dialogo langas GROUP (grupė).

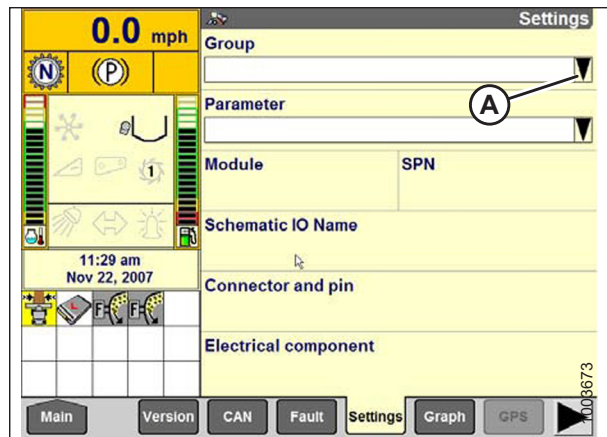

pav. 3.346: „New Holland“ kombaino ekranas

11. Pasirinkite HEADER HEIGHT / TILT (pjaunamosios aukštis / pakreipimas) (A). Rodomas puslapis PARAMETER (parametras).

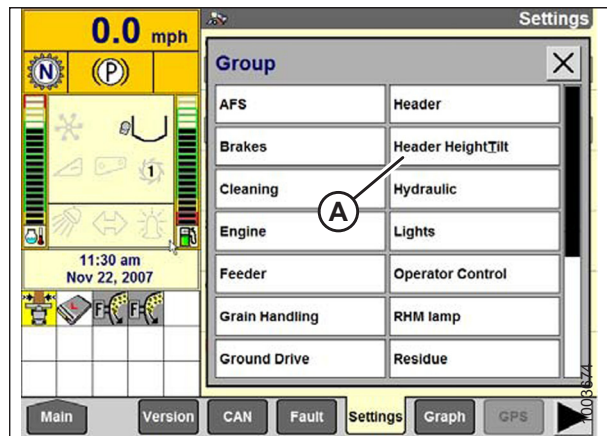

pav. 3.347: „New Holland“ kombaino ekranas

OPERACIJA

- Pasirinkite LEFT HEADER HEIGHT SEN (kairysis pjaunamosios aukščio jutiklis) (A), tada paspauskite mygtuką GRAPH (diagrama) (B). Įtampos rodmenys rodomi puslapio viršuje.
- Pakelkite ir nuleiskite pjaunamąją, kad pamatytumėte visą įtampos rodmenų diapazoną.
- Palyginkite ekrane rodomus įtampos rodmenis su įtampos intervalais, nurodytais [3.10.3 Rekomenduojamos jutiklio išvesties įtampos kombainams](#), p. 266.
- Jei jutiklio įtampa viršija ribas arba jei diapazonas tarp žemiausių ir aukščiausių ribų yra nepakankamas, žr. [3.10.4 Įtampos ribų tikrinimas rankiniu būdu](#), p. 266.

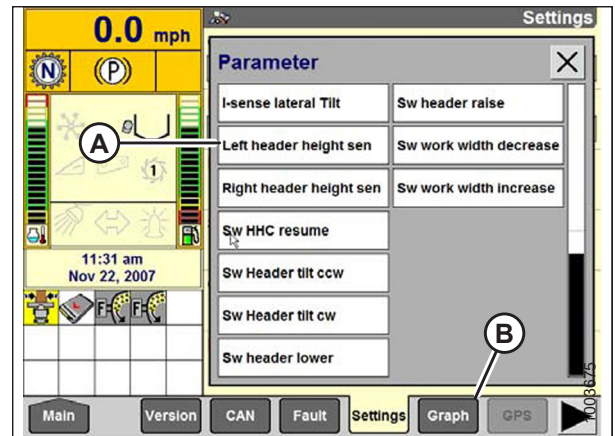

pav. 3.348: „New Holland“ kombaino ekranas

Automatinio pjaunamosios aukščio valdymo nustatymas – „New Holland“ CR ir CX serija

Naudodamiesi kombaino ekranu nustatykite pjaunamosios automatinio aukščio valdymo (AHHC) sistemą.

PASTABA:

Po šio dokumento išleidimo kombaino valdikliai arba ekranas galėjo būti pakeisti. Naujausią informaciją rasite kombaino operatoriaus vadove.

PASTABA:

„New Holland“ CR modeliams 6.80, 6.90, 7.90, 8.90, 9.90 ir 10.90 žr. [3.10.7 „New Holland“ kombainai – CR serija \(2015 m. ir jaunesni\) ir CH](#), p. 284.

- Kombaino ekrane pasirinkite HEADER LATERAL FLOAT (pjaunamosios šoninis paviršiaus kopijavimas) ir paspauskite ENTER (įvesti).
- Naršymo klavišais aukštyn ir žemyn pasirinkite INSTALLED (sumontuota).



pav. 3.349: „New Holland“ kombaino ekranas

OPERACIJA

3. Pasirinkite HEADER AUTOFLOAT (pjaunamosios automatinis paviršiaus kopijavimas) ir paspauskite ENTER (įvesti).
4. Norėdami pereiti iš vienos parinkties į kitą, naudokite naršymo aukštyn ir žemyn klavišus ir pasirinkite INSTALLED (įrengta).

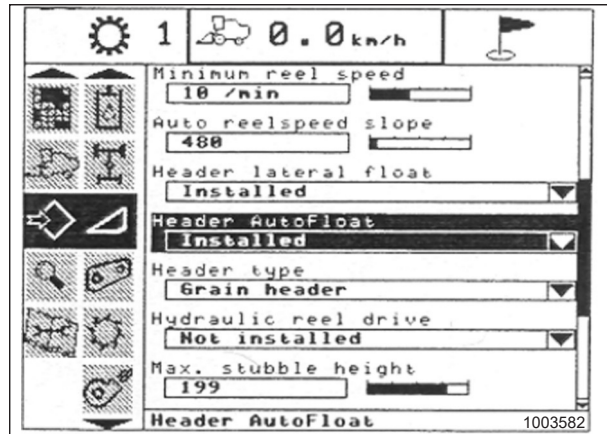

pav. 3.350: „New Holland“ kombaino ekranas

Automatinio pjaunamosios aukščio valdymo kalibravimas – „New Holland“ CR ir CX serija

Automatinio pjaunamosios aukščio valdymo (AHHC) jutiklio išvestis turi būti sukalibruota kiekvienam kombainui atskirai.

PASTABA:

„New Holland“ CR modeliams 6.80, 6.90, 7.90, 8.90, 9.90 ir 10.90 žr. 3.10.7 „New Holland“ kombainai – CR serija (2015 m. ir jaunesni) ir CH, p. 284.



PAVOJUS

Kad išvengtumėte sunkių ar mirtinų kūno sužalojimų dėl netikėto mašinos paleidimo, prieš reguliuodami mašiną, visada sustabdykite variklį ir ištraukite uždegimo raktelį.



PAVOJUS

Įsitikinkite, kad teritorijoje nėra pašalinių asmenų.

PASTABA:

Po šio dokumento išleidimo kombaino valdikliai arba ekranas galėjo būti pakeisti. Naujausią informaciją rasite kombaino operatoriaus vadove.

PASTABA:

Jei nustatytas per lengvas pjaunamosios paviršiaus kopijavimas, gali būti nesukalibruota AHHC. Kad pjaunamoji neatsijungtų nuo paviršiaus kopijavimo modulio, atliekant kalibravimą gali reikėti nustatyti sunkesnio paviršiaus kopijavimo nuostatą.

OPERACIJA

1. Kombainą pastatykite ant lygaus paviršiaus.
2. Įsitinkinkite, kad pjaunamoji stovi lygiai ant žemės paviršiaus. Jei reikia sureguliuoti:
 - Įsitinkinkite, kad kombainas pastatytas ant lygaus paviršiaus.
 - Jei yra, naudokite kombaino šoninį pakreipimą, kad sulygintumėte nuožulniosios kameros korpusą su žeme.
 - Jei reikia toliau reguliuoti, išjunkite variklį, ištraukite užvedimo raktelį ir įsitinkinkite, kad kombaino padangos pripūstos iki tinkamo slėgio.

PASTABA:

Prieš reguliuodami kopijavimo įrenginio ir sparnų balansą, įsitinkinkite, kad visi variantai ir priedai sumontuoti teisingai.

PASTABA:

Gulsčiukas (A) yra paviršiaus kopijavimo modulių rėmo viršuje. Pjaunamoji yra sulygiuota, jei burbulas yra gulsčiuko centre.

3. Įsitinkinkite, kad centrinė trauklė nustatyta į **D**.

PASTABA:

Baigę kalibravimą, nustatykite centrinę trauklę pagal pageidaujama pjaunamosios kampą. Instrukcijas žr. [3.9.3 Pjaunamosios kampas, p. 169](#) pjaunamosios operatoriaus vadove.

4. Sureguliuokite lenktuvo pastūmimo pirmyn-atgal padėtį taip, kad indikatorius būtų **6** padėtyje.
5. Nustatykite pjaunamąją taip, kad pjovimo agregatas 254–356 mm (10–14 in.) nuo žemės.
6. Sustabdykite variklį ir ištraukite uždegimo raktelį.

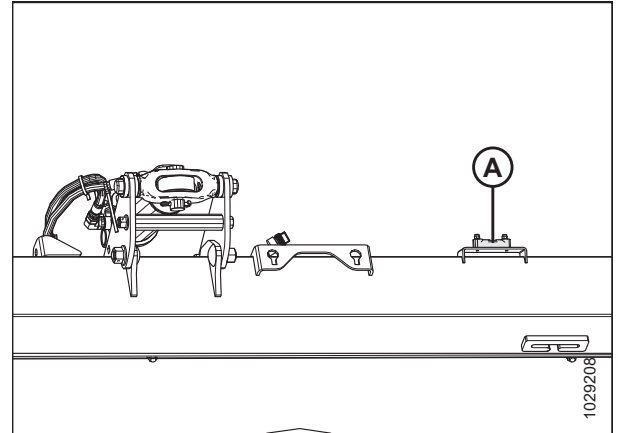

pav. 3.351: Gulsčiukas

DĖMESIO

Kad būtų išvengta įpjovimų, suspaudimų ir kitų kūno sužalojimų asmeniui, tikrinančiam apatines atramas, įsitikinkite, kad niekas rankiniu būdu nekelia, nejudina aukštyn ir žemyn ar kitaip nejudina pjaunamosios, kai liečiama apatinės atramos poveržlė ir tikrinama, ar ji nejuda.

- Patikrinkite, ar paviršiaus kopijavimo modulio užrakto trauklė yra abiejose vietose yra ant apatinių stabdiklių (poveržlės [A] negalima pajudinti).

PASTABA:

Jei pjaunamoji yra **NE** ant apatinių atramų, įtampa gali išeiti už diapazono ribų, dėl ko gali sutrikti AHHC sistemos veikimas. Norėdami išspręsti problemą, pasunkinkite pjaunamąją, sumažindami paviršiaus kopijavimą. Instrukcijas žr. *Pjaunamosios paviršiaus kopijavimo sistemos tikrinimas ir reguliavimas*, p. 173 pjaunamosios operatoriaus vadove.

- Atrakinkite pjaunamosios paviršiaus kopijavimo modulį. Instrukcijas žr. *Pjaunamosios paviršiaus kopijavimo įrenginio užrakinimas / atrakinimas*, p. 190 pjaunamosios operatoriaus vadove.
- Užrakinkite pjaunamosios sparnus. Instrukcijas žr. *Veikimas standžiuoju režimu*, p. 193 pjaunamosios operatoriaus vadove.

Norėdami kalibruoti AHHC, atlikite šiuos veiksmus:

- Kombaino ekrane pasirinkite CALIBRATION (kalibravimas) ir paspauskite RODYKLĘ DEŠINĖN, kad patektumėte į informacijos langelį.
- Pasirinkite HEADER (pjaunamoji) (A) ir paspauskite ENTER (įvesti). Atidaromas langas CALIBRATION (kalibravimas).

PASTABA:

Norėdami pereiti iš vienos parinktės į kitą, galite naudoti naršymo mygtukus aukštyn ir žemyn.

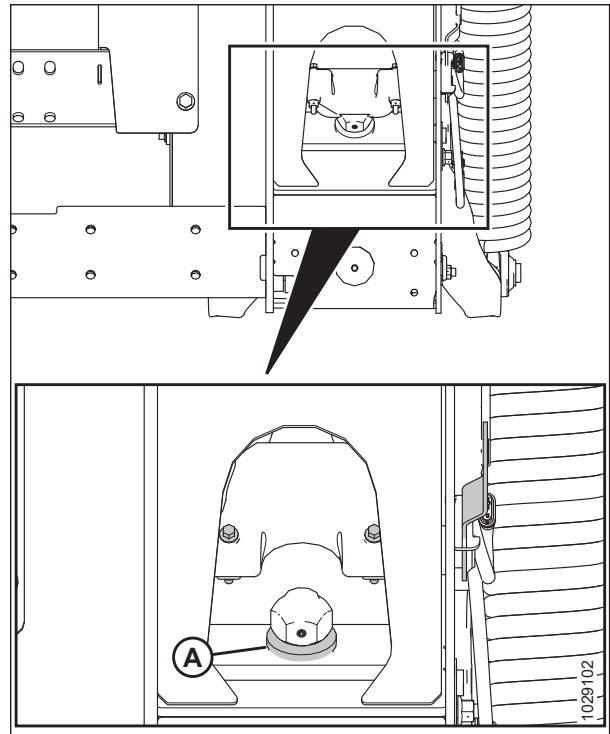

pav. 3.352: Apatinės atramos poveržlė

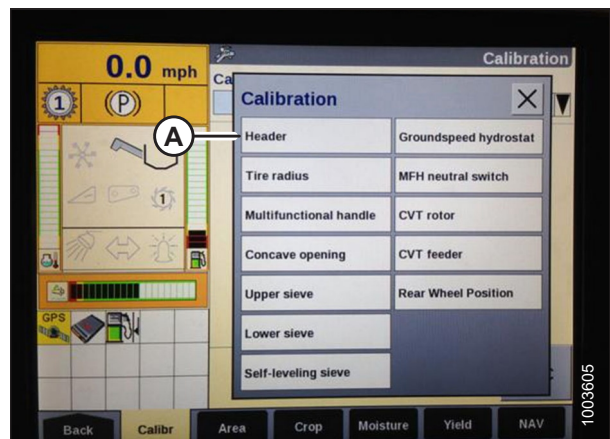

pav. 3.353: „New Holland“ kombaino ekranas

OPERACIJA

12. Atlikite veiksmus lange rodoma seka. Tęsiant kalibravimo procesą, ekranas bus automatiškai atnaujinamas ir rodomas paskesnis veiksmas.

PASTABA:

Paspaudus ESC (atšaukti) klavišą bet kurio veiksmo metu ar sistemai būnant be apkrovos ilgiau nei 3 minutes, bus sustabdyta kalibravimo procedūra.

PASTABA:

Žr. kombaino operatoriaus vadovą, kur pateikiami klaidų kodų paaiškinimai.

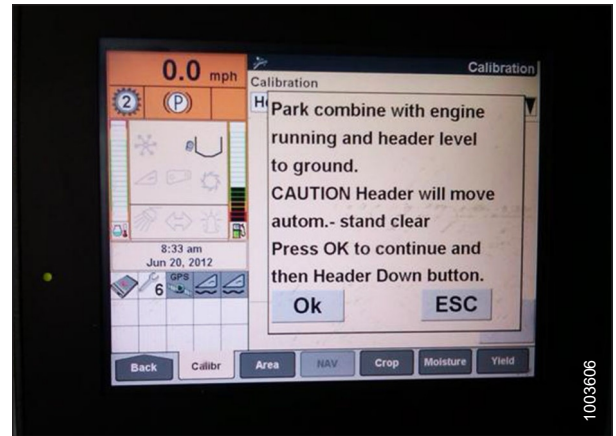

pav. 3.354: „New Holland“ kombaino ekranas

13. Atlikus visus veiksmus, ekrane rodomas pranešimas CALIBRATION SUCCESSFUL (kalibravimas sėkmingas). Išeikite iš meniu CALIBRATION (kalibravimas) paspausdami klavišą ENTER (įvesti) arba ESC (atšaukti).

PASTABA:

Jei nustatytas sunkesnis paviršiaus kopijavimas, norėdami atlikti AHHC kalibravimo procedūrą, pasibaigus kalibravimui nustatykite rekomenduojamą darbinį paviršiaus kopijavimą.

14. Jei įrenginys neveikia tinkamai, kalibruokite didžiausią ražienos aukštį. Instrukcijas žr. *Didžiausio ražienos aukščio kalibravimas – „New Holland“ CR ir CX serija, p. 279.*

Didžiausio ražienos aukščio kalibravimas – „New Holland“ CR ir CX serija

Šioje procedūroje išsamiai aprašyta, kaip nustatyti aukštį, ties kuriuo bus įjungtas derliaus nuėmimo ploto skaitiklis ir bus sustabdomas nupjauto ploto skaičiavimas.

PASTABA:

Po šio dokumento išleidimo kombaino valdikliai arba ekranas galėjo būti pakeisti. Naujausią informaciją rasite kombaino operatoriaus vadove.

SVARBU:

- Jei nustatyta per maža vertė, ploto skaitiklis **NEBUS** tikslus, nes pjaunamoji kartais pakeliama virš šios ribos, tačiau kombainas vis tiek pjauna.
- Jei nustatyta per didelė vertė, ploto skaitiklis skaičiuos net pjaunamąją pakėlus (bet žemiau šios ribos), o kombainas nebepjaus pasėlių.



PAVOJUS

Įsitikinkite, kad teritorijoje nėra pašalinių asmenų.

OPERACIJA

1. Pasirinkite kalibravimo dialogo langą MAXIMUM STUBBLE HEIGHT (didžiausias ražienos aukštis). Tęsiant kalibravimo procesą, ekranas bus automatiškai atnaujinamas ir rodomas paskesnis veiksmas.

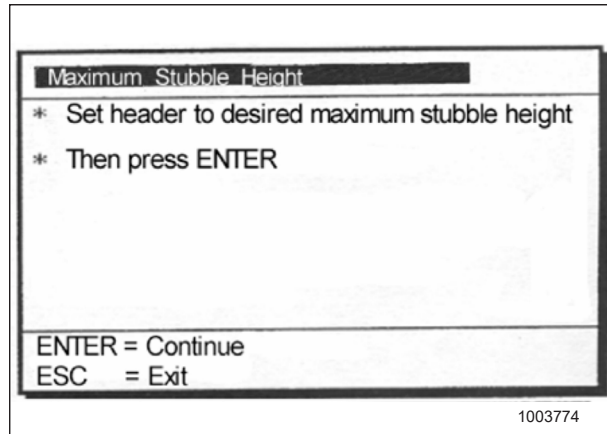

pav. 3.355: „New Holland“ kalibravimo dialogo langas

2. Perkelkite pjaunamąją iki norimo ražienos aukščio naudodamiesi valdiklio jungikliu, esančiu ant daugiafunkcės rankenos.
3. Norėdami tęsti, paspauskite ENTER. Tęsiant kalibravimo procesą, ekranas bus automatiškai atnaujinamas ir rodomas paskesnis veiksmas.
4. Paspauskite ENTER arba ESC, kad uždarytumėte kalibravimo ekraną. Kalibravimas baigtas.

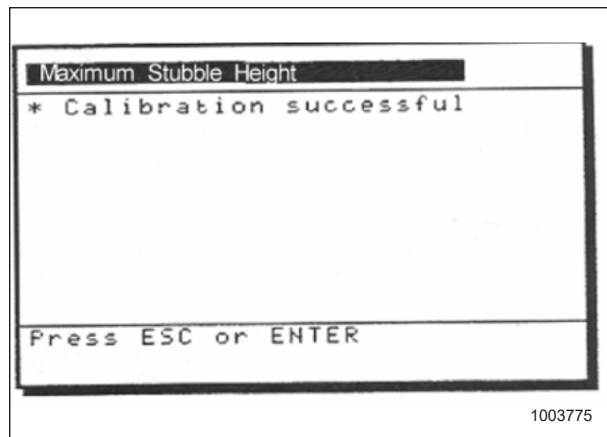

pav. 3.356: „New Holland“ kalibravimo dialogo langas

Pjaunamosios pakėlimo greičio reguliavimas – „New Holland“ CR ir CX serija

Jei reikia, galima reguliuoti pjaunamosios pakėlimo greitį (pirmąjį greitį ant daugiafunkcės rankenos HEADER HEIGHT (pjaunamosios aukštis) svirties jungiklio).

PASTABA:

Po šio dokumento išleidimo kombaino valdikliai arba ekranas galėjo būti pakeisti. Naujausią informaciją rasite kombaino operatoriaus vadove.

PAVOJUS

Įsitinkite, kad teritorijoje nėra pašalinių asmenų.

PASTABA:

„New Holland“ CR modeliams 6.80, 6.90, 7.90, 8.90, 9.90 ir 10.90 žr. 3.10.7 „New Holland“ kombainai – CR serija (2015 m. ir jaunesni) ir CH, p. 284.

OPERACIJA

1. Kombaino ekrane pasirinkite HEADER RAISE RATE (pjaunamosios pakėlimo greitis).
2. Norėdami pakeisti nuostatą, naudokite mygtukus + arba –.
3. Norėdami išsaugoti naują nuostatą, paspauskite ENTER (įvesti).

PASTABA:

Pakėlimo greitį galima pakeisti nuo 32–236 po 34. Gamyklinė nuostata yra 100.

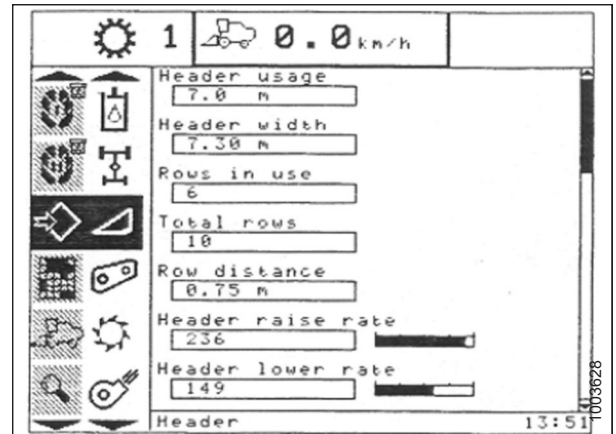

pav. 3.357: „New Holland“ kombaino ekranas

Pjaunamosios nuleidimo greičio reguliavimas – „New Holland“ CR ir CX serija

Jei reikia, pjaunamosios nuleidimo greitį (automatinį pjaunamosios aukščio valdymo mygtuką arba antrąjį greitį ant daugiafunkcio pjaunamosios aukščio regulatoriaus jungiklio) galima reguliuoti.

PASTABA:

Po šio dokumento išleidimo kombaino valdikliai arba ekranas galėjo būti pakeisti. Naujausią informaciją rasite kombaino operatoriaus vadove.



PAVOJUS

Įsitikinkite, kad teritorijoje nėra pašalinių asmenų.

PASTABA:

„New Holland“ CR modeliams 6.80, 6.90, 7.90, 8.90, 9.90 ir 10.90 žr. 3.10.7 „New Holland“ kombainai – CR serija (2015 m. ir jaunesni) ir CH, p. 284.

1. Kombaino ekrane pasirinkite HEADER LOWER RATE (pjaunamosios nuleidimo greitis).
2. Mygtukais + arba – pakeiskite nustatymą į 50.
3. Norėdami išsaugoti naują nuostatą, paspauskite ENTER (įvesti).

PASTABA:

Pjaunamosios nuleidimo greitį galima pakeisti nuo 2 iki 247, didinant kas 7. Gamykloje nustatyta 100.

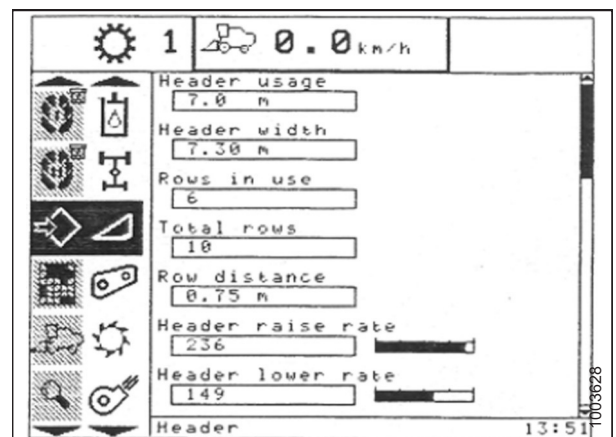

pav. 3.358: „New Holland“ kombaino ekranas

OPERACIJA

Automatinio pjaunamosios aukščio valdymo jautrumo nustatymas jautrumas– „New Holland“ CR ir CX serija

Jautrumo reguliavimo ratukas (A) valdo atstumą, kurį pjovimo agregatas turi pakilti arba nusileisti, kol automatinis pjaunamosios aukščio valdiklis (AHC) sureaguos ir pakels arba nuleis nuožulniąją kamerą.

Nustačius maksimalų jautrumą, norint, kad būtų pakelta arba nuleista nuožulnioji kamera, reikia tik nedidelių paviršiaus aukščio pokyčių. Nustačius minimalų jautrumą, reikia didelių paviršiaus aukščio pokyčių, kad sistema pakeltų arba nuleistų nuožulniąją kamerą.

PASTABA:

Po šio dokumento išleidimo kombaino valdikliai arba ekranas galėjo būti pakeisti. Naujausią informaciją rasite kombaino operatoriaus vadove.

PASTABA:

„New Holland“ CR modeliams 6.80, 6.90, 7.90, 8.90, 9.90 ir 10.90 žr. 3.10.7 „New Holland“ kombainai – CR serija (2015 m. ir jaunesni) ir CH, p. 284.

PAVOJUS

Įsitikinkite, kad teritorijoje nėra pašalinių asmenų.

1. Įjunkite kūlimo mechanizmą ir nuožulniąją kamerą.
2. Kombaino ekrane pasirinkite HEIGHT SENSITIVITY (aukščio jautrumas).
3. Mygtukais + arba – pakeiskite nustatymą į 200.
4. Norėdami išsaugoti naują nuostatą, paspauskite ENTER (įvesti).

PASTABA:

Jautrumą galima pakeisti nuo 10–250, didinant po 10. Gamykloje nustatyta 100.

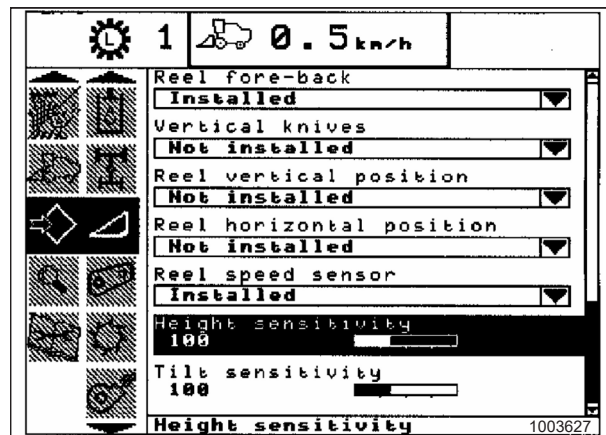

pav. 3.359: „New Holland“ kombaino ekranas

Išankstinis pjovimo aukščio nustatymas – „New Holland“ CR ir CX serija

Lenktuvų ir pjovimo aukščio nuostatas galima įrašyti kombaino kompiuteryje kaip nustatytas reikšmes. Šias nuostatas galima nustatyti ir pasirinkti naudojant kombaino valdymo pultą.

PASTABA:

Po šio dokumento išleidimo kombaino valdikliai arba ekranas galėjo būti pakeisti. Naujausią informaciją rasite kombaino operatoriaus vadove.

PASTABA:

„New Holland“ CR modeliams 6.80, 6.90, 7.90, 8.90, 9.90 ir 10.90 žr. 3.10.7 „New Holland“ kombainai – CR serija (2015 m. ir jaunesni) ir CH, p. 284.

PASTABA:

Indikatorius (A) turi būti 0 (B) padėtyje, o pjaunamoji nuo žemės turi būti 254–356 mm (10–14 in). Kai pjaunamoji yra ant žemės, indikatorius turėtų būti 1 (C) padėtyje esant žemam žemės spaudimui, o 4 (D) padėtyje – aukštam žemės spaudimui. Pasėlių ir dirvožemio sąlygos lemia naudojamo paviršiaus kopijavimo intensyvumą. Tinkamiausia yra kuo lengvesnė nuostata be pjaunamosios atšokimo ar trūkstamų pasėlių. Naudojant sunkias nuostatas per anksti nusidėvi pjovimo agregato plokštės.

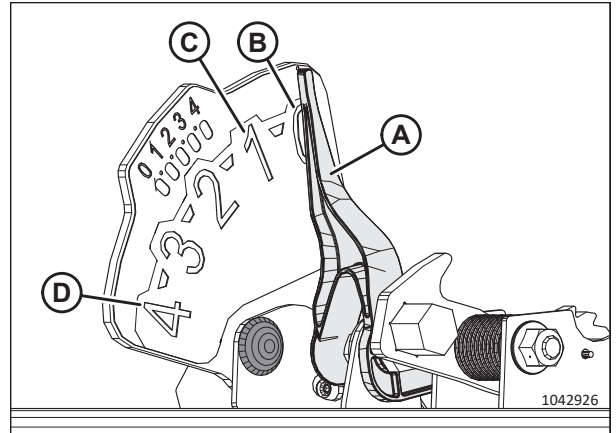

pav. 3.360: Paviršiaus kopijavimo indikatorius, parodyti 2024 ir vėlesnių metų modeliai, ankstesnių metų modeliai – panašūs

1. Įjunkite kūlimo mechanizmą ir nuožulniąją kamerą jungikliais (A) ir (B).
2. PJAUNAMOSIOS ATMINTIES jungiklį (D) nustatykite į STUBBLE HEIGHT/AUTOFLOAT (ražienos aukščio / automatinio paviršiaus kopijavimo) režimo padėtį (A) arba (B).
3. Naudodami HEADER HEIGHT (pjaunamosios aukštis) momentinį jungiklį (C), pakelkite arba nuleiskite pjaunamąją iki norimo pjovimo aukščio.
4. Lengvai paspauskite mygtuką AUTOMATIC HEADER HEIGHT CONTROL (automatinis pjaunamosios aukščio valdymas) (E) mažiausiai 2 sekundes, kad išsaugotumėte aukščio padėtį. Pyptelėjimu patvirtinamas nustatymas.

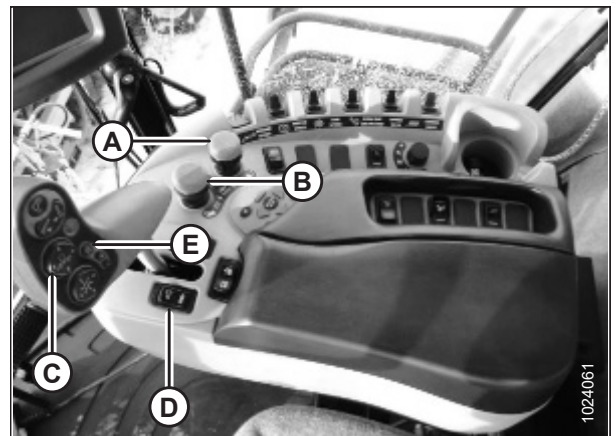

pav. 3.361: „New Holland“ kombaino valdikliai

PASTABA:

Naudojant PJAUNAMOSIOS ATMINTIES jungiklį, STUBBLE HEIGHT/AUTOFLOAT (ražienos aukščio / automatinio paviršiaus kopijavimo) režimo padėtyje (A) arba (B) galima išsaugoti dvi skirtingas pjaunamosios aukščio vertes.

5. Naudodami REEL HEIGHT (lenktuvų aukščio) momentinį jungiklį, pakelkite arba nuleiskite lenktuvus iki norimo darbinio aukščio.
6. Lengvai paspauskite mygtuką AUTOMATIC HEADER HEIGHT CONTROL (automatinis pjaunamosios aukščio valdymas) (E) mažiausiai 2 sekundes, kad išsaugotumėte aukščio padėtį. Pyptelėjimu patvirtinamas nustatymas.

OPERACIJA

7. Norėdami, kol kombainas naudojamas, pakeisti vieną iš įsime namų pjaunamosios aukščio nuostačių, paspauskite HEADER HEIGHT (pjaunamosios aukščio) ir HEADER LATERAL FLOAT (pjaunamosios šoninis paviršiaus kopijavimas) (A) jungiklį (lėtai aukštyn / žemyn), kad pakeltumėte arba nuleistumėte pjaunamąją iki norimos vertės. Lengvai paspauskite mygtuką AUTOMATIC HEADER HEIGHT CONTROL (automatinis pjaunamosios aukščio valdymas) (B) mažiausiai 2 sekundes, kad išsaugotumėte naują aukščio padėtį. Pyptelėjimu patvirtinamas nustatymas.

PASTABA:

Visiškai paspaudus mygtuką AUTOMATIC HEADER HEIGHT CONTROL (automatinis pjaunamosios aukščio valdymas) (B), bus atjungtas paviršiaus kopijavimo režimas.

PASTABA:

Pakeitus pjaunamosios aukščio nuostatį, nebūtina dar kartą paspausti jungiklio (C).

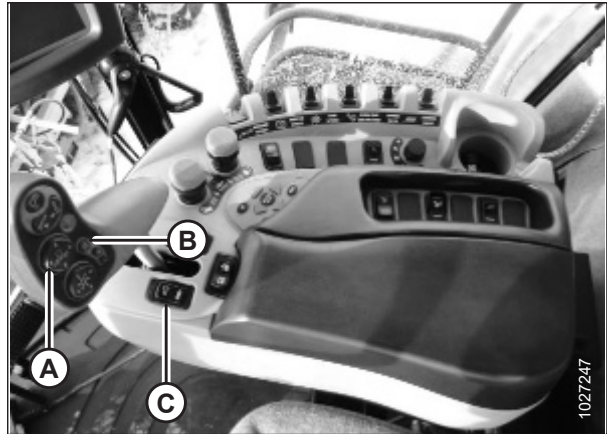

pav. 3.362: „New Holland“ kombaino valdikliai

3.10.7 „New Holland“ kombainai – CR serija (2015 m. ir jaunesni) ir CH

Norėdami suderinti savo automatinę pjaunamosios aukščio valdymo (AHHC) sistemą su kombainu, turite nustatyti savo kombaino pjaunamosios konfigūracijos parinktį pagal konkretų pjaunamosios modelį, sukonfigūruoti lenktuvų greičio nuostatas, nustatyti AHHC valdiklius ir sukalibruoti AHHC sistemą, kad užtikrintumėte tinkamą jos veikimą.

CR modeliai: Šis skyrius taikomas tik 2015 m. ir naujesniems CR modeliams (6.80, 6.90, 7.90, 8.90, 9.90 ir 10.90). Apie „New Holland“ kombainų modelius iki 2015 m. žr. 3.10.6 „New Holland“ CR ir CX serijos kombainai – 2014 m. ir ankstesni, p. 271.

Trumpasis pjaunamosios nuostatų vadovas – „New Holland“ kombainai – CR serija (2015 m. ir naujesni)

Vadovaukitės toliau esančioje lentelėje pateikiama informacija, kad greitai surastumėte rekomenduojamas pjaunamosios, naudojamos su „New Holland“ CR (2015 m. arba naujesniu) arba CH serijos kombainu, nuostatas.

PASTABA:

Išsamias nustatymo instrukcijas rasite kombaino operatoriaus vadove arba pjaunamosios operatoriaus vadovo AHHC skyriuje.

Sąrankos parametras	Siūloma nuostata		
	CR10.90, 9.90, 8.90 (36.4.0.0 arba naujesnė versija)	CR10.90 / Cx8.80/8.90 (senesnė už 36.4.0.0 programinė įranga)	CH7.70, CR (senesnis už 2019 m. modelis), CX (senesnis už 2020 m. modelis), Cx5.90/6.90 (visos programinės įrangos versijos nuo 2015 m. modelių)
Pjaunamosios tipas	Juostinė	„Draper“ / „Varifeed“	„Draper“ / „Varifeed“
Pjovimo tipas	Platforma		
Pjaunamosios potipis	FD2 / D2 serija	„FlexHead“	Standi
Rėmo tipas	Lanksti pjaunamoji	80/90	80/90
Pjaunamosios plotis	Nustatytas pagal pjaunamosios specifikaciją		

OPERACIJA

Sąrankos parametras		Siūloma nuostata		
		CR10.90, 9.90, 8.90 (36.4.0.0 arba naujesnė versija)	CR10.90 / Cx8.80/8.90 (senesnė už 36.4.0.0 programinė įranga)	CH7.70, CR (senesnis už 2019 m. modelis), CX (senesnis už 2020 m. modelis), Cx5.90/6.90 (visos programinės įrangos versijos nuo 2015 m. modelių)
Lenktuvų padėties jutikliai		–	–	Įrengta
Automatinis paviršiaus kopijavimas (pjaunamosios slėgio kitimas)		Neįdiegta		
Aukščio / pakreipimo atsakas		Nustatytos geriausios veikimo savybės		
HHC aukščio jautrumas	Du jutikliai	250	–	–
	Vienas jutiklis	180	–	–
HHC pakreipimo jautrumas		Nustatytos geriausios veikimo savybės		
Lenktuvo greičio žvaigždutė		19/56 (numatytasis)	–	–
		15/56	–	–
		20/52	–	–
Lenktuvo greičio nuolydis		133	133	133
Lenktuvo skersmuo		102 cm (40 in)		
Lenktuvo poslinkis vienam apsisukimui (cm ³ /aps.)		19/56 - 769 cm ³ /aps.		
		14/56 - 1044 cm ³ /aps.		
		20/52 - 679 cm ³ /aps.		
Lenktuvo pavaros tipas		–	Įrengta	Hidraulinė
Hidraulinis lenktuvas		Taip	–	–
Hidraulinio lenktuvo atbulinė eiga		Taip	–	–
Lenktuvų greičio jutiklis		Taip	Įrengta	Įrengta
Lenktuvų pastūmimas pirmyn / atgal		Taip	–	–
Lenktuvo vertikalios padėties jutiklis		Taip	Įrengta	Įrengta
Lenktuvo horizontalios padėties jutiklis		Taip	Įrengta	Įrengta
Dalgio pastūmimas pirmyn-atgal		Ne	Neįrengta	Neįrengta

OPERACIJA

Sąrankos parametras	Siūloma nuostata		
	CR10.90, 9.90, 8.90 (36.4.0.0 arba naujesnė versija)	CR10.90 / Cx8.80/8.90 (senesnė už 36.4.0.0 programinė įranga)	CH7.70, CR (senesnis už 2019 m. modelis), CX (senesnis už 2020 m. modelis), Cx5.90/6.90 (visos programinės įrangos versijos nuo 2015 m. modelių)
Vertikalieji dalgiai	Ne	Neįrengta	Neįrengta
Pjaunamosios šoninis pakreipimas	–	–	Įrengta
Automatinis pakreipimas	Du jutikliai	Taip	Įrengta
	Vienas jutiklis	Ne	–
Pakreipimas į priekį / atgal	Greitas	–	–
Pastūmimo pirmyn / atgal valdiklis	–	–	–

Įtampos diapazono tikrinimas kombaino kabinoje – „New Holland“ CR serija ir CH

Pjaunamosios automatinio aukščio valdymo (AHC) jutiklis turi veikti konkrečiu įtampos diapazonu, kad tinkamai veiktų.

PASTABA:

CR serija: Šis skyrius taikomas tik 2015 m. ir naujesniems CR modeliams (6.80, 6.90, 7.90, 8.90, 9.90 ir 10.90). Apie „New Holland“ kombainų modelius iki 2015 m. žr. [3.10.6 „New Holland“ CR ir CX serijos kombainai – 2014 m. ir ankstesni, p. 271.](#)

PASTABA:

Po šio dokumento išleidimo kombaino valdikliai arba ekranas galėjo būti pakeisti. Naujausią informaciją rasite kombaino operatoriaus vadove.

PAVOJUS

Kad išvengtumėte sunkių ar mirtinų kūno sužalojimų dėl netikėto mašinos paleidimo, prieš reguliuodami mašiną, visada sustabdykite variklį ir ištraukite uždegimo raktelį.

PAVOJUS

Įsitikinkite, kad teritorijoje nėra pašalinių asmenų.

1. Nustatykite pjaunamąją taip, kad pjovimo agregatas 254–356 mm (10–14 in.) nuo žemės.
2. Sustabdykite variklį ir ištraukite uždegimo raktelį.
3. Atrakinkite pjaunamosios paviršiaus kopijavimo modulį. Instrukcijas žr. [Pjaunamosios paviršiaus kopijavimo įrenginio užrakinimas / atrakinimas, p. 190](#) pjaunamosios operatoriaus vadove.
4. Užrakininkite pjaunamosios sparnus. Instrukcijas žr. [Veikimas standžiuoju režimu, p. 193](#) pjaunamosios operatoriaus vadove.

DĖMESIO

Kad būtų išvengta įpjovimų, suspaudimų ir kitų kūno sužalojimų asmeniui, tikrinančiam apatines atramas, įsitinkite, kad niekas rankiniu būdu nekelia, nejudina aukštyn ir žemyn ar kitaip nejudina pjaunamosios, kai liečiama apatinės atramos poveržlė ir tikrinama, ar ji nejuda.

- Patikrinkite, ar paviršiaus kopijavimo modulių užrakto trauklė yra abiejose vietose yra ant apatinių stabdiklių (poveržlės [A] negalima pajudinti).

PASTABA:

Jei pjaunamoji yra **NE** ant apatinių atramų, įtampa gali išeiti už diapazono ribų, dėl ko gali sutrikti AHHC sistemos veikimas. Norėdami išspręsti problemą, pasunkinkite pjaunamąją, sumažindami paviršiaus kopijavimą. Instrukcijas žr. *Pjaunamosios paviršiaus kopijavimo sistemos tikrinimas ir reguliavimas, p. 173* pjaunamosios operatoriaus vadove.

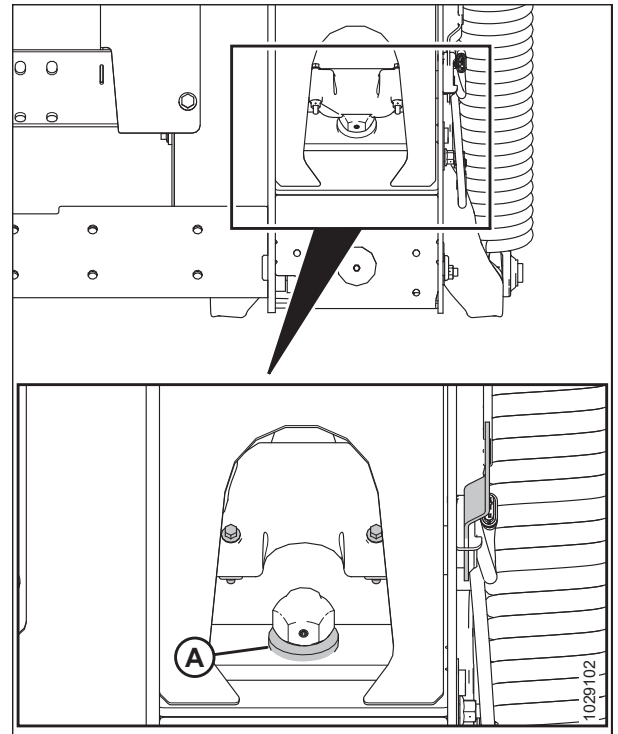

pav. 3.363: Apatinės atramos poveržlė

- Jei žymeklis (C) **NĖRA** ties 0 (D), atlaisvinkite varžto (A) veržlę ir sukite paviršiaus kopijavimo indikatorius plokštę (B), kol žymeklis bus sulygiuotas su nuliniu tašku (E). Priveržkite varžto (A) veržlę.

PASTABA:

Sureguliuavus indikatorius plokštę, reikia patikrinti paviršiaus kopijavimo jutiklio įtampos ribas.

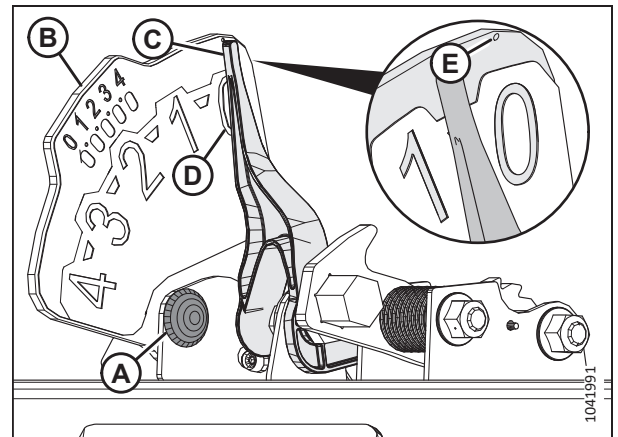

pav. 3.364: Paviršiaus kopijavimo indikatorius

OPERACIJA

7. Pagrindiniame puslapyje pasirinkite piktogramą DIAGNOSTICS (diagnostika) (A). Rodomas puslapis DIAGNOSTICS (diagnostika).

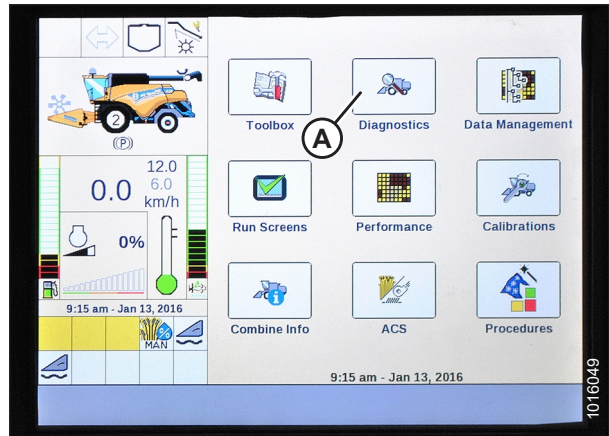

pav. 3.365: „New Holland“ kombaino ekranas

8. Pasirinkite kortelę SETTINGS (nuostatos) (A). Rodomas puslapis SETTINGS (nuostatos).

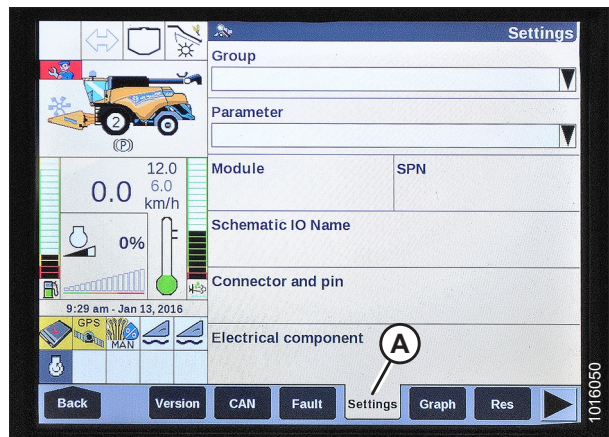

pav. 3.366: „New Holland“ kombaino ekranas

9. Išskleidžiamajame meniu GROUP (grupė) pasirinkite HEADER HEIGHT/TILT (pjaunamosios aukštis / pakreipimas) (A).
10. Pasirinkite HEADER HEIGHT SENS (pjaunamosios aukščio jutiklis). L (B) iš išskleidžiamojo meniu PARAMETER (parametrai).

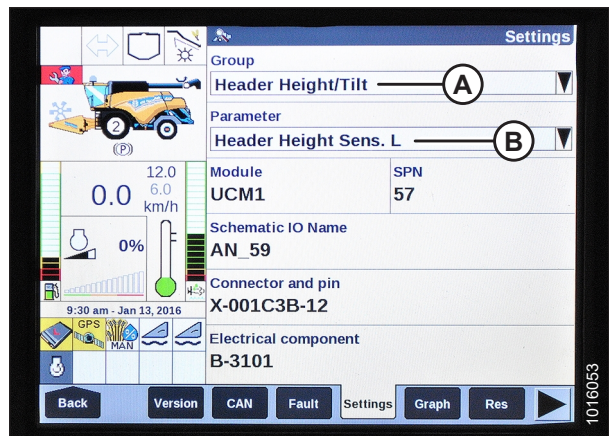

pav. 3.367: „New Holland“ kombaino ekranas

OPERACIJA

11. Pasirinkite kortelę GRAPH (diagrama) (A). Tikslį įtampą (B) rodoma ekrano viršuje.
12. Pakelkite ir nuleiskite pjaunamąją, kad pamatytumėte visą įtampos rodmenų diapazoną.
13. Jei jutiklio įtampa viršija ribas arba jei diapazonas tarp žemiausių ir aukščiausių ribų yra nepakankamas, žr. [3.10.4 Įtampos ribų tikrinimas rankiniu būdu, p. 266](#).

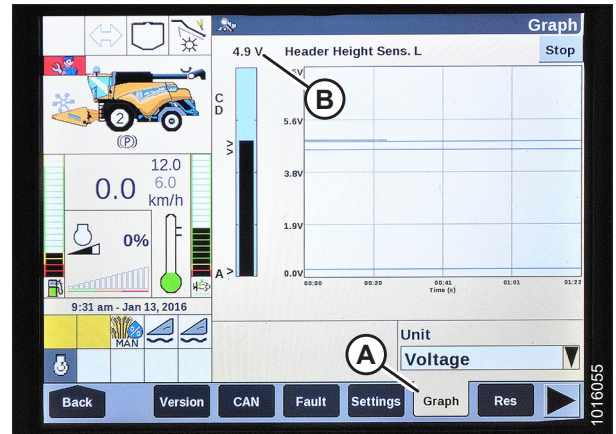

pav. 3.368: „New Holland“ kombaino ekranas

Automatinio pjaunamosios aukščio valdymo nustatymas – „New Holland“ CR serija ir CH

Automatinio pjaunamosios aukščio valdymas (AHC) nustatomas kombaino ekranu ir valdymo rankena.

Siekdami užtikrinti geriausią AHC sistemos našumą, atlikite šias procedūras nustatę centrinę trauklę į D padėtį. Baigę konfigūruoti ir kalibruoti, vėl nustatykite centrinę trauklę į norimą pjaunamosios kampažą.

PASTABA:

Po šio dokumento išleidimo kombaino valdikliai arba ekranas galėjo būti pakeisti. Naujausią informaciją rasite kombaino operatoriaus vadove.

PASTABA:

CR modeliai: Šis skyrius taikomas tik 2015 m. ir naujesniems CR modeliams (6.80, 6.90, 7.90, 8.90, 9.90 ir 10.90). Apie kitus „New Holland“ kombainų modelius iki 2015 m. žr. [3.10.6 „New Holland“ CR ir CX serijos kombainai – 2014 m. ir ankstesni, p. 271](#).



PAVOJUS

Įsitinkite, kad teritorijoje nėra pašalinių asmenų.

1. Įsitinkite, kad centrinė trauklė nustatyta į D.
2. Išjunkite variklį.
3. Pasukite užvedimo raktelį į RUN (užvesti) padėtį.

OPERACIJA

4. Pagrindiniame puslapyje pasirinkite TOOLBOX (įrankių dėžė) (A). Rodomas puslapis TOOLBOX (įrankių dėžė).

SVARBU:

Kai kuriuose „New Holland“ kombainuose neleidžiama keisti pjaunamosios nustatymų pagrindiniame meniu. Dabar tai yra atstovo keičiamas nustatymas. Jei pjaunamosios nustatymų negalite pakeisti pagrindiniame meniu, kreipkitės į atstovą.

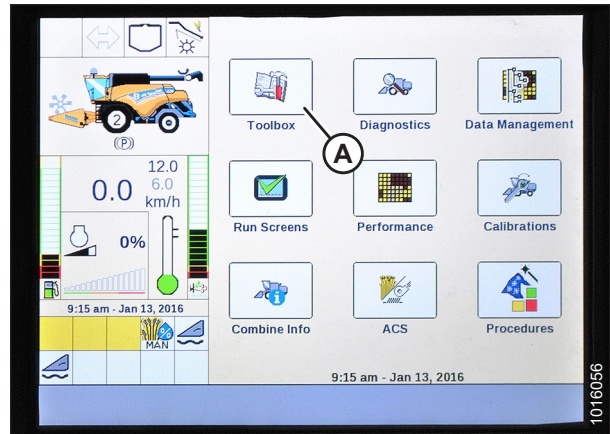

pav. 3.369: „New Holland“ kombaino ekranas

5. Pasirinkite HEAD 1 (1 pjaunamoji) (A). Rodomas puslapis HEADER SETUP 1 (pjaunamosios nustatymas 1).
6. Pasirinkite CUTTING TYPE (pjovimo tipas) išskleidžiamą rodyklę (B) ir perjunkite CUTTING TYPE (pjovimo tipas) į PLATFORM (platforminis) (C).



pav. 3.370: „New Holland“ kombaino ekranas

7. Pasirinkite HEADER SUB TYPE (pjaunamosios potipis) išskleidžiamą rodyklę ir nustatykite HEADER SUB TYPE (pjaunamosios potipis) į 80/90 (A).

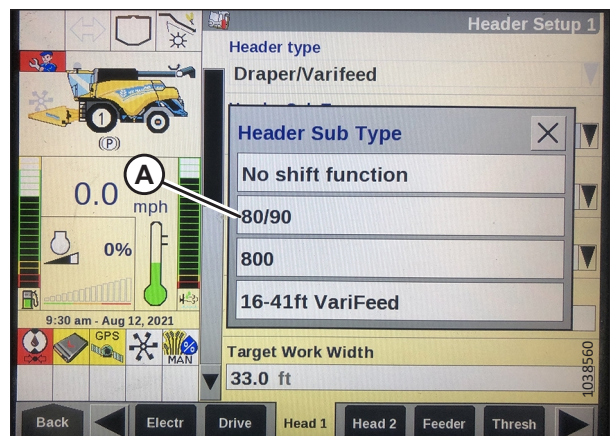

pav. 3.371: „New Holland“ kombaino ekranas

OPERACIJA

- Pasirinkite HEAD 2 (2 pjaunamoji) (A). Rodomas puslapis HEADER SETUP 2 (2 pjaunamosios sąranka).



pav. 3.372: „New Holland“ kombaino ekranas

- Pasirinkite išskleidžiamąjį meniu AUTOFLOAT (automatinis paviršiaus kopijavimas) ir nustatykite AUTOFLOAT (automatinis paviršiaus kopijavimas) į INSTALLED (įrengta) (A).
- Pasirinkite išskleidžiamąjį meniu AUTO HEADER LIFT (automatinis pjaunamosios kėlimas) ir nustatykite AUTO HEADER LIFT (automatinis pjaunamosios kėlimas) į INSTALLED (įrengta) (B).

PASTABA:

Įrengus AUTO HEADER LIFT (automatinis pjaunamosios kėlimas) ir įjungus AHHC, patraukus valdymo rankeną atgal, pjaunamoji automatiškai pakils.

- Nustatykite MANUAL HHC RAISE RATE (rankinis pjaunamosios aukščio valdymo kėlimo greitis) (C) ir MANUAL HHC LOWER RATE (rankinis pjaunamosios aukščio valdymo nuleidimo greitis) (D) vertes, kad būtų užtikrintas geriausias efektyvumas pagal dirvos paviršiaus sąlygas.
- Nustatykite HHC HEIGHT SENSITIVITY (pjaunamosios aukščio valdymo jautrumas) (A) ir HHC TILT SENSITIVITY (pjaunamosios aukščio valdymo pakreipimo jautrumas) (B) vertes, kad būtų užtikrintas geriausias efektyvumas pagal dirvos paviršiaus sąlygas.

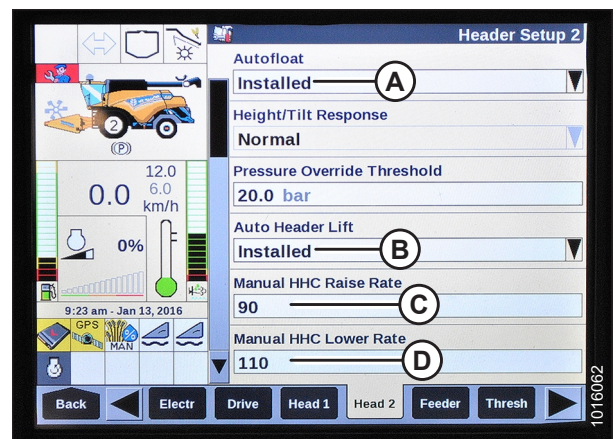

pav. 3.373: „New Holland“ kombaino ekranas

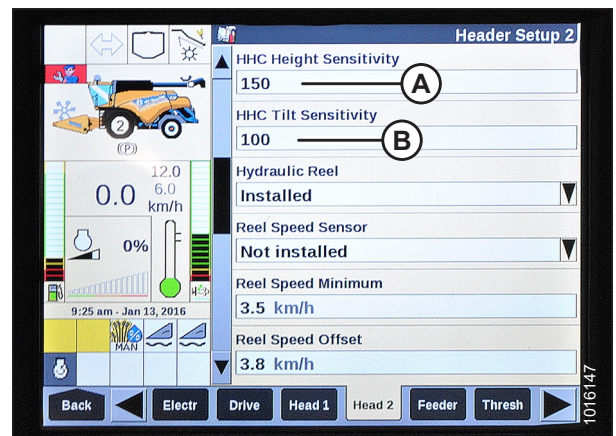

pav. 3.374: „New Holland“ kombaino ekranas

OPERACIJA

13. Išskleidžiamajame meniu REEL HEIGHT SENSOR (lenktuvų aukščio jutiklis) (A) pasirinkite YES (taip).

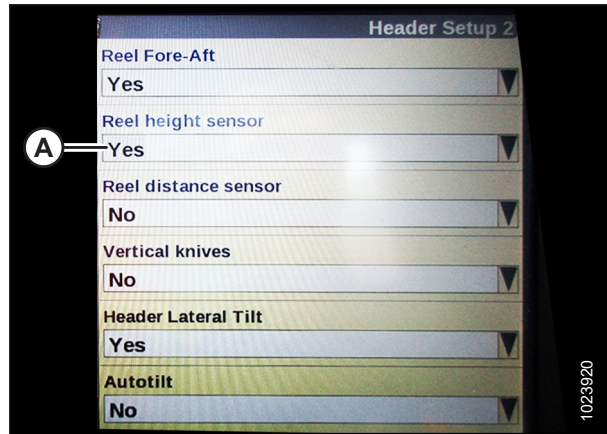

pav. 3.375: „New Holland“ kombaino ekranas

Lenktuvų greičio nustatymas – „New Holland“ CR serija ir CH

Prieš pradėdant naudoti lenktuvus, į kombaino kompiuterį būtina įvesti lenktuvų skersmens ir lenktuvų poslinkio nustatymus.

PASTABA:

Po šio dokumento išleidimo kombaino valdikliai arba ekranas galėjo būti pakeisti. Naujausią informaciją rasite kombaino operatoriaus vadove.

PASTABA:

CR modeliai: Šis skyrius taikomas tik 2015 m. ir naujesniems CR modeliams (6.80, 6.90, 7.90, 8.90, 9.90 ir 10.90). Apie kitus „New Holland“ kombainų modelius iki 2015 m. žr. [3.10.6 „New Holland“ CR ir CX serijos kombainai – 2014 m. ir ankstesni, p. 271.](#)

1. Išjunkite variklį.
2. Pasukite užvedimo raktelį į RUN (užvesti) padėtį.
3. Įsitinkite, kad kombaino ekrano programinė įranga buvo atnaujinta į toliau nurodytą atitinkamą versiją ar naujesnę versiją:
 - 2015–2018 m. metų kombainai: UCM v38.10.0.0
 - 2019 m. ir naujesnių modelių kombainai: UCM v1.4.0.0
4. Įsitinkite, kad centrinė trauklė nustatyta į **D**.
5. Pagrindiniame puslapyje pasirinkite TOOLBOX (įrankių dėžė) (A). Rodomas puslapis TOOLBOX (įrankių dėžė).

SVARBU:

Kai kuriuose „New Holland“ kombainuose neleidžiama keisti pjaunamosios nustatymų pagrindiniame meniu. Dabar tai yra atstovo keičiamas nustatymas. Jei pjaunamosios nustatymų negalite pakeisti pagrindiniame meniu, kreipkitės į atstovą.

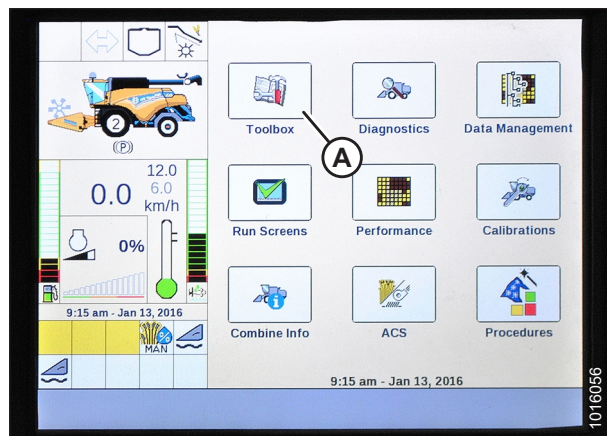

pav. 3.376: „New Holland“ kombaino ekranas

OPERACIJA

- Pasirinkite HEAD 2 (2 pjaunamoji) (A). Rodomas puslapis HEADER SETUP 2 (2 pjaunamosios nustatymas).
- Pasirinkite REEL DIAMETER (lenktuvų skersmuo) (B) ir įveskite 102 cm (40,16 col.).
- Pasirinkite REEL DISPLACEMENT PER REVOLUTION (lenktuvo poslinkis vienam apsisukimui) (C) ir įveskite atitinkamą vertę pagal konkretų varančiosios ir varomosios žvaigždutės dydžių derinį, aprašytą 3.40, p. 293 lentelėje.

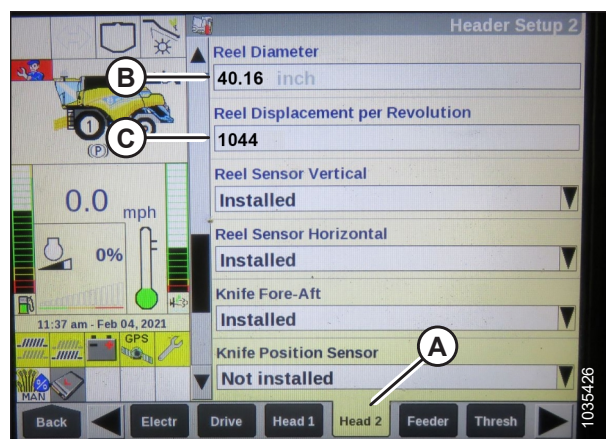

pav. 3.377: „New Holland“ kombaino ekranas

Lentelė 3.39 Lenktuvo poslinkio per apsisukimą schema

Pavaros žvaigždės dydis (dantų skaičius)	Varančiosios žvaigždės dydis (dantų skaičius)	Lenktuvo poslinkis per apsisukimą
19 (standartinis gamyklinis)	56	769
14 (didelio sukimo momento variantas)	56	1044
21 ⁷⁴	56	696
13 ⁷⁴	56	1124
12	56	1218
10	56	1461
21	48	597
19	48 ⁷⁵	659
14 ⁷⁴	48 ⁷⁵	895
13 ⁷⁴	48 ⁷⁵	964
12 ⁷⁴	48 ⁷⁵	1044
10 ⁷⁴	48 ⁷⁵	1253

Lentelė 3.40 Lenktuvo poslinkio per apsisukimą schema

Pavaros žvaigždės dydis (dantų skaičius)	Varančiosios žvaigždės dydis (dantų skaičius)	Lenktuvo poslinkis per apsisukimą
19 (standartinis)	56	769
14 (didelis sukimo momentas / mažas greitis) ⁷⁶ .	56	1044
20 (mažas sukimo momentas / didelis greitis) ⁷⁷ .	52	679

74. Tik didelio sukimo momento variantas. Reikalinga kombainuose, kurių yra žemas lenktuvo pavaros slėgis. Žr. pjaunamosios detalių katalogą, kur nurodytas tinkamas kombaino pavarų žvaigždžių rinkinio koeficientas, kad būtų išvengta gedimų.

75. Ne Europos rinkai sukonfigūruotas dvigubas lenktuvas, tik didelio sukimo momento, didelio greičio lenktuvai.

76. Dviejų greičių rinkinys su grandine ant vidinių žvaigždžių

77. Dviejų greičių rinkinys su grandine ant išorinių žvaigždžių

Automatinio pjaunamosios aukščio valdymo kalibravimas – „New Holland“ CR serija ir CH

Automatinio pjaunamosios aukščio valdymo (AHHC) jutiklio išėjimas turi būti sukalibruotas kiekvienam kombainui atskirai, kitaip AHHC funkcija veiks netinkamai.

PASTABA:

CR modeliai: Šis skyrius taikomas tik 2015 m. ir naujesniems CR modeliams (6.80, 6.90, 7.90, 8.90, 9.90 ir 10.90). Apie kitus „New Holland“ kombainų modelius iki 2015 m. žr. [3.10.6 „New Holland“ CR ir CX serijos kombainai – 2014 m. ir ankstesni, p. 271.](#)



PAVOJUS

Kad išvengtumėte sunkių ar mirtinų kūno sužalojimų dėl netikėto mašinos paleidimo, prieš reguliuodami mašiną, visada sustabdykite variklį ir ištraukite uždegimo raktelį.



PAVOJUS

Įsitikinkite, kad teritorijoje nėra pašalinių asmenų.

PASTABA:

Po šio dokumento išleidimo kombaino valdikliai arba ekranas galėjo būti pakeisti. Naujausią informaciją rasite kombaino operatoriaus vadove.

PASTABA:

Jei nustatytas per lengvas pjaunamosios paviršiaus kopijavimas, gali būti nesukalibruota AHHC. Kad pjaunamoji neatsijungtų nuo paviršiaus kopijavimo modulyje, atliekant kalibravimą gali reikėti nustatyti sunkesnio paviršiaus kopijavimo nuostatą.

1. Kombainą pastatykite ant lygaus paviršiaus.
2. Įsitikinkite, kad pjaunamoji stovi lygiai ant žemės paviršiaus. Jei reikia sureguliuoti:
 - Įsitikinkite, kad kombainas pastatytas ant lygaus paviršiaus.
 - Jei yra, naudokite kombaino šoninį pakreipimą, kad sulygintumėte nuožulniosios kameros korpusą su žeme.
 - Jei reikia toliau reguliuoti, išjunkite variklį, ištraukite užvedimo raktelį ir įsitikinkite, kad kombaino padangos pripūstos iki tinkamo slėgio.

PASTABA:

Prieš reguliuodami kopijavimo įrenginio ir sparnų balansą, įsitikinkite, kad visi variantai ir priedai sumontuoti teisingai.

PASTABA:

Gulsčiukas (A) yra paviršiaus kopijavimo modulyje rėmo viršuje. Pjaunamoji yra sulygiuota, jei burbulas yra gulsčiuoko centre.

3. Įsitikinkite, kad centrinė trauklė nustatyta į **D**.

PASTABA:

Baigę kalibravimą, nustatykite centrinę trauklę pagal pageidaujama pjaunamosios kampą. Instrukcijas žr. [3.9.3 Pjaunamosios kampas, p. 169](#) pjaunamosios operatoriaus vadove.

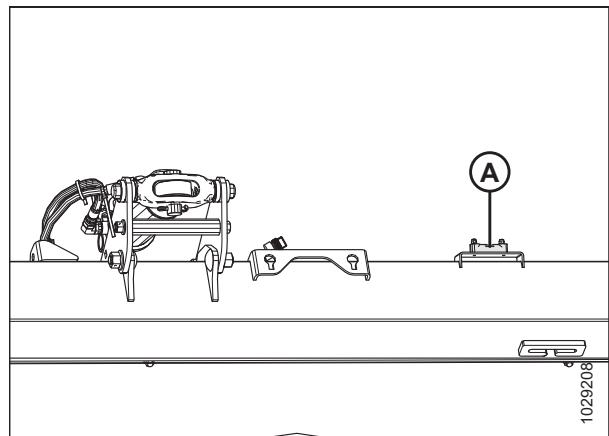

pav. 3.378: Gulsčiukas

OPERACIJA

4. Sureguliuokite lenktuvo pastūmimo pirmyn-atgal padėtį taip, kad indikatorius būtų 6 padėtyje.
5. Nustatykite pjaunamąją taip, kad pjovimo agregatas 254–356 mm (10–14 in.) nuo žemės.
6. Sustabdykite variklį ir ištraukite uždegimo raktelį.

DĖMESIO

Kad būtų išvengta įpjovimų, suspaudimų ir kitų kūno sužalojimų asmeniui, tikrinančiam apatines atramas, įsitinkite, kad niekas rankiniu būdu nekelia, nejudina aukštyn ir žemyn ar kitaip nejudina pjaunamosios, kai liečiama apatinės atramos poveržlė ir tikrinama, ar ji nejuda.

7. Patikrinkite, ar paviršiaus kopijavimo modulio užrakto trauklė yra abiejose vietose yra ant apatinių stabdiklių (poveržlės [A] negalima pajudinti).

PASTABA:

Jei pjaunamoji yra **NE** ant apatinių atramų, įtampa gali išeiti už diapazono ribų, dėl ko gali sutrikti AHHC sistemos veikimas. Norėdami išspręsti problemą, pasunkinkite pjaunamąją, sumažindami paviršiaus kopijavimą. Instrukcijas žr. *Pjaunamosios paviršiaus kopijavimo sistemos tikrinimas ir reguliavimas, p. 173* pjaunamosios operatoriaus vadove.

8. Atrakinkite pjaunamosios paviršiaus kopijavimo modulį. Instrukcijas žr. *Pjaunamosios paviršiaus kopijavimo įrenginio užrakinimas / atrakinimas, p. 190* pjaunamosios operatoriaus vadove.
9. Užrakinkite pjaunamosios sparnus. Instrukcijas žr. *Veikimas standžiuoju režimu, p. 193* pjaunamosios operatoriaus vadove.

Norėdami kalibruoti AHHC, atlikite toliau nurodytus veiksmus.

10. Pagrindiniame puslapyje pasirinkite CALIBRATIONS (kalibravimai) (A). Parodomas puslapis CALIBRATION (kalibravimas).

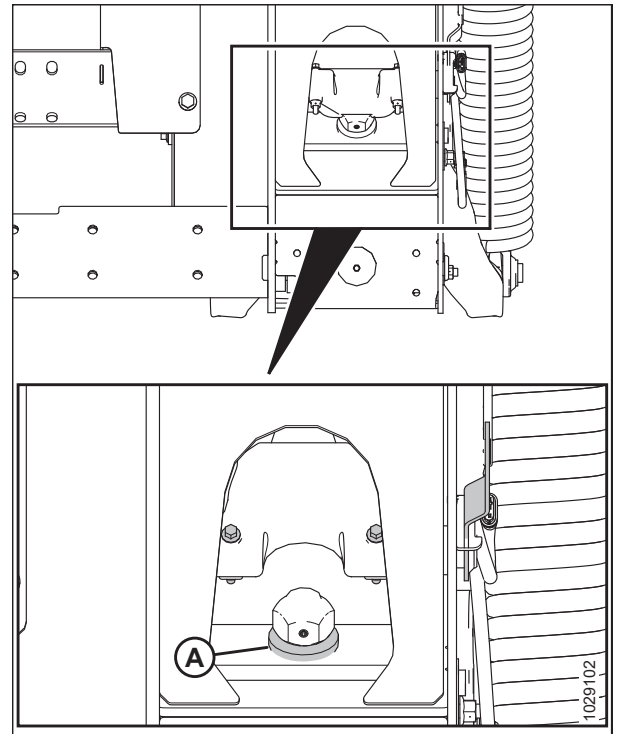

pav. 3.379: Apatinės atramos poveržlė

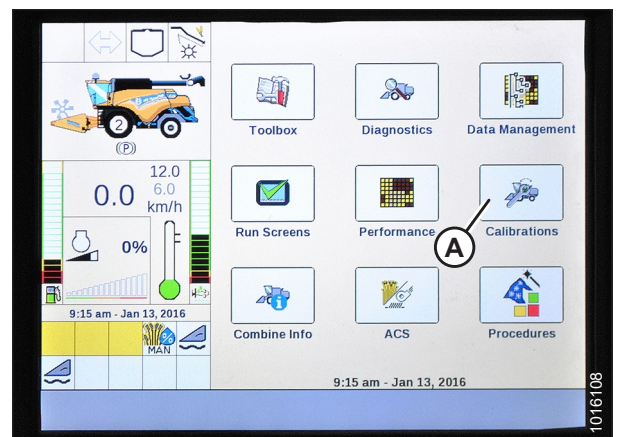

pav. 3.380: „New Holland“ kombaino ekranas

OPERACIJA

11. Pasirinkite CALIBRATION (kalibravimas) išskleidžiamajame meniu (A).

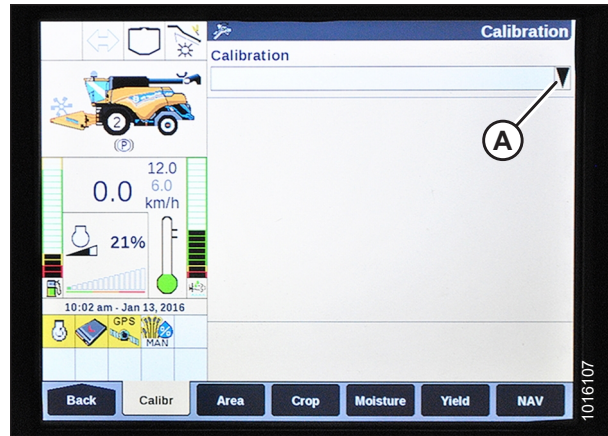

pav. 3.381: „New Holland“ kombaino ekranas

12. Kalibravimo parinkčių sąrašą pasirinkite HEADER (pjaunamoji) (A).

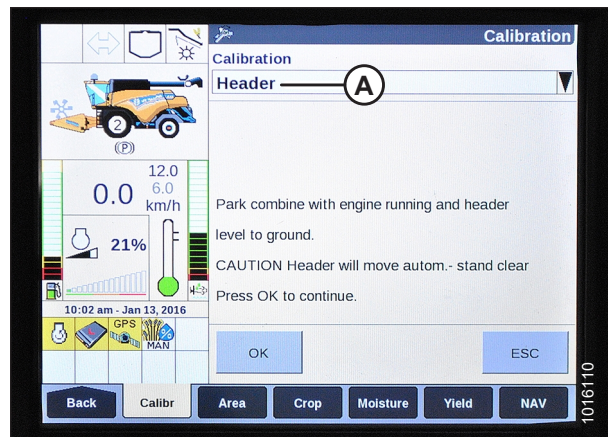

pav. 3.382: „New Holland“ kombaino ekranas

13. Atlikite kalibravimo veiksmus puslapyje rodama seka. Tęsiant kalibravimo procesą, ekranas bus automatiškai atnaujinamas ir rodomas paskesnis veiksmas.

PASTABA:

Paspaudus ESC (atšaukti) klavišą bet kurio veiksmo metu ar sistemai būnant be apkrovos ilgiau nei 3 minutes, bus sustabdyta kalibravimo procedūra.

PASTABA:

Žr. kombaino operatoriaus vadovą, kur pateikiami klaidų kodų paaiškinimai.

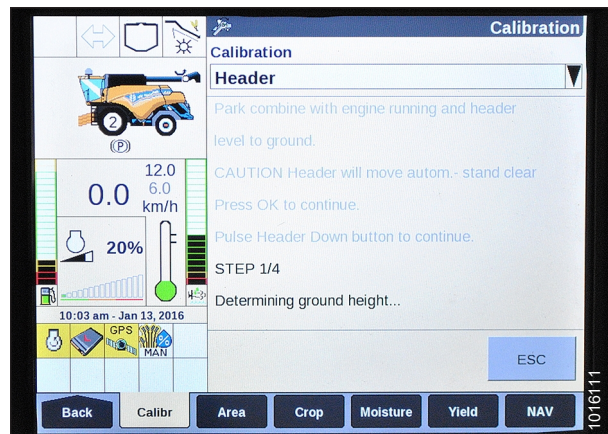

pav. 3.383: „New Holland“ kombaino ekranas

OPERACIJA

14. Atlikus visus veiksmus, puslapyje rodomas pranešimas CALIBRATION COMPLETED (kalibravimas baigtas).

PASTABA:

Jei nustatytas sunkesnis paviršiaus kopijavimas, norėdami atlikti AHHC kalibravimo procedūrą, pasibaigus kalibravimui nustatykite rekomenduojamą darbinį paviršiaus kopijavimą.

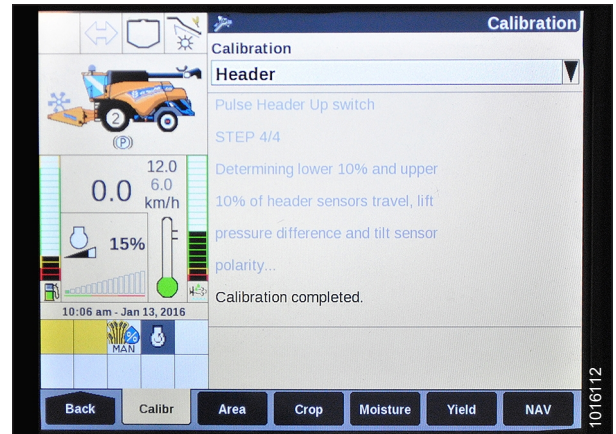

pav. 3.384: „New Holland“ kombaino ekranas

Lenktuvų aukščio jutiklio ir lenktuvų pastūmimo pirmyn-atgal jutiklio kalibravimas – „New Holland“ CR serija ir CH

Prieš pradėdant naudoti pjaunamosios automatinio aukščio valdymo sistemą (AHHC), būtina sukalibruoti lenktuvų aukščio jutiklį ir lenktuvų pastūmimo pirmyn-atgal jutiklį. Lenktuvų padėties kalibravimo metu sukalibruojamas aukščio jutiklis ir pastūmimo pirmyn-atgal jutiklis.



PAVOJUS

Įsitinkinkite, kad teritorijoje nėra pašalinių asmenų.

PASTABA:

Po šio dokumento išleidimo kombaino valdikliai arba ekranas galėjo būti pakeisti. Naujausią informaciją rasite kombaino operatoriaus vadove.

PASTABA:

CR modeliai: Šis skyrius taikomas tik 2015 m. ir naujesniems CR modeliams (6.80, 6.90, 7.90, 8.90, 9.90 ir 10.90). Apie kitus „New Holland“ kombainų modelius iki 2015 m. žr. [3.10.6 „New Holland“ CR ir CX serijos kombainai – 2014 m. ir ankstesni, p. 271](#).

Norėdami sukalibruoti lenktuvų padėtį, atlikite toliau nurodytus veiksmus.

1. Pjaunamąją pastatykite 254–356 mm (10–14 in) nuo žemės.

SVARBU:

NEIŠJUNKITE variklio. Kad jutikliai būtų tinkamai sukalibruoti, kombainas turi dirbti laisvąja eiga.

OPERACIJA

2. Pagrindiniame puslapyje pasirinkite CALIBRATIONS (kalibravimai) (A).
Parodomas puslapis CALIBRATION (kalibravimas).

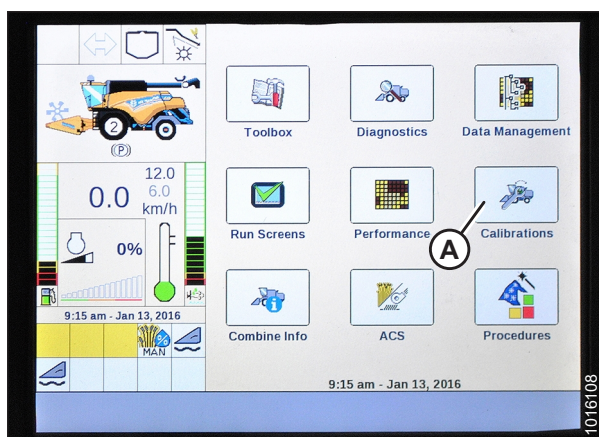

pav. 3.385: „New Holland“ kombaino ekranas

3. Pasirinkite CALIBRATION (kalibravimas) išskleidžiamajame meniu (A).



pav. 3.386: „New Holland“ kombaino ekranas

4. Kalibravimo parinkčių sąrašė pasirinkite REEL POSITION (lenktuvų padėtis) (A).

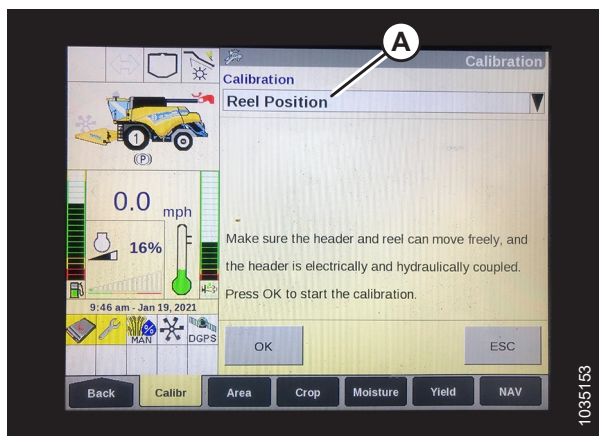

pav. 3.387: „New Holland“ kombaino ekranas

OPERACIJA

5. Rodomas PERSPĖJIMO pranešimas (A). Pasirinkite ENTER.

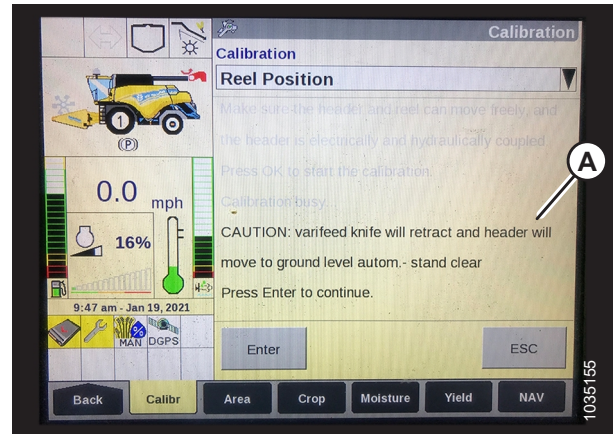

pav. 3.388: „New Holland“ kombaino ekranas

6. Jei rodomas pranešimas „Confirm varifeed knife is completely retracted“ (patikrinkite, ar „Varifeed“ dalgis yra visiškai įtrauktas) (A), pasirinkite ENTER (įvesti).

PASTABA:

„Varifeed“ dalgis negali būti naudojamas su „MacDon“ pjaunamosiomis.

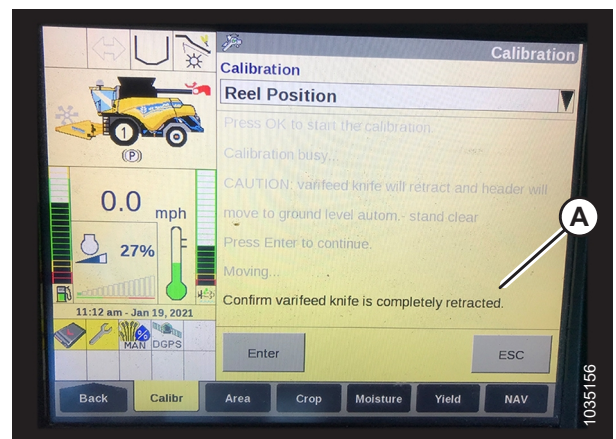

pav. 3.389: „New Holland“ kombaino ekranas

7. Atlikite kalibravimo veiksmus (A) puslapyje rodoma seka. Tęsiant kalibravimo procesą, ekranas bus automatiškai atnaujinamas ir rodomas paskesnis veiksmas.

PASTABA:

Paspaudus klavišą ESC bet kurio veiksmo metu ar sistemai būnant be apkrovos ilgiau nei 3 minutes, bus sustabdyta kalibravimo procedūra.

PASTABA:

Žr. kombaino operatoriaus vadovą, kur pateikiami klaidų kodų paaiškinimai.

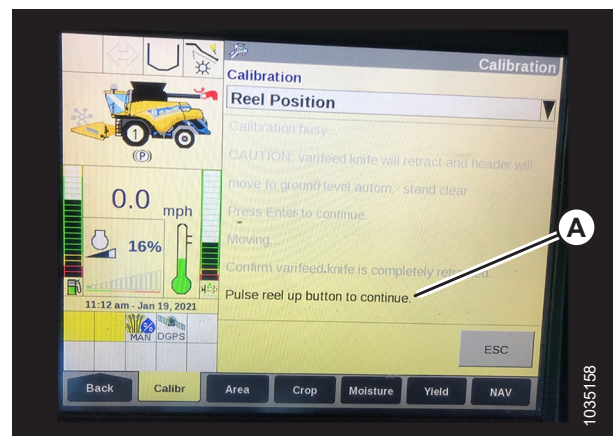

pav. 3.390: „New Holland“ kombaino ekranas

Lenktuvų aukščio jutiklio įtampos tikrinimas – „New Holland“ CR serija ir CH

Patikrinkite lenktuvų aukščio jutiklio įtampą, ar ji atitinka reikalingą diapazoną.

PASTABA:

Po šio dokumento išleidimo kombaino valdikliai arba ekranas galėjo būti pakeisti. Naujausią informaciją rasite kombaino operatoriaus vadove.

OPERACIJA

1. Pagrindiniame kombaino ekrano puslapyje pasirinkite DIAGNOSTICS (diagnostika) (A). Rodomas puslapis DIAGNOSTICS (diagnostika).

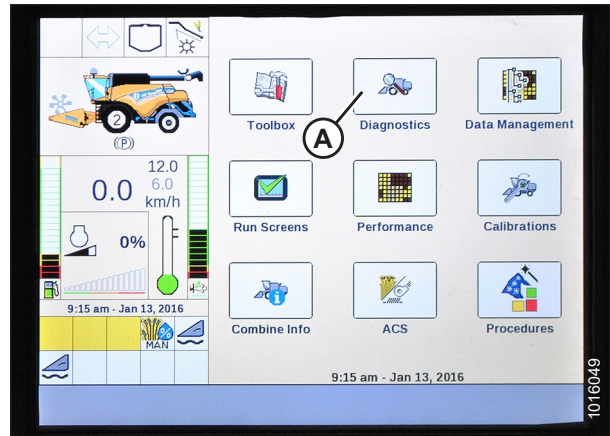

pav. 3.391: „New Holland“ kombaino ekranas

2. Pasirinkite kortelę SETTINGS (nuostatos) (A). Rodomas puslapis SETTINGS (nuostatos).
3. Per meniu GROUP (grupė) (B) pasirinkite HEADER (pjaunamoji).
4. Meniu PARAMETER (parametras) (C) pasirinkite REEL VERTICAL POSITION (lenktuvų vertikali padėtis).

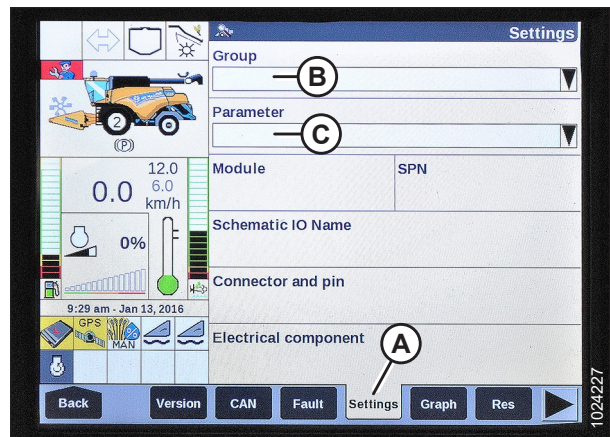

pav. 3.392: „New Holland“ kombaino ekranas

5. Pasirinkite kortelę GRAPH (pjaunamoji) (A). Rodoma diagrama REEL VERTICAL POSITION (lenktuvų vertikali padėtis).
6. Pakelkite lenktuvus, kad pamatytumėte žemąją įtampą (C). Įtampa turi būti 0,7–1,1 V.
7. Nuleiskite lenktuvus, kad pamatytumėte aukštąją įtampą (B). Įtampa turi būti 3,9–4,3 V.
8. Jei kuri nors įtampa yra už diapazono ribų, žr. arba [Lenktuvų aukščio jutiklio įtampos tikrinimas ir reguliavimas – 2025 m. ir naujesni, p. 212.](#)
9. Jei kuri nors įtampa yra už diapazono ribų, žr. [Lenktuvų aukščio jutiklio įtampos tikrinimas ir reguliavimas – 2025 m. ir naujesni, p. 212.](#)

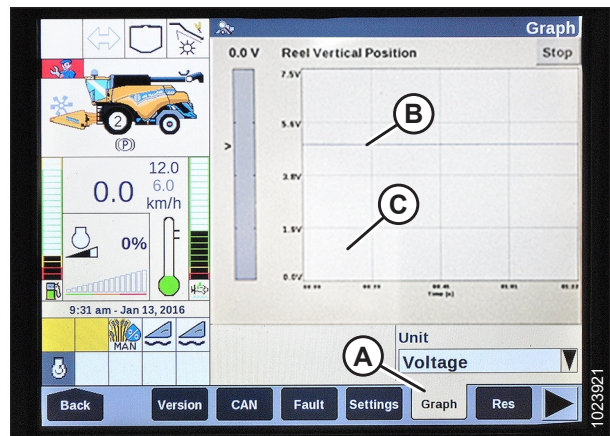

pav. 3.393: „New Holland“ kombaino ekranas

OPERACIJA

Pjovimo aukščio išankstinis nustatymas – „New Holland“ CR serija ir CH

Pjovimo aukščio nuostatas galima įrašyti į kombainą. Pjaunant javus, nuostatą galima pasirinkti naudojant valdymo rankeną.

PASTABA:

Po šio dokumento išleidimo kombaino valdikliai arba ekranas galėjo būti pakeisti. Naujausią informaciją rasite kombaino operatoriaus vadove.

PASTABA:

CR modeliai: Šis skyrius taikomas tik 2015 m. ir naujesniems CR modeliams (6.80, 6.90, 7.90, 8.90, 9.90 ir 10.90). Apie kitus „New Holland“ kombainų modelius iki 2015 m. žr. [3.10.6 „New Holland“ CR ir CX serijos kombainai – 2014 m. ir ankstesni, p. 271.](#)

Konsolėje yra du mygtukai, skirti išankstiniam automatiniam aukščiui nustatymui. Ankstesniuose modeliuose buvęs perjungiklis dabar sukonfigūruotas, kaip pavaizduota dešinėje. „MacDon“ pjaunamosioms reikalingi tik du pirmieji mygtukai (A) ir (B). Trečiasis mygtukas (C) nesukonfigūruotas.

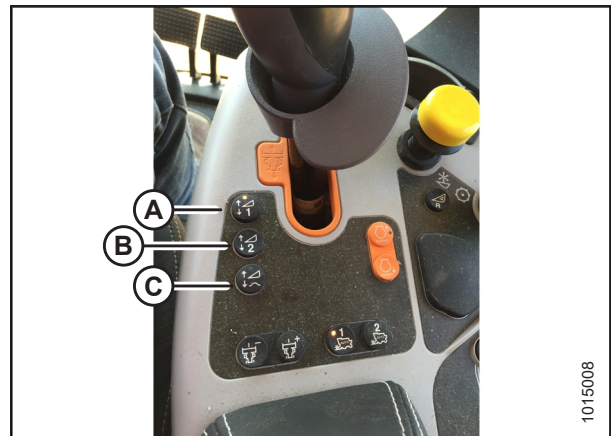

pav. 3.394: „New Holland“ kombaino valdikliai

Norėdami nustatyti iš A anksto nustatytą pjovimo aukštį, atlikite toliau nurodytus veiksmus.

PAVOJUS

Įsitikinkite, kad teritorijoje nėra pašalinių asmenų.

1. Įjunkite separatorių ir pjaunamąją.
2. Paspauskite išankstinio nustatymo mygtuką 1 (A). Švies geltona lemputė ant mygtuko .
3. Perkelkite pjaunamąją į norimą pjovimo aukštį.



pav. 3.395: „New Holland“ kombaino valdikliai

OPERACIJA

- Norėdami nustatyti išankstinį nustatymą, laikykite RESUME (tęsti) mygtuką (C) ant daugiafunkcinės rankenos, kol pasigirs monitoriaus pyptelėjimas.

PASTABA:

Nustatydami išankstines nuostatas, prieš nustatydami lenktuvų padėtį visada nustatykite pjaunamosios padėtį. Jei pjaunamoji ir lenktuvai nustatomi vienu metu, lenktuvų nuostata nebus išsaugota.

- Perkelkite lenktuvus į norimą darbinę padėtį.
- Laikykite nuspaudę daugiafunkcės rankenos mygtuką RESUME (tęsti) (C), kad nustatytumėte išankstinę nuostatą.
- Pakartokite veiksmus nuo 2, p. 301 iki 6, p. 302 naudodami išankstinio nustatymo mygtuką 2.
- Nuleiskite pjaunamąją ant žemės.
- Pagrindiniame puslapyje pasirinkite RUN SCREENS (veikimo ekranai) (A).



pav. 3.396: „New Holland“ kombaino daugiafunkcė rankena

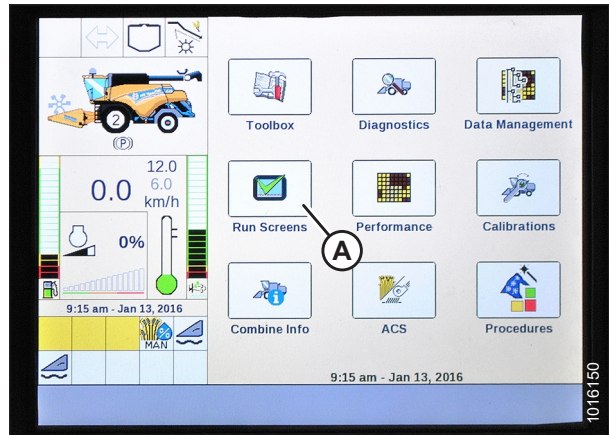

pav. 3.397: „New Holland“ kombaino ekranas

- Pasirinkite skirtuką RUN (vykdyti), kuriame rodomas MANUAL HEIGHT (rankiniu būdu nustatomas aukštis).

PASTABA:

Bet kuriame RUN (vykdymo) skirtuke gali būti rodomas laukelis MANUAL HEIGHT (rankiniu būdu nustatomas aukštis). Paspaudus automatinio aukščio išankstinio nustatymo mygtuką, ekrane bus rodoma AUTO HEIGHT (automatinis aukštis) (A).

- Paspauskite vieną iš automatinio aukščio išankstinio nustatymo mygtukų, kad pasirinktumėte iš anksto nustatomą pjovimo aukštį.

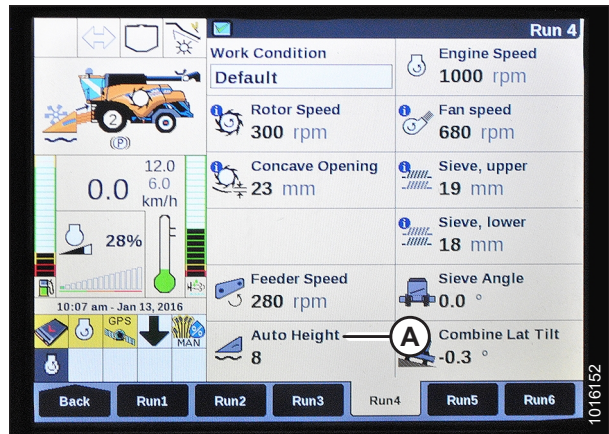

pav. 3.398: „New Holland“ kombaino ekranas

OPERACIJA

Didžiausio darbinio aukščio nustatymas – „New Holland“ CR serija ir CH

Didžiausią darbinį aukštį galima nustatyti kombaino ekrane.

PASTABA:

Po šio dokumento išleidimo kombaino valdikliai arba ekranas galėjo būti pakeisti. Naujausią informaciją rasite kombaino operatoriaus vadove.

PASTABA:

CR modeliai: Šis skyrius taikomas tik 2015 m. ir naujesniems CR modeliams (6.80, 6.90, 7.90, 8.90, 9.90 ir 10.90). Apie kitus „New Holland“ kombainų modelius iki 2015 m. žr. 3.10.6 „New Holland“ CR ir CX serijos kombainai – 2014 m. ir ankstesni, p. 271.

1. Pagrindiniame puslapyje pasirinkite TOOLBOX (įrankių dėžė) (A). Rodomas puslapis TOOLBOX (įrankių dėžė).

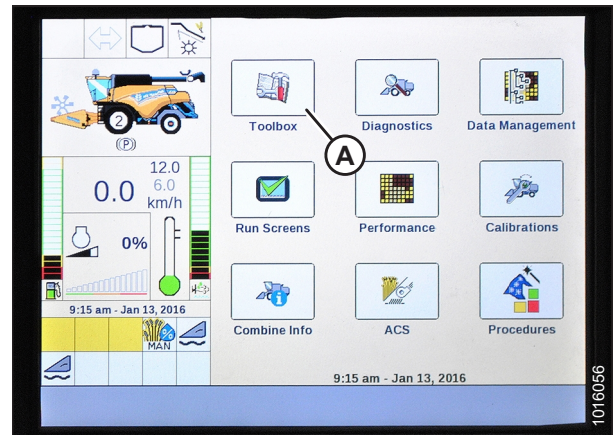

pav. 3.399: „New Holland“ kombaino ekranas

2. Pasirinkite FEEDER (nuožulnioji kamera) (A). Įjungiamas puslapis FEEDER SETUP (nuožulniosios kameros nustatymas).
3. Pasirinkite laukelį MAXIMUM WORK HEIGHT (didžiausias darbinis aukštis) (B).

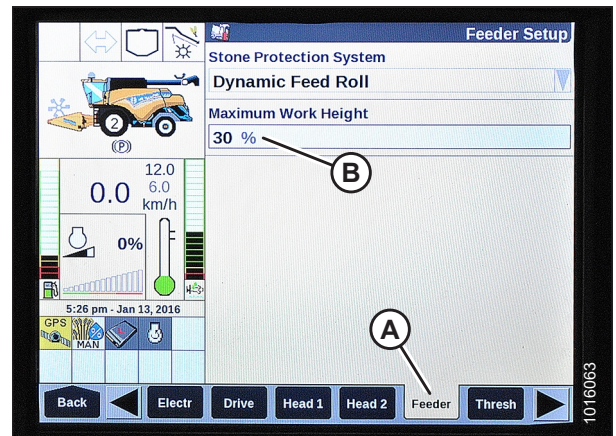

pav. 3.400: „New Holland“ kombaino ekranas

OPERACIJA

4. Nustatykite norimą MAXIMUM WORK HEIGHT (didžiausias darbinis aukštis) vertę.
5. Paspauskite SET (nustatyti), tada ENTER (įvesti).



pav. 3.401: „New Holland“ kombaino ekranas

Lenktuvų pastūmimo pirmyn-atgal, pjaunamosios pakreipimo ir pjaunamosios tipo konfigūravimas – „New Holland“ CR serija ir CH

Automatinės pjaunamosios aukščio valdymo (AHHC) sistemos lenktuvo pastūmimo pirmyn-atgal ir pjaunamosios tipo nuostatas galima pakeisti per HEAD (pjaunamoji) meniu.

PASTABA:

CR modeliai: ši procedūra taikoma tik 2016 m. „New Holland“ CR modeliams 6.90, 7.90, 8.90 ir 9.90.

PASTABA:

Po šio dokumento išleidimo kombaino valdikliai arba ekranas galėjo būti pakeisti. Naujausią informaciją rasite kombaino operatoriaus vadove.

PASTABA:

Kai kuriuose „New Holland“ kombainuose neleidžiama keisti pjaunamosios nustatymų pagrindiniame meniu. Dabar tai yra atstovo keičiamas nustatymas. Jei pjaunamosios nustatymų negalite pakeisti pagrindiniame meniu, kreipkitės į atstovą.

PAVOJUS

Įsitikinkite, kad teritorijoje nėra pašalinių asmenų.

1. Pasukite užvedimo raktelį į RUN (užvesti) padėtį.
2. Puslapyje HEAD 1 (1 pjaunamoji) pakeiskite CUTTING TYPE (pjovimo tipas) (A) iš FLEX (lankstus) į PLATFORM (platforminis).

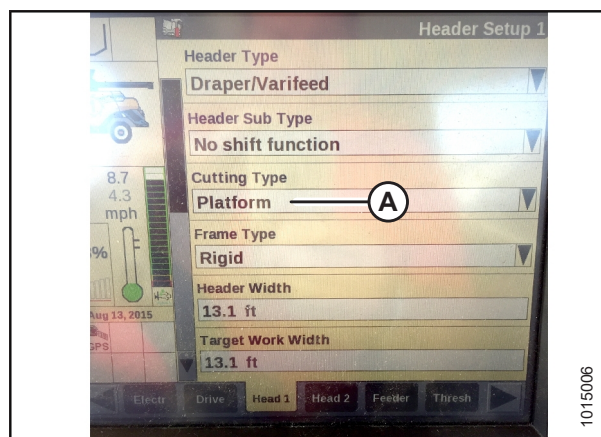

pav. 3.402: „New Holland“ kombaino ekranas

OPERACIJA

3. Puslapyje HEAD 2 (2 pjaunamoji) pakeiskite HEADER SUB TYPE (pjaunamosios potipis) (A) iš DEFAULT (numatytasis) į 80/90.

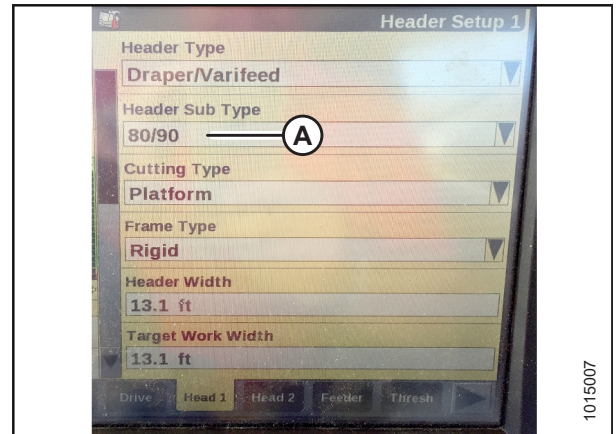

pav. 3.403: „New Holland“ kombaino ekranas

Dabar yra du skirtingi mygtukai ON GROUND (ant žemės) išankstinėms nuostatomis. Ankstesniuose modeliuose buvęs perjungiklis dabar sukonfigūruotas, kaip pavaizduota dešinėje. „MacDon“ pjaunamosioms reikalingi tik du pirmieji mygtukai (A) ir (B). Trečiasis apatinis mygtukas (C) nesukonfigūruotas.

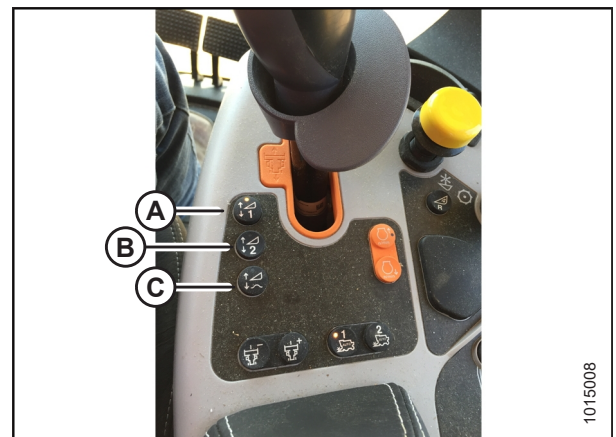

pav. 3.404: „New Holland“ kombaino valdikliai

3.11 Užstrigusio pjovimo agregato tvarkymas

Jei pjovimo agregatas veikia netinkamai, pašalinkite iš pjovimo agregato visas kliūtis.

PAVOJUS

Kad išvengtumėte sunkių ar mirtinų kūno sužalojimų dėl netikėto paleidimo ar pakeltos mašinos kritimo, prieš pakildami nuo operatoriaus sėdynės visada sustabdykite variklį ir ištraukite raktelį, o prieš atlikdami bet kokius darbus po mašina užfiksuokite apsaugines atramas.

PAVOJUS

Įsitikinkite, kad teritorijoje nėra pašalinių asmenų.

ĮSPĖJIMAS

Dirbdami prie ar tvarkydami dalgius, visada mūvėkite storas pirštines.

SVARBU:

Nuleidžiant besisukančius lenktuvus ar užsikimšusį pjovimo agregatą, bus sugadinti lenktuvų komponentai.

1. Sustabdykite mašinos judesį priekine eiga ir atjunkite pjaunamosios pavaras.
2. Pakelkite pjaunamąją, kad ji neužsipildytų nešvarumais.
3. Apsukite kombaino nuožulniosios kameros korpusą. Jei pjovimo agregatas vis tiek užstrigęs, pereikite prie kito veiksmo.
4. Jei strigimas **NĖRA** pašalinamas, išjunkite pjaunamąją ir iki galo ją pakelkite.
5. Sustabdykite variklį ir ištraukite uždegimo raktelį.
6. Užfiksuokite pjaunamosios apsaugines atramas. Instrukcijas žr. kombaino operatoriaus vadove.
7. Išvalykite pjovimo agregatą.

3.12 Paviršiaus kopijavimo modulio užstrigusio tiekimo transporterio tvarkymas

Tarp tiekimo transporterio ir tiekimo platformos kartais įstringa pjaunami javai. Vadovaukitės šia procedūra, kad saugiai pašalintumėte kliūtis iš paviršiaus kopijavimo modulio tiekimo transporterio.



PAVOJUS

Įsitikinkite, kad teritorijoje nėra pašalinių asmenų.

1. Sustabdykite mašinos judesį priekine eiga ir atjunkite pjaunamosios pavaras.
2. Šiek tiek atkelkite pjaunamąją ir pakelkite lenktuvus.
3. Nustatykite šoninio transporterio greitį ties 0.
4. Įjunkite atbulinę kombaino tiekimo eigą, kaip nurodyta gamintojo specifikacijose (skirtingų kombainų modelių atbulinis tiekimas veikia skirtingai) ir įjunkite pjaunamosios pavarą.
5. Kai įstringę javai pašalinti, lėtai didinkite šoninio transporterio greitį iki ankstesniojo nustatyto greičio.

3.13 Pervežimas

Pjaunamąją galima transportuoti dviem būdais: ją galima pritvirtinti prie kombaino priekio arba vilkti už kombaino ar žemės ūkio traktoriaus.

Norėdami gauti daugiau informacijos, žr.:

- [3.13.1 Pjaunamosios transportavimas ant kombaino, p. 308](#)
- [3.13.2 Vilkimas, p. 308](#)

3.13.1 Pjaunamosios transportavimas ant kombaino

Esant geram matomumui, pjaunamąją galite transportuoti pritvirtintą prie kombaino.

ĮSPĖJIMAS

NEVAŽIUOKITE naktį prasto matomumo sąlygomis (pvz., esant rūkui ar lietui) su kombainu pritvirtinę pjaunamąją. Tokiomis sąlygomis gali nesimatyti viso pjaunamosios pločio.

DĖMESIO

- Prieš transportuodami keliu pasitikslinkite vietos įstatymų reikalavimus dėl pločio, apšvietimo arba ženklinimo.
- Paisykite kombaino operatoriaus vadove pateikiamų rekomenduojamų pervežimo, vilkimo ir pan. procedūrų.
- Atjunkite pjaunamosios pavaros sankabą, kai įvažiuojate ar išvažiuojate iš lauko.
- Prieš važiuodami keliu įsitikinkite, kad žibintai švarūs ir tinkamai veikia. Pasukite geltonus šviestuvus, kad jie būtų matomi artėjančioms transporto priemonėms. Keliaudami keliais visada naudokite žibintus.
- Važiuodami keliu **NENAUDOKITE** lauko žibintų – jie gali suklaidinti kitus vairuotojus.
- Prieš važiuodami keliu, nuvalykite transporto priemonės ženklą ir atšvaitus, sureguliuokite galinio vaizdo veidrodėlius ir nuvalykite langus.
- Iki galo nuleiskite lenktuvus ir pakelkite pjaunamąją (išskyrus tuo atveju, jei transportuojate pjaunamąją kalvota vietoje).
- Saugokitės kliūčių pakelėse, priešpriešinių eismo dalyvių ir tiltų.
- Važiuodami nuokalne sumažinkite greitį ir laikykite pjaunamąją pakeltą į mažiausią aukštį, kad būtų geriausias stabilumas, jei dėl kokios nors priežasties reikėtų sustoti. Kalno apačioje visiškai pakelkite pjaunamąją, kad ji nesiliestų su žeme.

3.13.2 Vilkimas

Pjaunamąsias su „EasyMove™“ transportavimo sistema galima vilkti už kombaino ar žemės ūkio paskirties traktoriaus ne didesniu nei 32 km/h (20 mph) greičiu.

Prireikus instrukcijų, žr. velkančiojo automobilio operatoriaus vadovą.

Pjaunamosios tvirtinimas prie velkančiosios transporto priemonės

Pjaunamąją galima vilkti tinkamai sukonfigūruota pradalgine javapjove, kombainu arba žemės ūkio traktoriumi.

DĖMESIO

Paisykite toliau pateikiamų instrukcijų, kad neprarastumėte transporto priemonės kontrolės ir nebūtų sužaloti žmonės ir (ar) sugadinta mašina.

- Velkančiosios transporto priemonės svoris privalo viršyti ir pjaunamosios svorį, kad būtų tinkamai velkama ir stabdoma.
- Pjaunamajai vilkti naudokite tik kombainą arba žemės ūkio traktorių.
- Patikrinkite, ar iki galo nuleisti lenktuvai ir atremti ant atraminių svertų, kad transportuojama pjaunamoji būtų stabili. Jei pjaunamoji yra su hidrauliniu lenktuvų pastūmimu pirmyn-atgal, jokia būdu nejunkite pastūmimo pirmyn-atgal jungčių tarpusavyje arba nesujunkite kontūro, nes transportuojant lenktuvai gali pasislinkti pirmyn.
- Įsitikinkite, ar visi kaiščiai tvirtai užfiksuoti transportavimo padėtyje ties ratų atramomis, pjovimo agregato atrama ir sukabintuvu.
- Prieš transportuodami pjaunamąją patikrinkite padangų būklę ir padangų slėgį.
- Sujunkite sukabintuvą su velkančiąja transporto priemone naudodami tinkamą sukabintuvo kaištį su spyruoklės fiksavimo kaišiu ar kitu tinkamu tvirtinimo elementu.
- Pritvirtinkite apsauginę sukabintuvo grandinę prie velkančiojo automobilio. Sureguliuokite apsauginės grandinės ilgį, kad ji būtų pakankamai ilga posūkiui atlikti.
- Sujunkite pjaunamosios septynių kontaktų jungtį su atitinkamu velkančiojo automobilio lizdu. (septynių kontaktų lizdą galima įsigyti iš bendrovės atstovo atsarginių detalių skyriaus).
- Patikrinkite, ar tinkamai veikia žibintai ir nuvalykite lėtai judančios transporto priemonės ženklą ir kitus atšvaitus. Naudokite mirksinčius įspėjamuosius žibintus (nebent tai būtų draudžiama įstatymu).

Atsargumo priemonės velkant pjaunamąją

Peržiūrėkite perspėjimų sąrašą prieš pritvirtindami ir vilkdami pjaunamąją už kombaino ar žemės ūkio paskirties traktoriaus.

DĖMESIO

Paisykite toliau pateikiamų instrukcijų, kad neprarastumėte kontrolės ir nebūtų sužaloti žmonės ir (ar) sugadinta mašina:

- **NEVIRŠYKITE 32 km/h (20 mph) greičio.**
- Sumažinkite važiavimo greitį iki 8 km/val. (5 mph) važiuodami slidžiu ar nelygiu paviršiumi.
- Atlikite posūkius tik labai mažu greičiu (8 km/val. (5 mph) ar lėčiau), nes sukantis pjaunamoji juda ne taip stabiliai. **NEDIDINKITE greičio, kai pradodate ar baigiate posūkį.**
- Paisykite visų savo šalies kelių eismo taisyklių, kai transportuojate pjaunamąją viešaisiais keliais. Naudokite geltonus mirksinčius signalinius švyturėlius (nebent tai būtų draudžiama įstatymu).

3.13.3 Perjungimas iš pervežimo į važiavimo lauku padėtį (papildoma komplektacija)

Po to, kai pjaunamoji bus transportuota į naują vietą, modifikuokite pjaunamąją į lauko padėtį.

Kairiojo išorinio rato perjungimas iš pervežimo į darbinę padėtį – „ContourMax™“ papildoma komplektacija

Kairįjį išorinį ratą reikia perjungti į darbinę padėtį iš transportavimo padėties.

PAVOJUS

Kad išvengtumėte sunkių ar mirtinų kūno sužalojimų dėl netikėto paleidimo ar pakeltos pjaunamosios kritimo, prieš atlikdami darbus po pjaunamąją, sustabdykite variklį, ištraukite raktelį ir užfiksuokite apsaugines atramas. Jei naudojate kėlimo įtaisą pjaunamajai paremti, prieš tęsdami veiksmus įsitikinkite, kad pjaunamoji yra gerai pritvirtinta.

PAVOJUS

Įsitikinkite, kad teritorijoje nėra pašalinių asmenų.

1. Iki galo pakelkite pjaunamąją.
2. Sustabdykite variklį ir ištraukite uždegimo raktelį.
3. Įjunkite apsaugines pjaunamosios apsaugines atramas ar paremkite pjaunamąją ant blokų, pastatę ant lygaus paviršiaus. Jei naudojate blokus pjaunamajai paremti, patikrinkite, ar pjaunamoji pakelta apyt. 914 mm (36 in) nuo žemės paviršiaus.
4. Nuimkite vielokaištį (A).
5. Atjunkite fiksavimo kaištį (B).
6. Paslinkite rato konstrukciją (C) iš saugojimo laikiklio (D).

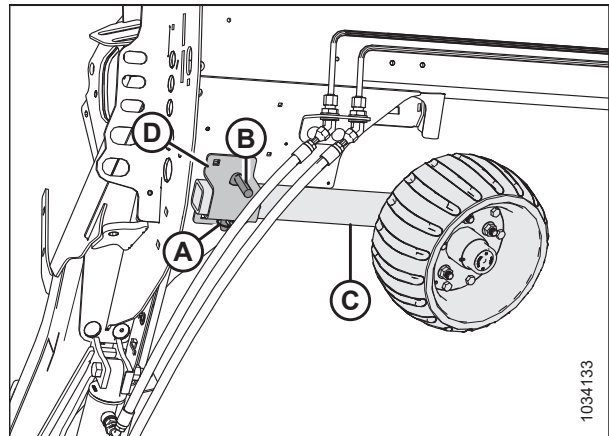

pav. 3.405: Kairiojo rato konstrukcija

OPERACIJA

7. Pasukę ratą į vidų, sulygiuokite rato konstrukciją (C) su izoliatoriaus konstrukcija, ir paslinkite rato konstrukciją pjaunamosios priekio link tol, kol kaiščių angos bus sulygiuotos.
8. Įstatykite fiksavimo kaištį (B).
9. Įstatykite vielokaištį (A).

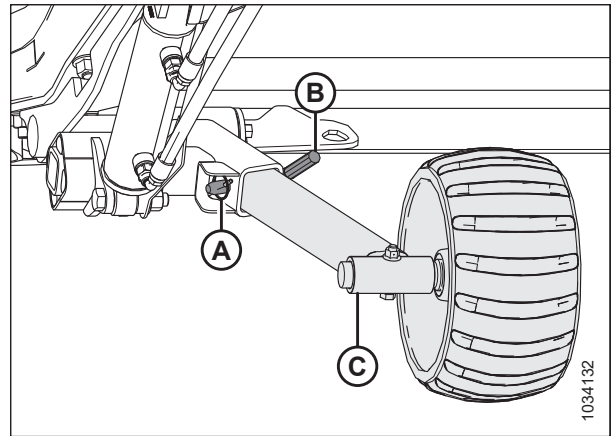

pav. 3.406: Kairiojo rato konstrukcija

Standžios vilkties atjungimas

Išimkite standžią vilktį iš pervežimo vietos, kai modifikuojate pjaunamąją iš pervežimo padėties.

1. Užblokuokite pjaunamosios padangas ratų blokais (A), kad nenuriedėtų pjaunamoji.



pav. 3.407: Padangų blokavimas

2. Atjunkite elektros jungtį (A) ir apsauginę grandinę (B) nuo velkančiojo automobilio ir padėkite į laikymo padėtį, kaip pavaizduota.
3. Jei atjungiate standžią vilktį su prailginimo elementu, pereikite prie veiksmo 4, p. 312. Jei atjungiate standžią vilktį be prailginimo elemento, pereikite prie veiksmo 16, p. 313.

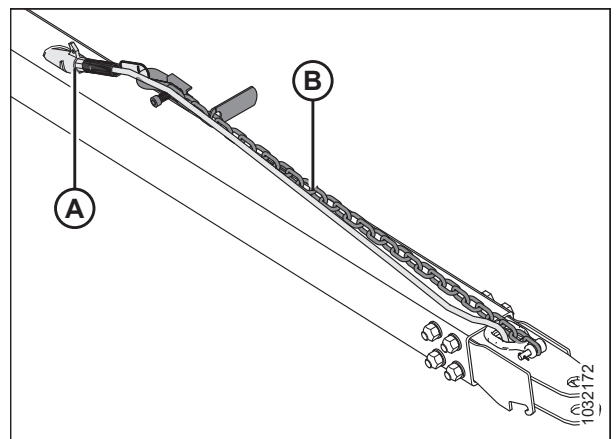

pav. 3.408: Standžios vilkties surinkimas

OPERACIJA

Standžios vilkties su prailginimo elementu atjungimas

4. Atjunkite standžios vilkties laidų pynę (A) nuo prailginimo elemento laidų pynės (B).
5. Išimkite vielokaištį (C) nuo fiksatoriaus.

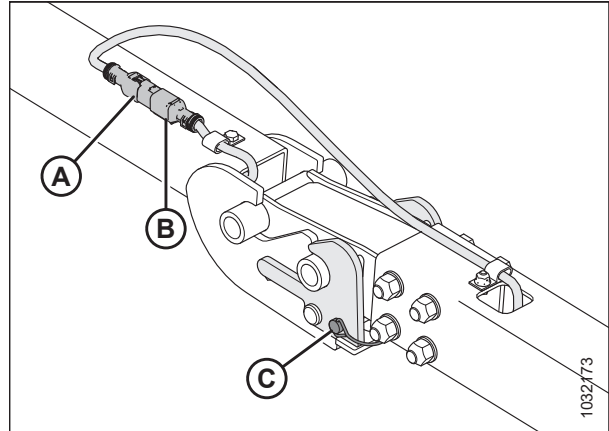

pav. 3.409: Standi vilktis / prailginimo elemento laidų pynė

6. Pritvirtinkite standžios vilkties laidų pynę (A) laikymo vietoje.
7. Pakelkite sukabintuvą prie sukabintuvo jungties, kad perkeltumėte svorį nuo fiksatoriaus. Keldami patraukite fiksatoriaus rankeną (B), kad atitrauktumėte standžios vilkties kilpą, tada lėtai nuleiskite konstrukciją ant žemės.
8. Pakelkite standžios vilkties (C) galą ir atitraukite nuo prailginimo elemento (D).

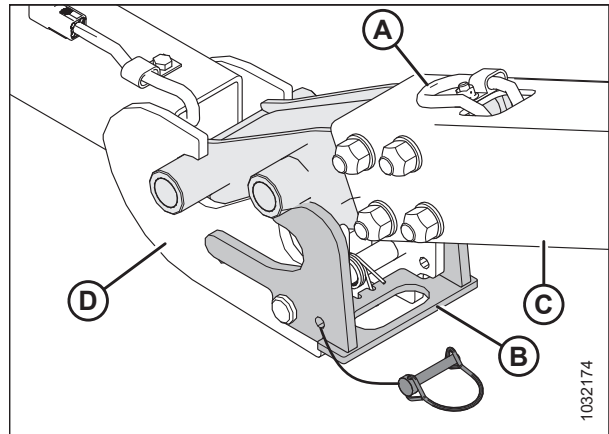

pav. 3.410: Standi vilktis / prailginimo elemento jungtis

9. Atjunkite standžios vilkties prailginimo elemento elektros laidų pynę (A) nuo kairiosios pasukamos laidų pynės (B).

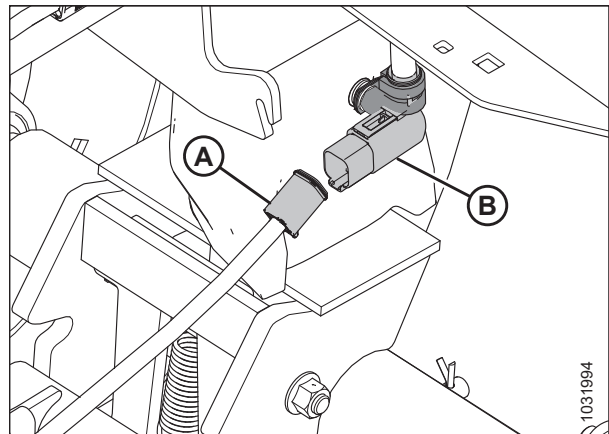

pav. 3.411: Standžios vilkties elektros jungtis

OPERACIJA

10. Išimkite vielokaištį (A) nuo transportavimo ašies (B).
11. Pastumkite fiksiatorių (C), kad atlaisvintumėte prailginimo elementą (D).

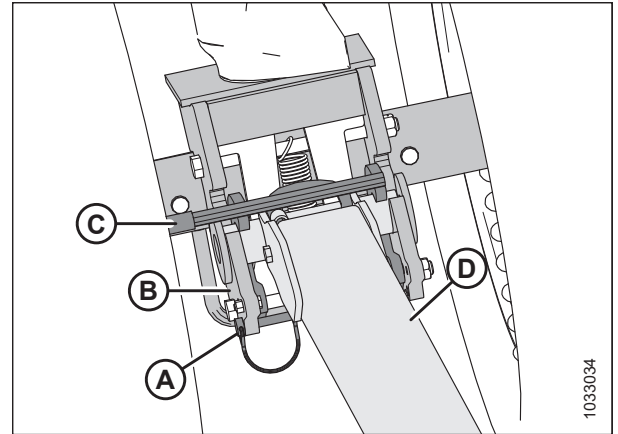

pav. 3.412: Standžios vilkties prailginimo elementas ir transportavimo ašis

12. Pakelkite prailginimo elementą (A) ir atitraukite nuo transportavimo ašies (B).
13. Pritvirtinkite prailginimo diržus (C) vilkimo sijos prailginimo vamzdžio (A) viduje.
14. Vėl pritvirtinkite vielokaištį kairiojoje transportavimo ašyje, kad būtų saugiai sujungta.
15. Apie standžios vilkties saugojimo padėtį žr. *Standžios vilkties laikymas, p. 314.*

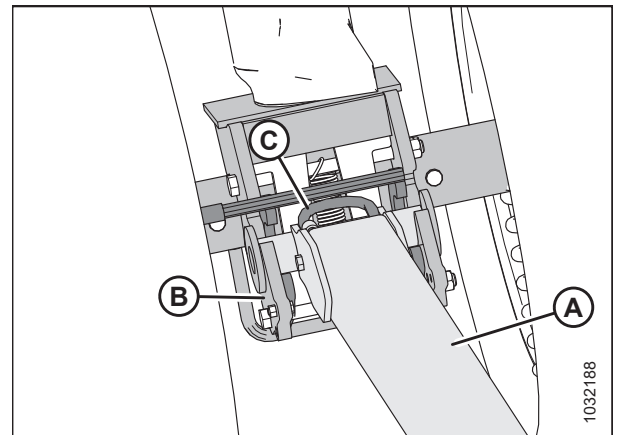

pav. 3.413: Fiksatoriaus atjungtas nuo prailginimo elemento

Standžios vilkties be prailginimo elemento atjungimas

16. Atjunkite standžios vilkties prailginimo elemento elektros laidų pynę (A) nuo kairiosios pasukamos laidų pynės (B).

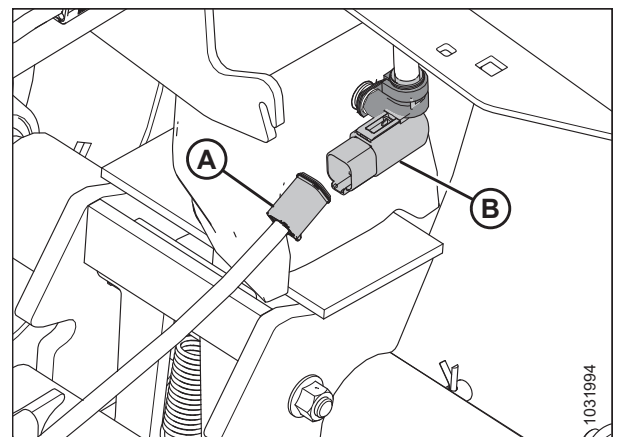

pav. 3.414: Standžios vilkties elektros jungtis

OPERACIJA

17. Išimkite vielokaištį (A), paspauskite fiksiatorių (B), kad atlaisvintumėte standžią vilktį.

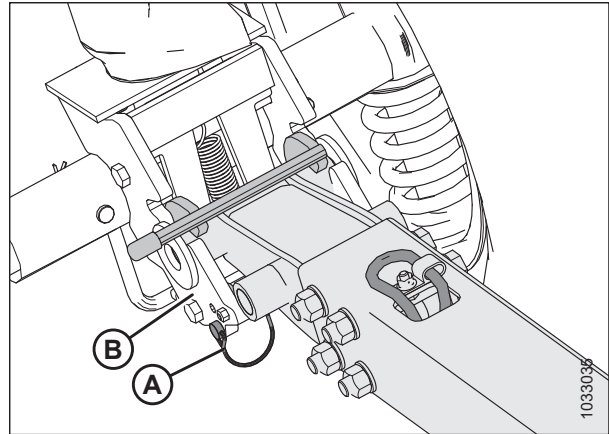

pav. 3.415: Standi vilktis ir kairioji transportavimo ašis

18. Pakelkite standžią vilktį (A) ir atitraukite nuo transportavimo ašies.
19. Vėl pritvirtinkite vielokaištį kairiojoje transportavimo ašyje, kad būtų saugiai sujungta.
20. Apie standžios vilkties saugojimo padėtį žr. *Standžios vilkties laikymas, p. 314.*

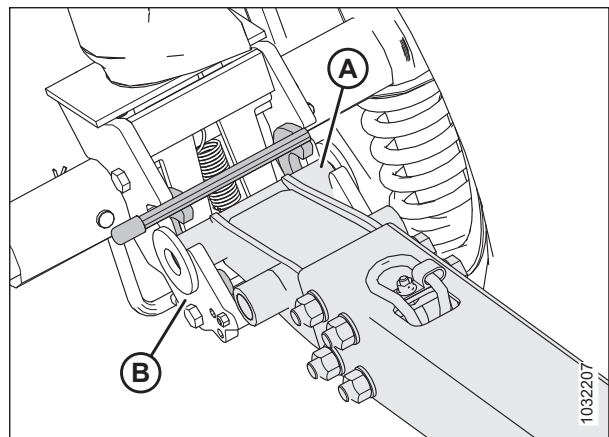

pav. 3.416: Standi vilktis ir kairioji transportavimo ašis

Standžios vilkties laikymas

Kai nenaudojama, laikykite vilkimo siją galiniame vamzdyje.

Standžios vilkties prailginimo elementas

1. Uždėkite standžios vilkties prailginimo elemento (A) vamzdelio galą (B) ant kaiščio (C).
2. Pasukite standžios vilkties prailginimo elementą ties svirtelę (D).

PASTABA:

Norėdami apsaugoti, kad dėl kratymo neatsikabintų standžios vilkties prailginimo elementas, patikrinkite, ar prailginimo elemento strypas įtvirtintas laikiklyje (E).

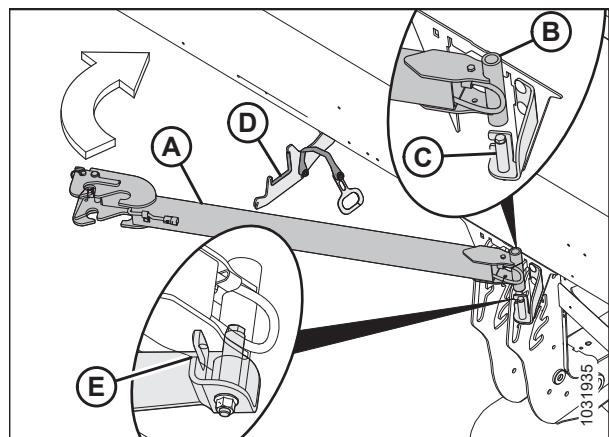

pav. 3.417: Standžios vilkties prailginimo elemento saugojimas

OPERACIJA

- Užfiksukite standžios vilkties prailginimo elementą prikabindami dirželį su rankena (A) ant svirtelės įrantos (B).

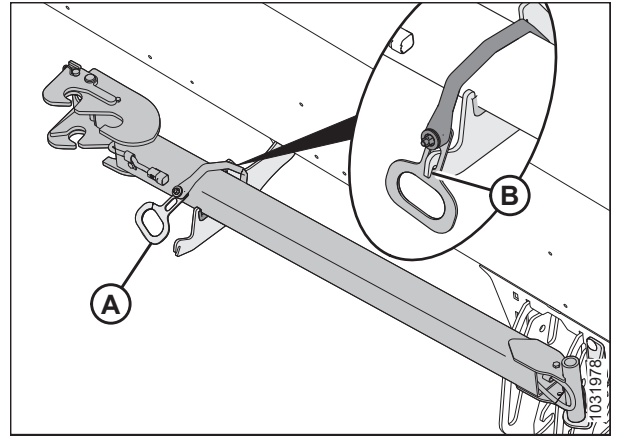

pav. 3.418: Standžios vilkties prailginimo elemento saugojimas

Standi vilktis

- Atidarykite kairįjį galinį gaubtą. Instrukcijas žr. *Pjaunamosios galinių gaubtų atidarymas, p. 46.*
- Pakreipę vilkimo grandinę ir laidų pynę (A) aukštyn, įstatykite standžiosios vilkties sukabintuvo galą (B) į kairįjį galinį vamzdį.

SVARBU:

Pjaunamosios galinis gaubtas dėl aiškumo buvo pašalintas iš iliustracijos.

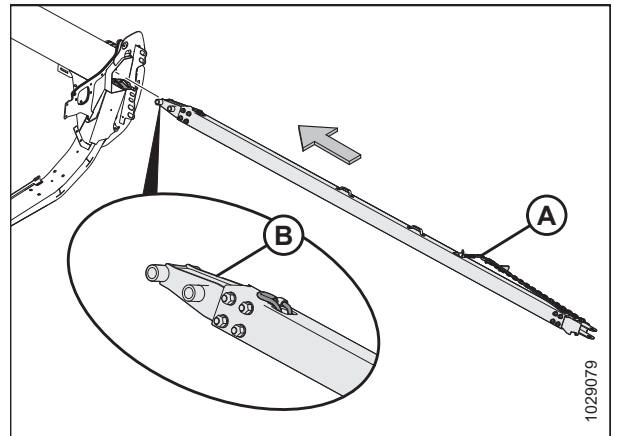

pav. 3.419: Sukabintuvo galas

- Įstumkite standžią vilktį į galinį vamzdį iki kabliai (A) bus įstatyti į atraminio kampo (B) angas.
- Uždarykite pjaunamosios galinį gaubtą. Instrukcijas žr. *Pjaunamosios galinių gaubtų uždarymas, p. 48.*

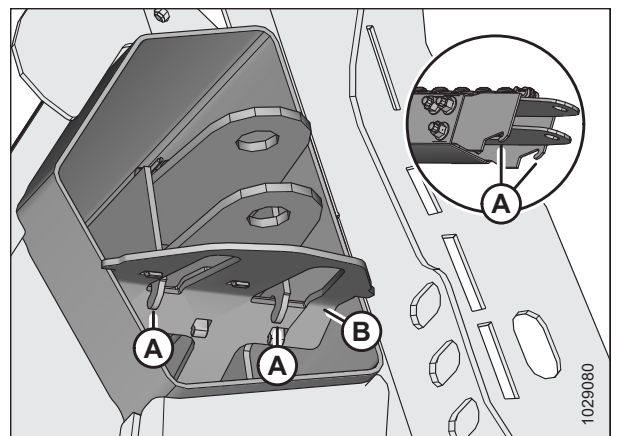

pav. 3.420: Apkabos pusės fiksavimo kabliai

OPERACIJA

Priekinių (kairioji pusė) ratų nustatymas į važiavimo lauku padėtį

Ši procedūra nurodo, kaip perjungti ratus į aukščiausią saugojimo padėtį. Tačiau gali būti, kad norėsite naudoti žemesnę padėtį, kad ratai prilaikytų pjaunamąją dirbant lauke.

PASTABA:

Šioje procedūroje daroma prielaida, kad vilkimo sija jau yra nuimta. Standžios vilkties nuėmimo instrukcijas žr. *Standžios vilkties atjungimas, p. 311*.

PAVOJUS

Kad išvengtumėte sunkių ar mirtinų kūno sužalojimų dėl netikėto paleidimo ar pakeltos mašinos kritimo, prieš atlikdami bet kokius darbus po pjaunamąją visada sustabdykite variklį, ištraukite raktelį ir užfiksuokite apsaugines atramas.

PAVOJUS

Įsitikinkite, kad teritorijoje nėra pašalinių asmenų.

1. Kelkite pjaunamąją, kol transportavimo ratai bus pakelti 51–102 mm (2–4 in) nuo žemės paviršiaus.
2. Sustabdykite variklį ir ištraukite uždegimo raktelį.
3. Užfiksuokite pjaunamosios apsaugines atramas. Instrukcijas žr. kombaino operatoriaus vadove.
4. Pasukite kairįjį ratų bloką (A) 90° kampu parodyta kryptimi.

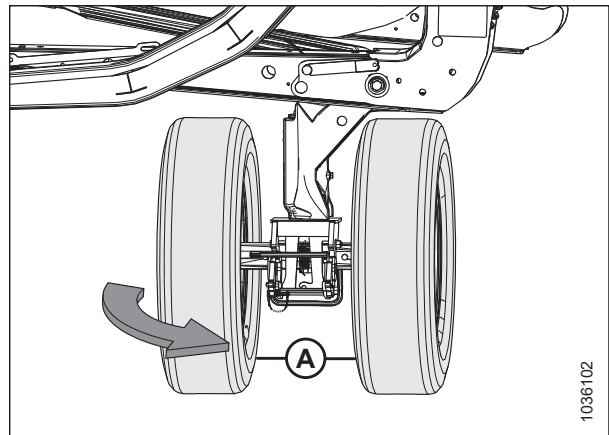

pav. 3.421: Kairieji transportavimo ratai pervežimo režimu

OPERACIJA

5. Ištraukite vielokaištį (A). Patraukite rankeną (B), kad sukabintumėte fiksatorių (C) – tai neleis transportavimo ratų blokui sukintis.

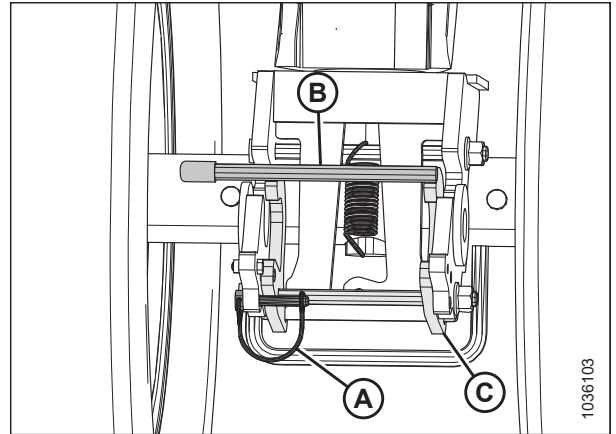

pav. 3.422: Kairieji transportavimo ratai – sukimosi fiksatorius sukabintas

6. Užfiksukite fiksatorių (B) vielokaiščiu (A).

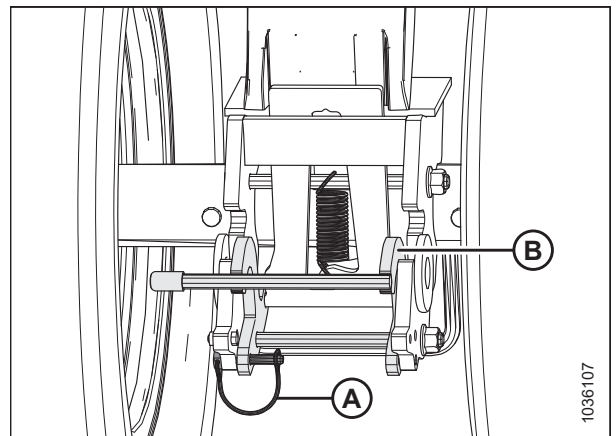

pav. 3.423: Kairieji transportavimo ratai – sukimosi fiksatorius atkabintas

7. Norėdami atrakinti ašį, koja spauskite varžtą (B) ir tuo pat metu stumkite rankeną (A) žemyn.

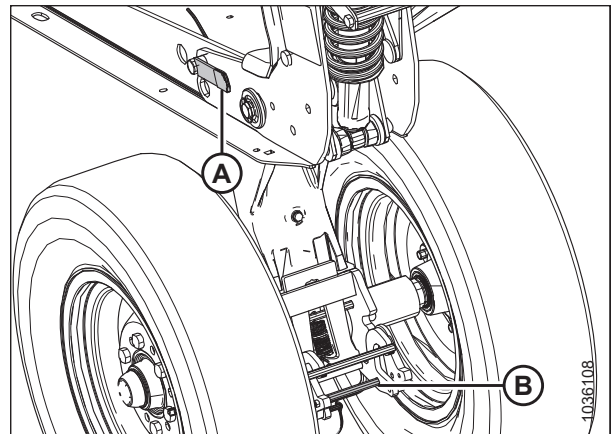

pav. 3.424: Kairieji transportavimo ratai – atlaisvinta ašis

OPERACIJA

8. Pakelkite rankeną (A) tuo pat metu traukdami rankeną (B), kad pakeltumėte kairįjį ratų bloką į aukščiausią saugojimo padėtį.

PASTABA:

Dalys iliustracijoje dėl aiškumo nepavaizduotos.

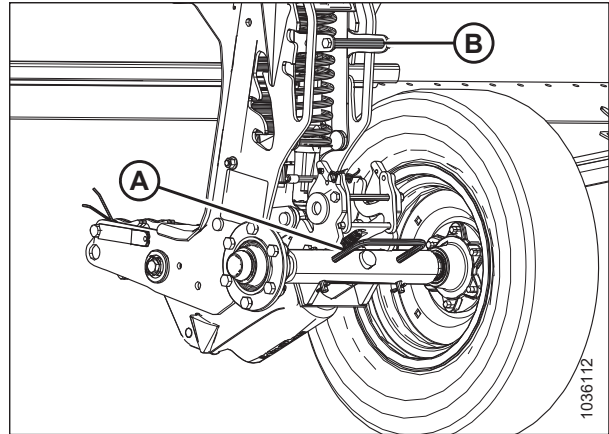

pav. 3.425: Kairieji transportavimo ratai aukščiausioje saugojimo padėtyje

9. Įsitinkite, kad kaištis (A) yra aukščiausioje saugojimo padėtyje plokštėje (B).

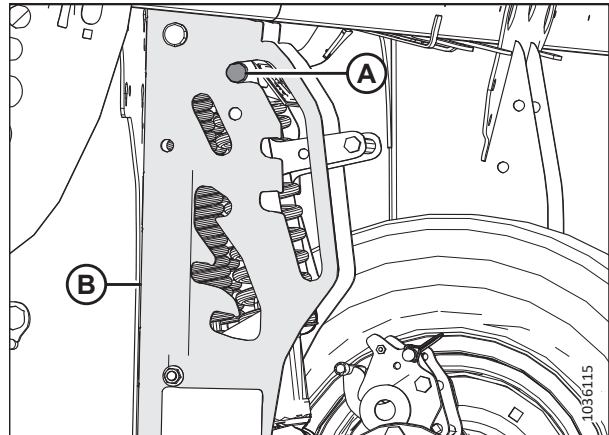

pav. 3.426: Kairiųjų transportavimo ratų ašies kaištis aukščiausioje saugojimo padėtyje

Galinių (dešinioji pusė) ratų perjungimas į važiavimo lauku padėtį

Ši procedūra nurodo, kaip perjungti ratus į aukščiausią saugojimo padėtį. Tačiau gali būti, kad norėsite naudoti žemesnę padėtį, kad ratai prilaikytų pjaunamąją dirbant lauke.

PAVOJUS

Kad išvengtumėte sunkių ar mirtinų kūno sužalojimų dėl netikėto paleidimo ar pakeltos mašinos kritimo, prieš atlikdami bet kokius darbus po pjaunamąją visada sustabdykite variklį, ištraukite raktelį ir užfiksuokite apsaugines atramas.

PAVOJUS

Įsitinkite, kad teritorijoje nėra pašalinių asmenų.

1. Kelkite pjaunamąją, kol transportavimo ratai bus pakelti 51–102 mm (2–4 in) nuo žemės paviršiaus.

PASTABA:

Pakelkite pjaunamąją pakankamai aukštai, kad įstatytumėte apsaugines atramas, nes norėdami atlikti šią procedūrą, turėsite atlikti veiksmus po pjaunamąją.

OPERACIJA

PASTABA:

Jei norint užfiksuoti apsaugines atramas reikia pakelti iki patogesnio aukščio, paimkite pjaunamąją blokais pakelę ją tiek, kad transportavimo ratai būtų 51–102 mm (2–4 in) virš žemės.

2. Sustabdykite variklį ir ištraukite uždegimo raktelį.
3. Užfiksuokite pjaunamosios apsaugines atramas. Instrukcijas žr. kombaino operatoriaus vadove.
4. Ištraukite vielokaištį (A) iš dešinėsios transportavimo ašies fiksatoriaus.
5. Paimkite dešiniąją transportavimo ašį naudodami rato rankeną (B), tada pastumkite rankeną (C), kad atjungtumėte dešiniąją transportavimo ašį nuo pjaunamosios rėmo.
6. Nuleiskite dešiniąją transportavimo ašį ant žemės naudodami rato rankeną (B).
7. Įstatykite vielokaištį (A) atgal fiksatorių.

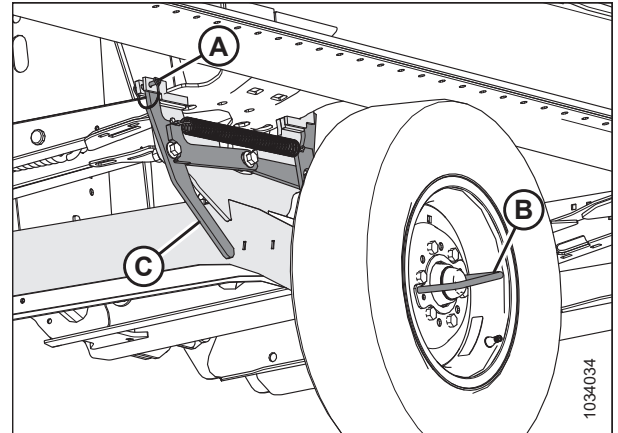

pav. 3.427: Dešinioji transportavimo ašis, užfiksuota transportavimo padėtyje

8. Naudodami rato rankeną, pakelkite ir pasukite dešiniąją transportavimo ašį (A) parodyta kryptimi.

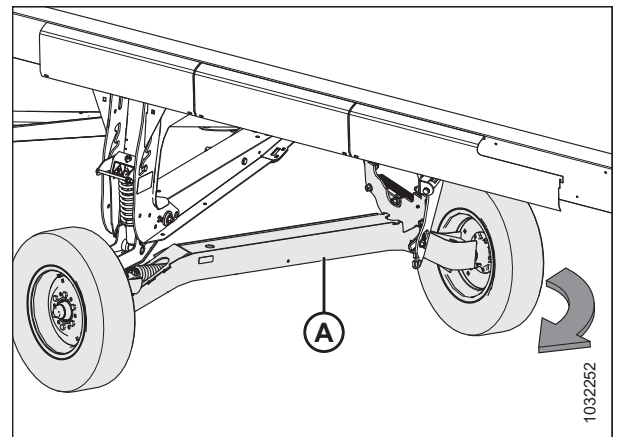

pav. 3.428: Dešinėsios transportavimo ašies pasukimas

OPERACIJA

9. Naudodami rato rankeną (A), pakelkite ir nustatykite dešiniąją transportavimo ašį (B) ties atrama (C), kad įjungtumėte fikساتorių (D).

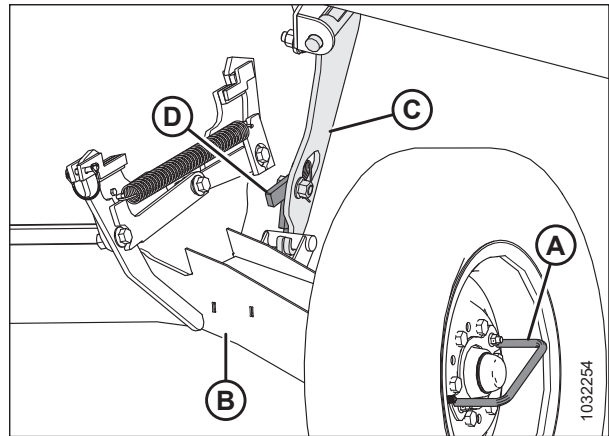

pav. 3.429: Dešinioji transportavimo ašis, užfiksuota darbinėje padėtyje

10. Patraukite transportavimo aukščio reguliavimo rankeną (A) ir pakelkite pasukimo rankeną (B), kad perkeltumėte ašį į aukščiausią saugojimo padėtį. Įsitinkinkite, kad kaištis (C) yra aukščiausioje saugojimo padėtyje, kaip parodyta.
11. Sureguliuokite dešinėsios transportavimo kojos atraminės plokštelės padėtį taip, kad ji atitiktų kitų atraminių plokštelių padėtį. Instrukcijas žr. *Vidinių atraminių plokštelių reguliavimas, p. 166.*

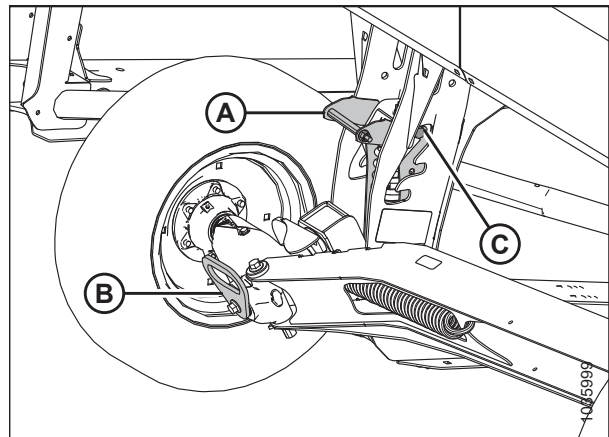

pav. 3.430: Dešinieji transportavimo ratai aukščiausioje saugojimo padėtyje

3.13.4 Perjungimas iš važiavimo lauku į transportavimo padėtį (papildoma komplektacija)

Prieš transportuodami pjaunamąją į naują vietą, modifikuokite ją į transportavimo padėtį.

Kairiojo išorinio rato perjungimas iš darbinės į transportavimo padėtį – „ContourMax™“ papildoma komplektacija

Kairįjį išorinį ratą reikia perjungti į transportavimo padėtį, kad būtų galima vilkti pjaunamąją.

PAVOJUS

Kad išvengtumėte sunkių ar mirtinų kūno sužalojimų dėl netikėto paleidimo ar pakeltos pjaunamosios kritimo, prieš atlikdami darbus po pjaunamąją, sustabdykite variklį, ištraukite raktelį ir užfiksuokite apsaugines atramas. Jei naudojate kėlimo įtaisą pjaunamajai paremti, prieš tęsdami veiksmus įsitinkinkite, kad pjaunamoji yra gerai pritvirtinta.

PAVOJUS

Įsitinkinkite, kad teritorijoje nėra pašalinių asmenų.

OPERACIJA

1. Iki galo pakelkite pjaunamąją.
2. Sustabdykite variklį ir ištraukite uždegimo raktelį.
3. Įjunkite apsaugines pjaunamosios apsaugines atramas ar paremkite pjaunamąją ant bloką, pastatę ant lygaus paviršiaus. Jei naudojate blokus pjaunamajai paremti, patikrinkite, ar pjaunamoji pakelta apyt. 914 mm (36 in) nuo žemės paviršiaus.
4. Nuimkite vielokaištį (A).
5. Atjunkite fiksavimo kaiščius (B).
6. Slinkite kairiojo rato konstrukciją (C) pjaunamosios galinės dalies link.

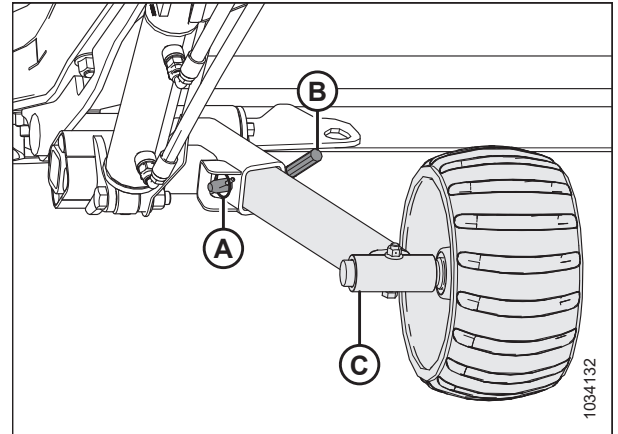

pav. 3.431: Kairiojo rato konstrukcija

7. Ratą pasukus išorės link, įstumkite kairiojo rato konstrukciją (C) į saugojimo laikiklį (D).
8. Įstatykite fiksavimo kaištį (B).
9. Įstatykite vielokaištį (A).

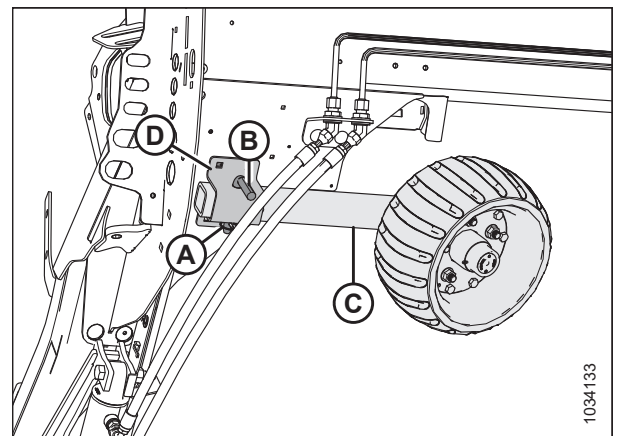

pav. 3.432: Kairiojo rato konstrukcija

Priekinių (kairioji pusė) ratų nustatymas į transportavimo padėtį

Priekiniai (kairieji) ratai yra arčiausiai velkančiosios transporto priemonės. Norėdami paruošti pjaunamąją transportavimui, nuleiskite ratus ant žemės ir pasukite juos važiavimo kryptimi.

PAVOJUS

Kad išvengtumėte sunkių ar mirtinų kūno sužalojimų dėl netikėto paleidimo ar pakeltos mašinos kritimo, prieš atlikdami bet kokius darbus po pjaunamąją visada sustabdykite variklį, ištraukite raktelį ir užfiksuokite apsaugines atramas.

PAVOJUS

Įsitikinkite, kad teritorijoje nėra pašalinių asmenų.

DĖMESIO

Stovėkite toliau nuo ratų ir atsargiai atjunkite trauklę; atjungus mechanizmą ratai staigiai nusileis.

1. Iki galo pakelkite pjaunamąją.
2. Sustabdykite variklį ir ištraukite uždegimo raktelį.
3. Įjunkite apsaugines pjaunamosios apsaugines atramas ar paremkite pjaunamąją ant bloką, pastatę ant lygaus paviršiaus. Jei naudojate blokus pjaunamajai paremti, patikrinkite, ar pjaunamoji pakelta apyt. 914 mm (36 in) nuo žemės paviršiaus.
4. Nustatykite manevrinį ratą į transportavimo padėties aukštį (žemiausia anga). Patraukite pakabos rankeną (A) išorėn ir paspauskite žemyn ašies rankeną (B) iki bus pasiekta transportavimo padėtis.

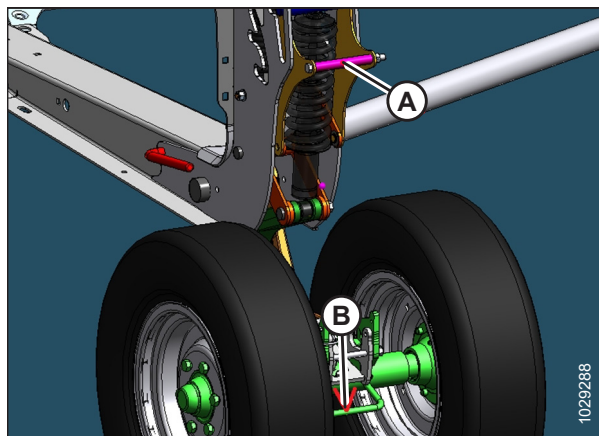

pav. 3.433: Priekiniai transportavimo ratai

5. Užfiksuokite kairiąją transportavimo ašį pastumdami ašies rankeną (A) pirmyn, iki įsijungs fikсatorius.
6. Patraukite atgal ašies rankeną ir įsitinkite, kad fikсatorius iki galo užsifikсavęs.

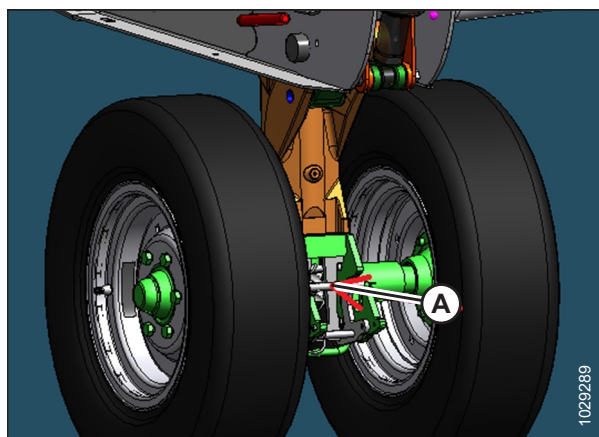

pav. 3.434: Priekiniai transportavimo ratai

OPERACIJA

7. Atjunkite kaištį (A) tvirtinantį fiksatorių.
8. Pastumkite ašies rankeną (B), kad atrakintumėte rato konstrukciją.

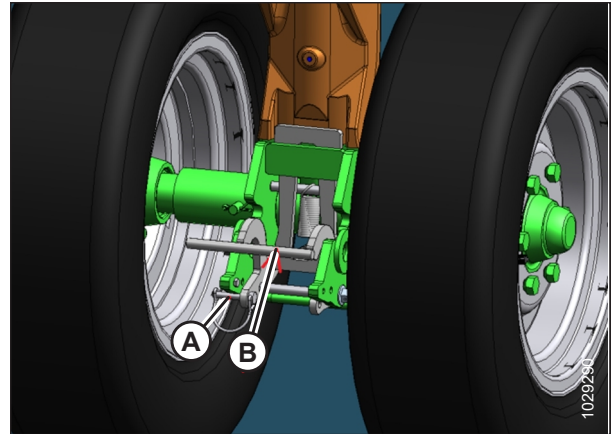

pav. 3.435: Priekiniai transportavimo ratai

9. Pasukite priekinio kairiojo rato konstrukciją (A) laikrodžio rodyklės kryptimi 90° kampu.

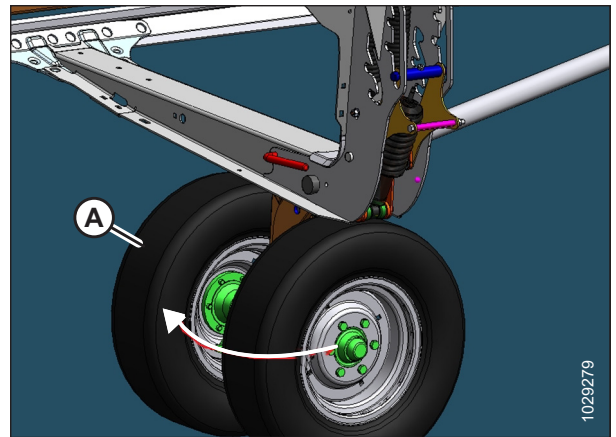

pav. 3.436: Priekiniai transportavimo ratai

Galinių (dešinioji pusė) ratų perjungimas į transportavimo padėtį

Prieš transportuojant pjaunamąją ją būtina modifikuoti į transportavimo padėtį.

PAVOJUS

Kad išvengtumėte sunkių ar mirtinų kūno sužalojimų dėl netikėto paleidimo ar pakeltos mašinos kritimo, prieš atlikdami bet kokius darbus po pjaunamąją visada sustabdykite variklį, ištraukite raktelį ir užfiksuokite apsaugines atramas.

DĖMESIO

Stovėkite toliau nuo ratų ir atsargiai atjunkite trauklę; atjungus mechanizmą ratai staigiai nusileis.

1. Visiškai pakelkite dešinėsios transportavimo ašies atraminę plokštelę. Instrukcijas žr. [Vidinių atraminių plokštelių reguliavimas, p. 166](#).

OPERACIJA

2. Nustatykite manevrinį ratą į transportavimo padėties aukštį (žemiausia anga) toliau nurodytu būdu:
 - Jei yra viršutinėje angoje, pastumkite rankeną (A), kad atjungtumėte.
 - Jei yra vidurinėje angoje, patraukite rankeną (A), kad atjungtumėte.
3. Patraukite pakabos rankeną (A) išorėn ir pastumkite ašies rankeną (B) žemyn.

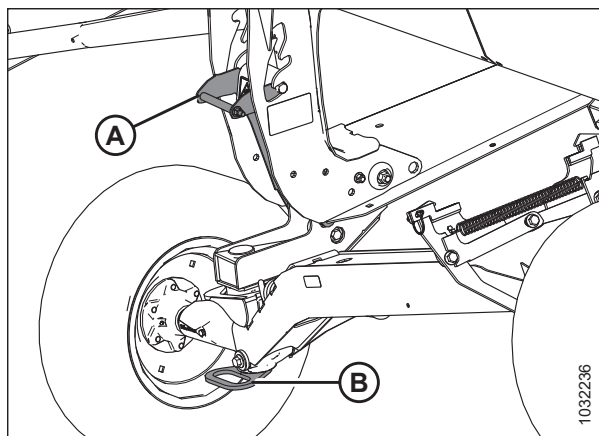

pav. 3.437: Manevriniai ratai

4. Paspauskite žemyn fiksiatorių (A) prie dešinėsios darbinės atramos (B), kad atraktumėte.

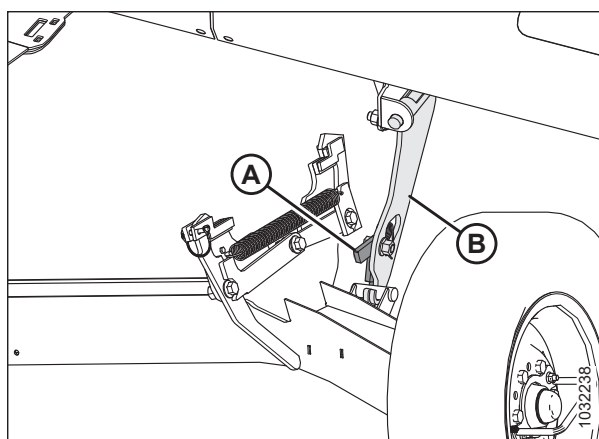

pav. 3.438: Dešinioji darbinė atrama

5. Pakelkite rato rankeną (A), kad atjungtumėte dešiniąją transportavimo ašį (B) nuo dešinėsios darbinės atramos (C), tada nuleiskite dešiniąją transportavimo ašį ant žemės.

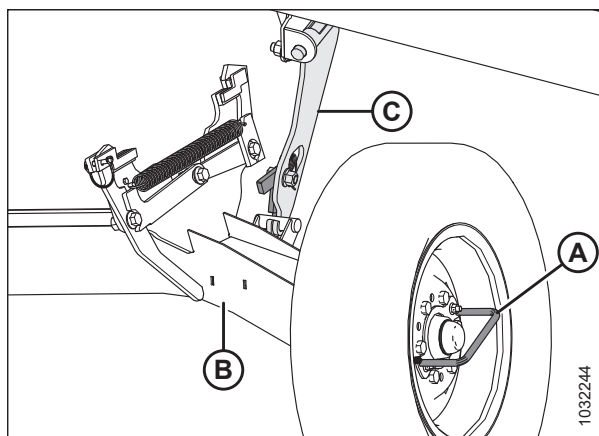

pav. 3.439: Dešinioji darbinė atrama

OPERACIJA

6. Naudodami rato rankeną pasukite dešiniąją transportavimo ašį (A) po pjaunamosios rėmu.

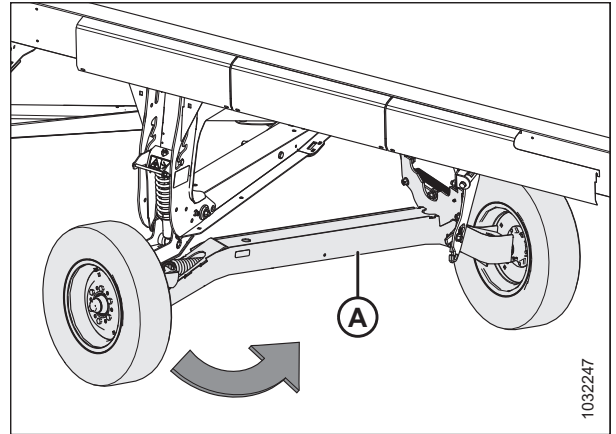

pav. 3.440: Dešinioji transportavimo ašis

7. Atjunkite kaištį (A) nuo dešinėsios transportavimo ašies fiksatoriaus.
8. Pakelkite dešiniąją transportavimo ašį už rato rankenos (B) iki užsifiksuos fiksatorius.
9. Paspauskite rato rankeną (B) žemyn, kad būtų užfiksuotas fiksatorius.
10. Užfiksuokite fiksatorių vėl sumontuodami kaištį (A).

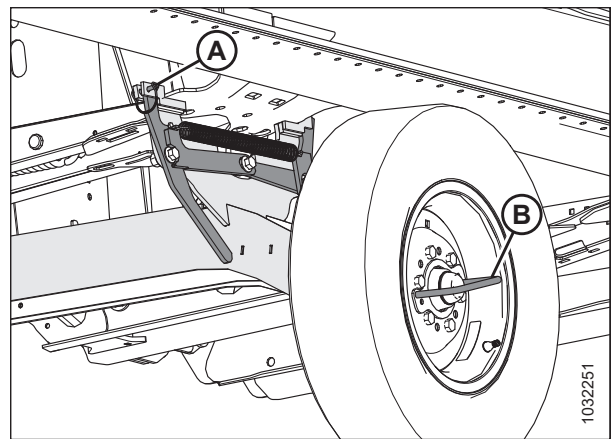

pav. 3.441: Dešinioji transportavimo ašis

Standžios vilkties išėmimas iš saugojimo padėties

Modifikuojant pjaunamąją į transportavimo padėtį, būtina nuimti vilkimo siją iš jos užpakalinio vamzdžio laikymo vietos.

Standžios vilkties prailginimo elementas

1. Atjunkite diržą (A) nuo svirtelės (B), kad atlaisvintumėte standžios vilkties prailginimo elementą (C).
2. Pasukite standžios vilkties prailginimo elementą, kad atkabintumėte nuo kaiščio (D).
3. Pakelkite standžios vilkties prailginimo elementą (C) nuo kaiščio (D).

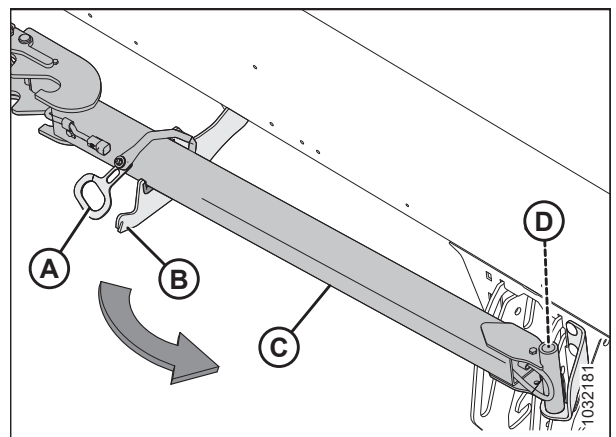

pav. 3.442: Standžios vilkties prailginimo elementas saugojimo padėtyje

OPERACIJA

Standi vilktis

4. Atidarykite kairįjį galinį gaubtą. Instrukcijas žr. *Pjaunamosios galinių gaubtų atidarymas, p. 46.*
5. Traukite vilkimo siją į priekį, kol ji atsirems į stabdiklį. Pakelkite vilkimo siją, kad atjungtumėte apkabas stabdiklį (C) ir kablį (A) nuo atraminio kampo (B), tada ištraukite iš vamzdžio.

PASTABA:

Galinio vamzdžio gaubtas iliustracijoje permatomas.

6. Išstumkite vilkimo siją iš pjaunamosios galinio vamzdžio.

SVARBU:

Neprisilieskite prie arti esančių hidraulinių žarnų ir elektros grandinių.

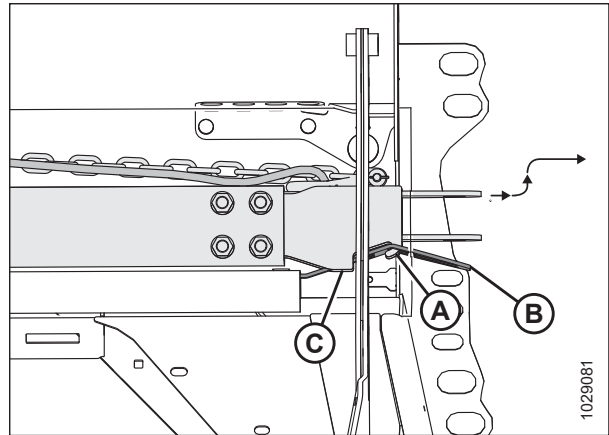

pav. 3.443: Standi vilktis saugojimo padėtyje

Standžios vilkties tvirtinimas

Standi vilktis yra dviejų dalių, todėl ją galima lengviau padėti į saugojimo vietą ir tvarkyti.

1. Užblokuokite pjaunamosios padangas ratų blokais (A), kad nenuriedėtų pjaunamoji.
2. Išimkite standžią vilktį iš saugojimo padėties. Instrukcijas žr. *Standžios vilkties išėmimas iš saugojimo padėties, p. 325.*
3. Jei tvirtinate standžią vilktį ir pailginimo elementą, pereikite prie 4, p. 327 veiksmo. Jei tvirtinate tik standžią vilktį, pereikite prie 18, p. 328 veiksmo.



pav. 3.444: Padangų blokavimas

Standžios vilkties ir prailginimo elemento tvirtinimas

4. Atjunkite vielokaištį (A) nuo kairiosios transportavimo ašies (B).
5. Stumkite pailginimo elementą (D) į kairiosios transportavimo ašies (B) kilpas, kol užsifikuos fikсatorius (C).
6. Vėl įstatykite vielokaištį (A) į transportavimo ašį, kad užfikсuotumėte prailginimo elementą.
7. Ištraukite prailginimo laidų pynės (E) galą iš prailginimo vamzdžio.

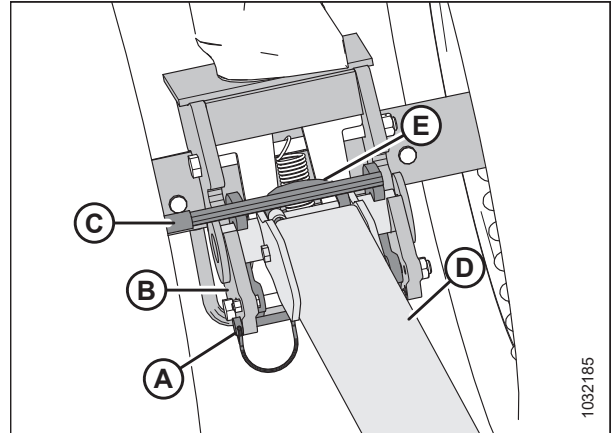

pav. 3.445: Standžios vilkties prailginimo elementas iki transportavimo ašies

8. Sujunkite prailginimo laidų pynę (A) su kairiosios transportavimo ašies laidų pynę (B).

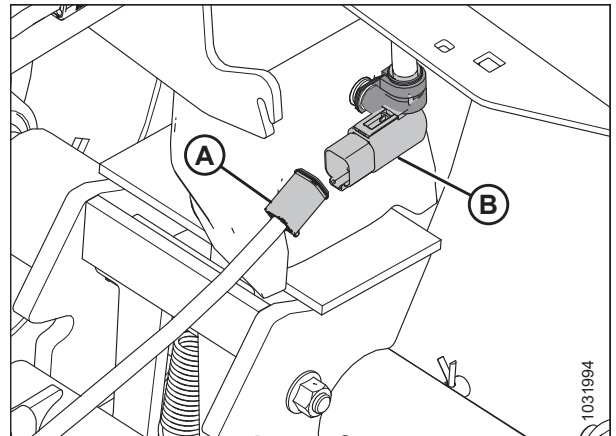

pav. 3.446: Standžios vilkties elektros jungtis

9. Atjunkite vielokaištį (E) nuo fikсatoriaus (B).
10. Nustatykite standžios vilkties (C) galą ant prailginimo elemento kilpų, tada nuleiskite standžią vilktį ant žemės.
11. Pakelkite pailginimo elementą (D), kad fikсatorius (B) būtų sujungtas su standžiąja vilktimi (C).
12. Išimkite standžios vilkties laidų pynės (A) galą iš laikymo vietos.

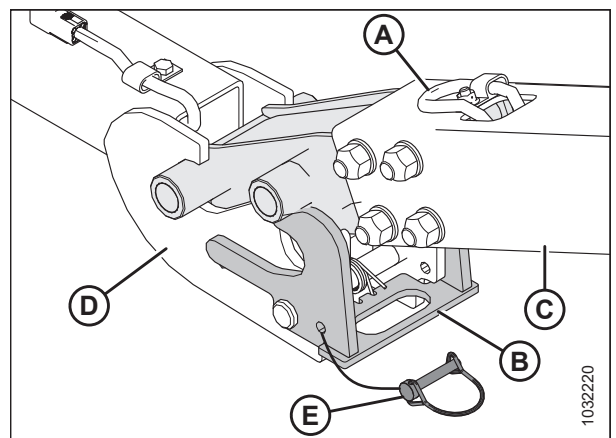

pav. 3.447: Standi vilktis ir prailginimo elementas

OPERACIJA

13. Sujunkite standžios vilkties laidų pynę (A) su prailginimo laidų pynę (B).
14. Vėl sumontuokite vielokaištį (C), kad užfiksuotumėte standžią vilktį.

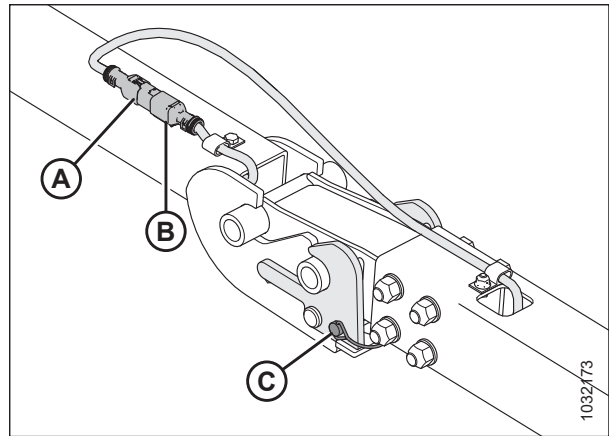

pav. 3.448: Standi vilktis / prailginimo elemento laidų pynė

15. Iš laikymo vietos išimkite standžios vilkties laidų pynę (A) ir apsauginę grandinę (B).
16. Sujunkite standžios vilkties laidų pynę su automobiliu ir pritvirtinkite apsauginę grandinę tarp standžios vilkties ir velkančiojo automobilio.
17. Įjunkite velkančiojo automobilio 4 krypčių mirksinčius švyturėlius ir patikrinkite, ar veikia visi pjaunamosios žibintai.

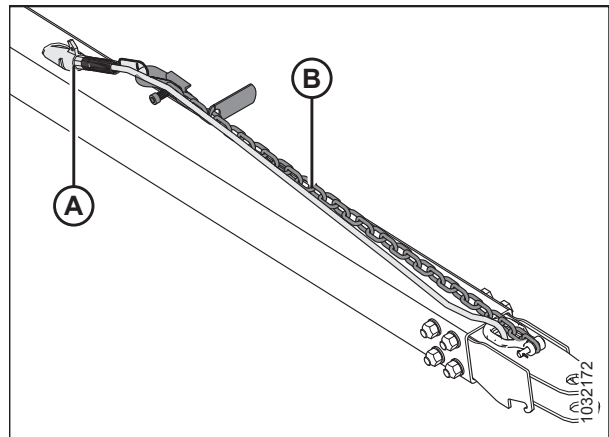

pav. 3.449: Standžios vilkties laidų pynė

Tik standžios vilkties montavimas

18. Atjunkite vielokaištį (A) nuo kairiosios transportavimo ašies (B).
19. Stumkite standžią vilktį (C) į kairiosios transportavimo ašies (B) kilpas, kol užsifiksuos fikсatorius (D).
20. Vėl įstatykite vielokaištį (A) į transportavimo ašį, kad užfiksuotumėte standžią vilktį.
21. Ištraukite standžios vilkties laidų pynės (E) galą.

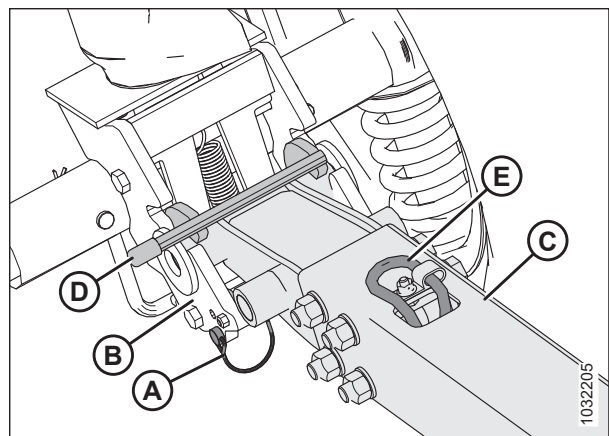

pav. 3.450: Standi vilktis ir kairioji transportavimo ašis

OPERACIJA

22. Sujunkite prailginimo laidų pynę (A) su kairiosios transportavimo ašies laidų pynę (B).

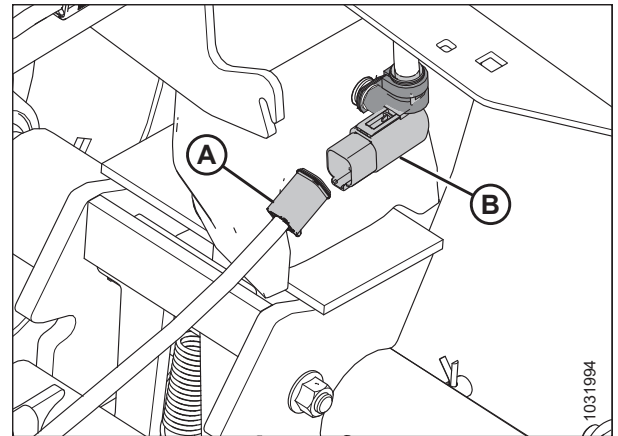

pav. 3.451: Standžios vilkties elektros jungtis

23. Iš laikymo vietos išimkite standžios vilkties laidų pynę (A) ir apsauginę grandinę (B).
24. Sujunkite standžios vilkties laidų pynę su automobiliu ir pritvirtinkite apsauginę grandinę tarp standžios vilkties ir velkančiojo automobilio.
25. Įjunkite velkančiojo automobilio 4 kryptių mirksinčius švyturėlius ir patikrinkite, ar veikia visi pjaunamosios žibintai.

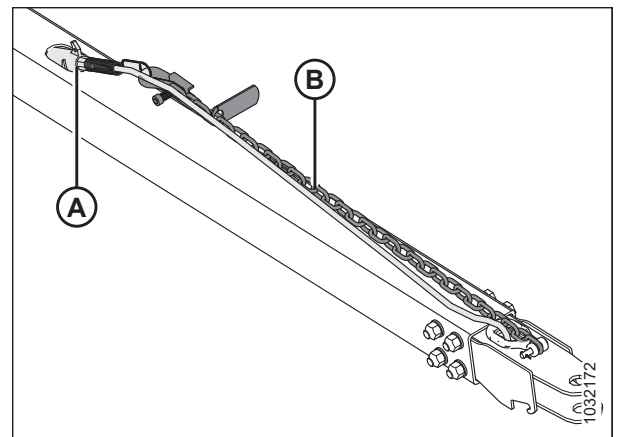

pav. 3.452: Standžios vilkties laidų pynė

Skyrius 4: Techninė priežiūra

Šiame skyriuje pateikta informacija, kaip atlikti reguliarią mašinos techninę priežiūrą ir neregularius remonto darbus. „Techninė priežiūra“ reiškia suplanuotas užduotis, padedančias palaikyti saugų ir efektyvų mašinos veikimą; „remontas“ reiškia mašinos dalių remonto ir keitimo darbus. Prireikus išsamių procedūrų, kreipkitės į mašinos pardavėją.

Detalių katalogas pateikiamas plastikiniame vadovo dėkle prie dešinėsios pjaunamosios atramos galinės dalies.

Registruokite darbo valandas ir naudokite pateikiamus techninės priežiūros įrašus (žr. [4.2.1 Priežiūros grafikas / įrašas, p. 332](#)), kad sektumėte techninės priežiūros grafiką.

4.1 Mašinos parengimas priežiūrai

Prieš pradėdami mašinos remonto darbus, peržiūrėkite visas atsargumo priemones.



PAVOJUS

Kad išvengtumėte sunkių ar mirtinų kūno sužalojimų dėl netikėto paleidimo ar pakeltos mašinos kritimo, prieš pakildami nuo operatoriaus sėdynės visada sustabdykite variklį ir ištraukite raktelį, o prieš atlikdami bet kokius darbus po mašina užfiksuokite apsaugines atramas.



DĖMESIO

Siekdami išvengti sužalojimų, paisykite atsargumo priemonių prieš atlikdami pjaunamosios priežiūros darbus ar atidarydami pavaros gaubtus.



PAVOJUS

Įsitikinkite, kad teritorijoje nėra pašalinių asmenų.

Prieš atlikdami mašinos remonto darbus, atlikite toliau nurodytus veiksmus.

1. Iki galo nuleiskite pjaunamąją.
2. Sustabdykite variklį ir ištraukite uždegimo raktelį.
3. Įjunkite stovėjimo stabdį.
4. Palaukite, kol sustos visos judančios dalys.

4.2 Techninės priežiūros reikalavimai

Reguliariai atliekami techninės priežiūros darbai yra geriausias būdas apsaugoti mašiną nuo ankstyvo nusidėvėjimo ir gedimų. Pasant techninės priežiūros grafiko mašinos tarnavimo laikas bus ilgesnis. Registruokite darbo valandas, naudokite pateikiamus techninės priežiūros įrašus ir darykite techninės priežiūros įrašų kopijas (žr. [4.2.1 Priežiūros grafikas / įrašas, p. 332](#)).

Reguliarios techninės priežiūros reikalavimai nustatyti pagal priežiūros intervalus. Jei nurodomas daugiau nei vienas priežiūros laiko intervalas, (pvz., 100 valandų arba kasmet), atlikite mašinos priežiūros darbus pagal tai, kuris intervalas pasibaigia anksčiau.

SVARBU:

Rekomenduojami intervalai nustatyti esant vidutinėms darbo sąlygoms. Mašinos techninės priežiūros darbus atlikite dažniau, jei mašina dirbama esant sudėtingoms sąlygoms (pvz., ypač dulkėtoje aplinkoje, esant labai didelėms apkrovoms ir pan.).

Atlikdami mašinos priežiūros darbus, žr. atitinkamą šio techninės priežiūros skyriaus skirsnį ir naudokite tik nurodytus skysčius ir tepalus. Žr. galinio viršelio vidinę pusę, kur nurodyti rekomenduojami eksploataciniai skysčiai ir tepalai.



DĖMESIO

Laikykitės visų saugos pranešimų. Instrukcijas žr. [1 Sauga, p. 1](#) ir [4.1 Mašinos parengimas priežiūrai, p. 331](#).

4.2.1 Priežiūros grafikas / įrašas

Registruodamas priežiūros darbus naudotojas gali sekti, kada jie buvo atlikti.

Veiksmas:		✓ – Patikrinti	● – Sutepti	▲ – Keisti
	Valandos skaitiklio rodmenys			
	Priežiūros data			
	Darbus atliko:			
Pirmasis naudojimas		Žr. 4.2.2 Eksploatacijos pradžios patikra, p. 335 .		
Sezono pabaiga		Žr. 4.2.4 Įrangos techninė priežiūra – sezono pabaiga, p. 336 .		
10 valandų arba kasdien (atsižvelgiant į tai, kuris intervalas baigiasi anksčiau)				
✓	Hidraulinės žarnos ir linijos; žr. 4.2.5 Hidraulinių žarnų ir kontūrų tikrinimas, p. 337 ⁷⁸			
✓	Dalgio sekcijos, apsaugos ir laikikliai; žr. 4.8 Pjovimo agregatas, p. 399 ⁷⁸			
✓	Padangų slėgis; žr. 4.16.3 Padangų slėgio tikrinimas, p. 550 ⁷⁸			
●	Tiekimo transporterio voleliai; žr. Kas 10 val., p. 339			
✓	Trauklės laikiklio kabliai; žr. 4.10.7 Atskiriamųjų kablių patikra, p. 469 ⁷⁸			
✓	Ašies varžtų sukimo momentas; žr. 4.16.2 Transportavimo bloko ratų priveržimo tikrinimas, p. 548			
25 val.				
✓	Hidraulinės alyvos lygis rezervuare; žr. 4.4.1 Alyvos lygio tikrinimas hidrauliniame rezervuare– 2023 m. ir vėlesnių metų modeliai, p. 360 ⁷⁸			
●	Dalgio galvutės; žr. Kas 25 val., p. 340 ⁷⁸			
50 val. arba kasmet				

78. „MacDon“ rekomenduoja registruoti kasdienės priežiūros darbus, kaip įrodymą, kad mašina tinkamai prižiūrima.

TECHNINĖ PRIEŽIŪRA

♠	transmisija ir transmisijos universalūs lankstai; žr. <i>Kas 50 val., p. 341</i>																			
♠	Viršutinės kryžminės sraigės dešinysis guolis; žr. <i>Kas 50 val., p. 341</i>																			
♠	Viršutinės kryžminės sraigės slankios stebulės; žr. <i>Kas 50 val., p. 341</i>																			
♠	Viršutinės kryžminės sraigės centrinė atrama ir „U“ formos jungtis; žr. <i>Kas 50 val., p. 341</i>																			
♠	Paviršiaus kopijavimo modulio sraigės ašys; žr. <i>Kas 50 val., p. 341</i>																			
♠	Tiekimo transporterio volelių guoliai, 3 vietos; žr. <i>Kas 50 val., p. 341</i>																			
♠	Lenktuvo pavaros grandinė (jei per kitą tepimo intervalą grandinė yra sausa – apsvarstykite galimybę sutrumpinti tepimo intervalą); žr. <i>Kas 50 val., p. 341</i>																			
▲	Dalgio pavarų dėžės tepalas (tik pirmosios 50 val.); žr. <i>Dalgio pavarų dėžės alyvos keitimas, p. 443</i>																			
▲	Pjaunamosios pavaros pagrindinės pavarų dėžės tepalas (tik pirmosios 50 val.); žr. <i>Pjaunamosios pavaros pagrindinės pavarų dėžės alyvos keitimas, p. 355</i>																			
▲	Pjaunamosios pavaros galinės pavarų dėžės tepalas (tik pirmosios 50 val.); žr. <i>Pjaunamosios pavaros galinės pavarų dėžės alyvos keitimas, p. 358</i>																			
✓	Tarpas tarp sraigės ir dugninės bei tiekimo transporterio; žr. <i>4.7.1 Tiekimo sraigto ir dugninės tarpo tikrinimas, p. 379</i>																			
✓	Pagrindinės pavarų dėžės tepalo lygis; žr. <i>Pjaunamosios pavaros pagrindinės pavarų dėžės alyvos lygio tikrinimas, p. 354</i>																			
✓	Galinės pavarų dėžės tepalo lygis; žr. <i>Pjaunamosios pavaros galinės pavarų dėžės alyvos lygio tikrinimas, p. 356</i>																			
✓	Lenktuvų pavaros grandinės įtempimas; žr. <i>4.14.1 Lenktuvų pavaros grandinė, p. 526</i>																			
✓	Tarpas tarp lenktuvų piršto / pjovimo agregato; žr. <i>4.13.1 Tarpas tarp lenktuvų ir pjovimo agregato, p. 497</i>																			
✓	Ratų varžtų sukimo momentas; žr. <i>4.16.1 Ratų varžtų sukimo momento tikrinimas, p. 548</i>																			
✓	Dalgio pavarų dėžės tepalo lygis; žr. <i>Dalgio pavarų dėžės alyvos lygio tikrinimas, p. 442</i>																			

TECHNINĖ PRIEŽIŪRA

✓	Dalgio pavarų dėžės tvirtinimo varžtai; žr. <i>Tvirtinimo varžtų tikrinimas, p. 443</i>																					
100 val. arba kasmet (atsižvelgiant į tai, kuris intervalas baigiasi anksčiau)																						
●	Sraigės pavaros grandinė; žr. <i>Kas 100 val., p. 345</i>																					
●	Paviršiaus kopijavimo modulio lankstai; žr. <i>Kas 100 val., p. 345</i>																					
●	Paviršiaus kopijavimo modulio spyruoklių įtempikliai; žr. <i>Kas 100 val., p. 345</i>																					
200 val. arba kasmet (atsižvelgiant į tai, kuris intervalas baigiasi anksčiau)																						
250 val. arba kasmet (atsižvelgiant į tai, kuris intervalas baigiasi anksčiau)																						
●	Lenktuvų veleno guoliai; žr. <i>Kas 250 val., p. 347</i>																					
●	Lenktuvų pavaros „U“ formos jungtis; žr. <i>Kas 250 val., p. 347</i>																					
●	Lanksti trauklė; žr. <i>Kas 250 val., p. 347</i>																					
✓	Paviršiaus kopijavimo rato galinė eiga; žr. <i>4.15.4 Paviršiaus kopijavimo rato galinės eigos tikrinimas, p. 544</i>																					
●	Paviršiaus kopijavimo rato stebulė; žr. <i>4.15.3 Paviršiaus kopijavimo ratų ašių tepimas, p. 543</i>																					
▲	Hidraulinės alyvos filtras; žr. <i>4.4.4 Alyvos filtro keitimas, p. 362</i>																					
500 val. arba kasmet (atsižvelgiant į tai, kuris intervalas baigiasi anksčiau)																						
●	Manevrinio rato / lėto važiavimo rato guoliai; žr. <i>Kas 500 val., p. 349</i>																					
●	Paviršiaus kopijavimo ratai; žr. <i>Kas 500 val., p. 349</i>																					
✓	Pjaunamosios pagrindinės pavarų dėžės grandinės įtempimas; žr. <i>4.6.5 Grandinės įtempimo reguliavimas – pagrindinė pavarų dėžė, p. 375</i>																					
✓	Pjaunamosios galinės pavarų dėžės grandinės įtempimas; žr. <i>4.6.6 Grandinės įtempimo reguliavimas – galinė pavarų dėžė, p. 377</i>																					
1000 val. arba 3 metai (atsižvelgiant į tai, kuris intervalas baigiasi anksčiau)																						
▲	Dalgio pavarų dėžės tepalo lygis; žr. <i>Dalgio pavarų dėžės alyvos keitimas, p. 443</i>																					
▲	Pjaunamosios pavaros pagrindinės pavarų dėžės tepalas; žr. <i>Pjaunamosios pavaros pagrindinės pavarų dėžės alyvos keitimas, p. 355</i>																					

TECHNINĖ PRIEŽIŪRA

▲	Pjaunamosios pavaros galinės pavarų dėžės tepalas; žr. <i>Pjaunamosios pavaros galinės pavarų dėžės alyvos keitimas, p. 358</i>																		
▲	Hidraulinė alyva; žr. <i>4.4.3 Alyvos keitimas hidrauliniam bake, p. 361</i>																		

4.2.2 Eksploatacijos pradžios patikra

Atliekant patikrą eksploatacijos pradžioje yra tikrinami diržai, eksploataciniai skysčiai ir atliekama bendroji mašinos patikra, ar nėra atsilaisvusių tvirtinimo elementų ar kitų susirūpinimą keliančių sričių. Atliekant patikrą eksploatacijos pradžioje yra užtikrinama, kad visi komponentai galėtų ilgai veikti neatliekant priežiūros ar keitimo darbų. Eksploatacijos pradžios patikros laikotarpis yra pirmosios 50 darbo valandų po pradinio mašinos įjungimo.

Patikros intervalas	Elementas	Žr.
5 min.	Patikrinkite hidraulinės alyvos lygį bake (tikrinkite alyvos lygį po pirmojo paleidimo ir užpildę hidraulinės žarnos alyva).	<i>4.4.1 Alyvos lygio tikrinimas hidrauliniam rezervuare–2023 m. ir vėlesnių metų modeliai, p. 360</i>
5 val.	Patikrinkite, ar nėra atsilaisvusių techninės įrangos, ir ją priveržkite pagal reikiamą sukimo momento specifikaciją.	<i>7.1 Sukimo momentų specifikacijos, p. 603</i>
10 val.	Patikrinkite sraigės pavaros grandinės įtempimą.	<i>4.7.2 Tiekimo sraigės grandinės įtempimo tikrinimas, p. 381</i>
10 val.	Patikrinkite dalgio pavarų dėžės tvirtinimo varžtus.	<i>Tvirtinimo varžtų tikrinimas, p. 443</i>
10 val.	Sutepkite tiekimo transporterio guolius.	<i>Kas 10 val., p. 339</i>
50 val.	Pakeiskite paviršiaus kopijavimo modulio pavarų dėžės alyvą.	<i>Pjaunamosios pavaros pagrindinės pavarų dėžės alyvos keitimas, p. 355</i>
50 val.	Pakeiskite paviršiaus kopijavimo modulio hidraulinės alyvos filtrą.	<i>4.4.4 Alyvos filtro keitimas, p. 362</i>
50 val.	Pakeiskite dalgio pavarų dėžės tepalą.	<i>Dalgio pavarų dėžės alyvos keitimas, p. 443</i>
50 val.	Patikrinkite pavarų dėžės grandinės įtempimą.	<i>4.6.5 Grandinės įtempimo reguliavimas – pagrindinė pavarų dėžė, p. 375</i> ir <i>4.6.6 Grandinės įtempimo reguliavimas – galinė pavarų dėžė, p. 377</i>

4.2.3 Įrangos techninė priežiūra – prieš sezoną

Kiekvieno darbinio sezono pradžioje reikia atlikti įrangos tikrinimo ir techninės priežiūros darbus.

DĖMESIO

- Peržiūrėkite šį vadovą, kad atnaujintumėte žinias apie saugą ir darbinės rekomendacijas.
 - Peržiūrėkite visus saugos lipdukus ir kitus ant pjaunamosios esančius lipdukus. Atkreipkite dėmesį į pavojingas zonas.
 - Patikrinkite, ar tinkamai sumontuoti ir pritvirtinti visi gaubtai ir apsaugos. Niekada nekeiskite ir neišimkite saugos įrangos.
 - Įsitinkite, ar suprantate ir turite įgūdžių, kaip saugiai naudotis visais valdikliais. Žinokite, koks mašinos galingumas ir darbinės charakteristikos.
 - Patikrinkite, ar turite pirmosios pagalbos rinkinį ir gesintuvą. Žinokite, kur jie yra ir kaip jais naudotis.
1. Iki galo sutepkite mašiną. Instrukcijas žr. *4.3 Tepimas, p. 339*.
 2. Atlikite visus metinės patikros darbus. Instrukcijas žr. *4.2.1 Priežiūros grafikas / įrašas, p. 332*.

4.2.4 Įrangos techninė priežiūra – sezono pabaiga

Kiekvieno eksploatavimo sezono pabaigoje patikrinkite ir atlikite reikiamos įrangos techninę priežiūrą.

PAVOJUS

Įsitinkite, kad teritorijoje nėra pašalinių asmenų.

ĮSPĖJIMAS

Niekada nevalykite benzinu, žibalu ar kitomis lakiosiomis medžiagomis. Šios medžiagos gali būti toksiškos ir (arba) degios.

DĖMESIO

Uždenkite pjovimo agregatą ir dalgio apsaugas, kad netyčia prisilietę nesusižalotumėte.

1. Kruopščiai nuvalykite pjaunamąją.
2. Jei įmanoma, laikykite pjaunamąją sausoje, apsaugotoje vietoje. Jei pjaunamąją laikote lauke, uždenkite ją vandeniui nelaidžiu brezentu ar kita apsaugine medžiaga.

PASTABA:

Jei pjaunamąją laikote lauke, atjunkite transporterius ir laikykite juos tamsioje, sausoje vietoje. Jei transporterių **NENUIMATE**, nuleiskite pjovimo agregatą, kad ant transporterių nesikaupytų vanduo ir sniegas. Ant pjaunamosios susikaupęs vanduo ir sniegas apkrauna transporterius ir pjaunamosios rėmą.

3. Paremkite pjaunamąją ant blokų, kad pjovimo agregatas būtų pakeltas nuo žemės.
4. Iki galo nuleiskite lenktuvus. Jei pjaunamąją laikote lauke, pririškite lenktuvus prie rėmo, kad nepasisuktų pučiant vėjui.
5. Kad pjaunamoji nerūdytų, perdažykite visus nusitrynusius ar suskilinėjusius dažytus paviršius.
6. Atlaisvinkite pavaros diržus.
7. Kruopščiai sutepkite pjaunamąją. Palikite tepalo perteklių ant tvirtinimo elementų, kad į guolius nepatektų drėgmės.

8. Sutepkite tepalu atvirus sriegius, cilindrų kotus ir slankius komponentų paviršius.
9. Sutepkite dalį. Žr. galinio viršelio vidinę pusę, kur nurodyti rekomenduojami tepalai.
10. Patikrinkite, ar nėra sulūžusių pjaunamosios komponentų ir užsakykite atsargines detales iš atstovo. Neatidėliodami šių detalių remonto, sutaupysite laiko ir jėgų kito darbų sezono pradžioje.
11. Priveržkite atsilaisvinusius tvirtinimo elementus. Priveržimo specifikacijas žr. *7.1 Sukimo momentų specifikacijos, p. 603* skyriuje.

4.2.5 Hidraulinių žarnų ir kontūrų tikrinimas

Kasdien patikrinkite, ar sandarios hidraulinės žarnos ir linijos.

PAVOJUS

Įsitikinkite, kad teritorijoje nėra pašalinių asmenų.

PAVOJUS

Kad išvengtumėte sunkių ar mirtinų kūno sužalojimų dėl netikėto mašinos paleidimo, prieš reguliuodami mašiną, visada sustabdykite variklį ir ištraukite uždegimo raktelį.

ĮSPĖJIMAS

- Saugokitės aukšto slėgio veikiamų skysčių. Pratekėjęs skystis gali prasiskverbti pro odą ir sunkiai sužaloti.
- Prieš atjungdami hidraulines linijas, sumažinkite slėgį hidraulinėje sistemoje. Prieš padidindami slėgį hidraulinėje sistemoje, priveržkite visas sistemos jungtis.
- Būkite atokiau nuo kaiščių angų ir purkštukų, nes pro juos gali prasiskverbti aukšto slėgio veikiamas skystis.
- Jei po oda pateko kokio nors skysčio, jį chirurginiu būdu turi pašalinti tokius sužalojimus gydantis gydytojas, nes to nepadarius per kelias valandas gali pasireikšti gangrena.

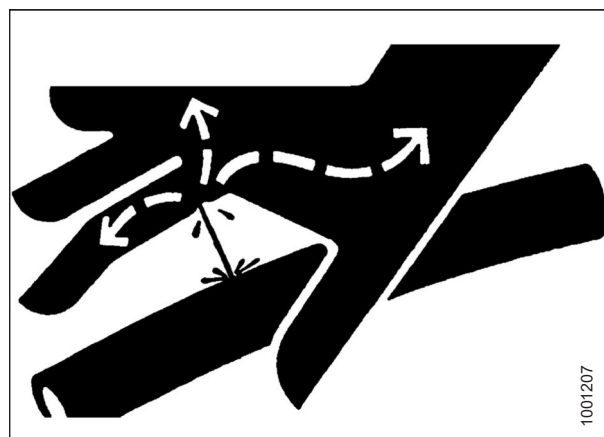

pav. 4.1: Hidraulinio slėgio keliamas pavojus

- Ieškokite nuotėkio naudodami kartono arba popieriaus gabalą.

SVARBU:

Prižiūrėkite, kad hidraulinių jungčių antgaliai ir jungtys būtų švarūs. Į sistemą patekus dulkių, nešvarumų ar pašalinių medžiagų gali būti sugadinta hidraulinė sistema. **Nebandykite** atlikti šios srities hidraulinės sistemos priežiūros darbų. Surenkant tikslias jungtis, jos turi būti visiškai švarios.

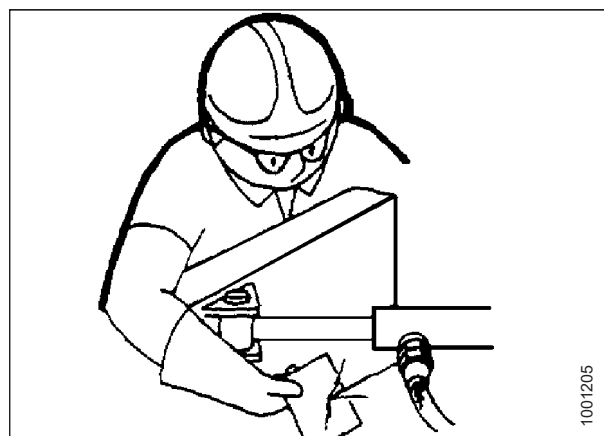

pav. 4.2: Hidraulinių nuotėkių tikrinimas

TECHNINĖ PRIEŽIŪRA

1. Įjunkite pjaunamąją. Kai ji veikia, pakelkite ir nuleiskite pjaunamąją bei lenktuvą. Ištraukite ir įtraukite lenktuvą. Leiskite paveikti 10 minučių.
2. Sustabdykite variklį ir ištraukite uždegimo raktelį.
3. Kai mašina būna pastovėjusi kelias valandas, apeikite ją ir patikrinkite žarnas, linijas arba tvirtinimo elementus, ar pro juos nėra pratekėję alyvos.

4.3 Tepimas

Mašinos tepimo vietas yra paženklinėti lipdukais, kuriuose pavaizduotas tepalo švirškštas ir tepimo intervalas pagal pjaunamosios darbo valandas.

Žr. galinio viršelio vidinę pusę, kur pateikiama informacija apie rekomenduojamus tepalus.

Registruokite pjaunamosios darbo valandas. Naudokite šiame vadove pateikiamus techninės priežiūros užrašus, kad sektumėte, kokios ir kada buvo atliktos pjaunamosios techninės priežiūros procedūros. Norėdami gauti daugiau informacijos, žr. [4.2.1 Priežiūros grafikas / įrašas, p. 332](#).

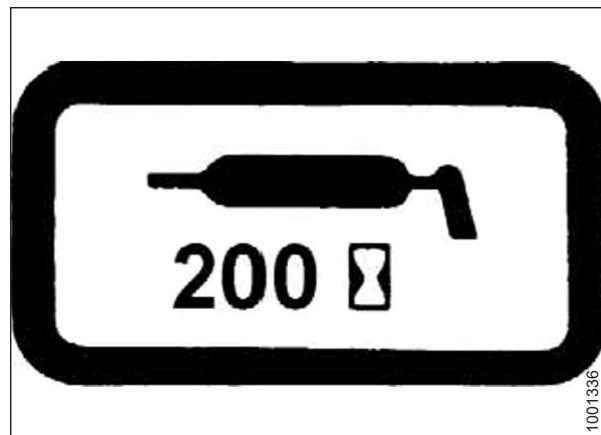

pav. 4.3: Tepimo intervalo lipdukas

4.3.1 Tepimo intervalai

Tepimo intervalai nurodyti pagal pjaunamosios darbo valandas. Geriausias būdas užtikrinti, kad techninės priežiūros darbai būtų atliekami laiku – vesti tikslus techninės priežiūros užrašus.

Kas 10 val.

Kasdienė techninė priežiūra reikalinga, kad mašina veiktų maksimaliai efektyviai ir kad galėtumėte iš anksto nustatyti problemas.

Jei nenurodyta kitaip, naudokite aukštai temperatūrai ir ypač aukštam slėgiui skirtą (EP2) ličio pagrindo tepalą su maks. 1 % molibdeno disulfido (NLGI, 2 rūšis).

SVARBU:

Tepdami guolį (A) nuvalykite nešvarumus ir tepalo perteklių aplink guolį. Patikrinkite guolio ir guolio korpuso būklę. Sutepkite guolį, kol pro sandariklį prasiskverbs tepalas. Po tepimo nuvalykite tepalo perteklių.

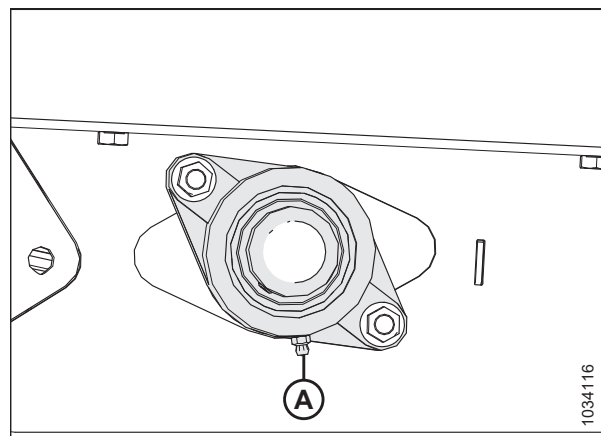

pav. 4.4: Tiekimo transporterio pavaros volelis

TECHNINĖ PRIEŽIŪRA

SVARBU:

Tepdami guolį (A) nuvalykite nešvarumus ir tepalo perteklių aplink guolio korpusą. Patikrinkite volelio ir guolio korpuso būklę. Sutepkite guolį, kol pro sandariklį prasiskverbs tepalas. Naujos pjaunamosios pradiniam tepimui gali prireikti 5–10 papildomų tepalo įpurškimų. Po tepimo nuvalykite tepalo perteklių.

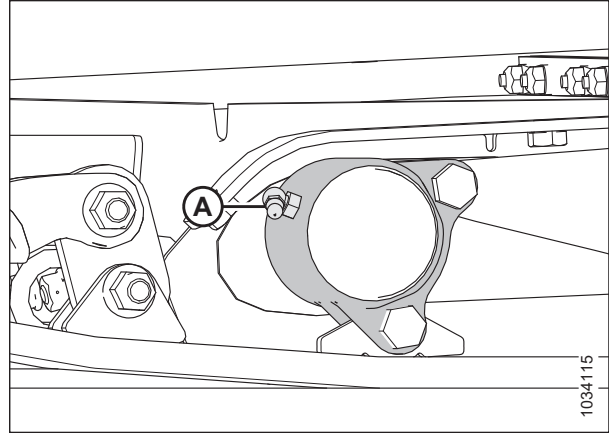

pav. 4.5: Tiekimo transporterio atraminis volelis

Kas 25 val.

Reguliari techninė priežiūra reikalinga, kad mašina veiktų maksimaliai efektyviai ir kad galėtumėte iš anksto nustatyti problemas.

Jei nenurodyta kitaip, naudokite aukštai temperatūrai ir ypač aukštam slėgiui skirtą (EP2) ličio pagrindo tepalą su maks. 1 % molibdeno disulfido (NLGI, 2 rūšis).

Tepkite dalgio galvutę (A) kas 25 valandas. Sutepę dalgio galvutę, patikrinkite, ar ant kelių pirmųjų apsaugų nėra per didelio įkaitimo požymių. Jei reikia, sumažinkite dalgio galvutės slėgį paspausdami tepimo taško kontrolinį rutulį.

SVARBU:

NEGALIMA per daug įleisti tepalo į dalgio galvutę. Per daug įleidus tepalo į dalgio galvutę, slėgis veikia dalgį ir jis trinasi į apsaugas, todėl atsiranda perteklinis nusidėvėjimas dėl prigludimo. Tepkite paspausdami mechaninį tepalo švirkštą tik vieną ar du paspaudimus (**NEAUDOKITE** elektrinio tepalo švirkšto). Jei ertmei užpildyti reikia daugiau nei aštuonių tepalo švirkšto paspaudimų, kreipkitės į atstovą.

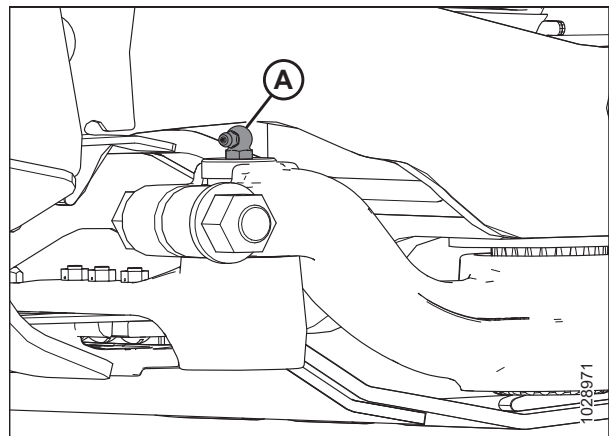

pav. 4.6: Dalgio galvutė

Kas 50 val.

Reguliari techninė priežiūra reikalinga, kad mašina veiktų maksimaliai efektyviai ir kad galėtumėte iš anksto nustatyti problemas.

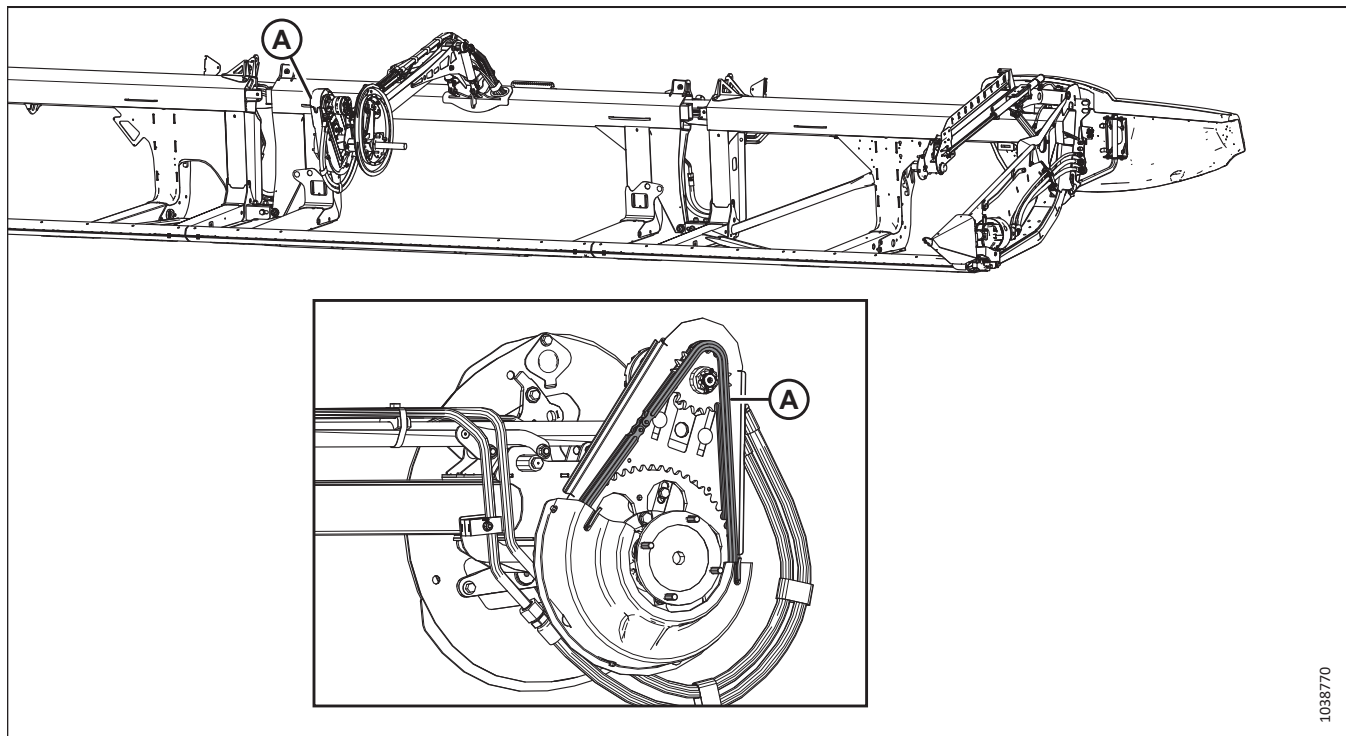

pav. 4.7: Lenktuvai

A – lenktuvo pavaros grandinė. Apie grandinės tepimą žr. [4.3.3 Lenktuvų pavaros grandinės tepimas, p. 351](#).

SVARBU:

Naudokite grandinės alyvą, kurios klampa 40 °C temperatūroje yra 100–150 cSt (paprastai vidutinio sunkumo arba sunkioji grandinės alyva), arba mineralinę alyvą „Sae 20W50“, kurioje nėra ploviklių ar tirpiklių.

PASTABA:

Jei per kitą tepimo intervalą grandinė bus sausa, tepkite ją dažniau.

TECHNINĖ PRIEŽIŪRA

Jei nenurodyta kitaip, naudokite aukštai temperatūrai ir ypač aukštam slėgiui skirtą (EP2) ličio pagrindo tepalą su maks. 1 % molibdeno disulfido (NLGI, 2 rūšis).

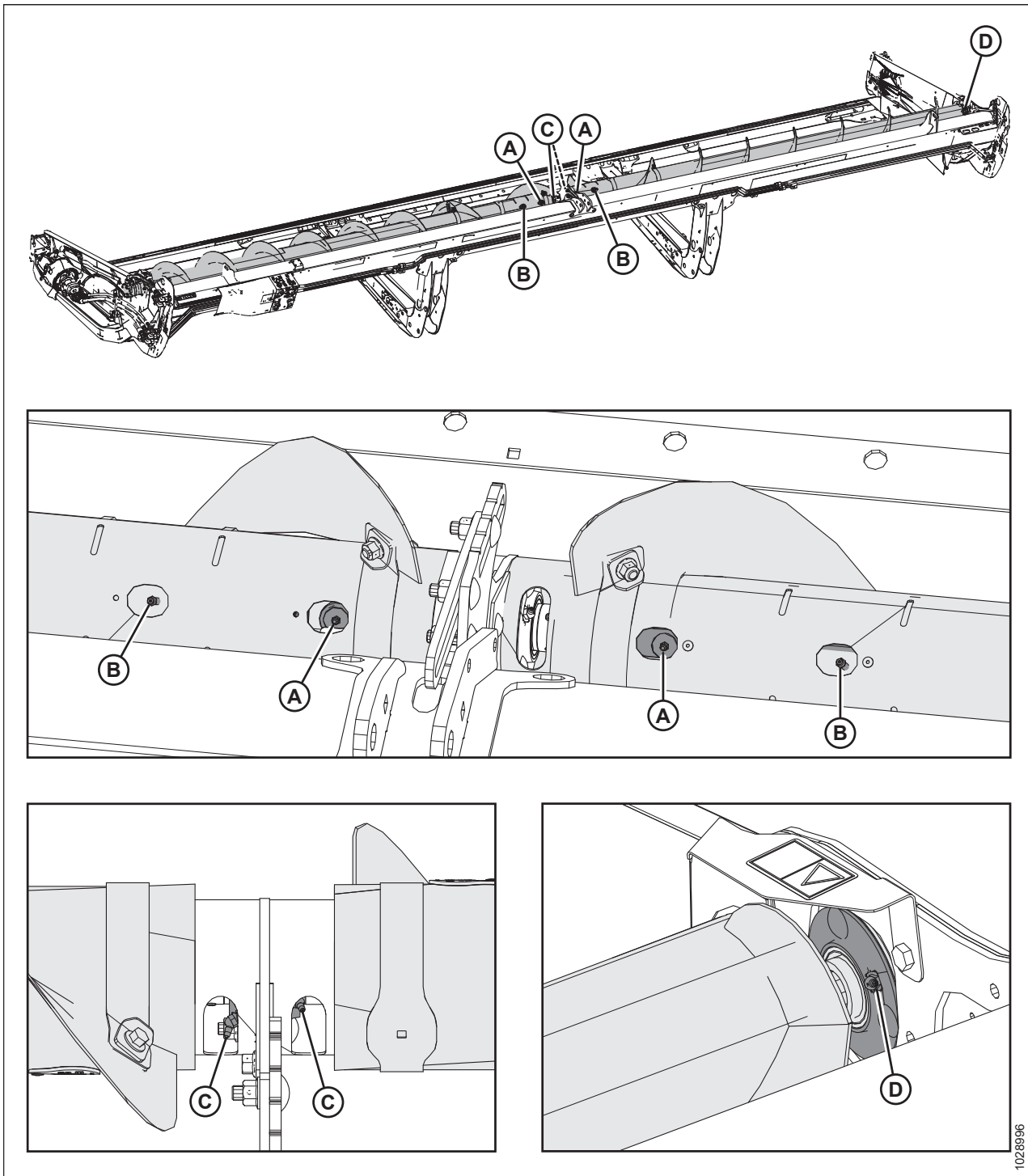

pav. 4.8: Dviejų dalių viršutinė kryžminė sraigė

A – viršutinės kryžminės sraigės „U“ formos jungtys (dviejose vietose)
C – viršutinės kryžminės sraigės centriniai guoliai (dviejose vietose)

B – viršutinės kryžminės sraigės slankios stebulės (dviejose vietose)
D – dešinysis galinis guolis

SVARBU:

Viršutinę kryžminę sraigę (UCA) būtina reguliariai tepti netgi kai yra išjungta, nes viršutinės kryžminės sraigės (UCA) komponentai juda, kai pjaunamoji yra palenkiamą (neatsižvelgiant į tai, ar sraigė sukasi, ar ne).

TECHNINĖ PRIEŽIŪRA

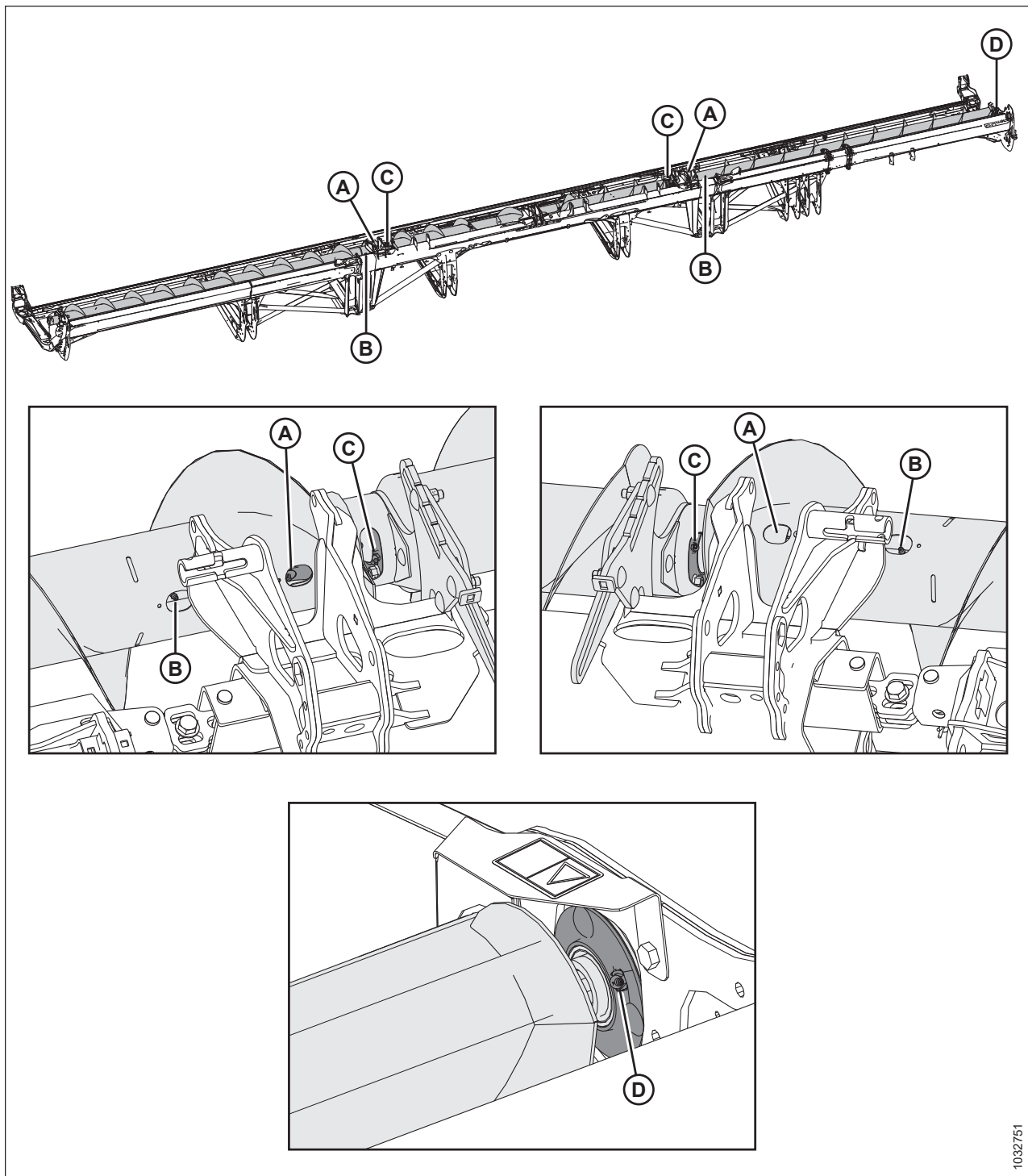

pav. 4.9: Trijų dalių viršutinė kryžminė sraigė

A – viršutinės kryžminės sraigės „U“ formos jungtys (dviejose vietose)
C – viršutinės kryžminės sraigės centriniai guoliai (dviejose vietose)

B – viršutinės kryžminės sraigės slankios stebulės (dviejose vietose)
D – dešinysis galinis guolis

SVARBU:

Viršutinę kryžminę sraigę (UCA) būtina reguliariai tepti netgi kai yra išjungta, nes viršutinės kryžminės sraigės (UCA) komponentai juda, kai pjaunamoji yra palenkama (neatsižvelgiant į tai, ar sraigė sukasi, ar ne).

TECHNINĖ PRIEŽIŪRA

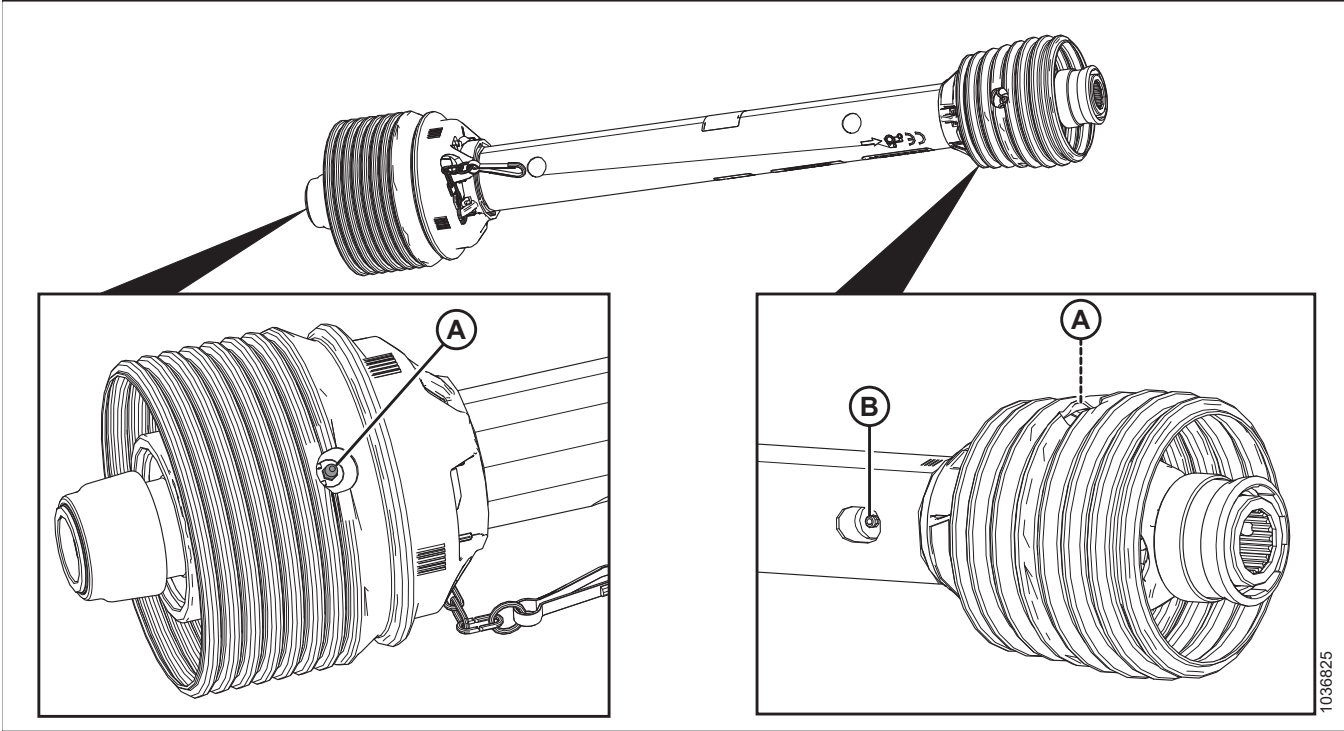

pav. 4.10: FM200

A – universalioji transmisija (dviejose vietose)

B – transmisijos slankioji jungtis⁷⁹

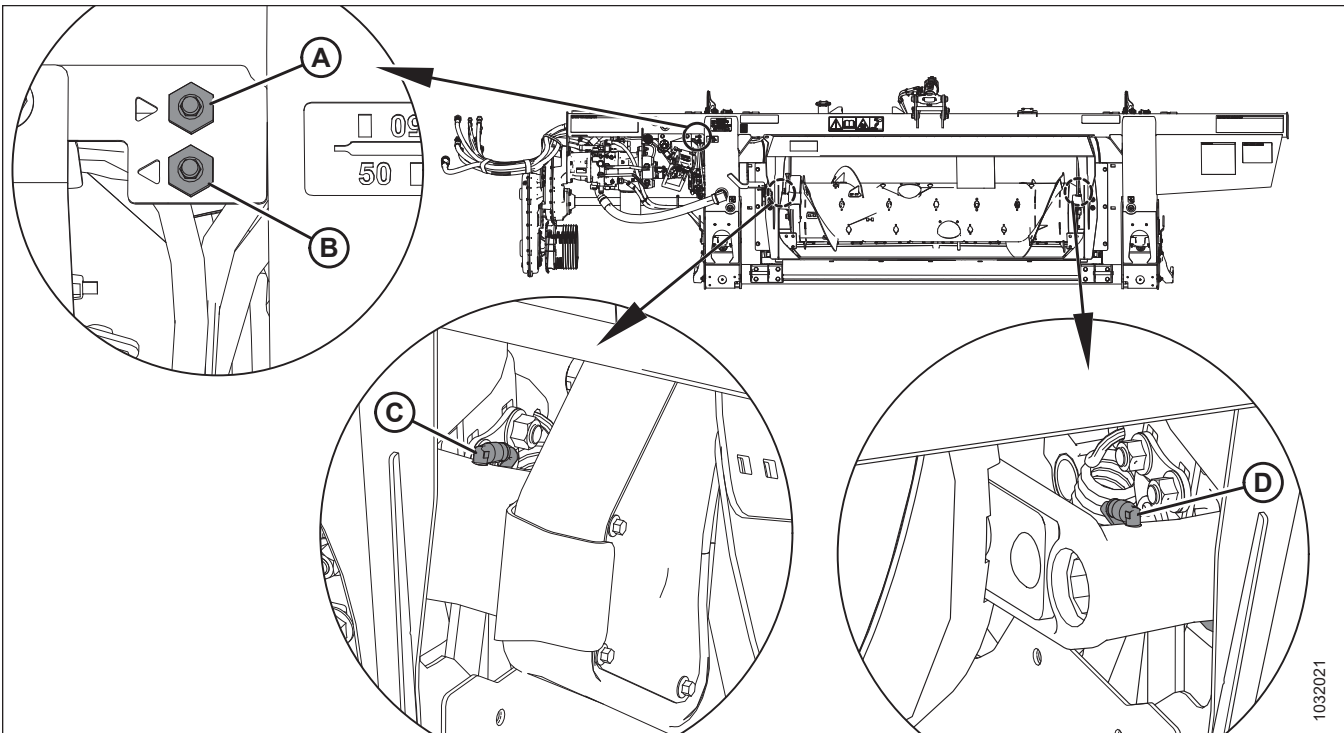

pav. 4.11: FM200

A – sraigės ašies centralizuoto tepimo linija (dešinioji pusė)

C – sraigės ašis (kairioji pusė)

B – sraigės ašies centralizuoto tepimo linija (kairioji pusė)

D – sraigės ašis (dešinioji pusė)

79. Naudokite aukštai temperatūrai ir ypač aukštam slėgiui skirtą (EP2) ličio pagrindo tepalą su ne daugiau nei 10 % molibdeno disulfido (NLGI, 2 rūšis).

TECHNINĖ PRIEŽIŪRA

Kas 100 val.

Techninė priežiūra reikalinga, kad mašina veiktų maksimaliai efektyviai ir kad galėtumėte iš anksto nustatyti problemas.

Jei nenurodyta kitaip, naudokite aukštai temperatūrai ir ypač aukštam slėgiui skirtą (EP2) ličio pagrindo tepalą su maks. 1 % molibdeno disulfido (NLGI, 2 rūšis).

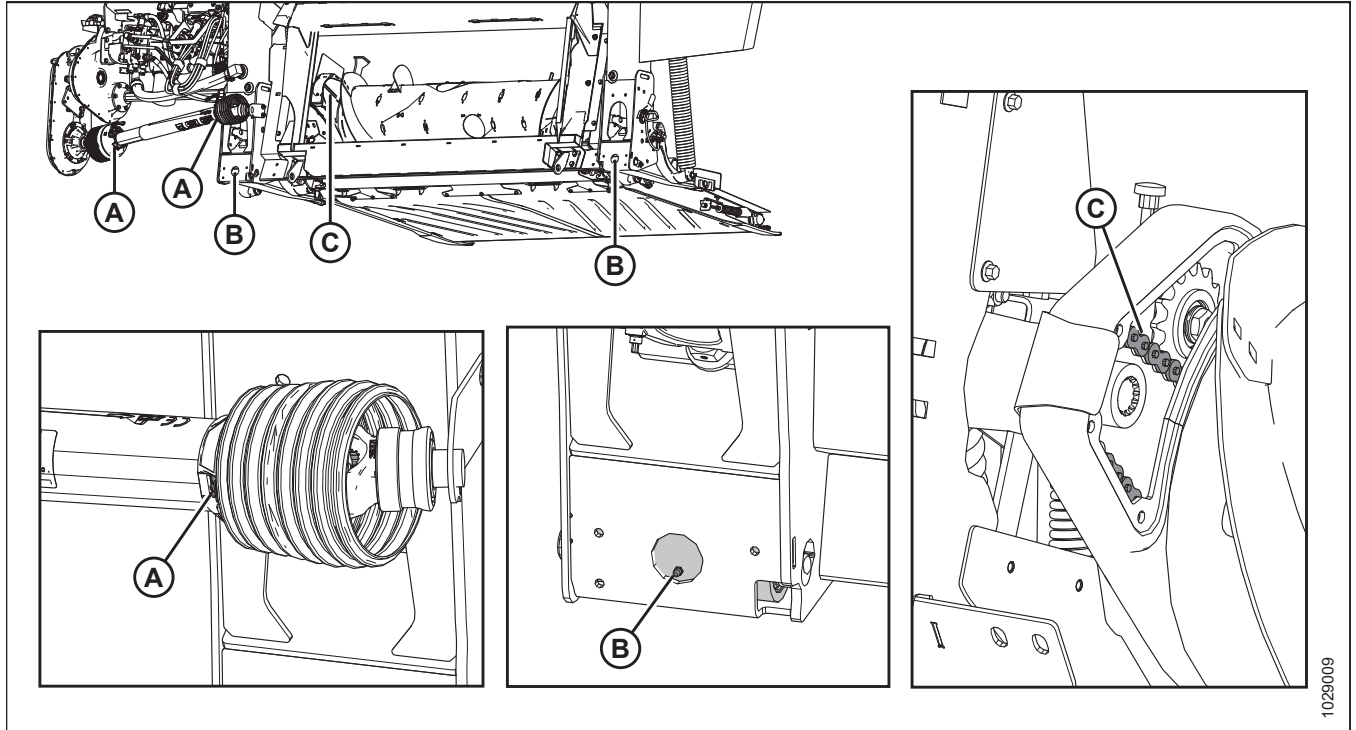

pav. 4.12: FM200

A – transmisijos apsaugos (abu galai)

B – paviršiaus kopijavimo įrenginio švytuoklė (kairė ir dešinė)

C – sraigės pavaros grandinė. Apie grandinės tepimą žr. 4.3.4 Sraigės pavaros grandinės tepimas, p. 352.

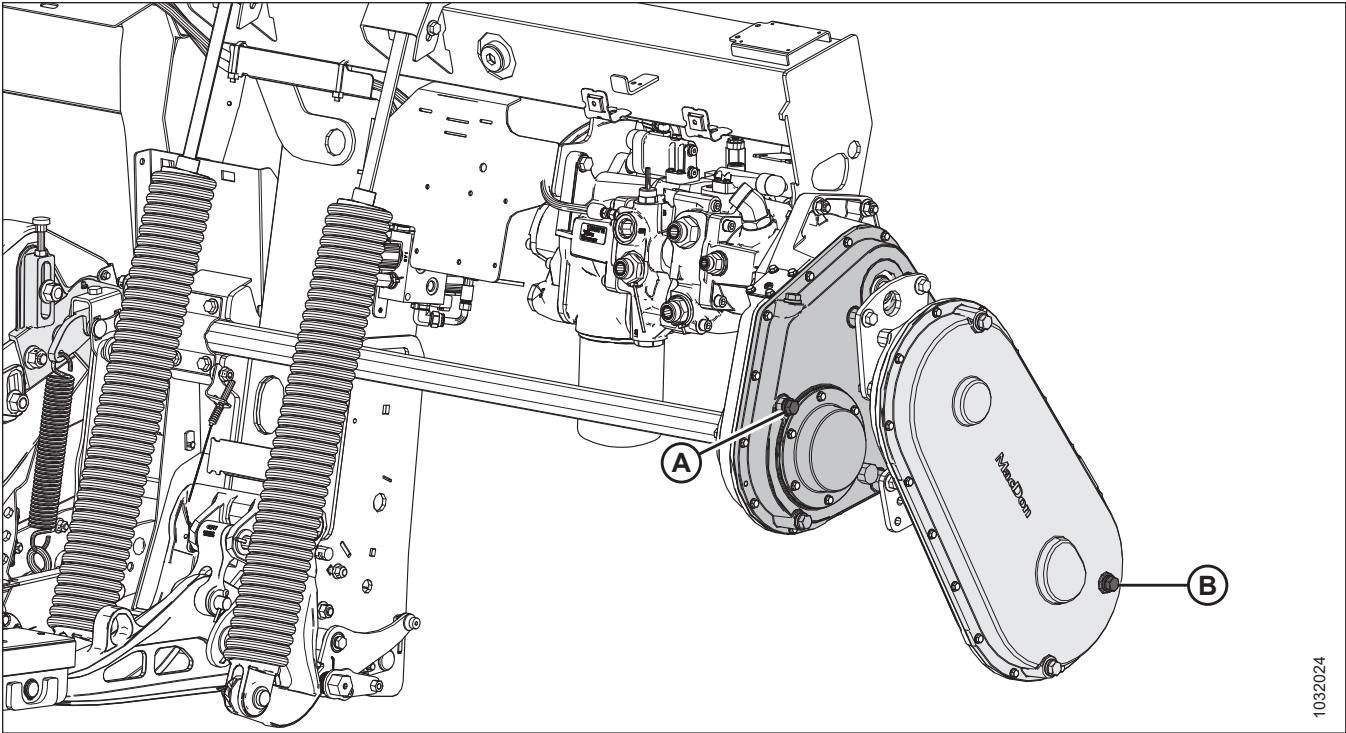

1032024

pav. 4.13: FM200

A – pagrindinės pavarų dėžės alyvos lygis. Apie pagrindinės pavarų dėžės tepimą žr. 4.3.5 *Pjaunamosios pavaros pagrindinės pavarų dėžės tepimas*, p. 354.
 B – galinės pavarų dėžės alyvos lygis. Apie galinės pavarų dėžės tepimą žr. 4.3.6 *Pjaunamosios pavaros galinės pavarų dėžės tepimas*, p. 356.

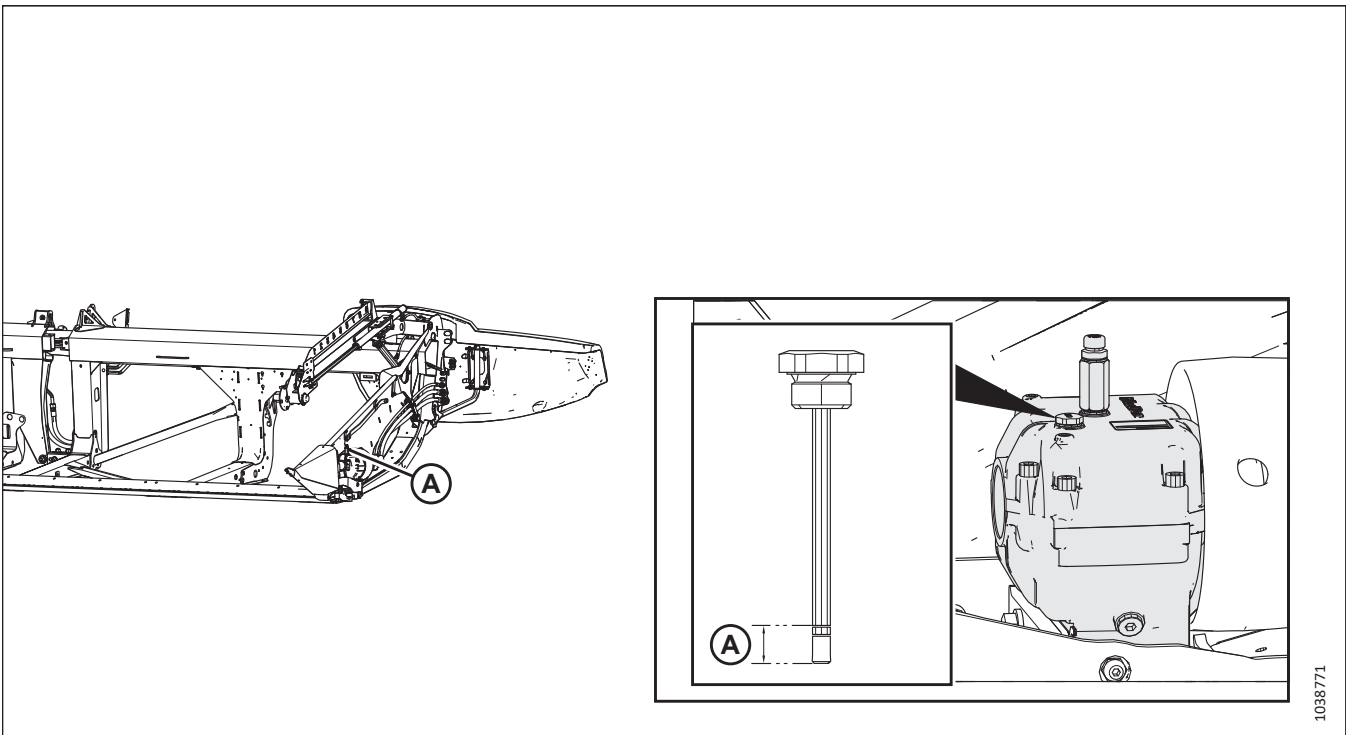

1038771

pav. 4.14: Dalgio pavarų dėžė

A – dalgio pavarų dėžės alyvos lygis. Apie dalgio pavarų dėžės tepimą žr. *Dalgio pavarų dėžės alyvos lygio tikrinimas*, p. 442.

TECHNINĖ PRIEŽIŪRA

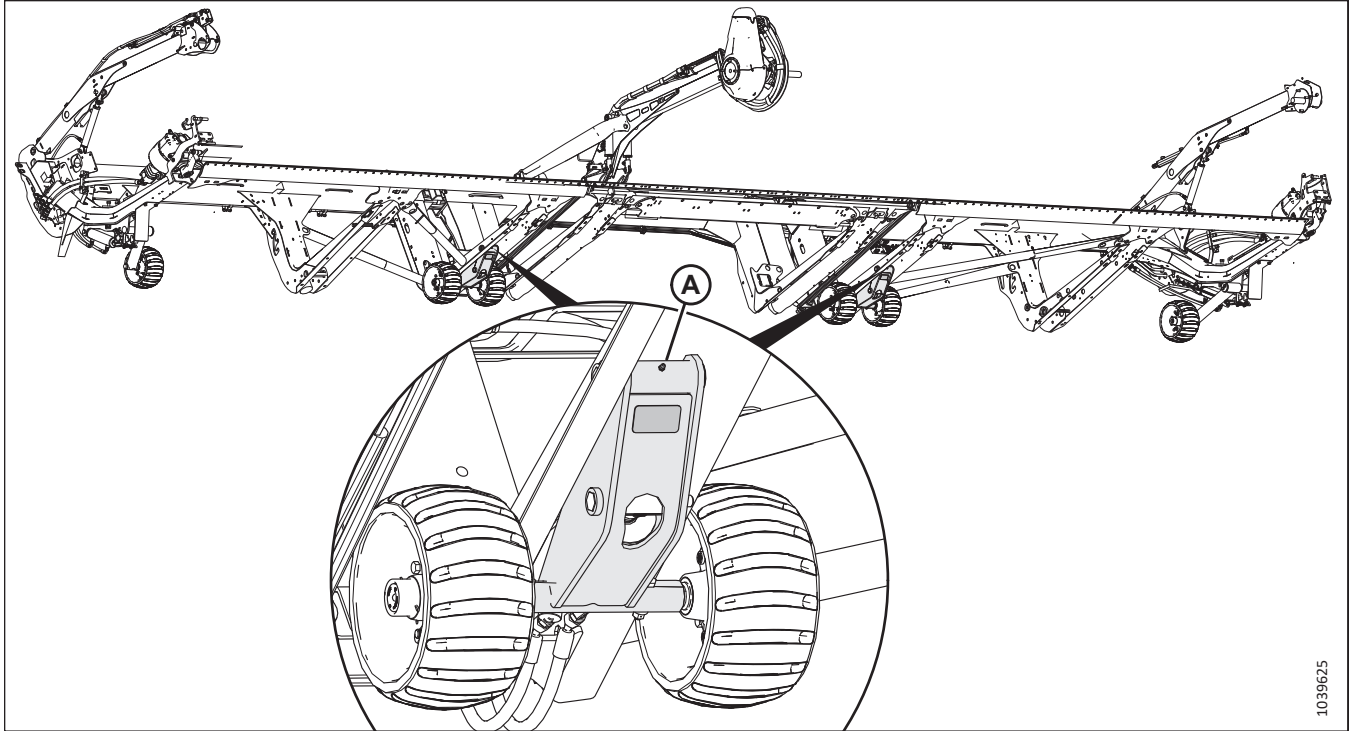

pav. 4.15: Vidinio kontūro ratų konstrukcijos

A – vidinių ratų konstrukcijos (dvi vietos)

Kas 250 val.

Techninė priežiūra reikalinga, kad mašina veiktų maksimaliai efektyviai ir kad galėtumėte iš anksto nustatyti problemas.

Jei nenurodyta kitaip, naudokite aukštai temperatūrai ir ypač aukštam slėgiui skirtą (EP2) ličio pagrindo tepalą su maks. 1 % molibdeno disulfido (NLGI, 2 rūšis).

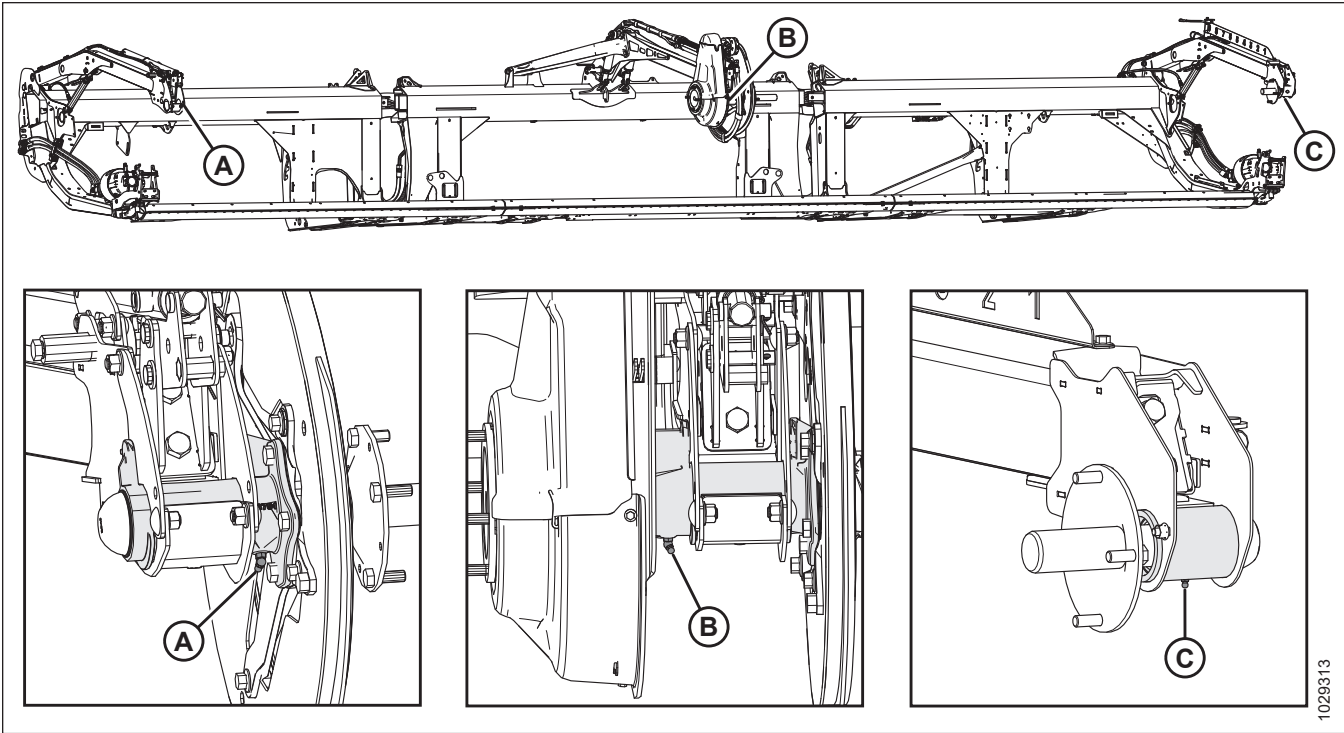

pav. 4.16: Lenktuvai

A – lenktuvų dešinysis guolis (vienoje vietoje)

B – lenktuvų centrinis guolis (vienoje vietoje)

C – lenktuvų kairysis guolis (vienoje vietoje)

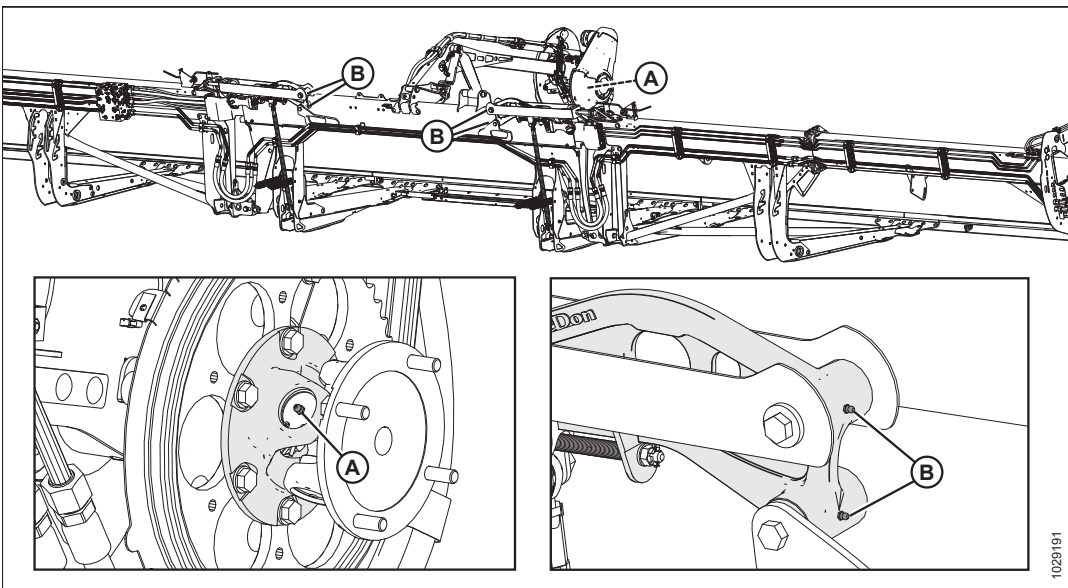

pav. 4.17: Lenktuvai

A – lenktuvų „U“ formos jungtis (vienoje vietoje)⁸⁰

B – lanksti trauklė (dviejose vietose), abiejose pusėse

80. „U“ formos jungtis yra su atnaujintu viršutinės kryžminės sraigės ir guolio tepimo rinkiniu. Nebetepkite „U“ formos jungties, kai tepti tampa sunku ar jungtyje nebetelpa daugiau tepalo. Per daug sutepę „U“ formos jungtį, ją sugadinsite. Tepant pirmą kartą pakanka paspausti nuo šešių iki aštuonių kartų. Dažniau tepkite „U“ formos jungtį, nes ji dėvisi ir jai reikia daugiau nei šešių paspaudimų.

TECHNINĖ PRIEŽIŪRA

Kas 500 val.

Techninė priežiūra reikalinga, kad mašina veiktų maksimaliai efektyviai ir kad galėtumėte iš anksto nustatyti problemas.

Jei nenurodyta kitaip, naudokite aukštai temperatūrai ir ypač aukštam slėgiui skirtą (EP2) ličio pagrindo tepalą su maks. 1 % molibdeno disulfido (NLGI, 2 rūšis).

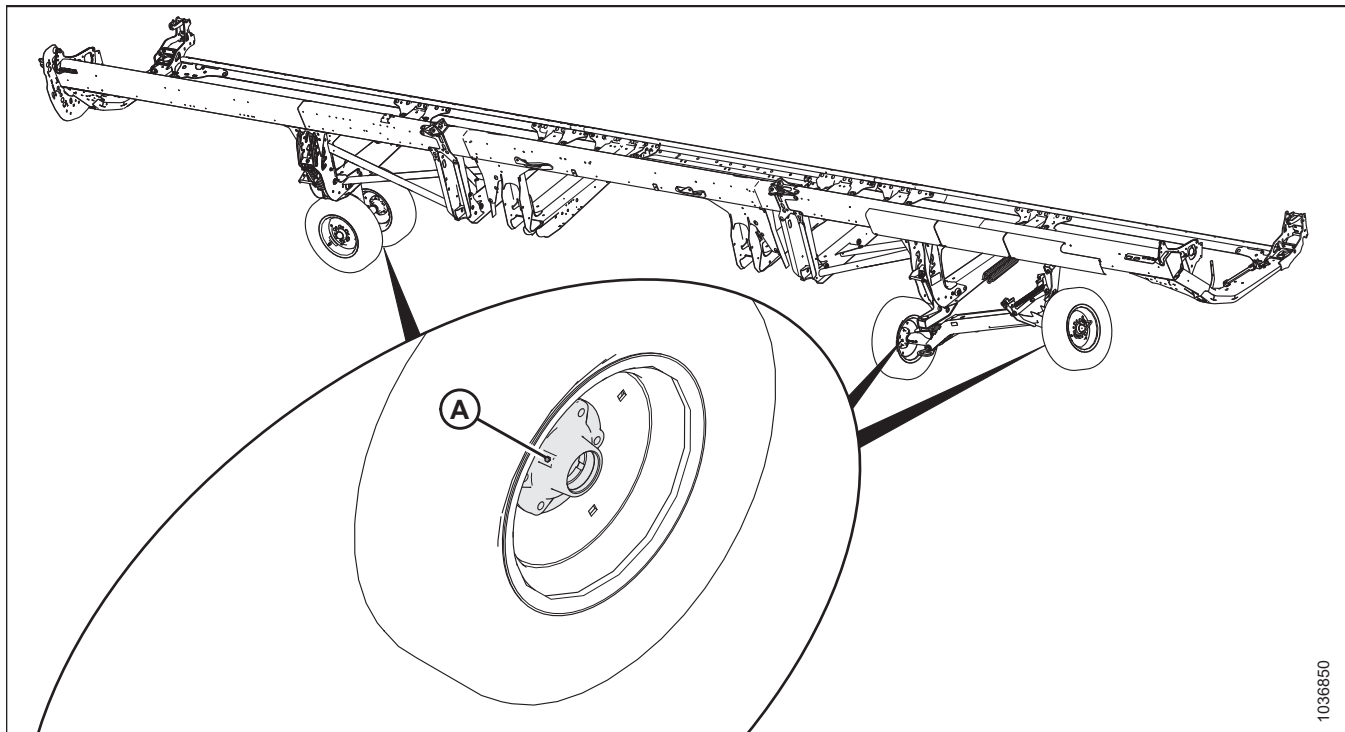

pav. 4.18: Ratų guoliai

A – ratų guoliai (keturiuose vietose)

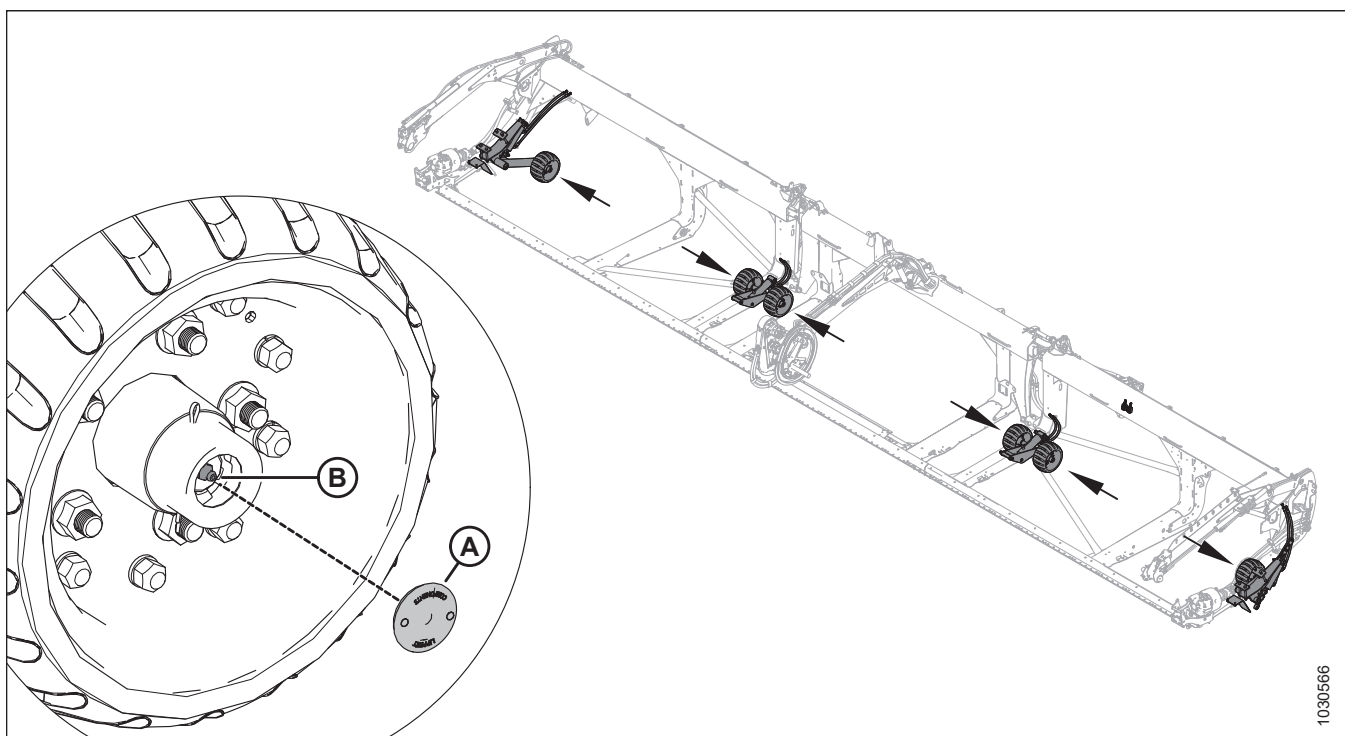

pav. 4.19: Paviršiaus kopijavimo ratų guoliai

B - Ratų guoliai (šešios vietos)

Sutepkite visų šešių paviršiaus kopijavimo ratų guolius taip:

1. Nuimkite guminį kaištį (A) nuo paviršiaus kopijavimo rato stebulės. Išsaugokite kaištį, kad galėtumėte vėl sumontuoti.
2. Sutepkite tepimo tašką (B) ir leiskite tepalo pertekliui prasiskverbti per ašies stebulės priekį.

SVARBU:

Tepimo tašką tepkite **LĒTAI**. Greitai tepant galima išjudinti galinį sandariklį.

3. Įstatykite guminį kamštį (A).

4.3.2 Tepimo procedūra

Mašinos tepimo taškai yra paženklinėti lipdukais, kuriuose pavaizduotas tepalo švirškėtas ir tepimo intervalas pagal darbo valandas. Tepimo taškų išdėstymo lipdukai yra ant pjaunamosios ir dešiniojoje paviršiaus kopijavimo modulyje pusėje.

PAVOJUS

Kad išvengtumėte sužalojimų ar mirties dėl netikėto mašinos paleidimo, prieš dėl bet kokios priežasties pasikeldami nuo operatoriaus sėdynės visada sustabdykite variklį ir ištraukite uždegimo raktelį.

Žr. galinio viršelio vidinę pusę, kur nurodyti rekomenduojami tepalai.

Registruokite darbo valandas ir naudokite pateiktus techninės priežiūros įrašus, kad galėtumėte sekti techninės priežiūros grafiką; žr. 4.2.1 *Priežiūros grafikas / įrašas, p. 332*.

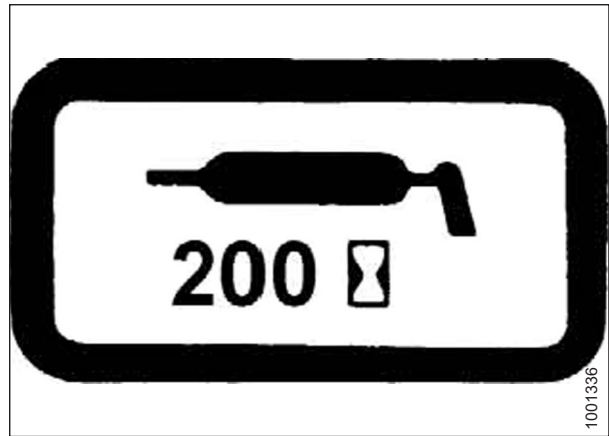

pav. 4.20: Tepimo intervalo lipdukas

1. Prieš tepdami tepalo jungtį, nuvalykite ją švaria šluoste, kad į jungtį nepatektų purvo ir smėlio.

SVARBU:

Naudokite tik švarų, aukštai temperatūrai ir ypač aukštam slėgiui tinkamą tepalą.

2. Tepalo švirškėtu įšvirškėkite tepalą pro tepimo tašką, iki jis prasiskverbs pro tepimo tašką (išskyrus tuos atvejus, kai nurodyta kitaip).
3. Palikite tepalo perteklių ant tepimo taško, kad apsaugotų nuo nešvarumų.
4. Nedelsdami pakeiskite atsilaisvinusius ar sulūžusius tepimo taškus.

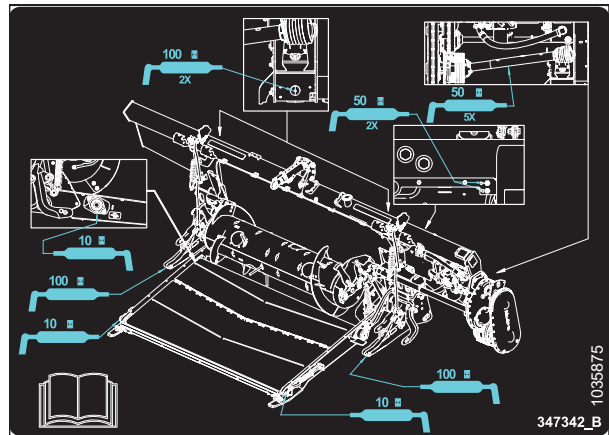

pav. 4.21: FM200 tepimo taškų išdėstymo lipdukas

TECHNINĖ PRIEŽIŪRA

- Atjunkite ir kruopščiai nuvalykite tepimo tašką, pro kurį neprasiskverbia tepalas. Išvalykite tepalo praleidimo kanalą. Jei reikia, pakeiskite tepimo tašką.

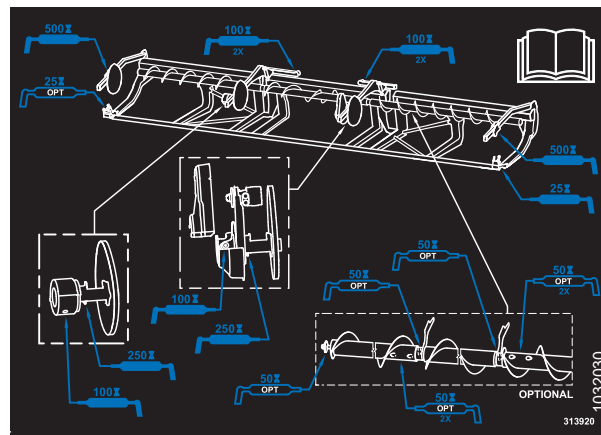

pav. 4.22: FD2 serijos tepimo taškų išdėstymo lipdukas

4.3.3 Lenktuvų pavaros grandinės tepimas

Tepimas apsaugo grandinę ir varomasias žvaigždes nuo nusidėvėjimo.



PAVOJUS

Kad išvengtumėte sužalojimų ar mirties dėl netikėto mašinos paleidimo, prieš dėl bet kokios priežasties pasikeldami nuo operatoriaus sėdynės visada sustabdykite variklį ir ištraukite uždegimo raktelį.



PAVOJUS

Įsitikinkite, kad teritorijoje nėra pašalinių asmenų.

SVARBU:

NENAUDOKITE tepalo ar variklinės alyvos lenktuvo pavaros grandinei sutepti.

- Atjunkite lenktuvų pavaros gaubtą. Instrukcijas žr. *Lenktuvų pavaros gaubto nuėmimas*, p. 56.

SVARBU:

Naudokite grandinės alyvą, kurios klampumas 100–150 cSt esant 40 °C (104 °F) (paprastai vidutinio sunkumo arba sunkią grandinės alyvą), arba mineralinę alyvą (SAE 20W50), kurioje nėra ploviklių ar tirpiklių.

TECHNINĖ PRIEŽIŪRA

2. Alyvos skardine, teptuku arba aerozoliu užtepkite nedidelį kiekį grandinės alyvos ant vidinės grandinės (A) pusės. Rankiniu būdu sukite lenktuvus, kad suteptumėte grandinę.
3. Sumontuokite lenktuvų pavaros gaubtą. Instrukcijas žr. [Lenktuvų pavaros gaubto montavimas, p. 58](#).
4. Kelioms minutėms įjunkite pjaunamąją ir lenktuvus, kad alyva pasiskirstytų ant grandinės.

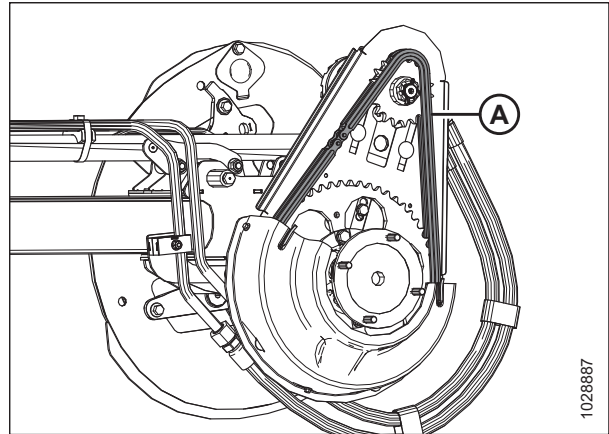

pav. 4.23: Pavaros grandinė

4.3.4 Sraigės pavaros grandinės tepimas

Tepkite sraigės pavaros grandinę vadovaudamiesi techninės priežiūros grafike nurodytu intervalu.

PASTABA:

Sraigto pavaros grandinę lengviau sutepti, kai pjaunamoji yra atjungta nuo kombaino.

PAVOJUS

Kad išvengtumėte sužalojimų ar mirties dėl netikėto mašinos paleidimo, prieš dėl bet kokios priežasties pasikeldami nuo operatoriaus sėdynės visada sustabdykite variklį ir ištraukite uždegimo raktelį.

Sraigės pavaros gaubtą sudaro viršutinis gaubtas, apatinis gaubtas ir metalinis patikros skydelis. Norint atlikti šią procedūrą, reikia nuimti tik metalinį patikros skydelį.

1. Sustabdykite variklį ir ištraukite uždegimo raktelį.

TECHNINĖ PRIEŽIŪRA

2. Atjunkite keturis varžtus (A) ir metalinį patikros skydelį (B). Pasilikite šias dalis, kad galėtumėte vėl sumontuoti.

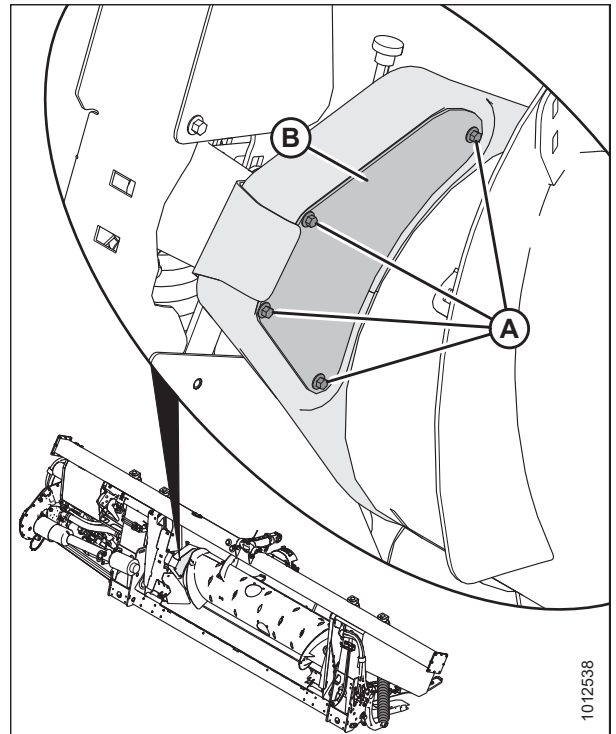

pav. 4.24: Sraigės pavaros patikros skydelis

3. Gausiai sutepkite tepalu grandinę (A), pavaros žvaigždę (B) ir atraminę žvaigždę (C).
4. Jei reikia, pasukite sraigę ir sutepkite daugiau grandinės sričių.

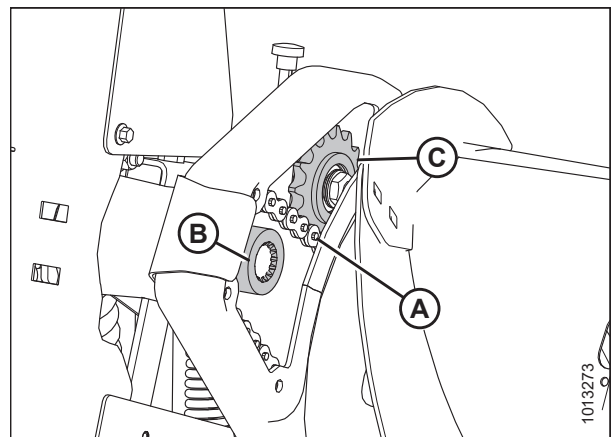

pav. 4.25: Sraigės pavaros grandinė

5. Vėl uždėkite metalinį patikros skydelį (B). Tvirtinkite skydelį keturiais varžtais (A).

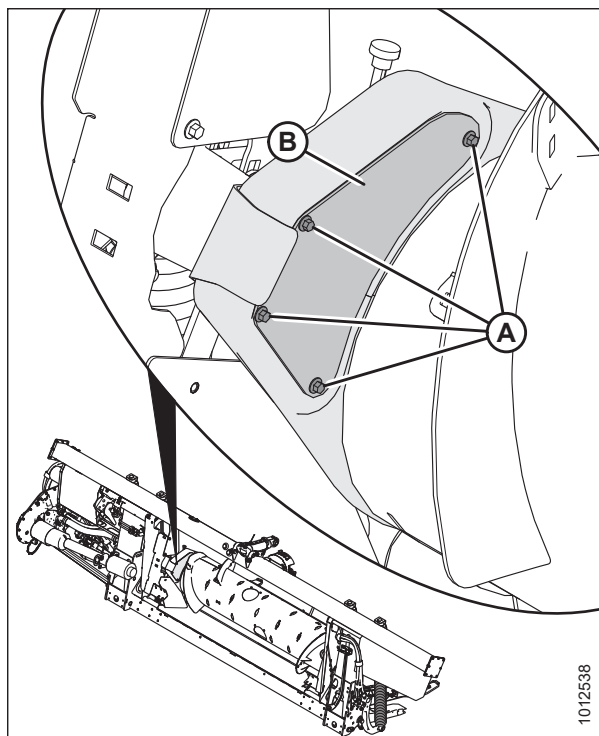

pav. 4.26: Sraigės pavaros patikros skydelis

4.3.5 Pjaunamosios pavaros pagrindinės pavarų dėžės tepimas

Pjaunamosios pavaros pagrindinės pavarų dėžės alyvos lygio tikrinimas

Prieš pradėdant eksploatuoti pjaunamąją, būtina patikrinti paviršiaus kopijavimo modulio pagrindinės varančiosios pavarų dėžės alyvos lygį. Alyvos lygį pjaunamosios pavaros pavarų dėžėje tikrinkite kas 100 valandų.

! PAVOJUS

Įsitinkite, kad teritorijoje nėra pašalinių asmenų.

! PAVOJUS

Kad išvengtumėte sužalojimų ar mirties dėl netikėto mašinos paleidimo, prieš dėl bet kokios priežasties pasikeldami nuo operatoriaus sėdynės visada sustabdykite variklį ir ištraukite uždegimo raktelį.

1. Nuleiskite pjaunamąją.
2. Sustabdykite variklį ir ištraukite uždegimo raktelį.

TECHNINĖ PRIEŽIŪRA

3. Išimkite alyvos lygio tikrinimo kaištį (A) iš pagrindinės pavarų dėžės (B) ir įsitikinkite, ar alyvos lygis yra ties angos apačia.
4. Jei reikia, įpilkite alyvos. Instrukcijas žr. *Alyvos pylimas į pjaunamosios pavaros pagrindinę pavarų dėžę*, p. 355.
5. Jei reikia, įpilkite alyvos. Instrukcijas žr. pjaunamosios operatoriaus vadove.
6. Vėl įstatykite alyvos lygio tikrinimo angos kaištį (A).

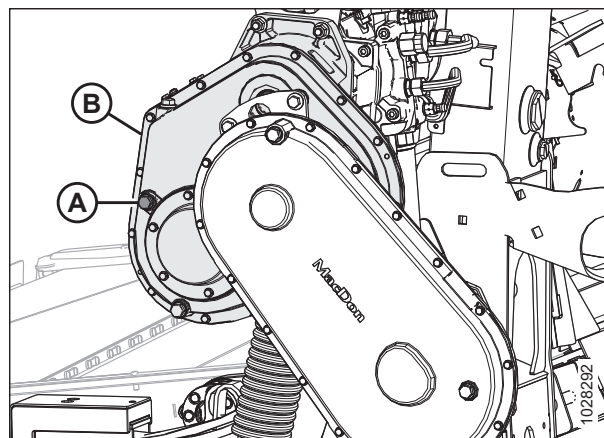

pav. 4.27: Pjaunamosios pavaros pagrindinė pavarų dėžė

Alyvos pylimas į pjaunamosios pavaros pagrindinę pavarų dėžę

Pagrindinė pavarų dėžė turi pildymo, tikrinimo ir išleidimo kaiščius, kad būtų galima greitai patikrinti pavarų dėžės alyvos būklę ar ją pakeisti.



PAVOJUS

Kad išvengtumėte sužalojimų ar mirties dėl netikėto mašinos paleidimo, prieš dėl bet kokios priežasties pasikeldami nuo operatoriaus sėdynės visada sustabdykite variklį ir ištraukite uždegimo raktelį.

1. Nuleiskite pjovimo agregatą ant žemės ir patikrinkite, ar pagrindinė pavarų dėžė nustatyta į darbinę padėtį.
2. Sustabdykite variklį ir ištraukite uždegimo raktelį.
3. Ištraukite pylimo angos kaištį (B) ir alyvos lygio tikrinimo angos kaištį (A) iš pagrindinės pavarų dėžės.
4. Įpilkite alyvos pro pylimo angą (B), kol ji prasiskverbs pro alyvos lygio tikrinimo angą (A). Žr. galinio viršelio vidinę pusę, kur nurodyti rekomenduojami eksploataciniai skysčiai ir tepalai.

PASTABA:

Naudokite SAE 85W-140 API GL-5 priežiūros klasės pavarų dėžės alyvą.

5. Vėl įstatykite alyvos lygio tikrinimo angos kaištį (A) ir pylimo angos kaištį (B).

PASTABA:

Alyvos išleidimo kaištis yra įmagnetintas. Įsitikinkite, kad magnetinis kamštis yra alyvos išleidimo padėtyje.

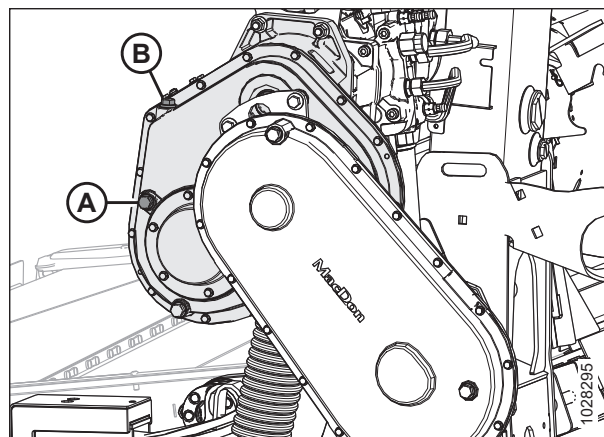

pav. 4.28: Pjaunamosios pavaros pagrindinė pavarų dėžė

Pjaunamosios pavaros pagrindinės pavarų dėžės alyvos keitimas

Keiskite pjaunamosios pavaros pavarų dėžės alyvą po pirmųjų 50 darbo valandų, o po to kas 1000 val. (arba 3 metus).



ĮSPĖJIMAS

Įsitikinkite, kad teritorijoje nėra pašalinių asmenų.

PAVOJUS

Kad išvengtumėte sužalojimų ar mirties dėl netikėto mašinos paleidimo, prieš dėl bet kokios priežasties pasikeldami nuo operatoriaus sėdynės visada sustabdykite variklį ir ištraukite uždegimo raktelį.

1. Paleiskite paviršiaus kopijavimo modulį, kol alyva sušils iki mažiausiai 40 °C (100 °F) temperatūros.
2. Pakelkite ar nuleiskite pjaunamąją, kad nustatytumėte alyvos išleidimo angos kaištį (A) ties žemiausiu tašku.
3. Sustabdykite variklį ir ištraukite uždegimo raktelį.
4. Padėkite tinkamą indą (apyt. 4 litrų [1 JAV gal.]) po pavarų dėžės išleidimo anga, kad surinktumėte alyvą.
5. Išsukite alyvos išleidimo angos kaištį (A) ir pylimo angos kaištį (C).
6. Leiskite alyvai nutekėti.
7. Įstatykite alyvos išleidimo angos kaištį (A) ir išimkite alyvos lygio tikrinimo kaištį (B).
8. Įpilkite alyvos pro pylimo angą (C), kol ji ištekės pro alyvos lygio tikrinimo angą (B). Žr. galinio viršelio vidinę pusę, kur nurodyti rekomenduojami tepalai.

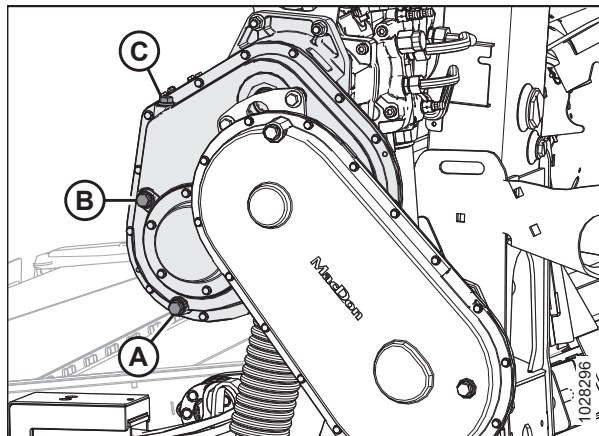

pav. 4.29: Pjaunamosios pavaros pagrindinė pavarų dėžė

PASTABA:

Pagrindinėje pavarų dėžėje telpa maždaug 2,75 litro (2,9 kvartos) alyvos.

9. Įstatykite alyvos lygio tikrinimo angos kaištį (B) ir pylimo angos kaištį (C).

4.3.6 Pjaunamosios pavaros galinės pavarų dėžės tepimas

Pjaunamosios pavaros galinės pavarų dėžės alyvos lygio tikrinimas

Prieš pradėdant eksploatuoti pjaunamosios pavaros galinę pavarų dėžę, reikia patikrinti alyvos lygį joje. Alyvos lygį pjaunamosios pavaros pavarų dėžėje tikrinkite kas 100 valandų.

PAVOJUS

Įsitikinkite, kad teritorijoje nėra pašalinių asmenų.

PAVOJUS

Kad išvengtumėte sužalojimų ar mirties dėl netikėto mašinos paleidimo, prieš dėl bet kokios priežasties pasikeldami nuo operatoriaus sėdynės visada sustabdykite variklį ir ištraukite uždegimo raktelį.

1. Nuleiskite pjaunamąją.
2. Sustabdykite variklį ir ištraukite uždegimo raktelį.
3. Patikrinkite, ar galinė pavarų dėžė buvo perkelta į darbinę padėtį. Instrukcijas žr. .

TECHNINĖ PRIEŽIŪRA

4. Išimkite alyvos lygio kamštį (A) iš galinės pavarų dėžės. Alyva turi būti ties angos lygiu.
5. Jei galinėje pavarų dėžėje yra nepakankamas alyvos kiekis, išimkite pylimo kaištį (B) ir įpilkite alyvos. Instrukcijas žr. [Alyvos pylimas į pjaunamosios pavaros galinę pavarų dėžę, p. 357](#).
6. Jei galinėje pavarų dėžėje yra nepakankamas alyvos kiekis, išimkite pylimo kaištį (B) ir įpilkite alyvos. Instrukcijas žr. pjaunamosios operatoriaus vadove.
7. Vėl įstatykite alyvos lygio tikrinimo angos kaištį (A).

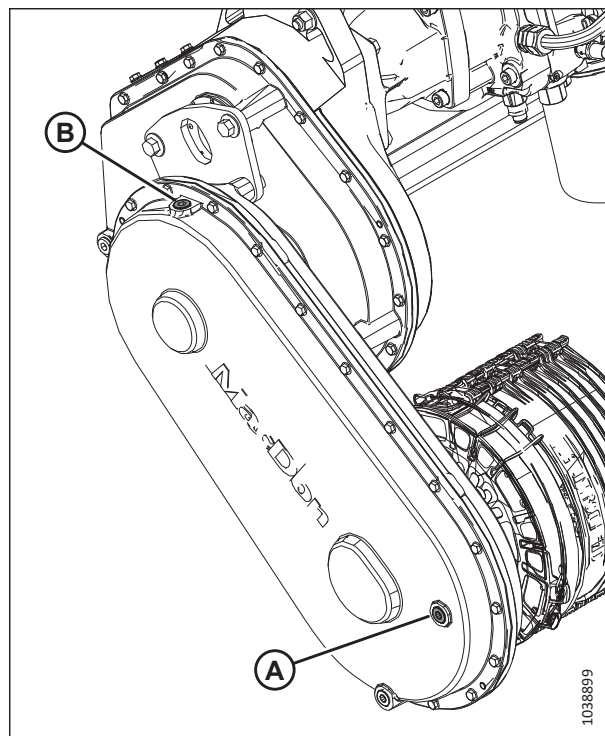

pav. 4.30: Pjaunamosios pavaros galinė pavarų dėžė

Alyvos pylimas į pjaunamosios pavaros galinę pavarų dėžę

Galinė pavarų dėžė turi pildymo, tikrinimo ir išleidimo kaiščius, kad būtų galima greitai patikrinti pavarų dėžės alyvos būklę ar ją pakeisti.



PAVOJUS

Kad išvengtumėte sužalojimų ar mirties dėl netikėto mašinos paleidimo, prieš dėl bet kokios priežasties pasikeldami nuo operatoriaus sėdynės visada sustabdykite variklį ir ištraukite uždegimo raktelį.



PAVOJUS

Įsitikinkite, kad teritorijoje nėra pašalinių asmenų.

1. Nuleiskite pjovimo agregatą ant žemės ir patikrinkite, ar galinė pavarų dėžė nustatyta į darbinę padėtį.
2. Sustabdykite variklį ir ištraukite uždegimo raktelį.

TECHNINĖ PRIEŽIŪRA

3. Ištraukite pylimo angos kaištį (B) ir alyvos lygio tikrinimo angos kaištį (A).
4. Įpilkite alyvos į pildymo angą (B), kol alyva išbėgs iš angos (A). Žr. galinio viršelio vidinę pusę, kur nurodyti rekomenduojami eksploataciniai skysčiai ir tepalai.

PASTABA:

Naudokite SAE 85W-140 API GL-5 priežiūros klasės pavarų dėžės alyvą.

5. Įstatykite alyvos lygio tikrinimo angos kaištį (A) ir pylimo angos kaištį (B). Priveržkite kaiščius iki 30–40 Nm (22–30 lbf·ft).

PASTABA:

Alyvos išleidimo kaištis yra įmagnetintas. Įsitinkite, kad magnetinis kamštis yra alyvos išleidimo padėtyje.

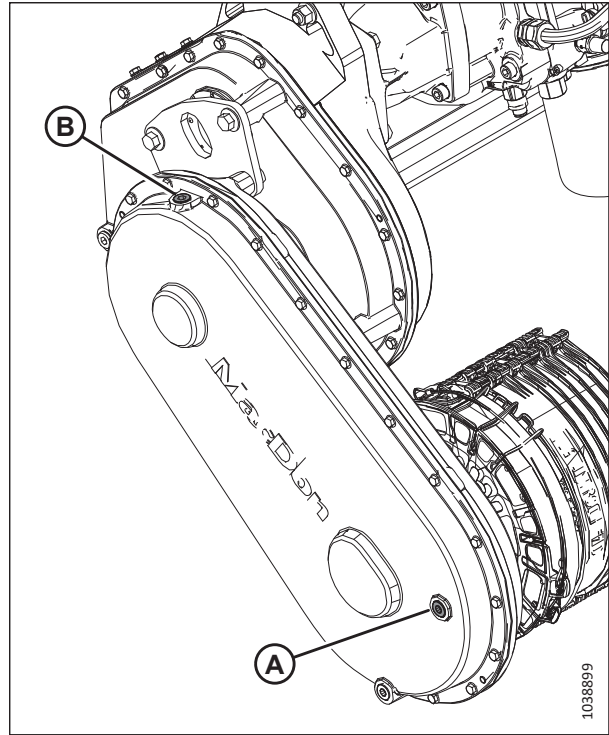

pav. 4.31: Pjaunamosios pavaros galinė pavarų dėžė

Pjaunamosios pavaros galinės pavarų dėžės alyvos keitimas

Keiskite pjaunamosios pavaros pavarų dėžės alyvą po pirmųjų 50 darbo valandų, o po to kas 1000 val. (arba 3 metus).



PAVOJUS

Įsitinkite, kad teritorijoje nėra pašalinių asmenų.



PAVOJUS

Kad išvengtumėte sužalojimų ar mirties dėl netikėto mašinos paleidimo, prieš dėl bet kokios priežasties pasikeldami nuo operatoriaus sėdynės visada sustabdykite variklį ir ištraukite uždegimo raktelį.

1. Paleiskite paviršiaus kopijavimo modulį, kol alyva sušils iki mažiausiai 40 °C (100 °F) temperatūros.

TECHNINĖ PRIEŽIŪRA

2. Pakelkite ar nuleiskite pjaunamąją, kad nustatytumėte alyvos išleidimo angos kaištį (A) ties žemiausiu tašku.
3. Sustabdykite variklį ir ištraukite uždegimo raktelį.
4. Padėkite tinkamą indą (apyt. 4 litrų [1 JAV gal.]) po pavarų dėžės išleidimo anga, kad surinktumėte alyvą.
5. Išsukite alyvos išleidimo angos kaištį (A) ir pylimo angos kaištį (C).
6. Leiskite alyvai nutekėti.
7. Įstatykite alyvos išleidimo angos kaištį (A).

SVARBU:

Alyvos išleidimo kaištis yra įmagnetintas. Įsitinkite, kad magnetinis kaištis yra alyvos išleidimo padėtyje (A).

8. Išimkite alyvos lygio tikrinimo angos kaištį (B).
9. Įpilkite alyvos pro pylimo angą (C), kol ji ištekės pro alyvos lygio tikrinimo angą (B). Žr. galinio viršelio vidinę pusę, kur nurodyti rekomenduojami tepalai.

PASTABA:

Pjaunamosios pavarų dėžėje telpa maždaug 2,25 litro (2,4 kvortos) alyvos.

10. Įstatykite alyvos lygio tikrinimo angos kaištį (B) ir pylimo angos kaištį (C).

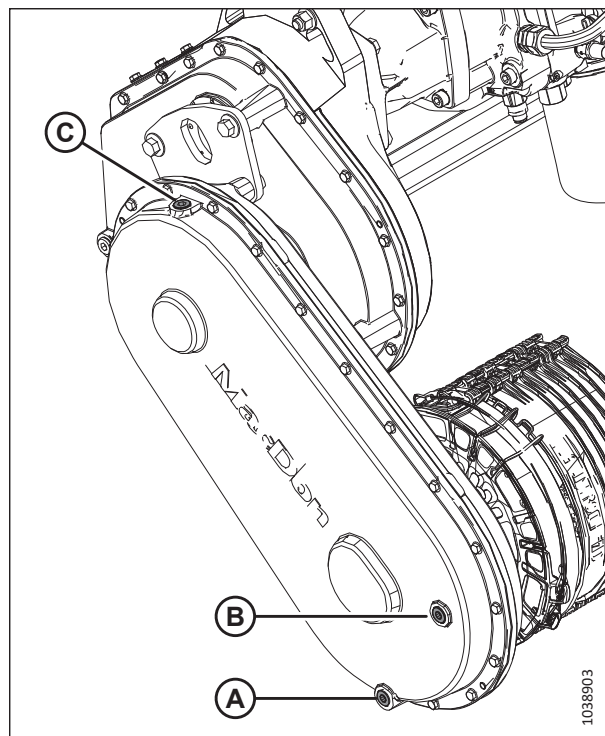

pav. 4.32: Pjaunamosios pavaros galinė pavarų dėžė

4.4 Hidraulika

Paviršiaus kopijavimo modulio rėmas veikia kaip alyvos bakas. Žr. galinio viršelio vidinę pusę, kur nurodyti paviršiaus kopijavimo modulio alyvai taikomi reikalavimai.

4.4.1 Alyvos lygio tikrinimas hidrauliniame rezervuare– 2023 m. ir vėlesnių metų modeliai

Hidraulinė alyva, kuri naudojama pjaunamajai valdyti, laikoma paviršiaus kopijavimo modulio rezervuare. Reikės patikrinti alyvos lygį. Alyvos lygį pjaunamosios hidraulinės alyvos rezervuare galite patikrinti per paviršiaus kopijavimo modulio stebėjimo stiklą.

PAVOJUS

Įsitikinkite, kad teritorijoje nėra pašalinių asmenų.

PAVOJUS

Kad išvengtumėte sužalojimų ar mirties dėl netikėto mašinos paleidimo, prieš dėl bet kokios priežasties pasikeldami nuo operatoriaus sėdynės visada sustabdykite variklį ir ištraukite uždegimo raktelį.

Visada įsitikinkite, kad alyvos lygis yra siekia liniją (A).

PASTABA:

Hidraulinės alyvos lygį tikrinkite, kai hidraulinė alyva šalta.

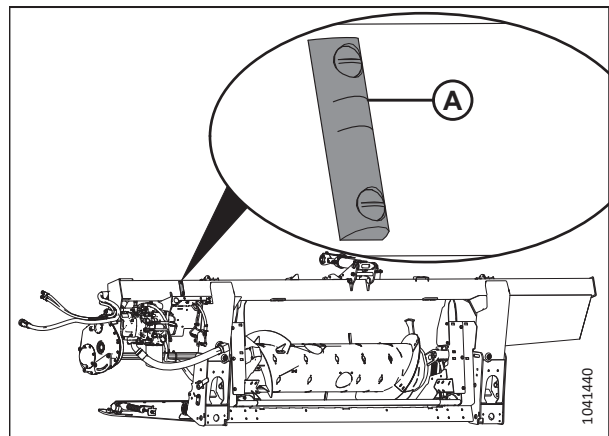

pav. 4.33: Alyvos lygio stebėjimo matuoklis

4.4.2 Alyvos įpylimas į hidraulinį rezervuarą– 2023 m. ir vėlesnių metų modeliai

Jei hidrauliniame bake yra mažai alyvos arba ji buvo išleista, įpilkite daugiau alyvos.

PAVOJUS

Įsitikinkite, kad teritorijoje nėra pašalinių asmenų.

PAVOJUS

Kad išvengtumėte sužalojimų ar mirties dėl netikėto mašinos paleidimo, prieš dėl bet kokios priežasties pasikeldami nuo operatoriaus sėdynės visada sustabdykite variklį ir ištraukite uždegimo raktelį.

PASTABA:

Jei norite rasti alyvos tipą, rekomenduojami skysčiai ir tepalai nurodyti galinio viršelio vidinėje pusėje.

1. Nuvalykite nešvarumus ar šiukšles nuo pylimo angos dangtelio (A).

⚠ DĖMESIO

Alyvos bake gali būti slėgis. Lėtai atsukite dangtelį.

2. Pasukite pylimo angos dangtelį (A) prieš laikrodžio rodyklę, kad nuimtumėte.
3. Pilkite į hidraulinę baką šiltos alyvos (apyt 21 °C [70 °F]) iki bus pasiektas tinkamas lygis. Žr. *4.4.1 Alyvos lygio tikrinimas hidrauliniam rezervuare– 2023 m. ir vėlesnių metų modeliai, p. 360* operatoriaus vadovą.

SVARBU:

Šilta alyva pro tinklinį filtrą tekės geriau, nei šalta alyva.

NENUIMKITE tinklinio filtro.

PASTABA:

Hidraulinės alyvos bako talpa yra maždaug 95 l (25 gal).

4. Vėl uždėkite pylimo angos dangtelį (A).
5. Užveskite variklį, dirbkite tuščiaja eiga ir 3 minutėms įjunkite pjaunamąją.
6. Sustabdykite variklį ir ištraukite uždegimo raktelį.
7. Vėl patikrinkite alyvos lygį. Žr. veiksmą 3, p. 361. Jei reikia, įpilkite daugiau alyvos, kol lygis stabilizuosis.

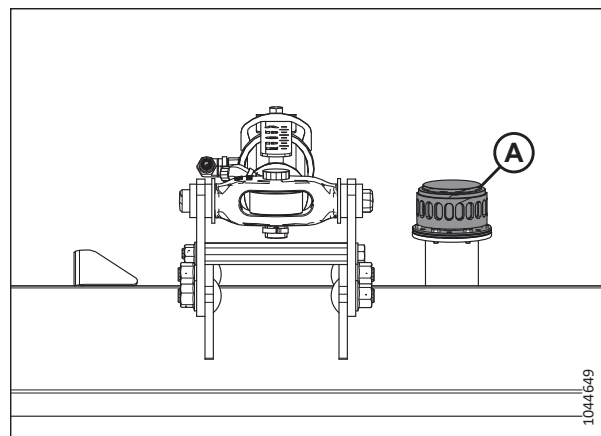

pav. 4.34: Alyvos bako pylimo angos dangtelis

4.4.3 Alyvos keitimas hidrauliniam bake

Keiskite hidraulinę alyvą bake kas 1000 val. arba 3 metus (atsižvelgiant į tai, kuris intervalas baigiasi anksčiau).

⚠ PAVOJUS

Įsitikinkite, kad teritorijoje nėra pašalinių asmenų.

⚠ PAVOJUS

Kad išvengtumėte sužalojimų ar mirties dėl netikėto mašinos paleidimo, prieš dėl bet kokios priežasties pasikeldami nuo operatoriaus sėdynės visada sustabdykite variklį ir ištraukite uždegimo raktelį.

PASTABA:

Jei norite rasti alyvos tipą, rekomenduojami skysčiai ir tepalai nurodyti galinio viršelio vidinėje pusėje.

1. Paleiskite paviršiaus kopijavimo modulį, kol alyva sušils iki mažiausiai 40 °C (100 °F) temperatūros.
2. Sustabdykite variklį ir ištraukite uždegimo raktelį.

TECHINĖ PRIEŽIŪRA

- Po abiem alyvos išleidimo kaiščiais (A) pastatykite ne mažesnės kaip 50 l (13 gal) talpos indą.
- Išimkite alyvos išleidimo angos kaiščius (A) su 7/8 in šešiabriauniu lizdu. Leiskite alyvai visiškai ištekėti.
- Įstatykite alyvos išleidimo angos kaiščius (A).
- Jei reikia, pakeiskite alyvos filtrą. Instrukcijas žr. [4.4.4 Alyvos filtro keitimas](#), p. 362.
- Įpilkite alyvos į rezervuarą. Instrukcijas žr. arba [4.4.2 Alyvos įpylimas į hidraulinį rezervuarą– 2023 m. ir vėlesnių metų modeliai](#), p. 360.

PASTABA:

Hidraulinės alyvos bako talpa yra maždaug 95 l (25 gal).

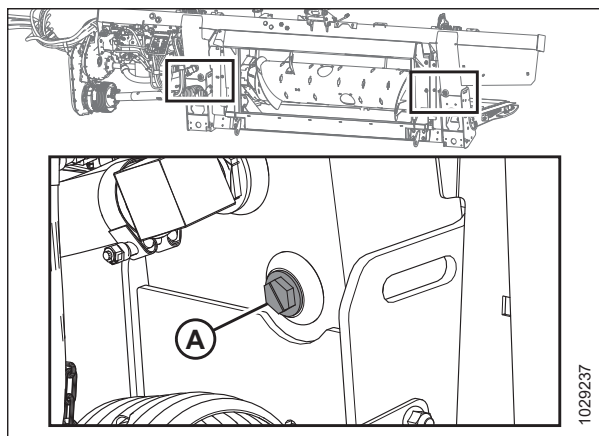

pav. 4.35: Bako ištuštinimas

4.4.4 Alyvos filtro keitimas

Hidraulinės alyvos filtras pašalina kietuosius teršalus, kurie gali trikdyti pjaunamosios hidraulinės sistemos veikimą. Alyvos filtrą reikia periodiškai keisti.

Naudokite filtro rinkinį (MD #320360), kad pakeistumėte filtrą.

PAVOJUS

Kad išvengtumėte sužalojimų ar mirties dėl netikėto mašinos paleidimo, prieš dėl bet kokios priežasties pasikeldami nuo operatoriaus sėdynės visada sustabdykite variklį ir ištraukite uždegimo raktelį.

- Sustabdykite variklį ir ištraukite uždegimo raktelį.
- Norėdami pakeisti FM200 su integruota hidrauline sistema (IHS) alyvos filtrą, atlikite šiuos veiksmus:
 - Nuvalykite aplink filtro (A) susiliečiančius paviršius ir integruotą siurbį (B).
 - Padėkite tinkamo dydžio indą (apyt. 1 litro [0,26 gal.]) po filtru, kad surinktumėte ištekančią alyvą.
 - Atsukite filtrą (A) ir integruotame siurblyje išvalykite atvirą filtro angą.
 - Sutepkite plonu sluoksniu alyvos su nauju filtru pateikiamą sandarinimo žiedą.
 - Prieš montuodami pripildykite filtrą (A) alyva. Alyvos specifikacijos pateiktos vadovo galinio viršelio vidinėje pusėje.
 - Pasukite naują filtrą ant integruoto siurblio (B) iki sandarinimo žiedas liesis su paviršiumi. Rankomis papildomai priveržkite nuo 1/2 iki 3/4 pasukimo.

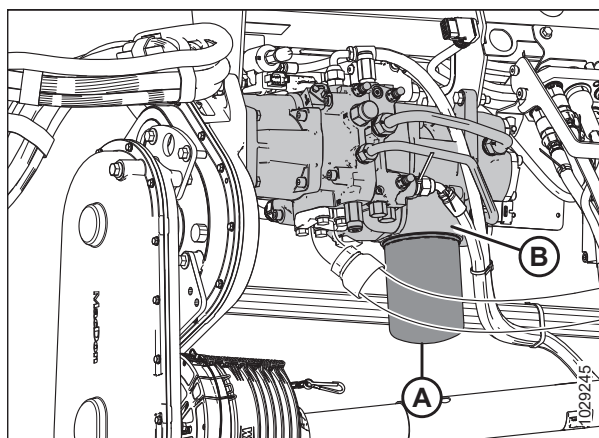

pav. 4.36: FM200 integruota hidraulinė sistema (IHS)

SVARBU:

NENAUDOKITE filtro rakto montuodami naują filtrą. Per stipriai priveržus gali būti sugadintas sandarinimo žiedas ir filtras.

TECHNINĖ PRIEŽIŪRA

3. Norėdami pakeisti FM200 su moduline hidrauline sistema (MHS) alyvos filtrą, atlikite šiuos veiksmus:
 - a. Nuvalykite aplink filtrą (A) esančius susiliečiančius paviršius ir modulinį kolektorių (B).
 - b. Po alyvos išleidimo snapeliu (C) padėkite tinkamo dydžio indą (kurio talpa ne mažesnė kaip 1 litras [0,26 galono]).
 - c. Išimkite atsukamą filtrą (A) ir moduliame kolektoriuje (B) išvalykite atvirą filtro angą.
 - d. Sutepkite plonu sluoksniu alyvos su nauju filtru pateikiamą sandarinimo žiedą.
 - e. Uždėkite naują filtrą ant srieginio veleno moduliame kolektoriuje (B). Priveržkite filtrą, kol sandarinimo žiedas palies susiliečiantį paviršių. Rankomis papildomai priveržkite filtrą per 1/2–3/4 pasukimo.

SVARBU:

NENAUDOKITE filtro rakto montuodami naują filtrą. Per stipriai priveržus gali būti sugadintas sandarinimo žiedas ir naujasis filtras.

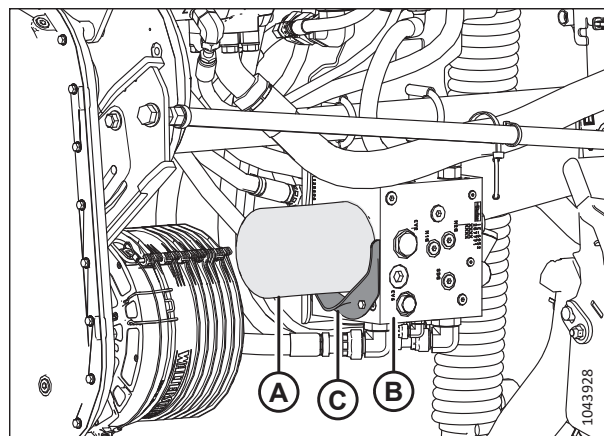

pav. 4.37: FM200 modulinė hidraulinė sistema (MHS)

4.5 Elektros sistema

Pjaunamosios elektros sistemai maitinimą tiekia kombainas. Pjaunamojoje yra įvairūs žibintai ir jutikliai, kuriems reikalingas maitinimas.

4.5.1 Lempučių keitimas

Žibintai yra svarbus saugos elementas. Nedelsdami pakeiskite sugadintas ar prastai veikiančias lemputes ar žibintus.

PAVOJUS

Kad išvengtumėte sunkių ar mirtinų kūno sužalojimų dėl netikėto mašinos paleidimo, prieš reguliuodami mašiną, visada sustabdykite variklį ir ištraukite uždegimo raktelį.

Lemputė #1156 yra skirta geltoniems transportavimo žibintams, o #1157 – galiniams raudoniems žibintams (transportavimo parinktis).

Gabaritiniai žibintai (tik Šiaurės Amerikoje)

1. Sustabdykite variklį ir ištraukite uždegimo raktelį.
2. „Phillips“ atsuktuvu atsukite tris varžtus (A) nuo tvirtinimo elemento ir nuimkite plastikinį lęšį. Pasilikite varžtus ir lęšį.
3. Išimkite esamą lemputę.
4. Pakeiskite lemputę, vėl įdėkite plastikinį lęšį ir prisukite varžtus.

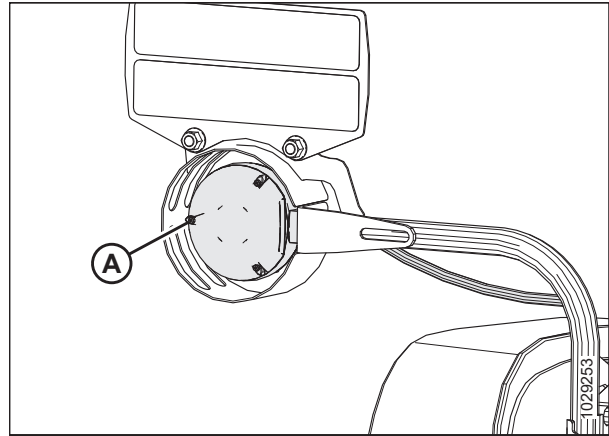

pav. 4.38: Kairysis gabaritinis žibintas

Transportavimo žibintas

5. „Phillips“ atsuktuvu atsukite varžtus (A) nuo tvirtinimo elemento ir nuimkite plastikinį lęšį. Pasilikite varžtus ir lęšį.
6. Išimkite esamą žibinto lemputę.
7. Pakeiskite lemputę, vėl įdėkite plastikinį lęšį ir prisukite varžtus.

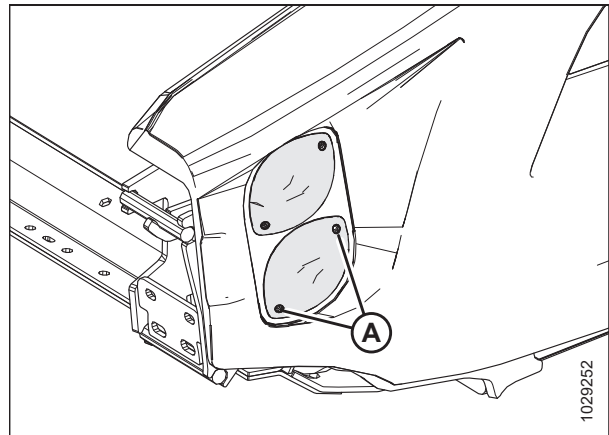

pav. 4.39: Transportavimo parinktis – raudoni ir geltoni žibintai

4.6 Pjaunamosios pavara

Pjaunamosios transmisiją sudaro transmisija nuo kombaino į FM200 paviršiaus kopijavimo modulio transmisijų dėžę, kuri varo tiektovo sraigę ir hidraulinius siurblius. SiurbLIAI tiekia hidraulinę galią į transporterius, dalgius ir papildomą įrangą.

4.6.1 Transmisijos atjungimas

Transmisija perduoda galią iš kombaino galios tiekimo veleno (PTO) į pjaunamosios paviršiaus kopijavimo modulio galinę pavarų dėžę. Spartaus atjungimo žiedas leidžia nuimti transmisiją atjungiant pjaunamosios paviršiaus kopijavimo modulį nuo kombaino.



PAVOJUS

Įsitinkinkite, kad teritorijoje nėra pašalinių asmenų.



PAVOJUS

Kad išvengtumėte sužalojimų ar mirties dėl netikėto mašinos paleidimo, prieš dėl bet kokios priežasties pasikeldami nuo operatoriaus sėdynės visada sustabdykite variklį ir ištraukite uždegimo raktelį.

1. Iki galo nuleiskite lenktuvus.
2. Nuleiskite pjaunamąją.
3. Sustabdykite variklį ir ištraukite uždegimo raktelį.
4. Atjunkite transmisijos apsauginę grandinę (A) nuo lizdo, esančio ant aliuminio plokštelės.

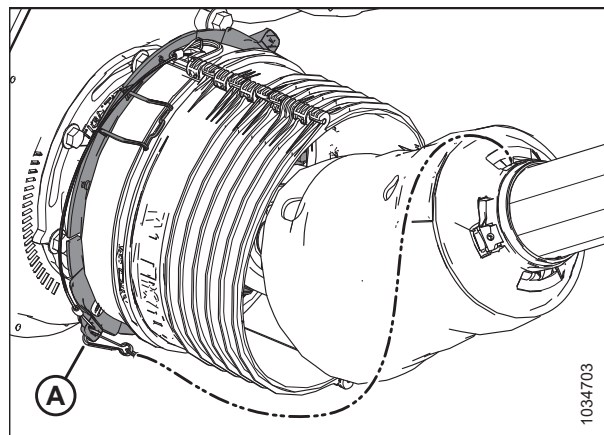

pav. 4.40: transmisijos gaubtas

TECHNINĖ PRIEŽIŪRA

5. Išimkite spaustukus (A), kad atjungtumėte gaubtą (B).

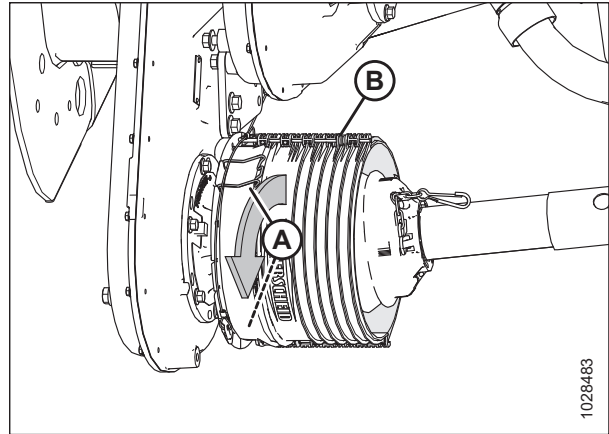

pav. 4.41: transmisijos gaubtas

6. Slinkite gaubtą (A) palei transmisiją, kad galėtumėte prieiti prie spartaus atjungimo žiedo (B).

PASTABA:

Jei skydas neslysta, naudokite atlenkiantį įrankį.

7. Patraukite atgal spartaus atjungimo žiedą (B), kad atjungtumėte transmisijos apkabą. Nustumkite transmisiją dėžės veleno transmisiją.
8. Slinkite transmisiją per gaubtą, tada nuleiskite ant žemės.

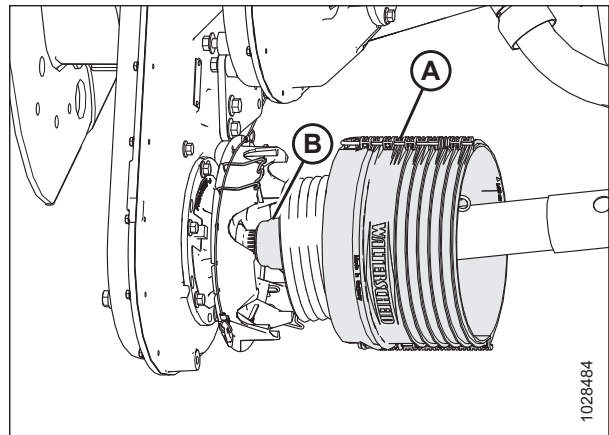

pav. 4.42: transmisijos gaubtas

TECHNINĖ PRIEŽIŪRA

9. Atjunkite grandinę (D) nuo atraminio laikiklio (B).
10. Priešingoje transmisijos (C) pusėje patraukite atgal spartaus atjungimo žiedą (A), kad atjungtumėte transmisijos apkabą.
11. Paslinkite apkabą nuo atraminio laikiklio (B).
12. Atjunkite transmisiją (C).

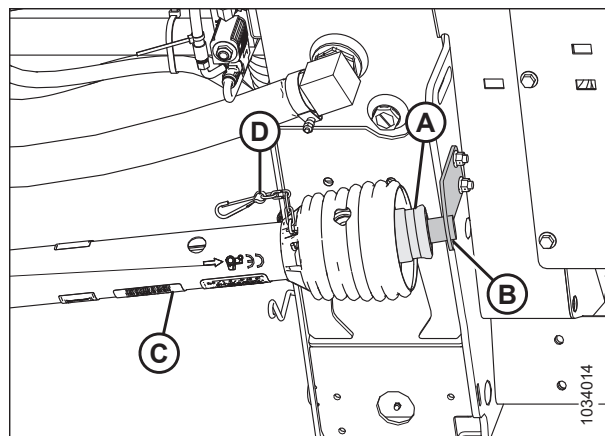

pav. 4.43: transmisijos gaubtas

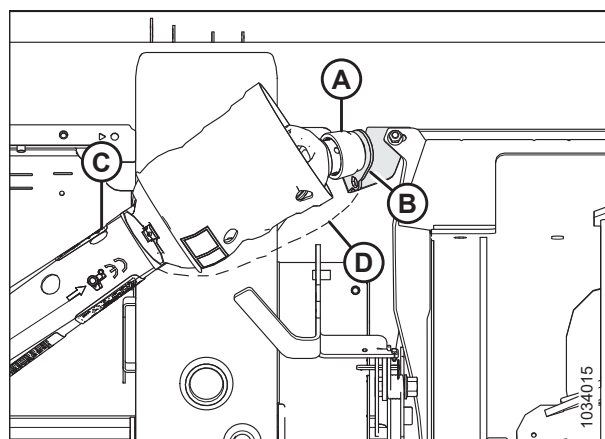

pav. 4.44: Pasirenkamas šoninio darbo ant šlaito transmisijos skydas – atraminis laikiklis nuo 2020 ir 2021 m. modelio

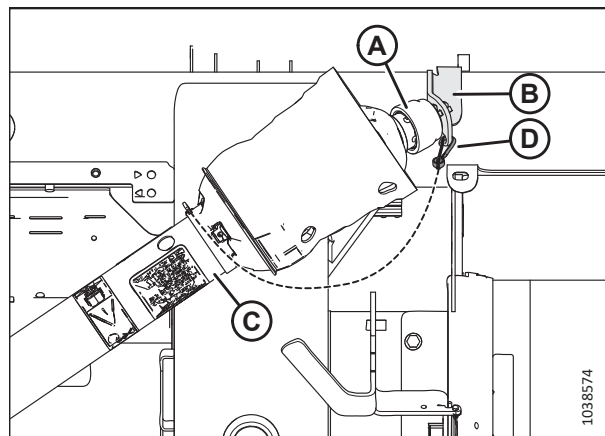

pav. 4.45: Papildomas šoninio darbo ant šlaito transmisijos skydas – atraminis laikiklis nuo 2022 m. modelio

4.6.2 Transmisijos montavimas

Transmisija perduoda galią iš kombaino galios tiekimo veleno (PTO) į pjaunamosios paviršiaus operatoriaus kopijavimo modulio galinę pavarų dėžę. Jį reikės įrengti paviršiaus kopijavimo modulyje.

PAVOJUS

Įsitikinkite, kad teritorijoje nėra pašalinių asmenų.

PAVOJUS

Kad išvengtumėte sužalojimų ar mirties dėl netikėto mašinos paleidimo, prieš dėl bet kokios priežasties pasikeldami nuo operatoriaus sėdynės visada sustabdykite variklį ir ištraukite uždegimo raktelį.

SVARBU:

Jei transmisija buvo išmontuota, prieš montuodami transmisiją ant pjaunamosios ir kombaino įsitikinkite, kad abi pusės yra tinkamos fazės. Paveikslėlyje pavaizduotos tinkamos fazės (A) ir netinkamos fazės (B).

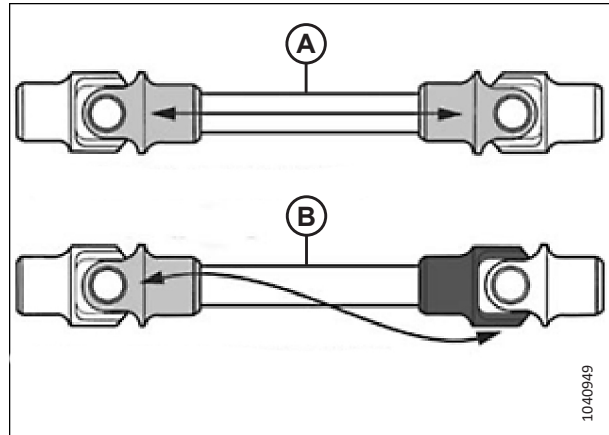

pav. 4.46: Pavaros fazės nustatymas

1. Iki galo nuleiskite lenktuvus.
2. Nuleiskite pjaunamąją.
3. Sustabdykite variklį ir ištraukite uždegimo raktelį.
4. Ištraukite iš pjaunamosios išimtą transmisijos komplektą.
5. Padėkite transmisijos atraminį laikiklį (A) (pateikiamas kartu su pavara) kairėje paviršiaus kopijavimo modulio vidinėje pusėje, kaip parodyta paveikslėlyje.
6. Laikiklį pritvirtinkite dviem M10 x 30 mm varžtais ir junginėmis veržlėmis (B).

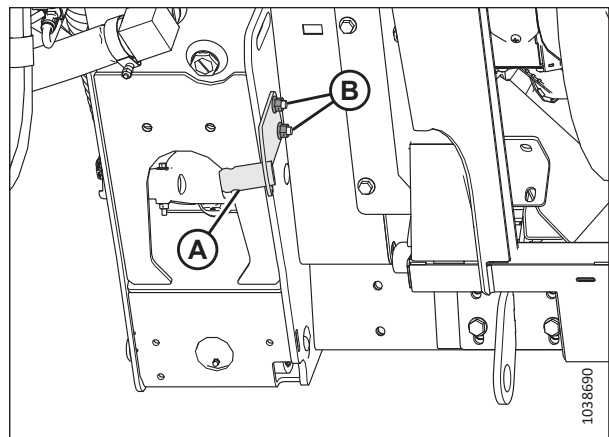

pav. 4.47: Transmisijos atraminis laikiklis

TECHNINĖ PRIEŽIŪRA

7. Ant transmisijos (D) galo, kurio rodyklė (C) nukreipta į žiedą, patraukite atgal spartaus atjungimo žiedą (A).
8. Slinkite apkabą ant atraminio laikiklio (B).
9. Prijunkite apsauginę grandinę (E) prie atraminio laikiklio.

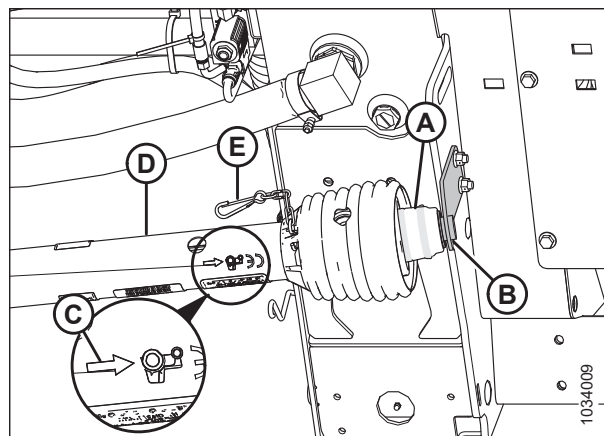

pav. 4.48: transmisijos gaubtas

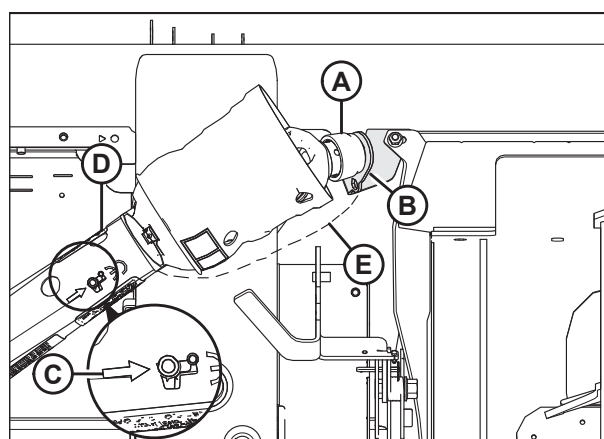

pav. 4.49: Pasirenkamas šoninio darbo ant šlaito transmisijos skydas – atraminis laikiklis nuo 2020 ir 2021 m. modelio

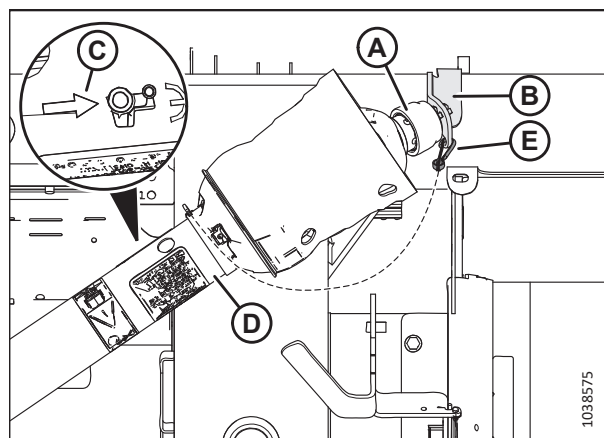

pav. 4.50: Papildomas šoninio darbo ant šlaito transmisijos skydas – atraminis laikiklis nuo 2022 m. modelio

TECHNINĖ PRIEŽIŪRA

10. Išimkite spaustukus (A), kad atjungtumėte gaubtą (B).

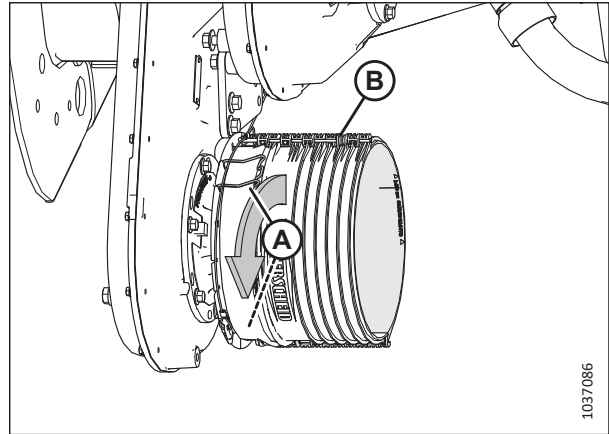

pav. 4.51: transmisijos gaubtas

11. Prastumkite transmisiją pro gaubtą (A). Patraukite atgal spartaus atjungimo žiedą (B), kad atjungtumėte transmisijos apkabą.

12. Stumkite transmisiją ant transmisijų dėžės veleno, iki ji užsifiksuos ant veleno.

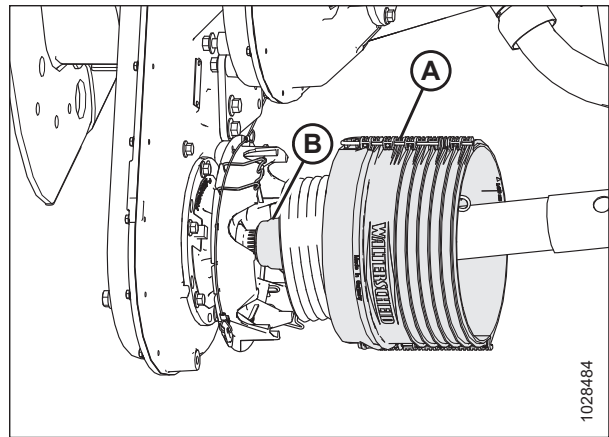

pav. 4.52: transmisijos gaubtas

13. Slinkite gaubtą pavarų dėžės link, kol spaustukai (A) užfiksuos gaubtą (B).

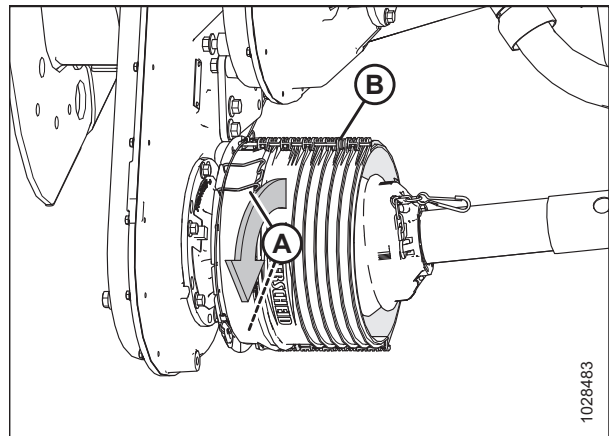

pav. 4.53: transmisijos gaubtas

TECHNINĖ PRIEŽIŪRA

- Įstatykite transmisijos apsauginę grandinę (A) į lizdą, esantį ant aliuminio plokštelės.

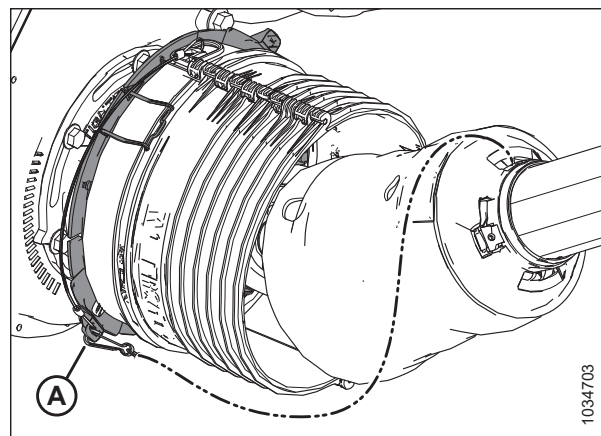

pav. 4.54: transmisijos gaubtas

4.6.3 transmisijos apsaugos atjungimas

Darbo metu pagrindinė transmisijos apsauga turi likti pritvirtinta, bet ją galima atjungti atliekant priežiūros darbus.



PAVOJUS

Kad išvengtumėte sužalojimų ar mirties dėl netikėto mašinos paleidimo, prieš dėl bet kokios priežasties pasikeldami nuo operatoriaus sėdynės visada sustabdykite variklį ir ištraukite uždegimo raktelį.

PASTABA:

transmisijos **NEREIKIA** atjungti nuo paviršiaus kopijavimo modulio, kad būtų galima nuimti transmisijos apsaugą.

- Išjunkite kombainą ir ištraukite uždegimo raktelį.
- Atjunkite diržą (D) ir patraukite transmisijos žiedą (A) nuo galios tiekimo veleno (PTO) atramos (B).
- Paslinkite apkabą (C) nuo atramos (B) ir atjunkite žiedą (A).

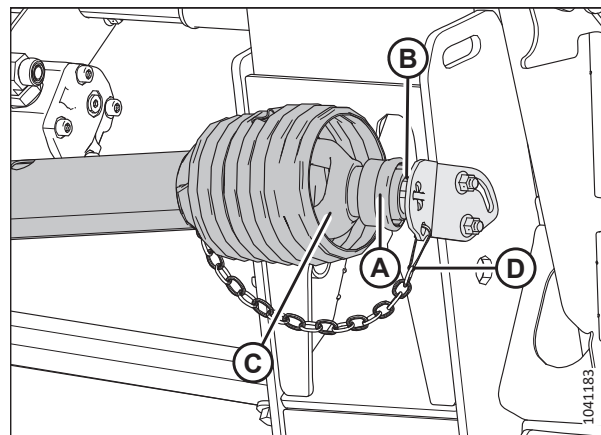

pav. 4.55: Kombaino transmisijos galas

TECHNINĖ PRIEŽIŪRA

4. Pakelkite kombaino transmisijos galą (A) nuo kablo ir ištraukite transmisiją, iki ji atsiskirs.

PASTABA:

Laikykite transmisiją (B) paviršiaus kopijavimo modulio pusėje, kad ji nenukristų ir neatsitrenktų į žemės paviršių.

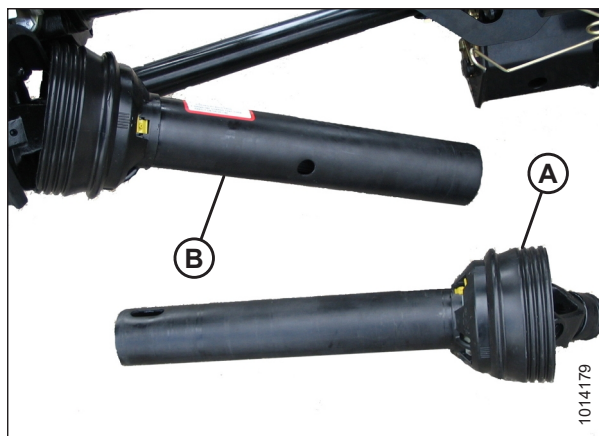

pav. 4.56: Atskirta transmisija

5. Plokščiu atsuktuvu atjunkite tepimo tašką / fiksatorių (A).

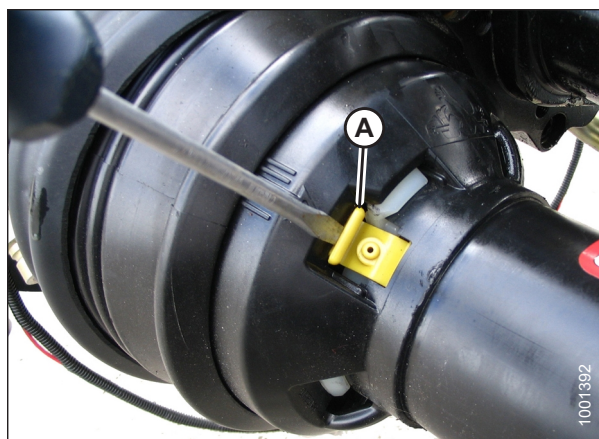

pav. 4.57: transmisijos apsauga

TECHNINĖ PRIEŽIŪRA

6. Atsuktuvu pasukite transmisijos apsaugos fiksavimo žiedą (A) prieš laikrodžio rodyklę, iki kilpos (B) bus sulygiuotos su apsaugos angomis.
7. Patraukite apsaugą nuo transmisijos.

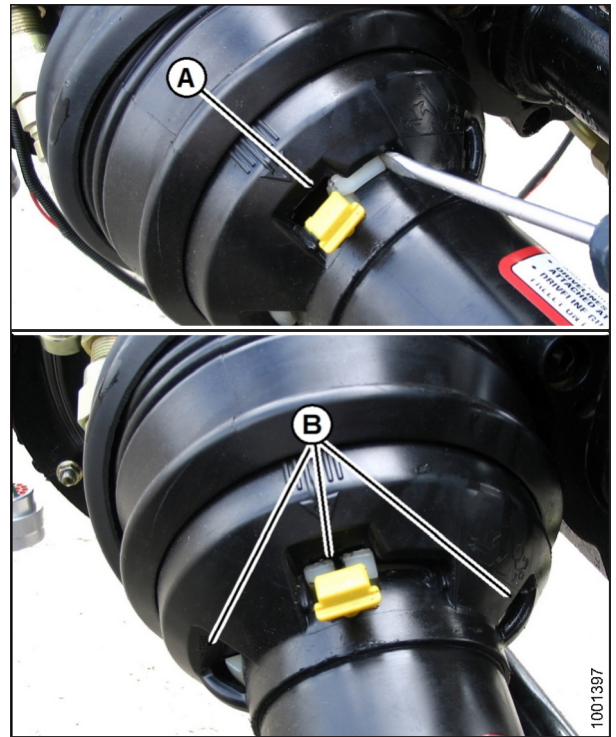

pav. 4.58: transmisijos apsauga

4.6.4 transmisijos apsaugos montavimas

Prieš pradėdami eksploatuoti pjaunamąją, sumontuokite transmisijos apsaugą.

1. Slinkite apsaugą ant transmisijos ir sulygiuokite kilpą ties fiksavimo žiedu (A), rodykle (B) ant apsaugos.



pav. 4.59: transmisijos apsauga

TECHNINĖ PRIEŽIŪRA

2. Stumkite apsaugą ant žiedo, iki fiksavimo žiedas bus matomas angose (A).

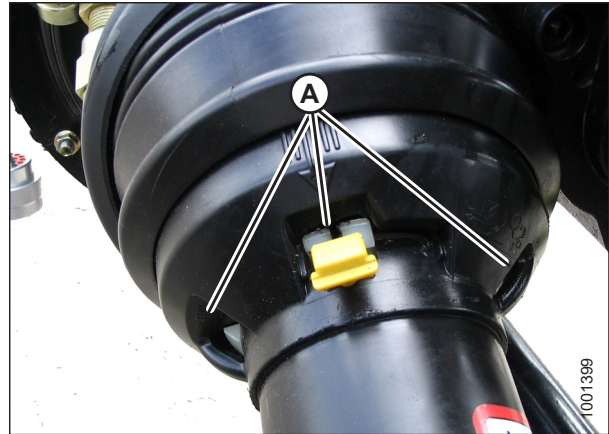

pav. 4.60: transmisijos apsauga

3. Plokščiu atsuktuvu pasukite žiedą (A) pagal laikrodžio rodyklę.

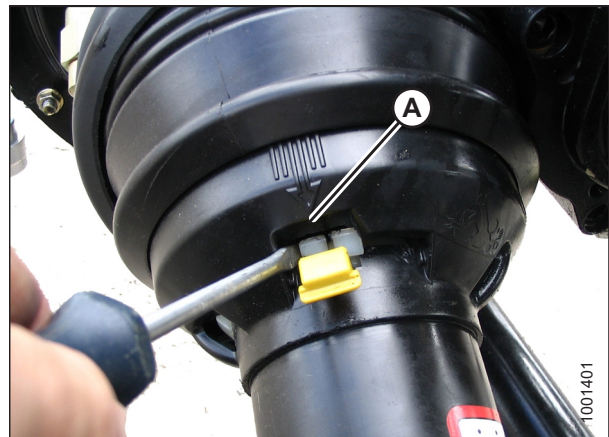

pav. 4.61: transmisijos apsauga

4. Įstumkite tepimo tašką (A) į apsaugą.



pav. 4.62: transmisijos apsauga

5. Surinkite transmisiją.

SVARBU:

Išdrožos yra priderintos, kad būtų sulygiuotos su universaliais lankstais. Surinkdami sulygiuokite suvirinimo siūlę (A) su trūkstama išdroža. Nesureguliuavus veleno pusių gali būti per didelė vibracija ir sugesti tiekimo sraigė / pavarų dėžė.

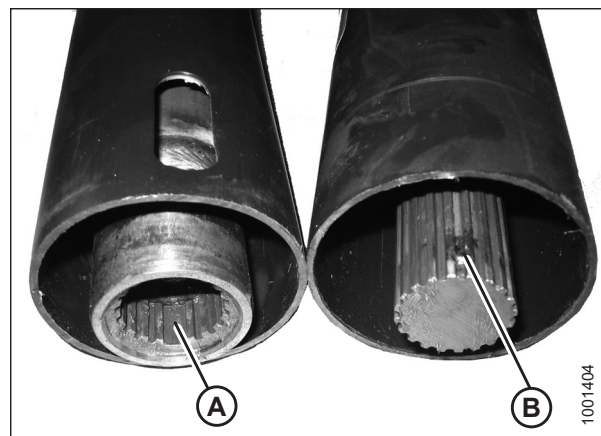

pav. 4.63: Transmisija

6. Padėkite kombaino transmisijos galą ant galios tiekimo veleno (PTO) saugojimo atramos (B).
7. Patraukite atgal transmisijos žiedą (A) ir paslinkite transmisiją ant atramos, iki transmisijos apkaba (C) užsifiksuos ant atramos.
8. Atlaisvinkite žiedą (A) ir pritvirtinkite diržą (D).

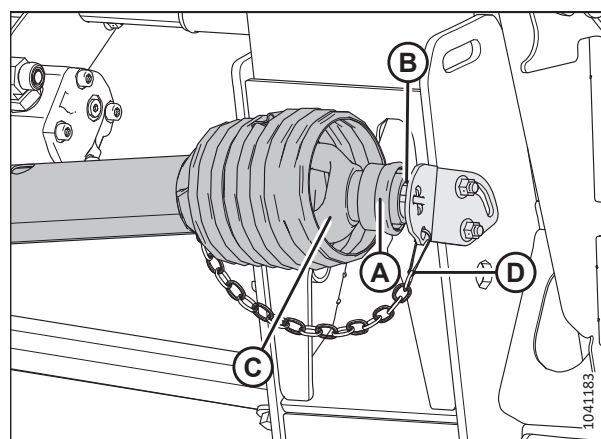

pav. 4.64: Kombaino transmisijos galas

4.6.5 Grandinės įtempimo reguliavimas – pagrindinė pavarų dėžė

Pavarų dėžės grandinės įtempimas yra nustatomas gamykloje, bet reikia reguliuoti po pirmųjų 50 darbo valandų, o po to kas 500 valandų arba kasmet (atsižvelgiant į tai, kuris baigiasi anksčiau). Nereikia atlikti jokių kitų reguliarių pavarų dėžės grandinės priežiūros darbų, išskyrus alyvos keitimą.



PAVOJUS

Įsitikinkite, kad teritorijoje nėra pašalinių asmenų.



PAVOJUS

Kad išvengtumėte sužalojimų ar mirties dėl netikėto mašinos paleidimo, prieš dėl bet kokios priežasties pasikeldami nuo operatoriaus sėdynės visada sustabdykite variklį ir ištraukite uždegimo raktelį.

1. Iki galo ištraukite hidraulinę centrinę trauklę.
2. Nuleiskite pjaunamąją.
3. Sustabdykite variklį ir ištraukite uždegimo raktelį.

TECHNINĖ PRIEŽIŪRA

4. Atjunkite keturis varžtus (A), gaubtą (B) ir tarpiklį (C) nuo pagrindinės pavarų dėžės. Išsaugokite varžtus.

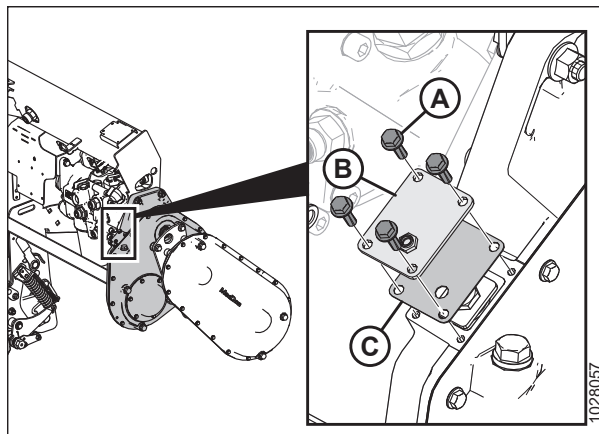

pav. 4.65: Pagrindinės pavarų dėžės grandinės įtempiklio gaubtas

5. Atjunkite fiksavimo plokštelę (A).
6. Varžtus (B) priveržkite iki 2,5 Nm (1,8 lbf-ft [22 lbf-in]).
7. Atlaisvinkite varžtą (B) pasukdami per 3 plokštumas (1/2 pasukimo).

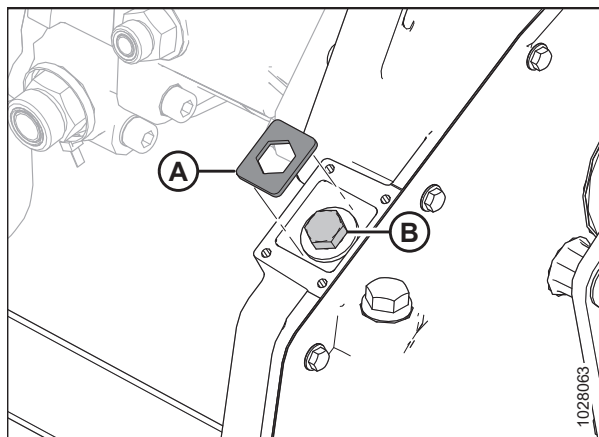

pav. 4.66: Pagrindinės pavarų dėžės grandinės įtempiklis

8. Jei reikia, šiek tiek pasukite varžtą (B), kol bus galima pritvirtinti fiksavimo plokštelę (A).

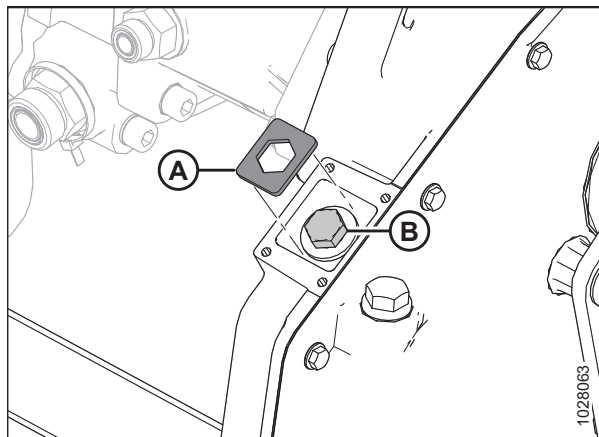

pav. 4.67: Pagrindinės pavarų dėžės grandinės įtempiklis

9. Vėl uždėkite grandinės reguliavimo įtaiso gaubtą (B) ir tarpiklį (C).
10. Sumontuokite keturis varžtus (A). Varžtus priveržkite iki 9,5 Nm (7 lbf·ft [84 lbf·in]).

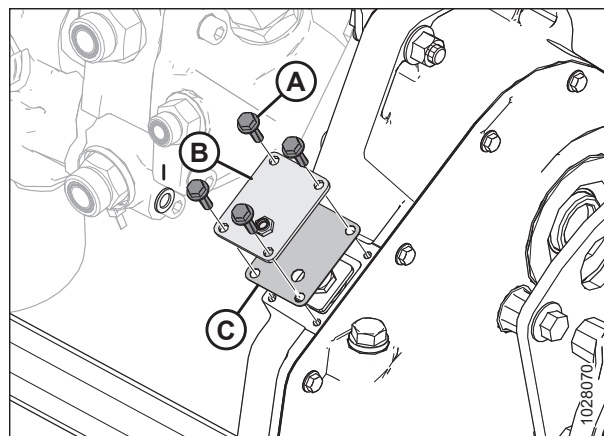

pav. 4.68: Pagrindinės pavarų dėžės grandinės įtempiklio gaubtas

4.6.6 Grandinės įtempimo reguliavimas – galinė pavarų dėžė

Pavarų dėžės grandinės įtempimas yra nustatomas gamykloje, bet reikia reguliuoti po pirmųjų 50 darbo valandų, o po to kas 500 valandų arba kasmet (atsižvelgiant į tai, kuris intervalas baigiasi anksčiau). Nereikia atlikti jokių kitų reguliarių pavarų dėžės grandinės priežiūros darbų, išskyrus alyvos keitimą.



PAVOJUS

Įsitinkinkite, kad teritorijoje nėra pašalinių asmenų.



PAVOJUS

Kad išvengtumėte sužalojimų ar mirties dėl netikėto mašinos paleidimo, prieš dėl bet kokios priežasties pasikeldami nuo operatoriaus sėdynės visada sustabdykite variklį ir ištraukite uždegimo raktelį.

1. Nuleiskite pjaunamąją.
2. Sustabdykite variklį ir ištraukite uždegimo raktelį.
3. Nuimkite transmisiją. Instrukcijas žr. [4.6.1 Transmisijos atjungimas, p. 365](#).
4. Išimkite tris varžtus (A), laikančius įėjimo transmisijos apsaugos pagrindą (B).

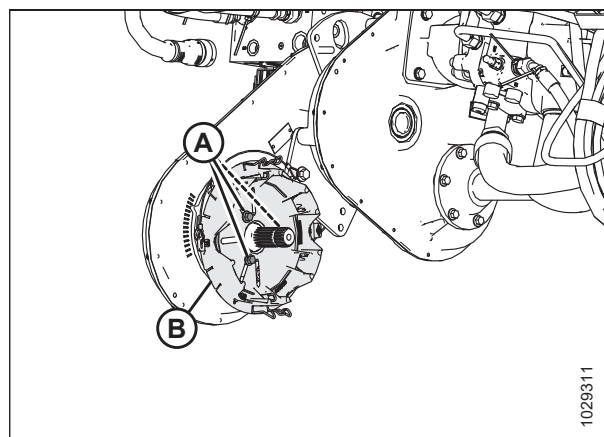

pav. 4.69: Pavarų dėžės grandinės įtempiklio dangtis

TECHNINĖ PRIEŽIŪRA

5. Atsukite šešis varžtus (B), laikančius grandinės įtempimo įtaiso stebulę (A) prie pavarų dėžės.
6. Suraskite apdirbtą elementą (C). Veržliarakčiu pasukite stebulę (A) pagal laikrodžio rodyklę, kad įtemptumėte grandinę.
7. Lengvai spausdami veržliaraktį įvertinkite, kuri pavarų dėžės korpuso žymė (D) sulygiuota su indikatoriaus rodykle ant stebulės.
8. Nustatykite tinkamą įtempimą šiek tiek pasukdami stebulę (A) atgal per vieną žymą.
9. Ant gaubto (A) priveržkite šešis varžtus (B) iki 25 Nm (18,4 lbf·ft [221 lbf·in]).
10. Sumontuokite transmisijos apsaugos pagrindą (B).
11. Pritvirtinkite pagrindą trimis varžtais (A).
12. Sumontuokite transmisiją. Instrukcijas žr. [4.6.2 Transmisijos montavimas, p. 368](#).

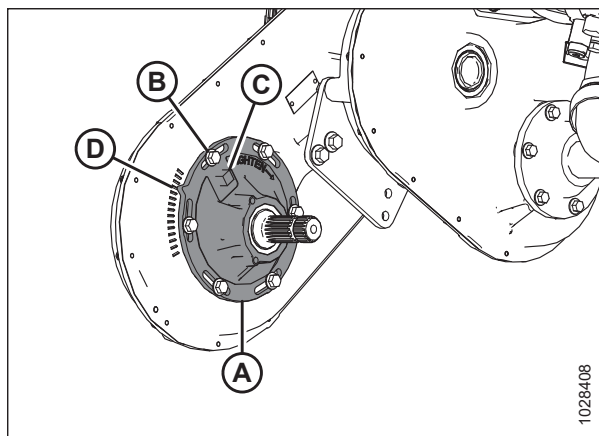

pav. 4.70: Pavarų dėžės grandinės įtempiklio dangtis

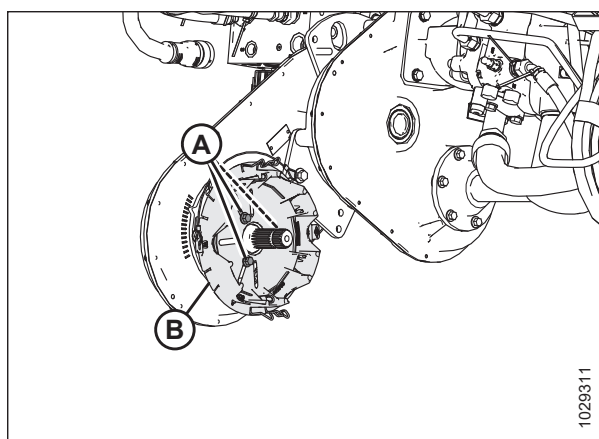

pav. 4.71: Pavarų dėžės grandinės įtempiklio dangtis

4.7 Tiekimo sraigė

FM200 paviršiaus kopijavimo modulio tiekimo sraigė tiekia nukirstus javus nuo nuožulniosios kameros platformų į kombaino nuožulniosios kameros korpusą.

4.7.1 Tiekimo sraigto ir dugninės tarpo tikrinimas

Tarp tiekimo sraigės ir paviršiaus kopijavimo modulio padėklo turi būti pakankamas tarpas, kad derlius būtų sklandžiai tiekiamas.

PAVOJUS

Įsitikinkite, kad teritorijoje nėra pašalinių asmenų.

PAVOJUS

Kad išvengtumėte sužalojimų ar mirties dėl netikėto mašinos paleidimo, prieš dėl bet kokios priežasties pasikeldami nuo operatoriaus sėdynės visada sustabdykite variklį ir ištraukite uždegimo raktelį.

SVARBU:

Išlaikykite tinkamą atstumą tarp tiekimo sraigės ir tiekimo sraigės dugninės. Esant per mažam tarpui, pjaunamajai veikiant tam tikru kampu gali liestis pirštai arba sriegiai, ir bus sugadintas tiekimo transporteris arba dugninė. Patikrinkite, ar nėra kontakto žymių, kai tepate paviršiaus kopijavimo modulį.

1. Ištraukite centrinę trauklę iki stačiausio pjaunamosios kampo (E nustatymas) ir nustatykite pjaunamąją 254–356 mm (10–14 in) atstumu nuo žemės.
2. Sustabdykite variklį ir ištraukite uždegimo raktelį.
3. **Tik FD2** : Užraskite pjaunamosios sparnus. Instrukcijas žr. . Instrukcijas žr. *Veikimas standžiuoju režimu, p. 193*.

DĖMESIO

Kad būtų išvengta įpjovimų, suspaudimų ir kitų kūno sužalojimų asmeniui, tikrinančiam apatines atramas, įsitikinkite, kad niekas rankiniu būdu nekelia, nejudina aukštyn ir žemyn ar kitaip nejudina pjaunamosios, kai liečiama apatinės atramos poveržlė ir tikrinama, ar ji nejuda.

4. Patikrinkite, ar paviršiaus kopijavimo modulio užrakto trauklė yra abiejose vietose yra ant apatinių stabdiklių (poveržlės [A] negalima pajudinti).

PASTABA:

Jei pjaunamoji yra **NE** ant apatinių atramų, įtampa gali išeiti už diapazono ribų, dėl ko gali sutrikti AHHC sistemos veikimas. Norėdami išspręsti problemą, pasunkinkite pjaunamąją, sumažindami paviršiaus kopijavimą. Instrukcijas žr. *Pjaunamosios paviršiaus kopijavimo sistemos tikrinimas ir reguliavimas, p. 173* pjaunamosios operatoriaus vadove.

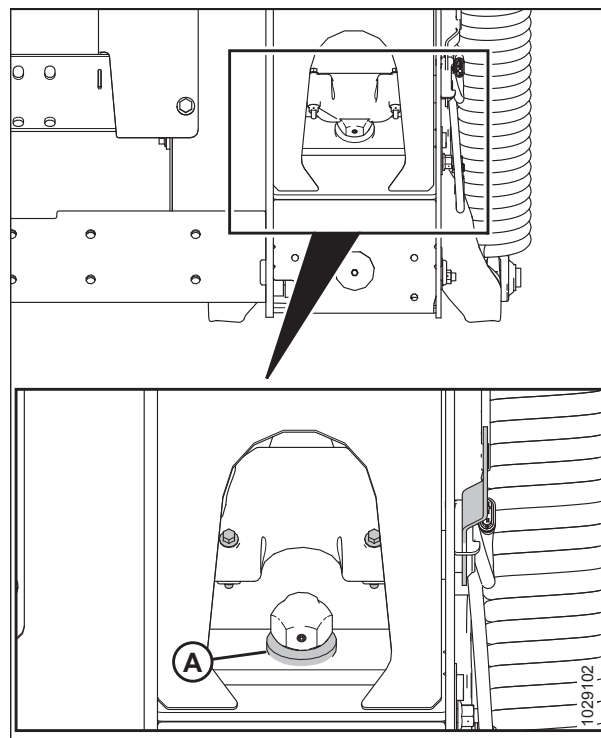

pav. 4.72: Apatinės atramos poveržlė

TECHNINĖ PRIEŽIŪRA

5. Prieš reguliuodami tarpą tarp sraigės ir dugninės, patikrinkite sraigės paviršiaus kopijavimo padėtį, kad įvertintumėte, koks tarpas yra reikalingas.

SVARBU:

Patikrinkite, ar varžtai (A) nustatyti toje pačioje vietoje abiejuose pjaunamosios galuose, kad darbo metu nebūtų sugadinta mašina.

- Jei varžto galvutė (A) yra arčiausiai paviršiaus kopijavimo modulio simbolio (B), sraigė yra paviršiaus kopijavimo padėtyje.

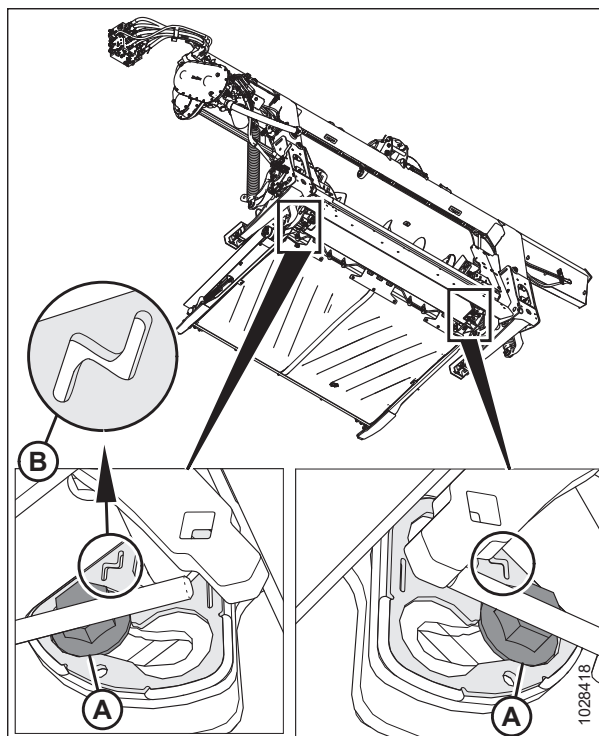

pav. 4.73: Paviršiaus kopijavimo padėtis

- Jei varžto galvutė (A) yra arčiausiai fiksuotos padėties simbolio (B), sraigė yra fiksuotoje padėtyje.

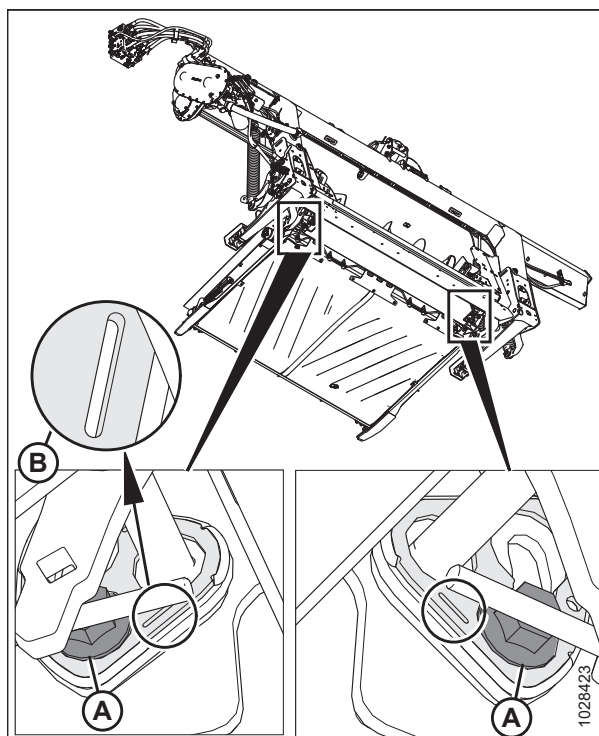

pav. 4.74: Fiksuota padėtis

TECHNINĖ PRIEŽIŪRA

6. Patikrinkite tarpą (C) tarp tiekimo sraigės vijų ir padėklo.
 - Jei tiekimo sraigė yra fiksuotoje padėtyje, nustatykite 24–28 mm (15/16–1 1/8 in) tarpą.
 - Jei tiekimo sraigė yra paviršiaus kopijavimo padėtyje, nustatykite 11,5–15,5 mm (7/16–5/8 in) tarpą.
7. Jei reikia reguliuoti tarpą, atsukite dvi varžles (B) ir pasukite sraigę, kad nustatytumėte viją virš tiekimo dugninės.
8. Pasukite varžtą (A) pagal laikrodžio rodyklę, kad padidintumėte tarpą (C). Pasukite varžtą (A) prieš laikrodžio rodyklę, kad sumažintumėte tarpą (C).
 - Jei tiekimo sraigė yra fiksuotoje padėtyje, nustatykite 24–28 mm (15/16–1 1/8 in) tarpą.
 - Jei tiekimo sraigė yra paviršiaus kopijavimo padėtyje, nustatykite 11,5–15,5 mm (7/16–5/8 in.) tarpą.

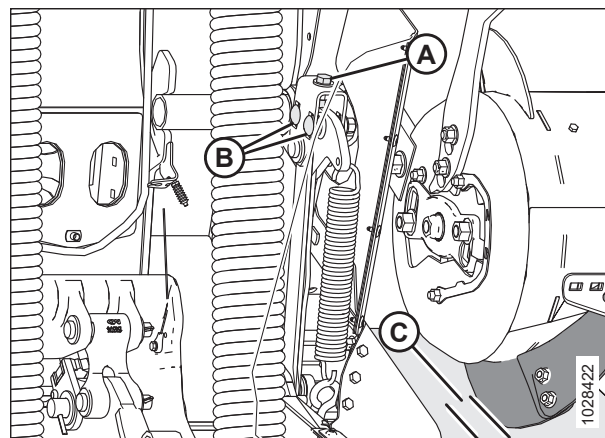

pav. 4.75: Sraigės tarpas

PASTABA:

Iki galo įtraukus centrinę trauklę tarpas padidėja 25–40 mm (1–1 1/2 in).

9. Pakartokite 6, p. 381–8, p. 381 veiksmus kitame sraigės gale.

SVARBU:

Reguliuojant vieną sraigės pusę, tai gali turėti įtakos kitai pusei. Kai atliekate galutinius reguliavimus, visada dar kartą patikrinkite abi sraigės puses.

10. Abiejuose tiekimo sraigės galuose priveržkite varžles (B). Priveržkite varžles iki 96 Nm (70 lbf ft).
11. Pasukite tiekimo sraigę ir dar kartą patikrinkite tarpus.

4.7.2 Tiekimo sraigės grandinės įtempimo tikrinimas

Tiekimo sraigė yra varoma paviršiaus kopijavimo modulio pavaros sistemos grandine, prie sraigės šono tvirtinama žvaigžde.

Tiekimo sraigės pavaros grandinės įtempimą galima tikrinti dviem būdais: dažnai tikrinant naudojamas spartusis metodas; nuodugnusis metodas yra tikslesnis ir jis naudojamas pakeitus ar iš naujo sumontavus grandinę.

Norėdami patikrinti tiekimo sraigės grandinės įtempimą, žr. atitinkamą procedūrą:

- *Tiekimo sraigės pavaros grandinės įtempimo tikrinimas – spartusis metodas, p. 381*
- *Tiekimo sraigto pavaros grandinės įtempimo tikrinimas – kruopštus metodas, 2025 m. ir naujesni modeliai (arba ankstesni su įdiegtu techninės priežiūros MD #rinkiniu 378538), p. 383*

Tiekimo sraigės pavaros grandinės įtempimo tikrinimas – spartusis metodas

Sraigė yra varoma paviršiaus kopijavimo modulio pavaros sistemos grandine, prie sraigės šono tvirtinama žvaigžde.



PAVOJUS

Kad išvengtumėte sužalojimų ar mirties dėl netikėto mašinos paleidimo, prieš dėl bet kokios priežasties pasikeldami nuo operatoriaus sėdynės visada sustabdykite variklį ir ištraukite uždegimo raktelį.

ĮSPĖJIMAS

Norėdami išvengti sužalojimų nukritus pakeltiems lenktuvams, visada įjunkite apsaugines lenktuvų atramas prieš atlikdami bet kokius darbus po pakeltais lenktuvais.

ĮSPĖJIMAS

Įsitikinkite, kad teritorijoje nėra pašalinių asmenų.

PASTABA:

Sraigės pavaros grandinės įtempimą galima tikrinti dviem būdais: dažnai tikrinant naudojamas spartusis metodas (žr. *Tiekimo sraigto pavaros grandinės įtempimo tikrinimas – kruopštus metodas, 2025 m. ir naujesni modeliai (arba ankstesni su įdiegtu techninės priežiūros MD #rinkiniu 378538), p. 383*); nuodugnusis metodas yra tikslesnis ir jis naudojamas pakeitus ar iš naujo sumontavus sraigės pavaros grandinę.

1. Nuleiskite pjaunamąją.
2. Iki galo pakelkite lenktuvus.
3. Sustabdykite variklį ir ištraukite uždegimo raktelį.
4. Įjunkite apsaugines lenktuvų atramas. Instrukcijas žr. *Lenktuvų saugos atramų įjungimas, p. 43* pjaunamosios operatoriaus vadove.
5. Rankomis sukite sraigę (A) atgal, kol ji nustos sukstis.
6. Nubrėžkite liniją (B) per būgną ir apatinį gaubtą.

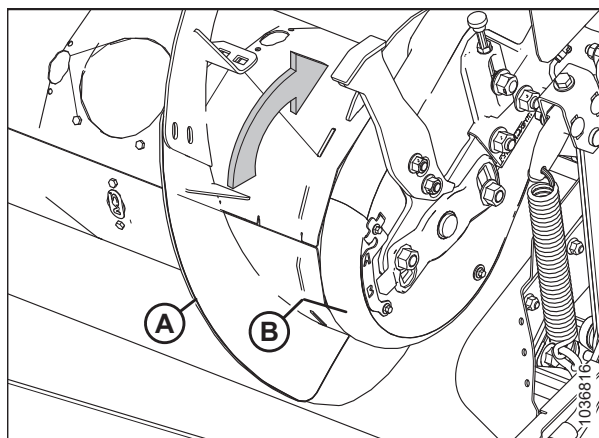

pav. 4.76: Tiekimo sraigės pavara

7. Rankomis sukite sraigę (A) į priekį, kol ji nustos sukstis. Pažymėta linija bus padalyta į dvi dalis.

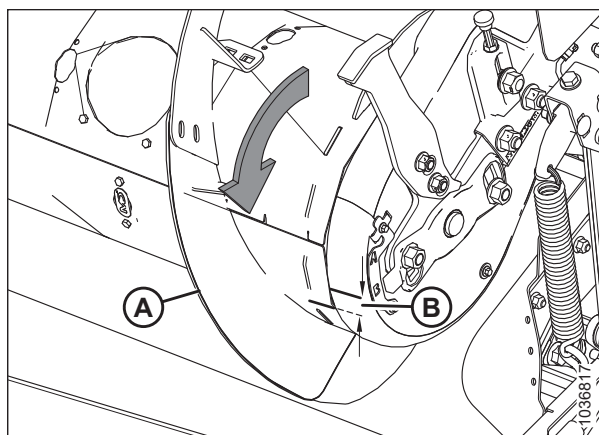

pav. 4.77: Tiekimo sraigės pavara

8. Išmatuokite atstumą tarp dviejų linijų (B).

Kai grandinė nauja:

- Jei atstumas (B) yra 1–4 mm (0,04–0,16 in), reguliuoti nereikia.
- Jei atstumas (B) yra didesnis nei 4 mm (0,16 in), reikia koreguoti sraigės pavaros grandinės įtempimą. Instrukcijas žr. [4.7.3 Tiekimo sraigės pavaros grandinės įtempimo reguliavimas, p. 386](#).

Kai grandinė naudota:

- Jei atstumas (B) yra 3–8 mm (0,12–0,31 in), reguliuoti nereikia.
- Jei atstumas (B) yra didesnis 8 mm (0,31 in), reikia koreguoti sraigės pavaros grandinės įtempimą. Instrukcijas žr. [4.7.3 Tiekimo sraigės pavaros grandinės įtempimo reguliavimas, p. 386](#).

Tiekimo sraigto pavaros grandinės įtempimo tikrinimas – kruopštus metodas, 2025 m. ir naujesni modeliai (arba ankstesni su įdiegtu techninės priežiūros MD #rinkiniu 378538)

Sraigė yra varoma paviršiaus kopijavimo modulio pavaros sistemos grandine, prie sraigės šono tvirtinama žvaigžde.



PAVOJUS

Kad išvengtumėte sužalojimų ar mirties dėl netikėto mašinos paleidimo, prieš dėl bet kokios priežasties pasikeldami nuo operatoriaus sėdynės visada sustabdykite variklį ir ištraukite uždegimo raktelį.



ĮSPĖJIMAS

Norėdami išvengti sužalojimų nukritus pakeltiems lenktuvams, visada įjunkite apsaugines lenktuvų atramas prieš atlikdami bet kokius darbus po pakeltais lenktuvais.



ĮSPĖJIMAS

Įsitikinkite, kad teritorijoje nėra pašalinių asmenų.

PASTABA:

Sraigės pavaros grandinės įtempimą galima tikrinti dviem būdais: nuodugnusis metodas yra tikslesnis ir jis naudojamas pakeitus ar iš naujo sumontavus sraigės pavaros grandinę; spartusis metodas (žr. [Tiekimo sraigės pavaros grandinės įtempimo tikrinimas – spartusis metodas, p. 381](#)) skirtas dažnomis patikroms.

1. Nuleiskite pjaunamąją.
2. Iki galo pakelkite lenktuvus.
3. Įjunkite apsaugines lenktuvų atramas. Instrukcijas žr. [Lenktuvų saugos atramų įjungimas, p. 43](#) pjaunamosios operatoriaus vadove.
4. Nuimkite pjaunamąją nuo kombaino. Instrukcijas žr. [3.6 Pjaunamosios tvirtinimas / atjungimas, p. 85](#). Instrukcijas žr. pjaunamosios operatoriaus vadove.
5. Sustabdykite variklį ir ištraukite uždegimo raktelį.

TECHNINĖ PRIEŽIŪRA

6. Atsukite keturis varžtus (A) ir nuimkite indikatorį / veržiklį (B) kairiojoje tiekimo sraigto pusėje.
7. Atsukite varžtus (C) iš laikančiosios plokštės.
8. Atsukite varžtą ir poveržlę (D), tvirtinančius apatinį gaubtą (E).

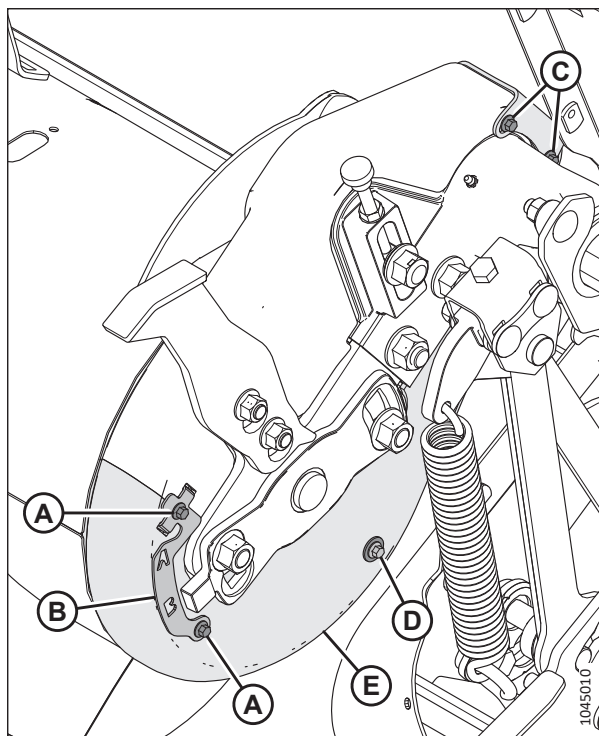

pav. 4.78: Tiekimo sraigto grandinė – vaizdas iš priekio

9. Atsukite keturis varžtus (A) ir nuimkite patikros skydelį (B) galinėje vidinėje tiekimo sraigto pavaros pusėje.
10. Pasukite fiksavimo plokštę (C) į vidų, kad išimtumėte ją iš sraigto pavaros gaubto angų.
11. Pasukite apatinį gaubtą (D), kad jį nuimtumėte.

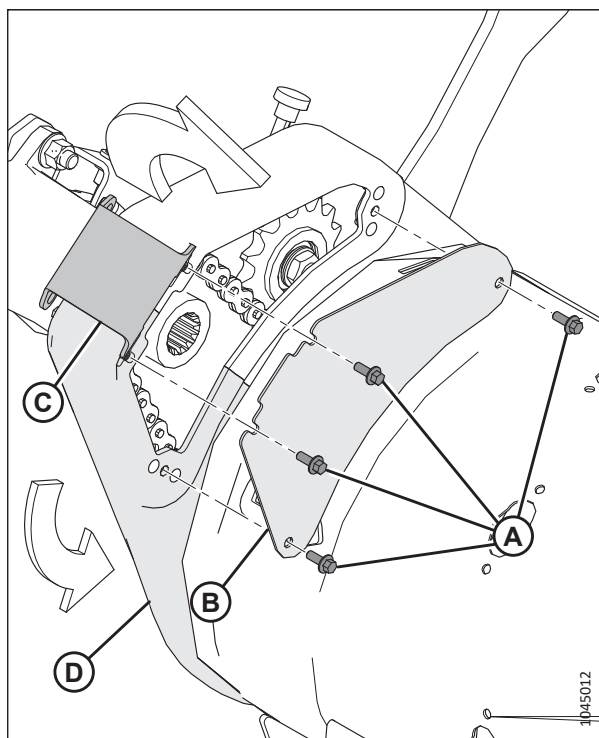

pav. 4.79: Tiekimo sraigės pavara – vaizdas iš galo

TECHNINĖ PRIEŽIŪRA

- Patikrinkite grandinę ties viduriu (A). Turi būti 4 mm (1/8 in) įlinkis. Jei reikia sureguliuoti, žr. 4.7.3 Tiekimo sraigės pavaros grandinės įtempimo reguliavimas, p. 386.

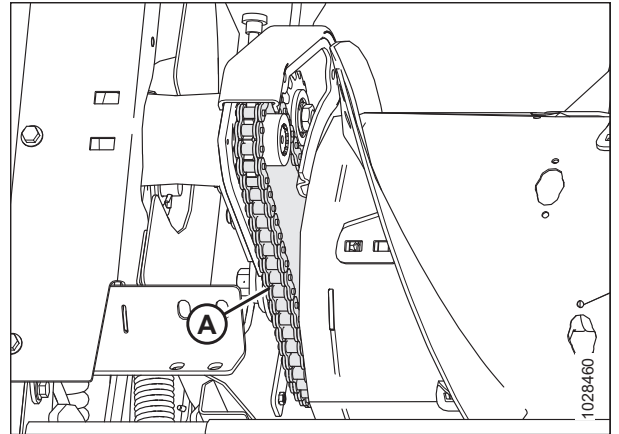

pav. 4.80: Tiekimo sraigės grandinė – vaizdas iš galo

- Uždėkite apatinį gaubtą (D) ir pritvirtinkite jį įstatydami tvirtinimo plokštę (C) į priekinio ir galinio gaubto angas.
- Sumontuokite patikros skydelį (B) ir pritvirtinkite jį keturiais varžtais (A). Varžtus (A) priveržkite 3,5 Nm (2,6 lbf·ft [30 lbf·in]).

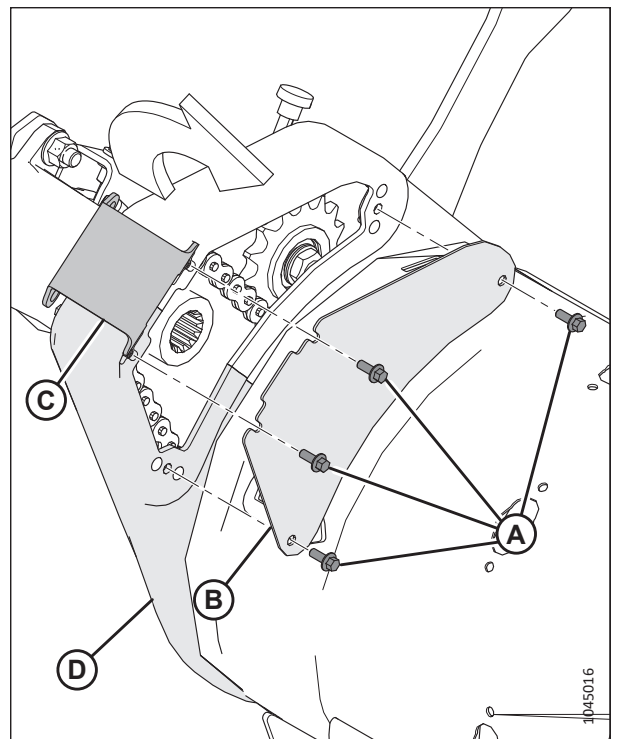

pav. 4.81: Tiekimo sraigės pavara – vaizdas iš galo

15. Įsukite varžtus (C) į tvirtinimo plokštę.
16. Pritvirtinkite apatinį gaubtą prie viršutinio gaubto veržiklio / indikatoriumi (B) ir varžtais (A).
17. Prisukite varžtą ir poveržlę (D), tvirtinančius apatinį gaubtą (E).

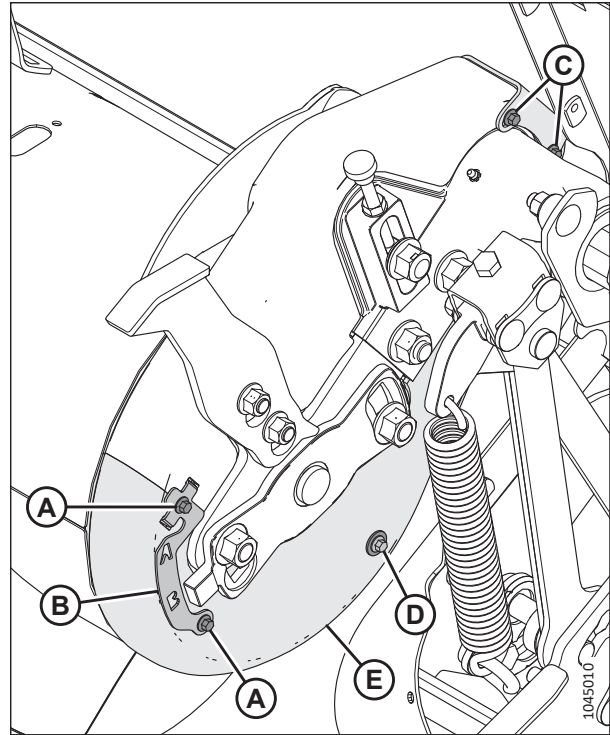

pav. 4.82: Tiekimo sraigto grandinė – vaizdas iš priekio

4.7.3 Tiekimo sraigės pavaros grandinės įtempimo reguliavimas

Sraigė yra varoma paviršiaus kopijavimo modulio pavaros sistemos grandine, prie sraigės šono tvirtinama žvaigždė. Nepakankamai įtempus grandinę gali anksti nusidėvėti žvaigždės arba bus sugadinta grandinė.

PAVOJUS

Kad išvengtumėte sužalojimų ar mirties dėl netikėto mašinos paleidimo, prieš dėl bet kokios priežasties pasikeldami nuo operatoriaus sėdynės visada sustabdykite variklį ir ištraukite uždegimo raktelį.

ĮSPĖJIMAS

Norėdami išvengti sužalojimų nukritus pakeltiems lenktuvams, visada įjunkite apsaugines lenktuvų atramas prieš atlikdami bet kokius darbus po pakeltais lenktuvais.

ĮSPĖJIMAS

Įsitikinkite, kad teritorijoje nėra pašalinių asmenų.

1. Nuleiskite pjaunamąją.
2. Iki galo pakelkite lenktuvus.
3. Įjunkite apsaugines lenktuvų atramas. Instrukcijas žr. *Lenktuvų saugos atramų įjungimas, p. 43* pjaunamosios operatoriaus vadove.
4. Nuimkite pjaunamąją nuo kombaino. Instrukcijas žr. *3.6 Pjaunamosios tvirtinimas / atjungimas, p. 85*. Instrukcijas žr. pjaunamosios operatoriaus vadove.
5. Sustabdykite variklį ir ištraukite uždegimo raktelį.

TECHNINĖ PRIEŽIŪRA

6. Išimkite keturis varžtus (A) ir patikros skydelį (B), kad galėtumėte matyti grandinę.

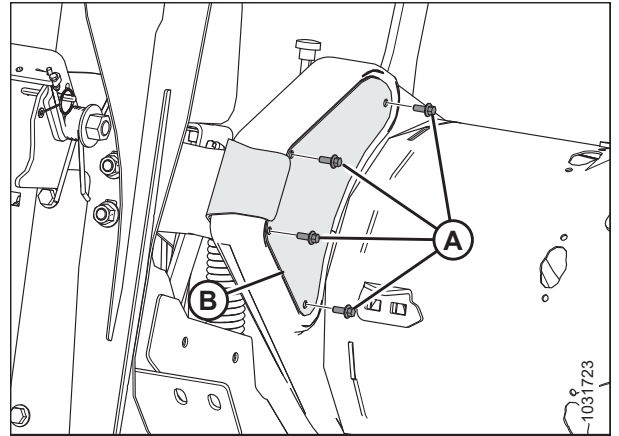

pav. 4.83: Kairioji sraigės pavaros pusė – vaizdas iš galo

7. Atlaisvinkite antveržlę (B).
8. Šiek tiek atlaisvinkite kreipiamojo ritinėlio veržlę (A), kad kreipiamasis ritinėlis judėtų sukdamas reguliatorių (C).
9. Pasukite sraigę atgal, kad įtemptumėte viršutinę grandinės pusę.

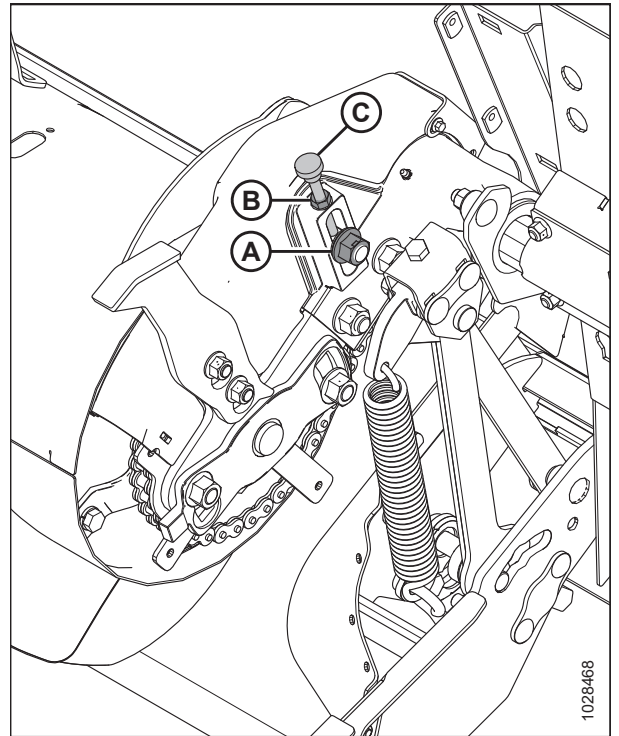

pav. 4.84: Kairioji sraigės pavaros pusė – vaizdas iš priekio

TECHNINĖ PRIEŽIŪRA

10. Pasukite reguliatoriaus sparnuotąją veržlę (A) pagal laikrodžio rodyklę, kad padidintumėte įtempimą, kol grandinės įlinkis (B) bus 4 mm (1/8 in) ties viduriu.

SVARBU:

NEPERTEMPKITE grandinės.

PASTABA:

Gaubtai iliustracijoje dėl aiškumo nepavaizduoti.

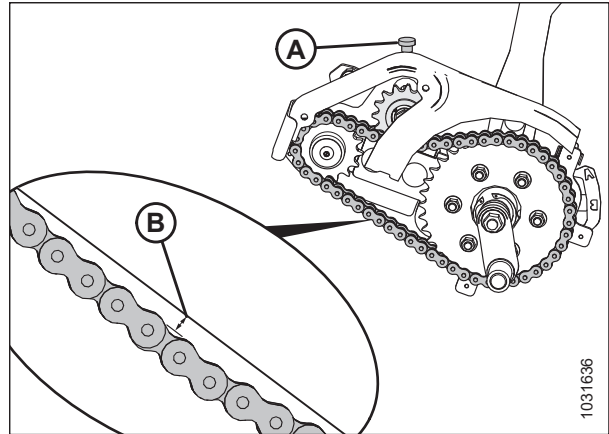

pav. 4.85: Tiekimo sraigės grandinės įlinkis

11. Baigę reguliuoti, priveržkite antveržlę (A).
12. Priveržkite kreipiamojo ritinėlio veržlę (B) iki 265 Nm (195 lbf-ft).
13. Priveržę atraminę žvaigždę ir antveržlę, patikrinkite įlinkį ties viduriu.

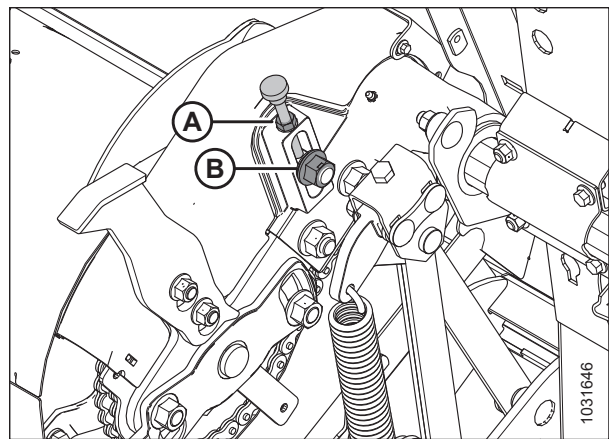

pav. 4.86: Tiekimo sraigės grandinė – vaizdas iš priekio

14. Sumontuokite patikros skydelį (B) ir pritvirtinkite jį keturiais varžtais (A).
15. Varžtus (A) priveržkite iki 3,5 Nm (2,6 lbf-ft [30 lbf-in]).

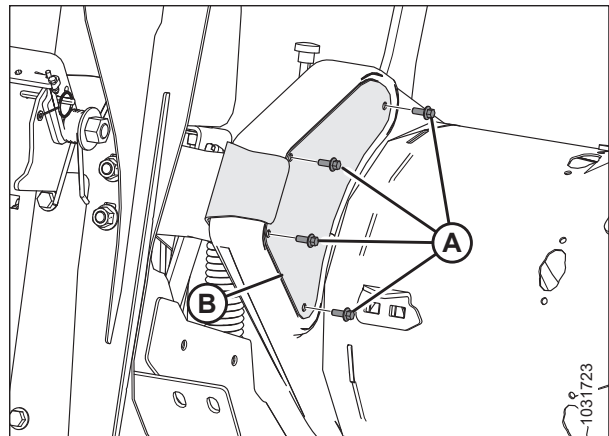

pav. 4.87: Kairioji sraigės pavaros pusė – vaizdas iš galo

4.7.4 Sraigės vija

Sraigės vijas ant FM200 galima sukongigūruoti pagal konkrečias derliaus nuėmimo sąlygas ir javų tipą.

Instrukcijas žr. *3.8.1 FM200 tiekimo sraigės našumo konfiguracijos, p. 122* pagal konkretaus kombaino / javų kirtimo sąlygų konfiguracijos.

4.7.5 Sraigės pirštai

FM200 tiekimo sraigėje javams tiekti į kombaino nuožulniosios kameros korpusą naudojami įtraukiami virbai. Esant tam tikroms sąlygoms gali reikėti atjungti ar sumontuoti pirštus, kad būtų optimaliai tiekiami javai. Pakeiskite nusidėvėjusius ar apgadintus pirštus.

Tiekimo sraigės pirštų atjungimas

Tiekimo sraigė turi pirštus, kurie išstumiami ir įtraukiami, siekiant įtraukti javus į kombaino nuožulniąją kamerą. Atjunkite pirštus nuo sraigės būgno, kad būtų pakeistas konfiguracijos profilis.

PASTABA:

Tiekimo sraigės nuo 2021 m. yra gaminamos su vientisais pirštais. Visi toliau nurodyti veiksmai skirti **VIENTISIEMS** pirštams (A).

TUŠČIAVIDURIAI pirštai (B) atrodo panašiai, bet nebeparduodami. Tuščiavidurius pirštus galima naudoti, kol turima jų atsargų. Pakeiskite tuščiavidurius pirštus ir jų kreipiklius vientisais pirštais ir vientisų pirštų kreipikliais.

PASTABA:

Pirštų rinkinyje (MD #337152) yra vienas vientisas tiekimo sraigės pirštas ir piršto kreipiklis. Naudokite šį rinkinį atskiriems sugadintiems vientisiesiems pirštams pakeisti.

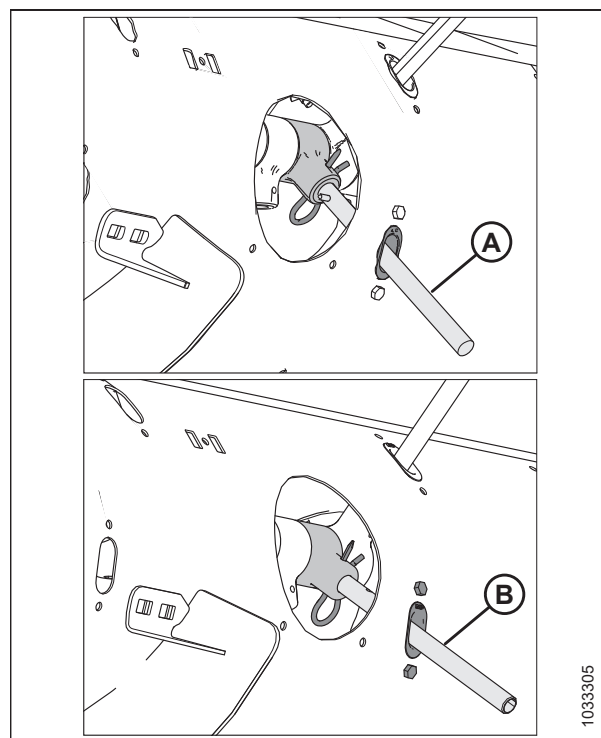

pav. 4.88: Vientisas ir tuščiaviduris pirštas



PAVOJUS

Kad išvengtumėte sunkių ar mirtinų kūno sužalojimų dėl netikėto mašinos paleidimo, prieš reguliuodami mašiną, visada sustabdykite variklį ir ištraukite uždegimo raktelį.



PAVOJUS

Įsitinkinkite, kad teritorijoje nėra pašalinių asmenų.

ĮSPĖJIMAS

Norėdami išvengti sužalojimų nukritus pakeltiems lenktuvams, visada įjunkite apsaugines lenktuvų atramas prieš atlikdami bet kokius darbus po pakeltais lenktuvais.

SVARBU:

Nuimdami sraigės pirštus, veiksmus atlikite iš išorės į vidų. Baigę darbą patikrinkite, ar abiejose sraigės pusėse yra vienodas pirštų skaičius.

1. Iki galo pakelkite lenktuvus.
2. Sustabdykite variklį ir ištraukite uždegimo raktelį.
3. Įjunkite apsaugines lenktuvų atramas. Instrukcijas žr. *Lenktuvų saugos atramų įjungimas, p. 43* pjaunamosios operatoriaus vadove.
4. Raskite prieigos gaubtą, esantį arčiausiai nuimamo piršto.
5. Atsukite ir išsaugokite varžtus (A) ir prieigos gaubtą (B).

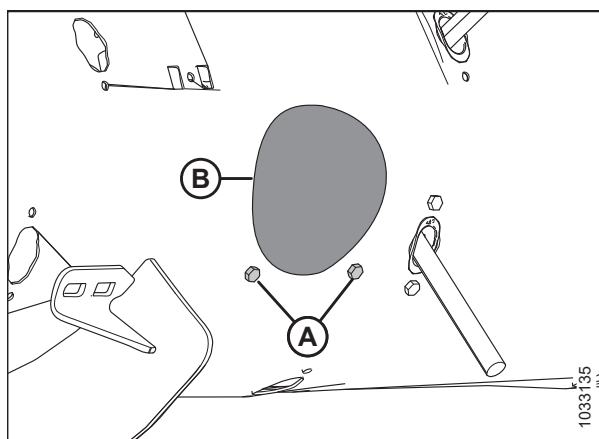

pav. 4.89: Sraigės prieigos angos gaubtas

TECHNINĖ PRIEŽIŪRA

- Atjunkite smeigtuką (A). Ištraukite pirštą (B) iš piršto laikiklio (C).

Vientisi pirštai. Prastumkite pirštą (B) pro kreipiklį (D) į būgną. Ištraukite pirštą iš būgno prieigos angos.

Tuščiaiduriai pirštai. Ištraukite pirštą (B) iš kreipiklio (D).

- Jei pirštas sulaužytas, pašalinkite likučius iš laikiklio (C) ir būgno vidaus.

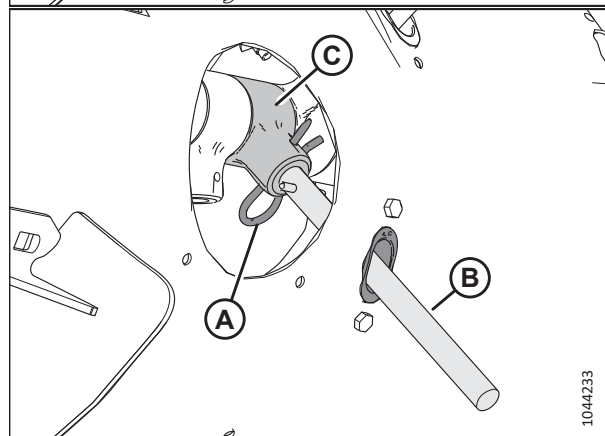
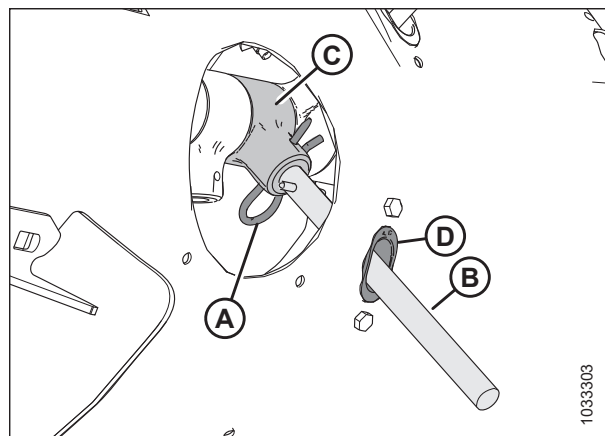

pav. 4.90: Sraigės pirštas

- Nuimkite ir išsaugokite du varžtus (A) ir atramines veržles (nepavaizduota), kuriais prie sraigės tvirtinamas piršto kreipiklis (B).

- Atjunkite kreipiklį (B).

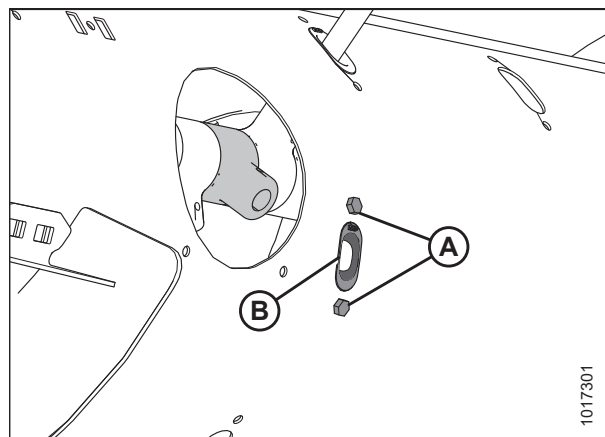

pav. 4.91: Sraigės piršto anga

TECHNINĖ PRIEŽIŪRA

- Įstatykite kaištį (A) (MD #187137) į angą pro sraigės vidų.
- Pritvirtinkite kaištį dviem M6 varžtais šešiabriaune galvute (B) (MD #252703) ir atraminėmis veržlėmis (MD #197263). Varžtus priveržkite iki 9 Nm (7 lbf·ft [80 lbf·in]).

PASTABA:

Varžtai (B) pristatomi šiek tiek sutepus sriegių fiksatoriumi, kuris išėmus varžtus nusidėvi. Jei pakartotinai naudojate varžtus (B), prieš montuodami sriegius užtepkite vidutinio stiprumo sriegių fiksatoriumi („Loctite® 243“ arba lygiaverčiu).

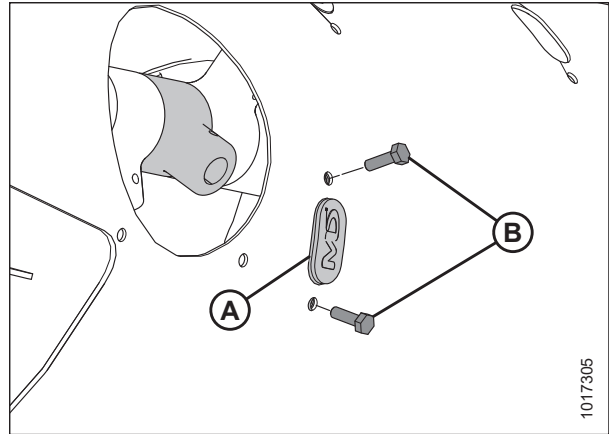

pav. 4.92: Į sraigę įmontuotas kaištis

- Padėkite prieigos gaubtą (B) taip, kaip parodyta, ir pritvirtinkite varžtais (A).
- Varžtus priveržkite iki 9 Nm (7 lbf·ft [80 lbf·in]).

PASTABA:

Varžtai (A) pristatomi šiek tiek sutepus sriegių fiksatoriumi, kuris išėmus varžtus nusidėvi. Jei pakartotinai naudojate varžtus (A), prieš montuodami sriegius užtepkite vidutinio stiprumo sriegių fiksatoriumi („Loctite® 243“ arba lygiaverčiu).

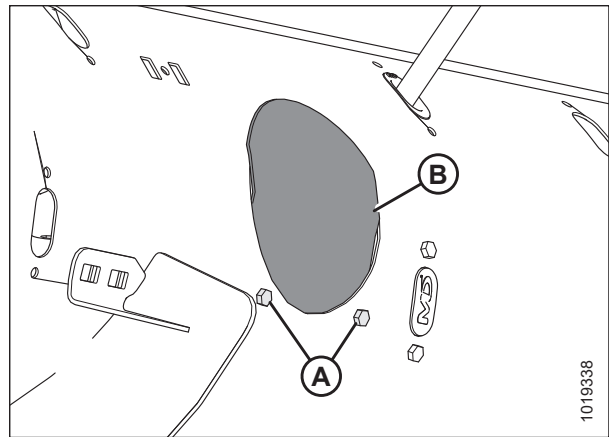

pav. 4.93: Sraigės prieigos angos gaubtas

Tiekimo sraigės pirštų montavimas

Tiekimo sraigė turi pirštus, kurie išstumiami ir įtraukiami, siekiant įtraukti javus į kombaino nuožulniąją kamerą. Prijunkite pirštus prie sraigės būgno, kad būtų pakeistas konfigūracijos profilis.

PASTABA:

Ne visos šioje procedūroje nurodytos detalės yra pateikiamos šiame rinkinyje. Atsižvelgiant į pradinę tiekimo sraigės konfigūraciją, gali reikėti užsakyti papildomų detalių. Žr. , kad sužinotumėte, kokios detalės komplektuojamos.

PASTABA:

Tiekimo sraigės nuo 2021 m. yra gaminamos su vientisais pirštais. Visi toliau nurodyti veiksmai skirti **VIENTISIEMS** pirštams (A).

TUŠČIAVIDURIAI pirštai (B) atrodo panašiai, bet nebeparduodami. Tuščiavidurius pirštus galima naudoti, kol turima jų atsargų. Pakeiskite tuščiavidurius pirštus ir jų kreipiklius vientisais pirštais ir vientisų pirštų kreipikliais.

PASTABA:

Pirštų rinkinyje (MD #337152) yra vienas vientisas tiekimo sraigės pirštas ir piršto kreipiklis. Naudokite šį rinkinį atskiriems sugadintiems vientisams pirštams pakeisti.

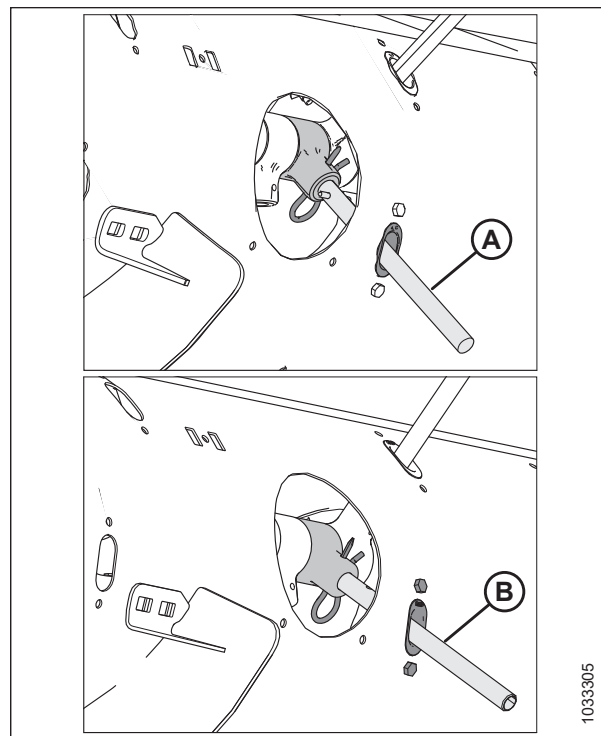

pav. 4.94: Vientisas ir tuščiaviduris pirštas



PAVOJUS

Kad išvengtumėte sunkių ar mirtinų kūno sužalojimų dėl netikėto mašinos paleidimo, prieš reguliuodami mašiną, visada sustabdykite variklį ir ištraukite uždegimo raktelį.



PAVOJUS

Įsitikinkite, kad teritorijoje nėra pašalinių asmenų.



ĮSPĖJIMAS

Norėdami išvengti sužalojimų nukritus pakeltiems lenktuvams, visada įjunkite apsaugines lenktuvų atramas prieš atlikdami bet kokius darbus po pakeltais lenktuvais.

SVARBU:

Montuodami papildomus pirštus patikrinkite, ar abiejose sraigto pusėse montuojate vienodą skaičių.

1. Iki galo pakelkite lenktuvus.
2. Sustabdykite variklį ir ištraukite uždegimo raktelį.
3. Įjunkite apsaugines lenktuvų atramas. Instrukcijas žr. *Lenktuvų saugos atramų įjungimas, p. 43* pjaunamosios operatoriaus vadove.

TECHNINĖ PRIEŽIŪRA

4. Nuimkite varžtus (A) ir prieigos gaubtą (B), esančius arčiausiai nuimamo piršto. Išsaugokite tvirtinimo elementus, kad vėl sumontuotumėte.
5. Jei keičiate esamą sraigės pirštą, žr. 13, p. 395, priešingu atveju, pereikite prie veiksmo 6, p. 394, kur pateikiamos naujų sraigės pirštų tvirtinimo instrukcijos.

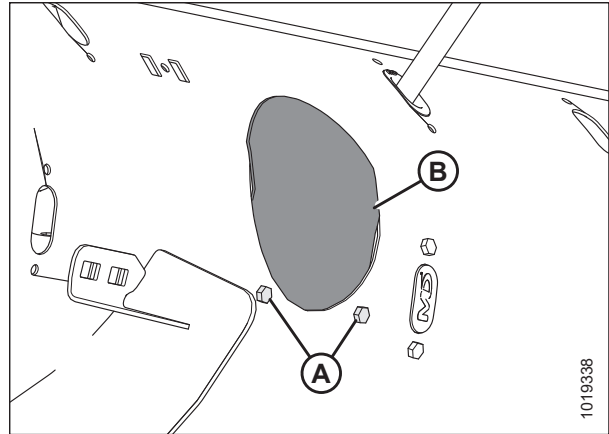

pav. 4.95: Sraigės prieigos angos gaubtas

6. Atjunkite nuo kreipiklio (B) ir išsaugokite du varžtus (A) ir atramines veržles (nepavaizduota). Atjunkite kreipiklį (B).
7. Įstatykite kreipiklį (B) pro sraigės vidinę pusę ir pritvirtinkite varžtais (A) ir atraminėmis veržlėmis (nepavaizduota).

SVARBU:

Keisdami vientisą pirštą, visada sumontuokite naują kreipiklį.

PASTABA:

Varžtai (A) pristatomi šiek tiek sutepus sriegių fiksatoriumi, kuris išėmus varžtus nusidėvi. Jei pakartotinai montuojate varžtus (A), prieš montuodami varžtus sutepkite sriegius vidutinio stiprumo sriegių fiksatoriumi („Loctite® 243“ arba lygiaverčiu).

8. Varžtus (A) priveržkite iki 9 Nm (7 lbf·ft [80 lbf-in]).
9. Atjunkite du varžtus (B), atramines veržles (nepavaizduota) ir kaištį (A).

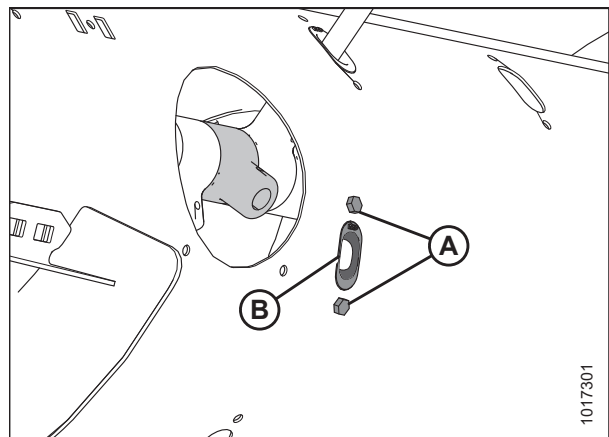

pav. 4.96: Sraigės piršto anga

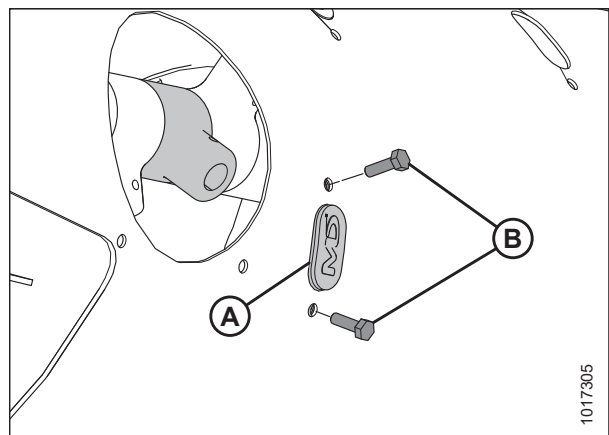

pav. 4.97: Sraigės piršto anga

TECHNINĖ PRIEŽIŪRA

- Įstatykite kreipiklį (B) pro sraigės vidinę pusę ir pritvirtinkite varžtais (A) ir atraminėmis veržlėmis (nepavaizduota).

SVARBU:

Keisdami vientisą pirštą, visada sumontuokite naują kreipiklį.

PASTABA:

Varžtai (A) pristatomi šiek tiek sutepus sriegių fiksatoriumi, kuris išėmus varžtus nusidėvi. Jei pakartotinai naudojate varžtus (A), prieš montuodami sriegius užtepkite vidutinio stiprumo sriegių fiksatoriumi („Loctite® 243“ arba lygiaverčiu).

- Varžtus (A) priveržkite iki 9 Nm (7 lbf·ft [80 lbf·in]).
- Iš būgno vidaus įstatykite sraigto pirštą (A) pro kreipiklio (B) apačią, o kitą jo galą įstatykite į laikiklį (C).
- Pritvirtinkite pirštą įstatydami smeigtuką (D) į laikiklį. Patikrinkite, ar suapvalintas („S“ formos) smeigtuko galas atsuktas į sraigės grandinės pavaros pusę.

SVARBU:

Nustatykite smeigtuko padėtį, kaip aprašyta šiame veiksmo, kad smeigtukas darbo metu neiškristų. Pametus pirštus, pjaunamoji gali netinkamai tiekti javus į kombainą. Į būgną įkrintę pirštai gali apgadinti vidinius komponentus.

PASTABA:

Patikrinkite, ar uždaras smeigtuko galas atsuktas sraigės sukimosi kryptimi.

- Padėkite prieigos gaubtą (B) taip, kaip parodyta, ir pritvirtinkite varžtais (A). Varžtus priveržkite iki 9 Nm (7 lbf·ft [80 lbf·in]).

PASTABA:

Varžtai (A) pristatomi šiek tiek sutepus sriegių fiksatoriumi, kuris išėmus varžtus nusidėvi. Jei pakartotinai priveržiate varžtus (A), prieš verždami varžtų sriegius sutepkite vidutinio stiprumo sriegių fiksatoriumi („Loctite® 243“ arba lygiaverčiu).

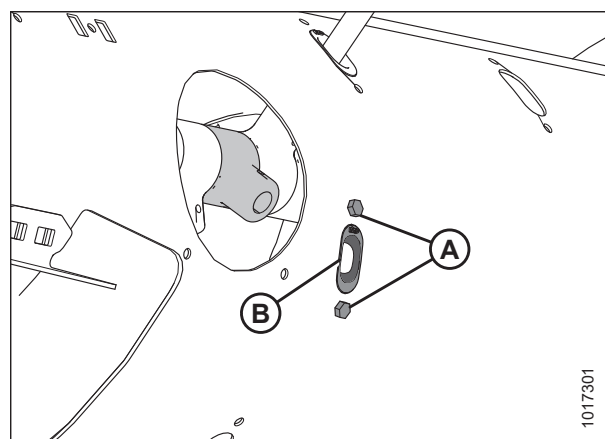

pav. 4.98: Sraigės piršto anga

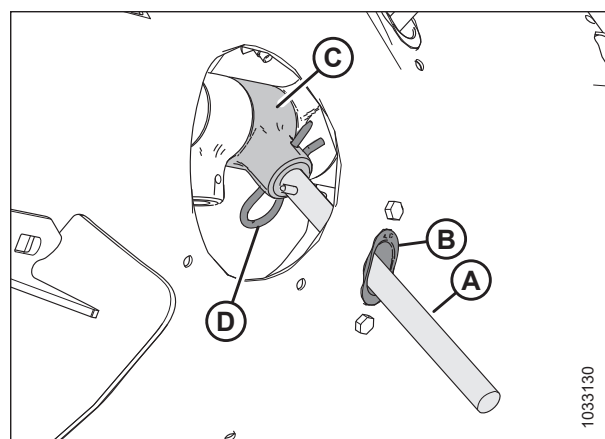

pav. 4.99: Sraigės pirštas – pavaizduotas vientisas pirštas, tuščiaaviduris pirštas yra panašus

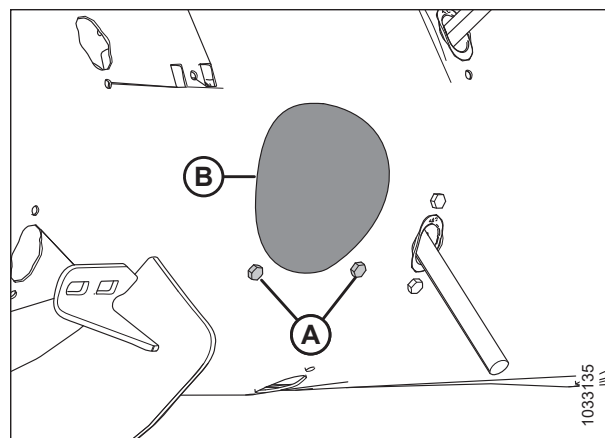

pav. 4.100: Sraigės prieigos angos gaubtas – pavaizduotas vientisas pirštas, tuščiaaviduris pirštas yra panašus

Sraigės piršto taktavimo tikrinimas

Tiekimo sraigė turi pirštus, kurie išstumiami ir įtraukiami, siekiant įtraukti javus į kombaino nuožulniąją kamerą. Ši procedūra leidžia nustatyti, kokioje vietoje yra pirštai, kai jie visiškai ištraukti iš sraigės.

PAVOJUS

Kad išvengtumėte sunkių ar mirtinų kūno sužalojimų dėl netikėto paleidimo ar pakeltos mašinos kritimo, prieš pakildami nuo operatoriaus sėdynės visada sustabdykite variklį ir ištraukite raktelį, o prieš atlikdami bet kokius darbus po mašina užfiksuokite apsaugines atramas.

ĮSPĖJIMAS

Įsitinkite, kad teritorijoje nėra pašalinių asmenų.

1. Iki galo pakelkite lenktuvus.
2. Įjunkite apsaugines lenktuvų atramas. Instrukcijas žr. *Lenktuvų saugos atramų įjungimas, p. 43* pjaunamosios operatoriaus vadove.
3. Sustabdykite variklį ir ištraukite uždegimo raktelį.
4. Patikrinkite, ar indikatorius (C) abiejuose sraigės galuose yra nustatytas ties ta pačia padėtimi.

PASTABA:

Yra dvi skirtingos sraigto pirštų prailginimo padėtys: **A** ir **B**. **A** padėtis naudojama rapsams, o **B** – grūdams. Gamyklinis indikatorius nustatytas yra **B** padėtimi.

SVARBU:

Taktavimo indikatorius abiejuose piršto taktavimo indikatorius **TURI** būti nustatytas į tą pačią padėtį. Priešingu atveju sraigė bus nepataisomai sugadinta.

5. Norėdami sureguliuoti indikatorius padėtį, žr. *Sraigės piršto taktavimo nustatymas, p. 396*.
6. Atjunkite apsaugines lenktuvų atramas. Instrukcijas žr. *Lenktuvų apsauginių atramų atjungimas, p. 44* pjaunamosios operatoriaus vadove.

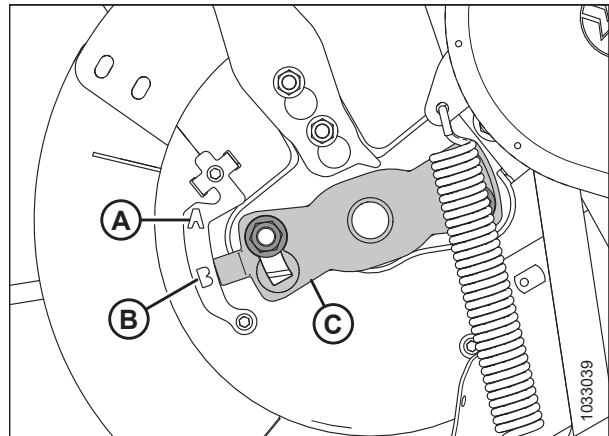

pav. 4.101: Sraigto pirštų taktavimas – pavaizduota kairioji sraigto pusė

Sraigės piršto taktavimo nustatymas

Tiekimo sraigė pirštai išstumiami ir įtraukiami, siekiant įtraukti javus į kombaino nuožulniąją kamerą. Ši procedūra leidžia nustatyti, kokioje vietoje yra pirštai, kai jie visiškai ištraukti iš sraigės.

PASTABA:

Ilustracijoje pavaizduota tik kairioji sraigės pusė; tačiau procedūra taikoma abiem pusėms.

PAVOJUS

Kad išvengtumėte sužalojimų ar mirties dėl netikėto mašinos paleidimo, prieš dėl bet kokios priežasties pasikeldami nuo operatoriaus sėdynės visada sustabdykite variklį ir ištraukite uždegimo raktelį.

ĮSPĖJIMAS

Norėdami išvengti sužalojimų nukritus pakeltiems lenktuvams, visada įjunkite apsaugines lenktuvų atramas prieš atlikdami bet kokius darbus po pakeltais lenktuvais.

ĮSPĖJIMAS

Įsitikinkite, kad teritorijoje nėra pašalinių asmenų.

1. Iki galo pakelkite lenktuvus.
2. Įjunkite apsaugines lenktuvų atramas. Instrukcijas žr. *Lenktuvų saugos atramų įjungimas, p. 43* pjaunamosios operatoriaus vadove.
3. Sustabdykite variklį ir ištraukite uždegimo raktelį.
4. Suraskite piršto taktavimo indikatorį (C) ant sraigės galo. Yra dvi sraigto pirštų prailginimo padėtys: **A padėtis** ir **B padėtis**.
5. Atlaisvinkite veržles (D) ir nustatykite pirštų taktavimo indikatorį (C) ties norima padėtimi.

SVARBU:

Taktavimo indikatorius abiejuose piršto taktavimo indikatorius **TURI** būti nustatytas į tą pačią padėtį. Priešingu atveju sraigė bus nepataisomai sugadinta.

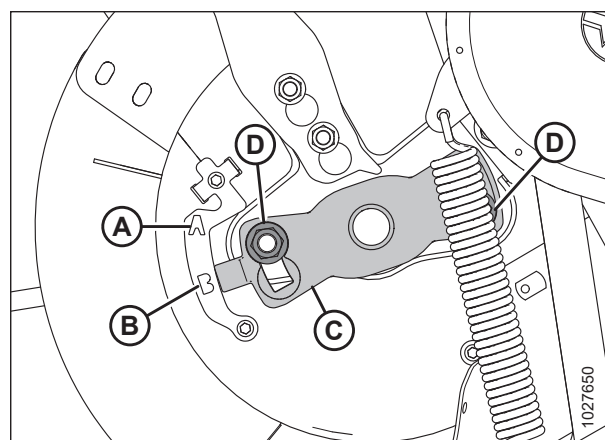

pav. 4.102: Sraigto pirštų taktavimo indikatorius

PASTABA:

Jei piršto taktavimo indikatorius nustatytas ties **A** padėtimi, tai reiškia, kad tame taške sraigės pirštai bus iki galo ištraukti. Todėl galima užkabinti ir paleisti javus anksčiau prieš jiems patenkant į nuožulniosios kameros korpusą. Ši nuostata tinkamiausia rapsams ar tankiems javams.

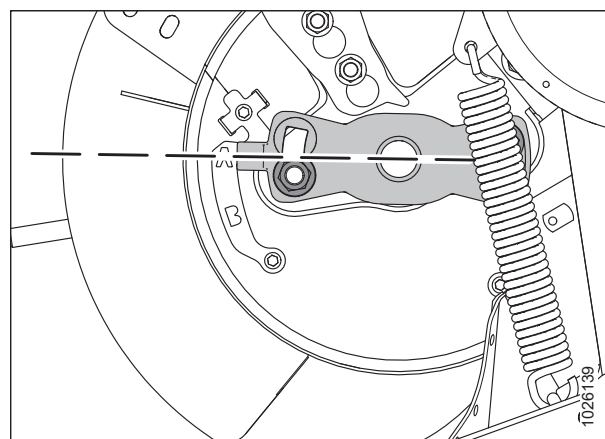

pav. 4.103: Sraigės padėtis A

TECHNINĖ PRIEŽIŪRA

PASTABA:

Jei indikatorius rodo į padėtį **B**, tai reiškia, kad tuo metu sraigės pirštai bus visiškai ištraukti. Todėl galima užkabinti ir paleisti javus vėliau prieš jiems patenkant į nuožulniąją kamerą. Ši nuostata tinkamiausia grūdiniams javams ar pupelėms.

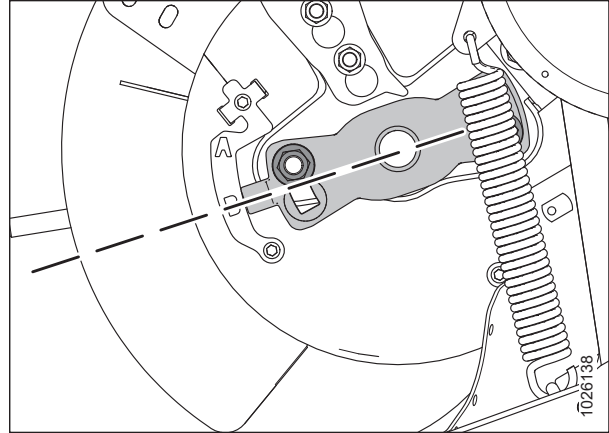

pav. 4.104: Sraigės padėtis B

6. Baigę reguliavimą, priveržkite veržles (A) iki 115 Nm (85 lbf ft).
7. Atjunkite apsaugines lenktuvų atramas. Instrukcijas žr. [Lenktuvų apsauginių atramų atjungimas, p. 44](#) pjaunamosios operatoriaus vadove.

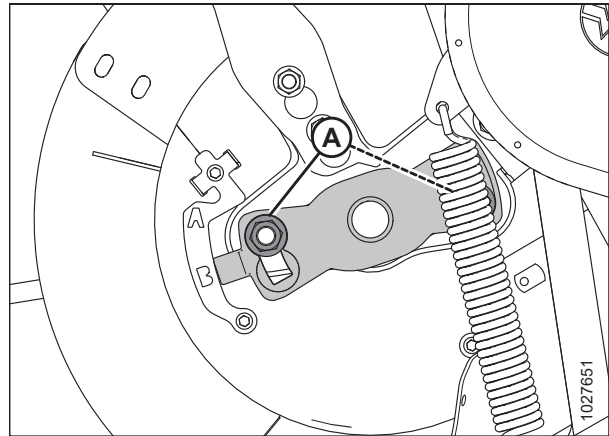

pav. 4.105: Sraigto pirštų taktavimo indikatorius

4.8 Pjovimo agregatas

Pjovimo agregato dalgiai pjauna pasėlius. Kartas nuo karto reikia atlikti dalgių, apsaugų ir dalgio galvutės techninės priežiūros darbus.

⚠ ĮSPĖJIMAS

Niekada neikiškite rankų tarp apsaugų ir dalgio.

⚠ ĮSPĖJIMAS

Dirbdami prie ar tvarkydami dalgius, visada mūvėkite storas pirštines.

⚠ DĖMESIO

Prieš atlikdami mašinos techninę priežiūrą arba atidarydami pavaros gaubtus žr. [4.1 Mašinos parengimas priežiūrai](#), p. 331 „Mašinos paruošimas techninei priežiūrai“ pjaunamosios operatoriaus vadove.

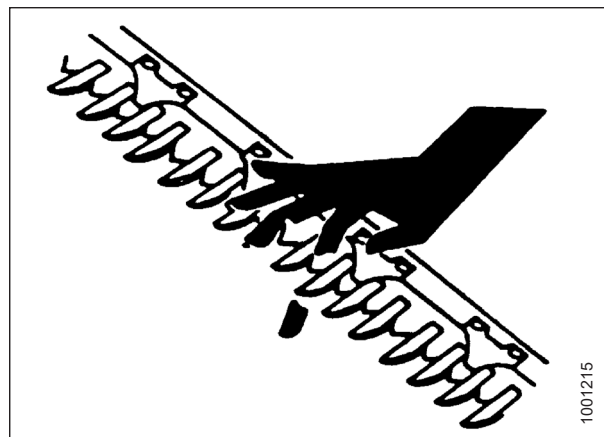

pav. 4.106: Pjovimo agregato keliamas pavojus

4.8.1 Dalgio sekcijos keitimas

Atskiras susidėvėjęsias ar sugadintas dalgio dalis galima pakeisti neatjungiant dalgio nuo pjovimo agregato.

⚠ PAVOJUS

Kad išvengtumėte sunkių ar mirtinų kūno sužalojimų dėl netikėto mašinos paleidimo, prieš reguliuodami mašiną, visada sustabdykite variklį ir ištraukite uždegimo raktelį.

⚠ PAVOJUS

Įsitikinkite, kad teritorijoje nėra pašalinių asmenų.

⚠ ĮSPĖJIMAS

Norėdami išvengti sužalojimų nukritus pakeltiems lenktuvams, visada įjunkite apsaugines lenktuvų atramas prieš atlikdami bet kokius darbus po pakeltais lenktuvais.

⚠ ĮSPĖJIMAS

Dirbdami prie ar tvarkydami dalgius, visada mūvėkite storas pirštines.

1. Iki galo pakelkite lenktuvus.
2. Sustabdykite variklį ir ištraukite uždegimo raktelį.
3. Įjunkite apsaugines lenktuvų atramas. Instrukcijas žr. [Lenktuvų saugos atramų įjungimas](#), p. 43 pjaunamosios operatoriaus vadove.

TECHNINĖ PRIEŽIŪRA

- Identifikuokite sugadintas dalgio sekcijas. Jei yra laikiklis, atlaisvinkite varžles (A), kuriomis pritvirtintas laikiklis (B), kad pasiektumėte pažeistą dalgio dalį.

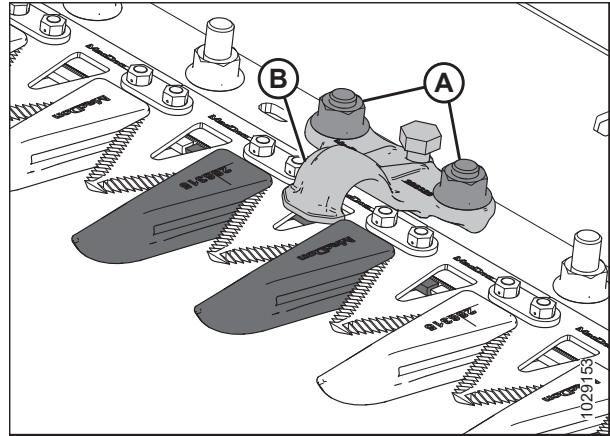

pav. 4.107: Pjovimo agregatas

- Atsukite varžtus ir varžles (B). Išsaugokite tvirtinimo elementą.

PASTABA:

Jei dalgio dalys yra po laikikliu, pasukite dalgio smagratį, kad pakeistumėte dalgio padėtį.

- Jei dalgio sekcijos yra šalia pavaros galo, atjunkite laikiklius (C) ir atkelkite dalgio sekciją (A) nuo dalgio galinio laikiklio.
- Nuvalykite dalgio galinį laikiklį ir uždėkite naują dalgio sekciją ant galinio laikiklio.

PASTABA:

Jei tai pačiai dalgio sekcijai naudojamos smulkiai ir stambiai dantytos dalgio dalys gali nukentėti pjovimo kokybė.

- Jei dalgio sekcijos yra prie pavaros galo, pakeiskite laikiklių (C) padėtį.
- Jei laikiklis buvo atjungtas prieš tai, vėl jį uždėkite kartu su varžtais ir varžlėmis (B).

PASTABA:

Patikrinkite, ar varžtų galvutės iki galo įsuktos pailgose angose ant dalgio galinio laikiklio.

- Priveržkite varžles (B) iki 12 Nm (9 lbf-ft [106 lbf-in]).

- Norėdami patikrinti, ar tinkamai sureguliuoti laikikliai, žr. *Laikiklio tikrinimas – smailios dalgių apsaugos, p. 417* arba *Laikiklio tikrinimas – trumpos dalgio apsaugos, p. 432*.

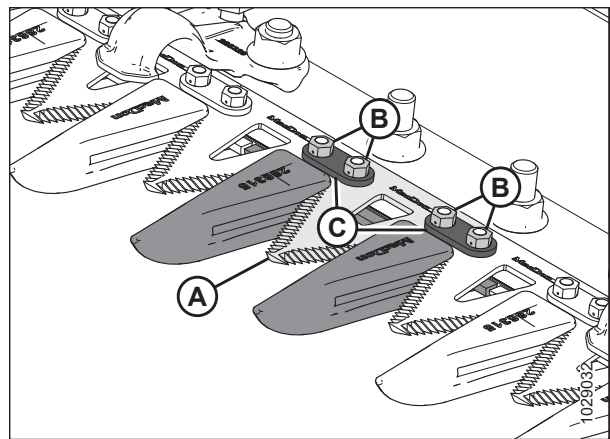

pav. 4.108: Pjovimo agregatas

4.8.2 Dalgio atjungimas

Jei dalgis sugadintas, jį būtina pašalinti.



PAVOJUS

Kad išvengtumėte sunkių ar mirtinų kūno sužalojimų dėl netikėto mašinos paleidimo, prieš reguliuodami mašiną, visada sustabdykite variklį ir ištraukite uždegimo raktelį.



ĮSPĖJIMAS

Atjungimo metu stovėkite ties dalgio galu, kad būtų mažesnis pavojus susižaloti į pjovimo briaunas. Dirbdami prie dalgio mūvėkite storas pirštines.

PASTABA:

Viengubą dalgį turinčiose pjaunamosiose dalgio galvutė yra kairėje dalgio pusėje. Dvigubą dalgį turinčiose pjaunamosiose naudojamos dvi dalgio galvutės, kurios yra dešinėje ir kairėje dalgio pusėse. Prieš pradėdami procedūrą, patikrinkite, kurį dalgį reikia nuimti.

1. Sustabdykite variklį ir ištraukite uždegimo raktelį.
2. Atidarykite galinį gaubtą. Instrukcijas rasite *Pjaunamosios galinių gaubtų atidarymas, p. 46* operatoriaus vadove.
3. Sukdami prie dalgio pavaros dėžės pritvirtintą smagratį nustatykite dalgį į jo eigos diapazono vidurį.
4. Nuvalykite sritį aplink dalgį.
5. Atjunkite tepimo tašką (A) nuo kaiščio.

PASTABA:

Atjungus tepimo tašką, bus lengviau vėliau vėl sumontuoti dalgio galvutės kaištį.

6. Atsukite varžtą ir veržlę (B).
7. Įstatykite atsuktuvą ar kaltą į tarpą (C), kad pašalintumėte apkrovą nuo dalgio galvutės kaiščio.
8. Atsuktuvu ar kaltu kelkite dalgio galvutės kaištį aukštyn kaiščio griovelyje, kol jis atsijungs nuo dalgio galvutės.

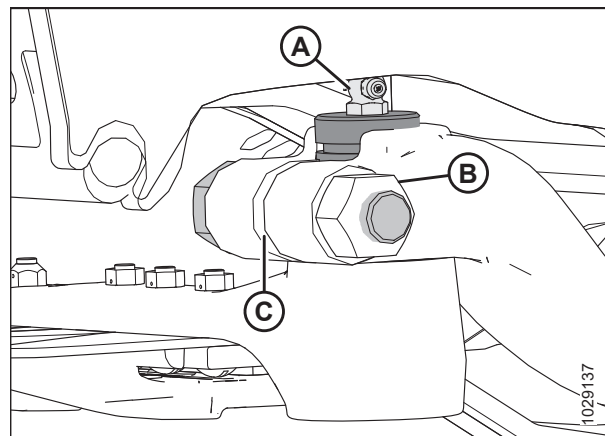

pav. 4.109: Dalgio galvutė

TECHNINĖ PRIEŽIŪRA

9. Stumkite dalgio konstrukciją (A) į vidų, iki ji bus atitraukta nuo pavaros sverto (B).

PASTABA:

Rėmo ir galinių gaubtų dalys šioje iliustracijoje nepavaizduotos, siekiant parodyti dalgio galvutės komponentus.

10. Jei nėra keičiama, užsandarinkite dalgio galvutės guolį (C) plastiku ar juosta, kad nepatektų nešvarumų ar šiukšlių.
11. Patraukite dalgio pavaros svertą (B) į išorinę padėtį, kad liktų tarpas dalgiui.

PASTABA:

Jei nuimama dalgio galvutė arba dalgio galvutės guolis, ištraukite dalgį tiek, kad galėtumėte pasiekti šias dalis.

12. Išimkite dalgį (A).

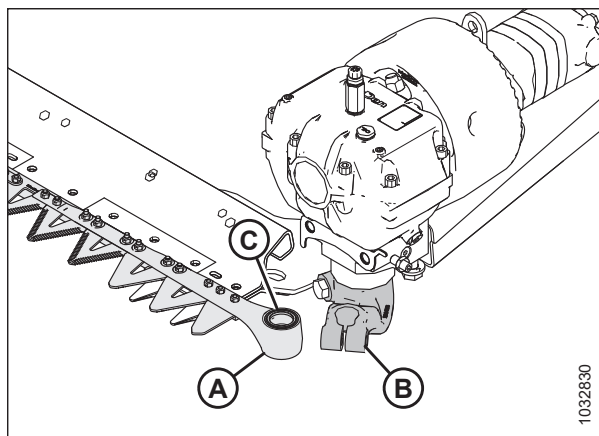

pav. 4.110: Kairioji dalgio galvutė

4.8.3 Dalgio montavimas

Jei dalgis nuimtas, montuokite jį atlikdami toliau nurodytą procedūrą.

PAVOJUS

Kad išvengtumėte sunkių ar mirtinų kūno sužalojimų dėl netikėto mašinos paleidimo, prieš reguliuodami mašiną, visada sustabdykite variklį ir ištraukite uždegimo raktelį.

ĮSPĖJIMAS

Atjungimo metu stovėkite ties dalgio galu, kad būtų mažesnis pavojus susižaloti į pjovimo briaunas. Dirbdami prie dalgio mėvėkite storas pirštines.

1. Sustabdykite variklį ir ištraukite uždegimo raktelį.
2. Atidarykite galinį gaubtą. Prireikus instrukcijų žr. *Pjaunamosios galinių gaubtų atidarymas, p. 46* operatoriaus vadovą.

PASTABA:

Montavimo iliustracijose pavaizduotas kairiojo dalgio montavimas. Dešiniojo dalgio montavimo procedūra yra tokia pati.

3. Patepkite dalgio galvutės guolį (A), tada sumontuokite dalgio mazgą ant galvutės.

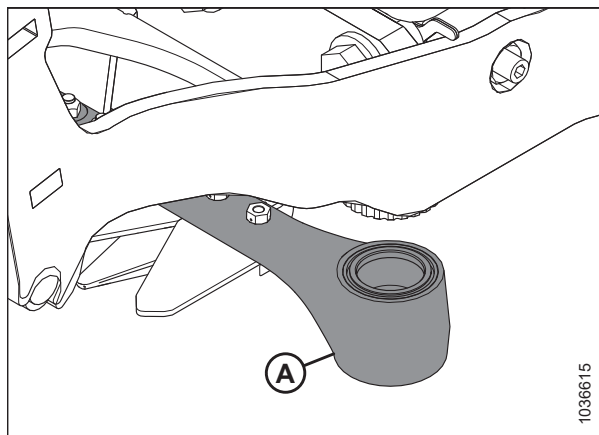

pav. 4.111: Dalgio galvutė

TECHNINĖ PRIEŽIŪRA

- Įstatykite dalgio galvutės kaištį (A) per pavaros svertą į dalgio galvutę.
- Pritvirtinkite dalgio galvutės kaištį (A) kad griovelis (B) būtų 2 mm (0,08 in) virš pavaros sverto.

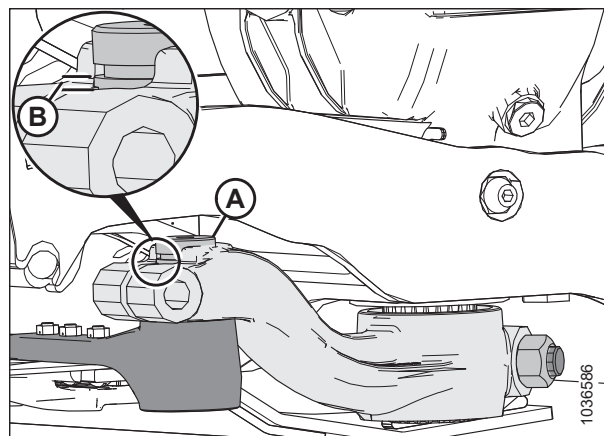

pav. 4.112: Dalgio galvutė

- Pritvirtinkite dalgio galvutės kaištį M16 x 85 mm varžtu (A) ir veržle (B). Sumontuokite varžtą iš vidinės svarto pusės. Priveržkite varžtą iki 220 Nm (162 lbf ft).
- Pasukite prie dalgio pavaros dėžės pritvirtintą smagratį, kad dalgio svirtis atsidurtų vidinėje eigos riboje. Įsitinkinkite, kad tarp pavaros svirties ir dalgio galvutės liko 0,2–1,2 mm (0,02–0,05 in) tarpas (C).
- Jei pavaros svarto reguliuoti nereikia, pereikite prie 9, p. 403 veiksmo. Jei reikia reguliuoti, nuimkite pavaros svertą ir pakoreguokite jo padėtį. Instrukcijas žr. ir . Jeigu reikia reguliuoti, kreipkitės į atstovą.

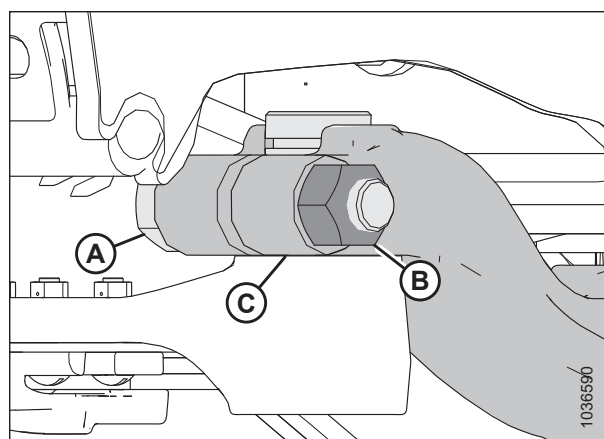

pav. 4.113: Dalgio galvutė

- Vėl sumontuokite tepimo tašką (A). Tepkite jungtį tepalu, kol dalgio galvutė šiek tiek pasislinks žemyn.

SVARBU:

NEGALIMA per daug įleisti tepalo į dalgio galvutę. Per daug sutepus dalgio galvutę, dalgiai gali išsikreipti, todėl apsaugai gali perkaisti ir apkrauti dalgių pavaros variklį. Jei ant jungties užtepėte per daug tepalo, nuimkite tepalo jungtį, kad atlaisvintumėte slėgį.

PASTABA:

Jei guolio ertmėje yra likę oro, dalgio galvutė pradės judėti žemyn prieš užpildant tepalu.

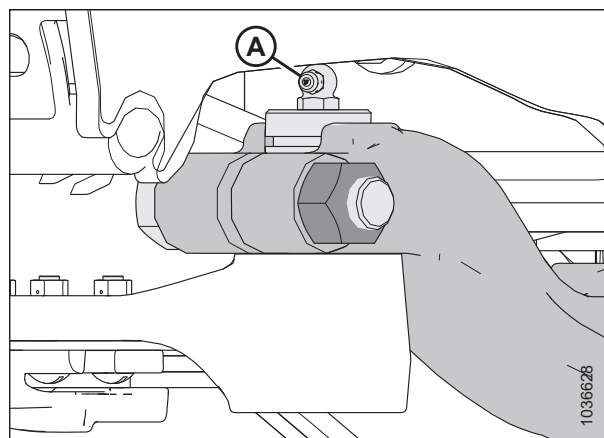

pav. 4.114: Dalgio galvutė

- Uždarykite galinį gaubtą. Prireikus instrukcijų žr. *Pjaunamosios galinių gaubtų uždarymas*, p. 48 operatoriaus vadovą.

4.8.4 Atsarginiai dalgiai

Du atsarginius dalgius (A) galima laikyti pjaunamosios galiniame vamzdyje, dešiniajame pjaunamosios gale. Patikrinkite, ar atsarginiai dalgiai užfiksuoti fiksiatoriumi (B) ir smeigtuku (C).

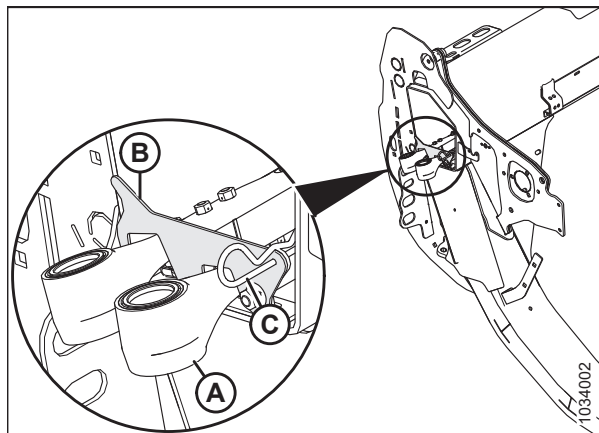

pav. 4.115: Atsarginiai dalgiai

4.8.5 Šmailios dalgių apsaugos ir laikikliai

Dalgių apsaugos padeda sulygiuoti dalgių juostą. Laikiklis tvirtina dalgių juostos dalis prie dalgių apsaugų, kad būtų tinkamai pjaunama.

Toliau nurodyti dalgio apsaugai ir laikikliai naudojami esant šmailių apsaugų konfigūracijoms.

PASTABA:

Esant šmailių dalgio apsaugų konfigūracijai yra reikalingos dvi trumpos dalgio apsaugos, po vieną kiekviename pjovimo agregato gale.

PASTABA:

Dalgių apsaugams pakeisti galima naudoti keturių taškų apsaugų rinkinį. Keturių taškų apsaugai idealiai tinka naudoti akmenuotose vietovėse arba nuimant derlių, pavyzdžiui, lęšius. Daugiau informacijos žr. pjaunamoji detalių kataloge.

TECHNINĖ PRIEŽIŪRA

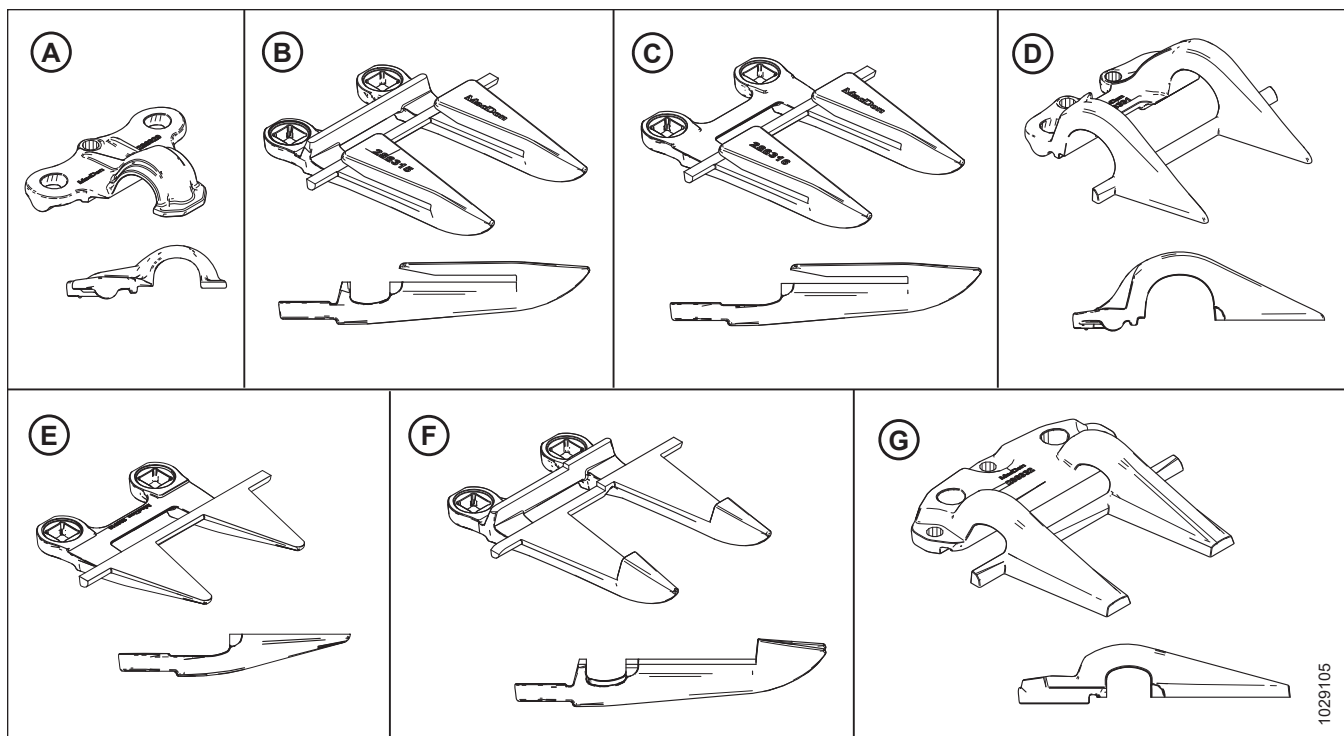

pav. 4.116: Smailių dalgį apsaugų konfigūracijai naudojamų apsaugų ir laikiklių tipai

A – smailus laikiklis (MD #286329)

B – smailus dalgio apsaugas (MD #286315)

C – smailiagalio dalgio apsaugas (be nusidėvėjimo juostos) (MD #286316)⁸¹

D – „PlugFree“ galinis laikiklis (MD #286331)

E – „PlugFree“ galinio dalgio apsaugas (be nusidėvėjimo juostos) (MD #286319)⁸²

F – smailus centrinis dalgio apsaugas (MD #286317)⁸³

G – smailus centrinis laikiklis (MD #286332)⁸³

Apsaugai skirtingai konfigūruojamos ant skirtingų pjaunamųjų. Keisdami smailias apsaugas ir laikiklius patikrinkite, ar atliekate pagal pjaunamosios rūšį tinkamą pakeitimo veiksmų seką. Žr. atitinkamą temą:

- *Smailios dalgio apsaugos konfigūracija ant viengubo dalgio pjaunamųjų, p. 406*
- *Smailios dalgio apsaugos konfigūracija ant dvigubo dalgio pjaunamųjų – FD235, p. 407*
- *Smailios dalgio apsaugos konfigūracija ant dvigubo dalgio pjaunamųjų – FD240, p. 408*
- *Dvigubo dalgio pjaunamųjų smailių dalgį apsaugų konfigūracija – FD241 ir FD261, p. 409*
- *Smailios dalgio apsaugos konfigūracija ant dvigubo dalgio pjaunamųjų – FD245, p. 410*
- *Smailios dalgio apsaugos konfigūracija ant dvigubo dalgio pjaunamųjų – FD250, p. 411*

81. Montuojamas 2, 3 ir 4 padėtyse pavaros pusėje (-ėse).

82. Sumontuota 1 padėtyje vairuotojo pusėje (-se).

83. Tik pjaunamosios su dvigubu dalgiu.

Smailios dalgio apsaugos konfigūracija ant viengubo dalgio pjaunamųjų

Apsaugos skirtingai konfigūruojamos ant skirtingų dydžių pjaunamųjų. Pateiktoje iliustracijoje pavaizduotos smailios dalgio apsaugos, sumontuotos ant viengubo dalgio pjaunamosios.

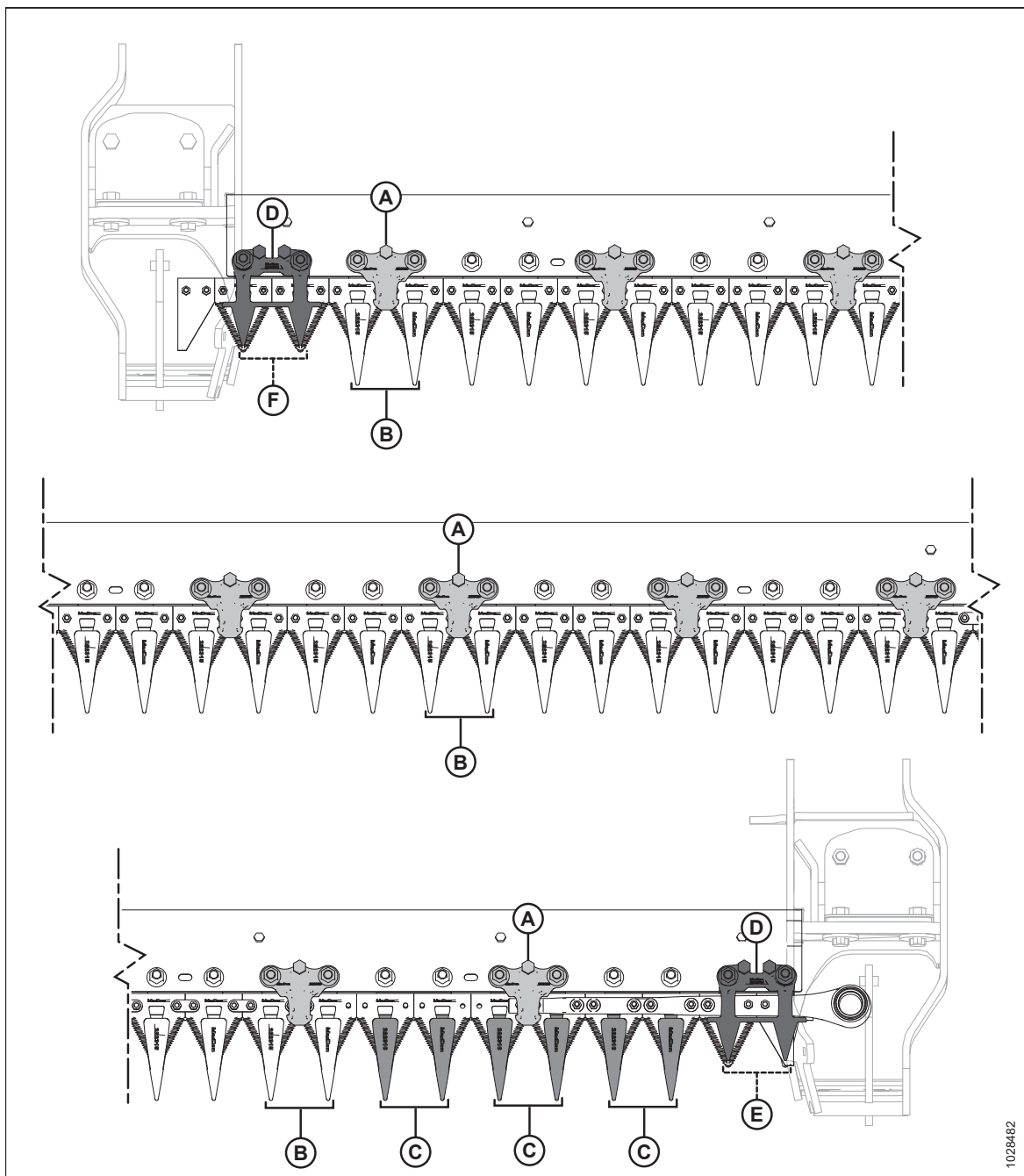

pav. 4.117: Smailios dalgio apsaugos ir laikiklio vieta – viengubo dalgio pjaunamosios

A – smailus laikiklis (MD #286329)

C – smailiagalvis dalgio apsaugas (be nusidėvėjimo juostos) (MD #286316)

E – „PlugFree“ apsaugas (be nusidėvėjimo juostos) (MD #286319)

B – smailus dalgio apsaugas (MD #286315)

D – „PlugFree“ laikiklis (MD #286331)

F – trumpas dalgio apsaugas (MD #286318)

Smailios dalgio apsaugos konfigūracija ant dvigubo dalgio pjaunamyjų – FD235

Apsaugos skirtingai konfigūruojamos ant skirtingų pjaunamyjų. Pateiktoje iliustracijoje pavaizduotos smailios dalgių apsaugos, sumontuotos ant FD235 dvigubo dalgio pjaunamyjų.

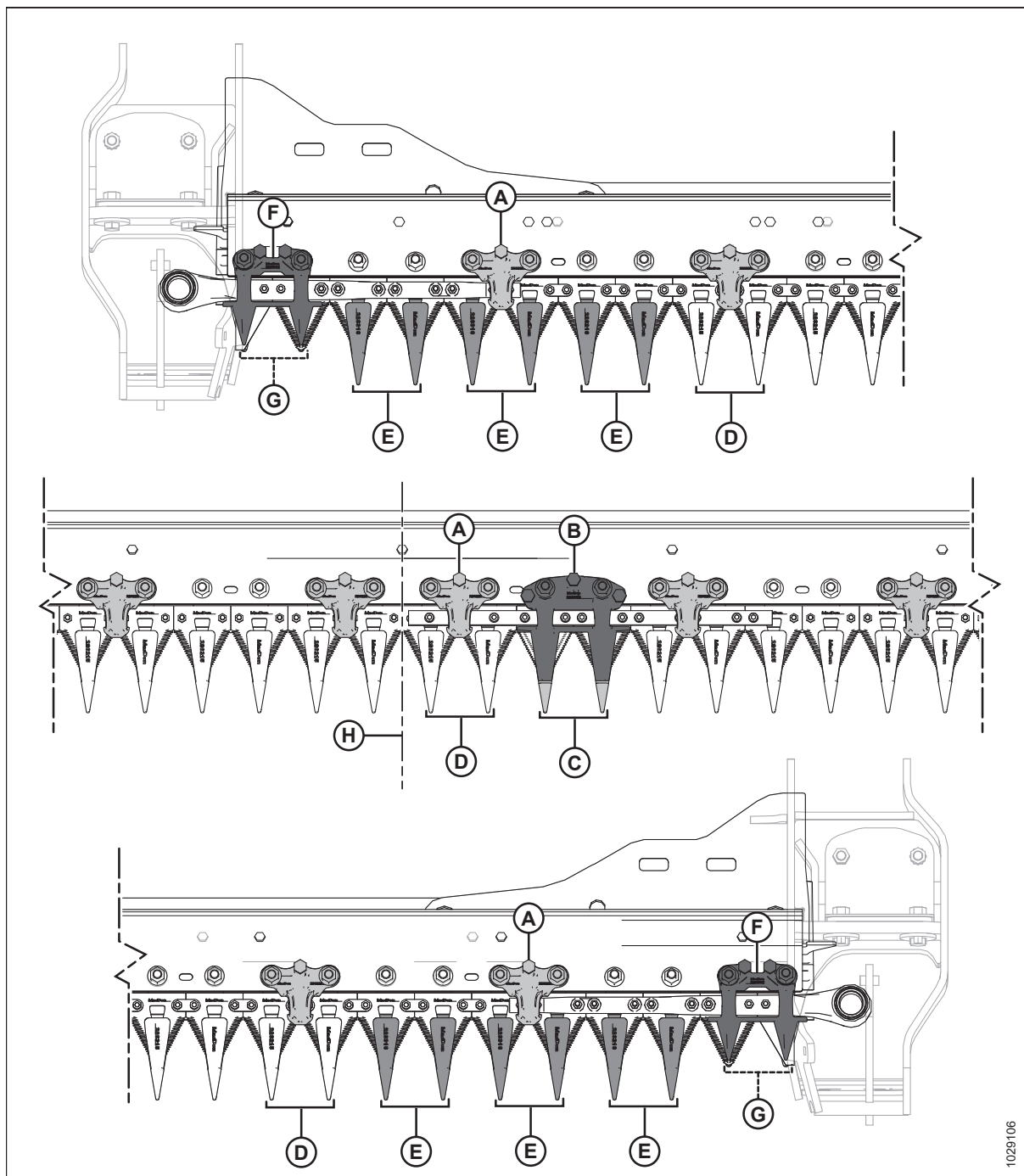

pav. 4.118: Smailių dalgių apsaugų ir laikiklių vietos – FD235

A – Smailus laikiklis (MD #286329)⁸⁴

C – smaili centrinio dalgio apsauga (MD #286317)

E – smaili galinio dalgio apsauga (be nusidėvėjimo kompensavimo juostos) (MD #286316)

G – „PlugFree™“ apsauga (be nusidėvėjimo kompensavimo juostos) (MD #286319)

B – smailus centrinis laikiklis (MD #286332)

D – smaili dalgio apsauga (MD #286315)

F – „PlugFree™“ laikiklis (MD #286331)

H – pjaunamosios centras

84. Ant apsaugos visada turi būti laikiklis, esantis dešinėje centrinio apsaugo pusėje.

Smailios dalgio apsaugas konfigurācija ant dvigubo dalgio pjaunamųjų – FD240

Dalgiu apsaugas padeda sulygiuoti dalgiu juostu. Laikiklis tvirtina dalgiu juostas prie dalgiu apsaugu, kad butu tinkamai pjaunama.

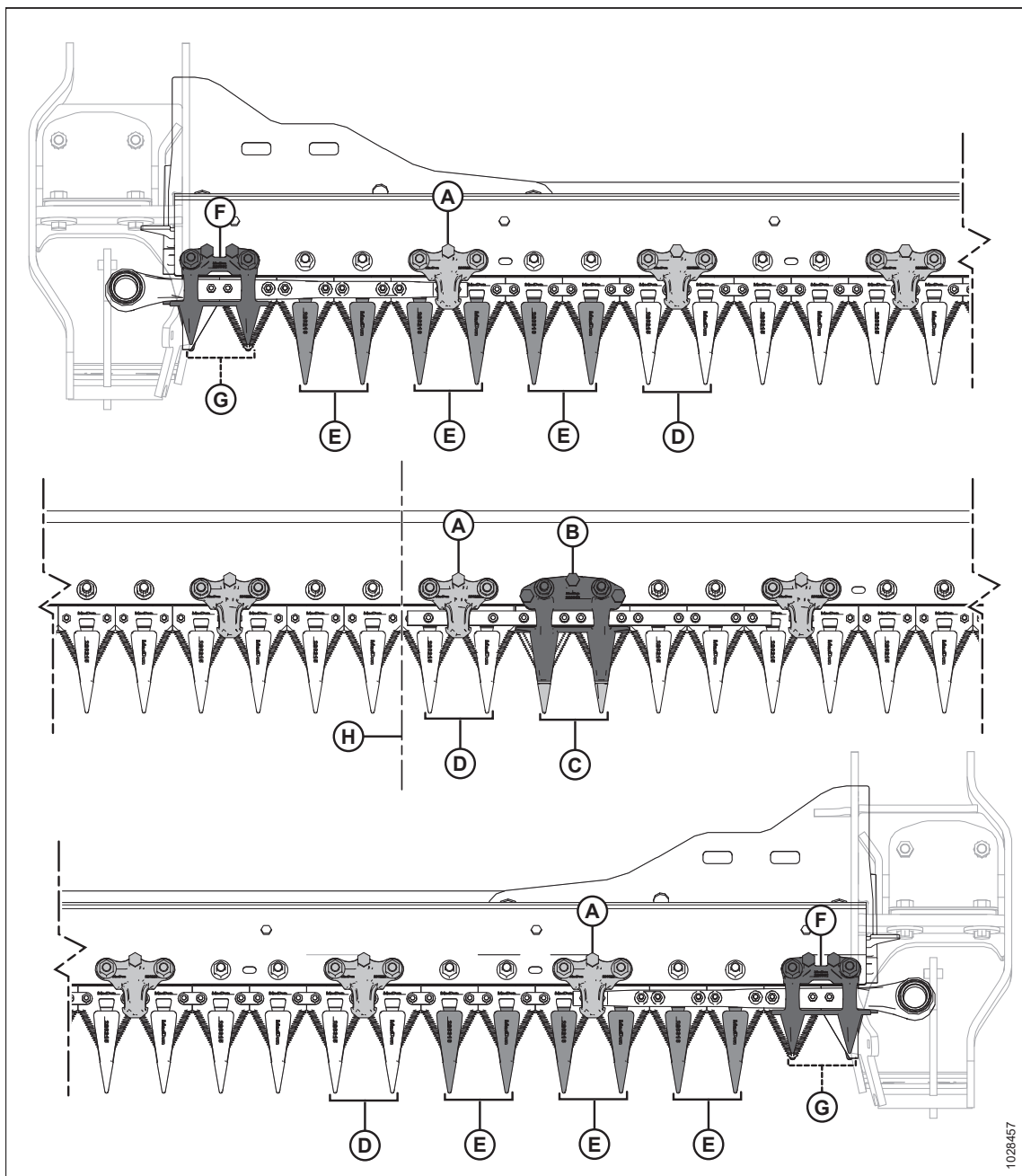

pav. 4.119: Smailios dalgio apsaugas ir laikiklio vietas – FD240 dvigubo dalgio pjaunamosios

A – smailus laikiklis (MD #286329)

C – smaili centrinio dalgio apsauga (MD #286317)

E – smaili galinio dalgio apsauga (be nusidēvējimo kompensavimo juostas) (MD #286316)

G – trumpa dalgio apsauga (be nusidēvējimo kompensavimo juostas) (MD #286319)

B – smailus centrinis laikiklis (MD #286332)

D – smaili dalgio apsauga (MD #286315)

F – trumpas dalgio laikiklis (MD #286331)

H – pjaunamosios centrs

Dvigubo dalgio pjaunamųjų smailių dalgių apsaugų konfigūracija – FD241 ir FD261

Apsaugos skirtingai konfigūruojamos ant skirtingų dydžių pjaunamųjų. Pateiktoje iliustracijoje pavaizduotos smailios dalgių apsaugos, sumontuotos ant FD241 ir FD261 dvigubo dalgio pjaunamųjų.

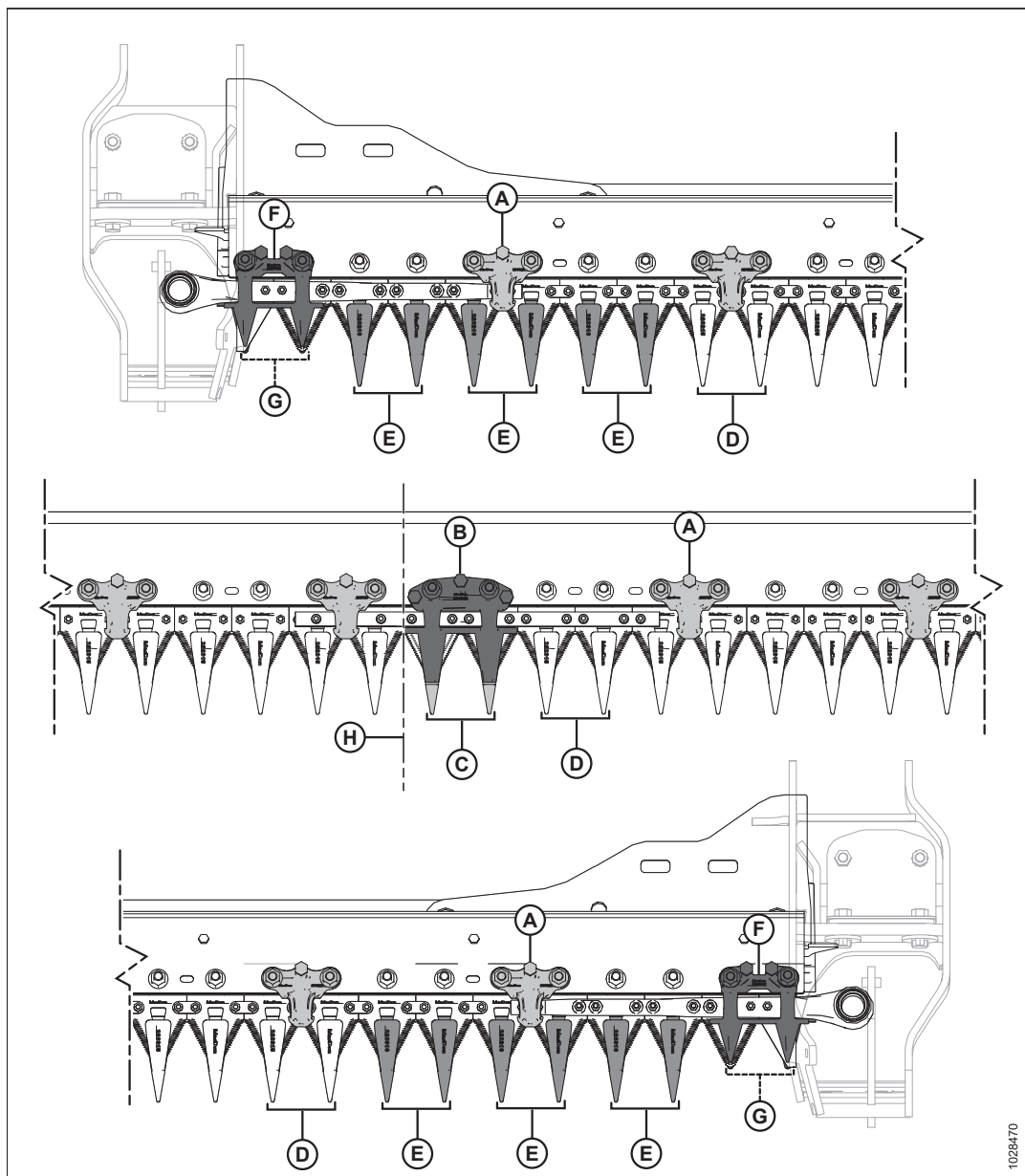

pav. 4.120: Smailių dalgių apsaugų ir laikiklių vietos

A – smailus laikiklis (MD #286329)⁸⁵

C – smailus centrinio dalgio apsaugas (MD #286317)

E – smailiagalio dalgio apsaugas (be nusidėvėjimo juostos) (MD #286316)

G – „PlugFree™“ apsaugas (be nusidėvėjimo juostos) (MD #286319)

B – smailus centrinis laikiklis (MD #286332)

D – smailus dalgio apsaugas (MD #286315)

F – „PlugFree™“ laikiklis (MD #286331)

H – pjaunamosios centro

85. Ant apsaugo visada turi būti laikiklis, esantis dešinėje centrinio apsaugo pusėje.

Smailios dalgio apsaugos konfigūracija ant dvigubo dalgio pjaunamyjū – FD245

Apsaugos skirtingai konfigūruojamos ant skirtingų dydžių pjaunamyjū. Pateiktoje iliustracijoje pavaizduotos smailios dalgio apsaugos, sumontuotos ant FD245 dvigubo dalgio pjaunamyjū.

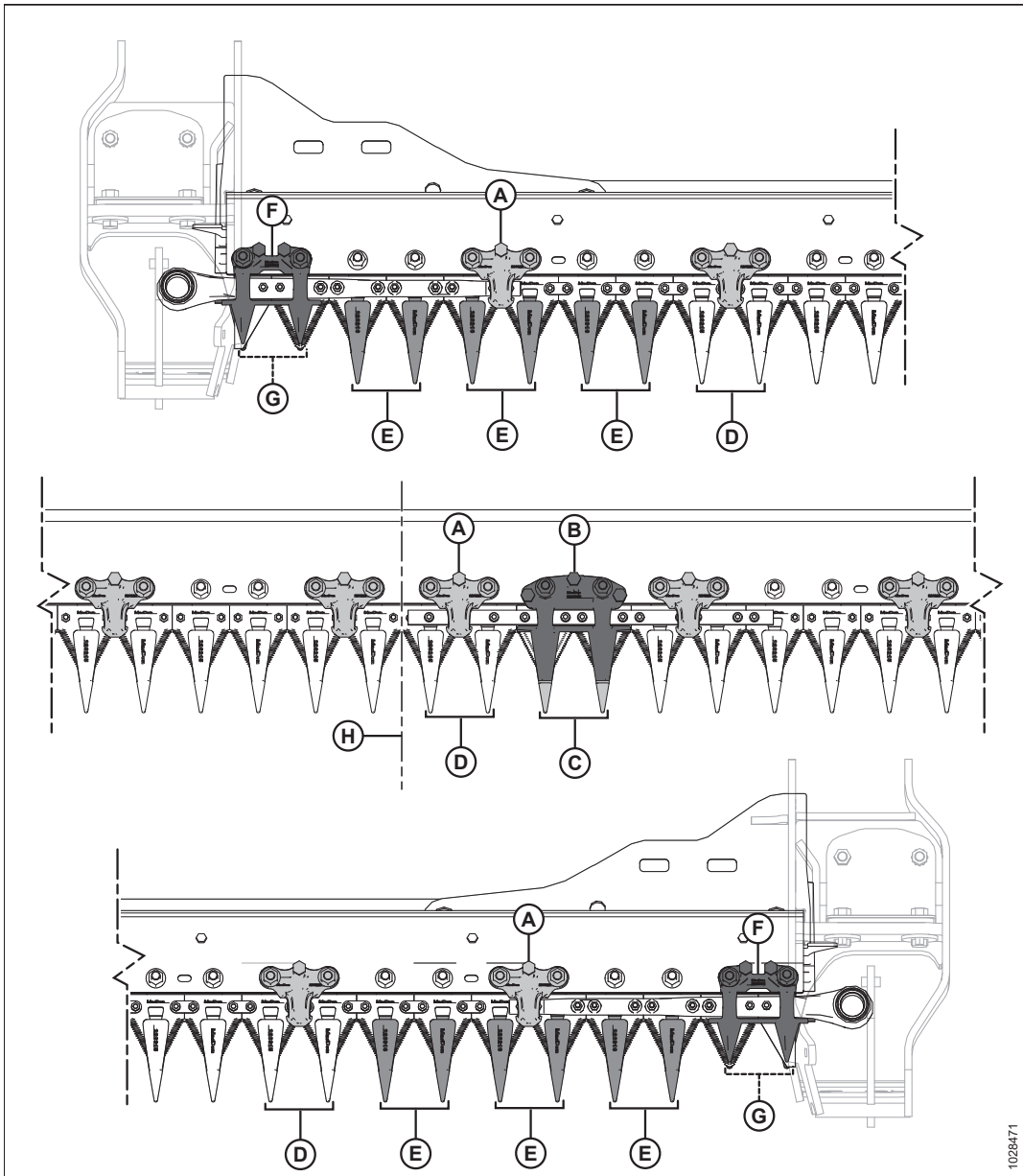

pav. 4.121: Smailių dalgių apsaugų ir laikiklių vietos – FD245 dvigubo dalgio pjaunamoji

- | | |
|---|--|
| A – Smailus laikiklis (MD #286329) ⁸⁶ | B – smailus centrinis laikiklis (MD #286332) |
| C – smaili centrinio dalgio apsauga (MD #286317) | D – smaili dalgio apsauga (MD #286315) |
| E – smaili galinio dalgio apsauga (be nusidėvėjimo kompensavimo juostos) (MD #286316) | F – „PlugFree™“ laikiklis (MD #286331) |
| G – „PlugFree™“ apsauga (be nusidėvėjimo kompensavimo juostos) (MD #286319) | H – pjaunamosios centras |

86. Ant apsaugos visada turi būti laikiklis, esantis dešinėje centrinio apsaugo pusėje.

Smailios dalgio apsaugos konfigūracija ant dvigubo dalgio pjaunamųjų – FD250

Apsaugos skirtingai konfigūruojamos ant skirtingų dydžių pjaunamųjų. Pateiktoje iliustracijoje pavaizduotos smailios dalgių apsaugos, sumontuotos ant FD250 dvigubo dalgio pjaunamųjų.

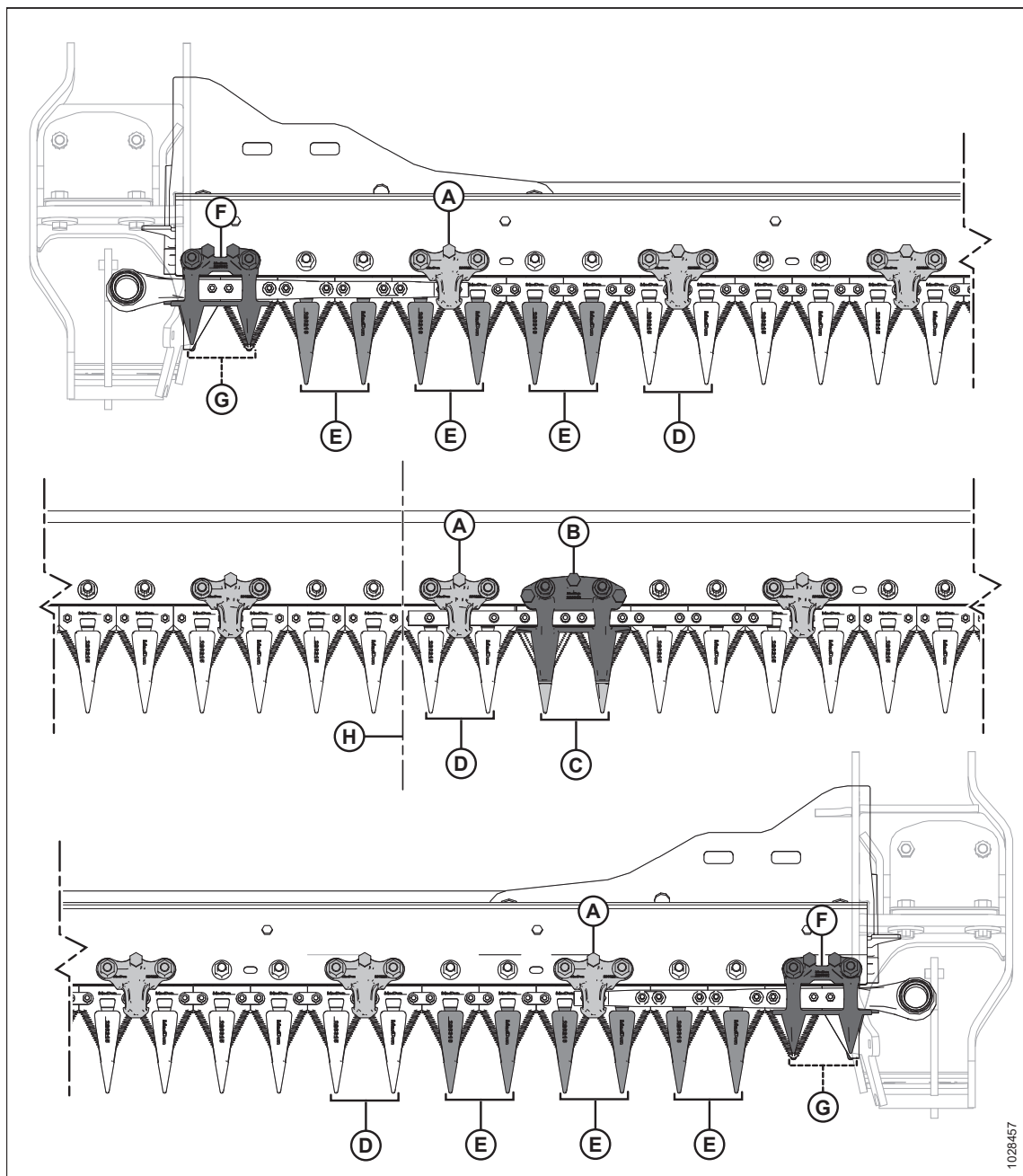

pav. 4.122: Smailios dalgio apsaugos ir laikiklio vietos – FD250 dvigubo dalgio pjaunamoji

- | | |
|---|--|
| A – smailus laikiklis (MD #286329) | B – smailus centrinis laikiklis (MD #286332) |
| C – smaili centrinio dalgio apsauga (MD #286317) | D – smaili dalgio apsauga (MD #286315) |
| E – smaili galinė apsauga (be nusidėvėjimo kompensavimo juostos) (MD #286316) | F – trumpas dalgio laikiklis (MD #286331) |
| G – trumpa dalgio apsauga (be nusidėvėjimo kompensavimo juostos) (MD #286319) | H – pjaunamosios centras |

Dalgio apsaugų ir apsauginės juostos reguliavimas

Jei dalgio apsauga ar apsauginė juosta nesulygiuota dėl to, kad atsitrenkė į akmenį ar kliūtį, lygiavimui naudokite apsaugos tiesinimo įrankį.



PAVOJUS

Įsitikinkite, kad teritorijoje nėra pašalinių asmenų.



PAVOJUS

Kad išvengtumėte sunkių ar mirtinų kūno sužalojimų dėl netikėto mašinos paleidimo, prieš reguliuodami mašiną, visada sustabdykite variklį ir ištraukite uždegimo raktelį.



ĮSPĖJIMAS

Norėdami išvengti sužalojimų nukritus pakeltiems lenktuvams, visada įjunkite apsaugines lenktuvų atramas prieš atlikdami bet kokius darbus po pakeltais lenktuvais.



ĮSPĖJIMAS

Dirbdami prie ar tvarkydami dalgius, visada mūvėkite storas pirštines.

1. Iki galo pakelkite lenktuvus.
2. Sustabdykite variklį ir ištraukite uždegimo raktelį.
3. Įjunkite apsaugines lenktuvų atramas. Instrukcijas žr. *Lenktuvų saugos atramų įjungimas, p. 43* pjaunamosios operatoriaus vadove.

TECHNINĖ PRIEŽIŪRA

4. Norėdami nustatyti apsaugos antgalius aukštyn, įstatykite apsaugos tiesinimo įrankį, kaip pavaizduota, ir patraukite jį aukštyn.

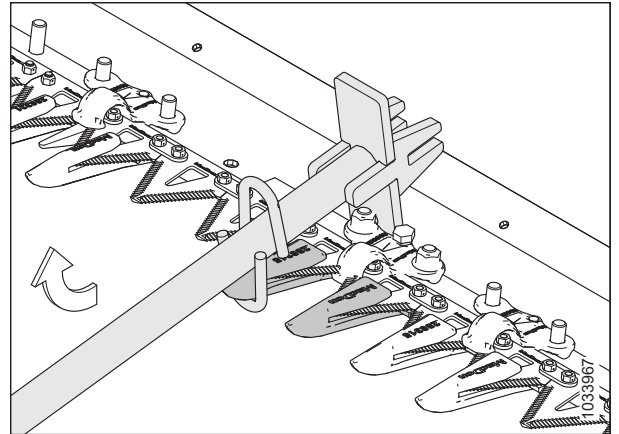

pav. 4.123: Reguliavimas aukštyn – smaili apsauga

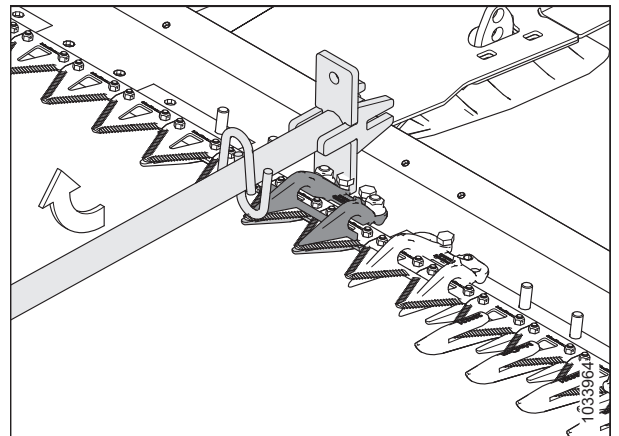

pav. 4.124: Reguliavimas aukštyn – trumpa dalgio apsauga

5. Norėdami nustatyti apsaugos antgalius žemyn, įstatykite apsaugos tiesinimo įrankį, kaip pavaizduota, ir paspauskite jį žemyn.

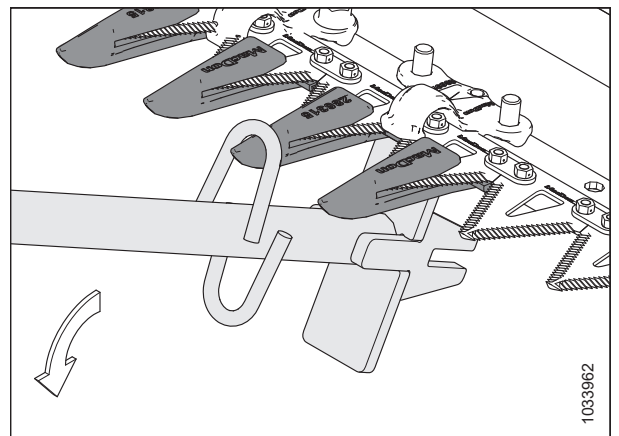

pav. 4.125: Reguliavimas žemyn – smaili apsauga

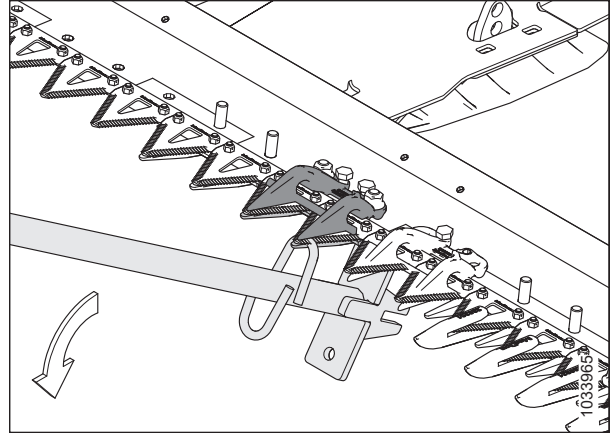

pav. 4.126: Reguliavimas žemyn – trumpa dalgio apsauga

6. Norėdami sureguliuoti apsauginę juostą, įstatykite apsaugos tiesinimo įrankį taip, kaip parodyta, tada atitinkamai paspauskite žemyn arba patraukite aukštyn.

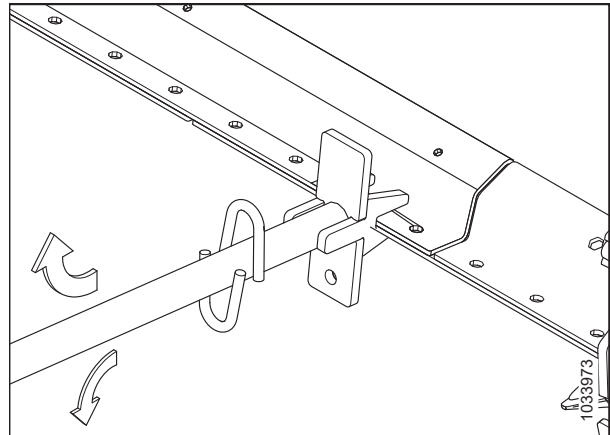

pav. 4.127: Apsauginės juostos reguliavimas – be apsaugų

Smalių dalgio apsaugų keitimas

Laikui bėgant apsaugos nusidėvi ir jas būtina keisti. Šioje procedūroje nurodoma, kaip keisti standartines apsaugas ir specialias (pavaros pusės) apsaugas, esančias arčiausiai dalgio pavaros variklio.

PAVOJUS

Kad išvengtumėte sunkių ar mirtinų kūno sužalojimų dėl netikėto mašinos paleidimo, prieš reguliuodami mašiną, visada sustabdykite variklį ir ištraukite uždegimo raktelį.

PAVOJUS

Įsitikinkite, kad teritorijoje nėra pašalinių asmenų.

ĮSPĖJIMAS

Norėdami išvengti sužalojimų nukritus pakeltiems lenktuvams, visada įjunkite apsaugines lenktuvų atramas prieš atlikdami bet kokius darbus po pakeltais lenktuvais.

ĮSPĖJIMAS

Dirbdami prie ar tvarkydami dalgius, visada mūvėkite storas pirštines.

SVARBU:

Keisdami smailias dalgio apsaugas patikrinkite, ar laikiklis yra tinkamas pagal jūsų pjaunamosios tipą ir plotį. Norėdami gauti daugiau informacijos, žr. [4.8.5 Smailios dalgių apsaugos ir laikikliai, p. 404](#).

PASTABA:

Dalgių apsaugams pakeisti galima naudoti keturių taškų apsaugų rinkinį. Keturių taškų apsaugai idealiai tinka naudoti akmenuotose vietovėse arba nuimant derlių, pavyzdžiui, lėšius. Daugiau informacijos žr. pjaunamoji detalių kataloge.

SVARBU:

Pjaunamosios su viengubu arba dvigubu dalgiu: abiejose pjaunamosios galuose, 1 padėtyje (išorinė apsauga) yra trumpa dalgio apsauga. Pjaunamosios pavaros pusėje (-ėse), 2, 3 ir 4 padėtyse yra smailios dalgio apsaugos (be nusidėvėjimo juostų). Pradedant nuo 5 padėties, likusios apsaugos yra smailios dalgio apsaugos. Patikrinkite, ar šiose vietose sumontuotos tinkamos keičiamos apsaugos.

SVARBU:

Dvigubo dalgio pjaunamosios: Smaili centrinio dalgio apsauga įrengta ten, kur abu dalgiai persidengia. Smaili centrinio dalgio apsauga keičiama šiek tiek kitaip. Instrukcijas žr. [Centrinės smailios dalgio apsaugos keitimas – dvigubo dalgio pjaunamoji, p. 420](#).

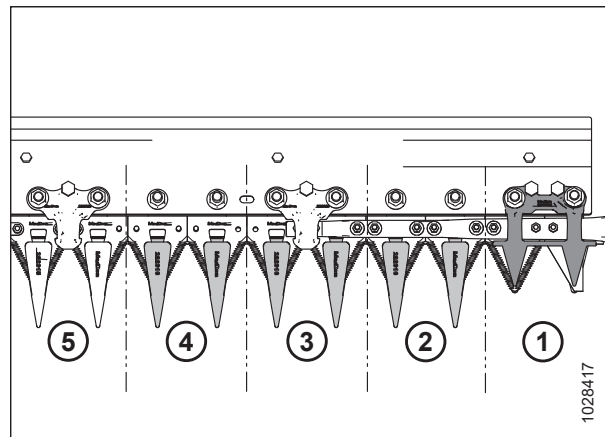

pav. 4.128: Pavaros pusės smailios dalgių apsaugos

1. Iki galo pakelkite lenktuvus.
2. Sustabdykite variklį ir ištraukite uždegimo raktelį.
3. Įjunkite apsaugines lenktuvų atramas. Instrukcijas žr. [Lenktuvų saugos atramų įjungimas, p. 43](#) pjaunamosios operatoriaus vadove.
4. Atidarykite galinį gaubtą. Instrukcijas rasite [Pjaunamosios galinių gaubtų atidarymas, p. 46](#) operatoriaus vadove.
5. Sukite prie dalgių pavaros dėžės pritvirtintą smagratį ir rankiniu būdu judinkite dalgį, kol dalgio sekcijos atsidurs per vidurį tarp apsaugų.
6. Uždarykite galinį gaubtą. Prireikus instrukcijų žr. [Pjaunamosios galinių gaubtų uždarymas, p. 48](#) operatoriaus vadovą.

TECHNINĖ PRIEŽIŪRA

- Atjunkite dvi varžles (B) ir varžtus, tvirtinančius smailią dalgio apsaugą (A) ir laikiklį (C) (jei yra) prie pjovimo agregato.
- Atjunkite smailią dalgio apsaugą (A), laikiklį (C), ir plastikinę nusidėvėjimo kompensavimo plokštelę. Išmeskite smailią dalgio apsaugą.

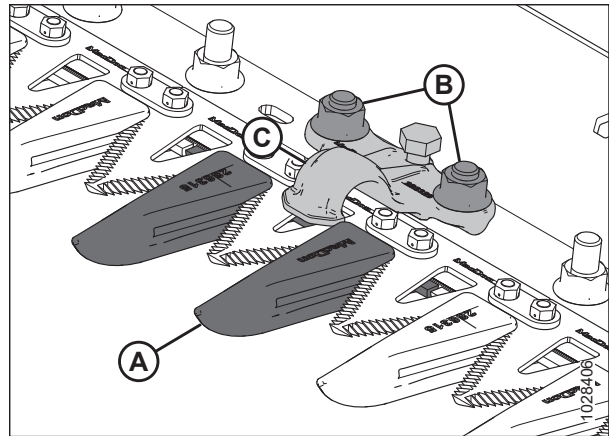

pav. 4.129: Smailios dalgių apsaugos

- Po pjovimo agregatu padėkite plastikinę nusidėvėjimo kompensavimo plokštelę (A) ir pakeistą smailią dalgio apsaugą (B).

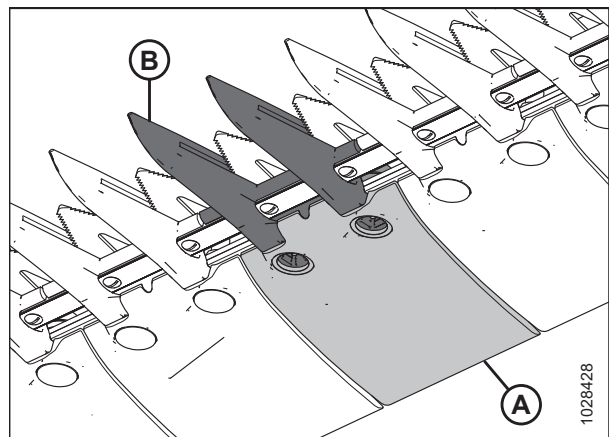

pav. 4.130: Smaili dalgio apsauga ir nusidėvėjimo kompensavimo plokštė

- Nustatykite laikiklį (A) (jei yra) ir atsukite reguliavimo varžtą (C), kad jis nekyšotų iš laikiklio apačios.
- Dviem varžtais ir varžlėmis (B) pritvirtinkite smailią dalgio apsaugą, nusidėvėjimo kompensavimo plokštelę ir laikiklį (jei yra). Priveržkite varžles iki 85 Nm (63 lbf ft).
- Jei yra laikiklis, žr. *Laikiklio reguliavimas – smailios dalgių apsaugos, p. 418*.

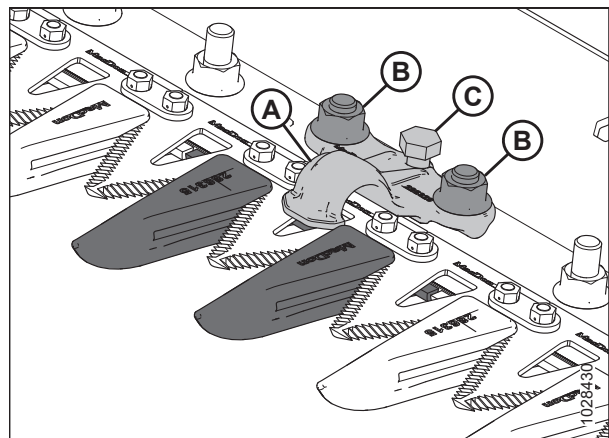

pav. 4.131: Smailios dalgių apsaugos

Laikiklio tikrinimas – smailios dalgių apsaugos

Smailio dalgių apsaugos laikikliai neleidžia dalgio sekcijoms ant pjovimo juostos pakilti nuo apsaugų, tačiau dalgis vis tiek gali slysti. Patikrinkite, ar tarp laikiklių ir dalgio sekcijų yra pakankamas tarpas.

Ši procedūra skirta standartiniams laikikliams. Norėdami patikrinti centrinio dvigubo dalgio pjaunamąsias, žr. *Centrinio laikiklio tikrinimas ant dvigubo dalgio pjaunamųjų – smailios dalgių apsaugos, p. 422*.

PASTABA:

Sulygiuokite apsaugas prieš reguliuodami laikiklį. Instrukcijas žr. *Dalgio apsaugų ir apsauginės juostos reguliavimas, p. 412*.

PAVOJUS

Įsitikinkite, kad teritorijoje nėra pašalinių asmenų.

PAVOJUS

Kad išvengtumėte sunkių ar mirtinų kūno sužalojimų dėl netikėto mašinos paleidimo, prieš reguliuodami mašiną, visada sustabdykite variklį ir ištraukite uždegimo raktelį.

ĮSPĖJIMAS

Norėdami išvengti sužalojimų nukritus pakeltiems lenktuvams, visada įjunkite apsaugines lenktuvų atramas prieš atlikdami bet kokius darbus po pakeltais lenktuvais.

ĮSPĖJIMAS

Dirbdami prie ar tvarkydami dalgius, visada mūvėkite storas pirštines.

1. Iki galo pakelkite lenktuvus.
2. Sustabdykite variklį ir ištraukite uždegimo raktelį.
3. Įjunkite apsaugines lenktuvų atramas. Instrukcijas žr. *Lenktuvų saugos atramų įjungimas, p. 43* pjaunamosios operatoriaus vadove.
4. Atidarykite galinį gaubtą. Instrukcijas rasite *Pjaunamosios galinių gaubtų atidarymas, p. 46* operatoriaus vadove.
5. Pasukite prie dalgio pavaros dėžės pritvirtintą smagratį, kad dalgio sekcija (A) atsidurtų po laikikliu (B) ir tarp apsaugų (C).
6. Paspauskite žemyn dalgio sekciją (A) maždaug 44 N (10 lbf) jėga ir tarpų matuokliu išmatuokite tarpą tarp laikiklio (B) ir dalgio sekcijos. Patikrinkite, ar tarpas yra 0,1–0,5 mm (0,004–0,020 in).
7. Jei reikia sureguliuoti, žr. *Laikiklio reguliavimas – smailios dalgių apsaugos, p. 418*.
8. Uždarykite galinį gaubtą. Prireikus instrukcijų žr. *Pjaunamosios galinių gaubtų uždarymas, p. 48* operatoriaus vadovą.

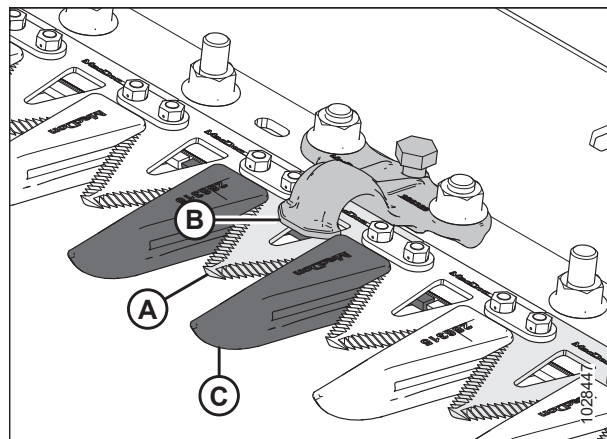

pav. 4.132: Smailios apsaugos laikiklis

Laikiklio reguliavimas – smailios dalgių apsaugos

Atlikdami tikrinimo procedūrą sureguliuokite laikiklį, jei smailos arba keturių taškų dalgio apsaugos laikiklis kliūva už dalgio.

Ši procedūra skirta standartiniams laikikliams. Norėdami sureguliuoti centrinį laikiklį ant dvigubo dalgio pjaunamųjų, žr. *Centrinio laikiklio reguliavimas ant dvigubo dalgio pjaunamųjų – smailios dalgių apsaugos, p. 424.*

PAVOJUS

Įsitikinkite, kad teritorijoje nėra pašalinių asmenų.

PAVOJUS

Kad išvengtumėte sunkių ar mirtinų kūno sužalojimų dėl netikėto mašinos paleidimo, prieš reguliuodami mašiną, visada sustabdykite variklį ir ištraukite uždegimo raktelį.

ĮSPĖJIMAS

Norėdami išvengti sužalojimų nukritus pakeltiems lenktuvams, visada įjunkite apsaugines lenktuvų atramas prieš atlikdami bet kokius darbus po pakeltais lenktuvais.

ĮSPĖJIMAS

Dirbdami prie ar tvarkydami dalgius, visada mūvėkite storas pirštines.

1. Sulygiuokite apsaugas. Instrukcijas žr. *Dalgio apsaugų ir apsauginės juostos reguliavimas, p. 412* pjaunamosios operatoriaus vadove.
2. Iki galo pakelkite lenktuvus.
3. Sustabdykite variklį ir ištraukite uždegimo raktelį.
4. Įjunkite apsaugines lenktuvų atramas. Instrukcijas žr. *Lenktuvų saugos atramų įjungimas, p. 43* pjaunamosios operatoriaus vadove.
5. Sureguliuokite laikiklio tarpą toliau nurodytu būdu.
 - Norėdami nuleisti laikiklio (A) priekį ir sumažinti tarpą, pasukite reguliavimo varžtą (B) laikrodžio rodyklės kryptimi.
 - Norėdami pakelti laikiklio (A) priekį ir padidinti tarpą, pasukite reguliavimo varžtą (B) prieš laikrodžio rodyklę.

PASTABA:

Norint atlikti didesnius reguliavimus gali reikėti atsukti varžles (C) prieš sukant reguliavimo varžtą (B). Kai sureguliuosite, varžles priveržkite 85 Nm (63 lbf ft) jėga.

6. Patikrinkite laikiklio tarpą. Instrukcijas žr. *Laikiklio tikrinimas – smailios dalgių apsaugos, p. 417.*

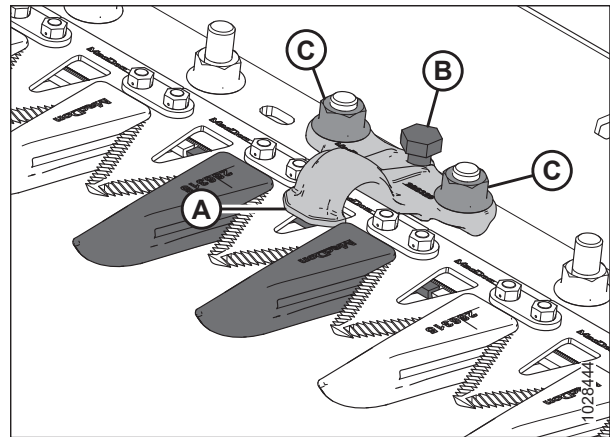

pav. 4.133: Smailus laikiklis

7. Leiskite varikliui veikti laisvomis apsakomis ir klausykite, ar nėra triukšmo dėl nepakankamo tarpo. Prireikus pakartokite veiksmus nuo 5, p. 418 iki 6, p. 418.

SVARBU:

Dėl nepakankamo laikiklio tarpo dalgis ir apsaugos gali perkaisti.

TECHNINÉ PRIEŽIŪRA

Centrinės smailios dalgio apsaugos keitimas – dvigubo dalgio pjaunamoji

Dvigubo dalgio pjaunamosios centre esanti apsauga (kur persidengia du dalgiai) keičiama kitaip, nei smaili dalgio apsauga.

PAVOJUS

Kad išvengtumėte sunkių ar mirtinų kūno sužalojimų dėl netikėto mašinos paleidimo, prieš reguliuodami mašiną, visada sustabdykite variklį ir ištraukite uždegimo raktelį.

PAVOJUS

Įsitikinkite, kad teritorijoje nėra pašalinių asmenų.

ĮSPĖJIMAS

Norėdami išvengti sužalojimų nukritus pakeltiems lenktuvams, visada įjunkite apsaugines lenktuvų atramas prieš atlikdami bet kokius darbus po pakeltais lenktuvais.

ĮSPĖJIMAS

Dirbdami prie ar tvarkydami dalgius, visada mūvėkite storas pirštines.

1. Iki galo pakelkite lenktuvus.
2. Sustabdykite variklį ir ištraukite uždegimo raktelį.
3. Įjunkite apsaugines lenktuvų atramas. Instrukcijas žr. *Lenktuvų saugos atramų įjungimas, p. 43* pjaunamosios operatoriaus vadove.
4. Nuimkite dvi veržles ir varžtus (C), tvirtinančius apsaugą (A) ir laikiklį (B) prie pjovimo agregato.
5. Atjunkite apsaugą (A), plastikinę nusidėvėjimo kompensavimo plokštelę ir laikiklį (B).

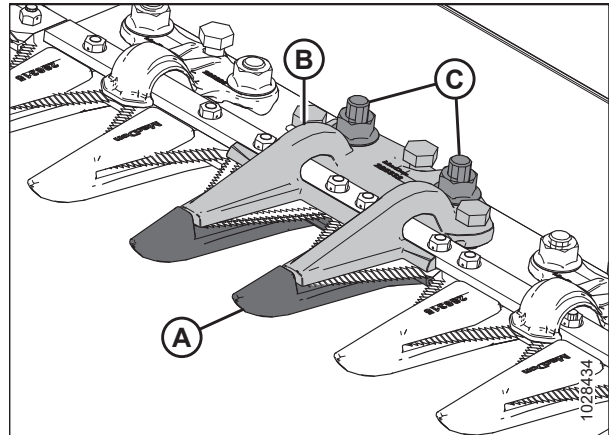

pav. 4.134: Smaili centrinė dalgio apsauga

TECHNINĖ PRIEŽIŪRA

SVARBU:

Patikrinkite, ar pakeičiama apsauga yra tinkama pagal pasislinkusius pjovimo paviršius (A).

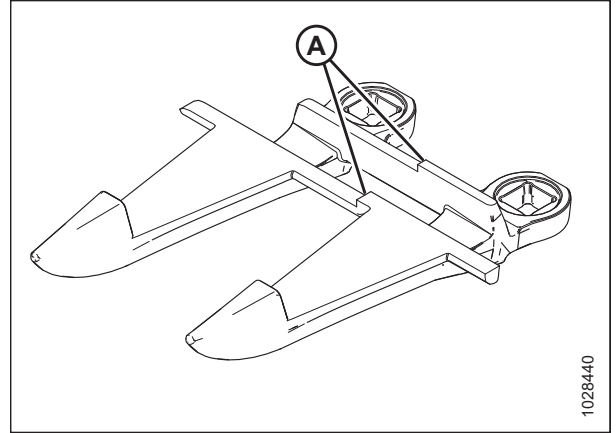

pav. 4.135: Smaili centrinė dalgio apsauga

6. Prieš montuodami naują smailią centrinę dalgio apsaugą, patikrinkite, ar persidengimo įdėklas (A) yra po pjovimo agregatas, o storasis įdėklo galas yra po centrine apsauga.

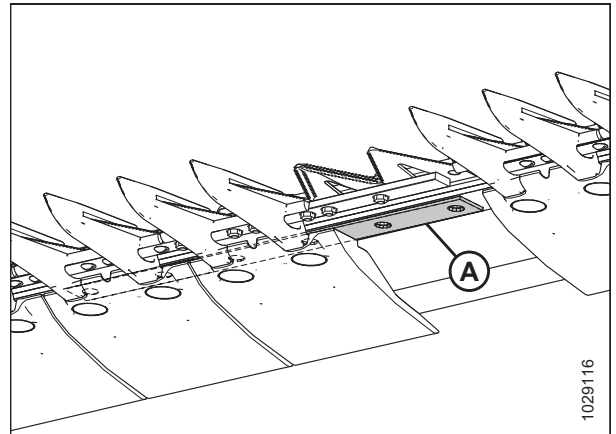

pav. 4.136: Pjovimo agregatas

7. Padėkite plastikinę nusidėvėjimo kompensavimo plokštelę (A) ir naują apsaugą (B) po pjovimo agregatu.

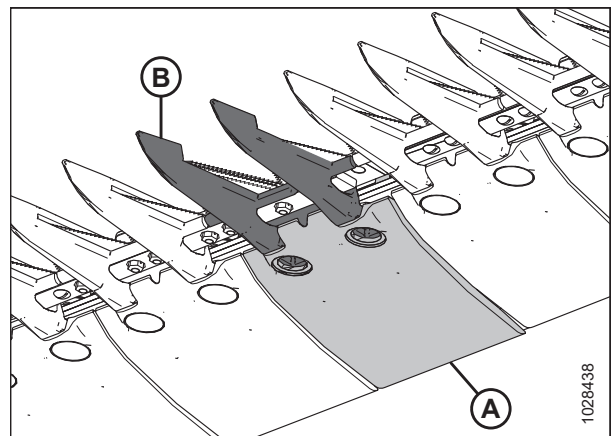

pav. 4.137: Smaili centrinė dalgio apsauga ir nusidėvėjimo kompensavimo plokštelė

TECHNINĖ PRIEŽIŪRA

- Įsukite tris reguliavimo varžtus (A), kad jie kyšotų 4 mm (5/32 in) iš smailaus centrinio laikiklio (B) apačios.
- Uždėkite centrinį laikiklį (B) ant pjovimo agregato.

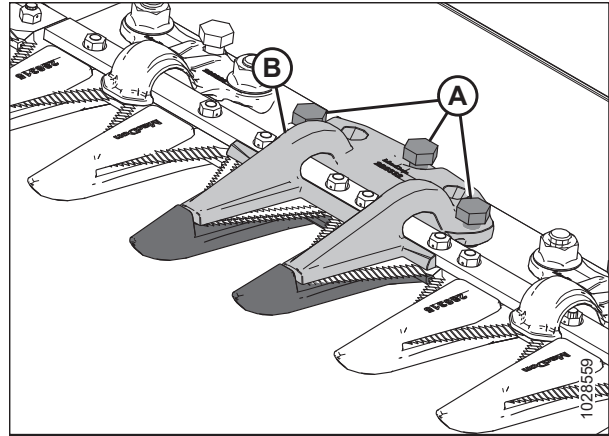

pav. 4.138: Smaili centrinė dalgio apsauga

- Pritvirtinkite smailų centrinį laikiklį (A) dviem varžtais ir veržlėmis (B), bet dar **NEPRIVERŽKITE**.

SVARBU:

Laikiklis (A) turi du persidengiančius dalgius ties centrine apsauga. Patikrinkite, ar šioje vietoje įstatyta tinkama keičiama apsauga.

- Reguliuokite laikiklį, kol bus tinkamas tarpas.
 - Reguliavimo instrukcijas žr. *Centrinio laikiklio reguliavimas ant dvigubo dalgio pjaunamųjų – smailios dalgių apsaugos*, p. 424.
 - Tarpų specifikacijas žr. *Centrinio laikiklio tikrinimas ant dvigubo dalgio pjaunamųjų – smailios dalgių apsaugos*, p. 422.

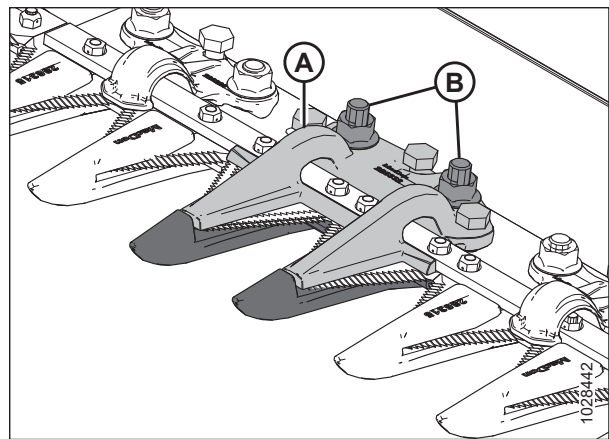

pav. 4.139: Smaili centrinė dalgio apsauga

- Priveržkite veržles (B) iki 85 Nm (63 lbf ft).

Centrinio laikiklio tikrinimas ant dvigubo dalgio pjaunamųjų – smailios dalgių apsaugos

Smailios dalgių apsaugos centriniai laikikliai neleidžia centrinei dalgio sekcijai ant pjovimo juostos pakilti nuo apsaugų, dalgiai vis tiek gali slysti. Patikrinkite, ar tarp centrinio laikiklio ir centrinės dalgio sekcijos yra pakankamas tarpas.

PAVOJUS

Įsitinkinkite, kad teritorijoje nėra pašalinių asmenų.

PAVOJUS

Kad išvengtumėte sunkių ar mirtinų kūno sužalojimų dėl netikėto mašinos paleidimo, prieš reguliuodami mašiną, visada sustabdykite variklį ir ištraukite uždegimo raktelį.

ĮSPĖJIMAS

Norėdami išvengti sužalojimų nukritus pakeltiems lenktuvams, visada įjunkite apsaugines lenktuvų atramas prieš atlikdami bet kokius darbus po pakeltais lenktuvais.

ĮSPĖJIMAS

Dirbdami prie ar tvarkydami dalgius, visada mūvėkite storas pirštines.

1. Iki galo pakelkite lenktuvus.
2. Sustabdykite variklį ir ištraukite uždegimo raktelį.
3. Įjunkite apsaugines lenktuvų atramas. Instrukcijas žr. *Lenktuvų saugos atramų įjungimas, p. 43* pjaunamosios operatoriaus vadove.
4. Atidarykite galinį gaubtą. Instrukcijas rasite *Pjaunamosios galinių gaubtų atidarymas, p. 46* operatoriaus vadove.
5. Sukite prie dalgio pavaros dėžės pritvirtintą smagratį, kad dalgį iki galo įstumtumėte į vidų, kol dalgio sekcijos bus prispaustos laikikliu (A). Šį veiksmą pakartokite norėdami perkelti kitą dalgį.
6. Paspauskite žemyn dalgio sekciją maždaug 44 N (10 lbf) jėga ir tarpų matuokliu išmatuokite tarpą tarp laikiklio (A) ir dalgio sekcijos. Patikrinkite tarpą toliau nurodytu būdu.
 - Ties laikiklio antgaliu (B): 0,1–0,5 mm (0,004–0,020 in)
 - Ties laikiklio galu (C): 0,1–1,0 mm (0,004–0,040 in)
7. Jei reikia sureguliuoti, žr. *Centrinio laikiklio reguliavimas ant dvigubo dalgio pjaunamųjų – smailios dalgių apsaugos, p. 424*.
8. Užveržę veržles (D), dar kartą patikrinkite tarpą ir, jei reikia, sureguliuokite.
9. Uždarykite galinį gaubtą. Prireikus instrukcijų žr. *Pjaunamosios galinių gaubtų uždarymas, p. 48* operatoriaus vadovą.

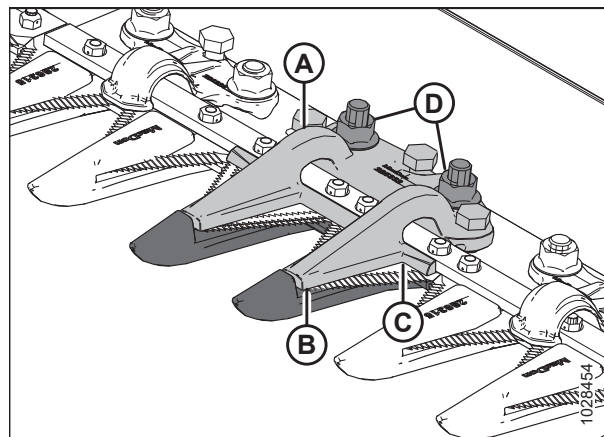

pav. 4.140: Smailus centrinis laikiklis

Centrinio laikiklio reguliavimas ant dvigubo dalgio pjaunamųjų – smailios dalgių apsaugos

Jei smailios centrinės dalgio apsaugos laikiklis kliūva už dalgio, atlikdami tikrinimo procedūrą sureguliuokite jį.

PAVOJUS

Įsitinkinkite, kad teritorijoje nėra pašalinių asmenų.

PAVOJUS

Kad išvengtumėte sunkių ar mirtinų kūno sužalojimų dėl netikėto mašinos paleidimo, prieš reguliuodami mašiną, visada sustabdykite variklį ir ištraukite uždegimo raktelį.

ĮSPĖJIMAS

Norėdami išvengti sužalojimų nukritus pakeltiems lenktuvams, visada įjunkite apsaugines lenktuvų atramas prieš atlikdami bet kokius darbus po pakeltais lenktuvais.

ĮSPĖJIMAS

Dirbdami prie ar tvarkydami dalgius, visada mūvėkite storas pirštines.

1. Iki galo pakelkite lenktuvus.
2. Sustabdykite variklį ir ištraukite uždegimo raktelį.
3. Įjunkite apsaugines lenktuvų atramas. Instrukcijas žr. *Lenktuvų saugos atramų įjungimas, p. 43* pjaunamosios operatoriaus vadove.
4. Atlaisvinkite tvirtinimo elementus (B).
5. Sureguliuokite laikiklio tarpą toliau nurodytu būdu.
 - Norėdami padidinti tarpą, sukite reguliavimo varžtus (A) pagal laikrodžio rodyklę (juos priveržkite).
 - Norėdami sumažinti tarpą, sukite reguliavimo varžtus (A) prieš laikrodžio rodyklę (juos atsukite).
6. Norėdami sureguliuoti tarpą tik ties laikiklio galu, naudokite reguliavimo varžtą (C), kaip nurodyta toliau:
 - Norėdami padidinti tarpą, sukite reguliavimo varžtą (C) prieš laikrodžio rodyklę (jį atsukite).
 - Norėdami sumažinti tarpą, sukite reguliavimo varžtą (C) pagal laikrodžio rodyklę (jį priveržkite).
7. Priveržkite varžles (B) iki 85 Nm (63 lbf ft).
8. Leiskite varikliui veikti laisvomis apsakomis ir klausykite, ar nėra triukšmo dėl nepakankamo tarpo.

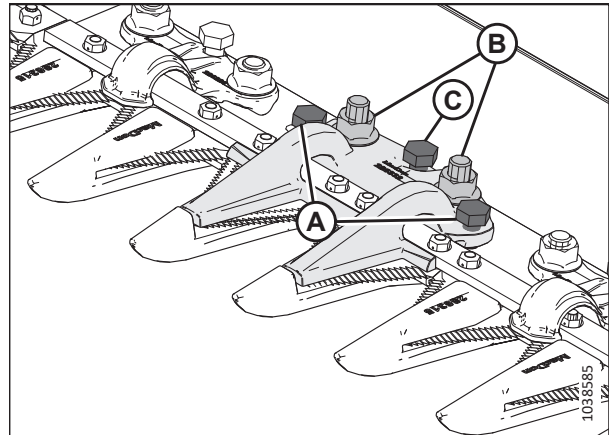

pav. 4.141: Smailus centrinis laikiklis

SVARBU:

Dėl nepakankamo laikiklio tarpo dalgis ir apsaugos gali perkaisti.

9. Patikrinkite centrinės apsaugos tarpą. Norėdami gauti daugiau informacijos, žr. *Centrinio laikiklio tikrinimas ant dvigubo dalgio pjaunamųjų – smailios dalgių apsaugos, p. 422*.

4.8.6 Trumpos dalgio apsaugos ir laikikliai

Naudojant trumpas dalgio apsaugas rečiau užstringa dalgis pjaunant drėgnus ar purvinius pasėlius, pvz., žoles ir rapsus.

Toliau nurodytos dalgių apsaugos ir laikikliai naudojami esant trumpų dalgio apsaugų konfigūracijoms.

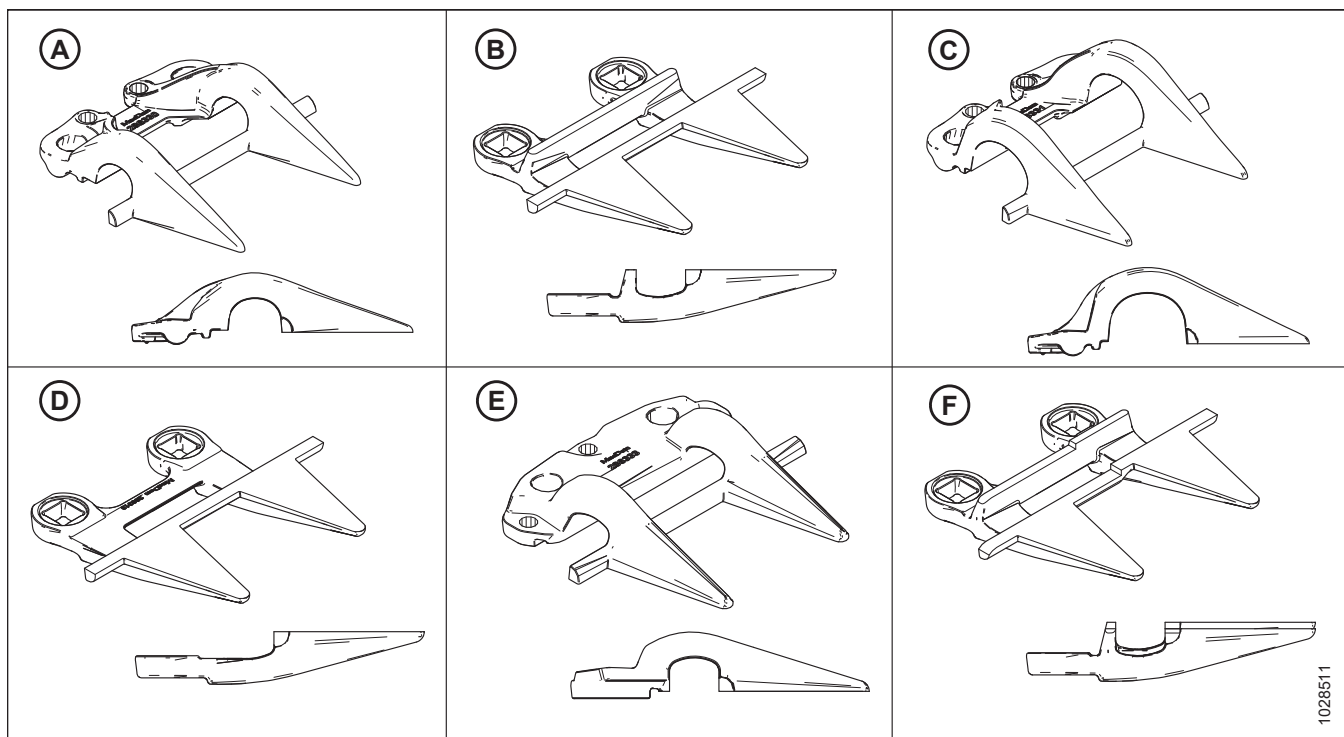

pav. 4.142: Trumpų dalgio apsaugų konfigūracijai naudojamų apsaugų ir laikiklių tipai

A – „PlugFree™“ laikiklis (MD #286330)

C – „PlugFree™“ galinis laikiklis (MD #286331)⁸⁷

E – „PlugFree™“ centrinis laikiklis (MD #286333)⁸⁹

B – „PlugFree™“ dalgio apsaugas (MD #286318)

D – „PlugFree™“ galinis dalgio apsaugas (be nusidėvėjimo juostos) (MD #286319)⁸⁸

F – „PlugFree™“ centrinis dalgio apsaugas (MD #286320)⁸⁹

Apsaugos skirtingai konfigūruojamos ant skirtingų pjaunamųjų. Keisdami trumpas dalgio apsaugas ir laikiklius patikrinkite, ar tvirtinate prie pjaunamosios tinkama seka. Toliau pateiktame sąrašė nurodytos skirtingos apsaugos konfigūracijos:

- *Trumpas dalgio apsaugos konfigūracija ant viengubo dalgio pjaunamųjų, p. 426*
- *Dvigubo dalgio pjaunamosios trumpas dalgio apsaugos konfigūracija – visi, išskyrus FD241 ir Fd261visi, p. 428*
- *Dvigubo dalgio pjaunamųjų trumpas dalgio apsaugos konfigūracija – FD241 ir FD261, p. 429*

87. Montuojamas 1–3 padėtyse pavaros pusėje (-se); montuojamas 1 padėtyje dešiniajame viengubo dalgio pjaunamosios gale.

88. Montuojama 1–4 padėtyse pavaros pusėje (-se). Viengubo dalgio pjaunamosioms naudojamas standartinis apsaugas dešiniajame pjaunamosios gale.

89. Tik pjaunamosios su dvigubu dalgiu.

Trumpos dalgio apsaugos konfigūracija ant viengubo dalgio pjaunamųjų

Apsaugos skirtingai konfigūruojamos ant skirtingų dydžių pjaunamųjų. Pateiktoje iliustracijoje pavaizduotos trumpos dalgio apsaugos, sumontuotos ant viengubo dalgio pjaunamosios.

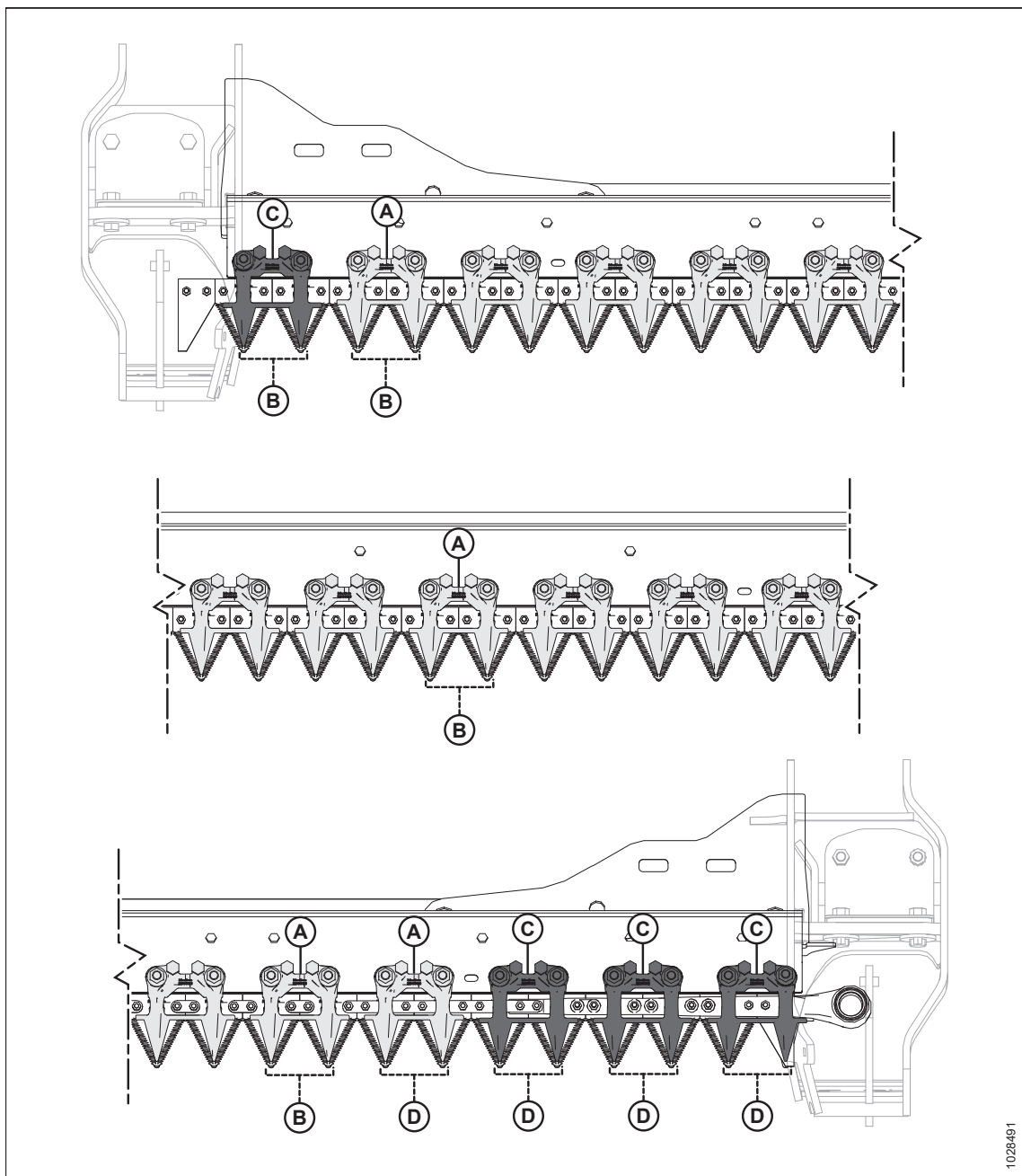

pav. 4.143: Trumpos dalgio apsaugos ir laikiklio vietos – viengubo dalgio pjaunamosios

A – „PlugFree™“ laikiklis (MD #286330)

C – „PlugFree™“ galinis laikiklis (x4) (MD #286331)

B – „PlugFree™“ apsaugas (MD #286318)

D – „PlugFree™“ galinis dalgio apsaugas (be nusidėvėjimo juostos) (x5) (MD #286319)

TECHNINĖ PRIEŽIŪRA

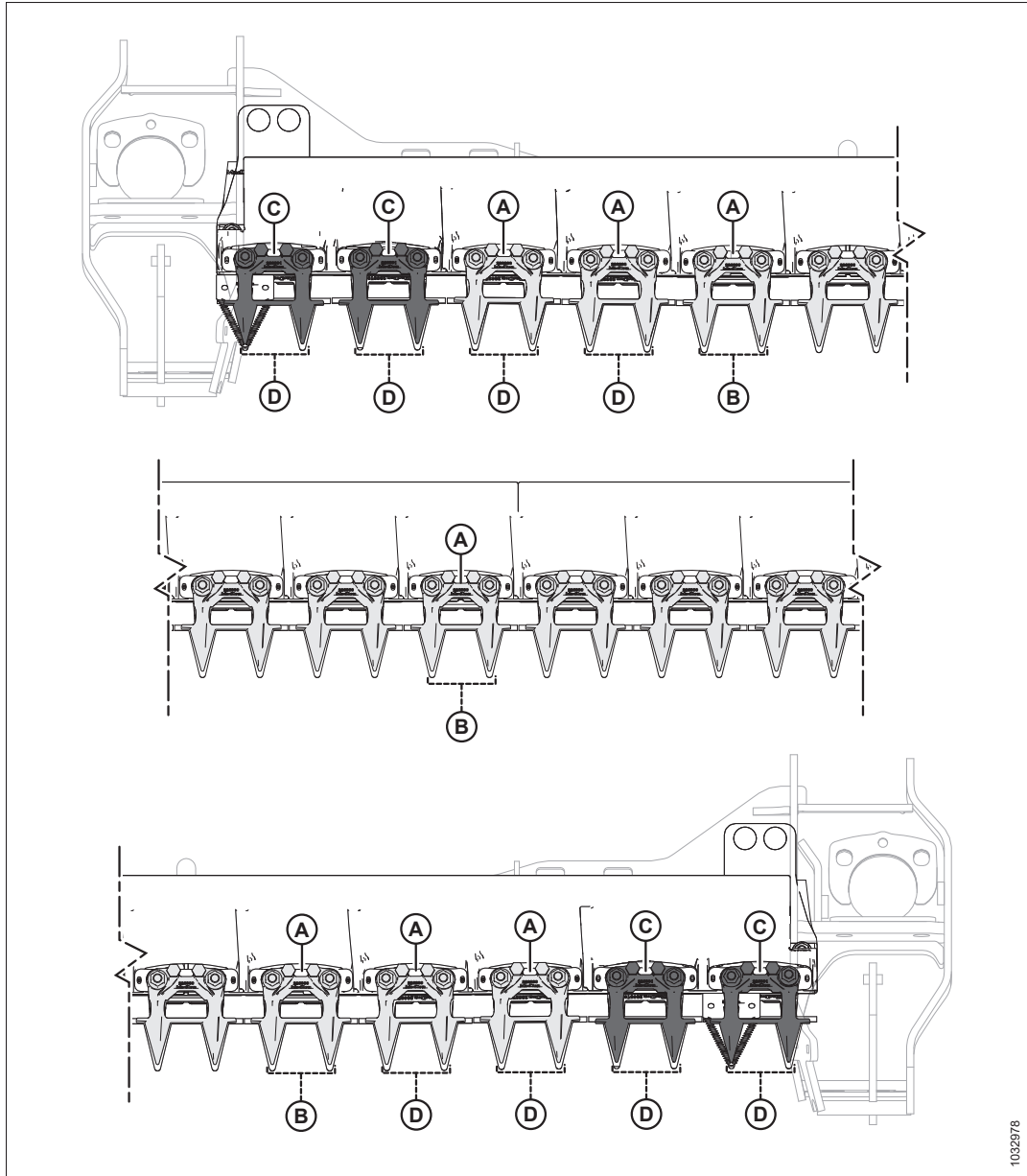

pav. 4.144: Trumpos dalgio apsaugos ir laikiklio vietos – viengubo dalgio pjaunamosios

A – „PlugFree™“ laikiklis (MD #286330)

C – „PlugFree™“ galinis laikiklis (x4) (MD #286331)

B – „PlugFree™“ apsauga (MD #286318)

D – „PlugFree™“ galinė apsauga (be nusidėvėjimo kompensavimo juostos) (x5) (MD #286319)

TECHNINĖ PRIEŽIŪRA

Dvigubo dalgio pjaunamosios trumpos dalgio apsaugos konfigūracija – visi, išskyrus FD241 ir Fd261visi

Apsaugos skirtingai konfigūruojamos ant skirtingų dydžių pjaunamųjų. Pateiktoje iliustracijoje pavaizduotos trumpos dalgio apsaugos, sumontuotos ant dvigubo dalgio pjaunamųjų.

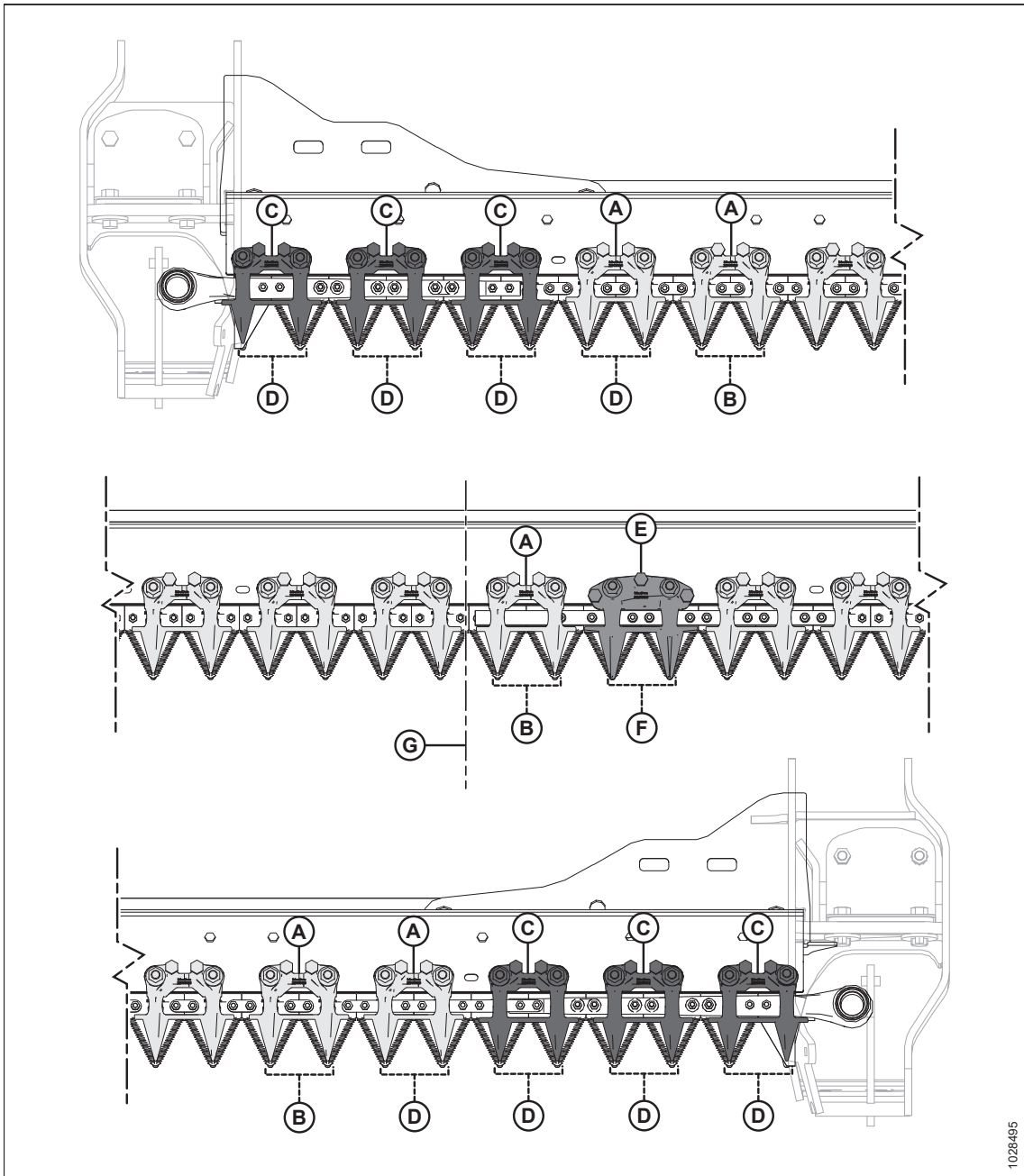

pav. 4.145: Trumpos dalgio apsaugos ir laikiklio vietos – dvigubo dalgio pjaunamosios

A – „PlugFree™“ laikiklis (MD #286330)

C – „PlugFree™“ galinis laikiklis (x6) (MD #286331)

E – „PlugFree™“ centrinis laikiklis (MD #286333)

G – pjaunamosios centras

B – „PlugFree™“ apsaugas (MD #286318)

D – „PlugFree™“ galinis dalgio apsaugas (be nusidėvėjimo juostos) (x8) (MD #286319)

F – „PlugFree™“ centrinis dalgio apsaugas (MD #286320)

TECHNINĖ PRIEŽIŪRA

Dvigubo dalgio pjaunamųjų trumpos dalgio apsaugos konfigūracija – FD241 ir FD261

Apsaugos skirtingai konfigūruojamos ant skirtingų dydžių pjaunamųjų. Pateiktoje iliustracijoje pavaizduotos trumpos dalių apsaugos, sumontuotos ant FD241 ir FD261 dvigubo dalgio pjaunamųjų.

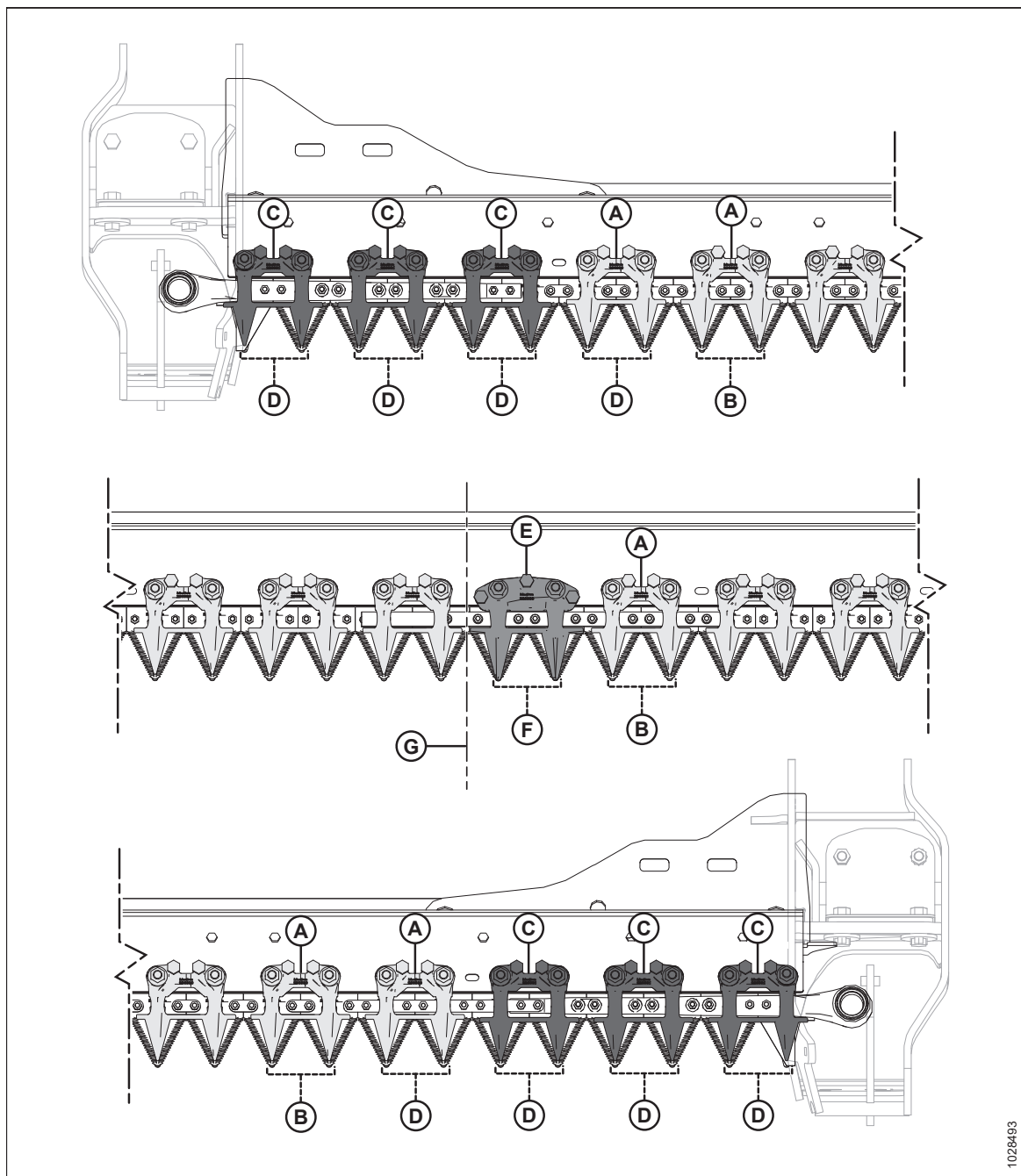

pav. 4.146: Smailių dalgio apsaugų ir laikiklių vietos

A – „PlugFree™“ laikiklis (MD #286330)

C – „PlugFree™“ galinis laikiklis (x6) (MD #286331)

E – „PlugFree™“ centrinis laikiklis (MD #286333)

G – pjaunamosios centras

B – „PlugFree™“ apsaugas (MD #286318)

D – „PlugFree™“ galinis dalgio apsaugas (be nusidėvėjimo juostos) (x8) (MD #286319)

F – „PlugFree™“ centrinis dalgio apsaugas (MD #286320)

Trumpų dalgio apsaugų ar galinių dalgio apsaugų keitimas

Trumpos dalgio apsaugos ar galinės dalgio apsaugos montuojamos gamykloje ir dėl jų rečiau užstringa dalgis pjaunant drėgnomis ar purvinomis sąlygomis ar sudėtingus pasėlius, pvz., žoles ir rapsus.

PAVOJUS

Kad išvengtumėte sunkių ar mirtinų kūno sužalojimų dėl netikėto mašinos paleidimo, prieš reguliuodami mašiną, visada sustabdykite variklį ir ištraukite uždegimo raktelį.

PAVOJUS

Įsitikinkite, kad teritorijoje nėra pašalinių asmenų.

ĮSPĖJIMAS

Norėdami išvengti sužalojimų nukritus pakeltiems lenktuvams, visada įjunkite apsaugines lenktuvų atramas prieš atlikdami bet kokius darbus po pakeltais lenktuvais.

ĮSPĖJIMAS

Dirbdami prie ar tvarkydami dalgius, visada mūvėkite storas pirštines.

SVARBU:

Centrinė dalgio apsauga dvigubo dalgio pjaunamosioms keičiama šiek tiek kitaip. Instrukcijas žr. *Centrinės dalgio apsaugos keitimas – dvigubo dalgio pjaunamosios, p. 435*.

Norėdami pakeisti trumpą dalgio apsaugą arba galinę dalgio apsaugą, atlikite toliau nurodytus veiksmus:

1. Iki galo pakelkite lenktuvus.
2. Sustabdykite variklį ir ištraukite uždegimo raktelį.
3. Įjunkite apsaugines lenktuvų atramas. Instrukcijas žr. *Lenktuvų saugos atramų įjungimas, p. 43* pjaunamosios operatoriaus vadove.
4. Nuimkite varžles ir varžtus (A), laikančius smailią dalgio apsaugą (B) ir laikiklį (C) (jei yra) prie pjovimo agregato.
5. Nuimkite trumpą dalgio apsaugą (B), laikiklį (C) ir plastikinę nusidėvėjimo kompensavimo plokštelę.

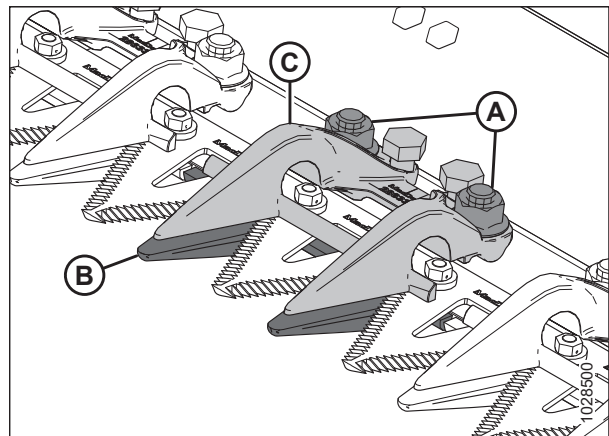

pav. 4.147: Trumpos dalgių apsaugos

TECHNINĖ PRIEŽIŪRA

SVARBU:

Galinės dalgio apsaugos yra pirmosios keturios dalgio apsaugos (A) pjaunamosios pavaros pusėje ir **NETURI** nusidėvėjimo kompensavimo juostų. Šiose vietose montuokite tinkamas pakaitines dalgių apsaugas.

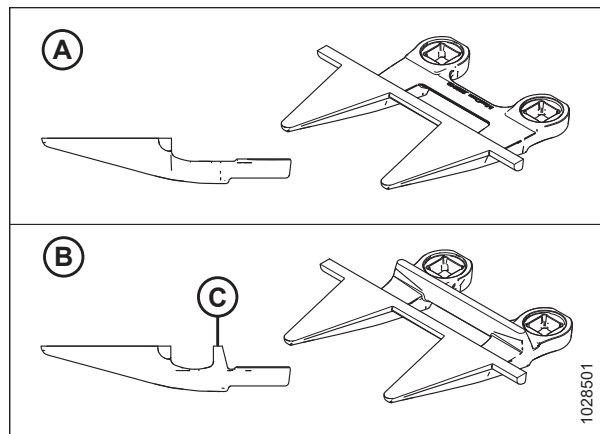

pav. 4.148: Galinė dalgio apsauga ir šoninės dalgių apsaugos

A – „PlugFree™“ galinė dalgio apsauga (MD #286319)

B – „PlugFree™“ apsauga (su nusidėvėjimo juosta [C]) (MD #286318)

6. Po pjovimo agregatas uždėkite plastikinę nusidėvėjimo kompensavimo plokštelę (A) ir trumpą dalgio apsaugą (B).

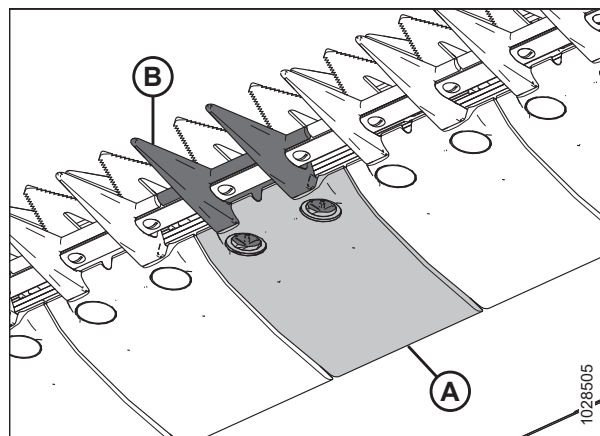

pav. 4.149: Trumpa dalgio apsauga ir nusidėvėjimo kompensavimo plokštelė

7. Nustatykite laikiklį (A) ir atsukite reguliavimo varžtus (B), kad jie nekyšotų žemiau laikiklio.
8. Varžtais ir veržlėmis (C) pritvirtinkite trumpą dalgio apsaugą, nusidėvėjimo kompensavimo plokštelę ir laikiklį. **NEPRIVERŽKITE** veržlių.
9. Reguluokite laikiklį, kol bus tinkamas tarpas.
 - Reguliavimo instrukcijas žr. *Laikiklio reguliavimas – trumpos dalgio apsaugos*, p. 433.
 - Tarpų specifikacijas žr. *Laikiklio tikrinimas – trumpos dalgio apsaugos*, p. 432.
10. Priveržkite veržles (C) iki 85 Nm (63 lbf ft).

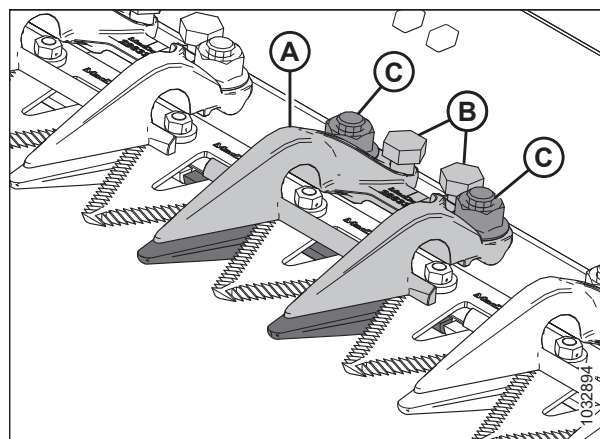

pav. 4.150: Trumpa dalgio apsauga

11. Patikrinkite tarpą.

- Jei tarpas yra tinkamas, laikiklio tvirtinimas baigtas.
- Jei tarpas netinkamas, pakartokite veiksmus nuo 9, p. 431 iki 11, p. 432.

12. Atjunkite apsaugines lenktuvų atramas. Instrukcijas žr. *Lenktuvų apsauginių atramų atjungimas, p. 44* pjaunamosios operatoriaus vadove.

Laikiklio tikrinimas – trumpos dalgio apsaugos

Trumpos dalgių apsaugos laikikliai neleidžia dalgio sekcijoms ant pjovimo agregato pakilti nuo apsaugų, tačiau dalgis vis tiek gali slysti. Patikrinkite, ar tarp laikiklių ir dalgio sekcijų yra pakankamas tarpas.

Norėdami patikrinti centrinio dvigubo dalgio pjaunamąsias, žr. *Centrinio laikiklio tikrinimas ant dvigubo dalgio pjaunamųjų – trumpos dalgių apsaugos, p. 437*.

PAVOJUS

Įsitikinkite, kad teritorijoje nėra pašalinių asmenų.

PAVOJUS

Kad išvengtumėte sunkių ar mirtinų kūno sužalojimų dėl netikėto mašinos paleidimo, prieš reguliuodami mašiną, visada sustabdykite variklį ir ištraukite uždegimo raktelį.

ĮSPĖJIMAS

Norėdami išvengti sužalojimų nukritus pakeltiems lenktuvams, visada įjunkite apsaugines lenktuvų atramas prieš atlikdami bet kokius darbus po pakeltais lenktuvais.

ĮSPĖJIMAS

Dirbdami prie ar tvarkydami dalgius, visada mūvėkite storas pirštines.

1. Iki galo pakelkite lenktuvus.
2. Sustabdykite variklį ir ištraukite uždegimo raktelį.
3. Įjunkite apsaugines lenktuvų atramas. Instrukcijas žr. *Lenktuvų saugos atramų įjungimas, p. 43* pjaunamosios operatoriaus vadove.
4. Sukite prie dalgio pavaros dėžės pritvirtintą smagratį, kad dalgį įstumtumėte į vidų, kol dalgio sekcijos bus prispaustos laikikliu (A).
5. Paspauskite žemyn dalgio sekciją maždaug 44 N (10 lbf) jėga ir tarpų matuokliu išmatuokite tarpą tarp laikiklio (B) ir dalgio sekcijos. Patikrinkite, ar tarpas yra 0,1–0,5 mm (0,004–0,020 in).
6. Jei reikia sureguliuoti, žr. *Laikiklio reguliavimas – trumpos dalgio apsaugos, p. 433*.

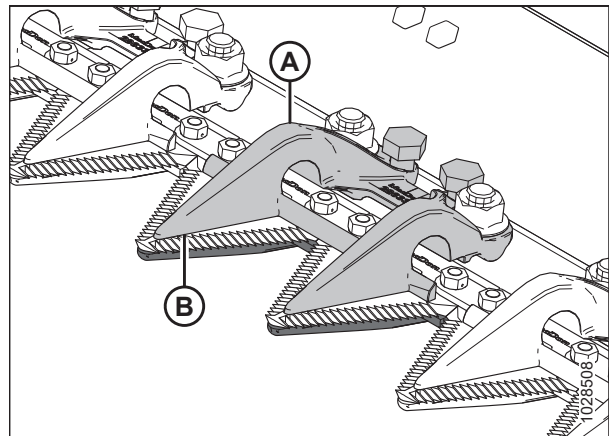

pav. 4.151: Trumpos dalgių apsaugos

Laikiklio reguliavimas – trumpos dalgio apsaugos

Jei trumpos dalgio apsaugos laikiklis kliūna už dalgio, atlikdami tikrinimo procedūrą sureguliuokite laikiklį.

Norėdami sureguliuoti centrinį laikiklį ant dvigubo dalgio pjaunamųjų, žr. *Dvigubo dalgio pjaunamųjų centrinio laikiklio reguliavimas – trumpos dalgių apsaugos, p. 439*.

PAVOJUS

Įsitikinkite, kad teritorijoje nėra pašalinių asmenų.

PAVOJUS

Kad išvengtumėte sunkių ar mirtinų kūno sužalojimų dėl netikėto mašinos paleidimo, prieš reguliuodami mašiną, visada sustabdykite variklį ir ištraukite uždegimo raktelį.

ĮSPĖJIMAS

Norėdami išvengti sužalojimų nukritus pakeltiems lenktuvams, visada įjunkite apsaugines lenktuvų atramas prieš atlikdami bet kokius darbus po pakeltais lenktuvais.

ĮSPĖJIMAS

Dirbdami prie ar tvarkydami dalgius, visada mūvėkite storas pirštines.

1. Iki galo pakelkite lenktuvus.
2. Sustabdykite variklį ir ištraukite uždegimo raktelį.
3. Įjunkite apsaugines lenktuvų atramas. Instrukcijas žr. *Lenktuvų saugos atramų įjungimas, p. 43* pjaunamosios operatoriaus vadove.
4. Sureguliuokite laikiklio tarpą toliau nurodytu būdu.
 - Norėdami sumažinti tarpą, sukite reguliavimo varžtus (A) pagal laikrodžio rodyklę.
 - Norėdami padidinti tarpą, sukite reguliavimo varžtus (A) prieš laikrodžio rodyklę.

PASTABA:

Norėdami atlikti didesnius reguliavimus, atsukite varžles (B) prieš sukdami reguliavimo varžtą (A). Kai sureguliuosite, varžles priveržkite 85 Nm (63 lbf ft) jėga.

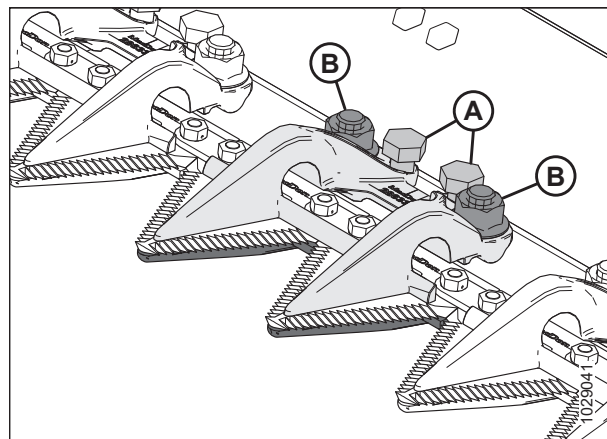

pav. 4.152: Trumpas dalgio apsaugos laikiklis

5. Leiskite pjaunamajai veikti laisvomis apsukomis ir klausykite, ar nėra triukšmo dėl nepakankamo tarpo. Sureguliuokite pjaunamąją pagal poreikius.

SVARBU:

Dėl nepakankamo laikiklio tarpo dalgis ir apsaugos gali perkaisti.

6. Atjunkite apsaugines lenktuvų atramas. Instrukcijas žr. *Lenktuvų apsauginių atramų atjungimas, p. 44* pjaunamosios operatoriaus vadove.

TECHNINÉ PRIEŽIŪRA

Centrinės dalgio apsaugos keitimas – dvigubo dalgio pjaunamosios

Dvigubo dalgio pjaunamosios centre esanti poslinkio apsauga (kur persidengia du dalgiai) keičiama šiek tiek kitaip, nei standartinė apsauga.

PAVOJUS

Kad išvengtumėte sunkių ar mirtinų kūno sužalojimų dėl netikėto mašinos paleidimo, prieš reguliuodami mašiną, visada sustabdykite variklį ir ištraukite uždegimo raktelį.

PAVOJUS

Įsitikinkite, kad teritorijoje nėra pašalinių asmenų.

ĮSPĖJIMAS

Norėdami išvengti sužalojimų nukritus pakeltiems lenktuvams, visada įjunkite apsaugines lenktuvų atramas prieš atlikdami bet kokius darbus po pakeltais lenktuvais.

ĮSPĖJIMAS

Dirbdami prie ar tvarkydami dalgius, visada mūvėkite storas pirštines.

1. Iki galo pakelkite lenktuvus.
2. Sustabdykite variklį ir ištraukite uždegimo raktelį.
3. Įjunkite apsaugines lenktuvų atramas. Instrukcijas žr. *Lenktuvų saugos atramų įjungimas, p. 43* pjaunamosios operatoriaus vadove.
4. Nuimkite dvi veržles ir varžtus (C), tvirtinančius centrinę dalgio apsaugą (A) ir laikiklį (B) prie pjovimo agregato.
5. Atjunkite centrinę dalgio apsaugą (A), plastikinę nusidėvėjimo kompensavimo plokštelę ir laikiklį (B).

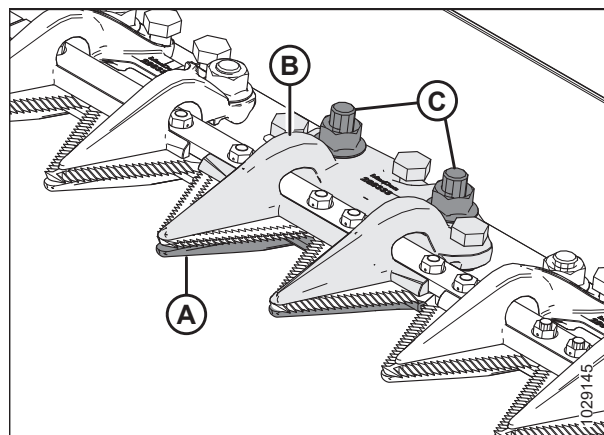

pav. 4.153: Centrinė dalgio apsauga

TECHNINĖ PRIEŽIŪRA

SVARBU:

Patikrinkite, ar pakeičiama centrinė dalgio apsauga yra tinkama pagal pasislinkusius pjovimo paviršius (A).

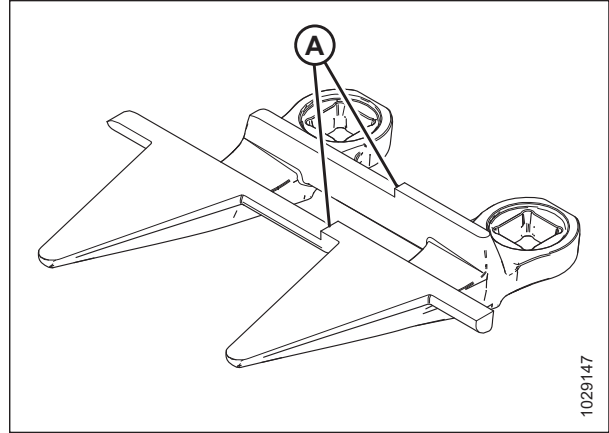

pav. 4.154: Centrinė dalgio apsauga

6. Prieš montuodami naują centrinę dalgio apsaugą, patikrinkite, ar persidengimo įdėklas (A) yra po pjovimo agregatu, o storasis įdėklo galas yra po centrine dalgio apsauga.

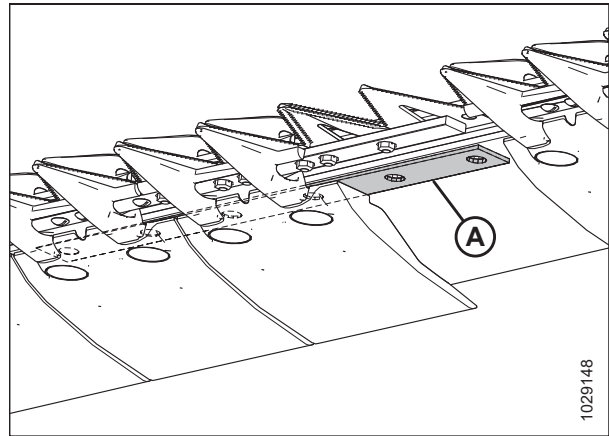

pav. 4.155: Pjovimo agregatas

7. Padėkite plastikinę nusidėvėjimo kompensavimo plokštelę (A) ir naują centrinę dalgio apsaugą (B) po pjovimo agregatu.

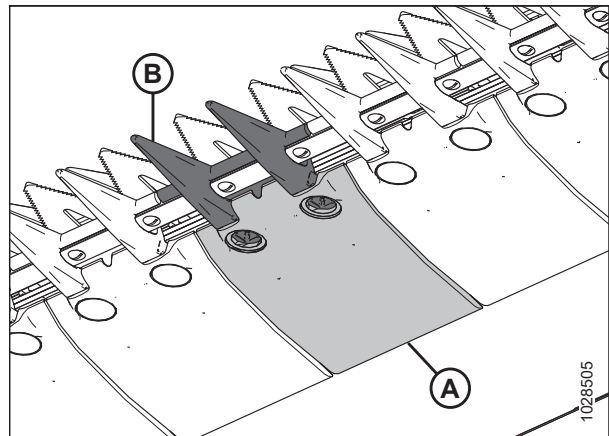

pav. 4.156: Centrinė dalgio apsauga ir nusidėvėjimo kompensavimo plokštelė

TECHNINĖ PRIEŽIŪRA

- Įsriekite tris reguliavimo varžtus (A), kad jie kyšotų 4 mm (5/32 in) iš centrinio laikiklio (B) apačios.
- Uždėkite centrinį laikiklį (B) ant pjovimo agregato.

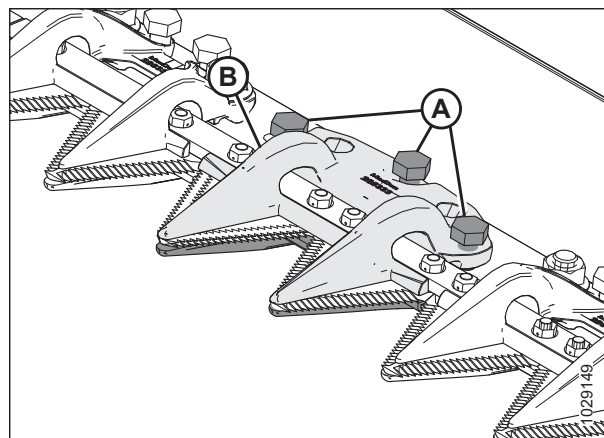

pav. 4.157: Centrinė dalgio apsauga

- Pritvirtinkite centrinį laikiklį (A) dviem varžtais ir veržlėmis (B), bet dar **NEPRIVERŽKITE** veržlių.

SVARBU:

Laikiklis (A) turi du persidengiančius dalgius ties centrine dalgio apsauga. Šioje vietoje montuokite tinkamą pakaitinę centrinę dalgio apsaugą.

- Reguliuokite laikiklį, kol bus tinkamas tarpas.
 - Reguliavimo instrukcijas žr. *Dvigubo dalgio pjaunamųjų centrinio laikiklio reguliavimas – trumpos dalgio apsaugos*, p. 439.
 - Tarpų specifikacijas žr. *Centrinio laikiklio tikrinimas ant dvigubo dalgio pjaunamųjų – trumpos dalgio apsaugos*, p. 437.

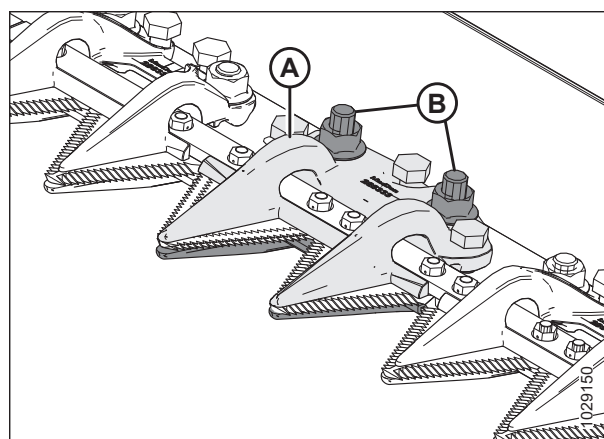

pav. 4.158: Centrinė dalgio apsauga

- Priveržkite veržles (B) iki 85 Nm (63 lbf ft).

Centrinio laikiklio tikrinimas ant dvigubo dalgio pjaunamųjų – trumpos dalgio apsaugos

Trumpos dalgio apsaugos centriniai laikikliai neleidžia centrinei dalgio sekcijai ant pjovimo juostos pakilti nuo apsaugų, dalgis vis tiek gali slysti. Patikrinkite, ar tarp centrinio laikiklio ir centrinės dalgio sekcijos yra pakankamas tarpas.



PAVOJUS

Įsitikinkite, kad teritorijoje nėra pašalinių asmenų.



PAVOJUS

Kad išvengtumėte sunkių ar mirtinų kūno sužalojimų dėl netikėto mašinos paleidimo, prieš reguliuodami mašiną, visada sustabdykite variklį ir ištraukite uždegimo raktelį.



ĮSPĖJIMAS

Norėdami išvengti sužalojimų nukritus pakeltiems lenktuvams, visada įjunkite apsaugines lenktuvų atramas prieš atlikdami bet kokius darbus po pakeltais lenktuvais.

ĮSPĖJIMAS

Dirbdami prie ar tvarkydami dalgius, visada mūvėkite storas pirštines.

1. Iki galo pakelkite lenktuvus.
2. Sustabdykite variklį ir ištraukite uždegimo raktelį.
3. Įjunkite apsaugines lenktuvų atramas. Instrukcijas žr. *Lenktuvų saugos atramų įjungimas, p. 43* pjaunamosios operatoriaus vadove.
4. Atidarykite galinį gaubtą. Instrukcijas rasite *Pjaunamosios galinių gaubtų atidarymas, p. 46* operatoriaus vadove.
5. Sukite prie dalgio pavaros dėžės pritvirtintą smagratį, kad dalgį įstumtumėte į vidų, kol dalgio sekcija bus prispausta laikikliu (A). Šį veiksmą pakartokite norėdami perkelti kitą dalgį.
6. Dalgio dalį spauskite žemyn maždaug 44 N (10 lbf) jėga. Matuokliu išmatuokite tarpą tarp laikiklio (A) ir dalgio sekcijos. Patikrinkite tarpą toliau nurodytu būdu.
 - Ties laikiklio antgaliu (B): 0,1–0,5 mm (0,004–0,020 in)
 - Ties laikiklio galu (C): 0,1–1,0 mm (0,004–0,040 in)
7. Jei reikia sureguliuoti, žr. *Dvigubo dalgio pjaunamųjų centrinio laikiklio reguliavimas – trumpos dalgių apsaugos, p. 439*.
8. Užveržę varžles (D), dar kartą patikrinkite tarpą ir, jei reikia, sureguliuokite.
9. Uždarykite galinį gaubtą. Prireikus instrukcijų žr. *Pjaunamosios galinių gaubtų uždarymas, p. 48* operatoriaus vadovą.

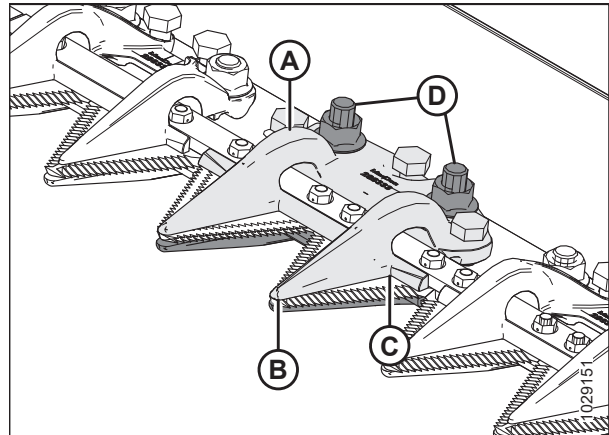

pav. 4.159: Centrinis dalgio apsaugos laikiklis

Dvigubo dalgio pjaunamųjų centrinio laikiklio reguliavimas – trumpos dalgių apsaugos

Jei trumpos dalgio apsaugos laikiklis kliūna už dalgio, atlikdami patikrinimo procedūrą sureguliuokite laikiklį.

PAVOJUS

Įsitikinkite, kad teritorijoje nėra pašalinių asmenų.

PAVOJUS

Kad išvengtumėte sunkių ar mirtinų kūno sužalojimų dėl netikėto mašinos paleidimo, prieš reguliuodami mašiną, visada sustabdykite variklį ir ištraukite uždegimo raktelį.

ĮSPĖJIMAS

Norėdami išvengti sužalojimų nukritus pakeltiems lenktuvams, visada įjunkite apsaugines lenktuvų atramas prieš atlikdami bet kokius darbus po pakeltais lenktuvais.

ĮSPĖJIMAS

Dirbdami prie ar tvarkydami dalgius, visada mūvėkite storas pirštines.

1. Iki galo pakelkite lenktuvus.
2. Sustabdykite variklį ir ištraukite uždegimo raktelį.
3. Įjunkite apsaugines lenktuvų atramas. Instrukcijas žr. *Lenktuvų saugos atramų įjungimas, p. 43* pjaunamosios operatoriaus vadove.
4. Atlaisvinkite tvirtinimo elementus (B).
5. Sureguliuokite laikiklio tarpą toliau nurodytu būdu.
 - Norėdami padidinti tarpą, sukite reguliavimo varžtus (A) pagal laikrodžio rodyklę (juos priveržkite).
 - Norėdami sumažinti tarpą, sukite reguliavimo varžtus (A) prieš laikrodžio rodyklę (juos atsukite).
6. Norėdami sureguliuoti tarpą ties laikiklio galu, pasukite reguliavimo varžtą (C), kaip nurodyta toliau:
 - Norėdami padidinti tarpą, sukite reguliavimo varžtą (C) prieš laikrodžio rodyklę (jį atsukite).
 - Norėdami sumažinti tarpą, sukite reguliavimo varžtą (C) pagal laikrodžio rodyklę (jį priveržkite).
7. Priveržkite varžtes (B) iki 85 Nm (63 lbf ft).
8. Jei būtina dar sureguliuoti, pakartokite veiksmus nuo 4, p. 439 iki 7, p. 439.
9. Leiskite varikliui veikti laisvomis apsukomis ir klausykite, ar nėra triukšmo dėl nepakankamo tarpo. Sureguliuokite dalgius pagal poreikius.

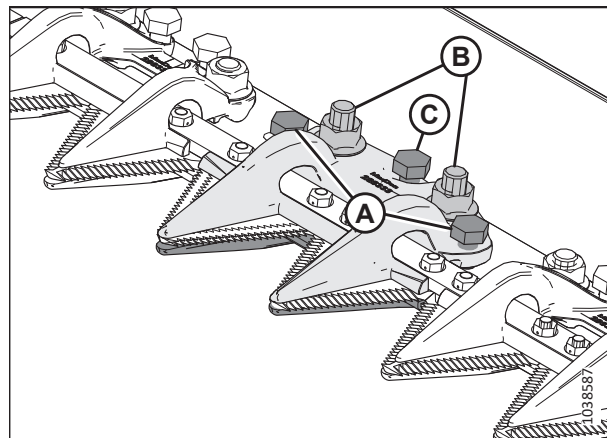

pav. 4.160: Centrinis laikiklis

SVARBU:

Dėl nepakankamo laikiklio tarpo dalgis ir apsaugos gali perkaisti.

4.8.7 Dalgio galvutės gaubtas

Dalgio galvutės gaubtas tvirtinamas prie galinio skydo ir sumažina dalgio galvutės angą, kad nupjauti javai nesikaupytų dalgio galvutės ertmėje.

SVARBU:

Atjunkite gaubtus, kai pjovimo agregatą naudojate ant dumblino paviršiaus. Purvas gali susikaupti ertmėje už gaubto, todėl gali sugesti dalgio pavarų dėžė.

Dalgio galvutės gaubto montavimas

Dalgio galvutės gaubtas pagrinde naudojamas pjaunant ryžius ir smulkią žolę, kad pasėliai neįstrigtų tiekimo angoje. Ne visomis sąlygomis rekomenduojama naudoti dalgio galvutės gaubtą.

 **PAVOJUS**

Kad išvengtumėte sunkių ar mirtinų kūno sužalojimų dėl netikėto paleidimo ar pakeltos mašinos kritimo, prieš atlikdami bet kokius darbus po pjaunamąją visada sustabdykite variklį, ištraukite raktelį ir užfiksuokite apsaugines atramas.

 **ĮSPĖJIMAS**

Norėdami išvengti sužalojimų nukritus pakeltiems lenktuvams, visada įjunkite apsaugines lenktuvų atramas prieš atlikdami bet kokius darbus po pakeltais lenktuvais.

 **PAVOJUS**

Įsitikinkite, kad teritorijoje nėra pašalinių asmenų.

 **ĮSPĖJIMAS**

Dirbdami prie ar tvarkydami dalgius, visada mūvėkite storas pirštines.

SVARBU:

Jei gaubtus reikia naudoti purvinomis sąlygomis, dažnai patikrinkite už gaubto esančią ertmę ir pašalinkite už gaubto susikaupusį purvą.

1. Iki galo pakelkite lenktuvus.
2. Nuleiskite pjaunamąją.
3. Sustabdykite variklį ir ištraukite uždegimo raktelį.
4. Įjunkite apsaugines lenktuvų atramas. Instrukcijas žr. *Lenktuvų saugos atramų įjungimas, p. 43* pjaunamosios operatoriaus vadove.
5. Išimkite dalgių galvučių gaubtus iš vadovo laikymo dėklo.

TECHNINĖ PRIEŽIŪRA

6. Pritvirtinkite dalgio galvutės gaubtą (A) prie galinio skydo, kaip pavaizduota. Sulygiuokite gaubtą, kad išėma atitiktų dalgio galvutės ir (ar) laikiklių profilį.
7. Sulygiuokite tvirtinimo angas ir pritvirtinkite gaubtą dviem M10 x 30 šešiabriauniais varžtais, poveržlėmis (B) ir veržlėmis.
8. Priveržkite varžtus (B) tiek, kad laiktų dalgio galvutės gaubtą (A) ir tuo pat metu būtų kuo arčiau dalgio galvutės.
9. Rankomis pasukite dalgio pavarų dėžės skriemulį, kad pajudintumėte dalgi, ir patikrinkite ar dalgio galvutė ir dalgio galvutės gaubtas (A) vienas kitam netrukdo. Sureguliuokite gaubtą, kad netrukdytų dalgiui.
10. Priveržkite varžtus (B) iki 11 Nm (8,11 lbf-ft [97 lbf-in]).

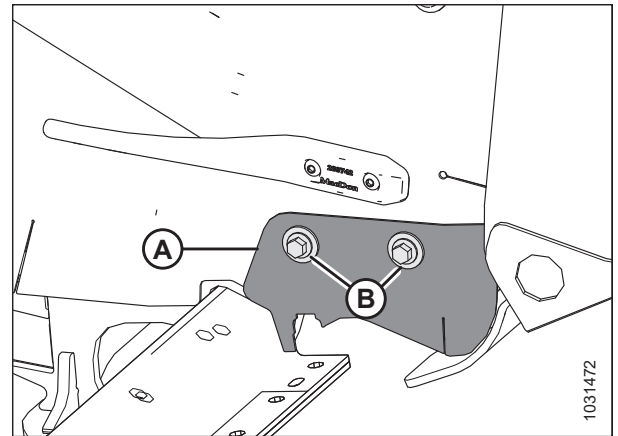

pav. 4.161: Dalgio galvutės gaubtas

4.9 Dalgio pavarų sistema

Dalgio pavarų sistema transformuoja pumpuojamą hidraulinį slėgį į mechaninį judesį, kuris skatina judėti dantytų dalgių ašmenų pjaunamosios priekyje, kad būtų pjaunami įvairūs pasėliai.

4.9.1 Dalgio pavarų dėžė

Dalgio pavarų dėžę varo hidraulinis variklis, konvertuojantis sukimo judesį į dalgio artėjimo judesį.

Viengubo dalgio pjaunamosios turi dalgių pavaros dėžę (A) ir variklį (B) kairėje pjaunamosios pusėje; dvigubo dalgio pjaunamosios turi dalgių pavaros dėžę ir variklį abiejuose pjaunamosios galuose.

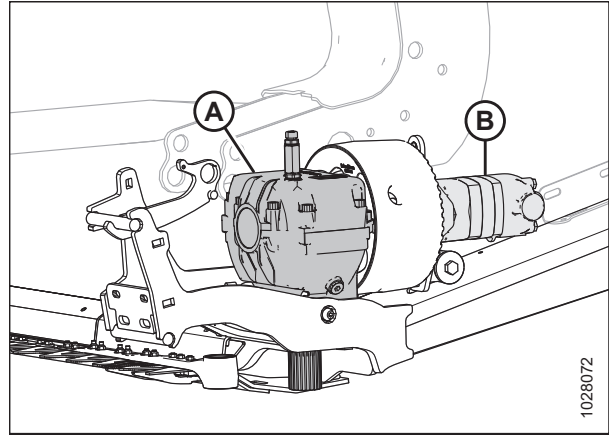

pav. 4.162: Pavaizduota kairioji dalgio pavarų dėžė – dešinioji pusė yra panaši

Dalgio pavarų dėžės alyvos lygio tikrinimas

Kad dalgių pavara tinkamai veiktų, kiekvienoje dalgių pavaros dėžėje turi būti pakankamas alyvos kiekis. Alyvos lygį galite patikrinti naudodami kiekvienoje dalgių pavaroje įtaisytą matuoklį.

⚠ PAVOJUS

Kad išvengtumėte sunkių ar mirtinų kūno sužalojimų dėl netikėto mašinos paleidimo, prieš reguliuodami mašiną, visada sustabdykite variklį ir ištraukite uždegimo raktelį.

⚠ PAVOJUS

Įsitikinkite, kad teritorijoje nėra pašalinių asmenų.

1. Įsitikinkite, kad pjaunamoji stovi lygiai.
2. Nuleiskite pjaunamąją.
3. Sureguliuokite pjaunamosios kampą taip, kad dalgių pavaros dėžės viršus būtų viename lygyje su žeme.
4. Sustabdykite variklį ir ištraukite uždegimo raktelį.
5. Atidarykite galinį gaubtą. Instrukcijas rasite *Pjaunamosios galinių gaubtų atidarymas, p. 46* operatoriaus vadove.

TECHNINĖ PRIEŽIŪRA

- Išimkite alyvos lygio matuoklį (A), nušluostykite jį ir vėl įdėkite. Priveržkite kiek galite pirštais.
- Vėl ištraukite lygio matuoklį ir patikrinkite alyvos lygį. Alyvos lygis turi būti ribose (B) tarp linijų, esančių šalia matuoklio apačios.
- Jei reikia, į dalgio pavaros dėžę įpilkite alyvos. Alyvos pripilimo instrukcijas žr. pjaunamosios operatoriaus vadove.
- Vėl įdėkite lygio matuoklį (A). Priveržkite matuoklį iki 23 Nm (17 lbf·ft [204 lbf·in]).
- Pakartokite žingsnius nuo 5, p. 442 iki 9, p. 443, kad patikrintumėte kitos dalgio pavaros alyvos lygį.

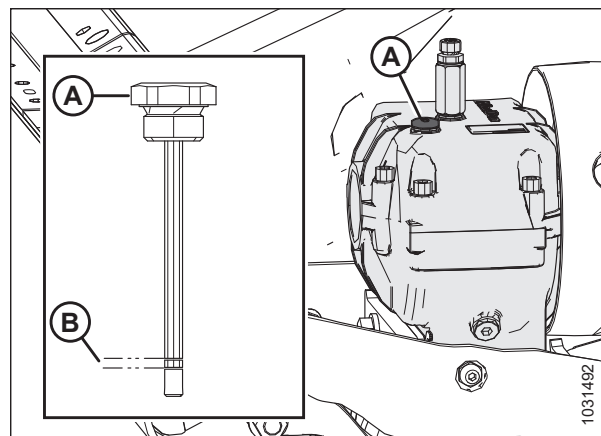

pav. 4.163: Dalgio pavarų dėžė

Tvirtinimo varžtų tikrinimas

Tikrinkite keturių dalgio pavarų dėžės tvirtinimo varžtų (A) ir (B) priveržimą po pirmųjų 10 darbo valandų, o po to kas 100 valandų.

- Įsitinkite, kad visi varžtai priveržti iki 343 Nm (253 lbf·ft). Iš pradžių priveržkite šoninius varžtus (A), tada apatinius varžtus (B).

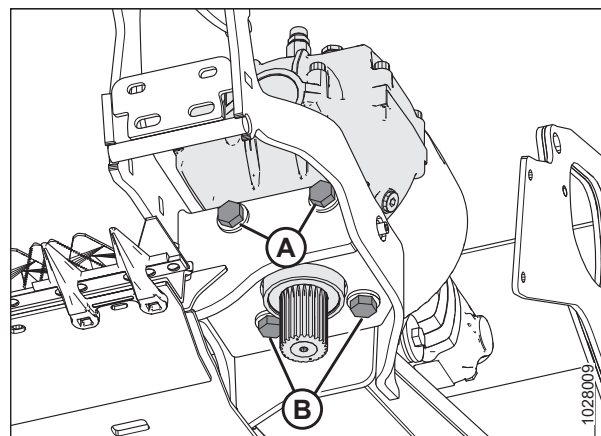

pav. 4.164: Dalgio pavarų dėžė – vaizdas iš apačios

Dalgio pavarų dėžės alyvos keitimas

Po pirmųjų 50 darbo valandų pakeiskite dalgio pavaros dėžės tepalą, o vėliau – kas 1000 valandų (arba 3 metus).



PAVOJUS

Kad išvengtumėte sunkių ar mirtinų kūno sužalojimų dėl netikėto mašinos paleidimo, prieš reguliuodami mašiną, visada sustabdykite variklį ir ištraukite uždegimo raktelį.



PAVOJUS

Įsitinkite, kad teritorijoje nėra pašalinių asmenų.

- Iki galo pakelkite pjaunamąją.
- Sustabdykite variklį ir ištraukite uždegimo raktelį.
- Atidarykite galinį gaubtą. Instrukcijas žr. *Pjaunamosios galinių gaubtų atidarymas, p. 46.*

TECHNINĖ PRIEŽIŪRA

- Po dalgio pavarų dėžės padėkite pakankamai didelį indą, kad surinktumėte maždaug 1,5 l (0,4 JAV gal.) alyvos.
- Ištraukite lygio matuoklį (A) ir išleidimo angos kaištį (C).
- Palaukite, kol alyva ištekės iš dalgio pavarų dėžės į po ją padėtą indą.
- Įstatykite išleidimo angos kaištį (C).
- Įpilkite 1,5 l (0,4 JAV gal.) alyvos į dalgio pavarų dėžę. Žr. galinio viršelio vidinę pusę, kur nurodyti rekomenduojami eksploataciniai skysčiai ir tepalai.

PASTABA:

Patikrinkite alyvos lygį nustatę dalgio pavarų dėžės viršų horizontaliai ir įstatę alyvos lygio matuoklį (A).

- Patikrinkite, ar alyvos lygis atitinka diapazoną (B).
- Uždarykite galinį gaubtą. Instrukcijas žr. *Pjaunamosios galinių gaubtų uždarymas*, p. 48.

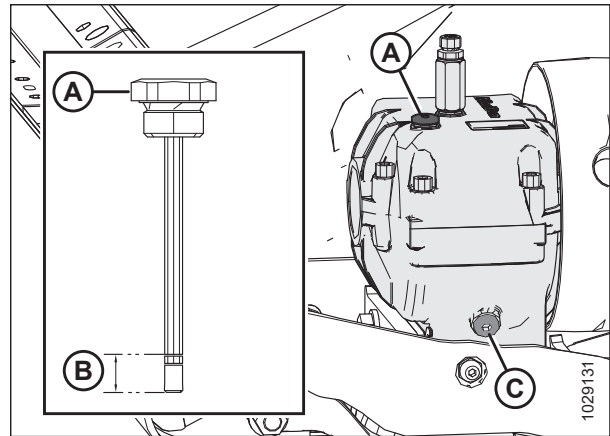

pav. 4.165: Dalgio pavarų dėžė

4.10 Tiekimo platforma

Tiekimo platforma įrengiama ant FM200 paviršiaus kopijavimo modulio. Ji naudoja tiekimo transporterį, kuris perduoda nupjautus javus į tiekimo sraigą.

4.10.1 Tiekimo transporterio keitimas

Paviršiaus kopijavimo modulio tiekimo transporteris nuimtą derlių tiekia į kombaino nuožulniąją kamerą. Pakeiskite transporterį, jei jis suplyšęs, įtrūkęs ar trūksta skersinių.



PAVOJUS

Įsitinkinkite, kad teritorijoje nėra pašalinių asmenų.



PAVOJUS

Kad išvengtumėte sunkių ar mirtinų kūno sužalojimų dėl netikėto paleidimo ar pakeltos mašinos kritimo, prieš pakildami nuo operatoriaus sėdynės visada sustabdykite variklį ir ištraukite raktelį, o prieš atlikdami bet kokius darbus po mašina užfiksuokite apsaugines atramas.

1. Laikykite pjaunamąją įjungtą, kol transporterio jungtis bus pasiekama tiekimo platformos viršuje.
2. Iki galo pakelkite lenktuvus.
3. Sureguliuokite lenktuvus iki galo atgal.
4. Iki galo pakelkite pjaunamąją.
5. Sustabdykite variklį ir ištraukite uždegimo raktelį.
6. Užfiksuokite pjaunamosios apsaugines atramas. Instrukcijas žr. kombaino operatoriaus vadove.
7. Įjunkite apsaugines lenktuvų atramas. Instrukcijas žr. *Lenktuvų saugos atramų įjungimas, p. 43* pjaunamosios operatoriaus vadove.
8. Jei tiekimo platformos dugnas yra pilnas, jį reikia ištuštinti prieš užbaigiant procedūrą. Instrukcijas žr. *4.10.5 Tiekimo platformos dugno nuleidimas, p. 466* pjaunamosios operatoriaus vadove.
9. Suraskite tiekimo transporterio įtempiklį. Atlaisvinkite antveržlę (A). Sukite varžtą (B) prieš laikrodžio rodyklę, kad sumažintumėte transporterio įtempimą.
10. Užlenkite pjaunamosios apsaugines atramas. Instrukcijas žr. kombaino operatoriaus vadove.
11. Nuleiskite pjaunamąją į patogią darbinę padėtį
12. Sustabdykite variklį ir ištraukite uždegimo raktelį.

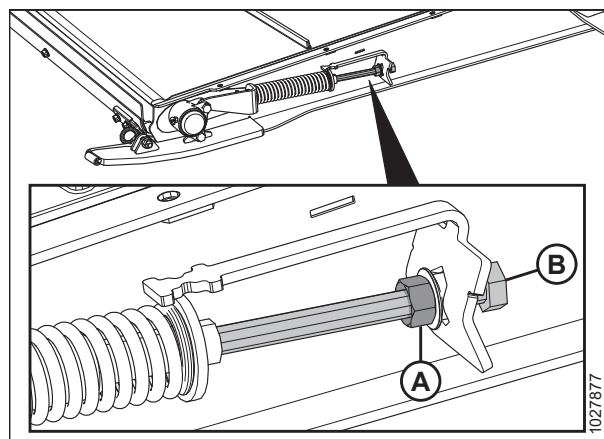

pav. 4.166: Tiekimo transporterio įtempiklis

TECHNINĖ PRIEŽIŪRA

13. Išsukite penkis varžtus (A) su paslėpta galvute ir išimkite laikiklį (B).⁹⁰⁹¹
14. Išsukite vieną varžtą apvalia galvute ir poveržlę (C).
15. Apsukite vidurinį įdėklą (D).
16. Pakartokite veiksmus nuo 13, p. 446 iki 15, p. 446 priešingoje tiekimo platformos pusėje.

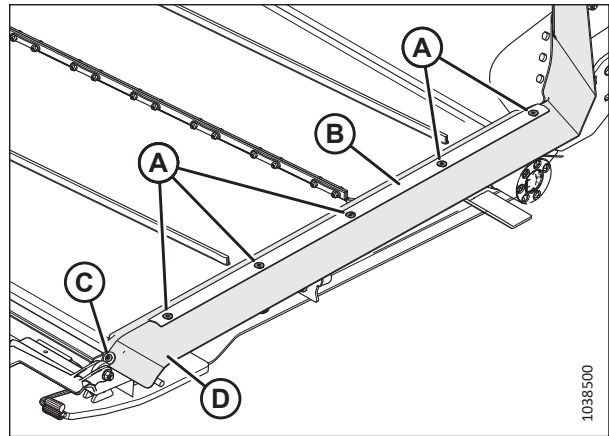

pav. 4.167: Tiekimo transporterio sandariklis – 2021 m. modelis

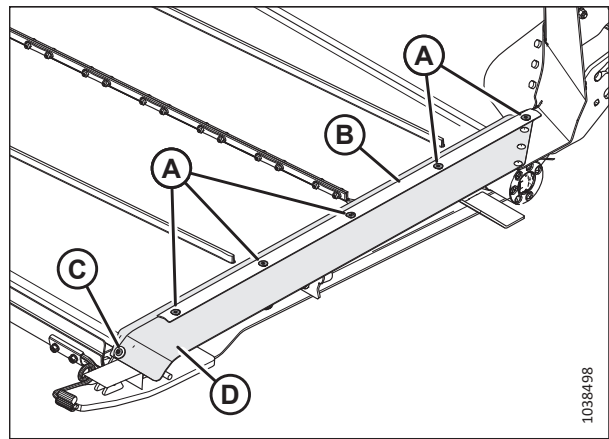

pav. 4.168: Tiekimo transporterio sandariklis – 2022 m. modelis

17. Nuimkite veržles ir varžtus (A). Nuimkite transporterio jungiamąsias juostas (B).
18. Nuimkite tiekimo transporterį nuo platformos.

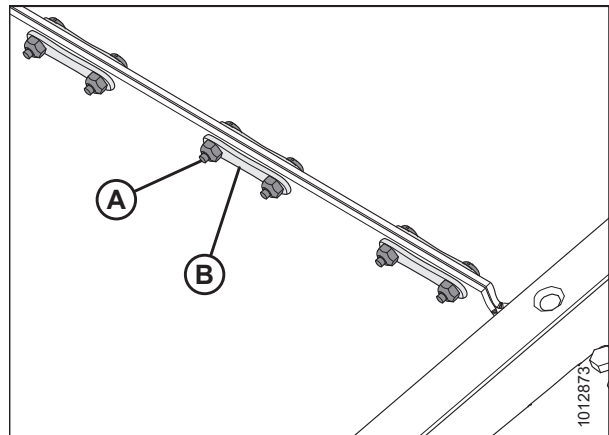

pav. 4.169: Transporterio jungtis

90. Jei reikia pakeisti vidurinius įdėklus (D), užsisakykite techninės priežiūros rinkinį MD #347963

91. Nuo 2021 m. pjaunamųjų modeliams užsisakykite techninės priežiūros rinkinį MD #347963, kad atnaujintumėte vienos dalies vidurinių įdėklų sistemą į dviejų dalių sistemą.

TECHNINĖ PRIEŽIŪRA

- Pašalinkite visas šiukšles nuo pavaros volelio (A) ir atraminio volelio (C).
- Sumontuokite naują transporterį virš pavaros volelio (A). Patikrinkite, ar transporterio kreipikliai įstatyti į pavaros volelio griovelius (B).
- Patraukite transporterį išilgai tiekimo platformos apačios ir virš atraminio volelio (C).

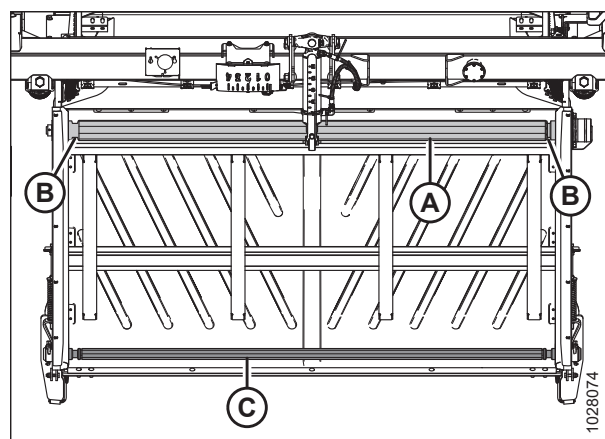

pav. 4.170: Paviršiaus kopijavimo modulio tiekimo transporteris

PASTABA:

V formos raštas, esantis ant transporterio (A), turi būti nukreiptas į priekį.

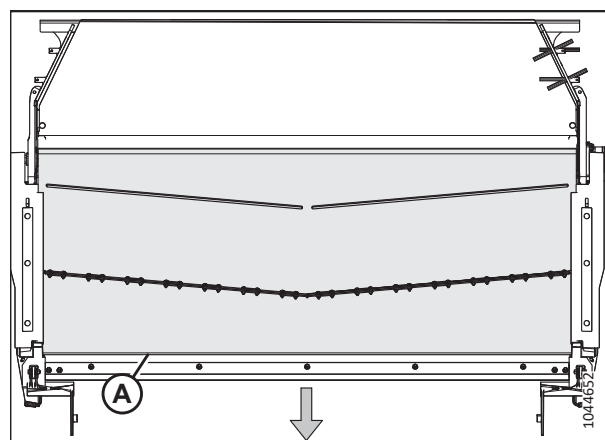

pav. 4.171: Paviršiaus kopijavimo modulio transporterio orientacija

- Transporterio jungtį sujunkite jungiamosiomis juostelėmis (B). Pritvirtinkite juostas varžlėmis ir varžtais (A). Priveržkite varžes iki 7 Nm (5 lbf·ft [60 lbf·in]).

SVARBU:

Užtikrinkite, kad varžtų galvutės būtų nukreiptos į platformos galinę dalį.

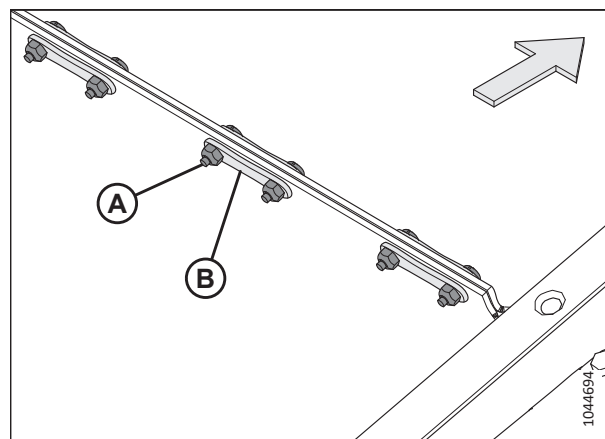

pav. 4.172: Transporterio jungiamosios juostelės

- Iki galo pakelkite pjaunamąją.
- Užfiksuokite pjaunamosios apsaugines atramas. Instrukcijas žr. kombaino operatoriaus vadove.
- Sustabdykite variklį ir ištraukite uždegimo raktelį.

TECHNINĖ PRIEŽIŪRA

26. Sureguliuokite transporterio įtempimą. Instrukcijas žr. [4.10.2 Tiekimo transporterio įtempimo tikrinimas ir reguliavimas, p. 448](#).
27. Užlenkite pjaunamosios apsaugines atramas. Instrukcijas žr. kombaino operatoriaus vadove.
28. Nuleiskite pjaunamąją į patogią darbinę padėtį
29. Sustabdykite variklį ir ištraukite uždegimo raktelį.
30. Nustatykite vidurinį įdėklą (D), kaip parodyta paveikslėlyje. Iš naujo sumontuokite laikiklį (B).
31. Pritvirtinkite laikiklį ir vidurinį įdėklą vienu varžtu su apvalia galvute ir poveržle (C) bei penkiais varžtais su paslėptomis galvutėmis (A).
32. Pakartokite ankstesnius du veiksmus kitoje tiekimo platformos pusėje.
33. Paleiskite adapterį 3 minutėms, tada dar kartą patikrinkite transporterio įtempimą. Instrukcijas žr. [4.10.2 Tiekimo transporterio įtempimo tikrinimas ir reguliavimas, p. 448](#).

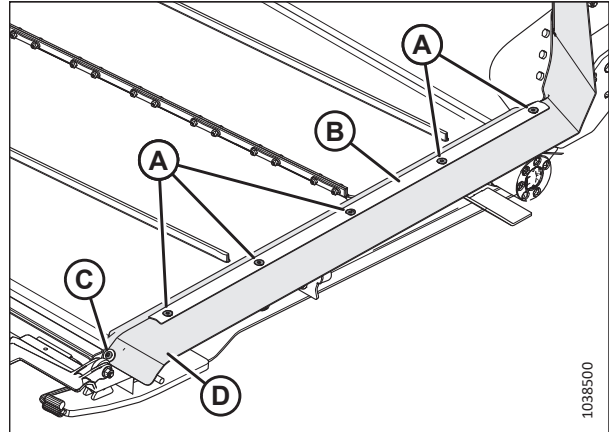

pav. 4.173: Tiekimo transporterio sandariklis – 2021 m. modelis

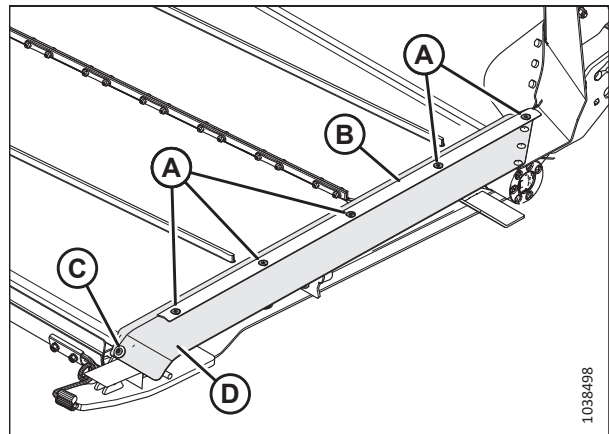

pav. 4.174: Tiekimo transporterio sandariklis – 2022 m. modelis

4.10.2 Tiekimo transporterio įtempimo tikrinimas ir reguliavimas

Kad transporteris veiktų tinkamai, jis turi būti tinkamai įtemptas. Patikrinkite transporterio įtempimą ir, jei reikia, jį sureguliuokite.

PAVOJUS

Įsitikinkite, kad teritorijoje nėra pašalinių asmenų.

PAVOJUS

Kad išvengtumėte sunkių ar mirtinų kūno sužalojimų dėl netikėto paleidimo ar pakeltos mašinos kritimo, prieš pakildami nuo operatoriaus sėdynės visada sustabdykite variklį ir ištraukite raktelį, o prieš atlikdami bet kokius darbus po mašina užfiksuokite apsaugines atramas.

PASTABA:

Šios procedūros iliustracijose parodyta kairioji pjaunamosios pusė; dešinioji antraštės pusė yra panaši.

1. Iki galo pakelkite pjaunamąją.
2. Sustabdykite variklį ir ištraukite uždegimo raktelį.
3. Užfiksuokite pjaunamosios apsaugines atramas. Prireikus instrukcijų, žr. Prireikus instrukcijų, žr. kombaino operatoriaus vadovą.

Tiekimo transporterio įtempimo tikrinimas

4. Patikrinkite, ar transporterio kreipiklis (guminė juosta transporterio apatinėje pusėje) yra tinkamai įstatyta į griovelį ant pavaros volelio, o atraminis volelis yra tarp kreipiklių.
5. Patikrinkite spyruoklinio fiksavimo disko (A) padėtį. Jei tiekimo transporteris vyniojamas tinkamai ir spyruokliniai fiksatoriai abiejose transporterio pusėse tinkamai nustatyti, tuomet reguliuoti nereikia.

PASTABA:

Pradinė spyruoklinio fiksavimo disko (A) padėtis yra sucentruota ties „U“ forma ant indikatoriaus (B), tačiau disko padėtis skirsis priklausomai nuo transporterio vyniojimo nustatymo.

6. Jei reikia reguliuoti, pereiname prie veiksmo 7, p. 449.

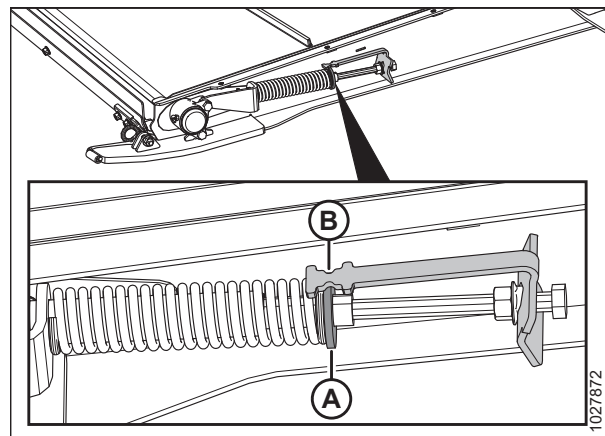

pav. 4.175: Tiekimo transporterio įtempiklis

Tiekimo transporterio įtempimo reguliavimas

7. Sureguliuokite transporterio įtempimą atlaisvindami antveržlę (A) ir pasukdami varžtą (B) pagal laikrodžio rodyklę, kad padidintumėte transporterio įtempimą, arba prieš laikrodžio rodyklę, kad sumažintumėte transporterio įtempimą. Fiksavimo diskas (C) turi būti ties indikatoriaus (D) viduriu.

SVARBU:

Atliekant nedidelius įtempimo reguliavimus, reikia reguliuoti tik vieną transporterio pusę. Norint išvengti netolygaus transporterio vyniojimo atliekant didesnius įtempimo reguliavimus, reikia sureguliuoti abi transporterio puses.

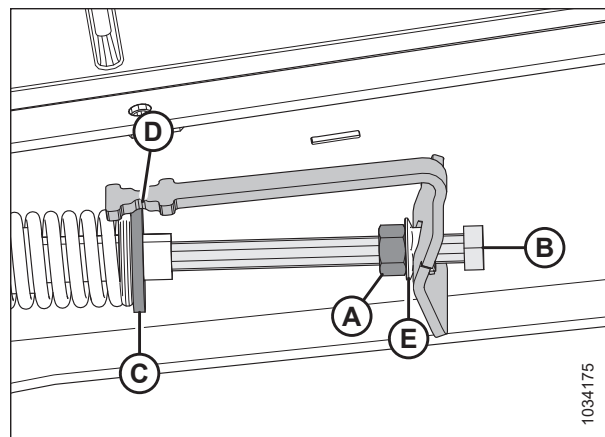

pav. 4.176: Tiekimo transporterio įtempiklis – kairioji pusė

TECHNINĖ PRIEŽIŪRA

8. Jei transporteris vnyiojamas netinkamai, fiksavimo diską (C) galima nustatyti taip, kad jis būtų **NE** ties indikatoriaus (D) viduriu, bet toliau nurodytame diapazone:
 - Atlaisvinus iki 3 mm (1/8 in), fiksavimo diskas (C) judės platformos priekio link nuo indikatoriaus (D) centro.
 - Priveržus iki 6 mm (1/4 in), fiksavimo diskas (C) judės platformos galo link nuo indikatoriaus (D) centro.
9. Priveržkite antveržlę (A). Patikrinkite, ar junginė veržlė (E) yra priveržta prie indikatoriaus laikiklio.
10. Užlenkite pjaunamosios apsaugines atramas. Prireikus instrukcijų, žr. Prireikus instrukcijų, žr. kombaino operatoriaus vadovą.

4.10.3 Tiekimo transporterio pavaros volelis

Tiekimo transporterio pavaros volelis yra varomas hidrauliškai; jis suka tiekimo transporterį ir perduoda jį į tiekimo sraigą.

Tiekimo transporterio pavaros volelio atjungimas – 2022 m. ir naujesnis modelis

Remontuojant ar keičiant, reikia atjungti tiekimo transporterio pavaros volelį.



PAVOJUS

Įsitikinkite, kad teritorijoje nėra pašalinių asmenų.



PAVOJUS

Kad išvengtumėte sunkių ar mirtinų kūno sužalojimų dėl netikėto paleidimo ar pakeltos mašinos kritimo, prieš pakildami nuo operatoriaus sėdynės visada sustabdykite variklį ir ištraukite raktelį, o prieš atlikdami bet kokius darbus po mašina užfiksuokite apsaugines atramas.



ĮSPĖJIMAS

Norėdami išvengti sužalojimų nukritus pakeltiems lenktuvams, visada įjunkite apsaugines lenktuvų atramas prieš atlikdami bet kokius darbus po pakeltais lenktuvais.

1. Iki galo pakelkite lenktuvus.
2. Iki galo pakelkite pjaunamąją.
3. Sustabdykite variklį ir ištraukite uždegimo raktelį.
4. Įjunkite apsaugines lenktuvų atramas. Instrukcijas žr. *Lenktuvų saugos atramų įjungimas, p. 43* pjaunamosios operatoriaus vadove.
5. Užfiksuokite pjaunamosios apsaugines atramas. Instrukcijas žr. kombaino operatoriaus vadove.

TECHNINĖ PRIEŽIŪRA

6. Suraskite tiekimo transporterio įtempiklį. Atlaisvinkite antveržlę (A). Sukite varžtą (B) prieš laikrodžio rodyklę, kad sumažintumėte transporterio įtempimą.

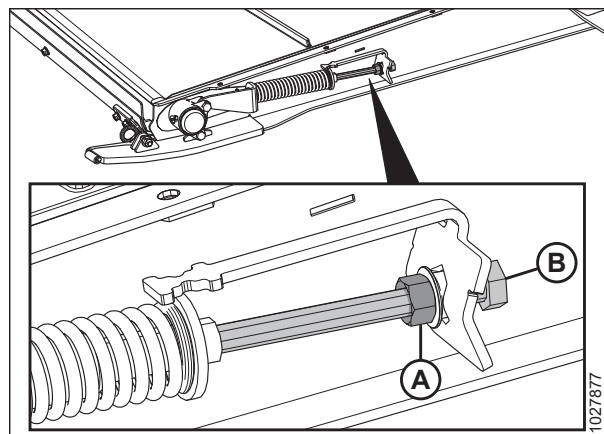

pav. 4.177: Tiekimo transporterio įtempiklis

7. Nuimkite varžles ir varžtus (A). Nuimkite transporterio jungiamąsias juostas (B).
8. Pakelkite transporterio šonus, kad būtų atviri voleliai.

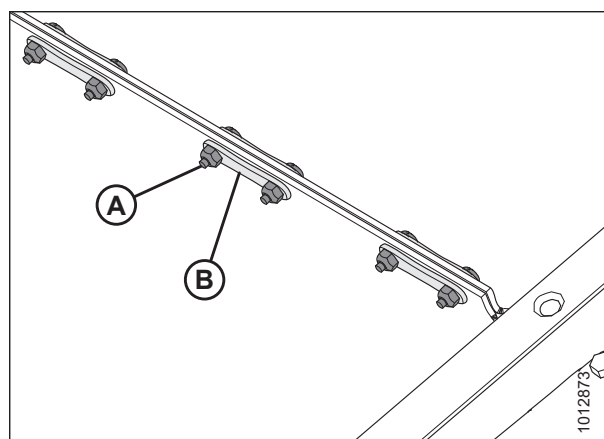

pav. 4.178: Transporterio jungtis

TECHNINĖ PRIEŽIŪRA

9. Dešiniojoje platformos pusėje atjunkite dvi veržles (A) ir varžtus nuo pavaros volelio guolio korpuso(B).

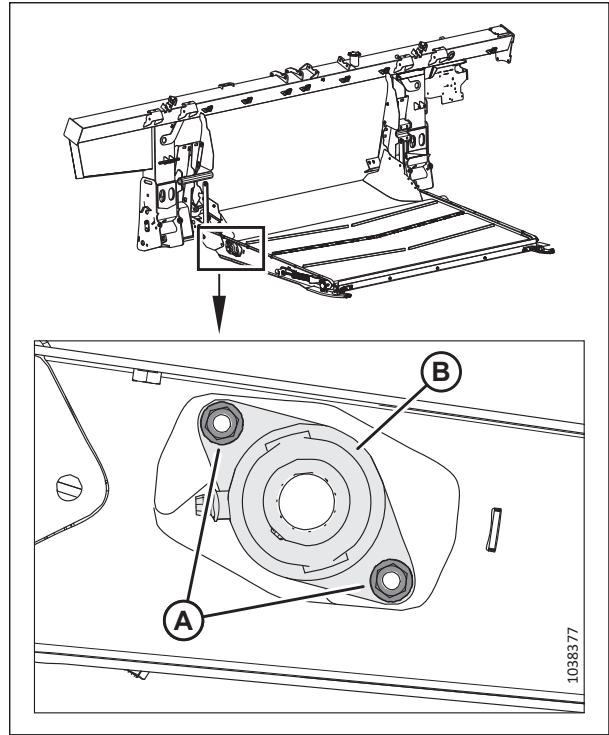

pav. 4.179: Pavaros volelio guolis

10. Stumkite pavaros volelį su guolio konstrukcija (A) dešinėn, iki kairysis galas bus atjungtas nuo variklio išdrožos.
11. Nuimkite abu gaubtus (B).

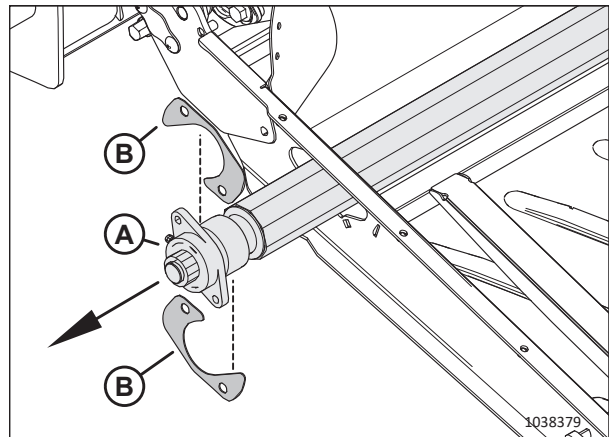

pav. 4.180: Pavaros volelis

TECHNINĖ PRIEŽIŪRA

12. Iškelkite kairįjį galą iš rėmo.
13. Stumkite konstrukciją (A) kairėn, įstatydami guolio korpusą (B) pro rėmo angą (C).
14. Atjunkite volelį (A).

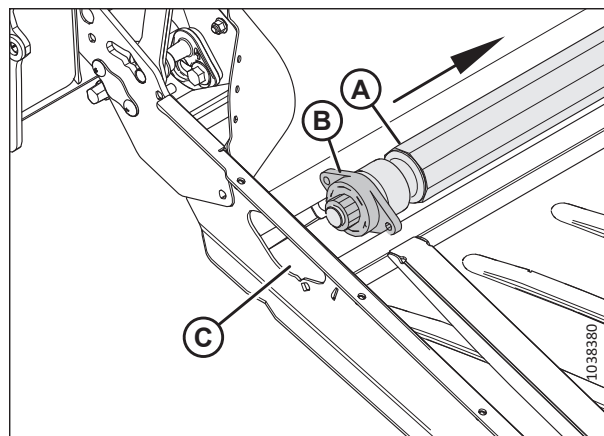

pav. 4.181: Pavaros volelis

Tiekimo transporterio pavaros volelio montavimas – 2022 m. ir naujesnis modelis

Sutaisius ar pakeitus, reikia sumontuoti tiekimo transporterio pavaros volelį.

1. Sutepkite tepalu variklio išdrožą.
2. Įstatykite pavaros volelio guolio galą (A) pro rėmo angą (B).

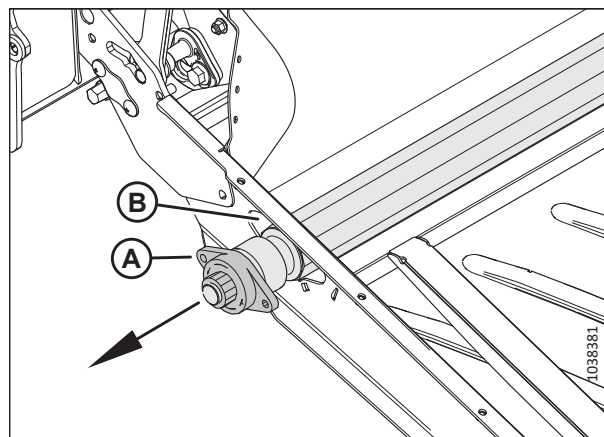

pav. 4.182: Pavaros volelis – guolio galas

3. Slinkite pavaros volelio (A) kairįjį galą ant variklio išdrošos (B).

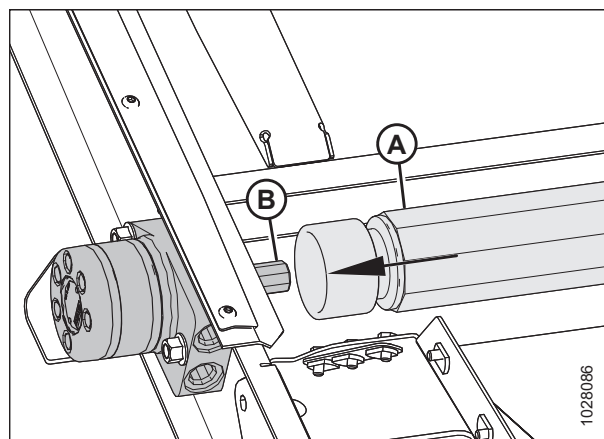

pav. 4.183: Tiekimo transporterio variklis

TECHNINĖ PRIEŽIŪRA

- Įsukite du varžtus (A) į tiekimo platformą.
- Uždėkite abu gaubtus (B) ant dviejų varžtų.

SVARBU:

Išdėstykite gaubtus pavaizduota tvarka.

- Pritvirtinkite pavaros volelio guolio korpusą dviem veržlėmis (C).
- Sumontuokite tiekimo platformos transporterį. Instrukcijas žr. [4.10.1 Tiekimo transporterio keitimas, p. 445](#).
- Įtempkite tiekimo transporterį. Instrukcijas žr. [4.10.2 Tiekimo transporterio įtempimo tikrinimas ir reguliavimas, p. 448](#).

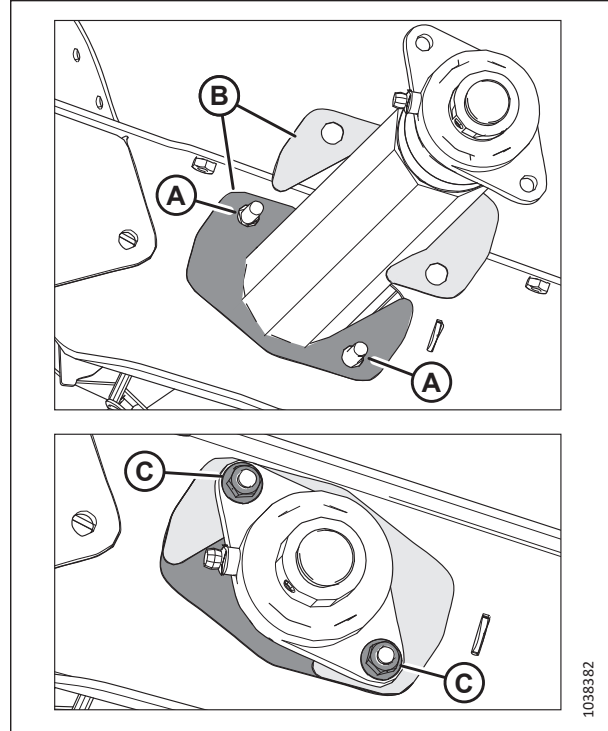

pav. 4.184: Pavaros volelis – guolio galas

Tiekimo transporterio pavaros volelio guolio atjungimas – 2022 m. ir naujesnis modelis

Tiekimo transporterio pavaros volelio guolis padeda voleliui sukintis. Keičiant guolį, jį reikia atjungti.



PAVOJUS

Kad išvengtumėte sunkių ar mirtinų kūno sužalojimų dėl netikėto paleidimo ar pakeltos mašinos kritimo, prieš pakildami nuo operatoriaus sėdynės visada sustabdykite variklį ir ištraukite raktelį, o prieš atlikdami bet kokius darbus po mašina užfiksuokite apsaugines atramas.



ĮSPĖJIMAS

Norėdami išvengti sužalojimų nukritus pakeltiems lenktuvams, visada įjunkite apsaugines lenktuvų atramas prieš atlikdami bet kokius darbus po pakeltais lenktuvais.

- Iki galo pakelkite lenktuvus.
- Iki galo pakelkite pjaunamąją.
- Sustabdykite variklį ir ištraukite uždegimo raktelį.
- Įjunkite apsaugines lenktuvų atramas. Instrukcijas žr. [Lenktuvų saugos atramų įjungimas, p. 43](#) pjaunamosios operatoriaus vadove.
- Užfiksuokite pjaunamosios apsaugines atramas. Instrukcijas žr. kombaino operatoriaus vadove.

TECHNINĖ PRIEŽIŪRA

6. Suraskite tiekimo transporterio įtempiklį. Atlaisvinkite antveržlę (A). Sukite varžtą (B) prieš laikrodžio rodyklę, kad sumažintumėte transporterio įtempimą.

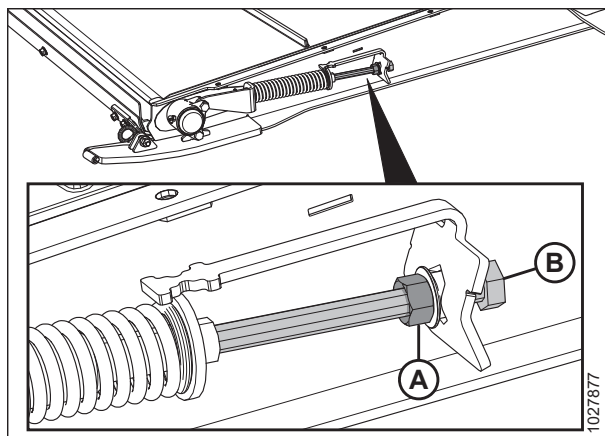

pav. 4.185: Tiekimo transporterio įtempiklis

7. Atsukite nustatymo varžtą (A) ant guolio fiksatoriaus (B).
8. Plaktuku ir kaltu pastuksenkite per guolio fiksatorių (A) priešinga nei sraigės sukimas kryptimi, kad atlaisvintumėte fiksatorių.

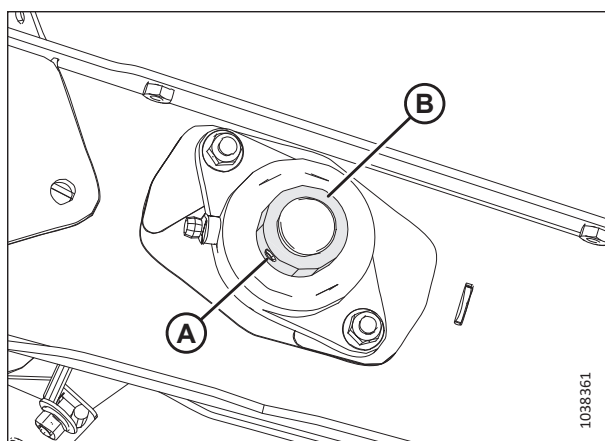

pav. 4.186: Tiekimo transporterio pavaros volelio guolis

9. Atjunkite dvi veržles (A).

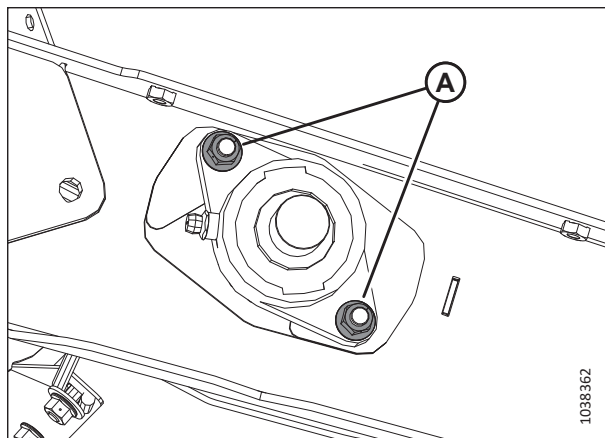

pav. 4.187: Tiekimo transporterio pavaros volelio guolis

TECHNINĖ PRIEŽIŪRA

10. Atjunkite guolio korpusą (A).

PASTABA:

Jei guolis užstrigęs ant veleno, gali būti lengviau nuimti pavaros volelio konstrukciją. Instrukcijas žr. *Tiekimo transporterio pavaros volelio atjungimas – 2022 m. ir naujesnis modelis, p. 450.*

11. Patikrinkite abu gaubtus (B), ar neapgadinti. Jei apgadinti, pakeiskite juos dalimis iš rinkinio MD #347553.

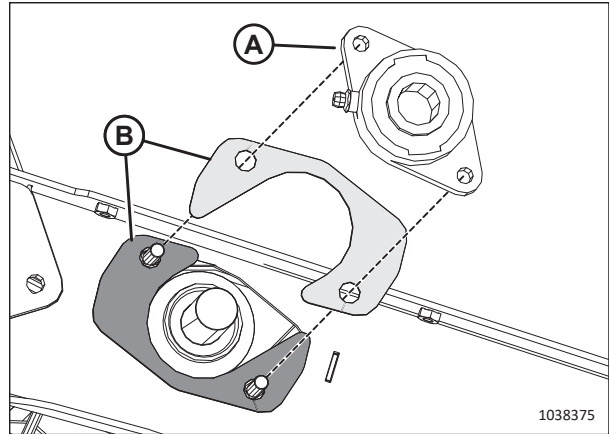

pav. 4.188: Tiekimo transporterio pavaros volelio guolis

Tiekimo transporterio pavaros volelio guolio montavimas – 2022 m. ir naujesnis modelis

Guolis tvirtinamas varžtais ir fiksavimo žiedu.

1. Įsukite du varžtus (A) į tiekimo platformą.
 2. Uždėkite abu gaubtus (B) ant dviejų varžtų.
- ### SVARBU:
- Išdėstykite gaubtus pavaizduota tvarka.
3. Sumontuokite pavaros volelio guolio korpusą (C) ant veleno.
 4. Pritvirtinkite korpusą dviem veržlėmis (D).
 5. Sumontuokite guolio fiksavimo žiedą (E) ant veleno.
 6. Plaktuku ir kalnu pastuksenkite per guolio fiksatorių sraigės sukimo kryptimi, kad užfiksuotumėte.
 7. Priveržkite guolio fiksavimo varžtą (F).
 8. Įtempkite tiekimo transporterį. Instrukcijas žr. *4.10.2 Tiekimo transporterio įtempimo tikrinimas ir reguliavimas, p. 448.*

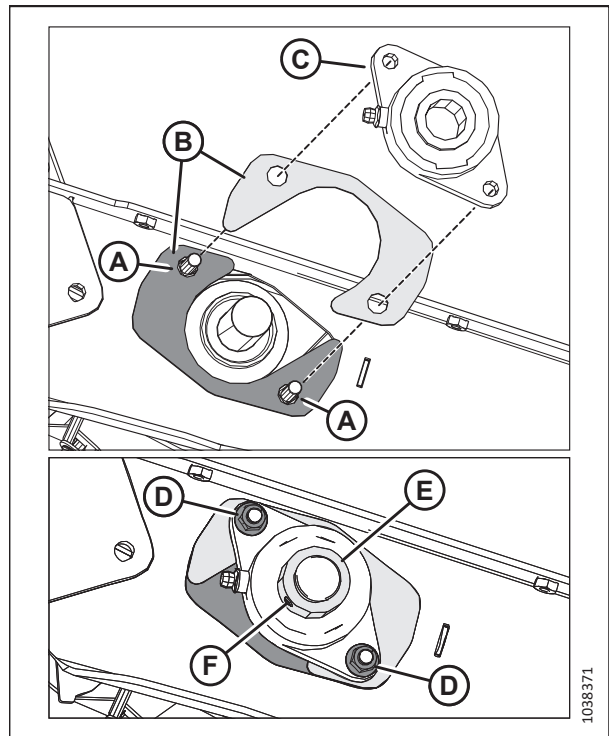

pav. 4.189: Tiekimo transporterio pavaros volelio guolis

4.10.4 Tiekimo transporterio atraminis volelis

Tiekimo transporterio atraminis volelis varomas trintimi, kurią generuoja pavaros volelio sukamas tiekimo transporteris. Kaip ir pavaros volelis, atraminis volelis padeda tiekimo transporteriui perduoti javus į sraigę.

Tiekimo transporterio atraminio volelio atjungimas

Sutaisius ar pakeitus, reikia nuimti tiekimo transporterio atraminį volelį.



PAVOJUS

Įsitikinkite, kad teritorijoje nėra pašalinių asmenų.



PAVOJUS

Kad išvengtumėte sunkių ar mirtinų kūno sužalojimų dėl netikėto paleidimo ar pakeltos mašinos kritimo, prieš pakildami nuo operatoriaus sėdynės visada sustabdykite variklį ir ištraukite raktelį, o prieš atlikdami bet kokius darbus po mašina užfiksuokite apsaugines atramas.

1. Iki galo pakelkite lenktuvus.
2. Iki galo pakelkite pjaunamąją.
3. Sustabdykite variklį ir ištraukite uždegimo raktelį.
4. Įjunkite apsaugines lenktuvų atramas. Instrukcijas žr. *Lenktuvų saugos atramų įjungimas, p. 43* pjaunamosios operatoriaus vadove.
5. Užfiksuokite pjaunamosios apsaugines atramas. Instrukcijas žr. kombaino operatoriaus vadove.
6. Suraskite tiekimo transporterio įtempiklį. Atlaisvinkite antveržlę (A). Sukite varžtą (B) prieš laikrodžio rodyklę, kad sumažintumėte transporterio įtempimą.

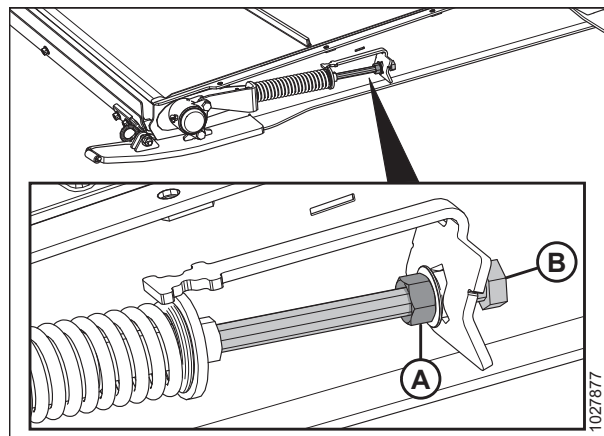

pav. 4.190: Tiekimo transporterio įtempiklis

TECHNINĖ PRIEŽIŪRA

7. Nuimkite varžles ir varžtus (A). Nuimkite transporterio jungiamąsias juostas (B).
8. Atjunkite transporterį.
9. Nuleiskite tiekimo platformos priekį.

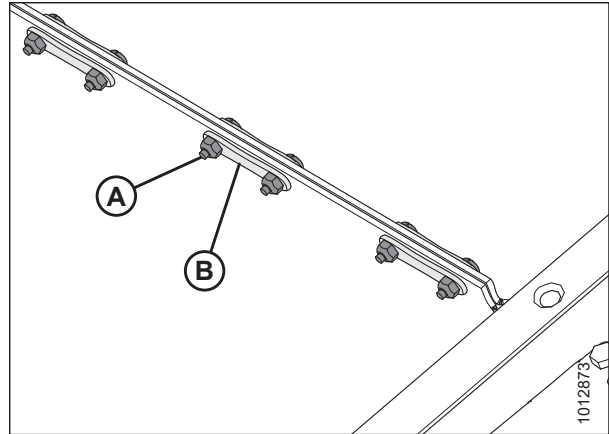

pav. 4.191: Transporterio jungtis

10. Atjunkite apsauginį dangtelį (A) ir varžlę (B) nuo guolio korpuso (C).

PASTABA:

2024 m. ir vėlesnių modelių FM200 paviršiaus kopijavimo moduliai turės tepimo jungtis ant dangtelio nuo dulkių, o ne ant guolio korpuso. Dangtelis nuo dulkių su tepimo jungtimi yra suderinama su ankstesnių metų modeliais.

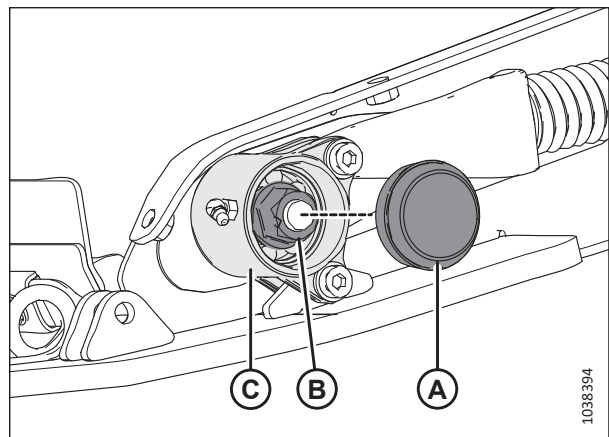

pav. 4.192: Atraminio volelio guolio korpusas

11. Išimkite tvirtinimo elementą, kuriuo guolio korpusas pritvirtintas prie atraminės plokštelės, ir įtempiklį iš vietų (A).
 - **2022 m. modelis:** varžtas su įgilinta galvute, poveržlė ir varžlė.
 - **2021 m. modelis:** šešiabriaunis varžtas, poveržlė ir varžlė.
 - **2020 m. modelis:** šešiabriaunis varžtas ir varžlė.
12. Atjunkite guolio korpusą (B) nuo atraminio volelio.
13. Pakartokite veiksmus nuo 10, p. 458 iki 12, p. 458 priešingoje tiekimo platformos pusėje.

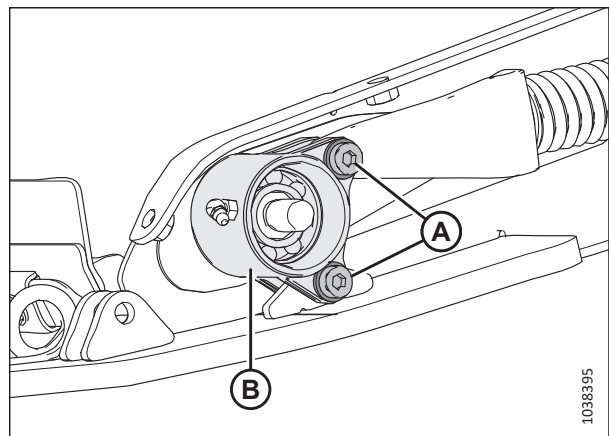

pav. 4.193: Atraminio volelio guolio korpusas

TECHNINĖ PRIEŽIŪRA

14. Vienoje platformos rėmo pusėje atsukite veržlę (A) ir gaubtą (B).

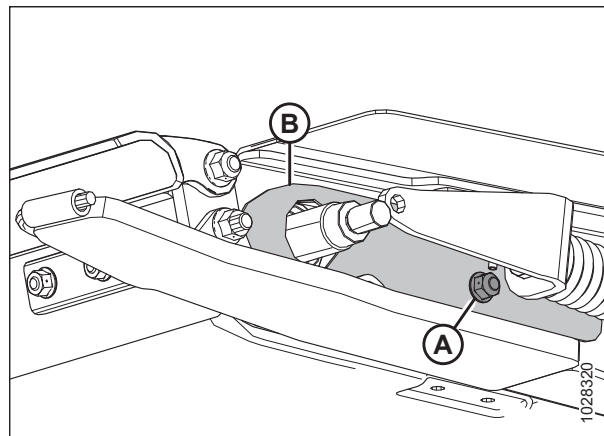

pav. 4.194: Atraminio volelio gaubtas

15. Slinkite atraminį volelį (A) pro kitą platformos rėmo pusę.

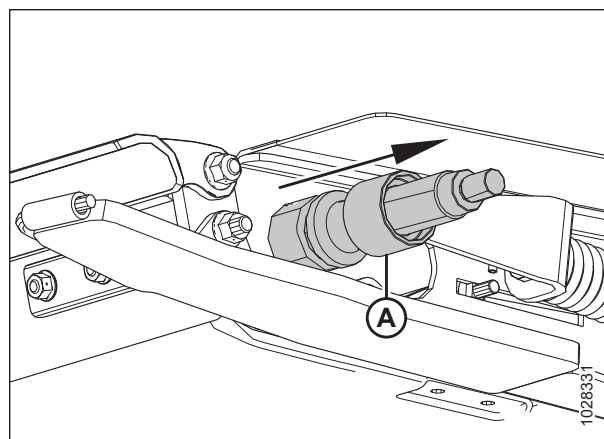

pav. 4.195: Atraminis volelis

Tiekimo transporterio atraminio volelio montavimas

Sutaisius ar pakeitus, reikia sumontuoti tiekimo transporterio atraminį volelį.

1. Slinkite gaubtą (A) virš atraminio volelio vieno galo.
2. Sutepkite atraminio volelio veleną (B) alyva.
3. Atsargiai ranka pasukite guolio konstrukciją (C) ant veleno, kad nepažeistumėte sandariklio.

SVARBU:

Patikrinkite, ar guolio konstrukcija atitinka veleną, kad montuojant nebūtų pažeistas sandariklis.

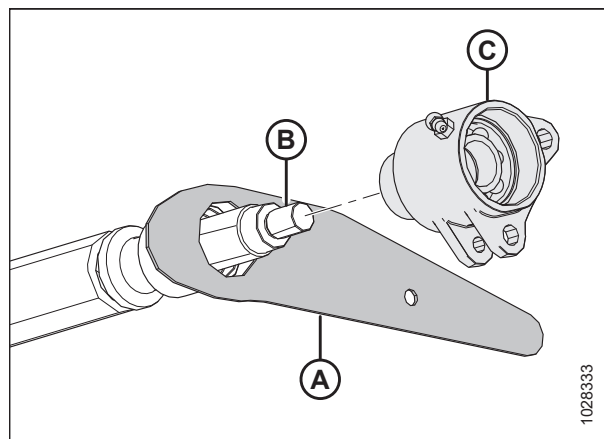

pav. 4.196: Atraminis volelis

TECHNINĖ PRIEŽIŪRA

- Įstatę guolį ir abu sandariklius aplink veleną, sumontuokite veržlę (A).
- Priveržkite veržlę iki 81 Nm (60 lbf·ft).

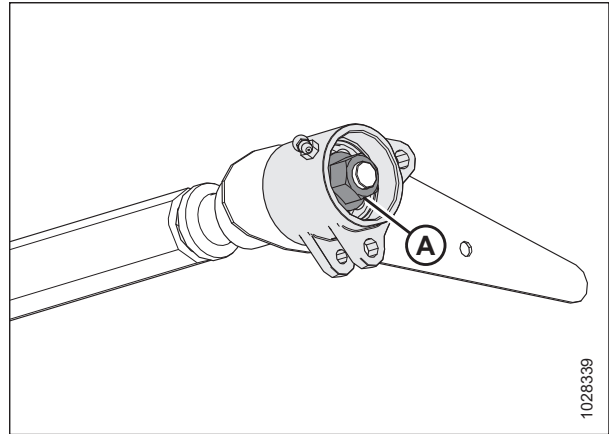

pav. 4.197: Kairysis atraminio volelio guolis

- Slinkite atraminį volelį (A) pro platformos rėmo išėmą.

PASTABA:

Dešinysis atraminio volelio galas turi išsikišti iš dešiniojo platformos rėmo.

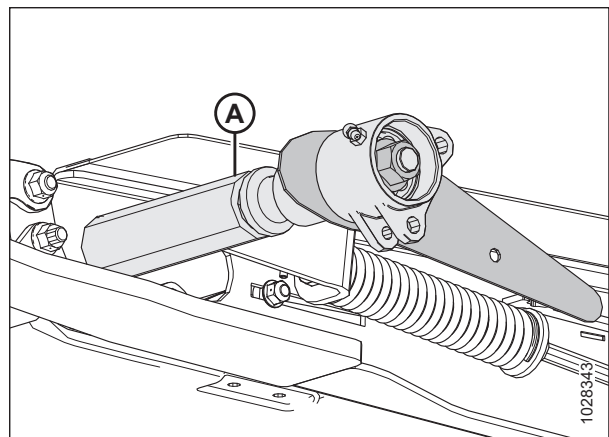

pav. 4.198: Tiekimo platforma – kairioji pusė

- Sumontuokite varžtą pro tiekimo platformos vidinę pusę, kad užfiksuotumėte atraminio volelio gaubtą (A).
- Sumontuokite veržlę (B). **NEPERVERŽKITE** veržlės. Veržlė turėtų laikyti atraminio volelio gaubtą ir judėti su atraminiu voleliu.

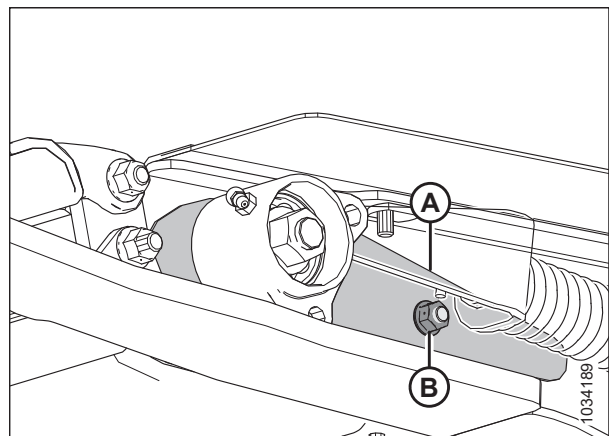

pav. 4.199: Atraminio volelio gaubtas – kairioji pusė

TECHNINĖ PRIEŽIŪRA

- Dešinėje platformos rėmo pusėje teptuku su alyva patepkite priešingą atraminio volelio galą (A).
- Atsargiai ranka pasukite guolio konstrukciją (B) ant veleno (A), kad nepažeistumėte sandariklio.

SVARBU:

Patikrinkite, ar guolio konstrukcija atitinka veleną, kad montuojant nebūtų pažeistas sandariklis.

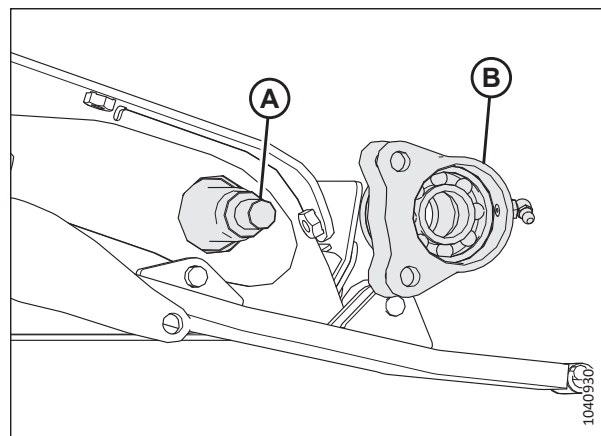

pav. 4.200: Tiekimo platforma – dešinioji pusė

- Istatę guolį ir abu sandariklius aplink dešinę veleno pusę, priveržkite veržlę (A).
- Priveržkite veržlę iki 81 Nm (60 lbf-ft).

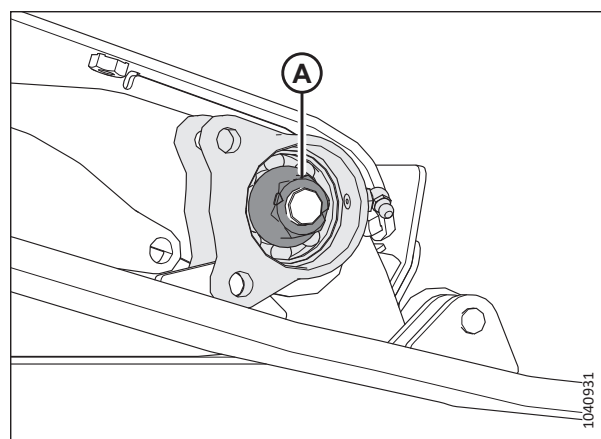

pav. 4.201: Tiekimo platforma – dešinioji pusė

- Sukite atraminio volelio korpusą (A), kol apatinių ašelių angos bus sulygiuotos su privirintos ašelės (B) anga.
- Sulygiuokite lietos atramos (D) angą su viršutinės ašelės anga ant atraminio volelio korpuso (A).
- Varžto sriegius sutepkite vidutinio stiprumo sriegių fiksumu („Loctite® 243“ arba lygiaverčiu), tada toliau nurodytus tvirtinimo elementus sumontuokite (C) ir (E) vietose:
 - 2022 m. modelis:** varžtas su įgilinta galvute, poveržlė ir veržlė.
 - 2021 m. modelis:** šešiabriaunis varžtas, poveržlė ir veržlė.
 - 2020 m. modelis:** šešiabriaunis varžtas ir veržlė.

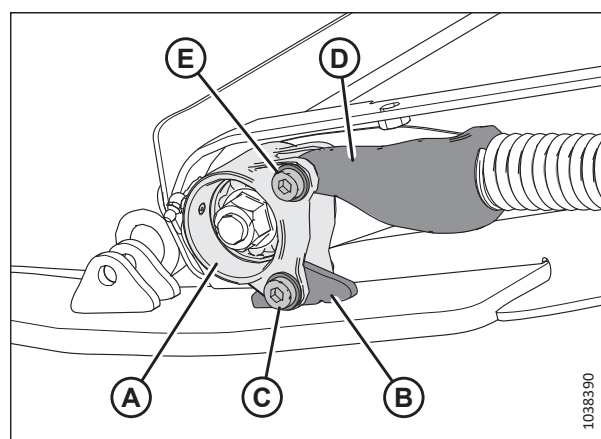

pav. 4.202: Atraminio volelio guolis – kairioji pusė – pavaizduotas 2022 m. modelis

PASTABA:

Jei keičiate 2020 arba 2021 metų modelio pjaunamosios įrangą, naudokite 2022 metų ir naujesnių modelių pjaunamosioms skirtą įrangą. Detalių numerius žr. pjaunamosios detalių kataloge.

TECHNINĖ PRIEŽIŪRA

16. Priveržkite varžtus (C) ir (E) iki 12 Nm (9 lbf-ft [106 lbf-in]).

SVARBU:

NEPRIVERŽKITE varžtų (C) ir (E) per stipriai.

17. Užpildykite guolio ertmę tepalu ir uždėkite apsauginį dangtelį (A) ant abiejų atraminio volelio galų.

PASTABA:

2024 m. ir naujesnių modelių FM200 paviršiaus kopijavimo moduliai turės tepimo jungtis ant dangtelio nuo dulkių, o ne ant guolio korpuso. Dangtelis nuo dulkių su tepimo jungtimi yra suderinama su ankstesnių metų modeliais.

18. Įsitinkite, ar veikia tepimo taškas. Tepkite tiekimo transporterio atraminio volelio guolį iki tepalas prasiskverbs pro sandariklį. Po tepimo nuvalykite tepalo perteklių.

19. Pakartokite veiksmus nuo 13, p. 461 iki 18, p. 462 priešingoje pusėje.

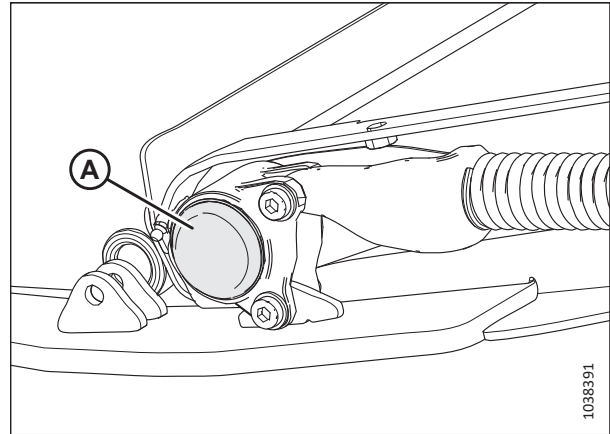

pav. 4.203: Tiekimo platforma – kairioji pusė, pavaizduotas 2022 m. modelis

20. Uždarykite tiekimo transporterį ir pritvirtinkite varžtais (A), jungiamosiomis juostelėmis (B) ir veržlėmis.

21. Įtempkite tiekimo transporterį. Instrukcijas žr. 4.10.2 *Tiekimo transporterio įtempimo tikrinimas ir reguliavimas*, p. 448.

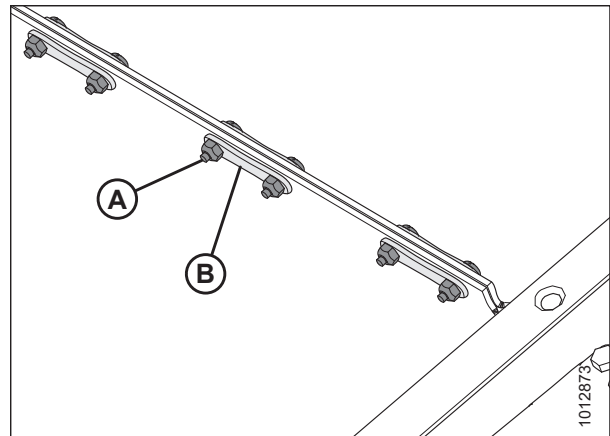

pav. 4.204: Transporterio jungtis

Tiekimo transporterio atraminio volelio guolio keitimas

Tiekimo transporterio atraminio volelio guolis padeda voleliui sukis. Keičiant guolį, jį reikia atjungti.

PASTABA:

Procedūra yra tokia pati abiejose tiekimo transporterio atraminio volelio pusėse. Toliau pateiktose iliustracijose pavaizduota kairioji velenėlio pusė.

PAVOJUS

Įsitinkite, kad teritorijoje nėra pašalinių asmenų.

PAVOJUS

Kad išvengtumėte sunkių ar mirtinų kūno sužalojimų dėl netikėto paleidimo ar pakeltos mašinos kritimo, prieš pakildami nuo operatoriaus sėdynės visada sustabdykite variklį ir ištraukite raktelį, o prieš atlikdami bet kokius darbus po mašina užfiksuokite apsaugines atramas.

⚠ ĮSPĖJIMAS

Norėdami išvengti sužalojimų nukritus pakeltiems lenktuvams, visada įjunkite apsaugines lenktuvų atramas prieš atlikdami bet kokius darbus po pakeltais lenktuvais.

1. Iki galo pakelkite lenktuvus.
2. Iki galo pakelkite pjaunamąją.
3. Sustabdykite variklį ir ištraukite uždegimo raktelį.
4. Įjunkite apsaugines lenktuvų atramas. Instrukcijas žr. *Lenktuvų saugos atramų įjungimas, p. 43* pjaunamosios operatoriaus vadove.
5. Užfiksukite pjaunamosios apsaugines atramas. Instrukcijas žr. kombaino operatoriaus vadove.
6. Suraskite tiekimo transporterio įtempiklį. Atlaisvinkite antveržlę (A). Sukite varžtą (B) prieš laikrodžio rodyklę, kad sumažintumėte transporterio įtempimą.

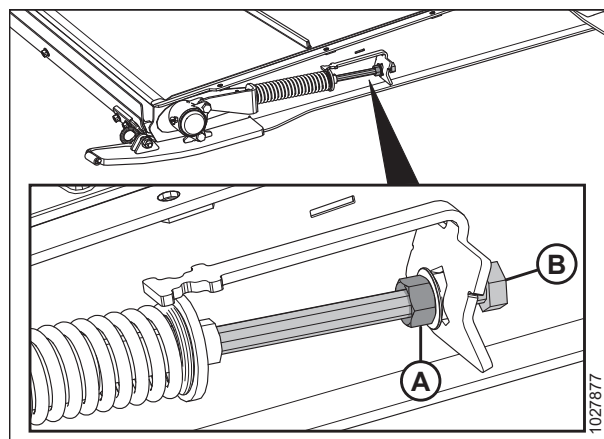

pav. 4.205: Tiekimo transporterio įtempiklis

TECHNINĖ PRIEŽIŪRA

- Išimkite tvirtinimo elementą, kuriuo guolio korpusas pritvirtintas prie atraminės plokštelės, ir įtempiklį iš vietos (A):
 - 2022 m. modelis:** varžtas su įgilinta galvute, poveržlė ir veržlė.
 - 2021 m. modelis:** šešiabriaunis varžtas, poveržlė ir veržlė.
 - 2020 m. modelis:** šešiabriaunis varžtas ir veržlė.
- Nuimkite apsauginį dangtelį (B).

PASTABA:

2024 m. ir naujesnių modelių FM200 paviršiaus kopijavimo moduliai turės tepimo jungtis ant dangtelio nuo dulkių, o ne ant guolio korpuso. Dangtelis nuo dulkių su tepimo jungtimi yra suderinama su ankstesnių metų modeliais.

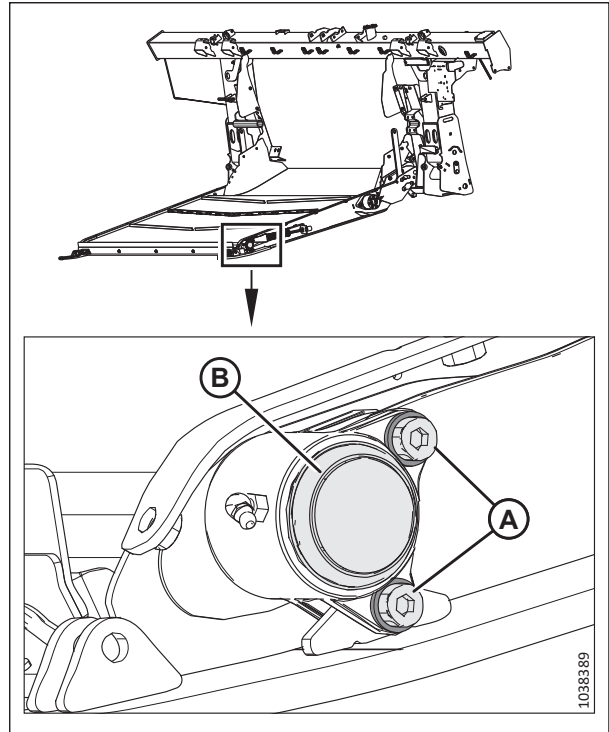

pav. 4.206: Kairiojo atraminio volelio guolis – pavaizduotas 2022 m. modelis

- Atsukite veržlę (A), tada nuimkite ir guolio korpusą (B) nuo platformos. Išsaugokite veržlę ir guolio korpusą.

PASTABA:

Jeigu guolis užstrigęs ant veleno, gali būti lengviau atjungti atraminio volelio konstrukciją. Instrukcijas žr. [Tiekimo transporterio atraminio volelio atjungimas, p. 457](#).

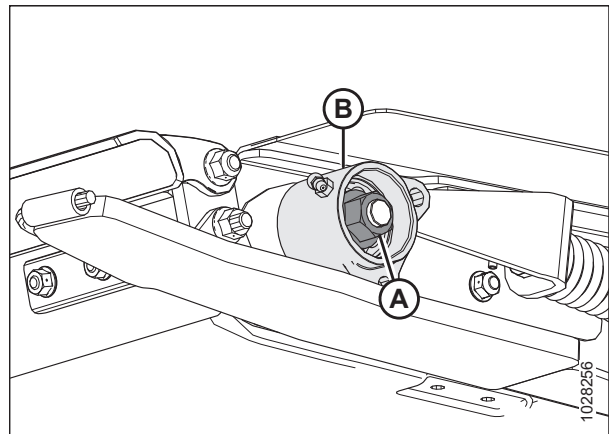

pav. 4.207: Atraminio volelio guolis – kairioji pusė

TECHNINĖ PRIEŽIŪRA

10. Iš guolio korpuso (D) išimkite fiksavimo žiedą (A), guolį (B) ir sandariklius (C).
11. Prieš montuodami detales, sutepkite angą alyva.
12. Įstatykite sandariklius (C) į guolio korpusą (D).

PASTABA:

Patikrinkite, ar plokščia sandariklio pusė yra nukreipta į vidų.

13. Sutepkite guolį (B) tepalu, tada sumontuokite guolį kaip pavaizduota.
14. Sumontuokite fiksavimo žiedą (A).

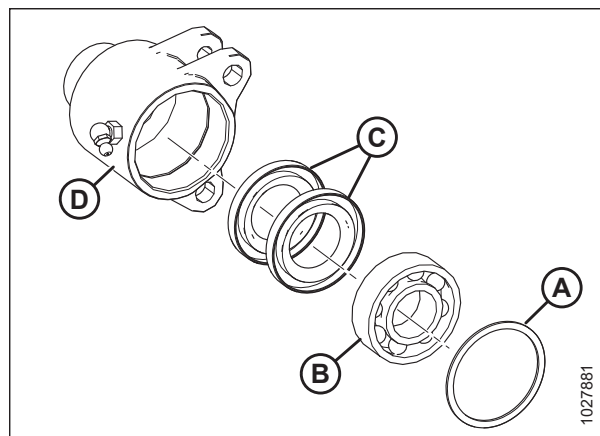

pav. 4.208: Guolio konstrukcija

15. Sutepkite atraminio volelio veleną (A) alyva.
16. Atsargiai ranka pasukite guolio konstrukciją (B) ant veleno (A), kad nepažeistumėte sandariklio.

SVARBU:

Patikrinkite, ar guolio konstrukcija atitinka veleną, kad montuojant nebūtų pažeistas sandariklis.

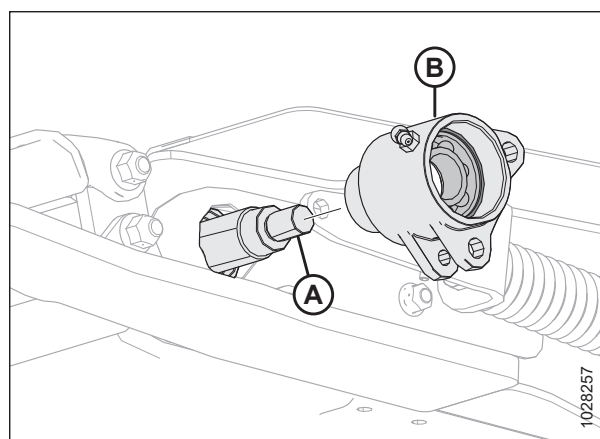

pav. 4.209: Atraminio volelio guolis – kairioji pusė

17. Įstatę guolį ir abu sandariklius aplink veleną, sumontuokite veržlę (A) ir priveržkite veržlę 81 Nm (60 lbf-ft) jėga.

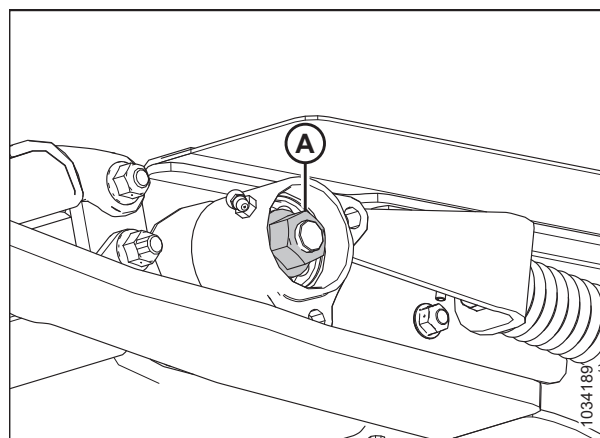

pav. 4.210: Atraminio volelio guolis – kairioji pusė

TECHNINĖ PRIEŽIŪRA

18. Sukite atraminio volelio korpusą (A), kol apatinių ąselių angos bus sulygiuotos su privirintos ąselės (B) anga.
19. Sulygiuokite lietos atramos (D) angą su viršutinės ąselės anga ant atraminio volelio korpuso (A).
20. Varžto sriegius sutepkite vidutinio stiprumo sriegių fiksatoriumi („Loctite® 243“ arba lygiaverčiu), tada toliau nurodytus tvirtinimo elementus sumontuokite (C) ir (E) vietose:
 - **2022 m. modelis:** varžtas su įgilinta galvute, poveržlė ir veržlė.
 - **2021 m. modelis:** šešiabriaunis varžtas, poveržlė ir veržlė.
 - **2020 m. modelis:** šešiabriaunis varžtas ir veržlė.

PASTABA:

Jei keičiate 2020 arba 2021 metų modelio pjaunamosios įrangą, naudokite 2022 metų ir naujesnių modelių pjaunamosioms skirtą įrangą. Detalių numerius žr. pjaunamosios detalių kataloge.

21. Priveržkite varžtus (C) ir (E) iki 12 Nm (9 lbf·ft [106 lbf·in]).

SVARBU:

NEPRIVERŽKITE varžtų (C) ir (E) per stipriai.

22. Pakartokite veiksmus nuo 7, p. 464 iki 21, p. 466 priešingoje pusėje.
23. Užpildykite guolio ertmę tepalu ir uždėkite apsauginį dangtelį (A) ant abiejų atraminio volelio galų.
24. Įsitinkinkite, ar veikia tepimo taškas. Tepkite tiekimo transporterio atraminio volelio guolį iki tepalas prasiskverbs pro sandariklį. Po tepimo nuvalykite tepalo perteklių.
25. Pakartokite veiksmus nuo 7, p. 464 iki 24, p. 466 priešingoje pusėje.
26. Įtempkite tiekimo transporterį. Instrukcijas žr. 4.10.2 *Tiekimo transporterio įtempimo tikrinimas ir reguliavimas*, p. 448.

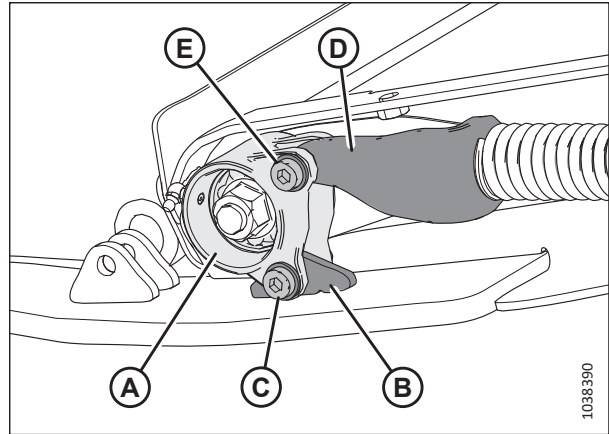

pav. 4.211: Atraminio volelio guolis – kairioji pusė – pavaizduotas 2022 m. modelis

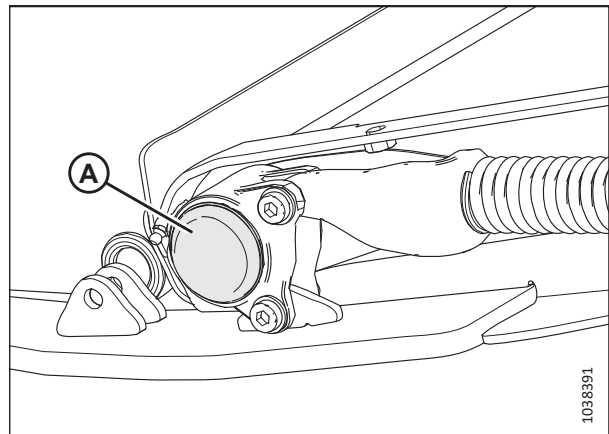

pav. 4.212: Tiekimo platforma – kairioji pusė, pavaizduotas 2022 m. modelis

4.10.5 Tiekimo platformos dugno nuleidimas

Tiekimo platformos dugnas apsaugo tiekimo transporterį nuo ant žemės esančių daiktų. Jį galima atidaryti ir uždaryti, kad būtų galima prieiti prie tiekimo transporterio.



PAVOJUS

Įsitinkinkite, kad teritorijoje nėra pašalinių asmenų.

PAVOJUS

Kad išvengtumėte sunkių ar mirtinų kūno sužalojimų dėl netikėto paleidimo ar pakeltos mašinos kritimo, prieš pakildami nuo operatoriaus sėdynės visada sustabdykite variklį ir ištraukite raktelį, o prieš atlikdami bet kokius darbus po mašina užfiksuokite apsaugines atramas.

1. Iki galo pakelkite pjaunamąją.
2. Sustabdykite variklį ir ištraukite uždegimo raktelį.
3. Užfiksuokite pjaunamosios apsaugines atramas. Prireikus instrukcijų, žr. Prireikus instrukcijų, žr. kombaino operatoriaus vadovą.
4. Tiekimo platformos apatinėje pusėje pasukite fiksiatorių (A), kad atrakintumėte rankeną (B). Pakartokite šį veiksmą priešingoje tiekimo platformos pusėje.

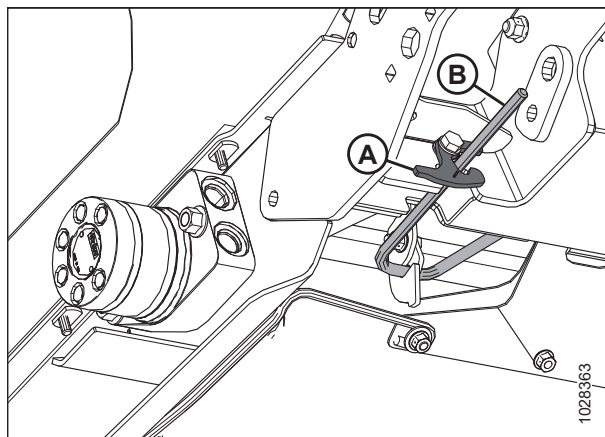

pav. 4.213: Tiekimo platformos apatinė pusė

5. Laikykite dugną (A) ir pasukite rankeną (B) žemyn, kad atjungtumėte dugną.

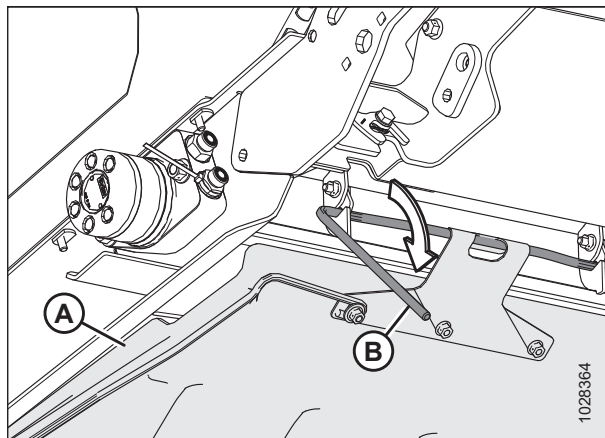

pav. 4.214: Tiekimo platformos apatinė pusė

TECHNINĖ PRIEŽIŪRA

6. Nuleiskite tiekimo platformos dugną.

PASTABA:

Nuvalykite visas šiukšles, kurios galėjo susikaupti tiekimo platformos dugne.

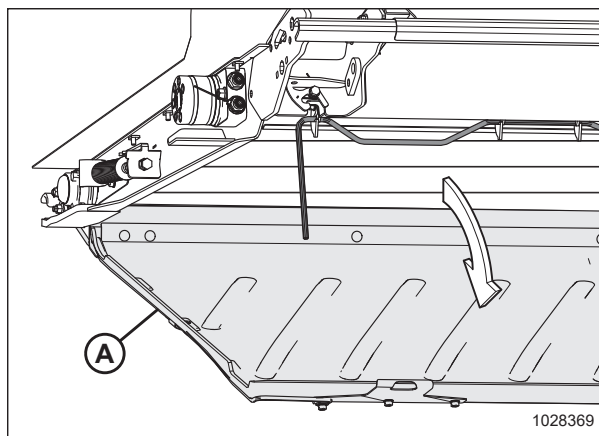

pav. 4.215: Tiekimo platformos dugnas

4.10.6 Tiekimo platformos dugno pakėlimas

Tiekimo platformos dugnas apsaugo tiekimo transporterį nuo ant žemės esančių daiktų. Jį galima atidaryti ir uždaryti, kad būtų galima prieiti prie tiekimo transporterio.

PAVOJUS

Kad išvengtumėte sunkių ar mirtinų kūno sužalojimų dėl netikėto paleidimo ar pakeltos mašinos kritimo, prieš pakildami nuo operatoriaus sėdynės visada sustabdykite variklį ir ištraukite raktelį, o prieš atlikdami bet kokius darbus po mašina užfiksuokite apsaugines atramas.

1. Pakelkite tiekimo platformos dugną (A).

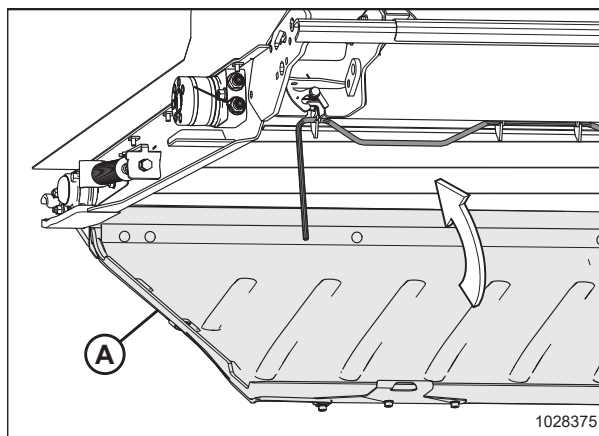

pav. 4.216: Tiekimo platformos dugnas

TECHNINĖ PRIEŽIŪRA

2. Prijunkite fiksavimo rankenas (A) prie trijų tiekimo platformos dugno kablių (B).

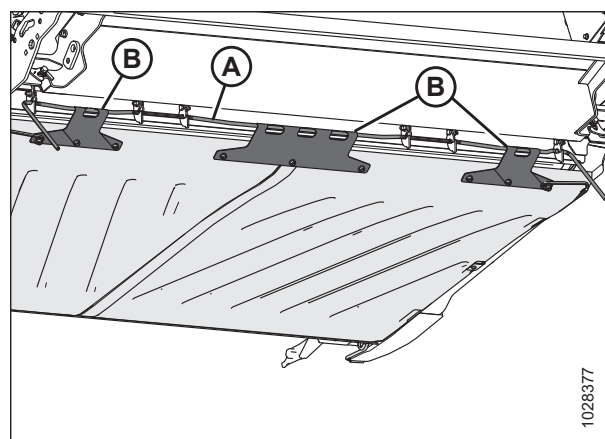

pav. 4.217: Tiekimo platformos dugno apatinė pusė

3. Pasukite rankenas (A) aukštyn, kad nustatytumėte tiekimo platformos dugną į fiksuotą padėtį.

PASTABA:

Patikrinkite, ar visi trys platformos dugno kabliai (B) yra užfiksuoti fiksavimo rankena.

4. Prilaikykite tiekimo platformos dugną ir pasukite fiksatorių (C), kad užfiksuotumėte rankeną (A).

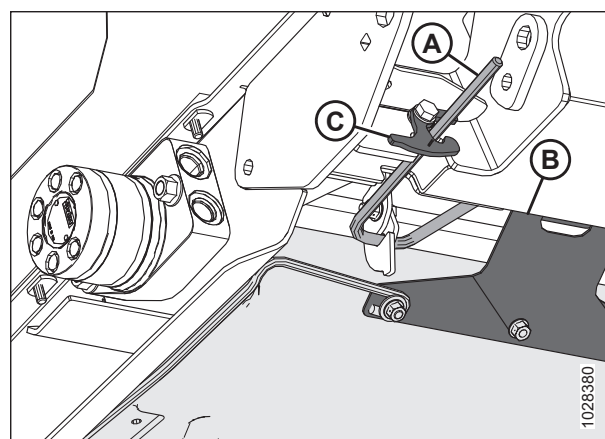

pav. 4.218: Tiekimo platformos dugno apatinė pusė

4.10.7 Atskiriamųjų kablių patikra

KASDIEN tikrinkite kairiosios ir dešinėsios trauklės atskiriamuosius kablius, ar jie nėra įtrūkę ar sulūžę.



PAVOJUS

Kad išvengtumėte sunkių ar mirtinų kūno sužalojimų dėl netikėto paleidimo ar pakeltos mašinos kritimo, prieš atlikdami bet kokius darbus po pjaunamąją visada sustabdykite variklį, ištraukite raktelį ir užfiksuokite apsaugines atramas.



PAVOJUS

Įsitikinkite, kad teritorijoje nėra pašalinių asmenų.

1. Iki galo pakelkite pjaunamąją.
2. Sustabdykite variklį ir ištraukite uždegimo raktelį.
3. Užfiksuokite pjaunamosios apsaugines atramas. Prireikus instrukcijų, žr. Prireikus instrukcijų, žr. kombaino operatoriaus vadovą.

TECHNINĒ PRIEŽIŪRA

4. Pirms ekspluatodami patikrinkite, ar abu trauklēs atskiriamieji kabli (A) yra prijungti prie paviršiaus kopijavimo modulis, po tiekimo platforma.

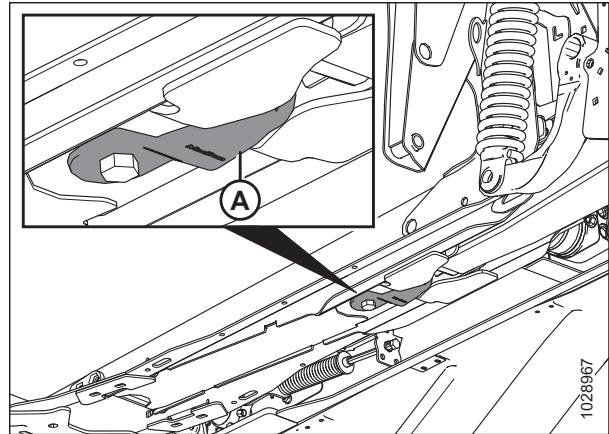

pav. 4.219: Tiekimo platforma – vaizdas iš apačios

PASTABA:

4.220, p. 470 pav. pavaizduotas nepažeistas atskiriamasis kablys (A) ir pažeistas atskiriamasis kablys (B). Ištemptas atskiriamasis kablys neparodytas.

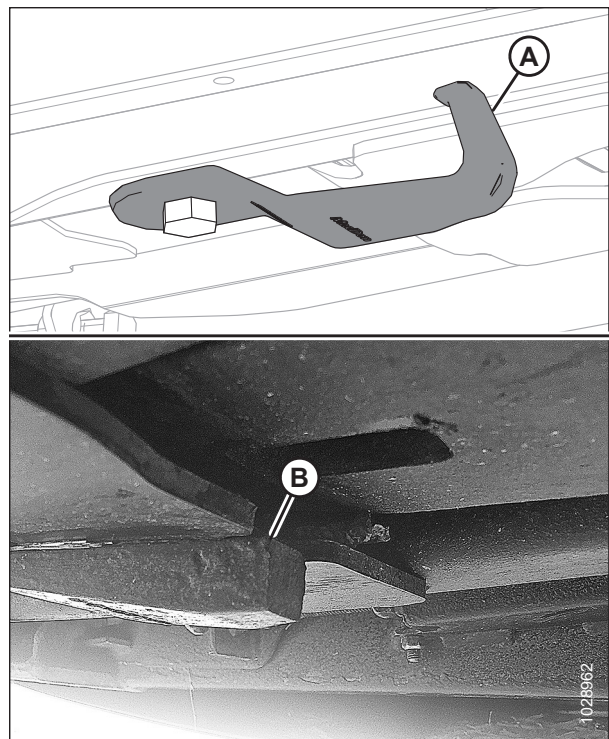

pav. 4.220: Trauklēs atskiriamieji kabliai

TECHNINĖ PRIEŽIŪRA

PASTABA:

Norėdami nustatyti kablį (A) į saugojimo padėtį, atsukite varžtą (B) ir pasukite kablį 90° kampu.

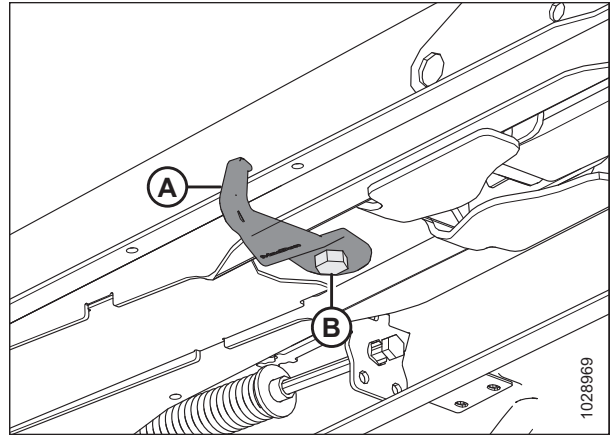

pav. 4.221: Trauklės atskiriamasis kablys saugojimo padėtyje

4.11 Varpapjovių juostos

Į paviršiaus kopijavimo modulio angą įmontuojamos nuimamosios juostos, kad būtų galima geriau tiekti tokias kultūras kaip ryžiai. Priklausomai nuo pageidaujamos paviršiaus kopijavimo modulio konfigūracijos, juos gali tekti išimti.

4.11.1 Varpapjovių juostų atjungimas

Pritvirtinkite varpapjovių juostas prie paviršiaus kopijavimo modulio keturiais varžtais ir veržlėmis.

1. Nuimkite pjaunamąją nuo kombaino. Instrukcijas žr. [3.6 Pjaunamosios tvirtinimas / atjungimas, p. 85](#).
2. Atjunkite keturis varžtus ir veržles (A), tvirtinančius varpapjovės juostą (B) prie paviršiaus kopijavimo modulio rėmo, ir atjunkite varpapjovės juostą.

PASTABA:

Ant varpapjovės juostos (B) gali būti tik du viršutiniai varžtai.

3. Pakartokite ankstesnį veiksą priešingoje paviršiaus kopijavimo modulio pusėje.

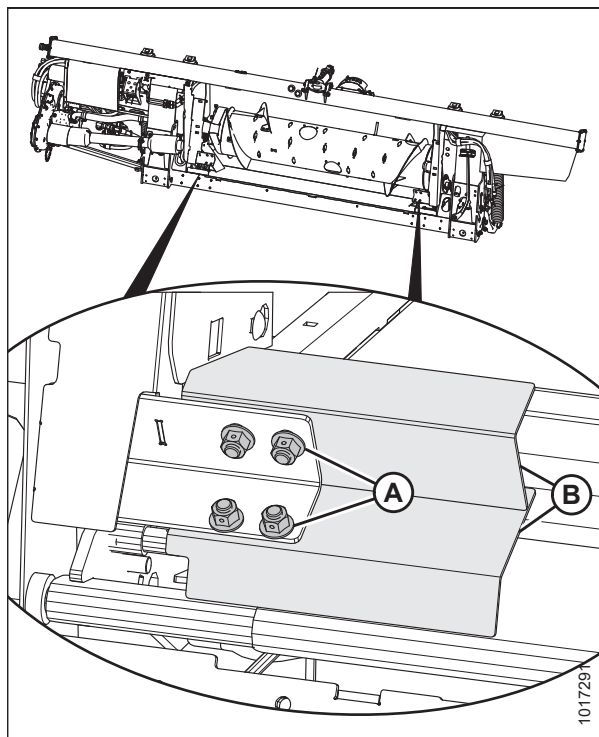

pav. 4.222: Varpapjovių juostos

4.11.2 Varpapjovių juostų montavimas

Varpapjovių juostos tvirtinamos paviršiaus kopijavimo modulio angos apatiniuose kampuose.

1. Nuimkite pjaunamąją nuo kombaino. Instrukcijas žr. [3.6 Pjaunamosios tvirtinimas / atjungimas, p. 85](#).
2. Nustatykite varpapjovės juostą (B), kaip pavaizduota, kad įranta būtų ties rėmo kampu.
3. Pritvirtinkite varpapjovės juostą (B) prie paviršiaus kopijavimo modulio keturiais varžtais ir veržlėmis (A). Patikrinkite, ar veržlės atsuktos į kombainą.

PASTABA:

Jei apatinius varžtus ir veržles sumontuoti per sunku, montuokite tik du viršutinius varžtus.

4. Pakartokite [2, p. 473](#) ir [3, p. 473](#) veiksmus priešingoje paviršiaus kopijavimo modulio pusėje.

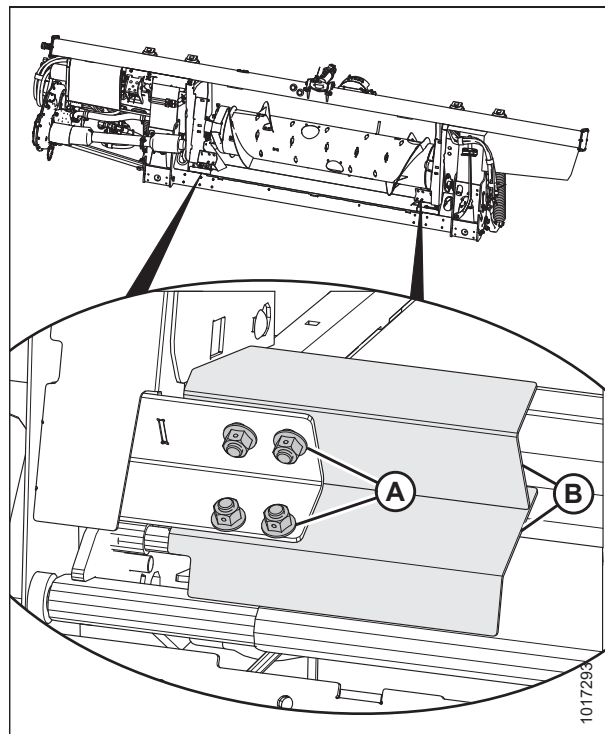

pav. 4.223: Varpapjovių juostos

4.12 Šoniniai pjaunamosios transporteriai

Yra du šoniniai transporteriai, po vieną kiekvienoje pjaunamosios pusėje. Jie perneša nupjautus javus į paviršiaus kopijavimo modulio transporterį ir sraigę. Pakeiskite transporterius, jei jie yra suplyšę, įtrūkę ar trūksta skersinių.

4.12.1 Šoninių transporterių nuėmimas Transporterio įtempimo sumažinimas

Pakeiskite transporterius, jei jie yra suplyšę, įtrūkę ar trūksta skersinių. Norint sumontuoti transporterių prailginimo rinkinį, būtina visiškai atlaisvinti transporterius.

PAVOJUS

Kad išvengtumėte sunkių ar mirtinų kūno sužalojimų dėl netikėto paleidimo ar pakeltos mašinos kritimo, prieš pakildami nuo operatoriaus sėdynės visada sustabdykite variklį ir ištraukite raktelį, o prieš atlikdami bet kokius darbus po mašina užfiksuokite apsaugines atramas.

PAVOJUS

Įsitinkinkite, kad teritorijoje nėra pašalinių asmenų.

ĮSPĖJIMAS

Norėdami išvengti sužalojimų nukritus pakeltiems lenktuvams, visada įjunkite apsaugines lenktuvų atramas prieš atlikdami bet kokius darbus po pakeltais lenktuvais.

1. Iki galo pakelkite lenktuvus.
2. Iki galo pakelkite pjaunamąją.
3. Sustabdykite variklį ir ištraukite uždegimo raktelį.
4. Užfiksuokite pjaunamosios apsaugines atramas. Prireikus instrukcijų, žr. Prireikus instrukcijų, žr. kombaino operatoriaus vadovą.
5. Įjunkite apsaugines lenktuvų atramas. Instrukcijas žr. *Lenktuvų saugos atramų įjungimas, p. 43* pjaunamosios operatoriaus vadove.

TECHNINĖ PRIEŽIŪRA

6. Sukite transporterį, kol jo jungtis (A) bus virš pavaros volelio (B).

Sukite transporterį, kol jo jungtis (A) bus šoninio transporterio platformos viršuje.

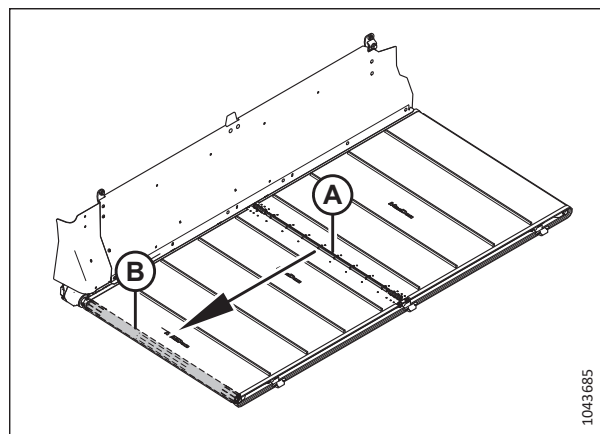

1043685

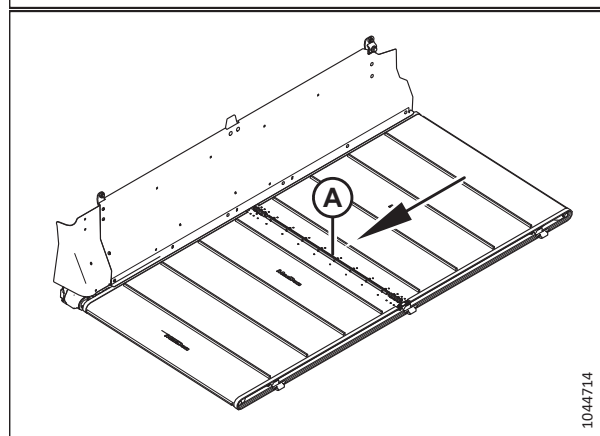

1044714

pav. 4.224: Transporterio jungtis

7. Suraskite transporterio įtempimo reguliatorių (A) kairėje pjaunamosios pusėje.
8. Sukite varžtą (B) prieš laikrodžio rodyklę, kad sumažintumėte transporterio įtempimą. Įtempimo indikatorius (C) pasislinks į išorę, nurodydamas, kad transporteris atlaisvinamas.

SVARBU:

Norėdami išvengti ankstyvų transporterio, transporterio volelių ir (ar) įtempiklio komponentų gedimų, **NEEKSPLOATUOKITE** mašinos, kai įtempimo indikatorius nėra matomas.

SVARBU:

NEREGULIUOKITE varžlės (D). Ši varžlė naudojama transporteriui sulgyuoti.

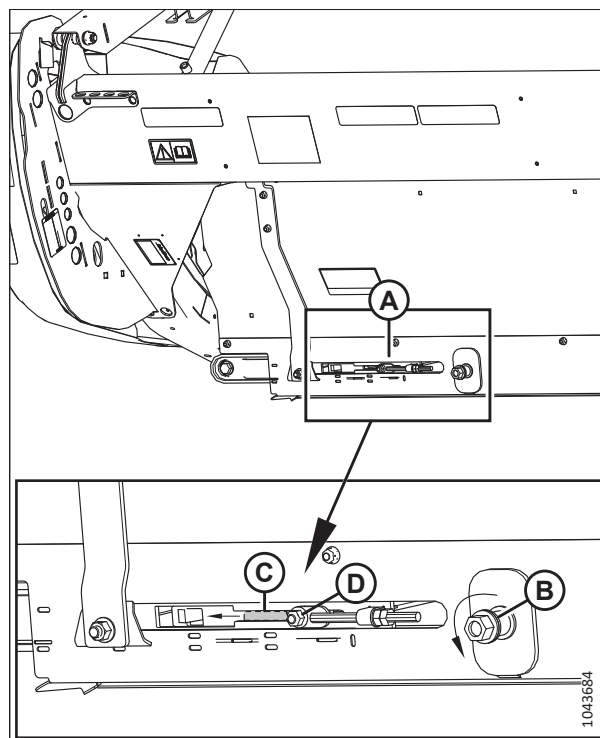

1043684

pav. 4.225: Kairiojo įtempiklio reguliavimas

9. Nuimkite pjovimo agregato sandariklius (A).

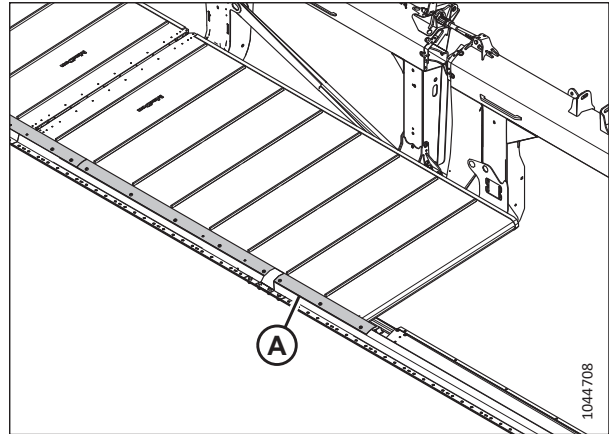

pav. 4.226: Pjovimo agregato sandarikliai

10. Atsukite veržles ir varžtus (A) bei vamzdelines jungtis (B) nuo transporterio jungties. Išsaugokite tvirtinimo elementus.
11. Atsukite varžtus (C), tiltelinę jungtį (D) ir veržles nuo priekinio transporterio jungties galo. Išsaugokite tvirtinimo elementus.
12. Nuimkite šoninį transporterį nuo platformos.
13. Padalinkite transporterį tiek, kad galėtumėte pasiekti vidinį pavaros volelį.
14. Pakartokite veiksmus nuo 13, p. 476 iki 6, p. 475 dešiniajam transporteriui, kad pasiektumėte dešinįjį vidinį pavaros volelį.

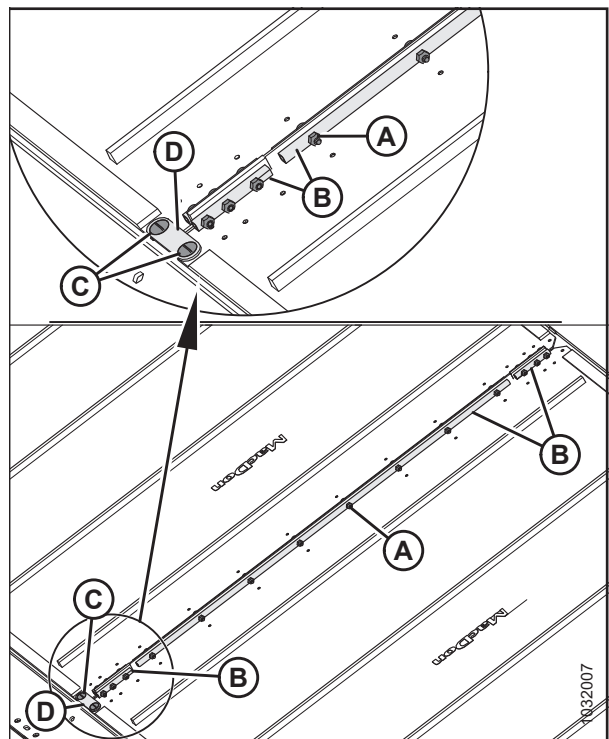

pav. 4.227: Transporterio jungtys

4.12.2 Šoninių transporterių montavimas

Šoniniai transporteriai perduoda nupjautus javus į pjaunamosios centrą.

PAVOJUS

Įsitikinkite, kad teritorijoje nėra pašalinių asmenų.

PAVOJUS

Kad išvengtumėte sunkių ar mirtinų kūno sužalojimų dėl netikėto paleidimo ar pakeltos mašinos kritimo, prieš pakildami nuo operatoriaus sėdynės visada sustabdykite variklį ir ištraukite raktelį, o prieš atlikdami bet kokius darbus po mašina užfiksuokite apsaugines atramas.

ĮSPĖJIMAS

Norėdami išvengti sužalojimų nukritus pakeltiems lenktuvams, visada įjunkite apsaugines lenktuvų atramas prieš atlikdami bet kokius darbus po pakeltais lenktuvais.

1. Iki galo pakelkite lenktuvus.
2. Iki galo pakelkite pjaunamąją.
3. Sustabdykite variklį ir ištraukite uždegimo raktelį.
4. Užfiksukite pjaunamosios apsaugines atramas. Prireikus instrukcijų, žr. Prireikus instrukcijų, žr. kombaino operatoriaus vadovą.
5. Įjunkite apsaugines lenktuvų atramas. Instrukcijas žr. *Lenktuvų saugos atramų įjungimas, p. 43* pjaunamosios operatoriaus vadove.
6. Pasiimkite transporterio remonto rinkinį (MD #319105).
7. Ant jau sumontuoto transporterio sumontuokite transporterio remonto rinkinyje esantį transporterio ilgintuvą.
8. Uždėkite transporterį ant tiekimo transporterio platformos.
9. Įkiškite transporterio galą (A) į šoninio transporterio platformos (B) vidinį galą po pavaros voleliu (C).

PASTABA:

Transporterio skersiniai turi būti nukreipti žemyn.

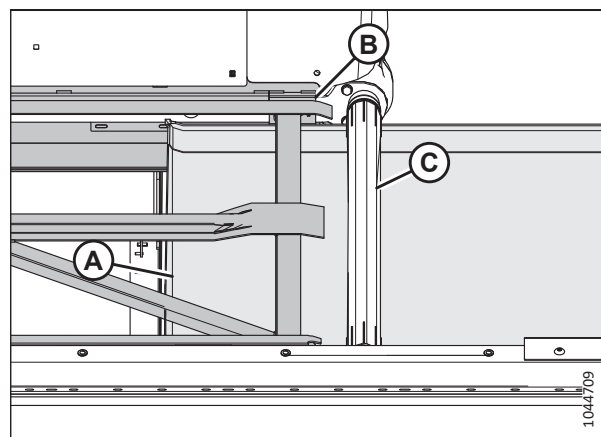

pav. 4.228: Juostinė

10. Toliau traukite šoninį transporterį (A) į platformą, kol jį bus galima apvynioti aplink atraminį ir pavaros volelius, esančius ant šoninio transporterio dugno viršaus viduryje.

PASTABA:

Jei šį darbą atliksite vienas, bus lengviau sumontuoti šoninį transporterį transporterio platformoje, jei nuleisite tiekimo platformos priekį, kad padidintumėte vertikalią tarpą tarp šoninės platformos ir tiekimo platformos.

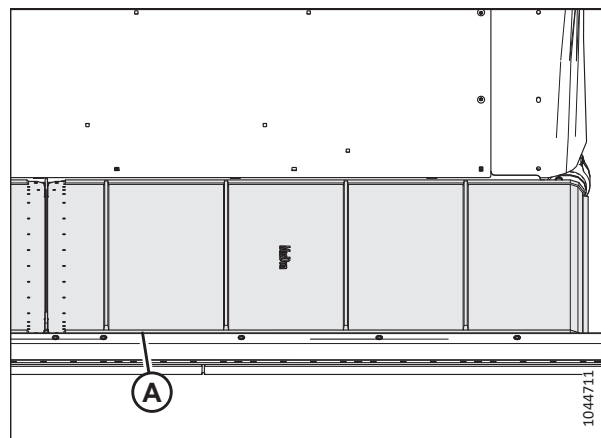

pav. 4.229: Juostinė

TECHNINĖ PRIEŽIŪRA

11. Pritvirtinkite transporterio galus vamzdelinėmis jungtimis (B), varžtais (A) (galvutės atsuktos į centrinę angą) ir veržlėmis.

PASTABA:

Dvi trumpos vamzdelinės jungtys tvirtinamos prie transporterio priekio ir galo.

12. Pritvirtinkite tiltinę jungtį (D) varžtais (C) ir veržlėmis prie transporterio jungties pjovimo agregato galo.

SVARBU:

Tiltinė jungtis montuojama tik transporterio jungties pjovimo agregato gale.

PASTABA:

Verždami veržles laikykite varžtus (C) 90° kampu tiltelinės jungties (D) atžvilgiu. Prilaikydami varžtus neleisite tiltinei jungčiai išlinkti.

13. Priveržkite veržles iki 9,5 Nm (7 lbf-ft [84 lbf-in]).
14. Pakartokite veiksmus nuo 6, p. 477 iki 13, p. 478 su dešiniu transporteriu.
15. Sureguliuokite transporterio įtempimą. Instrukcijas žr. [4.12.4 Šoninio transporterio įtempimo tikrinimas ir reguliavimas, p. 481](#).
16. Sumontuokite pjovimo agregato sandariklius (A).

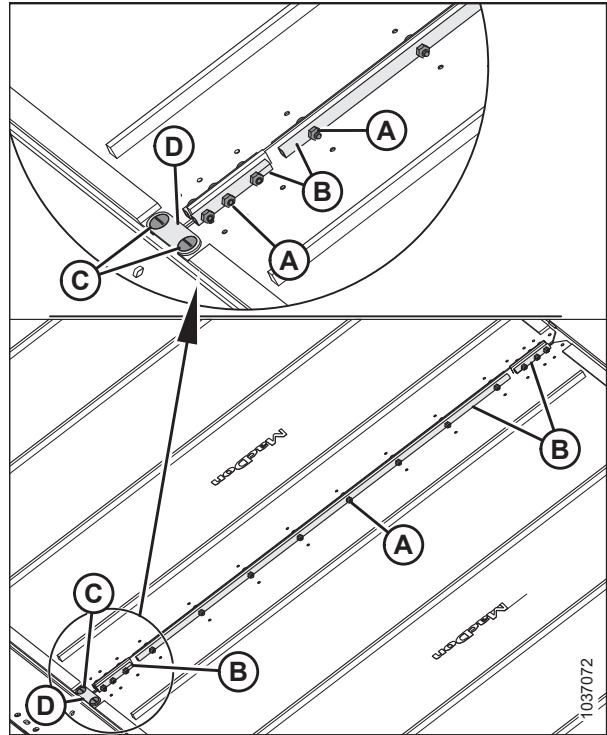

pav. 4.230: Transporterio jungtys

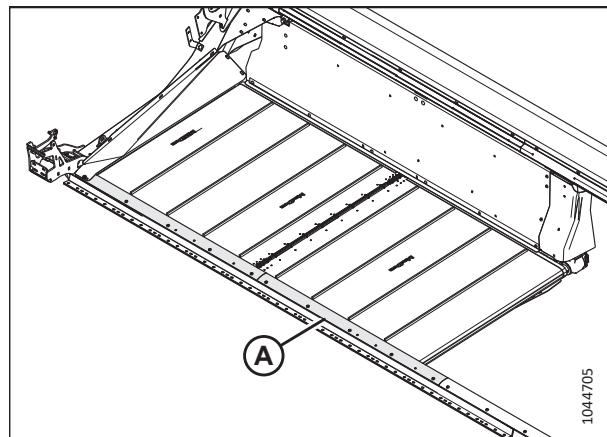

pav. 4.231: Pjovimo agregato sandarikliai

4.12.3 Šoninio transporterio platformos aukščio reguliavimas

Tinkamai suregulius platformos aukštį, medžiaga nepateks į šoninius transporterius ir jų neužblokuos.

PAVOJUS

Kad išvengtumėte sužalojimų ar mirties dėl netikėto mašinos paleidimo, prieš dėl bet kokios priežasties pasikeldami nuo operatoriaus sėdynės visada sustabdykite variklį ir ištraukite uždegimo raktelį.

TECHNINĖ PRIEŽIŪRA

SVARBU:

Naujų, gamykloje sumontuotų transporterių slėgis ir įkaitimas patikrinami gamykloje. Tarpas tarp transporterio ir pjovimo agregato nustatomas ties 1–3 mm (0,04–0,12 in.).

1. Nuleiskite pjaunamąją į patogią darbinę padėtį
2. Sustabdykite variklį ir ištraukite uždegimo raktelį.

PASTABA:

Išmatuokite ties platformos atramomis (A) (žr. dešinėje esantį paveikslėlį), kai pjaunamoji yra darbinėje padėtyje. Priklausomai nuo pjaunamosios dydžio, vienoje platformoje bus iki septynių atramos (-ų).

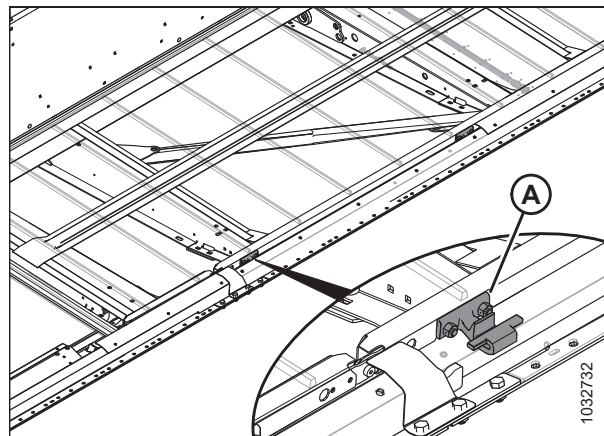

pav. 4.232: Transporterio platformos atramos

3. Patikrinkite, ar tarpas (A) tarp transporterio (B) ir metalinio sandariklio (C) yra 1–4 mm (0,04–0,16 in.).

PASTABA:

Kuo tvirtesnis transporterio sandariklis, tuo mažiau javų šiukšlių pateks į transporterį.

4. Sumažinkite transporterio įtempimą. Instrukcijas žr. [4.12.4 Šoninio transporterio įtempimo tikrinimas ir reguliavimas, p. 481](#).

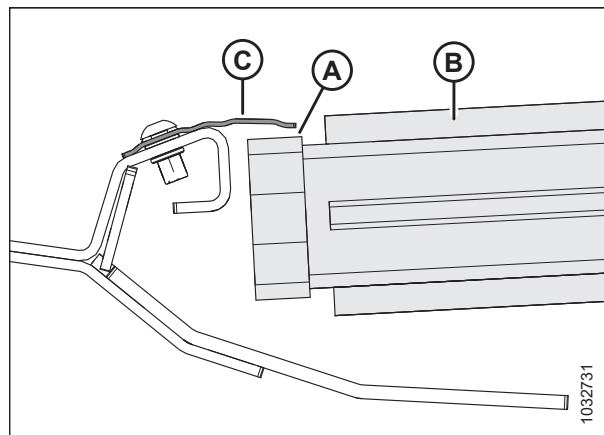

pav. 4.233: Transporterio sandariklis

TECHNINĖ PRIEŽIŪRA

5. Pakelkite transporterio (A) priekinį kraštą už pjovimo agregato (B), kad matytųsi platformos atrama.
6. Išmatuokite ir pasižymėkite transporterio juostos storį.

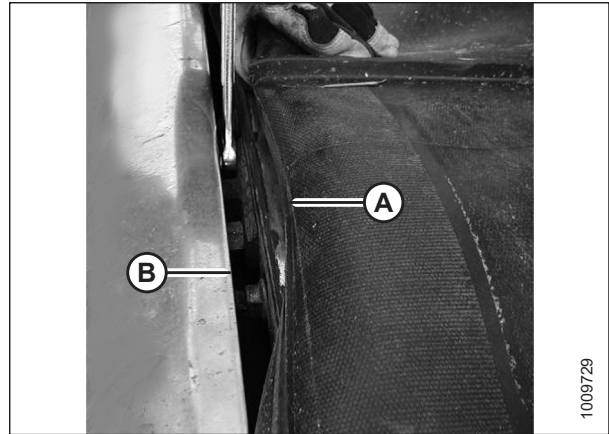

pav. 4.234: Platformos atramos

PASTABA:

Paveikslėlyje transporteris nuimtas, kad matytųsi platforma.

7. Pasukite dvi fiksavimo veržles (A) ant platformos atramos (B) **TIK** pusę pasukimo.
8. Pastuksenkite platformą (C) plaktuku ir medienos bloku, kad nuleistumėte platformą jos atramų atžvilgiu. Pastuksenkite platformos atramą (B) kalnu, kad pakeltumėte platformą jos atramų atžvilgiu.

Lentelė 4.1 Bendras platformos atramų skaičius (B)

Modelis	Kiekis
FD225	6
FD230	8
FD235, FD240, FD241	10
FD245	12
FD250	14
FD261	16

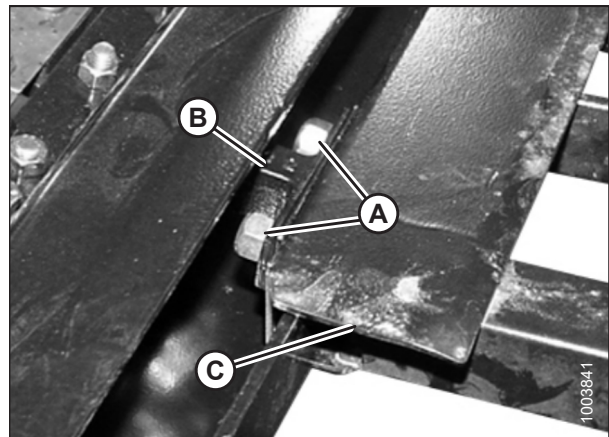

pav. 4.235: Platformos atramos

9. Naudokite tokio pat storio kaip transporterio juosta tarpų matuoklį, plius 1 mm (0,04 in). Slinkite matuoklį išilgai platformos (A) po metaliniu sandarikliu (C), kad tinkamai nustatytumėte tarpą.
10. Norėdami užsandarinti, reguliuokite platformą (A), kad tarpas (B) tarp metalinio sandariklio (C) ir platformos būtų tokio paties storio, kaip konvejerio juosta, plius 1 mm (0,04 in).

PASTABA:

Tikrindami tarpą prie transporterio volelio, pradėkite matuoti nuo volelio vamzdžio, **NE** nuo platformos.

11. Prisukite platformos atraminį tvirtinimo elementą (D).
12. Tarpų matuokliu vėl patikrinkite tarpą (B). Instrukcijos pateikiamos punkte 9, p. 480.

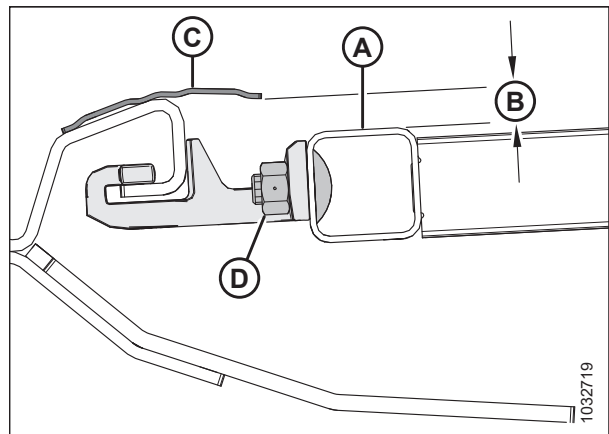

pav. 4.236: Platformos atramos

4.12.4 Šoninio transporterio įtempimo tikrinimas ir reguliavimas

Sumontavus transporterio ilgintuvus, transporterio įtempimas turi būti atstatytas naudojant įtempimo reguliatorius kiekvieno transporterio gale. Transporterių įtempimą galima reguliuoti nuo kiekvieno transporterio galo.

PAVOJUS

Įsitikinkite, kad teritorijoje nėra pašalinių asmenų.

PAVOJUS

Kad išvengtumėte sunkių ar mirtinų kūno sužalojimų dėl netikėto paleidimo ar pakeltos mašinos kritimo, prieš atlikdami bet kokius darbus po mašina visada sustabdykite variklį, ištraukite raktelį ir užfiksuokite mašinos apsaugines atramas.

SVARBU:

Transporterio įtempimas nustatomas gamykloje ir jų neturėtų reikėti reguliuoti. Jei reikia reguliuoti, įsitikinkite, kad įtempimas nustatytas taip, kad transporteris nenuslųstų ir nenusileistų žemiau pjovimo agregato. Pernelyg didelis transporterio įtempimas gali sugadinti transporterio pavarą ir volelius.

SVARBU:

Įsitikinkite, kad įtempimas nustatytas taip, kad transporteris nenuslųstų ir nenusileistų žemiau pjovimo agregato. Pernelyg didelis transporterio įtempimas gali sugadinti transporterio pavarą ir volelius.

1. Įsitikinkite, kad įtempimo indikatorius (A) uždengia vidinę langelio pusę.
2. Iki galo pakelkite pjaunamąją.
3. Sustabdykite variklį ir ištraukite uždegimo raktelį.
4. Užfiksuokite pjaunamosios apsaugines atramas. Instrukcijas žr. kombaino operatoriaus vadove.

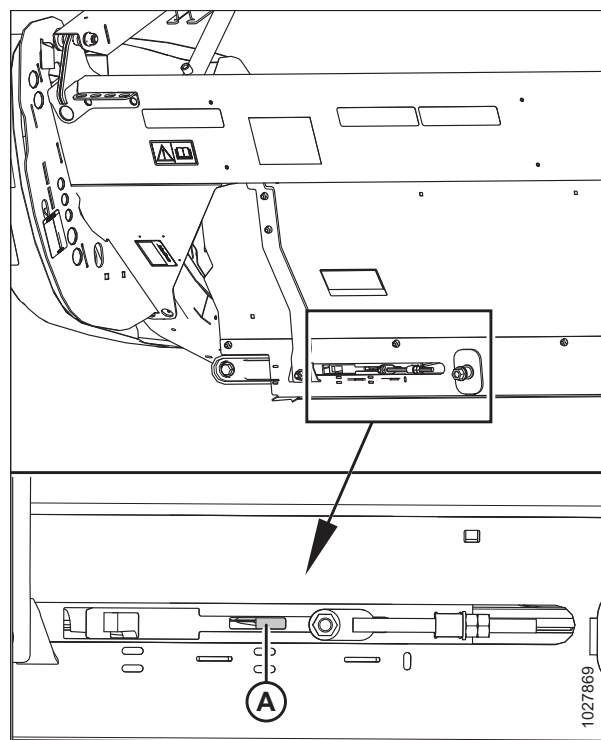

pav. 4.237: Kairės pusės įtempimo reguliatoriaus tikrinimas

TECHNINĖ PRIEŽIŪRA

5. Įsitinkite, ar transporterio kreipiklis (guminis bėgelis po transporteriu) yra įstatytas į pavaros volelio griovelį (A).

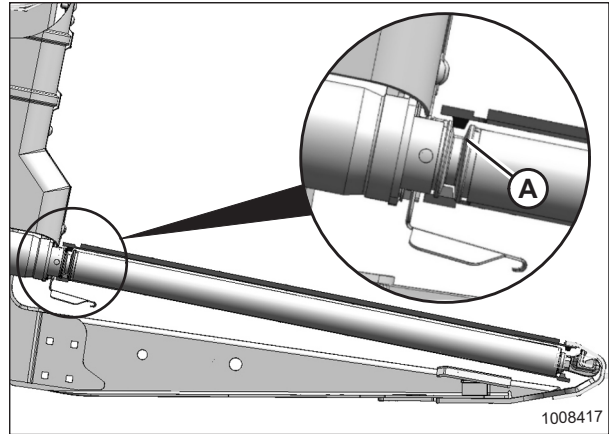

pav. 4.238: Pavaros volelis

6. Įsitinkite, ar atraminis volelis (A) yra tarp kreipiklių (B).

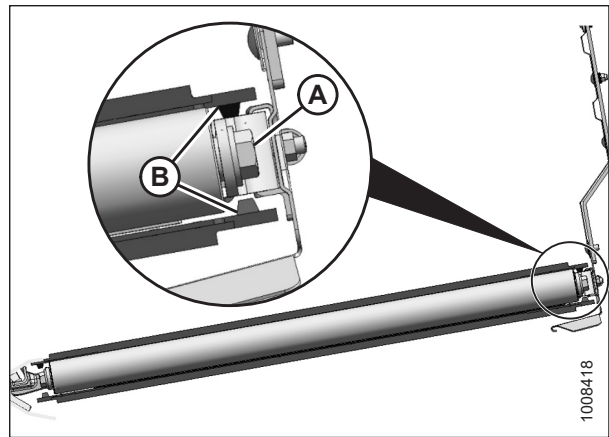

pav. 4.239: Atraminis volelis

7. Veržkite reguliavimo varžtą (A), kol įtempiklio indikatorius uždengs vidinę langelio pusę. Įtempiklio indikatorius (B) pasislinks į vidų, nurodydamas, kad transporteris įtempiamas.

SVARBU:

Norėdami išvengti ankstyvų transporterio, transporterio volelių ir (ar) įtempiklio komponentų trikčių, **NEEKSPLOATUOKITE** mašinos, kai įtempimo indikatorius nėra matomas.

SVARBU:

NEREGULIUOKITE varžlės (C). Ši varžlė naudojama transporteriui sulygiuoti.

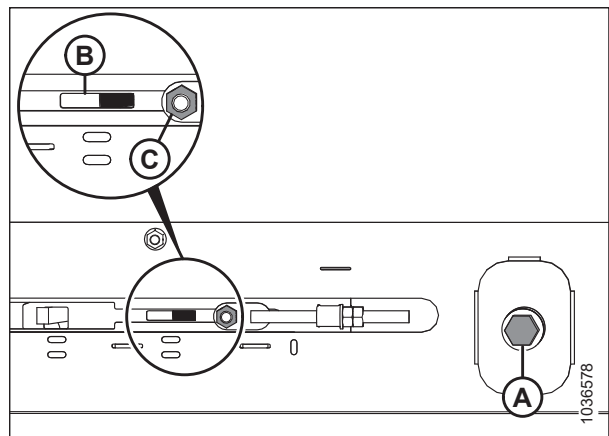

pav. 4.240: Kairiojo įtempiklio reguliavimas

8. Dešinėje pjaunamosios pusėje pakartokite veiksmus nuo 1, p. 481 iki 7, p. 482, kad sureguliuotumėte dešiniojo transporterio įtempimą.
9. Leiskite transporteriams veikti laisvąja eiga, kad talko milteliai padengtų ir sukibtų su transporterio sandarinimo paviršiais.

10. Įsitinkite, kad transporteriai darbo metu netrina pjaunamosios rėmo. Jei transporteriai trina rėmą, pereikite prie 4.12.5 Šoninio transporterio vyniojimo reguliavimas, p. 483.

4.12.5 Šoninio transporterio vyniojimo reguliavimas

Jei šoniniai transporteriai darbo metu trina pjaunamosios rėmą, gali reikėti sureguliuoti transporterių sekimą.

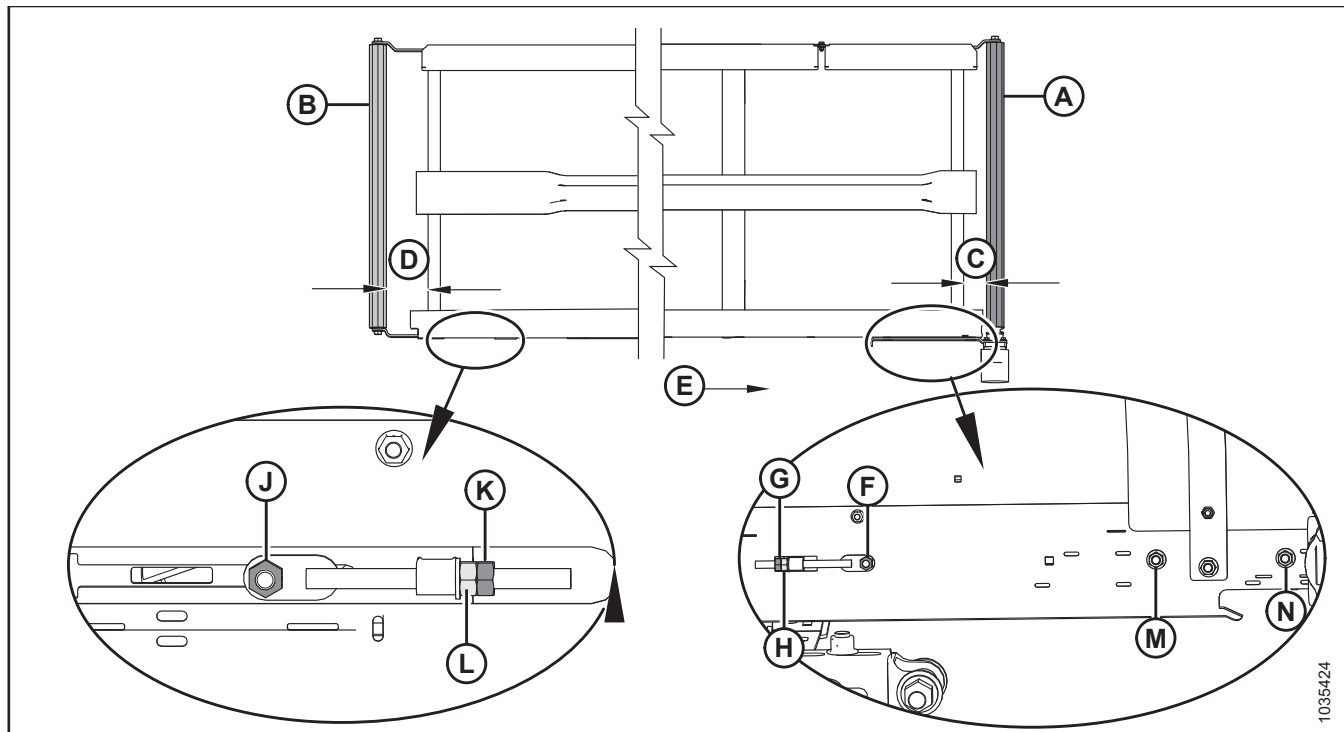

pav. 4.241: Transporterio vyniojimo reguliavimas – kairysis transporteris

A – pavaros volelis
D – atraminio volelio reguliavimas
G – antveržlė pavaros voleliui
K – antveržlė atraminiam voleliui
N – veržlė pavaros volelio pusėje

B – atraminis volelis
E – transporterio kryptis
H – reguliavimo veržlė pavaros voleliui
L – reguliavimo veržlė atraminiam voleliui

C – pavaros volelio reguliavimas
F – veržlė pavaros volelio pusėje
J – veržlė atraminio volelio pusėje
M – veržlė pavaros volelio pusėje

1. Norėdami įvertinti, kurį volelį reikia reguliuoti ir kokius reguliavimus atlikti, žr. toliau pateikiamą lentelę.

Lentelė 4.2 Transporterio vyniojimas

Jeigu vnyojama link	Vieta	Reguliavimas	Būdas
Galinis skydas	Pavaros volelis	Padidinti C	Priveržkite reguliavimo veržlę (H)
Pjovimo agregatas	Pavaros volelis	Sumažinti C	Atlaisvinkite reguliavimo veržlę (H)
Galinis skydas	Atraminis volelis	Padidinti D	Priveržkite reguliavimo veržlę (L)
Pjovimo agregatas	Atraminis volelis	Sumažinti D	Atlaisvinkite reguliavimo veržlę (L)

TECHNINĖ PRIEŽIŪRA

- Sureguliuokite pavaros volelį (A) toliau nurodytu būdu, kad pakeistumėte C (žr. 4.2, p. 483 lentelę ir 4.241, p. 483 pav.):
 - Atlaisvinkite veržles (F), (M) bei (N) ir antveržlę (G).
 - Pasukite reguliavimo veržlę (H).
 - Priveržkite veržles (F), (M) bei (N) ir antveržlę (G).
- Sureguliuokite pavaros volelį (B) toliau nurodytu būdu, kad pakeistumėte D (žr. 4.2, p. 483 lentelę ir 4.241, p. 483 pav.):
 - Atlaisvinkite veržlę (J) ir antveržlę (K).
 - Pasukite reguliavimo veržlę (L).

PASTABA:

Jei suregulavus atraminį volelį transporteris nėra vyniojamas prie atraminio volelio galo, reiškia, kad pavaros volelis nėra lygiagrečiai su platforma. Sureguliuokite pavaros volelį, tada reguliuokite atraminį volelį.

- Priveržkite veržlę (J) ir antveržlę (K).

4.12.6 Transporterio volelio guolio tikrinimas

Transporterio voleliai yra su nesutepamais guoliais. Tačiau išorinį sandariklį reikia tikrinti kas 200 val. (dažniau esant smėlėtoms darbo sąlygoms), kad būtų patiekta maksimalus guolių tarnavimo laikas.

Toliau nurodytu būdu infraraudonųjų spindulių termometru patikrinkite, ar nėra sugedusių transporterio volelio guolių:

- Ijunkite pjaunamąją ir leiskite transporteriams paveikti apyt. 3 minutes.
- Patikrinkite transporterio volelių guolių temperatūrą prie kiekvieno ritinio svarto (A), (B) ir (C) ant kiekvienos platformos. Patikrinkite, ar temperatūra neviršija 44 °C (80 °F) virš aplinkos temperatūros.

Pakeiskite volelių guolius, kurie viršija maksimalią rekomenduojamą temperatūrą. Instrukcijas žr.:

- [4.12.8 Šoninio transporterio platformos atraminio volelio guolio keitimas, p. 486](#)
- [4.12.11 Šoninio transporterio pavaros volelio guolio keitimas, p. 493](#)

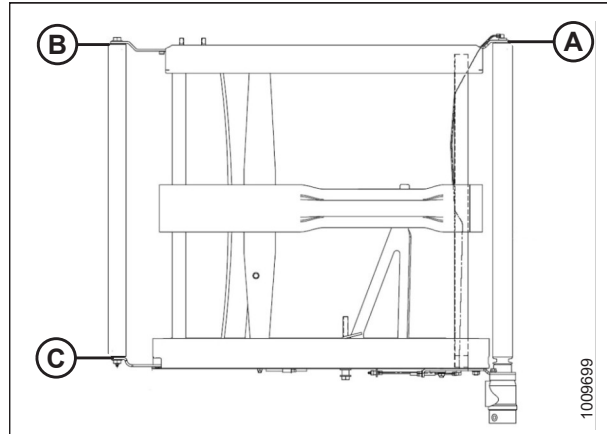

pav. 4.242: Volelių svertai

4.12.7 Šoninio transporterio platformos atraminio volelio atjungimas

Abiejuose šoninio transporterio platformos galuose yra volelis. Vienas volelis yra atraminis, o kitas – varomasis.

PAVOJUS

Įsitikinkite, kad teritorijoje nėra pašalinių asmenų.

PAVOJUS

Kad išvengtumėte sunkių ar mirtinų kūno sužalojimų dėl netikėto paleidimo ar pakeltos mašinos kritimo, prieš pakildami nuo operatoriaus sėdynės visada sustabdykite variklį ir ištraukite raktelį, o prieš atlikdami bet kokius darbus po mašina užfiksuokite apsaugines atramas.

ĮSPĖJIMAS

Norėdami išvengti sužalojimų nukritus pakeltiems lenktuvams, visada įjunkite apsaugines lenktuvų atramas prieš atlikdami bet kokius darbus po pakeltais lenktuvais.

1. Įjunkite pjaunamąją, iki bus galima prieiti prie šoninio transporterio jungties ties išoriniu platformos galu.
2. Iki galo pakelkite pjaunamąją.
3. Iki galo pakelkite lenktuvus.
4. Sustabdykite variklį ir ištraukite uždegimo raktelį.
5. Užfiksukite pjaunamosios apsaugines atramas. Prireikus instrukcijų, žr. Prireikus instrukcijų, žr. kombaino operatoriaus vadovą.
6. Įjunkite apsaugines lenktuvų atramas. Instrukcijas žr. *Lenktuvų saugos atramų įjungimas, p. 43* pjaunamosios operatoriaus vadove.
7. Atlaisvinkite transporterį pasukdami reguliavimo varžtą (A) prieš laikrodžio rodyklę, kol reguliavimo varžtas atsirems į stabdiklį.

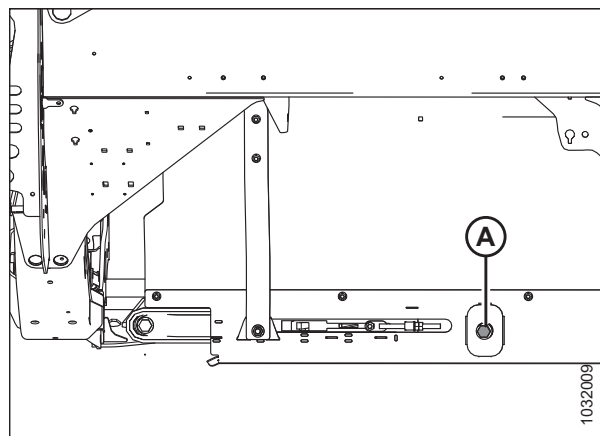

pav. 4.243: Įtempiklis – pavaizduota kairioji pusė

TECHNINĖ PRIEŽIŪRA

8. Atsukite varžtus (C), tiltelinę jungtį (D) ir veržles nuo priekinio transporterio jungties galo.
9. Atsukite veržles ir varžtus (A) bei vamzdelines jungtis (B) nuo transporterio jungties.
10. Atjunkite transporterį nuo atraminio volelio.

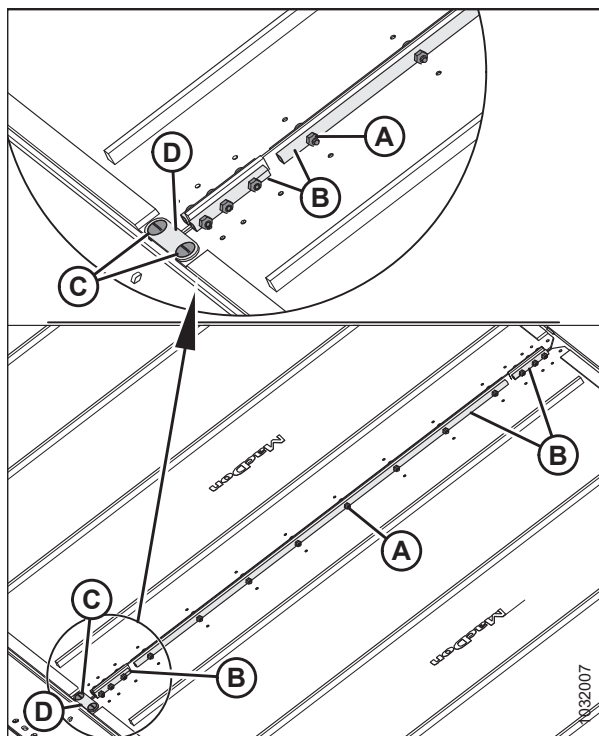

pav. 4.244: Transporterio jungtys

11. Atsukite varžtą ir poveržlę (A) nuo atraminio volelio, esančio pjaunamosios platformos gale.
12. Atsukite varžtą ir poveržlę (B) nuo atraminio volelio, esančio pjaunamosios platformos priekyje.
13. Atlenkite volelių svertus (C) ir (D), ir atjunkite atraminį volelį.

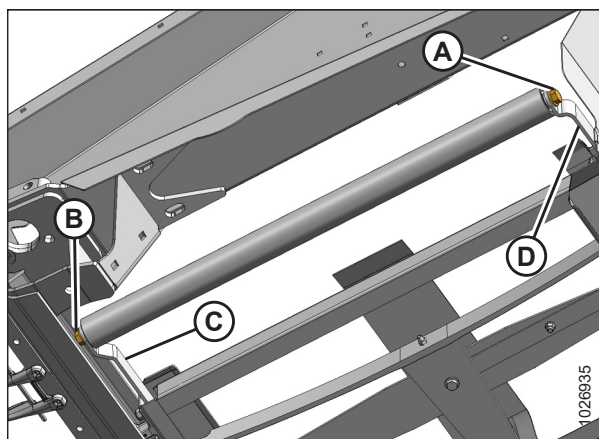

pav. 4.245: Atraminis volelis

4.12.8 Šoninio transporterio platformos atraminio volelio guolio keitimas

Šoniniai transporterio platformos voleliai yra su guoliais, kad volelis galėtų sukis.

1. Atjunkite transporterio platformos atraminį volelį. Instrukcijas žr. [4.12.7 Šoninio transporterio platformos atraminio volelio atjungimas, p. 484](#).

TECHNINĖ PRIEŽIŪRA

2. Prispauskite atraminio volelio vamzdelį (A) spaustuve apvynioję volelį audeklu kad nesugadintumėte volelio.
3. Atjunkite guolio konstrukciją (A) ir sandariklį (B) nuo volelio vamzdelio (C) toliau nurodytu būdu.
 - a. Įstatykite kūjelį (D) į srieginį veleną (E) guolio konstrukcijoje.
 - b. Iškelkite guolio konstrukciją (A) ir sandariklį.
4. Išvalykite volelio vamzdelio vidų (C) patikrinkite, ar vamzdelis nenusidėvėjęs ar neapgadintas. Jei reikia, pakeiskite vamzdelį.

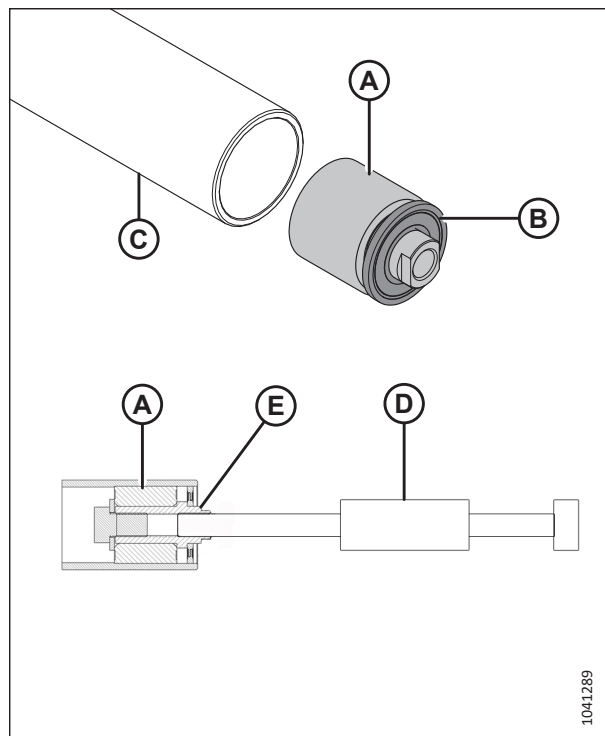

pav. 4.246: Atraminio volelio guolis ir sandariklis

SVARBU:

Montuodami naują guolį **NEDĖKITE** volelio galo tiesiogiai ant žemės paviršiaus. Guolio mazgas (A) kyšo iš volelio vamzdelio (B), o atrėmus volelio galą į žemės paviršium, guolis bus giliau įstumtas į vamzdelį.

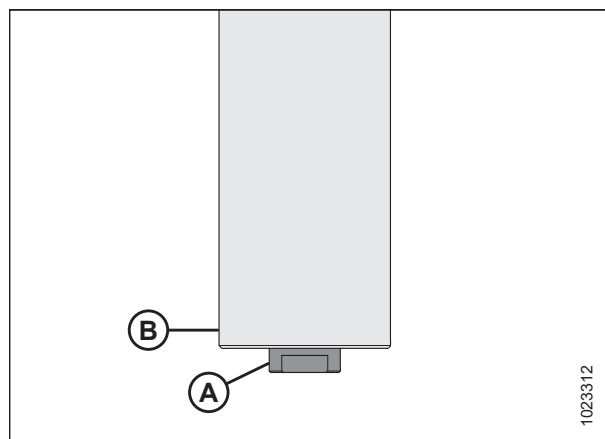

pav. 4.247: Atraminis volelis

TECHNINĖ PRIEŽIŪRA

5. Išpjaukite ertmę (A) mediniame bloke.
6. Padėkite atraminio volelio (B) galą ant medienos bloko, kyšančia guolio konstrukcijos dalimi į ertmę (A).

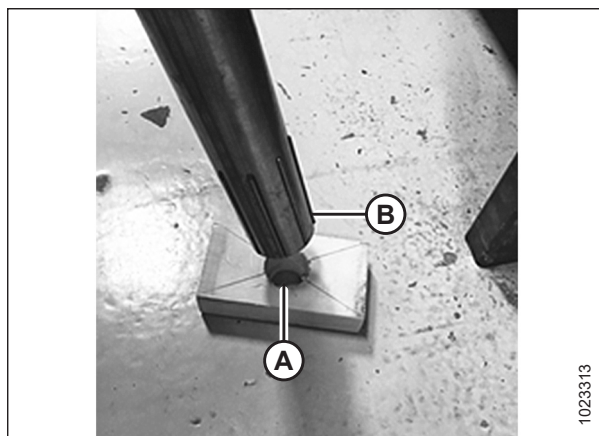

pav. 4.248: Atraminis volelis

7. Sumontuokite naują guolio konstrukciją (C) paspausdami išorinį guolio apvadą į vamzdelį, iki jis kyšos 14–15 mm (9/16–19/32 in) (B) iš išorinio vamzdelio krašto.

PASTABA:

Prieš montuodami A naują sandariklį, užpildykite sritį (A) paspausdami tepalo švirškštą 8 kartus.

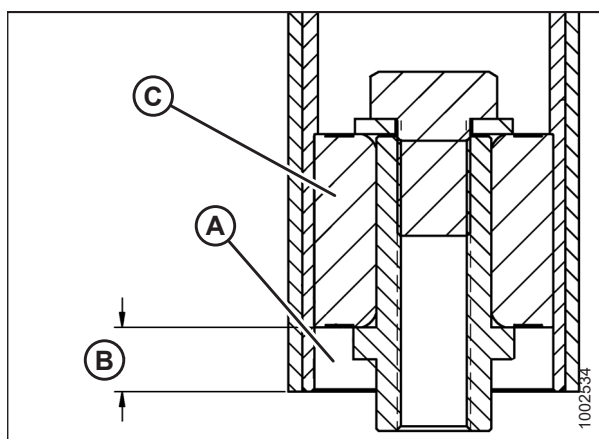

pav. 4.249: Atraminio volelio guolis

8. Sumontuokite naują sandariklį (C) paspausdami išorinį sandariklio apvadą į vamzdelį, iki jis kyšos 3–4 mm (1/8–3/16 col.) (B) iš išorinio vamzdelio krašto.

PASTABA:

Sandariklis gali būti atsuktas bet kuria kryptimi.

9. Vėl sumontuokite atraminį volelį. Instrukcijas žr. [4.12.9 Šoninio transporterio platformos atraminio volelio montavimas, p. 489](#).

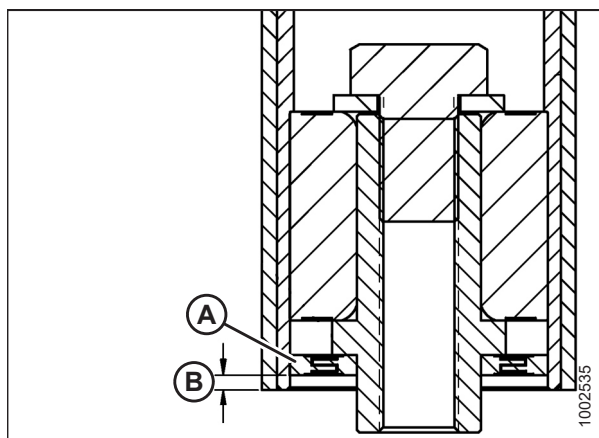

pav. 4.250: Atraminio volelio guolis

4.12.9 Šoninio transporterio platformos atraminio volelio montavimas

Abiejuose šoninio transporterio platformos galuose yra volelis. Vienas volelis yra atraminis, o kitas – varomasis. Jei atraminis volelis nusidėvėjęs ar sugadintas, jį reikia pakeisti.

PAVOJUS

Įsitikinkite, kad teritorijoje nėra pašalinių asmenų.

PAVOJUS

Kad išvengtumėte sunkių ar mirtinų kūno sužalojimų dėl netikėto paleidimo ar pakeltos mašinos kritimo, prieš pakildami nuo operatoriaus sėdynės visada sustabdykite variklį ir ištraukite raktelį, o prieš atlikdami bet kokius darbus po mašina užfiksuokite apsaugines atramas.

ĮSPĖJIMAS

Norėdami išvengti sužalojimų nukritus pakeltiems lenktuvams, visada įjunkite apsaugines lenktuvų atramas prieš atlikdami bet kokius darbus po pakeltais lenktuvais.

1. Iki galo pakelkite pjaunamąją.
2. Iki galo pakelkite lenktuvus.
3. Įjunkite apsaugines lenktuvų atramas. Instrukcijas žr. pjaunamosios operatoriaus vadove.
4. Užfiksuokite pjaunamosios apsaugines atramas. Instrukcijas žr. kombaino operatoriaus vadove.
5. Sustabdykite variklį ir ištraukite uždegimo raktelį.
6. Įstatykite atraminį volelį (A) tarp atraminio volelio svertų (B).
7. Atraminį volelį pritvirtinkite dviem varžtais ir poveržlėmis (C). Priveržkite varžtus iki 95 Nm (70 lbf ft).

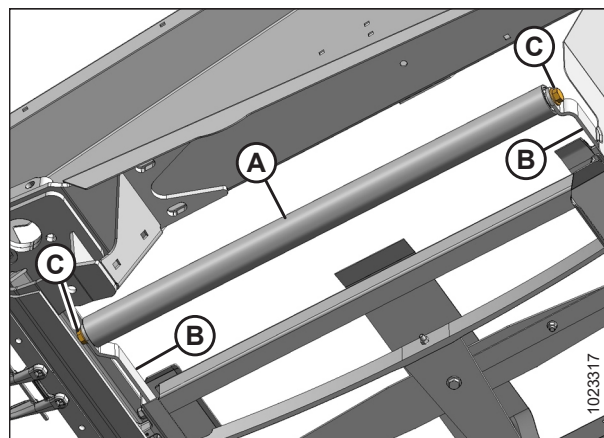

pav. 4.251: Atraminis volelis

TECHNINĖ PRIEŽIŪRA

8. Transporterio galus pritvirtinkite vamzdžių jungtimis (B) ir varžtais bei veržlėmis (A).

SVARBU:

Varžtus montuokite taip, kad jų galvutės būtų nukreiptos į vidų.

PASTABA:

Dvi trumpos vamzdelinės jungtys tvirtinamos prie transporterio priekio ir galo.

9. Pritvirtinkite tiltelinę jungtį (D) varžtais (C) ir veržlėmis prie transporterio jungties priekio.

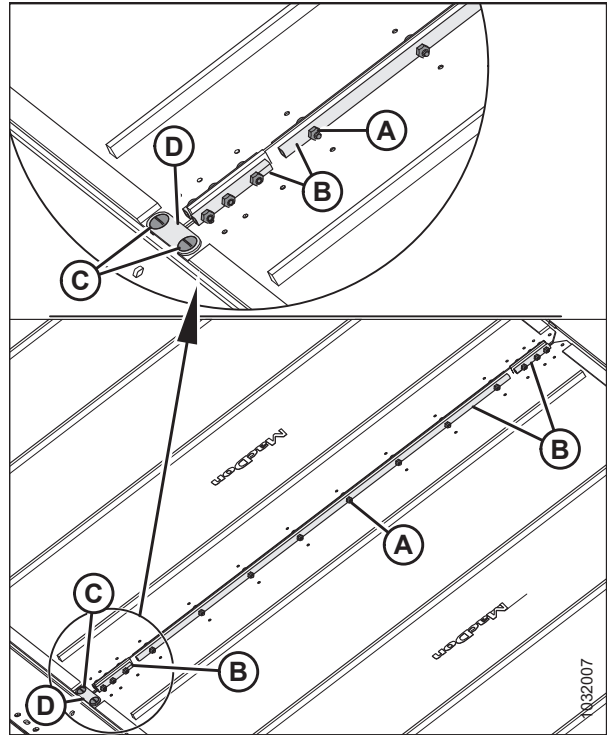

pav. 4.252: Transporterio jungtis

10. Įtempkite transporterį pasukdami reguliavimo varžtą (A) pagal laikrodžio rodyklę. Instrukcijas žr. [4.12.4 Šoninio transporterio įtempimo tikrinimas ir reguliavimas, p. 481](#).

11. Atjunkite apsaugines lenktuvų atramas. Instrukcijas žr. pjaunamosios operatoriaus vadove.
12. Užlenkite pjaunamosios apsaugines atramas. Instrukcijas žr. kombaino operatoriaus vadove.
13. Iki galo nuleiskite lenktuvus.
14. Nuleiskite pjaunamąją.

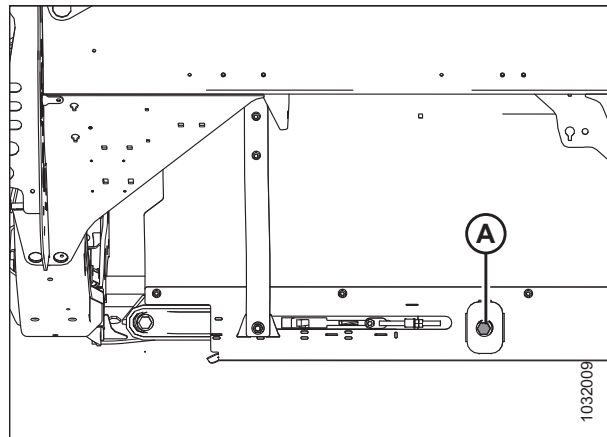

pav. 4.253: Transporterio įtempiklis

15. Įjunkite pjaunamąją. Įsitinkinkite, kad šoniniai transporteriai tinkamai vynioja. Instrukcijas žr. [4.12.4 Šoninio transporterio įtempimo tikrinimas ir reguliavimas, p. 481](#).

16. Sustabdykite variklį ir ištraukite uždegimo raktelį.

4.12.10 Šoninio transporterio pavaros volelio atjungimas

Abiejuose šoninio transporterio platformos galuose yra volelis. Vienas volelis yra atraminis, o kitas – varomasis.

PAVOJUS

Kad išvengtumėte sunkių ar mirtinų kūno sužalojimų dėl netikėto paleidimo ar pakeltos mašinos kritimo, prieš pakildami nuo operatoriaus sėdynės visada sustabdykite variklį ir ištraukite raktelį, o prieš atlikdami bet kokius darbus po mašina užfiksuokite apsaugines atramas.

PAVOJUS

Įsitikinkite, kad teritorijoje nėra pašalinių asmenų.

ĮSPĖJIMAS

Norėdami išvengti sužalojimų nukritus pakeltiems lenktuvams, visada įjunkite apsaugines lenktuvų atramas prieš atlikdami bet kokius darbus po pakeltais lenktuvais.

1. Iki galo pakelkite pjaunamąją.
2. Iki galo pakelkite lenktuvus.
3. Jei transporterio jungties nematyti, įjunkite pjaunamąją, iki bus galima prieiti prie jungties ties išoriniu platformos galu.
4. Sustabdykite variklį ir ištraukite uždegimo raktelį.
5. Įjunkite apsaugines lenktuvų atramas. Instrukcijas žr. *Lenktuvų saugos atramų įjungimas, p. 43* pjaunamosios operatoriaus vadove.
6. Užfiksuokite pjaunamosios apsaugines atramas. Prireikus instrukcijų, žr. Prireikus instrukcijų, žr. kombaino operatoriaus vadovą.
7. Atlaisvinkite transporterį pasukdami reguliavimo varžtą (A) prieš laikrodžio rodyklę, kol reguliavimo varžtas atsirems į stabdiklį.

SVARBU:

NEREGULIUOKITE veržlės (B). Ši veržlė naudojama transporteriui sulygiuoti.

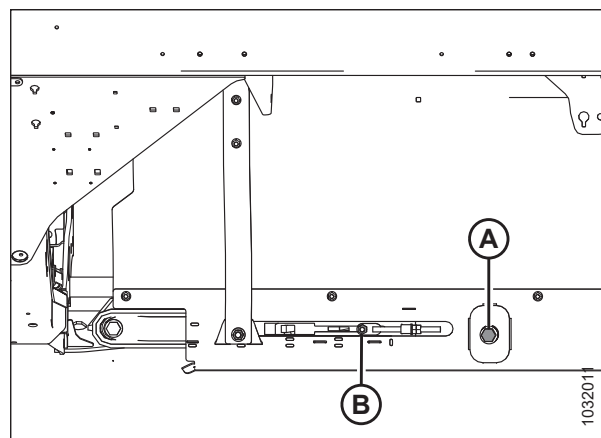

pav. 4.254: Transporterio įtempiklis

TECHNINĖ PRIEŽIŪRA

8. Atsukite varžles ir varžtus (A) bei vamzdelines jungtis (B) nuo transporterio jungties.
9. Atsukite varžtus (C), tiltelinę jungtį (D) ir varžles nuo priekinio transporterio jungties galo.
10. Atjunkite transporterį nuo pavaros volelio.

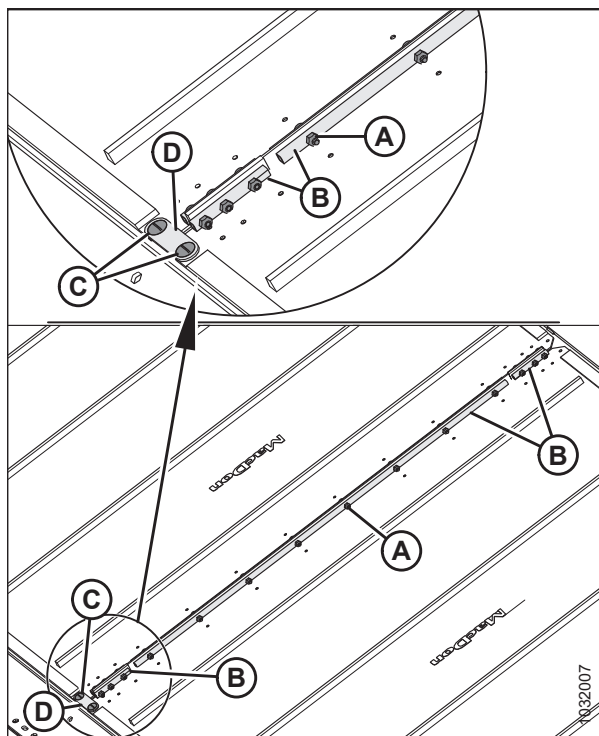

pav. 4.255: Transporterio jungtys

11. Sulygiuokite nustatymo varžtus su apsaugos anga (A). Atjunkite du nustatymo varžtus, tvirtinančius variklį ant pavaros volelio.

PASTABA:

Nustatymo varžtai yra kas 1/4 pasukimo.

12. Atsukite du varžtus (B), tvirtinančius variklį prie pavaros volelio svarto.

PASTABA:

Gali reikėti atjungti plastikinį gaubtą (C), kad būtų galima prieiti prie viršutinio varžto.

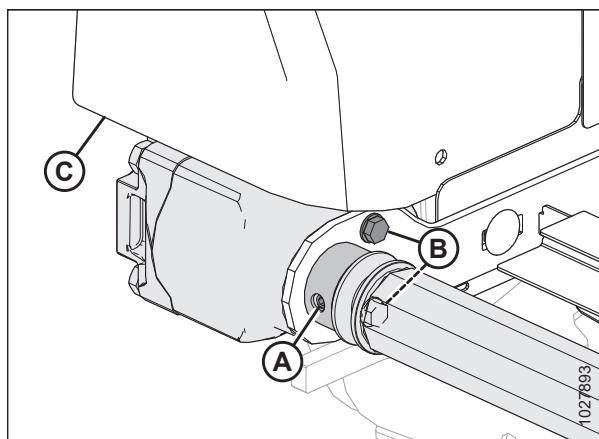

pav. 4.256: Pavaros volelis

PASTABA:

Gali reikėti pakelti volelį nuo laikiklio (A), kad volelis būtų atjungtas nuo veleno. Pasilikite raktą.

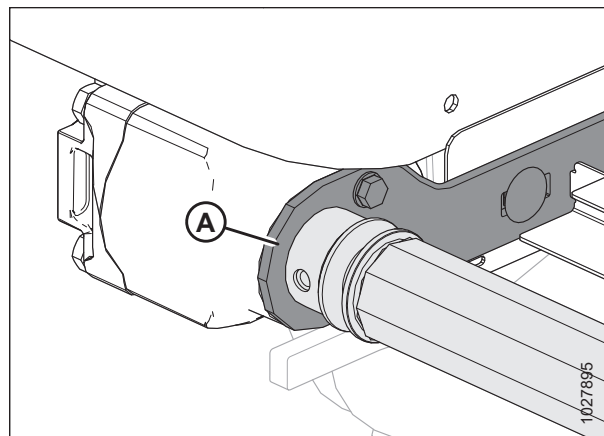

pav. 4.257: Pavaros volelis

13. Atsukite du varžtus (A), tvirtinančius atraminį svertą (B).
14. Atsukite varžtą (C) ir poveržlę, tvirtinančius priešingą pavaros volelio galą prie atraminio sverto (B).
15. Atjunkite pavaros volelį (D).

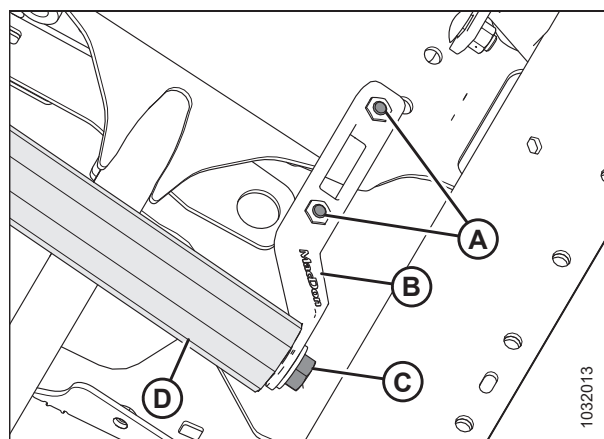

pav. 4.258: Pavaros volelis

4.12.11 Šoninio transporterio pavaros volelio guolio keitimas

Norint pakeisti varomojo volelio guolį, jį reikia nustumti slankiojančiu plaktuku.

1. Atjunkite transporterio atraminio volelio konstrukciją. Instrukcijas žr. [4.12.10 Šoninio transporterio pavaros volelio atjungimas](#), p. 491.
2. Prispauskite varantįjį volelį spaustuve apvynioję volelį audeklu kad nesugadintumėte volelio.

TECHNINĖ PRIEŽIŪRA

3. Atjunkite guolio konstrukciją (A) ir sandariklį (B) nuo volelio vamzdelio (C) toliau nurodytu būdu.
 - a. Įstatykite kūjelį (D) į srieginį veleną (E) guolio konstrukcijoje.
 - b. Iškelkite guolio konstrukciją (A) ir sandariklį.
4. Išvalykite volelio vamzdelio vidų (C), patikrinkite, ar vamzdelis nenusidėvėjęs ar neapgadintas; jei reikia, pakeiskite.

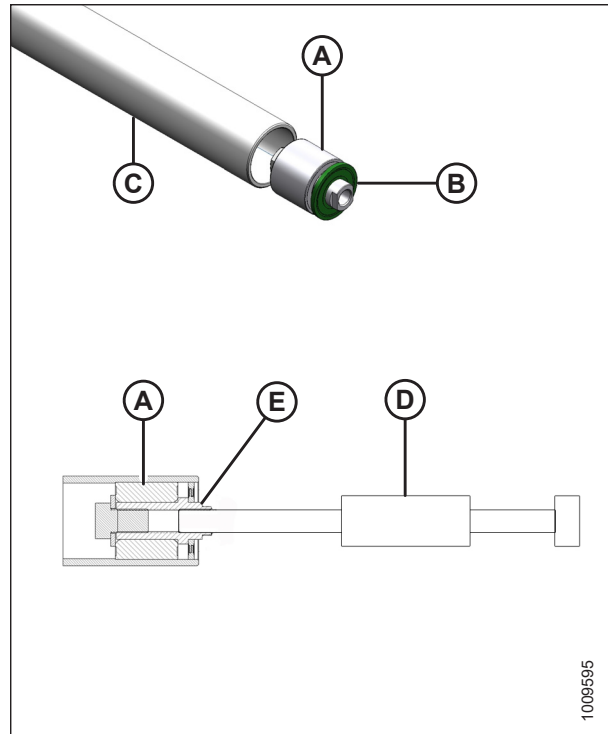

pav. 4.259: Volelio guolis

5. Sumontuokite naują guolio konstrukciją (A) paspausdami išorinį guolio apvadą į vamzdelį, iki jis kyšos 14–15 mm (9/16–19/32 col.) (B) iš išorinio vamzdelio krašto.
6. Sutepkite guolio konstrukcijos (A) priekį. Tepalų specifikacijas žr. šio vadovo galinio viršelio vidinėje pusėje.
7. Sumontuokite naują sandariklį (C) prie volelio angos ir uždėkite plokščią poveržlę (1,0 col. vid. sk. x 2.0 col. išor. sk.) ant sandariklio.
8. Įstatykite sandariklį (C) į volelio angą su tinkamo dydžio lizdu. Įstatykite poveržlę ir guolio konstrukciją (A) iki sandariklis kyšos 3–4 mm (1/8–3/16 col.) (D) iš vamzdelio išorinio krašto.

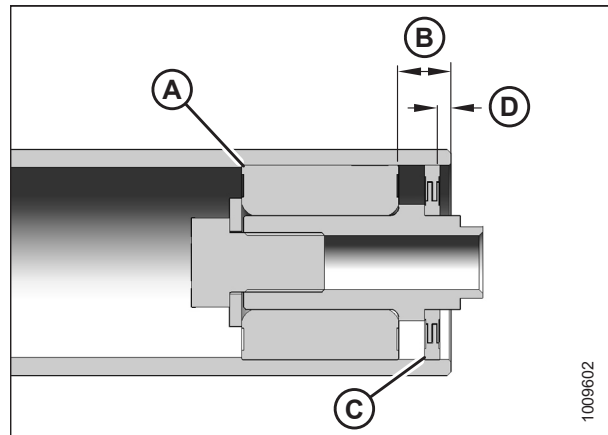

pav. 4.260: Volelio guolis

4.12.12 Šoninio transporterio pavaros volelio montavimas

Abiejuose šoninio transporterio platformos galuose yra volelis. Vienas volelis yra atraminis, o kitas – varomasis.



PAVOJUS

Įsitinkinkite, kad teritorijoje nėra pašalinių asmenų.



PAVOJUS

Kad išvengtumėte sunkių ar mirtinų kūno sužalojimų dėl netikėto paleidimo ar pakeltos mašinos kritimo, prieš pakildami nuo operatoriaus sėdynės visada sustabdykite variklį ir ištraukite raktelį, o prieš atlikdami bet kokius darbus po mašina užfiksuokite apsaugines atramas.

ĮSPĖJIMAS

Norėdami išvengti sužalojimų nukritus pakeltiems lenktuvams, visada įjunkite apsaugines lenktuvų atramas prieš atlikdami bet kokius darbus po pakeltais lenktuvais.

1. Iki galo pakelkite pjaunamąją.
2. Iki galo pakelkite lenktuvus.
3. Įjunkite apsaugines lenktuvų atramas. Instrukcijas žr. *Lenktuvų saugos atramų įjungimas, p. 43* pjaunamosios operatoriaus vadove.
4. Užfiksuokite pjaunamosios apsaugines atramas. Instrukcijas žr. kombaino operatoriaus vadove.
5. Sustabdykite variklį ir ištraukite uždegimo raktelį.
6. Nustatykite pavaros volelį (A) tarp volelio atraminių svirtų.
7. Pritvirtinkite pavaros volelį poveržle ir varžtu (B).
8. Priveržkite varžtus (C) ant atraminio svorto.
9. Priveržkite varžtą (B) iki 95 Nm (70 lbf-ft).
10. Sutepkite variklio veleną ir įstatykite į pavaros volelio (A) galą.

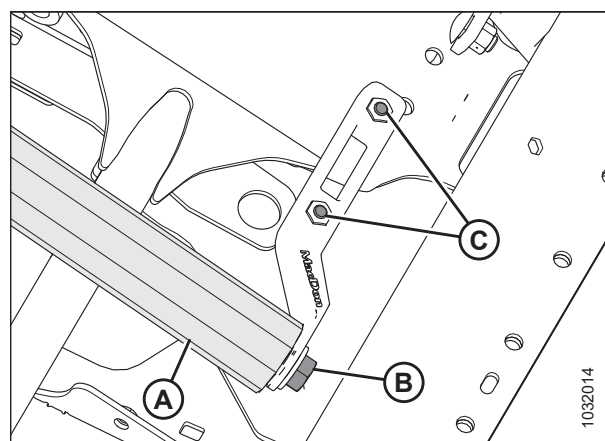

pav. 4.261: Pavaros volelis

11. Pritvirtinkite variklį dviem varžtais (B) prie volelio atramos. Priveržkite varžtus iki 27 Nm (19,9 lbf-ft / 239 lbf-in).
12. Įsitinkinkite, kad tiesusis raktas yra ant variklio veleno, tada iki galo įkiškite variklio veleną į volelį.
13. Naudodami šešiabriaunį raktą priveržkite du nustatymo varžtus (nepavaizduoti) pro prieigos angą (A).

PASTABA:

Priveržkite visus atsilaisvinusius varžtus ir vėl sumontuokite plastikinį gaubtą (C), jei jis buvo nuimtas.

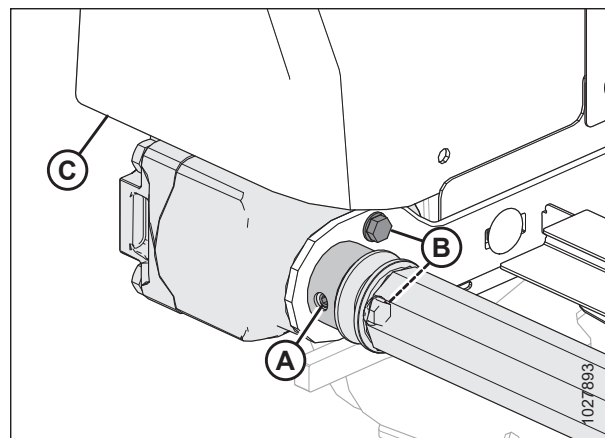

pav. 4.262: Pavaros volelis

TECHNINĖ PRIEŽIŪRA

- Užvyniokite transporterį ant pavaros volelio ir pritvirtinkite transporterio galus vamzdelinėmis jungtimis (B), varžtais (A) (galvutės atsuktos į centrinę angą) ir veržlėmis.

PASTABA:

Dvi trumpos vamzdelinės jungtys tvirtinamos prie transporterio priekio ir galo.

- Pritvirtinkite tiltinę jungtį (D) varžtais (C) ir veržlėmis prie transporterio jungties priekio.

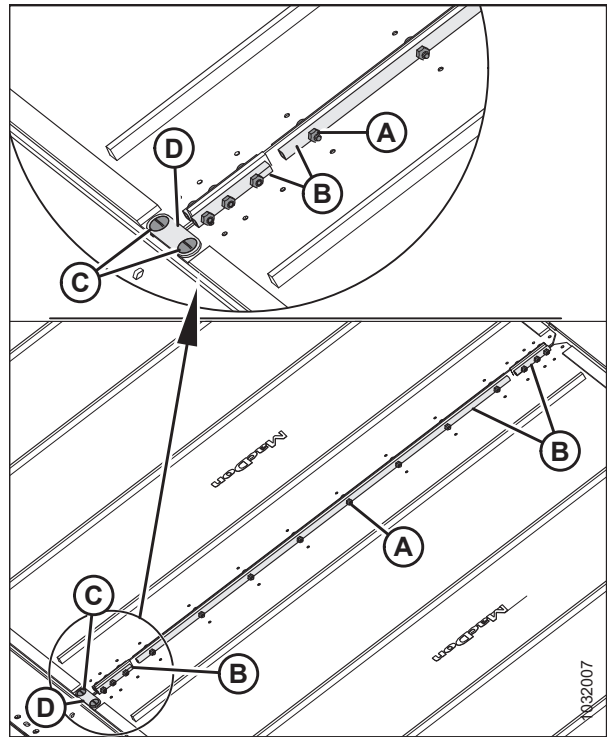

pav. 4.263: Transporterio jungtis

- Įtempkite transporterį pasukdami reguliavimo varžtą (A) pagal laikrodžio rodyklę. Instrukcijas žr. 4.12.4 Šoninio transporterio įtempimo tikrinimas ir reguliavimas, p. 481.

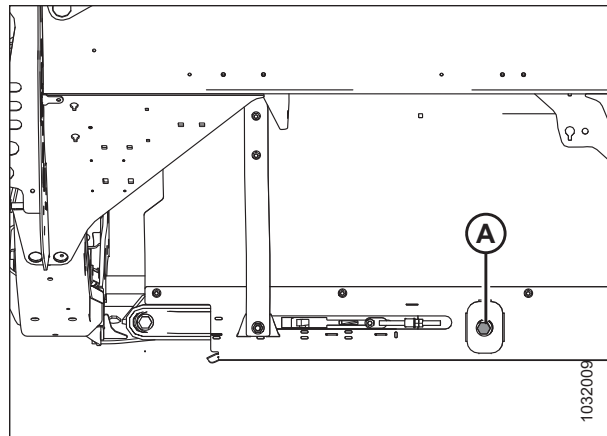

pav. 4.264: Transporterio įtempiklis – pavaizduota kairioji pusė

- Užlenkite pjaunamosios apsaugines atramas. Žr. kombaino operatoriaus vadovą.
- Atjunkite apsaugines lenktuvų atramas. Instrukcijas žr. pjaunamosios operatoriaus vadove.
- Užveskite variklį.
- Iki galo nuleiskite lenktuvus.
- Nuleiskite pjaunamąją.
- Įjunkite pjaunamąją.
- Įsitikinkite, kad transporteris tinkamai juda ant platformos. Jei reikia sureguliuoti, žr. 4.12.5 Šoninio transporterio vnyiojimo reguliavimas, p. 483.

4.13 Lenktuvai

Lenktuvai yra su unikaliomis formomis kumščeliu, todėl pirštai gali palįsti po suplūktais javais ir juos pakelti prieš nupjaujant.

DĖMESIO

Siekdami išvengti, kad nebūtų sužaloti žmonės, prieš atlikdami mašinos priežiūros darbus ar atidarydami pavaros gaubtus, žr. **4.1 Mašinos parengimas priežiūrai, p. 331** pjaunamosios operatoriaus vadovo skyrių „Mašinos paruošimas priežiūros darbams“.

4.13.1 Tarpas tarp lenktuvų ir pjovimo agregato

Turi būti pakankamas tarpas tarp lenktuvų pirštų ir pjovimo agregato, kad darbo metu lenktuvų pirštai neliestų pjovimo agregato. Tarpas yra nustatomas gamykloje, bet prieš pradėdant dirbti su pjaunamąja gali prireikti atlikti reguliavimo veiksmus.

Tarpo tarp lenktuvų ir pjovimo agregato matavimas

Tarpas tarp lenktuvų ir pjovimo agregato – tai tarpas tarp lenktuvo pirštų galų ir pjovimo agregato. Priklausomai nuo pjaunamosios konfigūracijos, tarpas tarp lenktuvų ir pjovimo agregato gali skirtis per visą pjaunamosios ilgį. Norint nustatyti, ar tarpas yra tinkamas, būtina jį išmatuoti.

PASTABA:

Šią procedūrą galima atlikti, kai lenktuvų priekiniai ir galiniai cilindrai yra standartinėje arba rapsų nuėmimo padėtyje, jei priekiniai ir galiniai cilindrai išlieka toje pačioje padėtyje visą procedūros laiką.

PAVOJUS

Įsitinkite, kad teritorijoje nėra pašalinių asmenų.

PAVOJUS

Kad išvengtumėte sužalojimų ar mirties dėl netikėto mašinos paleidimo, prieš dėl bet kokios priežasties pasikeldami nuo operatoriaus sėdynės visada sustabdykite variklį ir ištraukite uždegimo raktelį.

1. Kombainą pastatykite ant lygaus paviršiaus.
2. Reguluokite lenktuvo pastūmimo pirmyn-atgal padėtį tol, kol pastūmimo pirmyn-atgal indikatorius (A) bus 7 padėtyje už jutiklio atramos (B).

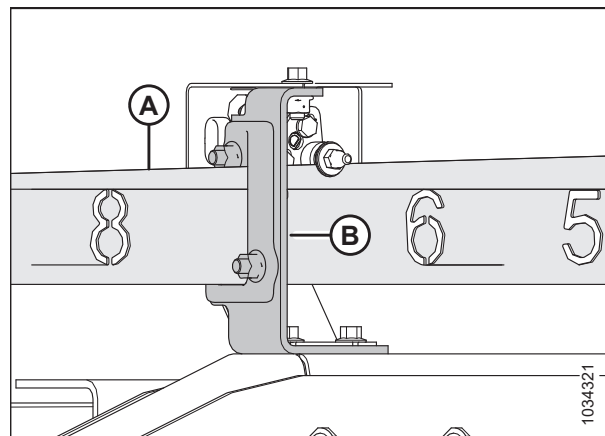

pav. 4.265: Lenktuvų pastūmimo pirmyn-atgal padėtis

TECHNINĖ PRIEŽIŪRA

3. **Viengubo lenktuvo pjaunamosios:** pakelkite pjaunamąją tiek, kad galėtumėte įstatyti du 254 mm (10 in) blokus (A) po pjovimo juosta, tiesiai po sparno lankstaus taško vidine puse.

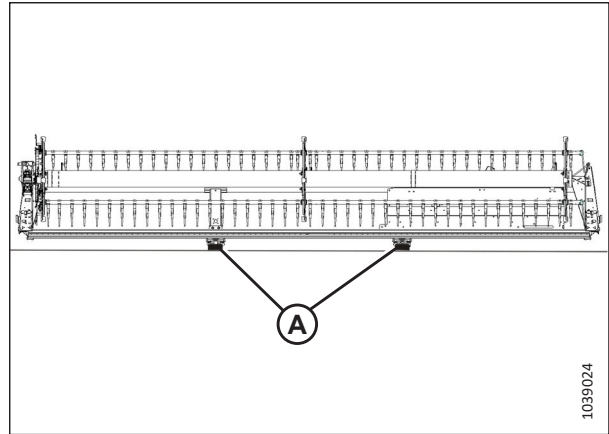

pav. 4.266: „FlexDraper®“ blokų vietos – viengubas lenktuvas

4. **Dvigubo lenktuvo pjaunamosios:** pakelkite pjaunamąją tiek, kad galėtumėte įstatyti du 254 mm (10 in) blokus (A) po pjovimo juosta, tiesiai po sparno lankstaus taško vidine puse.

PASTABA:

Trigubo lenktuvo pjaunamosioms nereikia blokų, kad prilaikytų sparnus.

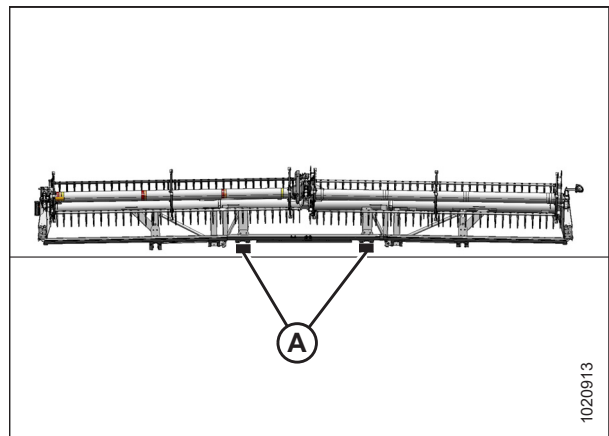

pav. 4.267: „FlexDraper®“ blokų vietos – dvigubų lenktuvų pjaunamosios

5. **Viengubų ir dvigubų lenktuvų pjaunamosios:** Palenkite sparnų fiksavimo spyruoklių rankenas (A) žemyn į ATRAKINIMO padėtį.

PASTABA:

Trigubo lenktuvo pjaunamosios turi būti matuojamos, kai sparnai yra užfiksuoti.

6. Nuleiskite pjaunamąją tiek, kad paviršiaus kopijavimo indikatorius būtų 2 arba 3 padėtyje.

- Viengubo ir dvigubo lenktuvo: Sparnai turėtų būti visiškai užversti.
- Trigubo lenktuvo: Sparnai turi būti viename lygyje su centrine platforma.

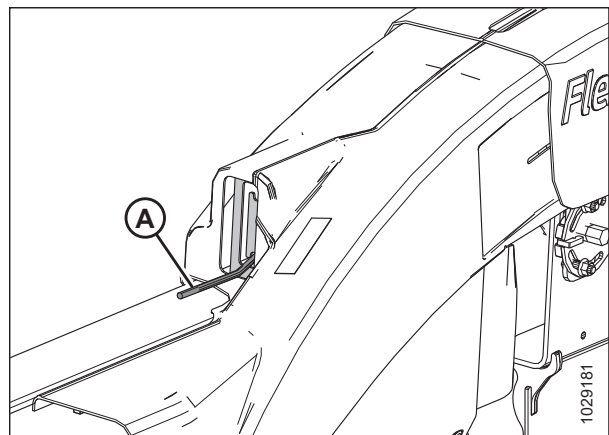

pav. 4.268: Šoninės sekcijos fiksatorius UŽRAKINIMO padėtyje

TECHNINĖ PRIEŽIŪRA

7. Sukite lenktuvą ranka, kol noragėlio vamzdis atsidurs tiesiai virš pjaunamosios juostos.
8. Išmatuokite ir užrašykite tarpą (A) tarp pirštų galų ir vienos iš apsaugų, esančių lenktuvo gale smaili apsauga (B) arba trumpa apsauga (C).

Tarpų specifikacijas žr. 4.3, p. 499 lentelėje.

Matavimo vietas žr. atitinkamame paveikslėlyje:

- Viengubo lenktuvo pjaunamosios: paveikslėlis 4.270, p. 499
- Dvigubo lenktuvo pjaunamosios: paveikslėlis 4.271, p. 500
- Trigubo lenktuvo pjaunamosios: paveikslėlis 4.272, p. 500

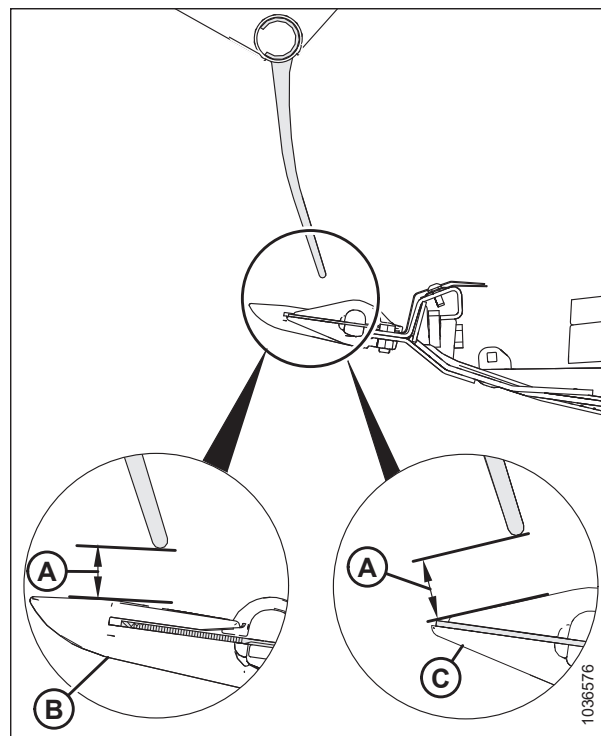

pav. 4.269: Pirštų tarpas

Lentelė 4.3 Tarpas tarp piršto ir apsaugos

Pjaunamosios modelis	Galinės plokštelės	Ties vyrių tašku
FD225	40 mm (1,58 in)	Nėra vyrių taško
Visi modeliai, išskyrus FD225	25 mm (1 in)	25 mm (1 in)

Viengubo lenktuvo matavimo vietas (A): išoriniai lenktuvo galai (dvi vietos).

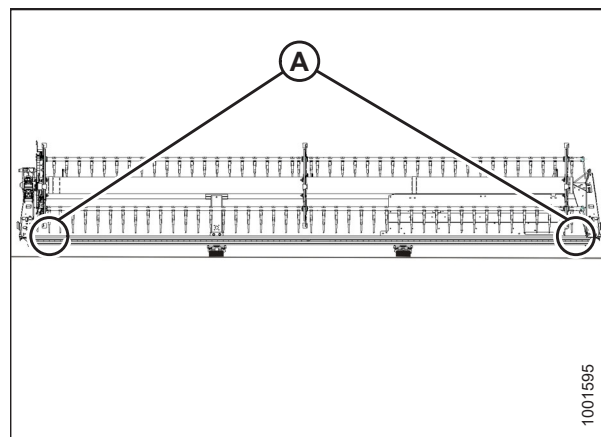

pav. 4.270: „FlexDraper®“ matavimo vietas – dvigubas lenktuvai

Dvigubo lenktuvo matavimo vietos (A): išoriniai lenktuvo galai ir abu lankstūs taškai (keturios vietos).

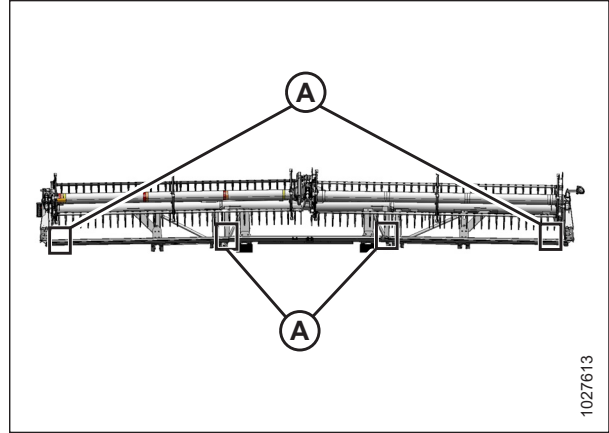

pav. 4.271: „FlexDraper®“ matavimo vietos – dvigubi lenktuvai

Trigubo lenktuvo matavimo vietos (A): abu trigubo lenktuvo galai (šešios vietos).

9. Jei reikia, sureguliuokite tarpą tarp lenktuvų ir pjovimo agregato. Instrukcijas žr. *Tarpo tarp lenktuvų ir pjovimo agregato reguliavimas, p. 500.*

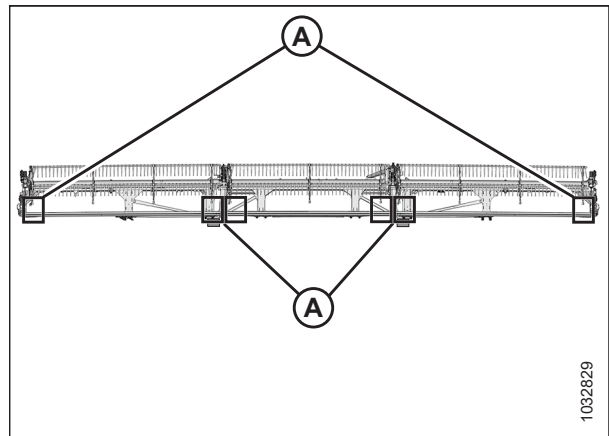

pav. 4.272: „FlexDraper®“ matavimo vietos – trigubi lenktuvai

Tarpo tarp lenktuvų ir pjovimo agregato reguliavimas

Jei tarpas tarp lenktuvų pirštų ir pjovimo agregato yra nepakankamas, jį būtina sureguliuoti, kad įranga nebūtų sugadinta.

PASTABA:

Šią procedūrą galima atlikti, kai lenktuvų priekiniai ir galiniai cilindrai yra standartinėje arba rapsų nuėmimo padėtyje, jei priekiniai ir galiniai cilindrai išlieka toje pačioje padėtyje visą procedūros laiką.

⚠ PAVOJUS

Įsitikinkite, kad teritorijoje nėra pašalinių asmenų.

⚠ PAVOJUS

Kad išvengtumėte sužalojimų ar mirties dėl netikėto mašinos paleidimo, prieš dėl bet kokios priežasties pasikeldami nuo operatoriaus sėdynės visada sustabdykite variklį ir ištraukite uždegimo raktelį.

1. Prieš atlikdami reguliavimą, įsitikinkite, kad atstumas tarp lenktuvų ir pjovimo agregato yra išmatuotas ir užregistruotas. Instrukcijas žr. *Tarpo tarp lenktuvų ir pjovimo agregato matavimas, p. 497.*

TECHNINĖ PRIEŽIŪRA

2. Reguluokite tarpą prie išorinių lenktuvų galų toliau nurodytu būdu.
 - a. Atlaisvinkite išorinio sverto cilindro varžtą (A).
 - b. Pagal poreikį sureguliuokite cilindro kotą (B):
 - Norėdami padidinti tarpą tarp lenktuvų pirštų ir pjovimo agregato, išsukite cilindro strypą (B) iš movos.
 - Norėdami sumažinti tarpą tarp lenktuvų pirštų ir pjovimo agregato, įsukite cilindro strypą (B) į movą.
 - c. Priveržkite varžtą (A).

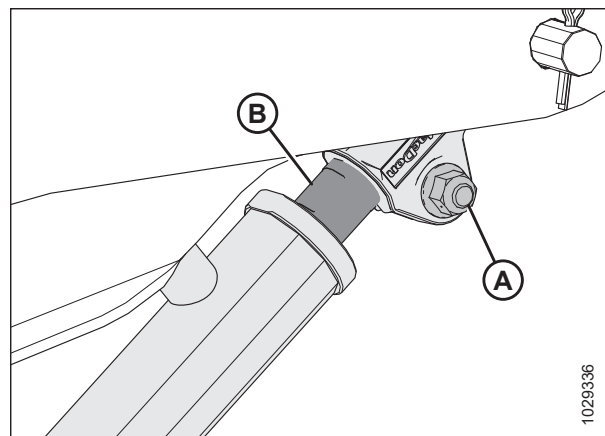

pav. 4.273: Išorinio sverto cilindras

3. Pakartokite 2, p. 501 veiksmą priešingoje pjaunamosios pusėje.
4. Atlaisvinkite abiejų centrinio sverto cilindro varžtus (A).
5. Sureguliuokite tarpą toliau nurodytu būdu.

SVARBU:

Vienodai sureguliuokite abiejų cilindro kotus.

- Norėdami padidinti tarpą tarp lenktuvų pirštų ir pjovimo agregato, išsukite cilindro strypus (D) iš movos.
- Norėdami sumažinti tarpą tarp lenktuvų pirštų ir pjovimo agregato, įsukite cilindro strypą (D) į movą.

6. Patikrinkite, ar abiejų cilindro atstumo matmuo (B) yra vienodas.

PASTABA:

Matmuo (B) matuojamas nuo cilindro tvirtinimo kaiščių (C) iki cilindro strypų (D) viršuje esančių įrantų.

7. Įsitinkite, ar abiejų tvirtinimo kaiščių (C) **NEGALIMA** pasukti ranka. Jei vieną iš montavimo kaiščių galima pasukti, pagal poreikį sureguliuokite cilindro strypus (D):

- Išsukite cilindro kotą iš apkabos, kad padidintumėte cilindro kotui tenkančią apkrovą.
- Įsukite cilindro kotą į apkabą, kad sumažintumėte cilindro kotui tenkančią apkrovą.

8. Priveržkite varžtus (A).

9. **Trigubo lenktuvo pjaunamosios:** Pakartokite veiksmus nuo 4, p. 501 iki 8, p. 501, kad nustatytumėte tarpą tarp lenktuvų ir pjovimo agregato kitoje centrinėje lenktuvų svirtyje.

10. Iki galo pakelkite lenktuvus.

11. Iki galo nuleiskite lenktuvus ir toliau laikykite nuspaudę valdymo mygtuką, kad sinchronizuotumėte cilindrus.

PASTABA:

Jei po cilindro fazavimo lenktuvų kėlimo cilindrai nepakils / nenusileis vienodai, pašalinkite orą iš lenktuvų kėlimo hidraulinės sistemos. Instrukcijas rasite 4.13.4 Oro šalinimas iš lenktuvų kėlimo hidraulinės sistemos, p. 504 Instrukcijas rasite operatoriaus vadove.

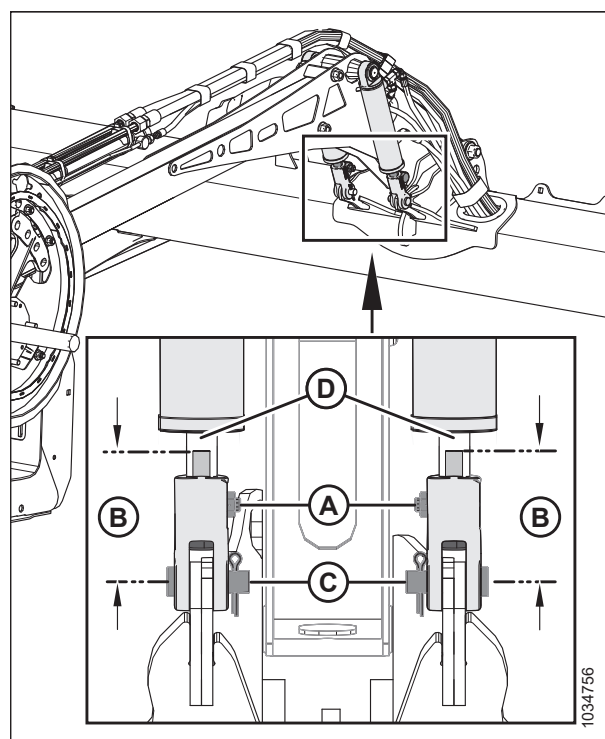

pav. 4.274: Centrinio sverto cilindrai

TECHNINĖ PRIEŽIŪRA

12. Sustabdykite variklį ir ištraukite uždegimo raktelį.
13. Išmatuokite, tarpą tarp lenktuvų ir pjovimo agregato. Jei reikia, pakartokite reguliavimo procedūras.
14. Palenkite lenktuvus atgal, kad patikrintumėte, ar lenktuvų pirštai nesiliečia su deflektoriaus gaubtais.
15. Jei lenktuvų pirštai liečia deflektorių gaubtus, sureguliuokite lenktuvus aukščiau, kad išlaikytumėte tarpą visose lenktuvų padėtyse paslenkant pirmyn ir atgal. Jei lenktuvų reguliavimo pirštai vis tiek liečia gaubtus, patrumpinkite pirštus.
16. Periodiškai tikrinkite, ar darbo metu nėra kontakto požymių. Jei reikia, sureguliuokite tarpą tarp lenktuvų ir pjovimo agregato.

4.13.2 Pasvirę lenktuvai

Lenktuvai turi būti nustatyti į pasvirusią padėtį (turi būti didesnis tarpas ties lenktuvų centru nei prie galų), kad būtų kompensuojamas lenktuvų įlinkimas.

Lenktuvų formos reguliavimas

Lenktuvų virbų vamzdeliai turi būti nustatyti į pasvirusią padėtį (turi būti didesnis tarpas ties lenktuvų centru nei prie galų), kad būtų kompensuojamas lenktuvų įlinkimas.

PAVOJUS

Kad išvengtumėte sunkių ar mirtinų kūno sužalojimų dėl netikėto mašinos paleidimo, prieš reguliuodami mašiną, visada sustabdykite variklį ir ištraukite uždegimo raktelį.

1. Nustatykite lenktuvus virš pjovimo agregato (tarp 4 ir 5 ant pastūmimo pirmyn-atgal indikatorius [A], kad būtų pakankamas tarpas visose lenktuvų pastūmimo pirmyn-atgal padėtyse). Laikiklis (B) yra padėties žymeklis.
2. Sustabdykite variklį ir ištraukite uždegimo raktelį.
3. Registruokite matmenis ties kiekviena lenktuvų disko padėtimi kiekvienam lenktuvų vamzdeliui.

PASTABA:

Išmatuokite pasvirimo profilį prieš išmontuodami lenktuvus priežiūros darbams, kad sumontuojant būtų galima išlaikyti tokį patį profilį.

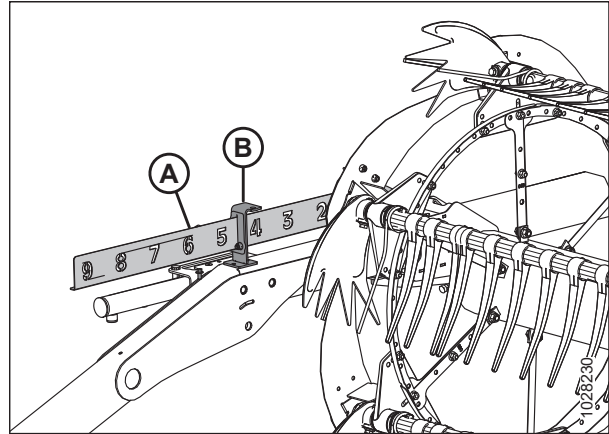

pav. 4.275: Pastūmimo pirmyn-atgal indikatorius

4. Pradėkite nustatę lenktuvų diską arčiausiai pjaunamosios centro ir tęskite išorės (t.y. galų) link, reguliuodami pjaunamąją toliau nurodytu būdu.

- a. Atsukite varžtus (A).
- b. Atsukite varžtą (B) ir reguliuokite svertą (C), kol bus pasiektas norimas matmuo tarp lenktuvų vamzdelio ir pjovimo agregato.

PASTABA:

Palaukite, kol lenktuvų vamzdeliai natūraliai išsilenks, ir tada atitinkamai nustatykite tvirtinimo elementus.

- c. Vėl sumontuokite varžtus (A) sulygiuotose angose ir priveržkite juos.

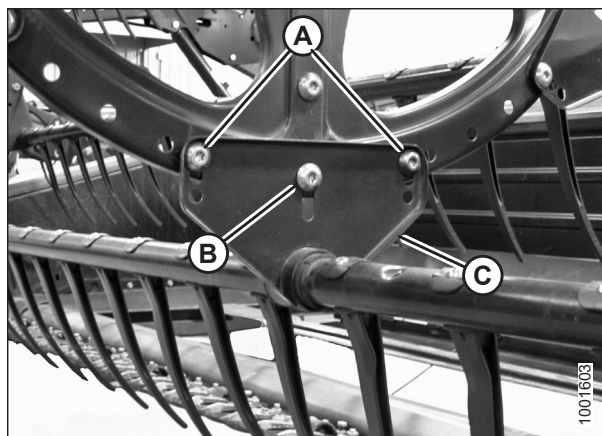

pav. 4.276: Centrinis lenktuvų diskas

4.13.3 centravimo lenktuvai

Lenktuvus turi būti sucentruotas ant pjaunamosios, kad nesiliestų su galinėmis plokštelėmis.



PAVOJUS

Kad išvengtumėte sunkių ar mirtinų kūno sužalojimų dėl netikėto mašinos paleidimo, prieš reguliuodami mašiną, visada sustabdykite variklį ir ištraukite raktelį.



PAVOJUS

Įsitikinkite, kad teritorijoje nėra pašalinių asmenų.

1. Iki galo nuleiskite lenktuvus.
2. Nuleiskite pjaunamąją.
3. Sustabdykite variklį ir ištraukite uždegimo raktelį.

TECHNINĖ PRIEŽIŪRA

4. Išmatuokite tarpą (A) vietose (B) tarp lenktuvų virbų vamzdelio ir galinio skydo abiejuose pjaunamosios galuose. Atstumai turėtų būti vienodi, jei lenktuvai sucentruoti.

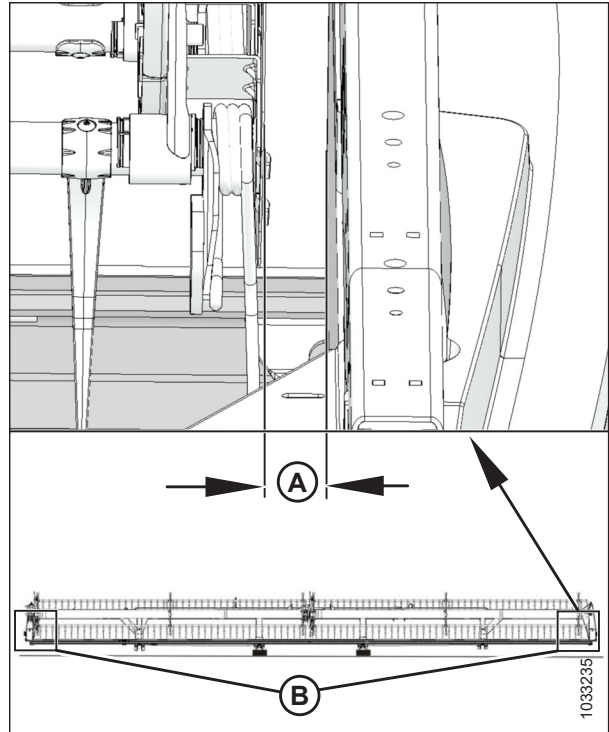

pav. 4.277: Tarpas tarp lenktuvų ir galinio skydo

5. Atsukite varžtą (A) ant atramos (B) ties centriniu atraminiu svertu.
6. Palenkite priekinį lenktuvų atraminio sverto (C) galą į šoną, kad sucentruotumėte lenktuvus.
7. Priveržkite varžtą (A) iki 457 Nm (337 lbf·ft).

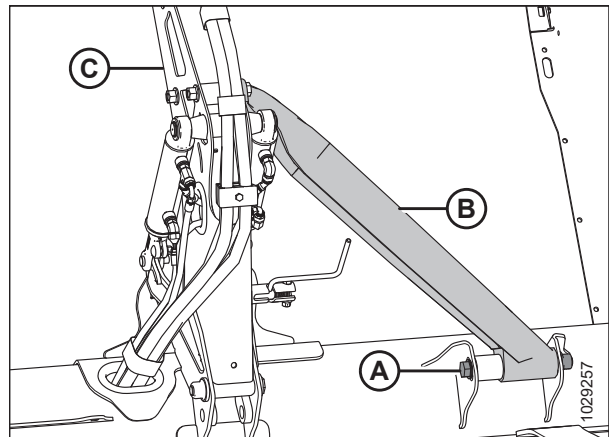

pav. 4.278: centrinis atraminis svertas

4.13.4 Oro šalinimas iš lenktuvų kėlimo hidraulinės sistemos

Pakeitę komponentą, pašalinkite orą iš hidraulinės lenktuvų kėlimo sistemos.

PASTABA:

Vieno lenktuvo pjaunamosiose yra oro išleidimo jungtis, esanti ant dešiniojo lenktuvų kėlimo cilindro. Dvigubo / trigubo lenktuvo pjaunamuosiuose yra oro išleidimo jungtys ant kairiojo ir dešiniojo lenktuvų kėlimo cilindrų.

TECHNINĖ PRIEŽIŪRA

1. Pritvirtinkite žarną prie oro išleidimo jungties (A), esančios ant dešiniojo kėlimo cilindro. Įdėkite kitą žarnos galą į švarų kibirą.

PASTABA:

Jei reikalingos oro išleidimo dalys, užsakykite trišakę jungtį MD #320554, oro išleidimo jungtį MD #134437, jungtį PD-242, žarną MD #16984.

PASTABA:

Jei reikalingos oro išleidimo dalys, gaukite jungtį „Parker“ PD242 ir žarną MD #16984.

2. Paspauskite ir laikykite lenktuvų pakėlimo mygtuką, kol alyva tekės be putų ar burbuliukų.
3. Sustabdykite variklį ir ištraukite uždegimo raktelį.
4. Nuimkite žarną nuo kėlimo cilindro oro išleidimo jungties.
5. Jei naudojate dvigubo ir trigubo lenktuvo pjaunamąsias, pakartokite veiksmus nuo 1, p. 505 iki 4, p. 505 su kairiuoju kėlimo cilindru.
6. Patikrinkite, ar lenktuvų kėlimo cilindrai pakyla ir nusileidžia tuo pačiu metu.
7. Sustabdykite variklį ir ištraukite uždegimo raktelį.
8. Patikrinkite tarpą tarp lenktuvų ir pjovimo agregato. Instrukcijas žr. *Tarpo tarp lenktuvų ir pjovimo agregato matavimas*, p. 497.

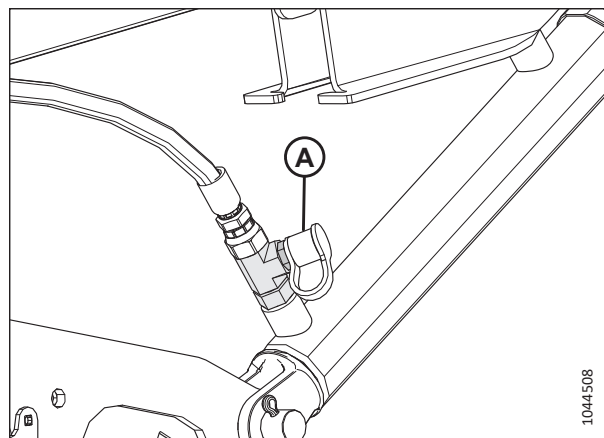

pav. 4.279: Lenktuvų pakėlimo oro išleidimo jungtis

4.13.5 Lenktuvų pirštai

Jei lenktuvo pirštas apgadintas ar nusidėvėjęs, jį reikia atjungti, kad būtų galima pakeisti. Lenktuvo pirštai būna plieniniai ar plastikiniai.

SVARBU:

Prižiūrėkite, kad lenktuvų pirštai būtų tinkamos būklės, ir pagal poreikį juos ištiesinkite ar pakeiskite.

Plieninių lenktuvų pirštų atjungimas

Sugadintus plieninius pirštus reikia nupjauti nuo lenktuvo virbo vamzdelio.



PAVOJUS

Kad išvengtumėte sužalojimų ar mirties dėl netikėto mašinos paleidimo, prieš dėl bet kokios priežasties pasikeldami nuo operatoriaus sėdynės visada sustabdykite variklį ir ištraukite uždegimo raktelį.



PAVOJUS

Įsitikinkite, kad teritorijoje nėra pašalinių asmenų.



ĮSPĖJIMAS

Norėdami išvengti sužalojimų nukritus pakeltiems lenktuvams, visada įjunkite apsaugines lenktuvų atramas prieš atlikdami bet kokius darbus po pakeltais lenktuvais.

SVARBU:

Visada atremkite virbų vamzdelį, kad nesugadintumėte jo ir kitų komponentų.

TECHNINĖ PRIEŽIŪRA

1. Nuleiskite pjaunamąją.
2. Iki galo pakelkite lenktuvus.
3. Sustabdykite variklį ir ištraukite uždegimo raktelį.
4. Jjunkite apsaugines lenktuvų atramas. Instrukcijas žr. *Lenktuvų saugos atramų įjungimas, p. 43*.
5. Nuimkite virbų vamzdelių įvorę nuo atitinkamo virbo vamzdelio ties centriniu ir kairiuoju lenktuvų disku. Instrukcijas žr. *Įvorių atjungimas nuo lenktuvų, p. 509*.
6. Pritvirtinkite virbų vamzdelių svirtus (B) prie lenktuvų disko ties pradinėmis tvirtinimo vietomis (A).
7. Nupjaukite sugadintą pirštą, kad išimtumėte jį nuo virbo vamzdelio.
8. Atsukite varžtus nuo pirštų, kurie buvo šalia pirmojo piršto, ir pastumkite pirštus, kad pakeistumėte pirštą, kuris buvo nupjautas. Jei reikia, atsukite virbų vamzdelių svirtus [B] nuo virbų vamzdelių.

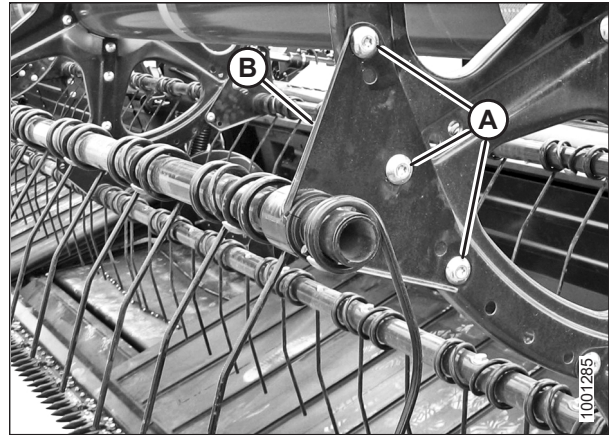

pav. 4.280: Virbo vamzdelio svirtas

Plieninių lenktuvų pirštų montavimas

Atjungę seną plieninį pirštą, galite užstumti naują pirštą ant virbo vamzdelio.

PASTABA:

Atliekant šią procedūrą daroma prielaida, kad pirštas yra atjungtas nuo mašinos. Pirštų atjungimo instrukcijas žr. *Plieninių lenktuvų pirštų atjungimas, p. 505*.



PAVOJUS

Kad išvengtumėte sužalojimų ar mirties dėl netikėto mašinos paleidimo, prieš dėl bet kokios priežasties pasikeldami nuo operatoriaus sėdynės visada sustabdykite variklį ir ištraukite uždegimo raktelį.



ĮSPĖJIMAS

Norėdami išvengti sužalojimų nukritus pakeltiems lenktuvams, visada įjunkite apsaugines lenktuvų atramas prieš atlikdami bet kokius darbus po pakeltais lenktuvais.

SVARBU:

Atremkite virbo vamzdelį, kad nesugadintumėte vamzdelio ir kitų komponentų.

TECHNINĖ PRIEŽIŪRA

1. Slinkite naują pirštą ir virbo vamzdelio svertą (A) ant vamzdelio galo.
2. Įstatykite virbų vamzdelių įvores. Instrukcijas žr. *Įvorių montavimas ant lenktuvų, p. 512*.
3. Pritvirtinkite pirštus prie virbo vamzdelio varžtais ir veržlėmis (B).

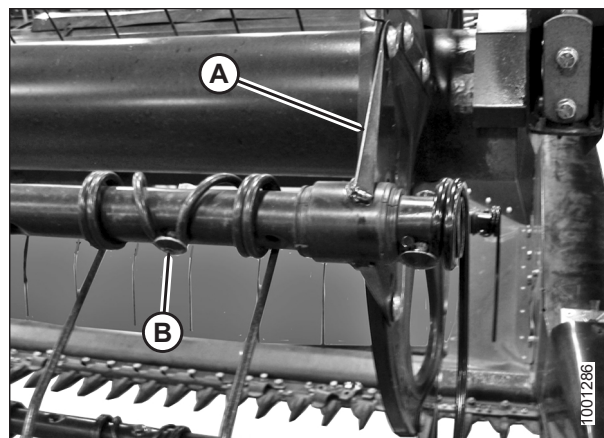

pav. 4.281: Virbo vamzdelis

Plastikinių lenktuvų pirštų atjungimas

Plastikiniai lenktuvo pirštai prie virbo vamzdelio tvirtinami vienu „Torx®“ varžtu.



PAVOJUS

Kad išvengtumėte sunkių ar mirtinų kūno sužalojimų dėl netikėto mašinos paleidimo, prieš reguliuodami mašiną, visada sustabdykite variklį ir ištraukite uždegimo raktelį.



PAVOJUS

Įsitinkinkite, kad teritorijoje nėra pašalinių asmenų.



ĮSPĖJIMAS

Norėdami išvengti sužalojimų nukritus pakeltiems lenktuvams, visada įjunkite apsaugines lenktuvų atramas prieš atlikdami bet kokius darbus po pakeltais lenktuvais.

1. Nuleiskite pjaunamąją.
2. Iki galo pakelkite lenktuvus.
3. Sustabdykite variklį ir ištraukite uždegimo raktelį.
4. Įjunkite apsaugines lenktuvų atramas. Instrukcijas žr. *Lenktuvų saugos atramų įjungimas, p. 43*.

TECHNINĖ PRIEŽIŪRA

5. Atsukite varžtą (A) naudodami „Torx Plus® 27 IP“ galinį raktą.

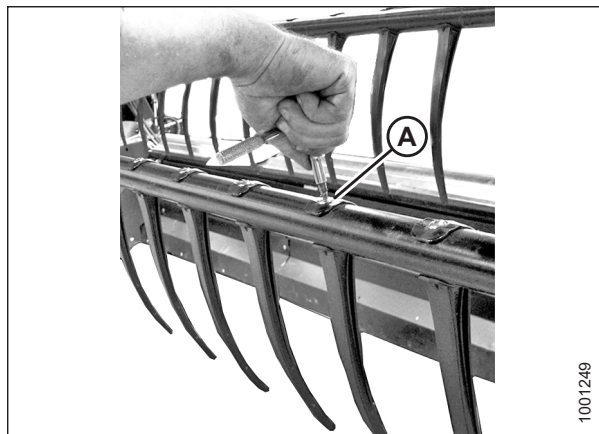

pav. 4.282: Plastikinio piršto atjungimas

6. Stumkite spaustuką piršto viršuje atgal į lenktuvų vamzdelį (kaip pavaizduota) ir atjunkite pirštą nuo vamzdelio.



pav. 4.283: Plastikinio piršto atjungimas

Plastikinių lenktuvų pirštų montavimas

Nuėmę seną plastikinį lenktuvo pirštą, galite sumontuoti naują.

⚠ PAVOJUS

Kad išvengtumėte sužalojimų ar mirties dėl netikėto mašinos paleidimo, prieš dėl bet kokios priežasties pasikeldami nuo operatoriaus sėdynės visada sustabdykite variklį ir ištraukite uždegimo raktelį.

⚠ ĮSPĖJIMAS

Norėdami išvengti sužalojimų nukritus pakeltiems lenktuvams, visada įjunkite apsaugines lenktuvų atramas prieš atlikdami bet kokius darbus po pakeltais lenktuvais.

PASTABA:

Atliekant šią procedūrą daroma prielaida, kad pirštas yra atjungtas nuo mašinos. Prireikus informacijos, kaip nuimti pirštus, žr. *Plastikinių lenktuvų pirštų atjungimas, p. 507*.

TECHNINĖ PRIEŽIŪRA

1. Uždėkite naują pirštą ant galinės virbo vamzdelio dalies. Užfiksuokite piršto apačioje esančią kilpą apatinėje virbo vamzdelio angoje.
2. Pakelkite viršutinę jungę ir pasukite pirštą, kaip pavaizduota, iki kilpa piršto viršuje užsikabins virbo vamzdelio viršutinėje angoje.



pav. 4.284: Plastikinio piršto montavimas

3. Sumontuokite varžtą (A) naudodami „Torx Plus® 27 IP“ galinį raktą ir priveržkite iki 8,5–9,0 Nm (6,3–7 lbf-ft [75–80 lbf-in]).

SVARBU:

NENAUDOKITE jėgos tvirtindami pirštą, kai nepriveržtas montavimo varžtas. Jei jėga bus panaudota nepriveržus montavimo varžto, pirštas sulūš ar pasislinks reguliavimo kaiščiai.

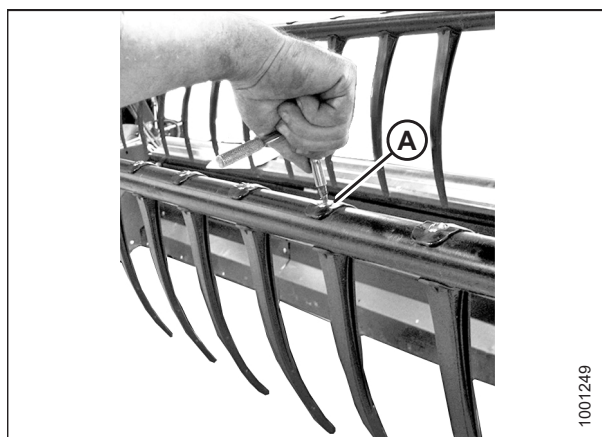

pav. 4.285: Plastikinio piršto montavimas

4.13.6 Virbų vamzdelių įvorės

Lenktuvo virbo vamzdelis atremiamas virbo vamzdelio įvorėje, kuri tvirtinama prie lenktuvo disko. Jei virbo vamzdelio įvorė sugadinta ar nusidėvėjusi, ją reikia pakeisti.

Įvorių atjungimas nuo lenktuvų

Reikia atjungti virbo vamzdelį prie įvorės tvirtinančius spaustukus, kad būtų galima atjungti įvorės puses.



PAVOJUS

Kad išvengtumėte sunkių ar mirtinų kūno sužalojimų dėl netikėto mašinos paleidimo, prieš reguliuodami mašiną, visada sustabdykite variklį ir ištraukite uždegimo raktelį.



PAVOJUS

Įsitinkinkite, kad teritorijoje nėra pašalinių asmenų.



ĮSPĖJIMAS

Norėdami išvengti sužalojimų nukritus pakeltiems lenktuvams, visada įjunkite apsaugines lenktuvų atramas prieš atlikdami bet kokius darbus po pakeltais lenktuvais.

SVARBU:

Atremkite virbo vamzdelį, kad nesugadintumėte vamzdelio ir kitų komponentų.

1. Nuleiskite pjaunamąją.
2. Iki galo pakelkite lenktuvus.
3. Sustabdykite variklį ir ištraukite uždegimo raktelį.
4. Įjunkite apsaugines lenktuvų atramas. Instrukcijas žr. *Lenktuvų saugos atramų įjungimas, p. 43* pjaunamosios operatoriaus vadove.

PASTABA:

Jei keičiate tik kumštelio galo įvorę, pereikite prie veiksmo *10, p. 511*.

Centrinis diskas ir galinio galo įvorės

5. Atjunkite galinius lenktuvų gaubtus ir galinio gaubto atramą (C) nuo lenktuvų galinio galo, ties atitinkamu virbo vamzdeliu.

PASTABA:

Ant centrinio disko nėra galinių gaubtų.

6. Atsukite varžtus (A), tvirtinančius virbo vamzdelio svertą (B) prie disko.

SVARBU:

Įsiminkite angų vietas ant sverto ir disko, ir prižiūrėkite, kad varžtai (A) būtų sumontuoti į pradines vietas.

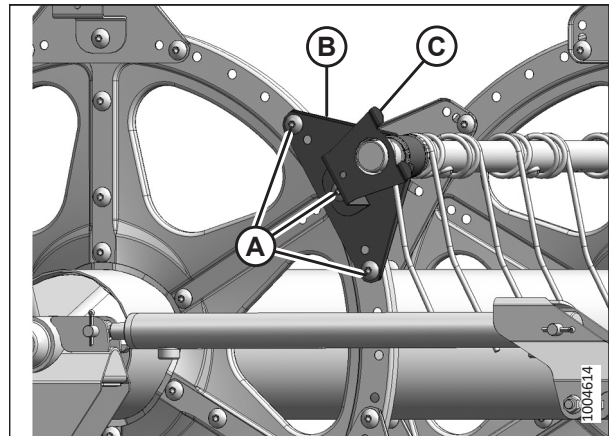

pav. 4.286: Galinis galas

7. Mažu atsuktuvu atlaisvinkite įvorės spaustukus (A), kad atskirtumėte dantis. Atitraukite spaustuką nuo virbo vamzdelio.

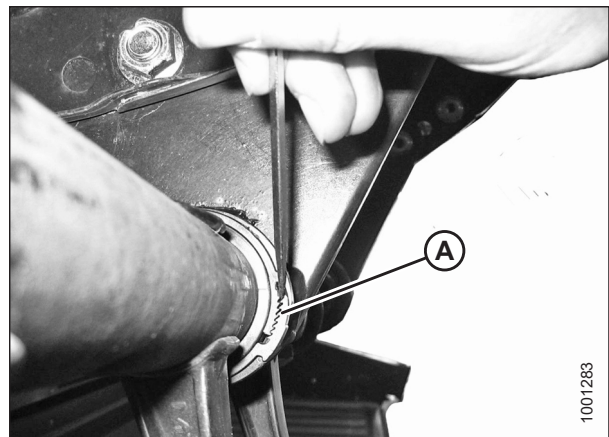

pav. 4.287: Įvorės spaustukas

TECHNINĖ PRIEŽIŪRA

- Sukite virbo vamzdelio svertą (A), kol jis pasitrauks nuo disko. Paslinkite svertą į vidų, toliau nuo įvorės (B).
- Atjunkite įvorės puses (B). Jei reikia, atjunkite kitą pirštą, kad svertą būtų galima slinkti nuo įvorės. Jei reikia, vadovaukitės toliau nurodytomis procedūromis.
 - Plastikinių lenktuvų pirštų atjungimas, p. 507*
 - Plieninių lenktuvų pirštų atjungimas, p. 505*

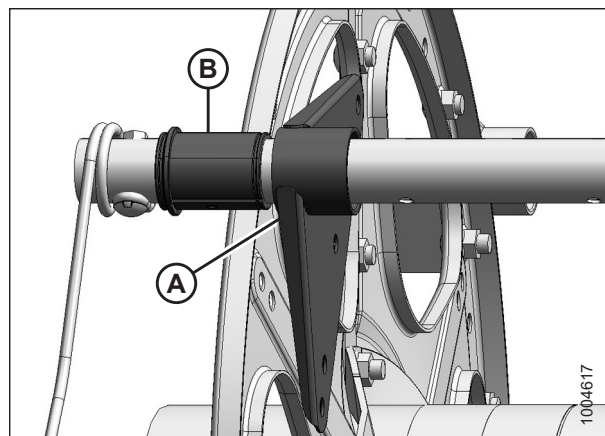

pav. 4.288: Įvorė

Kumštelio galo įvorės

- Atjunkite galinius gaubtus ir galinio gaubto atramą (A) nuo atitinkamos virbo vamzdelių vietos prie kumštelio galo.

PASTABA:

Atjungiant kumštelio galo įvovės reikia, kad virbo vamzdelis būtų prastumtas pro disko svertus ir matytųsi įvorė.

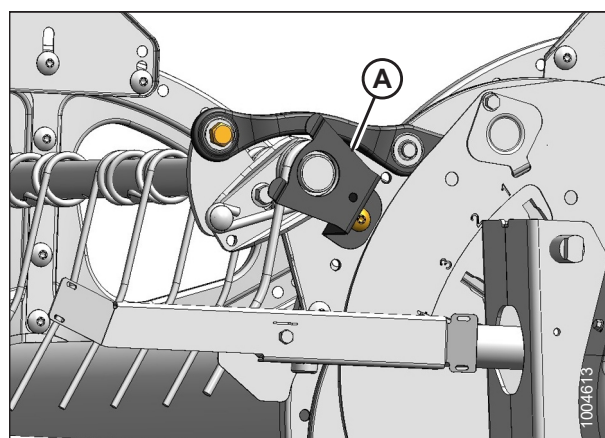

pav. 4.289: Kumštelio galas

- Atjunkite galinius lenktuvų gaubtus ir galinio gaubto atramą (C) nuo lenktuvų galinio galo, ties atitinkamu virbo vamzdeliu.

PASTABA:

Ant centrinio disko nėra galinių gaubtų.

- Atsukite varžtus (A), tvirtinančius virbo vamzdelių svertus (B) prie galinio ir centrinio disko.

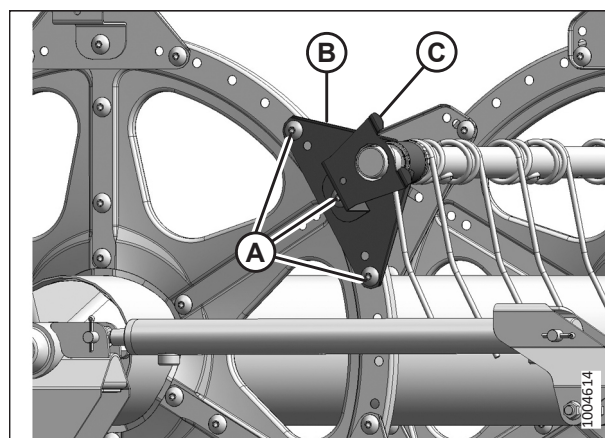

pav. 4.290: Galinis galas

Įvorių montavimas ant lenktuvų

Atjungę senos virbo vamzdelio įvorės puses, galite sumontuoti naujas.

PASTABA:

Ši procedūra atliekama prieš tai atlikus *Įvorių atjungimas nuo lenktuvų, p. 509* veiksmus.

⚠ PAVOJUS

Kad išvengtumėte sunkių ar mirtinų kūno sužalojimų dėl netikėto mašinos paleidimo, prieš reguliuodami mašiną, visada sustabdykite variklį ir ištraukite uždegimo raktelį.

⚠ ĮSPĖJIMAS

Norėdami išvengti sužalojimų nukritus pakeltiems lenktuvams, visada įjunkite apsaugines lenktuvų atramas prieš atlikdami bet kokius darbus po pakeltais lenktuvais.

SVARBU:

Atremkite virbo vamzdelį, kad nesugadintumėte vamzdelio ir kitų komponentų.

1. Naudokite modifikuotas kanalų fiksavimo plokščiąsias replės (A), kad sumontuotumėte įvorių spaustukus (C) Pritvirtinkite plokščiąsias replės ir įspauskite įrantą (B) į kiekvieno svarto galą, kad įstatytumėte spaustuką, kaip pavaizduota.

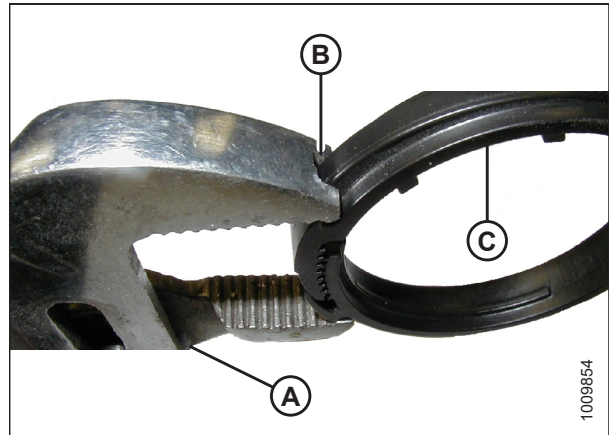

pav. 4.291: Modifikuotos kanalų fiksavimo plokščiosios replės

Kumštelio galo įvorės

2. Nustatykite įvorės puses (B) ant virbo vamzdelio (A), kad galas be jungės būtų greta virbo vamzdelio svarto. Įstatykite kiekvienos įvorės pusės kilpą į virbo vamzdelio angą.
3. Slinkite virbo vamzdelį (A) lenktuvų galinio galo link, kad įstatytumėte įvorę (B) į virbo vamzdelio svartą. Jei sumontuotos virbų vamzdelių atramos, patikrinkite, ar įvorės tose vietose įstumiamos į atramą.
4. Vėl sumontuokite prieš tai atjungtus pirštus. Jei reikia, vadovaukitės toliau nurodytomis procedūromis.
 - *Plastikinių lenktuvų pirštų montavimas, p. 508*
 - *Plieninių lenktuvų pirštų montavimas, p. 506*

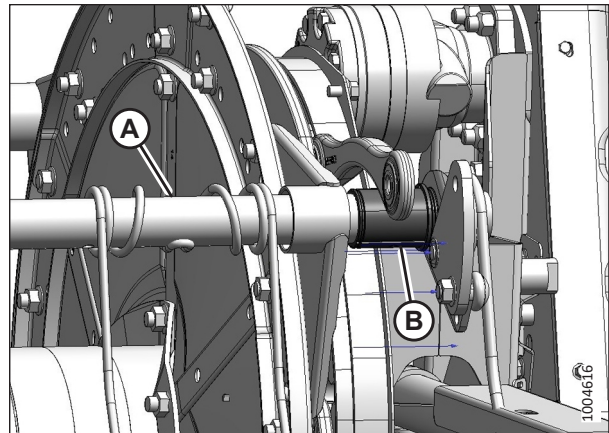

pav. 4.292: Kumštelio galas

TECHNINĖ PRIEŽIŪRA

5. Sumontuokite įvorės spaustuką (A) ant virbo vamzdelio, esančio greta įvorės (B) galo be jungės.
6. Nustatykite spaustuką (A) ant įvorės (B), kad spaustuko ir įvorės kraštai būtų prigludę, kai spaustukas įstatomas į griovelį ant įvorės ir užfiksuojamas fiksavimo ašselės.

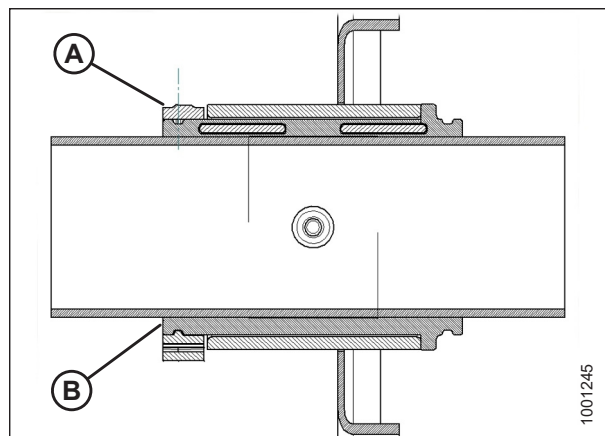

pav. 4.293: Įvorė

7. Priveržkite spaustuką (A) modifikuotomis kanalų fiksavimo plokščiosiomis replėmis (B), kol spaudžiamas pirštas **NEJUDINS** spaustuko.

SVARBU:

Per stipriai veržiamas spaustukas sulūš.

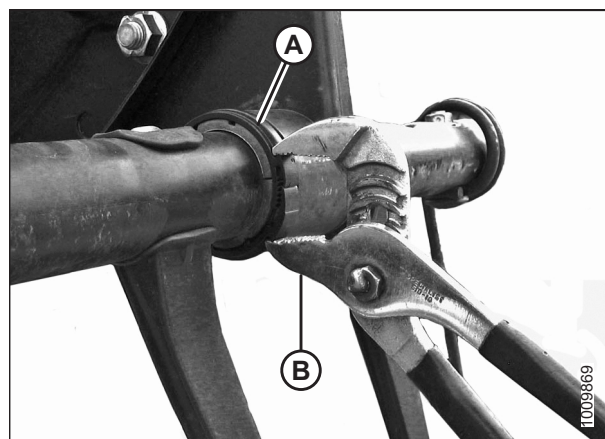

pav. 4.294: Spaustuko montavimas

8. Sulygiuokite virbo vamzdelį (B) su kumštelio svertu ir sumontuokite varžtą (A). Priveržkite varžtą iki 165 Nm (120 lbf ft).

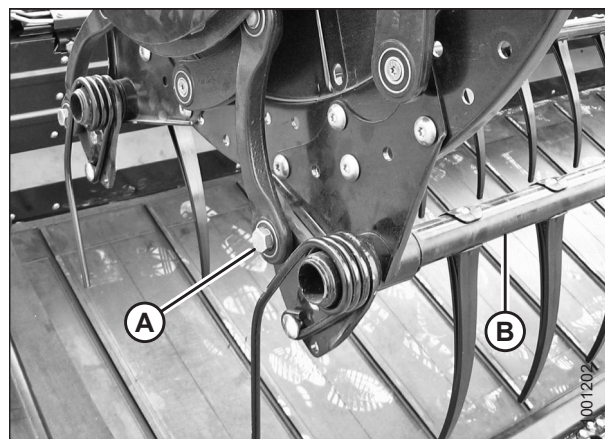

pav. 4.295: Kumštelio galas

TECHNINĖ PRIEŽIŪRA

- Sumontuokite varžtus (A), tvirtinančius virbo vamzdelio svertą (B) prie centrinio disko.
- Pritvirtinkite virbo vamzdelio svertą (B) ir galinio gaubto atramą (C) prie lenktuvų galinio galo, ties atitinkamu virbo vamzdeliu. Užfiksuokite atramą varžtais (A).

PASTABA:

Ant centrinių diskų galinių gaubtų nėra.

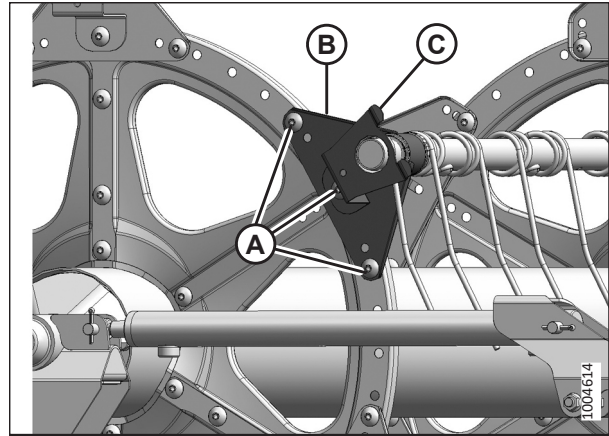

pav. 4.296: Galinis galas

- Sumontuokite galinio gaubto atramą (A) ties atitinkamu virbo vamzdeliu, prie kumštelio lenktuvų galo.
- Vėl sumontuokite lenktuvų galinius gaubtus. Instrukcijas žr. [4.13.7 Lenktuvų galiniai gaubtai, p. 516](#).

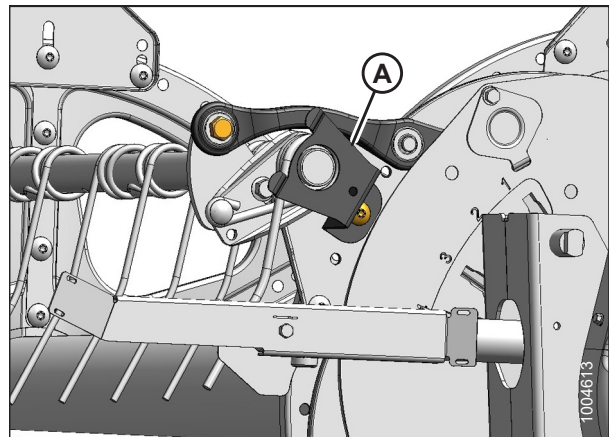

pav. 4.297: Kumštelio galas

Centrinis diskas ir galinio galo įvorės

- Nustatykite įvorės puses (B) ant virbo vamzdelio (A), kad galas be jungės būtų greta virbo vamzdelio sverto. Įstatykite kiekvienos įvorės pusės kilpą į virbo vamzdelio angą.
- Slinkite virbo vamzdelį (A) ant įvorės (B). Nustatykite virbo vamzdelį priešais diską pradinėje jo vietoje.
- Vėl sumontuokite prieš tai atjungtus pirštus. Instrukcijas žr.:
 - [Plastikinių lenktuvų pirštų montavimas, p. 508](#)
 - [Plieninių lenktuvų pirštų montavimas, p. 506](#)

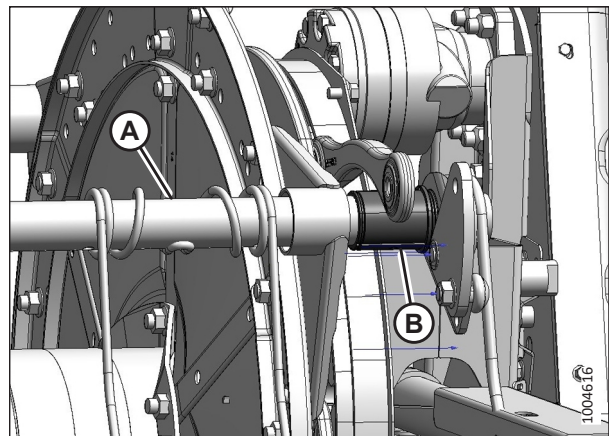

pav. 4.298: Kumštelio galas

TECHNINĖ PRIEŽIŪRA

16. Sumontuokite įvorės spaustuką (A) ant virbo vamzdelio, esančio greta įvorės (B) galo be jungės.
17. Nustatykite spaustuką (A) ant įvorės (B), kad spaustuko ir įvorės kraštai būtų prigludę, kai spaustukas įstatomas į griovelį ant įvorės ir užfiksuojamas fiksavimo ašselės.

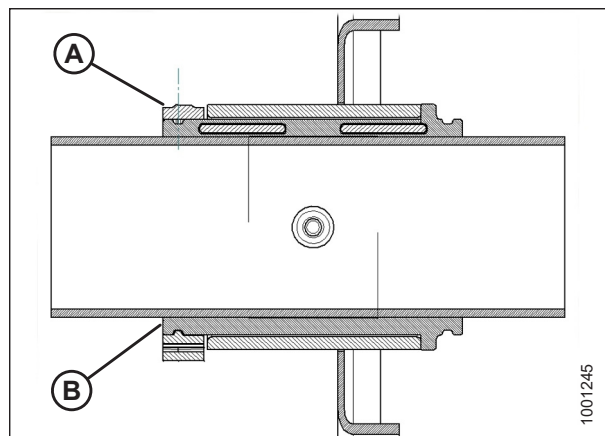

pav. 4.299: Įvorė

18. Priveržkite spaustuką (A) modifikuotomis kanalų fiksavimo plokščiosiomis replėmis (B), kol spaudžiamas pirštas **NEJUDINS** spaustuko.

SVARBU:

Per stipriai veržiamas spaustukas sulūš.

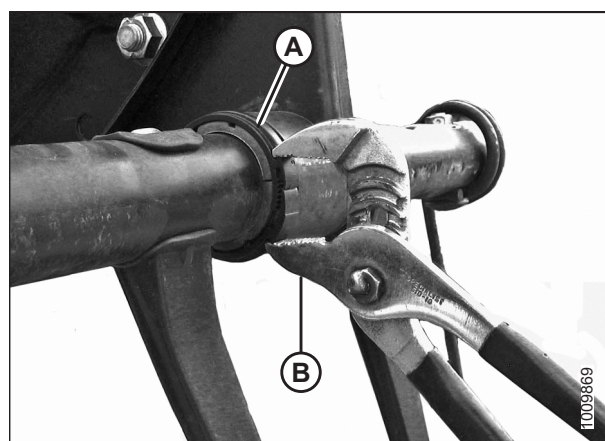

pav. 4.300: Spaustuko montavimas

19. Sumontuokite varžtus (A), tvirtinančius virbo vamzdelio svertą (B) prie centrinio disko.
20. Pritvirtinkite virbo vamzdelio svertą (B) ir galinio gaubto atramą (C) prie lenktuvų galinio galo, ties atitinkamu virbo vamzdeliu. Užfiksuokite atramą varžtais (A).

PASTABA:

Ant centrinių diskų galinių gaubtų nėra.

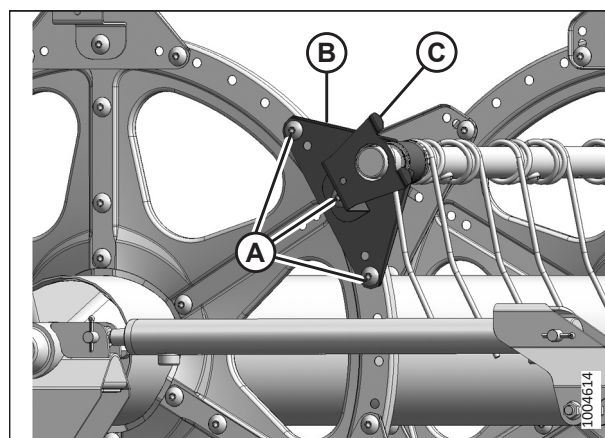

pav. 4.301: Galinis galas

4.13.7 Lenktuvų galiniai gaubtai

Lenktuvų galinių gaubtų ir atramų reguliariai prižiūrėti nereikia, bet juos reikia periodiškai tikrinti, ar nėra apgadinti, atsilaisvinę ar pamesti tvirtinimo elementai. Šiek tiek įlenktus ar deformuotus galinius gaubtus ir atramas galima taisyti, tačiau būtina pakeisti labai sugadintus komponentus.

Lenktuvų galiniai gaubtai yra keturių rūšių. Patikrinkite, ar montuojate tinkamą lenktuvų gaubtą tinkamoje vietoje, kaip nurodyta *4.302 Lenktuvų galiniai gaubtai, p. 516* pav.

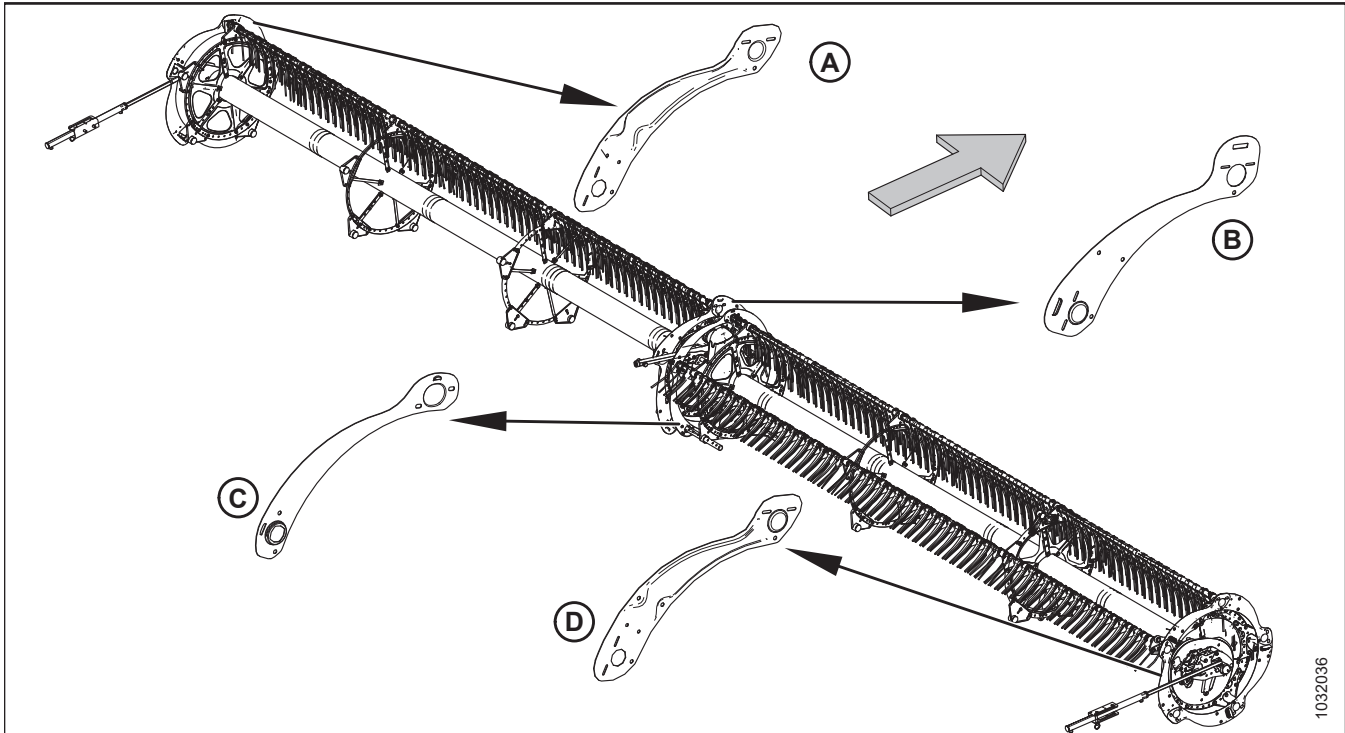

pav. 4.302: Lenktuvų galiniai gaubtai

A – galinis galas, išorinė pusė (MD #311695)
C – galinis galas, vidinė pusė (MD #311795)

B – kumštelio galas, vidinė pusė (MD #273823)
D – kumštelio galas, išorinė pusė (MD #311694)

PASTABA:

Iliustracijoje rodyklė nurodo mašinos priekį.

Lenktuvų galinių gaubtų keitimas prie kumštelio galo išorinės pusės

Lenktuvų galinių gaubtų keitimo procedūra taikoma išoriniam kumštelio galui, nebent nurodyta kitaip.

⚠ PAVOJUS

Kad išvengtumėte sužalojimų ar mirties dėl netikėto mašinos paleidimo, prieš dėl bet kokios priežasties pasikeldami nuo operatoriaus sėdynės visada sustabdykite variklį ir ištraukite uždegimo raktelį.

⚠ PAVOJUS

Įsitikinkite, kad teritorijoje nėra pašalinių asmenų.

PASTABA:

Iliustracijoje rodyklės nurodo pjaunamosios priekį.

PASTABA:

Išsaugokite visas nuimtas dalis, nebent būtų nurodyta kitaip.

TECHNINĖ PRIEŽIŪRA

1. Visiškai nuleiskite pjaunamąją ir lenktuvus.
2. Sustabdykite variklį ir ištraukite uždegimo raktelį.
3. Pasukite rankomis lenktuvus, kol bus galima prieiti prie lenktuvų galinio gaubto, kurį reikia pakeisti (A).
4. Atjunkite tris varžtus (B).

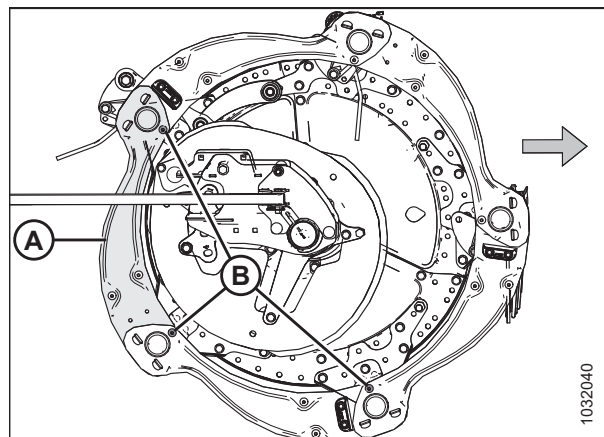

pav. 4.303: Lenktuvų galiniai gaubtai – kumštelio galo išorinė pusė

5. Išsukite du varžtus ir veržles (A). Nuimkite išorinį kumštelio deflektorių.
6. Pakelkite lenktuvų galinio gaubto (B) galą nuo atramos (C).

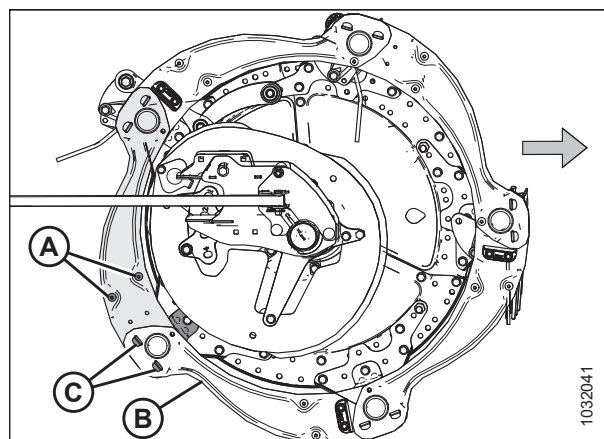

pav. 4.304: Lenktuvų galiniai gaubtai – kumštelio galo išorinė pusė

7. Atjunkite lenktuvų galinį gaubtą nuo atramų (A).

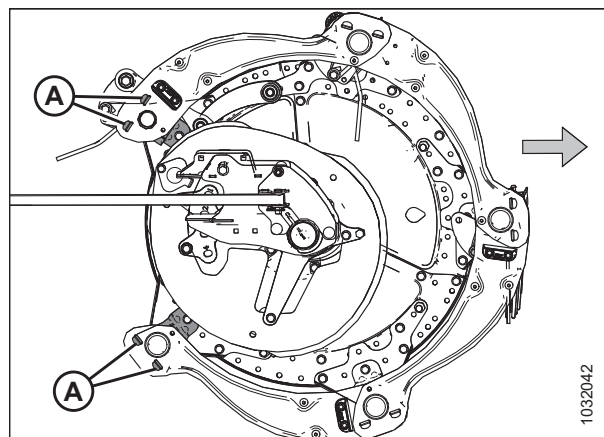

pav. 4.305: Lenktuvų galinis gaubtas atjungtas – kumštelio galo išorinė pusė

TECHNINĖ PRIEŽIŪRA

- Šiek tiek pakelkite lenktuvų galinį gaubtą (A) nuo atramos (B).
- Padėkite naują lenktuvų galinį gaubtą (C) ant atramos (B) po esamu lenktuvų galiniu gaubtu (A).
- Padėkite kitą lenktuvų naujo galinio gaubto (C) galą ant kitos atramos (D) virš esamo lenktuvų galinio gaubto (E).
- Sumontuokite tris varžtus (F).
- Vėl sumontuokite du varžtus (G), išorinės pusės kumštelio deflektorių ir veržles (atjungtos atliekant 5, p. 517 veiksmą) ant naujo lenktuvų galinio gaubto.
- Priveržkite visus tvirtinimo elementus.

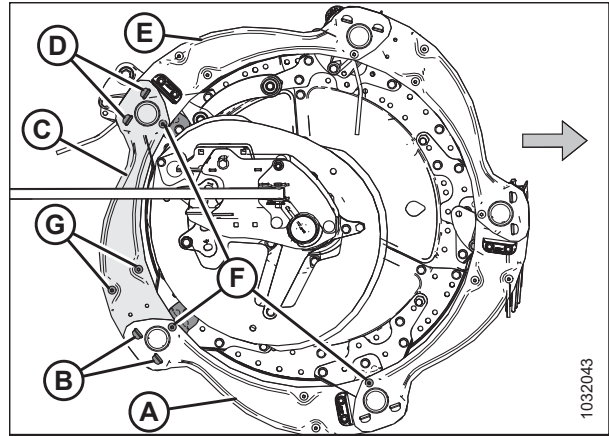

pav. 4.306: Lenktuvų galiniai gaubtai – kumštelio galo išorinė pusė

Lenktuvų galinių gaubtų keitimas kumštelio galo vidinėje pusėje

Lenktuvų galinių gaubtų keitimo procedūra taikoma vidiniam kumštelio galui.

! PAVOJUS

Kad išvengtumėte sužalojimų ar mirties dėl netikėto mašinos paleidimo, prieš dėl bet kokios priežasties pasikeldami nuo operatoriaus sėdynės visada sustabdykite variklį ir ištraukite uždegimo raktelį.

! PAVOJUS

Įsitikinkite, kad teritorijoje nėra pašalinių asmenų.

Vidinio ir išorinio kumštelio galų galiniai gaubtai skiriasi. Informaciją žr. 4.302, p. 516 pav.

PASTABA:

Rodyklės tolesnėse iliustracijose nurodo mašinos priekį.

- Iki galo nuleiskite lenktuvus.
- Nuleiskite pjaunamąją.
- Sustabdykite variklį ir ištraukite uždegimo raktelį.

TECHNINĖ PRIEŽIŪRA

4. Pasukite rankomis lenktuvus, kol bus galima prieiti prie lenktuvų galinio gaubto, kurį reikia pakeisti (A).
5. Atjunkite tris varžtus (B).

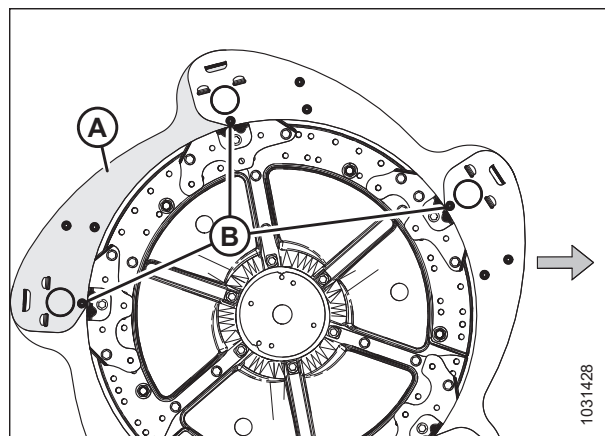

pav. 4.307: Lenktuvų galiniai gaubtai – kumštelio galo vidinė pusė

6. Atjunkite ir išsaugokite du varžtus (A), kumštelio deflektorių ir varžles nuo lenktuvų galinio gaubto.
7. Pakelkite lenktuvų galinio gaubto (B) galą nuo atramos (C).

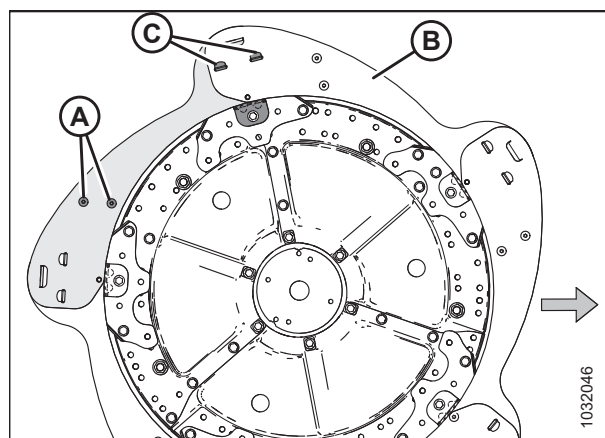

pav. 4.308: Lenktuvų galiniai gaubtai – kumštelio galo vidinė pusė

8. Atjunkite lenktuvų galinį gaubtą nuo atramų (A).

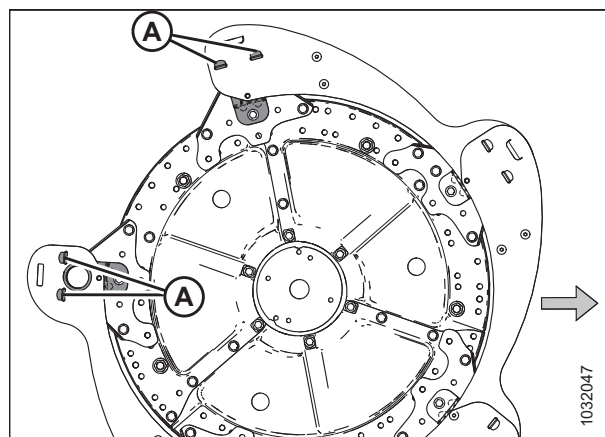

pav. 4.309: Lenktuvų galinis gaubtas atjungtas – kumštelio galo vidinė pusė

TECHNINĖ PRIEŽIŪRA

- Šiek tiek pakelkite lenktuvų galinį gaubtą (A) nuo atramos (B).
- Padėkite naują lenktuvų galinį gaubtą (C) ant atramos (B) po esamu lenktuvų galiniu gaubtu (A).
- Padėkite kitą lenktuvų naujo galinio gaubto (C) galą ant kitos atramos (D) virš esamo lenktuvų galinio gaubto (E).
- Sumontuokite tris varžtus (F).
- Vėl sumontuokite du varžtus (G), kumštelio deflektorių ir veržles (atjungtos atliekant 6, p. 519 veiksmą) ant naujo lenktuvų galinio gaubto.
- Priveržkite visus tvirtinimo elementus.

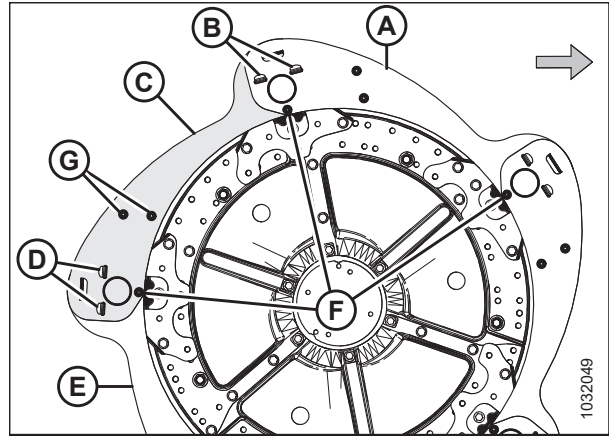

pav. 4.310: Lenktuvų galiniai gaubtai – kumštelio galo vidinė pusė

Lenktuvų galinių gaubtų keitimas prie galinio galo išorinės pusės

Jei lenktuvų galinis gaubtas sugadintas, jį būtina pakeisti.

⚠ PAVOJUS

Kad išvengtumėte sužalojimų ar mirties dėl netikėto mašinos paleidimo, prieš dėl bet kokios priežasties pasikeldami nuo operatoriaus sėdynės visada sustabdykite variklį ir ištraukite uždegimo raktelį.

⚠ PAVOJUS

Įsitikinkite, kad teritorijoje nėra pašalinių asmenų.

- Iki galo nuleiskite lenktuvus.
- Nuleiskite pjaunamąją.
- Sustabdykite variklį ir ištraukite uždegimo raktelį.
- Pasukite rankomis lenktuvus, kol bus galima prieiti prie lenktuvų galinio gaubto, kurį reikia pakeisti (A).
- Atjunkite tris varžtus (B).

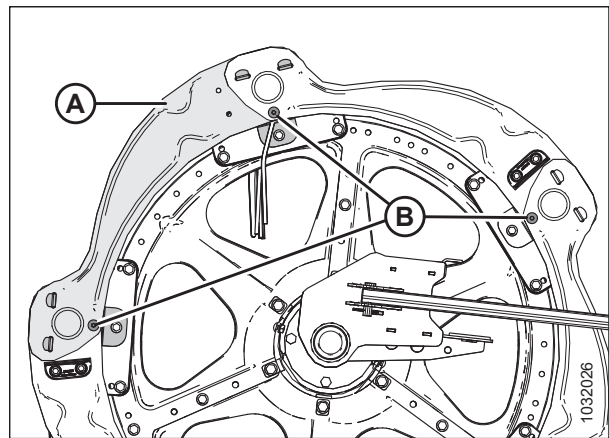

pav. 4.311: Lenktuvų galiniai gaubtai – galinio galo išorinė pusė

TECHNINĖ PRIEŽIŪRA

6. Pakelkite lenktuvų galinio gaubto (A) galą nuo atramos (B).

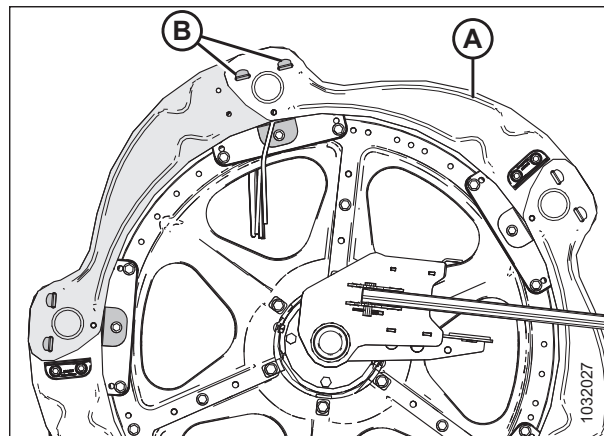

pav. 4.312: Lenktuvų galiniai gaubtai – galinio galo išorinė pusė

7. Atjunkite lenktuvų galinį gaubtą nuo atramų (A).
8. Nuimkite lenktuvų mentę, jei sumontuota ant lenktuvų galinio gaubto.

PASTABA:

Lenktuvų galų mentės (B) yra pakaitomis tvirtinamos ant lenktuvų galinių gaubtų.

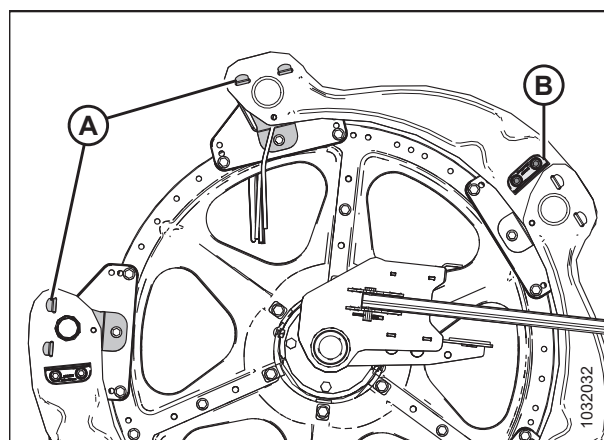

pav. 4.313: Lenktuvų galinis gaubtas atjungtas – galinio galo išorinė pusė

9. Šiek tiek pakelkite lenktuvų galinį gaubtą (A) nuo atramos (B).
10. Padėkite naują lenktuvų galinį gaubtą (C) ant atramos (B) po esamu lenktuvų galiniu gaubtu (A).
11. Padėkite kitą lenktuvų naujo galinio gaubto (C) galą ant kitos atramos (E) virš seno lenktuvų galinio gaubto.
12. Vėl sumontuokite tris varžtus (D).
13. Jei prieš tai buvo sumontuota, pritvirtinkite mentę (nuimta atliekant 8, p. 521 veiksmą) ant naujo lenktuvų galinio gaubto.
14. Priveržkite visus tvirtinimo elementus.

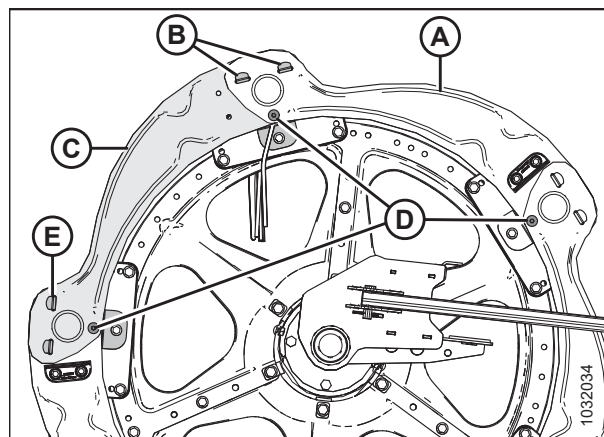

pav. 4.314: Lenktuvų galiniai gaubtai – galinio galo išorinė pusė

Lenktuvų galinių gaubtų keitimas galinio galo vidinėje pusėje

Lenktuvo galinius gaubtus reikia pakeisti, jei jie yra apgadinti.

PAVOJUS

Kad išvengtumėte sužalojimų ar mirties dėl netikėto mašinos paleidimo, prieš dėl bet kokios priežasties pasikeldami nuo operatoriaus sėdynės visada sustabdykite variklį ir ištraukite uždegimo raktelį.

PAVOJUS

Įsitikinkite, kad teritorijoje nėra pašalinių asmenų.

PASTABA:

Išsaugokite visas nuimtas dalis, nebent būtų nurodyta kitaip.

1. Iki galo nuleiskite lenktuvus.
2. Nuleiskite pjaunamąją.
3. Sustabdykite variklį ir ištraukite uždegimo raktelį.
4. Pasukite rankomis lenktuvus, kol bus galima prieiti prie lenktuvų galinio gaubto, kurį reikia pakeisti (A).
5. Išsukite šešis M10 varžtus ir veržles (B).

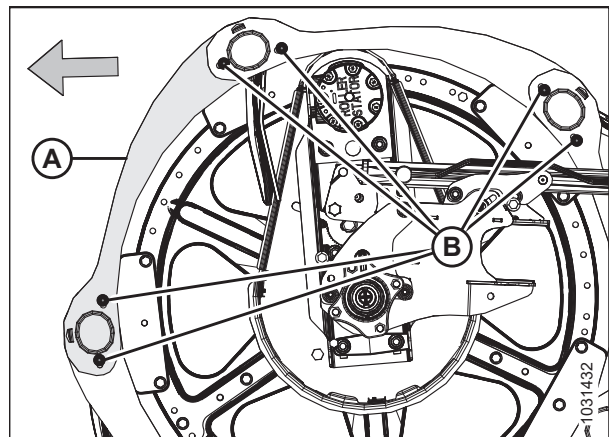

pav. 4.315: Lenktuvų galiniai gaubtai – galinio galo vidinė pusė

6. Pakelkite kitą galinį gaubtą (A), kad atjungtumėte ašelę nuo galinio gaubto (B).
7. Pakelkite lenktuvų galinio gaubto (B) galą nuo galinio gaubto (C) ir pasukite galinį gaubtą (B) žemyn.

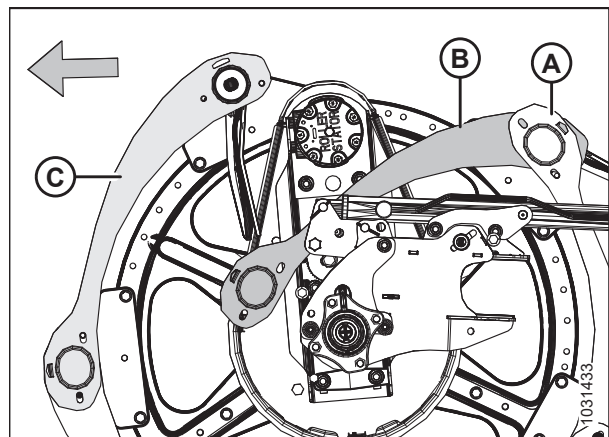

pav. 4.316: Lenktuvų galiniai gaubtai – galinio galo vidinė pusė

TECHNINĖ PRIEŽIŪRA

8. Atsukite M10 varžtą (A), veržlę (B) ir nuimkite galinį piršto laikiklį (C) nuo vamzdelio, tvirtinančio įvorę ir galinį pirštą.
9. Nuimkite galinio gaubto įvorę (D).
10. Nuimkite ir išmeskite sugadintą lenktuvų galinį gaubtą (E).

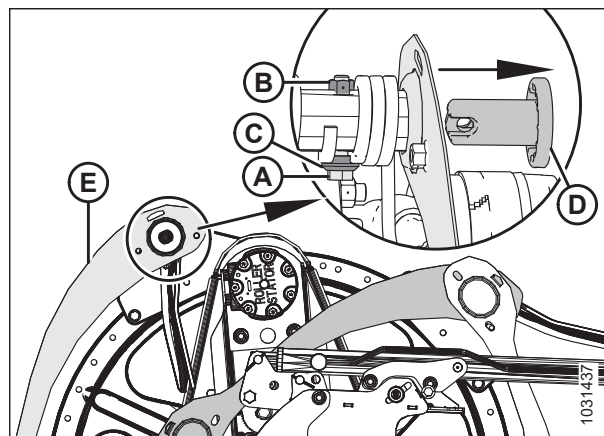

pav. 4.317: Lenktuvų galiniai gaubtai – galinio galo vidinė pusė

11. Uždėkite naują lenktuvų galinį gaubtą (A), kaip parodyta paveikslėlyje. Įstatykite galinio gaubto ašelį į gretimą galinį gaubtą (B).
12. Kitą naujo galinio gaubto (A) galą uždėkite ant virbo vamzdelio. Pritvirtinkite galinį gaubtą įvorėmis (C).

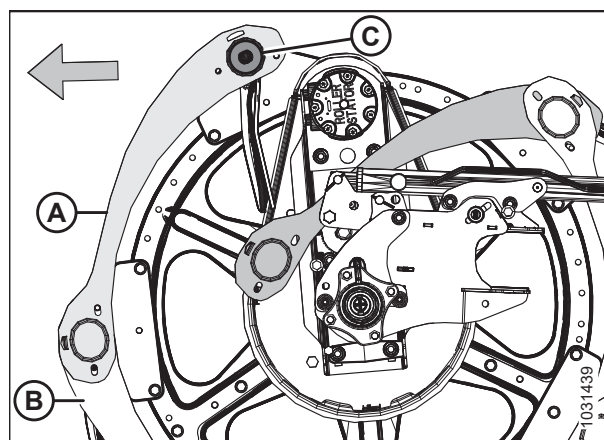

pav. 4.318: Lenktuvų galiniai gaubtai – galinio galo vidinė pusė

13. Uždėkite galinį pirštą (A), kaip pavaizduota.
14. Užfiksukite galinį pirštą (A) ir įvorę (sumontuota atliekant [12, p. 523](#) veiksmą) M10 varžtu (B), galinio piršto fiksiatoriumi (C) ir veržle (D).

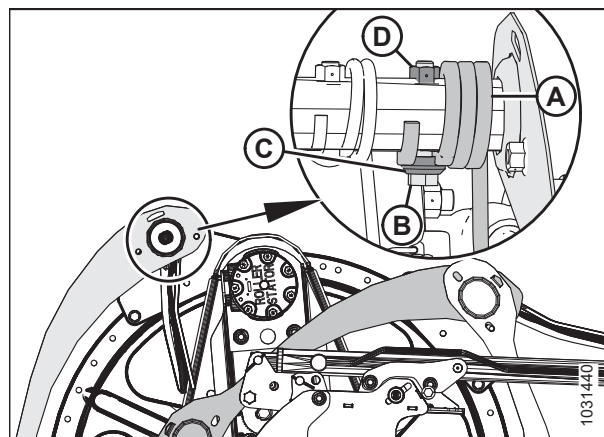

pav. 4.319: Lenktuvų galiniai gaubtai – galinio galo vidinė pusė

TECHNINĖ PRIEŽIŪRA

15. Pasukite lenktuvų galinį gaubtą (A) į viršų. Įstatykite ąseles (B) abiejuose galuose.
16. Pritvirtinkite lenktuvų galinius gaubtus šešiais M10 varžtais ir veržlėmis (C).
17. Priveržkite varžles (C) iki 35 Nm (26 lbf-ft).

SVARBU:

NEPERVERŽKITE varžlių.

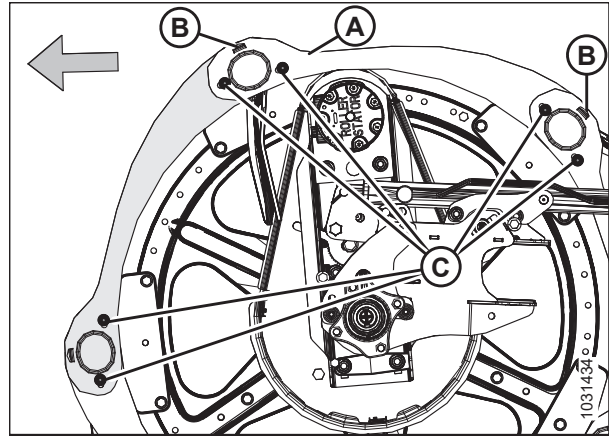

pav. 4.320: Lenktuvų galiniai gaubtai – galinio galo vidinė pusė

Lenktuvų galinio gaubto atramų keitimas

Lenktuvo galinio gaubto atramas reikia pakeisti, jei jos yra apgadintos.

PAVOJUS

Kad išvengtumėte sužalojimų ar mirties dėl netikėto mašinos paleidimo, prieš dėl bet kokios priežasties pasikeldami nuo operatoriaus sėdynės visada sustabdykite variklį ir ištraukite uždegimo raktelį.

PAVOJUS

Įsitinkite, kad teritorijoje nėra pašalinių asmenų.

PASTABA:

Visose pateiktose iliustracijose pavaizduotas išorinis kumštelio galas.

1. Iki galo nuleiskite lenktuvus.
2. Nuleiskite pjaunamąją.
3. Sustabdykite variklį ir ištraukite uždegimo raktelį.
4. Pasukite rankomis lenktuvus iki bus galima prieiti prie keičiamos lenktuvų galinio gaubto atramos.
5. Atsukite varžtą (B), tvirtinantį lenktuvų galinius gaubtus prie atramos (A).
6. Atsukite varžtus (C) nuo atramos (A) ir dviejų gretimų atramų.

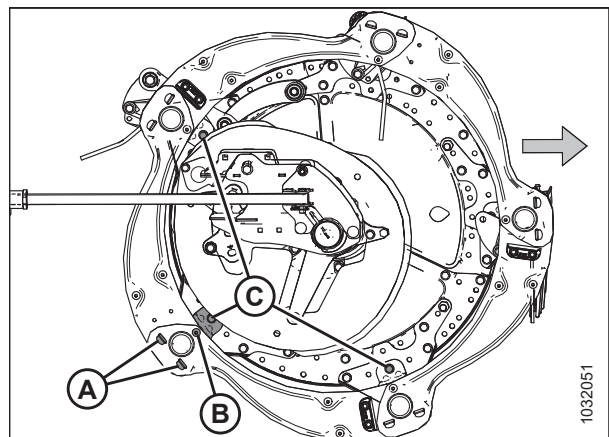

pav. 4.321: Lenktuvų galinio gaubto atramos

TECHNINĖ PRIEŽIŪRA

7. Atitraukite lenktuvų galinius gaubtus (A) ir atramą (B) nuo virbo vamzdelio. Nuimkite atramą nuo galinių gaubtų.
8. Įstatykite ąselės ant naujos atramos (B) į lenktuvų galinių gaubtų (A) angas. Patikrinkite, ar ąselės užsifiksuoja ant abiejų lenktuvų galinių gaubtų.

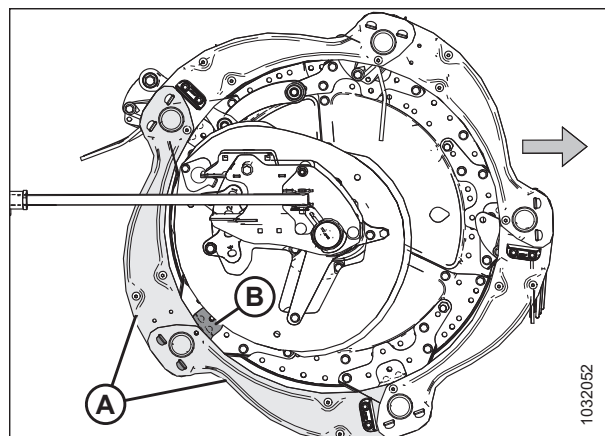

pav. 4.322: Lenktuvų galinio gaubto atramos

9. Pritvirtinkite atramą (A) prie disko sektoriaus varžtu ir veržle (B). Dar **NEPRIVERŽKITE** įrangos.
10. Pritvirtinkite lenktuvų galinius gaubtus (C) prie atramos (A) varžtu ir veržle (D). Dar **NEPRIVERŽKITE** įrangos.
11. Vėl pritvirtinkite kitas atramas varžtais ir veržlėmis (E).
12. Įsitinkite, kad virbo vamzdelio ir lenktuvų galinio gaubto atramos yra pakankamas tarpas.
13. Priveržkite veržles iki 27 Nm (20 lbf·ft [239 lbf·in]).

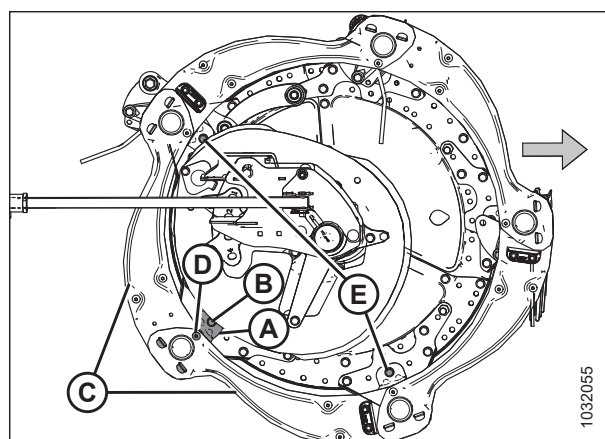

pav. 4.323: Lenktuvų galinio gaubto atramos

4.14 Lenktuvų pavara

Hidrauliškai valdomas lenktuvų variklis pjaunamosiose su dvigubais lenktuvais varo grandinę, pritvirtintą prie centrinio svarto, esančio tarp lenktuvų; pjaunamosiose su trigubais lenktuvais grandinė prijungta prie kairiojo centrinio svarto.

4.14.1 Lenktuvų pavaros grandinė

Lenktuvų pavaros grandinė perduoda galią iš hidraulinio būdu varomo lenktuvų variklio į žvaigždes, kurios suka lenktuvus.

Lenktuvų pavaros grandinės atlaisvinimas

Lenktuvų pavaros grandinės įtempimą galima sumažinti, kad būtų galima pasiekti pavaros komponentus.

PAVOJUS

Kad išvengtumėte sunkių ar mirtinų kūno sužalojimų dėl netikėto mašinos paleidimo, prieš reguliuodami mašiną, visada sustabdykite variklį ir ištraukite uždegimo raktelį.

PAVOJUS

Įsitikinkite, kad teritorijoje nėra pašalinių asmenų.

1. Nuleiskite pjaunamąją.
2. Sureguliuokite lenktuvus iki galo pirmyn.
3. Sustabdykite variklį ir ištraukite uždegimo raktelį.
4. Atjunkite lenktuvų pavaros gaubtą. Instrukcijas žr. *Lenktuvų pavaros gaubto nuėmimas, p. 56*.
5. Atidarykite galinį gaubtą. Instrukcijas rasite *Pjaunamosios galinių gaubtų atidarymas, p. 46* operatoriaus vadove.
6. Atidarykite kairįjį galinį gaubtą. Instrukcijas žr. pjaunamosios operatoriaus vadove.
7. Ištraukite segtuką (A), kuriuo daugiafunkcis įrankis (B) pritvirtintas prie laikiklio, esančio ant kairiojo galinio skydo.
8. Atjunkite daugiafunkcij įrankį (B) ir vėl pritvirtinkite segtuką prie laikiklio.

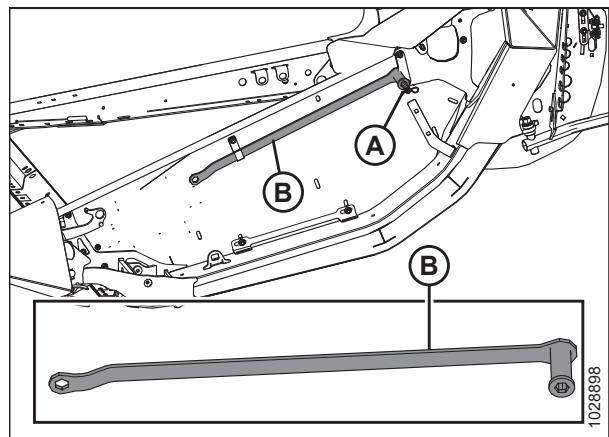

pav. 4.324: Daugiafunkcio įrankio laikymo vieta

SVARBU:

NEGALIMA atlaisvinti variklio laikiklio. Jis yra sureguliuotas gamykloje ir tvirtinamas kartu su lėkštinėmis poveržlėmis. Reguluokite grandinės įtempimą neatlaisvinę pavaros tvirtinimo varžtų.

9. Nykščiu pastumkite įtempimo fiksatorių (A) pagal laikrodžio rodyklę ir palaikykite neužfiksuotoje padėtyje.
10. Uždėkite daugiafunkcij įrankį (B) ant grandinės įtempiklio (C) ir pasukite daugiafunkcij įrankį aukštyn, kad atlaisvintumėte grandinę.
11. Grąžinkite daugiafunkcij įrankį į laikymo padėtį.

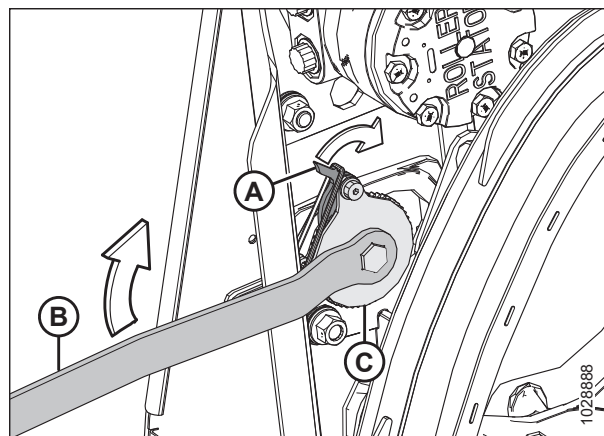

pav. 4.325: Lenktuvų pvara

Lenktuvų pavaros grandinės įtempimas

Tinkamai įtempta grandinė užtikrina optimalų galios perdavimą ir sumažina komponentų nusidėvėjimą.



PAVOJUS

Kad išvengtumėte sunkių ar mirtinų kūno sužalojimų dėl netikėto mašinos paleidimo, prieš reguliuodami mašiną, visada sustabdykite variklį ir ištraukite uždegimo raktelį.

1. Sustabdykite variklį ir ištraukite uždegimo raktelį.
2. Atidarykite galinį gaubtą. Instrukcijas rasite *Pjaunamosios galinių gaubtų atidarymas, p. 46* operatoriaus vadove.
3. Ištraukite segtuką (A), kuriuo daugiafunkcis įrankis (B) pritvirtintas prie laikiklio, esančio ant kairiojo galinio skydo.
4. Atjunkite daugiafunkcij įrankį (B) ir vėl pritvirtinkite segtuką prie laikiklio.

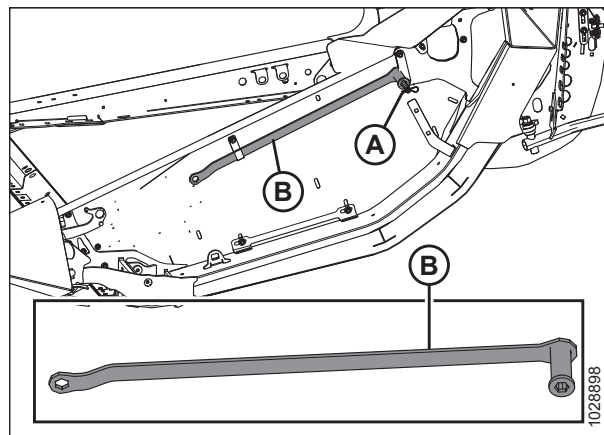

pav. 4.326: Daugiafunkcio įrankio laikymo vieta – kairioji pusė

TECHNINĖ PRIEŽIŪRA

- Uždėkite daugiafunkcij įrankį (A) ant grandinės įtempiklio (B).

SVARBU:

NEGALIMA atlaisvinti variklio laikiklio. Jis yra sureguliuotas gamykloje ir tvirtinamas kartu su lėkštinėmis poveržlėmis. Reguluokite grandinės įtempimą neatlaisvinę pavaros tvirtinimo varžtų.

- Sukite daugiafunkcij įrankį (A) žemyn iki bus įtempta grandinė.

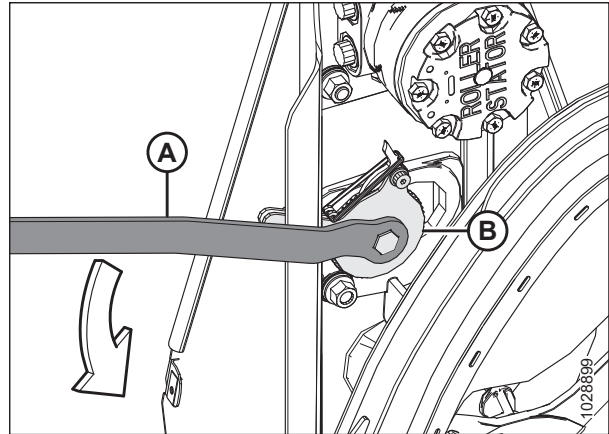

pav. 4.327: Lenktuvų pvara

- Kai grandinė įtempta, pasukite daugiafunkcij įrankį aukštyn, kad tinkamai sukabintumėte fikatoriaus dantis su įtempiklio dantimis. Jei įtempiklis nepraleidžia danties prieš įtempiant, **NETEMPKITE** įtempiklio ant kitos įranta.

SVARBU:

NEPERTEMPKITE grandinės. Jei grandinė per daug įtempta, bus per daug apkrautos žvaigždės, todėl per anksti susidėvės variklio guoliai ir (ar) kiti komponentai.

SVARBU:

Turi būti apie 38 mm (1 1/2 in) tarpas vienoje grandinės pusėje (A) ir įtempta kitoje pusėje (B). Taip įtempti ir atlaisvinti grandinę reikia, kad būtų praleista viena įranta ant grandinės įtempiklio.

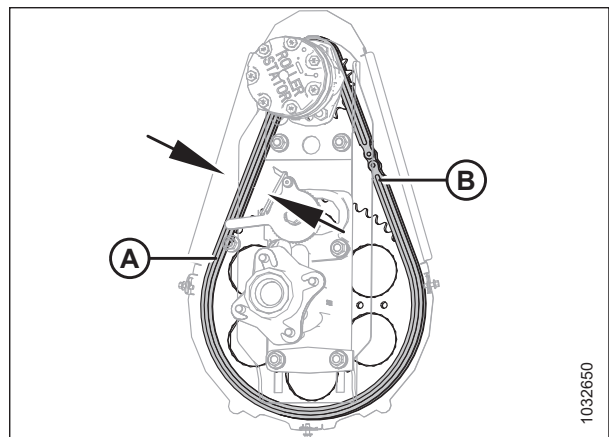

pav. 4.328: Lenktuvų pvara

- Ranka pasukite lenktuvus ir įsitinkinkite, kad grandinė tinkamai užkabina visus apatinės žvaigždės (A) dantis. Sukdami lenktuvus patikrinkite, ar grandinė nėra per daug įtempta, kad išvengtumėte sugadinimo.
- Grąžinkite daugiafunkcij įrankį į laikymo padėtį.
- Uždarykite kairįjį galinį gaubtą. Instrukcijas žr. pjaunamosios operatoriaus vadove.
- Uždarykite galinį gaubtą. Prireikus instrukcijų žr. [Pjaunamosios galinių gaubtų uždarymas, p. 48](#) operatoriaus vadovą.

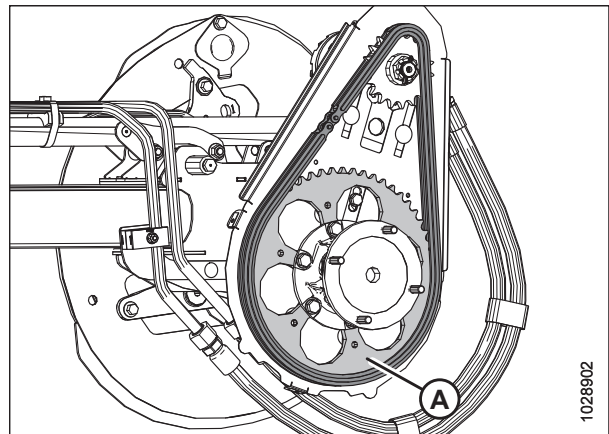

pav. 4.329: Lenktuvų pvara

4.14.2 Lenktuvų pavaros žvaigždė

Lenktuvų pavaros žvaigždė tvirtinama prie lenktuvų pavaros variklio.

„Case IH“ ir „New Holland“ kombainus konfigūruokite pagal lenktuvų žvaigždės dydį, kad optimizuotumėte automatinį lenktuvų veikimą pagal važiavimo greitį. Žr. kombaino priežiūros vadovą, kur pateikiama daugiau informacijos.

PASTABA:

Taip pat galima įsigyti dviejų greičių lenktuvo pavarą. Užsakykite rinkinį MD #311882.

Lenktuvų pavaros viengubos žvaigždės atjungimas

Lenktuvų pavaros žvaigždė tvirtinama prie lenktuvų pavaros variklio. Lenktuvų greitį ir sukimo momentą galima keisti keičiant varančiąją ir varomąją žvaigždes.

! PAVOJUS

Kad išvengtumėte sužalojimų ar mirties dėl netikėto mašinos paleidimo, prieš dėl bet kokios priežasties pasikeldami nuo operatoriaus sėdynės visada sustabdykite variklį ir ištraukite uždegimo raktelį.

1. Sustabdykite variklį ir ištraukite uždegimo raktelį.
2. Atjunkite lenktuvų pavaros gaubtą. Instrukcijas žr. *Lenktuvų pavaros gaubto nuėmimas, p. 56.*
3. Atlaisvinkite lenktuvų pavaros grandinę (A). Instrukcijas žr. *Lenktuvų pavaros grandinės atlaisvinimas, p. 526.*
4. Atjunkite lenktuvų pavaros grandinę (A) nuo lenktuvų pavaros žvaigždės (B).

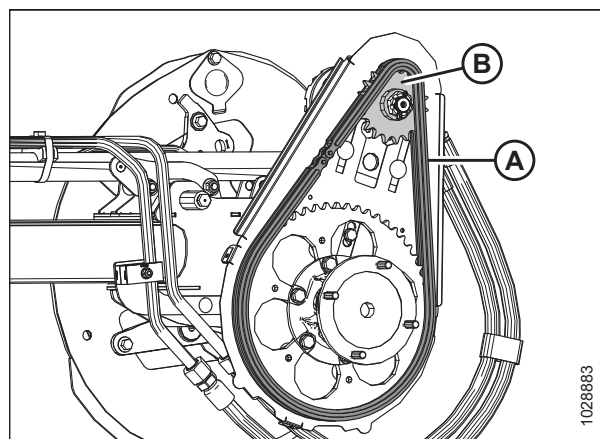

pav. 4.330: Vienguba žvaigždė

5. Atjunkite vielokaištį ir karūnuotą veržlę (A) nuo variklio veleno.
6. Atjunkite lenktuvų pavaros žvaigždę (B). Prižiūrėkite, kad raktas liktų velene.

SVARBU:

Naudokite traukiklį, jei pavaros žvaigždė (B) neatsijungia traukiant rankomis, kad nesugadintumėte variklio.

NENAUDOKITE laužtuvo ir (ar) plaktuko pavaros žvaigždei atjungti.

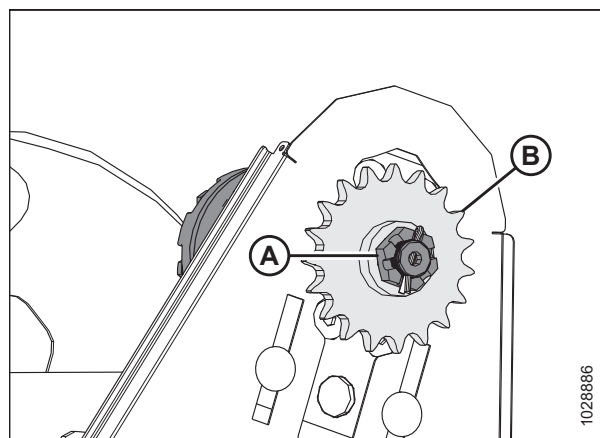

pav. 4.331: Vienguba žvaigždė

Lenktuvų pavaros viengubos žvaigždės montavimas

Lenktuvų pavaros žvaigždė tvirtinama prie lenktuvų pavaros variklio. Lenktuvų greitį ir sukimo momentą galima keisti keičiant varančiąją ir varomąją žvaigždutes.

PAVOJUS

Kad išvengtumėte sužalojimų ar mirties dėl netikėto mašinos paleidimo, prieš dėl bet kokios priežasties pasikeldami nuo operatoriaus sėdynės visada sustabdykite variklį ir ištraukite uždegimo raktelį.

1. Sureguliuokite žvaigždės (B) išpjovas su raktu ant variklio veleno, tada perkeltkite žvaigždę (B) ant veleno. Pritvirtinkite karūnuota veržlę (A).
2. Priveržkite karūnuotą veržlę (A) iki 12 Nm (9 lbf·ft [106 lbf·in]).
3. Jei reikia, užveržkite karūnuotą veržlę (A) prie kito angos, kad būtų galima pritvirtinti vielokaištį (C). Sulenkite ilgesnį vielokaiščio galą per variklio veleno galą.

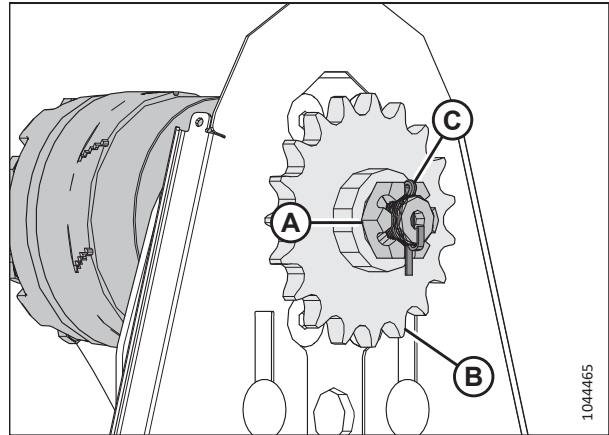

pav. 4.332: Vienguba žvaigždė

4. Sumontuokite pavaros grandinę (A) ant pavaros žvaigždės (B).
5. Įtempkite pavaros grandinę. Instrukcijas žr. [Lenktuvų pavaros grandinės įtempimas, p. 527](#).
6. Sumontuokite lenktuvų pavaros gaubtą. Instrukcijas žr. [Lenktuvų pavaros gaubto montavimas, p. 58](#).

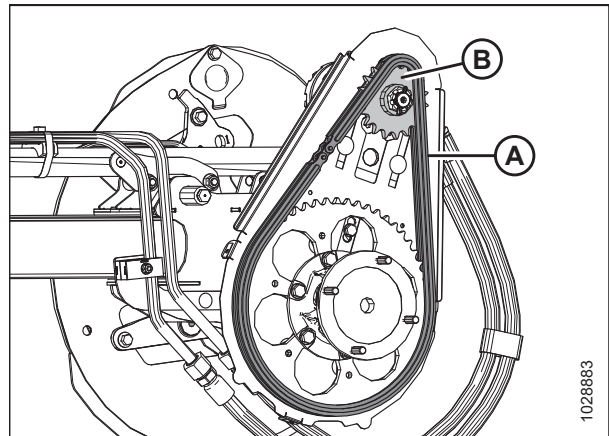

pav. 4.333: Vienguba žvaigždė

Lenktuvų pavaros pasirinktinės dvigubos žvaigždės nuėmimas

Atlikite šią procedūrą, kad nuimtumėte lenktuvų pavaros pasirinktinę dvigubą žvaigždę.

Ši procedūra taikoma visoms konfigūracijoms, parodytoms [4.334, p. 531](#) paveikslėlyje.

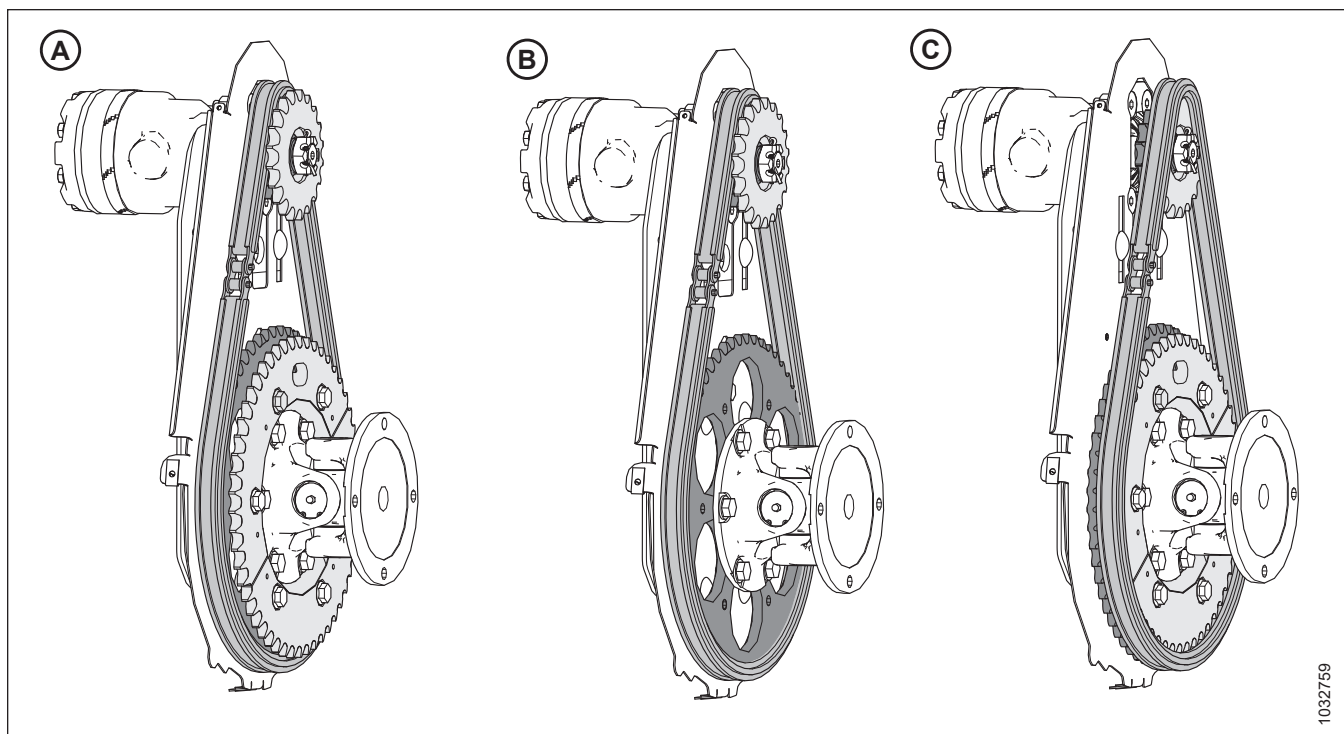

pav. 4.334: Lenktuvų pavaros konfigūracijos – pasirinktinės dvigubos žvaigždės

A – Dvigubos žvaigždės dideliame sukimo momente konfigūracija SU pasirinktine 52 dantukų žvaigžde, sumontuota, bet NEBŪTINA

B – Dvigubos žvaigždės dideliame sukimo momente konfigūracija BE pasirinktinės 52 dantukų žvaigždės

C – Dvigubos žvaigždės dideliame sukimo momente konfigūracija SU pasirinktiniu 52 dantukų žvaigžde, sumontuota ir būtina

PAVOJUS

Kad išvengtumėte sužalojimų ar mirties dėl netikėto mašinos paleidimo, prieš dėl bet kokios priežasties pasikeldami nuo operatoriaus sėdynės visada sustabdykite variklį ir ištraukite uždegimo raktelį.

Norėdami nuimti pasirenkamą dvigubą žvaigždę, atlikite šiuos veiksmus:

1. Sustabdykite variklį ir ištraukite uždegimo raktelį.
2. Atjunkite lenktuvų pavaros gaubtą. Instrukcijas žr. *Lenktuvų pavaros gaubto nuėmimas*, p. 56.

TECHNINĖ PRIEŽIŪRA

3. Atlaisvinkite lenktuvų pavaros grandinę (A). Instrukcijas žr. *Lenktuvų pavaros grandinės atlaisvinimas, p. 526*.
4. Atjunkite lenktuvų pavaros grandinę (A) nuo lenktuvų pavaros dvigubos žvaigždės (B).

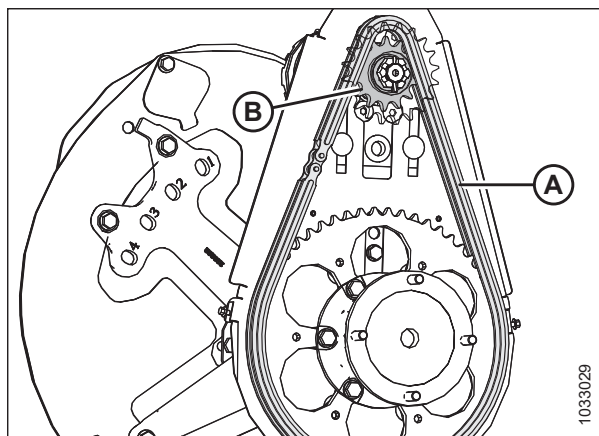

pav. 4.335: Dvigubos žvaigždės dideliame sukimo momente konfigūracija

5. Nuimkite vielokaištį ir karūnuotą veržlę (A) nuo variklio veleno (B).
6. Nuimkite lenktuvų pavaros dvigubą žvaigždę (C). Prižiūrėkite, kad raktas liktų velene.

SVARBU:

Naudokite traukiklį, jei pavaros žvaigždė (B) neatsijungia traukiant rankomis, kad nesugadintumėte variklio.

NENAUDOKITE laužtuvo ir (ar) plaktuko pavaros žvaigždei atjungti.

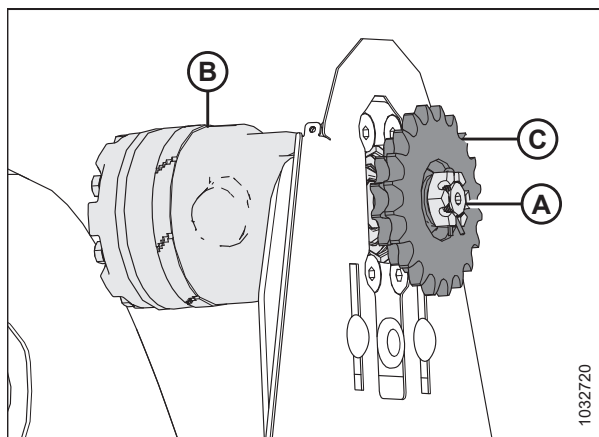

pav. 4.336: Dviguba žvaigždė

Lenktuvų pavaros pasirinktinės dvigubos žvaigždės montavimas

Atlikite šią procedūrą, kad sumontuotumėte lenktuvų pavaros pasirenkamą dvigubą žvaigždę.

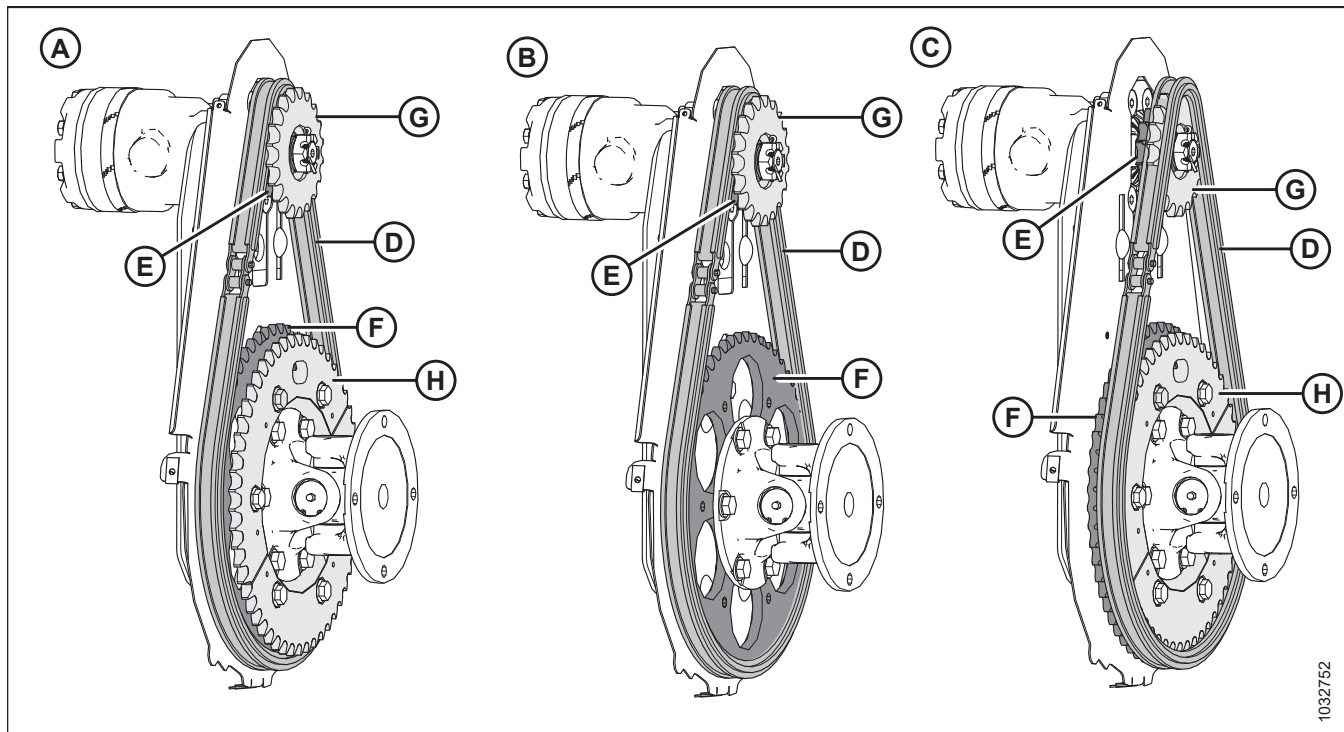

pav. 4.337: Lenktuvų pavaros konfigūracijos – pasirinktinės dvigubos žvaigždės

A – Dvigubos žvaigždės dideliame sukimo momente konfigūracija SU pasirinktine 52 dantukų žvaigžde, sumontuota, bet **NEBŪTINA**

B – Dvigubos žvaigždės dideliame sukimo momente konfigūracija BE pasirinktinės 52 dantukų žvaigždės

C – Dvigubos žvaigždės dideliame sukimo momente konfigūracija SU pasirinktiniu 52 dantukų žvaigžde, sumontuota ir būtina

Papildoma dviguba žvaigždė, naudojant kartu su gamykloje sumontuotu 56 dantukų žvaigžde, suteiks daugiau sukimo momento lenktuvams esant sunkioms pjovimo sąlygoms, o naudojant su papildoma 52 dantukų žvaigžde užtikrins didesnį lenktuvų greitį lengvuose javuose, kai dirbama didesniu važiavimo greičiu. Didelio sukimo momento konfigūracijoje (A) arba (B) pavaros grandinė (D) yra ant vidinės žvaigždės (E) ir gamykloje sumontuojamos 56 dantukų žvaigždės (F), o didelio greičio konfigūracijoje (C) pavaros grandinė (D) yra ant išorinės žvaigždės (G) ir pasirinktinės 52 dantukų žvaigždės (H).

PASTABA:

Pasirinktinė 52 dantukų žvaigždė (H) **NEREIKALINGA** didelio sukimo momento konfigūracijai.



PAVOJUS

Kad išvengtumėte sužalojimų ar mirties dėl netikėto mašinos paleidimo, prieš dėl bet kokios priežasties pasikeldami nuo operatoriaus sėdynės visada sustabdykite variklį ir ištraukite uždegimo raktelį.

Norėdami sumontuoti dvigubą žvaigždę, atlikite šiuos veiksmus:

TECHNINĖ PRIEŽIŪRA

1. Nustatykite dvigubą žvaigždę taip, kad mažesnė žvaigždė (A) būtų arčiau lenktuvų variklio (B).
2. Sureguliuokite žvaigždės išpjovas su raktu ant variklio veleno, ir uždėkite žvaigždę ant veleno. Pritvirtinkite žvaigždę karūnuota veržle (C).
3. Priveržkite karūnuotą veržlę (C) iki 12 Nm (9 lbf-ft [106 lbf-in]).
4. Jei reikia, priveržkite karūnuotą veržlę (C) kitoje angoje, kad sumontuotumėte vielokaištį (D). Sulenkite ilgesnį vielokaiščio galą per variklio veleno galą.

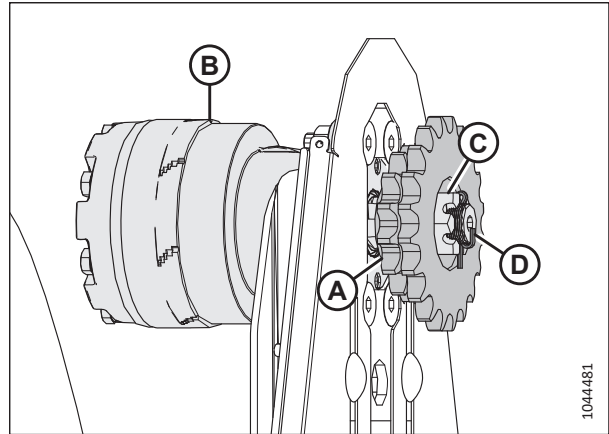

pav. 4.338: Dviguba žvaigždė

5. Didelio sukimo momento konfigūracijai uždėkite pavaros grandinę (A) ant vidinės žvaigždės (B) ir ant gamykloje sumontuotos 56 dantukų žvaigždės (C).

PASTABA:

Išorinė žvaigždė (D) pavaizduota taip, tarsi būtų skaidri, kad būtų matomas vidinė žvaigždė.

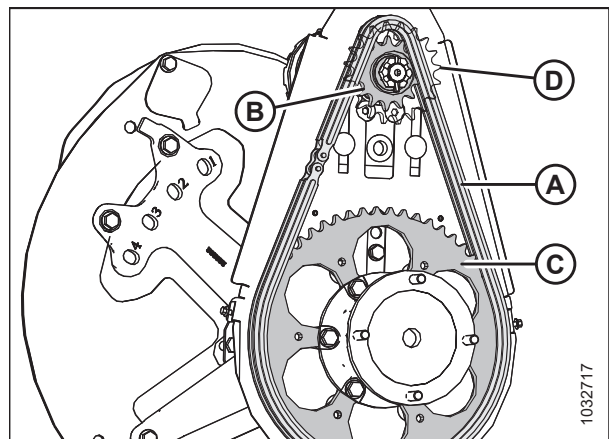

pav. 4.339: Dviguba žvaigždė – didelio sukimo momento konfigūracija

PASTABA:

Pasirinktinė 52 dantukų žvaigždė reikalinga didelio greičio konfigūracijai.

6. Didelio greičio konfigūracijai uždėkite pavaros grandinę (A) ant išorinės žvaigždės (B) ir ant gamykloje sumontuotos 52 dantukų žvaigždės (C).
7. Įtempkite pavaros grandinę. Instrukcijas žr. [Lenktuvų pavaros grandinės įtempimas, p. 527](#).
8. Sumontuokite lenktuvų pavaros gaubtą. Instrukcijas žr. [Lenktuvų pavaros gaubto montavimas, p. 58](#).

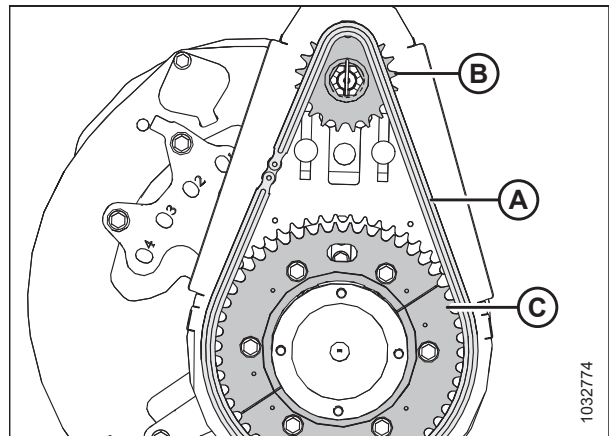

pav. 4.340: Dviguba žvaigždė – didelio greičio konfigūracija

4.14.3 Perjungiamos lenktuvų grandinės padėties keitimas sumontavus dviejų pavarų rinkinį

Lenktuvų pavaros žvaigždė tvirtinama prie lenktuvų pavaros variklio. Lenktuvų greitį ir sukimo momentą galima keisti keičiant varančiąją ir varomąją žvaigžduotes.

PAVOJUS

Kad išvengtumėte sužalojimų ar mirties dėl netikėto mašinos paleidimo, prieš dėl bet kokios priežasties pasikeldami nuo operatoriaus sėdynės visada sustabdykite variklį ir ištraukite uždegimo raktelį.

1. Sustabdykite variklį ir ištraukite uždegimo raktelį.
2. Atjunkite lenktuvų pavaros gaubtą. Instrukcijas žr. *Lenktuvų pavaros gaubto nuėmimas, p. 56.*
3. Atlaisvinkite lenktuvų pavaros grandinę. Instrukcijas žr. *Lenktuvų pavaros grandinės atlaisvinimas, p. 526.*
4. Atitraukite grandinę (A) nuo esamo žvaigždžių rinkinio kito rinkinio (B) link.

PASTABA:

Vidinis žvaigždžių rinkinys yra darbams, kada reikalinga didelė sukimo jėga, o išorinis žvaigždžių rinkinys – kai reikalingas didelis greitis.

PASTABA:

- Jei konvertuojate iš didelio greičio nustatymo į didelės sukimo jėgos nustatymą, iš pradžių perkeltkite grandinę ant viršutinės pavaros žvaigždės. Taip bus galima labiau atlaisvinti grandinę, kad būtų galima atlikti pakeitimus ant apatinės varančioji žvaigždės.
- Jei konvertuojate iš didelės sukimo jėgos nustatymo į didelio greičio nustatymą, iš pradžių perkeltkite grandinę ant apatinės varomosios žvaigždės. Taip bus galima labiau atlaisvinti, kad būtų galima atlikti pakeitimus ant viršutinės pavaros žvaigždės.

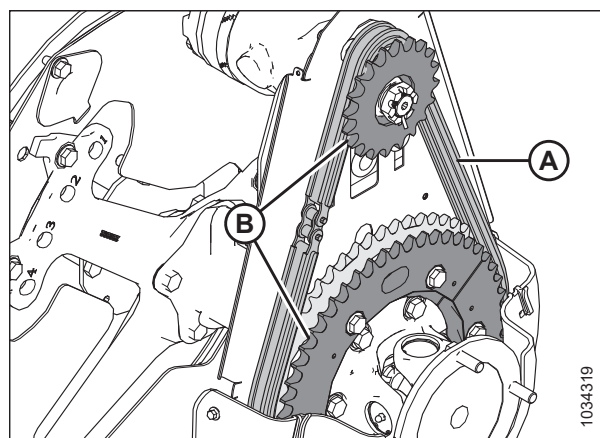

pav. 4.341: Lenktuvų pavaros žvaigždė

5. Įtempkite lenktuvų pavaros grandinę. Instrukcijas žr. *Lenktuvų pavaros grandinės įtempimas, p. 527.*

4.14.4 Lenktuvų greičio jutiklis

Lenktuvų greičio jutiklio sistema nuolat stebi lenktuvų greitį ir pateikia duomenis operatoriumi.

2024 m. ir ankstesniems modeliams, priklausomai nuo jūsų kombaino modelio, skaitykite šias temas:

Daugiau informacijos apie 2025 m. ir naujesnius modelius Daugiau informacijos, žr. *Lenktuvų greičio jutiklio keitimas – 2025 m. ir naujesni, p. 535.*

Lenktuvų greičio jutiklio keitimas – 2025 m. ir naujesni

Lenktuvų greičio jutiklis, esantis ant lenktuvų pavaros, aptinka lenktuvų pavaros žvaigždės sukimosi greitį. Jei jutiklis veikia netinkamai, gali reikėti jį sureguliuoti arba pakeisti.

PAVOJUS

Kad išvengtumėte sužalojimų ar mirties dėl netikėto mašinos paleidimo, prieš dėl bet kokios priežasties pasikeldami nuo operatoriaus sėdynės visada sustabdykite variklį ir ištraukite uždegimo raktelį.

TECHNINĖ PRIEŽIŪRA

1. Naudokite šią lentelę, kad nustatytumėte lenktuvų greičio jutiklio konfigūraciją kombainui.

Lentelė 4.4 Lenktuvų greičio jutiklio suderinamumas su kombainu

Kombaino prekės ženklas	Kombaino modelio serija	Jutiklio tipas
New Holland	CR: CR10/11, 9X0, 90X0, X090, X080, X.90, X.80; CX: 8X0, 80X0, 8.X0 CH7.70	65T diskas su jutikliu 328329 2 tipas paveikslėlyje 4.343, p. 537

2. Sustabdykite variklį ir ištraukite uždegimo raktelį.
3. Atjunkite pavaros gaubtą. Instrukcijas žr. *Lenktuvų pavaros gaubto nuėmimas, p. 56*.
4. Atjunkite elektros jungtį (A) nuo pjaunamosios diržų ir pastumkite jungtį atgal link pjaunamosios, kad atjungtumėte jungtį nuo fiksavimo spaustuko.
5. Atsukite viršutinę veržlę (B) ir išimkite jutiklį.

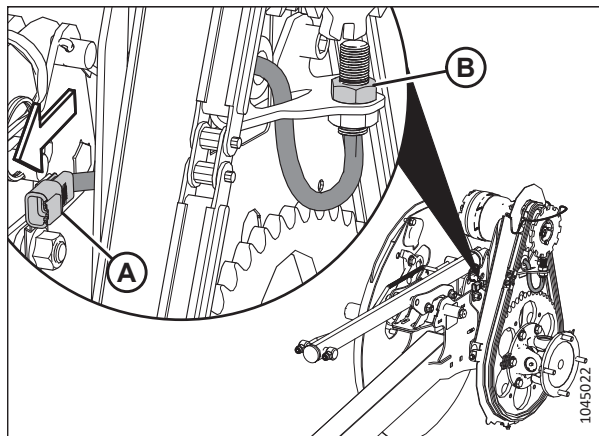

pav. 4.342: Lenktuvų greičio jutiklis

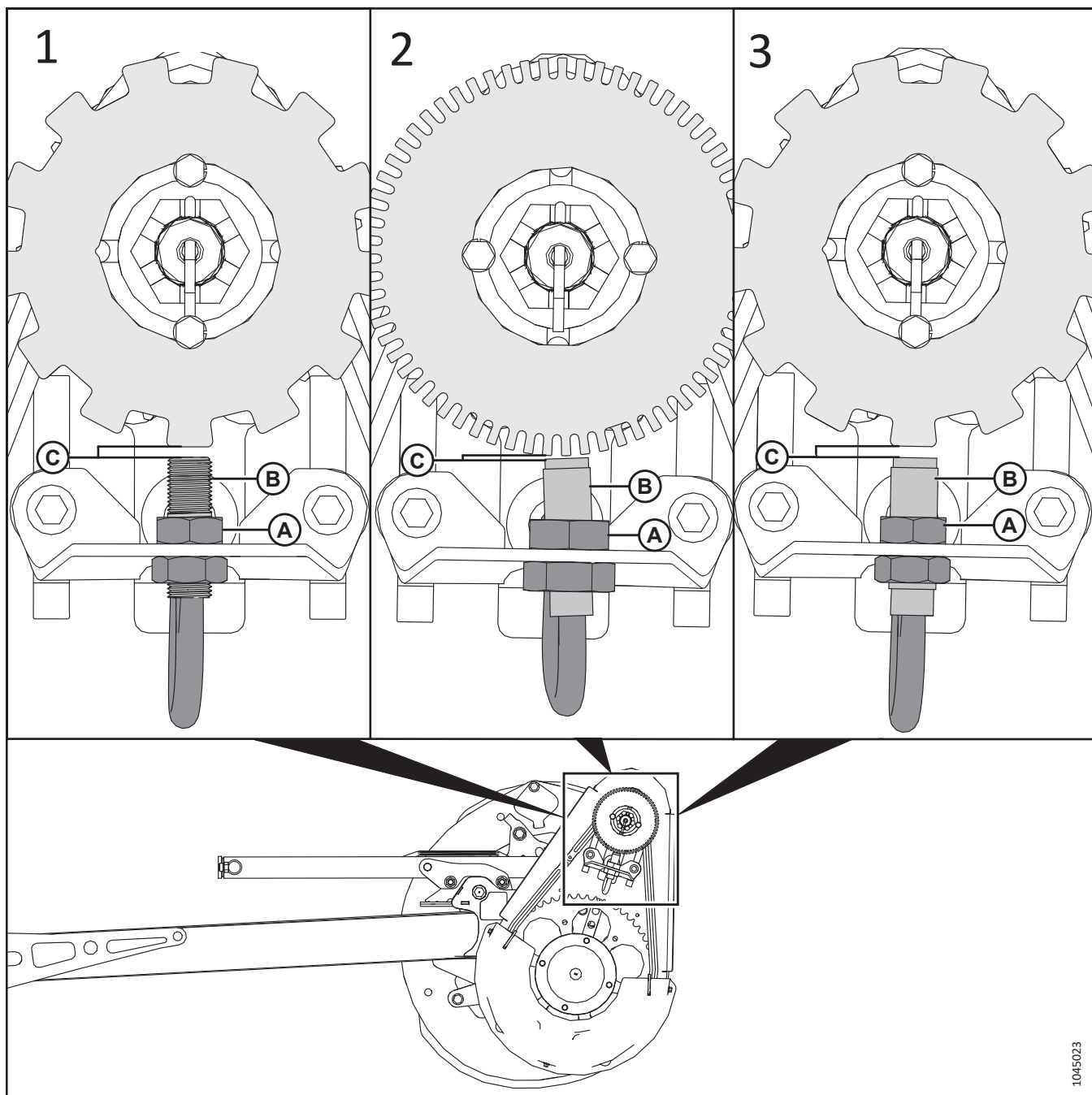

pav. 4.343: Lenktuvų greičio jutiklio ir disko konfigūracijos

6. Atjunkite viršutinę veržlę nuo naujo jutiklio ir įstatykite jutiklį (B) ant atramos. Užfiksuokite viršutine veržle (A).
7. Naudokite lentelę ir 4.343, p. 537 paveikslėlį, kad nustatytumėte kombaino jutiklio tipą, ir sureguliuokite jutiklio veržles, kad nustatytumėte tarpą (C) pagal šią specifikaciją:
 - 1 tipo tarpas 3,5 mm (0,14 in.)
 - 2 tipo tarpas 1 mm (0,04 in.)
 - 3 tipo tarpas 3,5 mm (0,14 in.)

TECHNINĖ PRIEŽIŪRA

8. Prijunkite elektros jungtį (A) prie pjaunamosios diržų ir pastumkite jungtį į priekį, kad užfiksuotumėte fiksavimo spaustuką.

SVARBU:

Patikrinkite, ar jutiklio laidų pynė **NESILIEČIA** su grandine ar žvaigžde.

9. Vėl uždėkite pavaros gaubtą. Instrukcijas žr. [Lenktuvų pavaros gaubto montavimas, p. 58](#).

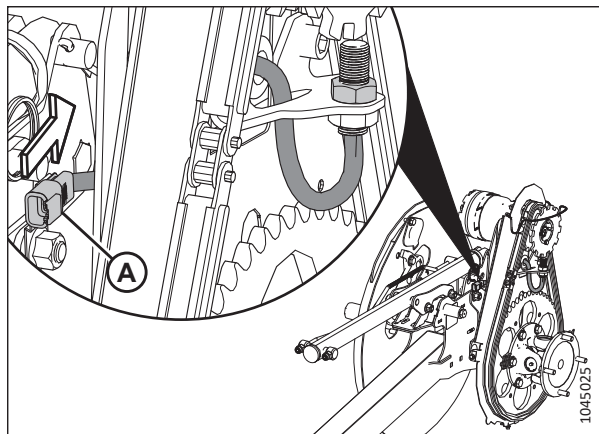

pav. 4.344: Lenktuvų greičio jutiklis

4.15 Paviršiaus kopijavimo ratai – pasirinktinai

„ContourMax™“ paviršiaus kopijavimo ratai leidžia pjaunamajai lankstyti pagal lauko reljefą ir palaikyti tolygų ražienos aukštį pjaunant iki 46 cm (18 in.) virš žemės.

4.15.1 Ratų varžtų sukimo momento tikrinimas – „ContourMax™“ parinktis

Ratų varžtus, kuriais tvirtinami „ContourMax™“ ratai, būtina priveržti du kartus.

PAVOJUS

Kad išvengtumėte sunkių ar mirtinų kūno sužalojimų dėl netikėto mašinos paleidimo, prieš reguliuodami mašiną, visada sustabdykite variklį ir ištraukite uždegimo raktelį.

1. Sustabdykite variklį ir ištraukite uždegimo raktelį.
2. Iš pradžių priveržkite varžtus iki 88 Nm (65 lbf·ft), vadovaudamiesi varžtų priveržimo seka, parodyta iliustracijose dešinėje. Užfiksukite ratą, kad paruoštumėte jį galutiniam priveržimui.
3. Dar kartą priveržkite varžtus galutine 122 Nm (90 lbf ft) jėga.
4. Pakartokite veiksmus nuo [2, p. 539](#) iki [3, p. 539](#) su kitu ratu.

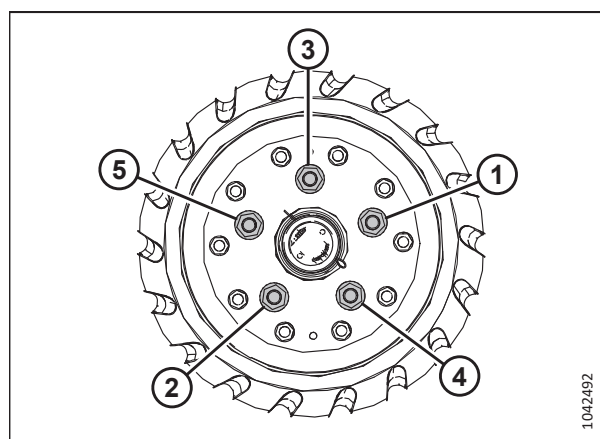

pav. 4.345: Kairiojo paviršiaus kopijavimo rato varžtų priveržimo seka

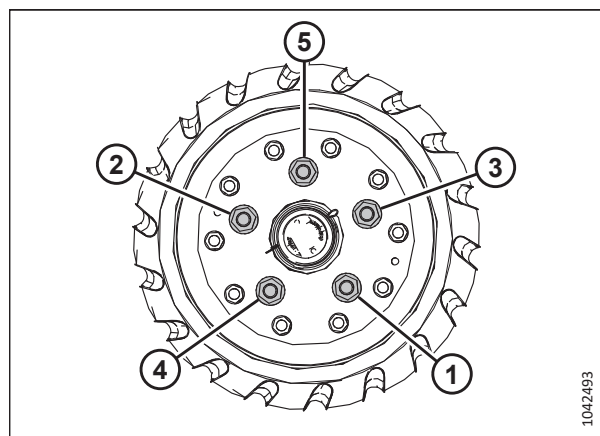

pav. 4.346: Dešiniojo paviršiaus kopijavimo rato varžtų priveržimo seka

4.15.2 Paviršiaus kopijavimo ratų aukščio lygiavimas

Paviršiaus kopijavimo ratai sudaro galimybes pjaunamajai atkartoti žemės reljefą. Jų aukštį iki žemės galima reguliuoti nuo 25 mm (1 in) iki 457 mm (18 in).

PAVOJUS

Kad išvengtumėte sunkių ar mirtinų kūno sužalojimų dėl netikėto paleidimo ar pakeltos mašinos kritimo, prieš pakildami nuo operatoriaus sėdynės visada sustabdykite variklį ir ištraukite raktelį, o prieš atlikdami bet kokius darbus po mašina užfiksuokite apsaugines atramas.

PAVOJUS

Įsitinkinkite, kad teritorijoje nėra pašalinių asmenų.

PASTABA:

Prieš lygiuodami paviršiaus kopijavimo ratus, nustatykite pjaunamosios paviršiaus kopijavimą. Instrukcijas žr. *Pjaunamosios paviršiaus kopijavimo sistemos tikrinimas ir reguliavimas, p. 173* pjaunamosios operatoriaus vadove.

PASTABA:

Prieš lygiuodami paviršiaus kopijavimo ratus, nustatykite sparno balansą. Instrukcijas žr. *3.9.5 Sparnų balanso tikrinimas ir reguliavimas, p. 196* pjaunamosios operatoriaus vadove.

1. Atrakinkite pjaunamosios sparnus. Instrukcijas žr. *Veikia lankstumo režimu, p. 191* pjaunamosios operatoriaus vadove.
2. Atrakinkite pjaunamosios paviršiaus kopijavimo modulį. Instrukcijas žr. *Pjaunamosios paviršiaus kopijavimo įrenginio užrakinimas / atrakinimas, p. 190* pjaunamosios operatoriaus vadove.
3. Kombainą pastatykite ant lygaus paviršiaus.
4. Iki galo nuleiskite lenktuvus.
5. Reguluokite paviršiaus kopijavimo ratus, kad aukščio indikatorius (A) būtų nustatytas ties skaičiumi 2 (B).

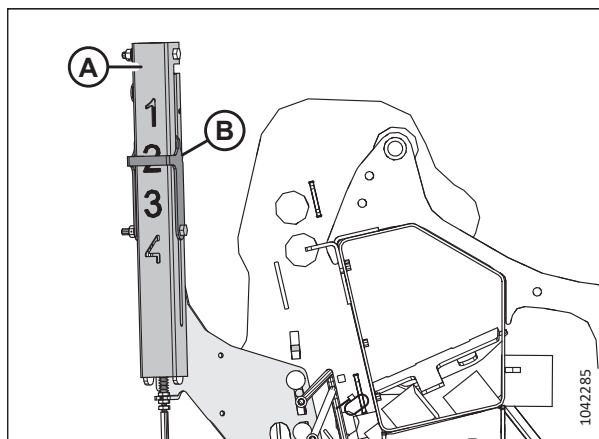

pav. 4.347: Aukščio indikatorius – galinis kairysis galas 2022 m. ir naujesni

6. Įsitinkinkite, kad kontūro ratų judėjimas yra sinchronizuotas. Jei ratai **NĖRA** sinchronizuoti, hidraulinius cilindrus suskirstykite fazėmis:
 - a. Ištraukite ratus iki galo, tada palaikykite mygtuką nuspaustą 30 sekundžių.
 - b. Visiškai įtraukite ratus, tada palaikykite mygtuką nuspaustą 30 sekundžių.

TECHNINĖ PRIEŽIŪRA

7. Nuleiskite pjaunamąją, kol automatinio pjaunamosios aukščio indikatoriaus rodyklė (A) bus nustatyta ties skaičiumi 2 (B).
8. Sustabdykite variklį ir ištraukite uždegimo raktelį.

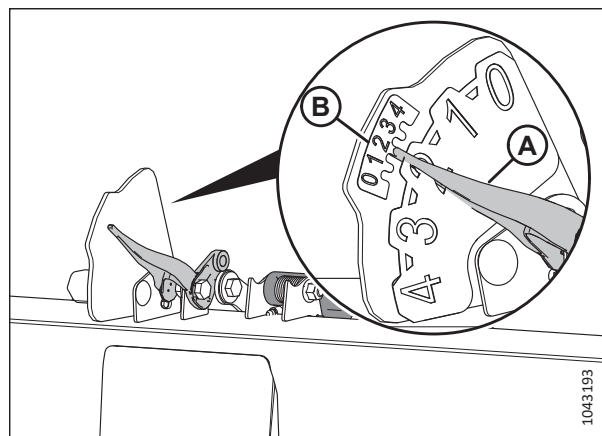

pav. 4.348: Automatinis pjaunamosios aukščio indikatorius

9. Ties pjaunamosios centru išmatuokite atstumą (A) nuo žemės paviršiaus iki centrinės apsaugos. Įrašykite atstumą (A).
10. Ties kiekvienu pjaunamosios galu išmatuokite atstumą (A) nuo žemės paviršiaus iki galinio apsaugo galo. Įrašykite abu matavimus.
 - Jei skirtumas tarp centrinio matmens ir galinio matmens yra mažesnis negu 25 mm (1 in), reguliuoti nereikia.
 - Jei skirtumas tarp centrinio matmens ir galinio matmens yra didesnis negu 25 mm (1 in), būtina reguliuoti. Tęskite nuo kito veiksmo.
11. Užveskite variklį.
12. Iki galo pakelkite pjaunamąją.
13. Sustabdykite variklį ir ištraukite uždegimo raktelį.
14. Užfiksukite pjaunamosios apsaugines atramas. Instrukcijas žr. kombaino operatoriaus vadove.

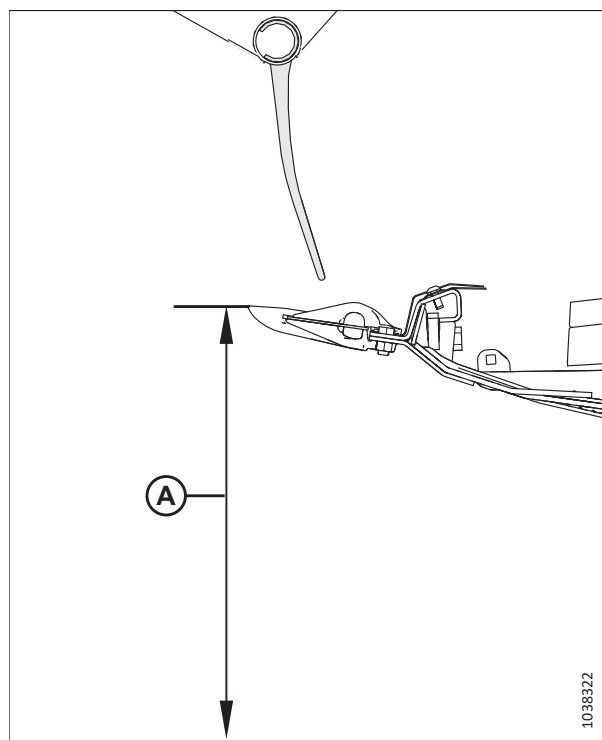

pav. 4.349: Paviršiaus kopijavimo nuostatos indikatorius

TECHINĖ PRIEŽIŪRA

15. Atjunkite kaištį (A).
16. Pakeiskite reguliavimo plokštelės (B) padėtį angoje, kad sulygiuotumėte su kita anga. Tarp angų yra apytiksliai A 24 mm (1/2 in) atstumas.
 - Jei matavimas yra mažesnis už matavimą pjaunamosios centre, reguliavimo plokštę pastumkite **LINK** pjovimo juostos.
 - Jei matavimas yra didesnis nei matavimas pjaunamosios centre, pastumkite reguliavimo plokštę **NUO** pjovimo juostos.
17. Vėl įstatykite kaištį (A).
18. Kitoje pjaunamosios pusėje pakartokite 15, p. 542 veiksmą ir 17, p. 542 veiksmą.

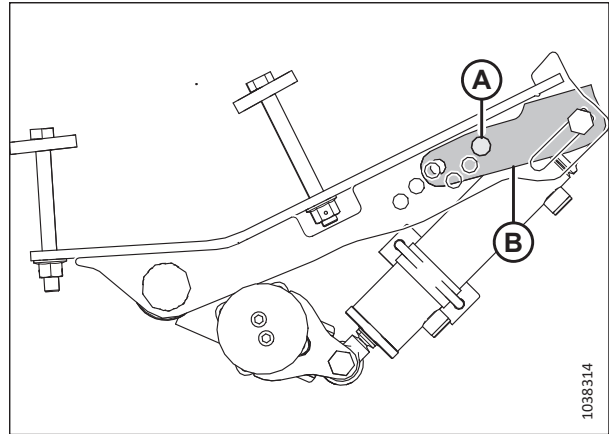

pav. 4.350: Kaiščio vieta – kairysis išorinis ratas (2023 m. ir ankstesni)

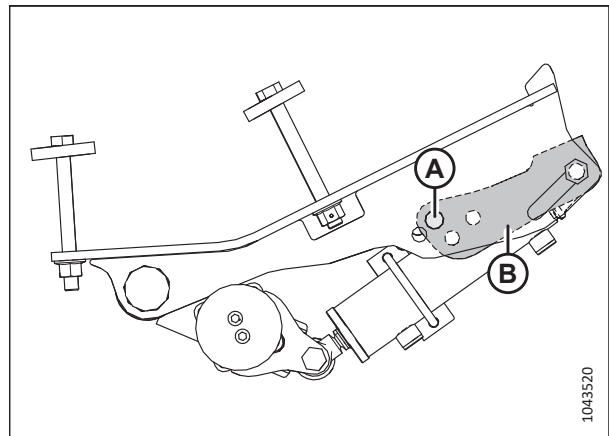

pav. 4.351: Kaiščio vieta – kairysis išorinis ratas (2024 m. ir vėlesni)

19. Užlenkite pjaunamosios apsaugines atramas. Prireikus instrukcijų, žr. Prireikus instrukcijų, žr. kombaino operatoriaus vadovą.
20. Nuleiskite pjaunamąją, kol automatinio pjaunamosios aukščio indikatorius rodyklė (A) bus nustatyta ties skaičiumi 2 (B).
21. Sustabdykite variklį ir ištraukite uždegimo raktelį.
22. Dar kartą išmatuokite atstumą tarp apsaugos ir žemės paviršiaus. Įsitikinkite, ar visi trys matmenys yra vienodi. Jei būtina daugiau reguliuoti, pakartokit veiksmus nuo 15, p. 542 iki 18, p. 542.

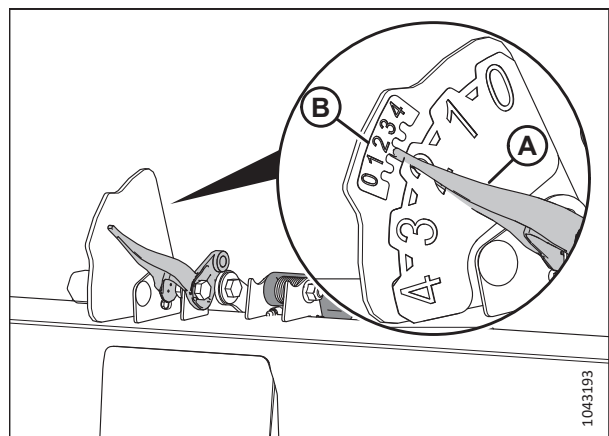

pav. 4.352: Automatinis pjaunamosios aukščio indikatorius

4.15.3 Paviršiaus kopijavimo ratų ašių tepimas

Tepdami paviršiaus kopijavimo ratų sistemą užtikrinsite patikimą veikimą ir maksimaliai prailginsite komponentų eksploataavimo laiką.

Paviršiaus kopijavimo ratų sistemos sudedamąsias dalis reikia tepti skirtingais intervalais:

- Vidinius ratų mazgus sutepkite kas 100 valandų
- Kasmet sutepkite ratų ašis.



PAVOJUS

Kad išvengtumėte sunkių ar mirtinų kūno sužalojimų dėl netikėto paleidimo ar pakeltos pjaunamosios kritimo, prieš atlikdami darbus po pjaunamąją, sustabdykite variklį, ištraukite raktelį ir užfiksuokite apsaugines atramas. Jei naudojate kėlimo įtaisą pjaunamajai paremti, prieš tęsdami veiksmus įsitikinkite, kad pjaunamoji yra gerai pritvirtinta.



PAVOJUS

Įsitikinkite, kad teritorijoje nėra pašalinių asmenų.

1. Iki galo pakelkite pjaunamąją.
2. Sustabdykite variklį ir ištraukite uždegimo raktelį.
3. Įjunkite apsaugines pjaunamosios atramas ar paremkite pjaunamąją ant blokų, pastatę ant lygaus paviršiaus. Jei naudojate blokus pjaunamajai paremti, patikrinkite, ar pjaunamoji pakelta maždaug 914 mm (36 in) nuo žemės paviršiaus. Instrukcijų, kaip įjungti pjaunamosios apsaugines atramas, rasite kombaino operatoriaus vadove.

pav. 4.353: Vidinio kontūro ratų konstrukcijos

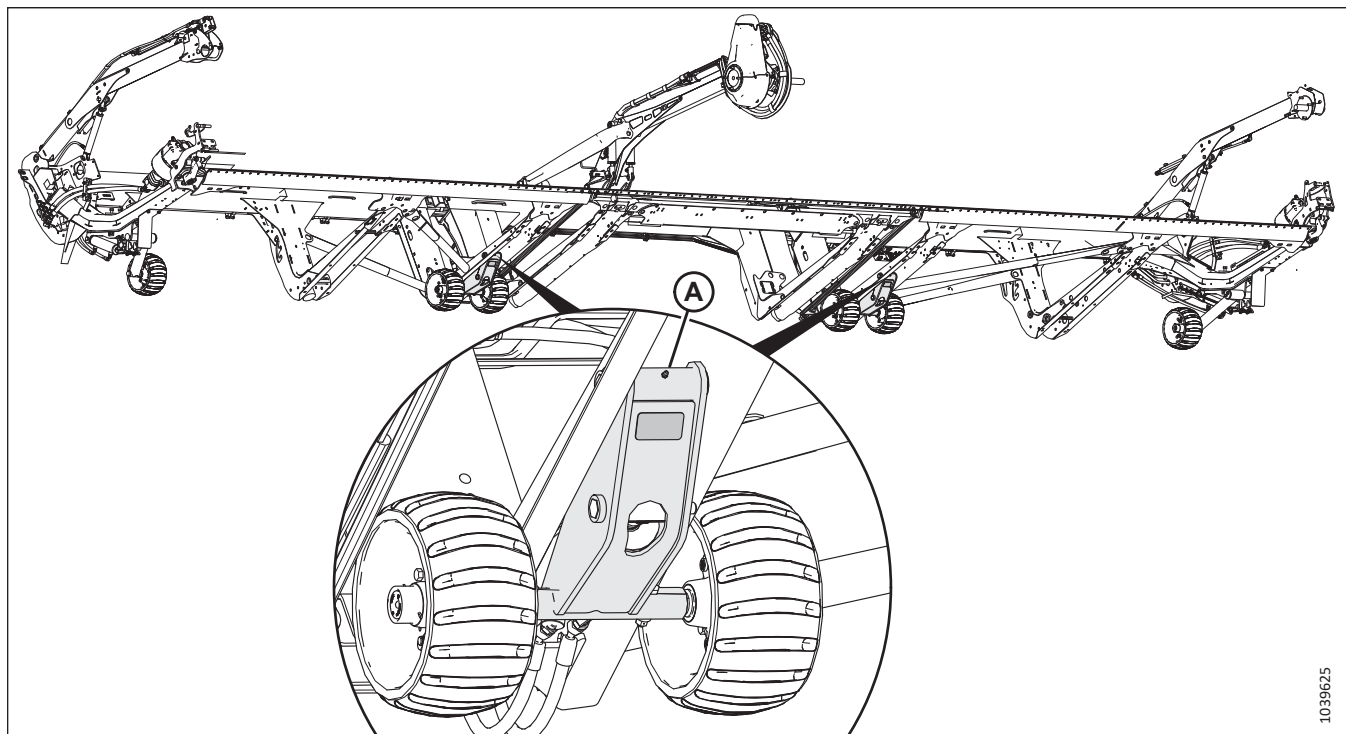

A – vidinių ratų konstrukcijos (dvi vietos)

4. Sutepkite tepalu abiejų vidinių ratų konstrukcijų tepimo taškus (A).

TECHNINĖ PRIEŽIŪRA

5. Nuimkite guminį kaištį (A) nuo paviršiaus kopijavimo rato stebulės. Išsaugokite kaištį, kad galėtumėte vėl sumontuoti.

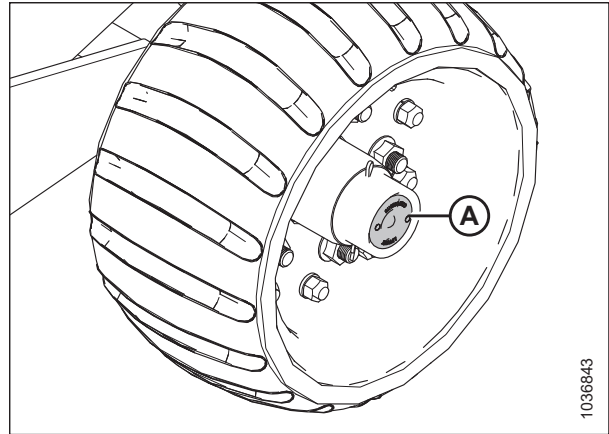

pav. 4.354: Guminis kamštis ant paviršiaus kopijavimo ratų ašies

6. Sutepkite tepimo tašką (A) ir leiskite tepalo pertekliui prasiskverbti per ašies stebulės priekį.

SVARBU:

Tepimo tašką tepkite **LĒTAI**. Greitai tepant galima išjudinti galinį sandariklį.

7. Įstatykite guminį kamštį (B).
8. Pakartokite procedūrą su kitais paviršiaus kopijavimo ratais.

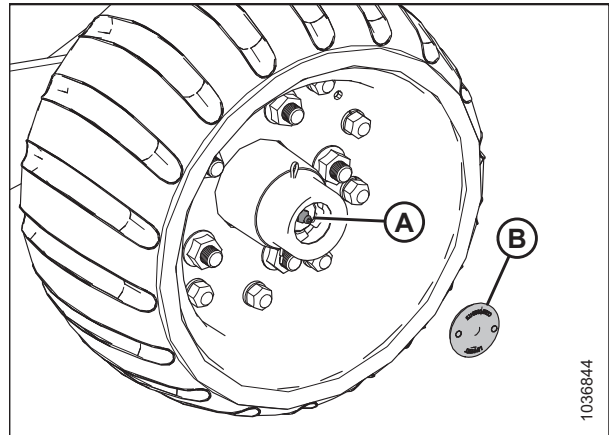

pav. 4.355: Tepimo taškas ant paviršiaus kopijavimo ratų ašies

4.15.4 Paviršiaus kopijavimo rato galinės eigos tikrinimas

Rato galinė eiga nurodo jo judėjimą išilgai suklio ašies. Jei ratų mazge yra per didelis laisvumas, būtina priveržti po dulkių dangteliu esančią užveržiamąją veržlę.



PAVOJUS

Kad išvengtumėte sunkių ar mirtinų kūno sužalojimų dėl netikėto mašinos paleidimo, prieš reguliuodami mašiną, visada sustabdykite variklį ir ištraukite uždegimo raktelį.

1. Sustabdykite variklį ir ištraukite uždegimo raktelį.

TECHNINĖ PRIEŽIŪRA

2. Patikrinkite ratų mazgų (A) galinę eigą.

pav. 4.356: Paviršiaus kopijavimo ratų konstrukcijos

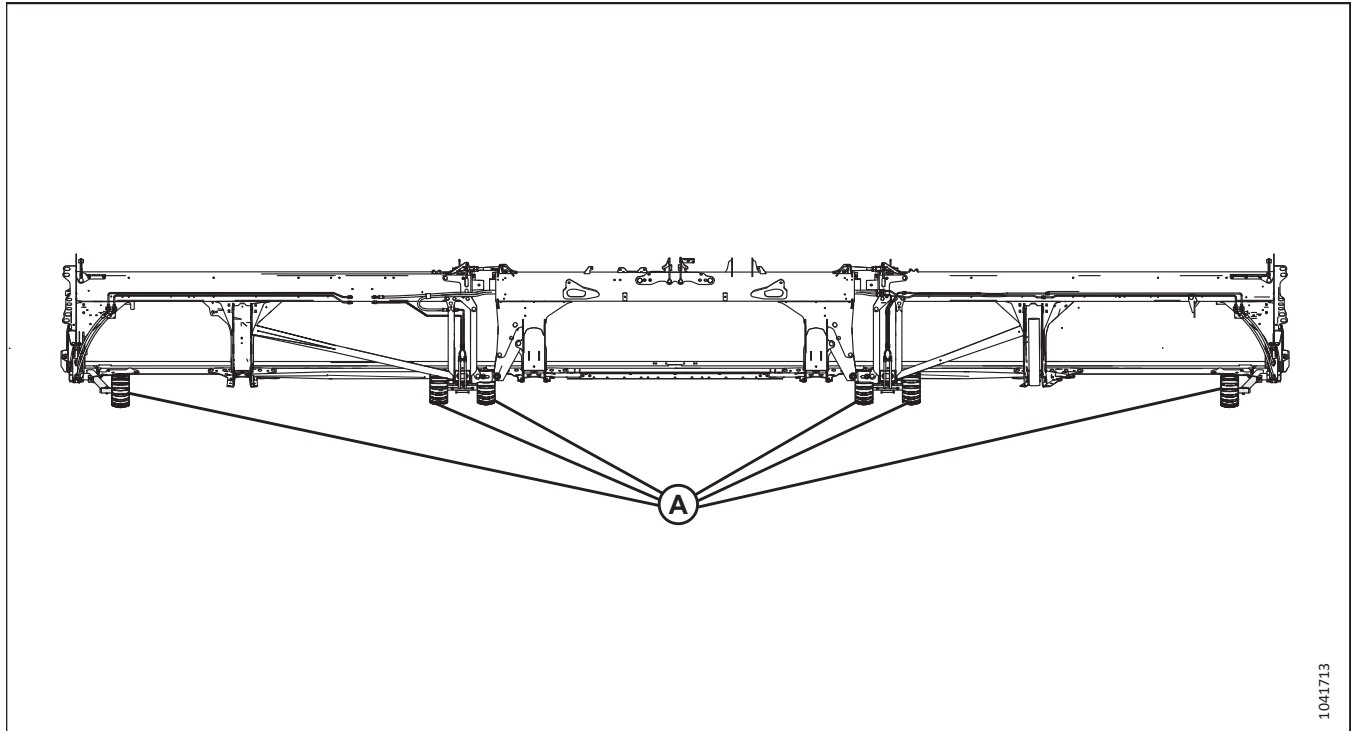

1041713

3. Jei galinis laisvumas (A) yra didesnė nei 0,3 mm (0,012 in),
nuimkite dangtelį nuo dulkių (B).

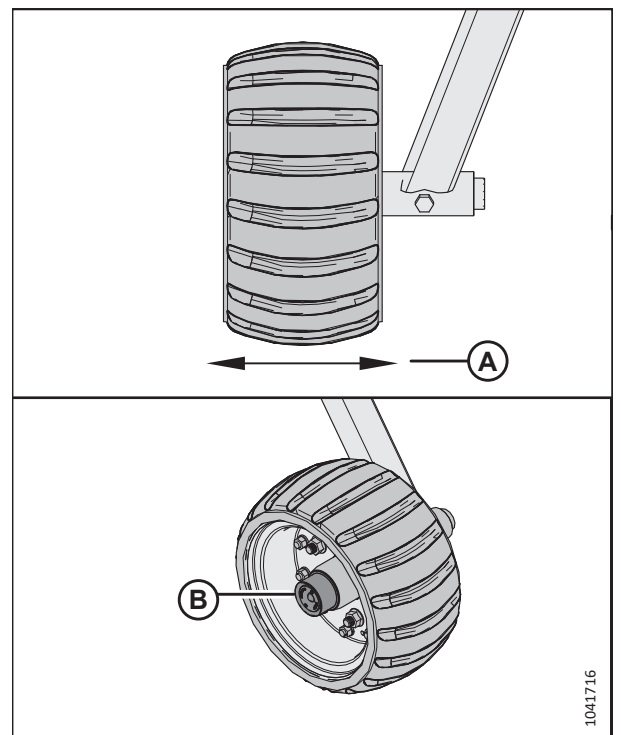

1041716

pav. 4.357: Paviršiaus kopijavimo ratų galinis laisvumas ir dangtelis nuo dulkių

TECHNINĖ PRIEŽIŪRA

4. Atjunkite vielokaištį (A).
5. Užveržkite karūnuotą veržlę (B), kol ji priglus, tada pereikite prie kitos karūnuotos veržės angos.

SVARBU:

Ratų konstrukcijoje turi būti tam tikras laisvumas. Per daug priveržta karūnuota veržlė gali sugesti.

6. Vėl įstatykite vielokaištį (A).
7. Priveržę konstrukciją, tepkite ašį (C), kol pasirodys tepalas.
8. Iš naujo uždėkite dulkių dangtelį.

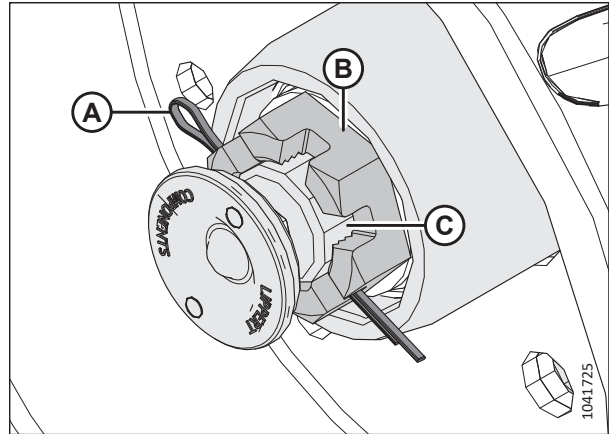

pav. 4.358: Paviršiaus kopijavimo ratų ašis

4.15.5 Paviršiaus kopijavimo ratai – nulio nustatymo mechaninis indikatorius

Mechaninį indikatorių reikia nunulinti, kad jis veiktų tiksliai.

PAVOJUS

Siekdami išvengti kūno sužalojimų ar mirties netikėtai įsijungus ar nukritus pakeltai mašinai, visada išjunkite variklį ir ištraukite degimo raktelį prieš reguliuodami mašiną. NIEKADA nedirbkite ant neparemtos pjaunamosios arba nelįskite po ją, jeigu ji neparemta.

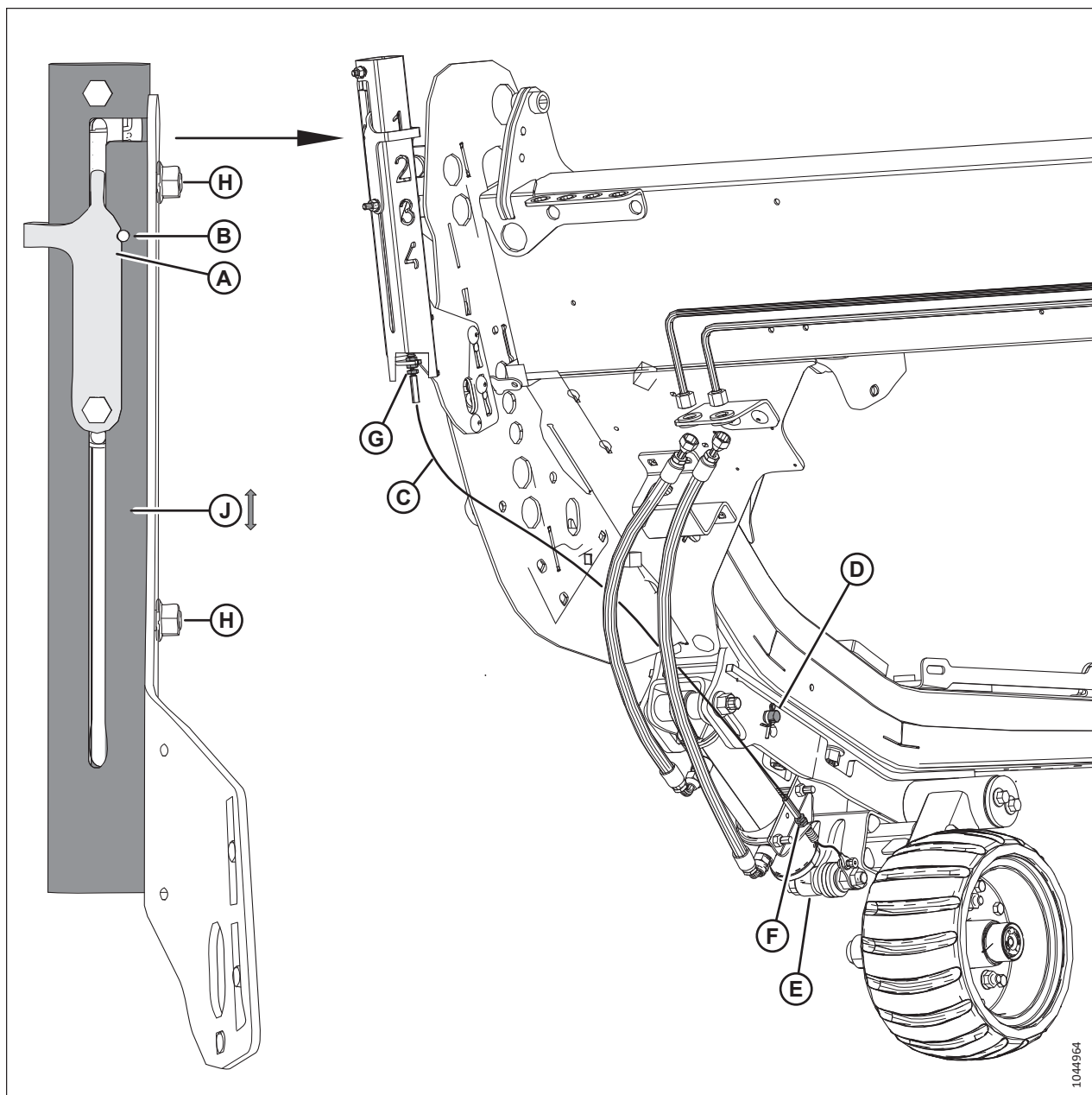

pav. 4.359: Mechaninis indikatorius

1. Sustabdykite variklį ir ištraukite uždegimo raktelį.
2. Patikrinkite, ar mechaninis indikatorius yra nulinis, įsitikindami, kad indikatoriaus (A) įpjova yra sulygiuota su anga (B) toliau nurodytomis sąlygomis:
 - kabelis (C) yra įtemptas;
 - Kaištis įstatytas į angą (D);
 - cilindras (E) visiškai įtrauktas.
3. Jei įpjova **NESUTAMPA** su anga, sureguliuokite kurią nors arba visas toliau nurodytas dalis.
 - Atlaisvinkite dvi veržles (H) ir stumkite vamzdį (J) aukštyn arba žemyn. Užveržkite veržles.
 - Sureguliuokite laido veržles (G) arba (F) vietose. Priveržkite kabelio veržles iki 6 Nm (4 lbf·ft [48 lbf·in]).

4.16 Pervežimo sistema – papildoma komplektacija

Pjaunamoji gali būti komplektuojama su transportavimo ratais, kad ją būtų galima vilkti kombainu ar traktoriumi.

Daugiau informacijos žr. „EasyMove™“ transportavimo ratų reguliavimas, p. 159.

4.16.1 Ratų varžtų sukimo momento tikrinimas

Patikrinkite transportavimo ratų varžtų priveržimo momentą po 1 valandos sumontavę ratus, tada – kas 100 darbo valandų.

PAVOJUS

Kad išvengtumėte sunkių ar mirtinų kūno sužalojimų dėl netikėto mašinos paleidimo, prieš reguliuodami mašiną, visada sustabdykite variklį ir ištraukite uždegimo raktelį.

1. Sustabdykite variklį ir ištraukite uždegimo raktelį.
2. Nurodyta tvarka priveržkite varžtus 115 Nm (85 lbf-ft).

SVARBU:

Kiekvieną kartą sumontavę ratą patikrinkite varžtų priveržimą po 1 darbo valandos, o po to kas 100 valandų.

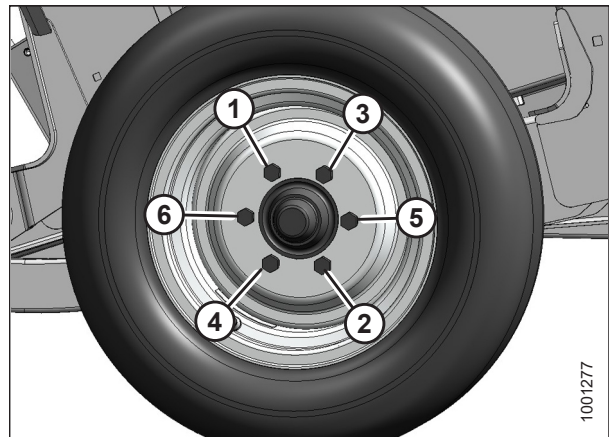

pav. 4.360: Varžtų priveržimo seka

4.16.2 Transportavimo bloko ratų priveržimo tikrinimas

Kad užtikrintumėte saugų darbą, kasdien tikrinkite papildomą transportavimo sistemos komponentų tvirtinimo prie pjaunamosios įrangą.

PAVOJUS

Kad išvengtumėte sunkių ar mirtinų kūno sužalojimų dėl netikėto mašinos paleidimo, prieš reguliuodami mašiną, visada sustabdykite variklį ir ištraukite uždegimo raktelį.

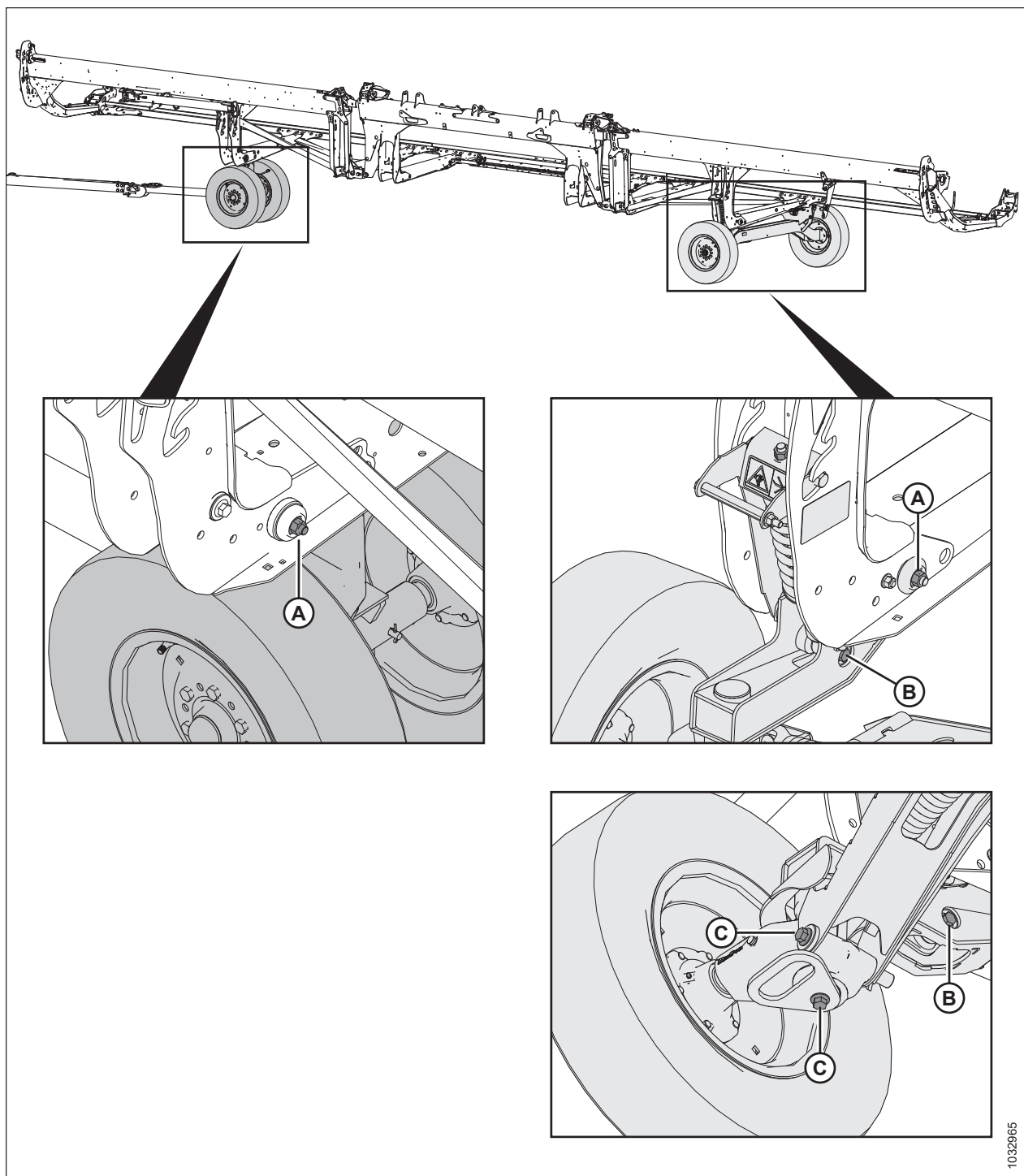

1032565

pav. 4.361: Transportavimo sistemos bloko varžtai

1. **KASDIEN** tikrinkite, ar toliau nurodyti varžtai priveržti iki nurodytų verčių:

- Varžtai (A) iki 234 Nm (173 lbf ft)
- Varžtai (B) iki 343 Nm (253 lbf ft)
- Varžtai (C) iki 343 Nm (253 lbf ft)

4.16.3 Padangų slėgio tikrinimas

Tinkamas padangos slėgis užtikrina tinkamą padangos veikimą ir dėvėjimąsi.

ĮSPĖJIMAS

- Pripūtimo metu padanga gali sprogti ir sukelti sunkius ar mirtinus sužalojimus.
 - **NESTOVĖKITE** virš padangos. Naudokite prisegamą griebtuvą ir prailginimo žarną.
 - Negalima viršyti padangos etiketėje nurodyto maksimalaus slėgio.
 - Pakeiskite sugedusias padangas.
 - Pakeiskite įtrūkusius, susidėvėjusius ar stipriai surūdijusius ratlankius.
 - Niekada nesuvirinkite ratlankio.
 - Niekada nespauskite naudodami jėgą pripūstos ar iš A dalies pripūstos padangos.
 - Prieš pripūsdami iki darbinio slėgio, patikrinkite, ar padanga tinkamai pritvirtinta.
 - Jei padanga nėra tinkamai uždėta ant ratlankio ar per daug pripūsta, padangos bortas gali atsilaisvinti vienoje pusėje, todėl oras išeis dideliu greičiu ir didele jėga. Esant tokiam oro nuotėkiui padanga gali nuskrieti bet kuria kryptimi ir kyla pavojus visiems greta esantiems žmonėms.
 - Prieš atjungdami padangą nuo ratlankio, patikrinkite, ar iš padangos išleistas visas oras.
 - **NENUIMKITE**, nemontuokite ir neremontuokite padangos ant ratlankio, nebent turite tinkamą įrangą ir patirties darbui atlikti. Pristatykite padangą su ratlankiu į specialias padangų remonto dirbtuves.
1. Patikrinkite padangų slėgį. Slėgio specifikacijas žr. 4.5, p. 550 lentelėje.
 2. Prie pūsdami padangą įsitikinkite, ar ji tinkamai uždėta ant ratlankio. Jei padanga netinkamai uždėta ant ratlankio, nugabenkite ją į kvalifikuotą padangų taisyklą.
 3. Jei padangą reikia pripūsti, naudokite prisegamą griebtuvą ir ilginamąją žarną, ir pripūskite padangą iki reikiamo slėgio.

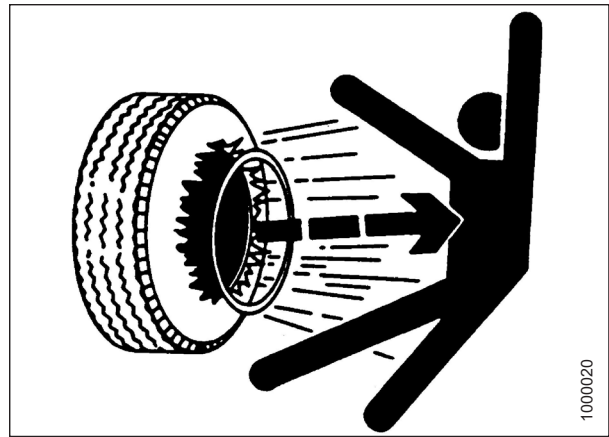

pav. 4.362: Įspėjimas dėl pripūtimo

SVARBU:

NEGALIMA viršyti padangos etiketėje nurodyto maksimalaus slėgio.

Lentelė 4.5 Padangų pripūtimo slėgis

Dydis	Apkrovos diapazonas	Slėgis
225/75 R15	F	655 kPa (95 psi)

4.16.4 Standžios vilkties sukabintuvo jungties perjungimas iš ąselės į apkabą su kaiščiu

Transportavimo standžią vilktį sudaro apkaba su ąsos žiedo tvirtinimo elementais.

1. Ištraukite segtuką iš apkabos kaiščio (A) ir atjunkite grandinę (B). Laikykite apkabos kaištį (A) su ąsos sukabintuvo adapteriu.
2. Atjunkite keturias varžles, keturis varžtus ir aštuonias plokščias poveržle (C) nuo standžios vilkties galo. Pasilikite tvirtinimo elementus, kad paskui iš naujo sumontuotumėte.

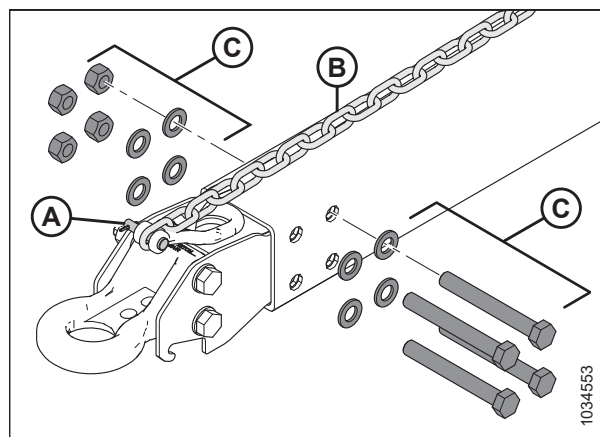

pav. 4.363: ąsos vilkimo adapterio atjungimas

3. Suklijuokite ar suriškite juosta 6 m (20 pėd.) vilkimo liniją su laidų pynės pervežimo galu (A).
4. Atsukite varžtą (B), tvirtinantį laidų pynę „P“ formos spaustuke. Išsaugokite varžtą.
5. Nuo sukabintuvo galo (C) atsargiai ištraukite laidų pynę pro ąsos angą (D) iki galėsite matyti lyną. Tada atjunkite lyną ir atitraukite ąsą. Palikite vilkimo lyną standžioje vilktyje.

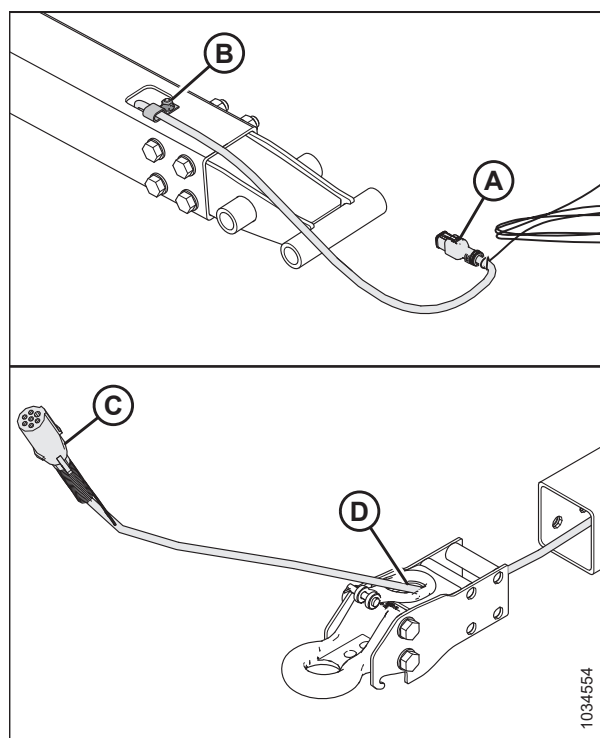

pav. 4.364: ąsos vilkimo adapterio atjungimas

TECHNINĖ PRIEŽIŪRA

6. Ištraukite apkabos adapterį (MD #327664).
7. Įstatykite elektros laidų pynės pervežimo jungtį (A) pro apkabos adapterio žiedo angą (B).
8. Pritvirtinkite vilkimo liniją (C) prie laidų pynės. Už vilkimo linijos atsargiai ištraukite laidų pynę pro standžią vilktį.
9. Patikrinkite, ar laidų pynės pervežimo galas (A) kyšo 480 mm (18 7/8 in) už „P“ formos spaustuko (D).
10. Pritvirtinkite laidų pynę „P“ formos spaustuke naudodami 6, p. 552 veiksme išsuktą varžtą.

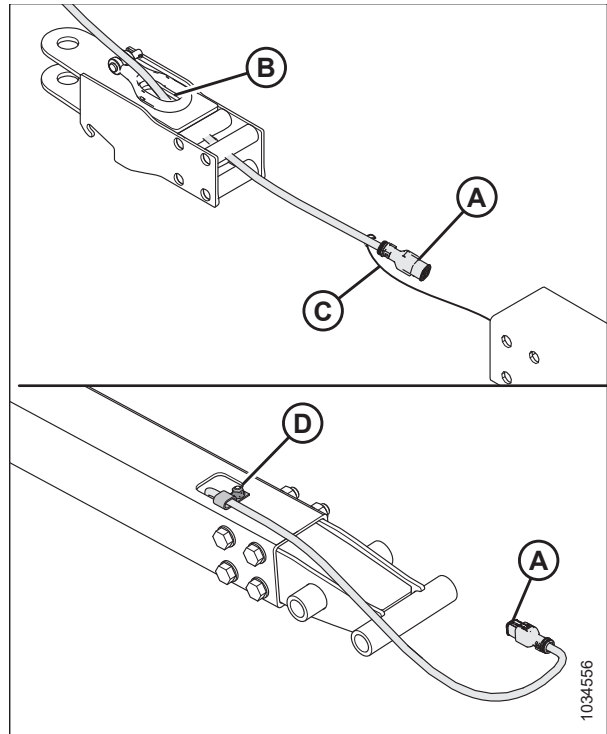

pav. 4.365: Apkabos su varžtu adapterio montavimas

11. Sumontuokite keturias varžles, keturis varžtus ir aštuonias plokščias poveržles (A), kad pritvirtintumėte ąsą ant standžios vilkties.

PASTABA:

Patikrinkite, ar tvirtinimo elementas (A) sumontuotas ta pačia kryptimi, kuri buvo prieš atjungiant.

12. Vėl prijunkite grandinę su apkabos kaiščiu (B) ir užfiksuokite vielokaiščiu.

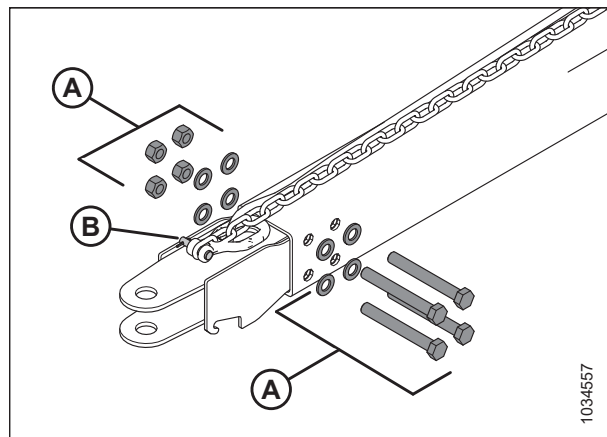

pav. 4.366: Apkabos su varžtu adapterio montavimas

TECHNINĖ PRIEŽIŪRA

13. Priveržkite veržles (A) kryžmine seka, kaip pavaizduota. Tikrinkite kiekvieną sekoje esančią veržlę, kol jos bus priveržtos iki 310 Nm (229 lbf·ft).
14. Įstatykite sukabintuvo kaištį (MD #118239) į apkabos adapterį. Užfiksuokite kaištį vielokaiščiu (MD #113561).

PASTABA:

Kaiščiai iliustracijoje nepavaizduoti.

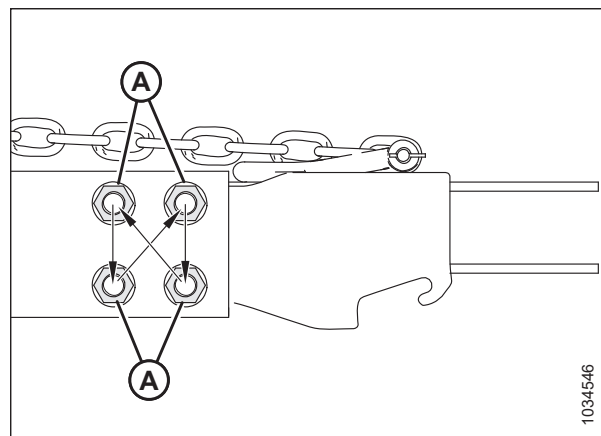

pav. 4.367: Priveržimo seka

4.16.5 Standžios vilkties sukabintuvo jungties perjungimas iš apkabos į ašą

Transportavimo standžią vilktį sudaro apkaba su ašos žiedo tvirtinimo elementais.

1. Ištraukite segtuką iš apkabos kaiščio (A) ir atjunkite grandinę (B). Laikykite apkabos kaištį (A) kartu su apkabos adapteriu.
2. Atjunkite keturias veržles, keturis varžtus ir aštuonias plokščias poveržles (C) nuo standžios vilkties galo. Pasilikite tvirtinimo elementus, kad paskui iš naujo sumontuotumėte.

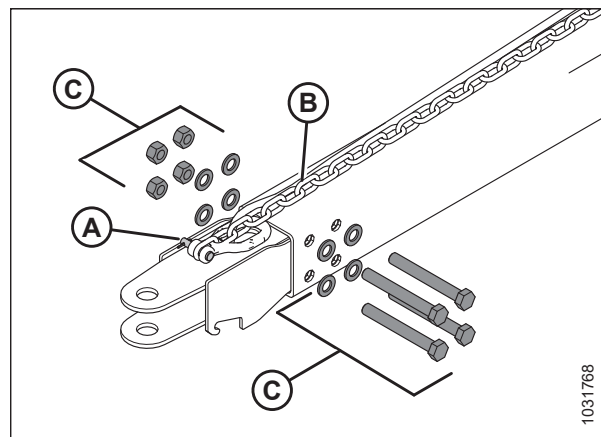

pav. 4.368: Apkabos adapterio atjungimas

TECHNINĖ PRIEŽIŪRA

3. Suklijuokite arba suriškite juosta 6 m (20 ft) vilkimo liniją su laidų pynės pervežimo galu (A).
4. Atsukite varžtą (B), tvirtinantį laidų pynę „P“ formos spaustuke. Išsaugokite varžtą, kad galėtumėte vėl sumontuoti.
5. Nuo sukabintuvo galo (C) atsargiai ištraukite laidų pynę pro ąsos angą (D) iki galėsite matyti lyną. Tada atjunkite lyną ir atitraukite ąsos adapterį. Palikite vilkimo lyną standžioje vilktyje.

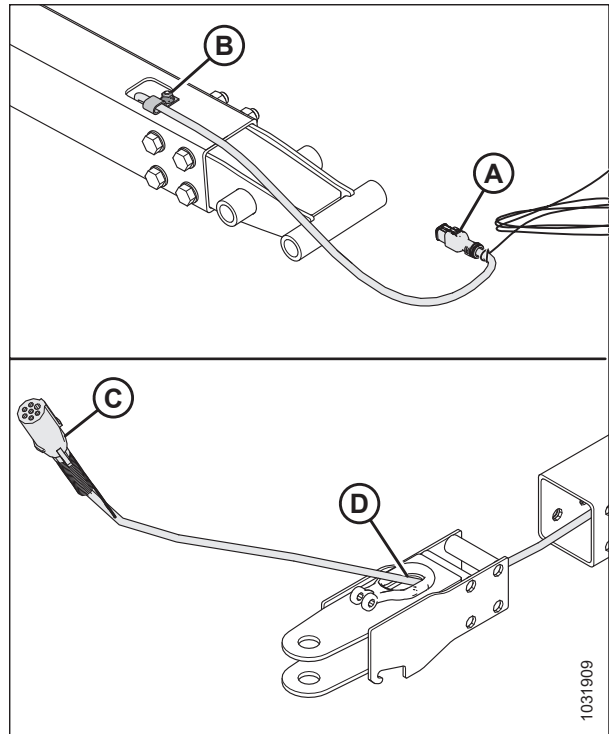

pav. 4.369: Apkabos su kaiščiu vilkimo adapterio atjungimas

6. Prakiškite elektros laidų pynės pervežimo jungtį (A) pro ąsos žiedo adapterio angą (B).
7. Pririškite arba pritvirtinkite vilkimo liniją (C) prie laidų pynės. Švelniai ištraukite diržą per vilkimo siją, traukimo virvę laikydami transportavimo gale.
8. Patikrinkite, ar laidų pynės pervežimo galas (A) kyšo 480 mm (18 7/8 col.) už „P“ formos spaustuko (D).
9. Pritvirtinkite laidų pynę „P“ formos spaustuke naudodami 4, p. 554 veiksmo atjungtą varžtą.

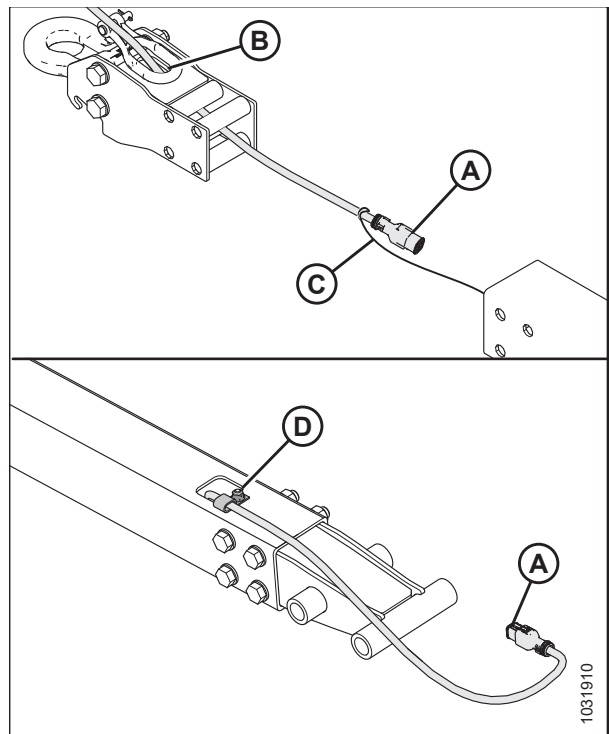

pav. 4.370: ąsos žiedo adapterio montavimas

TECHNINĖ PRIEŽIŪRA

10. Vėl sumontuokite keturias varžles, keturis varžtus ir aštuonias plokščias poveržles (A), kad pritvirtintumėte ąsos žiedo adapterį ant vilkimo sijos.

PASTABA:

Patikrinkite, ar tvirtinimo elementas (A) sumontuotas su keturiomis varžtų galvutėmis toje pačioje pusėje.

11. Vėl prijunkite grandinę su apkabos kaiščiu (B) ir užfiksuokite vielokaiščiu.

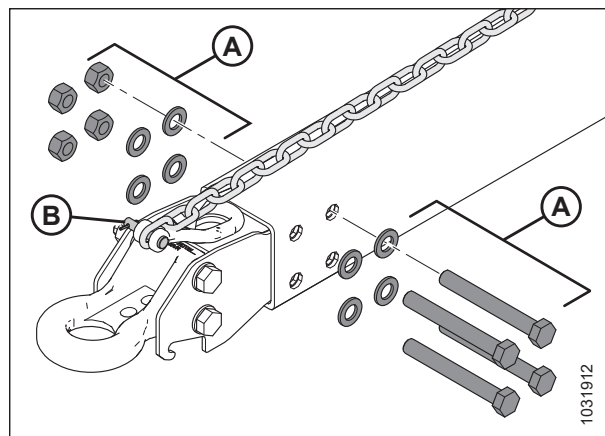

pav. 4.371: ąsos žiedo adapterio montavimas

12. Priveržkite varžles (A) kryžmine seka, kaip pavaizduota. Tikrinkite kiekvieną sekoje esančią varžlę, kol jos bus priveržtos iki 310 Nm (229 lbf·ft).

13. Įstatykite sukabintuvo kaištį (MD #118239) į ąsos žiedo adapterį. Užfiksuokite kaištį vielokaiščiu (MD #113561).

PASTABA:

Kaiščiai iliustracijoje nepavaizduoti.

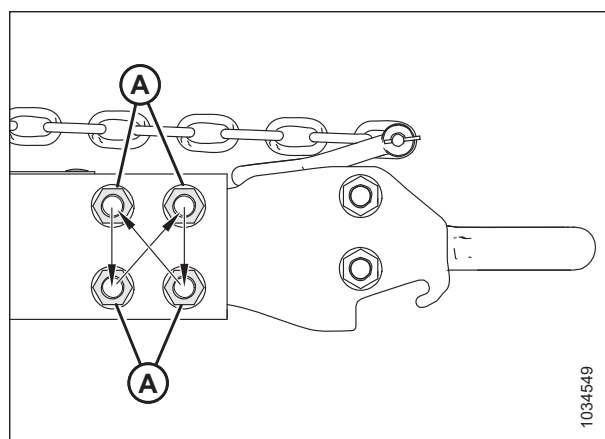

pav. 4.372: Priveržimo seka

4.17 „VertiBlade™“ vertikalus dalgis(pasirinktinai)

Papildomas vertikalių dalgių rinkinys yra vertikalus javų pjovimo įtaisas, tvirtinamas kiekviename pjaunamosios gale. Vertikalus dalgis perpjauja susipynusius, susitrinti linkusius pasėlius, pavyzdžiui, rapsus, kad sumažėtų sėklų nuostoliai.

4.17.1 Vertikalaus dalgio sekcijos keitimas

„VertiBlade™“ vertikalių dalgių rinkinyje (parduodamas atskirai) yra techninės priežiūros rinkinys, kuriame yra keturios keičiamos dalgių dalys. Norėdami pakeisti pažeistą dalgio dalį, vadovaukitės šiomis instrukcijomis.

PAVOJUS

Kad išvengtumėte sunkių ar mirtinų kūno sužalojimų dėl netikėto paleidimo ar pakeltos mašinos kritimo, prieš pakildami nuo operatoriaus sėdynės visada sustabdykite variklį ir ištraukite raktelį, o prieš atlikdami bet kokius darbus po mašina užfiksuokite apsaugines atramas.

PAVOJUS

Įsitikinkite, kad teritorijoje nėra pašalinių asmenų.

ĮSPĖJIMAS

Prieš montuodami ar nuimdami vertikaliuosius dalgius, sumontuokite vertikaliųjų dalgių apsaugas. Dirbdami prie ar tvarkydami dalgius, visada mūvėkite storas pirštines.

PASTABA:

Šioje temoje aprašytos atsarginės vertikalių dalgių dalys parduodamos atskirai su vertikalių dalgių rinkiniu (B7466).

1. Nustatykite pjaunamąją taip, kad pjovimo agregatas 254–356 mm (10–14 in.) nuo žemės.
2. Sustabdykite variklį ir ištraukite uždegimo raktelį.
3. Užfiksuokite pjaunamosios apsaugines atramas. Prireikus instrukcijų, žr. Prireikus instrukcijų, žr. kombaino operatoriaus vadovą.
4. Atidarykite galinį gaubtą. Instrukcijas rasite *Pjaunamosios galinių gaubtų atidarymas, p. 46* operatoriaus vadove.
5. Išimkite fiksiatorių (B), tada nuimkite vertikalaus dalgio gaubtą (A).

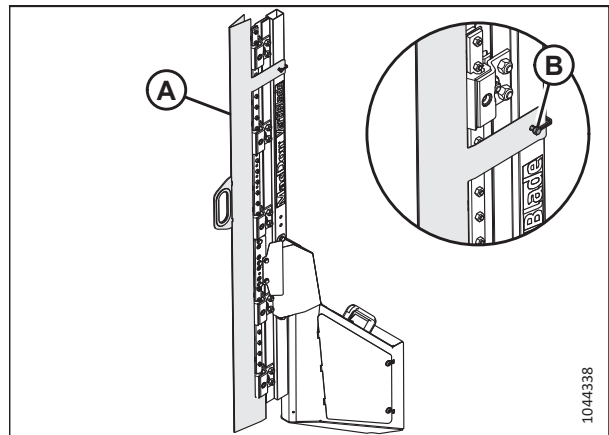

pav. 4.373: Vertikalus dalgis

TECHNINĖ PRIEŽIŪRA

6. Nuimkite tris varžtus (A), tvirtinančius frezavimo strypą (B) prie dalgio laikiklio ir dalgio sekcijos mazgo (C).
7. Pakreipkite frezavimo strypą (B) į viršų.
8. Išstumkite mazgą (C).

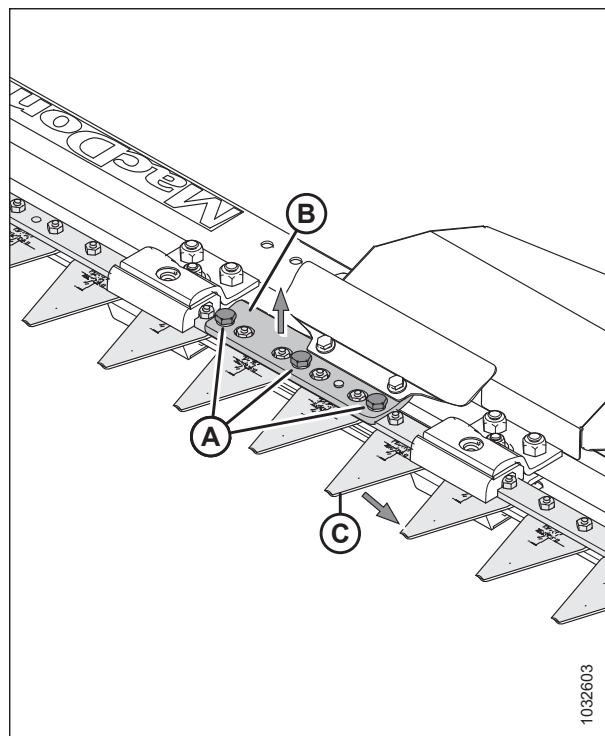

pav. 4.374: Vertikalus dalgis – nuimta apsauga

PASTABA:

Jei nepavyksta pakreipti frezavimo strypo (A) į viršų tiek, kad būtų galima išstumti dalgio sekcijos mazgą (B), nuimkite varžtus (C), laikančius gaubtą (D) prie vertikalaus dalgio mazgo. Atlaisvinkite veržles (E), laikančias slankiklį (F). Frezavimo strypas dabar turi būti pakankamai laisvas, kad būtų galima jį pakreipti į viršų.

SVARBU:

Jei norint išimti dalgių sekcijos bloką, reikia atlaisvinti dalgio kreiptuvo veržiklio tvirtinimo detales (G) ir dalgio kreiptuvo veržiklį (H), atlikite [13, p. 558](#) veiksmą, kad tinkamai priveržtumėte tvirtinimo elementus, kai dalgis bus sumontuotas.

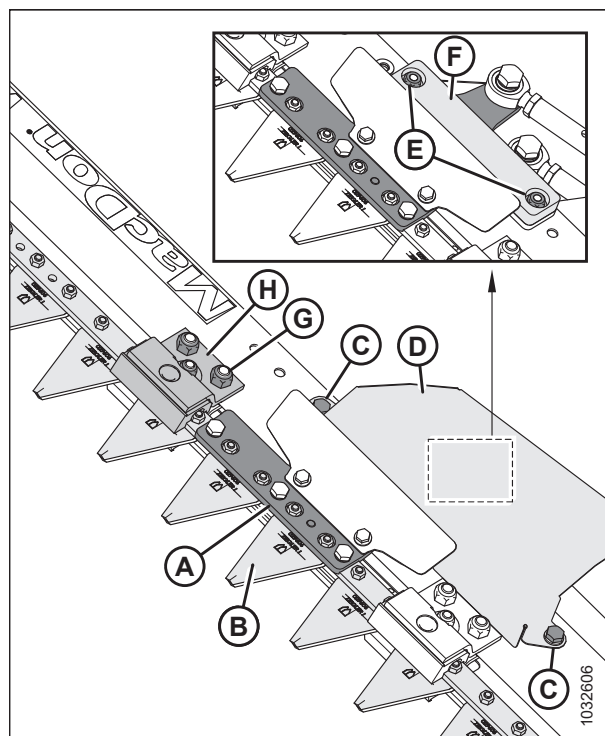

pav. 4.375: Vertikalus dalgis – nuimta apsauga

TECHNINĖ PRIEŽIŪRA

9. Išsukite du varžtus (A) ir veržles (B), tvirtinančius dalgio sekciją (C) prie laikiklio (D).
10. Užtepkite vidutinio stiprumo sriegių fiksatoriaus („Loctite® 243“ arba lygiaverčio) ant dviejų naujų varžtų (A) (MD #313790).
11. Pritvirtinkite naują dalgio sekciją (C) (MD #313788) prie laikiklio (D) dviem varžtais (A) ir veržlėmis (B) (MD #313789).
12. Priveržkite veržles (B) iki 7 Nm (5,16 lbf·ft [62 lbf·in]).

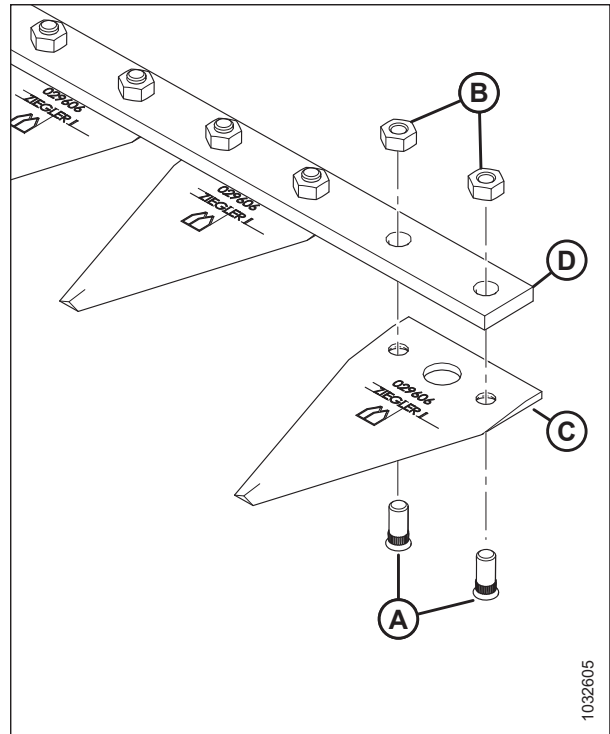

pav. 4.376: Dalgio sekcijos mazgas

13. Jei atlaisvinote dalgio kreiptuvo veržiklio tvirtinimo detales (A) ir (B), kad išimtumėte dalgių sekcijos bloką, priveržkite tvirtinimo elementus, kaip nurodyta toliau.
 - a. Priveržkite veržles (A). Priveržkite veržles iki 54 Nm (40 lbf ft).
 - b. Priveržkite veržlę (B), kol tarpas (E) bus 0,4 mm (0,02 colio) tarp dalgių sekcijų (D) ir kreiptuvo (C). Dalgių sekcijos (D) turi laisvai judėti, jei tarpas yra per mažas, kreiptuvas (C) gali perkaisti.
14. Iš naujo sumontuokite likusius komponentus ir dalgio apsaugą. Montavimas atliekamas atvirkštine eilės tvarka nei nuėmimas.

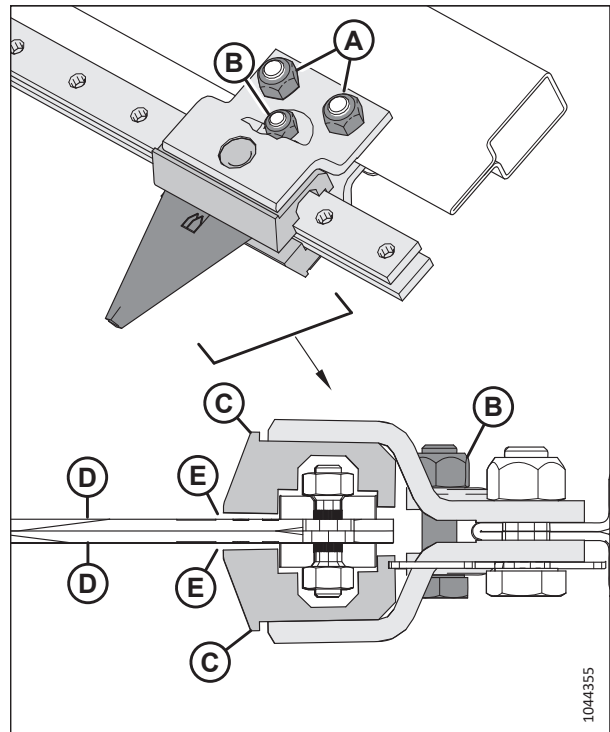

pav. 4.377: Vertikalus dalgis (vaizdas iš viršaus)

4.17.2 Vertikalaus dalgio tepimas

Kiekvienas vertikalus dalgis turi dvi tepimo vietas, kurias galima pasiekti nuėmus dalgio techninės priežiūros skydelį.

PAVOJUS

Kad išvengtumėte sunkių ar mirtinų kūno sužalojimų dėl netikėto paleidimo ar pakeltos mašinos kritimo, prieš pakildami nuo operatoriaus sėdynės visada sustabdykite variklį ir ištraukite raktelį, o prieš atlikdami bet kokius darbus po mašina užfiksuokite apsaugines atramas.

PAVOJUS

Įsitikinkite, kad teritorijoje nėra pašalinių asmenų.

Sutepkite vertikalių dalgių stūmiklius (A) pirmą kartą juos sumontavę, o vėliau – kas 50 darbo valandų.

PASTABA:

Jei norėdami sutepti galima montuoti vertikalius dalgius, naudokite (EP2) tepalą su maks. 1 % molibdeno disulfido (NLGI, 2 klasė), kad suteptumėte vertikalius dalgius.

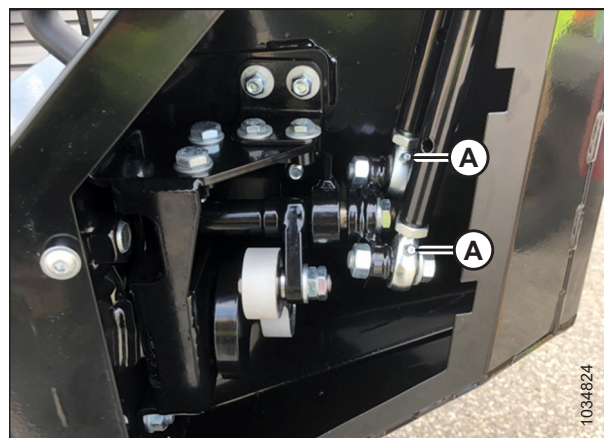

pav. 4.378: Vertikalaus dalgio stūmiklių tepalinės žymės

Norėdami sutepti vertikalaus dalgio stūmiklius, atlikite šiuos veiksmus:

PASTABA:

Dėl aiškumo iš iliustracijų pašalintos kai kurios dalys.

1. Nuleiskite pjaunamąją ant žemės.
2. Sustabdykite variklį ir ištraukite uždegimo raktelį.
3. Atsukite varžtus (A) ir prieigos gaubtą (B).

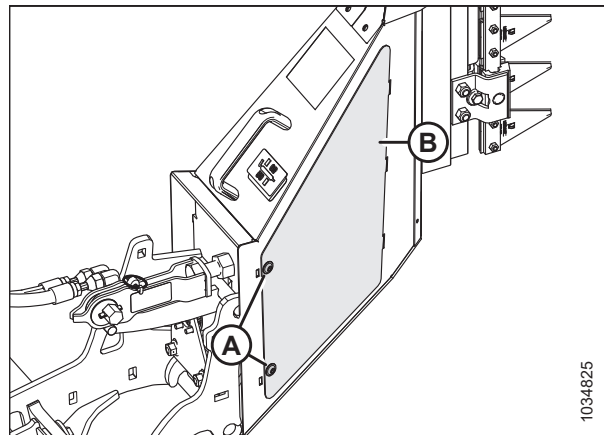

pav. 4.379: Vertikalaus dalgio prieigos gaubtas

TECHNINĖ PRIEŽIŪRA

4. Tepalu sutepkite stūmiklių tepalines žymes (A).

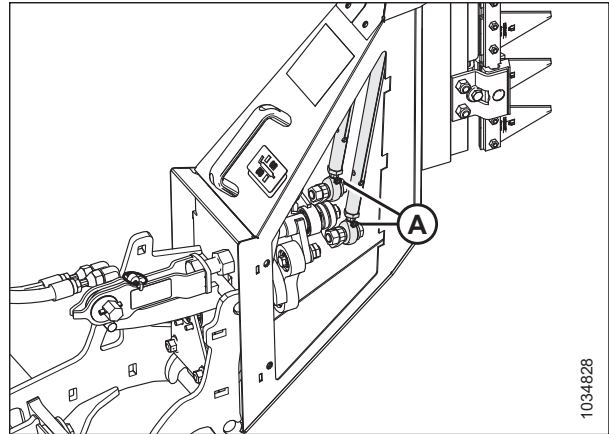

pav. 4.380: Vertikalaus dalgio stūmiklių tepalines žymės

5. Iš naujo uždėkite prieigos gaubtą (B).
6. Užfiksuokite prieigos gaubtą varžtais (A).
7. Pakartokite veiksmus nuo 3, p. 559 iki 6, p. 560 norėdami sutepti kitą vertikalų dalgį.

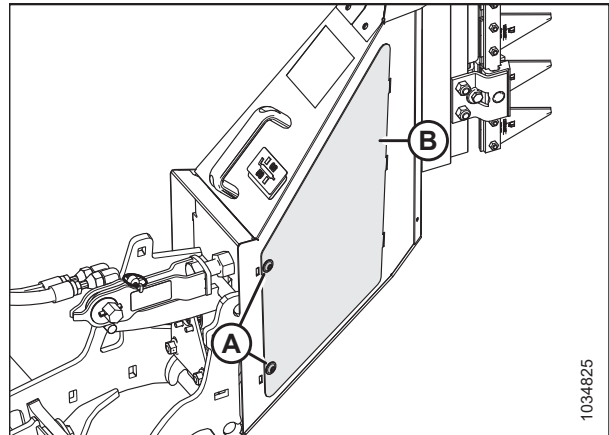

pav. 4.381: Vertikalaus dalgio prieigos gaubtas

4.17.3 „VertiBlade™“ vertikalųjų dalgių padėties keitimas

„VertiBlade™“ vertikalūs dalgiai yra pristatomi pradalginės javapjovės (pakeltoje) padėtyje. Jei ši padėtis nepraktiška, dalgius galima nuleisti.

PASTABA:

Jei pjaunamoji važiuoja per drenažą ar akmenuotas vietas ir vertikalūs dalgiai yra nuleisti, juos galima pažeisti.

PAVOJUS

Kad išvengtumėte sunkių ar mirtinų kūno sužalojimų dėl netikėto paleidimo ar pakeltos mašinos kritimo, prieš pakildami nuo operatoriaus sėdynės visada sustabdykite variklį ir ištraukite raktelį, o prieš atlikdami bet kokius darbus po mašina užfiksuokite apsaugines atramas.

1. Sustabdykite variklį ir ištraukite uždegimo raktelį.

TECHNINĖ PRIEŽIŪRA

2. Išimkite fiksiatorių (B), tada nuimkite vertikalaus dalgio gaubtą (A).

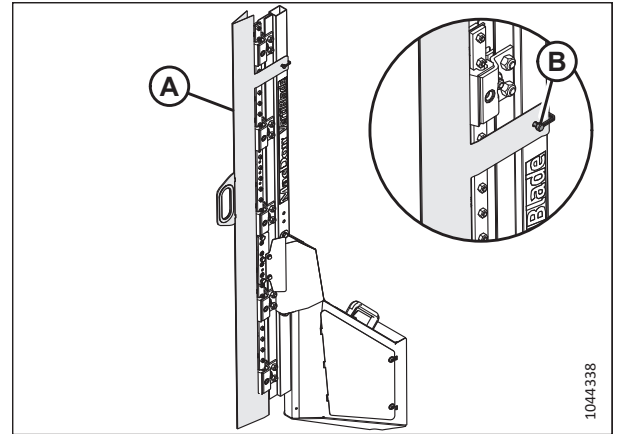

pav. 4.382: Vertikalus dalgis

3. Išsukite varžtą, poveržles, veržles (A) ir varžtus su šešiakampėmis galvutėmis (B).
4. Nuimkite abu dalgių galų išorinius gaubtus (C).

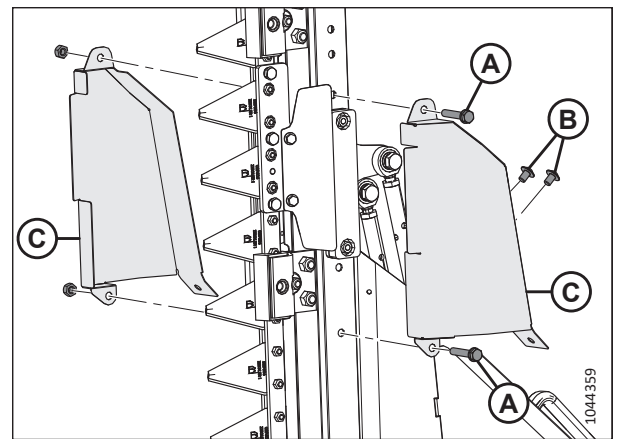

pav. 4.383: Išoriniai dalgių galų gaubtai

5. Išimkite du varžtus ir veržles (A).
6. Nuimkite išorinius kreiptuvus (B) ir vidinius kreiptuvus (C) iš abiejų pusių.

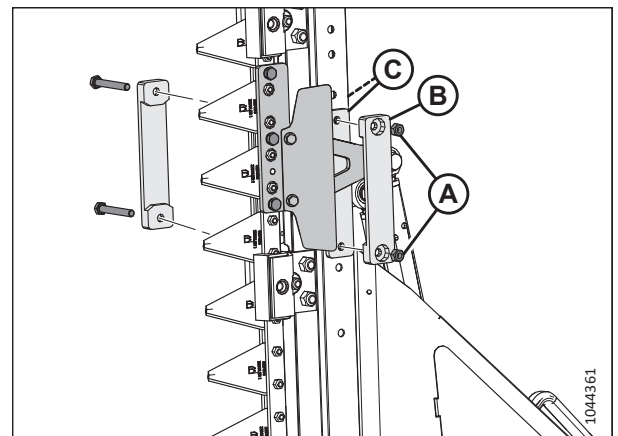

pav. 4.384: Dalgių galų kreiptuvai

TECHNINĖ PRIEŽIŪRA

7. Pritvirtinkite abu dalgių blokus (C), tada išsukite tris varžtus (A), tvirtinančius išorinį dalgio galą (B).
8. Išsukite varžtą (D), tada nuimkite išorinį dalgio galą (B).

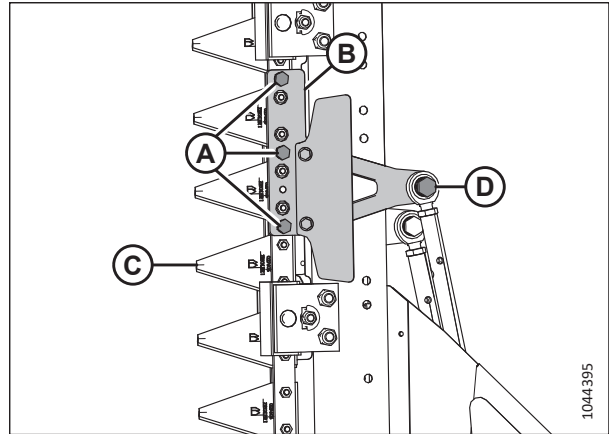

pav. 4.385: Išorinis dalgio galas

9. Išsukite tris varžtus (A), tvirtinančius vidinį dalgio galą (B) prie vidinio dalgių bloko (C).
10. Išsukite varžtą (D), tada nuimkite vidinį dalgio galą (B).

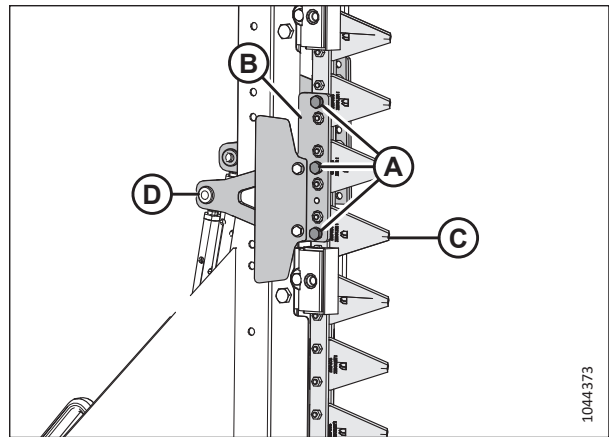

pav. 4.386: Vidinis dalgio galas

11. Nuimkite dangčio (B) tvirtinimo elementus (A).
12. Nuimkite dangtį (B).

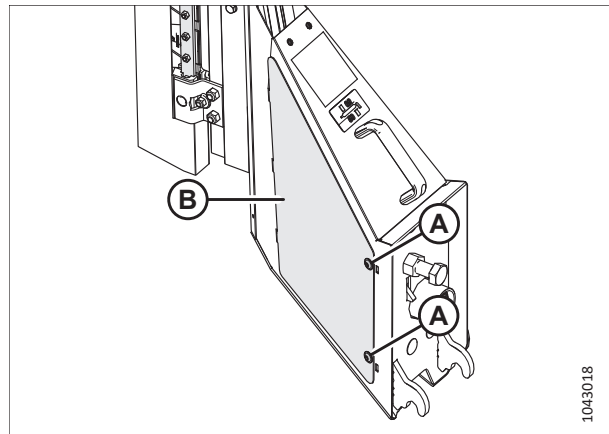

pav. 4.387: Dangčio nuėmimas

TECHNINĖ PRIEŽIŪRA

13. Suderinama su dalgio bloku (A).
14. Išsukite varžtus ir poveržles (B). Nuvalykite bet kokį esamą sriegių fiksatorių nuo varžtų.
15. Varžtų sriegius sutepkite vidutinio stiprumo sriegių fiksatoriumi („Loctite® 243“ ar lygiaverčiu).
16. Pakeiskite dalgių padėti (A) padėtį, kad tinkamos konfigūracijos angos susilygintų su rėmo angomis. Žr. pav. 4.388, p. 563.
17. Prisukite varžtus (B). Priveržkite varžtus iki 54 Nm (40 lbf-ft).

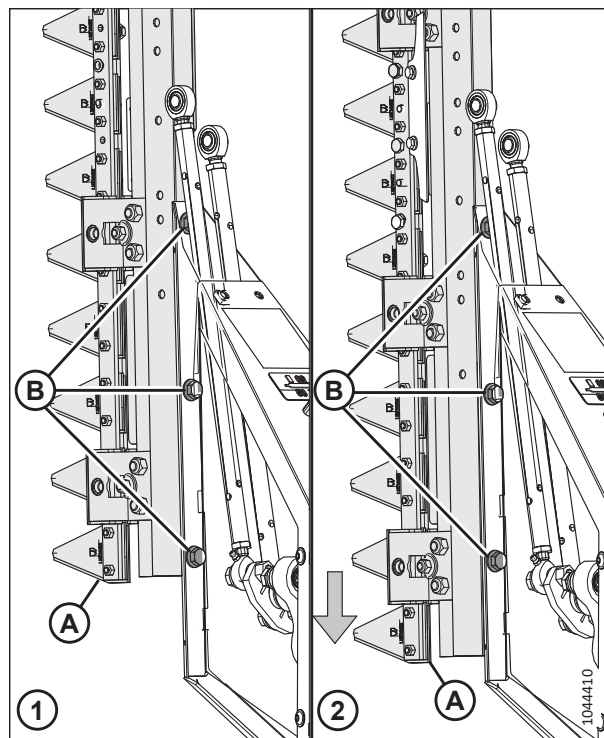

pav. 4.388: Dalgio padėties reguliavimas

1 – Pradalginės javapjovės konfigūracija

2 – Kombaino konfigūracija

18. Uždėkite dangtį (B).
19. Sumontuokite tvirtinimo elementus (A).
20. Tvirtinimo elementus priveržkite iki 27 Nm (20 lbf-ft [240 lbf-in]).

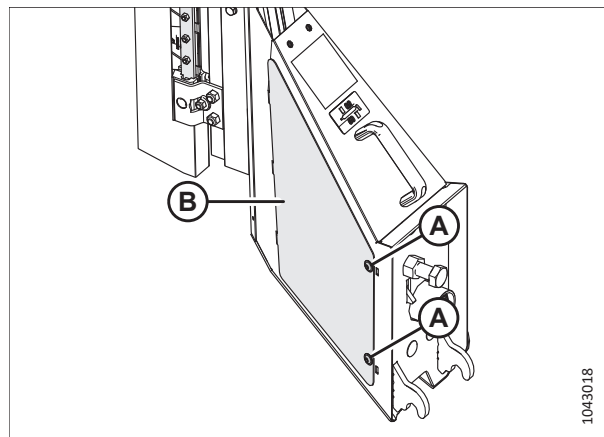

pav. 4.389: Dangčio montavimas

TECHNINĖ PRIEŽIŪRA

21. Sumontuokite originalių išorinį dalgio galą vidinio dalgio galo (A) padėtyje.

PASTABA:

Prailginto dalgio galo dalis turi būti nukreipta žemyn, kai kombainas sukongigūruotas.

22. Įsukite varžtą (C), kad pritvirtintumėte vidinį dalgio galą (A) prie rutulinio lanksto.

PASTABA:

Varžto galvutė turi būti vidinėje rutulinio lanksto pusėje.

23. Perkelkite vidinį dalgio galą (B) arčiau vidinio dalgių bloko (C). Sulygiuokite skylutes dalgių bloke su skylutėmis dalgio gale.
24. Prisukite tris varžtus (A).
25. Pakartokite veiksmus nuo 21, p. 564 iki 24, p. 564 su išorine puse.

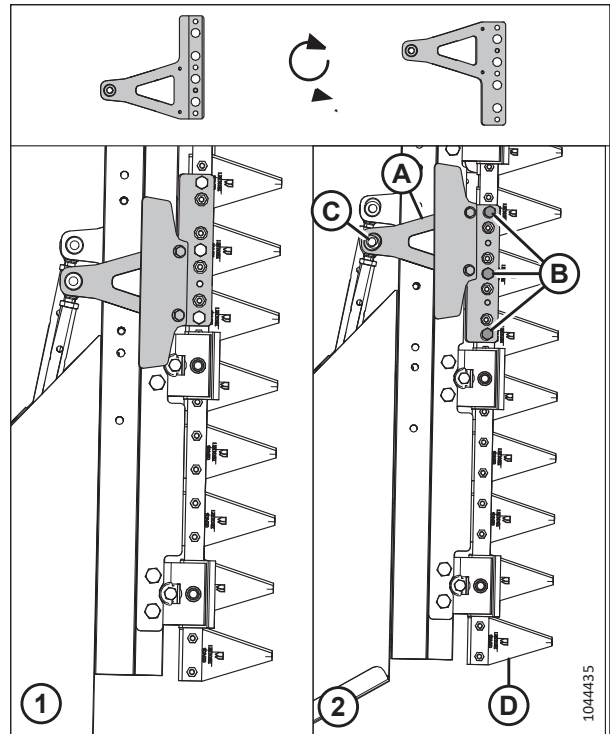

pav. 4.390: Vidinis dalgio galas

1 – Pradalginės javapjovės konfigūracija

2 – Kombaino konfigūracija

26. Sumontuokite vidinius (A) ir išorinius (B) kreiptuvus abiejose pusėse.

27. Įsukite du varžtus (E) ir varžles (F).

28. Dalgių galvučių tvirtinimo elementus sutvirtinkite, kaip nurodyta toliau.

- Priveržkite M6 varžtus iki 12 Nm (9 lbf·ft [102 lbf·in]).
- Priveržkite M8 varžtus iki 27 Nm (20 lbf·ft [240 lbf·in]).
- Priveržkite M10 varžtus iki 54 Nm (40 lbf·ft).

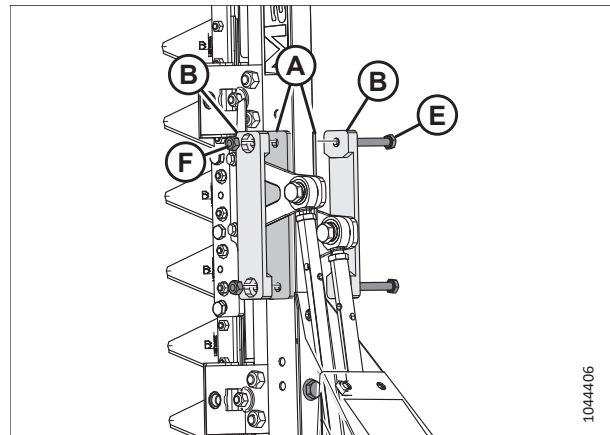

pav. 4.391: Dalgių galų kreiptuvai

TECHNINĖ PRIEŽIŪRA

29. Sumontuokite abu dalgių galų išorinius gaubtus (C).
30. Išsukite varžtus, poveržles, veržles (A) ir varžtus su šešiakampėmis galvutėmis (B).

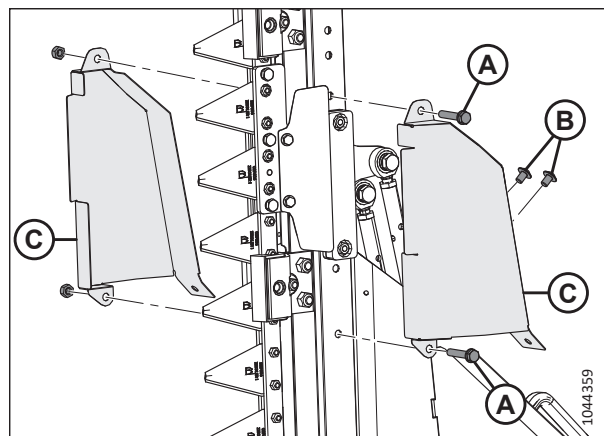

pav. 4.392: Išoriniai dalgių galų gaubtai

31. Sumontuokite vertikalių dalgių gaubtą (A) ir pritvirtinkite jį fiksiatoriumi (B).

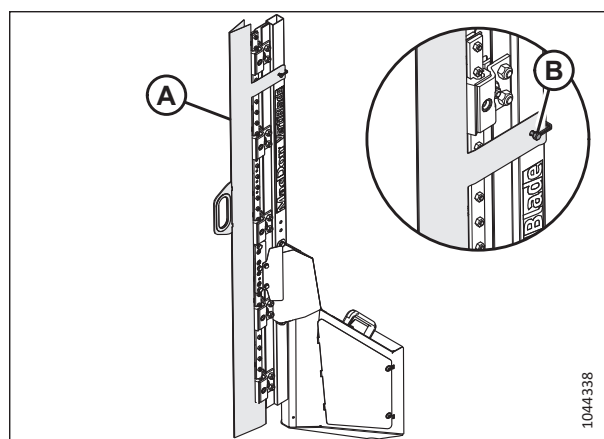

pav. 4.393: Vertikalus dalgis

Skyrius 5: Papildomos komplektacijos ir priedai

Su jūsų pjaunamąja galima naudoti toliau nurodytą papildomos komplektacijos įrangą ir priedus. Kreipkitės į atstovą dėl informacijos apie prieinamumą ir užsakymus.

5.1 Javų tiekimo rinkiniai

Javų tiekimas yra javų perdavimas nuo pjovimo agregato į nuožulniąją kamerą. Papildomi javų tiekimo rinkiniai gali optimizuoti pjaunamosios našumą pagal specifinius javus ar sąlygas.

5.1.1 Javų atkeltuvo rinkinys

Javų atkeltuvus rekomenduojama naudoti, kai reikia pasiekti didžiausią galimą ražienos aukštį (pvz., nuimant smarkiai išguldytus javus).

Montavimo instrukcijos pateikiamos rinkinyje.

Kiekviename rinkinyje (B7022) yra 10 atkeltuvų. Užsisakykite toliau nurodytą rinkinių skaičių atsižvelgdami į pjaunamosios dydį:

- FD225 – 3 rinkiniai
- FD230 – 3 rinkiniai
- FD235 – 4 rinkiniai
- FD240 – 4 rinkiniai
- FD241 – 4 rinkiniai
- FD245 – 5 rinkiniai
- FD250 – 5 rinkiniai
- FD261 – 6 rinkiniai

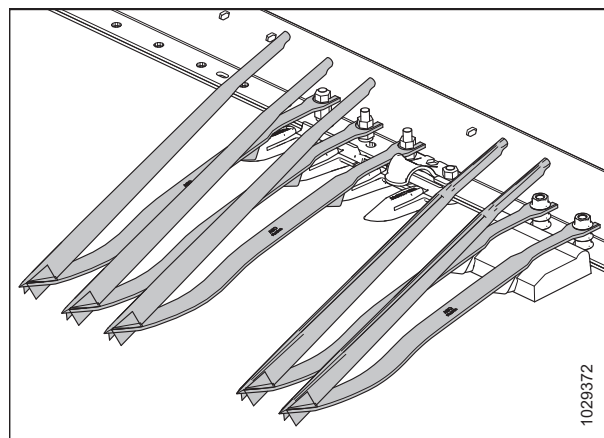

pav. 5.1: Grūdinių kultūrų atkeltuvo rinkinys

5.1.2 Javų atkeltuvo lentynos rinkinys

Javų atkeltuvų lentynose laikomi javų atkeltuvai pjaunamosios gale.

Montavimo instrukcijos pateikiamos rinkinyje.

B7023

PASTABA:

Šis rinkinys skirtas tik vienai pusei. Užsisakykite du rinkinius abiem pjaunamosios pusėms.

PASTABA:

FD225 pjaunamosioms naudojamas tik vienas rinkinys. Javų atkeltuvo lentyna nesuderinama su FD261 pjaunamosiomis.

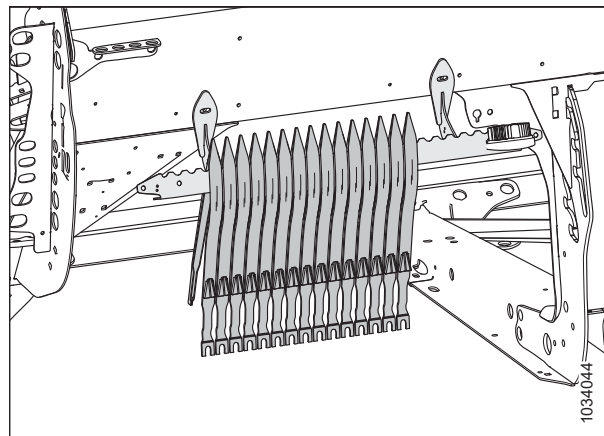

pav. 5.2: Javų atkeltuvo lentynos rinkinys – kairioji pusė

5.1.3 Javų skirtuvo saugojimo laikiklio rinkinys

Javų skirtuvo laikymo laikiklio rinkinys naudojamas standartiniams, ryžių skirtuvams ar slankiems javų skirtuvams laikyti ant pjaunamosios.

Montavimo instrukcijos pateikiamos rinkinyje.

B7030

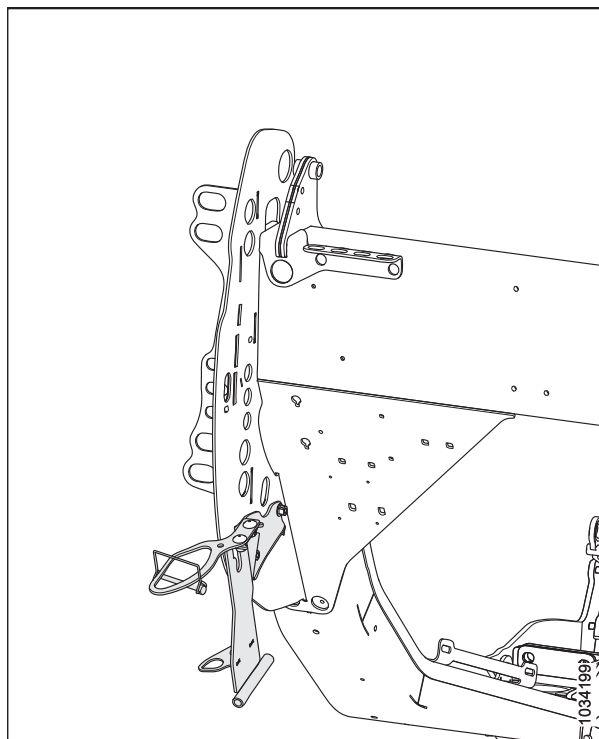

pav. 5.3: Skirtuvo saugojimo laikiklio rinkinys

5.1.4 Slankūs pasėlių skirtuvai

Slankūs javų skirtuvai padeda kombainui sekti žemės kontūrus, pagerina javų skirstymą ir sumažina tryvimą.

Montavimo instrukcijos pateikiamos rinkinyje.

B7346

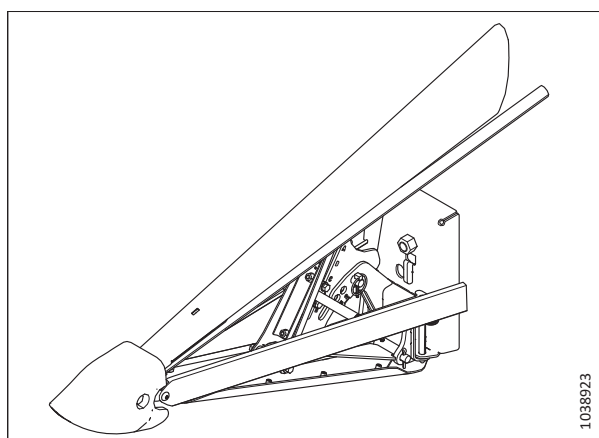

pav. 5.4: Slankus pasėlių skirtuvas

5.1.5 Viso ilgio viršutinė kryžminė sraigė

Viršutinė kryžminė sraigė (UCA) tvirtinama prie pjaunamosios priešais galinį vamzdį ir padeda geriau tiekti javus į pjaunamosios centrą esant sudėtingoms pjovimo sąlygoms.

Viršutinė kryžminė sraigė (A) puikiai tinka pjauti tankias kultūras, avižas, rapsus, garstyčias ir kitas aukštas, tankias ir sunkiai tiekiamas kultūras.

Užsisakykite toliau nurodytus paketus.

Bazinis sraigės paketas

Paketą sudaro sraigė, tvirtinimo elementai, pavara ir hidraulinės pjaunamųjų jungtys, kurie yra paruošti naudoti su viršutine kryžmine sraigė.

Užsisakykite iš toliau pateikiamo sąrašo toliau nurodytus rinkinius pagal savo pjaunamosios modelį.

- FD225 – B6413 (dvi dalys)
- FD230 – B6414 (dvi dalys)
- FD235 – B6415 (dvi dalys)
- FD240 – B6417 (trys dalys)
- FD241 – B6416 (dvi dalys)
- FD245 – B6418 (trys dalys)
- FD250 – B6419 (trys dalys)
- FD261 – B6420 (trys dalys)

Hidraulinių jungčių paketas

Šis paketas reikalingas tik pjaunamosioms be gamykloje sumontuotos UCA hidraulikos.

Užsisakykite iš toliau pateikiamo sąrašo toliau nurodytus rinkinius pagal savo pjaunamosios modelį.

- FD225 – B7338 (dvi dalys)
- FD230 – B7117 (dvi dalys)
- FD235 – B7118 (dvi dalys)
- FD240 – B7119 (trys dalys)
- FD241 – B7120 (dvi dalys)
- FD245 – B7121 (trys dalys)
- FD250 – B7121 (trys dalys)
- FD261 – nereikalinga; sukonfigūruota gamykloje.

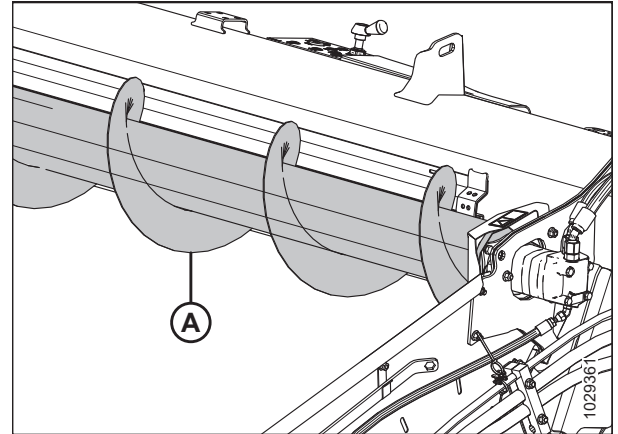

pav. 5.5: Viršutinė kryžminė sraigė

5.1.6 Suplūktų javų lenktuvų pirštų rinkinys

Plieniniai pirštai tvirtinami prie kas antro virbo sverto ir padeda pjauti sunkius, sunkiai pjaunamus augalus, pvz., išguldytus ryžius.

Kiekviename rinkinyje yra trys pirštai, skirti kumštelio galui, ir trys pirštai, skirti lenktuvų galui. Tvirtinimo įrangos, montavimo ir reguliavimo instrukcijos pateikiamos rinkinyje.

B7230

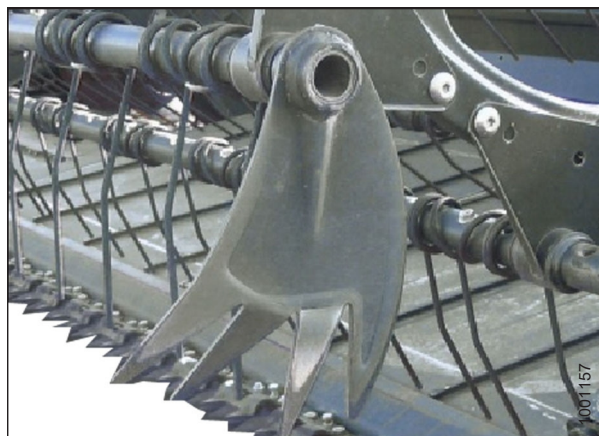

pav. 5.6: Išguldytų pasėlių pirštas

5.1.7 Ryžių skirtuvo strypų rinkinys

Ryžių skirtuvo strypai tvirtinami prie kairiojo ir dešiniojo javų skirtuvų ir paskirsto aukštus ir susipainiojusius ryžių javus panašiai, kaip standartinio skirtuvo strypai paskirsto standartinius javus.

Rinkinį sudaro kairieji ir dešinieji strypai.

B7238

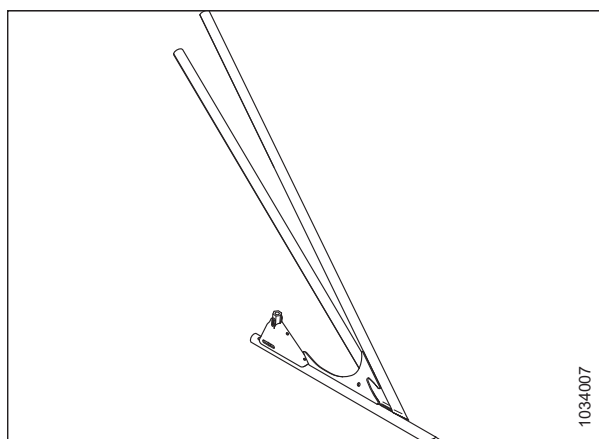

pav. 5.7: Kairysis ryžių skirtuvo strypų rinkinys

5.1.8 Priedo saulėgrąžoms rinkinys

Naudojant šį rinkinį FD2 serijos „FlexDraper®“ pjaunamąją (tik su smailiais apsaugais) galima konvertuoti į saulėgrąžų pjaunamąją.

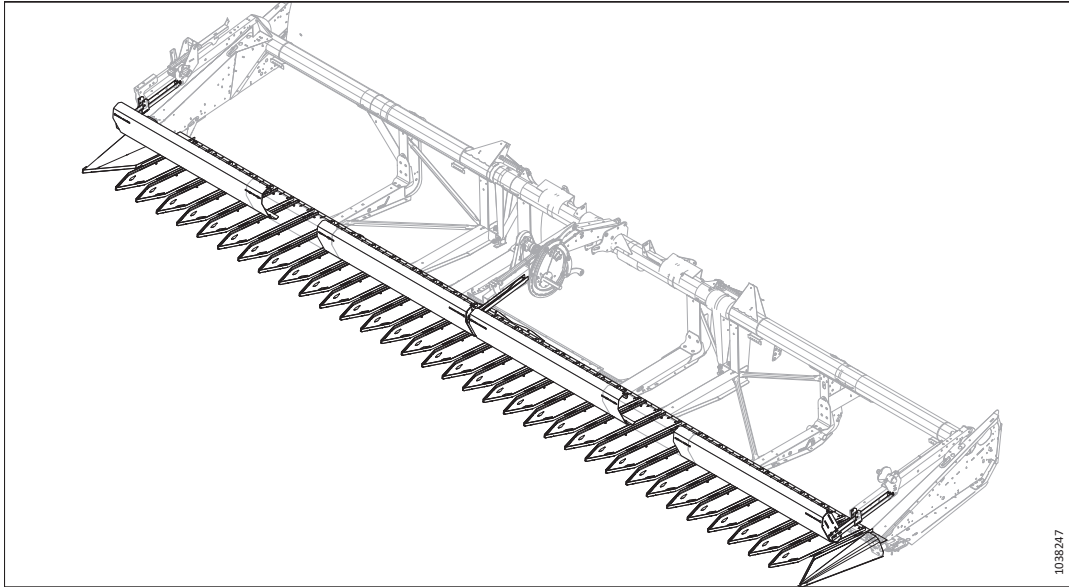

pav. 5.8: Priedas saulėgrąžoms

Užsisakykite priedų saulėgrąžoms rinkinį, atsižvelgdami į pjaunamosios dydį.

- FD230 – C2086
- FD235 – C2087
- FD240 trigubas lenktuvas – C2169
- FD240 dvigubas lenktuvas – C2088
- FD241 dvigubas lenktuvas – C2088
- FD245 – C2089
- FD250 – C2170

Kolektorių sudaro bazinis rinkinys, dugnų rinkiniai ir deflektoriai.

Bazinį rinkinį (B7302) sudaro paprasti laikikliai, galiniai skirtuvai, pjovimo agregato dugno atramos, kreipimo trauklės komponentai ir tvirtinimo elementai.

Dugnų rinkinyje (B7303) yra penki dugnai (du atsarginiai). Užsisakykite dugnų rinkinių skaičių, atsižvelgdami į pjaunamosios dydį.

- FD230 – 0 rinkiniai⁹²
- FD235 – 1 rinkinys
- FD240 – 2 rinkiniai
- FD241 – 2 rinkiniai
- FD245 – 3 rinkiniai
- FD250 – 4 rinkiniai

92. Pagrindiniame rinkinyje yra pakankamai dugnų FD230 pjaunamosioms. Papildomi dugnų rinkiniai nereikalingi.

Deflektoriai yra su kreipimo trauklių skydeliais ir papildomomis pjovimo agregato dugno atramomis.

- FD230 – B7304
- FD235 – B7305
- FD240 trigubas lenktuvas – B7395
- FD240 dvigubas lenktuvas – B7306
- FD241 dvigubas lenktuvas – B7306
- FD245 – B7307
- FD250 – B7396

5.1.9 „VertiBlade™“ vertikalų dalgių rinkinys

„VertiBlade™“ vertikalus dalgis yra vertikalus javų pjovimo įtaisas, tvirtinamas kiekviename pjaunamosios gale. Jis naudojamas norint supjaustyti įstrigusius ar susipainiojusius javus.

Užsisakykite toliau nurodytus paketus.

Pagrindinis „VertiBlade™“ rinkinys

Rinkinį sudaro dalgiai, tvirtinimo elementai, pavara ir hidraulinės jungtys, skirti montuoti ant pjaunamosios, A parengtos naudoti su skirtuvu.

B7029

Hidraulinių jungčių paketas

Hidraulinių jungčių paketai reikalingi tik pjaunamosioms, kuriose gamykloje nebuvo įrengta skirtuvui skirta hidraulika. Paketą sudaro hidrauliniai kontūrai, skirti parengti naudoti pjaunamąją su skirtuvu („VertiBlade™“).

Užsisakykite vieną iš toliau nurodytų rinkinių pagal savo pjaunamosios dydį:

- FD225 – B7339
- FD230 – B7127
- FD235 – B7128
- FD240 – B7129
- FD241 – B7130
- FD245 – B7195
- FD250 – B7131
- FD261 – B7458

Montavimo instrukcijos pateikiamos rinkiniuose.

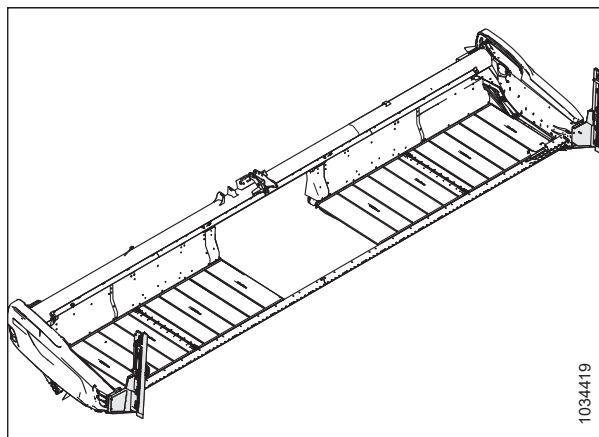

pav. 5.9: „VertiBlade™“ vertikalų dalgių rinkinys

5.2 Pjovimo agregato rinkiniai

Pjovimo agregatas yra pjaunamosios priekyje. Ji laiko dalgį ir apsaugas, naudojamus pjaunant pasėlius.

5.2.1 Akmenų blokavimo rinkinys

Akmenų blokavimo įtaisas padidina pjovimo agregato briaunos aukštį kad akmenys neužriedėtų ant transporterio platformų.

Užsakykite paketus pagal pjaunamosios dydį.

- FD225, FD230, FD235 ir FD241 – B7122
- FD240, FD245 ir FD250 – B7123
- FD261 – 1 x B7122 ir 1 x B7123

Montavimo instrukcijos pateikiamos rinkiniuose.

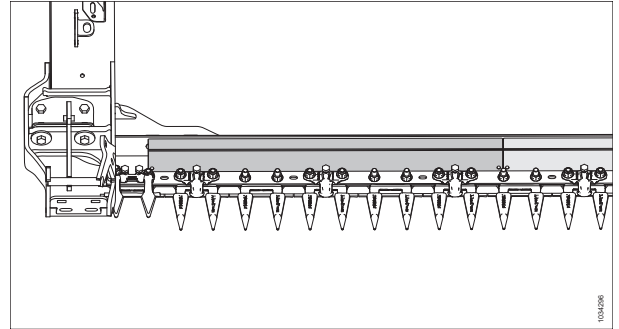

pav. 5.10: Akmenų blokavimo rinkinys

5.2.2 Keturių taškų dalgių apsauga

Keturių taškų apsaugos užtikrina geresnę dalgių apsaugą labai akmenuotomis sąlygomis ir gali pagerinti pjaunamosios našumą, kai augalai yra linkę suskilti, nes sumažina pasėlių judėjimą iš vienos pusės į kitą.

Keturių taškų dalgių apsaugų rinkinius galima įsigyti visoms FD2 serijos „FlexDraper“ pjaunamosioms. Dėl dalių numerių žr. pjaunamųjų dalių katalogą arba kreipkitės į atstovą.

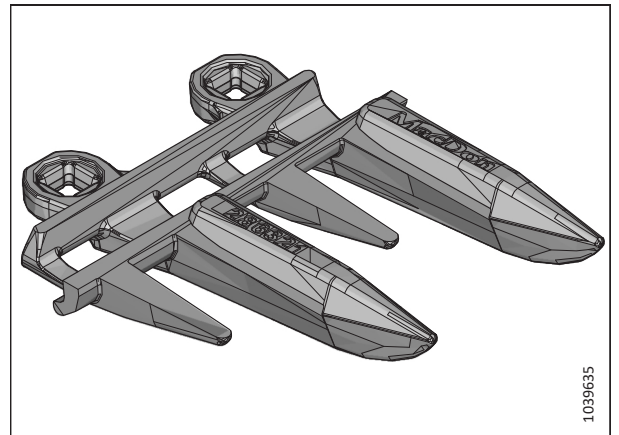

pav. 5.11: Keturių taškų dalgių apsauga

5.3 FM200 paviršiaus kopijavimo modulis rinkiniai

Paviršiaus kopijavimo modulis naudojamas pjaunamajai tvirtinti prie kombaino. Jis aprėpia javų srautą iš abiejų pusių transporterių bei traukia javus į kombaino nuožulniąją kamerą.

5.3.1 10 V jutiklio adapterio rinkinys

Šis rinkinys skirtas „New Holland“ CR/CX kombainams, kuriuose naudojami 10 V jutikliai. Modulis konvertuoja kombaino 10 V tiekiamą galią į 5 V pjaunamajai, tada signalas konvertuojamas iš žemos pjaunamosios įtampos į aukštesnę kombaino įtampą.

B7241

Šis adapteris skirtas šiems „New Holland“ CR / CX kombainams:

- visi CX800 / CX8000 / CX900 kombainai;
- CR9040 / CR9060 kombainai iki serijos numerio HAJ111000;
- CR9070 kombainai iki serijos numerio Y8G1412000.

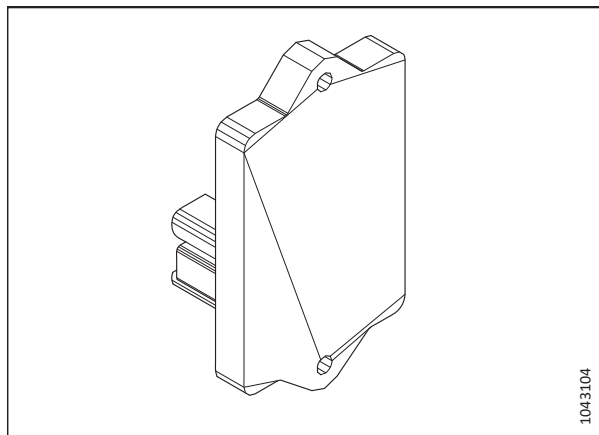

pav. 5.12: 10 V jutiklio adapteris

5.3.2 Javų deflektorių rinkiniai

Naudojant šį rinkinį ant paviršiaus kopijavimo modulis sumontuojami skirtingų dydžių javų deflektoriai atsižvelgiant į nuožulniosios kameros korpuso dydį.

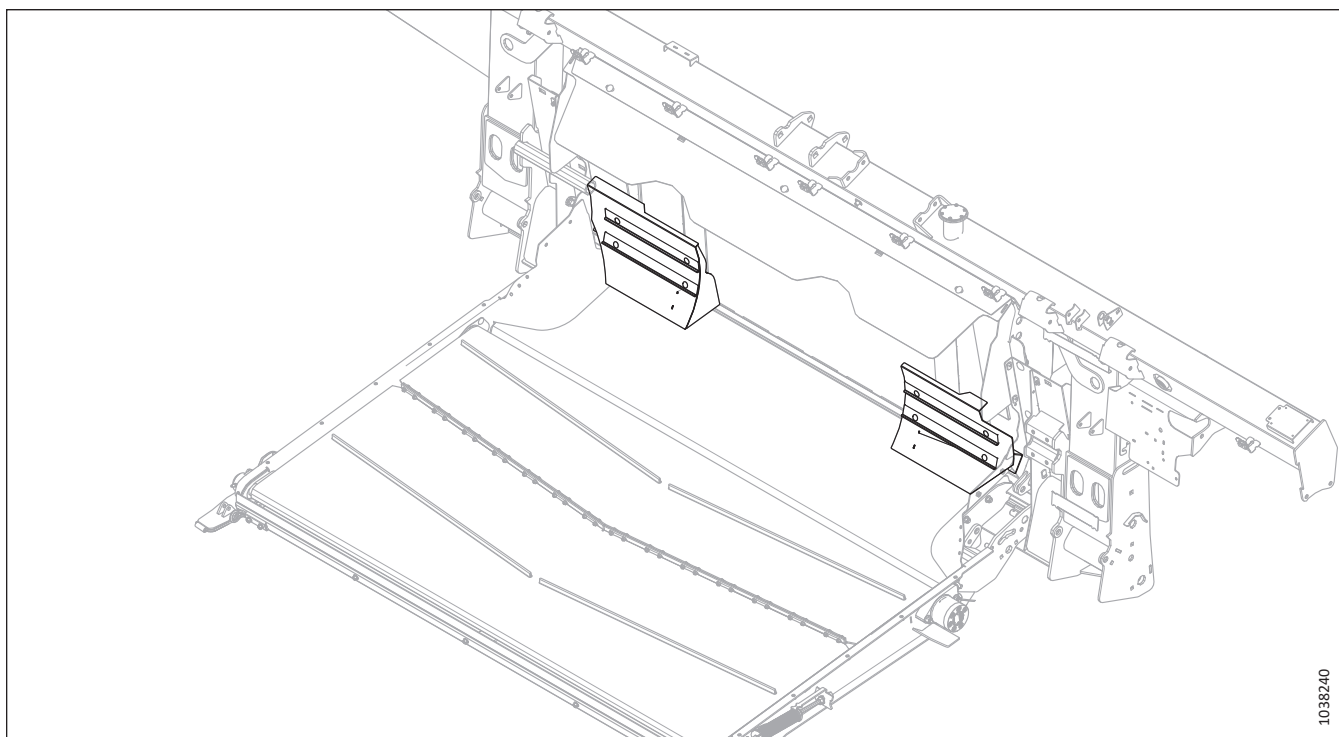

pav. 5.13: Javų deflektoriai

Norėdami nustatyti, kokį deflektoriaus rinkinį užsisakyti, žr. toliau pateiktą lentelę:

Kombaino tiekimo įrenginio korpuso dydis	Rinkinys
Ypač siaura konfigūracija	B7314
Siaura	B7347
Vidutinė	B7348

5.3.3 Prailgintas centrinis pylimo elementas

Išplėstinio vidurinio įdėklo rinkinyje yra platesnė įdėklo plokštė, skirta užsandarinti vietą už pereinamojo elemento, todėl sumažėja nuostoliai pjaunant tokias kultūras kaip pupos ir žirniai.

Montavimo instrukcijos pateikiamos rinkinyje.

B6450

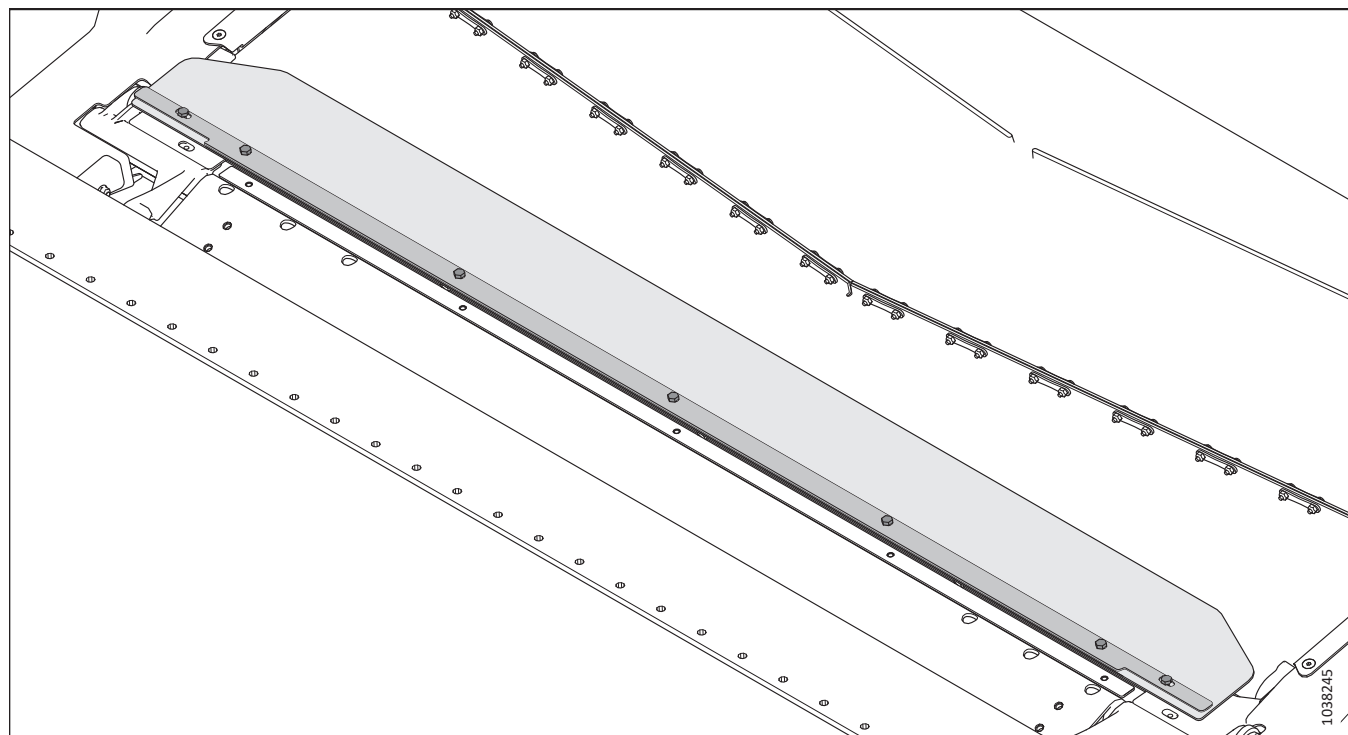

pav. 5.14: Prailgintas centrinis pylimo elementas

5.3.4 Tiekimo sraigės ypač atsparus sraigės prailginimo rinkinys

Naudojant sraigės prailginimo rinkinį galima lengviau tiekti žalius / drėgnus augalus (pvz., ryžius ir žalias grūdines kultūras).

Žr. 3.8.1 FM200 tiekimo sraigės našumo konfigūracijos, p. 122, kur pateikiamas galimų vijų derinių sąrašas.

B6400

Montavimo instrukcijos pateikiamos rinkinyje.

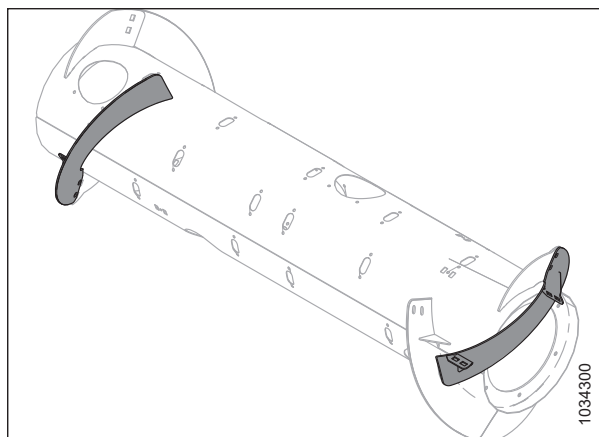

pav. 5.15: Tiekimo sraigės ypač atsparus vijos ilginimo rinkinys

5.3.5 Sandūros užpildymo rinkinys

Sandūros užpildymo rinkinys papildomai užsandarina tarpą tarp paviršiaus kopijavimo modulio ir pjaunamosios.

PASTABA:

Šis rinkinys skirtas tik Europos rinkai sukonfigūruotoms pjaunamosioms.

Montavimo instrukcijos pateikiamos rinkinyje.

B7217

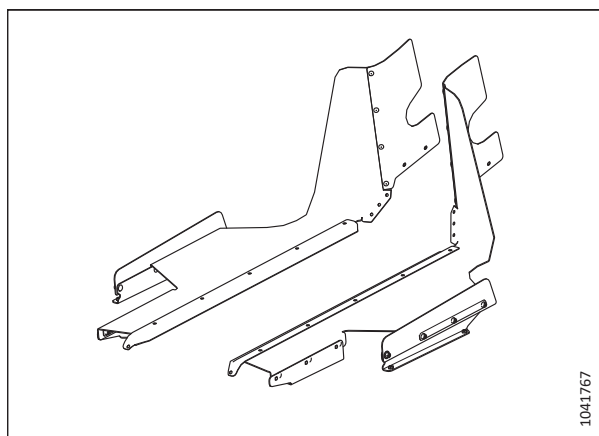

pav. 5.16: Sandūros užpildymo rinkinys

5.3.6 Hidraulinio bako prailginimo rinkinys

Hidraulinio bako prailginimo rinkinys padidina oro išleidimo dangtelio padėtį, todėl paviršiaus kopijavimo modulį galima naudoti stačiose įkalnėse, išlaikant alyvos tiekimą į siurblio įsiurbimo pusę.

Šį rinkinį rekomenduojama naudoti dirbant ant statesnių, nei 5° šlaitų.

B7542

Montavimo instrukcijos pateikiamos rinkinyje.

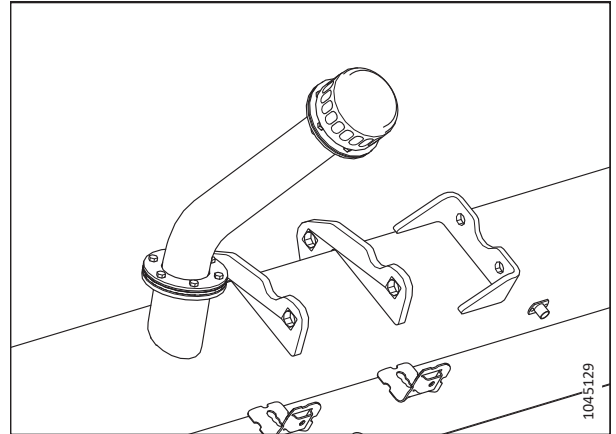

pav. 5.17: Hidraulinio bako prailginimo rinkinys

5.3.7 Automatinio pjaunamosios aukščio ir pakreipimo kištukų rinkiniai

Šie rinkiniai keičia FM200 paviršiaus kopijavimo modulio automatinį pjaunamosios aukščio valdymą. Priklausomai nuo kombaino konfigūracijos, gali tekti pakeisti šiuos kištukus.

- **B7196 (šoninio pakreipimo kištukas):** Šis kištukas siunčia kombaino signalus iš kairiojo ir dešiniojo jutiklių ir apskaičiuoja dviejų signalų vidurkį bet kokiems reikalingiems centriniams signalams.
- **B7489 (automatinio pjaunamosios aukščio kištukas):** Šis kištukas siunčia kombainui vieną centrinio signalo vidurkį.
- **B7490 (praleidimo kištukas):** Šis kištukas siunčia kombainui du skirtingus signalus iš kairiojo ir dešiniojo jutiklių. Jis neskaičiuoja signalų vidurkio.

Montavimo instrukcijos pateikiamos rinkiniuose.

PASTABA:

Šoninio pakreipimo kištuko rinkinio nerekomenduojama naudoti šlaituose, kurių nuolydis didesnis nei 10 %.

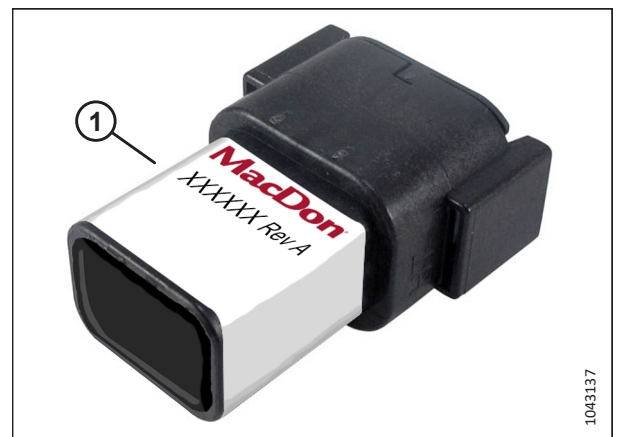

pav. 5.18: Paviršiaus kopijavimo kištukas

5.3.8 Varpapjovių juostų rinkinys

Varpapjovių juostos padeda geriau tiekti tam tikrus javus, pvz., ryžius. Jos **NEREKOMENDUOJAMOS** grūdiniams kultūroms.

Varpapjovių juostų rinkinį pasirinkite pagal kombaino nuožulniosios kameros korpuso plotį. Daugiau informacijos žr. [5.1, p. 578](#) lentelėje.

Montavimo instrukcijos pateikiamos rinkiniuose.

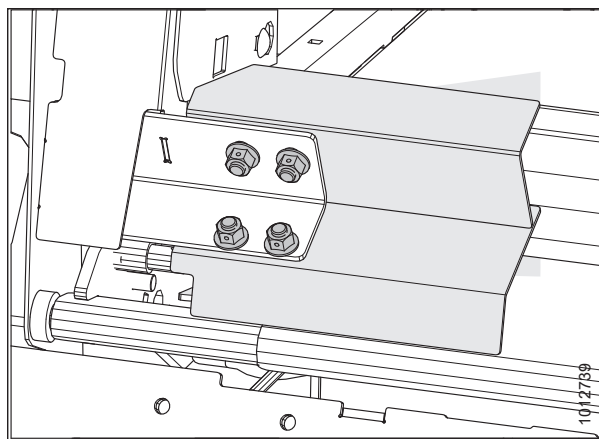

pav. 5.19: Varpapjovės juosta

Lentelė 5.1 Varpapjovių juostų konfigūracijos ir rekomendacijos

Rinkinys	Pjovimo juostos ilgis	Paviršiaus kopijavimo modulio atidarymo plotis	Rekomenduojamas nuožulniosios kameros plotis
B6042	265 mm (10 1/2 col.)	1317 mm (52 col.)	1250–1350 mm (49–65 col.)
B6044	325 mm (13 col.)	1197 mm (47 col.)	Tik specialios paskirties javams
B6045	365 mm (14 1/2 col.)	1117 mm (44 col.)	1100 mm (43 1/2 col.) ir mažiau
B6046	403 mm (16 col.)	1041 mm (41 col.)	Tik specialios paskirties javams
B6213	515 mm (20 col.)	817 mm (32 col.)	Tik specialios paskirties javams

5.4 Pjaunamosios rinkiniai

Pjaunamosios rinkiniai suteikia pjaunamajai funkcijų ar patobulinimų.

5.4.1 „ContourMax™“ paviršiaus kopijavimo ratų rinkinys

Naudojant „ContourMax™“ galima palenkti ir automatiškai valdyti pjaunamosios aukštį (AHHC) ir nustatyti, kad ražienos aukštis būtų 25–457 mm (1–18 in) (standartinėje pjaunamojoje 0–152 mm [0–6 in]).

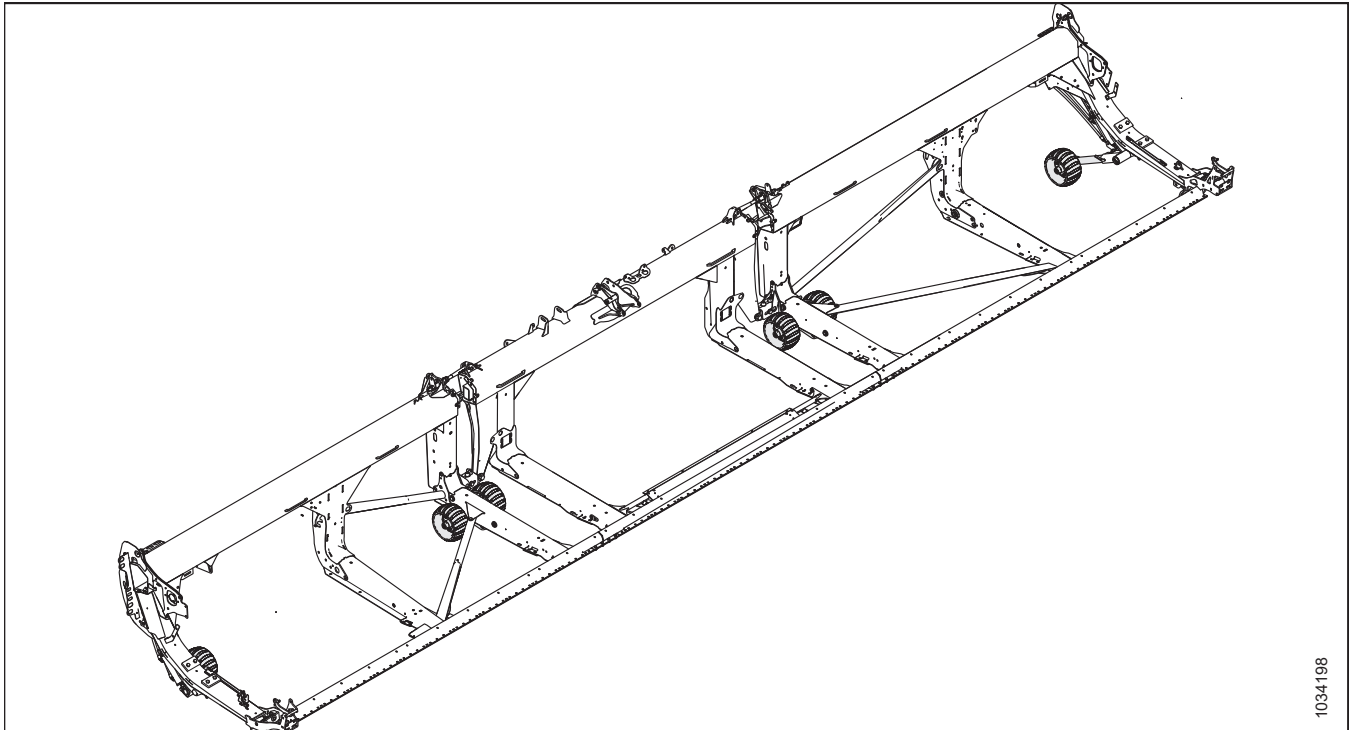

pav. 5.20: „ContourMax™“ paviršiaus kopijavimo ratai

Rinkinį sudaro keturi ratų komplektai ir hidraulinė aukščio reguliavimo pavara, valdoma iš kombaino kabinos. Montavimo instrukcijos pateikiamos rinkinyje. Užsisakykite toliau nurodytus paketus.

Bazinis „ContourMax™“ paketas: paketą sudaro ratai, tvirtinimo elementai, cilindrai, A valdymo vožtuvas ir hidraulinės jungtys, skirti montuoti ant pjaunamosios, parengtos naudoti su A „ContourMax™“.

B7335

Hidraulinių jungčių paketas: Paketą sudaro hidrauliniai kontūrai, skirti parengti pjaunamąją naudoti su „ContourMax™“, jei nėra sukonfigūruota gamykloje. Užsisakykite hidraulinių vamzdžių paketą iš toliau pateikto sąrašo pagal savo pjaunamosios modelį:

- FD225 – B7340
- FD230 – B7082
- FD235 – B7083
- FD240 – B7113
- FD241 – B7114
- FD245 – B7193
- FD250 – B7116
- FD261 – sukonfigūruota gamykloje

5.4.2 „EasyMove™“ transportavimo sistema

Naudojant „EasyMove™“ transportavimo sistemą galima ypač greitai pervežti pjaunamąją iš vieno lauko į kitą. Dirbant lauke ratai taip pat gali būti naudojami kaip stabilizavimo ratai.

Montavimo instrukcijos pateikiamos rinkinyje.

Norėdami sumontuoti šį rinkinį, užsisakykite vieną iš toliau išvardytų elementų, priklausomai nuo pjaunamosios dydžio.

- FD230 – C2172
- FD235 – C2260
- FD240 – C2173
- FD241 – C2173
- FD245 – C2173
- FD250 – C2173

C2172 sudaro

- Stabilizavimo ratai / „EasyMove™“ transportavimo pagrindinis rinkinys – B6288
- Ratai ir padangos – B7398
- Trumpas vilkimo strypas – B7391

C2260 sudaro

- Stabilizavimo ratai / „EasyMove™“ transportavimo pagrindinis rinkinys – B6288
- Ratai ir padangos – B7398
- Vidutinis vilkimo strypas - B7548

C2173 sudaro

- Stabilizavimo ratai / „EasyMove™“ transportavimo bazinis rinkinys – B6288
- Ratai ir padangos – B7398
- Ilgas vilkimo strypas – B7392

PASTABA:

„EasyMove™“ transportavimo sistema **NESUDERINAMA** su FD225 ir FD261 pjaunamosiomis.

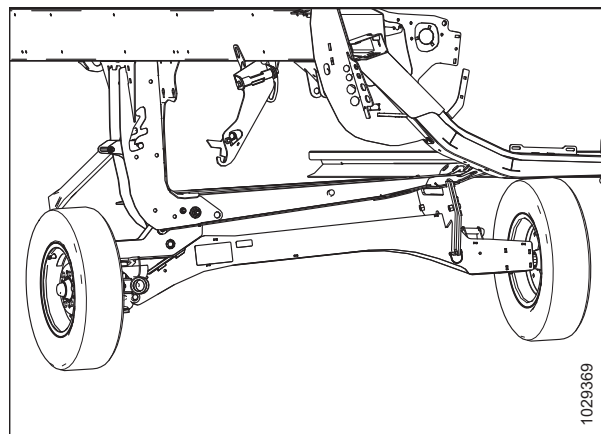

pav. 5.21: „EasyMove™“ transportavimo sistema

5.4.3 Vidinių plieninių galinių pirštų rinkinys

Papildomos komplektacijos pirštai naudojami pjaunant sunkiai pjaunamus javus, išgulsius rapsus ir pašarus, kai kampiniai plastikiniai pirštai išlinksta ir iškrypsta nuo didelio javų svorio.

Montavimo instrukcijos pateikiamos rinkinyje.

MD #311972

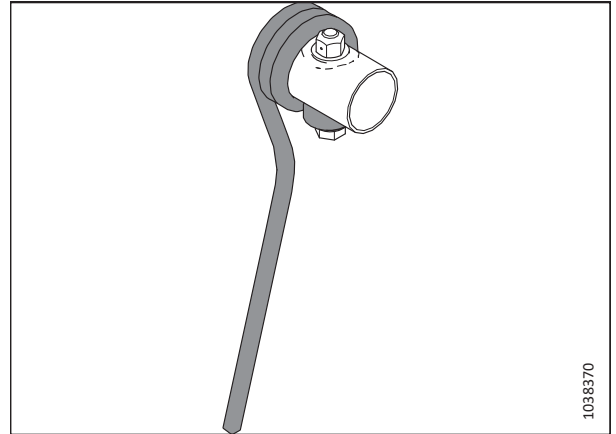

pav. 5.22: Vidinis plieninis galinis pirštas

5.4.4 Išorinių plieninių galinių pirštų rinkinys

Papildomos komplektacijos pirštai naudojami pjaunant sunkiai pjaunamus javus, išgulsius rapsus ir pašarus, kai kampiniai plastikiniai pirštai išlinksta ir iškrypsta nuo didelio javų svorio.

Montavimo instrukcijos pateikiamos rinkinyje.

MD #311959

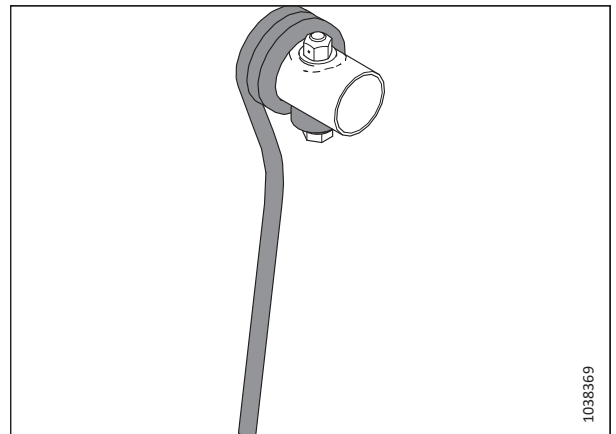

pav. 5.23: Išorinis plieninis galinis pirštas

5.4.5 Plieninių lenktuvų pirštų rinkinys

Užsisakykite vieną iš toliau nurodytų variantų pagal savo pjaunamosios dydį.

- FD225, viengubi lenktuvai, nuo 6 iki 9 menčių – B7361
- FD230, dvigubi lenktuvai, nuo 6 iki 9 menčių – B7362
- FD241, dvigubi lenktuvai, nuo 5 iki 6 menčių – B7359

Montavimo instrukcijas žr. *Plastikinių lenktuvų pirštų montavimas, p. 508*.

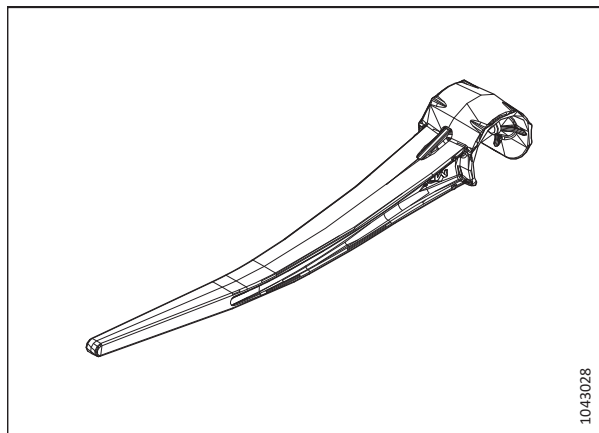

pav. 5.24: Plastikinis lenktuvų pirštas

5.4.6 Plieninių lenktuvų pirštų rinkinys

Pasirenkamieji pirštai, naudojami sunkiems javams, išguldytiems rapsams ir (arba) pašariniams augalams apdoroti.

Užsisakykite vieną iš toliau nurodytų variantų pagal savo pjaunamosios dydį.

- FD225, viengubi lenktuvai, 6 menčių – MD #360679
- FD225, viengubi lenktuvai, 9 menčių – MD #360680
- FD230, dvigubi lenktuvai, 5 menčių – MD #311054
- FD230, dvigubi lenktuvai, 6 menčių – MD #311055
- FD235, dvigubi lenktuvai, 5 menčių – 311068
- FD235, dvigubi lenktuvai, 6 menčių – MD #311069

Montavimo instrukcijos pateikiamos rinkinyje.

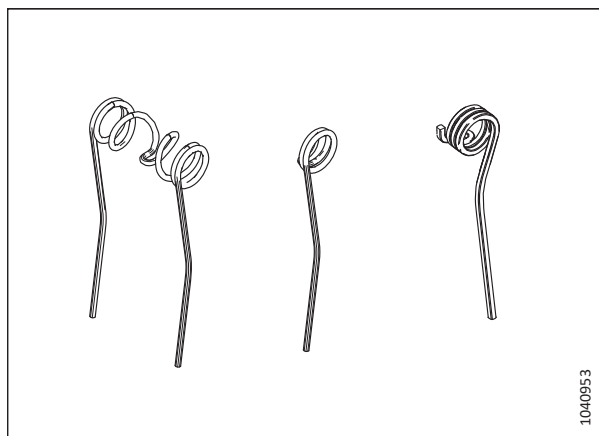

pav. 5.25: Plieniniai lenktuvų pirštai

5.4.7 Šoninio darbo ant šlaito stabilizatoriaus rinkinys

Šoninį darbo ant šlaito stabilizatoriaus rinkinį rekomenduojama naudoti dirbant ant statėsių nei 5° šlaitų.

Montavimo instrukcijos pateikiamos rinkinyje.

B7028

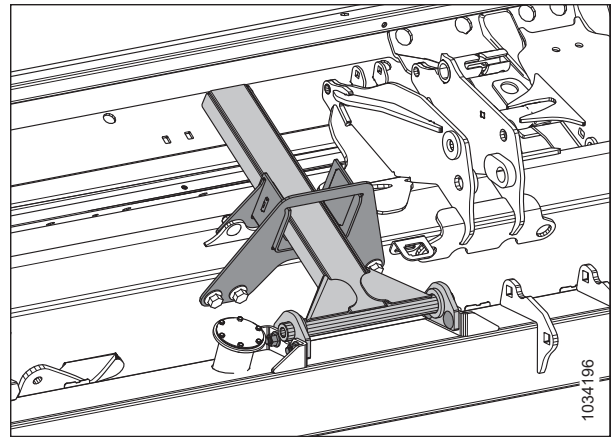

pav. 5.26: Šoninio darbo ant šlaito stabilizatoriaus rinkinys

5.4.8 Stabilizavimo ratų rinkinys

Stabilizavimo ratai stabilizuoja pjaunamosios šoninį judesį pjaunant didesniame aukštyje, nei naudojant standartines atramines plokštes.

Rinkinyje yra dvi ratų konstrukcijos. FD261 galima sumontuoti du rinkinius. Rinkinys nesuderinamas su FD225.

Montavimo ir reguliavimo instrukcijos pateikiamos rinkinyje.

C2171

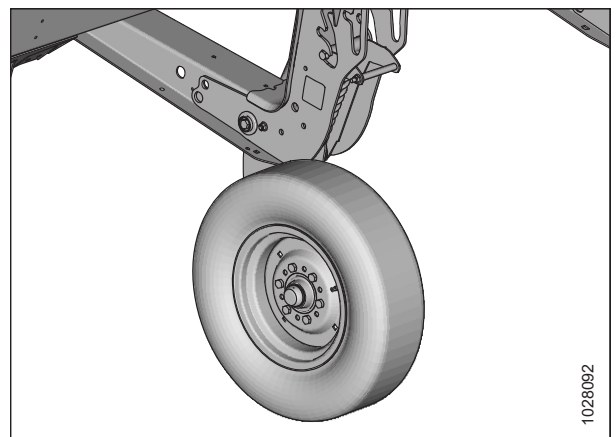

pav. 5.27: Stabilizavimo ratų rinkinys

5.4.9 Plieninių atraminių plokštelių komplektas

Rinkinyje yra prailgintos nusidėvėjimo kompensavimo atraminės plokštelės, skirtos naudoti esant akmenuotam ir abrazyviam paviršiui.

SVARBU:

Šis rinkinys nerekomenduojamas naudoti esant dumblui ar kuomet gali susidaryti kibirkštys.

Rinkinį sudaro dvi atraminės plokštelės. Norėdami visiškai pakeisti standartinių atraminių plokštelių rinkinį, užsakykite šiuos kiekius pagal pjaunamosios dydį:

- Du paketai (4 atraminės plokštelės): FD225
- Trys paketai (6 atraminės plokštelės): FD230, FD235, FD241, FD245, FD250 ir FD261

B6801

Montavimo instrukcijos pateikiamos rinkinyje.

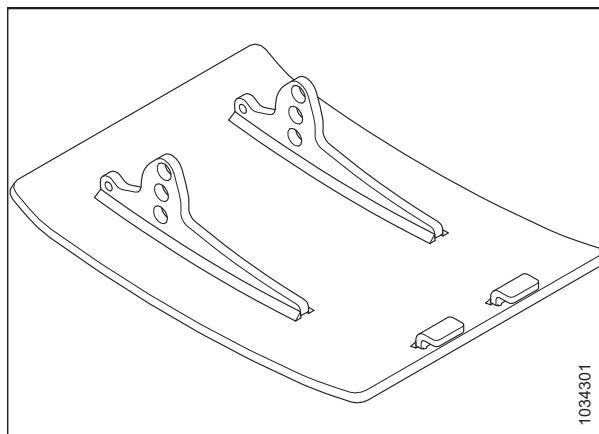

pav. 5.28: Plieninių atraminių plokštelių komplektas

5.4.10 Ražienos apšvietimo žibintų rinkinys

Ražienų apšvietimo žibintai naudojami esant prastam matumui, kad galėtumėte matyti nupjautą ražieną už pjaunamosios. „Stubble Light“ komplektas yra suderinamas su FD2 „FlexDraper®“ pjaunamosiomis. Išsamesnės informacijos apie „New Holland“ kombainų suderinamumą rasite [5.2, p. 585](#) lentelėje.

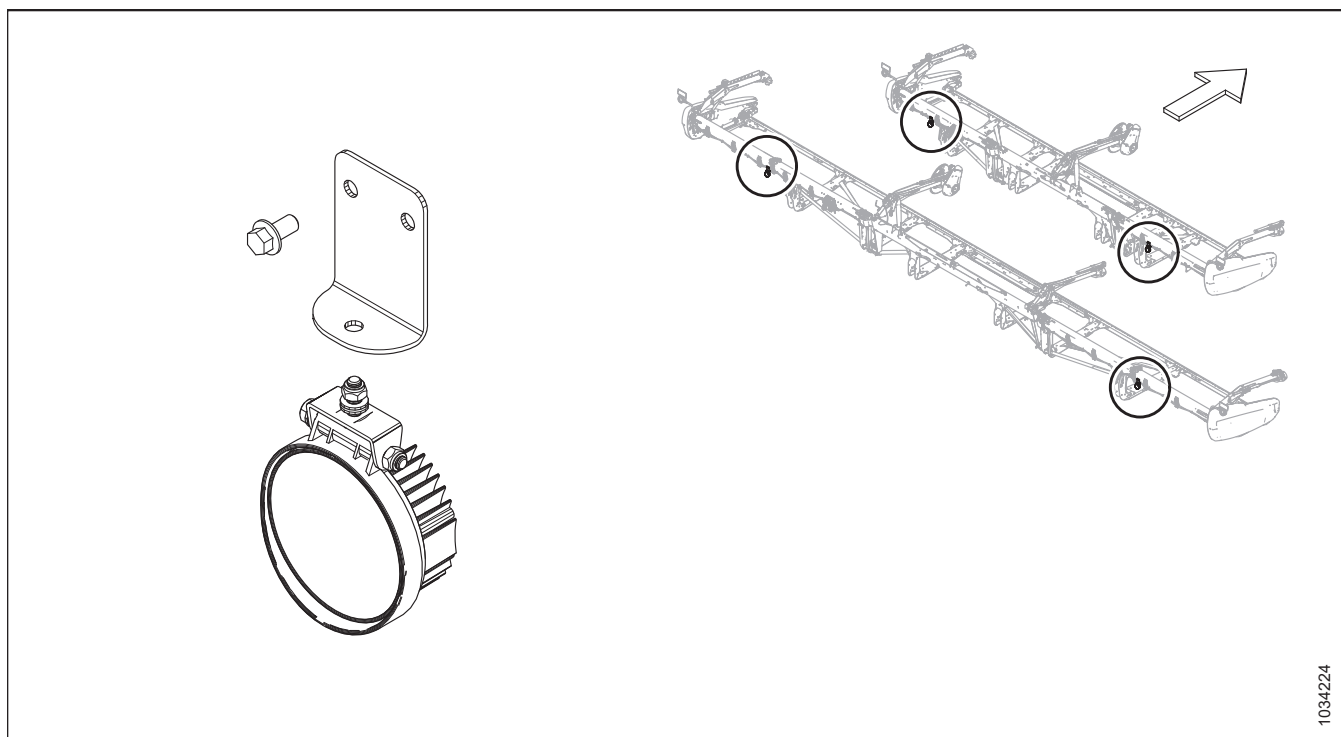

pav. 5.29: Ražienos apšvietimo žibintų rinkinys

PAPILDOMOS KOMPLEKTACIJOS IR PRIEDAI

Lentelė 5.2 Suderinamumo lentelė

Modelis ⁹³	Modelio metai
„New Holland“ CR – CR10, CR11	
„New Holland“ CR – 8.90, 9.80, 9.90, 10.90	2019 m. ir naujesni
„New Holland“ CX – 8.80, 8.90	2020 m. ir naujesni

Montavimo instrukcijos pateikiamos rinkinyje.

B7575

93. Jei jūsų kombainas suderinamas, gali prireikti atnaujinti programinę įrangą.

Skyrius 6: Trikčių nustatymas ir šalinimas

Trikčių šalinimo lentelės padeda nustatyti ir spręsti problemas, susijusias su pjaunamąja.

6.1 Trikčių nustatymas ir šalinimas pro pjovimo agregatą byrantys javai

Vadovaudamiesi toliau pateikiamomis lentelėmis nustatykite javų byrėjimo pro pjovimo agregatą priežastis ir rekomenduojamus sprendimus.

Lentelė 6.1 Trikčių nustatymas ir šalinimas – pro pjovimo agregatą byrantys javai

Problema	Sprendimas	Žr.
Požymis: pjaunamoji nepaima nuvytusių augalų		
Pjovimo agregatas per aukštai	Nuleiskite pjovimo agregatą	<ul style="list-style-type: none"> 3.9.1 Pjovimas neliečiant žemės paviršiaus, p. 157 3.9.2 Pjovimas liečiant žemės paviršių, p. 166 Pjaunamosios kampas ⁹⁴
Per mažas pjaunamosios kampas	Padidinkite pjaunamosios kampą	3.9.3 Pjaunamosios kampas, p. 169 Pjaunamosios kampas ⁹⁵
Lenktuvai per aukštai	Nuleiskite lenktuvus	3.9.11 Lenktuvų aukštis, p. 209 Lenktuvų aukštis ⁹⁶ .
Lenktuvai per daug užlenkti	Palenkite lenktuvus pirmyn	3.9.12 Lenktuvų pastūmimo pirmyn-atgal padėtis, p. 213 Lenktuvo pastūmimo pirmyn-atgal padėtis ⁹⁶ .
Važiavimo greitis per didelis pagal lenktuvų greitį	Padidinkite lenktuvų greitį arba sumažinkite važiavimo greitį	<ul style="list-style-type: none"> 3.9.6 Lenktuvų greitis, p. 202 3.9.7 Važiavimo greitis, p. 204 Lenktuvų greitis ir važiavimo greitis ⁹⁶ .
Lenktuvų pirštai nepakankamai pakelia javus	Padidinkite pirštų žingsnio statmenumą	3.9.13 Lenktuvų virbų pasvirimas, p. 224 Lenktuvų virbų pasvirimas ⁹⁶ .
Lenktuvų pirštai nepakankamai pakelia javus	Sumontuokite javų atkeltuvus	Atstovas—
Požymis: galvutės suskyla ar nulūžta		
Per didelis lenktuvų greitis	Sumažinkite lenktuvų greitį	3.9.6 Lenktuvų greitis, p. 202 Lenktuvų greitis ⁹⁶ .
Lenktuvai per žemai	Pakelkite lenktuvus	3.9.11 Lenktuvų aukštis, p. 209 Lenktuvų aukštis ⁹⁶ .
Per didelis važiavimo greitis	Sumažinkite važiavimo greitį	3.9.7 Važiavimo greitis, p. 204 Važiavimo greitis ⁹⁶ .

94. Instrukcijas žr. pjaunamosios operatoriaus vadove.

95. Instrukcijas žr. pjaunamosios operatoriaus vadove.

96. Instrukcijas žr. pjaunamosios operatoriaus vadove

TRIKČIŲ NUSTATYMAS IR ŠALINIMAS

Lentelė 6.1 Trikčių nustatymas ir šalinimas – pro pjovimo agregatą byrantys javai (tęsinys)

Problema	Sprendimas	Žr.
Pernokę javai	Darbas naktį, kai didesnė drėgmė	–
Požymis: Medžiagos, susikaupusios tarp galinio lakšto ir peilio galvutės		
Javų varpos nulinksta per dalgio galvutės galinio skydo angą	Uždėkite dalgių galvučių gaubtus (išskyrus tada, kai dirbama ant drėgnos ar klampios dirvos)	<i>4.8.7 Dalgio galvutės gaubtas, p. 440</i> Dalgio galvutės gaubtas ⁹⁷ .
Požymis: Medžiaga nėra pjaustoma		
Apsaugos užsikišę šiukšlėmis	Išstatykite trumpas dalgio apsaugas	<i>4.8.6 Trumpos dalgio apsaugos ir laikikliai, p. 425</i>
Sulūžę dalgio sekcijos	Pakeiskite sulaužytas sekcijas	<i>4.8.1 Dalgio sekcijos keitimas, p. 399</i> Dalgio sekcijos keitimas ⁹⁷ .
Simptomas: per stipriai atšoka važiuojant įprastiniu greičiu lauke		
Per aukštai nustatytas paviršiaus kopijavimo modulis	Sureguliuokite pjaunamosios paviršiaus kopijavimo modulį	<i>3.9.4 Pjaunamosios paviršiaus kopijavimo modulis, p. 172</i> Pjaunamosios paviršiaus kopijavimo modulis ⁹⁷ .
Požymis: javai ties galais nenupjaujami		
Lenktuvai nepasvyra arba nesucentruoti ant pjaunamojoje	Nustatykite horizontalią lenktuvų padėtį ar lenktuvų pasvirimą	<i>3.9.12 Lenktuvų pastūmimo pirmyn-atgal padėtis, p. 213</i> Lenktuvo pastūmimo pirmyn-atgal padėtis ir lenktuvų pasvirimas ⁹⁷ .
Netinkamai sureguliuotas dalgio laikiklis	Sureguliuokite laikiklį taip, kad dalgis judėtų laisvai, bet vis tiek neleistų sekcijoms atkilti nuo apsaugų	<ul style="list-style-type: none"> • <i>Laikiklio reguliavimas – smailios dalgių apsaugos, p. 418</i> • <i>Laikiklio reguliavimas – trumpos dalgio apsaugos, p. 433</i>
Nusidėvėję arba sulūžę dalgio sekcijos ar apsaugai	Pakeiskite visas susidėvėjusias ir sulūžusias pjaunamąsias dalis	<i>4.8 Pjovimo agregatas, p. 399</i> Pjovimo agregatas ⁹⁷ .
Pjaunamoji nesulygiuota	Sulygiuokite pjaunamąją	AtstovasPjaunamosios išlygiavimas ⁹⁸
Lenktuvų pirštai priešais dalgį tinkamai nepakelia javų	Sureguliuokite lenktuvų pastūmimo pirmyn-atgal padėtį ir (ar) pirštų žingsnį	<ul style="list-style-type: none"> • <i>3.9.12 Lenktuvų pastūmimo pirmyn-atgal padėtis, p. 213</i> • <i>3.9.13 Lenktuvų virbų pasvirimas, p. 224</i> Lenktuvo pastūmimo pirmyn-atgal padėtis ir virbų pasvirimas ⁹⁸

97. Instrukcijas žr. pjaunamosios operatoriaus vadove

98. Instrukcijas žr. pjaunamosios operatoriaus vadove.

TRIKČIŲ NUSTATYMAS IR ŠALINIMAS

Lentelė 6.1 Trikčių nustatymas ir šalinimas – pro pjovimo agregatą byrantys javai (tęsinys)

Problema	Sprendimas	Žr.
Skirtuvas nulenkia tankius pasėlius ties galais ir trukdo tinkamai tiekti, nes medžiaga užvirsta ant apsaugų	Pakeiskite 3–4 galines apsaugas trumpomis dalgio apsaugomis	<ul style="list-style-type: none"> 4.8.6 <i>Trumpos dalgio apsaugos ir laikikliai</i>, p. 425 Atstovas Dalgių apsaugos ir ražienos apsaugų konvertavimo rinkinys ⁹⁹ .
Požymis: nupjovus grūdai byra priešais pjovimo agregatą		
Per mažas važiavimo greitis	Padidinkite važiavimo greitį	3.9.7 <i>Važiavimo greitis</i> , p. 204 Važiavimo greitis ¹⁰⁰ .
Per mažas lenktuvų greitis	Padidinkite lenktuvų greitį	3.9.6 <i>Lenktuvų greitis</i> , p. 202 Lenktuvų greitis ¹⁰⁰ .
Lenktuvai per aukštai	Nuleiskite lenktuvus	3.9.11 <i>Lenktuvų aukštis</i> , p. 209 Lenktuvų aukštis ¹⁰⁰ .
Pjovimo agregatas per aukštai	Nuleiskite pjovimo agregatą	<ul style="list-style-type: none"> 3.9.1 <i>Pjovimas neliečiant žemės paviršiaus</i>, p. 157 3.9.2 <i>Pjovimas liečiant žemės paviršių</i>, p. 166 Pjaunamosios kampas ¹⁰¹
Lenktuvai per daug užlenkti į priekį	Palenkite lenktuvus atgal ant svertų	3.9.12 <i>Lenktuvų pastūmimo pirmyn-atgal padėtis</i> , p. 213 Lenktuvo pastūmimo pirmyn-atgal padėtis ¹⁰⁰ .
Pjovimo greitis didesnis nei 10 km/val. (6 mph) su 10 dantų lenktuvų pavaros žvaigžde	Pakeiskite lenktuvų pavaros žvaigždutę į 19 dantukų lenktuvų pavaros žvaigždutę	<ul style="list-style-type: none"> <i>Lenktuvų pavaros viengubos žvaigždės atjungimas</i>, p. 529 <i>Lenktuvų pavaros pasirinktinės dvigubos žvaigždės nuėmimas</i>, p. 530 4.14.2 <i>Lenktuvų pavaros žvaigždė</i>, p. 528
Nusidėvėję ar sulūžę dalgio komponentai	Pakeiskite komponentus	4.8 <i>Pjovimo agregatas</i> , p. 399

99. Instrukcijos pateikiamos galvenos kombaino operatoriaus vadove

100. Instrukcijas žr. pjaunamosios operatoriaus vadove

101. Instrukcijas žr. pjaunamosios operatoriaus vadove.

6.2 Trikčių aptikimas ir šalinimas Pjovimo veiksmai ir dalgio komponentai

Vadovaudamiesi toliau pateikta lentele nustatykite pjovimo veiksmų ir dalgio komponentų problemas ir atlikite rekomenduojamą remonto procedūrą.

Lentelė 6.2 Trikčių šalinimas – pjovimo veiksmai ir dalgio komponentai

Problema	Sprendimas	Žr.
Simptomas: netolygiai nupjauti javai		
Netinkamai sureguliuotas dalgio laikiklis	Sureguliuokite laikiklį	<ul style="list-style-type: none"> Laikiklio reguliavimas – smailios dalgių apsaugos, p. 418 Laikiklio reguliavimas – trumpos dalgio apsaugos, p. 433
Nusidėvėję arba sulūžę dalgio sekcijos ar apsaugos	Pakeiskite visas susidėvėjusias ir sulūžusias pjaunamąsias dalis	<ul style="list-style-type: none"> Smailių dalgio apsaugų keitimas, p. 414 Centrinės smailios dalgio apsaugos keitimas – dvigubo dalgio pjaunamoji, p. 420 Trumpų dalgio apsaugų ar galinių dalgio apsaugų keitimas, p. 430 Centrinės dalgio apsaugos keitimas – dvigubo dalgio pjaunamosios, p. 435 4.8.1 Dalgio sekcijos keitimas, p. 399
Važiavimo greitis per didelis pagal lenktuvų greitį	Sumažinkite važiavimo greitį arba padidinkite lenktuvų greitį	Lenktuvų greitis ¹⁰² <ul style="list-style-type: none"> 3.9.6 Lenktuvų greitis, p. 202 3.9.7 Važiavimo greitis, p. 204
Lenktuvų pirštai priešais dalgį tinkamai nepakelia javų	Sureguliuokite lenktuvų padėtį / pirštų žingsnį	<ul style="list-style-type: none"> 3.9.12 Lenktuvų pastūmimo pirmyn-atgal padėtis, p. 213 3.9.13 Lenktuvų virbų pasvirimas, p. 224 Lenktuvų pastūmimo pirmyn-atgal padėtis¹⁰³ Lenktuvų virbų pasvirimas¹⁰³
Pjovimo agregatas per aukštai	Sumažinkite pjovimo aukštį	3.9.1 Pjovimas neliečiant žemės paviršiaus, p. 1573.9.2 Pjovimas liečiant žemės paviršių, p. 166Pjovimo aukštis ¹⁰³
Per plokščias pjaunamosios kampas	Nustatykite pjaunamąją statesniu kampu	3.9.3 Pjaunamosios kampas, p. 169Pjaunamosios kampas ¹⁰³
Apsaugų pjovimo briauna nepakankamai arti ar lygiagreti dalgio sekcijoms	Sulygiuokite apsaugas	Dalgio apsaugų ir apsauginės juostos reguliavimas, p. 412Dalgių apsaugos ¹⁰³

102. Žr. pjaunamosios operatoriaus vadovą.

103. Žr. pjaunamosios operatoriaus vadovą.

TRIKČIŲ NUSTATYMAS IR ŠALINIMAS

Lentelė 6.2 Trikčių šalinimas – pjovimo veiksmai ir dalgio komponentai (tęsinys)

Problema	Sprendimas	Žr.
Išdraikyti / sunkiai pjaunami javai	Išstatykite trumpas dalgio apsaugas	Dalgių apsaugos ¹⁰⁴ <ul style="list-style-type: none"> • Atstovas • <i>Laikiklio reguliavimas – smailios dalgių apsaugos, p. 418</i> • <i>Laikiklio reguliavimas – trumpos dalgio apsaugos, p. 433</i>
Lenktuvai per daug užlenkti	Palenkite lenktuvus pirmyn	<i>3.9.12 Lenktuvų pastūmimo pirmyn-atgal padėtis, p. 213</i> Lenktuvų pastūmimo pirmyn-atgal padėtis ¹⁰⁴
Simptomas: užstrigęs dalgis		
Lenktuvai per aukštai arba per daug palenkti pirmyn	Nuleiskite lenktuvus arba palenkite atgal	<ul style="list-style-type: none"> • <i>3.9.11 Lenktuvų aukštis, p. 209</i> • <i>3.9.12 Lenktuvų pastūmimo pirmyn-atgal padėtis, p. 213</i> • Lenktuvų aukštis¹⁰⁴ • Lenktuvų pastūmimo pirmyn-atgal padėtis¹⁰⁴
Per didelis važiavimo greitis	Sumažinkite važiavimo greitį	<i>3.9.7 Važiavimo greitis, p. 204</i> Važiavimo greitis ¹⁰⁴
Netinkamai sureguliuotas dalgio laikiklis	Sureguliuokite laikiklį	<ul style="list-style-type: none"> • <i>Laikiklio reguliavimas – smailios dalgių apsaugos, p. 418</i> • <i>Laikiklio reguliavimas – trumpos dalgio apsaugos, p. 433</i>
Atšipusi ar sulūžusi dalgio sekcija	Pakeiskite atitinkamą dalgio sekciją	<i>4.8.1 Dalgio sekcijos keitimas, p. 399</i>
Sulankstyti ar sulūžę apsaugai	Sulygiuokite arba pakeiskite apsaugus	<i>Dalgio apsaugų ir apsauginės juostos reguliavimas, p. 412</i> Dalgių apsaugos ¹⁰⁴
Lenktuvų pirštai priešais dalgį tinkamai nepakelia javų	Sureguliuokite lenktuvų padėtį / pirštų žingsnį	<ul style="list-style-type: none"> • <i>3.9.12 Lenktuvų pastūmimo pirmyn-atgal padėtis, p. 213</i> • <i>3.9.13 Lenktuvų virbų pasvirimas, p. 224</i> • Lenktuvų pastūmimo pirmyn-atgal padėtis¹⁰⁴ • Lenktuvų virbų pasvirimas¹⁰⁴

104. Žr. pjaunamosios operatoriaus vadovą.

TRIKČIŲ NUSTATYMAS IR ŠALINIMAS

Lentelė 6.2 Trikčių šalinimas – pjovimo veiksmai ir dalgio komponentai (tęsinys)

Problema	Sprendimas	Žr.
Plieniniai ekscentriniai pirštai liečiasi su dalgiu	Padidinkite tarpą tarp lenktuvų ir pjovimo agregato / sureguliuokite pasvirimą	<p><i>4.13.1 Tarpas tarp lenktuvų ir pjovimo agregato, p. 497</i></p> <ul style="list-style-type: none"> • Lenktuvų atstumas iki pjovimo agregato¹⁰⁵ • Lenktuvų pasvirimas¹⁰⁵
Ant pjovimo agregato kaupiasi purvas arba nešvarumai	Pakelkite pjovimo agregatą nuleisdami atramines plokšteles	<i>3.9.2 Pjovimas liečiant žemės paviršių, p. 166</i> Pjovimas pažeme ¹⁰²
Ant pjovimo agregato kaupiasi purvas arba nešvarumai	Ištiesinkite pjaunamosios kampą	<i>3.9.3 Pjaunamosios kampas, p. 169</i> Pjaunamosios kampas ¹⁰⁵
Dalgis neveikia rekomenduojamu greičiu	Patikrinkite kombaino variklio sūkių dažnį arba pjaunamosios dalgio greitį	<ul style="list-style-type: none"> • Kombaino operatoriaus vadovas • <i>Dalgio greičio tikrinimas, p. 208</i>
Simptomas: per didelė pjaunamosios vibracija		
Per daug nusidėvėjęs dalgis	Pakeiskite dalgį	<ul style="list-style-type: none"> • <i>4.8.2 Dalgio atjungimas, p. 401</i> • <i>4.8.3 Dalgio montavimas, p. 402</i>
Atsilaisvinęs ar nusidėvėjęs dalgio galvutės kaištis arba pavaros svertas	Priveržkite arba pakeiskite dalis	<i>4.8.1 Dalgio sekcijos keitimas, p. 399</i>
Netinkamai sureguliuotas dalgio laikiklis	Sureguliuokite laikiklį	<ul style="list-style-type: none"> • <i>Laikiklio reguliavimas – smailios dalgių apsaugos, p. 418</i> • <i>Centrinio laikiklio reguliavimas ant dvigubo dalgio pjaunamųjų – smailios dalgių apsaugos, p. 424</i> • <i>Laikiklio reguliavimas – trumpos dalgio apsaugos, p. 433</i> • <i>Dvigubo dalgio pjaunamųjų centrinio laikiklio reguliavimas – trumpos dalgių apsaugos, p. 439</i>
Atsilaisvinęs ar nusidėvėjęs dalgio galvutės kaištis arba pavaros svertas	Priveržkite arba pakeiskite dalis	<ul style="list-style-type: none"> • <i>4.8.2 Dalgio atjungimas, p. 401</i> • <i>4.8.3 Dalgio montavimas, p. 402</i>
Simptomas: per didelė paviršiaus kopijavimo modulio ir pjaunamosios vibracija		
Netinkamas dalgio greitis	Sureguliuokite dalgio greitį	<ul style="list-style-type: none"> • • Atstovas
Sulenktas pjovimo agregatas	Ištiesinkite pjovimo agregatą	Atstovas
Simptomas: per dažnai lūžta dalgio sekcijos ar apsaugos		

105. Žr. pjaunamosios operatoriaus vadovą.

TRIKČIŲ NUSTATYMAS IR ŠALINIMAS

Lentelė 6.2 Trikčių šalinimas – pjovimo veiksmai ir dalgio komponentai (tęsinys)

Problema	Sprendimas	Žr.
Netinkamai sureguliuotas dalgio laikiklis	Sureguliuokite laikiklį	<ul style="list-style-type: none"> • <i>Laikiklio reguliavimas – smailios dalgių apsaugos, p. 418</i> • <i>Laikiklio reguliavimas – trumpos dalgio apsaugos, p. 433</i>
Pjovimo agregatas ant akmenuoto paviršiaus veikia per lėtai	Pakelkite pjovimo agregatą su atraminėmis plokštelėmis	<i>3.9.2 Pjovimas liečiant žemės paviršių, p. 166</i> Pjovimas pažeme ¹⁰⁶
Paviršiaus kopijavimo modulis nustatytas ties per sunkiu nustatymu	Sureguliuokite paviršiaus kopijavimo modulio spyruokles, kad būtų mažesnis A svoris	<i>Pjaunamosios paviršiaus kopijavimo sistemos tikrinimas ir reguliavimas, p. 173</i>
Sulenktas ar sulaužytas apsaugas	Ištiesinkite ar pakeiskite apsaugą	<ul style="list-style-type: none"> • <i>4.8.5 Smailios dalgių apsaugos ir laikikliai, p. 404</i> • <i>4.8.6 Trumpos dalgio apsaugos ir laikikliai, p. 425</i>
Per status pjaunamosios kampas	Ištiesinkite pjaunamosios kampą	<i>3.9.3 Pjaunamosios kampas, p. 169</i> Pjaunamosios kampas ¹⁰⁶
Simptomas: Dalgio galinė dalis		
Sulenktas ar sulaužytas apsaugas	Ištiesinkite ar pakeiskite apsaugą	<ul style="list-style-type: none"> • <i>4.8.5 Smailios dalgių apsaugos ir laikikliai, p. 404</i> • <i>4.8.6 Trumpos dalgio apsaugos ir laikikliai, p. 425</i>
Nusidėvėjęs dalgio galvutės kaištis	Pakeiskite dalgio galvutės kaištį	<ul style="list-style-type: none"> • Atstovas • •
Atšipęs dalgis	Pakeiskite dalgį	<ul style="list-style-type: none"> • <i>4.8.2 Dalgio atjungimas, p. 401</i> • <i>4.8.3 Dalgio montavimas, p. 402</i>
Per didelis dalgio greitis	Sumažinkite dalgio greitį	Atstovas
Atsilaisvinę dalgio sekcijos tvirtinimo elementai	Patikrinkite ir priveržkite visus dalgio tvirtinimo elementus	–

106. Žr. pjaunamosios operatoriaus vadovą.

6.3 Trikčių nustatymas ir šalinimas lenktuvų tiekimas

Vadovaudamiesi toliau pateikiamomis lentelėmis įvertinkite lenktuvų tiekimo problemų priežastis ir imkitės rekomenduojamų atitaisymo veiksmų.

Lentelė 6.3 Trikčių nustatymas ir šalinimas – lenktuvų tiekimas

Problema	Sprendimas	Žr.
Požymis: lenktuvai nepaleidžia medžiagos esant įprastiniams statiems javams		
Per didelis lenktuvų greitis	Sumažinkite lenktuvų greitį	3.9.6 Lenktuvų greitis, p. 202
Lenktuvai per žemai	Pakelkite lenktuvus	3.9.11 Lenktuvų aukštis, p. 209
Lenktuvų virbai nustatyti per stačiai	Sumažinkite kumštelio nustatymą	3.9.13 Lenktuvų virbų pasvirimas, p. 224
Lenktuvai per daug užlenkti	Palenkite lenktuvus pirmyn	3.9.12 Lenktuvų pastūmimo pirmyn-atgal padėtis, p. 213
Požymis: lenktuvai nepaleidžia medžiagos esant išgulusiems ir statiems javams (lenktuvai iki galo nuleisti)		
Lenktuvų virbai nustatyti per stačiai statiems javams	Sumažinkite kumštelio nustatymą vienu arba dviem arba palenkite lenktuvus pirmyn	3.9.13 Lenktuvų virbų pasvirimas, p. 224
Požymis: vyniojimas ant lenktuvo galo		
Lenktuvų virbai nustatyti per stačiai	Sumažinkite kumštelio nustatymą	3.9.13 Lenktuvų virbų pasvirimas, p. 224
Lenktuvai per žemai	Pakelkite lenktuvus	3.9.11 Lenktuvų aukštis, p. 209
Per didelis lenktuvų greitis	Sumažinkite lenktuvų greitį	3.9.6 Lenktuvų greitis, p. 202
Lenktuvai nesucentruoti ant pjaunamosios	Sucentruokite lenktuvus ant pjaunamosios	4.13.3 centravimo lenktuvai, p. 503
Požymis: lenktuvai per greitai paleidžia javus		
Lenktuvų virbai nustatyti nepakankamai stačiai	Padidinkite kumštelio nustatymą, kad lenktuvų tiekimas atitiktų lenktuvų pastūmimo pirmyn-atgal padėtį	3.9.13 Lenktuvų virbų pasvirimas, p. 224
Lenktuvai per daug užlenkti į priekį	Palenkite lenktuvus atgal, kad atitiktų lenktuvų kumštelio nustatymą	3.9.12 Lenktuvų pastūmimo pirmyn-atgal padėtis, p. 213
Simptomas: lenktuvai nepakyla		
Lenktuvų kėlimo jungtys netinkamos ar defektyvios	Pakeiskite spartaus jungimo jungtį	Atstovas
Simptomas: lenktuvai nesisuka		
Netinkamai prijungtos spartaus jungimo jungtys	Sujunkite jungtis	3.6 Pjaunamosios tvirtinimas / atjungimas, p. 85
Sugedusi ar sulūžusi lenktuvų pavaros grandinė	Prijunkite / pakeiskite grandinę	<ul style="list-style-type: none"> • • Atstovas
Požymis: be apkrovos lenktuvų judesys netolygus		
Per daug atsilaisvinusi lenktuvų pavaros grandinė	Įtempkite grandinę	Lenktuvų pavaros grandinės įtempimas, p. 527
Požymis: lenktuvų judesys netolygus arba jie užstringa esant sunkiems javams		

TRIKČIŲ NUSTATYMAS IR ŠALINIMAS

Lentelė 6.3 Trikčių nustatymas ir šalinimas – lenktuvų tiekimas (tęsinys)

Problema	Sprendimas	Žr.
Per didelis lenktuvų greitis	Sumažinkite lenktuvų greitį	<i>3.9.6 Lenktuvų greitis, p. 202</i>
Lenktuvų pirštai nustatyti nepakankamai stačiai	Pakeiskite lenktuvų piršto arba kumštelio nustatymą į agresyvesnę piršto žingsnio įranta	<i>3.9.13 Lenktuvų virbų pasvirimas, p. 224</i>
Lenktuvai per žemai	Pakelkite lenktuvus	<i>3.9.11 Lenktuvų aukštis, p. 209</i>
Per mažas kombaino (ne kombaino paviršiaus kopijavimo modulio) viršslėgio vožtuvo slėgio nustatymas	Padidinkite slėgio išleidimo nustatymą iki gamintojo rekomendacijų	Kombaino operatoriaus vadovas
Žemas kombaino alyvos bako lygis PASTABA: Gali būti daugiau nei vienas bakas	Užpildykite iki reikiamo lygio	Kombaino operatoriaus vadovas
Viršslėgio vožtuvo gedimas	Pakeiskite viršslėgio vožtuvą	Kombaino operatoriaus vadovas
Pjaunami tankūs javai naudojant standartinio sukimo momento (19 dantų) lenktuvų pavaros žvaigždę	Pakeiskite žvaigždę į tinkamą aukšto sukimo momento žvaigždę, kad atitiktų kombaino lenktuvų kontūro slėgį	<ul style="list-style-type: none"> • <i>4.14.2 Lenktuvų pavaros žvaigždė, p. 528</i> • Sumontuokite dviejų greičių rinkinį (MD #311882)
Požymis: plastikiniai pirštai pjauna ties viršumi		
Nepakankamas tarpas tarp lenktuvų ir pjovimo agregato	Padidinkite tarpą	<i>4.13.1 Tarpas tarp lenktuvų ir pjovimo agregato, p. 497</i>
Požymis: plastikiniai pirštai palenkti atgal ties viršumi		
Lenktuvai įsikabina į gruntą, kai lenktuvų greitis mažesnis už važiavimo greitį	Pakelkite pjaunamąją	<ul style="list-style-type: none"> • <i>3.9.1 Pjovimas neliečiant žemės paviršiaus, p. 157</i> • <i>3.9.2 Pjovimas liečiant žemės paviršių, p. 166</i>
Lenktuvai įsikabina į gruntą, kai lenktuvų greitis mažesnis už važiavimo greitį	Sumažinkite pjaunamosios pakreipimą	<i>3.9.3 Pjaunamosios kampas, p. 169</i>
Lenktuvai įsikabina į gruntą, kai lenktuvų greitis mažesnis už važiavimo greitį	Palenkite lenktuvus atgal	<i>3.9.12 Lenktuvų pastūmimo pirmyn-atgal padėtis, p. 213</i>
Požymis: plastikiniai pirštai prie viršaus palenkti pirmyn		
Lenktuvai įsikabina į gruntą, kai lenktuvų greitis didesnis už važiavimo greitį	Pakelkite pjaunamąją	<ul style="list-style-type: none"> • <i>3.9.1 Pjovimas neliečiant žemės paviršiaus, p. 157</i> • <i>3.9.2 Pjovimas liečiant žemės paviršių, p. 166</i>
Lenktuvai įsikabina į gruntą, kai lenktuvų greitis didesnis už važiavimo greitį	Sumažinkite pjaunamosios pakreipimą	<i>3.9.3 Pjaunamosios kampas, p. 169</i>

TRIKČIŲ NUSTATYMAS IR ŠALINIMAS

Lentelė 6.3 Trikčių nustatymas ir šalinimas – lenktuvų tiekimas (tęsinys)

Problema	Sprendimas	Žr.
Lenktuvai įsikabina į gruntą, kai lenktuvų greitis didesnis už važiavimo greitį	Palenkite lenktuvus atgal	<i>3.9.12 Lenktuvų pastūmimo pirmyn-atgal padėtis, p. 213</i>
Požymis: plastikiniai pirštai palenkti arti virbo vamzdelio		
Veikiant lenktuvams pjovimo agregate įstringa per daug javų pluoštų	Pašalinkite užsikimšimą / reguliuokite pjovimą	<i>3.11 Užstrigusio pjovimo agregato tvarkymas, p. 306</i>
Veikiant lenktuvams pjovimo agregate įstringa per daug javų pluoštų	Sustabdykite lenktuvus, kol jie nėra per daug užsikimšę	<i>3.11 Užstrigusio pjovimo agregato tvarkymas, p. 306</i>

6.4 Pjaunamosios ir transporterių trikčių šalinimas

Vadovaudamiesi toliau pateikta lentele įvertinkite pjaunamosios ir transporterio problemas ir atlikite rekomenduojamą remonto procedūrą.

Lentelė 6.4 Trikčių nustatymas ir šalinimas – pjaunamoji ir transporteriai

Problema	Sprendimas	Žr.
Simptomas: Nepakankamai pakelta pjaunamoji		
Mažas išleidimo slėgis	Padidinkite išleidimo slėgį	Kombaino pardavėjas
Simptomas: Nepakankamas šoninio transporterio greitis		
Nustatytas per mažas greičio valdymo nustatymas	Padidinkite greičio valdymo nustatymą	Pjaunamosios operatoriaus vadovas 3.9.8 Šoninio transporterio greitis, p. 205
Per lėta kombaino pjaunamosios pavara	Nustatykite pagal kombaino greitį tinkamą pavarą	Kombaino operatoriaus vadovas
Simptomas: Nepakankamas tiekimo transporterio greitis		
Per mažas išleidimo slėgis	Patikrinkite tiekimo transporterio hidraulinę sistemą	<ul style="list-style-type: none"> • • • • Atstovas
Per lėta kombaino pjaunamosios pavara	Nustatykite pagal kombaino greitį tinkamą pavarą	Kombaino operatoriaus vadovas
Simptomas: nejuda tiekimo transporteris		
Atsilaisvinę transporteriai	Įtempkite transporterius	4.10.2 Tiekimo transporterio įtempimo tikrinimas ir reguliavimas, p. 448
Pavaros arba atraminis volelis apsvyniojęs medžiaga	Atlaisvinkite transporterį ir nuvalykite volelius	4.10.2 Tiekimo transporterio įtempimo tikrinimas ir reguliavimas, p. 448
Skersinis arba jungiamoji juosta užstrigę rėme arba dėl užsikimšusios medžiagos	Atlaisvinkite transporterį ir pašalinkite kliūtį	4.10.2 Tiekimo transporterio įtempimo tikrinimas ir reguliavimas, p. 448
Užstrigęs volelio guolis	Pakeiskite volelio guolį	Tiekimo transporterio atraminio volelio guolio keitimas, p. 462
Mažai hidraulinės alyvos	Pripildykite kombaino hidraulinės alyvos baką iki viršutinės žymos	Kombaino operatoriaus vadovas
Netinkamas srauto valdymo vožtuvo slėgio išleidimo nustatymas	Sureguliuokite slėgio išleidimo nustatymą	<ul style="list-style-type: none"> • • • • Atstovas
Požymis: šoninio transporterio strigimas		

TRIKČIŲ NUSTATYMAS IR ŠALINIMAS

Lentelė 6.4 Trikčių nustatymas ir šalinimas – pjaunamoji ir transporteriai (tęsinys)

Problema	Sprendimas	Žr.
Netolygiai tiekiami medžiaga nuo dalgio	Nuleiskite lenktuvus	Pjaunamosios operatoriaus vadovas 3.9.11 <i>Lenktuvų aukštis, p. 209</i>
Netolygiai tiekiami medžiaga nuo dalgio	Istatykite trumpas dalgio apsaugas	4.8.6 <i>Trumpas dalgio apsaugos ir laikikliai, p. 425</i>
Požymis: netolygus tankių javų srautas		
Per mažas pjaunamosios kampas	Padidinkite pjaunamosios kampą	3.9.3 <i>Pjaunamosios kampas, p. 169</i> Pjaunamosios operatoriaus vadovas
Per daug medžiagos ant transporterių	Padidinkite šoninio transporterio greitį	3.9.8 <i>Šoninio transporterio greitis, p. 205</i> Pjaunamosios operatoriaus vadovas
Per daug medžiagos ant transporterių	Sumontuokite viršutinę skersinę sraigę	5.1.5 <i>Viso ilgio viršutinė kryžminė sraigė, p. 569</i> Pjaunamosios operatoriaus vadovas
Per daug medžiagos ant transporterių	Pritvirtinkite sraigių prailginimo elementus	Atstovas Pjaunamosios operatoriaus vadovas
Simptomas: Transporteriai sukasi atgal		
Transporteriai per lėtai juda esant sunkiems javams	Padidinkite transporterių greitį	3.9.8 <i>Šoninio transporterio greitis, p. 205</i> Pjaunamosios operatoriaus vadovas
Požymis: javai permetami skersai angos ir priešingoje transporterio pusėje		
Transporteriai juda per greitai esant lengviems javams	Sumažinkite transporterių greitį	3.9.8 <i>Šoninio transporterio greitis, p. 205</i> Pjaunamosios operatoriaus vadovas
Požymis: ant galinių deflektorių kaupiasi medžiaga ir ji išleidžiama pluoštais		
Per platūs galiniai deflektoriai	Esant pjaunamosioms su rankomis pakreipiamomis platformomis, sumažinkite deflektorių arba pakeiskite siauru deflektoriumi (MD #172381)	3.11 <i>Užstrigusio pjovimo agregato tvarkymas, p. 306</i> Pjaunamosios operatoriaus vadovas

6.5 Trikčių nustatymas ir šalinimas daržo pupų pjovimas

Vadovaudamiesi toliau pateikiamomis lentelėmis įvertinkite daržo pupų pjovimo problemų priežastis ir imkitės rekomenduojamų veiksmų.

Lentelė 6.5 Trikčių nustatymas ir šalinimas – daržo pupų pjovimas

Problema	Sprendimas	Žr.
Požymis: nuimami augalai nuplėšiami ir visas ar dalis augalo paliekama		
Pjaunamoji pakelta nuo žemės	Nuleiskite pjaunamąją ant žemės ir leiskite jai veikti su atraminėmis plokštelėmis ir (arba) pjovimo agregatu	<i>3.9.2 Pjovimas liečiant žemės paviršių, p. 166</i> Pjaunamosios operatoriaus vadovas
Nustatytas per mažas paviršiaus kopijavimo modulio nustatymas – užvažiuavus ant iškilumo pjaunamoji nepakankamai greitai nuleidžiama	<ol style="list-style-type: none"> 1. Nustatykite paviršiaus kopijavimo modulį į 335–338 N (75–85 lbf). 2. Prireikus sureguliuokite paviršiaus kopijavimo modulį, kad pjaunamoji pernelyg nešokinėtų ir neįvažiuotų į minkštą dirvą. 	<i>3.9.4 Pjaunamosios paviršiaus kopijavimo modulis, p. 172</i>
Lenktuvai per aukštai, o cilindrai iki galo įtraukti	Sureguliuokite lenktuvų aukštį	<i>3.9.11 Lenktuvų aukštis, p. 209</i> Pjaunamosios operatoriaus vadovas
Nepakankamai status pirštų žingsnis	Sureguliuokite pirštų žingsnį	<i>3.9.13 Lenktuvų virbų pasvirimas, p. 224</i> Pjaunamosios operatoriaus vadovas
Lenktuvai per daug atitraukti	Pjaunamajai esant ant žemės ir tinkamai nustatę jos kampą, palenkite lenktuvus pirmyn, kol pirštų antgaliai šukuos dirvos paviršių	<i>3.9.12 Lenktuvų pastūmimo pirmyn-atgal padėtis, p. 213</i>
Per plokščias pjaunamosios kampas	Sureguliuokite pjaunamosios kampą	<i>Pjaunamosios kampo reguliavimas iš kombaino, p. 171</i>
Per plokščias pjaunamosios kampas	Padidinkite pjaunamosios kampą iki galo įtraukdami kėlimo cilindrus (jei pjaunama ant žemės paviršiaus)	<i>Pjaunamosios kampo reguliavimas iš kombaino, p. 171</i>
Per lėti lenktuvai	Sureguliuokite lenktuvų greitį, kad jis būtų šiek tiek didesnis už važiavimo greitį	<i>3.9.6 Lenktuvų greitis, p. 202</i>
Per didelis važiavimo greitis	Sumažinkite važiavimo greitį	<i>3.9.7 Važiavimo greitis, p. 204</i>
Atraminės plokštelės per žemai	Pakelkite atramines plokšteles į aukščiausią padėtį	<i>3.9.2 Pjovimas liečiant žemės paviršių, p. 166</i> Pjaunamosios operatoriaus vadovas

TRIKČIŲ NUSTATYMAS IR ŠALINIMAS

Lentelė 6.5 Trikčių nustatymas ir šalinimas – daržo pupų pjovimas (tęsinys)

Problema	Sprendimas	Žr.
Pjovimo agregato su plastikinėmis nusidėvėjimo kompensavimo juostelėmis apačioje kaupiasi purvas; pakelia agregatą nuo žemės paviršiaus	<ul style="list-style-type: none"> • Padidinkite paviršiaus kopijavimą • Per drėgna dirva – palaukite, kol pradžius • Rankomis nuvalykite pjovimo agregato apačią, kai ten susikaupia per daug purvo. 	<i>Pjaunamosios paviršiaus kopijavimo sistemos tikrinimas ir reguliavimas, p. 173</i>
Pjaunamoji nesulygiuota	Sulygiuokite pjaunamąją	Atstovas
Nusidėvėjusios ar sugadintos dalgio sekcijos	Pakeiskite sekcijas arba dalgį	<i>4.8 Pjovimo agregatas, p. 399</i> Pjaunamosios operatoriaus vadovas
Vijoklių dalys įstringa smailiame apsaugos antgalyje PASTABA: Ši problema dažniau pasitaiko juostomis pjaunant pupas, kurios suvirsta nuo kultivavimo.	Sumontuokite trumpų dalgio apsaugų konvertavimo rinkinį	<i>4.8.6 Trumpos dalgio apsaugos ir laikikliai, p. 425</i> Pjaunamosios operatoriaus vadovas
Javų liekanų stūmimas žeme	Įstatykite trumpas dalgio apsaugas	<i>4.8.6 Trumpos dalgio apsaugos ir laikikliai, p. 425</i> Pjaunamosios operatoriaus vadovas
Per mažas dalgio greitis	Padidinkite nuožulniosios kameros korpuso greitį arba patikrinkite, ar dalgio greitis nustatytas ties rekomenduojamu diapazonu	<ul style="list-style-type: none"> • <i>3.9.10 Informacija apie dalgio greitį, p. 207</i> • <i>Dalgio greičio tikrinimas, p. 208</i>
Požymis: tarp apsaugų kaupiasi javai ir nejuda transporterių galo link		
Lenktuvų piršto žingsnis nepakankamai stačias	Padidinkite piršto statmenumą (kumštelio padėtis)	<i>3.9.13 Lenktuvų virbų pasvirimas, p. 224</i> Pjaunamosios operatoriaus vadovas
Lenktuvai per aukštai	Nuleiskite lenktuvus	<i>3.9.11 Lenktuvų aukštis, p. 209</i>
Mažiausias atstumas nuo lenktuvų iki pjovimo agregato nustatytas per aukštai	Nustatykite mažiausią lenktuvų aukštį iki galo įtraukę cilindrus	<i>4.13.1 Tarpas tarp lenktuvų ir pjovimo agregato, p. 497</i>
Lenktuvai per daug užlenkti į priekį	Pakeiskite lenktuvų padėtį	<i>3.9.12 Lenktuvų pastūmimo pirmyn-atgal padėtis, p. 213</i>
Požymis: javai vyniojasi aplink lenktuvus		
Lenktuvai per žemai	Pakelkite lenktuvus	<i>3.9.11 Lenktuvų aukštis, p. 209</i>
Požymis: lenktuvai išmėto ankštis		
Lenktuvai per daug užlenkti į priekį	Pakeiskite lenktuvų padėtį	<i>3.9.12 Lenktuvų pastūmimo pirmyn-atgal padėtis, p. 213</i>
Per didelis lenktuvų greitis	Sumažinkite lenktuvų greitį	<i>3.9.6 Lenktuvų greitis, p. 202</i>
Per sausos pupų ankštys	Pjaukite pasėlius naktį, kai yra rasa ir ankštys suminkštėjusios	–
Lenktuvų piršto žingsnis nepakankamai stačias	Padidinkite piršto statmenumą (kumštelio padėtis)	<i>3.9.13 Lenktuvų virbų pasvirimas, p. 224</i> Pjaunamosios operatoriaus vadovas

TRIKČIŲ NUSTATYMAS IR ŠALINIMAS

Lentelė 6.5 Trikčių nustatymas ir šalinimas – daržo pupų pjovimas (tęsinys)

Problema	Sprendimas	Žr.
Požymis: pjovimo agregato apsaugai lūžta		
Nepakankamas paviršiaus kopijavimo modulio nustatymas (paviršiaus kopijavimo nustatymas per sunkus)	Reguluokite paviršiaus kopijavimo modulio nustatymą (nustatykite lengvesnį)	<i>3.9.4 Pjaunamosios paviršiaus kopijavimo modulis, p. 172</i>
Lauke per daug akmenų	Apsvarstykite galimybę sumontuoti papildomos komplektacijos trumpas dalgių apsaugas PASTABA: Sumontavus trumpas apsaugas kyla pavojus sugadinti dalgių sekcijas (nors yra lengviau pakeisti sekcijas su trumpomis dalgio apsaugomis).	Atstovas
Požymis: pjovimo agregatas stumia per daug šiukšlių ir purvo		
Pjaunamoji per sunki	Padarykite pjaunamąją lengvesnę	<i>3.9.4 Pjaunamosios paviršiaus kopijavimo modulis, p. 172</i>
Per status pjaunamosios kampas	Sumažinkite pjaunamosios kampą	<i>3.9.3 Pjaunamosios kampas, p. 169</i>
Apsaugos užsikiša liekanomis ir (arba) žemėmis	Istatykite trumpas dalgio apsaugas	<i>4.8.6 Trumpos dalgio apsaugos ir laikikliai, p. 425</i>
Nepakankamai prilaikoma pjaunamoji	Sumontuokite centrinės atramines plokšteles	<i>3.9.2 Pjovimas liečiant žemės paviršių, p. 166</i>
Požymis: javai vyniojasi aplink lenktuvų galus		
Nenupjauti javai kliūva už lenktuvų galų	Sumontuokite lenktuvų galinius gaubtus	Pjaunamosios detalių katalogas
Požymis: lenktuvai kartais perduoda augalus į tą pačią vietą		
Sulankstyti plieniniai pirštai ir užkabina žaliavą nuo transporterių	Ištiesinkite pirštus	–
Ant pirštų galo kaupiasi purvas ir augalai negali nukristi nuo pirštų ant transporterių	Pakelkite lenktuvus	<i>3.9.11 Lenktuvų aukštis, p. 209</i>
Ant pirštų galo kaupiasi purvas ir augalai negali nukristi nuo pirštų ant transporterių	Sureguliuokite lenktuvų pastūmimo pirmyn-atgal padėtį, kad atitrauktumėte pirštus nuo žemės	<i>3.9.12 Lenktuvų pastūmimo pirmyn-atgal padėtis, p. 213</i>
Požymis: pjovimo agregatas stumia dirvožemį		
Padangų vėžės arba pasėlių eilių kraštai	Pjaukite kampu pagal pasėlių eiles arba kraštus	–
Nelygus reljefas išilgai lauko	Pjaukite 90° kampu pagal nelygų reljefą (jei dalgiai kopijuoja paviršių į jį neįsikabindami)	–
Požymis: lenktuvai perduoda per daug augalų ar perneša pluoštais		

TRIKČIŲ NUSTATYMAS IR ŠALINIMAS

Lentelė 6.5 Trikčių nustatymas ir šalinimas – daržo pupų pjovimas (tęsinys)

Problema	Sprendimas	Žr.
Ant transporterių (iki lenktuvų centrinio vamzdelio) susikaupia per daug javų	Padidinkite transporterių greitį	3.9.8 Šoninio transporterio greitis, p. 205
Per mažas pirštų žingsnis	Padidinkite pirštų žingsnį	3.9.13 Lenktuvų virbų pasvirimas, p. 224 Pjaunamosios operatoriaus vadovas

Skyrius 7: Informacinės nuorodos

Prireikus galima remtis šiame skyriuje pateiktomis procedūromis ir informacija.

7.1 Sukimo momentų specifikacijos

Toliau esančiose lentelėse nurodytos įvairių varžtų, tvirtinimo sraigtų ir hidraulinių tvirtinimo elementų sukimo momento vertės. Šiomis vertėmis remkitės tik tada, kai konkrečioje procedūroje nenurodyta jokia kita sukimo momento vertė.

- Visus varžtus veržkite iki sukimo momento verčių, kurios nurodytos toliau pateiktose lentelėse, išskyrus atvejus, kai vadove pateikiami kitokie nurodymai.
- Pakeiskite nuimtus tvirtinimo elementus tokio paties stiprumo ir klasės tvirtinimo elementais.
- Periodiškai tikrindami varžtų priveržimą, vadovaukitės sukimo momento verčių lentelėmis.
- Norėdami išsiaiškinti varžtų ir tvirtinimo sraigtų sukimo momento kategorijas, perskaitykite ant jų galvučių nurodytus ženklus.

Antveržlės

Antveržles reikia veržti iki mažesnio sukimo momento nei veržles, kurios naudojamos kitais tikslais. Priverždami antveržles, padauginkite įprastinėms veržlėms taikomą sukimo momentą iš 0,65, kad nustatytumėte modifikuotą sukimo momento vertę.

Savisriegiai sraigtai

Sukdami savisriegius varžtus, naudokite standartines sukimo momento vertes. **NESUKITE** savisriegių varžtų į laikančiąsias konstrukcijos dalis ar į svarbius sujungimus.

Paskutinį kartą peržiūrėta: 2021-07-19

7.1.1 Metrinės sistemos varžtų specifikacijos

Pateikiamos atitinkamos galutinio sukimo momento vertės, reikalingos įvairių dydžių metrinės sistemos varžtams tvirtinti.

PASTABA:

Varžtų sukimo momentų metrinėse lentelėse pateiktos vertės taikomos tvirtinimo elementams, kurie montuojami nesutepti; t. y. tvirtinimo elementų sriegiai ir galvutės nesutepti tepalu, alyva ar sriegių fiksatoriumi. **NETEPKITE** tepalu ar alyva varžtų ar tvirtinimo sraigtų, išskyrus atvejus, kai tai daryti nurodoma šiame vadove.

INFORMACINĖS NUORODOS

Lentelė 7.1 Metrinė sistema: 8.8 klasės varžtai ir 9 klasės laisvai besisukančios varžlės

Vardinis dydis (A)	Sukimo momentas (Nm)		Sukimo momentas (lbf-ft) (*lbf-in)	
	Maž.	Didž.	Maž.	Didž.
3–0,5	1,4	1,6	*13	*14
3,5–0,6	2,2	2,5	*20	*22
4–0,7	3,3	3,7	*29	*32
5–0,8	6,7	7,4	*59	*66
6–1,0	11,4	12,6	*101	*112
8–1,25	28	30	20	23
10–1,5	55	60	40	45
12–1,75	95	105	70	78
14–2,0	152	168	113	124
16–2,0	236	261	175	193
20–2,5	460	509	341	377
24–3,0	796	879	589	651

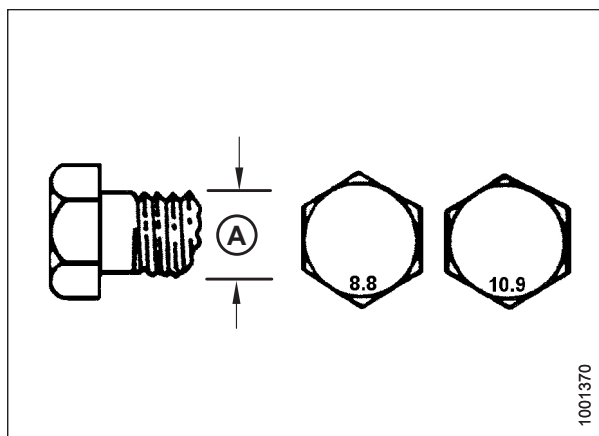

pav. 7.1: Varžtų klasės

Lentelė 7.2 Metrinė sistema: 8.8 klasės varžtai ir 9 klasės įstrižo sriegio varžlės

Vardinis dydis (A)	Sukimo momentas (Nm)		Sukimo momentas (lbf-ft) (*lbf-in)	
	Maž.	Didž.	Maž.	Didž.
3–0,5	1	1,1	*9	*10
3,5–0,6	1,5	1,7	*14	*15
4–0,7	2,3	2,5	*20	*22
5–0,8	4,5	5	*40	*45
6–1,0	7,7	8,6	*69	*76
8–1,25	18,8	20,8	*167	*185
10–1,5	37	41	28	30
12–1,75	65	72	48	53
14–2,0	104	115	77	85
16–2,0	161	178	119	132
20–2,5	314	347	233	257
24–3,0	543	600	402	444

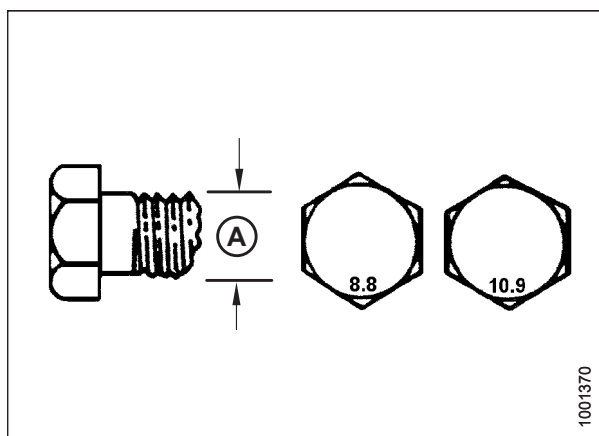

pav. 7.2: Varžtų klasės

INFORMACINĖS NUORODOS

Lentelė 7.3 Metrinė sistema: 10.9 klasės varžtai ir 10 klasės laisvai besisukančios varžlės

Vardinis dydis (A)	Sukimo momentas (Nm)		Sukimo momentas (lbf-ft) (*lbf-in)	
	Maž.	Didž.	Maž.	Didž.
3–0,5	1,8	2	*18	*19
3,5–0,6	2,8	3,1	*27	*30
4–0,7	4,2	4,6	*41	*45
5–0,8	8,4	9,3	*82	*91
6–1,0	14,3	15,8	*140	*154
8–1,25	38	42	28	31
10–1,5	75	83	56	62
12–1,75	132	145	97	108
14–2,0	210	232	156	172
16–2,0	326	360	242	267
20–2,5	637	704	472	521
24–3,0	1101	1217	815	901

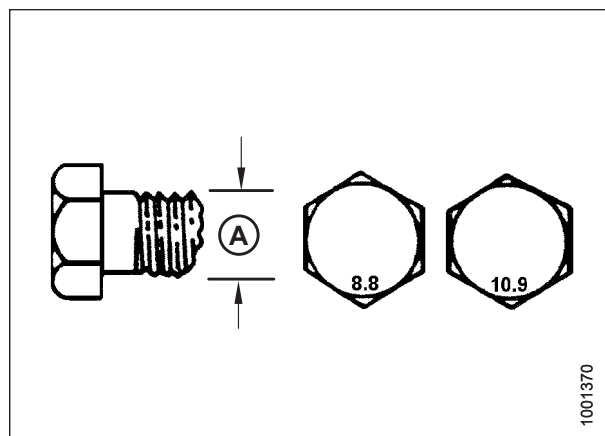

pav. 7.3: Varžtų klasės

Lentelė 7.4 Metrinė sistema: 10.9 klasės varžtai ir 10 klasės įstrižo sriegio varžlės

Vardinis dydis (A)	Sukimo momentas (Nm)		Sukimo momentas (lbf-ft) (*lbf-in)	
	Maž.	Didž.	Maž.	Didž.
3–0,5	1,3	1,5	*12	*13
3,5–0,6	2,1	2,3	*19	*21
4–0,7	3,1	3,4	*28	*31
5–0,8	6,3	7	*56	*62
6–1,0	10,7	11,8	*95	*105
8–1,25	26	29	19	21
10–1,5	51	57	38	42
12–1,75	90	99	66	73
14–2,0	143	158	106	117
16–2,0	222	246	165	182
20–2,5	434	480	322	356
24–3,0	750	829	556	614

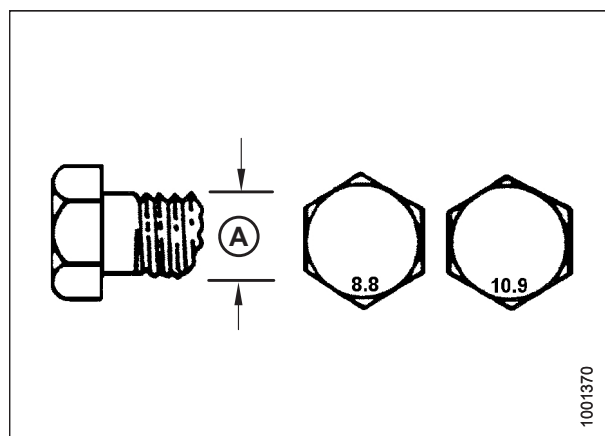

pav. 7.4: Varžtų klasės

Paskutinį kartą peržiūrėta: 2021-07-19

7.1.2 Metrinės sistemos varžtų specifikacijos – lietas aliuminis

Pateikiamos įvairių dydžių metrinė varžtų iš lieto aliuminio tinkamų galutinių sukimo momentų vertės.

PASTABA:

Varžtų sukimo momentų metrinėse lentelėse pateiktos vertės taikomos tvirtinimo elementams, kurie montuojami nesutepti; t. y. tvirtinimo elementų sriegiai ir galvutės nesutepti tepalu, alyva ar sriegių fiksatoriumi. **NETEPKITE** tepalu ar alyva varžtų ar tvirtinimo sraigčių, išskyrus atvejus, kai tai daryti nurodoma šiame vadove.

Lentelė 7.5 Metrinės sistemos varžtinė jungtis su lietu aliuminiu

Vardinis dydis (A)	Varžtų sukimo momentas			
	8,8 (lietas aliuminis)		10,9 (lietas aliuminis)	
	Nm	lbf-ft	Nm	lbf-ft
M3	–	–	–	1
M4	–	–	4	2,6
M5	–	–	8	5,5
M6	9	6	12	9
M8	20	14	28	20
M10	40	28	55	40
M12	70	52	100	73
M14	–	–	–	–
M16	–	–	–	–

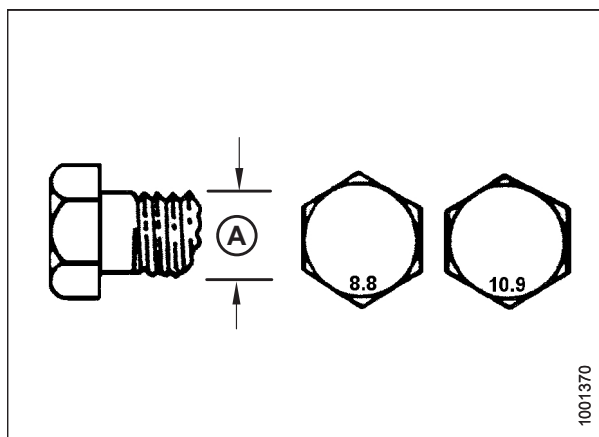

pav. 7.5: Varžtų klasės

Paskutinį kartą peržiūrėta: 2022 m. birželio 21 d.

7.1.3 Prailgintas sandarinimo žiedas, hidrauliniai tvirtinimo elementai – reguliuojami

Standartinės sukimo momento vertės skirtos reguliuojamiems hidrauliniams tvirtinimo elementams. Jei procedūroje tokio paties tipo ir dydžio tvirtinimo elementui, nurodytam šioje temoje, nurodyta kitokia sukimo momento vertė, žiūrėkite procedūroje nurodytą vertę.

1. Patikrinkite, ar sandarinimo žiede (A) ir lizde (B) nėra nešvarumų ar defektų.
2. Kaip galima labiau atitraukite fiksavimo veržlę (C). Patikrinkite, ar poveržlė (D) yra laisva ir pastumta kuo toliau link fiksavimo veržlės (C).
3. Patikrinkite, ar sandarinimo žiedas (A) **NĖRA** ant sriegių. Prireikus pakoreguokite sandarinimo žiedo (A) padėtį.
4. Sutepkite hidraulinės sistemos alyva sandarinimo žiedą (A).

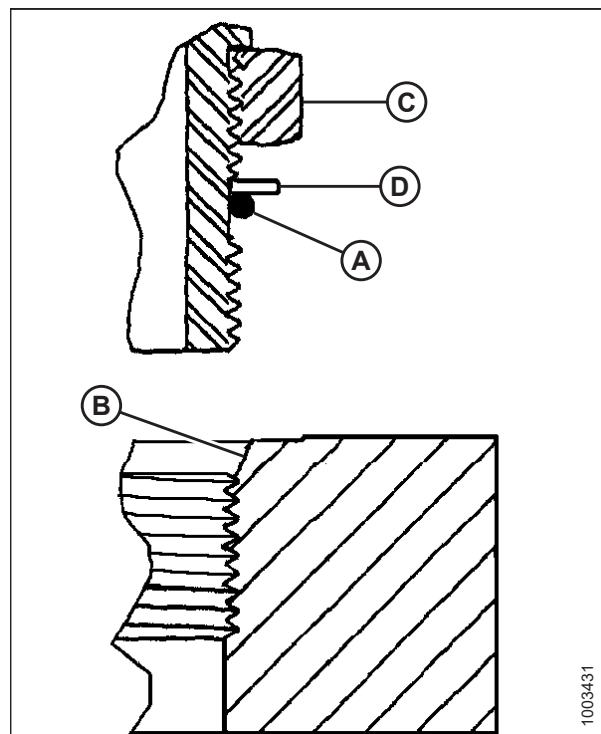

pav. 7.6: Hidraulinis tvirtinimo elementas

5. Stumkite tvirtinimo elementą (B) į jungtį, kol atraminė poveržlė (D) ir sandarinimo žiedas (A) palies detalės paviršių (E).
6. Reguluokite kampinius tvirtinimo elementus atsukdami daugiau nei vieną pasukimą.
7. Pasukite fiksavimo veržlę (C) žemyn iki poveržlės (D) ir priveržkite iki lentelėje nurodytos sukimo momento vertės. Naudokite du veržliarakčius, vieną ant tvirtinimo elemento (B), o kitą – ant fiksavimo veržlės (C).
8. Patikrinkite galutinę tvirtinimo elemento būklę.

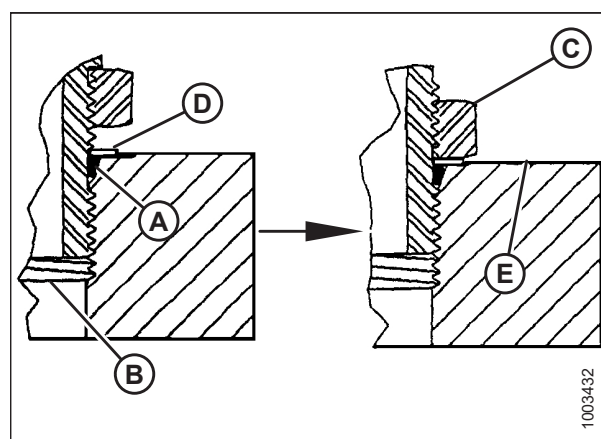

pav. 7.7: Hidraulinis tvirtinimo elementas

Lentelė 7.6 Prailgintas sandarinimo žiedas (ORB), hidrauliniai tvirtinimo elementai – reguliuojami ir nereguliuojami

SAE dydis	Sriegio dydis (col.)	Sukimo momento vertė ¹⁰⁷	
		Nm	lbf-ft (*lbf-in)
-2	5/16-24	10-11	*89-97
-3	3/8-24	18-20	*159-177
-4	7/16-20	29-32	21-24
-5	1/2-20	32-35	24-26
-6	9/16-18	40-44	30-32
-8	3/4-16	70-77	52-57
-10	7/8-14	115-127	85-94
-12	1 1/16-12	183-201	135-148
-14	1 3/16-12	237-261	175-193
-16	1 5/16-12	271-298	200-220
-20	1 5/8-12	339-373	250-275
-24	1 7/8-12	414-455	305-336
-32	2 1/2-12	509-560	375-413

Paskutinį kartą peržiūrėta: 2023 m. liepos 25 d

7.1.4 Prailgintas sandarinimo žiedas, hidrauliniai tvirtinimo elementai – nereguliuojami

Standartinės sukimo momento vertės skirtos nereguliuojamiems hidrauliniams tvirtinimo elementams. Jei procedūroje tokio paties tipo ir dydžio tvirtinimo elementui, nurodytam šioje temoje, nurodyta kitokia sukimo momento vertė, naudokite procedūroje nurodytą vertę.

1. Patikrinkite, ar sandarinimo žiede (A) ir lizde (B) nėra nešvarumų ar defektų.
2. Patikrinkite, ar sandarinimo žiedas (A) **NĖRA** ant sriegių. Prireikus pakoreguokite sandarinimo žiedo (A) padėtį.
3. Sutepkite hidraulinės sistemos alyva sandarinimo žiedą.
4. Sukite tvirtinimo elementą (C) į jungtį, kol tvirtinimo elementas bus priveržtas rankomis.
5. Priveržkite tvirtinimo elementą (C) vadovaudamiesi [7.7, p. 609](#) lentelėje nurodytomis vertėmis.
6. Patikrinkite galutinę tvirtinimo elemento būklę.

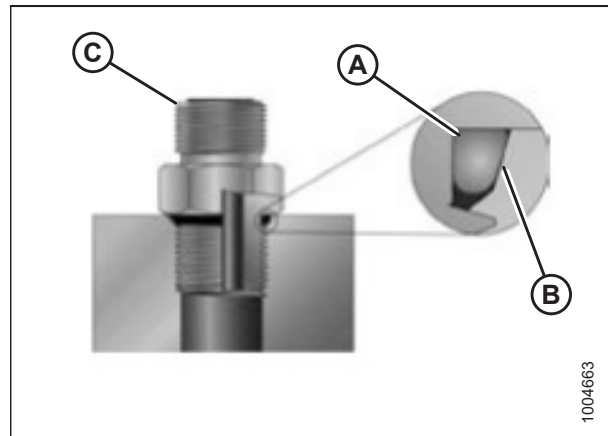

pav. 7.8: Hidraulinis tvirtinimo elementas

107. Nurodytos sukimo momento vertės pateikiamos esant suteptoms jungtims (kaip pakartotinai montuojant).

Lentelė 7.7 Prailgintas sandarinimo žiedas (ORB), hidrauliniai tvirtinimo elementai – reguliuojami ir nereguliuojami

SAE dydis	Sriegio dydis (col.)	Sukimo momento vertė ¹⁰⁸	
		Nm	lbf-ft (*lbf-in)
-2	5/16-24	10-11	*89-97
-3	3/8-24	18-20	*159-177
-4	7/16-20	29-32	21-24
-5	1/2-20	32-35	24-26
-6	9/16-18	40-44	30-32
-8	3/4-16	70-77	52-57
-10	7/8-14	115-127	85-94
-12	1 1/16-12	183-201	135-148
-14	1 3/16-12	237-261	175-193
-16	1 5/16-12	271-298	200-220
-20	1 5/8-12	339-373	250-275
-24	1 7/8-12	414-455	305-336
-32	2 1/2-12	509-560	375-413

Paskutinį kartą peržiūrėta: 2023 m. liepos 25 d

7.1.5 Sandarinimo žiedo paviršiaus sandariklis, hidrauliniai tvirtinimo elementai

Standartinės sukimo momento vertės skirtos tvirtinimo elementams su žiediniu paviršiaus sandarikliu. Jei procedūroje tokio paties tipo ir dydžio tvirtinimo elementui, nurodytam šioje temoje, nurodyta kitokia sukimo momento vertė, žiūrėkite procedūroje nurodytą vertę.

Sukimo momento vertės yra nurodytos toliau esančioje lentelėje 7.8, p. 610.

- Įsitikinkite, kad sandarinimo paviršiuose ir jungties sriegiuose nėra atplaišų, įpjovimų, įbrėžimų ir bet kokių pašalinių medžiagų.



pav. 7.9: Hidraulinis tvirtinimo elementas

108. Nurodytos sukimo momento vertės pateikiamos esant suteptoms jungtims (kaip pakartotinai montuojant).

INFORMACINĖS NUORODOS

2. Sutepkite hidraulinės sistemos alyva sandarinimo žiedą (B).
3. Sulygiuokite vamzdelį ar žarnos konstrukciją, kad plokščias movos (A) arba (C) paviršius visiškai liestųsi su sandarinimo žiedu (B).
4. Rankomis prisriekite vamzdelį ar žarnos veržlę (D). Veržlė turi laisvai sukstis, kol atsiremia į paviršių.
5. Priveržkite tvirtinimo elementus vadovaudamiesi 7.8, p. 610 lentelėje nurodytomis vertėmis.

PASTABA:

Jei reikia, prilaikykite šešiabriaunę jungę ant tvirtinimo elemento korpuso (E), kad korpusas ir žarna nesisuktų, kai prisukate tvirtinimo elemento veržlę (D).

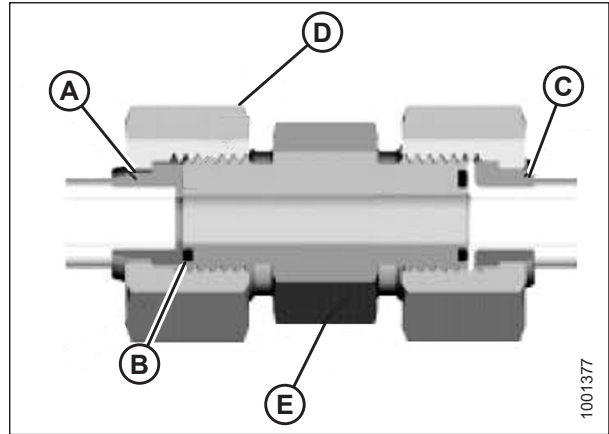

pav. 7.10: Hidraulinis tvirtinimo elementas

6. Surinkdami movas ar sujungdami kartu dvi žarnas, naudokite tris veržliarakčius.
7. Patikrinkite galutinę tvirtinimo elemento būklę.

Lentelė 7.8 Sandarinimo žiedo paviršiaus sandariklis (ORFS), hidrauliniai tvirtinimo elementai

SAE dydis	Sriegio dydis (col.)	Vamzdžio išor. sk. (col.)	Sukimo momento vertė ¹⁰⁹	
			Nm	lbf·ft
-3	Pastaba ¹¹⁰	3/16	–	–
-4	9/16	1/4	25–28	18–21
-5	Pastaba ¹¹⁰	5/16	–	–
-6	11/16	3/8	40–44	30–32
-8	13/16	1/2	55–61	41–45
-10	1	5/8	80–88	59–65
-12	1 3/16	3/4	115–127	85–94
-14	Pastaba ¹¹⁰	7/8	–	–
-16	1 7/16	1	150–165	111–122
-20	1 11/16	1 1/4	205–226	151–167
-24	2	1 1/2	315–347	232–256
-32	2 1/2	2	510–561	376–414

Paskutinį kartą peržiūrėta: 2021-07-19

109. Nurodytos sukimo momento vertės ir kampai pateikiami esant suteptoms jungtims (kaip pakartotinai montuojant).

110. Sandarinimo žiedo paviršiaus sandariklio tipas šiam vamzdelio dydžiui nenumatytas.

7.1.6 Kūginiai srieginiai vamzdžių tvirtinimo elementai

Standartinės sukimo momento vertės skirtos kūginiams srieginiams vamzdžių tvirtinimo elementams. Jei procedūroje tokio paties tipo ir dydžio tvirtinimo elementui, nurodytam šioje temoje, nurodyta kitokia sukimo momento vertė, žiūrėkite procedūroje nurodytą vertę.

Sumontuokite vamzdžių tvirtinimo elementus toliau nurodytu būdu.

1. Įsitikinkite, kad ant jungiamosios detalės ir prievado sriegių nėra atplaišų, įpjovimų, įbrėžimų ir kitų pašalinių medžiagų.
2. Sutepkite išorinius vamzdžio sriegius pastos tipo vamzdžių sriegių hermetiku.
3. Įsriekite tvirtinimo elementą į angą iki jis bus priveržtas ranka.
4. Priveržkite jungtį tinkamu priveržimo kampu. Priveržimo pirštais pasukimų skaičius (FFFT) ir priveržimo pirštais pasukimo vertės yra pateikiamos 7.9, p. 611 lentelėje. Patikrinkite, ar kampinės jungties (įprastai 45° ar 90° kampo alkūnės) vamzdelio galas sulygiuotas su įeinančiu vamzdeliu ar žarna. Visada baikite sulygiuoti tvirtinimo elementą veržimo kryptimi. Niekada neatsukite srieginių jungčių, kad sulygiuotumėte.
5. Tinkamu valikliu nuvalykite visus sriegių hermetiko likučius ir perteklių.
6. Patikrinkite galutinę tvirtinimo elemento būklę. Ypatingą dėmesį atkreipkite į tai, kad anga gali įtrūkti.
7. Pažymėkite galutinę tvirtinimo elemento padėtį. Jei tvirtinimo elementas nesandarus, išmontuokite jį ir patikrinkite, ar nėra apgadintas.

PASTABA:

Tvirtinimo elementų įtrūkimai dėl perveržimo gali būti pastebėti tik juos išrinkus ir apžiūrėjus.

Lentelė 7.9 Hidraulinio tvirtinimo elemento vamzdžio sriegis

Kūginio vamzdžio sriegio dydis	Rekomenduojamas TFFT	Rekomenduojamas FFFT
1/8–27	2–3	12–18
1/4–18	2–3	12–18
3/8–18	2–3	12–18
1/2–14	2–3	12–18
3/4–14	1,5–2,5	12–18
1–11 1/2	1,5–2,5	9–15
1 1/4–11 1/2	1,5–2,5	9–15
1 1/2–11 1/2	1,5–2,5	9–15
2–11 1/2	1,5–2,5	9–15

Paskutinį kartą peržiūrėta: 2021-07-19

7.2 Konvertavimo schema

Šiame vadove naudojami tiek SI sistemos matavimo vienetai (įskaitant metrinčius), tiek JAV įprastiniai vienetai (kartais vadinami standartiniais matavimo vienetais). Toliau pateiktoje lentelėje nurodomas šių matavimo vienetų sąrašas su santrumpomis ir jų konvertavimo koeficientai.

Lentelė 7.10 Konvertavimo schema

Kiekis	SI vienetai (metriniai)		Koeficientas	JAV sistemos vienetai (standartas)	
	Vieneto pavadinimas	Santrumpa		Vieneto pavadinimas	Santrumpa
Plotas	hektaras	ha	$\times 2,4710 =$	akras	akrai
Srautas	litrai per minutę	l/min	$\times 0,2642 =$	JAV galonai per minutę	gpm
Jėga	Niutonas	N	$\times 0,2248 =$	svaro jėga	lbf
Ilgis	milimetras	mm	$\times 0,0394 =$	colis	col.
Ilgis	metras	m	$\times 3,2808 =$	pėda	pėd.
Galia	kilovatas	kW	$\times 1,341 =$	arklio galia	AG
Slėgis	kilopaskalis	kPa	$\times 0,145 =$	svarai į kvadratinį colį	psi
Slėgis	megapaskalis	MPa	$\times 145,038 =$	svarai į kvadratinį colį	psi
Slėgis	baras (ne SI)	baras	$\times 14,5038 =$	svarai į kvadratinį colį	psi
Sukimo momentas	Niutono metras	Nm	$\times 0,7376 =$	svarai pėdai arba pėdos svarai	lbf-ft
Sukimo momentas	Niutono metras	Nm	$\times 8,8507 =$	svaro coliai arba coliai svarui	lbf-in
Temperatūra	Celsijaus laipsniai	°C	$(^{\circ}\text{C} \times 1,8) + 32 =$	Farenheito laipsniai	°F
Greitis	metrai per minutę	m/min	$\times 3,2808 =$	pėdos per minutę	pėd./min
Greitis	metrai per sekundę	m/s	$\times 3,2808 =$	pėdos per sekundę	pėd./s
Greitis	kilometrai per valandą	km/val.	$\times 0,6214 =$	mylios per valandą	myl./val.
Tūris	litras	l	$\times 0,2642 =$	JAV galonas	JAV gal.
Tūris	mililitras	ml	$\times 0,0338 =$	uncija	unc.
Tūris	kubinis centimetras	cm ³ ar cc	$\times 0,061 =$	kubinis colis	col. ³
Svoris	kilogramas	kg	$\times 2,2046 =$	svaras	sv.

Paskutinį kartą peržiūrėta: 2019 m. birželio 3 d.

Rodyklė

A

AHHC, Žr. automatinis pjaunamosios aukščio valdymas	
akmenų blokavimo rinkinys	573
apibrėžtys	29
apsauginės atramos	42
atraminės plokštelės	166
<i>Taip pat žr. pjovimas pažeme</i>	
išorinių atraminių plokštelių reguliavimas	167
vidinių atraminių plokštelių reguliavimas	166
atsarginiai dalgiai	404
automatinis pjaunamosios aukščio valdymas	
„Case IH“ kombainai	
lenktuvų atbulinė eiga	79
šoninio transporterio greičio valdymas	77
jutiklio išėjimo įtampa	259, 266
derinti reikalavimus	259, 266
įtampos ribų tikrinimas rankiniu būdu	259, 266
jutiklio veikimas	256
„New Holland CH“ serijos kombainai	284
automatinio pjaunamosios aukščio valdymo	
įjungimas	289
automatinio pjaunamosios aukščio valdymo	
kalibravimas	294
didžiausio darbinio aukščio nuostata	303
išankstinis pjovimo aukščio nustatymas	301
jutiklio išėjimo įtampa	
įtampos diapazono tikrinimas iš kabinos	286
lenktuvo greičio nustatymas	292
lenktuvų atbulinė eiga	82
lenktuvų pastūmimo pirmyn-atgal jutiklio	
kalibravimas	297
„New Holland CR“ serijos kombainai	
didžiausio darbinio aukščio nuostata	303
lenktuvų atbulinė eiga	82
„New Holland“ 2015 CR serijos kombainai	284
automatinio pjaunamosios aukščio valdymo	
įjungimas	289
automatinio pjaunamosios aukščio valdymo	
kalibravimas	294
išankstinis pjovimo aukščio nustatymas	301
jutiklio išėjimo įtampa	
įtampos diapazono tikrinimas iš kabinos	286
lenktuvo greičio nustatymas	292
lenktuvų aukščio jutiklio kalibravimas	297
lenktuvų pastūmimo pirmyn-atgal jutiklio	
kalibravimas	297
„New Holland“ CR / CX serijair CH kombainai	
konfigūravimas	
lenktuvų pastūmimas pirmyn-atgal	304
pjaunamosios pakreipimas	304
pjaunamosios tipas	304

„New Holland“ CR / CX serijos kombainai	271
automatinio pjaunamosios aukščio valdymo	
įjungimas	275
jutiklio išėjimo įtampa	
įtampos diapazono tikrinimas iš kabinos	272
kalibravimas	
automatinis pjaunamosios aukščio	
valdymas	276
reguliavimas	
iš anksto nustatytas pjovimo aukštis	282
jautrumas	282
pjaunamosios nuleidimo greitis	281
pjaunamosios pakėlimo greitis	280
„New Holland“ kombainai	
10 V adapteris	265, 270
lenktuvų aukščio jutiklio įtampos tikrinimas	299
paviršiaus kopijavimo aukščio jutiklis	
pakeitimas	264
trumpasis vadovas	
„New Holland“ CR (2015 m. ir naujesni) arba CH	
serijos kombainai	284
„New Holland“ CR ir CX serijos kombainai – 2014 m.	
ir ankstesni	271

D

dalgiai	399
atsarginio dalgio vieta	404
trikčių nustatymas ir šalinimas	590
dalgio pavaros	208
dalgio pavarų dėžės	
alyvos keitimas	443
alyvos lygio tikrinimas	442
tvirtinimo varžtų tikrinimas	443
dalgio pavarų sistemos	442
dalgio pavarų dėžė	442
informacija apie dalgio greitį	207
dalgių apsaugos ir laikikliai	
dvigubas dalgis	
FD235 smailios apsaugos konfigūracija	407
FD240 smailios dalgio apsaugos konfigūracija	408
FD241 ir FD261 smailių dalgių apsaugų	
konfigūracija	409
FD245 smailios apsaugos konfigūracija	410
FD250 smailios dalgio apsaugos konfigūracija	411
trumpas dalgių apsaugos konfigūracija – FD241 ir	
FD261	429
trumpas dalgių apsaugos konfigūracija – visi	
modeliai, išskyrus FD241 ir FD261	428
viengubas dalgis	
smailios apsaugo konfigūracija	406
trumpas apsaugos konfigūracija	426

RODYKLĖ

dalgių galvučių gaubtai	440
montavimas	440
darbo režimai	
lankstumo režimas	191
standus režimas	193

E

„EasyMove™“ transportavimo sistemos	
ratų reguliavimas	159
vilkimo kablo jungties keitimas	
jungtis su kaiščiu.....	553
kaištis su kabliuku	551
ekscentriniai lenktuvai.....	210, 497, 526
centravimas	503
lenktuvų apsauginės atramos	43
atjungimas.....	44
įjungimas.....	43
lenktuvų aukštis.....	209
lenktuvų galiniai gaubtai.....	516
lenktuvų greičio jutiklių keitimas.....	535
lenktuvų greitis.....	202
lenktuvų kumštelis	
lenktuvų kumštelio reguliavimas.....	227
nuostatos ir gairės	225
lenktuvų pavaros	
pavaros žvaigždės	528
pasirenkama specialiomis sąlygomis	203
lenktuvų pavarų sistemos	526
gaubtai	56
lenktuvų pirštai.....	505
plastikinių pirštų atjungimas	507
plastikinių pirštų montavimas.....	508
plieninių pirštų atjungimas	505
plieninių pirštų montavimas.....	506
lenktuvų tarpas	
matavimas.....	497
lenktuvų virbų pasvirimas	224
paslinkimo pirmyn-atgal padėtis	213
pastūmimo pirmyn-atgal padėtis	
reguliavimas	214
pasvirę lenktuvai	502
tarpas tarp lenktuvų ir pjovimo agregato	497
reguliavimas	500
trikčių šalinimas	594
virbų vamzdelių įvorės	509
Ekscentriniai lenktuvai	
lenktuvų aukščio jutiklio keitimas.....	211
lenktuvų aukščio jutiklio tikrinimas ir	
reguliavimas	212
paslinkimo pirmyn-atgal padėtis	
cilindrų perstatymas.....	214
ekspluatacijos pradžios laikotarpiai.....	74
ekspluatacijos pradžios patikra	335
elektros lempučių	

pakeitimas	364
elektros sistema	364
jutikliai	
automatinio pjaunamosios aukščio valdymo	
jutikliai	256
lenktuvų greičio jutiklis	
pakeitimas	535
lempučių keitimas	364
elektros sistemos	
aukščio jutiklis	258

G

grandinės	
galinės pavarų dėžės pavaros grandinė	
įtempimo reguliavimas	377
lenktuvų pavaros grandinė	
įtempimo reguliavimas	526
pagrindinės pavarų dėžės pavaros grandinė	
įtempimo reguliavimas	375
sraigės pavaros grandinė	
grandinės įtempimo reguliavimas	386
įtempimo tikrinimas (greitas)	381
įtempimo tikrinimas (nuodugnus)	383
tepimas.....	352
greičiai	208
lenktuvų greitis.....	202
šoninio transporterio greitis.....	205
reguliavimas	205
tiekimo transporterio greitis.....	207
važiavimo greitis	204
guoliai	
šoninis transporteris	
pavaros volelio guolio keitimas.....	493
transporterio volelio guolio tikrinimas	484
tiekimo transporteris	
pavaros volelio guolio atjungimas	454
pavaros volelio guolio montavimas	456

H

hidraulika	
hidraulinė sauga	7
tvirtinimo elementai	
kūginiai srieginiai vamzdžių tvirtinimo	
elementai	611
hidraulinė įranga	360
alyvos filtro keitimas	
integruota hidraulinė sistema (IHS)	362
modulinė hidraulinė sistema (MHS).....	362
hidraulinės žarnos ir linijos.....	337
hidraulinis bakas	
alyvos keitimas.....	361
alyvos lygio tikrinimas.....	360

RODYKLĖ

<p>alyvos pylimas 360</p> <p>hidraulinio bako pailginimo rinkinys 577</p> <p>tvirtinimo elementai</p> <p style="padding-left: 20px;">Prailgintas sandarinimo žiedas – nereguliuojamas 608</p> <p style="padding-left: 20px;">Prailgintas sandarinimo žiedas – reguliuojamas..... 607</p> <p style="padding-left: 20px;">Žiedinis paviršiaus sandariklis..... 609</p> <p>I</p> <p>integracijos rinkiniai</p> <p style="padding-left: 20px;">paviršiaus kopijavimo ratai..... 162</p> <p>įrangos techninė priežiūra</p> <p style="padding-left: 20px;">prieš sezoną 336</p> <p style="padding-left: 20px;">sezono pabaigos darbai..... 336</p> <p>išjungimo procedūros..... 75</p> <p>J</p> <p>javų atkeltuvo rinkiniai 567</p> <p style="padding-left: 20px;">saugojimo rinkiniai 567</p> <p>javų deflektoriai 574</p> <p>javų skirtuvo saugojimo laikiklio rinkinys..... 568</p> <p>javų tiekimas</p> <p style="padding-left: 20px;">papildomos komplektacijos..... 567</p> <p>jutikliai</p> <p style="padding-left: 20px;">automatinio pjaunamosios aukščio valdymo jutiklis 256</p> <p>lenktuvų aukštis</p> <p style="padding-left: 20px;">Jutiklio įtampos tikrinimas ir reguliavimas 212</p> <p style="padding-left: 20px;">padėties tikrinimas ir reguliavimas 210</p> <p>lenktuvų greičio jutiklių keitimas..... 535</p> <p>pastūmimo pirmyn-atgal padėties jutiklio padėties tikrinimas ir reguliavimas – 2024 m. ir naujesni modeliai 222</p> <p>pastūmimo pirmyn-atgal padėtys jutiklio įtampos tikrinimas – 2024 m. ir naujesni modeliai..... 221</p> <p>K</p> <p>kasdieninės paleidimo patikros 73</p> <p>kištukų rinkiniai..... 577</p> <p>kombainai</p> <p style="padding-left: 20px;">kombaino atjungimas nuo pjaunamosios „New Holland“ CR / CX / CH serija 92</p> <p style="padding-left: 20px;">pjaunamosios pervežimas..... 308</p> <p style="padding-left: 20px;">ant kombaino..... 308</p> <p style="padding-left: 20px;">pjaunamosios vilkimas</p> <p style="padding-left: 40px;">tvirtinimas prie velkančiosios transporto priemonės 309</p> <p style="padding-left: 20px;">vilkimas..... 308</p> <p style="padding-left: 20px;">vilkimo atsargumo priemonės 309</p> <p style="padding-left: 20px;">pjaunamosios tvirtinimas prie kombaino</p>	<p style="padding-left: 20px;">„New Holland“ CR / CX / CH..... 85</p> <p style="padding-left: 20px;">„Side-hill“ transmisija</p> <p style="padding-left: 40px;">atjungimas nuo kombaino 98</p> <p style="padding-left: 40px;">tvirtinimas prie kombaino 97</p> <p>komponento identifikavimas</p> <p style="padding-left: 20px;">FD2 serijos „FlexDraper“ pjaunamoji 36</p> <p style="padding-left: 20px;">FM200 paviršiaus kopijavimo modulis..... 37</p> <p>konvertavimo schema 612</p> <p>kumšteliai</p> <p style="padding-left: 20px;">lenktuvų kumštelio nuostatos..... 225</p> <p style="padding-left: 20px;">lenktuvų kumštelio reguliavimas 227</p> <p>L</p> <p>lanksti paviršiaus kopijavimo sistema</p> <p style="padding-left: 20px;">lankstaus pasvirimo ribotuvas</p> <p style="padding-left: 40px;">išimti 194</p> <p style="padding-left: 40px;">montuoti..... 195</p> <p>lankstumo režimai</p> <p style="padding-left: 20px;">veikia lankstumo režimu..... 191</p> <p>lenktuvai, žr. ekscentriniai lenktuvai</p> <p style="padding-left: 20px;">aukštis..... 209</p> <p style="padding-left: 20px;">pastūmimo pirmyn-atgal padėties jutiklio padėties tikrinimas ir reguliavimas – 2024 m. ir naujesni modeliai 222</p> <p style="padding-left: 20px;">pastūmimo pirmyn-atgal padėtys jutiklio įtampos tikrinimas – 2024 m. ir naujesni modeliai..... 221</p> <p>lenktuvo pastūmimo pirmyn-atgal padėtys, žr. ekscentriniai lenktuvai</p> <p>lenktuvų apsauginės atramos 43</p> <p style="padding-left: 20px;">atjungimas..... 44</p> <p style="padding-left: 20px;">įjungimas..... 43</p> <p>lenktuvų greičiai..... 202</p> <p style="padding-left: 20px;">grandinės padėtis..... 535</p> <p>lenktuvų padėties nustatymo sistemos..... 210</p> <p>hidraulinės sistemos pravalymas..... 504</p> <p>lenktuvų aukščio jutiklio įtampos tikrinimas ir reguliavimas 212</p> <p>lenktuvų aukščio jutiklio keitimas – 2025 m. ir naujesni..... 211</p> <p>tarpa tarp lenktuvų ir pjovimo agregato..... 497</p> <p style="padding-left: 20px;">tarpo tarp lenktuvų ir pjovimo agregato reguliavimas 500</p> <p>lenktuvų pavarų sistemos</p> <p style="padding-left: 20px;">dviguba žvaigždė (papildoma komplektacija)</p> <p style="padding-left: 40px;">išėmimas..... 530</p> <p style="padding-left: 40px;">montavimas..... 533</p> <p>galinio gaubto atramos</p> <p style="padding-left: 20px;">išorinės pusės galinio galo keitimas..... 520</p> <p style="padding-left: 20px;">kumštelio galo išorinės pusės galo keitimas 516</p> <p style="padding-left: 20px;">kumštelio vidinės pusės galo keitimas..... 518</p> <p style="padding-left: 20px;">pakeitimas..... 524</p> <p style="padding-left: 20px;">vidinės pusės galinio galo keitimas..... 522</p> <p>lenktuvų pavaros gaubtas</p> <p style="padding-left: 20px;">išėmimas..... 56</p>
---	---

RODYKLĖ

montavimas.....	58
lenktuvų pavaros grandinė	
atlaisvinimas.....	526
įtempimas.....	527
lenktuvų pavaros viengubos žvaigždės atjungimas	
išėmimas.....	529
montavimas.....	530
lenktuvų pirštai	
plastikinių pirštų atjungimas.....	507
plastikinių pirštų montavimas.....	508
plieninių pirštų atjungimas.....	505
plieninių pirštų montavimas.....	506
virbų vamzdelių įvorės	
išėmimas.....	509
montavimas.....	512
Lenktuvų pavarų sistemos	
lenktuvų formos reguliavimas.....	502
lenktuvų galiniai gaubtai.....	516
lenktuvų pavaros grandinės tepimas.....	351
lenktuvų pirštai.....	505
lenktuvų tarpas	
matavimas.....	497

M

metrinės sistemos varžtai	
sukimo momentų specifikacijos.....	603
modelio numeriai	
rašai.....	xi

N

„New Holland“ CR / CX / CH kombainai	
kombaino atjungimas nuo pjaunamosios.....	92
kombaino pritvirtinimas prie pjaunamosios.....	85
„New Holland“ CR nuožulniosios kameros	
deflektoriai.....	97
„New Holland“ kombainai	
10 V adapteris.....	265, 270
nuostatos	
rekomenduojami pjaunamosios nustatymai.....	100
rekomenduojamos lenktuvų nuostatos.....	115
nustatymai	
rapsų pjaunamosios optimizavimas.....	115

P

padangų pripūtimas / slėgis.....	550
paleidimas	
kasdienės patikros.....	73
papildomos komplektacijos.....	567
ContourMax™.....	539
Galinio laisvumo tikrinimas.....	544
ratų reguliavimas kojiniu jungikliu.....	160

tepinimas.....	543
„ContourMax™“	
lygiavimo ratų aukštis.....	162, 540
dalgių galvučių gaubtai.....	440
montavimas.....	440
javų atkeltuvo lentynos rinkinys.....	567
javų tiekimas.....	567
tiekimo sraigės vija.....	576
varpajovių juostų rinkinys.....	578
viršutinė kryžminė sraigė.....	569
lenktuvų pavaros žvaigždės.....	203
paviršiaus kopijavimo moduliai.....	574
10 V jutiklio adapterio rinkiniai.....	574
hidraulinio bako prailginimo rinkinys.....	577
javų deflektorių rinkiniai.....	574
kištukų rinkiniai.....	577
prailginto centrinio įdėklo rinkinys.....	
sandūros užpildymo įdėklo rinkinys.....	576
šoninis pakreipimas.....	577
pervežimo sistemos.....	548
pjaunamosios.....	579
lenktuvas	
plastikinių pirštų rinkiniai.....	582
plieninių pirštų rinkiniai.....	582
priedo saulėgražoms rinkinys.....	571
stabilizavimo ratai.....	583
pjovimo agregatai.....	573
akmenų blokavimo rinkinys.....	573
vertikalių dalgių rinkinys.....	572
ryžių skirtuvo strypai.....	253
pasėlių skirtuvai.....	232
slankūs pasėlių skirtuvai	
išėmimas.....	235
montavimas.....	237
nustatymų reguliavimas.....	118
reguliavimas.....	240
standartiniai pasėlių skirtuvai	
išėmimas.....	232
montavimas.....	233
pasėlių skirtuvo strypai.....	250
montavimas.....	252
šalinimas.....	251
pasvirę lenktuvai.....	502
pavaros	
pjaunamosios pavara.....	365
pavaros voleliai	
tiekimo transporteris.....	450
montavimas.....	453
šalinimas.....	450
pavaros volelio guoliai	
išėmimas.....	454
montavimas.....	456
šoninio transporterio pavaros volelis	
pakeitimas.....	493
pavarų dėžės	

RODYKLĖ

<p>galinė pavarų dėžė</p> <p style="padding-left: 20px;">grandinės įtempimo reguliavimas 377</p> <p style="padding-left: 20px;">tepimo užbaigimo pavarų dėžė..... 356</p> <p style="padding-left: 40px;">alyvos keitimas..... 358</p> <p style="padding-left: 40px;">alyvos lygio tikrinimas 356</p> <p style="padding-left: 40px;">alyvos pylimas..... 357</p> <p>pagrindinė pavarų dėžė</p> <p style="padding-left: 20px;">grandinės įtempimo reguliavimas 375</p> <p style="padding-left: 20px;">pagrindinės pavarų dėžės tepimas 354</p> <p style="padding-left: 40px;">alyvos keitimas..... 355</p> <p style="padding-left: 40px;">alyvos lygio tikrinimas 354</p> <p style="padding-left: 40px;">alyvos pylimas..... 355</p> <p>paviršiaus kopijavimas</p> <p style="padding-left: 20px;">pjaunamosios paviršiaus kopijavimas</p> <p style="padding-left: 40px;">paviršiaus kopijavimo spyruoklių konfigūracijos ir vietos keitimas 182</p> <p style="padding-left: 20px;">pjaunamosios paviršiaus kopijavimo modulis</p> <p style="padding-left: 40px;">tikrinimas ir reguliavimas 173</p> <p style="padding-left: 20px;">pjaunamosios paviršiaus kopijavimo užraktai 190</p> <p style="padding-left: 20px;">sparno paviršiaus kopijavimo užraktai</p> <p style="padding-left: 40px;">atrankinta 191</p> <p style="padding-left: 40px;">užrakinta..... 193</p> <p>paviršiaus kopijavimo moduliai</p> <p style="padding-left: 20px;">sąranka 122</p> <p style="padding-left: 20px;">sraigės 379</p> <p style="padding-left: 40px;">papildomos komplektacijos tiekimo sraigės</p> <p style="padding-left: 60px;">vija 576</p> <p style="padding-left: 40px;">sraigės ir dugninės tarpas 379</p> <p style="padding-left: 40px;">sraigės pirštai 389</p> <p style="padding-left: 60px;">montavimas 149, 392</p> <p style="padding-left: 60px;">piršto taktavimo tikrinimas..... 396</p> <p style="padding-left: 60px;">pirštų taktavimo reguliavimas 396</p> <p style="padding-left: 60px;">šalinimas..... 147, 389</p> <p style="padding-left: 20px;">sraigės pavara</p> <p style="padding-left: 40px;">sraigės pavaros grandinės įtempimo reguliavimas..... 386</p> <p style="padding-left: 20px;">tiekimo platforma 445</p> <p style="padding-left: 40px;">atskiriamųjų kablių patikra 469</p> <p style="padding-left: 20px;">tiekimo transporterio atjungimas 307</p> <p style="padding-left: 20px;">tiekimo transporteris</p> <p style="padding-left: 40px;">atraminio volelio guoliai</p> <p style="padding-left: 60px;">pakeitimas 462</p> <p style="padding-left: 40px;">atraminis volelis 457</p> <p style="padding-left: 60px;">išėmimas 457</p> <p style="padding-left: 60px;">montavimas 459</p> <p style="padding-left: 40px;">pavaros volelio guolis 454</p> <p style="padding-left: 60px;">montavimas 456</p> <p style="padding-left: 40px;">pavaros volelis..... 450</p> <p style="padding-left: 60px;">montavimas 453</p> <p style="padding-left: 60px;">šalinimas..... 450</p> <p style="padding-left: 40px;">tiekimo transporterio keitimas 445</p> <p style="padding-left: 40px;">transporterio įtempiklis</p> <p style="padding-left: 60px;">tikrinimas, reguliavimas 448</p> <p style="padding-left: 20px;">varpajovių juostos 156, 472</p> <p style="padding-left: 40px;">montavimas..... 473</p>	<p style="padding-left: 20px;">šalinimas 472</p> <p style="padding-left: 20px;">vija 139, 389</p> <p>paviršiaus kopijavimo modulių rinkiniai 574</p> <p>paviršiaus kopijavimo ratai</p> <p style="padding-left: 20px;">Galinio laisvumo tikrinimas 544</p> <p>pervežimo sistemos 548</p> <p style="padding-left: 20px;">padangų pripūtimas / slėgis 550</p> <p>perjungimas iš pervežimo į lauko padėtį..... 310</p> <p style="padding-left: 20px;">ratų perjungimas</p> <p style="padding-left: 40px;">galiniai (dešinioji pusė) ratai į važiavimo lauku padėtį..... 318</p> <p style="padding-left: 40px;">priekiniai (kairioji pusė) ratai į važiavimo lauku padėtį..... 316</p> <p style="padding-left: 20px;">standžios vilkties atjungimas 311</p> <p style="padding-left: 20px;">standžios vilkties išėmimas iš saugojimo padėties 325</p> <p style="padding-left: 20px;">standžios vilkties laikymas 314</p> <p>perjungimas iš važiavimo lauku į transportavimo padėtį..... 320</p> <p style="padding-left: 20px;">ratų perjungimas</p> <p style="padding-left: 40px;">galiniai (dešinieji) ratai į transportavimo padėtį..... 323</p> <p style="padding-left: 40px;">galiniai (kairieji) ratai į transportavimo padėtį..... 321</p> <p>pjaunamosios pervežimas..... 308</p> <p style="padding-left: 20px;">ant kombaino..... 308</p> <p>pirštai</p> <p style="padding-left: 20px;">sraigės pirštai 389</p> <p style="padding-left: 40px;">montavimas..... 149, 392</p> <p style="padding-left: 40px;">piršto taktavimo tikrinimas 396</p> <p style="padding-left: 40px;">pirštų taktavimo reguliavimas 396</p> <p style="padding-left: 40px;">šalinimas 147, 389</p> <p>pjaunamosios 42</p> <p style="padding-left: 20px;">papildomos komplektacijos..... 579</p> <p style="padding-left: 20px;">paviršiaus kopijavimas..... 172–173, 182</p> <p style="padding-left: 20px;">paviršiaus kopijavimo spyruoklių konfigūracijos ir vietos keitimas..... 182</p> <p style="padding-left: 20px;">paviršiaus kopijavimo užraktai 190</p> <p style="padding-left: 20px;">pervežimo atsargumo priemonės 309</p> <p style="padding-left: 20px;">pjaunamosios kampas</p> <p style="padding-left: 40px;">reguliavimas iš kombaino 171</p> <p style="padding-left: 20px;">pjaunamosios pervežimas</p> <p style="padding-left: 40px;">ant kombaino..... 308</p> <p style="padding-left: 40px;">tvirtinimas prie velkančiosios transporto priemonės 309</p> <p style="padding-left: 40px;">vilkinimas..... 308</p> <p>pjaunamosios valdymas..... 41</p> <p>priedai 100</p> <p>sąranka 100</p> <p>tikrinimas ir reguliavimas..... 173</p> <p>veikimo kintamieji 157</p> <p>pjaunamosios galiniai gaubtai 46</p> <p style="padding-left: 20px;">atidarymas..... 46</p> <p style="padding-left: 20px;">montavimas 56</p> <p style="padding-left: 20px;">reguliavimas..... 50</p>
---	---

RODYKLĖ

šalinimas	55
tikrinimas	50
uždarymas	48
pjaunamosios kampas	169
pjaunamosios pavaros	365
pavarų dėžės	
galinės pavarų dėžės pavaros grandinė	377
pagrindinės pavarų dėžės pavaros grandinė	375
transmisijos apsaugos	
montavimas	373
šalinimas	371
pjaunamosios paviršiaus kopijavimo modulis	172
pjaunamosios transporteriai, Žr. transporteriai	
pjaunamosios vilkimas	308
kairiojo išorinio rato perjungimas iš pervežimo į darbinę padėtį	310
perjungimas iš pervežimo į lauko padėtį	310
ratų perjungimas	
galiniai (dešinioji pusė) ratai į važiavimo lauku padėtį	318
priekiniai (kairioji pusė) ratai į važiavimo lauku padėtį	316
standžios vilkties atjungimas	311
standžios vilkties išėmimas iš saugojimo padėties	325
standžios vilkties laikymas	314
perjungimas iš važiavimo lauku į transportavimo padėtį	320
ratų perjungimas	
galiniai (dešinieji) ratai į transportavimo padėtį	323
galiniai (kairieji) ratai į transportavimo padėtį	321
tvirtinimas prie velkančiosios transporto priemonės	309
pjovimas	
pažeme	166
virš žemės	157
stabilizavimo ratų reguliavimas	158
Transportavimo ratų reguliavimas	159
pjovimo agregatų sistemos	
atjungimas	306
dalgio atjungimas	401
dalgio montavimas	402
keturių taškų dalgio apsaugos laikiklių reguliavimas	418
pakeitimas	
centriniai dalgio apsaugai dvigubo dalgio pjaunamosiose	435
centrinių smailių dalgio apsaugų keitimas – dvigubo dalgio pjaunamosios	420
smailūs dalgio apsaugai	414
trumpi / galiniai dalgio apsaugai	430
papildomos komplektacijos	573
pažeistos / sulūžusios dalgio dalies keitimas	399

reguliavimas	
dalgio apsaugai ir apsauginė juosta	412
smailaus dalgio apsaugo laikikliai	418
smailūs centriniai laikikliai	424
trumpi dalgio apsaugų centriniai laikikliai	439
trumpi dalgio apsaugų laikikliai	433
smailaus dalgio apsaugo konfigūracija	
viengubo dalgio pjaunamosios	406
smailios dalgio apsaugos ir laikikliai	404
smailūs dalgio apsaugai	
centrinių laikiklių tikrinimas	422
laikiklių tikrinimas	417
trumpi dalgio apsaugai	
centrinių laikiklių tikrinimas	437
laikiklių tikrinimas	432
trumpo dalgio apsaugo konfigūracija	
viengubo dalgio pjaunamosios	426
trumpo dalgio apsaugos ir laikikliai	425
prailginto centrinio įdėklo rinkinys	
priedas saulėgrąžoms	571
priežiūros intervalai	
tepimas	339
produkto peržiūra	29

R

ratai ir padangos	
padangų pripūtimas / slėgis	550
stabilizavimo ratai	583
varžtų sukimo momento tikrinimas	539, 548
rekomenduojami eksploataciniai skysčiai ir tepalai	623
ryžių skirtuvo strypai	253
ryžių skirtuvo strypų rinkinys	570

S

sandūros užpildymo įdėklo rinkinys	576
sauga	1
bendroji sauga	3
eksploatavimo sauga	42
hidraulinė sauga	7
įspėjimo simboliai	1
kasdieninės paleidimo patikros	73
lenktuvų apsauginės atramos	43
pjaunamosios apsauginės atramos	42
saugos ženklų lipdukai	11
lipdukų supratimas	19
lipdukų uždėjimas	11
saugos lipdukų vietos	12
signaliniai žodžiai	2
suvirinimo atsargumo priemonės	8
techninės priežiūros sauga	5
savininko / operatoriaus atsakomybė	41
serijos numeriai	

RODYKLĖ

techninės priežiūros reikalavimai	
elektros sistema	364
parengimas priežiūrai	331
sauga	5
tepimas	339
kas 10 val.	339
kas 100 val.	345
kas 25 val.	340
kas 250 val.	347
kas 50 val.	341
kas 500 val.	349
tepimo grafikas / įrašai	332
tepimo procedūra	
tepimas ir priežiūra	
lenktuvų pavaros grandinė	351
pjaunamosios pavaros galinė pavarų dėžė	
alyvos keitimas	358
alyvos lygio tikrinimas	356
pavarų dėžės tepimas	356
pjaunamosios pavaros pagrindinė pavarų dėžė	
alyvos keitimas	355
alyvos lygio tikrinimas	354
pavarų dėžės tepimas	354
sraigės pavaros grandinės	352
tepimo procedūra	
tiesimo deflektoriai	97
tiesimo platforma	
atskiriamųjų kablų patikra	469
tiesimo platformos dugnas	
kėlimas	468
nuleidimas	466
tiesimo sraigės vija	576
tiesimo sraigių konfigūracijos	122
plati konfigūracija	134
siaura konfigūracija	129
vidutinė konfigūracija	132
ypač plati konfigūracija	137
ypač siaura konfigūracija	124
tiesimo transporteriai	
atraminio volelio guoliai	
pakeitimas	462
atraminis volelis	457
išėmimas	457
montavimas	459
greičio reguliavimas	207
pavaros volelio guolis	
montavimas	456
šalinimas	454
pavaros volelis	450
išėmimas	450
montavimas	453
tiesimo transporterio keitimas	445
transporterio įtempiklis	
tikrinimas, reguliavimas	448
tikrinimai	
eksploatacijos pradžios patikra	335
transmisijos	
išėmimas	365
montavimas	368
transmisijos apsaugos	
apsaugos įrengimas	373
apsaugų nuėmimas	371
transportavimo sistemos	
kairiojo išorinio rato perjungimas iš pervežimo į darbinę padėtį	310
mazgų varžtų sukimo momento tikrinimas	548
ratų varžtų sukimo momento tikrinimas	548
transporteriai	
paviršiaus kopijavimo moduliai	
tiesimo transporterio keitimas	445
transporterio įtempimo reguliavimas, tikrinimas	448
šoninio transporterio greitis	205
greičio reguliavimas	205
šoninio transporterio vyniojimo reguliavimas	483
Transporteriai	
paviršiaus kopijavimo moduliai	
tiesimo platforma	445
trikčių šalinimas	597
transporterio volelio guoliai	
tikrinimas	484
trikčių nustatymas ir šalinimas	587
daržo pupų pjovimas	599
lenktuvų tiesimas	594
pjaunamoji ir transporteriai	597
pjovimo veiksmai ir dalgio komponentai	590
pro pjovimo agregatą byrantys javai	587
V	
varpapjovių juostos	156, 578
išėmimas	472
montavimas	473
važiavimo greitis	204
vertikali dalgių sistema	
vertikalios dalgių sekcijos keitimas	556
vertikalių dalgių padėties keitimas	560
vertikalių dalgių rinkiniai	572
vija	139, 389
montavimas	141, 144
šalinimas	139
viršutinės kryžminės sraigės	228
reguliavimo padėtis	228
rinkiniai	569
Z	
žvaigždės	528

RODYKLĖ

lenktuvų pavaros grandinės įtempimo	
reguliavimas	526
pasirenkama lenktuvų pavaros žvaigždė	203

Rekomenduojami eksploataciniai skysčiai ir tepalai

Prižiūrėkite, kad mašina veiktų didžiausiu efektyvumu ir naudokite tik švarius eksploatacinius skysčius ir tepalus.

- Naudokite permatomus indus visiems eksploataciniams skysčiams ir tepalams.
- Laikykite eksploatacinius skysčius ir tepalus nuo dulkių, drėgmės ir kitų teršalų apsaugotoje vietoje.

Tepalas	Specifikacija	Apibūdinimas	Naudojimas	Talpa
Tepalas	SAE universalus	Tinkamas esant aukštai temperatūrai ir ypač aukštam slėgiui (EP) ličio pagrindo tepalas su maks. 1 % molibdeno disulfido (NLGI, 2 rūšis).	Pagal poreikį, nebent yra nurodyta kitaip	–
		Tinkamas esant aukštai temperatūrai ir ypač aukštam slėgiui (EP) ličio pagrindo tepalas su maks. 10 % molibdeno disulfido (NLGI, 2 rūšis).	transmisijos slankiosios jungtys	–
Pavarų dėžės tepalas	SAE 85W-140	API priežiūros klasė GL-5	Dalgio pavarų dėžė	1,5 litro (1,6 kvortos)
			Pagrindinė pavarų dėžė	2,75 litro (2,9 kvortos)
			Galinė pavarų dėžė	2,25 litro (2,4 kvortos)
Hidraulinė alyva	Vienos klasės transhidraulinė alyva. Klampa 60,1 cSt esant 40 °C (104 °F) Klampa 9,5 cSt esant 100 °C (212 °F) Rekomenduojami prekės ženklai: <ul style="list-style-type: none"> • „Petro-Canada Duratran“ • „John Deere Hy-Gard J20C“ • „CNH Hy-Tran Ultraction“ • „CNH Hy-Tran Multi-traction“ • „AGCO Permatran 821 XL“ 	Tepalas transmisijai / hidraulinė alyva	Pjaunamosios pavarų sistemos bakas	95 litrai (25,1 JAV galonų)
Grandinės alyva	Grandinės alyva, kurios klampa 100–150 cSt esant 40 °C (104 °F), arba mineralinė alyva SAE 20W-50 be ploviklių ar tirpiklių	Grandinės alyva sukurta taip, kad užtikrintų gerą apsaugą nuo dilimo ir atsparumą putojimui. Ji apsaugo grandinę ir varomąsias žvaigždes nuo nusidėvėjimo.	Lenktuvų pavaros grandinė	–



BY **MacDon**

KLIENTAI
MacDon.com

ATSTOVAI
Portal.MacDon.com

Gaminių prekių ženklai yra atitinkamiems gamintojams ir (ar) atstovams priklausantieji ženklai.

Atspausdinta Kanadoje