

Seria FD2 Heder FlexDraper® cu modul de flotare FM200

Manual de utilizare

MD #262863 Revizuirea A

Traducerea instrucțiunilor originale

Cu tehnologia MacDon FLEX-FLOAT®

Specialiștii în recoltare.

Heder FlexDraper® seria FD2

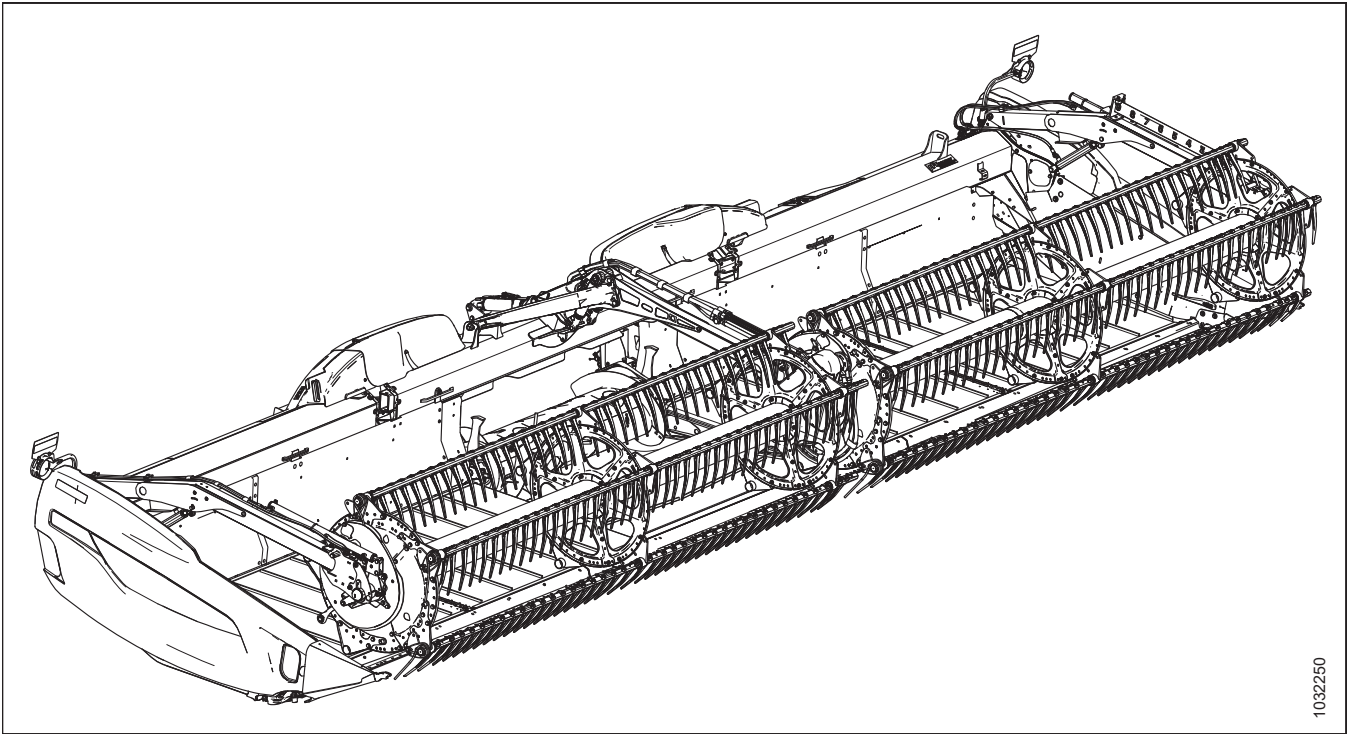

Publicat în septembrie 2024

© 2024 MacDon Industries, Ltd.

Informațiile din această publicație se bazează pe informațiile disponibile și în vigoare la momentul tipării. MacDon Industries, Ltd. nu face nicio declarație sau garanție de niciun fel, exprimată sau implicită, cu privire la informațiile din această publicație. MacDon Industries, Ltd. își rezervă dreptul de a face modificări în orice moment și fără notificare prealabilă.

Declarație de conformitate



EC Declaration of Conformity

[1] **MacDon** [4] As per Shipping Document
MacDon Industries Ltd.
680 Moray Street,
Winnipeg, Manitoba, Canada
R3J 3S3

[2] Combine Header [5] 22-Apr-24

[3] MacDon FD2 Series [6] _____
Adrienne Tankeu
Product Integrity

EN	BG	CZ	DA
<p>We, [1] Declare, that the product: Machine Type: [2] Name & Model: [3] Serial Number(s): [4] fulfils all the relevant provisions of the Directive 2006/42/EC. Harmonized standards used, as referred to in Article 7(2): EN ISO 4254-1:2015 EN ISO 4254-1:2015/A1:2021 EN ISO 4254-7:2017 Place and date of declaration: [5] Identity and signature of the person empowered to draw up the declaration: [6] Name and address of the person authorized to compile the technical file: Guillaume Quenot General Manager, MacDon Europe GmbH Hagenauer Straße 59 65203 Wiesbaden (Germany) gquenot@macdon.com</p>	<p>Ние, [1] декларираме, че следният продукт: Тип машина: [2] Наименование и модел: [3] Серийен номер(а) [4] отговаря на всички приложими разпоредби на директива 2006/42/ЕО. Използвани са следните хармонизирани стандарти според чл. 7(2): EN ISO 4254-1:2015 EN ISO 4254-1:2015/A1:2021 EN ISO 4254-7:2017 Място и дата на декларацията: [5] Име и подпис на лице, упълномощено да изготви декларацията: [6] Име и адрес на лицето, упълномощено да състави техническия файл: Гуиillaume Яуенот Управител, MacDon Europe GmbH Hagenauer Straße 59 65203 Wiesbaden (Германия) gquenot@macdon.com</p>	<p>My, [1] Prohlašujeme, že produkt: Typ zařízení: [2] Název a model: [3] Sériové(á) číslo(a): [4] splňuje všechna relevantní ustanovení směrnice 2006/42/EC. Byly použity harmonizované standardy, jak je uvedeno v článku 7(2): EN ISO 4254-1:2015 EN ISO 4254-1:2015/A1:2021 EN ISO 4254-7:2017 Místo a datum prohlášení: [5] Identita a podpis osoby oprávněné k vydání prohlášení: [6] Jméno a adresa osoby oprávněné k vyplnění technického souboru: Guillaume Quenot generální ředitel, MacDon Europe GmbH Hagenauer Straße 59 65203 Wiesbaden (Německo) gquenot@macdon.com</p>	<p>Vi, [1] erklærer, at prduktet: Maskintype [2] Navn og model: [3] Serienummer (-numre): [4] Opfylder alle bestemmelser i direktiv 2006/42/EF. Anvendte harmoniserede standarder, som henviser til i paragraf 7(2): EN ISO 4254-1:2015 EN ISO 4254-1:2015/A1:2021 EN ISO 4254-7:2017 Sted og dato for erklæringen: [5] Identitet på og underskrift fra den person, som er bemyndiget til at udarbejde erklæringen: [6] Navn og adresse på den person, som er bemyndiget til at udarbejde den tekniske fil: Guillaume Quenot Direktør, MacDon Europe GmbH Hagenauer Straße 59 D-65203 Wiesbaden (Tyskland) gquenot@macdon.com</p>

DE	ES	ET	FR
<p>Wir, [1] Erklären hiermit, dass das Produkt: Maschinentyp: [2] Name & Modell: [3] Seriennummer (n): [4] alle relevanten Vorschriften der Richtlinie 2006/42/EG erfüllt. Harmonisierte Standards wurden, wie in folgenden Artikeln angegeben, verwendet 7(2): EN ISO 4254-1:2015 EN ISO 4254-1:2015/A1:2021 EN ISO 4254-7:2017 Ort und Datum der Erklärung: [5] Name und Unterschrift der Person, die dazu befugt ist, die Erklärung auszustellen: [6] Name und Anschrift der Person, die dazu berechtigt ist, die technischen Unterlagen zu erstellen: Guillaume Quenot General Manager, MacDon Europe GmbH Hagenauer Straße 59 65203 Wiesbaden gquenot@macdon.com</p>	<p>Nosotros [1] declaramos que el producto: Tipo de máquina: [2] Nombre y modelo: [3] Números de serie: [4] cumple con todas las disposiciones pertinentes de la directriz 2006/42/EC. Se utilizaron normas armonizadas, según lo dispuesto en el artículo 7(2): EN ISO 4254-1:2015 EN ISO 4254-1:2015/A1:2021 EN ISO 4254-7:2017 Lugar y fecha de la declaración: [5] Identidad y firma de la persona facultada para draw redactar la declaración: [6] Nombre y dirección de la persona autorizada para elaborar el expediente técnico: Guillaume Quenot Gerente general - MacDon Europe GmbH Hagenauer Straße 59 65203 Wiesbaden (Alemania) gquenot@macdon.com</p>	<p>Meie, [1] deklareerime, et toode Seadme tüüp: [2] Nimi ja mudel: [3] Seerianumberid: [4] vastab kõigile direktiivi 2006/42/EÜ asjakohastele sätetele. Kasutatud on järgnevaid harmoniseeritud standardeid, millele on viidatud ka punktis 7(2): EN ISO 4254-1:2015 EN ISO 4254-1:2015/A1:2021 EN ISO 4254-7:2017 Deklaratsiooni koht ja kuupäev: [5] Deklaratsiooni koostamiseks volitatud isiku nimi ja allkiri: [6] Tehnilise dokumendi koostamiseks volitatud isiku nimi ja aadress: Guillaume Quenot Peadirektor, MacDon Europe GmbH Hagenauer Straße 59 65203 Wiesbaden (Saksamaa) gquenot@macdon.com</p>	<p>Nous soussignés, [1] Déclarons que le produit : Type de machine : [2] Nom et modèle : [3] Numéro(s) de série : [4] Est conforme à toutes les dispositions pertinentes de la directive 2006/42/EC. Utilisation des normes harmonisées, comme indiqué dans l'Article 7(2): EN ISO 4254-1:2015 EN ISO 4254-1:2015/A1:2021 EN ISO 4254-7:2017 Lieu et date de la déclaration : [5] Identité et signature de la personne ayant reçu le pouvoir de rédiger cette déclaration : [6] Nom et adresse de la personne autorisée à constituer le dossier technique : Guillaume Quenot Directeur général, MacDon Europe GmbH Hagenauer Straße 59 65203 Wiesbaden (Allemagne) gquenot@macdon.com</p>

EC Declaration of Conformity

<p style="text-align: center;">IT</p> <p>Noi, [1] Dichiaro che il prodotto: Tipo di macchina: [2] Nome e modello: [3] Numero(i) di serie: [4] soddisfa tutte le disposizioni rilevanti della direttiva 2006/42/CE. Utilizzo degli standard armonizzati, come indicato nell'Articolo 7(2): EN ISO 4254-1:2015 EN ISO 4254-1:2015/A1:2021 EN ISO 4254-7:2017 Luogo e data della dichiarazione: [5] Nome e firma della persona autorizzata a redigere la dichiarazione: [6] Nome e persona autorizzata a compilare il file tecnico: Guillaume Quenot General Manager, MacDon Europe GmbH Hagenauer Straße 59 65203 Wiesbaden (Germania) gquenot@macdon.com</p>	<p style="text-align: center;">HU</p> <p>Mi, [1] Ezennel kijelentjük, hogy a következő termék: Gép típusa: [2] Név és modell: [3] Szériaszám(ok): [4] teljesíti a következő irányelv összes vonatkozó előírásait: 2006/42/EK. Az alábbi harmonizált szabványok kerültek alkalmazásra a 7(2) cikkely szerint: EN ISO 4254-1:2015 EN ISO 4254-1:2015/A1:2021 EN ISO 4254-7:2017 A nyilatkozattétel ideje és helye: [5] Azon személy kiléte és aláírása, aki jogosult a nyilatkozat elkészítésére: [6] Azon személy neve és aláírása, aki felhatalmazott a műszaki dokumentáció összeállítására: Guillaume Quenot Vezérigazgató, MacDon Europe GmbH Hagenauer Straße 59 65203 Wiesbaden (Németország) gquenot@macdon.com</p>	<p style="text-align: center;">LT</p> <p>Mes, [1] Pareiškiami, kad šis produktas: Mašinos tipas: [2] Pavadinimas ir modelis: [3] Serijos numeris (-iai): [4] atitinka taikomus reikalavimus pagal Direktyvą 2006/42/EB. Naudojami harmonizuoti standartai, kai nurodoma straipsnyje 7(2): EN ISO 4254-1:2015 EN ISO 4254-1:2015/A1:2021 EN ISO 4254-7:2017 Deklaracijos vieta ir data: [5] Asmens tapatybės duomenys ir parašas asmens, įgaliojoto sudaryti šią deklaraciją: [6] Vardas ir pavardė asmens, kuris įgaliojato sudaryti šį techninį failą: Guillaume Quenot Generalinis direktorius, MacDon Europe GmbH Hagenauer Straße 59 65203 Wiesbaden (Vokietija) gquenot@macdon.com</p>	<p style="text-align: center;">LV</p> <p>Mēs, [1] Deklarējam, ka produkts: Mašīnas tips: [2] Nosaukums un modelis: [3] Sērijas numurs(-i): [4] Atbilst visām būtiskajām Direktīvas 2006/42/EK prasībām. Piemēroti šādi saskaņotie standarti, kā minēts 7. panta 2. punktā: EN ISO 4254-1:2015 EN ISO 4254-1:2015/A1:2021 EN ISO 4254-7:2017 Deklarācijas parakstīšanas vieta un datums: [5] Tās personas vārds, uzvārds un paraksts, kas ir pilnvarota sagatavot šo deklarāciju: [6] Tās personas vārds, uzvārds un adrese, kas ir pilnvarota sastādīt tehnisko dokumentāciju: Guillaume Quenot Generāldirektors, MacDon Europe GmbH Hagenauer Straße 59 65203 Wiesbaden (Vācija) gquenot@macdon.com</p>
<p style="text-align: center;">NL</p> <p>Wij, [1] Verklaren dat het product: Machinetype: [2] Naam en model: [3] Serienummer(s): [4] voldoet aan alle relevante bepalingen van de Richtlijn 2006/42/EC. Geharmoniseerde normen toegepast, zoals vermeld in Artikel 7(2): EN ISO 4254-1:2015 EN ISO 4254-1:2015/A1:2021 EN ISO 4254-7:2017 Plaats en datum van verklaring: [5] Naam en handtekening van de bevoegde persoon om de verklaring op te stellen: [6] Naam en adres van de geautoriseerde persoon om het technisch dossier samen te stellen: Guillaume Quenot Algemeen directeur, MacDon Europe GmbH Hagenauer Straße 59 65203 Wiesbaden (Duitsland) gquenot@macdon.com</p>	<p style="text-align: center;">PO</p> <p>My niżej podpisani, [1] Oświadczamy, że produkt: Typ urządzenia: [2] Nazwa i model: [3] Numer serjnyj/numery serjnye: [4] spełnia wszystkie odpowiednie przepisy dyrektywy 2006/42/WE. Zastosowaliśmy następujące (zharmonizowane) normy zgodnie z artykułem 7(2): EN ISO 4254-1:2015 EN ISO 4254-1:2015/A1:2021 EN ISO 4254-7:2017 Data i miejsce oświadczenia: [5] Imię i nazwisko oraz podpis osoby upoważnionej do przygotowania deklaracji: [6] Imię i nazwisko oraz adres osoby upoważnionej do przygotowania dokumentacji technicznej: Guillaume Quenot Dyrektor generalny, MacDon Europe GmbH Hagenauer Straße 59 65203 Wiesbaden (Niemcy) gquenot@macdon.com</p>	<p style="text-align: center;">PT</p> <p>Nós, [1] Declaramos, que o produto: Tipo de máquina: [2] Nome e Modelo: [3] Número(s) de Série: [4] cumpre todas as disposições relevantes da Directiva 2006/42/CE. Normas harmonizadas aplicadas, conforme referido no Artigo 7(2): EN ISO 4254-1:2015 EN ISO 4254-1:2015/A1:2021 EN ISO 4254-7:2017 Local e data da declaração: [5] Identidade e assinatura da pessoa autorizada a elaborar a declaração: [6] Nome e endereço da pessoa autorizada a compilar o ficheiro técnico: Guillaume Quenot Gerente Geral, MacDon Europa Ltda. Hagenauer Straße 59 65203 Wiesbaden (Alemanha) gquenot@macdon.com</p>	<p style="text-align: center;">RO</p> <p>Noi, [1] Declarăm, că următorul produs: Tipul mașinii: [2] Denumirea și modelul: [3] Număr (numere) serie: [4] corespunde tuturor dispozițiilor esențiale ale directivei 2006/42/EC. Au fost aplicate următoarele standarde armonizate conform articolului 7(2): EN ISO 4254-1:2015 EN ISO 4254-1:2015/A1:2021 EN ISO 4254-7:2017 Data și locul declarației: [5] Identitatea și semnătura persoanei împuternicite pentru întocmirea declarației: [6] Numele și semnătura persoanei autorizate pentru întocmirea cărții tehnice: Guillaume Quenot Manager General, MacDon Europe GmbH Hagenauer Straße 59 65203 Wiesbaden (Germania) gquenot@macdon.com</p>
<p style="text-align: center;">SR</p> <p>Mi, [1] Izjavljujem da proizvod Tip mašine: [2] Naziv i model: [3] Serijski broj(ovi): [4] Ispunjava sve relevantne odredbe direktive 2006/42/EC. Korišćeni su usklađeni standardi kao što je navedeno u članu 7(2): EN ISO 4254-1:2015 EN ISO 4254-1:2015/A1:2021 EN ISO 4254-7:2017 Datum i mesto izdavanja deklaracije: [5] Identitet i potpis lica ovlašćenog za sastavljanje deklaracije: [6] Ime i adresa osobe ovlašćene za sastavljanje tehničke datoteke: Guillaume Quenot Generalni direktor, MacDon Europe GmbH Hagenauer Straße 59 65203 Wiesbaden (Nemačka) gquenot@macdon.com</p>	<p style="text-align: center;">SV</p> <p>Mi, [1] Intyggar att produkten: Maskintyp: [2] Namn och modell: [3] Serienummer: [4] uppfyller alla relevanta villkor i direktivet 2006/42/EG. Harmoniserade standarder används, såsom anges i artikel 7(2): EN ISO 4254-1:2015 EN ISO 4254-1:2015/A1:2021 EN ISO 4254-7:2017 Plats och datum för intyget: [5] Identitet och signatur för person med befogenhet att upprätta intyget: [6] Namn och adress för person behörig att upprätta den tekniska dokumentationen: Guillaume Quenot Administrativ chef, MacDon Europe GmbH Hagenauer Straße 59 65203 Wiesbaden (Tyskland) gquenot@macdon.com</p>	<p style="text-align: center;">SL</p> <p>Mi, [1] izjavljam, da izdelek: Vrsta stroja: [2] Ime in model: [3] Serijska/-e številka/-e: [4] ustreza vsem zadevnim določbam Direktive 2006/42/ES. Uporabljeni usklajeni standardi, kot je navedeno v členu 7(2): EN ISO 4254-1:2015 EN ISO 4254-1:2015/A1:2021 EN ISO 4254-7:2017 Kraj in datum izjave: [5] Istovetnost in podpis osebe, opolnomočene za pripravo izjave: [6] Ime in naslov osebe, pooblaščenega za pripravo tehnične datoteke: Guillaume Quenot Generalni direktor, MacDon Europe GmbH Hagenauer Straße 59 65203 Wiesbaden (Nemčija) gquenot@macdon.com</p>	<p style="text-align: center;">SK</p> <p>My, [1] týmto prehlasujem, že tento výrobok: Typ zariadenia: [2] Názov a model: [3] Výrobné číslo: [4] spĺňa príslušné ustanovenia a základné požiadavky smernice č. 2006/42/ES. Použitá harmonizované normy, ktoré sa uvádzajú v článku č. 7(2): EN ISO 4254-1:2015 EN ISO 4254-1:2015/A1:2021 EN ISO 4254-7:2017 Miesto a dátum prehlásenia: [5] Meno a podpis osoby oprávnenej vypracovať toto prehlásenie: [6] Meno a adresa osoby oprávnenej zostaviť technický súbor: Guillaume Quenot Generálny riaditeľ MacDon Europe GmbH Hagenauer Straße 59 65203 Wiesbaden (Nemecko) gquenot@macdon.com</p>



EC Declaration of Conformity

[1] **MacDon**

MacDon Industries Ltd.
680 Moray Street,
Winnipeg, Manitoba, Canada
R3J 3S3

[4] As per Shipping Document

[5] 22-Apr-24

[2] Float Module

[6] _____

Adrienne Tankeu
Product Integrity

[3] MacDon FM200

EN	BG	CZ	DA
<p>We, [1] Declare, that the product: Machine Type: [2] Name & Model: [3] Serial Number(s): [4] fulfils all the relevant provisions of the Directive 2006/42/EC. Harmonized standards used, as referred to in Article 7(2): EN ISO 4254-1:2015 EN ISO 4254-1:2015/A1:2021 EN ISO 4254-7:2017 Place and date of declaration: [5] Identity and signature of the person empowered to draw up the declaration: [6] Name and address of the person authorized to compile the technical file: Guillaume Quenot General Manager, MacDon Europe GmbH Hagenauer Straße 59 65203 Wiesbaden (Germany) gquenot@macdon.com</p>	<p>Ние, [1] декларираме, че следният продукт: Тип машина: [2] Наименование и модел: [3] Сериен номер(а) [4] отговаря на всички приложими разпоредби на директива 2006/42/ЕО. Използвани са следните хармонизирани стандарти според чл. 7(2): EN ISO 4254-1:2015 EN ISO 4254-1:2015/A1:2021 EN ISO 4254-7:2017 Място и дата на декларацията: [5] Име и подпис на лицето, упълномощено да изготви декларацията: [6] Име и адрес на лицето, упълномощено да състави техническия файл: Гиуillaume Яуенот Управител, MacDon Europe GmbH Hagenauer Straße 59 65203 Wiesbaden (Германия) gquenot@macdon.com</p>	<p>My, [1] Prohláňujeme, že produkt: Typ zařizení: [2] Název a model: [3] Sériové(á) číslo(a): [4] splňuře všechny relevantní ustanovení směrnice 2006/42/EC. Byly použity harmonizované standardy, jak je uvedeno v článku 7(2): EN ISO 4254-1:2015 EN ISO 4254-1:2015/A1:2021 EN ISO 4254-7:2017 Místo a datum prohlášení: [5] Identita a podpis osoby oprávněné k vydání prohlášení: [6] Jméno a adresa osoby oprávněné k vyplnění technického souboru: Guillaume Quenot generální ředitel, MacDon Europe GmbH Hagenauer Straße 59 65203 Wiesbaden (Německo) gquenot@macdon.com</p>	<p>Vi, [1] erklærer, at produktet: Maskintype [2] Navn og model: [3] Serienummer (-numre): [4] Opfylder alle bestemmelser i direktiv 2006/42/EF. Anvendte harmoniserede standarder, som henviser til i paragraf 7(2): EN ISO 4254-1:2015 EN ISO 4254-1:2015/A1:2021 EN ISO 4254-7:2017 Sted og dato for erklæringen: [5] Identitet på og underskrift fra den person, som er bemyndiget til at udarbejde erklæringen: [6] Navn og adresse på den person, som er bemyndiget til at udarbejde den tekniske fil: Guillaume Quenot Direktør, MacDon Europe GmbH Hagenauer Straße 59 D-65203 Wiesbaden (Tyskland) gquenot@macdon.com</p>

DE	ES	ET	FR
<p>Wir, [1] Erklären hiermit, dass das Produkt: Maschinentyp: [2] Name & Modell: [3] Seriennummer (n): [4] alle relevanten Vorschriften der Richtlinie 2006/42/EG erfüllt. Harmonisierte Standards wurden, wie in folgenden Artikeln angegeben, verwendet 7(2): EN ISO 4254-1:2015 EN ISO 4254-1:2015/A1:2021 EN ISO 4254-7:2017 Ort und Datum der Erklärung: [5] Name und Unterschrift der Person, die dazu befugt ist, die Erklärung auszustellen: [6] Name und Anschrift der Person, die dazu berechtigt ist, die technischen Unterlagen zu erstellen: Guillaume Quenot General Manager, MacDon Europe GmbH Hagenauer Straße 59 65203 Wiesbaden gquenot@macdon.com</p>	<p>Nosotros [1] declaramos que el producto: Tipo de máquina: [2] Nombre y modelo: [3] Números de serie: [4] cumple con todas las disposiciones pertinentes de la directriz 2006/42/EC. Se utilizaron normas armonizadas, según lo dispuesto en el artículo 7(2): EN ISO 4254-1:2015 EN ISO 4254-1:2015/A1:2021 EN ISO 4254-7:2017 Lugar y fecha de la declaración: [5] Identidad y firma de la persona facultada para draw redactar la declaración: [6] Nombre y dirección de la persona autorizada para elaborar el expediente técnico: Guillaume Quenot Gerente general - MacDon Europe GmbH Hagenauer Straße 59 65203 Wiesbaden (Alemania) gquenot@macdon.com</p>	<p>Meie, [1] deklareerime, et toode Seadme tüüp: [2] Nimi ja mudel: [3] Seerianumbriid: [4] vastab kõigile direktiivi 2006/42/EÜ asjakohastele sätetele. Kasutatud on järgnevaid harmoniseeritud standardeid, millele on viidatud ka punktis 7(2): EN ISO 4254-1:2015 EN ISO 4254-1:2015/A1:2021 EN ISO 4254-7:2017 Deklaratsiooni koht ja kuupäev: [5] Deklaratsiooni koostamiseks volitatud isiku nimi ja allkiri: [6] Tehnilise dokumendi koostamiseks volitatud isiku nimi ja aadress: Guillaume Quenot Peadirektor, MacDon Europe GmbH Hagenauer Straße 59 65203 Wiesbaden (Saksamaa) gquenot@macdon.com</p>	<p>Nous soussignés, [1] Déclarons que le produit : Type de machine : [2] Nom et modèle : [3] Numéro(s) de série : [4] Est conforme à toutes les dispositions pertinentes de la directive 2006/42/EC. Utilisation des normes harmonisées, comme indiqué dans l'Article 7(2): EN ISO 4254-1:2015 EN ISO 4254-1:2015/A1:2021 EN ISO 4254-7:2017 Lieu et date de la déclaration : [5] Identité et signature de la personne ayant reçu le pouvoir de rédiger cette déclaration : [6] Nom et adresse de la personne autorisée à constituer le dossier technique : Guillaume Quenot Directeur général, MacDon Europe GmbH Hagenauer Straße 59 65203 Wiesbaden (Allemagne) gquenot@macdon.com</p>

EC Declaration of Conformity

IT	HU	LT	LV
<p>Noi, [1] Dichiaro che il prodotto: Tipo di macchina: [2] Nome e modello: [3] Numero(i) di serie: [4] soddisfa tutte le disposizioni rilevanti della direttiva 2006/42/CE. Utilizzo degli standard armonizzati, come indicato nell'Articolo 7(2): EN ISO 4254-1:2015 EN ISO 4254-1:2015/A1:2021 EN ISO 4254-7:2017 Luogo e data della dichiarazione: [5] Nome e firma della persona autorizzata a redigere la dichiarazione: [6] Nome e persona autorizzata a compilare il file tecnico: Guillaume Quenot General Manager, MacDon Europe GmbH Hagenauer Straße 59 65203 Wiesbaden (Germania) gquenot@macdon.com</p>	<p>Mi, [1] Ezennel kijelentjük, hogy a következő termék: Gép típusa: [2] Név és modell: [3] Szériaszám(ok): [4] teljesíti a következő irányelv összes vonatkozó előírásait: 2006/42/EK. Az alábbi harmonizált szabványok kerültek alkalmazásra a 7(2) cikkely szerint: EN ISO 4254-1:2015 EN ISO 4254-1:2015/A1:2021 EN ISO 4254-7:2017 A nyilatkozattétel ideje és helye: [5] Azon személy kiléte és aláírása, aki jogosult a nyilatkozat elkészítésére: [6] Azon személy neve és aláírása, aki felhatalmazott a műszaki dokumentáció összeállítására: Guillaume Quenot Vezérigazgató, MacDon Europe GmbH Hagenauer Straße 59 65203 Wiesbaden (Németország) gquenot@macdon.com</p>	<p>Mes, [1] Pareiškiami, kad šis produktas: Mašinos tipas: [2] Pavadinimas ir modelis: [3] Serijos numeris (-iai): [4] atitinka taikomus reikalavimus pagal Direktyvą 2006/42/EB. Naudojami harmonizuoti standartai, kai nurodoma straipsnyje 7(2): EN ISO 4254-1:2015 EN ISO 4254-1:2015/A1:2021 EN ISO 4254-7:2017 Deklaracijos vieta ir data: [5] Asmens tapatybės duomenys ir parašas asmens, įgaliojoto sudaryti šią deklaraciją: [6] Vardas ir pavardė asmens, kuris įgaliojato sudaryti šį techninį failą: Guillaume Quenot Generalinis direktorius, MacDon Europe GmbH Hagenauer Straße 59 65203 Wiesbaden (Vokietija) gquenot@macdon.com</p>	<p>Mēs, [1] Deklarējam, ka produkts: Mašīnas tips: [2] Nosaukums un modelis: [3] Sērijas numurs(-i): [4] Atbilst visām būtiskajām Direktīvas 2006/42/EK prasībām. Piemēroti šādi saskaņotie standarti, kā minēts 7. panta 2. punktā: EN ISO 4254-1:2015 EN ISO 4254-1:2015/A1:2021 EN ISO 4254-7:2017 Deklarācijas parakstīšanas vieta un datums: [5] Tās personas vārds, uzvārds un paraksts, kas ir pilnvarota sagatavot šo deklarāciju: [6] Tās personas vārds, uzvārds un adrese, kas ir pilnvarota sastādīt tehnisko dokumentāciju: Guillaume Quenot Generāldirektors, MacDon Europe GmbH Hagenauer Straße 59 65203 Wiesbaden (Vācija) gquenot@macdon.com</p>
<p>Wij, [1] Verklaren dat het product: Machinetype: [2] Naam en model: [3] Serienummer(s): [4] voldoet aan alle relevante bepalingen van de Richtlijn 2006/42/EC. Geharmoniseerde normen toegepast, zoals vermeld in Artikel 7(2): EN ISO 4254-1:2015 EN ISO 4254-1:2015/A1:2021 EN ISO 4254-7:2017 Plaats en datum van verklaring: [5] Naam en handtekening van de bevoegde persoon om de verklaring op te stellen: [6] Naam en adres van de geautoriseerde persoon om het technisch dossier samen te stellen: Guillaume Quenot Algemeen directeur, MacDon Europe GmbH Hagenauer Straße 59 65203 Wiesbaden (Duitsland) gquenot@macdon.com</p>	<p>My nižej podpisani, [1] Oświadczamy, że produkt: Typ urządzenia: [2] Nazwa i model: [3] Numer serjnyj/numery serjnye: [4] spełnia wszystkie odpowiednie przepisy dyrektywy 2006/42/WE. Zastosowaliśmy następujące (zharmonizowane) normy zgodnie z artykułem 7(2): EN ISO 4254-1:2015 EN ISO 4254-1:2015/A1:2021 EN ISO 4254-7:2017 Data i miejsce oświadczenia: [5] Imię i nazwisko oraz podpis osoby upoważnionej do przygotowania deklaracji: [6] Imię i nazwisko oraz adres osoby upoważnionej do przygotowania dokumentacji technicznej: Guillaume Quenot Dyrektor generalny, MacDon Europe GmbH Hagenauer Straße 59 65203 Wiesbaden (Niemcy) gquenot@macdon.com</p>	<p>Nós, [1] Declarámos, que o produto: Tipo de máquina: [2] Nome e Modelo: [3] Número(s) de Série: [4] cumpre todas as disposições relevantes da Directiva 2006/42/CE. Normas harmonizadas aplicadas, conforme referido no Artigo 7(2): EN ISO 4254-1:2015 EN ISO 4254-1:2015/A1:2021 EN ISO 4254-7:2017 Local e data da declaração: [5] Identidade e assinatura da pessoa autorizada a elaborar a declaração: [6] Nome e endereço da pessoa autorizada a compilar o ficheiro técnico: Guillaume Quenot Gerente Geral, MacDon Europa Ltda. Hagenauer Straße 59 65203 Wiesbaden (Alemanha) gquenot@macdon.com</p>	<p>Noi, [1] Declarăm, că următorul produs: Tipul mașinii: [2] Denumirea și modelul: [3] Număr (numere) serie: [4] corespunde tuturor dispozițiilor esențiale ale directivei 2006/42/EC. Au fost aplicate următoarele standarde armonizate conform articolului 7(2): EN ISO 4254-1:2015 EN ISO 4254-1:2015/A1:2021 EN ISO 4254-7:2017 Data și locul declarației: [5] Identitatea și semnătura persoanei împuternicite pentru întocmirea declarației: [6] Numele și semnătura persoanei autorizate pentru întocmirea cărții tehnice: Guillaume Quenot Manager General, MacDon Europe GmbH Hagenauer Straße 59 65203 Wiesbaden (Germania) gquenot@macdon.com</p>
<p>Mi, [1] Izjavljujem da proizvod Tip mašine: [2] Naziv i model: [3] Serijski broj(ovi): [4] Ispunjava sve relevantne odredbe direktive 2006/42/EC. Korišćeni su usklađeni standardi kao što je navedeno u članku 7(2): EN ISO 4254-1:2015 EN ISO 4254-1:2015/A1:2021 EN ISO 4254-7:2017 Datum i mesto izdavanja deklaracije: [5] Identitet i potpis lica ovlašćenog za sastavljanje deklaracije: [6] Ime i adresa osobe ovlašćene za sastavljanje tehničke datoteke: Guillaume Quenot Generalni direktor, MacDon Europe GmbH Hagenauer Straße 59 65203 Wiesbaden (Nemačka) gquenot@macdon.com</p>	<p>Mi, [1] Intygat att produkten: Maskintyp: [2] Namn och modell: [3] Serienummer: [4] uppfyller alla relevanta villkor i direktivet 2006/42/EG. Harmoniserade standarder används, såsom anges i artikel 7(2): EN ISO 4254-1:2015 EN ISO 4254-1:2015/A1:2021 EN ISO 4254-7:2017 Plats och datum för intyget: [5] Identitet och signatur för person med befogenhet att upprätta intyget: [6] Namn och adress för person behörig att upprätta den tekniska dokumentationen: Guillaume Quenot Administrativ chef, MacDon Europe GmbH Hagenauer Straße 59 65203 Wiesbaden (Tyskland) gquenot@macdon.com</p>	<p>Mi, [1] izjavljamo, da izdelek: Vrsta stroja: [2] Ime in model: [3] Serijska/-e številka/-e: [4] ustreza vsem zadevnim določbam Direktive 2006/42/ES. Uporabljeni usklajeni standardi, kot je navedeno v členu 7(2): EN ISO 4254-1:2015 EN ISO 4254-1:2015/A1:2021 EN ISO 4254-7:2017 Kraj in datum izjave: [5] Istovetnost in podpis osebe, opolnomočene za pripravo izjave: [6] Ime in naslov osebe, pooblaščenega za pripravo tehnične datoteke: Guillaume Quenot Generalni direktor, MacDon Europe GmbH Hagenauer Straße 59 65203 Wiesbaden (Nemčija) gquenot@macdon.com</p>	<p>My, [1] týmto prehlasujeme, že tento výrobok: Typ zariadenia: [2] Názov a model: [3] Výrobné číslo: [4] splňa príslušné ustanovenia a základné požiadavky smernice č. 2006/42/ES. Použitie harmonizované normy, ktoré sa uvádzajú v článku 7(2): EN ISO 4254-1:2015 EN ISO 4254-1:2015/A1:2021 EN ISO 4254-7:2017 Miesto a dátum prehlásenia: [5] Meno a podpis osoby oprávnenej vypracovať toto prehlásenie: [6] Meno a adresa osoby oprávnenej zostaviť technický súbor: Guillaume Quenot Generálny riaditeľ MacDon Europe GmbH Hagenauer Straße 59 65203 Wiesbaden (Nemecko) gquenot@macdon.com</p>



UK Declaration of Conformity

[1] **MacDon**

MacDon Industries Ltd.
680 Moray Street,
Winnipeg, Manitoba, Canada
R3J 3S3

[4] As per Shipping Document

[5] 22-Apr-24

[2] Combine Header

[6] _____

[3] MacDon FD2 Series

Adrienne Tankeu
Product Integrity

We, [1]

Declare, that the product:

Machine Type: [2]

Name & Model: [3]

Serial Number(s): [4]

fulfills all relevant provisions of the Supply of Machinery (Safety) Regulations 2008

Designated standards used are :

EN ISO 4254-1:2015

EN ISO 4254-1:2015/A1:2021

EN ISO 4254-7:2017

Place and date of declaration: [5]

Identity and signature of the person empowered to draw up the declaration: [6]



UK Declaration of Conformity

[1] **MacDon** [4] As per Shipping Document
MacDon Industries Ltd.
680 Moray Street,
Winnipeg, Manitoba, Canada
R3J 3S3 [5] 22-Apr-24

[2] Float Module [6] _____
Adrienne Tankeu
Product Integrity

[3] MacDon FM200

We, [1]

Declare, that the product:

Machine Type: [2]

Name & Model: [3]

Serial Number(s): [4]

fulfills all relevant provisions of the Supply of Machinery (Safety) Regulations 2008

Designated standards used are :

EN ISO 4254-1:2015

EN ISO 4254-1:2015/A1:2021

EN ISO 4254-7:2017

Place and date of declaration: [5]

Identity and signature of the person empowered to draw up the declaration: [6]

Introducere

Acest manual de instrucțiuni conține informații despre hederul FlexDraper din seria FD2® și modulul de flotare FM200. Utilizați manualul împreună cu manualul de utilizare al combinei.

Utilajul dumneavoastră

Hederul FlexDraper® seria FD2 este special conceput pentru a funcționa bine în toate condițiile de tăiere dreaptă, indiferent dacă tăierea are loc pe sol sau deasupra solului, utilizând un cadru flexibil din trei piese pentru a urmări îndeaproape conturul terenului. Pentru combinele compatibile, modulul de flotare FM200 asigură atașarea simplă la hederul FlexDraper® seria FD2.

Atunci când configurați utilajul sau efectuați reglaje, revizuiți și respectați setările recomandate pentru utilaj din toate publicațiile MacDon relevante. În caz contrar, funcționarea și durata de exploatare a utilajului pot fi compromise și pot apărea situații periculoase.

Garanția dumneavoastră

MacDon oferă garanție pentru clienții care utilizează și întrețin echipamentul conform descrierii din acest manual. O copie a Politicii de garanție limitată MacDon Industries, care explică această garanție, ar fi trebuit să vă fie furnizată de către distribuitorul dvs. Deteriorările care rezultă din oricare dintre următoarele condiții vor anula garanția:

- Accident
- Utilizare greșită
- Utilizare abuzivă
- Întreținere necorespunzătoare sau neglijență
- Utilizare anormală sau extraordinară a utilajului
- Neutilizarea utilajului, echipamentului, componentelor sau a pieselor în conformitate cu instrucțiunile producătorului

Manualul dumneavoastră

Citiți cu atenție toate materialele furnizate înainte de a încerca să operați utilajul.

Utilizați acest manual ca primă sursă de informații despre utilaj. Dacă respectați instrucțiunile furnizate, hederul dvs. va funcționa bine timp de mulți ani.

În prezentul document se utilizează următoarele convenții:

- Dreapta și stânga sunt determinate din poziția operatorului. Partea frontală a hederului este orientată spre cultură; partea din spate a hederului se atașează la modulul de flotare și la combină.
- Cu excepția cazului în care se specifică altfel, utilizați valorile standard ale cuplului de torsiune furnizate în [Capitolul 7.1](#) *Specificații privind cuplul de strângere*, pagina 545.

Cuprinsul și indexul vă vor ghida către zone specifice din acest manual. Studiați Cuprinsul pentru a vă familiariza cu modul în care sunt organizate informațiile.

Păstrați acest manual la îndemână pentru consultări frecvente și pentru a-l transmite noilor operatori sau proprietari. Cutia de depozitare a manualului (A) se află în partea din spate a hederului, lângă piciorul exterior drept.

NOTĂ:

Mențineți publicațiile MacDon actualizate. Cea mai recentă versiune, precum și toate traducerile disponibile, pot fi descărcate de pe site-ul nostru (www.macdon.com) sau de pe site-ul nostru destinat exclusiv distribuitorilor (<https://portal.macdon.com>) (este necesară autentificarea).

Sunați distribuitorul MacDon dacă aveți nevoie de asistență, informații sau copii suplimentare ale acestui manual.



Figura 1: Locul de depozitare a manualului

Acest manual este disponibil în următoarele limbi:

- Bulgară
- Cehă
- Daneză
- Engleză
- Estonă
- Franceză
- Germană
- Maghiară
- Italiană
- Letonă
- Lituaniană
- Poloneză
- Portugheză
- Română
- Rusă
- Spaniolă
- Suedeză
- Ucraineană

Rezumatul modificărilor

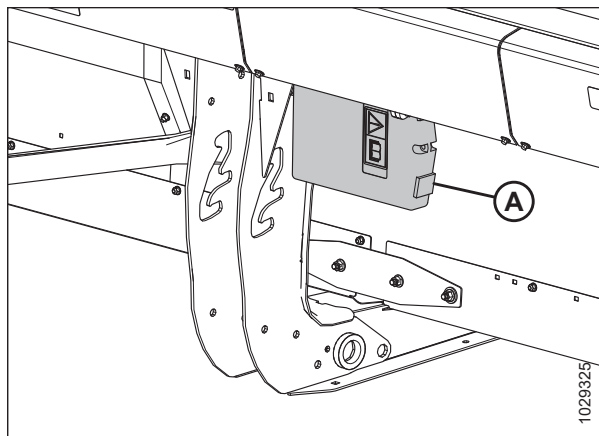
Următoarea listă prezintă principalele modificări față de versiunea anterioară a acestui document.

Secțiune	Rezumatul modificărilor	Numai pentru utilizare internă
<i>Declarație de conformitate, pagina i</i>	Au fost actualizate documentele privind declarația de conformitate pentru modelele din anul 2025.	Publicații tehnice
<i>1.6 Precauții de sudare, pagina 9</i>	Au fost adăugate informații privind deconectarea cablajului modulului de control al vitezei transportorului cu bandă de la sistemul hidraulic modular.	Asistență pentru produs
<i>1.9 Locațiile autocolantelor de siguranță, pagina 13</i>	A fost actualizată locația autocolantului Citiți manualul / Pericol de pulverizare a fluidului.	ECN 65051
<i>2.2 Specificațiile produsului, pagina 31</i>	Au fost actualizate estimările greutății hederului și a fost adăugat modelul FD261 la specificații.	Publicații tehnice
<i>Atașarea hederului la combina Case IH, pagina 73</i>	A fost editată procedura pentru combinele AF11.	Inginerie
	A fost editată procedura pentru combinele CR11.	Inginerie
<i>3.7.3 Optimizarea hederului pentru recoltarea direct cu combina a canolei, pagina 96</i>	A fost adăugată o trimitere pentru verificarea/setarea interstițiului dintre melc și tava colectoare a melcului.	Asistență pentru produs
<i>Schimbarea configurației arcurilor de flotare – Manete de flotare cu două orificii, pagina 153</i>	Au fost adăugate separatoare de cultură oscilante în graficul de calcul al greutății.	Asistență pentru produs
<i>Montarea limitatorului flexibilității pentru poziția convexă, pagina 162</i>	A fost corectată o eroare care arăta placa limitatorului în poziția greșită.	Publicații tehnice
<i>3.9.10 Informații privind turația cuțitului, pagina 174</i>	S-au adăugat informații despre turația cuțitelor pentru FD261.	Publicații tehnice
<i>Configurația cu apărătoare scurtă a cuțitului pe hederale cu cuțit dublu – Toate cu excepția FD241 și FD261, pagina 373</i>	A fost adăugat modelul FD261.	Publicații tehnice
<i>Configurația cu apărătoare scurtă a cuțitelor pe hederale cu cuțit dublu – FD241 și FD261, pagina 374</i>	A fost adăugat modelul FD261.	Publicații tehnice
<i>4.10.7 Verificarea cârligelor de decuplare, pagina 411</i>	A fost schimbat numele cârligelor care fixează FM200 pe heder din cârlige „pentru suportul articulației” în cârlige „de decuplare”.	Asistență pentru produs
<i>4.12.3 Reglarea înălțimii platformei transportorului cu bandă lateral, pagina 419</i>	A fost adăugat modelul FD261.	Publicații tehnice
<i>Reglarea interstițiului dintre rabator și bara port-degete, pagina 442</i>	A fost adăugată o notă și articulația pentru purjarea aerului din sistemul de ridicare al rabatorului.	ECN 65213
<i>4.13.4 Eliminarea aerului din sistemul hidraulic de ridicare a rabatorului, pagina 446</i>	A fost adăugată procedura.	ECN 65213

Secțiune	Rezumatul modificărilor	Numai pentru utilizare internă
<i>4.14.4 Senzor de turație al rabatorului, pagina 477</i>	A fost adăugat tabelul cu compatibilitatea combinelor.	ECN 65347
<i>Înlocuirea senzorului de turație al rabatorului, pagina 477</i>	A fost adăugată o nouă procedură multimarcă pentru înlocuirea senzorului de turație al rabatorului și au fost eliminate procedurile învechite.	ECN 65347
<i>4.17.3 Modificarea poziției cuțitului vertical VertiBlade™, pagina 504</i>	A fost actualizată procedura.	ECN 65405
<i>5.1.5 Melc transversal superior de lungime completă, pagina 511</i>	A fost adăugat numărul pachetului pentru opțiunea melcului transversal superior.	ECN 64892
—	A fost eliminată descrierea opțiunii Tijele deflectoare de capăt, deoarece este utilizată numai pentru hederele secerătorilor configurate cu livrare laterală.	Asistență pentru produs
<i>5.3.5 Setul de prelungire a rezervorului hidraulic, pagina 519</i>	A fost actualizat pachetul opțional; B7542 era B6057.	ECN 64693
<i>5.4.10 Setul de lumini de mișcare, pagina 526</i>	Au fost actualizate informațiile despre pachete.	ECN 65052
Copertă spate interioară	Au fost corectate erorile legate de numele produselor.	Publicații tehnice
—	Au fost adăugate modele de combine compatibile lipsă cuprinse între: Combinatele seriile Case 160, 260	Asistență pentru produs

Înregistrarea numărului de model și a numărului de serie

Înregistrați numărul modelului, numărul de serie și anul modelului pentru heder, modulul de flotare și opțiunea de transportor/roată stabilizatoare (dacă este instalată) în spațiile prevăzute.

Heder FlexDraper® seria FD2

Model heder: _____

Număr de serie: _____

An model: _____

Plăcuța (A) cu numărul de serie al hederului este situată pe partea din spate a hederului, lângă placa terminală stângă.



Figura 2: Amplasarea plăcuței cu numărul de serie al hederului

Modul de flotare FM200 pentru combină

Număr de serie: _____

An model: _____

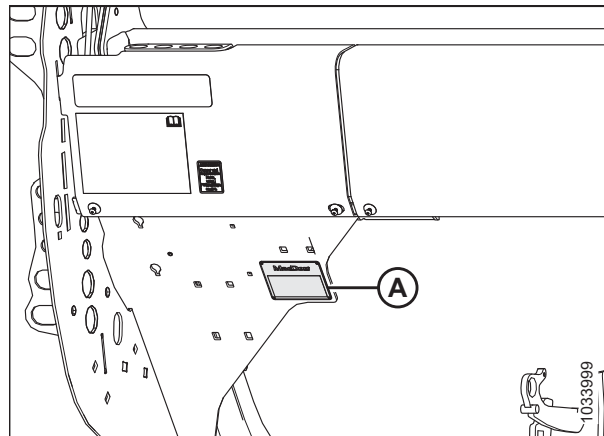
Plăcuța (A) cu numărul de serie al modulului de flotare este situată în partea superioară stângă a modulului de flotare.



Figura 3: Amplasarea plăcuței cu numărul de serie al modulului de flotare

Opțiunea de transport EasyMove™

Număr de serie: _____

An model: _____

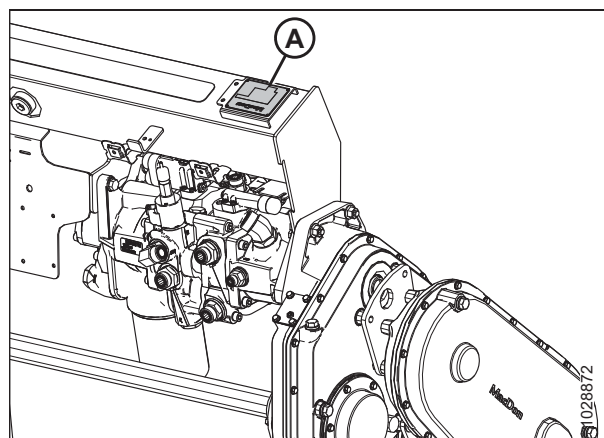
Plăcuța (A) cu numărul de serie al mijlocului de transport EasyMove™ este amplasată pe ansamblul osiei drepte.

NOTĂ:

Mijlocul de transport este o opțiune și este posibil să nu fie montat pe acest utilaj.



Figura 4: Opțiunea de transport EasyMove™

Declarație de conformitate.....	i
Introducere	vii
Rezumatul modificărilor.....	ix
Înregistrarea numărului de model și a numărului de serie.....	xi
Capitolul 1: Siguranță	1
1.1 Simboluri de alertă referitoare la siguranță	1
1.2 Cuvinte de semnalizare.....	2
1.3 Siguranță generală.....	3
1.4 Siguranța lucrărilor de întreținere.....	6
1.5 Siguranță hidraulică	8
1.6 Precauții de sudare	9
1.7 Scoaterea din funcțiune și eliminarea echipamentelor agricole	10
1.8 Semne de siguranță	12
1.8.1 Montarea autocolantelor de siguranță.....	12
1.9 Locațiile autocolantelor de siguranță	13
1.10 Înțelegerea semnelor de siguranță.....	19
Capitolul 2: Prezentare generală a produsului.....	29
2.1 Definiții.....	29
2.2 Specificațiile produsului.....	31
2.3 Dimensiunile hederului FlexDraper® seria FD2	35
2.4 Identificarea componentelor hederului FlexDraper® seria FD2	36
2.5 Identificarea componentelor modului de flotare FM200	37
Capitolul 3: Utilizare	41
3.1 Responsabilitățile proprietarului/operatorului	41
3.2 Siguranța operațională	42
3.2.1 Dispozitivele de siguranță ale hederului	43
3.2.2 Dispozitivele de siguranță ale rabatorului.....	43
Cuplarea dispozitivelor de siguranță ale rabatorului.....	43
Decuplarea dispozitivelor de siguranță ale rabatorului	44
3.2.3 Scuturile terminale ale hederului	46
Deschiderea scuturilor terminale ale hederului	46
Închiderea scuturilor terminale ale hederului.....	47
Verificarea și reglarea scuturilor terminale ale hederului	48
Îndepărtarea scuturilor terminale ale hederului	53
Montarea scuturilor terminale ale hederului	53
3.2.4 Capacul transmisiei rabatorului	54
Îndepărtarea capacului transmisiei rabatorului	54
Montarea capacului transmisiei rabatorului.....	56
3.2.5 Capacul articulației flexibile	57
Demontarea capacelor interioare ale articulației flexibile.....	57
Montarea capacelor articulației interioare flexibile	58
Îndepărtarea capacelor exterioare ale articulației flexibile	58

Montarea capacelor exterioare ale articulației flexibile.....	59
3.2.6 Verificarea zilnică de pornire.....	62
3.3 Perioada de rodaj.....	63
3.4 Oprirea combinei.....	64
3.5 Comenzile cabinei.....	65
3.5.1 Comenzile integrate ale hederului – Combine Case	65
3.5.2 Controlul vitezei transportorului cu bandă lateral – combinele Case IH.....	66
3.5.3 Funcția de întoarcere a rabatorului – Combinele Case IH	67
3.5.4 Funcția de întoarcere a rabatorului – New Holland seria CR și CH	70
3.6 Atașarea/detașarea hederului.....	73
3.6.1 Combine Case IH.....	73
Atașarea hederului la combina Case IH.....	73
Detașarea hederului de la combina Case IH.....	80
3.7 Configurarea hederului.....	84
3.7.1 Dispozitive atașate ale hederului	84
3.7.2 Setări heder	84
3.7.3 Optimizarea hederului pentru recoltarea direct cu combina a canolei	96
3.7.4 Setările rabatorului	96
3.7.5 Setările separatorului de cultură oscilant (opțional)	99
3.8 Configurarea modulului de flotare.....	102
3.8.1 Configurațiile de performanță ale melcului de alimentare FM200.....	102
Configurația ultra-îngustă – Racleta melcului.....	104
Configurația îngustă – Racleta melcului	108
Configurația medie – Racleta melcului.....	111
Configurația lată – Racleta melcului	113
Configurația ultra-largă – Racleta melcului	116
Racletele melcului.....	118
3.8.2 Demontarea degetelor melcului de alimentare.....	125
3.8.3 Montarea degetelor melcului de alimentare	128
3.8.4 Setarea poziției melcului	130
3.8.5 Verificarea și reglarea arcurilor melcului de alimentare.....	132
3.8.6 Barele separatoare.....	133
3.9 Variabile de funcționare a hederului	134
3.9.1 Tăierea deasupra solului	134
Reglarea roților stabilizatoare	135
Reglarea roților de transport EasyMove™	136
Extinderea/Retragerea roților de contur	137
Extinderea/Retragerea roților de contur cu ajutorul comenzilor integrate.....	138
Nivelarea înălțimii roților de contur	138
3.9.2 Tăierea la nivelul solului.....	141
Reglarea saboților glisanți interiori.....	142
Reglarea saboților glisanți exteriori.....	143
3.9.3 Unghiul hederului	143
Reglarea unghiului hederului din combină.....	144
3.9.4 Flotarea hederului.....	146
Verificarea și reglarea flotării hederului	147
Schimbarea configurației arcurilor de flotare – Manete de flotare cu două orificii	153

Blocarea/deblocarea flotării hederului.....	157
Funcționarea în modul flexibil.....	158
Funcționarea în modul rigid.....	161
Demontarea limitatorului flexibilității pentru poziția convexă.....	162
Montarea limitatorului flexibilității pentru poziția convexă.....	162
3.9.5 Verificarea și reglarea echilibrului aripilor.....	163
3.9.6 Turația rabatorului.....	169
Roți dințate opționale ale transmisiei rabatorului.....	170
3.9.7 Viteza la sol.....	171
3.9.8 Turația transportorului cu bandă lateral.....	172
Reglarea vitezei transportorului cu bandă lateral.....	173
3.9.9 Viteza transportorului cu bandă de alimentare.....	174
3.9.10 Informații privind turația cuțitului.....	174
Verificarea turației cuțitului.....	175
3.9.11 Înălțimea rabatorului.....	176
Verificarea și reglarea orientării sensorului de înălțime al rabatorului.....	177
Înlocuirea sensorului de înălțime al rabatorului.....	178
Verificarea și reglarea tensiunii sensorului de înălțime al rabatorului.....	179
3.9.12 Poziția față-spate a rabatorului.....	180
Reglarea poziției față-spate a rabatorului.....	181
Repoziționarea cilindrilor față-spate.....	182
Verificarea și reglarea tensiunii sensorului de poziție față-spate.....	186
Verificarea și reglarea orientării sensorului de poziție față-spate.....	187
3.9.13 Pasul dinților rabatorului.....	189
Setările camei rabatorului.....	189
Reglarea camei rabatorului.....	191
3.9.14 Melc transversal superior.....	193
Reglarea poziției melcului transversal superior – melci cu două sau trei piese.....	193
Verificarea interferențelor melcului transversal superior.....	196
3.9.15 Separatoare de cultură.....	197
Demontarea separatoarelor de cultură.....	197
Montarea separatoarelor de cultură.....	198
Demontarea separatoarelor de cultură oscilante.....	200
Montarea separatoarelor de cultură oscilante.....	202
Reglarea separatoarelor de culturi oscilante.....	205
3.9.16 Tijele separatorului de cultură.....	215
Demontarea tijelor separatorului de cultură.....	215
Montarea tijelor separatorului de cultură.....	216
Tijele opționale ale separatorului de orez.....	217
3.10 Sistem de control automat al înălțimii hederului.....	219
3.10.1 Tensiuni de ieșire a sensorului recomandate pentru combine.....	220
3.10.2 Verificarea manuală a limitelor de tensiune.....	220
3.10.3 Combinatele de nivel mediu Case IH seriile 130 și 140.....	224
Referință rapidă pentru setările hederului – Case IH seriile 130, 140, 150 și 160.....	224
Verificarea intervalului de tensiune din cabina combinei – Case IH 5130, 5140, 6130, 6140, 7130 și 7140.....	225
Configurarea hederului pe afișajul combinei – Case IH 5130, 5140, 6130, 6140, 7130 și 7140.....	228
Calibrarea controlului automat al înălțimii hederului – Combinate Case IH 5130, 5140, 6130, 6140, 7130 și 7140 cu versiuni software anterioare versiunii 28.00.....	231
Setarea înălțimii de tăiere prestabilite – Case IH 5130, 5140, 6130, 6140, 7130 și 7140.....	233
3.10.4 Combinatele Case IH seriile 120, 230, 240, 250 și 260.....	235

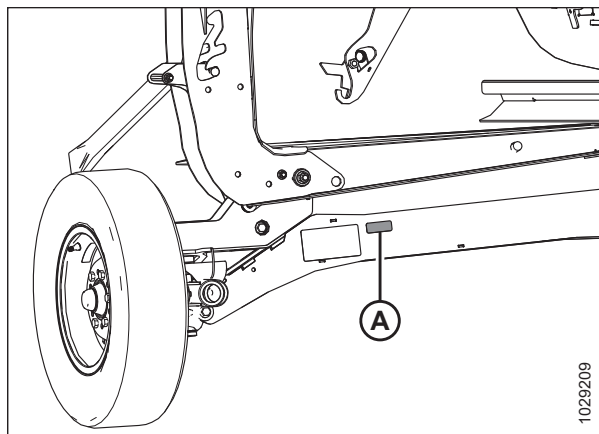
Referință rapidă pentru setările hederului – Case IH seriile 120, 230, 240, 250 și 260	235
Verificarea intervalului de tensiune din cabina combinei – Combine Case IH seriile, 120, 230, 240 și 250	237
Calibrarea controlului automat al înălțimii hederului – Combinele Case IH 120, 230, 240 și 250 cu versiuni software anterioare versiunii 28.00	240
Calibrarea controlului automat al înălțimii hederului – Combine Case IH cu software versiunea 28.00 sau versiuni ulterioare	245
Verificarea tensiunilor senzorilor de înălțime ai rabatorului – combine Case IH	251
Setarea înălțimii de tăiere prestabilite – Combinele Case IH seriile, 120, 230, 240 și 250	253
Compatibilitatea senzorului de turație al rabatorului – combine Case IH	254
3.11 Desfundarea barei port-degete	256
3.12 Desfundarea transportorului cu bandă de alimentare al modulului de flotare	257
3.13 Transport	258
3.13.1 Transportarea hederului pe combină	258
3.13.2 Remorcarea	258
Atașarea hederului la vehiculul de remorcare	259
Măsurile de precauție pentru tractarea hederului	259
3.13.3 Conversia de la poziția de transport la poziția de teren (opțiune)	260
Mutarea roții exterioare din stânga din poziția de transport în poziția de lucru – Opțiunea ContourMax™	260
Demontarea barei de remorcare	261
Depozitarea barei de remorcare	264
Mutarea roților din față (stânga) în poziția de teren	266
Mutarea roților din spate (dreapta) în poziția de teren	268
3.13.4 Conversia de poziția de câmp la poziția de transport (opțiune)	270
Mutarea roții exterioare din stânga din poziția de lucru în poziția de transport – Opțiunea ContourMax™	270
Mutarea roților din față (stânga) în poziția de transport	271
Mutarea roților din spate (dreapta) în poziția de transport	273
Scoaterea barei de remorcare din locul de depozitare	275
Atașarea barei de remorcare	276
Capitolul 4: Întreținere și service	281
4.1 Pregătirea utilajului pentru service	281
4.2 Cerințe de întreținere	282
4.2.1 Program/registru de întreținere	282
4.2.2 Inspecția rodajului	285
4.2.3 Service-ul echipamentului – Înainte de sezon	286
4.2.4 Service-ul echipamentului – La sfârșitul sezonului	286
4.2.5 Verificarea furtunurilor și liniilor hidraulice	287
4.3 Lubrifiere	289
4.3.1 Intervale de lubrifiere	289
La fiecare 10 ore	289
La fiecare 25 ore	290
La fiecare 50 ore	291
La fiecare 100 ore	295
La fiecare 250 ore	298
La fiecare 500 ore	299
4.3.2 Procedura de lubrifiere	300

4.3.3	Lubrifierea lanțului de transmisie al rabatorului.....	302
4.3.4	Lubrifierea lanțului de transmisie al melcului	302
4.3.5	Lubrifierea cutiei de viteze principale a transmisiei hederului	304
	Verificarea nivelului de ulei din cutia de viteze principală a transmisiei hederului.....	304
	Adăugarea de ulei la cutia de viteze principală a transmisiei hederului.....	305
	Schimbarea uleiului din cutia de viteze principală a transmisiei hederului.....	305
4.3.6	Lubrifierea cutiei de viteze de completare a transmisiei hederului	306
	Verificarea nivelului de ulei din cutia de viteze de completare a transmisiei hederului	306
	Adăugarea de ulei la cutia de viteze de completare a transmisiei hederului	307
	Schimbarea uleiului din cutia de viteze de completare a transmisiei hederului	308
4.4	Sistemul hidraulic	310
4.4.1	Verificarea nivelului de ulei în rezervorul hidraulic	310
4.4.2	Adăugarea uleiului în rezervorul hidraulic.....	310
4.4.3	Schimbarea uleiului din rezervorul hidraulic.....	311
4.4.4	Schimbarea filtrului de ulei	312
4.5	Sistemul electric	314
4.5.1	Înlocuirea becurilor	314
4.6	Transmisia hederului	315
4.6.1	Scoaterea liniei de transmisie.....	315
4.6.2	Instalarea liniei de transmisie.....	317
4.6.3	Îndepărtarea apărătorii liniei de transmisie	321
4.6.4	Montarea apărătorii liniei de transmisie.....	323
4.6.5	Reglarea tensiunii lanțului – Cutia de viteze principală.....	325
4.6.6	Reglarea tensiunii lanțului – Cutia de viteze de completare	326
4.7	Melc de alimentare.....	328
4.7.1	Verificarea interstițiului dintre melcul de alimentare și tava colectoare	328
4.7.2	Verificarea tensiunii lanțului melcului de alimentare	330
	Verificarea tensiunii lanțului de transmisie al melcului de alimentare – metoda rapidă	330
	Verificarea tensiunii lanțului de transmisie al melcului – Metoda minuțioasă	332
4.7.3	Reglarea tensiunii lanțului de transmisie al melcului de alimentare.....	335
4.7.4	Racletele melcului	338
4.7.5	Degetele melcului	338
	Demontarea degetelor melcului de alimentare	338
	Montarea degetelor melcului de alimentare.....	340
	Verificarea sincronizării degetelor melcului	342
	Reglarea sincronizării degetelor melcului	343
4.8	Bară port-degete	346
4.8.1	Înlocuirea secțiunii cuțitului	346
4.8.2	Demontarea cuțitului.....	347
4.8.3	Montarea cuțitului	349
4.8.4	Cuțite de rezervă	350
4.8.5	Apărătorile ascuțite ale cuțitului și dispozitivele de fixare.....	351
	Configurația de apărători ascuțite ale cuțitului pe hederele cu cuțit simplu.....	353
	Configurația de apărătoare ascuțită a cuțitelor pe hederele cu cuțit dublu – FD235.....	354
	Configurația de apărători ascuțite ale cuțitului pe hederele cu cuțit dublu – FD240	355
	Configurația cu apărătoare ascuțită a cuțitului pe hederele cu cuțit dublu – FD241 și FD261.....	356
	Configurația de apărătoare ascuțită a cuțitelor pe hederele cu cuțit dublu – FD245.....	357

Configurația de apărători ascuțite ale cuțitului pe hederele cu cuțit dublu – FD250	358
Reglarea apărătorilor cuțitului și a barei apărătorii	359
Înlocuirea apărătorilor ascuțite ale cuțitului	361
Verificarea dispozitivelor de fixare – apărătorile ascuțite ale cuțitului	364
Reglarea dispozitivelor de fixare – apărătorile ascuțite ale cuțitului	365
Înlocuirea apărătorii centrale ascuțite a cuțitului – Heder cu cuțit dublu.....	366
Verificarea dispozitivului de fixare central pe hedere cu cuțit dublu – Apărătorile ascuțite ale cuțitului	368
Reglarea dispozitivului de fixare central pe hedere cu cuțit dublu – Apărătorile ascuțite ale cuțitului	369
4.8.6 Apărătorile scurte ale cuțitului și dispozitivele de fixare	371
Configurația de apărători scurte ale cuțitului pe hederele cu cuțit simplu	372
Configurația cu apărătoare scurtă a cuțitului pe hederele cu cuțit dublu – Toate cu excepția FD241 și FD261	373
Configurația cu apărătoare scurtă a cuțitelor pe hederele cu cuțit dublu – FD241 și FD261	374
Înlocuirea apărătorilor scurte ale cuțitului sau a apărătorilor cuțitului de capăt	375
Verificarea dispozitivelor de fixare – apărătorile scurte ale cuțitului.....	377
Reglarea dispozitivelor de fixare – apărătorile scurte ale cuțitului	378
Înlocuirea apărătorii centrale a cuțitului – Hedere cu cuțit dublu.....	379
Verificarea dispozitivului de fixare central pe hedere cu cuțit dublu – Apărătorile scurte ale cuțitului	381
Reglarea dispozitivului de fixare central pe hedere cu cuțit dublu – Apărătorile scurte ale cuțitului	382
4.8.7 Scutul capului cuțitului.....	383
Instalarea scutului capului cuțitului	383
4.9 Sistemul de transmisie a cuțitului	385
4.9.1 Cutia de transmisie a cuțitului	385
Verificarea nivelului de ulei din cutia de transmisie a cuțitului	385
Verificarea bolțurilor de montare	386
Schimbarea uleiului din cutia de transmisie a cuțitului	386
4.10 Platforma de alimentare	388
4.10.1 Înlocuirea transportorului cu bandă de alimentare	388
4.10.2 Verificarea și reglarea tensiunii întinzătorului transportorului cu bandă	391
4.10.3 Cilindrul de acționare al transportorului cu bandă de alimentare	393
Îndepărtarea cilindrului de acționare al transportorului cu bandă de alimentare.....	393
Montarea cilindrului de acționare al transportorului cu bandă de alimentare	395
Îndepărtarea lagărului cilindrului de acționare al transportorului cu bandă de alimentare	396
Montarea lagărului cilindrului de acționare al transportorului cu bandă de alimentare	399
4.10.4 Rola întinzătoare a transportorului cu bandă de alimentare.....	399
Demontarea rolei întinzătoare a transportorului cu bandă de alimentare	399
Montarea rolei întinzătoare a transportorului cu bandă de alimentare.....	402
Înlocuirea lagărului rolei întinzătoare a transportorului cu bandă de alimentare	405
4.10.5 Coborârea tăvii colectoare a platformei de alimentare.....	408
4.10.6 Ridicarea tăvii colectoare a platformei de alimentare	410
4.10.7 Verificarea cârligelor de decuplare	411
4.11 Barele separatoare.....	413
4.11.1 Demontarea barelor separatoare	413
4.11.2 Montarea barelor separatoare.....	413
4.12 Transportoarele cu bandă laterale ale hederului.....	415
4.12.1 Demontarea transportoarelor cu bandă laterale	415

4.12.2 Montarea transportoarelor cu bandă laterale.....	417
4.12.3 Reglarea înălțimii platformei transportorului cu bandă lateral	419
4.12.4 Reglarea tensiunii transportorului cu bandă lateral	422
4.12.5 Reglarea centrării transportorului cu bandă lateral.....	424
4.12.6 Inspectarea lagărului rolei transportorului cu bandă.....	425
4.12.7 Demontarea rolei întinzătoare a platformei transportorului cu bandă lateral	425
4.12.8 Înlocuirea lagărului rolei întinzătoare a platformei transportorului cu bandă lateral	427
4.12.9 Montarea rolei întinzătoare a platformei transportorului cu bandă lateral.....	430
4.12.10 Demontarea cilindrului de acționare al transportorului cu bandă lateral.....	432
4.12.11 Înlocuirea lagărului cilindrului de acționare al transportorului cu bandă lateral.....	434
4.12.12 Montarea cilindrului de acționare al transportorului cu bandă lateral	435
4.13 Rabator.....	439
4.13.1 Interstițiul dintre rabator și bara port-degete	439
Măsurarea interstițiului dintre rabator și bara port-degete.....	439
Reglarea interstițiului dintre rabator și bara port-degete	442
4.13.2 Poziția convexă a rabatorului.....	444
Reglarea formei rabatorului.....	444
4.13.3 Centrarea rabatorului	445
4.13.4 Eliminarea aerului din sistemul hidraulic de ridicare a rabatorului.....	446
4.13.5 Degetele rabatorului	447
Demontarea degetelor din oțel ale rabatorului	447
Montarea degetelor din oțel ale rabatorului	448
Demontarea degetelor din plastic ale rabatorului	449
Montarea degetelor din plastic ale rabatorului	450
4.13.6 Bucșele tubului cu dinți	451
Demontarea bucșelor de pe rabatoare	451
Montarea bucșelor pe rabatoare	454
4.13.7 Scuturile terminale ale rabatorului	457
Înlocuirea scuturilor terminale ale rabatorului de la capătul camei, partea exterioară.....	458
Înlocuirea scuturilor terminale ale rabatorului de la capătul camei, partea interioară	460
Înlocuirea scuturilor terminale ale rabatorului de la extremitatea posterioară a axului, partea exterioară	462
Înlocuirea scuturilor terminale ale rabatorului de la extremitatea posterioară a axului, partea interioară.....	464
Înlocuirea suporturilor scuturilor terminale ale rabatorului	466
4.14 Transmisia rabatorului	468
4.14.1 Lanțul de transmisie al rabatorului	468
Slăbirea lanțului de transmisie al rabatorului	468
Strângerea lanțului de transmisie al rabatorului	469
4.14.2 Roata dințată a transmisiei rabatorului	471
Demontarea roții dințate simple a transmisiei rabatorului.....	471
Montarea roții dințate simple a transmisiei rabatorului	472
Demontarea roții dințate duble opționale a transmisiei rabatorului	472
Montarea roții dințate duble opționale a transmisiei rabatorului.....	475
4.14.3 Schimbarea poziției lanțului de viteză a rabatorului cu setul cu două turații instalat.....	477
4.14.4 Senzor de turație al rabatorului	477
Înlocuirea senzorului de turație al rabatorului.....	477
4.15 Roți de contur – Opțiune.....	481

4.15.1 Verificarea cuplului de strângere a șuruburilor roților – Opțiunea ContourMax™	481
4.15.2 Nivelarea înălțimii roților de contur	482
4.15.3 Lubrifierea sistemului de roți de contur	484
4.15.4 Verificarea jocului final al roții de contur	486
4.15.5 Roțile de contur – Indicatorul mecanic de aducere la zero	488
4.16 Sistem de transport – Opțiune	491
4.16.1 Verificarea cuplului de strângere al bolțurilor roților	491
4.16.2 Verificarea cuplului de strângere a bolțurilor ansamblului de transport	491
4.16.3 Verificarea presiunii în pneuri	493
4.16.4 Schimbarea conexiunii cuplajului barei de remorcă de la axul vertical la toartă	494
4.16.5 Schimbarea conexiunii cuplajului barei de remorcă de la toartă la axul vertical	496
4.17 Cuțit vertical VertiBlade™ (Opțiune)	499
4.17.1 Înlocuirea secțiunilor cuțitului vertical	499
4.17.2 Ungerea cuțitului vertical	502
4.17.3 Modificarea poziției cuțitului vertical VertiBlade™	504
Capitolul 5: Opțiuni și dispozitive atașate	509
5.1 Seturi de livrare a culturilor	509
5.1.1 Set de dispozitive de ridicare a culturii	509
5.1.2 Set de rafturi de depozitare a dispozitivelor de ridicare a culturii	509
5.1.3 Set de suporturi de depozitare pentru separatorul de cultură	510
5.1.4 Separatoare de cultură oscilante	510
5.1.5 Melc transversal superior de lungime completă	511
5.1.6 Set de degete ale rabatorului pentru cultură culcată la sol	512
5.1.7 Set de tije ale separatorului de orez	512
5.1.8 Set de atașament pentru floarea-soarelui	513
5.1.9 Set de cuți verticale VertiBlade™	514
5.2 Seturi de bare port-degete	515
5.2.1 Set de dispozitive de încetinire a rostogolirii pietrelor	515
5.2.2 Apărătoare în patru puncte a cuțitelor	515
5.3 Seturi de module de flotare FM200	516
5.3.1 Seturi de deflectoare de cultură	517
5.3.2 Piesă de adaos centrală extinsă	517
5.3.3 Setul de prelungire a racletelor de uzură ridicată ale melcului de alimentare	518
5.3.4 Set complet de umplere pentru interfață	519
5.3.5 Setul de prelungire a rezervorului hidraulic	519
5.3.6 Seturile de fișe pentru înclinarea și înălțimea automată a hederului	520
5.3.7 Setul de bare separatoare	520
5.4 Seturi de hedere	521
5.4.1 Setul de roți de contur ContourMax™	521
5.4.2 Sistem de transport EasyMove™	522
5.4.3 Set de degete din oțel pentru capătul interior	523
5.4.4 Set de degete din oțel pentru capătul exterior	523
5.4.5 Set de degete din plastic ale rabatorului	524

5.4.6 Set de degete din oțel ale rabatorului	524
5.4.7 Set de stabilizatoare pentru pante	525
5.4.8 Set de roți stabilizatoare	525
5.4.9 Setul de saboți glisanți din oțel	526
5.4.10 Setul de lumini de miriște	526
Capitolul 6: Depanare	529
6.1 Pierderi de cultură la bara port-degete	529
6.2 Acțiunea de tăiere și componentele cuțitului	532
6.3 Alimentarea rabatorului	536
6.4 Depanarea hederelor și a transportoarelor cu bandă	539
6.5 Tăierea fasolei comestibile	541
Capitolul 7: Referință	545
7.1 Specificații privind cuplul de strângere	545
7.1.1 Specificații pentru bolțuri metrice	545
7.1.2 Specificații metrice pentru bolțuri – în aluminiu turnat	547
7.1.3 Racorduri hidraulice bosaj garnitură inelară – reglabile	548
7.1.4 Racorduri hidraulice cu bosaj de garnitură inelară – nereglabile	550
7.1.5 Racorduri hidraulice cu garnituri inelare frontale	551
7.1.6 Fitinguri pentru țevi cu filet conic	552
7.2 Grafic de conversie	554
Index	555
Lichide și lubrifianți recomandați	563

Capitolul 1: Siguranță

Înțelegerea și respectarea consecventă a acestor proceduri de siguranță va ajuta la asigurarea siguranței celor care operează utilajul și a persoanelor din jur.

1.1 Simboluri de alertă referitoare la siguranță

Simbolul de alertă referitor la siguranță indică mesajele de siguranță importante din acest manual și de pe semnele de siguranță de pe utilaj.

Acest simbol înseamnă:

- **ATENȚIE!**
- **FIȚI ATENT!**
- **SIGURANȚA DVS. ESTE ÎN JOC!**

Citiți cu atenție și respectați mesajul de siguranță care însoțește acest simbol.

De ce este importantă siguranța pentru dvs.?

- Accidentele provoacă invaliditate și moarte
- Accidentele costă
- Accidentele pot fi evitate



Figura 1.1: Simbol de siguranță

1.2 Cuvinte de semnalizare

Trei cuvinte de semnalizare, **PERICOL**, **AVERTISMENT** și **ATENȚIE**, sunt utilizate pentru a vă avertiza cu privire la situațiile periculoase. Două cuvinte de semnalizare, **IMPORTANT** și **NOTĂ**, identifică informațiile care nu au legătură cu siguranța.

Cuvintele de semnalizare sunt selectate utilizând următoarele orientări:

PERICOL

Indică o situație de pericol iminent care, dacă nu este evitată, va cauza deces sau vătămare gravă.

AVERTISMENT

Indică o situație de pericol potențial care, dacă nu este evitată, poate cauza deces sau vătămare gravă. Se poate utiliza și pentru alertarea împotriva practicilor nesigure.

ATENȚIE

Indică o situație de pericol potențial care, dacă nu este evitată, este posibil să cauzeze vătămare minoră sau moderată. Se poate utiliza și pentru alertarea împotriva practicilor nesigure.

IMPORTANT:

Indică o situație care, dacă nu este evitată, poate cauza o funcționare defectuoasă sau deteriorarea utilajului.

NOTĂ:

Oferă informații sau sfaturi suplimentare.

1.3 Siguranță generală

Operarea, întreținerea și asamblarea utilajului prezintă mai multe riscuri de siguranță. Aceste riscuri pot fi reduse sau eliminate prin respectarea procedurilor de siguranță relevante și prin purtarea echipamentului individual de protecție adecvat.

ATENȚIE

Următoarele măsuri de precauție generale de siguranță în agricultură trebuie să facă parte din procedura dvs. de operare pentru toate tipurile de utilaje.

Purtați îmbrăcămintea completă de protecție și toate dispozitivele de siguranță personală care ar putea fi necesare pentru munca în cauză. **NU** vă asumați riscuri. Este posibil să aveți nevoie de următoarele:

- Cască de protecție
- Încălțăminte de protecție cu talpă antiderapantă
- Ochelari de protecție
- Mănuși groase
- Echipament pentru vreme umedă
- Mască de respirație sau cu filtru

În plus, luați următoarele măsuri de precauție:

- Fiți conștient de faptul că expunerea la zgomote puternice poate cauza deteriorarea auzului. Purtați dispozitive adecvate de protecție auditivă, cum ar fi căști sau dopuri pentru urechi, pentru a vă proteja împotriva zgomotelor puternice.



Figura 1.2: Echipamente de siguranță



Figura 1.3: Echipamente de siguranță

SIGURANȚĂ

- Pregătiți o trusă de prim ajutor în caz de urgențe.
- Păstrați pe utilaj un extingtor de incendiu întreținut corespunzător. Familiarizați-vă cu utilizarea acestuia.
- Țineți întotdeauna copiii mici departe de utilaj.
- Fiți conștient de faptul că accidentele se produc adesea atunci când operatorii sunt obosiți sau se grăbesc. Rezervați-vă timpul necesar pentru a vă gândi la cea mai sigură cale de a îndeplini o sarcină. Nu ignorați **NICIODATĂ** semnele de oboseală.



Figura 1.4: Echipamente de siguranță

- Purtați haine strânse pe corp și acoperiți părul lung. Nu purtați **NICIODATĂ** obiecte care atârnă, cum ar fi glugi, eșarfe sau brățări.
- Mențineți toate scuturile în poziție. Nu modificați și nu îndepărtați **NICIODATĂ** echipamentul de siguranță. Asigurați-vă că apărătorile liniei de transmisie se pot roti independent de arborele acestora și că se pot telescopa liber.
- Utilizați numai piese de service și reparații fabricate sau aprobate de producătorul echipamentului. Este posibil ca piesele de la alți producători să nu îndeplinească cerințele corecte de rezistență, proiectare sau siguranță.

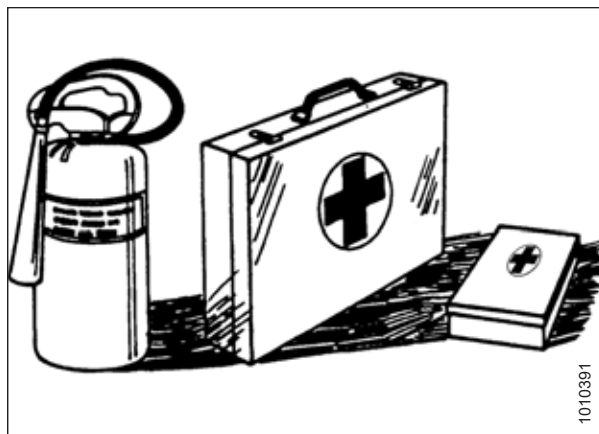

Figura 1.5: Siguranță în jurul echipamentului

- Nu vă apropiați mâinile, picioarele și părul de piesele în mișcare. Nu încercați **NICIODATĂ** să îndepărtați obstacole sau obiecte dintr-un utilaj în timp ce motorul este în funcțiune.
- **NU** modificați utilajul. Modificările neautorizate pot afecta funcționarea și/sau siguranța utilajului. De asemenea, pot scurta durata de exploatare a utilajului.
- Pentru a evita rănirea sau decesul în urma pornirii neașteptate a utilajului, opriți **ÎNTOTDEAUNA** motorul și scoateți cheia din contact înainte de a părăsi scaunul operatorului din orice motiv.



Figura 1.6: Siguranță în jurul echipamentului

SIGURANȚĂ

- Mențineți zona de service a utilajului curată și uscată. Podelele umede și/sau uleioase sunt alunecoase. Petele de umezeală pot fi periculoase atunci când se lucrează cu echipament electric. Asigurați-vă că toate prizele și uneltele electrice dispun de împământare corespunzătoare.
- Mențineți zona de lucru bine luminată.
- Mențineți utilajul curat. Paiele și pleava pe un motor fierbinte reprezintă un pericol de incendiu. **NU** permiteți ca uleiul sau grăsimea să se acumuleze pe platformele, scările sau comenzile de service. Curățați utilajele înainte de a le depozita.
- Nu utilizați **NICIODATĂ** benzină, petrol sau orice alt material volatil pentru curățare. Aceste materiale pot fi toxice și/sau inflamabile.
- Atunci când depozitați utilajele, acoperiți componentele ascuțite sau care se extind pentru a preveni vătămarea prin contact accidental.

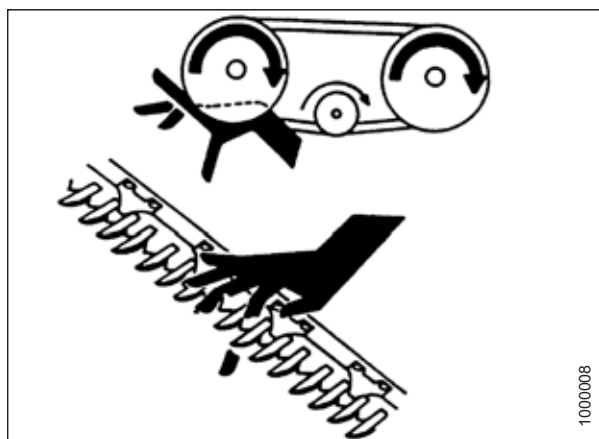

Figura 1.7: Siguranță în jurul echipamentului

1000009

1.4 Siguranța lucrărilor de întreținere

Întreținerea în condiții de siguranță a echipamentului necesită respectarea procedurilor de siguranță relevante și purtarea echipamentului individual de protecție adecvat sarcinii.

Pentru a vă asigura siguranța în timpul lucrărilor de întreținere a utilajului:

- Revizuiți manualul de utilizare și toate elementele de siguranță înainte de a opera sau a efectua lucrări de întreținere asupra utilajului.
- Setează toate comenzile în punctul neutru, oprește motorul, aplicați frâna de parcare, scoateți cheia din contact și așteptați ca toate piesele în mișcare să se oprească înainte de a efectua lucrări de service, reglare sau reparații asupra utilajului.
- Respectați bunele practici de lucru în atelier:
 - Mențineți zonele de service curate și uscate
 - Asigurați-vă că prizele și uneltele electrice dispun de împământare corespunzătoare
 - Mențineți zona de lucru bine luminată
- Eliberați presiunea din circuitele hidraulice înainte de a repara și/sau a deconecta utilajul.
- Asigurați-vă că toate componentele sunt strânse și că furtunurile, conductele și cuplajele din oțel sunt în stare bună înainte de a aplica presiune la sistemele hidraulice.
- Țineți mâinile, picioarele, hainele și părul departe de toate piesele în mișcare și/sau rotative.
- Eliberați zona de persoanele din apropiere, în special de copii, atunci când efectuați lucrări de întreținere, reparații sau reglaje.
- Montați dispozitivul de blocare pentru transport sau plasați suporturi de siguranță sub cadru înainte de a lucra sub utilaj.
- Dacă mai multe persoane efectuează în același timp lucrări de service asupra utilajului, aveți în vedere că rotirea manuală a unei linii de transmisie sau a altor componente acționate mecanic (de exemplu, accesarea unui fitting de lubrifiere) va cauza deplasarea componentelor de transmisie din alte zone (curele, roți de transmisie și cuțite). Nu vă apropiați în niciun moment de componentele acționate.



Figura 1.8: Podelele umede prezintă riscuri de siguranță



Figura 1.9: Echipamentul NU este sigur pentru copii

SIGURANȚĂ

- Purtați echipament de protecție atunci când lucrați la utilaj.
- Purtați mănuși groase atunci când lucrați la componentele cușitului.

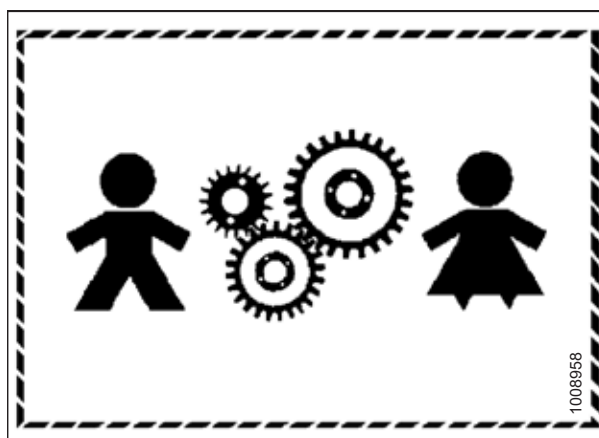

Figura 1.10: Echipament individual de protecție

1.5 Siguranță hidraulică

Deoarece lichidul hidraulic este supus unei presiuni extreme, scurgerile de lichid hidraulic pot fi foarte periculoase. Urmați procedurile de siguranță adecvate atunci când inspectați scurgerile de lichid hidraulic și efectuați lucrări de întreținere a echipamentului hidraulic.

- Comutați întotdeauna toate comenzile hidraulice în poziția **NEUTRĂ** înainte de a părăsi scaunul operatorului.
- Asigurați-vă că toate componentele sistemului hidraulic sunt păstrate curate și în stare bună.
- Înlocuiți furtunurile și conductele de oțel uzate, tăiate, erodate, aplatizate sau ondulate.
- **NU** încercați să efectuați reparații improvizate la conductele, fittingurile sau furtunurile hidraulice utilizând benzi, cleme, ciment sau sudură. Sistemul hidraulic funcționează la o presiune extrem de ridicată. Reparațiile improvizate pot ceda brusc și pot crea condiții periculoase.

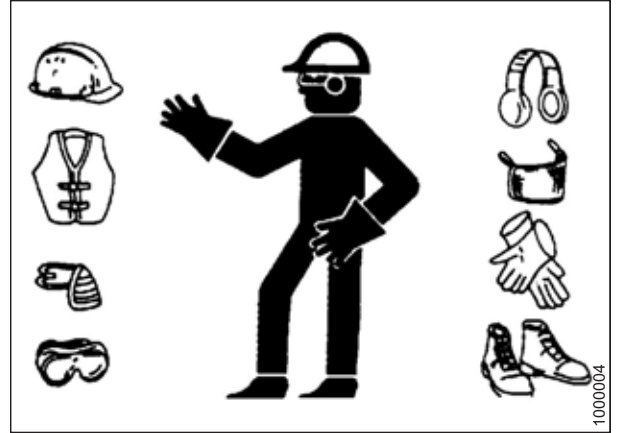

Figura 1.11: Testarea pentru scurgeri hidraulice

- Purtați protecție adecvată pentru mâini și ochi atunci când căutați scurgeri de lichide hidraulice de înaltă presiune. Utilizați o bucată de carton ca opritor în loc de mâini pentru a izola și a identifica o scurgere.
- Dacă sunteți rănit de un jet concentrat de lichid hidraulic de înaltă presiune, solicitați imediat asistență medicală. Se poate dezvolta o infecție gravă sau o reacție toxică în cazul în care lichidul hidraulic străpunge pielea.



Figura 1.12: Pericolul presiunii hidraulice

- Asigurați-vă că toate componentele sunt strânse și că furtunurile, conductele și cuplajele din oțel sunt în stare bună înainte de a aplica presiune la un sistem hidraulic.



Figura 1.13: Siguranță în jurul echipamentului

1.6 Precauții de sudare

Pentru a preveni deteriorarea componentelor electronice sensibile, nu încercați **NICIODATĂ** sudarea pe heder în timp ce acesta este conectat la combină.

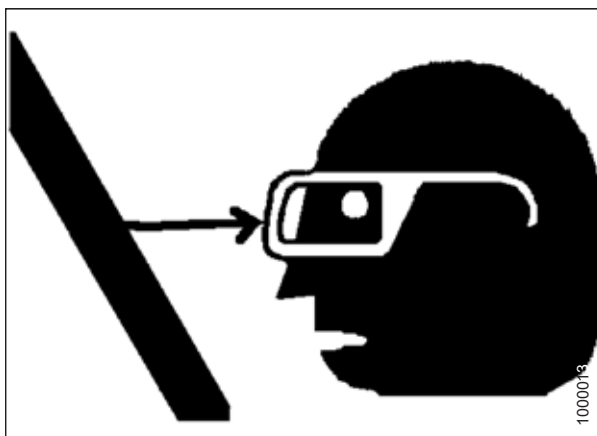

AVERTISMENT

Nu încercați **NICIODATĂ** sudarea pe heder în timp ce acesta este conectat la combină. Deteriorarea severă a componentelor electronice sensibile și costisitoare poate fi cauzată de sudarea efectuată pe heder în timp ce acesta este conectat la combină. Poate fi imposibil de știut ce efect poate avea un curent ridicat în ceea ce privește viitoarele defecțiuni sau o durată de viață mai scurtă.

Pentru alte măsuri de precauție privind sudarea, consultați manualul de utilizare al combinei.

Înainte de a efectua sudarea pe un heder, **TREBUIE** să detașați hederul de combină și apoi să deconectați următoarele componente electrice de la heder:

Modulul de control pentru viteza transportorului cu bandă

1. Pe FM200, între cadru și heder, deconectați modulul de control pentru viteza transportorului cu bandă (A) de la solenoid (B).



Figura 1.14: Modulul de control pentru viteza transportorului cu bandă – Sistem hidraulic integrat

2. Pe colectorul de sub pompa modulară a sistemului hidraulic, deconectați conectorul de control al vitezei transportorului cu bandă (A).

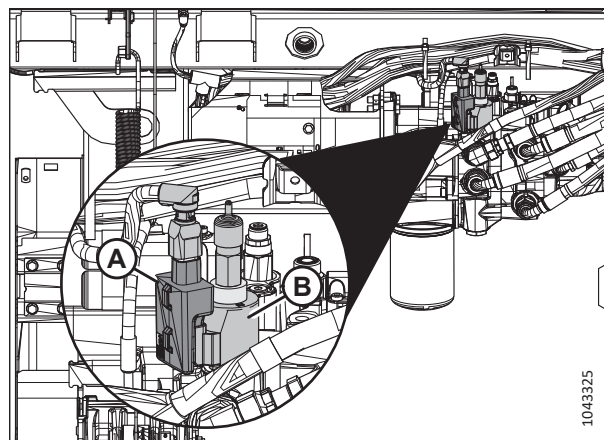

Figura 1.15: Modulul de control pentru viteza transportorului cu bandă – Sistem hidraulic modular

1.7 Scoaterea din funcțiune și eliminarea echipamentelor agricole

Atunci când echipamentele agricole nu mai sunt utilizabile și trebuie scoase din uz și eliminate, materialele reciclabile, inclusiv metalele feroase și neferoase, cauciucul și materialele plastice, fluidele precum lubrifianții, agenții frigorifici și combustibili, precum și materialele periculoase care se găsesc în baterii, unele becuri și echipamente electronice trebuie manipulate în siguranță și nu trebuie introduse în mediul înconjurător.

Respectați reglementările și autoritățile locale.

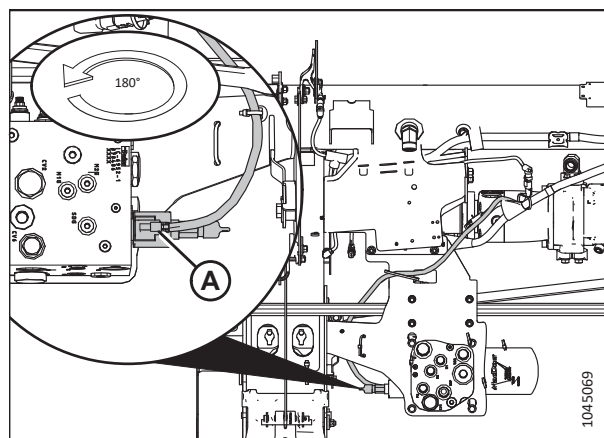
Produsele cu simbolul (A) **NU** trebuie eliminate împreună cu deșeurile menajere.



Figura 1.16: Simbol pentru NU eliminați împreună cu deșeurile menajere

Materialele cu simbolul (B) trebuie reciclate conform etichetei.

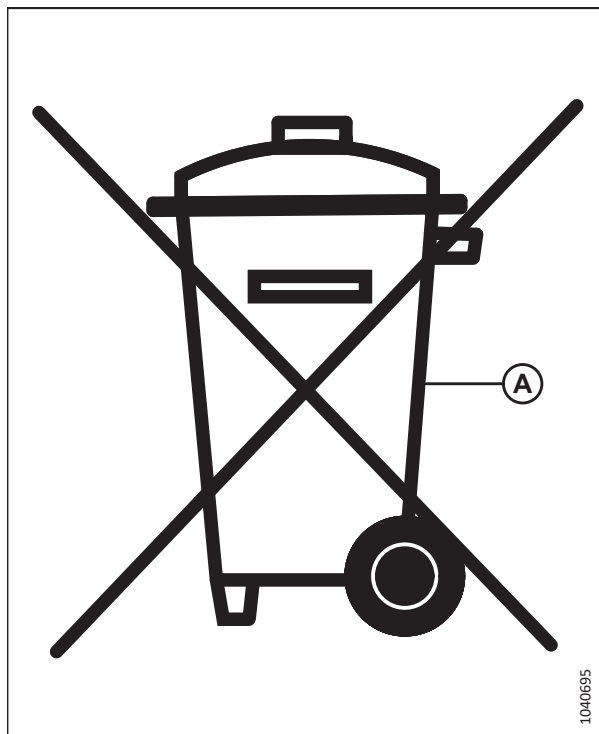

Figura 1.17: Simbolul pentru reciclare conform etichetei

SIGURANȚĂ

- Folosiți echipament individual de protecție adecvat atunci când îndepărtați și manipulați obiecte și materiale.
- Folosiți echipament individual de protecție adecvat atunci când manipulați obiecte cu reziduuri de pesticide, îngrășăminte sau alte substanțe chimice agricole. Respectați reglementările locale atunci când manipulați și eliminați aceste obiecte.
- Eliberați în siguranță energia stocată din componentele suspensiei, arcuri, sistemele hidraulice și electrice.
- Reciclați sau reutilizați materialele de ambalare.
- Reciclați sau reutilizați materialele plastice care sunt etichetate cu specificațiile unui material precum PP TV 20. **NU** le aruncați împreună cu deșeurile menajere.
- Returnați bateriile la vânzător sau duceți-le la un punct de colectare. Bateriile conțin substanțe periculoase. **NU** aruncați bateriile împreună cu deșeurile menajere.
- Respectați reglementările locale pentru a elimina corect materialele periculoase, cum ar fi uleiurile, lichidele hidraulice, lichidele de frână și combustibilii.
- Duceți agenții frigorificali la persoane calificate în instalații specializate pentru eliminare. Agenții frigorificali nu trebuie **NICIODATĂ** să fie eliberați în atmosferă.

1.8 Semne de siguranță

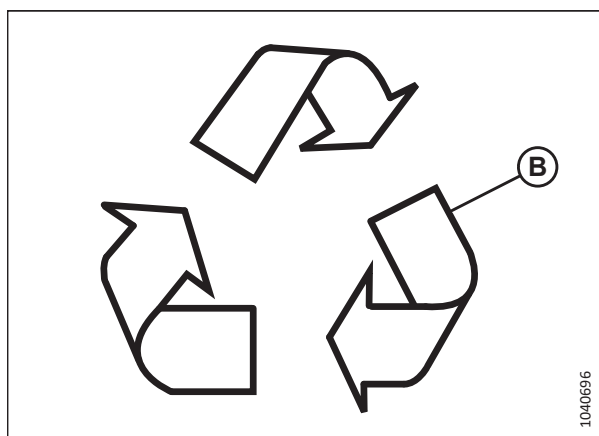
Semnele de siguranță sunt autocolante plasate pe utilaj acolo unde există riscul de vătămare corporală sau unde operatorul ar trebui să ia măsuri de precauție suplimentare înainte de a acționa comenzile. Acestea sunt, de obicei, galbene.

- Mențineți în permanență semnele de siguranță curate și lizibile.
- Înlocuiți semnele de siguranță care lipsesc sau sunt ilizibile.
- În cazul în care piesa originală pe care a fost montat un semn de siguranță este înlocuită, asigurați-vă că piesa reparată prezintă semnul de siguranță actual.
- Semnele de siguranță de înlocuire sunt disponibile de la distribuitorul dvs.



Figura 1.18: Autocolant pentru manualul de utilizare

1.8.1 Montarea autocolantelor de siguranță

Autocolantele de siguranță uzate sau deteriorate vor trebui îndepărtate și înlocuite.

1. Decideți exact unde veți plasa autocolantul.
2. Curățați și uscați zona de montare.
3. Îndepărtați porțiunea mai mică a hârtiei de suport divizate.
4. Așezați autocolantul pe poziție și îndepărtați încet hârtia rămasă, netezind autocolantul pe măsură ce îl aplicați.
5. Înțepați cu un ac pungile mici de aer și neteziți-le.

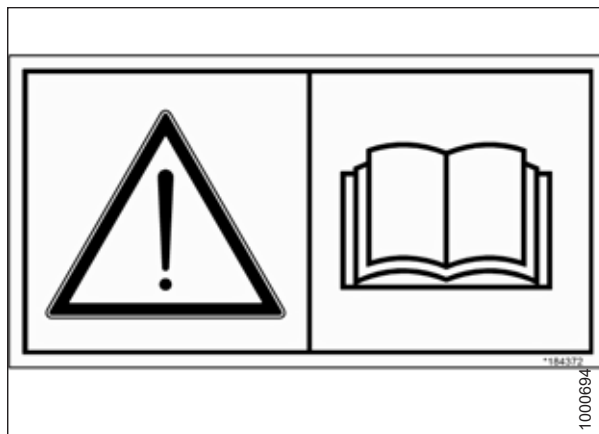
1.9 Locațiile autocolantelor de siguranță

Semnele de siguranță sunt de obicei autocolante galbene și sunt plasate pe utilaj acolo unde există riscul de vătămare sau unde Operatorul ar trebui să ia măsuri de precauție suplimentare înainte de a lucra.



Figura 1.19: Brațe rabator și plăci terminale

A – MD #360541 – Pericol de prindere în rabator / Pericol de strivire la nivelul rabatorului (două locații) B – MD #288195 – Pericol, piesă rotativă (două locații)

SIGURANȚĂ

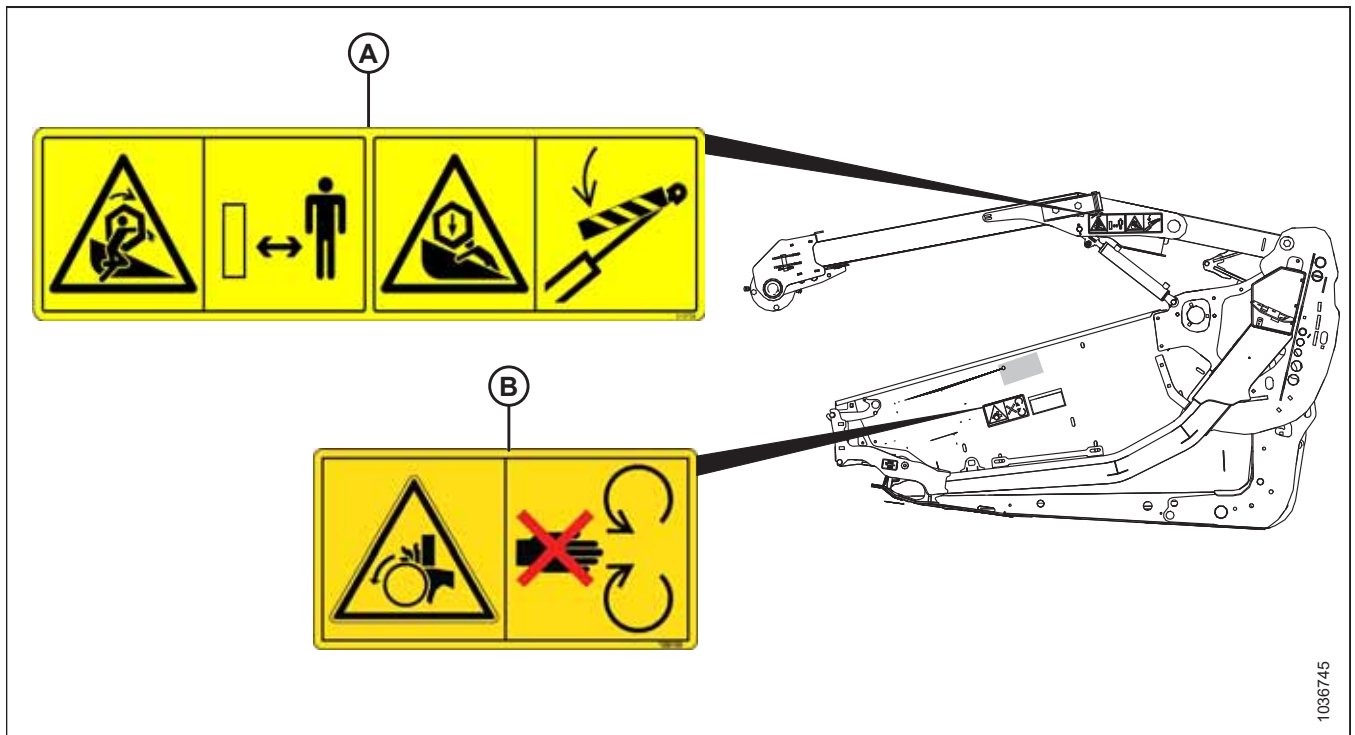

Figura 1.20: Tub posterior, FD225

A – MD #313733 – Pericol de strivire la nivelul hederului

B – MD #113482 – Pericol general

C – MD #174436 – Lichid de înaltă presiune

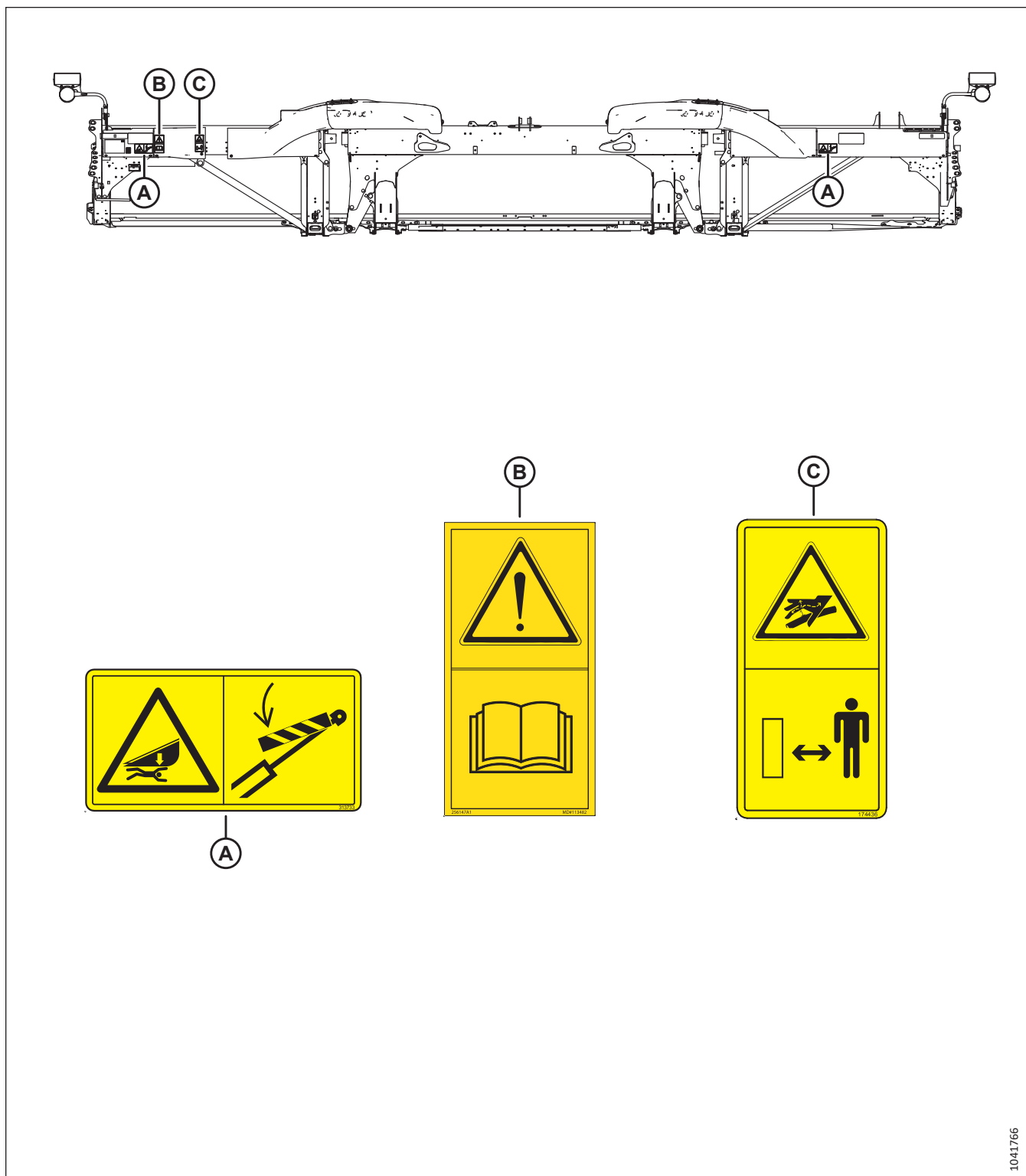
SIGURANȚĂ



Figura 1.21: Tubul posterior, FD230 și mai mari

A – MD #313725 – Citiți manualul / Fluid de înaltă presiune / Pericol la nivelul hederului
 C – MD #313733 – Pericol de strivire la nivelul hederului

B – MD #311493 – Blocare dispozitiv de susținere central

1029324

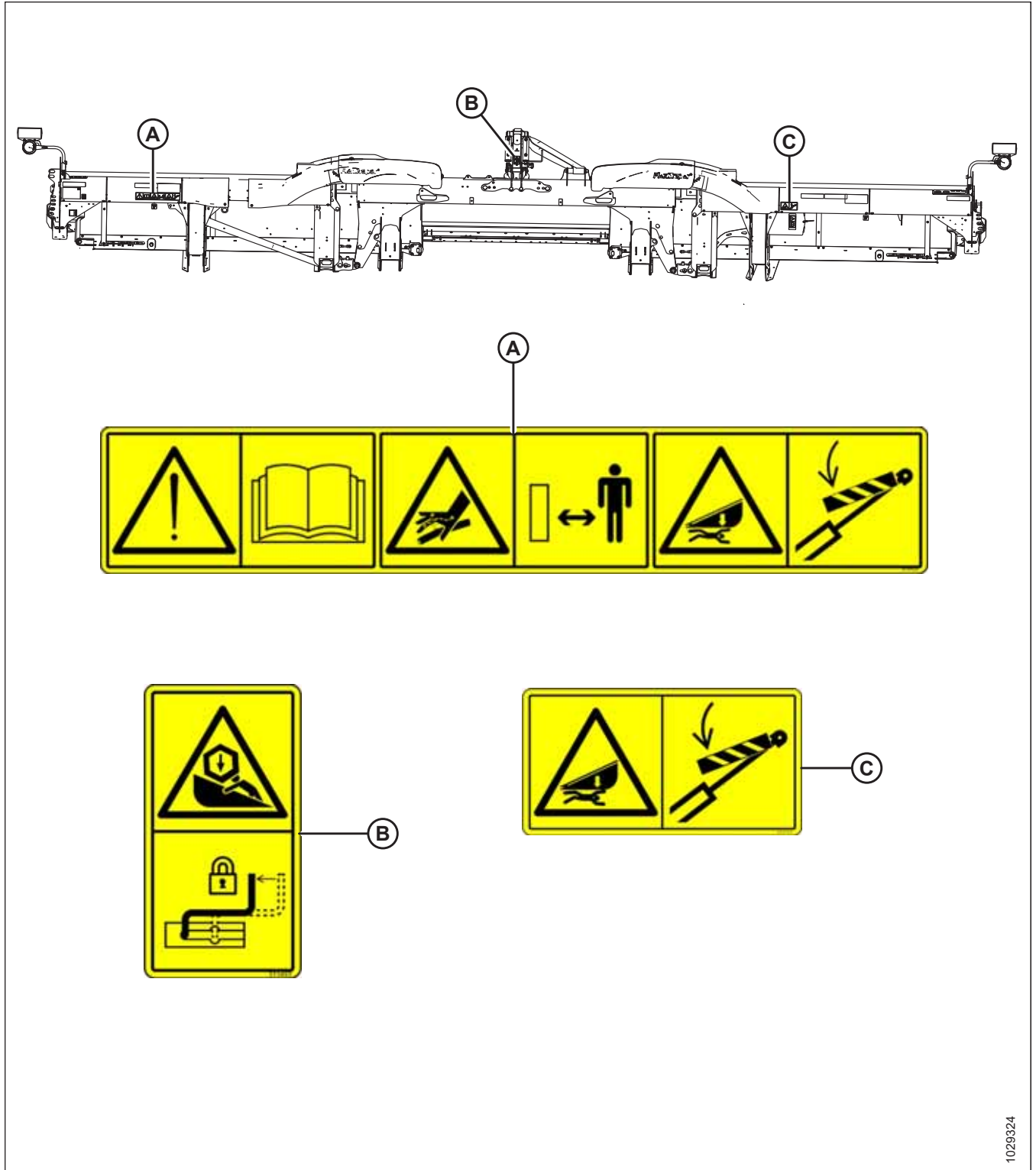
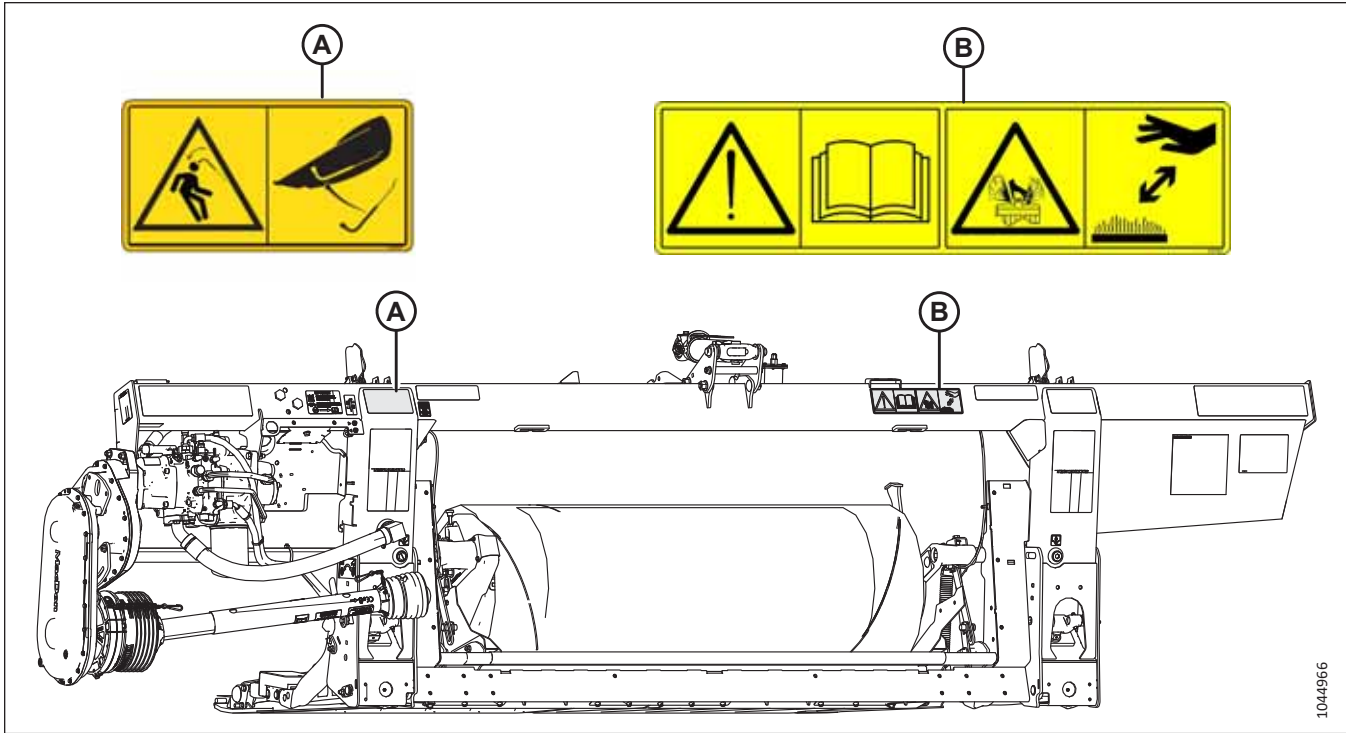

1044966

Figura 1.22: Modulul de flotare FM200

A – MD #360655 – Pericol de energie arc eliberat

B – MD #313728 – Citiți manualul / Pericol de pulverizare a fluidelor

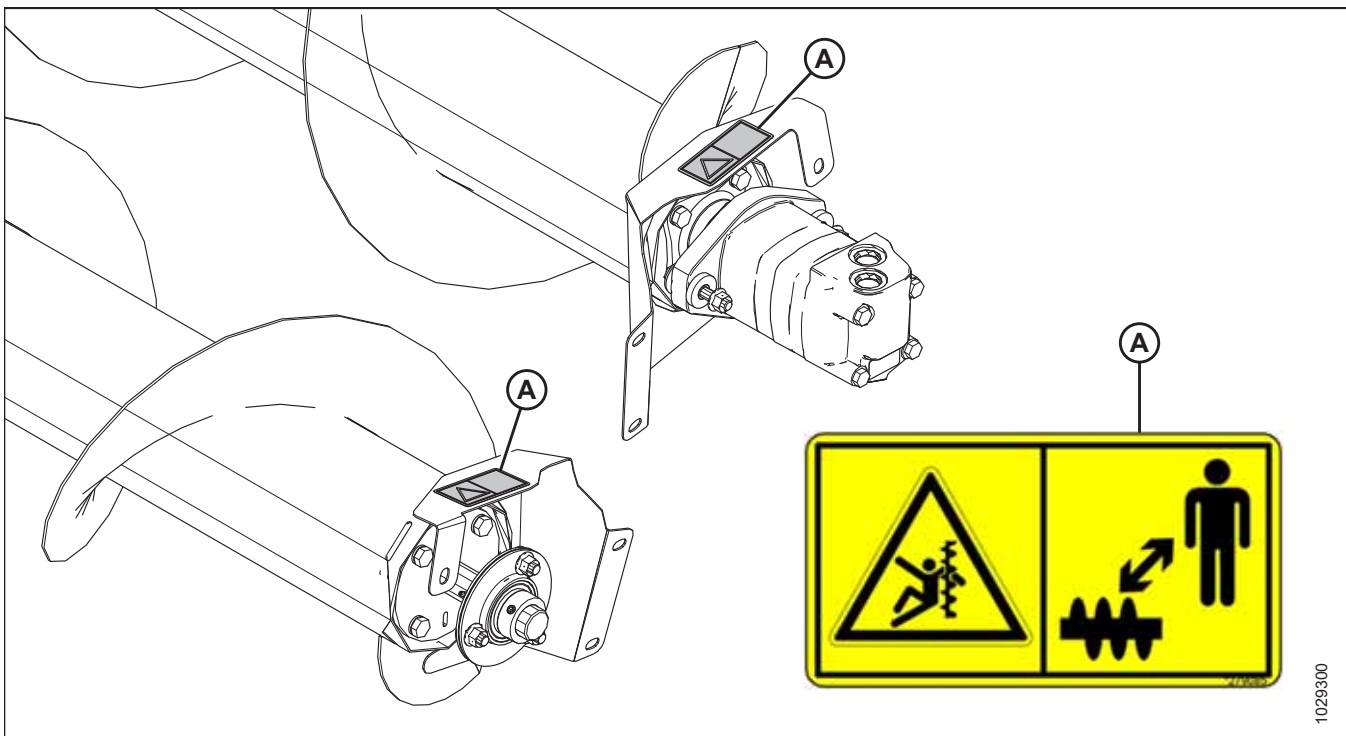

1029300

Figura 1.23: Melc transversal superior (opțional)

A – MD #279085 – Avertisment cu privire la melc

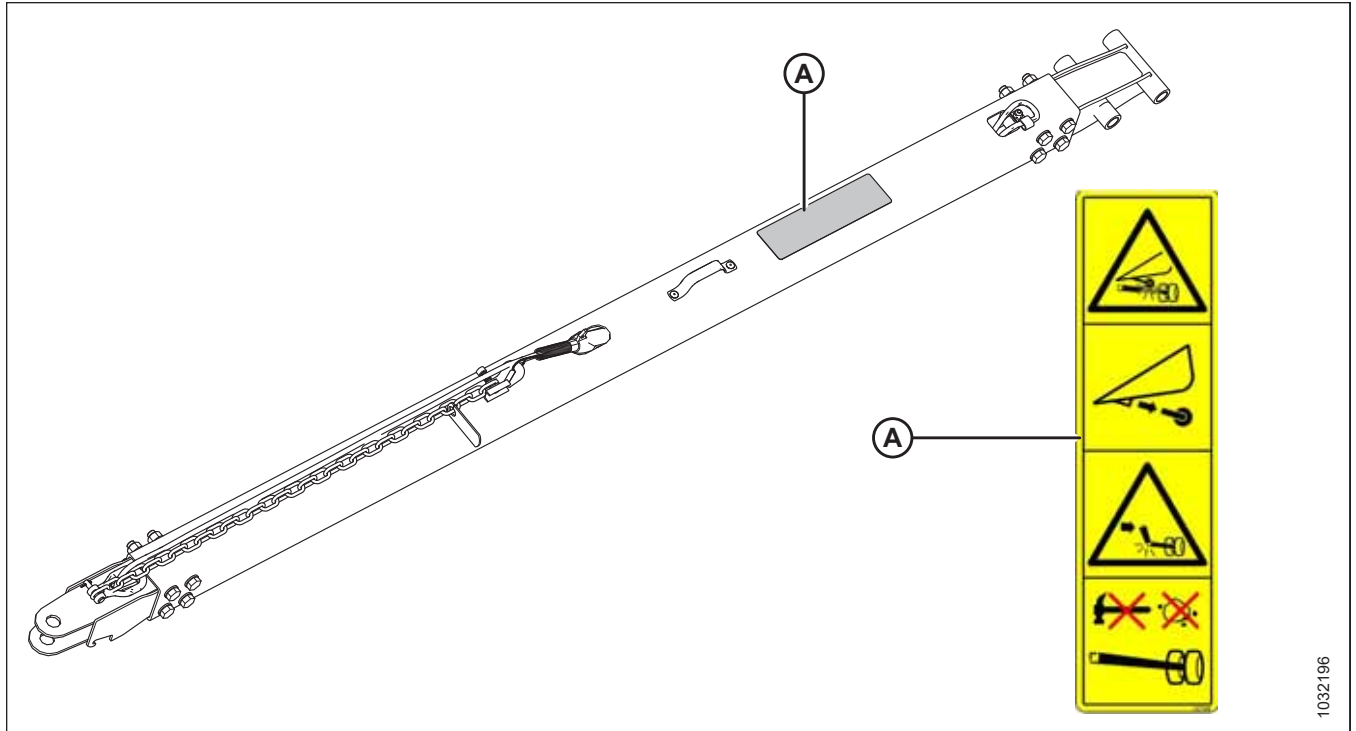

1032196

Figura 1.24: Sistemul de transport – Bara de remorcă (este ilustrată bara scurtă; bara medie și cea lungă sunt similare) (opțional)

A – MD #327588 – Pericol de deteriorare a cuplajului

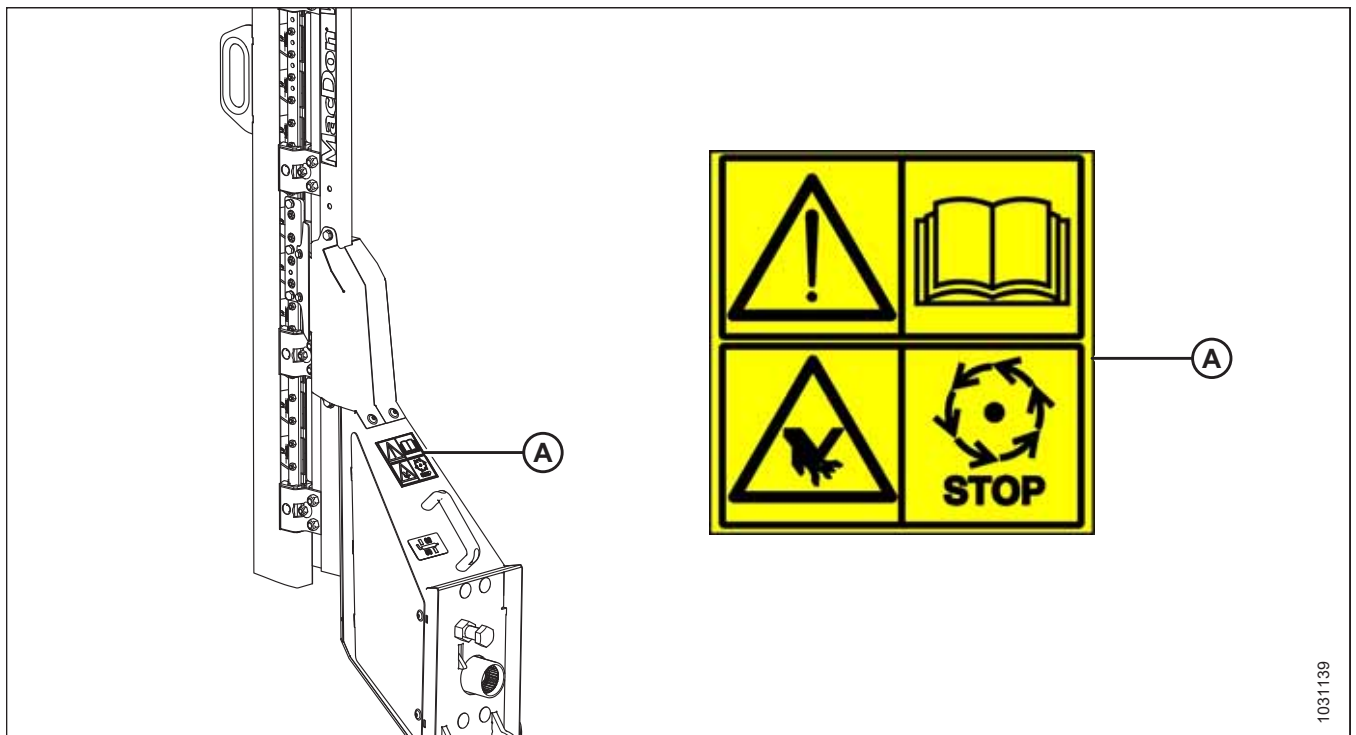

1031139

Figura 1.25: Cuțit vertical (opțional)

A – MD #313881 – Pericol la nivelul cuțitului

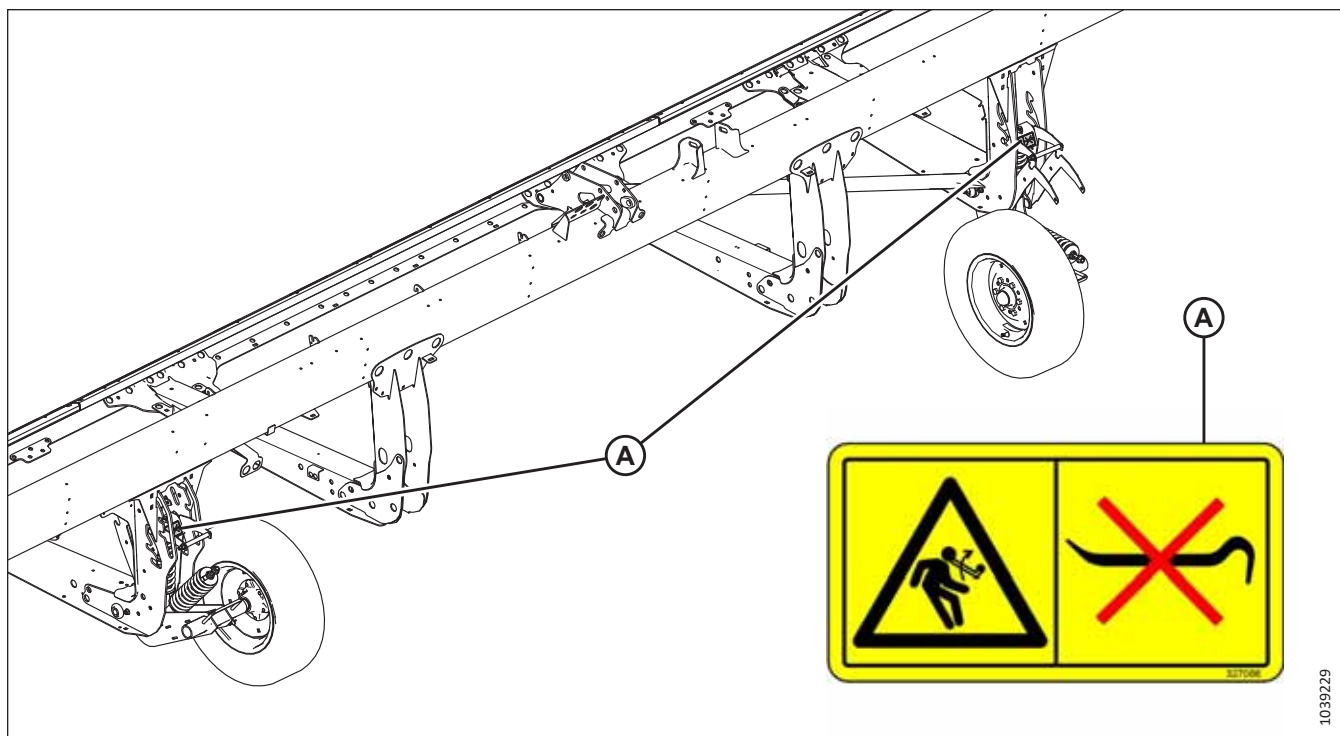

1039229

Figura 1.26: Roți stabilizatoare (opțional)

A – MD #327086 – Pericol de energie arc eliberat

1.10 Înțelegerea semnelor de siguranță

Autocolantele cu semne de siguranță folosesc ilustrații pentru a transmite informații importante privind siguranța sau întreținerea echipamentului.

MD #174436

Pericolul uleiului de înaltă presiune

AVERTISMENT

Lichidul hidraulic de înaltă presiune poate penetra pielea umană, ceea ce poate provoca vătămare gravă, cum ar fi cangrena, care poate fi fatală. Pentru a preveni acest lucru:

- **NU** vă apropiați de scurgerile de lichid hidraulic.
- **NU** folosiți mâna pentru a verifica dacă există scurgeri de lichid hidraulic.
- Înainte de a slăbi orice racorduri hidraulice, eliberați presiunea din sistemul hidraulic.
- Dacă sunteți rănit, solicitați ajutor medical de urgență. Este necesară o intervenție chirurgicală **IMEDIATĂ** pentru a elimina lichidul hidraulic ce a pătruns în piele.



Figura 1.27: MD #174436

MD #220799

Pericol de pierdere a controlului

AVERTISMENT

Pentru a preveni vătămarea gravă sau decesul în urma pierderii controlului, blocați mecanismul de blocare a barei de remorcare.



Figura 1.28: MD #220799

MD #279085

Pericol de prindere la nivelul melcului

PERICOL

Pentru a preveni vătămarea din cauza melcului aflat în rotație:

- Nu vă apropiați de melc în timp ce utilajul este în funcțiune.
- Opriți motorul și scoateți cheia din contact înainte de lucrările de service pe melc.
- **NU** introduceți mâna în piesele în mișcare în timp ce utilajul este în funcțiune.



Figura 1.29: MD #279085

SIGURANȚĂ

MD #288195

Pericol de prindere într-un obiect aflat în rotație

ATENȚIE

Pentru a preveni vătămarea:

- Opriți motorul și scoateți cheia din contact înainte de a deschide scutul.
- **NU** utilizați utilajul fără scuturi în poziție.



Figura 1.30: MD #288195

MD #311493

Pericol de strivire la nivelul rabatorului

PERICOL

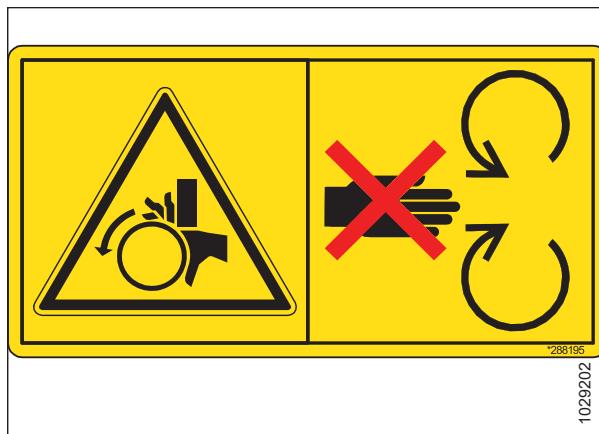
Pentru a preveni vătămarea cauzată de căderea rabatorului ridicat:

- Ridicați complet rabatorul.
- Opriți motorul, scoateți cheia și cuplați încuietoria mecanică de siguranță de pe fiecare braț de susținere al rabatorului înainte de a lucra pe sau sub rabator.



Figura 1.31: MD #311493

SIGURANȚĂ

MD #313725

Citiți manualul/fluid de înaltă presiune/pericol de strivire al hederului

PERICOL

Pentru a preveni vătămarea sau decesul ca urmare a funcționării necorespunzătoare sau nesigure a utilajului:

- Citiți manualul de utilizare și respectați toate instrucțiunile de siguranță. Dacă nu aveți un manual, obțineți unul de la distribuitorul dvs.
- **NU** permiteți ca persoane neinstruite să utilizeze utilajul.
- Revizuiți instrucțiunile de siguranță cu operatorii în fiecare an.
- Asigurați-vă că toate semnele de siguranță sunt montate și lizibile.
- Asigurați-vă că toată lumea se află la distanță de utilaj înainte de a porni motorul și în timpul funcționării.
- Nu permiteți accesul pasagerilor la utilaj.
- Mențineți toate scuturile în poziție și feriți-vă de piesele în mișcare.
- Înainte de a părăsi poziția operatorului, decuplați transmisia hederului, puneți transmisia în punctul neutru și așteptați ca toate mișcările să se oprească.
- Opriți motorul și scoateți cheia din contact înainte de lucrările de service pe utilaj.
- Înainte de a efectua lucrări de întreținere la o unitate aflată în poziție ridicată, cuplați încuietorile de siguranță pentru a preveni coborârea neașteptată a acesteia.
- Utilizați o emblemă de vehicul cu deplasare lentă și luminile de avertisment intermitente atunci când circulați pe șosele (cu excepția cazului în care acest lucru este interzis prin lege).

Pentru a preveni vătămarea sau decesul în urma căderii unui heder ridicat:

- Ridicați complet hederul, opriți motorul, scoateți cheia și cuplați încuietorile mecanice de siguranță de pe combină înainte de a intra sub heder din orice motiv.
- Ca alternativă, coborâți complet hederul pe sol, opriți motorul și scoateți cheia din contact înainte de a efectua lucrări de service asupra hederului.

AVERTISMENT

Pentru a preveni vătămarea gravă, gangrena sau decesul:

- **NU** vă apropiați de scurgerile de lichid hidraulic.
- **NU** folosiți mâna pentru a verifica dacă există scurgeri.



Figura 1.32: MD #313725

SIGURANȚĂ

- Înainte de a slăbi orice fittinguri hidraulice, eliberați presiunea din sistemul hidraulic.
- Uleiul de înaltă presiune poate perfora cu ușurință pielea și poate provoca vătămări grave, gangrenă sau chiar decesul.
- Dacă sunteți rănit, solicitați ajutor medical de urgență. Este necesară o intervenție chirurgicală imediată pentru a îndepărta uleiul.

SIGURANȚĂ

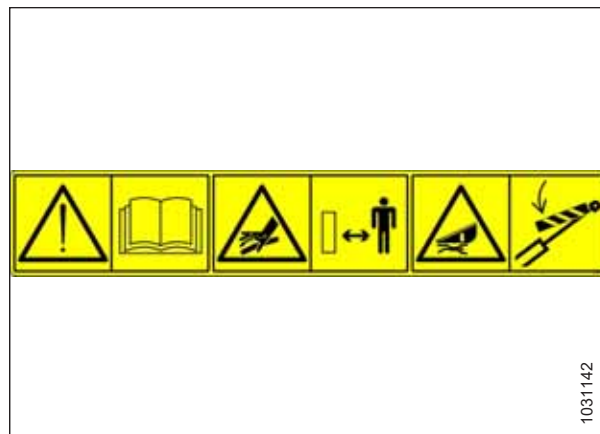
MD #313728

Pericol general referitor la funcționarea și efectuarea lucrărilor de service asupra utilajului/Pericol de pulverizare a fluidelor fierbinți

PERICOL

Pentru a preveni vătămarea sau decesul ca urmare a funcționării necorespunzătoare sau nesigure a utilajului:

- Citiți manualul de utilizare și respectați toate instrucțiunile de siguranță. Dacă nu aveți un manual, obțineți unul de la distribuitorul dvs.
- **NU** permiteți ca persoane neinstruite să utilizeze utilajul.
- Revizuiți instrucțiunile de siguranță cu toți operatorii în fiecare an.
- Asigurați-vă că toate semnele de siguranță sunt montate și lizibile.
- Asigurați-vă că toată lumea se află la distanță de utilaj înainte de a porni motorul și în timpul funcționării.
- Nu permiteți accesul pasagerilor la utilaj.
- Mențineți toate scuturile în poziție și feriți-vă de piesele în mișcare.
- Înainte de a părăsi poziția operatorului, decuplați transmisia hederului, puneți transmisia în punctul neutru și așteptați ca toate mișcările să se oprească.
- Opriți motorul și scoateți cheia din contact înainte de lucrările de service pe utilaj.
- Înainte de a efectua lucrări de întreținere la o unitate aflată în poziție ridicată, cuplați încuietorile de siguranță pentru a preveni coborârea neașteptată a acesteia.
- Utilizați o emblemă de vehicul cu deplasare lentă și luminile de avertisment intermitente atunci când circulați pe șosele (cu excepția cazului în care acest lucru este interzis prin lege).

ATENȚIE

Pentru a preveni vătămarea cauzată de lichidele fierbinți:

- Lichidul este sub presiune și poate fi fierbinte.
- **NU** scoateți capacul de umplere cu lichid când utilajul este fierbinte.
- Lăsați utilajul să se răcească înainte de a deschide capacul de umplere cu lichid.



Figura 1.33: MD #313728

SIGURANȚĂ

MD #313733

Pericol de strivire la nivelul hederului

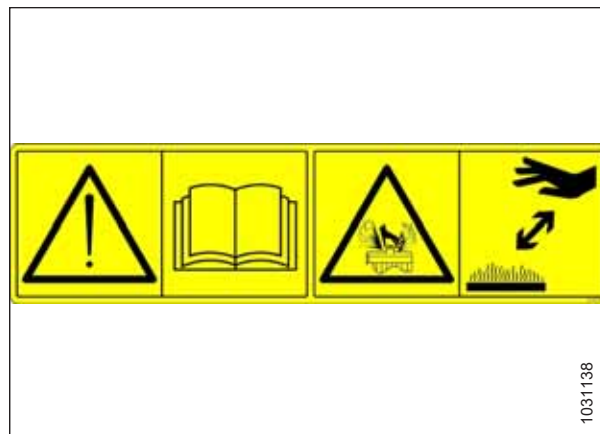
PERICOL

Pentru a preveni vătămarea sau decesul în urma căderii unui heder ridicat:

- Ridicați complet hederul, opriți motorul, scoateți cheia și cuplați încuietorile mecanice de siguranță de pe combină înainte de a intra sub heder.
- Ca alternativă, coborâți complet hederul pe sol, opriți motorul și scoateți cheia din contact înainte de a efectua lucrări de service asupra utilajului.



Figura 1.34: MD #313733

MD #313881

Pericol general referitor la funcționarea și efectuarea lucrărilor de service asupra utilajului/pericolul cuțitului

PERICOL

Pentru a preveni vătămarea sau decesul ca urmare a funcționării necorespunzătoare sau nesigure a utilajului:

- Citiți manualul de utilizare și respectați toate instrucțiunile de siguranță. Dacă nu aveți un manual, obțineți unul de la distribuitorul dvs.
- **NU** permiteți ca persoane neinstruite să utilizeze utilajul.
- Revizuiți instrucțiunile de siguranță cu toți operatorii în fiecare an.
- Asigurați-vă că toate semnele de siguranță sunt montate și lizibile.
- Asigurați-vă că toată lumea se află la distanță de utilaj înainte de a porni motorul și în timpul funcționării.
- Nu permiteți accesul pasagerilor la utilaj.
- Mențineți toate scuturile în poziție și feriți-vă de piesele în mișcare.
- Înainte de a părăsi poziția operatorului, decuplați transmisia hederului, puneți transmisia în punctul neutru și așteptați ca toate mișcările să se oprească.
- Opriți motorul și scoateți cheia din contact înainte de a repara, regla, lubrifia, curăța sau deconecta utilajul.
- Înainte de a efectua lucrări de întreținere la o unitate aflată în poziție ridicată, cuplați încuietorile de siguranță pentru a preveni coborârea neașteptată a acesteia.
- Utilizați o emblemă de vehicul cu deplasare lentă și luminile de avertisment intermitente atunci când circulați pe șosele (cu excepția cazului în care acest lucru este interzis prin lege).

AVERTISMENT

Pentru a preveni vătămarea cauzată de un cuțit ascuțit:

- Purtați mănuși adecvate atunci când lucrați cu cuțitul.
- Asigurați-vă că nimeni nu se află în apropierea cuțitului atunci când îl scoateți sau îl rotiți.



Figura 1.35: MD #313881

SIGURANȚĂ

MD #327086

Pericol de energie arc eliberat

AVERTISMENT

Pentru a preveni vătămarea:

- La întreținerea componentelor axei roții, arcul de asistență la ridicare nu mai are contragreutate și devine alimentat.
- **NU** încercați să scoateți mânerul de reglare dintr-o fantă de poziție înainte de a elibera tensiunea din arcurile de asistență.



Figura 1.36: MD #327086

MD #327588

Pericol de deteriorare a cuplajului

PERICOL

Pentru a preveni vătămarea gravă sau decesul:

- Dacă este instalat sistemul opțional de roți de contur, scoateți roata de contur din stânga înainte de a transporta hederul.
- **NU** tractați un heder în cazul în care cuplajul pentru transport este deteriorat.



Figura 1.37: MD #327588

SIGURANȚĂ

MD #360541

Pericol de prindere în rabator/pericol de strivire al rabatorului

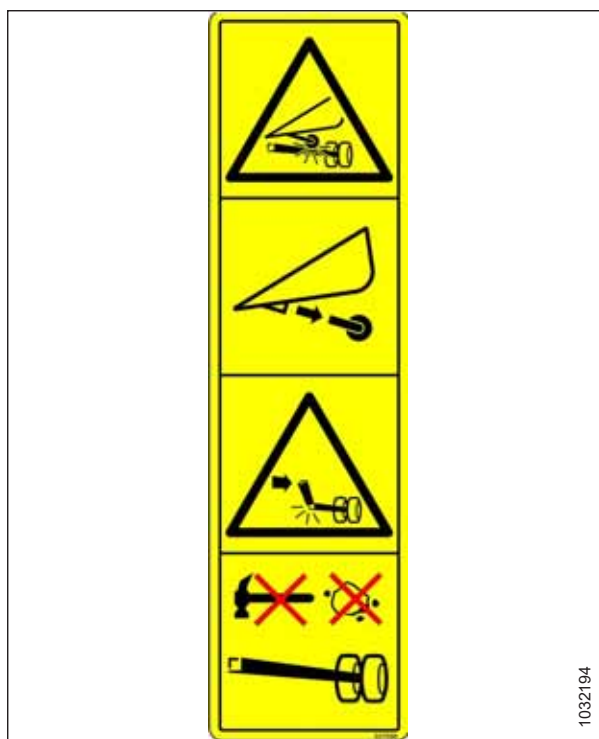
PERICOL

Pentru a preveni vătămarea în urma prinderii la nivelul unui rabator rotativ:

- Nu vă apropiați de heder în timp ce utilajul este în funcțiune.
- Pentru a preveni vătămarea cauzată de căderea unui rabator ridicat, ridicați complet rabatorul, opriți motorul, scoateți cheia din contact și cuplați încuietoarea mecanică de siguranță de pe fiecare braț de susținere al rabatorului înainte de a lucra pe sau sub rabator.



Figura 1.38: MD #360541

MD #360655

Pericol de energie arc eliberat

AVERTISMENT

Pentru a preveni vătămarea gravă:

- După ce trageți maneta de reglare a flotării peste centru, scoateți instrumentul multifuncțional și poziționați-l în locul de depozitare.
- **NU** folosiți instrumentul multifuncțional pentru a împinge maneta de reglare a flotării peste centru.
- Dacă nu poziționați instrumentul multifuncțional la locul de depozitare, acesta se poate balansa în sus și poate elibera energia stocată din arc, ceea ce poate duce la vătămare.



Figura 1.39: MD #360655

Capitolul 2: Prezentare generală a produsului

Consultați această secțiune pentru a afla definițiile termenilor tehnici utilizați în acest manual, specificațiile utilajului și locația componentelor cheie.

2.1 Definiții

În acest manual de sunt utilizați următorii termeni, abrevieri și acronime.

Tabelul 2.1 Definiții

Termen	Definiție
AHHC	Control automat al înălțimii hederului
API	Institutul American al Petrolului
Bolț	Un element de fixare cu cap și filetat în exterior, proiectat pentru a fi asociat cu o piuliță
Articulația centrală	Un cilindru hidraulic sau o conexiune tip piuliță de strângere reglabilă manual între heder și vehicul, care se utilizează pentru a modifica unghiul hederului în raport cu vehiculul
CGVW	Greutatea totală combinată a vehiculului
Heder pentru export	Configurația tipică a hederului în afara Americii de Nord
Heder seria FD2	Hedere MacDon FlexDrapper® FD225, FD230, FD235, FD240, FD241, FD245, FD250 și FD261
FFFT	Fațete de la strângerea manuală
Strângere manuală	O poziție de referință în care suprafețele sau componentele de etanșare date intră în contact una cu cealaltă. Racordul a fost strâns manual până la un punct în care nu mai este slăbit și nu mai poate fi strâns manual
FM200	Modulul de flotare utilizat cu un heder cu transportor cu bandă seria D2heder FlexDrapper® seria FD2 pentru recoltarea cu combină
FSI	Indicator de setare a flotării
GVW	Greutatea totală a vehiculului
Îmbinare strânsă	O îmbinare realizată cu ajutorul unui element de fixare în cazul în care materialele de îmbinare sunt foarte incompresibile
Cheie hexagonală	Unealtă cu secțiune transversală hexagonală utilizată pentru a acționa bolțuri și șuruburi care au în cap un soclu hexagonal (acționare hexagonală cu cheie internă); cunoscută și sub numele de cheie Allen
IHS	Sistem hidraulic integrat
MHS	Sistem hidraulic modular
nu se aplică	Nu se aplică
Heder nord-american	Configurația tipică a hederului în America de Nord
Piuliță	Un element de fixare cu filet interior, proiectat pentru a fi asociat cu un bolț
ORB	Bosaj garnitură inelară: un stil de fitting utilizat în mod obișnuit în deschiderile porturilor de pe colectoare, pompe și motoare
ORFS	Garnitură inelară frontală: un tip de fitting utilizat în mod obișnuit pentru conectarea furtunurilor și a tuburilor. Acest stil de fitting este, de asemenea, numit în mod obișnuit ORS, care înseamnă garnitură inelară
PTO	Priză de putere
rpm	Rotații pe minut
SAE	Societatea Inginerilor de Automobile
Șurub	Un element de fixare cu cap și filet exterior care se filetează în filete preformate sau își formează propriul filet când este introdus într-o piesă de îmbinare

PREZENTARE GENERALĂ A PRODUSULUI

Tabelul 2.1 Definiții (continuare)

Termen	Definiție
Îmbinare ușoară	O îmbinare flexibilă realizată prin utilizarea unui element de fixare, în care materialele de îmbinare se comprimă sau se relaxează în timp
cursă/min	Curse pe minut
Tensiune	O sarcină axială exercitată asupra unui bolț sau a unui șurub, măsurată de obicei în newtoni (N) sau livre (lb). Acest termen poate fi utilizat și pentru a descrie forța pe care o curea o exercită asupra unei roți de transmisie sau a unei roți dințate
TFFT	Rotații de la strângerea manuală
Cuplu	Produsul dintre o forță * lungimea brațului manetei, măsurat de obicei în Newton-metri (Nm), picioare-livre (lbf-ft) sau țoli-livre (lbf-in)
Unghi de cuplu	O procedură de strângere în care un fitting este asamblat la un nivel de strângere specificat (de obicei, strâns manual), apoi piulița este rotită mai departe un număr specificat de grade până obține poziția finală
Tensiune cuplu	Relația dintre cuplul de asamblare aplicat pe o piesă de fixare și sarcina axială pe care o induce într-un bolț sau șurub
UCA	Melc transversal superior
Nesincronizat (transmisia cuțitului)	Mișcare nesincronizată aplicată la bara port-degete pe două cuțite acționate separat de un singur motor hidraulic sau de două motoare hidraulice
Șaibă	Un cilindru subțire cu un orificiu sau o fantă situată în centru, utilizat ca distanțier, element de distribuție a sarcinii sau mecanism de blocare

2.2 Specificațiile produsului

Utilizați tabelul de specificații pentru a consulta informații despre configurația specifică a unui utilaj. Tabelul enumeră dimensiunile, greutatea, intervalele de performanță și caracteristicile.

NOTĂ:

Specificațiile pot fi modificate fără notificare.

În tabelele de specificații se utilizează următoarele simboluri și litere:

– S: standard/O_F: opțional (montat în fabrică)/O_D: opțional (montat de distribuitor)/–: nu este disponibil

Bară port-degete			
Lățimea efectivă de tăiere (distanța dintre punctele separatorului de cultură; lățimea de tăiere plus convergența separatorului)			
FD225		7,7 m (301 țoli)	S
FD230		9,2 m (361 țoli)	S
FD235		10,7 m (421 țoli)	S
FD240		12,2 m (481 țoli)	S
FD241		12,5 m (493 țoli)	S
FD245		13,7 m (541 țoli)	S
FD250		15,3 m (601 țoli)	S
FD261		18,6 m (733 in)	S
Intervalul de ridicare al barei port-degete		Variază în funcție de modelul de combină	S
Cuțit			
Transmisie cuțit simplu (FD225–FD240): motor hidraulic montat pe cutia închisă și rezistentă de transmisie a cuțitelor MacDon, în partea stângă a hederului.			O _F
Transmisie cuțit dublu (FD235–FD261): un motor hidraulic, nesincronizat, unul montat pe cutia de transmisie a cuțitului MacDon, închisă și rezistentă, de fiecare parte a hederului.			O _F
Cursă cuțit		76 mm (3 țoli)	S
Turația cuțitului simplu (curse pe minut)	FD225, FD235	1200–1400 curse/min	S
Turația cuțitului simplu (curse pe minut)	FD230	1200–1500 curse/min	S
Turația cuțitului simplu (curse pe minut)	FD240	1200–1300 curse/min	S
Turația cuțitului dublu (curse pe minut)	FD235, FD240, FD241, FD245, FD250, FD261	1200–1500 curse/min	S
Secțiuni de cuțite			
Zimțat excesiv, ultra-macrogranulat, ClearCut™, QuickChange, fixat cu bolțuri, 1,5 zimți per cm (4 zimți per țol)			O
Zimțat excesiv, macrogranulat, ClearCut™, QuickChange, fixat cu bolțuri, 3,5 zimți per cm (9 zimți per țol)			S
Zimțat excesiv, neted, ClearCut™, QuickChange, fixat cu bolțuri, 5,5 zimți per cm (14 zimți per țol)			O
Suprapunerea cuțitelor la centru (hedere cu cuțit dublu)		3 mm (1/8 țoli)	S
Apărătoare și dispozitive de fixare			
Apărătoare: ClearCut™ cu vârf ascuțit, forjată și tratată termic de două ori (DHT) Dispozitiv de fixare: forjat, un singur bolț de reglare			O _F
Apărătoare: ClearCut™ cu patru vârfuri, forjată și tratată termic de două ori (DHT) Dispozitiv de fixare: forjat, un singur bolț de reglare			O _F
Apărătoare: ClearCut™ PlugFree™, forjată și tratată termic de două ori (DHT) Dispozitiv de fixare: forjat, bolțuri duble de reglare			O _F

PREZENTARE GENERALĂ A PRODUSULUI

Plăci de uzură pentru bara port-degete și saboți glisanți standard				
Seria FD2 include plăci de uzură pe toată lățimea barei port-degete.				S
FD225	4 saboți glisanți			S
FD230, FD235, FD240, FD241, FD245, FD250, FD261	6 saboți glisanți			S
Unghiul apărătorii (bara port-degete pe sol)				
Articulație centrală retractată			1,7 grade	S
Articulație centrală extinsă			8,9 grade	S
Transportor cu bandă și platforme				
Lățimea transportorului cu bandă			1,27 m (50 țoli)	S
Transmisia transportorului cu bandă			Hidraulică	S
Viteza transportorului cu bandă: controlată prin modulul de flotare FM200			0–209 m/min. 0–(687 ft/min)	S
Lățimea orificiului de livrare			1905 mm (75 țoli)	S
Rabator de ridicare PR15				
Numărul de tuburi cu dinți			5 sau 6	
Diametrul tubului central			203 mm (8 țoli)	S
Raza vârfului degetului	Setată din fabrică		800 mm (31 1/2 țoli)	S
Raza vârfului degetului	Interval de reglare		766–800 mm (30 3/16–31 1/2 țoli)	S
Diametrul efectiv al rabatorului (prin acțiunea camei profilate)			1,650 m (65 țoli)	S
Lungimea degetului			290 mm (11 țoli)	S
Distanța dintre degete (nominală, eșalonată pe palete alternative)			100 mm (4 țoli)	S
Transmisia rabatorului			Hidraulică	S
Turația rabatorului (reglabilă din cabină, variază în funcție de modelul de combină)			0–67 rpm	S
Interval de flexibilitate pentru cadrul hederului				
Model heder	Sus – Standard	Jos – Standard	Sus – Limitator eliminat	Jos – Limitator eliminat¹
FD225	102 mm (4 țoli)	64 mm (2,5 țoli)	102 mm (4 țoli)	102 mm (4 țoli)
FD230	165 mm (6,5 țoli)	130 mm (5 țoli)	165 mm (6,5 țoli)	165 mm (6,5 țoli)
FD235	205 mm (8 țoli)	130 mm (5 țoli)	205 mm (8 țoli)	205 mm (8 țoli)
FD240 DR ²	205 mm (8 țoli)	130 mm (5 țoli)	205 mm (8 țoli)	205 mm (8 țoli)
FD240 TR ³	205 mm (8 țoli)	205 mm (8 țoli)	205 mm (8 țoli)	205 mm (8 țoli)
FD241	205 mm (8 țoli)	130 mm (5 țoli)	205 mm (8 țoli)	205 mm (8 țoli)
FD245	216 mm (8,5 țoli)	216 mm (8,5 țoli)	216 mm (8,5 țoli)	216 mm (8,5 țoli)
FD250	216 mm (8,5 țoli)	216 mm (8,5 țoli)	216 mm (8,5 țoli)	216 mm (8,5 țoli)
FD261	216 mm (8,5 in)	216 mm (8,5 in)	216 mm (8,5 in)	216 mm (8,5 in)

1. Pentru a evita tăierea degetelor rabatorului, este necesar un spațiu mai mare pentru bara port-degete atunci când intervalul de flexibilitate al hederului este mărit. Pentru mai multe informații, consultați [Demontarea limitatorului flexibilității pentru poziția convexă](#).
2. Rabator dublu.
3. Rabator triplu.

PREZENTARE GENERALĂ A PRODUSULUI

Modulul de flotare FM200			
Transportor cu bandă de alimentare	Lățime	2 m (78 11/16 țoli)	S
Transportor cu bandă de alimentare	Viteză	107–122 m/min (350–400 ft/min)	S
Melc de alimentare	Lățime	1,630 m (64 1/8 țoli)	S
Melc de alimentare	Diametru exterior	559 mm (22 țoli)	S
Melc de alimentare	Diametrul tubului	356 mm (14 țoli)	S
Melc de alimentare	Turație (variază în funcție de modelul de combină)	191–195 rpm (variază în funcție de modelul de combină)	S
Capacitatea rezervorului de ulei		95 de litri (25 de galoane SUA)	S
Tip de ulei		Lichid de transmisie/ hidraulic (THF) monograd	—
Vâscozitatea THF la 40°C (104°F)		60,1 cSt	—
Vâscozitatea THF la 100°C (212°F)		9,5 cSt	—
Melc transversal superior			O_D
Diametru exterior		330 mm (13 țoli)	—
Diametrul tubului		152 mm (6 țoli)	—
Roată stabilizatoare/Transport EasyMove™			O_D
Roți		38 cm (15 țoli)	—
Pneuri		225/75 R-15	—
Greutate			
Intervalul de greutate estimat – heder de bază cu modul de flotare – variațiile se datorează diferitelor configurații ale pachetului.			
Model heder	Regiunea de piață	Interval de greutate – kg (lb)	
FD225	America de Nord	3369-3470 (7427-7650)	
FD230	America de Nord	3737-3851 (8239-8490)	
FD235	America de Nord	3941-4143 (8688-9134)	
FD240	America de Nord	4083-4416 (9002-9736)	
FD241	Export	4321-4442 (9526-9793)	
FD245	America de Nord	4566-4692 (10.066-10.344)	
	Export	4.703-4.829 (10.368-10.646)	

PREZENTARE GENERALĂ A PRODUSULUI

FD250	America de Nord	4755-4886 (10.483-10.772)
	Export	4915-5046 (10.836-11.125)
FD261	America de Nord	5669 (12498)

2.3 Dimensiunile hederului FlexDraper® seria FD2

Atunci când utilizați un heder, este important să cunoașteți dimensiunile utilajului.



Figura 2.1: Dimensiunile hederului

Tabelul 2.2 Dimensiunile hederului

Cadru și structură		
Caracteristica măsurată	Trimitere la Figura 2.1, pagina 35	Dimensiune
Lățimea hederului în modul de câmp	—	Lățimea de tăiere + 500 mm (19 1/5 țoli)
Lățimea barei port-degete	—	Lățimea de tăiere – 500 mm (19 1/5 țoli)
Lățimea hederului în poziția de transport cu FM200 montat (cea mai scurtă articulație centrală)	(A) Cutia de viteze rotită (depozitare), separatoare îndepărtate (consultați 2.1, pagina 35)	2,6 m (103 țoli)
Lățimea hederului în poziția de transport cu FM200 montat (cea mai scurtă articulație centrală)	(B) Cutia de viteze funcțională, separatoare standard montate (consultați 2.1, pagina 35)	3,5 m (138 țoli)
Lățimea hederului în poziția de transport cu raboratorul complet retras și FM200 montat (cea mai scurtă articulație centrală)	Cutia de viteze rotită, separatoare îndepărtate (consultați 2.1, pagina 35) Unghiul (C) necesar pentru a obține lățimea de transport (D) NOTĂ: Dimensiunea (D) poate fi redusă prin utilizarea unei remorci de transport cu un unghi mai mare.	8° 2,591 m (102 țoli)

2.4 Identificarea componentelor hederului FlexDraper® seria FD2

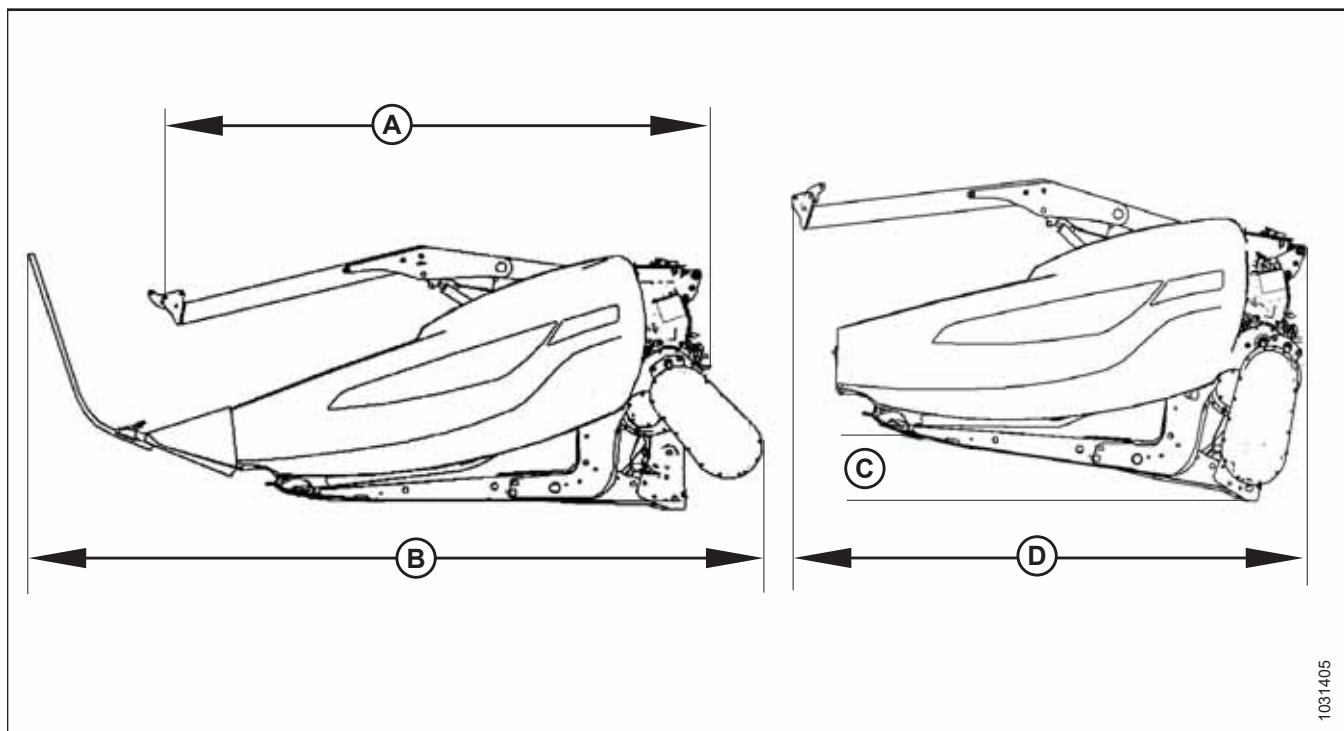
Dacă vă familiarizați cu principalele componente ale hederului, vă va fi mai ușor să urmați instrucțiunile de operare și întreținere furnizate în acest manual.

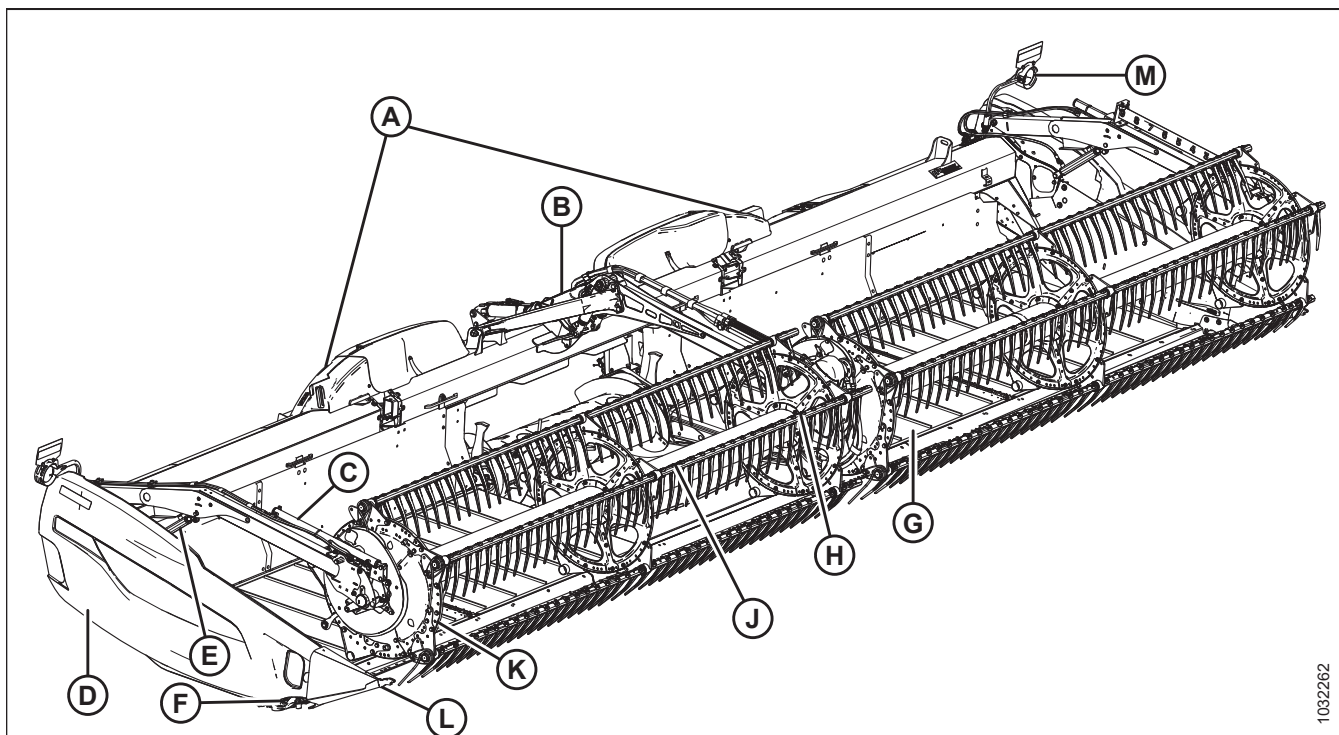

1032262

Figura 2.2: Componentele hederului FlexDraper® seria FD2

A – Articulația pentru flotarea aripilor

D – Scut terminal

G – Transportor cu bandă laterală

K – Scutul terminal al rabatorului

B – Brațul central al rabatorului

E – Cilindrul de ridicare al rabatorului

H – Transmisia rabatorului central

L – Separator de cultură

C – Cilindrul față-spate al rabatorului

F – Cutia de transmisie a cuțitului (în interiorul scutului terminal)

J – Rabator de ridicare

M – Lampă heder (cu excepția Europei)

2.5 Identificarea componentelor modulului de flotare FM200

Dacă vă familiarizați cu principalele componente ale modulului de flotare, vă va fi mai ușor să urmați instrucțiunile de operare furnizate în acest manual.



Figura 2.3: Partea hederului a modulului de flotare FM200 cu sistem hidraulic integrat (IHS)

A – Melc de alimentare

D – Rezervor hidraulic

G – Brațele de susținere ale hederului (x2)

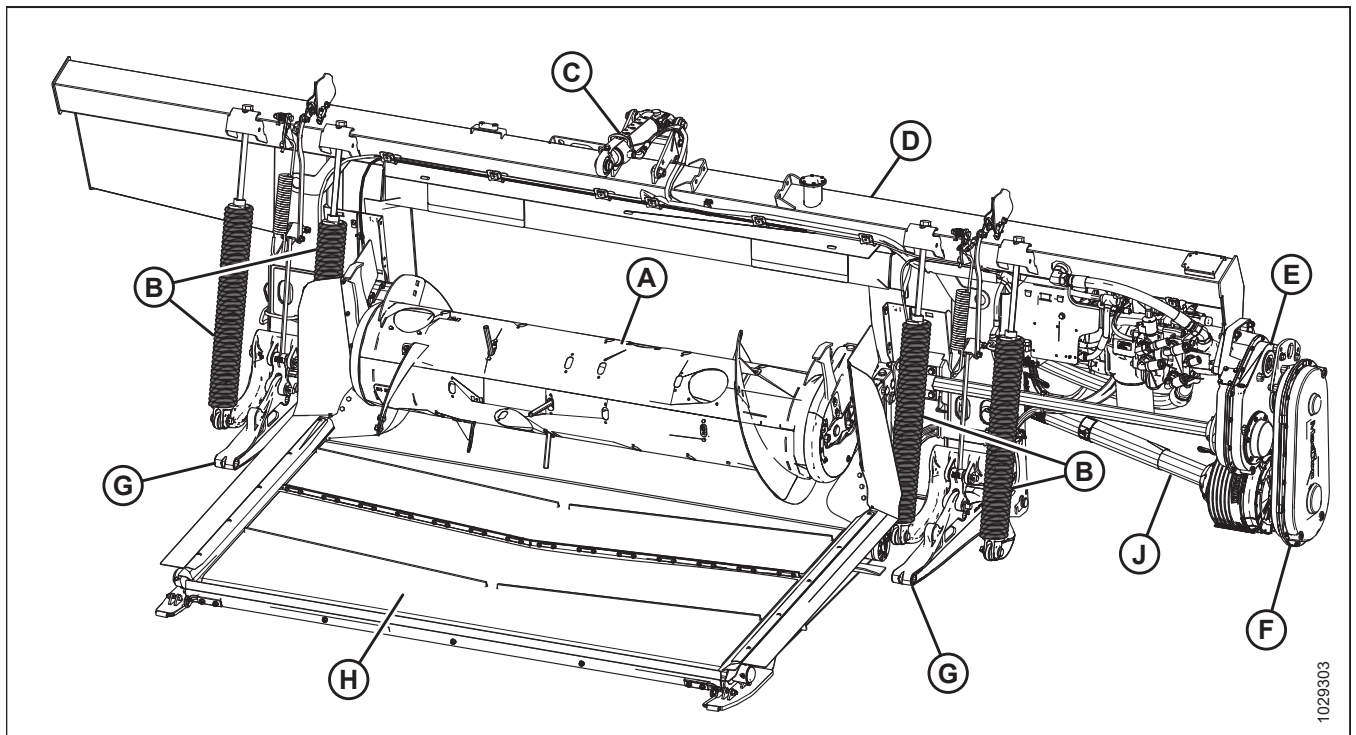
B – Arcurile de flotare ale hederului (x4)

E – Cutia de viteze principală

H – Transportor cu bandă de alimentare

C – Articulație centrală

F – Cutia de viteze de completare

J – Linie de transmisie

PREZENTARE GENERALĂ A PRODUSULUI

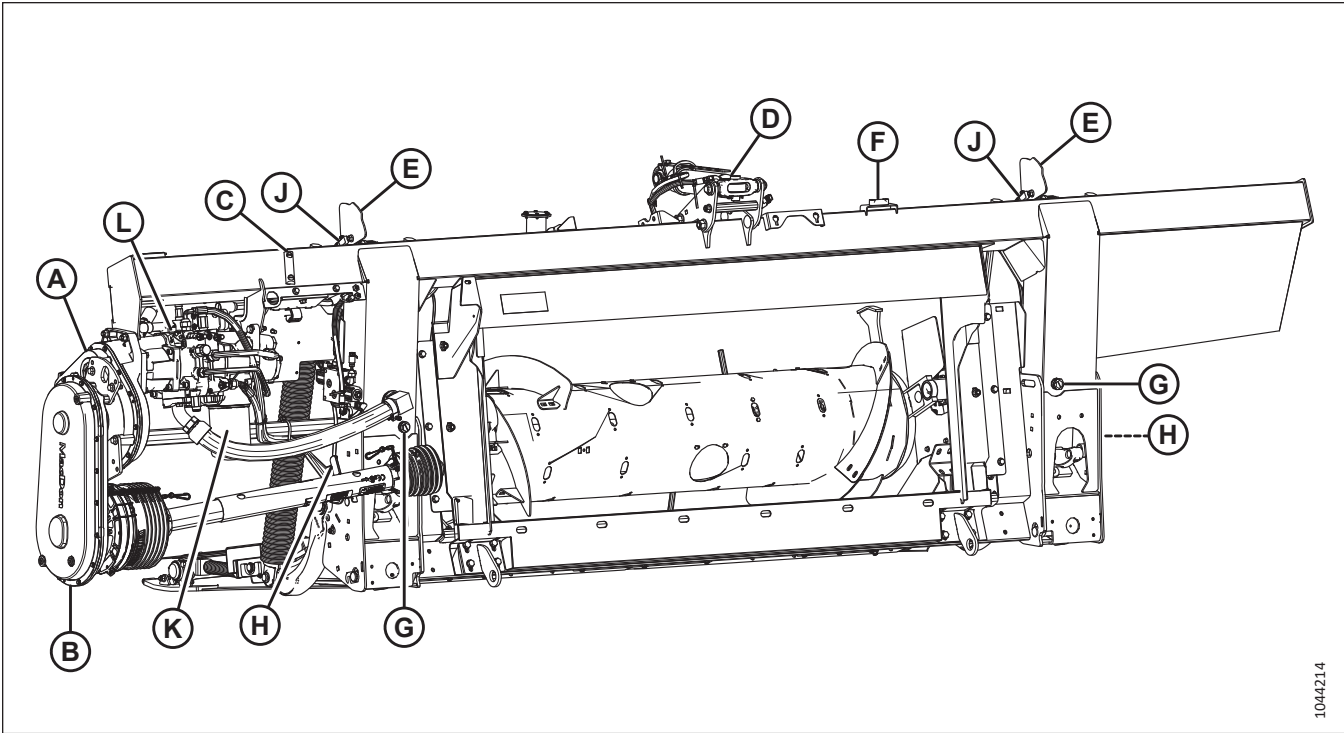

1044214

Figura 2.4: Partea combinei a modului de flotare FM200 cu sistem hidraulic integrat (IHS)

- | | | |
|--|--|--|
| A – Cutia de viteze principală | B – Cutia de viteze de completare | C – Vizor de nivel al uleiului din rezervor |
| D – Articulație centrală | E – Indicator de control al înălțimii hederului (x2) | F – Nivelă cu bulă |
| G – Bușonul orificiului de scurgere (x2) | H – Mâner de blocare a flotării (x2) | J – Sensor de control automat al înălțimii hederului (AHHC) (x2) |
| K – Filtru hidraulic | L – Pompă integrată | |

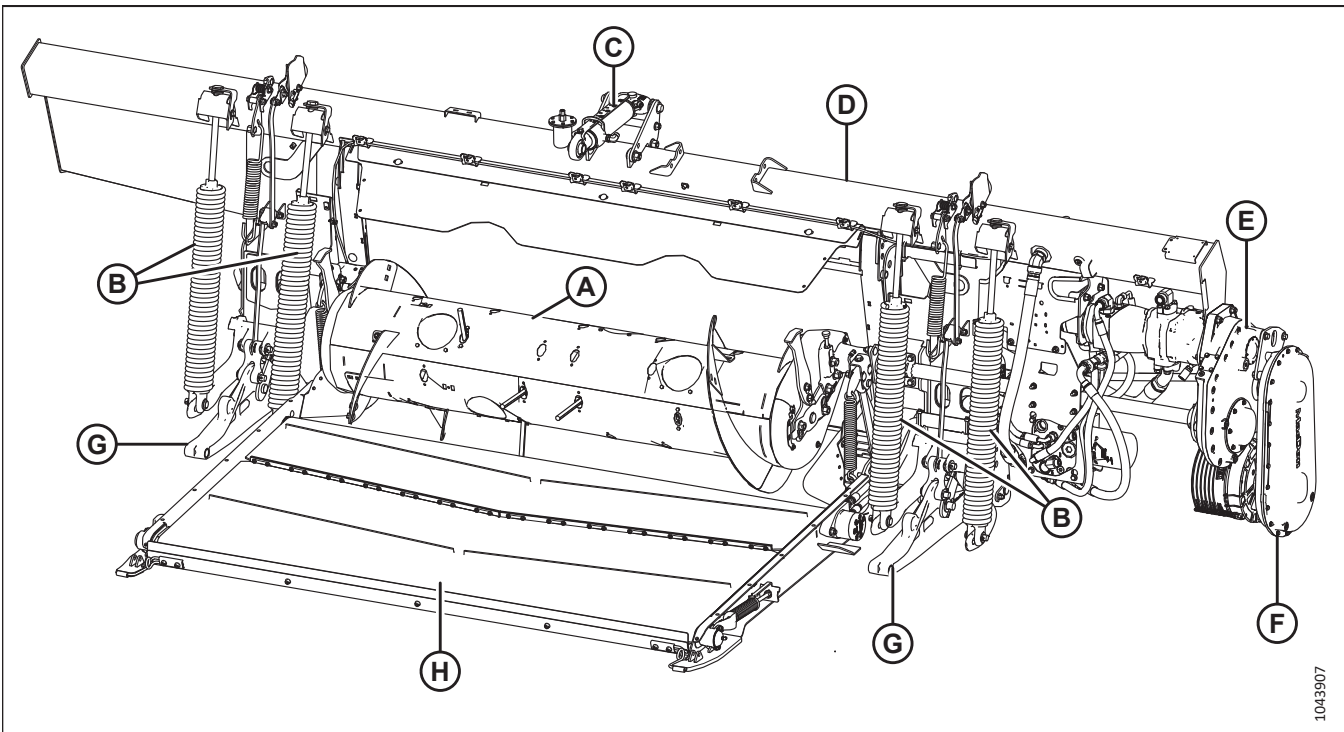

1043907

Figura 2.5: Partea hederului a modului de flotare FM200 cu sistem hidraulic modular (MHS)

- | | | |
|---|--|-----------------------------------|
| A – Melc de alimentare | B – Arcurile de flotare ale hederului (x4) | C – Articulație centrală |
| D – Rezervor hidraulic | E – Cutia de viteze principală | F – Cutia de viteze de completare |
| G – Brațele de susținere ale hederului (x2) | H – Transportor cu bandă de alimentare | J – Linie de transmisie |

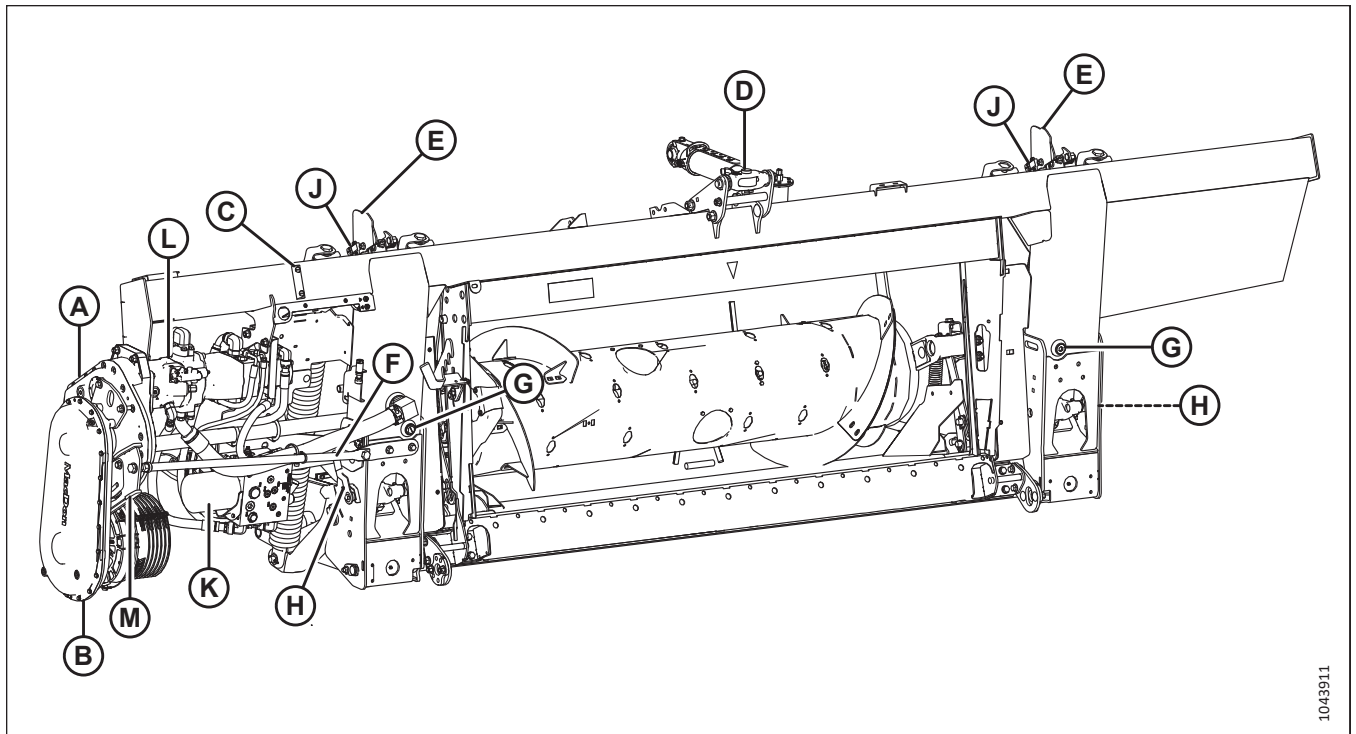

1043911

Figura 2.6: Partea combinei a modului de flotare FM200 cu sistem hidraulic modular (MHS)

- | | | |
|--|--|--|
| A – Cutia de viteze principală | B – Cutia de viteze de completare | C – Vizor de nivel al uleiului din rezervor |
| D – Articulație centrală | E – Indicator de control al înălțimii hederului (x2) | F – Suport pentru transmisie |
| G – Bușonul orificiului de scurgere (x2) | H – Mâner de blocare a flotării (x2) | J – Senzor de control automat al înălțimii hederului (AHHC) (x2) |
| K – Filtru hidraulic | I – Pompă modulară | M – Susținere suport |

Capitolul 3: Utilizare

Utilizarea în siguranță a utilajului dvs. necesită familiarizarea cu capacitățile acestuia.

3.1 Responsabilitățile proprietarului/operatorului

Deținerea și utilizarea echipamentelor grele implică anumite obligații.



ATENȚIE

- Este responsabilitatea dvs. să citiți și să înțelegeți complet acest manual înainte de a utiliza hederul. Contactați distribuitorul dvs. MacDon dacă o instrucțiune nu vă este clară.
- Respectați toate mesajele de siguranță din manual și de pe autocolantele de siguranță de pe utilaj.
- Nu uitați că DVS. sunteți cheia siguranței. Bunele practici de siguranță vă protejează pe dvs. și pe cei din jurul dvs.
- Înainte de a permite cuiva să utilizeze hederul, indiferent cât de mic este intervalul de timp sau distanța, asigurați-vă că a fost instruit cu privire la utilizarea corectă și în siguranță a acestuia.
- Revizuiți anual manualul și toate elementele legate de siguranță cu toți operatorii.
- Fiți atenți la alți operatori care nu utilizează procedurile recomandate sau nu respectă precauțiile de siguranță. Corectați aceste greșeli imediat, înainte de producerea unui accident.
- **NU** modificați utilajul. Modificările neautorizate pot afecta funcționarea și/sau siguranța utilajului și pot reduce durata de funcționare a utilajului.
- Informațiile privind siguranța oferite în acest manual nu înlocuiesc codurile de siguranță, nevoile de asigurare sau legile care guvernează zona dvs. Asigurați-vă că utilajul dvs. îndeplinește standardele stabilite de aceste reglementări.

3.2 Siguranța operațională

Urmați toate instrucțiunile de siguranță și de funcționare prezentate în acest manual.

ATENȚIE

Respectați următoarele precauții de siguranță:

- Urmați toate instrucțiunile de siguranță și de funcționare furnizate în manualele de utilizare. Dacă nu aveți un manual al combinei, obțineți unul de la distribuitorul dvs. și citiți-l cu atenție.
- Nu încercați niciodată să porniți motorul sau să utilizați utilajul decât din scaunul operatorului.
- Verificați funcționarea tuturor comenzilor într-o zonă sigură și liberă înainte de a începe lucrul.
- **NU** permiteți prezența pasagerilor în combină.



Figura 3.1: Fără pasageri

ATENȚIE

- Nu porniți și nu mutați niciodată utilajul decât după ce v-ați asigurat că toate persoanele din jur s-au îndepărtat de utilaj.
- Evitați să treceți peste umplutură necompactă, pietre, șanțuri sau gropi.
- Conduceți încet prin porți și uși.
- Atunci când lucrați pe pante, deplasați-vă ascendent sau descendent ori de câte ori este posibil. Asigurați-vă că mențineți transmisia în treapta de viteză atunci când coborâți în pantă.
- Nu încercați niciodată să urcați sau să coborâți de pe un utilaj în mișcare.
- **NU** părăsiți postul operatorului în timp ce motorul este în funcțiune.
- Pentru a evita vătămarea corporală sau decesul ca urmare a pornirii neașteptate a unui utilaj, opriți întotdeauna motorul și scoateți cheia înainte de a regla sau de a scoate materialul înfundat din utilaj.
- Verificați dacă există vibrații excesive și zgomote neobișnuite. Dacă este indicată prezența unei probleme, opriți și inspectați utilajul. Urmați procedura corectă de oprire. Pentru instrucțiuni, consultați [3.4 Oprirea combinei, pagina 64](#).
- Acționați numai la lumina zilei sau la o lumină artificială bună.



Figura 3.2: Siguranța persoanelor aflate în apropiere

3.2.1 Dispozitivele de siguranță ale hederului

Dispozitivele de siguranță ale hederului, situate pe cilindrii de ridicare ai hederului, împiedică cilindrii de ridicare să se retragă în mod neașteptat și să coboare hederul. Pentru instrucțiuni de operare, consultați manualul de utilizare al combinei dvs.

PERICOL

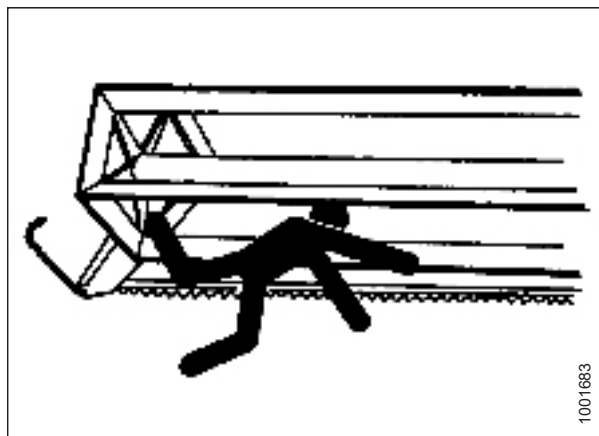
Pentru a preveni vătămarea corporală sau decesul în urma unei porniri sau căderi neașteptate a unui utilaj ridicat, opriți întotdeauna motorul, scoateți cheia și cuplați dispozitivele de siguranță înainte de a intra sub heder din orice motiv.

3.2.2 Dispozitivele de siguranță ale rabatorului

Dispozitivele de siguranță ale rabatorului sunt amplasate pe brațele rabatorului. Atunci când sunt cuplate, dispozitivele de siguranță ale rabatorului împiedică coborârea neașteptată a acestuia.

IMPORTANT:

Pentru a preveni deteriorarea brațelor de susținere ale rabatorului, **NU** transportați hederul cu dispozitivele de siguranță ale rabatorului cuplate.

Cuplarea dispozitivelor de siguranță ale rabatorului

Cuplați dispozitivele de siguranță ale rabatorului ori de câte ori trebuie să lucrați în jurul unui rabator ridicat. Atunci când sunt cuplate, dispozitivele de siguranță ale rabatorului împiedică coborârea neașteptată a acestuia.

PERICOL

Asigurați-vă că toate persoanele din jur s-au îndepărtat de utilaj.

PERICOL

Pentru a preveni vătămarea sau decesul în urma pornirii neașteptate a utilajului, opriți întotdeauna motorul și scoateți cheia din contact înainte de a părăsi scaunul operatorului din orice motiv.

Brațele exterioare ale rabatorului

1. Ridicați complet rabatorul.
2. Opriți motorul și scoateți cheia din contact.
3. Ridicați dispozitivul de siguranță (A) și împingeți-l înainte pentru a-l scoate de pe cârlig (B).



Figura 3.3: Brațul exterior

4. Coborâți dispozitivul de siguranță (A) și cuplați-l pe arborele cilindrului, după cum este ilustrat. Repetați acest pas pe brațul opus al rabatorului.

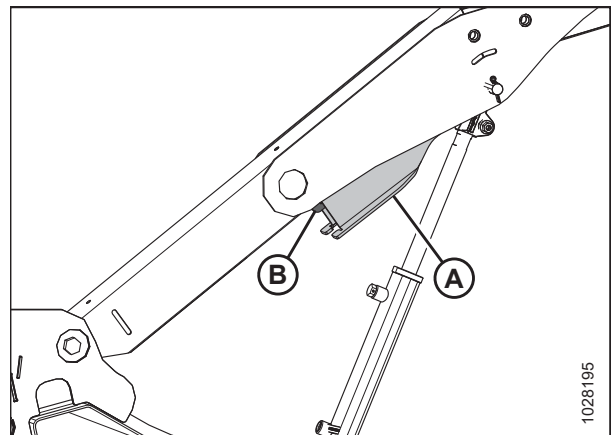

Figura 3.4: Dispozitivul de siguranță al rabatorului cuplat – Brațul exterior

Brațul central al rabatorului – hedere cu rabator dublu și triplu

5. Rotiți mânerul (A) pentru a elibera tensiunea arcului și împingeți mânerul spre interior pentru a vă asigura că știftul este cuplat în poziția de blocare.

NOTĂ:

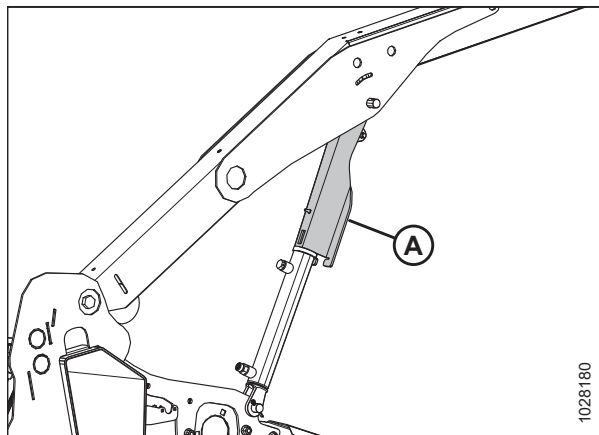
Pentru hederele cu trei rabatoare, ilustrația prezintă brațul central drept. Brațul central stâng este opus.

6. În cazul hederelor cu rabator triplu, repetați pasul anterior pe brațul central stâng.
7. Coborâți rabatorul până când dispozitivele de siguranță intră în contact cu suporturile cilindrilor brațelor exterioare și cu știfturile brațului central.
8. Opriți motorul și scoateți cheia din contact.



Figura 3.5: Dispozitivul de siguranță al rabatorului cuplat – brațul central

Decuplarea dispozitivelor de siguranță ale rabatorului

Decuplați dispozitivele de siguranță ale rabatorului odată ce ați terminat de lucrat pe sau în jurul unui rabator ridicat.

! PERICOL

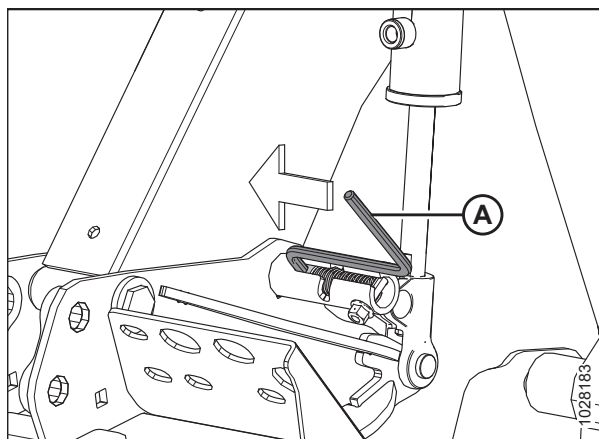
Asigurați-vă că toate persoanele din jur s-au îndepărtat de utilaj.

! PERICOL

Pentru a preveni vătămarea sau decesul în urma pornirii neașteptate a utilajului, opriți întotdeauna motorul și scoateți cheia din contact înainte de a părăsi scaunul operatorului din orice motiv.

1. Ridicați complet rabatorul.
2. Opriți motorul și scoateți cheia din contact.

Brațele exterioare ale rabatorului

3. Deplasați dispozitivul de siguranță al rabatorului (A) pe cârligul (B) de sub brațul rabatorului. Repetați acest pas pe brațul opus al rabatorului.



Figura 3.6: Dispozitivul de siguranță al rabatorului – brațul exterior drept

Brațul central al rabatorului – hedere cu rabator dublu și triplu

4. Deplasați mânerul (A) în exterior și în fantă (B) pentru a plasa știftul în poziția deblocată.
5. În cazul hederelor cu rabator triplu, repetați pasul anterior pe brațul central stâng.
6. Coborâți complet rabatorul.
7. Opriți motorul și scoateți cheia din contact.

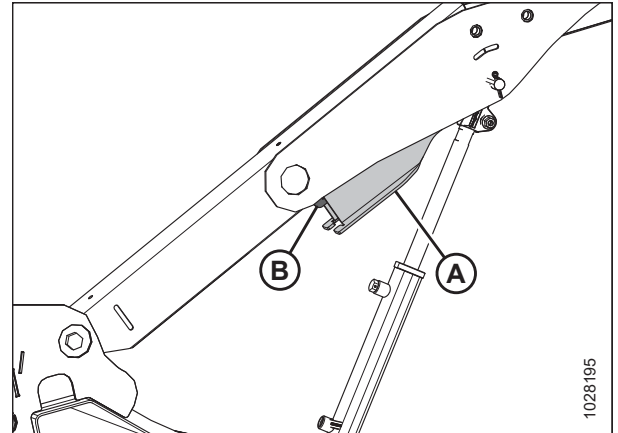

Figura 3.7: Dispozitivul de siguranță al rabatorului – brațul central

3.2.3 Scuturile terminale ale hederului

La fiecare capăt al hederului este montat un scut terminal din polietilenă cu balamale, pentru a proteja componentele critice de acționare.

Deschiderea scuturilor terminale ale hederului

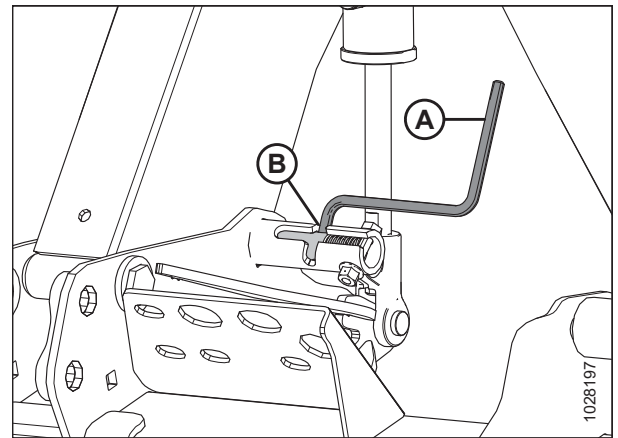
Scuturile terminale ale hederului acoperă componentele transmisiei cuțitelor, furtunurile hidraulice, conexiunile electrice, cheia hederului, cuțitul de rezervă și cuplajul de transport opțional. Pentru a accesa aceste componente, va trebui să deschideți scutul terminal.

1. Pentru a debloca scutul, împingeți maneta de eliberare (B) utilizând orificiul de acces (A) de pe partea din spate a scutului terminal al hederului.



Figura 3.8: Scutul terminal din stânga al hederului

2. Trageți de scutul terminal (A) al hederului pentru a-l deschide.

NOTĂ:

Scutul terminal al hederului este reținut de clapeta (B) și se va deschide în direcția (C).

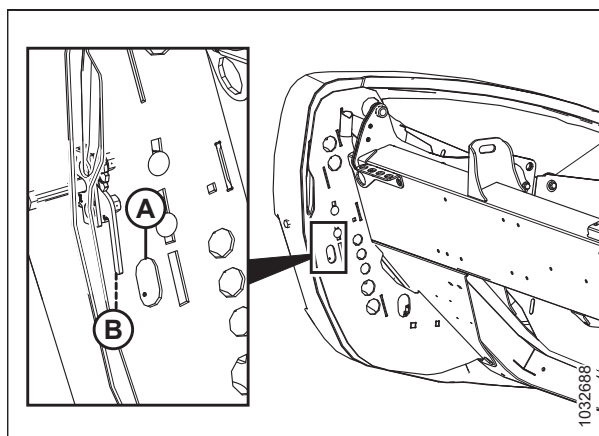

Figura 3.9: Scutul terminal din stânga al hederului

UTILIZARE

3. Dacă este necesar un interstițiu suplimentar, trageți scutul terminal al hederului eliberat din clapetă (A), apoi balansați scutul spre partea din spate a hederului.
4. Cuplați dispozitivul de blocare de siguranță (B) pe brațul balamalei (C) pentru a fixa scutul în poziția complet deschisă.

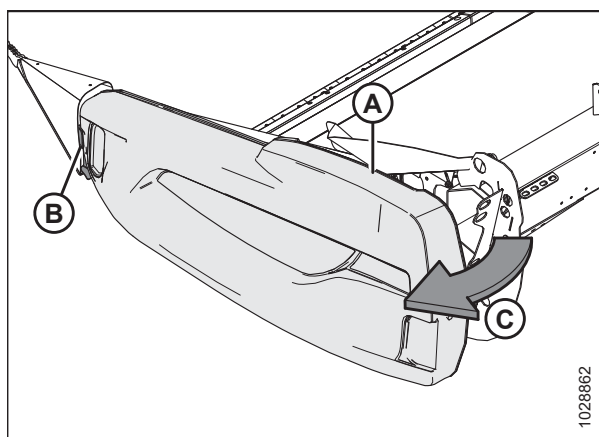

Figura 3.10: Scutul terminal din stânga al hederului

Închiderea scuturilor terminale ale hederului

Închideți scuturile terminale ale hederului pentru a proteja componentele transmisiei, furtunurile și conexiunile electrice de murdărie și resturi.

1. Dacă scutul terminal este complet deschis și fixat în spatele hederului, decuplați dispozitivul de blocare (A) pentru a permite deplasarea scutului terminal (B) al hederului.
2. Rotiți scutul terminal al hederului spre partea din față a hederului.

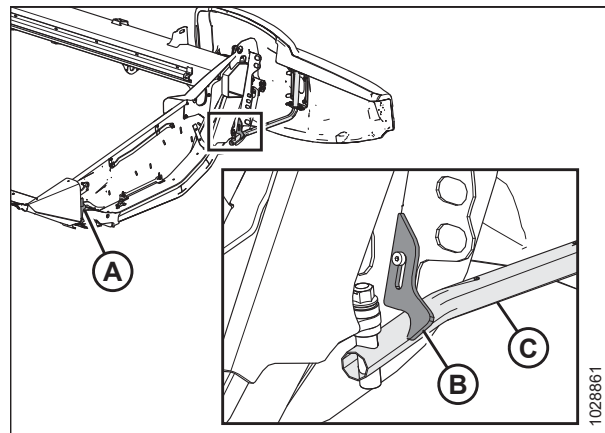

Figura 3.11: Scutul terminal din stânga al hederului

3. În timpul închiderii scutului terminal (A), asigurați-vă că nu intră în contact cu partea superioară a plăcii terminale (B). Dacă este necesară o reglare, consultați [Verificarea și reglarea scuturilor terminale ale hederului, pagina 48](#).

IMPORTANT:

Asigurați-vă că scutul terminal al hederului **NU** se sprijină pe placa terminală din aluminiu.

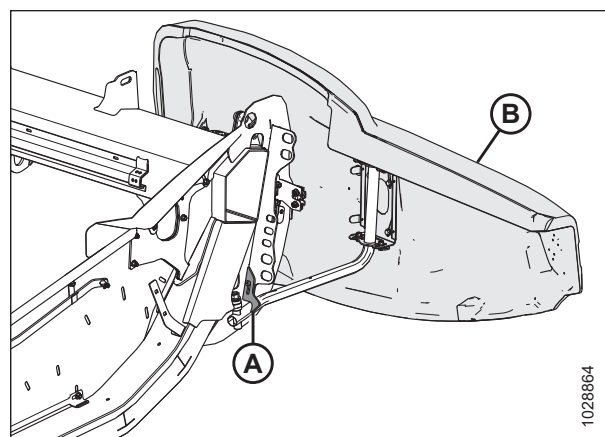

Figura 3.12: Scutul terminal din stânga al hederului

UTILIZARE

4. Introduceți partea frontală a scutului terminal al hederului în spatele clapetei balamalei (B) și în conul separator.
5. Balansați scutul terminal al hederului în direcția (A) în poziția închisă. Cuplați dispozitivul de blocare în două trepte (C) cu o împingere fermă.

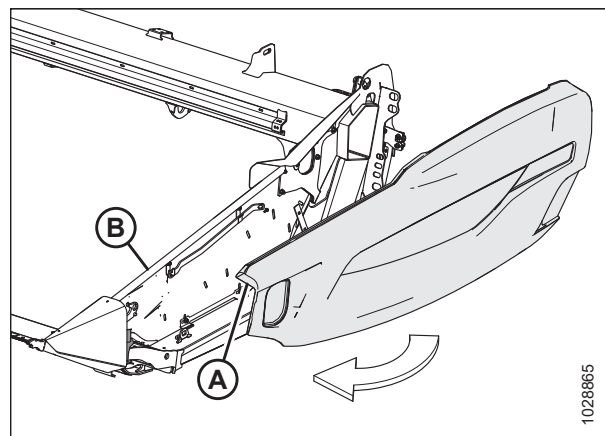

Figura 3.13: Scutul terminal din stânga al hederului

IMPORTANT:

Pentru a vă asigura că scutul terminal al hederului este blocat, bolțul (A) trebuie cuplat complet în dispozitivul de blocare în două trepte (B) pentru a împiedica deschiderea scutului terminal al hederului în timpul funcționării hederului. Dacă este necesară o reglare, consultați [Verificarea și reglarea scuturilor terminale ale hederului, pagina 48](#).

NOTĂ:

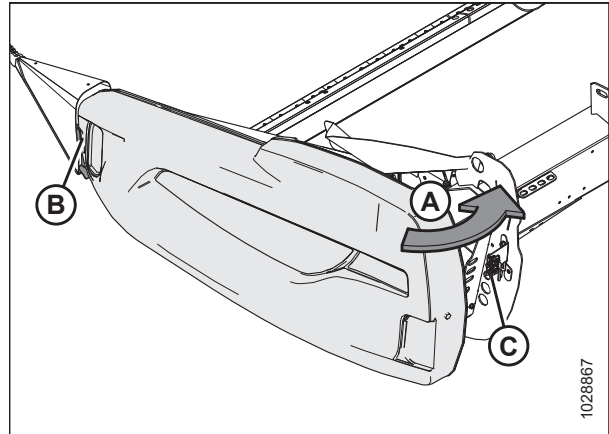
În ilustrație, scutul terminal al hederului este transparent pentru a arăta dispozitivul de blocare.



Figura 3.14: Dispozitiv de blocare în două trepte

Verificarea și reglarea scuturilor terminale ale hederului

Scuturile terminale ale hederului se pot deforma din cauza schimbărilor extreme de temperatură. Ajustați poziția scutului terminal al hederului pentru a compensa modificările dimensionale.

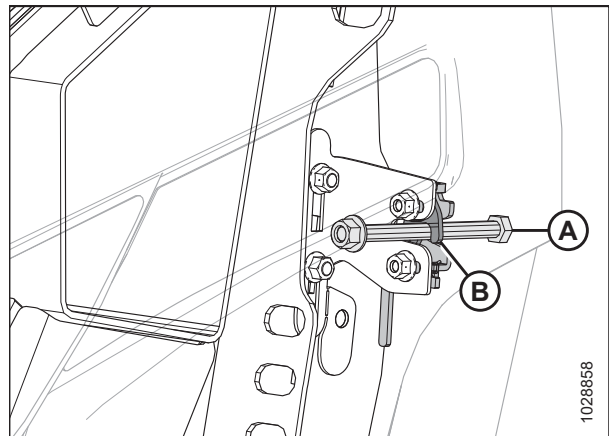

PERICOL

Pentru a preveni vătămarea corporală sau decesul în urma pornirii neașteptate a utilajului, opriți întotdeauna motorul și scoateți cheia din contact înainte de a părăsi scaunul operatorului din orice motiv.

1. Opriți motorul și scoateți cheia din contact.

IMPORTANT:

Asigurați-vă că scutul terminal al hederului **NU** se sprijină pe placa terminală din aluminiu.

UTILIZARE

2. Măsurați interstițiul (A) dintre scutul terminal al hederului (B) și placa terminală (C). Interstițiul trebuie să fie de 1–3 mm (1/16–1/8 in).



Figura 3.15: Interstițiul dintre scutul terminal și placa terminală

3. În cazul în care interstițiul dintre scutul terminal al hederului și placa terminală este insuficient, reglați consola de susținere (A) după cum urmează:
 - a. Slăbiți bolțurile (B).
 - b. Deplasați consola de susținere (A) în sus sau în jos, după cum este necesar.
 - c. Strângeți din nou piesele de fixare.

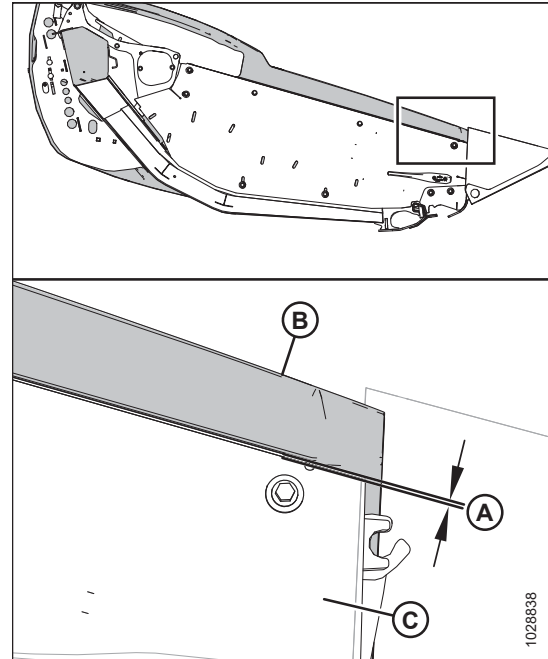

Figura 3.16: Suportul de susținere al scutului terminal al hederului

UTILIZARE

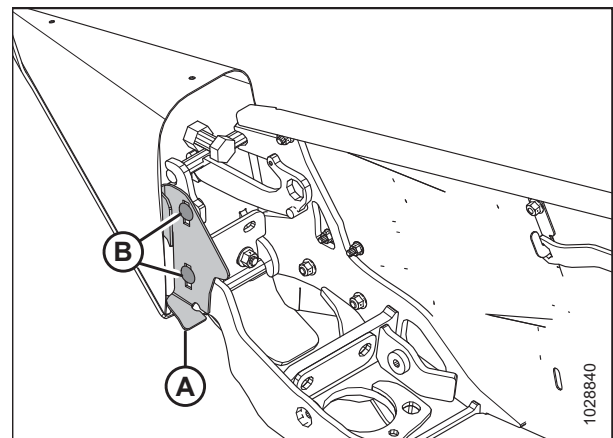

Figura 3.17: Specificații privind interstițiul la partea frontală a scutului terminal

4. Măsurați interstițiul (A) dintre partea frontală a scutului terminal al hederului și știftul (B). Interstițiul trebuie să fie de 8–18 mm (1/32–11/16 in)
5. Măsurați interstițiul (C) dintre partea frontală a scutului terminal al hederului și consola de susținere (D). Interstițiul trebuie să fie de 6–10 mm (1/4–3/8 in).

6. În cazul în care interstițiul din partea frontală a scutului terminal este insuficient, reglați poziția brațului balamalei (A) după cum urmează:
- Slăbiți cele patru piulițe (B).
 - Glisați suporturile (C) și brațul articulat (A) în față sau în spate, după cum este necesar, pentru a obține un interstițiu corect.
 - Strângeți din nou piesele de fixare.

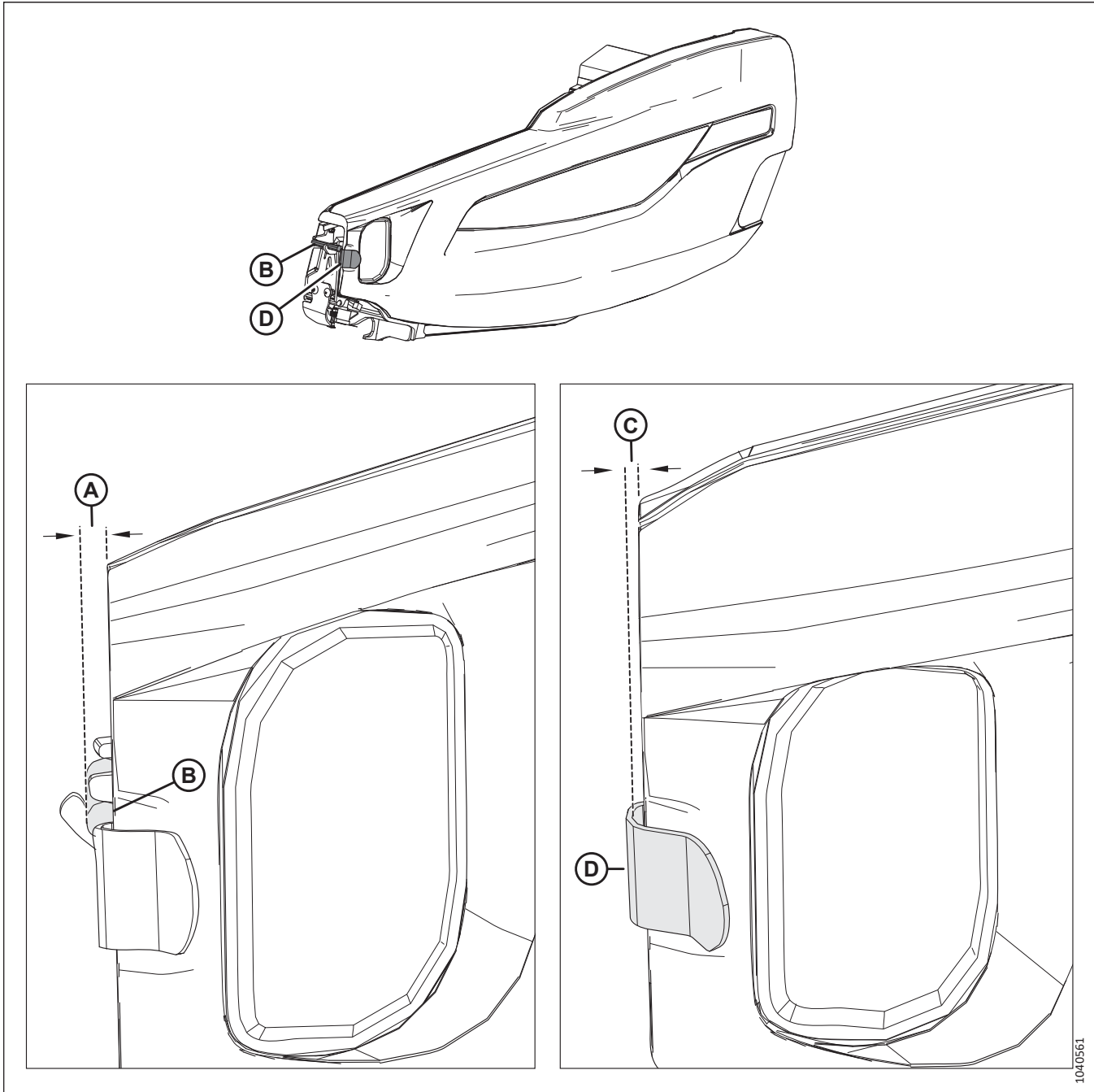

Figura 3.18: Scutul terminal din stânga al hederului



Figura 3.19: Specificația privind interstițiul dintre scutul gâtului și panoul terminal

- Măsurați interstițiul (A) dintre scutul gâtului (B) și panoul terminal (C). Interstițiul trebuie să fie de cel puțin 3 mm (1/8 in). Pentru a regla interstițiul, slăbiți două piulițe (D), deplasați panoul gâtului (B) și strângeți piulițele (D).
- Măsurați interstițiul (E) dintre panoul terminal (C) și scutul terminal (F). Interstițiul trebuie să fie de 1–3 mm (1/16–1/8 in). Pentru a regla interstițiul, slăbiți două piulițe (G), glisați suportul (H) în sus sau în jos și strângeți piulițele.

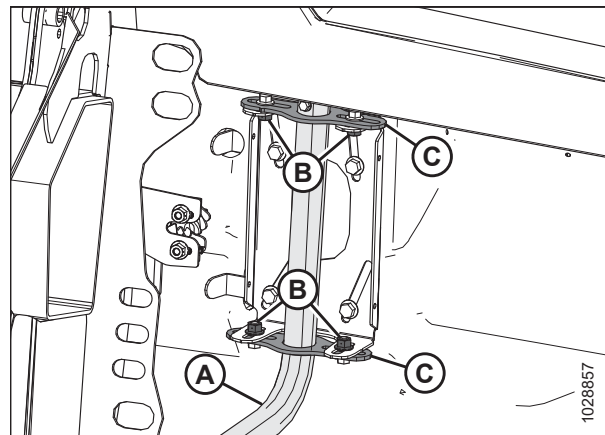
NOTĂ:

Asigurați-vă că scutul terminal **NU** se sprijină pe panoul gâtului (B).

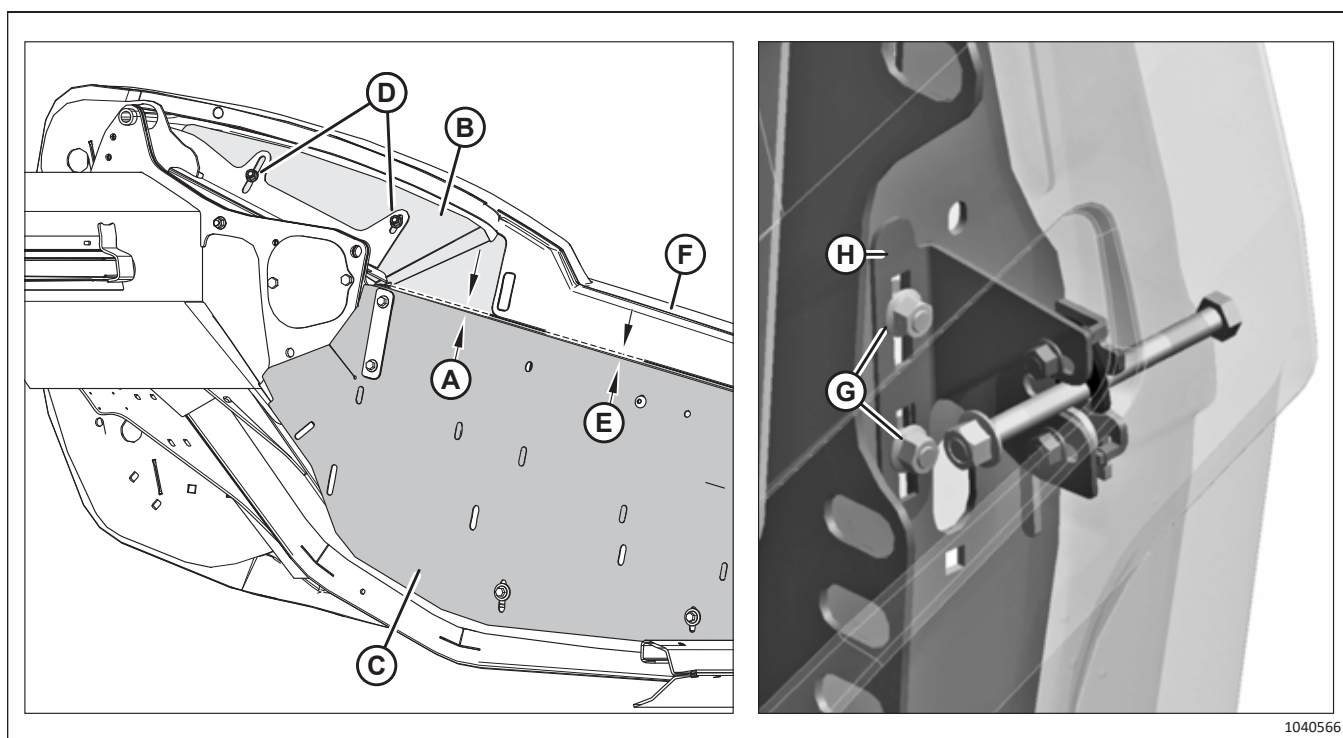

Figura 3.20: Blocarea scutului terminal în două trepte

- 1 – Blocare a scutului terminal într-o singură treaptă
 2 – Blocare a scutului terminal în două trepte

Când scutul terminal este închis, dispozitivul de blocare (A) trebuie să se cupleze cu bolțul (B). Pe măsură ce scutul terminal este închis complet prin presare, dispozitivul de blocare în două trepte (A) se cuplează cu maneta (C) pentru a fixa bolțul scutului terminal (B). Confirmați că dispozitivul de blocare al scutului terminal funcționează corect, urmând pașii de la [9, pagina 52](#) până la [11, pagina 52](#).

9. Închideți scutul terminal. Confirmați că șurubul (B) este fixat în dispozitivul de blocare (A).
10. Apăsați siguranța pentru o clipă.
11. Încercați să deschideți scutul terminal.
 - Dacă puteți deschide scutul terminal parțial, dar **NU** complet, înseamnă că dispozitivul de blocare este poziționat corect.
 - Dacă puteți deschide complet scutul terminal, slăbiți piulițele (D), deplasați dispozitivul de blocare de-a lungul orificiilor canelate, apoi strângeți din nou piulițele. Repetați pașii de la [9, pagina 52](#) la [11, pagina 52](#).

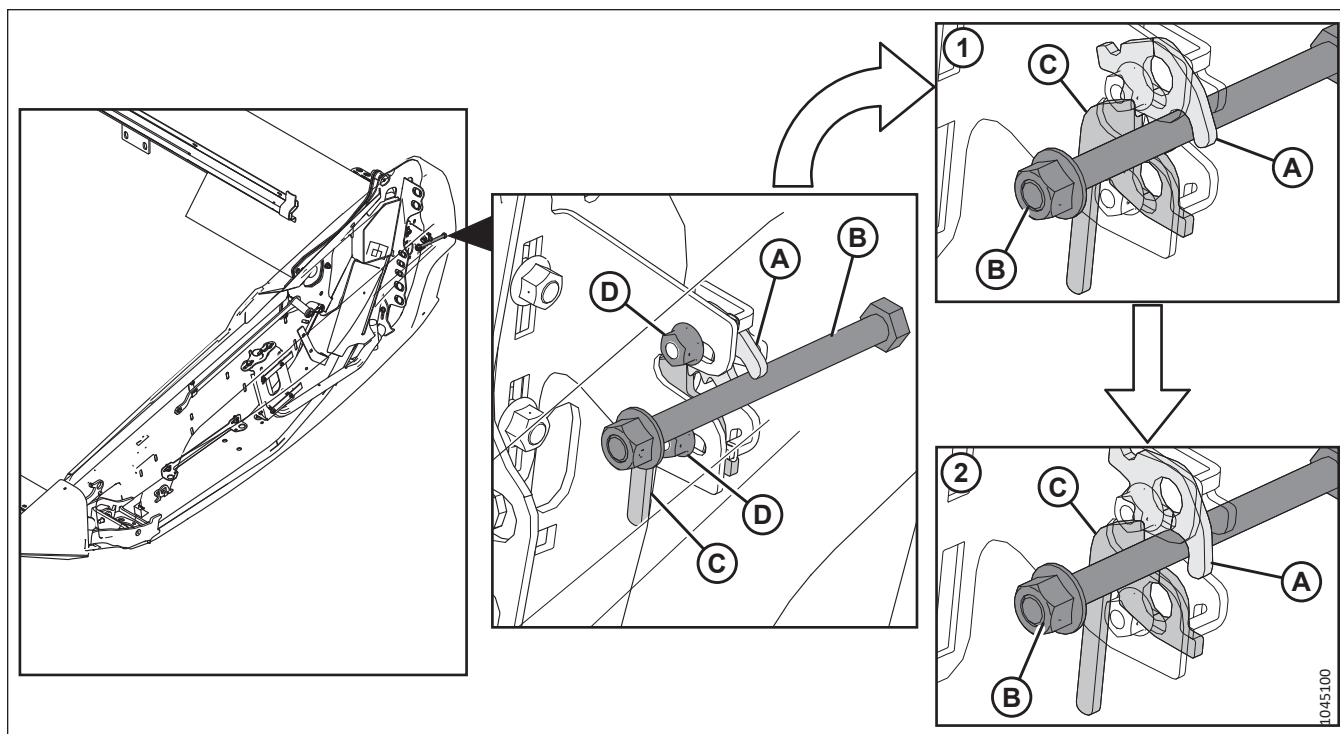
- Verificați dacă bolțul (A) este strâns. Dacă este necesară reglarea, strângeți piulița (B) până când nu mai există niciun interstițiu sub aceasta.



Figura 3.21: Bolțul scutului terminal

Îndepărtarea scuturilor terminale ale hederului

Îndepărtați scuturile terminale pentru a mări accesul la componentele din interior.

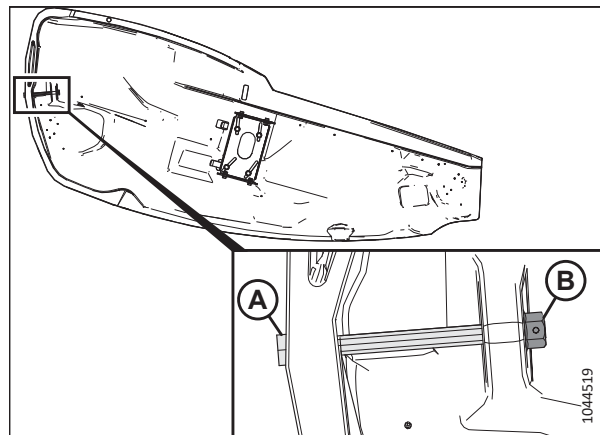

PERICOL

Pentru a preveni vătămarea corporală sau decesul în urma pornirii neașteptate a utilajului, opriți întotdeauna motorul și scoateți cheia din contact înainte de a părăsi scaunul operatorului din orice motiv.

- Opriți motorul și scoateți cheia din contact.
- Deschideți complet scutul terminal al hederului. Pentru instrucțiuni, consultați [Deschiderea scuturilor terminale ale hederului, pagina 46](#).
- Cuplați dispozitivul de blocare (A) pentru a preveni mișcarea scutului terminal.
- Îndepărtați șurubul autofiletant (B).
- Glisați scutul terminal al hederului în sus și îndepărtați-l de pe brațul balamalei (C).
- Așezați scutul terminal al hederului departe de zona de lucru.



Figura 3.22: Scutul terminal din stânga al hederului

Montarea scuturilor terminale ale hederului

Pentru a vă asigura că scuturile terminale sunt montate corect, urmați procedura furnizată aici.

- Opriți motorul și scoateți cheia din contact.

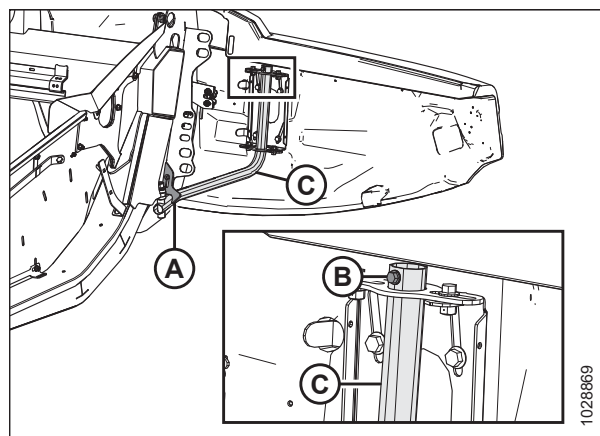
2. Ghidați scutul terminal al hederului pe brațul cuplajului (C) și glisați-l încet în jos.

IMPORTANT:

Asigurați-vă că scutul terminal al hederului **NU** se sprijină pe placa terminală din aluminiu.

3. Montați șurubul autofiletant (B). Strângeți șurubul cu un cuplu de 7 Nm (5,2 lb ft [62 lbf in]).
4. Decuplați dispozitivul de blocare (A) pentru a permite deplasarea scutului terminal al hederului.
5. Închideți scutul terminal al hederului. Pentru instrucțiuni, consultați [Închiderea scuturilor terminale ale hederului, pagina 47](#).

NOTĂ:

Scuturile terminale ale hederului se pot deforma din cauza schimbărilor extreme de temperatură. Ajustați poziția scutului terminal al hederului pentru a compensa modificările. Pentru instrucțiuni, consultați [Verificarea și reglarea scuturilor terminale ale hederului, pagina 48](#).



Figura 3.23: Scutul terminal din stânga al hederului

3.2.4 Capacul transmisiei rabatorului

Capacul transmisiei rabatorului protejează componentele transmisiei rabatorului de murdărie și resturi.

Îndepărtarea capacului transmisiei rabatorului

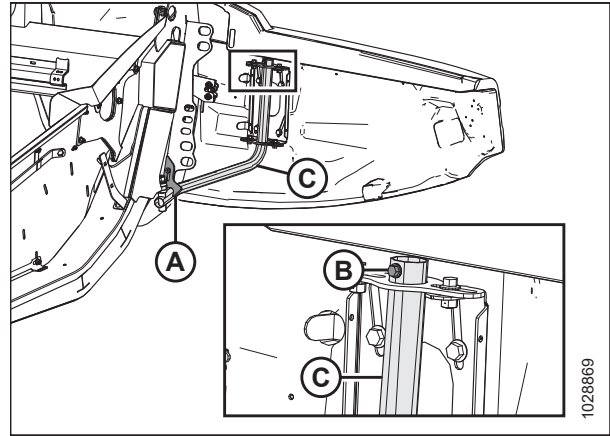
Îndepărtați capacul transmisiei rabatorului pentru a efectua operațiuni de întreținere a componentelor de transmisie a rabatorului.

⚠ PERICOL

Pentru a preveni vătămarea sau decesul în urma pornirii neașteptate a utilajului, opriți întotdeauna motorul și scoateți cheia din contact înainte de a părăsi scaunul operatorului din orice motiv.

⚠ PERICOL

Asigurați-vă că toate persoanele din jur s-au îndepărtat de utilaj.

1. Porniți motorul.
2. Reglați rabatorul complet înainte.
3. Coborâți hederul.
4. Opriți motorul și scoateți cheia din contact.

5. Rotiți siguranța cu arc (A) în sus și peste placa din spate.



Figura 3.24: Capacul superior al transmisiei

6. Decuplați capacul superior (A) de la capacul inferior în punctele (B) și scoateți capacul superior. Păstrați cele două cleme de fixare cuplate pe capacul inferior.

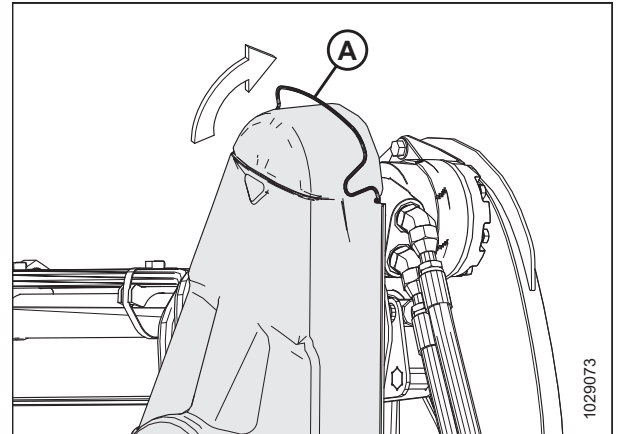

Figura 3.25: Capacul superior al transmisiei

7. Dacă este necesar, îndepărtați capacul inferior (B) prin îndepărtarea celor trei bolțuri (A).

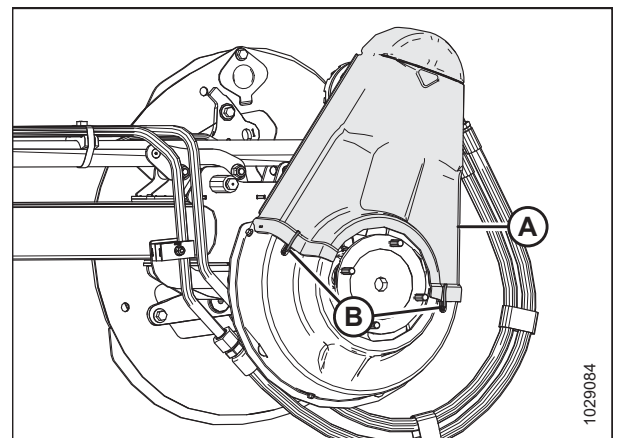

Figura 3.26: Capacul inferior al transmisiei

Montarea capacului transmisiei rabatorului

Capacul transmisiei rabatorului protejează componentele transmisiei de intemperii și resturi. **NU** utilizați hederul fără capacul transmisiei rabatorului în poziție.

 **PERICOL**

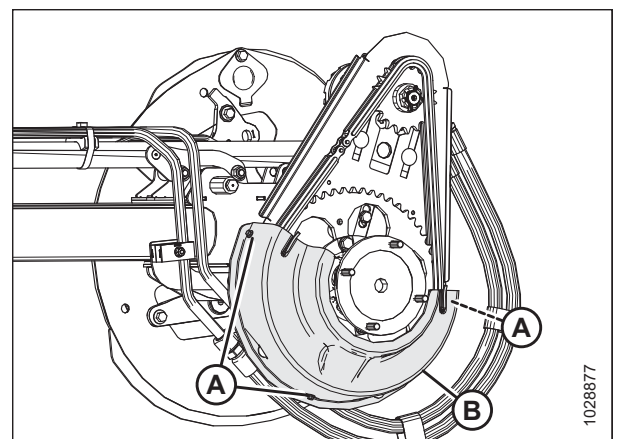
Pentru a preveni vătămarea sau decesul în urma pornirii neașteptate a utilajului, opriți întotdeauna motorul și scoateți cheia din contact înainte de a părăsi scaunul operatorului din orice motiv.

1. Opriți motorul și scoateți cheia din contact.
2. Poziționați capacul inferior al transmisiei (B) (dacă a fost îndepărtat anterior) pe transmisia rabatorului.
3. Fixați capacul cu cele trei bolțuri (A).



Figura 3.27: Capacul inferior al transmisiei

4. Poziționați capacul superior (A) pe transmisia rabatorului.
5. Fixați capacul cu cele două cleme (B) pe capacul inferior.

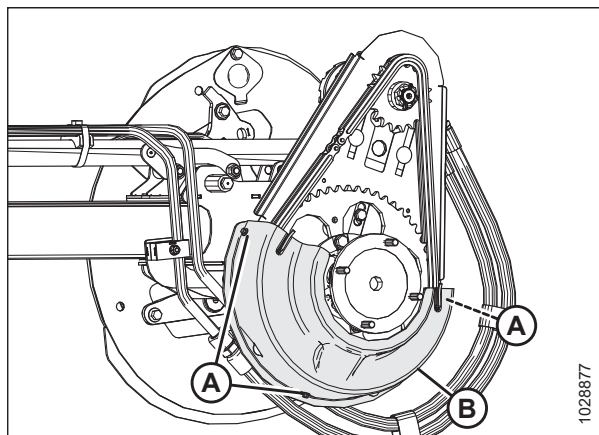

Figura 3.28: Capacul superior al transmisiei

6. Rotiți siguranța cu arc (A) în jos pentru a fixa capacul superior pe transmisia rabatorului. Asigurați-vă că bucla în formă de V (C) este îndreptată în jos, iar capătul arcului rămâne introdus în orificiul plăcii terminale (B) pe ambele părți ale transmisiei rabatorului.

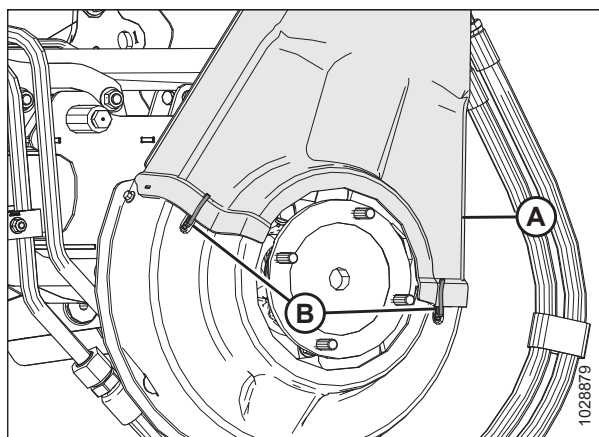

Figura 3.29: Transmisia rabatorului

3.2.5 Capacul articulației flexibile

Capacele din plastic sunt atașate la cadrul hederului pentru a proteja mecanismul de echilibrare a aripilor hederului de resturi și de intemperii.

Demontarea capacelor interioare ale articulației flexibile

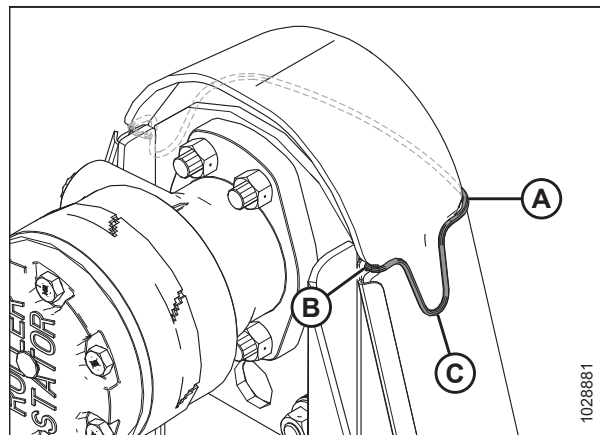
Îndepărtarea capacelor articulației flexibile vă permite să accesați mecanismul de echilibrare a aripilor hederului și conductele hidraulice.



PERICOL

Pentru a preveni vătămarea sau decesul în urma pornirii neașteptate a utilajului, opriți întotdeauna motorul și scoateți cheia din contact înainte de a părăsi scaunul operatorului din orice motiv.



PERICOL

Asigurați-vă că toate persoanele din jur s-au îndepărtat de utilaj.

1. Coborâți hederul.
2. Opriți motorul și scoateți cheia din contact.
3. Îndepărtați știftul în formă de U (A) și șplintul (B) care fixează capacul articulației flexibile (C) pe tubul posterior.
4. Glisați capacul (C) al articulației flexibile spre interior, apoi ridicați-l și scoateți-l.



Figura 3.30: Capacul articulației flexibile interioare – partea stângă

Montarea capacelor articulației interioare flexibile

Capacele interioare ale articulației flexibile protejează mecanismul de echilibrare a aripilor hederului împotriva murdăriei și a intemperiei. Acestea sunt fixate pe heder cu știfturi.

PERICOL

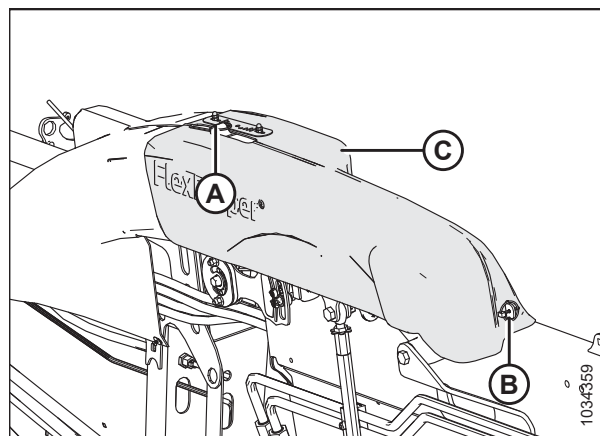
Pentru a preveni vătămarea corporală sau decesul în urma pornirii neașteptate a utilajului, opriți întotdeauna motorul și scoateți cheia din contact înainte de a părăsi scaunul operatorului din orice motiv.

1. Opriți motorul și scoateți cheia din contact.
2. Coborâți capacul (A) al articulației flexibile deasupra articulației. Asigurați-vă că fantele (B) se aliniază cu clapetele (C) și (D).
3. Glisați capacul articulației flexibile spre exterior, astfel încât fila (D) să depășească fanta.



Figura 3.31: Capacul articulației flexibile interioare – partea stângă

4. Fixați capacul articulației flexibile (C) cu ajutorul știftului în formă de U (A) și a șplintului (B).

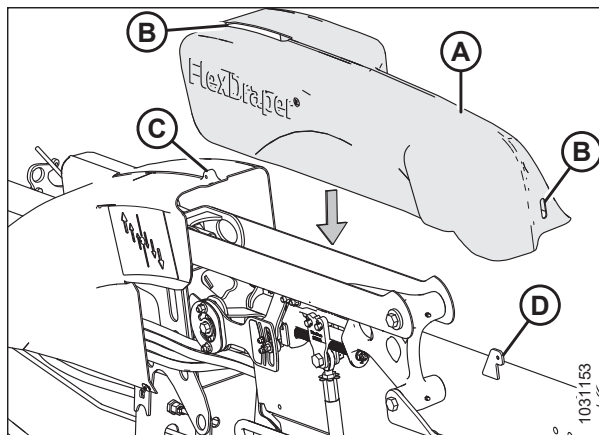

Figura 3.32: Capacul articulației flexibile interioare – partea stângă

Îndepărtarea capacelor exterioare ale articulației flexibile

Îndepărtați capacele articulației flexibile pentru a avea acces la mecanismul de echilibrare a aripilor hederului sau la conductele hidraulice.

PERICOL

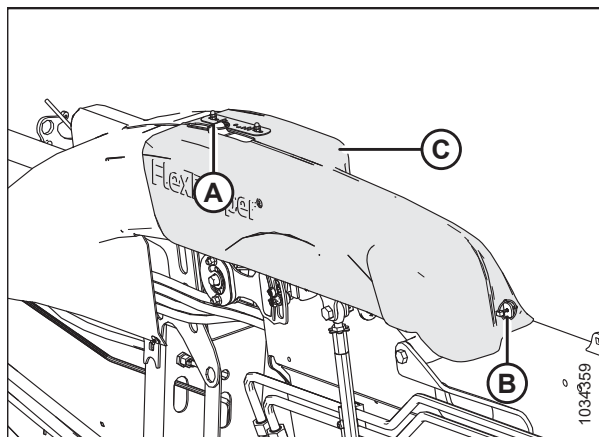
Pentru a preveni vătămarea sau decesul în urma pornirii neașteptate a utilajului, opriți întotdeauna motorul și scoateți cheia din contact înainte de a părăsi scaunul operatorului din orice motiv.

! PERICOL

Asigurați-vă că toate persoanele din jur s-au îndepărtat de utilaj.

1. Coborâți hederul.
2. Opriți motorul și scoateți cheia din contact.
3. **Hederele FD245, FD250 și FD261:** Scoateți șuruburile (A) și piulițele (nu sunt ilustrate) care fixează capacul articulației centrale (B) pe consolă (nu este ilustrat).
4. **Hederele FD245, FD250 și FD261:** Scoateți știftul (C). Scoateți capacul ridicându-l în sus și peste proeminențele cadrului.



Figura 3.33: Capacul articulației centrale – Numai pentru hederele FD245, FD250 și FD261

5. Scoateți capacul articulației după cum urmează:
 - a. Scoateți șurubul (A). Piulița este integrată în clema conductei hidraulice.
 - b. Scoateți șurubul (B) și piulița (nu este prezentată).

NOTĂ:
Piulița Nyloc se potrivește într-un loc de formă hexagonală din clema conductei hidraulice, dar este detașabilă.

 - c. Scoateți șurubul (C) și piulița hexagonală.
 - d. Ridicați capacul departe de mânerul de blocare a aripii.

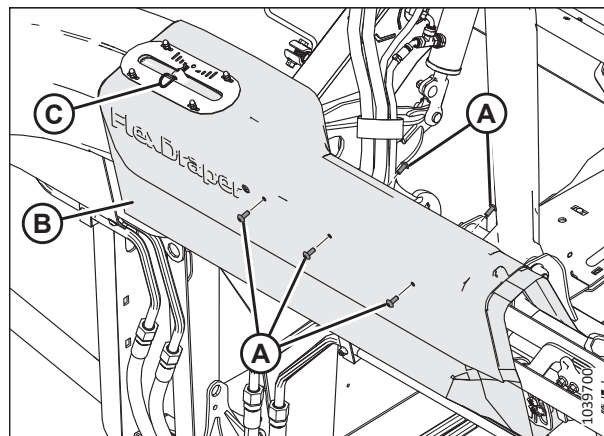

Figura 3.34: Capacul articulației exterioare

Montarea capacelor exterioare ale articulației flexibile

Capacele articulației flexibile protejează mecanismul de echilibrare a aripilor hederului împotriva murdăriei și a intemperiilor.

! PERICOL

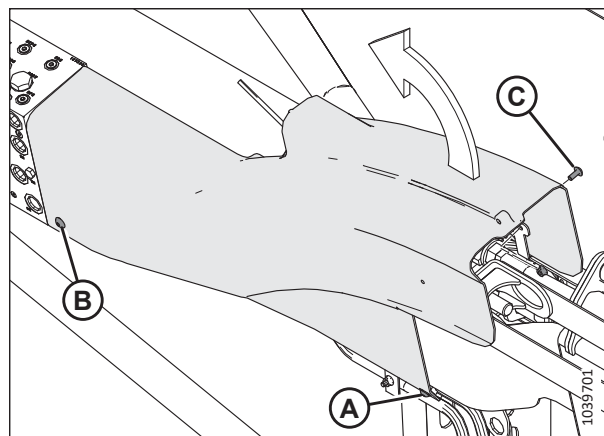
Pentru a preveni vătămarea corporală sau decesul în urma pornirii neașteptate a utilajului, opriți întotdeauna motorul și scoateți cheia din contact înainte de a părăsi scaunul operatorului din orice motiv.

1. Opriți motorul și scoateți cheia din contact.

UTILIZARE

2. Poziționați capacul exterior stâng al articulației flexibile astfel încât orificiul (A) să treacă peste dispozitivul de blocare a aripii.



Figura 3.35: Capacul stâng al articulației flexibile –
Partea din spate a hederului

3. Așezați creștătura din capac în spatele suportului (A) pe tubul posterior și aliniați capătul astfel încât să fie la același nivel cu colectorul (B).

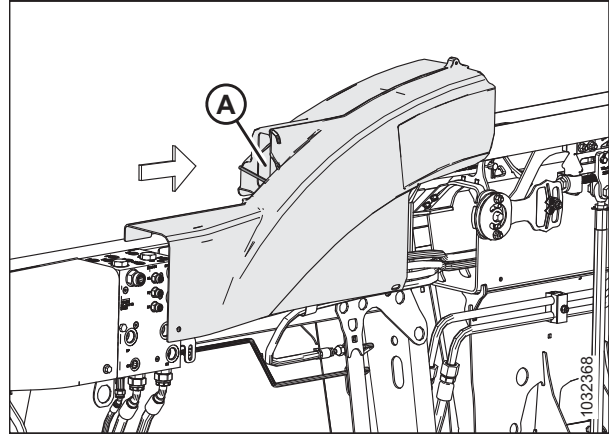

Figura 3.36: Capacul stâng al articulației flexibile –
Partea din spate a hederului

4. Asigurați capacul articulației exterioare după cum urmează:
 - a. Montați șurubul (A) și piulița Nyloc (B). Piulița se potrivește într-o canelură de formă hexagonală din clema conductei hidraulice.
 - b. Montați șurubul (C). Piulița este integrată în consolă.
 - c. Montați șurubul (D) și piulița hexagonală (E) pentru a fixa partea din față a capacului pe consolă.

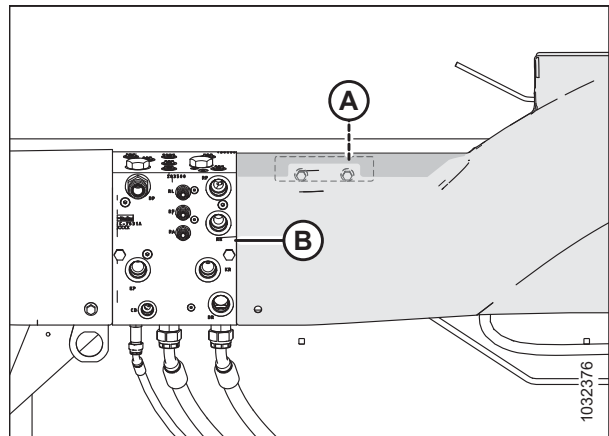

Figura 3.37: Capacul exterior al articulației flexibile – Partea din spate a hederului

5. **Hederele FD245, FD250 și FD261:** Așezați capacul articulației centrale (B) peste consola articulației flexibile și capacul articulației exterioare.
6. **Hederele FD245, FD250 și FD261:** Montați șuruburile (A) și piulițele (nu sunt ilustrate) care fixează capacul (B) al articulației centrale pe consolă.
7. **Hederele FD245, FD250 și FD261:** Montați știftul (C) prin orificiul din clapeta care iese prin indicatorul de flexibilitate.

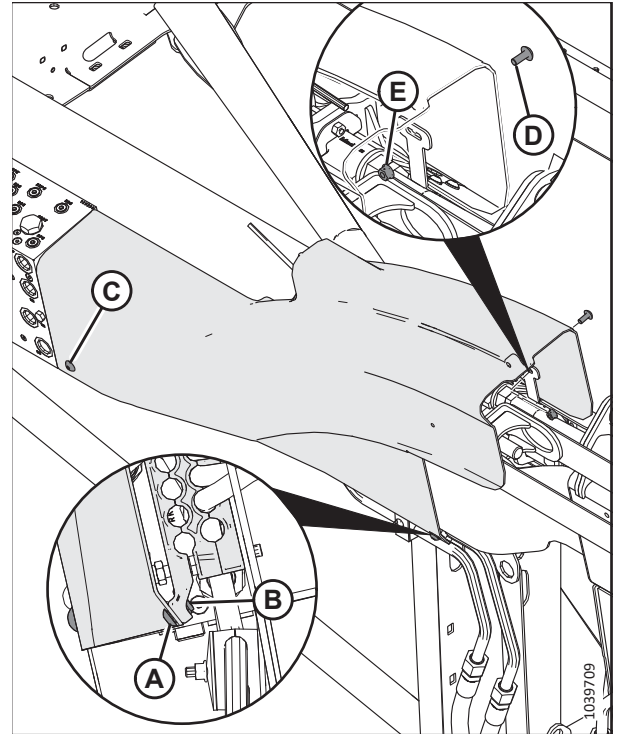

Figura 3.38: Capacul articulației centrale – Numai pentru hederele FD245, FD250 și FD261

3.2.6 Verificarea zilnică de pornire

Efectuați aceste verificări zilnic înainte de a încerca să operați utilajul.

! ATENȚIE

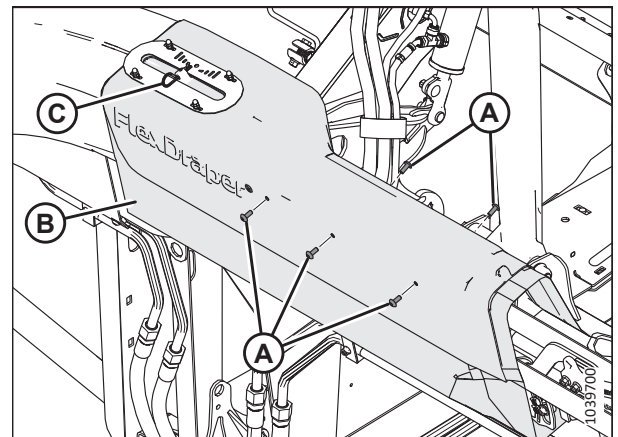
- Solicitați persoanelor din jur să elibereze zona. Țineți copiii la distanță de utilaje. Mergeți în jurul utilajului pentru a vă asigura că nu se află nimeni sub, pe sau aproape de acesta.
- Purtați îmbrăcăminte strânsă pe corp și încălțăminte de protecție echipată cu talpă antiderapantă.
- Îndepărtați obiectele potențial periculoase de pe utilaj și din zona înconjurătoare.
- Luați cu dvs. orice îmbrăcăminte de protecție și dispozitive de siguranță personală care ar putea fi necesare pe parcursul zilei. **NU** vă asumați riscuri. Dispozitivele individuale de siguranță care pot fi necesare includ o cască de protecție, ochelari de protecție, mănuși groase, un aparat de respirație sau o mască cu filtru sau echipament pentru vreme umedă.
- Protejați-vă împotriva zgomotului. Purtați un dispozitiv de protecție auditivă adecvat, cum ar fi căști sau dopuri pentru urechi, pentru a vă proteja împotriva zgomotelor puternice neplăcute sau incomfortabile.



Figura 3.39: Dispozitive de siguranță

Efectuați următoarele verificări înainte de a porni utilajul:

1. Verificați dacă utilajul prezintă scurgeri și dacă există piese lipsă, deteriorate sau care nu funcționează.

IMPORTANT:

Utilizați procedura corectă atunci când căutați scurgeri de lichid sub presiune. Pentru instrucțiuni, consultați [4.2.5 Verificarea furtunurilor și liniilor hidraulice, pagina 287](#).

2. Curățați toate luminile și reflectoarele utilajului.
3. Efectuați toate sarcinile zilnice de întreținere. Pentru instrucțiuni, consultați [4.2.1 Program/registru de întreținere, pagina 282](#).

3.3 Perioada de rodaj

În timpul primelor 50 de ore de funcționare, anumite sisteme de pe heder vor necesita atenție sporită. Urmați această procedură pentru a asigura durata de viață a hederului.

NOTĂ:

Până când vă familiarizați cu sunetul și senzația noului heder, fiți foarte vigilenți.



PERICOL

Înainte de a investiga un sunet neobișnuit sau de a încerca să corectați o problemă, opriți motorul și scoateți cheia din contact.



PERICOL

Asigurați-vă că toate persoanele din jur s-au îndepărtat de utilaj.

După ce ați atașat pentru prima dată hederul la combină, urmați acești pași:

1. Rulați încet, timp de cinci minute, rabatoarele, transportoarele cu bandă și cuțitele. **DE PE SCAUNUL OPERATORULUI**, urmăriți și ascultați orice interferență.

NOTĂ:

Rabatoarele și transportoarele cu bandă laterale nu vor funcționa până când fluxul de ulei hidraulic nu umple conductele.

2. Consultați [4.2.2 Inspectia rodajului, pagina 285](#) și efectuați toate sarcinile specificate.

3.4 Oprirea combinei

Înainte de a părăsi scaunul operatorului, indiferent de motiv, opriți combina.

PERICOL

Pentru a preveni vătămarea sau decesul în urma pornirii neașteptate a utilajului, opriți întotdeauna motorul și scoateți cheia din contact înainte de a părăsi scaunul operatorului din orice motiv.

PERICOL

Asigurați-vă că toate persoanele din jur s-au îndepărtat de utilaj.

Pentru a opri combina, procedați după cum urmează:

1. Parcați combina pe un teren plat.
2. Coborâți complet hederul.
3. Treceți toate comenzile în poziția NEUTRĂ sau de PARCARE.
4. Decuplați transmisia hederului.
5. Coborâți și retrageți complet rabatorul.
6. Opriți motorul și scoateți cheia din contact.
7. Așteptați până când utilajul se oprește din mișcare.

3.5 Comenzile cabinei

Hederul este controlat din cabina combinei.



PERICOL

Asigurați-vă că toate persoanele din jur s-au îndepărtat de utilaj.

Pentru instrucțiuni, consultați manualul de utilizare al combinei pentru identificarea următoarelor comenzi din cabină:

- Comanda de cuplare/decuplare a hederului
- Înălțimea hederului
- Unghiul hederului
- Viteza la sol
- Turația rabatorului
- Înălțimea rabatorului
- Poziția față-spate a rabatorului

Pentru o listă cu funcțiile integrate și datele senzorilor disponibile pentru combinele Case și New Holland, consultați [3.5.1 Comenzile integrate ale hederului – Combine Case, pagina 65](#).

3.5.1 Comenzile integrate ale hederului – Combine Case

Combinele compatibile cu integrarea pot controla funcțiile hederului folosind maneta multi-control și pot monitoriza starea senzorilor pe afișaje.

Tabelul 3.1 Funcțiile integrate ale hederului

	Funcția hederului	Tipul de integrare	Comanda manetei multifuncționale
Funcție	Coborârea rabatorului	Comanda combinei	Coborârea rabatorului
	Ridicarea rabatorului	Comanda combinei	Ridicarea rabatorului
	Rabator în spate	Comanda combinei	Rabator în spate
	Rabator înainte	Comanda combinei	Rabator în față
	Turația rabatorului	Comanda combinei	Selectorul vitezei rabatorului
	Înclinarea hederului în spate	Comanda combinei	Schimbare + rabator în spate
	Înclinarea hederului spre înainte	Comanda combinei	Schimbare + rabator în față
	Retragerea roților de contur	Comanda combinei	Schimbare + rabator în sus
	Extinderea roților de contur	Comanda combinei	Schimbare + rabator în jos
	Viteza transportorului cu bandă lateral	Comanda combinei	Definit de utilizator
Lumini de mișcare	Comanda combinei	Proiectoare de lucru	
Senzor	Înălțimea automată a hederului	Afișare	—
	Poziția de ridicare a rabatorului	Afișare	—
	Poziția față-spate a rabatorului	Afișare	—
	Turația rabatorului	Afișare	—
	Poziția roților ContourMax	Afișare	—

3.5.2 Controlul vitezei transportorului cu bandă lateral – combinele Case IH

Viteza benzii laterale poate fi reglată din cabină, pe ecranul tactil. Hederul trebuie să fie configurat pentru controlul integrat (standard pentru modelele din anul 2024 și ulterioare), iar combina trebuie să aibă versiunea software 36.4 sau ulterioare. Combina și hederul care nu îndeplinesc cerințele vor trebui să utilizeze selectorul convențional pentru controlul vitezei transportorului cu bandă.

PERICOL

Asigurați-vă că toate persoanele din jur s-au îndepărtat de utilaj.

NOTĂ:

Este posibil să se fi efectuat modificări la comenzile combinei sau la afișaj de la publicarea acestui document. Pentru cele mai actualizate informații, consultați manualul de utilizare al combinei.

1. Selectați fila HEAD 1 (Heder 2) (A).

NOTĂ:

Pentru a găsi fila HEAD 1 (Heder 1), poate fi nevoie să utilizați săgețile laterale (B).

2. Localizați câmpul HEADER SUB TYPE (Sub-tip heder) (C).



Figura 3.40: Afișajul combinei Case IH

3. Selectați următoarele din câmpul HEADER SUB TYPE (Sub-tip heder):

- Dacă este instalată versiunea software 36.4.X.X sau o versiune ulterioară, selectați SERIA FD2/D2 (A).

NOTĂ:

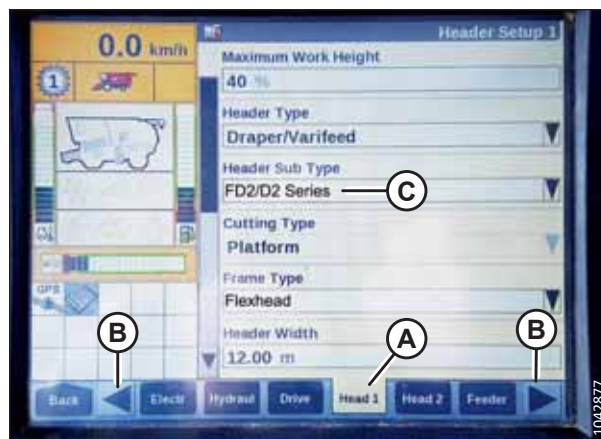
Selectarea SERIEI FD2/D2 va optimiza performanța AHHC pe hederul FlexDraper® seria FD2.

- Dacă este instalată o versiune de software ANTERIOARĂ versiunii 36.4.X.X, selectați 2000 (B).



Figura 3.41: Afișajul combinei Case IH

- Utilizați bara de defilare (A) pentru a naviga în jos până la LATERAL BELT SPD (Viteză bandă laterală) (B).

NOTĂ:

Viteza benzii laterale poate fi reglată cu ajutorul săgeților laterale (C). Selectați ENTER (D) după ce ați reglat viteza benzii.



Figura 3.42: Afișajul combinei Case IH

- Navigați la fila RUN4 (Rulare 4) (A).
- În câmpul WORK CONDITION (Condiție de lucru) (B), selectați AUTO-DEFAULT (Implicit automat).

NOTĂ:

Viteza benzii laterale poate fi reglată prin selectarea câmpului LATERAL BELT SPD (Viteză bandă laterală) (C).

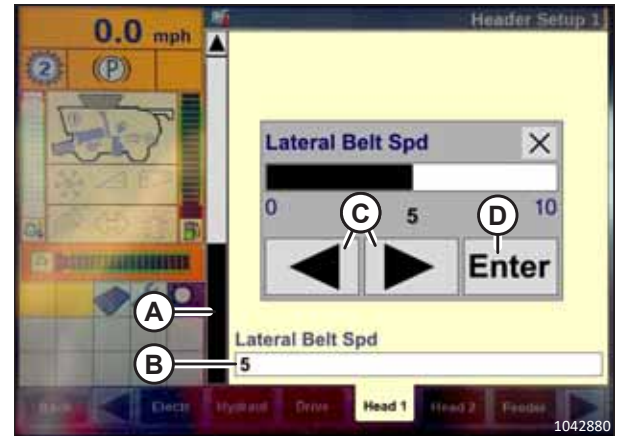

Figura 3.43: Afișajul combinei Case IH

3.5.3 Funcția de întoarcere a rabatorului – Combinate Case IH

Prin instalarea setului Case 91826802, combinele Case IH Flagship pot permite întoarcerea rabatorului împreună cu carcasa alimentatorului.

! PERICOL

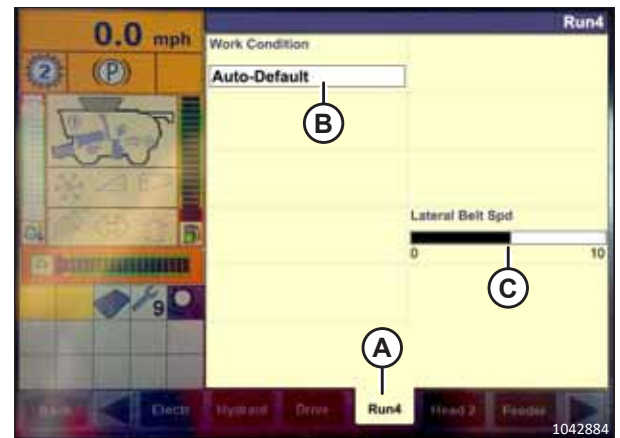
Asigurați-vă că toate persoanele din jur s-au îndepărtat de utilaj.

NOTĂ:

Este posibil să se fi efectuat modificări la comenzile combinei sau la afișaj de la publicarea acestui document. Pentru cele mai actualizate informații, consultați manualul de utilizare al combinei.

UTILIZARE

1. Selectați TOOLBOX (Casetă de instrumente) (A) pe pagina principală.



Figura 3.44: Afișajul combinei Case IH

2. Selectați fila HEAD 1 (Heder 2) (A).

NOTĂ:

Pentru a găsi fila HEAD 1 (Heder 1), poate fi nevoie să utilizați săgețile laterale (B).

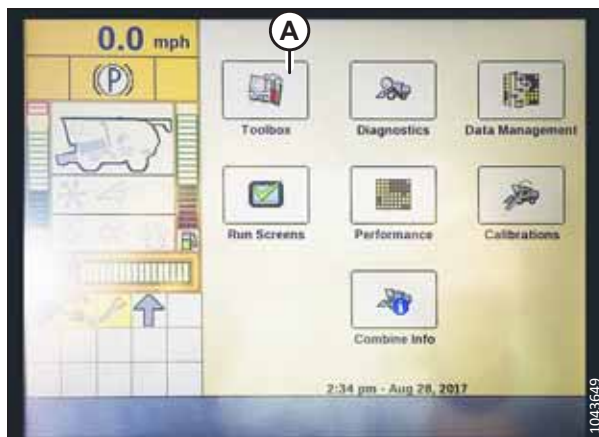

Figura 3.45: Afișajul combinei Case IH

3. Localizați câmpul HEADER SUB TYPE (Sub-tip heder).
4. Selectați următoarea valoare din câmpul HEADER SUB TYPE (Sub-tip heder):

- Dacă este instalată versiunea software 36.4.X.X sau o versiune ulterioară, selectați SERIA FD2/D2 (A).

NOTĂ:

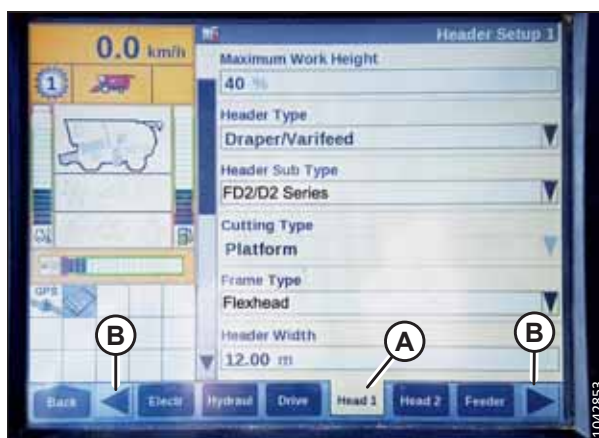
Selectarea SERIEI FD2/D2 va optimiza performanța AHHC pe hederele FlexDraper® seria FD2.

- Dacă este instalată o versiune de software anterioară versiunii 36.4.X.X, selectați **2000** (B).



Figura 3.46: Afișajul combinei Case IH

UTILIZARE

- Reveniți la pagina HEAD 1 (Heder 1) și alegeți FLEXHEAD din meniul vertical FRAME TYPE (Tip de cadru) (A).

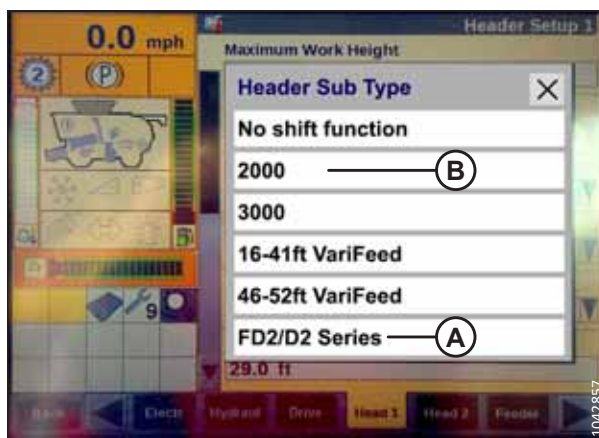

Figura 3.47: Afișajul combinei Case IH

- Selecționați fila HEAD 2 (Heder 2) (A).
- În câmpul HEADER SENSORS (Senzori heder) (B), selecționați ENABLE (Activare).
- În câmpul HEADER PRESSURE FLOAT (Flotare sub presiune heder) (C), selecționați NO (Nu).
- În câmpul HEIGHT/TILT RESPONSE (Răspuns înălțime/înclinare) (D), selecționați FAST (Rapid).

NOTĂ:

Câmpul AUTO HEADER LIFT (Ridicare automată heder) (E) poate fi setat în funcție de preferințele utilizatorului.

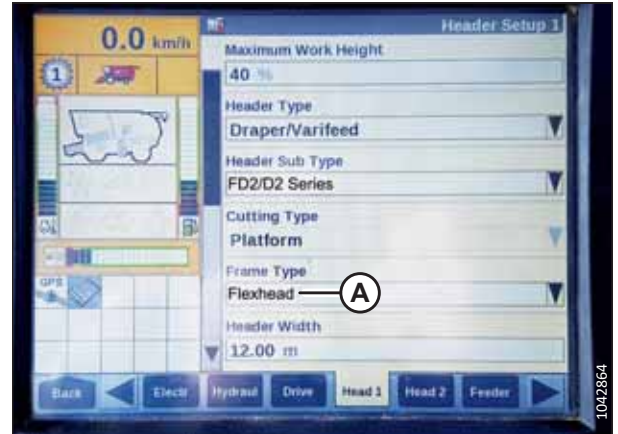
- Apăsăți săgeata în jos (F) pentru a trece la pagina următoare.
- În câmpul HYDRAULIC REEL (Rabator hidraulic) (E), selecționați YES (Da).
- În câmpul HYDRAULIC REEL REVERSE (Întoarcere rabator hidraulic) (B), selecționați YES (Da).



Figura 3.48: Afișajul combinei Case IH



Figura 3.49: Afișajul combinei Case IH

UTILIZARE

- În câmpul OVERLAP MODE (Mod Suprapunere) (E), selectați MANUAL (Manual).
- În câmpul WORK WIDTH RESET (Resetare lățime de lucru) (B), selectați MANUAL (Manual).



Figura 3.50: Afișajul combinei Case IH

3.5.4 Funcția de întoarcere a rabatorului – New Holland seria CR și CH

La combinele New Holland din seriile CR și CH, puteți permite întoarcerea rabatorului cu carcasa alimentatorului.

PERICOL

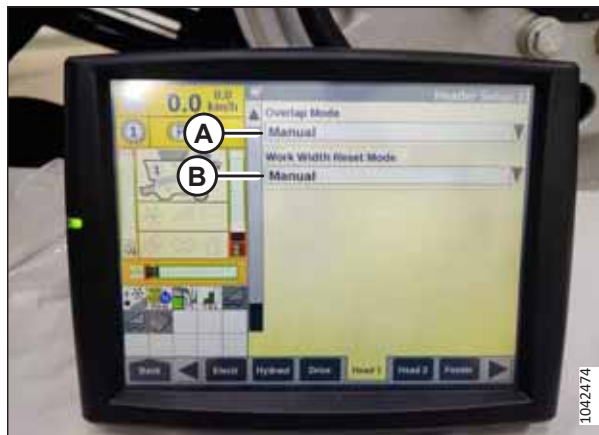
Asigurați-vă că toate persoanele din jur s-au îndepărtat de utilaj.

NOTĂ:

Este posibil să se fi efectuat modificări la comenzile combinei sau la afișaj de la publicarea acestui document. Pentru cele mai actualizate informații, consultați manualul de utilizare al combinei.

- Selectați TOOLBOX (Casetă de instrumente) (A) pe pagina principală.



Figura 3.51: Afișajul combinei New Holland

2. Selectați fila HEAD 1 (Heder 2) (A).

NOTĂ:

Pentru a găsi fila HEAD 1 (Heder 1), poate fi nevoie să utilizați săgețile laterale (B).



Figura 3.52: Afișajul combinei New Holland

3. Localizați câmpul HEADER SUB TYPE (Sub-tip heder).
4. Selectați următoarea valoare din câmpul HEADER SUB TYPE (Sub-tip heder):

- Dacă este instalată versiunea software 36.4.X.X sau o versiune ulterioară, selectați SERIA FD2/D2 (A).

NOTĂ:

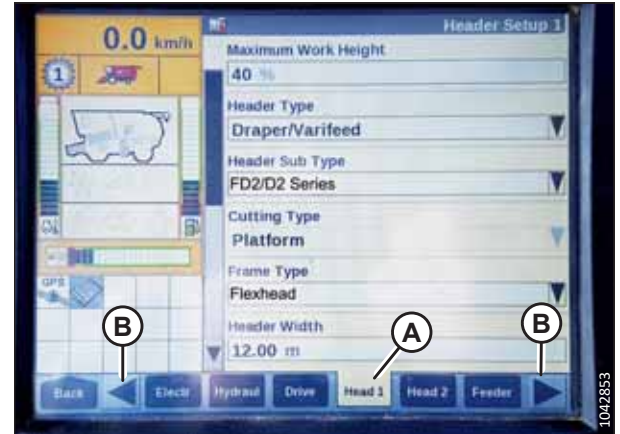
Selectarea SERIEI FD2/D2 va optimiza performanța AHHC pe hederele FlexDraper® seria FD2.

- Dacă este instalată o versiune de software anterioară versiunii 36.4.X.X, selectați 80/90.



Figura 3.53: Afișajul combinei New Holland

5. Reveniți la pagina HEAD 1 (Heder 1) și alegeți FLEXHEAD din meniul vertical FRAME TYPE (Tip de cadru) (A).



Figura 3.54: Afișajul combinei New Holland

UTILIZARE

6. Selectați fila HEAD 2 (Heder 2) (A).
7. În câmpul HEADER SENSORS (Senzori heder) (B), selectați ENABLE (Activare).
8. În câmpul HEADER PRESSURE FLOAT (Flotare sub presiune heder) (C), selectați NO (Nu).
9. În câmpul HEIGHT/TILT RESPONSE (Răspuns înălțime/înclinare) (D), selectați FAST (Rapid).

NOTĂ:

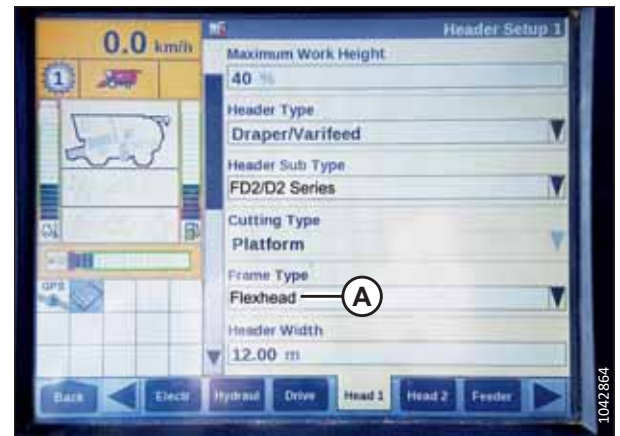
Câmpul AUTO HEADER LIFT (Ridicare automată heder) (E) poate fi setat în funcție de preferințele utilizatorului.

10. Apăsați săgeata în jos (F) pentru a trece la pagina următoare.
11. În câmpul HYDRAULIC REEL (Rabator hidraulic) (E), selectați YES (Da).
12. În câmpul HYDRAULIC REEL REVERSE (Întoarcere rabator hidraulic) (B), selectați YES (Da).



Figura 3.55: Afișajul combinei New Holland



Figura 3.56: Afișajul combinei New Holland

13. În câmpul OVERLAP MODE (Mod Suprapunere) (E), selectați MANUAL (Manual).
14. În câmpul WORK WIDTH RESET (Resetare lățime de lucru) (B), selectați MANUAL (Manual).

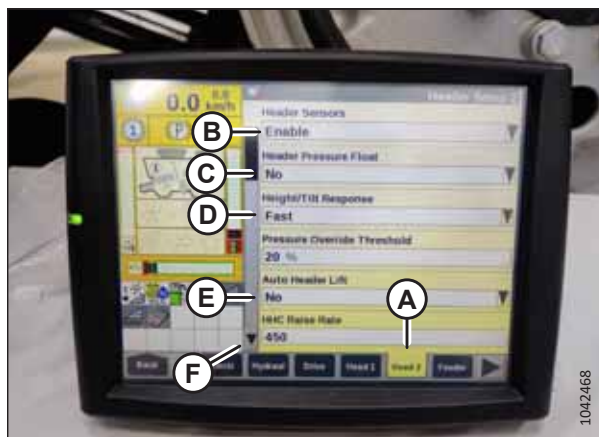

Figura 3.57: Afișajul combinei New Holland

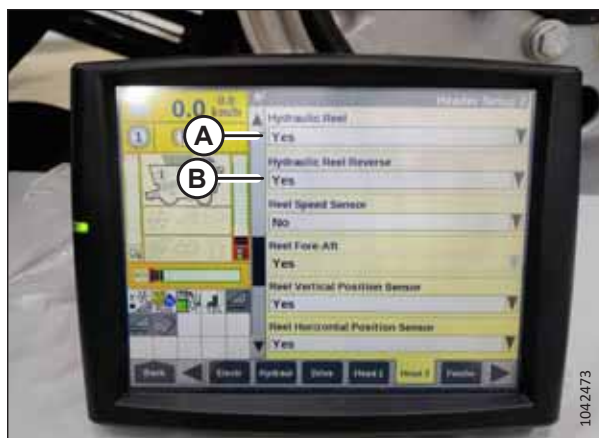
3.6 Atașarea/detașarea hederului

Acest capitol include instrucțiuni pentru configurarea, atașarea, și detașarea hederului.

Combină	Consultați
Modelele Case IH: Seriile 5/6/7088, 7/8010, 7/8/9120, 130, 140, 150, 160, 230, 240, 250, 260 Modelele Case IH: 21XX/23XX/25XX Modelele Case IH seriile AF9, 10, 11	3.6.1 Combine Case IH, pagina 73

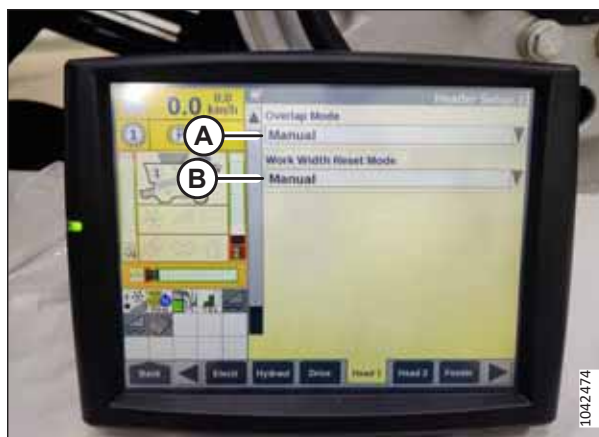
NOTĂ:

Asigurați-vă că funcțiile aplicabile (de exemplu, controlul automat al înălțimii hederului [AHC], opțiunea hederului cu transportor cu bandă, opțiunea articulației centrale hidraulice, acționarea hidraulică a rabatorului) sunt activate pe combină și pe computerul combinei. În caz contrar, se poate produce o funcționare necorespunzătoare a hederului.

3.6.1 Combine Case IH

Pentru atașarea sau detașarea hederului la/de la o combină Case IH, urmați procedura relevantă din această secțiune.

Atașarea hederului la combina Case IH

Hederul va trebui să fie conectat fizic la carcasa alimentatorului combinei, iar conexiunile electrice și hidraulice vor trebui finalizate.



PERICOL

Asigurați-vă că toate persoanele din jur s-au îndepărtat de utilaj.



PERICOL

Pentru a preveni vătămarea sau decesul în urma pornirii neașteptate a utilajului, opriți întotdeauna motorul și scoateți cheia din contact înainte de a părăsi scaunul operatorului din orice motiv.

IMPORTANT:

Se recomandă ca placa frontală (A) a carcusei alimentatorului să fie în poziția mediană (B). Pentru instrucțiuni despre reglarea plăcii frontale, consultați manualul de utilizare al combinei.

NOTĂ:

Un dispozitiv de colectare a pietrelor previne intrarea pietrelor sau a resturilor în combină și este amplasat în partea din față a combinei și în spatele carcusei alimentatorului.



Figura 3.58: Placa frontală înclinată în poziție mediană pe o combină nespecificată

1. Opriți motorul și scoateți cheia din contact.
2. Pe combină, asigurați-vă că mânerul de blocare (A) este poziționat astfel încât cârligele (B) să se poată cupla cu modulul de flotare.

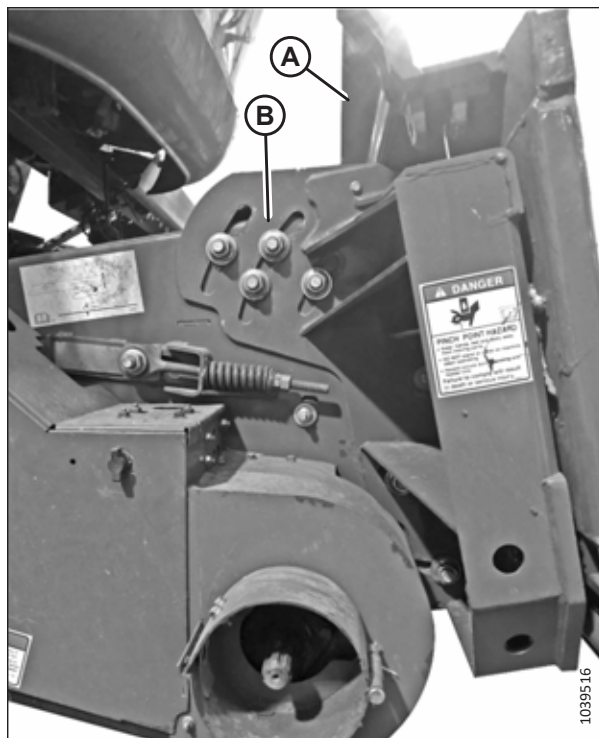

Figura 3.59: Dispozitivele de blocare ale carcusei alimentatorului

UTILIZARE

3. Deplasați încet combina spre heder până când șaua (A) a carcasei alimentatorului se află direct sub bara transversală superioară (B) a modului de flotare.
4. Ridicați ușor carcasa alimentatorului, pentru a ridica hederul. Asigurați-vă că șaua alimentatorului este complet cuplată pe cadrul modului de flotare.
5. Opriți motorul și scoateți cheia din contact.

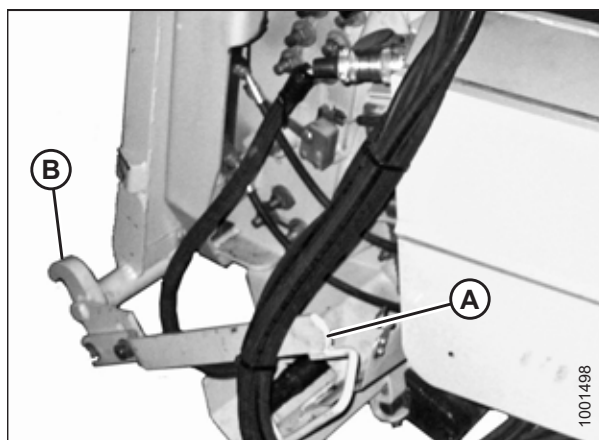

Figura 3.60: Combina și modulul de flotare

6. În partea stângă a carcusei alimentatorului, ridicați maneta (A) de pe modulul de flotare și împingeți mânerul (B) de pe combină pentru a cupla dispozitivele de blocare (C) de pe ambele părți ale carcusei alimentatorului.

NOTĂ:

Combinele AF11: Știfturile de blocare sunt extinse/retrase cu maneta (nu sunt prezentate) pe partea laterală a carcusei alimentatorului. Consultați manualul de utilizare al combinei pentru mai multe informații.

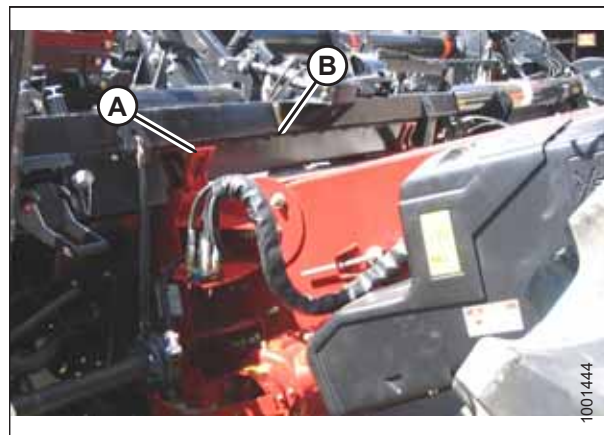
7. Împingeți maneta (A) în jos astfel încât fanta din manetă să blocheze mânerul.
8. În cazul în care dispozitivul de blocare (C) nu cuprinde complet știftul de pe modulul de flotare, slăbiți bolțurile (D) și reglați dispozitivul de blocare. Strângeți din nou bolțurile.



Figura 3.61: Combina și modulul de flotare



Figura 3.62: Alinierea știfturilor de blocare AF11

9. **Combinele AF11:** Pentru a se asigura faptul că hederul este atașat în siguranță la carcasa alimentatorului și pentru a preveni blocarea știfturilor de blocare, asigurați-vă că știfturile de blocare sunt cuplate și centrate în plăcile de reglare a modulului de flotare (A) pe ambele părți ale carcasei alimentatorului.

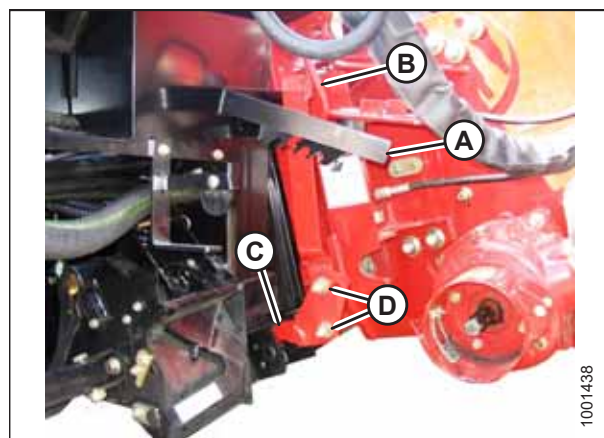
NOTĂ:

Când creștăturile unice (B) de pe placa de reglare sunt aliniate cu piulițele (C), placa de reglare este în poziție neutră.

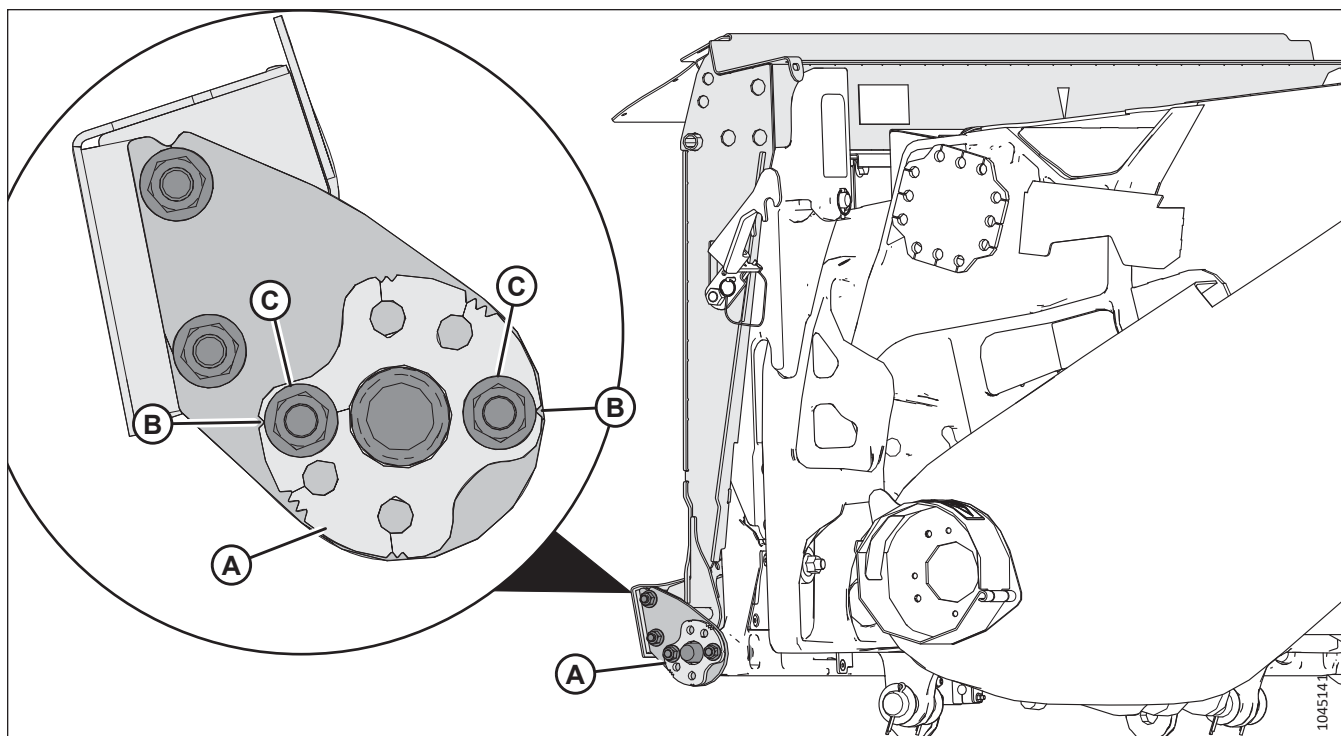
10. **Combinele AF11:** Dacă este necesară o reglare, notați poziția știfturilor de blocare comparativ cu orificiul central al plăcilor de reglare, scoateți piulițele (C) și re poziționați plăcile de reglare (A) după cum este necesar. Consultați [3.63](#), [pagina 77](#).



Figura 3.63: Pozițiile plăcii de reglare AF11

- Imaginea (A) arată placa de reglare rotită astfel încât creștăturile duble să fie aliniată cu bolțurile. Această poziție coboară placa de reglare cu 3 mm (1/8 in.).
- Imaginea (B) arată placa de reglare rotită la 180°, astfel încât creștăturile duble să fie aliniată cu bolțurile. Această poziție ridică placa de reglare cu 3 mm (1/8 in.).
- Imaginea (C) arată placa de reglare rotită astfel încât creștăturile triple să fie aliniată cu bolțurile. Această poziție coboară placa de reglare cu 6 mm (1/4 in.).
- Imaginea (D) arată placa de reglare rotită la 180°, astfel încât creștăturile triple să fie aliniată cu bolțurile. Această poziție ridică placa de reglare cu 6 mm (1/4 in.).

11. **Combinile AF11:** Când știfturile de blocare ale combinei se pot cupla cu plăcile de reglare (A) pe ambele părți ale carcasei alimentatorului fără a se bloca, remontați piulițele (B) pentru a fixa plăcile de reglare pe monturile de ancorare (C).

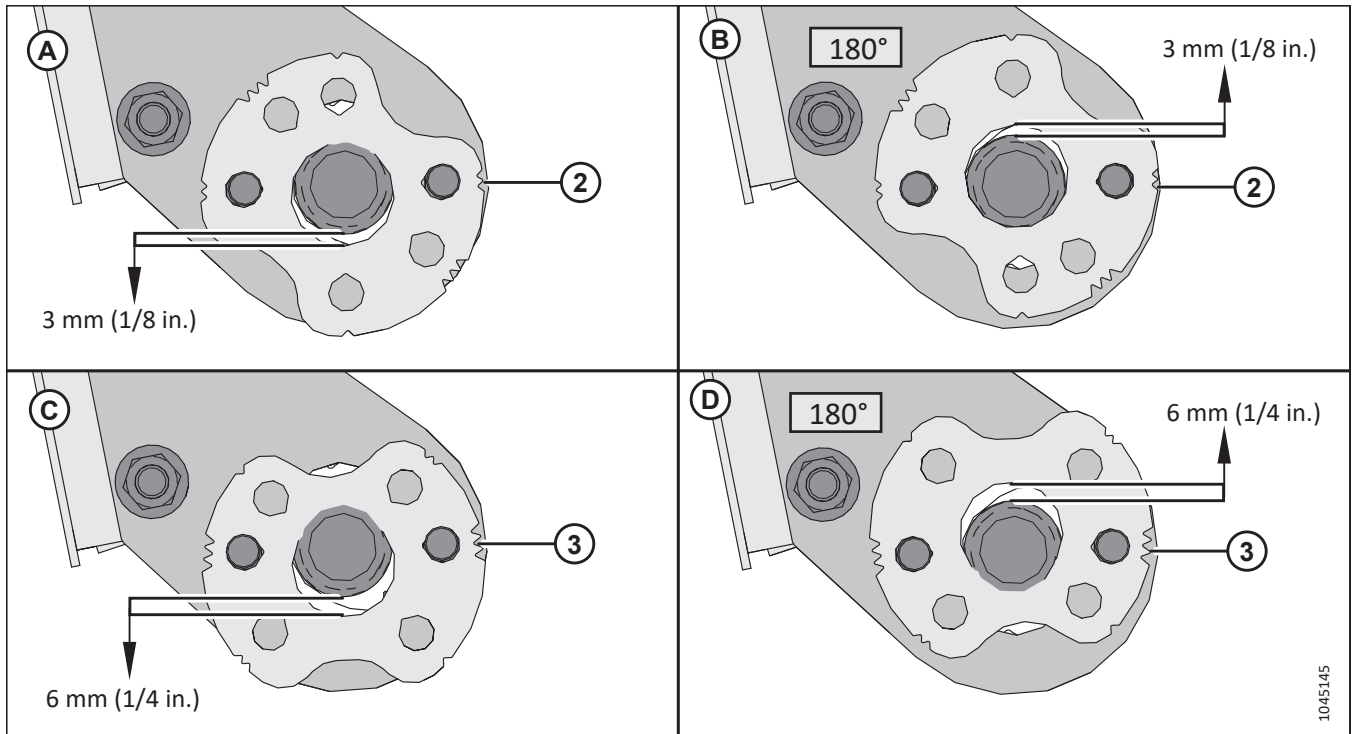

Figura 3.64: Știfturile de blocare ale carcasei alimentatorului AF11



Figura 3.65: Cuplaj multiplu și conexiuni electrice

12. **Dacă sunt instalate comenzile MacDon în cabină:** Îndepărtați capacul de la conectori C81B (A).
13. Îndepărtați capacul de la conectorul C72B (B).
14. Îndepărtați capacul de pe priza hidraulică (C). Curățați suprafețele de îmbinare ale prizei.
15. Apăsăți butonul de blocare (D) și trageți mânerul (E) în poziția complet deschisă.
16. Îndepărtați cuplajul rapid hidraulic (F) de pe placa de depozitare de pe combină. Curățați suprafața de îmbinare a cuplajului.
17. Poziționați cuplajul (F) pe priza modulului de flotare (C) și împingeți mânerul (E) pentru a cupla știfturile la priză.
18. Împingeți mânerul (E) în poziția închisă până când iese butonul de blocare (D).
19. Scoateți conectorul combinei (G) din locul de depozitare de pe combină și conectați-l la priza C72B (B). Rotiți colierul de pe conector pentru a-l bloca în poziție.
20. **Dacă sunt instalate comenzile MacDon în cabină:** Scoateți conectorul setului de control al cabinei C81A (H) din locația de depozitare de pe combină și conectați-l la C81B (A). Rotiți colierul de pe conector pentru a-l bloca în poziție.

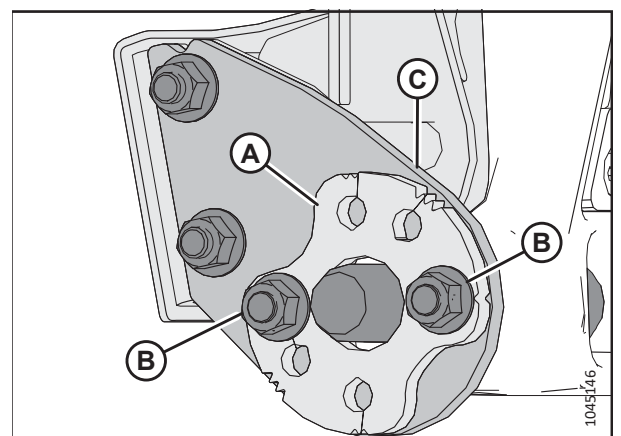
UTILIZARE

21. Trageți înapoi colierul liniei de transmisie (A) pentru a elibera linia de transmisie de pe suportul de susținere. Scoateți linia de transmisie din suportul de susținere.

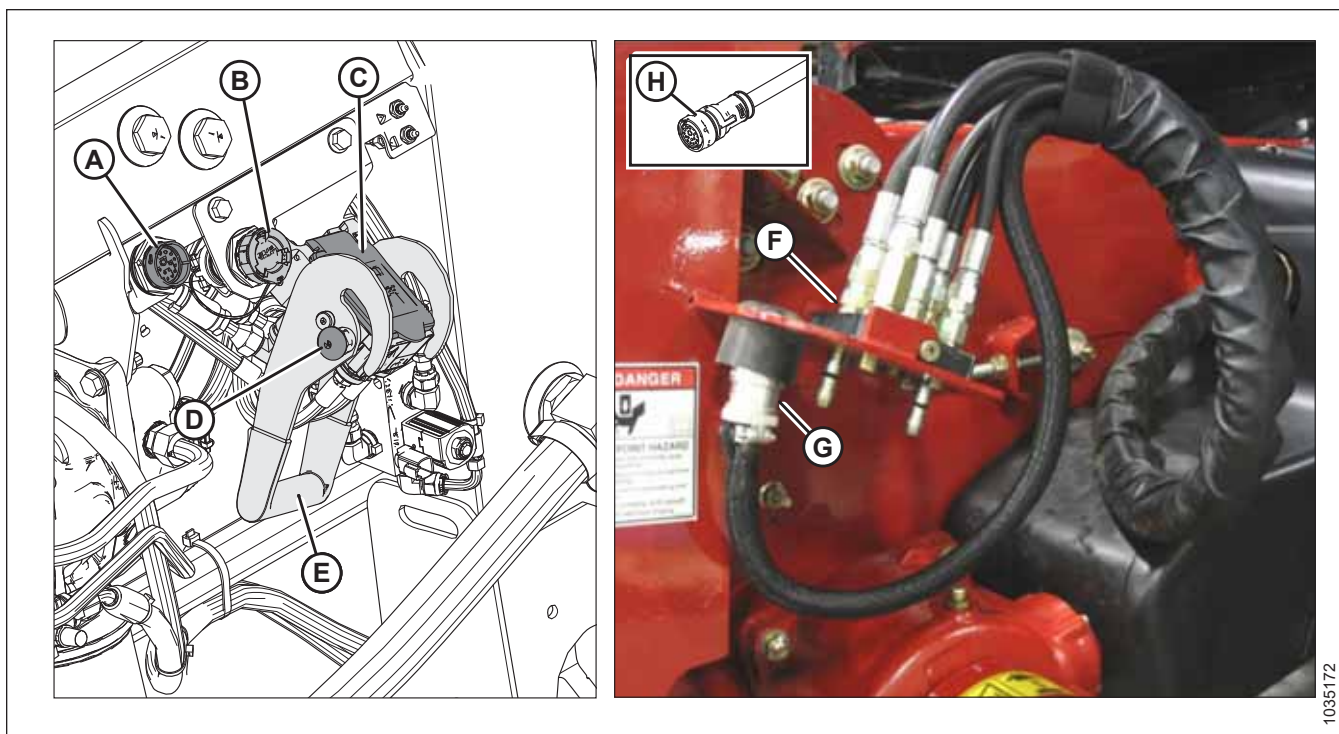

Figura 3.66: Linia de transmisie în poziție de depozitare – Linia de transmisie B7038 sau B7039



Figura 3.67: Linia de transmisie în poziția de depozitare – Linia de transmisie pentru deplasarea în pantă B7180, B7181 sau B7326

22. Trageți înapoi colierul (A) de la capătul liniei de transmisie. Împingeți linia de transmisie pe arborele de ieșire al combinei (B) până când se blochează colierul.

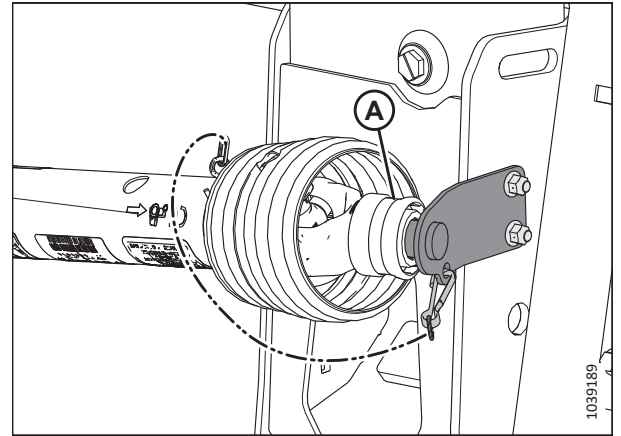

Figura 3.68: Arborele de ieșire al combinei

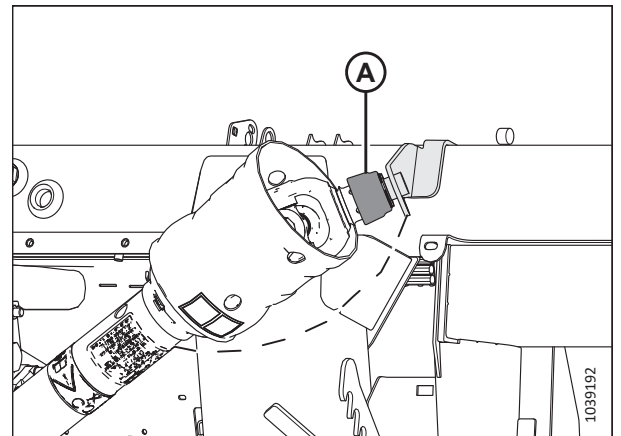
23. Continuați după cum urmează:

- Decuplați dispozitivele de blocare a flotării trăgând fiecare mâner de blocare a flotării (A) spre exteriorul modului de flotare și în poziția deblocată (B).
- Dacă hederul **NU** va fi utilizat pe teren, cuplați dispozitivele de blocare a flotării împingând fiecare mâner de blocare a flotării (A) spre modulul de flotare și în poziția de blocare (C).

NOTĂ:

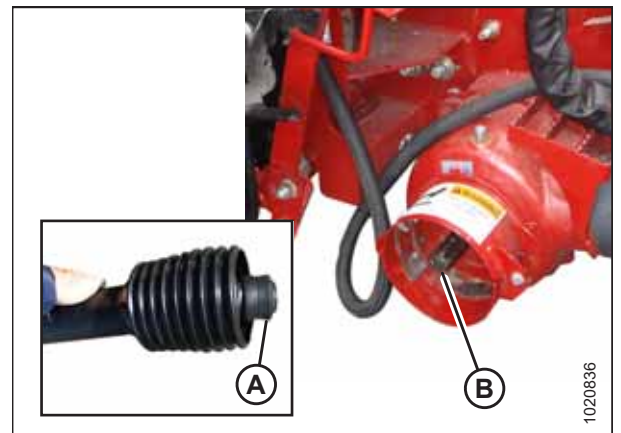
Ilustrația afișează mânerul de blocare a flotării de pe partea dreaptă a hederului. Mânerul de blocare a flotării de pe partea stângă a hederului este cel opus.



Figura 3.69: Mânerul de blocare a flotării

Detășarea hederului de la combina Case IH

Hederul va trebui să fie deconectat fizic de la combina, iar conexiunile hidraulice și electrice vor trebui îndepărtate.

! PERICOL

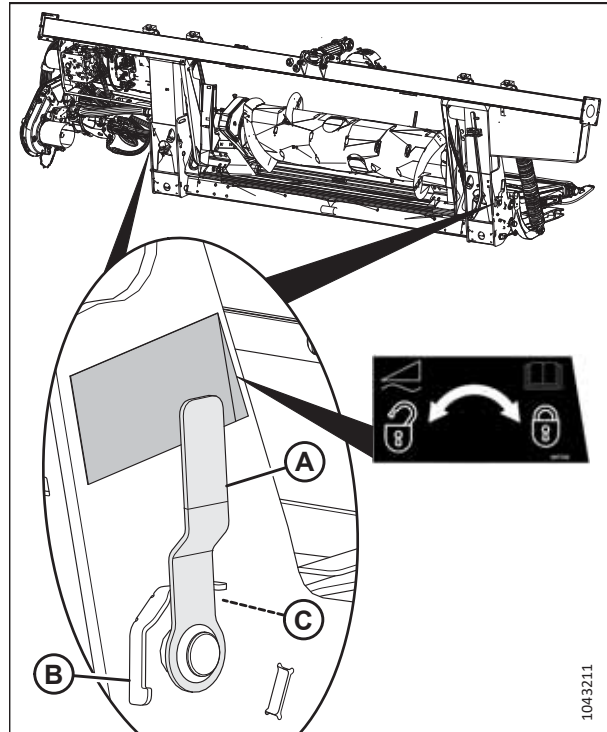
Pentru a preveni vătămarea corporală sau decesul în urma unei porniri sau căderi neașteptate a unui utilaj ridicat, opriți întotdeauna motorul, scoateți cheia și cuplați dispozitivele de siguranță înainte de a intra sub heder din orice motiv.

! PERICOL

Asigurați-vă că toate persoanele din jur s-au îndepărtat de utilaj.

1. Parcați combina pe o suprafață nivelată.
2. Poziționați hederul la mică distanță deasupra solului.
3. Opriți motorul și scoateți cheia din contact.

IMPORTANT:

Dacă sunt instalate roți de transport, reglați roțile în poziția de depozitare sau în poziția de lucru cea mai înaltă. Dacă roțile nu sunt în poziție, hederul se poate înclina înainte și poate îngreuna reatașarea. Pentru instrucțiuni, consultați [Reglarea roților de transport EasyMove™, pagina 136](#).

IMPORTANT:

Dacă sunt instalate roți stabilizatoare, reglați roțile în poziția de depozitare sau în poziția de lucru cea mai înaltă. Dacă roțile nu sunt în poziție, hederul se poate înclina înainte și poate îngreuna reatașarea. Pentru instrucțiuni, consultați [Reglarea roților stabilizatoare, pagina 135](#).

UTILIZARE

4. Cuplați dispozitivele de blocare a flotării trăgând fiecare mâner de blocare a flotării (A) spre exteriorul modulului de flotare și fixându-l în poziția blocată (B).

NOTĂ:

Ilustrația afișează mânerul de blocare a flotării de pe partea dreaptă a hederului. Mânerul de blocare a flotării de pe partea stângă a hederului este cel opus.



Figura 3.70: Mânerul de blocare a flotării

5. Împingeți înapoi colierul (A) de la capătul liniei de transmisie și trageți linia de transmisie din arborele de ieșire al combinei (B) până când colierul se deconectează.

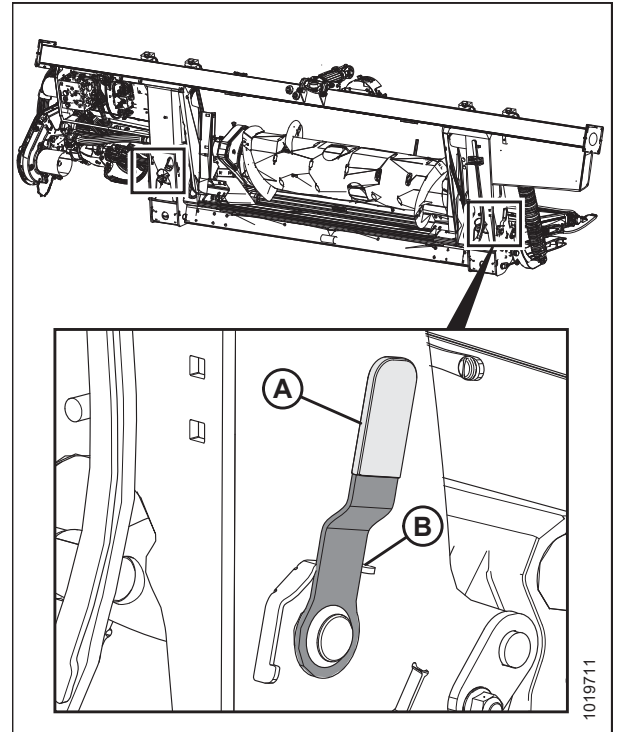

Figura 3.71: Linia de transmisie

UTILIZARE

6. Așezați linia de transmisie pe suportul de susținere (B) al liniei de transmisie, trăgând înapoi colierul (A) de pe linia de transmisie și potrivindu-l pe suportul (B). Eliberați colierul, astfel încât să se blocheze în poziție pe suportul de susținere.

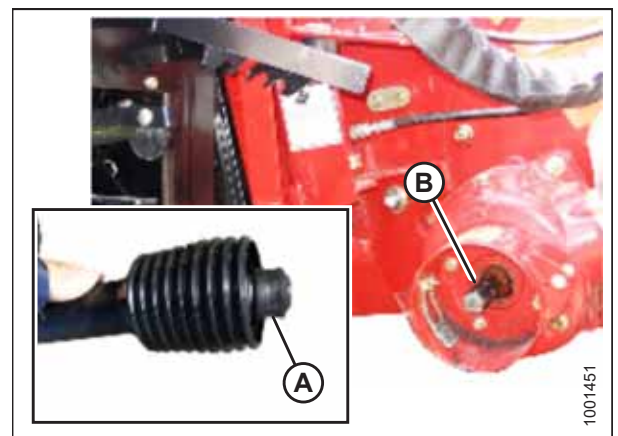

Figura 3.72: Linia de transmisie în poziție de depozitare – Linia de transmisie B7038 sau B7039



Figura 3.73: Linia de transmisie în poziția de depozitare – Linia de transmisie pentru deplasarea în pantă B7180, B7181 sau B7326

7. Scoateți conectorul electric (A) și reasezați capacul (B).
8. Apăsați butonul de blocare (C) și trageți mânerul (D) pentru a elibera cuplajul multiplu (E).

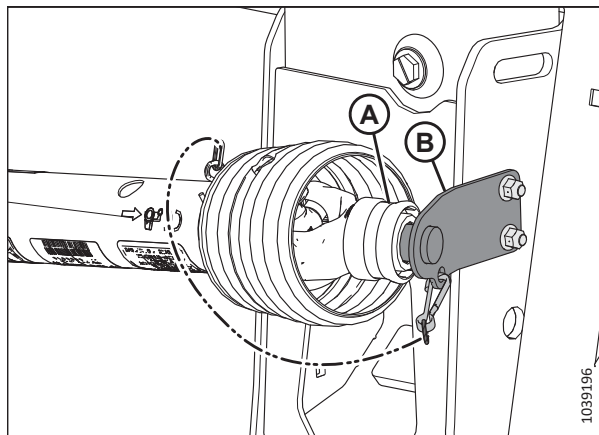

Figura 3.74: Cuplaj multiplu

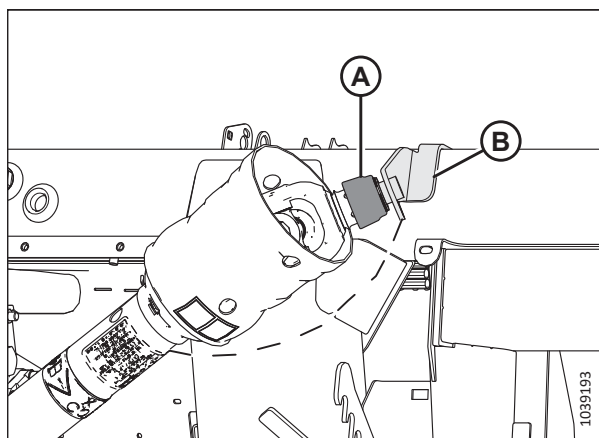
UTILIZARE

9. Poziționați cuplajul multiplu (A) pe placa de depozitare (B) de pe combină.
10. Așezați conectorul electric (C) în cupa de depozitare (D).

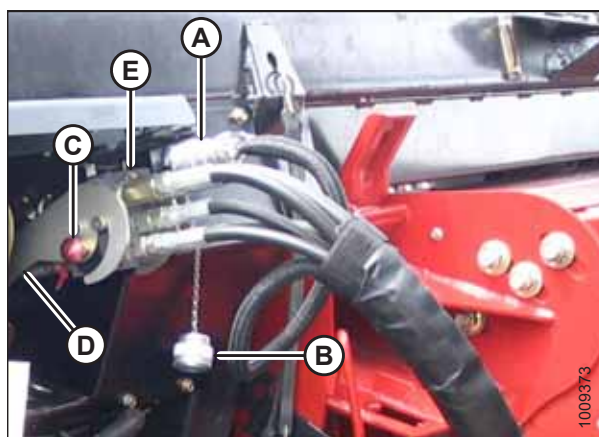

Figura 3.75: Depozitarea cuplajului multiplu

11. Împingeți mânerul (A) de pe priza modulului de flotare în poziția închisă până când iese butonul de blocare (B). Închideți capacul.

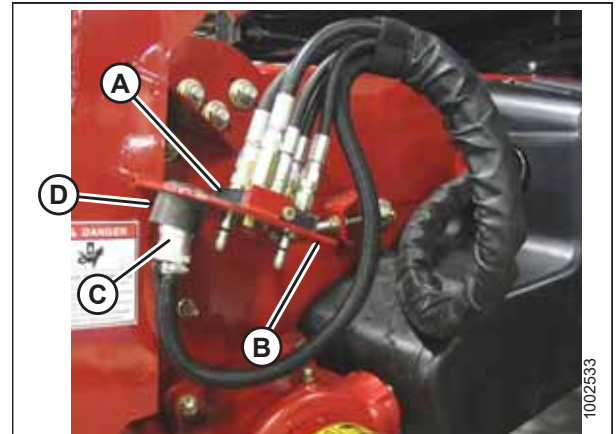

Figura 3.76: Priza modulului de flotare

12. Ridicați maneta (A) și trageți și coborâți mânerul (B) pentru a decupla dispozitivul de blocare a carcasei alimentatorului/modulului de flotare (C).
13. Coborâți carcasa alimentatorului până când decuplează suportul modulului de flotare.
14. Îndepărtați încet combina de modulul de flotare.

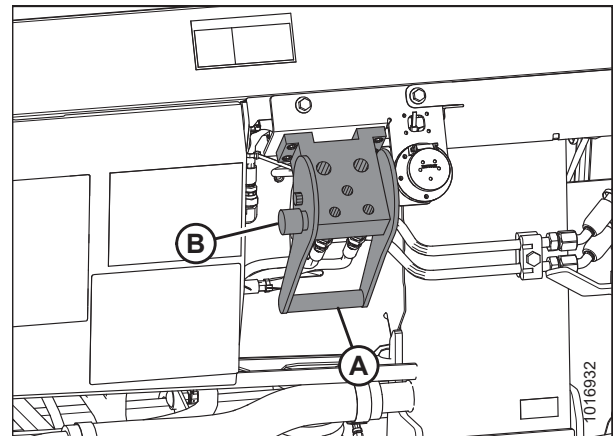

Figura 3.77: Dispozitivele de blocare ale carcasei alimentatorului

3.7 Configurarea hederului

Pentru o performanță optimă, hederul trebuie configurat în mod specific pentru diferite condiții de recoltare și diferite culturi.

3.7.1 Dispozitive atașate ale hederului

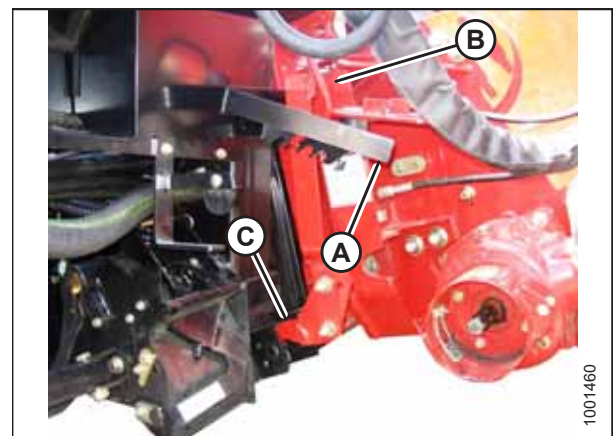
Accesoriile opționale pot îmbunătăți performanța în anumite condiții sau pot adăuga caracteristici la heder. Dispozitivele atașate opționale pot fi comandate și montate de către distribuitorul dvs.

Consultați Capitolul *5 Opțiuni și dispozitive atașate, pagina 509* pentru descrierile elementelor disponibile.

3.7.2 Setări heder

Tabelele de mai jos oferă un ghid pentru configurarea hederului pentru diferite condiții de recoltare și diferite culturi.

Pentru informații despre setările rabatorului, consultați *3.7.4 Setările rabatorului, pagina 96*.

Pentru informații despre configurarea melcului de alimentare FM200, consultați *3.8.1 Configurațiile de performanță ale melcului de alimentare FM200, pagina 102*.

NOTĂ:

Măriți viteza transportorului cu bandă lateral pentru a crește performanța atunci când există material de cultură din abundență sau când creșteți viteza la sol.

Tabelul 3.2 Setări recomandate pentru cereale

Înălțimea miriștii									
102 mm (< 4 in)									
Depozitare									
Pozitia saboșilor glisanți									
În sus sau la mijloc									
Condiția culturii	Tijele separatorului	Setarea vitezei transportorului cu bandă ⁵	Unghiul hederului ^{6, 7}	Cama rabatorului	Viteza rabatorului % ⁸	Poziția rabatorului	Melc transversal superior		
Ușoară	Oprite	8	B – C	3	10–15	6 sau 7	Nu este necesar		
Normală	Pornite	7	B – C	2	10	6 sau 7	Nu este necesar		
Grea	Pornite	7	B – C	2	10	6 sau 7	Recomandat		
Culcată la sol	Oprite	7	B – C	3 sau 4	5–10	4 sau 5	Nu este necesar		
Înălțimea miriștii									
102–203 mm (4–8 in)									
După cum este necesar									
Pozitia saboșilor glisanți									
În jos pentru condiții de cultură culcată la sol, la mijloc sau în jos pentru alte condiții de cultură									
Condiția culturii	Tijele separatorului	Setarea vitezei transportorului cu bandă ⁵	Unghiul hederului ^{6, 7}	Cama rabatorului	Viteza rabatorului % ⁸	Poziția rabatorului	Melc transversal superior		
Ușoară	Oprite	8	B – C	4	10–15	6 sau 7	Nu este necesar		
Normală	Pornite	7	A	2	10	6 sau 7	Nu este necesar		
Grea	Pornite	7	A	2	10	6 sau 7	Recomandat		
Culcată la sol	Oprite	7	D	3 sau 4	5–10	4 sau 5	Nu este necesar		

4. Roțile de stabilizare sunt utilizate pentru a limita mișcarea laterală și verticală a hederului atunci când se taie de la sol.

5. Setarea comenzii transportorului cu bandă FM200.

6. Setează unghiul hederului la o valoare cât mai mică (setarea A) cu articulația centrală și saboșii glisanți, menținând în același timp înălțimea de tăiere.

7. Înălțimea de tăiere a hederului este controlată de setările sabotului glisant și de unghiul hederului.

8. Procentajul peste viteza la sol.

Tabelul 3.2 Setări recomandate pentru cereale (continuare)

Înălțimea miriștii 203 mm + (8 in +)									
Roți stabilizatoare După cum este necesar									
Poziția saboților glisanți Nu se aplică									
Condiția culturii	Tijele separatorului	Setarea vitezei transportorului cu bandă ⁵	Unghiul hederului ^{6,7}	Cama rabatorului	Viteza rabatorului % ⁸	Poziția rabatorului	Melc transversal superior		
Ușoară	Oprite	8	A	4	10-15	6 sau 7	Nu este necesar		
Normală	Pornite	7	A	2	10	6 sau 7	Nu este necesar		
Grea	Pornite	7	B - C	2	10	6 sau 7	Nu este necesar		
Culcată la sol	Oprite	7	B - C	3 sau 4	5-10	4 sau 5	Nu este necesar		

Tabelul 3.3 Setări recomandate pentru linte

Înălțimea miriștii								
Pe sol								
Roți stabilizatoare ⁹								
Depozitare								
Poziția saboților glisanți								
În sus sau la mijloc								
Condiția culturii	Tijele separatorului	Setarea vitezei transportorului cu bandă ¹⁰	Unghiul hederului ^{11, 12}	Cama rabatorului	Viteza rabatorului % ¹³	Poziția rabatorului	Melc transversal superior	
Ușoară	Pornite	8	B – C	2	5–10	6 sau 7	Nu este necesar	
Normală	Pornite	7	B – C	2	10	6 sau 7	Nu este necesar	
Grea	Pornite	7	B – C	2	10	6 sau 7	Nu este necesar	
Culcată la sol	Pornite	7	D	2	5–10	6 sau 7	Nu este necesar	

9. Roțile de stabilizare sunt utilizate pentru a limita mișcarea laterală și verticală a hederului atunci când se taie de la sol.

10. Setarea comenzii transportorului cu bandă FM200.

11. Setează unghiul hederului la o valoare cât mai mică (setarea A) cu articulația centrală și saboții glisanți, menținând în același timp înălțimea de tăiere.

12. Înălțimea de tăiere a hederului este controlată de setările sabotului glisant și de unghiul hederului.

13. Procentajul peste viteza la sol.

Tabelul 3.4 Setări recomandate pentru mazăre

Pe sol								
Depozitare								
În sus sau la mijloc								
Condiția culturii	Tijele separatorului	Setarea vitezei transportorului cu bandă ¹⁵	Unghiul hederului ^{16, 17}	Cama rabatorului	Viteza rabatorului % ¹⁸	Poziția rabatorului	Melc transversal superior	
Ușoară	Pornite	7	B – C	2	5–10	6 sau 7	Recomandat	
Normală	Pornite	7	B – C	2	10	6 sau 7	Recomandat	
Grea	Pornite	7	B – C	2	10	4 sau 5	Recomandat	
Culcată la sol	Pornite	7	D	2	5–10	4 sau 5	Recomandat	

14. Roțile de stabilizare sunt utilizate pentru a limita mișcarea laterală și verticală a hederului atunci când se taie de la sol.

15. Setarea comenzii transportorului cu bandă FM200.

16. Setări unghiul hederului la o valoare cât mai mică (setarea A) cu articulația centrală și saboții glisanți, menținând în același timp înălțimea de tăiere.

17. Înălțimea de tăiere a hederului este controlată de setările sabotului glisant și de unghiul hederului.

18. Procentajul peste viteza la sol.

Tabelul 3.5 Setări recomandate pentru rapiță

Înălțimea miriștii 102–203 mm (4–8 in)							
După cum este necesar							
În jos pentru condiții de cultură ușoară sau grea, la mijloc sau în jos pentru condiții de cultură normală sau culcată la sol							
Condiția culturii	Tijele separatorului	Setarea vitezei transportorului cu bandă ²⁰	Unghiul hederului ^{21, 22}	Cama rabatorului	Viteza rabatorului % ²³	Poziția rabatorului	Melc transversal superior
Ușoară	Pornite	7	A	2	5–10	6 sau 7	Recomandat
Normală	Pornite	7	B – C	1	10	6 sau 7	Recomandat
Grea	Pornite	8	B – C	1	10	3 sau 4	Recomandat
Culcată la sol	Pornite	7	D	2	5–10	3 sau 4	Recomandat
Înălțimea miriștii 203 mm + (8 in +)							
După cum este necesar							
Nu se aplică							
Condiția culturii	Tijele separatorului	Setarea vitezei transportorului cu bandă ²⁰	Unghiul hederului ^{21, 22}	Cama rabatorului	Viteza rabatorului % ²³	Poziția rabatorului	Melc transversal superior
Ușoară	Pornite	7	A	2	5–10	6 sau 7	Recomandat
Normală	Pornite	7	B – C	2	10	6 sau 7	Recomandat
Grea	Pornite	8	B – C	1 sau 2	10	3 sau 4	Recomandat
Culcată la sol	Pornite	7	D	2 sau 3	5–10	3 sau 4	Recomandat

19. Roțile de stabilizare sunt utilizate pentru a limita mișcarea laterală și verticală a hederului atunci când se taie de la sol.

20. Setarea comenzii transportorului cu bandă FM200.

21. Setări unghiul hederului la o valoare cât mai mică (setarea A) cu articulația centrală și saboții glisanți, menținând în același timp înălțimea de tăiere.

22. Înălțimea de tăiere a hederului este controlată de setările sabotului glisant și de unghiul hederului.

23. Procentajul peste viteza la sol.

Tabelul 3.6 Setări recomandate pentru orez cu bob mediu

Înălțimea miriștii 102 mm (< 4 in)									
Depozitare									
În sus sau la mijloc									
Condiția culturii	Tijele separatorului ²⁵	Setarea vitezei transportorului cu bandă ²⁶	Unghiul hederului ^{27, 28}	Cama rabatorului	Viteza rabatorului % ²⁹	Poziția rabatorului	Melc transversal superior		
Ușoară	Tija separatorului de orez	4	D	2	10–15	6 sau 7	Nu este necesar		
Normală	Tija separatorului de orez	4	B – C	2	10	4 sau 5	Nu este necesar		
Grea	Tija separatorului de orez	4	B – C	2	10	4 sau 5	Nu este necesar		
Culcată la sol	Tija separatorului de orez	4	D	2	5–10	4 sau 5	Nu este necesar		

24. Roțile de stabilizare sunt utilizate pentru a limita mișcarea laterală și verticală a hederului atunci când se taie de la sol.

25. Este disponibilă tija separatorului de orez. Nu este necesară o tijă a separatorului de orez la ambele capete ale hederului.

26. Setarea comenzii transportorului cu bandă FM200.

27. Setează unghiul hederului la o valoare cât mai mică (setarea A) cu articulația centrală și saboții glisanți, menținând în același timp înălțimea de tăiere.

28. Înălțimea de tăiere a hederului este controlată de setările sabotului glisant și de unghiul hederului.

29. Procentajul peste viteza la sol.

Tabelul 3.6 Setări recomandate pentru orez cu bob mediu (continuare)

Înălțimea miriștii 102–203 mm (4–8 in)									
După cum este necesar									
La mijloc sau în jos									
Condiția culturii	Tijele separatorului ²⁵	Setarea vitezei transportorului cu bandă ²⁶	Unghiul hederului ^{27, 28}	Cama rabatorului	Viteza rabatorului % ²⁹	Poziția rabatorului	Melc transversal superior		
Ușoară	Tija separatorului de orez	4	D	3	10–15	6 sau 7	Nu este necesar		
Normală	Tija separatorului de orez	4	B – C	3	10	6 sau 7	Nu este necesar		
Grea	Tija separatorului de orez	4	B – C	3	10	6 sau 7	Nu este necesar		
Culcată la sol	Tija separatorului de orez	4	D	4	5–10	6 sau 7	Nu este necesar		

Tabelul 3.6 Setări recomandate pentru orez cu bob mediu (continuare)

Înălțimea miriștii 203 mm + (8 in +)							
Roți stabilizatoare ²⁴ După cum este necesar							
Poziția saboților glisanți Nu se aplică							
Condiția culturii	Tijele separatorului ²⁵	Setarea vitezei transportorului cu bandă ²⁶	Unghiul hederului ^{27, 28}	Cama rabatorului	Viteza rabatorului % ²⁹	Poziția rabatorului	Melc transversal superior
Ușoară	Tija separatorului de orez	4	A	3	10–15	6 sau 7	Nu este necesar
Normală	Tija separatorului de orez	4	B – C	3	10	6 sau 7	Nu este necesar
Grea	Tija separatorului de orez	4	B – C	3	10	6 sau 7	Nu este necesar
Culcată la sol	Tija separatorului de orez	4	D	4	5–10	6 sau 7	Nu este necesar

Tabelul 3.7 Setări recomandate pentru orez Delta

Înălțimea miriștii									
51–152 mm (2–6 in)									
Roți stabilizatoare ³⁰									
După cum este necesar									
Poziția saboților glisanți									
La mijloc sau în jos									
Condiția culturii	Tijele separatorului	Setarea vitezei transportorului cu bandă ³¹	Unghiul hederului ^{32, 33}	Cama rabatorului	Viteza rabatorului % ³⁴	Poziția rabatorului	Melc transversal superior		
Ușoară	Oprite	6	D	2 sau 3	10–15	6 sau 7	Nu este necesar		
Normală	Oprite	6	B – C	2 sau 3	10	6 sau 7	Nu este necesar		
Grea	Oprite	6	B – C	2 sau 3	10	6 sau 7	Nu este necesar		
Culcată la sol	Oprite	6	D	3 sau 4	5–10	4 sau 5	Nu este necesar		
Înălțimea miriștii									
152 mm + (6 in +)									
Roți stabilizatoare ³⁰									
După cum este necesar									
Poziția saboților glisanți									
Nu se aplică									
Condiția culturii	Tijele separatorului	Setarea vitezei transportorului cu bandă ³¹	Unghiul hederului ^{32, 33}	Cama rabatorului	Viteza rabatorului % ³⁴	Poziția rabatorului	Melc transversal superior		
Ușoară	Oprite	6	A	2 sau 3	10–15	6 sau 7	Nu este necesar		
Normală	Oprite	6	B – C	2 sau 3	10	6 sau 7	Nu este necesar		
Grea	Oprite	6	B – C	2 sau 3	10	6 sau 7	Nu este necesar		
Culcată la sol	Oprite	6	D	3 sau 4	5–10	4 sau 5	Nu este necesar		

30. Roțile de stabilizare sunt utilizate pentru a limita mișcarea laterală și verticală a hederului atunci când se taie de la sol.

31. Setarea comenzii transportorului cu bandă FM200.

32. Setează unghiul hederului la o valoare cât mai mică (setarea A) cu articulația centrală și saboții glisanți, menținând în același timp înălțimea de tăiere.

33. Înălțimea de tăiere a hederului este controlată de setările sabotului glisant și de unghiul hederului.

34. Procentajul peste viteza la sol.

Tabelul 3.8 Setări recomandate pentru fasole comestibilă

Pe sol								
Depozitare								
În sus sau la mijloc								
Condiția culturii	Tijele separatorului	Setarea vitezei transportorului cu bandă ³⁶	Unghiul hederului ^{37, 38}	Cama rabatorului	Viteza rabatorului % ³⁹	Poziția rabatorului	Melc transversal superior	
Ușoară	Pornite	8	D	2	5–10	6 sau 7	Nu este necesar	
Normală	Pornite	7	B – C	2	10	6 sau 7	Nu este necesar	
Grea	Pornite	7	B – C	2	10	6 sau 7	Nu este necesar	
Culcată la sol	Pornite	7	D	4	5–10	6 sau 7	Nu este necesar	

35. Roțile de stabilizare sunt utilizate pentru a limita mișcarea laterală și verticală a hederului atunci când se taie de la sol.

36. Setarea comenzii transportorului cu bandă FM200.

37. Setări unghiul hederului la o valoare cât mai mică (setarea A) cu articulația centrală și saboții glisanți, menținând în același timp înălțimea de tăiere.

38. Înălțimea de tăiere a hederului este controlată de setările sabotului glisant și de unghiul hederului.

39. Procentajul peste viteza la sol.

Tabelul 3.9 Setări recomandate pentru în

Înălțimea miriștii 51–153 mm (2–6 in)								
După cum este necesar								
În jos pentru condiții de cultură culcată la sol, la mijloc sau în jos pentru alte condiții de cultură								
Condiția culturii	Tijele separatorului	Setarea vitezei transportorului cu bandă ⁴¹	Unghiul hederului ^{42, 43}	Cama rabatorului	Viteza rabatorului % ⁴⁴	Poziția rabatorului	Melc transversal superior	
Ușoară	Pornite	8	B – C	2	5–10	6 sau 7	Nu este necesar	
Normală	Pornite	7	A	2	10	6 sau 7	Nu este necesar	
Grea	Pornite	7	B – C	2	10	6 sau 7	Nu este necesar	
Culcată la sol	Pornite	7	D	2	5–10	6 sau 7	Nu este necesar	

40. Roțile de stabilizare sunt utilizate pentru a limita mișcarea laterală și verticală a hederului atunci când se taie de la sol.

41. Setarea comenzii transportorului cu bandă FM200.

42. Setări unghiul hederului la o valoare cât mai mică (setarea A) cu articulația centrală și saboții glisanți, menținând în același timp înălțimea de tăiere.

43. Înălțimea de tăiere a hederului este controlată de setările sabotului glisant și de unghiul hederului.

44. Procentajul peste viteza la sol.

3.7.3 Optimizarea hederului pentru recoltarea direct cu combina a canolei

Canola coaptă poate fi recoltată direct cu combina, dar majoritatea soiurilor sunt foarte susceptibile la decorticare și la pierderea ulterioară a semințelor. Această secțiune oferă informații despre dispozitivele atașate, setările și reglajele recomandate pentru a optimiza hederele FlexDraper® seria FD2 pentru recoltarea directă cu combina a rapiței și reducerea pierderilor de semințe.

Dispozitive atașate recomandate

Pentru a optimiza hederul pentru recoltarea directă cu combina a rapiței, efectuați următoarele modificări:

- Montarea unui melc transversal superior de lungime completă
- Montarea cuțitelor verticale

NOTĂ:

Fiecare set include instrucțiuni de montare și piesele de fixare necesare. Pentru mai multe informații, consultați Capitolul 5 *Opțiuni și dispozitive atașate, pagina 509*.

Setări recomandate

Pentru a optimiza hederul pentru recoltarea directă cu combina a canolei, efectuați următoarele reglaje:

- Eliberați tensiunea din arcul melcului. Pentru instrucțiuni, consultați *3.8.5 Verificarea și reglarea arcurilor melcului de alimentare, pagina 132*.
- Setări viteza rabatorului astfel încât să fie egală cu viteza la sol a combinei. Creșteți viteza, după cum este necesar. Pentru instrucțiuni, consultați *3.9.6 Turația rabatorului, pagina 169*.
- Setări viteza transportorului cu bandă lateral la poziția șase pe comanda din cabină pentru viteza transportorului cu bandă lateral. Pentru instrucțiuni, consultați *3.9.8 Turația transportorului cu bandă lateral, pagina 172*.
- Reglați înălțimea rabatorului astfel încât degetele să se prindă doar de suprafața culturii. Pentru instrucțiuni, consultați *3.9.11 Înălțimea rabatorului, pagina 176*.
- Reglați poziția față-spate a rabatorului. Pentru instrucțiuni, consultați *Reglarea poziției față-spate a rabatorului, pagina 181*.
- Mutați cilindrii față-spate ai rabatorului în poziția alternativă din spate. Pentru instrucțiuni, consultați *Repoziționarea cilindrilor față-spate, pagina 182*.
- Setări cama rabatorului în poziția 1. Pentru instrucțiuni, consultați *Reglarea camei rabatorului, pagina 191*.
- Setări melcul în poziția de flotare. Pentru instrucțiuni, consultați *3.8.4 Setarea poziției melcului, pagina 130*.
- Setări interstițiul dintre melc și tava colectoare a melcului la 15 mm (9/16 in). Pentru instrucțiuni, consultați *4.7.1 Verificarea interstițiului dintre melcul de alimentare și tava colectoare, pagina 328*.

3.7.4 Setările rabatorului

Diferențele poziției ale rabatorului și setări ale camei afectează livrarea recoltei către transportoarele cu bandă prin rotirea profilului degetelor.

NOTĂ:

Indicația (A) se referă la nivelul solului, în timp ce indicația (B) se referă la înălțimea miriștii.

UTILIZARE

Tabelul 3.10 Setările recomandate pentru rabatorul seria FD2

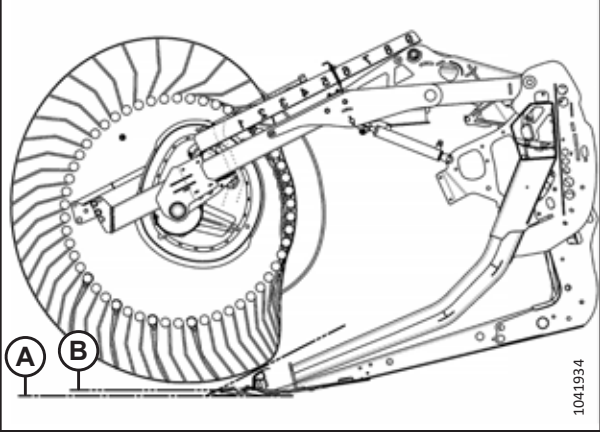
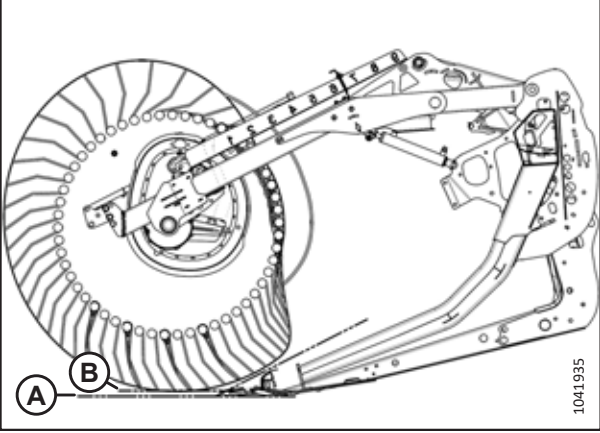
Numărul setării camei (câștigul de viteză a degetelor)	Numărul poziției rabatorului	Modelul degetelor rabatorului	Înălțimea de la sol până la miriște
1 (0%)	5 sau 6		25 mm (0,98 țoli)
2 (20%)	6 sau 7		25 mm (0,98 țoli)

UTILIZARE

Tabelul 3.10 Setările recomandate pentru rabatorul seria FD2 (continuare)

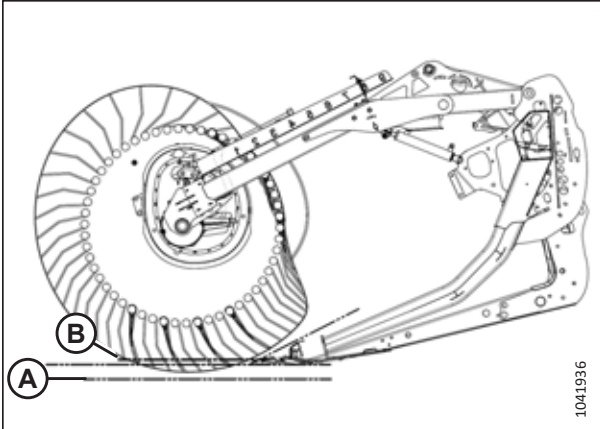
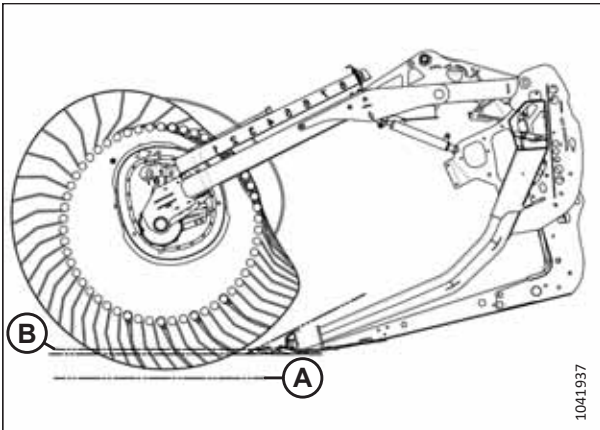
Numărul setării camei (câștigul de viteză a degetelor)	Numărul poziției rabatorului	Modelul degetelor rabatorului	Înălțimea de la sol până la miriște
3 (30%)	8		102 mm (4 țoli)
4 (35%)	9		150 mm (5,9 țoli)

NOTĂ:

- Reglați rabatorul în față pentru apropierea de sol, în timp ce înclinați hederul înapoi. Degetele/Dinții se vor înfige în sol în poziții extreme de înaintare a rabatorului, așadar, reglați saboții glisanți sau unghiul hederului pentru a compensa. Reglați rabatorul spre spate pentru a poziționa rabatorul mai departe de sol atunci când înclinați hederul înainte.
- Înclinarea hederului poate fi mărită pentru a poziționa rabatorul mai aproape de sol sau poate fi redusă pentru a poziționa rabatorul mai departe de sol, menținând în același timp fluxul de material pe transportoarele cu bandă.
- Pentru a lăsa o cantitate maximă de miriște în cultura culcată la sol, ridicați hederul și măriți înclinarea acestuia pentru a menține rabatorul aproape de sol. Poziționați rabatorul complet înainte.
- Poate fi necesară deplasarea înapoi a rabatorului pentru a preveni formarea de bulgări sau blocarea pe bara port-degete în cazul culturilor mai subțiri.
- Capacitatea minimă de transport al culturii (suprafața minimă a transportorului cu bandă expusă între rabator și placa posterioară a hederului) se produce cu rabatorul în poziția cea mai îndepărtată spre spate.
- Capacitatea maximă de transport al culturii (suprafața maximă a transportorului cu bandă expusă între rabator și placa posterioară a hederului) se obține cu rabatorul în poziția cea mai înaintată.
- Din cauza naturii acțiunii camei, viteza vârfului degetelor/dinților la nivelul barei port-degete devine mai mare decât turația rabatorului la setări mai mari ale camei. Pentru mai multe informații, consultați Tabelul 3.10, pagina 97.

3.7.5 Setările separatorului de cultură oscilant (opțional)

Separatoarele de cultură oscilante pot fi reglate pentru diferite condiții de cultură.



PERICOL

Pentru a preveni vătămarea corporală sau decesul în urma unei porniri sau căderi neașteptate a unui utilaj ridicat, opriți întotdeauna motorul, scoateți cheia și cuplați dispozitivele de siguranță înainte de a intra sub heder din orice motiv.

Pentru instrucțiuni privind efectuarea reglajelor la separatorul de cultură oscilant, consultați [Reglarea separatoarelor de cultură oscilante, pagina 205](#). Pentru setări, consultați tabelul de mai jos privind înălțimea aplicabilă a miriștii.

Tabelul 3.11 Înălțimea miriștii între 50 mm și 125 mm (între 2 in și 5 in)

	Unghiul hederului ⁴⁵	Înălțimea miriștii	Saboții principali ai hederului	Opritor inferior	Poziția față-spate	Înălțimea deflectorului superior	Înălțimea deflectorului lateral	Mustața deflectorului superior
Normală	A	125 mm (5 in)	În jos	2	1	1	C	Intrare
	A	125 mm (5 in)	În jos	2	3	1	C	Intrare
	E	50 mm (2 in)	În jos	1	1	1,5	C	Intrare
	E	50 mm (2 in)	În jos	1	3	1,5	C	Intrare
Culcată la sol	A	125 mm (5 in)	În jos	2	3	1	C	leșire
	A	125 mm (5 in)	În jos	2	4	1	C	leșire
	E	50 mm (2 in)	În jos	1	3	2	D	leșire
	E	50 mm (2 in)	În jos	1	4	2	D	leșire
Culcată la sol sever	A	125 mm (5 in)	În jos	2	4	3	D	leșire
	A	125 mm (5 in)	În jos	2	5	4	D	leșire
	E	50 mm (2 in)	În jos	1	4	3	C	leșire
	E	50 mm (2 in)	În jos	1	5	4	C	leșire

45. A (min) – E (max)

UTILIZARE

Tabelul 3.12 Înălțimea miriștii între 20 mm și 100 mm (între 3/4 in și 4 in)

	Unghiul hederului ⁴⁵	Înălțimea miriștii	Saboții principali ai hederului	Opritor inferior	Poziția față-spate	Înălțimea deflectorului superior	Înălțimea deflectorului lateral	Mustața deflectorului superior
Normală	A	100 mm (4 in)	Mediană	2	1	1	C	Intrare
	A	100 mm (4 in)	Mediană	2	3	1	C	Intrare
	E	20 mm (3/4 in)	Mediană	1	1	1	C	Intrare
	E	20 mm (3/4 in)	Mediană	1	3	1	C	Intrare
Culcată la sol	A	100 mm (4 in)	Mediană	2	3	1	C	leșire
	A	100 mm (4 in)	Mediană	2	4	2	C	leșire
	E	20 mm (3/4 in)	Mediană	1	3	1	D	leșire
	E	20 mm (3/4 in)	Mediană	1	4	2	D	leșire
Culcată la sol sever	A	100 mm (4 in)	Mediană	2-3	4	3	D	leșire
	A	100 mm (4 in)	Mediană	2-3	5	4	D	leșire
	E	20 mm (3/4 in)	Mediană	1	4	3	C	leșire
	E	20 mm (3/4 in)	Mediană	1	5	4	C	leșire

UTILIZARE

Tabelul 3.13 Înălțimea miriștii între 16 mm și 50 mm (între 5/8 in și 2 in) cu bara port-degete la sol

	Unghiul hederului ⁴⁵	Înălțimea miriștii	Saboții principali ai hederului	Opritor inferior	Poziția față-spate	Înălțimea deflectorului superior	Înălțimea deflectorului lateral	Mustața deflectorului superior
Normală	A	50 mm (2 in)	În sus	2	1-3	1	C	Intrare
	A	50 mm (2 in)	În sus	2	1-3	1	C	Intrare
	E	16 mm (5/8 in)	În sus	1	1	2	C	Intrare
	E	16 mm (5/8 in)	În sus	1	3	1	C	Intrare
Culcată la sol	A	50 mm 2 in	În sus	2	3	1	C	leșire
	A	50 mm (2 in)	În sus	3	4	1	C	leșire
	E	16 mm (5/8 in)	În sus	1	3-4	2	D	leșire
	E	16 mm (5/8 in)	În sus	1	3-4	2	D	leșire
Culcată la sol sever	A	50 mm (2 in)	În sus	2-3	4	3	D	leșire
	A	50 mm (2 in)	În sus	2-3	5	4	D	leșire
	E	16 mm (5/8 in)	În sus	1	4	2,5	C	leșire
	E	16 mm (5/8 in)	În sus	1	5	4	C	leșire

3.8 Configurarea modulului de flotare

Următoarele secțiuni prezintă îndrumările recomandate pentru configurarea modulului de flotare, pentru modelul dvs. specific de combină și tipul de cultură; cu toate acestea, recomandările nu pot acoperi toate condițiile.

În cazul în care apar probleme de alimentare cu modulul de flotare, consultați Capitolul 6 *Depanare*, pagina 529.

3.8.1 Configurațiile de performanță ale melcului de alimentare FM200

Melcul de alimentare FM200 poate fi configurat pentru a se potrivi diferitelor condiții de cultură; sunt disponibile cinci configurații.

Configurație ultra-îngustă: În configurația ultra-îngustă se utilizează 8 raclete lungi fixate cu bolțuri (4 în stânga și 4 în dreapta) și 18 degete ale melcului de alimentare. Această configurație poate îmbunătăți performanța de alimentare la combinele cu carcase înguste ale alimentatorului. De asemenea, poate fi utilă la recoltarea orezului.

NOTĂ:

Dimensiunile (A) și (B) sunt aceleași pentru ambele capete ale melcului. Acestea trebuie să se încadreze în limita a 15 mm (9/16 țoli) față de numerele indicate.

NOTĂ:

Va trebui să dați găuri în racletă și în tambur pentru a monta racleta suplimentară.

Pentru mai multe informații privind conversia melcului la configurația ultra-îngustă, consultați *Configurația ultra-îngustă – Racleta melcului*, pagina 104.



Figura 3.78: Configurația ultra-îngustă – vedere din spate

A – 760 mm (29 15/16 țoli)

B – 602 mm (23 11/16 țoli)

Configurație îngustă: În configurația îngustă se utilizează 4 raclete lungi fixate cu bolțuri (2 în stânga și 2 în dreapta) și 18 degete ale melcului de alimentare.

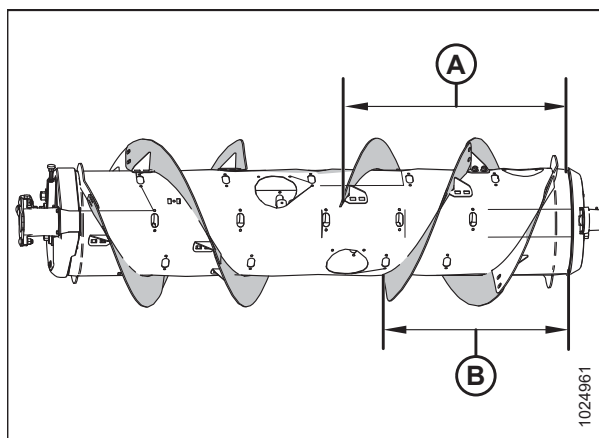
NOTĂ:

Dimensiunile (A) și (B) sunt aceleași pentru ambele capete ale melcului. Acestea trebuie să se încadreze în limita a 15 mm (9/16 țoli) față de numerele indicate.

Configurația îngustă este o configurație opțională pentru următoarele combine:

- Case 2166/88, 2344/66/77/88, 2577/88, 5/6/7088, 5/6/7130, 5/6/7140, 5/6/7150, 5160/6160/7160

Pentru mai multe informații privind conversia melcului la configurația îngustă, consultați *Configurația îngustă – Racleta melcului*, pagina 108.



Figura 3.79: Configurație îngustă – vedere din spate

A – 514 mm (20 1/4 țoli)

B – 356 mm (14 țoli)

UTILIZARE

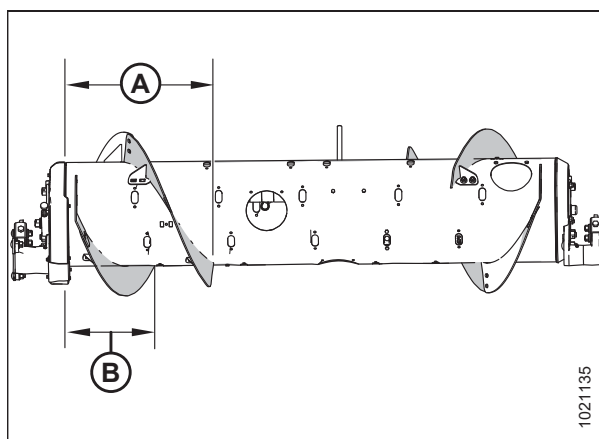
Configurație medie: În configurația medie se utilizează 4 raclete scurte fixate cu bolțuri (2 în stânga și 2 în dreapta) și 22 de degete ale melcului de alimentare.

NOTĂ:

Dimensiunile (A) și (B) sunt aceleași pentru ambele capete ale melcului. Acestea trebuie să se încadreze în limita a 15 mm (9/16 țoli) față de numerele indicate.

Configurația medie este o configurație standard pentru următoarele combine:

- Case IH 2166/88, 2344/66/77/88, 2577/88, 5/6/7088, 5/6/7130, 5/6/7140, 5/6/7150, 5/6/7160, 7/8010, 7/8/9120, 7/8/9230, 7/8/9240, 7/8/9250, 7/8/9260, AF9/10/11



Figura 3.80: Configurația medie – vedere din spate

A – 410 mm (16 1/8 țoli)

B – 260 mm (10 1/4 țoli)

Pentru mai multe informații privind conversia melcului la configurația medie, consultați [Configurația medie – Racleta melcului, pagina 111](#).

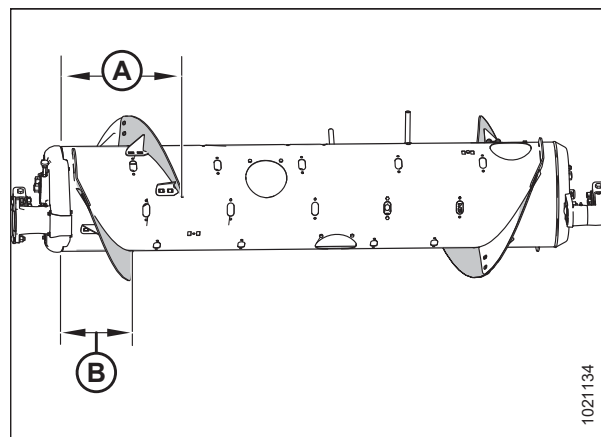
Configurație lată: În configurația lată se utilizează 2 raclete scurte fixate cu bolțuri (1 în stânga și 1 în dreapta) și 30 de degete ale melcului de alimentare.

NOTĂ:

Dimensiunile (A) și (B) sunt aceleași pentru ambele capete ale melcului. Acestea trebuie să se încadreze în limita a 15 mm (9/16 țoli) față de numerele indicate.

NOTĂ:

Această configurație poate crește capacitatea combinei la combinele cu o carcasă lată a alimentatorului, în anumite condiții de cultură.



Figura 3.81: Configurația lată – vedere din spate

A – 257 mm (10 1/8 țoli)

B – 257 mm (10 1/8 țoli)

Pentru mai multe informații privind conversia melcului la configurația lată, consultați [Configurația lată – Racleta melcului, pagina 113](#).

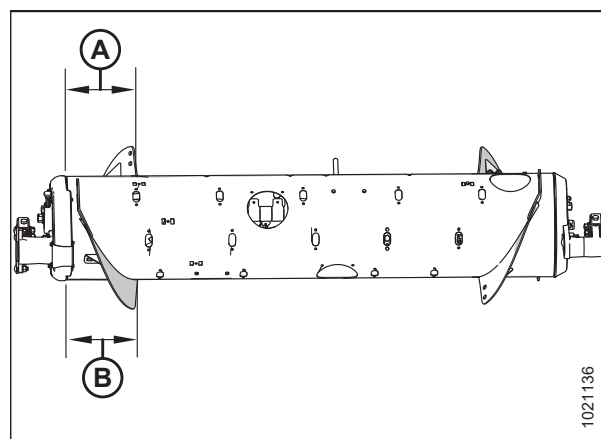
UTILIZARE

Configurație ultra-lată: În configurația ultra-lată se utilizează numai raclete sudate din fabrică (A), responsabile pentru transportul culturii. Pentru această configurație nu sunt recomandate raclete fixate cu bolțuri și sunt recomandate un total de 30 de degete ale melcului de alimentare.

Configurația ultra-lată este o configurație opțională pentru combinele cu carcasă lată a alimentatorului.

NOTĂ:

Această configurație poate îmbunătăți alimentarea în cazul combinelor cu carcasă lată a alimentatorului.

Pentru mai multe informații privind conversia melcului la configurația ultra-lată, consultați [Configurația ultra-largă – Racleta melcului](#), pagina 116.



Figura 3.82: Configurația ultra-lată – vedere din spate

Configurația ultra-îngustă – Racleta melcului

În configurația ultra-îngustă se utilizează opt raclete lungi fixate cu bolțuri (patru în stânga și patru în dreapta) și se recomandă 18 degete ale melcului de alimentare.

NOTĂ:

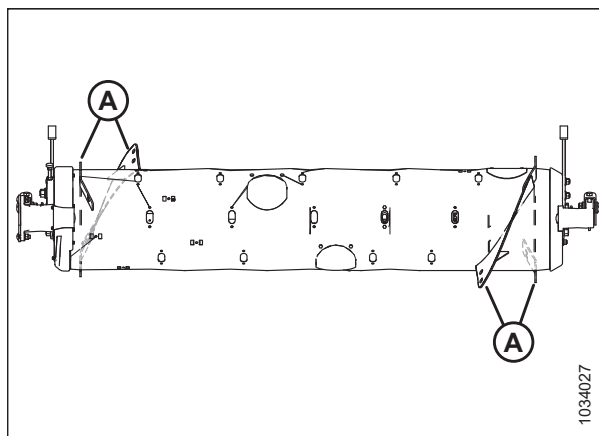
Va trebui să dați găuri în racletă și în tambur pentru a monta cele patru raclete suplimentare.



Figura 3.83: Configurație ultra-îngustă

A – Racletă lungă stânga (MD #287889)

B – Racletă lungă dreapta (MD #287890)

Pentru a trece la configurația ultra-îngustă de la configurația îngustă:

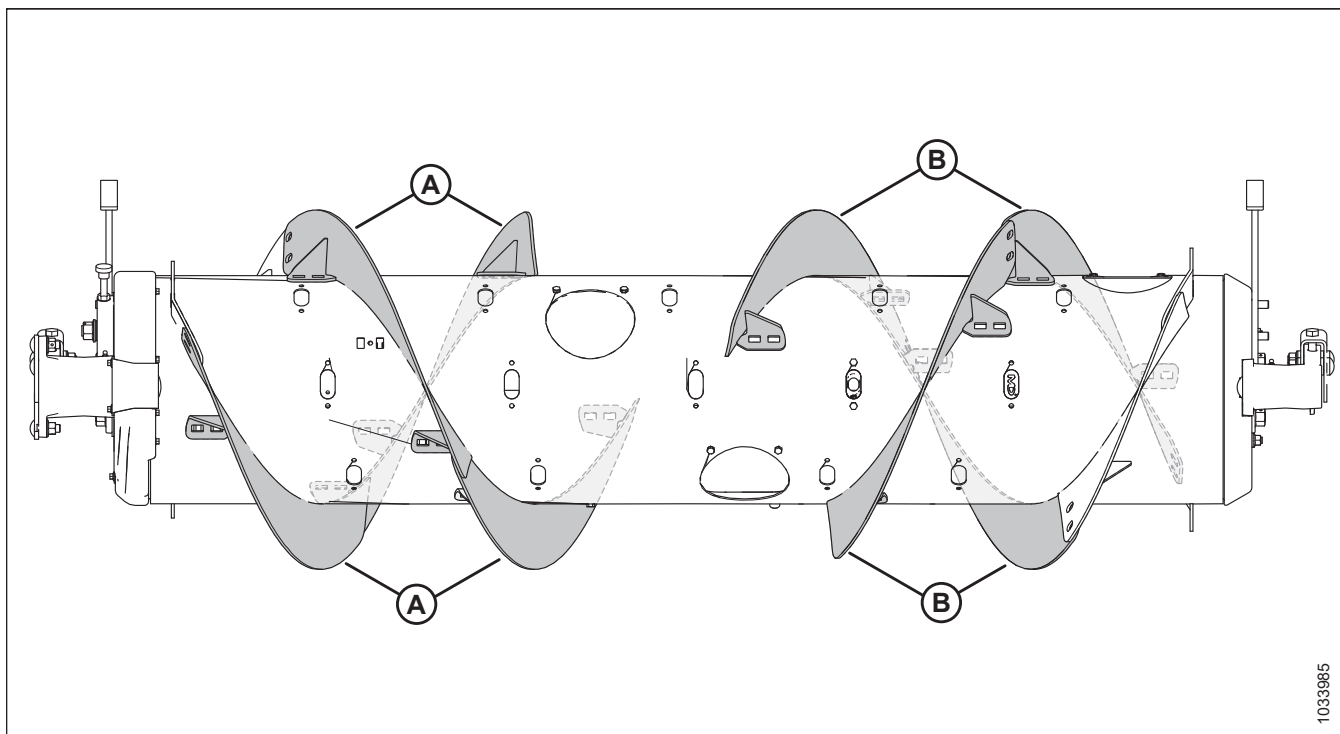
Un set de raclete (MD #357234 sau B7345⁴⁶) și câteva găuri sunt necesare pentru a instala racletele (A). Adăugați sau scoateți degetele melcului, după cum este necesar, pentru a optimiza alimentarea pentru combina dvs. și condițiile de cultură.

IMPORTANT:

În aceste seturi sunt incluse piese de fixare suplimentare. Instalați piesele de fixare corect pentru a preveni deteriorarea și pentru a maximiza performanța.

- Pentru instrucțiuni privind montarea racletelor, consultați [Montarea racletelor fixate cu bolțuri, pagina 120](#).
- Pentru a monta racletele suplimentare care necesită găurire, consultați [Montarea racletelor suplimentare fixate cu bolțuri – numai pentru configurația ultra-îngustă, pagina 123](#).
- Pentru instrucțiuni privind montarea/scoaterea degetelor, consultați [3.8.3 Montarea degetelor melcului de alimentare, pagina 128](#) și [3.8.2 Demontarea degetelor melcului de alimentare, pagina 125](#).

Pentru a trece la configurația ultra-îngustă de la configurația medie, lată sau ultra-lată:

Două seturi de raclete (MD #357234 sau B7345⁴⁶) și câteva găuri sunt necesare pentru a trece la această configurație.

Va trebui să înlocuiți racletele scurte existente (A)⁴⁷ cu raclete lungi (B). Adăugați sau scoateți degetele melcului, după cum este necesar, pentru a optimiza alimentarea pentru combina dvs. și condițiile de cultură.

IMPORTANT:

În aceste seturi sunt incluse piese de fixare suplimentare. Instalați piesele de fixare corect pentru a preveni deteriorarea și pentru a maximiza performanța.

- Pentru instrucțiuni privind înlocuirea racletelor, consultați [Demontarea racletelor fixate cu bolțuri, pagina 118](#) și [Montarea racletelor fixate cu bolțuri, pagina 120](#).
- Pentru a monta racletele suplimentare care necesită găurire, consultați [Montarea racletelor suplimentare fixate cu bolțuri – numai pentru configurația ultra-îngustă, pagina 123](#).
- Pentru instrucțiuni privind montarea/scoaterea degetelor, consultați [3.8.3 Montarea degetelor melcului de alimentare, pagina 128](#) și [3.8.2 Demontarea degetelor melcului de alimentare, pagina 125](#).



Figura 3.84: Configurațiile melcului – vedere din spate
1 – Configurație îngustă 2 – Configurație ultra-îngustă



Figura 3.85: Configurațiile melcului – vedere din spate
1 – Configurație medie 2 – Configurație lată
3 – Configurație ultra-îngustă

46. MD #357234 este disponibil numai prin departamentul de piese MacDon. B7345 este disponibil numai prin intermediul departamentului de distribuție a produselor finite MacDon. Ambele seturi conțin raclete rezistente la uzură.

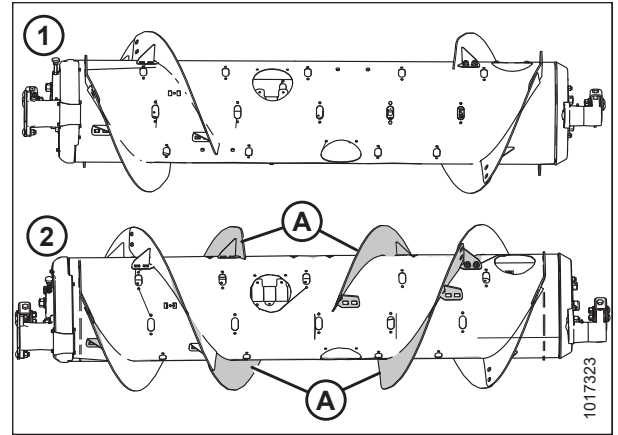
47. Numărul de raclete scurte existente este 0, 2 sau 4, în funcție de configurația actuală.

UTILIZARE

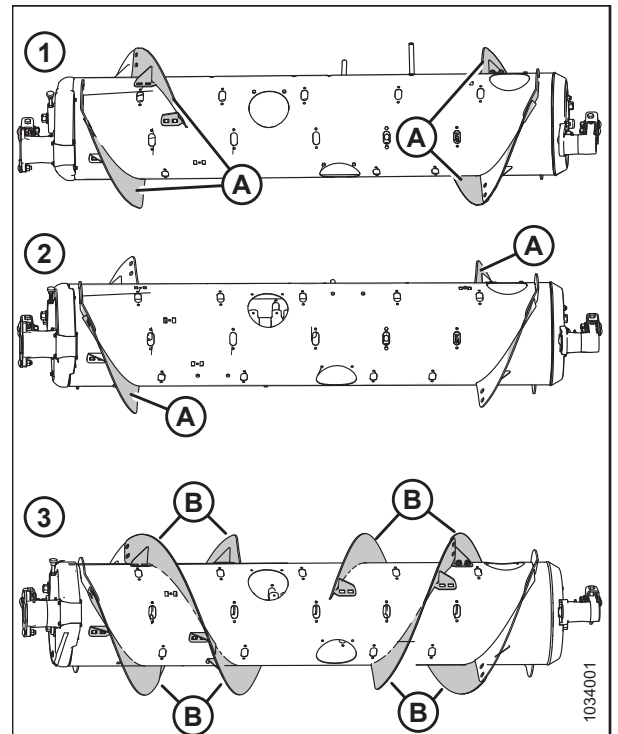
NOTĂ:

În cazul conversiei melcului de la configurația ultra-lată, nu există raclete fixate cu bolțuri care pot fi demontate, deoarece această configurație utilizează numai raclete sudate din fabrică (A).



Figura 3.86: Configurație ultra-lată



Figura 3.87: Configurație ultra-îngustă

A – Racletă lungă stânga (MD #287889)

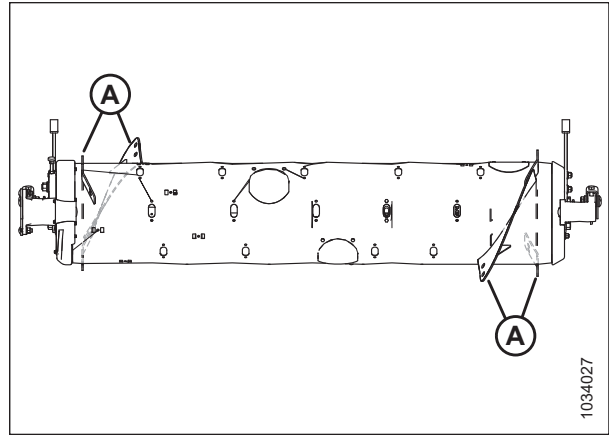
C – Bolț de fixare M10 × 20 mm (MD #136178)

E – Găuri efectuate – 11 mm (7/16 țoli)⁴⁸

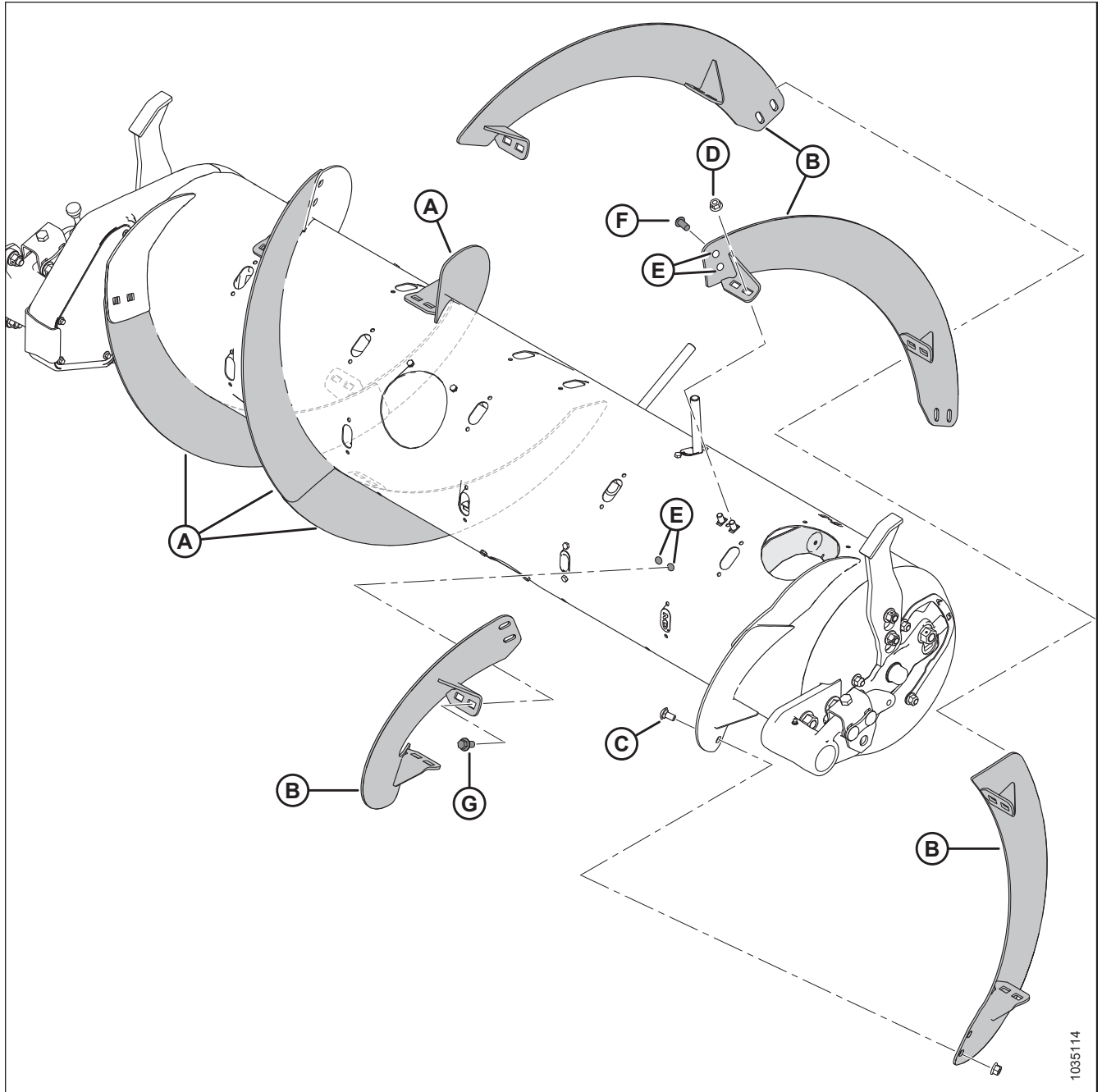
G – Bolț cu flanșă M10 × 20 mm (MD #152655)⁵⁰

B – Racletă lungă dreapta (MD #287890)

D – Piuliță cu flanșă de blocare centrală M10 (MD #135799)

F – Bolț cu cap semirotund M10 x 20 mm (MD #135723)⁴⁹

48. Fiecare dintre cele patru raclete suplimentare necesită efectuarea a șase găuri pentru montare (patru în melc și două în racleta adiacentă).

49. Utilizat în găurile efectuate în racleta existentă.

50. Utilizat în găurile efectuate în melc.

Configurația îngustă – Racleta melcului

În configurația îngustă se utilizează patru raclete lungi fixate cu bolțuri (două în stânga și două în dreapta) și 18 degete ale melcului de alimentare.



Figura 3.88: Configurație îngustă

A – Racletă lungă stânga (MD #287889)

B – Racletă lungă dreapta (MD #287890)

Pentru realiza conversia melcului la configurația îngustă de la configurația ultra-îngustă:

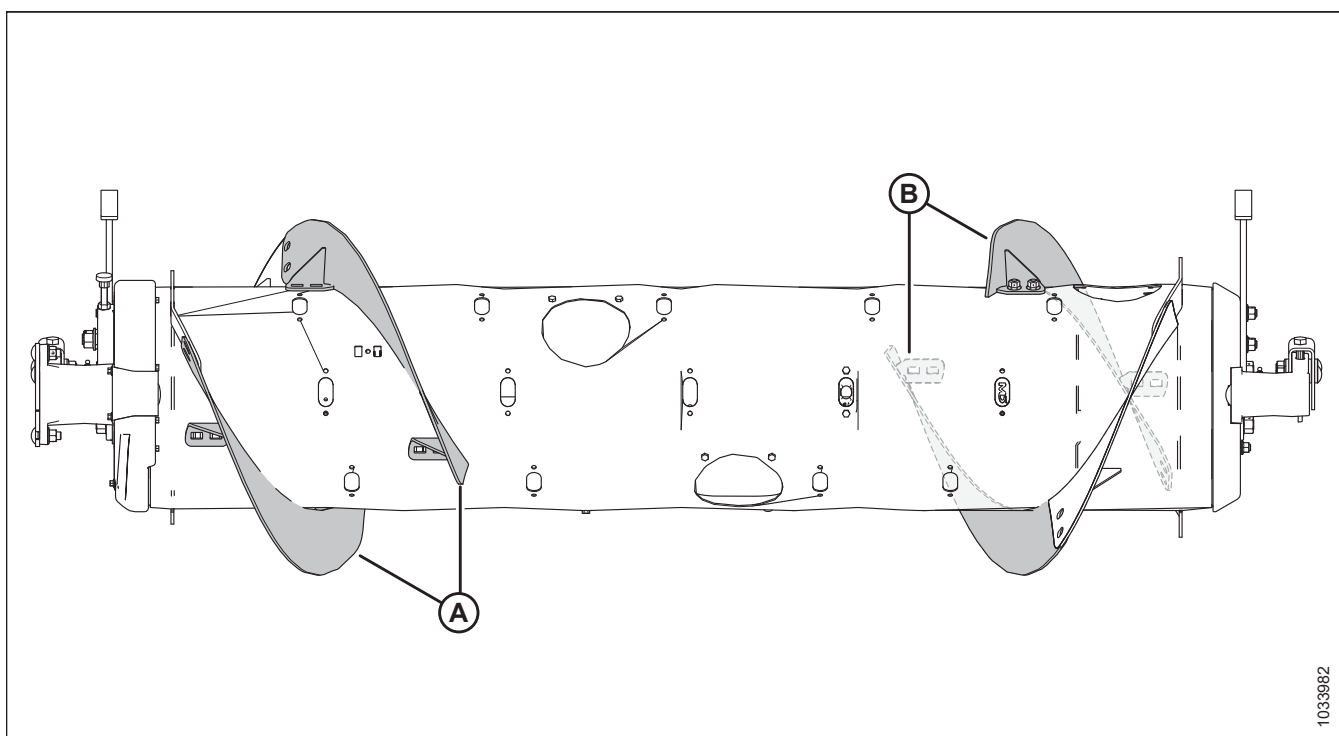
Scoateți patru raclete (A) de pe melc și montați degete suplimentare ale melcului. Pentru această configurație, se recomandă un total de 18 degete ale melcului.

- Pentru instrucțiuni privind demontarea racletelor, consultați [Demontarea racletelor fixate cu bolțuri, pagina 118.](#)
- Pentru instrucțiuni privind montarea degetelor, consultați [3.8.3 Montarea degetelor melcului de alimentație, pagina 128.](#)



Figura 3.89: Configurațiile melcului – vedere din spate

1 – Configurație ultra-îngustă

2 – Configurație îngustă

Pentru a face conversia melcului la configurația îngustă de la configurația medie, lată sau ultra-lată:

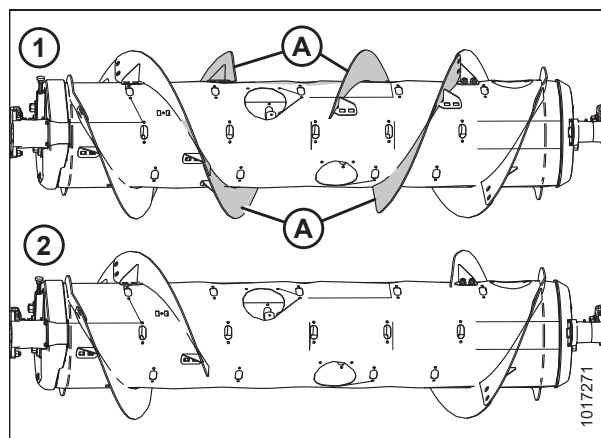
Un set de raclete (MD #357234 sau B7345⁵¹) este necesar. Va trebui să înlocuiți toate racletele scurte existente (A)⁵² cu raclete lungi (B) și să demontați degetele suplimentare ale melcului. Pentru această configurație, se recomandă un total de 18 degete ale melcului.

IMPORTANT:

În aceste seturi sunt incluse piese de fixare suplimentare. Instalați piesele de fixare corect pentru a preveni deteriorarea și pentru a maximiza performanța.

- Pentru instrucțiuni privind înlocuirea racletelor, consultați *Demontarea racletelor fixate cu bolțuri, pagina 118* și *Montarea racletelor fixate cu bolțuri, pagina 120*.
- Pentru instrucțiuni privind demontarea degetelor, consultați *3.8.2 Demontarea degetelor melcului de alimentare, pagina 125*.



Figura 3.90: Configurațiile melcului – vedere din spate

- 1 – Configurație medie 2 – Configurație lată
3 – Configurație îngustă

NOTĂ:

În cazul conversiei melcului de la configurația ultra-lată, nu există raclete fixate cu bolțuri care pot fi demontate, deoarece această configurație utilizează numai raclete sudate din fabrică (A).

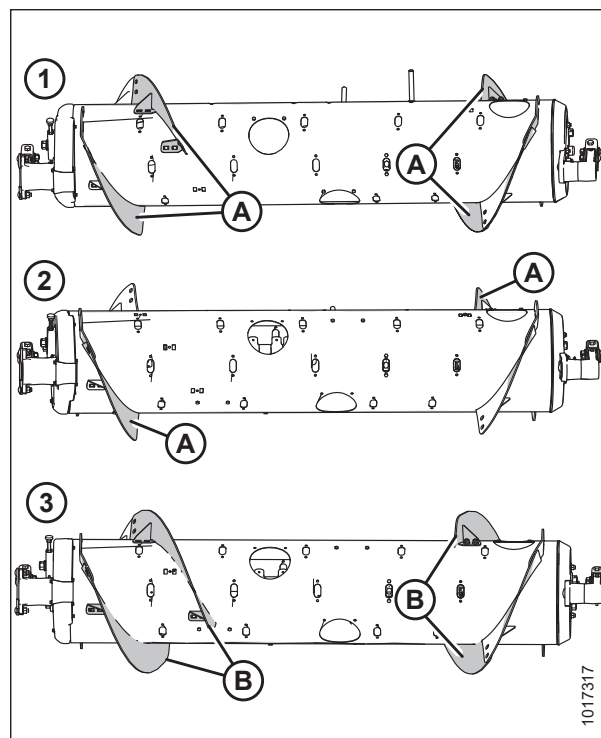

Figura 3.91: Configurație ultra-lată

51. MD #357234 este disponibil numai prin departamentul de piese MacDon. B7345 este disponibil numai prin intermediul departamentului de distribuție a produselor finite MacDon. Ambele seturi conțin raclete rezistente la uzură.

52. Numărul de raclete scurte existente este 0, 2 sau 4, în funcție de configurația actuală.

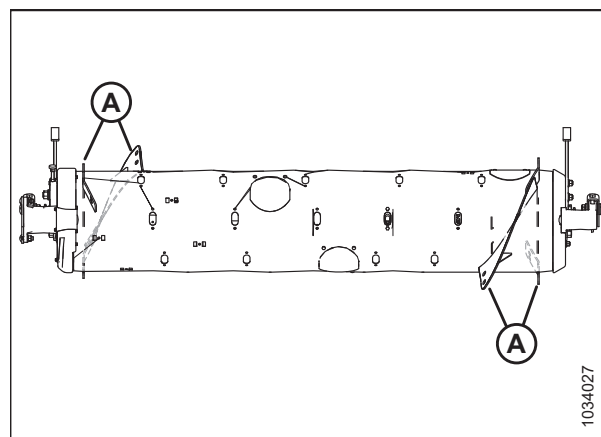
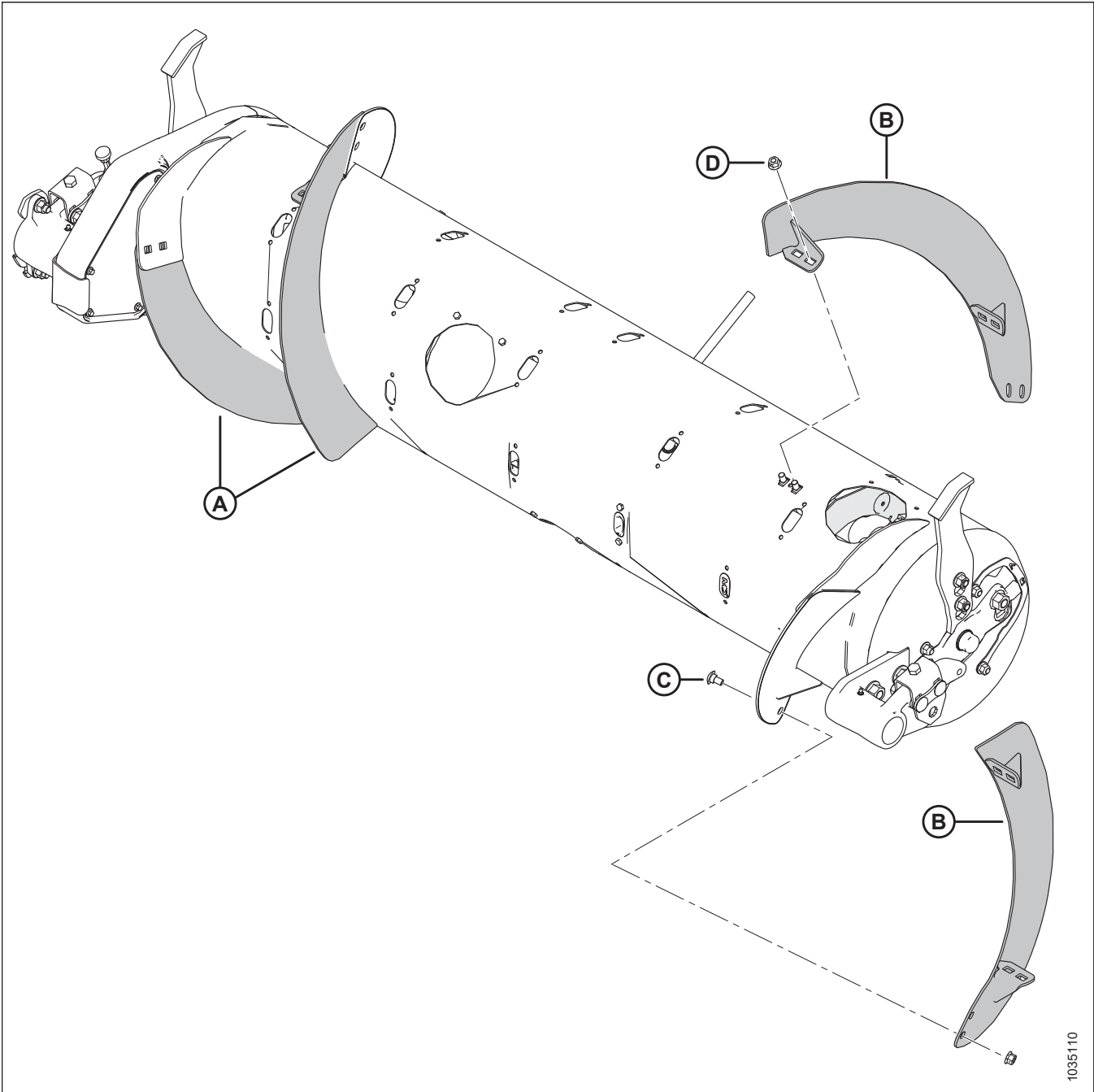

1035110

Figura 3.92: Configurație îngustă

A – Racletă lungă stânga (MD #287889)

B – Racletă lungă dreapta (MD #287890)

C – Bolț de fixare M10 x 20 mm (MD #136178)

D – Piuliță cu flanșă de blocare centrală M10 (MD #135799)

Configurația medie – Racleta melcului

În configurația medie se utilizează patru raclete scurte fixate cu bolțuri (două în stânga și două în dreapta) și se recomandă 22 de degete ale melcului.



Figura 3.93: Configurație medie

A – Racletă scurtă stânga (MD #287888)

B – Racletă scurtă dreapta (MD #287887)

Pentru a trece la configurația medie de la configurația lată:

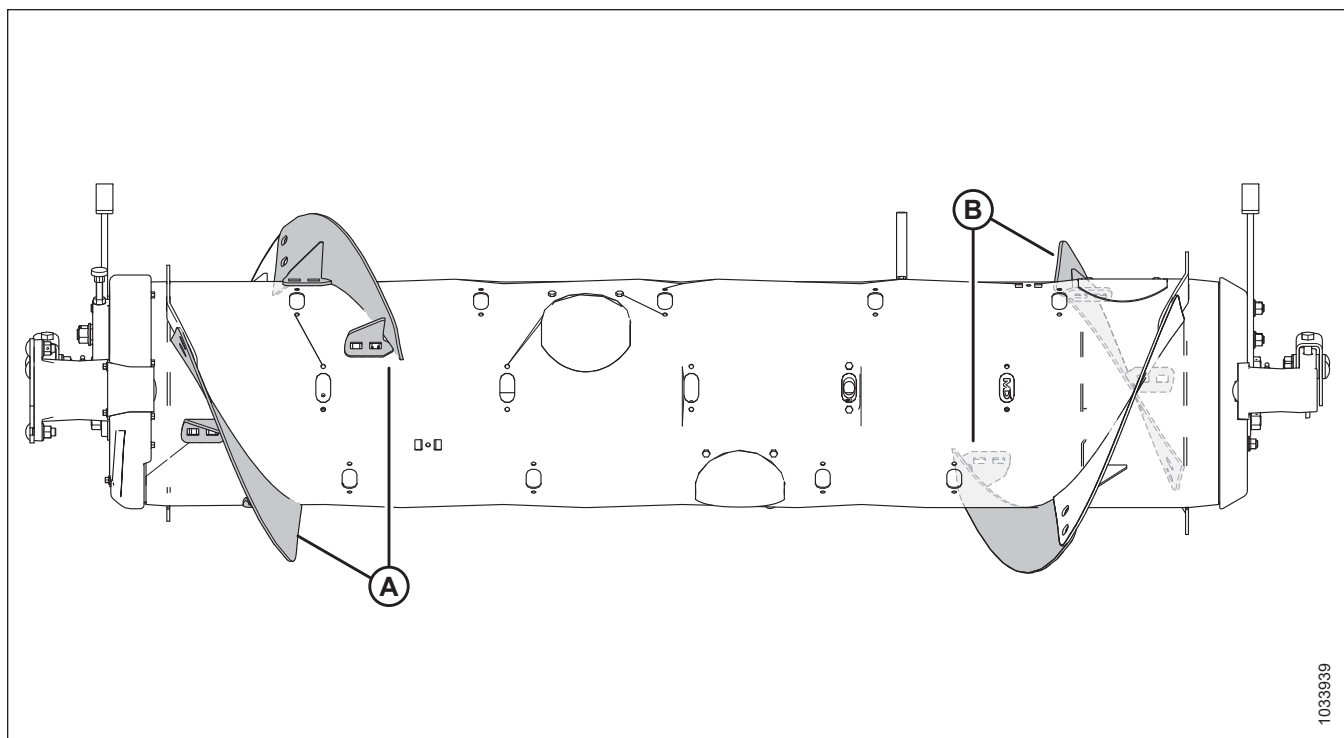
Un set de raclete (MD #357233 sau B7344⁵³) este necesar. Va trebui să montați noi raclete (A) și să demontați degetele suplimentare ale melcului. Pentru această configurație, se recomandă un total de 22 degete ale melcului.

- Pentru instrucțiuni privind montarea racletelor, consultați [Montarea racletelor fixate cu bolțuri, pagina 120](#).
- Pentru instrucțiuni privind demontarea degetelor, consultați [3.8.2 Demontarea degetelor melcului de alimentare, pagina 125](#).



Figura 3.94: Configurațiile melcului – vedere din spate

1 – Configurație lată

2 – Configurație medie

53. MD #357233 este disponibil numai prin departamentul de piese MacDon. B7344 este disponibil numai prin intermediul departamentului de distribuție a produselor finite MacDon. Ambele seturi conțin raclete rezistente la uzură.

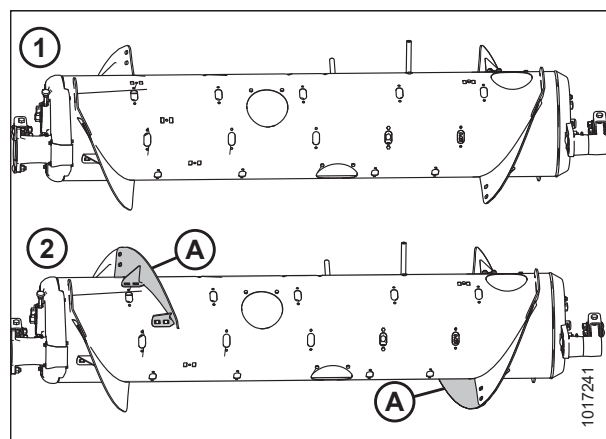
Pentru a trece la configurația medie de la configurația îngustă sau ultra-îngustă:

Două seturi de raclete (MD #357233 sau B7344⁵³) sunt necesare. Va trebui să înlocuiți racletele lungi (A)⁵⁴ cu raclete scurte (B) și să montați degete suplimentare ale melcului. Pentru această configurație, se recomandă un total de 22 degete ale melcului.

- Pentru instrucțiuni privind înlocuirea racletelor, consultați [Demontarea racletelor fixate cu bolțuri, pagina 118](#) și [Montarea racletelor fixate cu bolțuri, pagina 120](#).
- Pentru instrucțiuni privind montarea degetelor, consultați [3.8.3 Montarea degetelor melcului de alimentare, pagina 128](#).



Figura 3.95: Configurațiile melcului – vedere din spate

1 – Configurație îngustă

2 – Configurație ultra-îngustă

3 – Configurație medie

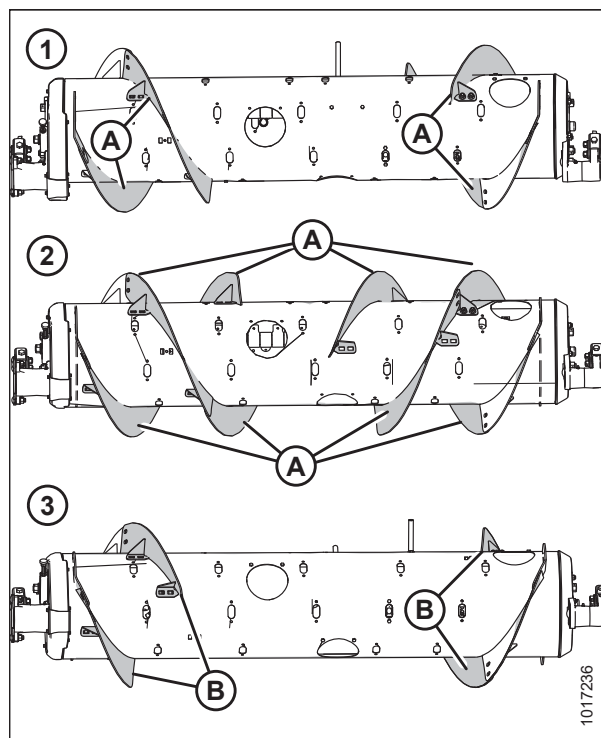
Pentru a trece la configurația medie de la configurația ultra-lată:

Două seturi de raclete (MD #357233 sau B7344⁵³) sunt necesare. Va trebui să montați patru raclete scurte pe racletele sudate existente (A) și să demontați degetele suplimentare ale melcului. Pentru această configurație, se recomandă un total de 22 degete ale melcului.

- Pentru instrucțiuni privind montarea racletelor, consultați [Montarea racletelor fixate cu bolțuri, pagina 120](#).
- Pentru instrucțiuni privind demontarea degetelor, consultați [3.8.2 Demontarea degetelor melcului de alimentare, pagina 125](#).



Figura 3.96: Configurație ultra-lată

54. Numărul de raclete lungi existente este 4 sau 8, în funcție de configurația actuală.

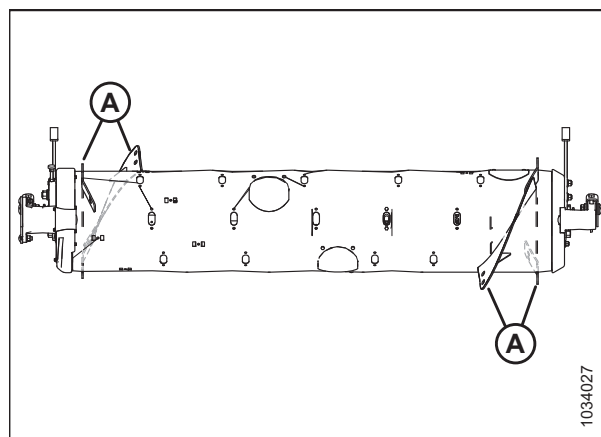

Figura 3.97: Configurație medie

A – Racletă scurtă stânga (MD #287888)

C – Bolț de fixare M10 x 20 mm (MD #136178)

B – Racletă scurtă dreapta (MD #287887)

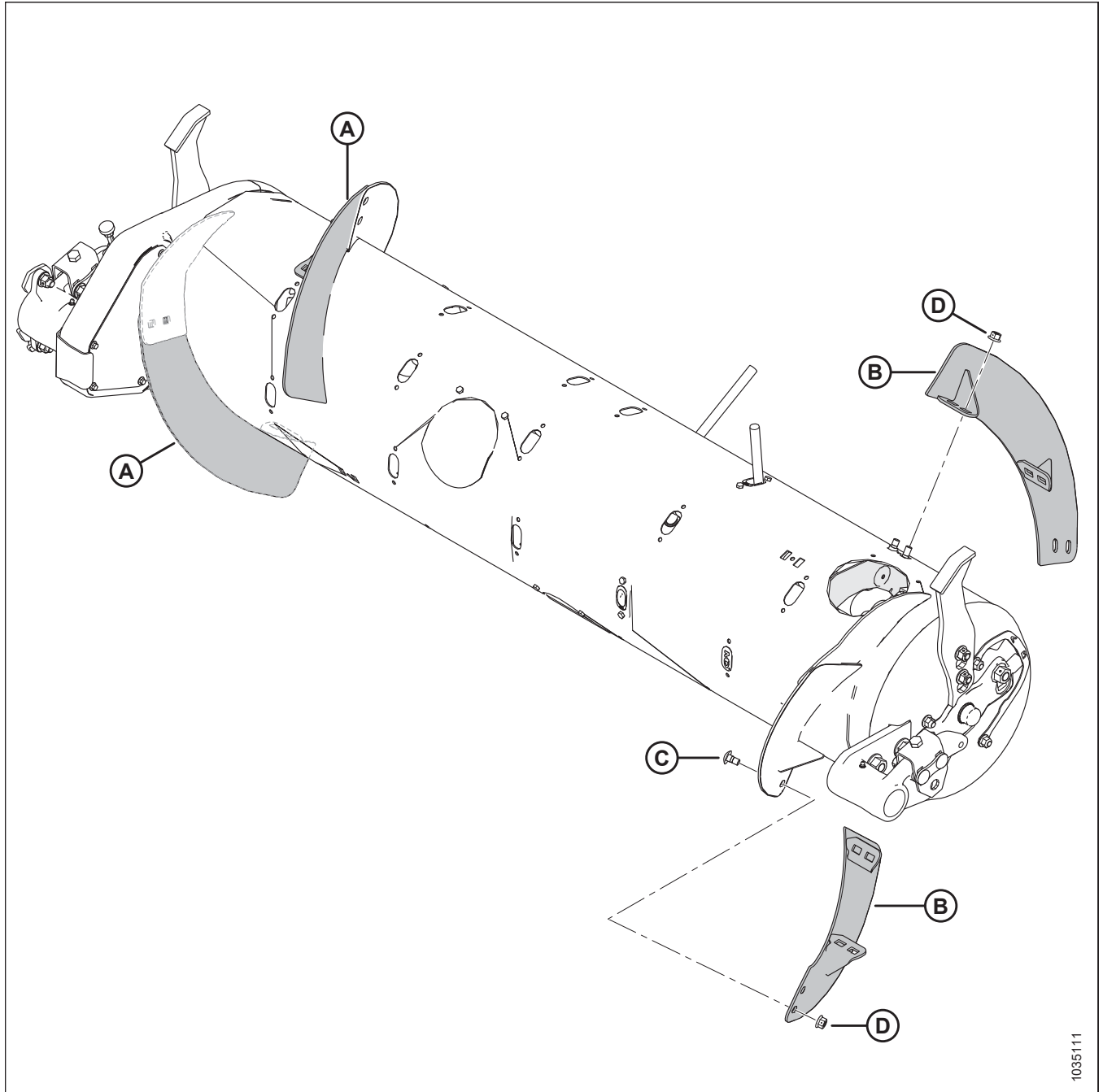
D – Piuliță cu flanșă de blocare centrală M10 (MD #135799)

Configurația lată – Racleta melcului

Configurația lată utilizează două raclete scurte fixate cu bolțuri (una în stânga și una în dreapta) și se recomandă 30 de degete ale melcului.

NOTĂ:

Această configurație poate crește capacitatea combinei la combinele cu o carcasă lată a alimentatorului, în anumite condiții de cultură.

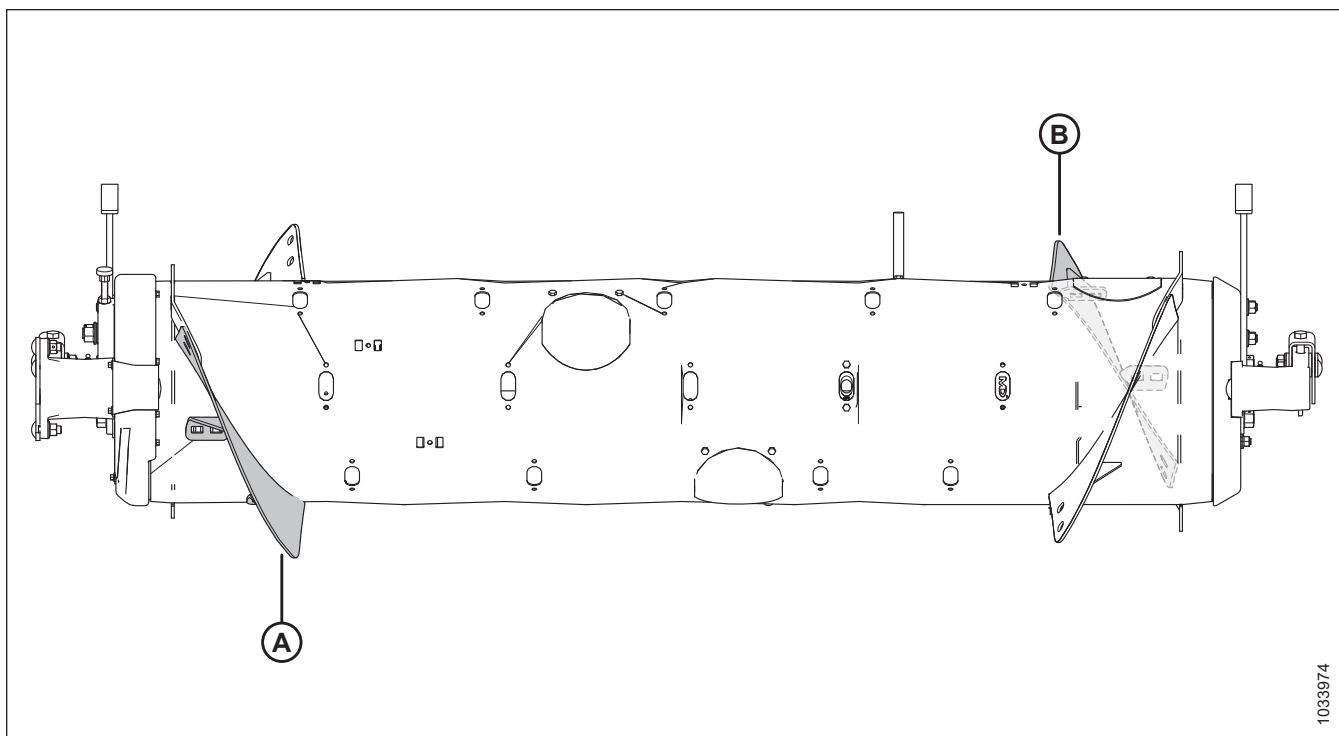

1033974

Figura 3.98: Configurație lată

A – Racletă scurtă stânga (MD #287888)

B – Racletă scurtă dreapta (MD #287887)

Pentru a trece la configurația lată de la configurația medie:

Scoateți racletele existente (A) de pe melc și montați degete suplimentare ale melcului. Pentru această configurație, se recomandă un total de 30 degete ale melcului.

- Pentru instrucțiuni privind demontarea racletelor, consultați [Demontarea racletelor fixate cu bolțuri, pagina 118](#).
- Pentru instrucțiuni privind montarea degetelor, consultați [3.8.3 Montarea degetelor melcului de alimentare, pagina 128](#).

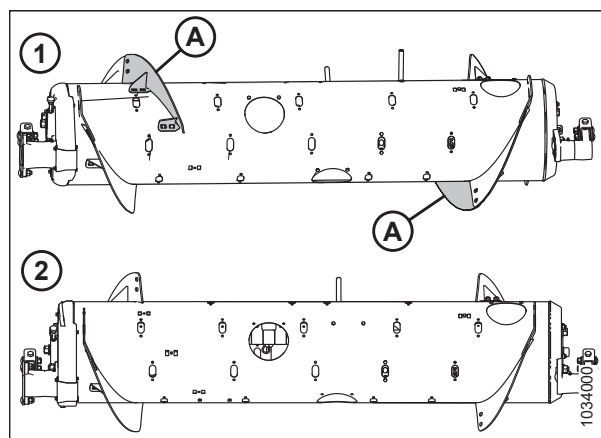

1034001

Figura 3.99: Configurațiile melcului – vedere din spate

1 – Configurație medie

2 – Configurație lată

Pentru a trece la configurația lată de la configurația ultra-lată:

Un set de raclete (MD #357233 sau B7344⁵⁵) este necesar. Va trebui să montați două raclete scurte pe racletele sudate existente (A). Pentru această configurație, se recomandă un total de 30 degete ale melcului.

- Pentru instrucțiuni privind montarea racletelor, consultați [Montarea racletelor fixate cu bolțuri, pagina 120](#).
- Dacă este necesar să demontați degetele melcului, consultați [3.8.2 Demontarea degetelor melcului de alimentare, pagina 125](#).



Figura 3.100: Configurație ultra-lată

Pentru a trece la configurația lată de la configurația îngustă sau ultra-îngustă:

Un set de raclete (MD #357233 sau B7344⁵⁵) este necesar. Va trebui să înlocuiți racletele lungi existente (A)⁵⁶ cu raclete scurte (B) și să montați degete suplimentare ale melcului. Pentru această configurație, se recomandă un total de 30 degete ale melcului.

- Pentru instrucțiuni privind înlocuirea racletelor, consultați [Demontarea racletelor fixate cu bolțuri, pagina 118](#) și [Montarea racletelor fixate cu bolțuri, pagina 120](#).
- Pentru instrucțiuni privind montarea degetelor, consultați [3.8.3 Montarea degetelor melcului de alimentare, pagina 128](#).

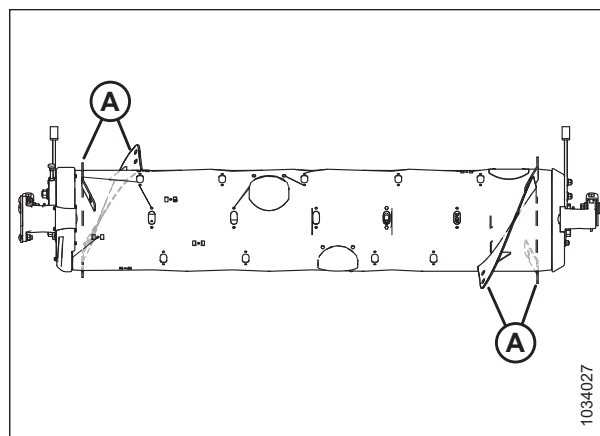

Figura 3.101: Configurațiile melcului – vedere din spate

1 – Configurație îngustă

2 – Configurație ultra-îngustă

3 – Configurație lată

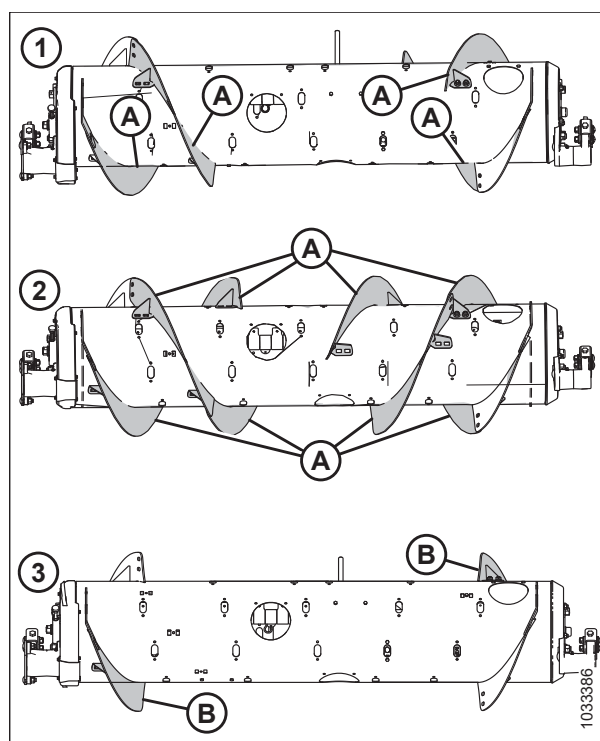
55. MD #357233 este disponibil numai prin departamentul de piese MacDon. B7344 este disponibil numai prin intermediul departamentului de distribuție a produselor finite. Ambele seturi conțin raclete rezistente la uzură.

56. Numărul de raclete lungi existente este 4 sau 8, în funcție de configurația actuală.

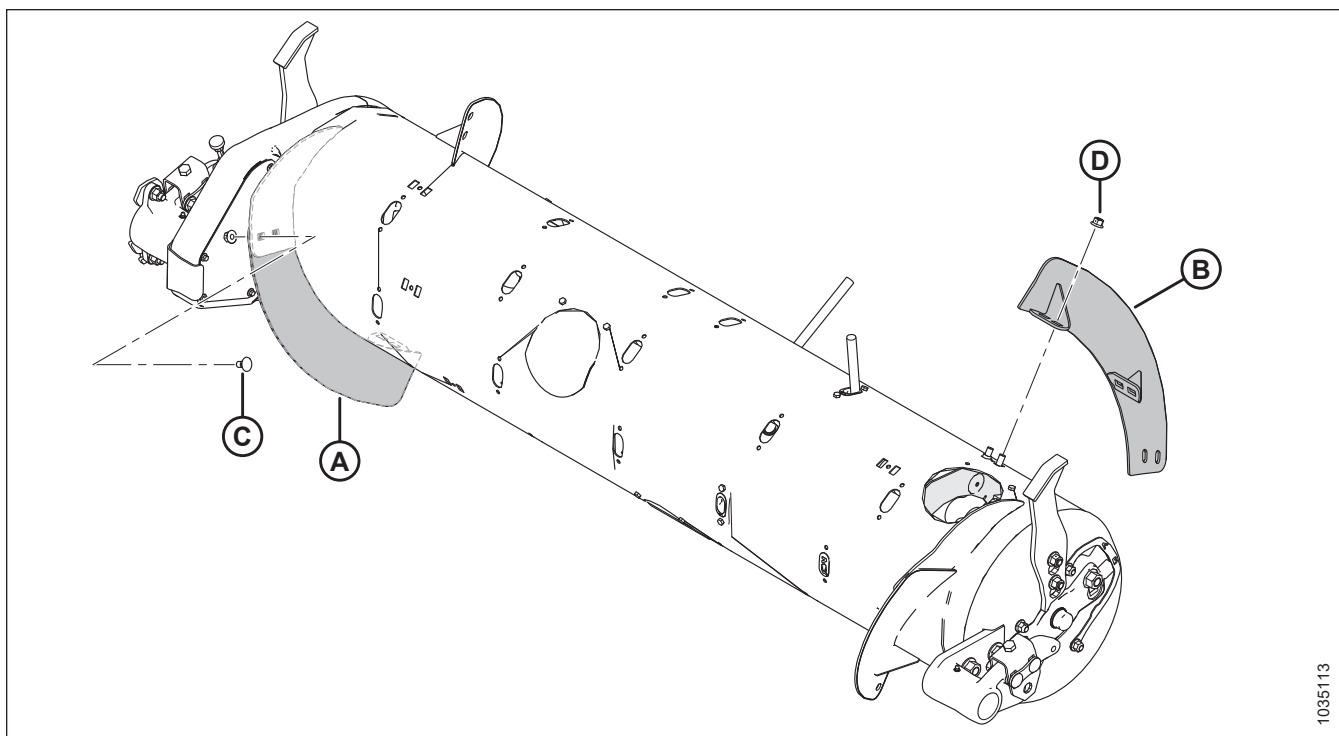

1035113

Figura 3.102: Configurație lată

A – Racletă scurtă stânga (MD #287888)

B – Racletă scurtă dreapta (MD #287887)

C – Bolț de fixare M10 x 20 mm (MD #136178)

D – Piuliță cu flanșă de blocare centrală M10 (MD #135799)

Configurația ultra-largă – Racleta melcului

În configurația ultra-lată nu se utilizează nicio racletă fixată cu bolțuri; numai racletele sudate din fabrică sunt responsabile pentru transportul culturii. Pentru această configurație, se recomandă un total de 30 degete ale melcului.

NOTĂ:

Această configurație poate crește capacitatea combinei la combinele cu o carcasă lată a alimentatorului, în anumite condiții de cultură.



Figura 3.103: Configurație ultra-lată

A – Racletă sudată din fabrică

Pentru a trece la configurația ultra-lată:

Demontați toate racletele fixate cu bolțuri existente (A) de pe melc și montați degetele suplimentare pentru melc, dacă este necesar. Pentru această configurație, se recomandă un total de 30 degete ale melcului.

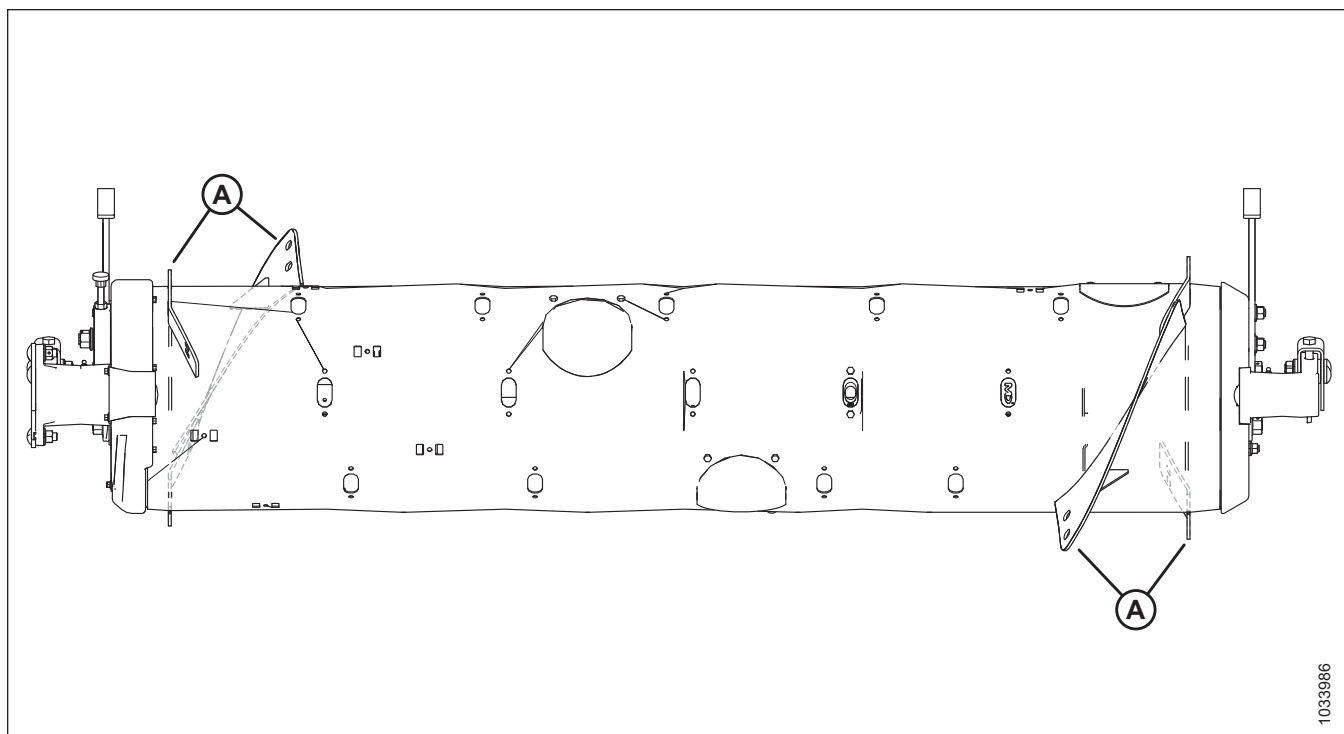
- Pentru instrucțiuni privind demontarea racletelor, consultați [Demontarea racletelor fixate cu bolțuri, pagina 118](#).
- Pentru instrucțiuni privind montarea degetelor, consultați [3.8.3 Montarea degetelor melcului de alimentare, pagina 128](#).



Figura 3.104: Configurațiile melcului – vedere din spate

1 – Configurație medie
3 – Configurație îngustă

2 – Configurație lată

Racletele melcului

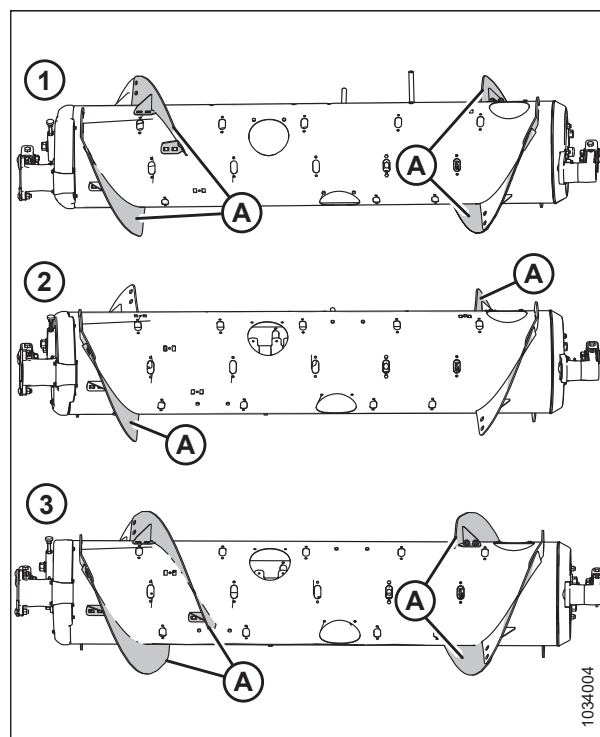
Racletele melcului de pe FM200 pot fi configurate pentru anumite condiții de recoltare și de cultură.

Pentru instrucțiuni, consultați [3.8.1 Configurațiile de performanță ale melcului de alimentare FM200, pagina 102](#) pentru configurații specifice de combine/culturi.

Demontarea racletelor fixate cu bolțuri

Racleta melcului de alimentare poate fi personalizată pentru diferite combine.

Înainte de a demonta racletele fixate cu bolțuri, stabiliți numărul și tipul de raclete necesare. Pentru mai multe informații privind diferitele configurații ale racletelor, consultați [3.8.1 Configurațiile de performanță ale melcului de alimentare FM200, pagina 102](#).

Pentru a demonta racleta fixată cu bolțuri, urmați pașii de mai jos:

1. Pentru a îmbunătăți accesul la melcul de alimentare, scoateți modulul de flotare din combină.
2. Opriți motorul și scoateți cheia din contact.
3. Rotiți melcul după cum este necesar.

NOTĂ:

Pentru claritate, ilustrațiile din această procedură prezintă melcul de alimentare separat de modulul de flotare. Procedura poate fi efectuată cu melcul de alimentare instalat în modulul de flotare.

4. Scoateți bolțurile (A) și capacul de acces (B). Păstrați aceste piese pentru reasamblare. Dacă este necesar, scoateți mai multe capace de acces.



Figura 3.105: Capacul de acces al melcului – partea dreaptă

5. Scoateți bolțurile și piulițele (B) și scoateți racleta (A).

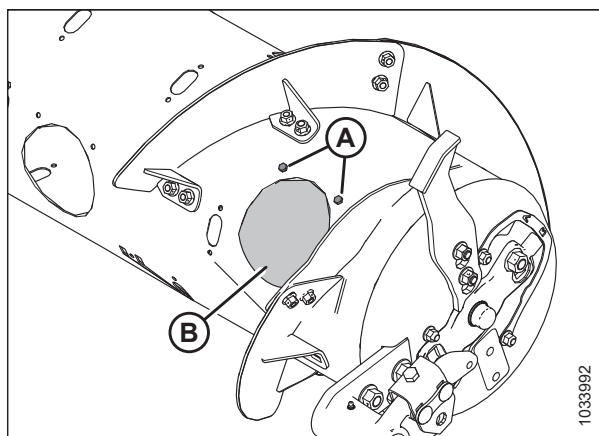

Figura 3.106: Racletă scurtă – partea dreaptă

NOTĂ:

Ilustrația arată montarea unei noi raclete lungi (A).

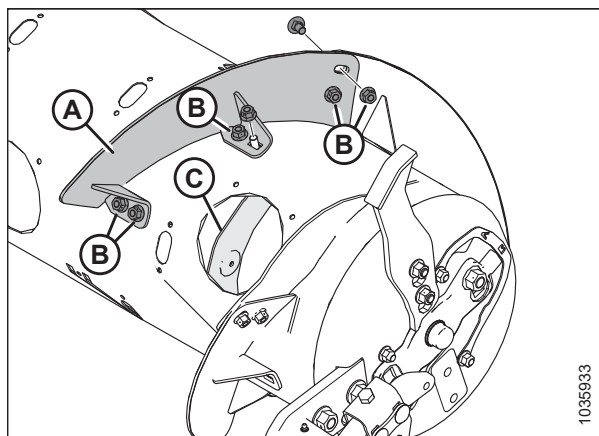

Figura 3.107: Racletă lungă – partea dreaptă

6. Montați dopul pentru fantă (A) cu bolțul M6 (B) și piulița în T (C) în fiecare loc din care a fost demontată racleta. Aplicați un cuplu de 9 Nm (6,64 lbf·ft [80 lbf·in]) asupra pieselor de fixare.

NOTĂ:

Dacă șuruburile dopului **NU** sunt noi, acoperiți șuruburile cu o pastă de fixare a filetelor de rezistență medie (Loctite® 243 sau echivalent) înainte de montare.

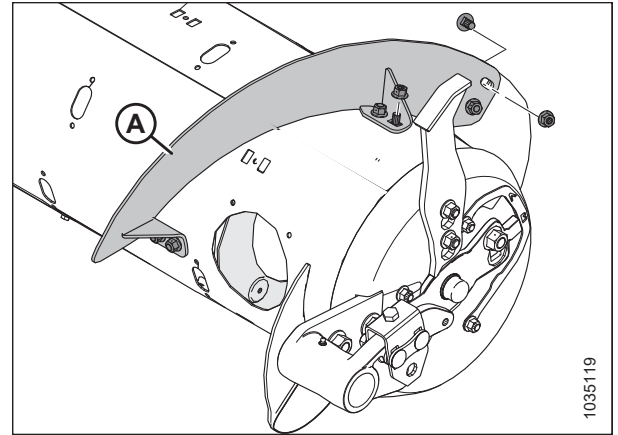

Figura 3.108: Instalarea dopurilor pentru fante

7. Repetați pașii de la 3, pagina 118 la 6, pagina 119 pentru a demonta racleta (A) din partea stângă a melcului.

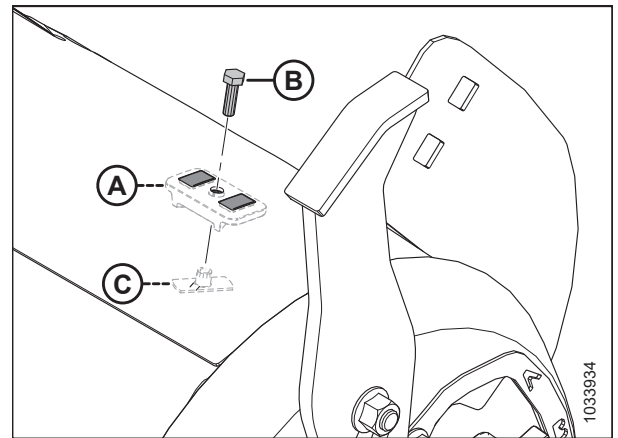

Figura 3.109: Racletă scurtă – partea stângă

UTILIZARE

- Remontați capacul (capacele) de acces (A) utilizând bolțurile păstrate (B) și piulițele sudate din interiorul melcului. Acoperiți bolțurile cu o pastă de fixare a filetelor de rezistență medie (Loctite® 243 sau echivalent) și aplicați un cuplu de strângere asupra pieselor de fixare de 9 Nm (6,64 lbf·ft [80 lbf·in]).

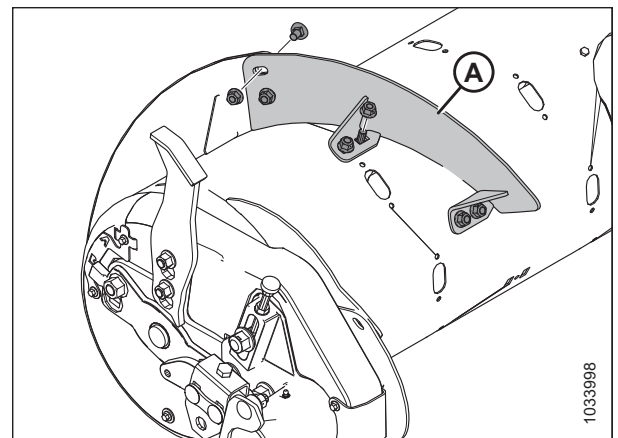

Figura 3.110: Capacul de acces – partea dreaptă

Montarea racletelor fixate cu bolțuri

Melcul de alimentare are raclete detașabile care pot fi personalizate pe diferite modele de combine.

Înainte de montarea racletei fixate cu bolțuri, stabiliți numărul și tipul de raclete necesare. Pentru mai multe informații privind diferitele configurații ale racletelor, consultați [3.8.1 Configurațiile de performanță ale melcului de alimentare FM200, pagina 102](#).

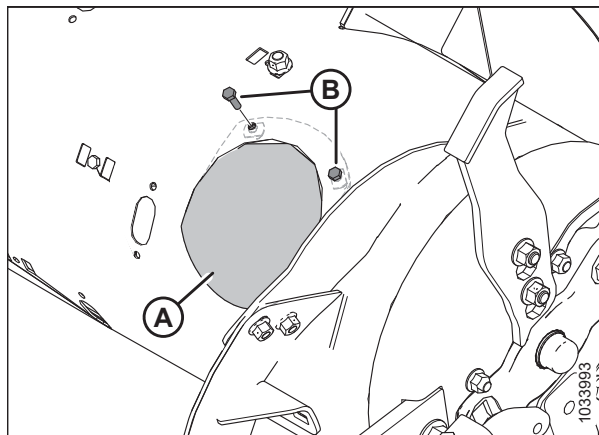
Pentru a instala racleta fixată cu bolțuri, urmați pașii de mai jos:

- Pentru a îmbunătăți accesul la melcul de alimentare, scoateți modulul de flotare din combină.
- Opriți motorul și scoateți cheia din contact.
- Rotiți melcul după cum este necesar.

NOTĂ:

Pentru claritate, ilustrațiile din această procedură prezintă melcul de alimentare separat de modulul de flotare. Procedura poate fi efectuată cu melcul de alimentare instalat în modulul de flotare.

- Scoateți bolțurile (A) și capacul de acces (B). Păstrați aceste piese pentru reasamblare. Dacă este necesar, scoateți mai multe capace de acces.



Figura 3.111: Capacul de acces al melcului – partea dreaptă

UTILIZARE

5. Aliniați noua racletă fixată cu bolțuri (A) pentru a stabili ce dopuri pentru fantă trebuie îndepărtate de pe melc. Noua racletă se suprapune pe partea exterioară a racletei adiacente.

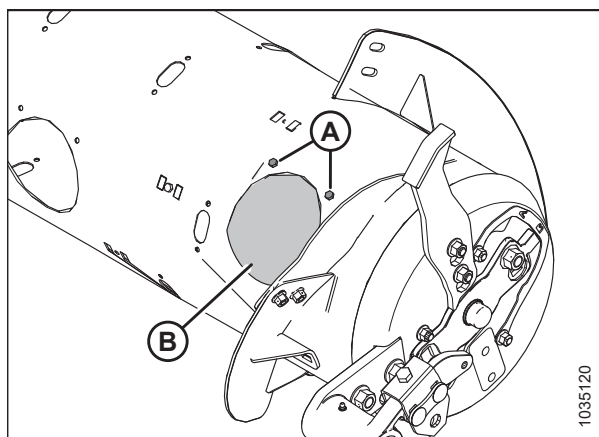

Figura 3.112: Partea dreaptă a melcului

6. Scoateți dopurile pentru fantă aplicabile (A).

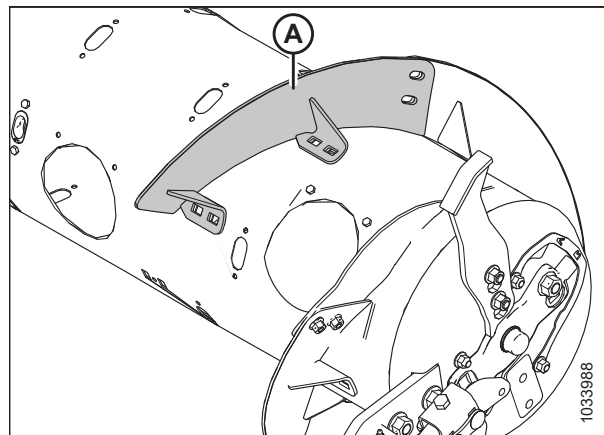

Figura 3.113: Partea dreaptă a melcului

7. Montați racletele (A) cu ajutorul bolțurilor de fixare cu gât pătrat M10 x 20 mm și al contrapiulițelor centrale în poziții (B).

IMPORTANT:

Bolțul trebuie montat în interiorul melcului pentru a evita deteriorarea componentelor interne ale melcului.

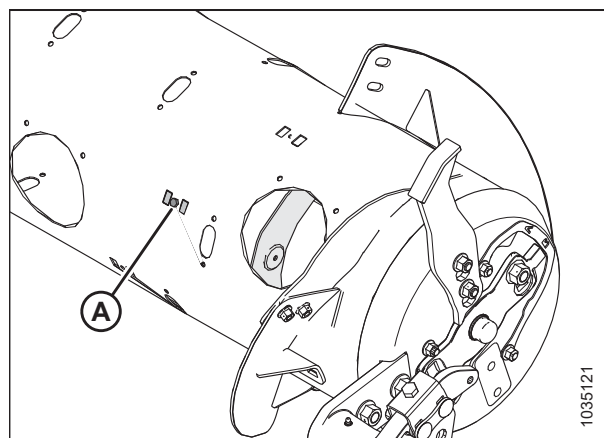
IMPORTANT:

Bolțurile care fixează racletele între ele trebuie să aibă capetele pe partea interioară (partea spre cultură) a racletelor.

8. Strângeți cele șase piulițe și bolțuri la un cuplu de 47 Nm (35 lbf-ft) pentru a elimina devierea pe racletă, apoi strângeți-le la 61 Nm (45 lbf-ft).



Figura 3.114: Racletă scurtă - partea dreaptă

NOTĂ:

Ilustrația arată montarea unei raclete lungi (A).

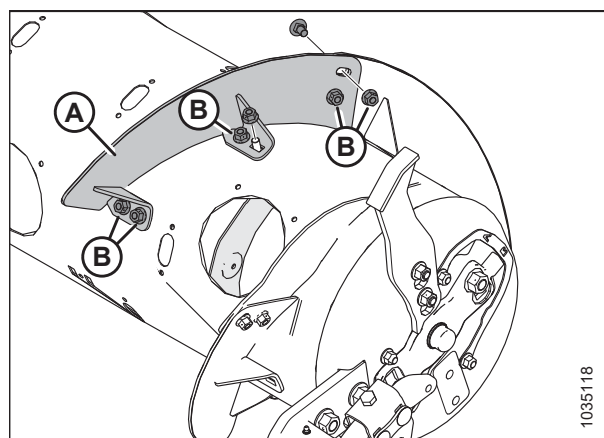

Figura 3.115: Racletă lungă – partea dreaptă

9. Repetați pașii de la [3, pagina 120](#) la [8, pagina 121](#) pentru a monta racleta (A) pe partea stângă a melcului.

NOTĂ:

Racletele funcționează cel mai bine atunci când nu există goluri. Dacă doriți, utilizați un agent de etanșare cu silicon pentru a umple golurile.

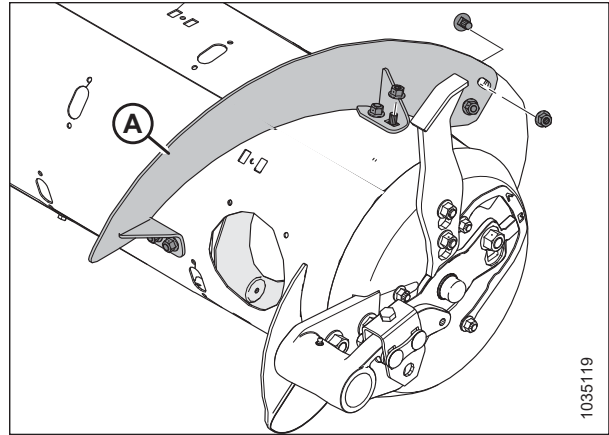

Figura 3.116: Racletă scurtă – partea stângă

10. Remontați capacul (capacele) de acces (A) utilizând bolțurile păstrate (B) și piulițele sudate din interiorul melcului. Acoperiți bolțurile cu o pastă de fixare a filetelor de rezistență medie (Loctite® 243 sau echivalent) și aplicați un cuplu de strângere asupra pieselor de fixare de 9 Nm (6,63 lbf-ft [80 lbf-in]).
11. Dacă transformați melcul de alimentare într-o configurație ultra-îngustă și aveți nevoie de efectuarea unor găuri pentru a monta restul racletelor, treceți la [Montarea racletelor suplimentare fixate cu bolțuri – numai pentru configurația ultra-îngustă, pagina 123](#).

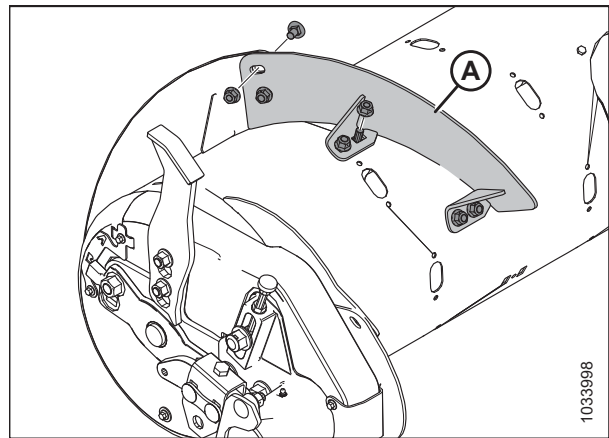

Figura 3.117: Capacul de acces – partea dreaptă

Montarea racletelor suplimentare fixate cu bolțuri – numai pentru configurația ultra-îngustă

În cazul în care treceți melcul de alimentare la configurația ultra-îngustă, este necesară efectuarea unor găuri pentru a monta racletele suplimentare.

NOTĂ:

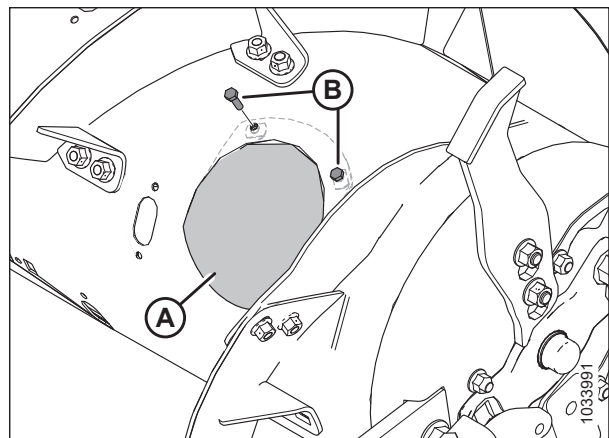
Această procedură presupune că melcul de alimentare este în prezent în configurația îngustă [cu 4 raclete lungi (A) montate].



Figura 3.118: Configurație îngustă

Pentru a monta cele patru raclete lungi suplimentare pentru configurația ultra-îngustă, urmați acești pași:

1. Pentru a îmbunătăți accesul la melcul de alimentare, scoateți modulul de flotare din combină.
2. Opriți motorul și scoateți cheia din contact.
3. Rotiți melcul după cum este necesar.

NOTĂ:

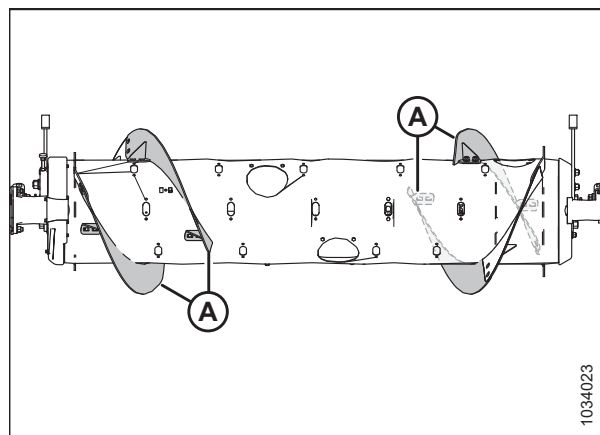
Pentru claritate, ilustrațiile din această procedură prezintă melcul de alimentare separat de modulul de flotare. Procedura poate fi efectuată cu melcul de alimentare instalat în modulul de flotare.

4. Așezați noua racletă (A) în exteriorul racletei (B) existente pe partea stângă a melcului, așa cum este ilustrat.
5. Marcați locațiile găurilor (C) pe racleta (B) existentă.
6. Scoateți cel mai apropiat capac de acces la racleta (B) existentă. Păstrați piesele pentru reasamblare.
7. Demontați racletele (B) fixate cu bolțuri de pe melc. Păstrați piesele pentru reasamblare.



Figura 3.119: Partea stângă a melcului

UTILIZARE

8. Efectuați două găuri de 11 mm (7/16 țoli) în locurile (A) marcate în pasul 5, pagina 123.
9. Remontați racleta fixată cu bolțuri.

IMPORTANT:

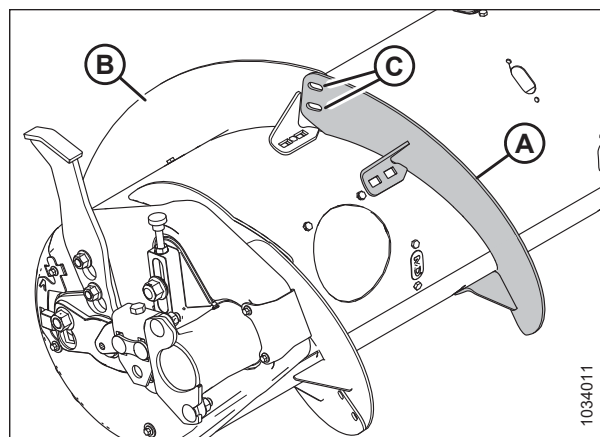
Asigurați-vă că toate capetele bolțurilor de fixare se află pe partea interioară a melcului, pentru a preveni deteriorarea componentelor interne.



Figura 3.120: Locuri pentru efectuarea găurilor

10. Așezați noua racletă (A) în poziție pe melc, în exteriorul racletei (B) existente.
11. Fixați racleta nouă cu două bolțuri cu cap semirotund M10 × 20 mm și contrapiulițe centrale (C).

IMPORTANT:

Asigurați-vă că toate capetele bolțurilor se află pe partea interioară (partea spre cultură) și piulițele se află pe partea exterioară a noii raclete.

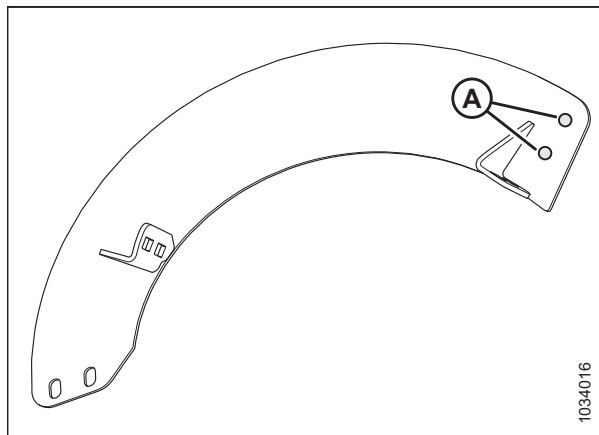

Figura 3.121: Partea stângă a melcului

12. Întindeți noua racletă (A) pentru a se potrivi cu tubul melcului, după cum este ilustrat. Utilizați orificiile canelate de pe racleta nouă pentru a obține cea mai bună potrivire în tubul melcului.

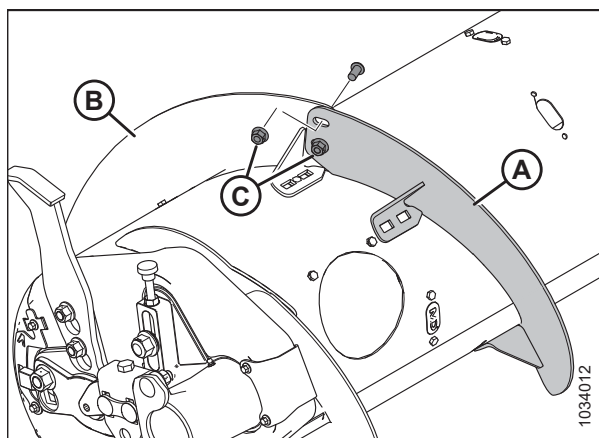

Figura 3.122: Raclete întinse axial

13. Marcați patru locații de găurire (A) pe noua racletă și faceți găuri de 11 mm (7/16 țoli) în tubul melcului.

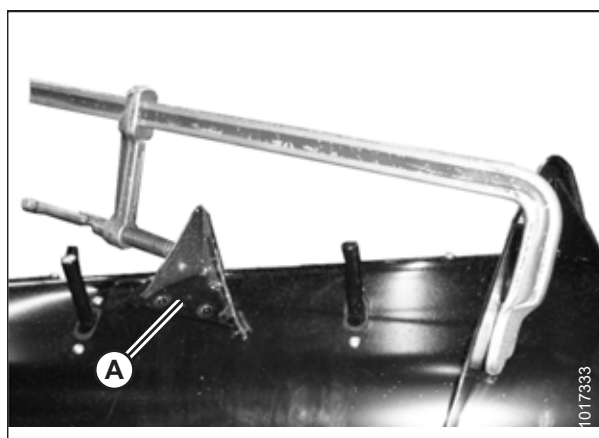

Figura 3.123: Racletă pe partea stângă a melcului

14. Scoateți cel mai apropiat capac de acces (B). Păstrați capacul pentru remontare.
15. Fixați noua racletă pe melc în găurile (A) efectuate utilizând patru bolțuri cu flanșă M10 × 20 mm și contrapiulițe centrale.
16. Repetați de la pasul 3, [pagina 123](#) la pasul 15, [pagina 125](#) pentru cealaltă racletă de pe partea stângă a melcului.
17. Repetați de la pasul 3, [pagina 123](#) la pasul 15, [pagina 125](#) pentru ambele raclete de pe partea dreaptă a melcului.
18. Strângeți toate piulițele și bolțurile racletelor la un cuplu de 47 Nm (35 lbf-ft) pentru a elimina devierea pe racletă, apoi strângeți piulițele și bolțurile la un cuplu de 61 Nm (45 lbf-ft).

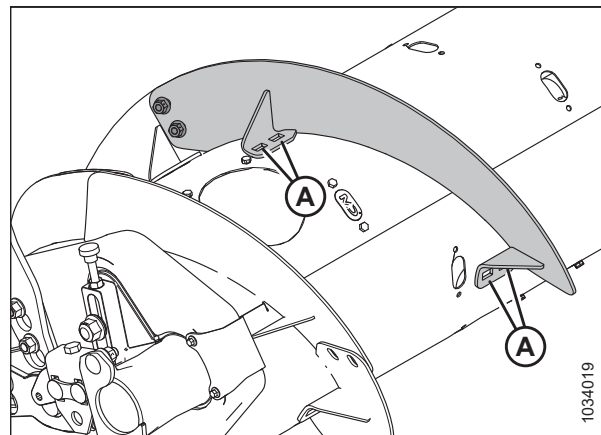

Figura 3.124: Partea stângă a melcului

NOTĂ:

Racletele funcționează cel mai bine atunci când nu există goluri între raclete și tamburul melcului. Dacă doriți, utilizați un agent de etanșare cu silicon pentru a umple golurile.

19. Adăugați sau scoateți degetele melcului, după cum este necesar, pentru a optimiza alimentarea pentru combina dvs. și condițiile de cultură. Pentru instrucțiuni, consultați [3.8.2 Demontarea degetelor melcului de alimentare, pagina 125](#) sau [3.8.3 Montarea degetelor melcului de alimentare, pagina 128](#).
20. Dacă nu adăugați sau îndepărtați degete ale melcului, reinstalați toate capacele de acces. Acoperiți șuruburile cu pastă de fixare a filetelor de rezistență medie (Loctite® 243 sau echivalent), apoi utilizați bolțurile pentru a fixa capacele melcului. Aplicați un cuplu de 9 Nm (6,64 lbf-ft [80 lbf-in]) asupra șuruburilor.

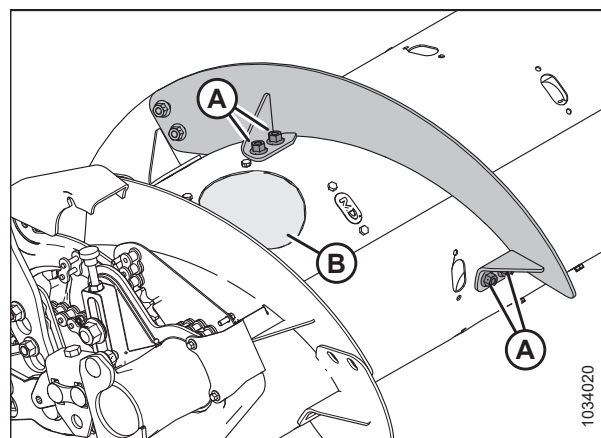
3.8.2 Demontarea degetelor melcului de alimentare

Melcul de alimentare utilizează degete pentru a aduce recolta în carcasa alimentatorului. Numărul de degete variază în funcție de diferitele modele de combine.



PERICOL

Asigurați-vă că toate persoanele din jur s-au îndepărtat de utilaj.

AVERTISMENT

Pentru a preveni vătămarea corporală cauzată de căderea unui rabator ridicat, cuplați întotdeauna dispozitivele de siguranță ale rabatorului înainte de a intra sub rabatorul ridicat din orice motiv.

IMPORTANT:

Demontați degetele melcului din melcul de alimentare, lucrați dinspre exterior spre interior. Asigurați-vă că există un număr egal de degete pe ambele părți ale melcului.

1. Porniți motorul.
2. Ridicați complet rabatorul.
3. Opriți motorul și scoateți cheia din contact.
4. Cuplați dispozitivele de siguranță ale rabatorului. Pentru instrucțiuni, consultați *Cuplarea dispozitivelor de siguranță ale rabatorului, pagina 43*.
5. Scoateți bolțurile (A) și capacul de acces (B) cele mai apropiate de degetul pe care îl îndepărtați. Păstrați piesele pentru remontare.



Figura 3.125: Capacul orificiului de acces la melc

6. Scoateți degetul melcului după cum urmează:
 - a. Scoateți știftul în formă de U (A).
 - b. Trageți degetul (B) afară din suportul pentru deget (C).
 - c. Împingeți degetul (B) prin ghidaj (D) și în tambur.
 - d. Trageți degetul afară din orificiul de acces la tambur.

NOTĂ:

Dacă degetul melcului este rupt, îndepărtați toate resturile din suportul (C) și din interiorul tamburului.

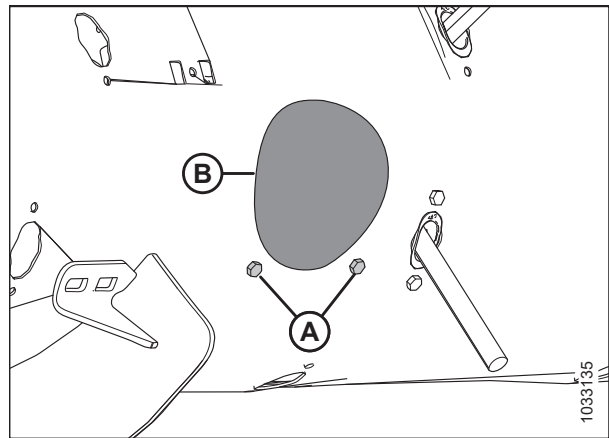

Figura 3.126: Degetul melcului

UTILIZARE

7. Scoateți și păstrați cele două bolțuri (A) și piulițele în T (nu sunt ilustrate) care fixează ghidajul degetelor (B) pe melc.
8. Scoateți ghidajul (B).

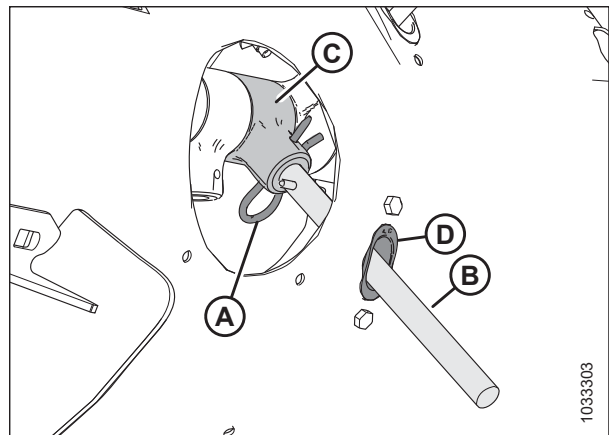

Figura 3.127: Orificiul degetului melcului

9. Poziționați dopul (A) în orificiu din interiorul melcului. Fixați dopul cu două bolțuri cu cap hexagonal M6 (B) și piulițe în T. Aplicați un cuplu de 9 Nm (6,6 lbf·ft [80 lbf·in]) asupra pieselor de fixare.

NOTĂ:

Bolțurile (B) sunt prevăzute cu un plasture cu pastă de fixare a filetelor care se va uza dacă bolțurile sunt scoase. În cazul în care se remontează bolțurile (B), aplicați o pastă de fixare a filetelor de rezistență medie (Loctite® 243 sau echivalent) înainte de reinstalarea bolțurilor.

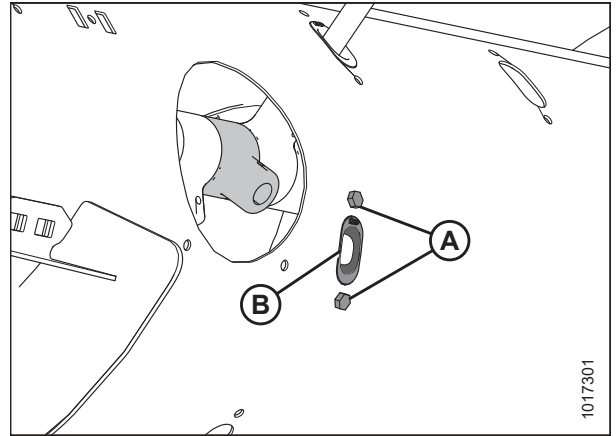

Figura 3.128: Dop

10. Fixați capacul de acces (B) în poziție cu ajutorul bolțurilor (A). Strângeți bolțurile cu un cuplu de 9 Nm (6,6 lbf·ft [80 lbf·in]).

NOTĂ:

Bolțurile (A) sunt prevăzute cu un plasture cu pastă de fixare a filetelor care se va uza dacă bolțurile sunt scoase. În cazul în care se remontează bolțurile (A), aplicați o pastă de fixare a filetelor de rezistență medie (Loctite® 243 sau echivalent) înainte de reinstalarea bolțurilor.

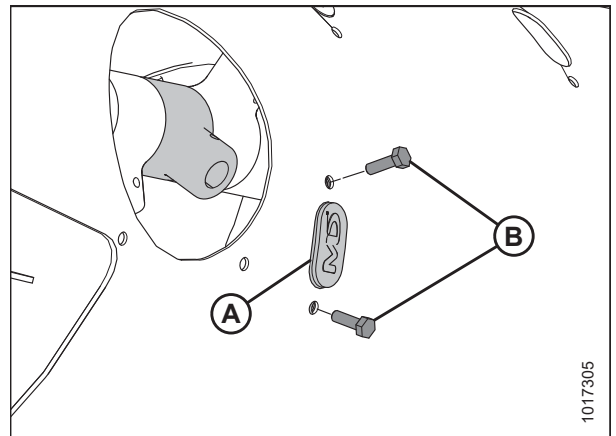

Figura 3.129: Capacul orificiului de acces al melcului

3.8.3 Montarea degetelor melcului de alimentare

Melcul de alimentare utilizează degete pentru a aduce recolta în carcasa alimentatorului. Numărul de degete variază în funcție de diferitele modele de combine.

PERICOL

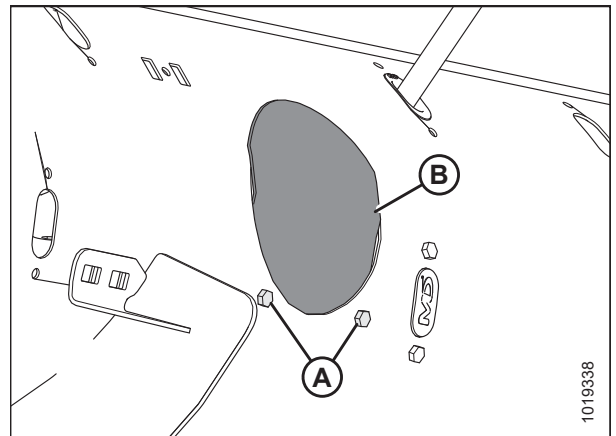
Asigurați-vă că toate persoanele din jur s-au îndepărtat de utilaj.

AVERTISMENT

Pentru a preveni vătămarea corporală cauzată de căderea unui rabator ridicat, cuplați întotdeauna dispozitivele de siguranță ale rabatorului înainte de a intra sub rabatorul ridicat din orice motiv.

IMPORTANT:

Asigurați-vă că instalați un număr egal de degete de melc pe ambele părți ale melcului.

1. Ridicați complet rabatorul.
2. Opriți motorul și scoateți cheia din contact.
3. Cuplați dispozitivele de siguranță ale rabatorului. Pentru instrucțiuni, consultați [Cuplarea dispozitivelor de siguranță ale rabatorului, pagina 43](#).
4. Introduceți ghidajul (B) din interiorul melcului și fixați-l cu bolțurile (A) și piulițele în T (nu sunt ilustrate).

IMPORTANT:

Montați întotdeauna un ghidaj nou atunci când înlocuiți un deget solid.

NOTĂ:

Bolțurile (A) sunt prevăzute cu un plasture cu pastă de fixare a filetelor care se va uza dacă bolțurile sunt scoase. Dacă reinstalați bolțurile (A), aplicați pastă de fixare a filetelor de rezistență medie (Loctite® 243 sau echivalent) pe filetele bolțurilor înainte de a le monta.

5. Aplicați un cuplu de 9 Nm (6,6 lbf·ft [80 lbf·in]) asupra bolțurilor (A).
6. Instalați degetul melcului (A) în interiorul tamburului. Introduceți degetul (A) al unui capăt al melcului în sus prin partea inferioară a ghidajului (B) și introduceți celălalt capăt al degetului în suportul (C).



Figura 3.130: Orificiul degetului melcului



Figura 3.131: Degetul melcului

UTILIZARE

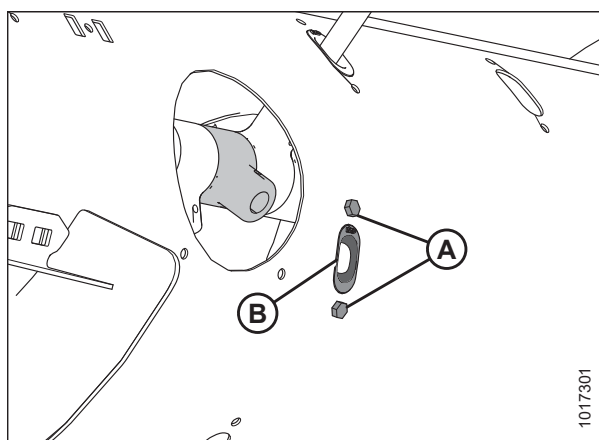
7. Fixați degetul prin introducerea știftului în formă de U (D) în suport. Asigurați-vă astfel încât capătul rotund (partea în formă de S) al știftului în formă de U să fie orientat spre partea transmisiei cu lanț a melcului. Asigurați-vă astfel încât capătul închis al știftului în formă de U să fie îndreptat în direcția de rotire înainte a melcului.

IMPORTANT:

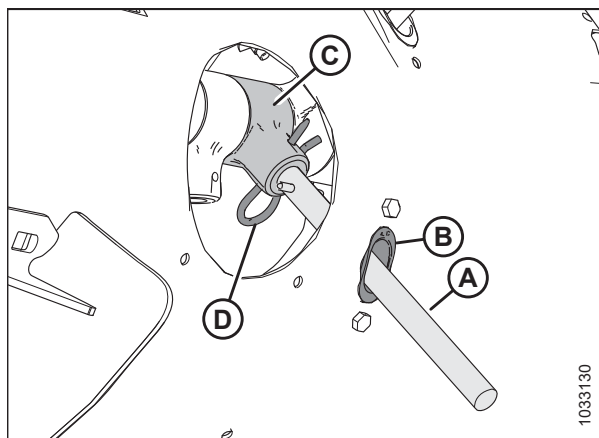
Poziționați știftul în formă de U așa cum este descris în acest pas, pentru a preveni căderea știftului în formă de U în timpul funcționării. În cazul în care se pierd degetele, este posibil ca hederul să nu poată introduce corect cultura în combină. Mai mult, degetele care cad în tambur pot deteriora componentele interne ale melcului.

8. Fixați capacul de acces (B) în poziție cu ajutorul bolțurilor (A). Aplicați un cuplu de 9 Nm (6,64 lbf-ft [80 lbf-in]) asupra șuruburilor.

NOTĂ:

Bolțurile (A) sunt prevăzute cu un plasture cu pastă de fixare a filetelor care se va uza dacă bolțurile sunt scoase. Dacă reinstalați bolțurile (A), aplicați pastă de fixare a filetelor de rezistență medie (Loctite® 243 sau echivalent) pe filetele bolțurilor înainte de a le monta.



Figura 3.132: Capacul orificiului de acces la melc

3.8.4 Setarea poziției melcului

Poziția melcului are două setări: de flotare și fixă. Setarea din fabrică este poziția de flotare și este recomandată pentru majoritatea condițiilor de cultură.

Brațele de reglare a flotării melcului (A) sunt situate în partea inferioară stângă și în partea inferioară dreaptă a modului de flotare.

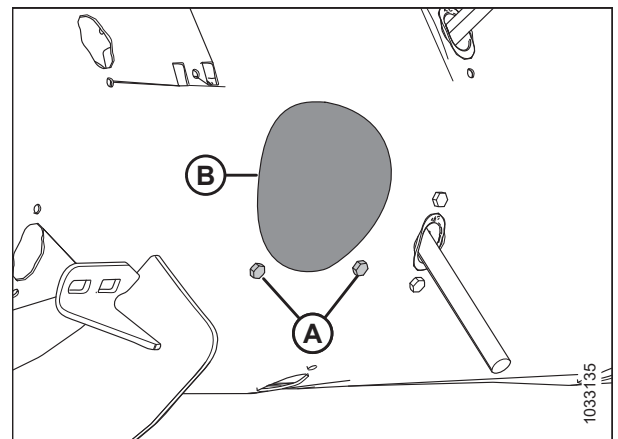

Figura 3.133: Brațele de reglare a flotării melcului

Dacă bolțul (A) se află lângă simbolul de flotare (B), melcul este în poziția de flotare. Dacă bolțul (A) se află lângă simbolul fix (C), melcul este în poziția fixă.

ATENȚIE

Asigurați-vă că suporturile din stânga și din dreapta sunt așezate în aceeași poziție; cele două bolțuri (A) trebuie să fie în același loc pentru a preveni deteriorarea utilajului în timpul funcționării.

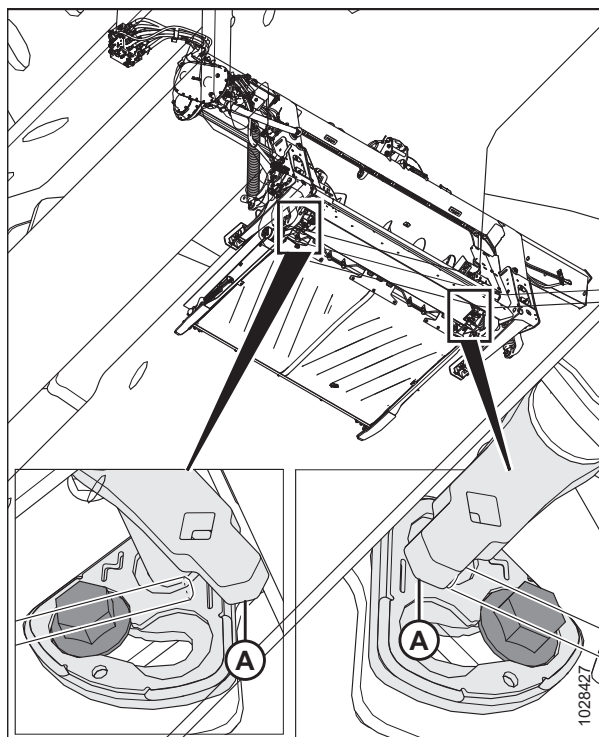
PERICOL

Pentru a preveni vătămarea corporală sau decesul în urma unei porniri sau căderi neașteptate a unui utilaj ridicat, opriți întotdeauna motorul, scoateți cheia și cuplați dispozitivele de siguranță înainte de a intra sub heder din orice motiv.

PERICOL

Asigurați-vă că toate persoanele din jur s-au îndepărtat de utilaj.



Figura 3.134: Pozițiile de flotare ale melcului

UTILIZARE

Pentru a seta poziția melcului, urmați pașii de mai jos:

1. Ridicați hederul complet.
2. Cuplați dispozitivele de siguranță ale hederului. Pentru instrucțiuni, consultați manualul de utilizare al combinei.
3. Opriți motorul și scoateți cheia din contact.
4. Utilizând o cheie de 21 mm, slăbiți bolțul (A) până când capul bolțului nu se mai află pe suport (B).

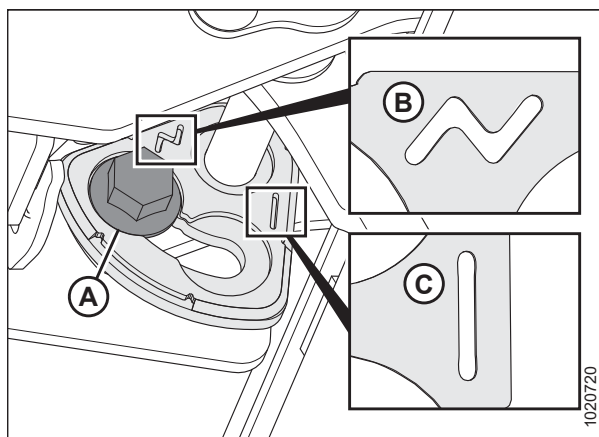

Figura 3.135: Reglarea flotării melcului de alimentare

UTILIZARE

- Utilizând o bară de forță în orificiul pătrat de pe braț (B), deplasați brațul înainte până când bolțul (B) se află în fanta de pe suportul de lângă simbolul fix.

NOTĂ:

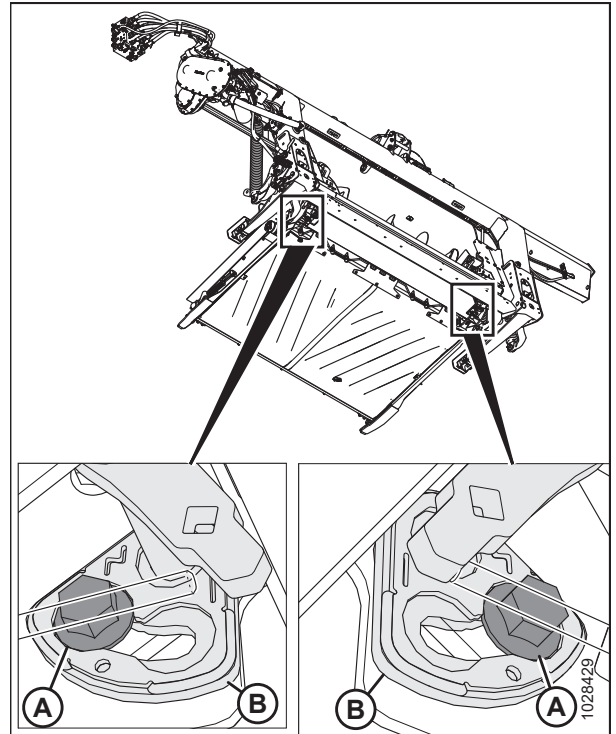
Dacă schimbați poziția melcului din fixă în flotantă, deplasați brațul în direcția opusă.

- Strângeți bolțul (A) cu un cuplu de 122 Nm (90 lbf-ft).

IMPORTANT:

Bolțul (A) trebuie să fie așezat corect în locașul de pe consolă înainte de a strânge bolțul. Dacă brațul (B) se poate mișca după strângerea bolțului, atunci bolțul (A) nu este așezat corect.

- Repetăți pașii de la 4, *pagina 131* la 6, *pagina 132* pe partea opusă.

IMPORTANT:

Bolțul (A) de pe fiecare parte a modului de flotare trebuie să fie în aceeași poziție pentru a preveni deteriorarea utilajului în timpul funcționării.



Figura 3.136: Reglarea flotării melcului de alimentare

3.8.5 Verificarea și reglarea arcurilor melcului de alimentare

Melcul de alimentare are un sistem de tensionare cu arc reglabil care îi permite să floteze deasupra culturii în loc să o strivească și să o deterioreze. Tensiunea setată din fabrică este adecvată pentru majoritatea condițiilor de cultură.

PERICOL

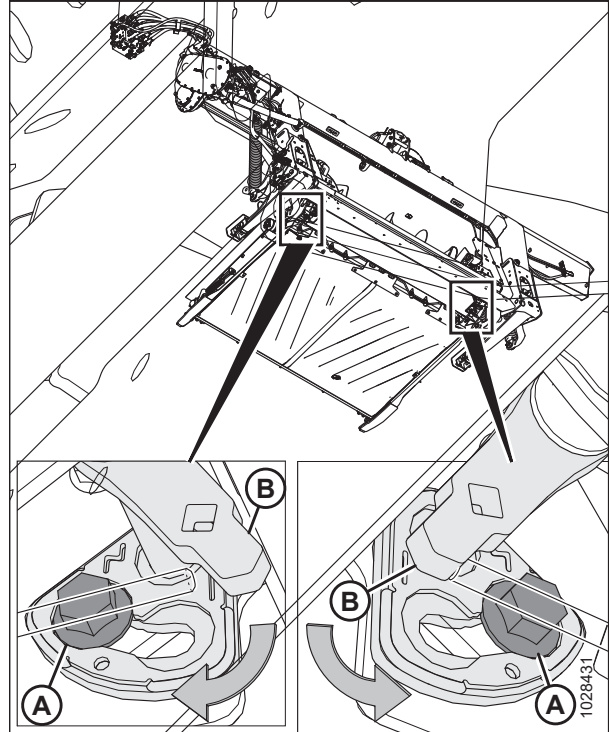
Pentru a preveni vătămarea corporală sau decesul în urma unei porniri sau căderi neașteptate a unui utilaj ridicat, opriți întotdeauna motorul, scoateți cheia și cuplați dispozitivele de siguranță înainte de a intra sub heder din orice motiv.

PERICOL

Asigurați-vă că toate persoanele din jur s-au îndepărtat de utilaj.

- Porniți motorul.
- Ridicați hederul complet.
- Opriți motorul și scoateți cheia din contact.
- Cuplați dispozitivele de siguranță ale hederului. Pentru instrucțiuni, consultați manualul de utilizare al combinei.

- Verificați lungimea filetului care depășește piulița (A). Lungimea trebuie să fie de 22–26 mm (7/8–1 in).



Figura 3.137: Întinzător de arc

Dacă este necesară o reglare, urmați pașii de mai jos:

- Slăbiți contrapiulița superioară (A) de pe întinzătorul arcului.
- NOTĂ:**
Contrapiulița superioară se află pe cealaltă parte a plăcii.
- Rotiți piulița inferioară (B) până când filetul (C) este scos 22–26 mm (7/8–1 țoli).
 - Strângeți contrapiulița (A).
 - Repetati pașii de la [6, pagina 133](#) la [8, pagina 133](#) pe partea opusă.

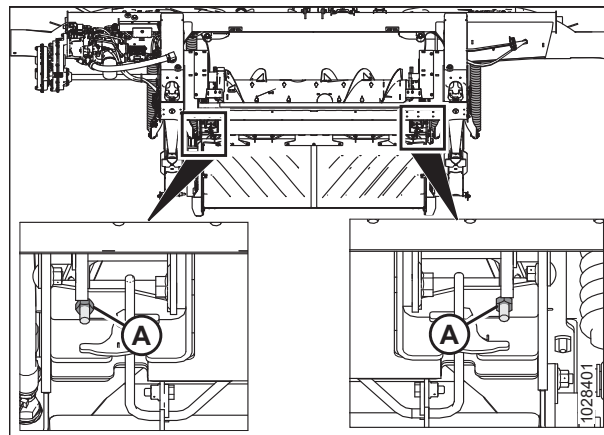

Figura 3.138: Întinzător de arc

3.8.6 Barele separatoare

Este posibil ca un set de bare separatoare să fi fost furnizat împreună cu hederul. Montarea setului de bare separatoare îmbunătățește alimentarea la anumite culturi, cum ar fi orezii.

Pentru informații despre demontarea și montarea barelor separatoare, consultați [4.11 Barele separatoare, pagina 413](#).

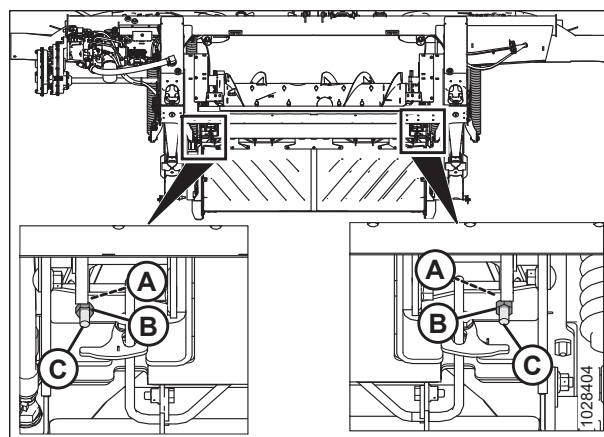
3.9 Variabile de funcționare a hederului

Reglarea corectă a hederului reduce pierderile de cultură și accelerează recoltarea. Reglajele corespunzătoare, împreună cu întreținerea efectuată în timp util, vor crește, de asemenea, durata de viață a hederului.

Majoritatea setărilor de mai jos au fost configurate din fabrică, dar pot fi modificate pentru a se potrivi diferitelor culturi și/sau condiții de recoltare.

Tabelul 3.14 Variabile de funcționare

Variabilă	Consultați
Configurațiile melcului de alimentare	3.8.1 Configurațiile de performanță ale melcului de alimentare FM200, pagina 102
Înălțimea de tăiere	3.9.1 Tăierea deasupra solului, pagina 134 3.9.2 Tăierea la nivelul solului, pagina 141
Flotarea hederului	3.9.4 Flotarea hederului, pagina 146
Unghiul hederului	3.9.3 Unghiul hederului, pagina 143
Turația rabatorului	3.9.6 Turația rabatorului, pagina 169
Viteza la sol	3.9.7 Viteza la sol, pagina 171
Viteza transportorului cu bandă	3.9.8 Turația transportorului cu bandă lateral, pagina 172
Turația cuțitului	3.9.10 Informații privind turația cuțitului, pagina 174
Înălțimea rabatorului	3.9.11 Înălțimea rabatorului, pagina 176
Poziția față-spate a rabatorului	3.9.12 Poziția față-spate a rabatorului, pagina 180
Pasul dinților rabatorului	3.9.13 Pasul dinților rabatorului, pagina 189
Tije separatorului de cultură	3.9.15 Separatoare de cultură, pagina 197

3.9.1 Tăierea deasupra solului

Designul hederului vă permite să tăiați cultura deasupra solului, ceea ce duce la o înălțime uniformă a miriștii.

Când tăiați cultura deasupra nivelului solului:

- Roțile stabilizatoare opționale permit hederului să stabilească înălțimea de tăiere. Sistemul de roți stabilizatoare este conceput pentru a reduce la minimum oscilațiile la capetele hederului și poate fi utilizat pentru flotarea hederului, pentru a obține o înălțime de tăiere uniformă atunci când se taie deasupra solului, în cazul cerealelor.

NOTĂ:

Blocați aripile hederului atunci când utilizați sistemul de roți stabilizatoare.

- Roțile de contur opționale permit flexarea hederului, îi permit acestuia să mențină o înălțime de tăiere precisă și constantă și să utilizeze funcția combinei pentru controlul automat al înălțimii fără probleme. Roțile sunt în contact cu solul, ceea ce permite ca bara port-degete să rămână la o înălțime fixă, chiar și în cazul unor contururi de rulare. Nu este necesară nicio reglare a setărilor de control automat al înălțimii din fabrică.

Înălțimea de tăiere este controlată prin controlul înălțimii hederului combinei.

În cazul în care este montat setul de roți stabilizatoare, consultați [Reglarea roților stabilizatoare, pagina 135](#) pentru a schimba poziția roților.

Dacă este instalată opțiunea de transport EasyMove™, consultați [Reglarea roților de transport EasyMove™, pagina 136](#) pentru a schimba poziția roților.

Dacă sunt instalate roți de contur ContourMax™, consultați [Extinderea/Retragerea roților de contur, pagina 137](#) pentru a schimba poziția roților.

Reglarea roților stabilizatoare

Un heder reglat corespunzător va obține un echilibru între greutatea hederului purtată de modulul de flotare și cea purtată de roțile stabilizatoare.

Consultați [3.7.2 Setări heder, pagina 84](#) pentru utilizarea recomandată în anumite culturi și condiții de cultură.

NOTĂ:

Dacă miriștea este inegală atunci când se taie deasupra solului pe roțile stabilizatoare (și dacă alte probleme de reglare a hederului în poziție orizontală au fost eliminate), reglați flotarea după cum urmează, până când înălțimea miriștii este egală:

- Pe partea hederului unde miriștea este înaltă, slăbiți arcurile de flotare.
- Pe partea hederului unde miriștea este scurtă, strângeți arcurile de flotare.

IMPORTANT:

Când tăiați pe sol, reglați flotarea folosind procedura standard de reglare a flotării. Performanța slabă și uzura potențială vor apărea dacă utilizați setările de flotare ale roților stabilizatoare atunci când tăiați pe sol.

PERICOL

Pentru a preveni vătămarea sau decesul în urma pornirii neașteptate a utilajului, opriți întotdeauna motorul și scoateți cheia din contact înainte de a părăsi scaunul operatorului din orice motiv.

PERICOL

Asigurați-vă că toate persoanele din jur s-au îndepărtat de utilaj.

1. Ridicați hederul până când roțile stabilizatoare sunt ridicate de la sol.
2. Opriți motorul și scoateți cheia din contact.
3. Țineți mânerul pivotului osiei (B); **NU** ridicați mânerul.

NOTĂ:

Ridicarea mânerului va face ca sistemul să fie mai greu de scos din fantă (C).

4. Trageți mânerul de suspensie (A) în spate pentru a scoate știftul din fantă (C).
5. Ridicați roata la înălțimea dorită folosind mânerul pivotului osiei (B) și cuplați canalul suportului în fanta centrală (C) din suportul superior.
6. Mânerul de suspensie (A) ar trebui să se fixeze în fantă. Dacă mânerul de suspensie nu se fixează, împingeți (pentru poziția de mijloc sau inferioară) sau trageți (pentru poziția superioară) mânerul de suspensie pentru a vă asigura că este așezat în fantă.



Figura 3.139: Roată stabilizatoare

7. Utilizați controlul automat al înălțimii hederului (AHHC) al combinei pentru a menține automat înălțimea de tăiere. Pentru instrucțiuni, consultați [3.10 Sistem de control automat al înălțimii hederului, pagina 219](#) și manualul de utilizare al combinei dvs. pentru detalii.

NOTĂ:

Senzorul de înălțime de pe modulul de flotare FM200 trebuie conectat la sistemul combinei de control al înălțimii din cabină.

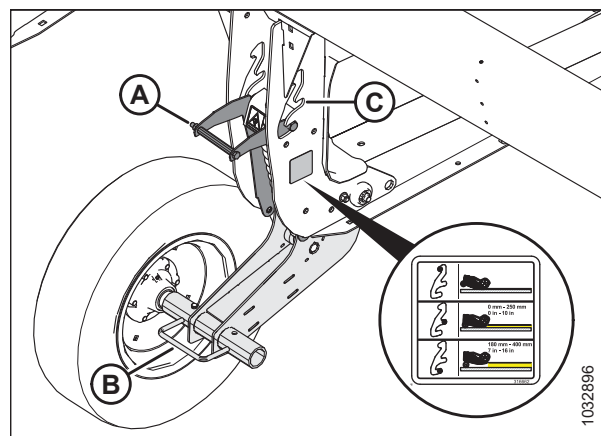
Reglarea roților de transport EasyMove™

Un heder reglat corespunzător va obține un echilibru între greutatea hederului purtată de modulul de flotare și cea purtată de roțile de transport.

PERICOL

Pentru a preveni vătămarea sau decesul în urma pornirii neașteptate a utilajului, opriți întotdeauna motorul și scoateți cheia din contact înainte de a părăsi scaunul operatorului din orice motiv.

PERICOL

Asigurați-vă că toate persoanele din jur s-au îndepărtat de utilaj.

1. Ridicați hederul până când roțile de transport sunt ridicate de la sol.
2. Opriți motorul și scoateți cheia din contact.
3. Asigurați-vă că modulul de flotare funcționează corect. Pentru instrucțiuni, consultați [Verificarea și reglarea flotării hederului, pagina 147](#).

4. Țineți mânerul pivotului osiei (C); **NU** ridicați mânerul.

NOTĂ:

Ridicarea mânerului va face ca sistemul să fie mai greu de scos din fantă (B).

5. Trageți mânerul de suspensie (A) în spate pentru a scoate știftul din fanta (B).
6. Reglați roata în poziția dorită a fantei.
7. Mânerul de suspensie (A) ar trebui să se fixeze în fantă. Dacă mânerul de suspensie nu se fixează, împingeți (pentru poziția de mijloc) sau trageți (pentru poziția superioară) mânerul de suspensie pentru a vă asigura că este așezat în fantă.

8. Țineți mânerul pivotului osiei (A); **NU** ridicați mânerul.

NOTĂ:

Ridicarea mânerului va face ca sistemul să fie mai greu de scos din fantă.

9. Trageți mânerul de suspensie (B) în spate pentru a scoate știftul din fantă.
10. Reglați roata în poziția dorită a fantei.
11. Mânerul de suspensie (B) ar trebui să se fixeze în fantă. Dacă mânerul nu se fixează, trageți mânerul de suspensie pentru a vă asigura că este așezat în fantă.



Figura 3.140: Roată dreapta



Figura 3.141: Roată stânga

UTILIZARE

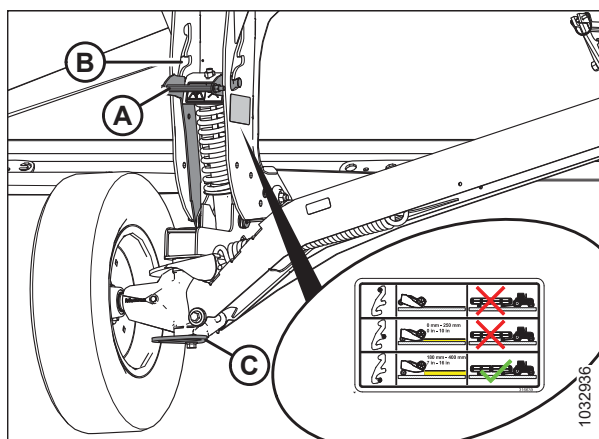
12. Utilizați controlul automat al înălțimii hederului (AHC) al combinei pentru a menține automat înălțimea de tăiere. Pentru instrucțiuni, consultați [3.10 Sistem de control automat al înălțimii hederului, pagina 219](#) și manualul de utilizare al combinei dvs.

NOTĂ:

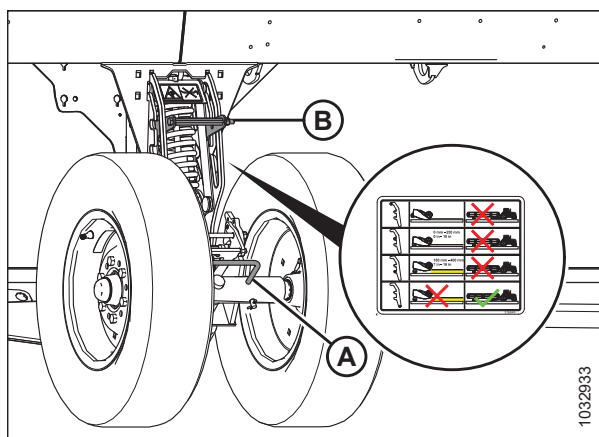
Senzorul de înălțime de pe modulul de flotare FM200 trebuie conectat la modulul combinei de control al hederului din cabină.

Extinderea/Retragerea roților de contur

Roțile de contur permit hederului să reflecte contururile solului și pot fi reglate la o distanță între 25 mm (1 in) și 457 mm (18 in) față de suprafața solului. Pentru combinele fără controale integrate, un comutator de picior permite ca roțile să fie controlate din cabina combinei.

NOTĂ:

În cazul în care combina este capabilă să acționeze roțile de contur folosind comenzile native ale combinei, nu se utilizează un comutator de picior. Pentru instrucțiuni privind utilizarea comenzilor native ale combinei, consultați [Extinderea/Retragerea roților de contur cu ajutorul comenzilor integrate, pagina 138](#).



PERICOL

Asigurați-vă că toate persoanele din jur s-au îndepărtat de utilaj.

1. Apăsăți lung comutatorul de picior pentru a activa roțile de contur.

NOTĂ:

Atunci când comutatorul de picior al roților de contur este activat și butonul față-spate al rabatorului este apăsat pe maneta multifuncțională a combinei, roțile de contur se vor deplasa indiferent de poziția comutatorului față-spate / de înclinare a hederului.

2. Pentru a vă asigura că cilindrii hidraulici sunt în fază corectă, apăsați lung butonul REEL AFT (Rabator în spate) de pe maneta multifuncțională a combinei pentru a extinde roțile în jos până la capăt, apoi mențineți apăsat butonul timp de 30 de secunde.
3. Apăsăți și mențineți apăsat butonul REEL FORE (Rabator în față) de pe maneta multifuncțională a combinei pentru a retrage complet roțile, apoi mențineți apăsat butonul timp de 30 de secunde.
4. Acționați comenzile hidraulice de pe mânerul multifuncțional pentru a deplasa roțile la înălțimea dorită.
5. Eliberați comutatorul de picior pentru a dezactiva roțile de contur. Funcțiile de înclinare a hederului și față-spate ar trebui să acționeze normal.

Următorul tabel descrie ce funcționalitate vor avea butoanele față/spate ale rabatorului asupra hederului atunci când comutatorul de picior al roților de contur și comutatorul față-spate/de înclinare a hederului sunt în diferite stări (activă/inactivă). X indică faptul că un comutator este activ.

Tabelul 3.15 Diagrama logică de control

Comutator activat				
Stare comutator de picior ContourMax™	Poziția comutatorului pentru față-spate/unghiul hederului		Comenzile mânerului multifuncțional al combinei	
	Față-spate	Unghi	Rabator în față	Rabator în spate
—	X	—	Rabator înainte	Rabator înapoi
—	—	X	Extindere unghi heder	Retragere unghi heder
X	—	X	Retragerea roților de contur (scade înălțimea de tăiere)	Extinderea roților de contur (crește înălțimea de tăiere)
X	X	—		

NOTĂ:

Atunci când roțile de contur sunt complet retrase, bara port-degete poate fi pe sol atunci când unghiul hederului este setat aproximativ între (B) și (E); roțile de contur vor intra în contact cu solul atunci când unghiul hederului este setat între (A) și (B).



Figura 3.142: Indicator de unghi al hederului

Extinderea/Retragerea roților de contur cu ajutorul comenzilor integrate

Înălțimea roților de contur poate fi reglată cu ajutorul manetei multifuncționale.

PERICOL

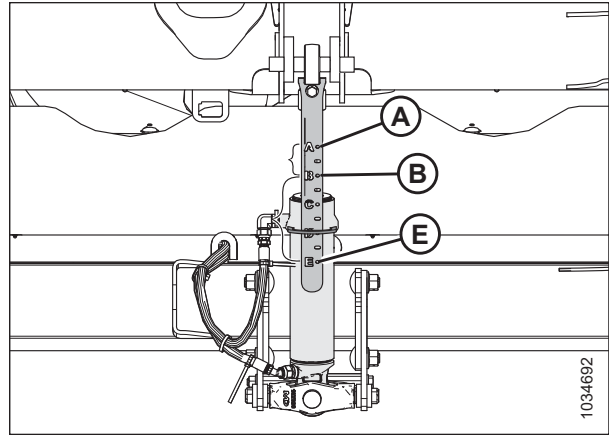
Asigurați-vă că toate persoanele din jur s-au îndepărtat de utilaj.

NOTĂ:

Este posibil să se fi efectuat modificări la comenzile combinei sau la afișaj de la publicarea acestui document. Pentru cele mai actualizate informații, consultați manualul de utilizare al combinei.

Pentru a ridica sau coborî roțile de contur, apăsați butoanele SHIFT (Comutare) (A) și REEL RAISE/LOWER (Ridicare/Coborâre rabator) (B).



Figura 3.143: Manetă multifuncțională

Nivelarea înălțimii roților de contur

Roțile de contur permit hederului să reflecte contururile solului și pot fi reglate la o distanță între 25 mm (1 țoli) și 457 mm (18 țoli) față de suprafața solului.

PERICOL

Pentru a preveni vătămarea corporală sau decesul în urma pornirii sau căderii neașteptate a unui utilaj ridicat, opriți întotdeauna motorul și scoateți cheia înainte de a părăsi scaunul operatorului și cuplați întotdeauna dispozitivele de siguranță înainte de a intra sub utilaj din orice motiv.

PERICOL

Asigurați-vă că toate persoanele din jur s-au îndepărtat de utilaj.

NOTĂ:

Reglați flotarea hederului înainte de alinierea roților de contur. Pentru instrucțiuni, consultați [Verificarea și reglarea flotării hederului, pagina 147](#).

NOTĂ:

Reglați echilibrul aripilor înainte de alinierea roților de contur. Pentru instrucțiuni, consultați [3.9.5 Verificarea și reglarea echilibrului aripilor, pagina 163](#).

1. Deblocați aripile hederului. Pentru instrucțiuni, consultați [Funcționarea în modul flexibil, pagina 158](#).
2. Deblocați flotarea hederului. Pentru instrucțiuni, consultați [Blocarea/deblocarea flotării hederului, pagina 157](#).
3. Parcați combina pe o suprafață nivelată.
4. Coborâți complet rabatorul.
5. Reglați roțile de contur până când indicatorul automat de înălțime (A) al hederului se află la numărul 2 (B).



Figura 3.144: Indicator de înălțime – capătul stânga spate

6. Asigurați-vă că mișcarea roților de contur este sincronizată. Dacă roțile **NU** sunt sincronizate, aliniați cilindrii hidraulici după cum urmează:
 - a. Extindeți roțile în jos până la capăt, apoi mențineți apăsat butonul timp de 30 de secunde.
 - b. Retrageți complet roțile, apoi mențineți apăsat butonul timp de 30 de secunde.

UTILIZARE

7. Coborâți hederul până când indicatorul automat de înălțime al hederului pentru brațul (A) se află la numărul 2 (B).
8. Opriți motorul și scoateți cheia din contact.

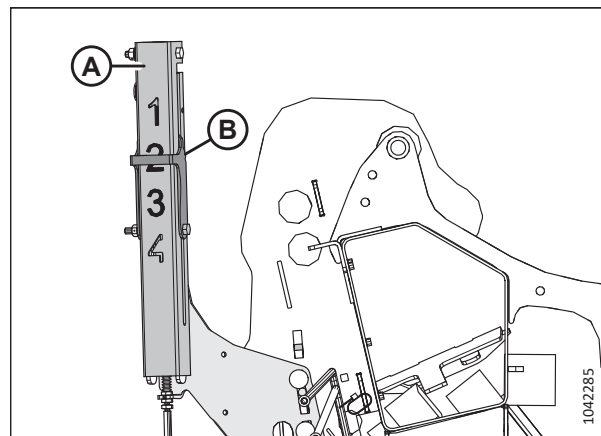

Figura 3.145: Indicator automat al înălțimii hederului

9. În centrul hederului, măsurați distanța (A) de la sol până la vârful apărătorii centrale. Înregistrați distanța (A).
10. La fiecare capăt al hederului, măsurați distanța (A) de la sol până la vârful apărătorii terminale. Înregistrați ambele măsurători.
 - Dacă diferența dintre măsurătorile de la capăt și cea centrală este mai mică de 25 mm (1 țol), nu este necesară nicio ajustare.
 - Dacă diferența dintre măsurătorile de la capăt și cea centrală este mai mare de 25 mm (1 țol), este necesară ajustarea. Treceți la pasul următor.
11. Porniți motorul.
12. Ridicați hederul complet.
13. Opriți motorul și scoateți cheia din contact.
14. Cuplați dispozitivele de siguranță ale hederului. Pentru instrucțiuni, consultați manualul de utilizare al combinei.

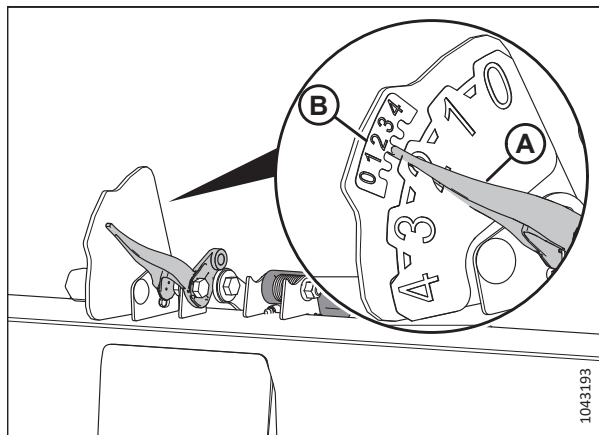

Figura 3.146: Indicator de setare a flotării

15. Scoateți știftul (A).
16. Repoziționați placa de reglare (B) în fantă pentru a o alinia cu un alt orificiu. Există o diferență de aproximativ 24 mm (1/2 țoli) între fiecare dintre orificii.
 - În cazul în care măsurătoarea este mai mică decât măsurătoarea de la centrul hederului, deplasați placa de reglare **ÎNSPRE** bara port-degete.
 - Dacă măsurătoarea este mai mare decât măsurătoarea de la centrul hederului, deplasați placa de reglare **LA DISTANȚĂ** de bara port-degete.
17. Remontați știftul (A).
18. La capătul opus al hederului, repetați pasul [15, pagina 141](#) și pasul [17, pagina 141](#).
19. Decuplați dispozitivele de siguranță ale hederului. Consultați manualul de utilizare al combinei.
20. Coborâți hederul până când indicatorul automat de înălțime al hederului pentru brațul (A) se află la numărul 2 (B).
21. Opriti motorul și scoateți cheia din contact.
22. Măsurați din nou distanța dintre apărătoare și sol. Asigurați-vă că cele trei măsurători sunt identice. Dacă este necesară reglarea în continuare, repetați pașii de la [15, pagina 141](#) la [18, pagina 141](#).



Figura 3.147: Locația știftului – roata exterioră stângă

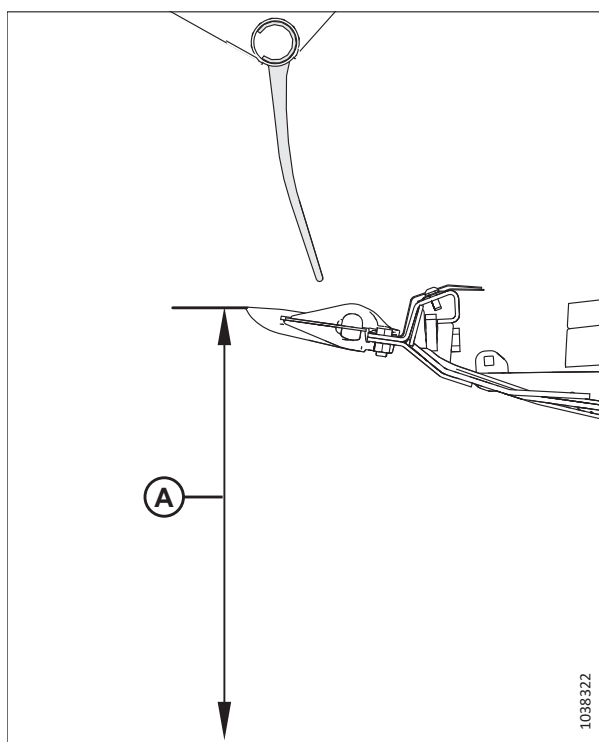

Figura 3.148: Indicator automat al înălțimii hederului

3.9.2 Tăierea la nivelul solului

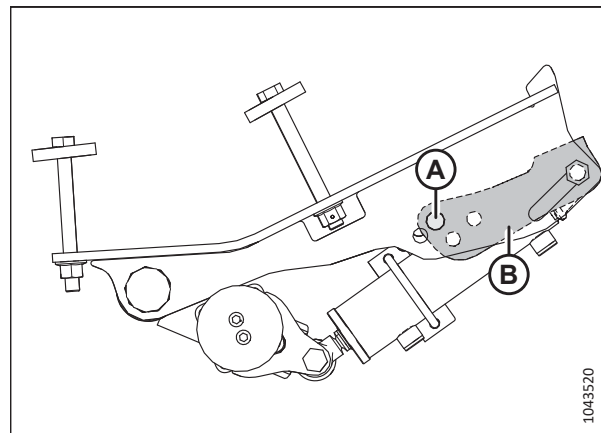
Înălțimea de tăiere va varia în funcție de tipul de cultură, de condițiile de cultură, de condițiile de tăiere etc.

Tăierea pe sol se efectuează cu hederul complet coborât și cu bara port-degete pe sol. Orientarea cuțitului și a apărătorilor cuțitului în raport cu solul (unghiul hederului) este controlată de saboții glisanți și de articulația centrală – aceasta **NU** este controlată de cilindrii de ridicare ai hederului. Saboții glisanți, articulația centrală și blocarea articulației flexibile vă permit să vă adaptați la condițiile de teren și să maximizați cantitatea de material tăiat, reducând în același timp deteriorarea cuțitului cauzată de pietre și resturi.

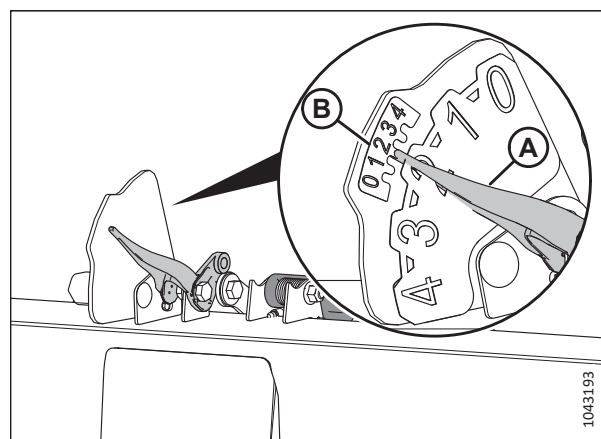
Cadrul flexibil, aripile și sistemul de flotare al hederului compensează crestele, șanțurile și alte variații ale conturului terenului, pentru a împiedica bara port-degete să intre în sol sau să lase cultura netăiată.

Pentru informații suplimentare, consultați următoarele subiecte:

- [Reglarea saboților glisanți interiori, pagina 142](#)
- [Reglarea saboților glisanți exteriori, pagina 143](#)
- [3.9.4 Flotarea hederului, pagina 146](#)

- [3.9.3 Unghiul hederului, pagina 143](#)

Reglarea saboților glisanți interiori

Saboții glisanți și articulația centrală vă permit să vă adaptați la condițiile de pe teren și să maximizați cantitatea de material tăiat, reducând în același timp deteriorarea cuțitului cauzată de pietre și resturi.

PERICOL

Asigurați-vă că toate persoanele din jur s-au îndepărtat de utilaj.

PERICOL

Pentru a preveni vătămarea corporală sau decesul în urma unei porniri sau căderi neașteptate a unui utilaj ridicat, opriți întotdeauna motorul, scoateți cheia și cuplați dispozitivele de siguranță înainte de a intra sub heder din orice motiv.

IMPORTANT:

Rularea saboților glisanți în poziția jos poate duce la uzura accelerată a plăcilor de uzură ale saboților glisanți.

1. Ridicați hederul complet.
2. Opriți motorul și scoateți cheia din contact.
3. Cuplați dispozitivele de siguranță ale hederului. Pentru instrucțiuni, consultați manualul de utilizare al combinei.
4. Ridicați complet roțile stabilizatoare sau roțile de transport (dacă sunt montate). Pentru instrucțiuni, consultați următoarele secțiuni:
 - [Reglarea roților stabilizatoare, pagina 135](#)
 - [Reglarea roților de transport EasyMove™, pagina 136](#)
5. Îndepărtați șplintul (A) de pe fiecare sabot glisant.
6. Țineți sabotul (B) și îndepărtați știftul (C) prin decuplarea de la cadru și îndepărtarea de sabot.
7. Ridicați sau coborâți sabotul glisant (B) pentru a obține poziția dorită, utilizând orificiile din suport (D) drept ghidaj.
8. Instalați știftul (C) în poziția dorită pe suportul (D), cuplați-l la cadru și fixați-l cu șplintul (A).
9. Asigurați-vă că ambii saboții glisanți sunt reglați în aceeași poziție.
10. Reglați unghiul hederului în poziția de lucru dorită cu ajutorul comenzilor utilajului pentru unghiul hederului.



Figura 3.149: Sabot glisant interior

NOTĂ:

În cazul în care unghiul hederului nu este critic, setați-l în poziția medie.

11. Verificați flotarea hederului. Pentru instrucțiuni, consultați [3.9.4 Flotarea hederului, pagina 146](#).

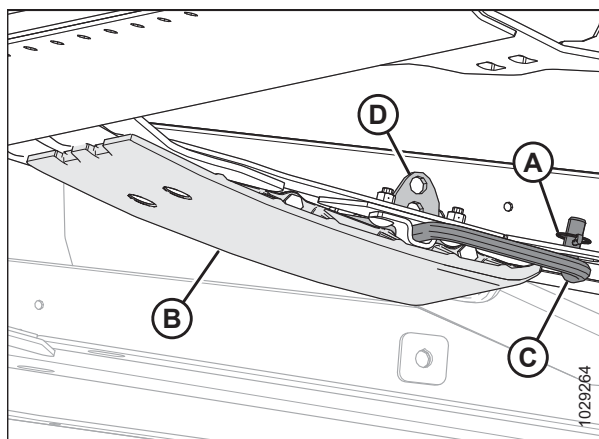
Reglarea saboților glisanți exteriori

Saboții glisanți și articulația centrală vă permit să vă adaptați la condițiile de pe teren și să maximizați cantitatea de material tăiat, reducând în același timp deteriorarea cuțitului cauzată de pietre și resturi.

PERICOL

Pentru a preveni vătămarea corporală sau decesul în urma unei porniri sau căderi neașteptate a unui utilaj ridicat, opriți întotdeauna motorul, scoateți cheia și cuplați dispozitivele de siguranță înainte de a intra sub heder din orice motiv.

PERICOL

Asigurați-vă că toate persoanele din jur s-au îndepărtat de utilaj.

IMPORTANT:

Rularea saboților glisanți în poziția jos poate duce la uzura accelerată a saboților glisanți.

1. Ridicați hederul complet.
2. Opriți motorul și scoateți cheia din contact.
3. Cuplați dispozitivele de siguranță ale hederului. Pentru instrucțiuni, consultați manualul de utilizare al combinei.
4. Ridicați complet roțile stabilizatoare sau roțile de transport (dacă sunt montate). Pentru instrucțiuni, consultați următoarele secțiuni:
 - [Reglarea roților stabilizatoare, pagina 135](#)
 - [Reglarea roților de transport EasyMove™, pagina 136](#)
5. Îndepărtați șplintul (A) de pe fiecare știft al sabotului glisant (C).
6. Țineți sabotul glisant (B) și îndepărtați știftul (C) prin decuplarea de la suport și îndepărtarea din sabot.
7. Ridicați sau coborâți sabotul glisant (B) pentru a obține poziția dorită, utilizând orificiile din placa de suport drept ghidaj.
8. Remontați știftul (C) în poziția dorită pe placa de suport, cuplați știftul în suport și fixați-l cu șplintul (A).
9. Asigurați-vă că toți saboții glisanți sunt reglați în aceeași poziție.
10. Verificați flotarea hederului. Pentru instrucțiuni, consultați [3.9.4 Flotarea hederului, pagina 146](#).



Figura 3.150: Sabot glisant exterior

3.9.3 Unghiul hederului

Unghiul hederului este reglabil pentru a se adapta la diferite condiții de cultură și/sau tipuri de sol și poate fi reglat utilizând articulația centrală dintre combină și heder.

Consultați [Reglarea unghiului hederului din combină, pagina 144](#) pentru detalii despre reglarea specifică pentru combină.

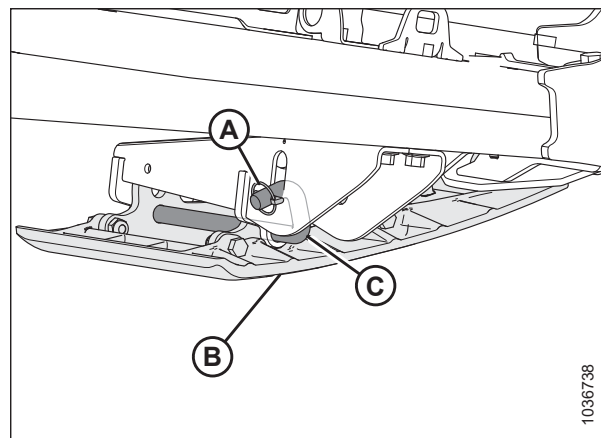
UTILIZARE

Unghiul hederului (A) este unghiul dintre heder și sol.

Când tăiați recolta la nivelul solului, unghiul hederului controlează distanța (B) dintre cuțitul barei port-degete și sol.

Reglarea unghiului hederului pivotează hederul în punctul de contact dintre sabotul glisant și sol (C).

Unghiul apărătorii (D) este unghiul dintre suprafața superioară a apărătorilor barei port-degete și sol.



Figura 3.151: Unghiul hederului

Unghiul cel mai mic (A) (articulația centrală complet retrasă) este de $1,7^\circ$ și produce cea mai înaltă miriște atunci când se taie pe sol.

Unghiul cel mai mare (E) (articulația centrală complet extinsă) este de $8,9^\circ$ și produce cea mai redusă miriște atunci când se taie pe sol.

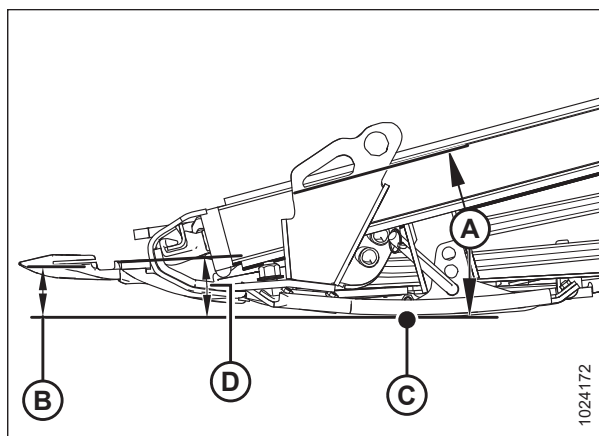

Figura 3.152: Unghiurile apărătorilor

Setați unghiul hederului în funcție de tipul și starea culturii și a solului, după cum urmează:

- Utilizați setări mai mici (A) (poziția A pe indicator) pentru condiții normale de tăiere și sol umed, pentru a reduce acumularea de pământ la nivelul barei port-degete. De asemenea, un unghi de tăiere puțin adânc minimizează deteriorarea cuțitului în câmpurile pietroase.
- Utilizați setări mai mari (E) (poziția E pe indicator) pentru culturile culcate la sol și culturile care sunt aproape de sol, cum ar fi soia.

Alegeți un unghi al hederului care să maximizeze performanța hederului pentru condițiile dvs. de cultură și teren.

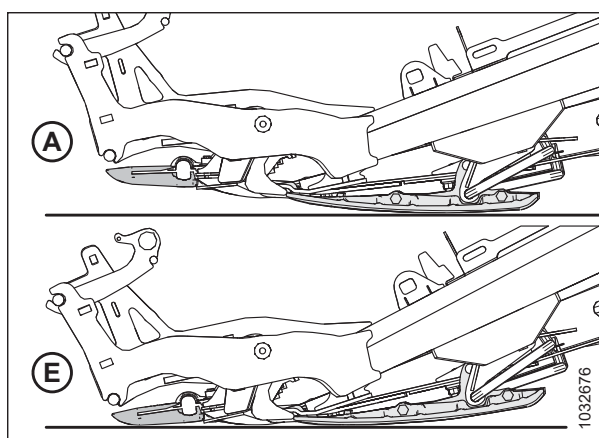

Figura 3.153: Articulația centrală

Reglarea unghiului hederului din combină

Unghiul hederului este reglat din cabina combinei cu un comutator de pe maneta de comandă a operatorului și un indicator de pe articulația centrală sau de pe monitorul din cabină. Unghiul hederului este determinat de lungimea

UTILIZARE

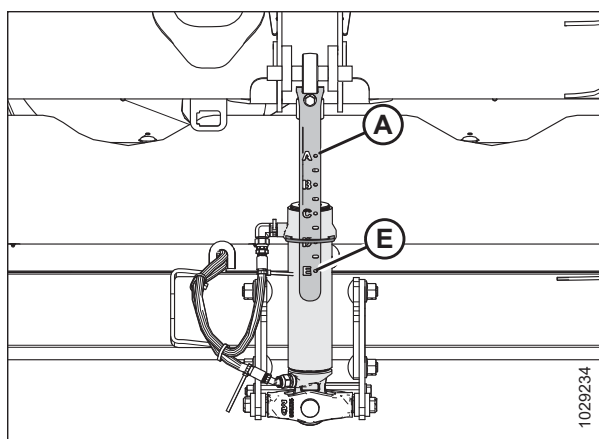
articulației centrale dintre modulul de flotare al combinei și heder sau de gradul de înclinare a carcasi alimentatorului la anumite modele de combine.

Combine Case:

Combinele Case utilizează comutatoarele de pe maneta de comandă pentru reglarea articulației centrale, pentru a modifica unghiul hederului.

1. Țineți apăsat butonul SHIFT (Comutare) (A) de pe partea din spate a manetei de comandă și apăsați comutatorul (B) pentru a înclina hederul înainte sau apăsați comutatorul (C) pentru a înclina hederul înapoi.



Figura 3.154: Comenzile combinelor Case



Figura 3.155: Comenzile combinelor Case

3.9.4 Flotarea hederului

Sistemul de flotare al hederului susține greutatea hederului pentru a reduce presiunea asupra solului la nivelul barei port-degete, permițând hederului să urmărească mai ușor solul și să răspundă rapid la schimbările bruște sau la obstacole.

Flotarea hederului este indicată pe indicatorul de flotare (A). Valorile de la 0 la 4 reprezintă forța exercitată de bara port-degete asupra solului, 0 fiind valoarea minimă și 4 fiind valoarea maximă. Aceste valori reprezintă, de asemenea, locul în care se află hederul în intervalul de flotare, 0 fiind limita inferioară a intervalului de flotare și 4 fiind limita superioară a intervalului de flotare.

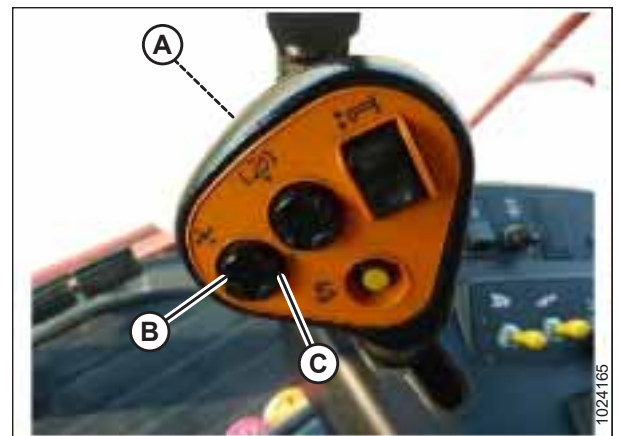
IMPORTANT:

Indicatorul din partea stângă a modului de flotare este destinat pentru indicarea flotării și setările flotării; indicatorul din partea dreaptă este destinat numai pentru setările flotării.

Forța maximă este determinată de tensiunea de pe arcurile de flotare reglabile ale modului de flotare. Flotarea poate fi modificată pentru a se adapta la condiții diferite și depinde de opțiunile montate pe heder.

NOTĂ:

Autocolantul (B) din partea de sus a indicatorului de flotare este utilizat pentru a verifica și regla setarea flotării. Pentru instrucțiuni, consultați [Verificarea și reglarea flotării hederului, pagina 147](#).

Hederul FlexDraper® seria FD2 funcționează cel mai bine cu o presiune minimă asupra solului în condiții normale. Asigurați-vă că toate opțiunile și dispozitivele atașate sunt montate, apoi reglați din nou flotarea și echilibrul aripilor.

1. Setări flotarea pentru tăierea pe sol după cum urmează:

- Asigurați-vă că dispozitivele de blocare a flotării hederului sunt decuplate.
Pentru instrucțiuni, consultați [Blocarea/deblocarea flotării hederului, pagina 157](#).
- Coborâți carcasa alimentatorului cu ajutorul comenzilor pentru heder ale combinei până când indicatorul de flotare (A) atinge valoarea de flotare dorită (forța la sol a barei port-degete). Setări inițial indicatorul de flotare la valoarea de flotare 2 și reglați flotarea după cum este necesar.

2. Setări flotarea pentru tăierea deasupra solului după cum urmează:

- Ajustați roțile. Pentru instrucțiuni, consultați [3.9.1 Tăierea deasupra solului, pagina 134](#).
- Observați valoarea flotării de pe indicatorul de flotare și mențineți această valoare în timpul funcționării (ignorați fluctuațiile minore ale indicatorului).



Figura 3.156: Indicator de flotare – partea stângă



Figura 3.157: Tăierea pe sol

Verificarea și reglarea flotării hederului

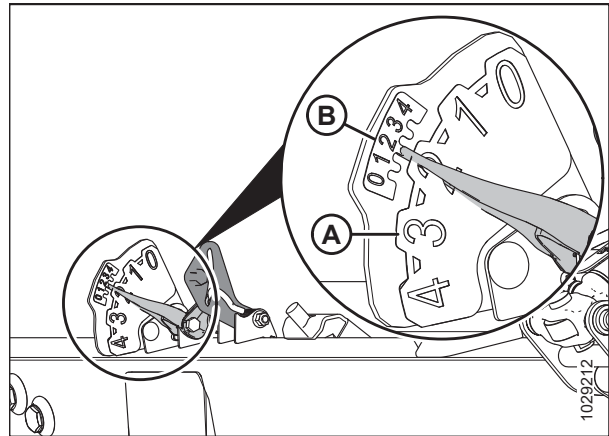
Hederul este echipat cu un sistem de suspensie care flotează hederul deasupra solului pentru a compensa modificările conturului terenului. Dacă flotarea hederului nu este reglată corespunzător, bara port-degete poate împinge solul sau poate lăsa recolta netăiată. Dacă setarea flotării nu este satisfăcătoare, modulul de flotare va trebui inspectat și reglat.

IMPORTANT:

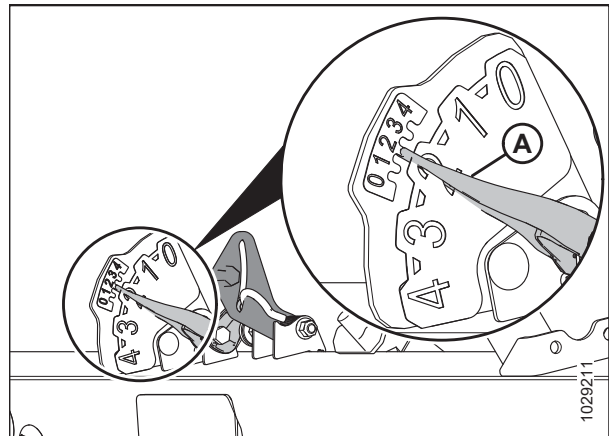
NU utilizați arcurile modulului de flotare pentru a alinia hederul.

Atunci când reglați flotarea, utilizați următoarele indicații:

- Setati flotarea hederului cât mai ușoară posibil, dar nu atât de ușoară încât să sară când combina se deplasează. Acest lucru va ajuta la prevenirea spargerii cuțitului, împingerii solului, acumulării de pământ la bara port-degete în condiții umede și a uzurii excesive a saboților glisanți și a plăcilor de uzură ale barei port-degete.
- Pentru a preveni deplasarea în salturi excesivă a hederului și tăierea neuniformă atunci când flotarea este ușoară, utilizați combina la o viteză mai mică la sol.
- Pentru a tăia recolta în timp ce hederul este deasupra nivelului solului, utilizați roțile stabilizatoare sau de contur împreună cu modulul de flotare al combinei. Acest lucru va minimiza oscilațiile la capetele hederului și va ajuta la reglarea înălțimii de tăiere. Pentru instrucțiuni, consultați [Reglarea roților stabilizatoare, pagina 135](#).



PERICOL

Asigurați-vă că toate persoanele din jur s-au îndepărtat de utilaj.



PERICOL

Pentru a preveni vătămarea sau decesul în urma pornirii neașteptate a utilajului, opriți întotdeauna motorul și scoateți cheia din contact înainte de a părăsi scaunul operatorului din orice motiv.

NOTĂ:

În cazul în care nu se poate obține o flotare adecvată a hederului utilizând toate reglajele disponibile, schimbați configurația arcurilor de flotare. Pentru instrucțiuni, consultați [Schimbarea configurației arcurilor de flotare – Manete de flotare cu două orificii, pagina 153](#).

UTILIZARE

Pentru a verifica și ajusta setările de flotare, procedați în felul următor:

Pași preliminari

1. Parcați combina pe o suprafață nivelată.
2. Asigurați-vă că hederul este paralel cu solul. Dacă este necesară reglarea:
 - Asigurați-vă că ați parcat combina pe o suprafață orizontală.
 - Dacă opțiunea este disponibilă, utilizați înclinarea laterală a combinei pentru a alinia carcasa alimentatorului cu solul.
 - Dacă este necesară o reglare suplimentară, opriți motorul, scoateți cheia din contact și asigurați-vă că pneurile combinei sunt umflate la presiunea corectă.

NOTĂ:

Asigurați-vă că toate opțiunile și dispozitivele atașate sunt montate înainte de a regla flotarea și echilibrul aripilor.

NOTĂ:

Nivela cu bulă de aer (A) se află în partea superioară a cadrului modulului de flotare. Hederul este orizontal dacă bula este în centrul nivelei cu bulă de aer.

3. Poziționați hederul astfel încât bara port-degete să se afle la o distanță de 254–356 mm (10–14 in) de sol.
4. Reglați poziția față-spate a rabatorului astfel încât indicatorul de pe consola din stânga (A) să fie în poziția 6.



Figura 3.158: Nivelă cu bulă de aer



Figura 3.159: Poziția față-spate

UTILIZARE

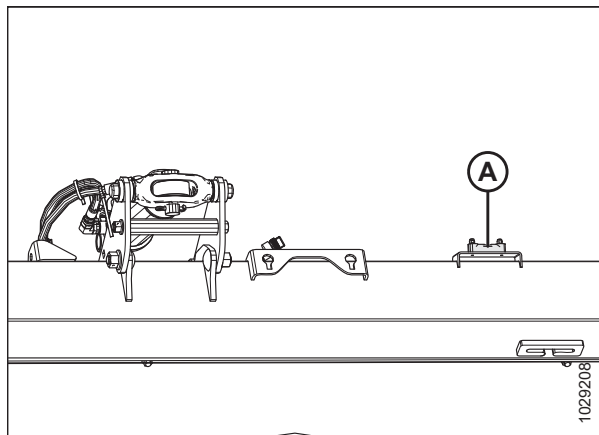
5. Reglați articulația centrală (A) astfel încât indicatorul (B) să se afle în poziția **D** pe calibru.
6. Coborâți complet rabatorul.
7. Dacă sunt montate roți de contur, ridicați-le.
8. Opriți motorul și scoateți cheia din contact.
9. Blocați aripile hederului. Pentru instrucțiuni, consultați [Funcționarea în modul rigid, pagina 161](#).
10. Dacă roțile stabilizatoare sunt montate pe heder, mutați-le în poziția cea mai ridicată.

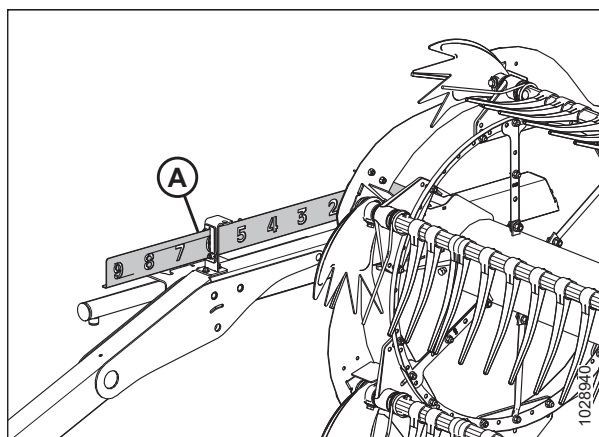

Figura 3.160: Articulația centrală

11. Dacă acul indicator (C) **NU** este la **0** (D), slăbiți piulița de pe bolt (A) și rotiți placa indicatoare a flotării (B) până când acul indicator este aliniat cu punctul zero (E). Strângeți piulița pe bolt (A).

NOTĂ:

După reglarea plăcii indicatoare, trebuie verificate limitele de tensiune ale sensorului de flotare.

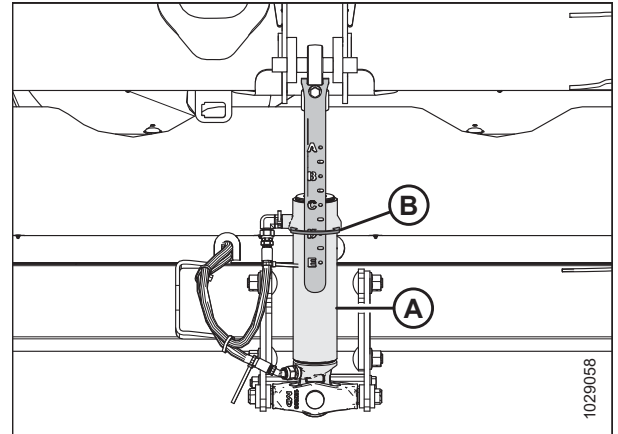
12. În cazul în care placa indicatoare a flotării a fost reglată, consultați [3.10.1 Tensiuni de ieșire a sensorului recomandate pentru combine, pagina 220](#).



Figura 3.161: Indicator de flotare

UTILIZARE

- Decuplați ambele dispozitive de blocare a flotării hederului trăgând mânerul de blocare a flotării (A) departe de modulul de flotare și împingând mânerul de blocare a flotării în jos și în poziția (B) (UNLOCK (Deblocare)).

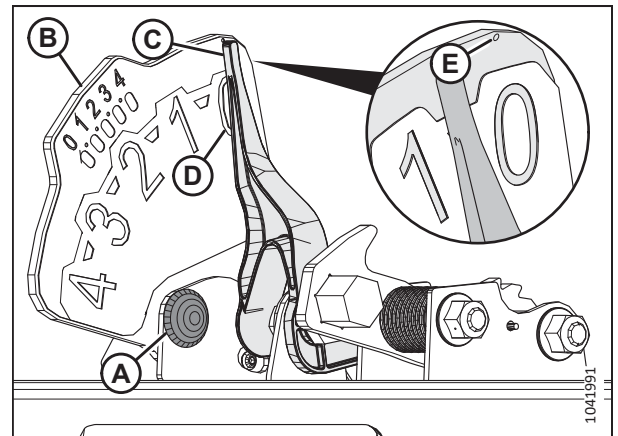

Figura 3.162: Dispozitivul de blocare a flotării hederului în poziție blocată

- Deschideți scutul terminal din stânga. Pentru instrucțiuni, consultați [Deschiderea scuturilor terminale ale hederului](#), pagina 46.
- Îndepărtați știftul în formă de U (A) care fixează instrumentul multifuncțional (B) de suportul de pe placa terminală din stânga.
- Scoateți instrumentul multifuncțional (B). Remontați știftul în formă de U.

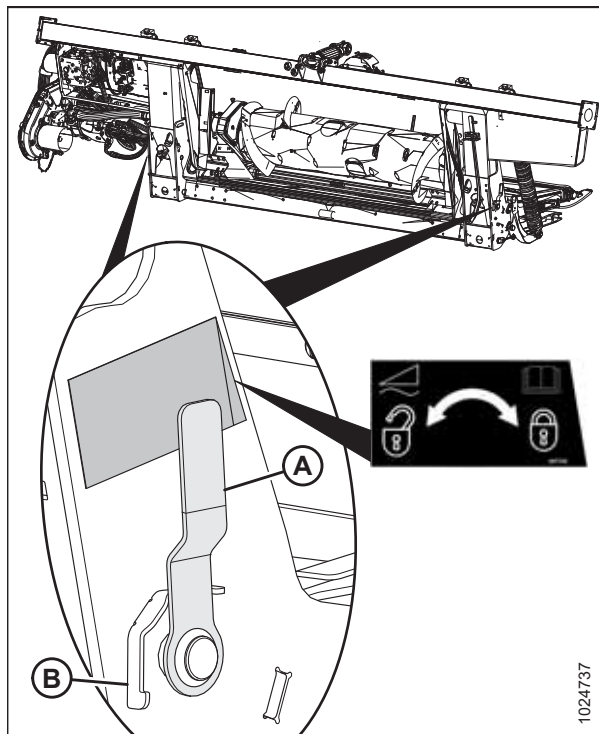

Figura 3.163: Locația instrumentului multifuncțional

Setarea manetelor de reglare a flotării

17. În partea stângă a modului de flotare, ridicați maneta de reglare a flotării (A) cu mâna, astfel încât maneta să nu fie slăbită.

NOTĂ:

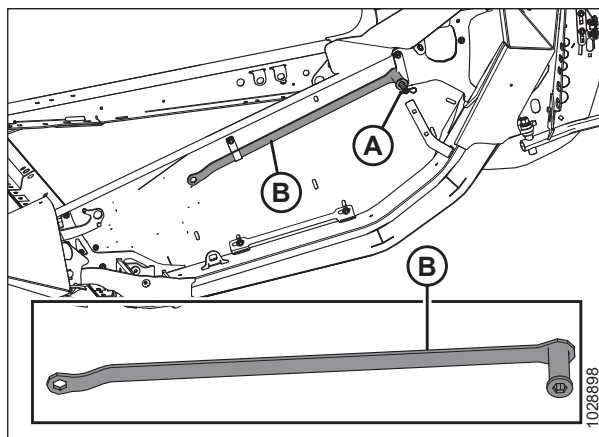
Unele piese au fost îndepărtate din ilustrație pentru mai multă claritate.

18. Așezați capătul plat al instrumentului multifuncțional (B) pe maneta de reglare a flotării. Instrumentul multifuncțional trebuie să fie înclinat spre partea din față a modului de flotare.
19. Trageți instrumentul multifuncțional (B) spre partea din spate a modului de flotare până când maneta de reglare a flotării (A) nu mai poate fi trasă înapoi și se blochează în poziție pe ultimul dinte (C) al manetei.
20. Repetați pașii de la 17, *pagina 151* la 19, *pagina 151* pentru a seta maneta de reglare a flotării din dreapta.

IMPORTANT:

Setați maneta de reglare a flotării din stânga, cât și cea din dreapta **ÎNAINTE** ca flotarea să fie reglată pe fiecare parte a hederului.

21. Scoateți instrumentul multifuncțional și puneți-l deoparte.

Verificarea flotării

22. Setați flotarea în stânga împingând în jos capătul din stânga al hederului cu aproximativ 76 mm (3 țoli). Lăsați hederul să se ridice. Repetați acest pas de cel puțin trei ori.

NOTĂ:

Deplasarea părții stângi a hederului în sus și în jos asigură că valorile de pe indicatorul din stânga vor fi precise.

23. În partea stângă a modului de flotare, inspectați scala superioară de pe indicatorul de setare a flotării (FSI) (B). Brațul (A) de pe indicator trebuie să indice numărul 2.
- Dacă brațul (A) de pe indicator (B) indică o valoare mai mare de 2, flotarea este prea grea.
 - Dacă brațul (A) de pe indicatorul (B) indică o valoare mai mică de 2, flotarea este prea ușoară.

NOTĂ:

Setul inferior de numere indică înălțimea flotării în timp ce hederul funcționează în câmp.



Figura 3.164: Instrumentul multifuncțional cuplat cu ansamblul de reglare a modului de flotare stâng



Figura 3.165: Indicatorul de setare a flotării din stânga și indicatorul AHHC

Reglarea flotării

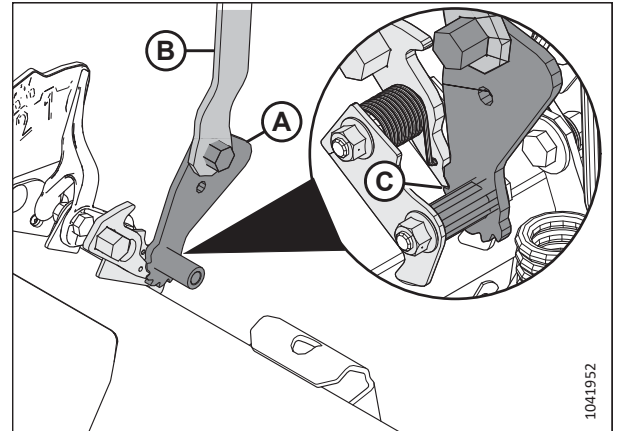
24. Pe partea stângă a modului de flotare, slăbiți șuruburile (C).
 Rotiți dispozitivele de blocare ale arcului (B) astfel încât capetele șuruburilor (A) să fie accesibile.
25. Măriți sau micșorați flotarea pe partea stângă a modului de flotare, după cum este necesar:
 - Pentru a reduce greutatea hederului (pentru a crește flotarea), rotiți bolțurile de reglare (A) spre dreapta.
 - Pentru a crește greutatea hederului (pentru a reduce flotarea), rotiți bolțurile de reglare (A) spre stânga.

NOTĂ:

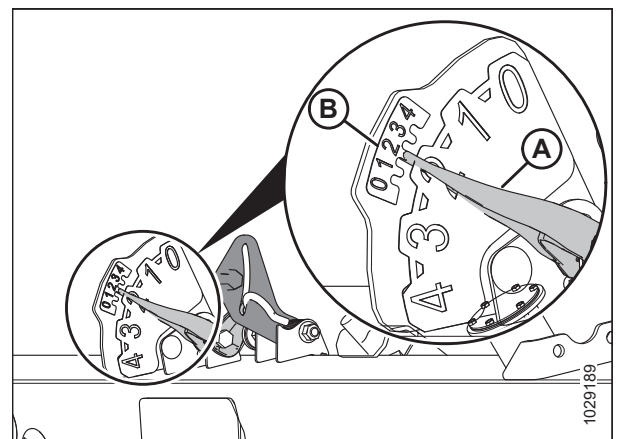
Fiecare pereche de bolțuri (A) trebuie reglată în aceeași măsură.

26. Verificați din nou flotarea pe partea stângă. Pentru instrucțiuni, consultați pasul [22, pagina 151](#).
27. Dacă setarea flotării pe partea stângă nu este satisfăcătoare, repetați pasul [25, pagina 152](#) până la pasul [26, pagina 152](#).
28. Verificați și reglați flotarea potrivită. Pentru instrucțiuni, consultați pașii de la [22, pagina 151](#) la [27, pagina 152](#).
29. Verificați încă o dată flotarea de pe ambele părți ale hederului:

- a. Împingeți hederul în jos cu aproximativ 76 mm (3 in), după cum este ilustrat în secțiunea cu ilustrații (1). Lăsați hederul să se ridice. Repetați acest pas de cel puțin trei ori.
- b. Asigurați-vă că brațul de pe indicatorul de setare a flotării arată spre „2”. Reglați flotarea dacă este necesar, repetând pașii de la [25, pagina 152](#) la [26, pagina 152](#).



Figura 3.166: Reglarea flotării pe partea stângă



Figura 3.167: Inspecția flotării

30. Pe ambele părți ale modului de flotare, blocați șuruburile de reglare (A) cu dispozitivele de blocare cu arc (B). Capetele bolțurilor (A) trebuie să fie cuplate în creștăturile dispozitivului de blocare cu arc. Strângeți bolțurile (C) pentru a fixa dispozitivele de blocare cu arc.

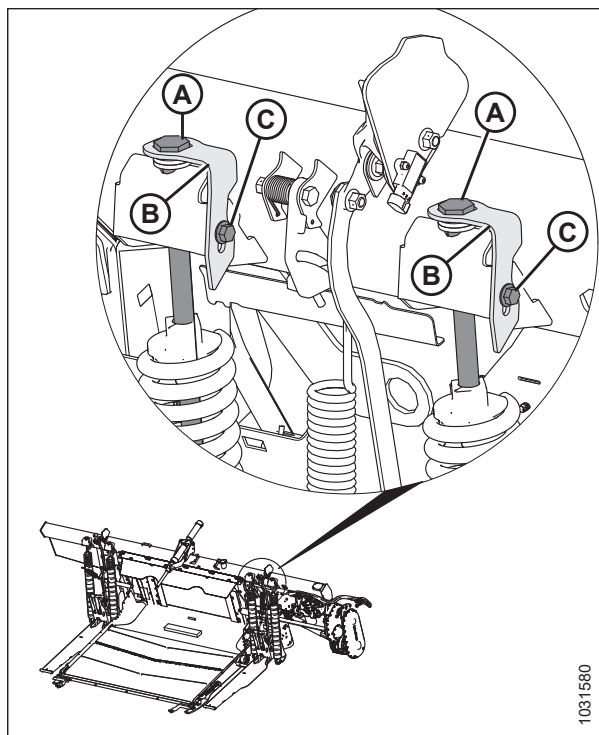

Figura 3.168: Reglarea flotării pe partea stângă

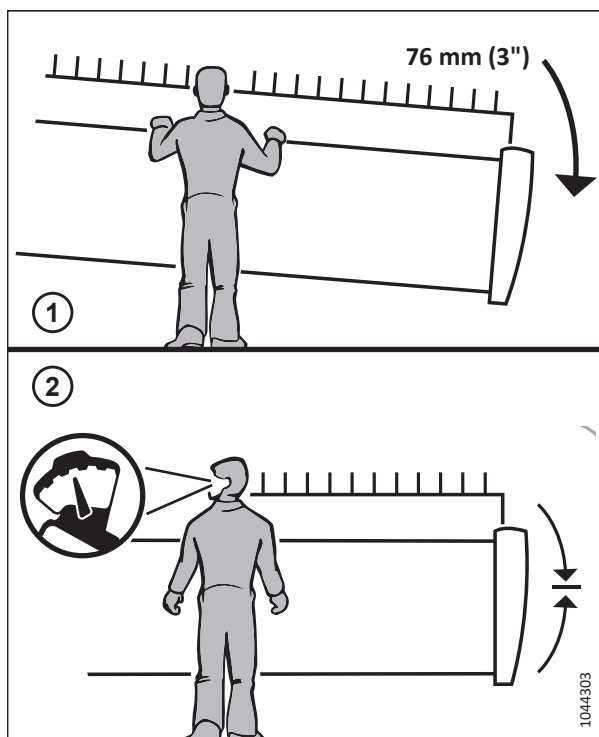
Eliberarea manetelor de setare a flotării

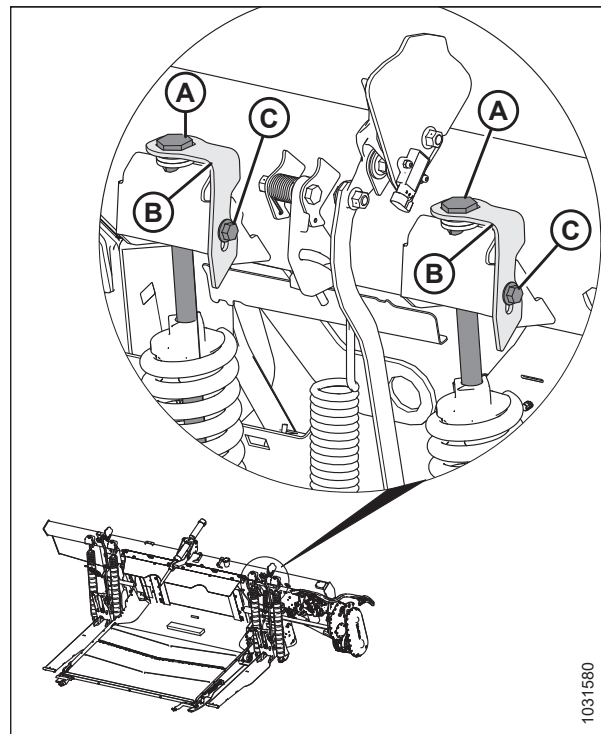

AVERTISMENT

Eliberați maneta de reglare a flotării înainte de a relua funcționarea.

31. Încadrați complet instrumentul multifuncțional (C) pe clișetelul (B) și împingeți-l în sus pentru a elibera maneta de reglare a flotării (A).
32. Verificați echilibrul aripilor. Pentru instrucțiuni, consultați [3.9.5 Verificarea și reglarea echilibrului aripilor, pagina 163](#).



Figura 3.169: Instrumentul multifuncțional angrenat pe clișetel stâng

Schimbarea configurației arcurilor de flotare – Manete de flotare cu două orificii

Configurația și locația arcului de flotare al hederului sunt determinate de greutatea hederului.

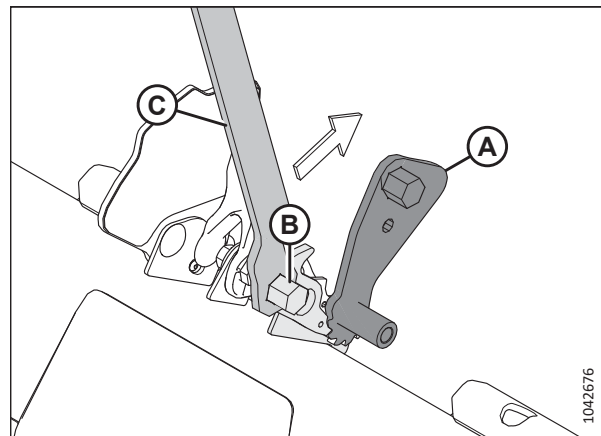

PERICOL

Pentru a preveni vătămarea sau decesul în urma pornirii neașteptate a utilajului, opriți întotdeauna motorul și scoateți cheia din contact înainte de a părăsi scaunul operatorului din orice motiv.

UTILIZARE

Dacă greutatea hederului s-a modificat (de exemplu, datorită adăugării de echipamente opționale), configurația arcului de flotare (A) (un singur arc sau arc dublu) sau locația [orificiul din față al manetei de flotare (B) sau orificiul din spate (C)] s-ar putea să trebuiască modificate. Pentru a determina configurația corespunzătoare a arcului de flotare și locația de montare, trebuie calculată greutatea hederului și a echipamentelor opționale. Pentru instrucțiuni, consultați pasul 1, [pagina 154](#).



Figura 3.170: Arcul de flotare detașat de pe maneta de flotare

Determinarea greutății hederului, a configurației arcului și a locației de montare a arcului

- Consultând Tabelul 3.16, [pagina 154](#), calculați greutatea totală a hederului conform formulei $(A) + (B) + (C) + (D) = \text{Greutatea totală a hederului}$, unde:
 - Greutatea de bază a hederului este (A)
 - Greutatea separatoarelor, dacă există, este (B)
 - Greutatea melcului transversal superior (UCA), dacă este instalat, este (C)
 - Greutatea celorlalte opțiuni, dacă există, este (D)

Pentru un exemplu al acestui calcul, consultați [Exemplul, pagina 155](#).

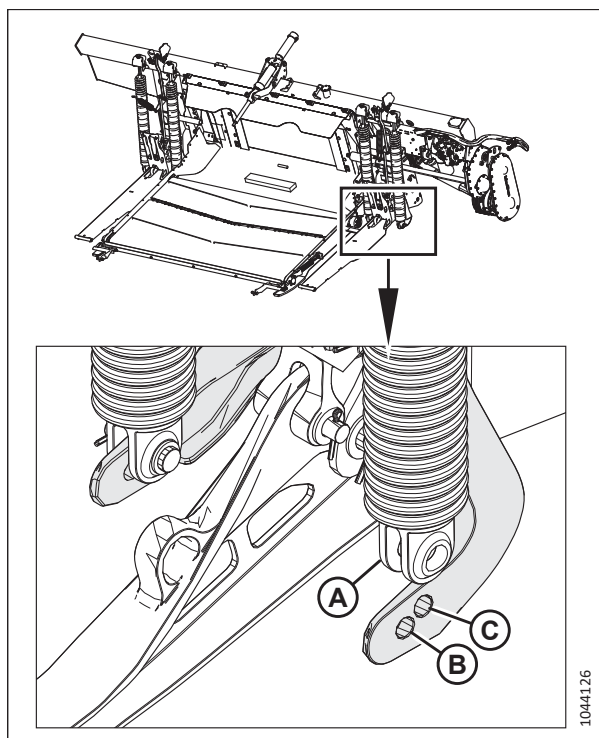
Tabelul 3.16 Greutățile componentelor hederului

Categorie	Model heder	Configurația cuțitului	Configurația rabatorului	Greutate
(A) Greutatea de bază a hederului – selectați unul	FD225	Simplu	Oricare	Utilizați orificiul din spate de pe maneta de flotare.
	FD230	Simplu	Oricare	2400 kg (5300 lb)
	FD235	Simplu	Oricare	2600 kg (5750 lb)
	FD235	Dublu	Oricare	2700 kg (5950 lb)
	FD240	Simplu	Oricare	2800 kg (6150 lb)
	FD240	Dublu	Oricare	2900 kg (6393 lb)
	FD241	Dublu	Oricare	Utilizați orificiul din față de pe maneta de flotare.

UTILIZARE

Tabelul 3.16 Greutățile componentelor hederului (continuare)

Categorie	Model heder	Configurația cuțitului	Configurația rabatorului	Greutate
	FD245	Dublu	Oricare	3225 kg (7100 lb)
	FD250	Dublu	Oricare	3400 kg (7500 lb)
	FD261	Dublu	Oricare	3800 kg (8378 lb)
(B) Separatoare – selectați o singură opțiune	Opțiunea de separator instalată			20 kg (50 lb)
	Tijele separatorului de orez			
	Separatoare de cultură oscilante			91 kg (200 lb)
	Cuțite verticale			185 kg (407 lb) ⁵⁷
(C) Melc transversal superior (UCA) – dacă este instalat un UCA pe heder, selectați o opțiune ⁵⁸	Opțiunea UCA montată			142 kg (312 lb)
	FD230 două bucăți			
	FD235 două bucăți			156 kg (343 lb)
	FD240 trei bucăți			168 kg (370 lb)
	FD245 trei bucăți			191 kg (420 lb)
	FD250 trei bucăți			212 kg (468 lb)
	FD261 trei bucăți			256 kg (564 lb)
(D) Alte opțiuni – adăugați orice opțiune montată	Opțiune montată			360 kg (800 lb)
	Roți de transport			
	Roți de contur			205 kg (450 lb)
	Roți stabilizatoare			160 kg (350 lb)

Exemplu

Exemplu de calculare a greutății hederului pentru hederul FlexDraper® FD235, cu cuțit simplu, rabator dublu, fără UCA, fără opțiuni:

Greutatea de bază a hederului (A) = 2600 kg (5750 lb)

Greutatea cuțitelor verticale (B) = 70 kg (150 lb)

Greutatea UCA (C) = 0 kg (0 lb)

Greutatea opțiunilor (D) = 0 kg (0 lb)

Greutatea totală a hederului = (A) + (B) + (C) + (D) = 2670 kg (5900 lb)

57. Greutatea include pachetul hidraulic pentru FD250.

58. Adăugați 24,5 kg (54 lb) pentru instalația hidraulică, dacă aceasta a fost instalată separat.

UTILIZARE

2. Folosind greutatea totală a hederului calculată în etapa anterioară, consultați [3.17, pagina 156](#) pentru a determina intervalul de greutate în care se află hederul și care este cea mai bună configurație a arcului de flotare pentru heder.

NOTĂ:

În general, pentru hederalele mai grele, arcurile de flotare vor trebui plasate în orificiul din față al manetei de flotare, iar pentru hederalele mai ușoare se va folosi orificiul din spate. Unele hedere vor avea doar o singură configurație posibilă a arcului de flotare.

Tabelul 3.17 Locația de montare a arcurilor de flotare în maneta de flotare

Model heder	Greutate Interval (Ușor)	Orificiu manetă de flotare	Greutate Interval (Greu)	Orificiu manetă de flotare	Configurația arcului Consultați tabelul 3.18, pagina 157
Configurația cuțitului: Simplu					
Configurația rabatorului: Oricare					
FD225	Utilizați orificiul din spate de pe maneta de flotare				1
FD230	2400-2675 kg (5300-5900 lb)	Spate	2676-3215 kg (5901-7100 lb)	Față	1
FD235	2600-3050 kg (5750-6700 lb)	Spate	3051-3415 kg (6701-7550 lb)	Față	3
Configurația cuțitului: Simplu					
Configurația rabatorului: Dublu					
FD240	2800-3200 kg (6150-7000 lb)	Spate	3201-3615 kg (7001-7950 lb)	Față	3
Configurația cuțitului: Simplu					
Configurația rabatorului: Triplu					
FD240	2900-3400 kg (6393-7496 lb)	Spate	3401-3700 kg (7497-8157 lb)	Față	4
Configurația cuțitului: Dublu					
Configurația rabatorului: Oricare					
FD235	2700-3150 kg (5950-6900 lb)	Spate	3151-3515 kg (6901-7750 lb)	Față	2
FD241	Utilizați orificiul din spate de pe maneta de flotare				4
FD245	3225-3475 kg (7100-7650 lb)	Spate	3476-4050 kg (7651-8900 lb)	Față	4
FD250	3400-3800 kg (7496-8378 lb)	Spate	3801-4215 kg (8380-9300 lb)	Față	5
Configurația cuțitului: Dublu					
Configurația rabatorului: Dublu					
FD240	2900-3400 kg (6.393-7.496 lb)	Spate	3401-3700 kg (7497-8157 lb)	Față	4
Configurația cuțitului: Dublu					
Configurația rabatorului: Triplu					
FD240	3000-3400 kg (6614-7496 lb)	Spate	3401-3800 kg (7497-8378 lb)	Față	4
FD261	3800 kg (8378 lb)	Spate	3801-4215 kg (8380-9300 lb)	Față	5

Tabelul 3.18 Configurația arcurilor de flotare

Configurația arcurilor de flotare				
Configurația „S” = un singur arc (MD #308878) „D” = arc dublu (MD #308879)	Partea exterioară stânga	Partea interioară stânga	Partea interioară dreapta	Partea exterioară dreapta
1 – SSSS	Simplu	Simplu	Simplu	Simplu
2 – SSSD	Simplu	Simplu	Simplu	Dublu
3 – DSSS	Dublu	Simplu	Simplu	Simplu
4 – DSSD	Dublu	Simplu	Simplu	Dublu
5 – DSDD	Dublu	Simplu	Dublu	Dublu

3. Dacă arcurile de flotare trebuie mutate într-un alt orificiu al manetei de flotare sau dacă trebuie schimbat un arc de flotare, contactați distribuitorul.

Blocarea/deblocarea flotării hederului

Două dispozitive de blocare a flotării hederului – unul pe fiecare parte a modului de flotare – blochează și deblochează sistemul de flotare al hederului.



PERICOL

Pentru a preveni vătămarea corporală sau decesul în urma pornirii neașteptate a utilajului, opriți întotdeauna motorul și scoateți cheia din contact înainte de a efectua reglaje pe utilaj.

IMPORTANT:

Cuplați dispozitivele de blocare a flotării atunci când se transportă hederul cu modulul de flotare atașat, astfel încât să nu existe nicio mișcare relativă între modulul de flotare și heder. Dispozitivele de blocare a flotării trebuie, de asemenea, să fie blocate atunci când se detașează modulul de flotare de combină, pentru a permite carcasei alimentatorului să elibereze modulul de flotare.

UTILIZARE

1. Opriți motorul și scoateți cheia din contact.
2. Pentru a decupla (debloca) dispozitivele de blocare a flotării, trageți mânerul de blocare a flotării (A) în poziție (B). În această poziție, hederul este deblocat și poate flota în raport cu modulul de flotare.
3. Pentru a cupla (bloca) dispozitivele de blocare a flotării, împingeți mânerul de blocare a flotării (A) în poziție (C). În această poziție, hederul nu se poate deplasa în raport cu modulul de flotare.



Figura 3.171: Dispozitiv de blocare a flotării – în poziție blocată

Funcționarea în modul flexibil

Hederul este proiectat să funcționeze cu bara port-degete pe sol. Cele trei secțiuni ale barei port-degete se deplasează independent pentru a urma conturul solului. Atunci când aripile sunt deblocate, acestea sunt libere să se miște în sus și în jos.

! PERICOL

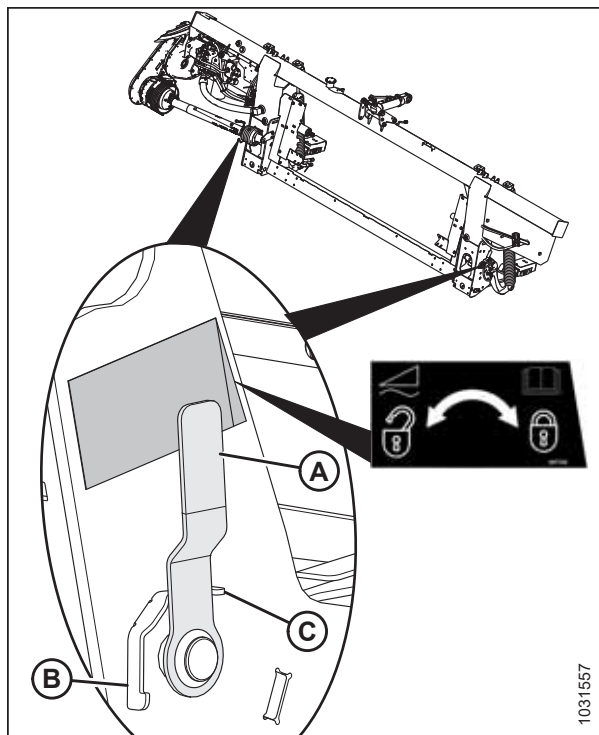
Pentru a preveni vătămarea corporală sau decesul în urma pornirii neașteptate a utilajului, opriți întotdeauna motorul și scoateți cheia din contact înainte de a efectua reglaje pe utilaj.

1. Opriți motorul și scoateți cheia din contact.

2. Asigurați-vă că mânerul cu arc (A) se află în fanta inferioară pentru a debloca aripa. Ar trebui să auziți cum se decuplează dispozitivul de blocare.
3. Dacă articulația de blocare nu se decuplează, deplasați aripa prin ridicarea și coborârea hederului, prin modificarea unghiului hederului sau prin conducerea combinei până când se decuplează.
4. Dacă dispozitivul de blocare tot nu se decuplează, treceți la pasul următor.

NOTĂ:

Dacă dispozitivul de blocare a aripii este dificil de decuplat atunci când hederul se află într-o poziție neutră, poate fi necesară o reglare a echilibrului aripilor.

5. Deschideți scutul terminal din stânga. Pentru instrucțiuni, consultați *Deschiderea scuturilor terminale ale hederului, pagina 46*.
6. Îndepărtați știftul în formă de U (A) care fixează instrumentul multifuncțional pe consola de pe placa terminală din stânga.
7. Scoateți instrumentul multifuncțional (B). Reinstalați știftul în formă de U pe consolă.



Figura 3.172: Aripa în poziție deblocată



Figura 3.173: Placă terminală stânga

8. Atașați cablul verificatorului flexibilității (A) la dispozitivul de blocare a cablului verificatorului flexibilității (B).

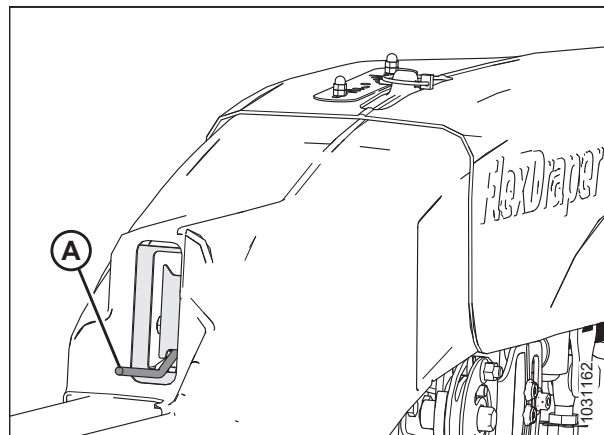
NOTĂ:

Pieșele din ilustrație au fost făcute transparente pentru mai multă claritate.

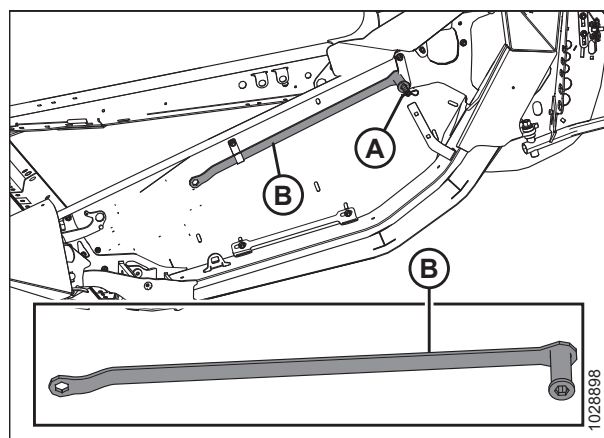

Figura 3.174: Dispozitivul de blocare a cablului verificatorului flexibilității – partea stângă

9. Utilizați instrumentul multifuncțional (A) de pe placa (B) pentru a deplasa aripa în sus și în jos până când dispozitivul de blocare se decuplează.

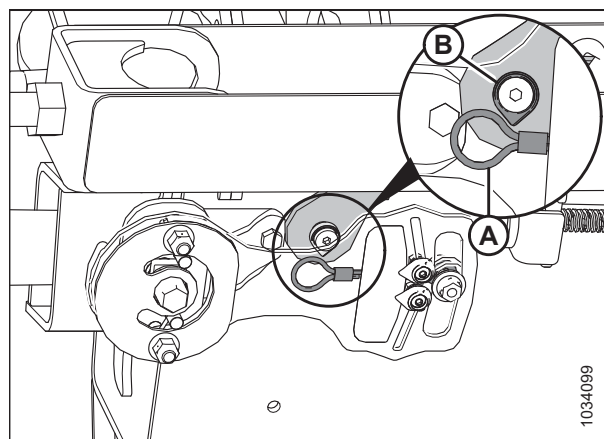

Figura 3.175: Dispozitivul de blocare a aripilor în poziția deblocată

10. Detașați cablul verificatorului flexibilității (A) de dispozitivul de blocare a cablului verificatorului flexibilității (B).

NOTĂ:

Pieșele din ilustrație au fost făcute transparente pentru mai multă claritate.

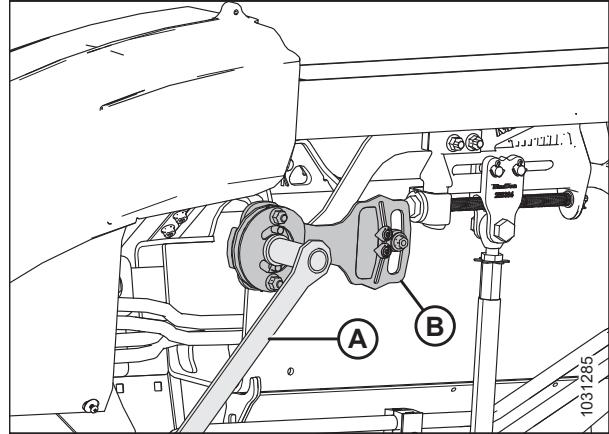
11. Readuceți instrumentul multifuncțional (A) în poziția de depozitare. Remontați capacul articulației.
12. Dacă este necesar, echilibrați aripa. Pentru instrucțiuni, consultați [3.9.5 Verificarea și reglarea echilibrului aripilor](#), pagina 163.



Figura 3.176: Dispozitivul de blocare a cablului verificatorului flexibilității – partea stângă

NOTĂ:

Atunci când hederul este atașat la o combină, iar aripile sale sunt blocate și la nivel cu platforma transportorului cu bandă de alimentare, știftul de prindere (A) trebuie să fie îndreptat spre centrul indicatorului (B). Dacă știftul de prindere (A) **NU** este îndreptat spre centrul indicatorului (B) în aceste condiții, calibrați indicatorul prin slăbirea șuruburilor (C) și prin ajustarea poziției indicatorului. Indicatorul trebuie să se deplaseze pe măsură ce aripa se îndoaie. Dacă indicatorul rămâne blocat la oricare dintre capetele intervalului, consultați [Verificarea și reglarea flotării hederului](#), pagina 147 și [3.9.5 Verificarea și reglarea echilibrului aripilor](#), pagina 163.

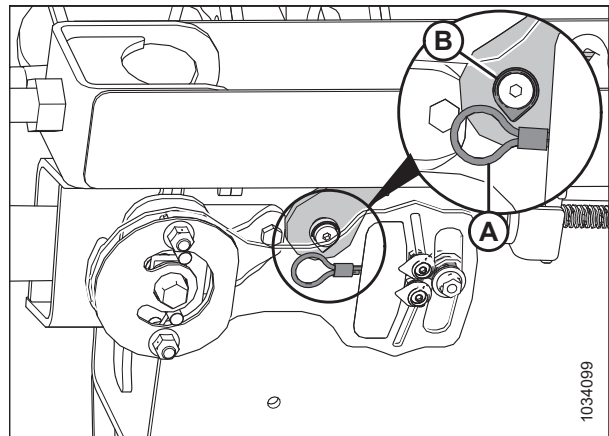

Figura 3.177: Indicatorul de mișcare a aripilor de pe partea superioară a capacului articulației flexibile – este prezentată partea stângă

13. Închideți scutul terminal din stânga. Pentru instrucțiuni, consultați [Închiderea scuturilor terminale ale hederului](#), pagina 47.

Funcționarea în modul rigid

Hederul este proiectat să funcționeze cu bara port-degete pe sol. Blocarea aripilor permite ca hederul să funcționeze ca un heder rigid, cu bara port-degete dreaptă. Atunci când cele trei secțiuni ale hederului sunt blocate, bara port-degete este rigidă și se mișcă în sus și în jos în același timp.

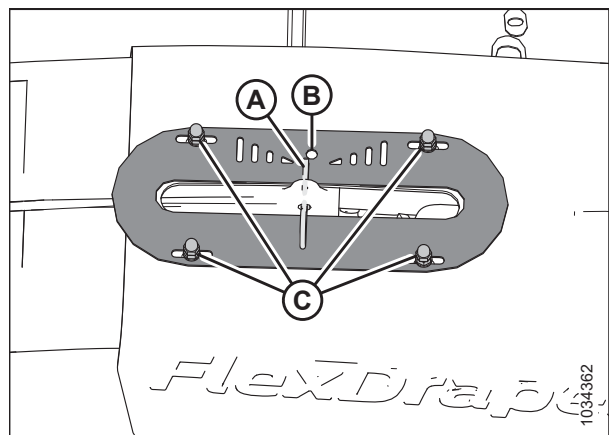
Blocați aripile după cum urmează:

1. Asigurați-vă că mânerul cu arc (A) se află în fanta superioară pentru a bloca aripa. Ar trebui să auziți cum se cuplează dispozitivul de blocare.
2. Dacă articulația de blocare nu se cuplează, deplasați aripa prin ridicarea și coborârea hederului, prin modificarea unghiului hederului sau prin conducerea combinei până când se cuplează.
3. Dacă dispozitivul de blocare tot nu se cuplează, treceți la pasul următor.
4. Îndepărtați capacul articulației flexibile. Pentru instrucțiuni, consultați [Demontarea capacelor interioare ale articulației flexibile, pagina 57](#).



Figura 3.178: Aripa în poziție blocată

5. Deschideți scutul terminal din stânga. Pentru instrucțiuni, consultați [Deschiderea scuturilor terminale ale hederului, pagina 46](#).
6. Scoateți știftul în formă de U (A) care fixează instrumentul multifuncțional pe suportul de pe placa terminală din stânga.
7. Scoateți instrumentul multifuncțional (B) din locul de depozitare. Reinstalați știftul în formă de U pe consolă.

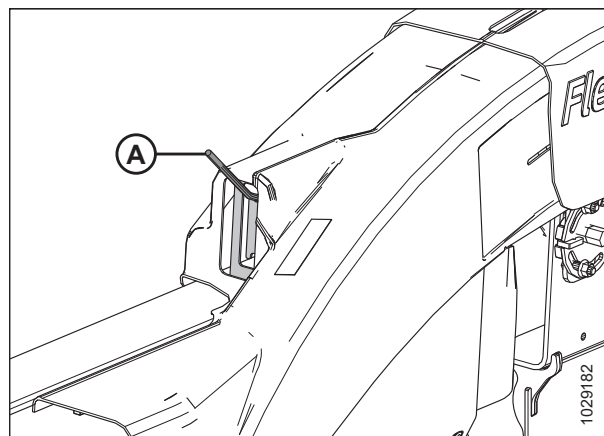

Figura 3.179: Placă terminală stânga

8. Utilizați instrumentul multifuncțional (A) de pe placa (B) pentru a deplasa aripa în sus și în jos până când dispozitivul de blocare se cuplează.
9. Reduceți instrumentul multifuncțional (A) în poziția de depozitare.
10. Reinstalați capacul articulației flexibile. Pentru instrucțiuni, consultați [Montarea capacelor articulației interioare flexibile, pagina 58](#).

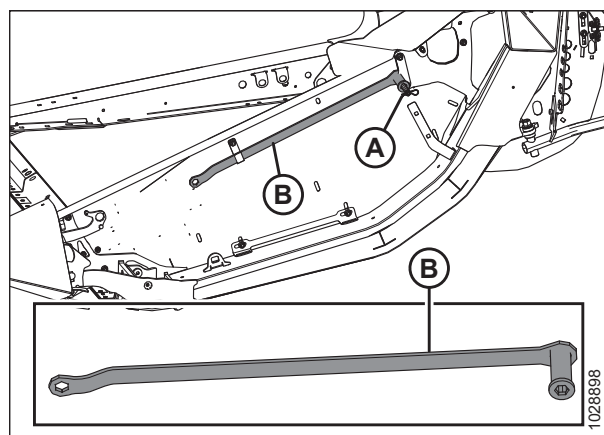

Figura 3.180: Aripa în poziție blocată

Demontarea limitatorului flexibilității pentru poziția convexă

Demontarea limitatorului flexibilității pentru poziția convexă crește gradul în care aripile hederului pot să se flexeze. Este posibil să doriți să demontați limitatorul flexibilității pentru poziția convexă pentru a îmbunătăți capacitatea de adaptare a hederului la schimbările de altitudine ale terenului și/sau atunci când recoltați culturi înalte, cum ar fi cerealele și rapița.

PERICOL

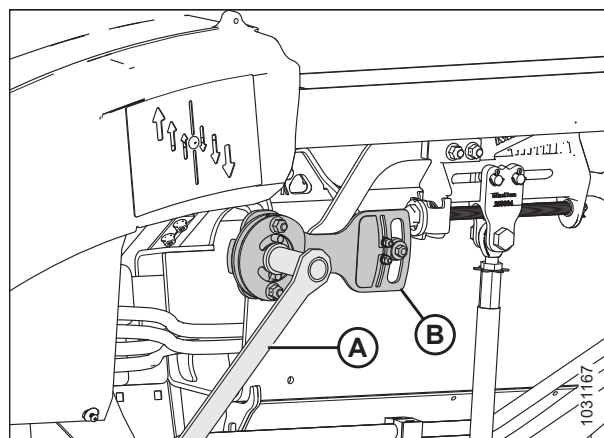
Asigurați-vă că toate persoanele din jur s-au îndepărtat de utilaj.

PERICOL

Pentru a preveni vătămarea corporală sau decesul în urma pornirii sau căderii neașteptate a unui utilaj ridicat, opriți întotdeauna motorul și scoateți cheia înainte de a părăsi scaunul operatorului și cuplați întotdeauna dispozitivele de siguranță înainte de a intra sub utilaj din orice motiv.

1. Parcați combina pe o suprafață nivelată.
2. Blocați aripile hederului. Pentru instrucțiuni, consultați *Funcționarea în modul rigid, pagina 161*.
3. Extindeți complet articulația centrală hidraulică.
4. Coborâți hederul.
5. Opriți motorul și scoateți cheia din contact.
6. Scoateți cele două bolțuri (A).
7. Scoateți placa limitatorului flexibilității pentru poziția convexă (B).
8. Depozitați șuruburile (A) și limitatorul flexibilității pentru poziția convexă (B) în cutia de depozitare.
9. Repetați pașii de la *6, pagina 162* la *8, pagina 162* pentru a îndepărta limitatorul flexibilității pentru poziția convexă și piesele de fixare de pe cealaltă parte a modulului de flotare.
10. Reglați interstițiul pasului degetelor rabatorului. Pentru instrucțiuni, consultați *4.13.1 Interstițiul dintre rabator și bara port-degete, pagina 439*.



Figura 3.181: Placa limitatorului flexibilității pentru poziția convexă

IMPORTANT:

Pentru a împiedica bara port-degete să taie degetele rabatorului atunci când aripile se flexează, reglați interstițiul dintre rabator și bara port-degete.

Montarea limitatorului flexibilității pentru poziția convexă

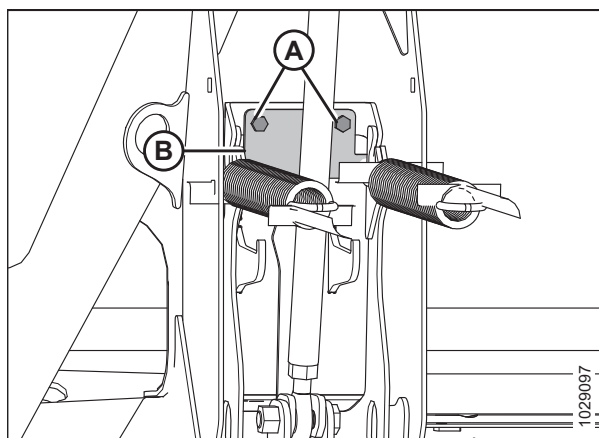
Limitatorul flexibilității pentru poziția convexă limitează capacitatea hederului pentru poziția convexă, permițând rabatorului să fie foarte aproape de bara port-degete. O relație strânsă între rabator și bara port-degete este ideală atunci când recoltați culturi scurte, cum ar fi lintea, mazărea culcată la sol sau soia scurtă.

PERICOL

Asigurați-vă că toate persoanele din jur s-au îndepărtat de utilaj.

PERICOL

Pentru a preveni vătămarea corporală sau decesul în urma pornirii sau căderii neașteptate a unui utilaj ridicat, opriți întotdeauna motorul și scoateți cheia înainte de a părăsi scaunul operatorului și cuplați întotdeauna dispozitivele de siguranță înainte de a intra sub utilaj din orice motiv.

1. Parcați combina pe o suprafață nivelată.
2. Blocați aripile hederului. Pentru instrucțiuni, consultați *Funcționarea în modul rigid, pagina 161*.
3. Coborâți hederul.
4. Extindeți complet articulația centrală hidraulică.
5. Opriți motorul și scoateți cheia din contact.
6. Recuperați cele două limitatoare ale flexibilității pentru poziția convexă și piesele de fixare din cutia de depozitare a hederului.
7. În partea stângă a hederului, poziționați limitatorul flexibilității pentru poziția convexă (B), așa cum se arată.
8. Fixați limitatorul cu cele două bolțuri (A).
9. Repetați cei doi pași anteriori pentru a instala limitatorul flexibilității pentru poziția convexă pe partea dreaptă a modulului de flotare.
10. Reglați interstițiul pasului degetelor rabatorului. Pentru instrucțiuni, consultați *Reglarea interstițiului dintre rabator și bara port-degete, pagina 442* pentru specificații.



Figura 3.182: Placa limitatorului flexibilității pentru poziția convexă

3.9.5 Verificarea și reglarea echilibrului aripilor

Echilibrul aripilor este un factor critic pentru a se asigura că hederul urmează îndeaproape contururile solului. Dacă este setat la un nivel prea ușor, aripile vor oscila sau nu vor urma conturul terenului, lăsând cultură netăiată. Dacă este setat la un nivel prea greu, capătul hederului se va înfige în pământ.

PERICOL

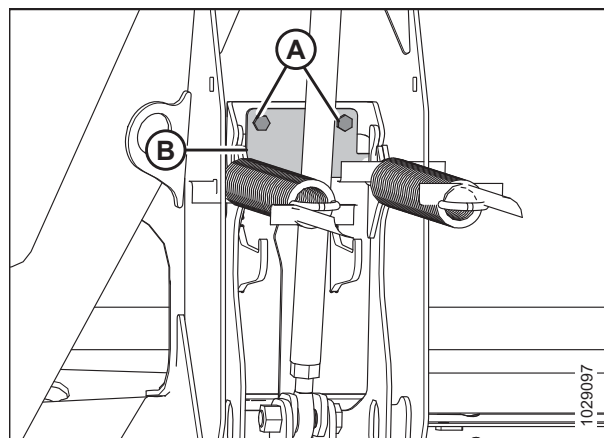
Asigurați-vă că toate persoanele din jur s-au îndepărtat de utilaj.

PERICOL

Pentru a preveni vătămarea corporală sau decesul în urma pornirii neașteptate a utilajului, opriți întotdeauna motorul și scoateți cheia din contact înainte de a efectua reglaje pe utilaj.

IMPORTANT:

Asigurați-vă că flotarea hederului este setată corect pentru a obține citiri precise ale echilibrului aripilor. Pentru instrucțiuni, consultați *Verificarea și reglarea flotării hederului, pagina 147*. Modulul de flotare trebuie să fie așezat la nivel înainte de a efectua orice reglare.

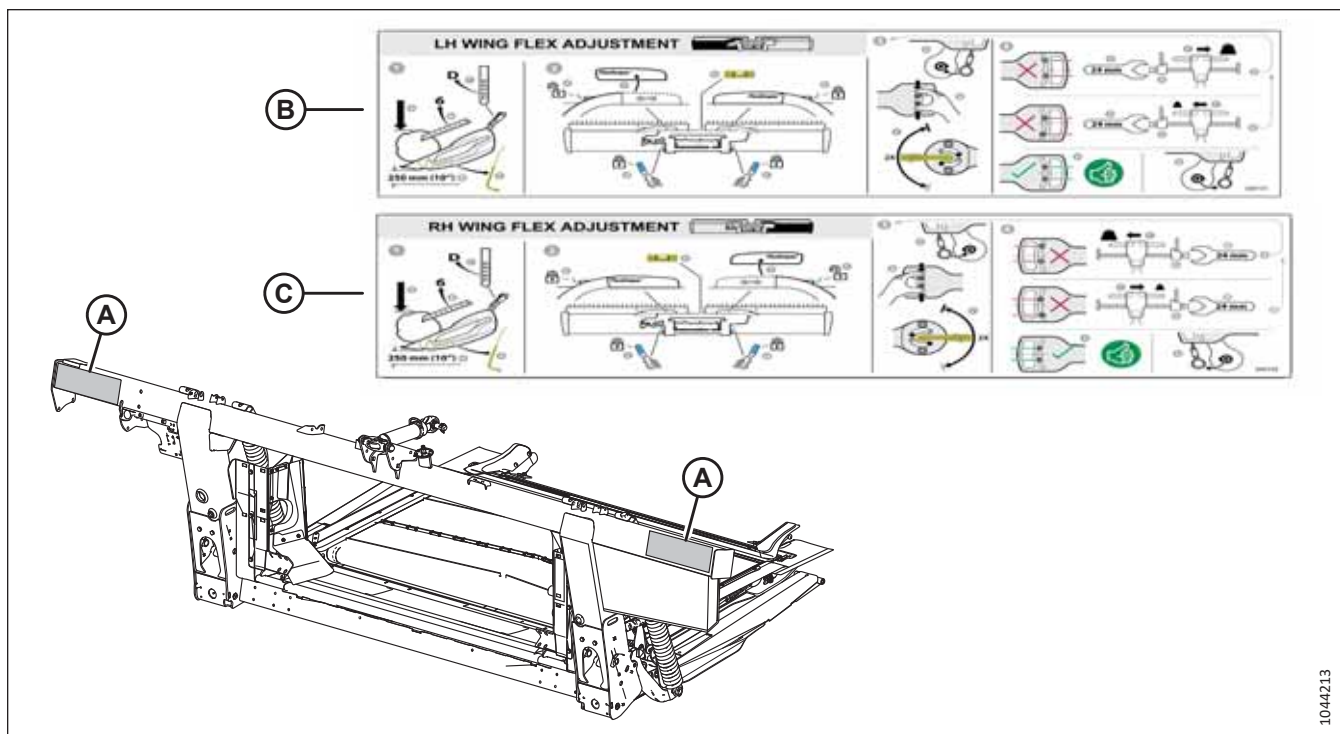

1044213

Figura 3.183: Locațiile autocolantelor – Reglarea aripii (B) și reglarea aripii RH (C)

NOTĂ:

Această procedură este rezumată în autocolantele (B) și (C) pentru reglajele aripilor stângi și drepte în locații (A).

NOTĂ:

Aripile hederului sunt echilibrate atunci când este nevoie de o forță egală pentru a deplasa o aripă în sus sau în jos.

Dacă aripile hederului au tendința de a se afla în poziția concavă (A) sau convexă (B), iar hederul pierde cultura sau împinge pământ, reglați echilibrul aripilor.

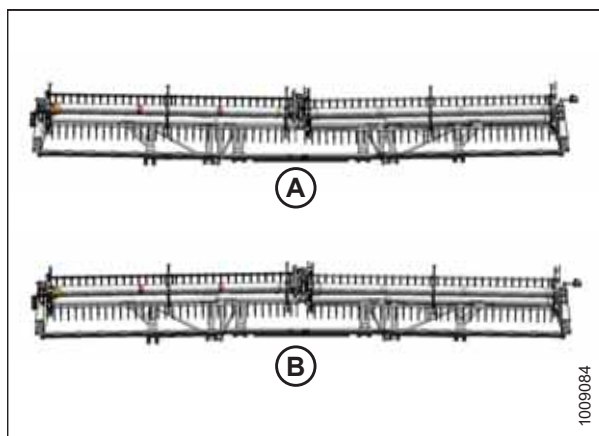

1009084

Figura 3.184: Dezechilibrul aripilor

UTILIZARE

1. Parcați combina pe o suprafață nivelată.
2. Reglați poziția față-spate a rabatorului astfel încât indicatorul de pe consola din stânga (A) să fie în poziția 6.
3. Coborâți complet rabatorul.



Figura 3.185: Poziția față-spate

4. Reglați articulația centrală (A) astfel încât indicatorul (B) să se afle în poziția D pe calibru.
5. Dacă roțile de transport, stabilizatoare sau de contur sunt montate pe heder, mutați-le în poziția cea mai ridicată.
6. Poziționați hederul astfel încât bara port-degete să se afle la o distanță de 254–356 mm (10–14 in) de sol.

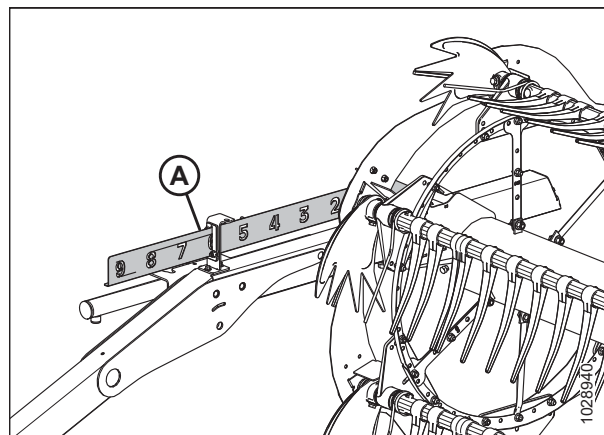

Figura 3.186: Articulația centrală

7. Asigurați-vă că hederul este paralel cu solul. Dacă este necesară reglarea:
 - Asigurați-vă că ați parcat combina pe o suprafață orizontală.
 - Dacă opțiunea este disponibilă, utilizați înclinarea laterală a combinei pentru a alinia carcasa alimentatorului cu solul.
 - Dacă este necesară o reglare suplimentară, opriți motorul, scoateți cheia din contact și asigurați-vă că pneurile combinei sunt umflate la presiunea corectă.

NOTĂ:

Asigurați-vă că toate opțiunile și dispozitivele atașate sunt montate înainte de a regla flotarea și echilibrul aripilor.

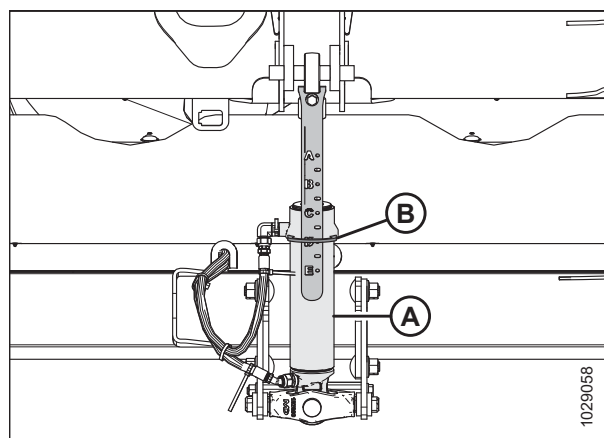
NOTĂ:

Nivela cu bulă de aer (A) se află în partea superioară a cadrului modulului de flotare. Hederul este orizontal dacă bula este în centrul nivelei cu bulă de aer.



Figura 3.187: Nivelă cu bulă de aer

UTILIZARE

- Opriți motorul și scoateți cheia din contact.
- Îndepărtați capacul articulației. Pentru instrucțiuni, consultați *Demontarea capacelor interioare ale articulației flexibile, pagina 57*.
- Atașați cablul verificatorului flexibilității (A) la dispozitivul de blocare a cablului verificatorului flexibilității (B).

NOTĂ:

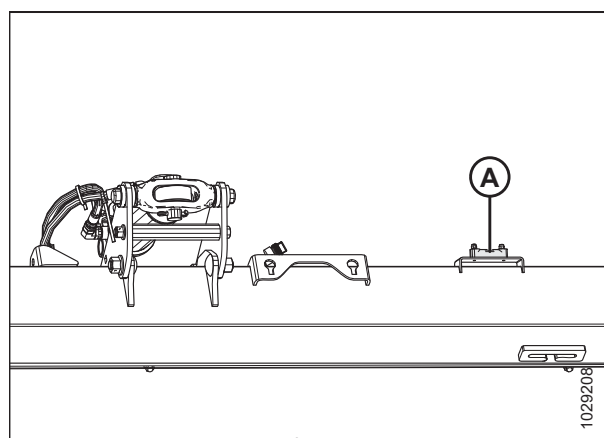
Unele piese au fost făcute transparente în ilustrație pentru a arăta dispozitivul de blocare a cablului.

- Deschideți scutul terminal stâng al hederului. Pentru instrucțiuni, consultați *Deschiderea scuturilor terminale ale hederului, pagina 46*.



Figura 3.188: Dispozitivul de blocare a cablului verificatorului flexibilității stângă

- Îndepărtați știftul în formă de U (A) care fixează instrumentul multifuncțional pe consola de pe scutul terminal din stânga.
- Scoateți instrumentul multifuncțional (B). Reinstalați știftul în formă de U.

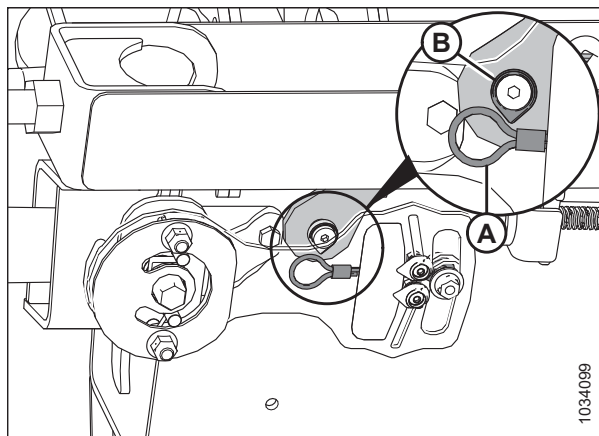

Figura 3.189: Scutul terminal stânga

UTILIZARE

- Asigurați-vă că manetele de flotare (A) sunt decuplate (în jos) pe ambele părți ale modulului de flotare.
- Asigurați-vă că dispozitivele de blocare a flotării (B) sunt cuplate (în sus) pe ambele părți ale modulului de flotare.

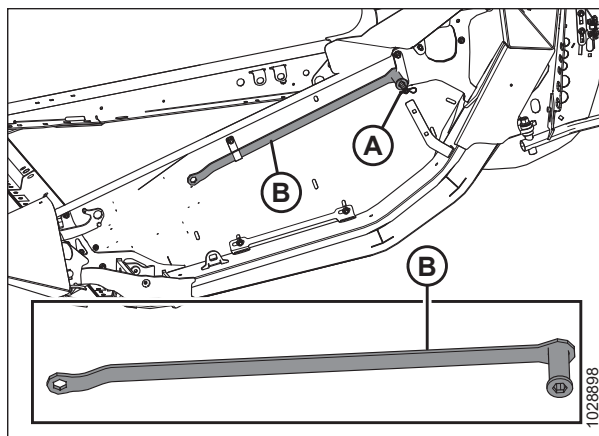

Figura 3.190: Ansamblul plăcii verficatorului

- Deblocați aripa pe care o verificați deplasând mânerul cu arc (A) în poziția inferioară UNLOCK (Deblocare). Deblocați **NUMAI** aripa pe care o verificați. Asigurați-vă că cealaltă aripă este blocată.

NOTĂ:

Ar trebui să auziți un clic după ce mișcați mânerul cu arc; acest clic indică faptul că mecanismul intern s-a cuplat sau s-a decuplat.

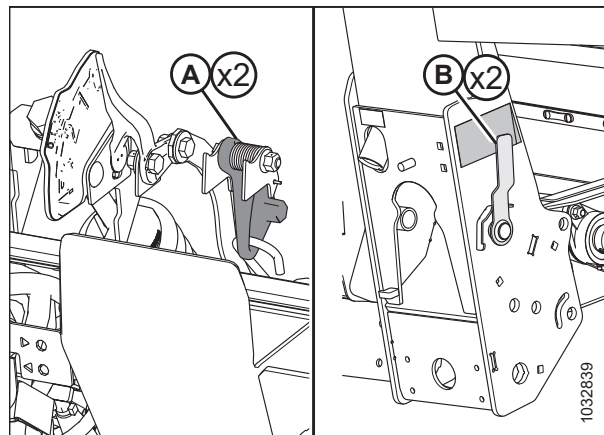
- În cazul în care mecanismul intern de blocare nu se cuplează, deplasați aripa cu ajutorul instrumentului multifuncțional (B) până când auziți un clic.



Figura 3.191: Poziția de deblocare a aripii

- Pe placa verficatorului flexibilității, apropiați cu degetele indicatorii (A) și (B).
- Utilizați instrumentul multifuncțional (C) pentru a roti placa verficatorului flexibilității în sus până când știftul ajunge la capătul fantei. Indicatorul inferior (B) se va deplasa în jos pentru a da prima citire.
- Utilizați instrumentul multifuncțional (C) pentru a roti placa verficatorului flexibilității în jos până când știftul ajunge la capătul fantei. Indicatorul superior (A) se va deplasa în sus pentru a da a doua citire.

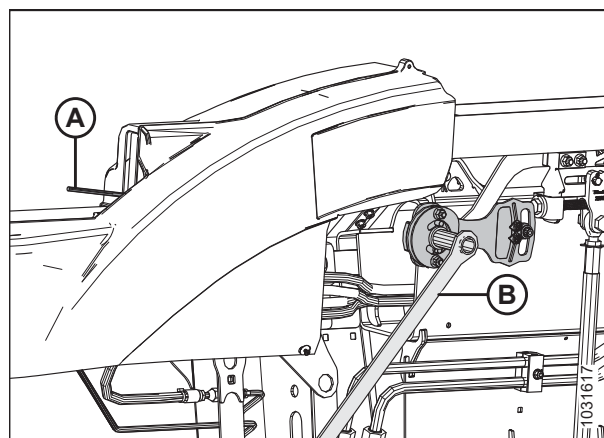

Figura 3.192: Indicatorii echilibrului ariilor stângi

21. Interpretați citirea de pe placa verificatorului flexibilității după cum urmează:

- În cazul în care aripa este prea ușoară (A), faceți-o mai grea prin apăsarea dispozitivului de blocare pentru reglarea flexibilității (H) și rotirea bolțului de reglare (D) pentru a deplasa toarta (E) în direcția (F). Verificați din nou echilibrul aripilor. Reglați echilibrul după cum este necesar până când aripa este echilibrată (C). După finalizarea reglării, rotiți bolțul (D) pentru a cupla dispozitivul de blocare pentru reglarea flexibilității (H).
- Dacă aripa este prea grea (B), faceți-o mai ușoară prin apăsarea dispozitivului de blocare pentru reglarea flexibilității (H) și rotirea bolțului de reglare (D) pentru a deplasa toarta (E) în direcția (G). Verificați din nou echilibrul aripilor. Reglați echilibrul după cum este necesar până când aripa este echilibrată (C). După finalizarea reglării, rotiți bolțul (D) pentru a cupla dispozitivul de blocare pentru reglarea flexibilității (H).
- În cazul în care aripa este echilibrată (C), nu este necesară nicio acțiune. Treceți la pasul următor.

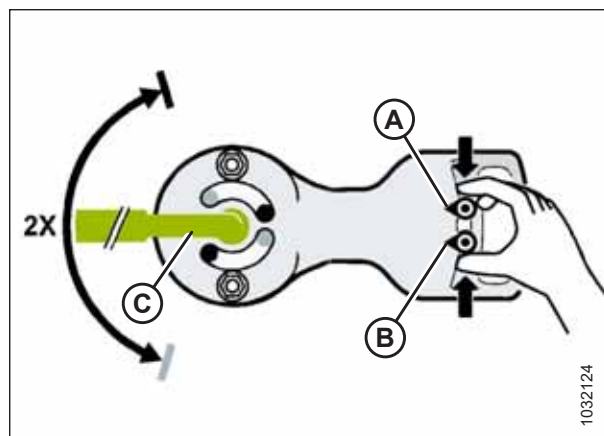

Figura 3.193: Reglarea echilibrului aripii stângi
Placa verificatorului

22. Deplasați mânerul cu arc în poziția superioară **LOCK** (Blocare) (A).

NOTĂ:

În cazul în care dispozitivul de blocare nu se cuplează, deplasați aripa în sus și în jos cu ajutorul instrumentului multifuncțional până când se cuplează.

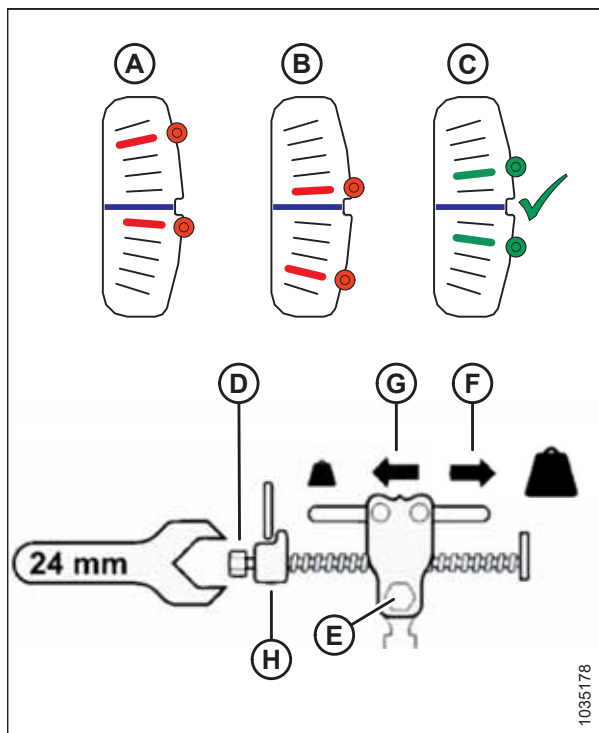

Figura 3.194: Mânerul cu arc – Poziția LOCK (Blocare)

23. Scoateți cablul (A) al verficatorului flexibilității din dispozitivul de blocare (B) al cablului verficatorului flexibilității.

IMPORTANT:

Cablul verficatorului flexibilității poate fi deteriorat dacă este lăsat în poziție.

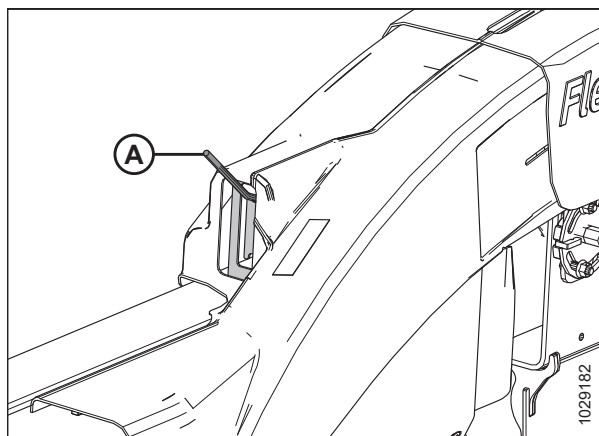
24. Repetați această procedură pentru a seta echilibrul celeilalte aripi.



Figura 3.195: Dispozitivul de blocare a cablului verficatorului flexibilității stângă

25. Readuceți instrumentul multifuncțional (B) în poziția de depozitare. Fixați instrumentul multifuncțional cu știftul în formă de U (A).

26. Remontați capacele articulației.

- Pentru capacele articulației flexibile exterioare, consultați [Montarea capacelor exterioare ale articulației flexibile, pagina 59](#).
- Pentru capacele articulației flexibile interioare, consultați [Montarea capacelor articulației interioare flexibile, pagina 58](#).

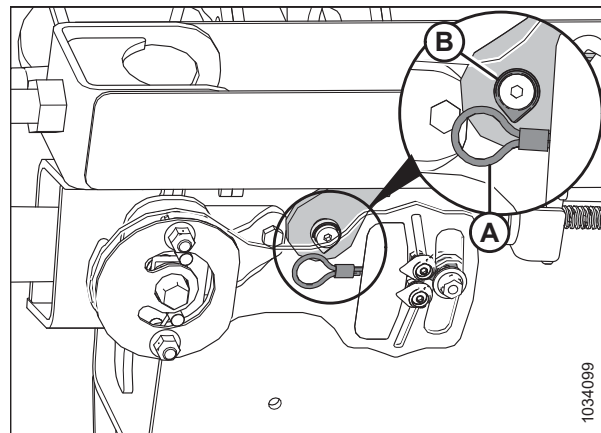
27. În cazul în care bara port-degete nu este dreaptă când aripile sunt blocate, atunci sunt necesare reglaje suplimentare ale hederului. Contactați distribuitorul dvs.



Figura 3.196: Depozitarea instrumentului multifuncțional

3.9.6 Turația rabatorului

Viteza de rotație a rabatorului ajută la controlul modului în care recolta se deplasează de pe bara port-degete pe transportoarele cu bandă.

Rabatorul funcționează cel mai bine atunci când pare antrenat de sol. Acesta trebuie să deplaseze cultura tăiată în mod uniform prin bara port-degete și pe transportoarele cu bandă, fără formare de snopi și cu o perturbare minimă.

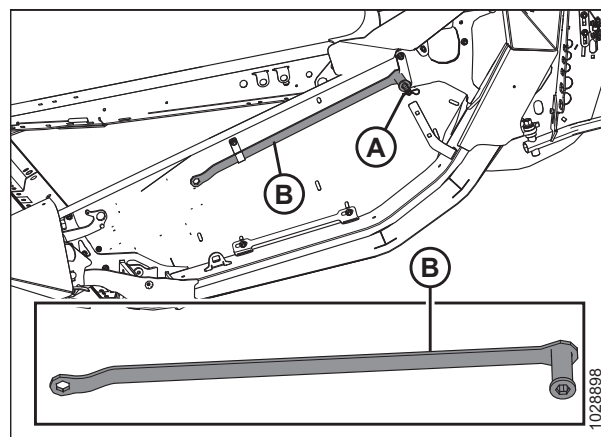
În cazul culturilor nerecoltate, turația rabatorului trebuie să fie ușor mai mare sau egală cu viteza la sol.

În cazul unei culturi aplatizate sau al unei culturi care se înclină în direcția opusă barei port-degete, viteza rabatorului trebuie să fie mai mare decât viteza la sol. Pentru a realiza acest lucru, fie măriți turația rabatorului, fie micșorați viteza la sol.

Sfărâmarea excesivă a capetelor de cereale sau pierderea de cultură peste tubul posterior al hederului pot indica faptul că turația rabatorului este prea mare. Turația excesivă a rabatorului crește, de asemenea, uzura componentelor rabatorului și suprasolicită transmisia rabatorului.

UTILIZARE

NOTĂ:

Turația excesivă a rabatorului va cauza, de asemenea, supraîncărcarea circuitului rabatorului. Rabatorul va accelera și va încetini la fiecare bătaie a paletelor atunci când se lucrează în culturi grele, dure și culcate la sol. Reducerea turației rabatorului, astfel încât să fie mai aproape de viteza la sol, va permite totuși rabatorului să ridice cultura, fără a încerca să o smulgă din sol. Acest lucru va reduce, de asemenea, pierderea semințelor din cauza rabatorului care încearcă să pieptene cultura, în loc să o ridice.

Pentru turațiile recomandate ale rabatorului în anumite culturi și condiții, consultați [3.7.2 Setări heder, pagina 84](#).

Puteți regla viteza rabatorului cu ajutorul comenzilor din cabina combinei. Pentru instrucțiuni, consultați manualul de utilizare al combinei.

Roți dințate opționale ale transmisiei rabatorului

Sunt disponibile roți dințate opționale pentru utilizarea în condiții specifice de cultură, ca alternativă la roata dințată simplă, instalată din fabrică.

Hederul este echipat din fabrică cu o roată dințată simplă cu 19 dinți pentru transmisia rabatorului, care este potrivită pentru majoritatea culturilor.

Înlocuirea roții dințate simple cu 19 dinți pentru transmisia rabatorului cu roata dințată dublă opțională (A) pentru transmisia rabatorului va oferi un cuplu mai mare pentru rabator în condiții grele de tăiere.

Dacă este montată roata dințată dublă opțională pentru transmisia rabatorului, se poate adăuga și o roată dințată opțională cu 52 de dinți (B) peste roata dințată inferioară existentă cu 56 de dinți, care va permite o turație mai mare a rabatorului în cazul culturilor ușoare, atunci când se acționează la o viteză la sol mai mare.

Cu aceste două roți dințate opționale montate, trecerea de la cuplu ridicat la turație mare și viceversa va fi rapidă și ușoară. Pentru informații privind roata dințată, consultați Tabelul [3.19, pagina 171](#). Contactați distribuitorul dvs. pentru mai multe informații.



Figura 3.197: Transmisia rabatorului cu roți dințate opționale

A – Roată dințată dublă pentru transmisia rabatorului (MD #273451, MD #273452 sau MD #273453)⁵⁹

B – Roată dințată cu 52 de dinți (MD #273689)⁶⁰

Tabelul 3.19 Roți dințate opționale (Case)

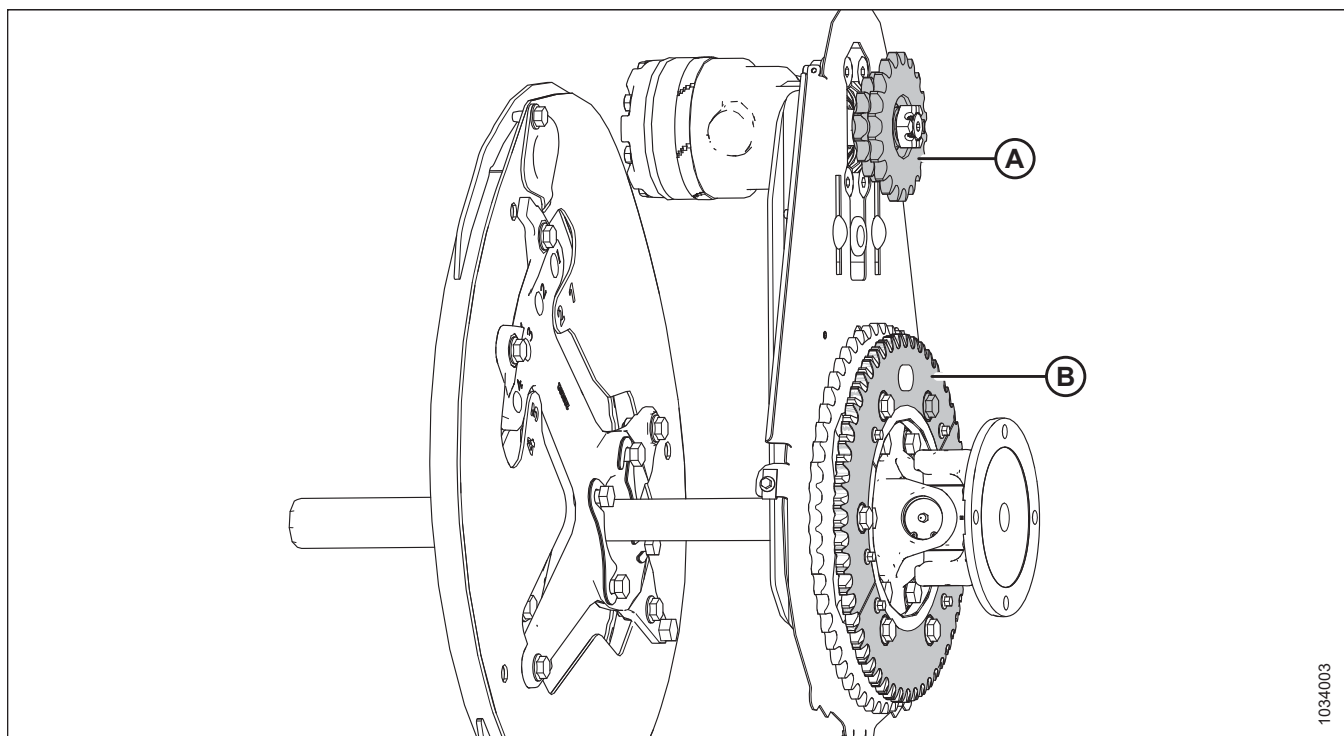
Roată dințată	Hidraulică utilaj	Combină	Aplicație	Roată dințată opțională pentru transmisie
Roată dințată dublă pentru transmisia rabatorului (A)	13,79 MPa (2000 psi)	Case IH seriile 7010, 8010, 7120, 8120, 88	Recoltarea cu combină a orezului culcat la sol	10/20 de dinți
Roata dințată inferioară (B)	—	Toate	Culturi ușoare	52 de dinți

3.9.7 Viteza la sol

Operarea hederului la o viteză la sol adecvată are ca rezultat o tăiere curată a recoltei și o alimentare uniformă.

Reduceți viteza la sol a vehiculului în condiții dificile de tăiere pentru a reduce uzura echipamentului.

Utilizați viteze la sol mai mici în cazul culturilor foarte ușoare (de exemplu, soia scurtă) pentru a permite rabatorului să tragă plantele scurte. Începeți de la 4,8–5,8 km/h (3,0–3,5 mph) și reglați viteza după cum este necesar.

Vitezele la sol mai mari pot necesita setări mai mari de flotare pentru a preveni oscilațiile hederului. În cazul în care viteza la sol este mărită, creșteți viteza transportorului cu bandă și turația rabatorului pentru a gestiona materialul suplimentar.

Figura 3.198, pagina 172 ilustrează relația dintre viteza la sol și suprafața tăiată pentru hederele de diferite dimensiuni.

59. Aceste roți dințate sunt comercializate separat (piese individuale).

60. Această roată dințată este inclusă în setul MD #311882.



Figura 3.198: Viteza la sol față de acri

A – Kilometri/oră
D – Hectare/oră
G – 12,2 m (40 ft)

B – Mile/oră
E – 9,1 m (30 ft)
H – 13,7 m (45 ft)

C – Acri/oră
F – 10,7 m (35 ft)

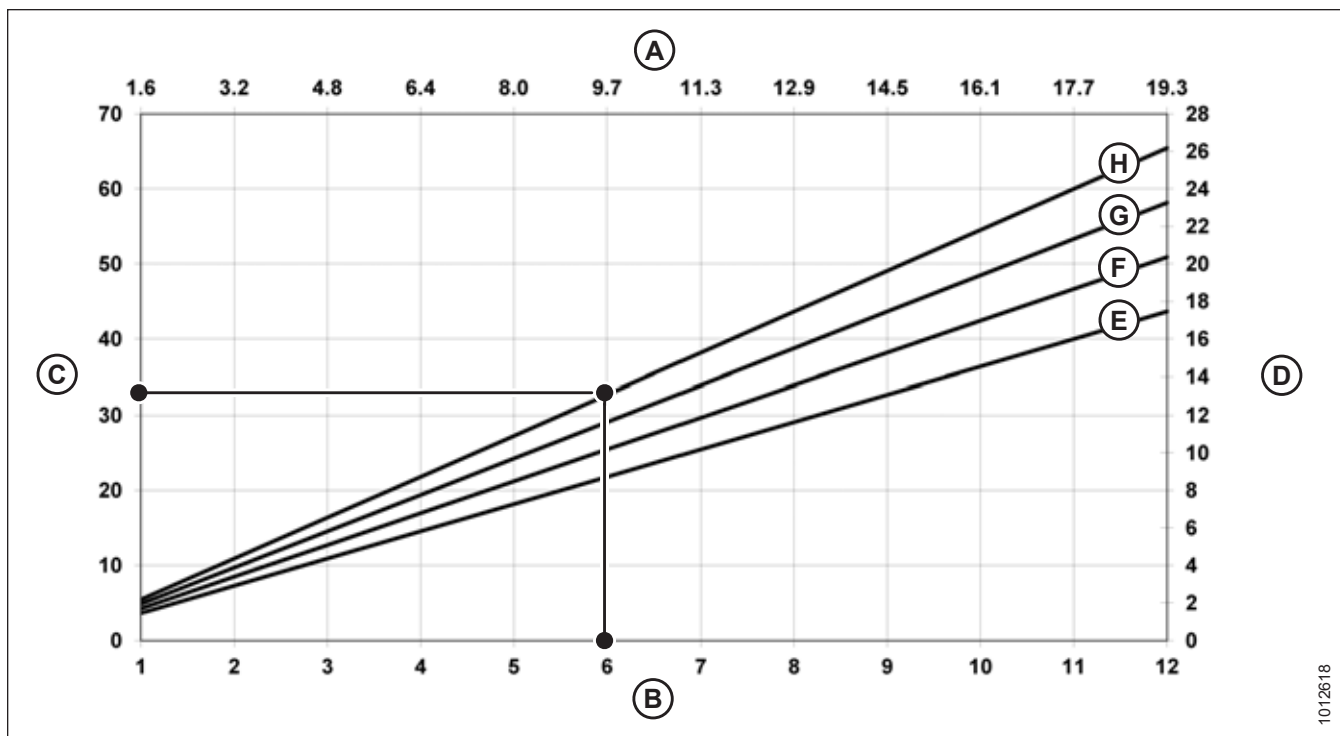
Exemplu: Un heder de 12,2 m (40 ft) care funcționează la o viteză la sol de 9,7 km/h (6 mph) ar produce o suprafață de tăiere de aproximativ 11,3 hectare (28 de acri) într-o oră.

3.9.8 Turația transportorului cu bandă lateral

Funcționarea cu viteza corectă a transportorului cu bandă este importantă pentru a obține un flux bun de cultură tăiată de la bara port-degete.

Optimizați viteza transportorului cu bandă lateral în funcție de densitatea culturii, de viteza la sol și de capacitatea carcasei alimentatorului. Transportoarele cu bandă laterale care rulează prea repede vor smulge recolta de pe bara port-degete și pot duce la formarea de snopi de cultură la transportorul cu bandă de alimentare. Transportoarele cu bandă laterale care funcționează prea încet vor permite transportorului cu bandă de alimentare să tragă recolta de pe transportorul cu bandă lateral și pot duce la o alimentare neuniformă.

Reglați viteza transportorului cu bandă lateral pentru a obține o alimentare eficientă a culturii pe transportorul cu bandă de alimentare al modulului de flotare. Pentru instrucțiuni, consultați [Reglarea vitezei transportorului cu bandă lateral, pagina 173](#).

Reglarea vitezei transportorului cu bandă lateral

Transportoarele cu bandă laterale transportă cultura tăiată către transportorul cu bandă de alimentare al modulului de flotare, care o introduce apoi în combină. Puteți regla viteza transportoarelor cu bandă laterale pentru diferite culturi și condiții de recoltare.

Transportoarele cu bandă laterale (A) sunt acționate de motoare hidraulice și de o pompă care este alimentată de transmisia carcasei alimentatorului combinei prin intermediul unei cutii de viteze de pe modulul de flotare. Din interiorul cabinei, puteți regla viteza transportorului cu bandă lateral prin intermediul comenzii de viteză a transportorului cu bandă lateral, care reglează debitul către motoarele hidraulice ale transportorului cu bandă.



Figura 3.199: Transportoare cu bandă laterale

Combinății cu comenzi integrate

Folosiți comenzile integrate ale transportorului cu bandă pentru a seta viteza transportorului cu bandă. Pentru instrucțiuni, consultați manualul de utilizare al combinei.

Pentru setările recomandate pentru heder, consultați una dintre următoarele secțiuni:

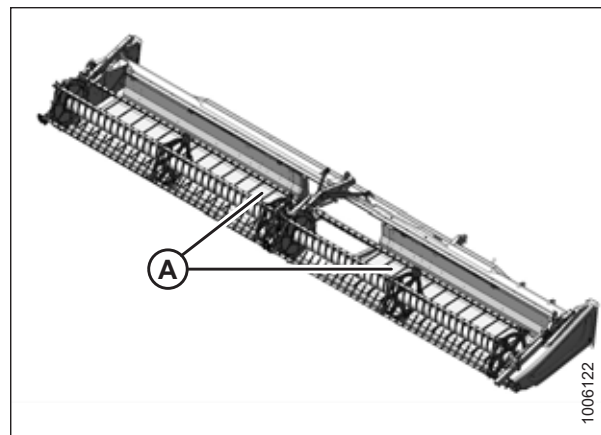
- [3.7.2 Setări heder, pagina 84](#)
- [3.7.3 Optimizarea hederului pentru recoltarea direct cu combina a canolei, pagina 96](#)

NOTĂ:

Pentru compatibilitatea combinelor Case IH cu comenzile de viteză integrate ale transportorului cu bandă, consultați manualul de utilizare al combinei.

Comanda de viteză a combinelor cu transportor cu bandă lateral în cabină MacDon

Rotiți butonul (A) pentru a seta viteza transportorului cu bandă. Pentru setările recomandate pentru heder, consultați una dintre următoarele secțiuni:

- [3.7.2 Setări heder, pagina 84](#)
- [3.7.3 Optimizarea hederului pentru recoltarea direct cu combina a canolei, pagina 96](#)

NOTĂ:

Comutatorul (B) din Figura 3.200, pagina 173 permite operatorului să comute între comenzile de înclinare a hederului și cele pentru poziția față-spate a rabatorului. Pentru instrucțiuni privind comenzile, consultați [Reglarea unghiului hederului din combină, pagina 144](#).



Figura 3.200: Comanda de viteză a transportorului cu bandă lateral din cabină

NOTĂ:

În cazul combinelor Case IH, comutatorul pentru activarea comenzilor de înclinare a hederului sau pentru funcționalitatea față-spate a rabatorului se află pe partea din spate a manetei pentru viteza la sol (GSL).

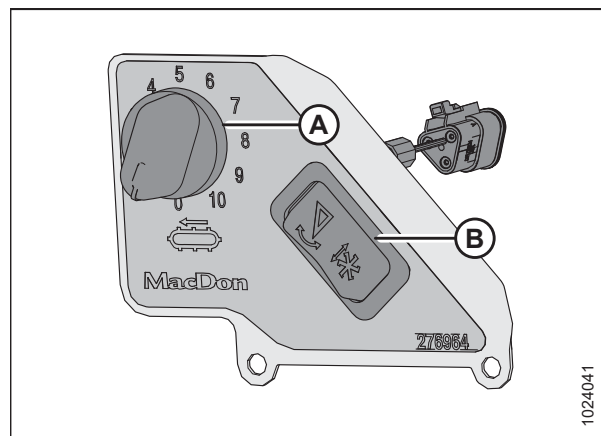

Figura 3.201: Comanda de viteză a transportorului cu bandă lateral în cabină Case IH

3.9.9 Viteza transportorului cu bandă de alimentare

Transportorul cu bandă de alimentare deplasează cultura tăiată de la transportoarele cu bandă laterale către melcul de alimentare al modulului de flotare.

Transportorul cu bandă de alimentare al modulului de flotare (A) este acționat de un motor hidraulic și de o pompă care este alimentată de transmisia carcasi alimentatorului combinei prin intermediul unei cutii de viteze de pe modulul de flotare.

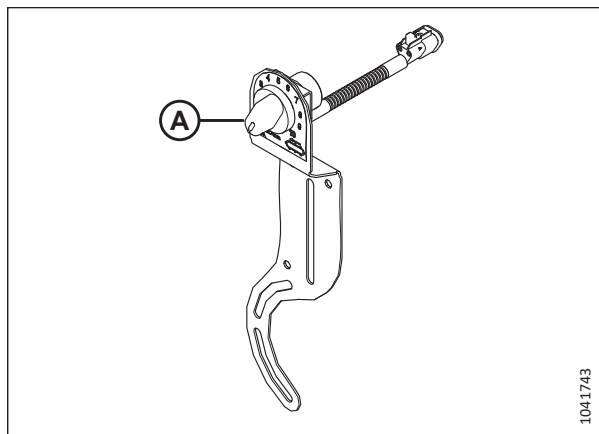
IMPORTANT:

Viteza transportorului cu bandă de alimentare este determinată de turația carcasi alimentatorului combinei și nu poate fi reglată independent.



Figura 3.202: Modulul de flotare FM200

3.9.10 Informații privind turația cuțitului

Modulul de flotare este acționat de o linie de transmisie atașată la carcasa alimentatorului combinei. Linia de transmisie este atașată la o cutie de viteze care acționează pompa de acționare a cuțitului.

Tabelul 3.20 Turația carcasi alimentatorului

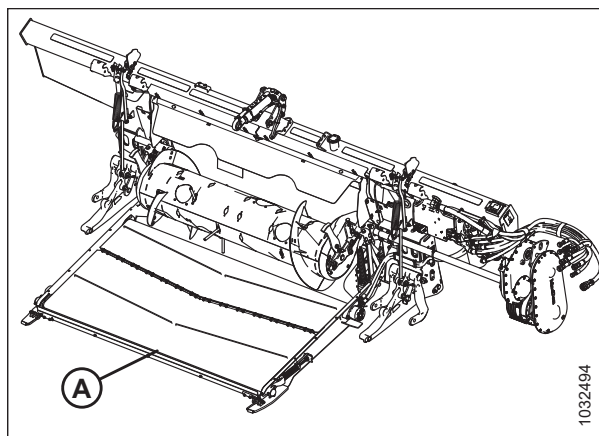
Modelul combinei	Turația carcasi alimentatorului (rpm)
Case IH	580

Tabelul 3.21 Turația cuțitului hederului seria FD2

Heder	Intervalul de turație recomandat pentru transmisia cuțitului (rpm)	
	Transmisie cuțit simplu	Transmisie cuțit dublu
FD225	600–700	—
FD230	600–750	—
FD235	600–700	600–750
FD240	600–650	600–750
FD241	—	600–750
FD245	—	600–750
FD250	—	600–750
FD261	—	600-750

NOTĂ:

Verificați turația cuțitului pentru a vă asigura că funcționează în intervalul de valori ale turației din Tabelul 3.21, pagina 175. Pentru instrucțiuni, consultați *Verificarea turației cuțitului*, pagina 175.

Verificarea turației cuțitului

Pentru cele mai bune performanțe, transmisia cuțitului hederului trebuie să funcționeze în intervalul de valori rpm specificat. Puteți verifica viteza cuțitului folosind un foto-tahometru de la volantul motorului de antrenare a cuțitului.

**PERICOL**

Pentru a preveni vătămarea sau decesul în urma pornirii neașteptate a utilajului, opriți întotdeauna motorul și scoateți cheia din contact înainte de a părăsi scaunul operatorului din orice motiv.

**PERICOL**

Asigurați-vă că toate persoanele din jur s-au îndepărtat de utilaj.

1. Opriți motorul și scoateți cheia din contact.
2. Deschideți scutul terminal. Pentru instrucțiuni, consultați *Deschiderea scuturilor terminale ale hederului*, pagina 46.
3. Porniți motorul.
4. Cuplați transmisia hederului și rulați carcasa alimentatorului la turația maximă. Pentru informații despre turația maximă, consultați Tabelul 3.22, pagina 175.

IMPORTANT:

Înainte de a verifica turația cuțitelor, asigurați-vă că este setată la turație maximă carcasa alimentatorului. Acest lucru va împiedica depășirea turației cuțitului atunci când se fac alte ajustări.

5. Puneți în funcțiune modulul de flotare și hederul până când temperatura uleiului este cuprinsă între 38°C și 52°C (100°F și 125°F).

Tabelul 3.22 Turația carcasei alimentatorului

Modelul combinei	Turația carcasei alimentatorului (rpm)
Case IH	580

UTILIZARE

6. Măsurați turația volantului (A) cu ajutorul unui foto-tahometru portabil.

NOTĂ:

O rotație (rpm) este echivalentă cu două curse de cuțit (cursă/min) (1 rpm = 2 curse/min).

7. Opriți motorul și scoateți cheia din contact.



Figura 3.203: Volant

8. Comparați valoarea măsurată a turației volantului cu valorile turației în [3.23, pagina 176](#).
9. Contactați distribuitorul dvs. dacă valoarea măsurată a turației volantului depășește intervalul de turație specificat pentru hederul dvs.
10. Închideți scutul terminal. Pentru instrucțiuni, consultați [Închiderea scuturilor terminale ale hederului, pagina 47](#).

Tabelul 3.23 Turația cuțitului hederului seria FD2

Heder	Intervalul de turație recomandat pentru transmisia cuțitului (rpm)	
	Transmisie cuțit simplu	Transmisie cuțit dublu
FD225	600–700	—
FD230	600–750	—
FD235	600–700	600–750
FD240	600–650	600–750
FD241	—	600–750
FD245	—	600–750
FD250	—	600–750
FD261	—	600-750

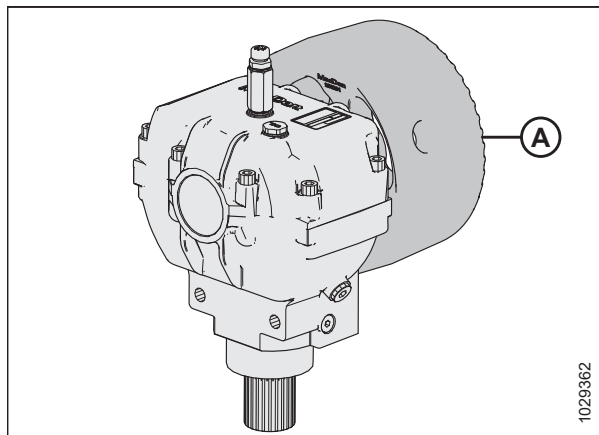
3.9.11 Înălțimea rabatorului

Poziția de funcționare a rabatorului depinde de tipul de cultură și de condițiile de tăiere.

Înălțimea rabatorului este controlată manual sau cu ajutorul unor presetări ale butoanelor pe maneta de viteză la sol (GSL) din cabina combinei. Pentru mai multe informații, consultați manualul de utilizare al combinei sau [3.10 Sistem de control automat al înălțimii hederului, pagina 219](#).

Pentru mai multe informații despre poziționarea față-spate a rabatorului, consultați [3.9.12 Poziția față-spate a rabatorului, pagina 180](#).

Următorul tabel descrie modul de modificare a poziției rabatorului pentru diferite condiții de recoltare:

Tabelul 3.24 Poziția rabatorului

Condiția culturii	Poziția rabatorului
Orez culcat la sol	<ul style="list-style-type: none"> Coborâți rabatorul Modificați turația rabatorului și/sau setarea camei Schimbați poziția față-spate a rabatorului prin extinderea rabatorului
Nerecoltată stufoasă sau grea (toate)	Ridicați rabatorul

UTILIZARE

Dacă rabatorul este setat prea jos, se pot întâmpla următoarele situații:

- Pierderi de cultură peste tubul posterior al hederului
- Perturbarea culturii pe transportoarele cu bandă cauzată de degetele rabatorului
- Împingerea în jos a culturii de către tuburile cu dinți
- Cultura înaltă înfășurată în jurul transmisiei și al capetelor rabatorului

Dacă rabatorul este setat prea sus, se pot produce următoarele situații:

- Blocarea barei port-degete
- Culcarea culturii și lăsarea acesteia netăiată
- Tulpinile de cereale care cad în fața barei port-degete

Pentru înălțimile recomandate ale rabatorului pentru anumite culturi și condiții de cultură, consultați [3.7.2 Setări heder, pagina 84](#).

IMPORTANT:

Păstrați un spațiu suficient între rabator și bara port-degete pentru a preveni contactul degetelor rabatorului cu bara port-degete în timpul funcționării. Pentru instrucțiuni, consultați [4.13.1 Interstițiul dintre rabator și bara port-degete, pagina 439](#).

Verificarea și reglarea orientării senzorului de înălțime al rabatorului

Orientarea brațului senzorului de înălțime al rabatorului trebuie verificată manual la senzor. Intervalul de tensiune de ieșire al senzorului poate fi verificat fie manual la senzor, fie din cabină.



PERICOL

Asigurați-vă că toate persoanele din jur s-au îndepărtat de utilaj.



PERICOL

Pentru a preveni vătămarea sau decesul în urma pornirii neașteptate a utilajului, opriți întotdeauna motorul și scoateți cheia din contact înainte de a părăsi scaunul operatorului din orice motiv.

1. Parcați combina pe o suprafață nivelată.
2. Opriți motorul și scoateți cheia din contact.
3. Deschideți scutul terminal drept. Pentru instrucțiuni, consultați [Deschiderea scuturilor terminale ale hederului, pagina 46](#).



Figura 3.204: Amplasarea senzorului de înălțime al rabatorului

4. Pe placa terminală dreaptă, localizați senzorul de înălțime al rabatorului (A). Senzorul se conectează la brațul drept al rabatorului.
5. Asigurați-vă că senzorul este configurat în mod corespunzător pentru heder:
 - Configurația (1) este incorectă. Capătul rotund (B) al brațului senzorului este atașat la tijă (E).
 - Configurația (2) este corectă. Capătul ascuțit inferior (C) al brațului senzorului este atașat la tijă (E).
6. Dacă orientarea brațului senzorului este incorectă, scoateți piulița (D) și tija (E) și re poziționați senzorul în orientarea corectă.
7. Strângeți piulița (D) cu un cuplu de 8 Nm (6 lbf ft [71 lbf in]).

Înlocuirea senzorului de înălțime al rabatorului

Senzorul de înălțime al rabatorului este utilizat ca referință pentru locul în care este poziționat rabatorul deasupra barei port-degete.

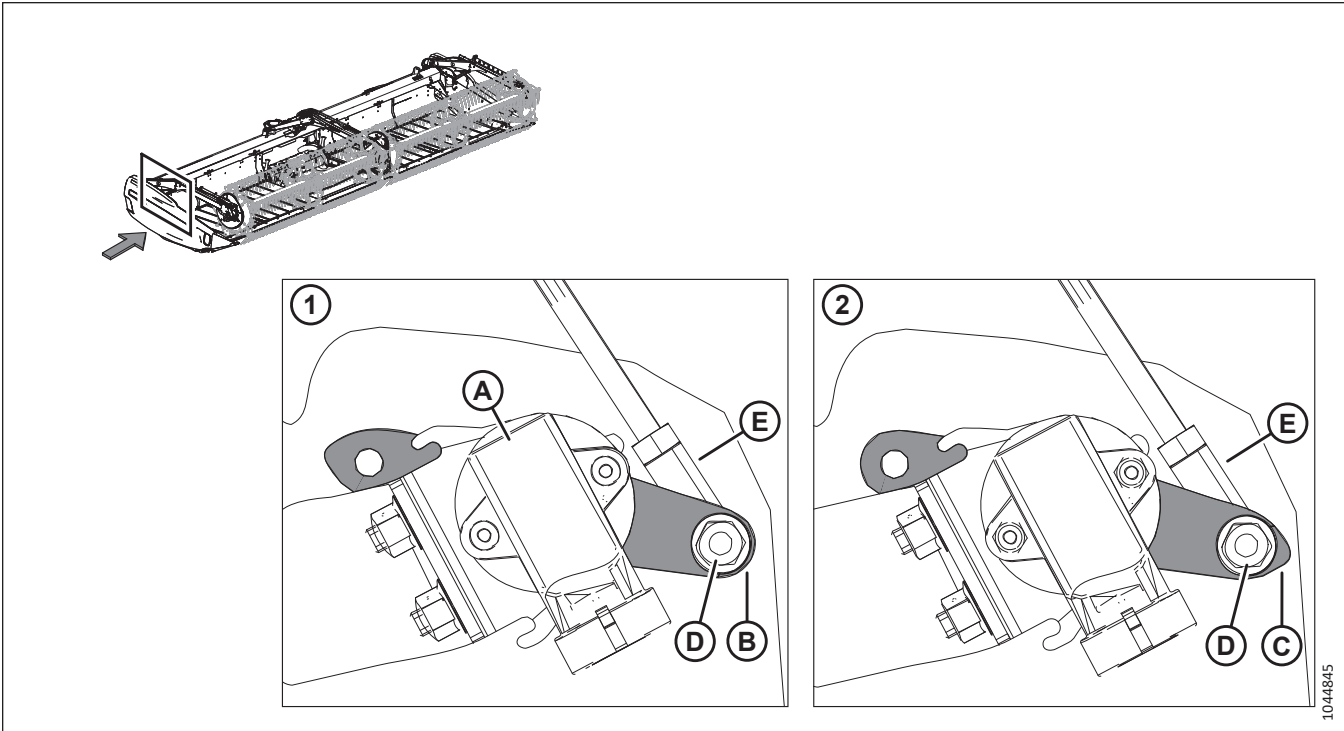
PERICOL

Asigurați-vă că toate persoanele din jur s-au îndepărtat de utilaj.

PERICOL

Pentru a preveni vătămarea corporală sau decesul în urma pornirii neașteptate a utilajului, opriți întotdeauna motorul și scoateți cheia din contact înainte de a efectua reglaje pe utilaj.

1. Coborâți complet rabatorul.
2. Opriți motorul și scoateți cheia din contact.
3. Deschideți scutul terminal. Pentru instrucțiuni, consultați [Deschiderea scuturilor terminale ale hederului, pagina 46](#).

UTILIZARE

4. Deconectați cablajul de la senzor (A).
5. Scoateți două piulițe (B) care fixează senzorul (A). Păstrați piesele de fixare pentru remontare.
6. Scoateți senzorul (A).
7. Verificați orientarea brațului senzorului. Pentru instrucțiuni, consultați *Verificarea și reglarea orientării senzorului de înălțime al rabatorului, pagina 177*



Figura 3.205: Senzorul de înălțime al rabatorului – brațul drept al rabatorului

8. Montați un nou senzor (A) pe șaibă (C).
9. Atașați senzorul cu ajutorul bolturilor (A), șaibelor și piulițelor nyloc păstrate.
10. Strângeți piulițele (B) până când intră în contact cu senzorul (A), apoi strângeți piulițele cu încă un sfert de tură.
11. Conectați cablajul la senzor (A).
12. Închideți scutul terminal. Pentru instrucțiuni, consultați *Închiderea scuturilor terminale ale hederului, pagina 47*.

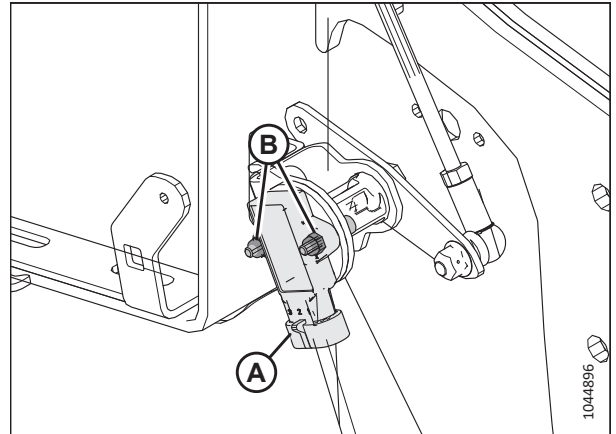

Figura 3.206: Senzorul de înălțime al rabatorului – brațul drept al rabatorului

Verificarea și reglarea tensiunii senzorului de înălțime al rabatorului

Orientarea brațului senzorului de înălțime al rabatorului trebuie verificată manual la senzor. Intervalul de tensiune de ieșire al senzorului poate fi verificat fie manual la senzor, fie din cabină.

PERICOL

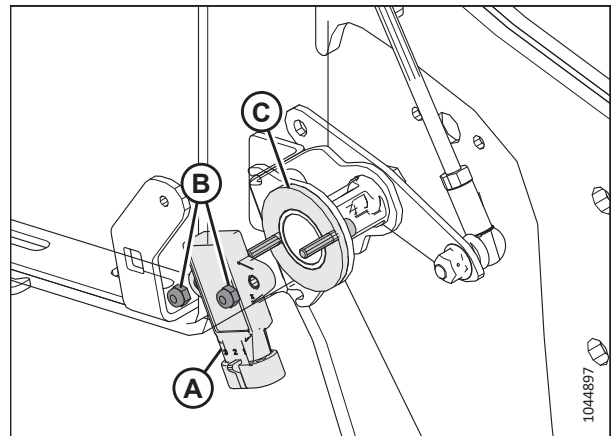
Asigurați-vă că toate persoanele din jur s-au îndepărtat de utilaj.

PERICOL

Pentru a preveni vătămarea sau decesul în urma pornirii neașteptate a utilajului, opriți întotdeauna motorul și scoateți cheia din contact înainte de a părăsi scaunul operatorului din orice motiv.

IMPORTANT:

Setați înălțimea minimă a rabatorului înainte de a verifica sau regla tensiunea senzorului de înălțime al rabatorului. Pentru instrucțiuni, consultați și *Măsurarea interstițiului dintre rabator și bara port-degete, pagina 439*.

NOTĂ:

Pentru instrucțiuni privind verificarea din cabină, consultați manualul de utilizare al combinei.

UTILIZARE

1. Verificați dacă senzorul față-spate al rabatorului este orientat corect pentru modelul de combină înainte de a verifica tensiunea. Pentru instrucțiuni, consultați *Verificarea și reglarea orientării senzorului de înălțime al rabatorului, pagina 177*.
2. Parcați combina pe o suprafață nivelată.
3. Coborâți complet rabatorul.
4. Utilizați afișajul combinei sau un voltmetru (dacă măsurați manual senzorul) pentru a măsura intervalul de tensiune. Dacă utilizați un voltmetru, verificați tensiunea senzorului între pinul 2 (masă) și pinul 3 (semnal). Consultați Tabelul 3.25, pagina 180 pentru intervalele de tensiune recomandate.

IMPORTANT:

Pentru a măsura tensiunea de ieșire a senzorului de înălțime al rabatorului, este necesar ca motorul să fie în funcțiune și să alimenteze senzorul.

5. Ridicați complet rabatorul.
6. Verificați tensiunea. Dacă senzorul trebuie reglat, consultați pașii 7, pagina 180 15, pagina 180

Tabelul 3.25 Limitele de tensiune ale senzorului de înălțime al rabatorului

Tensiune cu rabatorul ridicat	Tensiune cu rabatorul coborât
0,7–1,1 V	3,9–4,3 V

7. Coborâți complet rabatorul.
8. Opriți motorul și scoateți cheia din contact.
9. Deschideți scutul terminal. Pentru instrucțiuni, consultați *Deschiderea scuturilor terminale ale hederului, pagina 46*.
10. Slăbiți contrapiulițele (A).
11. Reglați tija filetată reglabilă (B) la dimensiunea (C) 165 mm (6,5 in).
12. Reglați tija filetată pentru a obține tensiunea recomandată pentru poziția coborâtă a rabatorului.
13. Strângeți contrapiulițele cu mâna până când acestea sunt fixe, apoi strângeți contrapiulițele (A) cu încă un sfert de tură.
14. Ridicați complet rabatorul.
15. Verificați tensiunea înălțimii rabatorului în poziția ridicată.
16. Închideți scutul terminal. Pentru instrucțiuni, consultați *Închiderea scuturilor terminale ale hederului, pagina 47*.



Figura 3.207: Senzorul de înălțime al rabatorului – Brațul drept al rabatorului coborât

3.9.12 Poziția față-spate a rabatorului

Poziția față-spate a rabatorului este un factor esențial pentru obținerea celor mai bune rezultate în condiții nefavorabile. Poziția recomandată de fabrică a rabatorului are marcajul de poziție centrat peste numere (4–5 pe indicator). Această poziție se potrivește condițiilor normale, dar poziția față-spate poate fi reglată în funcție de necesități.

Pentru a îmbunătăți performanța rabatorului în anumite condiții de cultură, rabatorul poate fi deplasat cu aproximativ 155 mm (6 țoli) mai în spate, prin re poziționarea cilindrilor față-spate de pe brațele rabatorului hederului. Pentru instrucțiuni, consultați *Repoziționarea cilindrilor față-spate, pagina 182*.

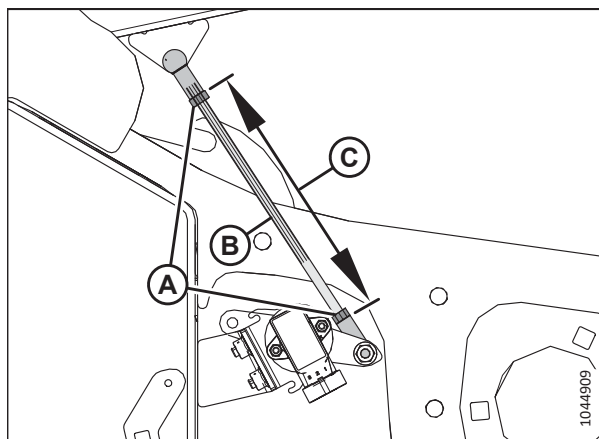
Indicatorul pentru poziția rabatorului (A) este situat pe brațul stâng al rabatorului. Suportul (B) este marcajul pentru poziția față-spate a rabatorului.

Pentru cultura nerecoltată dreaptă, centrați rabatorul peste bara port-degete (4–5 pe indicator).

Pentru culturile care sunt culcate la sol, încâlcite sau înclinate, poate fi necesară deplasarea rabatorului în fața barei port-degete.

NOTĂ:

Dacă întâmpinați dificultăți în ridicarea recoltei aplatizate, reglați hederul la un unghi mai pronunțat. Pentru instrucțiuni, consultați [3.9.3 Unghiul hederului, pagina 143](#). Reglați poziția rabatorului numai după ce ați reglat unghiul hederului.



Figura 3.208: Indicator față-spate

NOTĂ:

În cazul culturilor care sunt dificil de ridicat, cum ar fi orezul, sau al culturilor extrem de culcate la sol, care necesită poziționarea complet în înaintea rabatorului, setați pasul dinților rabatorului pentru a asigura plasarea corectă a culturii pe transportoarele cu bandă. Pentru instrucțiuni, consultați [3.9.13 Pasul dinților rabatorului, pagina 189](#).

Reglarea poziției față-spate a rabatorului

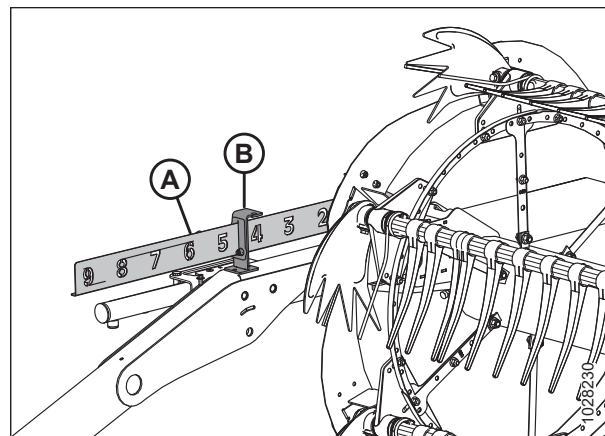
Poziția rabatorului setată din fabrică se potrivește condițiilor normale, dar poziția față-spate poate fi reglată în funcție de necesități, cu ajutorul comenzilor din cabină.

! PERICOL

Asigurați-vă că toate persoanele din jur s-au îndepărtat de utilaj.

Pentru a reglare poziția față-spate a rabatorului, urmați acești pași:

1. Acționați sistemul hidraulic pentru a deplasa rabatorul în poziția dorită, utilizând indicatorul față-spate (A) ca referință. Suportul (B) este marcajul de poziție.
2. Verificați interstițiul dintre rabator și bara port-degete după ce ați efectuat modificări la setarea camei. Consultați următoarele:
 - [4.13.1 Interstițiul dintre rabator și bara port-degete, pagina 439](#)
 - [4.13.2 Poziția convexă a rabatorului, pagina 444](#)

IMPORTANT:

Acționarea cu rabatorul situat prea în față poate avea ca rezultat contactul degetelor cu solul. Atunci când lucrați cu rabatorul în această poziție, coborâți saboții glisanti sau reglați înclinarea hederului, după cum este necesar, pentru a preveni deteriorarea degetelor.



Figura 3.209: Indicator față-spate

Repoziționarea cilindrilor față-spate

Pentru anumite condiții de cultură, rabatorul poate fi deplasat cu aproximativ 155 mm (6 țoli) mai în spate prin repoziționarea cilindrilor față-spate de pe brațele rabatorului.

PERICOL

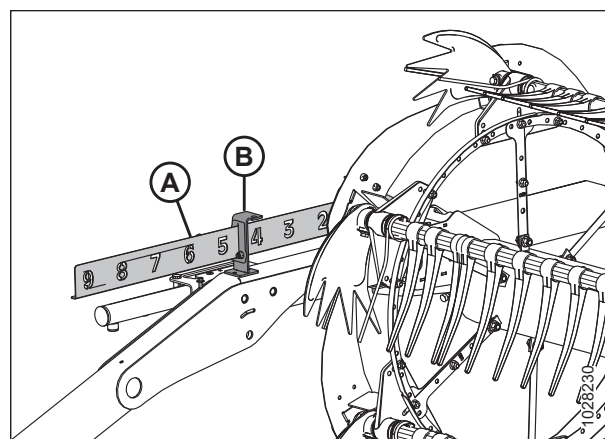
Asigurați-vă că toate persoanele din jur s-au îndepărtat de utilaj.

PERICOL

Pentru a preveni vătămarea sau decesul în urma pornirii neașteptate a utilajului, opriți întotdeauna motorul și scoateți cheia din contact înainte de a părăsi scaunul operatorului din orice motiv.

IMPORTANT:

Asigurați-vă că toți cilindrii față-spate sunt setați în aceeași poziție.

1. Reglați înălțimea rabatorului astfel încât brațele rabatorului să fie paralele cu solul.
2. Opriți motorul și scoateți cheia din contact.
3. Îndepărtați știftul în formă de U (A) care fixează instrumentul multifuncțional pe consola de pe placa terminală din stânga.
4. Scoateți instrumentul multifuncțional (B). Reinstalați știftul în formă de U.



Figura 3.210: Placă terminală stânga

UTILIZARE

5. Consultați Figura 3.211, [pagina 183](#) pentru a determina procedurile de reglare a cilindrului față-spate pentru tipul de heder. Numărul de pe ilustrație se referă la una dintre următoarele proceduri:
- Pentru brațele rabatorului cu reglarea cilindrului față-spate [1] în față, consultați pasul [6, pagina 184](#).
 - Pentru brațele rabatorului cu reglarea cilindrului față-spate [2] în spate, consultați pasul [9, pagina 185](#).

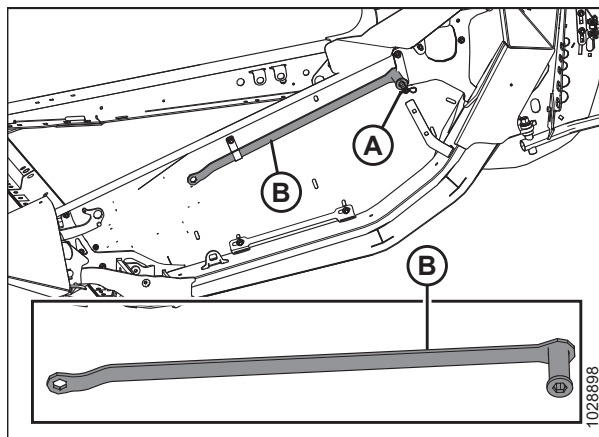

Figura 3.211: Cilindri față-spate reglabili – Numere de referință ale procedurii

1040599

UTILIZARE

Pentru a schimba poziția rabatorului pe cilindrii față-spate care se reglează în partea din față a brațului rabatorului, urmați acești pași:

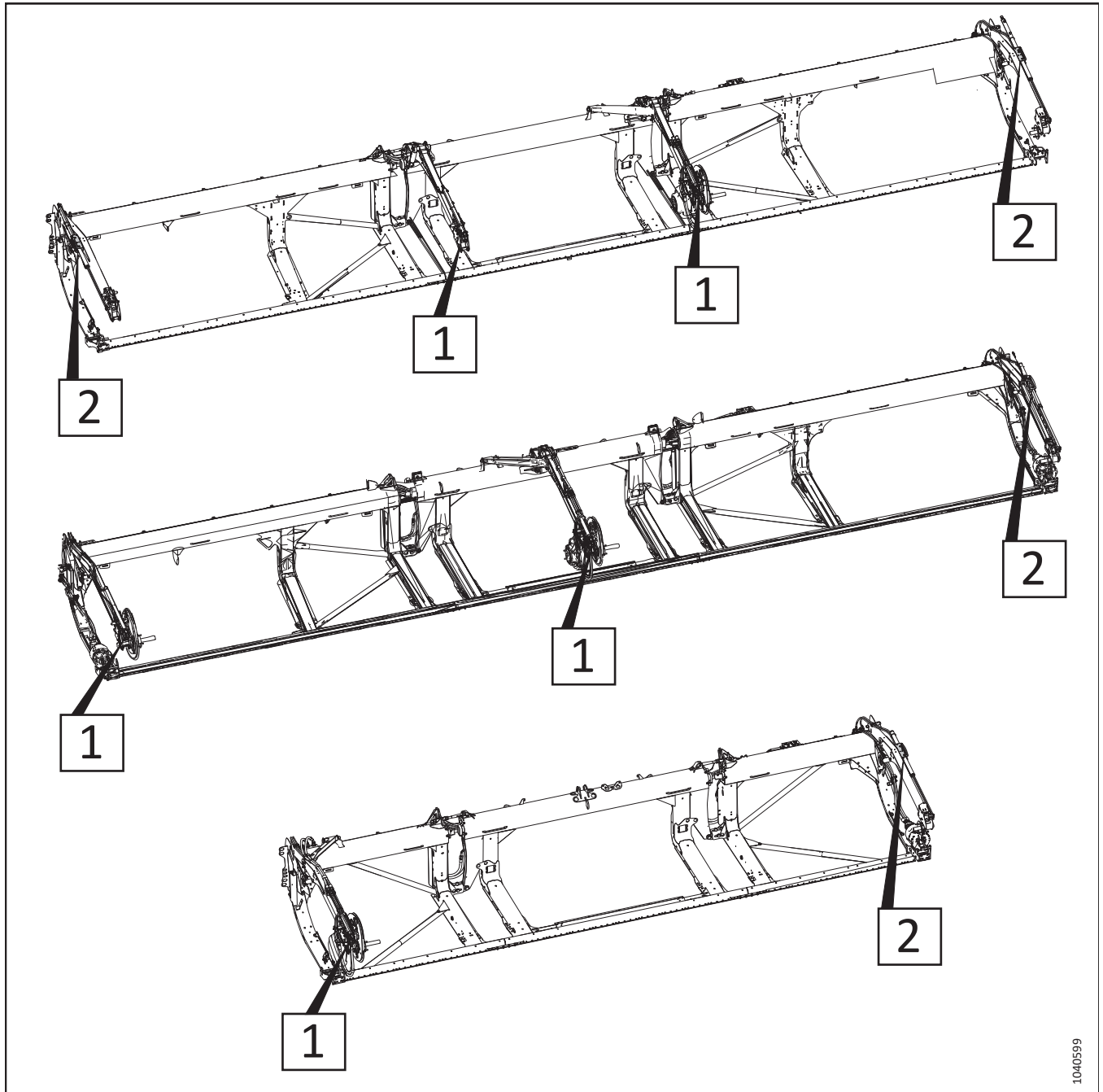
6. Scoateți inelul despicat (A), știftul de fixare (B) și șaiba plată (nu este afișată) care fixează cilindrul față-spate reglabil în poziția înainte.

NOTĂ:

Componentele transmisiei rabatorului nu sunt afișate în ilustrație.



Figura 3.212: Reglarea cilindrilor față-spate Tipul 1 – Poziția înainte

7. Utilizați instrumentul multifuncțional (A) pentru a împinge suportul (B) spre spate până când orificiul (C) se aliniaza cu orificiul (D). Rabatorul se va deplasa spre spate pe măsură ce suportul (B) se rotește pe știftul inferior (E).

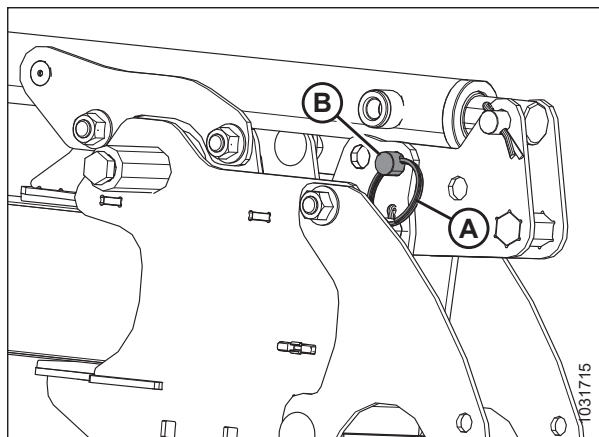

Figura 3.213: Reglarea cilindrilor față-spate Tipul 1 – Poziția înainte

8. Fixați cilindrul în poziția din spate cu știftul de fixare (A), șaiba plată și inelul despicat (B).

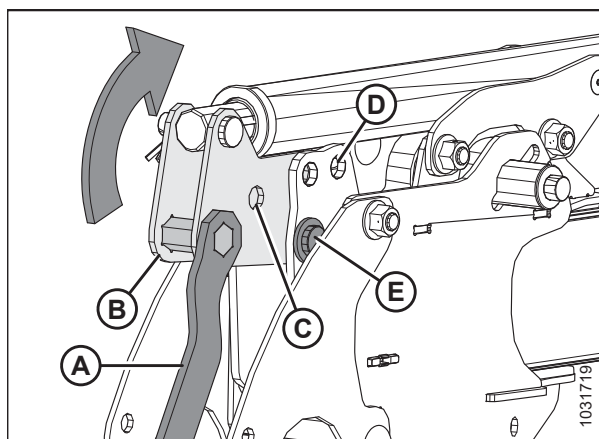

Figura 3.214: Reglarea cilindrilor față-spate Tipul 1 – Poziția înapoi

UTILIZARE

Pentru a schimba poziția rabatorului pe cilindrii față-spate care se reglează în partea din spate a brațului rabatorului, urmați acești pași:

NOTĂ:

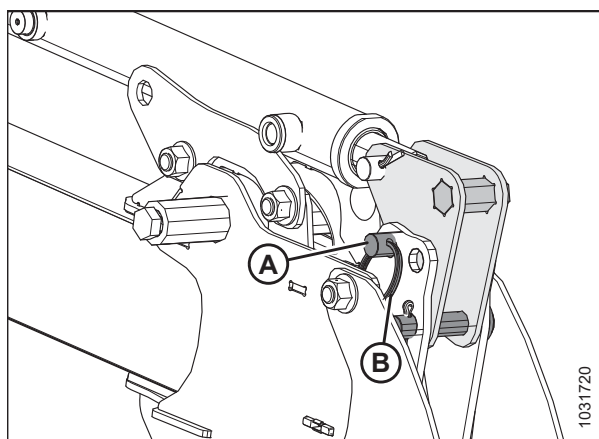
Suportul cilindrului cu fante, prezentat în următoarele ilustrații, este montat pe partea exterioră a brațului rabatorului.

9. Scoateți inelul despicat (A) și știftul de fixare (B) care fixează cilindrul stâng în poziția înainte pe consola cilindrului (C).



Figura 3.215: Reglarea cilindrului față-spate Tipul 2 – Poziția înainte

10. Glisați ghidajele cilindrului (A) de-a lungul fantei consolei și în poziția spate (B).

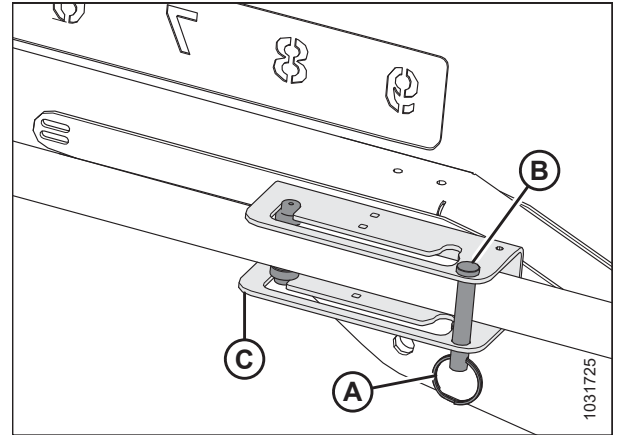

Figura 3.216: Reglarea cilindrului față-spate Tipul 2 – Poziția înainte

UTILIZARE

11. Remontați știftul de fixare (A) și inelul despicat (B) pentru a fixa cilindrul în poziția spre spate (C) pe suport.
12. Asigurați-vă că există încă un interstițiu adecvat între rabator și următoarele piese ale hederului:
 - Placă posterioară
 - Suporturi rabator
 - Melc transversal superior (dacă acesta este montat pe heder)
13. Dacă este necesar, ajustați pasul dinților rabatorului. Pentru instrucțiuni, consultați [3.9.13 Pasul dinților rabatorului](#), pagina 189.

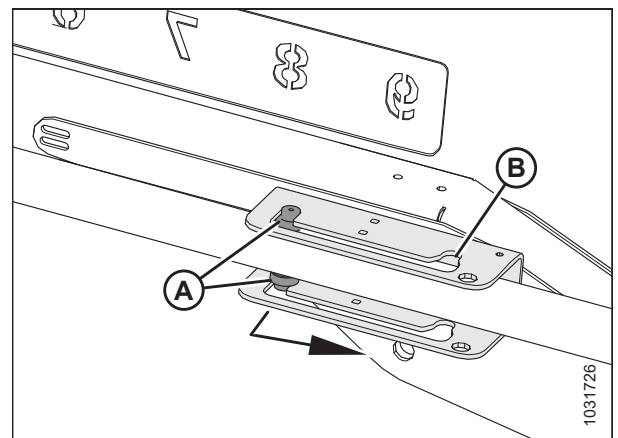

Figura 3.217: Reglarea cilindrilor față-spate Tipul 2 – Poziția înapoi

Verificarea și reglarea tensiunii senzorului de poziție față-spate

Senzorul de poziție față-spate indică poziția rabatorului în planul față-spate. Orientarea brațului senzorului trebuie setată pentru modelul corect.

PERICOL

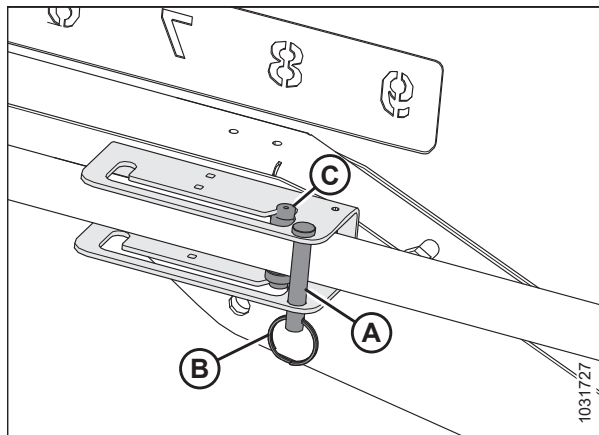
Asigurați-vă că toate persoanele din jur s-au îndepărtat de utilaj.

PERICOL

Pentru a preveni vătămarea sau decesul în urma pornirii neașteptate a utilajului, opriți întotdeauna motorul și scoateți cheia din contact înainte de a părăsi scaunul operatorului din orice motiv.

1. Verificați dacă senzorul față-spate al rabatorului este orientat corect pentru modelul de combina înainte de a verifica tensiunea. Pentru instrucțiuni, consultați [Verificarea și reglarea orientării senzorului de poziție față-spate](#), pagina 187.
2. Parcați combina pe o suprafață nivelată.
3. Reglați rabatorul complet în spate.
4. Utilizați afișajul combinei sau un voltmetru (dacă măsurați manual senzorul) pentru a măsura intervalul de tensiune. Dacă utilizați un voltmetru, verificați tensiunea senzorului (A) între pinul 2 (masă) și pinul 3 (semnal). Pentru intervalul de tensiune, consultați Tabelul 3.26, pagina 187.

IMPORTANT:

Pentru a măsura tensiunea de ieșire a senzorului față-spate, este necesar ca motorul să fie în funcțiune și să alimenteze senzorul.

5. Reglați rabatorul complet înainte.
6. Verificați tensiunea. Dacă senzorul trebuie reglat, consultați pașii 7, pagina 187 11, pagina 187



Figura 3.218: Senzor față-spate

Tabelul 3.26 Tensiunea senzorului față-spate

Tensiune (V) – Rabator complet retras	Tensiune (V) – Rabator complet extins	Interval minim (V)
0,7	4,3	2,5

7. Opriți motorul și scoateți cheia din contact.
8. Localizați senzorul de poziție față-spate pe brațul stâng al rabatorului.

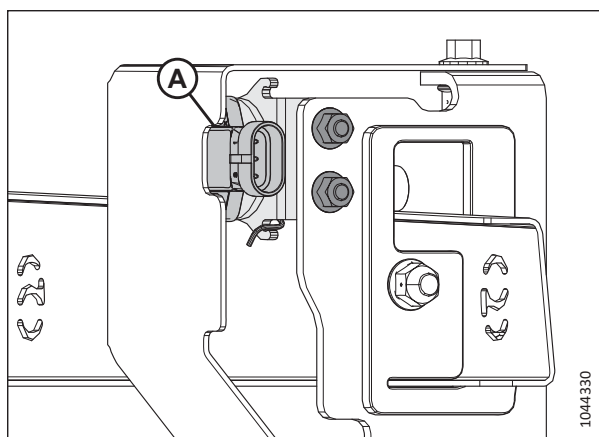

Figura 3.219: Senzorul de poziție față-spate

9. Slăbiți piesele de fixare (A) și deplasați suportul senzorului (B) până când tensiunea se află în intervalul corect.
10. După ce reglarea senzorului este finalizată, strângeți piesele de fixare cu un cuplu de 8 Nm (6 lbf ft [71 lbf in]).
11. Dacă este necesar, executați calibrarea senzorului față-spate al combinei .

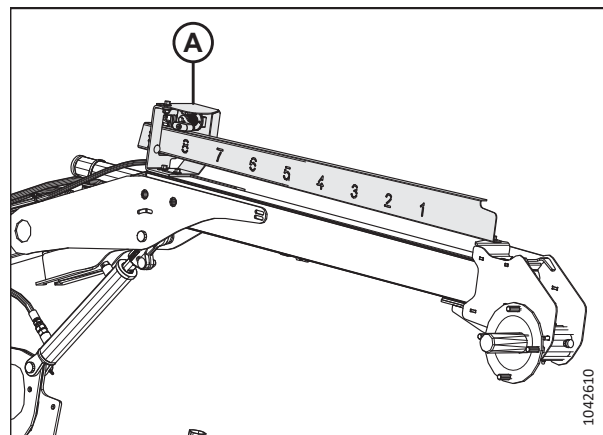

Figura 3.220: Senzor față-spate

Verificarea și reglarea orientării senzorului de poziție față-spate

Senzorul de poziție față-spate indică poziția rabatorului în planul față-spate. Orientarea brațului senzorului trebuie setată pentru modelul corect.

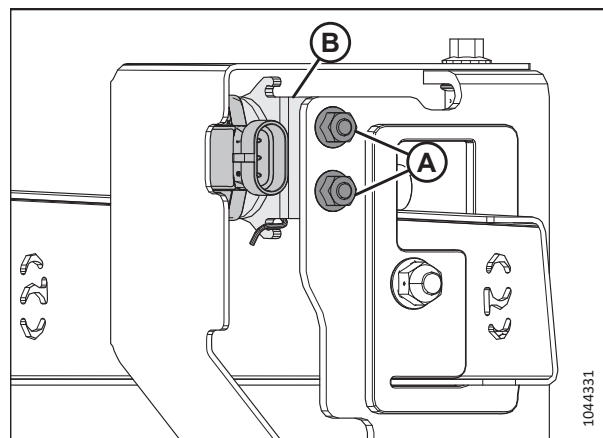

PERICOL

Asigurați-vă că toate persoanele din jur s-au îndepărtat de utilaj.



PERICOL

Pentru a preveni vătămarea sau decesul în urma pornirii neașteptate a utilajului, opriți întotdeauna motorul și scoateți cheia din contact înainte de a părăsi scaunul operatorului din orice motiv.

1. Parcați combina pe o suprafață nivelată.
2. Opriți motorul și scoateți cheia din contact.

3. Localizați senzorul de poziție față-spate pe brațul stâng al rabatorului.



Figura 3.221: Senzorul de poziție față-spate



Figura 3.222: Poziția brațului senzorului

4. Verificați locația de montare a bolțului de montare a senzorului. Dacă bolțul se află în locația incorectă, treceți la pasul următor.
- Locația (1) este corectă
 - Locația (2) este incorectă
5. Scoateți bolțul și mutați-l în locația corectă pe braț (A).
6. Rotiți pivotul senzorului (B) la 180°.
7. Remontați brațul (A) pe pivotul senzorului. Asigurați-vă că protuberanța se află în celălalt orificiu din care a fost scos bolțul.
8. Strângeți bolțul la 6 Nm (4 lbf ft [53 lbf in]).

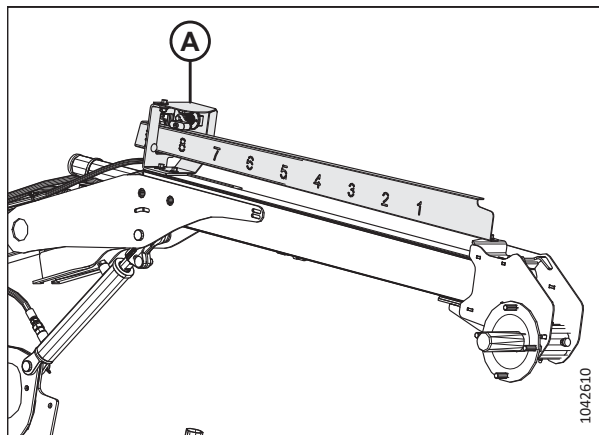
3.9.13 Pasul dinților rabatorului

Pasul dinților rabatorului descrie poziția degetelor rabatorului în raport cu bara port-degete. Pasul dinților rabatorului poate fi modificat prin schimbarea poziției față-spate a rabatorului și a setării camei rabatorului. Puteți, de asemenea, să modificați pasul dinților rabatorului pentru a se adapta la diferite condiții de recoltare.

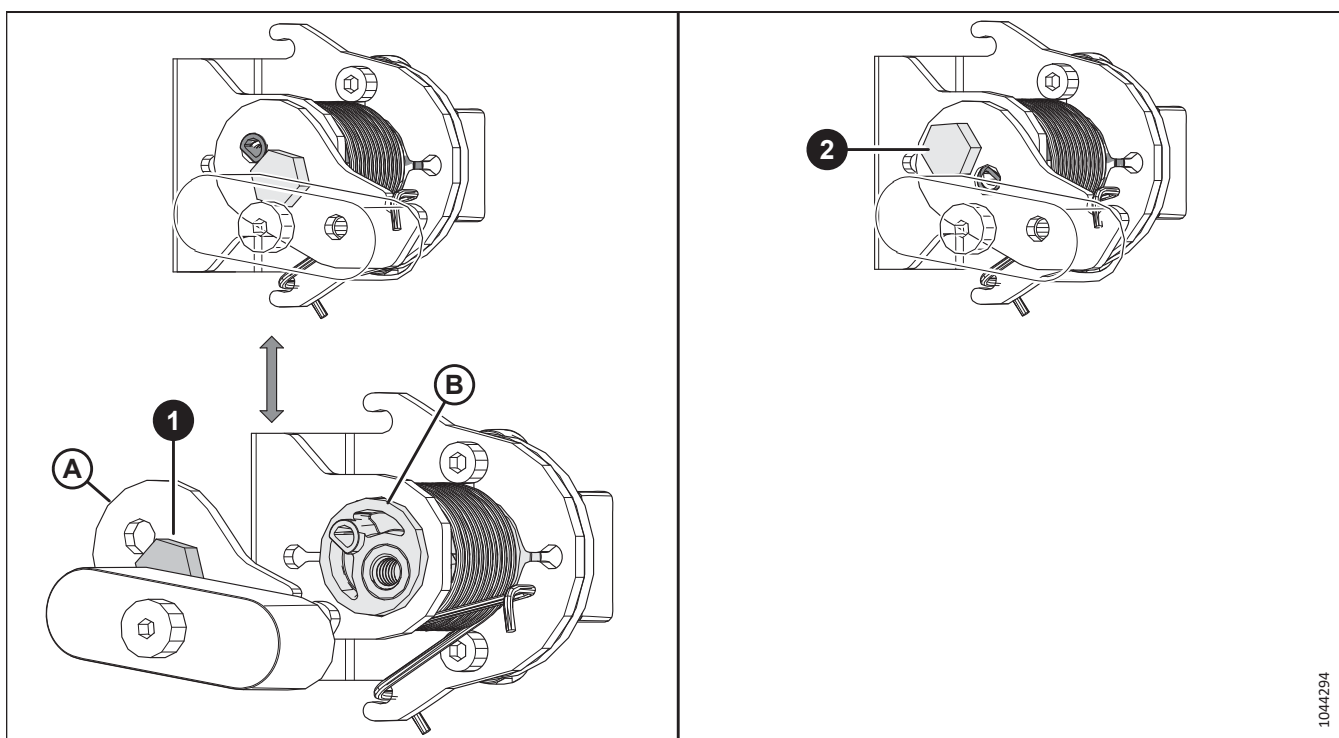
Schimbarea poziției rabatorului are cel mai mare impact asupra pasului dinților acestuia. Pe de altă parte, modificarea setării camei are un impact mai mic asupra pasului dinților rabatorului. De exemplu, cu un interval de poziție a camei de 33°, intervalul corespunzător al pasului degetelor este de numai 5° în punctul cel mai de jos al rotației rabatorului.

Pentru cele mai bune rezultate, utilizați setarea minimă a camei care transportă cultura dincolo de marginea posterioară a barei port-degete și pe transportoarele cu bandă. Pentru mai multe informații, consultați [3.7.2 Setări heder, pagina 84](#).

Setările camei rabatorului

Schimbarea poziției camei vă permite să reglați punctul în care degetele rabatorului eliberează recolta adunată către transportoarele cu bandă. Sunt oferite recomandări pentru setările camei rabatorului în diferite condiții de recoltare.

Numerele setărilor sunt vizibile deasupra fantelor de pe discul cu came. Pentru instrucțiuni, consultați [Reglarea camei rabatorului, pagina 191](#).

NOTĂ:

Pentru setarea recomandată a pasului dinților rabatorului care trebuie utilizată în diferite condiții de recoltare, consultați [3.7.2 Setări heder, pagina 84](#).

Poziția 1 a camei, poziția 5 sau 6 a rabatorului asigură cel mai uniform flux de cultură pe transportoarele cu bandă, fără a înfoia sau a deranja materialul.

- Această setare va elibera cultura aproape de bara port-degete. Utilizați această setare atunci când bara port-degete este pe sol în timpul recoltării.
- Unele culturi nu vor trece de bara port-degete atunci când bara port-degete este ridicată de la sol în timp ce rabatorul este mult înaintea. Prin urmare, setați viteza inițială a rabatorului astfel încât să fie egală cu viteza la sol a combinei.



Figura 3.223: Profilul degetelor – Poziția 1 a camei

Poziția 2 a camei, poziția 6 sau 7 a rabatorului este poziția de pornire recomandată pentru majoritatea culturilor și condițiilor.

- Înainte de a regla setarea camei, reglați rabatorul în față sau în spate pentru a încerca să aduceți recolta pe transportorul cu bandă.
- În cazul în care cultura este încă blocată pe bara port-degete și rabatorul nu poate împinge cultura înapoi pe transportorul cu bandă, măriți setarea camei pentru a împinge cultura dincolo de marginea posterioară a barei port-degete.
- În cazul în care cultura se înfoaie sau dacă există o întrerupere a fluxului pe transportoarele cu bandă, reduceți setarea camei.
- Această setare are ca rezultat faptul că viteza vârfulor degetelor rabatorului este cu aproximativ 20% mai mare decât turația rabatorului.

Poziția 3 a camei, poziția 8 a rabatorului se utilizează în principal pentru a lăsa o miriște înaltă.

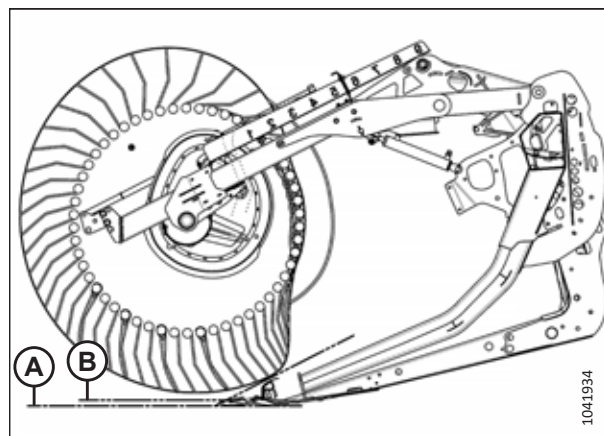
- Această poziție permite rabatorului să se întindă în față și să ridice cultura peste cuțit și pe transportoarele cu bandă.
- Această setare are ca rezultat faptul că viteza vârfulor degetelor rabatorului este cu aproximativ 30% mai mare decât turația rabatorului.

Poziția 4 a camei, unghiul rabatorului la minim, poziția 9 a rabatorului are ca rezultat faptul că hederul lasă o miriște mai scurtă la recoltarea culturilor culcate la sol (în comparație cu un heder care este înclinat complet înainte). Cu acest unghi al hederului, rabatorul reușește doar să atingă solul.

- Această poziție permite rabatorului să se întindă în față și să ridice cultura peste cuțit și pe transportoarele cu bandă.
- Această setare are ca rezultat faptul că viteza vârfulor degetelor rabatorului este cu aproximativ 35% mai mare decât turația rabatorului.



Figura 3.224: Profilul degetelor – Poziția 2 a camei



Figura 3.225: Profilul degetelor – Poziția 3 a camei

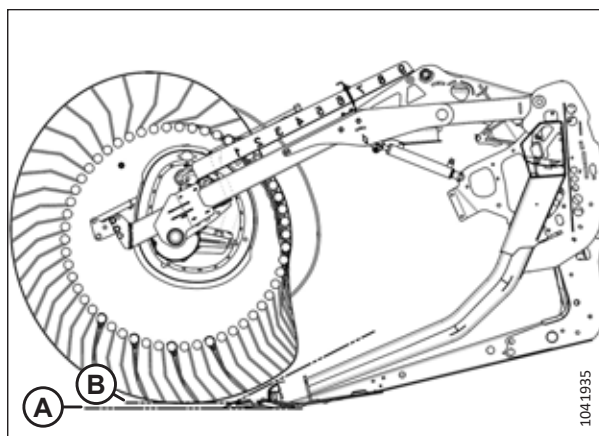

Figura 3.226: Profilul degetelor – Poziția 4 a camei, unghiul minim al hederului

Poziția 4 a camei, unghiul hederului la maximum, poziția 9 a rabatorului asigură raza maximă de acțiune a rabatorului sub bara port-degete pentru ridicarea culturilor culcate la sol.

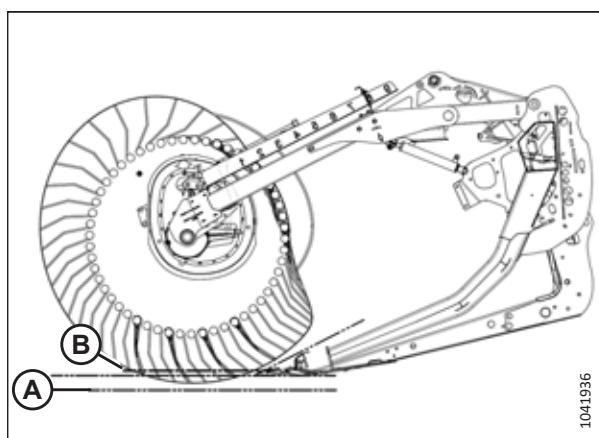
- Această poziție lasă o cantitate semnificativă de miriște atunci când înălțimea de tăiere este setată la aproximativ 203 mm (8 țoli).
În cazul materialelor umede, cum ar fi orezul, este posibil să se dubleze viteza la sol a combinei datorită reducerii materialului tăiat.
- Această setare are ca rezultat faptul că viteza vârfurilor degetelor rabatorului este cu aproximativ 35% mai mare decât turația rabatorului.

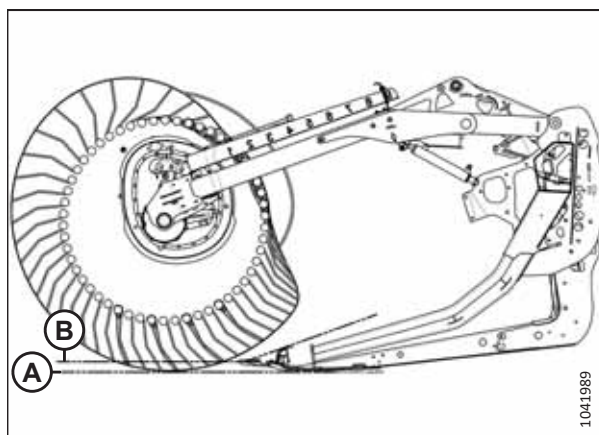

Figura 3.227: Profilul degetelor – Poziția 4 a camei, unghiul maxim al hederului

NOTĂ:

Folosirea unor setări mai mari ale camei atunci când poziția față-spate a rabatorului este setată între 4 și 5 are ca rezultat o reducere drastică a capacității transportorului cu bandă. Acest lucru se întâmplă deoarece degetele rabatorului sunt continuu antrenate în cultura care se deplasează deja pe transportoarele cu bandă, ceea ce duce la întreruperea fluxului în carcasa alimentatorului combinei. Setările mai ridicate ale camei sunt recomandate numai dacă rabatorul este la sau aproape de setarea complet în față.

Reglarea camei rabatorului

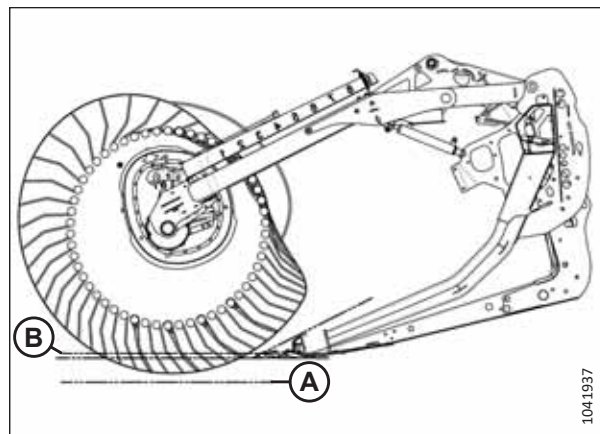
Reglați cama rabatorului pentru a modifica pasul dinților rabatorului.

IMPORTANT:

Verificați întotdeauna jocul dintre rabator și bara port-degete după reglarea pasului dinților rabatorului și a poziției față-spate a acestuia.

Pentru mai multe informații, consultați [4.13.1 Interstițiul dintre rabator și bara port-degete, pagina 439](#) și [3.7.2 Setări heder, pagina 84](#).



PERICOL

Pentru a preveni vătămarea sau decesul în urma pornirii neașteptate a utilajului, opriți întotdeauna motorul și scoateți cheia din contact înainte de a părăsi scaunul operatorului din orice motiv.

NOTĂ:

În cazul în care există mai multe came de rabator, reglați-le pe toate.

1. Opriți motorul și scoateți cheia din contact.

UTILIZARE

2. Îndepărtați știftul în formă de U (A) care fixează instrumentul multifuncțional (B) pe consola de pe placa terminală din stânga.



Figura 3.228: Placă terminală stânga

3. Rotiți știftul de blocare (A) **SPRE STÂNGA** utilizând instrumentul multifuncțional pentru a elibera discul cu came.

IMPORTANT:

Consultați autocolantul de pe dispozitivul de blocare a camei pentru direcția de rotație de blocare/deblocare. Dacă forțați dispozitivul de blocare a camei în direcția greșită, puteți deteriora știfturile elastice.

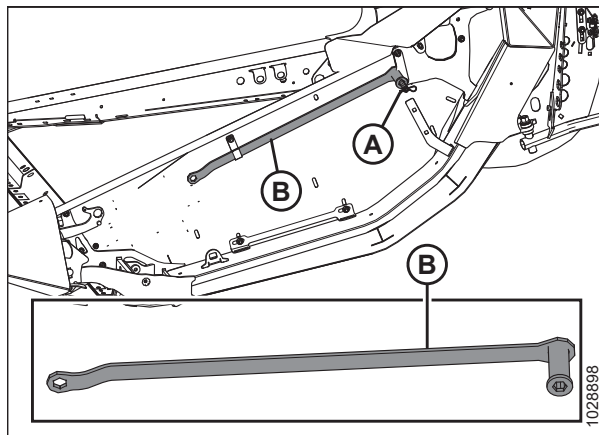
4. Utilizați instrumentul multifuncțional pe bolț (B) pentru a roti discul cu came și aliniați știftul de blocare (A) cu poziția dorită a orificiului discului cu came (C) (de la 1 la 4).

NOTĂ:

Bolțul (B) este sudat la suportul de came.

5. Rotiți știftul de blocare (A) **SPRE DREAPTA** pentru a cupla și a bloca discul cu came.

IMPORTANT:

Asigurați-vă astfel încât camele să fie fixate în poziție înainte de a pune în funcțiune utilajul.

6. Repetați pașii de la [3, pagina 192](#) la [5, pagina 192](#) pentru toate camele rabatorului.



Figura 3.229: Pozițiile discurilor cu came

3.9.14 Melc transversal superior

Melcul transversal superior (UCA) îmbunătățește alimentarea culturii în centrul hederului, în condiții de cultură grea. Este ideal pentru recoltarea unui volum mare de furaje, ovăz, rapiță, muștar și alte culturi înalte, stufoase și greu de transportat.

Puteți utiliza supapa de închidere (A) pentru a opri UCA atunci când nu este necesar.

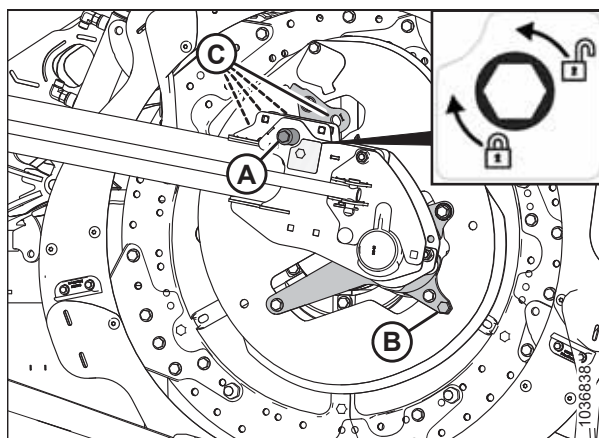
NOTĂ:

Chiar dacă UCA este oprit, acesta tot trebuie lubrifiat la intervale regulate, din cauza mișcării aripilor.



Figura 3.230: Supapă de închidere

Reglarea poziției melcului transversal superior – melci cu două sau trei piese

Melcul transversal superior (UCA) are un suport reglabil care vă permite să reglați poziția melcului pentru condiții specifice de recoltare. Hederele cu melci din trei piese au două suporturi reglabile – unul la fiecare capăt al melcului central.

NOTĂ:

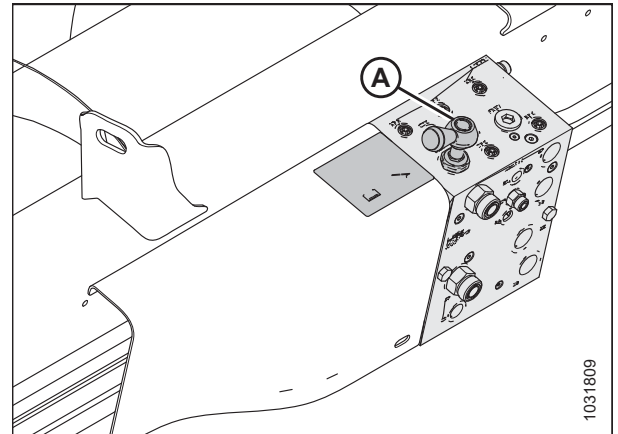
Pentru mai multe informații despre pozițiile șuruburilor frontale primare și secundare, consultați Figura 3.233, pagina 194.

UTILIZARE

Suporturile sunt instalate inițial în poziția cea mai din spate, astfel încât bolțul frontal (A) să fie în poziția principală. Această poziție este configurația recomandată pentru majoritatea condițiilor.

Când șurubul frontal (A) este în poziția principală, melcul și rabatorul pot funcționa în siguranță în orice poziție. Poziția melcului poate fi ajustată, într-o măsură limitată, prin schimbarea poziției suportului în raport cu șurubul posterior (B).



Figura 3.231: Poziția inițială a suporturilor reglabile – melc din două piese



Figura 3.232: Poziția inițială a suporturilor reglabile – melc cu trei piese

Poziția melcului poate fi reglată într-o măsură mai mare prin deplasarea șurubului frontal în poziția secundară (B). Pentru melcul din trei piese (2), sunt disponibile poziții secundare suplimentare (B) dacă doriți să ridicați sau să coborâți melcul. Când șurubul frontal se află într-una dintre aceste poziții, reglarea față-spate este limitată, ceea ce împiedică UCA să interfereze cu melcul de alimentare și cu cadrul hederului.

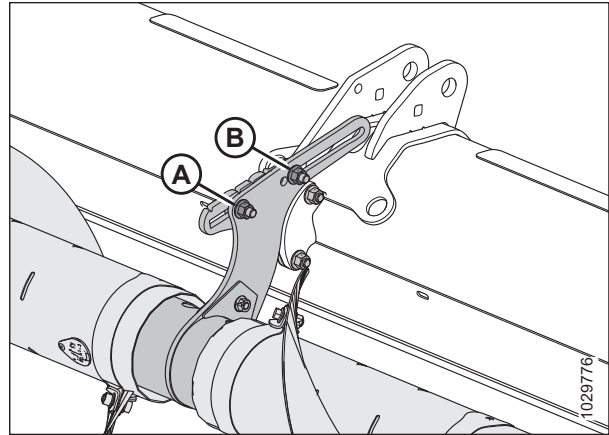
IMPORTANT:

Atunci când șurubul frontal se află într-una dintre pozițiile secundare (B), iar rabatorul este în poziția cea mai din spate, degetele și brațele cu came ale rabatorului pot intra în contact cu UCA. Când rabatorul este mutat complet în spate (de exemplu, la recoltarea rapiței), UCA trebuie să fie, de asemenea, mutat complet în spate, pentru a permite un spațiu suficient între degetele rabatorului și melc.

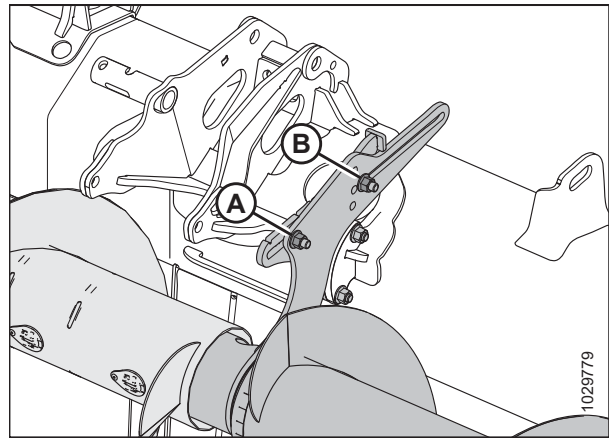

Figura 3.233: Detalii despre suportul reglabil

1 – Suport pentru melc din două piese

2 – Suport pentru melc din trei piese

A – Poziția principală pentru bolțul frontal

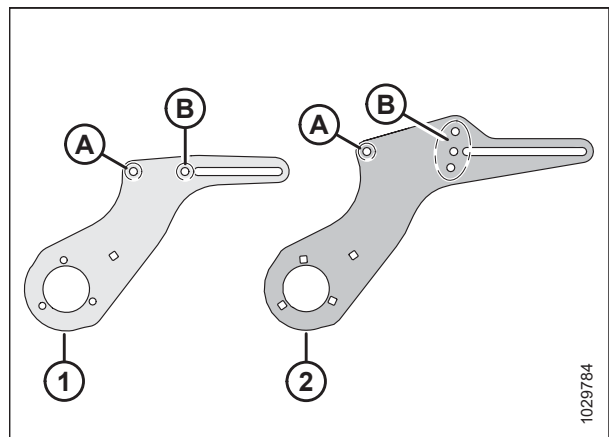
B – Pozițiile secundare pentru bolțul frontal

UTILIZARE

Mutați melcul în față pentru

- A ajuta la transportul culturilor ușoare, în special pe pante
- Îmbunătățirea alimentării culturilor ușoare
- Reducerea acumulărilor pe rabator sau a întreruperii fluxului de cultură cauzate de rabator

Deplasați melcul în spate pentru

- Creșterea volumului disponibil pentru transportul culturii grele
- Țineți melcul aproape de defletoare pentru a preveni transportul culturii în spatele melcului și înfășurarea acestuia în jurul melcului

Pentru a regla poziția melcului, procedați astfel:

1. Localizați suportul reglabil.

NOTĂ:

Pentru melcul din două piese, suportul reglabil iese din ansamblul suportului central. Pentru melcul din trei piese, suportul reglabil iese din capetele melcului central.

NOTĂ:

Ilustrația prezintă suportul reglabil din stânga pe un melc din trei piese. Suportul reglabil de pe un melc cu două piese este similar, dar are doar o singură poziție secundară pentru bolțul frontal, în loc de trei. Consultați Figura 3.233, pagina 194 pentru mai multe informații.

2. Dacă doriți, mutați șurubul frontal și piulița (A). Șurubul frontal și piulița au două locații posibile pe melcul din două piese: locația principală și locația secundară. Pe melcul din trei piese, există patru locații posibile: o locație principală și trei locații secundare.
3. Slăbiți piulița frontală (A) și piulița posterioară (B) suficient de mult pentru a permite glisarea suportului reglabil.
4. Mutați suportul în poziția dorită.
5. Strângeți din nou piulițele (A) și (B). Strângeți piulițele cu un cuplu de 69 Nm (51 lbf ft).



Figura 3.234: Poziția inițială a suporturilor reglabile – melc din două piese



Figura 3.235: Poziția inițială a suporturilor reglabile – melc cu trei piese

6. Dacă este montat un UCA cu trei piese, repetați pașii de la [1, pagina 195](#) la [5, pagina 195](#) pe al doilea suport reglabil.

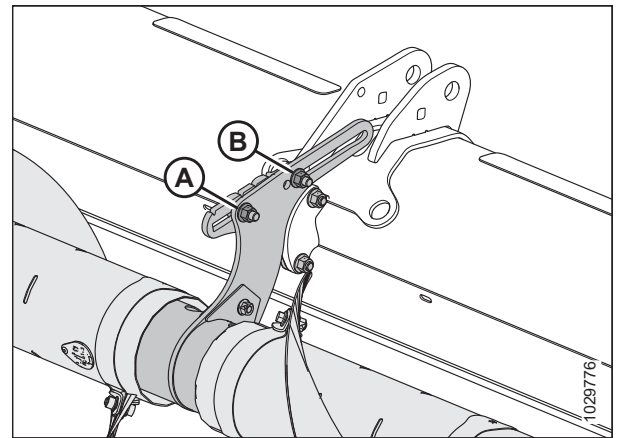
IMPORTANT:

În cazul hederelor cu melci din trei piese, asigurați-vă că ambele suporturi sunt în aceeași poziție.

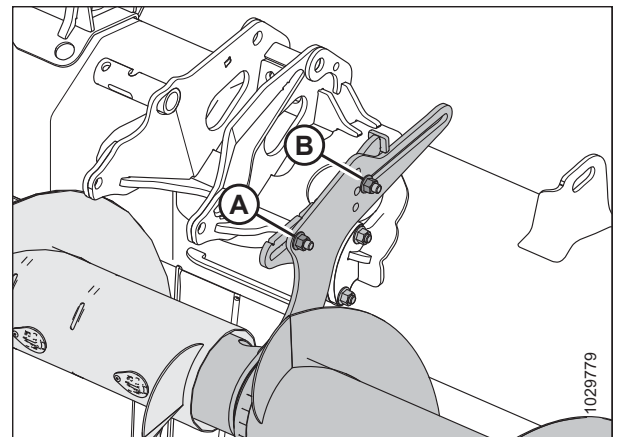
7. Verificați dacă există interferențe între degetele rabatorului și UCA. Verificați dacă există interferențe între brațele cu came și UCA de-a lungul întregului interval hidraulic față-spate al rabatorului. Pentru instrucțiuni, consultați [Verificarea interferențelor melcului transversal superior, pagina 196](#).

Verificarea interferențelor melcului transversal superior

Dacă melcul transversal superior (UCA) nu este reglat, acesta poate intra în contact cu rabatorul sau cu cadrul hederului. Distanța dintre UCA și anumite componente ale hederului va trebui inspectată.

! PERICOL

Pentru a preveni vătămarea corporală sau decesul în urma pornirii neașteptate a utilajului, opriți motorul și scoateți cheia din contact înainte de a efectua reglaje pe utilaj.

! PERICOL

Asigurați-vă că toate persoanele din jur s-au îndepărtat de utilaj.

1. Porniți motorul.
2. Reglați rabatorul complet în spate.
3. Așezați blocuri de 254–356 mm (10–14 țoli) sub bara port-degete la ambele capete ale hederului. Coborâți hederul pe blocuri, astfel încât hederului să aibă o formă de zâmbet.
4. Opriți motorul și scoateți cheia din contact.
5. Rotiți manual UCA (A). Asigurați-vă că spațiul liber dintre UCA și componentele hederului este de cel puțin 10 mm (13/32 in) în următoarele locații:
 - Brațele cu came ale rabatorului (B)
 - Degetele rabatorului (C)
 - Suporturile cilindrilor rabatorului (D)
 - Hedere de cadru divizat: Îmbinare cu cadru divizat (E)
6. Dacă spațiul liber dintre UCA și componentele hederului necesită ajustare, continuați cu [Reglarea poziției melcului transversal superior – melci cu două sau trei piese, pagina 193](#).



Figura 3.236: Locurile de verificare a interstițiului UCA

3.9.15 Separatoare de cultură

Separatoarele de cultură sunt utilizate pentru separarea culturii în timpul recoltării. Demontați-le pentru a instala cuțitele verticale sau și pentru a reduce lățimea de transport.

Separatoarele de culturi standard sunt furnizate cu toate hederele. De asemenea, puteți achiziționa separatoare de cultură oscilante opționale. Consultați [5.1.4 Separatoare de cultură oscilante, pagina 510](#).

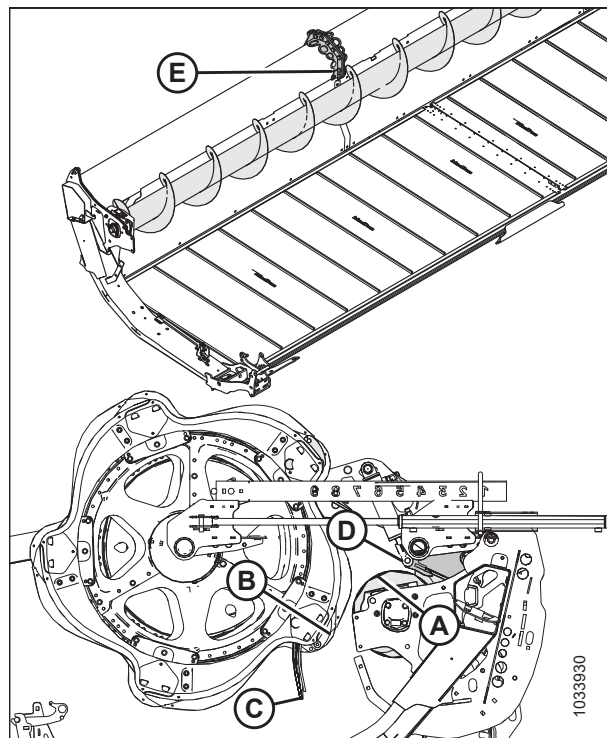
Demontarea separatoarelor de cultură

Separatoarele de culturi pot fi îndepărtate pentru a permite instalarea altor opțiuni sau pentru a reduce lățimea de transport.

PERICOL

Pentru a preveni vătămarea corporală sau decesul în urma unei porniri sau căderi neașteptate a unui utilaj ridicat, opriți întotdeauna motorul, scoateți cheia și cuplați dispozitivele de siguranță înainte de a intra sub heder din orice motiv.

PERICOL

Asigurați-vă că toate persoanele din jur s-au îndepărtat de utilaj.

1. Coborâți rabatorul și ridicați hederul. Pentru instrucțiuni, consultați manualul de utilizare al combinei.
2. Opriți motorul și scoateți cheia din contact.
3. Cuplați dispozitivele de siguranță. Pentru instrucțiuni, consultați manualul de utilizare al combinei.
4. Deschideți scuturile terminale. Pentru instrucțiuni, consultați [Deschiderea scuturilor terminale ale hederului, pagina 46](#).
5. Scoateți șplintul (A).
6. Țineți separatorul de cultură (E).
7. Rotiți arborele hexagonal (B) de pe siguranța separatorului (C) spre înainte pentru a o decupla de pe bolț (D).



Figura 3.237: Separator de cultură cu siguranță

UTILIZARE

8. Coborâți separatorul de cultură (A) și demontați-l de pe placa terminală.
9. Închideți scutul terminal. Pentru instrucțiuni, consultați [Închiderea scuturilor terminale ale hederului, pagina 47](#).

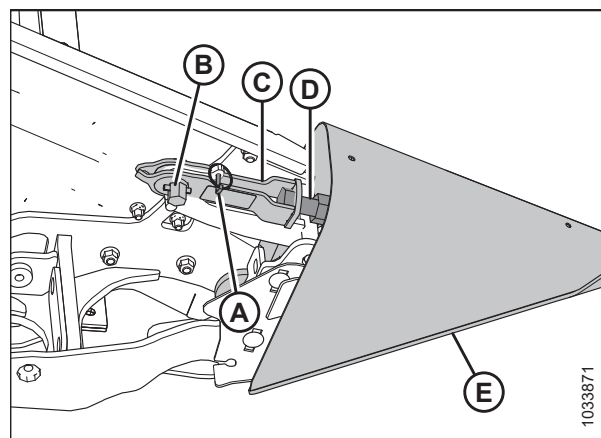

Figura 3.238: Separator de cultură cu siguranță

10. Dacă este instalat suportul de depozitare opțional, puneți separatorul de cultură (A) în poziție pe consolă (B).
11. Dacă nu este instalată consola de depozitare opțională, depozitați separatoarele de cultură într-un loc sigur.

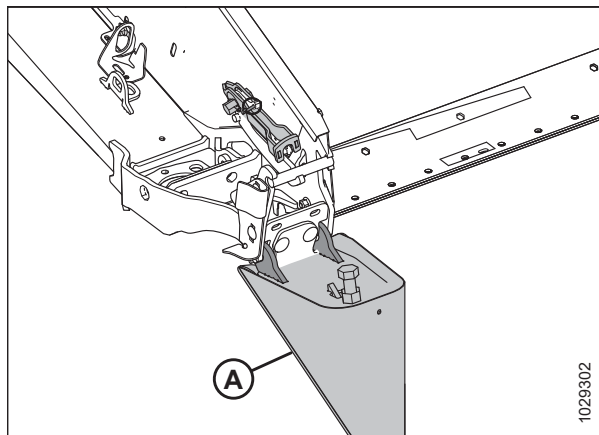

Figura 3.239: Depozitarea opțională a separatorului de cultură

Montarea separatoarelor de cultură

Urmați aceste instrucțiuni pentru a instala corect separatoarele de cultură.

PERICOL

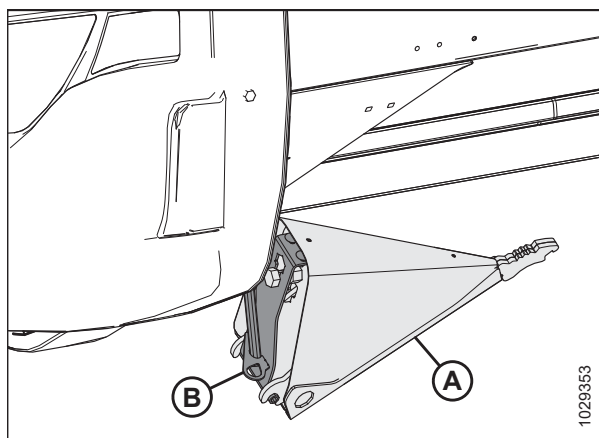
Pentru a preveni vătămarea corporală sau decesul în urma unei porniri sau căderi neașteptate a unui utilaj ridicat, opriți întotdeauna motorul, scoateți cheia și cuplați dispozitivele de siguranță înainte de a intra sub heder din orice motiv.

PERICOL

Asigurați-vă că toate persoanele din jur s-au îndepărtat de utilaj.

1. Porniți motorul.
2. Coborâți complet rabatorul.
3. Ridicați hederul complet.
4. Opriți motorul și scoateți cheia din contact.
5. Cuplați dispozitivele de siguranță ale hederului. Pentru instrucțiuni, consultați manualul de utilizare al combinei.

UTILIZARE

6. Dacă aveți montată consola de depozitare opțională, scoateți separatorul de cultură (A) din poziția de depozitare ridicând separatorul de cultură astfel încât bolțul (B) să treacă de fanta din consola de depozitare (C).
7. Dacă **NU** este montată consola de depozitare opțională, recuperați separatoarele de cultură de unde au fost depozitate.
8. Deschideți scutul terminal. Pentru instrucțiuni, consultați [Deschiderea scuturilor terminale ale hederului, pagina 46](#).



Figura 3.240: Separator de cultură opțional

9. Introduceți urechile separatorului de cultură (A) în orificiile din placa terminală.
10. Scoateți șplintul (B) de pe siguranță (C).

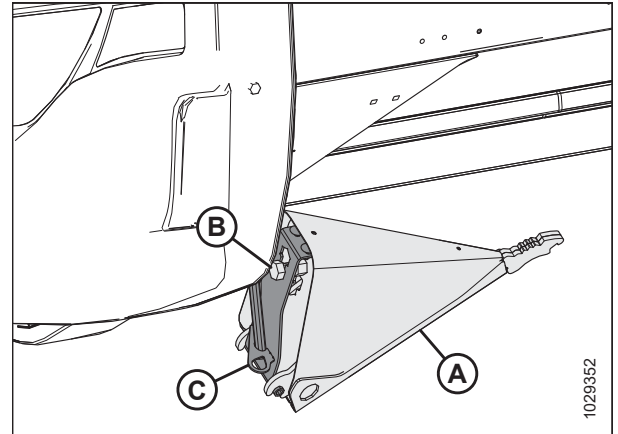

Figura 3.241: Separator de cultură cu siguranță

11. Ridicați capătul frontal al siguranței (A) și separatorul de cultură (B).

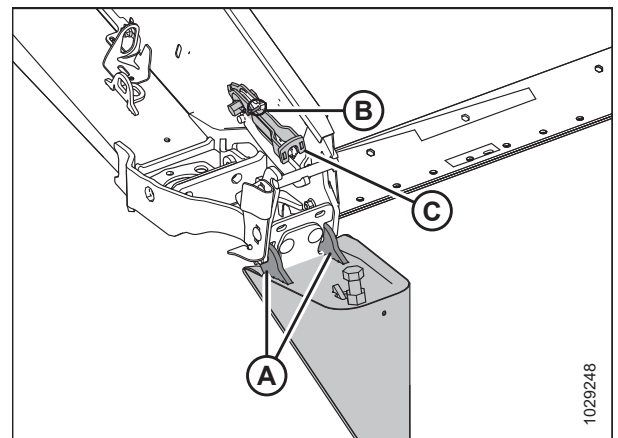

Figura 3.242: Separator de cultură cu siguranță

UTILIZARE

- Cuplați siguranța (A) pe bolțul separatorului de cultură (B).
- Rotiți arborele hexagonal (D) pe siguranță (A) spre stânga pentru a cupla dispozitivul de blocare.

NOTĂ:

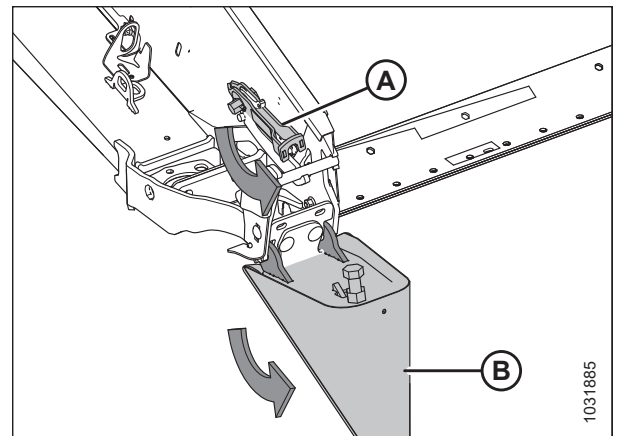
Arborele hexagonal (D) necesită un cuplu de 40–54 Nm (30–40 lbf-ft) pentru a închide siguranța. Dacă este necesară o reglare, slăbiți siguranța (A) și reglați bolțul (B) pentru a corecta valoarea cuplului necesar.

- Fixați separatorul de cultură cu șplintul (C).
- Închideți scutul terminal. Pentru instrucțiuni, consultați [Închiderea scuturilor terminale ale hederului, pagina 47](#).



Figura 3.243: Separator de cultură cu siguranță

Demontarea separatoarelor de cultură oscilante

Îndepărtați separatoarele de cultură oscilante pentru a instala alte accesorii sau separatoarele de cultură standard.

PERICOL

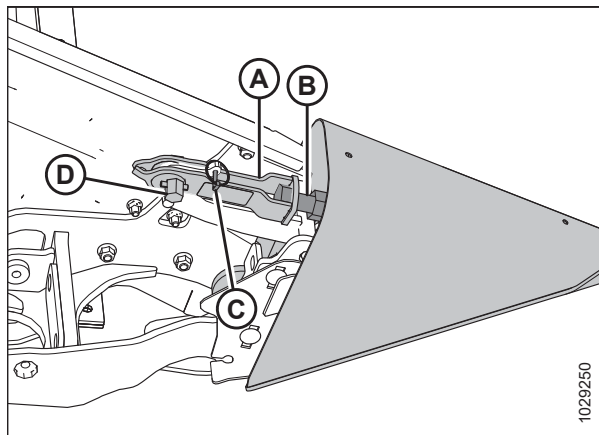
Pentru a preveni vătămarea corporală sau decesul în urma unei porniri sau căderi neașteptate a unui utilaj ridicat, opriți întotdeauna motorul și scoateți cheia din contact înainte de a efectua reglaje ale utilajului. Nu lucrați NICIODATĂ pe sau sub un heder nesuștinut.

PERICOL

Asigurați-vă că toate persoanele din jur s-au îndepărtat de utilaj.

- Coborâți complet rabatorul.
- Ridicați hederul la 0,6-0,9 m (2–3 ft) deasupra solului.
- Opriți motorul și scoateți cheia din contact.
- Deschideți scutul terminal.

UTILIZARE

5. Recuperați instrumentul multifuncțional (A) de pe placa terminală din stânga.
6. Scoateți șplintul (B).
7. Instalați instrumentul multifuncțional (A) pe arborele hexagonal (C).
8. Rotiți instrumentul multifuncțional în jos până când siguranța (D) se eliberează din bolțul (E).
9. Ridicați siguranța (D) în afara bolțului (E).



Figura 3.244: Separatorul de cultură oscilant instalat

10. Înclinați separatorul de cultură oscilant înainte și scoateți-l din heder.
11. Remontați șplintul (A).
12. Închideți scutul terminal.
13. Repetați pașii de la [4, pagina 200](#) la [12, pagina 201](#) pentru capătul opus al hederului pentru a demonta separatorul de cultură oscilant opus.

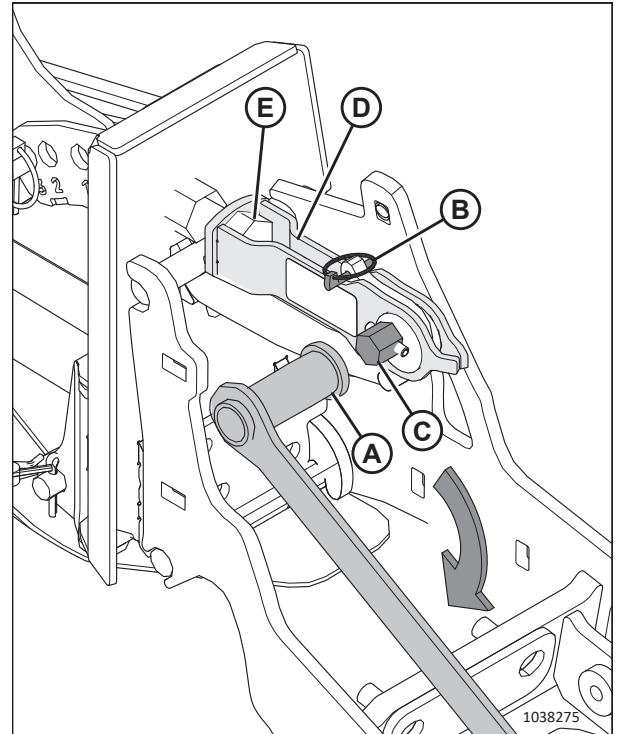

Figura 3.245: Siguranță eliberată

Montarea separatoarelor de cultură oscilante

Urmați aceste instrucțiuni pentru a monta corect separatoarele de cultură oscilante pe heder.

PERICOL

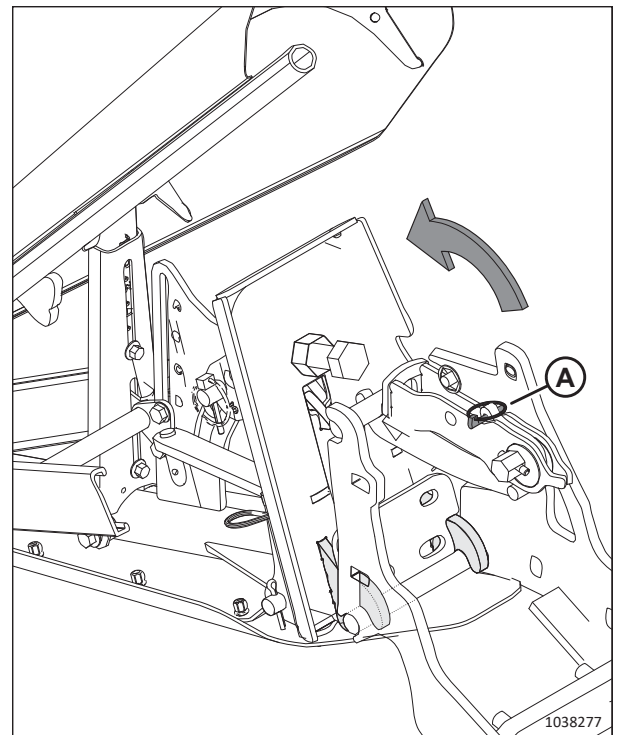
Pentru a preveni vătămarea corporală sau decesul în urma unei porniri sau căderi neașteptate a unui utilaj ridicat, opriți întotdeauna motorul și scoateți cheia din contact înainte de a efectua reglaje ale utilajului. Nu lucrați NICIODATĂ pe sau sub un heder nesușținut.

PERICOL

Asigurați-vă că toate persoanele din jur s-au îndepărtat de utilaj.

1. Coborâți complet rabatorul.
2. Poziționați hederul astfel încât bara port-degete să se afle la o distanță de 254–356 mm (10–14 in) de sol.
3. Opriți motorul și scoateți cheia din contact.
4. Deschideți scutul terminal. Pentru instrucțiuni, consultați [Deschiderea scuturilor terminale ale hederului, pagina 46](#).
5. Scoateți șplintul (A) din siguranța rapidă (B).
6. Atașați instrumentul multifuncțional (C) (de pe placa terminală stângă) la arborele hexagonal (D) și rotiți pentru a elibera siguranța (B).
7. Dacă sunt montate separatoare de cultură (E), ridicați siguranța (B) de pe bolțul (F) și puneți separatoarele de cultură deoparte.



Figura 3.246: Separatorul de cultură montat

UTILIZARE

8. Introduceți urechile (A) ale separatorului de cultură în fantele din cadrul hederului.

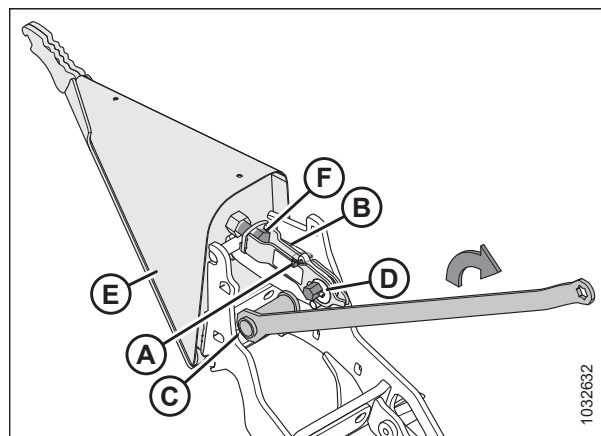

Figura 3.247: Montarea separatorului de cultură

9. Ridicați capătul frontal al siguranței rapide (A) și rotiți separatorul de cultură (B) pe poziție.

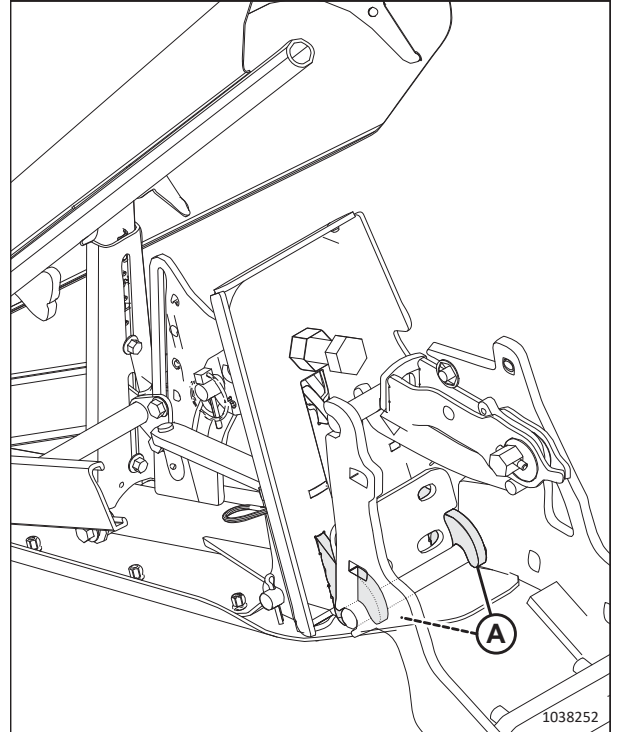

Figura 3.248: Siguranța rapidă

10. Cuplați siguranța rapidă (A) pe bolt.
11. Asigurați-vă că siguranța se închide ferm și că opritorul (B) al separatorului de cultură intră în contact cu opritorul (C) al hederului.

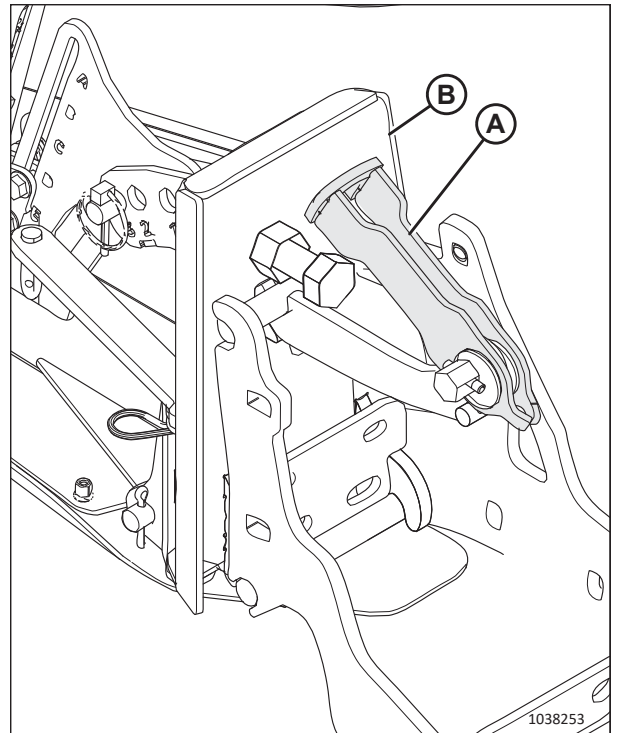

Figura 3.249: Separatorul de cultură fixat pe heder

12. Dacă siguranța necesită reglare, slăbiți piulița (A) și reglați lungimea boltului (B) până când este nevoie de un cuplu de 40–54 Nm (30–40 lbf ft) pe axul hexagonal (C) pentru a închide siguranța.
13. Strângeți din nou piulița (A).
14. Atașați instrumentul multifuncțional (D) pe arborele hexagonal (C) și rotiți instrumentul multifuncțional pentru a bloca siguranța.
15. Instalați șplintul (E) pentru a fixa siguranța rapidă în poziție.
16. Repetați pașii de la [5, pagina 202](#) la [15, pagina 204](#) pentru capătul opus al hederului pentru a monta separatorul de cultură opus.
17. Închideți scuturile terminale. Pentru instrucțiuni, consultați [Închiderea scuturilor terminale ale hederului, pagina 47](#).
18. Verificați flotarea. Pentru instrucțiuni, consultați [Verificarea și reglarea flotării hederului, pagina 147](#).
19. Verificați echilibrul aripilor. Pentru instrucțiuni, consultați [3.9.5 Verificarea și reglarea echilibrului aripilor, pagina 163](#)

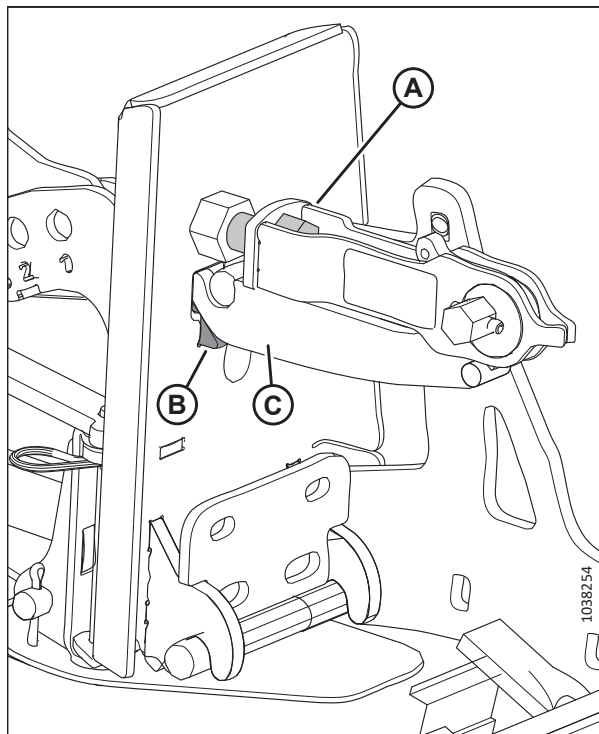

Figura 3.250: Reglarea siguranței

Reglarea separatoarelor de culturi oscilante

Separatoarele de cultură pot fi reglate pentru diferite condiții de cultură.

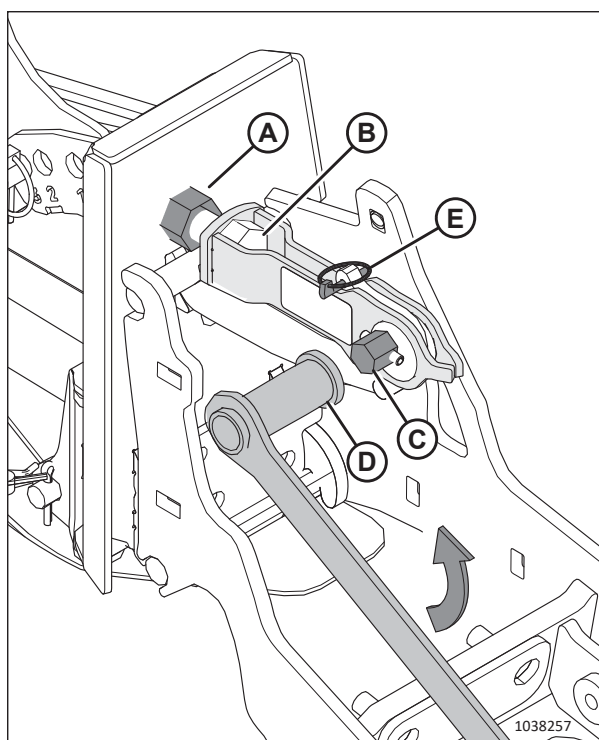

PERICOL

Pentru a preveni vătămarea corporală sau decesul în urma unei porniri sau căderi neașteptate a unui utilaj ridicat, opriți întotdeauna motorul și scoateți cheia din contact înainte de a efectua reglaje ale utilajului. Nu lucrați **NICIODATĂ** pe sau sub un heder nesușținut.



PERICOL

Asigurați-vă că toate persoanele din jur s-au îndepărtat de utilaj.

1. Coborâți complet rabatorul.
2. Poziționați hederul astfel încât bara port-degete să se afle la o distanță de 254–356 mm (10–14 in) de sol.
3. Opriți motorul și scoateți cheia din contact.
4. Consultați graficul în funcție de intervalul de înălțime a miriștii și de configurația rabatorului:
 - Câmp cu o înălțime a miriștii de 50–125 mm (2–5 țoli), hedere cu rabator dublu sau triplu: consultați pasul [5, pagina 206](#).
 - Câmp cu o înălțime a miriștii de 20–100 mm (3/4–4 țoli), hedere cu rabator dublu sau triplu: consultați pasul [6, pagina 207](#).
 - Bară port-deget la sol, câmp cu o înălțime a miriștii de 16–50 mm (5/8–2 țoli), hedere cu rabator dublu sau triplu: consultați pasul [7, pagina 208](#).
 - Câmp cu o înălțime a miriștii de 50–125 mm (2–5 țoli), hedere cu rabator simplu: consultați pasul [8, pagina 209](#).
 - Câmp cu o înălțime a miriștii de 20–100 mm (3/4–4 țoli), hedere cu rabator simplu: consultați pasul [9, pagina 210](#).
 - Bară port-deget la sol, câmp cu o înălțime a miriștii de 16–50 mm (5/8–2 țoli), hedere cu rabator simplu: consultați pasul [10, pagina 211](#).

Tabelul 3.27 Setările separatorului de cultură oscilant – Heder cu rabator dublu sau triplu, câmp cu o înălțime a miriștii de 50–125 mm (2–5 țoli)

5. Reglați hederul în funcție de setările din rândul din tabel care descrie condițiile culturii și înălțimea miriștii:									
a. Reglați unghiul hederului.									
b. Reglați saboții glisanți ai hederului.									
c. Reglați separatorul de cultură oscilant (de la opritorul inferior la tija laterală a deflectorului superior) și confirmați că intervalul de mișcare stabilit de opritorul inferior NU intră în contact cu suporturile rabatorului sau cu rabatorul. Pentru instrucțiuni, consultați pașii de la 11 , pagina 212 la 17 , pagina 215 .									
	Înălțimea miriștii	Unghiul hederului ⁶¹	Saboții glisanți ai hederului	Opritor inferior	Poziția față-spate a nasului conic	Înălțimea deflectorului superior	Înălțimea deflectorului lateral	Tija laterală a deflectorului superior	
Cultură nerecoltată	125 mm (5 in)	A	În jos	2	1 sau 3	1	C	Intrare	
	50 mm (2 in)	E	În jos	1	1 sau 3	1,5	C	Intrare	
Culcată la sol	125 mm (5 in)	A	În jos	2	3 sau 4	1	C	leșire	
	50 mm (2 in)	E	În jos	1	3 sau 4	2	D	leșire	
Culcată la sol sever ⁶²	125 mm (5 in)	A	În jos	2	4	3	D	leșire	
	125 mm (5 in)	A	În jos	2	5	4	D	leșire	
	50 mm (2 in)	E	În jos	1	4	3	C	leșire	
	50 mm (2 in)	E	În jos	1	5	4	C	leșire	

61. A (min) – E (max)

62. Suprafața culturii sub 150 mm (6 in)

Tabelul 3.28 Setările separatorului de cultură oscilant – Heder cu rabator dublu sau triplu, câmp cu o înălțime a miriștii de 20–100 mm (3/4–4 țoli)

6. Reglați hederul în funcție de setările din rândul din tabel care descrie condițiile culturii și înălțimea miriștii:									
a. Reglați unghiul hederului. b. Reglați saboții glisanți ai hederului. c. Reglați separatorul de cultură oscilant (de la opritorul inferior la tija laterală a deflectorului superior) și confirmați că intervalul de mișcare stabilit de opritorul inferior NU intră în contact cu suporturile rabatorului sau cu rabatorul. Pentru instrucțiuni, consultați pașii de la <i>11, pagina 212</i> la <i>17, pagina 215</i> .									
	Înălțimea miriștii	Unghiul hederului ⁶³	Saboții glisanți ai hederului	Opritor inferior	Poziția față-spate a nasului conic	Înălțimea deflectorului superior	Înălțimea deflectorului lateral	Tija laterală a deflectorului superior	
Cultură nerecoltată	100 mm (4 in)	A	Mijloc	2	1 sau 3	1	C	Intrare	
	20 mm (3/4 in)	E	Mijloc	1	1 sau 3	1	C	Intrare	
Culcată la sol	100 mm (4 in)	A	Mijloc	2	3	1	C	leșire	
	100 mm (4 in)	A	Mijloc	2	4	2	C	leșire	
	20 mm (3/4 in)	E	Mijloc	1	3	1	D	leșire	
	20 mm (3/4 in)	E	Mijloc	1	4	2	D	leșire	
Culcată la sol sever⁶⁴	100 mm (4 in)	A	Mijloc	2 sau 3	4	3	D	leșire	
	100 mm (4 in)	A	Mijloc	2 sau 3	5	4	D	leșire	
	20 mm (3/4 in)	E	Mijloc	1	4	3	C	leșire	
	20 mm (3/4 in)	E	Mijloc	1	5	4	C	leșire	

63. A (min) – E (max)

64. Suprafața culturii sub 150 mm (6 in)

Tabelul 3.29 Setările separatorului de cultură oscilant – Heder cu rabator dublu sau triplu, bară port-degete la sol, câmp cu o înălțime a miriștii de 16–50 mm (5/8–2 țoli)

	Înălțimea miriștii	Unghiul hederului ⁶⁵	Saboții glisanți ai hederului	Opritor inferior	Poziția față-spate a nasului conic	Înălțimea deflectorului superior	Înălțimea deflectorului lateral	Tija laterală a deflectorului superior
Cultură nerecoltată	50 mm (2 in)	A	În sus	2	1 sau 3	1	C	Intrare
	16 mm (5/8 in)	E	În sus	1	1	2	C	Intrare
	16 mm (5/8 in)	E	În sus	1	3	1	C	Intrare
Culcată la sol	50 mm (2 in)	A	În sus	2	3	1	C	leșire
	50 mm (2 in)	A	În sus	3	4	1	C	leșire
	16 mm (5/8 in)	E	În sus	1	3 sau 4	2	D	leșire
Culcată la sol sever⁶⁶	50 mm (2 in)	A	În sus	2 sau 3	4	3	D	leșire
	50 mm (2 in)	A	În sus	2 sau 3	5	4	D	leșire
	16 mm (5/8 in)	E	În sus	1	4	2,5	C	leșire
	16 mm (5/8 in)	E	În sus	1	5	4	C	leșire

7. Reglați hederul în funcție de setările din rândul din tabel care descrie condițiile culturii și înălțimea miriștii:

- Reglați unghiul hederului.
- Reglați saboții glisanți ai hederului.
- Reglați separatorul de cultură oscilant (de la opritorul inferior la tija laterală a deflectorului superior) și confirmați că intervalul de mișcare stabilit de opritorul inferior **NU** intră în contact cu suporturile rabatorului sau cu rabatorul. Pentru instrucțiuni, consultați pașii de la [11](#), [pagina 212](#) la [17](#), [pagina 215](#).

65. A (min) – E (max)

66. Suprafața culturii sub 150 mm (6 in)

Tabelul 3.30 Setările separatorului de cultură oscilant – Heder cu rabator simplu, câmp cu o înălțime a miriștii de 50–125 mm (2–5 țoli)

8. Reglați hederul în funcție de setările din rândul din tabel care descrie condițiile culturii și înălțimea miriștii:									
<p>a. Reglați unghiul hederului.</p> <p>b. Reglați saboții glisanți ai hederului.</p> <p>c. Reglați separatorul de cultură oscilant (de la opritorul inferior la tija laterală a deflectorului superior) și confirmați că intervalul de mișcare stabilit de opritorul inferior NU intră în contact cu suporturile rabatorului sau cu rabatorul. Pentru instrucțiuni, consultați pașii de la <i>11, pagina 212</i> la <i>17, pagina 215</i>.</p>									
	Înălțimea miriștii	Unghiul hederului ⁶⁷	Saboții glisanți ai hederului	Opritor inferior	Poziția față-spate a nasului conic	Înălțimea deflectorului superior	Înălțimea deflectorului lateral	Tija laterală a deflectorului superior	
Cultură ridicată sau culcată la sol	125 mm (5 țoli)	A	În jos	2	4	1	A-E	Înăuntru sau afară	
	50 mm (2 țoli)	E	În jos	1	5	2,5	A-E	Înăuntru sau afară	
Culcată la sol sever ⁶⁸	125 mm (5 țoli)	A	În jos	2	4	1	A-E	Înăuntru sau afară	
	50 mm (2 țoli)	E	În jos	1	5	2,5	A-E	Înăuntru sau afară	

67. A (min) – E (max)

68. Suprafața culturii sub 150 mm (6 țoli)

Tabelul 3.31 Setările separatorului de cultură oscilant – Heder cu rabator simplu, câmp cu o înălțime a miriștii de 20–100 mm (3/4–4 țoli)

9. Reglați hederul în funcție de setările din rândul din tabel care descrie condițiile culturii și înălțimea miriștii:									
<p>a. Reglați unghiul hederului.</p> <p>b. Reglați saboții glisanți ai hederului.</p> <p>c. Reglați separatorul de cultură oscilant (de la opritorul inferior la tija laterală a deflectorului superior) și confirmați că intervalul de mișcare stabilit de opritorul inferior NU intră în contact cu suporturile rabatorului sau cu rabatorul. Pentru instrucțiuni, consultați pașii de la 11, pagina 212 la 17, pagina 215.</p>									
	Înălțimea miriștii	Unghiul hederului ⁶⁹	Saboții glisanți ai hederului	Opritor inferior	Poziția față-spate a nasului conic	Înălțimea deflectorului superior	Înălțimea deflectorului lateral	Tija laterală a deflectorului superior	
Cultură ridicată sau culcată la sol	100 mm (4 țoli)	A	Mijloc	2	5	1	A-E	Înăuntru sau afară	
	20 mm (3/4 in)	E	Mijloc	1	5	2,5	A-E	Înăuntru sau afară	
Culcată la sol sever ⁷⁰	100 mm (4 țoli)	A	Mijloc	2	4	1	A-E	Înăuntru sau afară	
	20 mm (3/4 in)	E	Mijloc	1	5	2,5	A-E	Înăuntru sau afară	

69. A (min) – E (max)

70. Suprafața culturii sub 150 mm (6 țoli)

Tabelul 3.32 Setările separatorului de cultură oscilant – Heder cu rabator simplu, bară port-degete la sol, câmp cu o înălțime a miriștii de 16–50 mm (5/8–2 țoli)

10. Reglați hederul în funcție de setările din rândul din tabel care descrie condițiile culturii și înălțimea miriștii:									
<p>a. Reglați unghiul hederului.</p> <p>b. Reglați saboții glisanți ai hederului.</p> <p>c. Reglați separatorul de cultură oscilant (de la opritorul inferior la tija laterală a deflectorului superior) și confirmați că intervalul de mișcare stabilit de opritorul inferior NU intră în contact cu suporturile rabatorului sau cu rabatorul. Pentru instrucțiuni, consultați pașii de la 11, pagina 212 la 17, pagina 215.</p>									
	Înălțimea miriștii	Unghiul hederului ⁷¹	Saboții glisanți ai hederului	Opritor inferior	Poziția față-spate a nasului conic	Înălțimea deflectorului superior	Înălțimea deflectorului lateral	Tija laterală a deflectorului superior	
Cultură ridicată sau culcată la sol	50 mm (2 țoli)	A	În sus	2	4	1	A–E	Înăuntru sau afară	
	16 mm (5/8 in)	E	În sus	1	5	2,5	A–E	Înăuntru sau afară	
Culcată la sol sever ⁷²	50 mm (2 țoli)	A	În sus	2	4	1	A–E	Înăuntru sau afară	
	16 mm (5/8 in)	E	În sus	1	5	2,5	A–E	Înăuntru sau afară	

71. A (min) – E (max)

72. Suprafața culturii sub 150 mm (6 țoli)

UTILIZARE

11. **Oprire jos:** Scoateți șplintul (A) din știftul de fixare și apoi scoateți știftul de fixare. Păstrați atât șplintul, cât și știftul de fixare pentru a fi remondate.
12. Înclinați separatorul și montați știftul de fixare în orificiul numerotat de la „1” la „3”. Fixați știftul de fixare cu șplintul.



Figura 3.251: Reglarea opritorului inferior

13. **Poziția față-spate a nasului conic:** Scoateți bolțul (A), deplasați tubul și introduceți bolțul în unul dintre cele cinci orificii ale tubului.

NOTĂ:

- În exemplul (B), bolțul este introdus în orificiul „1” al tubului.
- În exemplul (C), bolțul este introdus în orificiul „5” al tubului.

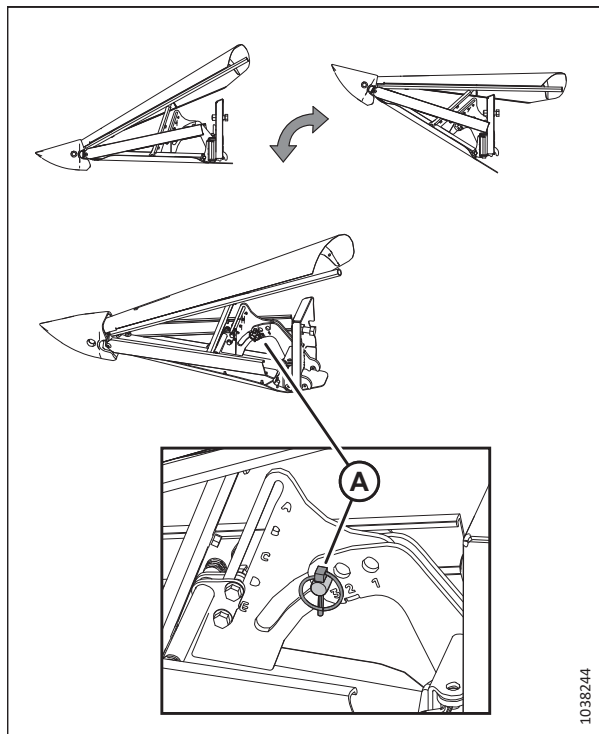

Figura 3.252: Reglarea poziției față-spate a nasului conic

14. **Înălțimea deflectorului lateral:** Slăbiți piulițele de pe șuruburi (A). Glisați suportul central până la setarea dorită (de la 1 la 4,5) și strângeți piulițele.

- Aliniați punctele cu suportul pentru a stabili jumătăți de creștere. Exemplul (B) este 2,5.
- Aliniați numărul cu suportul pentru a stabili creșteri întregi. Exemplul (C) este 2.

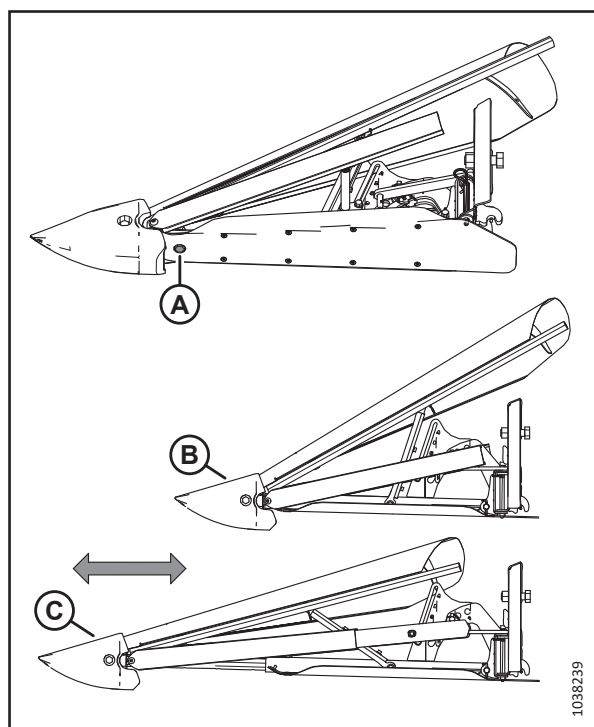

Figura 3.253: Reglarea înălțimii deflectorului superior

15. **Înălțimea deflectorului lateral:** Slăbiți piulițele de pe șuruburi (A). Glisați deflectoarele până când creștătura (B) este la setarea dorită (de la A la E) și strângeți piulițele.

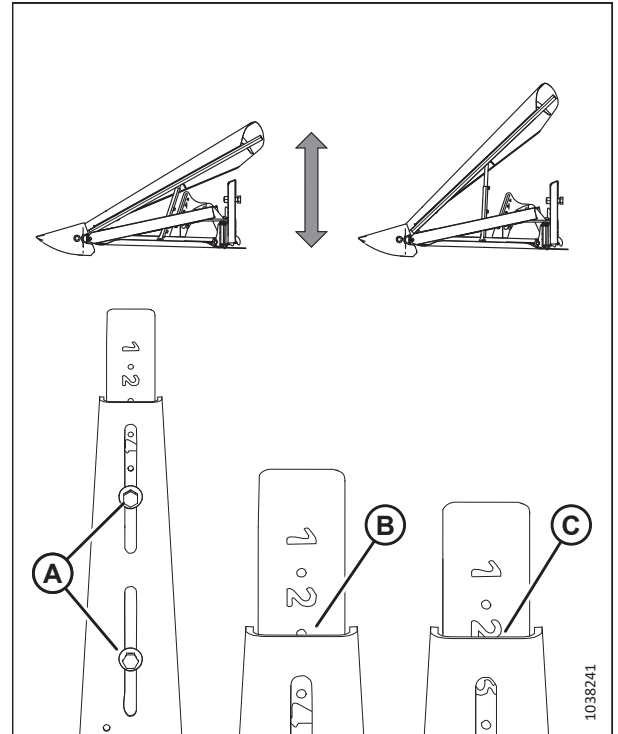

Figura 3.254: Reglarea înălțimii deflectorului lateral

UTILIZARE

16. **Tija laterală a deflectorului superior:** Slăbiți piulița (A) și bolțul (B) și rotiți tija (C). Strângeți piulița (A) cu un cuplu de 39 Nm (29 lbf ft). Strângeți bolțul (B) cu un cuplu de 52 Nm (38 lbf ft).

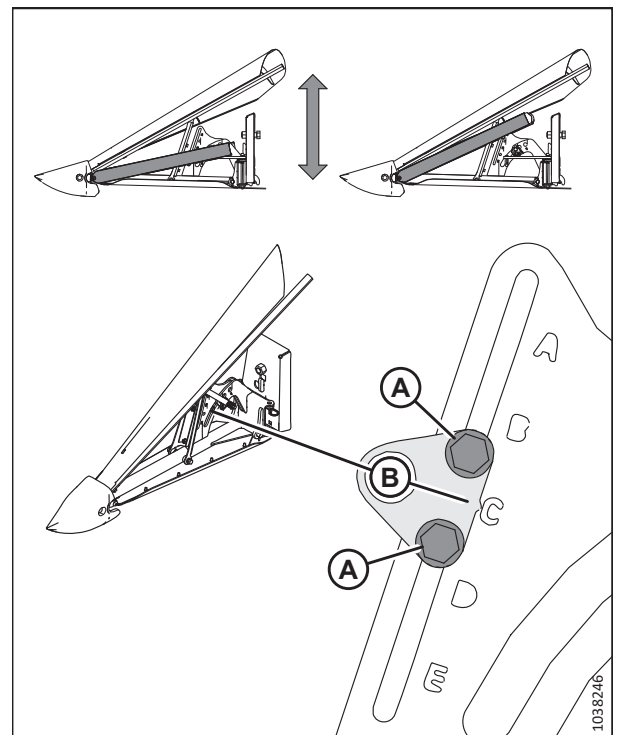

Figura 3.255: Reglarea tije laterale a deflectorului superior



Figura 3.256: Intervalul de mișcare al separatorului de cultură oscilant

UTILIZARE

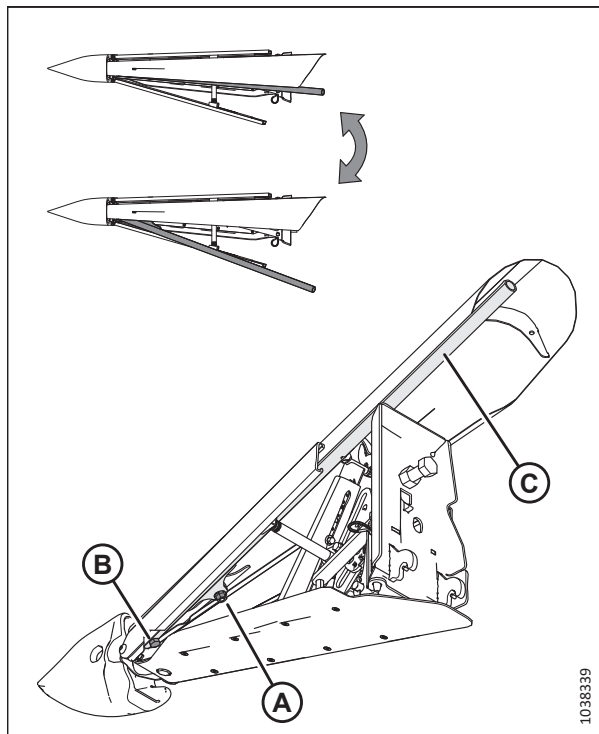
17. **Verificarea intervalului de mișcare:** Ridicați și coborâți separatorul de cultură oscilant în intervalul de mișcare (A) setat de opritorul inferior. Confirmați că separatorul oscilant **NU** intră în contact cu suporturile (B) rabatorului sau cu rabatorul (C).

IMPORTANT:

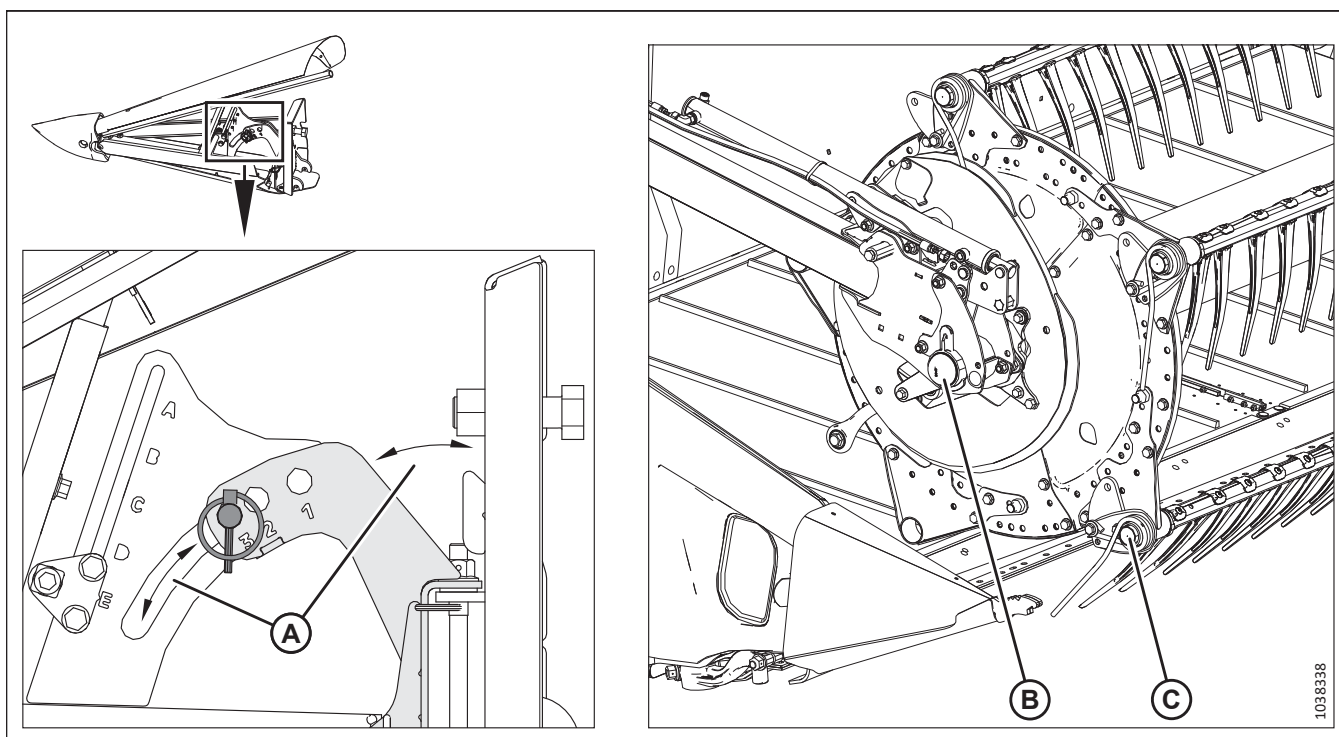
Atunci când se verifică interferența dintre separatoarele de cultură oscilante și un **RABATOR SIMPLU**, asigurați-vă, de asemenea, că separatoarele de cultură oscilante **NU** intră în contact cu transmisia rabatorului.

3.9.16 Tijele separatorului de cultură

Utilizați tijele separatorului de cultură împreună cu separatoarele de cultură pentru a ajuta la separarea culturii în timpul recoltării. Tijele separatorului de cultură sunt foarte utile atunci când cultura este stufoasă sau culcată la sol. În cazul culturilor nerecoltate, utilizați numai separatoarele de cultură.

Următorul tabel indică ce culturi ar trebui recoltate cu tije separatoare și ce culturi ar trebui recoltate fără tije separatoare.

Tabelul 3.33 Utilizare recomandată pentru tijele separatorului de cultură

Cu tije ale separatorului		Fără tije ale separatorului
Lucernă	Cereale culcate la sol	Fasole comestibilă
Rapiță	Mazăre	Sorg
In	Soia	Orez
Semințe de iarbă	Iarbă de Sudan	Soia
Linte	Furaje de iarnă	Cereale verticale

Demontarea tijelor separatorului de cultură

Tijele separatorului de culturi pot fi îndepărtate de pe capetele separatoarelor de culturi și depozitate pe heder.

1. Slăbiți bolțul (B) și scoateți tija separatorului de cultură (A) de la ambele laturi ale hederului.



Figura 3.257: Tija separatorului de cultură

UTILIZARE

2. Depozitați ambele tije ale separatorului de cultură (B) pe placa terminală dreaptă.
3. Fixați tijele cu șplintul (A).

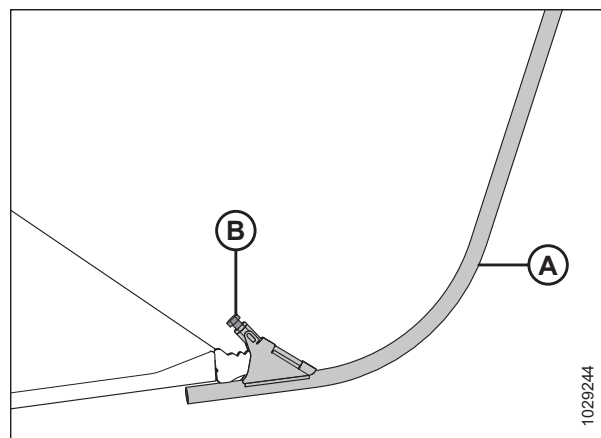

Figura 3.258: Placa terminală dreaptă

Montarea tijelor separatorului de cultură

Tijele separatorului de culturi pot fi instalate la capetele separatorului de culturi pentru a ajuta la separarea culturilor stufoase.

1. Deschideți scuturile terminale de pe partea stângă și dreaptă. Pentru instrucțiuni, consultați [Deschiderea scuturilor terminale ale hederului, pagina 46](#).
2. Desfaceți șplintul (A) care fixează tijele separatorului (B) pe placa terminală a hederului.
3. Scoateți tijele separatorului din locul de depozitare.
4. Remontați șplintul (A).

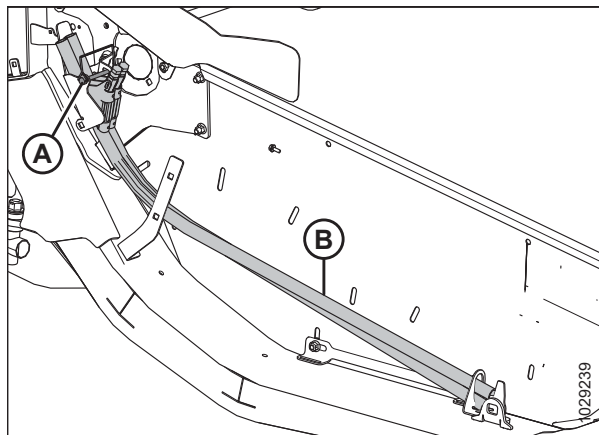

Figura 3.259: Tije separatorului

UTILIZARE

5. Poziționați tija separatorului de cultură (A) pe vârful separatorului de cultură. Strângeți bolțul (B).
6. Repetați pașii de la [2, pagina 216](#) la [5, pagina 217](#) pentru capătul opus al hederului.
7. Închideți scuturile terminale de pe partea stângă și dreaptă. Pentru instrucțiuni, consultați [Închiderea scuturilor terminale ale hederului, pagina 47](#).

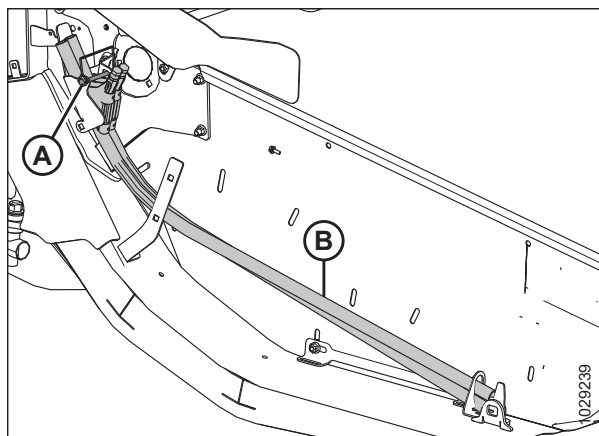

Figura 3.260: Tija separatorului pe separatorul de cultură

Tijele opționale ale separatorului de orez

Tijele opționale ale separatorului de orez sunt utilizate în cazul culturilor de orez înalte și încălcite. Acestea pot fi instalate la capetele separatoarelor de cultură.

Tijele separatorului de orez oferă performanțe îmbunătățite în cazul culturilor de orez înalte și încălcite. Pentru mai multe informații, consultați [5.1.7 Set de tije ale separatorului de orez, pagina 512](#).

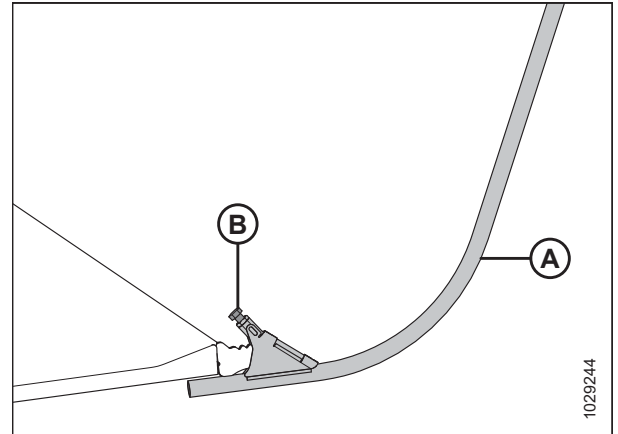

Figura 3.261: Tija opțională a separatorului pentru orez

UTILIZARE

Tijele separatorului de orez se depozitează în partea din spate a ambelor plăci terminale pe consola de depozitare (A) și se fixează în poziție cu un știft (B).

Montarea și demontarea acestor tije sunt aceleași ca și procedurile pentru tijele standard ale separatorului de cultură.

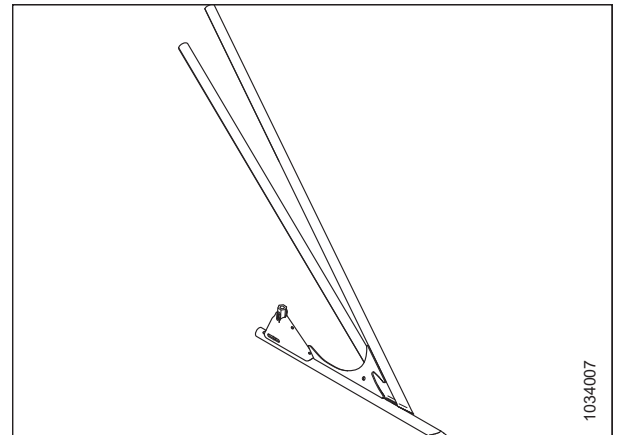

Figura 3.262: Depozitarea tijelor separatorului de orez

3.10 Sistem de control automat al înălțimii hederului

Sistemul de control automat al înălțimii hederului (AHC) acționează împreună cu opțiunea AHC disponibilă pe anumite modele de combine.

Doi senzori de efect Hall (A) sunt montați pe indicatorii de setare a flotării de pe modulul de flotare. Acești senzori trimit semnale către combină, care permit combinei să mențină hederul la o înălțime de tăiere constantă și o setare optimă a flotării, pe măsură ce hederul urmează contururile solului.

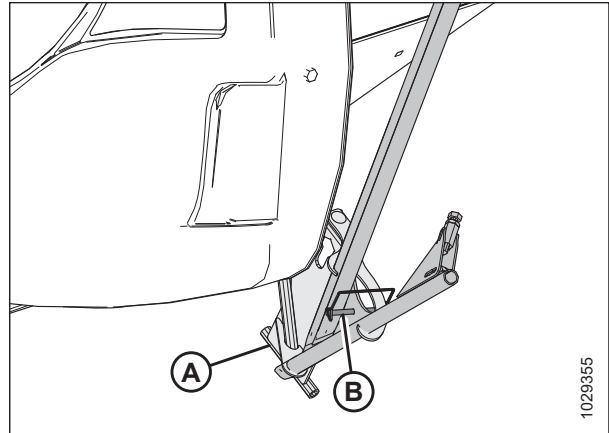

Figura 3.263: Modulul de flotare FM200

Efectuați următoarele sarcini înainte de a utiliza sistemul AHC:

1. Pregătiți combina pentru a utiliza funcția AHC (se aplică numai la unele modele de combine; consultați instrucțiunile pentru combina dvs.).
2. Calibrați senzorii utilizați de sistemul AHC, astfel încât combina să poată interpreta corect datele de la senzorii cu efect Hall de pe modulul de flotare. Pentru mai multe informații, consultați manualul de utilizare al combinei.

Pentru a configura sistemul AHC pentru un model specific de combină, consultați procedura relevantă:

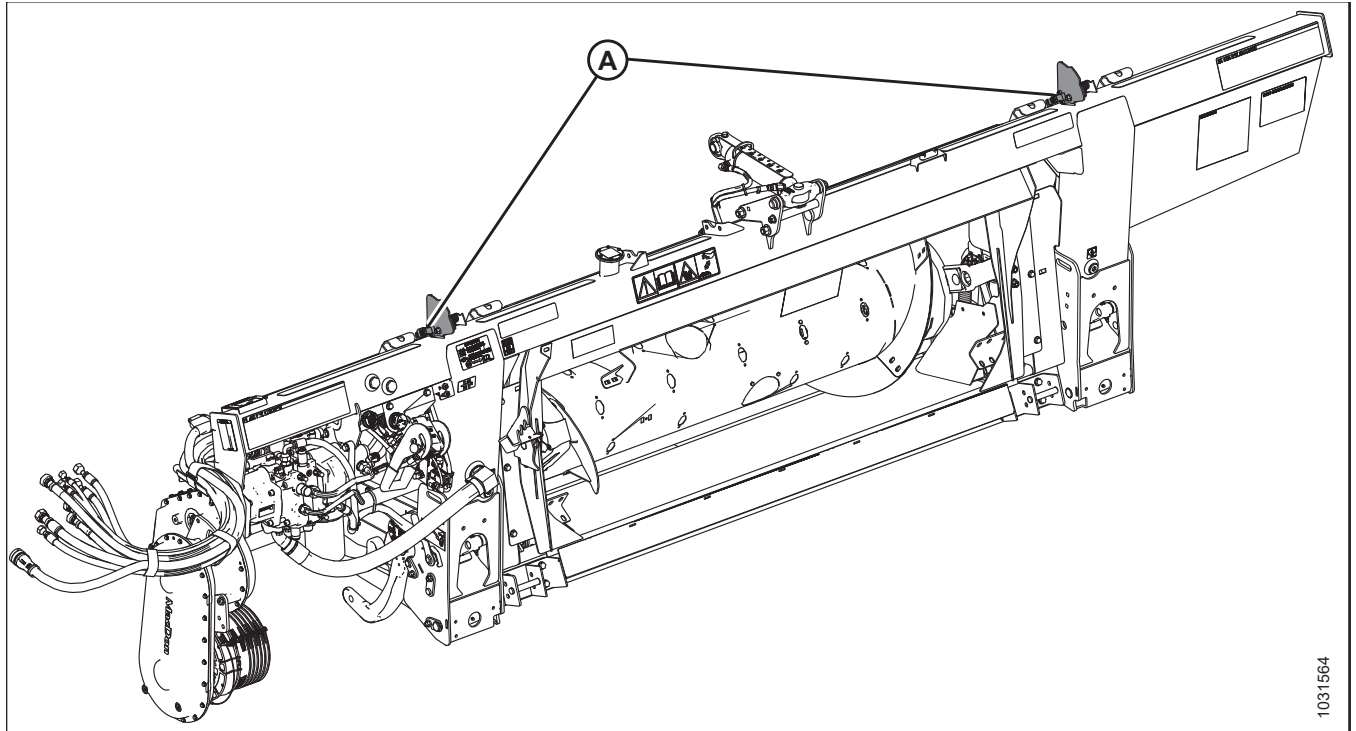
- [3.10.3 Combinatele de nivel mediu Case IH seriile 130 și 140, pagina 224](#)
- [3.10.4 Combinatele Case IH seriile 120, 230, 240, 250 și 260, pagina 235](#)

3.10.1 Tensiuni de ieșire a senzorului recomandate pentru combine

Ieșirea senzorului de control automat al înălțimii hederului (AHC) trebuie să se încadreze într-un interval de tensiune specific pentru fiecare combină, altfel caracteristica AHC nu va funcționa corect. Sunt furnizate valorile de tensiune inferioară și superioară recomandate pentru o funcționare optimă a AHC.

Tabelul 3.34 Limitele de tensiune ale combinei

Combină	Limita inferioară de tensiune (V)	Limita superioară de tensiune (V)	Interval minim (V)
Toate modelele de combine	0,7	4,3	2,5

3.10.2 Verificarea manuală a limitelor de tensiune

Pentru ca sistemul de înălțime automată a hederului (AHC) să funcționeze corect, tensiunile raportate la combină de către senzorii de înălțime a hederului trebuie să se încadreze în intervalul specificat.

NOTĂ:

Una dintre următoarele fișe va fi montată în conectorul P600 (A). Această fișă determină modul în care semnalul de tensiune este transmis către combină:

- Fișă de mediere (MD #328560 [B7489]): Această fișă trimite către combină media semnalelor de la ambii senzori.
- Fișă de trecere (MD #323698 [B7490]): Fiecare senzor trimite un semnal de tensiune direct către combină. Nu există semnale mediate pentru poziția centrală.



Figura 3.264: Conectorul

NOTĂ:

La unele modele de combine, puteți vedea tensiunea pe afișajul combinei.

PERICOL

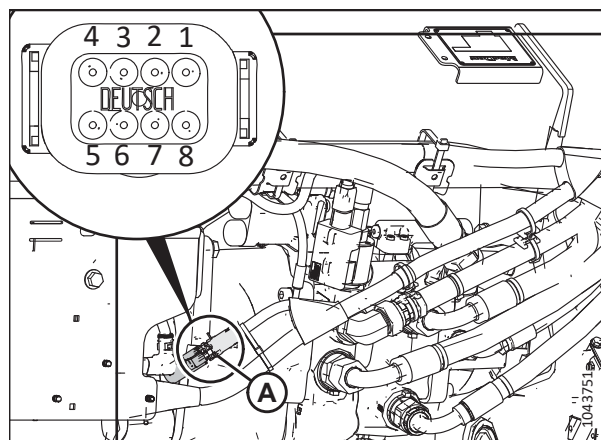
Asigurați-vă că toate persoanele din jur s-au îndepărtat de utilaj.

PERICOL

Pentru a preveni vătămarea sau decesul în urma pornirii neașteptate a utilajului, opriți întotdeauna motorul și scoateți cheia din contact înainte de a părăsi scaunul operatorului din orice motiv.

1. Parcați combina pe o suprafață nivelată.
2. Poziționați hederul astfel încât bara port-degete să se afle la o distanță de 254–356 mm (10–14 in) de sol.

Verificarea limitei de tensiune superioară a senzorului

3. Extindeți unghiul apărătorii până când indicatorul (A) pentru unghiul hederului este în poziția E pe articulația centrală.
4. Opriți motorul și scoateți cheia din contact.



Figura 3.265: Articulația centrală

⚠ ATENȚIE

Pentru a preveni tăieturile, prinderea sau alte vătămări corporale ale persoanei care verifică opritorul inferior, asigurați-vă că nimeni nu efectuează manual operațiuni de ridicare, oscilare sau nu mișcă în niciun fel hederul în timp ce se verifică și se atinge șaiba opritorului inferior.

5. Asigurați-vă că articulația dispozitivului de blocare a flotării se află pe opritoarele inferioare (șaiba [A] nu poate fi mutată) în ambele locații.

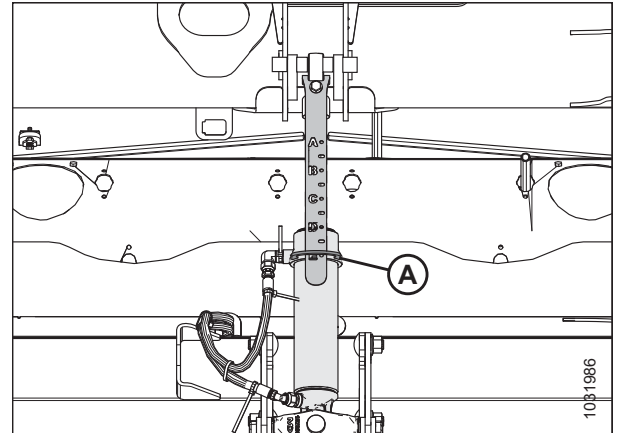
NOTĂ:

Dacă hederul **NU** se află pe opritoarele inferioare, tensiunea poate ieși din interval în timpul funcționării, provocând defectarea sistemului AHHC. Pentru a remedia problema, creșteți greutatea hederului prin reducerea flotării. Pentru instrucțiuni, consultați [Verificarea și reglarea flotării hederului, pagina 147](#).



Figura 3.266: Șaiba opritorului inferior

UTILIZARE

6. Dacă acul indicator (C) **NU** este la **0** (D), slăbiți piulița de pe bolt (A) și rotiți placa indicatoare a flotării (B) până când acul indicator este aliniat cu punctul zero (E). Strângeți piulița pe bolt (A).

NOTĂ:

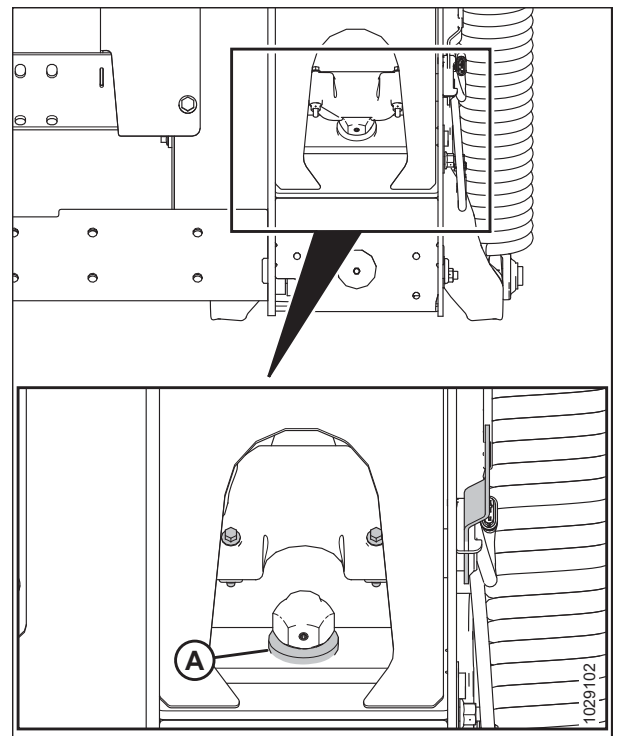
După reglarea plăcii indicatoare, trebuie verificate limitele de tensiune ale senzorului de flotare.



Figura 3.267: Indicator de flotare

7. Localizați conectorul P600 (A) în partea stângă a modului de flotare.
8. Scoateți fișa (B).
9. Introduceți cheia în contact și rotiți-o în poziția RUN (Rulare).
10. Cu ajutorul unui multimetru digital, verificați dacă conectorul P600 este alimentat de la combină. Multimetrul ar trebui să citească 5 V la pinul 7.
- Pin 7 – FM2215E – putere
 - Pin 8 – FM2515E – masă
11. Pe conectorul P600, comparați tensiunea raportată de senzorul stâng (pinii 1 și 8) și de senzorul drept (pinii 3 și 8) cu intervalul superior specificat în [3.10.1 Tensiuni de ieșire a senzorului recomandate pentru combine, pagina 220](#).
- Pin 1 – FM3326A – semnalul senzorului stâng
 - Pin 3 – FM3328A – semnalul senzorului drept
 - Pin 8 – FM2515E – masă

NOTĂ:

În cazul în care articulația dispozitivului de blocare a flotării se află pe opritorul inferior, valoarea superioară citită a tensiunii trebuie să fie, în mod ideal, aceeași pe ambii senzori (stânga și dreapta). Cu toate acestea, o diferență de 0,1–0,2 V este acceptabilă.

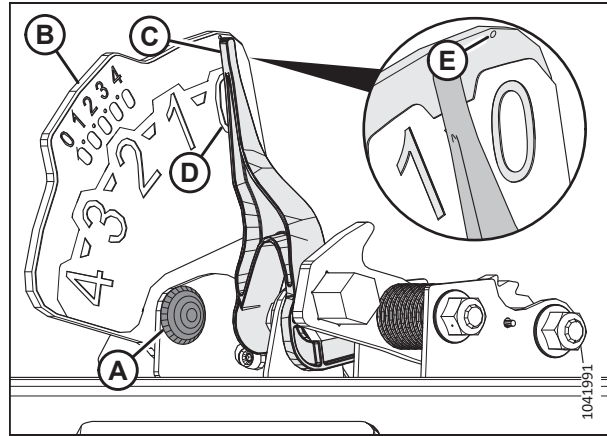

Figura 3.268: Conector P600 – Vedere din spate

UTILIZARE

12. Dacă trebuie să reglați tensiunea, slăbiți piulițele (A), repositionați senzorul (B) în placa indicatoare, apoi strângeți piulițele (A) la 3 Nm (2,2 lbf ft [22 lbf in]).

NOTĂ:

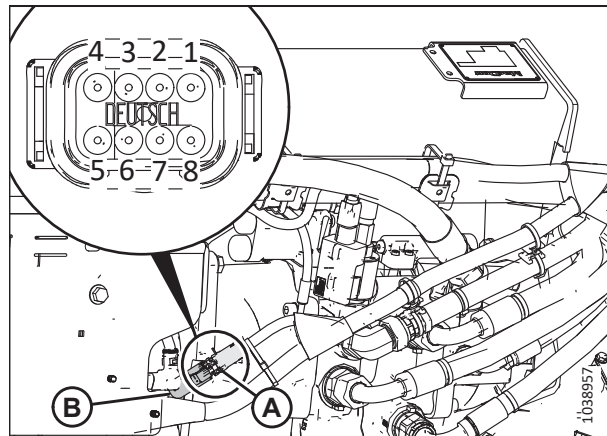
În timp ce strângeți piulițele, asigurați-vă că senzorul (B) **NU** se mișcă în placa indicatoare.

13. Rotiți cheia pe poziția OFF (Oprit) și scoateți cheia din contact.



Figura 3.269: Placa indicatorului de flotare stânga

Verificarea limitei de tensiune inferioară a senzorului

14. Extindeți unghiul apărătorii până când indicatorul (A) pentru unghiul hederului este în poziția E pe articulația centrală.
15. Coborâți hederul.
16. Opriți motorul și scoateți cheia din contact.

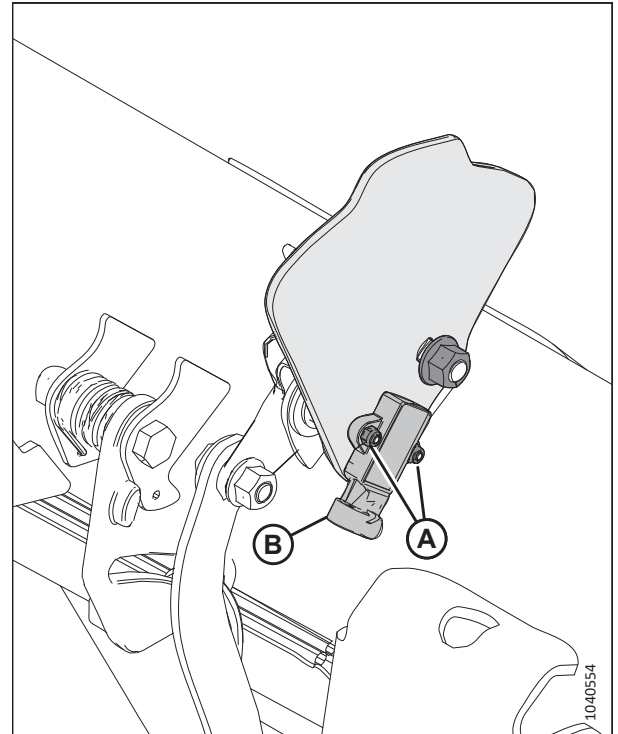

Figura 3.270: Articulația centrală

UTILIZARE

17. Acul indicator al flotării (A) trebuie să fie la 4 (B).
18. Introduceți cheia și rotiți-o în poziția RUN (Rulare).
19. Pe conectorul P600, comparați tensiunea raportată de senzorul stâng (pinii 1 și 8) și de senzorul drept (pinii 3 și 8) cu intervalul inferior specificat în [3.10.1 Tensiuni de ieșire a senzorului recomandate pentru combine, pagina 220](#).
 - Pin 1 – FM3326A – semnalul senzorului stâng
 - Pin 3 – FM3328A – semnalul senzorului drept
 - Pin 8 – FM2515E – masă
20. Dacă trebuie să reglați tensiunea, consultați pasul [12, pagina 223](#) pentru instrucțiuni.

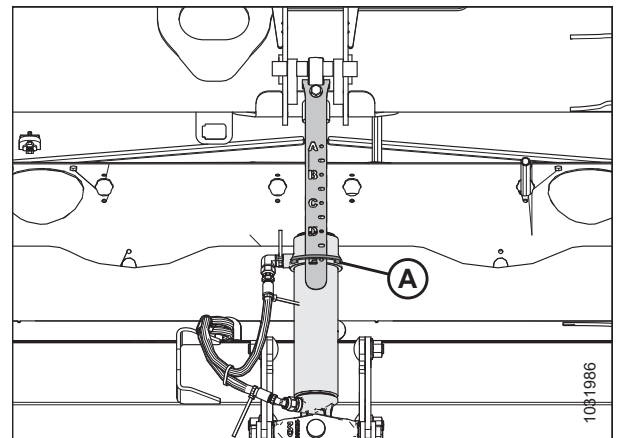

Figura 3.271: Indicatorul de flotare stâng – vedere din spate

3.10.3 Combinatele de nivel mediu Case IH seriile 130 și 140

Pentru ca sistemul de control automat al înălțimii hederului (AHHC) să fie compatibil cu combinele Case IH seria 130 și 140, trebuie să configurați setările de turație ale rabatorului, să configurați comenzile AHHC și să calibrați sistemul AHHC pentru a vă asigura că funcționează corect.

Referință rapidă pentru setările hederului – Case IH seriile 130, 140, 150 și 160

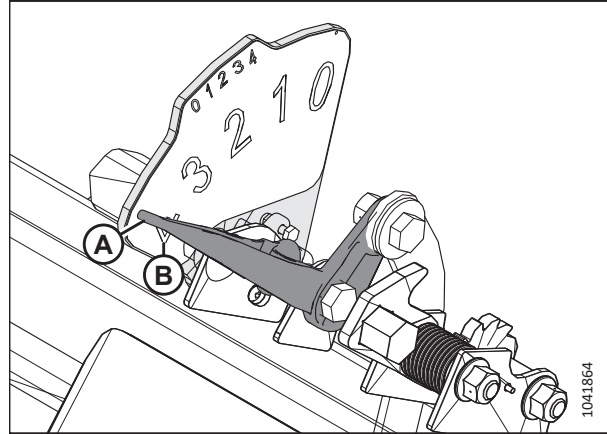
Sunt furnizate setările recomandate pentru controlul automat al înălțimii hederului (AHHC) pentru un heder FlexDraper® seria FD2 care funcționează cu o combină Case IH seriile 130, 140, 150 și 160.

NOTĂ:

Pentru instrucțiuni detaliate de configurare, consultați manualul de utilizare al combinei.

Tabelul 3.35 Setările hederului – Case IH seriile 130, 140, 150 și 160

Parametru de configurare	Suggested Setting (Setare sugerată)	
Header Type (Tip de heder)	Draper/Varifeed (Transportor cu bandă/Varifeed)	
Cutting Type (Tip de tăiere)	Platform (Platformă)	
Draper grain header style (Stil heder de grâne cu transportor cu bandă)	Seria Rigid 2000	
Header Pressure Float (Flotare sub presiune heder)	Not installed (Neinstalat)	
Header lateral tilt (Înclinare laterală a hederului)	Two sensor (Doi senzori)	Installed (Instalat)
	One sensor (Un singur senzor)	Not installed (Neinstalat)
Auto tilt sensitivity (Sensibilitate înclinare automată)	150	
HHC Height Sensitivity (Sensibilitate înălțime HHC)	Two sensor (Doi senzori)	250
	One sensor (Un singur senzor)	180
HHC Tilt Sensitivity (Sensibilitate înclinare HHC)	150	

UTILIZARE

Tabelul 3.35 Setările hederului – Case IH seriile 130, 140, 150 și 160 (continuare)

Parametru de configurare	Suggested Setting (Setare sugerată)	
Reel Drive Type (Tip de transmisie rabator)	19-tooth sprocket (standard) (Roată dințată cu 19 dinți (standard))	4
	14-tooth High-torque drive sprocket (optional) (Roată dințată de transmisie opțională cu cuplu ridicat și 14 dinți (opțional))	5
	10-tooth High-torque drive sprocket (optional) (Roată dințată de transmisie opțională cu cuplu ridicat și 14 dinți (opțional))	6
Reel Drive Type (Tip de transmisie rabator)	Both (Ambele)	
Side knives (Cuțite laterale)	Not installed (Neinstalat)	

Verificarea intervalului de tensiune din cabina combinei – Case IH 5130, 5140, 6130, 6140, 7130 și 7140

Senzorul de control automat al înălțimii hederului funcționează corect numai într-un anumit interval de tensiune.

NOTĂ:

Este posibil să se fi efectuat modificări la comenzile combinei sau la afișaj de la publicarea acestui document. Pentru cele mai actualizate informații, consultați manualul de utilizare al combinei.



PERICOL

Pentru a preveni vătămarea corporală sau decesul în urma pornirii neașteptate a utilajului, opriți întotdeauna motorul și scoateți cheia din contact înainte de a efectua reglaje pe utilaj.



PERICOL

Asigurați-vă că toate persoanele din jur s-au îndepărtat de utilaj.

1. Poziționați hederul astfel încât bara port-degete să se afle la o distanță de 254–356 mm (10–14 in) de sol.
2. Opriți motorul și scoateți cheia din contact.
3. Deblocați flotarea hederului. Pentru instrucțiuni, consultați [Blocarea/deblocarea flotării hederului, pagina 157](#).
4. Blocați aripile hederului. Pentru instrucțiuni, consultați [Funcționarea în modul rigid, pagina 161](#).

⚠ ATENȚIE

Pentru a preveni tăieturile, prinderea sau alte vătămări corporale ale persoanei care verifică opritorul inferior, asigurați-vă că nimeni nu efectuează manual operațiuni de ridicare, oscilare sau nu mișcă în niciun fel hederul în timp ce se verifică și se atinge șaiba opritorului inferior.

- Asigurați-vă că articulația dispozitivului de blocare a flotării se află pe opritoarele inferioare (șaiba [A] nu poate fi mutată) în ambele locații.

NOTĂ:

Dacă hederul **NU** se află pe opritoarele inferioare, tensiunea poate ieși din interval în timpul funcționării, provocând defectarea sistemului AHHC. Pentru a remedia problema, creșteți greutatea hederului prin reducerea flotării. Pentru instrucțiuni, consultați [Verificarea și reglarea flotării hederului, pagina 147](#).



Figura 3.272: Șaiba opritorului inferior

- Dacă acul indicator (C) **NU** este la 0 (D), slăbiți piulița de pe bolț (A) și rotiți placa indicatoare a flotării (B) până când acul indicator este aliniat cu punctul zero (E). Strângeți piulița pe bolț (A).

NOTĂ:

După reglarea plăcii indicatoare, trebuie verificate limitele de tensiune ale senzorului de flotare.

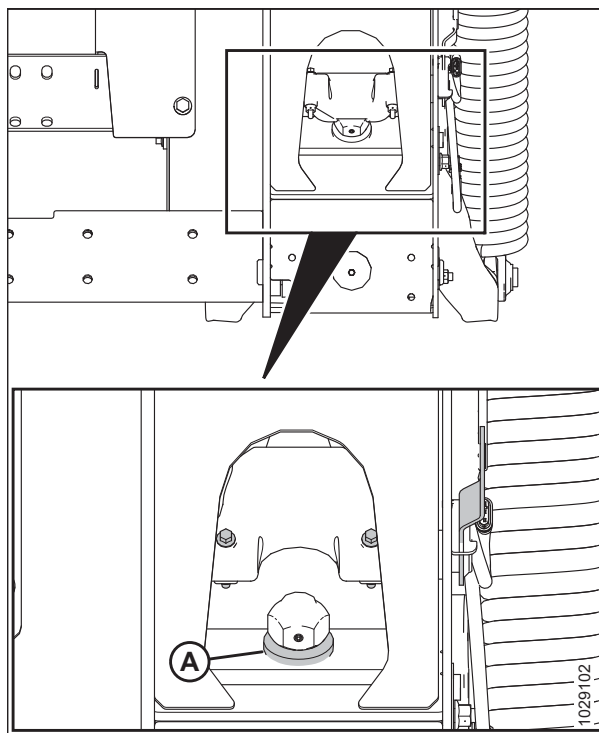

Figura 3.273: Indicator de flotare

UTILIZARE

- Pe pagina principală a afișajului combinei, selectați DIAGNOSTICS (Diagnosticare) (A). Se afișează pagina DIAGNOSTICS (Diagnosticare).

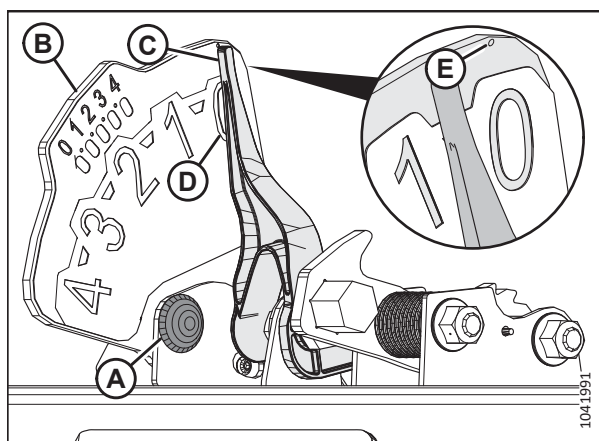

Figura 3.274: Afișajul combinei Case IH

- Selectați SETTINGS (Setări) (A). Se afișează pagina SETTINGS (Setări).
- Din meniul GROUP (Grup), selectați HEADER (Heder) (B).

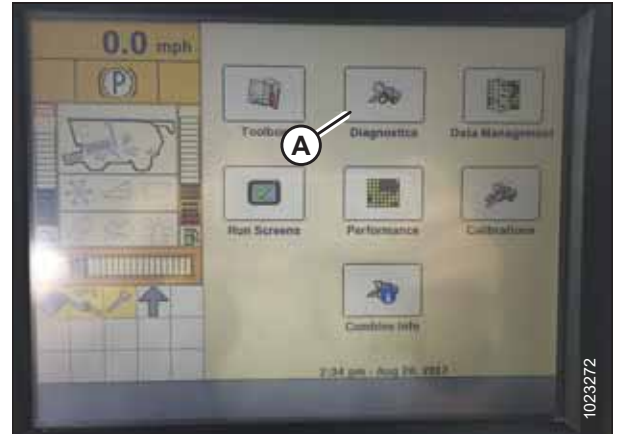

Figura 3.275: Afișajul combinei Case IH

- Din meniul PARAMETER (Parametru), selectați LEFT HEIGHT/TILT SENSOR (Senzor de înălțime/inclinare stânga) (A).

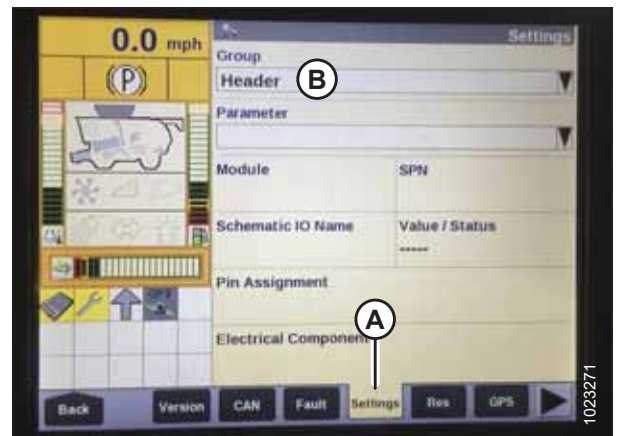

Figura 3.276: Afișajul combinei Case IH

UTILIZARE

11. Pagina SETTINGS (Setări) se actualizează pentru a afișa tensiunea în câmpul (A) VALUE/STATUS (Valoare/Stare). Coborâți complet carcasa alimentatorului, apoi ridicați-o la 254–356 mm (10–14 in) față de sol pentru a vizualiza întreaga gamă de valori ale tensiunii.
12. În cazul în care tensiunea senzorului nu se încadrează între limite sau dacă intervalul dintre limita inferioară și cea superioară este insuficient, consultați [3.10.2 Verificarea manuală a limitelor de tensiune, pagina 220](#).



Figura 3.277: Afișajul combinei Case IH

Configurarea hederului pe afișajul combinei – Case IH 5130, 5140, 6130, 6140, 7130 și 7140

Pentru a configura hederul pentru a funcționa cu combina, va trebui să accesați pagina HEADER SETUP (Configurare heder) de pe afișajul combinei.

NOTĂ:

Este posibil să se fi efectuat modificări la comenzile combinei sau la afișaj de la publicarea acestui document. Pentru cele mai actualizate informații, consultați manualul de utilizare al combinei.

1. Pe pagina principală a afișajului combinei, selectați TOOLBOX (Casetă de instrumente) (A).



Figura 3.278: Afișajul combinei Case IH

UTILIZARE

2. Selectați fila HEAD 1 (Heder 2) (A). Se afișează pagina HEADER SETUP (Configurare heder).

NOTĂ:

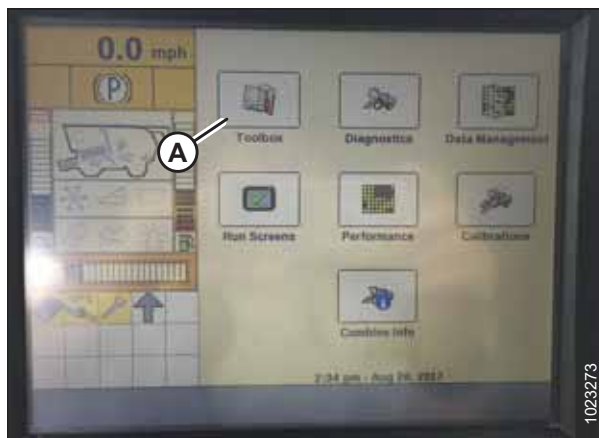
Pentru a găsi fila HEAD 1 (Heder 1), poate fi nevoie să utilizați săgețile laterale (C).

3. Din meniul CUTTING TYPE (Tipul de tăiere) (B), selectați PLATFORM (Platformă).



Figura 3.279: Afișajul combinei Case IH

4. Selectați fila HEAD 2 (Heder 2) (A). Se afișează pagina HEADER SETUP 2 (Configurare heder 2).
5. Din meniul HEADER PRESSURE FLOAT (Flotare sub presiune heder) (B), selectați NOT INSTALLED (Nu este montat).



Figura 3.280: Afișajul combinei Case IH

6. Identificați câmpul HHC HEIGHT SENSITIVITY (Sensibilitate înălțime HHC) (A). Introduceți următoarele setări:

- **Sistem cu doi senzori:** Setări HHC HEIGHT SENSITIVITY (Sensibilitate înălțime HHC) la 250.
- **Sistem cu un senzor:** Setări HHC HEIGHT SENSITIVITY (Sensibilitate înălțime HHC) la 180.

NOTĂ:

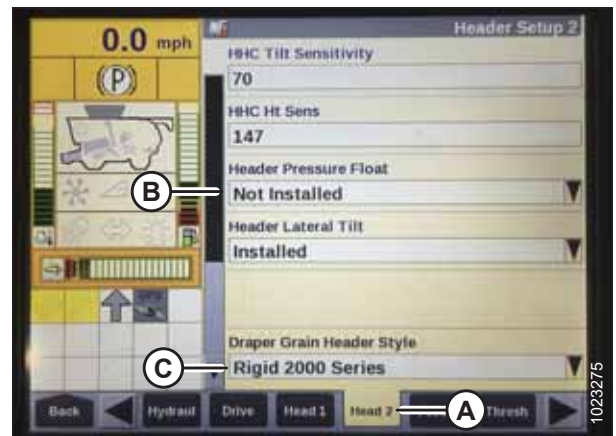
În cazul în care combina ridică și coboară în mod continuu hederul în timpul funcționării (un comportament numit „funcționare neuniformă”), micșorați setarea HHC HEIGHT SENSITIVITY (Sensibilitate înălțime HHC) cu câte 20 de puncte, până când nu mai apare funcționarea neuniformă.

7. Setări HHC TILT SENSITIVITY (Sensibilitate înclinare HHC) (B) la 150. Măriți sau micșorați această valoare, după cum doriți.



Figura 3.281: Afișajul combinei Case IH

UTILIZARE

8. Din meniul REEL DRIVE TYPE (Tip de transmisie rabator) (A), selectați una dintre următoarele opțiuni:
- În cazul în care combina este echipată cu o roată dințată de transmisie standard cu 19 dinți, selectați 4.
 - În cazul în care combina este echipată cu o roată dințată de transmisie opțională, de cuplu ridicat, cu 14 dinți, selectați 5.
 - În cazul în care combina este echipată cu o roată dințată de transmisie opțională, de cuplu ridicat, cu 10 dinți, selectați 6.



Figura 3.282: Afișajul combinei Case IH

9. Din meniul REEL HEIGHT SENSOR (Senzor de înălțime rabator) (A), selectați YES (Da).

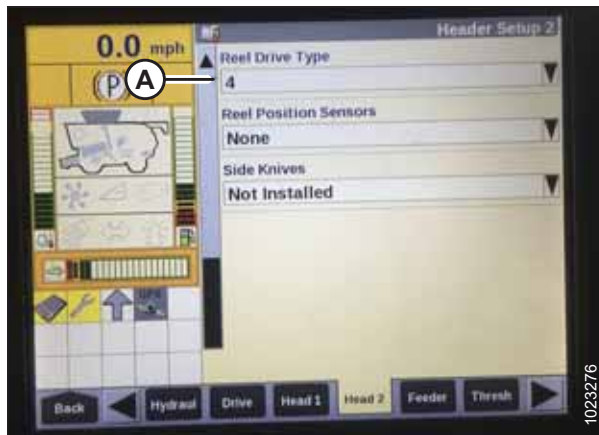

Figura 3.283: Afișajul combinei Case IH

10. Găsiți câmpul AUTOTILT (Înclinare automată) (A).

- **Sistem cu doi senzori:** Selectați YES (Da).
- **Sistem cu un senzor:** Selectați NO (Da).



Figura 3.284: Afișajul combinei Case IH

Calibrarea controlului automat al înălțimii hederului – Combinate Case IH 5130, 5140, 6130, 6140, 7130 și 7140 cu versiuni software anterioare versiunii 28.00

leșirea senzorului de control automat al înălțimii hederului (AHHC) trebuie calibrată pentru fiecare combină.

! PERICOL

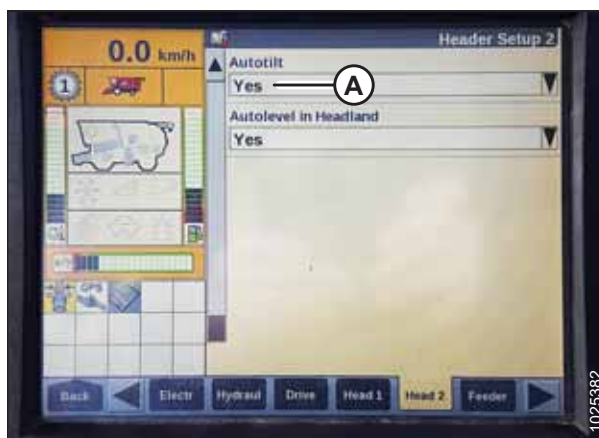
Pentru a preveni vătămarea corporală sau decesul în urma pornirii neașteptate a utilajului, opriți întotdeauna motorul și scoateți cheia din contact înainte de a efectua reglaje pe utilaj.

! PERICOL

Asigurați-vă că toate persoanele din jur s-au îndepărtat de utilaj.

NOTĂ:

Este posibil să se fi efectuat modificări la comenzile combinei sau la afișaj de la publicarea acestui document. Pentru cele mai actualizate informații, consultați manualul de utilizare al combinei.

NOTĂ:

Dacă flotarea hederului este setată la un nivel prea ușor, aceasta poate preveni calibrarea AHHC. Pentru a preveni separarea hederului de modulul de flotare, poate fi necesar să schimbați flotarea la o setare mai grea în timpul procedurii de calibrare.

1. Parcați combina pe o suprafață nivelată.
2. Asigurați-vă că hederul este paralel cu solul. Dacă este necesară reglarea:
 - Asigurați-vă că ați parcat combina pe o suprafață orizontală.
 - Dacă opțiunea este disponibilă, utilizați înclinarea laterală a combinei pentru a alinia carcasa alimentatorului cu solul.
 - Dacă este necesară o reglare suplimentară, opriți motorul, scoateți cheia din contact și asigurați-vă că pneurile combinei sunt umflate la presiunea corectă.

NOTĂ:

Asigurați-vă că toate opțiunile și dispozitivele atașate sunt montate înainte de a regla flotarea și echilibrul aripilor.

NOTĂ:

Nivela cu bulă de aer (A) se află în partea superioară a cadrului modulului de flotare. Hederul este orizontal dacă bula este în centrul nivelei cu bulă de aer.

3. Asigurați-vă că articulația centrală este setată la D.

NOTĂ:

După finalizarea calibrării, reglați din nou articulația centrală la unghiul dorit al hederului. Pentru instrucțiuni, consultați [3.9.3 Unghiul hederului, pagina 143](#).

4. Reglați poziția față-spate a rabatorului astfel încât indicatorul să se afle la poziția 6.



Figura 3.285: Nivelă cu bulă de aer

UTILIZARE

5. Poziționați hederul astfel încât bara port-degete să se afle la o distanță de 254–356 mm (10–14 in) de sol.
6. Opriți motorul și scoateți cheia din contact.

ATENȚIE

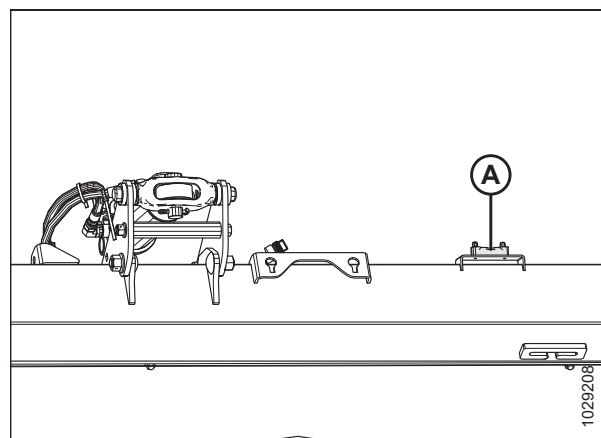
Pentru a preveni tăieturile, prinderea sau alte vătămări corporale ale persoanei care verifică opritorul inferior, asigurați-vă că nimeni nu efectuează manual operațiuni de ridicare, oscilare sau nu mișcă în niciun fel hederul în timp ce se verifică și se atinge șaiba opritorului inferior.

7. Asigurați-vă că articulația dispozitivului de blocare a flotării se află pe opritoarele inferioare (șaiba [A] nu poate fi mutată) în ambele locații.

NOTĂ:

Dacă hederul **NU** se află pe opritoarele inferioare, tensiunea poate ieși din interval în timpul funcționării, provocând defectarea sistemului AHHC. Pentru a remedia problema, creșteți greutatea hederului prin reducerea flotării. Pentru instrucțiuni, consultați [Verificarea și reglarea flotării hederului, pagina 147](#).

8. Deblocați flotarea hederului. Pentru instrucțiuni, consultați [Blocarea/deblocarea flotării hederului, pagina 157](#).
9. Blocați aripile hederului. Pentru instrucțiuni, consultați [Funcționarea în modul rigid, pagina 161](#).
10. Selectați butonul DIAGNOSTICS (Diagnosticare) de pe ecranul principal, apoi selectați fila VERSION (Versiune) (A).
11. Asigurați-vă că versiunea de software este **anterioară versiunii 28.00**. Dacă versiunea de software este mai mare de 28.00, consultați [Calibrarea controlului automat al înălțimii hederului – Combine Case IH cu software versiunea 28.00 sau versiuni ulterioare, pagina 245](#).



Figura 3.286: Șaiba opritorului inferior



Figura 3.287: Afișajul combinei Case IH

12. Localizați comutatorul HEADER CONTROL (Control heder) pe consola din dreapta. Setăți HEADER CONTROL (Control heder) la HT (modul AHHC).
13. Țineți apăsat butonul DOWN (Coborâre) timp de 10 secunde până când carcasa alimentatorului combinei a fost coborâtă complet (carcasa alimentatorului se va opri din mișcare).
14. Țineți apăsat butonul RAISE (Ridicare) până când carcasa alimentatorului se deplasează complet în sus. Se va opri la 0,6 m (2 ft) deasupra solului timp de 5 secunde, apoi va relua deplasarea verticală. Acest lucru indică faptul că procedura de calibrare a avut succes.

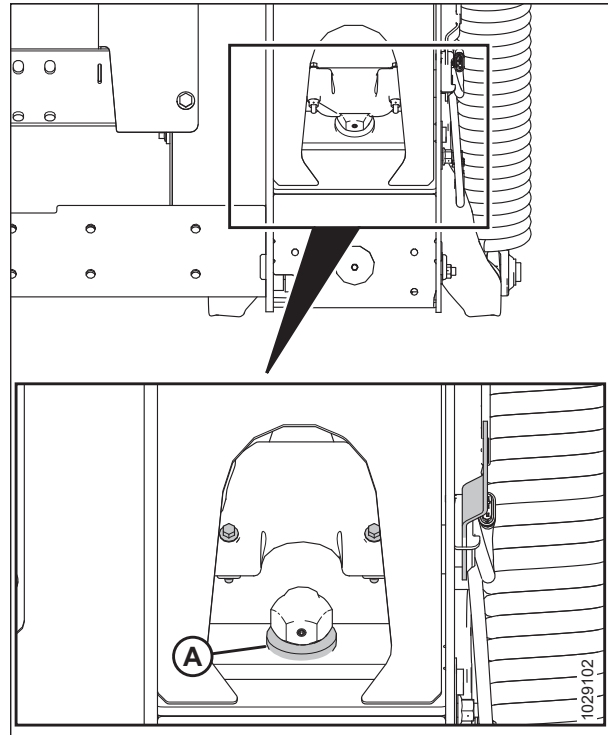
UTILIZARE

15. Dacă flotarea a fost schimbată la o setare mai grea pentru a finaliza calibrarea, reglați hederul la greutatea recomandată a flotării.

Setarea înălțimii de tăiere prestabilite – Case IH 5130, 5140, 6130, 6140, 7130 și 7140

Pozițiile de tăiere și ridicată a hederului pot fi configurate ca presetări pe consola de comandă a combinei.

NOTĂ:

Este posibil să se fi efectuat modificări la comenzile combinei sau la afișaj de la publicarea acestui document. Pentru cele mai actualizate informații, consultați manualul de utilizare al combinei.

PERICOL

Asigurați-vă că toate persoanele din jur s-au îndepărtat de utilaj.

NOTĂ:

Indicatorul (A) ar trebui să fie în poziția 0 (B), cu hederul la o înălțime de 254–356 mm (10–14 țoli) față de sol. Atunci când hederul este pe sol, indicatorul trebuie să se afle în poziția 1 (C) pentru o presiune scăzută asupra solului și în poziția 4 (D) pentru o presiune ridicată asupra solului. Condițiile de cultură și sol determină nivelul de flotare care trebuie utilizat. Setarea de flotare ideală este un nivel cât se poate de ușor, fără oscilații ale hederului sau pierderi de cultură. Funcționarea cu o setare de flotare de nivel greu uzează prematur plăcile de uzură ale barei port-degete.



Figura 3.288: Indicatorul flotării

1. Cuplați separatorul și hederul.
2. Deplasați hederul la înălțimea de tăiere dorită.
3. Apăsăți 1 pe butonul (A). Se va aprinde un indicator luminos galben lângă buton.

NOTĂ:

Setați întotdeauna poziția hederului **ÎNAINTE** de a seta poziția rabatorului. Dacă hederul și rabatorul sunt setate în același timp, setarea rabatorului nu va fi salvată.

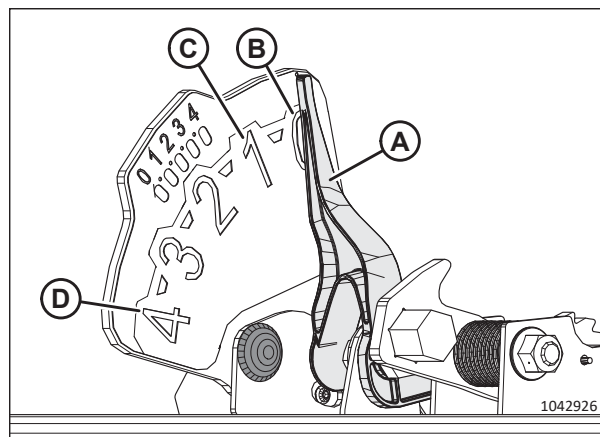
4. Deplasați rabatorul în poziția de lucru dorită.
5. Apăsăți 1 pe butonul (A). Se va aprinde un indicator luminos galben lângă buton.



Figura 3.289: Consola combinei Case

UTILIZARE

6. Deplasați hederul la a doua înălțime de tăiere dorită.
7. Apăsați 2 pe butonul (A). Se va aprinde un indicator luminos galben lângă buton.
8. Deplasați rabatorul în poziția de lucru dorită.
9. Apăsați 2 pe butonul (A). Se va aprinde un indicator luminos galben lângă buton.

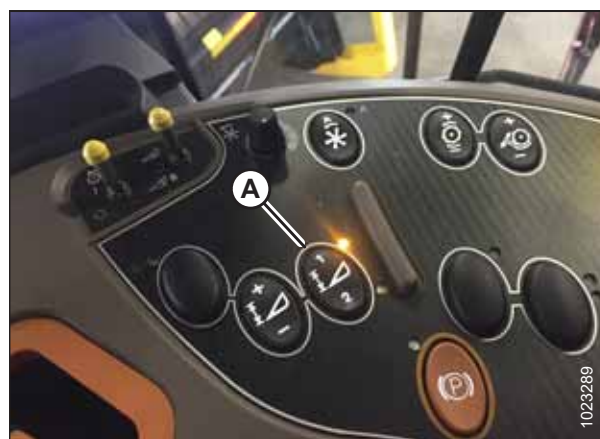

Figura 3.290: Consola combinei Case

Săgețile sus și jos ar trebui să apară acum în caseta MANUAL HEIGHT (Înălțime manuală) (A) de pe pagina RUN 1 (Rulare 1) de pe afișajul combinei. Acest lucru indică faptul că sistemul de control automat al înălțimii hederului (AHC) funcționează.



Figura 3.291: Afișajul combinei Case – Pagina Rulare 1

10. Pentru activarea înălțimilor de tăiere prestabilite, activați butonul AHC (A) pentru a așeza hederul pe sol. Pentru a activa prima valoare prestabilită, atingeți butonul o dată. Pentru a activa a doua valoare prestabilită, atingeți butonul de două ori.

Pentru a ridica hederul la înălțimea maximă de lucru, țineți apăsat butonul SHIFT (Comutare) de pe partea din spate a manetei de comandă în timp ce apăsați butonul AHC (A).



Figura 3.292: Maneta de comandă a combinei Case

UTILIZARE

11. Înălțimea maximă de lucru poate fi reglată pe pagina HEADER SETUP (Configurare heder) de pe afișajul combinei. Introduceți înălțimea dorită în câmpul MAXIMUM WORKING HEIGHT (Înălțimea maximă de lucru) (A).



Figura 3.293: Afișajul combinei Case – Pagina Configurare heder

12. Dacă este necesar, reglați poziția uneia dintre presetări cu ajutorul butonului (A) de pe consola combinei.



Figura 3.294: Consola combinei Case

3.10.4 Combinate Case IH seriile 120, 230, 240, 250 și 260

Pentru ca sistemul de control automat al înălțimii hederului (AHHC) să fie compatibil cu combina, configurați setările de turație ale rabatorului, configurați comenzile AHHC și calibrați sistemul AHHC pentru a vă asigura că funcționează corect.

Referință rapidă pentru setările hederului – Case IH seriile 120, 230, 240, 250 și 260

Sunt furnizate setările recomandate pentru controlul automat al înălțimii hederului (AHHC) pentru un heder FlexDraper® seria FD2 care funcționează cu o combină Case IH seriile 120, 230, 240, 250 și 260.

NOTĂ:

Pentru instrucțiuni detaliate de configurare, consultați manualul de utilizare al combinei.

Parametru de configurare	Suggested Setting (Setare sugerată)			
	Seriile 250, 260 (vers. 36.4.X.X)	Seriile 250, 240 (vers. 28 la vers. 36)	Seria 240 (anterioare vers. 28)	8010
Header Type (Tip de heder)	Draper (Transportor cu bandă)			
Cutting Type (Tip de tăiere)	Platform (Platformă)			

UTILIZARE

Parametru de configurare		Suggested Setting (Setare sugerată)			
		Seriile 250, 260 (vers. 36.4.X.X)	Seriile 250, 240 (vers. 28 la vers. 36)	Seria 240 (anterioare vers. 28)	8010
Header Sub Type (Sub-tip heder)		Seria FD2/D2	Seria 2000	Seria 2000	—
Frame Type (Tip de cadru)		Flex Header (Heder flexibil)			
Head width (Cap cu)		Set according to header specification (Setare conform specificațiilor hederului)			
Header Sensors (Senzori heder)		Enable (Activare)	Enable (Activare)	??	—
Header Pressure Float (Flotare sub presiune heder)		Nu			
Height/Tilt response (Răspuns înălțime/înclinare)		Fast (Rapid)			—
HHC Height Sensitivity (Sensibilitate înălțime HHC)	Two-sensor (Doi senzori)	250			—
	One-sensor (Un singur senzor)	180			—
HHC Tilt Sensitivity (Sensibilitate înclinare HHC)		150			—
Reel speed sprocket (Roată dințată de turație a rabatorului)		19/56 (implicit)	—	—	—
		15/56	—	—	—
		20/52	—	—	—
Reel speed slope (Panta turației rabatorului)		—	133	133	—
Reel Diameter (Diametru rabator)		40,16 in (102 cm)			—
Reel displacement per revolution (cc/rev) (Deplasarea rabatorului per rotație (cc/rev))		19/56–769 cc/rev			—
		14/56–1044 cc/rev			—
		20/52–679 cc/rev			—
Reel Drive Type (Tip de transmisie rabator)		—	Hydraulic (Hidraulică)	Hydraulic (Hidraulică)	Hydraulic (Hidraulică)
Hydraulic reel (Rabator hidraulic)		Da	—	—	—
Hydraulic reel reverse (Întoarcere rabator hidraulic)		Da	—	—	—
Reel speed sensor (Senzor de turație al rabatorului)		Da	Nu	—	—
Reel fore-aft (Rabator față-spate)		Da	Da	—	—

UTILIZARE

Parametru de configurare	Suggested Setting (Setare sugerată)			
	Seriile 250, 260 (vers. 36.4.X.X)	Seriile 250, 240 (vers. 28 la vers. 36)	Seria 240 (anterioare vers. 28)	8010
Reel vertical position sensor (Senzor de poziție verticală a rabatorului)	Da	Da	—	—
Reel horizontal position sensor (Senzor de poziție orizontală a rabatorului)	Da	Da	—	—
Knife fore/aft (Cuțit față/spate)	Nu	Nu	—	—
Vertical knives (Cuțite verticale)	Nu	Nu	—	—
Header lateral tilt (Înclinare laterală a hederului)	??		—	—
Autotilt (Înclinare automată)	Two-sensor (Doi senzori)	Da		—
	One-sensor (Un singur senzor)	Nu		—
Fore/Aft tilt (Înclinare față/spate)	—	—	Da	Installed (Instalat)
Fore/Aft Control (Control față/spate)	—	—	Da	—

Verificarea intervalului de tensiune din cabina combinei – Combine Case IH seriile, 120, 230, 240 și 250

Pentru ca sistemul de control automat al înălțimii hederului (AHHC) să funcționeze corect, senzorii de înălțime ai hederului trebuie să detecteze valorile citite corecte ale tensiunii. Valorile de ieșire ale senzorilor pot fi vizualizate pe afișajul combinei.

NOTĂ:

Este posibil să se fi efectuat modificări la comenzile combinei sau la afișaj de la publicarea acestui document. Pentru cele mai actualizate informații, consultați manualul de utilizare al combinei.



PERICOL

Pentru a preveni vătămarea corporală sau decesul în urma pornirii neașteptate a utilajului, opriți întotdeauna motorul și scoateți cheia din contact înainte de a efectua reglaje pe utilaj.



PERICOL

Asigurați-vă că toate persoanele din jur s-au îndepărtat de utilaj.

1. Poziționați hederul astfel încât bara port-degete să se afle la o distanță de 254–356 mm (10–14 in) de sol.
2. Opriți motorul și scoateți cheia din contact.
3. Deblocați flotarea hederului. Pentru instrucțiuni, consultați [Blocarea/deblocarea flotării hederului, pagina 157](#).

4. Blocați aripile hederului. Pentru instrucțiuni, consultați *Funcționarea în modul rigid, pagina 161*.

ATENȚIE

Pentru a preveni tăieturile, prinderea sau alte vătămări corporale ale persoanei care verifică opritorul inferior, asigurați-vă că nimeni nu efectuează manual operațiuni de ridicare, oscilare sau nu mișcă în niciun fel hederul în timp ce se verifică și se atinge șaiba opritorului inferior.

5. Asigurați-vă că articulația dispozitivului de blocare a flotării se află pe opritoarele inferioare (șaiba [A] nu poate fi mutată) în ambele locații.

NOTĂ:

Dacă hederul **NU** se află pe opritoarele inferioare, tensiunea poate ieși din interval în timpul funcționării, provocând defectarea sistemului AHHC. Pentru a remedia problema, creșteți greutatea hederului prin reducerea flotării. Pentru instrucțiuni, consultați *Verificarea și reglarea flotării hederului, pagina 147*.



Figura 3.295: Șaiba opritorului inferior

6. Dacă acul indicator (C) **NU** este la 0 (D), slăbiți piulița de pe bolț (A) și rotiți placa indicatoare a flotării (B) până când acul indicator este aliniat cu punctul zero (E). Strângeți piulița pe bolț (A).

NOTĂ:

După reglarea plăcii indicatoare, trebuie verificate limitele de tensiune ale senzorului de flotare.

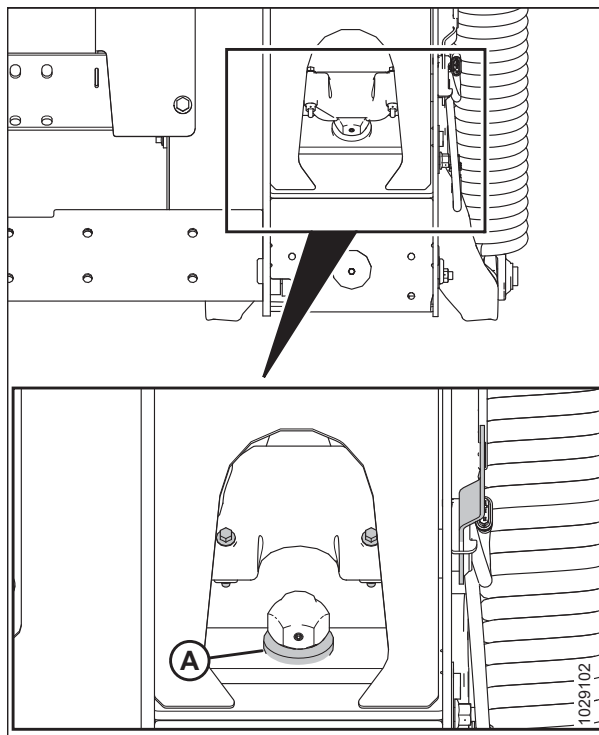

Figura 3.296: Indicator de flotare

UTILIZARE

- Asigurați-vă că flotarea hederului este deblocată.
- Selecți DIAGNOSTICS (Diagnosticare) (A) pe pagina principală. Se deschide pagina DIAGNOSTICS (Diagnosticare).
- Selecți SETTINGS (Setări). Se deschide pagina SETTINGS (Setări).

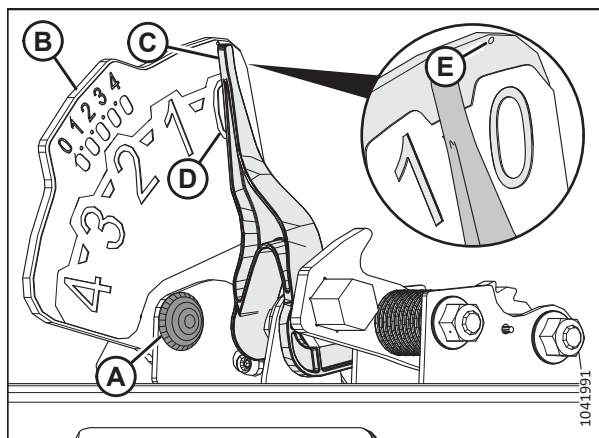

Figura 3.297: Afișajul combinei Case IH

- Selecți meniul vertical GROUP (Grup) (A). Se deschide caseta de dialog GROUP (Grup).

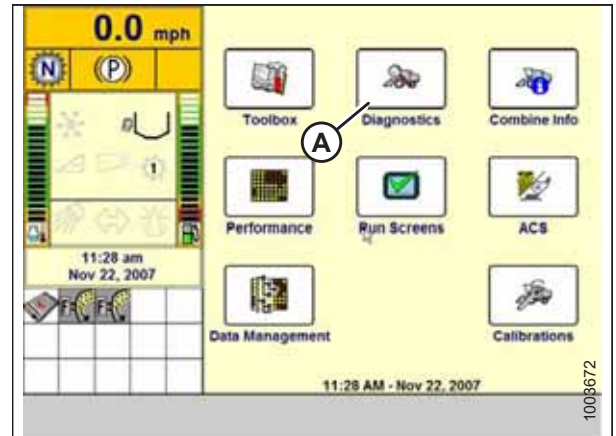

Figura 3.298: Afișajul combinei Case IH

- Selecți HEADER HEIGHT/TILT (Înălțime/inclinare heder) (A). Se deschide pagina PARAMETER (Parametru).

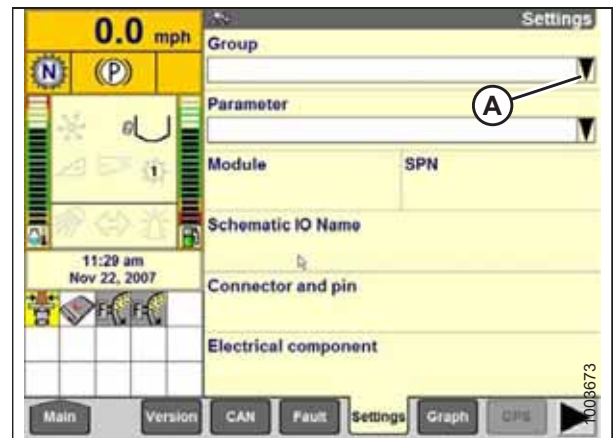

Figura 3.299: Afișajul combinei Case IH

UTILIZARE

12. Selectați LEFT HEADER HEIGHT SEN (Senzor înălțime heder stânga) (A), apoi selectați butonul GRAPH (Grafic) (B). Tensiunea exactă este afișată în partea de sus a paginii. Ridicați și coborâți hederul pentru a vedea întreaga gamă de citiri de tensiune.
13. În cazul în care tensiunea senzorului nu se încadrează între limite sau dacă intervalul dintre limita inferioară și cea superioară este insuficient, consultați [3.10.2 Verificarea manuală a limitelor de tensiune, pagina 220](#).

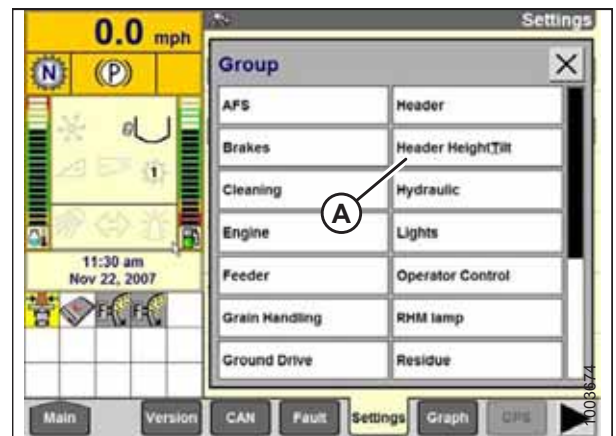

Figura 3.300: Afișajul combinei Case IH

Calibrarea controlului automat al înălțimii hederului – Combinate Case IH 120, 230, 240 și 250 cu versiuni software anterioare versiunii 28.00

leşirea senzorului de control automat al înălțimii hederului (AHC) trebuie calibrată pentru fiecare combină, altfel, caracteristica AHC nu va funcționa corect.

NOTĂ:

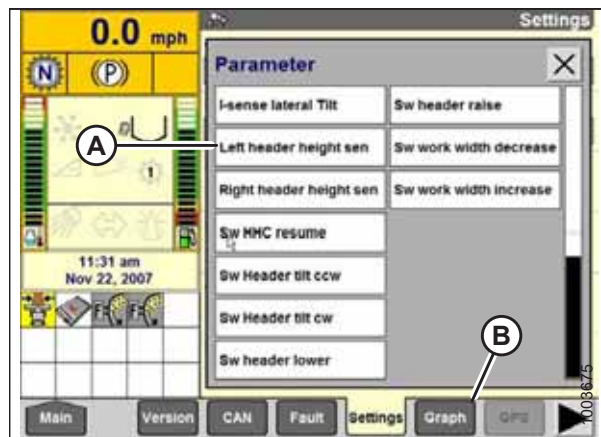
Această procedură se aplică în cazul combinelor cu o versiune de software mai veche de 28.00. Pentru instrucțiuni de calibrare AHC pentru combine cu versiunea de software 28.00 sau mai nouă, consultați [Calibrarea controlului automat al înălțimii hederului – Combine Case IH cu software versiunea 28.00 sau versiuni ulterioare, pagina 245](#).

! PERICOL

Pentru a preveni vătămarea corporală sau decesul în urma pornirii neașteptate a utilajului, opriți întotdeauna motorul și scoateți cheia din contact înainte de a efectua reglaje pe utilaj.

! PERICOL

Asigurați-vă că toate persoanele din jur s-au îndepărtat de utilaj.

NOTĂ:

Este posibil să se fi efectuat modificări la comenzile combinei sau la afișaj de la publicarea acestui document. Pentru cele mai actualizate informații, consultați manualul de utilizare al combinei.

NOTĂ:

Dacă flotarea hederului este setată la un nivel prea ușor, aceasta poate preveni calibrarea AHC. Pentru a preveni separarea hederului de modulul de flotare, poate fi necesar să schimbați flotarea la o setare mai grea în timpul procedurii de calibrare.

UTILIZARE

1. Parcați combina pe o suprafață nivelată.
2. Asigurați-vă că hederul este paralel cu solul. Dacă este necesară reglarea:
 - Asigurați-vă că ați parcat combina pe o suprafață orizontală.
 - Dacă opțiunea este disponibilă, utilizați înclinarea laterală a combinei pentru a alinia carcasa alimentatorului cu solul.
 - Dacă este necesară o reglare suplimentară, opriți motorul, scoateți cheia din contact și asigurați-vă că pneurile combinei sunt umflate la presiunea corectă.

NOTĂ:

Asigurați-vă că toate opțiunile și dispozitivele atașate sunt montate înainte de a regla flotarea și echilibrul aripilor.

NOTĂ:

Nivela cu bulă de aer (A) se află în partea superioară a cadrului modulului de flotare. Hederul este orizontal dacă bula este în centrul nivelei cu bulă de aer.

3. Asigurați-vă că articulația centrală este setată la **D**.

NOTĂ:

După finalizarea calibrării, reglați din nou articulația centrală la unghiul dorit al hederului. Pentru instrucțiuni, consultați [3.9.3 Unghiul hederului, pagina 143](#).

4. Reglați poziția față-spate a rabatorului astfel încât indicatorul să se afle la poziția **6**.
5. Poziționați hederul astfel încât bara port-degete să se afle la o distanță de 254–356 mm (10–14 in) de sol.
6. Opriți motorul și scoateți cheia din contact.



Figura 3.301: Nivelă cu bulă de aer

ATENȚIE

Pentru a preveni tăieturile, prinderea sau alte vătămări corporale ale persoanei care verifică opritorul inferior, asigurați-vă că nimeni nu efectuează manual operațiuni de ridicare, oscilare sau nu mișcă în niciun fel hederul în timp ce se verifică și se atinge șaiba opritorului inferior.

- Asigurați-vă că articulația dispozitivului de blocare a flotării se află pe opritoarele inferioare (șaiba [A] nu poate fi mutată) în ambele locații.

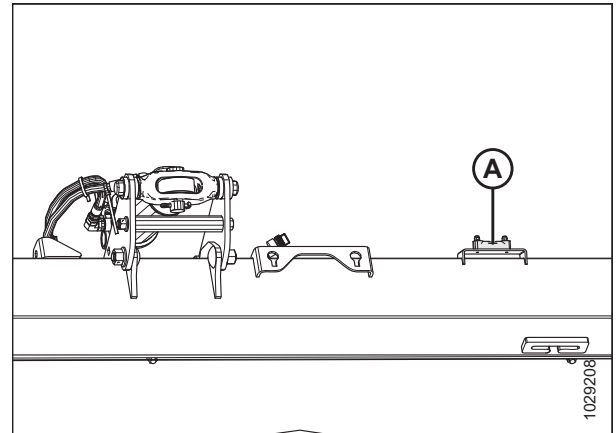
NOTĂ:

Dacă hederul **NU** se află pe opritoarele inferioare, tensiunea poate ieși din interval în timpul funcționării, provocând defectarea sistemului AHHC. Pentru a remedia problema, creșteți greutatea hederului prin reducerea flotării. Pentru instrucțiuni, consultați [Verificarea și reglarea flotării hederului, pagina 147](#).

- Deblocați flotarea hederului. Pentru instrucțiuni, consultați [Blocarea/deblocarea flotării hederului, pagina 157](#).
- Blocați aripile hederului. Pentru instrucțiuni, consultați [Funcționarea în modul rigid, pagina 161](#).
- Selectați pictograma TOOLBOX (Casetă de instrumente) (A) pe pagina principală.



Figura 3.302: Șaiba opritorului inferior



Figura 3.303: Afișajul combinei Case IH

11. Selectați fila HEADER (Heder) (A).

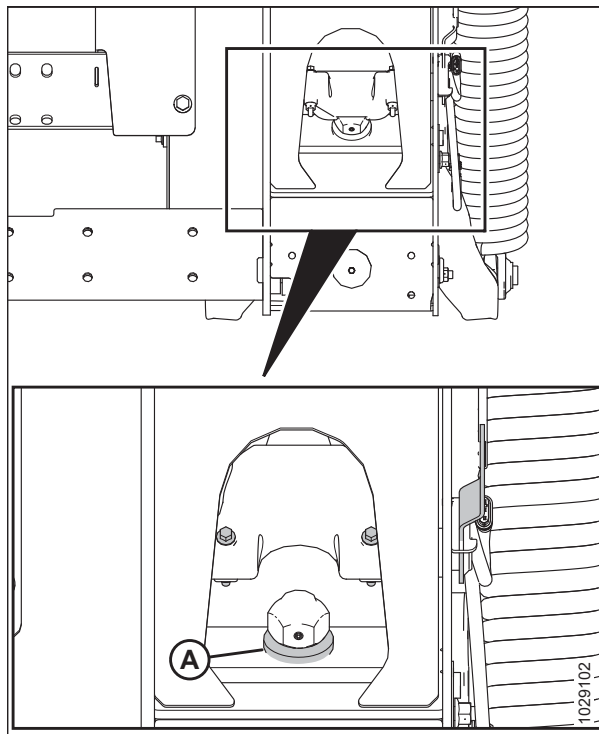
NOTĂ:

Pentru a găsi fila HEADER (Heder), poate fi nevoie să utilizați săgețile laterale (C).

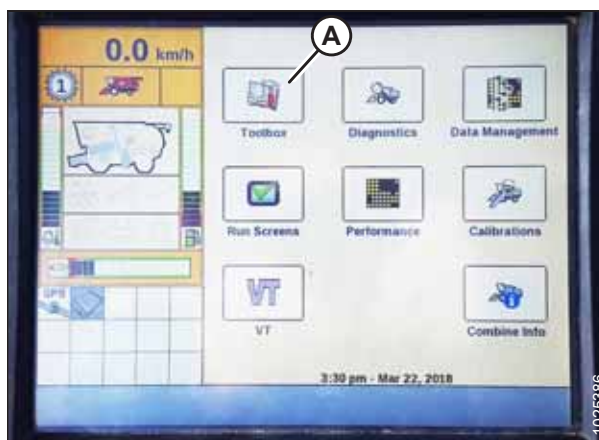
12. Setări HEADER STYLE (Stil heder) (B) la FLEXHEAD.



Figura 3.304: Afișajul combinei Case IH

13. Setări AUTO REEL SPEED SLOPE (Turația automată a rabatorului în raport cu înclinația).

NOTĂ:

Valoarea AUTO REEL SPEED SLOPE (Turația automată a rabatorului în raport cu înclinația) menține automat turația rabatorului în raport cu viteza la sol. De exemplu, dacă valoarea este setată la 133, atunci viteza de rotație a rabatorului va fi mai mare decât viteza la sol a combinei. În mod normal, viteza rabatorului trebuie să fie mai mare decât viteza la sol a combinei; totuși, reglați valoarea în funcție de condițiile de cultură.

14. Setări HEADER PRESSURE FLOAT (Flotare sub presiune heder) la NO (Nu). Asigurați-vă că REEL DRIVE (Transmisie rabator) este setată la HYDRAULIC (Hidraulică).



Figura 3.305: Afișajul combinei Case IH

15. Setări REEL FORE-BACK (Față-spate rabator) la YES (Da) (dacă se aplică).

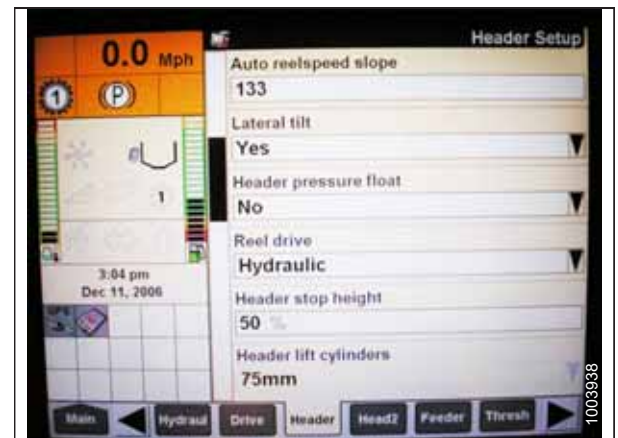

Figura 3.306: Afișajul combinei Case IH

16. Găsiți câmpul HHC HEIGHT SENSITIVITY (Sensibilitate înălțime HHC) (A) și setați-l după cum urmează:

- **Sisteme cu doi senzori:** Setați HHC HEIGHT SENSITIVITY (Sensibilitate înălțime HHC) la 250.
- **Sisteme cu un senzor:** Setați HHC HEIGHT SENSITIVITY (Sensibilitate înălțime HHC) la 180.

NOTĂ:

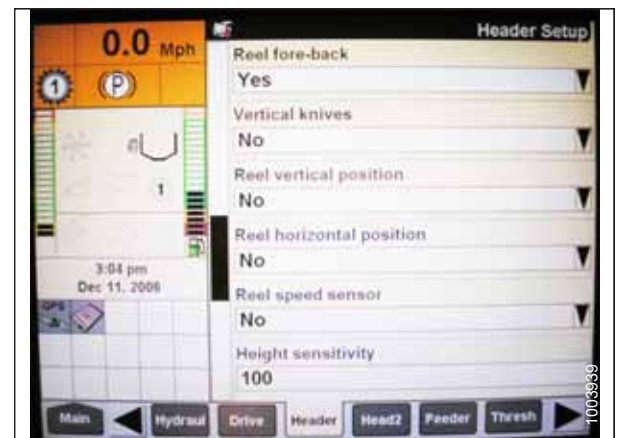
În cazul în care combina ridică și coboară în mod continuu hederul în timpul funcționării (un comportament numit „funcționare neuniformă”), micșorați setarea HHC HEIGHT SENSITIVITY (Sensibilitate înălțime HHC) cu câte 20 de puncte, până când nu mai apare funcționarea neuniformă.



Figura 3.307: Afișajul combinei Case IH

17. Setați HHC TILT SENSITIVITY (Sensibilitate înclinare HHC) (B) la 150. Reglați sensibilitatea după cum doriți.

18. Setați FORE/AFT CONTROL (Control față-spate) și HDR FORE/AFT TILT (Înclinare față-spate heder) la YES (Da) (dacă se aplică).



Figura 3.308: Afișajul combinei Case IH

19. Apăsați HEAD2 (Heder 2) (A) în partea de jos a paginii.
20. Asigurați-vă că HEADER TYPE (Tip de heder) (B) este setat la DRAPER (Transportor cu bandă).

NOTĂ:

Dacă rezistența de recunoaștere este conectată la cablajul hederului, nu veți putea schimba această setare.

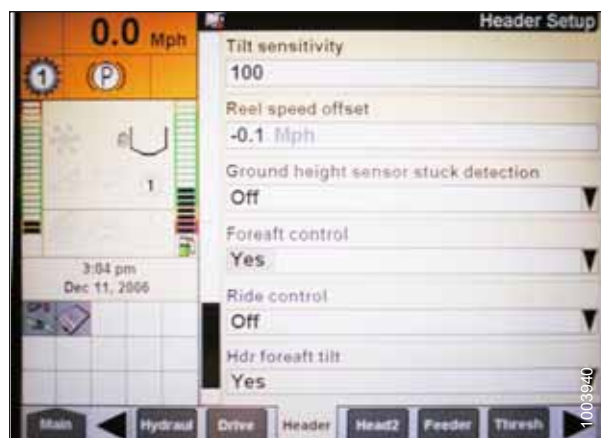
21. Setați CUTTING TYPE (Tipul de tăiere) (C) la PLATFORM (Platformă).
22. Setați HEADER WIDTH (Lățime heder) (D) și HEADER USAGE (Utilizare heder) (E) la valorile corespunzătoare.



Figura 3.309: Afișajul combinei Case IH

23. Din meniul REEL HEIGHT SENSOR (Senzor de înălțime rabator), selectați YES (Da) (A).

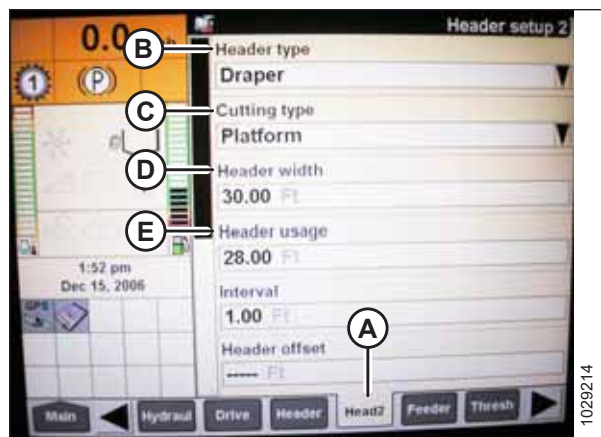

Figura 3.310: Afișajul combinei Case IH

24. Găsiți câmpul AUTOTILT (Înclinare automată) (A) și setați-l după cum urmează:

- **Sistem cu doi senzori:** Selectați YES (Da).
- **Sistem cu un senzor:** Selectați NO (Nu).

NOTĂ:

Dacă flotarea a fost schimbată la o setare mai grea pentru a finaliza procedura de calibrare AHHC, reglați-o la nivelul de flotare de funcționare recomandat după finalizarea calibrării.



Figura 3.311: Afișajul combinei Case IH

Calibrarea controlului automat al înălțimii hederului – Combine Case IH cu software versiunea 28.00 sau versiuni ulterioare

Calibrați ieșirea senzorului de control automat al înălțimii hederului (AHHC) pentru fiecare combină.



PERICOL

Pentru a preveni vătămarea corporală sau decesul în urma pornirii neașteptate a utilajului, opriți întotdeauna motorul și scoateți cheia din contact înainte de a efectua reglaje pe utilaj.



PERICOL

Asigurați-vă că toate persoanele din jur s-au îndepărtat de utilaj.

NOTĂ:

Este posibil să se fi efectuat modificări la comenzile combinei sau la afișaj de la publicarea acestui document. Pentru cele mai actualizate informații, consultați manualul de utilizare al combinei.

NOTĂ:

Dacă flotarea hederului este setată la un nivel prea ușor, aceasta poate preveni calibrarea AHHC. Pentru a preveni separarea hederului de modulul de flotare, poate fi necesar să schimbați flotarea la o setare mai grea în timpul procedurii de calibrare.

UTILIZARE

1. Parcați combina pe o suprafață nivelată.
2. Asigurați-vă că hederul este paralel cu solul. Dacă este necesară reglarea:
 - Asigurați-vă că ați parcat combina pe o suprafață orizontală.
 - Dacă opțiunea este disponibilă, utilizați înclinarea laterală a combinei pentru a alinia carcasa alimentatorului cu solul.
 - Dacă este necesară o reglare suplimentară, opriți motorul, scoateți cheia din contact și asigurați-vă că pneurile combinei sunt umflate la presiunea corectă.

NOTĂ:

Asigurați-vă că toate opțiunile și dispozitivele atașate sunt montate înainte de a regla flotarea și echilibrul aripilor.

NOTĂ:

Nivela cu bulă de aer (A) se află în partea superioară a cadrului modulului de flotare. Hederul este orizontal dacă bula este în centrul nivelei cu bulă de aer.

3. Asigurați-vă că articulația centrală este setată la **D**.

NOTĂ:

După finalizarea calibrării, reglați din nou articulația centrală la unghiul dorit al hederului. Pentru instrucțiuni, consultați [3.9.3 Unghiul hederului, pagina 143](#).

4. Reglați poziția față-spate a rabatorului astfel încât indicatorul să se afle la poziția **6**.
5. Poziționați hederul astfel încât bara port-degete să se afle la o distanță de 254–356 mm (10–14 in) de sol.
6. Opriți motorul și scoateți cheia din contact.



Figura 3.312: Nivelă cu bulă de aer

⚠ ATENȚIE

Pentru a preveni tăieturile, prinderea sau alte vătămări corporale ale persoanei care verifică opritorul inferior, asigurați-vă că nimeni nu efectuează manual operațiuni de ridicare, oscilare sau nu mișcă în niciun fel hederul în timp ce se verifică și se atinge șaiba opritorului inferior.

7. Asigurați-vă că articulația dispozitivului de blocare a flotării se află pe opritoarele inferioare (șaiba [A] nu poate fi mutată) în ambele locații.

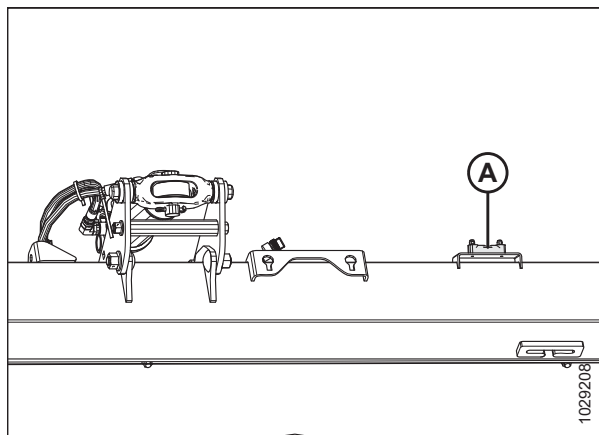
NOTĂ:

Dacă hederul **NU** se află pe opritoarele inferioare, tensiunea poate ieși din interval în timpul funcționării, provocând defectarea sistemului AHHC. Pentru a remedia problema, creșteți greutatea hederului prin reducerea flotării. Pentru instrucțiuni, consultați [Verificarea și reglarea flotării hederului, pagina 147](#).

8. Deblocați flotarea hederului. Pentru instrucțiuni, consultați [Blocarea/deblocarea flotării hederului, pagina 157](#).
9. Blocați aripile hederului. Pentru instrucțiuni, consultați [Funcționarea în modul rigid, pagina 161](#).
10. Pentru a vizualiza versiunea software, selectați butonul DIAGNOSTICS (Diagnosticare) de pe ecranul principal, apoi selectați fila VERSION (Versiune) (A).
11. Asigurați-vă că versiunea de software este **28.00 sau superioară**.



Figura 3.313: Șaiba opritorului inferior



Figura 3.314: Afișajul combinei Case IH

Reglarea setărilor de afișare ale combinei

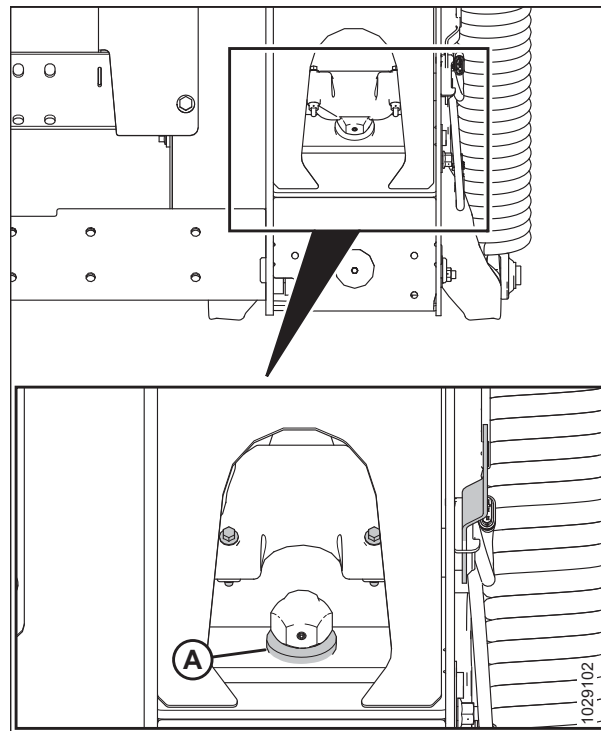
12. Selectați pictograma TOOLBOX (Casetă de instrumente) (A) pe pagina principală.



Figura 3.315: Afișajul combinei Case IH

13. Selectați fila HEAD 1 (Heder 2) (A).

NOTĂ:

Pentru a găsi fila HEAD 1 (Heder 1), poate fi nevoie să utilizați săgețile laterale (B).

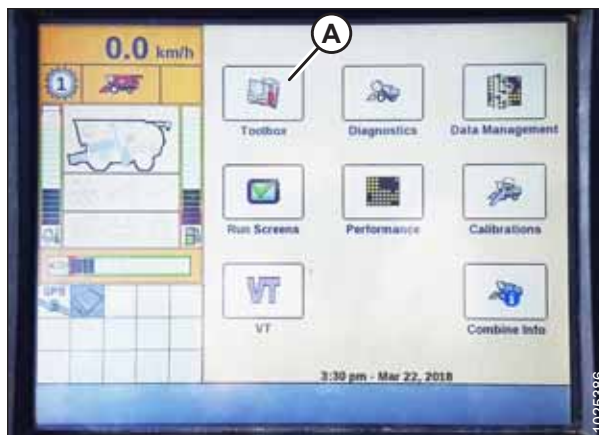
14. Localizați câmpul HEADER SUB TYPE (Sub-tip heder) (C).



Figura 3.316: Afișajul combinei Case IH

15. Selectați următoarea valoare din câmpul HEADER SUB TYPE (Sub-tip heder):

- Dacă este instalată versiunea software 36.4.X.X sau o versiune ulterioară, selectați SERIA FD2/D2 (A).

NOTĂ:

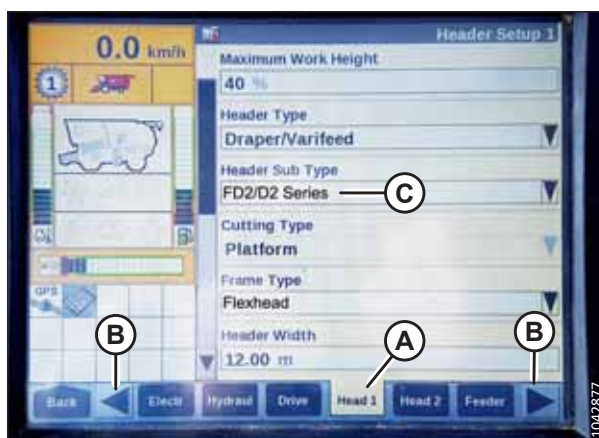
Selectarea SERIEI FD2/D2 va optimiza performanța AHHC pe hederele FlexDraper® seria FD2.

- Dacă este instalată o versiune de software anterioară versiunii 36.4.X.X, selectați **2000** (B).



Figura 3.317: Afișajul combinei Case IH

UTILIZARE

16. Reveniți la pagina HEAD 1 (Heder 1) și alegeți FLEXHEAD din meniul vertical FRAME TYPE (Tip de cadru) (A).

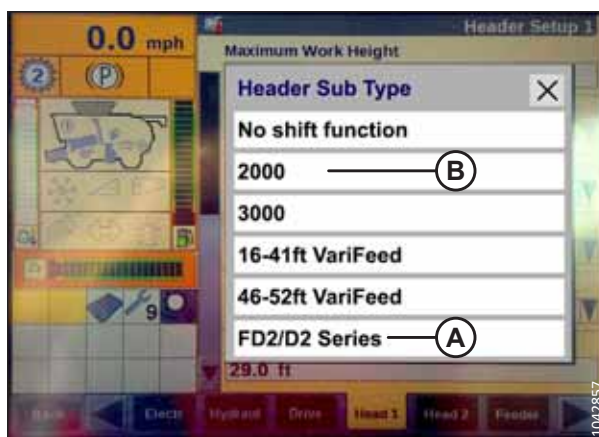

Figura 3.318: Afișajul combinei Case IH

17. Selectați fila HEAD 2 (Heder 2) (A).
18. În câmpul HEADER SENSORS (Senzori heder) (B), selectați ENABLE (Activare).
19. În câmpul HEADER PRESSURE FLOAT (Flotare sub presiune heder) (C), selectați NO (Nu).
20. În câmpul HEIGHT/TILT RESPONSE (Răspuns înălțime/inclinare) (D), selectați FAST (Rapid).
21. În câmpul AUTO HEIGHT OVERRIDE (Suprascriere înălțime automată) (E), selectați YES (Da).
22. Apăsați săgeata în jos (F) pentru a trece la pagina următoare.

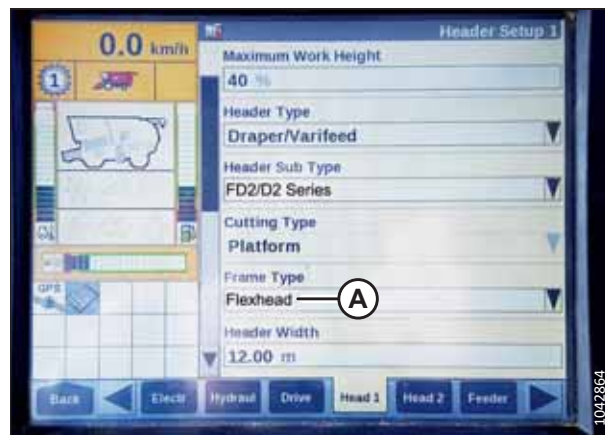

Figura 3.319: Afișajul combinei Case IH

23. Găsiți câmpul HHC HEIGHT SENSITIVITY (Sensibilitate înălțime HHC) (A) și setați-l după cum urmează:
- **Sistem cu un senzor:** Setări HHC HEIGHT SENSITIVITY (Sensibilitate înălțime HHC) la 180.
 - **Sistem cu doi senzori:** Setări HHC HEIGHT SENSITIVITY (Sensibilitate înălțime HHC) la 250.

NOTĂ:

În cazul în care combina ridică și coboară în mod continuu hederul în timpul funcționării (un comportament numit „funcționare neuniformă”), micșorați setarea HHC HEIGHT SENSITIVITY (Sensibilitate înălțime HHC) cu câte 20 de puncte, până când nu mai apare funcționarea neuniformă.

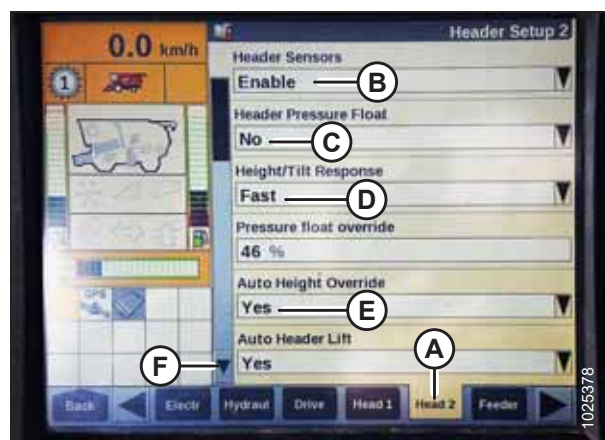
24. Setări HHC TILT SENSITIVITY (Sensibilitate înclinare HHC) (B) la 150. Reglați sensibilitatea după cum doriți.



Figura 3.320: Afișajul combinei Case IH

25. Din meniul REEL HEIGHT SENSOR (Senzor de înălțime rabator), selectați YES (Da) (A).



Figura 3.321: Afișajul combinei Case IH

26. Derulați la câmpul AUTOTILT (Înclinare automată) (A) și setați-l după cum urmează:

- **Sistem cu doi senzori:** Selectați YES (Da).
- **Sistem cu un senzor:** Selectați NO (Da).



Figura 3.322: Afișajul combinei Case IH

Calibrarea controlului automat al înălțimii hederului

27. Selectați CALIBRATION (Calibrare) pe afișajul combinei și apăsați tasta de navigare cu săgeată dreapta pentru a accesa caseta de informații.
28. Selectați HEADER (Heder) (A) și apăsați ENTER. Se deschide caseta de dialog CALIBRATION (Calibrare).

NOTĂ:

Utilizați tastele de navigare SUS și JOS pentru a derula opțiunile.



Figura 3.323: Afișajul combinei Case IH

29. Urmați pașii de calibrare așa cum apar. Pe măsură ce parcurgeți procesul de calibrare, afișajul se va actualiza automat pentru a afișa următorul pas.

NOTĂ:

Dacă apăsați tasta ESC în timpul oricărui pas sau dacă lăsați sistemul inactiv mai mult de 3 minute, procedura de calibrare se va opri.

NOTĂ:

Consultați manualul de utilizare al combinei dvs. pentru o explicație a codurilor de eroare.

30. Când toți pașii au fost finalizați, pe pagină este afișat mesajul CALIBRATION SUCCESSFUL (Calibrare reușită). Ieșiți din meniul CALIBRATION (Calibrare) prin apăsarea tastei ENTER sau ESC.

NOTĂ:

Dacă flotarea a fost setată la un nivel mai greu pentru a finaliza procesul de calibrare, reglați hederul la flotarea de funcționare recomandată după finalizarea calibrării.

31. Asigurați-vă că pictograma AUTO HEIGHT (Înălțime automată) (A) apare pe monitor după cum este ilustrat în locația (B). Atunci când hederul este setat pentru tăierea pe sol, această opțiune verifică dacă senzorul de pe heder este utilizat corect de combină pentru a detecta presiunea asupra solului.

NOTĂ:

Pictogramele (A) și (B) apar pe monitor numai după ce ați cuplat separatorul și hederul și apoi ați apăsat butonul HEADER RESUME (Reluare heder) de pe panoul de control.

NOTĂ:

Câmpul AUTO HEIGHT (Înălțime automată) (B) poate apărea pe oricare dintre filele RUN (Rulare) și nu neapărat pe fila RUN 1 (Rulare 1).



Figura 3.324: Afișajul combinei Case IH



Figura 3.325: Afișajul combinei Case IH

Verificarea tensiunilor senzorilor de înălțime ai rabatorului – combine Case IH

Tensiunea senzorilor de înălțime ai rabatorului poate fi inspectată cu ajutorul afișajului combinei din cabină.



PERICOL

Asigurați-vă că toate persoanele din jur s-au îndepărtat de utilaj.

NOTĂ:

Este posibil să se fi efectuat modificări la comenzile combinei sau la afișaj de la publicarea acestui document. Pentru cele mai actualizate informații, consultați manualul de utilizare al combinei.

UTILIZARE

1. Pe pagina principală a afișajului combinei, selectați DIAGNOSTICS (Diagnosticare) (A). Se afișează pagina DIAGNOSTICS (Diagnosticare).



Figura 3.326: Afișajul combinei Case IH

2. Selectați fila SETTINGS (Setări) (A). Se afișează pagina SETTINGS (Setări).
3. Din meniul GROUP (Grup), selectați HEADER (Heder) (B).
4. Din meniul PARAMETER (Parametru), selectați REEL VERTICAL POSITION (Poziție verticală rabator) (C).

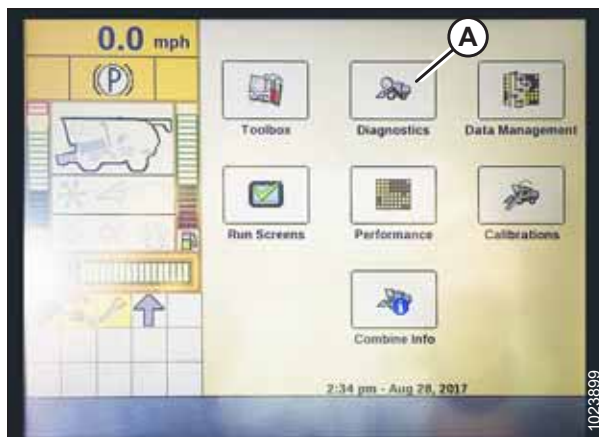

Figura 3.327: Afișajul combinei Case IH

5. Selectați fila GRAPH (Heder) (A). Se afișează graficul REEL VERTICAL POSITION (Poziție verticală rabator).
6. Coborâți rabatorul pentru a vedea tensiunea superioară (B). Tensiunea trebuie să fie între 4,1–4,3 V.
7. Ridicați rabatorul pentru a vedea tensiunea inferioară (C). Tensiunea trebuie să fie între 0,7–0,9 V.
8. Dacă oricare dintre tensiuni este în afara intervalului, consultați *Verificarea și reglarea tensiunii senzorului de înălțime al rabatorului, pagina 179.*



Figura 3.328: Afișajul combinei Case IH

Setarea înălțimii de tăiere prestabilite – Combinate Case IH seriile, 120, 230, 240 și 250

Odată ce sistemul de control automat al înălțimii hederului (AHHC) a fost configurat pentru a funcționa cu hederul, se poate configura înălțimea de tăiere presetată. Înălțimea de tăiere presetată se referă la înălțimea de tăiere pe care sistemul AHHC va încerca să o mențină pe măsură ce combina avansează.

PERICOL

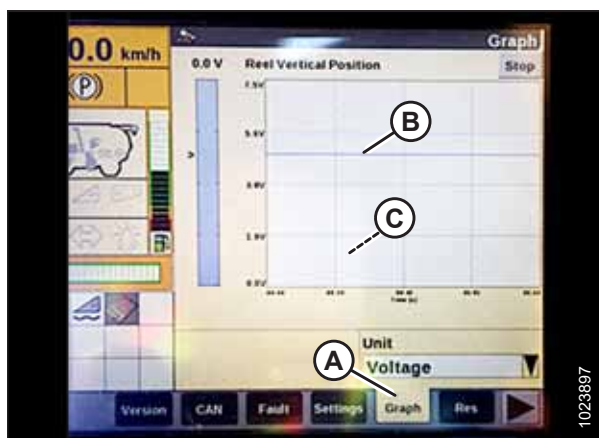
Asigurați-vă că toate persoanele din jur s-au îndepărtat de utilaj.

NOTĂ:

Este posibil să se fi efectuat modificări la comenzile combinei sau la afișaj de la publicarea acestui document. Pentru cele mai actualizate informații, consultați manualul de utilizare al combinei.

NOTĂ:

Indicatorul (A) ar trebui să fie în poziția 0 (B), cu hederul la o înălțime de 254–356 mm (10–14 țoli) față de sol. Atunci când hederul este pe sol, indicatorul trebuie să se afle în poziția 1 (C) pentru o presiune scăzută asupra solului și în poziția 4 (D) pentru o presiune ridicată asupra solului. Condițiile de cultură și sol determină nivelul de flotare care trebuie utilizat. Setarea ideală este un nivel cât se poate de ușor, fără oscilații ale hederului sau pierderi de cultură. Funcționarea cu setări de nivel greu uzează prematur plăcile de uzură ale barei port-degete.



Figura 3.329: Indicatorul flotorului

1. Cuplați separatorul și hederul.
2. Deplasați hederul la o înălțime de tăiere dorită.
3. Apăsați comutatorul SET #1 (Setare #1) (A). Lumina de lângă comutatorul (A) se va aprinde.

NOTĂ:

Utilizați comutatorul (C) pentru reglaje fine.

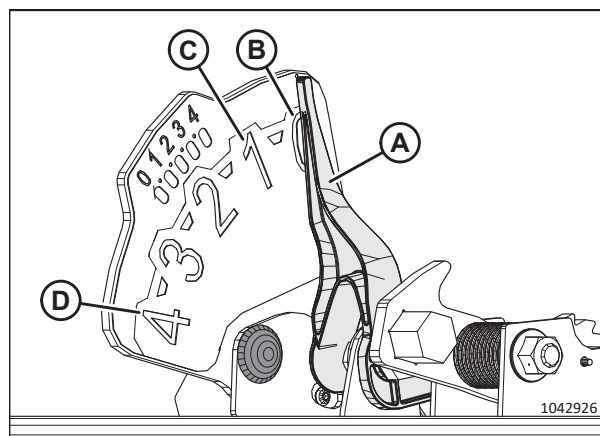
NOTĂ:

Atunci când setați opțiunile prestabilite, setați întotdeauna poziția hederului înainte de a seta poziția rabatorului. Dacă hederul și rabatorul sunt setate în același timp, setarea rabatorului nu va fi salvată.

4. Deplasați rabatorul în poziția de lucru dorită.
5. Apăsați comutatorul SET #1 (Setare #1) (A). Lumina de lângă comutatorul (A) se va aprinde.
6. Deplasați hederul la a doua înălțime de tăiere dorită.
7. Apăsați comutatorul SET #2 (Setare #2) (B). Lumina de lângă comutatorul (B) se va aprinde.
8. Deplasați rabatorul în a doua poziție de lucru dorită.



Figura 3.330: Comenzile combinelor Case

UTILIZARE

- Apăsați comutatorul SET #2 (Setare #2) (B). Lumina de lângă comutatorul (B) se va aprinde.
- Pentru a comuta între valorile de referință, apăsați Reluare heder (A).
- Pentru a ridica hederul, apăsați lung butonul SHIFT (Comutare) (B) de pe spatele manetei de comandă și apăsați comutatorul HEADER RESUME (Reluare heder) (A). Pentru a coborî hederul, apăsați o dată comutatorul HEADER RESUME (Reluare heder) (A) pentru a reveni la înălțimea prestabilită a hederului.

NOTĂ:

Apăsarea comutatoarelor HEADER RAISE/LOWER (Ridicare/Coborâre heder) (C) și (D) dezactivează modul AUTO HEIGHT (Înălțime automată). Apăsați HEADER RESUME (Reluare heder) (A) pentru reactivarea modului AUTO HEIGHT (Înălțime automată).



Figura 3.331: Comenzile combinelor Case

Compatibilitatea senzorului de turație al rabatorului – combine Case IH

Setarea vitezei rabatorului poate fi reglată pe ecranul tactil, pentru versiunea de software 34 și ulterioare.

PERICOL

Asigurați-vă că toate persoanele din jur s-au îndepărtat de utilaj.

NOTĂ:

Este posibil să se fi efectuat modificări la comenzile combinei sau la afișaj de la publicarea acestui document. Pentru cele mai actualizate informații, consultați manualul de utilizare al combinei.

- Selecționați fila HEAD 2 (Heder 2) (A).

NOTĂ:

Pentru a găsi fila HEAD 2 (Heder 2), poate fi nevoie să utilizați săgețile laterale (C).

- În câmpul REEL SPEED SENSOR (Resetare lățime de lucru) (B), selecționați YES (Manual).



Figura 3.332: Afișajul combinei Case IH

UTILIZARE

3. Selectați fila HEAD 2 (Heder 2) (A).
4. Localizați câmpul REEL SPROCKETS RATIO (Raportul roților dințate ale rabatorului) (B) și selectați raportul corespunzător al roților dințate.

NOTĂ:

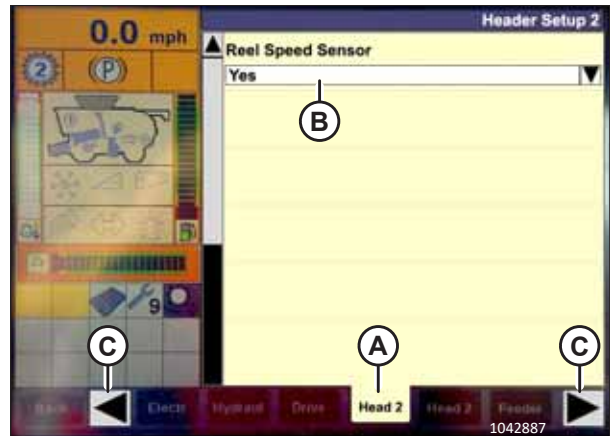
Raportul roților dințate 19/56 este setarea implicită, în timp ce rapoartele roților dințate 10/56 și 20/52 sunt setări opționale.



Figura 3.333: Afișajul combinei Case IH

3.11 Desfundarea barei port-degete

În cazul în care bara port-degete nu funcționează corect, curățați-o de orice obstacol.

PERICOL

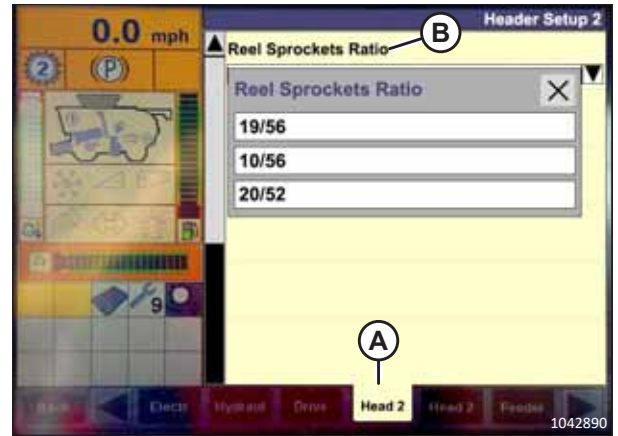
Pentru a preveni vătămarea corporală sau decesul în urma pornirii sau căderii neașteptate a unui utilaj ridicat, opriți întotdeauna motorul și scoateți cheia înainte de a părăsi scaunul operatorului și cuplați întotdeauna dispozitivele de siguranță înainte de a intra sub utilaj din orice motiv.

PERICOL

Asigurați-vă că toate persoanele din jur s-au îndepărtat de utilaj.

AVERTISMENT

Purtați mănuși groase când lucrați în apropierea cuțitelor sau când le manevrați.

IMPORTANT:

Coborârea unui rabator rotativ pe o bară port-degete înfundată va deteriora componentele rabatorului.

1. Opriți deplasarea înainte a utilajului și decuplați transmisiile hederului.
2. Ridicați hederul pentru a preveni umplerea acestuia cu murdărie.
3. Întoarceți carcasa alimentatorului combinei. Dacă bara port-degete este în continuare înfundată, treceți la pasul următor.
4. Dacă **NU** se desfundă, decuplați hederul și ridicați complet hederul.
5. Opriți motorul și scoateți cheia din contact.
6. Cuplați dispozitivele de siguranță ale hederului. Pentru instrucțiuni, consultați manualul de utilizare al combinei.
7. Curățați bara port-degete.

3.12 Desfundarea transportorului cu bandă de alimentare al modulului de flotare

Uneori, cultura rămâne blocată între transportorul cu bandă de alimentare și platforma de alimentare. Urmați această procedură pentru a îndepărta în siguranță orice obstrucție din transportorul cu bandă de alimentare al modulului de flotare.



PERICOL

Asigurați-vă că toate persoanele din jur s-au îndepărtat de utilaj.

1. Opriți deplasarea înainte a utilajului și decuplați transmisiile hederului.
2. Ridicați ușor hederul de pe sol și ridicați rabatorul.
3. Coborâți la 0 turația transportorului cu bandă lateral.
4. Inversați alimentarea combinei în conformitate cu specificațiile producătorului (alimentarea inversă variază în funcție de diferitele modele de combine) și cuplați transmisia hederului.
5. Măriți încet turația transportorului cu bandă lateral până la setarea anterioară, după eliminarea blocajului.

3.13 Transport

Există două moduri de a transporta hederul: îl puteți atașa la partea din față a unei combine sau îl puteți tracta în spatele unei combine sau al unui tractor agricol.

Pentru mai multe informații, consultați:

- [3.13.1 Transportarea hederului pe combină, pagina 258](#)
- [3.13.2 Remorcarea, pagina 258](#)

3.13.1 Transportarea hederului pe combină

În condiții de vizibilitate bună, puteți transporta hederul în timp ce este atașat la o combină.



AVERTISMENT

NU conduceți combina cu hederul atașat pe timp de noapte sau în condiții care reduc vizibilitatea, cum ar fi ceața sau ploaia. Este posibil ca lățimea hederului să nu fie evidentă în aceste condiții.



ATENȚIE

- Înainte de a transporta pe șosele, verificați legile locale pentru reglementările privind lățimea și cerințele de iluminare sau de marcare.
- Urmați toate procedurile recomandate în manualul de utilizare al combinei pentru transport, remorcare etc.
- Decuplați ambreiajul transmisiei hederului atunci când vă deplasați spre și dinspre câmp.
- Înainte de a conduce pe șosea, asigurați-vă că luminile sunt curate și funcționează corect. Pivotați lămpile galbene astfel încât acestea să fie vizibile pentru participanții la trafic din vehiculele care se apropie. Folosiți întotdeauna lămpile atunci când conduceți pe drumuri.
- NU utilizați lămpile de câmp pe șosele, acestea îi pot deruta pe ceilalți șoferi.
- Înainte de a conduce pe șosea, curățați indicatoarele de vehicul și elementele reflectorizante, reglați oglinzile retrovizoare și curățați geamurile.
- Coborâți complet rabatorul și ridicați hederul (dacă nu îl transportați pe dealuri).
- Fiți atenți la obstacolele de pe marginea drumului, la traficul din sens opus și la poduri.
- Când coborâți o pantă, reduceți viteza și mențineți hederul la o înălțime minimă pentru a asigura o stabilitate maximă în cazul în care opriți din orice motiv. La baza pantei, ridicați complet hederul pentru a evita contactul cu solul.

3.13.2 Remorcarea

Hederele cu opțiunea de transport EasyMove™ pot fi remorcate în spatele unei combine sau al unui tractor agricol, până la o viteză maximă de 32 km/h (20 mph).

Pentru instrucțiuni, consultați manualul de utilizare al vehiculului de tractare.

Atașarea hederului la vehiculul de remorcare

Hederul poate fi tractat cu ajutorul unei secerători configurate corespunzător, al unei combine sau al unui tractor agricol.

 **ATENȚIE**

Respectați următoarele instrucțiuni pentru a preveni pierderea controlului care poate duce la vătămare corporală și/sau la deteriorarea utilajului:

- Greutatea vehiculului de remorcare trebuie să depășească greutatea hederului pentru a asigura un control și o performanță de frânare adecvate.
- Folosiți numai o combină sau un tractor agricol pentru a tracta hederul.
- Asigurați-vă că rabatorul este complet coborât și așezat înapoi pe brațele de susținere pentru a stabiliza hederul în timpul transportului. În cazul hederelor cu opțiune hidraulică față-spate a rabatorului, nu conectați niciodată cuplajele față-spate unul la celălalt, altfel circuitul va fi complet, iar rabatorul ar putea să se deplaseze înainte în timpul transportului.
- Verificați dacă toate știfturile sunt fixate în mod corespunzător în poziția de transport la suporturile roților, la suportul barei port-degete și la cuplaj.
- Verificați starea și presiunea pneurilor înainte de a transporta hederul.
- Conectați cuplajul la vehiculul de remorcare utilizând un știft de cuplaj adecvat, cu un știft de blocare cu arc sau un alt element de fixare adecvat.
- Atașați lanțul de siguranță al cuplajului la vehiculul de remorcare. Reglați lungimea lanțului de siguranță astfel încât să ofere doar un joc suficient pentru a permite întoarcerea.
- Conectați cablajul cu fișă cu șapte poli al hederului la priza corespunzătoare de pe vehiculul de remorcare. (Priza cu șapte poli este disponibilă de la departamentul de piese al distribuitorului.)
- Asigurați-vă că luminile funcționează corect și curățați indicatorul de vehicul cu deplasare lentă și alte elemente reflectorizante. Utilizați luminile de avertizare intermitente, cu excepția cazului în care acest lucru este interzis prin lege.

Măsuri de precauție pentru tractarea hederului

Examinați această listă de măsuri de precauție înainte de a atașa și de a tracta un heder în spatele unei combine sau al unui tractor agricol.

 **ATENȚIE**

Respectați următoarele instrucțiuni pentru a preveni pierderea controlului care poate duce la vătămare corporală și/sau la deteriorarea utilajului:

- NU depășiți viteza de 32 km/h (20 mph).
- Reduceți viteza de transport la mai puțin de 8 km/h (5 mph) în condiții de drum alunecos sau accidentat.
- Efectuați virajele doar la viteze foarte mici (8 km/h [5 mph] sau mai puțin), deoarece stabilitatea hederului este redusă în timpul virajelor. NU accelerați atunci când efectuați sau ieșiți dintr-un viraj.
- Respectați toate regulile de circulație rutieră din zona dvs. atunci când transportați hederul pe drumurile publice. Utilizați luminile intermitente de culoarea chihlimbarului, cu excepția cazului în care acest lucru este interzis prin lege.

3.13.3 Conversia de la poziția de transport la poziția de teren (opțiune)

Converțiți din nou hederul în poziția pentru teren, după ce l-ați tractat într-o nouă locație.

Mutarea roții exterioare din stânga din poziția de transport în poziția de lucru – Opțiunea ContourMax™

Roata exterioară stângă trebuie să fie readusă în poziția de lucru după ce a fost în poziția de transport.

PERICOL

Pentru a evita vătămarea corporală sau decesul în urma pornirii sau căderii neașteptate a hederului ridicat, opriți motorul, scoateți cheia și cuplați dispozitivele de siguranță înainte de a intra sub heder. Dacă utilizați un dispozitiv de ridicare pentru a susține hederul, asigurați-vă că hederul este bine fixat înainte de a continua.

PERICOL

Asigurați-vă că toate persoanele din jur s-au îndepărtat de utilaj.

1. Ridicați hederul complet.
2. Opriți motorul și scoateți cheia din contact.
3. Cuplați dispozitivele de siguranță ale hederului sau sprijiniți hederul pe blocuri pe un teren plan. Dacă utilizați blocuri pentru a susține hederul, asigurați-vă că acesta se află la o înălțime de aproximativ 914 mm (36 țoli) deasupra solului.
4. Scoateți șplintul (A).
5. Scoateți știftul de blocare (B).
6. Glisați ansamblul roții (C) afară din suportul de depozitare (D).



Figura 3.334: Ansamblu roată stânga

7. Cu roata orientată spre interior, aliniați ansamblul roții (C) cu ansamblul izolatorului și glisați ansamblul roții spre partea din față a hederului, până când orificiile pentru știfturi se aliniază.
8. Montați știftul de blocare (B).
9. Montați șplintul (A).

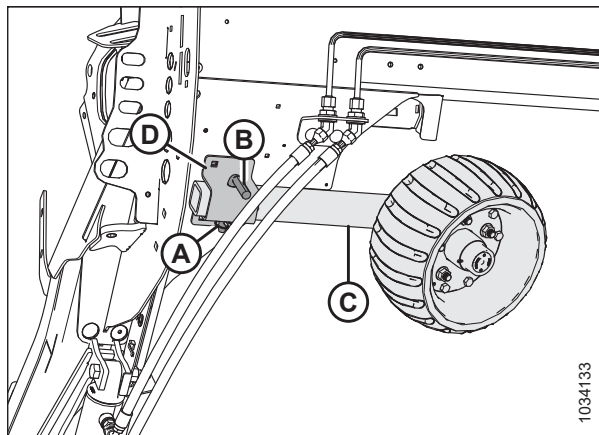

Figura 3.335: Ansamblu roată stânga

Demontarea barei de remorcare

Scoateți bara de remorcare din locația de transport atunci când comutați hederul de la poziția de transport.

1. Blocați pneurile hederului cu ajutorul calelor de roată (A) pentru a preveni deplasarea hederului.

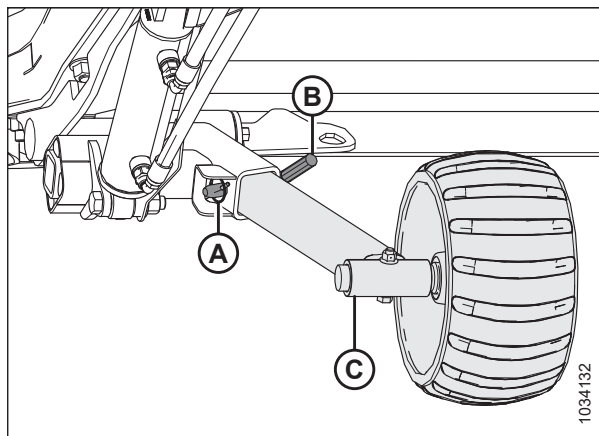

Figura 3.336: Blocarea pneurilor

2. Deconectați conectorul electric (A) și lanțul de siguranță (B) de la vehiculul de remorcare și depozitați-le așa cum este ilustrat.
3. În cazul în care se demontează o bară de remorcare cu extensie, treceți la pasul 4, [pagina 261](#). În cazul în care se demontează o bară de remorcare fără extensie, treceți la pasul 16, [pagina 263](#).



Figura 3.337: Ansamblul barei de remorcare

Demontarea barei de remorcare montate cu o extensie:

4. Deconectați cablajul barei de remorcare (A) de la cablajul extensiei (B).
5. Scoateți șplintul (C) din siguranță.

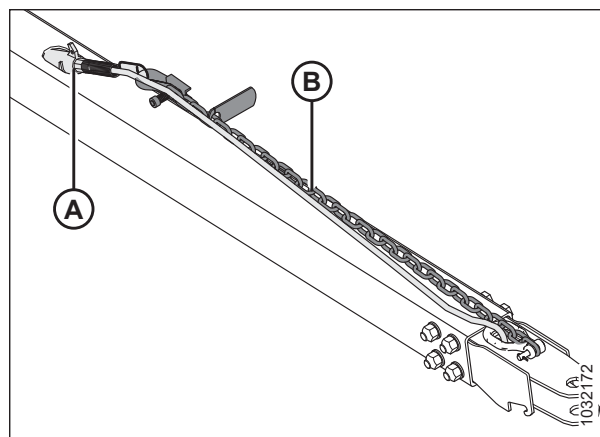

Figura 3.338: Cablajul barei de remorcare/extensiei

UTILIZARE

6. Fixați cablajul de remorcare (A) în locul de depozitare.
7. Ridicați pe cuplajul din apropierea conexiunii cu siguranța pentru a elimina greutatea de pe siguranță. În timp ce ridicați, trageți în sus de mânerul siguranței (B) pentru a elibera urechea barei de remorcare, apoi coborâți încet ansamblul la sol.
8. Ridicați capătul barei de remorcare (C) și trageți afară din extensie (D).

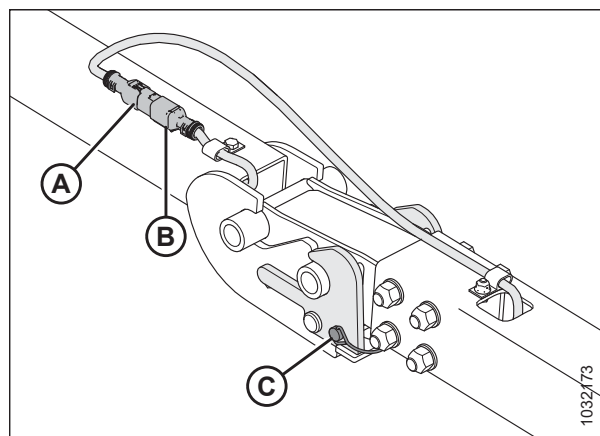

Figura 3.339: Bara de remorcărie/articulația de extensie

9. Deconectați cablajul electric al extensiei barei de remorcărie (A) de la cablajul pivotului de transport din stânga (B).

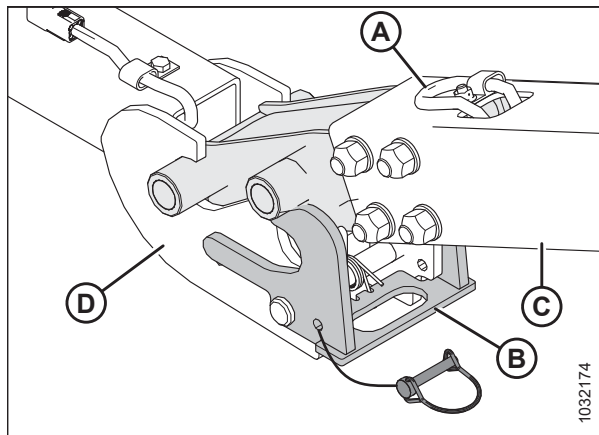

Figura 3.340: Conexiunea electrică a barei de remorcărie

10. Scoateți șplintul (A) din pivotul de transport (B).
11. Împingeți siguranța (C) pentru a elibera extensia (D).

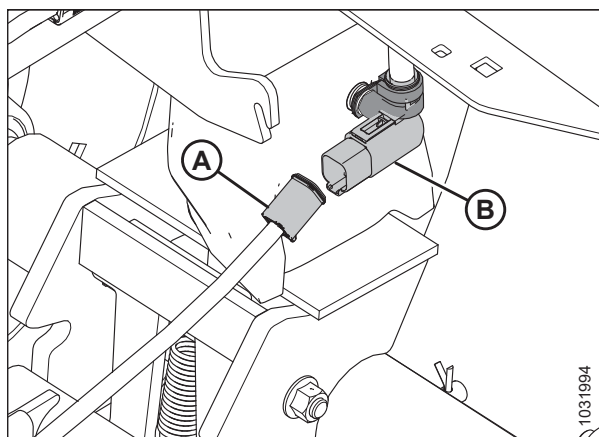

Figura 3.341: Extensia barei de remorcărie și pivotul de transport

12. Ridicați extensia (A) și îndepărtați-o de pivotul de transport (B).
13. Fixați cablajul extensiei (C) în interiorul tubului extensiei barei de remorcare (A).
14. Remontați știftul în pivotul de transport din stânga pentru a-l păstra în siguranță.
15. Pentru depozitarea barei de remorcare, consultați *Depozitarea barei de remorcare, pagina 264*.

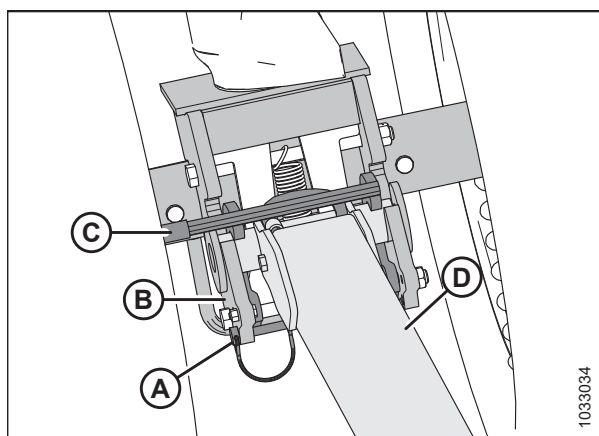

Figura 3.342: Siguranță decuplată de la extensie

Demontarea barei de remorcare montate fără extensie:

16. Deconectați cablajul electric al extensiei barei de remorcare (A) de la cablajul pivotului de transport din stânga (B).

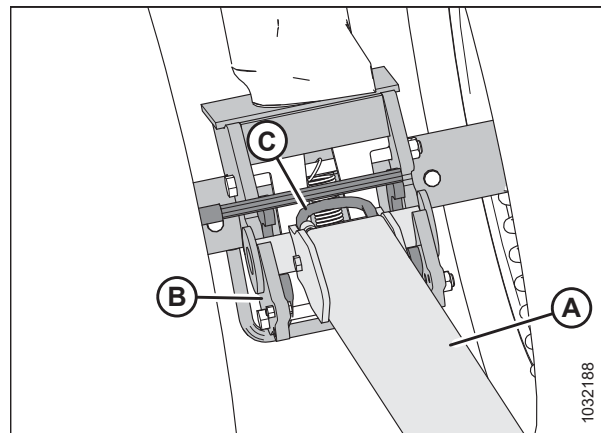

Figura 3.343: Conexiunea electrică a barei de remorcare

17. Scoateți șplintul (A), apoi împingeți siguranța (B) pentru a elibera bara de remorcare.

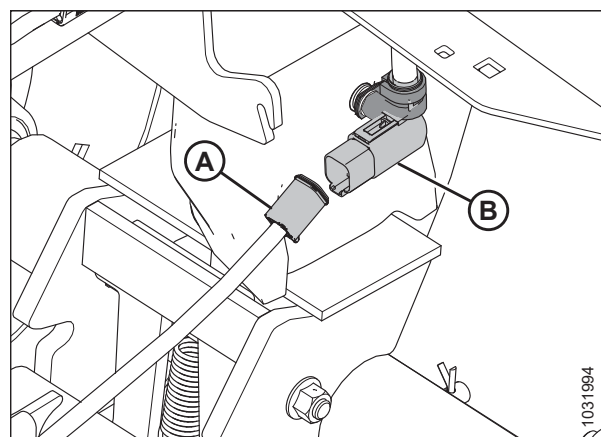

Figura 3.344: Bara de remorcare și pivotul de transport din stânga

UTILIZARE

18. Ridicați bara de remorcare (A) și îndepărtați-o de pivotul de transport (B).
19. Remontați știftul în pivotul de transport din stânga pentru a-l păstra în siguranță.
20. Pentru depozitarea barei de remorcare, consultați [Depozitarea barei de remorcare, pagina 264](#).

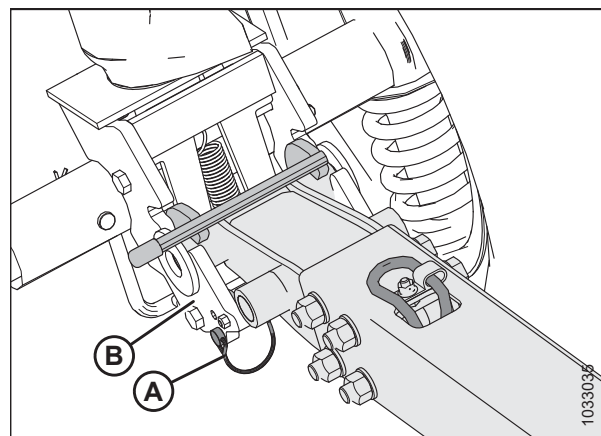

Figura 3.345: Bara de remorcare și pivotul de transport din stânga

Depozitarea barei de remorcare

Depozitați bara de remorcare în tubul posterior atunci când nu o utilizați.

Extensia barei de remorcare

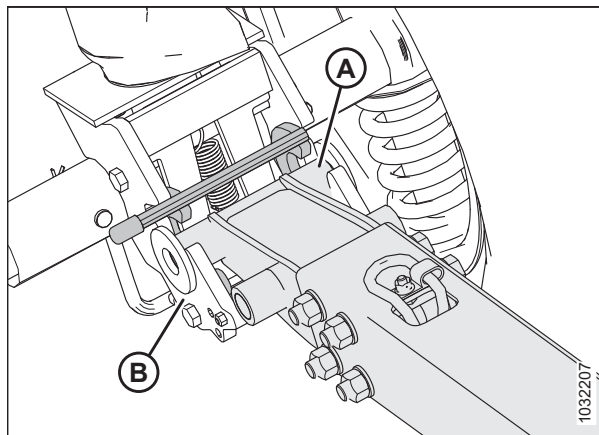
1. Introduceți capătul cu tub (B) al extensiei barei de remorcare (A) pe știftul (C).
2. Rotiți extensia barei de remorcare spre suport (D).

NOTĂ:

Pentru a preveni desprinderea extensiei barei de remorcare, asigurați-vă că bara de extensie se cuplează în canelura din consolă (E).



Figura 3.346: Depozitarea extensiei barei de remorcare

3. Fixați extensia barei de remorcare prin agățarea mânerului curelei (A) în creștătura din suport (B).

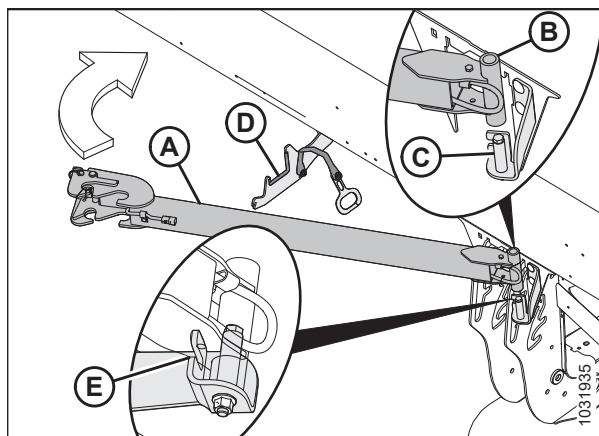

Figura 3.347: Depozitarea extensiei barei de remorcare

Bara de remorcare

4. Deschideți scutul terminal din stânga. Pentru instrucțiuni, consultați [Deschiderea scuturilor terminale ale hederului, pagina 46](#).
5. Cu lanțul de remorcare și cablajul (A) orientate în sus, introduceți capătul cuplajului (B) barei de remorcare în tubul posterior din stânga.

IMPORTANT:

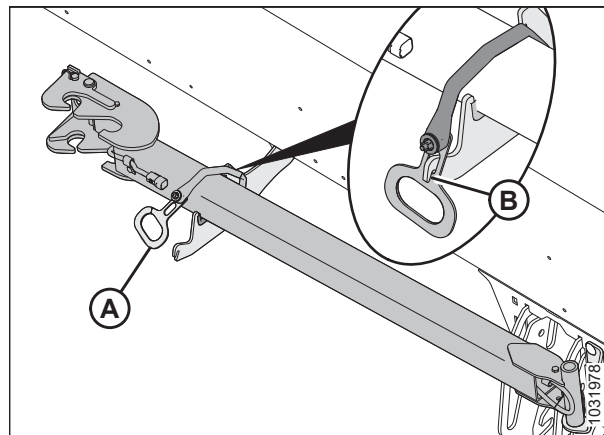
Scutul terminal al hederului a fost îndepărtat din ilustrație pentru mai multă claritate.



Figura 3.348: Capătul cuplajului

6. Glisați bara de remorcare în interiorul tubului posterior până când cârligele (A) se prind în fantele cornierului de susținere (B).
7. Închideți scutul terminal al hederului. Pentru instrucțiuni, consultați [Închiderea scuturilor terminale ale hederului, pagina 47](#).

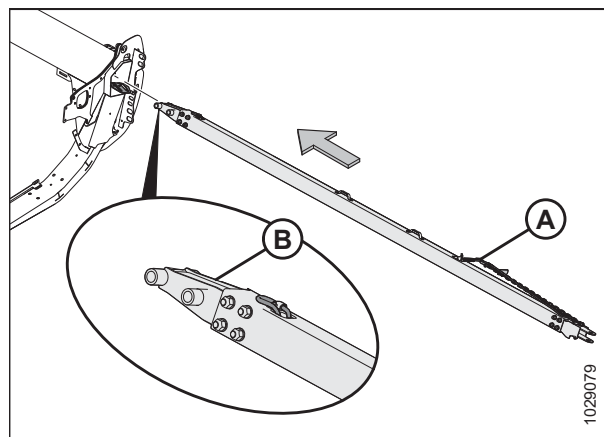

Figura 3.349: Cârlige de reținere ale capătului cu toartă

Mutarea roților din față (stânga) în poziția de teren

Această procedură explică cum se deplasează roțile în cea mai înaltă poziție de depozitare, dar este posibil să doriți să utilizați o poziție mai joasă, acest lucru depinzând de preferința dvs. ca roțile să susțină sau nu hederul în timpul operațiunilor pe teren.

NOTĂ:

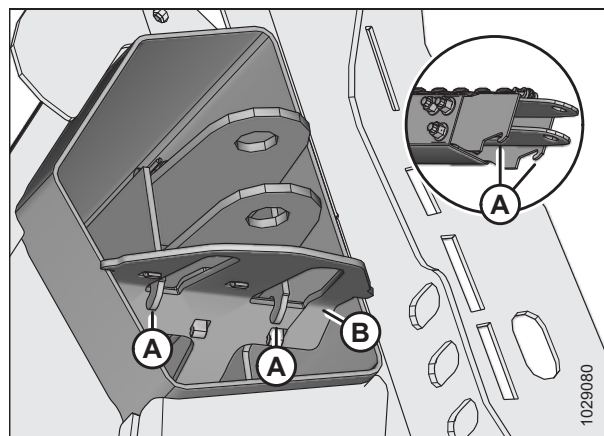
Această procedură presupune că bara de remorcare a fost demontată. Pentru instrucțiuni privind îndepărtarea barei de remorcare, consultați [Demontarea barei de remorcare, pagina 261](#).

PERICOL

Pentru a preveni vătămarea corporală sau decesul în urma unei porniri sau căderi neașteptate a unui utilaj ridicat, opriți întotdeauna motorul, scoateți cheia și cuplați dispozitivele de siguranță înainte de a intra sub heder din orice motiv.

PERICOL

Asigurați-vă că toate persoanele din jur s-au îndepărtat de utilaj.

1. Ridicați hederul până când roțile de transport se află la o distanță de 51–102 mm (2–4 in) față de sol.
2. Opriți motorul și scoateți cheia din contact.
3. Cuplați dispozitivele de siguranță ale hederului. Pentru instrucțiuni, consultați manualul de utilizare al combinei.
4. Rotiți ansamblul roților de transport stânga (A) la 90° în direcția indicată.



Figura 3.350: Roțile de transport din stânga în modul de transport

UTILIZARE

5. Scoateți șplintul (A). Trageți mânerul (B) pentru a cupla siguranța (C) – acest lucru va împiedica rotirea ansamblului roților de transport.

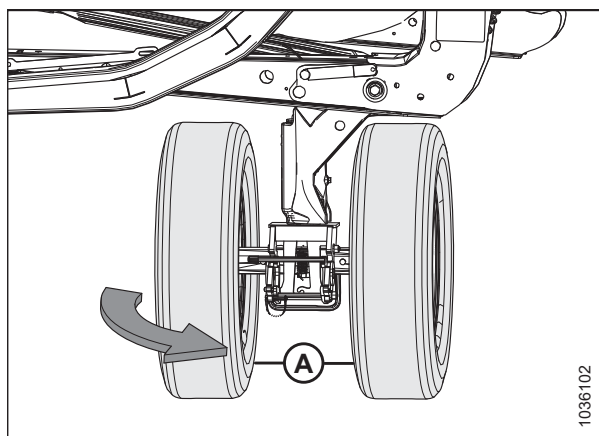

Figura 3.351: Roți de transport stânga – siguranță de blocare a rotirii decuplată

6. Fixați siguranța (B) cu șplintul (A).

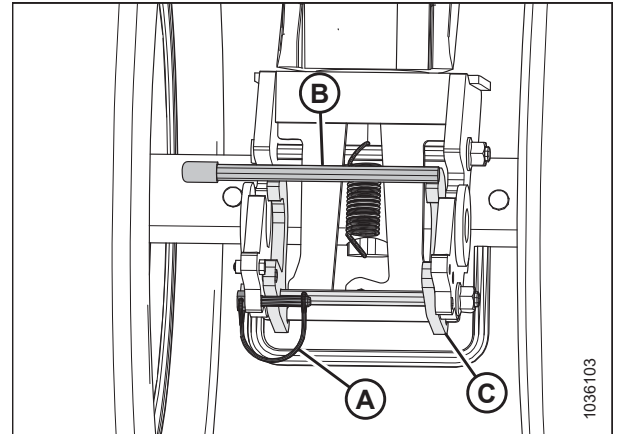

Figura 3.352: Roți de transport stânga – siguranță de blocare a rotirii cuplată

7. Pentru a debloca pivotul, utilizați piciorul pentru a aplica presiune asupra bolțului (B) în timp ce împingeți mânerul (A) în jos.

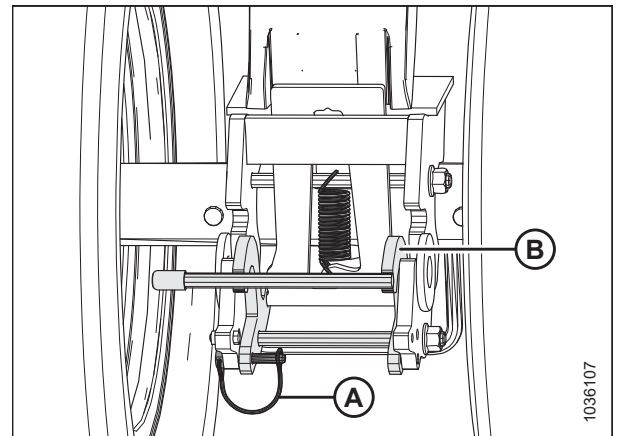

Figura 3.353: Roți de transport stânga – pivot eliberat

8. Ridicați mânerul (A) în timp ce trageți înapoi mânerul (B) pentru a ridica ansamblul roților din stânga în cea mai înaltă poziție de depozitare.

NOTĂ:

Unele piese au fost îndepărtate din ilustrație pentru mai multă claritate.

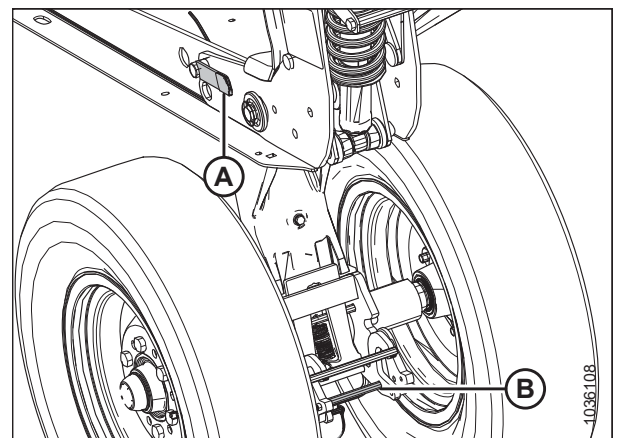

Figura 3.354: Roți de transport stânga în cea mai înaltă poziție de depozitare

9. Asigurați-vă că știftul (A) este vizibil în cea mai înaltă poziție de depozitare pe placa (B).

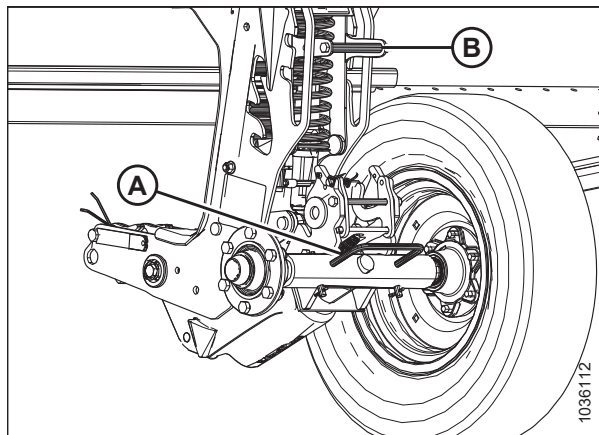

Figura 3.355: Știftul pivotului roților de transport stânga în poziția cea mai înaltă de depozitare

Mutarea roților din spate (dreapta) în poziția de teren

Această procedură explică cum se deplasează roțile în cea mai înaltă poziție de depozitare, dar este posibil să doriți să utilizați o poziție mai joasă, acest lucru depinzând de preferința dvs. ca roțile să susțină sau nu hederul în timpul operațiunilor pe teren.

! PERICOL

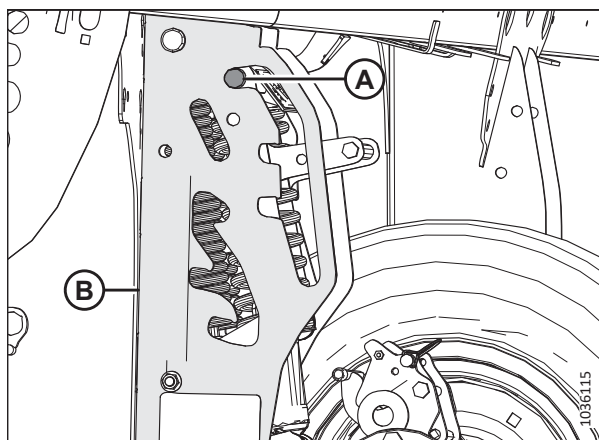
Pentru a preveni vătămarea corporală sau decesul în urma unei porniri sau căderi neașteptate a unui utilaj ridicat, opriți întotdeauna motorul, scoateți cheia și cuplați dispozitivele de siguranță înainte de a intra sub heder din orice motiv.

! PERICOL

Asigurați-vă că toate persoanele din jur s-au îndepărtat de utilaj.

1. Ridicați hederul până când roțile de transport se află la o distanță de 51–102 mm (2–4 in) față de sol.

NOTĂ:

Ridicați hederul la o înălțime suficientă pentru a putea cupla dispozitivele de siguranță – va trebui să lucrați sub heder pentru a finaliza această procedură.

UTILIZARE

NOTĂ:

În cazul în care, pentru a activa dispozitivele de siguranță, este necesar să ridicați hederul la o înălțime la care nu este convenabil să lucrați, utilizați blocuri pentru a susține hederul, astfel încât roțile de transport să fie la o distanță de 51–102 mm (2–4 in) față de sol.

2. Opriți motorul și scoateți cheia din contact.
3. Cuplați dispozitivele de siguranță ale hederului. Pentru instrucțiuni, consultați manualul de utilizare al combinei.
4. Pe osia de transport din dreapta, scoateți șplintul (A) de pe siguranța osiei de transport din dreapta.
5. Sprijiniți osia de transport din dreapta cu ajutorul mânerului roții (B), apoi împingeți mânerul (C) pentru a elibera osia de transport din dreapta de pe cadrul hederului.
6. Coborâți osia de transport din dreapta pe sol cu ajutorul mânerului roții (B).
7. Remontați șplintul (A) în siguranță.



Figura 3.356: Osia de transport dreapta fixată în poziția de transport

8. Ridicați și rotiți osia de transport din dreapta (A) în direcția indicată, utilizând mânerul roții.

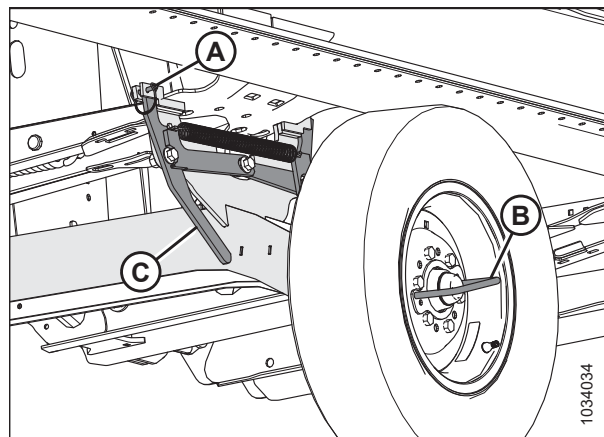

Figura 3.357: Rotirea osiei de transport din dreapta

9. Cu ajutorul mânerului roții (A), ridicați și poziționați osia de transport din dreapta (B) pe suportul de câmp (C) pentru a cupla siguranța (D).

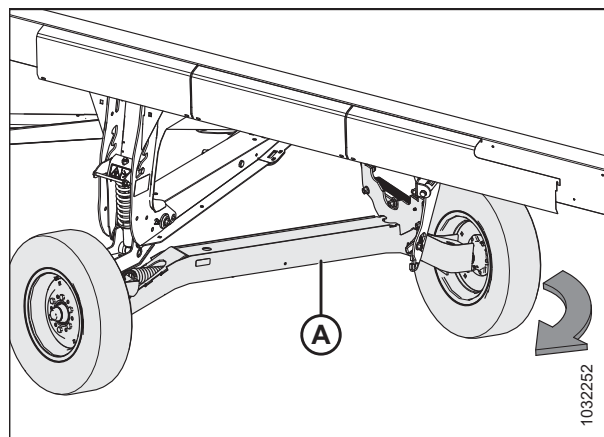

Figura 3.358: Osia de transport din dreapta fixată în poziția de teren

10. Trageți mânerul de reglare a înălțimii de transport (A) și ridicați mânerul pivotului osiei (B) pentru a muta osia în cea mai înaltă poziție de depozitare. Asigurați-vă că știftul (C) este vizibil în cea mai înaltă poziție de depozitare, așa cum este ilustrat.
11. Reglați poziția saboților glisanți la piciorul de transport drept pentru a se potrivi cu ceilalți saboți glisanți. Pentru instrucțiuni, consultați [Reglarea saboților glisanți interiori](#), pagina 142.

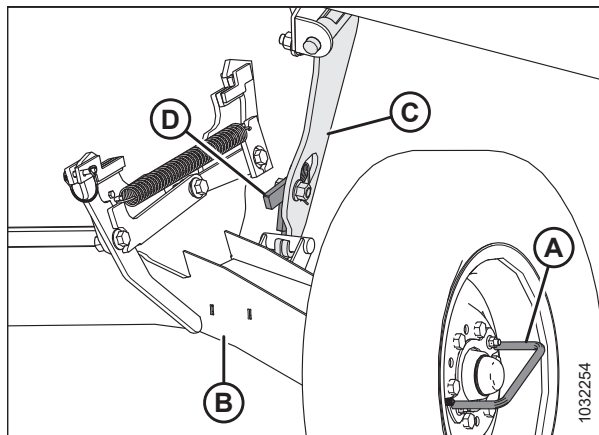

Figura 3.359: Roțile de transport din dreapta în cea mai înaltă poziție de depozitare

3.13.4 Conversia de poziția de câmp la poziția de transport (opțiune)

Comutați hederul în poziția de transport după ce l-ați tractat într-o nouă locație.

Mutarea roții exterioare din stânga din poziția de lucru în poziția de transport – Opțiunea ContourMax™

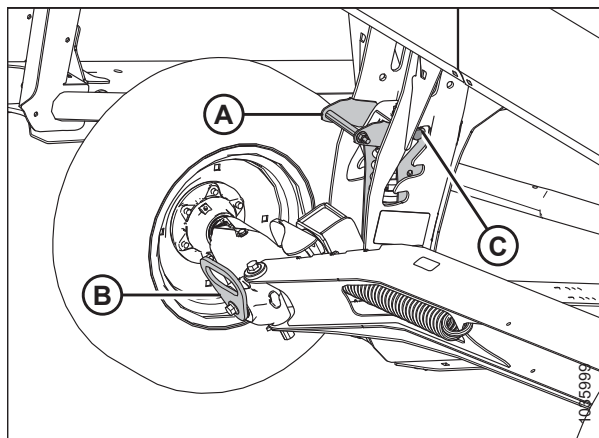
Roata exterioară din stânga trebuie să fie mutată în poziția de transport înainte ca hederul să poată fi remorcat.

PERICOL

Pentru a evita vătămarea corporală sau decesul în urma pornirii sau căderii neașteptate a hederului ridicat, opriți motorul, scoateți cheia și cuplați dispozitivele de siguranță înainte de a intra sub heder. Dacă utilizați un dispozitiv de ridicare pentru a susține hederul, asigurați-vă că hederul este bine fixat înainte de a continua.

PERICOL

Asigurați-vă că toate persoanele din jur s-au îndepărtat de utilaj.

1. Ridicați hederul complet.
2. Opriți motorul și scoateți cheia din contact.

UTILIZARE

- Cuplați dispozitivele de siguranță ale hederului sau sprijiniți hederul pe blocuri pe un teren plan. Dacă utilizați blocuri pentru a susține hederul, asigurați-vă că acesta se află la o înălțime de aproximativ 914 mm (36 țoli) deasupra solului.
- Scoateți șplintul (A).
- Scoateți știfturile de blocare (B).
- Glisați ansamblul roții din stânga (C) spre partea din spate a hederului.



Figura 3.360: Ansamblu roată stânga

- Cu roata orientată spre exterior, glisați ansamblul roții din stânga (C) în suportul de depozitare (D).
- Montați știftul de blocare (B).
- Montați șplintul (A).

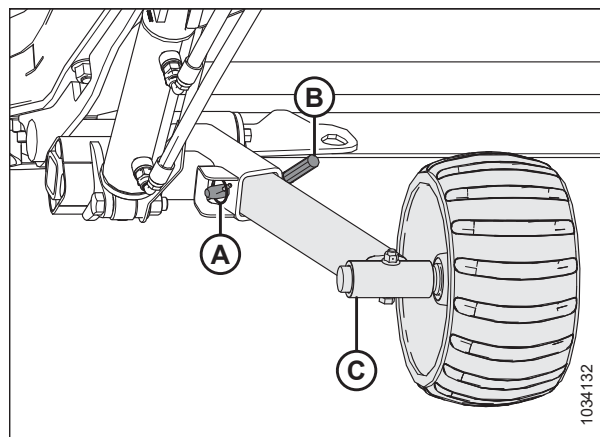

Figura 3.361: Ansamblu roată stânga

Mutarea roților din față (stânga) în poziția de transport

Roțile din față (stânga) sunt situate cel mai aproape de vehiculul de remorcare. Pentru a pregăti hederul pentru transport, coborâți roțile la sol și rotiți-le pentru a le orienta în direcția de deplasare.

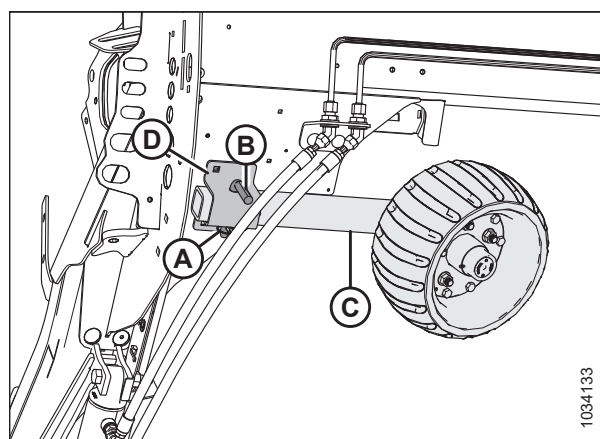

PERICOL

Pentru a preveni vătămarea corporală sau decesul în urma unei porniri sau căderi neașteptate a unui utilaj ridicat, opriți întotdeauna motorul, scoateți cheia și cuplați dispozitivele de siguranță înainte de a intra sub heder din orice motiv.



PERICOL

Asigurați-vă că toate persoanele din jur s-au îndepărtat de utilaj.



ATENȚIE

Nu vă apropiați de roți și eliberați cu grijă articulația; roțile vor cădea brusc odată ce mecanismul este eliberat.

UTILIZARE

1. Ridicați hederul complet.
2. Opriți motorul și scoateți cheia din contact.
3. Cuplați dispozitivele de siguranță ale hederului sau sprijiniți hederul pe blocuri pe un teren plan. Dacă utilizați blocuri pentru a susține hederul, asigurați-vă că acesta se află la o înălțime de aproximativ 914 mm (36 țoli) deasupra solului.
4. Reglați înălțimea roții de reglare în poziția de transport (cea mai joasă fantă). Trageți mânerul de suspensie (A) spre exterior și împingeți în jos mânerul pivotului osiei (B) până când se ajunge la poziția de transport.



Figura 3.362: Roțile de transport față

5. Fixați pivotul de transport din stânga împingând mânerul pivotului (A) înainte până când se cuplează siguranța.
6. Trageți înapoi de mânerul pivotului pentru a verifica dacă siguranța este complet cuplată.

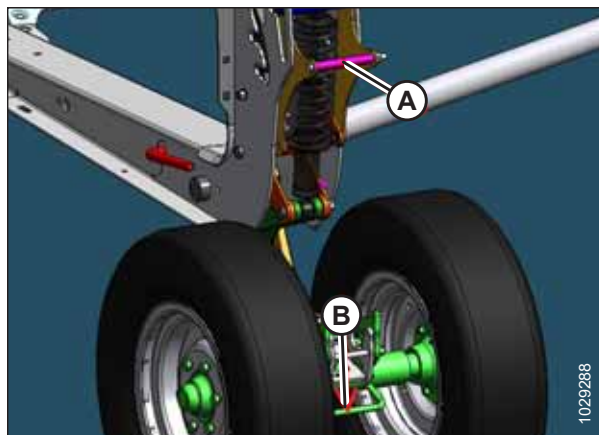

Figura 3.363: Roțile de transport față

7. Scoateți știftul (A) care fixează siguranța.
8. Împingeți mânerul pivotului (B) în sus pentru a debloca ansamblul roții.



Figura 3.364: Roțile de transport față

9. Rotiți ansamblul roților din față (A) spre dreapta la 90°.

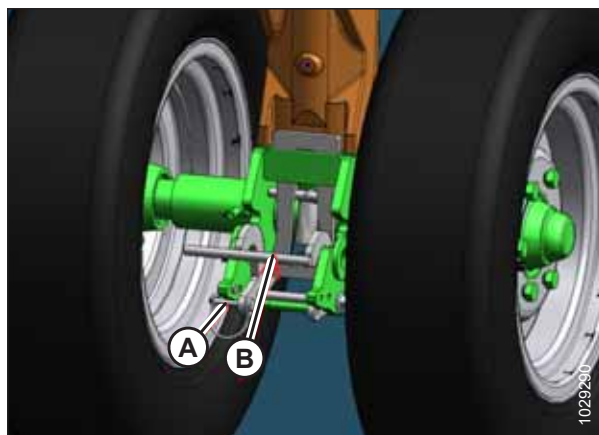

Figura 3.365: Roțile de transport față

Mutarea roților din spate (dreapta) în poziția de transport

Hederul trebuie să fie comutat în poziția de transport înainte de a fi remorcat.

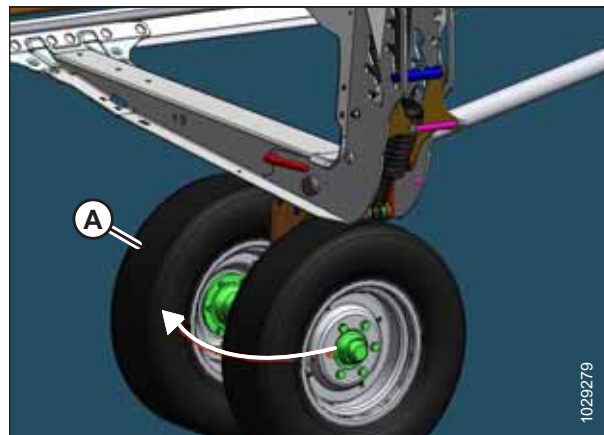

PERICOL

Pentru a preveni vătămarea corporală sau decesul în urma unei porniri sau căderi neașteptate a unui utilaj ridicat, opriți întotdeauna motorul, scoateți cheia și cuplați dispozitivele de siguranță înainte de a intra sub heder din orice motiv.



ATENȚIE

Nu vă apropiați de roți și eliberați cu grijă articulația; roțile vor cădea brusc odată ce mecanismul este eliberat.

- Ridicați complet sabotul glisant la axa de transport din dreapta. Pentru instrucțiuni, consultați [Reglarea saboților glisanți interiori, pagina 142](#).
- Reglați înălțimea roții de reglare în poziția de transport (cea mai joasă fantă) după cum urmează:
 - Dacă se află în fanta de sus, împingeți mânerul (A) pentru a elibera.
 - Dacă se află în fanta mediană, trageți de mâner (A) pentru a elibera.
- Trageți mânerul de suspensie (A) spre exterior și împingeți în jos mânerul pivotului osiei (B).



Figura 3.366: Roți de reglare

UTILIZARE

4. Împingeți în jos siguranța (A) de la suportul din dreapta (B) pentru a-l debloca.

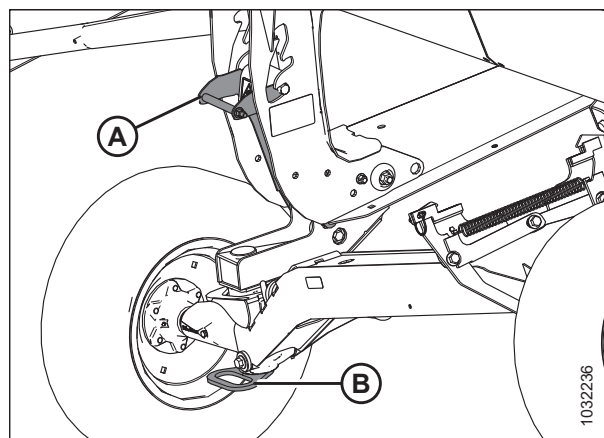

Figura 3.367: Suport pentru teren dreapta

5. Ridicați mânerul roții (A) pentru a scoate osia de transport din dreapta (B) de pe suportul de teren din dreapta (C), apoi coborâți osia de transport din dreapta la sol.

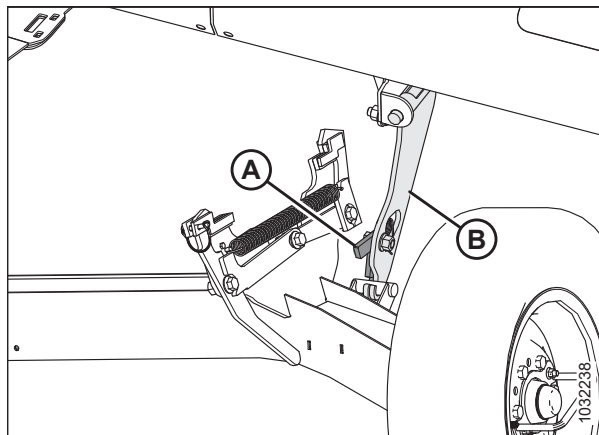

Figura 3.368: Suport pentru teren dreapta

6. Utilizați mânerul roții și rotiți osia de transport din dreapta (A) sub cadrul hederului.

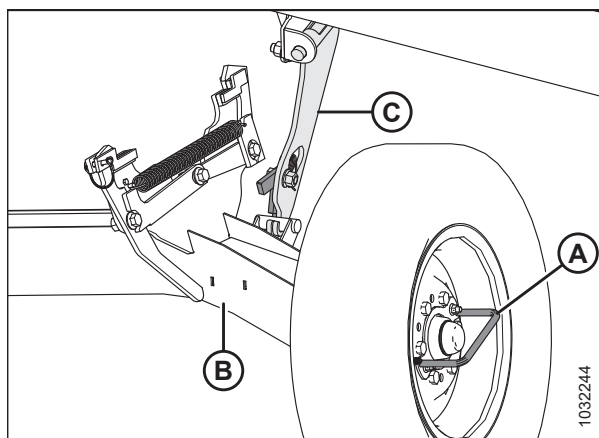

Figura 3.369: Osie de transport dreapta

UTILIZARE

7. Îndepărtați știftul de fixare (A) de pe dispozitivul de blocare a osiei de transport din dreapta.
8. Ridicați osia de transport din dreapta cu mânerul roții (B) până când se cuplează siguranța.
9. Împingeți în jos mânerul roții (B) pentru a verifica dacă siguranța este cuplată.
10. Fixați siguranța remontând știftul de fixare (A).

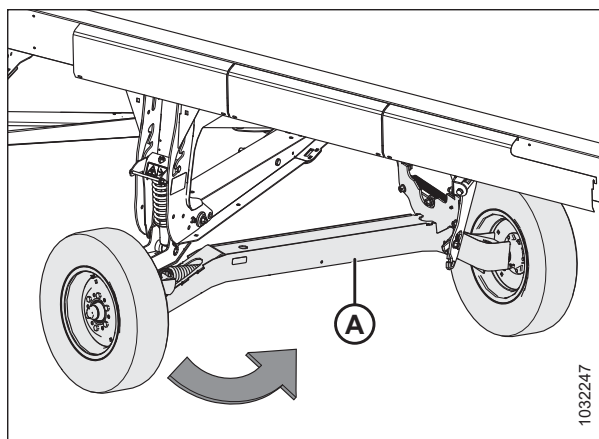

Figura 3.370: Osie de transport dreapta

Scoaterea barei de remorcare din locul de depozitare

Atunci când comutați hederul în poziția de transport, trebuie să scoateți bara de remorcare din locul de depozitare a tubului posterior.

Extensia barei de remorcare

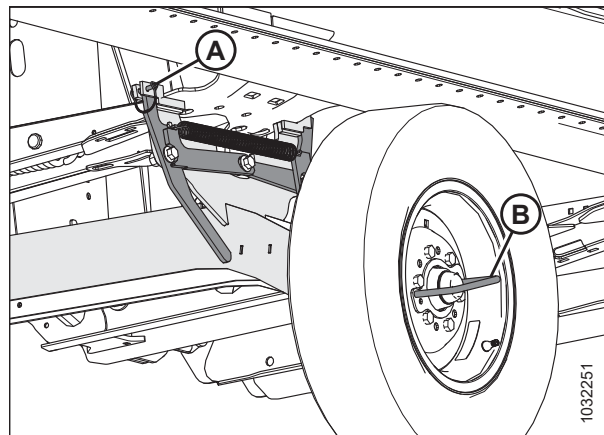
1. Îndepărtați cureaua (A) de pe suport (B) pentru a elibera extensia barei de remorcare (C).
2. Rotiți extensia barei de remorcare pentru a o debloca de pe știft (D).
3. Ridicați extensia barei de remorcare (C) îndepărtând-o de pe știftul (D).



Figura 3.371: Extensia barei de remorcare în locul de depozitare

Bara de remorcare

4. Deschideți scutul terminal din stânga. Pentru instrucțiuni, consultați *Deschiderea scuturilor terminale ale hederului, pagina 46*.
5. Trageți bara de remorcare spre față până când se oprește. Ridicați bara de remorcare pentru a elibera opritorul cu ureche (C) și cârligul (A) din cornierul de susținere (B), apoi scoateți-o din tub.

NOTĂ:

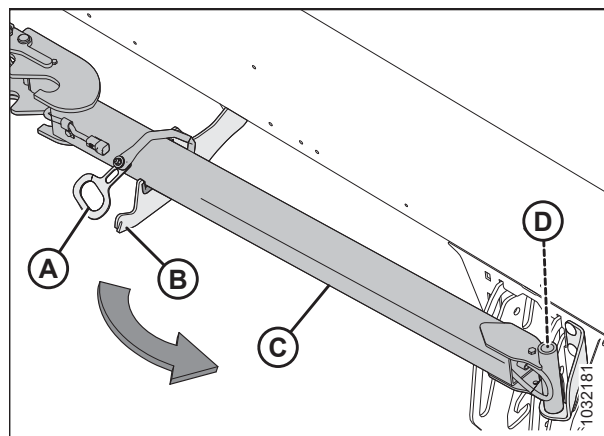
Tubul posterior este transparent în ilustrație.

6. Glisați bara de remorcare afară din tubul posterior al hederului.

IMPORTANT:

Evitați contactul cu furtunurile și liniile hidraulice sau electrice din apropiere.



Figura 3.372: Bara de remorcare în locul de depozitare

Atașarea barei de remorcare

Bara de remorcare este formată din două secțiuni care facilitează depozitarea și manipularea.

1. Blocați pneurile hederului cu ajutorul calelor de roată (A) pentru a preveni deplasarea hederului.
2. Scoateți bara de remorcare din locul de depozitare. Pentru instrucțiuni, consultați *Scoaterea barei de remorcare din locul de depozitare, pagina 275*.
3. Dacă instalați o bară de remorcare și o extensie, treceți la pasul 4, *pagina 277*. Dacă instalați numai bara de remorcare, treceți la pasul 18, *pagina 278*.

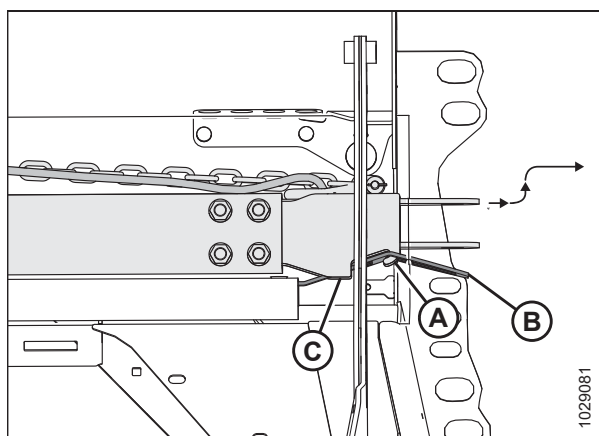

Figura 3.373: Blocarea pneurilor

Instalarea barei de remorcare și a extensiei:

4. Scoateți șplintul (A) din pivotul de transport din stânga (B).
5. Împingeți extensia (D) în urechile pivotului de transport din stânga (B) până când se cuplează siguranța (C).
6. Remontați șplintul (A) pe pivotul de transport pentru a fixa extensia.
7. Extrageți capătul cablajului de extensie (E) din interiorul tubului de extensie.



Figura 3.374: Extensia barei de remorcare spre pivotul de transport din stânga

8. Conectați cablajul extensiei (A) la cablajul pivotului de transport din stânga (B).

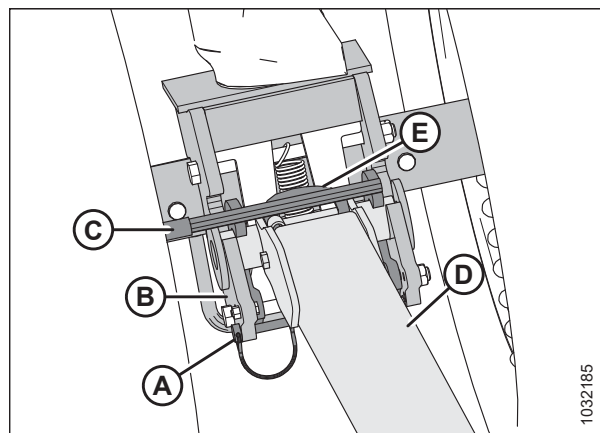

Figura 3.375: Conexiunea electrică a barei de remorcare

9. Scoateți șplintul (E) din siguranță (B).
10. Poziționați capătul barei de remorcare (C) pe urechile extensiei, apoi coborâți bara de remorcare la sol.
11. Ridicați extensia (D) pentru ca siguranța (B) să se cupleze la bara de remorcare (C).
12. Extrageți capătul cablajului barei de remorcare (A) din locul de depozitare.

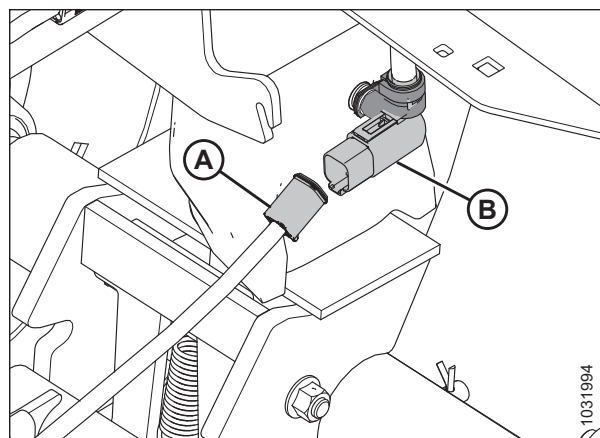

Figura 3.376: Bara de remorcare la extensie

UTILIZARE

13. Conectați cablajul barei de remorcare (A) la cablajul extensiei (B).
14. Remontați șplintul (C) pe siguranță pentru a fixa bara de remorcare.

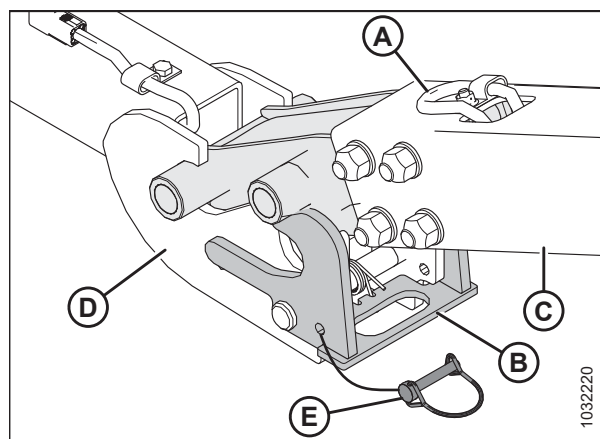

Figura 3.377: Cablajul barei de remorcare/extensiei

15. Extrageți cablajul barei de remorcare (A) și lanțul de siguranță (B) din locul de depozitare.
16. Conectați cablajul barei de remorcare la vehicul și fixați lanțul de siguranță de la bara de remorcare la vehiculul de remorcare.
17. Porniți luminile intermitente în 4 direcții ale vehiculului de tractare și verificați dacă toate luminile de pe heder funcționează.

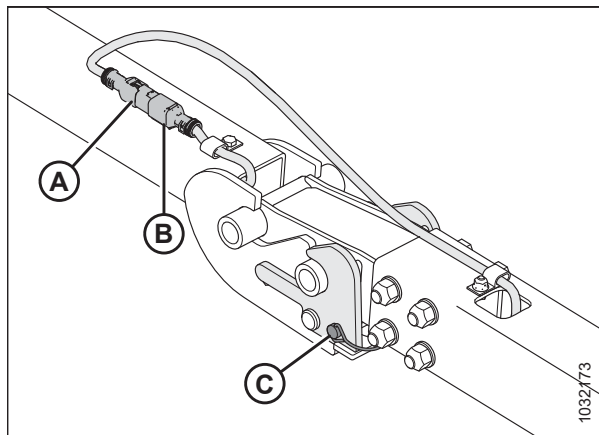

Figura 3.378: Cablajul barei de remorcare

Montarea numai a barei de remorcare:

18. Scoateți șplintul (A) din pivotul de transport din stânga (B).
19. Împingeți bara de remorcare (C) în urechile pivotului de transport din stânga (B) până când se cuplează siguranța (D).
20. Remontați șplintul (A) pe pivotul de transport pentru a fixa bara de remorcare.
21. Extrageți capătul cablajului barei de remorcare (E).

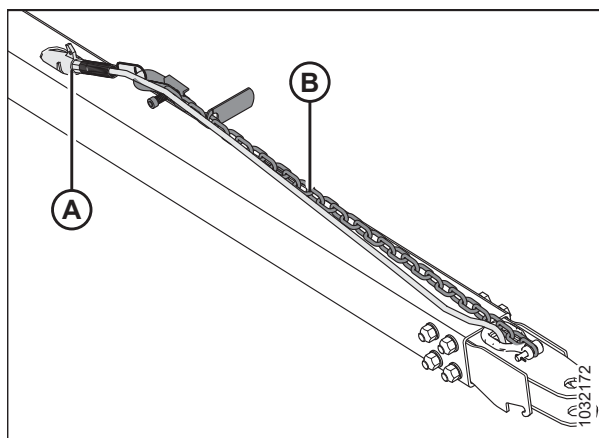

Figura 3.379: Bara de remorcare și pivotul de transport din stânga

UTILIZARE

22. Conectați cablajul extensiei (A) la cablajul pivotului de transport din stânga (B).

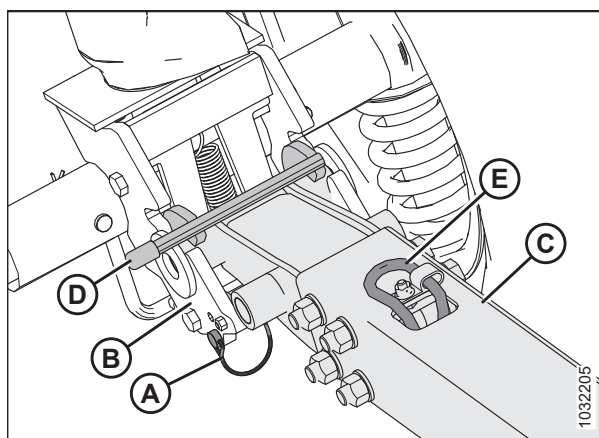

Figura 3.380: Conexiunea electrică a barei de remorcare

23. Extrageți cablajul barei de remorcare (A) și lanțul de siguranță (B) din locul de depozitare.
24. Conectați cablajul barei de remorcare la vehicul și fixați lanțul de siguranță de la bara de remorcare la vehiculul de remorcare.
25. Porniți luminile intermitente în 4 direcții ale vehiculului de tractare și verificați dacă toate luminile de pe heder funcționează.

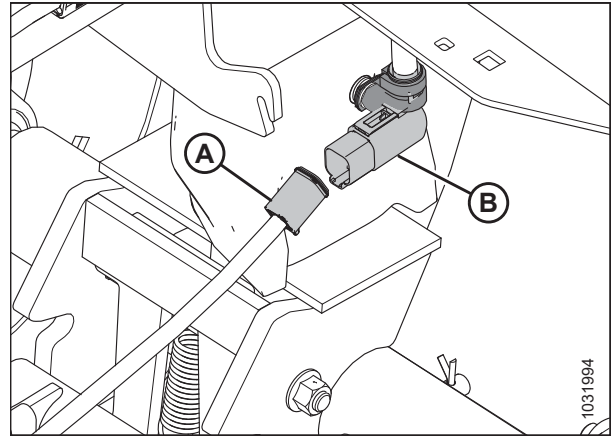

Figura 3.381: Cablajul barei de remorcare

Capitolul 4: Întreținere și service

Acest capitol conține informațiile necesare pentru a efectua sarcini de întreținere de rutină și de reparații ocazionale pe utilajul dvs. Cuvântul „întreținere” se referă la sarcinile programate care ajută utilajul dvs. să funcționeze în siguranță și în mod eficient; „service” se referă la sarcinile care trebuie efectuate atunci când o piesă trebuie reparată sau înlocuită. Pentru proceduri de service avansate, contactați distribuitorul dvs.

Un catalog de piese de schimb este furnizat în cutia de plastic pentru manuale, situată în partea din spate, lângă piciorul din dreapta al hederului.

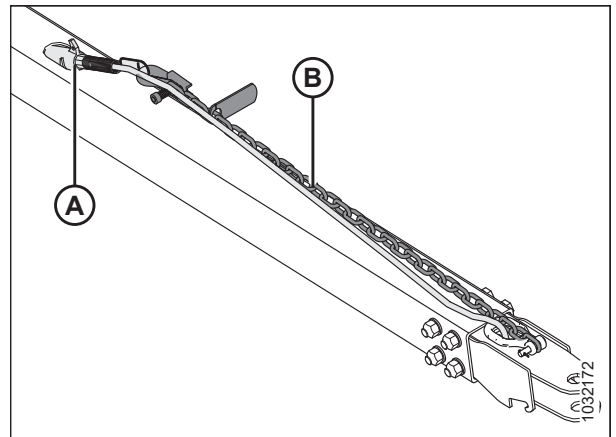
Înregistrați orele de funcționare și utilizați registrul de întreținere furnizat (consultați [4.2.1 Program/registru de întreținere, pagina 282](#)) pentru a ține evidența întreținerii programate.

4.1 Pregătirea utilajului pentru service

Respectați toate măsurile de siguranță înainte de a începe lucrările de service pe utilaj.



PERICOL

Pentru a preveni vătămarea corporală sau decesul în urma pornirii sau căderii neașteptate a unui utilaj ridicat, opriți întotdeauna motorul și scoateți cheia înainte de a părăsi scaunul operatorului și cuplați întotdeauna dispozitivele de siguranță înainte de a intra sub utilaj din orice motiv.



ATENȚIE

Pentru a evita vătămările corporale, respectați toate măsurile de precauție enumerate înainte de efectua lucrări de service asupra hederului sau de a deschide capacele transmisiilor.



PERICOL

Asigurați-vă că toate persoanele din jur s-au îndepărtat de utilaj.

Înainte de a repara utilajul, urmați pașii de mai jos:

1. Coborâți complet hederul.
2. Opriți motorul și scoateți cheia din contact.
3. Cuplați frâna de parcare.
4. Așteptați ca toate componentele în mișcare să se oprească.

4.2 Cerințe de întreținere

Întreținerea periodică este cea mai bună asigurare împotriva uzurii timpurii și a defecțiunilor inoportune. Respectarea programului de întreținere va crește durata de exploatare a utilajului dvs. Înregistrați orele de funcționare, utilizați registrul de întreținere și păstrați copii ale înregistrărilor de întreținere (consultați [4.2.1 Program/registru de întreținere, pagina 282](#)).

Cerințele de întreținere periodică sunt organizate în funcție de intervalele de service. Dacă un interval de service specifică mai mult de un interval de timp, de exemplu, 100 de ore sau anual, efectuați lucrările de service ale utilajului la intervalul care este atins primul.

IMPORTANT:

Intervalele recomandate se referă la condiții medii. Efectuați mai des lucrări de service asupra utilajului în cazul în care aceasta funcționează în condiții nefavorabile (praf abundent, sarcini foarte grele etc.).



Când efectuați lucrări de service asupra utilajului, consultați secțiunea corespunzătoare din acest capitol și utilizați numai lichidele și lubrifianții specificați. Consultați coperta spate interioară pentru lichidele și lubrifianții recomandați.

ATENȚIE

Respectați toate mesajele de siguranță. Pentru instrucțiuni, consultați [1 Siguranță, pagina 1](#) și [4.1 Pregătirea utilajului pentru service, pagina 281](#).

4.2.1 Program/registru de întreținere

Înregistrarea întreținerii permite utilizatorului să țină evidența momentului în care se efectuează întreținerea.

Acțiune:		✓ – Verificați	⬇ – Lubrifiați	▲ – Schimbați
	Citirea contorului de ore			
	Data service			
	Service efectuat de			
Prima utilizare		Consultați 4.2.2 Inspekția rodajului, pagina 285 .		
Sfârșit de sezon		Consultați 4.2.4 Service-ul echipamentului – La sfârșitul sezonului, pagina 286 .		
10 ore sau zilnic (oricare dintre acestea survine mai întâi)				
✓	Furtunuri și conducte hidraulice; consultați 4.2.5 Verificarea furtunurilor și liniilor hidraulice, pagina 287 ⁷³			
✓	Secțiunile de cuțite, apărătorile și dispozitivele de fixare; consultați 4.8 Bară port-degete, pagina 346 ⁷³			
✓	Presiunea pneurilor; consultați 4.16.3 Verificarea presiunii în pneuri, pagina 493 ⁷³			
⬇	Rolele transportorului cu bandă de alimentare; consultați La fiecare 10 ore, pagina 289			
✓	Cârligele pentru suportul articulației; consultați 4.10.7 Verificarea cârligelor de decuplare, pagina 411 ⁷³			
✓	Cuplul de strângere al bolțurilor osiei; consultați 4.16.2 Verificarea cuplului de strângere a bolțurilor ansamblului de transport, pagina 491			
25 de ore				
✓	Nivelul uleiului hidraulic de la rezervor; consultați 4.4.1 Verificarea nivelului de ulei în rezervorul hidraulic, pagina 310 ⁷³			
⬇	Capetele de cuțit; consultați La fiecare 25 ore, pagina 290 ⁷³			
50 de ore sau anual				
⬇	Linia de transmisie și elemente universale ale liniei de transmisie; consultați La fiecare 50 ore, pagina 291			

73. MacDon recomandă păstrarea unei înregistrări a întreținerii zilnice ca dovadă a unui utilaj întreținut corespunzător.

ÎNȚREȚINERE ȘI SERVICE

1000 de ore sau 3 ani (oricare dintre acestea se întâmplă mai întâi)													
▲	Lubrifiant pentru cutia de transmisie a cuțitului; consultați <i>Schimbarea uleiului din cutia de transmisie a cuțitului, pagina 386</i>												
▲	Lubrifiant pentru cutia de viteze principală a transmisiei hederului; consultați <i>Schimbarea uleiului din cutia de viteze principală a transmisiei hederului, pagina 305</i>												
▲	Lubrifiant pentru cutia de viteze de completare a transmisiei hederului; consultați <i>Schimbarea uleiului din cutia de viteze de completare a transmisiei hederului, pagina 308</i>												
▲	Ulei hidraulic; consultați <i>4.4.3 Schimbarea uleiului din rezervorul hidraulic, pagina 311</i>												

4.2.2 Inspecția rodajului

Inspecția rodajului implică verificarea curelelor, a lichidelor și efectuarea unor inspecții generale ale utilajului pentru a detecta piesele de fixare slăbite sau alte aspecte problematice. Inspecțiile rodajului asigură faptul că toate componentele pot funcționa pe o perioadă prelungită, fără a necesita service sau înlocuire. Perioada de rodaj reprezintă primele 50 de ore de funcționare după pornirea inițială a utilajului.

Interval de inspecție	Element	Consultați
5 minute	Verificați nivelul uleiului hidraulic din rezervor (verificați nivelul de ulei după prima pornire și după ce furtunurile hidraulice s-au umplut cu ulei).	<i>4.4.1 Verificarea nivelului de ulei în rezervorul hidraulic, pagina 310</i>
5 ore	Verificați dacă există piese de fixare slăbite și strângeți orice piesă de fixare slăbită la cuplul de torsiune specificat.	<i>7.1 Specificații privind cuplul de strângere, pagina 545</i>
10 ore	Verificați tensiunea lanțului de transmisie al melcului.	<i>4.7.2 Verificarea tensiunii lanțului melcului de alimentare, pagina 330</i>
10 ore	Verificați bolțurile de montare ale cutiei de transmisie a cuțitului.	<i>Verificarea bolțurilor de montare, pagina 386</i>
10 ore	Lubrificați lagărele transportorului cu bandă de alimentare.	<i>La fiecare 10 ore, pagina 289</i>
50 ore	Schimbați uleiul din cutia de viteze a modulului de flotare.	<i>Schimbarea uleiului din cutia de viteze principală a transmisiei hederului, pagina 305</i>
50 ore	Schimbați filtrul de ulei hidraulic al modulului de flotare.	<i>4.4.4 Schimbarea filtrului de ulei, pagina 312</i>
50 ore	Schimbați lubrifiantul cutiei de transmisie a cuțitului.	<i>Schimbarea uleiului din cutia de transmisie a cuțitului, pagina 386</i>
50 ore	Verificați tensiunea lanțului cutiei de viteze.	<i>4.6.5 Reglarea tensiunii lanțului – Cutia de viteze principală, pagina 325</i> și <i>4.6.6 Reglarea tensiunii lanțului – Cutia de viteze de completare, pagina 326</i>

4.2.3 Service-ul echipamentului – Înainte de sezon

Echipamentul trebuie inspectat și trebuie efectuat service la începutul fiecărui sezon de utilizare.

ATENȚIE

- Revizuiți acest manual pentru a vă reîmprospăta memoria cu privire la recomandările de siguranță și de funcționare.
 - Examinați toate autocolantele de siguranță și celelalte autocolante de pe heder. Rețineți zonele de pericol.
 - Asigurați-vă că toate scuturile și apărătorile sunt montate și fixate corespunzător. Nu modificați și nu demontați niciodată echipamentul de siguranță.
 - Asigurați-vă că ați înțeles și ați exersat utilizarea în siguranță a tuturor comenzilor. Trebuie să cunoașteți capacitatea și caracteristicile de funcționare ale utilajului.
 - Asigurați-vă că aveți o trusă de prim ajutor și un stingător de incendiu. Trebuie să cunoașteți unde se află și cum să le utilizați.
1. Lubrifiați complet utilajul. Pentru instrucțiuni, consultați [4.3 Lubrifiere, pagina 289](#).
 2. Efectuați toate sarcinile anuale de întreținere. Pentru instrucțiuni, consultați [4.2.1 Program/registru de întreținere, pagina 282](#).

4.2.4 Service-ul echipamentului – La sfârșitul sezonului

Inspectați și întrețineți echipamentul necesar la sfârșitul fiecărui sezon de funcționare.

PERICOL

Asigurați-vă că toate persoanele din jur s-au îndepărtat de utilaj.

AVERTISMENT

Nu utilizați niciodată benzină, petrol sau orice alt material volatil pentru curățare. Aceste materiale pot fi toxice și/sau inflamabile.

ATENȚIE

Acoperiți bara port-degete și apărătorile cuțitului pentru a preveni vătămarea în urma unui contact accidental.

1. Curățați temeinic hederul.
2. Depozitați hederul într-un loc protejat și uscat, dacă este posibil. Dacă hederul este depozitat în exterior, acoperiți hederul cu o pânză impermeabilă sau cu alt material de protecție.

NOTĂ:

Dacă depozitați hederul în exterior, scoateți transportoarele cu bandă și depozitați-le într-un loc întunecos și uscat. Dacă **NU** îndepărtați transportoarele cu bandă, coborâți bara port-degete astfel încât apa și zăpada să nu se poată acumula pe transportoarele cu bandă. Greutatea acumulării de apă și zăpadă pe heder exercită o presiune excesivă asupra transportoarelor cu bandă și a cadrului hederului.

3. Coborâți hederul pe blocuri pentru a menține bara port-degete la distanță de sol.
4. Coborâți complet rabatorul. Dacă hederul se depozitează în exterior, legați rabatorul de cadru pentru a preveni rotația roților cauzată de vânt.
5. Pentru a preveni formarea de rugină pe heder, vopsiți din nou toate suprafețele vopsite uzate sau ciobite.
6. Slăbiți curelele de transmisie.

7. Lubrifiați temeinic hederul. Lăsați unsoare în exces pe fittinguri pentru a preveni infiltrarea umezelii în interiorul lagărelor.
8. Aplicați unsoare pe filetele expuse, tijele cilindrilor și suprafețele glisante ale componentelor.
9. Lubrifiați cuțitul. Consultați coperta spate interioară pentru lubrifiții recomandate.
10. Verificați dacă există componente defecte pe heder și comandați piesele de schimb de la distribuitorul dvs. Repararea imediată a acestor elemente va economisi timp și efort la începutul sezonului următor.
11. Strângeți toate piesele de fixare slăbite. Pentru specificații privind cuplul, consultați Capitolul *7.1 Specificații privind cuplul de strângere*, pagina 545.

4.2.5 Verificarea furtunurilor și liniilor hidraulice

Verificați zilnic furtunurile și liniile hidraulice pentru a vedea dacă există semne de scurgeri.

PERICOL

Asigurați-vă că toate persoanele din jur s-au îndepărtat de utilaj.

PERICOL

Pentru a preveni vătămarea corporală sau decesul în urma pornirii neașteptate a utilajului, opriți întotdeauna motorul și scoateți cheia din contact înainte de a efectua reglaje pe utilaj.

AVERTISMENT

- Evitați lichidele de înaltă presiune. Lichidul care se scurge poate pătrunde în piele, provocând vătămare gravă.
- Înainte de a slăbi conductele hidraulice, eliberați presiunea din sistemul hidraulic. Înainte de a adăuga presiune la sistemul hidraulic, strângeți toate conexiunile sistemului.
- Țineți corpul la distanță de orificiile știfturilor și de duzele care proiectează fluide sub presiune ridicată.
- În cazul în care este injectat lichid în piele, acesta trebuie îndepărtat chirurgical în câteva ore de către un medic cu experiență, în caz contrar putând rezulta gangrena.



Figura 4.1: Pericolul presiunii hidraulice

- **Utilizați o bucată de carton sau hârtie pentru a verifica dacă există scurgeri.**

IMPORTANT:

Păstrați curați conectorii și vârfurile cuplajelor hidraulice. Permitea pătrunderii în sistemul hidraulic a prafului, murdăriei, apei sau a materialelor străine este principala cauză a deteriorării sistemului hidraulic. **NU** încercați să reparați sistemele hidraulice pe teren. Ajustările de precizie necesită o conexiune perfect curată în timpul reviziilor generale.



Figura 4.2: Testarea pentru scurgeri hidraulice

1. Cuplați hederul. După pornire, ridicați și coborâți hederul și rabatorul. Extindeți și retrageți rabatorul. Lăsați în funcțiune timp de 10 minute.
2. Opriți motorul și scoateți cheia din contact.
3. Dacă utilajul a stat nemișcat timp de câteva ore, mergeți în jurul acestuia pentru a verifica dacă există furtunuri, conducte sau fittinguri care prezintă scurgeri vizibile de ulei.

4.3 Lubrifiere

Locațiile gresoarelor sunt identificate pe utilaj prin autocolante care indică o pompă de gresat și intervalul de lubrifiere, care va fi specificat în ore de funcționare a hederului.

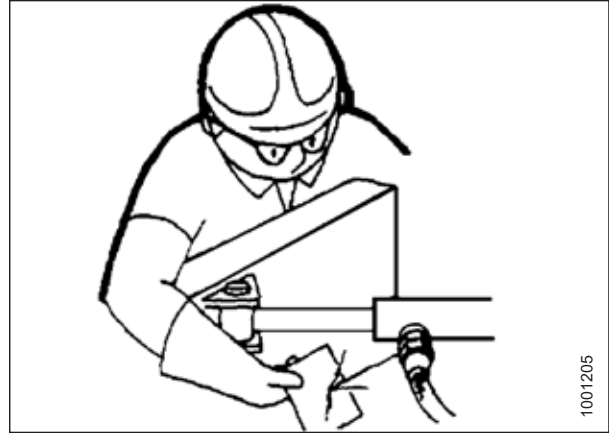
Consultați coperta spate interioară pentru informații despre lubrifianții recomandați.

Înregistrați orele de funcționare a hederului. Folosiți înregistrarea privind întreținerea furnizată în acest manual pentru a ține evidența procedurilor de întreținere care au fost efectuate pe heder și când. Pentru mai multe informații, consultați [4.2.1 Program/registru de întreținere, pagina 282](#).



Figura 4.3: Autocolant cu intervalul de lubrifiere

4.3.1 Intervale de lubrifiere

Intervalele de lubrifiere sunt specificate în funcție de numărul de ore de funcționare a hederului. Păstrarea unor înregistrări precise privind întreținerea este cea mai bună modalitate de a asigura efectuarea acestor proceduri în timp util.

La fiecare 10 ore

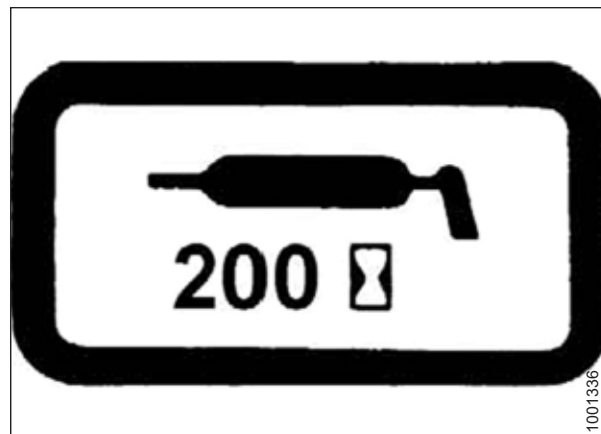
Este necesară o întreținere zilnică pentru a vă menține utilajul la performanțe maxime și pentru a vă ajuta să identificați problemele din timp.

Utilizați unsoare pentru temperatură ridicată și presiune extremă (EP2) pe bază de litiu cu maximum 1% disulfură de molibden (clasificare NLGI 2), dacă nu se specifică altfel.

IMPORTANT:

Când lubrifiați lagărul (A), îndepărtați orice resturi și exces de unsoare din jurul lagărului. Inspectați starea lagărului și a carcasi lagărului. Lubrifiați lagărul până când din garnitura de etanșare iese unsoare. Ștergeți excesul de unsoare din zonă după lubrifiere.



Figura 4.4: Cilindrul de acționare al transportorului cu bandă de alimentare

IMPORTANT:

Când lubrifiați lagărul (A), îndepărtați orice resturi și exces de unsoare din jurul carcasei lagărului. Inspectați starea cilindrului de acționare și a carcasei lagărului. Lubrifiați lagărul până când din garnitura de etanșare iese unsoare. Ungerea inițială a unui heder nou poate necesita 5–10 pompe suplimentare de unsoare. Ștergeți excesul de unsoare din zonă după lubrifiere.

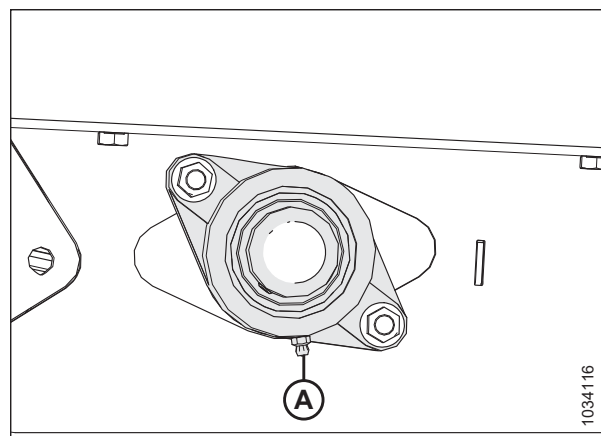

Figura 4.5: Rola întinzătoare a transportorului cu bandă de alimentare

La fiecare 25 ore

Este necesară o întreținere periodică pentru a vă menține utilajul la performanțe maxime și pentru a vă ajuta să identificați problemele din timp.

Utilizați unsoare pentru temperatură ridicată și presiune extremă (EP2) pe bază de litiu cu maximum 1% disulfură de molibden (clasificare NLGI 2), dacă nu se specifică altfel.

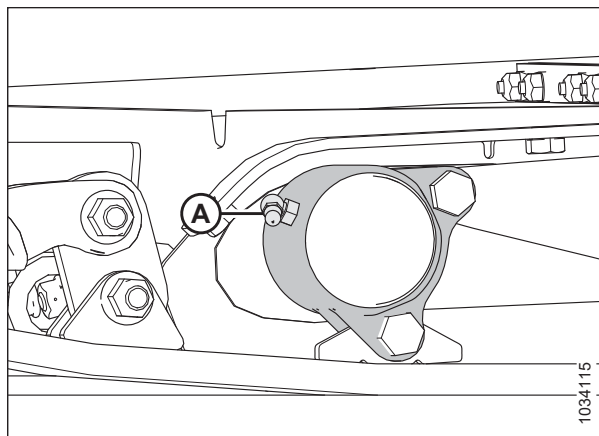
Lubrifiați capul cuțitului (A) la fiecare 25 de ore. După ce ați lubrifiat capul cuțitului, verificați dacă există semne de încălzire excesivă pe primele apărători. Dacă este necesar, eliberați presiunea de pe capul cuțitului prin apăsarea bilei de control din niplul de lubrifiere.

IMPORTANT:

NU lubrifiați excesiv capul cuțitului. Lubrifierea excesivă a capului cuțitului exercită presiune asupra cuțitului, făcându-l să se frece de apărători, ceea ce duce la o uzură excesivă din cauza îmbinării. Aplicați doar una sau două pompări de unsoare utilizând o pompă de gresat mecanică (**NU** utilizați o pompă de gresat electrică). Dacă este nevoie de mai mult de opt pompări ale pompei de gresare pentru a umple cavitatea, contactați distribuitorul dvs.



Figura 4.6: Capul cuțitului

La fiecare 50 ore

Este necesară o întreținere periodică pentru a vă menține utilajul la performanțe maxime și pentru a vă ajuta să identificați problemele din timp.

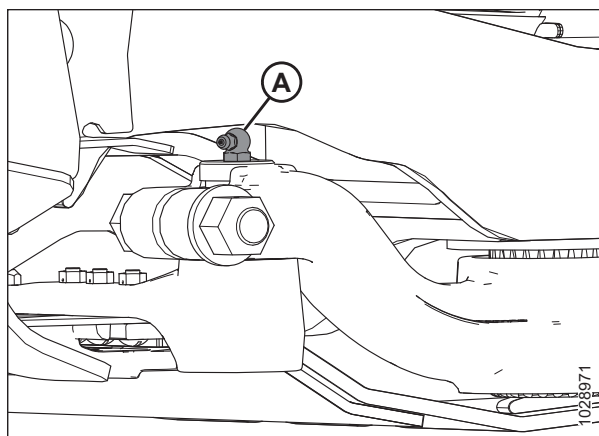

Figura 4.7: Rabator

A – Lanțul de transmisie al rabatorului. Pentru a lubrifia lanțul, consultați [4.3.3 Lubrifierea lanțului de transmisie al rabatorului, pagina 302](#).

IMPORTANT:

Utilizați ulei de lanț cu o vâscozitate de 100–150 cSt la 40°C (de obicei ulei de lanț mediu până la greu) sau ulei mineral SAE 20W50 care nu conține detergenți sau solvenți.

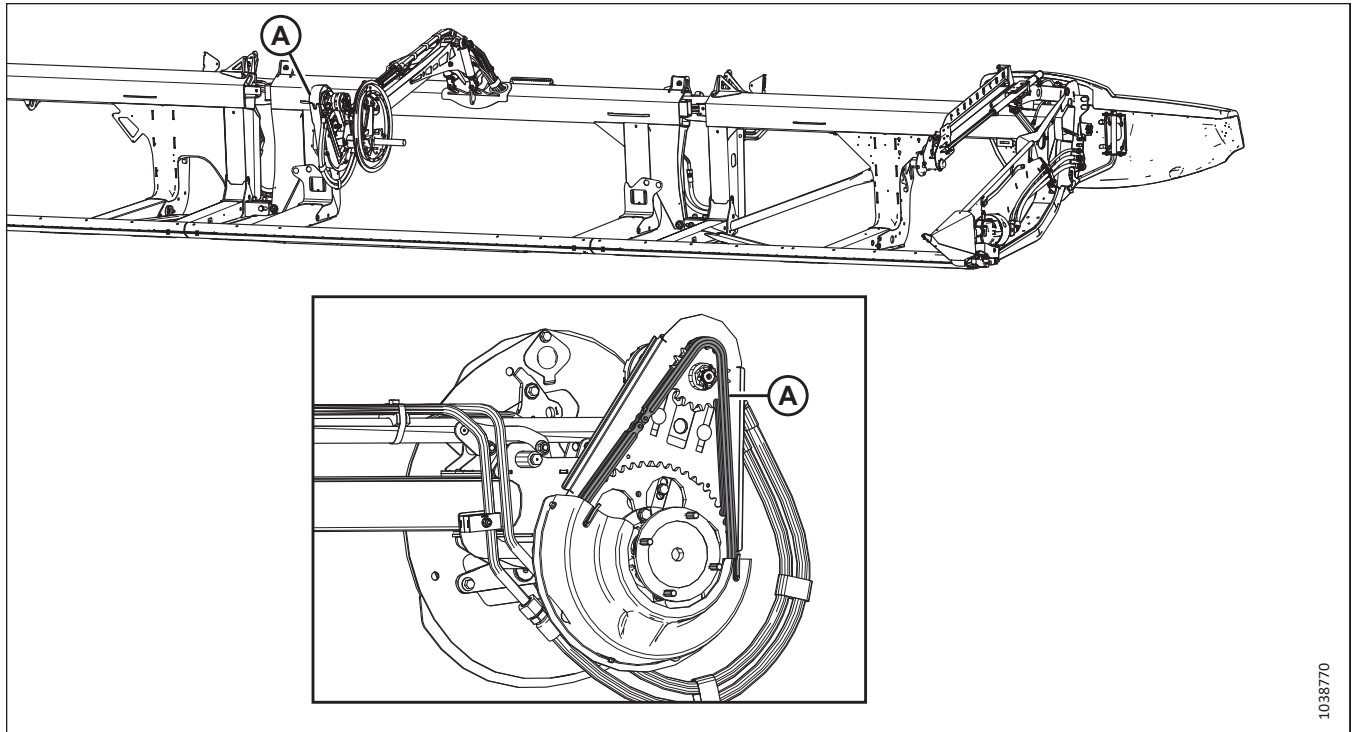
NOTĂ:

Dacă lanțul este uscat până la următorul interval de ungere, lubrifiați-l mai des.

ÎNTREȚINERE ȘI SERVICE

Utilizați unsoare pentru temperatură ridicată și presiune extremă (EP2) pe bază de litiu cu maximum 1% disulfură de molibden (clasificare NLGI 2), dacă nu se specifică altfel.



Figura 4.8: Melc transversal superior cu două piese

A – Cuplaje cardanice ale melcului transversal superior (două locuri)
C – Lagăre centrale ale melcului transversal superior (două locuri)

B – Butuci glisanți ai melcului transversal superior (două locuri)
D – Lagăr terminal drept

IMPORTANT:

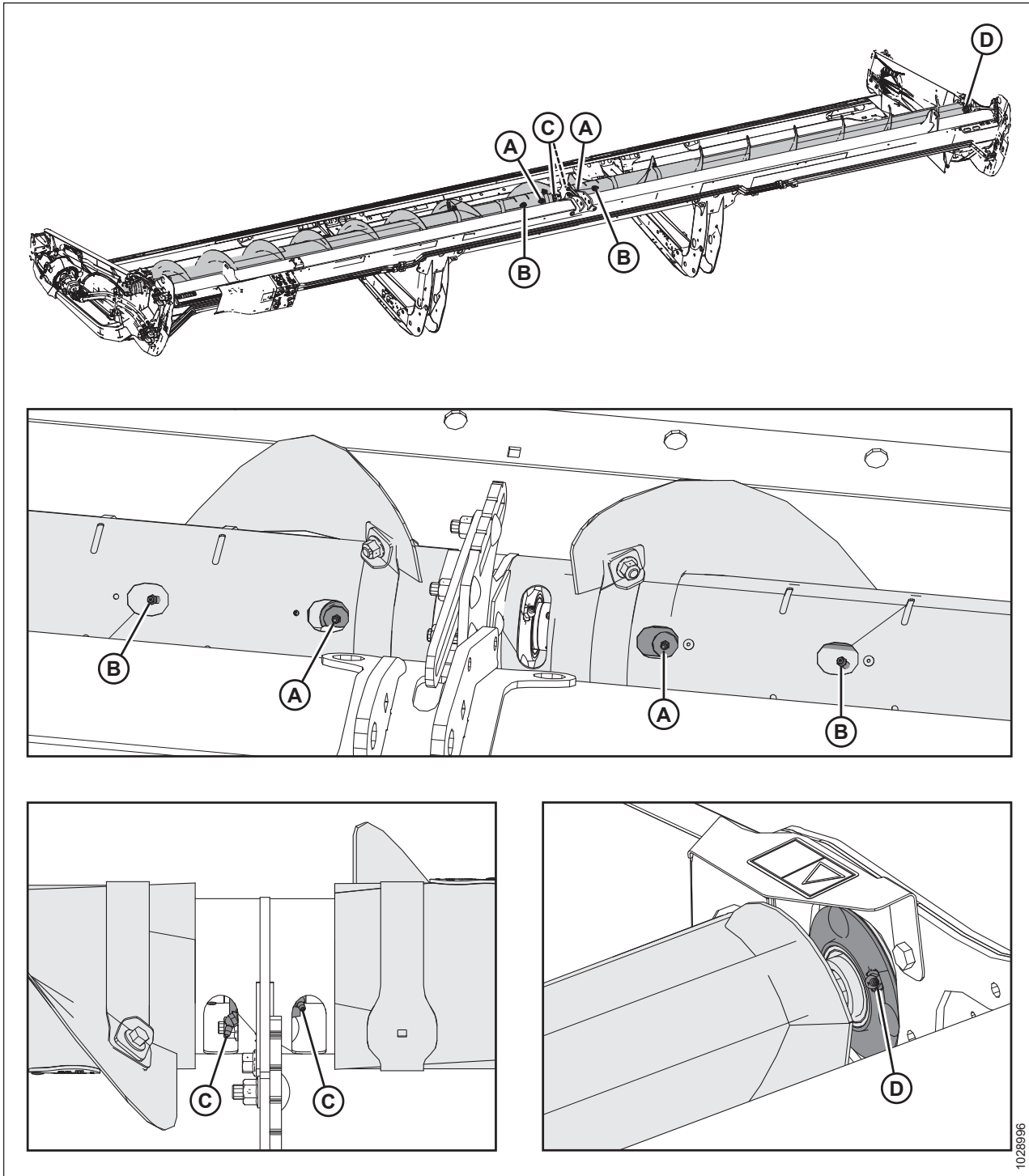
Melcul transversal superior (UCA) trebuie lubrifiat în mod regulat, chiar și atunci când este oprit, deoarece componentele acestuia se deplasează atunci când hederul este flexat, indiferent dacă melcul se rotește sau nu.



Figura 4.9: Melc transversal superior cu trei piese

A – Cuplaje cardanice ale melcului transversal superior (două locuri)
 C – Lagăre centrale ale melcului transversal superior (două locuri)

B – Butuci glisanți ai melcului transversal superior (două locuri)
 D – Lagăr terminal drept

IMPORTANT:

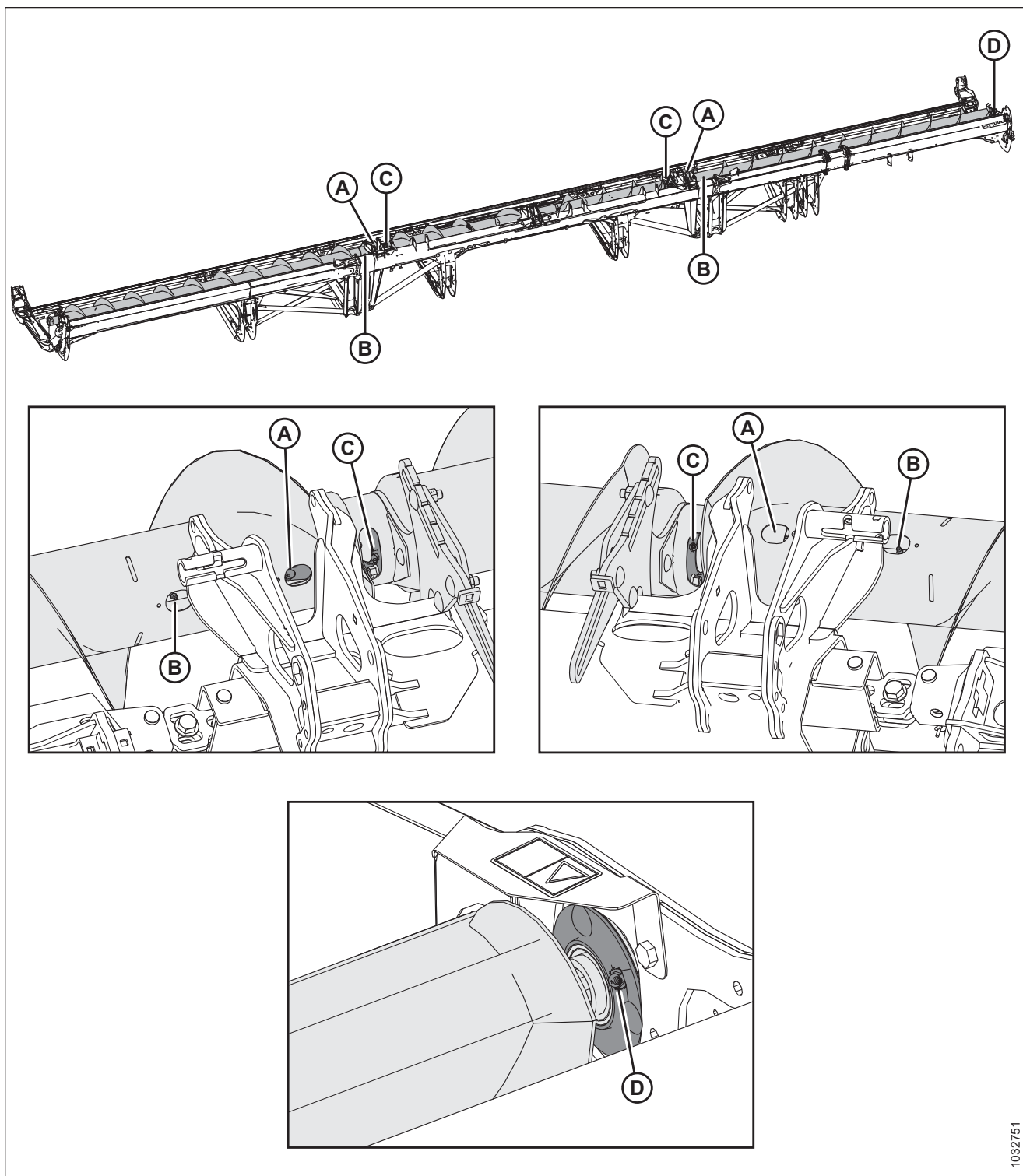
Melcul transversal superior (UCA) trebuie lubrifiat în mod regulat, chiar și atunci când este oprit, deoarece componentele acestuia se deplasează atunci când hederul este flexat, indiferent dacă melcul se rotește sau nu.



Figura 4.10: FM200

A – Element universal linie de transmisie (două locuri)

D – Cardan culisant al liniei de transmisie⁷⁴

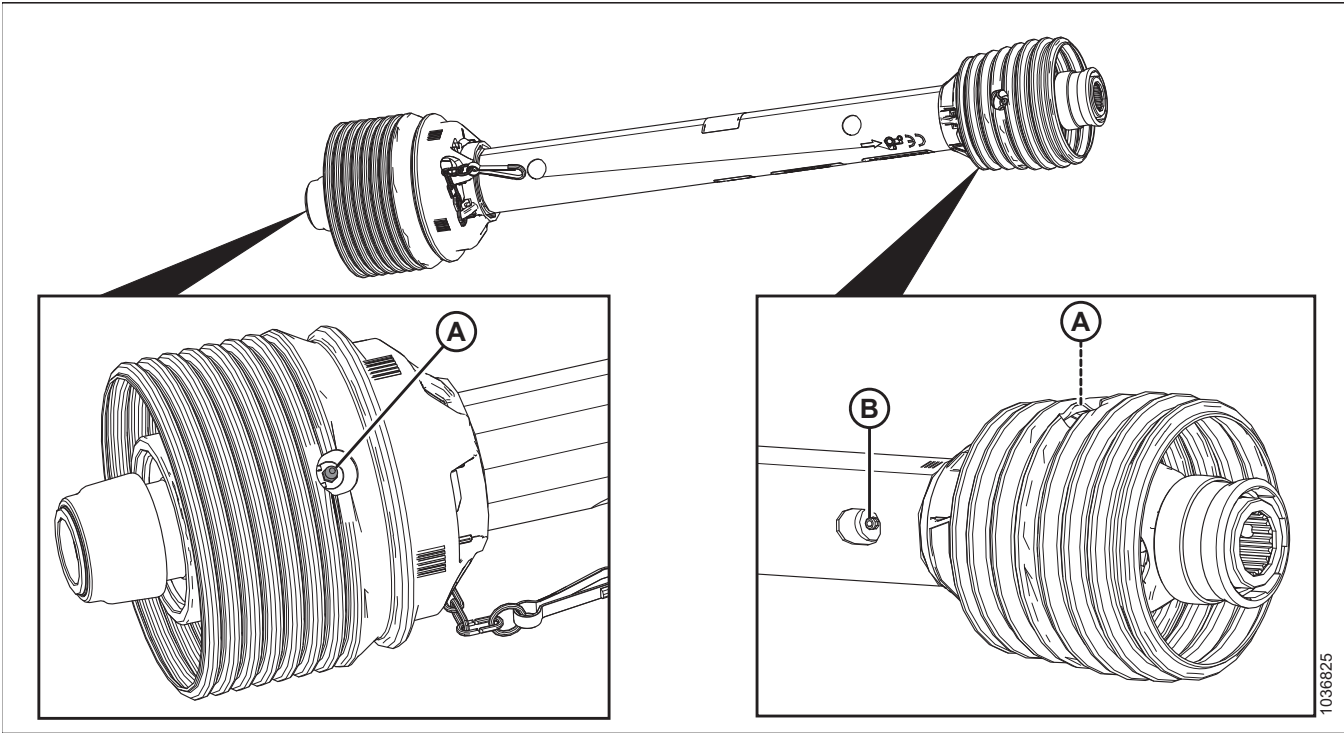

Figura 4.11: FM200

A – Linie de lubrifiere la distanță pentru pivotul melcului (partea dreaptă)
C – Pivotul melcului (partea stângă)

B – Linie de lubrifiere la distanță pentru pivotul melcului (partea stângă)
D – Pivotul melcului (partea dreaptă)

74. Utilizați unsoare performantă pentru temperatură ridicată și presiune extremă (EP2) pe bază de litiu cu maximum 10% disulfură de molibden (clasificare NLGI 2).

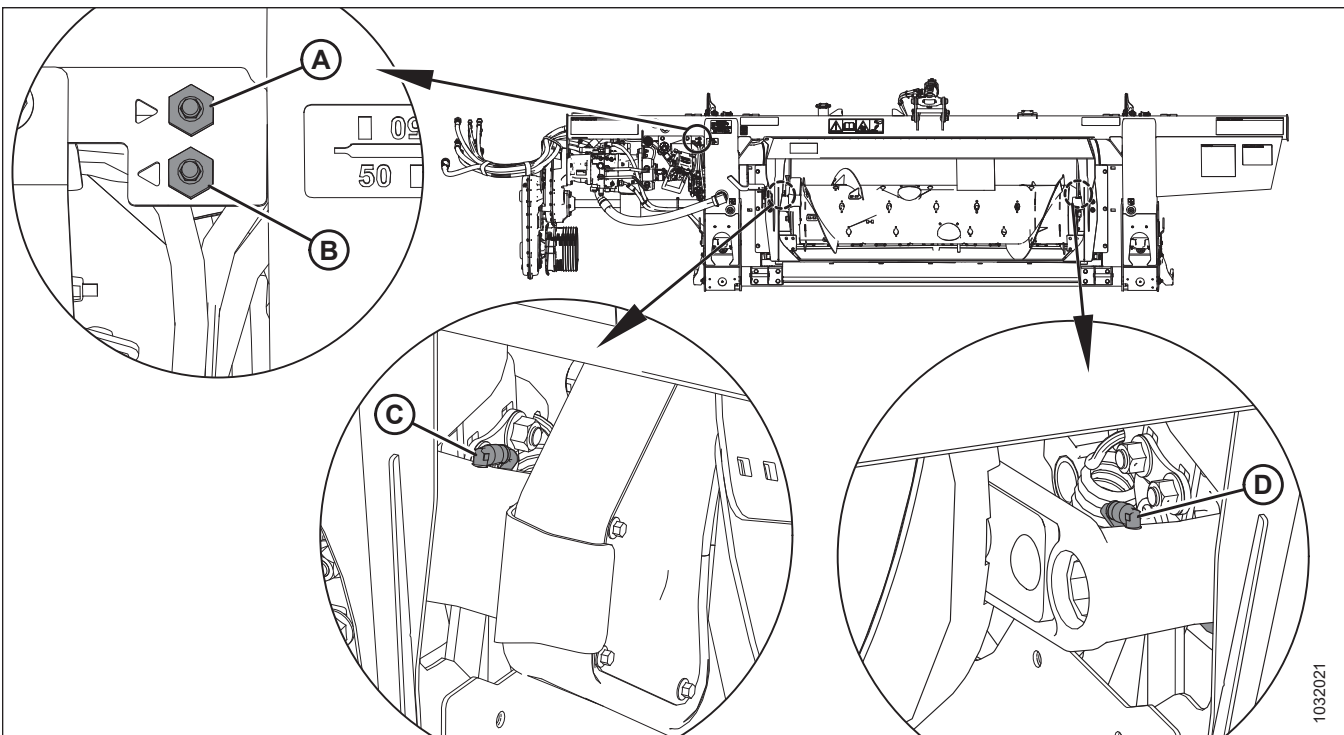
La fiecare 100 ore

Întreținerea este necesară pentru a vă menține utilajul la performanțe maxime și pentru a vă ajuta să identificați problemele din timp.

Utilizați unsoare pentru temperatură ridicată și presiune extremă (EP2) pe bază de litiu cu maximum 1% disulfură de molibden (clasificare NLGI 2), dacă nu se specifică altfel.



Figura 4.12: FM200

A – Apărătorile liniei de transmisie (la ambele capete)

B – Pivoți de flotare (dreapta și stânga)

C – Lanț de transmisie al melcului. Pentru a lubrifia lanțul, consultați [4.3.4 Lubrifierea lanțului de transmisie al melcului, pagina 302](#).

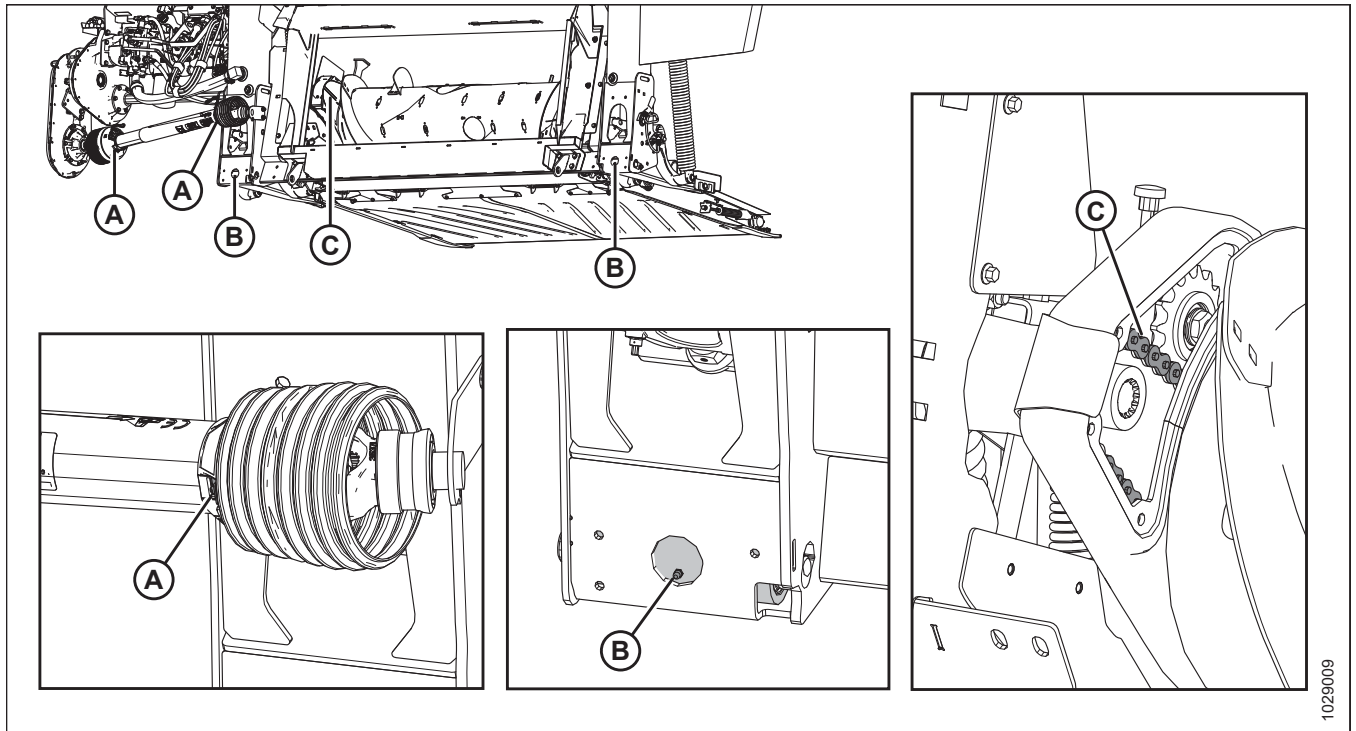
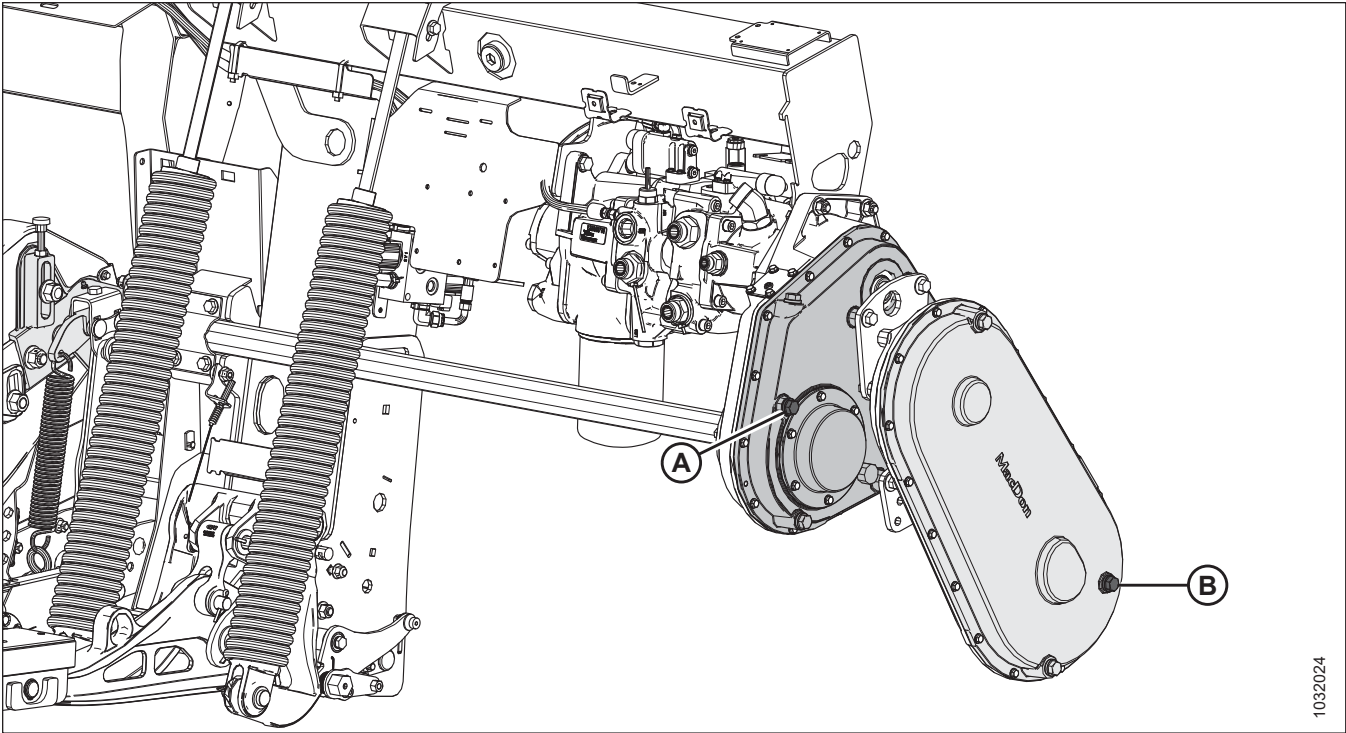

1032024

Figura 4.13: FM200

A – Nivelul uleiului din cutia de viteze principală. Pentru a lubrifia cutia de viteze principală, consultați [4.3.5 Lubrifierea cutiei de viteze principale a transmisiei hederului, pagina 304](#).
 B – Nivelul uleiului din cutia de viteze de completare. Pentru a lubrifia cutia de viteze de completare, consultați [4.3.6 Lubrifierea cutiei de viteze de completare a transmisiei hederului, pagina 306](#).

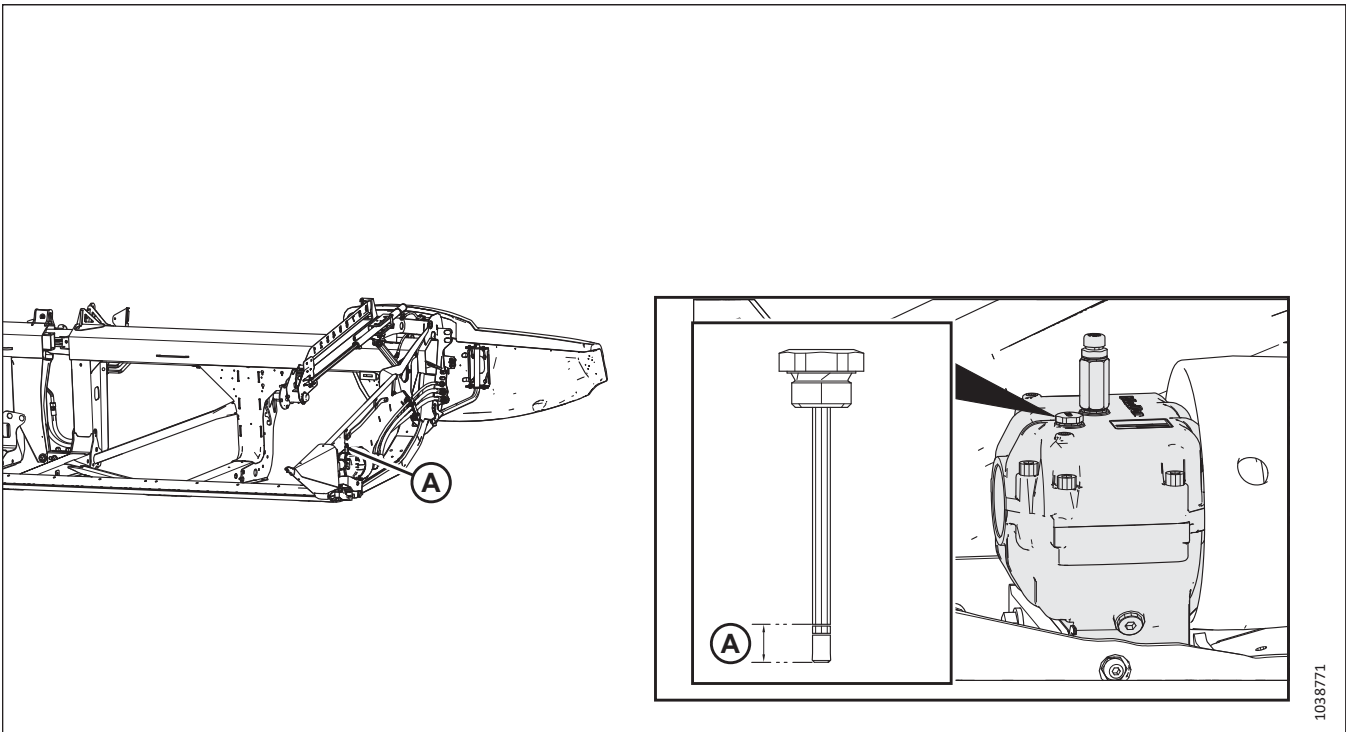

1038771

Figura 4.14: Cutia de transmisie a cuțitului

A – Nivelul de ulei din cutia de transmisie a cuțitului. Pentru a lubrifia cutia de transmisie a cuțitului, consultați [Verificarea nivelului de ulei din cutia de transmisie a cuțitului, pagina 385](#).

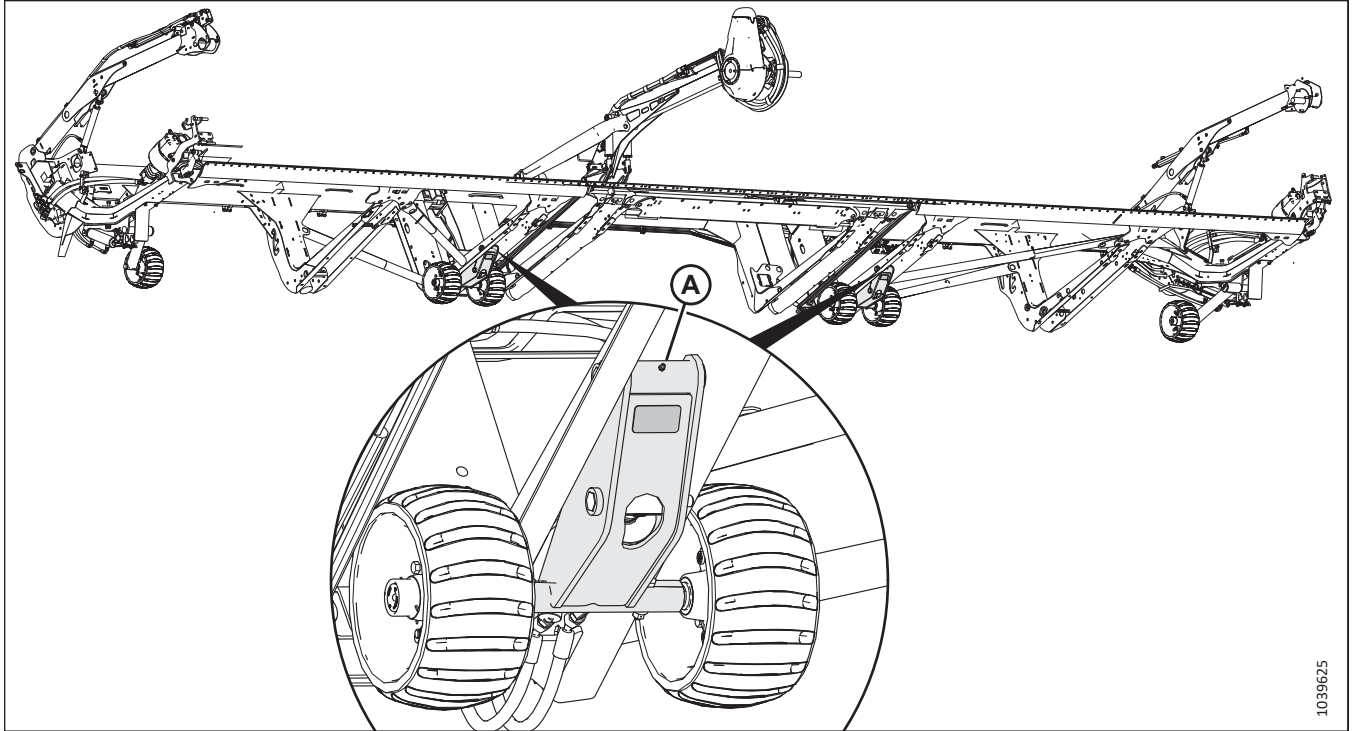

1039625

Figura 4.15: Ansamblurile de roți de contur interioare

A – Ansambluri de roți interioare (două locuri)

La fiecare 250 ore

Întreținerea este necesară pentru a vă menține utilajul la performanțe maxime și pentru a vă ajuta să identificați problemele din timp.

Utilizați unsoare pentru temperatură ridicată și presiune extremă (EP2) pe bază de litiu cu maximum 1% disulfură de molibden (clasificare NLGI 2), dacă nu se specifică altfel.



Figura 4.16: Rabator

A – Lagărul drept al rabatorului (un singur loc) B – Lagărul central al rabatorului (un singur loc) C – Lagărul stâng al rabatorului (un singur loc)

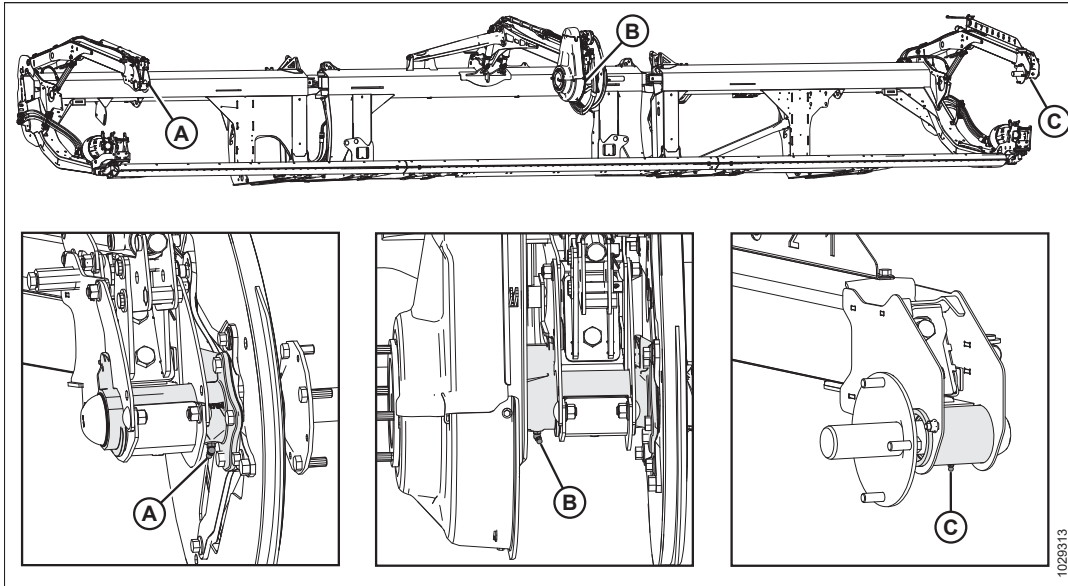

Figura 4.17: Rabator

A – Cuplajul cardanic al rabatorului (un singur loc)⁷⁵ B – Articulația flexibilă (două locuri) – ambele părți

75. Cuplajul cardanic are o cruce de lubrifiere extinsă și un set de lagăre. Opriți lubrifierea cuplajului cardanic atunci când aceasta devine dificilă sau în cazul în care cuplajul cardanic nu mai primește unsoare. Ungerea excesivă a cuplajului cardanic o va deteriora. Șase până la opt pompări sunt suficiente la prima ungere. Ungeți mai des cuplajul cardanic pe măsură ce se uzează și necesită mai mult de șase pompări.

La fiecare 500 ore

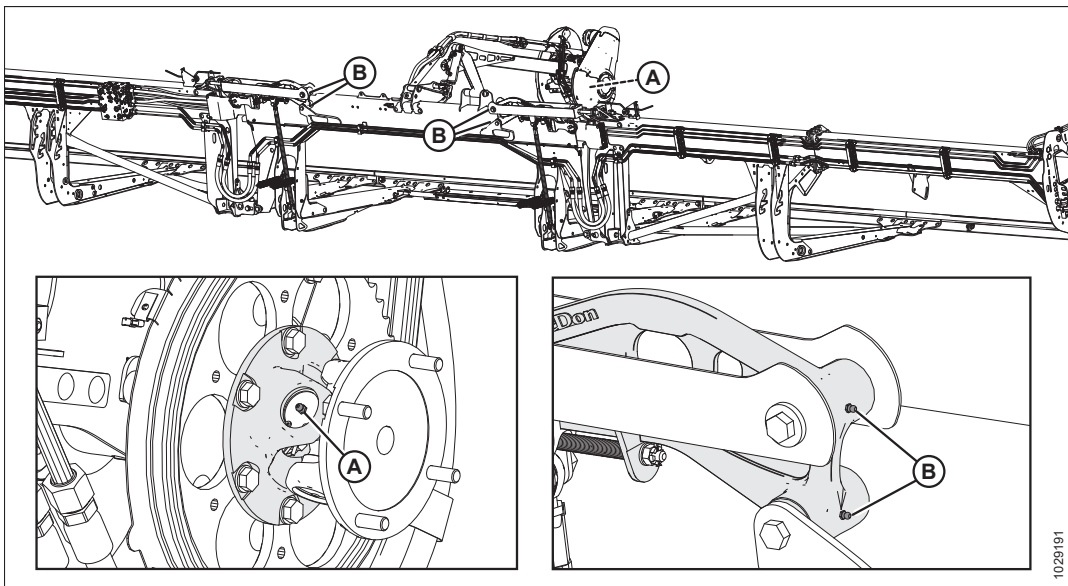
Întreținerea este necesară pentru a vă menține utilajul la performanțe maxime și pentru a vă ajuta să identificați problemele din timp.

Utilizați unsoare pentru temperatură ridicată și presiune extremă (EP2) pe bază de litiu cu maximum 1% disulfură de molibden (clasificare NLGI 2), dacă nu se specifică altfel.



Figura 4.18: Lagărele roților

A – Lagărele roților (patru locuri)

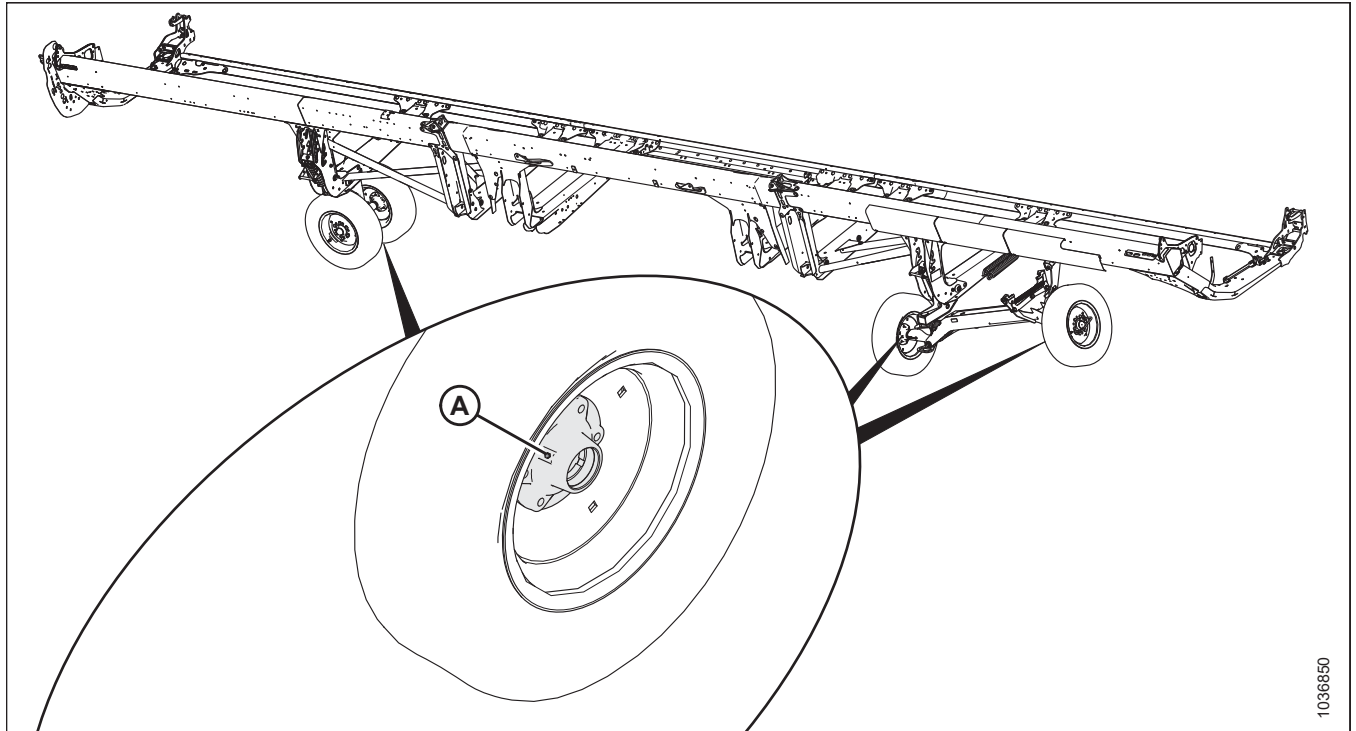

Figura 4.19: Lagărele roților de curtur

B – Lagărele roților (șase locuri)

Lubrificați lagărele pe toate cele șase roți de curtur, după cum urmează:

1. Îndepărtați bușonul de cauciuc (A) din butucul roților de curtur. Păstrați bușonul pentru remontare.
2. Aplicați unsoare în punctul de lubrifiere (B) și lăsați unsoarea în exces să iasă prin partea din față a butucului osiei.

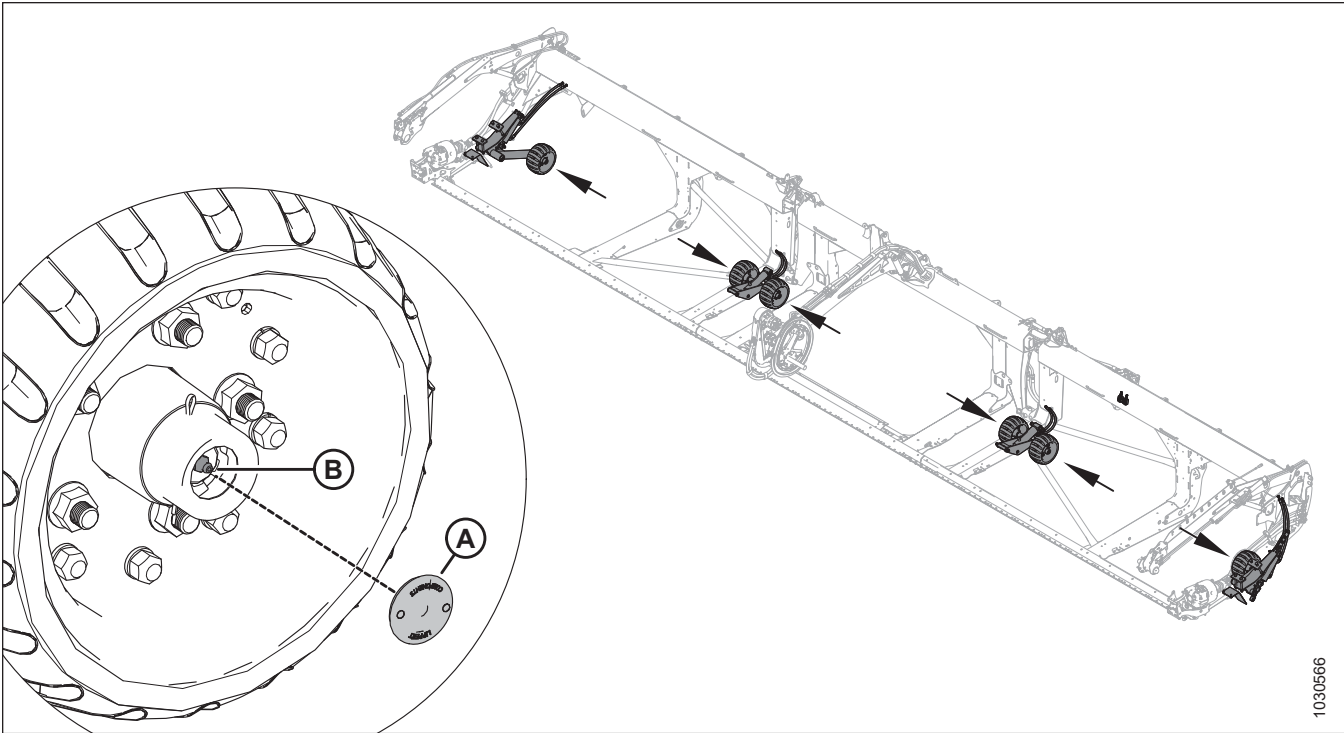
IMPORTANT:

Ungeți punctul de lubrifiere **UȘOR**. Ungerea rapidă poate forța deplasarea garniturii din spate.

3. Remontați bușonul de cauciuc (A).

4.3.2 Procedura de lubrifiere

Punctele de lubrifiere sunt identificate pe utilaj prin autocolante care indică o pompă de uns și intervalul de lubrifiere în ore de funcționare. Autocolantele de dispunere a punctelor de lubrifiere sunt amplasate pe heder și pe partea dreaptă a modulului de flotare.

! PERICOL

Pentru a preveni vătămarea sau decesul în urma pornirii neașteptate a utilajului, opriți întotdeauna motorul și scoateți cheia din contact înainte de a părăsi scaunul operatorului din orice motiv.

ÎNȚREȚINERE ȘI SERVICE

Consultați coperta spate interioară pentru lubrifianții recomandați.

Înregistrați orele de funcționare și utilizați registrul de întreținere furnizat pentru a ține o evidență a lucrărilor de întreținere programate; consultați [4.2.1 Program/registrul de întreținere, pagina 282](#).



Figura 4.20: Autocolant cu interval de lubrifiere

1. Înainte de a lubrifia un fitting cu unsoare, ștergeți-l cu o cârpă curată pentru a evita injectarea de murdărie și nisip în fitting.

IMPORTANT:

Utilizați numai unsoare curată, pentru temperatură ridicată și presiune extremă.

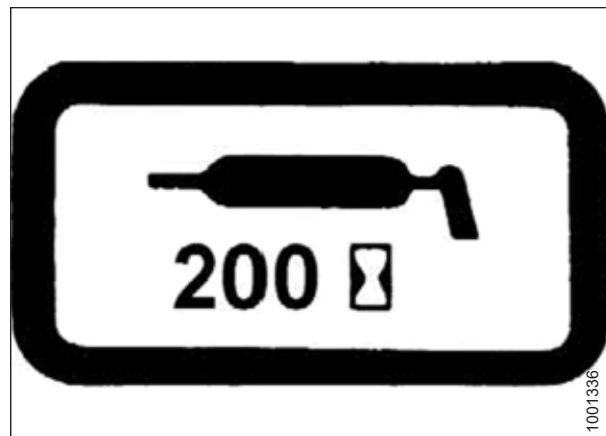
2. Injectați unsoarea prin niplul de lubrifiere cu o pompă de gresat, până când unsoarea iese în exces din niplu (cu excepția cazurilor pentru care există observații).
3. Lăsați unsoarea în exces pe niplu pentru a împiedica pătrunderea murdăriei.
4. Înlocuiți imediat orice niplu de lubrifiere slăbit sau rupt.
5. Scoateți și curățați temeinic orice niplu de lubrifiere care nu acceptă unsoare. Curățați pasajul pentru lubrifiant. Înlocuiți niplul de lubrifiere, dacă este necesar.



Figura 4.21: Autocolant cu dispunerea punctelor de lubrifiere FM200



Figura 4.22: Autocolant cu dispunerea punctelor de lubrifiere pentru seria FD2

4.3.3 Lubrifierea lanțului de transmisie al rabatorului

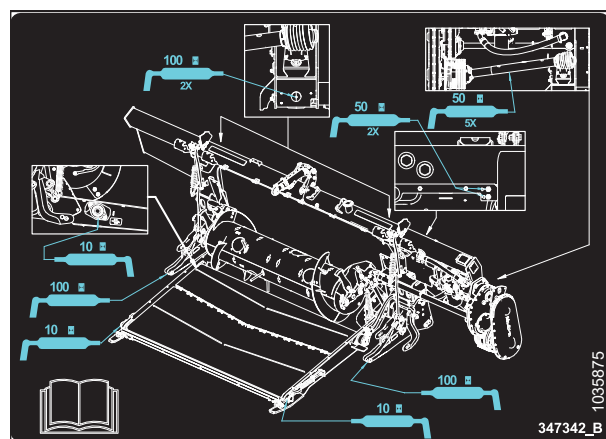
Lubrifierea protejează lanțul și roțile dințate antrenante împotriva uzurii.

PERICOL

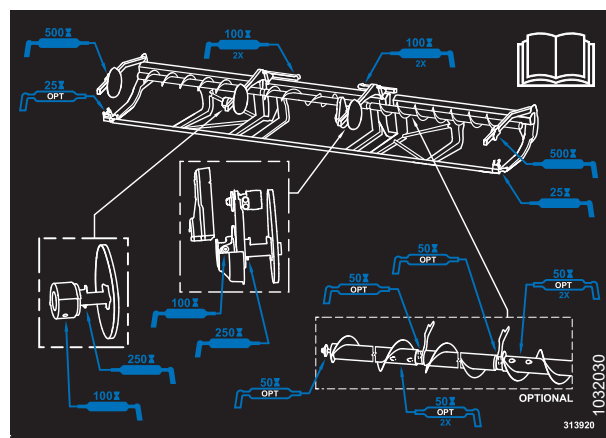
Pentru a preveni vătămarea sau decesul în urma pornirii neașteptate a utilajului, opriți întotdeauna motorul și scoateți cheia din contact înainte de a părăsi scaunul operatorului din orice motiv.

PERICOL

Asigurați-vă că toate persoanele din jur s-au îndepărtat de utilaj.

IMPORTANT:

NU utilizați unsoare sau uleiuri de motor pentru a lubrifia lanțul de transmisie al rabatorului.

1. Demontați capacul transmisiei rabatorului. Pentru instrucțiuni, consultați [Îndepărtarea capacului transmisiei rabatorului, pagina 54](#).

IMPORTANT:

Utilizați ulei de lanț care are o vâscozitate de 100–150 cSt la 40°C (104°F)(de obicei ulei de lanț mediu până la greu) sau ulei mineral (SAE 20W50) care nu conține detergenți sau solvenți.

2. Aplicați o cantitate generoasă de ulei pentru lanț pe interiorul lanțului (A) folosind un recipient de ulei, o pensulă sau un aerosol. Rotiți manual rabatorul pentru a lubrifia tot lanțul.
3. Montați din nou capacul transmisiei rabatorului. Pentru instrucțiuni, consultați [Montarea capacului transmisiei rabatorului, pagina 56](#).
4. Rulați hederul și rabatorul timp de câteva minute, astfel încât uleiul să se răspândească în lanț.



Figura 4.23: Lanț de transmisie

4.3.4 Lubrifierea lanțului de transmisie al melcului

Lubrificați lanțul de transmisie al melcului în conformitate cu intervalul specificat în programul de întreținere.

NOTĂ:

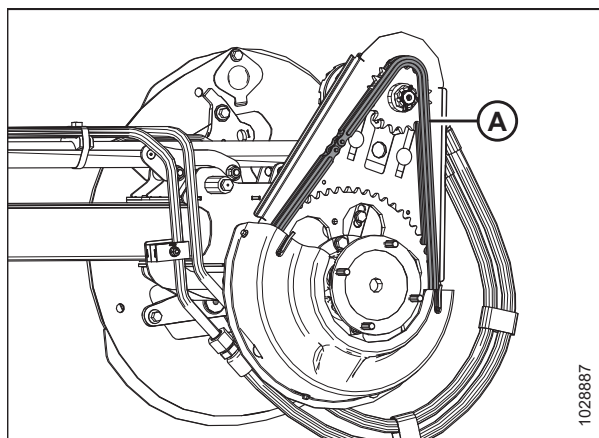
Lubrifierea lanțului de transmisie al melcului este mai simplă atunci când hederul este detașat de combină.

PERICOL

Pentru a preveni vătămarea sau decesul în urma pornirii neașteptate a utilajului, opriți întotdeauna motorul și scoateți cheia din contact înainte de a părăsi scaunul operatorului din orice motiv.

Capacul transmisiei melcului este alcătuit dintr-un capac superior și unul inferior și un panou de inspecție metalic. Pentru a efectua această procedură, trebuie îndepărtat doar panoul de inspecție metalic.

1. Opriți motorul și scoateți cheia din contact.

2. Scoateți cele patru bolțuri (A) și panoul de inspecție metalic (B). Păstrați aceste piese pentru a le remonta.



Figura 4.24: Panoul de inspecție a transmisiei melcului

3. Aplicați o cantitate generoasă de unsoare pe lanț (A), pe roata dințată de transmisie (B) și pe roata dințată de ghidare (C).
4. Rotiți melcul și aplicați unsoare pe mai multe zone ale lanțului, dacă este necesar.

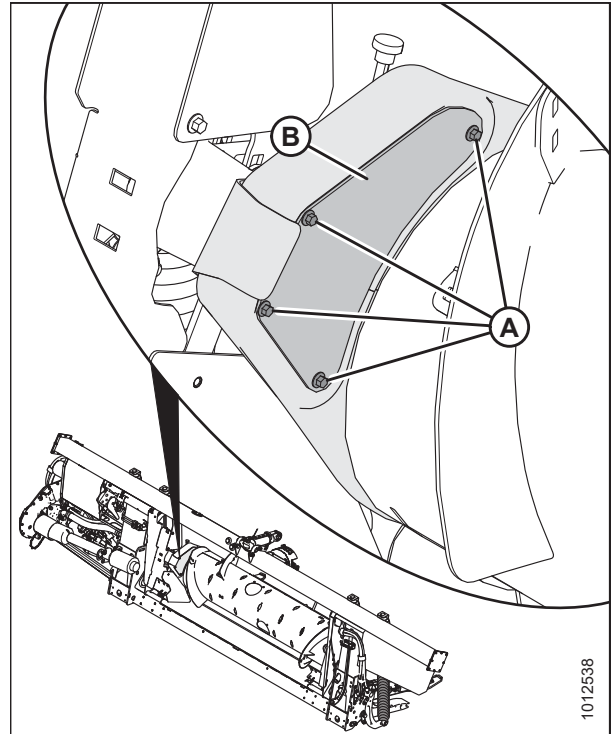

Figura 4.25: Lanțul de transmisie al melcului

5. Reinstalați panoul de inspecție metalic (B). Fixați panoul cu patru bolțuri (A).

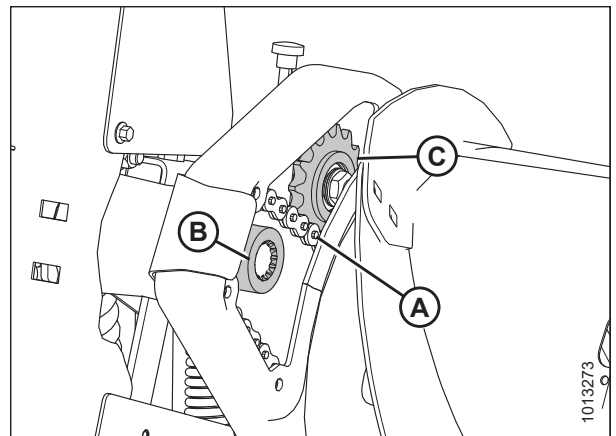

Figura 4.26: Panoul de inspecție a transmisiei melcului

4.3.5 Lubrifierea cutiei de viteze principale a transmisiei hederului

Verificarea nivelului de ulei din cutia de viteze principală a transmisiei hederului

Verificați nivelul uleiului din cutia de viteze a transmisiei hederului la fiecare 100 de ore.

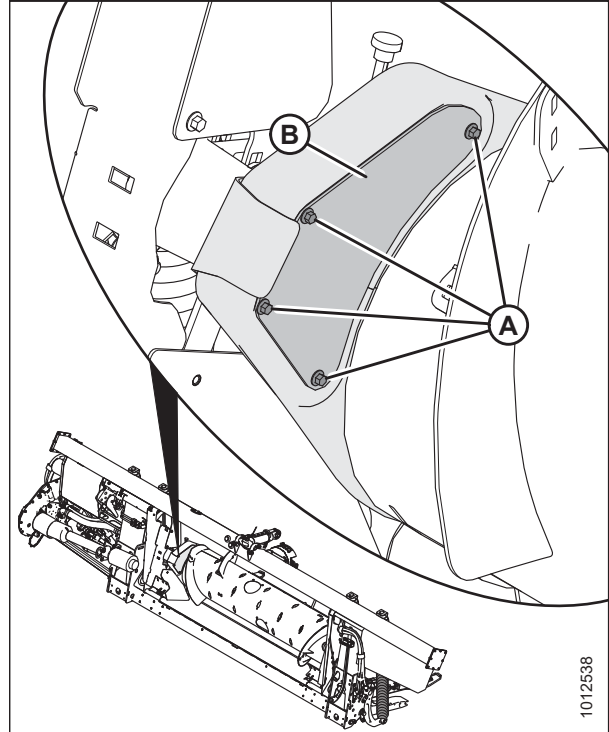
⚠ PERICOL

Asigurați-vă că toate persoanele din jur s-au îndepărtat de utilaj.

⚠ PERICOL

Pentru a preveni vătămarea sau decesul în urma pornirii neașteptate a utilajului, opriți întotdeauna motorul și scoateți cheia din contact înainte de a părăsi scaunul operatorului din orice motiv.

1. Coborâți hederul.
2. Opriți motorul și scoateți cheia din contact.

3. Demontați bușonul de indicare a nivelului de ulei (A) de la cutia de viteze principală (B) și verificați dacă nivelul uleiului este ridicat până la fundul orificiului.
4. Dacă este necesar, adăugați ulei. Pentru instrucțiuni, consultați *Adăugarea de ulei la cutia de viteze principală a transmisiei hederului*, pagina 305.
5. Remontați bușonul de indicare a nivelului de ulei (A).



Figura 4.27: Cutia de viteze principală a transmisiei hederului

Adăugarea de ulei la cutia de viteze principală a transmisiei hederului

Cutia de viteze principală include bușoane de umplere, verificare și scurgere pentru verificarea și întreținerea rapidă a lubrifiantului pentru angrenaje în timp ce este montată pe modulul de flotare.

! PERICOL

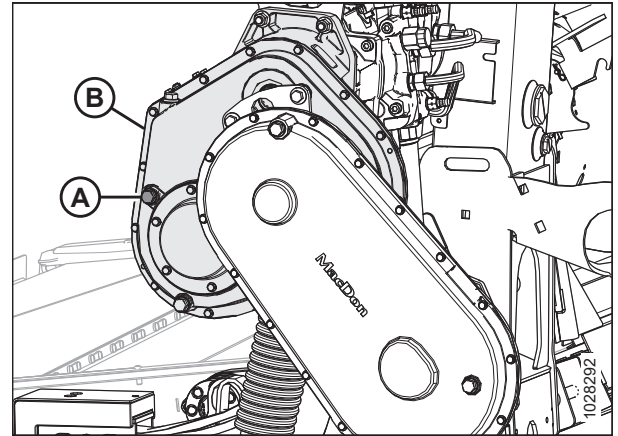
Pentru a preveni vătămarea sau decesul în urma pornirii neașteptate a utilajului, opriți întotdeauna motorul și scoateți cheia din contact înainte de a părăsi scaunul operatorului din orice motiv.

1. Opriți motorul și scoateți cheia din contact.
2. Scoateți bușonul de umplere (B) și bușonul de indicare a nivelului de ulei (A) din cutia de viteze principală.
3. Adăugați ulei în orificiul de umplere (B) până când acesta iese prin orificiul bușonului de indicare a nivelului de ulei (A). Consultați coperta spate interioară pentru lichidele și lubrifianții recomandați.
4. Montați la loc bușonul de indicare a nivelului de ulei (A) și bușonul de umplere (B).

NOTĂ:

Bușonul orificiului de scurgere a uleiului este magnetic. Asigurați-vă că dopul magnetic este instalat în poziția de scurgere a uleiului.



Figura 4.28: Cutia de viteze principală a transmisiei hederului

Schimbarea uleiului din cutia de viteze principală a transmisiei hederului

Schimbați uleiul din cutia de viteze a transmisiei hederului după primele 50 de ore de funcționare și, ulterior, la fiecare 1000 de ore (sau 3 ani).

! AVERTISMENT

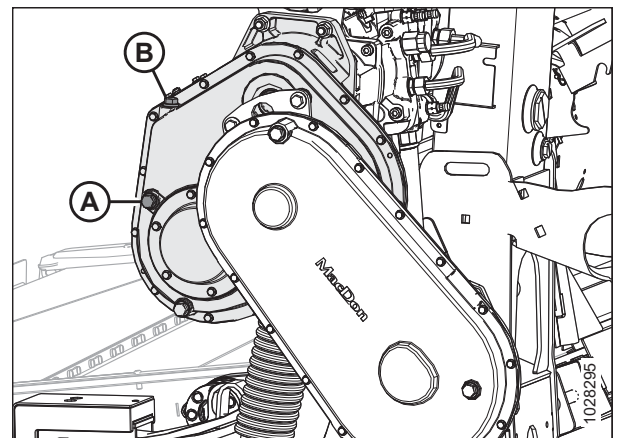
Asigurați-vă că toate persoanele din jur s-au îndepărtat de utilaj.

! PERICOL

Pentru a preveni vătămarea sau decesul în urma pornirii neașteptate a utilajului, opriți întotdeauna motorul și scoateți cheia din contact înainte de a părăsi scaunul operatorului din orice motiv.

1. Operați modulul de flotare până când uleiul este la minimum 40°C (100°F).
2. Ridicați sau coborâți hederul pentru a poziționa bușonul orificiului de scurgere a uleiului (A) în punctul cel mai jos.
3. Opriți motorul și scoateți cheia din contact.
4. Așezați un recipient de dimensiune adecvată [aproximativ 4 litri (1 galon SUA)] sub scurgerea cutiei de viteze pentru a colecta uleiul.
5. Îndepărtați bușonul orificiului de scurgere a uleiului (A) și bușonul de umplere (C).
6. Lăsați uleiul să se scurgă.
7. Remontați bușonul orificiului de scurgere a uleiului (A) și scoateți bușonul de indicare a nivelului de ulei (B).
8. Adăugați ulei prin bușonul de umplere (C) până când acesta iese prin orificiul de indicare a nivelului de ulei (B). Consultați coperta spate interioară pentru lubrifiștii recomandați.



Figura 4.29: Cutia de viteze principală a transmisiei hederului

NOTĂ:

Cutia de viteze principală conține aproximativ 2,75 litri (2,9 sferturi de galon) de ulei.

9. Remontați bușonul de indicare a nivelului de ulei (B) și bușonul de umplere (C).

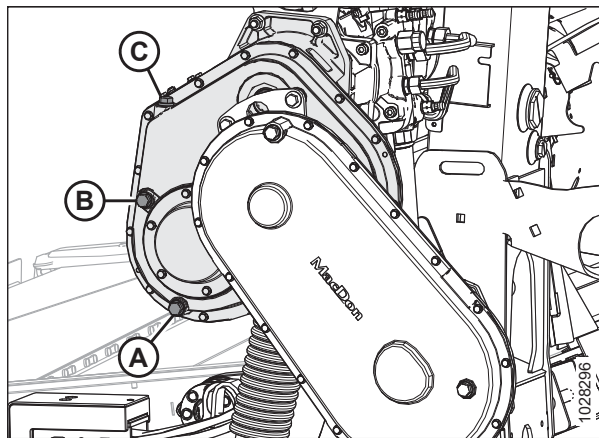
4.3.6 Lubrifierea cutiei de viteze de completare a transmisiei hederului

Verificarea nivelului de ulei din cutia de viteze de completare a transmisiei hederului

Verificați nivelul uleiului din cutia de viteze a transmisiei hederului la fiecare 100 de ore.

! PERICOL

Asigurați-vă că toate persoanele din jur s-au îndepărtat de utilaj.

! PERICOL

Pentru a preveni vătămarea sau decesul în urma pornirii neașteptate a utilajului, opriți întotdeauna motorul și scoateți cheia din contact înainte de a părăsi scaunul operatorului din orice motiv.

1. Coborâți hederul.
2. Opriți motorul și scoateți cheia din contact.

3. Scoateți dopul de nivel al uleiului (A) din cutia de viteze de completare. Uleiul ar trebui să fie la nivelul portului.
4. Dacă există o cantitate insuficientă de ulei în cutia de viteze de completare, îndepărtați bușonul de umplere (B) și adăugați ulei. Pentru instrucțiuni, consultați *Adăugarea de ulei la cutia de viteze de completare a transmisiei hederului*, pagina 307.
5. Remontați bușonul de indicare a nivelului de ulei (A).



Figura 4.30: Cutia de viteze de completare a transmisiei hederului

Adăugarea de ulei la cutia de viteze de completare a transmisiei hederului

Cutia de viteze de completare include bușoane de umplere, verificare și scurgere pentru verificarea și întreținerea rapidă a lubrifianțului pentru angrenaje în timp ce este montată pe modulul de flotare.

PERICOL

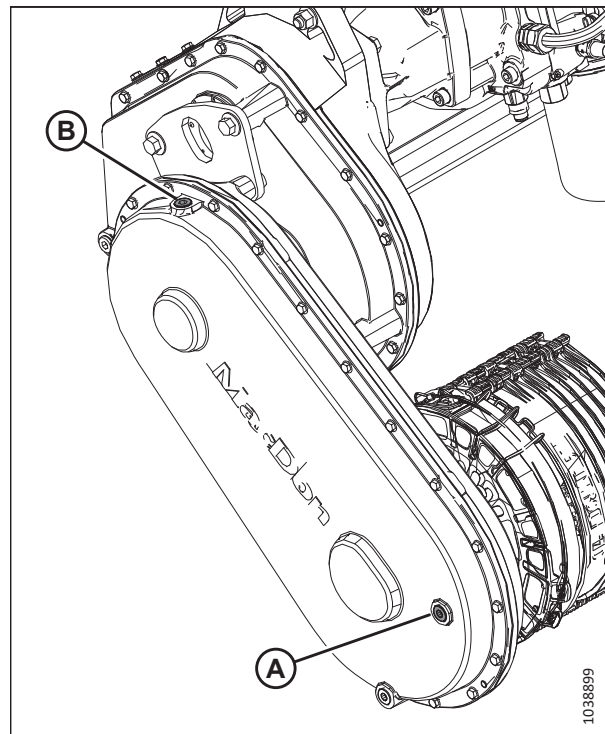
Pentru a preveni vătămarea sau decesul în urma pornirii neașteptate a utilajului, opriți întotdeauna motorul și scoateți cheia din contact înainte de a părăsi scaunul operatorului din orice motiv.

PERICOL

Asigurați-vă că toate persoanele din jur s-au îndepărtat de utilaj.

1. Coborâți bara port-degete la sol și asigurați-vă astfel încât cutia de viteze de completare să fie în poziție de lucru.
2. Opriți motorul și scoateți cheia din contact.

3. Scoateți bușonul de umplere (B) și bușonul de indicare a nivelului de ulei (A).
4. Adăugați ulei în orificiul de umplere (B) până când acesta iese prin orificiul bușonului de indicare a nivelului de ulei (A). Consultați coperta spate interioară pentru lichidele și lubrifianții recomandați.
5. Remontați bușonul de indicare a nivelului de ulei (A) și bușonul de umplere (B). Strângeți bușoanele la un cuplu de 30–40 Nm (22–30 lbf-ft).

NOTĂ:

Bușonul orificiului de scurgere a uleiului este magnetic. Asigurați-vă că dopul magnetic este instalat în poziția de scurgere a uleiului.



Figura 4.31: Cutia de viteze de completare a transmisiei hederului

Schimbarea uleiului din cutia de viteze de completare a transmisiei hederului

Schimbați uleiul din cutia de viteze a transmisiei hederului după primele 50 de ore de funcționare și, ulterior, la fiecare 1000 de ore (sau 3 ani).

! PERICOL

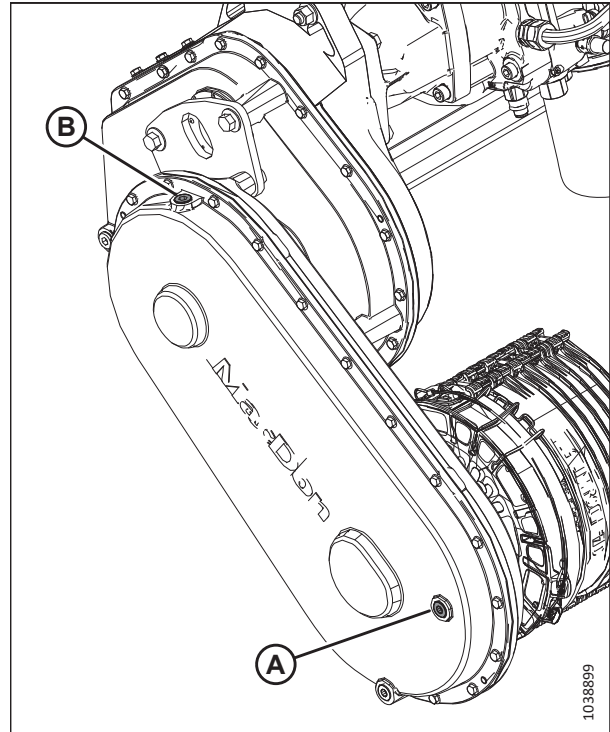
Asigurați-vă că toate persoanele din jur s-au îndepărtat de utilaj.

! PERICOL

Pentru a preveni vătămarea sau decesul în urma pornirii neașteptate a utilajului, opriți întotdeauna motorul și scoateți cheia din contact înainte de a părăsi scaunul operatorului din orice motiv.

1. Operați modulul de flotare până când uleiul este la minimum 40°C (100°F).

ÎNTREȚINERE ȘI SERVICE

2. Ridicați sau coborâți hederul pentru a poziționa bușonul orificiului de scurgere a uleiului (A) în punctul cel mai jos.
3. Opriți motorul și scoateți cheia din contact.
4. Așezați un recipient de dimensiune adecvată [aproximativ 4 litri (1 galon SUA)] sub scurgerea cutiei de viteze pentru a colecta uleiul.
5. Îndepărtați bușonul orificiului de scurgere a uleiului (A) și bușonul de umplere (C).
6. Lăsați uleiul să se scurgă.
7. Remontați bușonul orificiului de scurgere a uleiului (A).

IMPORTANT:

Bușonul orificiului de scurgere a uleiului este magnetic. Asigurați-vă că dopul magnetic este instalat în poziția de scurgere a uleiului (A).

8. Scoateți bușonul de indicare a nivelului de ulei (B).
9. Adăugați ulei prin bușonul de umplere (C) până când acesta iese prin orificiul de indicare a nivelului de ulei (B). Consultați coperta spate interioară pentru lubrifiții recomandați.

NOTĂ:

Cutia de viteze a transmisiei hederului are o capacitate de aproximativ 2,25 litri (2,4 sferturi de galon) de ulei.

10. Remontați bușonul de indicare a nivelului de ulei (B) și bușonul de umplere (C).



Figura 4.32: Cutia de viteze de completare a transmisiei hederului

4.4 Sistemul hidraulic

Cadrul modulului de flotare acționează ca un rezervor de ulei. Consultați coperta spate interioară pentru mai multe informații despre cerințele de ulei ale modulului de flotare.

4.4.1 Verificarea nivelului de ulei în rezervorul hidraulic

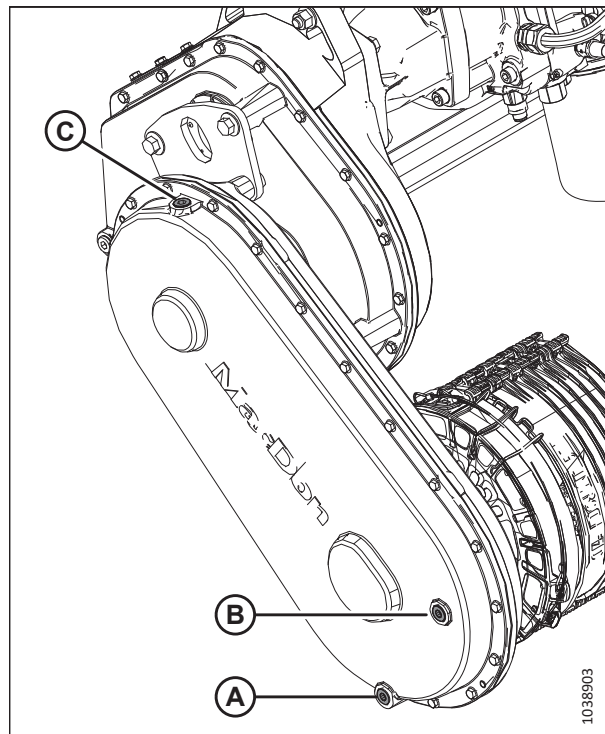
Puteți inspecta nivelul de ulei din rezervorul de ulei hidraulic al hederului prin intermediul vizorului de pe modulul de flotare.

! PERICOL

Asigurați-vă că toate persoanele din jur s-au îndepărtat de utilaj.

! PERICOL

Pentru a preveni vătămarea sau decesul în urma pornirii neașteptate a utilajului, opriți întotdeauna motorul și scoateți cheia din contact înainte de a părăsi scaunul operatorului din orice motiv.

Asigurați-vă că nivelul uleiului este la linia care indică nivelul complet (A) în orice moment.

NOTĂ:

Inspectați nivelul uleiului hidraulic atunci când uleiul hidraulic este rece.



Figura 4.33: Indicatorul vizual al nivelului de ulei

4.4.2 Adăugarea uleiului în rezervorul hidraulic

Dacă nivelul de ulei din rezervorul hidraulic este scăzut sau dacă uleiul a fost scurs, va trebui să adăugați mai mult ulei.

! PERICOL

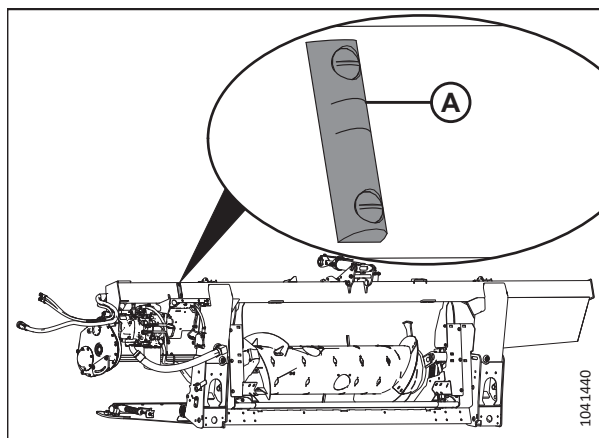
Asigurați-vă că toate persoanele din jur s-au îndepărtat de utilaj.

! PERICOL

Pentru a preveni vătămarea sau decesul în urma pornirii neașteptate a utilajului, opriți întotdeauna motorul și scoateți cheia din contact înainte de a părăsi scaunul operatorului din orice motiv.

NOTĂ:

Pentru tipul de ulei, consultați coperta spate interioară pentru lichidele și lubrifianții recomandați.

1. Curățați orice murdărie sau resturi de pe capacul de umplere (A).

ATENȚIE

Este posibil ca rezervorul de ulei să fie sub presiune; scoateți încet capacul.

2. Rotiți capacul de umplere (A) înspre stânga pentru a-l scoate.
3. Umpleți rezervorul de ulei hidraulic cu ulei cald (aproximativ 21°C [70°F]) până când se atinge nivelul de umplere corespunzător. Consultați [4.4.1 Verificarea nivelului de ulei în rezervorul hidraulic](#), pagina 310.

IMPORTANT:

Uleiul cald va curge mai bine prin filtrul de umplere decât uleiul rece. **NU** scoateți filtrul.

NOTĂ:

Capacitatea rezervorului de ulei hidraulic este de aproximativ 95 l (25 gal).

4. Remontați capacul de umplere (A).
5. Porniți motorul, rulați la ralanti și cuplați hederul timp de 3 minute.
6. Opriți motorul și scoateți cheia din contact.
7. Verificați din nou nivelul de ulei. Consultați pasul [3](#), pagina [311](#). Adăugați mai mult ulei după cum este necesar până când nivelul se stabilizează.

4.4.3 Schimbarea uleiului din rezervorul hidraulic

Schimbați uleiul hidraulic din rezervor la fiecare 1000 de ore sau la 3 ani (oricare dintre acestea survine mai întâi).

PERICOL

Asigurați-vă că toate persoanele din jur s-au îndepărtat de utilaj.

PERICOL

Pentru a preveni vătămarea sau decesul în urma pornirii neașteptate a utilajului, opriți întotdeauna motorul și scoateți cheia din contact înainte de a părăsi scaunul operatorului din orice motiv.

NOTĂ:

Pentru tipul de ulei, consultați coperta spate interioară pentru lichidele și lubrifianții recomandați.

1. Operați modulul de flotare până când uleiul este la minimum 40°C (100°F).
2. Opriți motorul și scoateți cheia din contact.



Figura 4.34: Capacul de umplere al rezervorului de ulei

3. Așezați un recipient cu o capacitate de cel puțin 50 l (13 gal) sub ambele bușoane ale orificiului de scurgere a uleiului (A).
4. Îndepărtați bușoanele orificiului de scurgere a uleiului (A) cu o cheie cu locaș hexagonal de 7/8 țoli. Lăsați uleiul să se scurgă complet.
5. Remontați bușoanele orificiului de scurgere a uleiului (A).
6. Dacă este necesar, schimbați filtrul de ulei. Pentru instrucțiuni, consultați [4.4.4 Schimbarea filtrului de ulei](#), pagina 312.
7. Adăugați ulei în rezervor. Pentru instrucțiuni, consultați sau [4.4.2 Adăugarea uleiului în rezervorul hidraulic](#), pagina 310.

NOTĂ:

Capacitatea rezervorului de ulei hidraulic este de aproximativ 95 l (25 gal).

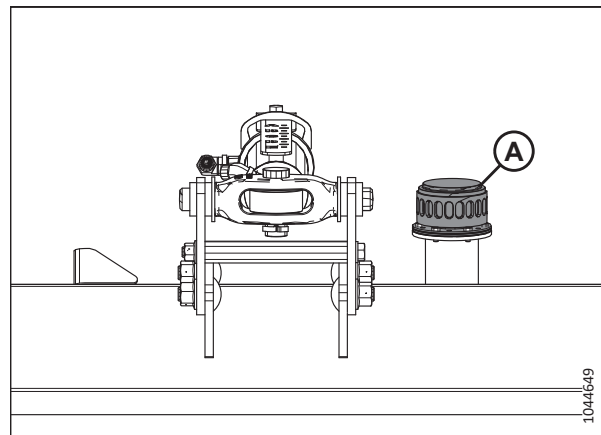

Figura 4.35: Drenajul rezervorului

4.4.4 Schimbarea filtrului de ulei

Filtrul de ulei hidraulic îndepărtează contaminanții solizi care pot interfera cu funcționarea sistemului hidraulic al hederului. Filtrul de ulei va trebui schimbat periodic.

Utilizați kitul de filtrare (MD #320360) pentru a înlocui filtrul.

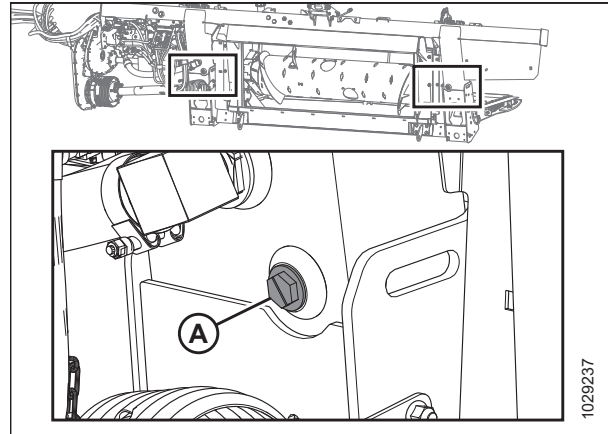
PERICOL

Pentru a preveni vătămarea sau decesul în urma pornirii neașteptate a utilajului, opriți întotdeauna motorul și scoateți cheia din contact înainte de a părăsi scaunul operatorului din orice motiv.

1. Opriți motorul și scoateți cheia din contact.

2. Pentru a schimba filtrul de ulei pe un FM200 cu un sistem hidraulic integrat (IHS), procedați după cum urmează:
 - a. Curățați în jurul suprafețelor de îmbinare ale filtrului (A) și ale pompei integrate (B).
 - b. Așezați un recipient de dimensiuni adecvate [aproximativ 1 litru (0,26 galoane)] sub filtru pentru a colecta scurgerile de ulei.
 - c. Întoarceți filtrul (A) și curățați orificiul de filtrare expus din pompa integrată.
 - d. Aplicați o peliculă subțire de ulei curat pe garnitura inelară furnizată cu noul filtru.
 - e. Umpleți filtrul (A) cu ulei înainte de montare. Pentru specificații privind uleiul, consultați coperta spate interioară a manualului.
 - f. Rotiți noul filtru pe pompa integrată (B) până când garnitura inelară intră în contact cu suprafața de îmbinare. Strângeți manual filtrul cu încă 1/2–3/4 de rotație.

IMPORTANT:

NU utilizați o cheie specială pentru filtre pentru montarea filtrului nou. Strângerea excesivă poate deteriora garnitura inelară și filtrul.

3. Pentru a schimba filtrul de ulei pe un FM200 cu un sistem hidraulic modular (MHS), procedați după cum urmează:
 - a. Curățați în jurul suprafețelor de îmbinare ale filtrului (A) și ale colectorului modular (B).
 - b. Așezați un recipient de dimensiuni adecvate (cu o capacitate de cel puțin 1 litru [0,26 galoane]) sub gura de scurgere a uleiului (C).
 - c. Scoateți filtrul auxiliar (A) și curățați portul de filtrare expus din colectorul modular (B).
 - d. Aplicați o peliculă subțire de ulei curat pe garnitura inelară furnizată cu noul filtru.
 - e. Așezați noul filtru pe axul filetat de pe colectorul modular (B). Strângeți filtrul până când garnitura inelară intră în contact cu suprafața de îmbinare. Strângeți manual filtrul cu încă 1/2–3/4 de rotație.

IMPORTANT:

NU utilizați o cheie specială pentru filtre pentru montarea filtrului nou. Strângerea excesivă poate deteriora garnitura inelară și noul filtru.



Figura 4.36: Sistemul hidraulic integrat (IHS) FM200



Figura 4.37: Sistemul hidraulic modular (MHS) FM200

4.5 Sistemul electric

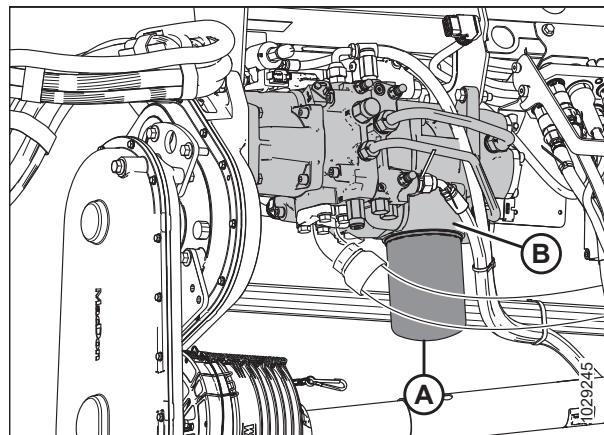
Sistemul electric pentru heder este alimentat de combină. Pe heder există diverse lumini și senzori care necesită alimentare.

4.5.1 Înlocuirea becurilor

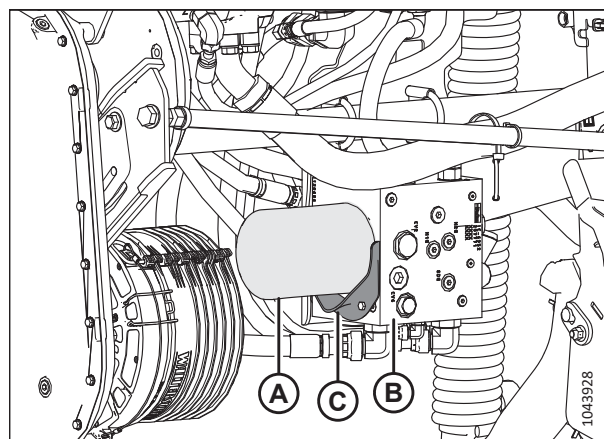
Luminile sunt un element de siguranță important. Înlocuiți imediat becurile sau lămpile deteriorate sau care funcționează defectuos.

PERICOL

Pentru a preveni vătămarea corporală sau decesul în urma pornirii neașteptate a utilajului, opriți întotdeauna motorul și scoateți cheia din contact înainte de a efectua reglaje pe utilaj.

Utilizați becul comercial #1156 pentru luminile de transport de culoare chihlimbarie și #1157 pentru lumina roșie din spate (opțiunea de transport).

Lumini de indicare a interstițiului (numai în America de Nord)

1. Opriți motorul și scoateți cheia din contact.
2. Utilizați o șurubelniță Phillips pentru a scoate cele trei șuruburi (A) de pe dispozitivul de iluminare și scoateți lentila de plastic. Păstrați șuruburile și lentilele.
3. Scoateți becul existent.
4. Montați noul bec și apoi remontați lentila de plastic și șuruburile.



Figura 4.38: Lumină stângă de indicare a interstițiului

Lumini de transport

5. Utilizați o șurubelniță Phillips pentru a scoate șuruburile (A) de pe dispozitivul de fixare și scoateți lentila de plastic. Păstrați șuruburile și lentilele.
6. Scoateți becul existent.
7. Montați noul bec și apoi remontați lentila de plastic și șuruburile.

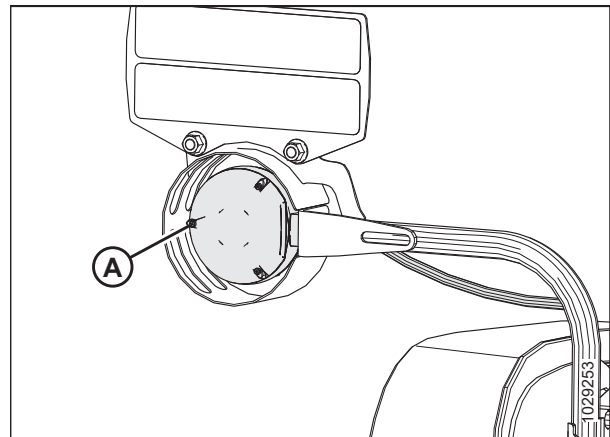

Figura 4.39: Opțiunea de transport – Luminile roșii și chihlimbarii

4.6 Transmisia hederului

Transmisia hederului constă într-o linie de transmisie de la combină la cutia de viteze a modului de flotare FM200 care acționează melcul de alimentare și pompele hidraulice. Pompele furnizează energie hidraulică pentru transportoarele cu bandă, cuțite și echipamentele opționale.

4.6.1 Scoaterea liniei de transmisie

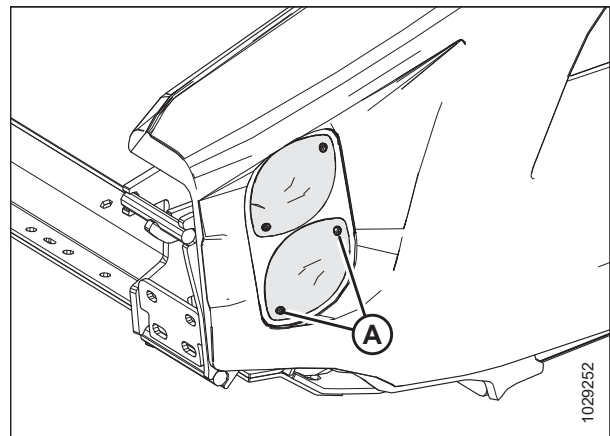
Linia de transmisie transferă energia de la priza de putere (PTO) a combinei la cutia de viteze de completare a modului de flotare al hederului. Un colier cu eliberare rapidă permite îndepărtarea liniei de transmisie atunci când se deconectează modulul de flotare al hederului de la combină.

PERICOL

Asigurați-vă că toate persoanele din jur s-au îndepărtat de utilaj.

PERICOL

Pentru a preveni vătămarea sau decesul în urma pornirii neașteptate a utilajului, opriți întotdeauna motorul și scoateți cheia din contact înainte de a părăsi scaunul operatorului din orice motiv.

1. Coborâți complet rabatorul.
2. Coborâți hederul.
3. Opriți motorul și scoateți cheia din contact.
4. Deconectați lanțul de siguranță al liniei de transmisie (A) din fanta de pe placa de aluminiu.



Figura 4.40: Scutul liniei de transmisie

5. Ridicați clemele (A) pentru a elibera scutul (B).

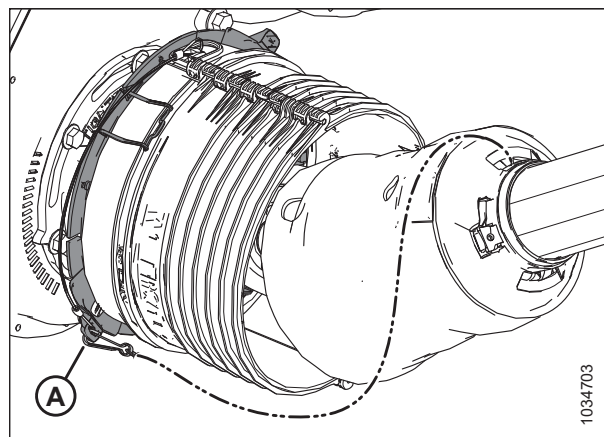

Figura 4.41: Scutul liniei de transmisie

6. Glisați scutul (A) de-a lungul liniei de transmisie pentru a accesa colierul cu deconectare rapidă (B).

NOTĂ:

În cazul în care scutul nu alunecă, utilizați o pârghie.

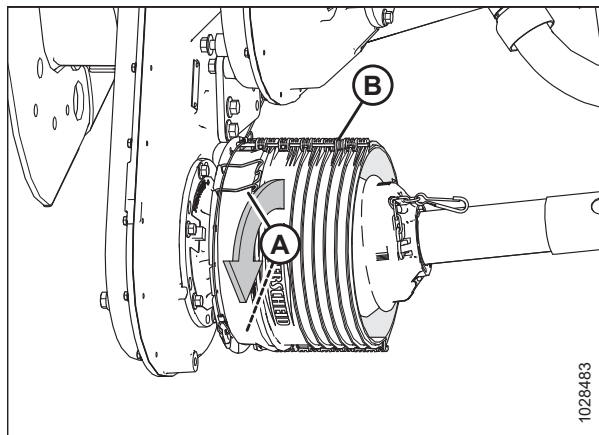
7. Trageți înapoi colierul cu deconectare rapidă (B) pentru a elibera jugul liniei de transmisie. Glisați linia de transmisie de pe arborele cutiei de viteze.
8. Glisați linia de transmisie prin scut, apoi coborâți-o la sol.



Figura 4.42: Scutul liniei de transmisie

9. Deconectați lanțul (D) de la suportul de susținere (B).
10. La capătul opus al liniei de transmisie (C), trageți înapoi colierul cu deconectare rapidă (A) pentru a elibera jugul liniei de transmisie.
11. Glisați jugul de pe suportul de susținere (B).
12. Scoateți linia de transmisie (C).



Figura 4.43: Scutul liniei de transmisie

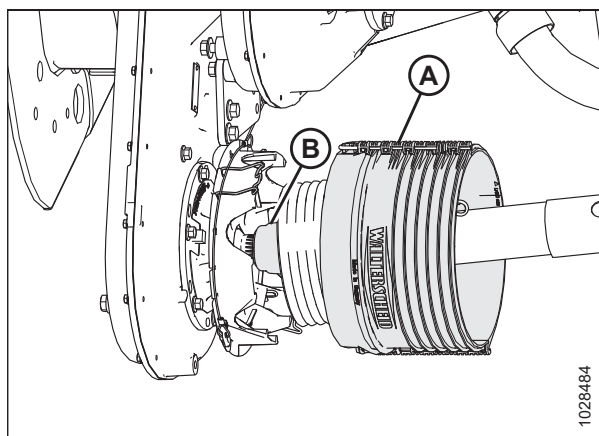

Figura 4.44: Scut opțional pentru linia de transmisie pentru pante

4.6.2 Instalarea liniei de transmisie

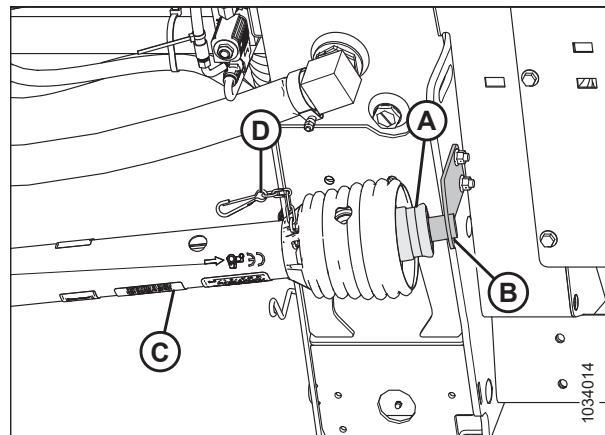
Linia de transmisie transferă energia de la priza de putere (PTO) a combinei la cutia de viteze de completare a modului de flotare al hederului. Va trebui instalată pe modulul de flotare.

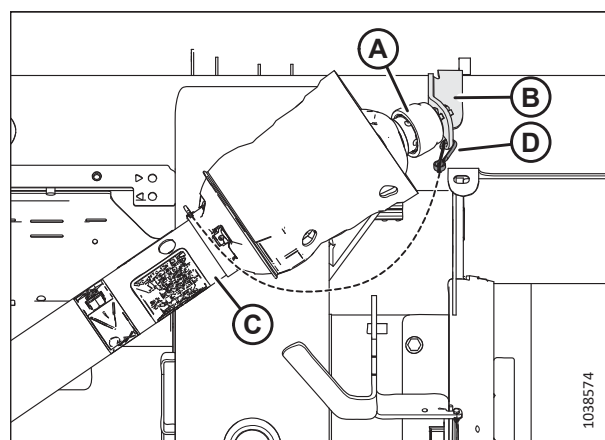

PERICOL

Asigurați-vă că toate persoanele din jur s-au îndepărtat de utilaj.



PERICOL

Pentru a preveni vătămarea sau decesul în urma pornirii neașteptate a utilajului, opriți întotdeauna motorul și scoateți cheia din contact înainte de a părăsi scaunul operatorului din orice motiv.

IMPORTANT:

În cazul în care linia de transmisie a fost demontată, asigurați-vă că cele două jumătăți sunt în fază înainte de a instala linia de transmisie pe heder și pe combină. Imaginea ilustrează punerea în fază corectă (A) și punerea în fază incorectă (B).



Figura 4.45: Determinarea fazei liniei de transmisie

1. Coborâți complet rabatorul.
2. Coborâți hederul.
3. Opriți motorul și scoateți cheia din contact.
4. Poziționați consola de susținere a liniei de transmisie (A) (furnizat împreună cu transmisia) în partea stângă în interiorul modulului de flotare, așa cum se arată.
5. Fixați consola cu două bolțuri M10 X 30 mm și piulițe cu flanșă (B).

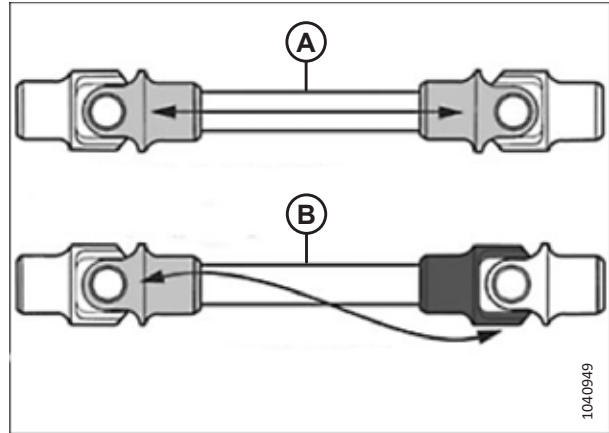

Figura 4.46: Consola de susținere a liniei de transmisie

6. La capătul liniei de transmisie (D) care are săgeata (C) îndreptată spre colier, trageți înapoi colierul cu deconectare rapidă (A).
7. Glisați jugul pe suportul de susținere (B).
8. Conectați lanțul de siguranță (E) la suportul de susținere.



Figura 4.47: Scutul liniei de transmisie

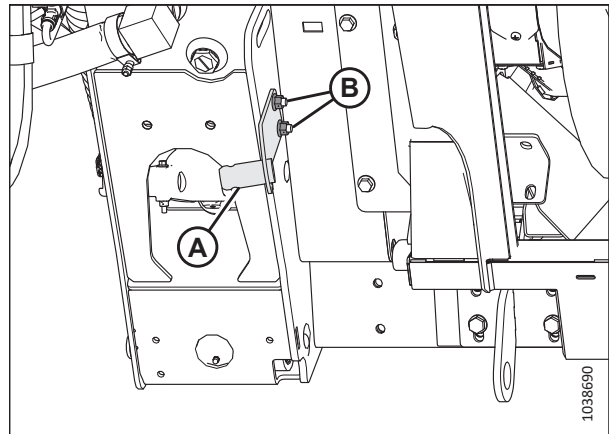

Figura 4.48: Scut opțional pentru linia de transmisie pentru pante

9. Ridicați clemele (A) pentru a elibera scutul (B).

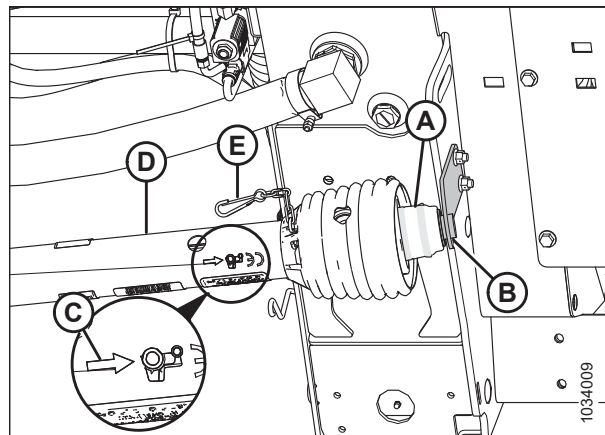

Figura 4.49: Scutul liniei de transmisie

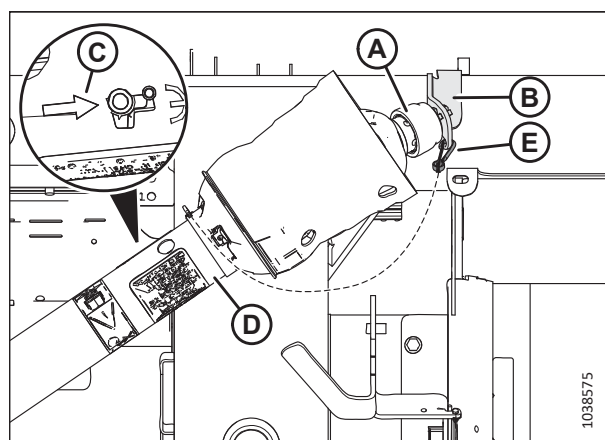
ÎNȚREȚINERE ȘI SERVICE

10. Glisați linia de transmisie prin scut (A). Trageți înapoi colierul cu deconectare rapidă (B) pentru a elibera jugul liniei de transmisie.
11. Glisați linia de transmisie pe arborele cutiei de viteze până când aceasta se blochează pe arbore.

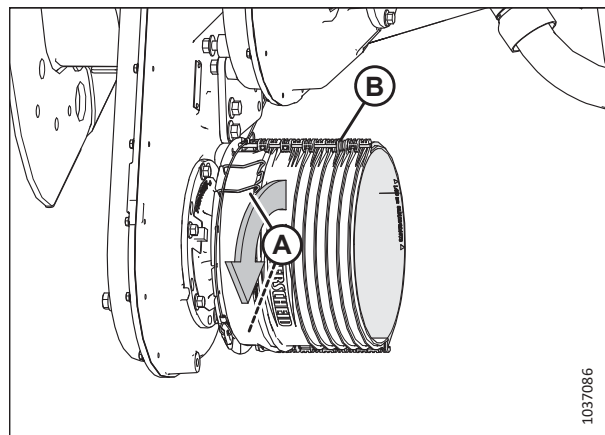

Figura 4.50: Scutul liniei de transmisie

12. Glisați scutul spre cutia de viteze până când clemele (A) fixează scutul (B).

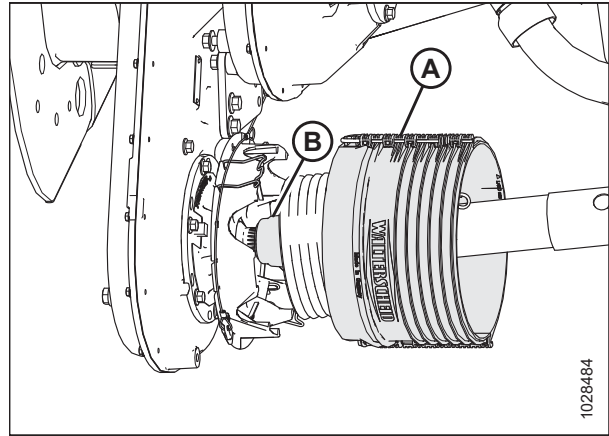

Figura 4.51: Scutul liniei de transmisie

13. Atașați lanțul de siguranță (A) al liniei de transmisie la fanta de pe placa de aluminiu.

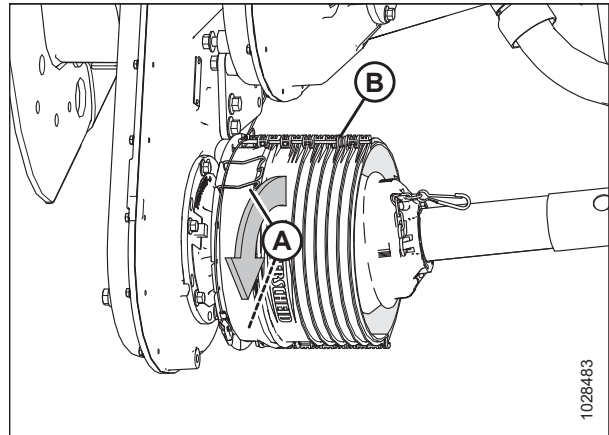

Figura 4.52: Scutul liniei de transmisie

4.6.3 Îndepărtarea apărătoarei liniei de transmisie

Apărătoarea principală a liniei de transmisie trebuie să rămână atașată la linia de transmisie în timpul funcționării, dar poate fi îndepărtată în scopul întreținerii.

PERICOL

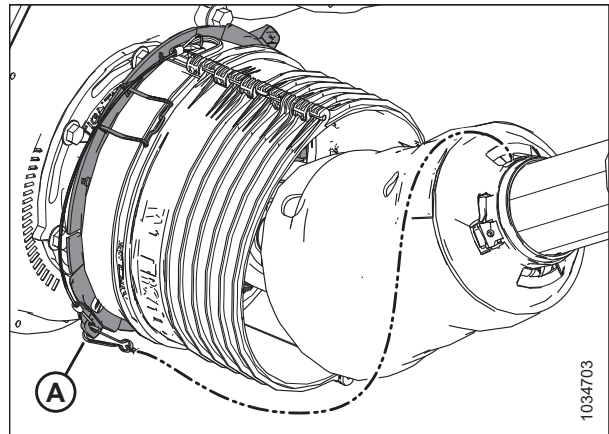
Pentru a preveni vătămarea sau decesul în urma pornirii neașteptate a utilajului, opriți întotdeauna motorul și scoateți cheia din contact înainte de a părăsi scaunul operatorului din orice motiv.

NOTĂ:

Pentru a îndepărta apărătoarea liniei de transmisie, **NU** este necesar ca linia de transmisie să fie îndepărtată de la modulul de flotare.

1. Opriți combina și scoateți cheia din contact.
2. Detașați chinga (D) și trageți colierul liniei de transmisie (A) de pe suportul (B) prizei de putere (PTO).
3. Glisați jugul (C) de pe suportul (B) și eliberați colierul (A).



Figura 4.53: Capătul spre combină al liniei de transmisie

4. Ridicați capătul spre combină al liniei de transmisie (A) de pe cârlig și extindeți linia de transmisie până când aceasta se separă.

NOTĂ:

Țineți capătul spre modulul de flotare al liniei de transmisie (B) pentru a preveni căderea acestuia și lovirea solului.

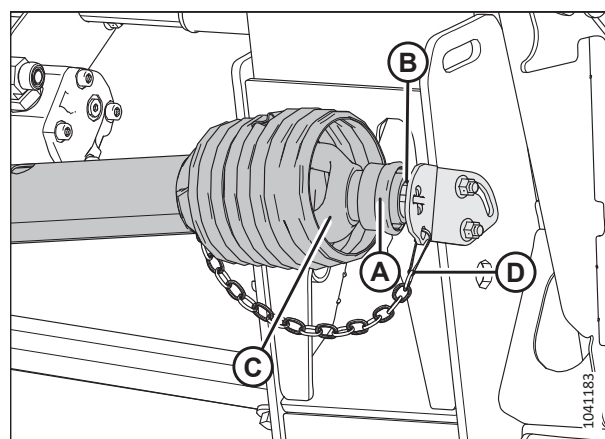

Figura 4.54: Linie de transmisie separată

ÎNTREȚINERE ȘI SERVICE

- Utilizați o șurubelniță cu fantă pentru a elibera fittingul/dispozitivul de blocare pentru unsoare (A).



Figura 4.55: Apărătoarea liniei de transmisie

- Rotiți inelul de blocare al apărătorii liniei de transmisie (A) spre stânga cu ajutorul unei șurubelnițe, până când urechile (B) se aliniază cu fantele din apărătoare.
- Scoateți apărătoarea de pe linia de transmisie.



Figura 4.56: Apărătoarea liniei de transmisie

4.6.4 Montarea apărătorii liniei de transmisie

Instalați apărătoarea liniei de transmisie înainte de a opera hederul.

1. Glisați apărătoarea pe linia de transmisie și aliniați urechea cu fantă de pe inelul de blocare (A) cu săgeata (B) de pe apărătoare.

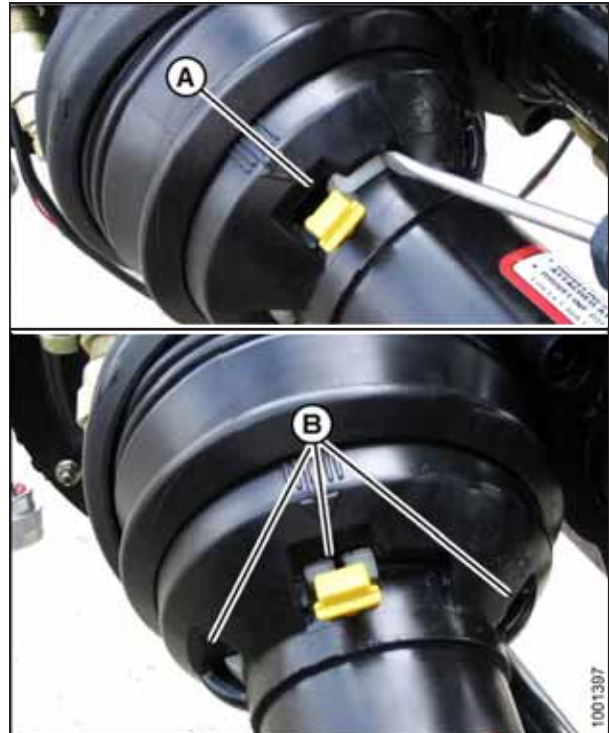

Figura 4.57: Apărătoarea liniei de transmisie

2. Împingeți apărătoarea pe inel până când inelul de blocare este vizibil în fantă (A).



Figura 4.58: Apărătoarea liniei de transmisie

3. Utilizați o șurubelniță cu fantă pentru a roti inelul (A) spre dreapta.



Figura 4.59: Apărătoarea liniei de transmisie

4. Împingeți niplul de lubrifiere (A) înapoi în apărătoare.



Figura 4.60: Apărătoarea liniei de transmisie

5. Asamblați linia de transmisie.

IMPORTANT:

Canelurile sunt fixate pentru a alinia elementele universale. Aliniați sudura (A) cu canelura lipsă (B) la asamblare. Nealinierea jumătăților arborelui poate cauza vibrații excesive și defecțiuni ale melcului de alimentare / cutiei de viteze.



Figura 4.61: Linia de transmisie

6. Poziționați capătul dinspre combină al liniei de transmisie pe suportul de depozitare (B) al prizei de putere (PTO).
7. Trageți înapoi colierul (A) de pe linia de transmisie și glisați linia de transmisie pe suport până când jugul de transmisie (C) se blochează pe suport.
8. Eliberați colierul (A) și atașați chinga (D).

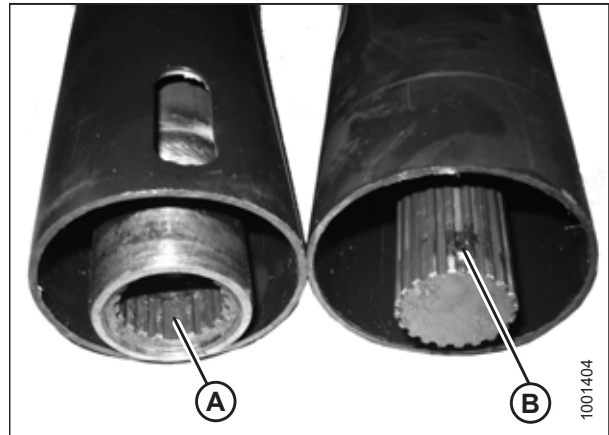

Figura 4.62: Capătul spre combină al liniei de transmisie

4.6.5 Reglarea tensiunii lanțului – Cutia de viteze principală

Tensiunea lanțului de transmisie al cutiei de viteze este setată din fabrică, dar este necesară reglarea după primele 50 de ore, apoi la fiecare 500 de ore sau anual (oricare dintre acestea survine mai întâi). Cu excepția schimbării uleiului, lanțul de transmisie al cutiei de viteze nu necesită nicio altă întreținere periodică.

PERICOL

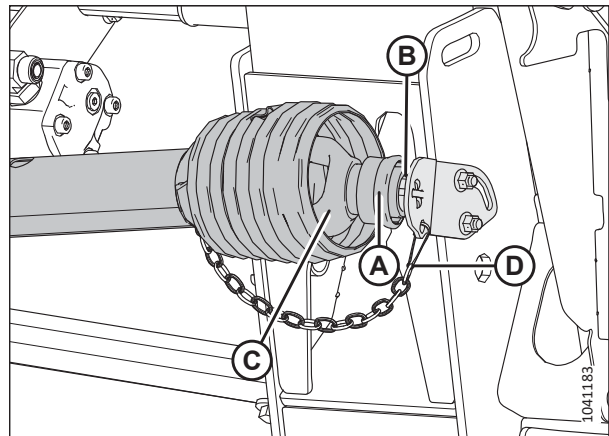
Asigurați-vă că toate persoanele din jur s-au îndepărtat de utilaj.

PERICOL

Pentru a preveni vătămarea sau decesul în urma pornirii neașteptate a utilajului, opriți întotdeauna motorul și scoateți cheia din contact înainte de a părăsi scaunul operatorului din orice motiv.

1. Extindeți complet articulația centrală hidraulică.
2. Coborâți hederul.
3. Opriți motorul și scoateți cheia din contact.
4. Scoateți cele patru bolțuri (A), capacul (B) și garnitura (C) din cutia de viteze principală. Păstrați bolțurile.



Figura 4.63: Capacul întinzătorului lanțului cutiei de viteze principale

5. Scoateți placa opritoare (A).
6. Strângeți bolțul (B) la un cuplu de 2,5 Nm (1,8 lbf-ft [22 lbf-in]).
7. Slăbiți bolțul (B) rotind 3 fațete (1/2 rotații).

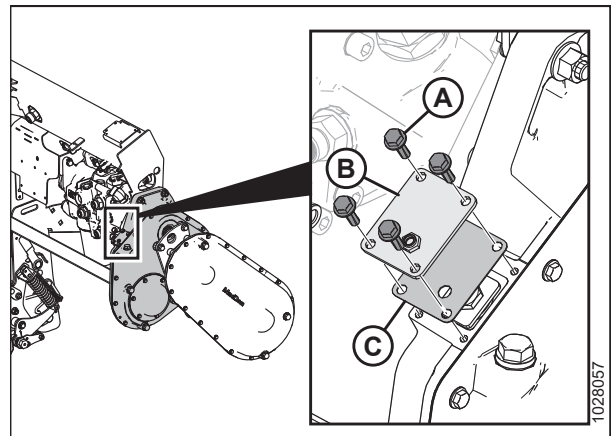

Figura 4.64: Întinzătorul lanțului cutiei de viteze principale

8. Dacă este necesar, rotiți ușor bolțul (B) până când placa opritoare (A) poate fi montată.

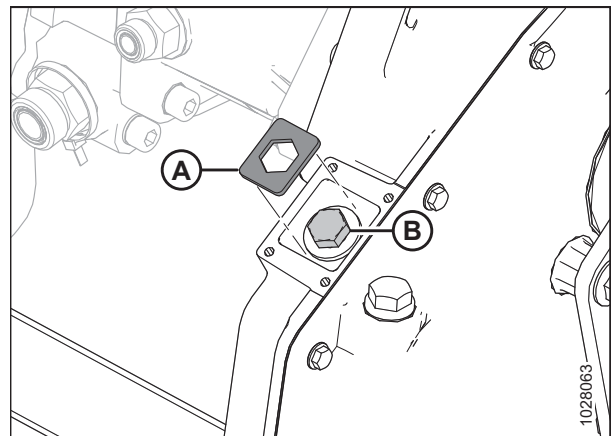

Figura 4.65: Întinzătorul lanțului cutiei de viteze principale

9. Remontați capacul de reglare a lanțului (B) și garnitura (C).
10. Montați cele patru bolțuri (A). Aplicați un cuplu de 9,5 Nm (7 lbf·ft [84 lbf·in]) asupra șuruburilor.

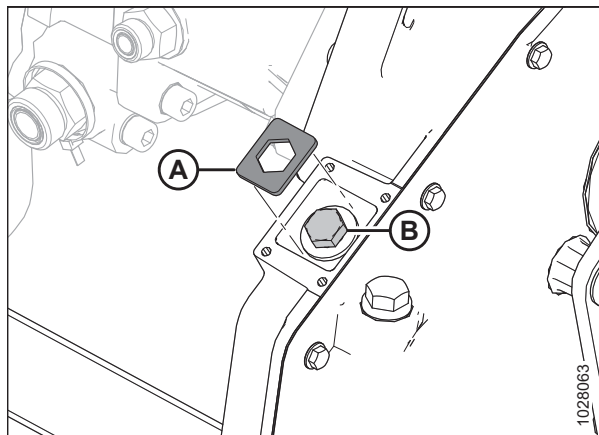

Figura 4.66: Capacul întinzătorului lanțului cutiei de viteze principale

4.6.6 Reglarea tensiunii lanțului – Cutia de viteze de completare

Tensiunea lanțului de transmisie al cutiei de viteze este setată din fabrică, dar este necesară reglarea după primele 50 de ore, apoi la fiecare 500 de ore sau anual (oricare interval survine mai întâi). Cu excepția schimbării uleiului, lanțul de transmisie al cutiei de viteze nu necesită nicio altă întreținere periodică.

PERICOL

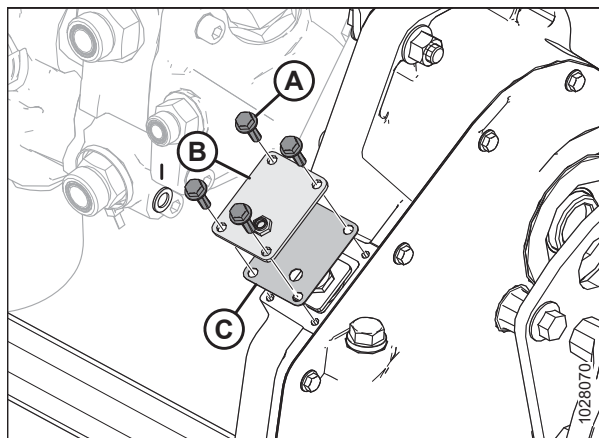
Asigurați-vă că toate persoanele din jur s-au îndepărtat de utilaj.

PERICOL

Pentru a preveni vătămarea sau decesul în urma pornirii neașteptate a utilajului, opriți întotdeauna motorul și scoateți cheia din contact înainte de a părăsi scaunul operatorului din orice motiv.

1. Coborâți hederul.
2. Opriți motorul și scoateți cheia din contact.
3. Îndepărtați linia de transmisie. Pentru instrucțiuni, consultați [4.6.1 Scoaterea liniei de transmisie, pagina 315](#).

4. Scoateți cele trei bolțuri (A) care fixează baza (B) apărătorii liniei de transmisie de intrare.



Figura 4.67: Capacul întinzătorului lanțului cutiei de viteze de completare

5. Slăbiți cele șase bolțuri (B) care fixează butucul de tensionare a lanțului (A) la cutia de viteze.
6. Găsiți elementul prelucrat (C). Cu ajutorul unei chei, rotiți butucul (A) spre dreapta pentru a strânge lanțul.
7. Cu o presiune ușoară asupra cheii, stabiliți care marcaj (D) de pe carcasa cutiei de viteze se aliniază cu acul indicator de pe butuc.
8. Reglați tensiunea corectă a lanțului prin rotirea ușoară a butucului (A) înapoi cu un semn.
9. Pe capacul (A), strângeți cele șase bolțuri (B) la un cuplu de 25 Nm (18,4 lbf-ft [221 lbf-in]).

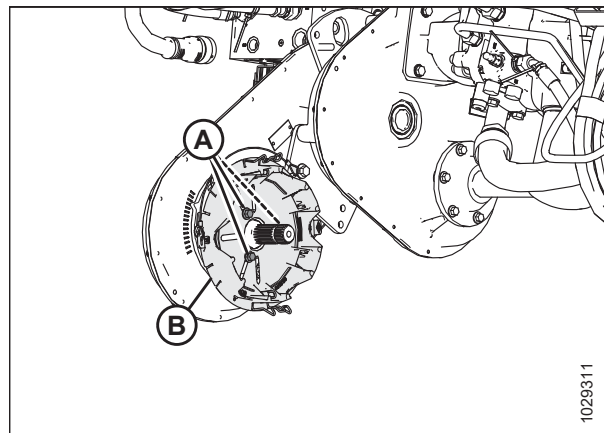

Figura 4.68: Capacul întinzătorului lanțului cutiei de viteze de completare

10. Montați baza apărătorii liniei de transmisie (B).
11. Fixați baza cu trei șuruburi (A).
12. Montați linia de transmisie. Pentru instrucțiuni, consultați [4.6.2 Instalarea liniei de transmisie, pagina 317](#).

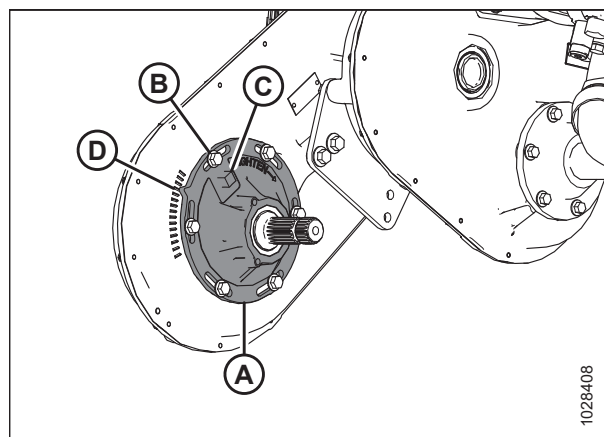

Figura 4.69: Capacul întinzătorului lanțului cutiei de viteze de completare

4.7 Melc de alimentare

Melcul de alimentare al modului de flotare FM200 alimentează cultura tăiată de pe platformele transportorului cu bandă în carcasa alimentatorului a combinei.

4.7.1 Verificarea interstițiului dintre melcul de alimentare și tava colectoare

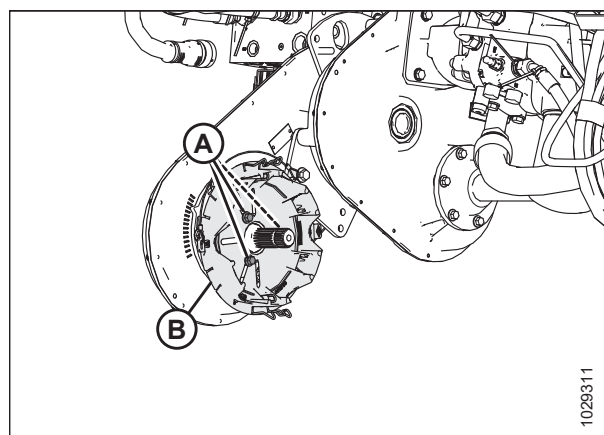
Trebuie să existe un interstițiu adecvat între melcul de alimentare și tava colectoare de pe modulul de flotare pentru a asigura că recolta se alimentează fără probleme.

PERICOL

Asigurați-vă că toate persoanele din jur s-au îndepărtat de utilaj.

PERICOL

Pentru a preveni vătămarea sau decesul în urma pornirii neașteptate a utilajului, opriți întotdeauna motorul și scoateți cheia din contact înainte de a părăsi scaunul operatorului din orice motiv.

IMPORTANT:

Păstrați o distanță corespunzătoare între melcul de alimentare și tava melcului de alimentare. Un interstițiu prea mic poate duce la contactul degetelor sau racletelor și la deteriorarea transportorului cu bandă de alimentare sau a tăvii colectoare atunci când se operează cu hederul la anumite unghiuri. Căutați urme de contact atunci când lubrifiați modulul de flotare.

1. Extindeți articulația centrală la cel mai abrupt unghi al hederului (setarea **E**) și poziționați hederul la 254–356 mm (10–14 in) față de sol.
2. Opriți motorul și scoateți cheia din contact.
3. Blocați aripile hederului. Pentru instrucțiuni, consultați *Funcționarea în modul rigid, pagina 161*.

ATENȚIE

Pentru a preveni tăieturile, prinderea sau alte vătămări corporale ale persoanei care verifică opritorul inferior, asigurați-vă că nimeni nu efectuează manual operațiuni de ridicare, oscilare sau nu mișcă în niciun fel hederul în timp ce se verifică și se atinge șaiba opritorului inferior.

4. Asigurați-vă că articulația dispozitivului de blocare a flotării se află pe opritoarele inferioare (șaiba [A] nu poate fi mutată) în ambele locații.

NOTĂ:

Dacă hederul **NU** se află pe opritoarele inferioare, tensiunea poate ieși din interval în timpul funcționării, provocând defectarea sistemului AHHC. Pentru a remedia problema, creșteți greutatea hederului prin reducerea flotării. Pentru instrucțiuni, consultați *Verificarea și reglarea flotării hederului, pagina 147*.



Figura 4.70: Șaiba opritorului inferior

5. Înainte de a regla interstițiul dintre melc și tava colectoare, verificați poziția de flotare a melcului pentru a stabili cât spațiu este necesar:

IMPORTANT:

Asigurați-vă că bolțurile (A) sunt fixate în același loc la ambele capete ale hederului pentru a preveni deteriorarea utilajului în timpul funcționării.

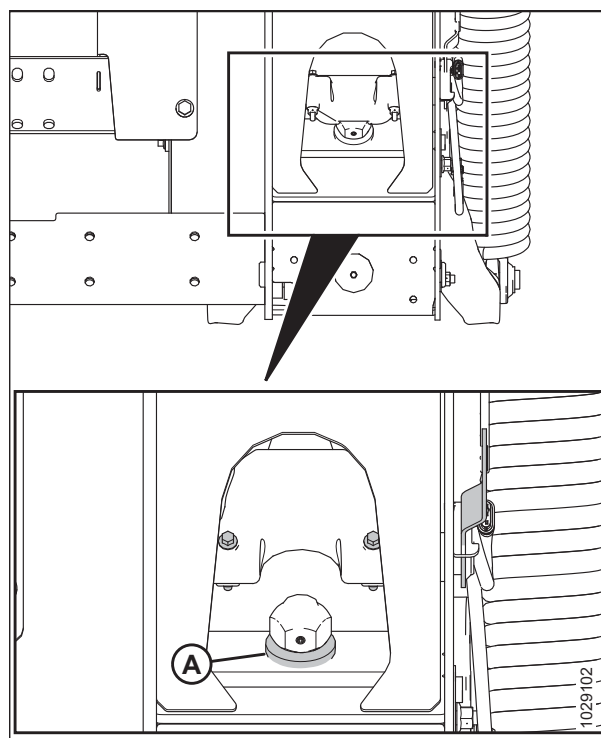
- În cazul în care capul bolțului (A) este cel mai aproape de simbolul de flotare (B), melcul este în poziție de flotare.



Figura 4.71: Poziția de flotare

- În cazul în care capul bolțului (A) este cel mai aproape de simbolul fix (B), melcul este în poziție fixă.

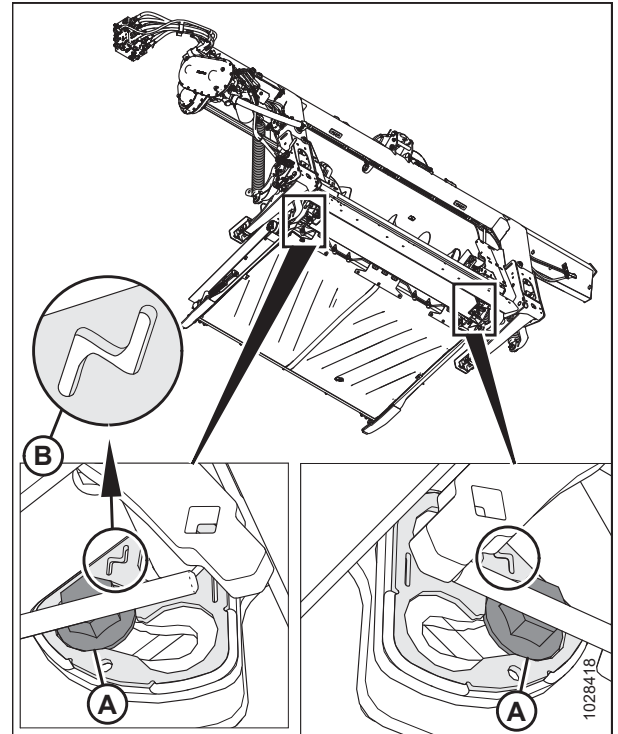

Figura 4.72: Poziție fixă

6. Verificați interstițiul (C) dintre racleta melcului de alimentare și tava colectoare.
 - Dacă melcul de alimentare este în poziție fixă, setați interstițiul la 24–28 mm (15/16–1 1/8 țoli).
 - Dacă melcul de alimentare este în poziție de flotare, setați interstițiul la 11,5–15,5 mm (7/16–5/8 țoli).
7. Dacă este necesară o ajustare a interstițiului, slăbiți cele două piulițe (B) și rotiți melcul pentru a poziționa racleta deasupra tăvii de alimentare.
8. Rotiți bolțul (A) spre dreapta pentru a mări interstițiul (C); rotiți bolțul (A) spre stânga pentru a reduce interstițiul (C).
 - Dacă melcul de alimentare este în poziție fixă, setați interstițiul la 24–28 mm (15/16–1 1/8 țoli).
 - Dacă melcul de alimentare este în poziție de flotare, setați interstițiul la 11,5–15,5 mm (7/16–5/8 țoli).

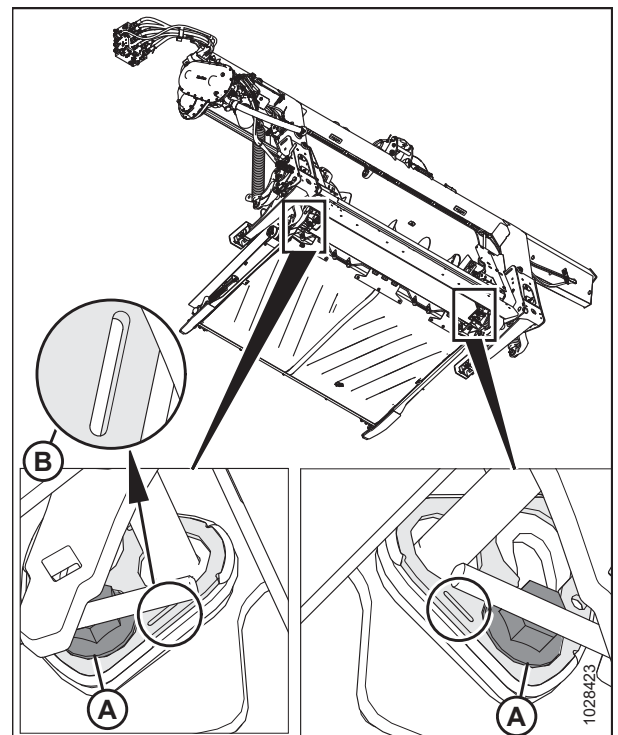

Figura 4.73: Interstițiul melcului

NOTĂ:

Interstițiul crește între 25–40 mm (1–1 1/2 țoli) atunci când articulația centrală este complet retrasă.

9. Repetați pașii de la [6, pagina 330](#) la [8, pagina 330](#) pentru capătul opus al melcului.

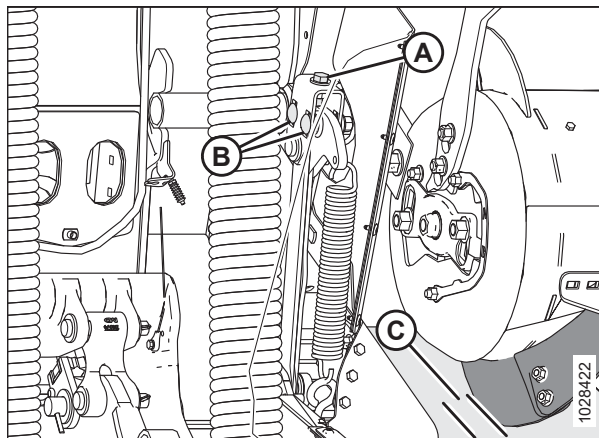
IMPORTANT:

Reglarea unei părți a melcului poate afecta cealaltă parte. Verificați întotdeauna de două ori ambele părți ale melcului după efectuarea reglajelor finale.

10. Strângeți piulițele (B) la ambele capete ale melcului de alimentare. Strângeți piulițele la un cuplu de 96 Nm (70 lbf-ft).
11. Rotiți melcul de alimentare și verificați de două ori interstițiile.

4.7.2 Verificarea tensiunii lanțului melcului de alimentare

Melcul de alimentare este acționat prin lanțul de transmisie de roata dințată a sistemului de transmisie al modulului de flotare atașat în partea laterală a melcului.

Există două metode de verificare a tensiunii lanțului de transmisie al melcului de alimentare: metoda rapidă este destinată verificărilor frecvente; metoda minuțioasă este mai precisă și ar trebui utilizată atunci când se înlocuiește sau se remontează lanțul.

Consultați procedura corespunzătoare pentru verificarea tensiunii lanțului melcului de alimentare:

- [Verificarea tensiunii lanțului de transmisie al melcului de alimentare – metoda rapidă, pagina 330](#)
- [Verificarea tensiunii lanțului de transmisie al melcului – Metoda minuțioasă, pagina 332](#)

Verificarea tensiunii lanțului de transmisie al melcului de alimentare – metoda rapidă

Melcul este acționat prin lanțul de transmisie de roata dințată a sistemului de transmisie al modulului de flotare atașat în partea laterală a melcului.



PERICOL

Pentru a preveni vătămarea sau decesul în urma pornirii neașteptate a utilajului, opriți întotdeauna motorul și scoateți cheia din contact înainte de a părăsi scaunul operatorului din orice motiv.

⚠️ AVERTISMENT

Pentru a preveni vătămarea corporală cauzată de căderea unui rabator ridicat, cuplați întotdeauna dispozitivele de siguranță ale rabatorului înainte de a intra sub rabatorul ridicat din orice motiv.

⚠️ AVERTISMENT

Asigurați-vă că toate persoanele din jur s-au îndepărtat de utilaj.

NOTĂ:

Există două metode de verificare a tensiunii lanțului de transmisie al melcului: metoda rapidă este destinată verificărilor frecvente; metoda minuțioasă (consultați *Verificarea tensiunii lanțului de transmisie al melcului – Metoda minuțioasă, pagina 332*) este mai precisă și ar trebui utilizată atunci când se remontează sau se înlocuiește lanțul.

1. Coborâți hederul.
2. Ridicați complet rabatorul.
3. Opriți motorul și scoateți cheia din contact.
4. Cuplați dispozitivele de siguranță ale rabatorului. Pentru instrucțiuni, consultați *Cuplarea dispozitivelor de siguranță ale rabatorului, pagina 43*.
5. Rotiți melcul (A) manual în sens invers până când acesta nu se mai poate roti.
6. Marcați o linie (B) transversală pe tambur și capacul inferior.
7. Rotiți melcul (A) manual spre față până când acesta nu se mai poate roti. Linia marcată se va despărți.



Figura 4.74: Transmisia melcului de alimentare



Figura 4.75: Transmisia melcului de alimentare

8. Măsurați distanța dintre două linii (B).

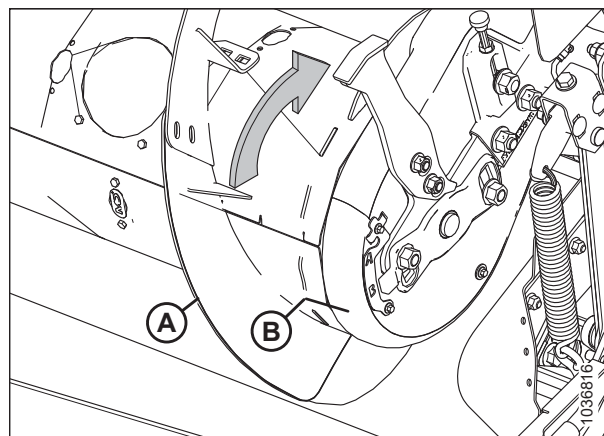
Pentru un lanț nou:

- Dacă distanța (B) este de 1–4 mm (0,04–0,16 in), nu este necesară nicio ajustare.
- Dacă distanța (B) este mai mare de 4 mm (0,16 in), este necesară ajustarea tensiunii lanțului de transmisie al melcului. Pentru instrucțiuni, consultați [4.7.3 Reglarea tensiunii lanțului de transmisie al melcului de alimentare, pagina 335](#).

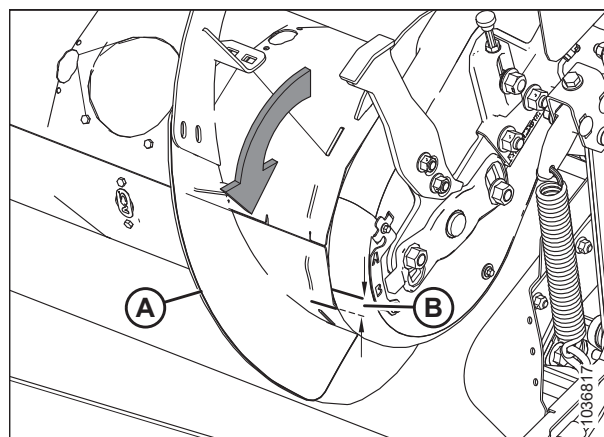
Pentru un lanț utilizat:

- Dacă distanța (B) este de 3–8 mm (0,12–0,31 in), nu este necesară nicio ajustare.
- Dacă distanța (B) este mai mare de 8 mm (0,31 in), este necesară ajustarea tensiunii lanțului de transmisie al melcului. Pentru instrucțiuni, consultați [4.7.3 Reglarea tensiunii lanțului de transmisie al melcului de alimentare, pagina 335](#).

Verificarea tensiunii lanțului de transmisie al melcului – Metoda minuțioasă

Melcul este acționat prin lanțul de transmisie de roata dințată a sistemului de transmisie al modulului de flotare atașat în partea laterală a melcului.

PERICOL

Pentru a preveni vătămarea sau decesul în urma pornirii neașteptate a utilajului, opriți întotdeauna motorul și scoateți cheia din contact înainte de a părăsi scaunul operatorului din orice motiv.

AVERTISMENT

Pentru a preveni vătămarea corporală cauzată de căderea unui rabator ridicat, cuplați întotdeauna dispozitivele de siguranță ale rabatorului înainte de a intra sub rabatorul ridicat din orice motiv.

AVERTISMENT

Asigurați-vă că toate persoanele din jur s-au îndepărtat de utilaj.

NOTĂ:

Există două metode de verificare a tensiunii lanțului de transmisie al melcului: metoda minuțioasă este mai precisă și trebuie utilizată la remontarea sau înlocuirea lanțului; metoda rapidă (consultați [Verificarea tensiunii lanțului de transmisie al melcului de alimentare – metoda rapidă, pagina 330](#)) este destinată verificărilor frecvente.

1. Coborâți hederul.
2. Ridicați complet rabatorul.
3. Cuplați dispozitivele de siguranță ale rabatorului. Pentru instrucțiuni, consultați [Cuplarea dispozitivelor de siguranță ale rabatorului, pagina 43](#).
4. Detașați hederul de combină. Pentru instrucțiuni, consultați [3.6 Atașarea/detașarea hederului, pagina 73](#).
5. Opriți motorul și scoateți cheia din contact.

ÎNTREȚINERE ȘI SERVICE

6. În partea frontală stângă a melcului de alimentare, scoateți bolțurile (A) și indicatorul/clema (B).
7. Scoateți bolțurile (C) de pe placa de reținere.
8. Scoateți bolțul și șaiba (D) care fixează capacul inferior (E).



Figura 4.76: Transmisia melcului de alimentare – vedere din față

9. În partea interioară a transmisiei melcului de alimentare, scoateți cele patru bolțuri (A) și panoul de inspecție (B).
10. Rotiți placa opritoare (C) spre interior pentru a scoate din fantele din capacul transmisiei melcului.
11. Rotiți capacul inferior (D) pentru a-l scoate.

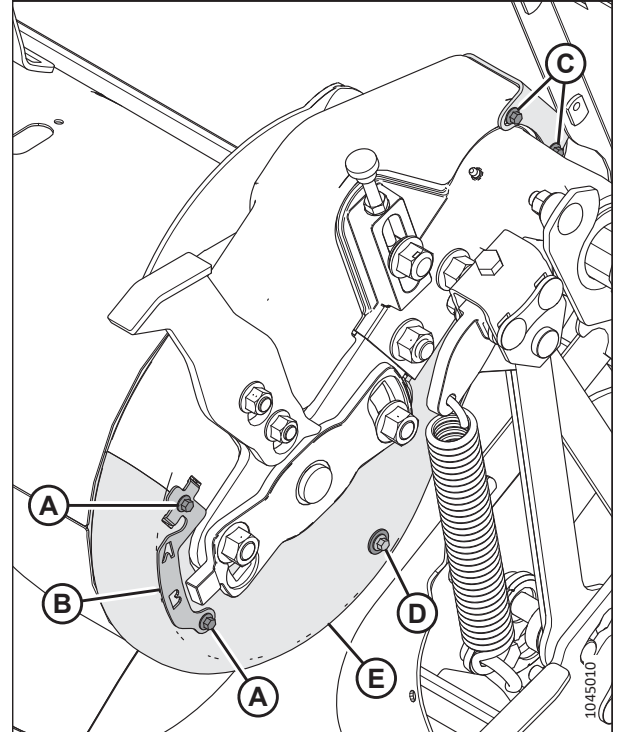

Figura 4.77: Transmisia melcului de alimentare – vedere din spate

12. Verificați lanțul la jumătatea distanței (A). Ar trebui să existe o deviere de 4 mm (1/8 in). Dacă este necesară o reglare, consultați [4.7.3 Reglarea tensiunii lanțului de transmisie al melcului de alimentare](#), pagina 335.

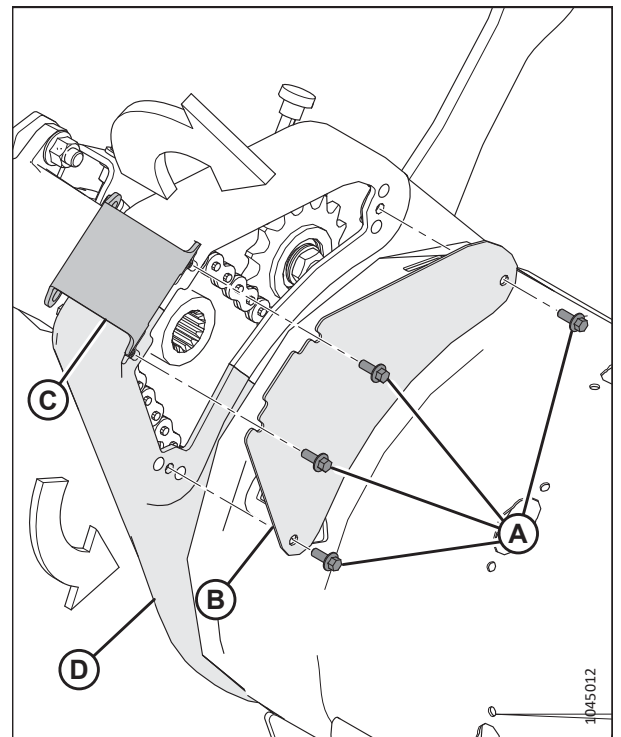

Figura 4.78: Lanțul melcului de alimentare – vedere din spate

13. Poziționați capacul inferior (D) și fixați-l prin montarea plăcii de reținere (C) în fantele de pe capacele din față și din spate.
14. Montați panoul de inspecție (B) și fixați-l cu patru bolțuri (A). Strângeți bolțurile (A) la un cuplu de 3,5 Nm (2,6 lbf·ft [30 lbf·in]).

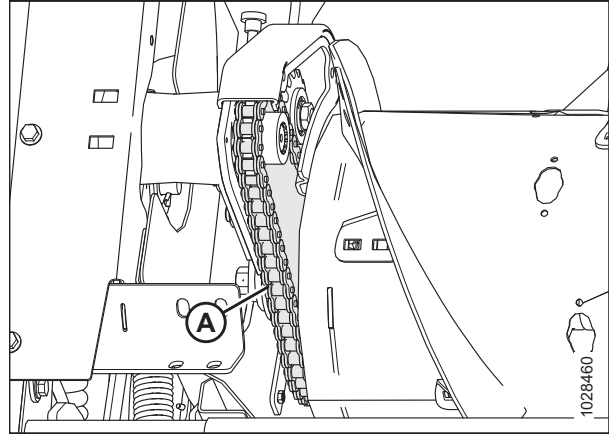

Figura 4.79: Transmisia melcului de alimentare – vedere din spate

15. Montați bolțurile (C) în placa de reținere.
16. Fixați capacul inferior la capacul superior cu ajutorul clemei/indicatorului (B) și al bolțurilor (A).
17. Montați bolțul și șaiba (D) pentru a fixa capacul inferior (E).

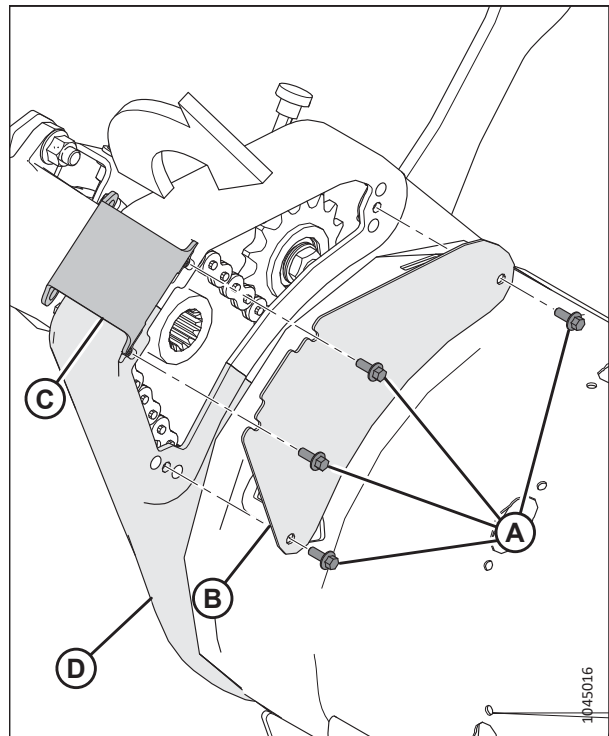

Figura 4.80: Transmisia melcului de alimentare – vedere din față

4.7.3 Reglarea tensiunii lanțului de transmisie al melcului de alimentare

Melcul este acționat prin lanțul de transmisie de roata dințată a sistemului de transmisie al modulului de flotare atașat în partea laterală a melcului. O tensiune insuficientă a lanțului poate uza prematur roțile dințate sau poate deteriora lanțul.

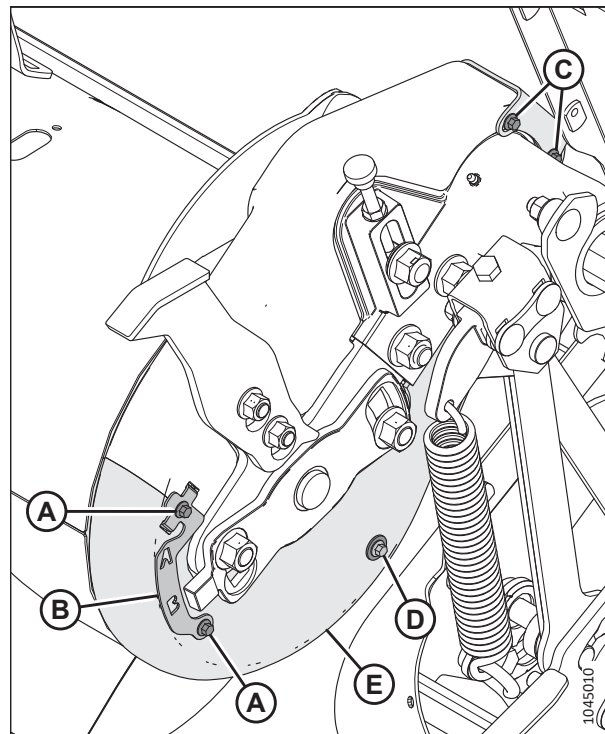

PERICOL

Pentru a preveni vătămarea sau decesul în urma pornirii neașteptate a utilajului, opriți întotdeauna motorul și scoateți cheia din contact înainte de a părăsi scaunul operatorului din orice motiv.



AVERTISMENT

Pentru a preveni vătămarea corporală cauzată de căderea unui rabator ridicat, cuplați întotdeauna dispozitivele de siguranță ale rabatorului înainte de a intra sub rabatorul ridicat din orice motiv.



AVERTISMENT

Asigurați-vă că toate persoanele din jur s-au îndepărtat de utilaj.

1. Coborâți hederul.
2. Ridicați complet rabatorul.
3. Cuplați dispozitivele de siguranță ale rabatorului. Pentru instrucțiuni, consultați [Cuplarea dispozitivelor de siguranță ale rabatorului, pagina 43](#).
4. Detașați hederul de combină. Pentru instrucțiuni, consultați [3.6 Atașarea/detașarea hederului, pagina 73](#).
5. Opriți motorul și scoateți cheia din contact.

6. Scoateți cele patru bolțuri (A) și panoul de inspecție (B) pentru a vedea lanțul.



Figura 4.81: Partea stângă a transmisiei melcului – vedere din spate

7. Slăbiți contrapiulița (B).
8. Slăbiți ușor piulița rolei de reglare (A) pentru a permite deplasarea rolei de reglare prin rotirea dispozitivului de reglare (C).
9. Rotiți melcul în sens invers pentru a prelua jocul din partea superioară a lanțului.

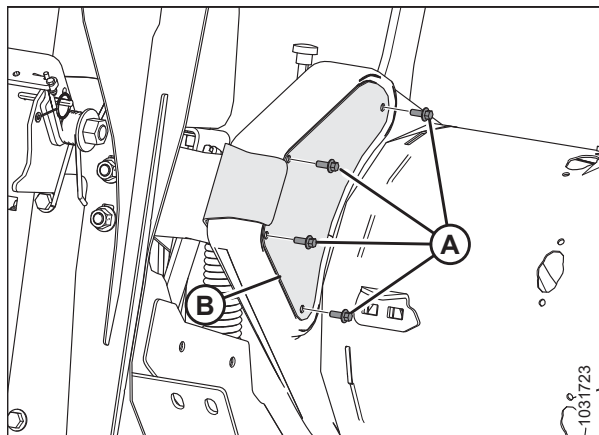

Figura 4.82: Latura stângă a transmisiei melcului – vedere din față

10. Rotiți șurubul de presiune (A) spre dreapta pentru a crește tensiunea până când devierea lanțului (B) este de 4 mm (1/8 in) la mijlocul distanței.

IMPORTANT:

NU întindeți excesiv lanțul.

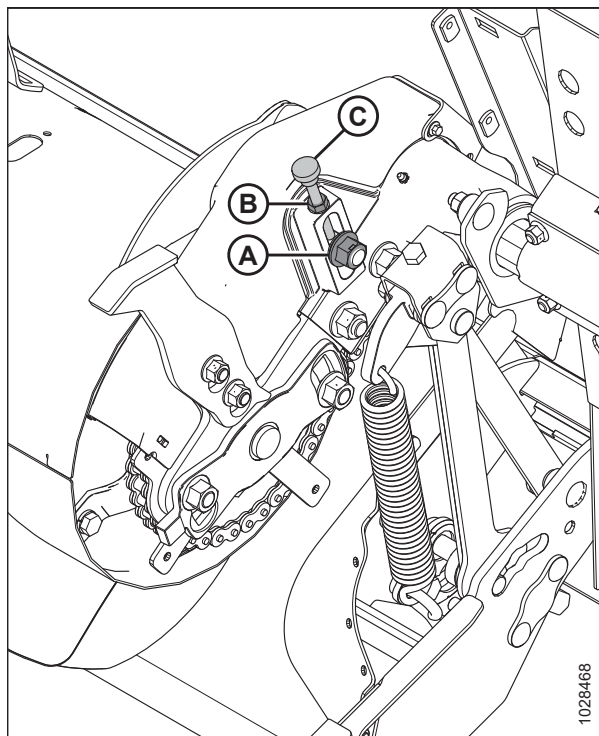
NOTĂ:

Capacele au fost îndepărtate din ilustrație pentru mai multă claritate.



Figura 4.83: Devierea lanțului melcului de alimentare

11. După reglarea tensiunii, strângeți contrapiulița (A).
12. Strângeți piulița rolei de reglare (B) și aplicați un cuplu de strângere de 265 Nm (195 lbf-ft).
13. Verificați din nou devierea lanțului la jumătatea distanței după ce ați strâns piulița rolei de reglare și contrapiulița.

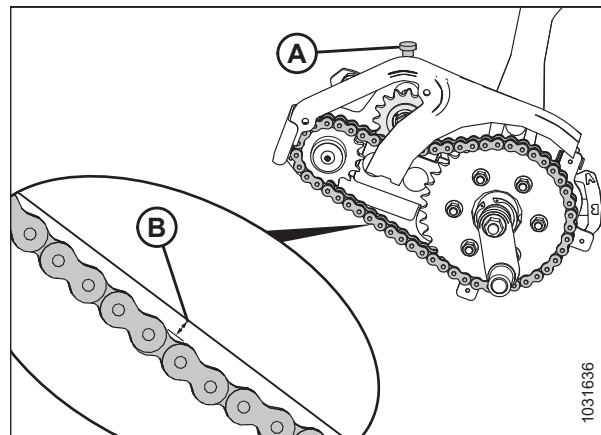

Figura 4.84: Lanțul melcului de alimentare – vedere din față

14. Montați panoul de inspecție (B) și fixați-l cu patru bolțuri (A).
15. Aplicați un cuplu de 3,5 Nm (2,6 lbf-ft [30 lbf-in]) asupra bolțurilor (A).

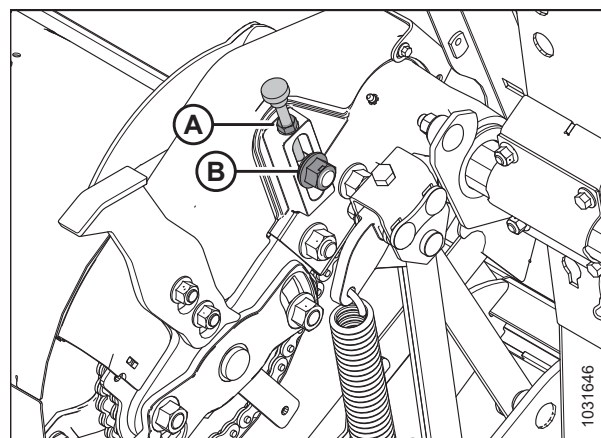

Figura 4.85: Partea stângă a transmisiei melcului – vedere din spate

4.7.4 Racletele melcului

Racletele melcului de pe FM200 pot fi configurate pentru anumite condiții de recoltare și de cultură.

Pentru instrucțiuni, consultați [3.8.1 Configurațiile de performanță ale melcului de alimentare FM200, pagina 102](#) pentru configurații specifice de combine/culturi.

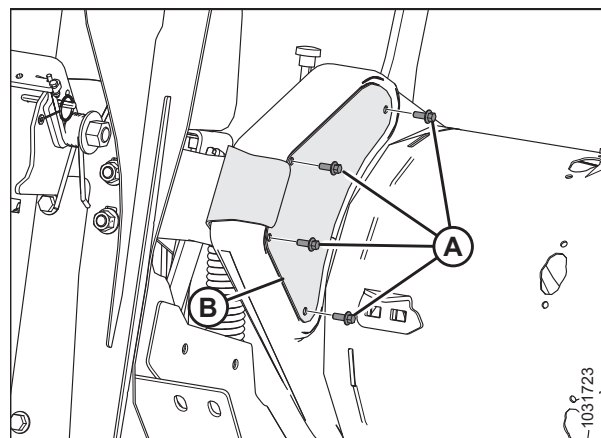
4.7.5 Degetele melcului

Melcul de alimentare FM200 utilizează dinți retractabili pentru a introduce cultura în carcasa alimentatorului combinei. Unele condiții pot necesita îndepărtarea sau instalarea de degete pentru o alimentare optimă a culturilor. Înlocuiți orice deget uzat sau deteriorat.

Demontarea degetelor melcului de alimentare

Melcul de alimentare are degete care se extind și se retrag pentru a trage cultura în carcasa alimentatorului de pe combină. Îndepărtați degetele din tamburul melcului, pentru a schimba profilul de configurare al acestuia.

PERICOL

Pentru a preveni vătămarea corporală sau decesul în urma pornirii neașteptate a utilajului, opriți întotdeauna motorul și scoateți cheia din contact înainte de a efectua reglaje pe utilaj.

PERICOL

Asigurați-vă că toate persoanele din jur s-au îndepărtat de utilaj.

AVERTISMENT

Pentru a preveni vătămarea corporală cauzată de căderea unui rabator ridicat, cuplați întotdeauna dispozitivele de siguranță ale rabatorului înainte de a intra sub rabatorul ridicat din orice motiv.

IMPORTANT:

La demontarea degetelor melcului, lucrați dinspre exterior spre interior. Asigurați-vă că există un număr egal de degete pe ambele părți ale melcului când terminați.

1. Ridicați complet rabatorul.
2. Opriți motorul și scoateți cheia din contact.
3. Cuplați dispozitivele de siguranță ale rabatorului. Pentru instrucțiuni, consultați [Cuplarea dispozitivelor de siguranță ale rabatorului, pagina 43](#).

ÎNTREȚINERE ȘI SERVICE

4. Localizați capacul de acces cel mai aproape de degetul care urmează să fie îndepărtat.
5. Scoateți și păstrați bolțurile (A) și capacul de acces (B).



Figura 4.86: Capacul orificiului de acces al melcului

6. Scoateți știftul în formă de U (A). Trageți degetul (B) afară din suportul pentru deget (C).
7. Dacă degetul este rupt, îndepărtați toate resturile din suportul (C) și din interiorul tamburului.

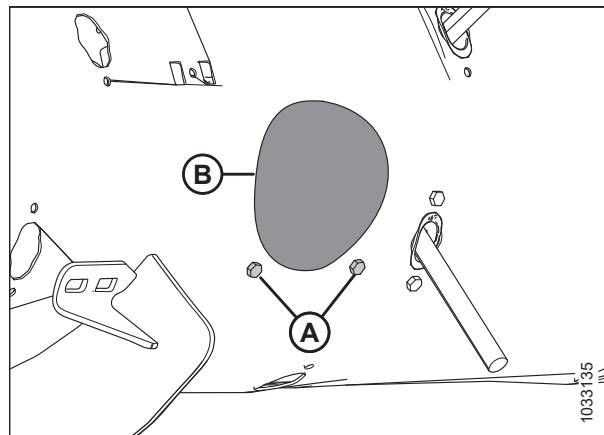

Figura 4.87: Degetele melcului

8. Scoateți și păstrați cele două bolțuri (A) și piulițele în T (nu sunt ilustrate) care fixează ghidajul degetelor (B) pe melc.
9. Scoateți ghidajul (B).

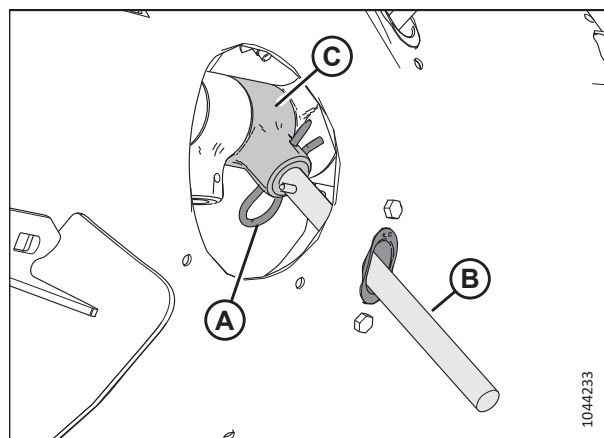

Figura 4.88: Orificiul degetului melcului

ÎNTREȚINERE ȘI SERVICE

10. Poziționați dopul (A) în orificiul din interiorul melcului.
11. Fixați dopul cu două bolțuri cu cap hexagonal M6 (B) și piulițe în T. Aplicați un cuplu de 9 Nm (6,63 lbf·ft [80 lbf·in]) asupra șuruburilor.

NOTĂ:

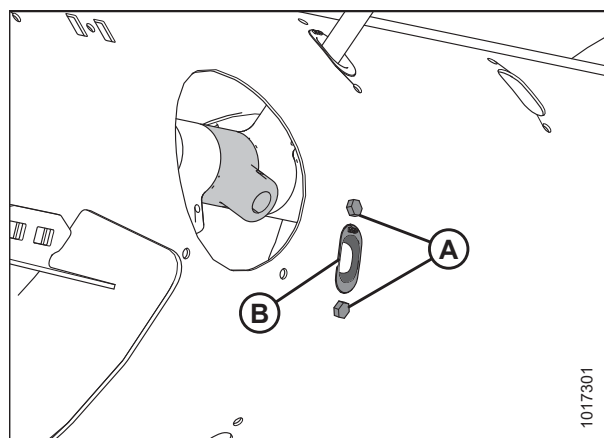
Bolțurile (B) sunt prevăzute cu un plasture cu pastă de fixare a filetelor care se va uza dacă bolțurile sunt scoase. Dacă reinstalați bolțurile (B), aplicați pastă de fixare a filetelor de rezistență medie (Loctite® 243 sau echivalent) pe filetele bolțurilor înainte de a le monta.



Figura 4.89: Dopul instalat în melc

12. Poziționați capacul de acces (B) după cum este ilustrat, și fixați-l cu ajutorul bolțurilor (A).
13. Aplicați un cuplu de 9 Nm (6,63 lbf·ft [80 lbf·in]) asupra șuruburilor.

NOTĂ:

Bolțurile (A) sunt prevăzute cu un plasture cu pastă de fixare a filetelor care se va uza dacă bolțurile sunt scoase. Dacă reinstalați bolțurile (A), aplicați pastă de fixare a filetelor de rezistență medie (Loctite® 243 sau echivalent) pe filetele bolțurilor înainte de a le monta.

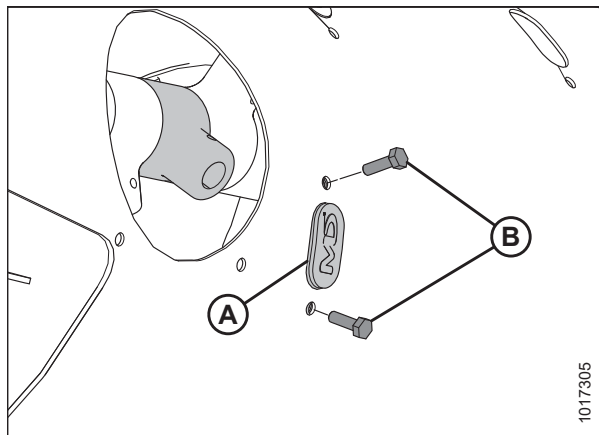

Figura 4.90: Capacul orificiului de acces al melcului

Montarea degetelor melcului de alimentare

Melcul de alimentare are degete care se extind și se retrag pentru a trage cultura în carcasa alimentatorului de pe combină. Montați degete pe tamburul melcului, pentru a schimba profilul de configurare al acestuia.

PERICOL

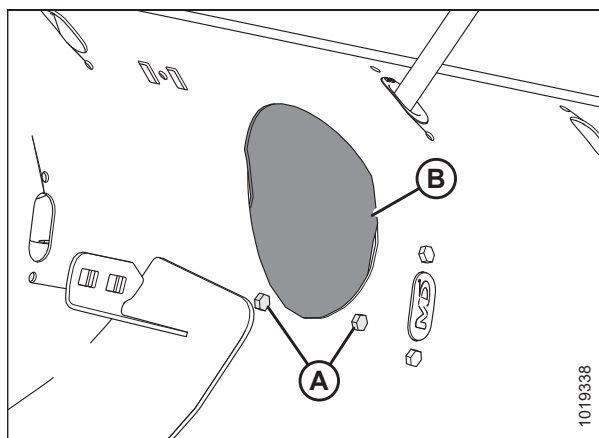
Pentru a preveni vătămarea corporală sau decesul în urma pornirii neașteptate a utilajului, opriți întotdeauna motorul și scoateți cheia din contact înainte de a efectua reglaje pe utilaj.

PERICOL

Asigurați-vă că toate persoanele din jur s-au îndepărtat de utilaj.

AVERTISMENT

Pentru a preveni vătămarea corporală cauzată de căderea unui rabator ridicat, cuplați întotdeauna dispozitivele de siguranță ale rabatorului înainte de a intra sub rabatorul ridicat din orice motiv.

IMPORTANT:

Atunci când montați degete suplimentare, asigurați-vă că montați un număr egal pe fiecare parte a melcului.

ÎNTREȚINERE ȘI SERVICE

1. Ridicați complet rabatorul.
2. Opriți motorul și scoateți cheia din contact.
3. Cuplați dispozitivele de siguranță ale rabatorului. Pentru instrucțiuni, consultați *Cuplarea dispozitivelor de siguranță ale rabatorului, pagina 43*.
4. Scoateți bolțurile (A) și capacul de acces (B) cele mai apropiate de degetul pe care îl îndepărtați. Păstrați piesele pentru remontare.



Figura 4.91: Capacul orificiului de acces al melcului

5. Scoateți cele două bolțuri (B), piulițele în T (nu sunt ilustrate) și dopul (A).

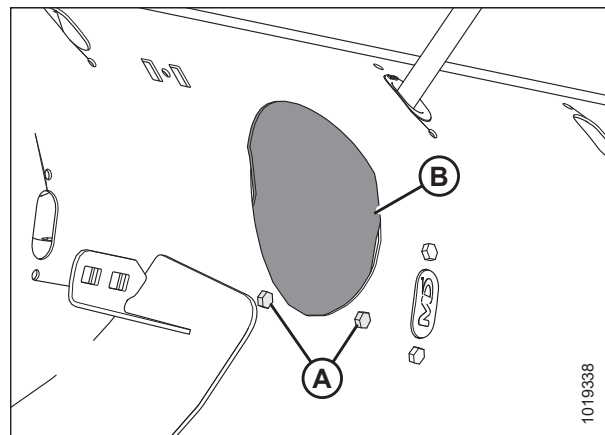

Figura 4.92: Orificiul degetului melcului

6. Introduceți ghidajul (B) din interiorul melcului și fixați-l cu bolțurile (A) și piulițele în T (nu sunt ilustrate).

IMPORTANT:

Montați întotdeauna un ghidaj nou atunci când înlocuiți un deget solid.

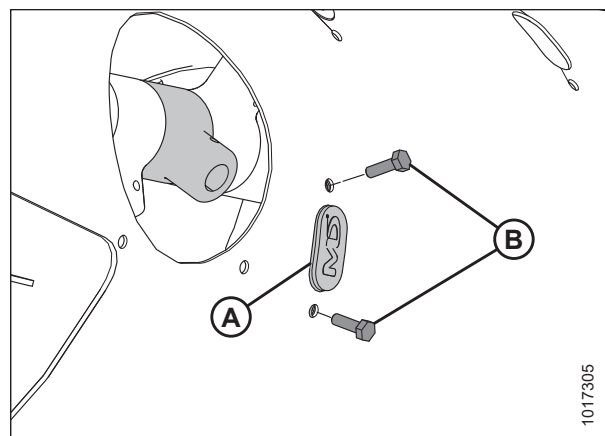
NOTĂ:

Bolțurile (A) sunt prevăzute cu un plasture cu pastă de fixare a filetelor care se va uza dacă bolțurile sunt scoase. Dacă reinstalați bolțurile (A), aplicați pastă de fixare a filetelor de rezistență medie (Loctite® 243 sau echivalent) pe filetele bolțurilor înainte de a le monta.

7. Aplicați un cuplu de 9 Nm (6,63 lbf·ft [80 lbf·in]) asupra bolțurilor (A).



Figura 4.93: Orificiul degetului melcului

8. Din interiorul tamburului, introduceți degetul (A) melcului în sus prin partea inferioară a ghidajului (B) și introduceți celălalt capăt în suportul (C).
9. Fixați degetul prin introducerea știftului în formă de U (D) în suport. Asigurați-vă astfel încât capătul rotund (partea în formă de S) al știftului în formă de U să fie orientat spre partea transmisiei cu lanț a melcului.

IMPORTANT:

Poziționați știftul în formă de U așa cum este descris în acest pas, pentru a preveni căderea știftului în formă de U în timpul funcționării. În cazul în care se pierd degetele, este posibil ca hederul să nu poată introduce corect cultura în combină. Mai mult, degetele care cad în tambur pot deteriora componentele interne.

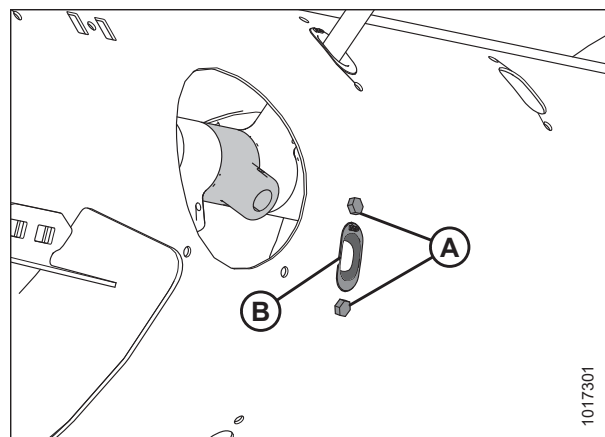
NOTĂ:

Asigurați-vă astfel încât capătul închis al știftului în formă de U să fie îndreptat în direcția de rotire a melcului.

10. Poziționați capacul de acces (B) după cum este ilustrat și fixați-l în poziție cu ajutorul bolțurilor (A). Strângeți bolțurile cu un cuplu de 9 Nm (6,63 lbf-ft [80 lbf-in]).

NOTĂ:

Bolțurile (A) sunt prevăzute cu un plasture cu pastă de fixare a filetelor care se va uza dacă bolțurile sunt scoase. Dacă remontați nou bolțurile (A), aplicați pastă de fixare a filetelor de rezistență medie (Loctite® 243 sau echivalent) pe filetele bolțurilor înainte de a le remonta.



Figura 4.94: Degetul melcului



Figura 4.95: Capacul orificiului de acces la melc

Verificarea sincronizării degetelor melcului

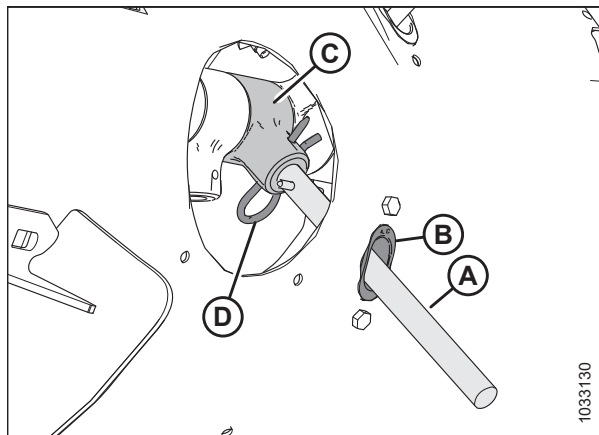
Melcul de alimentare are degete care se extind și se retrag pentru a trage cultura în carcasa alimentatorului de pe combină. Această procedură stabilește unde se află degetele atunci când acestea sunt complet extinse de la melc.

⚠ PERICOL

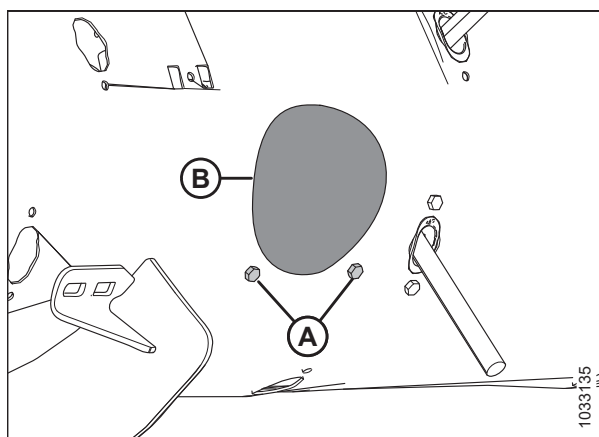
Pentru a preveni vătămarea corporală sau decesul în urma pornirii sau căderii neașteptate a unui utilaj ridicat, opriți întotdeauna motorul și scoateți cheia înainte de a părăsi scaunul operatorului și cuplați întotdeauna dispozitivele de siguranță înainte de a intra sub utilaj din orice motiv.

⚠ AVERTISMENT

Asigurați-vă că toate persoanele din jur s-au îndepărtat de utilaj.

1. Ridicați complet rabatorul.
2. Cuplați dispozitivele de siguranță ale rabatorului. Pentru instrucțiuni, consultați [Cuplarea dispozitivelor de siguranță ale rabatorului, pagina 43](#).

- Opriiți motorul și scoateți cheia din contact.
- Verificați dacă indicatorul (C) este setat în aceeași poziție la fiecare capăt al melcului.

NOTĂ:

Există două poziții diferite de extensie a degetelor melcului: **A** și **B**. Poziția **A** este utilizată pentru rapiță, iar poziția **B** este utilizată pentru cereale. Setarea din fabrică pentru indicator este poziția **B**.

IMPORTANT:

Ambele indicatoare de sincronizare a degetelor **TREBUIE** să fie setate în aceeași poziție; în caz contrar, melcul va fi deteriorat iremediabil.

- Pentru a regla poziția indicatorului, consultați [Reglarea sincronizării degetelor melcului, pagina 343](#).
- Decuplați dispozitivele de siguranță ale rabatorului. Pentru instrucțiuni, consultați [Decuplarea dispozitivelor de siguranță ale rabatorului, pagina 44](#).



Figura 4.96: Sincronizarea degetelor melcului – este prezentată partea stângă a melcului

Reglarea sincronizării degetelor melcului

Melcul de alimentare are degete care se extind și se retrag pentru a trage cultura în carcasa alimentatorului de pe combină. Această procedură stabilește unde se află degetele atunci când acestea sunt complet extinse de la melc.

NOTĂ:

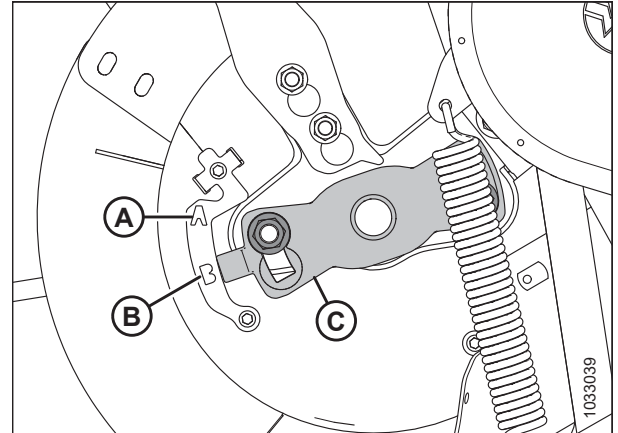
Ilustrațiile prezintă doar partea stângă a melcului; procedura se aplică pentru ambele părți.



PERICOL

Pentru a preveni vătămarea sau decesul în urma pornirii neașteptate a utilajului, opriți întotdeauna motorul și scoateți cheia din contact înainte de a părăsi scaunul operatorului din orice motiv.



AVERTISMENT

Pentru a preveni vătămarea corporală cauzată de căderea unui rabator ridicat, cuplați întotdeauna dispozitivele de siguranță ale rabatorului înainte de a intra sub rabatorul ridicat din orice motiv.



AVERTISMENT

Asigurați-vă că toate persoanele din jur s-au îndepărtat de utilaj.

- Ridicați complet rabatorul.
- Cuplați dispozitivele de siguranță ale rabatorului. Pentru instrucțiuni, consultați [Cuplarea dispozitivelor de siguranță ale rabatorului, pagina 43](#).
- Opriiți motorul și scoateți cheia din contact.

4. Găsiți indicatorul de sincronizare a degetelor (C) la capătul melcului. Există două poziții de extensie a degetelor melcului: poziția **A** și poziția **B**.
5. Slăbiți piulițele (D) și reglați indicatorul de sincronizare a degetelor (C) în poziția dorită.

IMPORTANT:

Ambele indicatoare de sincronizare a degetelor **TREBUIE** să fie setate în aceeași poziție; în caz contrar, melcul va fi deteriorat iremediabil.



Figura 4.97: Indicatorul sincronizării degetelor melcului

NOTĂ:

Dacă indicatorul de sincronizare a degetelor este îndreptat spre poziția **A**, înseamnă că, în acel punct, degetele melcului vor fi complet extinse. Acest lucru permite culturii să fie cuprinsă și eliberată mai devreme, înainte de a intra în carcasa alimentatorului. Această setare este cel mai bine utilizată pentru culturile de rapiță sau pentru culturile stufoase.

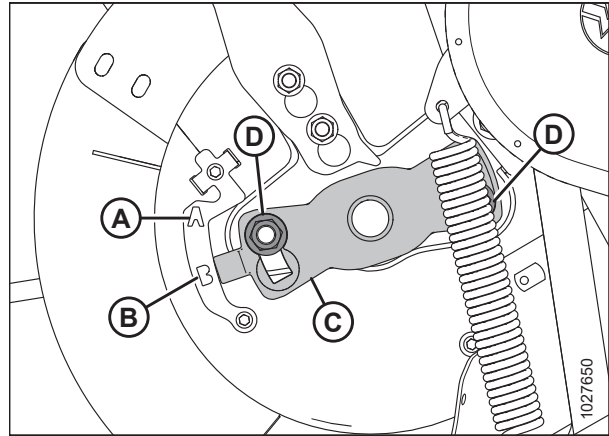

Figura 4.98: Poziția A a melcului

NOTĂ:

Dacă indicatorul este îndreptat spre poziția **B**, înseamnă că în acel punct, degetele melcului vor fi complet extinse. Acest lucru permite culturii să fie cuprinsă și eliberată mai târziu, înainte de a intra în carcasa alimentatorului. Această setare este cel mai bine utilizată pentru cereale sau fasole.

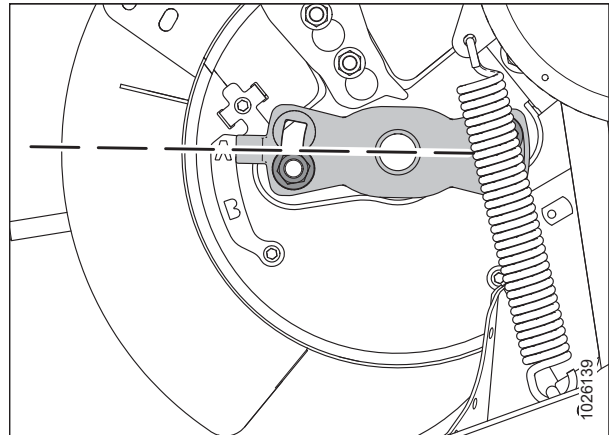

Figura 4.99: Poziția B a melcului

ÎNȚREȚINERE ȘI SERVICE

6. După ce reglarea este finalizată, strângeți piulițele (A) cu un cuplu de 115 Nm (85 lbf-ft).
7. Decuplați dispozitivele de siguranță ale rabatorului. Pentru instrucțiuni, consultați [Decuplarea dispozitivelor de siguranță ale rabatorului](#), pagina 44.

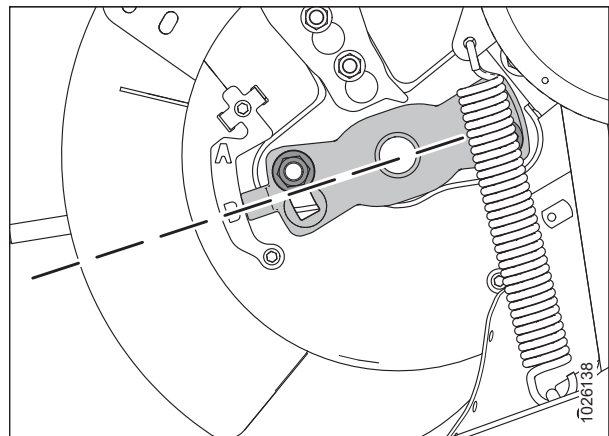

Figura 4.100: Indicatorul sincronizării degetelor melcului

4.8 Bară port-degete

Cuțitele de pe bara port-degete taie cultura. Cuțitele, apărătorile și capul cuțitelor vor necesita întreținere periodică.

⚠️ AVERTISMENT

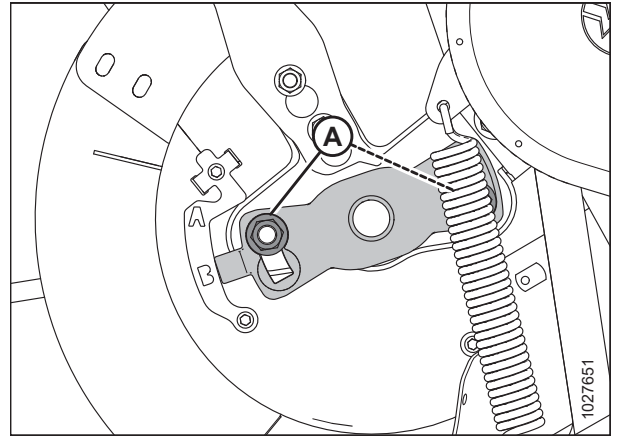
Nu ții niciodată mâinile în zona dintre apărători și cuțit.

⚠️ AVERTISMENT

Purtați mănuși groase când lucrați în apropierea cuțitelor sau când le manevești.

⚠️ ATENȚIE

Consultați [4.1 Pregătirea utilajului pentru service, pagina 281](#) înainte de a efectua lucrări de întreținere a utilajului sau de a deschide capacele transmisiei.



Figura 4.101: Pericolul barei port-degete

4.8.1 Înlocuirea secțiunii cuțitului

Secțiunile individuale uzate sau deteriorate ale unui cuțit pot fi înlocuite fără a scoate cuțitul de pe bara port-degete.

⚠️ PERICOL

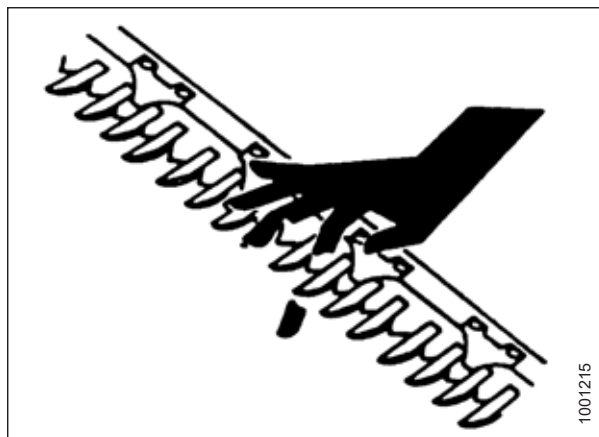
Pentru a preveni vătămarea corporală sau decesul în urma pornirii neașteptate a utilajului, opriți întotdeauna motorul și scoateți cheia din contact înainte de a efectua reglaje pe utilaj.

⚠️ PERICOL

Asigurați-vă că toate persoanele din jur s-au îndepărtat de utilaj.

⚠️ AVERTISMENT

Pentru a preveni vătămarea corporală cauzată de căderea unui rabator ridicat, cuplați întotdeauna dispozitivele de siguranță ale rabatorului înainte de a intra sub rabatorul ridicat din orice motiv.

⚠️ AVERTISMENT

Purtați mănuși groase când lucrați în apropierea cuțitelor sau când le manevești.

1. Ridicați complet rabatorul.
2. Opriți motorul și scoateți cheia din contact.
3. Cuplați dispozitivele de siguranță ale rabatorului. Pentru instrucțiuni, consultați [Cuplarea dispozitivelor de siguranță ale rabatorului, pagina 43](#).

4. Identificați secțiunea de cuțit deteriorată. Dacă există un dispozitiv de fixare, slăbiți piulițele (A) care fixează dispozitivul de fixare (B) pentru a avea acces la secțiunea deteriorată a cuțitului.



Figura 4.102: Bară port-degete

5. Scoateți bolțurile și piulițele (B). Păstrați piesele de fixare.

NOTĂ:

Dacă piesa de fixare a cuțitului se află sub un dispozitiv de fixare, rotiți volanul cuțitului pentru a repositiona cuțitul.

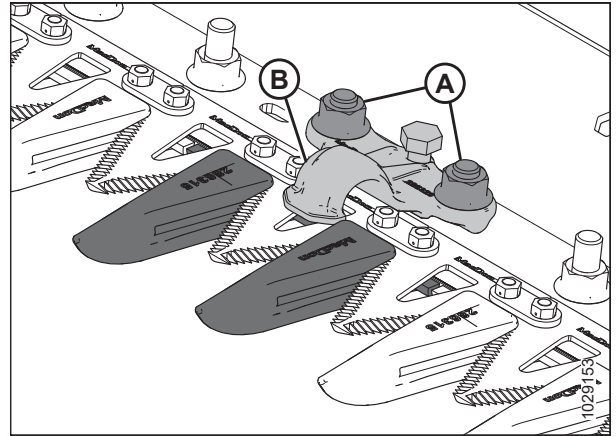
6. Pentru secțiuni ale cuțitului din apropierea capătului transmisiei, demontați barele (C) și ridicați secțiunea cuțitului (A) de pe bara din spate a cuțitului.

7. Curățați bara din spate a cuțitului și poziționați noua secțiune de pe bara din spate a cuțitului.

NOTĂ:

Calitatea tăieturii poate fi afectată dacă se utilizează secțiuni de cuțit cu zimți fini și grosieri pe același cuțit.



Figura 4.103: Bară port-degete

8. Pentru secțiunile cuțitului din apropierea capătului transmisiei, repositionați barele (C).

9. Dacă un dispozitiv de fixare a fost îndepărtat anterior, reinstalați-l împreună cu bolțurile și piulițele (B).

NOTĂ:

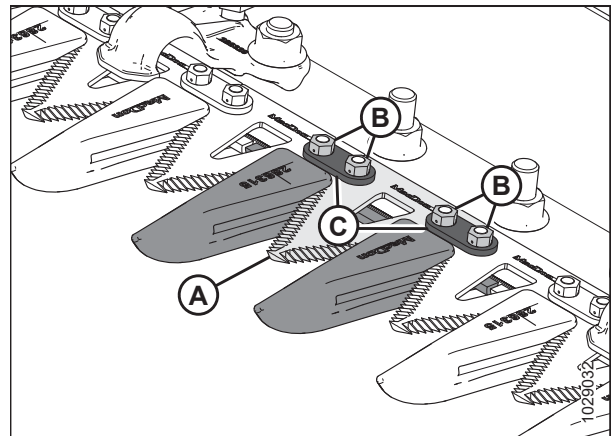
Capurile bolțurilor trebuie să se cupleze complet în orificiile alungite de pe bara din spate a cuțitului.

10. Strângeți piulițele (B) la un cuplu de 12 Nm (8,9 lbf-ft [106 lbf-in]).

11. Pentru a verifica reglajul dispozitivelor de fixare, consultați *Verificarea dispozitivelor de fixare – apărătorile ascuțite ale cuțitului, pagina 364* sau *Verificarea dispozitivelor de fixare – apărătorile scurte ale cuțitului, pagina 377*.

4.8.2 Demontarea cuțitului

În cazul în care cuțitul este deteriorat, va trebui înlocuit.

PERICOL

Pentru a preveni vătămarea corporală sau decesul în urma pornirii neașteptate a utilajului, opriți întotdeauna motorul și scoateți cheia din contact înainte de a efectua reglaje pe utilaj.

AVERTISMENT

Stați în partea din spate a cuțitului în timpul demontării pentru a reduce riscul de vătămare din cauza muchiilor de tăiere. Purtați mănuși groase atunci când manevrați cuțitul.

NOTĂ:

În cazul hederelor cu cuțit simplu, capul de cuțit este situat în partea stângă a cuțitului. În cazul hederelor cu cuțit dublu, există două capete de cuțit și acestea sunt situate atât în partea dreaptă, cât și în partea stângă a cuțitului. În cazul hederelor cu cuțit dublu, verificați care cuțit trebuie îndepărtat înainte de a începe procedura.

1. Opriți motorul și scoateți cheia din contact.
2. Deschideți scutul terminal. Pentru instrucțiuni, consultați *Deschiderea scuturilor terminale ale hederului, pagina 46*.
3. Poziționați cuțitul la mijlocul intervalului său de cursă prin rotirea volantului atașat la cutia de transmisie a cuțitului.
4. Curățați zona din jurul capului cuțitului.
5. Scoateți gresorul (A) din știft.

NOTĂ:

Îndepărtarea gresorului va facilita remontarea ulterioară a știftului capului cuțitului.

6. Scoateți bolțul și piulița (B).
7. Utilizați o șurubelniță sau o daltă în fantă (C) pentru a elibera încărcătura de pe știftul capului cuțitului.
8. Utilizați o șurubelniță sau o daltă pentru a împinge știftul capului de cuțit în sus în canelura știftului, până când știftul s-a îndepărtat de capul cuțitului.
9. Împingeți ansamblul cuțitului (A) în interior până când acesta nu se mai află în brațul de transmisie (B).

NOTĂ:

Piesele cadrului și ale scutului terminal au fost îndepărtate din ilustrație pentru a dezvălui componentele capului de cuțit.

10. Cu excepția cazului în care acesta este înlocuit, etanșați lagărul capului de cuțit (C) cu plastic sau bandă adezivă pentru a împiedica pătrunderea murdăriei și a resturilor.
11. Trageți brațul de transmisie a cuțitului (B) în poziția exterioară pentru a oferi un interstițiu pentru cuțit.

NOTĂ:

Dacă se îndepărtează capul de cuțit sau lagărul capului de cuțit, scoateți cuțitul suficient de mult pentru a avea acces la aceste piese.

12. Demontați cuțitul (A).



Figura 4.104: Capul cuțitului



Figura 4.105: Capul cuțitului din stânga

4.8.3 Montarea cuțitului

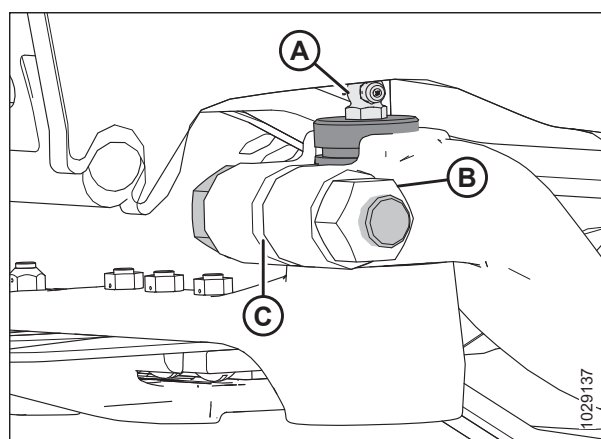
În cazul în care cuțitul este îndepărtat, urmați această procedură pentru a-l instala.

PERICOL

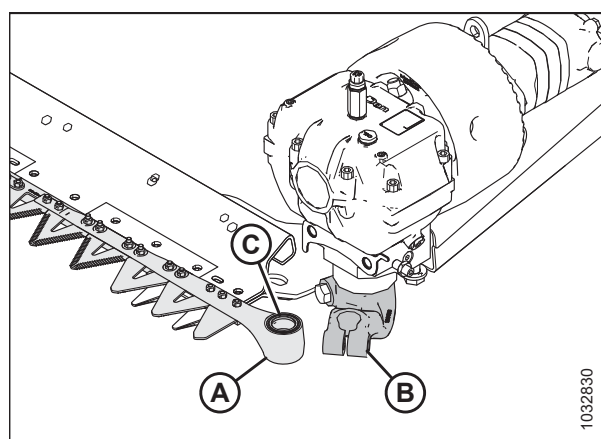
Pentru a preveni vătămarea corporală sau decesul în urma pornirii neașteptate a utilajului, opriți întotdeauna motorul și scoateți cheia din contact înainte de a efectua reglaje pe utilaj.

AVERTISMENT

Stați în partea din spate a cuțitului în timpul demontării pentru a reduce riscul de vătămare din cauza muchiilor de tăiere. Purtați mănuși groase atunci când manevrați cuțitul.

1. Opriți motorul și scoateți cheia din contact.
2. Deschideți scutul terminal. Pentru instrucțiuni, consultați [Deschiderea scuturilor terminale ale hederului, pagina 46](#).

NOTĂ:

Ilustrațiile de instalare arată instalarea cuțitului din stânga. Procedura este aceeași pentru instalarea cuțitului din dreapta.

3. Lubrifiați lagărul capului cuțitului (A), apoi instalați ansamblul cuțitului pe heder.



Figura 4.106: Capul cuțitului

4. Montați știftul capului cuțitului (A) prin brațul de transmisie și în capul cuțitului.
5. Poziționați știftul capului de cuțit (A) astfel încât canelura (B) să fie la 2 mm (0,08 țoli) deasupra brațului de transmisie.

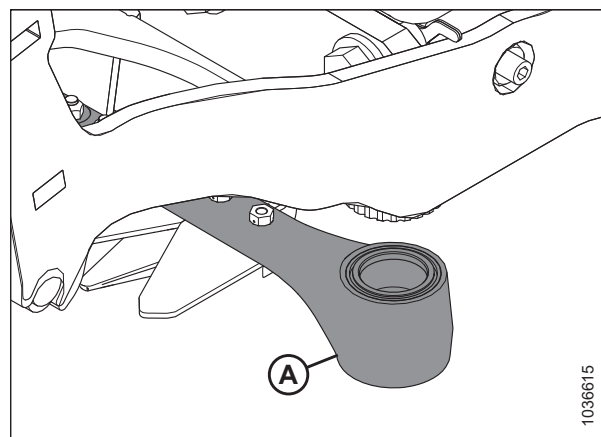

Figura 4.107: Capul cuțitului

6. Fixați știftul capului de cuțit cu bolțul M16 × 85 mm (A) și piulița (B). Montați bolțul din partea interioară a brațului. Strângeți bolțul cu un cuplu de 220 Nm (162 lbf-ft).
7. Rotiți volantul atașat la cutia de transmisie a cuțitului pentru a poziționa brațul cuțitului la limita interioară a cursei. Asigurați-vă că există încă 0,2–1,2 mm (0,02–0,05 in) de spațiu liber (C) între brațul de transmisie și capul cuțitului.
8. Dacă brațul de transmisie nu necesită nicio ajustare, treceți la pasul 9, [pagina 350](#). Dacă este necesară reglarea, contactați distribuitorul dvs.

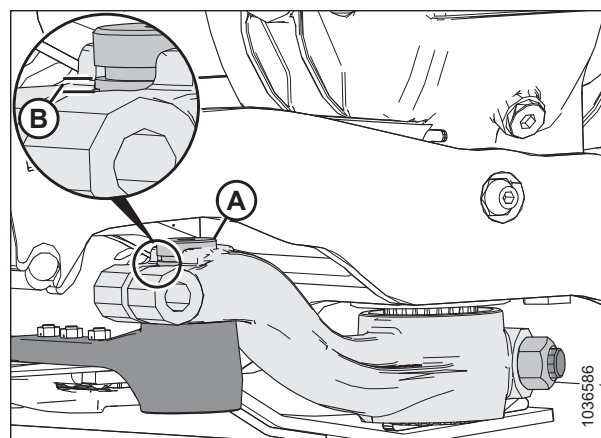

Figura 4.108: Capul cuțitului

9. Reinstalați niplul de ungere (A). Aplicați unsoare pe niplu până când capul cuțitului are o ușoară mișcare descendentă.

IMPORTANT:

NU lubrifiați excesiv capul cuțitului. Ungerea excesivă a capului cuțitului poate alinia greșit cuțitele, provocând supraîncălzirea apărătorilor și suprasolicitarea motorului transmisiei cuțitelor. Dacă ați aplicat prea multă unsoare pe niplu, scoateți niplul de ungere pentru a elibera presiunea.

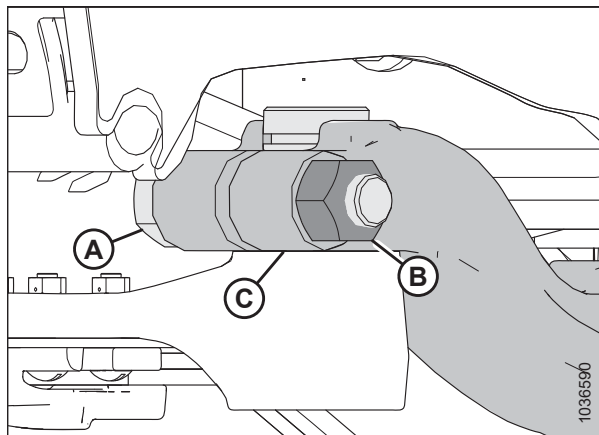
NOTĂ:

Dacă aerul este captat în cavitatea lagărului, capul cuțitului va începe să se deplaseze în jos înainte de a fi umplut cu unsoare.



Figura 4.109: Capul cuțitului

10. Închideți scutul terminal. Pentru instrucțiuni, consultați [Închiderea scuturilor terminale ale hederului, pagina 47](#).

4.8.4 Cuțite de rezervă

Două cuțite de rezervă (A) pot fi depozitate în tubul posterior al hederului, în capătul din dreapta al hederului. Asigurați-vă că aceste cuțite de rezervă sunt fixate în poziție cu ajutorul siguranței (B) și al știftului în formă de U (C).

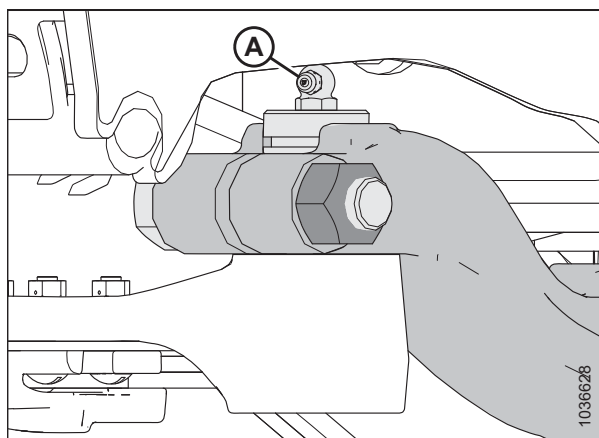

Figura 4.110: Cuțite de rezervă

4.8.5 Apărătorile ascuțite ale cuțitului și dispozitivele de fixare

Apărătorile cuțitului ajută la alinierea barei cuțitului. Dispozitivele de fixare țin secțiunile barei cuțitului pe apărătorile cuțitului, pentru a asigura o tăiere corectă.

Următoarele apărători ale cuțitului și dispozitive de fixare sunt utilizate în configurațiile cu apărători ascuțite:

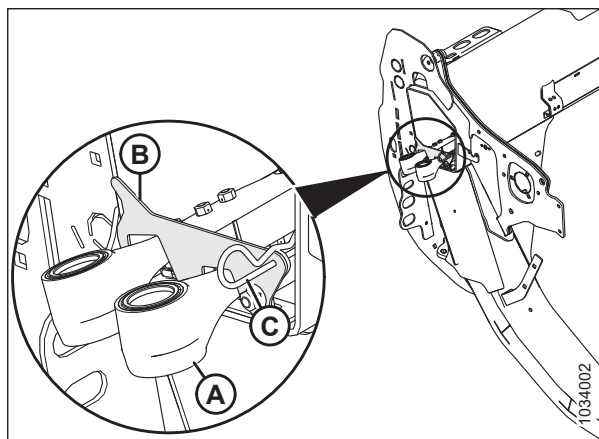
NOTĂ:

Configurațiile cu apărători ascuțite ale cuțitului necesită două apărători scurte ale cuțitului, una la fiecare capăt al barei port-degete.

NOTĂ:

Pentru înlocuirea apărătorilor cuțitelor se poate utiliza un set de apărători în patru puncte. Apărătorile în patru puncte sunt ideale pentru utilizarea în condiții stâncoase sau pentru recoltarea culturilor predispușe la sfărâmare, cum ar fi linte.

Pentru mai multe informații, consultați catalogul de piese pentru heder.



Figura 4.111: Tipuri de apărători și dispozitive de fixare utilizate în configurațiile cu apărători ascuțiți ale cuțitului

A – Dispozitiv de fixare ascuțit (MD #286329)

C – Apărătoare ascuțită de capăt a cuțitelor (fără bară de uzură) (MD #286316)⁷⁶

E – Apărătoare ascuțită a cuțitelor PlugFree™ (fără bară de uzură) (MD #286319)⁷⁷

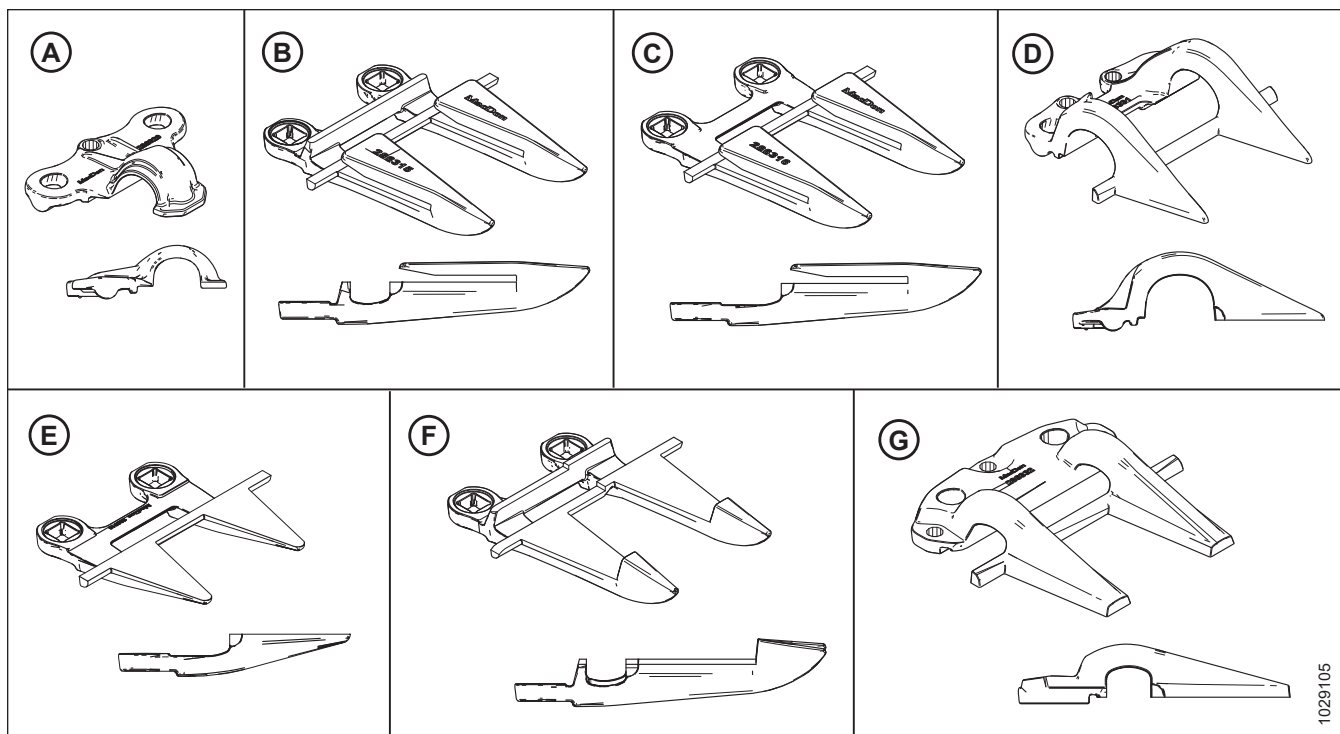
G – Dispozitiv de fixare central ascuțit (MD #286332)⁷⁸

B – Apărătoare ascuțită a cuțitelor (MD #286315)

D – Dispozitiv de fixare PlugFree™ de capăt (MD #286331)

F – Apărătoare ascuțită centrală a cuțitelor (MD #286317)⁷⁸

Apărătorile sunt configurate în mod diferit pe diferite hedere. Atunci când înlocuiți apărătorile ascuțite și dispozitivele de fixare, asigurați-vă că utilizați ordinea de înlocuire corectă pentru hederul dvs. Consultați subiectul relevant:

- *Configurația de apărători ascuțite ale cuțitului pe hederele cu cuțit simplu, pagina 353*
- *Configurația de apărătoare ascuțită a cuțitelor pe hederele cu cuțit dublu – FD235, pagina 354*
- *Configurația de apărători ascuțite ale cuțitului pe hederele cu cuțit dublu – FD240, pagina 355*
- *Configurația cu apărătoare ascuțită a cuțitului pe hederele cu cuțit dublu – FD241 și FD261, pagina 356*
- *Configurația de apărătoare ascuțită a cuțitelor pe hederele cu cuțit dublu – FD245, pagina 357*
- *Configurația de apărători ascuțite ale cuțitului pe hederele cu cuțit dublu – FD250, pagina 358*

76. Montată în pozițiile 2, 3 și 4 pe părțile transmisiei. Consultați *Înlocuirea apărătorilor ascuțiți ale cuțitului, pagina 361*.

77. Montată în poziția 1 pe părțile transmisiei. Hederele cu cuțit simplu utilizează o apărătoare standard la capătul din dreapta.

78. Numai hederele cu cuțit dublu.

Configurația de apărători ascuțiți ale cuțitului pe hederele cu cuțit simplu

Apărătorii sunt configurați în mod diferit pe hedere de dimensiuni diferite. Ilustrația de aici prezintă apărători ascuțiți ale cuțitului, montate pe hedere cu cuțit simplu.



Figura 4.112: Locațiile apărătorilor ascuțiți ale cuțitelor și dispozitivelor de fixare – hedere cu cuțit simplu

A – Dispozitiv de fixare ascuțit (MD #286329)

C – Apărătoare ascuțită de capăt a cuțitelor (fără bară de uzură) (MD #286316)

E – Apărătoare PlugFree™ (fără bară de uzură) (MD #286319)

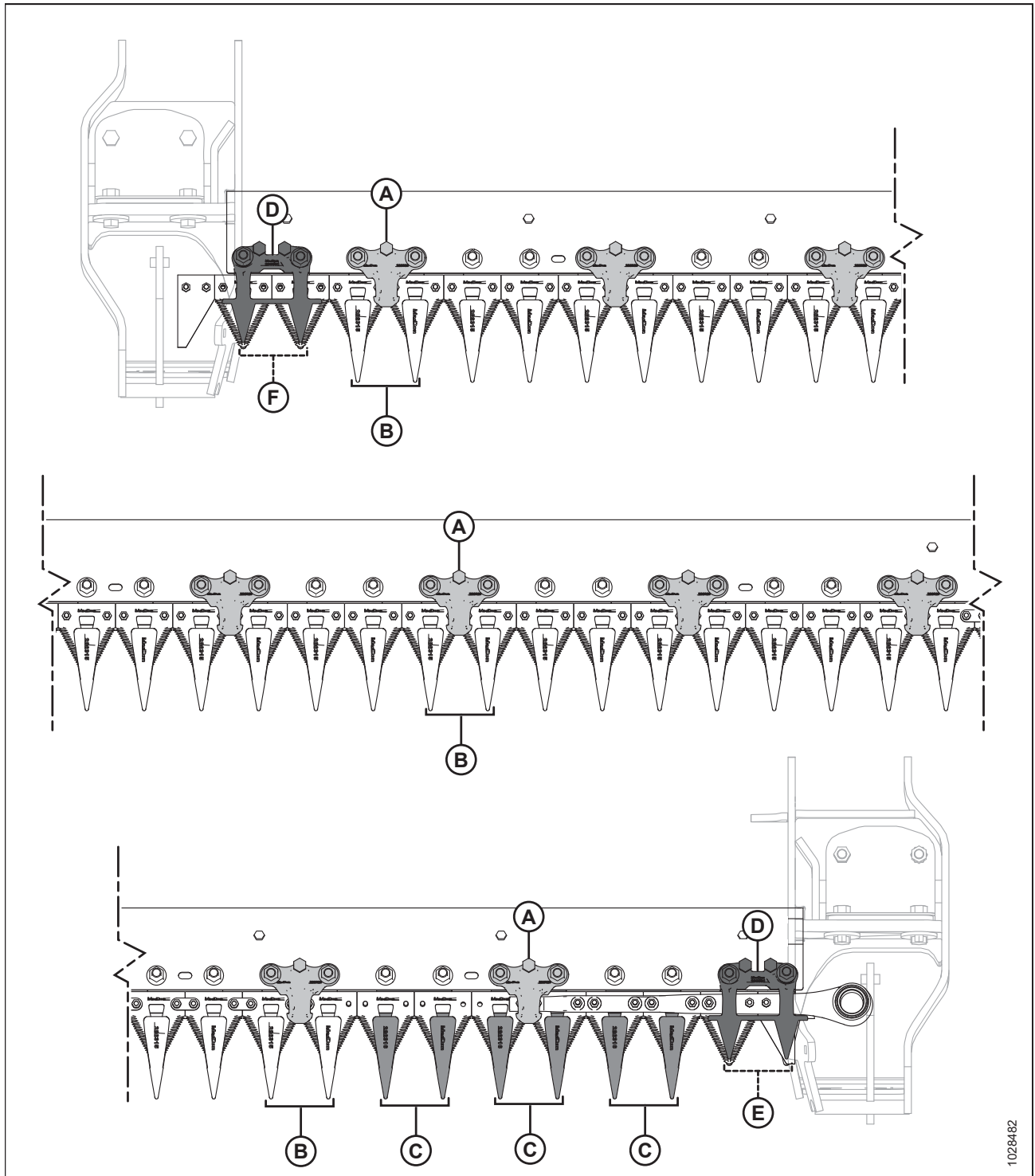
B – Apărătoare ascuțită a cuțitelor (MD #286315)

D – Dispozitiv de fixare PlugFree™ (MD #286331)

F – Apărătoare scurtă a cuțitelor (MD #286318)

1028482

Configurația de apărătoare ascuțite a cuțitelor pe hederele cu cuțit dublu – FD235

Apărătorile sunt configurate în mod diferit pe diferite hedere. Ilustrația de aici prezintă apărători ascuțite ale cuțitelor, montate pe hedere cu cuțit dublu FD235.



Figura 4.113: Locațiile apărătorilor ascuțite ale cuțitelor și dispozitivelor de fixare – FD235

- A – Dispozitiv de fixare ascuțit (MD #286329)⁷⁹
- C – Apărătoare ascuțită centrală a cuțitelor (MD #286317)
- E – Apărătoare ascuțite de capăt a cuțitelor (fără bară de uzură) (MD #286316)
- G – Apărătoare PlugFree™ (fără bară de uzură) (MD #286319)

- B – Dispozitiv de fixare central ascuțit (MD #286332)
- D – Apărătoare ascuțite a cuțitelor (MD #286315)
- F – Dispozitiv de fixare PlugFree™ (MD #286331)
- H – Centrul hederului

79. Întotdeauna trebuie să existe un dispozitiv de fixare pe apărătoarea din dreapta apărătorii centrale, indiferent de configurație.

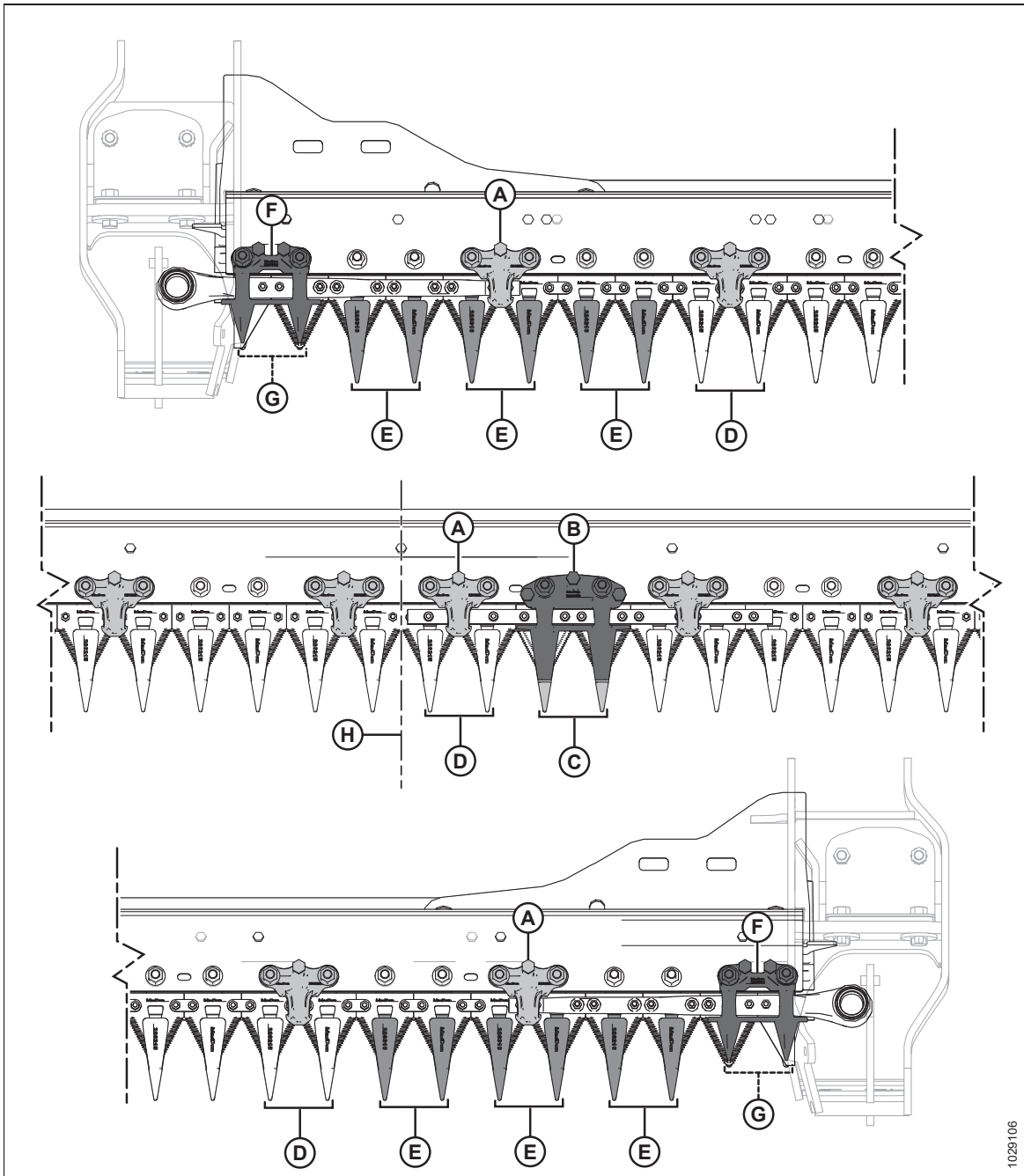
Configurația de apărători ascuțiți ale cuțitului pe hederele cu cuțit dublu – FD240

Apărătorii cuțitului ajută la alinierea barei cuțitului. Dispozitivele de fixare țin secțiunile barei cuțitului pe apărătorii cuțitului, pentru a asigura o tăiere corectă.



Figura 4.114: Locațiile apărătorilor ascuțiți ale cuțitelor și dispozitivelor de fixare – hedere cu cuțit dublu FD240

A – Dispozitiv de fixare ascuțit (MD #286329)

C – Apărătoare ascuțită centrală a cuțitelor (MD #286317)

E – Apărătoare ascuțită de capăt a cuțitelor (fără bară de uzură) (MD #286316)

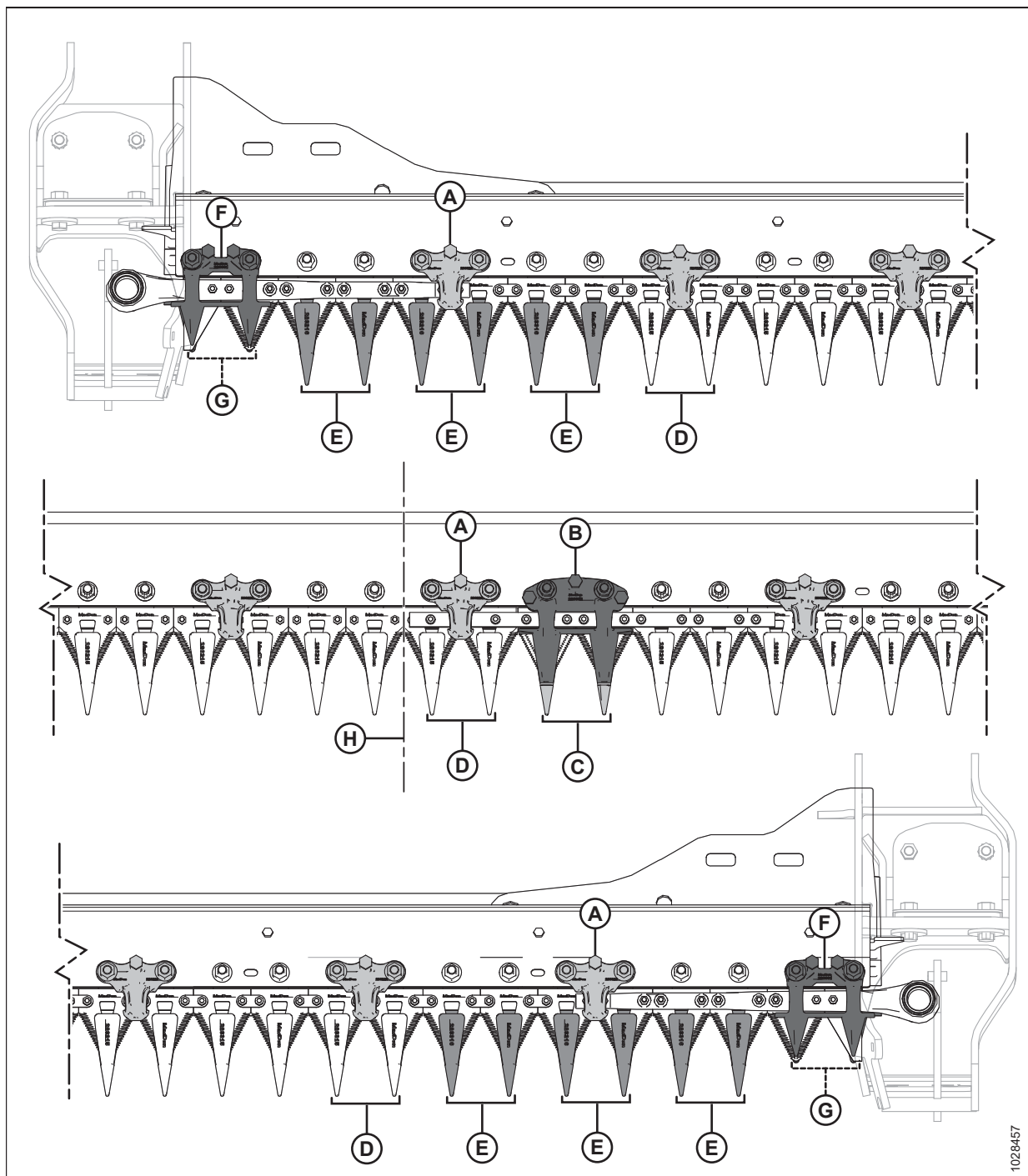
G – Apărătoare scurtă a cuțitelor (fără bară de uzură) (MD #286319)

B – Dispozitiv de fixare central ascuțit (MD #286332)

D – Apărătoare ascuțită a cuțitelor (MD #286315)

F – Dispozitiv de fixare scurt (MD #286331)

H – Centrul hederului

Configurația cu apărătoare ascuțite a cuțitului pe hederele cu cuțit dublu – FD241 și FD261

Apărătorile sunt configurate în mod diferit pe hedere de dimensiuni diferite. Ilustrația de aici prezintă apărători ascuțite ale cuțitelor, montate pe hedere cu cuțit dublu FD241 și FD261.



Figura 4.115: Locațiile apărătorilor ascuțite ale cuțitelor și ale dispozitivelor de fixare

- | | |
|--|---|
| A – Dispozitiv de fixare ascuțit (MD #286329) ⁸⁰ | B – Dispozitiv de fixare central ascuțit (MD #286332) |
| C – Apărătoare ascuțite centrale a cuțitelor (MD #286317) | D – Apărătoare ascuțite a cuțitelor (MD #286315) |
| E – Apărătoare ascuțite de capăt a cuțitelor (fără bară de uzură) (MD #286316) | F – Dispozitiv de fixare PlugFree™ (MD #286331) |
| G – Apărătoare PlugFree™ (fără bară de uzură) (MD #286319) | H – Centrul hederului |

80. Întotdeauna trebuie să existe un dispozitiv de fixare pe apărătoarea din dreapta apărătorii centrale, indiferent de configurație.

Configurația de apărătoare ascuțită a cuțitelor pe hederele cu cuțit dublu – FD245

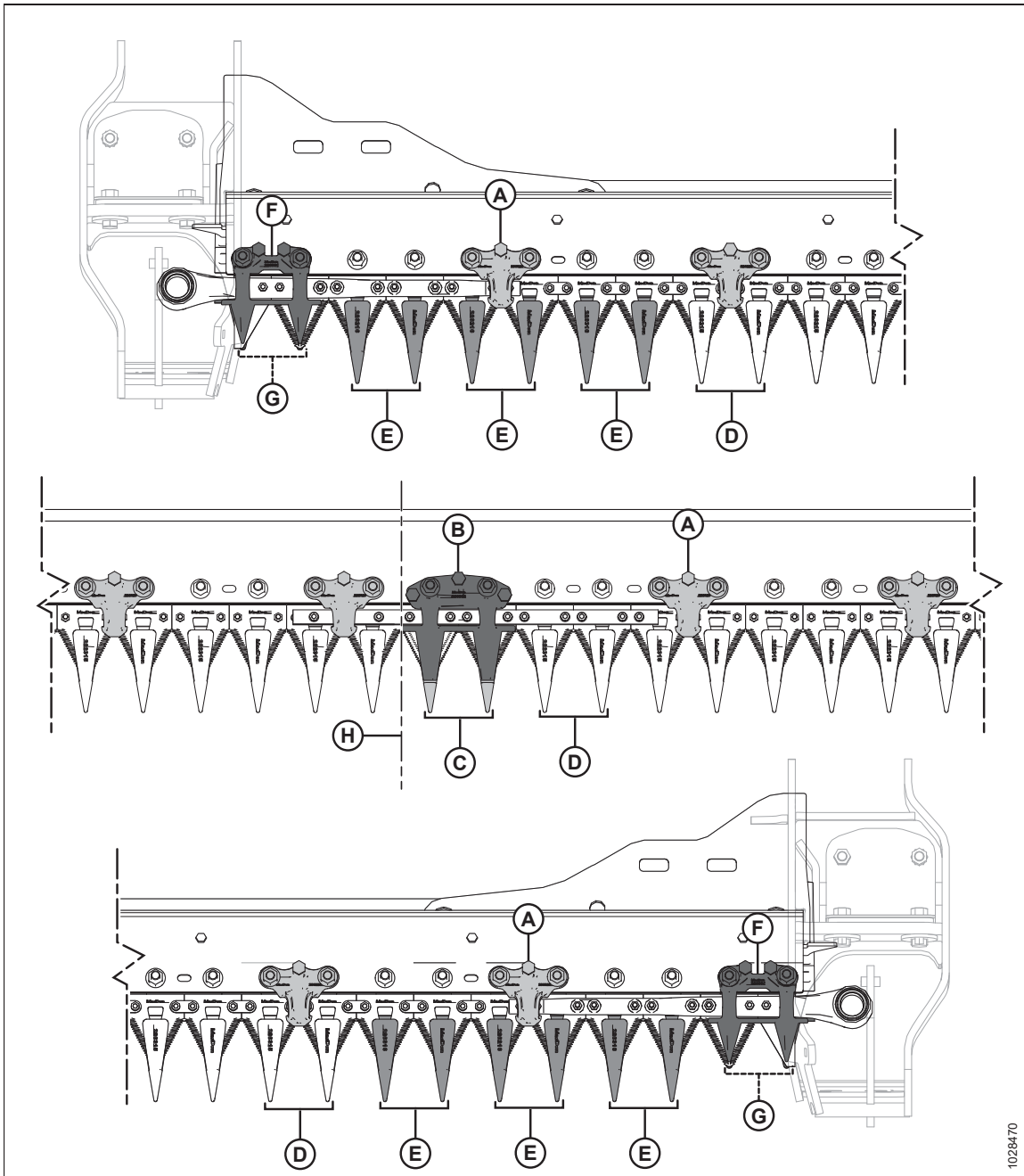
Apărătorile sunt configurate în mod diferit pe hedere de dimensiuni diferite. Ilustrația de aici prezintă apărători ascuțite ale cuțitelor, montate pe hedere cu cuțit dublu FD245.



Figura 4.116: Locațiile apărătorilor ascuțite ale cuțitelor și dispozitivelor de fixare – hedere cu cuțit dublu FD245

A – Dispozitiv de fixare ascuțit (MD #286329)⁸¹

C – Apărătoare ascuțită centrală a cuțitelor (MD #286317)

E – Apărătoare ascuțită de capăt a cuțitelor (fără bară de uzură) (MD #286316)

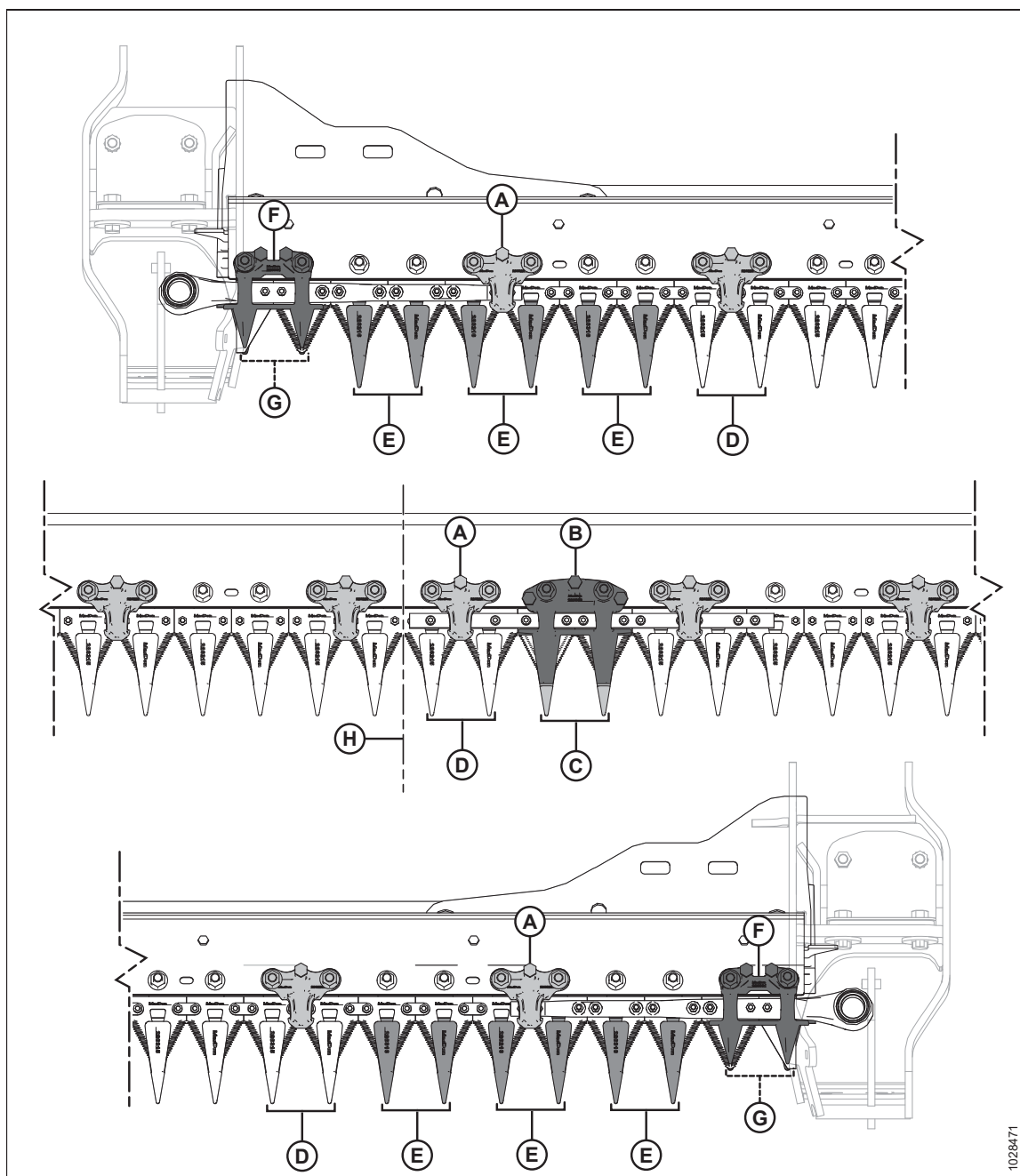
G – Apărătoare PlugFree™ (fără bară de uzură) (MD #286319)

B – Dispozitiv de fixare central ascuțit (MD #286332)

D – Apărătoare ascuțită a cuțitelor (MD #286315)

F – Dispozitiv de fixare PlugFree™ (MD #286331)

H – Centrul hederului

81. Întotdeauna trebuie să existe un dispozitiv de fixare pe apărătoarea din dreapta apărătorii centrale, indiferent de configurație.

Configurația de apărători ascuțiți ale cuțitului pe hederele cu cuțit dublu – FD250

Apărătorii sunt configurați în mod diferit pe hedere de dimensiuni diferite. Ilustrația de aici prezintă apărători ascuțiți ale cuțitelor, montate pe hedere cu cuțit dublu FD250.

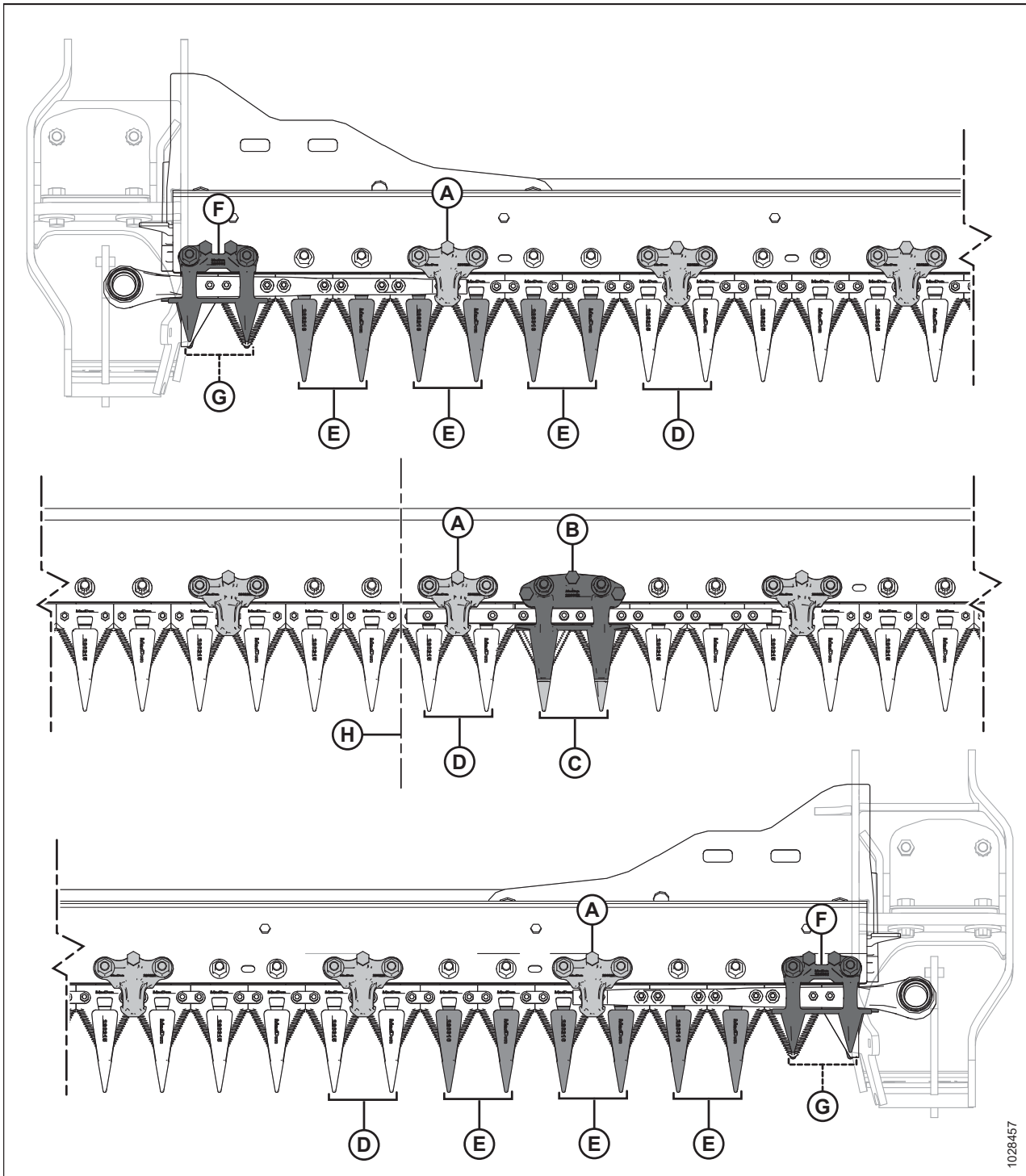

1028457

Figura 4.117: Locațiile apărătorilor ascuțiți ale cuțitelor și dispozitivelor de fixare – hedere cu cuțit dublu FD250

- | | |
|---|---|
| A – Dispozitiv de fixare ascuțit (MD #286329) | B – Dispozitiv de fixare central ascuțit (MD #286332) |
| C – Apărătoare ascuțită centrală a cuțitelor (MD #286317) | D – Apărătoare ascuțită a cuțitelor (MD #286315) |
| E – Apărătoare ascuțită de capăt (fără bară de uzură) (MD #286316) | F – Dispozitiv de fixare scurt (MD #286331) |
| G – Apărătoare scurtă a cuțitelor (fără bară de uzură) (MD #286319) | H – Centrul hederului |

Reglarea apărătorilor cuțitului și a barei apărătorii

Dacă o apărătoare a cuțitului sau bara apărătorii nu sunt aliniată din cauza faptului că au intrat în contact cu o piatră sau o obstrucție, utilizați instrumentul de îndreptare a apărătorii pentru a corecta alinierea.



PERICOL

Asigurați-vă că toate persoanele din jur s-au îndepărtat de utilaj.



PERICOL

Pentru a preveni vătămarea corporală sau decesul în urma pornirii neașteptate a utilajului, opriți întotdeauna motorul și scoateți cheia din contact înainte de a efectua reglaje pe utilaj.



AVERTISMENT

Pentru a preveni vătămarea corporală cauzată de căderea unui rabator ridicat, cuplați întotdeauna dispozitivele de siguranță ale rabatorului înainte de a intra sub rabatorul ridicat din orice motiv.



AVERTISMENT

Purtați mănuși groase când lucrați în apropierea cuțitelor sau când le maneveți.

1. Ridicați complet rabatorul.
2. Opriți motorul și scoateți cheia din contact.
3. Cuplați dispozitivele de siguranță ale rabatorului. Pentru instrucțiuni, consultați [Cuplarea dispozitivelor de siguranță ale rabatorului, pagina 43](#).

ÎNTREȚINERE ȘI SERVICE

4. Pentru a regla vârful apărătorilor în sus, poziționați instrumentul de îndreptare a apărătorii conform ilustrației și trageți în sus.



Figura 4.118: Reglare în sus – apărătoare ascuțită



Figura 4.119: Reglare în sus – apărătoarea scurtă a cuțitului

5. Pentru a regla vârful apărătorilor în jos, poziționați instrumentul de îndreptare a apărătorii conform ilustrației și trageți în jos.

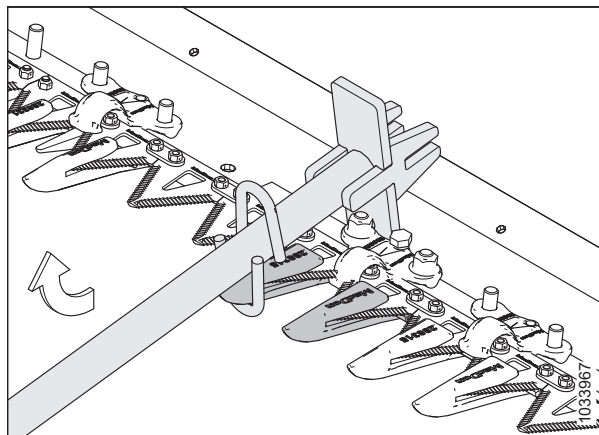

Figura 4.120: Reglare în jos – apărătoare ascuțită

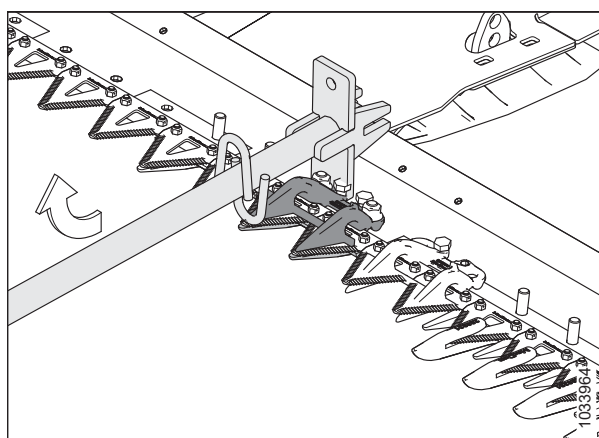

Figura 4.121: Reglare în jos – Apărătoarea scurtă a cuțitului

6. Pentru a regla bara apărătorii, poziționați instrumentul de îndreptare a apărătorii conform ilustrației, apoi împingeți în jos sau trageți instrumentul în sus în mod corespunzător.

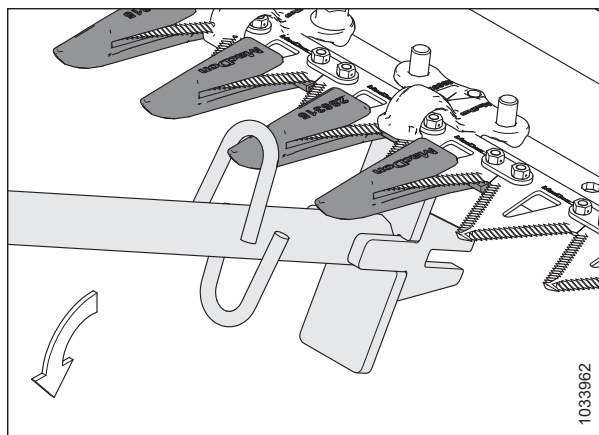

Figura 4.122: Reglarea barei apărătorii – nicio apărătoare

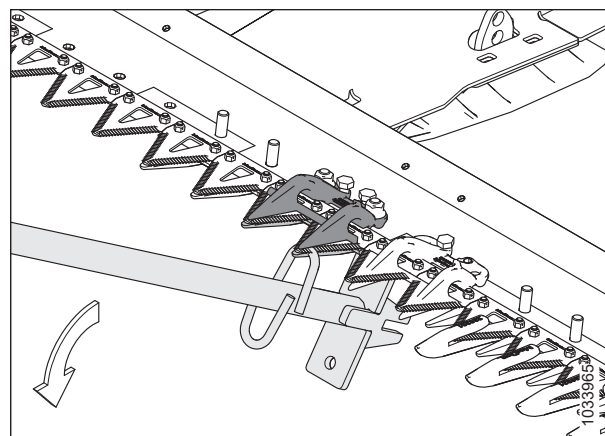
Înlocuirea apărătorilor ascuțiți ale cuțitului

Apărătorile se tocesc și trebuie să fie înlocuite. Această procedură se referă la înlocuirea apărătorilor standard și a apărătorilor speciale (partea de transmisie) cele mai apropiate de motorul de transmisie al cuțitului.

PERICOL

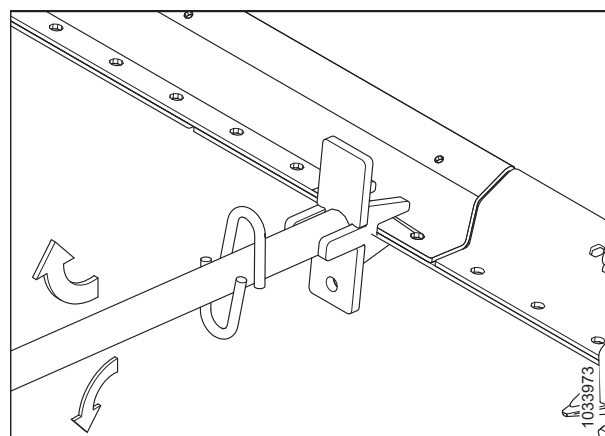
Pentru a preveni vătămarea corporală sau decesul în urma pornirii neașteptate a utilajului, opriți întotdeauna motorul și scoateți cheia din contact înainte de a efectua reglaje pe utilaj.

PERICOL

Asigurați-vă că toate persoanele din jur s-au îndepărtat de utilaj.

AVERTISMENT

Pentru a preveni vătămarea corporală cauzată de căderea unui rabator ridicat, cuplați întotdeauna dispozitivele de siguranță ale rabatorului înainte de a intra sub rabatorul ridicat din orice motiv.

AVERTISMENT

Purtați mănuși groase când lucrați în apropierea cuțitelor sau când le manevrați.

IMPORTANT:

Atunci când înlocuiți apărătorile ascuțite ale cuțitului, asigurați-vă că ordinea aplicării dispozitivelor de fixare este corectă pentru tipul și lățimea hederului. Pentru mai multe informații, consultați [4.8.5 Apărătorile ascuțite ale cuțitului și dispozitivele de fixare, pagina 351](#).

NOTĂ:

Pentru înlocuirea apărătorilor cuțitelor se poate utiliza un set de apărători în patru puncte. Apărătoarea în patru puncte este ideală pentru utilizarea în condiții stâncoase sau pentru recoltarea culturilor predispușe la sfărâmare, cum ar fi linte. Pentru mai multe informații, consultați catalogul de piese pentru heder.

IMPORTANT:

Hedere cu cuțit simplu sau dublu: la ambele capete ale hederului, poziția 1 (apărătoarea exterioară) este o apărătoare scurtă a cuțitului. Pe partea (părțile) transmisiei hederului, pozițiile 2, 3 și 4 sunt apărătorile ascuțite de capăt ale cuțitului (fără bare de uzură). Începând de la poziția 5, celelalte apărători sunt apărători ascuțite ale cuțitului. Asigurați-vă că în aceste locuri sunt montate apărători de schimb corespunzătoare.

IMPORTANT:

Hedere cu cuțit dublu: O apărătoare centrală ascuțită a cuțitului este montată în locul în care cele două cuțite se suprapun. Pentru apărătoarea centrală ascuțită a cuțitului se aplică o procedură de înlocuire ușor diferită. Pentru instrucțiuni, consultați [Înlocuirea apărătorii centrale ascuțite a cuțitului – Heder cu cuțit dublu, pagina 366](#).



Figura 4.123: Apărătorile ascuțite ale cuțitului de pe partea transmisiei

1. Ridicați complet rabatorul.
2. Opriți motorul și scoateți cheia din contact.
3. Cuplați dispozitivele de siguranță ale rabatorului. Pentru instrucțiuni, consultați [Cuplarea dispozitivelor de siguranță ale rabatorului, pagina 43](#).
4. Deschideți scutul terminal. Pentru instrucțiuni, consultați [Deschiderea scuturilor terminale ale hederului, pagina 46](#).
5. Rotiți volantul atașat la cutia de transmisie a cuțitului pentru a regla poziția cuțitului până când secțiunile cuțitului sunt distanțate la jumătatea distanței dintre apărători.
6. Închideți scutul terminal. Pentru instrucțiuni, consultați [Închiderea scuturilor terminale ale hederului, pagina 47](#).

7. Scoateți cele două piulițe și bolțurile (B) care fixează apărătoarea ascuțită a cuțitelor (A) și dispozitivul de fixare (C) (dacă este cazul) pe bara port-degete.
8. Scoateți apărătoarea ascuțită a cuțitului (A), dispozitivul de fixare (C), precum și placa de uzură din plastic. Aruncați apărătoarea ascuțită a cuțitului.

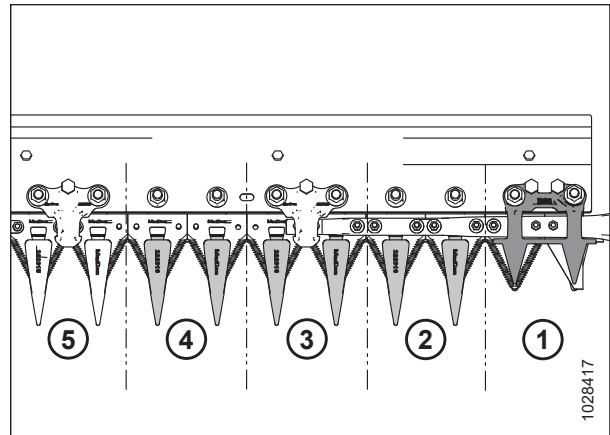

Figura 4.124: Apărătorile ascuțite ale cuțitului

9. Poziționați placa de uzură din plastic (A) și apărătoarea ascuțită a cuțitului de schimb (B) sub bara port-degete.

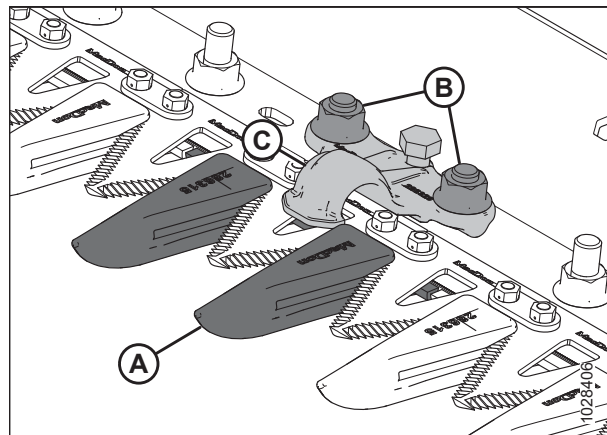

Figura 4.125: Apărătoarea ascuțită a cuțitului și placa de uzură

10. Poziționați dispozitivul de fixare (A) (dacă este cazul) și slăbiți bolțul de reglare (C) astfel încât acesta să nu iasă în afară din partea inferioară a dispozitivului de fixare.
11. Fixați apărătoarea ascuțită a cuțitului, placa de uzură și dispozitivul de fixare (dacă este cazul) cu două bolțuri și piulițe (B). Strângeți piulițele cu un cuplu de 85 Nm (63 lbf ft).
12. Dacă există un dispozitiv de fixare în această locație, consultați *Reglarea dispozitivelor de fixare – apărătorile ascuțite ale cuțitului*, pagina 365.

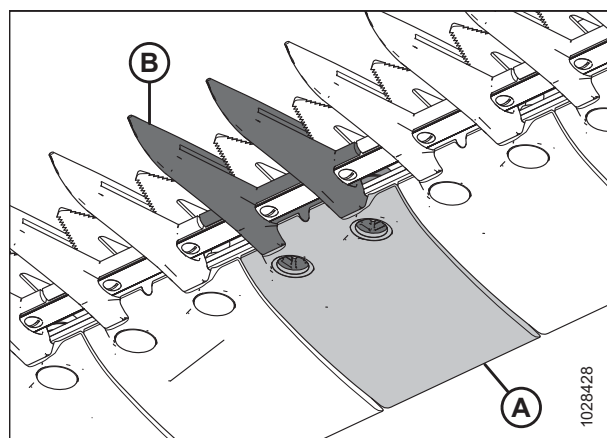

Figura 4.126: Apărătorile ascuțite ale cuțitului

Verificarea dispozitivelor de fixare – apărătorile ascuțite ale cuțitului

Dispozitivele de fixare ale apărătorii ascuțite a cuțitului împiedică secțiunile cuțitului de pe bara port-degete să se ridice de pe apărători, permițând în același timp cuțitului să alunece. Inspectați dispozitivele de fixare pentru a vă asigura că există un spațiu liber adecvat între dispozitivele de fixare și secțiunile cuțitului.

Această procedură se aplică pentru dispozitivele de fixare standard. Pentru a verifica dispozitivele de fixare centrale pe hederele cu cuțit dublu, consultați [Verificarea dispozitivului de fixare central pe hedere cu cuțit dublu – Apărătorile ascuțite ale cuțitului, pagina 368](#).

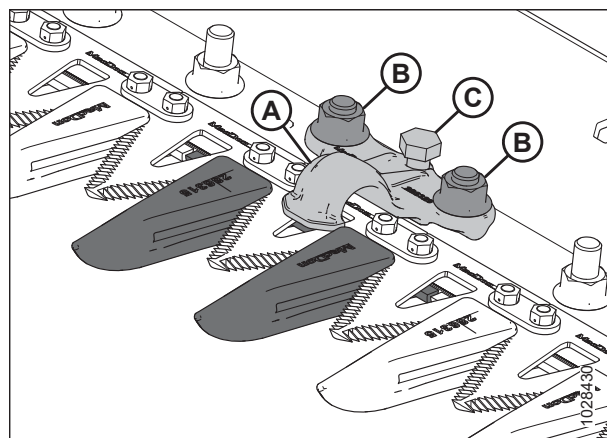
NOTĂ:

Aliniați apărătorile înainte de a regla dispozitivul de fixare. Pentru instrucțiuni, consultați [Reglarea apărătorilor cuțitului și a barei apărătorii, pagina 359](#).

PERICOL

Asigurați-vă că toate persoanele din jur s-au îndepărtat de utilaj.

PERICOL

Pentru a preveni vătămarea corporală sau decesul în urma pornirii neașteptate a utilajului, opriți întotdeauna motorul și scoateți cheia din contact înainte de a efectua reglaje pe utilaj.

AVERTISMENT

Pentru a preveni vătămarea corporală cauzată de căderea unui rabator ridicat, cuplați întotdeauna dispozitivele de siguranță ale rabatorului înainte de a intra sub rabatorul ridicat din orice motiv.

AVERTISMENT

Purtați mănuși groase când lucrați în apropierea cuțitelor sau când le manevrați.

1. Ridicați complet rabatorul.
2. Opriți motorul și scoateți cheia din contact.
3. Cuplați dispozitivele de siguranță ale rabatorului. Pentru instrucțiuni, consultați [Cuplarea dispozitivelor de siguranță ale rabatorului, pagina 43](#).
4. Deschideți scutul terminal. Pentru instrucțiuni, consultați [Deschiderea scuturilor terminale ale hederului, pagina 46](#).
5. Rotiți volantul atașat la cutia de transmisie a cuțitului pentru a poziționa secțiunea (A) a cuțitului sub dispozitivul de fixare (B) și între apărători (C).
6. Împingeți în jos secțiunea cuțitului (A) cu o forță de aproximativ 44 N (10 lbf) și utilizați un calibru pentru jocuri pentru a măsura interstițiul dintre dispozitivul de fixare (B) și secțiunea cuțitului. Asigurați-vă că interstițiul este de 0,1–0,5 mm (0,004–0,020 țoli).
7. Dacă este necesară reglarea, consultați [Reglarea dispozitivelor de fixare – apărătorile ascuțite ale cuțitului, pagina 365](#).
8. Închideți scutul terminal. Pentru instrucțiuni, consultați [Închiderea scuturilor terminale ale hederului, pagina 47](#).



Figura 4.127: Dispozitivul de fixare al apărătorii ascuțite

Reglarea dispozitivelor de fixare – apărătorile ascuțite ale cuțitului

În urma procedurii de verificare, în cazul în care un dispozitiv de fixare a apărătorii ascuțite sau în patru puncte a cuțitului blochează cuțitul, reglați dispozitivul de fixare.

Această procedură se aplică pentru dispozitivele de fixare standard. Pentru a regla dispozitivele de fixare centrale pe hederele cu cuțit dublu, consultați [Reglarea dispozitivului de fixare central pe hedere cu cuțit dublu – Apărătorile ascuțite ale cuțitului, pagina 369](#).

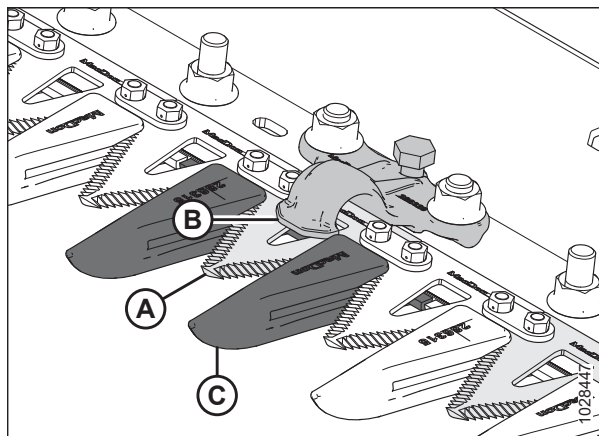
PERICOL

Asigurați-vă că toate persoanele din jur s-au îndepărtat de utilaj.

PERICOL

Pentru a preveni vătămarea corporală sau decesul în urma pornirii neașteptate a utilajului, opriți întotdeauna motorul și scoateți cheia din contact înainte de a efectua reglaje pe utilaj.

AVERTISMENT

Pentru a preveni vătămarea corporală cauzată de căderea unui rabator ridicat, cuplați întotdeauna dispozitivele de siguranță ale rabatorului înainte de a intra sub rabatorul ridicat din orice motiv.

AVERTISMENT

Purtați mănuși groase când lucrați în apropierea cuțitelor sau când le manevrați.

1. Aliniați apărătorile. Pentru instrucțiuni, consultați [Reglarea apărătorilor cuțitului și a barei apărătorii, pagina 359](#).
2. Ridicați complet rabatorul.
3. Opriți motorul și scoateți cheia din contact.
4. Cuplați dispozitivele de siguranță ale rabatorului. Pentru instrucțiuni, consultați [Cuplarea dispozitivelor de siguranță ale rabatorului, pagina 43](#).
5. Reglați interstițiul la nivelul dispozitivului de fixare după cum urmează:
 - Pentru a coborî partea din față a dispozitivului de fixare (A) și a reduce interstițiul, rotiți bolțul de reglare (B) spre dreapta.
 - Pentru a ridica partea din față a dispozitivului de fixare (A) și a mări interstițiul, rotiți bolțul de reglare (B) spre stânga.

NOTĂ:

Pentru reglaje mai mari, poate fi necesară slăbirea piulițelor (C) înainte de rotirea bolțului de reglare (B). După reglare, strângeți din nou piulițele la 85 Nm (63 lbf-ft).

6. Verificați interstițiul dispozitivului de fixare. Pentru instrucțiuni, consultați [Verificarea dispozitivelor de fixare – apărătorile ascuțite ale cuțitului, pagina 364](#).



Figura 4.128: Dispozitiv ascuțit de fixare

7. Puneți în funcțiune hederul la o turație mică a motorului și ascultați dacă există zgomote cauzate de un interstițiu insuficient. Dacă este necesar, repetați de la pasul 5, [pagina 365](#) la pasul 6, [pagina 365](#).

IMPORTANT:

Un interstițiu insuficient al dispozitivului de fixare va cauza supraîncălzirea cuțitului și a apărătorilor.

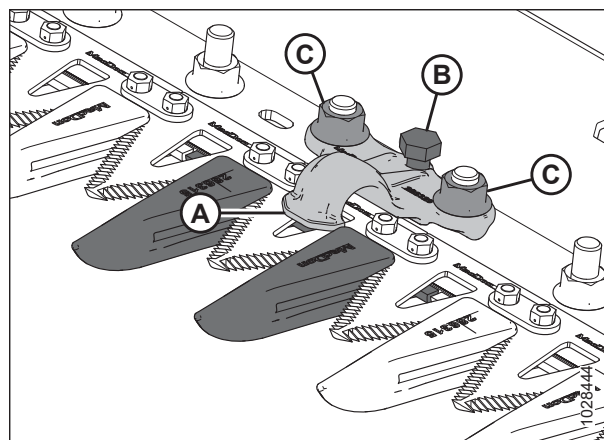
Înlocuirea apărătorii centrale ascuțite a cuțitului – Heder cu cuțit dublu

Apărătoarea din centrul unui heder cu cuțit dublu (unde cele două cuțite se suprapun) necesită o procedură de înlocuire diferită de cea aplicabilă în cazul unei apărătorii ascuțite a cuțitului.

PERICOL

Pentru a preveni vătămarea corporală sau decesul în urma pornirii neașteptate a utilajului, opriți întotdeauna motorul și scoateți cheia din contact înainte de a efectua reglaje pe utilaj.

PERICOL

Asigurați-vă că toate persoanele din jur s-au îndepărtat de utilaj.

AVERTISMENT

Pentru a preveni vătămarea corporală cauzată de căderea unui rabator ridicat, cuplați întotdeauna dispozitivele de siguranță ale rabatorului înainte de a intra sub rabatorul ridicat din orice motiv.

AVERTISMENT

Purtați mănuși groase când lucrați în apropierea cuțitelor sau când le manevrați.

1. Ridicați complet rabatorul.
2. Opriți motorul și scoateți cheia din contact.
3. Cuplați dispozitivele de siguranță ale rabatorului. Pentru instrucțiuni, consultați [Cuplarea dispozitivelor de siguranță ale rabatorului, pagina 43](#).
4. Scoateți cele două piulițe și bolțuri (C) care fixează apărătoarea (A) și dispozitivul de fixare (B) pe bara port-degete.
5. Demontați apărătoarea (A), placa de uzură din plastic și dispozitivul de fixare (B).



Figura 4.129: Apărătoare centrală ascuțită a cuțitului

IMPORTANT:

Asigurați-vă că apărătoarea de schimb este cea corectă, cu suprafețele de tăiere de compensare (A).

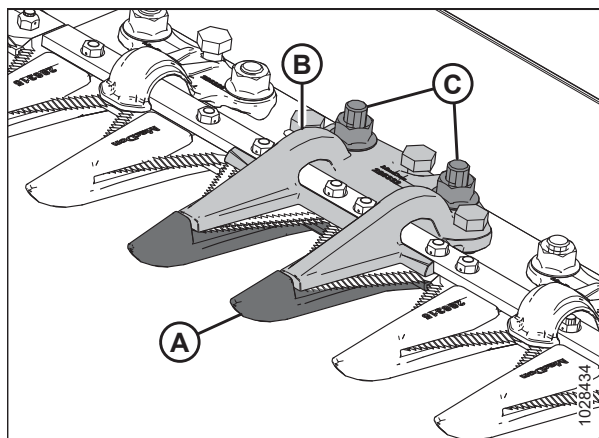

Figura 4.130: Apărătoare centrală ascuțită a cuțitului

6. Înainte de a monta noua apărătoare centrală ascuțită a cuțitului, asigurați-vă că sub bara port-degete există un bailag de suprapunere (A), iar capătul gros al bailagului este poziționat sub apărătoarea centrală.

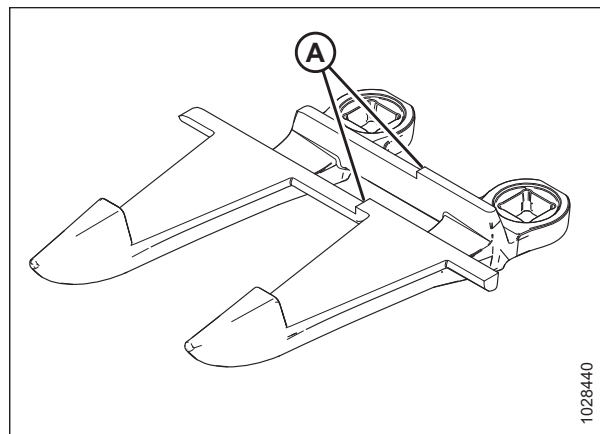

Figura 4.131: Bară port-degete

7. Poziționați placa de uzură din plastic (A) și noua apărătoare ascuțită (B) sub bara port-degete.

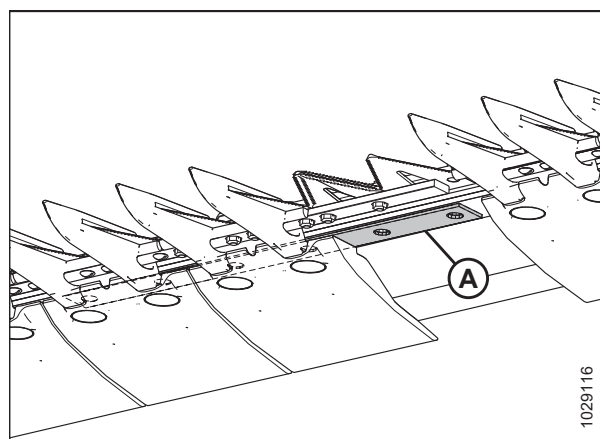

Figura 4.132: Apărătoarea centrală ascuțită a cuțitului și placa de uzură

8. Montați trei șuruburi de reglare (A) astfel încât acestea să iasă la 4 mm (5/32 țoli) față de partea inferioară a dispozitivului de fixare central ascuțit (B).
9. Poziționați dispozitivul de fixare central (B) pe bara port-degete.

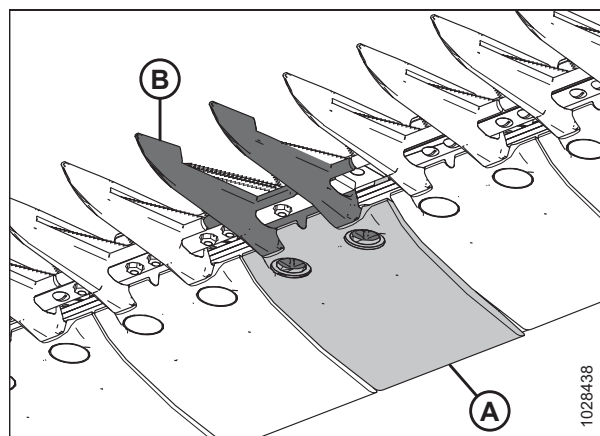

Figura 4.133: Apărătoare centrală ascuțită a cuțitului

10. Fixați dispozitivul de fixare central ascuțit (A) cu două bolțuri și piulițe (B), dar **NU** strângeți piesele de fixare în acest moment.

IMPORTANT:

Dispozitivul de fixare (A) trebuie să se potrivească cu cele două cuțite suprapuse în locația apărătorii centrale. Asigurați-vă că în această locație este instalată apărătoarea de schimb corespunzătoare.

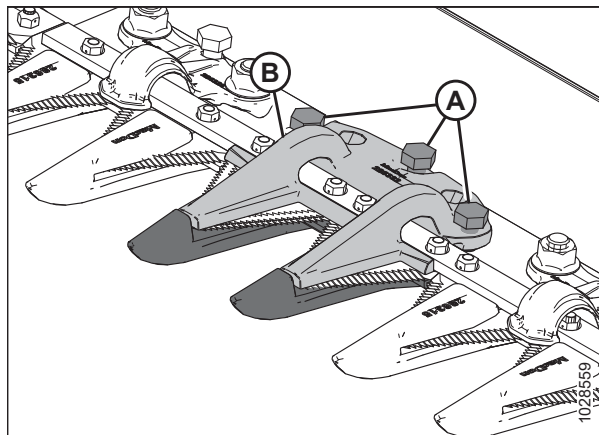
11. Reglați dispozitivul de fixare până când interstițiul devine acceptabil.
 - Pentru instrucțiuni privind reglarea, consultați *Reglarea dispozitivului de fixare central pe hedere cu cuțit dublu – Apărătorile ascuțite ale cuțitului, pagina 369.*
 - Pentru specificații privind interstițiul, consultați *Verificarea dispozitivului de fixare central pe hedere cu cuțit dublu – Apărătorile ascuțite ale cuțitului, pagina 368.*



Figura 4.134: Apărătoare centrală ascuțită a cuțitului

12. Strângeți piulițele (B) la un cuplu de 85 Nm (63 lbf-ft).

Verificarea dispozitivului de fixare central pe hedere cu cuțit dublu – Apărătorile ascuțite ale cuțitului

Dispozitivul de fixare al apărătorii centrale ascuțite a cuțitului împiedică secțiunea centrală a cuțitului de pe bara port-degete să se ridice de pe apărătoare, permițând în același timp cuțitului să alunece. Inspectați dispozitivul de fixare central pentru a vă asigura că există un spațiu liber adecvat între dispozitivul de fixare și secțiunea centrală a cuțitului.

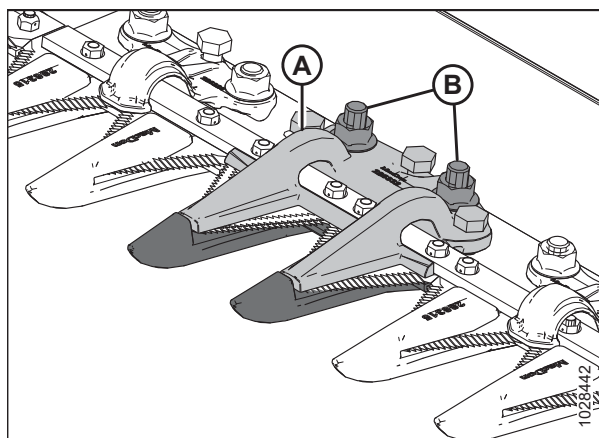
PERICOL

Asigurați-vă că toate persoanele din jur s-au îndepărtat de utilaj.

PERICOL

Pentru a preveni vătămarea corporală sau decesul în urma pornirii neașteptate a utilajului, opriți întotdeauna motorul și scoateți cheia din contact înainte de a efectua reglaje pe utilaj.

⚠️ AVERTISMENT

Pentru a preveni vătămarea corporală cauzată de căderea unui rabator ridicat, cuplați întotdeauna dispozitivele de siguranță ale rabatorului înainte de a intra sub rabatorul ridicat din orice motiv.

⚠️ AVERTISMENT

Purtați mănuși groase când lucrați în apropierea cuțitelor sau când le manevrați.

1. Ridicați complet rabatorul.
2. Opriți motorul și scoateți cheia din contact.
3. Cuplați dispozitivele de siguranță ale rabatorului. Pentru instrucțiuni, consultați *Cuplarea dispozitivelor de siguranță ale rabatorului, pagina 43*.
4. Deschideți scutul terminal. Pentru instrucțiuni, consultați *Deschiderea scuturilor terminale ale hederului, pagina 46*.
5. Rotiți volantul atașat la cutia de transmisie a cuțitului pentru a poziționa cuțitul complet în interior, până când secțiunile cuțitului sunt sub dispozitivul de fixare (A). Repetați acest pas pentru a deplasa celălalt cuțit.
6. Împingeți în jos secțiunea cuțitului cu o forță de aproximativ 44 N (10 lbf) și utilizați un calibru pentru jocuri pentru a măsura interstițiul dintre dispozitivul de fixare (A) și secțiunea cuțitului. Asigurați-vă că interstițiul este după cum urmează:
 - La vârful (B) dispozitivului de fixare: 0,1–0,5 mm (0,004–0,020 in)
 - În partea din spate (C) a dispozitivului de fixare: 0,1–1,0 mm (0,004–0,040 in)
7. Dacă este necesară o reglare, consultați *Reglarea dispozitivului de fixare central pe hedere cu cuțit dublu – Apărătorile ascuțite ale cuțitului, pagina 369*.
8. După strângerea piulițelor (D), verificați din nou spațiul liber și ajustați-l, dacă este necesar.
9. Închideți scutul terminal. Pentru instrucțiuni, consultați *Închiderea scuturilor terminale ale hederului, pagina 47*.



Figura 4.135: Dispozitivul de fixare central ascuțit

Reglarea dispozitivului de fixare central pe hedere cu cuțit dublu – Apărătorile ascuțite ale cuțitului

În urma procedurii de verificare, în cazul în care un dispozitiv de fixare a apărătorii centrale ascuțite a cuțitului blochează cuțitul, reglați dispozitivul.

⚠️ PERICOL

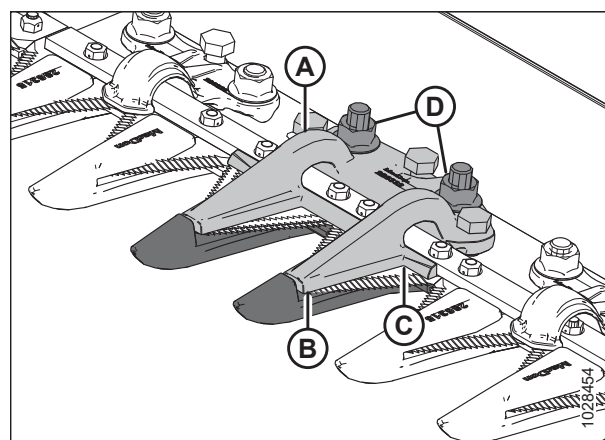
Asigurați-vă că toate persoanele din jur s-au îndepărtat de utilaj.

⚠️ PERICOL

Pentru a preveni vătămarea corporală sau decesul în urma pornirii neașteptate a utilajului, opriți întotdeauna motorul și scoateți cheia din contact înainte de a efectua reglaje pe utilaj.

AVERTISMENT

Pentru a preveni vătămarea corporală cauzată de căderea unui rabator ridicat, cuplați întotdeauna dispozitivele de siguranță ale rabatorului înainte de a intra sub rabatorul ridicat din orice motiv.

AVERTISMENT

Purtați mănuși groase când lucrați în apropierea cuțitelor sau când le manevrați.

1. Ridicați complet rabatorul.
2. Opriți motorul și scoateți cheia din contact.
3. Cuplați dispozitivele de siguranță ale rabatorului. Pentru instrucțiuni, consultați *Cuplarea dispozitivelor de siguranță ale rabatorului, pagina 43*.
4. Slăbiți piesele de fixare (B).
5. Reglați interstițiul la nivelul dispozitivului de fixare după cum urmează:
 - Pentru a crește interstițiul, rotiți bolțurile de reglare (A) spre dreapta (strângeți bolțurile).
 - Pentru a reduce interstițiul, rotiți bolțurile de reglare (A) spre stânga (slăbiți bolțurile).
6. Pentru a regla interstițiul numai la vârful dispozitivului de fixare, utilizați bolțul de reglare (C) după cum urmează:
 - Pentru a mări interstițiul, rotiți bolțul de reglare (C) spre stânga (slăbiți bolțurile).
 - Pentru a reduce interstițiul, rotiți bolțul de reglare (A) spre dreapta (strângeți bolțurile).
7. Strângeți piulițele (B) la 85 Nm (63 lbf-ft).
8. Puneți în funcțiune hederul la o turație mică a motorului și ascultați dacă există zgomote cauzate de un interstițiu insuficient.



Figura 4.136: Dispozitivul de fixare central acelușit

IMPORTANT:

Un interstițiu insuficient al dispozitivului de fixare va cauza supraîncălzirea cuțitului și a apărătorilor.

9. Verificați spațiul liber al apărătorii centrale. Pentru mai multe informații, consultați *Verificarea dispozitivului de fixare central pe hedere cu cuțit dublu – Apărătorile ascuțite ale cuțitului, pagina 368*.

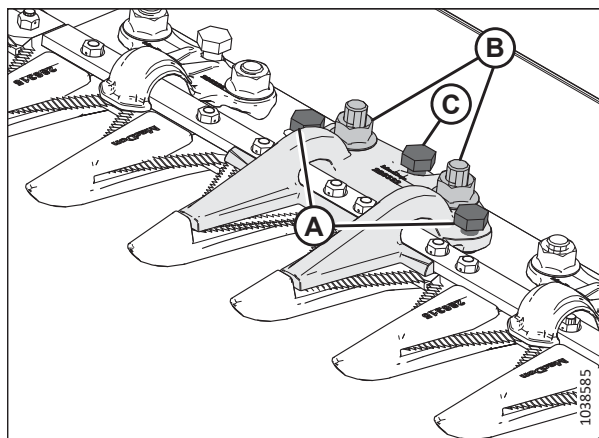
4.8.6 Apărătorile scurte ale cuțitului și dispozitivele de fixare

Apărătorile scurte ale cuțitului sunt mai puțin susceptibile de a bloca acest cuțit în condiții umede sau noroioase și în culturi dure, cum ar fi gramineele și rapița.

Următoarele apărători ale cuțitului și dispozitive de fixare sunt utilizate în configurațiile apărătorilor scurte ale cuțitului:



Figura 4.137: Tipuri de apărători și dispozitive de fixare utilizate în configurațiile apărătorilor scurte ale cuțitului

A – Dispozitiv de fixare PlugFree™ (MD #286330)

C – Dispozitiv de fixare de capăt PlugFree™ (MD #286331)⁸²

E – Dispozitiv de fixare central PlugFree™ (MD #286333)⁸⁴

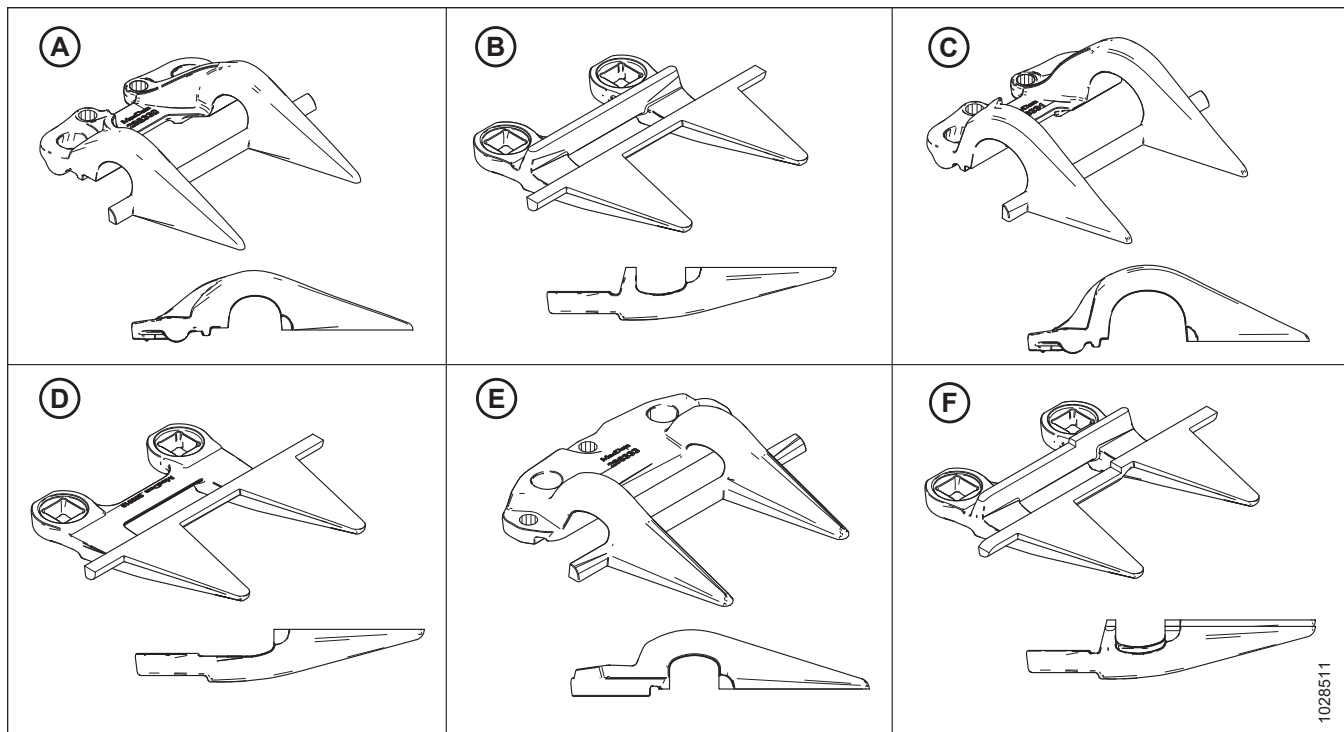
B – Apărătoare a cuțitelor PlugFree™ (MD #286318)

D – Apărătoare de capăt a cuțitelor PlugFree™ (fără bară de uzură) (MD #286319)⁸³

F – Apărătoare centrală a cuțitelor PlugFree™ (MD #286320)⁸⁴

Apărătorile sunt configurate în mod diferit pe diferite hedere. Atunci când înlocuiți apărătorile scurte ale cuțitului și dispozitivele de fixare, asigurați-vă că folosiți ordinea corectă pentru hederul dvs. Lista următoare vă va ghida prin diferitele configurații de apărători:

- *Configurația de apărători scurte ale cuțitului pe hederele cu cuțit simplu, pagina 372*
- *Configurația cu apărătoare scurtă a cuțitului pe hederele cu cuțit dublu – Toate cu excepția FD241 și FD261, pagina 373*
- *Configurația cu apărătoare scurtă a cuțitelor pe hederele cu cuțit dublu – FD241 și FD261, pagina 374*

82. Montat în pozițiile 1–3 pe părțile transmisiei; montat în poziția 1 la capătul din dreapta al hederelor cu cuțit simplu.

83. Montată în pozițiile 1–4 pe părțile transmisiei. Hederele cu cuțit simplu utilizează o apărătoare standard la capătul din dreapta al hederului.

84. Numai hederele cu cuțit dublu.

Configurația de apărători scurte ale cuțitului pe hederele cu cuțit simplu

Apărătorile sunt configurate în mod diferit pe hedere de diferite dimensiuni. Ilustrația de aici prezintă apărători scurte de cuțite instalate pe hedere cu cuțit simplu.

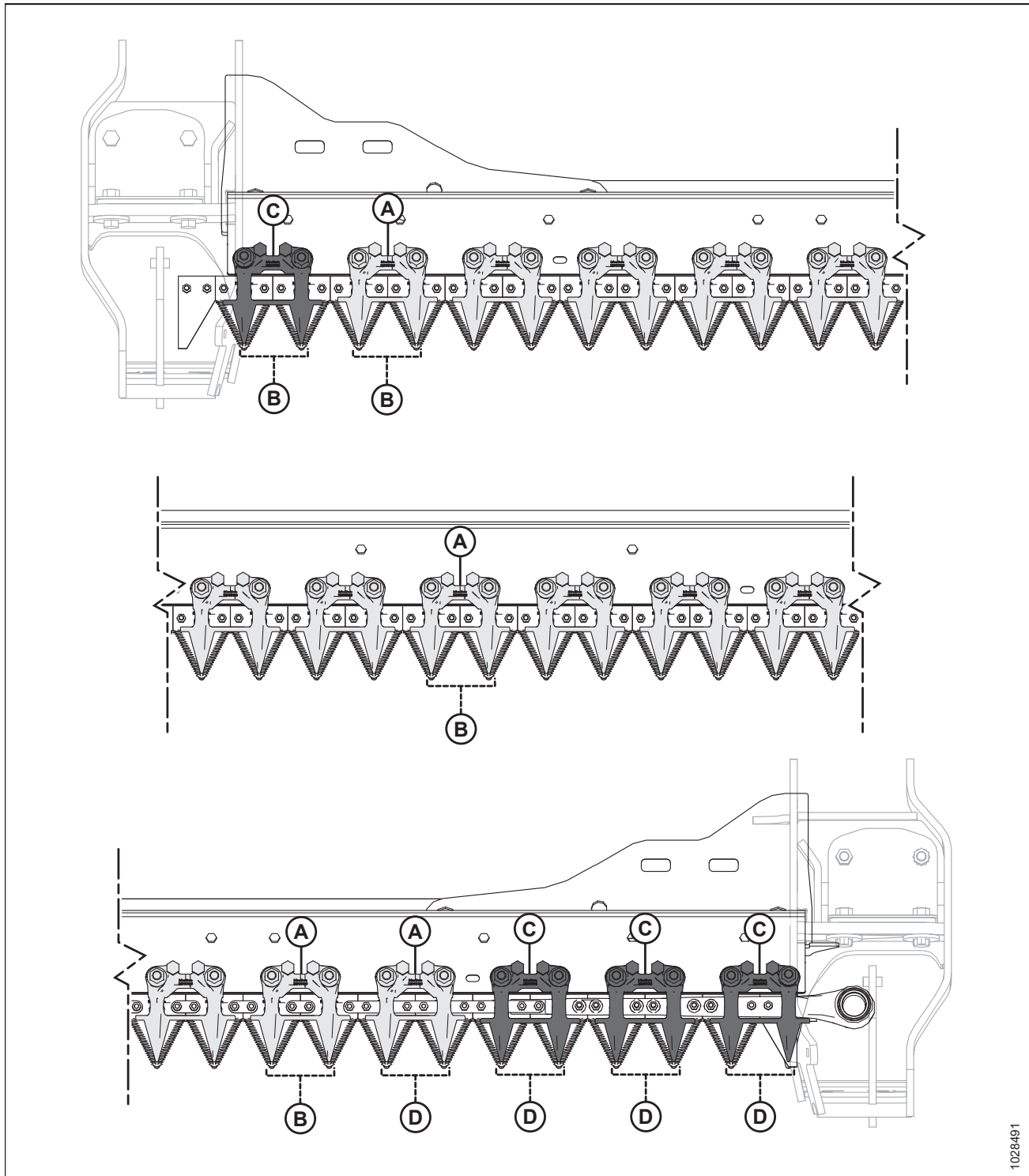

1028491

Figura 4.138: Locațiile pentru apărătorile scurte ale cuțitului și pentru dispozitivele de fixare – hedere cu cuțit simplu

A – Dispozitiv de fixare PlugFree™ (MD #286330)
 C – Dispozitiv de fixare PlugFree™ de capăt (x4) (MD #286331)

B – Apărătoare PlugFree™ (MD #286318)
 D – Apărătoare de capăt a cuțitelor PlugFree™ (fără bară de uzură) (x5) (MD #286319)

Configurația cu apărătoare scurtă a cuțitului pe hederele cu cuțit dublu – Toate cu excepția FD241 și FD261

Apărătorile sunt configurate în mod diferit pe hedere de diferite dimensiuni. Ilustrația de aici prezintă apărători scurți de cuțite instalate pe hedere cu cuțit dublu.



Figura 4.139: Locațiile pentru apărătorile scurte ale cuțitului și pentru dispozitivele scurte de fixare – hedere cu cuțit dublu

- A – Dispozitiv de fixare PlugFree™ (MD #286330)
- C – Dispozitiv de fixare PlugFree™ de capăt (x6) (MD #286331)
- E – Dispozitiv de fixare central PlugFree™ (MD #286333)
- G – Centrul hederului

- B – Apărătoare PlugFree™ (MD #286318)
- D – Apărătoare de capăt a cuțitelor PlugFree™ (fără bară de uzură) (x8) (MD #286319)
- F – Apărătoare centrală a cuțitelor PlugFree™ (MD #286320)

Configurația cu apărătoare scurtă a cuțitelor pe hederele cu cuțit dublu – FD241 și FD261

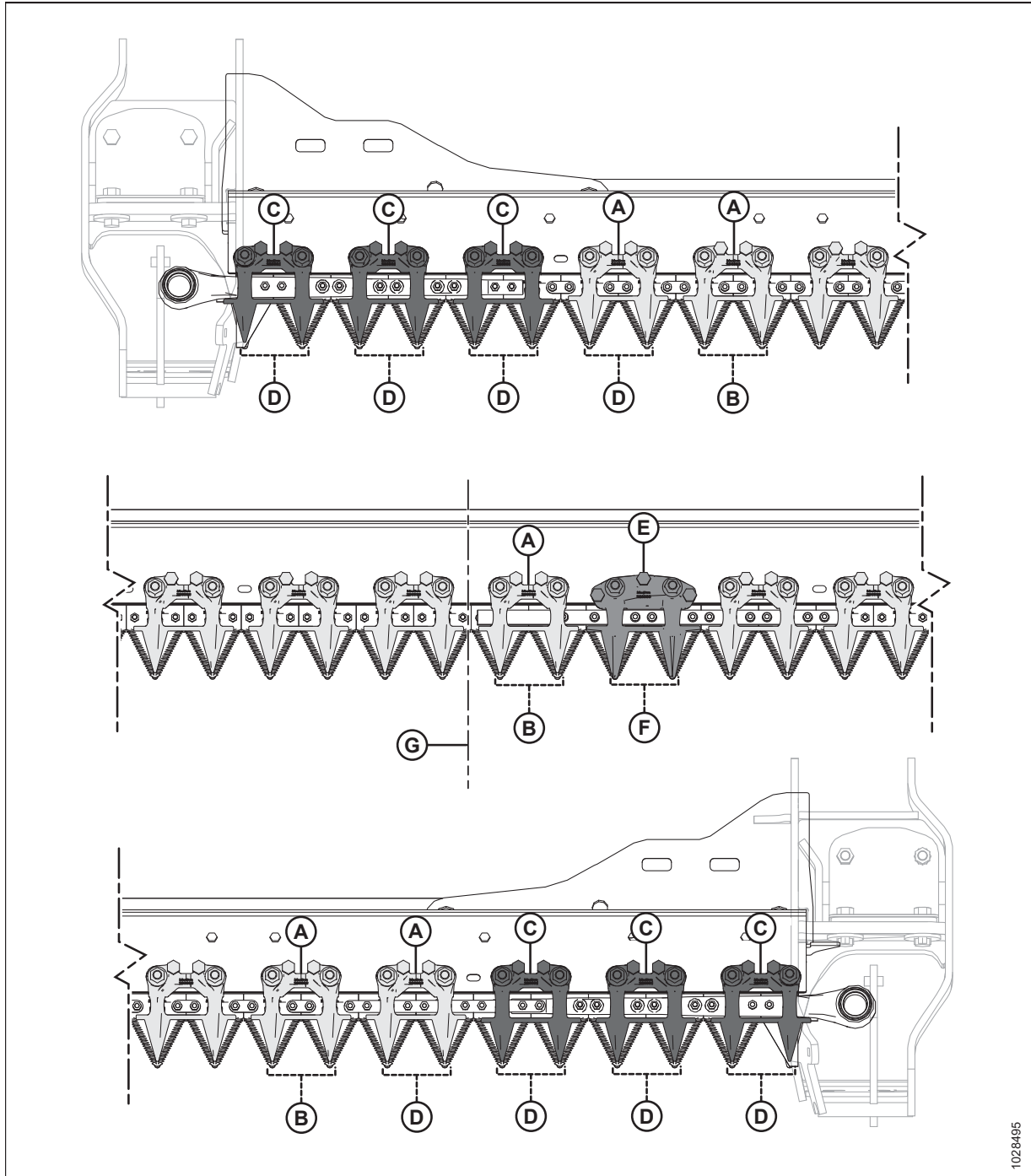
Apărătorile sunt configurate în mod diferit pe hedere de diferite dimensiuni. Ilustrația de aici prezintă apărători scurți ale cuțitelor, montate pe hedere cu cuțit dublu FD241 și FD261.

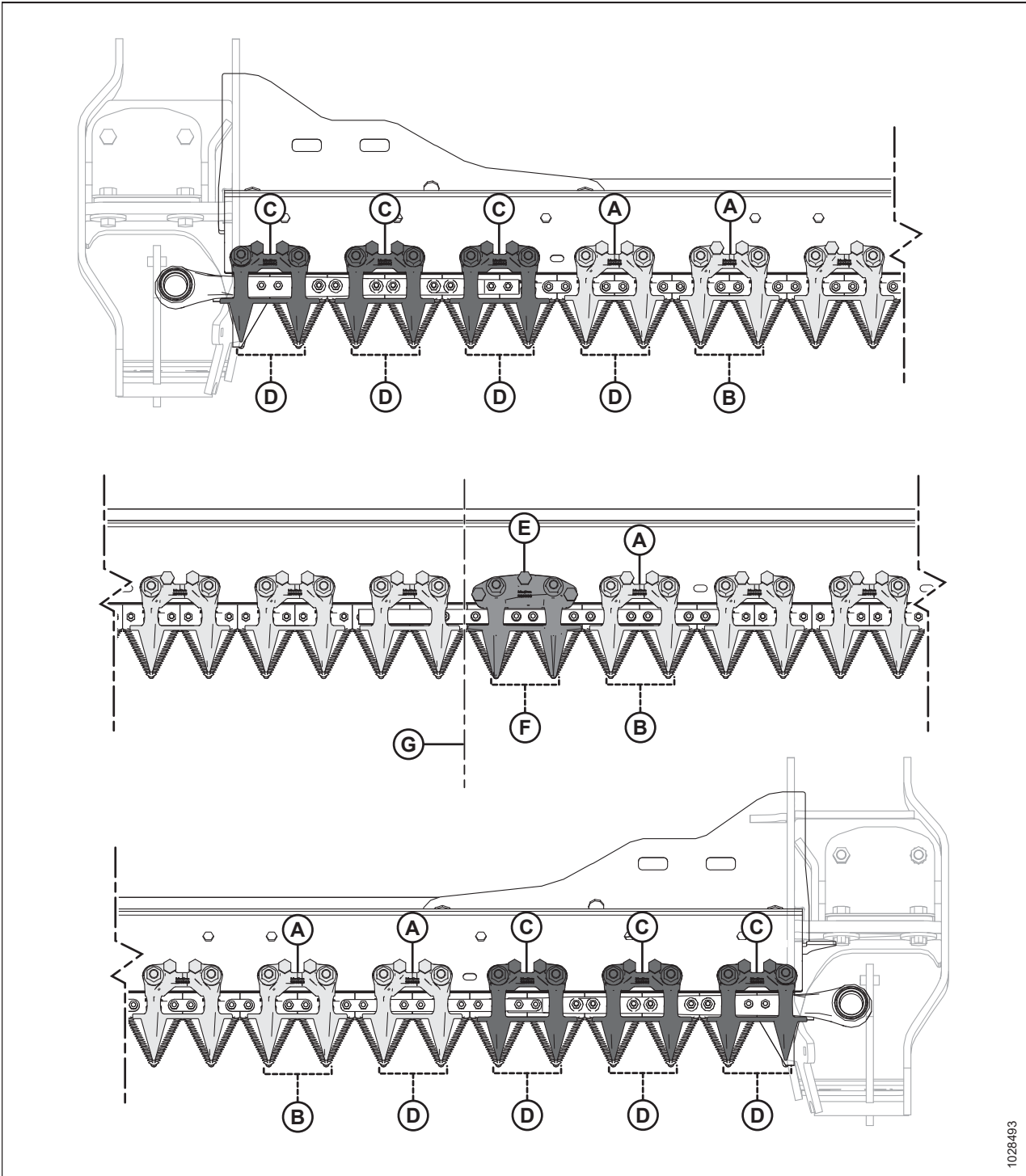

1028493

Figura 4.140: Locațiile apărătorilor scurți ale cuțitelor și ale dispozitivelor de fixare

- A – Dispozitiv de fixare PlugFree™ (MD #286330)
- C – Dispozitiv de fixare PlugFree™ de capăt (x6) (MD #286331)
- E – Dispozitiv de fixare central PlugFree™ (MD #286333)
- G – Centrul hederului

- B – Apărătoare PlugFree™ (MD #286318)
- D – Apărătoare de capăt a cuțitelor PlugFree™ (fără bară de uzură) (x8) (MD #286319)
- F – Apărătoare centrală a cuțitelor PlugFree™ (MD #286320)

Înlocuirea apărătorilor scurte ale cuțitului sau a apărătorilor cuțitului de capăt

Apărătorii scurte ale cuțitului sau apărătorii de capăt ale cuțitului sunt instalate din fabrică și vor face mai puțin susceptibil de a bloca acest cuțit în condiții umede sau noroioase sau în culturi dure, cum ar fi gramineele și rapița.

PERICOL

Pentru a preveni vătămarea corporală sau decesul în urma pornirii neașteptate a utilajului, opriți întotdeauna motorul și scoateți cheia din contact înainte de a efectua reglaje pe utilaj.

PERICOL

Asigurați-vă că toate persoanele din jur s-au îndepărtat de utilaj.

AVERTISMENT

Pentru a preveni vătămarea corporală cauzată de căderea unui rabator ridicat, cuplați întotdeauna dispozitivele de siguranță ale rabatorului înainte de a intra sub rabatorul ridicat din orice motiv.

AVERTISMENT

Purtați mănuși groase când lucrați în apropierea cuțitelor sau când le manevrați.

IMPORTANT:

Pentru apărătoarea centrală a cuțitului pentru un heder cu cuțit dublu se aplică o procedură de înlocuire ușor diferită. Pentru instrucțiuni, consultați [Înlocuirea apărătorii centrale a cuțitului – Hedere cu cuțit dublu, pagina 379](#).

Pentru a înlocui o apărătoare scurtă a cuțitului sau o apărătoare de capăt a cuțitului, urmați acești pași:

1. Ridicați complet rabatorul.
2. Opriți motorul și scoateți cheia din contact.
3. Cuplați dispozitivele de siguranță ale rabatorului. Pentru instrucțiuni, consultați [Cuplarea dispozitivelor de siguranță ale rabatorului, pagina 43](#).
4. Scoateți piulițele și bolțurile (A) care fixează apărătoarea scurtă a cuțitelor (B) și dispozitivul de fixare (C) pe bara port-degete.
5. Demontați apărătoarea scurtă a cuțitului (B), dispozitivul de fixare (C) și placa de uzură din plastic.



Figura 4.141: Apărătorii scurte ale cuțitului

IMPORTANT:

Apărătorile de capăt ale cuțitului sunt primele patru apărători ale cuțitului (A) de pe părțile transmisiei hederului și **NU** au bare de uzură. În aceste locuri, montați apărătorile de schimb ale cuțitului corespunzătoare.

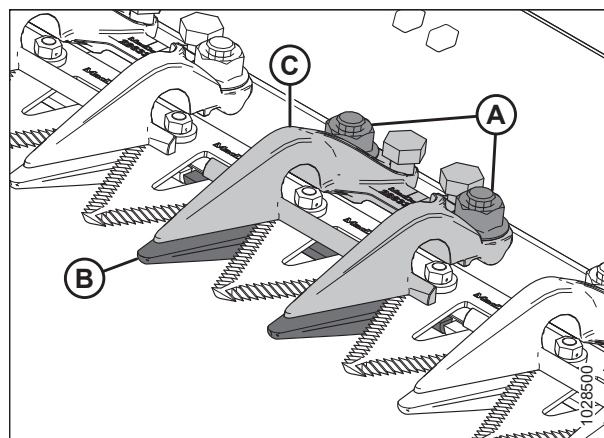

Figura 4.142: Apărătoarea cuțitului de capăt și apărătorile scurte ale cuțitului

A – Apărătoare de capăt a cuțitelor PlugFree™ (MD #286319)
B – Apărătoarea PlugFree™ [cu bară de uzură (C)] (MD #286318)

6. Poziționați placa de uzură din plastic (A) și apărătoarea scurtă a cuțitului de schimb (B) sub bara port-degete.

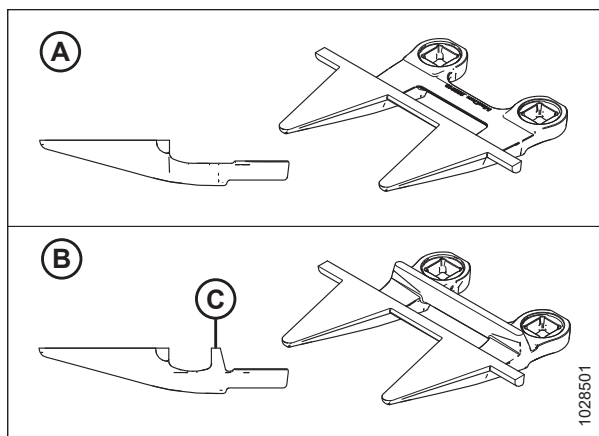

Figura 4.143: Apărătoarea scurtă a cuțitului și placa de uzură

7. Poziționați dispozitivul de fixare (A) și slăbiți bolțurile de reglare (B), astfel încât acestea să nu iasă în afară din partea inferioară a dispozitivului de fixare.
8. Fixați apărătoarea scurtă a cuțitului, placa de uzură și dispozitivul de fixare cu bolțuri și piulițe (C). **NU** strângeți piulițele.
9. Reglați dispozitivul de fixare până când interstițiul devine acceptabil.
 - Pentru instrucțiuni privind reglarea, consultați [Reglarea dispozitivelor de fixare – apărătorile scurte ale cuțitului, pagina 378](#).
 - Pentru specificații privind interstițiul, consultați [Verificarea dispozitivelor de fixare – apărătorile scurte ale cuțitului, pagina 377](#).
10. Strângeți piulițele (C) cu un cuplu de 85 Nm (63 lbf-ft).

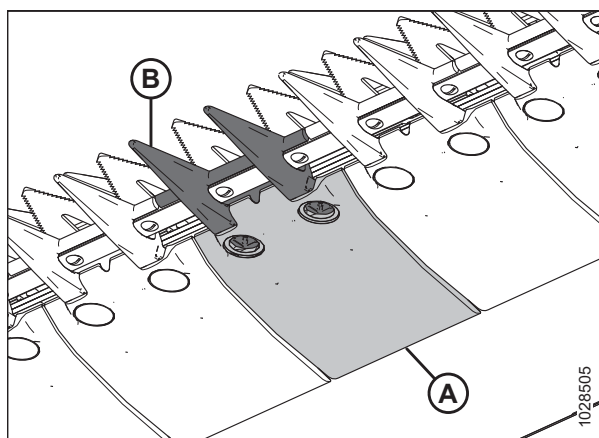

Figura 4.144: Apărătoare scurtă a cuțitului

11. Verificați interstițiul.
 - Dacă interstițiul este acceptabil, instalarea dispozitivului de fixare este completă.
 - Dacă interstițiul este inacceptabil, repetați procedura de la pasul 9, *pagina 376* la pasul 11, *pagina 377*.
12. Decuplați dispozitivele de siguranță ale rabatorului. Pentru instrucțiuni, consultați *Decuplarea dispozitivelor de siguranță ale rabatorului, pagina 44*.

Verificarea dispozitivelor de fixare – apărătorile scurte ale cuțitului

Dispozitivele de fixare ale apărătorii scurte împiedică secțiunile cuțitului de pe bara port-degete să se ridice de pe apărători permițând, în același timp, cuțitului să alunece. Inspectați dispozitivele de fixare pentru a vă asigura că există un spațiu liber adecvat între dispozitivele de fixare și secțiunile cuțitului.

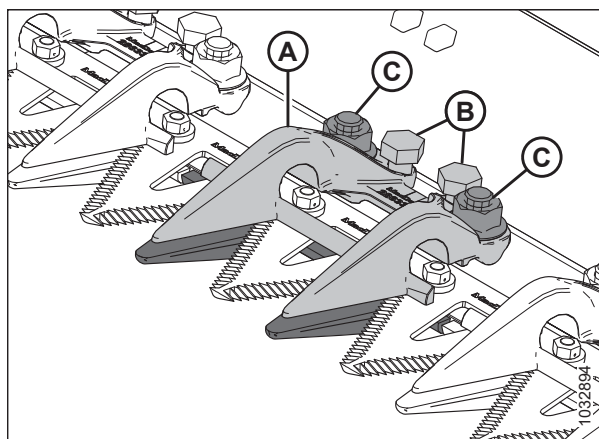
Pentru a verifica dispozitivele de fixare centrale pe hederele cu cuțit dublu, consultați *Verificarea dispozitivului de fixare central pe hedere cu cuțit dublu – Apărătorile scurte ale cuțitului, pagina 381*.

PERICOL

Asigurați-vă că toate persoanele din jur s-au îndepărtat de utilaj.

PERICOL

Pentru a preveni vătămarea corporală sau decesul în urma pornirii neașteptate a utilajului, opriți întotdeauna motorul și scoateți cheia din contact înainte de a efectua reglaje pe utilaj.

AVERTISMENT

Pentru a preveni vătămarea corporală cauzată de căderea unui rabator ridicat, cuplați întotdeauna dispozitivele de siguranță ale rabatorului înainte de a intra sub rabatorul ridicat din orice motiv.

AVERTISMENT

Purtați mănuși groase când lucrați în apropierea cuțitelor sau când le manevrați.

1. Ridicați complet rabatorul.
2. Opriți motorul și scoateți cheia din contact.
3. Cuplați dispozitivele de siguranță ale rabatorului. Pentru instrucțiuni, consultați *Cuplarea dispozitivelor de siguranță ale rabatorului, pagina 43*.
4. Rotiți volantul atașat la cutia de transmisie a cuțitului pentru a poziționa cuțitul în interior, până când secțiunile cuțitului sunt sub dispozitivul de fixare (A).
5. Împingeți în jos secțiunea cuțitului cu o forță de aproximativ 44 N (10 lbf) și utilizați un calibru pentru jocuri pentru a măsura interstițiul dintre vârful dispozitivului de fixare (A) și secțiunea cuțitului. Asigurați-vă că interstițiul este de 0,1–0,5 mm (0,004–0,020 țoli).
6. Dacă este necesară o reglare, consultați *Reglarea dispozitivelor de fixare – apărătorile scurte ale cuțitului, pagina 378*.



Figura 4.145: Apărătorile scurte ale cuțitului

Reglarea dispozitivelor de fixare – apărătorile scurte ale cuțitului

În urma procedurii de verificare, în cazul în care un dispozitiv de fixare a apărătorii scurte blochează cuțitul, reglați dispozitivul de fixare.

Pentru a regla dispozitivele de fixare centrale pe hederele cu cuțit dublu, consultați [Reglarea dispozitivului de fixare central pe hedere cu cuțit dublu – Apărătorile scurte ale cuțitului, pagina 382](#).

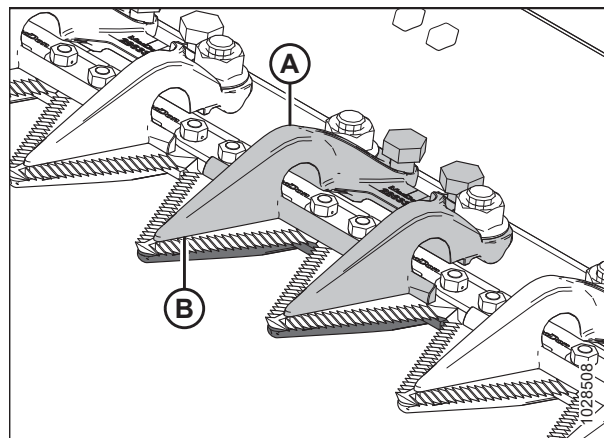
PERICOL

Asigurați-vă că toate persoanele din jur s-au îndepărtat de utilaj.

PERICOL

Pentru a preveni vătămarea corporală sau decesul în urma pornirii neașteptate a utilajului, opriți întotdeauna motorul și scoateți cheia din contact înainte de a efectua reglaje pe utilaj.

AVERTISMENT

Pentru a preveni vătămarea corporală cauzată de căderea unui rabator ridicat, cuplați întotdeauna dispozitivele de siguranță ale rabatorului înainte de a intra sub rabatorul ridicat din orice motiv.

AVERTISMENT

Purtați mănuși groase când lucrați în apropierea cuțitelor sau când le manevezați.

1. Ridicați complet rabatorul.
2. Opriți motorul și scoateți cheia din contact.
3. Cuplați dispozitivele de siguranță ale rabatorului. Pentru instrucțiuni, consultați [Cuplarea dispozitivelor de siguranță ale rabatorului, pagina 43](#).
4. Reglați interstițiul la nivelul dispozitivului de fixare după cum urmează:
 - Pentru a reduce interstițiul, rotiți bolțurile de reglare (A) spre dreapta.
 - Pentru a mări interstițiul, rotiți bolțurile de reglare (A) spre stânga.

NOTĂ:

Pentru reglaje mai mari, slăbiți piulițele (B) înainte de rotirea bolțurilor de reglare (A). După reglare, strângeți din nou piulițele la 85 Nm (63 lbf-ft).



Figura 4.146: Dispozitiv de fixare apărătoare scurtă a cuțitului

5. Puneți în funcțiune hederul la o turație mică și ascultați dacă există zgomote cauzate de un interstițiu insuficient. Reglați hederul, după cum este necesar.

IMPORTANT:

Un interstițiu insuficient al dispozitivului de fixare va cauza supraîncălzirea cuțitului și a apărătorilor.

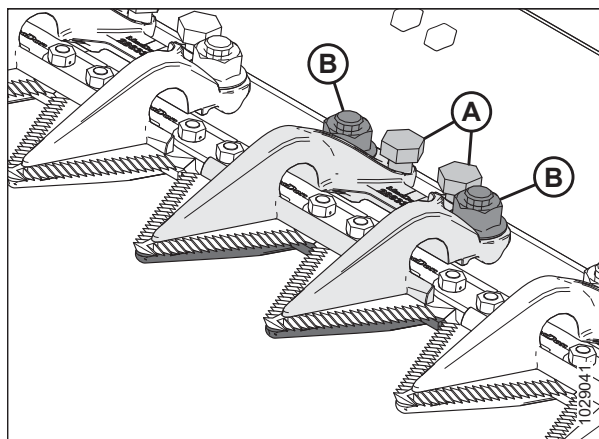
6. Decuplați dispozitivele de siguranță ale rabatorului. Pentru instrucțiuni, consultați [Decuplarea dispozitivelor de siguranță ale rabatorului, pagina 44](#).

Înlocuirea apărătorii centrale a cuțitului – Hedere cu cuțit dublu

Apărătoarea de compensare din centrul unui heder cu cuțit dublu (unde cele două cuțite se suprapun) necesită o procedură de înlocuire ușor diferită de cea aplicabilă în cazul unei apărători standard.

PERICOL

Pentru a preveni vătămarea corporală sau decesul în urma pornirii neașteptate a utilajului, opriți întotdeauna motorul și scoateți cheia din contact înainte de a efectua reglaje pe utilaj.

PERICOL

Asigurați-vă că toate persoanele din jur s-au îndepărtat de utilaj.

AVERTISMENT

Pentru a preveni vătămarea corporală cauzată de căderea unui rabator ridicat, cuplați întotdeauna dispozitivele de siguranță ale rabatorului înainte de a intra sub rabatorul ridicat din orice motiv.

AVERTISMENT

Purtați mănuși groase când lucrați în apropierea cuțitelor sau când le manevezați.

1. Ridicați complet rabatorul.
2. Opriți motorul și scoateți cheia din contact.
3. Cuplați dispozitivele de siguranță ale rabatorului. Pentru instrucțiuni, consultați [Cuplarea dispozitivelor de siguranță ale rabatorului, pagina 43](#).
4. Scoateți cele două piulițe și bolțuri (C) care fixează apărătoarea centrală a cuțitelor (A) și dispozitivul de fixare (B) pe bara port-degete.
5. Demontați apărătoarea centrală a cuțitului (A), placa de uzură din plastic și dispozitivul de fixare (B).



Figura 4.147: Apărătoare centrală a cuțitului

IMPORTANT:

Asigurați-vă că apărătoarea centrală de schimb a cuțitului este cea corectă, cu suprafețele de tăiere de compensare (A).

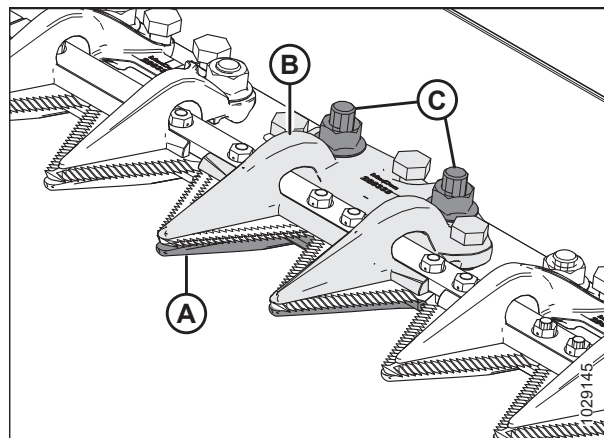

Figura 4.148: Apărătoare centrală a cuțitului

6. Înainte de a monta noua apărătoare centrală a cuțitului, asigurați-vă că sub bara port-degete există un bailag de suprapunere (A), iar capătul gros al bailagului este poziționat sub apărătoarea centrală a cuțitului.

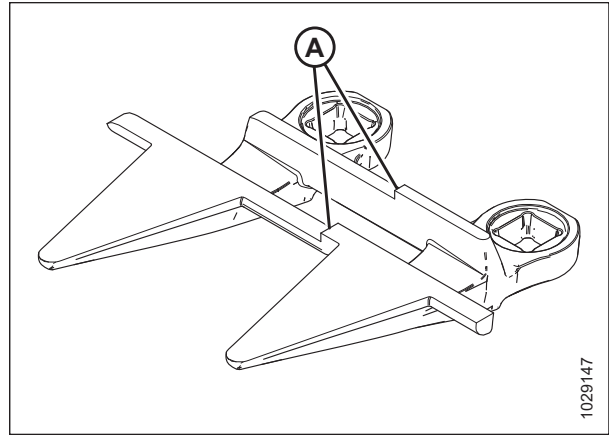

Figura 4.149: Bară port-degete

7. Poziționați placa de uzură din plastic (A) și noua apărătoare centrală a cuțitului (B) sub bara port-degete.

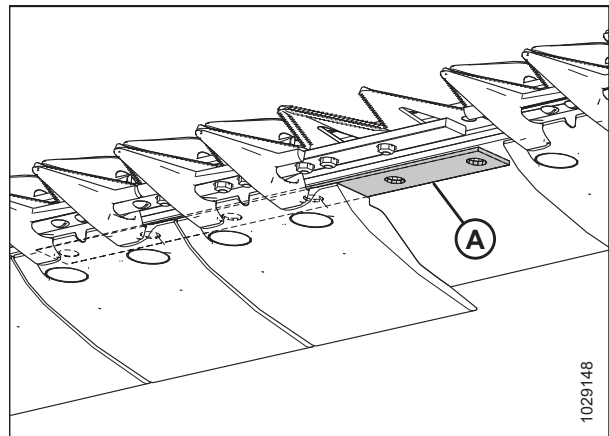

Figura 4.150: Apărătoarea centrală a cuțitului și placa de uzură

8. Înșurubați trei bolțuri de reglare (A) astfel încât acestea să iasă la 4 mm (5/32 țoli) de la partea inferioară a dispozitivului de fixare central (B).
9. Poziționați dispozitivul de fixare central (B) pe bara port-degete.

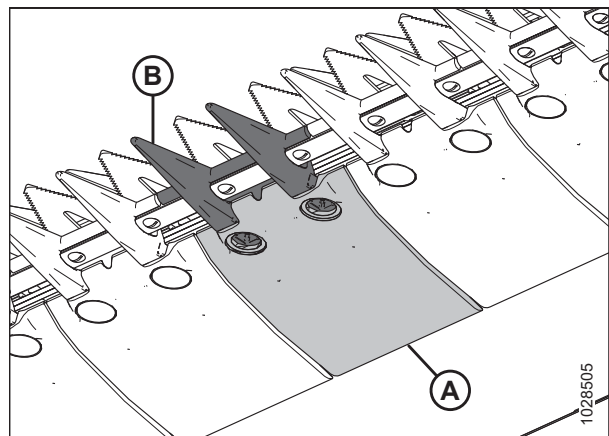

Figura 4.151: Apărătoare centrală a cuțitului

10. Fixați dispozitivul de fixare central (A) cu două bolțuri și piulițe (B), dar **NU** strângeți piulițele în acest moment.

IMPORTANT:

Dispozitivul de fixare (A) trebuie să se potrivească cu cele două cuțite suprapuse în locația apărătorii centrale a cuțitului. În aceste locuri, montați apărătorile centrale de schimb ale cuțitului corespunzătoare.

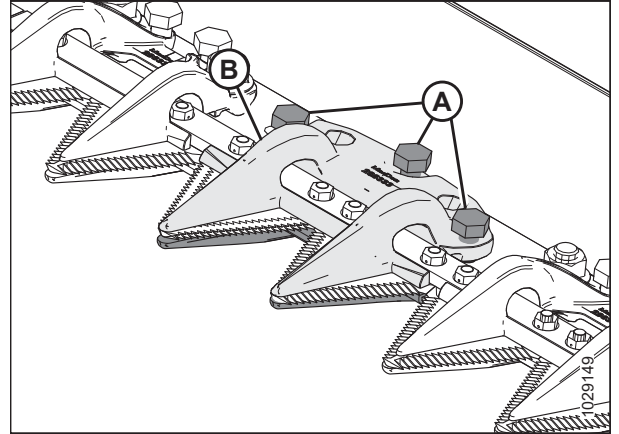
11. Reglați dispozitivul de fixare până când interstițiul devine acceptabil.
 - Pentru instrucțiuni privind reglarea, consultați [Reglarea dispozitivului de fixare central pe hedere cu cuțit dublu – Apărătorile scurte ale cuțitului, pagina 382.](#)
 - Pentru specificații privind interstițiul, consultați [Verificarea dispozitivului de fixare central pe hedere cu cuțit dublu – Apărătorile scurte ale cuțitului, pagina 381.](#)



Figura 4.152: Apărătoare centrală a cuțitului

12. Strângeți piulițele (B) la 85 Nm (63 lbf-ft).

Verificarea dispozitivului de fixare central pe hedere cu cuțit dublu – Apărătorile scurte ale cuțitului

Dispozitivul de fixare al apărătorii centrale a cuțitului împiedică secțiunile centrale ale cuțitului de pe bara port-degete să se ridice de pe apărătoare, permițând în același timp cuțitului să alunece. Inspectați dispozitivul de fixare central pentru a vă asigura că există un interstițiu adecvat între dispozitivul de fixare și secțiunile centrale ale cuțitului.

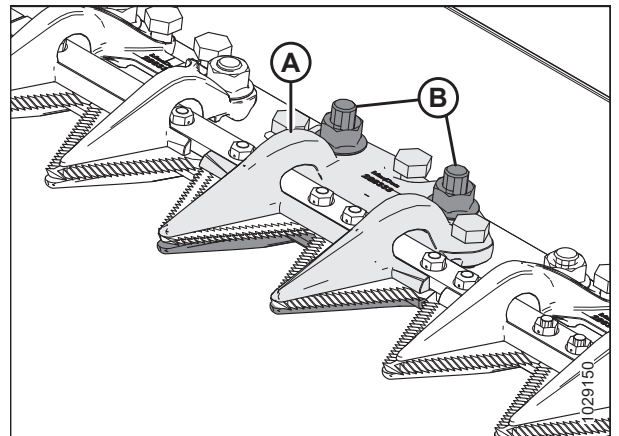
! PERICOL

Asigurați-vă că toate persoanele din jur s-au îndepărtat de utilaj.

! PERICOL

Pentru a preveni vătămarea corporală sau decesul în urma pornirii neașteptate a utilajului, opriți întotdeauna motorul și scoateți cheia din contact înainte de a efectua reglaje pe utilaj.

! AVERTISMENT

Pentru a preveni vătămarea corporală cauzată de căderea unui rabator ridicat, cuplați întotdeauna dispozitivele de siguranță ale rabatorului înainte de a intra sub rabatorul ridicat din orice motiv.

AVERTISMENT

Purtați mănuși groase când lucrați în apropierea cuțitelor sau când le manevrați.

1. Ridicați complet rabatorul.
2. Opriți motorul și scoateți cheia din contact.
3. Cuplați dispozitivele de siguranță ale rabatorului. Pentru instrucțiuni, consultați *Cuplarea dispozitivelor de siguranță ale rabatorului, pagina 43.*
4. Deschideți scutul terminal. Pentru instrucțiuni, consultați *Deschiderea scuturilor terminale ale hederului, pagina 46.*
5. Rotiți volantul atașat la cutia de transmisie a cuțitului pentru a poziționa cuțitul în interior, până când secțiunea cuțitului este sub dispozitivul de fixare (A). Repetați acest pas pentru a deplasa celălalt cuțit.
6. Împingeți în jos secțiunea cuțitului cu o forță de aproximativ 44 N (10 lbf). Folosiți un calibru pentru jocuri pentru a măsura interstițiul dintre dispozitivul de fixare (A) și secțiunea cuțitului. Asigurați-vă că interstițiul este după cum urmează:
 - La vârful (B) dispozitivului de fixare: 0,1–0,5 mm (0,004–0,020 țoli)
 - În partea din spate (C) a dispozitivului de fixare: 0,1–1,0 mm (0,004–0,040 țoli)
7. Dacă este necesară o reglare, consultați *Reglarea dispozitivului de fixare central pe hedere cu cuțit dublu – Apărătorile scurte ale cuțitului, pagina 382.*
8. Strângeți piulițele (D), verificați din nou interstițiul și ajustați-l, dacă este necesar.
9. Închideți scutul terminal. Pentru instrucțiuni, consultați *Închiderea scuturilor terminale ale hederului, pagina 47.*



Figura 4.153: Dispozitiv de fixare apărătoare centrală a cuțitului

Reglarea dispozitivului de fixare central pe hedere cu cuțit dublu – Apărătorile scurte ale cuțitului

În urma procedurii de verificare, în cazul în care un dispozitiv de fixare a apărătorii scurte a cuțitului blochează cuțitul, reglați dispozitivul de fixare.

PERICOL

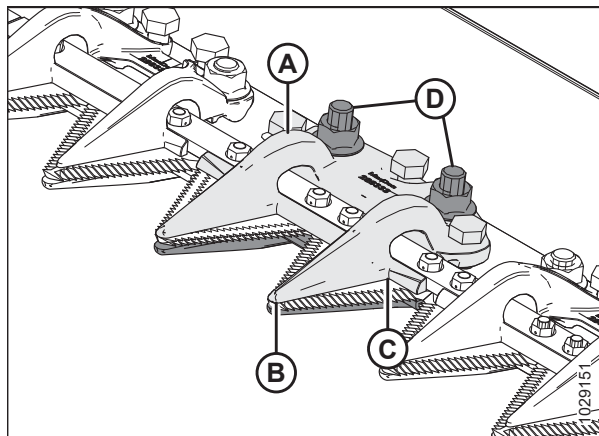
Asigurați-vă că toate persoanele din jur s-au îndepărtat de utilaj.

PERICOL

Pentru a preveni vătămarea corporală sau decesul în urma pornirii neașteptate a utilajului, opriți întotdeauna motorul și scoateți cheia din contact înainte de a efectua reglaje pe utilaj.

AVERTISMENT

Pentru a preveni vătămarea corporală cauzată de căderea unui rabator ridicat, cuplați întotdeauna dispozitivele de siguranță ale rabatorului înainte de a intra sub rabatorul ridicat din orice motiv.

AVERTISMENT

Purtați mănuși groase când lucrați în apropierea cuțitelor sau când le manevrați.

1. Ridicați complet rabatorul.
2. Opriți motorul și scoateți cheia din contact.
3. Cuplați dispozitivele de siguranță ale rabatorului. Pentru instrucțiuni, consultați *Cuplarea dispozitivelor de siguranță ale rabatorului, pagina 43*.
4. Slăbiți piesele de fixare (B).
5. Reglați interstițiul la nivelul dispozitivului de fixare după cum urmează:
 - Pentru a crește interstițiul, rotiți bolțurile de reglare (A) spre dreapta (strângeți bolțurile).
 - Pentru a reduce interstițiul, rotiți bolțurile de reglare (A) spre stânga (slăbiți bolțurile).
6. Pentru a regla interstițiul numai la vârful dispozitivului de fixare, rotiți bolțul de reglare (C) după cum urmează:
 - Pentru a mări interstițiul, rotiți bolțul de reglare (C) spre stânga (slăbiți bolțurile).
 - Pentru a reduce interstițiul, rotiți bolțul de reglare (C) spre dreapta (strângeți bolțurile).
7. Strângeți piulițele (B) la un cuplu de 85 Nm (63 lbf-ft).
8. Dacă este necesară reglarea în continuare, repetați pașii de la 4, *pagina 383* la 7, *pagina 383*.
9. Puneți în funcțiune hederul la o turație mică a motorului și ascultați dacă există zgomote cauzate de un interstițiu insuficient. Reglați cuțitul, după cum este necesar.



Figura 4.154: Dispozitiv de fixare central

IMPORTANT:

Un interstițiu insuficient al dispozitivului de fixare va cauza supraîncălzirea cuțitului și a apărătorilor.

4.8.7 Scutul capului cuțitului

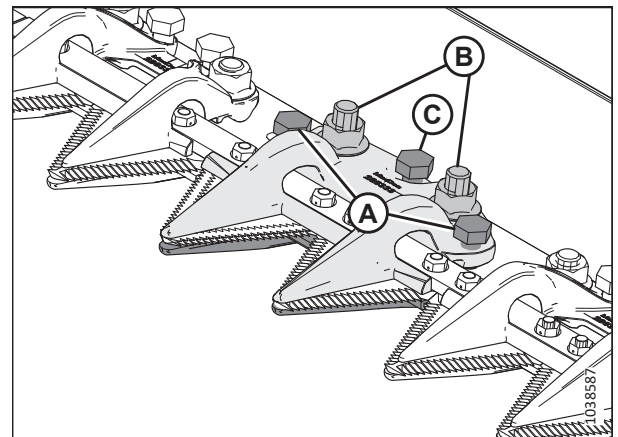
Scutul capului cuțitului se atașează la placa terminală și reduce deschiderea capului cuțitului pentru a preveni acumularea culturii tăiate în secțiunea decupată din capul cuțitului.

IMPORTANT:

Demontați scuturile atunci când utilizați bara port-degete pe sol în condiții de teren noroios. În cavitatea din spatele scutului s-ar putea aduna noroi, ceea ce ar putea duce la defectarea cutiei de transmisie a cuțitului.

Instalarea scutului capului cuțitului

Scutul capului de cuțit este utilizat în principal pentru orez și ierburi fine, pentru a împiedica prinderea culturii în deschiderea de livrare. Scutul capului de cuțit nu este recomandat în toate condițiile.

PERICOL

Pentru a preveni vătămarea corporală sau decesul în urma unei porniri sau căderi neașteptate a unui utilaj ridicat, opriți întotdeauna motorul, scoateți cheia și cuplați dispozitivele de siguranță înainte de a intra sub heder din orice motiv.

AVERTISMENT

Pentru a preveni vătămarea corporală cauzată de căderea unui rabator ridicat, cuplați întotdeauna dispozitivele de siguranță ale rabatorului înainte de a intra sub rabatorul ridicat din orice motiv.

PERICOL

Asigurați-vă că toate persoanele din jur s-au îndepărtat de utilaj.

AVERTISMENT

Purtați mănuși groase când lucrați în apropierea cuțitelor sau când le manevrați.

IMPORTANT:

În cazul în care scuturile sunt necesare în condiții de noroi, verificați frecvent cavitatea din spatele scutului și îndepărtați orice noroi aglomerat.

1. Ridicați complet rabatorul.
2. Coborâți hederul.
3. Opriți motorul și scoateți cheia din contact.
4. Cuplați dispozitivele de siguranță ale rabatorului. Pentru instrucțiuni, consultați [Cuplarea dispozitivelor de siguranță ale rabatorului, pagina 43](#).
5. Extrageți scuturile pentru capetele de cuțit din cutia de depozitare manuală.
6. Așezați scutul capului cuțitului (A) pe placa terminală, conform ilustrației. Aliniați scutul astfel încât secțiunea decupată să se potrivească cu profilul capului cuțitului și/sau dispozitivele de fixare.
7. Aliniați orificiile de montare și fixați scutul cu două bolțuri cu cap hexagonal M10 × 30, șaibe (B) și piulițe.
8. Strângeți bolțurile (B) suficient de mult pentru a menține scutul capului cuțitului (A) în poziție, permițând, în același timp, reglarea scutului cât mai aproape de capul cuțitului.
9. Rotiți manual roata de transmisie a cutiei de transmisie a cuțitului pentru a deplasa cuțitul și verificați dacă există interferențe între capul cuțitului și scutul capului cuțitului (A). Reglați scutul capului cuțitului pentru a elimina interferența cu cuțitul.
10. Strângeți bolțurile (B) cu un cuplu de 11 Nm (8,11 lbf-ft [97 lbf-in]).



Figura 4.155: Scutul capului cuțitului

4.9 Sistemul de transmisie a cuțitului

Sistemul de transmisie a cuțitelor transformă presiunea hidraulică pompată într-o mișcare mecanică care acționează o serie de lame zimțate ale cuțitului din partea din față a hederului pentru a tăia o varietate de culturi.

4.9.1 Cutia de transmisie a cuțitului

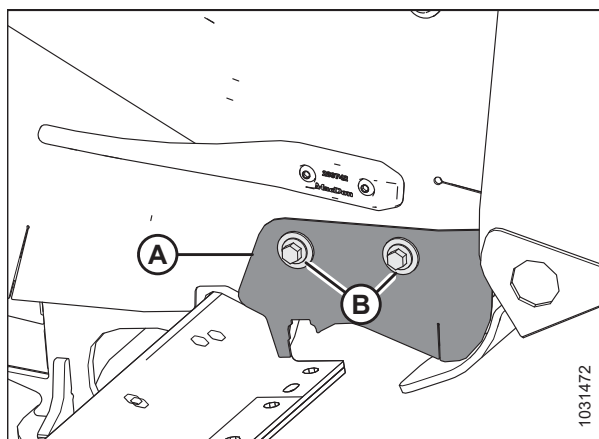
Cutia de transmisie a cuțitului este acționată de un motor hidraulic și transformă mișcarea de rotație în mișcarea alternativă a cuțitului.

Hederele cu un cuțit simplu au o cutie de transmisie a cuțitului (A) și un motor (B) pe partea stângă a hederului; hederele cu un cuțit dublu au o cutie de transmisie a cuțitului și un motor la fiecare capăt al hederului.



Figura 4.156: Este prezentată cutia de transmisie a cuțitului din partea stângă – partea dreaptă este similară

Verificarea nivelului de ulei din cutia de transmisie a cuțitului

Trebuie să existe un nivel suficient de ulei în fiecare cutie de transmisie a cuțitului pentru ca transmisia cuțitului să funcționeze corect. Puteți inspecta nivelul uleiului cu ajutorul joiței de ulei instalate în fiecare transmisie de cuțit.

! PERICOL

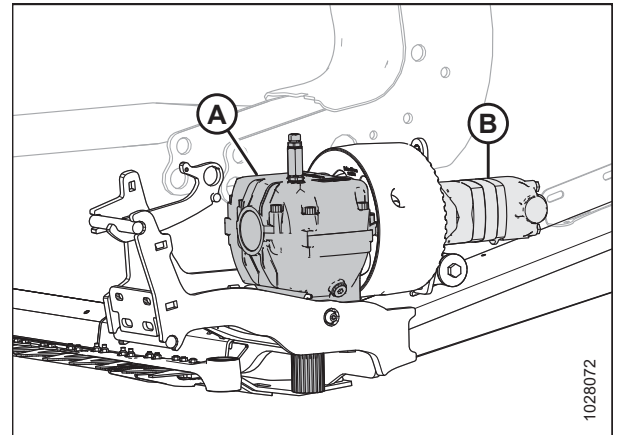
Pentru a preveni vătămarea corporală sau decesul în urma pornirii neașteptate a utilajului, opriți întotdeauna motorul și scoateți cheia din contact înainte de a efectua reglaje pe utilaj.

! PERICOL

Asigurați-vă că toate persoanele din jur s-au îndepărtat de utilaj.

1. Asigurați-vă că hederul este paralel cu solul.
2. Coborâți hederul.
3. Reglați unghiul hederului astfel încât partea superioară a cutiei de transmisie a cuțitelor să fie la nivel cu solul.
4. Opriți motorul și scoateți cheia din contact.
5. Deschideți scutul terminal. Pentru instrucțiuni, consultați [Deschiderea scuturilor terminale ale hederului, pagina 46](#).

6. Scoateți joja de verificare a nivelului de ulei (A), ștergeți-o și apoi remontați-o. Strângeți-o cu degetele până când aceasta este strânsă.
7. Scoateți din nou tija pentru a verifica nivelul uleiului. Nivelul uleiului trebuie să fie în intervalul (B) între liniile de lângă partea de jos a jojei.
8. Remontați joja (A). Strângeți joja la 23 Nm (17 lbf-ft [204 lbf-in]).
9. Repetați pașii de la 5, *pagina 385* la 8, *pagina 386* pentru a verifica nivelul de ulei pe cealaltă transmisie a cuțitului.



Figura 4.157: Cutia de transmisie a cuțitului

Verificarea bolțurilor de montare

Verificați cuplul de strângere al celor patru bolțuri de montare a cutiei de transmisie a cuțitului (A) și (B) după primele 10 ore de funcționare și, ulterior, la fiecare 100 de ore.

1. Asigurați-vă că toate bolțurile sunt strânse la un cuplu de 343 Nm (253 lbf-ft). Strângeți mai întâi bolțurile laterale (A), apoi bolțurile inferioare (B).

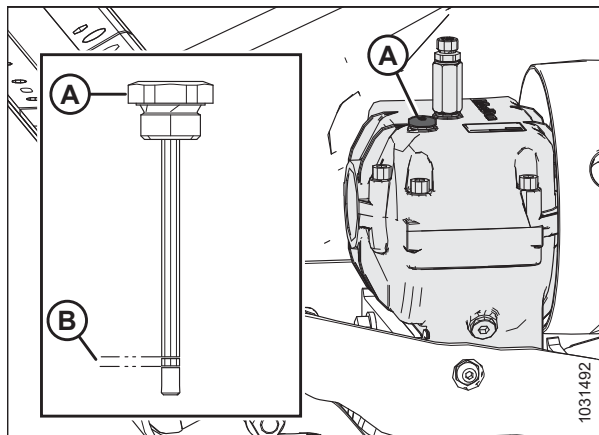

Figura 4.158: Cutia de transmisie a cuțitului – vedere dinspre partea de jos

Schimbarea uleiului din cutia de transmisie a cuțitului

După primele 50 de ore de funcționare, schimbați lubrifianțul cutiei de transmisie a cuțitelor și, ulterior, la fiecare 1000 de ore (sau 3 ani).

PERICOL

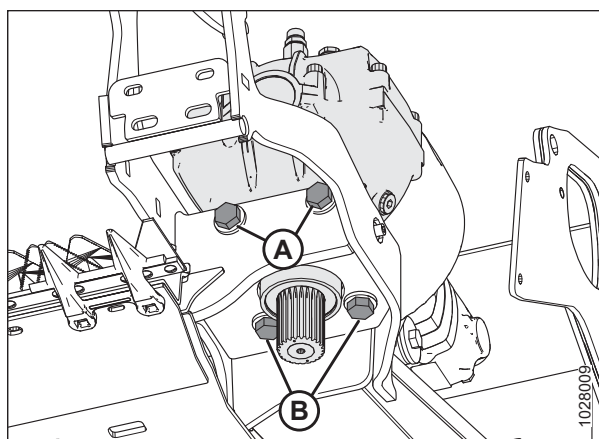
Pentru a preveni vătămarea corporală sau decesul în urma pornirii neașteptate a utilajului, opriți întotdeauna motorul și scoateți cheia din contact înainte de a efectua reglaje pe utilaj.

PERICOL

Asigurați-vă că toate persoanele din jur s-au îndepărtat de utilaj.

1. Ridicați hederul complet.
2. Opriți motorul și scoateți cheia din contact.

ÎNȚREȚINERE ȘI SERVICE

3. Deschideți scutul terminal. Pentru instrucțiuni, consultați *Deschiderea scuturilor terminale ale hederului, pagina 46*.
4. Așezați un recipient suficient de mare încât să conțină o cantitate de aproximativ 1,5 l (0,4 galoane SUA) sub cutia de transmisie a cușitului pentru a colecta uleiul.
5. Scoateți joja de ulei (A) și bușonul orificiului de scurgere (C).
6. Lăsați uleiul să se scurgă din cutia de transmisie a cușitului în recipientul plasat sub aceasta.
7. Reaplicați bușonul orificiului de scurgere (C).
8. Adăugați 1,5 l (0,4 galoane SUA) de ulei în cutia de transmisie a cușitului.
Consultați coperta spate interioară pentru lichidele și lubrifianții recomandați.

NOTĂ:

Verificați nivelul uleiului cu partea superioară a cutiei de transmisie a cușitului în poziție orizontală și cu joja pentru măsurarea nivelului de ulei (A) înșurubată.

9. Verificați dacă nivelul uleiului se încadrează în interval (B).
10. Închideți scutul terminal. Pentru instrucțiuni, consultați *Închiderea scuturilor terminale ale hederului, pagina 47*.



Figura 4.159: Cutia de transmisie a cușitului

4.10 Platforma de alimentare

Platforma de alimentare este localizată pe modulul de flotare FM200. Aceasta utilizează un transportor cu bandă de alimentare care transportă cultura tăiată în melcul de alimentare.

4.10.1 Înlocuirea transportorului cu bandă de alimentare

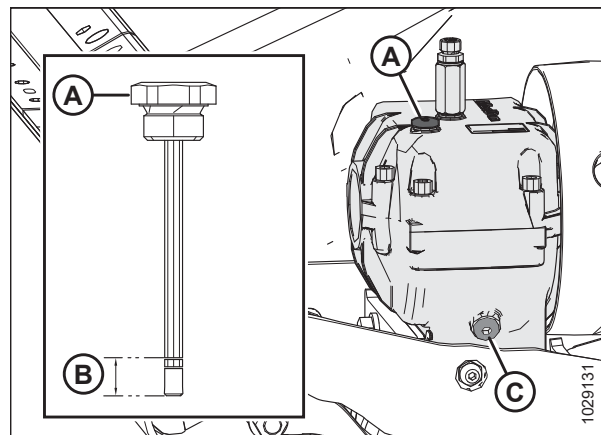
Transportorul cu bandă de alimentare de pe modulul de flotare livrează cultura recoltată în carcasa de alimentare a combinei. Dacă transportorul cu bandă de alimentare este rupt, fisurat sau dacă are plăci lipsă, înlocuiți-l.

PERICOL

Asigurați-vă că toate persoanele din jur s-au îndepărtat de utilaj.

PERICOL

Pentru a preveni vătămarea corporală sau decesul în urma pornirii sau căderii neașteptate a unui utilaj ridicat, opriți întotdeauna motorul și scoateți cheia înainte de a părăsi scaunul operatorului și cuplați întotdeauna dispozitivele de siguranță înainte de a intra sub utilaj din orice motiv.

1. Cuplați hederul până când conexiunea transportorului cu bandă este accesibilă în partea superioară a platformei de alimentare.
2. Ridicați complet rabatorul.
3. Reglați rabatorul complet în spate.
4. Ridicați hederul complet.
5. Opriți motorul și scoateți cheia din contact.
6. Cuplați dispozitivele de siguranță ale hederului. Pentru instrucțiuni, consultați manualul de utilizare al combinei.
7. Cuplați dispozitivele de siguranță ale rabatorului. Pentru instrucțiuni, consultați *Cuplarea dispozitivelor de siguranță ale rabatorului, pagina 43*.
8. Dacă tava colectoare a platformei de alimentare este plină cu material, aceasta trebuie golită înainte de finalizarea procedurii. Pentru instrucțiuni, consultați *4.10.5 Coborârea tăvii colectoare a platformei de alimentare, pagina 408*.
9. Localizați întinzătorul transportorului cu bandă de alimentare. Slăbiți contrapiulița (A). Rotiți bolțul (B) înspre stânga pentru a elibera tensiunea de pe transportorul cu bandă.
10. Decuplați dispozitivele de siguranță ale hederului. Pentru instrucțiuni, consultați manualul de utilizare al combinei.
11. Coborâți hederul într-o poziție de lucru confortabilă
12. Opriți motorul și scoateți cheia din contact.



Figura 4.160: Întinzătorul transportorului cu bandă de alimentare

ÎNTREȚINERE ȘI SERVICE

13. Îndepărtați cele cinci șuruburi cu cap înecat (A) și dispozitivul de reținere (B).
14. Scoateți un șurub cu cap semirotund și o șaibă (C).
15. Întoarceți piesa mediană (D).
16. Repetați pașii de la [13, pagina 389](#) la [15, pagina 389](#) pe partea opusă a platformei de alimentare.

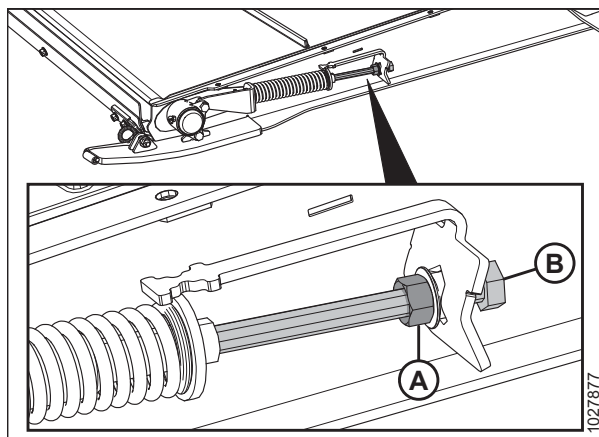

Figura 4.161: Garnitura transportorului cu bandă de alimentare

17. Îndepărtați piulițele și șuruburile (A). Îndepărtați benzile conectorului transportorului cu bandă (B).
18. Scoateți transportorul cu bandă de alimentare de pe platformă.

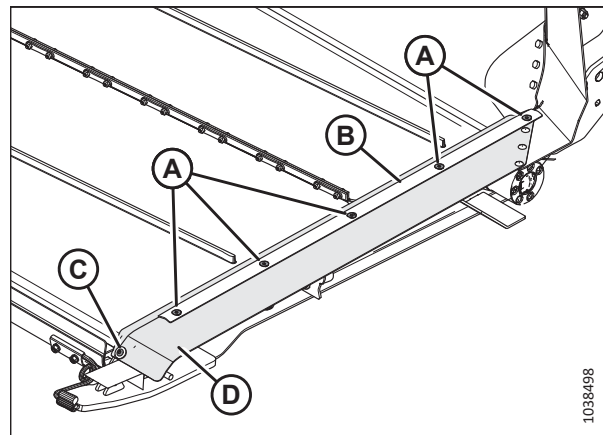

Figura 4.162: Conectorul transportorului cu bandă

19. Îndepărtați resturile de pe cilindrul de acționare (A) și rola întinzătoare (C).
20. Montați noul transportor cu bandă peste cilindrul de acționare (A). Asigurați-vă că ghidajele transportorului cu bandă se potrivesc în canelurile cilindrului de acționare (B).
21. Trageți transportorul cu bandă de-a lungul părții inferioare a platformei de alimentare și peste rola întinzătoare (C).

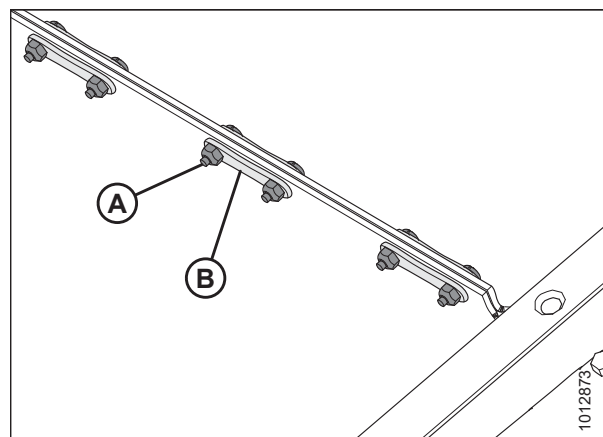

Figura 4.163: Transportorul cu bandă de alimentare cu modul de flotare

NOTĂ:

Clema în zig-zag de pe transportorul cu bandă (A) trebui să fie orientată spre partea din față.

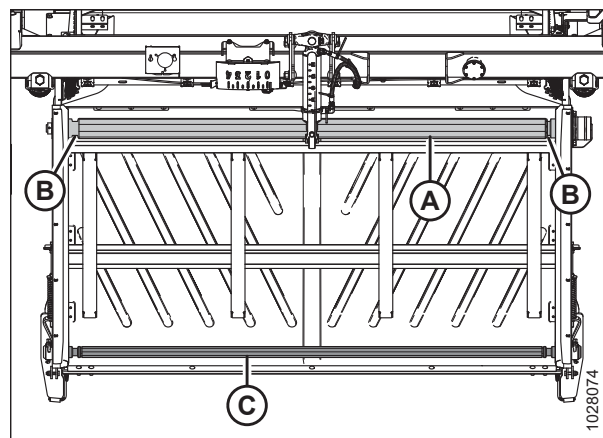

Figura 4.164: Orientarea transportorului cu bandă de alimentare cu modul de flotare

22. Conectați articulația transportorului cu bandă cu ajutorul benzilor conectorului (B). Fixați benzile cu piulițe și șuruburi (A). Strângeți piulițele cu un cuplu de 7 Nm (5 lbf-ft [60 lbf in]).

IMPORTANT:

Asigurați-vă că capetele șuruburilor sunt orientate spre partea din spate a platformei.

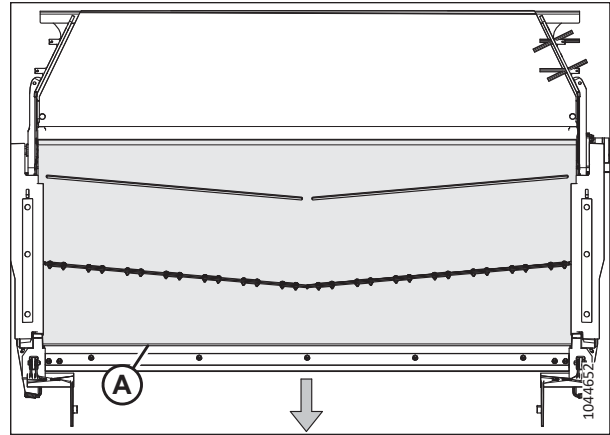

Figura 4.165: Benzile conectorului transportorului cu bandă

23. Ridicați hederul complet.
24. Cuplați dispozitivele de siguranță ale hederului. Pentru instrucțiuni, consultați manualul de utilizare al combinei.
25. Opriți motorul și scoateți cheia din contact.
26. Reglați tensiunea transportorului cu bandă. Pentru instrucțiuni, consultați [4.10.2 Verificarea și reglarea tensiunii întinzătorului transportorului cu bandă, pagina 391](#).
27. Decuplați dispozitivele de siguranță ale hederului. Pentru instrucțiuni, consultați manualul de utilizare al combinei.
28. Coborâți hederul într-o poziție de lucru confortabilă
29. Opriți motorul și scoateți cheia din contact.

30. Poziționați piesa mediană (D) așa cum este ilustrat. Remontați dispozitivul de reținere (B).
31. Fixați dispozitivul de reținere și piesa mediană cu un șurub cu cap butucat și o șaibă (C) și cinci șuruburi cu cap înecat (A).
32. Repetați cei doi pași anteriori pe partea opusă a platformei de alimentare.
33. Rulați adaptorul timp de 3 minute, apoi verificați din nou tensiunea transportorului cu bandă. Pentru instrucțiuni, consultați [4.10.2 Verificarea și reglarea tensiunii întinzătorului transportorului cu bandă, pagina 391](#).

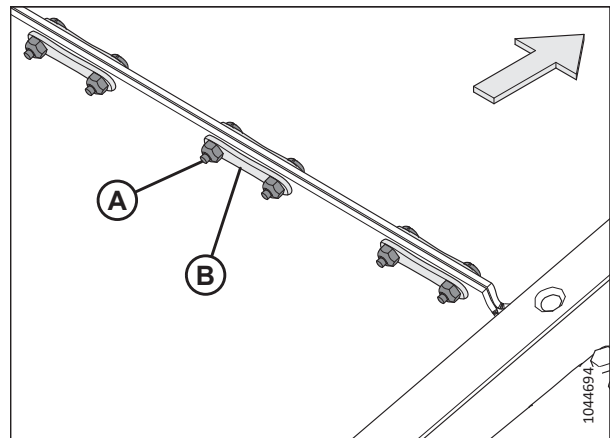

Figura 4.166: Garnitura transportorului cu bandă de alimentare

4.10.2 Verificarea și reglarea tensiunii întinzătorului transportorului cu bandă

Pentru ca transportorul cu bandă să funcționeze corect, acesta trebuie să fie tensionat corespunzător. Inspectați tensiunea de pe transportorul cu bandă și, dacă este necesar, reglați-o.

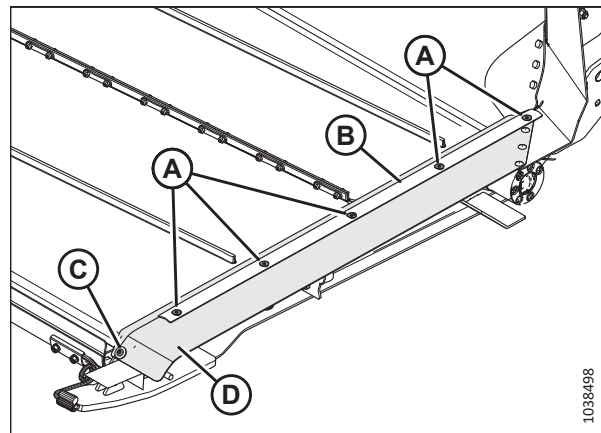

PERICOL

Asigurați-vă că toate persoanele din jur s-au îndepărtat de utilaj.



PERICOL

Pentru a preveni vătămarea corporală sau decesul în urma pornirii sau căderii neașteptate a unui utilaj ridicat, opriți întotdeauna motorul și scoateți cheia înainte de a părăsi scaunul operatorului și cuplați întotdeauna dispozitivele de siguranță înainte de a intra sub utilaj din orice motiv.

NOTĂ:

Ilustrațiile din această procedură prezintă partea stângă a hederului; partea dreaptă a hederului este similară.

1. Ridicați hederul complet.
2. Opriți motorul și scoateți cheia din contact.
3. Cuplați dispozitivele de siguranță ale hederului. Pentru instrucțiuni, consultați manualul de utilizare al combinei.

Verificarea tensiunii transportorului cu bandă de alimentare

4. Asigurați-vă că ghidajul transportorului cu bandă (șenila din cauciuc din partea inferioară a acestuia) este bine fixat în canelura cilindrului de acționare și că rola întinzătoare se află între ghidaje.

- Verificați poziția discului opritorului cu arc (A). În cazul în care transportorul cu bandă de alimentare se deplasează corect și opritoarele cu arc de pe ambele părți ale transportorului cu bandă sunt poziționate corect, nu este necesară nicio ajustare.

NOTĂ:

Poziția de pornire a discului opritorului cu arc (A) este centrată în formă de U pe indicator (B); cu toate acestea, poziția discului (A) va varia după reglarea urmării transportorului cu bandă.

- Dacă este necesară o ajustare, treceți la pasul [7, pagina 392](#).



Figura 4.167: Întinzătorul transportorului cu bandă de alimentare

Reglarea tensiunii transportorului cu bandă de alimentare

- Reglați tensiunea transportorului cu bandă prin slăbirea contrapiuliței (A) și rotirea bolțului (B) spre dreapta pentru a crește tensiunea transportorului cu bandă (sau spre stânga pentru a reduce tensiunea transportorului cu bandă). Discul opritorului (C) trebuie să se afle în mijlocul indicatorului (D).

IMPORTANT:

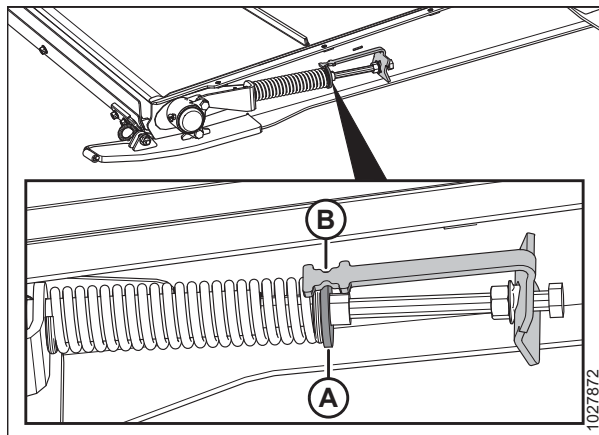
Pentru ajustări mici ale tensiunii, trebuie reglată doar o singură parte a transportorului cu bandă. Pentru a preveni urmărirea neuniformă a transportorului cu bandă în cazul unor ajustări mai mari ale tensiunii, ambele părți ale transportorului cu bandă vor trebui reglate.



Figura 4.168: Întinzătorul transportorului cu bandă de alimentare – partea stângă

- În cazul în care transportorul cu bandă nu se deplasează corect, discul opritorului (C) poate fi reglat astfel încât să **NU** se afle în mijlocul indicatorului (D), ci în intervalul următor:
 - Dacă este slăbit la 3 mm (1/8 țoli), discul opritorului (C) se va deplasa spre partea din față a platformei din centrul indicatorului (D).
 - Dacă este strâns la 6 mm (1/4 țoli), discul opritorului (C) se va deplasa spre partea din spate a platformei din centrul indicatorului (D).
- Strângeți contrapiulița (A). Asigurați-vă că piulița cu flanșă (E) este strânsă pe suportul indicatorului.
- Decuplați dispozitivele de siguranță ale hederului. Consultați manualul de utilizare al combinei.

4.10.3 Cilindrul de acționare al transportorului cu bandă de alimentare

Cilindrul de acționare al transportorului cu bandă de alimentare este acționat hidraulic pentru a roti transportorul cu bandă de alimentare și a transporta cultura spre melcul de alimentare.

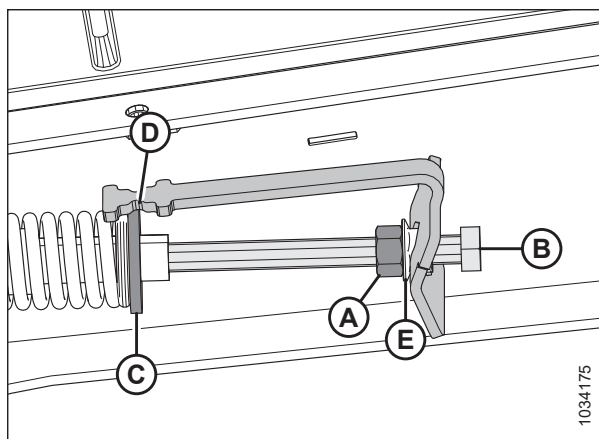
Îndepărtarea cilindrului de acționare al transportorului cu bandă de alimentare

Cilindrul de acționare al transportorului cu bandă de alimentare trebuie să fie îndepărtat atunci când îl reparați sau înlocuiți.

PERICOL

Asigurați-vă că toate persoanele din jur s-au îndepărtat de utilaj.

PERICOL

Pentru a preveni vătămarea corporală sau decesul în urma pornirii sau căderii neașteptate a unui utilaj ridicat, opriți întotdeauna motorul și scoateți cheia înainte de a părăsi scaunul operatorului și cuplați întotdeauna dispozitivele de siguranță înainte de a intra sub utilaj din orice motiv.

AVERTISMENT

Pentru a preveni vătămarea corporală cauzată de căderea unui rabator ridicat, cuplați întotdeauna dispozitivele de siguranță ale rabatorului înainte de a intra sub rabatorul ridicat din orice motiv.

1. Ridicați complet rabatorul.
2. Ridicați hederul complet.
3. Opriți motorul și scoateți cheia din contact.
4. Cuplați dispozitivele de siguranță ale rabatorului. Pentru instrucțiuni, consultați [Cuplarea dispozitivelor de siguranță ale rabatorului, pagina 43](#).
5. Cuplați dispozitivele de siguranță ale hederului. Pentru instrucțiuni, consultați manualul de utilizare al combinei.
6. Localizați întinzătorul transportorului cu bandă de alimentare. Slăbiți contrapiulița (A). Rotiți bolțul (B) înspre stânga pentru a elibera tensiunea de pe transportorul cu bandă.



Figura 4.169: Întinzătorul transportorului cu bandă de alimentare

ÎNTREȚINERE ȘI SERVICE

7. Îndepărtați piulițele și șuruburile (A). Îndepărtați benzile conectorului transportorului cu bandă (B).
8. Ridicați părțile laterale ale transportorului cu bandă pentru a expune cilindrele.

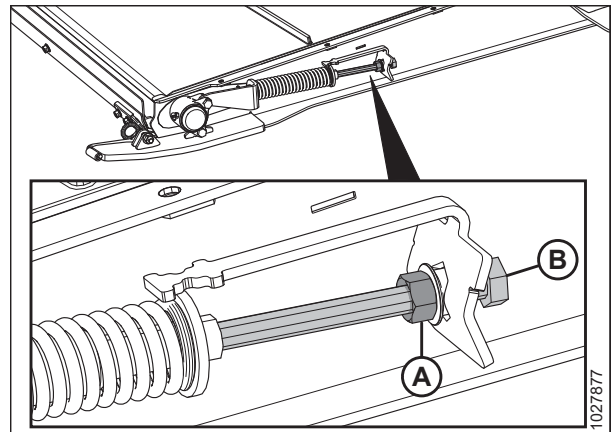

Figura 4.170: Conectorul transportorului cu bandă

9. În partea dreaptă a platformei, scoateți cele două piulițe (A) și bolțurile din carcasa (B) a lagărului cilindrului de acționare.

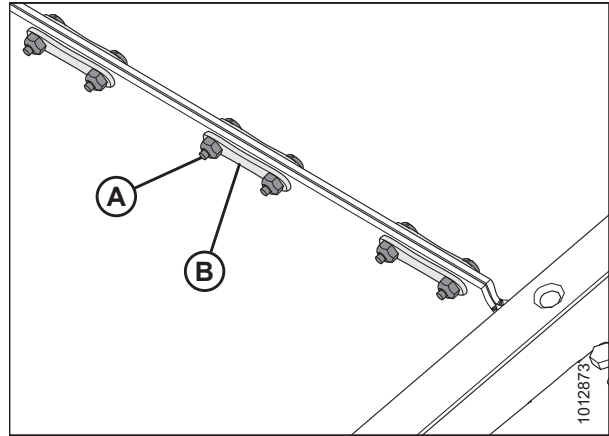

Figura 4.171: Lagărul cilindrului de acționare

10. Glisați ansamblul cilindrului de acționare cu lagăr (A) spre dreapta până când capătul stâng se desprinde de canelura motorului.
11. Îndepărtați ambele capace (B).

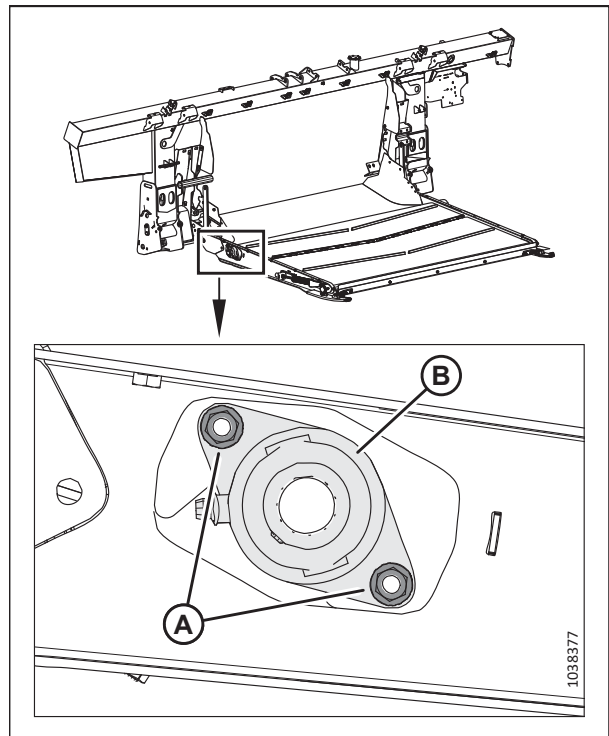

Figura 4.172: Cilindru de acționare

12. Ridicați capătul stâng din cadru.
13. Glisați ansamblul (A) spre stânga, ghidând carcasa lagărului (B) prin deschiderea cadrului (C).
14. Scoateți cilindrul (A).

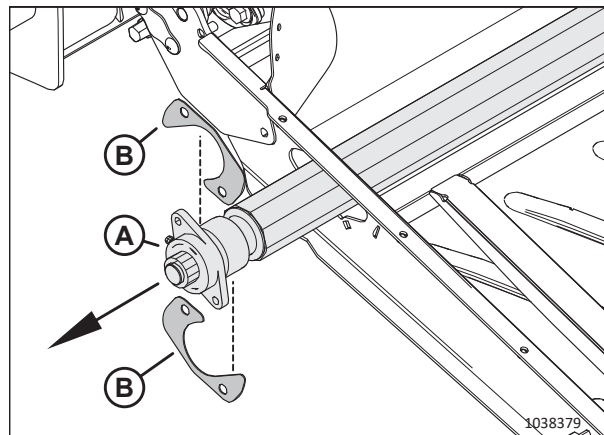

Figura 4.173: Cilindru de acționare

Montarea cilindrului de acționare al transportorului cu bandă de alimentare

Cilindrul de acționare al transportorului cu bandă de alimentare trebuie să fie montat după ce a fost reparat sau înlocuit.

1. Aplicați lubrifianț pe canelura motorului.
2. Ghidați capătul lagărului (A) al cilindrului de acționare prin deschiderea cadrului (B).

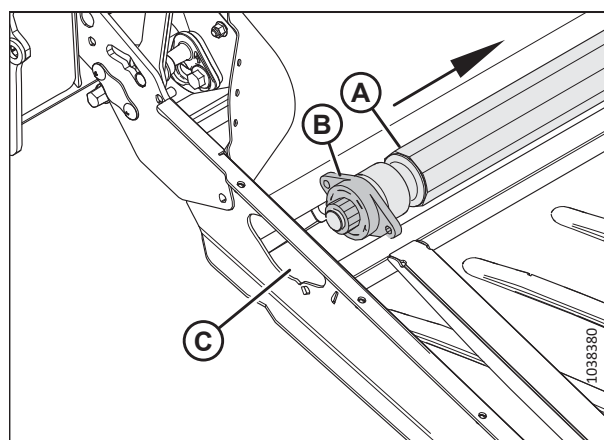

Figura 4.174: Cilindru de acționare – capătul lagărului

3. Glisați capătul stâng al cilindrului de acționare (A) pe canelura motorului (B).

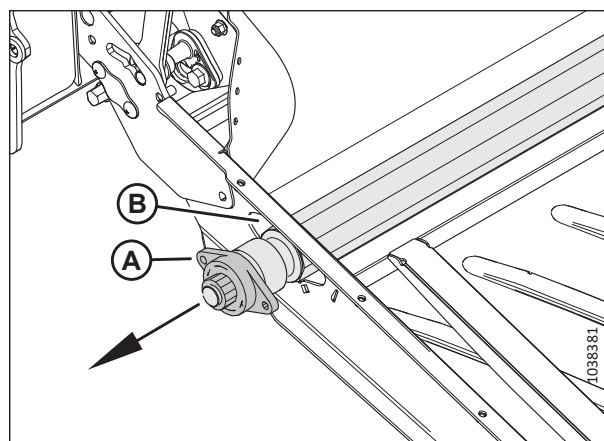

Figura 4.175: Motorul transportorului cu bandă de alimentare

4. Montați două bolțuri (A) în platforma de alimentare.
5. Montați ambele capace (B) pe cele două bolțuri.

IMPORTANT:

Poziționați capacele în ordinea indicată.

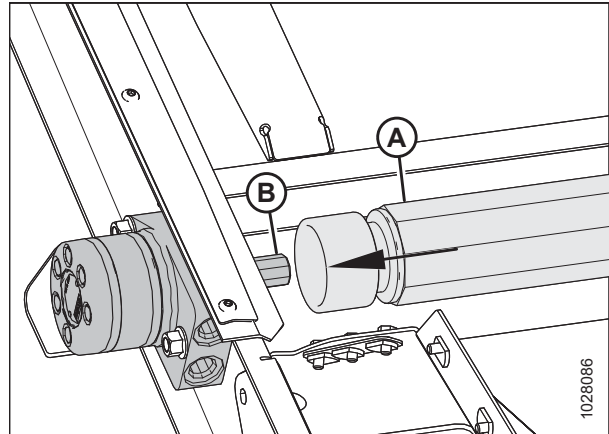
6. Fixați carcasa lagărului cilindrului de acționare folosind două piulițe (C).
7. Montați transportorul cu bandă de alimentare cu platformă. Pentru instrucțiuni, consultați [4.10.1 Înlocuirea transportorului cu bandă de alimentare, pagina 388](#).
8. Întindeți transportorul cu bandă de alimentare. Pentru instrucțiuni, consultați [4.10.2 Verificarea și reglarea tensiunii întinzătorului transportorului cu bandă, pagina 391](#).



Figura 4.176: Cilindru de acționare – capătul lagărului

Îndepărtarea lagărului cilindrului de acționare al transportorului cu bandă de alimentare

Lagărul cilindrului de acționare al transportorului cu bandă de alimentare ajută la rotirea cilindrului. Lagărul trebuie să fie îndepărtat atunci când îl înlocuiți.

! PERICOL

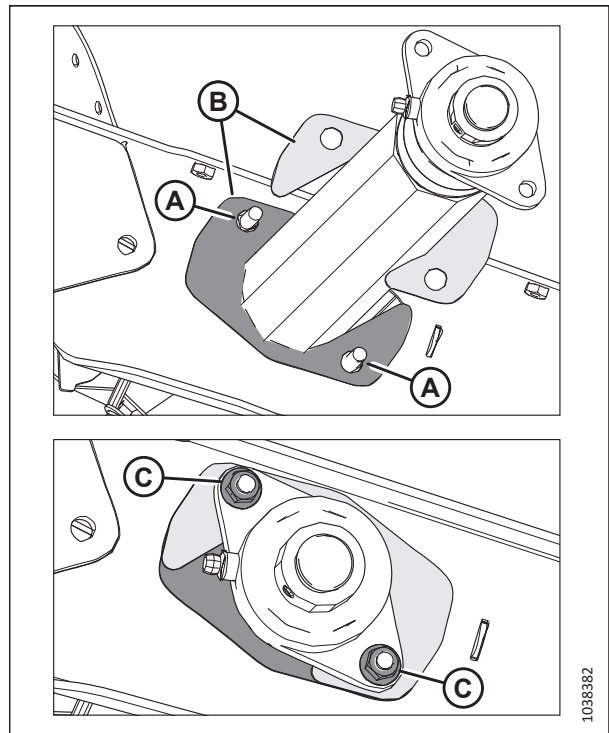
Pentru a preveni vătămarea corporală sau decesul în urma pornirii sau căderii neașteptate a unui utilaj ridicat, opriți întotdeauna motorul și scoateți cheia înainte de a părăsi scaunul operatorului și cuplați întotdeauna dispozitivele de siguranță înainte de a intra sub utilaj din orice motiv.

AVERTISMENT

Pentru a preveni vătămarea corporală cauzată de căderea unui rabator ridicat, cuplați întotdeauna dispozitivele de siguranță ale rabatorului înainte de a intra sub rabatorul ridicat din orice motiv.

1. Ridicați complet rabatorul.
2. Ridicați hederul complet.
3. Opriți motorul și scoateți cheia din contact.
4. Cuplați dispozitivele de siguranță ale rabatorului. Pentru instrucțiuni, consultați *Cuplarea dispozitivelor de siguranță ale rabatorului, pagina 43*.
5. Cuplați dispozitivele de siguranță ale hederului. Pentru instrucțiuni, consultați manualul de utilizare al combinei.
6. Localizați întinzătorul transportorului cu bandă de alimentare. Slăbiți contrapiulița (A). Rotiți bolțul (B) înspre stânga pentru a elibera tensiunea de pe transportorul cu bandă.



Figura 4.177: Întinzătorul transportorului cu bandă de alimentare

7. Slăbiți șurubul de fixare (A) de pe dispozitivul de blocare a lagărului (B).
8. Cu un ciocan și un poanson, loviți dispozitivul de blocare a lagărului (B) în direcția opusă rotației melcului pentru a elibera dispozitivul de blocare.

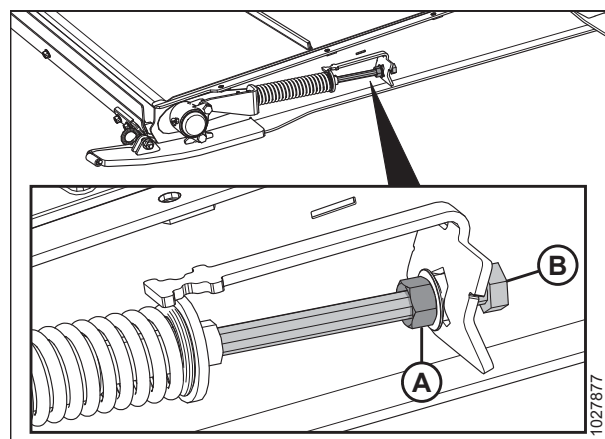

Figura 4.178: Lagărul cilindrului de acționare al transportorului cu bandă de alimentare

9. Scoateți cele două piulițe (A).

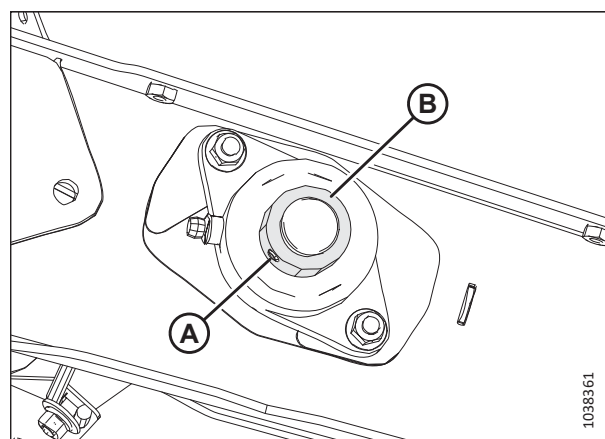

Figura 4.179: Lagărul cilindrului de acționare al transportorului cu bandă de alimentare

10. Demontați carcasa lagărului (A).

NOTĂ:

Dacă lagărul este blocat pe arbore, poate fi mai ușor să demontați ansamblul cilindrului de acționare. Pentru instrucțiuni, consultați [Îndepărtarea cilindrului de acționare al transportorului cu bandă de alimentare, pagina 393](#).

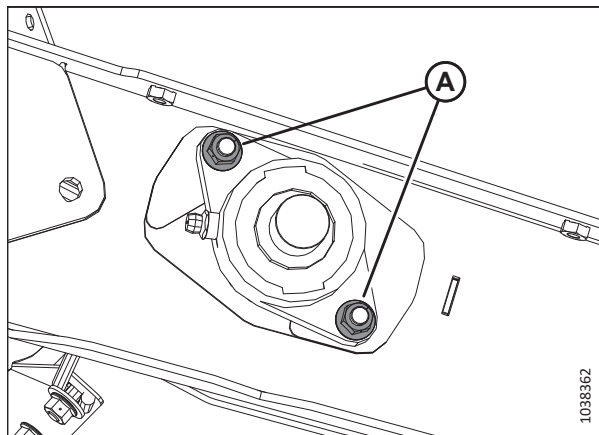
11. Verificați ambele capace (B) pentru semne de deteriorare. Dacă acestea sunt deteriorate, înlocuiți-le cu piesele din kitul MD #347553.



Figura 4.180: Lagărul cilindrului de acționare al transportorului cu bandă de alimentare

Montarea lagărului cilindrului de acționare al transportorului cu bandă de alimentare

Lagărul este fixat pe poziție cu bolțuri și un colier.

1. Montați două bolțuri (A) în platforma de alimentare.
2. Montați ambele capace (B) pe cele două bolțuri.
IMPORTANT:
Poziționați capacele în ordinea indicată.
3. Montați carcasa (C) a lagărului cilindrului de acționare pe arbore.
4. Fixați carcasa folosind două piulițe (D).
5. Montați colierul de blocare (E) al lagărului pe arbore.
6. Cu un ciocan și un poanson, loviți dispozitivul de blocare a lagărului în direcția de rotație a melcului pentru a-l bloca.
7. Strângeți șurubul de fixare (F) al dispozitivului de blocare a lagărului.
8. Întindeți transportorul cu bandă de alimentare. Pentru instrucțiuni, consultați [4.10.2 Verificarea și reglarea tensiunii întinzătorului transportorului cu bandă](#), pagina 391.

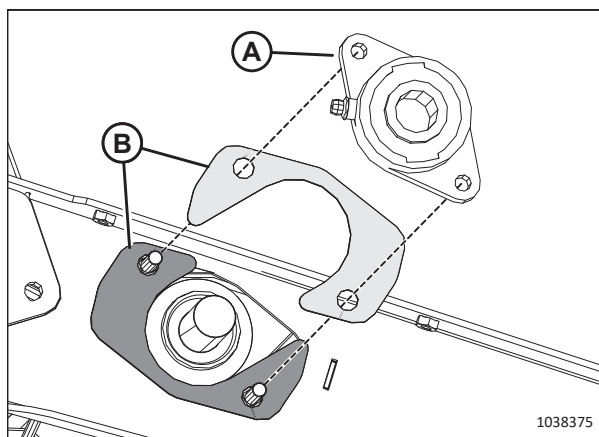

Figura 4.181: Lagărul cilindrului de acționare al transportorului cu bandă de alimentare

4.10.4 Rola întinzătoare a transportorului cu bandă de alimentare

Rola întinzătoare a transportorului cu bandă de alimentare este antrenată de frecarea transportorului cu bandă de alimentare care este rotit de cilindrul de acționare. La fel ca și cilindrul de acționare, rola întinzătoare ajută transportorul cu bandă de alimentare să transporte cultura spre melc.

Demontarea rolei întinzătoare a transportorului cu bandă de alimentare

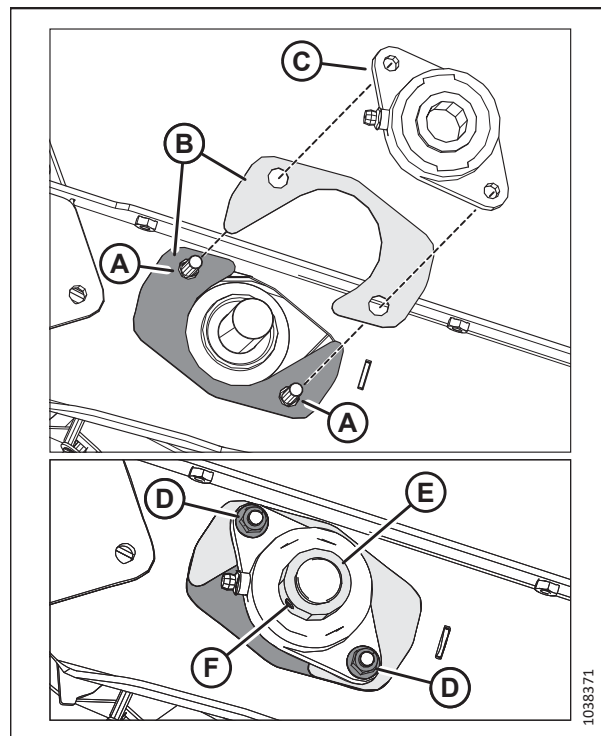
Rola întinzătoare a transportorului cu bandă de alimentare trebuie să fie îndepărtată pentru reparare sau înlocuire.



PERICOL

Asigurați-vă că toate persoanele din jur s-au îndepărtat de utilaj.



PERICOL

Pentru a preveni vătămarea corporală sau decesul în urma pornirii sau căderii neașteptate a unui utilaj ridicat, opriți întotdeauna motorul și scoateți cheia înainte de a părăsi scaunul operatorului și cuplați întotdeauna dispozitivele de siguranță înainte de a intra sub utilaj din orice motiv.

1. Ridicați complet rabatorul.
2. Ridicați hederul complet.
3. Opriți motorul și scoateți cheia din contact.

ÎNTREȚINERE ȘI SERVICE

- Cuplați dispozitivele de siguranță ale rabatorului. Pentru instrucțiuni, consultați [Cuplarea dispozitivelor de siguranță ale rabatorului, pagina 43](#).
- Cuplați dispozitivele de siguranță ale hederului. Pentru instrucțiuni, consultați manualul de utilizare al combinei.
- Localizați întinzătorul transportorului cu bandă de alimentare. Slăbiți contrapiulița (A). Rotiți bolțul (B) înspre stânga pentru a elibera tensiunea de pe transportorul cu bandă.



Figura 4.182: Întinzătorul transportorului cu bandă de alimentare

- Îndepărtați piulițele și șuruburile (A). Îndepărtați benzile conectorului transportorului cu bandă (B).
- Separați transportorul cu bandă.
- Coborâți partea din față a platformei de alimentare.

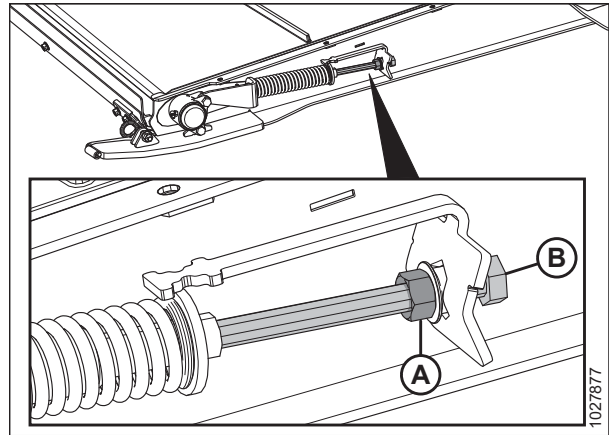

Figura 4.183: Conectorul transportorului cu bandă

- Scoateți capacul antipraf (A) și piulița (B) de pe carcasa lagărului (C).

NOTĂ:

Modulele de flotare FM200 aferente modelelor din anul 2024 și ulterioare vor avea gresoare pe capacul antipraf, nu pe carcasa lagărului. Capacul antipraf cu gresor este compatibil cu modelele din anii anteriori.

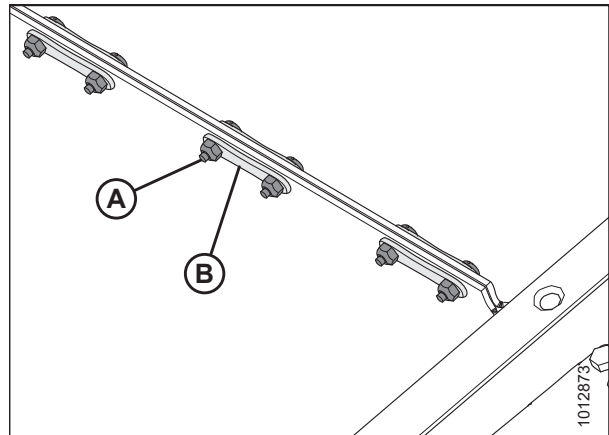

Figura 4.184: Carcasa lagărului rolei întinzătoare

ÎNTREȚINERE ȘI SERVICE

11. Îndepărtați piesele care fixează carcasa lagărului de șina de alunecare a platformei și întinzătorul din locațiile (A).
 - Bolț cu cap hexagonal, șaibă și piuliță.
12. Demontați carcasa lagărului (B) de pe rola întinzătoare.
13. Repetați pașii de la *10, pagina 400* la *12, pagina 401* pe partea opusă a platformei de alimentare.

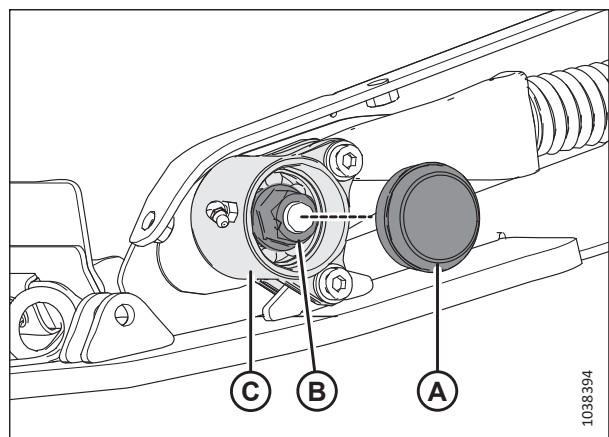

Figura 4.185: Carcasa lagărului rolei întinzătoare

14. Pe o parte a cadrului platformei, scoateți piulița (A) și capacul (B).

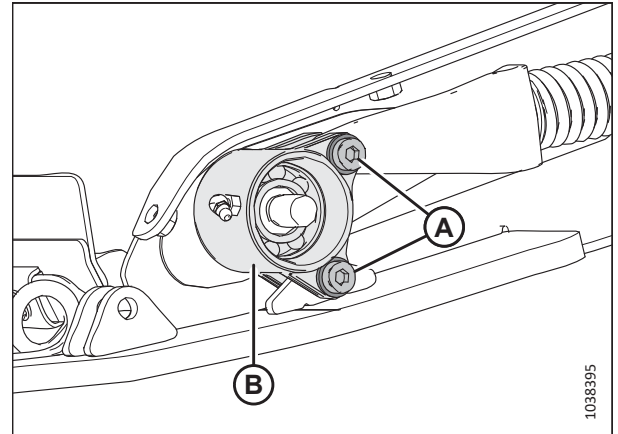

Figura 4.186: Capacul rolei întinzătoare

15. Glisați rola întinzătoare (A) prin partea opusă din cadrul platformei.

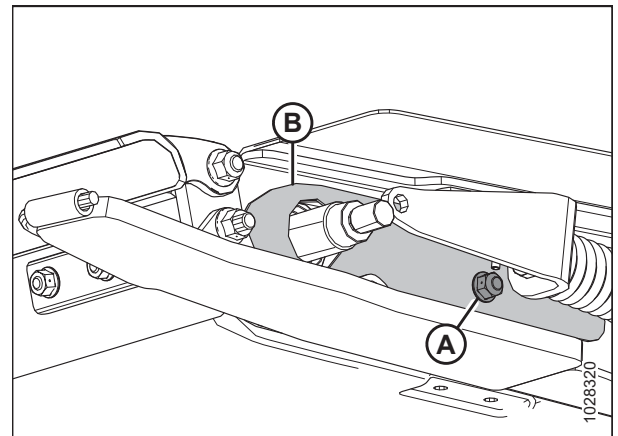

Figura 4.187: Rola întinzătoare

Montarea rolei întinzătoare a transportorului cu bandă de alimentare

Rola întinzătoare a transportorului cu bandă de alimentare trebuie să fie montată după ce a fost reparată sau înlocuită.

1. Glisați capacul (A) peste un capăt al rolei întinzătoare.
2. Periați cu ulei arborele rolei întinzătoare (B).
3. Rotiți manual cu atenție ansamblul lagărului (C) pe arbore pentru a preveni deteriorarea garniturii.

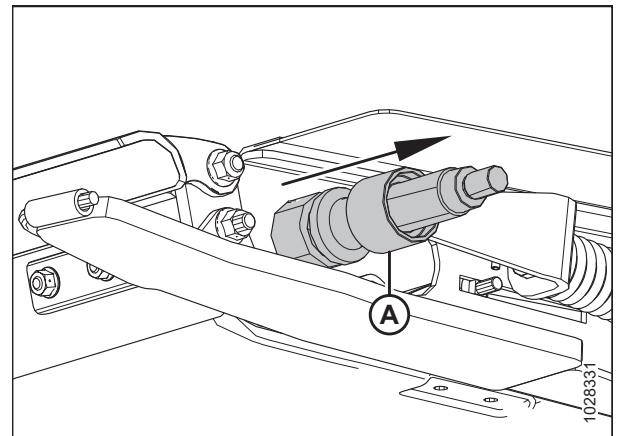
IMPORTANT:

Asigurați-vă că ansamblul lagărului este perpendicular pe arbore pentru a preveni deteriorarea garniturii în timpul montării.



Figura 4.188: Rola întinzătoare

4. După ce lagărul și ambele garnituri sunt așezate în jurul arborelui, montați piulița (A).
5. Strângeți piulița la un cuplu de 81 Nm (60 lbf-ft).

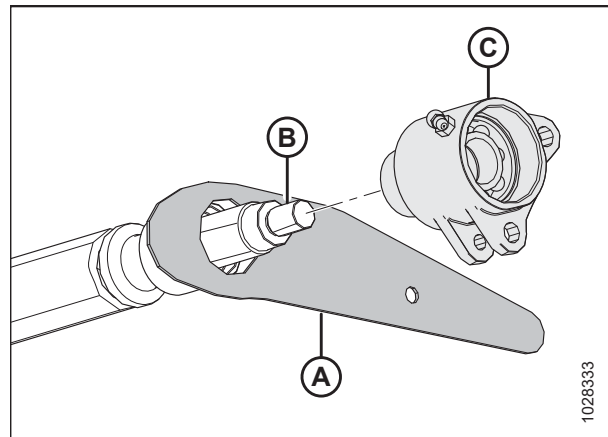

Figura 4.189: Lagărul rolei întinzătoare din stânga

6. Glisați rola de întinzătoare (A) prin secțiunea decupată din cadrul platformei.

NOTĂ:

Capătul drept al rolei întinzătoare ar trebui să iasă în afară din cadrul platformei în dreapta.

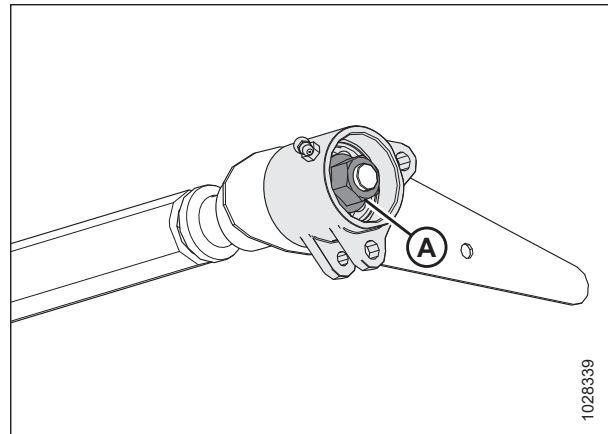

Figura 4.190: Platforma de alimentare – partea stângă

7. Montați bolțul din interiorul platformei de alimentare pentru a fixa capacul rolei întinzătoare (A).
8. Montați piulița (B). **NU** strângeți excesiv piulița. Piulița ar trebui să țină capacul rolei întinzătoare la loc și să se miște cu rola întinzătoare.

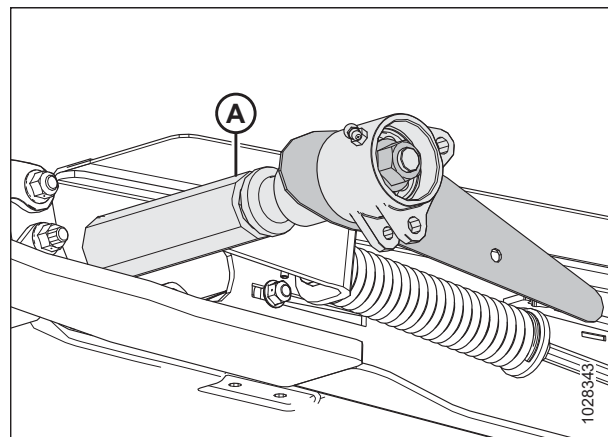

Figura 4.191: Capatul rolei întinzătoare – partea stângă

9. Pe partea dreaptă a cadrului platformei, ungeți cu ulei capătul opus al arborelui rolei întinzătoare (A).
10. Rotiți manual cu atenție ansamblul lagărului (B) pe arbore (A) pentru a preveni deteriorarea garniturii.

IMPORTANT:

Asigurați-vă că ansamblul lagărului este perpendicular pe arbore pentru a preveni deteriorarea garniturii în timpul montării.

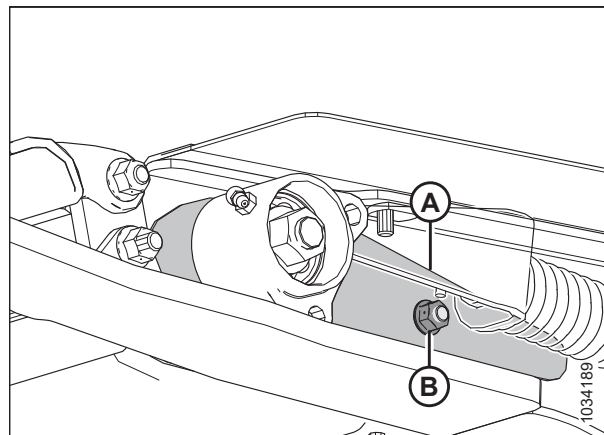

Figura 4.192: Platforma de alimentare – Partea dreaptă

11. După ce lagărul și ambele garnituri sunt așezate în jurul părții din dreapta a arborelui, montați piulița (A).
12. Strângeți piulița la un cuplu de 81 Nm (60 lbf-ft).

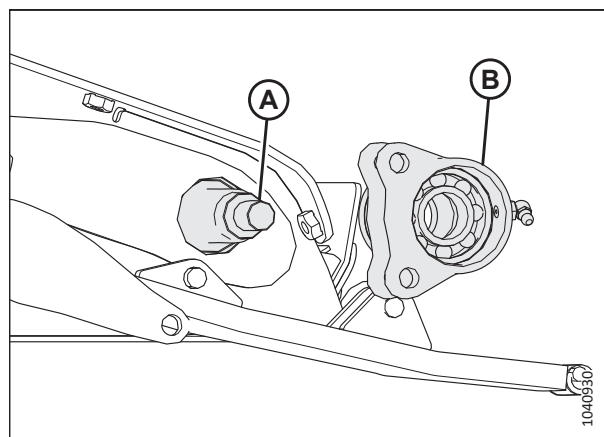

Figura 4.193: Platforma de alimentare – Partea dreaptă

13. Rotiți carcasa rolei întinzătoare (A) până când orificiile din filele inferioare se aliniază cu orificiul din umărul sudat (B).
14. Aliniați orificiul din suportul turnat (D) cu orificiile din umărul superior de pe carcasa rolei întinzătoare (A).
15. Aplicați o pastă de fixare a fileturilor de rezistență medie (Loctite® 243 sau echivalent) pe fileturile bolțurilor, după care introduceți următoarele piese de fixare în locația (C) și (E):
 - Bolț cu cap hexagonal, șaibă și piuliță.
16. Strângeți bolțurile (C) și (E) cu un cuplu de 12 Nm (8,85 lbf·ft [106 lbf·in]).

IMPORTANT:

NU strângeți excesiv bolțurile (C) și (E).

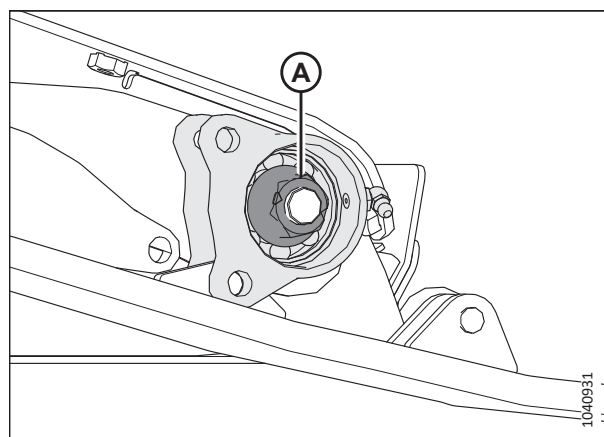
17. Umpleți cavitatea lagărului cu unsoare și montați capacul antipraf (A) la ambele capete ale rolei întinzătoare.

NOTĂ:

Modulele de flotare FM200 aferente modelelor din anul 2024 și mai noi vor avea gresoare pe capacul antipraf, nu pe carcasa lagărului. Capacul antipraf cu gresor este compatibil cu modelele din anii anteriori.

18. Verificați dacă niplul de ungere funcționează. Lubrifiați lagărul rolei întinzătoare a transportorului cu bandă de alimentare până când din garnitura de etanșare iese unsoare. Ștergeți excesul de unsoare din zonă după lubrifiere.
19. Repetați pașii de la [13, pagina 404](#) la [18, pagina 404](#) pe partea opusă.
20. Închideți transportorul cu bandă de alimentare și fixați-l cu șuruburile (B), benzile conectorului (B) și piulițe.
21. Întindeți transportorul cu bandă de alimentare. Pentru instrucțiuni, consultați [4.10.2 Verificarea și reglarea tensiunii întinzătorului transportorului cu bandă, pagina 391](#).



Figura 4.194: Lagărul rolei întinzătoare – Partea stângă



Figura 4.195: Platforma de alimentare – Partea stângă

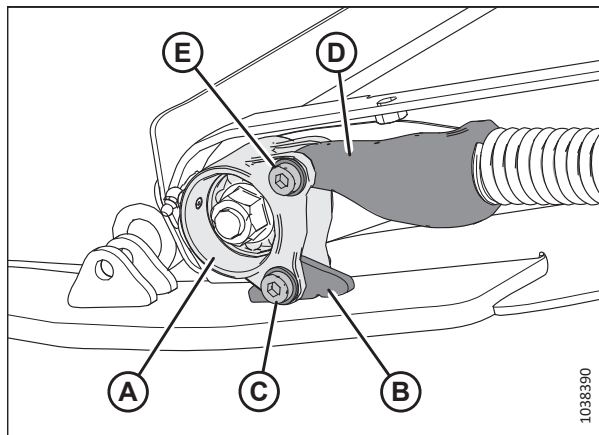

Figura 4.196: Conectorul transportorului cu bandă

Înlocuirea lagărului rolei întinzătoare a transportorului cu bandă de alimentare

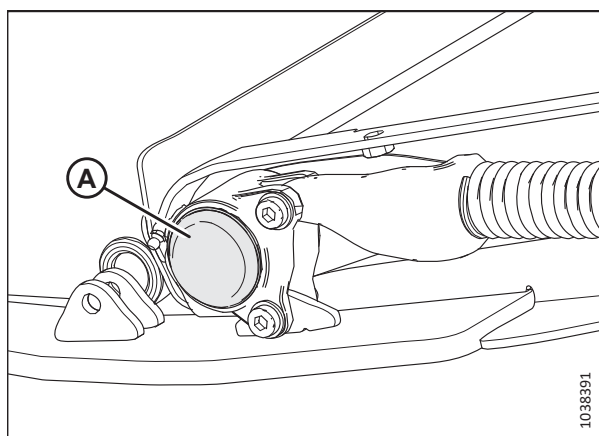
Lagărul rolei întinzătoare a transportorului cu bandă de alimentare ajută la rotirea rolei. Lagărul trebuie să fie îndepărtat atunci când îl înlocuiți.

NOTĂ:

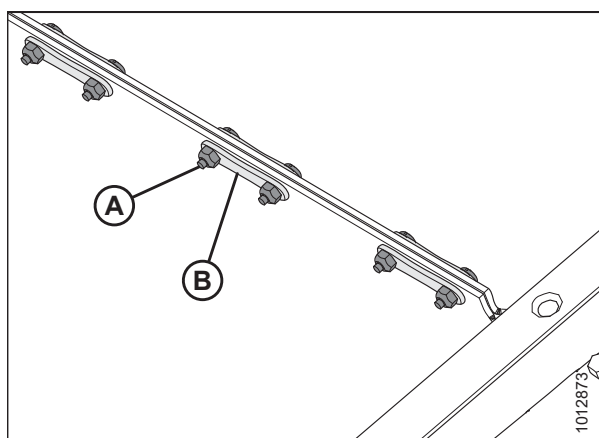
Procedura este aceeași pentru ambele părți ale rolei întinzătoare a transportorului cu bandă de alimentare. Partea stângă a rolei este prezentată în ilustrațiile de mai jos.

PERICOL

Asigurați-vă că toate persoanele din jur s-au îndepărtat de utilaj.

PERICOL

Pentru a preveni vătămarea corporală sau decesul în urma pornirii sau căderii neașteptate a unui utilaj ridicat, opriți întotdeauna motorul și scoateți cheia înainte de a părăsi scaunul operatorului și cuplați întotdeauna dispozitivele de siguranță înainte de a intra sub utilaj din orice motiv.

AVERTISMENT

Pentru a preveni vătămarea corporală cauzată de căderea unui rabator ridicat, cuplați întotdeauna dispozitivele de siguranță ale rabatorului înainte de a intra sub rabatorul ridicat din orice motiv.

1. Ridicați complet rabatorul.
2. Ridicați hederul complet.
3. Opriți motorul și scoateți cheia din contact.
4. Cuplați dispozitivele de siguranță ale rabatorului. Pentru instrucțiuni, consultați [Cuplarea dispozitivelor de siguranță ale rabatorului, pagina 43](#).
5. Cuplați dispozitivele de siguranță ale hederului. Pentru instrucțiuni, consultați manualul de utilizare al combinei.
6. Localizați întinzătorul transportorului cu bandă de alimentare. Slăbiți contrapiulița (A). Rotiți bolțul (B) înspre stânga pentru a elibera tensiunea de pe transportorul cu bandă.



Figura 4.197: Întinzătorul transportorului cu bandă de alimentare

ÎNTREȚINERE ȘI SERVICE

7. Îndepărtați piesele care fixează carcasa lagărului de șina de alunecare a platformei și întinzătorul din locație (A):

- Bolț cu cap hexagonal, șaibă și piuliță.

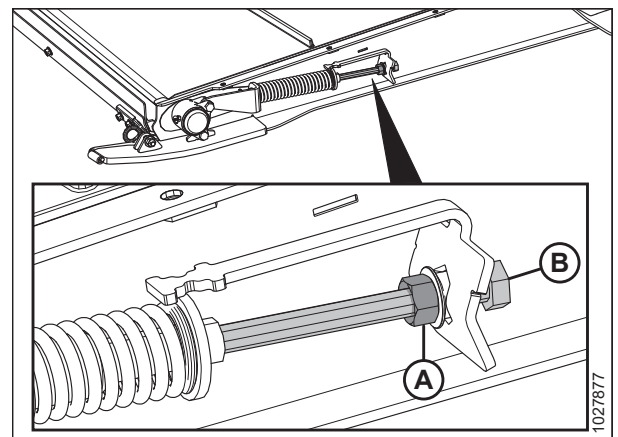
8. Scoateți capacul antipraf (B).

NOTĂ:

Modulele de flotare FM200 aferente modelelor din anul 2024 și mai noi vor avea gresoare pe capacul antipraf, nu pe carcasa lagărului. Capacul antipraf cu gresor este compatibil cu modelele din anii anteriori.



Figura 4.198: Lagărul rolei întinzătoare stângă

9. Scoateți piulița (A), apoi demontați carcasa lagărului (B) de pe platformă. Rețineți piulița și carcasa lagărului.

NOTĂ:

Dacă lagărul este blocat pe arbore, poate fi mai ușor să demontați ansamblul rolei întinzătoare. Pentru instrucțiuni, consultați [Demontarea rolei întinzătoare a transportorului cu bandă de alimentare, pagina 399](#).

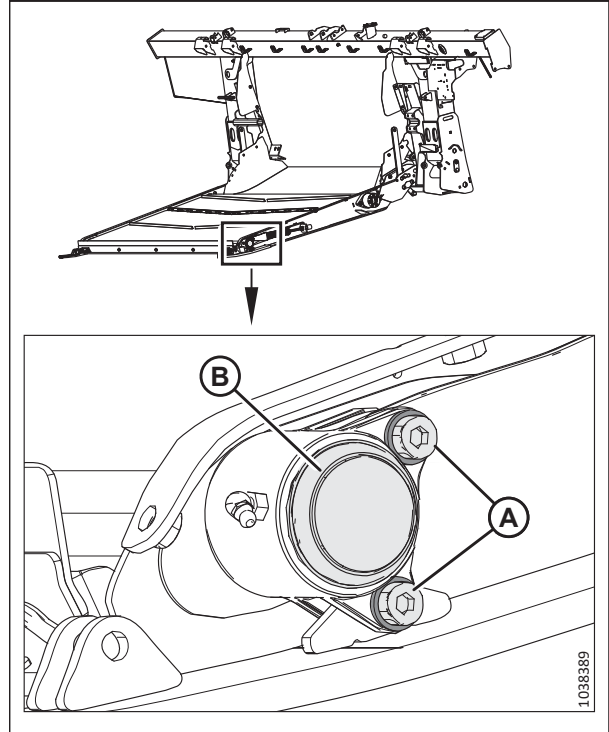

Figura 4.199: Lagărul rolei întinzătoare – partea stângă

10. Îndepărtați inelul de reținere (A), lagărul (B) și garniturile (C) din carcasa lagărului (D).
11. Aplicați ulei pe alezaj înainte de asamblarea pieselor.
12. Montați garniturile (C) în carcasa lagărului (D).

NOTĂ:

Asigurați-vă că partea plată a garniturii este orientată spre interior.

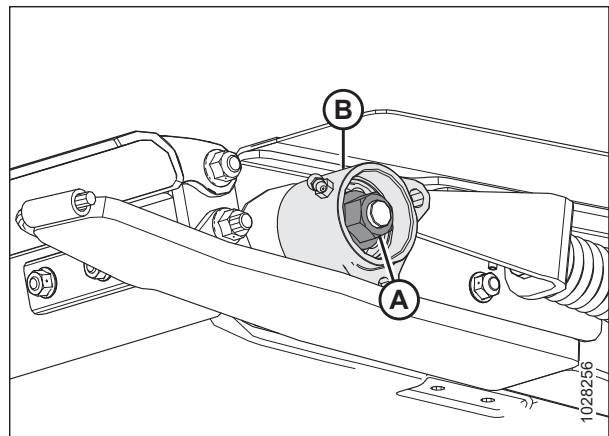
13. Lubrifiați lagărul (B) cu unsoare și montați-l conform indicațiilor.
14. Montați inelul de fixare (A).



Figura 4.200: Ansamblul lagărului

15. Periați cu ulei arborele rolei întinzătoare (A).
16. Rotiți manual cu atenție ansamblul lagărului (B) pe arbore (A) pentru a preveni deteriorarea garniturii.

IMPORTANT:

Asigurați-vă că ansamblul lagărului este perpendicular pe arbore pentru a preveni deteriorarea garniturii în timpul montării.

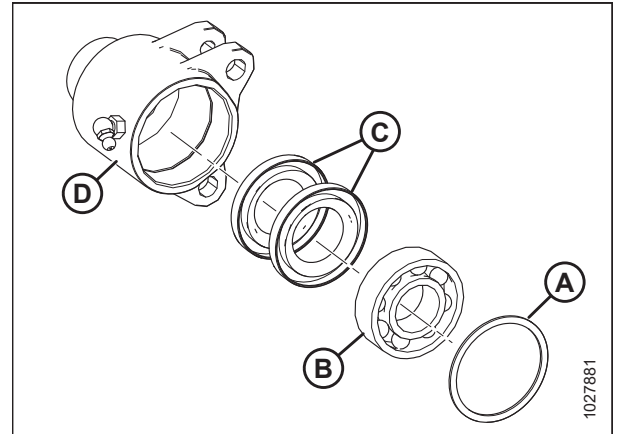

Figura 4.201: Lagărul rolei întinzătoare – partea stângă

17. După ce lagărul și ambele garnituri sunt instalate în jurul arborelui, montați piulița (A) și strângeți cu un cuplu de 81 Nm (60 lbf ft).

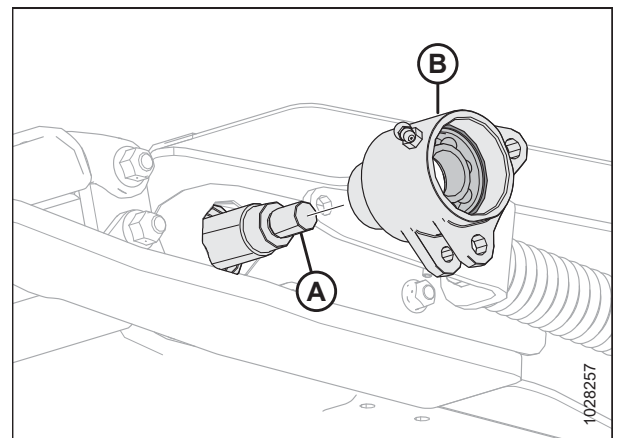

Figura 4.202: Lagărul rolei întinzătoare – partea stângă

18. Rotiți carcasa rolei întinzătoare (A) până când orificiile din filele inferioare se aliniază cu orificiul din umărul sudat (B).
19. Aliniați orificiul din suportul turnat (D) cu orificiile din umărul superior de pe carcasa rolei întinzătoare (A).
20. Aplicați o pastă de fixare a fileturilor de rezistență medie (Loctite® 243 sau echivalent) pe fileturile bolțurilor, după care introduceți următoarele piese de fixare în locația (C) și (E):
 - Bolț cu cap hexagonal, șaibă și piuliță.
21. Strângeți bolțurile (C) și (E) cu un cuplu de 12 Nm (8,85 lbf·ft [106 lbf·in]).

IMPORTANT:

NU strângeți excesiv bolțurile (C) și (E).

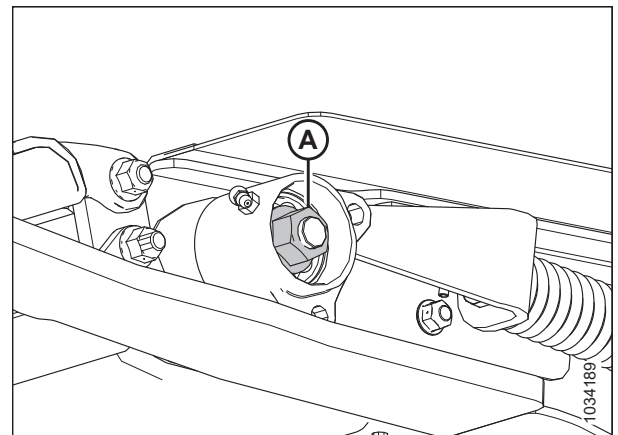
22. Repetați pașii de la [7, pagina 406](#) la [21, pagina 408](#) pe partea opusă.
23. Umpleți cavitatea lagărului cu unsoare și montați capacul antipraf (A) la ambele capete ale rolei întinzătoare.
24. Verificați dacă niplul de ungere funcționează. Lubrifiați lagărul rolei întinzătoare a transportorului cu bandă de alimentare până când din garnitura de etanșare iese unsoare. Ștergeți excesul de unsoare din zonă după lubrifiere.
25. Repetați pașii de la [7, pagina 406](#) la [24, pagina 408](#) pe partea opusă.
26. Întindeți transportorul cu bandă de alimentare. Pentru instrucțiuni, consultați [4.10.2 Verificarea și reglarea tensiunii întinzătorului transportorului cu bandă, pagina 391](#).



Figura 4.203: Lagărul rolei întinzătoare – Partea stângă



Figura 4.204: Platforma de alimentare – Partea stângă

4.10.5 Coborârea tăvii colectoare a platformei de alimentare

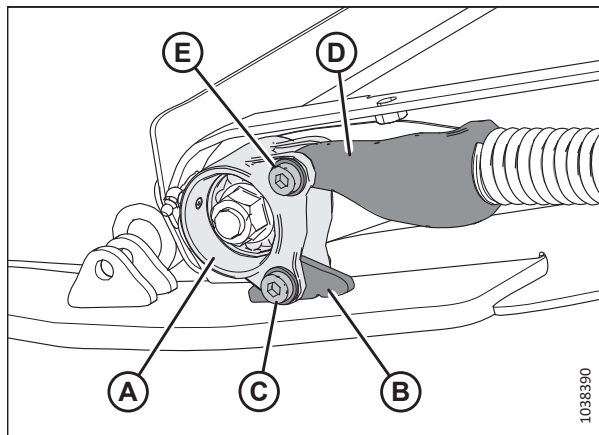
Tava colectoare a platformei de alimentare protejează transportorul cu bandă de alimentare de obiectele de pe sol. Aceasta poate fi deschisă și închisă pentru a avea acces la transportorul cu bandă de alimentare.

⚠ PERICOL

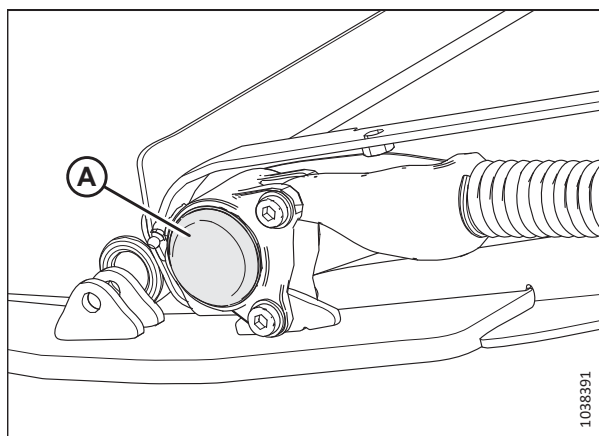
Asigurați-vă că toate persoanele din jur s-au îndepărtat de utilaj.

⚠ PERICOL

Pentru a preveni vătămarea corporală sau decesul în urma pornirii sau căderii neașteptate a unui utilaj ridicat, opriți întotdeauna motorul și scoateți cheia înainte de a părăsi scaunul operatorului și cuplați întotdeauna dispozitivele de siguranță înainte de a intra sub utilaj din orice motiv.

1. Ridicați hederul complet.
2. Opriți motorul și scoateți cheia din contact.

ÎNTREȚINERE ȘI SERVICE

3. Cuplați dispozitivele de siguranță ale hederului. Pentru instrucțiuni, consultați manualul de utilizare al combinei.
4. Pe partea inferioară a platformei de alimentare, rotiți siguranța (A) pentru a debloca mânerul (B). Repetați acest pas în capătul opus al platformei de alimentare.



Figura 4.205: Partea inferioară a punții de alimentare

5. Țineți tava colectoare (A) și rotiți mânerul (B) în jos pentru a elibera tava.

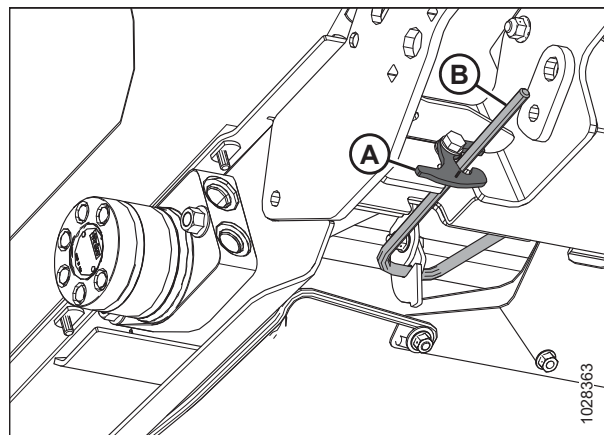

Figura 4.206: Partea inferioară a punții de alimentare

6. Coborâți tava colectoare a platformei de alimentare (A).

NOTĂ:

Curățați orice resturi care ar fi putut fi colectate în tava colectoare a platformei de alimentare.

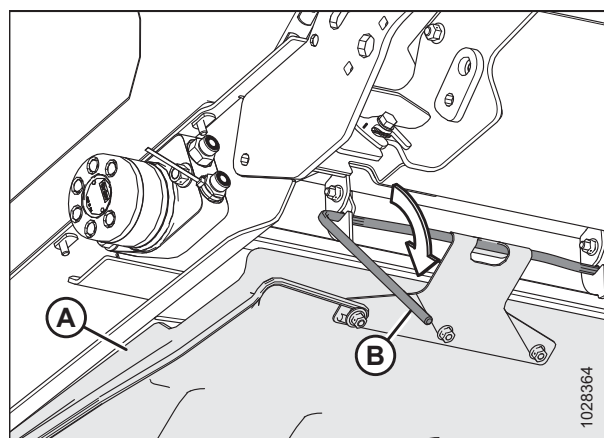

Figura 4.207: Tava colectoare a platformei de alimentare

4.10.6 Ridicarea tăvii colectoare a platformei de alimentare

Tava colectoare a platformei de alimentare protejează transportorul cu bandă de alimentare de obiectele de pe sol. Aceasta poate fi deschisă și închisă pentru a avea acces la transportorul cu bandă de alimentare.

PERICOL

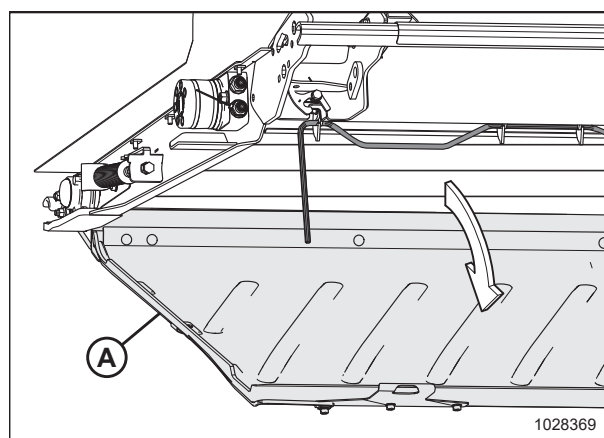
Pentru a preveni vătămarea corporală sau decesul în urma pornirii sau căderii neașteptate a unui utilaj ridicat, opriți întotdeauna motorul și scoateți cheia înainte de a părăsi scaunul operatorului și cuplați întotdeauna dispozitivele de siguranță înainte de a intra sub utilaj din orice motiv.

1. Ridicați tava colectoare a platformei de alimentare (A).



Figura 4.208: Tava colectoare a platformei de alimentare

2. Cuplați mânerul de blocare (A) în cele trei cârlige ale tăvii colectoare a platformei de alimentare (B).

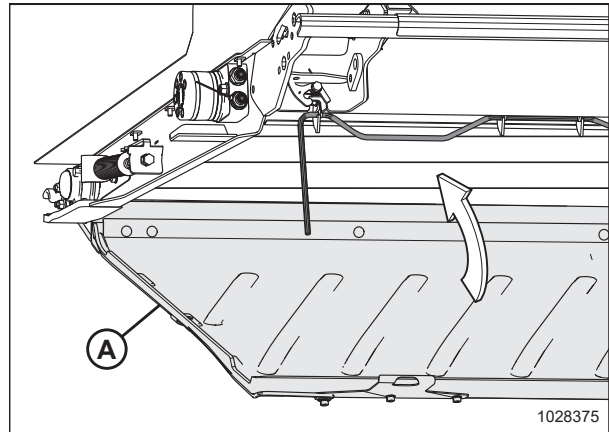

Figura 4.209: Partea inferioară a tăvii colectoare a platformei de alimentare

3. Rotiți mânerul (A) în sus, aducând tava colectoare a platformei de alimentare în poziția blocată.

NOTĂ:

Asigurați-vă că toate cele trei cârlige (B) ale tăvii colectoare a platformei sunt fixate pe mânerul de blocare.

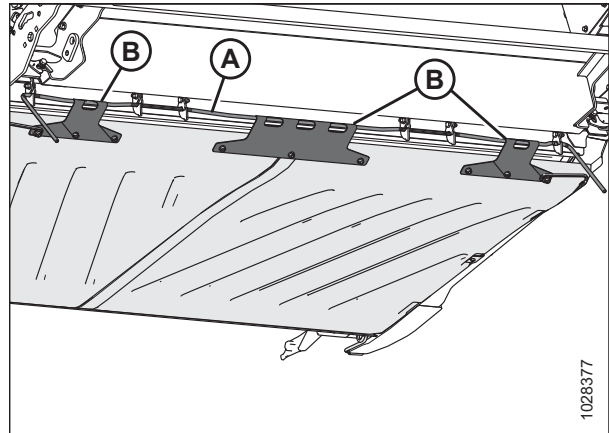
4. Țineți tava colectoare a platformei de alimentare în poziție și rotiți dispozitivul de blocare (C) pentru a bloca mânerul (A).



Figura 4.210: Partea inferioară a tăvii colectoare a platformei de alimentare

4.10.7 Verificarea cârligelor de decuplare

Verificați ZILNIC cârligele de decuplare a articulației din stânga și din dreapta, pentru a vă asigura că nu sunt fisurate sau rupte.

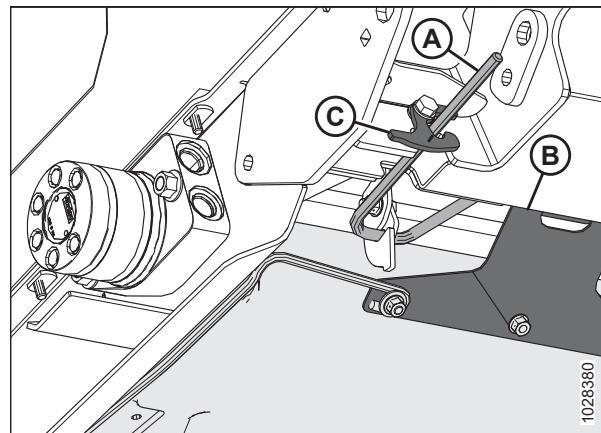

PERICOL

Pentru a preveni vătămarea corporală sau decesul în urma unei porniri sau căderi neașteptate a unui utilaj ridicat, opriți întotdeauna motorul, scoateți cheia și cuplați dispozitivele de siguranță înainte de a intra sub heder din orice motiv.



PERICOL

Asigurați-vă că toate persoanele din jur s-au îndepărtat de utilaj.

1. Ridicați hederul complet.
2. Opriți motorul și scoateți cheia din contact.
3. Cuplați dispozitivele de siguranță ale hederului. Pentru instrucțiuni, consultați manualul de utilizare al combinei.
4. Înainte de utilizare, asigurați-vă că ambele cârlige de decuplare a articulației (A) sunt cuplate pe modulul de flotare de sub platforma de alimentare.



Figura 4.211: Platformă de alimentare – vedere dinspre partea de jos

NOTĂ:

Figura 4.212, pagina 412 prezintă un cârlig de decuplare nedeteriorat (A) și un cârlig de decuplare deteriorat (B). Nu este prezentat un cârlig de decuplare întins.

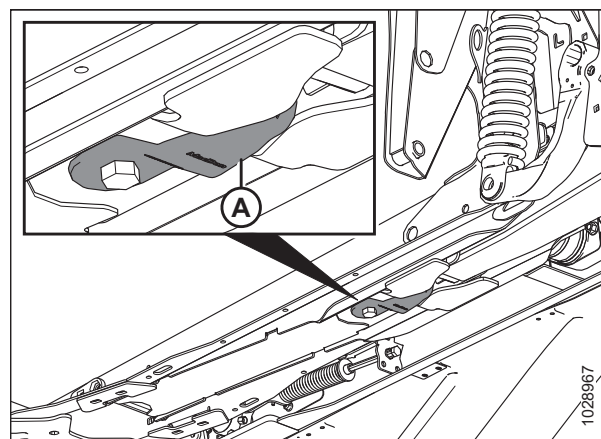

Figura 4.212: Cârligele de decuplare a articulației

NOTĂ:

Pentru a muta cârligul (A) în poziția de depozitare, slăbiți bolțul (B) și rotiți cârligul la 90°.

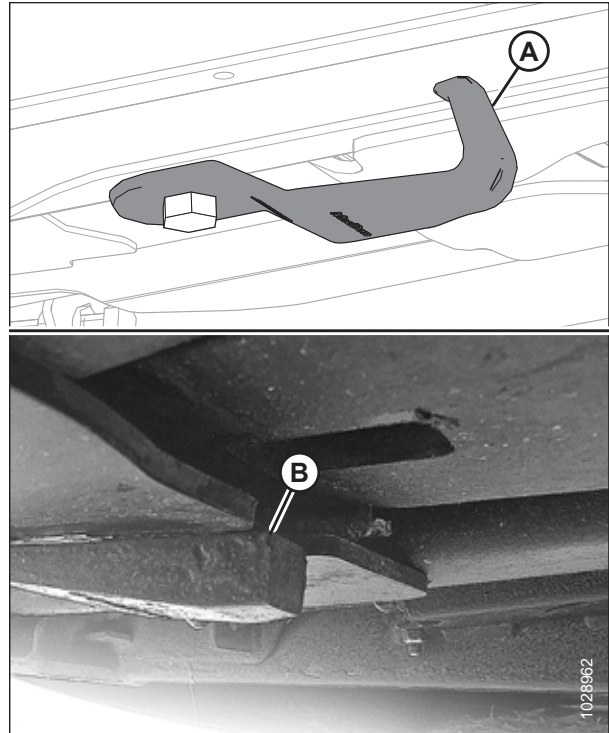

Figura 4.213: Cârligul de decuplare a articulației în poziție de depozitare

4.11 Barele separatoare

Barele de separare sunt instalate în deschiderea modulului de flotare pentru a îmbunătăți alimentarea culturilor precum orezul. Este posibil să fie necesar să fie îndepărtate în funcție de configurația dorită a modulului de flotare.

4.11.1 Demontarea barelor separatoare

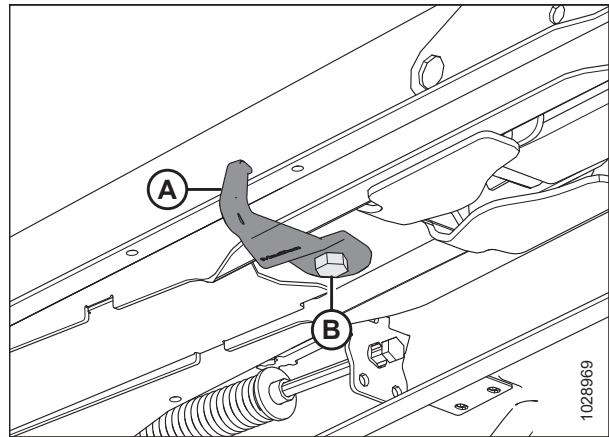
Barele separatoare sunt fixate la cadrul modulului de flotare cu patru bolțuri și piulițe.

1. Detașați hederul de combină. Pentru instrucțiuni, consultați [3.6 Atașarea/detașarea hederului, pagina 73](#).
2. Scoateți cele patru bolțuri și piulițe (A) care fixează bara separatoare (B) de cadrul modulului de flotare și demontați bara separatoare.

NOTĂ:

Este posibil să existe doar două bolțuri superioare pe bara separatoare (B).

3. Repetați pasul anterior pe partea opusă a modulului de flotare.



Figura 4.214: Barele separatoare

4.11.2 Montarea barelor separatoare

Barele separatoare sunt montate în colțurile inferioare ale deschiderii modulului de flotare.

1. Detașați hederul de combină. Pentru instrucțiuni, consultați [3.6 Atașarea/detașarea hederului, pagina 73](#).

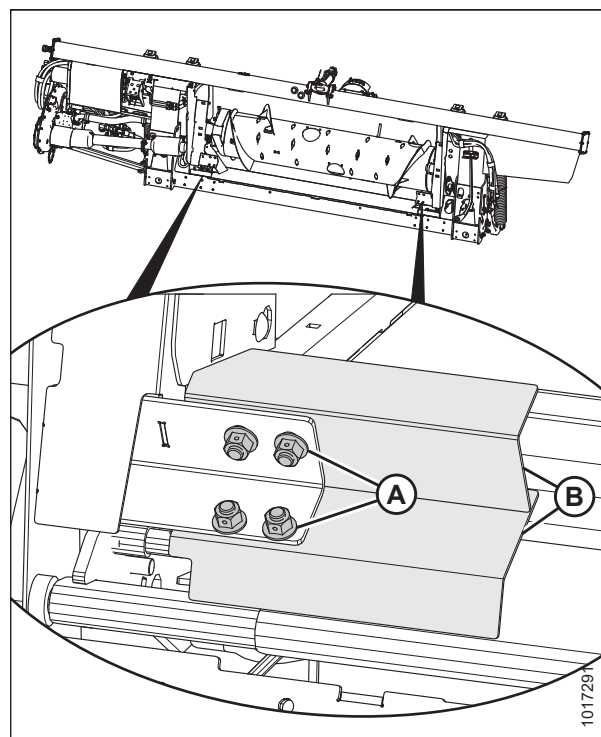
ÎNTREȚINERE ȘI SERVICE

2. Poziționați bara separatoare (B) conform ilustrației, astfel încât creștătura să se afle la colțul cadrului.
3. Fixați bara separatoare (B) la modulul de flotare cu patru bolțuri și piulițe (A). Asigurați-vă că piulițele sunt orientate spre combină.

NOTĂ:

În cazul în care bolțurile și piulițele inferioare sunt prea greu de instalat, montați doar cele două bolțuri superioare.

4. Repetați pasul 2, [pagina 414](#) și pasul 3, [pagina 414](#) pe partea opusă a modulului de flotare.



Figura 4.215: Barele separatoare

4.12 Transportoarele cu bandă laterale ale hederului

Există două transportoare cu bandă, câte unul de fiecare parte a hederului. Acestea transportă cultura tăiată către transportorul cu bandă de alimentare cu modul de flotare și către melc. Înlocuiți transportoarele cu bandă dacă sunt rupte, fisurate sau dacă au plăci lipsă.

4.12.1 Demontarea transportoarelor cu bandă laterale

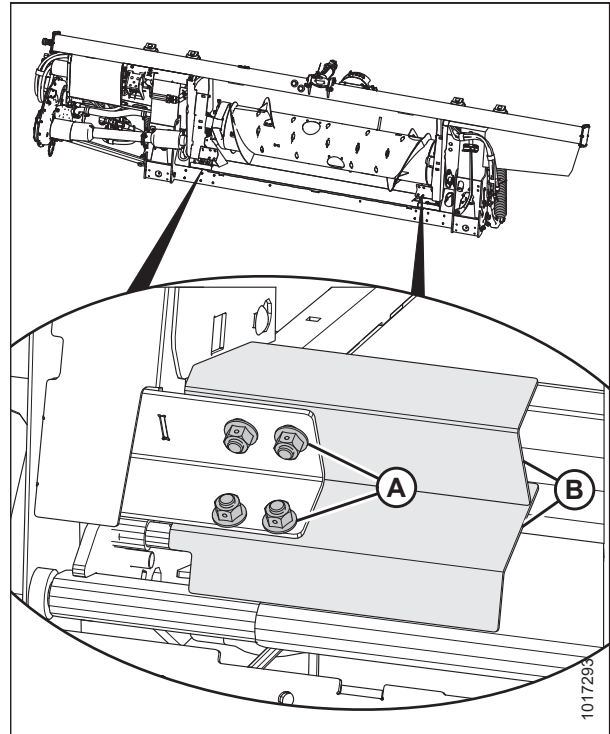
Înlocuiți transportoarele cu bandă dacă sunt rupte, fisurate sau dacă au plăci lipsă.

PERICOL

Pentru a preveni vătămarea corporală sau decesul în urma pornirii sau căderii neașteptate a unui utilaj ridicat, opriți întotdeauna motorul și scoateți cheia înainte de a părăsi scaunul operatorului și cuplați întotdeauna dispozitivele de siguranță înainte de a intra sub utilaj din orice motiv.

PERICOL

Asigurați-vă că toate persoanele din jur s-au îndepărtat de utilaj.

AVERTISMENT

Pentru a preveni vătămarea corporală cauzată de căderea unui rabator ridicat, cuplați întotdeauna dispozitivele de siguranță ale rabatorului înainte de a intra sub rabatorul ridicat din orice motiv.

1. Ridicați complet rabatorul.
2. Ridicați hederul complet.
3. Opriți motorul și scoateți cheia din contact.
4. Cuplați dispozitivele de siguranță ale hederului. Pentru instrucțiuni, consultați manualul de utilizare al combinei.
5. Cuplați dispozitivele de siguranță ale rabatorului. Pentru instrucțiuni, consultați [Cuplarea dispozitivelor de siguranță ale rabatorului, pagina 43](#).
6. Rotiți transportorul cu bandă până când conectorul pentru transportorul cu bandă (A) se află deasupra platformei transportorului cu bandă lateral.



Figura 4.216: Conectorul transportorului cu bandă

7. Localizați dispozitivul de reglare a tensiunii transportorului cu bandă (A).
8. Rotiți bolțul (B) spre stânga pentru a scădea tensiunea de pe transportorul cu bandă. Indicatorul întinzătorului (C) se va deplasa în exterior pentru a indica faptul că transportorul cu bandă devine slăbit.

IMPORTANT:

Pentru a evita defectarea prematură a transportorului cu bandă, a rotelor transportorului cu bandă și/sau a componentelor întinzătorului, **NU** acționați hederul dacă indicatorul întinzătorului nu este vizibil.

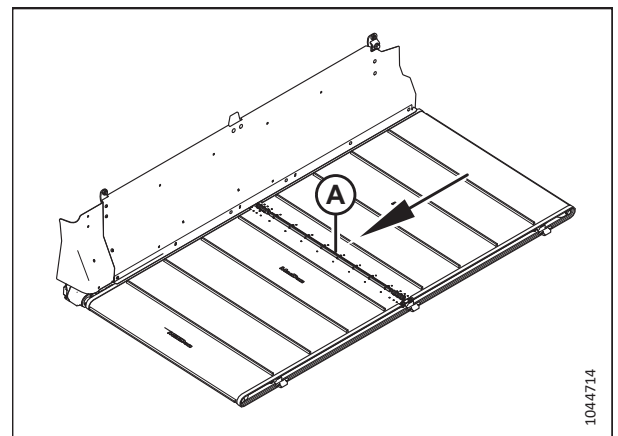
IMPORTANT:

NU reglați piulița (D). Această piuliță este utilizată numai pentru alinierea transportorului cu bandă.



Figura 4.217: Reglarea întinzătorului din stânga

9. Demontați garniturile barei port-degete (A).

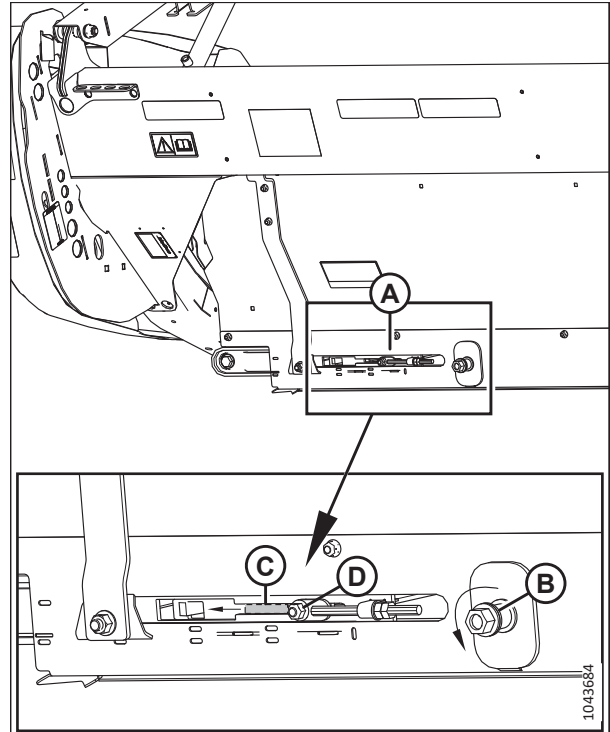

Figura 4.218: Garniturile barei port-degete

10. Scoateți piulițele și șuruburile (A), precum și racordurile tuburilor (B) de pe îmbinarea transportorului cu bandă.
11. Scoateți șuruburile (C), conectorul de punte (D) și piulițele de la capătul din față al îmbinării transportorului cu bandă.
12. Scoateți transportorul cu bandă lateral de pe platformă.

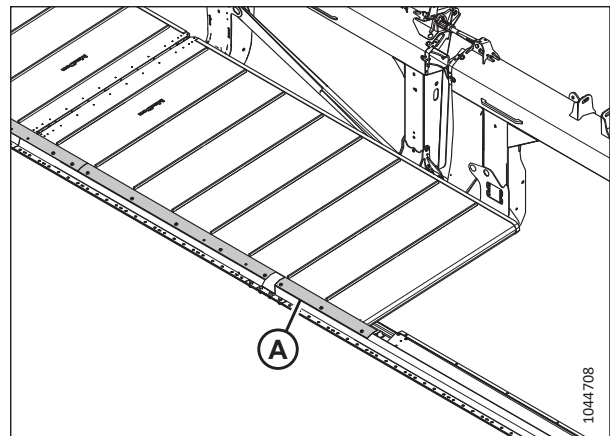

Figura 4.219: Conectorii transportorului cu bandă

4.12.2 Montarea transportoarelor cu bandă laterale

Transportoarele cu bandă laterale aduc cultura tăiată în centrul hederului.

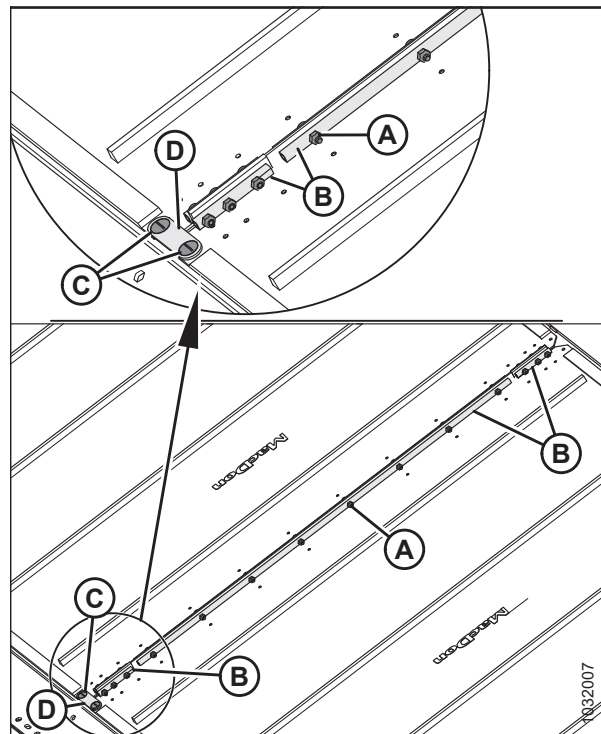

PERICOL

Asigurați-vă că toate persoanele din jur s-au îndepărtat de utilaj.



PERICOL

Pentru a preveni vătămarea corporală sau decesul în urma pornirii sau căderii neașteptate a unui utilaj ridicat, opriți întotdeauna motorul și scoateți cheia înainte de a părăsi scaunul operatorului și cuplați întotdeauna dispozitivele de siguranță înainte de a intra sub utilaj din orice motiv.



AVERTISMENT

Pentru a preveni vătămarea corporală cauzată de căderea unui rabator ridicat, cuplați întotdeauna dispozitivele de siguranță ale rabatorului înainte de a intra sub rabatorul ridicat din orice motiv.

1. Ridicați complet rabatorul.
2. Ridicați hederul complet.
3. Opriți motorul și scoateți cheia din contact.
4. Cuplați dispozitivele de siguranță ale hederului. Pentru instrucțiuni, consultați manualul de utilizare al combinei.
5. Cuplați dispozitivele de siguranță ale rabatorului. Pentru instrucțiuni, consultați *Cuplarea dispozitivelor de siguranță ale rabatorului, pagina 43.*

ÎNTREȚINERE ȘI SERVICE

6. Așezați transportorul cu bandă pe platforma transportorului cu bandă de alimentare.
7. Introduceți capătul transportorului cu bandă (A) în capătul interior al platformei transportorului cu bandă lateral (B) sub cilindrul de acționare (C).

NOTĂ:

Plăcile de pe transportorul cu bandă trebuie să fie orientate în jos.



Figura 4.220: Draper (Transportor cu bandă)

8. Continuați să trageți transportorul cu bandă lateral (A) pe platformă până când poate fi înfășurat în jurul cilindrilor de acționare (A) și rolelor întinzătoare care se întâlnesc în partea superioară a platformei transportorului cu bandă lateral din mijloc.

NOTĂ:

Dacă efectuați singur această operațiune, vă va fi mai ușor să montați transportorul cu bandă lateral în platforma transportorului cu bandă dacă veți coborî partea din față a platformei de alimentare pentru a mări interstițiul vertical dintre platforma laterală și platforma de alimentare.

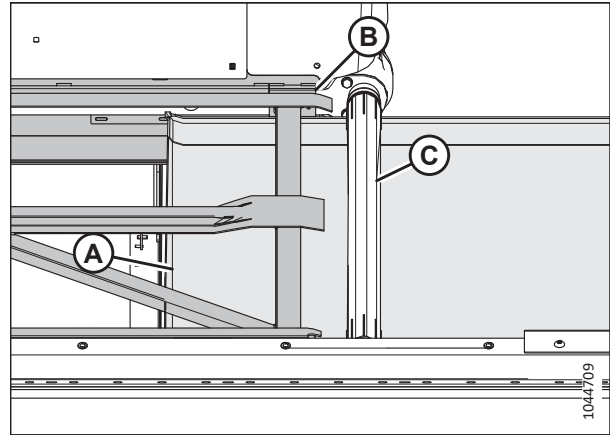

Figura 4.221: Draper (Transportor cu bandă)

- Atașați capetele transportorului cu bandă cu racordurile tuburilor (B), șuruburi (A) (cu capetele orientate spre deschiderea centrală) și piulițe.

NOTĂ:

Cele două racorduri pentru tuburi scurte sunt atașate în partea din față și din spate a transportorului cu bandă.

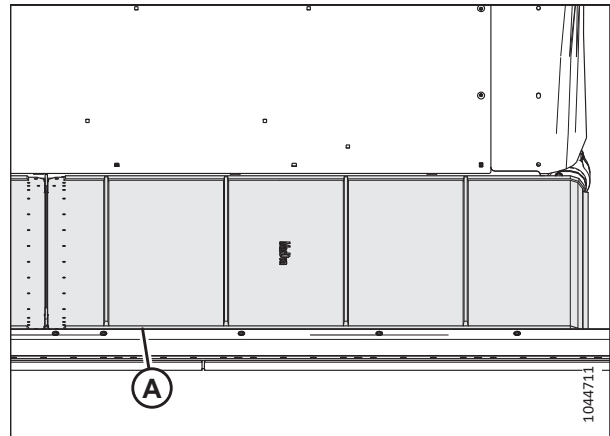
- Montați conectorul de punte (D) cu șuruburile (C) și piulițe la capătul barei port-degete de la conexiunea transportorului cu bandă.

IMPORTANT:

Conectorul de punte este montat numai pe capătul barei port-degete de la conexiunea transportorului cu bandă.

NOTĂ:

Țineți șuruburile (C) la un unghi de 90° față de conectorul de punte (D) în timp ce strângeți piulițele. Ținerea șuruburilor va împiedica îndoirea conectorului de punte.

- Strângeți piulițele cu un cuplu de 9,5 Nm (7 lbf-ft [84 lbf in]).
- Reglați tensiunea transportorului cu bandă. Pentru instrucțiuni, consultați [4.12.4 Reglarea tensiunii transportorului cu bandă lateral](#), pagina 422.
- Montați garniturile barei port-degete (A).



Figura 4.222: Conectorii transportorului cu bandă



Figura 4.223: Garniturile barei port-degete

4.12.3 Reglarea înălțimii platformei transportorului cu bandă lateral

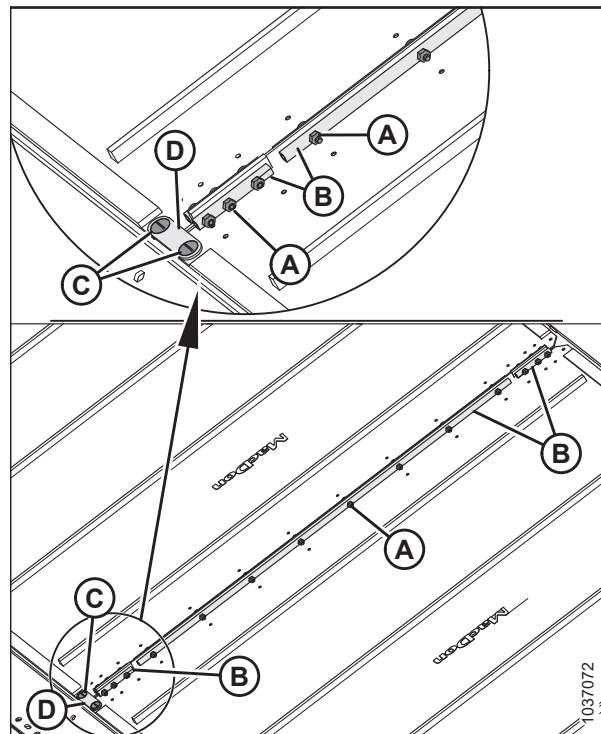
O înălțime a platformei reglată corespunzător va împiedica materialul să intre în transportoarele cu bandă laterale și să le blocheze.

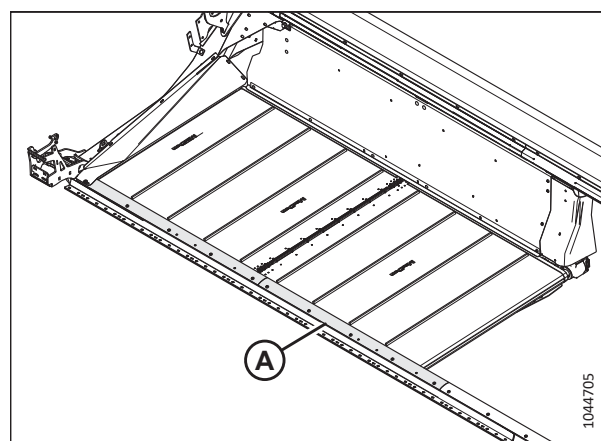

PERICOL

Pentru a preveni vătămarea sau decesul în urma pornirii neașteptate a utilajului, opriți întotdeauna motorul și scoateți cheia din contact înainte de a părăsi scaunul operatorului din orice motiv.

IMPORTANT:

Noile transportoare cu bandă instalate din fabrică sunt verificate la presiune și la căldură în fabrică. Distanța dintre transportorul cu bandă și bara port-degete este setată la 1–3 mm (0,04–0,12 țoli).

1. Coborâți hederul într-o poziție de lucru confortabilă
2. Opriți motorul și scoateți cheia din contact.

NOTĂ:

Luați măsurătorile la suporturile platformei (A), consultați ilustrația din dreapta, cu hederul în poziția de lucru. În funcție de dimensiunea hederului, vor exista până la șapte suporturi per platformă.



Figura 4.224: Suporturile platformei transportorului cu bandă

3. Asigurați-vă că interstițiul (A) dintre transportorul cu bandă (B) și garnitura metalică (C) este de 1–4 mm (0,04–0,16 in).

NOTĂ:

Cu cât garnitura transportorului cu bandă este mai strânsă, cu atât mai puține resturi de cultură vor intra în interiorul transportorului cu bandă.

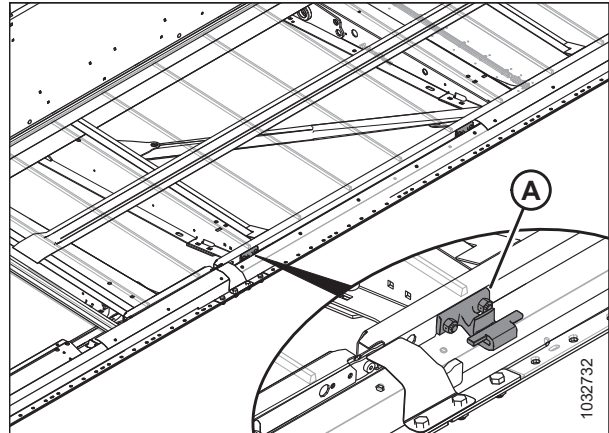
4. Eliberați tensiunea de pe transportorul cu bandă. Pentru instrucțiuni, consultați [4.12.4 Reglarea tensiunii transportorului cu bandă lateral](#), pagina 422.



Figura 4.225: Garnitura transportorului cu bandă

- Ridicați marginea frontală a transportorului cu bandă (A) dincolo de bara port-degete (B) pentru a expune suportul platformei.
- Măsurați și notați grosimea curelei transportorului cu bandă.

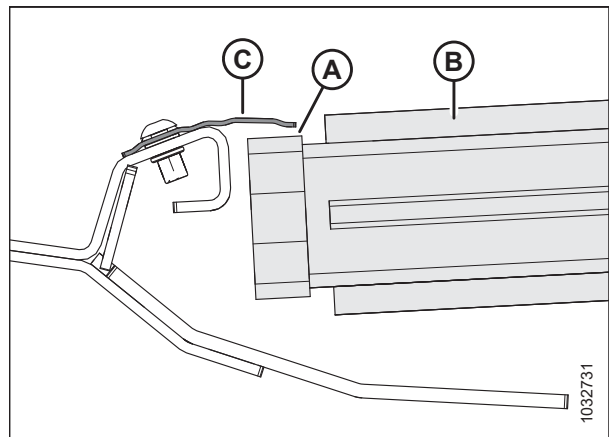

Figura 4.226: Suportul platformei

NOTĂ:

În imagine, transportorul cu bandă a fost îndepărtat pentru a arăta platforma.

- Slăbiți cele două contrapiulițe (A) de pe suportul platformei (B) **NUMAI** cu o jumătate de tură.
- Loviți puntea (C) cu un ciocan și un bloc de lemn pentru a coborî platforma în raport cu suporturile acesteia. Loviți suporturile platformei (B) cu un poanson pentru a ridica platforma în raport cu suporturile acesteia.

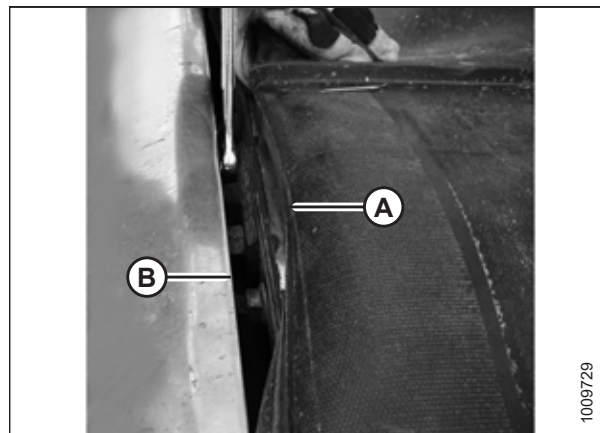

Figura 4.227: Suportul platformei

Tabelul 4.1 Numărul total de suporturi ale platformei (B)

Model	Cantitate
FD225	6
FD230	8
FD235, FD240, FD241	10
FD245	12
FD250	14
FD261	16

- Utilizați un calibrul pentru jocuri de aceeași grosime ca și cureaua transportorului cu bandă, plus 1 mm (0,04 țoli). Glisați calibrul de-a lungul platformei (A) sub garnitura metalică (C) pentru a seta interstițiul corespunzător.
- Pentru a crea o etanșare, reglați platforma (A) astfel încât interstițiul (B) dintre garnitura metalică (C) și platformă să aibă aceeași grosime ca și cureaua transportorului cu bandă, plus 1 mm (0,04 țoli).

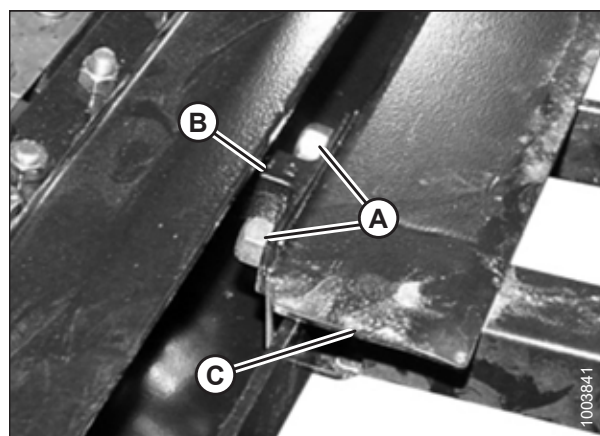
NOTĂ:

Pentru a verifica interstițiul la rola transportorului cu bandă, măsurați de la tubul rolei, **NU** de la platformă.

- Strângeți piesele de fixare (D) ale suportului platformei.
- Verificați din nou interstițiul (B) folosind calibrul pentru jocuri. Pentru instrucțiuni, consultați pasul 9, pagina 421.



Figura 4.228: Suportul platformei

4.12.4 Reglarea tensiunii transportorului cu bandă lateral

Tensiunea transportoarelor cu bandă poate fi reglată de la capătul fiecărui transportor cu bandă.

PERICOL

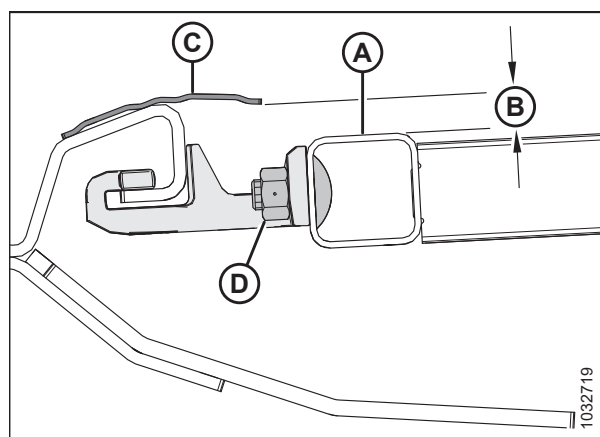
Asigurați-vă că toate persoanele din jur s-au îndepărtat de utilaj.

PERICOL

Pentru a preveni vătămarea corporală sau decesul în urma pornirii sau căderii neașteptate a unui utilaj ridicat, opriți întotdeauna motorul, scoateți cheia și cuplați dispozitivele de siguranță ale vehiculului înainte de a intra sub utilaj din orice motiv.

IMPORTANT:

Tensiunea transportorului cu bandă este setată din fabrică și nu ar trebui să necesite reglare. În cazul în care este necesară reglarea, asigurați-vă că tensiunea este setată astfel încât transportorul cu bandă să nu alunece sau să se îndoiească sub bara port-degete. Tensiunea excesivă pe transportorul cu bandă poate deteriora transmisia și rolele transportorului cu bandă.

1. Asigurați-vă că indicatorul de tensiune (A) acoperă jumătatea interioară a ferestrei.
2. Ridicați hederul complet.
3. Opriți motorul și scoateți cheia din contact.
4. Cuplați dispozitivele de siguranță ale hederului. Pentru instrucțiuni, consultați manualul de utilizare al combinei.



Figura 4.229: Verificarea barei de reglare a tensiunii din stânga

- Asigurați-vă că ghidajul transportorului cu bandă (șenila din cauciuc din partea inferioară a acestuia) este fixat în canelura (A) cilindrului de acționare.

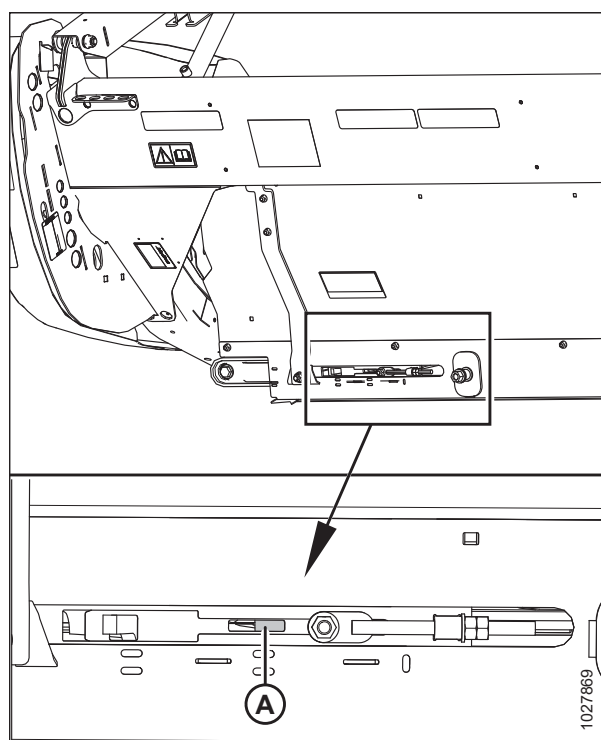

Figura 4.230: Cilindru de acționare

- Asigurați-vă că rola întinzătoare (A) se află între ghidaje (B).

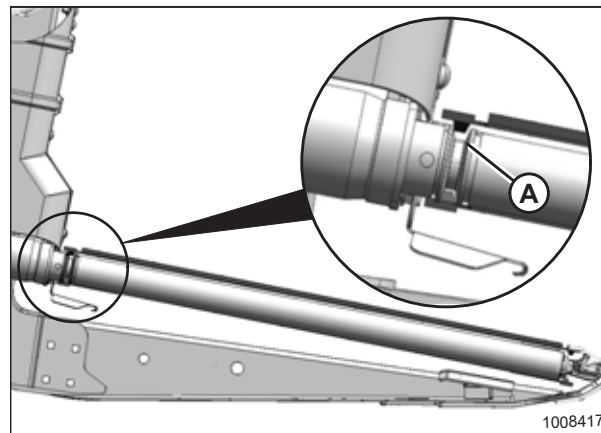

Figura 4.231: Rola întinzătoare

- Strângeți bolțul de reglare (A) până când indicatorul întinzătorului acoperă jumătatea interioară a ferestrei. Indicatorul întinzătorului (B) se va deplasa în interior pentru a indica faptul că transportorul cu bandă se întinde.

IMPORTANT:

Pentru a evita defectarea prematură a transportorului cu bandă, a rolor transportorului cu bandă și/sau a componentelor întinzătorului, **NU** acționați hederul dacă indicatorul întinzătorului nu este vizibil.

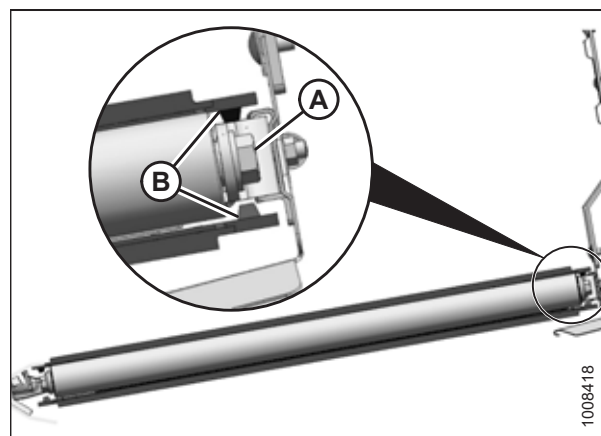
IMPORTANT:

NU reglați piulița (C). Această piuliță este utilizată numai pentru alinierea transportorului cu bandă.



Figura 4.232: Reglarea întinzătorului din stânga

4.12.5 Reglarea centrării transportorului cu bandă lateral

Dacă există puncte de frecare între transportoarele cu bandă laterale și cadrul hederului în timpul funcționării, poate fi necesară reglarea centrării transportorului cu bandă.

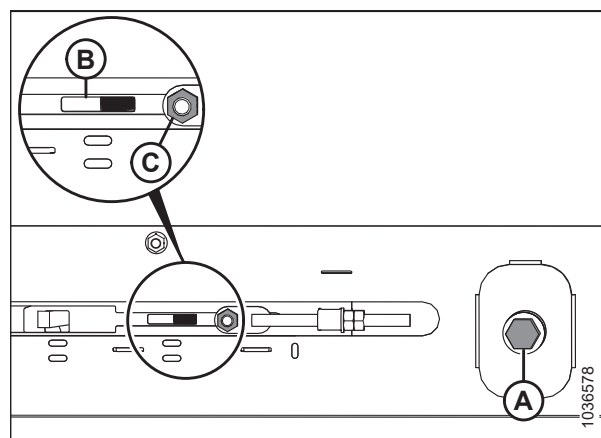

Figura 4.233: Reglaje de urmărire a transportorului cu bandă – Transportor cu bandă stânga

- | | | |
|---|--|--|
| A – Cilindru de acționare | B – Rolă întinzătoare | C – Reglarea cilindrului de acționare |
| D – Reglarea rolei întinzătoare | E – Direcția transportorului cu bandă | F – Piuliță pe partea cilindrului de acționare |
| G – Contrapiuliță pentru cilindrul de acționare | H – Piuliță de reglare pentru cilindrul de acționare | J – Piuliță pe partea rolei întinzătoare |
| K – Contrapiuliță pentru rola întinzătoare | L – Piuliță de reglare pentru rola întinzătoare | M – Piuliță pe partea cilindrului de acționare |
| N – Piuliță pe partea cilindrului de acționare | | |

1. Pentru a determina ce rolă necesită ajustare și ce ajustări sunt necesare, consultați tabelul următor:

Tabelul 4.2 Centrarea transportorului cu bandă

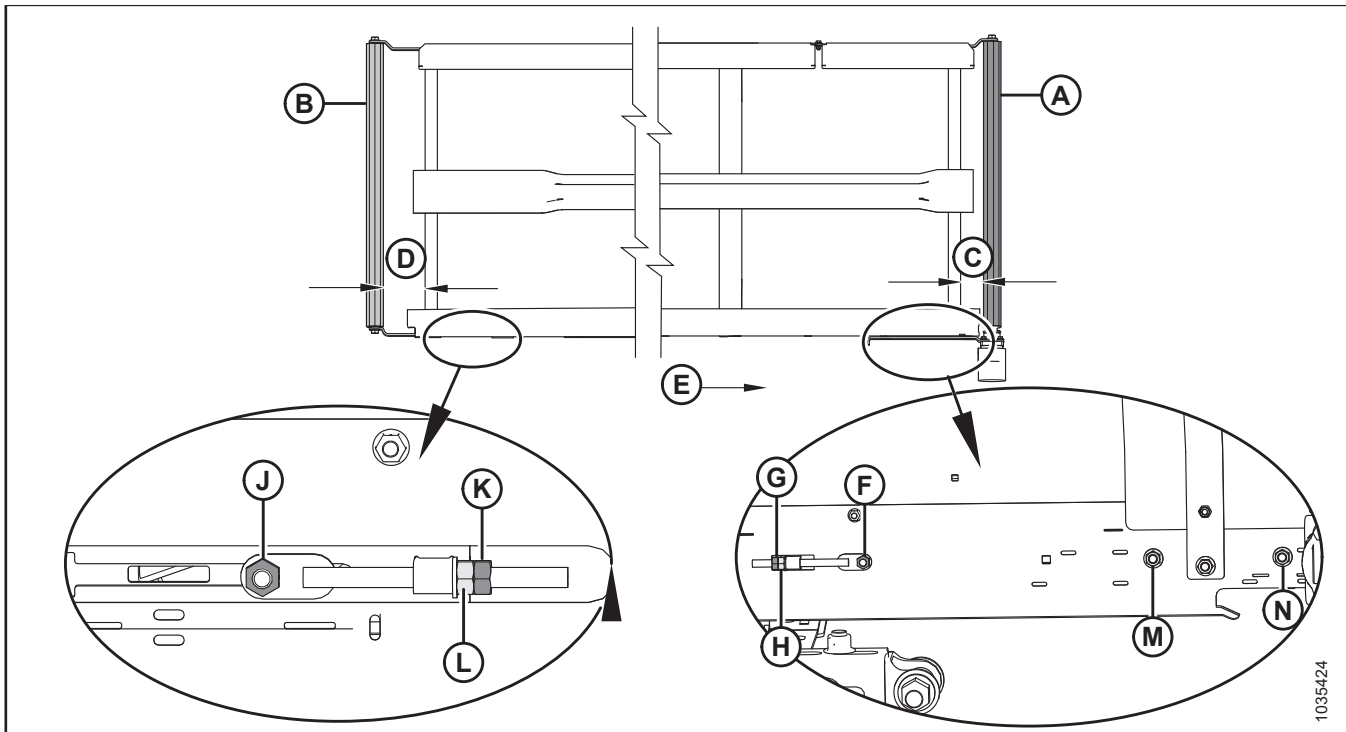
Dacă se urmărește înspre	Locație	Reglare	Metodă
Placă posterioară	Cilindru de acționare	Măriți C	Strângeți piulița de reglare (H)
Bară port-degete	Cilindru de acționare	Reducere C	Slăbiți piulița de reglare (H)
Placă posterioară	Rola întinzătoare	Măriți D	Strângeți piulița de reglare (L)
Bară port-degete	Rola întinzătoare	Reducere D	Slăbiți piulița de reglare (L)

2. Reglați cilindrul de acționare (A) pentru a modifica **C** (consultați Tabelul 4.2, pagina 424 și Figura 4.233, pagina 424), după cum urmează:
 - a. Slăbiți piulițele (F), (M) și (N) și contrapiulița (G).
 - b. Rotiți piulița de reglare (H).
 - c. Strângeți piulițele (F), (M) și (N) și contrapiulița (G).
3. Reglați rola întinzătoare (B) pentru a modifica **D** (consultați Tabelul 4.2, pagina 424 și Figura 4.233, pagina 424), după cum urmează:
 - a. Slăbiți piulița (J) și contrapiulița (K).
 - b. Rotiți piulița de reglare (L).

NOTĂ:

Dacă transportorul cu bandă nu se centrează la capătul rolei întinzătoare după reglarea rolei întinzătoare, este posibil ca cilindrul de acționare să nu fie aliniat cu platforma. Reglați cilindrul de acționare, apoi reglați din nou rola întinzătoare.

- c. Strângeți piulița (J) și contrapiulița (K).

4.12.6 Inspectarea lagărului rolei transportorului cu bandă

Rolele transportorului cu bandă au lagăre care nu pot fi lubrifiate; cu toate acestea, garnitura externă trebuie verificată la fiecare 200 de ore (mai frecvent în condiții de atmosferă cu nisip) pentru a obține durata de utilizare maximă a lagărelor.

Cu un termometru cu infraroșu, verificați dacă lagărele rolor transportorului cu bandă s-au defectat, după cum urmează:

1. Cuplați hederul și puneți în funcțiune transportoarele cu bandă timp de aproximativ 3 minute.
2. Verificați temperatura lagărelor rolor transportorului cu bandă la fiecare dintre brațele rolor (A), (B) și (C) de pe fiecare platformă. Asigurați-vă că temperatura nu depășește 44°C (80°F) peste temperatura ambiantă.

Înlocuiți lagărele rolor care depășesc temperatura maximă recomandată. Pentru instrucțiuni, consultați:

- 4.12.8 Înlocuirea lagărului rolei întinzătoare a platformei transportorului cu bandă lateral, pagina 427
- 4.12.11 Înlocuirea lagărului cilindrului de acționare al transportorului cu bandă lateral, pagina 434



Figura 4.234: Brațele rolor

4.12.7 Demontarea rolei întinzătoare a platformei transportorului cu bandă lateral

Platforma transportorului cu bandă lateral are o rolă la fiecare capăt al platformei. Una este rola întinzătoare și una este cilindru de acționare.

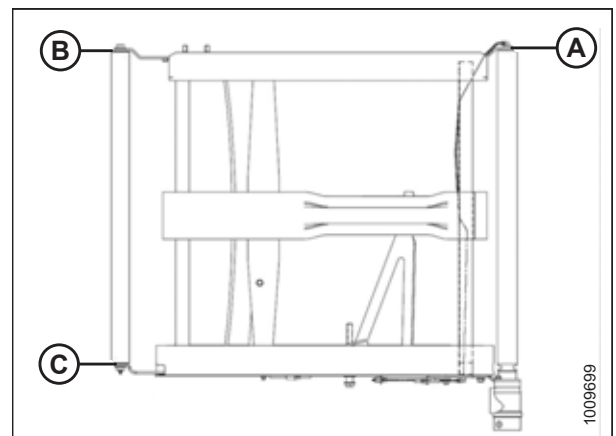

PERICOL

Asigurați-vă că toate persoanele din jur s-au îndepărtat de utilaj.

PERICOL

Pentru a preveni vătămarea corporală sau decesul în urma pornirii sau căderii neașteptate a unui utilaj ridicat, opriți întotdeauna motorul și scoateți cheia înainte de a părăsi scaunul operatorului și cuplați întotdeauna dispozitivele de siguranță înainte de a intra sub utilaj din orice motiv.

AVERTISMENT

Pentru a preveni vătămarea corporală cauzată de căderea unui rabator ridicat, cuplați întotdeauna dispozitivele de siguranță ale rabatorului înainte de a intra sub rabatorul ridicat din orice motiv.

1. Cuplați hederul până când puteți accesa conectorul transportorului cu bandă lateral de la capătul exterior al platformei.
2. Ridicați hederul complet.
3. Ridicați complet rabatorul.
4. Opriți motorul și scoateți cheia din contact.
5. Cuplați dispozitivele de siguranță ale hederului. Pentru instrucțiuni, consultați manualul de utilizare al combinei.
6. Cuplați dispozitivele de siguranță ale rabatorului. Pentru instrucțiuni, consultați [Cuplarea dispozitivelor de siguranță ale rabatorului, pagina 43](#).
7. Slăbiți transportorul cu bandă rotind bolțul de reglare (A) spre stânga până când bolțul de reglare se oprește brusc.



Figura 4.235: Întinzător – este prezentată partea stângă

8. Scoateți șuruburile (C), conectorul de punte (D) și piulițele de la capătul din față al îmbinării transportorului cu bandă.
9. Scoateți piulițele și șuruburile (A), precum și racordurile tuburilor (B) de pe îmbinarea transportorului cu bandă.
10. Scoateți transportorul cu bandă de pe rola întinzătoare.

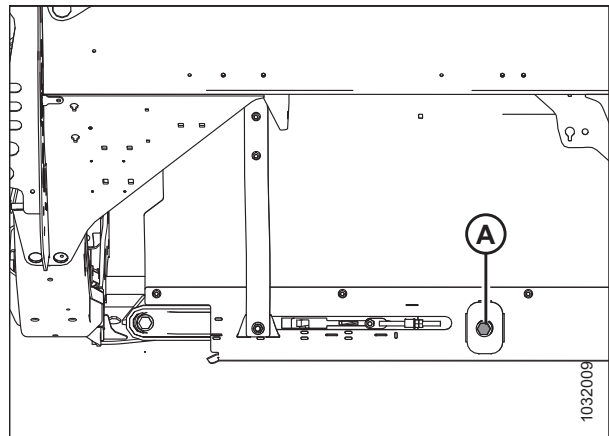

Figura 4.236: Conectorii transportorului cu bandă

11. Scoateți bolțul și șaiba (A) de pe rola întinzătoare din partea din spate a platformei hederului.
12. Scoateți bolțul și șaiba (B) de pe rola întinzătoare din partea din față a platformei hederului.
13. Extindeți brațele rolei (C) și (D) și scoateți rola întinzătoare.

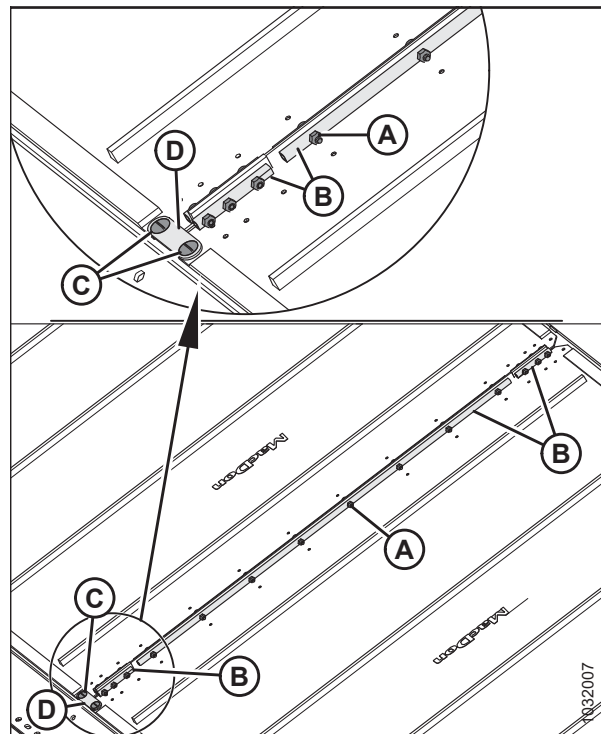

Figura 4.237: Rola întinzătoare

4.12.8 Înlocuirea lagărului rolei întinzătoare a platformei transportorului cu bandă lateral

Rolele întinzătoare ale platformei transportorului cu bandă lateral au lagăre montate care permit rotirea rolei.

1. Scoateți rola întinzătoare a platformei transportorului cu bandă. Pentru instrucțiuni, consultați [4.12.7 Demontarea rolei întinzătoare a platformei transportorului cu bandă lateral, pagina 425](#).

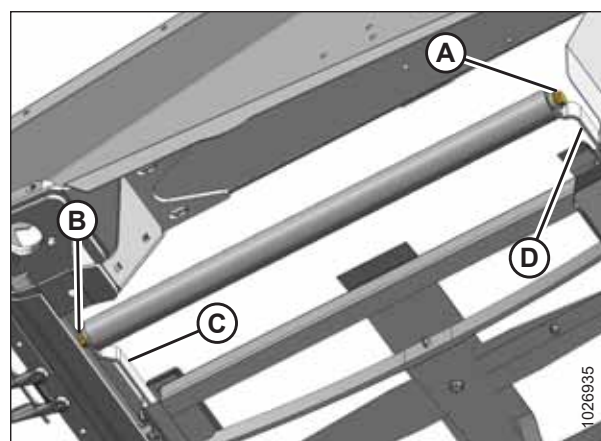
ÎNTREȚINERE ȘI SERVICE

2. Prindeți tubul rolei întinzătoare (C) într-o menghină înfășurând o pânză în jurul rolei pentru a preveni deteriorarea acesteia.
3. Demontați ansamblul lagărului (A) și garnitura (B) din tubul rolei (C), după cum urmează:
 - a. Atașați ciocanul culisant (D) la arborele filetat (E) din ansamblul lagărului.
 - b. Scoateți ansamblul lagărului (A) și garnitura (B).
4. Curățați interiorul tubului rolei (C) și verificați dacă tubul prezintă semne de uzură sau deteriorare. Înlocuiți tubul, dacă este necesar.



Figura 4.238: Lagărul și garnitura rolei întinzătoare

IMPORTANT:

Când montați noul lagăr, **NU** așezați capătul rolei direct pe sol. Ansamblul lagărului (A) depășește tubul rolei (B), iar așezarea capătului rolei pe sol va împinge lagărul mai departe în tub.

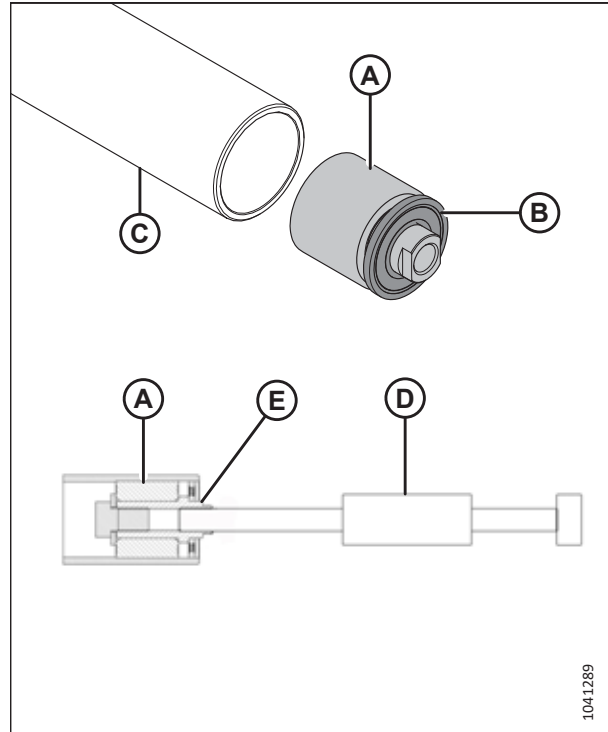

Figura 4.239: Rola întinzătoare

ÎNȚREȚINERE ȘI SERVICE

- Decupați o cavitate (A) într-un bloc de lemn.
- Așezați capătul rolei întinzătoare (B) pe blocul de lemn, cu ansamblul lagărului proeminent în interiorul cavității (A).

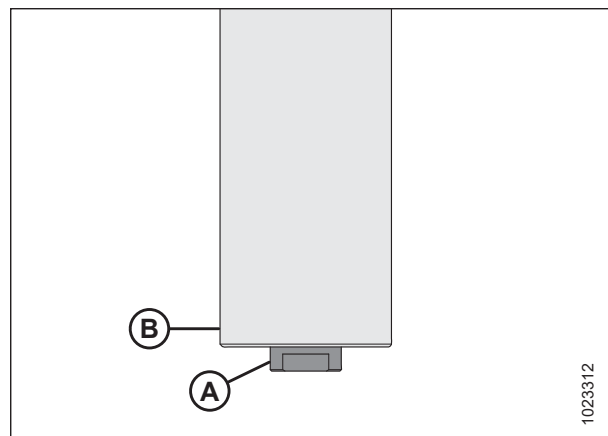

Figura 4.240: Rola întinzătoare

- Montați noul ansamblu al lagărului (C) presând inelul de rulare exterior al lagărului în tub până când ajunge la 14–15 mm (9/16–19/32 țoli) (B) față de marginea exterioară a tubului.

NOTĂ:

Înainte de a monta o nouă garnitură, umpleți zona (A) cu aproximativ 8 pompe de lubrifianț.

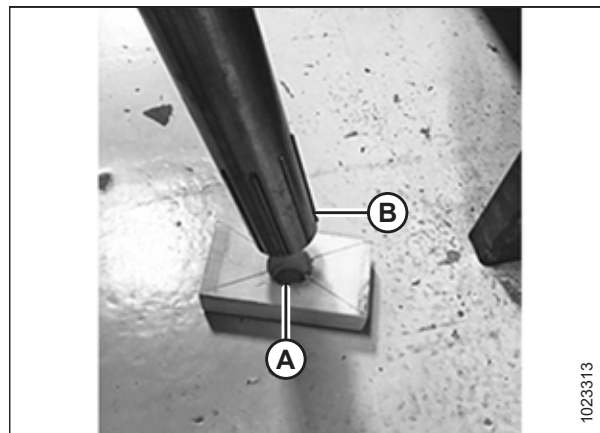

Figura 4.241: Lagărul rolei întinzătoare

- Montați noua garnitură (A) presând inelul de rulare interior și inelul de rulare exterior ale garniturii până când ajung la 3–4 mm (1/8–3/16 țoli) (B) față de marginea exterioară a tubului.

NOTĂ:

Garnitura poate fi orientată în orice direcție.

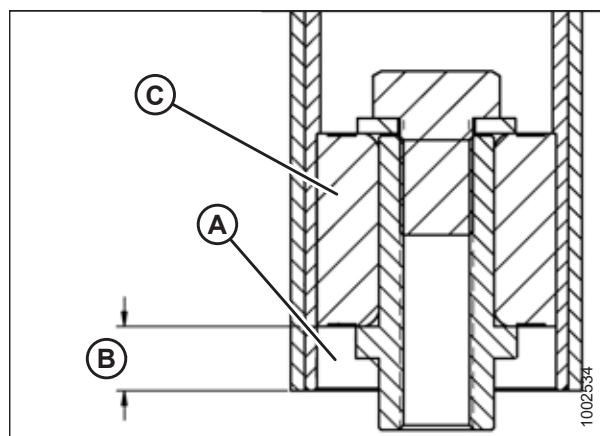
- Montați din nou rola întinzătoare. Pentru instrucțiuni, consultați [4.12.9 Montarea rolei întinzătoare a platformei transportorului cu bandă lateral](#), pagina 430.



Figura 4.242: Lagărul rolei întinzătoare

4.12.9 Montarea rolei întinzătoare a platformei transportorului cu bandă lateral

Platforma transportorului cu bandă lateral are o rolă la fiecare capăt al platformei. O rolă este rola întinzătoare și o rolă este cilindrul de acționare. Dacă rola întinzătoare este uzată sau deteriorată, va trebui înlocuită.

PERICOL

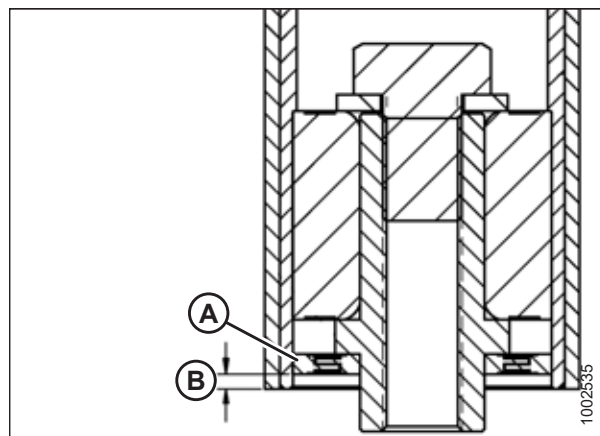
Asigurați-vă că toate persoanele din jur s-au îndepărtat de utilaj.

PERICOL

Pentru a preveni vătămarea corporală sau decesul în urma pornirii sau căderii neașteptate a unui utilaj ridicat, opriți întotdeauna motorul și scoateți cheia înainte de a părăsi scaunul operatorului și cuplați întotdeauna dispozitivele de siguranță înainte de a intra sub utilaj din orice motiv.

AVERTISMENT

Pentru a preveni vătămarea corporală cauzată de căderea unui rabator ridicat, cuplați întotdeauna dispozitivele de siguranță ale rabatorului înainte de a intra sub rabatorul ridicat din orice motiv.

1. Ridicați hederul complet.
2. Ridicați complet rabatorul.
3. Cuplați dispozitivele de siguranță ale rabatorului. Pentru instrucțiuni, consultați manualul de utilizare al hederului.
4. Cuplați dispozitivele de siguranță ale hederului. Pentru instrucțiuni, consultați manualul de utilizare al combinei.
5. Opriți motorul și scoateți cheia din contact.
6. Instalați rola întinzătoare (A) între brațele întinzătorului (B).
7. Fixați rola întinzătoare cu două șuruburi și șaibe (C). Strângeți bolțurile cu un cuplu de 95 Nm (70 lbf ft).



Figura 4.243: Rola întinzătoare

8. Fixați capetele transportorului cu bandă cu ajutorul conectorilor pentru tub (B) și al șuruburilor și piulițelor (A).

IMPORTANT:

Instalați șuruburile astfel încât capetele să fie orientate spre interior.

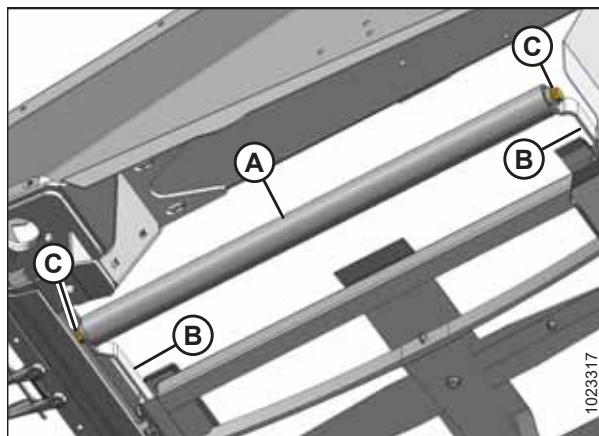
NOTĂ:

Cele două racorduri pentru tuburi scurte sunt atașate în partea din față și din spate a transportorului cu bandă.

9. Montați conectorul de punte (D) cu șuruburile (C) și piulițe la capătul din față al îmbinării transportorului cu bandă.



Figura 4.244: Conectorul transportorului cu bandă

10. Strângeți transportorul cu bandă rotind bolțul de reglare (A) spre dreapta. Pentru instrucțiuni, consultați [4.12.4 Reglarea tensiunii transportorului cu bandă lateral, pagina 422](#).
11. Decuplați dispozitivele de siguranță ale rabatorului. Pentru instrucțiuni, consultați manualul de utilizare al hederului.
12. Decuplați dispozitivele de siguranță ale hederului. Pentru instrucțiuni, consultați manualul de utilizare al combinei.
13. Coborâți complet rabatorul.
14. Coborâți hederul.

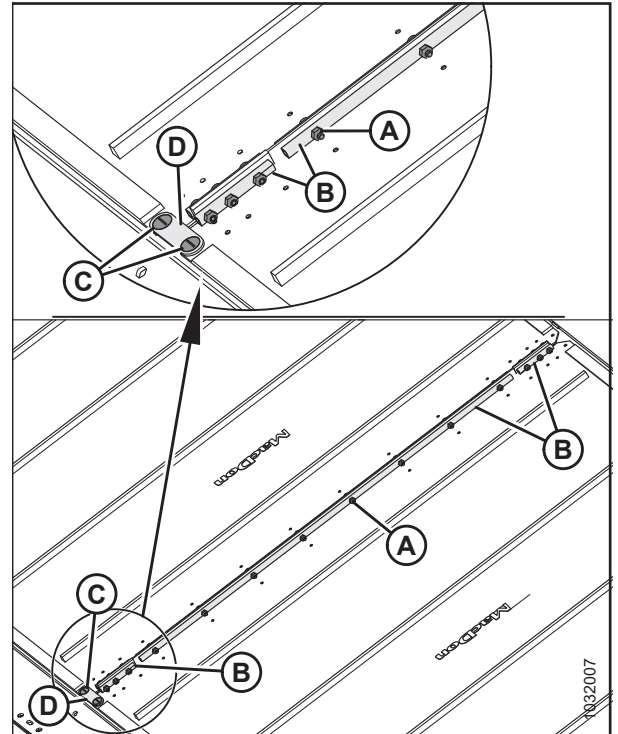

Figura 4.245: Întinzătorul transportorului cu bandă

15. Cuplați hederul. Asigurați-vă că transportoarele cu bandă laterale se deplasează corect. Pentru instrucțiuni, consultați [4.12.4 Reglarea tensiunii transportorului cu bandă lateral, pagina 422](#).
16. Opriți motorul și scoateți cheia din contact.

4.12.10 Demontarea cilindrului de acționare al transportorului cu bandă lateral

Platforma transportorului cu bandă lateral are o rolă la fiecare capăt al platformei. O rolă este rola întinzătoare și o rolă este cilindrul de acționare.

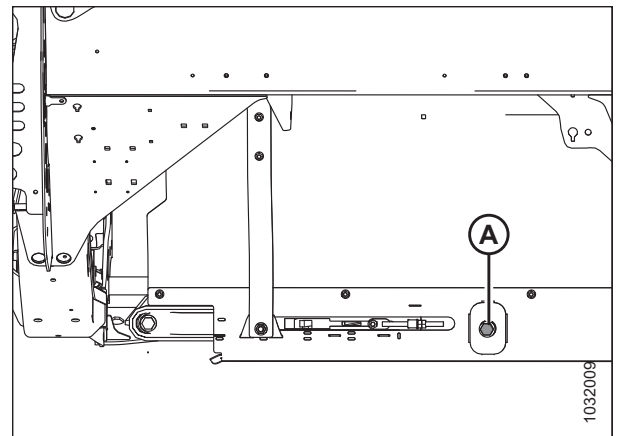
PERICOL

Pentru a preveni vătămarea corporală sau decesul în urma pornirii sau căderii neașteptate a unui utilaj ridicat, opriți întotdeauna motorul și scoateți cheia înainte de a părăsi scaunul operatorului și cuplați întotdeauna dispozitivele de siguranță înainte de a intra sub utilaj din orice motiv.

PERICOL

Asigurați-vă că toate persoanele din jur s-au îndepărtat de utilaj.

AVERTISMENT

Pentru a preveni vătămarea corporală cauzată de căderea unui rabator ridicat, cuplați întotdeauna dispozitivele de siguranță ale rabatorului înainte de a intra sub rabatorul ridicat din orice motiv.

1. Ridicați hederul complet.
2. Ridicați complet rabatorul.
3. În cazul în care conectorul transportorului cu bandă nu este vizibil, cuplați hederul până când conectorul este accesibil la capătul exterior al platformei.
4. Opriți motorul și scoateți cheia din contact.
5. Cuplați dispozitivele de siguranță ale rabatorului. Pentru instrucțiuni, consultați [Cuplarea dispozitivelor de siguranță ale rabatorului, pagina 43](#).
6. Cuplați dispozitivele de siguranță ale hederului. Pentru instrucțiuni, consultați manualul de utilizare al combinei.
7. Slăbiți transportorul cu bandă rotind bolțul de reglare (A) spre stânga până când bolțul de reglare se oprește brusc.

IMPORTANT:

NU reglați piulița (B). Această piuliță este utilizată numai pentru alinierea transportorului cu bandă.



Figura 4.246: Întinzătorul transportorului cu bandă

ÎNTREȚINERE ȘI SERVICE

8. Scoateți piulițele și șuruburile (A), precum și racordurile tuburilor (B) de pe îmbinarea transportorului cu bandă.
9. Scoateți șuruburile (C), conectorul de punte (D) și piulițele de la capătul din față al îmbinării transportorului cu bandă.
10. Trageți transportorul cu bandă de pe cilindrul de acționare.

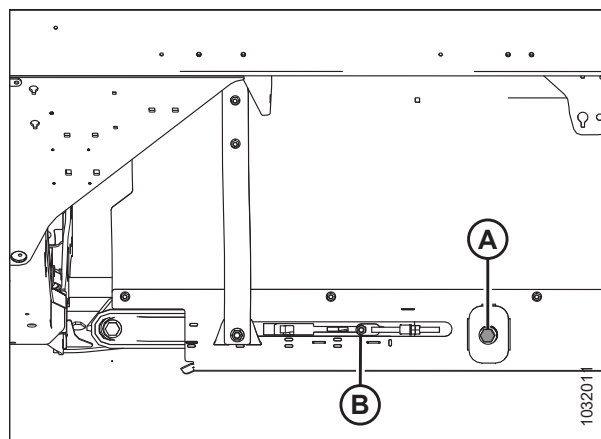

Figura 4.247: Conectorii transportorului cu bandă

11. Aliniați șuruburile de fixare cu orificiul (A) din apărătoare. Scoateți cele două șuruburi de fixare care fixează motorul pe cilindrul de acționare.

NOTĂ:

Șuruburile de fixare sunt cu strânse cu o diferență de 1/4 de tură unul față de celălalt.

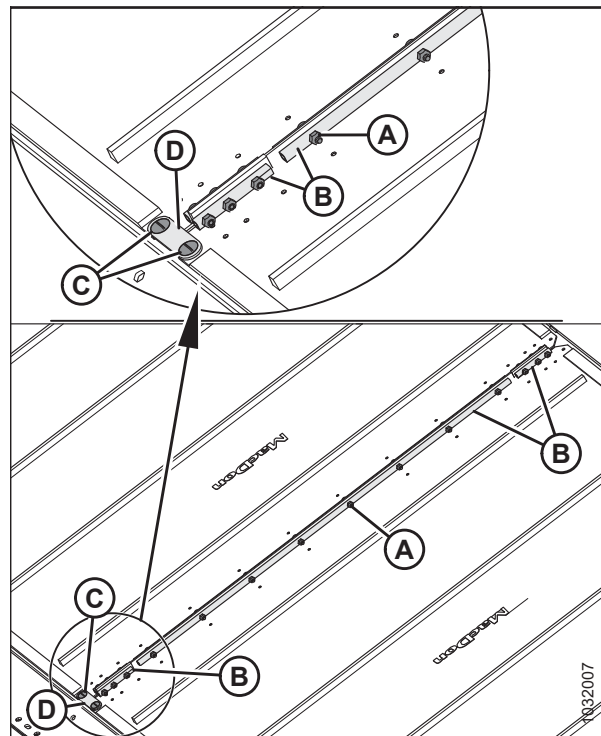
12. Slăbiți cele două bolțuri (B) care fixează motorul pe brațul cilindrului de acționare.

NOTĂ:

Poate fi necesară demontarea scutului din plastic (C) cu scopul de a se obține acces la bolțul superior.



Figura 4.248: Cilindru de acționare

NOTĂ:

Poate fi necesară ridicarea cu o pârghie introdusă între rolă și suport (A) pentru demontarea cilindrului de pe arbore. Păstrați cheia.

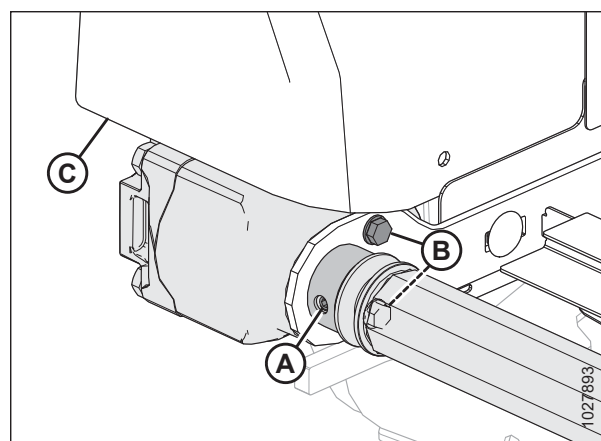

Figura 4.249: Cilindru de acționare

13. Slăbiți cele două bolțuri (A) care fixează brațul de susținere (B).
14. Scoateți bolțul (C) și șaiba care fixează capătul opus al cilindrului de acționare pe brațul de susținere (B).
15. Demontați cilindrul de acționare (D).

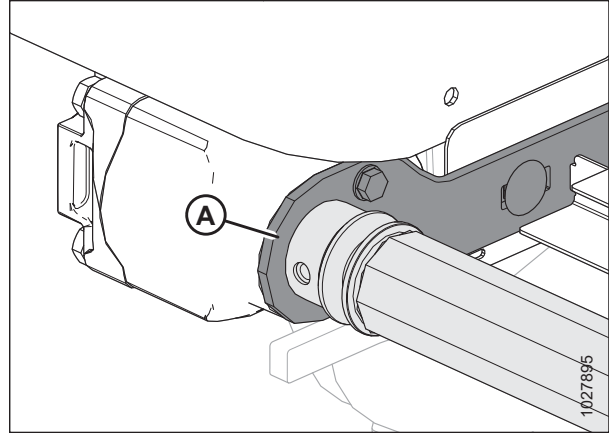

Figura 4.250: Cilindru de acționare

4.12.11 Înlocuirea lagărului cilindrului de acționare al transportorului cu bandă lateral

Veți avea nevoie de un ciocan culisant pentru a înlocui lagărul de pe un cilindru de acționare.

1. Demontați ansamblul rolei întinzătoare a transportorului cu bandă. Pentru instrucțiuni, consultați [4.12.10 Demontarea cilindrului de acționare al transportorului cu bandă lateral, pagina 432](#).
2. Prindeți cilindrul de acționare într-o menghină înfășurând o pânză în jurul cilindrului pentru a preveni deteriorarea acestuia.

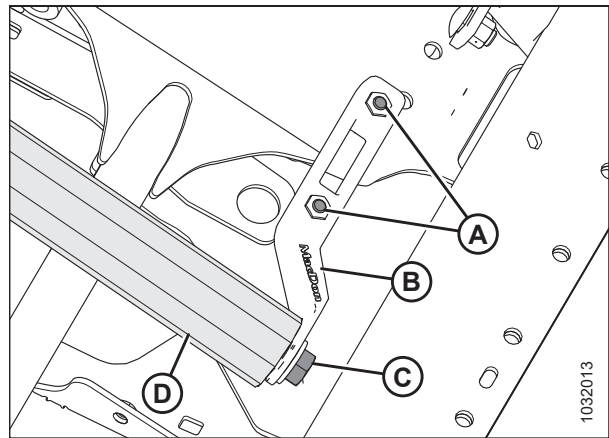
3. Demontați ansamblul lagărului (A) și garnitura (B) din tubul rolei (C), după cum urmează:
 - a. Atașați ciocanul culisant (D) la arborele filetat (E) din ansamblul lagărului.
 - b. Scoateți ansamblul lagărului (A) și garnitura (B).
4. Curățați interiorul tubului cilindrului (C), verificați dacă tubul prezintă semne de uzură sau deteriorare și, dacă este necesar, înlocuiți-l.



Figura 4.251: Lagărul rolei

5. Montați noul ansamblu al lagărului (A) presând inelul de rulare exterior al lagărului în tub până când ajunge la 14–15 mm (9/16–19/32 țoli) (B) față de marginea exterioară a tubului.
6. Aplicați lubrifianț în partea din față a ansamblului lagărului (A). Consultați coperta interioară spate a acestui manual pentru specificațiile privind lubrifianțul.
7. Montați noua garnitură (C) la deschiderea cilindrului și montați o șaibă plată (1,0 țoli D.I. × 2,0 țoli D.E.) pe garnitură.
8. Introduceți garnitura (C) în deschiderea cilindrului cu un racord tubular de dimensiuni adecvate. Loviți șaibă și ansamblul lagărului (A) până când garnitura ajunge la 3–4 mm (1/8–3/16 țoli) (D) față de marginea exterioară a tubului.

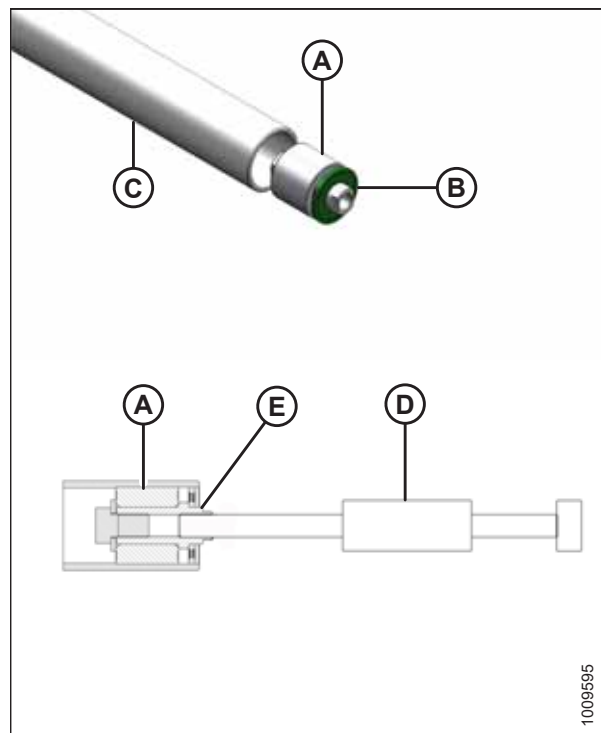

Figura 4.252: Lagărul rolei

4.12.12 Montarea cilindrului de acționare al transportorului cu bandă lateral

Platforma transportorului cu bandă lateral are o rolă la fiecare capăt al platformei. O rolă este rola întinzătoare și o rolă este cilindrul de acționare.

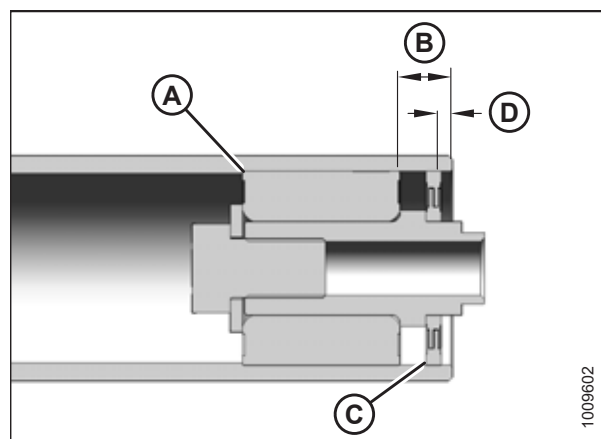

PERICOL

Asigurați-vă că toate persoanele din jur s-au îndepărtat de utilaj.

! PERICOL

Pentru a preveni vătămarea corporală sau decesul în urma pornirii sau căderii neașteptate a unui utilaj ridicat, opriți întotdeauna motorul și scoateți cheia înainte de a părăsi scaunul operatorului și cuplați întotdeauna dispozitivele de siguranță înainte de a intra sub utilaj din orice motiv.

! AVERTISMENT

Pentru a preveni vătămarea corporală cauzată de căderea unui rabator ridicat, cuplați întotdeauna dispozitivele de siguranță ale rabatorului înainte de a intra sub rabatorul ridicat din orice motiv.

1. Ridicați hederul complet.
2. Ridicați complet rabatorul.
3. Cuplați dispozitivele de siguranță ale rabatorului. Pentru instrucțiuni, consultați *Cuplarea dispozitivelor de siguranță ale rabatorului, pagina 43*.
4. Cuplați dispozitivele de siguranță ale hederului. Pentru instrucțiuni, consultați manualul de utilizare al combinei.
5. Opriți motorul și scoateți cheia din contact.
6. Poziționați cilindru de acționare (A) între brațele de susținere a cilindrului.
7. Fixați cilindru de acționare cu șaiba și bolțul (B).
8. Strângeți bolțurile (C) pe brațul de susținere.
9. Strângeți bolțul (B) cu un cuplu de 95 Nm (70 lbf-ft).
10. Lubrifiați arborele motorului și introduceți-l în capăt cilindrului de acționare (A).



Figura 4.253: Cilindru de acționare

11. Fixați motorul pe suportul cilindrului cu două bolțuri (B). Strângeți bolțurile cu un cuplu de 27 Nm (19,9 lbf ft [239 lbf in]).
12. Asigurați-vă că cheia de aliniere este la locul ei pe arborele motorului, apoi introduceți arborele motorului până la capăt în rolă.
13. Folosind o cheie hexagonală, strângeți cele două șuruburi de fixare (nu apar în imagine) prin orificiul de acces (A).

NOTĂ:

Strângeți bolțurile slăbite și montați din nou scutul din plastic (C), dacă a fost demontat anterior.

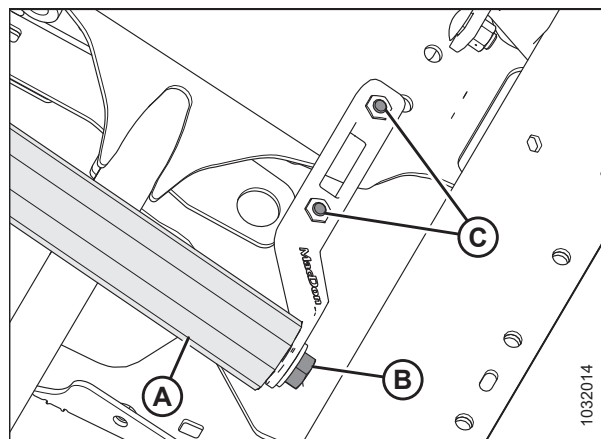

Figura 4.254: Cilindru de acționare

14. Înfășurați transportorul cu bandă peste cilindrul de acționare și atașați capetele transportorului cu bandă cu racordurile tuburilor (B), șuruburi (A) (cu capetele orientate spre deschiderea centrală) și piulițe.

NOTĂ:

Cele două racorduri pentru tuburi scurte sunt atașate în partea din față și din spate a transportorului cu bandă.

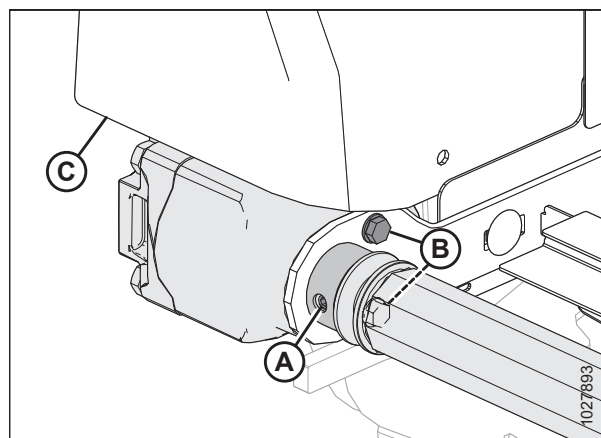
15. Montați conectorul de punte (D) cu șuruburile (C) și piulițe la capătul din față al îmbinării transportorului cu bandă.



Figura 4.255: Conectorul transportorului cu bandă

16. Strângeți transportorul cu bandă rotind bolțul de reglare (A) spre dreapta. Pentru instrucțiuni, consultați [4.12.4 Reglarea tensiunii transportorului cu bandă lateral](#), pagina 422.

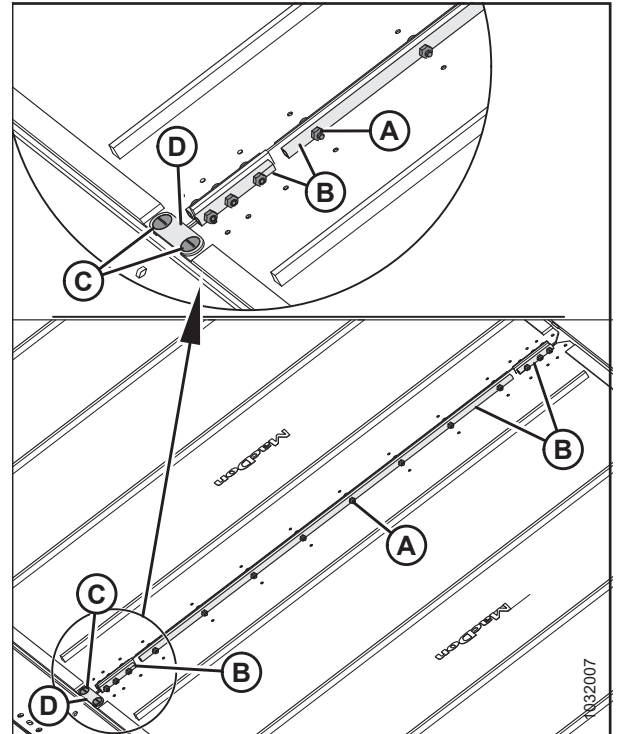

Figura 4.256: Întinzătorul transportorului cu bandă – este prezentată partea stângă

17. Decuplați dispozitivele de siguranță ale hederului. Pentru instrucțiuni, consultați manualul de utilizare al combinei.
18. Decuplați dispozitivele de siguranță ale rabatorului. Pentru instrucțiuni, consultați manualul de utilizare al hederului.
19. Porniți motorul.
20. Coborâți complet rabatorul.
21. Coborâți hederul.
22. Cuplați hederul.

ÎNTREȚINERE ȘI SERVICE

23. Asigurați-vă că transportorul cu bandă se deplasează corect pe platformă. Dacă este necesară o reglare, consultați [4.12.5 Reglarea centrării transportorului cu bandă lateral, pagina 424](#).

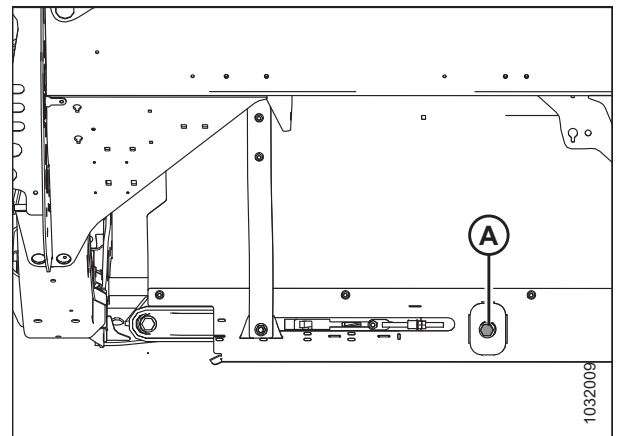
4.13 Rabator

Rabatorul are o camă cu formă unică, ce permite trecerea degetelor pe sub cultura culcată la sol și ridicarea acesteia înaintea tăierii.

ATENȚIE

Pentru a evita vătămarea corporală, înainte de a efectua lucrări de service asupra utilajului sau de a deschide capacele transmisiei, consultați [4.1 Pregătirea utilajului pentru service, pagina 281](#).

4.13.1 Interstițiul dintre rabator și bara port-degete

Trebuie să existe un interstițiu suficient între degetele rabatorului și bara port-degete pentru a vă asigura că degetele rabatorului nu intră în contact cu bara port-degete în timpul funcționării. Interstițiul este setat din fabrică, dar este posibil să fie necesară o anumită reglare a acestuia înainte de acționarea hederului.

Măsurarea interstițiului dintre rabator și bara port-degete

Interstițiul dintre rabator și bara port-degete se referă la distanța dintre capetele degetelor rabatorului și bara port-degete. În funcție de configurația hederului, interstițiul dintre rabator și bara port-degete poate varia pe lungimea hederului. Pentru a determina dacă interstițiul este acceptabil, acesta trebuie măsurat.

NOTĂ:

Această procedură poate fi efectuată cu cilindrii față-spate ai rabatorului fie în poziția standard, fie în poziția de recoltare a rapiței, atâta timp cât cilindrii față-spate rămân în aceeași poziție pe durata procedurii.

PERICOL

Asigurați-vă că toate persoanele din jur s-au îndepărtat de utilaj.

PERICOL

Pentru a preveni vătămarea sau decesul în urma pornirii neașteptate a utilajului, opriți întotdeauna motorul și scoateți cheia din contact înainte de a părăsi scaunul operatorului din orice motiv.

1. Parcați combina pe o suprafață nivelată.
2. Reglați poziția față-spate a rabatorului până când numărul 7 de pe indicatorul față-spate (A) este ascuns de suportul de senzor (B).



Figura 4.257: Poziția față-spate a rabatorului

3. **Hedere cu rabator simplu:** Ridicați hederul suficient de sus pentru a amplasa două blocuri de 254 mm (10 in) (A) sub bara port-degete, chiar în interiorul punctelor de flexare a aripilor.

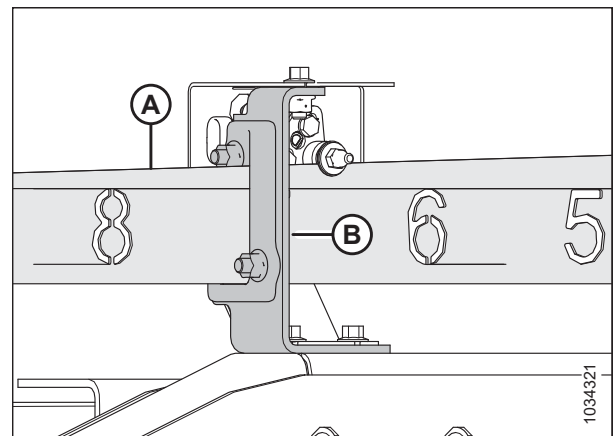

Figura 4.258: Locațiile blocurilor în cazul FlexDraper® – Rabator simplu

4. **Hedere cu rabator dublu:** Ridicați hederul suficient de sus pentru a amplasa două blocuri de 254 mm (10 in) (A) sub bara port-degete, chiar în interiorul punctelor de flexare a aripilor.

NOTĂ:

Hederele cu rabator triplu nu au nevoie de blocuri pentru susținerea aripilor.

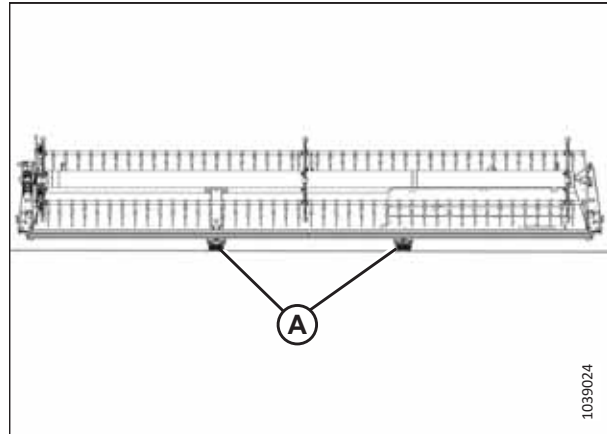

Figura 4.259: Locațiile blocurilor FlexDraper® – Hedere cu rabator dublu

5. **Hedere cu rabator simplu și rabator dublu:** Trageți mânerul cu arc (A) de blocare a aripilor în jos, în poziția UNLOCK (Deblocat).

NOTĂ:

Hederele cu rabator triplu trebuie măsurate în timp ce aripile sunt blocate.

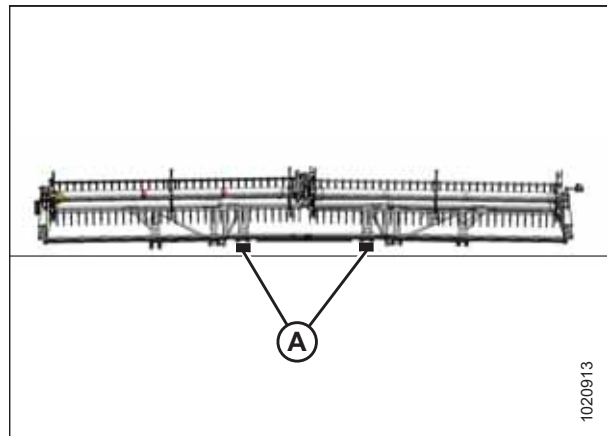
6. Coborâți hederul până când indicatorul de flotare se află în poziția 2 sau 3.
- Rabator simplu și rabator dublu: Aripile trebuie să fie în poziție convexă completă.
 - Rabator triplu: Aripile trebuie să fie la nivel cu puntea centrală.



Figura 4.260: Blocarea aripilor în poziția Deblocat

7. Rotiți rabatorul cu mâna până când un tub cu dinți se află direct deasupra barei port-degete.
8. Măsurați și înregistrați interstițiul (A) dintre vârful degetelor și una dintre apărătorile de la capătul rabatoarelor, fie apărătoarea ascuțită (B), fie apărătoarea scurtă (C).

Pentru specificații privind interstițiul, consultați Tabelul 4.3, pagina 441.

Pentru locațiile de măsurare, consultați figura corespunzătoare:

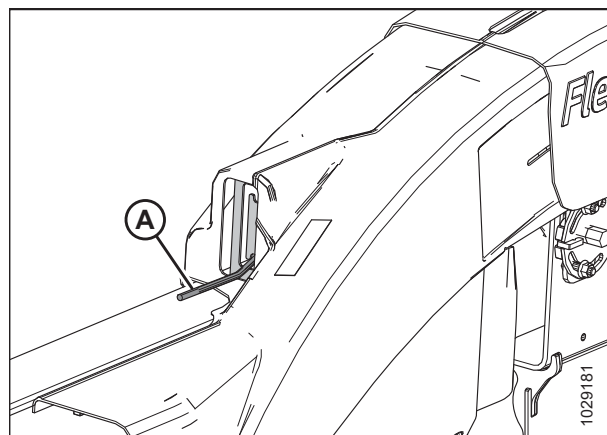
- Hedere cu rabator simplu: Figura 4.262, pagina 441
- Hedere cu rabator dublu: Figura 4.263, pagina 442
- Hedere cu rabator triplu: Figura 4.264, pagina 442



Figura 4.261: Interstițiul în cazul degetelor

Tabelul 4.3 Interstițiul dintre deget și apărătoare

Model heder	Panouri de capăt	La punctul de articulare
FD225	40 mm (1,58 in)	Fără punct de articulare
Toate modelele, cu excepția FD225	25 mm (1 in)	25 mm (1 in)

Locațiile de măsurare în cazul rabatorului simplu (A):
Capetele exterioare ale rabatorului (două locuri).

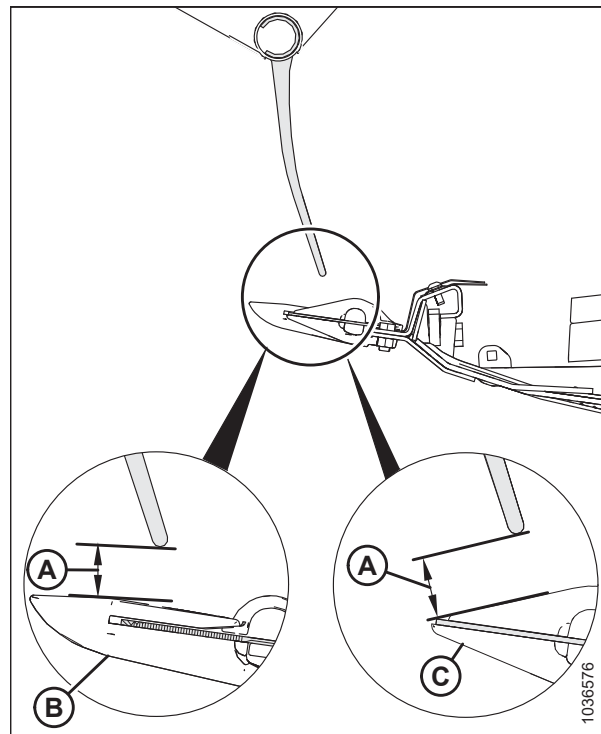

Figura 4.262: Locațiile de măsurare în cazul FlexDraper® – Rabator simplu

Locațiile de măsurare în cazul rabatorului dublu (A): la capetele exterioare ale rabatoarelor și în ambele puncte de îmbinare (patru locuri).

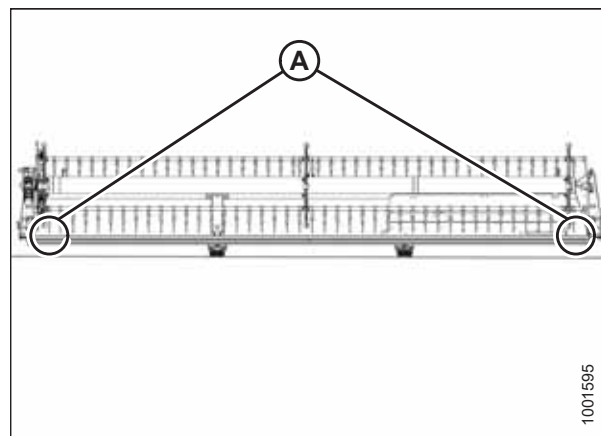

Figura 4.263: Locațiile de măsurare în cazul FlexDraper® – Rabator dublu

Locațiile de măsurare în cazul rabatorului triplu (A): ambele capete ale celor trei rabatoare (șase locuri).

9. Dacă este necesar, reglați interstițiul dintre rabator și bara port-degete. Pentru instrucțiuni, consultați [Reglarea interstițiului dintre rabator și bara port-degete, pagina 442](#).

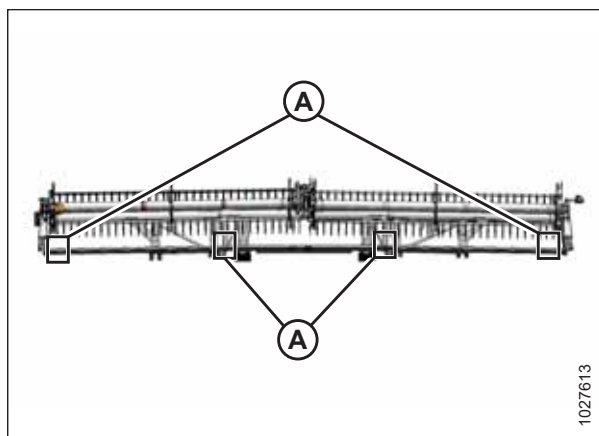

Figura 4.264: Locațiile de măsurare în cazul FlexDraper® – rabator triplu

Reglarea interstițiului dintre rabator și bara port-degete

În cazul în care interstițiul dintre rabator și bara port-degete este insuficient, acesta va trebui reglat pentru a preveni deteriorarea echipamentului.

NOTĂ:

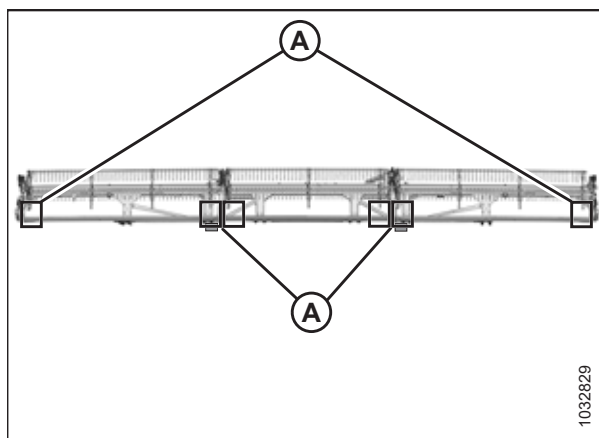
Această procedură poate fi efectuată cu cilindrii față-spate ai rabatorului fie în poziția standard, fie în poziția de recoltare a rapiței, atâta timp cât cilindrii față-spate rămân în aceeași poziție pe durata procedurii.

PERICOL

Asigurați-vă că toate persoanele din jur s-au îndepărtat de utilaj.

PERICOL

Pentru a preveni vătămarea sau decesul în urma pornirii neașteptate a utilajului, opriți întotdeauna motorul și scoateți cheia din contact înainte de a părăsi scaunul operatorului din orice motiv.

1. Înainte de a efectua reglajele, asigurați-vă că interstițiul dintre rabator și bara port-degete a fost măsurat și înregistrat. Pentru instrucțiuni, consultați [Măsurarea interstițiului dintre rabator și bara port-degete, pagina 439](#).

2. Reglați interstițiul de la capetele exterioare ale rabatorului după cum urmează:

- a. Slăbiți bolțul (A) de pe cilindrul exterior al brațului.
- b. Reglați tija cilindrului (B) în funcție de cum este necesar:
 - Pentru a mări interstițiul dintre degetele rabatorului și bara port-degete, rotiți tija cilindrului (B) în afara toartei.
 - Pentru a micșora interstițiul dintre degetele rabatorului și bara port-degete, rotiți tija cilindrului (B) în toartă.
- c. Strângeți bolțul (A).



Figura 4.265: Cilindrul brațului exterior

3. Repetați operațiile de la Pasul 2, pagina 443 pe partea opusă a hederului.

4. Slăbiți bolțurile (A) de pe ambii cilindri ai brațului central.

5. Reglați interstițiul după cum urmează:

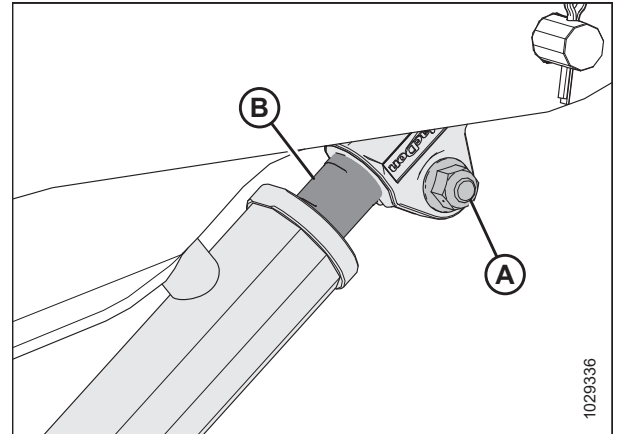
IMPORTANT:

Reglați ambele tije ale cilindrilor în mod egal.

- Pentru a mări interstițiul dintre degetele rabatorului și bara port-degete, rotiți tijele cilindrilor (D) în afara toartei.
- Pentru a micșora interstițiul dintre degetele rabatorului și bara port-degete, rotiți tijele cilindrilor (D) în toartă.

6. Asigurați-vă că măsurătoarea (B) este egală pe ambii cilindri.

NOTĂ:

Măsurarea (B) se face de la centrul știfturilor de montare (C) până la partea superioară a creștăturilor din tijele cilindrilor (D).

7. Asigurați-vă că niciunul dintre știfturile de montare (C) **NU** poate fi rotit cu mâna. Dacă unul dintre știfturile de montare poate fi rotit, reglați tijele cilindrilor (D) după cum este necesar:

- Rotiți tija cilindrului în afara torții pentru a mări sarcina pe tija cilindrului.
- Rotiți tija cilindrului în toartă pentru a reduce sarcina pe tija cilindrului.

8. Strângeți bolțurile (A).

9. **Hedere cu rabator triplu:** Repetați de la pasul 4, pagina 443 la pasul 8, pagina 443 pentru a seta interstițiul dintre rabator și bara port-degete pe celălalt braț central al rabatorului.

10. Ridicați complet rabatorul.



Figura 4.266: Cilindrii brațului central

11. Coborâți complet rabatorul și continuați să țineți apăsat butonul de comandă pentru a aduce cilindrii în concordanță de fază.

NOTĂ:

Dacă după alinierea cilindrilor, cilindrii de ridicare ai rabatorului nu vor fi ridicați/coborâți în mod egal, purjați aerul din sistemul hidraulic de ridicare a rabatorului. Pentru instrucțiuni, consultați [4.13.4 Eliminarea aerului din sistemul hidraulic de ridicare a rabatorului](#), pagina 446.

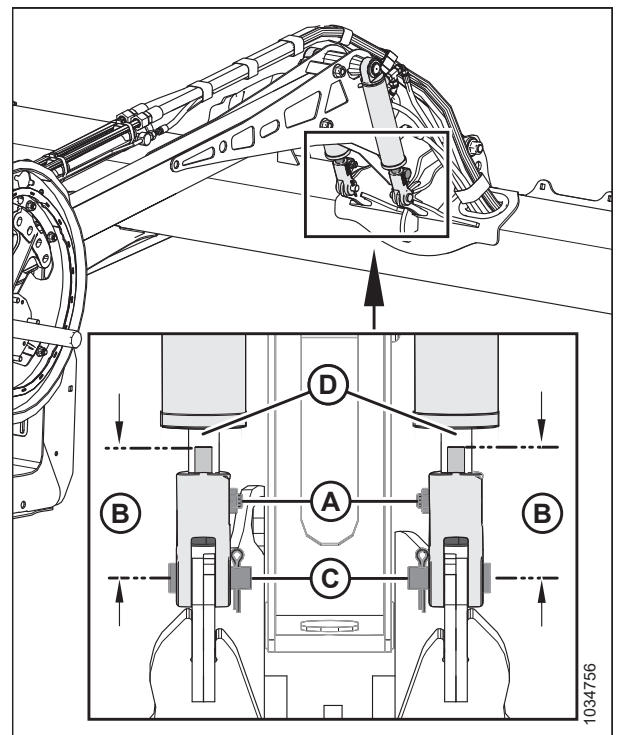
12. Opriți motorul și scoateți cheia din contact.
13. Măsurați din nou interstițiul dintre rabator și bara port-degete. Dacă este necesar, repetați procedurile de reglare.
14. Mutați rabatorul înapoi pentru a vă asigura că degetele rabatorului nu intră în contact cu scaturile deflectorului.
15. Dacă degetele rabatorului intră în contact cu scaturile deflectorului, reglați rabatorul în sus pentru a menține interstițiul în toate pozițiile față-spate ale rabatorului. În cazul în care contactul continuă să apară și după reglarea rabatorului, tăiați degetele după cum este necesar.
16. Verificați periodic dacă există urme de contact în timpul funcționării. Reglați interstițiul dintre rabator și bara port-degete după cum este necesar.

4.13.2 Poziția convexă a rabatorului

Rabatorul trebuie setat în poziție convexă (oferind un interstițiu mai mare în centrul rabatorului decât la capete) pentru a compensa flexarea rabatorului.

Reglarea formei rabatorului

Tuburile cu dinți ale rabatorului trebuie setate în poziție convexă (oferind un interstițiu mai mare în centrul rabatorului decât la capete) pentru a compensa flexarea rabatorului.

PERICOL

Pentru a preveni vătămarea corporală sau decesul în urma pornirii neașteptate a utilajului, opriți întotdeauna motorul și scoateți cheia din contact înainte de a efectua reglaje pe utilaj.

1. Poziționați rabatorul peste bara port-degete [între 4 și 5 pe indicatorul de poziție față-spate (A)] pentru a asigura un interstițiu adecvat în toate pozițiile față-spate ale rabatorului. Suportul (B) este marcajul de poziție.
2. Opriți motorul și scoateți cheia din contact.
3. Înregistrați măsurătorile la fiecare locație a discului rabatorului pentru fiecare tub rabatorului.

NOTĂ:

Măsurați profilul poziției convexe înainte de a demonta rabatorul pentru efectuarea lucrărilor de service, astfel încât profilul să poată fi menținut în timpul reasamblării.



Figura 4.267: Indicator de poziție față-spate

4. Începeți cu discul rabatorului care este cel mai apropiat de centrul hederului și continuați spre capete, ajustând profilul hederului după cum urmează:
 - a. Scoateți bolțurile (A).
 - b. Slăbiți bolțul (B) și reglați brațul (C) până când se obține măsurătoarea dorită dintre tubul rabatorului și bara port-degete.

NOTĂ:

Lăsați tuburile rabatorului să se curbeze în mod natural și poziționați piesele de fixare în mod corespunzător.

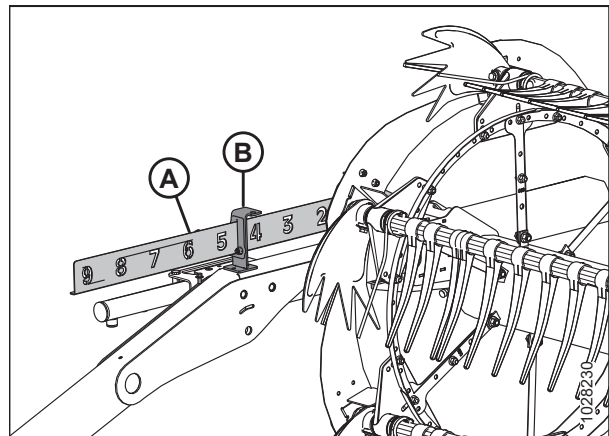
- c. Montați din nou bolțurile (A) în orificiile aliniate și strângeți-le.



Figura 4.268: Discul central al rabatorului

4.13.3 Centrarea rabatorului

Rabatorul trebuie să fie centrat pe heder pentru a evita orice contact cu panourile de capăt.

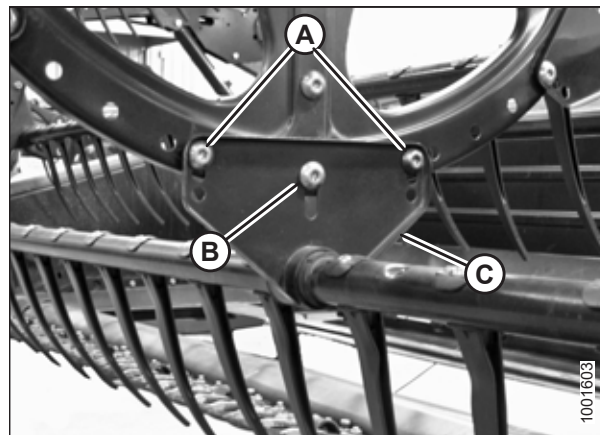

PERICOL

Pentru a preveni vătămarea corporală sau decesul în urma pornirii neașteptate a utilajului, opriți întotdeauna motorul și scoateți cheia înainte de a regla utilajul.



PERICOL

Asigurați-vă că toate persoanele din jur s-au îndepărtat de utilaj.

1. Coborâți complet rabatorul.
2. Coborâți hederul.
3. Opriți motorul și scoateți cheia din contact.

4. Măsurați interstițiul (A) în locațiile (B) dintre tubul cu dinții rabatorului și placa terminală la ambele capete ale hederului. Interstițiile trebuie să fie aceleași dacă rabatorul este centrat.



Figura 4.269: Interstițiul dintre rabator și placa terminală

5. Slăbiți bolțul (A) de pe suport (B) de la brațul central de susținere.
6. Deplasați capătul din față al brațului de susținere al rabatorului (C) înspre partea laterală, în funcție de cum este necesar, pentru a centra rabatorul.
7. Strângeți bolțul (A) cu un cuplu de 457 Nm (337 lbf-ft).

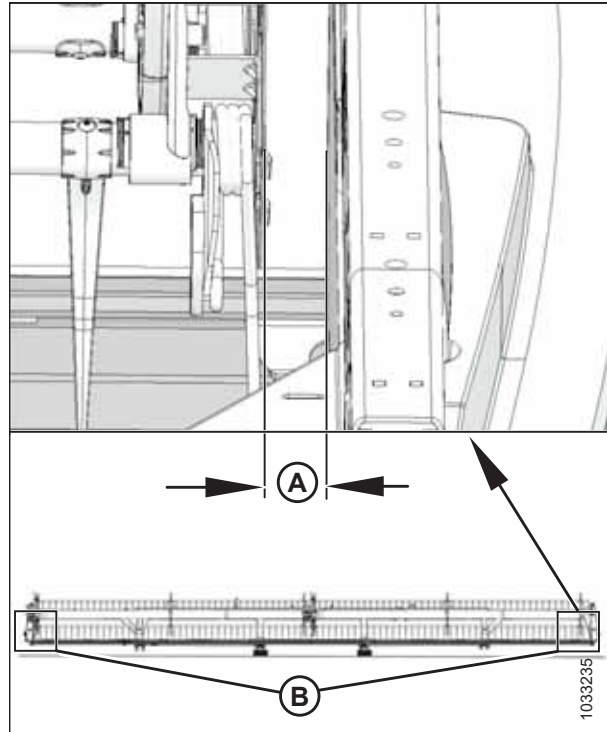

Figura 4.270: Braț central de susținere a

4.13.4 Eliminarea aerului din sistemul hidraulic de ridicare a rabatorului

Purjați aerul din sistemul hidraulic de ridicare al rabatorului după înlocuirea unei componente.

NOTĂ:

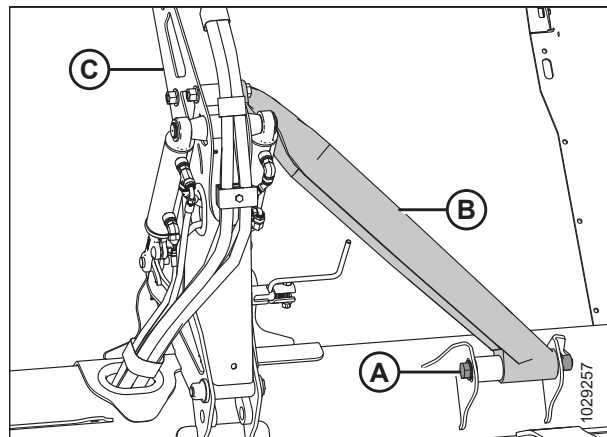
Hederele cu rabator simplu au un cuplaj pentru eliberarea aerului situat pe cilindrul de ridicare al rabatorului de pe partea dreaptă. Hederele cu rabator dublu/triplu au cuplaje pentru eliberarea aerului pe cilindrii de ridicare ai rabatorului de pe partea stângă și dreaptă.

1. Montați un furtun pe cuplajul pentru eliberarea aerului (A) pe cilindrul de ridicare din dreapta. Introduceți capătul opus al furtunului într-o găleată curată.

NOTĂ:

Dacă sunt necesare piese pentru eliberarea aerului, achiziționați cuplajul Parker PD242 și furtunul MD #16984.

2. Apăsați și țineți apăsat butonul de ridicare a rabatorului până când uleiul curge fără a forma spumă sau bule.
3. Opriți motorul și scoateți cheia din contact.



Figura 4.271: Cuplajul pentru eliberarea aerului pentru ridicarea rabatorului

4. Scoateți furtunul din cupla de eliberare a aerului a cilindrului de ridicare.
5. Pentru hederele cu rabator dublu și triplu, repetați pașii de la [1, pagina 447](#) la [4, pagina 447](#) pe cilindrul de ridicare din stânga.
6. Verificați dacă cilindrii de ridicare a rabatorului se ridică și coboară în același timp.
7. Opriți motorul și scoateți cheia din contact.
8. Verificați interstițiul dintre rabator și bara port-degete. Pentru instrucțiuni, consultați [Măsurarea interstițiului dintre rabator și bara port-degete, pagina 439](#).

4.13.5 Degetele rabatorului

În cazul în care un deget al rabatorului este deteriorat sau uzat, va trebui să fie îndepărtat pentru a putea fi înlocuit. Degetele rabatorului sunt fabricate din oțel sau din plastic.

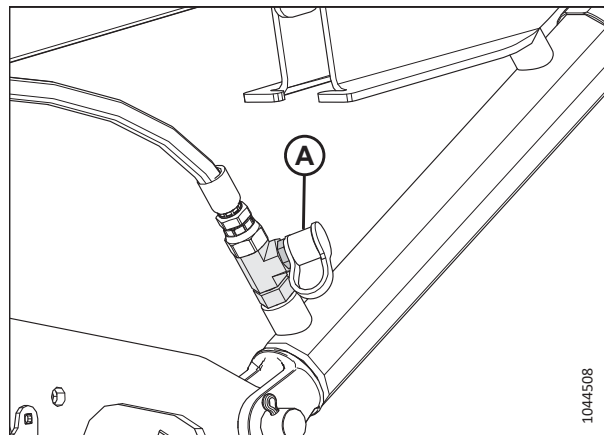
IMPORTANT:

Păstrați degetele rabatorului în stare bună și îndreptați-le sau înlocuiți-le după cum este necesar.

Demontarea degetelor din oțel ale rabatorului

Degetele de oțel deteriorate vor trebui să fie tăiate de pe tubul cu dinți al rabatorului.



PERICOL

Pentru a preveni vătămarea sau decesul în urma pornirii neașteptate a utilajului, opriți întotdeauna motorul și scoateți cheia din contact înainte de a părăsi scaunul operatorului din orice motiv.



PERICOL

Asigurați-vă că toate persoanele din jur s-au îndepărtat de utilaj.



AVERTISMENT

Pentru a preveni vătămarea corporală cauzată de căderea unui rabator ridicat, cuplați întotdeauna dispozitivele de siguranță ale rabatorului înainte de a intra sub rabatorul ridicat din orice motiv.

IMPORTANT:

Suțineți tubul cu dinți în permanență pentru a evita deteriorarea acestuia și a altor componente.

ÎNTREȚINERE ȘI SERVICE

1. Coborâți hederul.
2. Ridicați complet rabatorul.
3. Opriți motorul și scoateți cheia din contact.
4. Cuplați dispozitivele de siguranță ale rabatorului. Pentru instrucțiuni, consultați [Cuplarea dispozitivelor de siguranță ale rabatorului, pagina 43](#).
5. Demontați bucșele tubului cu dinți de pe tubul cu dinți aplicabil la discurile rabatorului din centru și din partea stângă. Pentru instrucțiuni, consultați [Demontarea bucșelor de pe rabatoare, pagina 451](#).
6. Atașați brațele tubului cu dinți (B) la discul rabatorului în locațiile de cuplare originale (A).
7. Tăiați degetul deteriorat astfel încât să poată fi demontat de pe tubul cu dinți.
8. Scoateți bolțurile de pe degetele de lângă degetul original și glisați degetele pentru a înlocui degetul care a fost tăiat. Îndepărtați brațele tuburilor cu dinți [B] de pe tuburile cu dinți, dacă este necesar.



Figura 4.272: Brațul tubului cu dinți

Montarea degetelor din oțel ale rabatorului

Odată ce vechiul deget din oțel a fost îndepărtat, un nou deget poate fi introdus pe tubul cu dinți.

NOTĂ:

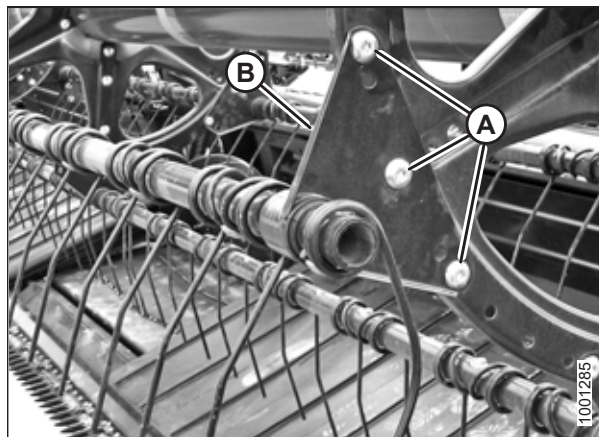
Această procedură presupune că un deget a fost demontat de pe utilaj. Pentru instrucțiuni privind demontarea degetelor, consultați [Demontarea degetelor din oțel ale rabatorului, pagina 447](#).

PERICOL

Pentru a preveni vătămarea sau decesul în urma pornirii neașteptate a utilajului, opriți întotdeauna motorul și scoateți cheia din contact înainte de a părăsi scaunul operatorului din orice motiv.

AVERTISMENT

Pentru a preveni vătămarea corporală cauzată de căderea unui rabator ridicat, cuplați întotdeauna dispozitivele de siguranță ale rabatorului înainte de a intra sub rabatorul ridicat din orice motiv.

IMPORTANT:

Susțineți tubul cu dinți în permanență pentru a preveni deteriorarea tubului și a altor componente.

1. Glisați noul deget brațul tubului cu dinți (A) pe capătul tubului.
2. Montați bușele pentru tubul cu dinți. Pentru instrucțiuni, consultați *Montarea bușelor pe rabatoare, pagina 454*.
3. Atașați degetele la tubul cu dinți cu bolțuri și piulițe (B).



Figura 4.273: Tubul cu dinți

Demontarea degetelor din plastic ale rabatorului

Degetele de rabator din plastic sunt fixate pe tubul cu dinți cu un singur șurub Torx®.

PERICOL

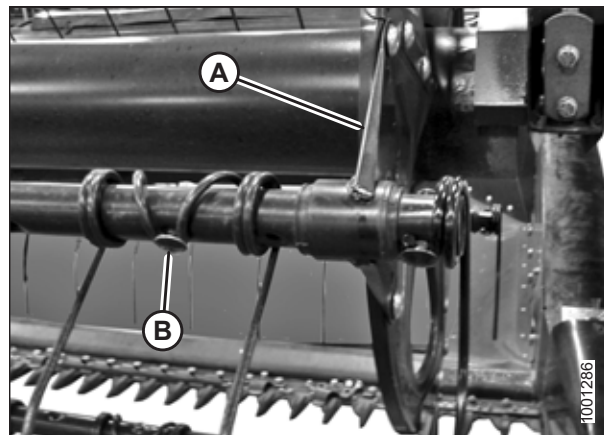
Pentru a preveni vătămarea corporală sau decesul în urma pornirii neașteptate a utilajului, opriți întotdeauna motorul și scoateți cheia din contact înainte de a efectua reglaje pe utilaj.

PERICOL

Asigurați-vă că toate persoanele din jur s-au îndepărtat de utilaj.

AVERTISMENT

Pentru a preveni vătămarea corporală cauzată de căderea unui rabator ridicat, cuplați întotdeauna dispozitivele de siguranță ale rabatorului înainte de a intra sub rabatorul ridicat din orice motiv.

1. Coborâți hederul.
2. Ridicați complet rabatorul.
3. Opriți motorul și scoateți cheia din contact.
4. Cuplați dispozitivele de siguranță ale rabatorului. Pentru instrucțiuni, consultați *Cuplarea dispozitivelor de siguranță ale rabatorului, pagina 43*.

5. Scoateți șurubul (A) cu ajutorul unei chei tubulare Torx® Plus 27 IP.



Figura 4.274: Demontarea degetului din plastic

6. Împingeți clema din partea de sus a degetului înapoi spre tubul rabatorului, conform ilustrației, și scoateți degetul din tub.

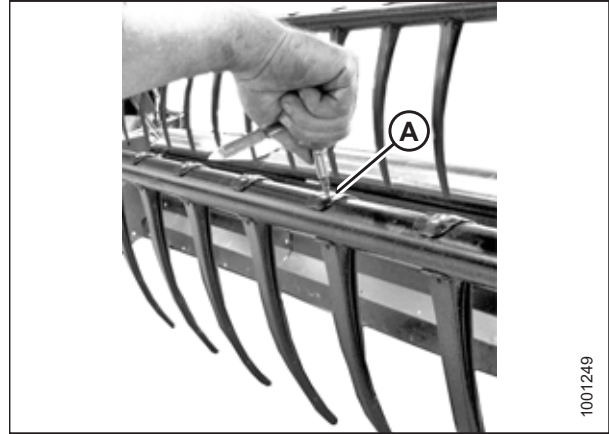

Figura 4.275: Demontarea degetului din plastic

Montarea degetelor din plastic ale rabatorului

Odată ce vechiul deget din plastic al rabatorului a fost îndepărtat, degetul nou poate fi montat.

PERICOL

Pentru a preveni vătămarea sau decesul în urma pornirii neașteptate a utilajului, opriți întotdeauna motorul și scoateți cheia din contact înainte de a părăsi scaunul operatorului din orice motiv.

AVERTISMENT

Pentru a preveni vătămarea corporală cauzată de căderea unui rabator ridicat, cuplați întotdeauna dispozitivele de siguranță ale rabatorului înainte de a intra sub rabatorul ridicat din orice motiv.

NOTĂ:

Această procedură presupune că un deget a fost demontat de pe utilaj. Pentru informații privind demontarea degetelor, consultați [Demontarea degetelor din plastic ale rabatorului, pagina 449](#).

1. Poziționați noul deget pe partea din spate a tubului cu dinți. Cuplați urechea din partea de jos a degetului în orificiul din partea inferioară a tubului cu dinți.
2. Ridicați flanșa superioară și rotiți degetul conform ilustrației, până când urechea din partea superioară a degetului se cuplează în orificiul din partea superioară a tubului cu dinți.



Figura 4.276: Montarea degetului din plastic

3. Montați șurubul (A) cu ajutorul unei chei tubulare Torx® Plus 27 IP și aplicați un cuplu de 8,5–9,0 Nm (6,3–6,6 lbf-ft [75–80 lbf-in]).

IMPORTANT:

NU aplicați forță pe deget înainte de a strânge șurubul de montare. Dacă se aplică o forță fără a se strânge șurubul de montare, degetul se va rupe sau se vor rupe știfturile de poziționare.



Figura 4.277: Montarea degetului din plastic

4.13.6 Bucșele tubului cu dinți

Tubul cu dinți al rabatorului se sprijină pe o bucșă a tubului cu dinți, care este fixată pe discul rabatorului. Dacă o bucșă a tubului cu dinți este deteriorată sau uzată, aceasta va trebui înlocuită.

Demontarea bucșelor de pe rabatoare

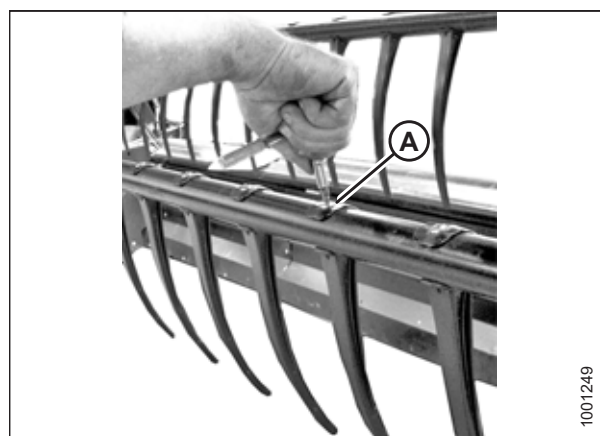
Clemele bucșei care fixează tubul cu dinți pe bucșă vor trebui eliberate pentru ca jumătățile bucșei să poată fi îndepărtate.



PERICOL

Pentru a preveni vătămarea corporală sau decesul în urma pornirii neașteptate a utilajului, opriți întotdeauna motorul și scoateți cheia din contact înainte de a efectua reglaje pe utilaj.



PERICOL

Asigurați-vă că toate persoanele din jur s-au îndepărtat de utilaj.



AVERTISMENT

Pentru a preveni vătămarea corporală cauzată de căderea unui rabator ridicat, cuplați întotdeauna dispozitivele de siguranță ale rabatorului înainte de a intra sub rabatorul ridicat din orice motiv.

IMPORTANT:

Susțineți tubul cu dinți în permanență pentru a preveni deteriorarea tubului și a altor componente.

1. Coborâți hederul.
2. Ridicați complet rabatorul.
3. Opriți motorul și scoateți cheia din contact.
4. Cuplați dispozitivele de siguranță ale rabatorului. Pentru instrucțiuni, consultați *Cuplarea dispozitivelor de siguranță ale rabatorului, pagina 43.*

NOTĂ:

Dacă se înlocuiește numai bușa de capăt al camei, treceți la pasul *10, pagina 453.*

Bucșele discului central și ale extremității posterioare a axului

5. Demontați scuturile terminale ale rabatorului și suportul scutului terminal (C) de la extremitatea posterioară a axului rabatorului, în locația tubului cu dinți aplicabil.

NOTĂ:

Pe discul central nu există scuturi terminale.

6. Scoateți bolțurile (A) care fixează brațul tubului cu dinți (B) pe disc.

IMPORTANT:

Rețineți locațiile orificiilor din braț și disc și asigurați-vă că bolțurile (A) sunt remontate în locațiile originale.



Figura 4.278: Extremitatea posterioară a axului

7. Eliberați clemele bucșei (A) cu ajutorul unei șurubelnițe mici pentru a separa zimții. Scoateți clema de pe tubul cu dinți.

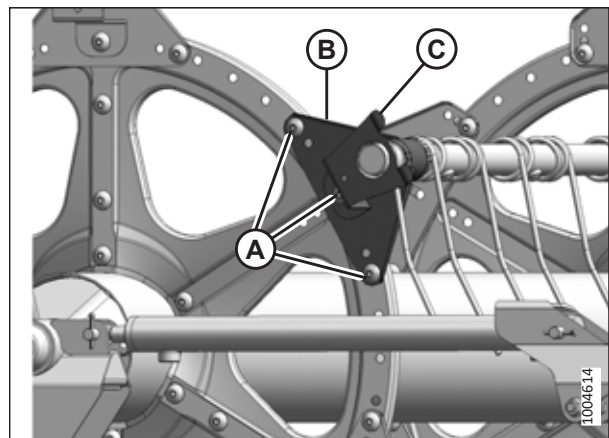

Figura 4.279: Clema bucșei

8. Rotiți brațul tubului cu dinți (A) până când se îndepărtează de disc, apoi glisați brațul spre interior de pe bucșă (B).
9. Scoateți jumătățile de bucșă (B). Dacă este necesar, demontați următorul deget, astfel încât brațul să poată aluneca de pe bucșă. Consultați următoarele proceduri, în funcție de cum este necesar:
 - *Demontarea degetelor din plastic ale rabatorului, pagina 449*
 - *Demontarea degetelor din oțel ale rabatorului, pagina 447*

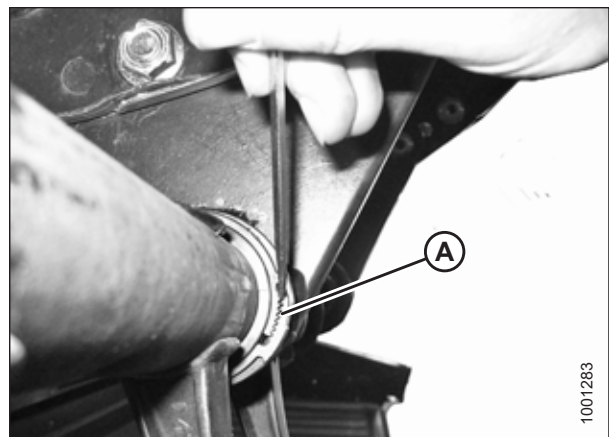

Figura 4.280: Bucșă

Bucșe de capăt al camei

10. Demontați scuturile terminale și suportul scutului terminal (A) din locația tubului cu dinți aferent de la capătul camei.

NOTĂ:

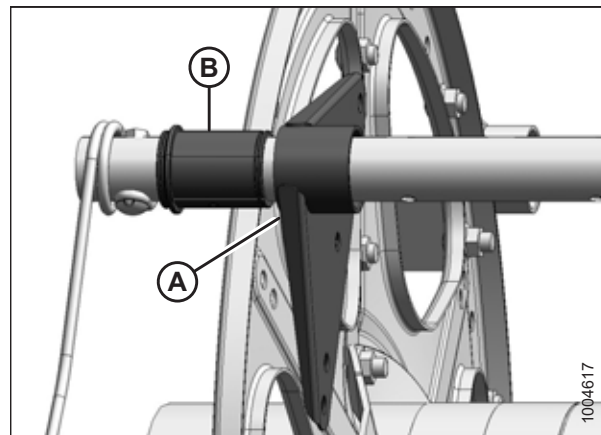
Scoaterea bucșelor de capăt al camei necesită deplasarea tubului cu dinți prin brațele discului pentru a expune bucșa.



Figura 4.281: Capătul camei

11. Demontați scuturile terminale ale rabatorului și suportul scutului terminal (C) de la extremitatea posterioară a axului rabatorului, în locația tubului cu dinți aplicabil.

NOTĂ:

Pe discul central nu există scuturi terminale.

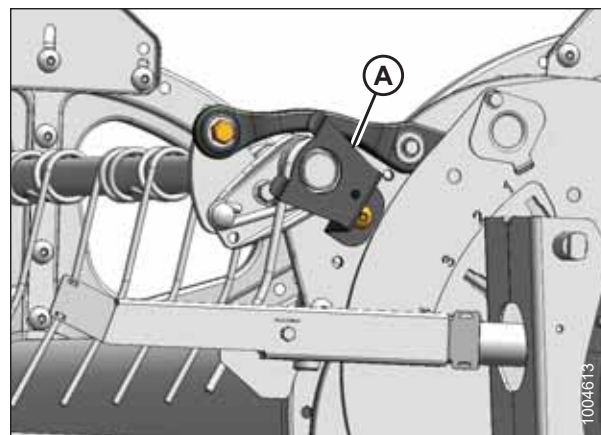
12. Scoateți bolțurile (A) care fixează brațele tubului cu dinți (B) pe extremitatea posterioară și discurile centrale.



Figura 4.282: Extremitatea posterioară a axului

Montarea bușelor pe rabatoare

Odată ce jumătățile bucșei vechi a tubului cu dinți au fost îndepărtat, cele noi pot fi montate.

NOTĂ:

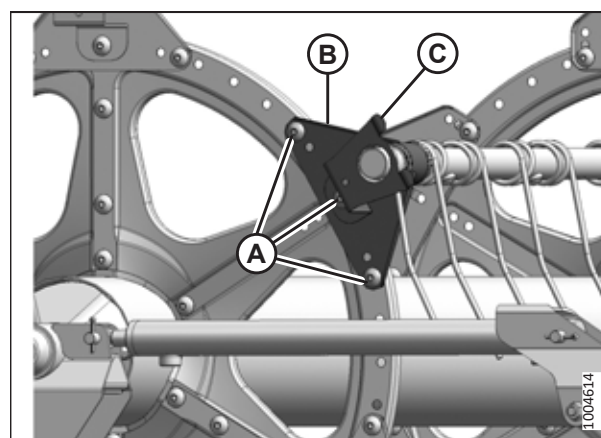
Această procedură implică faptul că pașii pentru *Demontarea bușelor de pe rabatoare, pagina 451* au fost finalizați.

PERICOL

Pentru a preveni vătămarea corporală sau decesul în urma pornirii neașteptate a utilajului, opriți întotdeauna motorul și scoateți cheia din contact înainte de a efectua reglaje pe utilaj.

AVERTISMENT

Pentru a preveni vătămarea corporală cauzată de căderea unui rabator ridicat, cuplați întotdeauna dispozitivele de siguranță ale rabatorului înainte de a intra sub rabatorul ridicat din orice motiv.

IMPORTANT:

Susțineți tubul cu dinți în permanență pentru a preveni deteriorarea tubului sau a altor componente.

1. Utilizați un clește de blocare a canalului modificat (A) pentru a monta clemele bucșei (C). Fixați cleștele într-o menghină și creștați (B) capătul fiecărui braț pentru a potrivi clema, conform ilustrației.



Figura 4.283: Clește de blocare a canalului modificat

Bucșe de capăt al camei

2. Poziționați jumătățile de bușă (B) pe tubul cu dinți (A) cu capătul fără flanșe adiacent brațului tubului cu dinți și poziționați urechea din fiecare jumătate de bușă în orificiul din tubul cu dinți.
3. Glisați tubul cu dinți (A) spre extremitatea posterioară a axului rabatorului pentru a introduce bușă (B) în brațul tubului cu dinți. Dacă sunt montate suporturi pentru tubul cu dinți, asigurați-vă că bușele din acele locații glisează în suport.
4. Montați din nou degetele demontate anterior. Consultați următoarele proceduri, în funcție de cum este necesar:
 - *Montarea degetelor din plastic ale rabatorului, pagina 450*
 - *Montarea degetelor din oțel ale rabatorului, pagina 448*

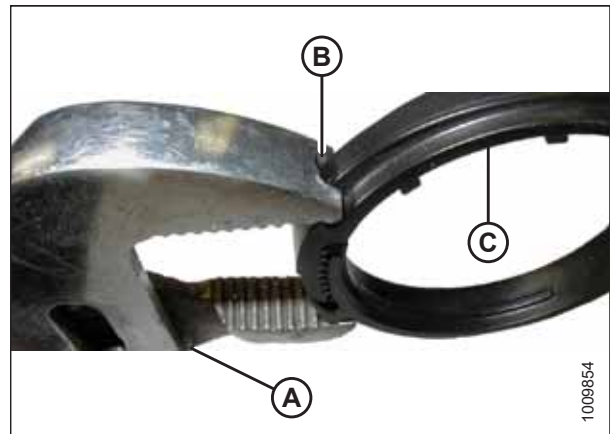

Figura 4.284: Capătul camei

ÎNTREȚINERE ȘI SERVICE

5. Montați clema buclei (A) pe tubul cu dinți, adiacent față de capătul fără flanșe al buclei (B).
6. Poziționați clema (A) pe buclă (B) astfel încât marginile clemei și ale buclei să fie la același nivel atunci când clema este introdusă în canelura de pe buclă și clapetele de blocare sunt cuplate.

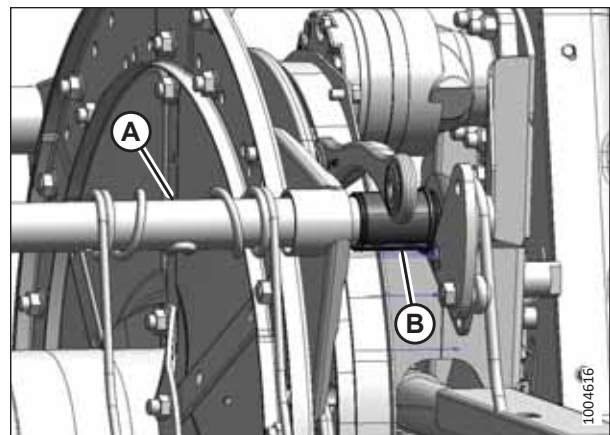

Figura 4.285: Bucșă

7. Strângeți clema (A) cu un clește de blocare a canalului modificat (B) până când presiunea degetelor **NU** mai mișcă clema.

IMPORTANT:

Strângerea excesivă a clemei poate duce la rupere.

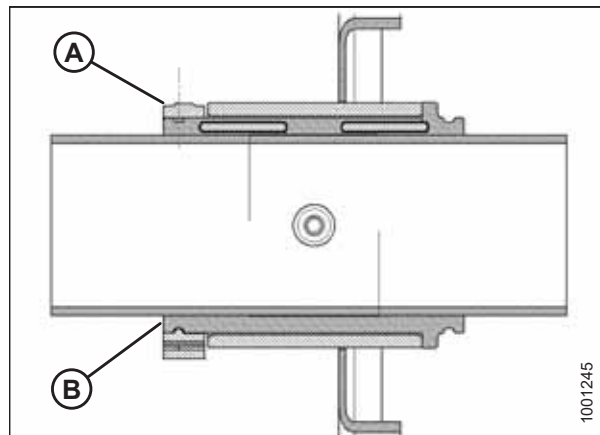

Figura 4.286: Montarea clemei

8. Aliniați tubul cu dinți (B) cu brațul cu came și montați bolțul (A). Strângeți bolțul cu un cuplu de 165 Nm (120 lbf ft).

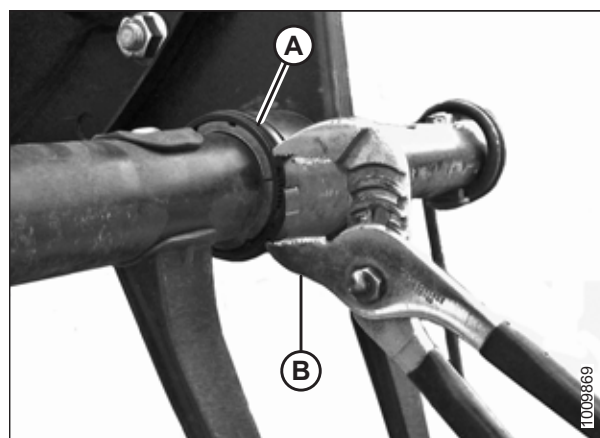

Figura 4.287: Capătul camei

9. Montați bolțurile (A) care fixează brațul tubului cu dinți (B) pe discul central.
10. Montați brațul tubului cu dinți (B) și suportul scutului terminal (C) la extremitatea posterioară a rabatorului, în locația tubului cu dinți aplicabil. Fixați suportul cu șuruburi (A).

NOTĂ:

Pe discurile centrale nu există scuturi terminale.

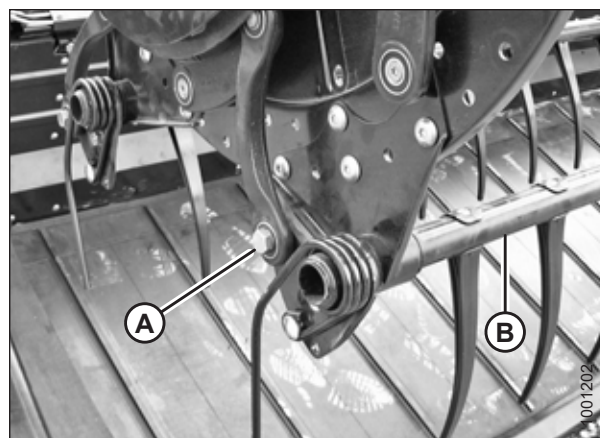

Figura 4.288: Extremitatea posterioară a axului

11. Montați suportul scutului terminal (A) în locația tubului cu dinți aplicabil de la capătul camei rabator.
12. Remontați scuturile terminale ale rabatorului. Pentru instrucțiuni, consultați [4.13.7 Scuturile terminale ale rabatorului, pagina 457](#).

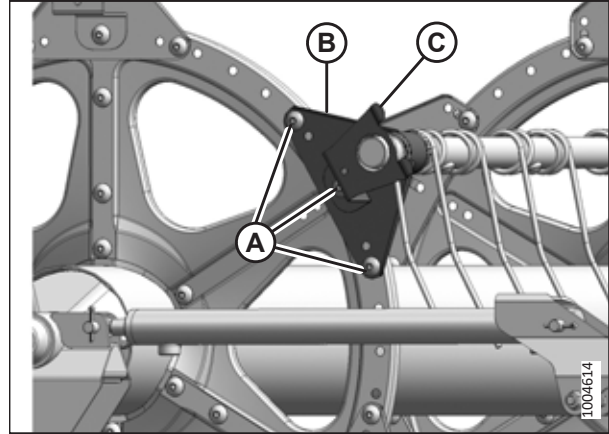

Figura 4.289: Capătul camei

Bucșele discului central și ale extremității posterioare a axului

13. Poziționați jumătățile de bucșă (B) pe tubul cu dinți (A) cu capătul fără flanșe adiacent brațului tubului cu dinți și poziționați urechea din fiecare jumătate de bucșă în orificiul din tubul cu dinți.
14. Glisați tubul cu dinți (A) pe bucșă (B). Poziționați tubul cu dinți pe disc în locația sa inițială.
15. Montați din nou degetele demontate anterior. Pentru instrucțiuni, consultați:
 - [Montarea degetelor din plastic ale rabatorului, pagina 450](#)
 - [Montarea degetelor din oțel ale rabatorului, pagina 448](#)

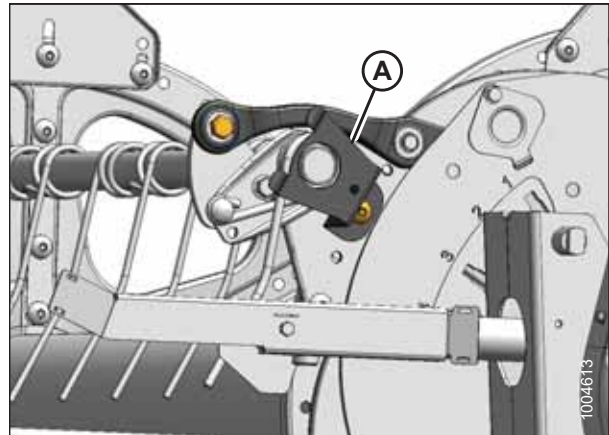

Figura 4.290: Capătul camei

16. Montați clema bucșei (A) pe tubul cu dinți, adiacent față de capătul fără flanșe al bucșei (B).
17. Poziționați clema (A) pe bucșă (B) astfel încât marginile clemei și ale bucșei să fie la același nivel atunci când clema este introdusă în canelura de pe bucșă și clapetele de blocare sunt cuplate.

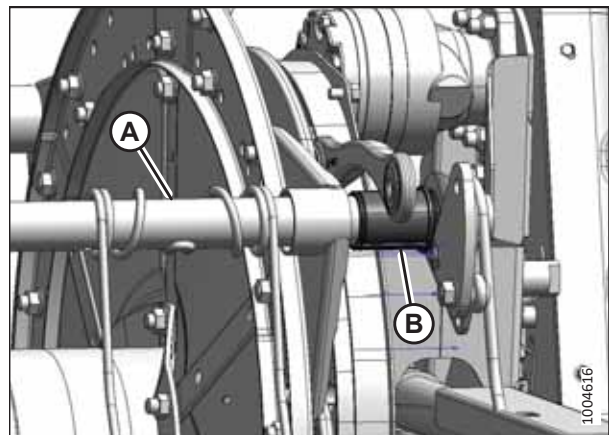

Figura 4.291: Bucșă

18. Strângeți clema (A) cu un clește de blocare a canalului modificat (B) până când presiunea degetelor **NU** mai mișcă clema.

IMPORTANT:

Strângerea excesivă a clemei poate duce la rupere.

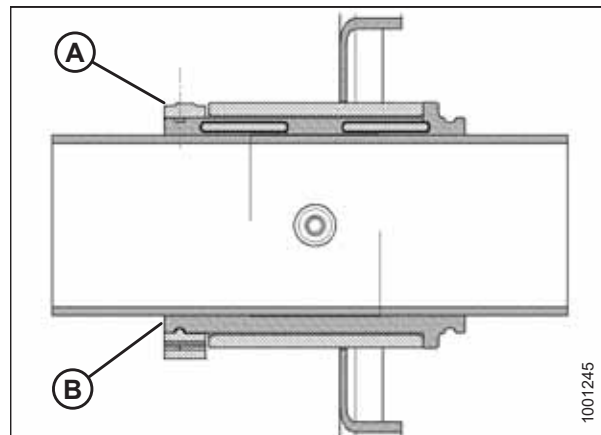

Figura 4.292: Montarea clemei

19. Montați bolțurile (A) care fixează brațul tubului cu dinți (B) pe discul central.
20. Montați brațul tubului cu dinți (B) și suportul scutului terminal (C) la extremitatea posterioară a rabatorului, în locația tubului cu dinți aplicabil. Fixați suportul cu șuruburi (A).

NOTĂ:

Pe discurile centrale nu există scuturi terminale.

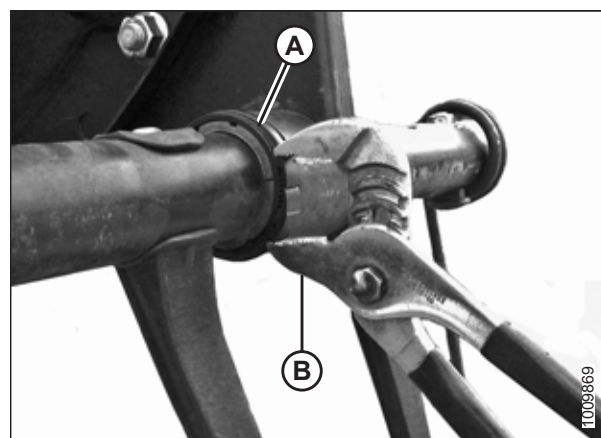

Figura 4.293: Extremitatea posterioară a axului

4.13.7 Scuturile terminale ale rabatorului

Scuturile terminale ale rabatorului și suporturile nu necesită întreținere periodică, dar trebuie verificate periodic pentru a se verifica dacă au fost deteriorate și dacă elementele de fixare sunt slăbite sau lipsesc. Scuturile terminale și suporturile ușor îndoite sau deformatate pot fi reparate, dar componentele grav deteriorate trebuie înlocuite.

Există patru tipuri de scuturi terminale ale rabatorului. Asigurați-vă că montați scutul terminal al rabatorului corect în locația corespunzătoare, conform Figurii 4.294 *Scuturile terminale ale rabatorului, pagina 458*.

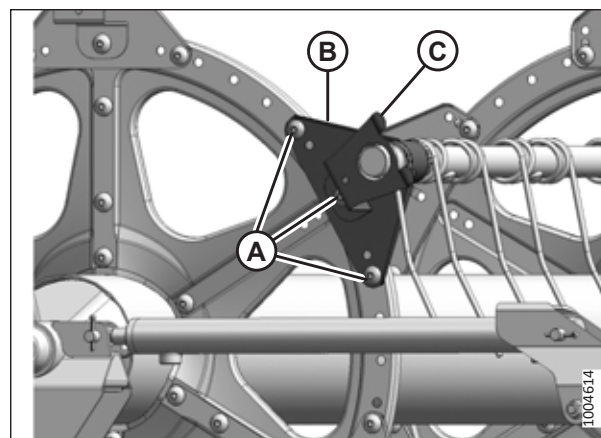

Figura 4.294: Scuturile terminale ale rabatorului

A – Extremitatea posterioară a axului, parte exterioară (MD #311695)
C – Extremitatea posterioară a axului, parte interioară (MD #311795)

B – Capătul camei, parte interioară (MD #273823)
D – Capătul camei, parte exterioară (MD #311694)

NOTĂ:

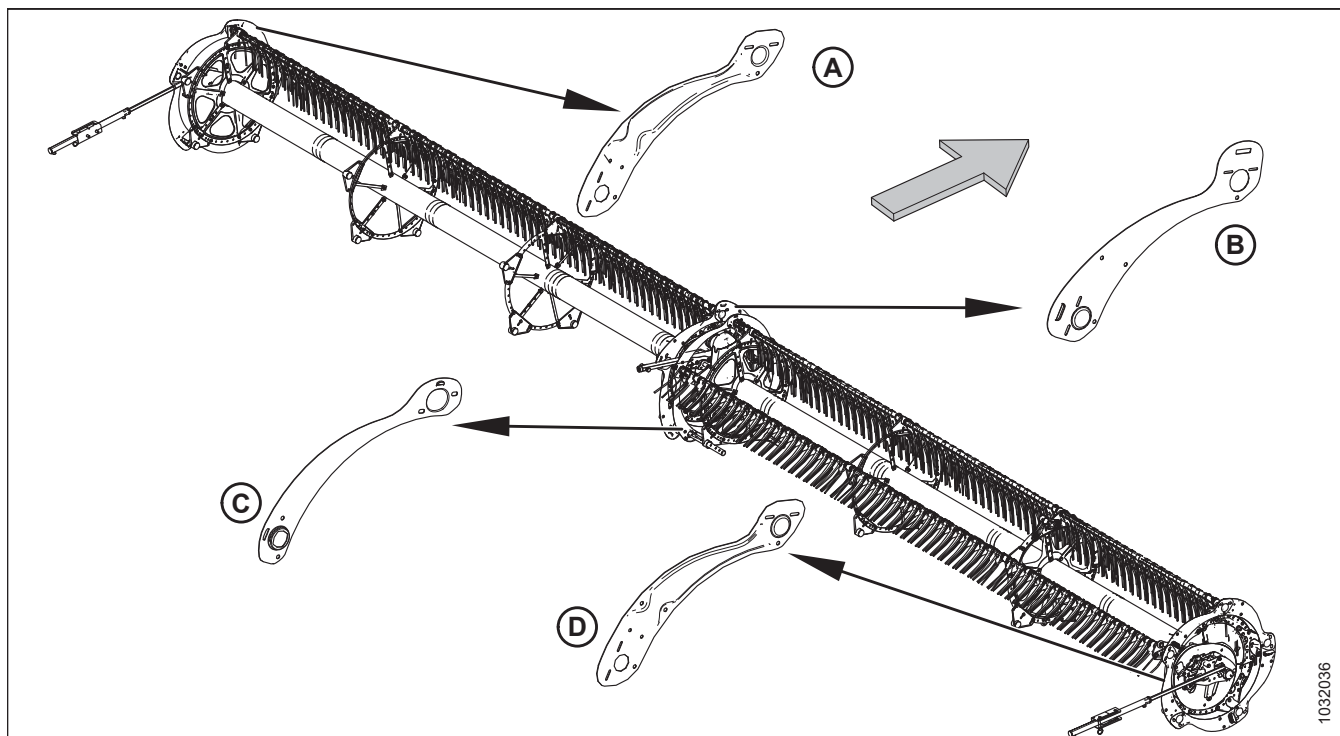
Săgeata din ilustrație arată spre partea din față a utilajului.

Înlocuirea scuturilor terminale ale rabatorului de la capătul camei, partea exterioară

Procedura de înlocuire a scuturilor terminale ale rabatorului se aplică la capătul exterior al camei, cu excepția cazului în care se specifică altfel.

PERICOL

Pentru a preveni vătămarea sau decesul în urma pornirii neașteptate a utilajului, opriți întotdeauna motorul și scoateți cheia din contact înainte de a părăsi scaunul operatorului din orice motiv.

PERICOL

Asigurați-vă că toate persoanele din jur s-au îndepărtat de utilaj.

NOTĂ:

Săgețile din ilustrațiile din această procedură indică partea frontală a hederului.

NOTĂ:

Păstrați toate piesele îndepărtate, cu excepția cazului în care vi se cere să procedați altfel.

1. Coborâți complet hederul și rabatorul.
2. Opriți motorul și scoateți cheia din contact.

ÎNTREȚINERE ȘI SERVICE

3. Rotiți manual rabatorul până când devine accesibil scutul terminal al rabatorului care trebuie înlocuit (A).
4. Scoateți cele trei bolțuri (B).



Figura 4.295: Scuturile terminale ale rabatorului – capătul camei, partea exterioară

5. Scoateți cele două șuruburi și piulițele (A). Scoateți deflectorul camei exterioare.
6. Ridicați capătul scutului terminal al rabatorului (B) de pe suport (C).

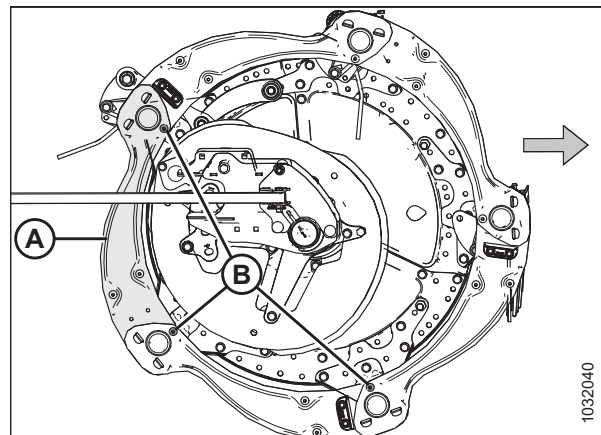

Figura 4.296: Scuturile terminale ale rabatorului – capătul camei, partea exterioară

7. Demontați scutul terminal al rabatorului de pe suporturi (A).

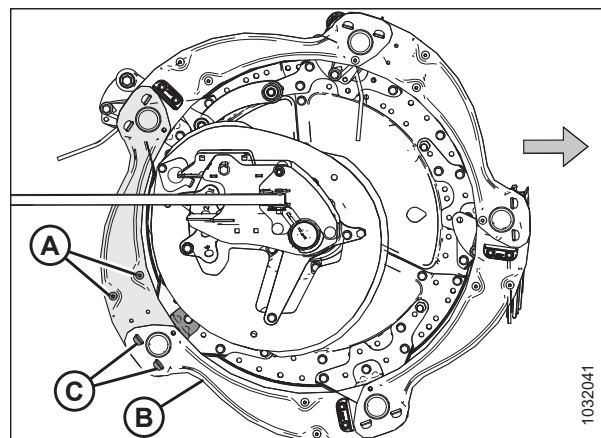

Figura 4.297: Scutul terminal al rabatorului este demontat – capătul camei, partea exterioară

8. Ridicați ușor capătul scutului terminal vechi al rabatorului (A) de pe suport (B).
9. Poziționați noul scut terminal al rabatorului (C) pe suport (B), sub scutul terminal vechi al rabatorului (A).
10. Poziționați celălalt capăt al noului scut terminal al rabatorului (C) pe celălalt suport (D), peste scutul terminal vechi al rabatorului (E).
11. Montați din nou cele trei bolțuri (F).
12. Montați din nou cele două șuruburi (G), deflectorul camei din partea exterioară și piulițele (îndepărtate la pasul 5, [pagina 459](#)) pe noul scut terminal al rabatorului.
13. Strângeți toate piesele de fixare instalate.

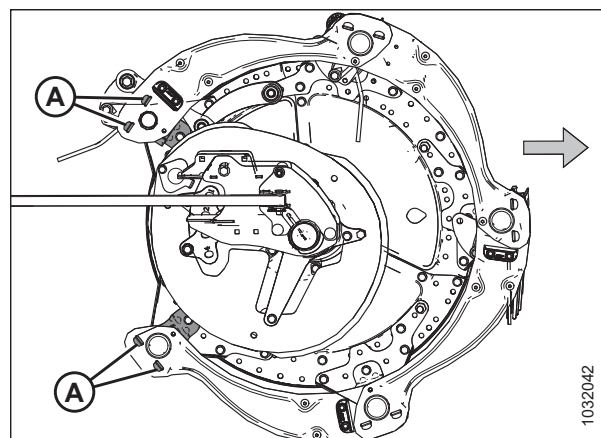

Figura 4.298: Scuturile terminale ale rabatorului – capătul camei, partea exterioară

Înlocuirea scuturilor terminale ale rabatorului de la capătul camei, partea interioară

Procedura de înlocuire a scuturilor terminale ale rabatorului se aplică la capătul interior al camei.

PERICOL

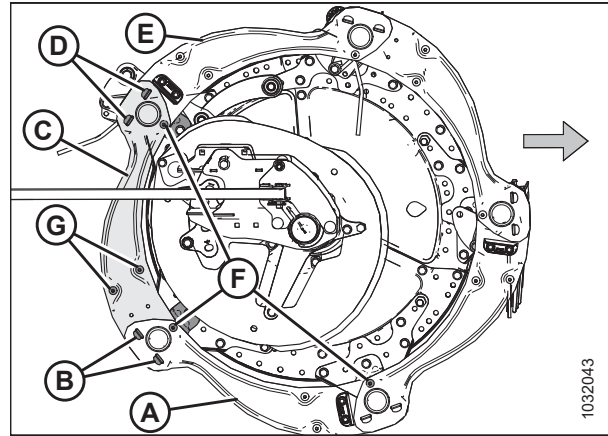
Pentru a preveni vătămarea sau decesul în urma pornirii neașteptate a utilajului, opriți întotdeauna motorul și scoateți cheia din contact înainte de a părăsi scaunul operatorului din orice motiv.

PERICOL

Asigurați-vă că toate persoanele din jur s-au îndepărtat de utilaj.

Scuturile terminale sunt diferite pentru capătul interior și exterior al camei. Pentru referință, consultați Figura 4.294, [pagina 458](#).

NOTĂ:

Săgețile din următoarele ilustrații indică partea din față a utilajului.

1. Coborâți complet rabatorul.
2. Coborâți hederul.
3. Opriți motorul și scoateți cheia din contact.

4. Rotiți manual rabatorul până când devine accesibil scutul terminal al rabatorului care trebuie înlocuit (A).
5. Scoateți cele trei bolțuri (B).



Figura 4.299: Scuturile terminale ale rabatorului – capătul camei, partea interioară

6. Scoateți și păstrați două șuruburi (A), deflectorul camei și piulițele de pe scutul terminal al rabatorului.
7. Ridicați capătul scutului terminal al rabatorului (B) de pe suport (C).

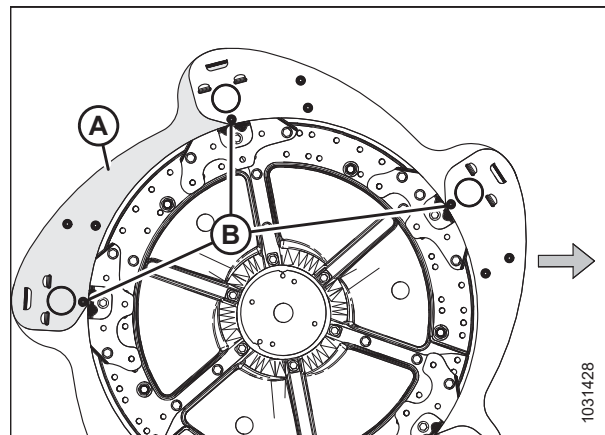

Figura 4.300: Scuturile terminale ale rabatorului – capătul camei, partea interioară

8. Demontați scutul terminal al rabatorului de pe suporturi (A).

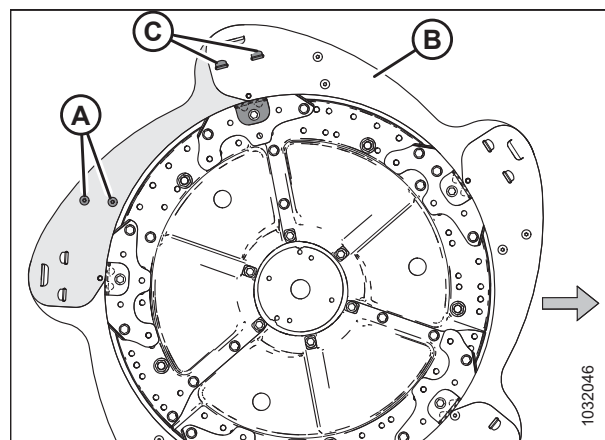

Figura 4.301: Scutul terminal al rabatorului este demontat – capătul camei, partea interioară

9. Ridicați ușor capătul scutului terminal vechi al rabatorului (A) de pe suport (B).
10. Poziționați noul scut terminal al rabatorului (C) pe suport (B), sub scutul terminal vechi al rabatorului (A).
11. Poziționați celălalt capăt al noului scut terminal al rabatorului (C) pe celălalt suport (D), peste scutul terminal vechi al rabatorului (E).
12. Montați din nou cele trei bolțuri (F).
13. Montați din nou cele două șuruburi (G), deflectorul camei și piulițele (îndepărtate la pasul 6, [pagina 461](#)) pe noul scut terminal al rabatorului.
14. Strângeți toate piesele de fixare instalate.

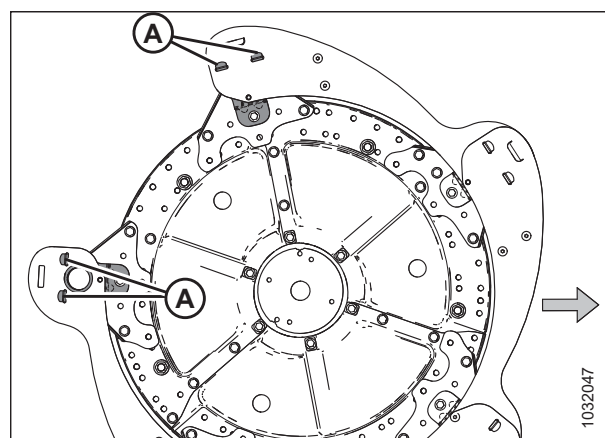

Figura 4.302: Scuturile terminale ale rabatorului – capătul camei, partea interioară

Înlocuirea scuturilor terminale ale rabatorului de la extremitatea posterioară a axului, partea exterioară

Dacă scutul terminal al rabatorului este deteriorat, va trebui înlocuit.

PERICOL

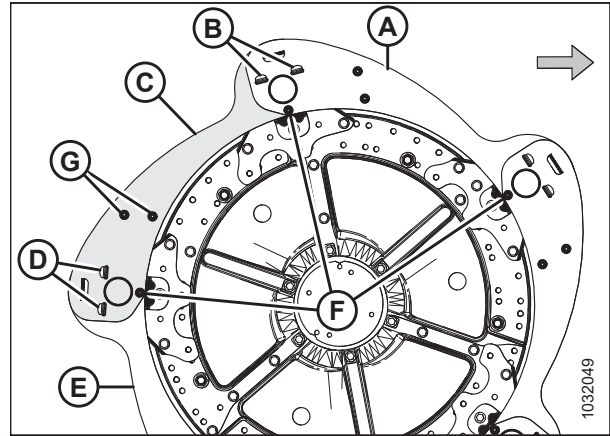
Pentru a preveni vătămarea sau decesul în urma pornirii neașteptate a utilajului, opriți întotdeauna motorul și scoateți cheia din contact înainte de a părăsi scaunul operatorului din orice motiv.

PERICOL

Asigurați-vă că toate persoanele din jur s-au îndepărtat de utilaj.

1. Coborâți complet rabatorul.
2. Coborâți hederul.
3. Opriți motorul și scoateți cheia din contact.
4. Rotiți manual rabatorul până când devine accesibil scutul terminal al rabatorului care trebuie înlocuit (A).
5. Scoateți cele trei bolțuri (B).



Figura 4.303: Scuturile terminale ale rabatorului – extremitatea posterioară a axului, partea exterioară

6. Ridicați capătul scutului terminal al rabatorului (A) de pe suport (B).

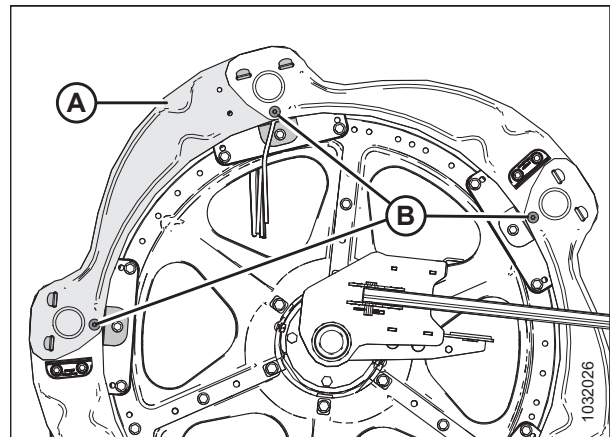

Figura 4.304: Scuturile terminale ale rabatorului – extremitatea posterioară a axului, partea exterioară

7. Demontați scutul terminal al rabatorului de pe suporturi (A).
8. Demontați paleta rabatorului, dacă este montată pe scutul terminal al rabatorului.

NOTĂ:

Paletetele de capăt ale rabatorului (B) sunt montate alternativ pe scuturile terminale ale rabatorului.

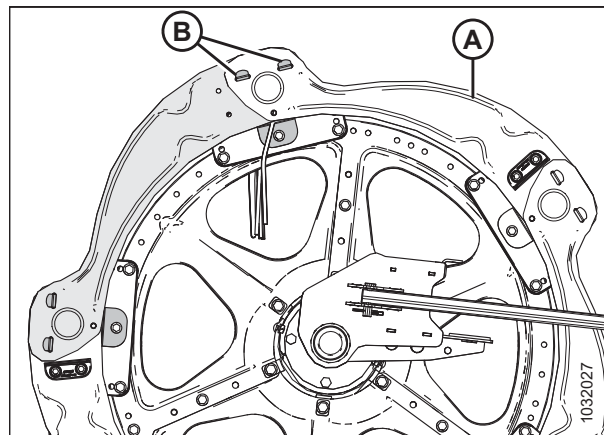

Figura 4.305: Scutul terminal al rabatorului este demontat – extremitatea posterioară a axului, partea exterioară

9. Ridicați ușor capătul scutului terminal al rabatorului (A) de pe suport (B).
10. Poziționați noul scut terminal al rabatorului (C) pe suport (B), sub scutul terminal vechi al rabatorului (A).
11. Poziționați celălalt capăt al noului scut terminal al rabatorului (C) pe celălalt suport (E), peste scutul terminal vechi al rabatorului.
12. Montați din nou cele trei bolțuri (D).
13. Montați din nou paleta (îndepărată la pasul 8, pagina 463) pe noul scut terminal al rabatorului, dacă a fost montată anterior.
14. Strângeți toate piesele de fixare instalate.

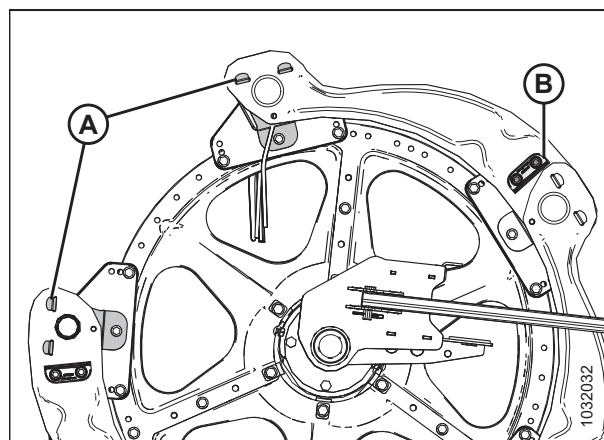

Figura 4.306: Scuturile terminale ale rabatorului – extremitatea posterioară a axului, partea exterioară

Înlocuirea scuturilor terminale ale rabatorului de la extremitatea posterioară a axului, partea interioară

Scuturile terminale ale rabatorului trebuie înlocuite dacă sunt deteriorate.

⚠ PERICOL

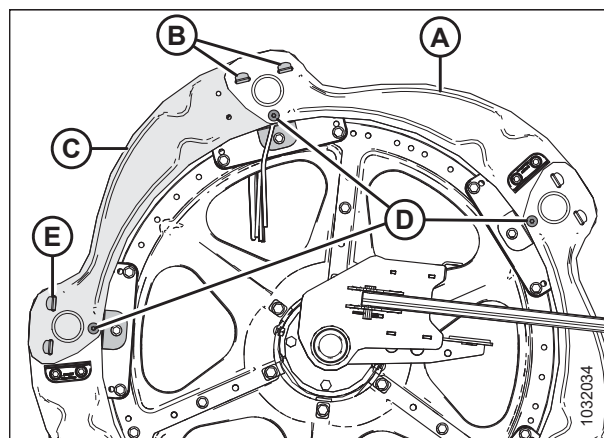
Pentru a preveni vătămarea sau decesul în urma pornirii neașteptate a utilajului, opriți întotdeauna motorul și scoateți cheia din contact înainte de a părăsi scaunul operatorului din orice motiv.

⚠ PERICOL

Asigurați-vă că toate persoanele din jur s-au îndepărtat de utilaj.

NOTĂ:

Păstrați toate piesele îndepărtate, cu excepția cazului în care vi se cere să procedați altfel.

1. Coborâți complet rabatorul.
2. Coborâți hederul.
3. Opriți motorul și scoateți cheia din contact.
4. Rotiți manual rabatorul până când devine accesibil scutul terminal al rabatorului care trebuie înlocuit (A).
5. Îndepărtați cele șase șuruburi M10 și piulițele (B).



Figura 4.307: Scuturile terminale ale rabatorului – extremitatea posterioară a axului, partea interioară

6. Ridicați celălalt scut terminal (A) pentru a decupla urechea de pe scutul terminal (B).
7. Ridicați capătul scutului terminal al rabatorului (B) de pe scutul terminal (C) și rotiți scutul terminal (B) în jos.

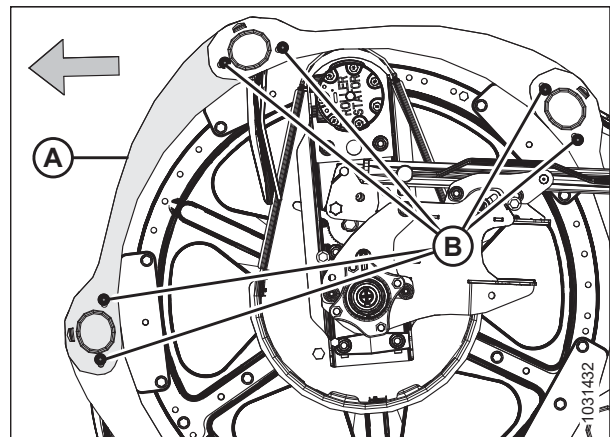

Figura 4.308: Scuturile terminale ale rabatorului – extremitatea posterioară a axului, partea interioară

8. Scoateți bolțul M10 (A), piulița (B) și opritorul degetului de la capăt (C) din tubul cu dinți care fixează bucașa și degetul de la extremitatea posterioară a axului.
9. Îndepărtați bucașa scutului terminal (D).
10. Demontați și aruncați scutul terminal deteriorat al rabatorului (E).

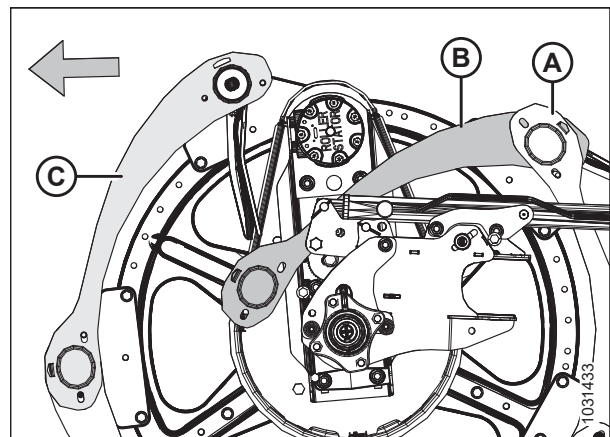

Figura 4.309: Scuturile terminale ale rabatorului – extremitatea posterioară a axului, partea interioară

11. Poziționați noul scut terminal al rabatorului (A), așa cum se arată. Introduceți clapeta scutului terminal în scutul terminal învecinat (B).
12. Poziționați celălalt capăt al noului scut terminal (A) pe tubul cu dinți. Fixați scutul terminal cu bucașa (C).

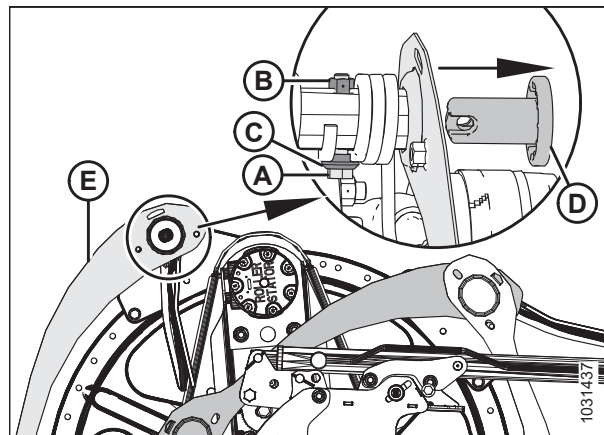

Figura 4.310: Scuturile terminale ale rabatorului – extremitatea posterioară a axului, partea interioară

13. Poziționați degetul de la extremitatea posterioară a axului (A) conform ilustrației.
14. Fixați degetul de la extremitatea posterioară a axului (A) și bucașa (montată la pasul 12, pagina 465) cu ajutorul bolțului M10 (B), a opritorului degetului de la capăt (C) și a piuliței (D).

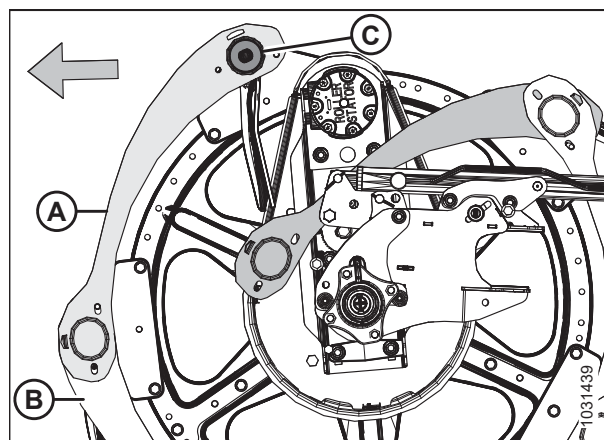

Figura 4.311: Scuturile terminale ale rabatorului – extremitatea posterioară a axului, partea interioară

15. Rotiți scutul terminal al rabatorului (A) în sus. Cuplați clapetele (B) la ambele capete.
16. Fixați scuturile terminale ale rabatorului cu ajutorul a șase șuruburi M10 și piulițe (C).
17. Strângeți piulițele (C) la un cuplu de 35 Nm (26 lbf-ft).

IMPORTANT:

NU strângeți excesiv piulițele.

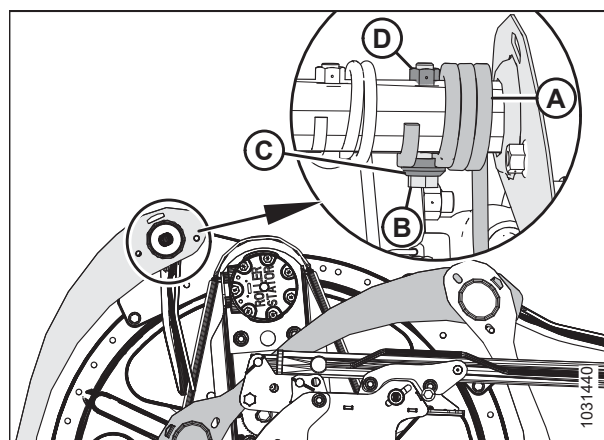

Figura 4.312: Scuturile terminale ale rabatorului – extremitatea posterioară a axului, partea interioară

Înlocuirea suporturilor scuturilor terminale ale rabatorului

Suporturile pentru scuturile terminale ale rabatorului trebuie înlocuite dacă sunt deteriorate.

! PERICOL

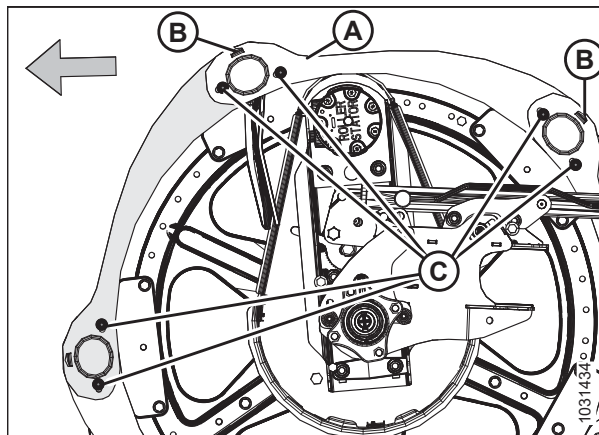
Pentru a preveni vătămarea sau decesul în urma pornirii neașteptate a utilajului, opriți întotdeauna motorul și scoateți cheia din contact înainte de a părăsi scaunul operatorului din orice motiv.

! PERICOL

Asigurați-vă că toate persoanele din jur s-au îndepărtat de utilaj.

NOTĂ:

Toate ilustrațiile prezentate arată capătul exterior al camei.

1. Coborâți complet rabatorul.
2. Coborâți hederul.
3. Opriți motorul și scoateți cheia din contact.
4. Rotiți manual rabatorul până când devine accesibil suportul scutului terminal al rabatorului care trebuie înlocuit.
5. Scoateți șurubul (B) care fixează scuturile terminale ale rabatorului pe suport (A).
6. Scoateți bolțurile (C) de pe suport (A) și de pe cele două suporturi adiacente.



Figura 4.313: Suporturile scuturilor terminale ale rabatorului

ÎNTREȚINERE ȘI SERVICE

7. Demontați scuturile terminale ale rabatorului (A) și suportul (B) de tubul cu dinți. Demontați suportul de pe scuturile terminale.
8. Introduceți urechile noului suport (B) în fantele din scuturile terminale ale rabatorului (A). Asigurați-vă că urechile se cuplează în ambele scuturi terminale ale rabatorului.

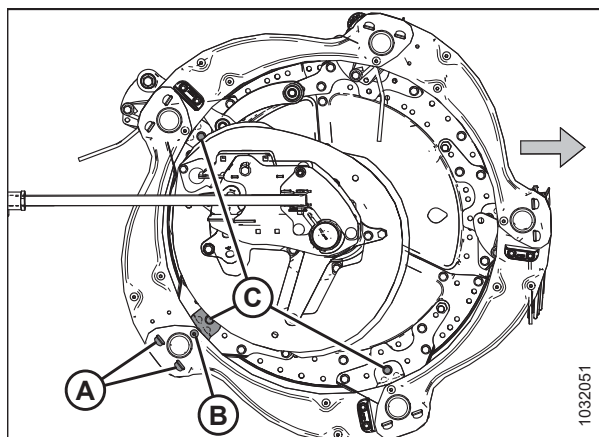

Figura 4.314: Suporturile scuturilor terminale ale rabatorului

9. Fixați suportul (A) pe sectorul discului cu bolțul și piulița (B). Încă **NU** strângeți piesele de fixare.
10. Fixați scuturile terminale ale rabatorului (C) pe suport (A) cu ajutorul bolțului și al piuliței (D). Încă **NU** strângeți piesele de fixare.
11. Fixați din nou celelalte suporturi cu bolțuri și cu piulițe (E).
12. Asigurați-vă că există un interstițiu adecvat între tubul cu dinți și suportul scutului terminal al rabatorului.
13. Strângeți piulițele cu un cuplu de 27 Nm (20 lbf-ft [239 lbf in]).

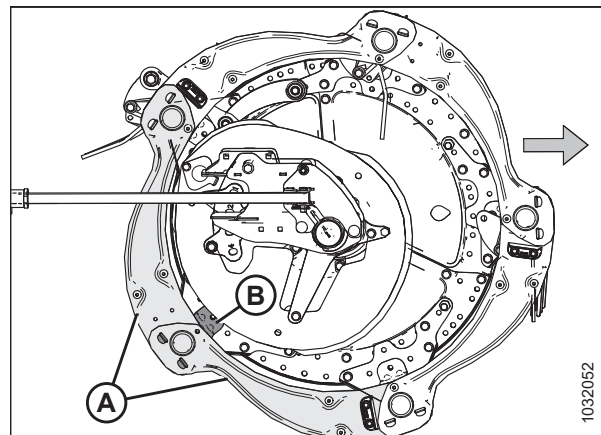

Figura 4.315: Suporturile scuturilor terminale ale rabatorului

4.14 Transmisia rabatorului

Motorul cu acționare hidraulică al rabatorului acționează un lanț care este atașat la brațul central dintre rabatoare pe un heder cu rabator dublu și la brațul central-stâng pe un heder cu rabator triplu.

4.14.1 Lanțul de transmisie al rabatorului

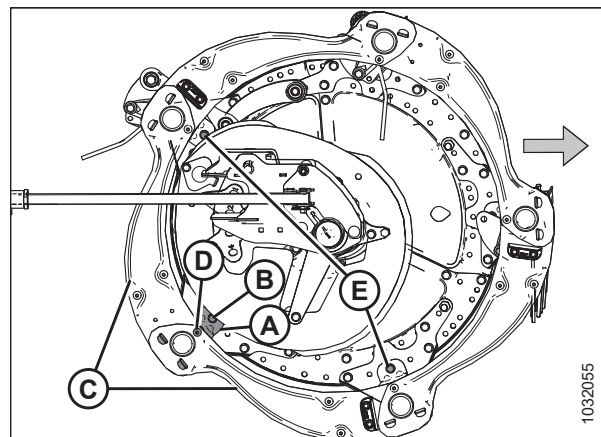
Lanțul de transmisie al rabatorului transferă energia de la motorul cu acționare hidraulică al rabatorului la roțile dințate care rotesc rabatoarele.

Slăbirea lanțului de transmisie al rabatorului

Tensiunea de pe lanțul de transmisie al rabatorului poate fi slăbită pentru a permite accesul la componentele de transmisie.

! PERICOL

Pentru a preveni vătămarea corporală sau decesul în urma pornirii neașteptate a utilajului, opriți întotdeauna motorul și scoateți cheia din contact înainte de a efectua reglaje pe utilaj.

! PERICOL

Asigurați-vă că toate persoanele din jur s-au îndepărtat de utilaj.

1. Coborâți hederul.
2. Reglați rabatorul complet înainte.
3. Opriți motorul și scoateți cheia din contact.
4. Demontați capacul transmisiei rabatorului. Pentru instrucțiuni, consultați [Îndepărtarea capacului transmisiei rabatorului, pagina 54](#).
5. Deschideți scutul terminal. Pentru instrucțiuni, consultați [Deschiderea scuturilor terminale ale hederului, pagina 46](#).
6. Îndepărtați știftul în formă de U (A) care fixează instrumentul multifuncțional (B) de suportul de pe placa terminală din stânga.
7. Scoateți instrumentul multifuncțional (B) și remontați știftul în formă de U pe suport.



Figura 4.316: Locația de depozitare a instrumentului multifuncțional

IMPORTANT:

NU slăbiți batiul motorului, acesta este reglat din fabrică și fixat cu șaibe Belleville. Reglați tensiunea lanțului fără a slăbi bolțurile de montare ale transmisiei.

8. Împingeți opritorul de tensiune (A) spre dreapta cu degetul mare și mențineți-l în poziția deblocată.
9. Așezați instrumentul multifuncțional (B) pe întinzătorul de lanț (C) și rotiți instrumentul multifuncțional în sus pentru a slăbi tensiunea lanțului.
10. Reduceți instrumentul multifuncțional în poziția de depozitare.

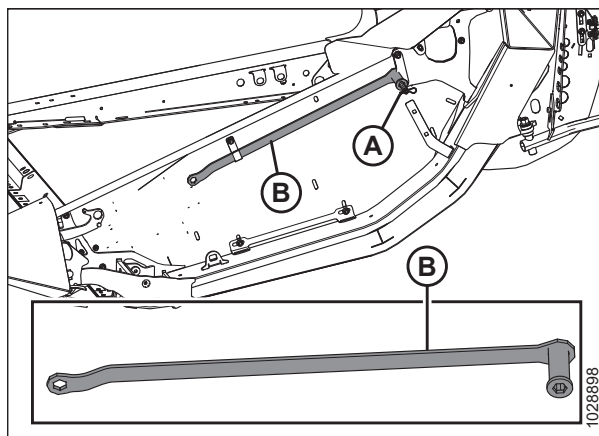

Figura 4.317: Transmisia rabatorului

Strângerea lanțului de transmisie al rabatorului

Un lanț de transmisie tensionat corect asigură un transfer optim de energie, reducând în același timp la minimum uzura componentelor.

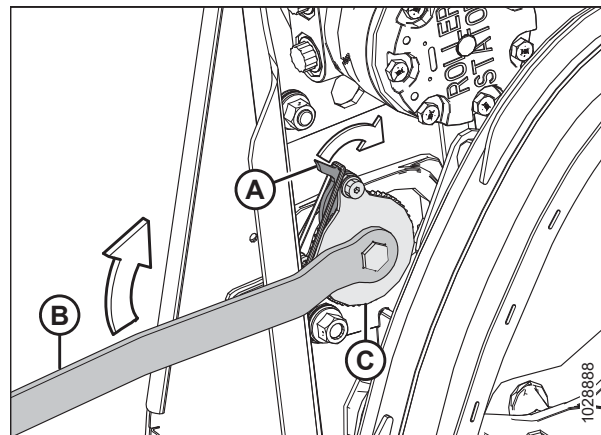

PERICOL

Pentru a preveni vătămarea corporală sau decesul în urma pornirii neașteptate a utilajului, opriți întotdeauna motorul și scoateți cheia din contact înainte de a efectua reglaje pe utilaj.

1. Opriți motorul și scoateți cheia din contact.
2. Deschideți scutul terminal. Pentru instrucțiuni, consultați [Deschiderea scuturilor terminale ale hederului, pagina 46](#).
3. Îndepărtați știftul în formă de U (A) care fixează instrumentul multifuncțional (B) de suportul de pe placa terminală din stânga.
4. Scoateți instrumentul multifuncțional (B) și remontați știftul în formă de U pe suport.



Figura 4.318: Locația de depozitare a instrumentului multifuncțional – partea stângă

5. Așezați instrumentul multifuncțional (A) pe întinzătorul de lanț (B).

IMPORTANT:

NU slăbiți batiul motorului, acesta este reglat din fabrică și fixat cu șaibe Belleville. Reglați tensiunea lanțului fără a slăbi bolțurile de montare ale transmisiei.

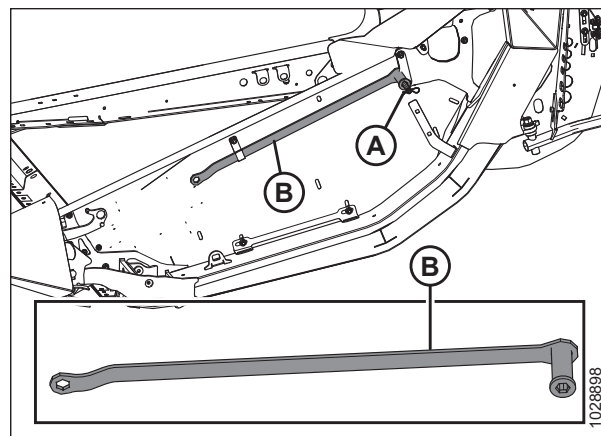
6. Rotiți instrumentul multifuncțional (A) în jos până când lanțul este întins.



Figura 4.319: Transmisia rabatorului

7. După ce lanțul este întins, rotiți instrumentul multifuncțional în sus pentru a cupla în mod corespunzător dinții din dispozitivul de blocare/siguranță în dinții întinzătorului. Dacă întinzătorul nu sare peste un dinte înainte de întindere, **NU** forțați întinzătorul până la următorul șanț.

IMPORTANT:

NU întindeți excesiv lanțul. Dacă lanțul este prea strâns, va aplica sarcini excesive asupra roților dințate, provocând defectarea prematură a lagărelor motorului și/sau a altor componente.

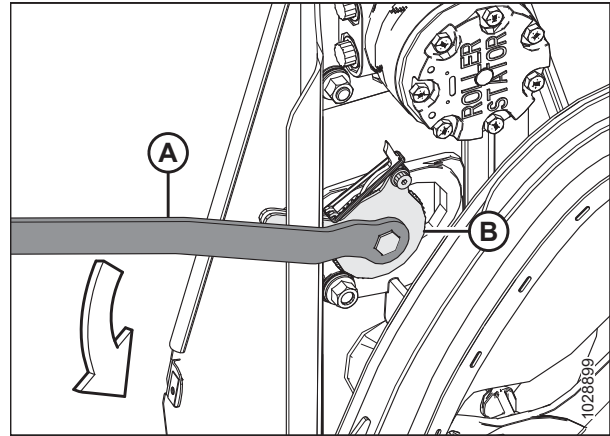
IMPORTANT:

Trebuie să existe un joc de aproximativ 38 mm (1 1/2 țoli) pe o parte (A) a lanțului, în timp ce pe cealaltă parte (B) acesta trebuie să fie strâns. Acest nivel de tensiune și joc al lanțului este necesar pentru a sări peste un șanț de pe întinzătorul lanțului.



Figura 4.320: Transmisia rabatorului

8. Rotiți rabatorul cu mâna pentru a verifica dacă lanțul este în continuare corect cuplat pe toți dinții de pe roata dințată inferioară (A). Pentru a preveni deteriorarea, asigurați-vă că lanțul nu se strânge prea tare odată cu rotirea rabatorului.
9. Readuceți instrumentul multifuncțional în poziția de depozitare.
10. Închideți scutul terminal. Pentru instrucțiuni, consultați [Închiderea scuturilor terminale ale hederului, pagina 47](#).

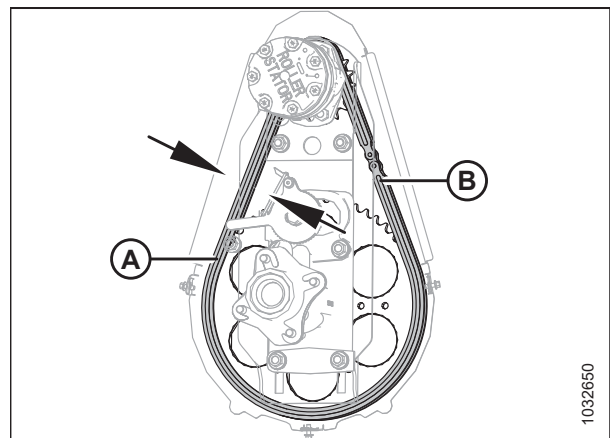

Figura 4.321: Transmisia rabatorului

4.14.2 Roata dințată a transmisiei rabatorului

Roata dințată a transmisiei rabatorului este atașată la motorul de antrenare a rabatorului.

Pentru modelele de combine Case IH și New Holland, configurați combina în funcție de dimensiunea roții dințate a rabatorului, pentru a optimiza controlul automat de sincronizare a turației rabatorului cu viteza la sol. Consultați manualul de service al combinei pentru mai multe informații.

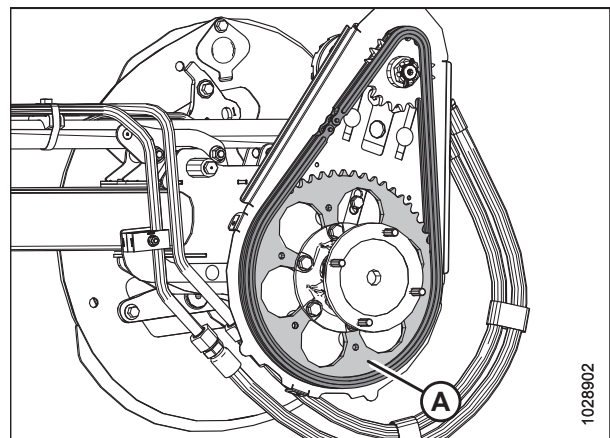
NOTĂ:

Este disponibilă și o opțiune pentru transmisia rabatorului cu două turații. Comandați kitul MD #311882.

Demontarea roții dințate simple a transmisiei rabatorului

Roata dințată antrenantă a rabatorului este atașată la motorul de antrenare a rabatorului. Viteza și cuplul rabatorului pot fi modificate prin schimbarea roților dințate antrenante și antrenate.

PERICOL

Pentru a preveni vătămarea sau decesul în urma pornirii neașteptate a utilajului, opriți întotdeauna motorul și scoateți cheia din contact înainte de a părăsi scaunul operatorului din orice motiv.

1. Opriți motorul și scoateți cheia din contact.
2. Demontați capacul transmisiei rabatorului. Pentru instrucțiuni, consultați [Îndepărtarea capacului transmisiei rabatorului, pagina 54](#).
3. Slăbiți lanțul de transmisie al rabatorului (A). Pentru instrucțiuni, consultați [Slăbirea lanțului de transmisie al rabatorului, pagina 468](#).
4. Scoateți lanțul de transmisie al rabatorului (A) de pe roata dințată a transmisiei rabatorului (B).



Figura 4.322: Roată dințată simplă

5. Scoateți șplintul și piulița canelată (A) de pe arborele motorului.
6. Demontați roata dințată a transmisiei rabatorului (B). Asigurați-vă că lăsați cheia în arbore.

IMPORTANT:

Pentru a evita deteriorarea motorului, utilizați un extractor dacă roata dințată a transmisiei (B) nu se desprinde manual. **NU** utilizați o rangă și/sau un ciocan pentru a demonta roata dințată a transmisiei.

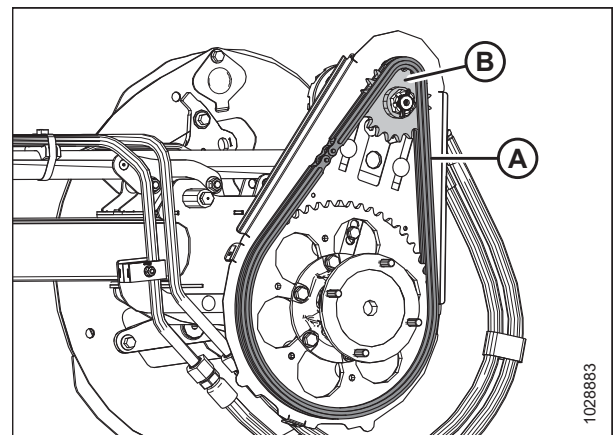

Figura 4.323: Roată dințată simplă

Montarea roții dințate simple a transmisiei rabatorului

Roata dințată antrenantă a rabatorului este atașată la motorul de antrenare a rabatorului. Viteza și cuplul rabatorului pot fi modificate prin schimbarea roților dințate antrenante și antrenate.

PERICOL

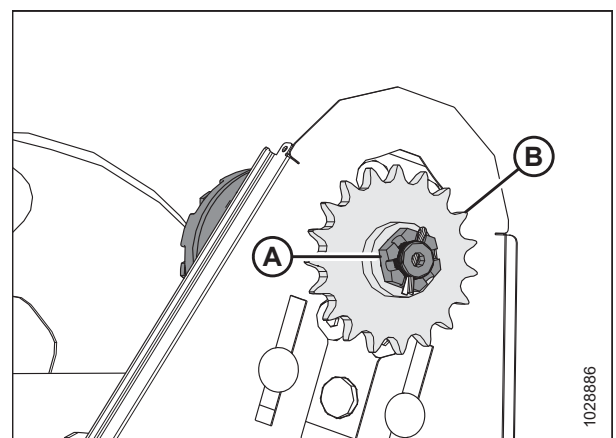
Pentru a preveni vătămarea sau decesul în urma pornirii neașteptate a utilajului, opriți întotdeauna motorul și scoateți cheia din contact înainte de a părăsi scaunul operatorului din orice motiv.

1. Aliniați canalul canelat din roata dințată (B) cu cheia de pe arborele motorului, apoi glisați roata dințată (B) pe arbore. Fixați cu piulița canelată (A).
2. Strângeți piulița canelată (A) la un cuplu de 12 Nm (8,85 lbf·ft [106 lbf·in]).
3. Dacă este necesar, strângeți piulița canelată (A) până la următoarea fantă pentru a monta șplintul (C). Îndoțiți piciorul mai lung al șplintului peste capătul arborelui motorului.



Figura 4.324: Roată dințată simplă

4. Instalați lanțul de transmisie (A) pe roata dințată a transmisiei (B).
5. Strângeți lanțul de transmisie. Pentru instrucțiuni, consultați *Strângerea lanțului de transmisie al rabatorului*, pagina 469.
6. Montați din nou capacul transmisiei rabatorului. Pentru instrucțiuni, consultați *Montarea capacului transmisiei rabatorului*, pagina 56.

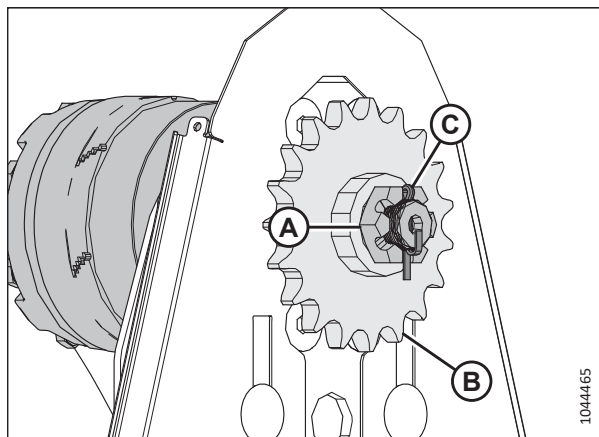

Figura 4.325: Roată dințată simplă

Demontarea roții dințate duble opționale a transmisiei rabatorului

Urmați această procedură pentru a demonta roata dințată dublă opțională a transmisiei rabatorului.

Această procedură este aplicabilă tuturor configurațiilor prezentate în Figura 4.326, pagina 473.

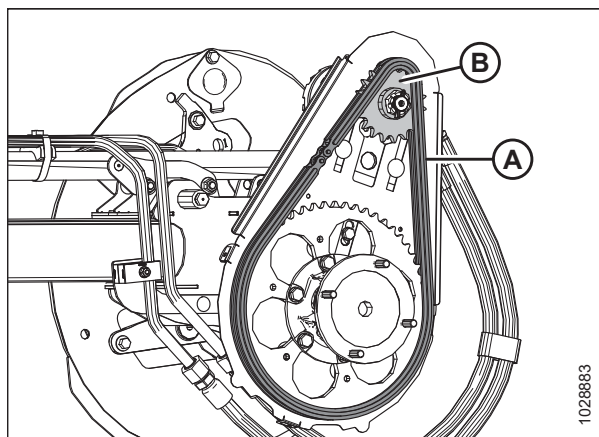

Figura 4.326: Configurațiile transmisiei rabatorului – Roți dințate duble opționale

A – Roata dințată dublă în configurația cu cuplu ridicat CU roata dințată opțională cu 52 de dinți montată dar care NU este obligatorie

B – Roata dințată dublă în configurația cu cuplu ridicat FĂRĂ roata dințată opțională cu 52 de dinți

C – Roata dințată dublă în configurația cu viteză mare CU roata dințată opțională cu 52 de dinți montată și obligatorie

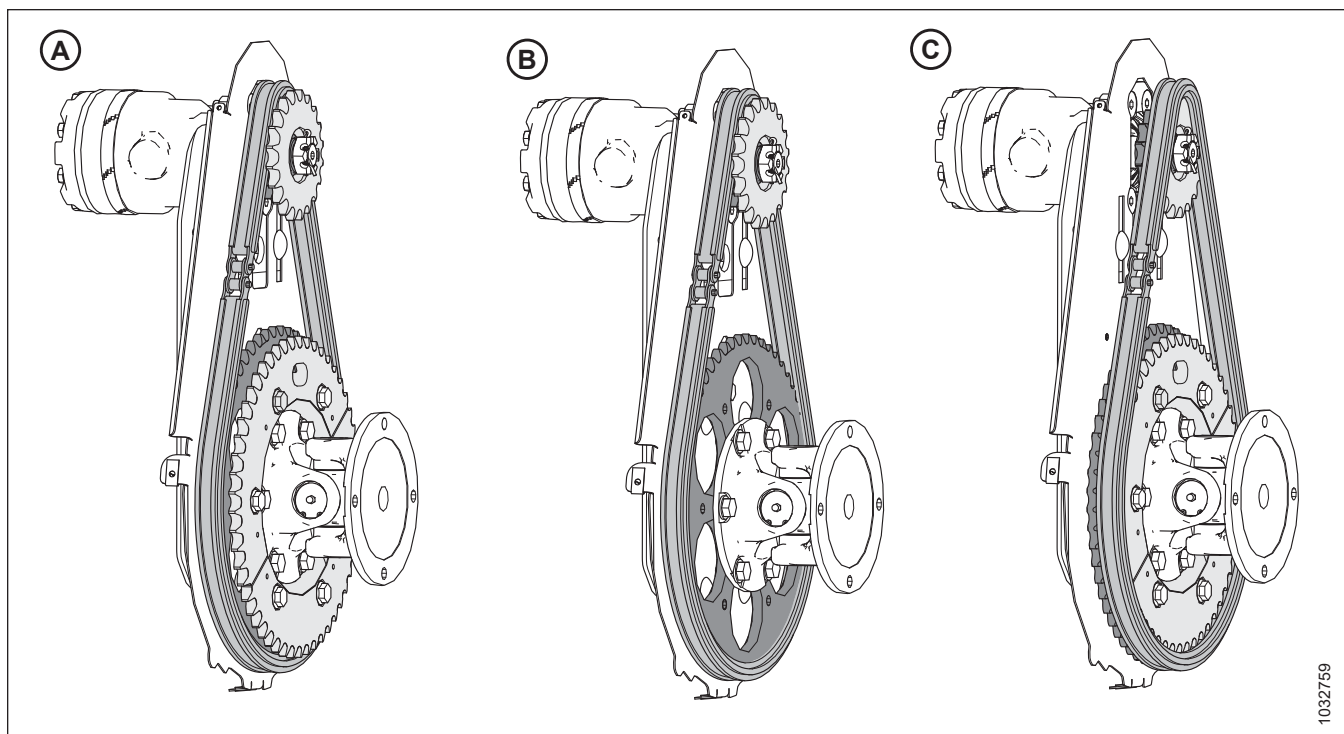
! PERICOL

Pentru a preveni vătămarea sau decesul în urma pornirii neașteptate a utilajului, opriți întotdeauna motorul și scoateți cheia din contact înainte de a părăsi scaunul operatorului din orice motiv.

Pentru a elimina roata dințată dublă opțională, procedați după cum urmează:

1. Opriți motorul și scoateți cheia din contact.
2. Demontați capacul transmisiei rabatorului. Pentru instrucțiuni, consultați *Îndepărtarea capacului transmisiei rabatorului, pagina 54.*

ÎNTREȚINERE ȘI SERVICE

3. Slăbiți lanțul de transmisie al rabatorului (A). Pentru instrucțiuni, consultați *Slăbirea lanțului de transmisie al rabatorului, pagina 468*.
4. Scoateți lanțul de transmisie al rabatorului (A) de pe roata dințată dublă a transmisiei rabatorului (B).



Figura 4.327: Roata dințată dublă în configurația cu cuplu ridicat

5. Scoateți șplintul și piulița canelată (A) de pe arborele motorului (B).
6. Demontați roata dințată dublă a transmisiei rabatorului (C). Asigurați-vă că lăsați cheia în arbore.

IMPORTANT:

Pentru a evita deteriorarea motorului, utilizați un extractor dacă roata dințată a transmisiei (B) nu se desprinde manual. **NU** utilizați o rangă și/sau un ciocan pentru a demonta roata dințată a transmisiei.

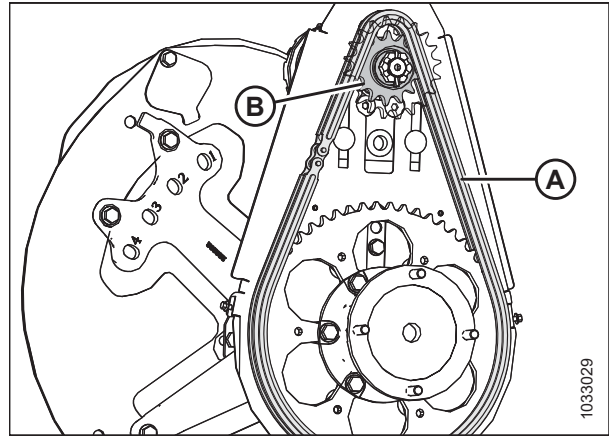

Figura 4.328: Roata dințată dublă

Montarea roții dințate duble opționale a transmisiei rabatorului

Urmați procedura pentru a monta roata dințată dublă opțională a transmisiei rabatorului.

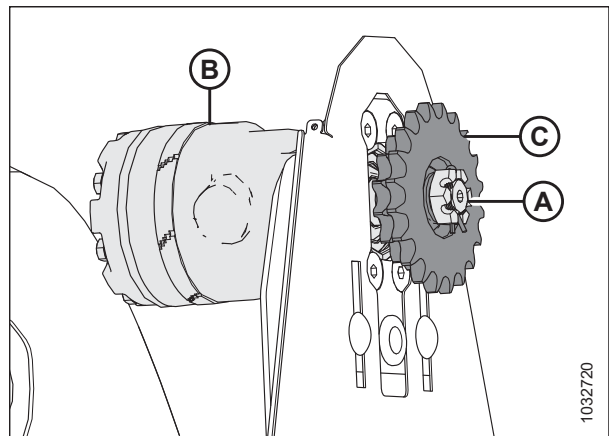

Figura 4.329: Configurațiile transmisiei rabatorului – Roți dințate duble opționale

A – Roata dințată dublă în configurația cu cuplu ridicat CU roata dințată opțională cu 52 de dinți montată dar care NU este obligatorie

B – Roata dințată dublă în configurația cu cuplu ridicat FĂRĂ roata dințată opțională cu 52 de dinți

C – Roata dințată dublă în configurația cu viteză mare CU roata dințată opțională cu 52 de dinți montată și obligatorie

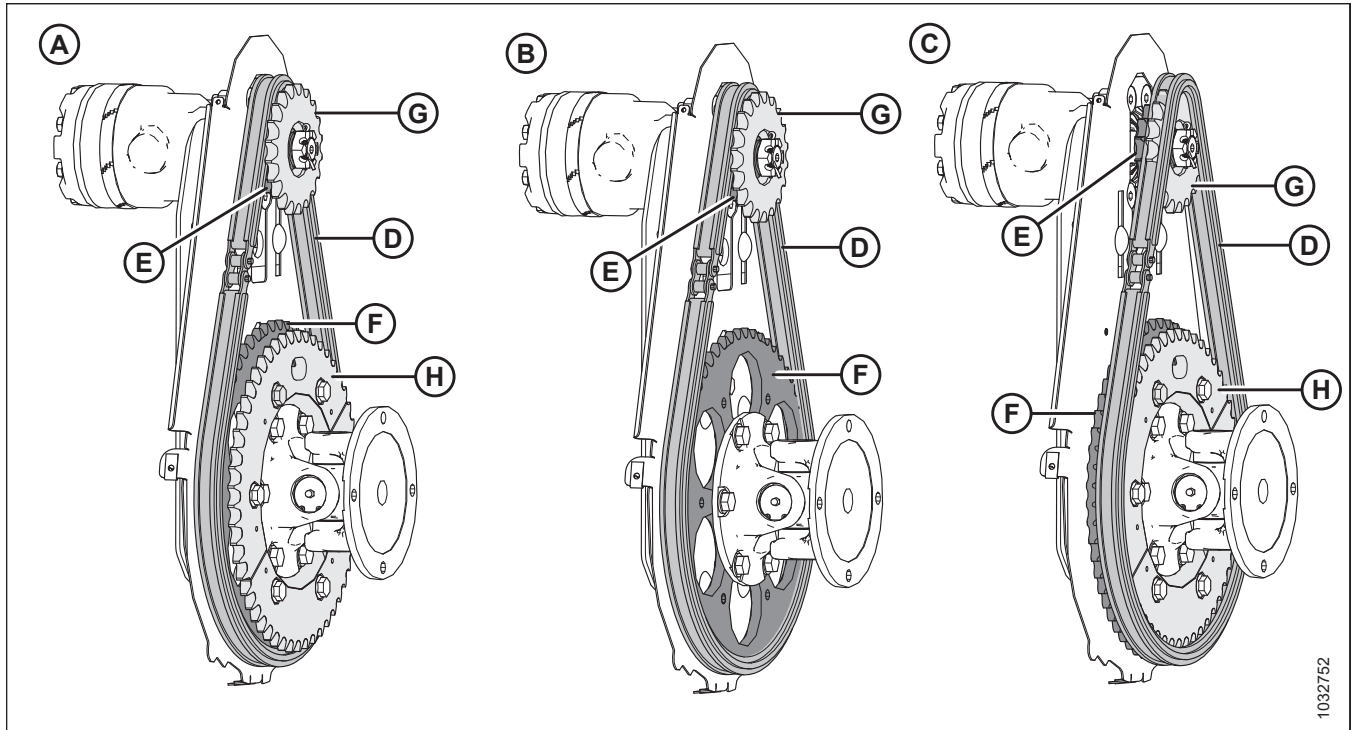
Roata dințată dublă opțională, atunci când este cuplată cu roata dințată cu 56 de dinți montată din fabrică, va asigura un cuplu mai ridicat al rabatorului în condiții grele de tăiere, iar atunci când este cuplată cu roata dințată opțională cu 52 de dinți, va asigura o viteză mai mare a rabatorului în culturile ușoare atunci când funcționează la o viteză la sol mai mare. În configurația cu cuplu ridicat (A) sau (B), lanțul de transmisie (D) se află pe roata dințată interioară (E) și pe roata dințată opțională cu 56 de dinți (F) montată din fabrică, întrucât în configurația de mare viteză (C), lanțul de transmisie (D) se află pe roata dințată exterioară (G) și pe roata dințată opțională cu 52 de dinți (H).

NOTĂ:

Roata dințată opțională cu 52 de dinți (H) **NU** este obligatorie pentru configurația cu cuplu ridicat.



PERICOL

Pentru a preveni vătămarea sau decesul în urma pornirii neașteptate a utilajului, opriți întotdeauna motorul și scoateți cheia din contact înainte de a părăsi scaunul operatorului din orice motiv.

Pentru a monta roata dințată dublă, procedați după cum urmează:

ÎNTREȚINERE ȘI SERVICE

1. Poziționați roata dințată dublă astfel încât roata dințată mai mică (A) să fie mai aproape de motorul rabatorului (B).
2. Aliniați canalul canelat din roata dințată cu cheia de pe arborele motorului și glisați roata dințată pe arbore. Fixați roata dințată cu piulița canelată (C).
3. Strângeți piulița canelată (C) la un cuplu de 12 Nm (8,85 lbf-ft [106 lbf-in]).
4. Dacă este necesar, strângeți piulița canelată (C) până la următoarea fantă pentru a monta șplintul (D). Îndoțiți piciorul mai lung al șplintului peste capătul arborelui motorului.



Figura 4.330: Roata dințată dublă

5. Pentru configurația cu cuplu ridicat, instalați lanțul de transmisie (A) pe roata dințată interioară (B) și pe roata dințată opțională cu 56 de dinți (C) montată din fabrică.

NOTĂ:

În ilustrație, roata dințată exterioară (D) este reprezentată ca și cum ar fi transparentă, astfel încât roata dințată interioară să fie vizibilă.

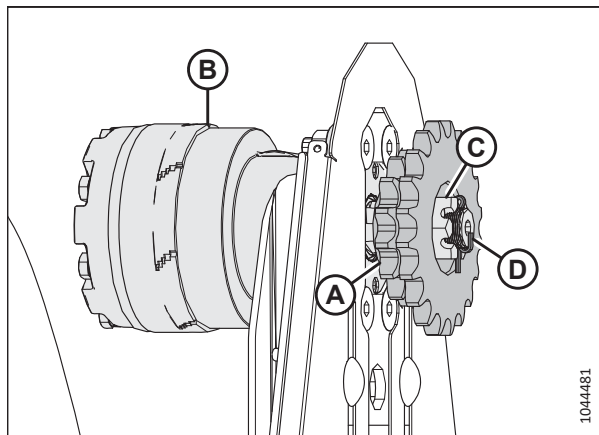

Figura 4.331: Roata dințată dublă – Configurația cu cuplu ridicat

NOTĂ:

Roata dințată opțională cu 52 de dinți este obligatorie pentru configurația cu viteză mare.

6. Pentru configurația cu viteză mare, poziționați lanțul de transmisie (A) pe roata dințată exterioară (B) și pe roata dințată opțională cu 52 de dinți (C).
7. Strângeți lanțul de transmisie. Pentru instrucțiuni, consultați *Strângerea lanțului de transmisie al rabatorului*, pagina 469.
8. Montați din nou capacul transmisiei rabatorului. Pentru instrucțiuni, consultați *Montarea capacului transmisiei rabatorului*, pagina 56.

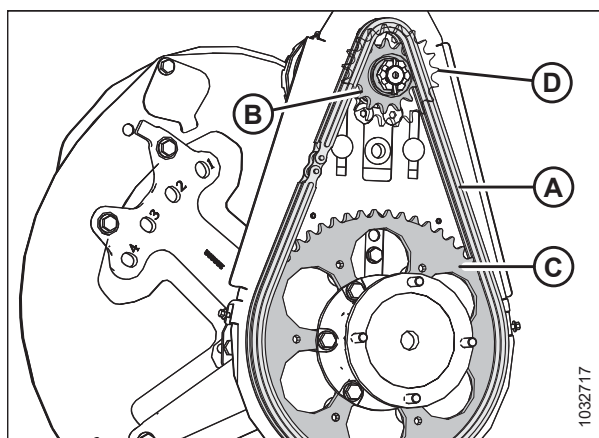

Figura 4.332: Roata dințată dublă – Configurația cu viteză mare

4.14.3 Schimbarea poziției lanțului de viteză a rabatorului cu setul cu două turații instalat

Roata dințată antrenantă a rabatorului este atașată la motorul de antrenare a rabatorului. Viteza și cuplul rabatorului pot fi modificate prin schimbarea roților dințate antrenante și antrenate.

PERICOL

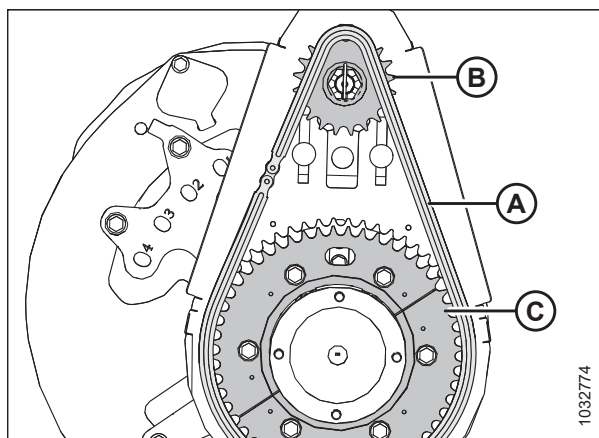
Pentru a preveni vătămarea sau decesul în urma pornirii neașteptate a utilajului, opriți întotdeauna motorul și scoateți cheia din contact înainte de a părăsi scaunul operatorului din orice motiv.

1. Opriți motorul și scoateți cheia din contact.
2. Demontați capacul transmisiei rabatorului. Pentru instrucțiuni, consultați [Îndepărtarea capacului transmisiei rabatorului, pagina 54](#).
3. Slăbiți lanțul de transmisie al rabatorului. Pentru instrucțiuni, consultați [Slăbirea lanțului de transmisie al rabatorului, pagina 468](#).
4. Mutați lanțul (A) din setul actual de roți dințate în celălalt set (B).

NOTĂ:

Setul interior de roți dințate este destinat aplicațiilor cu cuplu ridicat, iar setul exterior de roți dințate este destinat aplicațiilor de viteză mare.

NOTĂ:

- Dacă treceți de la setarea pentru viteză mare la setarea pentru cuplu ridicat, mutați mai întâi lanțul de pe roata dințată de antrenare superioară. Acest lucru va permite un joc mai mare al lanțului pentru a efectua modificarea pe roata dințată antrenantă inferioară.
- Dacă treceți de la setarea pentru cuplu ridicat la setarea pentru viteză mare, mutați mai întâi lanțul de pe roata dințată antrenată inferioară. Acest lucru va permite un joc mai mare pentru a efectua modificarea pe roata dințată de antrenare superioară.



Figura 4.333: Roata dințată a transmisiei rabatorului

5. Strângeți lanțul de transmisie al rabatorului. Pentru instrucțiuni, consultați [Strângerea lanțului de transmisie al rabatorului, pagina 469](#).

4.14.4 Senzor de turație al rabatorului

Sistemul de senzori de turație ai rabatorului monitorizează constant viteza rabatorului și furnizează datele pentru operator.

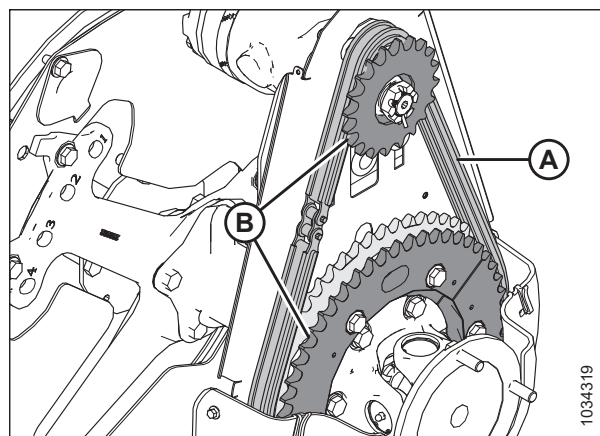
Pentru mai multe informații, consultați [Înlocuirea senzorului de turație al rabatorului, pagina 477](#).

Înlocuirea senzorului de turație al rabatorului

Senzorul de turație al rabatorului este amplasat pe transmisia rabatorului și detectează turația cu care se rotește roata dințată antrenantă a rabatorului. În caz de funcționare defectuoasă a senzorului, poate fi nevoie de reglaj sau înlocuire.

PERICOL

Pentru a preveni vătămarea sau decesul în urma pornirii neașteptate a utilajului, opriți întotdeauna motorul și scoateți cheia din contact înainte de a părăsi scaunul operatorului din orice motiv.

ÎNTREȚINERE ȘI SERVICE

1. Utilizați următorul tabel pentru a determina configurația senzorului de turație al rabatorului pentru combină.

Tabelul 4.4 Compatibilitatea senzorului de turație al rabatorului combinei

Marca combinei	Model combină seria	Tipul de senzor
Case IH	Seriile 5/6/7088; 7/8010; 7/8/9120; 130, 140, 150, 230, 240, 250; AF9/10/11	Disc 65T cu senzor 328329 Tipul 2 din Figura 4.335, pagina 479

2. Opriți motorul și scoateți cheia din contact.
3. Demontați capacul transmisiei. Pentru instrucțiuni, consultați *Îndepărtarea capacului transmisiei rabatorului, pagina 54*.
4. Deconectați conectorul electric (A) de la cablajul hederului și glisați conectorul înapoi spre heder pentru a decupla conectorul de clema de prindere.
5. Scoateți piulița superioară (B) și scoateți senzorul.



Figura 4.334: Senzor de turație al rabatorului



Figura 4.335: Configurațiile senzorului de turație al rabatorului și a discului

6. Scoateți piulița superioară din noul senzor și poziționați noul senzor (B) pe suport. Fixați cu piulița superioară (A).
7. Utilizați Tabelul și Figura 4.335, pagina 479 pentru a determina tipul senzorului pentru combină și reglați piulițele senzorului pentru a seta interstițiul (C) la următoarea specificație:
 - Tip 1 interstițiu 3,5 mm (0,14 in)
 - Tip 2 interstițiu 1 mm (0,04 in)
 - Tip 3 interstițiu 3,5 mm (0,14 in)

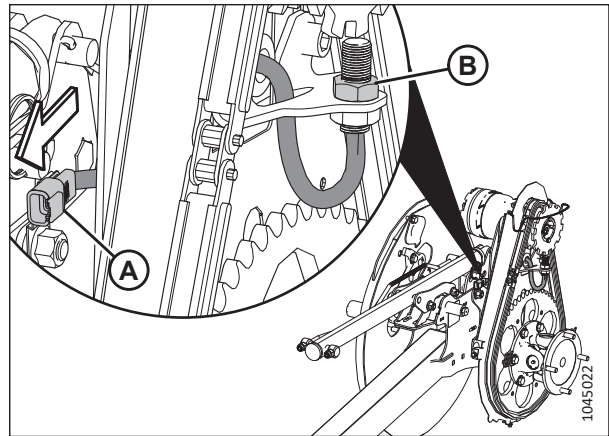
ÎNȚREȚINERE ȘI SERVICE

8. Conectați conectorul electric (A) la cablajul hederului și glisați conectorul înainte pentru a cupla clema de prindere.

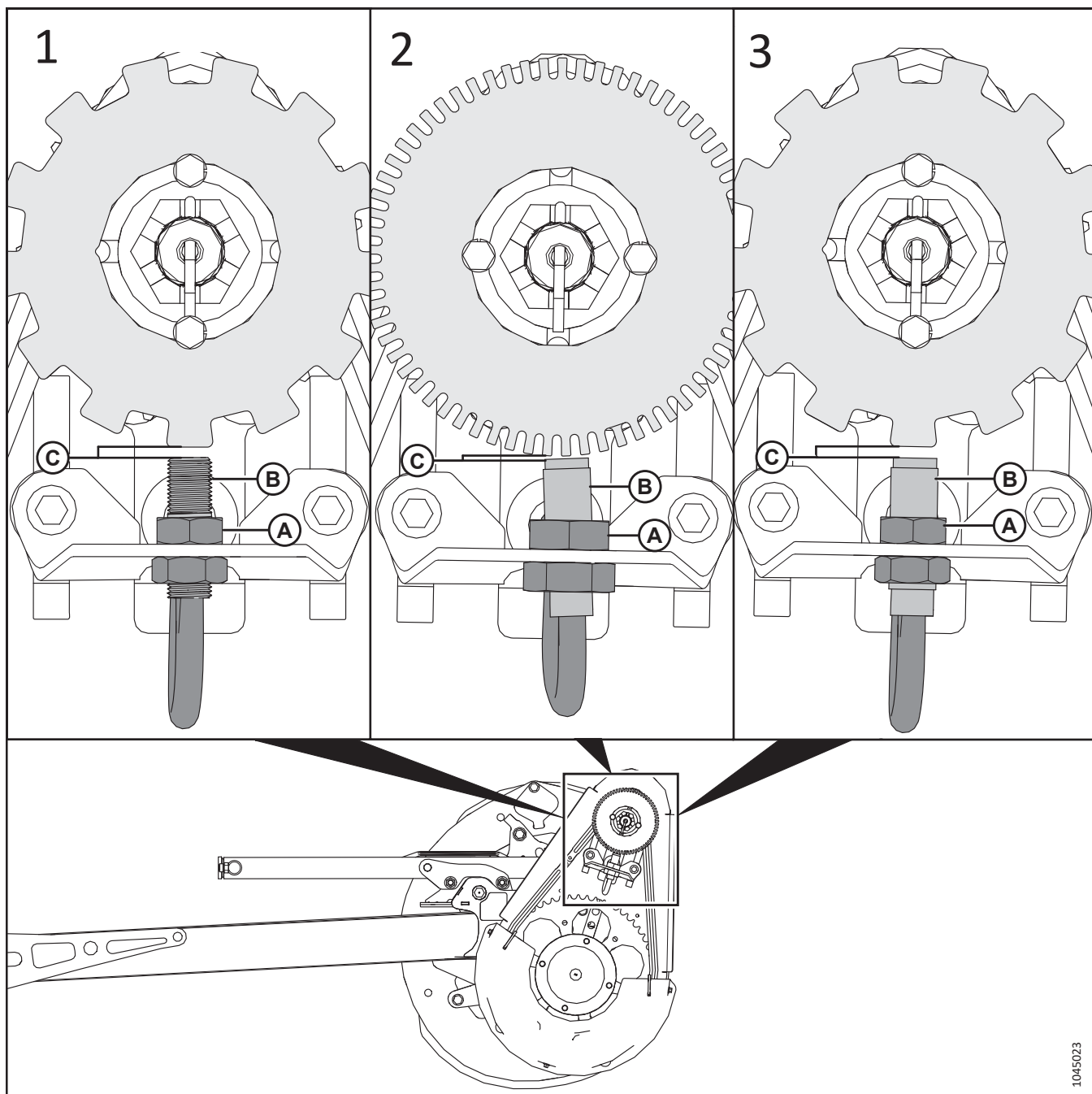
IMPORTANT:

Asigurați-vă că între cablajul electric al senzorului și lanțul sau roata dințată **NU** există niciun contact.

9. Reinstalați capacul transmisiei. Pentru instrucțiuni, consultați *Montarea capacului transmisiei rabatorului*, pagina 56.



Figura 4.336: Senzor de turație al rabatorului

4.15 Roți de contur – Opțiune

Opțiunea roți de contur ContourMax™ permite hederului să se adapteze la contururile câmpului, lăsând o înălțime constantă a miriștii în timp ce taie până la 46 cm (18 in) deasupra solului.

4.15.1 Verificarea cuplului de strângere a șuruburilor roților – Opțiunea ContourMax™

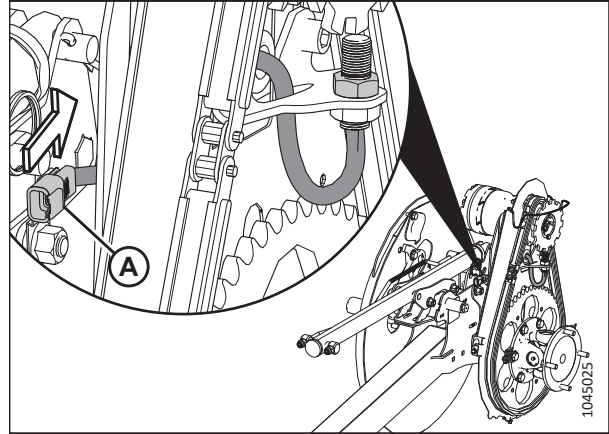
Șuruburile roților care fixează roțile ContourMax™ trebuie să fie strânse de două ori.

PERICOL

Pentru a preveni vătămarea corporală sau decesul în urma pornirii neașteptate a utilajului, opriți întotdeauna motorul și scoateți cheia din contact înainte de a efectua reglaje pe utilaj.

1. Opriți motorul și scoateți cheia din contact.
2. Strângeți inițial șuruburile la 88 Nm (65 lbf-ft) în conformitate cu secvența de strângere a șuruburilor prezentată în ilustrațiile din dreapta. Strângeți roata pentru a o pregăti pentru cuplul final.
3. Strângeți din nou șuruburile până la o valoare finală a cuplului de torsiune de 122 Nm (90 lbf-ft).
4. Repetați operațiile de la pasul 2, [pagina 481](#) până la pasul 3, [pagina 481](#) pe cealaltă roată.



Figura 4.337: Secvența de strângere a bolțurilor pe roata de contur din stânga



Figura 4.338: Secvența de strângere a bolțurilor pe roata de contur din partea dreaptă

4.15.2 Nivelarea înălțimii roților de contur

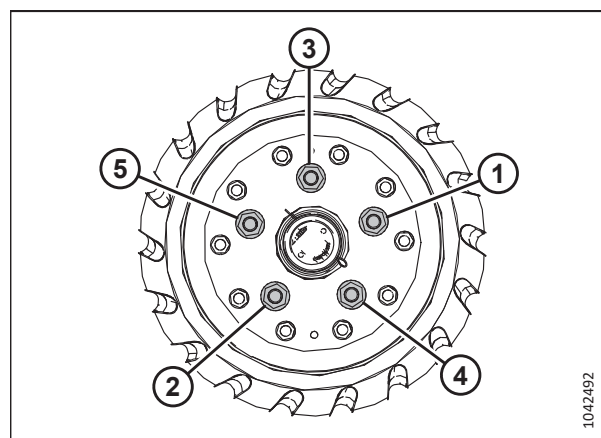
Roțile de contur permit hederului să reflecte contururile solului și pot fi reglate la o distanță între 25 mm (1 țoli) și 457 mm (18 țoli) față de suprafața solului.

PERICOL

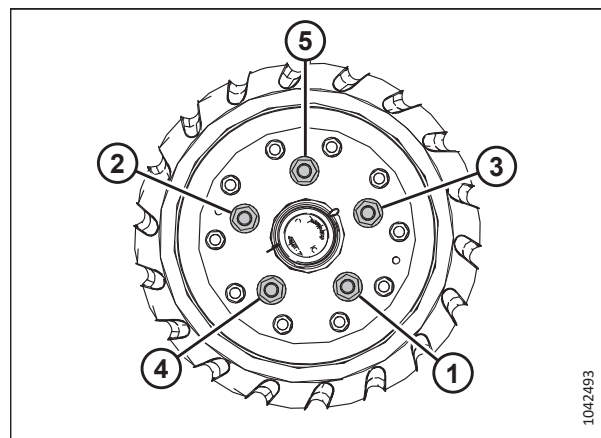
Pentru a preveni vătămarea corporală sau decesul în urma pornirii sau căderii neașteptate a unui utilaj ridicat, opriți întotdeauna motorul și scoateți cheia înainte de a părăsi scaunul operatorului și cuplați întotdeauna dispozitivele de siguranță înainte de a intra sub utilaj din orice motiv.

PERICOL

Asigurați-vă că toate persoanele din jur s-au îndepărtat de utilaj.

NOTĂ:

Reglați flotarea hederului înainte de alinierea roților de contur. Pentru instrucțiuni, consultați [Verificarea și reglarea flotării hederului, pagina 147](#).

NOTĂ:

Reglați echilibrul aripilor înainte de alinierea roților de contur. Pentru instrucțiuni, consultați [3.9.5 Verificarea și reglarea echilibrului aripilor, pagina 163](#).

1. Deblocați aripile hederului. Pentru instrucțiuni, consultați [Funcționarea în modul flexibil, pagina 158](#).
2. Deblocați flotarea hederului. Pentru instrucțiuni, consultați [Blocarea/deblocarea flotării hederului, pagina 157](#).
3. Parcați combina pe o suprafață nivelată.
4. Coborâți complet rabatorul.
5. Reglați roțile de contur până când indicatorul automat de înălțime (A) al hederului se află la numărul 2 (B).



Figura 4.339: Indicator de înălțime – capătul stânga spate

6. Asigurați-vă că mișcarea roților de contur este sincronizată. Dacă roțile **NU** sunt sincronizate, aliniați cilindrii hidraulici după cum urmează:
 - a. Extindeți roțile în jos până la capăt, apoi mențineți apăsat butonul timp de 30 de secunde.
 - b. Retrageți complet roțile, apoi mențineți apăsat butonul timp de 30 de secunde.

ÎNTREȚINERE ȘI SERVICE

7. Coborâți hederul până când indicatorul automat de înălțime al hederului pentru brațul (A) se află la numărul 2 (B).
8. Opriți motorul și scoateți cheia din contact.

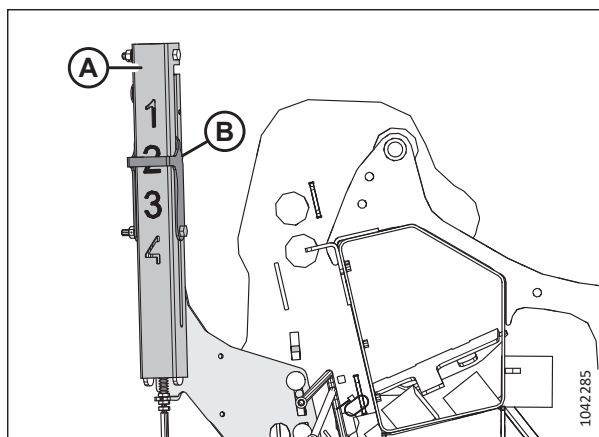

Figura 4.340: Indicator automat al înălțimii hederului

9. În centrul hederului, măsurați distanța (A) de la sol până la vârful apărătorii centrale. Înregistrați distanța (A).
10. La fiecare capăt al hederului, măsurați distanța (A) de la sol până la vârful apărătorii terminale. Înregistrați ambele măsurători.
 - Dacă diferența dintre măsurătorile de la capăt și cea centrală este mai mică de 25 mm (1 țol), nu este necesară nicio ajustare.
 - Dacă diferența dintre măsurătorile de la capăt și cea centrală este mai mare de 25 mm (1 țol), este necesară ajustarea. Treceți la pasul următor.
11. Porniți motorul.
12. Ridicați hederul complet.
13. Opriți motorul și scoateți cheia din contact.
14. Cuplați dispozitivele de siguranță ale hederului. Pentru instrucțiuni, consultați manualul de utilizare al combinei.

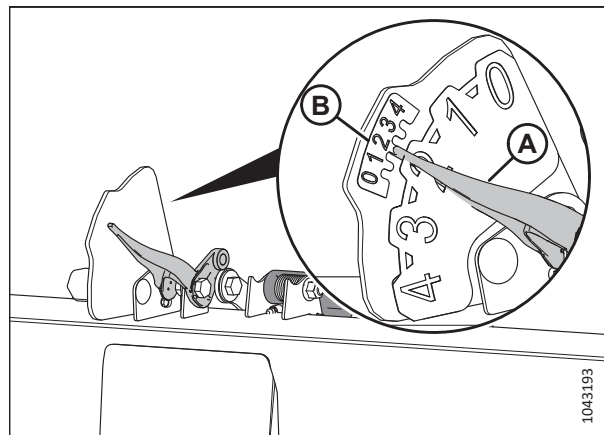

Figura 4.341: Indicator de setare a flotării

15. Scoateți știftul (A).
16. Repoziționați placa de reglare (B) în fantă pentru a o alinia cu un alt orificiu. Există o diferență de aproximativ 24 mm (1/2 țoli) între fiecare dintre orificii.
 - În cazul în care măsurătoarea este mai mică decât măsurătoarea de la centrul hederului, deplasați placa de reglare **ÎNSPRE** bara port-degete.
 - Dacă măsurătoarea este mai mare decât măsurătoarea de la centrul hederului, deplasați placa de reglare **LA DISTANȚĂ** de bara port-degete.

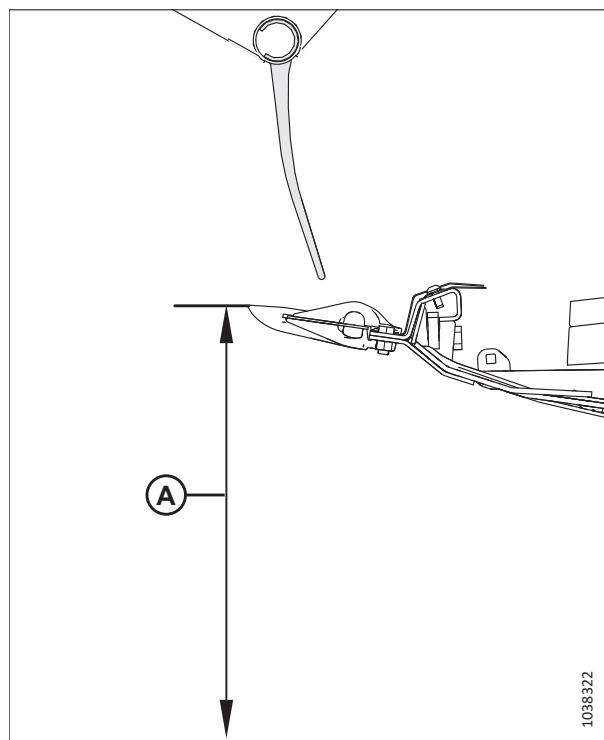

Figura 4.342: Locația știftului – roata exterioră stângă

17. Remontați știftul (A).
18. La capătul opus al hederului, repetați pasul [15, pagina 484](#) și pasul [17, pagina 484](#).
19. Decuplați dispozitivele de siguranță ale hederului. Consultați manualul de utilizare al combinei.
20. Coborâți hederul până când indicatorul automat de înălțime al hederului pentru brațul (A) se află la numărul 2 (B).
21. Opriți motorul și scoateți cheia din contact.
22. Măsurați din nou distanța dintre apărătoare și sol. Asigurați-vă că cele trei măsurători sunt identice. Dacă este necesară reglarea în continuare, repetați pașii de la [15, pagina 484](#) la [18, pagina 484](#).

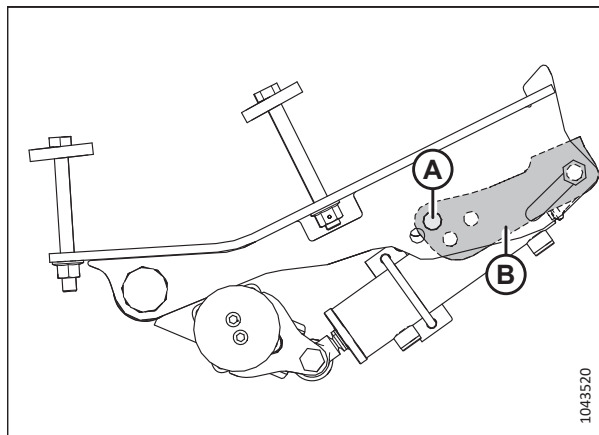

Figura 4.343: Indicator automat al înălțimii hederului

4.15.3 Lubrifierea sistemului de roți de contur

Lubrifierea sistemului de roți de contur va ajuta la asigurarea funcționării fiabile și la maximizarea duratei de viață a componentelor.

Componentele sistemului de roți de contur necesită lubrifiere la diferite intervale:

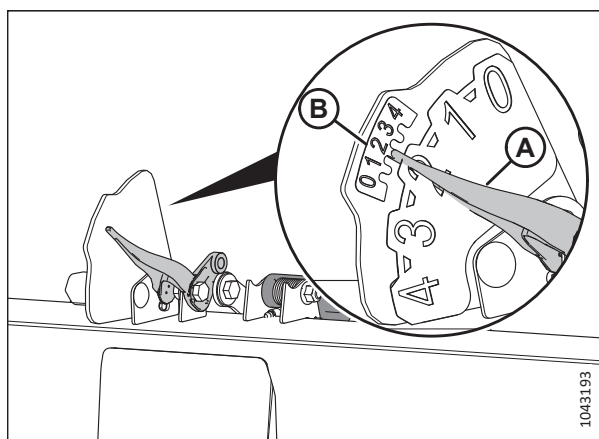
- Lubrifiați ansamblurile de roți interioare la fiecare 100 de ore
- Lubrifiați axele roților anual

PERICOL

Pentru a evita vătămarea corporală sau decesul în urma pornirii sau căderii neașteptate a hederului ridicat, opriți motorul, scoateți cheia și cuplați dispozitivele de siguranță înainte de a intra sub heder. Dacă utilizați un dispozitiv de ridicare pentru a susține hederul, asigurați-vă că hederul este bine fixat înainte de a continua.

PERICOL

Asigurați-vă că toate persoanele din jur s-au îndepărtat de utilaj.

1. Ridicați hederul complet.
2. Opriți motorul și scoateți cheia din contact.
3. Cuplați dispozitivele de siguranță ale hederului sau sprijiniți hederul pe blocuri pe un teren plan. Dacă utilizați blocuri pentru a susține hederul, asigurați-vă că acesta se află la o înălțime de aproximativ 914 mm (36 in) deasupra solului. Pentru instrucțiuni privind modul de cuplare a dispozitivelor de siguranță ale hederului, consultați manualul de utilizare al combinei.

Figura 4.344: Ansamblurile de roți de contur interioare

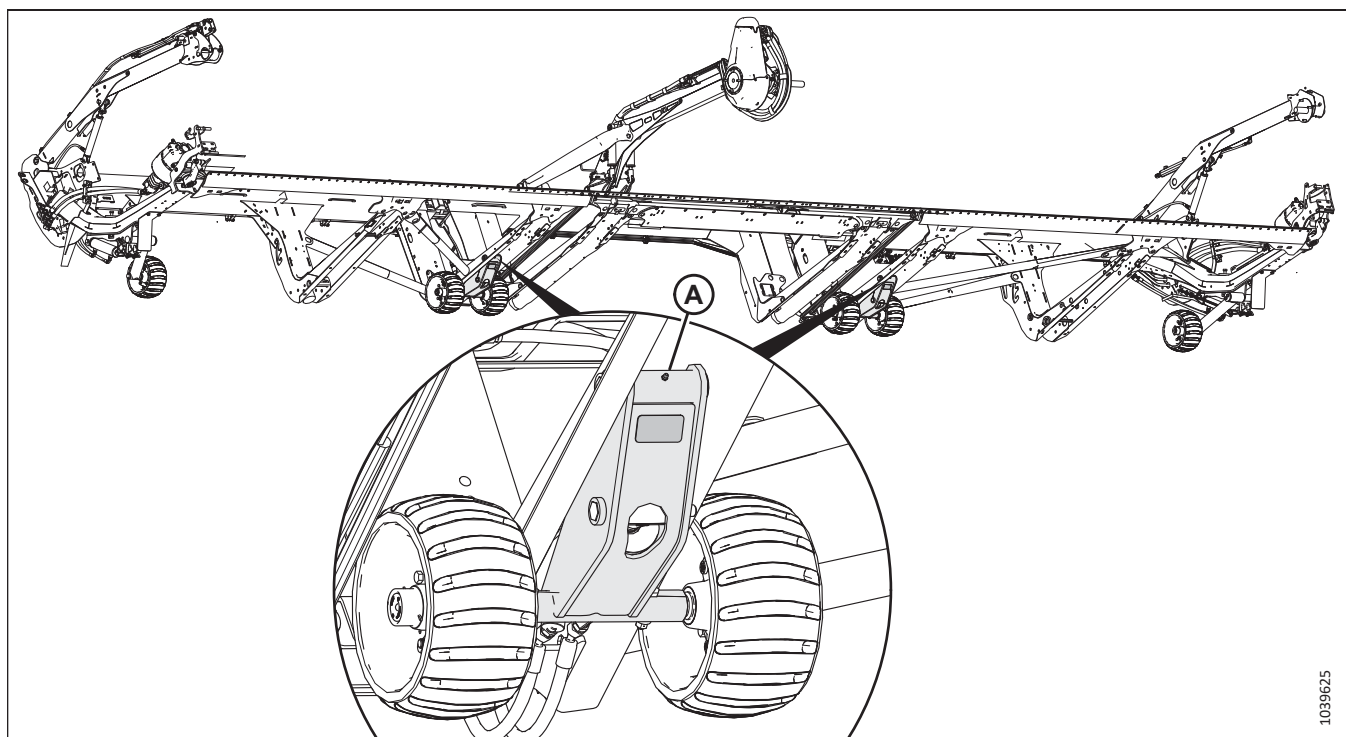

A – Ansambluri de roți interioare (două locuri)

4. Lubrifiați punctele (A) ale celor două ansambluri de roți interioare.
5. Îndepărtați bușonul de cauciuc (A) din butucul roților de contur. Păstrați bușonul pentru remontare.



Figura 4.345: Bușon de cauciuc pe osia roților de contur

6. Aplicați unsoare în punctul de lubrifiere (A) și lăsați unsoarea în exces să iasă prin partea din față a butucului osiei.

IMPORTANT:

Ungeți punctul de lubrifiere **UȘOR**. Ungerea rapidă poate forța deplasarea garniturii din spate.

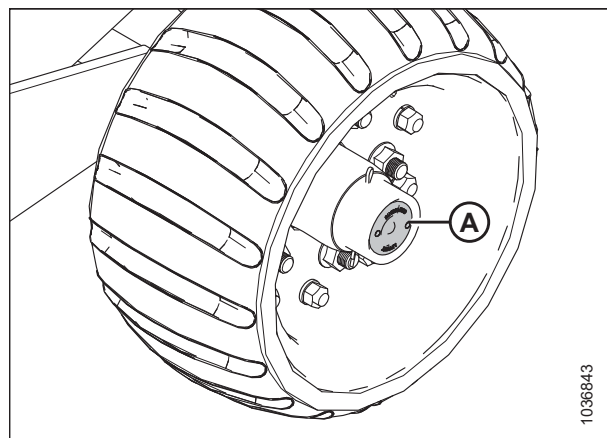
7. Remontați bușonul de cauciuc (B).
8. Repetați procedura pentru celelalte roți de contur.



Figura 4.346: Punct de lubrifiere pe osia roților de contur

4.15.4 Verificarea jocului final al roții de contur

Jocul final al unei roți se referă la mișcarea acesteia de-a lungul axei. Dacă există un joc prea mare pe ansamblul roții, va trebui să strângeți piulița moletată de sub capacul antipraf.

! PERICOL

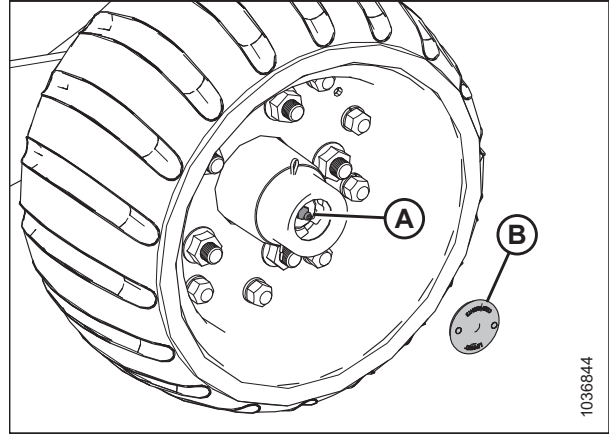
Pentru a preveni vătămarea corporală sau decesul în urma pornirii neașteptate a utilajului, opriți întotdeauna motorul și scoateți cheia din contact înainte de a efectua reglaje pe utilaj.

1. Opriți motorul și scoateți cheia din contact.

2. Verificați jocul final al ansamblurilor de roți (A).

Figura 4.347: Ansamblurile de roți de contur

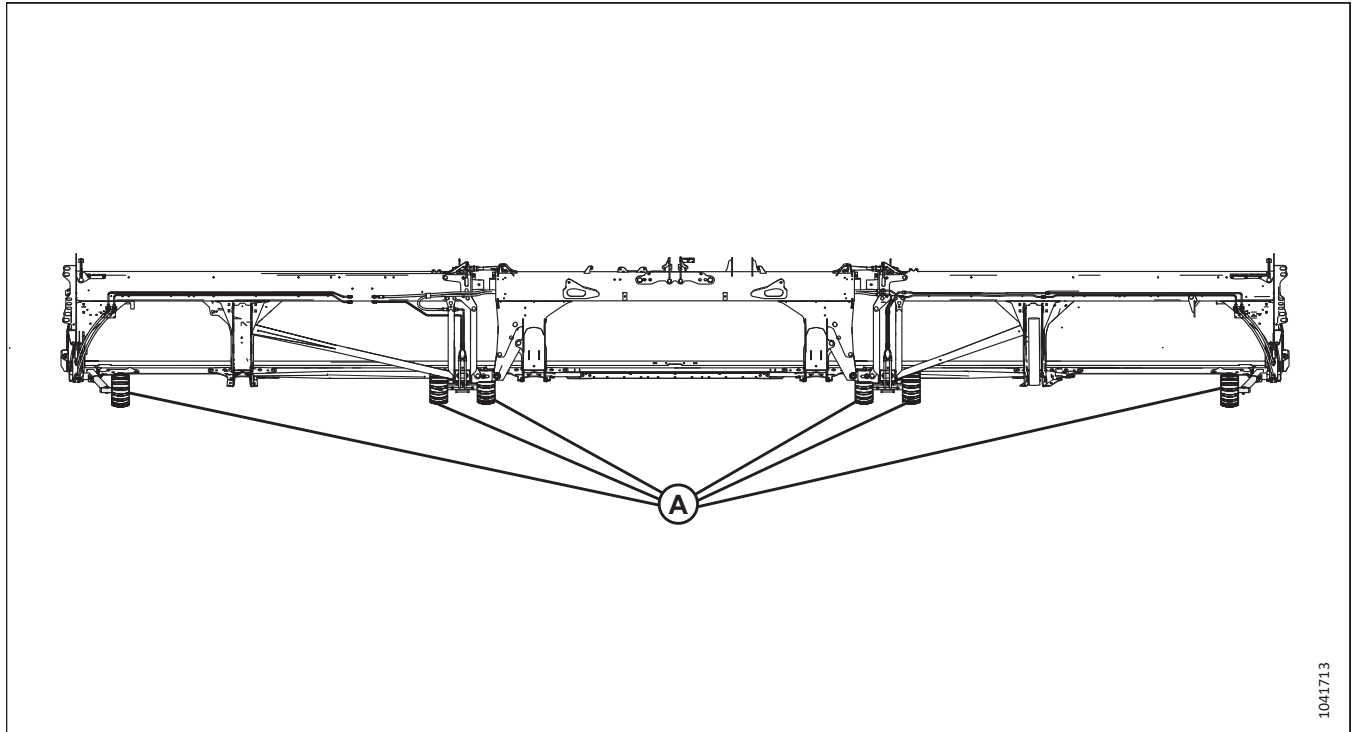

1041713

3. Dacă jocul axial (A) este mai mare de 0,30 mm (0,012 in), îndepărtați capacul antipraf (B).

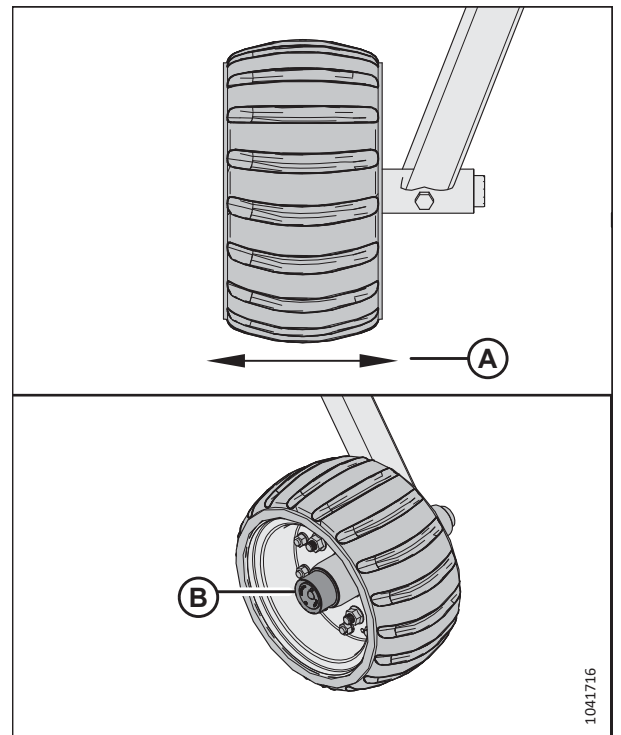

1041716

Figura 4.348: Jocul axial al roții de contur și capacul antipraf

4. Scoateți șplintul (A).
5. Strângeți piulița moletată (B) până când este fixată, apoi reveniți la următoarea fantă a piuliței moletate.

IMPORTANT:

Ar trebui să existe un oarecare joc în ansamblul roții. Strângerea excesivă a piuliței moletate poate cauza defecțiuni.

6. Remontați șplintul (A).
7. După strângerea ansamblului, lubrifiați axul (C) până când iese unsoarea.
8. Reinstalați capacul antipraf.



Figura 4.349: Axa roții de contur

4.15.5 Roțile de contur – Indicatorul mecanic de aducere la zero

Indicatorul mecanic va trebui să fie reglat la zero pentru a vă asigura că funcționează cu precizie.

⚠ PERICOL

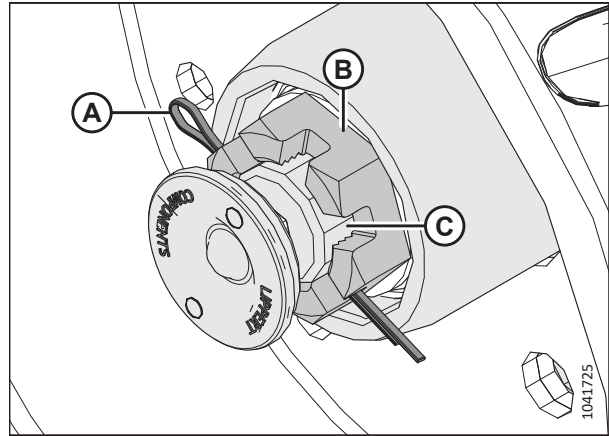
Pentru a preveni vătămarea corporală sau decesul în urma unei porniri sau căderi neașteptate a unui utilaj ridicat, opriți întotdeauna motorul și scoateți cheia din contact înainte de a efectua reglaje ale utilajului. Nu lucrați NICIODATĂ pe sau sub un heder nesușținut.



Figura 4.350: Indicator mecanic

1. Opriți motorul și scoateți cheia din contact.
2. Verificați dacă indicatorul mecanic este adus la zero asigurându-vă că creștătura din indicator (A) este aliniată cu orificiul (B) în următoarele condiții:
 - Cablul (C) este strâns
 - Știftul este instalat în orificiu (D)
 - Cilindrul (E) este complet retras

ÎNTREȚINERE ȘI SERVICE

3. Dacă creștătura **NU** este aliniată cu orificiul, reglați una sau toate următoarele părți:
 - Slăbiți două piulițe (H) și glisați tubul (J) în sus sau în jos. Strângeți piulițele.
 - Reglați piulițele de blocare a cablurilor în locațiile (G) sau (F). Strângeți contrapiulițele cablului cu un cuplu de 6 Nm (4 lbf-ft [48 lbf in]).

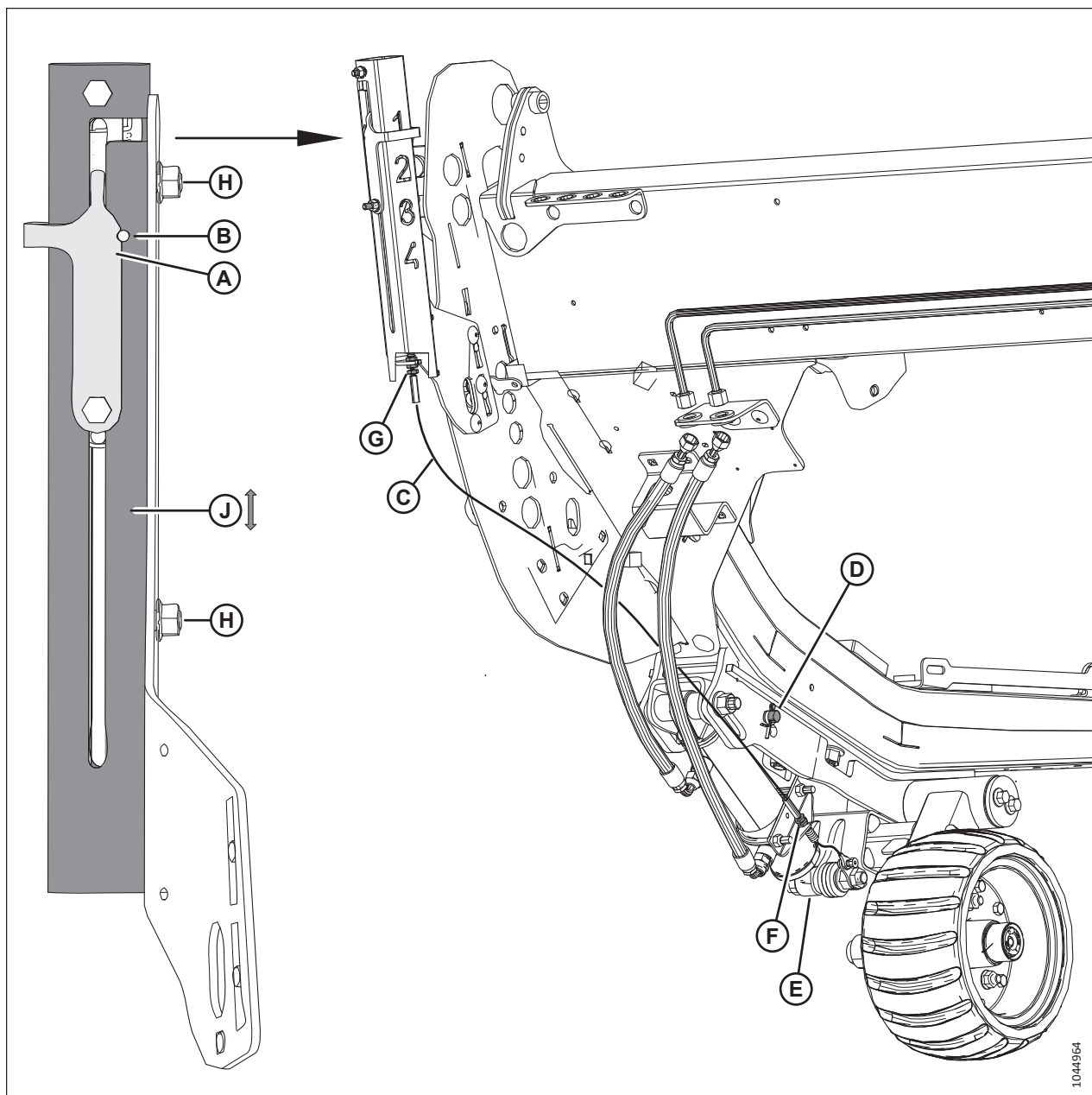
4.16 Sistem de transport – Opțiune

Hederul poate fi echipat cu un set de roți de transport, astfel încât să poată fi tractat de o combină sau de un tractor.

Consultați *Reglarea roților de transport EasyMove™*, pagina 136 pentru mai multe informații.

4.16.1 Verificarea cuplului de strângere al bolțurilor roților

Verificați cuplul de strângere al bolțurilor roților de transport după 1 oră de funcționare după instalarea roților și, ulterior, la fiecare 100 de ore de funcționare.

PERICOL

Pentru a preveni vătămarea corporală sau decesul în urma pornirii neașteptate a utilajului, opriți întotdeauna motorul și scoateți cheia din contact înainte de a efectua reglaje pe utilaj.

1. Opriți motorul și scoateți cheia din contact.
2. În ordinea indicată, strângeți bolțurile la 115 Nm (85 lbf-ft).

IMPORTANT:

După ce o roată a fost remontată, verificați cuplul de strângere a bolțurilor după 1 oră de funcționare și, ulterior, la fiecare 100 de ore.



Figura 4.351: Ordinea de strângere a bolțurilor

4.16.2 Verificarea cuplului de strângere a bolțurilor ansamblului de transport

Pentru a asigura funcționarea în siguranță, verificați zilnic piesele de fixare a componentelor opționale ale sistemului de transport pe heder.

PERICOL

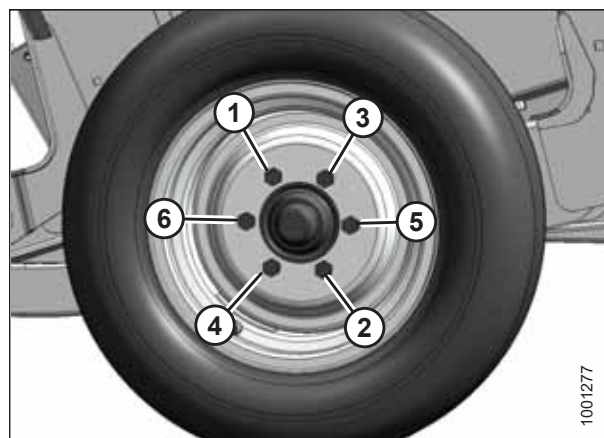
Pentru a preveni vătămarea corporală sau decesul în urma pornirii neașteptate a utilajului, opriți întotdeauna motorul și scoateți cheia din contact înainte de a efectua reglaje pe utilaj.



Figura 4.352: Bolțuri pentru ansamblul sistemului de transport

1. Verificați ZILNIC următoarele bolțuri pentru a vă asigura că sunt strânse la valorile specificate ale cuplului:
 - Bolțurile (A) la 234 Nm (173 lbf-ft)
 - Bolțurile (B) la 343 Nm (253 lbf-ft)
 - Bolțurile (C) la 343 Nm (253 lbf-ft)

4.16.3 Verificarea presiunii în pneuri

Presiunea corectă a pneurilor asigură funcționarea corectă a acestora și uzura uniformă.

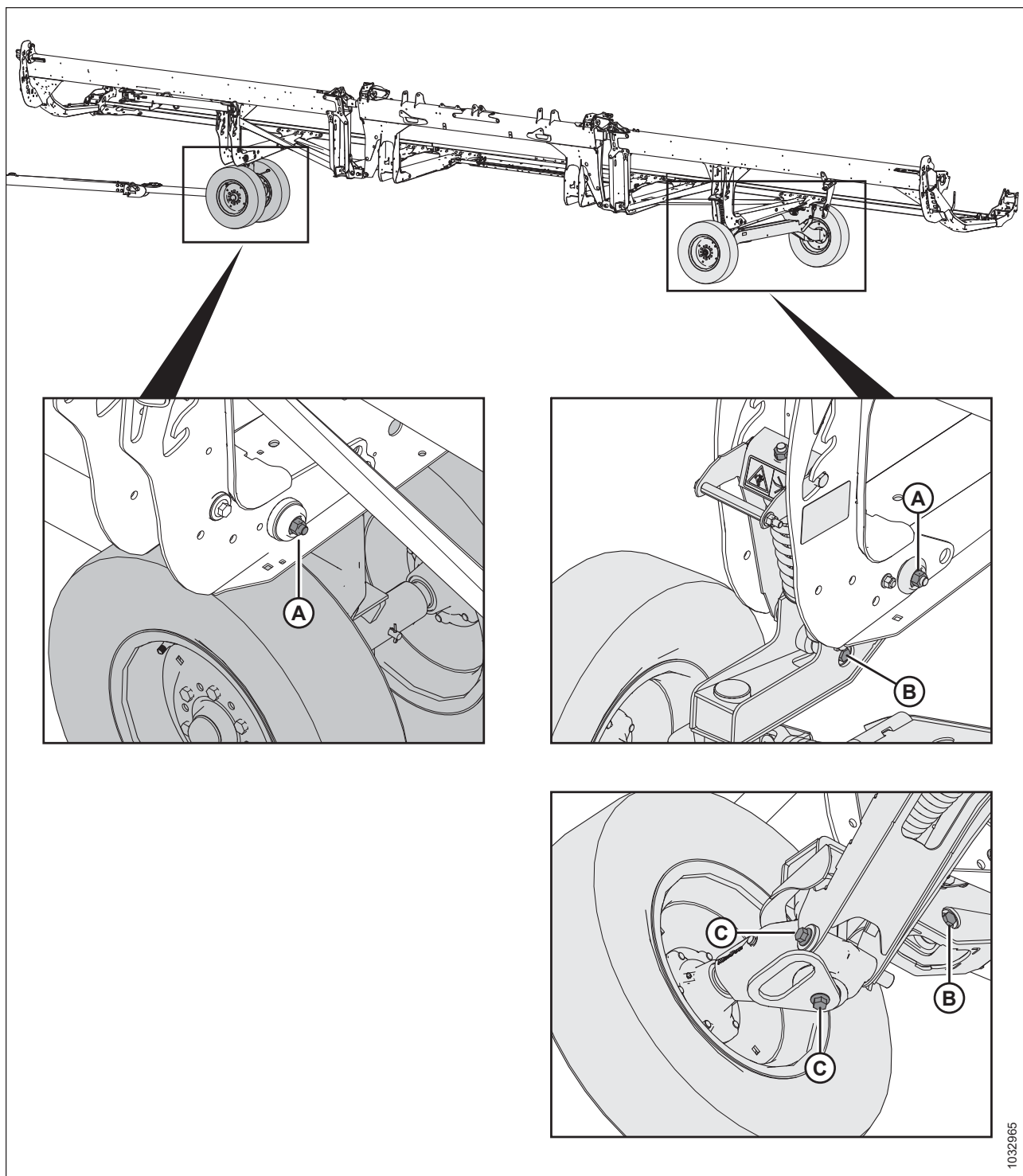

AVERTISMENT

- În timpul umflării, un pneu poate exploda cauzând vătămare gravă sau deces.
 - NU stați deasupra pneului. Utilizați o mandrină cu clemă și un furtun prelungitor.
 - NU depășiți presiunea maximă de umflare indicată pe eticheta pneului.
 - Înlocuiți pneurile defecte.
 - Înlocuiți jantele crăpate, uzate sau foarte ruginite.
 - Nu sudați niciodată o jantă.
 - Nu exercitați niciodată forță pe un pneu umflat sau parțial umflat.
 - Asigurați-vă că pneul este așezat corect înainte de a îl umfla la presiunea de funcționare.
 - Dacă pneul nu este poziționat corect pe jantă sau dacă este umflat în exces, talonul pneului se poate slăbi pe o parte, provocând evacuarea aerului la viteză mare și cu o forță mare. O scurgere de aer de această natură poate împinge pneul în orice direcție punând în pericol pe oricine se află în zonă.
 - Asigurați-vă că tot aerul este eliminat din pneu înainte de a scoate pneul de pe jantă.
 - NU demontați, instalați sau reparați un pneu pe o jantă decât dacă dispuneți de echipamentul și experiența necesare pentru a efectua lucrarea. Duceți pneul și janta la un atelier calificat de reparații de pneuri.
1. Verificați presiunea pneurilor. Pentru specificații privind presiunea, consultați Tabelul 4.5, *pagina 493*.
 2. Asigurați-vă că pneul este așezat corect pe jantă înainte de a-l umfla. Dacă pneul nu este poziționat corect pe jantă, duceți-l la un atelier de reparații de pneuri calificat.
 3. Dacă este necesară umflarea, utilizați o mandrină cu clemă și un furtun prelungitor pentru a umfla pneul la presiunea dorită.



Figura 4.353: Avertisment privind umflarea

IMPORTANT:

NU depășiți presiunea maximă de umflare indicată pe eticheta pneului.

Tabelul 4.5 Presiunea de umflare a pneurilor

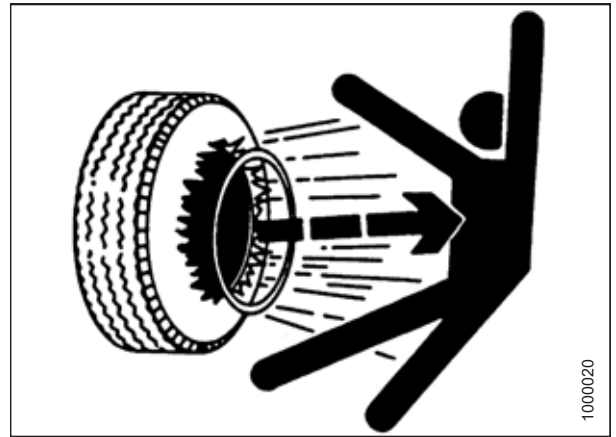
Dimensiune	Domeniul de încărcare	Presiune
225/75 R15	F	655 kPa (95 psi)

4.16.4 Schimbarea conexiunii cuplajului barei de remorcare de la axul vertical la toartă

Bara de remorcare pentru transport include suporturi de remorcare cu toartă și inel pentru axul vertical.

1. Scoateți știftul în formă de U de pe știftul de fixare (A) și deconectați lanțul (B). Păstrați știftul de fixare (A) cu adaptorul cuplajului pentru axul vertical.
2. Scoateți cele patru piulițe, patru bolțuri și opt șaibe plate (C) de la capătul barei de remorcare. Păstrați piesele de fixare pentru remontare.



Figura 4.354: Demontarea adaptorului de remorcare pentru axul vertical

3. Fixați cu bandă adezivă sau legați 6 m (20 ft) de cablu de tracțiune la capătul pentru transport (A) al cablajului.
4. Scoateți bolțul (B) care fixează cablajul în clema P. Păstrați bolțul.
5. De la capătul cuplajului (C), trageți ușor cablajul prin deschiderea din axul vertical (D) până când puteți vedea cablul de tracțiune, apoi deconectați cablul de tracțiune și lăsați axul vertical deoparte. Lăsați cablul de tracțiune în interiorul barei de remorcare.

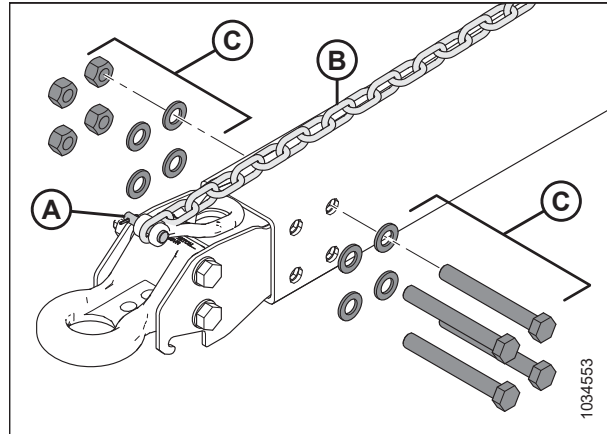

Figura 4.355: Demontarea adaptorului de remorcare pentru axul vertical

ÎNTREȚINERE ȘI SERVICE

6. Localizați adaptorul torții .
7. Introduceți conectorul de transport (A) al cablajului electric prin deschiderea (B) din inelul de pe adaptorul toartei.
8. Fixați cablul de tracțiune (C) pe cablaj. Utilizând cablul de tracțiune, trageți ușor cablajul prin bara de remorcare.
9. Capătul pentru transport (A) al cablajului trebuie să se extindă cu 480 mm (18 7/8 in) dincolo de clema P (D).
10. Fixați cablajul în clema P cu bolțul scos la pasul 6, [pagina 495](#).

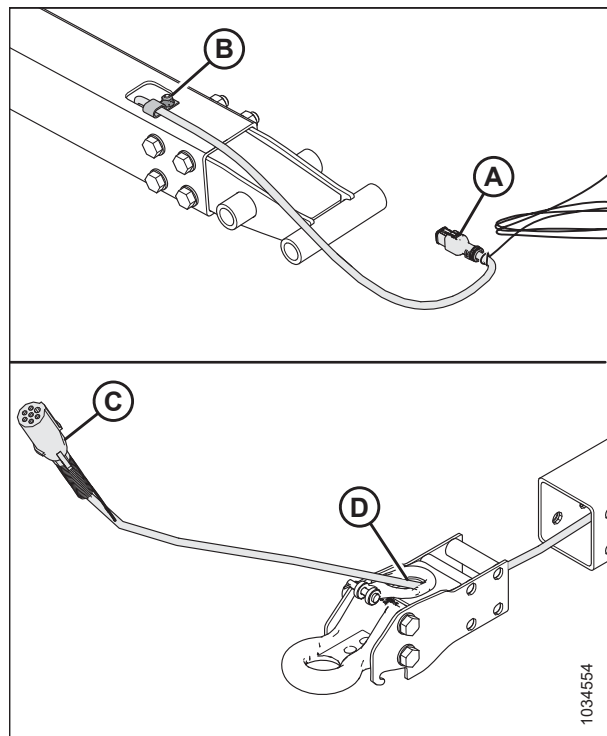

Figura 4.356: Montarea adaptorului tip inel al toartei

11. Montați cele patru piulițe, patru bolțuri și opt șaibe plate (A) pentru a fixa adaptorul toartei pe bara de remorcare.

NOTĂ:

Asigurați-vă că piesele de fixare (A) sunt reinstalate în aceeași orientare în care se aflau înainte de a fi scoase.

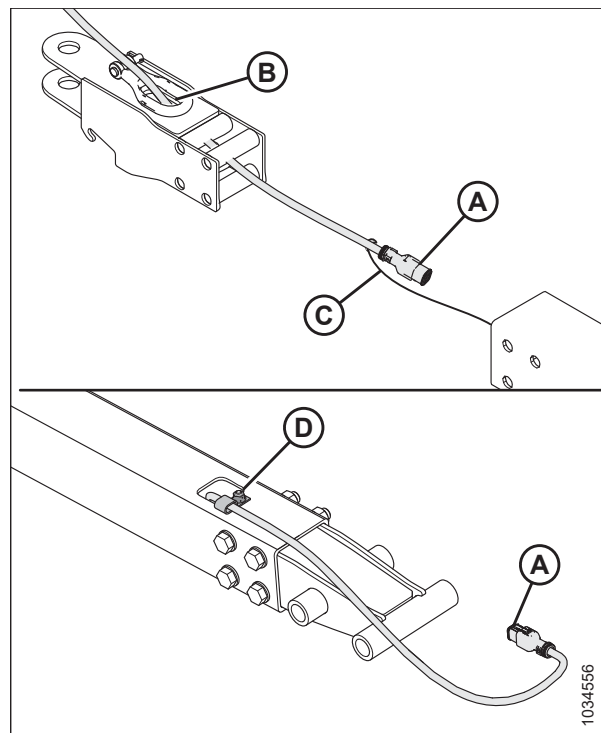
12. Reconectați lanțul cu știftul de fixare (B) și fixați-l cu șlrintul.



Figura 4.357: Montarea adaptorului tip inel al toartei

13. Strângeți piulițele (A) în model încrucișat ilustrat. Verificați din nou fiecare piuliță, în ordine, până când acestea sunt strânse cu un cuplu de 310 Nm (229 lbf ft).
14. Introduceți știftul de cuplaj în adaptorul torșii. Fixați știftul cu șplintul.

NOTĂ:

Știfturile nu sunt afișate în ilustrație.

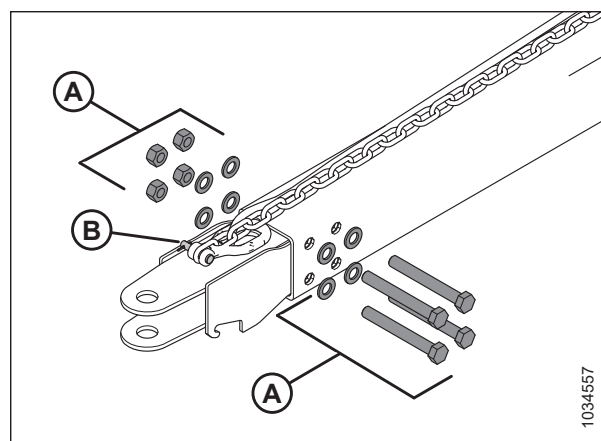

Figura 4.358: Ordinea de strângere la cuplu

4.16.5 Schimbarea conexiunii cuplajului barei de remorcare de la toartă la axul vertical

Bara de remorcare pentru transport include suporturi de remorcare cu toartă și inel pentru axul vertical.

1. Scoateți știftul în formă de U de pe știftul de fixare (A) și deconectați lanțul (B). Păstrați știftul de fixare (A) cu adaptorul toartei.
2. Scoateți cele patru piulițe, patru bolțuri și opt șaibe plate (C) de la capătul barei de remorcare. Păstrați piesele de fixare pentru remontare.

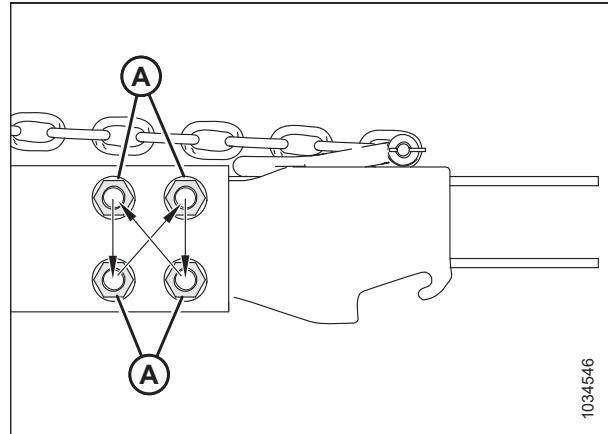

Figura 4.359: Demontarea adaptorului toartei

ÎNTREȚINERE ȘI SERVICE

3. Fixați cu bandă adezivă sau legați 6 m (20 ft) de cablu de tracțiune la capătul pentru transport (A) al cablajului.
4. Scoateți bolțul (B) care fixează cablajul în clema P. Păstrați bolțul pentru remontare.
5. De la capătul cuplajului (C), trageți ușor cablajul prin deschiderea din toarta (D) până când puteți vedea cablul de tracțiune, apoi deconectați cablul de tracțiune și lăsați adaptorul toartei deoparte. Lăsați cablul de tracțiune în interiorul barei de remorcare.

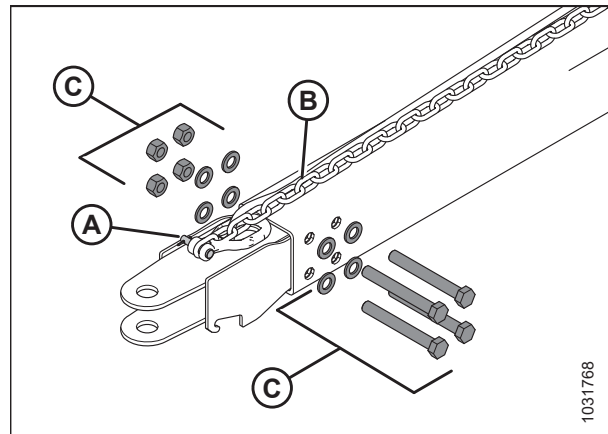

Figura 4.360: Demontarea adaptorului de remorcare pentru toartă

6. Introduceți conectorul de transport (A) al cablajului electric prin deschiderea (B) din adaptorul tip inel.
7. Legați sau fixați cu bandă adezivă cablul de tracțiune (C) pe cablaj. Trageți ușor hamul prin bara de remorcare cu linia de tragere la capătul de transport.
8. Capătul pentru transport (A) al cablajului trebuie să se extindă cu 480 mm (18 7/8 in) dincolo de clema P (D).
9. Fixați cablajul în clema P cu bolțul scos la pasul 4, [pagina 497](#).

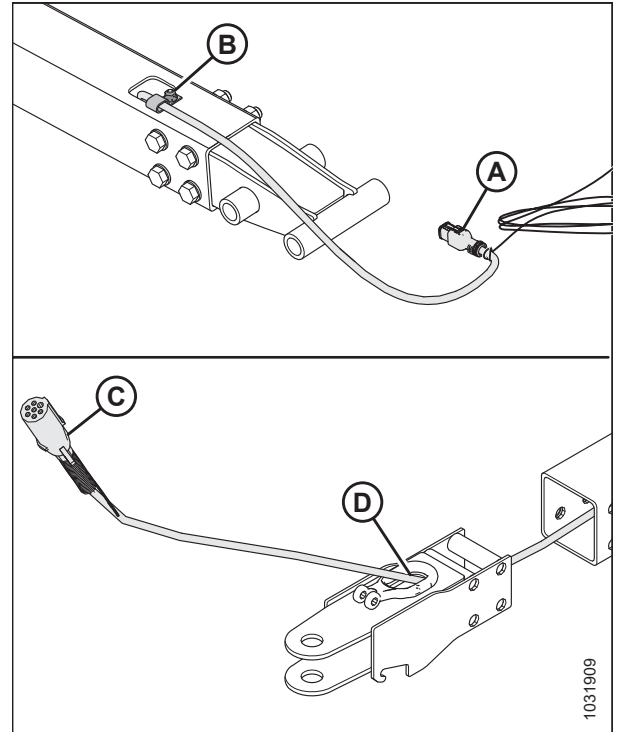

Figura 4.361: Montarea adaptorului tip inel al axului vertical

10. Remontați cele patru piulițe, patru bolțuri și opt șaibe plate (A) pentru a fixa adaptorul tip inel pe bara de remorcare.

NOTĂ:

Asigurați-vă că piesele de fixare (A) sunt reinstalate cu cele patru capuri de bolțuri pe aceeași parte.

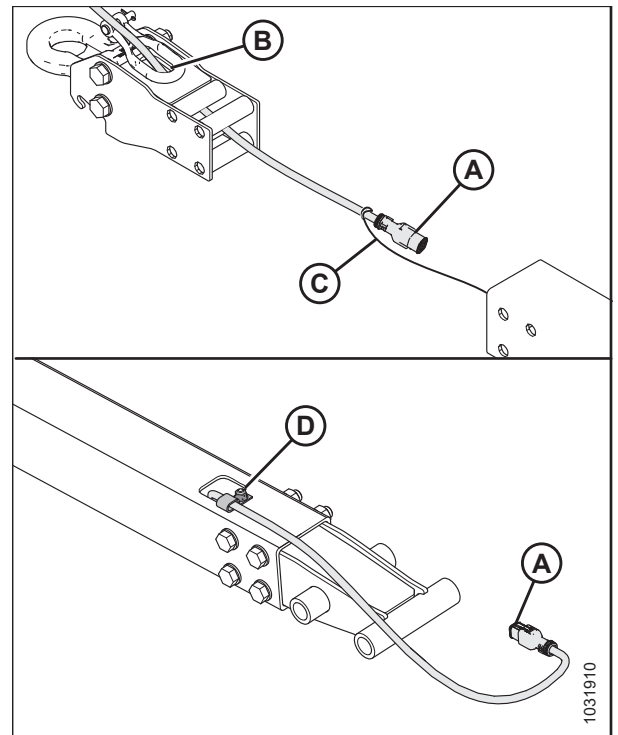
11. Reconectați lanțul cu știftul de fixare (B) și fixați-l cu șplintul.



Figura 4.362: Montarea adaptorului tip inel al axului vertical

12. Strângeți piulițele (A) în model încrucișat ilustrat. Verificați din nou fiecare piuliță, în ordine, până când acestea sunt strânse cu un cuplu de 310 Nm (229 lbf ft).

13. Introduceți știftul de cuplaj în adaptorul tip inel. Fixați știftul cu șplintul.

NOTĂ:

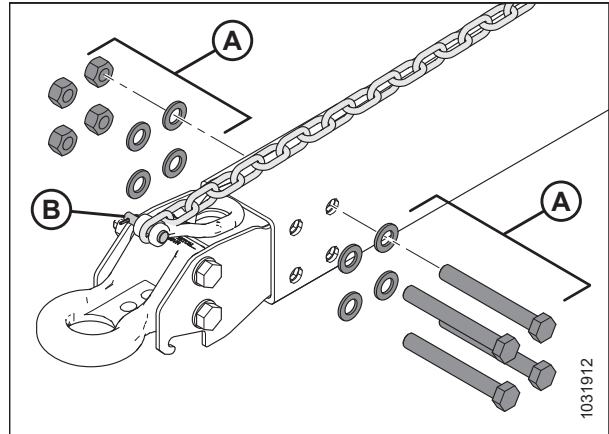
Știfturile nu sunt afișate în ilustrație.



Figura 4.363: Ordinea de strângere la cuplu

4.17 Cuțit vertical VertiBlade™ (Opțiune)

Kitul de cuțite verticale opțional este un tăietor vertical de cultură, montat la fiecare capăt al hederului. Cuțitul vertical taie prin culturi încălcite, predispușe la spargere, cum ar fi canola, pentru a reduce pierderea de semințe.

4.17.1 Înlocuirea secțiunilor cuțitului vertical

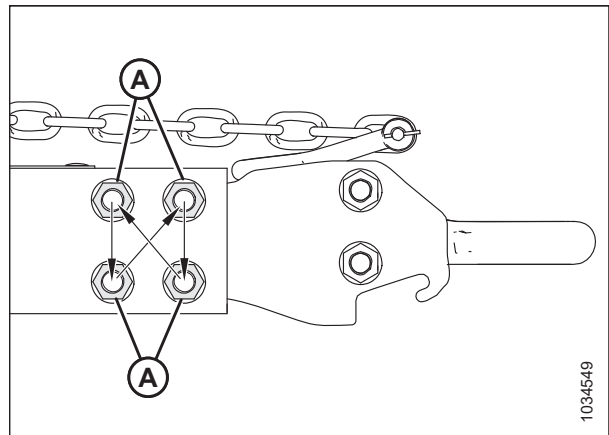
Kitul de cuțite verticale VertiBlade™ (comercializat separat) include un kit de service care furnizează patru secțiuni de cuțit de schimb. Urmați aceste instrucțiuni pentru a înlocui o secțiune de cuțit deteriorată.

PERICOL

Pentru a preveni vătămarea corporală sau decesul în urma pornirii sau căderii neașteptate a unui utilaj ridicat, opriți întotdeauna motorul și scoateți cheia înainte de a părăsi scaunul operatorului și cuplați întotdeauna dispozitivele de siguranță înainte de a intra sub utilaj din orice motiv.

PERICOL

Asigurați-vă că toate persoanele din jur s-au îndepărtat de utilaj.

AVERTISMENT

Montați apărătoarele de cuțite verticale înainte de a monta sau demonta cuțitele verticale. Purtați mănuși groase când lucrați în apropierea cuțitelor sau când le manevezați.

NOTĂ:

Piesele de schimb pentru cuțitul vertical din acest subiect sunt comercializate separat, împreună cu setul de cuțite verticale (B7466).

1. Poziționați hederul astfel încât bara port-degete să se afle la o distanță de 254–356 mm (10–14 in) de sol.
2. Opriți motorul și scoateți cheia din contact.
3. Cuplați dispozitivele de siguranță ale hederului. Pentru instrucțiuni, consultați manualul de utilizare al combinei.
4. Deschideți scutul terminal. Pentru instrucțiuni, consultați *Deschiderea scuturilor terminale ale hederului, pagina 46*.
5. Scoateți șplintul (B), apoi detașați scutul cuțitului vertical (A).



Figura 4.364: Cuțitul vertical

6. Scoateți cele trei șuruburi (A) care fixează bara de frezare (B) pe suportul lamei și ansamblul secțiunii cuțitului (C).
7. Înclinați bara de frezat (B) în sus.
8. Glisați ansamblul (C) în afară.

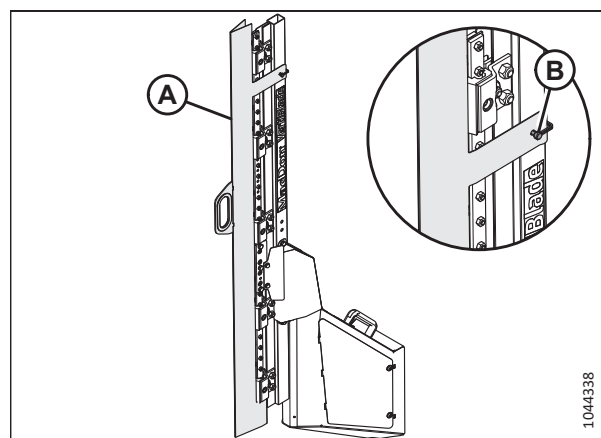

Figura 4.365: Cuțit vertical – Apărătoarea îndepărtată

NOTĂ:

Dacă nu puteți înclina bara de frezare (A) suficient în sus pentru a scoate ansamblul secțiunii cuțitului (B), scoateți șuruburile (C) care fixează capacul (D) de ansamblul cuțitului vertical. Slăbiți piulițele (E) care fixează șina de glisare (F). Bara de frezare trebuie să fie acum suficient de slăbită pentru a se înclina în sus.

IMPORTANT:

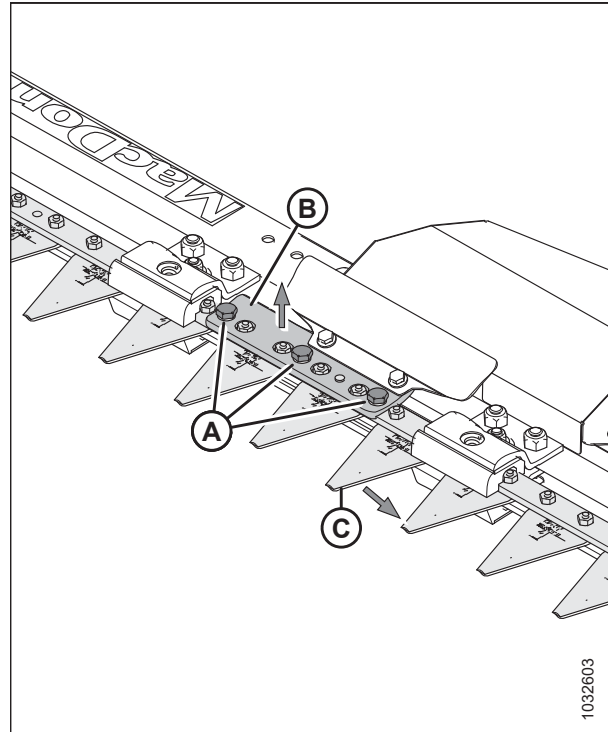
Dacă trebuie să slăbiți piesele de fixare ale clemei ghidajului cuțitului (G) și clema (H) a ghidajului cuțitului pentru a scoate ansamblul secțiunii cuțitului prin glisare, urmați pasul 13, pagina 501 pentru a strânge corect piesele de fixare atunci când cuțitul este montat.



Figura 4.366: Cuțit vertical – Apărătoarea îndepărtată

ÎNȚREȚINERE ȘI SERVICE

9. Scoateți două șuruburi (A) și piulițe (B) care fixează secțiunea cuțitului (C) de suport (D).
10. Aplicați o pastă de fixare a filetelor de rezistență medie (Loctite® 243 sau echivalent) la două șuruburi (A) noi (MD #313790).
11. Atașați noua secțiune de cuțite (C) (MD #313788) la consola (D) folosind două șuruburi (A) și piulițe (B) (MD #313789).
12. Strângeți piulițele (B) la 7 Nm (5,16 lbf·ft [62 lbf-in]).

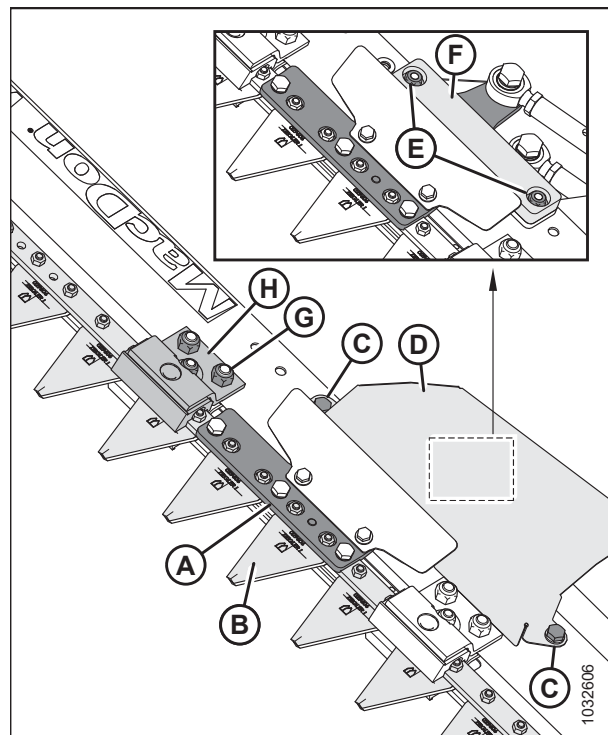

Figura 4.367: Ansamblul secțiunii de cuțite

13. Dacă ați slăbit piesele de fixare ale clemei ghidajului cuțitului (A), și (B) pentru a scoate ansamblul secțiunii cuțitului prin glisare, strângeți piesele de fixare după cum urmează:
 - a. Strângeți piulițele (A). Strângeți piulițele cu un cuplu de 54 Nm (40 lbf ft).
 - b. Strângeți piulița (B) până când interstițiul (E) este setat la 0,4 mm (0,02 in) între secțiunile cuțitului (D) și ghidaj (C). Secțiunile cuțitului (D) trebuie să se miște liber, iar dacă interstițiul este mic, acest lucru va cauza supraîncălzirea ghidajelor (C).
14. Reinstalați componentele rămase și apărătoarea cuțitului. Montarea este inversul demontării.

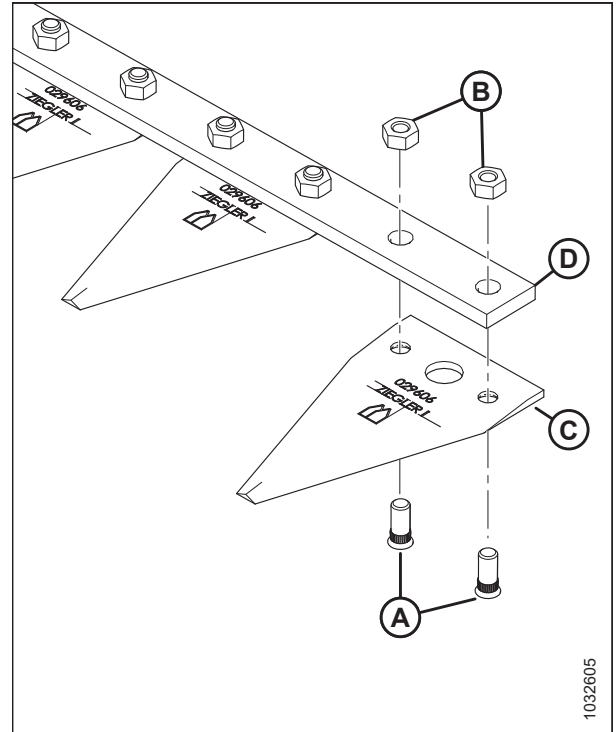

Figura 4.368: Cuțitul vertical (vedere de sus)

4.17.2 Ungerea cuțitului vertical

Fiecare dintre cuțitele verticale are două puncte de lubrifiere, la care puteți avea acces prin îndepărtarea panoului de service al cuțitului.

PERICOL

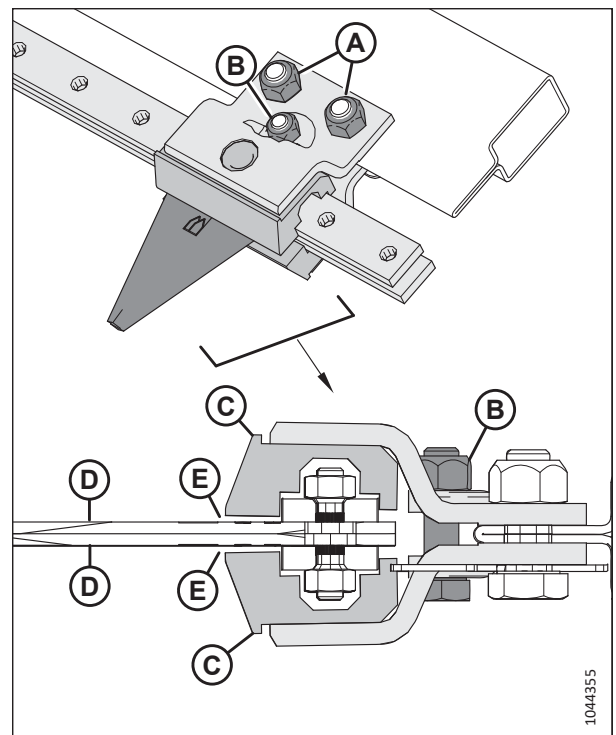
Pentru a preveni vătămarea corporală sau decesul în urma pornirii sau căderii neașteptate a unui utilaj ridicat, opriți întotdeauna motorul și scoateți cheia înainte de a părăsi scaunul operatorului și cuplați întotdeauna dispozitivele de siguranță înainte de a intra sub utilaj din orice motiv.

PERICOL

Asigurați-vă că toate persoanele din jur s-au îndepărtat de utilaj.

Lubrificați tijele de împingere a cuțitelor verticale (A) după ce sunt instalate pentru prima dată și, ulterior, la fiecare 50 de ore de funcționare.

NOTĂ:

Utilizați lubrifiant pentru temperatură ridicată și presiune extremă (EP2) pe bază de litiu cu maximum 1% disulfură de molibden (clasificare NLGI 2), pentru a lubrifia cuțitele verticale.



Figura 4.369: Gresoarele pe tijele de împingere a cuțitelor verticale

Pentru a lubrifia tijele de împingere a cuțitelor verticale, urmați pașii de mai jos:

NOTĂ:

Unele piese au fost îndepărtate din ilustrație pentru mai multă claritate.

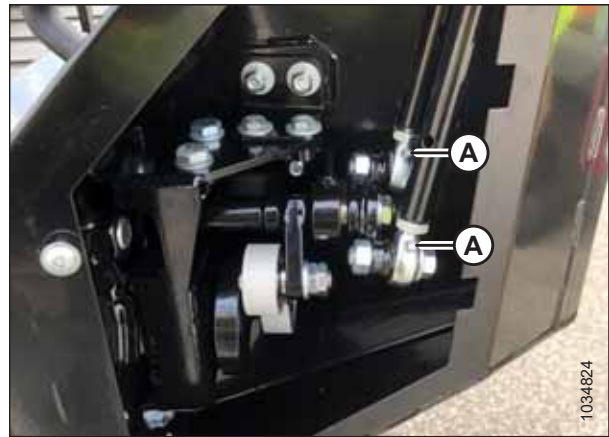
1. Coborâți hederul pe sol.
2. Opriți motorul și scoateți cheia din contact.

3. Scoateți bolțurile (A) și capacul de acces (B).



Figura 4.370: Capacul de acces la cuțitul vertical

4. Aplicați unsoare pe gresoarele (A) ale tijei de împingere.

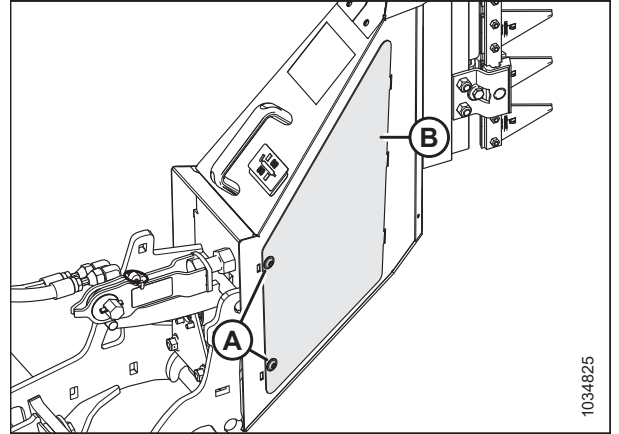

Figura 4.371: Gresoarele pe tijele de împingere a cuțitelor verticale

5. Reinstalați capacul de acces (B).
6. Fixați capacul de acces cu șuruburi (A).
7. Repetați pașii de la [3, pagina 503](#) la [6, pagina 503](#) pentru a lubrifia celălalt cuțit vertical.

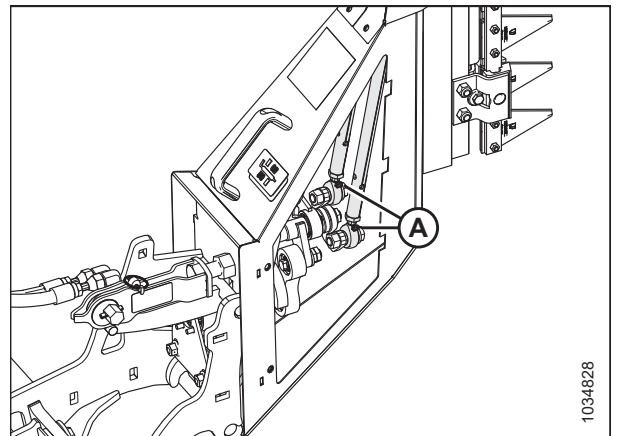

Figura 4.372: Capacul de acces la cuțitul vertical

4.17.3 Modificarea poziției cuțitului vertical VertiBlade™

Cuțitele verticale VertiBlade™ sunt livrate în poziția secerătorii (ridicată). În cazul în care această poziție nu este practică, cuțitele pot fi coborâte.

NOTĂ:

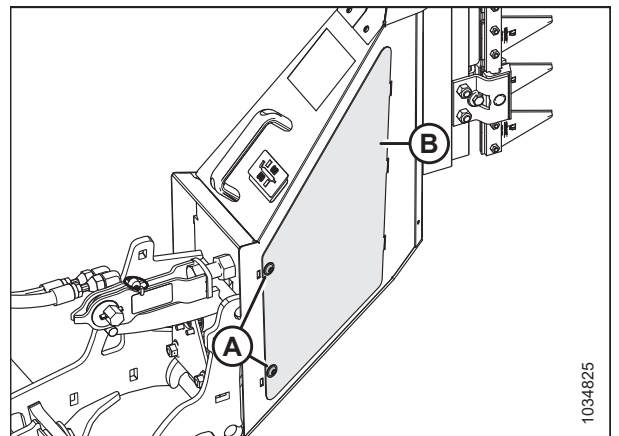
În cazul în care cuțitele vertical sunt în poziția coborâtă, acestea pot fi deteriorate dacă hederul trece prin canale de scurgere sau porțiuni stâncoase.

⚠ PERICOL

Pentru a preveni vătămarea corporală sau decesul în urma pornirii sau căderii neașteptate a unui utilaj ridicat, opriți întotdeauna motorul și scoateți cheia înainte de a părăsi scaunul operatorului și cuplați întotdeauna dispozitivele de siguranță înainte de a intra sub utilaj din orice motiv.

1. Opriți motorul și scoateți cheia din contact.
2. Scoateți șplintul (B), apoi detașați scutul cuțitului vertical (A).



Figura 4.373: Cuțitul vertical

3. Scoateți bolțul, șaibele, piulițele (A) și șuruburile cu cap hexagonal (B).
4. Scoateți ambele capace exterioare ale capului cuțitului (C).

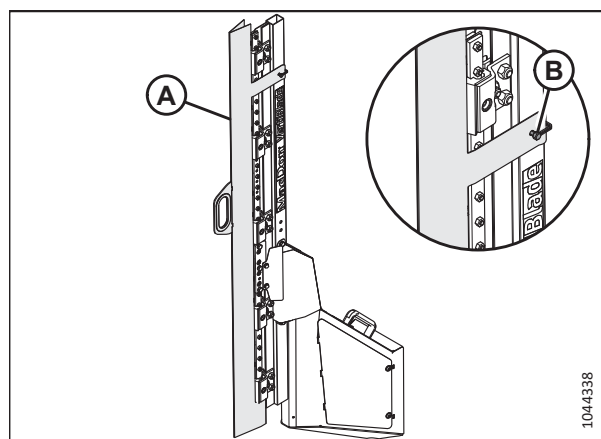

Figura 4.374: Capacele exterioare pentru capetele cuțitelor

5. Scoateți cele două bolțuri și piulițele (A).
6. Scoateți ghidajele exterioare (B) și ghidajele interioare (C) de pe ambele părți.

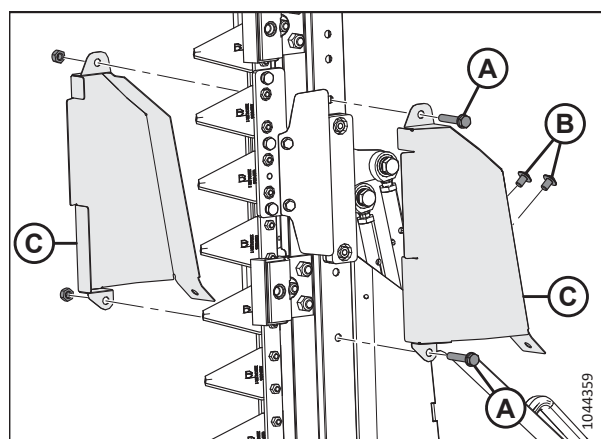

Figura 4.375: Ghidajele capetelor cuțitelor

7. Sprijiniți ambele ansambluri de cuțite (C), apoi scoateți cele trei bolțuri (A) care fixează capul cuțitului exterior (B).
8. Scoateți bolțul (D), apoi scoateți capul cuțitului exterior (B).

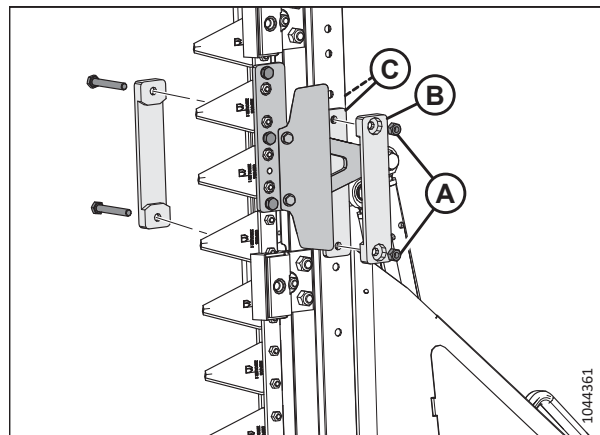

Figura 4.376: Capul cuțitului exterior

9. Scoateți cele trei bolțuri (A) care fixează capul cuțitului interior (B) pe ansamblul cuțitului interior (C).
10. Scoateți bolțul (D), apoi scoateți capul cuțitului interior (B).

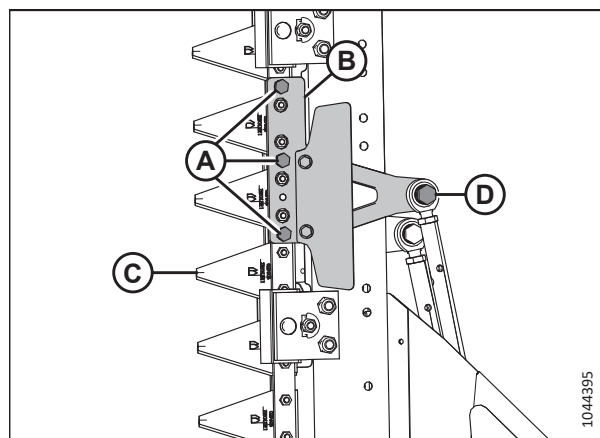

Figura 4.377: Capul cuțitului interior

ÎNTREȚINERE ȘI SERVICE

11. Îndepărtați piesele de fixare (A) care fixează capacul (B).
12. Demontați capacul (B).

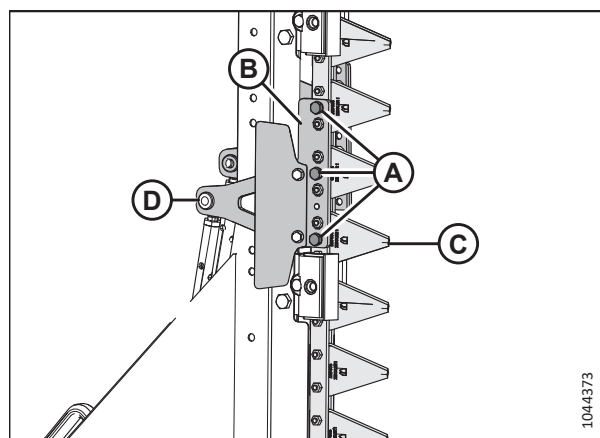

Figura 4.378: Scoaterea capacului

13. Sprijiniți ansamblul cuțitului (A).
14. Scoateți bolțurile și șaibele (B). Curățați orice urmă de pastă de fixare a filetelor existentă pe bolțuri.
15. Aplicați o pastă de fixare a filetelor de rezistență medie (Loctite® 243 sau echivalent) pe filetele bolțurilor păstrate.
16. Repoziționați ansamblul cuțitului (A) până când orificiile din configurația corectă se aliniază cu orificiile de pe cadru. Consultați Figura 4.379, pagina 506.
17. Montați bolțurile (B). Strângeți bolțurile cu un cuplu de 54 Nm (40 lbf-ft).

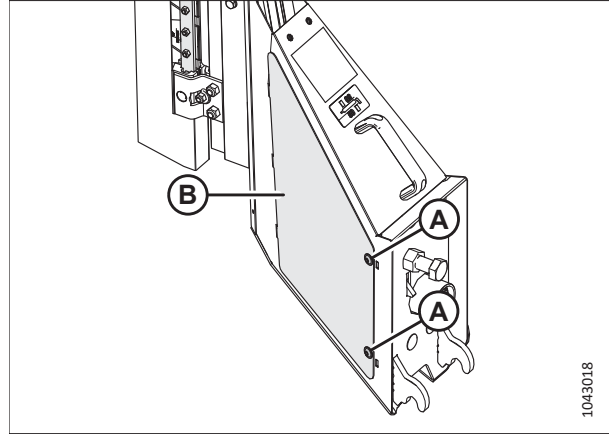

Figura 4.379: Ajustarea poziției cuțitului

1 – Configurația secerătorii

2 – Configurația combinei

18. Remontați capacul (B).
19. Remontați piesele de fixare (A).
20. Aplicați un cuplu de 27 Nm (20 lbf-ft [240 lbf-in]) asupra pieselor de fixare.

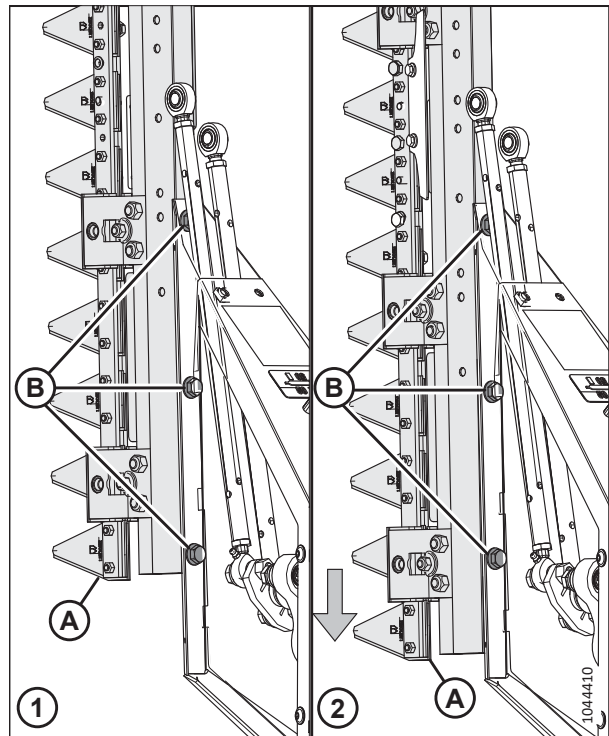

Figura 4.380: Remontarea capacului

21. Montați capul original al cuțitului exterior în poziția capului cuțitului interior (A).

NOTĂ:

Partea extinsă a capului cuțitului trebuie să se îndrepte în jos atunci când combina este configurată.

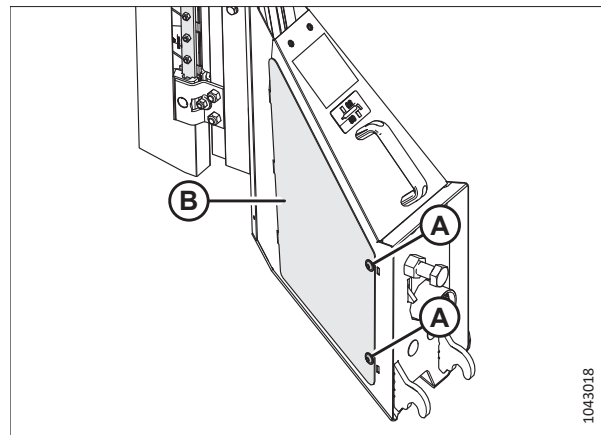
22. Montați bolțul (C) pentru a fixa capul cuțitului interior (A) pe articulația sferică.

NOTĂ:

Capul bolțului trebuie să fie pe partea interioară a articulației sferice.

23. Deplasați capul cuțitului interior (B) mai aproape de ansamblul cuțitului interior (C). Aliniați orificiile din ansamblul cuțitului cu orificiile din capul cuțitului.
24. Montați cele trei bolțuri (A).
25. Repetați pașii de la [21, pagina 507](#) la [24, pagina 507](#) pentru partea exterioară.



Figura 4.381: Capul cuțitului interior

1 – Configurația secerătorii

2 – Configurația combinei

ÎNTREȚINERE ȘI SERVICE

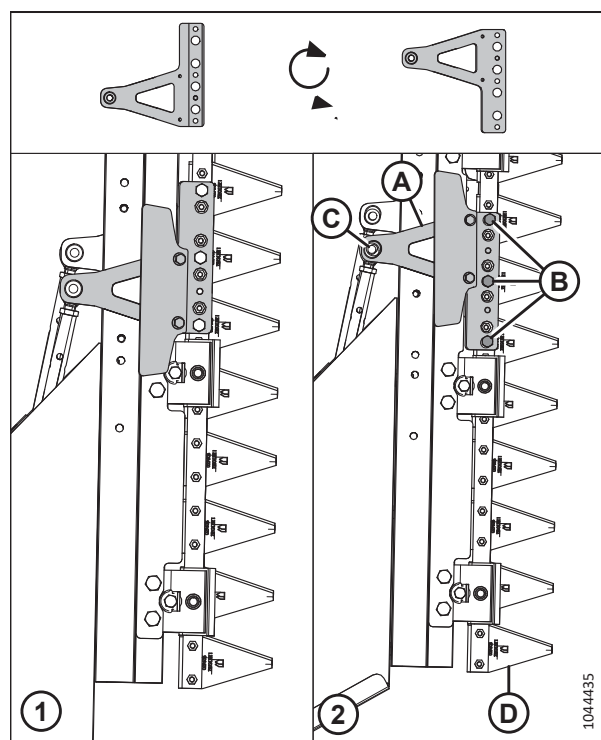
26. Montați ghidaje interioare (A) și exterioare (B) pentru ambele părți.
27. Montați cele două bolțuri (E) și cele două piulițe (F).
28. Strângeți piesele de fixare a capetelor de cuțit după cum urmează:
 - Aplicați un cuplu de 12 Nm (8,5 lbf-ft [102 lbf-in]) asupra bolțurilor M6.
 - Aplicați un cuplu de 27 Nm (20 lbf-ft [240 lbf-in]) asupra bolțurilor M8.
 - Strângeți bolțurile M10 cu un cuplu de 54 Nm (40 lbf-ft).



Figura 4.382: Ghidajele capetelor cuțitelor

29. Montați ambele capace exterioare ale capului cuțitului (C).
30. Montați bolțurile, șaibele, piulițele (A) și șuruburile cu cap hexagonal (B).

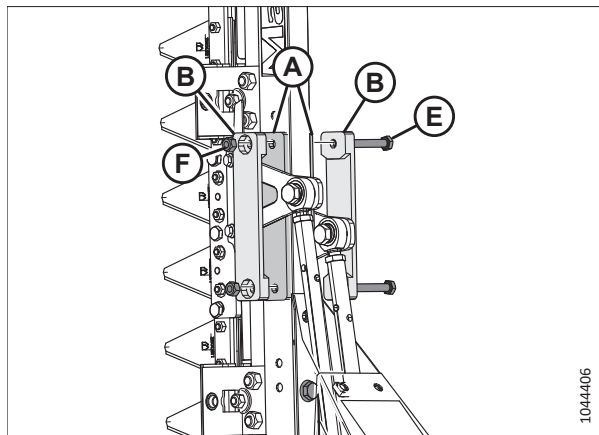

Figura 4.383: Capacele exterioare pentru capetele cuțitelor

31. Montați scutul cuțitului vertical (A) și fixați-l cu șplintul (B).

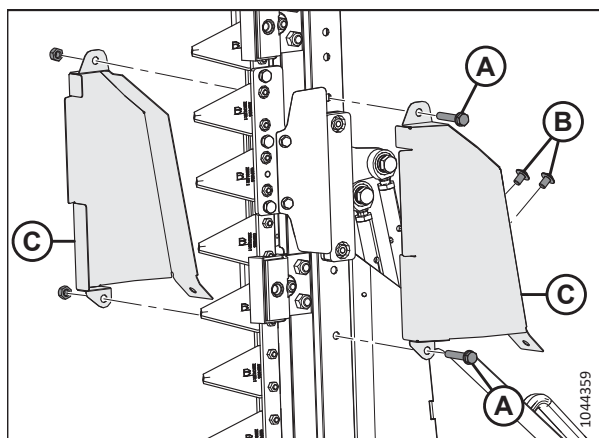

Figura 4.384: Cuțitul vertical

Capitolul 5: Opțiuni și dispozitive atașate

Următoarele opțiuni și dispozitive atașate sunt disponibile pentru a fi utilizate cu hederul dvs. Consultați distribuitorul dvs. pentru informații despre disponibilitate și comandare.

5.1 Seturi de livrare a culturilor

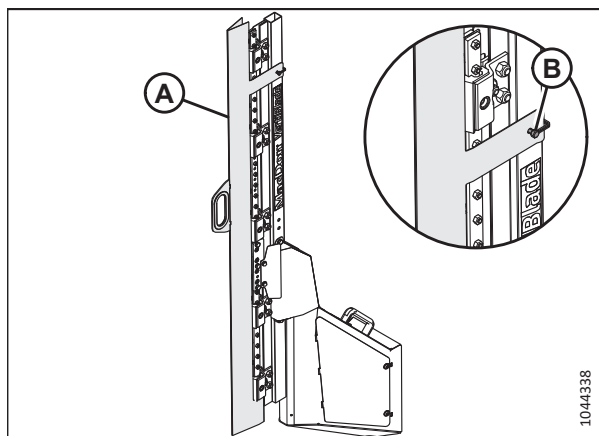
Livrarea culturii este procesul prin care cultura ajunge de la bara port-degete la carcasa alimentatorului. Seturile opționale de livrare a culturilor pot optimiza performanța hederului pentru anumite culturi sau condiții.

5.1.1 Set de dispozitive de ridicare a culturii

Dispozitivele de ridicare a culturii sunt recomandate pentru o înălțime maximă posibilă a miriștilor (de exemplu, la recoltarea culturilor de cereale culcate la sol sever).

Instrucțiunile de montare sunt incluse în set.

Fiecare set (B7022) conține 10 dispozitive de ridicare. Comandați următorul număr de seturi în funcție de dimensiunea hederului:

- FD225 – 3 seturi
- FD230 – 3 seturi
- FD235 – 4 seturi
- FD240 – 4 seturi
- FD241 – 4 seturi
- FD245 – 5 seturi
- FD250 – 5 seturi
- FD261 – 6 seturi



Figura 5.1: Set de dispozitive de ridicare a culturii de cereale

5.1.2 Set de rafturi de depozitare a dispozitivelor de ridicare a culturii

Rafturile pentru dispozitivele de ridicare a culturii din partea din spate a hederului.

Instrucțiunile de montare sunt incluse în set.

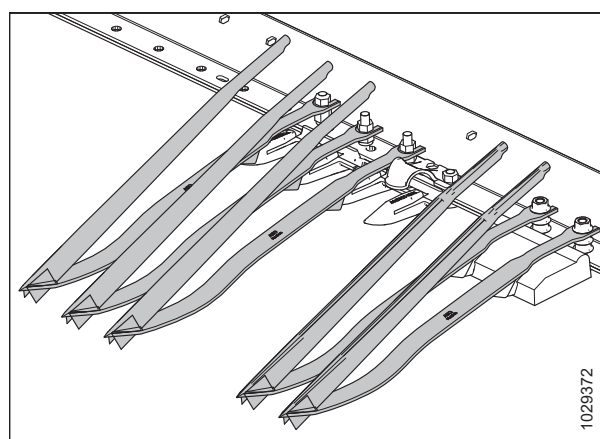
B7023

NOTĂ:

Acest set este pentru o singură parte. Comandați două seturi pentru ambele părți ale hederului.

NOTĂ:

Hederele FD225 au nevoie doar de un singur set. Raftul de depozitare a dispozitivelor de ridicare a culturii nu este compatibil cu hederele FD261.



Figura 5.2: Set de rafturi pentru dispozitivele de ridicare a culturii – partea stângă

5.1.3 Set de suporturi de depozitare pentru separatorul de cultură

Setul de suporturi de depozitare pentru separatorul de cultură poate depozita separatoarele de cultură standard, de orez sau oscilante de pe heder.

Instrucțiunile de montare sunt incluse în set.

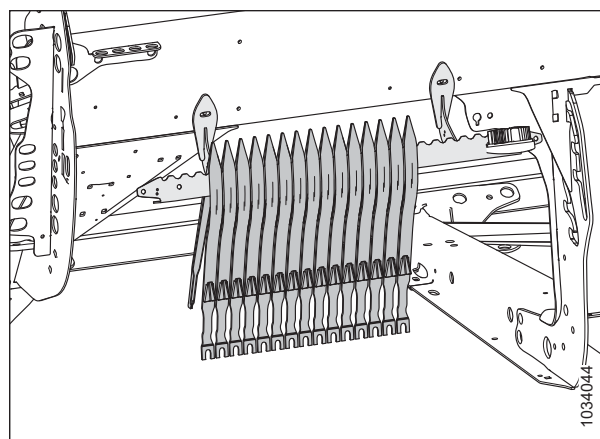
B7030



Figura 5.3: Set de suporturi de depozitare pentru separator

5.1.4 Separatoare de cultură oscilante

Separatoarele de cultură oscilante ajută hederul la urmărirea conturului terenului, permit o separare îmbunătățită și reduc presarea.

Instrucțiunile de montare sunt incluse în set.

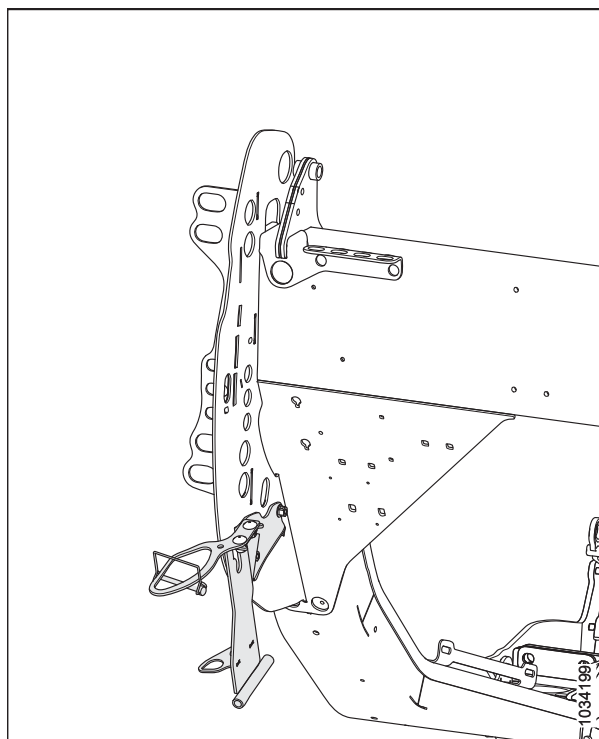
B7346



Figura 5.4: Separator de cultură oscilant

5.1.5 Melc transversal superior de lungime completă

Melcul transversal superior (UCA) se atașează la heder în fața tubului posterior și îmbunătățește alimentarea culturii în centrul hederului, în condiții de cultură dificilă.

Melcul transversal superior (A) este ideal pentru recoltarea unui volum mare de furaje, ovăz, canola, muștar și alte culturi înalte, stufoase și greu de alimentat.

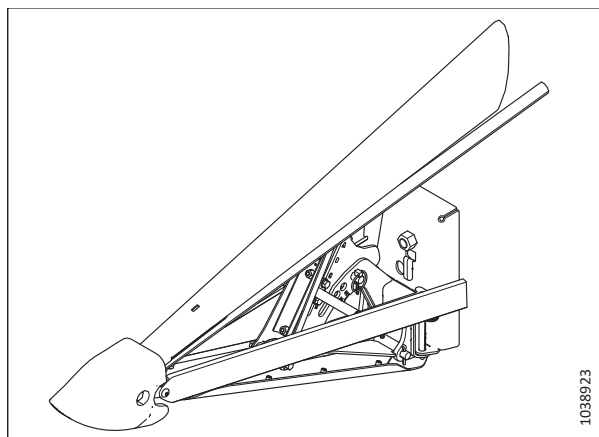
Comandați următoarele pachete:

Pachet de bază cu melc

Include melci, suporturi, transmisie și conducte hidraulice de completare pentru hederule pregătite pentru montarea melcului transversal superior.

Comandați din următoarea listă de seturi în funcție de dimensiunea hederului dvs.:

- FD225 – B6413 (două bucăți)
- FD230 – B6414 (două bucăți)
- FD235 – B6415 (două bucăți)
- FD240 – B6417 (trei bucăți)
- FD241 – B6416 (două bucăți)
- FD245 – B6418 (trei bucăți)
- FD250 – B6419 (trei bucăți)
- FD261 – B6420 (trei bucăți)

Pachet de conducte hidraulice

Acest pachet este necesar numai pentru hederule fără sistem hidraulic UCA instalat din fabrică.

Comandați din următoarea listă de seturi în funcție de dimensiunea hederului dvs.:

- FD225 – B7338 (două bucăți)
- FD230 – B7117 (două bucăți)
- FD235 – B7118 (două bucăți)
- FD240 – B7119 (trei bucăți)
- FD241 – B7120 (două bucăți)
- FD245 – B7121 (trei bucăți)
- FD250 – B7121 (trei bucăți)
- FD261 – Nu este necesar; configurat din fabrică.



Figura 5.5: Melc transversal superior

5.1.6 Set de degete ale rabatorului pentru cultură culcată la sol

Degetele din oțel se atașează la capetele fiecărei bare cu dinți și ajută la îndepărtarea materialului din culturile grele și greu de tăiat, cum ar fi orezul culcat la sol.

Fiecare set conține trei degete pentru capătul cu came și trei degete pentru extremitatea posterioară a axului rabatorului. Piesele de fixare și instrucțiunile privind montarea și reglarea sunt incluse în set.

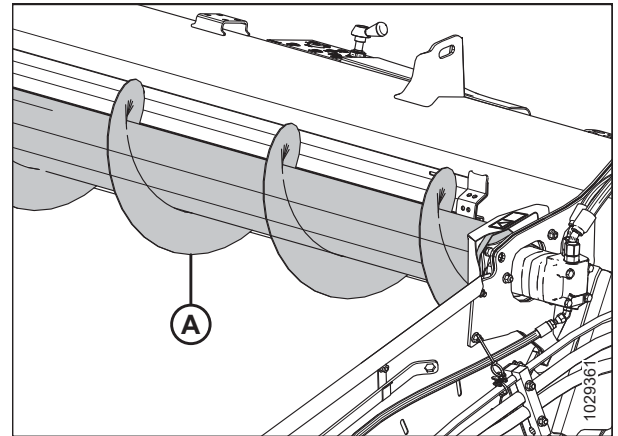
B7230



Figura 5.6: Deget pentru cultură culcată la sol

5.1.7 Set de tije ale separatorului de orez

Tijele separatorului de orez se atașează la separatoarele de cultură din stânga și din dreapta și separă culturile de orez înalte și încâlcite într-un mod similar tijelor standard ale separatorului de cultură care acționează în culturile nerecoltate.

Setul include atât tijele din stânga, cât și tijele din dreapta.

B7238



Figura 5.7: Set de tije ale separatorului de orez din stânga

5.1.8 Set de atașament pentru floarea-soarelui

Acest set permite transformarea hederului FlexDraper® seria FD2 (numai cu apărători ascuțite) într-un heder pentru floarea-soarelui.

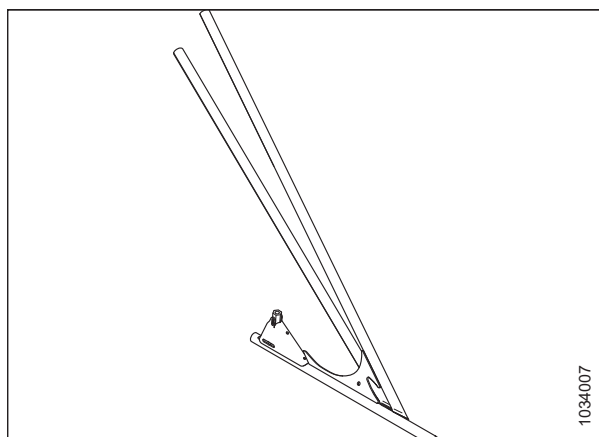

Figura 5.8: Atașament pentru floarea-soarelui

Comandați setul de atașament pentru floarea-soarelui în funcție de dimensiunea hederului:

- FD230 – C2086
- FD235 – C2087
- Rabator triplu FD240 – C2169
- Rabator dublu FD240 – C2088
- Rabator dublu FD241 – C2088
- FD245 – C2089
- FD250 – C2170

Colectoarele conțin un set de bază, seturi de panouri și deflectoare.

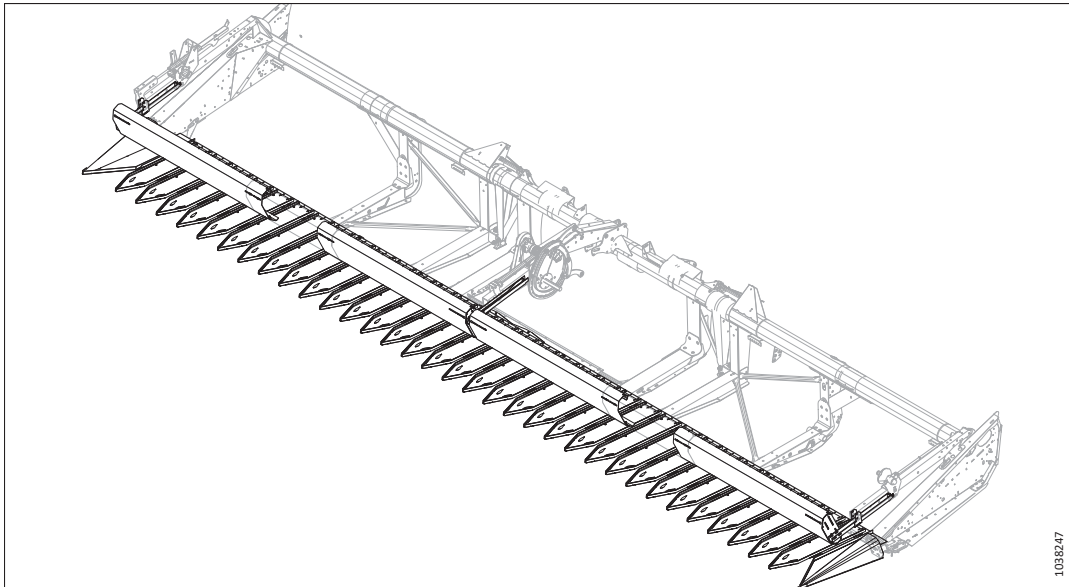
Setul de bază (B7302) – conține suporturi comune, separatoare de capăt, suporturi pentru tava barei port-degete, componente pentru bara de sprijin și piese de fixare.

Setul de tăvi (B7303) – conține cinci tăvi per set (inclusiv două de rezervă). Comandați numărul de seturi de tăvi în funcție de dimensiunea hederului:

- FD230 – 0 seturi⁸⁵
- FD235 – 1 set
- FD240 – 2 seturi
- FD241 – 2 seturi
- FD245 – 3 seturi
- FD250 – 4 seturi

85. Setul de bază conține suficiente tăvi pentru hederule FD230. Nu sunt necesare seturi de tăvi suplimentare.

Deflectoare – conține panouri pentru barele de sprijin și suporturi suplimentare pentru tăvile barei port-degete:

- FD230 – B7304
- FD235 – B7305
- Rabator triplu FD240 – B7395
- Rabator dublu FD240 – B7306
- Rabator dublu FD241 – B7306
- FD245 – B7307
- FD250 – B7396

5.1.9 Set de cuțite verticale VertiBlade™

Cuțitul vertical VertiBlade™ este un tăietor vertical de cultură, montat la fiecare capăt al hederului. Se utilizează pentru tăierea culturilor dure culcate la sol sau încălcite.

Comandați următoarele pachete:

Set de bază VertiBlade™

Include cuțite, suporturi, transmisie și conducte hidraulice de completare pentru finalizarea montării pe un heder pregătit pentru divizorul de putere.

B7029

Pachet de conducte hidraulice

Pachetele de conducte hidraulice sunt necesare numai pentru hederele fără sisteme hidraulice cu divizoare de putere instalate din fabrică. Pachetul include conducte hidraulice pentru a face ca hederul să fie pregătit pentru divizorul de putere (VertiBlade™).

Comandați unul dintre următoarele seturi, în funcție de dimensiunea hederului:

- FD225 – B7339
- FD230 – B7127
- FD235 – B7128
- FD240 – B7129
- FD241 – B7130
- FD245 – B7195
- FD250 – B7131
- FD261 – B7458

Instrucțiunile de montare sunt incluse în seturi.



Figura 5.9: Set de cuțite verticale VertiBlade™

5.2 Seturi de bare port-degete

Bara port-degete este situată în partea din față a hederului. Aceasta susține cuțitul și apărătorile care, împreună, sunt utilizate pentru tăierea culturii.

5.2.1 Set de dispozitive de încetinire a rostogolirii pietrelor

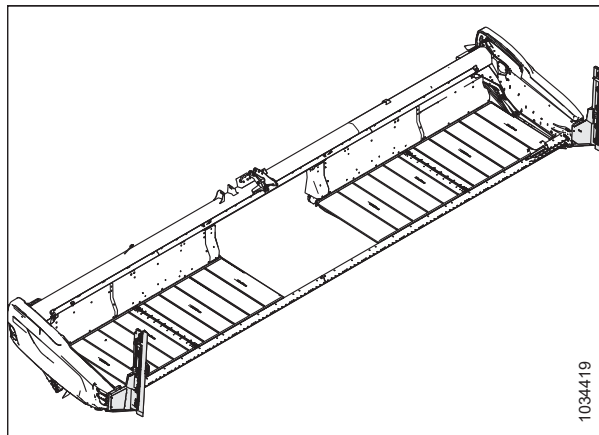
Un dispozitiv de încetinire a rostogolirii pietrelor extinde înălțimea buzei barei port-degete pentru a preveni rostogolirea pietrelor pe platformele transportorului cu bandă.

Comandați pachetele în funcție de dimensiunea hederului:

- FD225, FD230, FD235 și FD241 – B7122
- FD240, FD245 și FD250 – B7123
- FD261 – 1 x B7122 și 1 x B7123

Instrucțiunile de montare sunt incluse în seturi.



Figura 5.10: Set de dispozitive de încetinire a rostogolirii pietrelor

5.2.2 Apărătoare în patru puncte a cuțitelor

Apărătoarele în patru puncte oferă o protecție sporită a cuțitelor în condiții de pietriș și pot îmbunătăți performanța hederului în cazul culturilor predispuse la spargere, prin reducerea mișcării culturilor dintr-o parte în alta.

Seturile de apărători de cuțit în patru puncte sunt disponibile pentru toate hederele FlexDraper® seria FD2. Consultați catalogul de piese pentru hedere sau contactați distribuitorul pentru numerele de piesă.

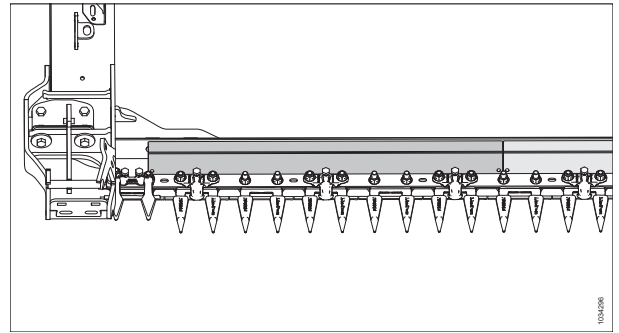

Figura 5.11: Apărătoare în patru puncte a cuțitelor

5.3 Seturi de module de flotare FM200

Modulul de flotare este utilizat pentru cuplarea hederului la combină. Acesta combină debitul culturii de la ambele transportoare cu bandă laterale și, de asemenea, trage cultura în carcasa alimentatorului combinei.

5.3.1 Seturi de defletoare de cultură

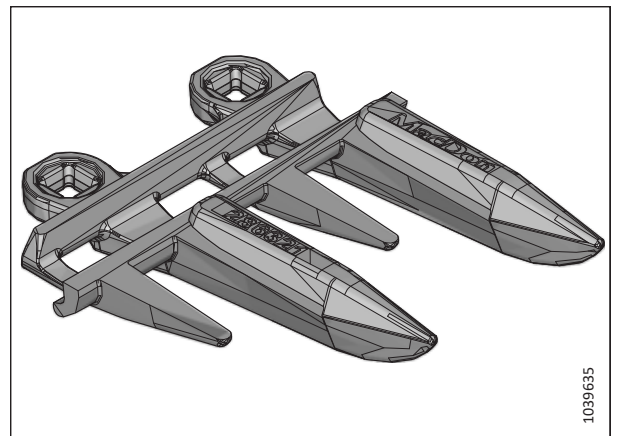
Acest set include diferite dimensiuni de defletoare de cultură care pot fi instalate pe modulul de flotare, în funcție de dimensiunea carcasei alimentatorului.



Figura 5.12: Defletoare de cultură

Consultați tabelul de mai jos pentru a determina ce set de defletoare să comandați:

Dimensiunea carcasei alimentatorului pentru combină	Set
Ultra-îngustă	B7314
Îngustă	B7347
Medie	B7348

5.3.2 Piesă de adaos centrală extinsă

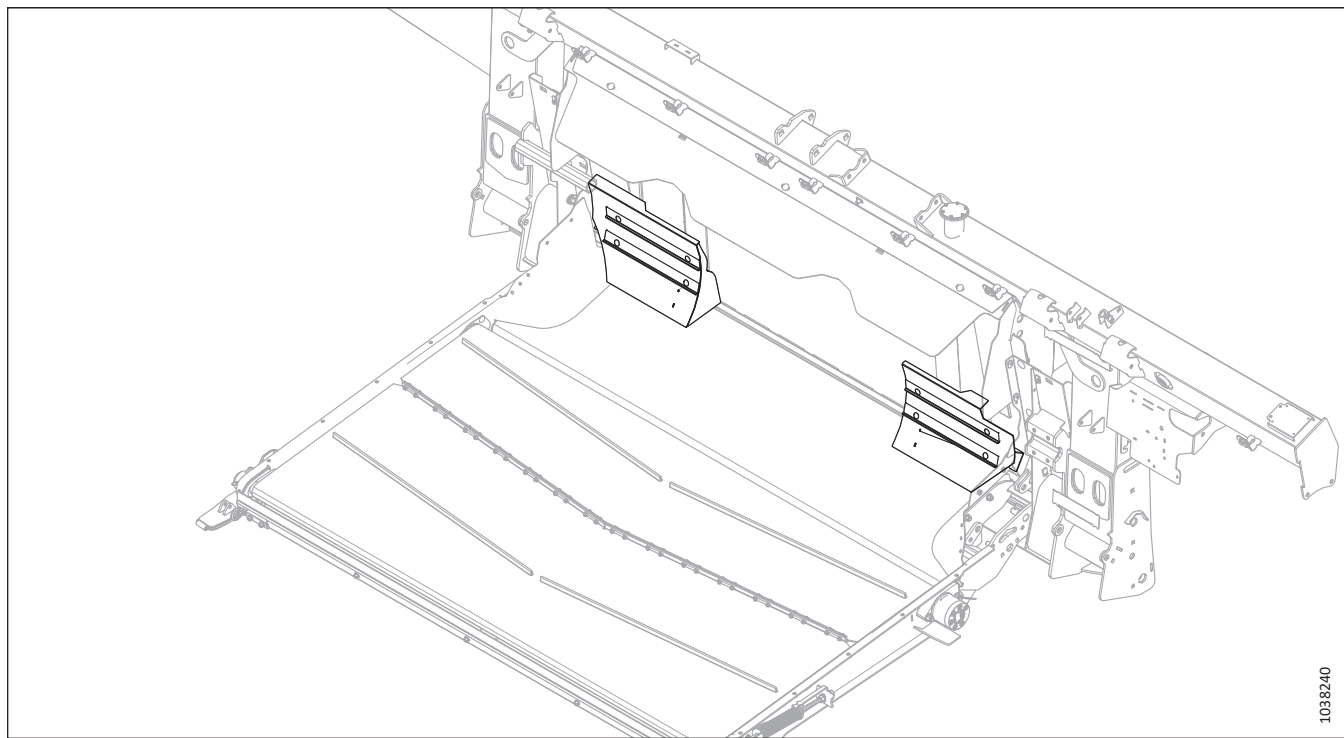
Setul de piesă de adaos centrală extinsă include o placă de umplere mai lată pentru a etanșa zona din spatele tăvii de tranziție, reducând pierderile la tăierea culturilor precum fasolea și mazărea.

Instrucțiunile de montare sunt incluse în set.

B6450



Figura 5.13: Piesă de adaos centrală extinsă

5.3.3 Setul de prelungire a racletelor de uzură ridicată ale melcului de alimentare

Setul de prelungire a racletelor îmbunătățește alimentarea culturii în condiții de paie verzi/umede (de exemplu, orez și cereale verzi).

Consultați [3.8.1 Configurațiile de performanță ale melcului de alimentare FM200, pagina 102](#) pentru o listă de combinații de raclete.

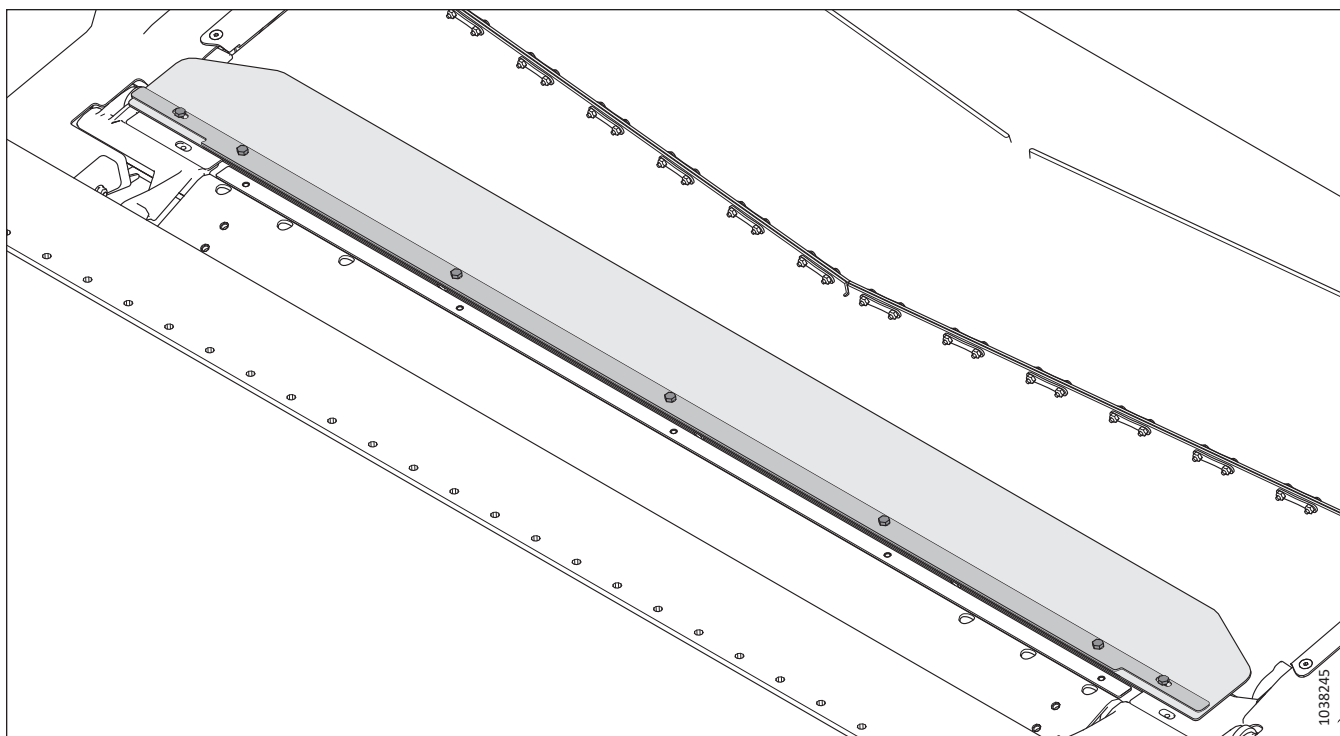
B6400

Instrucțiunile de montare sunt incluse în set.



Figura 5.14: Setul de prelungire a racletelor de uzură ridicată ale melcului de alimentare

5.3.4 Set complet de umplere pentru interfață

Setul complet de umplere pentru interfață asigură o etanșare suplimentară între modulul de flotare și heder.

NOTĂ:

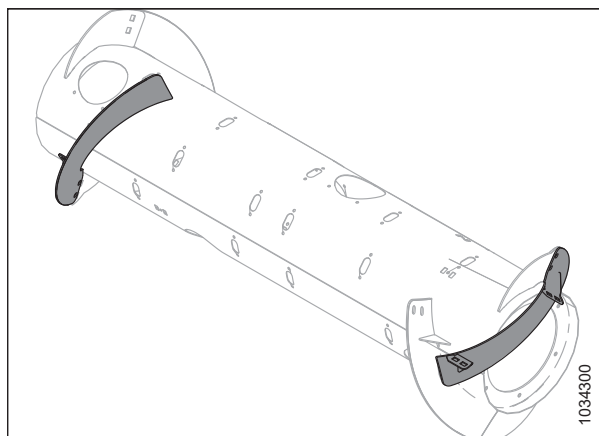
Acest set este disponibil numai pentru hederele cu configurație europeană.

Instrucțiunile de montare sunt incluse în set.

B7217



Figura 5.15: Set complet de umplere pentru interfață

5.3.5 Setul de prelungire a rezervorului hidraulic

Setul de prelungire pentru umplerea rezervorului hidraulic extinde poziția capacului supapei de aerisire, ceea ce îi permite modulului de flotare să funcționeze pe pante abrupte, menținând, în același timp, alimentarea cu ulei a părții de aspirație a pompei.

Acest set este recomandat în timpul funcționării pe pante cu un unghi mai mare de 5°.

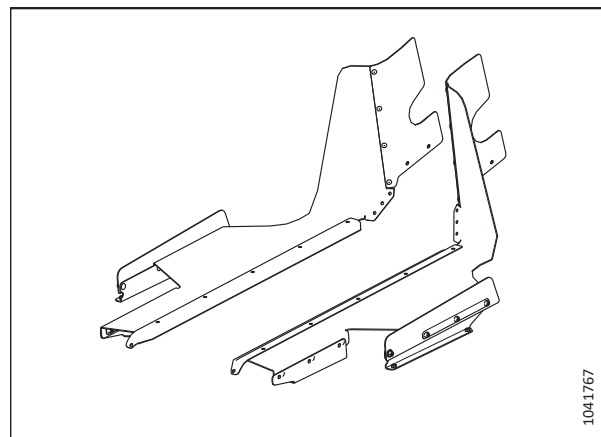
B7542

Instrucțiunile de montare sunt incluse în set.



Figura 5.16: Setul de prelungire a rezervorului hidraulic

5.3.6 Seturile de fișe pentru înclinarea și înălțimea automată a hederului

Aceste seturi modifică controlul automat al înălțimii hederului modulul de flotare FM200. În funcție de modul în care este configurată combina, poate fi necesar să schimbați aceste fișe.

- **B7196 (fișă pentru înclinarea laterală):** Această fișă trimite combinei semnale de la senzorii din stânga și din dreapta și media celor două semnale pentru orice semnale centrale necesare.
- **B7489 (fișă pentru înălțimea automată a hederului):** Această fișă trimite combinei un semnal central mediu.
- **B7490 (fișă de trecere):** Această mufă trimite combinei două semnale distincte de la senzorii din stânga și din dreapta. Nu mediază semnalele.

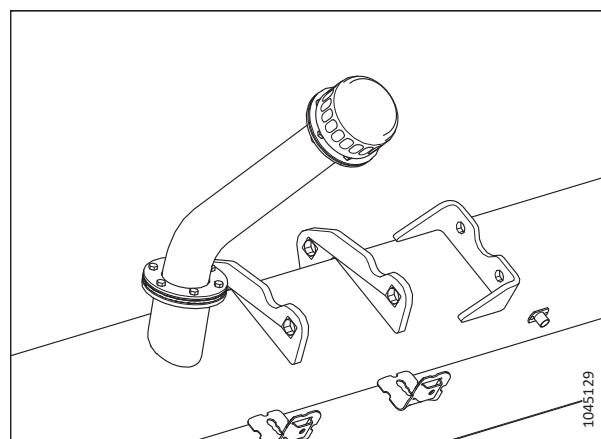
Instrucțiunile de montare sunt incluse în seturi.

NOTĂ:

Setul de fișe pentru înclinarea laterală nu este recomandat pentru pantele cu un grad de înclinare de peste 10%.



Figura 5.17: Fișa pentru flotare

5.3.7 Setul de bare separatoare

Barele separatoare îmbunătățesc alimentarea la anumite culturi, cum ar fi orezul. Acestea **NU** sunt recomandate pentru culturile de cereale.

Selectați setul de bare separatoare în funcție de lățimea carcasei alimentatorului combinei. Pentru mai multe informații, consultați Tabelul 5.1, [pagina 520](#).

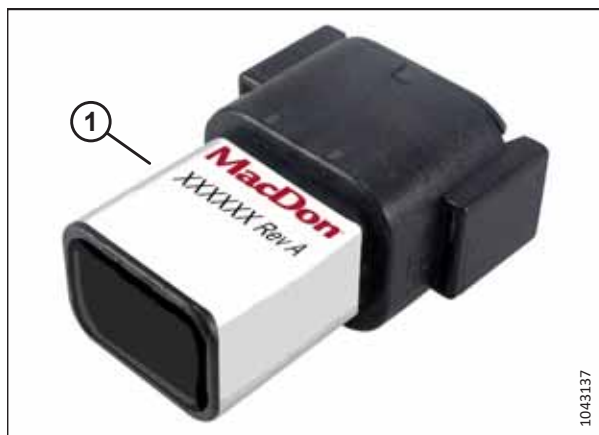
Instrucțiunile de montare sunt incluse în seturi.



Figura 5.18: Bară separatoare

Tabelul 5.1 Configurații și recomandări pentru bara separatoare

Set	Lungimea barei separatoare	Lățimea de deschidere a modulului de flotare	Lățime recomandată a carcasei alimentatorului
B6042	265 mm (10 1/2 țoli)	1317 mm (52 țoli)	1250–1350 mm (49–65 țoli)
B6044	325 mm (13 țoli)	1197 mm (47 țoli)	Numai pentru culturile speciale
B6045	365 mm (14 1/2 țoli)	1117 mm (44 țoli)	1100 mm (43 1/2 țoli) și mai puțin
B6046	403 mm (16 țoli)	1041 mm (41 țoli)	Numai pentru culturile speciale
B6213	515 mm (20 țoli)	817 mm (32 țoli)	Numai pentru culturile speciale

5.4 Seturi de hedere

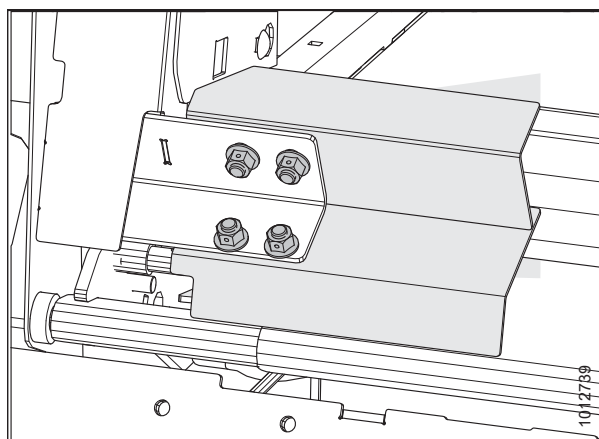
Seturile pentru heder adaugă caracteristici sau îmbunătățiri hederului.

5.4.1 Setul de roți de contur ContourMax™

Gama ContourMax™ oferă controlul automat al înălțimii hederului (AHHC) și al flexibilității pentru înălțimi ale miriștii de 25–457 mm (1–18 in) (hederul standard oferă 0–152 mm [0–6 in])



Figura 5.19: Roți de contur ContourMax™

Setul este format din patru seturi de roți și reglarea hidraulică a înălțimii din interiorul cabinei combinei. Instrucțiunile de montare sunt incluse în set. Comandați următoarele pachete:

Pachet de bază ContourMax™: Include roți, suporturi, cilindri, o supapă de control și conducte hidraulice pentru finalizarea montării pe hederul pregătit pentru ContourMax™.

B7335

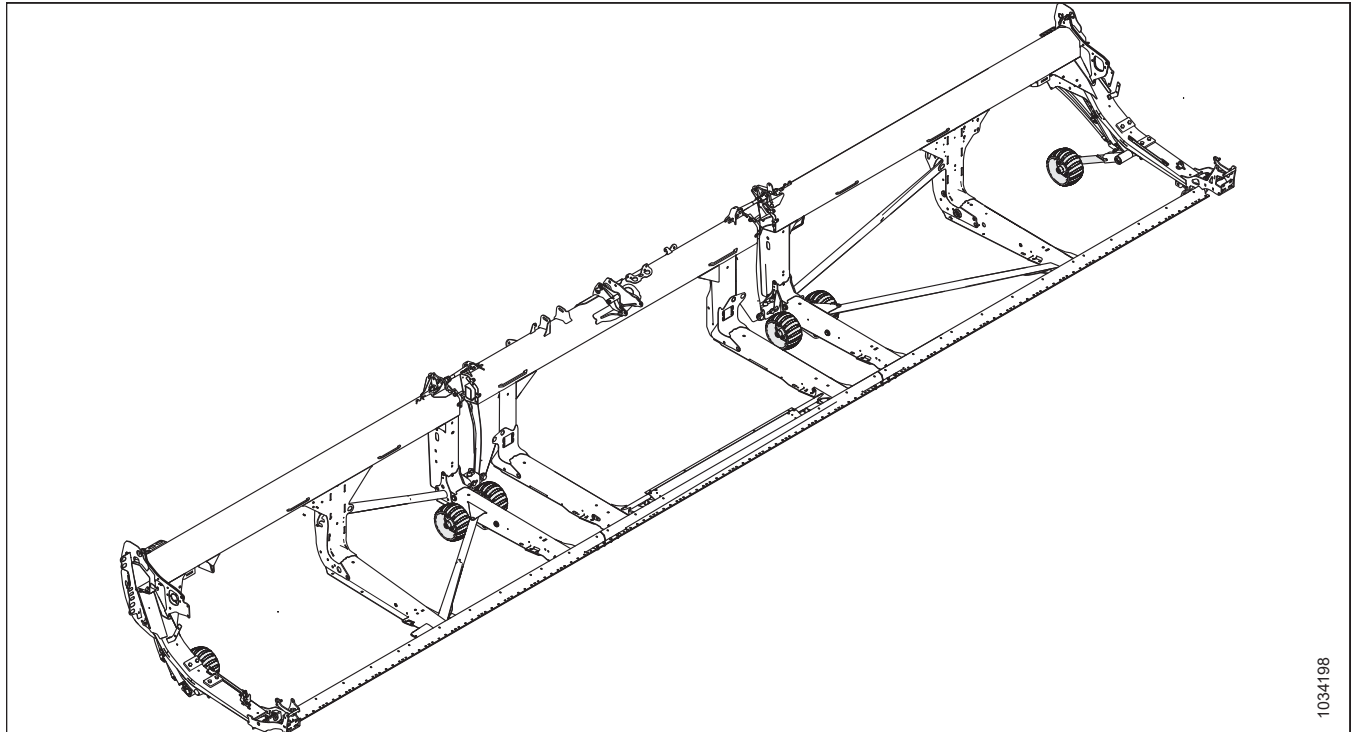
Pachet de conducte hidraulice: Include conducte hidraulice care pregătesc hederul pentru ContourMax™, dacă nu este configurat din fabrică. Comandați pachetul de conducte hidraulice din lista de mai jos, în funcție de modelul de heder:

- FD225 – B7340
- FD230 – B7082
- FD235 – B7083
- FD240 – B7113
- FD241 – B7114
- FD245 – B7193
- FD250 – B7116
- FD261 – configurat din fabrică

5.4.2 Sistem de transport EasyMove™

Sistemul de transport EasyMove™ face mai rapidă ca oricând deplasarea hederului de la un câmp la altul. Atunci când utilajul se utilizează pe câmp, roțile pot fi, de asemenea, utilizate și ca roți stabilizatoare.

Instrucțiunile de montare sunt incluse în set.

Pentru a monta acest set, comandați unul dintre următoarele în funcție de dimensiunea hederului:

- FD230 – C2172
- FD235 – C2260
- FD240 – C2173
- FD241 – C2173
- FD245 – C2173
- FD250 – C2173

C2172 constă în

- Set de bază cu roți stabilizatoare / opțiunea de transport EasyMove™ – B6288
- Roți și pneuri – B7398
- Bară de remorcare scurtă – B7391

C2260 constă în

- Set de bază cu roți stabilizatoare / opțiunea de transport EasyMove™ – B6288
- Roți și pneuri – B7398
- Bară de remorcare medie – B7548

C2173 constă în

- Set de bază cu roți stabilizatoare / opțiunea de transport EasyMove™ – B6288
- Roți și pneuri – B7398
- Bară de remorcare lungă – B7392

NOTĂ:

Sistemul de transport EasyMove™ **NU** este compatibil cu hederul FD225 și FD261.



Figura 5.20: Sistem de transport EasyMove™

5.4.3 Set de degete din oțel pentru capătul interior

Degete opționale care pot fi utilizate în culturile dificile, canola culcată la sol și furaje, unde degetele din plastic unghiulare cedează și se deformează din cauza culturilor grele.

Instrucțiunile de montare sunt incluse în set.

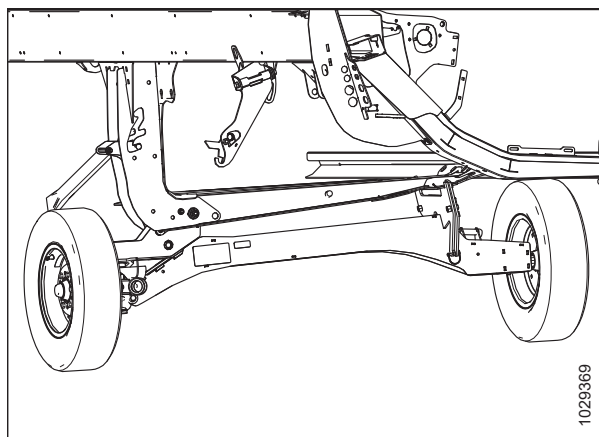
MD #311972



Figura 5.21: Deget din oțel pentru capătul interior

5.4.4 Set de degete din oțel pentru capătul exterior

Degete opționale care pot fi utilizate în culturile dificile, cum ar fi canola culcată la sol și furaje, unde degetele din plastic unghiulare cedează și se deformează din cauza culturilor grele.

Instrucțiunile de montare sunt incluse în set.

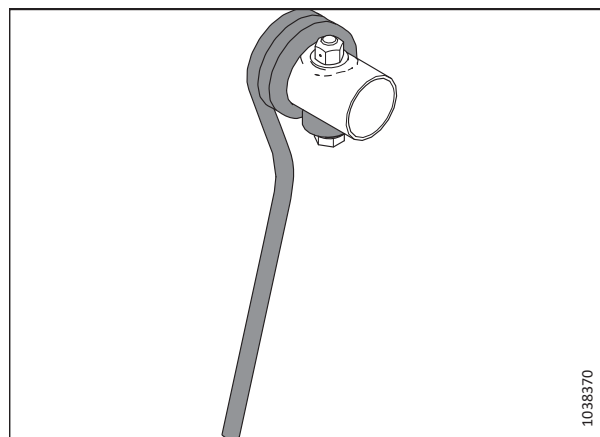
MD #311959



Figura 5.22: Deget din oțel pentru capătul exterior

5.4.5 Set de degete din plastic ale rabatorului

Comandați una dintre următoarele opțiuni, în funcție de dimensiunea hederului:

- FD225, rabator simplu, între 6 palete și 9 palete – B7361
- FD230, rabator dublu, între 6 palete și 9 palete – B7362
- FD241, rabator dublu, între 5 palete și 6 palete – B7359

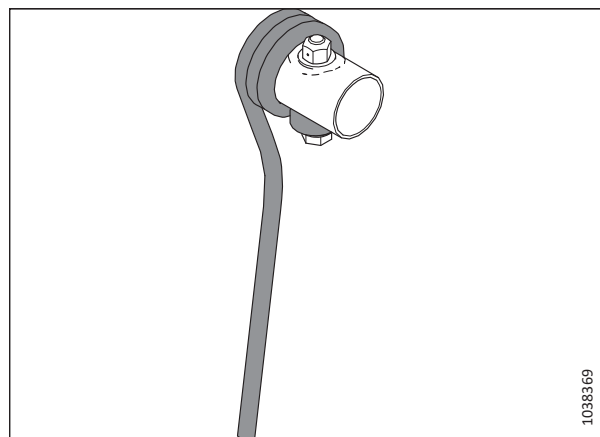
Pentru instrucțiuni privind montarea, consultați [Montarea degetelor din plastic ale rabatorului, pagina 450](#).



Figura 5.23: Degete din plastic ale rabatorului

5.4.6 Set de degete din oțel ale rabatorului

Degete opționale care pot fi utilizate în culturile dificile, cum ar fi canola culcată la sol și furaje.

Comandați una dintre următoarele opțiuni, în funcție de dimensiunea hederului:

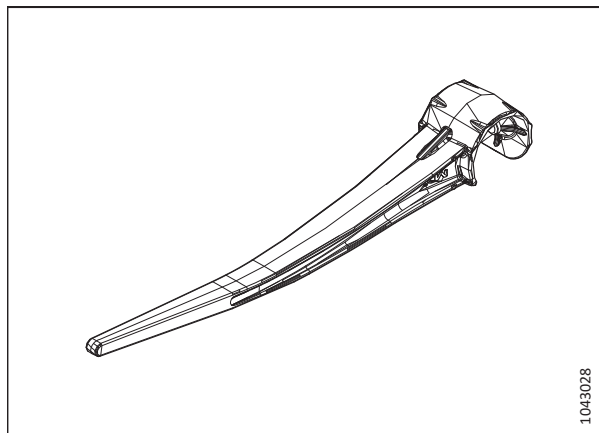
- FD225, rabator simplu, 6 palete – MD #360679
- FD225, rabator simplu, 9 palete – MD #360680
- FD230, rabator dublu, 5 palete – MD #311054
- FD230, rabator dublu, 6 palete – MD #311055
- FD235, rabator dublu, 5 palete – 311068
- FD235, rabator dublu, 6 palete – MD #311069

Instrucțiunile de montare sunt incluse în set.



Figura 5.24: Deget din oțel al rabatorului

5.4.7 Set de stabilizatoare pentru pante

Setul de stabilizatoare pentru pante este recomandat pentru tăierea pe pante cu o unghi de înclinare mai mare de 5°.

Instrucțiunile de montare sunt incluse în set.

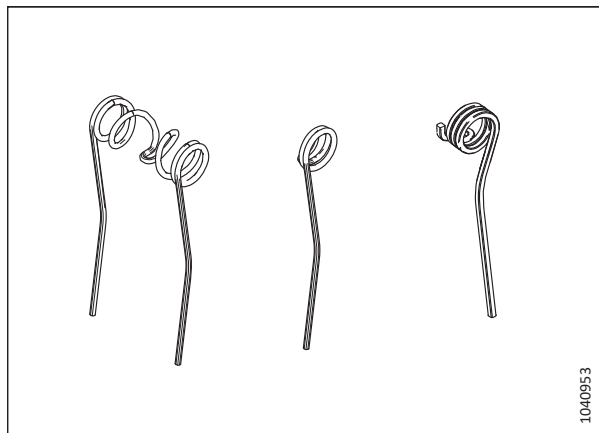
B7028



Figura 5.25: Set de stabilizatoare pentru pante

5.4.8 Set de roți stabilizatoare

Roțile stabilizatoare stabilizează mișcarea laterală a hederelor în timpul tăierii la înălțimi mai mari decât este posibil cu saboții glisanți standard.

Setul conține două ansambluri de roți. Pe FD261 pot fi instalate două seturi. Setul nu este compatibil cu FD225.

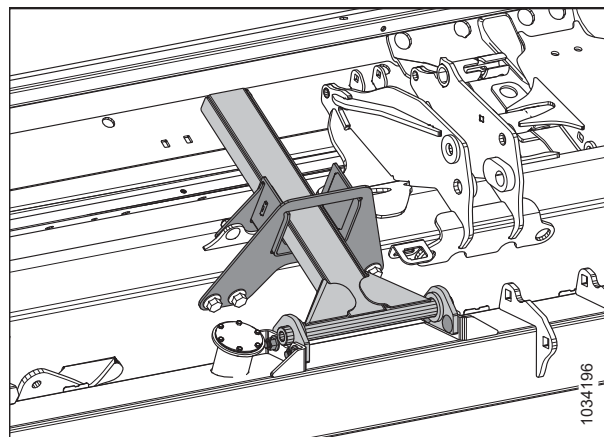
Instrucțiunile de montare și reglare sunt incluse în set.

C2171



Figura 5.26: Set de roți stabilizatoare

5.4.9 Setul de saboți glisanți din oțel

Acest set oferă saboți glisanți cu uzură extinsă pentru utilizarea în condiții de sol pietros și abraziv.

IMPORTANT:

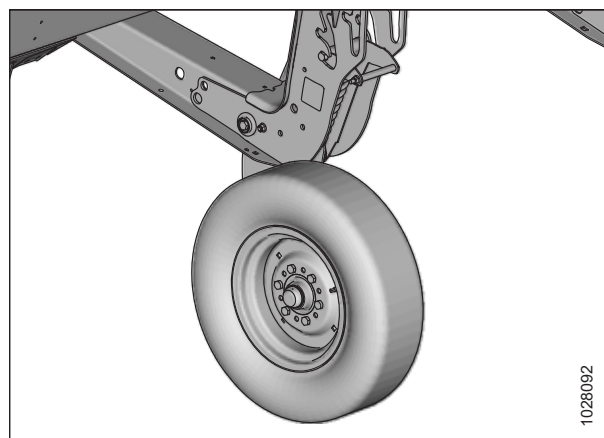
Acest set nu este recomandat pentru sol umed sau în noroi sau în condiții predispușe la apariția scânteilor.

Setul conține doi saboți glisanți. Pentru înlocuirea completă a saboților glisanți standard, comandați următoarele cantități, în funcție de dimensiunea hederului:

- Două pachete (4 saboți glisanți): FD225
- Trei pachete (6 saboți glisanți): FD230, FD235, FD241, FD245, FD250 și FD261

B6801

Instrucțiunile de montare sunt incluse în set.



Figura 5.27: Setul de saboți glisanți din oțel

5.4.10 Setul de lumini de miriște

Luminile de miriște sunt utilizate în condiții de iluminare slabă și vă permit să vedeți miriștea tăiată în spatele hederului. Setul de lumini de miriște este disponibil pentru hederale FlexDraper® FD2. Pentru detalii privind compatibilitatea combinelor Case, consultați Tabelul 5.2, pagina 527.

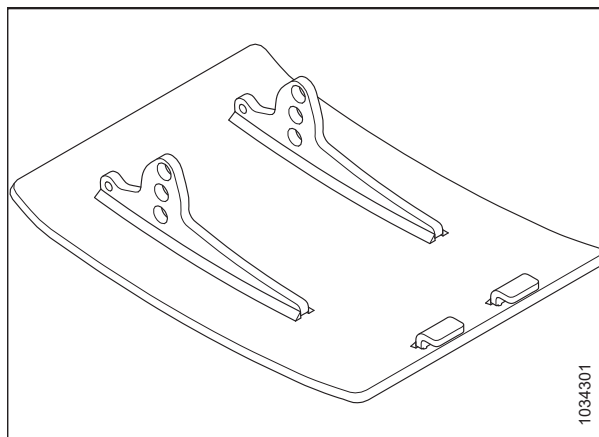

Figura 5.28: Setul de lumini de miriște

OPȚIUNI ȘI DISPOZITIVE ATAȘATE

Tabelul 5.2 Tabel de compatibilitate

Model⁸⁶	Anul modelului
Case IH – AF9, AF10, AF11 ⁸⁷	
Case IH – 7250, 8250, 9250	2019 și mai noi
Case IH gamă de mijloc – 5160, 6160, 7160	2024 și mai noi

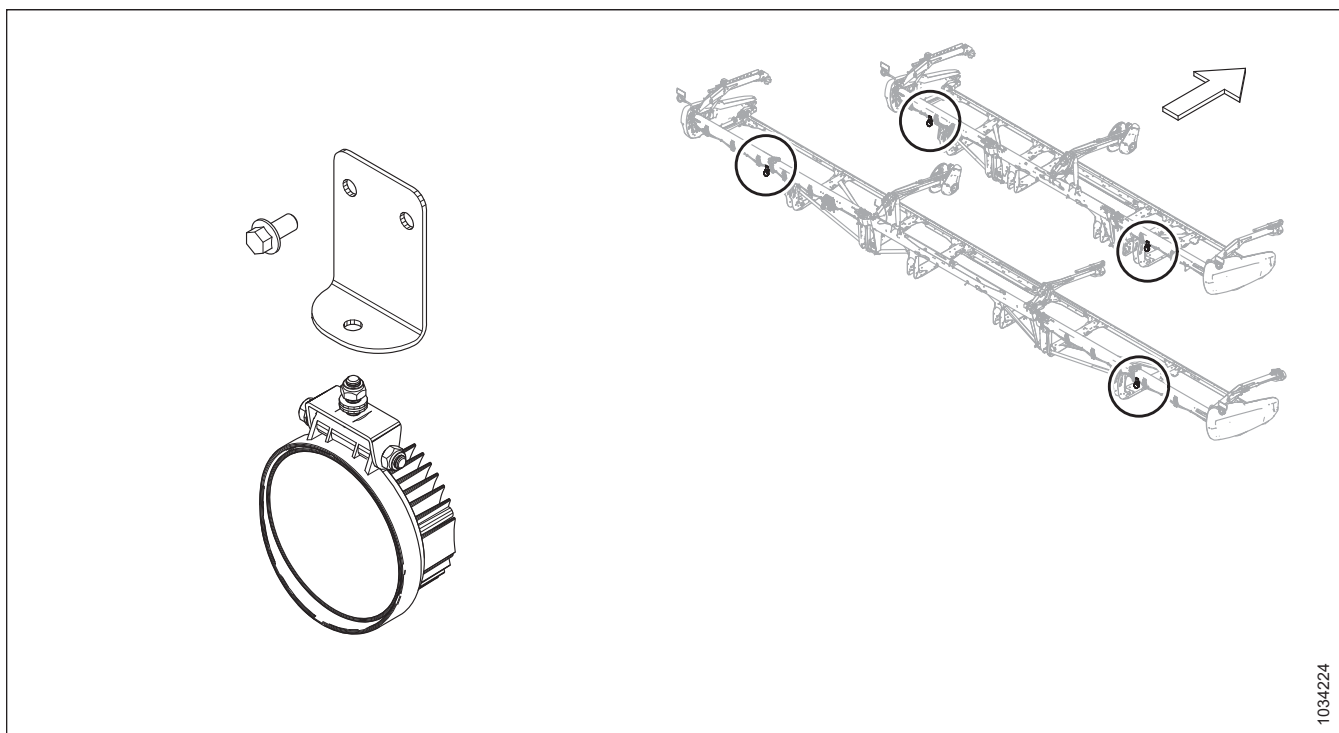
Instrucțiunile de montare sunt incluse în set.

B7575

86. În cazul în care combina dvs. este compatibilă, este posibil să fie necesară o actualizare a software-ului.

87. Până la 2 seturi pentru FD261

Capitolul 6: Depanare

Tabelele de depanare sunt furnizate pentru a vă ajuta să diagnosticați și să rezolvați orice problemă pe care o puteți întâmpina în cazul hederului.

6.1 Pierderi de cultură la bara port-degete

Utilizați următoarele tabele pentru a stabili cauza pierderii de cultură la bara port-degete, precum și soluția recomandată.

Tabelul 6.1 Depanare – Pierderi de cultură la bara port-degete

Problemă	Soluție	Consultați
Simptom: Hederul nu preia cultura căzută		
Bara port-degete este setată la o înălțime prea mare	Coborâți bara port-degete	<ul style="list-style-type: none"> 3.9.1 Tăierea deasupra solului, pagina 134 3.9.2 Tăierea la nivelul solului, pagina 141
Unghiul hederului este prea mic	Măriți unghiul hederului	3.9.3 Unghiul hederului, pagina 143
Rabatorul este setat la o înălțime prea mare	Coborâți rabatorul	3.9.11 Înălțimea rabatorului, pagina 176
Rabatorul este mult prea în spate	Deplasați rabatorul către înainte	3.9.12 Poziția față-spate a rabatorului, pagina 180
Viteza la sol este prea mare pentru turația rabatorului	Măriți turația rabatorului sau reduceți viteza la sol	<ul style="list-style-type: none"> 3.9.6 Turația rabatorului, pagina 169 3.9.7 Viteza la sol, pagina 171
Degetele rabatorului nu ridică suficient cultura	Măriți agresivitatea pasului degetelor	3.9.13 Pasul dinților rabatorului, pagina 189
Degetele rabatorului nu ridică suficient cultura	Montați dispozitive de ridicare a culturii	Distribuitor
Simptom: Hederele se zdrobesc sau se rup		
Turația rabatorului este prea ridicată	Reduceți turația rabatorului	3.9.6 Turația rabatorului, pagina 169
Rabatorul este setat la o înălțime prea joasă	Ridicați rabatorul	3.9.11 Înălțimea rabatorului, pagina 176
Viteza la sol este prea mare	Reduceți viteza la sol	3.9.7 Viteza la sol, pagina 171
Cultura este prea coaptă	Lucrați noaptea, când umiditatea este mai mare	—
Simptom: Material care se acumulează între placa terminală și capul cuțitului		
Capetele culturilor se înclină spre partea opusă orificiului capului cuțitului din placa terminală	Adăugați scuturi pentru capul cuțitului (cu excepția soluțiilor umede sau lipicioase)	4.8.7 Scutul capului cuțitului, pagina 383
Simptom: Materialul nu este tăiat		
Apărătorii sunt blocate cu resturi	Montați apărători scurte pentru cuțit	4.8.6 Apărătorii scurte ale cuțitului și dispozitivele de fixare, pagina 371
Secțiuni în care cuțitul este rupt	Înlocuiți secțiunile rupte	4.8.1 Înlocuirea secțiunii cuțitului, pagina 346

DEPANARE

Tabelul 6.1 Depanare – Pierderi de cultură la bara port-degete (continuare)

Problemă	Soluție	Consultați
Simptom: Oscilații excesive la o viteză normală pe câmp		
Flotarea este setată la un nivel prea ușor	Reglați flotarea hederului	<i>3.9.4 Flotarea hederului, pagina 146</i>
Simptom: Cultura nu este tăiată la capete		
Rabatorul nu este setat în poziție convexă sau nu este centrat în heder	Reglați poziția orizontală a rabatorului sau poziția convexă a rabatorului	<i>3.9.12 Poziția față-spate a rabatorului, pagina 180</i>
Dispozitivul de fixare a cuțitului nu este reglat corespunzător	Reglați dispozitivul de fixare astfel încât cuțitul să funcționeze liber, dar să împiedice ridicarea secțiunilor de pe apărători	<ul style="list-style-type: none"> • <i>Reglarea dispozitivelor de fixare – apărătorile ascuțite ale cuțitului, pagina 365</i> • <i>Reglarea dispozitivelor de fixare – apărătorile scurte ale cuțitului, pagina 378</i>
Secțiunile cuțitului sau apărătorile sunt uzate sau rupte	Înlocuiți toate piesele de tăiere uzate și rupte	<i>4.8 Bară port-degete, pagina 346</i>
Hederul nu este reglat în poziție orizontală	Reglați hederul în poziție orizontală	Dealer
Degetele rabatorului nu ridică în mod corect cultura în fața cuțitului	Reglați poziția rabatorului și/sau pasul degetelor	<ul style="list-style-type: none"> • <i>3.9.12 Poziția față-spate a rabatorului, pagina 180</i> • <i>3.9.13 Pasul dinților rabatorului, pagina 189</i>
Separatorul aplatizează culturile groase la capete, împiedicând alimentarea corectă din cauza materialului care blochează apărătorile	Înlocuiți 3–4 apărători de capăt cu apărătoare scurtă a cuțitului	<ul style="list-style-type: none"> • <i>4.8.6 Apărătorile scurte ale cuțitului și dispozitivele de fixare, pagina 371</i> • Distribuitor
Simptom: Boabele tăiate cad în fața barei port-degete		
Viteza la sol este prea mică	Măriți viteza la sol	<i>3.9.7 Viteza la sol, pagina 171</i>
Turația rabatorului este prea redusă	Măriți turația rabatorului	<i>3.9.6 Turația rabatorului, pagina 169</i>
Rabatorul este setat la o înălțime prea mare	Coborâți rabatorul	<i>3.9.11 Înălțimea rabatorului, pagina 176</i>
Bara port-degete este setată la o înălțime prea mare	Coborâți bara port-degete	<ul style="list-style-type: none"> • <i>3.9.1 Tăierea deasupra solului, pagina 134</i> • <i>3.9.2 Tăierea la nivelul solului, pagina 141</i>
Rabatorul este setat prea în față	Mutați rabatorul înapoi pe brațe	<i>3.9.12 Poziția față-spate a rabatorului, pagina 180</i>

DEPANARE

Tabelul 6.1 Depanare – Pierderi de cultură la bara port-degete (continuare)

Problemă	Soluție	Consultați
Tăierea la viteze de peste 10 km/h (6 mph) cu roata dințată antrenantă a rabatorului cu 10 dinți	Înlocuiți roata dințată antrenantă a rabatorului cu o roată dințată antrenantă a rabatorului cu 19 dinți	<ul style="list-style-type: none"> • <i>Demontarea roții dințate simple a transmisiei rabatorului, pagina 471</i> • <i>Demontarea roții dințate duble opționale a transmisiei rabatorului, pagina 472</i> • <i>4.14.2 Roata dințată a transmisiei rabatorului, pagina 471</i>
Componente ale cuțitului uzate sau rupte	Înlocuiți componentele	<i>4.8 Bară port-degete, pagina 346</i>

6.2 Acțiunea de tăiere și componentele cuțitului

Utilizați următorul tabel pentru a determina cauza apariției problemelor legate de acțiunea de tăiere și legate de componentele cuțitului, precum și procedura de reparare recomandată.

Tabelul 6.2 Depanare – acțiunea de tăiere și componentele cuțitului

Problemă	Soluție	Consultați
Simptom: Tăierea neuniformă sau inegală a culturii		
Dispozitivul de fixare a cuțitului nu este reglat corespunzător	Reglați dispozitivul de fixare	<ul style="list-style-type: none"> • <i>Reglarea dispozitivelor de fixare – apărătorile ascuțite ale cuțitului, pagina 365</i> • <i>Reglarea dispozitivelor de fixare – apărătorile scurte ale cuțitului, pagina 378</i>
Secțiunile cuțitului sau apărătorile sunt uzate sau rupte	Înlocuiți toate piesele de tăiere uzate și rupte	<ul style="list-style-type: none"> • <i>Înlocuirea apărătorilor ascuțite ale cuțitului, pagina 361</i> • <i>Înlocuirea apărătorii centrale ascuțite a cuțitului – Heder cu cuțit dublu, pagina 366</i> • <i>Înlocuirea apărătorilor scurte ale cuțitului sau a apărătorilor cuțitului de capăt, pagina 375</i> • <i>Înlocuirea apărătorii centrale a cuțitului – Hedere cu cuțit dublu, pagina 379</i> • <i>4.8.1 Înlocuirea secțiunii cuțitului, pagina 346</i>
Viteza la sol este prea mare pentru turația rabatorului	Reduceți viteza la sol sau măriți turația rabatorului	<ul style="list-style-type: none"> • <i>3.9.6 Turația rabatorului, pagina 169</i> • <i>3.9.7 Viteza la sol, pagina 171</i>
Degetele rabatorului nu ridică în mod corect cultura în fața cuțitului	Reglați poziția rabatorului/pasul degetelor	<ul style="list-style-type: none"> • <i>3.9.12 Poziția față-spate a rabatorului, pagina 180</i> • <i>3.9.13 Pasul dinților rabatorului, pagina 189</i>
Bara port-degete este setată la o înălțime prea mare	Coborâți înălțimea de tăiere	<ul style="list-style-type: none"> • <i>3.9.1 Tăierea deasupra solului, pagina 134</i> • <i>3.9.2 Tăierea la nivelul solului, pagina 141</i>
Unghiul hederului este prea plat	Înclinați mai mult unghiul hederului	<ul style="list-style-type: none"> • <i>3.9.3 Unghiul hederului, pagina 143</i>
Muchia de tăiere a apărătorilor nu este suficient de apropiată sau paralelă cu secțiunile cuțitului	Aliniați apărătorile	<ul style="list-style-type: none"> • <i>Reglarea apărătorilor cuțitului și a barei apărătorii, pagina 359</i>

DEPANARE

Tabelul 6.2 Depanare – acțiunea de tăiere și componentele cuțitului (continuare)

Problemă	Soluție	Consultați
Cultură încălțită/greu de tăiat	Montați apărători scurte pentru cuțit	<ul style="list-style-type: none"> • Distribuitor • <i>Reglarea dispozitivelor de fixare – apărătorile ascuțite ale cuțitului, pagina 365</i> • <i>Reglarea dispozitivelor de fixare – apărătorile scurte ale cuțitului, pagina 378</i>
Rabatorul este mult prea în spate	Deplasați rabatorul către înainte	<i>3.9.12 Poziția față-spate a rabatorului, pagina 180</i>
Simptom: Blocarea cuțitului		
Rabatorul este setat la o înălțime prea mare sau este setat prea în față	Coborâți rabatorul sau deplasați rabatorul în spate	<ul style="list-style-type: none"> • <i>3.9.11 Înălțimea rabatorului, pagina 176</i> • <i>3.9.12 Poziția față-spate a rabatorului, pagina 180</i>
Viteza la sol este prea mare	Reduceți viteza la sol	<i>3.9.7 Viteza la sol, pagina 171</i>
Reglarea necorespunzătoare a dispozitivului de fixare a cuțitului	Reglați dispozitivul de fixare	<ul style="list-style-type: none"> • <i>Reglarea dispozitivelor de fixare – apărătorile ascuțite ale cuțitului, pagina 365</i> • <i>Reglarea dispozitivelor de fixare – apărătorile scurte ale cuțitului, pagina 378</i>
Secțiune în care cuțitul este tocit sau rupt	Înlocuiți secțiunea corespunzătoare a cuțitului	<i>4.8.1 Înlocuirea secțiunii cuțitului, pagina 346</i>
Apărători îndoite sau rupte	Aliniați sau înlocuiți apărătorile	<i>Reglarea apărătorilor cuțitului și a barei apărătorii, pagina 359</i>
Degetele rabatorului nu ridică în mod corect cultura în fața cuțitului	Reglați poziția rabatorului/pasul degetelor	<ul style="list-style-type: none"> • <i>3.9.12 Poziția față-spate a rabatorului, pagina 180</i> • <i>3.9.13 Pasul dinților rabatorului, pagina 189</i>
Degetele de culegere din oțel intră în contact cu cuțitul	Măriți interstițiul dintre rabator și bara port-degete / reglați poziția convexă a rabatorului	<i>4.13.1 Interstițiul dintre rabator și bara port-degete, pagina 439</i>
Acumulare de noroi sau murdărie pe bara port-degete	Ridicați bara port-degete coborând saboții glisanți	<i>3.9.2 Tăierea la nivelul solului, pagina 141</i>
Acumulare de noroi sau murdărie pe bara port-degete	Aplatiți unghiul hederului	<i>3.9.3 Unghiul hederului, pagina 143</i>
Cuțitul nu funcționează la turația recomandată	Verificați turația motorului combinei sau viteza cuțitului hederului	<ul style="list-style-type: none"> • Manualul de utilizare al combinei • <i>Verificarea turației cuțitului, pagina 175</i>

DEPANARE

Tabelul 6.2 Depanare – acțiunea de tăiere și componentele cuțitului (continuare)

Problemă	Soluție	Consultați
Simptom: Vibrații excesive ale hederului		
Uzură excesivă a cuțitului	Înlocuiți cuțitul	<ul style="list-style-type: none"> • 4.8.2 Demontarea cuțitului, pagina 347 • 4.8.3 Montarea cuțitului, pagina 349
Dispozitivul de fixare a cuțitului nu este reglat corespunzător	Reglați dispozitivul de fixare	<ul style="list-style-type: none"> • Reglarea dispozitivelor de fixare – apărătorile ascuțite ale cuțitului, pagina 365 • Reglarea dispozitivului de fixare central pe hedere cu cuțit dublu – Apărătorile ascuțite ale cuțitului, pagina 369 • Reglarea dispozitivelor de fixare – apărătorile scurte ale cuțitului, pagina 378 • Reglarea dispozitivului de fixare central pe hedere cu cuțit dublu – Apărătorile scurte ale cuțitului, pagina 382
Știftul capului cuțitului sau brațul de acționare sunt slăbite sau uzate	Strângeți sau înlocuiți piesele	<ul style="list-style-type: none"> • 4.8.2 Demontarea cuțitului, pagina 347 • 4.8.3 Montarea cuțitului, pagina 349
Simptom: Vibrații excesive ale modulului de flotare și ale hederului		
Turație incorectă a cuțitului	Reglați turația cuțitului	<ul style="list-style-type: none"> • Distribuitor
Bară port-degete îndoită	Îndreptați bara port-degete	Distribuitor
Simptom: Ruperea excesivă a secțiunilor de cuțit sau a apărătorilor		
Dispozitivul de fixare a cuțitului nu este reglat corespunzător	Reglați dispozitivul de fixare	<ul style="list-style-type: none"> • Reglarea dispozitivelor de fixare – apărătorile ascuțite ale cuțitului, pagina 365 • Reglarea dispozitivelor de fixare – apărătorile scurte ale cuțitului, pagina 378
Bara port-degete funcționează la o înălțime prea joasă în condiții de teren pietros	Ridicați bara port-degete cu saboții glisanți	3.9.2 Tăierea la nivelul solului, pagina 141
Flotarea e setată la un nivel prea greu	Reglați arcurile de flotare pentru a seta flotarea la un nivel mai ușor	Verificarea și reglarea flotării hederului, pagina 147
Apărătoare îndoită sau ruptă	Îndreptați sau înlocuiți apărătoarea	<ul style="list-style-type: none"> • 4.8.5 Apărătorile ascuțite ale cuțitului și dispozitivele de fixare, pagina 351 • 4.8.6 Apărătorile scurte ale cuțitului și dispozitivele de fixare, pagina 371
Înclinarea unghiului hederului este prea abruptă	Aplatizați unghiul hederului	3.9.3 Unghiul hederului, pagina 143

DEPANARE

Tabelul 6.2 Depanare – acțiunea de tăiere și componentele cuțitului (continuare)

Problemă	Soluție	Consultați
Simptom: Spatele cuțitului se rupe		
Apărătoare îndoită sau ruptă	Îndreptați sau înlocuiți apărătoarea	<ul style="list-style-type: none"> • <i>4.8.5 Apărătorile ascuțite ale cuțitului și dispozitivele de fixare, pagina 351</i> • <i>4.8.6 Apărătorile scurte ale cuțitului și dispozitivele de fixare, pagina 371</i>
Știftul capului cuțitului este uzat	Înlocuiți știftul capului cuțitului	<ul style="list-style-type: none"> • Distribuitor
Cuțitul este tocit	Înlocuiți cuțitul	<ul style="list-style-type: none"> • <i>4.8.2 Demontarea cuțitului, pagina 347</i> • <i>4.8.3 Montarea cuțitului, pagina 349</i>
Turația cuțitului este prea mare	Reduceți turația cuțitului	Distribuitor
Piese de fixare din secțiunea cuțitului sunt slăbite	Verificați și strângeți toate piesele de fixare ale cuțitului	—

6.3 Alimentarea rabatorului

Utilizați următoarele tabele pentru a determina cauza apariției problemelor legate de livrarea rabatorului, precum și procedura de reparare recomandată.

Tabelul 6.3 Depanare – Livrarea rabatorului

Problemă	Soluție	Consultați
Simptom: Rabatorul nu eliberează material în culturile nerecoltate normale		
Turația rabatorului este prea ridicată	Reduceți turația rabatorului	<i>3.9.6 Turația rabatorului, pagina 169</i>
Rabatorul este setat la o înălțime prea joasă	Ridicați rabatorul	<i>3.9.11 Înălțimea rabatorului, pagina 176</i>
Dinții rabatorului sunt prea agresivi	Reduceți setarea camei	<i>3.9.13 Pasul dinților rabatorului, pagina 189</i>
Rabatorul este mult prea în spate	Deplasați rabatorul către înainte	<i>3.9.12 Poziția față-spate a rabatorului, pagina 180</i>
Simptom: Rabatorul nu eliberează materialul în cultura culcată la sol și cultura nerecoltată (rabatorul este coborât complet)		
Dinții rabatorului sunt prea agresivi pentru cultura nerecoltată	Reduceți setarea camei cu una sau două valori sau deplasați rabatorul înainte	<i>3.9.13 Pasul dinților rabatorului, pagina 189</i>
Simptom: Înfășurare la capătul rabatorului		
Dinții rabatorului sunt prea agresivi	Reduceți setarea camei	<i>3.9.13 Pasul dinților rabatorului, pagina 189</i>
Rabatorul este setat la o înălțime prea joasă	Ridicați rabatorul	<i>3.9.11 Înălțimea rabatorului, pagina 176</i>
Turația rabatorului este prea ridicată	Reduceți turația rabatorului	<i>3.9.6 Turația rabatorului, pagina 169</i>
Rabatorul nu este centrat în heder	Centrați rabatorul în heder	<i>4.13.3 Centrarea rabatorului, pagina 445</i>
Simptom: Rabatorul eliberează cultura prea repede		
Dinții rabatorului nu sunt suficient de agresivi	Măriți setarea camei astfel încât să corespundă livrării rabatorului în poziția față-spate a rabatorului	<i>3.9.13 Pasul dinților rabatorului, pagina 189</i>
Rabatorul este setat prea în față	Mutați rabatorul înapoi astfel încât să corespundă setării camei rabatorului	<i>3.9.12 Poziția față-spate a rabatorului, pagina 180</i>
Simptom – Rabatorul nu se ridică		
Cuplajele de ridicare a rabatorului sunt incompatibile sau defecte	Schimbați cuplajul rapid	Distribuitor
Simptom – Rabatorul nu se rotește		
Cuplajele rapide nu sunt conectate în mod corespunzător	Conectați cuplajele	<i>3.6 Atașarea/detașarea hederului, pagina 73</i>
Lanțul de transmisie al rabatorului este deconectat sau rupt	Conectarea/înlocuirea lanțului	• Distribuitor
Simptom: Mișcarea rabatorului este inegală fără sarcină		
Joc excesiv al lanțului de transmisie al rabatorului	Strângeți lanțul	<i>Strângerea lanțului de transmisie al rabatorului, pagina 469</i>
Simptom: Mișcarea rabatorului este neuniformă sau se blochează în cazul culturilor grele		
Turația rabatorului este prea ridicată	Reduceți turația rabatorului	<i>3.9.6 Turația rabatorului, pagina 169</i>

DEPANARE

Tabelul 6.3 Depanare – Livrarea rabatorului (continuare)

Problemă	Soluție	Consultați
Degetele rabatorului nu sunt suficient de agresive	Mutați degetul rabatorului sau setarea camei la un șanț pentru un pas mai agresiv al degetelor	<i>3.9.13 Pasul dinților rabatorului, pagina 189</i>
Rabatorul este setat la o înălțime prea joasă	Ridicați rabatorul	<i>3.9.11 Înălțimea rabatorului, pagina 176</i>
Supapa de eliberare de pe combină (nu de pe modulul de flotare al combinei) are o setare de presiune de eliberare scăzută	Măriți presiunea de eliberare conform recomandărilor producătorului	Manualul de utilizare al combinei
Nivel scăzut al uleiului din rezervor pe combină NOTĂ: Pot exista mai multe rezervoare	Completați până la nivelul adecvat	Manualul de utilizare al combinei
Defecțiune a supapei de eliberare	Înlocuiți supapa de eliberare	Manualul de utilizare al combinei
Tăierea culturilor dure cu roata dințată antrenantă a rabatorului (19 dinți) cu cuplu standard	Înlocuiți roata dințată cu o roată dințată cu cuplu ridicat adecvat, potrivit presiunii din circuitul rabatorului combinei	<ul style="list-style-type: none"> • <i>4.14.2 Roata dințată a transmisiei rabatorului, pagina 471</i> • Instalați setul cu două viteze (MD #311882)
Simptom: Degete din plastic tăiate la vârf		
Interstițiu insuficient între rabator și bara port-degete	Măriți interstițiul	<i>4.13.1 Interstițiul dintre rabator și bara port-degete, pagina 439</i>
Simptom: Degete din plastic îndoite spre spate la vârf		
Rabatorul se înfige în pământ când turația rabatorului este mai mică decât viteza la sol	Ridicați hederul	<ul style="list-style-type: none"> • <i>3.9.1 Tăierea deasupra solului, pagina 134</i> • <i>3.9.2 Tăierea la nivelul solului, pagina 141</i>
Rabatorul se înfige în pământ când turația rabatorului este mai mică decât viteza la sol	Reduceți înclinarea hederului	<i>3.9.3 Unghiul hederului, pagina 143</i>
Rabatorul se înfige în pământ când turația rabatorului este mai mică decât viteza la sol	Deplasați rabatorul în spate	<i>3.9.12 Poziția față-spate a rabatorului, pagina 180</i>
Simptom: Degete din plastic îndoite spre înainte la vârf		
Rabatorul se înfige în pământ când turația rabatorului este mai rapidă decât viteza la sol	Ridicați hederul	<ul style="list-style-type: none"> • <i>3.9.1 Tăierea deasupra solului, pagina 134</i> • <i>3.9.2 Tăierea la nivelul solului, pagina 141</i>
Rabatorul se înfige în pământ când turația rabatorului este mai rapidă decât viteza la sol	Reduceți înclinarea hederului	<i>3.9.3 Unghiul hederului, pagina 143</i>
Rabatorul se înfige în pământ când turația rabatorului este mai rapidă decât viteza la sol	Deplasați rabatorul în spate	<i>3.9.12 Poziția față-spate a rabatorului, pagina 180</i>

DEPANARE

Tabelul 6.3 Depanare – Livrarea rabatorului (continuare)

Problemă	Soluție	Consultați
Simptom: Degete din plastic îndoite aproape de tubul cu dinți		
Blocaj excesiv la bara port-degete, cu acumulare de grămezi de cultură la bara port-degete în timpul menținerii funcționării rabatorului	Corecți problemele legate de blocare/tăiere	<i>3.11 Desfundarea barei port-degete, pagina 256</i>
Blocaj excesiv la bara port-degete, cu acumulare de grămezi de cultură la bara port-degete în timpul menținerii funcționării rabatorului	Opriți rabatorul înainte ca blocarea să devină excesivă	<i>3.11 Desfundarea barei port-degete, pagina 256</i>

6.4 Depanarea hederelor și a transportoarelor cu bandă

Utilizați următorul tabel pentru a determina cauza apariției problemelor legate de heder și de transportoarele cu bandă, precum și procedura de reparare recomandată.

Tabelul 6.4 Depanare – Hedere și transportoare cu bandă

Problemă	Soluție	Consultați
Simptom: Ridicare insuficientă a hederului		
Presiune de eliberare scăzută	Măriți presiunea de eliberare	Distribuitor combină
Simptom: Viteză insuficientă a transportorului cu bandă lateral		
Controlul vitezei este setat prea jos	Măriți setarea controlului vitezei	<i>3.9.8 Turația transportorului cu bandă lateral, pagina 172</i>
Transmisia hederului combinei este prea lentă	Reglați la viteza corectă pentru modelul de combină	Manualul de utilizare al combinei
Simptom: Viteză insuficientă a transportorului cu bandă de alimentare		
Presiune de eliberare este prea scăzută	Testați sistemul hidraulic al transportorului cu bandă de alimentare	Distribuitor
Transmisia hederului combinei este prea lentă	Reglați la viteza corectă pentru modelul de combină	Manualul de utilizare al combinei
Simptom: Transportorul cu bandă de alimentare nu se mișcă		
Transportoarele cu bandă sunt slăbite	Strângeți transportoarele cu bandă	<i>4.10.2 Verificarea și reglarea tensiunii întinzătorului transportorului cu bandă, pagina 391</i>
Cilindru de acționare sau rolă întinzătoare înfășurate cu material	Slăbiți transportorul cu bandă și curățați cilindrii și rolele	<i>4.10.2 Verificarea și reglarea tensiunii întinzătorului transportorului cu bandă, pagina 391</i>
Placă sau bară de conectare blocate de cadru sau material	Slăbiți transportorul cu bandă și îndepărtați obstrucția	<i>4.10.2 Verificarea și reglarea tensiunii întinzătorului transportorului cu bandă, pagina 391</i>
Lagărul rolei este blocat	Înlocuiți lagărul rolei	<i>Înlocuirea lagărului rolei întinzătoare a transportorului cu bandă de alimentare, pagina 405</i>
Nivel scăzut de ulei hidraulic	Umpleți rezervorul de ulei hidraulic al combinei până la nivelul maxim	Manualul de utilizare al combinei
Setare incorectă a eliberării la supapa de control al debitului	Reglați setarea de eliberare	Distribuitor
Simptom: Transportorul cu bandă lateral se blochează		
Materialul nu se alimentează uniform din cuțit	Coborâți rabatorul	<i>3.9.11 Înălțimea rabatorului, pagina 176</i>
Materialul nu se alimentează uniform din cuțit	Montați apărători scurte pentru cuțit	<i>4.8.6 Apărătorile scurte ale cuțitului și dispozitivele de fixare, pagina 371</i>
Simptom: Cultura voluminoasă nu are flux uniform		
Unghiul hederului este prea mic	Măriți unghiul hederului	<i>3.9.3 Unghiul hederului, pagina 143</i>
Supraîncărcare a materialului pe transportoarele cu bandă	Măriți turația transportorului cu bandă lateral	<i>3.9.8 Turația transportorului cu bandă lateral, pagina 172</i>
Supraîncărcare a materialului pe transportoarele cu bandă	Instalați un melc transversal superior	<i>5.1.5 Melc transversal superior de lungime completă, pagina 511</i>

DEPANARE

Tabelul 6.4 Depanare – Hedere și transportoare cu bandă (continuare)

Problemă	Soluție	Consultați
Supraîncărcare a materialului pe transportoarele cu bandă	Adăugați extensii pentru raclete	Distribuitor
Simptom: Alimentare inversă a transportoarelor cu bandă		
Transportoarele cu bandă funcționează prea lent în condiții de cultură grea	Măriți turația transportorului cu bandă	<i>3.9.8 Turația transportorului cu bandă lateral, pagina 172</i>
Simptom: Cultura este aruncată peste deschidere și sub transportorul cu bandă din partea opusă		
Transportoarele cu bandă funcționează prea repede în condiții de cultură ușoară	Reduceți turația transportorului cu bandă	<i>3.9.8 Turația transportorului cu bandă lateral, pagina 172</i>
Simptom: Se acumulează material pe deflectoarele de capăt și se eliberează în grămezi		
Deflectoarele de capăt sunt prea late	Pentru hederele cu schimbare manuală a platformei, ajustați deflectorul sau înlocuiți-l cu un deflector îngust (MD #172381)	<i>3.11 Desfundarea barei port-degete, pagina 256</i>

6.5 Tăierea fasolei comestibile

Utilizați următoarele tabele pentru a determina cauza apariției problemelor legate de acțiunea de tăiere a fasolei comestibile, precum și soluțiile recomandate.

Tabelul 6.5 Depanare – Tăierea fasolei comestibile

Problemă	Soluție	Consultați
Simptom: Plantele sunt smulse și sunt lăsate în urmă întregi sau parțiale		
Hederul este ridicat de la sol	Coborâți hederul la sol și rulați-l pe saboții glisanți și/sau pe bara port-degete	3.9.2 Tăierea la nivelul solului, pagina 141
Flotarea este setată la un nivel prea ușor – hederul se deplasează pe puncte înalte și nu coboară suficient de repede	<ol style="list-style-type: none"> 1. Reglați flotarea la 335–338 N (75–85 lbf). 2. Reglați flotarea după cum este necesar pentru a preveni oscilațiile excesive ale hederului sau pentru aratul în sol moale. 	3.9.4 Flotarea hederului, pagina 146
Rabatorul este setat la o înălțime prea mare cu cilindrii complet retrași	Reglați înălțimea rabatorului	3.9.11 Înălțimea rabatorului, pagina 176
Pasul degetelor nu este suficient de agresiv	Reglați pasul degetelor	3.9.13 Pasul dinților rabatorului, pagina 189
Rabatorul este mult prea în spate	Cu hederul pe sol și cu unghiul hederului reglat corespunzător, deplasați rabatorul înainte până când vârful degetelor ating suprafața solului	3.9.12 Poziția față-spate a rabatorului, pagina 180
Unghiul hederului este setat la o valoare prea mică	Reglați unghiul hederului	Reglarea unghiului hederului din combină, pagina 144
Unghiul hederului este setat la o valoare prea mică	Măriți unghiul hederului retrăgând complet cilindrii de ridicare (dacă se realizează tăierea pe sol)	Reglarea unghiului hederului din combină, pagina 144
Rabatorul este prea lent	Reglați turația rabatorului pentru a fi puțin mai rapidă decât viteza la sol	3.9.6 Turația rabatorului, pagina 169
Viteza la sol este prea mare	Reduceți viteza la sol	3.9.7 Viteza la sol, pagina 171
Saboții glisanți sunt setați la o înălțime prea joasă	Ridicați saboții glisanți la cea mai înaltă setare	3.9.2 Tăierea la nivelul solului, pagina 141
Acumulare de murdărie pe partea inferioară a barei port-degete cu benzi de uzură din plastic pe bara port-degete; ridică bara port-degete de la sol	<ul style="list-style-type: none"> • Creșteți flotarea • Solul este prea umed – lăsați solul să se usuce • Curățați manual partea inferioară a barei port-degete atunci când se produce o acumulare excesivă 	Verificarea și reglarea flotării hederului, pagina 147
Hederul nu e reglat în poziție orizontală	Reglați hederul în poziție orizontală	Distribuitor

DEPANARE

Tabelul 6.5 Depanare – Tăierea fasolei comestibile (continuare)

Problemă	Soluție	Consultați
Secțiuni de cuțit uzate sau deteriorate	Înlocuiți secțiunile sau înlocuiți cuțitul	<i>4.8 Bară port-degete, pagina 346</i>
În vârful apărătorii ascuțite sunt prinse porțiuni din lujeri NOTĂ: Această problemă apare mai des la fasolea cultivată pe rânduri, cu lujeri înțeleniți în urma cultivării.	Instalați kitul de conversie pentru apărătoarea scurtă a cuțitului	<i>4.8.6 Apărătorile scurte ale cuțitului și dispozitivele de fixare, pagina 371</i>
Împingerea resturilor de cultură pe sol	Montați apărători scurte pentru cuțit	<i>4.8.6 Apărătorile scurte ale cuțitului și dispozitivele de fixare, pagina 371</i>
Turația cuțitului este prea mică	Măriți turația carcasei alimentatorului sau verificați dacă turația cuțitului este setată în intervalul recomandat	<ul style="list-style-type: none"> • <i>3.9.10 Informații privind turația cuțitului, pagina 174</i> • <i>Verificarea turației cuțitului, pagina 175</i>
Simptom: Cultura se acumulează la apărători și nu se deplasează în spate pe transportoarele cu bandă		
Pasul degetelor rabatorului nu este suficient de agresiv	Măriți agresivitatea degetelor (poziția camei)	<i>3.9.13 Pasul dinților rabatorului, pagina 189</i>
Rabatorul este setat la o înălțime prea mare	Coborâți rabatorul	<i>3.9.11 Înălțimea rabatorului, pagina 176</i>
Setarea pentru interstițiul minim dintre rabator și bara port-degete este la o valoare prea mare	Reglați înălțimea minimă a rabatorului cu cilindrii complet retrași	<i>4.13.1 Interstițiul dintre rabator și bara port-degete, pagina 439</i>
Rabatorul este setat prea în față	Repoziționați rabatorul	<i>3.9.12 Poziția față-spate a rabatorului, pagina 180</i>
Simptom: Cultura se înfășoară în jurul rabatorului		
Rabatorul este setat la o înălțime prea joasă	Ridicați rabatorul	<i>3.9.11 Înălțimea rabatorului, pagina 176</i>
Simptom: Rabatorul zdrobește păstăile		
Rabatorul este setat prea în față	Repoziționați rabatorul	<i>3.9.12 Poziția față-spate a rabatorului, pagina 180</i>
Turația rabatorului este prea ridicată	Reduceți turația rabatorului	<i>3.9.6 Turația rabatorului, pagina 169</i>
Păstăile de fasole sunt prea uscate	Tăiați recolta noaptea, când există rouă și păstăile s-au înmuiat	—
Pasul degetelor rabatorului nu este suficient de agresiv	Măriți agresivitatea degetelor (poziția camei)	<i>3.9.13 Pasul dinților rabatorului, pagina 189</i>
Simptom: Apărătorile barei port-degete se rup		
Flotare insuficientă (flotarea e setată la un nivel prea greu)	Măriți flotarea (reglați la o setare a flotării la un nivel mai ușor)	<i>3.9.4 Flotarea hederului, pagina 146</i>

DEPANARE

Tabelul 6.5 Depanare – Tăierea fasolei comestibile (continuare)

Problemă	Soluție	Consultați
Număr excesiv de pietre în câmp	Luați în considerare instalarea unor apărători scurte opționale ale cuțitului NOTĂ: Odată cu instalarea unor apărători scurte ale cuțitului, în locul daunelor provocate apărătorilor vor apărea cele provocate secțiunilor cuțitului (deși schimbarea secțiunilor cu apărătorile scurte ale cuțitului este mai ușoară).	Distribuitor
Simptom: Bara port-degete împinge prea multe resturi și murdărie		
Hederul este prea greu	Reduceți greutatea hederului	3.9.4 Flotarea hederului, pagina 146
Înclinarea unghiului hederului este prea abruptă	Reduceți unghiul hederului	3.9.3 Unghiul hederului, pagina 143
Apărătorile sunt blocate cu resturi sau/ și sol	Montați apărători scurte pentru cuțit	4.8.6 Apărătorile scurte ale cuțitului și dispozitivele de fixare, pagina 371
Suport insuficient pentru heder	Montați saboți glisanți centrali	3.9.2 Tăierea la nivelul solului, pagina 141
Simptom: Cultura se înfășoară în jurul capetelor rabatorului		
Cultura netăiată interferează cu capetele rabatorului	Adăugați scuturile terminale ale rabatorului	Catalog cu piesele hederului
Simptom: Ocazional, plantele se acumulează în aceeași locație pe rabator		
Degete din oțel îndoite și agățarea plantelor de pe transportoarele cu bandă	Îndreptați degetele	—
Acumularea de murdărie de la capătul degetelor împiedică plantele să cadă de pe degete pe transportoarele cu bandă	Ridicați rabatorul	3.9.11 Înălțimea rabatorului, pagina 176
Acumularea de murdărie de la capătul degetelor împiedică plantele să cadă de pe degete pe transportoarele cu bandă	Reglați poziția față-spate a rabatorului pentru a ridica degetele de la sol	3.9.12 Poziția față-spate a rabatorului, pagina 180
Simptom: Bara port-degete împinge solul		
Urme de pneuri sau creste în culturile pe rânduri	Tăiați la un unghi față de rândurile de culturi sau creste	—
Teren accidentat pe toată lungimea câmpului	Tăiați la un unghi de 90° față de terenul accidentat (în măsura în care cuțitul plutește deasupra terenului, fără a se înfige)	—
Simptom: Pe rabator se acumulează o cantitate excesivă de plante sau de grămezi de cultură		
Acumulare excesivă a culturii pe transportoarele cu bandă (până la tubul central al rabatorului)	Măriți turația transportorului cu bandă	3.9.8 Turația transportorului cu bandă lateral, pagina 172
Pasul degetelor este prea lent	Măriți pasul degetelor	3.9.13 Pasul dinților rabatorului, pagina 189

Capitolul 7: Referință

Consultați procedurile și informațiile din acest capitol, după cum este necesar.

7.1 Specificații privind cuplul de strângere

Tabelele de mai jos indică valorile cuplului de strângere pentru diverse bolțuri, șuruburi cu cap și fittinguri hidraulice. Consultați aceste valori numai atunci când nu a fost specificată nicio altă valoare de cuplu într-o anumită procedură.

- Strângeți toate bolțurile la valorile de cuplu specificate în tabelele de mai jos, cu excepția cazului în care vi se indică altfel în acest manual.
- Înlocuiți piesele de fixare îndepărtate cu piese de fixare de aceeași rezistență și calitate.
- Consultați tabelele cu valorile cuplului de strângere drept ghid și verificați periodic nivelul de strângere al bolțurilor.
- Înțelegeți categoriile de cuplu de torsiune pentru bolțuri și șuruburi cu cap, citind marcajele de pe capurile acestora.

Contrapiulițe

Contrapiulițele necesită un cuplu de strângere mai mic decât piulițele utilizate în alte scopuri. Atunci când se aplică un cuplu de strângere la contrapiulițele finisate, se înmulțește cuplul aplicat la piulițele obișnuite cu 0,65 pentru a obține valoarea modificată a cuplului.

Șuruburi autofiletante

Consultați valorile standard ale cuplului de torsiune atunci când montați șuruburi autofiletante. **NU** montați șuruburi autofiletante pe îmbinări structurale sau esențiale.

7.1.1 Specificații pentru bolțuri metrice

Sunt furnizate specificații pentru valorile corespunzătoare ale cuplului final pentru a asigura diferite dimensiuni de șuruburi metrice.

NOTĂ:

Valorile de cuplu de torsiune furnizate în următoarele tabele de cuplu de torsiune pentru bolțuri metrice sunt valabile pentru piesele de fixare montate în stare uscată, adică piesele de fixare fără unsoare, ulei sau pastă de fixare pe filete sau capuri. **NU** folosiți unsoare, ulei sau pastă de fixare pe bolțuri sau șuruburile cu cap, cu excepția cazului în care acest lucru este indicat în acest manual.

REFERINȚĂ

Tabelul 7.1 Bolțuri metrice clasa 8.8 și piuliță cu rotație liberă clasa 9

Dimensiune nominală (A)	Cuplu de strângere (Nm)		Cuplu de strângere (lbf-ft) (*lbf-in)	
	Min.	Max.	Min.	Max.
3-0,5	1,4	1,6	*13	*14
3,5-0,6	2,2	2,5	*20	*22
4-0,7	3,3	3,7	*29	*32
5-0,8	6,7	7,4	*59	*66
6-1,0	11,4	12,6	*101	*112
8-1,25	28	30	20	23
10-1,5	55	60	40	45
12-1,75	95	105	70	78
14-2,0	152	168	113	124
16-2,0	236	261	175	193
20-2,5	460	509	341	377
24-3,0	796	879	589	651



Figura 7.1: Clase de bolțuri

Tabelul 7.2 Bolțuri metrice clasa 8.8 și piuliță cu filet deformat clasa 9

Dimensiune nominală (A)	Cuplu de strângere (Nm)		Cuplu de strângere (lbf-ft) (*lbf-in)	
	Min.	Max.	Min.	Max.
3-0,5	1	1,1	*9	*10
3,5-0,6	1,5	1,7	*14	*15
4-0,7	2,3	2,5	*20	*22
5-0,8	4,5	5	*40	*45
6-1,0	7,7	8,6	*69	*76
8-1,25	18,8	20,8	*167	*185
10-1,5	37	41	28	30
12-1,75	65	72	48	53
14-2,0	104	115	77	85
16-2,0	161	178	119	132
20-2,5	314	347	233	257
24-3,0	543	600	402	444

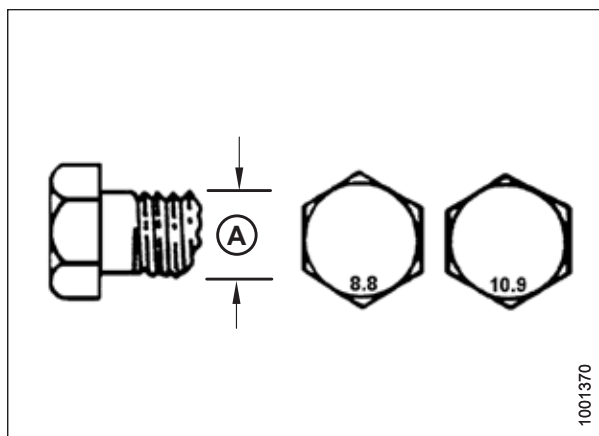

Figura 7.2: Clase de bolțuri

REFERINȚĂ

Tabelul 7.3 Bolțuri metrice clasa 10.9 și piuliță cu rotație liberă clasa 10

Dimensiune nominală (A)	Cuplu de strângere (Nm)		Cuplu de strângere (lbf-ft) (*lbf-in)	
	Min.	Max.	Min.	Max.
3-0,5	1,8	2	*18	*19
3,5-0,6	2,8	3,1	*27	*30
4-0,7	4,2	4,6	*41	*45
5-0,8	8,4	9,3	*82	*91
6-1,0	14,3	15,8	*140	*154
8-1,25	38	42	28	31
10-1,5	75	83	56	62
12-1,75	132	145	97	108
14-2,0	210	232	156	172
16-2,0	326	360	242	267
20-2,5	637	704	472	521
24-3,0	1101	1217	815	901

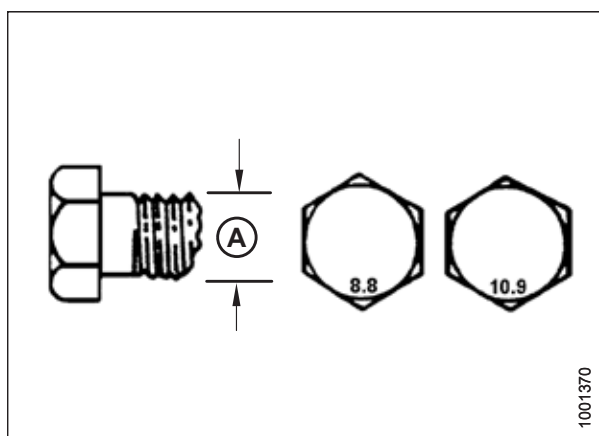

Figura 7.3: Clase de bolțuri

Tabelul 7.4 Bolțuri metrice clasa 10.9 și piuliță cu filet deformat clasa 10

Dimensiune nominală (A)	Cuplu de strângere (Nm)		Cuplu de strângere (lbf-ft) (*lbf-in)	
	Min.	Max.	Min.	Max.
3-0,5	1,3	1,5	*12	*13
3,5-0,6	2,1	2,3	*19	*21
4-0,7	3,1	3,4	*28	*31
5-0,8	6,3	7	*56	*62
6-1,0	10,7	11,8	*95	*105
8-1,25	26	29	19	21
10-1,5	51	57	38	42
12-1,75	90	99	66	73
14-2,0	143	158	106	117
16-2,0	222	246	165	182
20-2,5	434	480	322	356
24-3,0	750	829	556	614

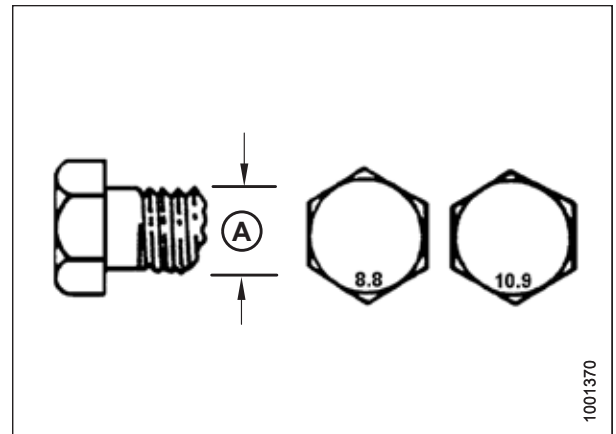

Figura 7.4: Clase de bolțuri

7.1.2 Specificații metrice pentru bolțuri – în aluminiu turnat

Sunt furnizate specificații pentru valorile corespunzătoare ale cuplului final pentru diferite dimensiuni de șuruburi metrice turnate în aluminiu.

NOTĂ:

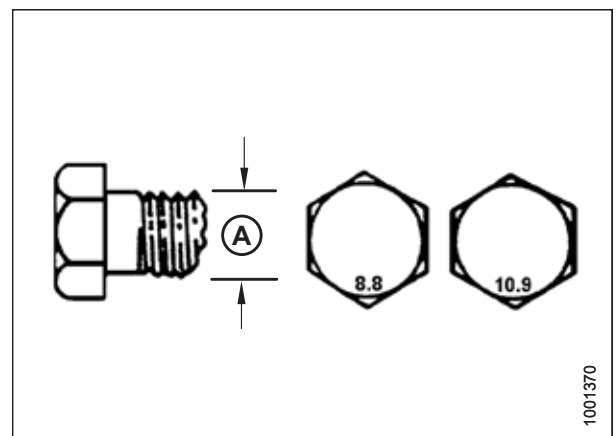
Valorile de cuplu de torsiune furnizate în următoarele tabele de cuplu de torsiune pentru bolțuri metrice sunt valabile pentru piesele de fixare montate în stare uscată, adică piesele de fixare fără unsoare, ulei sau pastă de fixare pe filete sau capuri. **NU** folosiți unsoare, ulei sau pastă de fixare pe bolțuri sau șuruburile cu cap, cu excepția cazului în care acest lucru este indicat în acest manual.

REFERINȚĂ

Tabelul 7.5 Fixare cu bolțuri metrice în aluminiu turnat

Dimensiune nominală (A)	Cuplul de strângere a bolțurilor			
	8,8 (aluminiu turnat)		10,9 (aluminiu turnat)	
	Nm	lbf-ft	Nm	lbf-ft
M3	–	–	–	1
M4	–	–	4	2,6
M5	–	–	8	5,5
M6	9	6	12	9
M8	20	14	28	20
M10	40	28	55	40
M12	70	52	100	73
M14	–	–	–	–
M16	–	–	–	–



Figura 7.5: Clase de bolțuri

7.1.3 Racorduri hidraulice bosaj garnitură inelară – reglabile

Valorile standard ale cuplului de torsiune sunt furnizate pentru fittingurile hidraulice reglabile. Dacă o procedură specifică o valoare diferită a cuplului de torsiune pentru același tip și dimensiune de fitting găsit în acest subiect, consultați valoarea specificată în procedură.

1. Inspectați garnitura inelară (A) și locașul (B) pentru a vedea dacă sunt murdare sau prezintă defecte.
2. Retrageți contrapiulița (C) cât mai mult posibil. Asigurați-vă că șaiba (D) este slăbită și împinsă înspre contrapiulița (C) cât mai mult posibil.
3. Asigurați-vă că garnitura inelară (A) **NU** se află pe filete. Reglați garnitura inelară (A), dacă este necesar.
4. Aplicați ulei de sistem hidraulic pe garnitura inelară (A).

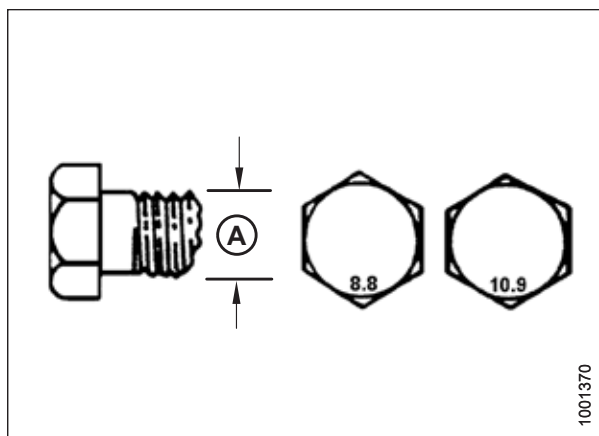

Figura 7.6: Racord hidraulic

REFERINȚĂ

5. Instalați fittingul (B) în port până când șaiba de susținere (D) și garnitura inelară (A) intră în contact cu suprafața piesei (E).
6. Poziționați fittingurile unghiulare prin deșurubare cu cel mult o rotație.
7. Rotiți contrapiulița (C) în jos până la șaibă (D) și strângeți-o la valoarea de cuplul indicată în tabel. Utilizați două chei, una pe fitting (B) și cealaltă pe contrapiulița (C).
8. Verificați starea finală a fittingului.

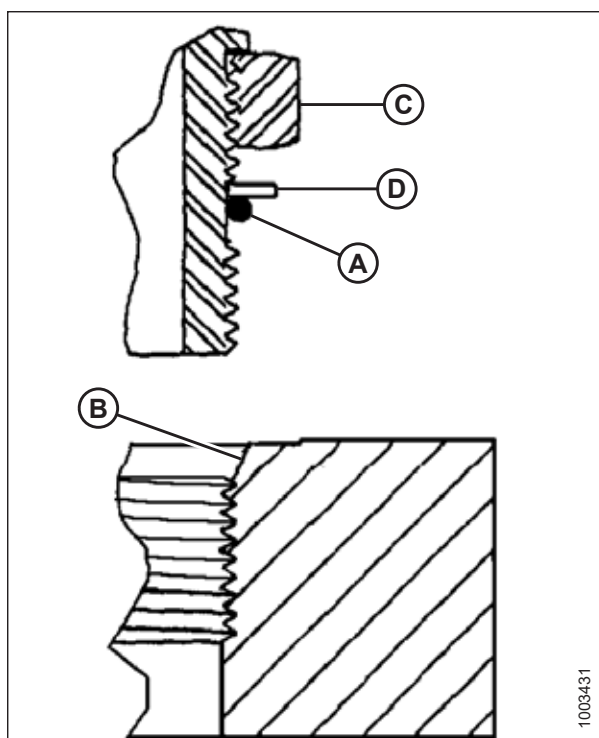

Figura 7.7: Racord hidraulic

Tabelul 7.6 Racorduri hidraulice bosaj de garnitură inelară (ORB) – reglabile și nereglabile

Diametru interior SAE	Dimensiunea filetului (țoli)	Valoarea cuplului de strângere ⁸⁸	
		Nm	lbf-ft (*lbf-in)
-2	5/16-24	10-11	*89-97
-3	3/8-24	18-20	*159-177
-4	7/16-20	29-32	21-24
-5	1/2-20	32-35	24-26
-6	9/16-18	40-44	30-32
-8	3/4-16	70-77	52-57
-10	7/8-14	115-127	85-94
-12	1 1/16-12	183-201	135-148
-14	1 3/16-12	237-261	175-193
-16	1 5/16-12	271-298	200-220
-20	1 5/8-12	339-373	250-275
-24	1 7/8-12	414-455	305-336
-32	2 1/2-12	509-560	375-413

88. Valorile indicate ale cuplului de strângere se bazează pe conexiuni lubrificate ca în cazul reasamblării.

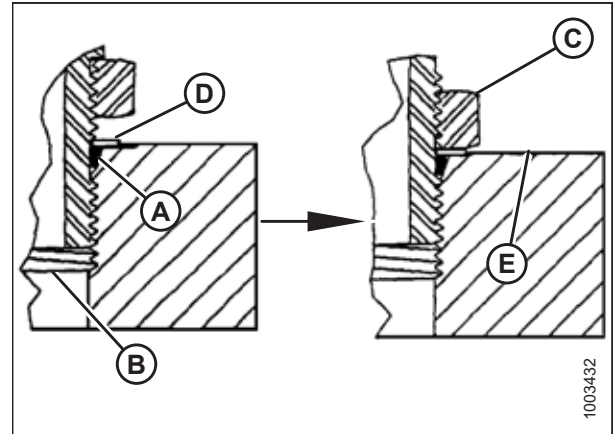
7.1.4 Racorduri hidraulice cu bosaj de garnitură inelară – nereglabile

Valorile standard ale cuplului de torsiune sunt furnizate pentru racordurile hidraulice nereglabile. Dacă o procedură specifică o valoare diferită a cuplului de torsiune pentru același tip și dimensiune de fitting găsit în acest subiect, utilizați valoarea specificată în procedură.

1. Inspectați garnitura inelară (A) și locașul (B) pentru a vedea dacă sunt murdare sau prezintă defecte.
2. Asigurați-vă că garnitura inelară (A) **NU** se află pe filete. Reglați garnitura inelară (A), dacă este necesar.
3. Aplicați ulei de sistem hidraulic pe garnitura inelară.
4. Montați manual fittingul (C) în port până când fittingul este strâns.
5. Strângeți fittingul (C) conform valorilor cuplului de strângere din Tabelul 7.7, pagina 550.
6. Verificați starea finală a fittingului.



Figura 7.8: Racord hidraulic

Tabelul 7.7 Racorduri hidraulice bosaj de garnitură inelară (ORB) – reglabile și nereglabile

Diametru interior SAE	Dimensiunea filetelui (țoli)	Valoarea cuplului de strângere ⁸⁹	
		Nm	lbf-ft (*lbf-in)
-2	5/16-24	10-11	*89-97
-3	3/8-24	18-20	*159-177
-4	7/16-20	29-32	21-24
-5	1/2-20	32-35	24-26
-6	9/16-18	40-44	30-32
-8	3/4-16	70-77	52-57
-10	7/8-14	115-127	85-94
-12	1 1/16-12	183-201	135-148
-14	1 3/16-12	237-261	175-193
-16	1 5/16-12	271-298	200-220
-20	1 5/8-12	339-373	250-275
-24	1 7/8-12	414-455	305-336
-32	2 1/2-12	509-560	375-413

89. Valorile indicate ale cuplului de strângere se bazează pe conexiuni lubrificate ca în cazul reasamblării.

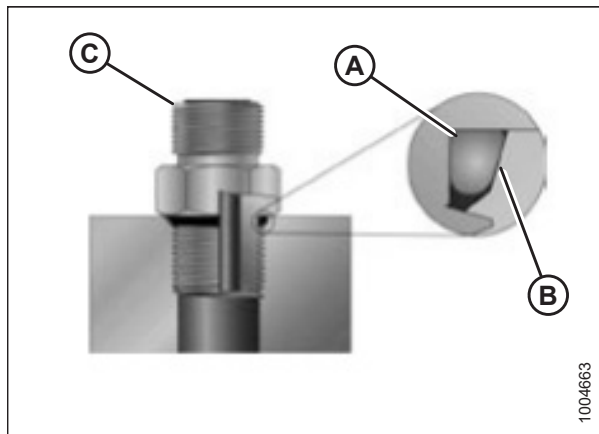
7.1.5 Racorduri hidraulice cu garnituri inelare frontale

Valorile standard ale cuplului de torsiune sunt furnizate pentru fittingurile hidraulice cu garnitură inelară frontală. Dacă o procedură specifică o valoare diferită a cuplului de torsiune pentru același tip și dimensiune de fitting găsit în acest subiect, consultați valoarea specificată în procedură.

Valorile cuplului sunt prezentate în Tabelul 7.8, pagina 551.

1. Asigurați-vă că suprafețele de etanșare și filetele fittingurilor nu prezintă bavuri, creștături, zgârieturi și materiale străine.



Figura 7.9: Racord hidraulic

2. Aplicați ulei de sistem hidraulic pe garnitura inelară (B).
3. Aliniați ansamblul de tuburi sau furtunuri astfel încât suprafața plată a manșonului (A) sau (C) să intre în contact complet cu garnitura inelară (B).
4. Înșurubați manual piulița pentru tub sau furtun (D) până când aceasta este strânsă. Piulița ar trebui să se rotească liber până când atinge limita de jos.
5. Strângeți fittingurile conform valorilor cuplului de strângere din Tabelul 7.8, pagina 551.

NOTĂ:

Dacă este cazul, țineți flanșa hexagonală de pe corpul fittingului (E) pentru a împiedica rotirea corpului fittingului și a furtunului atunci când strângeți piulița de fixare (D).



Figura 7.10: Racord hidraulic

6. Utilizați trei chei atunci când asamblați racordurile sau când îmbinați două furtunuri.
7. Verificați starea finală a fittingului.

Tabelul 7.8 Racorduri hidraulice cu garnituri inelare frontale (ORFS)

Diametru interior SAE	Dimensiunea filetelui (țoli)	Diametrul exterior al tubului (țoli)	Valoarea cuplului de strângere ⁹⁰	
			Nm	lbf-ft
-3	Notă ⁹¹	3/16	–	–
-4	9/16	1/4	25–28	18–21

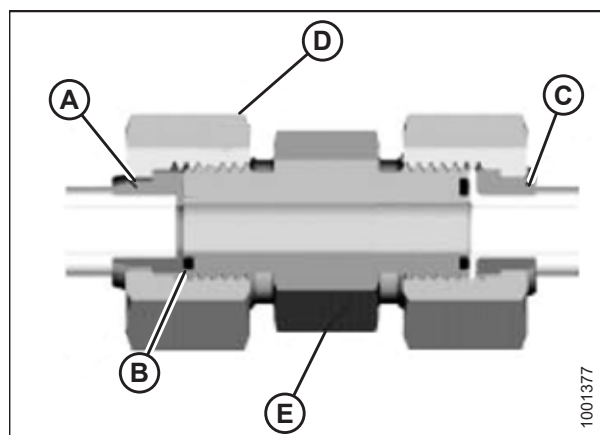
90. Valorile indicate ale cuplului de strângere și ale unghiurilor se bazează pe conexiuni lubrificate ca în cazul reasamblării.

91. capătul tip garnitură inelară frontală nu este definit pentru această dimensiune a tubului.

REFERINȚĂ

Tabelul 7.8 Racorduri hidraulice cu garnituri inelare frontale (ORFS) (continuare)

Diametru interior SAE	Dimensiunea filetului (țoli)	Diametrul exterior al tubului (țoli)	Valoarea cuplului de strângere ⁹²	
			Nm	lbf-ft
-5	Notă ⁹¹	5/16	–	–
-6	11/16	3/8	40–44	30–32
-8	13/16	1/2	55–61	41–45
-10	1	5/8	80–88	59–65
-12	1 3/16	3/4	115–127	85–94
-14	Notă ⁹¹	7/8	–	–
-16	1 7/16	1	150–165	111–122
-20	1 11/16	1 1/4	205–226	151–167
-24	2	1 1/2	315–347	232–256
-32	2 1/2	2	510–561	376–414

7.1.6 Fitinguri pentru țevi cu filet conic

Valorile standard ale cuplului de torsiune sunt furnizate pentru fittingurile cu filet conic pentru țevi. Dacă o procedură specifică o valoare diferită a cuplului de torsiune pentru același tip și dimensiune de fitting găsit în acest subiect, consultați valoarea specificată în procedură.

Asamblați fittingurile conductelor după cum urmează:

1. Asigurați-vă că filetele fittingurilor și ale porturilor nu prezintă bavuri, creștături, zgârieturi și alte forme de contaminare.
2. Aplicați o pastă de etanșare a filetului de țevă pe filetele exterioare ale țevilor.
3. Strângeți cu mâna fittingul în port până când acesta este strâns.
4. Strângeți conectorul la unghiul de cuplu corespunzător. Valorile pentru rotațiile de la strângerea manuală (TFFT) și pentru fațetele de la strângerea manuală (FFFT) sunt prezentate în Tabelul 7.9, *pagina 553*. Asigurați-vă că ați aliniat capătul tubului unui conector profilat (de obicei, un umăr de 45° sau 90°) pentru a primi ansamblul de tuburi sau furtunuri de intrare. Finalizați întotdeauna alinierea fittingului în direcția de strângere. Nu slăbiți niciodată conectorii filetați pentru a obține alinierea.
5. Curățați toate reziduurile și excesul de ceară de protecție pentru filete cu un produs de curățare adecvat.
6. Verificați starea finală a fittingului. Aveți deosebită grijă la posibilitatea de producere a fisurilor la nivelul deschiderii portului.
7. Marcați poziția finală a fittingului. Dacă un fitting prezintă scurgeri, dezamblați-l și verificați dacă este deteriorat.

NOTĂ:

Este posibil ca deteriorarea fittingurilor din cauza unei strângeri excesive să nu fie evidentă până când fittingurile nu sunt dezamblate și inspectate.

92. Valorile indicate ale cuplului de strângere și ale unghiurilor se bazează pe conexiuni lubrificate ca în cazul reasamblării.

REFERINȚĂ

Tabelul 7.9 Filet țevă fitting hidraulic

Dimensiune filet pentru țevi cu filet conic	TFFT recomandat	FFFT recomandat
1/8-27	2-3	12-18
1/4-18	2-3	12-18
3/8-18	2-3	12-18
1/2-14	2-3	12-18
3/4-14	1,5-2,5	12-18
1-11 1/2	1,5-2,5	9-15
1 1/4-11 1/2	1,5-2,5	9-15
1 1/2-11 1/2	1,5-2,5	9-15
2-11 1/2	1,5-2,5	9-15

7.2 Grafic de conversie

În acest manual sunt utilizate atât unitățile de măsură SI (inclusiv unitățile metrice), cât și unitățile de măsură uzuale din SUA (denumite uneori unități standard). O listă a acestor unități, împreună cu abrevierile și factorii de conversie ai acestora, este furnizată aici pentru referință.

Tabelul 7.10 Grafic de conversie

Cantitate	Unități SI (metrice)		Factor	Unități uzuale în SUA (standard)	
	Denumirea unității	Abrevierea		Denumirea unității	Abrevierea
Aria	hectar	ha	$\times 2,4710 =$	acru	acri
Debit	litri pe minut	l/min	$\times 0,2642 =$	galoane SUA pe minut	gpm
Forță	Newton	N	$\times 0,2248 =$	livră-forță	lbf
Lungime	milimetru	mm	$\times 0,0394 =$	țoli	țoli
Lungime	metru	m	$\times 3,2808 =$	picioar	ft.
Putere	kilowatt	kW	$\times 1,341 =$	cal putere	cp
Presiune	kilopascal	kPa	$\times 0,145 =$	livră pe țol pătrat	psi
Presiune	megapascal	MPa	$\times 145,038 =$	livră pe țol pătrat	psi
Presiune	bar (Non-SI)	bar	$\times 14,5038 =$	livră pe țol pătrat	psi
Cuplu	Newton metru	Nm	$\times 0,7376 =$	livre pe picior sau livre-picior	lbf-ft
Cuplu	Newton metru	Nm	$\times 8,8507 =$	livre pe țol sau țoli-livră	lbf-in
Temperatură	grade Celsius	°C	$(^{\circ}\text{C} \times 1,8) + 32 =$	grade Fahrenheit	°F
Viteză	metri pe minut	m/min	$\times 3,2808 =$	picioare pe minut	ft/min
Viteză	metri pe secundă	m/s	$\times 3,2808 =$	picioare pe secundă	ft/s
Viteză	kilometri pe oră	km/h	$\times 0,6214 =$	mile pe oră	mph
Volum	litru	l	$\times 0,2642 =$	galon SUA	Gal. SUA
Volum	mililitru	ml	$\times 0,0338 =$	uncie	oz.
Volum	centimetru cub	cm ³ sau cc	$\times 0,061 =$	țol cub	țol ³
Greutate	Kilogram	kg	$\times 2,2046 =$	livră	lb.

Index

A

AHHC, <i>Consultație</i> controlul automat al înălțimii hederului apărători ale cuțitelor și dispozitive de fixare cuțit dublu	
Configurația apărătorii ascuțite a cuțitului FD240	355
Configurația apărătorii ascuțite a cuțitului FD250	358
Configurația apărătorii ascuțite FD235	354
Configurația apărătorii ascuțite FD245	357
configurația cu apărătoare scurtă a cuțitului – FD241 și FD261	374
configurația cu apărătoare scurtă a cuțitului – toate modelele, cu excepția FD241 și FD261	373
Configurațiile cu apărătoare ascuțită a cuțitului FD241 și FD261	356
cuțit simplu	
configurația cu apărătoare scurtă	372
configurație cu apărătoare ascuțită	353
atașament pentru floarea-soarelui	513

B

bare de remorcare	
atașarea	276
depozitare	264
îndepărtare	261
scoaterea din depozit	275
bare separatoare	133, 520
îndepărtare	413
montare	413
becuri	
înlocuire	314
bolțuri metrice	
specificații privind cuplul de strângere	545

C

came	
reglarea camei rabatorului	191
setările camei rabatorului	189
cilindre de acționare	
transportor cu bandă de alimentare	393
îndepărtare	393
montare	395
combine	
atașarea hederului la combină	
Case IH	73
detașarea combinei de heder	
Case IH	80
transportarea hederului	258

măsurile de precauție la tractare	259
pe combină	258
remorcare	258
remorcarea hederului	
atașarea la vehiculul de remorcare	259
Combine Case IH	
atașarea combinei la heder	73
detașarea combinei de heder	80
configurațiile melcului de alimentare	102
configurație îngustă	108
configurație lată	113
configurație medie	111
configurație ultra-îngustă	104
configurație ultra-lată	116
control automat al înălțimii hederului	
Combine Case IH	
Controlul vitezei transportorului cu bandă lateral	66
întoarcere rabator	67
senzor de turație al rabatorului	254
verificarea tensiunii senzorului de înălțime al rabatorului	251
Combine Case IH 5130/6130/7130	
calibrare	
control automat al înălțimii hederului	231
configurarea hederului pe afișajul combinei	228
reglare	
înălțimea de tăiere prestabilită	233
tensiunea de ieșire a senzorului verificarea intervalului de tensiune din cabină	225
Combine Case IH 5140/6140/7140	
configurarea hederului pe afișajul combinei	228
reglare	
înălțimea de tăiere prestabilită	233
tensiunea de ieșire a senzorului verificarea intervalului de tensiune din cabină	225
Combine Case IH 7010	
tensiunea de ieșire a senzorului verificarea intervalului de tensiune din cabină	237
Combine Case IH cu software versiunea 28.00	
calibrarea controlului automat al înălțimii hederului	245
Combine Case IH seria 120	235
calibrare	
control automat al înălțimii hederului	240
reglare	
înălțimea de tăiere prestabilită	253
tensiunea de ieșire a senzorului verificarea intervalului de tensiune din cabină	237

INDEX

Combine Case IH seria 130.....	224	cuțițe	346
Combine Case IH seria 140.....	224	depanare.....	532
Combine Case IH seria 230.....	235	locația cuțitului de rezervă.....	350
calibrare		cuțițe de rezervă	350
control automat al înălțimii hederului	240		
reglare			
înălțimea de tăiere prestabilită	253		
tensiunea de ieșire a senzorului			
verificarea intervalului de tensiune din			
cabină.....	237		
Combine Case IH seria 240.....	235		
calibrare			
control automat al înălțimii hederului	240		
reglare			
înălțimea de tăiere prestabilită	253		
tensiunea de ieșire a senzorului			
verificarea intervalului de tensiune din			
cabină.....	237		
Combine Case IH seria 250.....	235		
calibrare			
control automat al înălțimii hederului	240		
reglare			
înălțimea de tăiere prestabilită	253		
tensiunea de ieșire a senzorului			
verificarea intervalului de tensiune din			
cabină.....	237		
Combine Case IH seria 260.....	235		
Combine New Holland seria CH			
întoarcere rabator	70		
Combine New Holland seria CR			
întoarcere rabator	70		
referință rapidă			
Case IH seriile 130, 140, 150 și 160	224		
Combine Case IH seria 120	235		
Combine Case IH seriile 230, 240, 250, 260	235		
tensiunea de ieșire a senzorului.....	220		
cerințe combină	220		
verificarea manuală a limitelor de tensiune	220		
cutii de transmisie a cuțitului			
schimbarea uleiului	386		
verificarea bolțurilor de montare	386		
verificarea nivelului de ulei	385		
cutii de viteze			
cutia de viteze de completare			
lubrifierea cutiei de viteze de completare	306		
adăugarea de ulei.....	307		
schimbarea uleiului.....	308		
verificarea nivelului de ulei.....	306		
reglarea tensiunii lanțului.....	326		
cutia de viteze principală			
lubrifierea cutiei de viteze principală.....	304		
adăugarea de ulei.....	305		
schimbarea uleiului.....	305		
verificarea nivelului de ulei.....	304		
reglarea tensiunii lanțului.....	325		
		D	
		definiții.....	29
		deflectoare de cultură	517
		degete	
		degetele melcului.....	338
		îndepărtare.....	125, 338
		montare.....	128, 340
		reglarea sincronizării degetelor	343
		verificarea sincronizării degetelor	342
		degetele rabatorului	447
		depanare	529
		acțiunea de tăiere și componentele cuțitului.....	532
		hederul și transportoarele cu bandă	539
		livrarea rabatorului.....	536
		pierderi de cultură la bara port-degete	529
		tăierea fasolei comestibile	541
		dispozitive de siguranță	43
		dispozitivele de siguranță ale rabatorului.....	43
		cuplare.....	43
		decuplare	44
		E	
		echilibrul aripilor	
		verificarea și reglarea echilibrului aripilor	163
		F	
		flotare	
		dispozitive de blocare a flotării aripilor	
		blocat	161
		deblocat.....	158
		dispozitive de blocare a flotării hederului	157
		flotarea hederului	
		schimbarea configurației arcurilor de flotare și	
		locația	153
		verificarea și reglarea	147
		flotarea hederului.....	146
		G	
		grafic de conversie.....	554
		H	
		hedere.....	43
		configurare	84

INDEX

dispozitive atașate.....	84
dispozitive de blocare a flotării	157
flotare	146–147, 153
măsurile de precauție la transport	259
opțiuni	521
schimbarea configurației arcurilor de flotare și locația	153
transportarea hederului	
atașarea hederului la vehiculul de remorcare.....	259
pe combină.....	258
remorcare	258
unghiul hederului	
reglarea din combină.....	144–145
utilizarea hederului	41
variabile de funcționare	134
verificarea și reglarea.....	147
I	
identificarea componentelor	
Heder FlexDraper® seria FD2	36
Modul de flotare FM200.....	37
inspecții	
inspecții ale rodajului.....	285
inspecții ale rodajului	285
interstițiu rabator	
măsurare	439
intervale de service	
lubrifiere	289
întreținere și lucrări de service	
program privind întreținerea	282
întreținere și service	281
cerințe de întreținere.....	282
ContourMax™	
lubrifiere	484
verificare joc axial	486
intervale de lubrifiere	289
lucrări de service	
inspecții ale rodajului	285
pre-sezon	286
pregătirea utilajului.....	281
sfârșit de sezon	286
siguranța lucrărilor de întreținere	6
transportoare cu bandă de alimentare	
verificarea și reglarea tensiunii.....	391
întreținerea echipamentelor	
pre-sezon	286
sfârșit de sezon.....	286
L	
lagăre	
transportor cu bandă de alimentare	
demontarea lagărului cilindrului de acționare	396
montarea lagărului cilindrului de acționare.....	399
transportor cu bandă lateral	
înlocuirea lagărului cilindrului de acționare	434
inspectarea lagărului rolei transportorului cu bandă	425
lagărele cilindrilor de acționare	
cilindrul de acționare al transportorului cu bandă lateral	
înlocuire.....	434
îndepărtare.....	396
montare	399
lagărele roților transportorului cu bandă	
inspectarea	425
lanțuri	
lanțul de transmisie al cutiei de viteze de completare	
reglarea tensiunii.....	326
lanțul de transmisie al cutiei de viteze principale	
reglarea tensiunii.....	325
lanțul de transmisie al melcului	
lubrifiere	302
reglarea tensiunii lanțului.....	335
verificarea tensiunii (amănunțită)	332
verificarea tensiunii (rapidă)	330
lanțul de transmisie al rabatorului	
reglarea tensiunii.....	468
lichide și lubrifianți recomandați	563
linii de transmisie	
apărătorii liniei de transmisie	
îndepărtarea apărătorii.....	321
instalarea apărătorii	323
îndepărtare	315
montare	317
livrarea culturii	
opțiuni	509
lubrifiere.....	289
la fiecare 10 ore.....	289
la fiecare 100 ore	295
la fiecare 25 ore.....	290
la fiecare 250 ore	298
la fiecare 50 ore.....	291
la fiecare 500 ore	299
procedura de lubrifiere	300
program/înregistrări privind lubrifierea	282
lubrifiere și lucrări de service	
cutia de viteze de completare a transmisiei hederului	
lubrifierea cutiei de viteze	306
schimbarea uleiului	308
verificarea nivelului de ulei.....	306
cutia de viteze principală a transmisiei hederului	
lubrifierea cutiei de viteze	304
schimbarea uleiului	305
verificarea nivelului de ulei.....	304
lanțul de transmisie al rabatorului.....	302
lanțurile de transmisie ale melcului	302
procedura de lubrifiere	300

INDEX

M	
melci	328
arcuri de tensiune	
verificarea și reglarea	132
configurațiile melcului de alimentare	102
configurație îngustă	108
configurație lată	113
configurație medie	111
configurație ultra-îngustă	104
configurație ultra-lată	116
degete	338
îndepărtare	125, 338
montare	128, 340
reglarea sincronizării degetelor	343
verificarea sincronizării degetelor	342
dinți, <i>Consultați</i> degete	
interstițiul dintre melc și tava colectoare	328
lanțuri de transmisie	
lubrifiere	302
reglarea tensiunii lanțului	335
verificarea tensiunii	330
verificarea tensiunii lanțului	332
poziția melcului	130
raclete	118, 338
îndepărtare	118
montare	120, 123
racletele opționale ale melcului de alimentare	518
roți dințate de transmisie a melcului	
reglarea tensiunii lanțului de transmisie al melcului	335
melci transversali superiori	193
reglarea poziției	193
seturi	511
module de flotare	
bare separatoare	133, 413
îndepărtare	413
montare	413
configurare	102
deconectarea transportorului cu bandă de alimentare	257
melci	328
degetele melcului	338
îndepărtare	125, 338
montare	128, 340
reglarea sincronizării degetelor	343
verificarea sincronizării degetelor	342
interstițiul dintre melc și tava colectoare	328
racletele opționale ale melcului de alimentare	518
platformă de alimentare	388
verificarea cârligelor de decuplare	411
raclete	118, 338
transmisia melcului	
reglarea tensiunii lanțului de transmisie al melcului	335
transportor cu bandă de alimentare	
cilindru de acționare	393
îndepărtare	393
montare	395
înlocuirea transportorului cu bandă de alimentare	388
lagărul cilindrului de acționare	396
montare	399
lagărul rolei întinzătoare	
înlocuire	405
rola întinzătoare	399
îndepărtare	399
montare	402
tensiunea transportorului cu bandă	
verificare, ajustare	391
moduri de funcționare	
modul flexibil	158
modul rigid	161
moduri flexibile	
funcționarea în modul flexibil	158
moduri rigide	
funcționarea în modul rigid	161
N	
numere de model	
înregistrări	xi
numere de serie	
înregistrări	xi
locații	xi
O	
opțiuni	509
bare port-degete	515
set de cuțite verticale	514
set de dispozitive de încetinire a rostogolirii pietrelor	515
ContourMax™	481
lubrifiere	484
nivelarea înălțimii roților	138, 482
reglarea roților folosind comutatorul de picior	137
verificare joc axial	486
hedere	521
raborator	
seturi de degete din oțel	524
seturi de degete din plastic	524
roți stabilizatoare	525
set de atașament pentru floarea-soarelui	513
livrarea culturii	509
melc transversal superior	511

INDEX

<ul style="list-style-type: none"> racletele melcului de alimentare..... 518 setul de bare separatoare 520 module de flotare 516 înclinare laterală..... 520 set complet de adaos pentru interfață..... 519 set piesă de adaos centrală extinsă 517 setul de prelungire a rezervorului hidraulic..... 519 seturi de deflectoare de cultură 517 seturi de fișe 520 roți dințate ale transmisiei rabatorului 170 scuturi ale capului cuțitului 383 montare..... 383 set de rafturi de depozitare a dispozitivelor de ridicare a culturii 509 sisteme de transport..... 491 tijele separatorului de orez 217 	<ul style="list-style-type: none"> înălțimea rabatorului 176 înlocuirea senzorilor de turație a rabatorului..... 477 înlocuirea senzorului de înălțime al rabatorului 178 interstițiu între rabator și bara port-degete..... 439 reglare 442 interstițiu rabator măsurare..... 439 pasul dinților rabatorului 189 poziția convexă a rabatorului 444 poziția față-spate 180 reglare 181 repoziționarea cilindrilor 182 scuturile terminale ale rabatorului 457 sisteme de transmisie a rabatorului..... 468 capace 54 transmisiile rabatoarelor roți dințate transmisie 471 opțional pentru condiții speciale 170 turația rabatorului..... 169 verificarea și reglarea senzorului de înălțime al rabatorului 179 raclete 118, 338 îndepărtare 118 montare 120, 123 racletele melcului de alimentare 518 remorcarea hederului 258 atașarea la vehiculul de remorcare..... 259 conversia de la teren la transport..... 270 mutarea roților roțile din față (stânga) în poziția pentru transport..... 271 roțile din spate (dreapta) în poziția pentru transport..... 273 conversia de la transport la teren..... 260 demontarea barei de remorcare..... 261 depozitarea barei de remorcare 264 mutarea roților roțile din față (stânga) în poziția pentru teren 266 roțile din spate (dreapta) în poziția pentru teren 268 scoaterea barei de remorcare din locul de depozitare 275 mutarea roții exterioare din stânga din poziția de transport în poziția de lucru 260 responsabilitățile proprietarului/operatorului..... 41 roți de contur verificare joc axial 486 roți dințate 471 reglarea tensiunii lanțului de transmisie al rabatorului 468 roată dințată opțională a transmisiei rabatorului 170 roți și pneuri roți stabilizatoare 525
P	
<ul style="list-style-type: none"> perioade de rodaj 63 platformă de alimentare verificarea cârligelor de decuplare..... 411 pornire verificări zilnice 62 poziția convexă a rabatorului..... 444 pozițiile față-spate ale rabatorului, <i>Consultați</i> rabatoare de ridicare precauții de sudare 9 prezentare generală a produsului 29 proceduri de oprire 64 program/înregistrări privind întreținerea 282 	
R	
<ul style="list-style-type: none"> rabatoare, <i>Consultați</i> rabatoare de ridicare verificarea și reglarea orientării senzorului de poziție față-spate 187 verificarea tensiunii senzorului de poziție față- spate..... 186 rabatoare de ridicare 177, 439, 468 bucșele tubului cu dinți 451 cama rabatorului reglarea camei rabatorului 191 setări și îndrumări..... 189 centrare 445 degetele rabatorului 447 demontarea degetelor din oțel..... 447 demontarea degetelor din plastic 449 montarea degetelor din oțel 448 montarea degetelor din plastic..... 450 depanare 536 dispozitivele de siguranță ale rabatorului 43 cuplare 43 decuplare 44 	

INDEX

umflarea/presiunile pneurilor.....	493
verificarea cuplului șuruburilor	481, 491
roți stabilizatoare	
reglare	135
seturi	525
 S	
saboți glisanți	141
<i>Consultați și tăiere pe sol</i>	
reglarea saboților glisanți exteriori	143
reglarea saboților glisanți interiori.....	142
scuturi ale capului cuțitului	383
montare	383
scuturile terminale ale hederului.....	46
deschidere	46
închidere	47
îndepărtare.....	53
montare	53
reglare	48
verificare	48
senzori	
înălțimea rabatorului	
verificarea și reglarea orientării.....	177
verificarea și reglarea tensiunii senzorului	179
înlocuirea senzorilor de turajie ai rabatorului.....	477
verificarea și reglarea orientării senzorului de poziție față-spate	187
verificarea tensiunii senzorului de poziție față- spate.....	186
separatoare de cultură	197
separatoare de cultură oscilante	
îndepărtare.....	200
montare.....	202
reglare	205
reglarea setărilor	99
separatoare de cultură standard	
îndepărtare.....	197
montare.....	198
separatoare de cultură oscilante	510
îndepărtare.....	200
montare	202
reglare	205
service, <i>Consultați</i> întreținere și service	
set complet de adaos pentru interfață.....	519
set de dispozitive de încetinire a rostogolirii pietrelor.....	515
set de suporturi de depozitare pentru separatorul de cultură	510
set piesă de adaos centrală extinsă.....	517
setări	
optimizarea hederelor pentru canola.....	96
setări recomandate pentru rabator	96
setările recomandate ale hederului	84
seturi de cuțite verticale	514
seturi de degete ale rabatorului pentru cultură culcată la sol.....	512
seturi de dispozitive de ridicare a culturii.....	509
seturi de depozitare	509
seturi de fișe.....	520
seturi de integrare	
roți de contur	138
seturi modul de flotare.....	516
siguranță.....	1
autocolante pentru semne de siguranță	12
înțelegerea autocolantelor	19
locațiile autocolantelor de siguranță	13
montarea autocolantelor	12
cuvinte de semnalizare.....	2
dispozitivele de siguranță ale hederului.....	43
dispozitivele de siguranță ale rabatorului	43
precauții de sudare.....	9
siguranță generală.....	3
siguranță hidraulică	8
siguranța lucrărilor de întreținere	6
siguranța operațională	42
simboluri de alertă	1
verificări zilnice de pornire.....	62
sistem de cuțite verticale	
înlocuirea secțiunilor cuțitului vertical.....	499
modificarea poziției cuțitului vertical	504
sistem flexibilitate flotare	
limitatorul flexibilității pentru poziția convexă	
demontare	162
montare.....	162
sisteme de bară port-degete	
apărători scurte ale cuțitului	
verificarea dispozitivelor de fixare	377
verificarea dispozitivelor de fixare centrale.....	381
apărători scurte ale cuțitului și dispozitive de fixare.....	371
apărătorile ascuțite ale cuțitului	
verificarea dispozitivelor de fixare	364
verificarea dispozitivelor de fixare centrale.....	368
apărătorile ascuțite ale cuțitului și dispozitivele de fixare.....	351
configurația apărătorii scurte a cuțitului	
hedere cu cuțit simplu	372
configurație cu apărători ascuțite ale cuțitului	
hedere cu cuțit simplu	353
demontarea cuțitului	347
desfundare	256
înlocuirea	
apărătorile ascuțite ale cuțitului	361
apărătorile scurte/de capăt ale cuțitelor	375
apărătorilor centrale ale cuțitului pe hedere cu cuțit dublu	379
apărătorilor centrale ascuțite ale cuțitului pe hedere cu cuțit dublu	366
montarea cuțitului	349

INDEX

opțiuni	515	scoaterea barei de remorcare din locul de depozitare	275
reglare		mutarea roții exterioare din stânga din poziția de transport în poziția de lucru	260
apărătorilor cuțitului și apărătoarea tip bară.....	359	transportarea hederului	258
dispozitiv de fixare apărătoare scurtă a cuțitului.....	378	pe combină.....	258
dispozitive de fixare centrale apărătoare scurtă a cuțitului.....	382	umflarea/presiunile pneurilor.....	493
dispozitive de fixare centrale ascuțite.....	369	verificarea cuplului de strângere al bolțurilor ansamblului.....	491
dispozitive de fixare pentru apărătorile ascuțite ale cuțitului.....	365	verificarea cuplului de strângere al bolțurilor roților.....	491
reglare dispozitive de fixare pentru apărătorile în patru puncte ale cuțitului.....	365	Sisteme de transport EasyMove™	
secțiune în care cuțitul este tocit/rupt	346	reglarea roților	136
sisteme de poziționare a rabatorului		schimbarea conexiunii la cârligul de remorcare de la ax vertical la toartă.....	494
purjarea sistemului hidraulic	446	de la toartă la axul vertical	496
sisteme de transmisie a rabatorului		sisteme de transportoare cu bandă laterale	
bucșele tubului cu dinți		demontarea cilindrului de acționare al transportorului cu bandă lateral	432
îndepărtare.....	451	demontarea rolei întinzătoare a transportorului cu bandă lateral	425
montare.....	454	demontarea transportoarelor cu bandă laterale	415
capacul transmisiei rabatorului		înlocuirea lagărului cilindrului de acționare.....	434
îndepărtare.....	54	înlocuirea lagărului rolei întinzătoare.....	427
montare.....	56	inspectarea lagărului rolei transportorului cu bandă.....	425
înlocuirea suporturilor scuturilor terminale		montarea cilindrului de acționare al transportorului cu bandă lateral	435
înlocuirea	466	montarea rolei întinzătoare a transportorului cu bandă lateral.....	430
înlocuirea extremității posterioare a axului, partea exterioară.....	462	montarea transportoarelor cu bandă laterale.....	417
înlocuirea extremității posterioare a axului, partea interioară.....	464	reglarea înălțimii platformei transportorului cu bandă lateral.....	419
înlocuirea la capătul camei, partea exterioară.....	458	reglarea tensiunii transportorului cu bandă lateral.....	422
înlocuirea la capătul camei, partea interioară.....	460	sistemele de transmisie a cuțitului.....	385
lanțul de transmisie al rabatorului		cutie de transmisie a cuțitului.....	385
slăbire	468	informații privind turația cuțitului	174
strângere.....	469	sistemul electric	314
reglarea formei rabatorului.....	444	înlocuirea becurilor	314
roată dințată dublă (opțional)		senzori	
îndepărtare.....	472	senzor de turație al rabatorului	
montare.....	475	înlocuirea.....	477
roată dințată simplă a transmisiei rabatorului		sistemul hidraulic	310
îndepărtare.....	471	racorduri	
montare.....	472	Bosaj de garnitură inelară – nereglabil.....	550
sisteme de transport.....	491	Bosaj de garnitură inelară – reglabil	548
conversia de la teren la transport.....	270	fitinguri pentru țevi cu filet conic.....	552
mutarea roților		Garnitură inelară frontală.....	551
roțile din față (stânga) în poziția pentru transport.....	271	rezervor hidraulic	
roțile din spate (dreapta) în poziția pentru transport.....	273	adăugarea de ulei	310
conversia de la transport la teren.....	260	schimbarea uleiului	311
demontarea barei de remorcare.....	261	setul de prelungire a rezervorului	519
depozitarea barei de remorcare	264	verificarea nivelului de ulei.....	310
mutarea roților		schimbarea filtrului de ulei	
roțile din față (stânga) în poziția pentru teren	266		
roțile din spate (dreapta) în poziția pentru teren	268		

INDEX

sistem hidraulic integrat (IHS)	312
sistem hidraulic modular (MHS).....	312
siguranță hidraulică	8
verificarea furtunurilor și a conductelor	287
specificații	
dimensiunile hederului.....	35
specificații privind cuplul de strângere	545
specificații privind hederul și modulul de flotare.....	31
specificații privind cuplul de strângere.....	545
bolțuri de transport	491
fitinguri pentru țevi cu filet conic	552
Racorduri hidraulice bosaj de garnitură inelară – reglabile	548
Racorduri hidraulice cu bosaj de garnitură inelară – nereglabile	550
Racordurile garniturii inelare frontale	551
specificații pentru bolțuri metrice	545
aluminu turnat	547

T

tăiere	
deasupra solului.....	134
reglarea roților de transport	136
reglarea roților stabilizatoare	135
la nivelul solului	141
tava colectoare a platformei de alimentare	
coborârea	408
ridicarea	410
tije separatorului	215
îndepărtare	215
montare	216
tije separatorului de cultură.....	215
îndepărtare	215
montare	216
tije separatorului de orez	217
set de tije ale separatorului de orez.....	512
transmisii	
transmisia hederului	315
transmisiiile cuțitului.....	175
transmisiiile hederului.....	315
apărătorile liniei de transmisie	
îndepărtare.....	321
montare.....	323
cutii de viteze	
lanțul de transmisie al cutiei de viteze de completare	326
lanțul de transmisie al cutiei de viteze principale	325
transportoare cu bandă	
depanare	539
module de flotare	
înlocuirea transportorului cu bandă de alimentare	388
platformă de alimentare	388

reglarea, verificarea tensiunii transportorului cu bandă	391
reglarea urmăririi transportorului cu bandă lateral.....	424
viteza transportorului cu bandă lateral.....	172
reglarea vitezei.....	173
transportoare cu bandă ale hederului, <i>Consultați</i> transportoare cu bandă	
transportoare cu bandă de alimentare	
cilindru de acționare.....	393
îndepărtare.....	393
montare.....	395
înlocuirea transportorului cu bandă de alimentare	388
lagărul cilindrului de acționare îndepărtare.....	396
montare.....	399
lagărul rolei întinzătoare	
înlocuire.....	405
reglarea vitezei	174
rola întinzătoare	399
îndepărtare.....	399
montare.....	402
tensiunea transportorului cu bandă verificare, ajustare	391
turații	175
turația rabatorului.....	169
viteza la sol	171
viteza transportorului cu bandă de alimentare	174
viteza transportorului cu bandă lateral.....	172
reglare	173
turațiile rabatoarelor.....	169
poziția lanțului.....	477

U

umflarea/presiunile pneurilor	493
unghiul hederului	143

V

verificări zilnice de pornire	62
viteza la sol	171

Lichide și lubrifianți recomandați

Asigurați-vă că utilajul funcționează la eficiență maximă utilizând numai lichide și lubrifianți curați.

- Utilizați recipiente curate pentru a manevra toate lichidele și lubrifianții.
- Depozitați lichidele și lubrifianții într-o zonă protejată de praf, umiditate și alți contaminanți.

Lubrifiant	Specificații	Descriere	Utilizare	Capacități
Lubrifiant	SAE multifuncțional	Performanță la temperatură ridicată și presiune extremă (EP) pe bază de litiu cu maximum 1% disulfură de molibden (clasificare NLGI 2)	După cum este necesar, cu excepția cazului în care se specifică altfel	—
		Performanță la temperatură ridicată și presiune extremă (EP) pe bază de litiu cu maximum 10% disulfură de molibden (clasificare NLGI 2)	Cardanele culisante ale transmisiei	—
Lubrifiant pentru angrenaje	SAE 85W-140	Clasa de servicii API GL-5	Cutia de transmisie a cuțitului	1,5 litri (1,6 sferturi de galon)
			Cutia de viteze principală	2,75 litri (2,9 sferturi de galon)
			Cutia de viteze de completare	2,25 litri (2,4 sferturi de galon)
Ulei hidraulic	Ulei de transmisie/hidraulic monograd. Vâscozitate la 60,1 cSt la 40°C (104°F) Vâscozitate la 9,5 cSt la 100°C (212°F) Mărci recomandate: <ul style="list-style-type: none"> • Petro-Canada Duratran • John Deere Hy-Gard J20C • CNH Hy-Tran Ultraction • CNH Hy-Tran Multi-traction • AGCO Permatran 821 XL 	Lubrifiant ulei de transmisie/hidraulic	Rezervor sisteme de transmisie a hederului	95 de litri (25,1 galoane SUA)
Ulei pentru lanț	Uleiul pentru lanț cu o vâscozitate de 100–150 sCt la 40°C (104°F) sau ulei mineral SAE 20W-50 care nu conține detergenți sau solvenți	Uleiul pentru lanț este formulat pentru a oferi o bună protecție la uzură și rezistență la spumare. Lubrifierea protejează lanțul și pinioanele de antrenare împotriva uzurii.	Lanțul de transmisie al rabatorului	—

MacDon®

CLIENTI
MacDon.com

DISTRIBUTORI
Portal.MacDon.com

Mărcile comerciale ale produselor sunt mărcile
producătorilor □i/sau distribuitorilor acestora.

Tipărit în Canada