

Řada FD2 Adaptér FlexDraper[®] s naklápěcím modulem FM200

Návod k obsluze

MD #262855 Revize A

Tento manuál je překlad z původní anglické verze a výrobce nezodpovídá za případné nesrovnalosti, ke kterým může dojít při překladu.

Adaptér FlexDraper® řady FD2

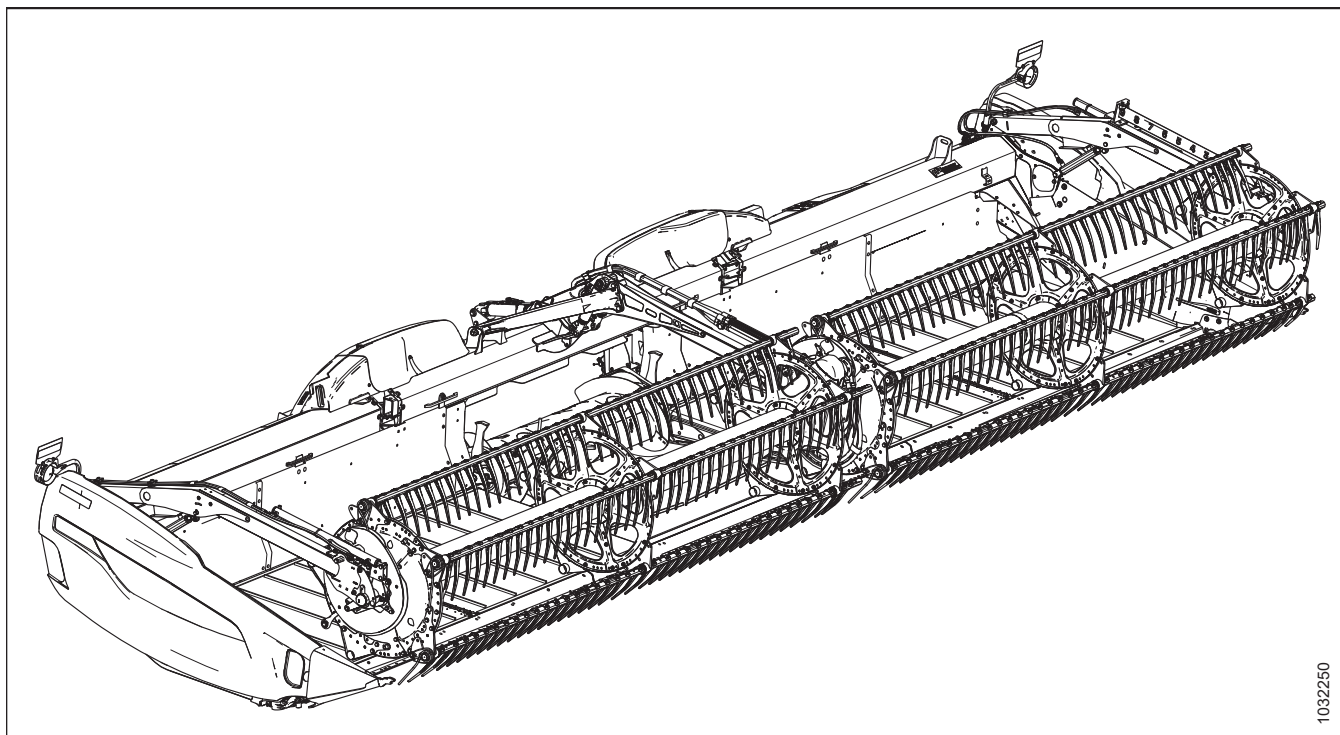

1032250

Vydáno v listopadu 2024

© 2024 MacDon Industries, Ltd.

Informace uvedené v této publikaci jsou založeny na informacích dostupných a platných v době tisku. Společnost MacDon Industries, Ltd. neposkytuje žádné prohlášení ani záruky jakéhokoliv druhu, ať vyjádřené nebo předpokládané, s ohledem na informace uvedené v této publikaci. Společnost MacDon Industries, Ltd. si vyhrazuje právo provádět změny bez předchozího upozornění.

Prohlášení o shodě

 <h2 style="margin: 0;">EC Declaration of Conformity</h2>	
<p>[1] MacDon MacDon Industries Ltd. 680 Moray Street, Winnipeg, Manitoba, Canada R3J 3S3</p>	<p>[4] As per Shipping Document</p> <p>[5] 22-Apr-24</p>
<p>[2] Combine Header</p> <p>[3] MacDon FD2 Series</p>	<p>[6] _____ Adrienne Tankeu Product Integrity</p>

EN	BG	CZ	DA
<p>We, [1] Declare, that the product: Machine Type: [2] Name & Model: [3] Serial Number(s): [4] fulfils all the relevant provisions of the Directive 2006/42/EC. Harmonized standards used, as referred to in Article 7(2): EN ISO 4254-1:2015 EN ISO 4254-1:2015/A1:2021 EN ISO 4254-7:2017 Place and date of declaration: [5] Identity and signature of the person empowered to draw up the declaration: [6] Name and address of the person authorized to compile the technical file: Guillaume Quenot General Manager, MacDon Europe GmbH Hagenauer Straße 59 65203 Wiesbaden (Germany) gquenot@macdon.com</p>	<p>Ние, [1] декларираме, че следният продукт: Тип машина: [2] Наименование и модел: [3] Серийен номер(а) [4] отговаря на всички приложими разпоредби на директива 2006/42/ЕО. Използвани са следните хармонизирани стандарти според чл. 7(2): EN ISO 4254-1:2015 EN ISO 4254-1:2015/A1:2021 EN ISO 4254-7:2017 Място и дата на декларацията: [5] Име и подпис на лице, упълномощено да изготви декларацията: [6] Име и адрес на лицето, упълномощено да състави техническия файл: Гуиillaume Яуенот Управител, MacDon Europe GmbH Hagenauer Straße 59 65203 Wiesbaden (Германия) gquenot@macdon.com</p>	<p>My, [1] Prohlašujeme, že produkt: Typ zařízení: [2] Název a model: [3] Sériové(á) číslo(a): [4] splňuje všechna relevantní ustanovení směrnice 2006/42/EC. Byly použity harmonizované standardy, jak je uvedeno v článku 7(2): EN ISO 4254-1:2015 EN ISO 4254-1:2015/A1:2021 EN ISO 4254-7:2017 Místo a datum prohlášení: [5] Identita a podpis osoby oprávněné k vydání prohlášení: [6] Jméno a adresa osoby oprávněné k vyplnění technického souboru: Guillaume Quenot generální ředitel, MacDon Europe GmbH Hagenauer Straße 59 65203 Wiesbaden (Německo) gquenot@macdon.com</p>	<p>Vi, [1] erklærer, at produktet: Maskintype [2] Navn og model: [3] Serienummer (-numre): [4] Opfylder alle bestemmelser i direktiv 2006/42/EF. Anvendte harmoniserede standarder, som henviser til i paragraf 7(2): EN ISO 4254-1:2015 EN ISO 4254-1:2015/A1:2021 EN ISO 4254-7:2017 Sted og dato for erklæringen: [5] Identitet på og underskrift fra den person, som er bemyndiget til at udarbejde erklæringen: [6] Navn og adresse på den person, som er bemyndiget til at udarbejde den tekniske fil: Guillaume Quenot Direktør, MacDon Europe GmbH Hagenauer Straße 59 D-65203 Wiesbaden (Tyskland) gquenot@macdon.com</p>

DE	ES	ET	FR
<p>Wir, [1] Erklären hiermit, dass das Produkt: Maschinentyp: [2] Name & Modell: [3] Seriennummer (n): [4] alle relevanten Vorschriften der Richtlinie 2006/42/EG erfüllt. Harmonisierte Standards wurden, wie in folgenden Artikeln angegeben, verwendet 7(2): EN ISO 4254-1:2015 EN ISO 4254-1:2015/A1:2021 EN ISO 4254-7:2017 Ort und Datum der Erklärung: [5] Name und Unterschrift der Person, die dazu befugt ist, die Erklärung auszustellen: [6] Name und Anschrift der Person, die dazu berechtigt ist, die technischen Unterlagen zu erstellen: Guillaume Quenot General Manager, MacDon Europe GmbH Hagenauer Straße 59 65203 Wiesbaden gquenot@macdon.com</p>	<p>Nosotros [1] declaramos que el producto: Tipo de máquina: [2] Nombre y modelo: [3] Números de serie: [4] cumple con todas las disposiciones pertinentes de la directriz 2006/42/EC. Se utilizaron normas armonizadas, según lo dispuesto en el artículo 7(2): EN ISO 4254-1:2015 EN ISO 4254-1:2015/A1:2021 EN ISO 4254-7:2017 Lugar y fecha de la declaración: [5] Identidad y firma de la persona facultada para draw redactar la declaración: [6] Nombre y dirección de la persona autorizada para elaborar el expediente técnico: Guillaume Quenot Gerente general - MacDon Europe GmbH Hagenauer Straße 59 65203 Wiesbaden (Alemania) gquenot@macdon.com</p>	<p>Meie, [1] deklareerime, et toode Seadme tüüp: [2] Nimi ja mudel: [3] Seerianumbrid: [4] vastab kõigile direktiivi 2006/42/EÜ asjakohastele sätetele. Kasutatud on järgnevaid harmoniseeritud standardeid, millele on viidatud ka punktis 7(2): EN ISO 4254-1:2015 EN ISO 4254-1:2015/A1:2021 EN ISO 4254-7:2017 Deklaratsiooni koht ja kuupäev: [5] Deklaratsiooni koostamiseks volitatud isiku nimi ja allkiri: [6] Tehnilise dokumendi koostamiseks volitatud isiku nimi ja aadress: Guillaume Quenot Peadirektor, MacDon Europe GmbH Hagenauer Straße 59 65203 Wiesbaden (Saksamaa) gquenot@macdon.com</p>	<p>Nous soussignés, [1] Déclarons que le produit : Type de machine : [2] Nom et modèle : [3] Numéro(s) de série : [4] Est conforme à toutes les dispositions pertinentes de la directive 2006/42/EC. Utilisation des normes harmonisées, comme indiqué dans l'Article 7(2): EN ISO 4254-1:2015 EN ISO 4254-1:2015/A1:2021 EN ISO 4254-7:2017 Lieu et date de la déclaration : [5] Identité et signature de la personne ayant reçu le pouvoir de rédiger cette déclaration : [6] Nom et adresse de la personne autorisée à constituer le dossier technique : Guillaume Quenot Directeur général, MacDon Europe GmbH Hagenauer Straße 59 65203 Wiesbaden (Allemagne) gquenot@macdon.com</p>

EC Declaration of Conformity

<p style="text-align: center;">IT</p> <p>Noi, [1] Dichiaro che il prodotto: Tipo di macchina: [2] Nome e modello: [3] Numero(i) di serie: [4] soddisfa tutte le disposizioni rilevanti della direttiva 2006/42/CE. Utilizzo degli standard armonizzati, come indicato nell'Articolo 7(2): EN ISO 4254-1:2015 EN ISO 4254-1:2015/A1:2021 EN ISO 4254-7:2017 Luogo e data della dichiarazione: [5] Nome e firma della persona autorizzata a redigere la dichiarazione: [6] Nome e persona autorizzata a compilare il file tecnico: Guillaume Quenot General Manager, MacDon Europe GmbH Hagenauer Straße 59 65203 Wiesbaden (Germania) gquenot@macdon.com</p>	<p style="text-align: center;">HU</p> <p>Mi, [1] Ezennel kijelentjük, hogy a következő termék: Gép típusa: [2] Név és modell: [3] Szériaszám(ok): [4] teljesíti a következő irányelv összes vonatkozó előírásait: 2006/42/EK. Az alábbi harmonizált szabványok kerültek alkalmazásra a 7(2) cikkely szerint: EN ISO 4254-1:2015 EN ISO 4254-1:2015/A1:2021 EN ISO 4254-7:2017 A nyilatkozattétel ideje és helye: [5] Azon személy kiléte és aláírása, aki jogosult a nyilatkozat elkészítésére: [6] Azon személy neve és aláírása, aki felhatalmazott a műszaki dokumentáció összeállítására: Guillaume Quenot Vezérigazgató, MacDon Europe GmbH Hagenauer Straße 59 65203 Wiesbaden (Németország) gquenot@macdon.com</p>	<p style="text-align: center;">LT</p> <p>Mes, [1] Pareiškiami, kad šis produktas: Mašinos tipas: [2] Pavadinimas ir modelis: [3] Serijos numeris (-iai): [4] atitinka taikomus reikalavimus pagal Direktyvą 2006/42/EB. Naudojami harmonizuoti standartai, kai nurodoma straipsnyje 7(2): EN ISO 4254-1:2015 EN ISO 4254-1:2015/A1:2021 EN ISO 4254-7:2017 Deklaracijos vieta ir data: [5] Asmens tapatybės duomenys ir parašas asmens, įgaliojoto sudaryti šią deklaraciją: [6] Vardas ir pavardė asmens, kuris įgaliojato sudaryti šį techninį failą: Guillaume Quenot Generalinis direktorius, MacDon Europe GmbH Hagenauer Straße 59 65203 Wiesbaden (Vokietija) gquenot@macdon.com</p>	<p style="text-align: center;">LV</p> <p>Mēs, [1] Deklarējam, ka produkts: Mašīnas tips: [2] Nosaukums un modelis: [3] Sērijas numurs(-i): [4] Atbilst visām būtiskajām Direktīvas 2006/42/EK prasībām. Piemēroti šādi saskaņotie standarti, kā minēts 7. panta 2. punktā: EN ISO 4254-1:2015 EN ISO 4254-1:2015/A1:2021 EN ISO 4254-7:2017 Deklarācijas parakstīšanas vieta un datums: [5] Tās personas vārds, uzvārds un paraksts, kas ir pilnvarota sagatavot šo deklarāciju: [6] Tās personas vārds, uzvārds un adrese, kas ir pilnvarota sastādīt tehnisko dokumentāciju: Guillaume Quenot Generāldirektors, MacDon Europe GmbH Hagenauer Straße 59 65203 Wiesbaden (Vācija) gquenot@macdon.com</p>
<p style="text-align: center;">NL</p> <p>Wij, [1] Verklaren dat het product: Machinetype: [2] Naam en model: [3] Serienummer(s): [4] voldoet aan alle relevante bepalingen van de Richtlijn 2006/42/EC. Geharmoniseerde normen toegepast, zoals vermeld in Artikel 7(2): EN ISO 4254-1:2015 EN ISO 4254-1:2015/A1:2021 EN ISO 4254-7:2017 Plaats en datum van verklaring: [5] Naam en handtekening van de bevoegde persoon om de verklaring op te stellen: [6] Naam en adres van de geautoriseerde persoon om het technisch dossier samen te stellen: Guillaume Quenot Algemeen directeur, MacDon Europe GmbH Hagenauer Straße 59 65203 Wiesbaden (Duitsland) gquenot@macdon.com</p>	<p style="text-align: center;">PO</p> <p>My niżej podpisani, [1] Oświadczamy, że produkt: Typ urządzenia: [2] Nazwa i model: [3] Numer serjiny/numery serjiny: [4] spełnia wszystkie odpowiednie przepisy dyrektywy 2006/42/WE. Zastosowaliśmy następujące (zharmonizowane) normy zgodnie z artykułem 7(2): EN ISO 4254-1:2015 EN ISO 4254-1:2015/A1:2021 EN ISO 4254-7:2017 Data i miejsce oświadczenia: [5] Imię i nazwisko oraz podpis osoby upoważnionej do przygotowania deklaracji: [6] Imię i nazwisko oraz adres osoby upoważnionej do przygotowania dokumentacji technicznej: Guillaume Quenot Dyrektor generalny, MacDon Europe GmbH Hagenauer Straße 59 65203 Wiesbaden (Niemcy) gquenot@macdon.com</p>	<p style="text-align: center;">PT</p> <p>Nós, [1] Declaramos, que o produto: Tipo de máquina: [2] Nome e Modelo: [3] Número(s) de Série: [4] cumpre todas as disposições relevantes da Directiva 2006/42/CE. Normas harmonizadas aplicadas, conforme referido no Artigo 7(2): EN ISO 4254-1:2015 EN ISO 4254-1:2015/A1:2021 EN ISO 4254-7:2017 Local e data da declaração: [5] Identidade e assinatura da pessoa autorizada a elaborar a declaração: [6] Nome e endereço da pessoa autorizada a compilar o ficheiro técnico: Guillaume Quenot Gerente Geral, MacDon Europa Ltda. Hagenauer Straße 59 65203 Wiesbaden (Alemanha) gquenot@macdon.com</p>	<p style="text-align: center;">RO</p> <p>Noi, [1] Declarăm, că următorul produs: Tipul mașinii: [2] Denumirea și modelul: [3] Număr (numere) serie: [4] corespunde tuturor dispozițiilor esențiale ale directivei 2006/42/EC. Au fost aplicate următoarele standarde armonizate conform articolului 7(2): EN ISO 4254-1:2015 EN ISO 4254-1:2015/A1:2021 EN ISO 4254-7:2017 Data și locul declarației: [5] Identitatea și semnătura persoanei împuternicite pentru întocmirea declarației: [6] Numele și semnătura persoanei autorizate pentru întocmirea cărții tehnice: Guillaume Quenot Manager General, MacDon Europe GmbH Hagenauer Straße 59 65203 Wiesbaden (Germania) gquenot@macdon.com</p>
<p style="text-align: center;">SR</p> <p>Mi, [1] Izjavljujem da proizvod Tip mašine: [2] Naziv i model: [3] Serijski broj(ovi): [4] Ispunjava sve relevantne odredbe direktive 2006/42/EC. Korišćeni su usklađeni standardi kao što je navedeno u članu 7(2): EN ISO 4254-1:2015 EN ISO 4254-1:2015/A1:2021 EN ISO 4254-7:2017 Datum i mesto izdavanja deklaracije: [5] Identitet i potpis lica ovlašćenog za sastavljanje deklaracije: [6] Ime i adresa osobe ovlašćene za sastavljanje tehničke datoteke: Guillaume Quenot Generalni direktor, MacDon Europe GmbH Hagenauer Straße 59 65203 Wiesbaden (Nemačka) gquenot@macdon.com</p>	<p style="text-align: center;">SV</p> <p>Mi, [1] Intyggar att produkten: Maskintyp: [2] Namn och modell: [3] Serienummer: [4] uppfyller alla relevanta villkor i direktivet 2006/42/EG. Harmoniserade standarder används, såsom anges i artikel 7(2): EN ISO 4254-1:2015 EN ISO 4254-1:2015/A1:2021 EN ISO 4254-7:2017 Plats och datum för intyget: [5] Identitet och signatur för person med befogenhet att upprätta intyget: [6] Namn och adress för person behörig att upprätta den tekniska dokumentationen: Guillaume Quenot Administrativ chef, MacDon Europe GmbH Hagenauer Straße 59 65203 Wiesbaden (Tyskland) gquenot@macdon.com</p>	<p style="text-align: center;">SL</p> <p>Mi, [1] izjavljam, da izdelek: Vrsta stroja: [2] Ime in model: [3] Serijska/-e številka/-e: [4] ustreza vsem zadevnim določbam Direktive 2006/42/ES. Uporabljeni usklajeni standardi, kot je navedeno v členu 7(2): EN ISO 4254-1:2015 EN ISO 4254-1:2015/A1:2021 EN ISO 4254-7:2017 Kraj in datum izjave: [5] Istovetnost in podpis osebe, opolnomočene za pripravo izjave: [6] Ime in naslov osebe, pooblaščenca za pripravo tehnične datoteke: Guillaume Quenot Generalni direktor, MacDon Europe GmbH Hagenauer Straße 59 65203 Wiesbaden (Nemčija) gquenot@macdon.com</p>	<p style="text-align: center;">SK</p> <p>My, [1] týmto prehlasujem, že tento výrobok: Typ zariadenia: [2] Názov a model: [3] Výrobné číslo: [4] splňa príslušné ustanovenia a základné požiadavky smernice č. 2006/42/ES. Použitie harmonizované normy, ktoré sa uvádzajú v článku č. 7(2): EN ISO 4254-1:2015 EN ISO 4254-1:2015/A1:2021 EN ISO 4254-7:2017 Miesto a dátum prehlásenia: [5] Meno a podpis osoby oprávnenej vypracovať toto prehlásenie: [6] Meno a adresa osoby oprávnenej zostaviť technický súbor: Guillaume Quenot Generálny riaditeľ MacDon Europe GmbH Hagenauer Straße 59 65203 Wiesbaden (Nemecko) gquenot@macdon.com</p>



EC Declaration of Conformity

[1] **MacDon**

MacDon Industries Ltd.
680 Moray Street,
Winnipeg, Manitoba, Canada
R3J 3S3

[4] As per Shipping Document

[5] 22-Apr-24

[2] Float Module

[6] _____

Adrienne Tankeu
Product Integrity

[3] MacDon FM200

EN	BG	CZ	DA
<p>We, [1] Declare, that the product: Machine Type: [2] Name & Model: [3] Serial Number(s): [4] fulfils all the relevant provisions of the Directive 2006/42/EC. Harmonized standards used, as referred to in Article 7(2): EN ISO 4254-1:2015 EN ISO 4254-1:2015/A1:2021 EN ISO 4254-7:2017 Place and date of declaration: [5] Identity and signature of the person empowered to draw up the declaration: [6] Name and address of the person authorized to compile the technical file: Guillaume Quenot General Manager, MacDon Europe GmbH Hagenauer Straße 59 65203 Wiesbaden (Germany) gquenot@macdon.com</p>	<p>Ние, [1] декларираме, че следният продукт: Тип машина: [2] Наименование и модел: [3] Серийен номер(а) [4] отговаря на всички приложими разпоредби на директива 2006/42/ЕО. Използвани са следните хармонизирани стандарти според чл. 7(2): EN ISO 4254-1:2015 EN ISO 4254-1:2015/A1:2021 EN ISO 4254-7:2017 Място и дата на декларацията: [5] Име и подпис на лицето, упълномощено да изготви декларацията: [6] Име и адрес на лицето, упълномощено да състави техническия файл: Гуиillaume Явенот Управител, MacDon Europe GmbH Hagenauer Straße 59 65203 Wiesbaden (Германия) gquenot@macdon.com</p>	<p>My, [1] Prohláňujeme, že produkt: Typ zařizení: [2] Název a model: [3] Sériové(á) číslo(a): [4] splňuře všechna relevantní ustanovení směrnice 2006/42/EC. Byly použity harmonizované standardy, jak je uvedeno v článku 7(2): EN ISO 4254-1:2015 EN ISO 4254-1:2015/A1:2021 EN ISO 4254-7:2017 Místo a datum prohlášení: [5] Identita a podpis osoby oprávněné k vydání prohlášení: [6] Jméno a adresa osoby oprávněné k vyplnění technického souboru: Guillaume Quenot generální ředitel, MacDon Europe GmbH Hagenauer Straße 59 65203 Wiesbaden (Německo) gquenot@macdon.com</p>	<p>Vi, [1] erklærer, at produktet: Maskintype [2] Navn og model: [3] Serienummer (-numre): [4] Opfylder alle bestemmelser i direktiv 2006/42/EF. Anvendte harmoniserede standarder, som henviser til i paragraf 7(2): EN ISO 4254-1:2015 EN ISO 4254-1:2015/A1:2021 EN ISO 4254-7:2017 Sted og dato for erklæringen: [5] Identitet på og underskrift fra den person, som er bemyndiget til at udarbejde erklæringen: [6] Navn og adresse på den person, som er bemyndiget til at udarbejde den tekniske fil: Guillaume Quenot Direktør, MacDon Europe GmbH Hagenauer Straße 59 D-65203 Wiesbaden (Tyskland) gquenot@macdon.com</p>

DE	ES	ET	FR
<p>Wir, [1] Erklären hiermit, dass das Produkt: Maschinentyp: [2] Name & Modell: [3] Seriennummer (n): [4] alle relevanten Vorschriften der Richtlinie 2006/42/EG erfüllt. Harmonisierte Standards wurden, wie in folgenden Artikeln angegeben, verwendet 7(2): EN ISO 4254-1:2015 EN ISO 4254-1:2015/A1:2021 EN ISO 4254-7:2017 Ort und Datum der Erklärung: [5] Name und Unterschrift der Person, die dazu befugt ist, die Erklärung auszustellen: [6] Name und Anschrift der Person, die dazu berechtigt ist, die technischen Unterlagen zu erstellen: Guillaume Quenot General Manager, MacDon Europe GmbH Hagenauer Straße 59 65203 Wiesbaden gquenot@macdon.com</p>	<p>Nosotros [1] declaramos que el producto: Tipo de máquina: [2] Nombre y modelo: [3] Números de serie: [4] cumple con todas las disposiciones pertinentes de la directriz 2006/42/EC. Se utilizaron normas armonizadas, según lo dispuesto en el artículo 7(2): EN ISO 4254-1:2015 EN ISO 4254-1:2015/A1:2021 EN ISO 4254-7:2017 Lugar y fecha de la declaración: [5] Identidad y firma de la persona facultada para draw redactar la declaración: [6] Nombre y dirección de la persona autorizada para elaborar el expediente técnico: Guillaume Quenot Gerente general - MacDon Europe GmbH Hagenauer Straße 59 65203 Wiesbaden (Alemania) gquenot@macdon.com</p>	<p>Meie, [1] deklareerime, et toode Seadme tüüp: [2] Nimi ja mudel: [3] Seerianumbriid: [4] vastab kõigile direktiivi 2006/42/EÜ asjakohastele sätetele. Kasutatud on järgnevaid harmoniseeritud standardeid, millele on viidatud ka punktis 7(2): EN ISO 4254-1:2015 EN ISO 4254-1:2015/A1:2021 EN ISO 4254-7:2017 Deklaratsiooni koht ja kuupäev: [5] Deklaratsiooni koostamiseks volitatud isiku nimi ja allkiri: [6] Tehnilise dokumendi koostamiseks volitatud isiku nimi ja aadress: Guillaume Quenot Peadirektor, MacDon Europe GmbH Hagenauer Straße 59 65203 Wiesbaden (Saksamaa) gquenot@macdon.com</p>	<p>Nous soussignés, [1] Déclarons que le produit : Type de machine : [2] Nom et modèle : [3] Numéro(s) de série : [4] Est conforme à toutes les dispositions pertinentes de la directive 2006/42/EC. Utilisation des normes harmonisées, comme indiqué dans l'Article 7(2): EN ISO 4254-1:2015 EN ISO 4254-1:2015/A1:2021 EN ISO 4254-7:2017 Lieu et date de la déclaration : [5] Identité et signature de la personne ayant reçu le pouvoir de rédiger cette déclaration : [6] Nom et adresse de la personne autorisée à constituer le dossier technique : Guillaume Quenot Directeur général, MacDon Europe GmbH Hagenauer Straße 59 65203 Wiesbaden (Allemagne) gquenot@macdon.com</p>

EC Declaration of Conformity

IT	HU	LT	LV
<p>Noi, [1] Dichiaro che il prodotto: Tipo di macchina: [2] Nome e modello: [3] Numero(i) di serie: [4] soddisfa tutte le disposizioni rilevanti della direttiva 2006/42/CE. Utilizzo degli standard armonizzati, come indicato nell'Articolo 7(2): EN ISO 4254-1:2015 EN ISO 4254-1:2015/A1:2021 EN ISO 4254-7:2017 Luogo e data della dichiarazione: [5] Nome e firma della persona autorizzata a redigere la dichiarazione: [6] Nome e persona autorizzata a compilare il file tecnico: Guillaume Quenot General Manager, MacDon Europe GmbH Hagenauer Straße 59 65203 Wiesbaden (Germania) gquenot@macdon.com</p>	<p>Mi, [1] Ezennel kijelentjük, hogy a következő termék: Gép típusa: [2] Név és modell: [3] Szériaszám(ok): [4] teljesíti a következő irányelv összes vonatkozó előírásait: 2006/42/EK. Az alábbi harmonizált szabványok kerültek alkalmazásra a 7(2) cikkely szerint: EN ISO 4254-1:2015 EN ISO 4254-1:2015/A1:2021 EN ISO 4254-7:2017 A nyilatkozattétel ideje és helye: [5] Azon személy kiléte és aláírása, aki jogosult a nyilatkozat elkészítésére: [6] Azon személy neve és aláírása, aki felhatalmazott a műszaki dokumentáció összeállítására: Guillaume Quenot Vezérigazgató, MacDon Europe GmbH Hagenauer Straße 59 65203 Wiesbaden (Németország) gquenot@macdon.com</p>	<p>Mes, [1] Pareiškiami, kad šis produktas: Mašinos tipas: [2] Pavadinimas ir modelis: [3] Serijos numeris (-iai): [4] atitinka taikomus reikalavimus pagal Direktyvą 2006/42/EB. Naudojami harmonizuoti standartai, kai nurodoma straipsnyje 7(2): EN ISO 4254-1:2015 EN ISO 4254-1:2015/A1:2021 EN ISO 4254-7:2017 Deklaracijos vieta ir data: [5] Asmens tapatybės duomenys ir parašas asmens, įgaliojoto sudaryti šią deklaraciją: [6] Vardas ir pavardė asmens, kuris įgaliojato sudaryti šį techninį failą: Guillaume Quenot Generalinis direktorius, MacDon Europe GmbH Hagenauer Straße 59 65203 Wiesbaden (Vokietija) gquenot@macdon.com</p>	<p>Mēs, [1] Deklarējam, ka produkts: Mašīnas tips: [2] Nosaukums un modelis: [3] Sērijas numurs(-i): [4] Atbilst visām būtiskajām Direktīvas 2006/42/EK prasībām. Piemēroti šādi saskaņotie standarti, kā minēts 7. panta 2. punktā: EN ISO 4254-1:2015 EN ISO 4254-1:2015/A1:2021 EN ISO 4254-7:2017 Deklarācijas parakstīšanas vieta un datums: [5] Tās personas vārds, uzvārds un paraksts, kas ir pilnvarota sagatavot šo deklarāciju: [6] Tās personas vārds, uzvārds un adrese, kas ir pilnvarota sastādīt tehnisko dokumentāciju: Guillaume Quenot Generāldirektors, MacDon Europe GmbH Hagenauer Straße 59 65203 Wiesbaden (Vācija) gquenot@macdon.com</p>
<p>Wij, [1] Verklaren dat het product: Machinetype: [2] Naam en model: [3] Serienummer(s): [4] voldoet aan alle relevante bepalingen van de Richtlijn 2006/42/EC. Geharmoniseerde normen toegepast, zoals vermeld in Artikel 7(2): EN ISO 4254-1:2015 EN ISO 4254-1:2015/A1:2021 EN ISO 4254-7:2017 Plaats en datum van verklaring: [5] Naam en handtekening van de bevoegde persoon om de verklaring op te stellen: [6] Naam en adres van de geautoriseerde persoon om het technisch dossier samen te stellen: Guillaume Quenot Algemeen directeur, MacDon Europe GmbH Hagenauer Straße 59 65203 Wiesbaden (Duitsland) gquenot@macdon.com</p>	<p>My niżej podpisani, [1] Oświadczamy, że produkt: Typ urządzenia: [2] Nazwa i model: [3] Numer serjiny/numery serjiny: [4] spełnia wszystkie odpowiednie przepisy dyrektywy 2006/42/WE. Zastosowaliśmy następujące (zharmonizowane) normy zgodnie z artykułem 7(2): EN ISO 4254-1:2015 EN ISO 4254-1:2015/A1:2021 EN ISO 4254-7:2017 Data i miejsce oświadczenia: [5] Imię i nazwisko oraz podpis osoby upoważnionej do przygotowania deklaracji: [6] Imię i nazwisko oraz adres osoby upoważnionej do przygotowania dokumentacji technicznej: Guillaume Quenot Dyrektor generalny, MacDon Europe GmbH Hagenauer Straße 59 65203 Wiesbaden (Niemcy) gquenot@macdon.com</p>	<p>Nós, [1] Declarámos, que o produto: Tipo de máquina: [2] Nome e Modelo: [3] Número(s) de Série: [4] cumpre todas as disposições relevantes da Directiva 2006/42/CE. Normas harmonizadas aplicadas, conforme referido no Artigo 7(2): EN ISO 4254-1:2015 EN ISO 4254-1:2015/A1:2021 EN ISO 4254-7:2017 Local e data da declaração: [5] Identidade e assinatura da pessoa autorizada a elaborar a declaração: [6] Nome e endereço da pessoa autorizada a compilar o ficheiro técnico: Guillaume Quenot Gerente Geral, MacDon Europa Ltda. Hagenauer Straße 59 65203 Wiesbaden (Alemanha) gquenot@macdon.com</p>	<p>Noi, [1] Declarăm, că următorul produs: Tipul mașinii: [2] Denumirea și modelul: [3] Număr (numere) serie: [4] corespunde tuturor dispozițiilor esențiale ale directivei 2006/42/EC. Au fost aplicate următoarele standarde armonizate conform articolului 7(2): EN ISO 4254-1:2015 EN ISO 4254-1:2015/A1:2021 EN ISO 4254-7:2017 Data și locul declarației: [5] Identitatea și semnătura persoanei împuternicite pentru întocmirea declarației: [6] Numele și semnătura persoanei autorizate pentru întocmirea cărții tehnice: Guillaume Quenot Manager General, MacDon Europe GmbH Hagenauer Straße 59 65203 Wiesbaden (Germania) gquenot@macdon.com</p>
<p>Mi, [1] Izjavljujem da proizvod Tip mašine: [2] Naziv i model: [3] Serijski broj(ovi): [4] Ispunjava sve relevantne odredbe direktive 2006/42/EC. Korišćeni su usklađeni standardi kao što je navedeno u članku 7(2): EN ISO 4254-1:2015 EN ISO 4254-1:2015/A1:2021 EN ISO 4254-7:2017 Datum i mesto izdavanja deklaracije: [5] Identitet i potpis lica ovlašćenog za sastavljanje deklaracije: [6] Ime i adresa osobe ovlašćene za sastavljanje tehničke datoteke: Guillaume Quenot Generalni direktor, MacDon Europe GmbH Hagenauer Straße 59 65203 Wiesbaden (Nemačka) gquenot@macdon.com</p>	<p>Mi, [1] Intyggar att produkten: Maskintyp: [2] Namn och modell: [3] Serienummer: [4] uppfyller alla relevanta villkor i direktivet 2006/42/EG. Harmoniserade standarder används, såsom anges i artikel 7(2): EN ISO 4254-1:2015 EN ISO 4254-1:2015/A1:2021 EN ISO 4254-7:2017 Plats och datum för intyget: [5] Identitet och signatur för person med befogenhet att upprätta intyget: [6] Namn och adress för person behörig att upprätta den tekniska dokumentationen: Guillaume Quenot Administrativ chef, MacDon Europe GmbH Hagenauer Straße 59 65203 Wiesbaden (Tyskland) gquenot@macdon.com</p>	<p>Mi, [1] izjavljamo, da izdelek: Vrsta stroja: [2] Ime in model: [3] Serijska/-e številka/-e: [4] ustreza vsem zadevnim določbam Direktive 2006/42/ES. Uporabljeni usklajeni standardi, kot je navedeno v členu 7(2): EN ISO 4254-1:2015 EN ISO 4254-1:2015/A1:2021 EN ISO 4254-7:2017 Kraj in datum izjave: [5] Istovetnost in podpis osebe, opolnomočene za pripravo izjave: [6] Ime in naslov osebe, pooblaščenega za pripravo tehnične datoteke: Guillaume Quenot Generalni direktor, MacDon Europe GmbH Hagenauer Straße 59 65203 Wiesbaden (Nemčija) gquenot@macdon.com</p>	<p>My, [1] týmto prehlasujeme, že tento výrobok: Typ zariadenia: [2] Názov a model: [3] Výrobné číslo: [4] splňa príslušné ustanovenia a základné požiadavky smernice č. 2006/42/ES. Použitie harmonizované normy, ktoré sa uvádzajú v článku č. 7(2): EN ISO 4254-1:2015 EN ISO 4254-1:2015/A1:2021 EN ISO 4254-7:2017 Miesto a dátum prehlásenia: [5] Meno a podpis osoby oprávnenej vypracovať toto prehlásenie: [6] Meno a adresa osoby oprávnenej zostaviť technický súbor: Guillaume Quenot Generálny riaditeľ MacDon Europe GmbH Hagenauer Straße 59 65203 Wiesbaden (Nemecko) gquenot@macdon.com</p>



UK Declaration of Conformity

[1] **MacDon**

MacDon Industries Ltd.
680 Moray Street,
Winnipeg, Manitoba, Canada
R3J 3S3

[4] As per Shipping Document

[5] 22-Apr-24

[2] Combine Header

[6] _____

[3] MacDon FD2 Series

Adrienne Tankeu
Product Integrity

We, [1]

Declare, that the product:

Machine Type: [2]

Name & Model: [3]

Serial Number(s): [4]

fulfills all relevant provisions of the Supply of Machinery (Safety) Regulations 2008

Designated standards used are :

EN ISO 4254-1:2015

EN ISO 4254-1:2015/A1:2021

EN ISO 4254-7:2017

Place and date of declaration: [5]

Identity and signature of the person empowered to draw up the declaration: [6]



UK Declaration of Conformity

[1] **MacDon** [4] As per Shipping Document
MacDon Industries Ltd.
680 Moray Street,
Winnipeg, Manitoba, Canada
R3J 3S3 [5] 22-Apr-24

[2] Float Module [6] _____
Adrienne Tankeu
Product Integrity

[3] MacDon FM200

We, [1]

Declare, that the product:

Machine Type: [2]

Name & Model: [3]

Serial Number(s): [4]

fulfills all relevant provisions of the Supply of Machinery (Safety) Regulations 2008

Designated standards used are :

EN ISO 4254-1:2015

EN ISO 4254-1:2015/A1:2021

EN ISO 4254-7:2017

Place and date of declaration: [5]

Identity and signature of the person empowered to draw up the declaration: [6]

Úvod

Tento návod k obsluze obsahuje informace o adaptéru sběrače o a naklápěcím modulu FM200. Používejte jej společně s návodem k obsluze sklízecí mlátičky.

Váš stroj

Adaptér FlexDraper® řady FD2 je zkonstruovaný speciálně pro práci za všech podmínek přímého sečení v úrovni pozemku nebo nad ní s pomocí trojdílného flexibilního rámu pro přesné kopírování pozemku. Pro kompatibilní sklízecí mlátičky umožňuje naklápěcí modul FM200 jednoduché připojení k adaptéru FlexDraper® řady FD2.

Při sestavování stroje nebo provádění nastavení si zjistěte doporučená nastavení stroje ve všech relevantních publikacích MacDon a dodržujte je. Pokud to neučiníte, může to omezit funkci a životnost stroje a vést k nebezpečné situaci.

Vaše záruka

MacDon poskytuje záruku zákazníkům, kteří svoje zařízení provozují a udržují podle popisu v této příručce. Kopii dokumentu o záruční politice společnosti MacDon Industries Limited, která tuto záruku vysvětluje, by vám měl poskytnout váš prodejce. Škoda způsobená některou z následujících událostí zneplatní záruku:

- nehoda
- nesprávné použití
- zneužití
- nesprávná nebo zanedbaná údržba
- nenormální nebo neobvyklé používání stroje
- použití stroje, zařízení, součásti nebo dílu v rozporu s pokyny výrobce

Váš návod k obsluze

Než začnete stroj provozovat, pozorně si přečtěte všechnu dodanou dokumentaci.

Tuto příručku použijte jako první zdroj informací o stroji. Pokud se budete řídit poskytnutými pokyny, bude vám adaptér dobře sloužit dlouhé roky.

V tomto dokumentu se používají následující konvence:

- Pojmy vpravo a vlevo se vztahují ke stanovišti obsluhy. Předek adaptéru směřuje k plodině, zadní část adaptéru se připojuje k naklápěcímu modulu a sklízecí mlátičce.
- Není-li uvedeno jinak, používejte standardní hodnoty utahovacích momentů uvedené v kapitole [7.1 Specifikace utahovacích momentů](#), Str. 543.

Obsah a rejstřík vás nasměrují ke konkrétním částem v této příručce. Prostudujte si obsah, abyste se seznámili se způsobem uspořádání informací.

Mějte tuto příručku po ruce, abyste do ní mohli často nahlížet a mohli ji předat případnému novému pracovníkovi obsluhy nebo majiteli. Schránka na příručku (A) je umístěna na zadní části adaptéru, vedle pravé vnější nohy.

POZNÁMKA:

Udržujte své publikace MacDon v aktuálním stavu. Aktuální verze si můžete spolu se všemi dostupnými překlady stáhnout na našich webových stránkách (www.macdon.com) nebo na webu prodejců (<https://portal.macdon.com>) (web vyžaduje přihlášení).

Budete-li potřebovat pomoc, informace nebo další kopie této příručky, zavolejte svému prodejci MacDon.

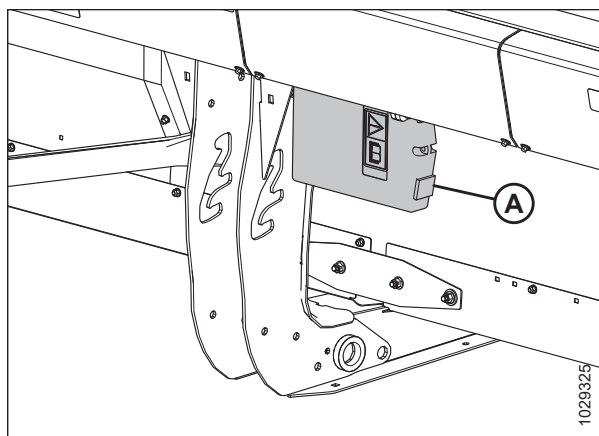

Obrázek 1: Umístění schránky pro příručku

Tato příručka je k dispozici v následujících jazycích:

- Bulharština
- Čeština
- Dánština
- Angličtina
- Estonština
- Francouzština
- Němčina
- Maďarština
- Italština
- Lotyština
- Litevština
- Polština
- Portugalština
- Rumunština
- Ruština
- Španělština
- Švédština
- Ukrajínština

Souhrn změn

Tento seznam uvádí hlavní změny oproti předchozí verzi tohoto dokumentu.

Oddíl	Souhrn změn	Pouze pro interní účely
<i>Prohlášení o shodě, Str. i</i>	Byly aktualizovány dokumenty prohlášení o shodě pro modelový rok 2025.	Technické publikace
<i>1.6 Preventivní opatření při svařování, Str. 8</i>	Byly přidány informace pro odpojení rychlostního svazku adaptéru od modulárního hydraulického systému.	Podpora produktu
<i>1.9 Umístění bezpečnostních nálepek, Str. 12</i>	Bylo aktualizováno umístění štítku Read Manual / Fluid Spray Hazard (Přečtěte si příručku /nebezpečí postřikání kapalinou).	ECN 65051
<i>2.2 Technické specifikace, Str. 29</i>	Byly aktualizovány odhady hmotnosti adaptéru a přidán model FD261 do specifikací.	Technické publikace
<i>Připojení adaptéru ke sklízecí mlátičce New Holland CR, CX nebo CH, Str. 72</i>	Byl upraven postup pro sklízecí mlátičky CR11.	Technické zpracování
<i>3.7.3 Optimalizace adaptéru pro přímou sklizeň kanoly, Str. 96</i>	Byl přidán křížový odkaz pro kontrolu/nastavení vzdálenosti mezi šnekem a vanou.	Podpora produktu
<i>Změna konfigurace naklápací pružiny – páky nakládání se dvěma otvory, Str. 151</i>	Do grafu kalkulačky hmotnosti byly přidány plovoucí děliče plodin.	Podpora produktu
<i>Instalace omezovače prohnutí kloubového rámu, Str. 161</i>	Byla opravena chyba, která ukazovala plech omezovače v nesprávné poloze.	Technické publikace
<i>3.9.10 Rychlostní údaje nožů, Str. 173</i>	Byly přidány informace o rychlosti nože pro FD261.	Technické publikace
<i>Konfigurace krátkých prstů nožů na adaptérech s dvojitým nožem – Všechny kromě FD241 a FD261, Str. 372</i>	Byl přidán model FD261.	Technické publikace
<i>Konfigurace krátkých prstů nožů na adaptérech s dvojitým FD261 nožem – FD241 a FD261, Str. 373</i>	Byl přidán model FD261.	Technické publikace
<i>4.10.7 Kontrola odlamovacích háků, Str. 412</i>	Název háků, které zajišťují FM200 k adaptéru, se změnil z háků „držáku spoje“ na „odlamovací“ háky.	Podpora produktu
<i>4.12.3 Nastavení výšky desky bočního sběrače, Str. 420</i>	Byl přidán model FD261.	Technické publikace
<i>Úprava vzdálenosti přiháněče od žací lišty, Str. 442</i>	Byla přidána poznámka a odkaz pro vyfukování vzduchu ze systému zdvihu přiháněče.	ECN 65213
<i>4.13.4 Odstranění vzduchu z hydraulického systému zvedání přiháněče, Str. 446</i>	Byl přidán postup.	ECN 65213

Oddíl	Souhrn změn	Pouze pro interní účely
<i>4.14.4 Snímač rychlosti přiháněče, Str. 476</i>	Byla přidána tabulka kompatibility sklízecích mlátiček.	ECN 65347
<i>Výměna snímače rychlosti přiháněče, Str. 476</i>	Byl přidán nový postup pro výměnu snímače rychlosti přiháněče pro více značek a odstraněny zastaralé postupy.	ECN 65347
<i>4.17.3 Změna polohy vertikálního nože VertiBlade™, Str. 502</i>	Byl aktualizován postup.	ECN 65405
<i>5.1.5 Horní příčný šnek plné délky, Str. 511</i>	Bylo přidáno číslo soupravy pro volbu horního příčného šneku.	ECN 64892
–	Byl odstraněn popis volitelné výbavy Koncové deflektorové tyče, protože se používá pouze pro řádkovací adaptéry s bočním podáváním.	Podpora produktu
<i>5.3.6 Rozšiřující sada hydraulického zásobníku, Str. 519</i>	Byla aktualizována volitelná souprava; B7542 byla B6057.	ECN 64693
<i>5.4.10 Souprava světla pro osvětlení strniště, Str. 526</i>	Byly aktualizovány informace o soupravě.	ECN 65052
Vnitřní strana zadní obálky	Byly opraveny chyby v názvech produktů.	Technické publikace
–	Byly přidány chybějící kompatibilní modely sklízecích mlátiček: Sklízecí mlátičky	Podpora produktu

Záznamy Model a sériové číslo

Do vyhrazených políček запиšte číslo modelu, sériové číslo a rok výroby adaptéru, naklápěcího modulu a volitelného přepravního/stabilizačního kola (je-li instalováno).

Adaptér FlexDraper® řady FD2

Model
adaptéru: _____

Sériové číslo: _____

Modelový rok: _____

Štítek (A) se sériovým číslem adaptéru je umístěn na zadní straně adaptéru, vedle levého koncového plechu.

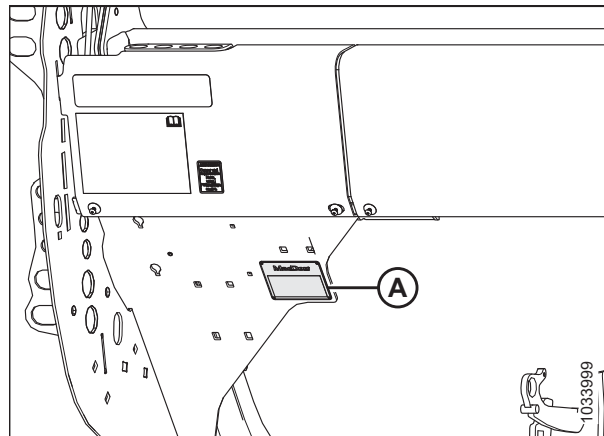

Obrázek 2: Umístění štítku se sériovým číslem na adaptéru

Naklápěcí modul FM200 pro sklízecí mlátičku

Sériové číslo: _____

Modelový rok: _____

Štítek se sériovým číslem naklápěcího modulu (A) je umístěn vlevo nahoře na naklápěcím modulu.

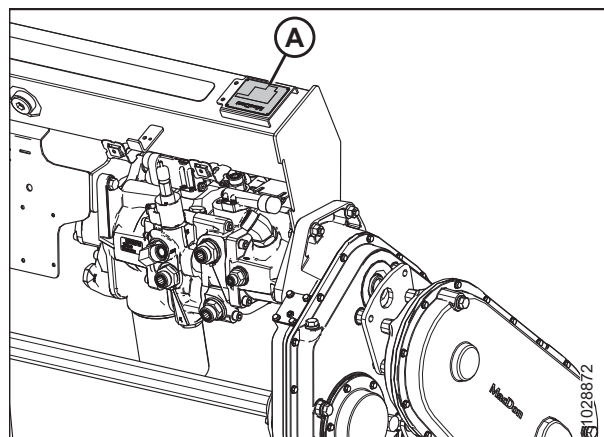

Obrázek 3: Umístění štítku se sériovým číslem na naklápěcím modulu

Volitelný přepravní systém EasyMove™

Sériové číslo: _____

Modelový rok: _____

Přepravní štítek se sériovým číslem přepravního systému EasyMove™ (A) je umístěn na sestavě pravé nápravy.

POZNÁMKA:

Přepravní systém je volitelné příslušenství a nemusí být na tomto stroji namontován.

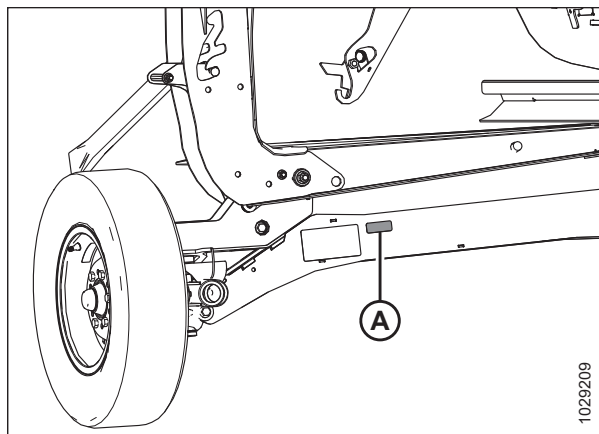

Obrázek 4: Volitelný přepravní systém EasyMove™

Prohlášení o shodě	i
Úvod	vii
Souhrn změn	ix
Záznamy Model a sériové číslo	xi
Kapitola 1: Bezpečnost	1
1.1 Bezpečnostní výstražné symboly	1
1.2 Návěštní slova	2
1.3 Všeobecná bezpečnost	3
1.4 Bezpečnost při údržbě	5
1.5 Hydraulická bezpečnost	7
1.6 Preventivní opatření při svařování	8
1.7 Vyřazování zemědělských zařízení z provozu a jejich likvidace	9
1.8 Bezpečnostní nálepky	11
1.8.1 Montáž bezpečnostních nálepek	11
1.9 Umístění bezpečnostních nálepek	12
1.10 Vysvětlení bezpečnostních symbolů	18
Kapitola 2: Popis výrobku	27
2.1 Definice	27
2.2 Technické specifikace	29
2.3 Rozměry adaptéru FlexDraper® řady FD2	33
2.4 Označení součástí adaptéru FlexDraper® řady FD2	34
2.5 Označení součástí naklápacího modulu FM200	35
Kapitola 3: Provoz	39
3.1 Povinnosti majitele/obsluhy	39
3.2 Provozní bezpečnost	40
3.2.1 Bezpečnostní podpěry adaptéru	40
3.2.2 Bezpečnostní podpěry přiháněče	41
Aktivace bezpečnostních podpěr přiháněče	41
Deaktivace bezpečnostních podpěr přiháněče	42
3.2.3 Koncové štíty adaptéru	44
Otevření koncových štítů adaptéru	44
Zavření koncových štítů adaptéru	45
Kontrola a nastavení koncových štítů adaptéru	47
Demontáž koncových štítů adaptéru	51
Montáž koncových štítů adaptéru	51
3.2.4 Kryt pohonu přiháněče	52
Demontáž krytu pohonu přiháněče	52
Montáž krytu pohonu přiháněče	54
3.2.5 Kryt kloubového spojovacího ústrojí	55
Demontáž vnitřní strany krytů flexibilního kloubového spojovacího ústrojí	55
Instalace vnitřních krytů flexibilního kloubového spojovacího ústrojí	56
Demontáž vnějších krytů kloubového spojovacího ústrojí	56

Instalace vnějších krytů flexibilního kloubového spojovacího ústrojí.....	57
3.2.6 Denní úvodní kontrola	60
3.3 Období záběhu.....	61
3.4 Vypnutí sklízecí mlátičky	62
3.5 Ovladače v kabině	63
3.5.1 Integrované ovládací prvky adaptéru – sklízecí mlátičky New Holland.....	64
3.5.2 Ovládání rychlosti bočního sběrače – sklízecí mlátičky Case IH	64
3.5.3 Funkce zpětného chodu přiháněče – sklízecí mlátičky Case IH.....	66
3.5.4 Funkce zpětného chodu přiháněče – New Holland řady CR a CH.....	69
3.6 Připojení/odpojení adaptéru.....	72
3.6.1 Sklízecí mlátičky New Holland	72
Připojení adaptéru ke sklízecí mlátičce New Holland CR, CX nebo CH	72
Odpojení adaptéru od sklízecí mlátičky New Holland CR, CX nebo CH.....	79
3.7 Konfigurace adaptéru	85
3.7.1 Přídavná zařízení adaptéru	85
3.7.2 Nastavení adaptéru	85
3.7.3 Optimalizace adaptéru pro přímou sklizeň kanoly	96
3.7.4 Nastavení přiháněče	96
3.7.5 Nastavení naklápěcích děličů plodin (volitelné).....	99
3.8 Konfigurace naklápěcího modulu.....	102
3.8.1 Konfigurace výkonu vkládacího šneku naklápěcího modulu FM200	102
Velmi úzká konfigurace – lopatka šneku.....	104
Úzká konfigurace – lopatka šneku.....	108
Střední konfigurace – lopatka šneku.....	111
Široká konfigurace – lopatka šneku	113
Velmi široká konfigurace – lopatka šneku.....	116
Lopatky šneku	118
3.8.2 Demontáž prstů vkládacího šneku	125
3.8.3 Montáž prstů vkládacího šneku	128
3.8.4 Nastavení polohy šneku	129
3.8.5 Kontrola a nastavení pružin vkládacího šneku	131
3.8.6 Stěrací lišty	132
3.9 Provozní proměnné adaptéru	133
3.9.1 Sečení nad zemí.....	133
Nastavení stabilizačních kol	134
Nastavení přepravních kol EasyMove™.....	135
Vysunutí/zasunutí kopírovacích kol	136
Vysouvání/zasouvání obrysových koleček pomocí integrovaných ovládacích prvků.....	137
Vyrovnání výšky kopírovacích kol.....	137
3.9.2 Sečení na zemi	140
Nastavení vnitřních plazů	141
Nastavení vnějších plazů	142
3.9.3 Úhel adaptéru	142
Nastavení úhlu adaptéru ze sklízecí mlátičky.....	144
3.9.4 Naklápění adaptéru	145
Kontrola a nastavení naklápění adaptéru	145
Změna konfigurace naklápěcí pružiny – páky naklápění se dvěma otvory.....	151

Zablokování / odblokování naklápění adaptéru	156
Provoz ve flexibilním režimu	156
Provoz v pevném režimu	159
Demontáž omezovače prohnutí kloubového rámu	160
Instalace omezovače prohnutí kloubového rámu	161
3.9.5 Kontrola a nastavení vyvážení křídel	162
3.9.6 Rychlost přiháněče	168
Volitelná řetězová kola pohonu přiháněče	169
3.9.7 Pojezdová rychlost	170
3.9.8 Rychlost bočního sběrače	171
Nastavení rychlosti bočního sběrače	171
3.9.9 Rychlost vkládacího sběrače	173
3.9.10 Rychlostní údaje nožů	173
Kontrola rychlosti nožů	174
3.9.11 Výška přiháněče	175
Kontrola a nastavení orientace snímače výšky přiháněče	176
Výměna snímače výšky přiháněče	177
Kontrola a nastavení napětí snímače výšky přiháněče	178
3.9.12 Poloha přiháněče vpřed/vzad	179
Nastavení polohy přiháněče vpřed/vzad	180
Přemístění válců pro polohu vpřed/vzad	180
Kontrola a nastavení napětí snímače polohy vpřed/vzad	185
Kontrola a nastavení orientace snímače polohy vpřed/vzad	186
3.9.13 Sklon prstů přiháněče	188
Nastavení vačky přiháněče	188
Seřízení vačky přiháněče	190
3.9.14 Horní příčný šnek	191
Nastavení polohy horního křížového šnekového dopravníku – dvoudílné nebo třídílné šnekové dopravníky	191
Kontrola možné kolize horního příčného šneku	194
3.9.15 Děliče plodin	194
Demontáž děličů plodin	195
Montáž děličů plodin	196
Demontování naklápěcích děličů plodin	198
Instalace naklápěcích děličů plodin	199
Instalace naklápěcích děličů plodin	202
3.9.16 Dělicí tyče plodin	213
Demontáž dělicích tyčí plodin	214
Montáž dělicích tyčí plodin	214
Volitelné dělicí tyče pro rýži	215
3.10 Systém automatického ovládání výšky adaptéru	217
3.10.1 Doporučená výstupní napětí snímače pro sklízecí mlátičky	218
3.10.2 Ruční kontrola limitů rozsahu napětí	218
3.10.3 10voltový adaptér – pouze sklízecí mlátičky New Holland	222
3.10.4 Sklízecí mlátičky New Holland řady CR a CX – rok 2014 a starší	222
Stručný návod k nastavení adaptéru – sklízecí mlátičky New Holland řady CR a CX – rok 2014 a starší	222
Kontrola rozsahu napětí z kabiny sklízecí mlátičky – New Holland řady CR a CX	223
Nastavení automatického ovládání výšky adaptéru – New Holland řady CR a CX	226
Kalibrace automatického ovládání výšky adaptéru – New Holland řady CR a CX	227
Kalibrace maximální výšky strniště – New Holland řady CR a CX	230

Nastavení rychlosti zvedání adaptéru – New Holland řady CR a CX	231
Nastavení rychlosti spouštění adaptéru – New Holland řady CR a CX.....	232
Nastavení citlivosti automatického ovládání výšky adaptéru – New Holland řady CR a CX.....	233
Nastavení předvolby výšky sečení – New Holland řady CR a CX	233
3.10.5 Sklízecí mlátičky New Holland – řada CR (rok 2015 a novější) a CH	235
Stručný návod k nastavení adaptéru – Sklízecí mlátičky New Holland řady CR (rok 2015 a novější) a CH.....	235
Kontrola rozsahu napětí z kabiny sklízecí mlátičky – New Holland řady CR a CH	237
Nastavení automatického ovládání výšky adaptéru – New Holland řady CR a CH.....	239
Nastavení rychlosti přiháněče – New Holland řady CR a CH	242
Kalibrace automatického ovládání výšky adaptéru – New Holland řady CR a CH.....	243
Kalibrace snímače výšky přiháněče a snímače posunu přiháněče vpřed/vzad – New Holland řady CR a CH	247
Kontrola napětí snímače výšky přiháněče – New Holland řady CR a CH.....	249
Nastavení předvolby výšky sečení – New Holland řady CR a CH.....	250
Nastavení maximální pracovní výšky – New Holland řady CR a CH	253
Konfigurace přiháněče vpřed/vzad, naklonění adaptéru a typu adaptéru – New Holland řady CR a CH.....	254
3.11 Uvolnění žací lišty	256
3.12 Odpojení vkládacího sběrače naklápěcího modulu	257
3.13 Přeprava	258
3.13.1 Přeprava adaptéru na sklízecí mlátičku	258
3.13.2 Tažení	258
Připojení adaptéru k tažnému vozidlu.....	259
Bezpečnostní opatření pro tažení adaptéru	259
3.13.3 Přestavba z přepravní do pracovní polohy (volitelné prvky).....	260
Přesunutí levého vnějšího kola z přepravní do pracovní polohy – volitelné prvky ContourMax™	260
Demontáž tažné tyče.....	261
Uložení tažné tyče	264
Přemístění předních (levých) kol do pracovní polohy.....	265
Přemístění zadních (pravých) kol do pracovní polohy	268
3.13.4 Přestavba z pracovní do přepravní polohy (volitelné prvky).....	270
Přesunutí levého vnějšího kola z pracovní do přepravní polohy – volitelné prvky ContourMax™	270
Přemístění předních (levých) kol do přepravní polohy	271
Přemístění zadních (pravých) kol do přepravní polohy.....	273
Vyjmutí tažné tyče z místa uložení	275
Připojení tažné tyče	276
Kapitola 4: Údržba a servis.....	281
4.1 Příprava stroje na servis.....	281
4.2 Požadavky na údržbu	282
4.2.1 Plán/záznam údržby	282
4.2.2 Kontrola během záběhu	285
4.2.3 Servis zařízení – před sezónou.....	286
4.2.4 Servis zařízení – po sezóně	287
4.2.5 Kontrola hydraulických hadic a potrubí	287
4.3 Mazání	289
4.3.1 Intervaly mazání	289
Každých 10 hodin	289
Každých 25 hodin	290

Každých 50 hodin	291
Každých 100 hodin	295
Každých 250 hodin	296
Každých 500 hodin	298
4.3.2 Postup mazání	299
4.3.3 Mazání hnacího řetězu přiháněče	301
4.3.4 Mazání hnacího řetězu šneku	301
4.3.5 Mazání hlavní převodovky pohonu adaptéru	303
Kontrola hladiny oleje v hlavní převodovce pohonu adaptéru	303
Doplnění oleje v hlavní převodovce pohonu adaptéru	304
Výměna oleje v hlavní převodovce pohonu adaptéru	304
4.3.6 Mazání doplňkové převodovky pohonu adaptéru	305
Kontrola hladiny oleje v doplňkové převodovce pohonu adaptéru	305
Doplnění oleje v doplňkové převodovce pohonu adaptéru	306
Výměna oleje v doplňkové převodovce pohonu adaptéru	307
4.4 Hydraulika	309
4.4.1 Kontrola hladiny oleje v hydraulickém zásobníku	309
4.4.2 Doplnění oleje do hydraulického zásobníku	309
4.4.3 Výměna oleje v hydraulickém zásobníku	310
4.4.4 Výměna olejového filtru	311
4.5 Elektrický systém	313
4.5.1 Výměna žárovek ve světlech	313
4.6 Pohon adaptéru	314
4.6.1 Demontáž kloubového hřídele	314
4.6.2 Montáž kloubového hřídele	316
4.6.3 Demontáž krytu kloubového hřídele	320
4.6.4 Montáž krytu kloubového hřídele	322
4.6.5 Nastavení napnutí řetězu – hlavní převodovka	324
4.6.6 Nastavení napnutí řetězu – doplňková převodovka	325
4.7 Vkládací šnek	327
4.7.1 Kontrola vzdálenosti mezi vkládacím šnekem a vanou	327
4.7.2 Kontrola napnutí řetězu vkládacího šneku	330
Kontrola napnutí řetězu pohonu vkládacího šneku – rychlá metoda	330
Kontrola napnutí řetězu pohonu vkládacího šneku – důkladná metoda	331
4.7.3 Nastavení napnutí řetězu pohonu podávacího šneku	335
4.7.4 Lopatky šneku	337
4.7.5 Prsty šneku	337
Demontáž prstů vkládacího šneku	337
Montáž prstů vkládacího šneku	340
Kontrola časování prstů šneku	342
Nastavení časování prstů šneku	343
4.8 Žací lišta	345
4.8.1 Výměna sekce nože	345
4.8.2 Demontáž nože	346
4.8.3 Montáž nože	348
4.8.4 Náhradní nože	349

4.8.5 Špičaté prsty nožů a přidržovače	350
Konfigurace špičatých prstů nožů na adaptérech s jednoduchým nožem.....	352
Konfigurace špičatých prstů nožů na adaptéru s dvojitým nožem – FD235	353
Konfigurace špičatých prstů nožů na adaptéru s dvojitým nožem – FD240	354
Konfigurace špičatých prstů nožů na adaptéru s dvojitým FD261 nožem – FD241 a FD261	355
Konfigurace špičatých prstů nožů na adaptéru s dvojitým nožem – FD245	356
Konfigurace špičatých prstů nožů na adaptéru s dvojitým nožem – FD250	357
Nastavení prstů nožů a ochranné lišty	358
Výměna špičatých prstů nožů.....	360
Kontrola přidržovačů – špičaté prsty nožů	362
Nastavení přidržovačů – špičaté prsty nožů	364
Výměna špičatého středového prstu nože – adaptér s dvojitým nožem	365
Kontrola středového přidržovače na adaptéru s dvojitým nožem – špičaté prsty nožů.....	367
Nastavení středového přidržovače na adaptéru s dvojitým nožem – špičaté prsty nožů.....	369
4.8.6 Krátké prsty nože a přidržovače	370
Konfigurace krátkých prstů nožů na adaptérech s jednoduchým nožem.....	371
Konfigurace krátkých prstů nožů na adaptérech s dvojitým nožem – Všechny kromě FD241 a FD261	372
Konfigurace krátkých prstů nožů na adaptérech s dvojitým FD261 nožem – FD241 a FD261	373
Výměna krátkých prstů nože nebo koncových prstů nože.....	374
Kontrola přidržovače – krátké prsty nožů	376
Seřízení přidržovače – krátké prsty nožů	377
Výměna středového prstu nože – adaptéry s dvojitým nožem.....	378
Kontrola středového přidržovače na adaptérech s dvojitým nožem – krátké prsty nožů.....	380
Nastavení středového přidržovače na adaptérech s dvojitým nožem – krátké prsty nožů.....	382
4.8.7 Kryt hlavy nože	384
Montáž krytu hlavy nože	384
4.9 Systém pohonu nože	386
4.9.1 Hnací skříň nože	386
Kontrola hladiny oleje ve hnací skříni nože	386
Kontrola upevňovacích šroubů	387
Výměna oleje v hnací skříni nože	387
4.10 Podávací deska	389
4.10.1 Výměna vkládacího sběrače	389
4.10.2 Kontrola a nastavení napnutí vkládacího sběrače	392
4.10.3 Hnací válec vkládacího sběrače	394
Demontáž hnacího kola vkládacího sběrače.....	394
Instalace hnacího kola vkládacího sběrače.....	396
Demontáž ložiska hnacího válce vkládacího sběrače.....	397
Instalace ložisko hnacího kola vkládacího sběrače.....	400
4.10.4 Vodicí válec vkládacího sběrače	400
Demontáž vodicího válce vkládacího sběrače.....	400
Montáž vodicího válce vkládacího sběrače	403
Výměna ložiska vodicího válce vkládacího sběrače.....	405
4.10.5 Spuštění vany podávací desky dolů.....	409
4.10.6 Zvednutí vany podávací desky	411
4.10.7 Kontrola odlamovacích háků	412
4.11 Stěrací lišty	414
4.11.1 Demontáž stěracích lišt	414
4.11.2 Montáž stěracích lišt	414

4.12	Boční sběrače adaptéru	416
4.12.1	Demontáž bočních sběračů	416
4.12.2	Montáž bočních sběračů	418
4.12.3	Nastavení výšky desky bočního sběrače	420
4.12.4	seřízení napětí bočního sběrače	422
4.12.5	Seřízení pohybu bočního sběrače	425
4.12.6	Prohlídka ložiska válce sběrače	426
4.12.7	Demontáž vodicího válce podávací desky bočního sběrače	426
4.12.8	Výměna ložiska vodicího válce desky bočního sběrače	428
4.12.9	Montáž vodicího válce podávací desky bočního sběrače	431
4.12.10	Demontáž hnacího válce pohonu bočního sběrače	432
4.12.11	Výměna ložiska pohonu bočního sběrače	435
4.12.12	Montáž hnacího válce pohonu bočního sběrače	436
4.13	Přiháněč	439
4.13.1	Vzdálenost mezi přiháněčem a žací lištou	439
	Měření vzdálenosti přiháněče od žací lišty	439
	Úprava vzdálenosti přiháněče od žací lišty	442
4.13.2	Prohnutí přiháněče	444
	Nastavení tvaru přiháněče	444
4.13.3	Vystředění přiháněče	445
4.13.4	Odstranění vzduchu z hydraulického systému zvedání přiháněče	446
4.13.5	Prsty přiháněče	447
	Demontáž ocelových prstů přiháněče	447
	Montáž ocelových prstů přiháněče	448
	Demontáž plastových prstů přiháněče	448
	Montáž plastových prstů přiháněče	449
4.13.6	Pouzdra prstové trubky	450
	Sejmutí pouzder z přiháněčů	450
	Montáž pouzder na přiháněče	453
4.13.7	Koncové štíty přiháněče	456
	Výměna koncových štítů přiháněče na vnějším vačkovém konci	457
	Výměna koncových štítů přiháněče na vnitřním vačkovém konci	459
	Výměna koncových štítů přiháněče na vnějším zadním konci	461
	Výměna koncových štítů přiháněče na vnitřním zadním konci	463
	Výměna držáků koncových štítů přiháněče	465
4.14	Pohon přiháněče	467
4.14.1	Hnací řetěz přiháněče	467
	Uvolnění hnacího řetězu přiháněče	467
	Napnutí hnacího řetězu přiháněče	468
4.14.2	Řetězové kolo pohonu přiháněče	469
	Demontáž řetězového kola jednoduchého pohonu přiháněče	470
	Montáž jednoduchého řetězového kola pohonu přiháněče	471
	Demontáž volitelného dvojitého řetězového kola pohonu přiháněče	471
	Instalace volitelného dvojitého řetězového kola pohonu přiháněče	474
4.14.3	Změna polohy řetězu pro změnu rychlosti přiháněče v případě namontované dvourychlostní sady	476
4.14.4	Snímač rychlosti přiháněče	476
	Výměna snímače rychlosti přiháněče	476

4.15	Obrysová kola – volitelné	480
4.15.1	Kontrola utahovacího momentu šroubů – ContourMax™ Volitelná výbava	480
4.15.2	Vyrovnání výšky kopírovacích kol	481
4.15.3	Mazání systému obrysových kol	483
4.15.4	Kontrola osově vůle kopírovacích kol	485
4.15.5	Obrysová kola – nulování mechanického indikátoru	487
4.16	Přepavní systém – volitelné	490
4.16.1	Kontrola utahovacího momentu šroubů kol	490
4.16.2	Kontrola utahovacího momentu šroubů transportní sestavy	490
4.16.3	Kontrola tlaku v pneumatikách	492
4.16.4	Změna připojení závěsu tažné tyče z tažného oka na vidlici.....	493
4.16.5	Změna připojení závěsu tažné tyče z vidlice na tažné oko	495
4.17	Vertikální nůž VertiBlade™ (volitelný).....	498
4.17.1	Výměna sekcí vertikálního nože	498
4.17.2	Mazání vertikálního nože	501
4.17.3	Změna polohy vertikálního nože VertiBlade™	502
Kapitola 5: Volitelná a přídatná zařízení		509
5.1	Soupravy pro podávání plodin	509
5.1.1	Sada zvedačů klasů.....	509
5.1.2	Sada úložného držáku pro zvedače klasů	509
5.1.3	Sada úložného držáku pro děliče plodin	510
5.1.4	Naklápěcí děliče plodin	510
5.1.5	Horní příčný šnek plné délky	511
5.1.6	Souprava prstů přiháněče pro polehlé plodiny.....	512
5.1.7	Sada dělicí tyče pro rýži.....	512
5.1.8	Upevňovací souprava pro nástavec pro slunečnice.....	513
5.1.9	Sada vertikálního nože VertiBlade™	514
5.2	Soupravy žacích lišt.....	515
5.2.1	Souprava lapače kamenů.....	515
5.2.2	Prst nožů se čtyřmi hroty.....	515
5.3	Soupravy naklápěcího modulu FM200	516
5.3.1	Souprava adaptéru pro 10 V snímače	516
5.3.2	Sady deflektorů plodin	516
5.3.3	Prodloužený středový deflektor	517
5.3.4	Rozšiřující sada lopatek pro vysoké opotřebení pro vkládací šnek	518
5.3.5	Souprava kompletní výplně rozhraní.....	518
5.3.6	Rozšiřující sada hydraulického zásobníku.....	519
5.3.7	Soupravy pro automatické nastavení výšky adaptéru a uzávěry náklonu	519
5.3.8	Souprava stěracích lišt	520
5.4	Soupravy adaptéru	521
5.4.1	Sada kopírovacích kol ContourMax™	521
5.4.2	Přepavní systém EasyMove™	522
5.4.3	Sada vnitřních ocelových koncových prstů	523

5.4.4 Sada vnějších ocelových koncových prstů	523
5.4.5 Souprava plastových prstů přiháněče.....	524
5.4.6 Souprava ocelových prstů přiháněče	524
5.4.7 Sada stabilizace pro svahy	525
5.4.8 Sada stabilizačních kol	525
5.4.9 Sada ocelových plazů.....	526
5.4.10 Souprava světla pro osvětlení strniště	526
Kapitola 6: Odstraňování závad	529
6.1 Ztráta plodin na žací liště	529
6.2 Sečení a součásti nože	531
6.3 Podávání přiháněčem.....	534
6.4 Odstraňování závad adaptéru a sběrače	537
6.5 Sečení potravinářských fazolí.....	539
Kapitola 7: Referenční údaje	543
7.1 Specifikace utahovacích momentů.....	543
7.1.1 Specifikace metrických šroubů.....	543
7.1.2 Specifikace metrických šroubů – litý hliník.....	546
7.1.3 Hydraulické armatury se šroubením s O-kroužkem – nastavitelné.....	547
7.1.4 Hydraulické armatury se šroubením s O-kroužkem – nenastavitelné	548
7.1.5 Hydraulické armatury s čelním O-kroužkem	549
7.1.6 Lícované armatury se šroubením	550
7.2 Převodní tabulka	552
Rejstřík.....	553
Doporučené provozní kapaliny a maziva.....	561

Kapitola 1: Bezpečnost

Pochopení a důsledné dodržování těchto bezpečnostních postupů pomůže zajistit bezpečnost osob obsluhujících stroj i okolních osob.

1.1 Bezpečnostní výstražné symboly

Bezpečnostní výstražný symbol označuje v této příručce důležitá bezpečnostní upozornění a bezpečnostní symboly na stroji.

Tento symbol znamená:

- **POZOR!**
- **BUĎTE VE STŘEHU!**
- **JDE O VAŠI BEZPEČNOST!**

Pozorně si přečtěte bezpečnostní upozornění u tohoto symbolu a řiďte se jím.

Proč je pro vás bezpečnost důležitá?

- Nehody mrzačí a zabíjejí
- Nehody jsou drahé
- Nehodám lze předcházet



Obrázek 1.1: bezpečnostní symbol

1.2 Návěštní slova

Používají se tři návěštní slova: **NEBEZPEČÍ**, **VÝSTRAHA** a **OPATRNĚ**, aby vás upozornila na nebezpečné situace. Dvě návěštní slova, **DŮLEŽITÉ** a **POZNÁMKA**, označují informace, které se netýkají bezpečnosti.

Návěštní slova jsou volena podle těchto pravidel:

NEBEZPEČÍ

Označuje bezprostředně nebezpečnou situaci, která bude mít za následek smrt nebo vážné zranění, pokud jí nezabráníte.

VÝSTRAHA

Označuje potenciálně nebezpečnou situaci, která by mohla mít za následek smrt nebo vážné zranění, pokud jí nezabráníte. Může být také použito pro upozornění na nebezpečné postupy.

UPOZORNĚNÍ

Označuje potenciálně nebezpečnou situaci, která by mohla mít za následek menší nebo středně těžké zranění, pokud jí nezabráníte. Může být také použito pro upozornění na nebezpečné postupy.

DŮLEŽITÉ:

Označuje situaci, která může vést k závadě nebo poškození stroje, pokud se jí nevyhnete.

POZNÁMKA:

Poskytuje dodatečné informace nebo rady.

1.3 Všeobecná bezpečnost

Obsluha, údržba a montáž strojů zahrnuje několik bezpečnostních rizik. Tato rizika lze snížit nebo eliminovat dodržováním příslušných bezpečnostních postupů a používáním vhodných osobních ochranných pomůcek.

UPOZORNĚNÍ

Níže jsou uvedena všeobecná zemědělská bezpečnostní opatření, jež by měla být součástí vašich provozních postupů pro všechny typy strojů.

Používejte ochranný oděv a osobní ochranné pomůcky, které by mohly být nutné pro danou práci. **NESPOLÉHEJTE** na štěstí. Můžete potřebovat následující položky:

- Pevná přilba
- Ochranná obuv s protiskluzovými podrážkami
- Ochranné brýle nebo uzavřené ochranné brýle
- Silné rukavice
- Výstroj do mokrého počasí
- Respirátor nebo masku s filtrem

Dále dodržujte tato opatření:

- Vystavení hlasitému hluku může vyvolat poškození nebo ztrátu sluchu. Jako pomoc pro ochranu proti hlasitým hlukům noste vhodná ochranná zařízení sluchu jako sluchátka nebo zátky do uší.



Obrázek 1.2: Bezpečnostní výbava



Obrázek 1.3: Bezpečnostní výbava

- Obstarejte si lékárničku pro první pomoc v případě nouze.
- Vozte na stroji řádně udržovaný hasicí přístroj. Seznamte se s jeho používáním.
- Malé děti nikdy nepouštějte ke stroji.
- Když je obsluha unavená nebo spěchá, často dochází k nehodám. Nespěchejte a zvažte nejbezpečnější způsob. **NIKDY** neignorujte varovné známky únavy.

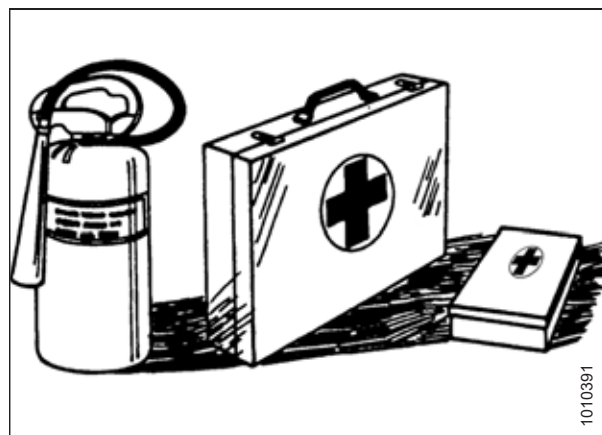

Obrázek 1.4: Bezpečnostní výbava

BEZPEČNOST

- Noste přiléhavé oblečení a přikrývejte si dlouhé vlasy. **NIKDY** nenoste volně visící předměty jako šály nebo náramky.
- Všechny kryty nechte na svém místě. **NIKDY** neměňte ani neodstraňujte bezpečnostní výbavu. Ujistěte se, že se kryty kloubového hřídele mohou otáčet nezávisle na svém hřídeli a že se mohou volně teleskopicky posouvat.
- Při opravách a údržbě používejte pouze díly vyrobené nebo schválené výrobcem zařízení. Díly od jiných výrobců nemusí splňovat správné pevnostní, konstrukční nebo bezpečnostní požadavky.



Obrázek 1.5: Bezpečnost v blízkosti zařízení

- Ruce, nohy, oděv a vlasy chraňte před pohybujícími se součástmi. **NIKDY** se nepokoušejte odstranit překážky nebo různé předměty ze stroje při běžícím motoru.
- Stroj **NEPOZMĚŇUJTE**. Neoprávněné úpravy mohou narušit funkčnost a/nebo bezpečnost stroje. Může také dojít ke zkrácení životnosti stroje.
- Abyste se vyhnuli zranění nebo smrti v důsledku neočekávaného spuštění stroje, když z jakéhokoli důvodu opouštíte sedadlo obsluhy, **VŽDY** vypněte motor a vytáhněte klíček ze zapalování.

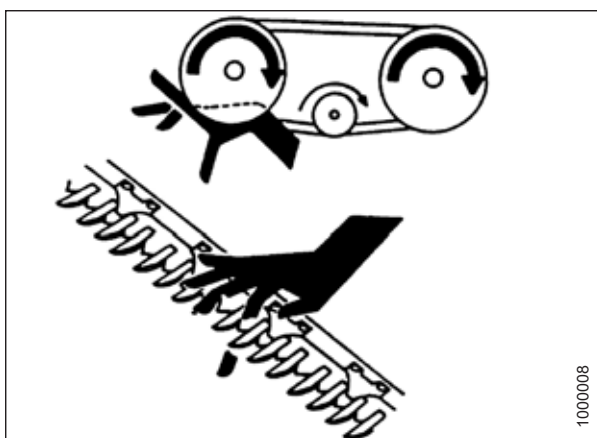

Obrázek 1.6: Bezpečnost v blízkosti zařízení

- Udržujte pracovní plochu čistou a suchou. Mokrý nebo mastný podlahy jsou kluzké. Při práci s elektrickými zařízeními mohou být mokrá místa nebezpečná. Všechny elektrické zásuvky a nářadí musí být řádně uzemněné.
- Pracovní oblast musí být dobře osvětlená.
- Udržujte stroj čistý. Sláma a plevy na horkém motoru představují nebezpečí požáru. **NEDOVOLTE**, aby se na pracovních plošinách, žebřících nebo ovladačích hromadil olej nebo mazací tuk. Před uskladněním stroj vyčistěte.
- Na čištění **NIKDY** nepoužívejte benzin, naftu nebo těžkavé látky. Tyto materiály mohou být toxické a/nebo vznětlivé.
- Při uskladňování stroje přikryjte ostré nebo vyčnívající součásti, abyste zabránili úrazu náhodným stykem.



Obrázek 1.7: Bezpečnost v blízkosti zařízení

1.4 Bezpečnost při údržbě

Bezpečná údržba stroje vyžaduje, abyste dodržovali příslušné bezpečnostní postupy a používali vhodné osobní ochranné prostředky pro daný úkol.

Pro zajištění vaší bezpečnosti při údržbě stroje:

- Před provozem a/nebo údržbou stroje si projděte návod k obsluze a všechny bezpečnostní položky.
- Uvedte všechny ovladače do neutrálu, vypněte motor, zatáhněte parkovací brzdu, vytáhněte klíček zapalování a před údržbou, seřizováním a/nebo opravou počkejte, dokud se nezastaví všechny pohybující se součásti.
- Dodržujte dobrou dílenskou praxi:
 - Udržujte servisní plochy čisté a suché
 - Všechny elektrické zásuvky a nářadí musí být řádně uzemněné
 - Pracovní oblast musí být dobře osvětlená
- Před údržbou a/nebo odpojením stroje vypustte tlak z hydraulických okruhů.
- Před natlakováním hydraulických systémů se přesvědčte, že jsou všechny komponenty nepropustné a že ocelová potrubí, hadice a spojky jsou v dobrém stavu.
- Ruce, nohy, oděv a vlasy chraňte před pohybujícími se a/ nebo rotujícími součástmi.
- Když provádíte údržbu, opravy nebo seřizování, vykažte z prostoru přihlížející, zvláště děti.
- Před prací pod strojem namontujte přepravní pojistku nebo umístěte bezpečné podstavce pod rám.
- Pokud údržbu stroje provádí více než jedna osoba současně, uvědomte si, že otáčení kloubového hřídele nebo jiných mechanicky poháněných součástí rukou (například zpřístupnění maznice) vyvolá pohyb poháněných součástí na jiných místech (řemeny, kladky a nože). Stále se zdržujte v dostatečné vzdálenosti od poháněných součástí.



Obrázek 1.8: Mokrý podlahy představují bezpečnostní riziko

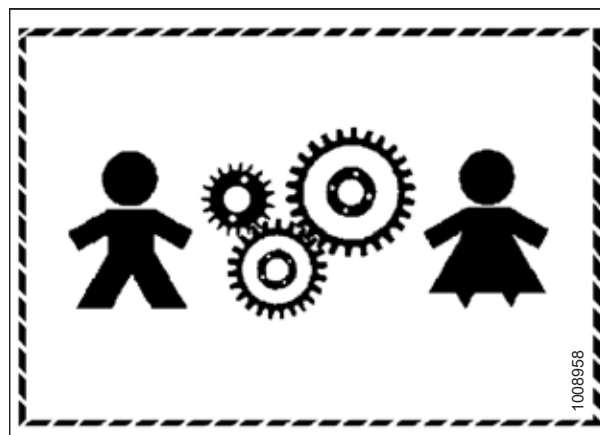

Obrázek 1.9: Zařízení je NEBEZPEČNÉ pro děti

BEZPEČNOST

- Při práci na stroji noste ochranné pomůcky.
- Při práci na součástech nože noste silné rukavice.



Obrázek 1.10: Osobní ochranné prostředky

1.5 Hydraulická bezpečnost

Protože hydraulická kapalina je pod extrémním tlakem, může být její únik velmi nebezpečný. Při kontrole úniku hydraulické kapaliny a údržbě hydraulického zařízení dodržujte správné bezpečnostní postupy.

- Před opuštěním sedadla obsluhy uveďte vždy všechny ovladače hydrauliky do **NEUTRÁLU**.
- Přesvědčte se, že jsou všechny součásti v hydraulickém systému čisté a v dobrém stavu.
- Vyměňte všechny opotřebené, odřené, zploštělé nebo zmáčkuté hadice a ocelová potrubí.
- Neprovádějte **ŽÁDNÉ** provizorní opravy hydraulických potrubí, tvarovek nebo hadic pomocí pásek, svorek, tmelů nebo svařování. Hydraulický systém pracuje pod mimořádně vysokým tlakem. Provizorní opravy mohou náhle selhat a vyvolat nebezpečné situace.



Obrázek 1.11: Kontrola výskytu netěsností v hydraulice

- Při hledání netěsností vysokotlaké hydrauliky noste řádnou ochranu rukou a očí. Pro lokalizaci a identifikaci úniku použijte kousek lepenky, nikoli ruce.
- V případě poranění silným paprskem hydraulické kapaliny pod vysokým tlakem neprodleně vyhledejte lékařskou pomoc. Když hydraulická kapalina pronikne pokožkou, může vyvolat těžkou infekci nebo toxickou reakci.



Obrázek 1.12: Nebezpečí tlaku v hydraulice

- Před natlakováním hydraulického systému se přesvědčte, že jsou všechny komponenty nepropustné a že ocelová potrubí, hadice a spojky jsou v dobrém stavu.

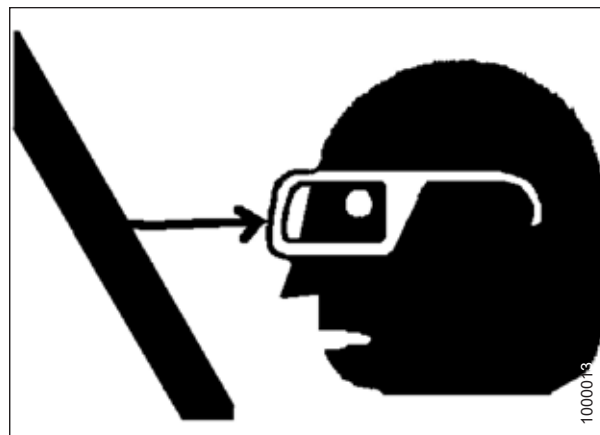

Obrázek 1.13: Bezpečnost v blízkosti zařízení

1.6 Preventivní opatření při svařování

Abyste zabránili poškození citlivých elektronických součástí, **NIKDY** nesvařujte adaptér, je-li připojen k sklízecí mlátičce.

VÝSTRAHA

NIKDY nesvařujte adaptér, je-li připojen k sklízecí mlátičce. Při svařování adaptéru připojeného k sklízecí mlátičce může dojít k závažnému poškození citlivých a nákladných elektronických součástí. Nelze předem určit, jaký vliv může mít vysoký proud na budoucí poruchy nebo kratší životnost.

Další bezpečnostní pokyny ke svařování naleznete v návodu k obsluze sklízecí mlátičky.

Před svařováním adaptéru **MUSÍTE** odpojit adaptér od sklízecí mlátičky a poté od adaptéru odpojit následující elektrické součásti:

Řídicí jednotka rychlosti sběrače

1. Na adaptéru FM200 mezi rámem a adaptérem odpojte řídicí jednotku rychlosti sběrače (A) od elektromagnetické cívky (B).

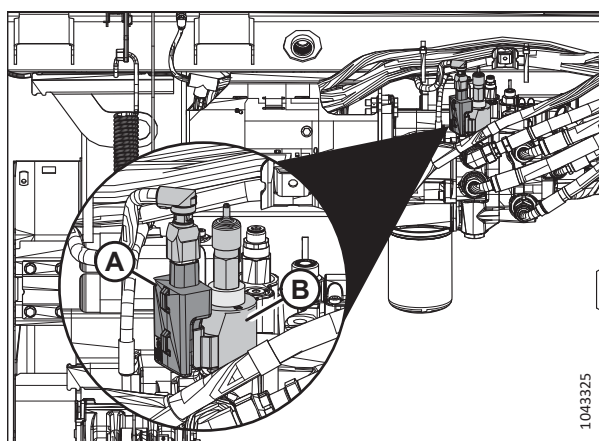

Obrázek 1.14: Řídicí jednotka rychlosti sběrače – integrovaný hydraulický systém

2. Na rozváděči pod čerpadlem modulárního hydraulického systému odpojte konektor regulace rychlosti sběrače (A).

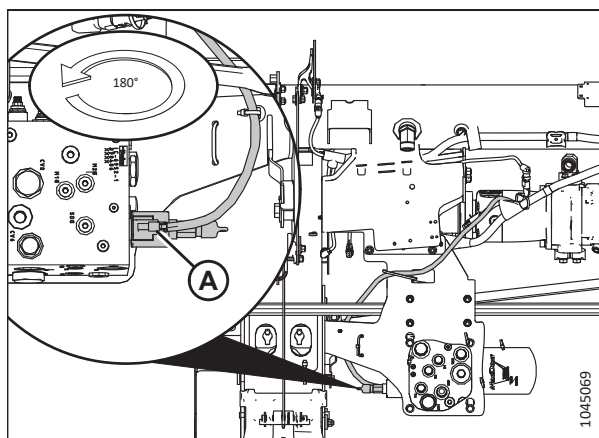

Obrázek 1.15: Řídicí jednotka rychlosti sběrače – modulární hydraulický systém

1.7 Vyřazování zemědělských zařízení z provozu a jejich likvidace

Pokud je zemědělské zařízení již nepoužitelné a je třeba jej vyřadit z provozu a zlikvidovat, musí se s recyklovatelnými materiály, včetně železných a neželezných kovů, pryže a plastů, kapalinami, jako jsou maziva, chladiva a pohonné hmoty, a nebezpečnými materiály obsaženými v bateriích, některých žárovkách a elektronických zařízeních zacházet bezpečně a nesmí se dostat do životního prostředí.

Dodržujte místní nařízení a předpisy.

Výrobky se symbolem (A) by se **NEMĚLY** likvidovat společně s domácím odpadem.



Obrázek 1.16: Symbol pro NELIKVIDUJTE společně s domácím odpadem

Materiály se symbolem (B) by se měly recyklovat podle označení.

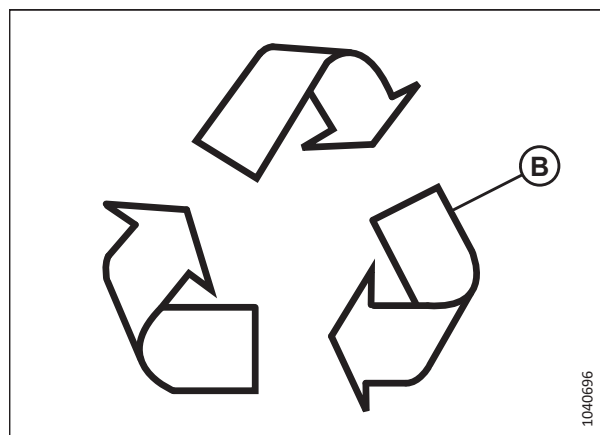

Obrázek 1.17: Symbol pro Recyklujte podle označení

BEZPEČNOST

- Při demontáži předmětů a materiálů a manipulaci s nimi používejte vhodné osobní ochranné prostředky.
- Při manipulaci s předměty se zbytky pesticidů, hnojiv nebo jiných zemědělských chemikálií používejte vhodné osobní ochranné prostředky. Při manipulaci s těmito předměty a jejich likvidaci dodržujte místní předpisy.
- Bezpečně uvolněte nahromaděnou energii ze součástí odpružení, pružin, hydraulických a elektrických systémů.
- Obalový materiál recyklujte nebo znovu použijte.
- Plasty, které jsou označeny specifikacemi materiálu, jako je PP TV 20, recyklujte nebo znovu použijte. **NELIKVIDUJTE** je společně s domácím odpadem.
- Vraťte baterie prodejci nebo je odneste do sběrného místa. Baterie obsahují nebezpečné látky. **NEVYHAZUJTE** baterie do běžného domácího odpadu.
- Při správné likvidaci nebezpečných materiálů, jako jsou oleje, hydraulické kapaliny, brzdové kapaliny a pohonné hmoty, dodržujte místní předpisy.
- Chladiva odevzdejte k likvidaci kvalifikovaným osobám ve specializovaných zařízeních. Chladiva se **NIKDY** nesmí vypouštět do ovzduší.

1.8 Bezpečnostní nálepky

Bezpečnostní štítky jsou umístěné na stroji v místech, kde hrozí úraz nebo kde obsluha musí dbát zvýšené opatrnosti před použitím ovládacích prvků. Obvykle jsou žluté barvy.

- Udržujte bezpečnostní nálepky stále čisté a čitelné.
- Nahraďte chybějící nebo nečitelné bezpečnostní nálepky.
- Když vyměníte původní díly, na nichž byl umístěn bezpečnostní štítek, zajistěte, aby na náhradním dílu byl rovněž umístěn příslušný bezpečnostní štítek.
- Náhradní bezpečnostní nálepky jsou dostupné u vašeho prodejce.

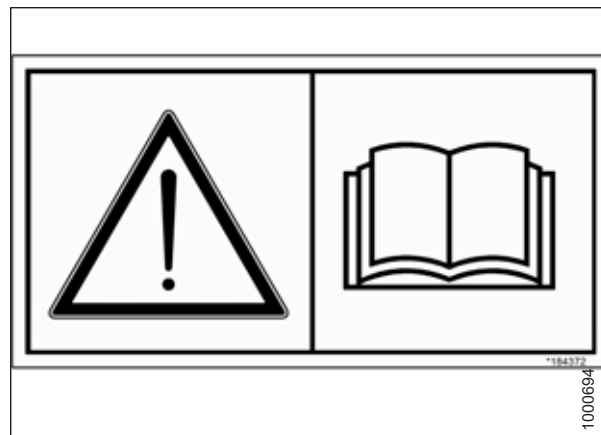

Obrázek 1.18: Štítek návodu k obsluze

1.8.1 Montáž bezpečnostních nálepek

Opotřebované nebo poškozené bezpečnostní štítky je třeba odstranit a vyměnit.

1. Rozhodněte se, kam přesně umístíte nálepku.
2. Očistěte a osušte místo instalace.
3. Odstraňte menší část děleného ochranného papíru.
4. Umístěte nálepku na místo a pomalu stahujte zbývající papír, přičemž nálepku při lepení vyhlazujte.
5. Malé vzduchové bublinky propíchněte špendlíkem a vyhladte.

1.9 Umístění bezpečnostních nálepek

Bezpečnostní označení jsou většinou žluté štítky umístěné na stroji tam, kde hrozí riziko zranění nebo v místech, kde by obsluha měla dbát značné opatrnosti před prací.

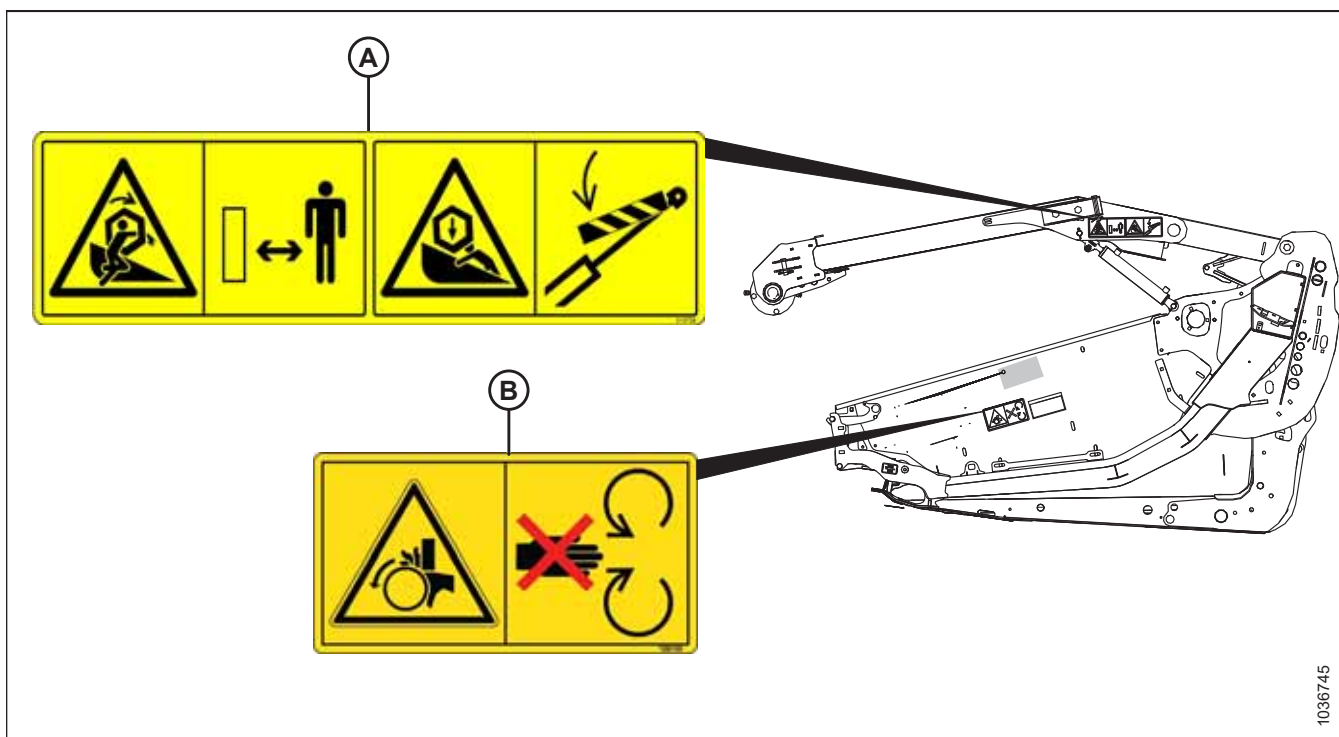

Obrázek 1.19: Ramena přiháněče a koncové plechy

A – MD #360541 – Nebezpečí zachycení přiháněčem / rozdrčení přiháněčem (dvě umístění) B – MD #288195 – Nebezpečí, rotující součást (dvě umístění)

BEZPEČNOST

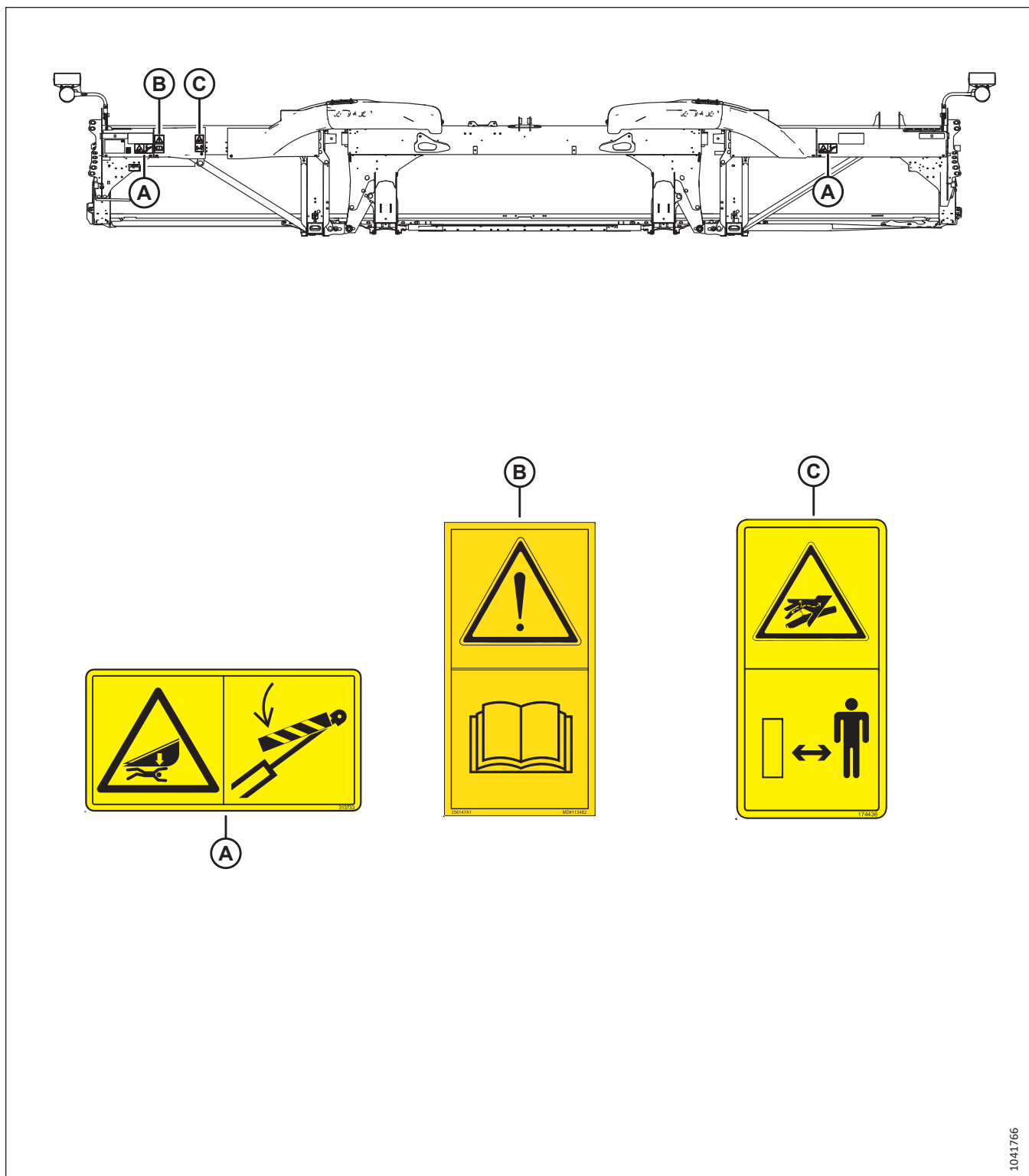

Obrázek 1.20: Zadní trubka, FD225

A – MD #313733 – Nebezpečí rozdrčení adaptérem

B – MD #113482 – Všeobecné nebezpečí

C – MD #174436 – Kapalina pod vysokým tlakem

BEZPEČNOST

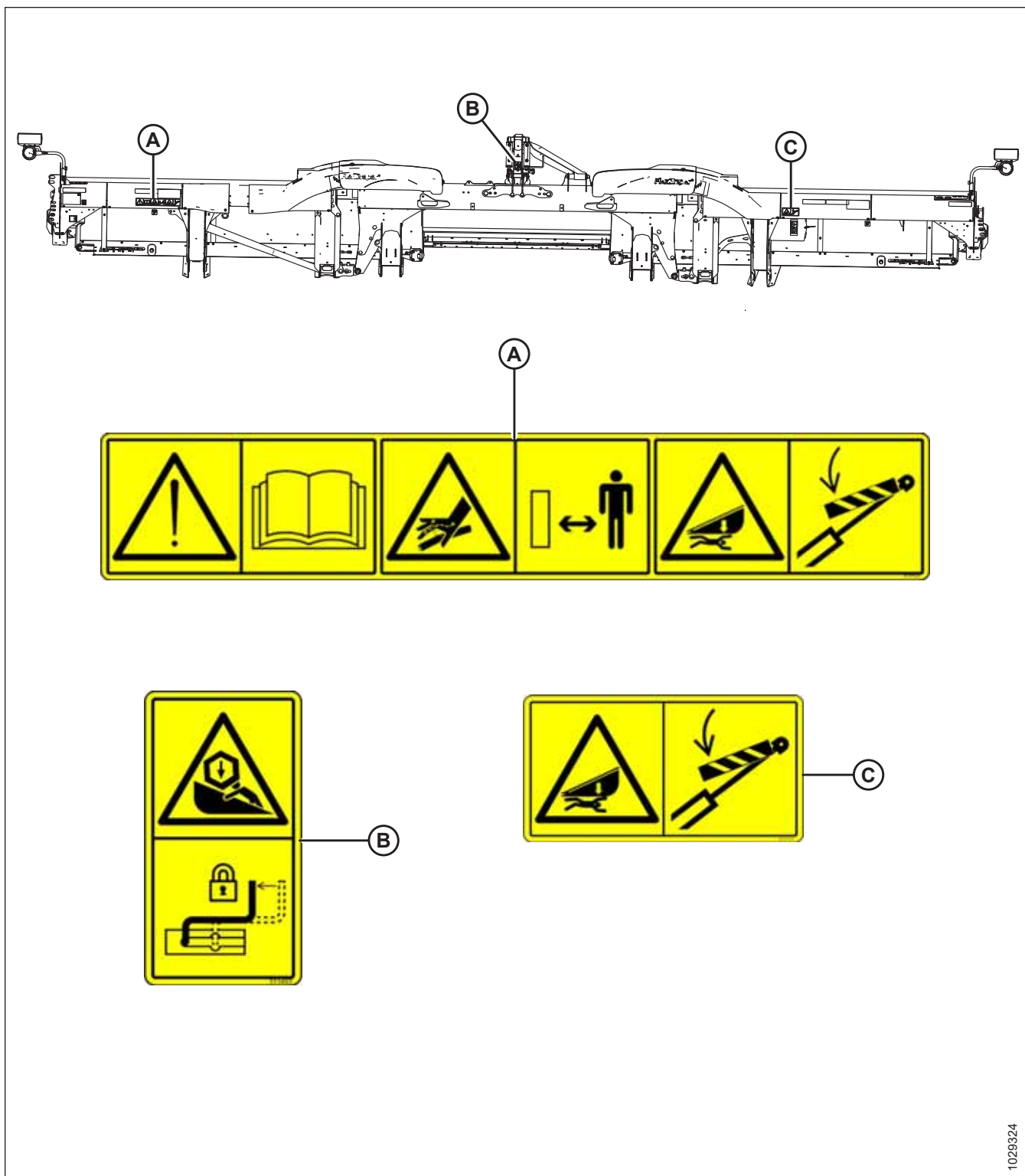

Obrázek 1.21: Zadní trubka, FD230 a větší

A – MD #313725 – Přečtěte si návod/nebezpečí týkající se kapaliny pod vysokým tlakem / adaptéru B – MD #311493 – Zajištění středové vzpěry
C – MD #313733 – Nebezpečí rozdrčení adaptérem

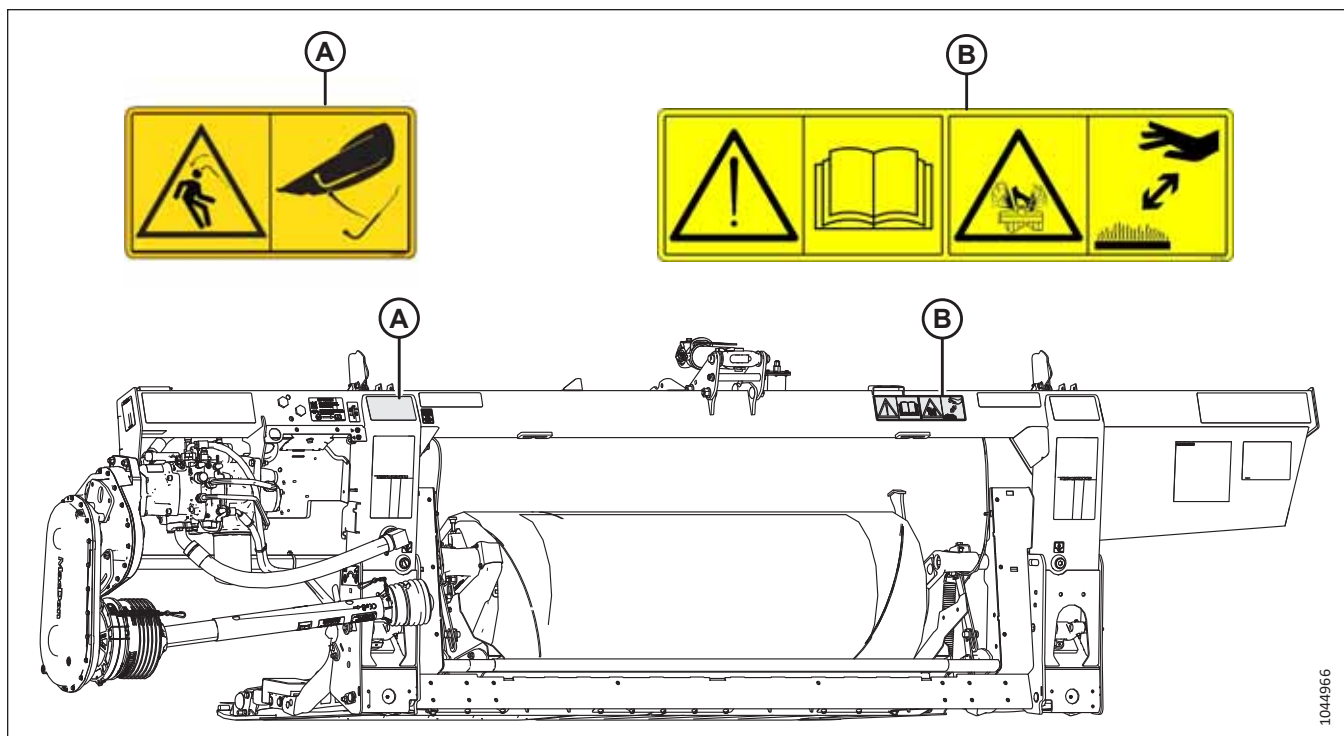

1044966

Obrázek 1.22: Naklápěcí modul FM200

A – MD #360655 – Nebezpečí týkající se uvolněné pružiny

B – MD #313728 – Přečtěte si návod / nebezpečí postříkání kapalinou

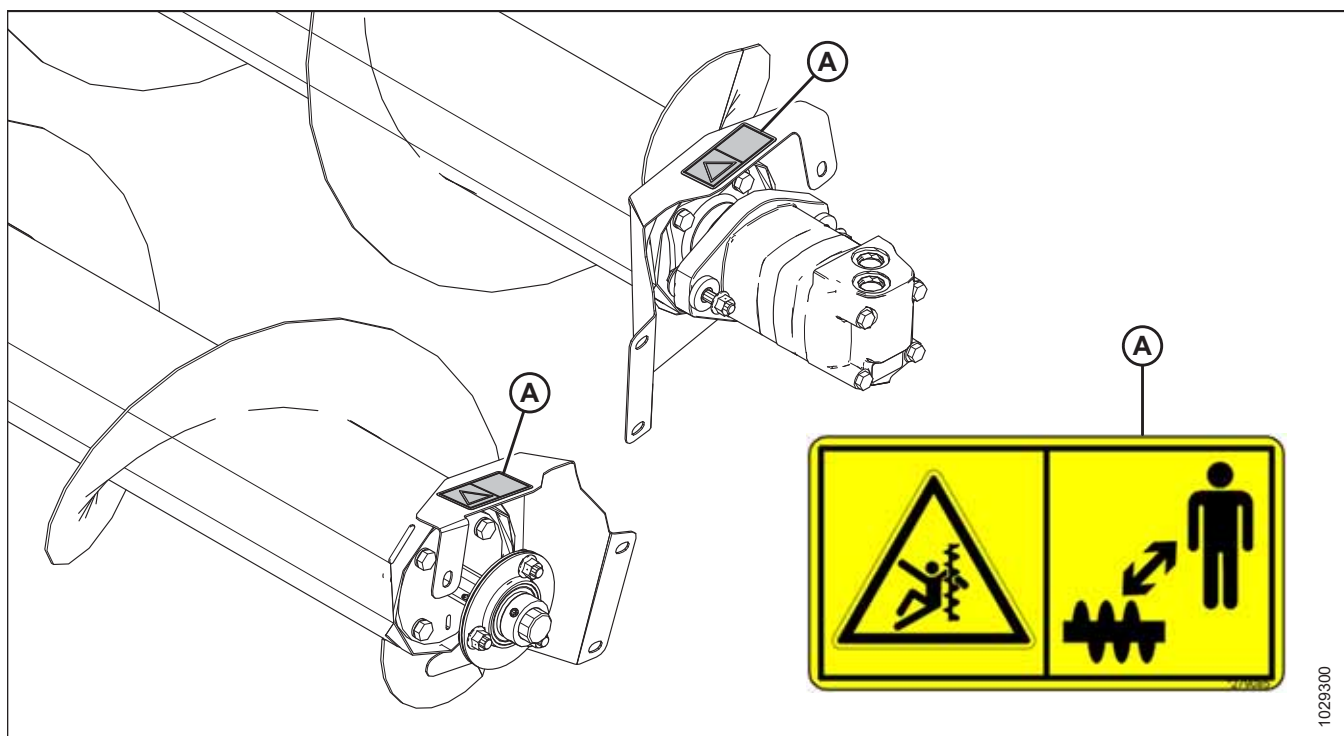

1029300

Obrázek 1.23: Horní příčný šnek (volitelné)

A – MD #279085 – Výstraha týkající se šneku

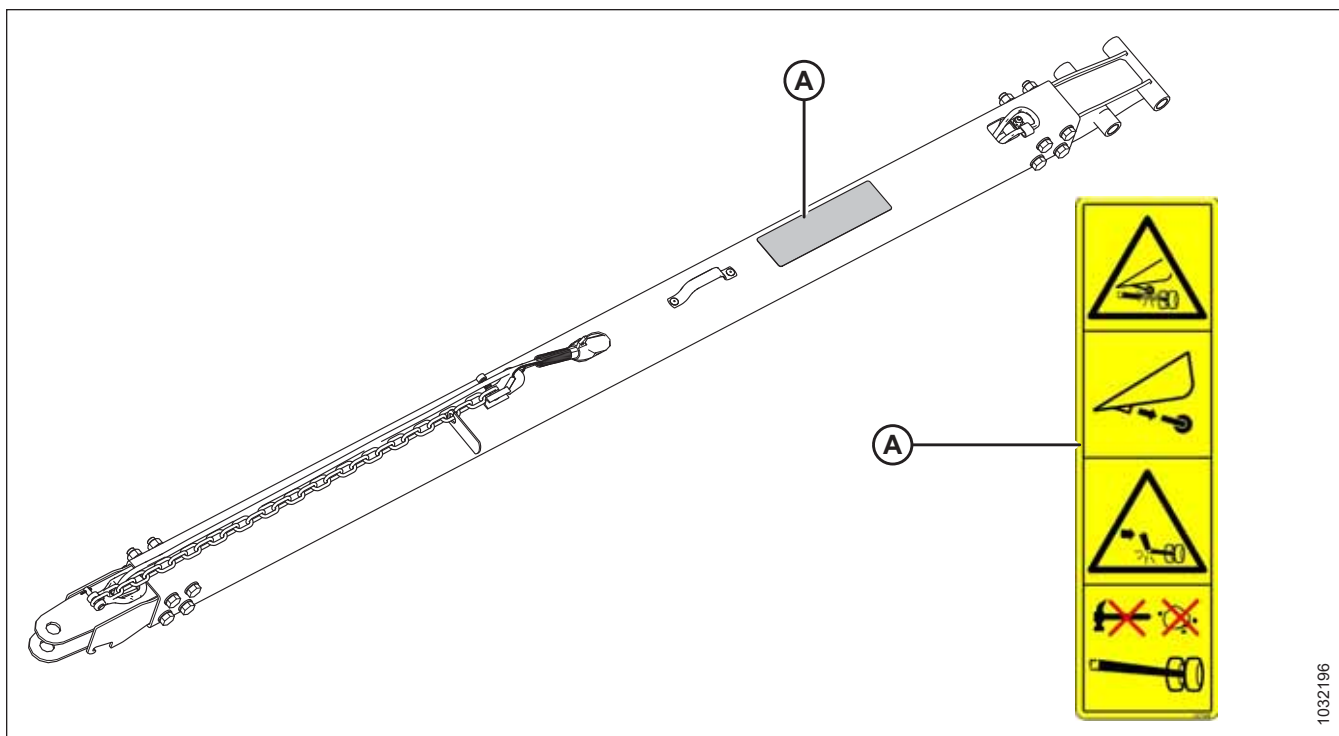

1032196

Obrázek 1.24: Přepravní systém – tažná tyč (na obrázku je krátká tyč; Střední a dlouhá tyč jsou podobné) (volitelné)

A – MD #327588 – Nebezpečí poškození závěsu

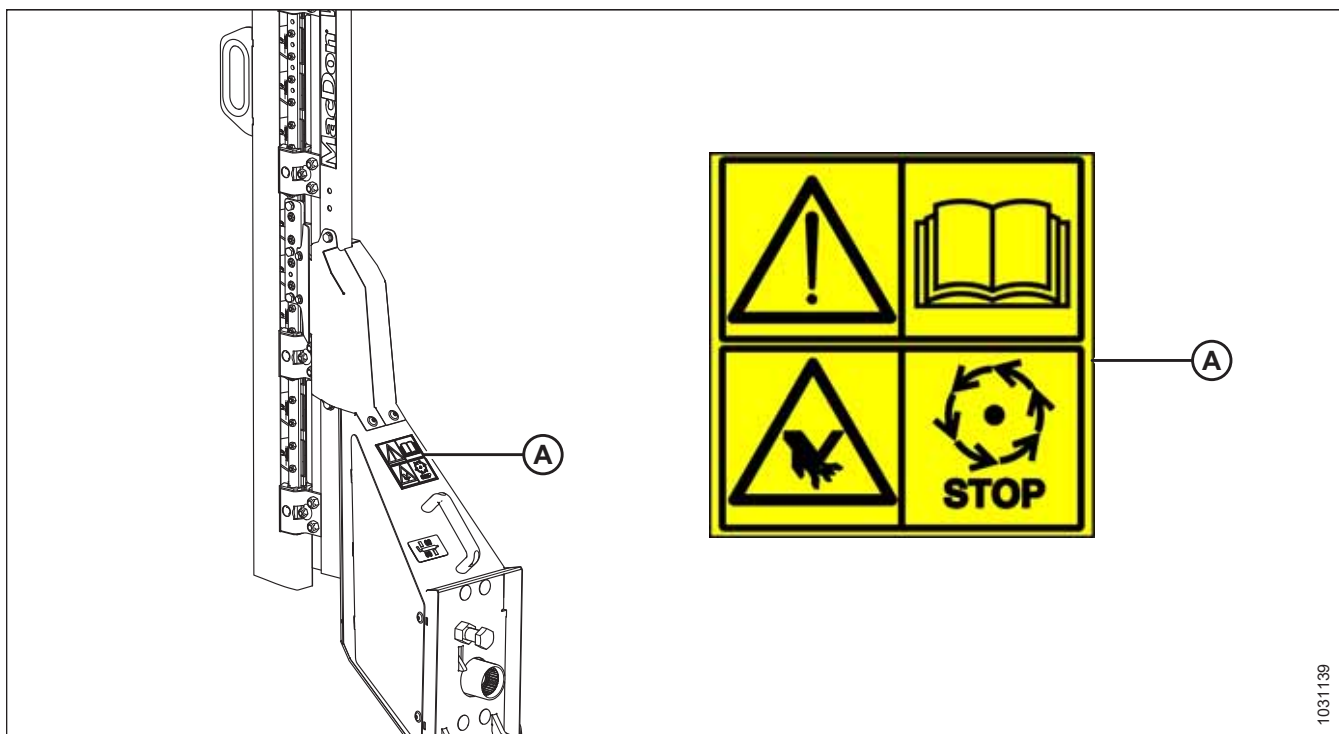

1031139

Obrázek 1.25: Úchyt vertikálního nože (volitelné)

A – MD #313881 – Nebezpečí týkající se nože

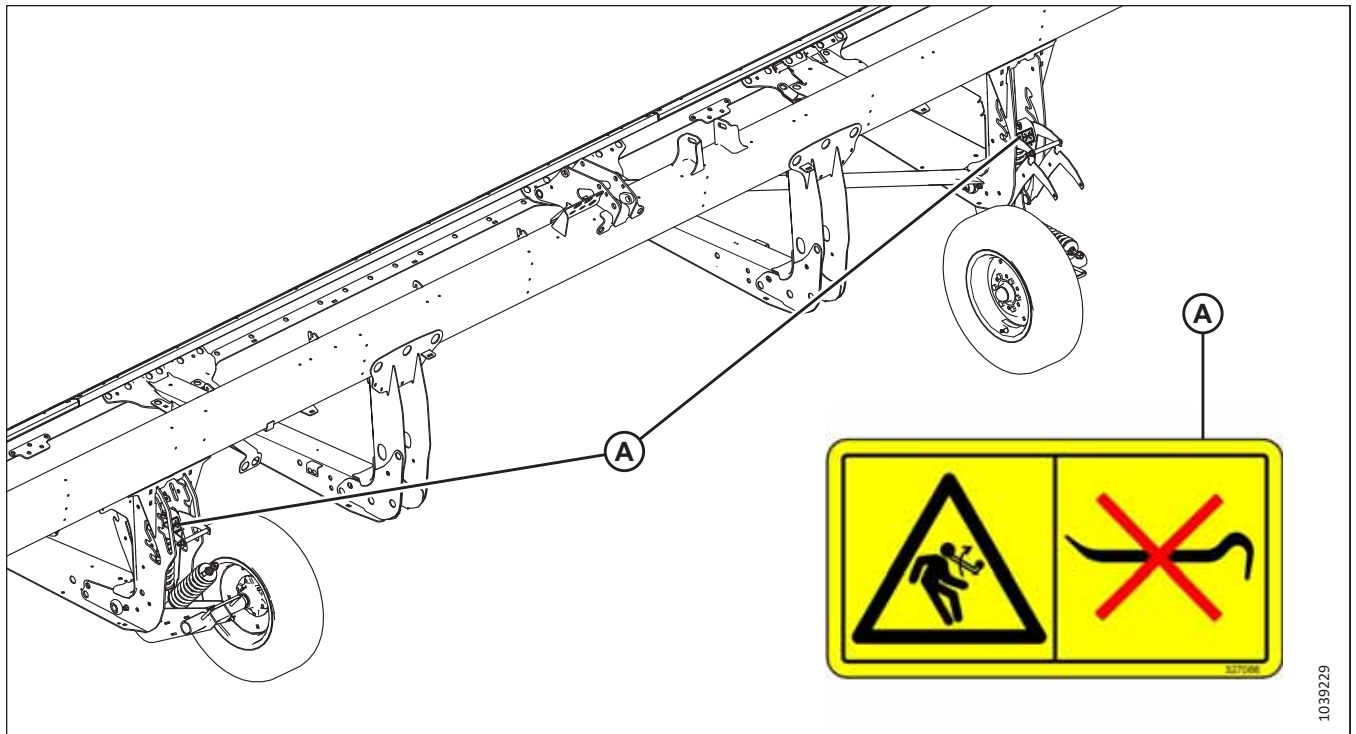

Obrázek 1.26: Stabilizační kola (volitelné)

A – MD #327086 – Nebezpečí uvolněné pružiny

1.10 Vysvětlení bezpečnostních symbolů

Bezpečnostní cedulky obsahují ilustrace ke sdělení důležitých informací o bezpečnosti nebo údržbě zařízení.

MD #174436

Nebezpečí od oleje pod vysokým tlakem

VÝSTRAHA

Vysokotlaká hydraulická kapalina může proniknout lidskou kůží, což může způsobit vážná zranění, například gangrénu, která může být až smrtelná. Abyste tomu zabránili:

- **NEPŘIBLIŽUJTE** se k únikům hydraulické kapaliny.
- Ke kontrole úniku hydraulické kapaliny **NEPOUŽÍVEJTE** ruku.
- Před uvolněním hydraulických šroubení uvolněte tlak v hydraulickém systému.
- Pokud dojde k úrazu, vyhledejte lékařskou pomoc. K odstranění hydraulické kapaliny, která pronikla do kůže, je nutný **OKAMŽITÝ** chirurgický zákrok.



Obrázek 1.27: MD #174436

MD #220799

Nebezpečí ztráty kontroly

VÝSTRAHA

Abyste se vyhnuli vážnému zranění nebo smrti v důsledku ztráty kontroly, uzamkněte zajišťovací ústrojí tažné tyče.



Obrázek 1.28: MD #220799

MD #279085

Nebezpečí zachycení šnekem

NEBEZPEČÍ

Abyste se vyhnuli zranění způsobenému otáčejícím se šnekem:

- Za chodu stroje se nepřibližujte ke šneku.
- Před údržbou šneku vypněte motor a vytáhněte klíček ze zapalování.
- Během provozu stroje se **NEDOTÝKEJTE** pohyblivých součástí.



Obrázek 1.29: MD #279085

MD #288195

Nebezpečí přiskřípnutí rotujícím předmětem

UPOZORNĚNÍ

Abyste se vyhnuli zranění:

- Před otevřením štítu vypněte motor a vytáhněte klíček ze zapalování.
- **NEUVÁDĚJTE** stroj do provozu bez nainstalovaných štítů.

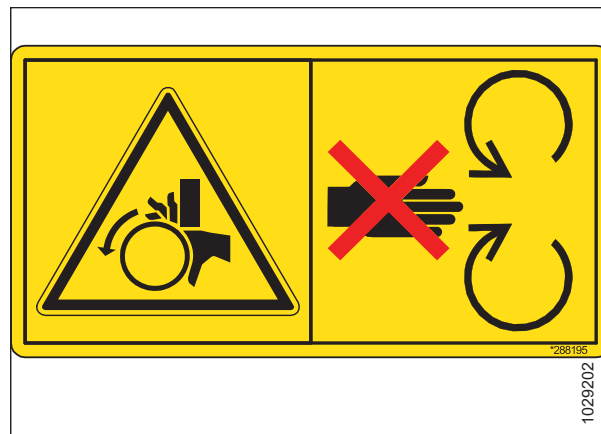

Obrázek 1.30: MD #288195

MD #311493

Nebezpečí rozdrčení přiháněčem

NEBEZPEČÍ

Abyste se vyhnuli zranění následkem pádu zvednutého přiháněče:

- Úplně zvedněte přiháněč.
- Před prací na něm nebo pod ním ho zcela zvedněte, vypněte motor, vytáhněte klíček ze zapalování a aktivujte mechanický zámek na obou přídržných ramenech přiháněče.



Obrázek 1.31: MD #311493

BEZPEČNOST

MD #313725

Přečtěte si příručku / vysokotlaká kapalina / nebezpečí rozdrčení adaptérem

NEBEZPEČÍ

Abyste se vyhnuli zranění nebo smrti následkem nesprávného nebo nebezpečného provozování stroje:

- Přečtěte si návod k obsluze a dodržujte všechny bezpečnostní pokyny. Pokud návod k obsluze nemáte, obzarejte si ho od prodejce.
- **NEDOVOLTE** neškoleným osobám obsluhovat stroj.
- Každý rok projděte všechny bezpečnostní pokyny s pracovníky obsluhy.
- Zajistěte, aby byly přilepené a čitelné všechny bezpečnostní štítky.
- Zajistěte, aby se před nastartováním motoru a během provozu nikdo nezdržoval u stroje.
- Na stroji nikoho nevozte.
- Ponechte na svém místě všechny štíty a nepřibližujte se k pohybujícím se součástem.
- Před opuštěním stanoviště obsluhy vypněte pohon adaptéru, uveďte převodovku do neutrálu a počkejte, dokud se nezastaví všechny pohyby.
- Před údržbou stroje vypněte motor a vytáhněte klíček ze zapalování.
- Před údržbou stroje ve zvednuté poloze aktivujte bezpečnostní zámky, abyste zabránili jeho neočekávanému poklesu.
- Při jízdě po silnici používejte symbol pomalu se pohybujícího vozidla a blikající výstražná světla (pokud to zákon nezakazuje).

Abyste se vyhnuli zranění nebo smrti následkem pádu zvednutého adaptéru:

- Před jakýmkoli vstupem pod adaptér zcela zvedněte adaptér do jeho plné výšky, vypněte motor, vytáhněte klíček ze zapalování a aktivujte mechanické bezpečnostní zámky na sklízecí mlátičce.
- Případně před údržbou spusťte adaptér úplně na zem, vypněte motor a vyjměte klíček ze zapalování.

VÝSTRAHA

Abyste se vyhnuli vážnému zranění, sněti nebo smrti:

- **NEPŘIBLIŽUJTE** se k únikům hydraulické kapaliny.
- Ke kontrole úniku **NEPOUŽÍVEJTE** ruku.

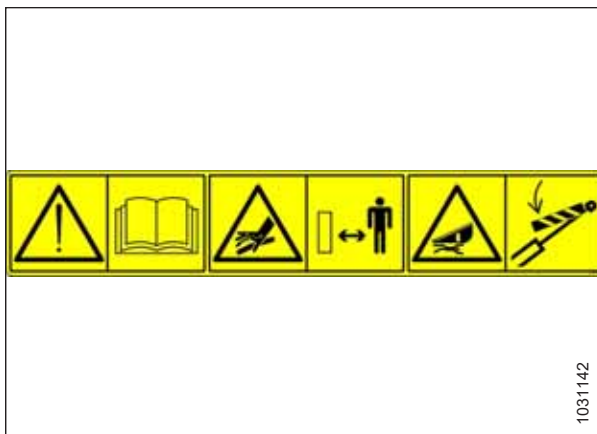

Obrázek 1.32: MD #313725

BEZPEČNOST

- Před uvolněním hydraulických šroubení uvolněte tlak v hydraulickém systému.
- Olej pod vysokým tlakem může snadno proniknout pokožkou a vyvolat vážné zranění, sněť nebo smrt.
- Pokud dojde k úrazu, vyhledejte lékařskou pomoc. Na odstranění oleje je nutný bezprostřední chirurgický zákrok.

MD #313728

Všeobecné nebezpečí spojené s provozem a údržbou stroje /
Riziko stříkání horké kapaliny

NEBEZPEČÍ

Abyste se vyhnuli zranění nebo smrti následkem nesprávného nebo nebezpečného provozování stroje:

- Přečtěte si návod k obsluze a dodržujte všechny bezpečnostní pokyny. Pokud návod k obsluze nemáte, obstarejte si ho od prodejce.
- **NEDOVOLTE** neškoleným osobám obsluhovat stroj.
- Každý rok projděte všechny bezpečnostní pokyny se všemi pracovníky obsluhy.
- Zajistěte, aby byly přilepené a čitelné všechny bezpečnostní štítky.
- Zajistěte, aby se před nastartováním motoru a během provozu nikdo nezdržoval u stroje.
- Na stroji nikoho nevozte.
- Ponechte na svém místě všechny štíty a nepřibližujte se k pohybujícím se součástem.
- Před opuštěním stanoviště obsluhy vypněte pohon adaptéru, uveďte převodovku do neutrálu a počkejte, dokud se nezastaví všechny pohyby.
- Před údržbou stroje vypněte motor a vytáhněte klíček ze zapalování.
- Před údržbou stroje ve zvednuté poloze aktivujte bezpečnostní zámky, abyste zabránili jeho neočekávanému poklesu.
- Při jízdě po silnici používejte symbol pomalu se pohybujícího vozidla a blikající výstražná světla (pokud to zákon nezakazuje).

UPOZORNĚNÍ

Abyste se vyhnuli zranění způsobenému horkými kapalinami:

- Uvědomte si, že kapalina je pod tlakem a může být horká.
- Nikdy **NESUNDÁVEJTE** víčko plnicího otvoru pro kapalinu, je-li stroj zahřátý.
- Před sejmutím víčka plnicího otvoru pro kapalinu nechejte stroj vždy vychladnout.

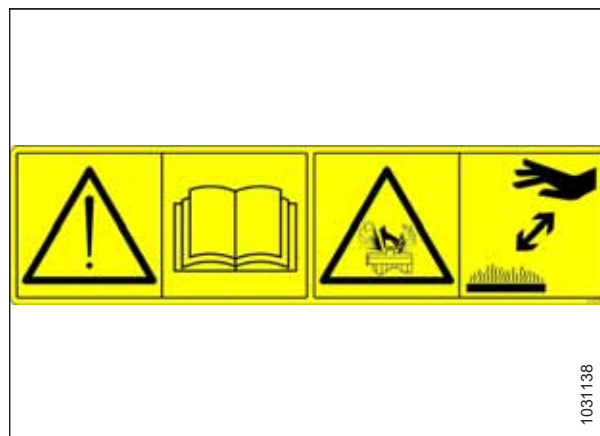

Obrázek 1.33: MD #313728

BEZPEČNOST

MD #313733

Nebezpečí rozdrčení adaptérem

NEBEZPEČÍ

Abyste se vyhnuli zranění nebo smrti následkem pádu zvednutého adaptéru:

- Před vstupem pod adaptér zcela zvedněte adaptér do jeho plné výšky, vypněte motor, vytáhněte klíček ze zapalování a aktivujte mechanické bezpečnostní zámky na sklízecí mlátičce.
- Případně před údržbou stroje spusťte adaptér úplně na zem, vypněte motor a vyjměte klíček ze zapalování.



Obrázek 1.34: MD #313733

MD #313881

Všeobecné nebezpečí spojené s provozem a údržbou stroje / nebezpečí týkající se nože

NEBEZPEČÍ

Abyste se vyhnuli zranění nebo smrti následkem nesprávného nebo nebezpečného provozování stroje:

- Přečtěte si návod k obsluze a dodržujte všechny bezpečnostní pokyny. Pokud návod k obsluze nemáte, obstarejte si ho od prodejce.
- **NEDOVOLTE** neškoleným osobám obsluhovat stroj.
- Každý rok projděte všechny bezpečnostní pokyny se všemi pracovníky obsluhy.
- Zajistěte, aby byly přilepené a čitelné všechny bezpečnostní štítky.
- Zajistěte, aby se před nastartováním motoru a během provozu nikdo nezdržoval u stroje.
- Na stroji nikoho nevozte.
- Ponechte na svém místě všechny štíty a nepřibližujte se k pohybujícím se součástem.
- Před opuštěním stanoviště obsluhy vypněte pohon adaptéru, uveďte převodovku do neutrálu a počkejte, dokud se nezastaví všechny pohyby.
- Před údržbou, seřizováním, mazáním, čištěním nebo uvolňováním stroje vypněte motor a vytáhněte klíček ze zapalování.
- Před údržbou stroje ve zvednuté poloze aktivujte bezpečnostní zámky, abyste zabránili jeho neočekávanému poklesu.
- Při jízdě po silnici používejte symbol pomalu se pohybujícího vozidla a blikající výstražná světla (pokud to zákon nezakazuje).

VÝSTRAHA

Abyste se vyhnuli zranění ostrým sečným nožem:

- Při práci s nožem noste vhodné rukavice.
- Při demontáži nebo otáčení nože dbejte, aby se v jeho blízkosti nenacházely žádné osoby.



Obrázek 1.35: MD #313881

BEZPEČNOST

MD #327086

Nebezpečí týkající se uvolněné pružiny

VÝSTRAHA

Abyste se vyhnuli zranění:

- Při údržbě součástí nápravy kola již pružina zdvihu nemá protizávaží a je napnutá.
- **NEPOKOUŠEJTE** se vytrhnout nastavovací rukojeť z polohové drážky před uvolněním napnutí pomocných pružin.



Obrázek 1.36: MD #327086

MD #327588

Nebezpečí poškození závěsu

NEBEZPEČÍ

Abyste se vyhnuli vážnému zranění nebo smrti:

- Pokud je nainstalován systém volitelných kopírovacích kol, před přepravou adaptéru demontujte levé kopírovací kolo.
- **NETAHEJTE** adaptér, pokud je přepravní závěs poškozený.

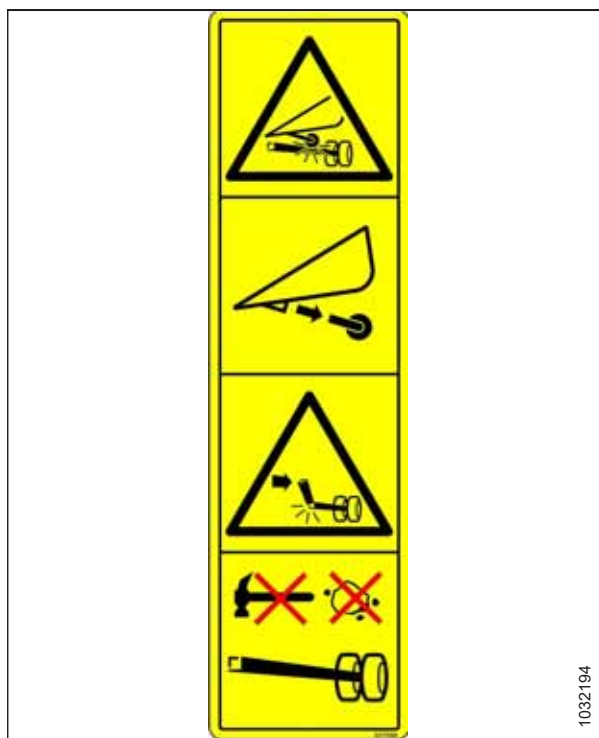

Obrázek 1.37: MD #327588

MD #360541

Nebezpečí zachycení/rozdrcení přiřaněčem

NEBEZPEČÍ

Abyste se vyhnuli zranění způsobenému zachycením otáčejícím se přiřaněčem:

- Za chodu stroje se nepřibližujte k adaptéru.
- Abyste se vyhnuli zranění pádem zvednutého přiřaněče, před prací pod ním ho úplně zvedněte, vypněte motor, vytáhněte klíček ze zapalování a aktivujte mechanický bezpečnostní zámek na obou přídržných ramenech přiřaněče.



Obrázek 1.38: MD #360541

MD #360655

Nebezpečí týkající se uvolněné pružiny

VÝSTRAHA

Abyste se vyhnuli vážnému zranění:

- Po přesunutí páky nastavení naklápění na střed vyjměte víceúčelový nástroj a vraťte jej do úložného místa.
- **NEPOUŽÍVEJTE** víceúčelový nástroj k posunutí páky nastavení naklápění na střed.
- Pokud víceúčelový nástroj náradí nevrátíte na úložné místo, může víceúčelový nástroj vyskočit směrem nahoru a uvolnit nahromaděnou energii z pružiny, což může vést ke zranění.



Obrázek 1.39: MD #360655

Kapitola 2: Popis výrobku

V této části naleznete definice technických pojmů použitých v této příručce, technické údaje stroje a umístění klíčových součástí.

2.1 Definice

V k použití jsou použity následující pojmy a zkratky.

Tabulka 2.1 Definice

Pojem	Definice
AHHC	Automatické ovládání výšky adaptéru
API	American Petroleum Institute
Svorník, šroub	Upevňovací součást s hlavou a vnějším závitem zkonstruovaná pro použití matice
Středový spoj	Spojovací hydraulický válec nebo ručně nastavitelný spoj s napínací maticí mezi adaptérem a strojem používaný na změnu úhlu adaptéru ve vztahu k vozidlu
CGVV	Kombinovaná celková hmotnost vozidla
Exportní adaptér	Konfigurace adaptéru obvyklá mimo Severní Ameriku
Adaptér řady FD2	Adaptéry MacDon FD225, FD230, FD235, FD240, FD241, FD245, FD250 a FD261 FlexDraper®
FFFT	Plošky nad „prsty dotaženo“
Prsty dotaženo	Referenční poloha, ve které se dané těsnicí plochy nebo součásti vzájemně dotýkají. Tvarovka byla ručně dotažena do bodu, kdy již není volná a nelze ji dále ručně dotáhnout
FM200	Naklápačící modul používaný s adaptérem sběrače řady D2 Adaptér FlexDraper řady FD2® pro sklizení
FSI	Indikátor nastavení naklápění
GVW	Celková hmotnost vozidla
Tvrký spoj	Spoj vytvořený utahovacím nástrojem, kdy jsou spojované materiály vysoce nestlačitelné
Imbusový klíč	Nástroj šestihřanného průřezu používaný na šrouby, které mají šestihřannou hlavu (používá se též název klíč na vnitřní šestihřany)
IHS	Integrovaný hydraulický systém
MHS	Modulární hydraulický systém
n.s.	nepoužívá se
Severoamerický adaptér	Konfigurace adaptéru obvyklá v Severní Americe
Matice	Upevňovací součást s vnitřním závitem zkonstruovaná pro použití se šroubem
ORB	O-ring boss: Druh spojení běžně používaný v otvorech portů na rozdělovačích, čerpadlech a hydromotorech
ORFS	O-ring face seal (těsnění čelním O-kroužkem): Druh spojení běžně používaný pro spojování hadic a trubek. Tento způsob spojení se také často nazývá ORS, což znamená těsnění pomocí O-kroužku
PTO	Vývodový hřídel
ot/min	Otáčky za minutu
SAE	Society of Automotive Engineers

POPIS VÝROBKU

Tabulka 2.1 Definice (pokračování)

Pojem	Definice
Vrut, šroub	Upevňovací součást s hlavou a vnějším závitem, která se šroubuje do připraveného závitu nebo si v materiálu vytváří vlastní
Měkký spoj	Pružný spoj vytvořený pomocí spojovacího prvku, v němž se spojovací materiály po určité době stlačují nebo uvolňují
spm	Zdvihy za minutu
Napětí	Axiální zatížení aplikované na šroub, obvykle se měří v jednotkách newton (N) nebo libra (lb) Tento termín lze také použít pro označení síly, kterou řemen působí na řemenici nebo ozubené kolo
TFFT	Počet otáček pro „prsty dotaženo“
Utahovací moment	Součin síla krát délka ramene páky se obvykle měří v jednotkách newtonmetr (Nm), stopa-libra (lbf·ft) nebo palce-libry (lbf in)
Úhel utažení	Postup utahování, při kterém je tvarovka instalována na specifikovanou těsnost (obvykle dotaženou prstem) a poté je matice otočena o určitý počet stupňů dále, dokud nedosáhne své konečné polohy
Moment-napětí	Vztah mezi montážním momentem aplikovaným na určitou součást a axiálním zatížením, které vyvolá ve šroubu
UCA	Horní příčný šnek
Nečasovaný (pohon nože)	Nesynchronizovaný pohyb aplikovaný žací lištou na dva odděleně poháněné nože z jednoho nebo dvou hydromotorů
Podložka	Tenký válec s dírou nebo štěrbinou umístěnou uprostřed, který se používá jako distanční součást, prvek pro rozložení zatížení nebo zajišťovací mechanismus

2.2 Technické specifikace

V tabulce specifikací získáte informace o konkrétní konfiguraci stroje. V tabulce jsou uvedeny rozměry, hmotnosti, výkonnostní rozsahy a funkce.

POZNÁMKA:

Specifikace se mohou změnit bez předchozího upozornění.

V tabulkách s technickými údaji jsou použity níže uvedené symboly a písmena:

S: standardně / O_F: volitelně (instalováno výrobcem) / O_D: volitelně (instalováno prodejcem) / –: není k dispozici

Žací lišta			
Účinný žací záběr (vzdálenost mezi hroty děliče plodin; šířka řezu plus sběr děliče)			
FD225		7,7 m (301 palců)	S
FD230		9,2 m (361 palců)	S
FD235		10,7 m (421 palců)	S
FD240		12,2 m (481 palců)	S
FD241		12,5 m (493 palců)	S
FD245		13,7 m (541 palců)	S
FD250		15,3 m (601 palců)	S
FD261		18,6 m (733 palců)	S
Rozsah zvednutí žací lišty		Mění se podle modelu mlátičky	S
Nůž			
Pohon jednoduchého nože (FD225–FD240): hydromotor namontovaný do uzavřené odolné hnací skříně nože MacDon na levé straně adaptéru.			O _F
Pohon dvojitého nože (FD235 – FD261): jeden hydromotor, nečasovaný, vždy jeden namontovaný do uzavřené odolné hnací skříně nože MacDon na obou stranách adaptéru.			O _F
Zdvih nože		76 mm (3 palce)	S
Rychlost jednoduchého nože (zdvihů za minutu)	FD225, FD235	1200–1400 zdv/min	S
Rychlost jednoduchého nože (zdvihů za minutu)	FD230	1200–1500 zdv/min	S
Rychlost jednoduchého nože (zdvihů za minutu)	FD240	1200–1300 zdv/min	S
Rychlost dvojitého nože (zdvihů za minutu)	FD235, FD240, FD241, FD245, FD250, FD261	1200–1500 zdv/min	S
Sekce nože			
Zoubkované, ultra hrubé, ClearCut™, QuickChange, šroubované, 1,5 zubu na cm (4 zuby na palec)			O
Zoubkované, hrubé, ClearCut™, QuickChange, šroubované, 3,5 zubů na cm (9 zubů na palec)			S
Zoubkované, jemné, ClearCut™, QuickChange, šroubované, 5,5 zubů na cm (14 zubů na palec)			O
Přesah nože uprostřed (adaptéry s dvojitými noži)		3 mm (1/8 palce)	S

POPIS VÝROBKU

Prsty a přidržovače				
Prst: ClearCut™ špičatý, kovaný, s dvojitou tepelnou úpravou (DHT) Přidržovač: kovaný, jeden stavěcí šroub				O _F
Prst: ClearCut™ čtyři hroty, kovaný, s dvojitou tepelnou úpravou (DHT) Přidržovač: kovaný, jeden stavěcí šroub				O _F
Prst: ClearCut™ PlugFree™, kovaný, s dvojitou tepelnou úpravou (DHT) Přidržovač: kovaný, dvojitě stavěcí šrouby				O _F
Desky žací lišty a standardní plazy				
Řada FD2 obsahuje desky v celé šířce žací lišty.				S
FD225	4 plazy			S
FD230, FD235, FD240, FD241, FD245, FD250, FD261	6 plazů			S
Úhel prstu (žací lišta na zemi)				
Středový spoj zasunutý			1,7 stupně	S
Středový spoj vysunutý			8,9 stupně	S
Sběrač a desky				
Šířka sběrače		1,27 m (50 palců)		S
Pohon sběrače		Hydraulický		S
Rychlost sběrače: Řízena naklápacím modulem FM200		0-209 m/min. 0-(687 stop/min)		S
Šířka podávacího otvoru		1905 mm (75 palců)		S
PR15 zvedací přiháněč				
Počet prstových trubek		5 nebo 6		
Průměr středové trubky		203 mm (8 palce)		S
Poloměr hrotu prstu	Nastavení od výrobce		800 mm (31 1/2 palce)	S
Poloměr hrotu prstu	Rozsah nastavení		766–800 mm (30 3/16 – 31 1/2 palce)	S
Efektivní průměr přiháněče (činnost tvarované vačky)		1,650 m (65 palců)		S
Délka prstů		290 mm (11 palce)		S
Rozteč prstů (jmenovitá, přesazené ob přihánku)		100 mm (4 palce)		S
Pohon přiháněče		Hydraulický		S
Otáčky přiháněče (nastavitelné z kabiny, mění se dle modelu mlátičky)		0–67 ot/min		S
Rozsah naklápění rámu adaptéru				
Model adaptéru	Nahoru – standardní	Dolů – standardní	Nahoru – omezovač odstraněn	Dolů – omezovač odstraněn ¹
FD225	102 mm (4 palce)	64 mm (2,5 palce)	102 mm (4 palce)	102 mm (4 palce)

1. Aby nedošlo k poškození prstů přiháněče, je při zvětšení rozsahu flexibilního naklápění adaptéru nutná větší vůle žací lišty. Další informace viz [Demontáž omezovače prohnutí kloubového rámu](#).

POPIS VÝROBKU

FD230	165 mm (6,5 palce)	130 mm (5 palce)	165 mm (6,5 palce)	165 mm (6,5 palce)
FD235	205 mm (8 palců)	130 mm (5 palce)	205 mm (8 palců)	205 mm (8 palců)
FD240 DR ²	205 mm (8 palců)	130 mm (5 palce)	205 mm (8 palců)	205 mm (8 palců)
FD240 TR ³	205 mm (8 palců)	205 mm (8 palců)	205 mm (8 palců)	205 mm (8 palců)
FD241	205 mm (8 palců)	130 mm (5 palce)	205 mm (8 palců)	205 mm (8 palců)
FD245	216 mm (8,5 palce)	216 mm (8,5 palce)	216 mm (8,5 palce)	216 mm (8,5 palce)
FD250	216 mm (8,5 palce)	216 mm (8,5 palce)	216 mm (8,5 palce)	216 mm (8,5 palce)
FD261	216 mm (8,5 palce)	216 mm (8,5 palce)	216 mm (8,5 palce)	216 mm (8,5 palce)
Naklápací modul FM200				
Vkládací sběrač	Šířka		2 m (78 11/16 palce)	S
Vkládací sběrač	Rychlost		107–122 m/min (350–400 stop za minutu)	S
Vkládací šnek	Šířka		1,630 m (64 1/8 palce)	S
Vkládací šnek	Vnější průměr		559 mm (22 palce)	S
Vkládací šnek	Průměr roury		356 mm (14 palce)	S
Vkládací šnek	Otáčky (mění se dle modelu mlátičky)		191–195 ot/min (liší se podle modelu mlátičky)	S
Objem olejového zásobníku			95 l (25 US galonů)	S
Druh oleje			Kapalina do jednostupňové převodovky / hydraulická kapalina (THF)	–
Viskozita THF při 40 °C (104 °F)			60,1 cSt	–
Viskozita THF při 100 °C (212 °F)			9,5 cSt	–
Horní příčný šnek				O_D
Vnější průměr			330 mm (13 palců)	–
Průměr roury			152 mm (6 palce)	–
Stabilizační kolo / vybavení pro přepravu EasyMove™				O_D
Kola			38 cm (15 palců)	–
Pneumatiky			225/75 R-15	–

2. dvojitý přiháněč
3. trojitý přiháněč

POPIS VÝROBKU

Hmotnost		
Přibližný rozsah hmotnosti – základní adaptér s naklápěcím modulem – odchylky plynou z různých konfigurací.		
Model adaptéru	Tržní region	Rozsah hmotnosti kg (lb)
FD225	Severní Amerika	3369-3470 (7427-7650)
FD230	Severní Amerika	3737-3851 (8239-8490)
FD235	Severní Amerika	3941-4143 (8688-9134)
FD240	Severní Amerika	4083-4416 (9002-9736)
FD241	Export	4321-4442 (9526-9793)
FD245	Severní Amerika	4566-4692 (10 066-10 344)
	Export	4 703-4 829 (10 368-10 646)
FD250	Severní Amerika	4755-4886 (10 483-10 772)
	Export	4915-5046 (10 836-11 125)
FD261	Severní Amerika	5669 (12498)

2.3 Rozměry adaptéru FlexDraper® řady FD2

Při obsluze adaptéru je důležité znát rozměry stroje.

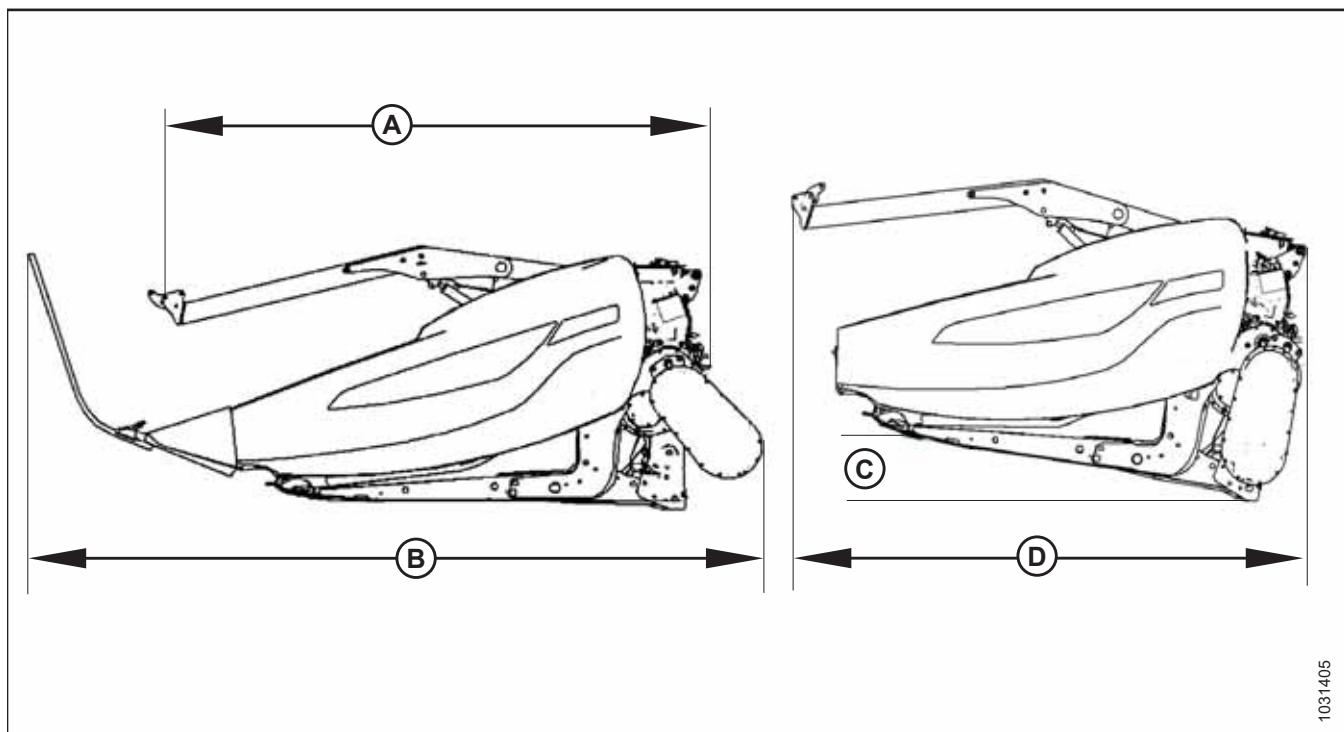

Obrázek 2.1: Rozměry adaptéru

Tabulka 2.2 Rozměry adaptéru

Rám a konstrukce		
Měřená vlastnost	Odkaz na obrázek 2.1, Str. 33	Rozměr
Šířka adaptéru v plném režimu	–	Žací záběr + 500 mm (19 1/5 palce)
Šířka žací lišty	–	Žací záběr - 500 mm (19 1/5 palce)
Šířka adaptéru v přepravní poloze s namontovaným naklápěcím modulem FM200 (nejkratší středový spoj)	(A) otočená převodovka (skladování), demontované děliče (viz 2.1, Str. 33)	2,6 m (103 palců)
Šířka adaptéru v přepravní poloze s namontovaným naklápěcím modulem FM200 (nejkratší středový spoj)	(B) převodovka v provozu, namontovány standardní děliče (viz 2.1, Str. 33)	3,5 m (138 palců)
Šířka adaptéru v přepravní poloze s plně zataženým přiřáháčem a namontovaným naklápěcím modulem FM200 (nejkratší středový spoj)	Otočená převodovka, demontované děliče (viz 2.1, Str. 33) Úhel (C) nezbytný pro dosažení přepravní šířky (D) POZNÁMKA: Rozměr (D) lze zmenšit pomocí přepravního přívěsu s větším úhlem.	8° 2,591 m (102 palce)

2.4 Označení součástí adaptéru FlexDraper® řady FD2

Seznámení se s hlavními součástmi adaptéru usnadní dodržování pokynů pro provoz a údržbu uvedených v této příručce.

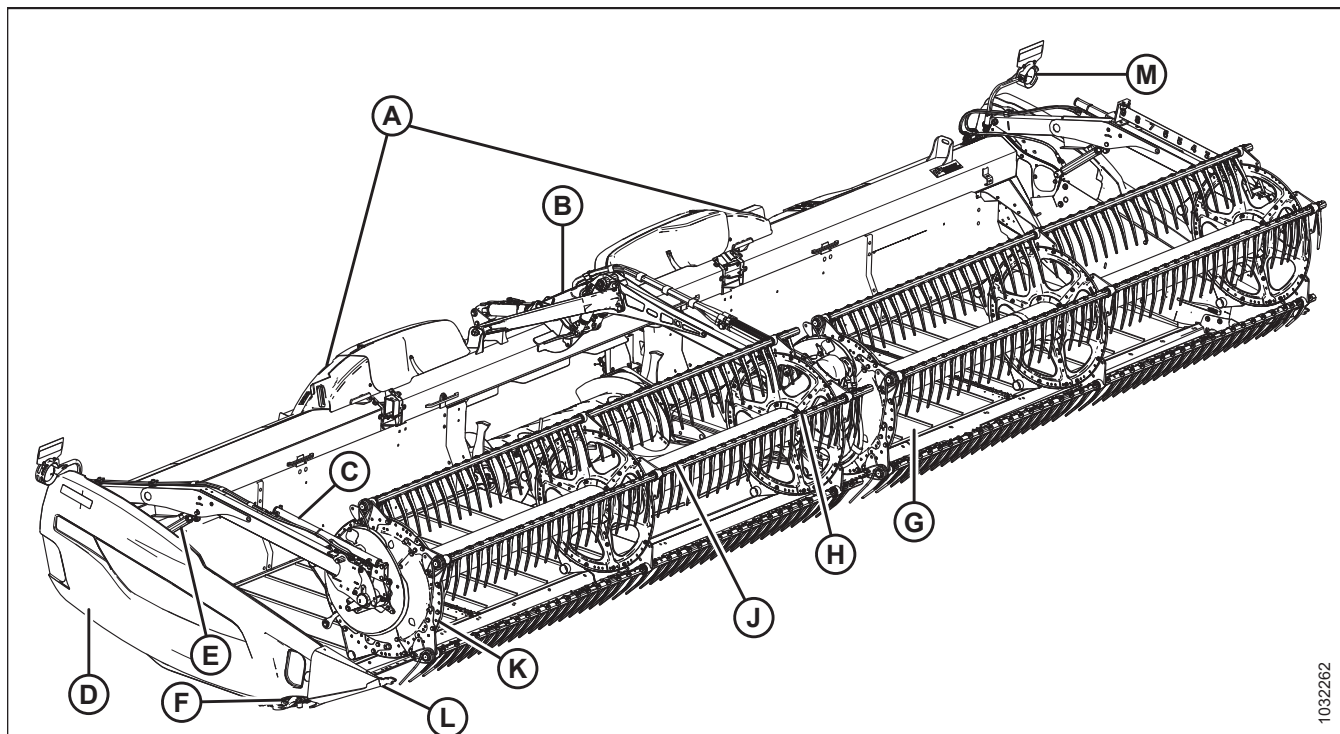

1032262

Obrázek 2.2: Součásti adaptéru FlexDraper® řady FD2

A – Spojovací ústrojí naklápění křídel

D – Koncový štít

G – Boční sběrač

K – Koncový štít přiháněče

B – Středové rameno přiháněče

E – Ovládací válec zvedání přiháněče

H – Středový pohon přiháněče

L – Dělič plodin

C – Válec posunu přiháněče vpřed/vzad

F – Hnací skříň nože (uvnitř koncového štítu)

J – Zvedací přiháněč

M – Světlo adaptéru (kromě Evropy)

2.5 Označení součástí naklápěcího modulu FM200

Seznámení se s hlavními součástmi naklápěcího modulu vám usnadní postupovat podle pokynů uvedených v této příručce.

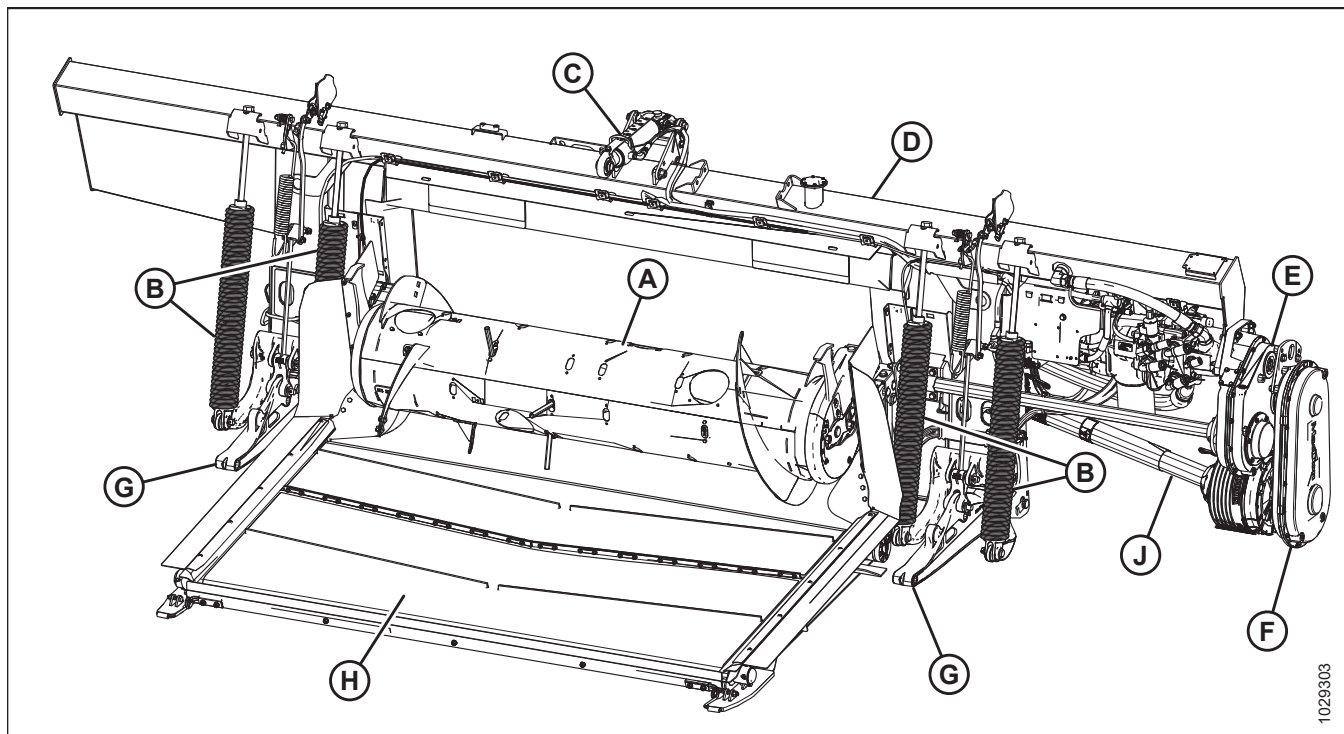

Obrázek 2.3: Strana adaptéru naklápěcího modulu FM200 s integrovaným hydraulickým systémem (IHS)

A – Vkládací šnek
D – Hydraulická nádrž
G – Přídržná ramena adaptéru (x2)

B – Naklápěcí pružiny adaptéru (x4)
E – Hlavní převodovka
H – Vkládací sběrač

C – Středový spoj
F – Doplňková převodovka
J – Kloubový hřídel

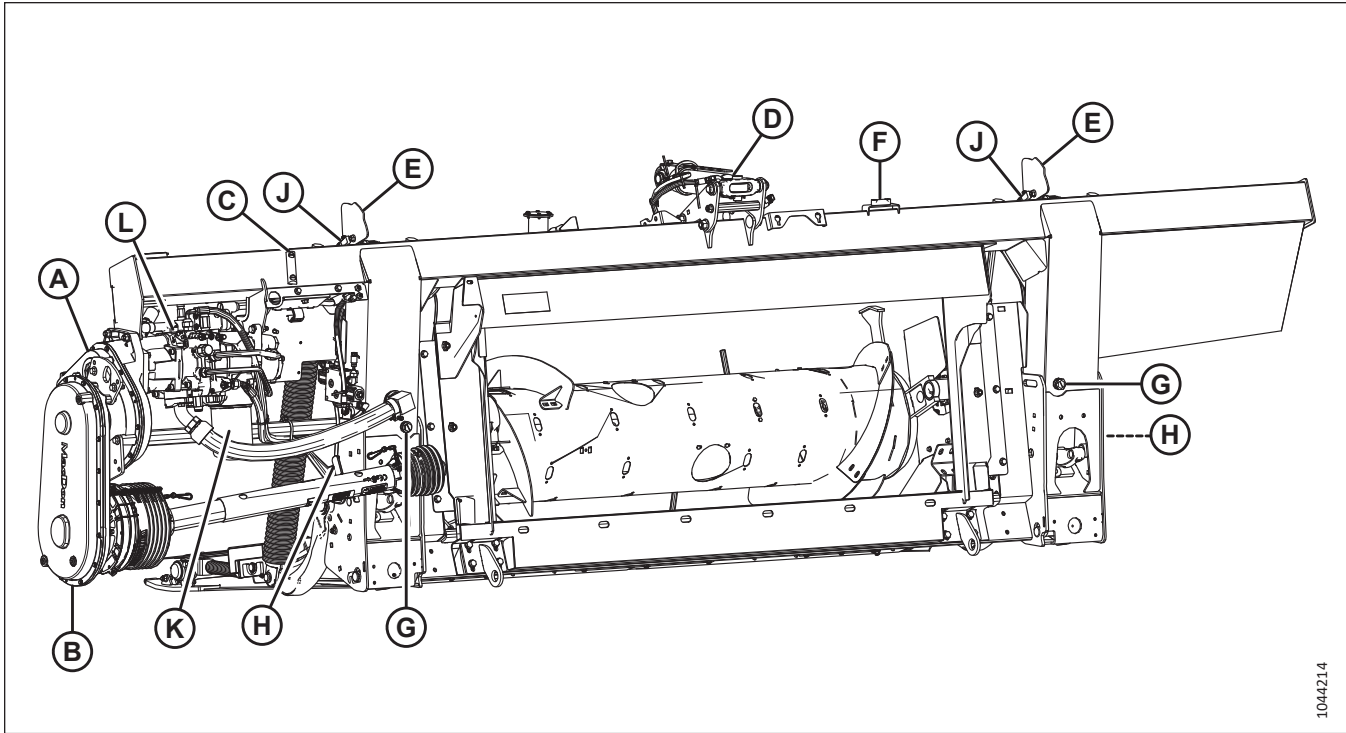

1044214

Obrázek 2.4: Strana sklízecí mlátičky naklápečího modulu FM200 s integrovaným hydraulickým systémem (IHS)

A – Hlavní převodovka

D – Středový spoj

G – Vypouštěcí zátka (2x)

K – Hydraulický filtr

B – Doplnková převodovka

E – Indikátor ovládání výšky adaptéru (2x)

H – Zajišťovací páka zámku naklápění (2x)

L – Integrované čerpadlo

C – Olejový stavoznak nádrže

F – Ukazatel náklonu

J – Snímač automatického ovládání výšky adaptéru (AHHC) (2x)

POPIS VÝROBKU

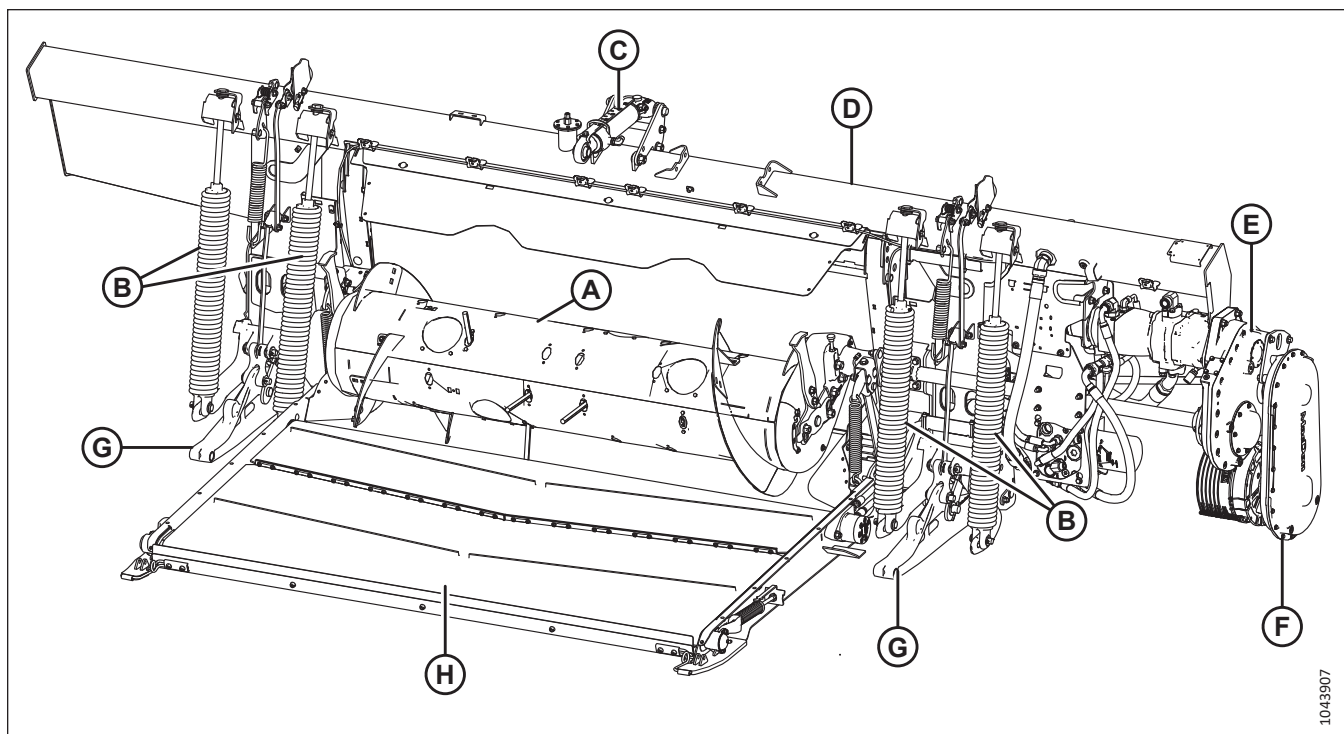

Obrázek 2.5: Strana adaptéru naklápěcího modulu FM200 s modulárním hydraulickým systémem (MHS)

A – Vkládací šnek

D – Hydraulická nádrž

G – Přídržná ramena adaptéru (x2)

B – Naklápěcí pružiny adaptéru (x4)

E – Hlavní převodovka

H – Vkládací sběrač

C – Středový spoj

F – Doplňková převodovka

J – Kloubový hřídel

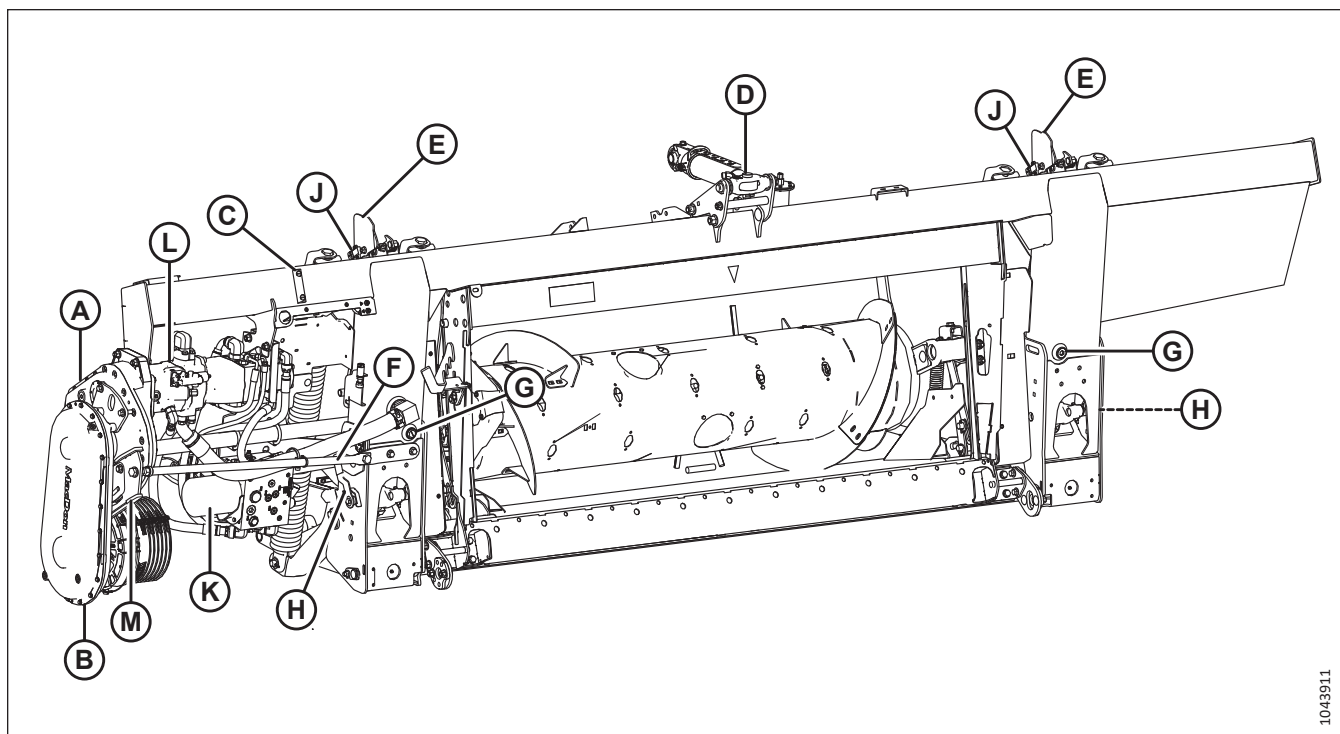

1043911

Obrázek 2.6: Strana sklízecí mlátičky naklápečího modulu FM200 s modulárním hydraulickým systémem (MHS)

A – Hlavní převodovka

D – Středový spoj

G – Vypouštěcí zátka (2x)

K – Hydraulický filtr

B – Doplnková převodovka

E – Indikátor ovládání výšky adaptéru (2x)

H – Zajišťovací páka zámku naklápečí (2x)

L – Modulární čerpadlo

C – Olejový stavoznak nádrže

F – Podpora pohonu

J – Snímač automatického ovládání výšky adaptéru (AHHC) (2x)

M – Podpěra vzpěry

Kapitola 3: Provoz

Bezpečná obsluha stroje vyžaduje seznámení se s jeho možnostmi.

3.1 Povinnosti majitele/obsluhy

Vlastnictví a provozování těžké techniky s sebou nese určité povinnosti.



UPOZORNĚNÍ

- Vaší povinností je před provozem adaptéru si přečíst celou tuto příručku a pochopit ji. Pokud vám některý pokyn není jasný, obraťte se na svého prodejce MacDon.
- Respektujte všechna bezpečnostní sdělení uvedená v této příručce a na bezpečnostních štítcích.
- Uvědomte si, klíčem k bezpečnosti jste VY. Správné bezpečnostní postupy chrání vás a osoby ve vašem okolí.
- Něž někomu dovolíte, aby adaptér obsluhoval, byť na jakkoli krátkou dobu nebo na jakkoli krátkou vzdálenost, přesvědčte se, že byl instruován ohledně bezpečného a řádného používání.
- Jednou za rok projděte příručku a všechny položky týkající se bezpečnosti se všemi pracovníky obsluhy.
- Dávejte pozor na ostatní pracovníky neaplikující doporučené postupy nebo nerespektující bezpečnostní opatření. Tyto chyby neprodleně napravte, než se stane nehoda.
- Stroj **NEPOZMĚŇUJTE**. Neautorizované změny mohou zhoršit funkci anebo bezpečnost stroje a mohou zkrátit jeho životnost.
- Informace o bezpečnosti uvedené v této příručce nenahrazují bezpečnostní zákony, náležitosti týkající se pojištění ani místní zákony a nařízení. Ujistěte se, že váš stroj splňuje standardy ustavené těmito zákony a nařízeními.

3.2 Provozní bezpečnost

Dodržujte všechny bezpečnostní a provozní pokyny uvedené v této příručce.

UPOZORNĚNÍ

Dodržujte následující bezpečnostní opatření:

- Řiďte se všemi bezpečnostními a provozními pokyny v návodu k obsluze. Pokud nemáte návod ke sklízecí mlátičce, obzarejte si jej od vašeho prodejce a pečlivě si jej přečtěte.
- Nikdy se nepokoušejte startovat motor nebo ovládat stroj jinak než ze sedadla obsluhy.
- Před zahájením provozu zkontrolujte funkci všech ovladačů na bezpečné, přehledné ploše.
- NEVOZTE spolucestující na sklízecí mlátičce.



Obrázek 3.1: Žádní spolucestující

UPOZORNĚNÍ

- Stroj nikdy nespustíte a nejezdíte s ním, dokud si nebudete jistí, že všichni okolostojící opustili prostor.
- Vyhýbejte se jízdě přes syké výplně, kameny, příkopy a díry.
- Jezděte pomalu bránami a dveřními prostory.
- Při práci na svazích jezděte, kdykoli je to možné, do kopce nebo z kopce. Při jízdě z kopce mějte na převodovce zařazenou rychlost.
- Nikdy se nepokoušejte nastoupit do jedoucího stroje nebo z něho vystoupit.
- Při běžícím motoru NEOPOUŠTĚJTE stanoviště obsluhy.
- Abyste se vyhnuli úrazu nebo smrti v důsledku neočekávaného rozběhu stroje, před nastavováním nebo odstraňováním ucpání ze stroje vždy vypněte motor a vytáhněte klíček.
- Zkontrolujte, zda se nevyskytují nadměrné vibrace nebo neobvyklé hluky. Při příznacích problémů stroj zastavte a zkontrolujte. Respektujte řádný postup zastavení. Pokyny viz [3.4 Vypnutí sklízecí mlátičky, Str. 62](#).
- Provozujte jen za denního světla nebo při dobrém umělém osvětlení.

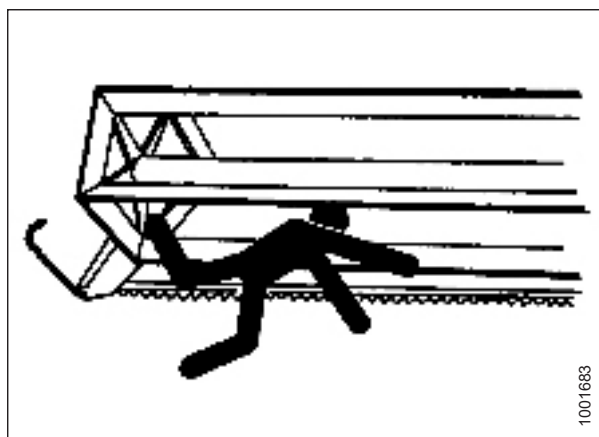

Obrázek 3.2: Bezpečnost okolostojících

3.2.1 Bezpečnostní podpěry adaptéru

Bezpečnostní podpěry umístěné na zvedacích válcích adaptéru brání neočekávanému zasunutí válců a spuštění adaptéru dolů. Pokyny viz návod k obsluze sklízecí mlátičky, .

NEBEZPEČÍ

Abyste se vyhnuli úrazu nebo smrti v důsledku neočekávaného spuštění nebo pádu zvednutého stroje, před vstupem z jakéhokoli důvodu pod adaptér vždy vypněte motor, vytáhněte klíček a aktivujte bezpečnostní podpěry.

3.2.2 Bezpečnostní podpěry přiřáněče

Bezpečnostní podpěry přiřáněče jsou umístěny na ramenech přiřáněče. Po aktivaci bezpečnostní podpěry přiřáněče zabraňují neočekávanému pádu přiřáněče.

DŮLEŽITÉ:

Abyste zabránili zničení přídržných ramen přiřáněče, **NEPŘEPRAVUJTE** adaptér s aktivovanými bezpečnostními podpěrami přiřáněče.

Aktivace bezpečnostních podpěr přiřáněče

Kdykoli potřebujete pracovat se zvednutým přiřáněčem, aktivujte bezpečnostní podpěry přiřáněče. Po aktivaci bezpečnostní podpěry přiřáněče zabraňují neočekávanému poklesu přiřáněče.

NEBEZPEČÍ

Přesvědčte se, že se v okolí stroje nenachází žádné osoby.

NEBEZPEČÍ

Abyste zabránili zranění nebo smrti v důsledku neočekávaného spuštění stroje, pokud z jakéhokoli důvodu opouštíte sedadlo obsluhy, vždy vypněte motor a vytáhněte klíček ze zapalování.

Vnější ramena přiřáněče

1. Zvedněte přiřáněč do maximální polohy.
2. Vypněte motor a vytáhněte klíček ze zapalování.
3. Nadzvedněte bezpečnostní podpěru (A) a zatlačením vpřed vyjměte podpěru z háku (B).

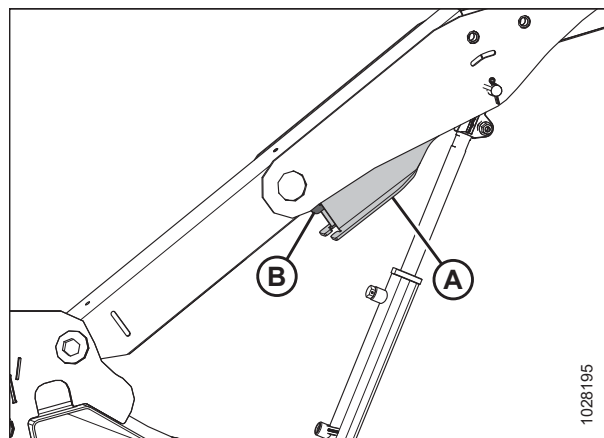

Obrázek 3.3: Vnější rameno

PROVOZ

- Spusťte bezpečnostní podpěru (A) dolů a zajistěte ji na hřídeli válce v souladu s vyobrazením. Zopakujte tento krok na protějším rameni přiháněče.

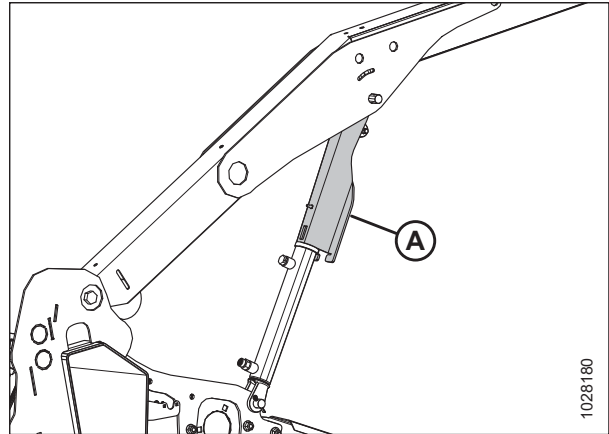

Obrázek 3.4: Zajištěná bezpečnostní podpěra přiháněče – vnější rameno

Středové rameno přiháněče – adaptéry s dvojitým a trojitým přiháněčem

- Otočením rukojeti (A) uvolněte tah pružiny a zatlačte rukojeť dovnitř, aby byl čep zajištěn v uzamčené poloze.

POZNÁMKA:

V případě adaptérů se třemi přiháněči ilustrace znázorňuje pravé středové rameno. Levé středové rameno je naproti.

- U adaptérů se třemi přiháněči zopakujte předchozí krok na levém středovém rameni.
- Spouštějte přiháněč dolů, dokud se bezpečnostní podpěry nedostanou do styku s úchyty válce vnějšího ramena a čepy středového ramena.
- Vypněte motor a vytáhněte klíček ze zapalování.

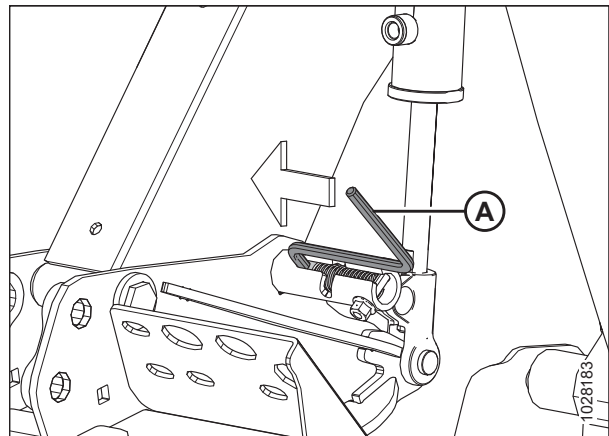

Obrázek 3.5: Zajištěná bezpečnostní podpěra přiháněče – středové rameno

Deaktivace bezpečnostních podpěr přiháněče

Až skončíte práci se zvednutým přiháněčem nebo okolo něj, odpojte bezpečnostní podpěry přiháněče.

NEBEZPEČÍ

Přesvědčte se, že se v okolí stroje nenachází žádné osoby.

NEBEZPEČÍ

Abyste zabránili zranění nebo smrti v důsledku neočekávaného spuštění stroje, pokud z jakéhokoli důvodu opouštíte sedadlo obsluhy, vždy vypněte motor a vytáhněte klíček ze zapalování.

- Zvedněte přiháněč do maximální polohy.
- Vypněte motor a vytáhněte klíček ze zapalování.

Vnější ramena přiháněče

3. Přesuňte bezpečnostní podpěru přiháněče (A) nahoru na hák (B) pod rameno přiháněče. Zopakujte tento krok na protějším rameni přiháněče.

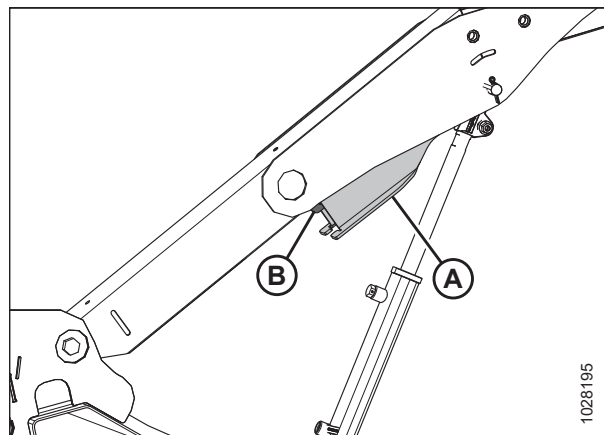

Obrázek 3.6: Bezpečnostní podpěra přiháněče – pravé vnější rameno

Středové rameno přiháněče – adaptéry s dvojitým a trojitým přiháněčem

4. Přesuňte rukojeť (A) vně a do drážky (B) pro uvedení čepu do odjištěné polohy.
5. U adaptérů se třemi přiháněči zopakujte předchozí krok na levém středovém rameni.
6. Spusťte přiháněč úplně dolů.
7. Vypněte motor a vytáhněte klíček ze zapalování.

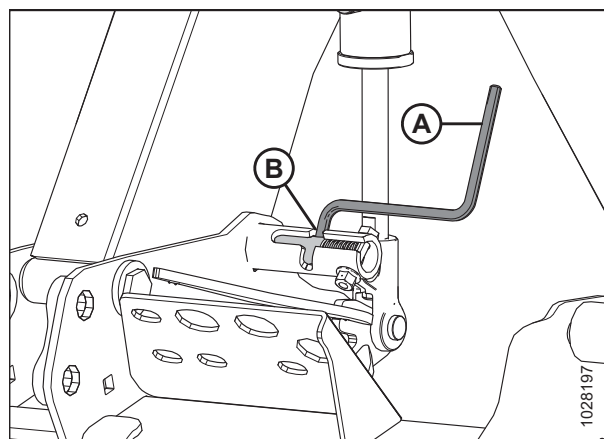

Obrázek 3.7: Bezpečnostní podpěra přiháněče – středové rameno

3.2.3 Koncové štíty adaptéru

Na obou koncích adaptéru je umístěn sklopný koncový štít z polyetylenu, který chrání kritické součásti pohonu.

Otevření koncových štítů adaptéru

Koncové štíty adaptéru kryjí součásti pohonu nožů, hydraulické hadice, elektrické přípojky, klíč adaptéru, náhradní nůž a volitelný přepravní závěs. Pro přístup k těmto součástem je třeba otevřít koncový štít.

1. Pro odjištění koncového štítu zatlačte na uvolňovací páku (B) pomocí přístupového otvoru (A) na zadní straně koncového štítu adaptéru.

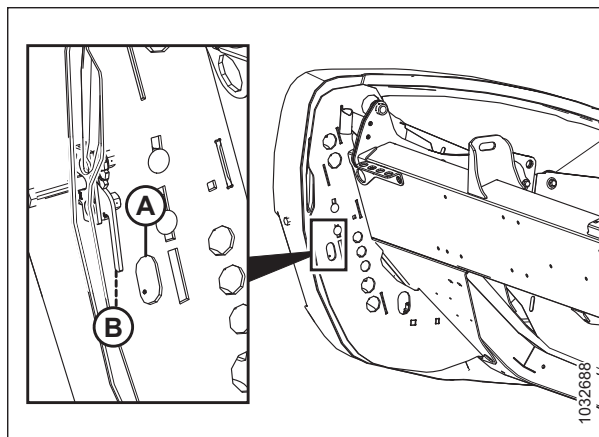

Obrázek 3.8: Levý koncový štít adaptéru

2. Zatažením otevřete koncový štít adaptéru (A).

POZNÁMKA:

Koncový štít adaptéru je přidržován jazýčkem (B) a otevře se ve směru (C).

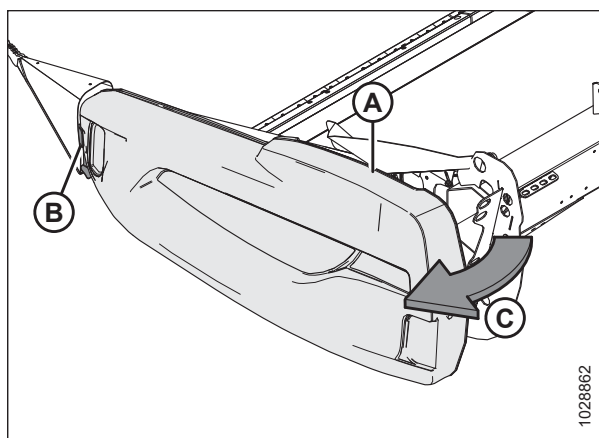

Obrázek 3.9: Levý koncový štít adaptéru

PROVOZ

3. Je-li vyžadována větší mezera, zatažením uvolněte koncový štít adaptéru z jazýčku (A) a otočte štít směrem k zadní části adaptéru.
4. Použijte bezpečnostní západku (B) na závěsném rameni (C) pro zajištění štítu v plně otevřené poloze.

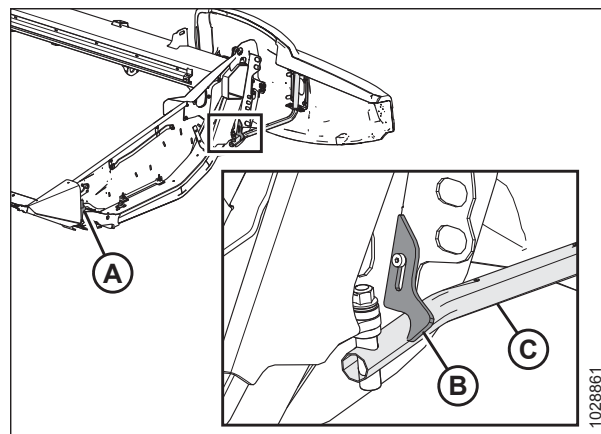

Obrázek 3.10: Levý koncový štít adaptéru

Zavření koncových štítů adaptéru

Zavřete koncové štíty adaptéru, abyste ochránili součásti pohonu, hadice a elektrické přípojky před nečistotami a úlomky.

1. Je-li koncový štít plně otevřený a zajištěný za adaptérem, uvolněte zámek (A), aby se koncový štít (B) mohl pohybovat.
2. Otočte koncový štít adaptéru směrem k přední straně adaptéru.

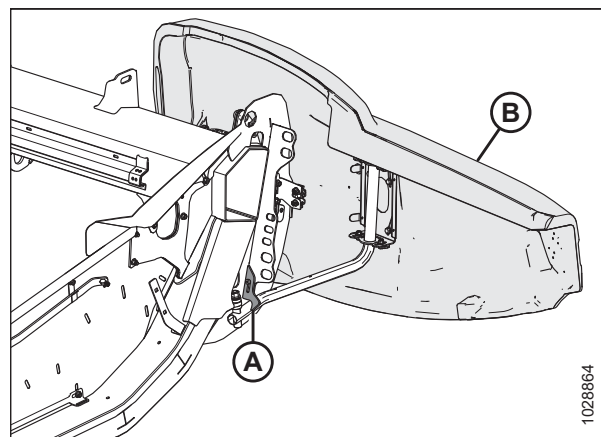

Obrázek 3.11: Levý koncový štít adaptéru

3. Při zavírání dbejte, aby koncový štít (A) nepřišel do kontaktu s horní stranou koncového plechu (B). Pokud je nutné nastavení, viz krok *Kontrola a nastavení koncových štítů adaptéru*, Str. 47.

DŮLEŽITÉ:

Ujistěte se, že čelní štít adaptéru **NEDOSEDÁ** na hliníkovou čelní desku.

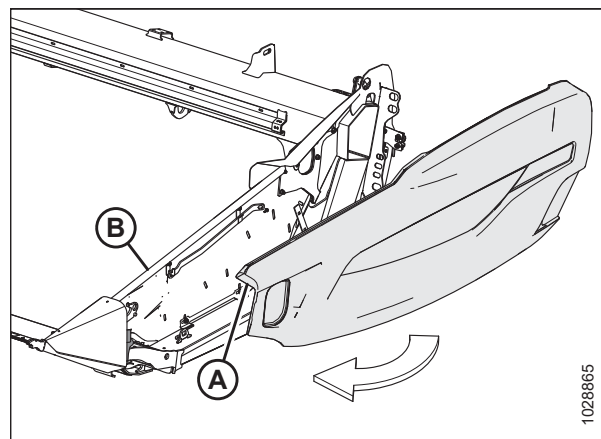

Obrázek 3.12: Levý koncový štít adaptéru

PROVOZ

4. Vložte přední část koncového štítu adaptéru za závěsný jazýček (B) a do kužele děliče.
5. Otočte koncový štít adaptéru směrem (A) do zavřené polohy. Zajistěte dvoupolohovou západku (C) silným zatlačením.

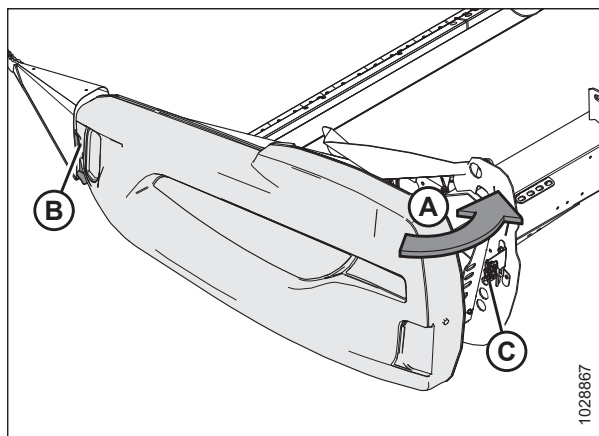

Obrázek 3.13: Levý koncový štít adaptéru

DŮLEŽITÉ:

Aby bylo zajištěno uzamčení koncového štítu adaptéru, musí být šroub (A) zcela zasunut do dvoustupňové západky (B), aby se zabránilo otevření koncového štítu adaptéru během provozu adaptéru. Pokud je nutné nastavení, viz krok *Kontrola a nastavení koncových štítů adaptéru*, Str. 47.

POZNÁMKA:

Koncový štít adaptéru je na obrázku znázorněn jako transparentní, aby bylo možné vidět západku.

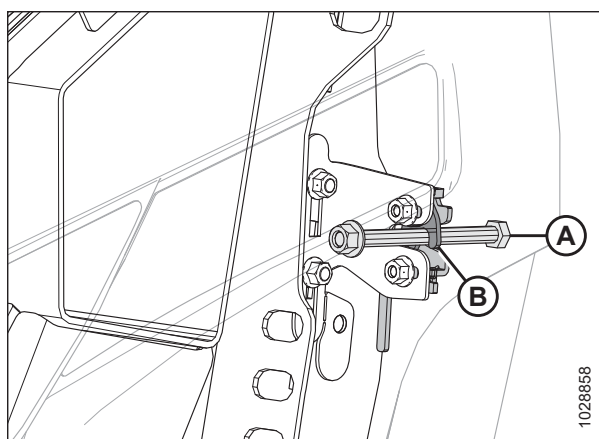

Obrázek 3.14: Dvoupolohová západka

Kontrola a nastavení koncových štítů adaptéru

Koncové štíty adaptéru se mohou deformovat v důsledku extrémních změn teploty. Pro kompenzaci rozměrových změn nastavte polohu koncových štítů adaptéru.

NEBEZPEČÍ

Abyste zabránili zranění nebo smrti v důsledku neočekávaného spuštění stroje, pokud z jakéhokoli důvodu opouštíte sedadlo obsluhy, vždy vypněte motor a vytáhněte klíček ze zapalování.

1. Vypněte motor a vytáhněte klíček ze zapalování.

DŮLEŽITÉ:

Ujistěte se, že čelní štít adaptéru **NEDOSEDÁ** na hliníkovou čelní desku.

2. Změřte vzdálenost (A) mezi koncovým štítem adaptéru (B) a koncovým plechem (C). Vzdálenost musí být 1–3 mm (1/16–1/8 palce).

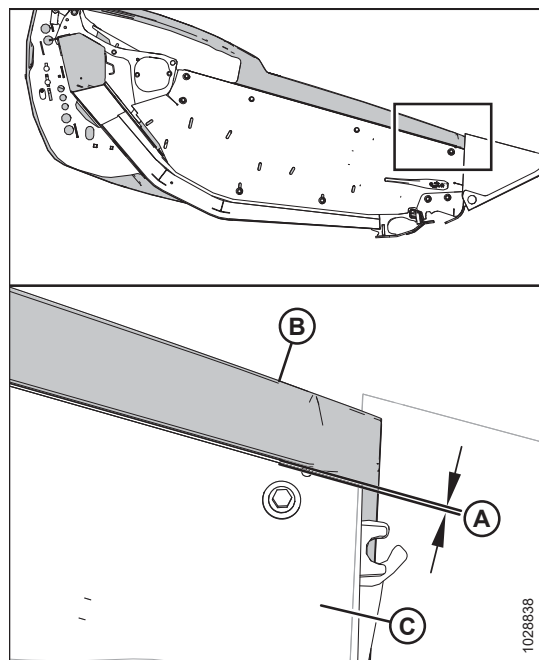

Obrázek 3.15: Vzdálenost mezi koncovým štítem a koncovým plechem

3. Je-li vzdálenost mezi koncovým štítem adaptéru a koncovým plechem nedostatečná, nastavte podpěrný držák (A) následujícím způsobem:
 - a. Povolte šrouby (B).
 - b. Dle potřeby přesuňte podpěrný držák (A) nahoru nebo dolů.
 - c. Znovu utáhněte spojovací materiál.

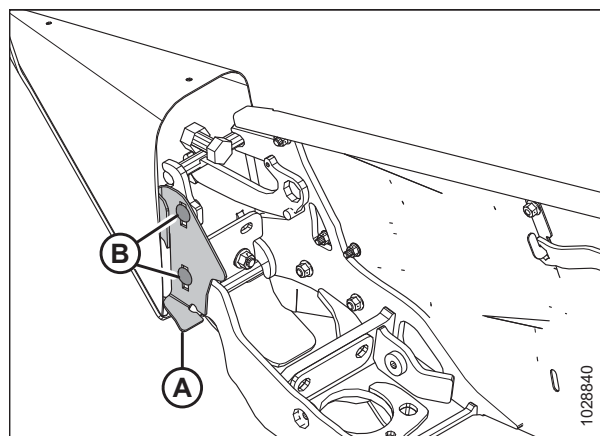

Obrázek 3.16: Podpěrný držák koncového štítu adaptéru

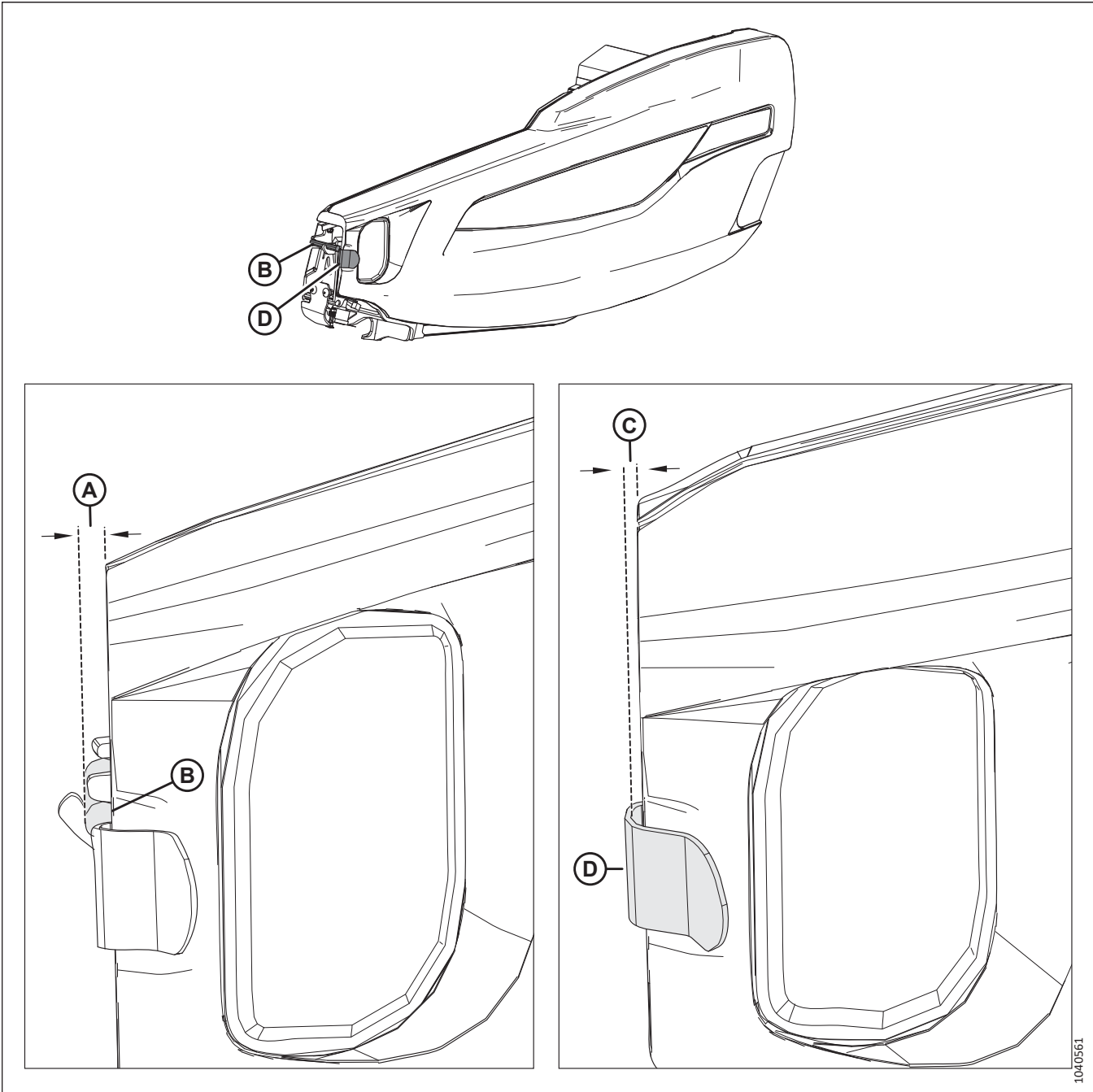

Obrázek 3.17: Parametry vzdálenosti v přední části koncového štítu

4. Změřte vzdálenost (A) mezi přední částí koncového štítu adaptéru a čepem (B). Vzdálenost by měla být 8-18 mm (1/32-11/16 palce)
5. Změřte vzdálenost (C) mezi přední částí koncového štítu adaptéru a podpěrným držákem (D). Vzdálenost by měla být 6–10 mm (1/4– 3/8 palce).

PROVOZ

6. Jsou-li vzdálenosti v přední části koncového štítu nedostatečné, nastavte polohu závěsného ramena (A) následujícím způsobem:
 - a. Povolte čtyři matice (B).
 - b. Dle potřeby posuňte držáky (C) a závěsné rameno (A) dopředu nebo dozadu tak, aby byla vytvořena správná mezera.
 - c. Znovu utáhněte spojovací materiál.

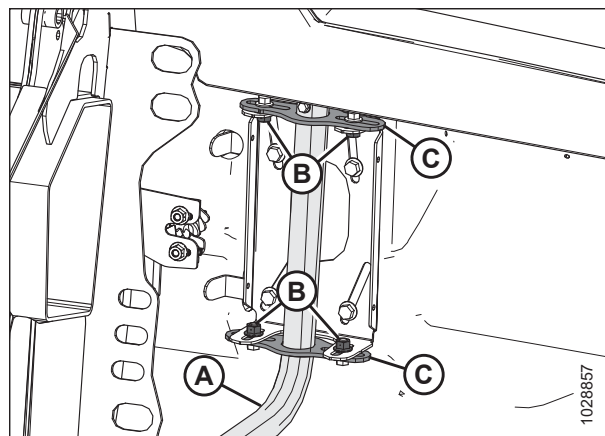

Obrázek 3.18: Levý koncový štít adaptéru

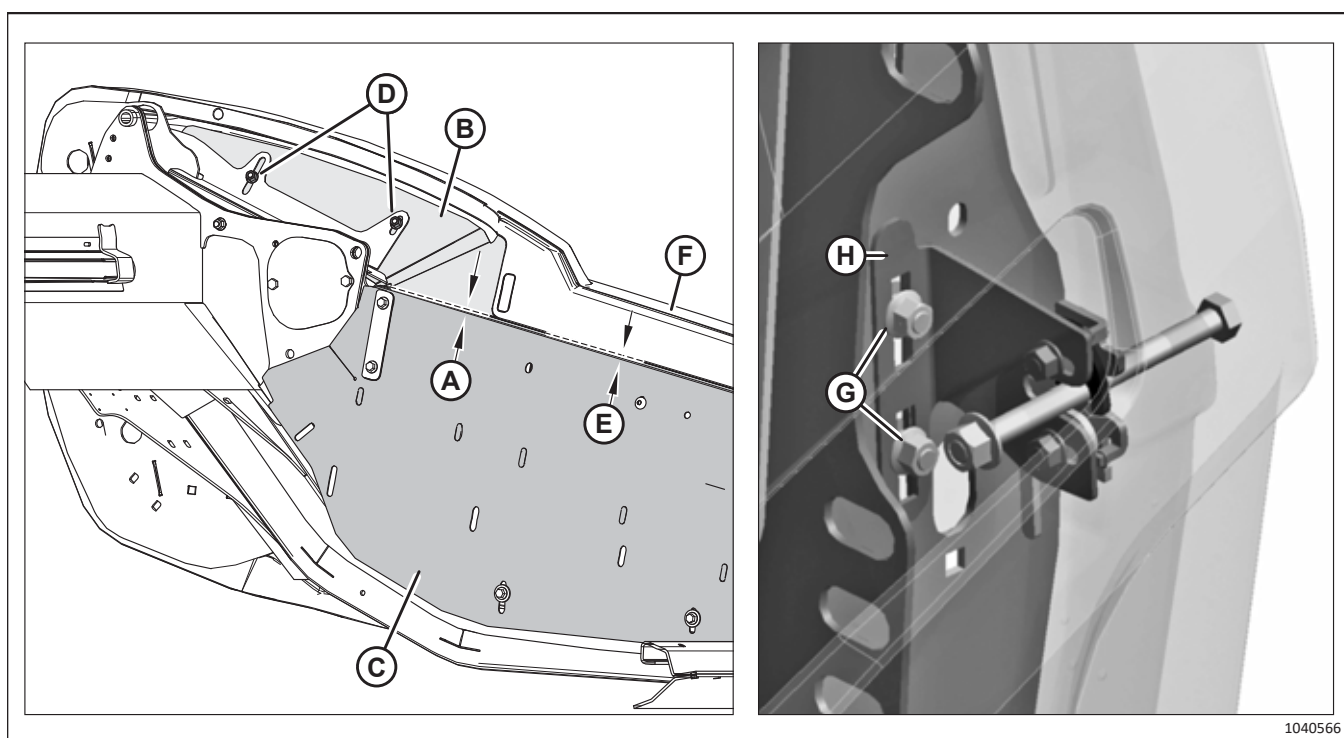

Obrázek 3.19: Parametry vzdálenosti mezi krčním štítem a koncovým panelem

7. Změřte vzdálenost (A) mezi krčním štítem (B) a koncovým panelem (C). Vzdálenost musí být nejméně 3 mm (1/8 palce). Chcete-li nastavit vzdálenost, povolte dvě matice (D), přesuňte krční panel (B) a utáhněte matice (D).
8. Změřte vzdálenost (E) mezi koncovým panelem (C) a koncovým štítem (F). Vzdálenost musí být 1–3 mm (1/16–1/8 palce). Chcete-li nastavit vzdálenost, povolte dvě matice (G), posuňte držák (H) nahoru nebo dolů a znovu utáhněte matice.

POZNÁMKA:

Ujistěte se, že koncový štít **NESPOČÍVÁ** na krčním panelu (B).

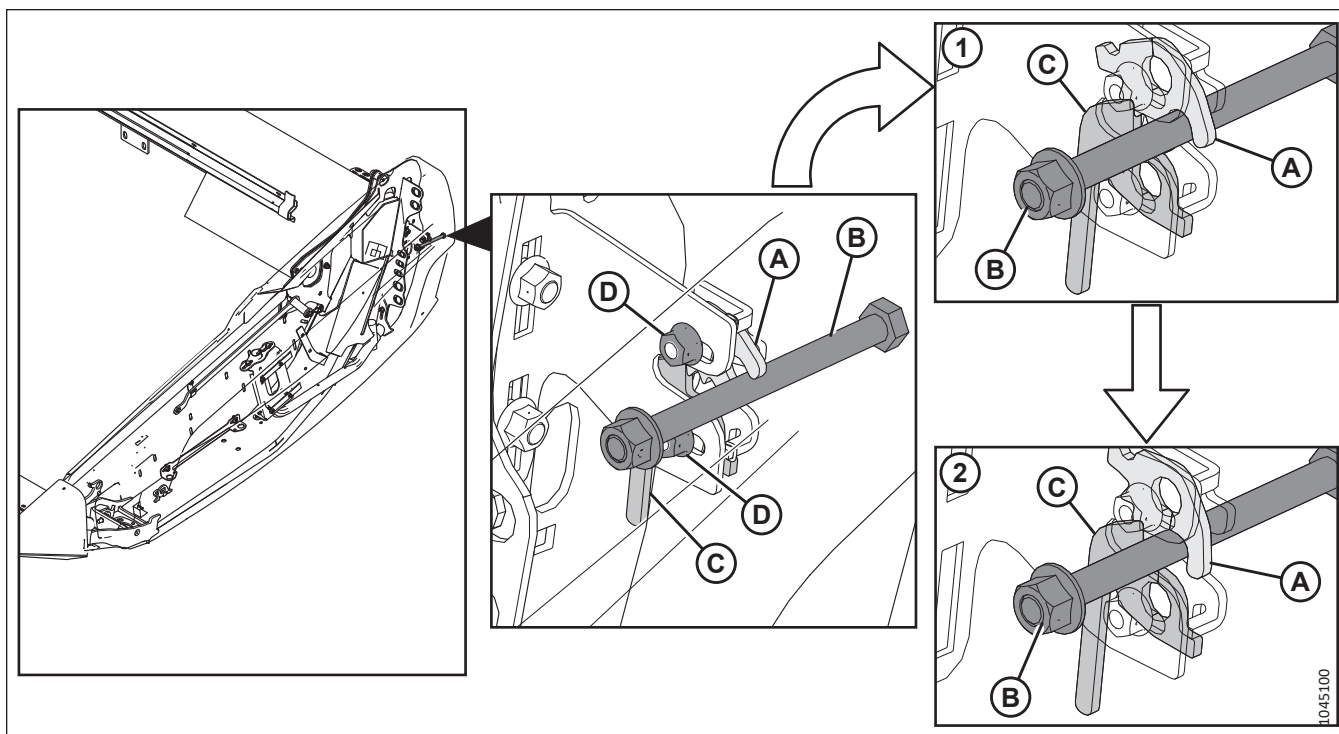

Obrázek 3.20: Dvoupolohová západka koncového štítu

- 1 – První poloha západky koncového štítu
 2 – Druhá poloha západky koncového štítu

Je-li koncový štít zavřený, měla by západka (A) zapadnout do šroubu (B). Když je koncový štít zcela dovřen, dvoupolohová západka (A) aktivuje páku (C) pro zajištění šroubu koncového štítu (B). Zkontrolujte správné zajištění koncového štítu západkou podle kroků [9, Str. 50](#) až [11, Str. 50](#).

9. Zavřete koncový štít. Zkontrolujte, zda šroub (B) zapadá do západky (A).

10. Na chvíli stiskněte uvolňovací západku.

11. Zkuste otevřít koncový štít.

- Pokud lze koncový štít otevřít částečně, **NIKOLI** však úplně, je západka umístěna správně.
- Pokud lze koncový štít otevřít úplně, povolte matice (D), posuňte západku podél podélných otvorů a znovu utáhněte matice. Opakujte kroky [9, Str. 50](#) až [11, Str. 50](#).

PROVOZ

12. Zkontrolujte, že je šroub (A) utažený. Je-li nutné nastavení, utahujte matici (B), dokud pod maticí nebude mezera.

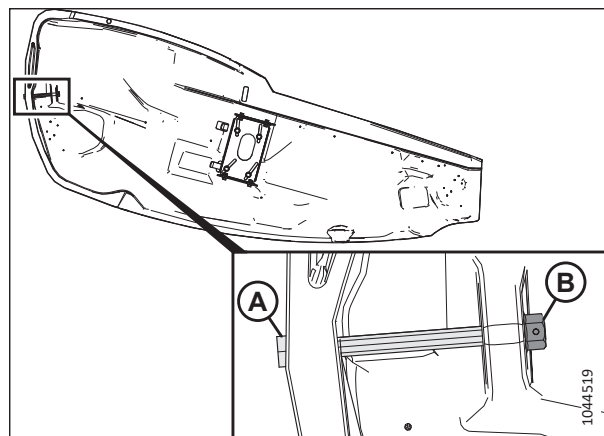

Obrázek 3.21: Šroub koncového štítu

Demontáž koncových štítů adaptéru

Pro zlepšení přístupu k součástem uvnitř odstraňte koncové štíty.



NEBEZPEČÍ

Abyste zabránili zranění nebo smrti v důsledku neočekávaného spuštění stroje, pokud z jakéhokoli důvodu opouštíte sedadlo obsluhy, vždy vypněte motor a vytáhněte klíček ze zapalování.

1. Vypněte motor a vytáhněte klíček ze zapalování.
2. Zcela otevřete koncový štít adaptéru. Pokyny viz [Otevření koncových štítů adaptéru, Str. 44.](#)
3. Zajistěte západku (A), abyste zabránili pohybu koncového štítu.
4. Vyšroubujte samořezný šroub (B).
5. Posuňte koncový štít adaptéru nahoru a sejměte jej ze závěsného ramena (C).
6. Položte koncový štít adaptéru mimo pracovní prostor.

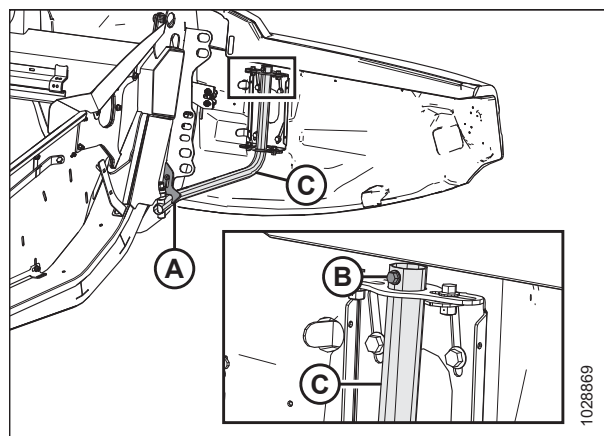

Obrázek 3.22: Levý koncový štít adaptéru

Montáž koncových štítů adaptéru

Abyste zajistili správnou instalaci koncových štítů, proveďte postup, který je zde uveden.

1. Vypněte motor a vytáhněte klíček ze zapalování.

PROVOZ

2. Zaveďte koncový štít adaptéru na závěsné rameno (C) a pomalu ho posouvejte dolů.

DŮLEŽITÉ:

Ujistěte se, že čelní štít adaptéru **NEDOSEDÁ** na hliníkovou čelní desku.

3. Zašroubujte samořezný šroub (B). Utáhněte šroub momentem 7 Nm (5,2 lbf ft [62 lbf-in]).
4. Odjistěte západku (A), aby se koncový štít adaptéru mohl pohybovat.
5. Zavřete koncový štít adaptéru. Pokyny viz *Zavření koncových štítů adaptéru, Str. 45*.

POZNÁMKA:

Koncové štíty adaptéru se mohou deformovat v důsledku extrémních změn teploty. Pro kompenzaci těchto změn nastavte polohu koncových štítů adaptéru. Pokyny viz *Kontrola a nastavení koncových štítů adaptéru, Str. 47*.

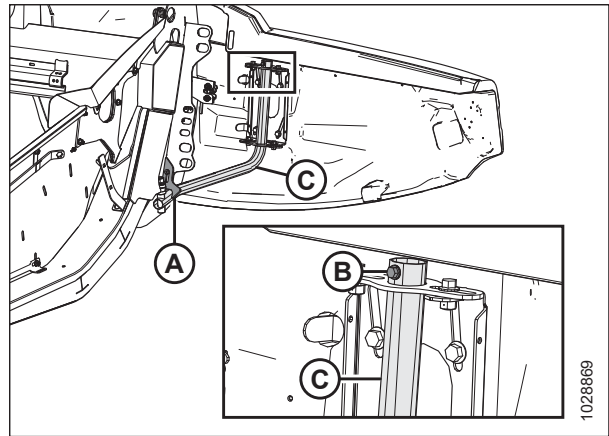

Obrázek 3.23: Levý koncový štít adaptéru

3.2.4 Kryt pohonu přiháněče

Kryt pohonu přiháněče chrání součásti pohonu přiháněče před nečistotami a úlomky.

Demontáž krytu pohonu přiháněče

Chcete-li provést údržbu součástí pohonu přiháněče, demontujte kryt pohonu přiháněče.

NEBEZPEČÍ

Abyste zabránili zranění nebo smrti v důsledku neočekávaného spuštění stroje, pokud z jakéhokoli důvodu opouštíte sedadlo obsluhy, vždy vypněte motor a vytáhněte klíček ze zapalování.

NEBEZPEČÍ

Přesvědčte se, že se v okolí stroje nenachází žádné osoby.

1. Nastartujte motor.
2. Nastavte přiháněč úplně dopředu.
3. Spusťte adaptér dolů.
4. Vypněte motor a vytáhněte klíček ze zapalování.

PROVOZ

5. Otočte pružinovou západku (A) nahoru a přes zadní plech.

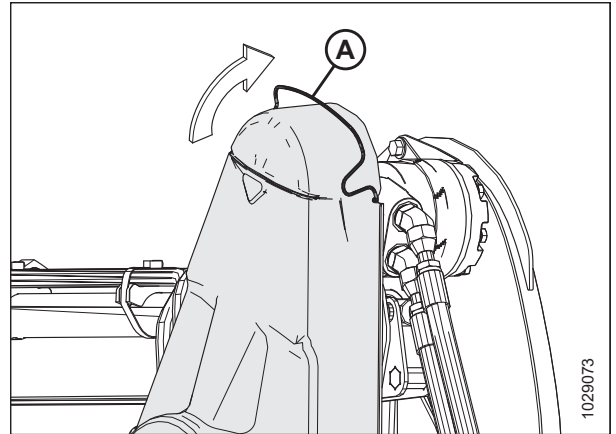

Obrázek 3.24: Horní kryt pohonu

6. Odepněte horní kryt (A) ze spodního krytu v označených místech (B) a sejměte jej. Ponechte dvě spony na spodním krytu zajištěné.

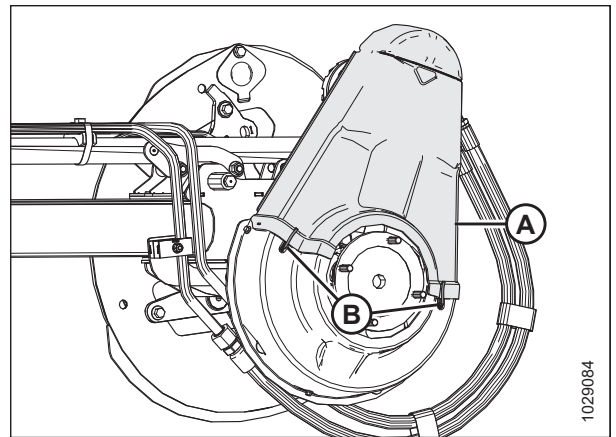

Obrázek 3.25: Horní kryt pohonu

7. V případě potřeby sejměte spodní kryt (B) odstraněním tří šroubů (A).

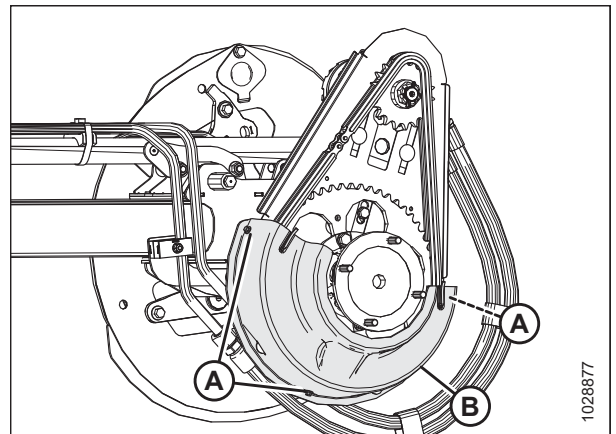

Obrázek 3.26: Spodní kryt pohonu

Montáž krytu pohonu přiháněče

Kryt pohonu přiháněče chrání součásti pohonu před nečistotami a úlomky. **NEUVÁDĚJTE** adaptér do provozu bez krytu pohonu přiháněče.

NEBEZPEČÍ

Abyste zabránili zranění nebo smrti v důsledku neočekávaného spuštění stroje, pokud z jakéhokoli důvodu opouštíte sedadlo obsluhy, vždy vypněte motor a vytáhněte klíček ze zapalování.

1. Vypněte motor a vytáhněte klíček ze zapalování.
2. Umístěte spodní kryt pohonu (B) (byl-li předtím sejmut) na pohon přiháněče.
3. Zajistěte kryt třemi šrouby (A).

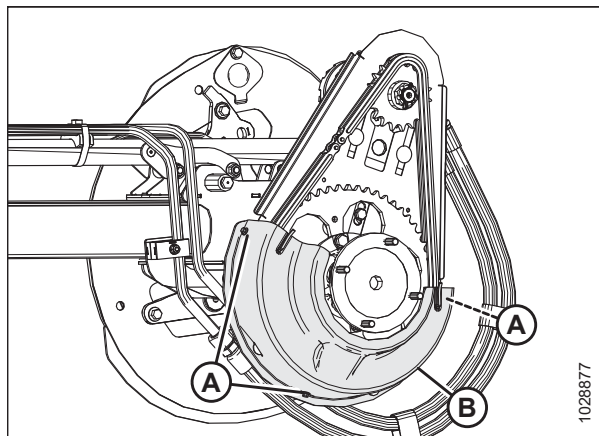

Obrázek 3.27: Spodní kryt pohonu

4. Umístěte horní kryt (A) na pohon přiháněče.
5. Zajistěte kryt dvěma sponami (B) na spodním krytu.

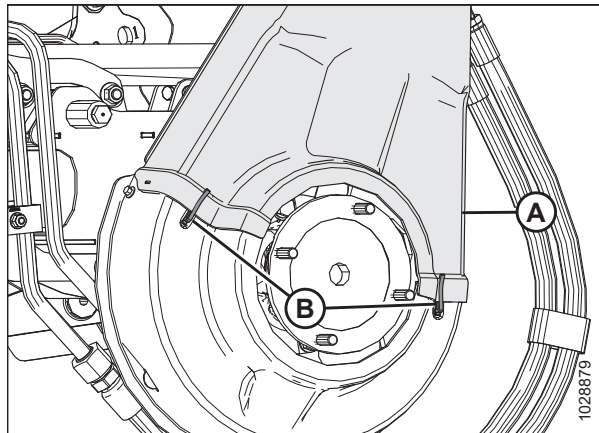

Obrázek 3.28: Horní kryt pohonu

PROVOZ

- Otočte pružinovou západku (A) dolů pro upevnění horního krytu k pohonu přiháněče. Ujistěte se, že záhyb tvaru V (C) směřuje dolů a pružinový konec zůstává vložený do otvoru v zadním plechu (B) na obou stranách pohonu přiháněče.

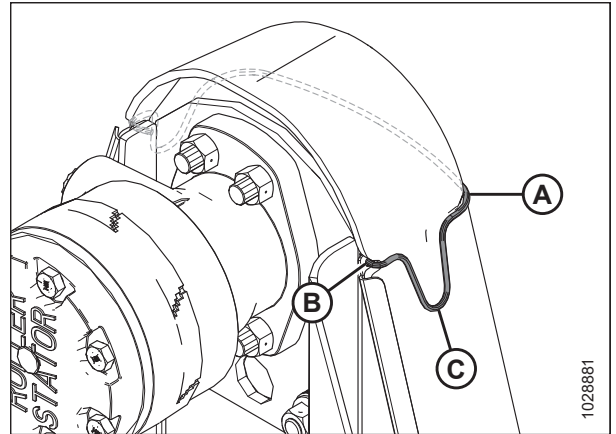

Obrázek 3.29: Pohon přiháněče

3.2.5 Kryt kloubového spojovacího ústrojí

Na rámu adaptéru jsou namontované plastové kryty pro ochranu vyvažovacího ústrojí křídel adaptéru před nečistotami a vlivy počasí.

Demontáž vnitřní strany krytů flexibilního kloubového spojovacího ústrojí

Demontáž krytů flexibilního kloubového spojovacího ústrojí umožňuje přístup k mechanismu vyvážení křídla adaptéru a k hydraulickému vedení.

NEBEZPEČÍ

Abyste zabránili zranění nebo smrti v důsledku neočekávaného spuštění stroje, pokud z jakéhokoli důvodu opouštíte sedadlo obsluhy, vždy vypněte motor a vytáhněte klíček ze zapalování.

NEBEZPEČÍ

Přesvědčte se, že se v okolí stroje nenachází žádné osoby.

- Spusťte adaptér dolů.
- Vypněte motor a vytáhněte klíček ze zapalování.
- Vyjměte závlačku (A) a zajišťovací kolík (B), které upevňují kryt flexibilního kloubového spojovacího ústrojí (C) k zadní trubce.
- Pro vyjmutí posuňte kryt kloubového spojovacího ústrojí (C) dovnitř a zvedněte jej směrem nahoru.

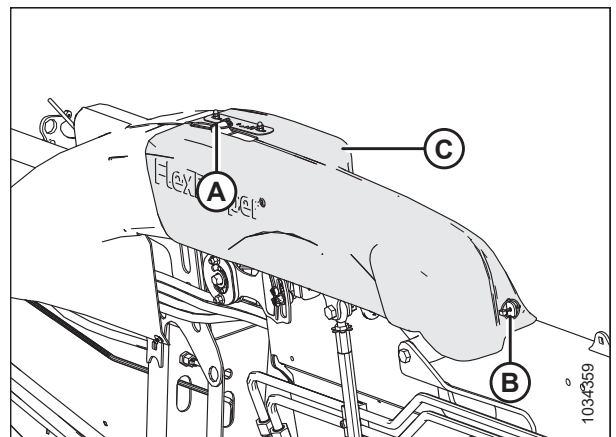

Obrázek 3.30: Vnitřní kryt kloubového spojovacího ústrojí – levá strana

Instalace vnitřních krytů flexibilního kloubového spojovacího ústrojí

Kryty zabudovaného kloubového spojovacího ústrojí chrání mechanismus vyvažovacího ústrojí křídel adaptéru před nečistotami a vlivy počasí. K adaptéru jsou připevněny pomocí čepů.

NEBEZPEČÍ

Abyste zabránili zranění nebo smrti v důsledku neočekávaného spuštění stroje, pokud z jakéhokoli důvodu opouštíte sedadlo obsluhy, vždy vypněte motor a vytáhněte klíček ze zapalování.

1. Vypněte motor a vytáhněte klíček ze zapalování.
2. Spodní kryt kloubového spojovacího ústrojí (A) nad spojovacím ústrojím. Dbejte, aby byly štěrbiny (B) zarovnané s jazýčky (C) a (D).
3. Posuňte kryt kloubového spojovacího ústrojí směrem ven tak, aby se jazýček (D) vysunul za štěrbinu.

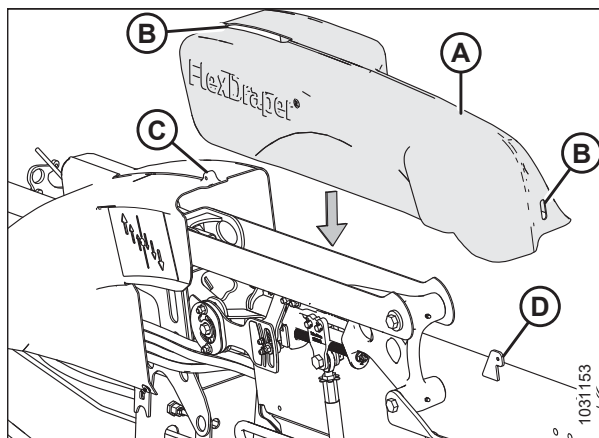

Obrázek 3.31: Vnitřní kryt kloubového spojovacího ústrojí – levá strana

4. Zajistěte kryt kloubového spojovacího ústrojí (C) v určené poloze pomocí závlačky (A) a zajišťovacího kolíku (B).

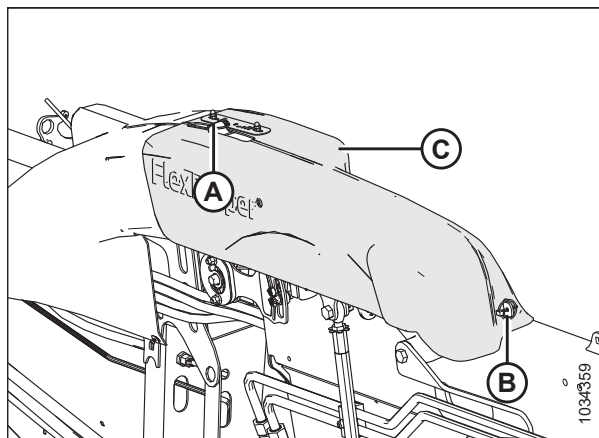

Obrázek 3.32: Vnitřní kryt kloubového spojovacího ústrojí – levá strana

Demontáž vnějších krytů kloubového spojovacího ústrojí

Pro přístup k mechanismu vyvážení křídel adaptéru nebo k hydraulickému vedení sejměte kryty kloubového spojovacího ústrojí.

NEBEZPEČÍ

Abyste zabránili zranění nebo smrti v důsledku neočekávaného spuštění stroje, pokud z jakéhokoli důvodu opouštíte sedadlo obsluhy, vždy vypněte motor a vytáhněte klíček ze zapalování.

NEBEZPEČÍ

Přesvědčte se, že se v okolí stroje nenachází žádné osoby.

1. Spusťte adaptér dolů.
2. Vypněte motor a vytáhněte klíček ze zapalování.
3. **Adaptéry FD245, FD250 a FD261:** Odmontujte šrouby (A) a matice (není zobrazeno), které upevňují střední kryt spojovacího ústrojí (B) k držáku (není zobrazeno).
4. **Adaptéry FD245, FD250 a FD261:** Odmontujte čep (C). Kryt sejměte tak, že jej zvednete nahoru a přes výstupky rámu.

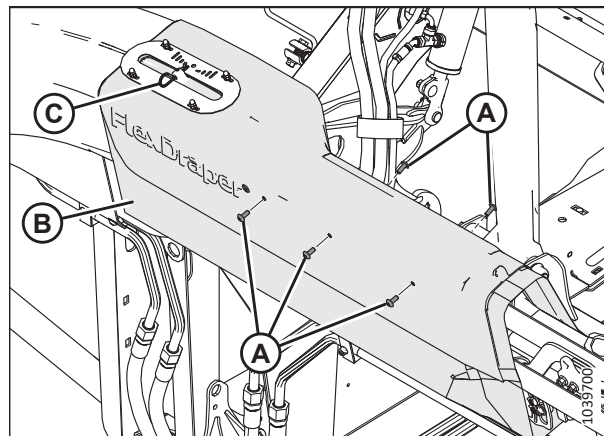

Obrázek 3.33: Kryt spojovacího ústrojí – pouze pro adaptéry FD245, FD250 a FD261

5. Kryt spojovacího ústrojí sejměte následujícím způsobem:
 - a. Odmontujte šroub (A). Matice je integrována do svorky hydraulického vedení.
 - b. Odmontujte šroub (B) a matici (není zobrazeno).

POZNÁMKA:

Nyloc matice zapadá do šestihranného otvoru ve svorce hydraulického vedení, ale je odnímatelná.

- c. Odmontujte šroub (C) a šestihrannou matici.
- d. Odklopte kryt od zajišťovací páky křídla.

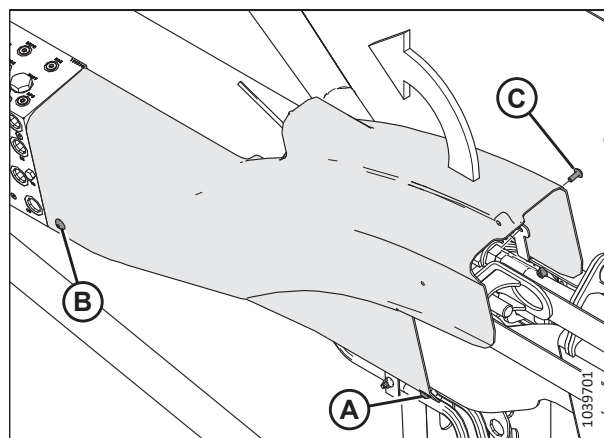

Obrázek 3.34: Vnější kryt spojovacího ústrojí

Instalace vnějších krytů flexibilního kloubového spojovacího ústrojí

Kryty kloubového spojovacího ústrojí chrání mechanismus vyvažovacího ústrojí křídla adaptéru před nečistotami a vlivly počasí.

NEBEZPEČÍ

Abyste zabránili zranění nebo smrti v důsledku neočekávaného spuštění stroje, pokud z jakéhokoli důvodu opouštíte sedadlo obsluhy, vždy vypněte motor a vytáhněte klíček ze zapalování.

1. Vypněte motor a vytáhněte klíček ze zapalování.

PROVOZ

- Umístěte levý vnější kryt spojovacího ústrojí tak, aby otvor (A) zasahoval nad zámek křídla.

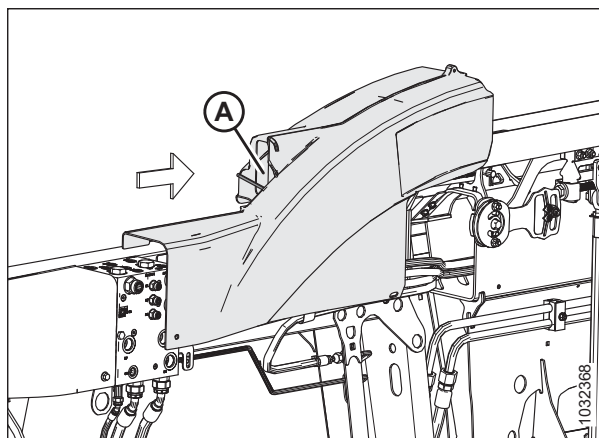

Obrázek 3.35: Levý kryt spojovacího ústrojí – zadní část adaptéru

- Usadte zářez v krytu za držák (A) na zadní trubce a zarovnejte jeho konec tak, aby byl v jedné rovině s rozvaděčem (B).

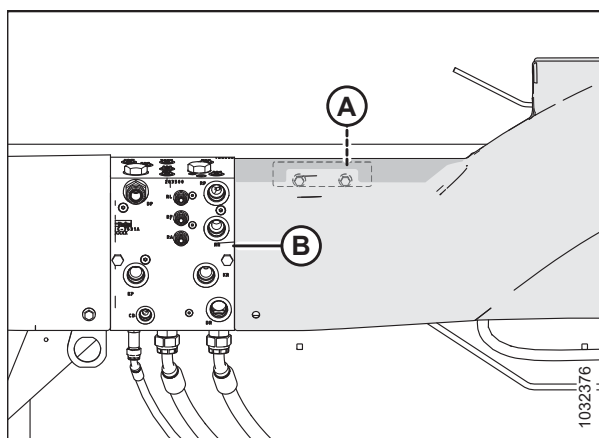

Obrázek 3.36: Levý kryt spojovacího ústrojí – zadní část adaptéru

4. Vnější kryt spojovacího ústrojí zajistěte následujícím způsobem:
 - a. Namontujte šroub (A) a matici Nyloc (B). Matice zapadá do šestihranného otvoru ve svorce hydraulického vedení.
 - b. Našroubujte šroub (C). Matice je integrovaná do držáku.
 - c. Namontujte šroub (D) a šestihrannou matici (E) k upevnění přední části krytu k držáku.

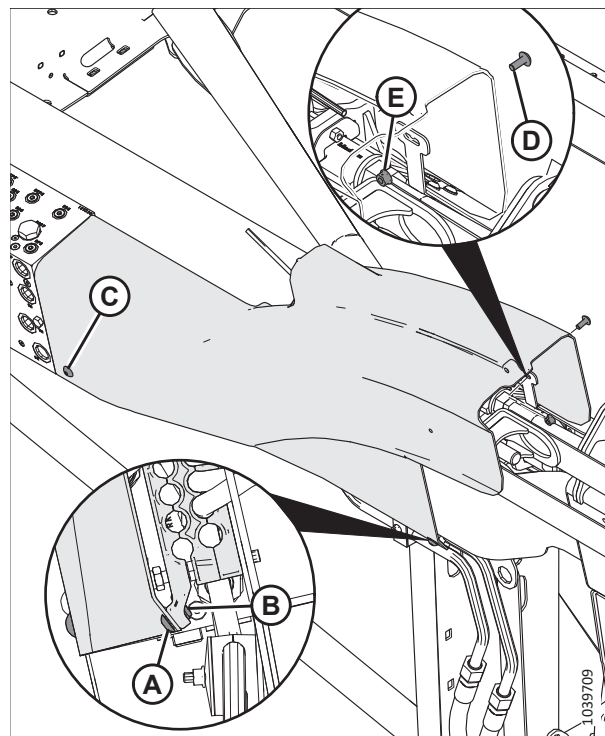

Obrázek 3.37: Vnější kryt spojovacího ústrojí – zadní část adaptéru

5. **Adaptéry FD245, FD250 a FD261:** Umístěte střední kryt flexibilního spojovacího ústrojí (B) na držák kloubového spojovacího ústrojí a vnější kryt spojovacího ústrojí.
6. **Adaptéry FD245, FD250 a FD261:** Namontujte šrouby (A) a matice (není zobrazeno), které upevňují střední kryt (B) k držáku.
7. **Adaptéry FD245, FD250 a FD261:** Namontujte čep (C) do otvoru výstupku, který vyčnívá z indikátoru flex.

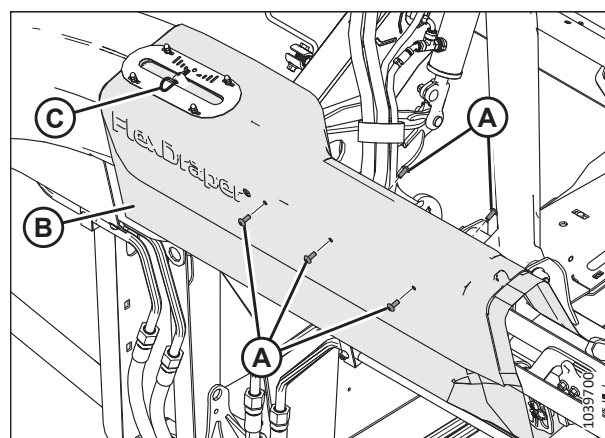

Obrázek 3.38: Kryt spojovacího ústrojí – pouze pro adaptéry FD245, FD250 a FD261

3.2.6 Denní úvodní kontrola

Tyto kontroly provádějte denně před zahájením provozu stroje.

UPOZORNĚNÍ

- Zajistěte, aby se okolo stroje nepohybovaly jiné osoby. Zajistěte, aby se okolo stroje nepohybovaly děti. Obejděte stroj, abyste se přesvědčili, že nikdo není pod ním, na něm nebo v jeho blízkosti.
- Noste přiléhavý oděv a ochrannou obuv s protiskluzovými podrážkami.
- Odstraňte ze stroje a z jeho okolí potenciálně nebezpečné předměty.
- Noste s sebou veškerý ochranný oděv a osobní ochranné pomůcky, které by mohly být po celý den nutné. **NESPOLÉHEJTE** na štěstí. Můžete potřebovat OOP, jak je tvrdá přilba, ochranné brýle nebo uzavřené ochranné brýle, silné rukavice, respirátor nebo maska s filtrem nebo výstroj do mokrého počasí.
- **Chraňte se před hlukem.** Noste vhodné ochranné zařízení sluchu jako sluchátka nebo zátky do uší pro ochranu proti nesnesitelným nebo nepříjemně hlasitým hlukům.



Obrázek 3.39: Bezpečnostní zařízení

Před spuštěním stroje proveďte následující kontroly:

1. Zkontrolujte netěsnosti stroje a chybějící, prasklé nebo nesprávně fungující součásti.

DŮLEŽITÉ:

Při vyhledávání úniků kapaliny pod tlakem aplikujte správný postup. Pokyny viz [4.2.5 Kontrola hydraulických hadic a potrubí, Str. 287](#).

2. Očistěte všechna světla a odrazky na stroji.
3. Proveďte všechny úlohy denní údržby. Pokyny viz [4.2.1 Plán/záznam údržby, Str. 282](#).

3.3 Období záběhu

Během prvních 50 hodin provozu budou některé systémy adaptéru vyžadovat zvýšenou pozornost. Tímto postupem zajistíte životnost adaptéru.

POZNÁMKA:

Než se seznámíte se zvukem svého nového adaptéru a osaháte si ho, buďte zvláště ostražití.



NEBEZPEČÍ

Před zkoumáním neobvyklého zvuku nebo pokusem o odstranění problému vypněte motor a vytáhněte klíček.



NEBEZPEČÍ

Přesvědčte se, že se v okolí stroje nenachází žádné osoby.

Po prvním připojení adaptéru ke sklízecí mlátičce proveďte tyto kroky:

1. Po dobu pěti minut nechte pomalu běžet přiháněče, sběrače a nože. Dívejte se a naslouchejte **ZE SEDADLA OBSLUHY**, zda nedochází ke vzájemnému ovlivňování.

POZNÁMKA:

Přiháněče a boční sběrače nebudou pracovat, dokud se potrubí nenaplní hydraulickým olejem.

2. Přečtěte si část [4.2.2 Kontrola během záběhu, Str. 285](#) a proveďte všechny stanovené úlohy.

3.4 Vypnutí sklízecí mlátičky

Před opuštěním sedačky obsluhy z jakýchkoli důvodů vypněte sklízecí mlátičku.

NEBEZPEČÍ

Abyste zabránili zranění nebo smrti v důsledku neočekávaného spuštění stroje, pokud z jakéhokoli důvodu opouštíte sedadlo obsluhy, vždy vypněte motor a vytáhněte klíček ze zapalování.

NEBEZPEČÍ

Přesvědčte se, že se v okolí stroje nenachází žádné osoby.

Sklízecí mlátičku vypněte následujícím způsobem:

1. Odstavte sklízecí mlátičku, na rovné zemi.
2. Spusťte adaptér úplně dolů.
3. Uvedte všechny ovladače do NEUTRÁLU nebo do polohy PARKOVÁNÍ.
4. Deaktivujte pohon adaptéru.
5. Spusťte dolů a úplně zatáhněte přiháněč.
6. Vypněte motor a vytáhněte klíček ze zapalování.
7. Počkejte, až se stroj přestane pohybovat.

3.5 Ovladače v kabině

Adaptér se ovládá z kabiny sklízecí mlátičky.

NEBEZPEČÍ

Přesvědčte se, že se v okolí stroje nenachází žádné osoby.

Pokyny k identifikaci následujících ovladačů v kabině viz návod k obsluze sklízecí mlátičky a:

- Aktivace/deaktivace ovládání adaptéru
- Výška adaptéru
- Úhel adaptéru
- Pojezdová rychlost
- Rychlost přiháněče
- Výška přiháněče
- Poloha přiháněče vpřed/vzad

Seznam integrovaných funkcí a dat senzorů dostupných pro sklízecí mlátičky Case a New Holland viz [3.5.1 Integrované ovládací prvky adaptéru – sklízecí mlátičky New Holland, Str. 64](#).

3.5.1 Integrované ovládací prvky adaptéru – sklízecí mlátičky New Holland

Sklízecí mlátičky kompatibilní s integrací mohou ovládat funkce adaptéru pomocí rukojeti s více ovládacími prvky a sledovat stav senzorů na displejích.

Tabulka 3.1 Integrované funkce adaptéru

	Funkce adaptéru	Typ integrace	Ovládání multifunkční pákou
Funkce	Přiháněč dolů	Ovládací prvky sklízecí mlátičky	Přiháněč dolů
	Přiháněč nahoru	Ovládací prvky sklízecí mlátičky	Přiháněč nahoru
	Posun přiháněče vzad	Ovládací prvky sklízecí mlátičky	Posun přiháněče vzad
	Přiháněč vpřed	Ovládací prvky sklízecí mlátičky	Posun přiháněče vpřed
	Rychlost přiháněče	Ovládací prvky sklízecí mlátičky	Otočný ovladač rychlosti přiháněče
	Naklonění adaptéru směrem vzad	Ovládací prvky sklízecí mlátičky	Posun + naklonění přiháněče vpřed
	Naklonění adaptéru vpřed	Ovládací prvky sklízecí mlátičky	Posun + naklonění přiháněče vpřed
	Obrysová kola zatažena	Ovládací prvky sklízecí mlátičky	Posun + naklonění přiháněče nahoru
	Obrysová kola vysunuta	Ovládací prvky sklízecí mlátičky	Posun + naklonění přiháněče dolů
	Rychlost bočního sběrače	Ovládací prvky sklízecí mlátičky	Definováno uživatelem
	Světla pro osvětlení strniště	Ovládací prvky sklízecí mlátičky	Polní světla
Snímač	Automatická výška adaptéru	Displej	–
	Zvedací poloha přiháněče	Displej	–
	Poloha přiháněče vpřed/vzad	Displej	–
	Rychlost přiháněče	Displej	–
	Poloha kol ContourMax	Displej	–

3.5.2 Ovládání rychlosti bočního sběrače – sklízecí mlátičky Case IH

Rychlost bočního pásu lze nastavit na dotykovém displeji v kabině. Adaptér musí být nakonfigurován pro integrované řízení (standardně pro modelový rok 2024 a novější) a sklízecí mlátička musí mít verzi softwaru 36.4 nebo novější. Sklízecí mlátičky a adaptéry, které nesplňují požadavky, budou muset použít běžný otočný ovladač rychlosti sběrače.

NEBEZPEČÍ

Přesvědčte se, že se v okolí stroje nenachází žádné osoby.

POZNÁMKA:

Od vydání tohoto dokumentu mohly být provedeny změny ovladačů nebo displeje sklízecí mlátičky. Nejaktuálnější informace viz návod k obsluze sklízecí mlátičky.

PROVOZ

1. Vyberte kartu adaptéru HEAD 1 (A).

POZNÁMKA:

K zobrazení karty adaptéru HEAD 1 může být zapotřebí použití pomocí bočních šipek (B).

2. Vyhledejte pole podtypu adaptéru HEADER SUB TYPE (C).

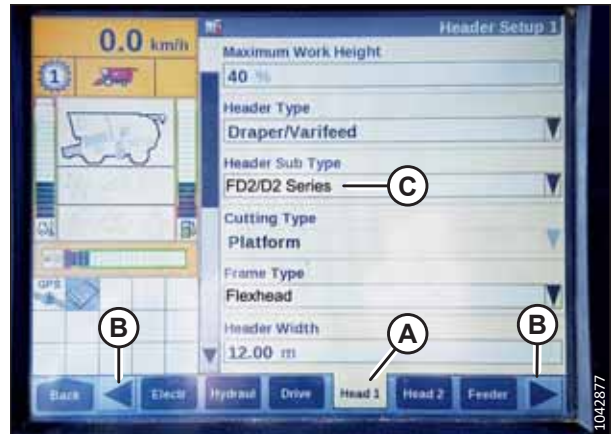

Obrázek 3.40: Displej sklízecí mlátičky Case IH

3. V poli HEADER SUB TYPE (Podtyp adaptéru) vyberte následující hodnotu:

- Pokud je nainstalována verze softwaru 36.4.X.X nebo novější, vyberte FD2 / D2 SERIES (A).

POZNÁMKA:

Výběrem možnosti FD2 / D2 SERIES optimalizujete výkon AHHC na FD2 FlexDraper®.

- Pokud je nainstalována verze softwaru **starší** než verze 36.4.X.X, vyberte možnost 2000 (B).



Obrázek 3.41: Displej sklízecí mlátičky Case IH

4. Pomocí posuvníku (A) přejděte dolů na položku LATERAL BELT (BOČNÍ PÁS) SPD (B).

POZNÁMKA:

Rychlost bočního pásu lze nastavit pomocí bočních šipek (C). Po nastavení rychlosti pásu zvolte ENTER (D).

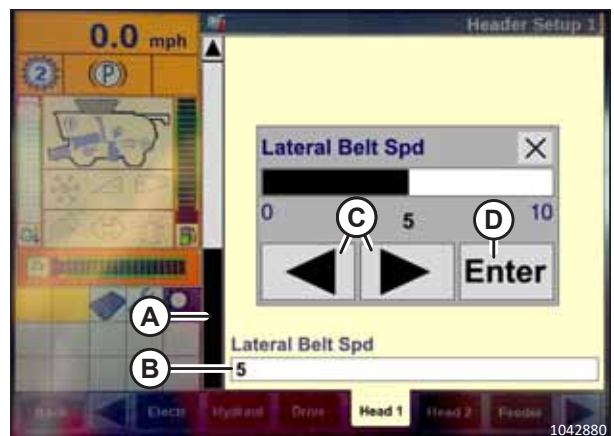

Obrázek 3.42: Displej sklízecí mlátičky Case IH

PROVOZ

5. Přejděte na kartu RUN4 (A).
6. V poli WORK CONDITION (PRACOVNÍ PODMÍNKY) (B) vyberte možnost AUTO-DEFAULT (AUTOMATICKÉ VÝCHOZÍ).

POZNÁMKA:

Rychlost bočního pásu lze nastavit výběrem pole LATERAL BELT SPD (RYCHL. BOČNÍHO PÁSU) (C).

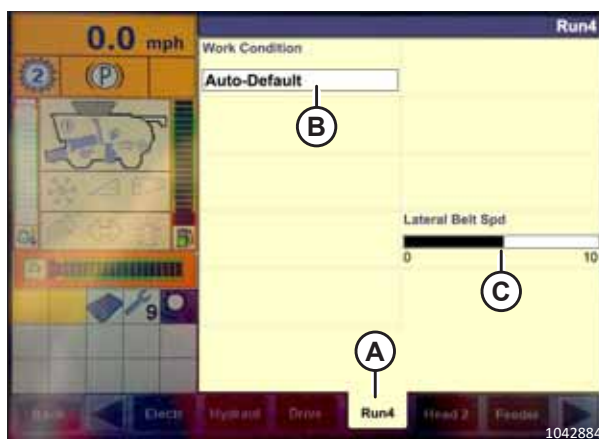

Obrázek 3.43: Displej sklízecí mlátičky Case IH

3.5.3 Funkce zpětného chodu přiháněče – sklízecí mlátičky Case IH

Po instalaci sady Case 91826802 mohou sklízecí mlátičky Case IH Flagship umožnit zpětný chod přiháněče s šikmým dopravníkem.

NEBEZPEČÍ

Přesvědčte se, že se v okolí stroje nenachází žádné osoby.

POZNÁMKA:

Od vydání tohoto dokumentu mohly být provedeny změny ovladačů nebo displeje sklízecí mlátičky. Nejaktuálnější informace viz návod k obsluze sklízecí mlátičky.

1. Vyberte rámeček nástrojů TOOLBOX (A) na HLAVNÍ stránce.

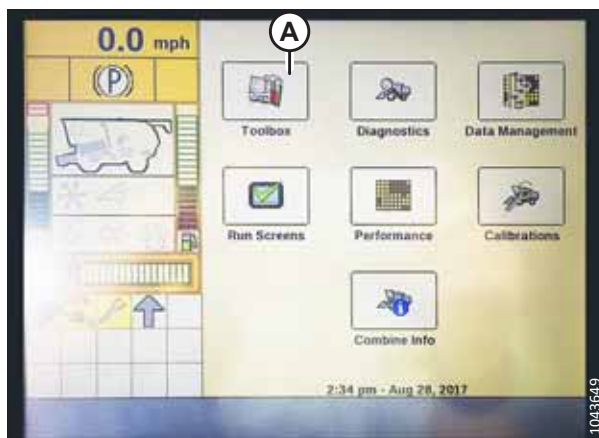

Obrázek 3.44: Displej sklízecí mlátičky Case IH

PROVOZ

2. Vyberte kartu adaptéru HEAD 1 (A).

POZNÁMKA:

K zobrazení karty adaptéru HEAD 1 může být zapotřebí použití pomocí bočních šipek (B).

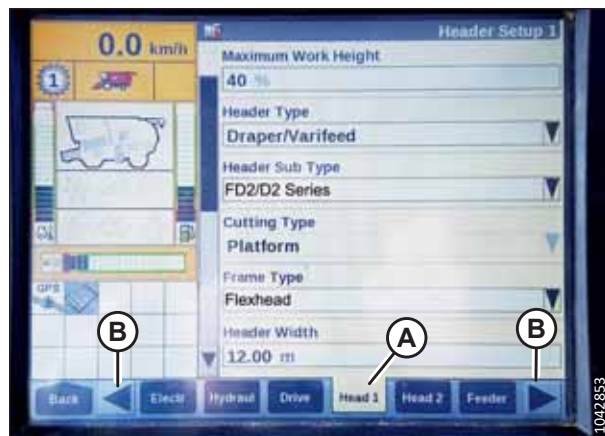

Obrázek 3.45: Displej sklízecí mlátičky Case IH

3. Vyhledejte pole podtypu adaptéru HEADER SUB TYPE.

4. V poli HEADER SUB TYPE (podtyp adaptéru) vyberte následující hodnotu:

- Pokud je nainstalována verze softwaru 36.4.X.X nebo novější, vyberte FD2 / D2 SERIES (A).

POZNÁMKA:

Výběr adaptérů sběrače FD2 / D2 SERIES optimalizuje výkon AHHC na adaptérech sběračů řady FD2 FlexDraper®.

- Pokud je nainstalována verze softwaru starší než verze 36.4.X.X, vyberte možnost 2000 (B).



Obrázek 3.46: Displej sklízecí mlátičky Case IH

5. Vraťte se na stránku HEAD 1 a v rozevírací nabídce FRAME TYPE (Typ rámu) (A) vyberte možnost FLEXHEAD (Pevný).

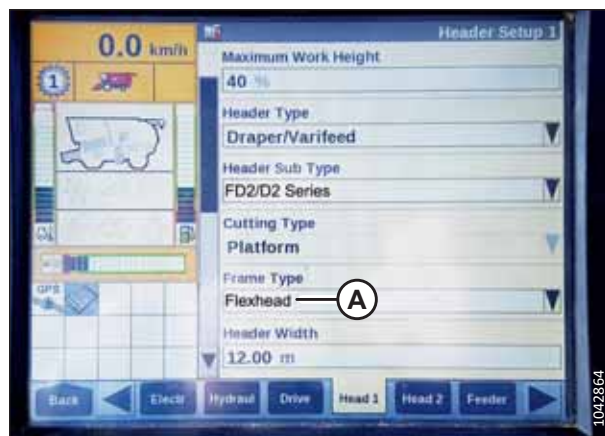

Obrázek 3.47: Displej sklízecí mlátičky Case IH

PROVOZ

6. Vyberte kartu adaptéru HEAD 2 (A).
7. V poli HEADER SENSORS (snímače adaptéru) (B) zvolte ENABLE (aktivovat).
8. V poli HEADER PRESSURE FLOAT (kopírovací přítlak adaptéru) (C) zvolte NO (ne).
9. V poli HEIGHT/TILT RESPONSE (D) vyberte volbu FAST.

POZNÁMKA:

Pole AUTO HEADER LIFT (E) lze nastavit podle preferencí uživatele.

10. Stisknutím šipky dolů (F) přejděte na další stránku.

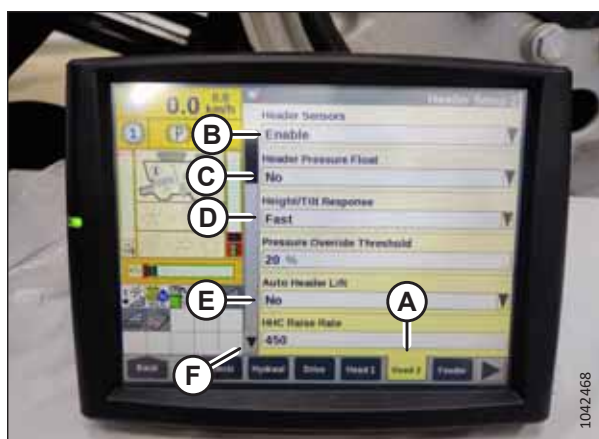

Obrázek 3.48: Displej sklízecí mlátičky Case IH

11. V poli HYDRAULIC REEL (A) vyberte volbu YES.
12. V poli HYDRAULIC REEL REVERSE (B) vyberte volbu YES.

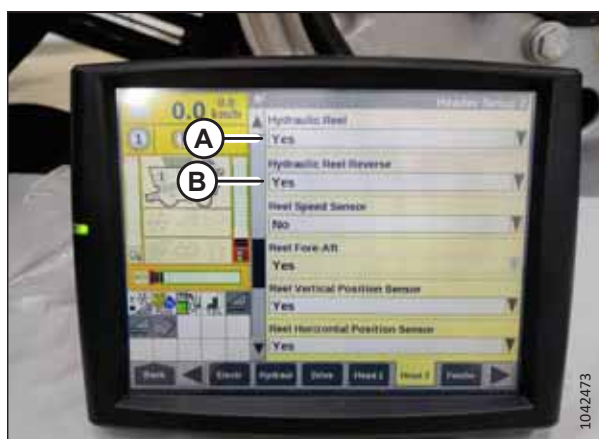

Obrázek 3.49: Displej sklízecí mlátičky Case IH

13. V poli OVERLAP MODE (A) vyberte volbu MANUAL.
14. V poli WORK WIDTH RESET (B) vyberte volbu MANUAL.



Obrázek 3.50: Displej sklízecí mlátičky Case IH

3.5.4 Funkce zpětného chodu přiřáněče – New Holland řady CR a CH

U sklízecích mlátiček New Holland řady CR a CH můžete nechat přiřáněč couvat s šikmým dopravníkem.

NEBEZPEČÍ

Přesvědčte se, že se v okolí stroje nenachází žádné osoby.

POZNÁMKA:

Od vydání tohoto dokumentu mohly být provedeny změny ovladačů nebo displeje sklízecí mlátičky. Nejaktuálnější informace viz návod k obsluze sklízecí mlátičky.

1. Vyberte rámeček nástrojů TOOLBOX (A) na HLAVNÍ stránce.

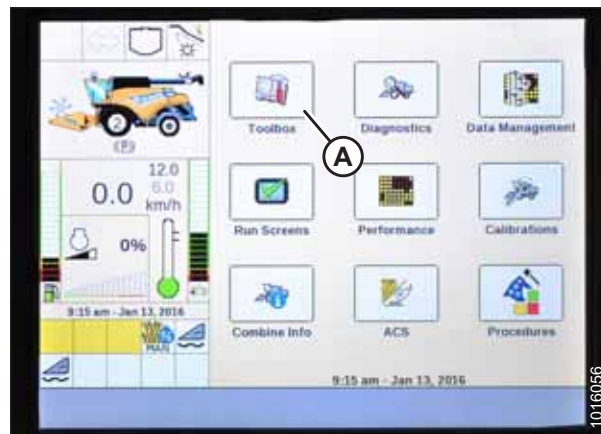

Obrázek 3.51: Displej sklízecí mlátičky New Holland

2. Vyberte kartu adaptéru HEAD 1 (A).

POZNÁMKA:

K zobrazení karty adaptéru HEAD 1 může být zapotřebí použití pomocí bočních šipek (B).

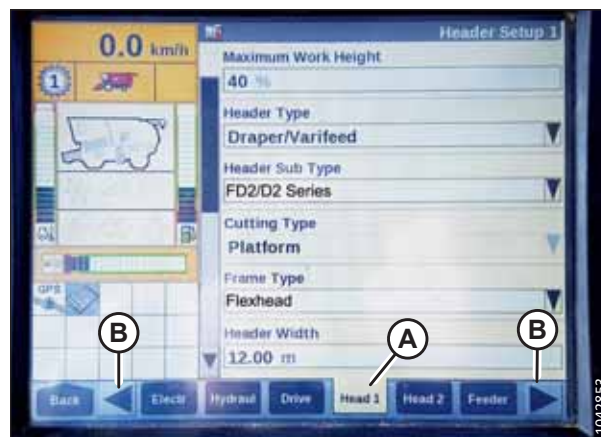

Obrázek 3.52: Displej sklízecí mlátičky New Holland

PROVOZ

3. Vyhledejte pole podtypu adaptéru HEADER SUB TYPE.
4. V okně HEADER SUB TYPE (PODTYP ADAPTÉRU) vyberte následující hodnotu:
 - Pokud je nainstalována verze softwaru 36.4.X.X nebo novější, vyberte FD2 / D2 SERIES (A).

POZNÁMKA:

Výběr adaptérů sběrače FD2 / D2 SERIES optimalizuje výkon AHHC na adaptérech sběračů řady FD2 FlexDraper®.

- Pokud je nainstalována verze softwaru starší než verze 36.4.X.X, vyberte možnost 80/90.

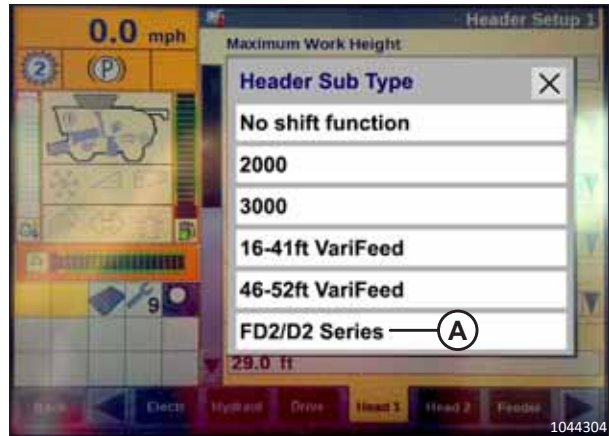

Obrázek 3.53: Displej sklízecí mlátičky New Holland

5. Vraťte se na stránku HEAD 1 a v rozevírací nabídce FRAME TYPE (Typ rámu) (A) vyberte možnost FLEXHEAD (Pevný).

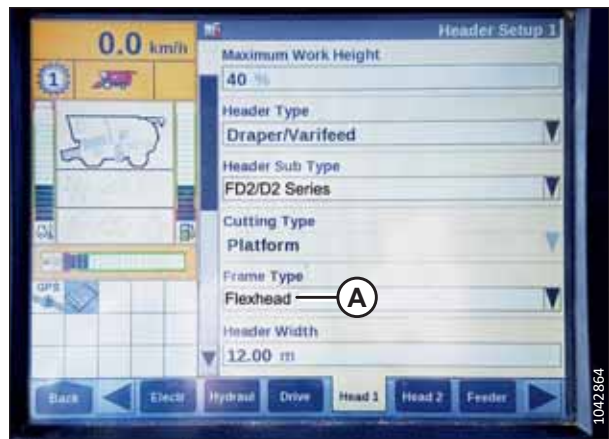

Obrázek 3.54: Displej sklízecí mlátičky New Holland

6. Vyberte kartu adaptéru HEAD 2 (A).
7. V poli HEADER SENSORS (snímače adaptéru) (B) zvolte ENABLE (aktivovat).
8. V poli HEADER PRESSURE FLOAT (kopírovací přítlak adaptéru) (C) zvolte NO (ne).
9. V poli HEIGHT/TILT RESPONSE (D) vyberte volbu FAST.

POZNÁMKA:

Pole AUTO HEADER LIFT (E) lze nastavit podle preferencí uživatele.

10. Stisknutím šipky dolů (F) přejděte na další stránku.

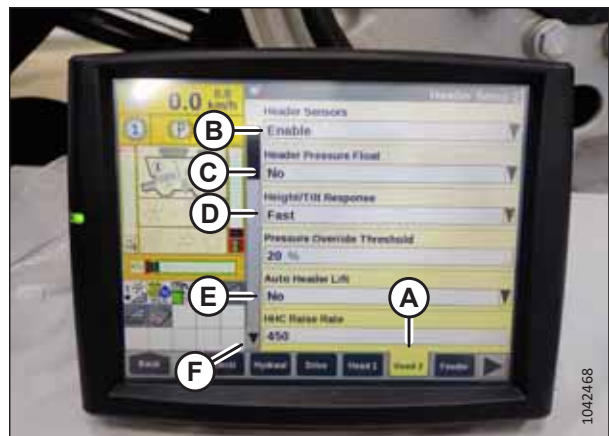

Obrázek 3.55: Displej sklízecí mlátičky New Holland

PROVOZ

11. V poli HYDRAULIC REEL (A) vyberte volbu YES.
12. V poli HYDRAULIC REEL REVERSE (B) vyberte volbu YES.



Obrázek 3.56: Displej sklízecí mlátičky New Holland

13. V poli OVERLAP MODE (A) vyberte volbu MANUAL.
14. V poli WORK WIDTH RESET (B) vyberte volbu MANUAL.

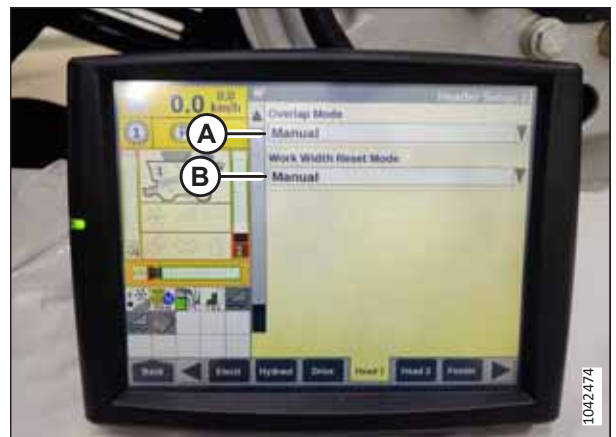

Obrázek 3.57: Displej sklízecí mlátičky New Holland

3.6 Připojení/odpojení adaptéru

V této kapitole jsou obsaženy pokyny pro nastavení, připojení a adaptéru.

Sklízecí mlátička	Viz
New Holland – modely CR: CR 9X0, 90X0, X090, X080, X.90, X.80; CR10/11 New Holland – modely CX: CX 8X0, 80X0, 8.X0 New Holland – model CH: CH7.70	3.6.1 Sklízecí mlátičky New Holland, Str. 72

POZNÁMKA:

Přesvědčte se, že jsou na sklízecí mlátičce a počítači sklízecí mlátičky aktivované používané funkce (automatické ovládání výšky adaptéru [AHHC], volba adaptéru sběrače, volba hydraulického středového spoje, hydraulický pohon přiháněče). Pokud to neuděláte, může to vést nesprávné funkci adaptéru.

3.6.1 Sklízecí mlátičky New Holland

Chcete-li připojit nebo odpojit adaptér od sklízecí mlátičky New Holland, postupujte podle příslušného postupu v této části.

Informace o modelech sklízecích mlátiček New Holland, které jsou kompatibilní s tímto adaptérem, naleznete v tabulce níže.

Tabulka 3.2 Kompatibilita se sklízecími mlátičkami New Holland

Řada sklízecích mlátiček New Holland	Model sklízecí mlátičky
CR	920, 940, 960, 970, 980
	9020, 9040, 9060, 9065, 9070, 9080
	6090, 7090, 8080, 8090, 9090
	6,80, 6,90, 7,90, 8,90, 9,90, 10,90
CX	840, 860, 870, 880
	8070, 8080, 8090
	8080 Elevation, 8090 Elevation

Připojení adaptéru ke sklízecí mlátičce New Holland CR, CX nebo CH

Adaptér je třeba fyzicky připojit k šikmému dopravníku sklízecí mlátičky a hydraulickým a elektrickým přípojkám.

 **NEBEZPEČÍ**

Abyste zabránili zranění nebo smrti v důsledku neočekávaného spuštění stroje, pokud z jakéhokoli důvodu opouštíte sedadlo obsluhy, vždy vypněte motor a vytáhněte klíček ze zapalování.

 **NEBEZPEČÍ**

Přesvědčte se, že se v okolí stroje nenachází žádné osoby.

DŮLEŽITÉ:

Čelní desku šikmého dopravníku (A) se doporučuje mít ve střední poloze (B). Pokyny pro nastavení čelní desky viz návod k obsluze sklízecí mlátičky.

POZNÁMKA:

Lapač kamení zabraňuje pronikání kamenů nebo kusů zeminy do sklízecí mlátičky a je umístěn na přední straně sklízecí mlátičky a za šikmým dopravníkem.

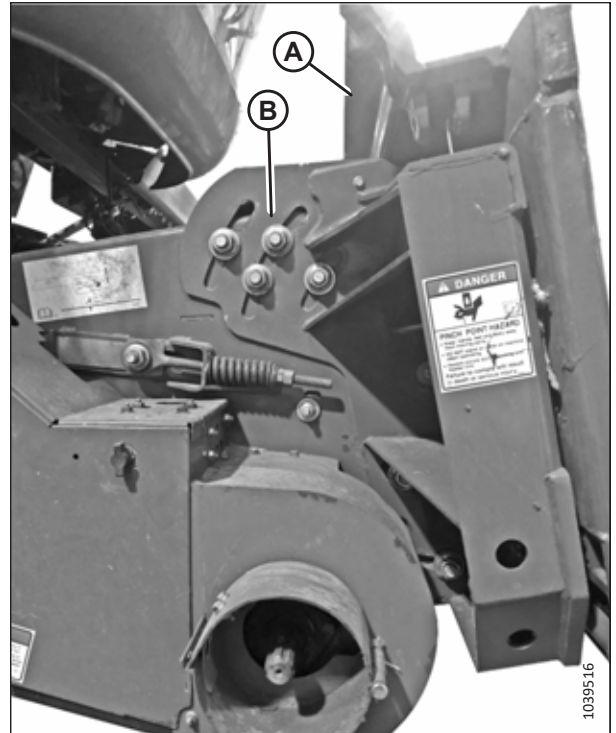

Obrázek 3.58: Čelní deska nakloněná do střední polohy na nespécifikované sklízecí mlátičce

1. Vypněte motor a vytáhněte klíček ze zapalování.
2. Přesvědčte se, že je rukojeť (A) umístěná tak, aby zámky (B) mohly zachytit naklápěcí modul.

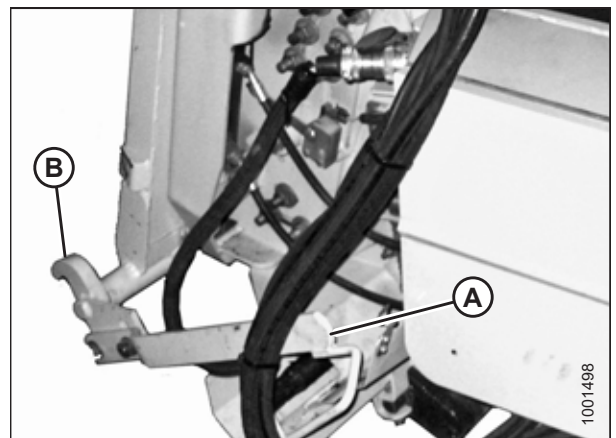

Obrázek 3.59: Zámky šikmého dopravníku

PROVOZ

3. Pomalu najíždějte sklízecí mlátičkou k naklápěcímu modulu, dokud sedlo šikmého dopravníku (A) nebude přímo pod horním příčником (B) naklápěcího modulu.
4. Mírně nadzvedněte šikmý dopravník, abyste zvedli adaptér. Ujistěte se, že je sedlo dopravníku zcela zasunuto do rámu naklápěcího modulu.
5. Vypněte motor a vytáhněte klíček ze zapalování.

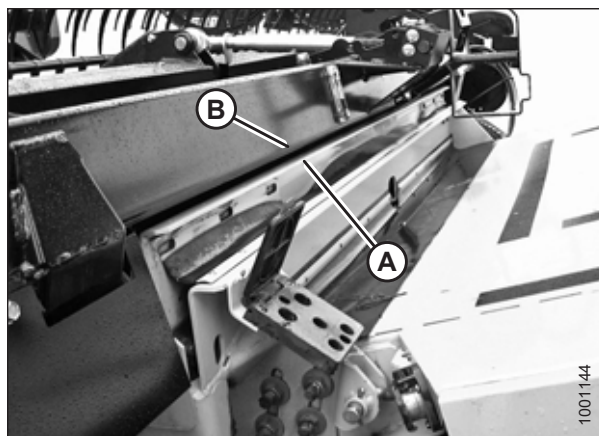

Obrázek 3.60: Adaptér na sklízecí mlátičce

6. Na levé straně šikmého dopravníku zvedněte páku (A) na naklápěcím modulu a zatlačte rukojeť (B) na sklízecí mlátičce, aby zaklaply zámky (C) na obou stranách šikmého dopravníku.

POZNÁMKA:

Sklízecí mlátičky CR11: Zajišťovací čepy se vysouvají/zasouvají pákou (není zobrazena) na boku šikmého dopravníku. Další informace viz návod k obsluze sklízecí mlátičky.

7. Zatlačte dolů páku (A) tak, aby štěrba v páce zapadla do rukojeti a zajistila ji na místě.
8. Pokud zámek nezachytí úplně čep (D) na naklápěcím modulu, když je aktivovaná páka (A) a páka (B), povolte šrouby (E) a seřídte zámek (C). Šrouby znovu utáhněte.

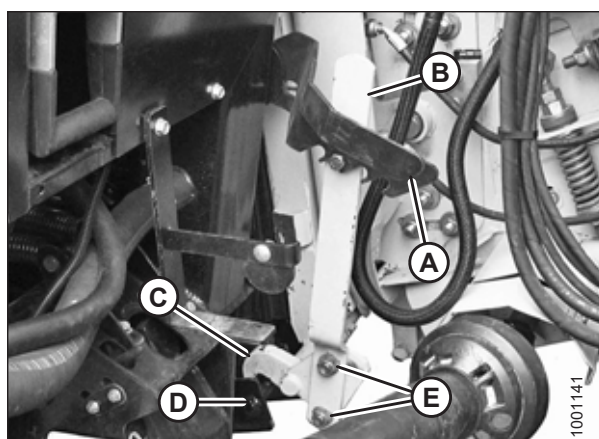

Obrázek 3.61: Zámky šikmého dopravníku

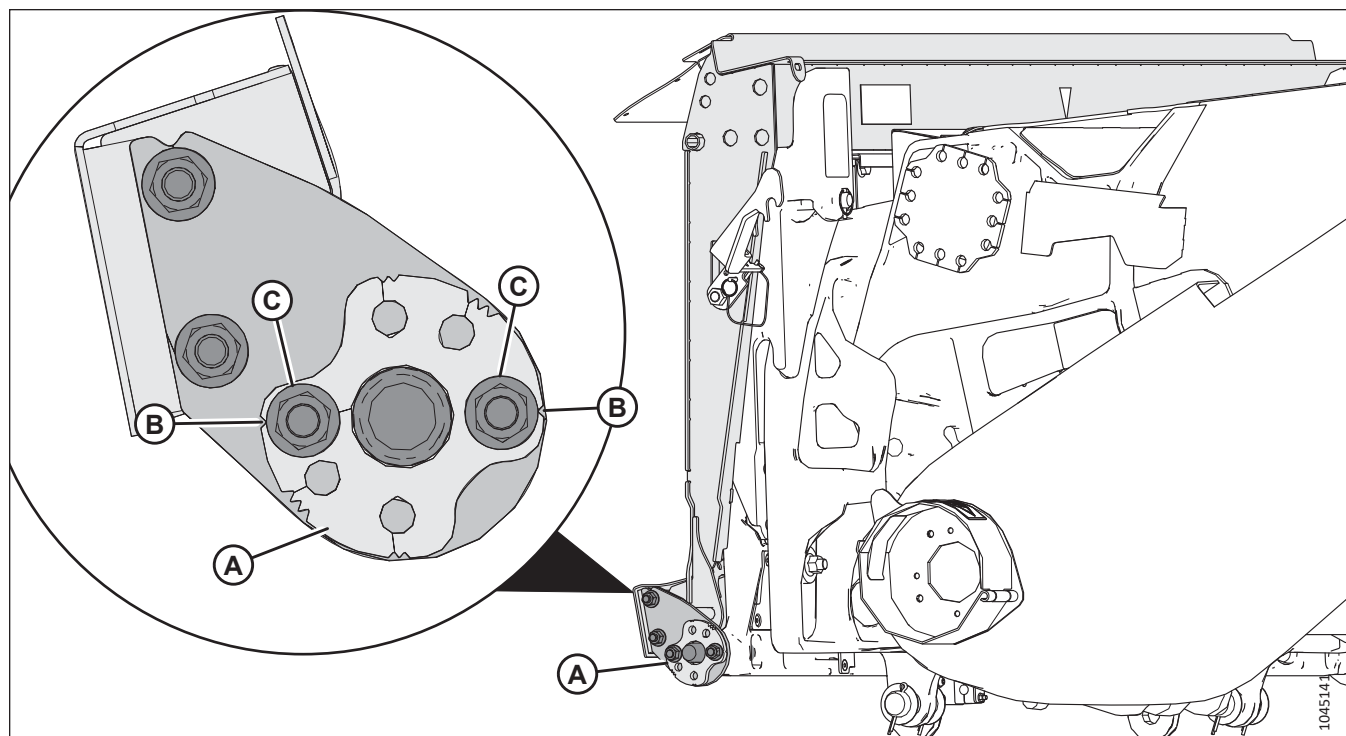

Obrázek 3.62: Zarovnání zajišťovacích čepů CR11

9. **Skřízecí mlátičky CR11:** Aby bylo zajištěno, že je adaptér bezpečně připevněn k šikmému dopravníku, a aby se zajistily zajišťovací čepy, ujistěte se, že zajišťovací čepy jsou zapojeny a vycentrovány v deskách nastavovacího modulu plováku (A) na obou stranách šikmého dopravníku.

POZNÁMKA:

Pokud jsou jednotlivé zářezy (B) na nastavovací desce zarovnány s maticemi (C), je nastavovací deska v neutrální poloze.

10. **Skřízecí mlátičky CR11:** Pokud je nutné provést nastavení, poznamenejte si polohu zajišťovacích kolíků ve srovnání se středovým otvorem nastavovacích desek, podle potřeby demontujte matice (C) a přemístěte nastavovací desky (A). Viz 3.63, Str. 76.

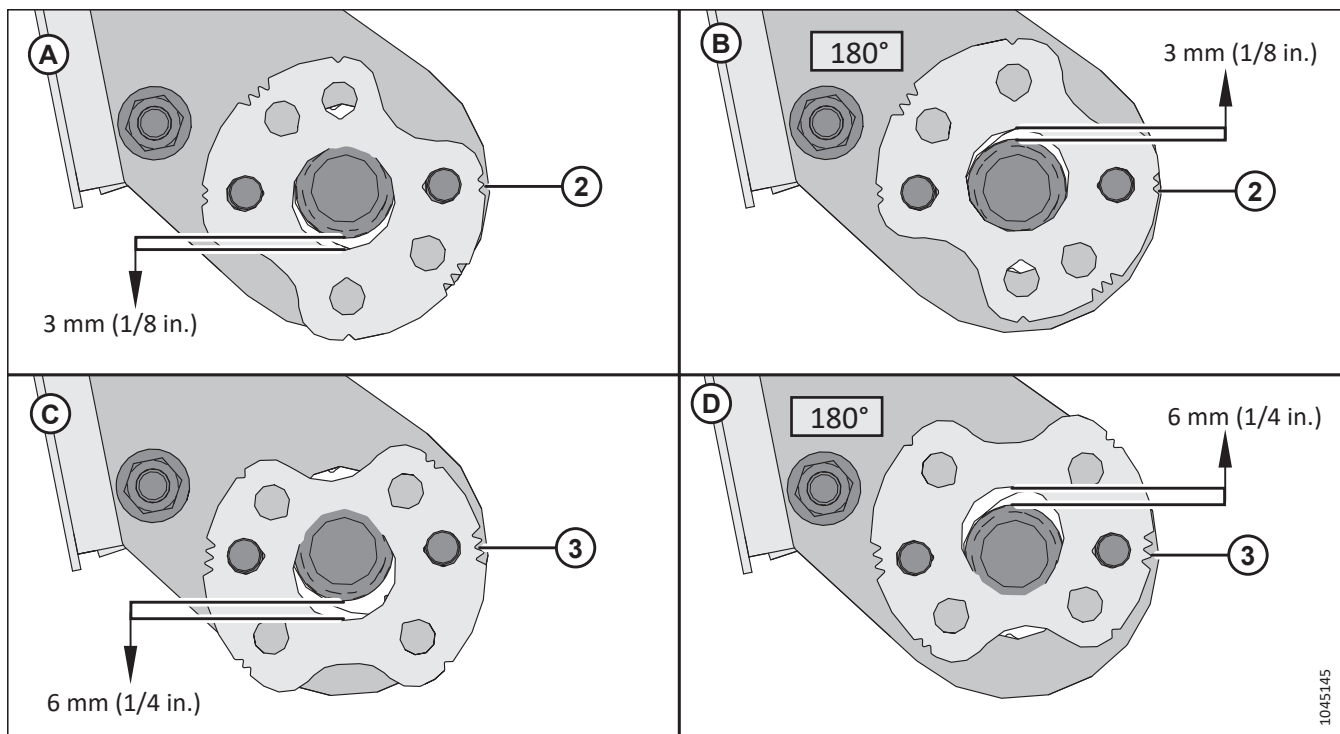

Obrázek 3.63: Pozice nastavovací desky CR11

- Obrázek (A) ukazuje nastavovací desku otočenou tak, aby se dvojitě zářezy zarovnalý se šrouby. Tato poloha snižuje nastavovací desku o 3 mm (1/8 palce).
- Obrázek (B) ukazuje nastavovací desku otočenou o 180° tak, že jsou dvojitě zářezy zarovnaný se šrouby. Tato poloha zvedá nastavovací desku o 3 mm (1/8 palce).
- Obrázek (C) ukazuje nastavovací desku otočenou tak, že se trojitě zářezy zarovnalý se šrouby. Tato poloha snižuje nastavovací desku o 6 mm (1/4 palce).
- Obrázek (D) ukazuje nastavovací desku otočenou o 180° tak, že se trojitě zářezy zarovnalý se šrouby. Tato poloha zvedá nastavovací desku o 6 mm (1/4 palce).

11. **Skřízecí mlátičky CR11:** Když se mohou zajišťovací čepy sklízecí mlátičky zapojit do nastavovacích desek (A) na obou stranách šikmého dopravníku bez vazby, znovu namontujte matice (B), aby zajistily nastavovací desky ke kotevním držákům (C).

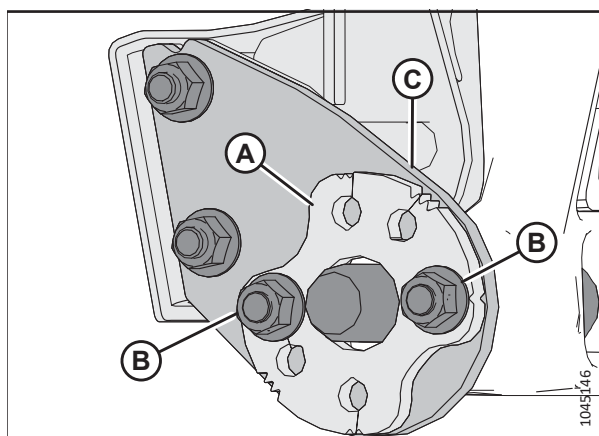

Obrázek 3.64: Zajišťovací čepy šikmého dopravníku CR11

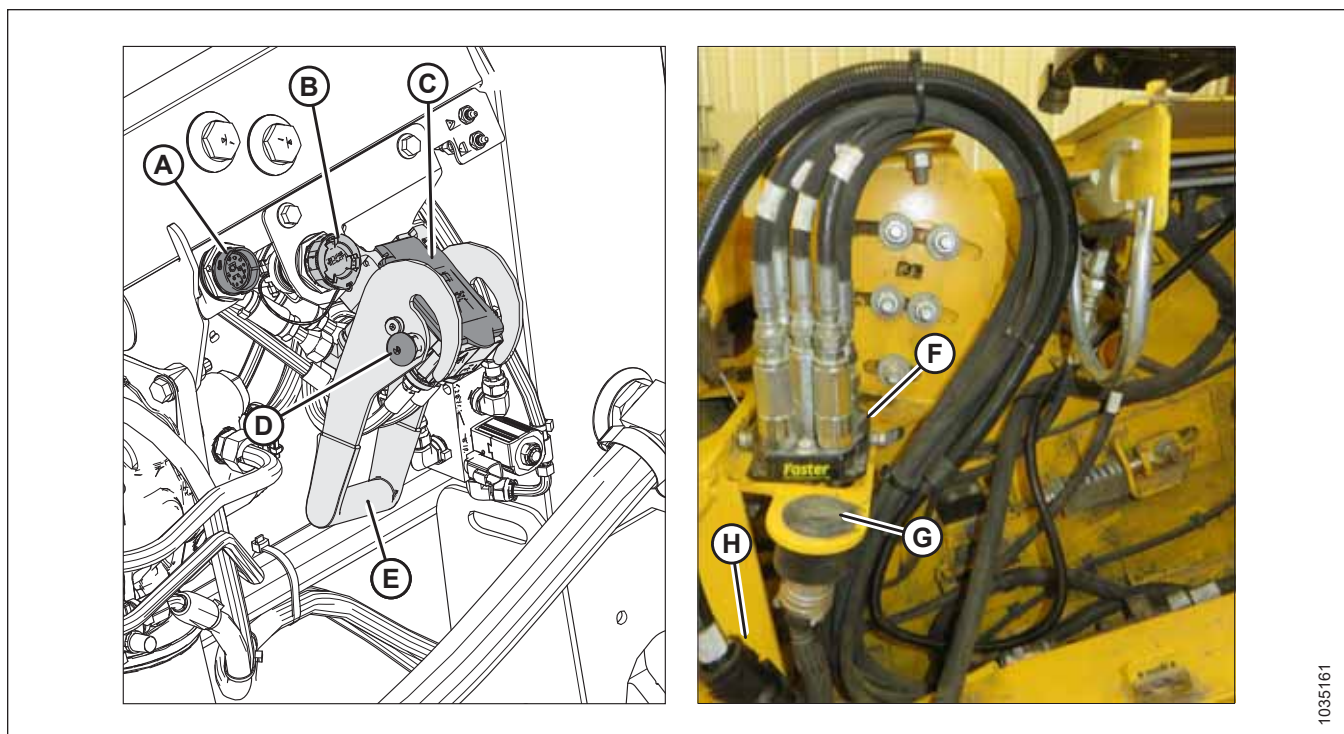

Obrázek 3.65: Sdružená spojka a elektrická připojení

12. **Pokud je v kabině nainstalováno ovládání MacDon:** Odstraňte krytku z konektoru C81B (A).
13. Odstraňte krytku z konektoru C72B (B).
14. Odstraňte kryt hydraulické zásuvky (C). Očistěte povrchy zásuvky.
15. Zatlačte zajišťovací tlačítko (D) a vytáhněte páku (E) do úplně otevřené polohy.
16. Umístěte hydraulickou rychlospojku (F) na úložnou desku na sklízecí mlátičce. Vyčistěte styčnou plochu spojky.
17. Umístěte spojku (F) na zásuvku naklápěcího modulu (C).
18. Zatlačte páku (E) do zavřené polohy, dokud se neuvolní zajišťovací tlačítko (D).
19. Vyměňte konektor sklízecí mlátičky (G) z úložného místa na sklízecí mlátičce a připojte jej k zásuvce C72B (B). Otočením kroužku na konektoru ho zajistěte.
20. **Pokud je v kabině nainstalováno ovládání MacDon:** Vyměňte konektor ovládací sady kabiny C81A (H) z úložného místa na sklízecí mlátičce a připojte jej k zásuvce C81B (A). Otočením kroužku na konektoru ho zajistěte.

PROVOZ

21. Stažením kroužku kloubového hřídele (A) uvolněte kloubový hřídel z podpěrného držáku (B). Odejměte kloubový hřídel z držáku.

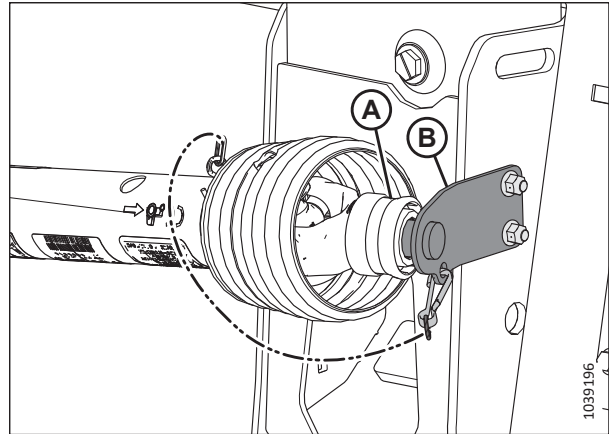

Obrázek 3.66: Kloubový hřídel v úložné poloze – kloubový hřídel B7038 nebo B7039

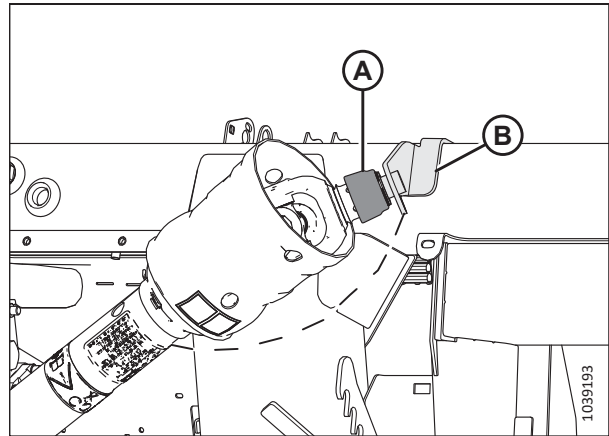

Obrázek 3.67: Kloubový hřídel v úložné poloze – boční/svahový kloubový hřídel B7180, B7181 nebo B7326

22. Stáhněte kroužek na konci kloubového hřídele a tlačte kloubový hřídel na vývodový hřídel (A) sklízecí mlátičky, dokud kroužek nezapadne.

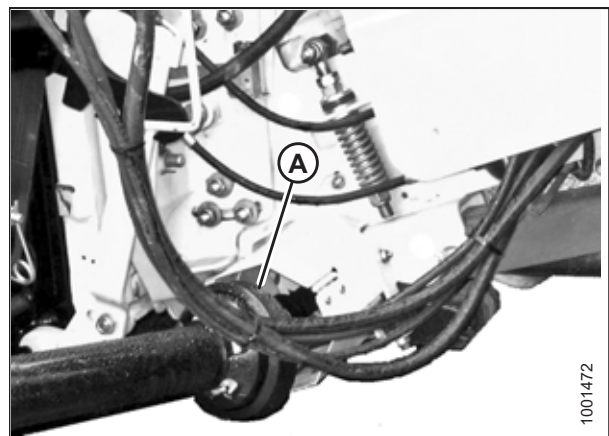

Obrázek 3.68: Kloubový hřídel a vývodní hřídel

23. Postupujte takto:

- Uvolněte zámky naklápění vytažením jednotlivých zajišťovacích pák naklápění (A) z naklápěcího modulu a jejich nastavením do nezajištěné polohy (B).
- Pokud se adaptér **NEBUDE** používat v terénu, zajistěte zámky naklápění zatlačením každé rukojeti zámku naklápění (A) směrem k modulu naklápění a do uzamčené polohy (C).

POZNÁMKA:

Vyobrazení ukazuje zajišťovací páku naklápění na pravé straně adaptéru. Zajišťovací páka naklápění na levé straně adaptéru je naproti.

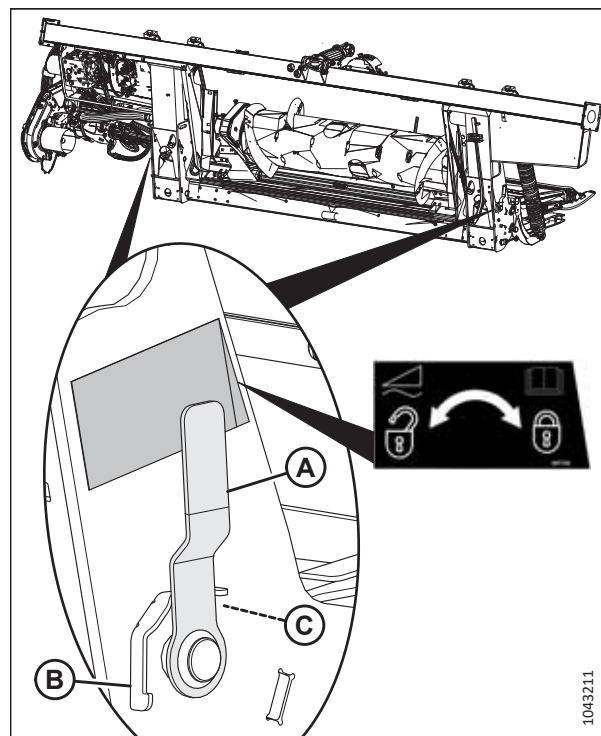

Obrázek 3.69: Zajišťovací páka naklápění

Odpojení adaptéru od sklízecí mlátičky New Holland CR, CX nebo CH

Adaptér je třeba fyzicky odpojit od sklízecí mlátičky a je třeba odstranit hydraulické a elektrické přípojky.

! NEBEZPEČÍ

Abyste zabránili zranění nebo smrti v důsledku neočekávaného spuštění stroje, pokud z jakéhokoli důvodu opouštíte sedadlo obsluhy, vždy vypněte motor a vytáhněte klíček ze zapalování.

! NEBEZPEČÍ

Přesvědčte se, že se v okolí stroje nenachází žádné osoby.

1. Vyhledejte rovnou plochu a umístěte adaptér kousek nad zem.
2. Vypněte motor a vytáhněte klíček ze zapalování.

DŮLEŽITÉ:

Pokud jsou nainstalována přepravní kola, nastavte kola do úložné nebo nejvyšší pracovní polohy. Pokud nejsou kola v dané poloze, adaptér se může sklopit dopředu a znesnadnit opětovné připojení. Pokyny viz [Nastavení přepravních kol EasyMove™](#), Str. 135.

DŮLEŽITÉ:

Pokud jsou nainstalována stabilizační kola, nastavte kola do úložné nebo nejvyšší pracovní polohy. Pokud nejsou kola v dané poloze, adaptér se může sklopit dopředu a znesnadnit opětovné připojení. Pokyny viz [Nastavení stabilizačních kol](#), Str. 134.

PROVOZ

3. Zajistěte zámky naklápění vytažením jednotlivých zajišťovacích pák naklápění (A) z naklápěcího modulu a jejich nastavením do zajištěné polohy (B).

POZNÁMKA:

Vyobrazení ukazuje zajišťovací páku naklápění na pravé straně adaptéru. Zajišťovací páka naklápění na levé straně adaptéru je naproti.

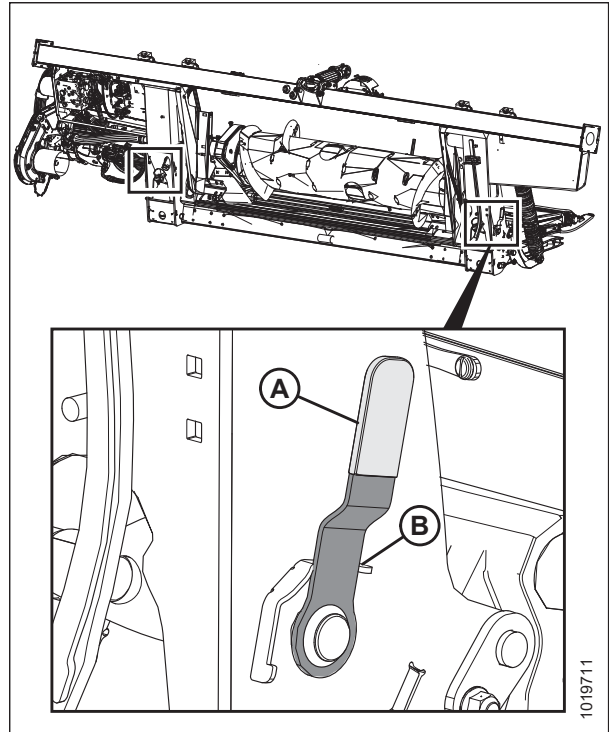

Obrázek 3.70: Zajišťovací páka naklápění

4. Odpojte kloubový hřídel od sklízecí mlátičky. Tlačte zpět kroužek na konci kloubového hřídele a táhněte kloubový hřídel z vývodového hřídele sklízecí mlátičky (A), dokud se kroužek neuvolní.

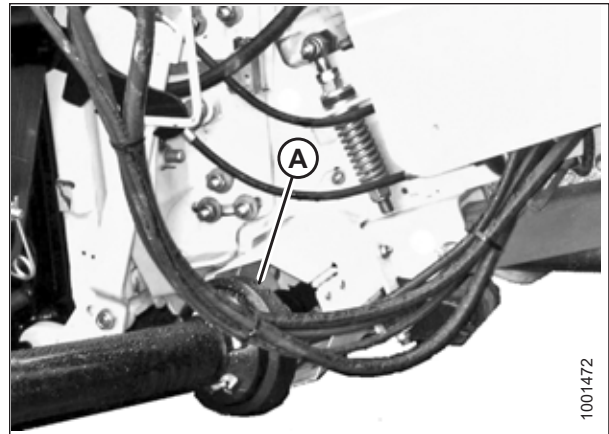

Obrázek 3.71: kloubový hřídel

PROVOZ

5. Uložte kloubový hřídel kloubový hřídel na držák kloubového hřídele (B) stažením kroužku (A) na kloubovém hřídeli a umístěním na podpěrný držák (B). Uvolněte kroužek tak, aby zapadl na držák.

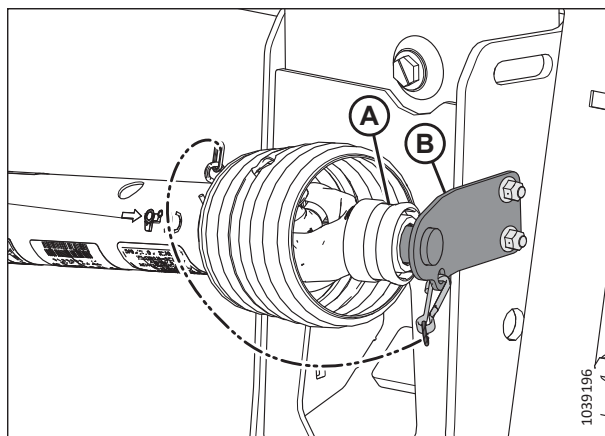

Obrázek 3.72: Kloubový hřídel v úložné poloze – kloubový hřídel B7038 nebo B7039

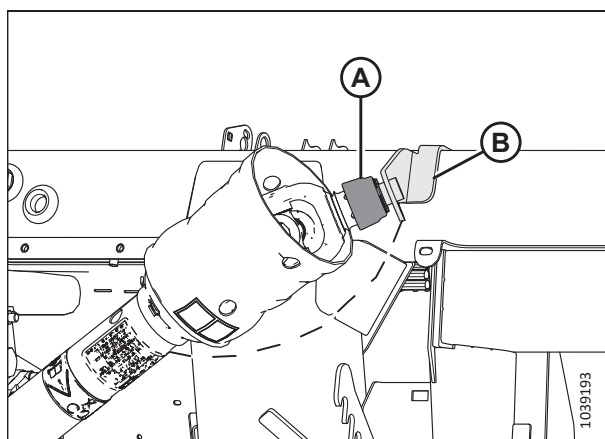

Obrázek 3.73: Kloubový hřídel v úložné poloze – boční/svahový kloubový hřídel B7180, B7181 nebo B7326

6. Zatlačte zajišťovací tlačítko (B) a vytáhněte páku (C), aby se uvolnila sdružená spojka (A).

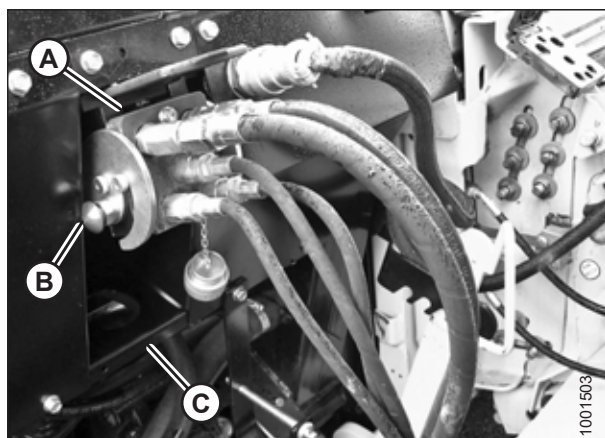

Obrázek 3.74: Přípojky naklápačického modulu

PROVOZ

7. Tlačte páku (A) do zavřené polohy, dokud se neuvolní zajišťovací tlačítko (B). Zavřete kryt.

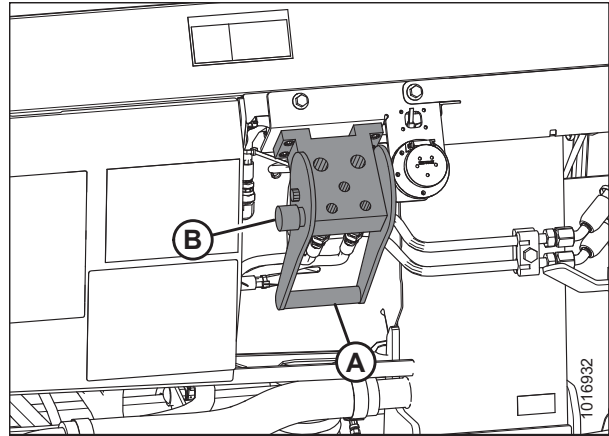

Obrázek 3.75: Zásuvky naklápěcího modulu

8. Umístěte hydraulickou rychlospojku (A) na úložnou desku (B) na sklízecí mlátičce.

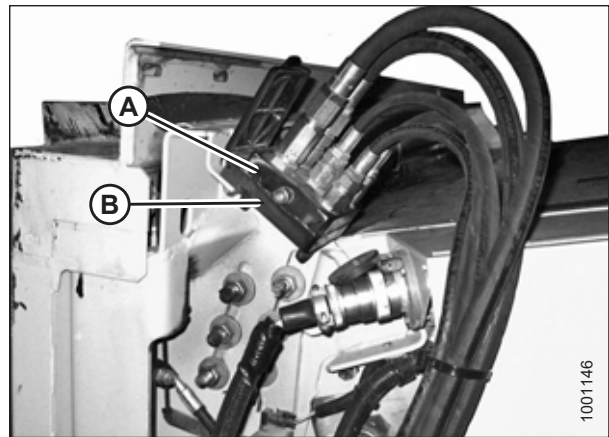

Obrázek 3.76: Spojka sklízecí mlátičky

9. Odejměte elektrický konektor (A) z naklápěcího modulu.

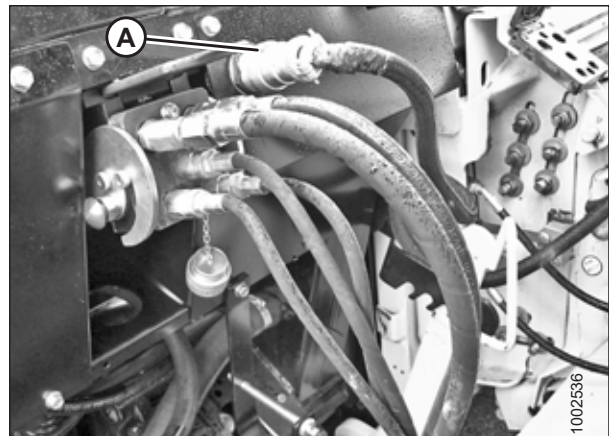

Obrázek 3.77: Přípojky naklápěcího modulu

PROVOZ

10. Připojte elektrický konektor ke sklízecí mlátičce v místě (A).

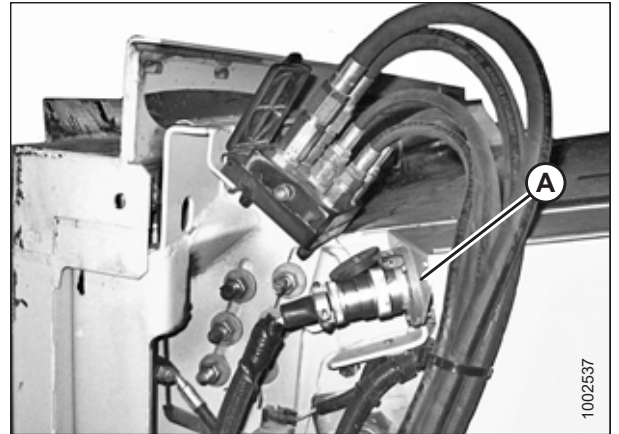

Obrázek 3.78: Spojky sklízecí mlátičky

11. Vraťte krytku (A) na zásuvku naklápečího modulu.

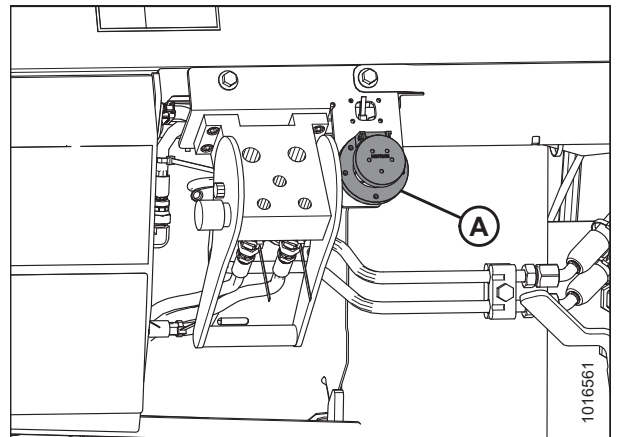

Obrázek 3.79: Zásuvky naklápečího modulu

12. Zvedněte páku (A) a zatáhněte a spusťte rukojeť (B), aby se uvolnil zámek šikmého dopravníku / naklápečího modulu (C).

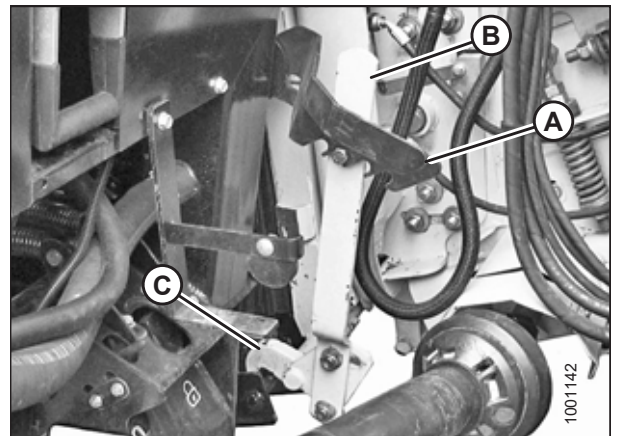

Obrázek 3.80: Zámky šikmého dopravníku

PROVOZ

13. Spouštějte šikmý dopravník (A), dokud se neuvolní z držáku naklápěcího modulu (B).
14. Sklízecí mlátičkou pomalu odjedďte od adaptéru.

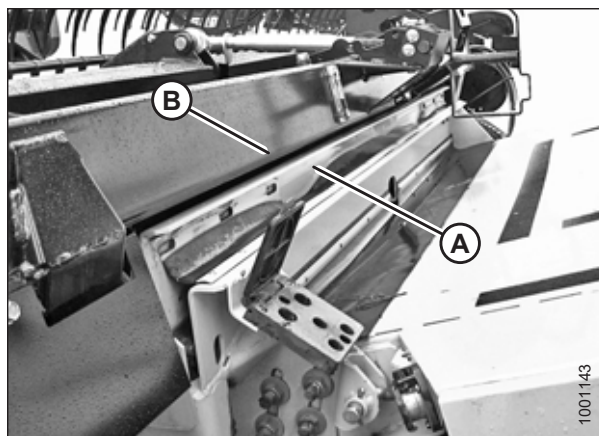

Obrázek 3.81: Adaptér na sklízecí mlátičce

3.7 Konfigurace adaptéru

Pro optimální výkon je třeba adaptér nastavit speciálně pro různé podmínky sklizně a plodiny.

3.7.1 Přídavná zařízení adaptéru

Za určitých podmínek je možné zvýšit výkon nebo doplnit funkce adaptéru pomocí volitelných přídavných zařízení. Volitelná přídavná zařízení je možné objednat a nechat nainstalovat vaším prodejcem.

Popisy dostupných položek viz kapitola [5 Volitelná a přídavná zařízení, Str. 509](#).

3.7.2 Nastavení adaptéru

Následující tabulky poskytují vodítka pro nastavení adaptéru pro různé podmínky sklizně a plodiny.

Informace o nastavení přiháněče naleznete v [3.7.4 Nastavení přiháněče, Str. 96](#).

Informace o nastavení vkladacího šneku FM200 naleznete v [3.8.1 Konfigurace výkonu vkladacího šneku naklápacího modulu FM200, Str. 102](#).

POZNÁMKA:

Zvyšte rychlost bočního sběrače, aby se zvýšil výkon, když je dostatek objemu materiálu plodiny nebo když se zvýší pojezdová rychlost.

Tabulka 3.3 Doporučená nastavení pro obiloviny

Výška strniště	102 mm (< 4 palce)							
Stabilizační kola ⁴	Uskladnění							
Poloha plazu	Nahoře nebo uprostřed							
Stav plodiny	Dělicí tyče	Nastavení rychlosti sběrače ⁵	Úhel adaptéru ^{6,7}	Vačka přiháněče	% rychlosti přiháněče ⁸	Poloha přiháněče	Horní příčný šnek	
Lehká	Vypnuto	8	B – C	3	10–15	6 nebo 7	Není požadováno	
Normální	Zap	7	B – C	2	10	6 nebo 7	Není požadováno	
Těžká	Zap	7	B – C	2	10	6 nebo 7	Doporučeno	
Polehá	Vypnuto	7	B – C	3 nebo 4	5–10	4 nebo 5	Není požadováno	
Výška strniště	102–203 mm (4–8 palce)							
Stabilizační kola	Podle potřeby							
Poloha plazu	Dolů pro podmínky sečení polehlých plodin, doprostřed nebo dolů pro podmínky sečení dalších plodin							
Stav plodiny	Dělicí tyče	Nastavení rychlosti sběrače ⁵	Úhel adaptéru ^{6,7}	Vačka přiháněče	Otáčky přiháněče % ⁸	Poloha přiháněče	Horní příčný šnek	
Lehká	Vypnuto	8	B – C	4	10–15	6 nebo 7	Není požadováno	
Normální	Zap	7	A	2	10	6 nebo 7	Není požadováno	
Těžká	Zap	7	A	2	10	6 nebo 7	Doporučeno	
Polehá	Vypnuto	7	D	3 nebo 4	5–10	4 nebo 5	Není požadováno	

4. Stabilizační kola se používají pro omezení bočního a vertikálního pohybu adaptéru při sečení nad zemí.
5. Nastavení na ovladači sběrače FM200.
6. Nastavte nejmenší možný úhel adaptéru (nastavení A) pomocí středové spoje a plazů při zachování výšky sečení.
7. Výška sečení adaptéru je určena nastavením plazů a úhlem adaptéru.
8. Procentní hodnota rychlosti nad zemí.

Tabulka 3.3 Doporučená nastavení pro obiloviny (pokračování)

Výška strniště	203 mm + (8 palců +)							
Stabilizační kola	Podle potřeby							
Poloha plazu	nepoužívá se							
Stav plodiny	Dělicí tyče	Nastavení rychlosti sběrače ⁵	Úhel adaptéru ^{6, 7}	Vačka přiháněče	Otáčky přiháněče % ⁸	Poloha přiháněče	Horní příčný šnek	
Lehká	Vypnuto	8	A	4	10–15	6 nebo 7	Není požadováno	
Normální	Zap	7	A	2	10	6 nebo 7	Není požadováno	
Těžká	Zap	7	B – C	2	10	6 nebo 7	Není požadováno	
Polehlá	Vypnuto	7	B – C	3 nebo 4	5–10	4 nebo 5	Není požadováno	

Tabulka 3.4 Doporučená nastavení pro čouku

Výška strniště	Na zemi							
Stabilizační kola ⁹	Uskladnění							
Poloha plazu	Nahoře nebo uprostřed							
Stav plodiny	Dělicí tyče	Nastavení rychlosti sběrače ¹⁰	Úhel adaptéru ^{11,12}	Vačka přiháněče	% rychlosti přiháněče ¹³	Poloha přiháněče	Horní příčný šnek	
Lehká	Zap	8	B – C	2	5–10	6 nebo 7	Není požadováno	
Normální	Zap	7	B – C	2	10	6 nebo 7	Není požadováno	
Těžká	Zap	7	B – C	2	10	6 nebo 7	Není požadováno	
Polehlá	Zap	7	D	2	5–10	6 nebo 7	Není požadováno	

9. Stabilizační kola se používají pro omezení bočního a vertikálního pohybu adaptéru při sečení nad zemí.
10. Nastavení na ovladači sběrače FM200.
11. Nastavte nejmenší možný úhel adaptéru (nastavení A) pomocí středové spoje a plazů při zachování výšky sečení.
12. Výška sečení adaptéru je určena nastavením plazů a úhlem adaptéru.
13. Procentní hodnota rychlosti nad zemí.

Tabulka 3.5 Doporučená nastavení pro hrách

Výška strniště	Na zemi							
Stabilizační kola ¹⁴	Uskladnění							
Poloha plazu	Nahoře nebo uprostřed							
Stav plodiny	Dělicí tyče	Nastavení rychlosti sběrače ¹⁵	Úhel adaptéru ^{16,17}	Vačka přiháněče	% rychlosti přiháněče ¹⁸	Poloha přiháněče	Horní příčný šnek	
Lehká	Zap	7	B – C	2	5–10	6 nebo 7	Doporučeno	
Normální	Zap	7	B – C	2	10	6 nebo 7	Doporučeno	
Těžká	Zap	7	B – C	2	10	4 nebo 5	Doporučeno	
Polehlá	Zap	7	D	2	5–10	4 nebo 5	Doporučeno	

14. Stabilizační kola se používají pro omezení bočního a vertikálního pohybu adaptéru při sečení nad zemí.

15. Nastavení na ovladači sběrače FM200.

16. Nastavte nejmenší možný úhel adaptéru (nastavení A) pomocí středové spoje a plazů při zachování výšky sečení.

17. Výška sečení adaptéru je určena nastavením plazů a úhlem adaptéru.

18. Procentní hodnota rychlosti nad zemí.

Tabulka 3.6 Doporučená nastavení pro řepku

Výška strniště	102–203 mm (4–8 palce)						
Stabilizační kola ¹⁹	Podle potřeby						
Poloha plazu	Dolů pro podmínky lehké nebo těžké plodiny, doprostřed nebo dolů pro podmínky normální nebo polehlé plodiny						
Stav plodiny	Dělicí tyče	Nastavení rychlosti sběrače ²⁰	Úhel adaptéru ^{21, 22}	Vačka přiháněče	% rychlosti přiháněče ²³	Poloha přiháněče	Horní příčný šnek
Lehká	Zap	7	A	2	5–10	6 nebo 7	Doporučeno
Normální	Zap	7	B – C	1	10	6 nebo 7	Doporučeno
Těžká	Zap	8	B – C	1	10	3 nebo 4	Doporučeno
Polehlá	Zap	7	D	2	5–10	3 nebo 4	Doporučeno
Výška strniště	203 mm + (8 palců +)						
Stabilizační kola ¹⁹	Podle potřeby						
Poloha plazu	nepoužívá se						
Stav plodiny	Dělicí tyče	Nastavení rychlosti sběrače ²⁰	Úhel adaptéru ^{21, 22}	Vačka přiháněče	Otáčky přiháněče % ²³	Poloha přiháněče	Horní příčný šnek
Lehká	Zap	7	A	2	5–10	6 nebo 7	Doporučeno
Normální	Zap	7	B – C	2	10	6 nebo 7	Doporučeno
Těžká	Zap	8	B – C	1 nebo 2	10	3 nebo 4	Doporučeno
Polehlá	Zap	7	D	2 nebo 3	5–10	3 nebo 4	Doporučeno

19. Stabilizační kola se používají pro omezení bočního a vertikálního pohybu adaptéru při sečení nad zemí.

20. Nastavení na ovladači sběrače FM200.

21. Nastavte nejmenší možný úhel adaptéru (nastavení A) pomocí středové spoje a plazů při zachování výšky sečení.

22. Výška sečení adaptéru je určena nastavením plazů a úhlem adaptéru.

23. Procentní hodnota rychlosti nad zemí.

Tabulka 3.7 Doporučená nastavení pro kalifornskou rýži

Výška strniště	102 mm (< 4 palce)						
Stabilizační kola ²⁴	Uskladnění						
Poloha plazu	Nahoře nebo uprostřed						
Stav plodiny	Dělicí tyče ²⁵	Nastavení rychlosti sběrače ²⁶	Úhel adaptéru ^{27, 28}	Vačka přiháněče	% rychlosti přiháněče ²⁹	Poloha přiháněče	Horní příčný šnek
Lehká	Dělicí tyč pro rýži	4	D	2	10–15	6 nebo 7	Není požadováno
Normální	Dělicí tyč pro rýži	4	B – C	2	10	4 nebo 5	Není požadováno
Těžká	Dělicí tyč pro rýži	4	B – C	2	10	4 nebo 5	Není požadováno
Polehá	Dělicí tyč pro rýži	4	D	2	5–10	4 nebo 5	Není požadováno
Výška strniště	102–203 mm (4–8 palce)						
Stabilizační kola ²⁴	Podle potřeby						
Poloha plazu	Uprostřed nebo dole						
Stav plodiny	Dělicí tyče ²⁵	Nastavení rychlosti sběrače ²⁶	Úhel adaptéru ^{27, 28}	Vačka přiháněče	Otáčky přiháněče % ²⁹	Poloha přiháněče	Horní příčný šnek
Lehká	Dělicí tyč pro rýži	4	D	3	10–15	6 nebo 7	Není požadováno
Normální	Dělicí tyč pro rýži	4	B – C	3	10	6 nebo 7	Není požadováno
Těžká	Dělicí tyč pro rýži	4	B – C	3	10	6 nebo 7	Není požadováno
Polehá	Dělicí tyč pro rýži	4	D	4	5–10	6 nebo 7	Není požadováno

24. Stabilizační kola se používají pro omezení bočního a vertikálního pohybu adaptéru při sečení nad zemí.

25. Je k dispozici dělicí tyč pro rýži. Dělicí tyč pro rýži není požadována na obou koncích adaptéru.

26. Nastavení na ovladači sběrače FM200.

27. Nastavte nejmenší možný úhel adaptéru (nastavení A) pomocí středové spoje a plazů při zachování výšky sečení.

28. Výška sečení adaptéru je určena nastavením plazů a úhlem adaptéru.

29. Procentní hodnota rychlosti nad zemí.

Tabulka 3.7 Doporučená nastavení pro kalifornskou rýži (pokračování)

Výška strniště	203 mm + (8 palců +)						
Stabilizační kola ²⁴	Podle potřeby						
Poloha plazu	nepoužívá se						
Stav plodiny	Dělicí tyče ²⁵	Nastavení rychlosti sběrače ²⁶	Úhel adaptéru ^{27, 28}	Vačka přiháněče	Otáčky přiháněče % ²⁹	Poloha přiháněče	Horní příčný šnek
Lehká	Dělicí tyč pro rýži	4	A	3	10–15	6 nebo 7	Není požadováno
Normální	Dělicí tyč pro rýži	4	B – C	3	10	6 nebo 7	Není požadováno
Těžká	Dělicí tyč pro rýži	4	B – C	3	10	6 nebo 7	Není požadováno
Polehá	Dělicí tyč pro rýži	4	D	4	5–10	6 nebo 7	Není požadováno

Tabulka 3.8 Doporučená nastavení pro delta rýži

Výška strniště	51–152 mm (2–6 palců)						
Stabilizační kola ³⁰	Podle potřeby						
Poloha plazu	Uprostřed nebo dole						
Stav plodiny	Dělicí tyče	Nastavení rychlosti sběrače ³¹	Úhel adaptéru ^{32, 33}	Vačka přiháněče	% rychlosti přiháněče ³⁴	Poloha přiháněče	Horní příčný šnek
Lehká	Vypnuto	6	D	2 nebo 3	10–15	6 nebo 7	Není požadováno
Normální	Vypnuto	6	B – C	2 nebo 3	10	6 nebo 7	Není požadováno
Těžká	Vypnuto	6	B – C	2 nebo 3	10	6 nebo 7	Není požadováno
Polehlá	Vypnuto	6	D	3 nebo 4	5–10	4 nebo 5	Není požadováno
Výška strniště	152 mm + (6 palců +)						
Stabilizační kola ³⁰	Podle potřeby						
Poloha plazu	nepoužívá se						
Stav plodiny	Dělicí tyče	Nastavení rychlosti sběrače ³¹	Úhel adaptéru ^{32, 33}	Vačka přiháněče	Otáčky přiháněče % ³⁴	Poloha přiháněče	Horní příčný šnek
Lehká	Vypnuto	6	A	2 nebo 3	10–15	6 nebo 7	Není požadováno
Normální	Vypnuto	6	B – C	2 nebo 3	10	6 nebo 7	Není požadováno
Těžká	Vypnuto	6	B – C	2 nebo 3	10	6 nebo 7	Není požadováno
Polehlá	Vypnuto	6	D	3 nebo 4	5–10	4 nebo 5	Není požadováno

30. Stabilizační kola se používají pro omezení bočního a vertikálního pohybu adaptéru při sečení nad zemí.

31. Nastavení na ovladači sběrače FM200.

32. Nastavte nejmenší možný úhel adaptéru (nastavení A) pomocí středové spoje a plazů při zachování výšky sečení.

33. Výška sečení adaptéru je určena nastavením plazů a úhlem adaptéru.

34. Procentní hodnota rychlosti nad zemí.

Tabulka 3.9 Doporučená nastavení pro potravinářské fazole

Výška strniště	Na zemi						
Stabilizační kola ³⁵	Uskladnění						
Poloha plazu	Nahoře nebo uprostřed						
Stav plodiny	Dělicí tyče	Nastavení rychlosti sběrače ³⁶	Úhel adaptéru ^{37,38}	Vačka přiháněče	% rychlosti přiháněče ³⁹	Poloha přiháněče	Horní příčný šnek
Lehká	Zap	8	D	2	5–10	6 nebo 7	Není požadováno
Normální	Zap	7	B – C	2	10	6 nebo 7	Není požadováno
Těžká	Zap	7	B – C	2	10	6 nebo 7	Není požadováno
Polehlá	Zapnuto	7	D	4	5–10	6 nebo 7	Není požadováno

35. Stabilizační kola se používají pro omezení bočního a vertikálního pohybu adaptéru při sečení nad zemí.

36. Nastavení na ovladači sběrače FM200.

37. Nastavte nejmenší možný úhel adaptéru (nastavení A) pomocí středové spoje a plazů při zachování výšky sečení.

38. Výška sečení adaptéru je určena nastavením plazů a úhlem adaptéru.

39. Procentní hodnota rychlosti nad zemí.

Tabulka 3.10 Doporučená nastavení pro len

Výška strniště	51–153 mm (2–6 palců)						
Stabilizační kola ⁴⁰	Podle potřeby						
Poloha plazu	Dolů pro podmínky sečení polehlých plodin, doprostřed nebo dolů pro podmínky sečení dalších plodin						
Stav plodiny	Dělicí tyče	Nastavení rychlosti sběrače ⁴¹	Úhel adaptéru ^{42,43}	Vačka přiháněče	% rychlosti přiháněče ⁴⁴	Poloha přiháněče	Horní příčný šnek
Lehká	Zap	8	B – C	2	5–10	6 nebo 7	Není požadováno
Normální	Zap	7	A	2	10	6 nebo 7	Není požadováno
Těžká	Zap	7	B – C	2	10	6 nebo 7	Není požadováno
Polehlá	Zap	7	D	2	5–10	6 nebo 7	Není požadováno

40. Stabilizační kola se používají pro omezení bočního a vertikálního pohybu adaptéru při sečení nad zemí.

41. Nastavení na ovladači sběrače FM200.

42. Nastavte nejmenší možný úhel adaptéru (nastavení A) pomocí středové spoje a plazů při zachování výšky sečení.

43. Výška sečení adaptéru je určena nastavením plazů a úhlem adaptéru.

44. Procentní hodnota rychlosti nad zemí.

3.7.3 Optimalizace adaptéru pro přímou sklizeň kanoly

Zralou řepku lze sklízet přímo, ale mnoho odrůd je náchylných na vytrásání lusků a následně ztrátu semen. V této části jsou uvedena doporučená přídavná zařízení, nastavení a seřízení pro optimalizaci adaptéru FlexDraper® řady FD2 pro přímé sklizení řepky a snížení ztráty semen.

Doporučená přídavná zařízení

Chcete-li optimalizovat adaptér pro přímou sklizeň řepky, proveďte následující modifikace:

- Nainstalujte horní příčný šnek plné délky
- Nainstalujte vertikální nože

POZNÁMKA:

Každá souprava obsahuje instalační návod a nezbytné technické vybavení. Další informace naleznete v kapitole [5 Volitelná a přídavná zařízení, Str. 509](#).

Doporučená nastavení

Chcete-li optimalizovat adaptér pro přímou sklizeň kanoly, proveďte následující úpravy:

- Uvolněte napětí na pružině šneku. Pokyny viz [3.8.5 Kontrola a nastavení pružin vkládacího šneku, Str. 131](#).
- Nastavte rychlost přiháněče tak, aby se rovnala jezdové rychlosti sklízecí mlátičky. Podle potřeby zvyšte rychlost. Pokyny viz [3.9.6 Rychlost přiháněče, Str. 168](#).
- Nastavte rychlost bočního sběrače do polohy šest na ovladači rychlosti bočního sběrače pro vnitřek kabiny. Pokyny viz [3.9.8 Rychlost bočního sběrače, Str. 171](#).
- Upravte výšku přiháněče tak, aby prsty mírně zabíraly do plodin. Pokyny viz [3.9.11 Výška přiháněče, Str. 175](#).
- Nastavte polohu přiháněče vpřed/vzad. Pokyny viz [Nastavení polohy přiháněče vpřed/vzad, Str. 180](#).
- Posuňte válce pro pohyb přiháněče vpřed/vzad do alternativní polohy vzad. Pokyny viz [Přemístění válců pro polohu vpřed/vzad, Str. 180](#).
- Nastavte vačky přiháněče do polohy 1. Pokyny viz [Seřízení vačky přiháněče, Str. 190](#).
- Nastavte šnek do plovoucí polohy. Pokyny viz [3.8.4 Nastavení polohy šneku, Str. 129](#).
- Nastavte vzdálenost mezi šnekovým dopravníkem a vanou na 15 mm (9/16 palce). Pokyny viz [4.7.1 Kontrola vzdálenosti mezi vkládacím šnekem a vanou, Str. 327](#).

3.7.4 Nastavení přiháněče

Různé polohy přiháněče a nastavení vaček ovlivňují podávání plodin do sběračů otáčením profilu prstů.

POZNÁMKA:

Popisek (A) odkazuje na úroveň terénu, zatímco popisek (B) odkazuje na výšku strniště.

PROVOZ

Tabulka 3.11 Doporučená nastavení přiháněče řady FD2

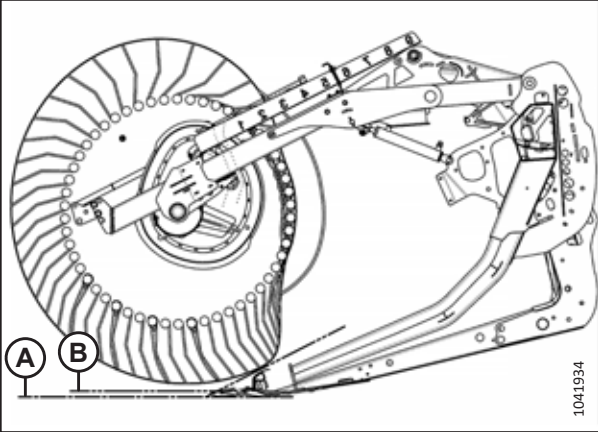
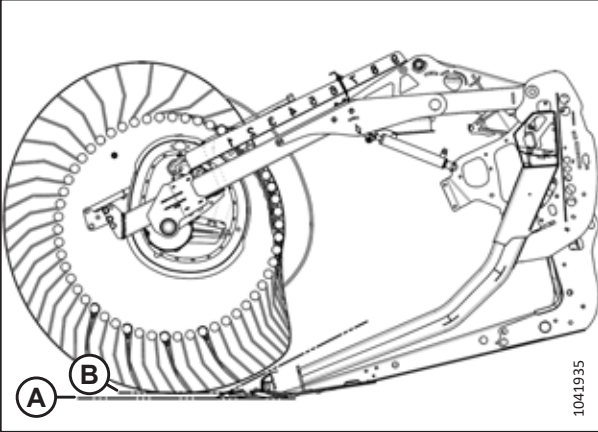
Číslo nastavení vačky (rychlostní zisk prstů)	Číslo polohy přiháněče	Schéma prstů přiháněče	Výška strniště od země
1 (0 %)	5 nebo 6		25 mm (0,98 in)
2 (20 %)	6 nebo 7		25 mm (0,98 in)

PROVOZ

Tabulka 3.11 Doporučená nastavení přiháněče řady FD2 (pokračování)

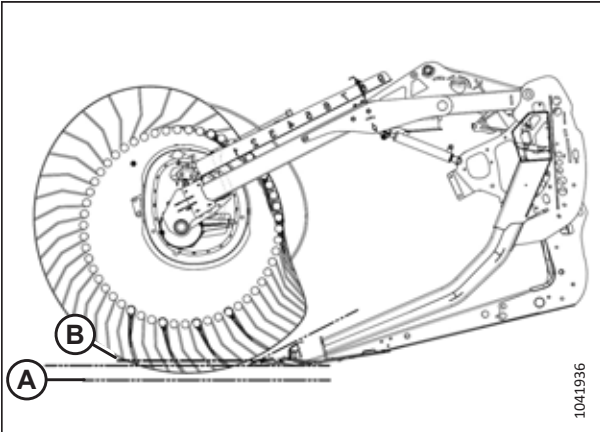
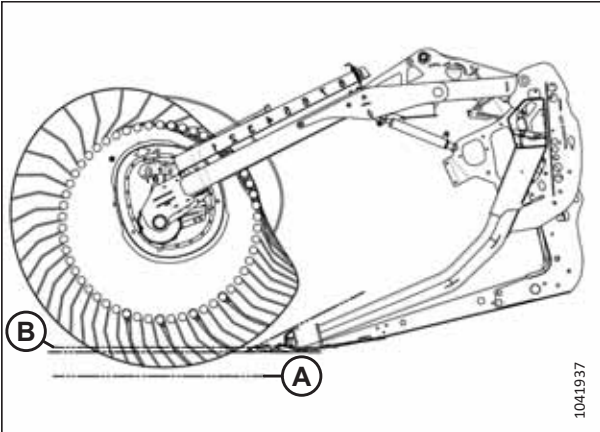
Číslo nastavení vačky (rychlostní zisk prstů)	Číslo polohy přiháněče	Schéma prstů přiháněče	Výška strniště od země
3 (30 %)	8		102 mm (4 in)
4 (35 %)	9		150 mm (5,9 in)

POZNÁMKA:

- Nastavte přiháněč dopředu, aby se dostal blíže k zemi, když se adaptér nakloní dozadu. Při extrémní přední poloze přiháněče budou prsty/radličky rýt v zemi, vykompenzujte to proto nastavením plazů nebo úhlu adaptéru. Nastavte přiháněč dozadu do polohy, kdy bude dále od země, když se adaptér nakloní dopředu.
- Naklonění adaptéru lze zvětšit do polohy, kdy bude přiháněč blíže k zemi, nebo zmenšit do polohy, kdy bude přiháněč dále od země, přičemž se zachová tok materiálu na sběrače.
- Pro zanechání maximálního strniště v polehlých plodinách zvedněte adaptér a zvětšete jeho naklonění, aby byl přiháněč blíže pozemku. Umístěte přiháněč úplně dopředu.
- Přiháněč bude možná nutné posunout zpět, aby se zabránilo vytváření pevných bloků nebo ucpávání žací lišty v řídkých plodinách.
- Minimální kapacita unášení plodin (minimální plocha odkrytého sběrače mezi přiháněčem a zadním plechem adaptéru) existuje s přiháněčem v poloze nejvíce vzad.
- Maximální kapacita unášení plodin (maximální plocha odkrytého sběrače mezi přiháněčem a zadním plechem adaptéru) existuje s přiháněčem v poloze nejvíce vpředu.
- Vzhledem k povaze funkce vačky se při vyšších nastaveních vačky rychlost hrotů prstů/radliček u žací lišty zvýší oproti rychlosti u přiháněče. Další informace viz tabulka 3.11, Str. 97.

3.7.5 Nastavení naklápěcích děličů plodin (volitelné)

Naklápěcí děliče plodin lze nastavit pro různé stavy plodiny.

NEBEZPEČÍ

Abyste se vyhnuli úrazu nebo smrti v důsledku neočekávaného spuštění nebo pádu zvednutého stroje, před vstupem z jakéhokoli důvodu pod adaptér vždy vypněte motor, vytáhněte klíček a aktivujte bezpečnostní podpěry.

Pokyny k úpravám naklápěcího děliče plodin viz *Instalace naklápěcích děličů plodin, Str. 202*. Nastavení naleznete v níže uvedené tabulce výšky strniště.

Tabulka 3.12 Výška strniště 50 mm až 125 mm (2 palce až 5 palců)

	Úhel adaptéru ⁴⁵	Výška strniště	Hlavní plazy adaptéru	Spodní doraz	Poloha vpřed/vzad	Výška horního deflektoru	Výška bočního deflektoru	Vlas horního deflektoru
Normální	A	125 mm (5 palců)	Dole	2	1	1	C	Dovnitř
	A	125 mm (5 palců)	Dole	2	3	1	C	Dovnitř
	E	50 mm (2 palce)	Dole	1	1	1,5	C	Dovnitř
	E	50 mm (2 palce)	Dole	1	3	1,5	C	Dovnitř
Polehlá	A	125 mm (5 palců)	Dole	2	3	1	C	Ven
	A	125 mm (5 palců)	Dole	2	4	1	C	Ven
	E	50 mm (2 palce)	Dole	1	3	2	D	Ven
	E	50 mm (2 palce)	Dole	1	4	2	D	Ven
Velmi polehlá	A	125 mm (5 palců)	Dole	2	4	3	D	Ven
	A	125 mm (5 palců)	Dole	2	5	4	D	Ven
	E	50 mm (2 palce)	Dole	1	4	3	C	Ven
	E	50 mm (2 palce)	Dole	1	5	4	C	Ven

45. A (min.) – E (max.)

PROVOZ

Tabulka 3.13 Výška strniště 20 mm až 100 mm (3/4 palce až 4 palce)

	Úhel adaptéru ⁴⁵	Výška strniště	Hlavní plazy adaptéru	Spodní doraz	Poloha vpřed/vzad	Výška horního deflektoru	Výška bočního deflektoru	Vlas horního deflektoru
Nor-mální	A	100 mm (4 palce)	Střed	2	1	1	C	Dovnitř
	A	100 mm (4 palce)	Střed	2	3	1	C	Dovnitř
	E	20 mm (3/4 palce)	Střed	1	1	1	C	Dovnitř
	E	20 mm (3/4 palce)	Střed	1	3	1	C	Dovnitř
Polehlá	A	100 mm (4 palce)	Střed	2	3	1	C	Ven
	A	100 mm (4 palce)	Střed	2	4	2	C	Ven
	E	20 mm (3/4 palce)	Střed	1	3	1	D	Ven
	E	20 mm (3/4 palce)	Střed	1	4	2	D	Ven
Velmi polehlá	A	100 mm (4 palce)	Střed	2–3	4	3	D	Ven
	A	100 mm (4 palce)	Střed	2–3	5	4	D	Ven
	E	20 mm (3/4 palce)	Střed	1	4	3	C	Ven
	E	20 mm (3/4 palce)	Střed	1	5	4	C	Ven

PROVOZ

Tabulka 3.14 Výška strniště 16 mm až 50 mm (5/8 palce až 2 palce), žací lišta na zemi

	Úhel adaptéru ⁴⁵	Výška strniště	Hlavní plazy adaptéru	Spodní doraz	Poloha vpřed/vzad	Výška horního deflektoru	Výška bočního deflektoru	Vlas horního deflektoru
Nor-mální	A	50 mm (2 palce)	Nahoru	2	1-3	1	C	Dovnitř
	A	50 mm (2 palce)	Nahoru	2	1-3	1	C	Dovnitř
	E	16 mm (5/8 palce)	Nahoru	1	1	2	C	Dovnitř
	E	16 mm (5/8 palce)	Nahoru	1	3	1	C	Dovnitř
Polehlá	A	50 mm (2 palce)	Nahoru	2	3	1	C	Ven
	A	50 mm (2 palce)	Nahoru	3	4	1	C	Ven
	E	16 mm (5/8 palce)	Nahoru	1	3-4	2	D	Ven
	E	16 mm (5/8 palce)	Nahoru	1	3-4	2	D	Ven
Velmi polehlá	A	50 mm (2 palce)	Nahoru	2-3	4	3	D	Ven
	A	50 mm (2 palce)	Nahoru	2-3	5	4	D	Ven
	E	16 mm (5/8 palce)	Nahoru	1	4	2,5	C	Ven
	E	16 mm (5/8 palce)	Nahoru	1	5	4	C	Ven

3.8 Konfigurace naklápěcího modulu

Následující odstavce popisují doporučený postup nastavení naklápěcího modulu pro váš model sklízecí mlátičky a typ plodiny, doporučení ovšem nemohou zahrnovat všechny podmínky.

Pokud se s naklápěcím modulem vyskytnou problémy vkládání, viz kapitola [6 Odstraňování závad, Str. 529](#).

3.8.1 Konfigurace výkonu vkládacího šneku naklápěcího modulu FM200

Vkládací šnek naklápěcího modulu FM200 lze nakonfigurovat tak, aby vyhovoval různým stavům plodiny. k dispozici je pět konfigurací.

Velmi úzká konfigurace: Velmi úzká konfigurace používá 8 dlouhých šroubovacích lopatek (4 vlevo a 4 vpravo) a 18 prstů šneku. Tato konfigurace může zlepšit vkládací výkon na sklízecích mlátičkách s úzkými šikmými dopravníky. Může být užitečná také při sklizni rýže.

POZNÁMKA:

Rozměry (A) a (B) jsou stejné pro oba konce šneku. Od zde uvedených údajů by se neměly odlišovat více než o 15 mm (9/16 palce).

POZNÁMKA:

Chcete-li nainstalovat lopatku navíc, do lopatky a bubnu bude nutné vyvrtat otvory.

Další informace o přestavbě šneku na velmi úzkou konfiguraci viz [Velmi úzká konfigurace – lopatka šneku, Str. 104](#).

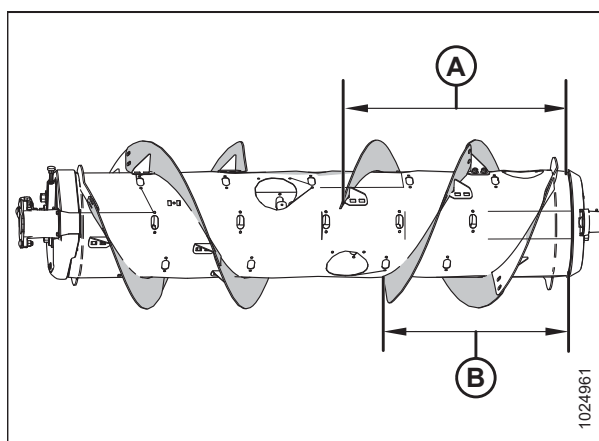

Obrázek 3.82: Velmi úzká konfigurace – pohled zezadu

A – 760 mm (29 15/16 palce)

B – 602 mm (23 11/16 palce)

PROVOZ

Úzká konfigurace: Úzká konfigurace používá 4 dlouhé šroubovací lopatky (2 vlevo a 2 vpravo) a 18 prstů vkládacího šneku.

POZNÁMKA:

Rozměry (A) a (B) jsou stejné pro oba konce šneku. Od zde uvedených údajů by se neměly odlišovat více než o 15 mm (9/16 palce).

Úzká konfigurace je standardní pro tyto sklízecí mlátičky:

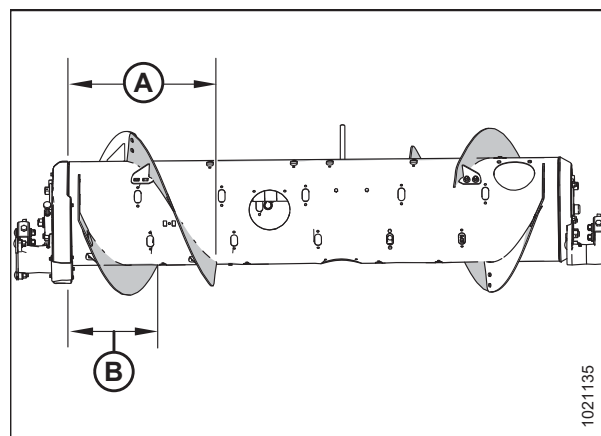

Obrázek 3.83: Úzká konfigurace – pohled zezadu

A – 514 mm (20 1/4 palce)

B – 356 mm (14 palce)

Střední konfigurace: Střední konfigurace používá 4 krátké šroubovací lopatky (2 vlevo a 2 vpravo) a 22 prstů vkládacího šneku.

POZNÁMKA:

Rozměry (A) a (B) jsou stejné pro oba konce šneku. Od zde uvedených údajů by se neměly odlišovat více než o 15 mm (9/16 palce).

Střední konfigurace je standardní pro tyto sklízecí mlátičky:

- New Holland CR 970/980, 9070/9080/9090, 8.90, 9.80/9.90, 10.90, CR10/11

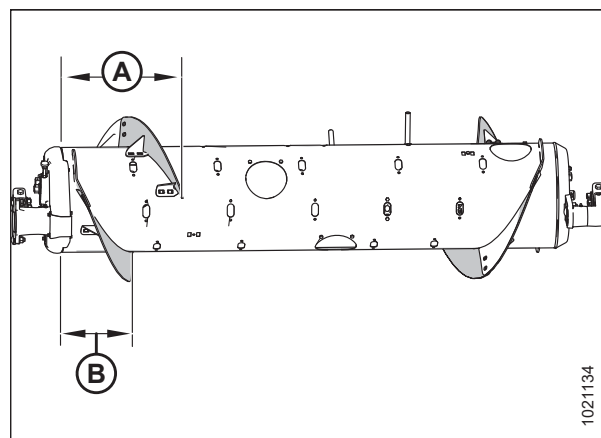

Obrázek 3.84: Střední konfigurace – pohled zezadu

A – 410 mm (16 1/8 palce)

B – 260 mm (10 1/4 palce)

Další informace o přestavbě šneku na střední konfiguraci viz *Střední konfigurace – lopatka šneku, Str. 111*.

PROVOZ

Široká konfigurace: Široká konfigurace používá 2 krátké šroubovací lopatky (1 vlevo a 1 vpravo) a 30 prstů vkladacího šneku.

POZNÁMKA:

Rozměry (A) a (B) jsou stejné pro oba konce šneku. Od zde uvedených údajů by se neměly odlišovat více než o 15 mm (9/16 palce).

Široká konfigurace je volitelnou konfigurací pro tyto sklízecí mlátičky:

- New Holland CX 820/840/860/880, 8030/8040/8050/8060/8070/8080/8090, 8.80/8.90
- New Holland CH 7.70

POZNÁMKA:

Tato konfigurace může za určitých stavů plodin zvýšit kapacitu sklízecích mlátiček se širokým šikmým dopravníkem.

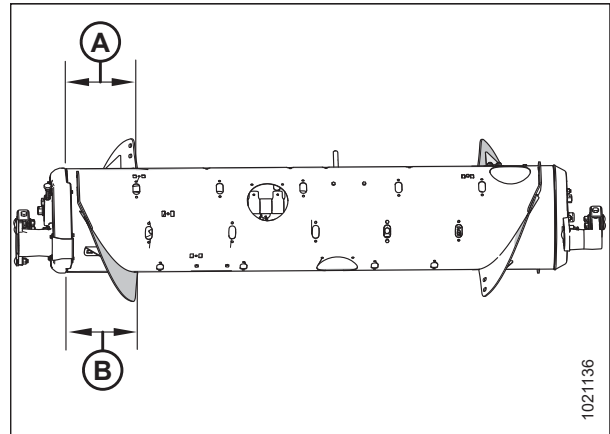

Obrázek 3.85: Široká konfigurace – pohled zezadu

A – 257 mm (10 1/8 palce)

B – 257 mm (10 1/8 palce)

Další informace o přestavbě šneku na širokou konfiguraci viz [Široká konfigurace – lopatka šneku, Str. 113](#).

Velmi široká konfigurace: Velmi široká konfigurace používá pouze lopatku svařenou od výrobce (A), která se stará o přenos plodiny. Na šroubovacích lopatkách nejsou použity žádné šrouby a pro tuto konfiguraci se doporučuje celkem 30 prstů šneku.

Velmi široká konfigurace je volitelnou konfigurací pro sklízecí mlátičky se širokým šikmým dopravníkem.

POZNÁMKA:

Tato konfigurace může zlepšit podávání u sklízecích mlátiček se širokým šikmým dopravníkem.

Další informace o přestavbě šneku na velmi širokou konfiguraci viz [Velmi široká konfigurace – lopatka šneku, Str. 116](#).

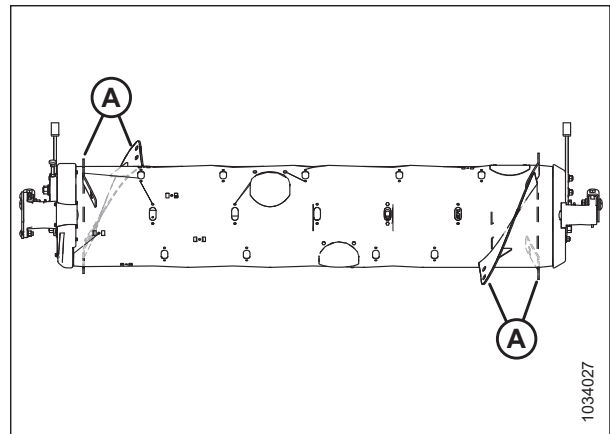

Obrázek 3.86: Velmi široká konfigurace – pohled zezadu

Velmi úzká konfigurace – lopatka šneku

Velmi úzká konfigurace používá osm dlouhých šroubovacích lopatek (čtyři vlevo a čtyři vpravo) a doporučuje se 18 prstů šneku.

POZNÁMKA:

Potřebujete-li namontovat čtyři další lopatky, budete muset do lopatky a bubnu vyvrtat otvory.

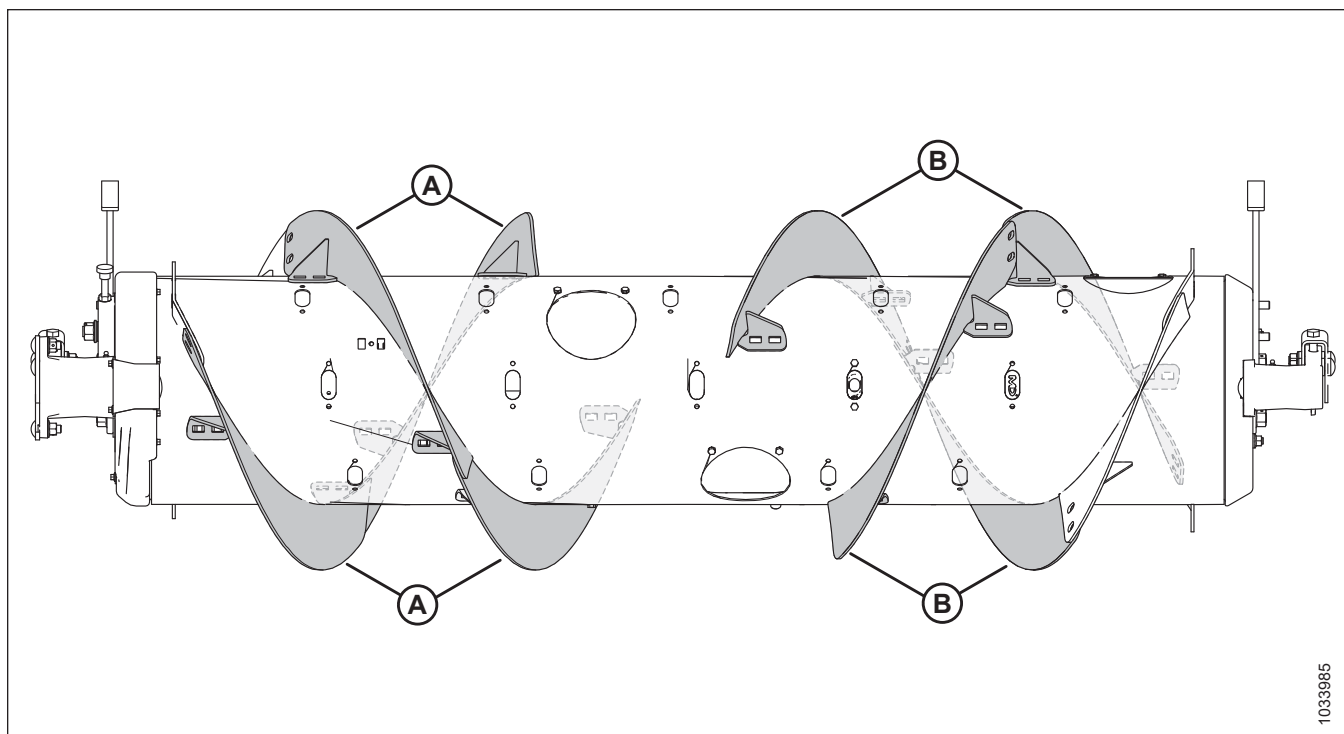

Obrázek 3.87: Velmi úzká konfigurace

A – Levá dlouhá lopatka (MD #287889)

B – Pravá dlouhá lopatka (MD #287890)

Přestavba na velmi úzkou konfiguraci z úzké konfigurace:

Pro instalaci lopatek (A) je nezbytná jedna sada lopatek (MD #357234 nebo B7345⁴⁶ a přestavba na tuto konfiguraci vyžaduje vyvrtání několika otvorů (A). Podle potřeby přidejte nebo odejměte prsty šneku pro optimalizaci vkládání podle vaší sklízecí mlátičky a stavu plodin.

DŮLEŽITÉ:

Součástí těchto souprav je doplňující upevňovací materiál. Správnou instalací spojovacího materiálu předejdete poškození a dosáhnete maximálního výkonu.

- Pokyny k montáži lopatek viz [Montáž šroubovací lopatky, Str. 120](#).
- Pokyny k montáži dalších lopatek, které vyžadují vrtání otvorů, viz [Montáž další šroubovací lopatky – pouze velmi úzká konfigurace, Str. 123](#).
- Pokyny k montáži/demontáži prstů viz [3.8.3 Montáž prstů vkládacího šneku, Str. 128](#) a [3.8.2 Demontáž prstů vkládacího šneku, Str. 125](#).

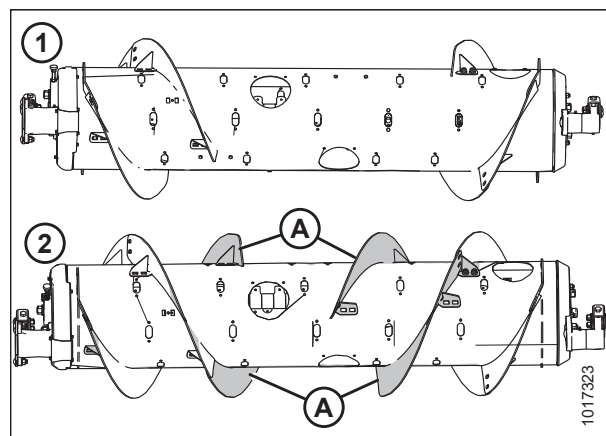

Obrázek 3.88: Konfigurace šneku – pohled zezadu

1 – úzká konfigurace

2 – velmi úzká konfigurace

46. MD #357234 jsou k dispozici pouze prostřednictvím společnosti MacDon. B7345 je k dispozici jen jako celek prostřednictvím společnosti MacDon. Obě sady obsahují lopatky odolné vůči opotřebení)

Přestavba na velmi úzkou konfiguraci ze střední, široké nebo velmi široké konfigurace:

Pro tuto konfiguraci jsou nezbytné dvě sady lopatek (MD #357234 nebo B7345⁴⁶) a přestavba na tuto konfiguraci vyžaduje vyvrtání několika otvorů.

Budete muset vyměnit stávající krátké lopatky (A)⁴⁷ za dlouhé lopatky (B). Podle potřeby přidejte nebo odejměte prsty šneku pro optimalizaci vkládání podle vaší sklízecí mlátičky a stavu plodin.

DŮLEŽITÉ:

Součástí těchto souprav je doplňující upevňovací materiál. Správnou instalací hardwaru předejdete poškození a dosáhnete maximálního výkonu.

- Pokyny k výměně lopatek viz *Demontáž šroubovací lopatky, Str. 118* a *Montáž šroubovací lopatky, Str. 120*.
- Pokyny k montáži dalších lopatek, které vyžadují vrtání otvorů, viz *Montáž další šroubovací lopatky – pouze velmi úzká konfigurace, Str. 123*.
- Pokyny k montáži/demontáži prstů viz *3.8.3 Montáž prstů vkládacího šneku, Str. 128* a *3.8.2 Demontáž prstů vkládacího šneku, Str. 125*.

POZNÁMKA:

Při přestavbě šneku z velmi široké konfigurace se nedemontuje žádná stávající šroubovací lopatka, protože tato konfigurace používá pouze lopatku navařenou z výroby (A).

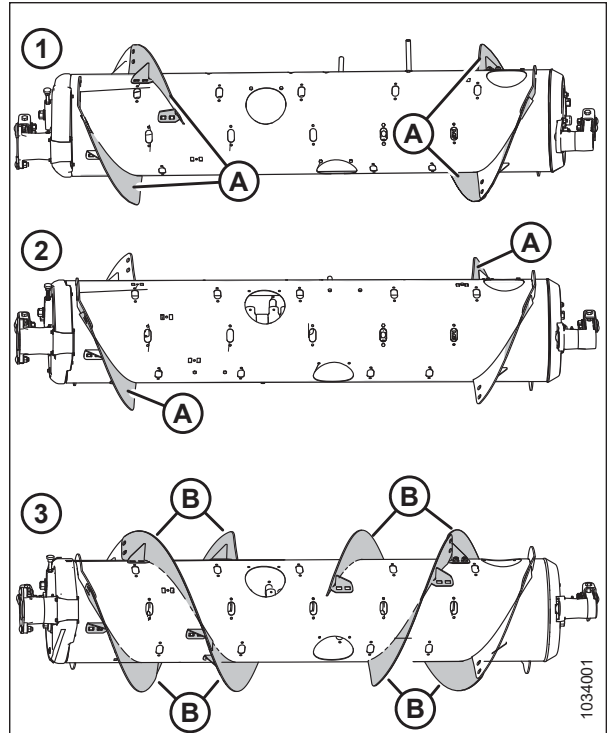

Obrázek 3.89: Konfigurace šneku – pohled zezadu

1 – střední konfigurace

2 – široká konfigurace

3 – velmi úzká konfigurace

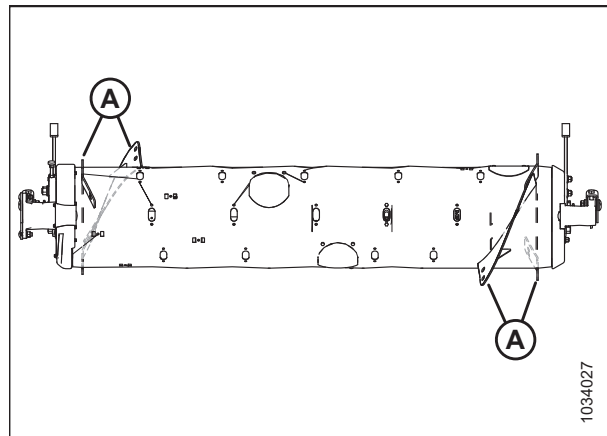

Obrázek 3.90: Velmi široká konfigurace

47. Množství stávajících krátkých lopatek je 0, 2 nebo 4, podle aktuální konfigurace.

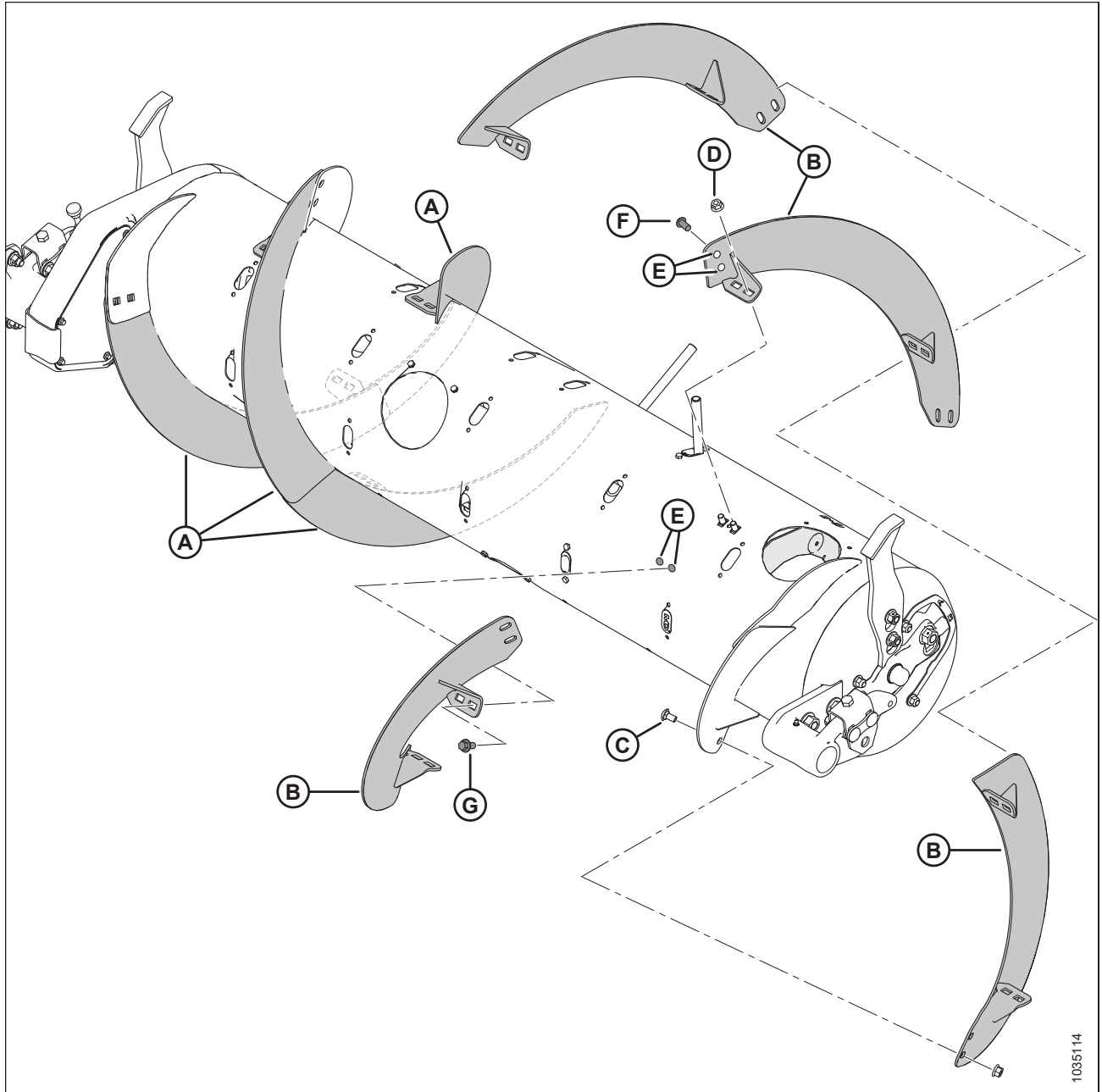

Obrázek 3.91: Velmi úzká konfigurace

A – Levá dlouhá lopatka (MD #287889)

B – Pravá dlouhá lopatka (MD #287890)

C – vratový šroub M10 x 20 mm (MD #136178)

D – Středová pojistná matice s límcem M10 (MD #135799)

E – Vyvrtné otvory – 11 mm (7/16 palce)⁴⁸

F – Šroub s půlkulatou hlavou M10 x 20 mm (MD #135723)⁴⁹

G – Přírubový šroub M10 x 20 mm (MD #152655)⁵⁰

48. Každá ze čtyř dodatečných lopatek vyžaduje pro montáž vyvrtání šesti otvorů (čtyř ve šneku a dvou v přilehlé lopatce).

49. Používá se v otvorech vyvrtných ve stávající lopatce.

50. Používá se v otvorech vyvrtných ve šneku.

Úzká konfigurace – lopatka šneku

Úzká konfigurace používá čtyři dlouhé šroubovací lopatky (dvě vlevo a dvě vpravo) a 18 prstů šneku.

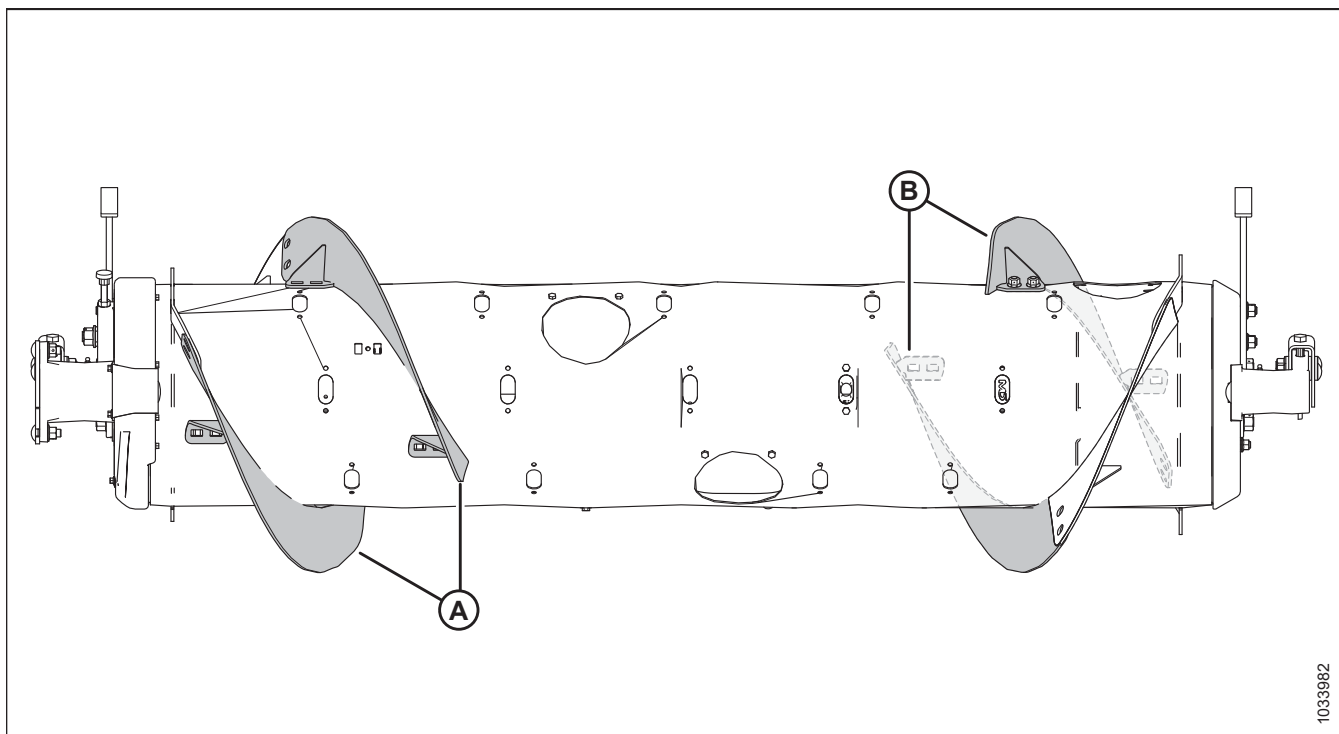

Obrázek 3.92: Úzká konfigurace

A – Levá dlouhá lopatka (MD #287889)

B – Pravá dlouhá lopatka (MD #287890)

Přestavba šneku na úzkou konfiguraci z velmi úzké konfigurace:

Demontujte čtyři lopatky (A) ze šneku a namontujte další prsty šneku. Pro tuto konfiguraci se doporučuje celkem 18 prstů šneku.

- Pokyny k demontáži lopatky viz [Demontáž šroubovací lopatky, Str. 118](#).
- Pokyny k montáži prstu viz [3.8.3 Montáž prstů vkladacího šneku, Str. 128](#).

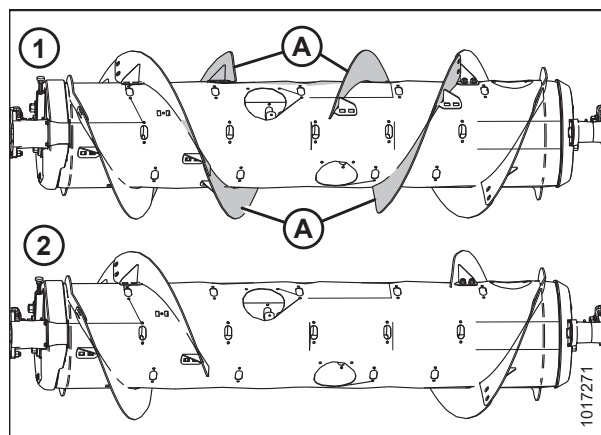

Obrázek 3.93: Konfigurace šneku – pohled zezadu

1 – velmi úzká konfigurace

2 – úzká konfigurace

Přestavba šneku na úzkou konfiguraci ze střední, široké nebo velmi široké konfigurace:

Pro instalaci lopatek (A) je nezbytná jedna sada lopatek (MD #357234 nebo B7345⁵¹). Budete muset vyměnit všechny stávající krátké lopatky (A)⁵² za dlouhé lopatky (B) a demontovat nadbytečné prsty šneku. Pro tuto konfiguraci se doporučuje celkem 18 prstů šneku.

DŮLEŽITÉ:

Součástí těchto souprav je doplňující upevňovací materiál. Správnou instalací hardwaru předejdete poškození a dosáhnete maximálního výkonu.

- Pokyny k výměně lopatek viz *Demontáž šroubovací lopatky, Str. 118* a *Montáž šroubovací lopatky, Str. 120*.
- Pokyny k demontáži prstů viz *3.8.2 Demontáž prstů vkladacího šneku, Str. 125*.

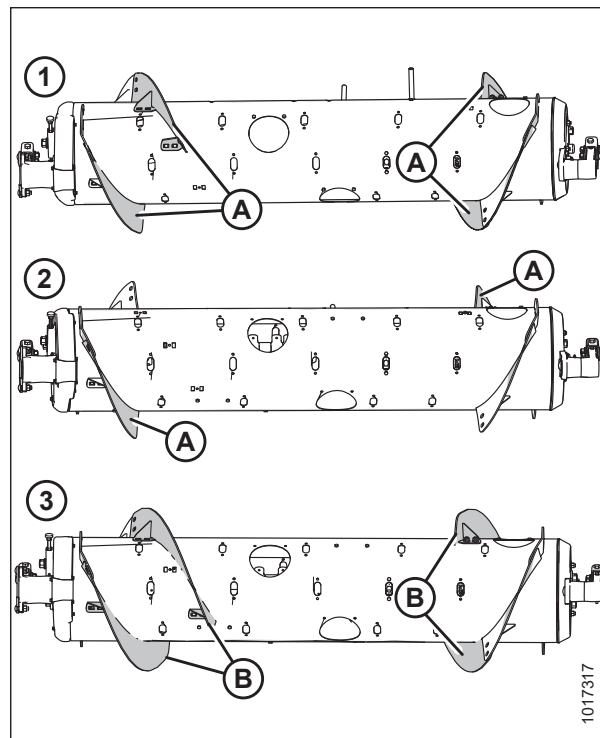

Obrázek 3.94: Konfigurace šneku – pohled zezadu

1 – střední konfigurace
3 – úzká konfigurace

2 – široká konfigurace

POZNÁMKA:

Při přestavbě šneku z velmi široké konfigurace se nedemontuje žádná stávající šroubovací lopatka, protože tato konfigurace používá pouze lopatku navařenou z výroby (A).

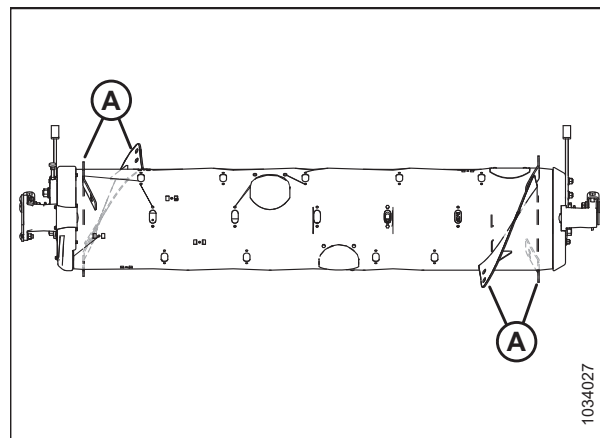

Obrázek 3.95: Velmi široká konfigurace

51. MD #357234 jsou k dispozici pouze prostřednictvím společnosti MacDon. B7345 je k dispozici jen jako celek prostřednictvím společnosti MacDon. Obě sady obsahují lopatky odolné vůči opotřebení.

52. Množství stávajících krátkých lopatek je 0, 2 nebo 4, podle aktuální konfigurace.

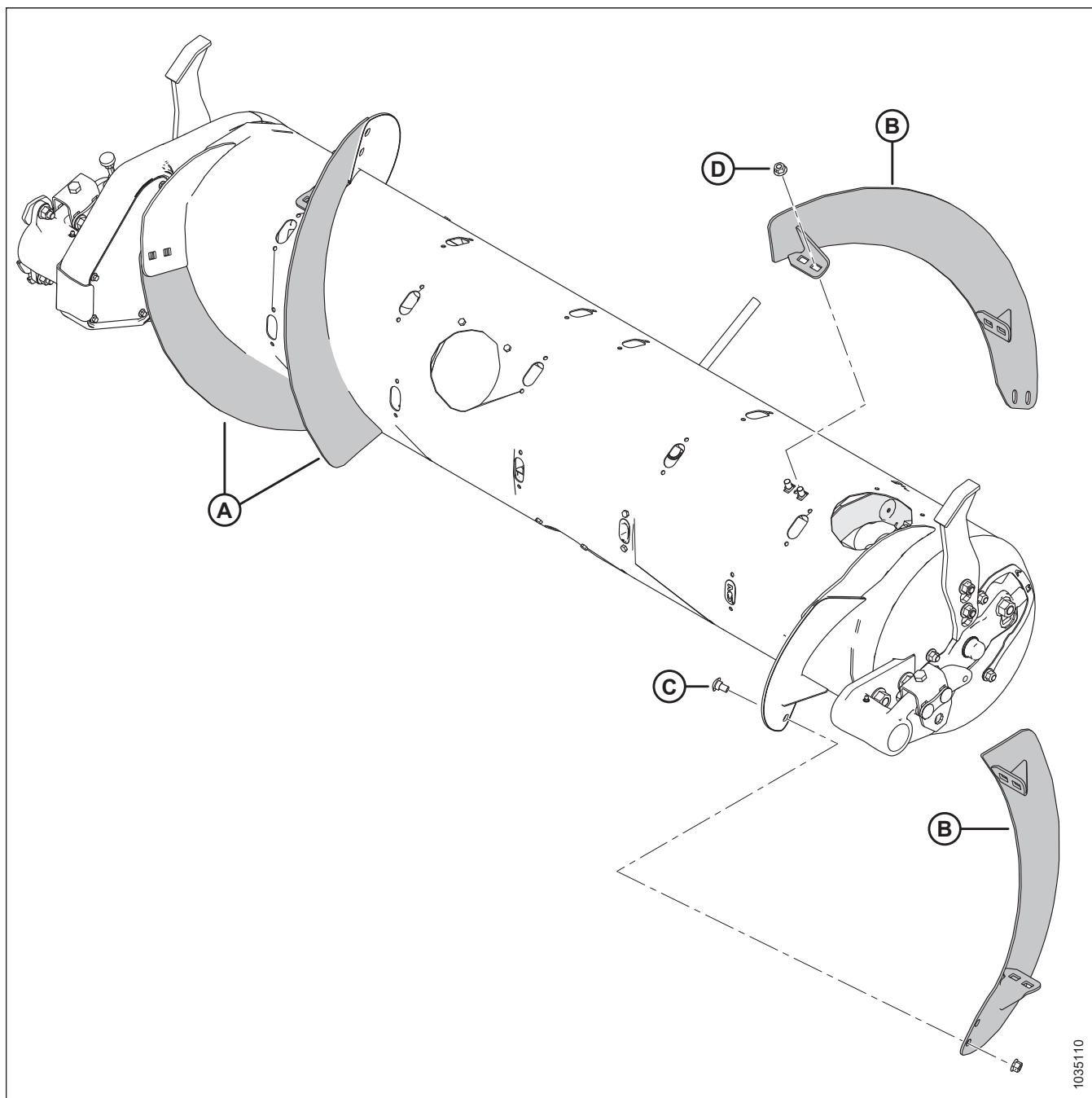

Obrázek 3.96: Úzká konfigurace

A – Levá dlouhá lopatka (MD #287889)

B – Pravá dlouhá lopatka (MD #287890)

C – Vratový šroub M10 x 20 mm (MD #136178)

D – Středová pojistná matice s límcem M10 (MD #135799)

Střední konfigurace – lopatka šneku

Střední konfigurace používá 4 krátké šroubovací lopatky (2 vlevo a 2 vpravo) a doporučuje se 22 prstů šneku.

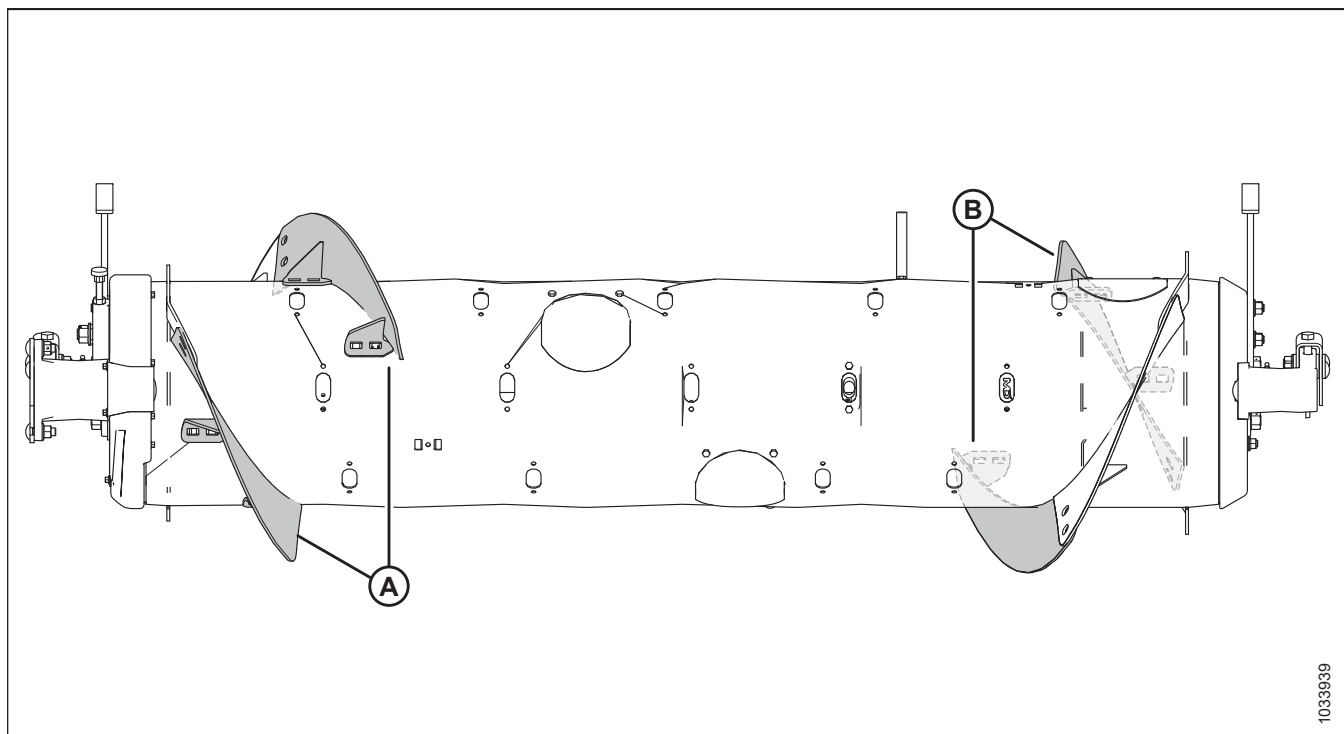

Obrázek 3.97: Střední konfigurace

A – Levá krátká lopatka (MD #287888)

B – Pravá krátká lopatka (MD #287887)

Přestavba na střední konfiguraci ze široké konfigurace:

Pro instalaci lopatek (A) je nezbytná jedna sada lopatek (MD #357233 nebo B7344⁵³). Budete muset namontovat nové lopatky (A) a demontovat nadbytečné prsty šneku. Pro tuto konfiguraci se doporučuje celkem 22 prstů šneku.

- Pokyny k montáži lopatek viz [Montáž šroubovací lopatky, Str. 120](#).
- Pokyny k demontáži prstů viz [3.8.2 Demontáž prstů vkladacího šneku, Str. 125](#).

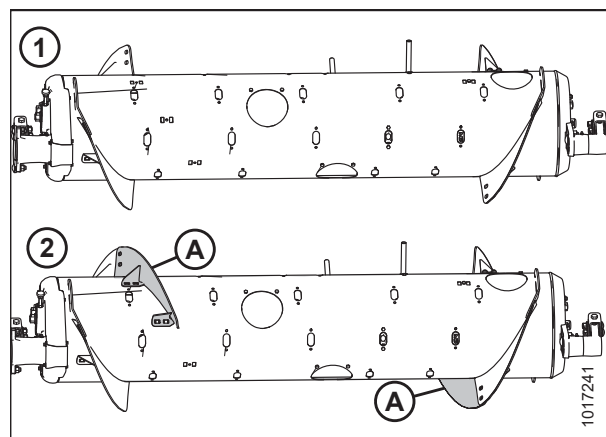

Obrázek 3.98: Konfigurace šneku – pohled zezadu

1 – široká konfigurace

2 – střední konfigurace

53. MD #357233 jsou k dispozici pouze prostřednictvím společnosti MacDon. B7344 je k dispozici jen jako celek prostřednictvím společnosti MacDon. Obě sady obsahují lopatky odolné vůči opotřebení.

Přestavba na střední konfiguraci z úzké nebo velmi úzké konfigurace:

Jsou vyžadovány dvě sady lopatek (MD #357233 nebo B7344⁵³). Budete muset vyměnit dlouhé lopatky (A)⁵⁴ za krátké lopatky (B) a namontovat dodatečné prsty šneku. Pro tuto konfiguraci se doporučuje celkem 22 prstů šneku.

- Pokyny k výměně lopatek viz *Demontáž šroubovací lopatky, Str. 118* a *Montáž šroubovací lopatky, Str. 120*.
- Pokyny k montáži prstu viz *3.8.3 Montáž prstů vkládacího šneku, Str. 128*.

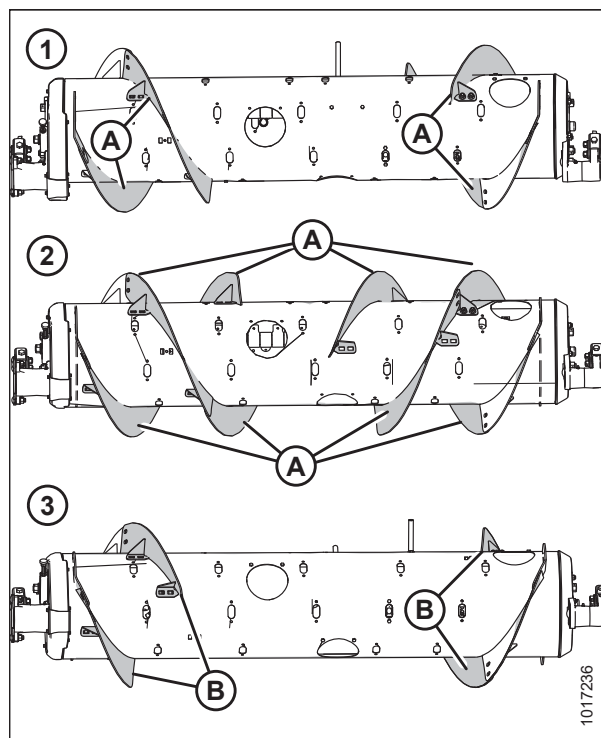

Obrázek 3.99: Konfigurace šneku – pohled zezadu

1 – úzká konfigurace
3 – střední konfigurace

2 – velmi úzká konfigurace

Přestavba na střední konfiguraci z velmi široké konfigurace:

Jsou vyžadovány dvě sady lopatek (MD #357233 nebo B7344⁵³). Budete muset namontovat čtyři krátké lopatky na stávající navažené lopatky (A) a demontovat nadbytečné prsty šneku. Pro tuto konfiguraci se doporučuje celkem 22 prstů šneku.

- Pokyny k montáži lopatek viz *Montáž šroubovací lopatky, Str. 120*.
- Pokyny k demontáži prstů viz *3.8.2 Demontáž prstů vkládacího šneku, Str. 125*.

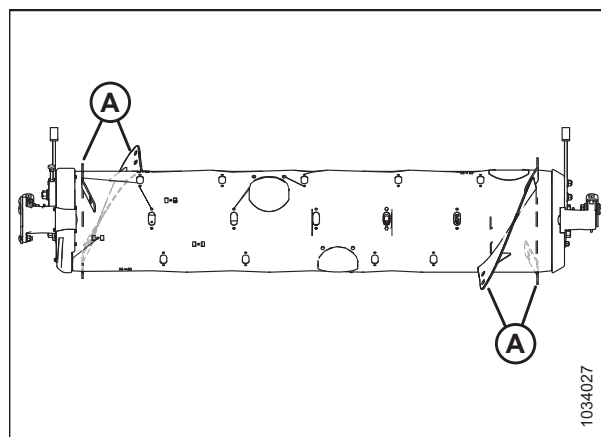

Obrázek 3.100: Velmi široká konfigurace

54. Množství stávajících dlouhých lopatek je buďto 4, nebo 8, v závislosti na aktuální konfiguraci.

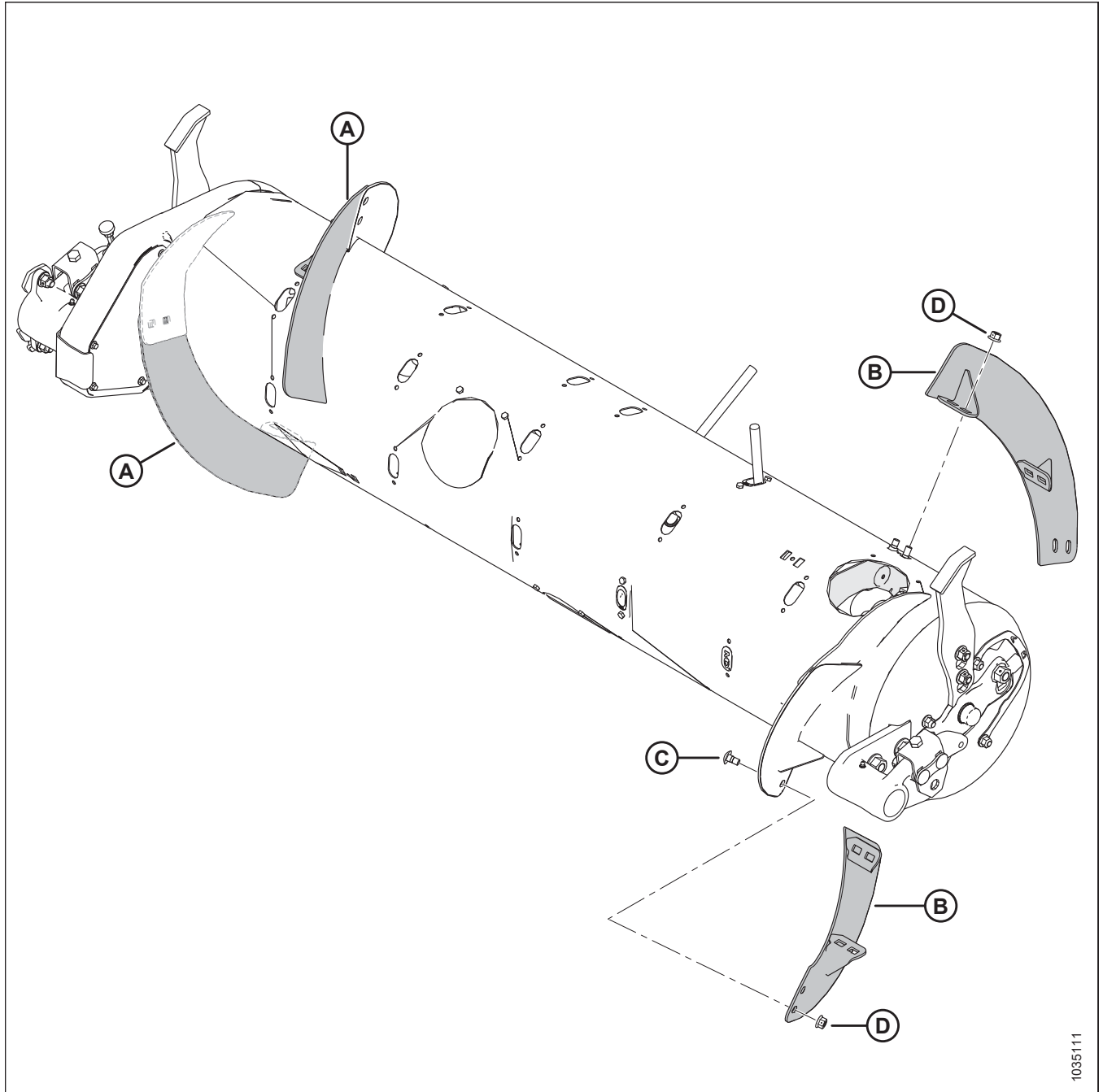

Obrázek 3.101: Střední konfigurace

A – Levá krátká lopatka (MD #287888)

B – Pravá krátká lopatka (MD #287887)

C – Vratový šroub M10 x 20 mm (MD #136178)

D – Středová pojistná matice s límcem M10 (MD #135799)

Široká konfigurace – lopatka šneku

Široká konfigurace používá dvě krátké šroubovací lopatky (jednu vlevo a jednu vpravo) a doporučuje se 30 prstů šneku.

POZNÁMKA:

Tato konfigurace může za určitých stavů plodin zvýšit kapacitu sklízecích mlátiček se širokým šikmým dopravníkem.

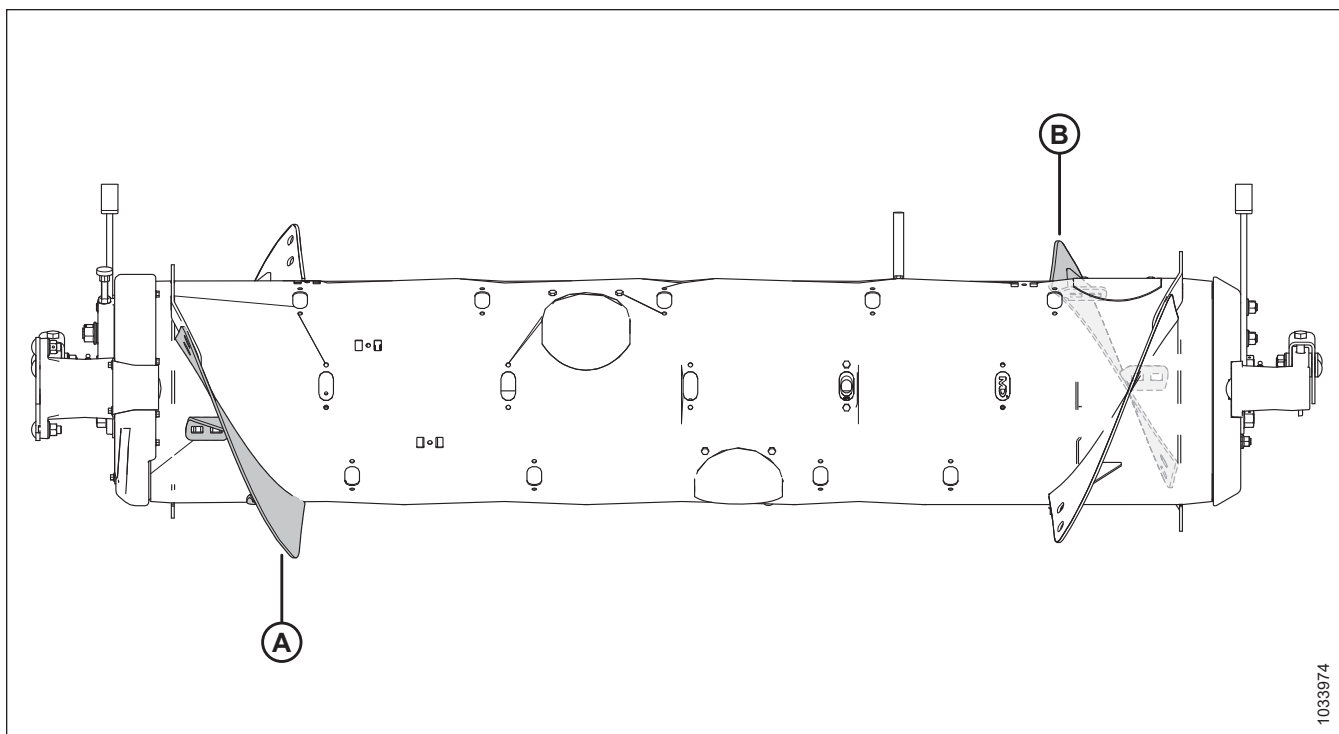

Obrázek 3.102: Široká konfigurace

A – Levá krátká lopatka (MD #287888)

B – Pravá krátká lopatka (MD #287887)

Přestavba na širokou konfiguraci ze střední konfigurace:

Demontujte stávající lopatky (A) ze šneku a namontujte další prsty šneku. Pro tuto konfiguraci se doporučuje celkem 30 prstů šneku.

- Pokyny k demontáži lopatky viz [Demontáž šroubovací lopatky, Str. 118](#).
- Pokyny k montáži prstu viz [3.8.3 Montáž prstů vkládacího šneku, Str. 128](#).

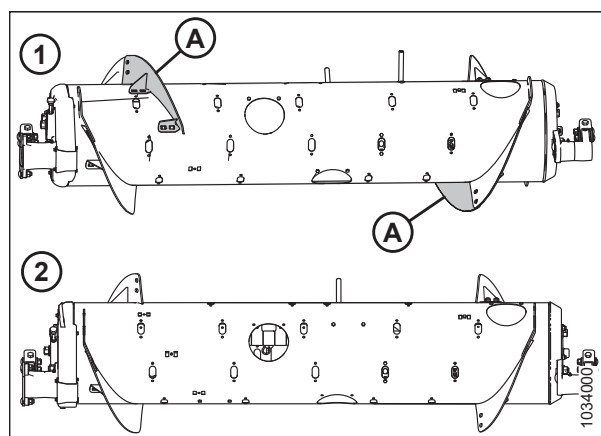

Obrázek 3.103: Konfigurace šneku – pohled zezadu

1 – střední konfigurace

2 – široká konfigurace

Přestavba na širokou konfiguraci z velmi široké konfigurace:

Pro instalaci lopatek (A) je nezbytná jedna sada lopatek (buď MD #357233, nebo B7344⁵⁵). Budete muset namontovat dvě krátké lopatky na stávající navažené lopatky (A). Pro tuto konfiguraci se doporučuje celkem 30 prstů šneku.

- Pokyny k montáži lopatek viz *Montáž šroubovací lopatky, Str. 120*.
- V případě potřeby demontáže prstů šneku viz *3.8.2 Demontáž prstů vkládacího šneku, Str. 125*.

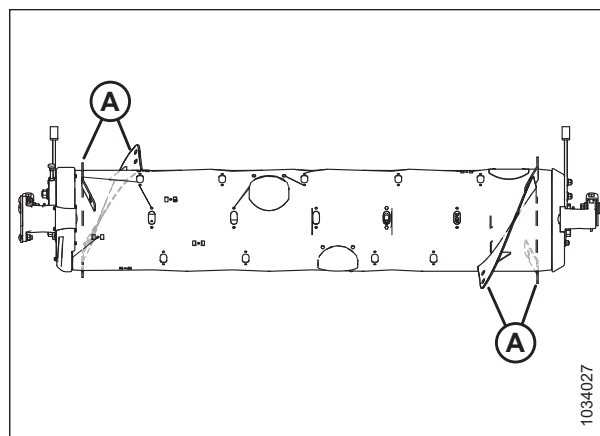

Obrázek 3.104: Velmi široká konfigurace

Přestavba na širokou konfiguraci z úzké nebo velmi úzké konfigurace:

Je vyžadována jedna sada lopatek (MD #357233 nebo B7344⁵⁵). Budete muset vyměnit stávající dlouhé lopatky (A)⁵⁶ za krátké lopatky (B) a namontovat dodatečné prsty šneku. Pro tuto konfiguraci se doporučuje celkem 30 prstů šneku.

- Pokyny k výměně lopatek viz *Demontáž šroubovací lopatky, Str. 118* a *Montáž šroubovací lopatky, Str. 120*.
- Pokyny k montáži prstu viz *3.8.3 Montáž prstů vkládacího šneku, Str. 128*.

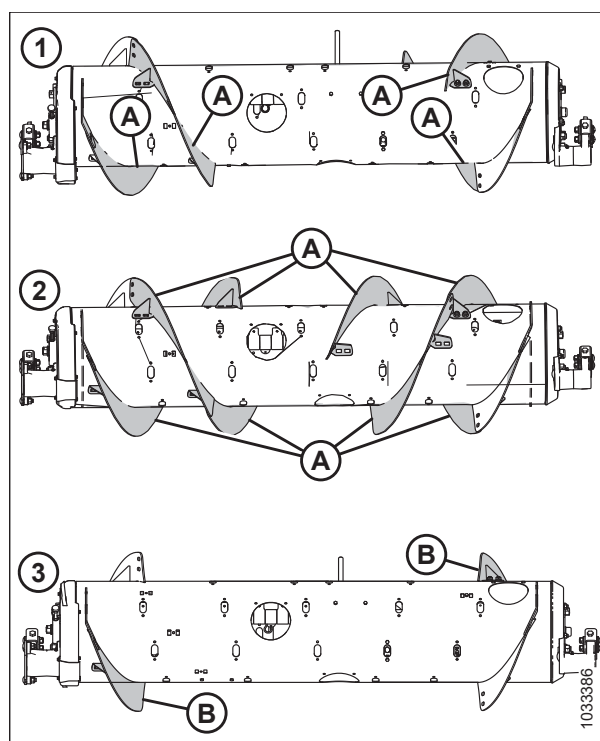

Obrázek 3.105: Konfigurace šneku – pohled zezadu

1 – úzká konfigurace
3 – široká konfigurace

2 – velmi úzká konfigurace

55. MD #357233 jsou k dispozici pouze prostřednictvím společnosti MacDon. B7344 je k dispozici jen jako celek. Obě sady obsahují lopatky odolné vůči opotřebení.

56. Množství stávajících dlouhých lopatek je buďto 4, nebo 8, v závislosti na aktuální konfiguraci.

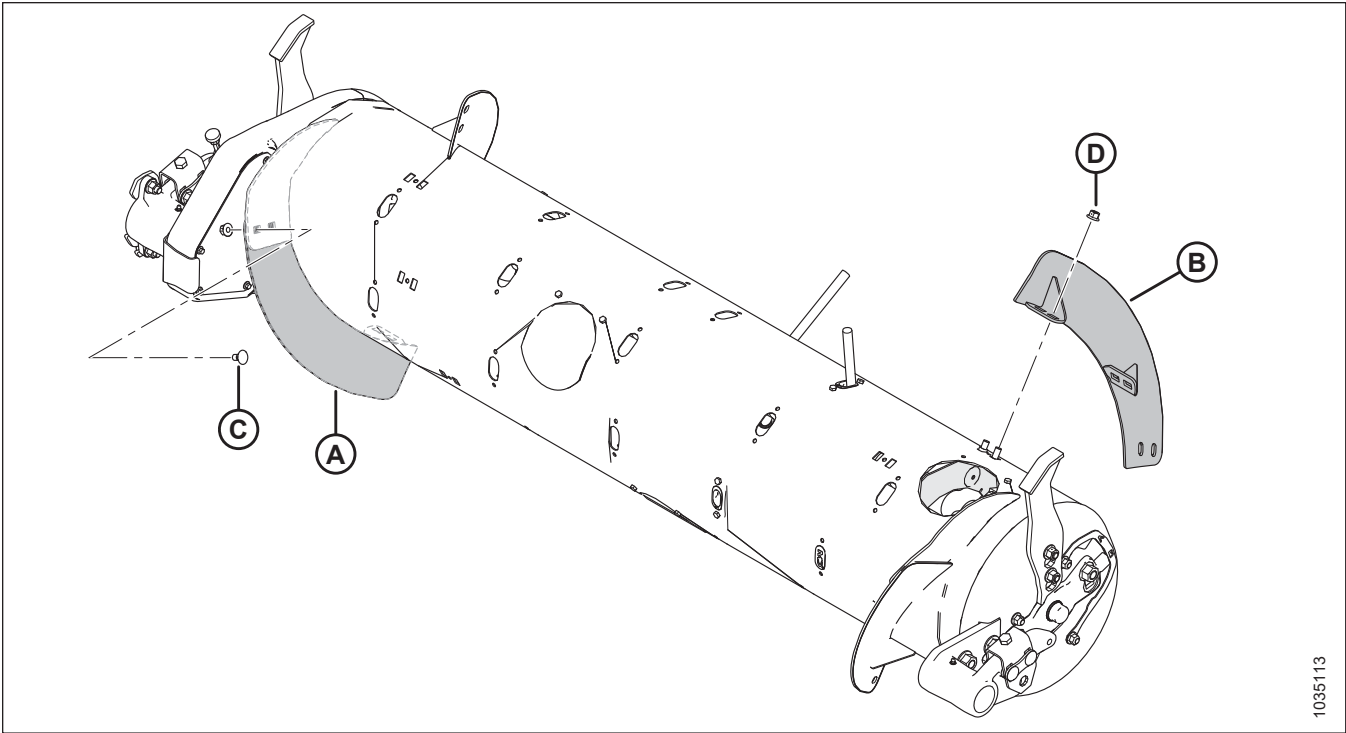

1035113

Obrázek 3.106: Široká konfigurace

A – Levá krátká lopatka (MD #287888)

B – Pravá krátká lopatka (MD #287887)

C – Vratový šroub M10 x 20 mm (MD #136178)

D – Středová pojistná matice s límcem M10 (MD #135799)

Velmi široká konfigurace – lopatka šneku

Velmi široká konfigurace nepoužívá šroubovací lopatku; o přenos plodiny se stará pouze lopatka navařená od výrobce. Pro tuto konfiguraci se doporučuje celkem 30 prstů šneku.

POZNÁMKA:

Tato konfigurace může za určitých stavů plodin zvýšit kapacitu sklízecích mlátiček se širokým šikmým dopravníkem.

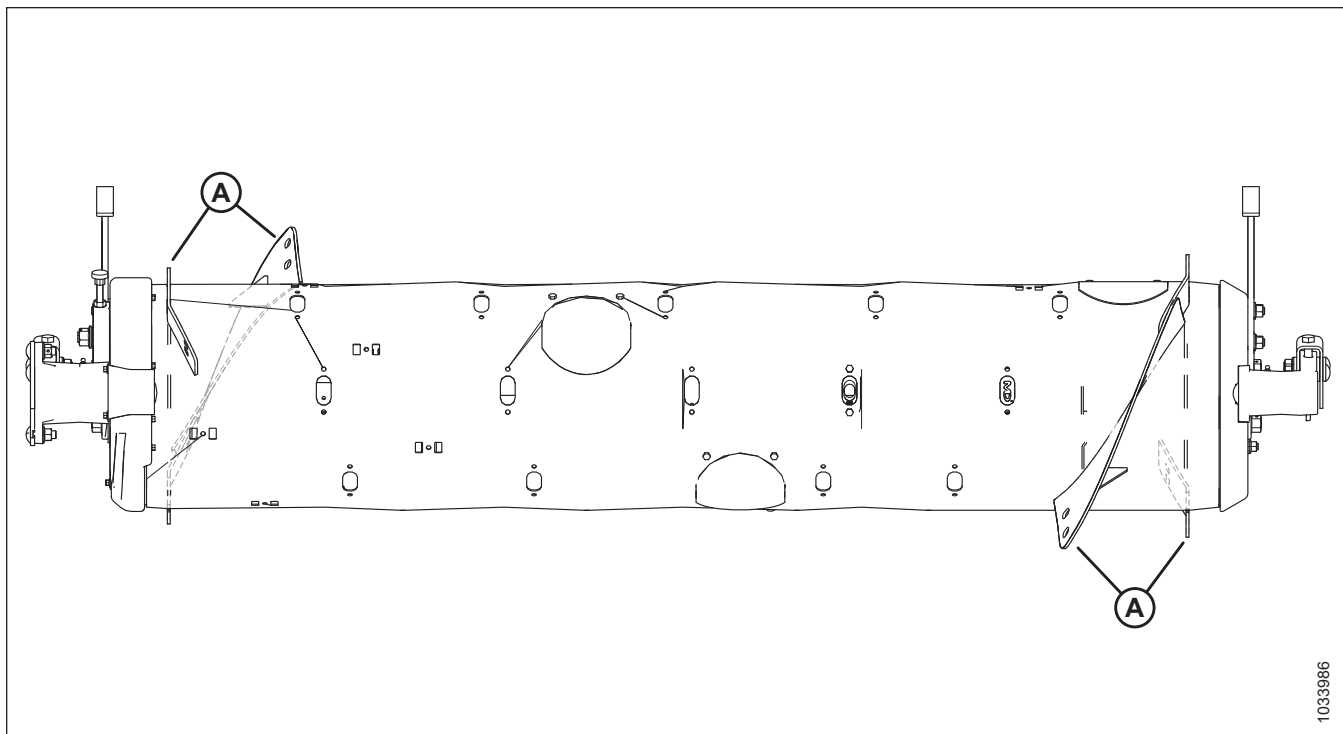

1033986

Obrázek 3.107: Velmi široká konfigurace

A – Lopatka navařená od výrobce

Přestavba na velmi širokou konfiguraci:

Demontujte všechny stávající šroubovací lopatky (A) ze šneku a v případě potřeby namontujte další prsty šneku. Pro tuto konfiguraci se doporučuje celkem 30 prstů šneku.

- Pokyny k demontáži lopatky viz [Demontáž šroubovací lopatky, Str. 118](#).
- Pokyny k montáži prstu viz [3.8.3 Montáž prstů vkládacího šneku, Str. 128](#).

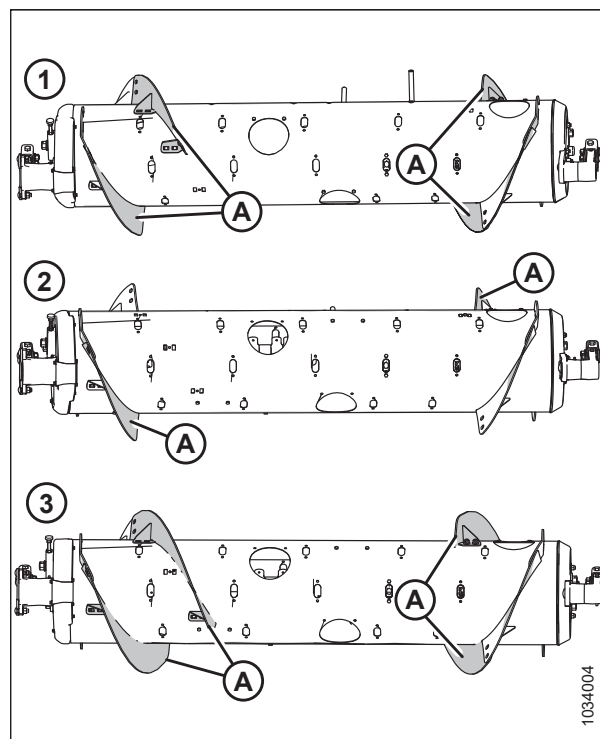

1034004

Obrázek 3.108: Konfigurace šneku – pohled zezadu

1 – střední konfigurace
3 – úzká konfigurace

2 – široká konfigurace

Lopatky šneku

Lopatky šneku na modulu FM200 lze nakonfigurovat pro konkrétní podmínky sklízni a stavy plodin.

Pokyny pro specifické konfigurace pro příslušnou sklízecí mlátičku / plodinu viz [3.8.1 Konfigurace výkonu vkládacího šneku naklápacího modulu FM200, Str. 102](#).

Demontáž šroubovací lopatky

Lopatku vkládacího šneku lze přizpůsobit různým sklízecím mlátičkám.

Před demontáží šroubovací lopatky stanovte množství a typ vyžadovaných lopatek. Další informace o různých konfiguracích lopatek viz [3.8.1 Konfigurace výkonu vkládacího šneku naklápacího modulu FM200, Str. 102](#).

Při demontáži šroubovací lopatky proveďte tyto kroky:

1. Pro zlepšení přístupu ke vkládacímu šneku odmontujte naklápací modul ze sklízecí mlátičky.
2. Vypněte motor a vytáhněte klíček ze zapalování.
3. Dle potřeby otočte šnek.

POZNÁMKA:

Všechna vyobrazení v tomto postupu ukazují pro větší srozumitelnost vkládací šnek oddělený od naklápacího modulu. Postup je možné provádět s vkládacím šnekem namontovaným v naklápacím modulu.

4. Odmontujte šrouby (A) a kryt přístupového otvoru (B). Tyto díly si ponechte pro opětovnou montáž. Je-li to nutné, odmontujte více přístupových krytů.

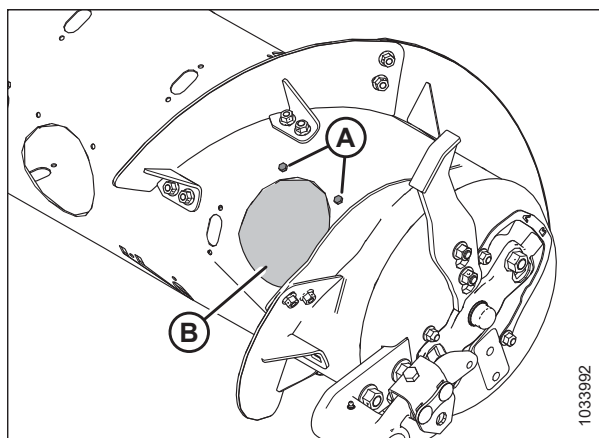

Obrázek 3.109: Kryt přístupového otvoru ke šneku – pravá strana

5. Odšroubujte šrouby a matice (B) a demontujte lopatku (A).

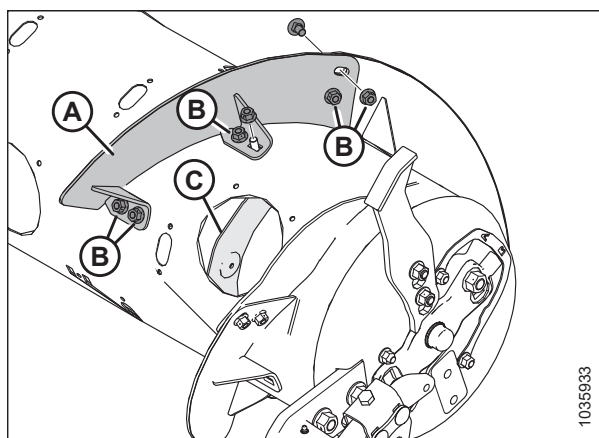

Obrázek 3.110: Krátká lopatka – pravá strana

POZNÁMKA:

Na obrázku je zobrazena nová nainstalovaná dlouhá lopatka (A).

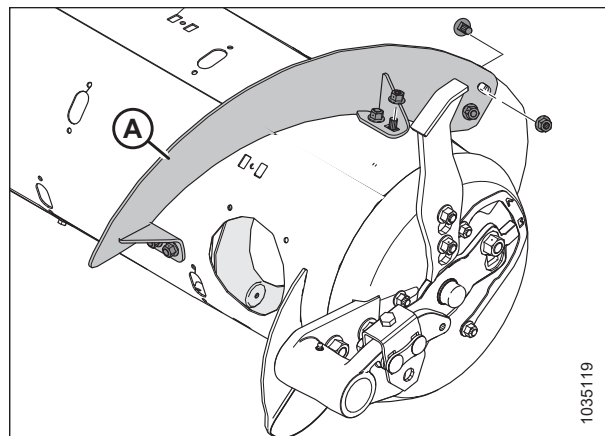

Obrázek 3.111: Dlouhá lopatka – pravá strana

- Namontujte záslepku štěrbin (A) pomocí šroubu M6 (B) a T-matice (C) v každém umístění, kde byla demontována lopatka. Utáhněte spojovací materiál momentem 9 Nm (6,64 lbf·ft [80 lbf·in]).

POZNÁMKA:

Pokud šrouby záslepky **NEJSOU** nové, potřete je před montáží přípravkem pro zajištění závitů střední síly (Loctite® 243 nebo ekvivalent).

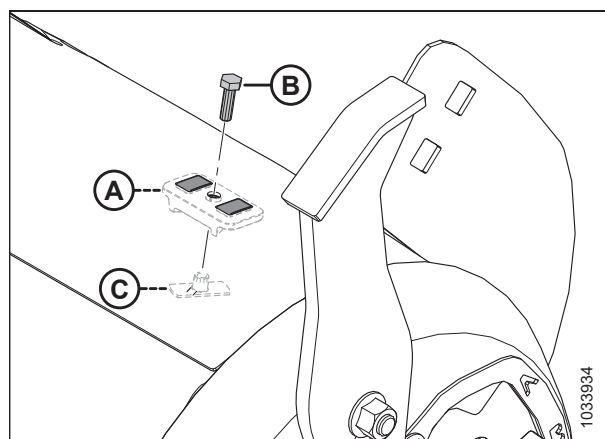

Obrázek 3.112: Montáž záslepek štěrbin

- Opakujte kroky 3, Str. 118 až 6, Str. 119 pro demontáž lopatky (A) z levé strany šneku.

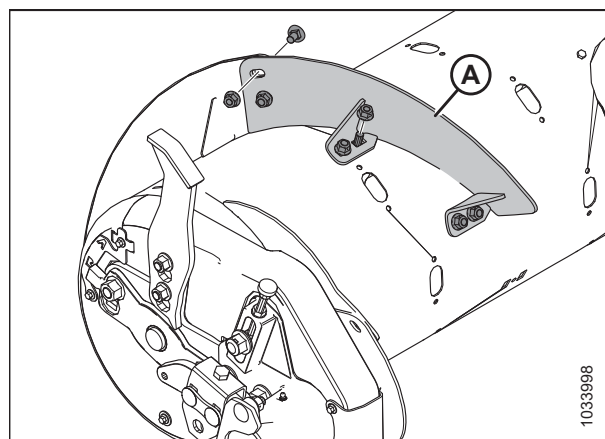

Obrázek 3.113: Krátká lopatka – levá strana

PROVOZ

- Namontujte zpět přístupový kryt (kryty) (A) pomocí uschovaných šroubů (B) a navařených matic uvnitř šneku. Potřete šrouby přípravkem pro zajištění závitů se střední pevností (Loctite® 243 nebo ekvivalent) a utáhněte spojovací materiál momentem 9 Nm (6,64 lbf·ft [80 lbf·in]).

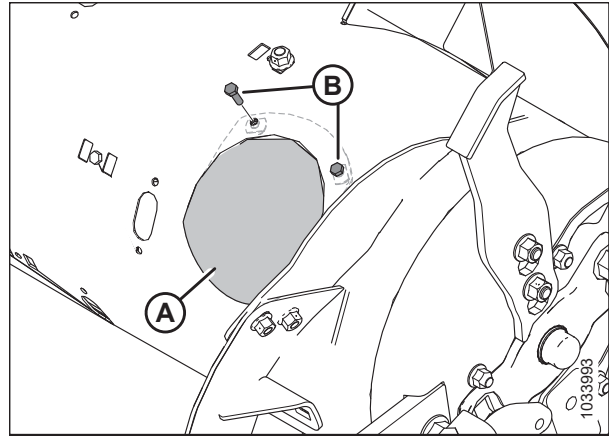

Obrázek 3.114: Přístupový kryt – pravá strana

Montáž šroubovací lopatky

Vkládací šnek má odnímatelné lopatky, které lze přizpůsobit různým modelům sklízecích mlátiček.

Před montáží šroubovací lopatky stanovte množství a typ vyžadovaných lopatek. Další informace o různých konfiguracích lopatek viz [3.8.1 Konfigurace výkonu vkládacího šneku naklápečího modulu FM200, Str. 102](#).

Při montáži šroubovací lopatky proveďte tyto kroky:

- Pro zlepšení přístupu ke vkládacímu šneku odmontujte naklápečí modul ze sklízecí mlátičky.
- Vypněte motor a vytáhněte klíček ze zapalování.
- Dle potřeby otočte šnek.

POZNÁMKA:

Všechna vyobrazení v tomto postupu ukazují pro větší srozumitelnost vkládací šnek oddělený od naklápečího modulu. Postup je možné provádět s vkládacím šnekem namontovaným v naklápečím modulu.

- Odmontujte šrouby (A) a kryt přístupového otvoru (B). Tyto díly si ponechte pro opětovnou montáž. Je-li to nutné, odmontujte více přístupových krytů.

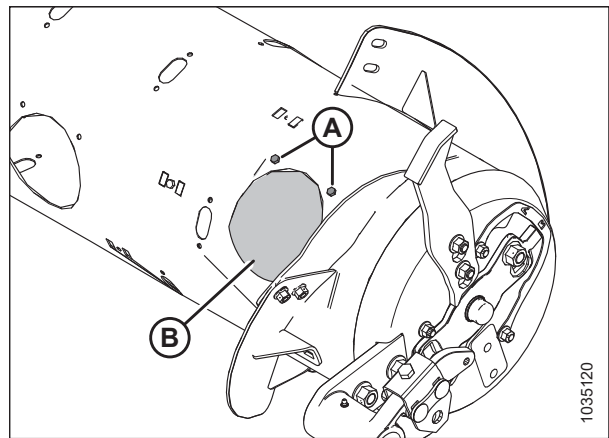

Obrázek 3.115: Kryt přístupového otvoru ke šneku – pravá strana

PROVOZ

5. Zarovnejte novou šroubovací lopatku (A) pro určení záslepek štěrbin, které je nutné demontovat ze šneku. Nová lopatka přesahuje vnější stranu přilehlé lopatky.

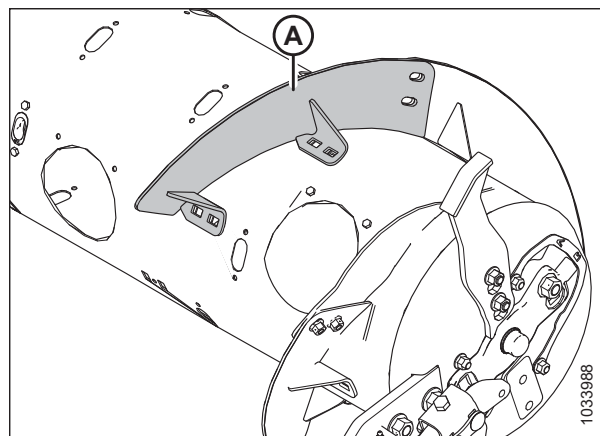

Obrázek 3.116: Pravá strana šneku

6. Demontujte příslušné záslepky štěrbin (A).

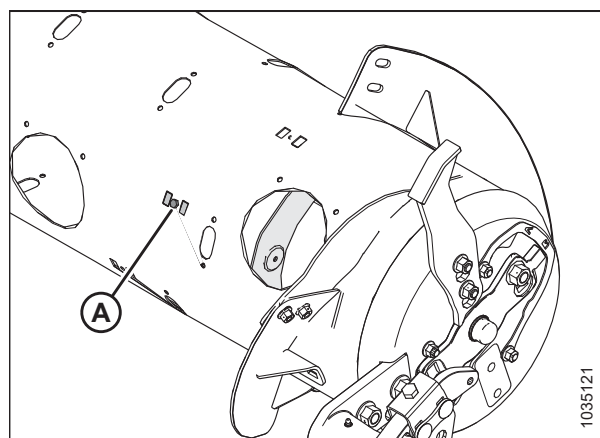

Obrázek 3.117: Pravá strana šneku

7. Namontujte lopatku (A) pomocí vratových šroubů M10 x 20 mm s dříkem se čtyřhranem pod hlavou a středových pojistných matic v odpovídajících místech (B).

DŮLEŽITÉ:

Hlavy šroubů musí být namontovány na vnitřní straně šneku, aby se nepoškodily vnitřní součásti.

DŮLEŽITÉ:

Šrouby, kterými jsou lopatky připevňovány k sobě navzájem, musí mít hlavice umístěny na vnitřní straně lopatky (strana v kontaktu s plodinou).

8. Příslušných šest matic a šroubů utáhněte momentem 47 Nm (35 lbf·ft), abyste eliminovali vychýlení lopatky, a pak je dotáhněte momentem 61 Nm (45 lbf·ft).

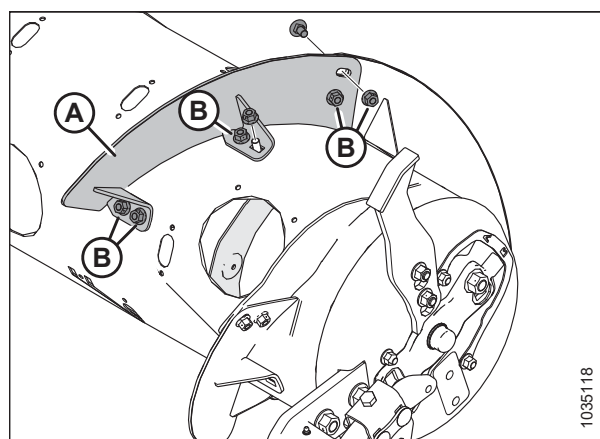

Obrázek 3.118: Krátká lopatka – pravá strana

POZNÁMKA:

Na obrázku je zobrazena nainstalovaná dlouhá lopatka (A).

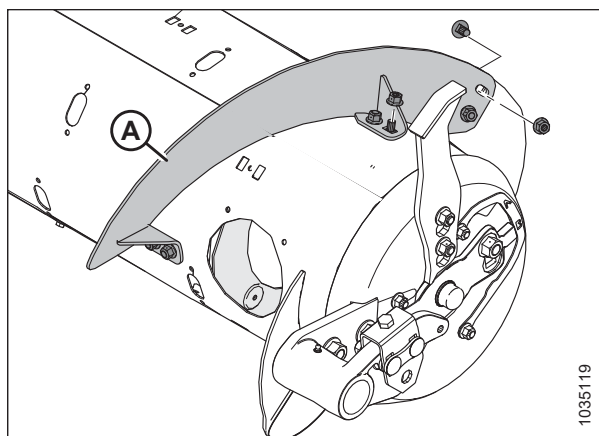

Obrázek 3.119: Dlouhá lopatka – pravá strana

9. Opakujte kroky 3, *Str. 120* až 8, *Str. 121* pro montáž lopatky (A) na levé straně šneku.

POZNÁMKA:

Lopatka funguje nejlépe, pokud nejsou přítomny žádné mezery. V případě potřeby použijte na vyplnění těchto mezer silikonovou utěšňovací hmotu.

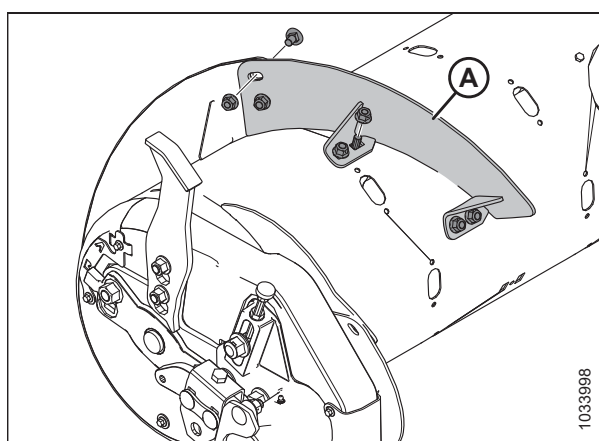

Obrázek 3.120: Krátká lopatka – levá strana

10. Namontujte zpět přístupový kryt (kryty) (A) pomocí uschovaných šroubů (B) a navařených matic uvnitř šneku. Potřete šrouby přípravkem pro zajištění závitů se střední pevností (Loctite® 243 nebo ekvivalent) a utáhněte spojovací materiál momentem 9 Nm (6,63 lbf·ft [80 lbf·in]).
11. Pokud přestavujete vkládací šnek na velmi úzkou konfiguraci a potřebujete vyvrtat otvory pro montáž zbývajících lopatek, přejděte na *Montáž další šroubovací lopatky – pouze velmi úzká konfigurace, Str. 123*.

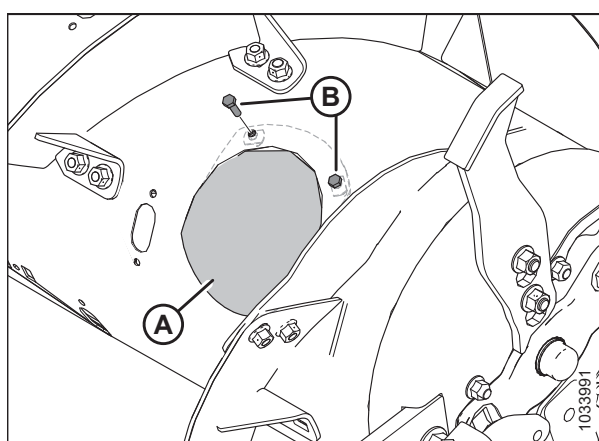

Obrázek 3.121: Kryt přístupového otvoru – pravá strana

Montáž další šroubovací lopatky – pouze velmi úzká konfigurace

Při přestavbě vkladacího šneku na velmi úzkou konfiguraci je nutné vyvrtat otvory pro montáž další lopatky.

POZNÁMKA:

Tento postup předpokládá, že je vkladací šnek momentálně v úzké konfiguraci (jsou namontovány 4 dlouhé lopatky [A]).

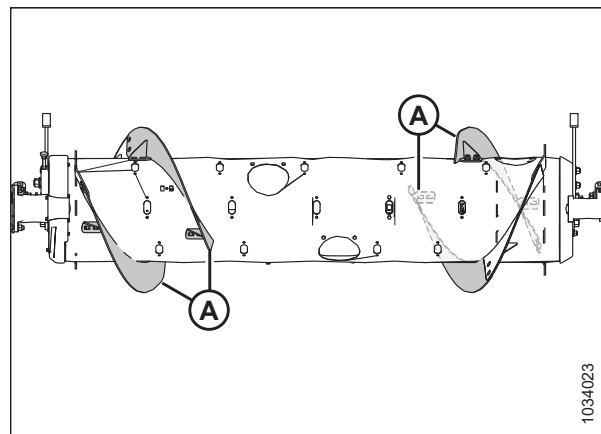

Obrázek 3.122: Úzká konfigurace

Při montáži čtyř dalších dlouhých lopatek pro velmi úzkou konfiguraci proveďte tyto kroky:

1. Pro zlepšení přístupu ke vkladacímu šneku odmontujte naklápěcí modul ze sklízecí mlátičky.
2. Vypněte motor a vytáhněte klíček ze zapalování.
3. Dle potřeby otočte šnek.

POZNÁMKA:

Všechna vyobrazení v tomto postupu ukazují pro větší srozumitelnost vkladací šnek oddělený od naklápěcího modulu. Postup je možné provádět s vkladacím šnekem namontovaným v naklápěcím modulu.

4. Umístěte novou lopatku (A) vně již namontované lopatky (B) na levé straně šneku, jak je znázorněno.
5. Označte umístění otvorů (C) na již namontované lopatce (B).
6. Odmontujte nejbližší kryt přístupového otvoru k již namontované lopatce (B). Uschovejte spojovací materiál pro opětovnou montáž.
7. Odmontujte ze šneku již namontovanou šroubovací lopatku (B). Uschovejte spojovací materiál pro opětovnou montáž.

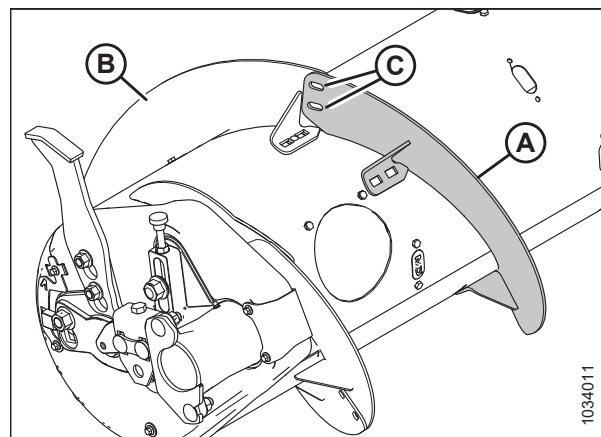

Obrázek 3.123: Levá strana šneku

PROVOZ

8. Vyvrtejte dva otvory 11 mm (7/16 in) na místech (A), která jste označili v kroku 5, *Str. 123*.
9. Znovu namontujte šroubovací lopatku.

DŮLEŽITÉ:

Zajistěte, aby hlavy vratových šroubů byly na vnitřní straně šneku, aby se nepoškodily vnitřní součásti.

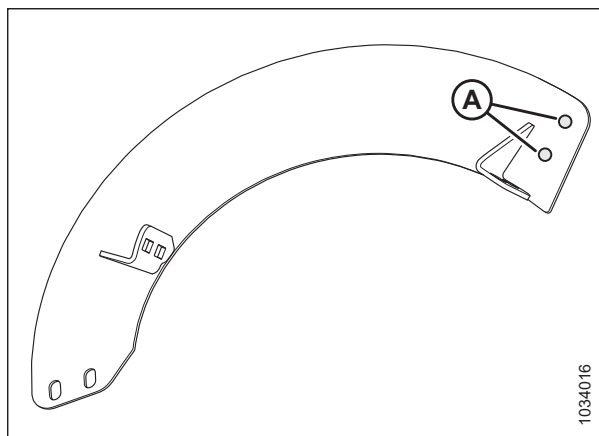

Obrázek 3.124: Místa vrtání otvorů

10. Umístěte novou lopatku (A) do určeného místa na šneku, vně namontované lopatky (B).
11. Upevněte novou lopatku dvěma šrouby M10 x 20 mm s půlkulatou hlavou a středovými pojistnými maticemi (C).

DŮLEŽITÉ:

Zajistěte, aby hlavy šroubů byly na vnitřní straně (u plodin) a matice na vnější straně nové lopatky.

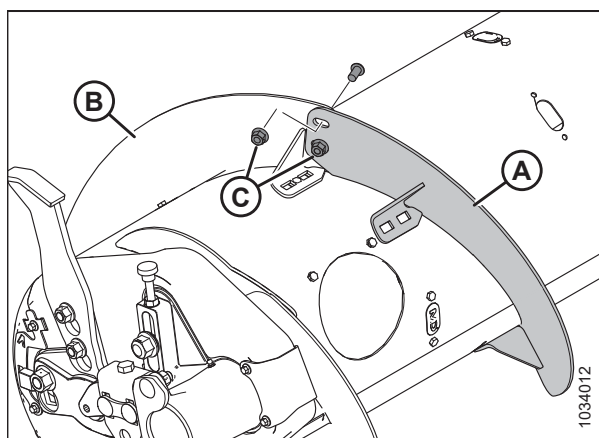

Obrázek 3.125: Levá strana šneku

12. Narovnejte novou lopatku (A), aby odpovídala trubce šneku, jak je znázorněno. Použijte podélné otvory na nové lopatce, aby co nejlépe dosedala na trubku šneku.

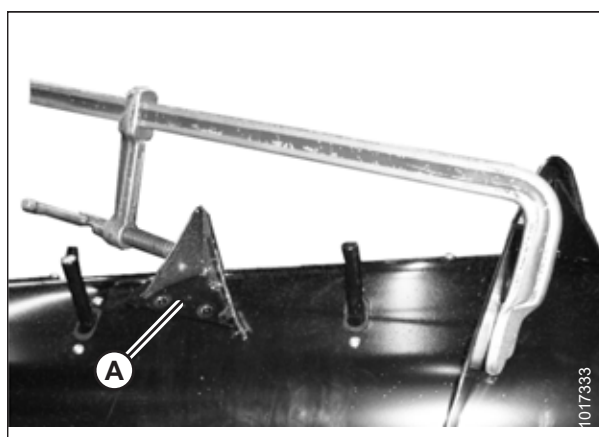

Obrázek 3.126: Axiálně narovnaná lopatka

PROVOZ

13. Označte umístění čtyř otvorů (A) na nové lopatce a vyvrtejte otvory o průměru 11 mm (7/16 in) v trubce šneku.

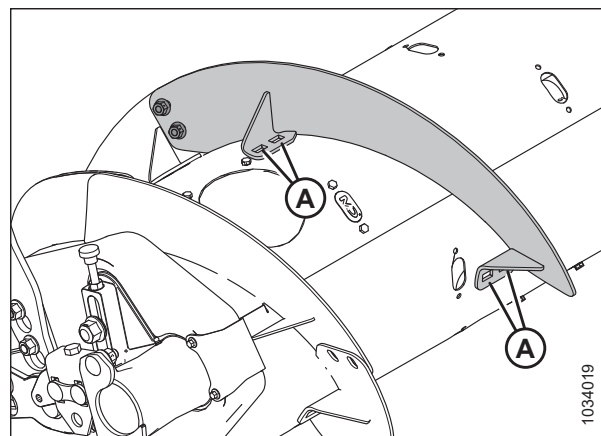

Obrázek 3.127: Lopatka na levé straně šneku

14. Odmontujte nejbližší kryt(y) přístupového otvoru (B). Uschovejte kryt pro opětovnou montáž.
15. Upevněte novou lopatku do otvorů vyvrtaných na šneku (A) pomocí čtyř přírubových šroubů M10 x 20 mm středových pojistných matic.
16. Zopakujte kroky 3, Str. 123 až 15, Str. 125 u druhé lopatky na levé straně šneku.
17. Zopakujte kroky 3, Str. 123 až 15, Str. 125 pro obě lopatky na pravé straně šneku.
18. Všechny matice a šrouby lopatek utáhněte momentem 47 Nm (35 lbf-ft), abyste eliminovali posouvání lopatky, pak je dotáhněte momentem 61 Nm (45 lbf-ft).

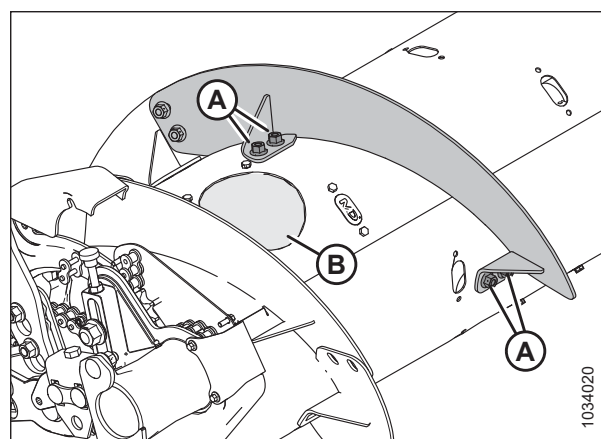

Obrázek 3.128: Levá strana šneku

POZNÁMKA:

Lopatky fungují nejlépe, když mezi lopatkou a bubnem šneku nejsou žádné mezery. V případě potřeby použijte na vyplnění mezer silikonovou utěšňovací hmotu.

19. Podle potřeby přidejte nebo odejměte prsty šneku pro optimalizaci vkládání podle vaší sklízecí mlátičky a stavu plodin. Pokyny viz 3.8.2 Demontáž prstů vkládacího šneku, Str. 125 nebo 3.8.3 Montáž prstů vkládacího šneku, Str. 128.
20. Pokud nepřidáváte ani neodebíráte prsty šneku, namontujte zpět všechny kryt přístupového otvoru. Upevněné šrouby natřete přípravkem pro zajištění závitů se střední pevností (Loctite® 243 nebo ekvivalent) a poté těmito šrouby zajistěte kryty šneku. Utáhněte šrouby momentem 9 Nm (6,64 lbf-ft [80 lbf-in]).

3.8.2 Demontáž prstů vkládacího šneku

Vkládací šnek přivádí plodinu do šikmého dopravníku. Počet prstů se u různých modelů sklízecích mlátiček liší.



NEBEZPEČÍ

Přesvědčte se, že se v okolí stroje nenachází žádné osoby.



VÝSTRAHA

Abyste zamezili zranění v důsledku pádu zvednutého přiháněče, před vstupem pod zvednutý přiháněč vždy aktivujte bezpečnostní podpěry.

DŮLEŽITÉ:

Při demontáži prstů šneku z vkládacího šneku postupujte zvenku dovnitř. Dbejte na to, aby na obou stranách šneku byl stejný počet prstů.

1. Nastartujte motor.
2. Zvedněte přiháněč do maximální polohy.
3. Vypněte motor a vytáhněte klíček ze zapalování.
4. Aktivujte bezpečnostní podpěry přiháněče. Pokyny viz *Aktivace bezpečnostních podpěr přiháněče, Str. 41*.
5. Odmontujte šrouby (A) a odejměte kryt přístupového otvoru (B) nejblíže prstu, který demontujete. Uchovejte díly pro opětovnou montáž.

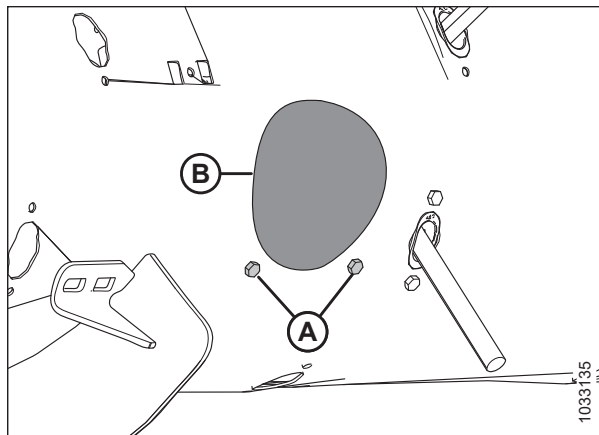

Obrázek 3.129: Kryt přístupového otvoru šneku

6. Prst šneku demontujte následujícím způsobem:
 - a. Vyndejte závlačku (A).
 - b. Vytáhněte prst (B) z drážku prstu (C).
 - c. Protlačte prst (B) vodítkem (D) a do bubnu.
 - d. Vytáhněte prst z přístupového otvoru bubnu.

POZNÁMKA:

Pokud je prst šneku rozbítý, vytáhněte veškeré zbytky z držáku (C) a zevnitř bubnu.

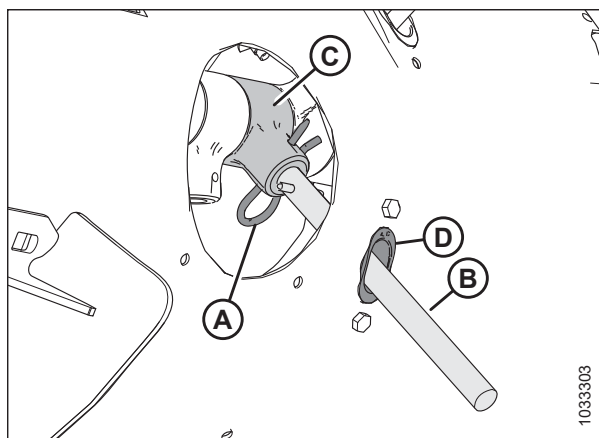

Obrázek 3.130: Prst šneku

PROVOZ

7. Odmontujte dva šrouby (A) a T-matici (nejsou vyobrazeny) upevňující vodítko prstu (B) k šneku a ponechte si je.
8. Odmontujte vodítko (B).

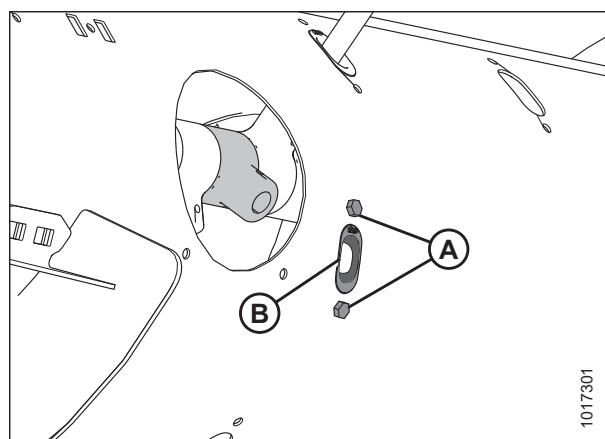

Obrázek 3.131: Otvor prstu šneku

9. Umístěte záslepku (A) do otvoru zevnitř šneku. Zajistěte záslepku dvěma šrouby M6 s šestihrannou hlavou (B) T-maticemi. Utáhněte spojovací materiál momentem 9 Nm (6,6 lbf·ft [80 lbf·in]).

POZNÁMKA:

Šrouby (B) se dodávají s přípravkem pro zajištění závitů, který se při odmontování obrousí. Při zpětné montáži šroubů (B) použijte přípravek pro zajištění závitů střední síly (Loctite® 243 nebo ekvivalent).

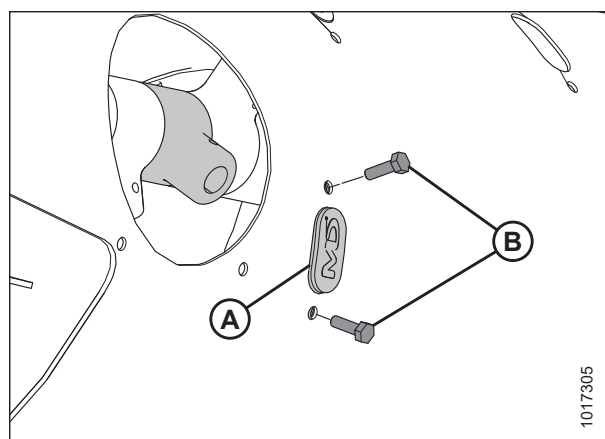

Obrázek 3.132: Zátka

10. Upevněte kryt přístupového otvoru (B) pomocí šroubů (A). Utáhněte šrouby momentem 9 Nm (6,6 lbf·ft [80 lbf·in]).

POZNÁMKA:

Šrouby (A) se dodávají s přípravkem pro zajištění závitů, který se při odmontování obrousí. Při zpětné montáži šroubů (A) použijte přípravek pro zajištění závitů střední síly (Loctite® 243 nebo ekvivalent).

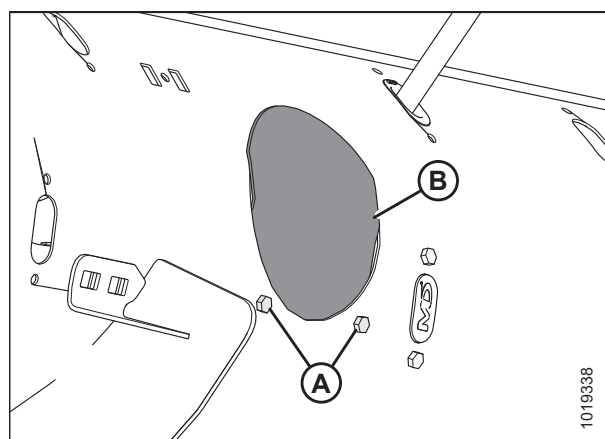

Obrázek 3.133: Kryt přístupového otvoru šneku

3.8.3 Montáž prstů vkládacího šneku

Vkládací šnek používá prsty pro přivádění plodin do šikmého dopravníku. Počet prstů se u různých modelů sklízecích mlátiček liší.

NEBEZPEČÍ

Přesvědčte se, že se v okolí stroje nenachází žádné osoby.

VÝSTRAHA

Abyste zamezili zranění v důsledku pádu zvednutého přiháněče, před vstupem pod zvednutý přiháněč vždy aktivujte bezpečnostní podpěry.

DŮLEŽITÉ:

Zajistěte, aby na obou stranách šneku byl namontován stejný počet prstů šneku.

1. Zvedněte přiháněč do maximální polohy.
2. Vypněte motor a vytáhněte klíček ze zapalování.
3. Aktivujte bezpečnostní podpěry přiháněče. Pokyny viz *Aktivace bezpečnostních podpěr přiháněče, Str. 41*.
4. Vložte vodítko (B) zevnitř šneku a zajistěte ho šrouby (A) a T-maticemi (nejsou vyobrazeny).

DŮLEŽITÉ:

Při výměně plného prstu vždy namontujte nové vodítko.

POZNÁMKA:

Šrouby (A) se dodávají s přípravkem pro zajištění závitů, který se při odmontování obrousí. Pokud šrouby (A) instalujete opakovaně, naneste před jejich montáží na jejich závity přípravek pro zajištění závitů střední síly (Loctite® 243 nebo ekvivalent).

5. Utáhněte šrouby (A) momentem 9 Nm (6,6 lbf·ft [80 lbf·in]).

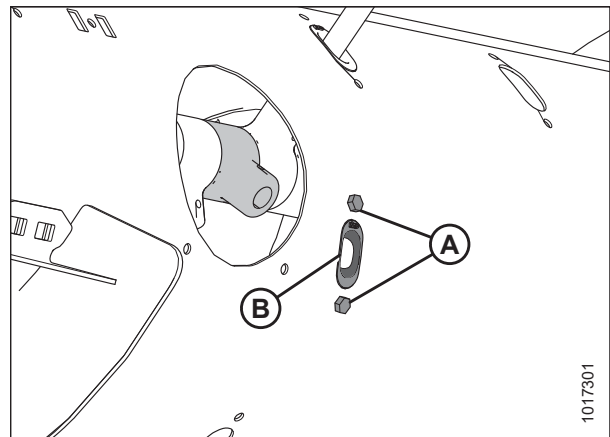

Obrázek 3.134: Otvor prstu šneku

6. Namontujte prst šneku (A) do bubnu. Protáhněte jeden konec prstu šneku (A) spodkem vodítka (B) a druhý konec prstu zasuňte do držáku (C).
7. Zajistěte prst zasunutím závlačky (D) do držáku. Zakulacený konec (strana ve tvaru S) závlačky musí směřovat ke straně s hnacím řetězem šneku. Uzavřený konec závlačky musí být ve směru dopředné rotace šneku.

DŮLEŽITÉ:

Umístěte závlačku správně podle popisu v tomto kroku, aby se zamezilo jejímu vypadnutí během provozu. Pokud dojde ke ztrátě prstů, adaptér nemusí vkládat plodinu do sklízecí mlátičky správně. Navíc prsty, které spadnou do bubnu, můžou poškodit vnitřní součásti šneku.

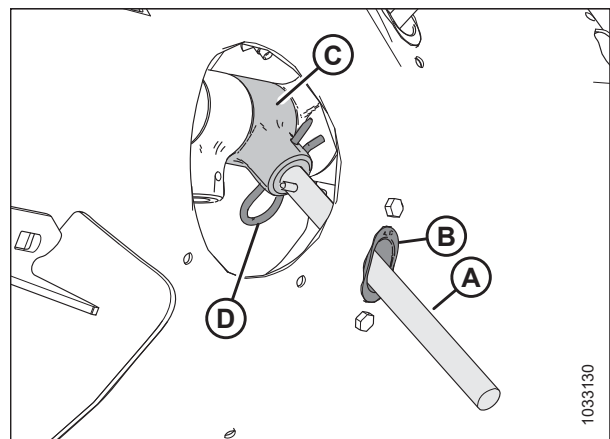

Obrázek 3.135: Prst šneku

PROVOZ

- Upevněte kryt přístupového otvoru (B) pomocí šroubů (A). Utáhněte spojovací materiál momentem 9 Nm (6,64 lbf·ft [80 lbf·in]).

POZNÁMKA:

Šrouby (A) se dodávají s přípravkem pro zajištění závitů, který se při odmontování obrousí. Pokud šrouby (A) instalujete opakovaně, naneste před jejich montáží na jejich závity přípravek pro zajištění závitů střední síly (Loctite® 243 nebo ekvivalent).

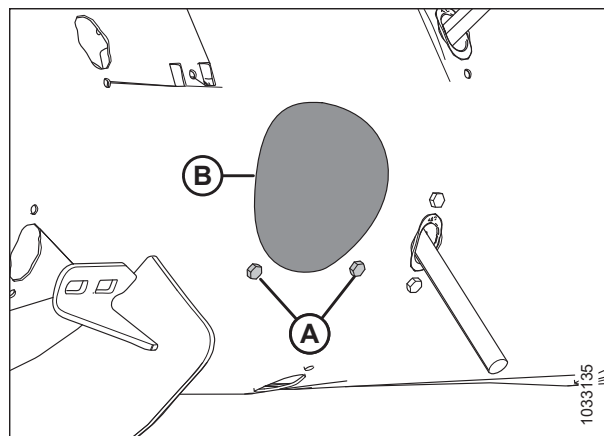

Obrázek 3.136: Kryt přístupového otvoru šneku

3.8.4 Nastavení polohy šneku

Šnek lze nastavit do dvou poloh – naklápěcí a pevná. Z výroby je nastavená naklápěcí poloha a ta se doporučuje pro většinu stavů plodin.

Nastavovací ramena naklápění šneku (A) jsou umístěna na naklápěcím modulu vlevo dole a vpravo dole.

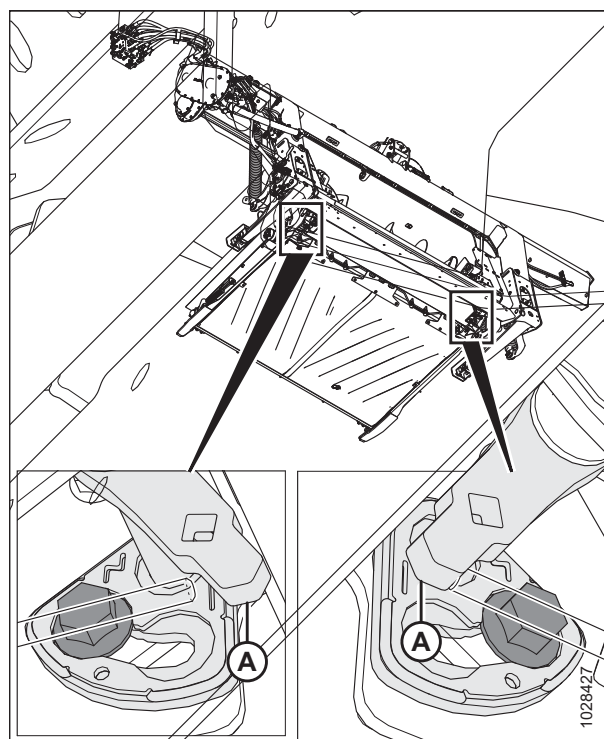

Obrázek 3.137: Nastavovací ramena naklápění šneku

Pokud je šroub (A) vedle symbolu naklápění (B), je šnek v naklápěcí poloze. Pokud je šroub (A) vedle symbolu pevné polohy (C), je šnek v pevné poloze.

UPOZORNĚNÍ

Zajistěte, aby levý i pravý držák byly nastaveny do stejné polohy; dva šrouby (A) musí být na stejném místě, aby se zabránilo poškození stroje během provozu.

NEBEZPEČÍ

Abyste se vyhnuli úrazu nebo smrti v důsledku neočekávaného spuštění nebo pádu zvednutého stroje, před vstupem z jakéhokoli důvodu pod adaptér vždy vypněte motor, vytáhněte klíček a aktivujte bezpečnostní podpěry.

NEBEZPEČÍ

Přesvědčte se, že se v okolí stroje nenachází žádné osoby.

Pro nastavení polohy šneku proveďte tyto kroky:

1. Zcela zvedněte adaptér.
2. Aktivujte bezpečnostní podpěry adaptéru. Pokyny viz návod k obsluze sklízecí mlátičky.
3. Vypněte motor a vytáhněte klíček ze zapalování.
4. Klíčem velikosti 21 mm povolujte šroub (A), dokud se jeho hlava nevzdálí od držáku (B).

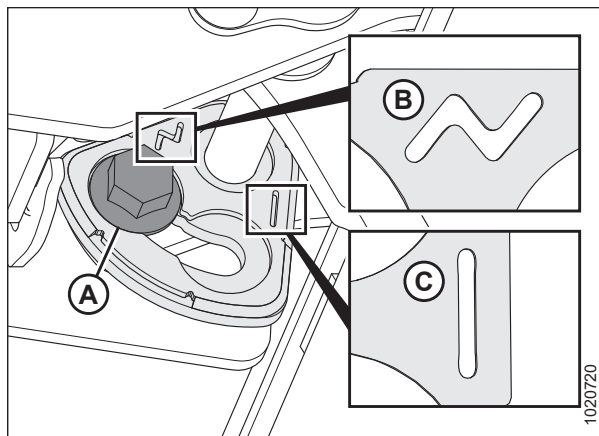

Obrázek 3.138: Polohy naklápění šneku

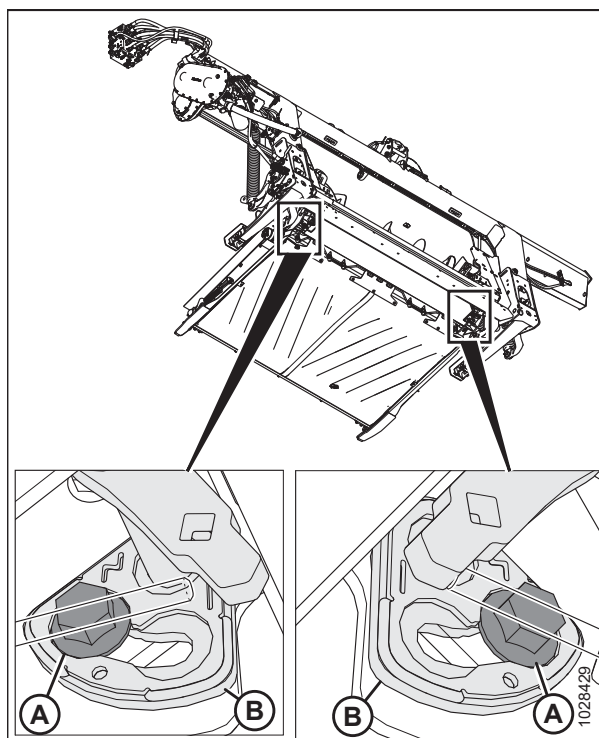

Obrázek 3.139: Nastavení naklápění vkladacího šneku

5. Pomocí momentového klíče ve čtvercovém otvoru na rameni (B) posuňte rameno (B) vpřed tak, aby se šroub (A) dostal do drážky na držáku vedle symbolu pevné polohy šneku.

POZNÁMKA:

Když měníte polohu šneku z naklápěcí do pevné polohy, posuňte rameno opačným směrem.

6. Utáhněte šroub (A) momentem 122 Nm (90 lbf-ft).

DŮLEŽITÉ:

Šrouby (A) musí být před utahováním řádně usazené v zářezu v držáku. Pokud je po utahení šroubu možné pohybovat ramenem (B), tak šroub (A) není řádně usazený.

7. Zopakujte kroky 4, *Str. 130* až 6, *Str. 131* na protější straně.

DŮLEŽITÉ:

Šroub (A) na každé straně naklápěcího modulu musí být ve stejné poloze, aby se zabránilo poškození stroje během provozu.

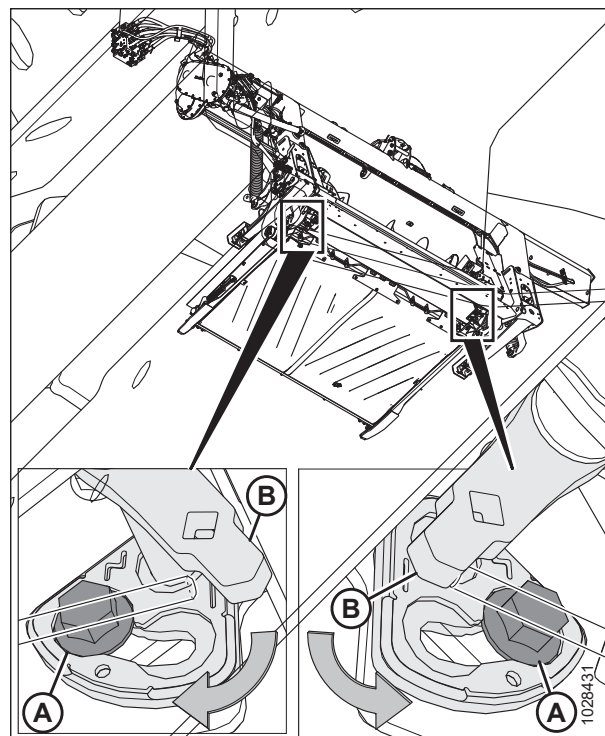

Obrázek 3.140: Nastavení naklápění vkladacího šneku

3.8.5 Kontrola a nastavení pružin vkladacího šneku

Vkladací šnek má nastavitelný pružinový napínací systém, jenž umožňuje šneku kopírovat povrch plodin, takže je nedrtí a není. Nastavení napnutí od výrobce je přiměřené většině stavů plodin.

NEBEZPEČÍ

Abyste se vyhnuli úrazu nebo smrti v důsledku neočekávaného spuštění nebo pádu zvednutého stroje, před vstupem z jakéhokoli důvodu pod adaptér vždy vypněte motor, vytáhněte klíček a aktivujte bezpečnostní podpěry.

NEBEZPEČÍ

Přesvědčte se, že se v okolí stroje nenachází žádné osoby.

1. Nastartujte motor.
2. Zcela zvedněte adaptér.
3. Vypněte motor a vytáhněte klíček ze zapalování.
4. Aktivujte bezpečnostní podpěry adaptéru. Pokyny naleznete v návodu k obsluze sklízecí mlátičky.

PROVOZ

5. Zkontrolujte, jaká délka závitu vyčnívá za maticí (A). Délka musí být 22–26 mm (7/8–1 palec).

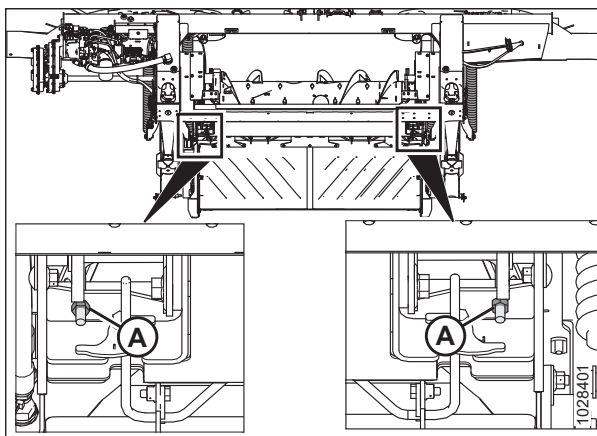

Obrázek 3.141: Napínač pružin

Pokud je nutné nastavení, proveďte tyto kroky:

6. Povolte horní přítužnou matici (A) na napínači pružin.

POZNÁMKA:

Horní přítužná matice je umístěna na protější straně desky.

7. Šroubujte spodní matici (B), dokud závit (C) nebude vyčnívat o 22–26 mm (7/8–1 palec).
8. Utáhněte přítužnou matici (A).
9. Zopakujte kroky 6, [Str. 132](#) až 8, [Str. 132](#) na protější straně.

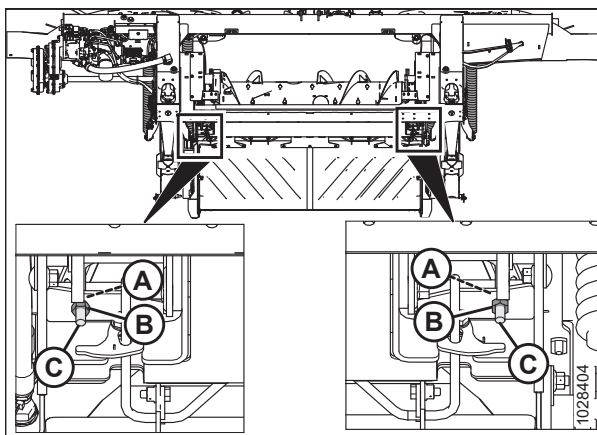

Obrázek 3.142: Napínač pružin

3.8.6 Stěrací lišty

K vašemu adaptéru mohla být dodána sada stěracích lišt. Instalace sady stěracích lišt zlepšuje vkládání některých plodin, například rýže.

Informace o demontáži a montáži stěracích lišt naleznete v [4.11 Stěrací lišty, Str. 414](#).

3.9 Provozní proměnné adaptéru

Správným nastavením adaptéru snížíte ztráty na úrodě a urychlíte sklizeň. Správné seřízení spolu s včasnou údržbou také prodlouží životnost adaptéru.

Většina nastavení byla již provedena u výrobce; lze je ale změnit pro přizpůsobení různým plodinám nebo různým podmínkám sklizně.

Tabulka 3.15 Provozní proměnné

Proměnná	Viz
Konfigurace vkládacího šneku	3.8.1 Konfigurace výkonu vkládacího šneku naklápacího modulu FM200, Str. 102
Výška sečení	3.9.1 Sečení nad zemí, Str. 133 3.9.2 Sečení na zemi, Str. 140
Naklápění adaptéru	3.9.4 Naklápění adaptéru, Str. 145
Úhel adaptéru	3.9.3 Úhel adaptéru, Str. 142
Rychlost přiháněče	3.9.6 Rychlost přiháněče, Str. 168
Pojezdová rychlost	3.9.7 Pojezdová rychlost, Str. 170
Rychlost sběrače	3.9.8 Rychlost bočního sběrače, Str. 171
Rychlost nože	3.9.10 Rychlostní údaje nožů, Str. 173
Výška přiháněče	3.9.11 Výška přiháněče, Str. 175
Poloha přiháněče vpřed/vzad	3.9.12 Poloha přiháněče vpřed/vzad, Str. 179
Sklon prstů přiháněče	3.9.13 Sklon prstů přiháněče, Str. 188
Dělicí tyče plodin	3.9.15 Děliče plodin, Str. 194

3.9.1 Sečení nad zemí

Konstrukce adaptéru vám dovoluje sečení plodin nad zemí s jednotnou výškou strniště.

Při sečení plodin nad zemí:

- Volitelná stabilizační kola umožňují adaptéru nastavit výšku sečení. Systém stabilizačních kol je navržen pro minimalizaci poskakování konců adaptéru a může se používat pro zajištění naklápací polohy adaptéru a tím dosažení rovnoměrné výšky sečení při sečení nad zemí v obilninách.

POZNÁMKA:

Při použití systému stabilizačních kol zajistěte křídla adaptéru.

- Obrysová kola umožňují adaptéru, aby se mohl naklápět, udržovat přesnou a stálou výšku sečení a bez problémů používat funkci automatického nastavení výšky poskytovanou sklízecí mlátičkou. Kola jsou v kontaktu se zemí, což umožňuje udržení žací lišty v pevné výšce i ve vlněném terénu. Tovární nastavení funkce automatického ovládní výšky adaptéru nevyžaduje žádné nastavení.

Výška sečení je řízena funkcí ovládní výšky adaptéru sklízecí mlátičky.

Jsou-li namontována stabilizační kola, pokyny pro změnu polohy kol viz [Nastavení stabilizačních kol, Str. 134](#).

Jsou-li namontována přepravní kola EasyMove™, pokyny pro změnu polohy kol viz [Nastavení přepravních kol EasyMove™, Str. 135](#).

Jsou-li namontována konturovací kola ContourMax™, pro změnu polohy kol viz [Vysunutí/zasunutí kopírovacích kol, Str. 136](#).

Nastavení stabilizačních kol

Správně nastavený adaptér dosáhne rovnováhy mezi podílem hmotnosti adaptéru neseným naklápečem a podílem neseným stabilizačními koly.

Doporučené použití v konkrétních plodinách a stavech plodin viz [3.7.2 Nastavení adaptéru, Str. 85](#).

POZNÁMKA:

Pokud je strniště při sečení nad zemí na stabilizačních kolech nerovnoměrné (a další problémy s vyrovnaním adaptéru byly eliminovány), nastavujte naklápění následovně, dokud nebude výška strniště rovnoměrná:

- Na straně adaptéru, kde je strniště vysoké, povolte naklápěcí pružiny.
- Na straně adaptéru, kde je strniště nízké, utáhněte naklápěcí pružiny.

DŮLEŽITÉ:

Při sečení na zemi nastavte naklápění standardním postupem nastavení naklápění. Pokud při sekání na zemi použijete naklápěcí nastavení stabilizačních kol, dojde ke špatné kvalitě sečení na zemi a možnému opotřebení.

NEBEZPEČÍ

Abyste zabránili zranění nebo smrti v důsledku neočekávaného spuštění stroje, pokud z jakéhokoli důvodu opouštíte sedadlo obsluhy, vždy vypněte motor a vytáhněte klíček ze zapalování.

NEBEZPEČÍ

Přesvědčte se, že se v okolí stroje nenachází žádné osoby.

1. Zvedněte adaptér, dokud stabilizační kola nebudou nad zemí.
2. Vypněte motor a vytáhněte klíček ze zapalování.
3. Podržte rukojeť otočného bodu nápravy (B); **NEZVEDEJTE** rukojeť.

POZNÁMKA:

Zvednutí rukojeti ztíží vyjmutí systému z drážky (C).

4. Zatáhnutím za rukojeť zavěšení (A) směrem vzad vyjměte čep ze štěrbin (C).
5. Zvedněte kolo do požadované výšky pomocí rukojeti otočného čepu (B) a nasadte opěrný nosník do prostřední štěrbin (C) v horním držáku.
6. Páka zavěšení (A) musí zapadnout do drážky. Pokud páka zavěšení nezapadne, zatlačte (v případě středové nebo spodní polohy) nebo vytáhněte (v případě horní polohy) páku zavěšení a ujistěte se, že zapadla do drážky.

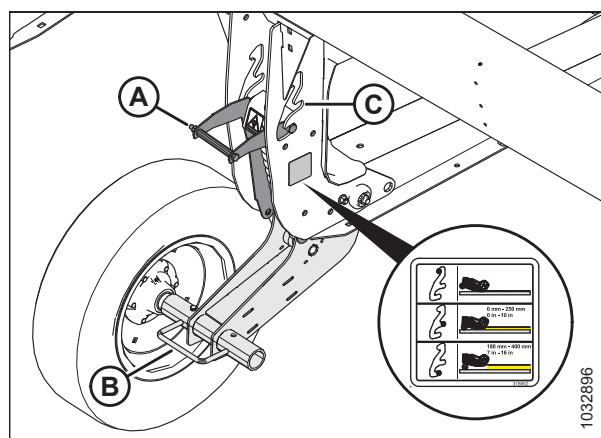

Obrázek 3.143: Stabilizační kolo

7. Pro automatické udržování výšky sečení použijte automatické ovládání výšky adaptéru (AHC) sklízecí mlátičky. Pokyny viz [3.10 Systém automatického ovládání výšky adaptéru, Str. 217](#) a návod k obsluze vaší sklízecí mlátičky.

POZNÁMKA:

Snímač výšky na naklápěcím modulu FM200 musí být připojený k řídicímu systému výšky adaptéru sklízecí mlátičky v kabině.

Nastavení přepravních kol EasyMove™

Správně nastavený adaptér dosáhne rovnováhy mezi podílem hmotnosti adaptéru neseným naklápěčem a podílem neseným přepravními koly.

NEBEZPEČÍ

Abyste zabránili zranění nebo smrti v důsledku neočekávaného spuštění stroje, pokud z jakéhokoli důvodu opouštíte sedadlo obsluhy, vždy vypněte motor a vytáhněte klíček ze zapalování.

NEBEZPEČÍ

Přesvědčte se, že se v okolí stroje nenachází žádné osoby.

1. Zvedněte adaptér tak, aby přepravní kola byla nad zemí.
2. Vypněte motor a vytáhněte klíček ze zapalování.
3. Ujistěte se, že naklápěcí modul pracuje správně. Pokyny naleznete [Kontrola a nastavení naklápení adaptéru, Str. 145](#)
4. Podržte rukojeť otočného bodu nápravy (C); **NEZVEDEJTE** rukojeť.

POZNÁMKA:

Zvednutí rukojeti ztíží vyjmutí systému z drážky (B).

5. Zatáhnutím za rukojeť zavěšení (A) směrem vzad vyjměte čep z drážky (B).
6. Nastavte kolo do požadované polohy ve štěrbině.
7. Páka zavěšení (A) musí zapadnout do drážky. Pokud páka zavěšení nezapadne, zatlačte (v případě středové polohy) nebo vytáhněte (v případě horní polohy) páku zavěšení a ujistěte se, že zapadla do drážky.

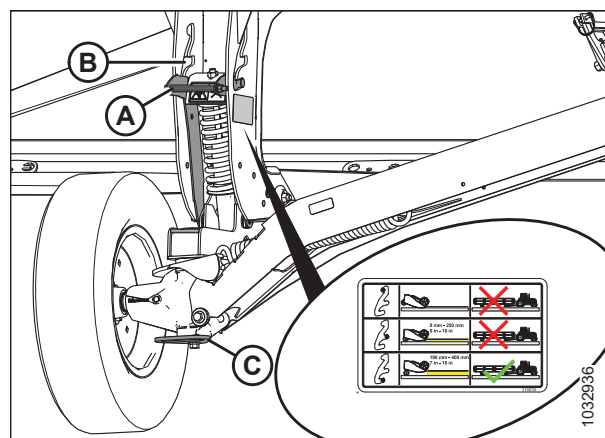

Obrázek 3.144: Pravé kolo

8. Podržte rukojeť otočného bodu nápravy (A); **NEZVEDEJTE** rukojeť.

POZNÁMKA:

Zvednutí rukojeti ztíží vyjmutí systému z drážky.

9. Zatáhnutím za páku zavěšení (B) směrem vzad vyjměte čep ze štěrbin.
10. Nastavte kolo do požadované polohy ve štěrbině.
11. Páka zavěšení (A) musí zapadnout do drážky. Pokud páka nezapadne, zatáhněte za páku zavěšení a ujistěte se, že zapadla do drážky.

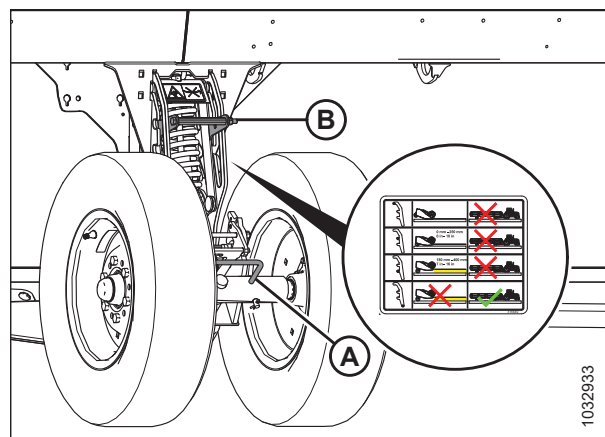

Obrázek 3.145: Levé kolo

12. Pro automatické udržování výšky sečení použijte automatické ovládání výšky adaptéru (AHC) sklízecí mlátičky. Pokyny viz [3.10 Systém automatického ovládání výšky adaptéru, Str. 217](#) a návod k obsluze sklízecí mlátičky.

POZNÁMKA:

Snímač výšky na naklápěcím modulu FM200 musí být připojený k řídicímu modulu adaptéru sklízecí mlátičky v kabině.

Vysunutí/zasunutí kopírovacích kol

Kopírovací kola umožňují, aby adaptér kopíroval terén, a lze je nastavit v rozmezí od 25 mm (1 in) do 457 mm (18 in) od povrchu terénu. U sklízecích mlátiček bez integrovaných ovládacích prvků umožňuje nožní spínač ovládat kola z kabiny sklízecí mlátičky.

POZNÁMKA:

Pokud je sklízecí mlátička schopna ovládat obrysová kolečka pomocí vlastních ovládacích prvků sklízecí mlátičky, nožní spínač se nepoužívá. Pokyny k použití vlastních ovládacích prvků sklízecí mlátičky viz [Vysouvání/zasouvání obrysových koleček pomocí integrovaných ovládacích prvků, Str. 137](#).

NEBEZPEČÍ

Přesvědčte se, že se v okolí stroje nenachází žádné osoby.

1. Stisknutím a podržením nožního spínače aktivujete kopírovací kola.

POZNÁMKA:

Je-li aktivován nožní spínač kopírovacích kol a stisknuto tlačítko pro posun přiháněče vpřed/vzad na multifunkční páce sklízecí mlátičky, kopírovací kola se budou pohybovat bez ohledu na polohu spínače pohybu vpřed/vzad přiháněče / naklonění adaptéru.

2. Pro správné rozfázování hydraulických válců stiskněte a podržte tlačítko pro NÁKLON PŘIHÁNĚČE VZAD na multifunkční páce sklízecí mlátičky, aby se kola vysunula úplně dolů, a poté tlačítko podržte po dobu 30 sekund.
3. Stiskněte a podržte tlačítko pro NÁKLON PŘIHÁNĚČE vpřed na multifunkční páce sklízecí mlátičky, aby se kola zcela zasunula, a poté tlačítko podržte po dobu 30 sekund.
4. Pomocí prvků ovládaní hydrauliky na multifunkční rukojeti přesuňte kola do požadované výšky.
5. Uvolněním nožního spínače deaktivujte kopírovací kola. Funkce naklápění adaptéru a pohybu vpřed/vzad by měly normálně fungovat.

Následující tabulka popisuje, jakou funkci budou mít tlačítka pohybu přiháněče vpřed/vzad na adaptér, když jsou nožní spínač obrysových kol a spínač pohybu vpřed/vzad přiháněče / naklonění adaptéru v různých stavech (aktivní/neaktivní). X označuje, že je spínač aktivní.

Tabulka 3.16 Tabulka logiky ovládaní

Aktivovaný spínač				
Stav nožního spínače kol ContourMax™	Poloha spínače pohybu vpřed/vzad / nastavení úhlu adaptéru		Ovládací prvky multifunkční rukojeti sklízecí mlátičky	
	Vpřed/vzad	Úhel	Posun přiháněče vpřed	Posun přiháněče vzad
–	X	–	Přiháněč vpřed	Přiháněč vzad
–	–	X	Úhel adaptéru – vysunutí	Úhel adaptéru – zasunutí
X	–	X	Zasunutí obrysových koleček (snižuje výšku sečení)	Vysunutí obrysových koleček (zvyšuje výšku sečení)
X	X	–		

POZNÁMKA:

Když jsou obrysová kola zcela zasunuta, může být žací lišta sklopena k zemi, pokud je úhel sklonu adaptéru nastaven přibližně mezi (B) a (E); obrysová kola se dotýkají země, pokud je úhel sklonu adaptéru nastaven mezi (A) a (B).

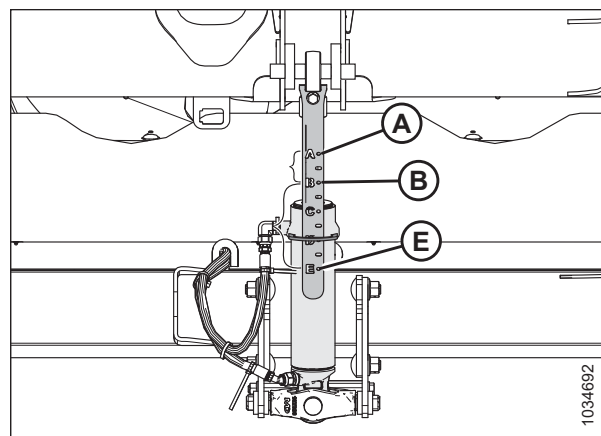

Obrázek 3.146: Indikátor úhlu adaptéru

Vysouvání/zasouvání obrysových koleček pomocí integrovaných ovládacích prvků

Výšku obrysových koleček lze nastavit pomocí multifunkční rukojeti.

⚠ NEBEZPEČÍ

Přesvědčte se, že se v okolí stroje nenachází žádné osoby.

POZNÁMKA:

Od vydání tohoto dokumentu mohly být provedeny změny ovladačů nebo displeje sklízecí mlátičky. Nejaktuálnější informace viz návod k obsluze sklízecí mlátičky.

Chcete-li obrysová kolečka zvednout nebo spustit dolů, stiskněte tlačítka SHIFT (A) a ZVEDNOUT/SPUSTIT PŘIHÁNĚČ (B).



Obrázek 3.147: Multifunkční rukojeť

Vyrovnaní výšky kopírovacích kol

Kopírovací kola umožňují, aby adaptér kopíroval terén, a lze je nastavit v rozmezí od 25 mm (1 in) do 457 mm (18 in) od povrchu terénu.

⚠ NEBEZPEČÍ

Abyste zabránili zranění nebo smrti v důsledku neočekávaného spuštění nebo pádu zvednutého stroje, před opuštěním sedadla obsluhy vždy vypněte motor a vytáhněte klíček, a před vstupem z jakéhokoli důvodu pod stroj vždy aktivujte bezpečnostní podpěry.

NEBEZPEČÍ

Přesvědčte se, že se v okolí stroje nenachází žádné osoby.

POZNÁMKA:

Před vyrovnáním kopírovacích kol nastavte naklápění adaptéru. Pokyny viz *Kontrola a nastavení naklápění adaptéru, Str. 145*.

POZNÁMKA:

Před vyrovnáním kopírovacích kol nastavte vyvážení křidel. Pokyny viz *3.9.5 Kontrola a nastavení vyvážení křidel, Str. 162*.

1. Odemkněte křídla adaptéru. Pokyny viz *Provoz ve flexibilním režimu, Str. 156*.
2. Odemkněte naklápění adaptéru. Pokyny viz *Zablokování / odblokování naklápění adaptéru, Str. 156*.
3. Odstavte sklízecí mlátičku na rovném povrchu.
4. Spusťte přiháněč úplně dolů.
5. Nastavte kopírovací kola, dokud se ukazatel výšky (A) nedostane do polohy číslo 2 (B).

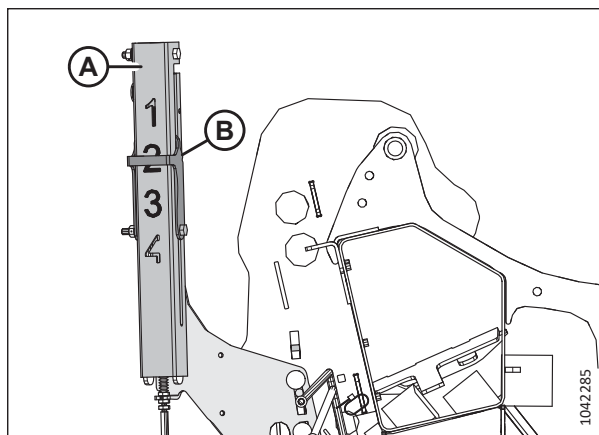

Obrázek 3.148: Ukazatel výšky kol – zadní levý konec

6. Zajistěte synchronizaci pohybu obrysových koleček. Pokud **NEJSOU** kolečka synchronizována, rozfázujte hydraulické válce takto:
 - a. Vysuňte kolečka úplně dolů a podržte tlačítko po dobu 30 sekund.
 - b. Zatáhněte kolečka úplně a podržte tlačítko po dobu 30 sekund.

PROVOZ

7. Spouštějte adaptér, dokud se rameno ukazatele automatické výšky adaptéru (A) nedostane k číslu 2 (B).
8. Vypněte motor a vytáhněte klíček ze zapalování.

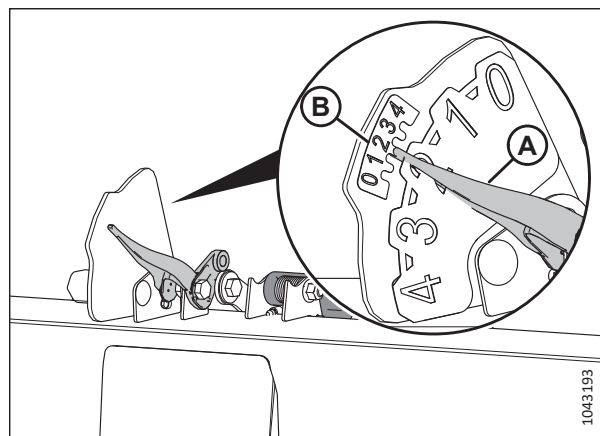

Obrázek 3.149: Ukazatel automatické výšky adaptéru

9. Ve středu adaptéru změřte vzdálenost (A) od země ke špičce středového chrániče. Zaznamenejte vzdálenost (A).
10. Na obou koncích adaptéru změřte vzdálenost (A) od země ke špičce koncového chrániče. Zaznamenejte obě měření.
 - Pokud je rozdíl mezi měřením středem a koncem menší než 25 mm (1 palec), není třeba provádět žádné seřízení.
 - Pokud je rozdíl mezi měřením středového a koncového chrániče větší než 25 mm (1 in), je nutné provést seřízení. Přejděte k dalšímu kroku.
11. Nastartujte motor.
12. Zcela zvedněte adaptér.
13. Vypněte motor a vytáhněte klíček ze zapalování.
14. Aktivujte bezpečnostní podpěry adaptéru. Pokyny viz návod k obsluze sklízecí mlátičky.

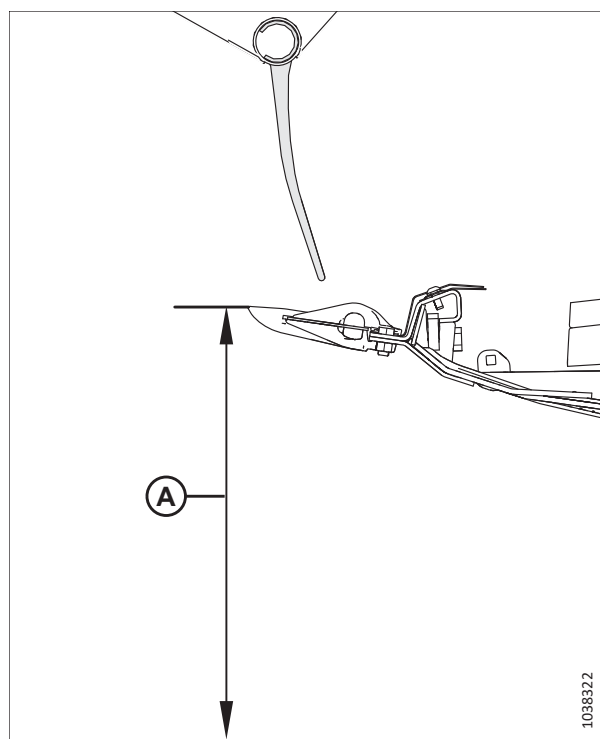

Obrázek 3.150: Indikátor nastavení naklápění

PROVOZ

15. Odmontujte čep (A).
16. Přemístěte stavěcí patku (B) do drážky tak, aby byla zarovnána s dalším otvorem. Mezi jednotlivými otvory je rozdíl přibližně 24 mm (1/2 in).
 - Pokud je vzdálenost menší než naměřená hodnota ve středu adaptéru, přesuňte stavěcí patku **SMĚREM K** žací liště.
 - Pokud je vzdálenost větší než naměřená hodnota ve středu adaptéru, přesuňte stavěcí patku **SMĚREM OD** žací lišty.
17. Znovu namontujte čep (A).
18. Zopakujte krok [15, Str. 140](#) a krok [17, Str. 140](#) na druhém konci adaptéru.
19. Deaktivujte bezpečnostní podpěry adaptéru. Pokyny naleznete v návodu k obsluze sklízecí mlátičky.
20. Spouštějte adaptér, dokud se rameno ukazatele automatické výšky adaptéru (A) nedostane k číslu 2 (B).
21. Vypněte motor a vytáhněte klíček ze zapalování.
22. Znovu změřte vzdálenost chrániče od země. Zkontrolujte, zda jsou všechna tři měření stejná. Pokud není nutné žádné nastavení, zopakujte kroky [15, Str. 140](#) až [18, Str. 140](#).

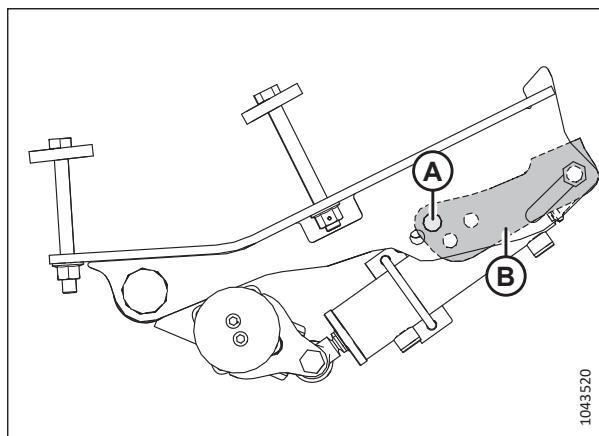

Obrázek 3.151: Umístění kolíku – levé vnější kolo

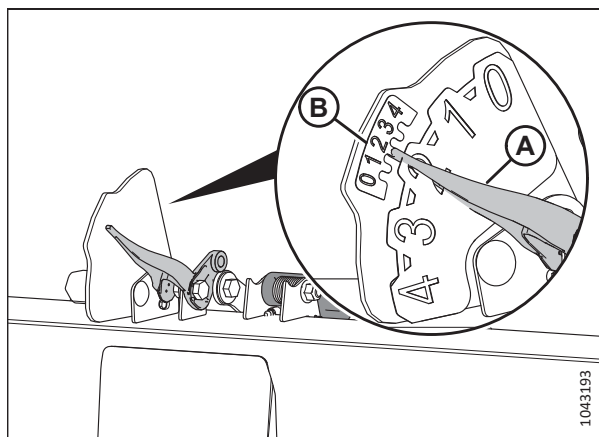

Obrázek 3.152: Ukazatel automatické výšky adaptéru

3.9.2 Sečení na zemi

Výška sečení se bude měnit podle druhu plodiny, stavu plodiny, podmínek sečení atd.

Sečení na zemi se provádí s adaptérem spuštěným úplně dolů a žací lištou na zemi. Orientace nože a prstů nože vzhledem k zemi (úhel adaptéru) je řízena plazy a středovým spojem – **NENÍ** řízena zvedacími válci adaptéru. Plazy, středový spoj a flexibilní uzamčení vám umožňují nastavení na pracovní podmínky a maximalizaci množství posečeného materiálu současně se snížením rizika poškození nože způsobeného kameny a různými úlomky.

Flexibilní rám, křídla a systém naklápění adaptéru kompenzují hrůbky, propadliny a jiné nerovnoměrnosti obrysu pozemku a zabrání zatlačení žací lišty do půdy nebo zanechání neposečených plodin.

Dodatečné informace viz témata níže:

- [Nastavení vnitřních plazů, Str. 141](#)
- [Nastavení vnějších plazů, Str. 142](#)
- [3.9.4 Naklápění adaptéru, Str. 145](#)
- [3.9.3 Úhel adaptéru, Str. 142](#)

Nastavení vnitřních plazů

Plazy a středový spoj vám umožňují nastavení na pracovní podmínky a maximalizaci množství posečeného materiálu současně se snížením rizika poškození nože způsobeného kameny a různými úlomky.

NEBEZPEČÍ

Přesvědčte se, že se v okolí stroje nenachází žádné osoby.

NEBEZPEČÍ

Abyste se vyhnuli úrazu nebo smrti v důsledku neočekávaného spuštění nebo pádu zvednutého stroje, před vstupem z jakéhokoli důvodu pod adaptér vždy vypněte motor, vytáhněte klíček a aktivujte bezpečnostní podpěry.

DŮLEŽITÉ:

Používání plazů v dolní poloze může urychlit opotřebení výměnných desek plazů.

1. Zcela zvedněte adaptér.
2. Vypněte motor a vytáhněte klíček ze zapalování.
3. Aktivujte bezpečnostní podpěry adaptéru. Pokyny viz návod k obsluze sklízecí mlátičky.
4. Úplně zvedněte stabilizační kola nebo přepravní kola (pokud jsou namontována). Pokyny viz níže:
 - *Nastavení stabilizačních kol, Str. 134*
 - *Nastavení přepravních kol EasyMove™, Str. 135*
5. Vytáhněte závlačku (A) ze všech plazů.
6. Držte plaz (B) a odmontujte čep (C) jeho uvolněním z rámu a vytažením z plazu.
7. Pomocí díry v podpěře (D) jako vodítka zvedněte nebo spusťte plaz (B) tak, abyste dosáhli požadované polohy.
8. Nasadte čep (C) do požadované polohy na podpěře (D), zasuňte ho do rámu a zajistěte zajišťovacím kolíkem (A).
9. Přesvědčte se, že jsou oba plazy nastavené do stejné polohy.
10. Pomocí ovladačů stroje pro úhel adaptéru nastavte úhel adaptéru tak, abyste dosáhli požadované pracovní polohy.

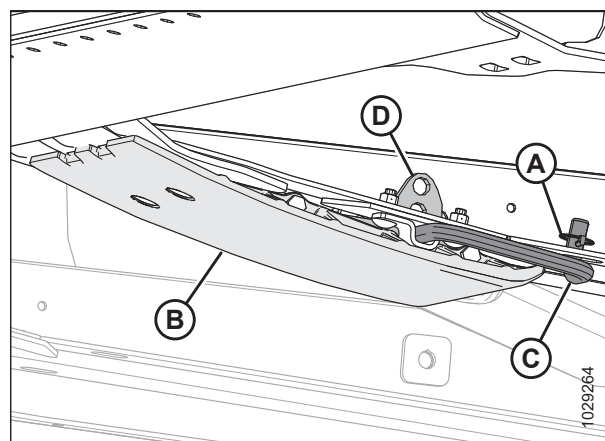

Obrázek 3.153: Vnitřní plaz

POZNÁMKA:

Pokud úhel adaptéru není rozhodující, nastavte ho do střední polohy.

11. Zkontrolujte naklápění adaptéru. Pokyny viz *3.9.4 Naklápění adaptéru, Str. 145*.

Nastavení vnějších plazů

Plazy a středový spoj vám umožňují nastavení na pracovní podmínky a maximalizaci množství posečeného materiálu současně se snížením rizika poškození nože způsobeného kameny a různými úlomky.

NEBEZPEČÍ

Abyste se vyhnuli úrazu nebo smrti v důsledku neočekávaného spuštění nebo pádu zvednutého stroje, před vstupem z jakéhokoli důvodu pod adaptér vždy vypněte motor, vytáhněte klíček a aktivujte bezpečnostní podpěry.

NEBEZPEČÍ

Přesvědčte se, že se v okolí stroje nenachází žádné osoby.

DŮLEŽITÉ:

Používání plazů v dolní poloze může urychlit opotřebení plazů.

1. Zcela zvedněte adaptér.
2. Vypněte motor a vytáhněte klíček ze zapalování.
3. Aktivujte bezpečnostní podpěry adaptéru. Pokyny viz návod k obsluze sklízecí mlátičky.
4. Úplně zvedněte stabilizační kola nebo přepravní kola (pokud jsou namontována). Pokyny viz níže:
 - *Nastavení stabilizačních kol, Str. 134*
 - *Nastavení přepravních kol EasyMove™, Str. 135*
5. Vytáhněte závlačku (A) ze všech čepů plazu (C).
6. Držte plaz (B) a odmontujte čep (C) jeho uvolněním z držáku a vytažením z plazu.
7. Pomocí díry v podpěrném plechu jako vodítka zvedněte nebo spusťte plaz (B) tak, abyste dosáhli požadované polohy.
8. Nasadte zpět čep (C) do požadované polohy na podpěrném plechu, zasuňte jej do držáku a zajistěte pomocí závlačky(A).
9. Přesvědčte se, že jsou všechny plazy nastavené do stejné polohy.
10. Zkontrolujte naklápění adaptéru. Pokyny viz *3.9.4 Naklápění adaptéru, Str. 145.*

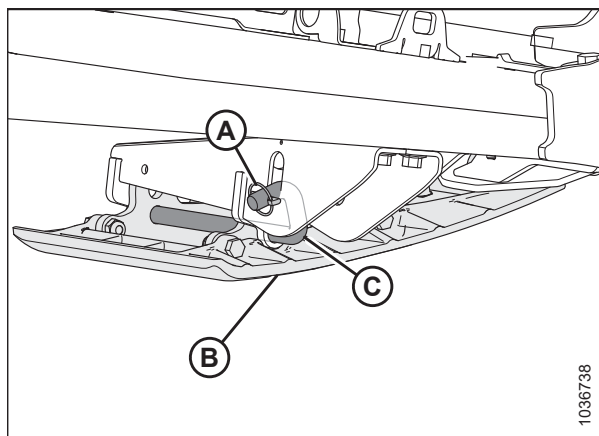

Obrázek 3.154: Vnější plaz

3.9.3 Úhel adaptéru

Úhel adaptéru lze nastavovat podle různých stavů plodin a/nebo typů půd pomocí středového spoje mezi sklízecí mlátičkou a adaptérem.

Podrobnosti k nastavení pro příslušnou sklízecí mlátičku viz *Nastavení úhlu adaptéru ze sklízecí mlátičky, Str. 144.*

Úhel adaptéru (A) je úhel mezi adaptérem a zemí.

Při sečení plodin na úrovni země úhel adaptéru reguluje vzdálenost (B) mezi nožem žací lišty a zemí.

Nastavením úhlu adaptéru se natáčí adaptér v bodě plazu / kontaktu se zemí (C).

Úhel prstu (D) je úhel mezi horním povrchem prstů žací lišty a zemí.

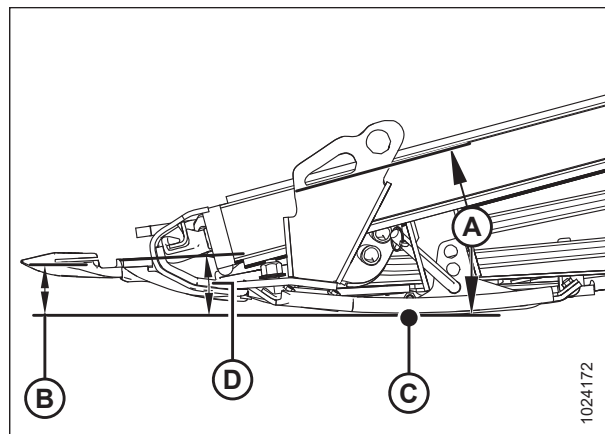

Obrázek 3.155: Úhel adaptéru

Nejmenší úhel (A) (středový spoj plně zasunutý) je $1,7^\circ$ a vytváří nejvyšší možné strniště při sečení na úrovni země.

Největší úhel (E) (středový spoj plně vysunutý) je $8,9^\circ$ a vytváří nejnižší možné strniště při sečení na úrovni země.

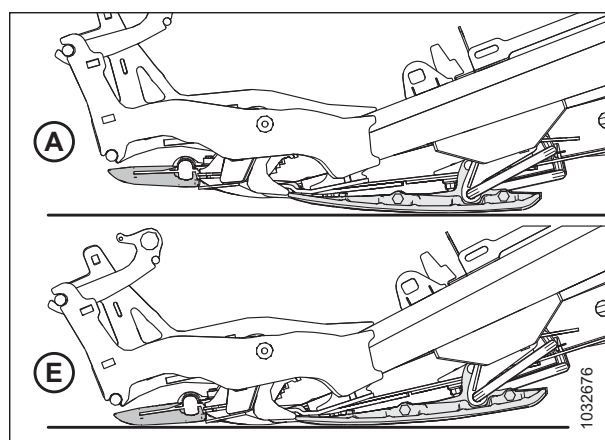

Obrázek 3.156: Úhly prstů

Nastavte úhel adaptéru podle typu a stavu plodiny a půdy, a to následujícím způsobem:

- Pro normální podmínky sečení a vlhkou půdu použijte nastavení s menším úhlem (A) (poloha A na ukazateli), aby nedocházelo k hromadění zeminy na žací liště. Malý úhel adaptéru také minimalizuje poškození nože na kamenitých polích.
- Pro polehlé plodiny a plodiny, které rostou blíže k zemi – například sójové boby – používejte nastavení s větším úhlem (E) (poloha E na ukazateli).

Zvolte úhel adaptéru, který maximalizuje výkon adaptéru pro vaši plodinu a polní podmínky.

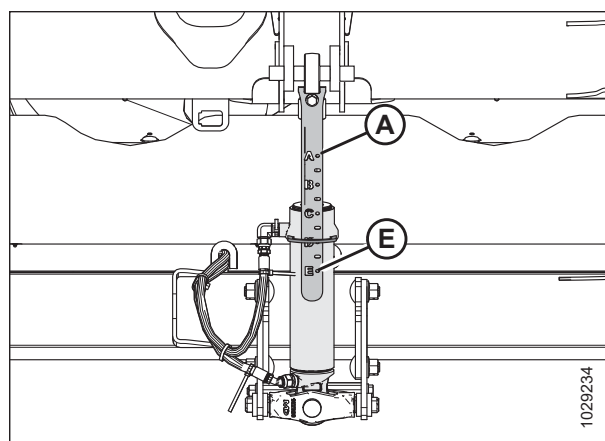

Obrázek 3.157: Středový spoj

Nastavení úhlu adaptéru ze sklízecí mlátičky

Úhel adaptéru se nastavuje z kabiny sklízecí mlátičky pomocí přepínače na ovládací páce obsluhy a ukazatele na středovém spoji nebo na monitoru v kabině. Úhel adaptéru se určuje podle délky středového spoje mezi naklápěcím modulem sklízecí mlátičky a adaptérem nebo nakloněním šikmého dopravníku u vybraných modelů sklízecích mlátiček.

Sklízecí mlátičky New Holland:

Sklízecí mlátičky New Holland používají přepínače na ovládací páce k nastavení středového spoje za účelem změny úhlu adaptéru.

1. Podržte stisknuté tlačítko POSUV (A) za ovládací pákou a stiskněte spínač (B) pro naklonění adaptéru vpřed pod větším úhlem nebo spínač (C) pro naklonění adaptéru vzad pod menším úhlem.



Obrázek 3.158: Ovládací prvky sklízecích mlátiček New Holland CR/CX



Obrázek 3.159: Ovládací prvky sklízecích mlátiček New Holland CR/CX

3.9.4 Naklápění adaptéru

Systém naklápění adaptéru nese hmotnost adaptéru, a tím snižuje přítlak žací lišty na zem, což adaptéru umožňuje snadnější kopírování země a rychlou reakci na náhlé změny nebo překážky.

Naklápění adaptéru je indikováno indikátorem naklápění (A). Hodnoty 0 až 4 představují přítlak žací lišty na zem, přičemž 0 je minimum a 4 maximum. Tyto hodnoty rovněž označují, kde v rámci rozsahu naklápění se adaptér nachází, přičemž 0 označuje spodní konec rozsahu naklápění a 4 je horní konec rozsahu naklápění.

DŮLEŽITÉ:

Ukazatel na levé straně naklápěcího modulu slouží k indikaci a nastavení naklápění; ukazatel na pravé straně slouží pouze k nastavení naklápění.

Maximální síla je dána napětím nastavitelných naklápěcích pružin naklápěcího modulu. Naklápění lze změnit tak, aby odpovídalo různým podmínkám, a závisí na namontovaném volitelném vybavení adaptéru.

POZNÁMKA:

Štítek (B) na horní straně indikátoru naklápění slouží ke kontrole a úpravě nastavení naklápění. Pokyny viz *Kontrola a nastavení naklápění adaptéru*, Str. 145.

Adaptér FlexDraper řady® FD2 za normálních podmínek provádí nejlepší práci s minimálním přítlakem na zem. Přesvědčte se, že jsou nainstalovány všechny volitelné vybavy a přídatná zařízení, a poté znovu nastavte vyvážení naklápění a křidel.

1. Naklápění pro sečení na zemi nastavte takto:

- a. Přesvědčte se, že jsou deaktivované zámky naklápění adaptéru.
Pokyny viz *Zablokování / odblokování naklápění adaptéru*, Str. 156.
- b. Pomocí ovladačů adaptéru sklízecí mlátičky spouštějte dolů šikmý dopravník, dokud indikátor naklápění (A) nedosáhne požadované hodnoty naklonění (přítlačná síla žací lišty na zem). Nejprve indikátor naklápění nastavte na hodnotu 2 a podle potřeby naklápění upravte.

2. Naklápění pro sečení nad zemí nastavte takto:

- a. Nastavte kola. Pokyny viz *3.9.1 Sečení nad zemí*, Str. 133.
- b. Poznamenejte si hodnotu naklonění na indikátoru naklonění a během provozu tuto hodnotu zachovejte (nehleďte na menší výkyvy indikátoru).

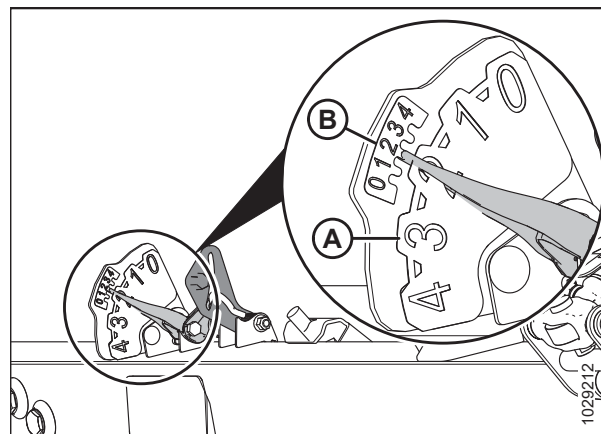

Obrázek 3.160: Indikátor naklápění – levá strana

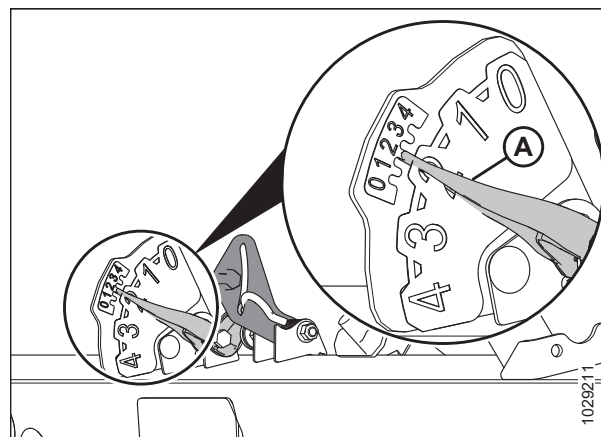

Obrázek 3.161: Sečení na zemi

Kontrola a nastavení naklápění adaptéru

Adaptér je vybavený systémem zavěšení, který naklápí adaptér nad zemí, aby kompenzoval změny výšky terénu. Pokud naklápění adaptéru není nastaveno správně, může to způsobit, že žací lišta tlačí do půdy nebo ponechává plodinu neposečenou. Pokud nastavení naklápění adaptéru není vyhovující, je třeba jej zkontrolovat a seřadit.

DŮLEŽITÉ:

NEPOUŽÍVEJTE pružiny modulu naklápění k vyrovnání adaptéru.

PROVOZ

Při úpravě naklápění postupujte podle tohoto návodu:

- Nastavte naklápění adaptéru co nejlehčí, avšak ne příliš, aby adaptér při pohybu sklízecí mlátičky neposkakoval. Tím se zabrání zlomení nože, vytlačování půdy, hromadění půdy na žací liště za mokra a nadměrnému opotřebení desek plazů a obrusných desek žací lišty.
- Abyste zabránili nadměrnému poskakování adaptéru a nerovnoměrnému sečení při lehkém nastavení naklápění, pracujte se sklízecí mlátičkou při nižší jezdové rychlosti.
- Chcete-li sekat plodiny, když je adaptér nad úrovní terénu, použijte stabilizační nebo obrysová kola ve spojení s naklápěním adaptéru. Tím se minimalizuje poskakování adaptéru a pomáhá se regulovat výška sečení. Pokyny viz [Nastavení stabilizačních kol](#), Str. 134.

NEBEZPEČÍ

Přesvědčte se, že se v okolí stroje nenachází žádné osoby.

NEBEZPEČÍ

Abyste zabránili zranění nebo smrti v důsledku neočekávaného spuštění stroje, pokud z jakéhokoli důvodu opouštíte sedadlo obsluhy, vždy vypněte motor a vytáhněte klíček ze zapalování.

POZNÁMKA:

Pokud po použití všech dostupných nastavení nelze dosáhnout přiměřeného naklápění adaptéru, změňte nastavení naklápěcí pružiny. Pokyny viz [Změna konfigurace naklápěcí pružiny – páky naklápění se dvěma otvory](#), Str. 151.

Chcete-li zkontrolovat a upravit nastavení naklápění, postupujte takto:

Předběžné kroky

1. Odstavte sklízecí mlátičku na rovném povrchu.
2. Ujistěte se, že je adaptér ve vodorovné poloze. Pokud je nutné seřízení:
 - Odstavte sklízecí mlátičku na vodorovném povrchu.
 - Je-li součástí výbavy, použijte boční náklon sklízecí mlátičky k vyrovnání šikmého dopravníku se zemí.
 - Pokud je nutné další seřízení, vypněte motor, vytáhněte klíček ze zapalování a ujistěte se, že jsou pneumatiky sklízecí mlátičky nahuštěny na správný tlak.

POZNÁMKA:

Přesvědčte se, že jsou nainstalovány všechny volitelné výbavy a přídatná zařízení, a až poté znovu nastavte vyvážení naklápění a křidel.

POZNÁMKA:

Ukazatel náklonu (A) je umístěn na horní straně rámu naklápěcího modulu. Pokud se bublina vodováhy nachází uprostřed, adaptér je ve vodorovné poloze.

3. Umístěte adaptér tak, aby žací lišta byla 254-356 mm (10-14 palce) nad zemí.

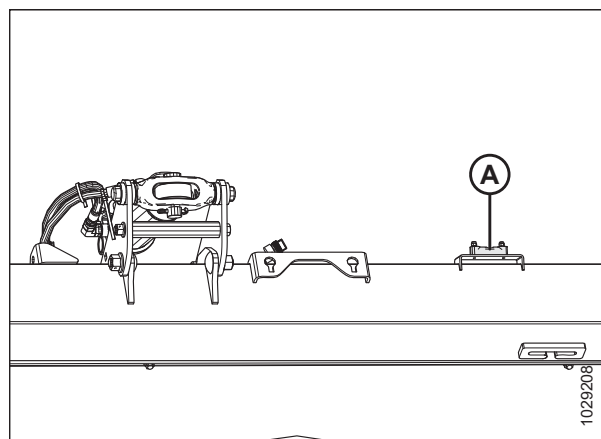

Obrázek 3.162: Ukazatel náklonu

PROVOZ

4. Nastavte polohu přiháněče vpřed/vzad tak, aby byl ukazatel na levém držáku ukazatele (A) v poloze 6.

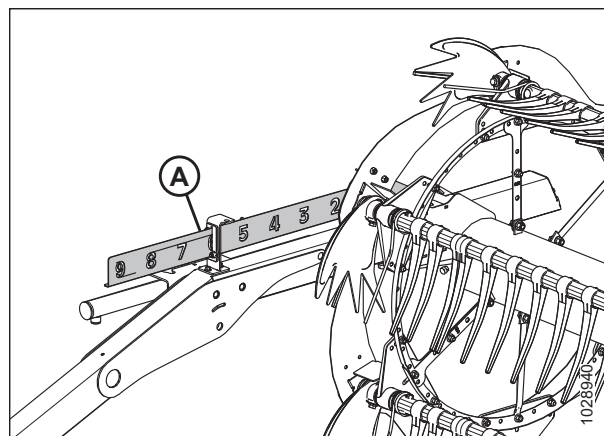

Obrázek 3.163: Poloha vpřed/vzad

5. Nastavte středový spoj (A) tak, aby indikátor (B) byl v poloze D na měrci.
6. Spusťte přiháněč úplně dolů.
7. Pokud jsou namontována obrysová kola, zvedněte je.
8. Vypněte motor a vytáhněte klíček ze zapalování.
9. Zajistěte křídla adaptéru. Pokyny viz *Provoz v pevném režimu*, Str. 159.
10. Pokud jsou na adaptéru namontována stabilizační kola, přesuňte je do nejvyšší polohy.

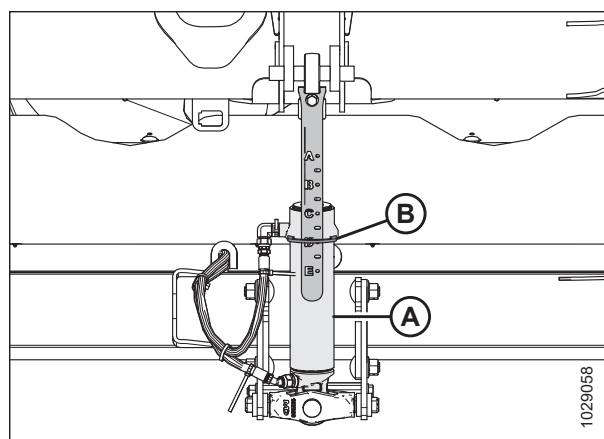

Obrázek 3.164: Středový spoj

11. **NENÍ-LI** ručička (C) na 0 (D), povolte matici na šroubu (A) a otáčejte deskou indikátoru naklápění (B), dokud ručička nebude zarovnána s nulovou tečkou (E). Utáhněte matici na šroubu (A).

POZNÁMKA:

Po seřízení desky indikátoru musí být zkontrolovány limity napětí snímače naklápění.

12. Pokud byla deska indikátoru naklápění nastavena, viz [3.10.1 Doporučená výstupní napětí snímače pro sklízecí mlátičky](#), Str. 218.

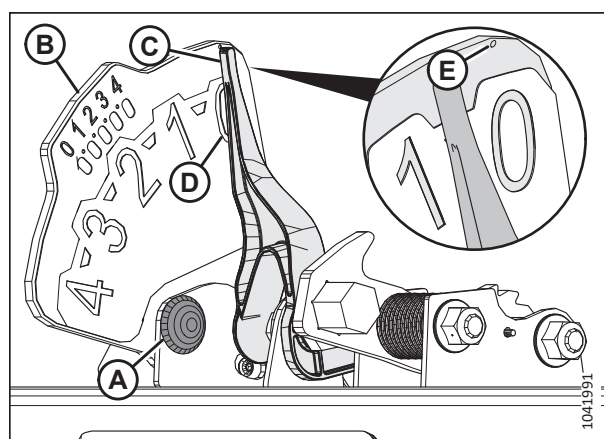

Obrázek 3.165: Ukazatel naklápění

PROVOZ

- Deaktivujte oba zámky blokování naklápění adaptéru vytažením zajišťovací páky naklápění (A) směrem od naklápěcího modulu a zatlačte páku zámku naklápění dolů do polohy (B) (ODEMČENO).

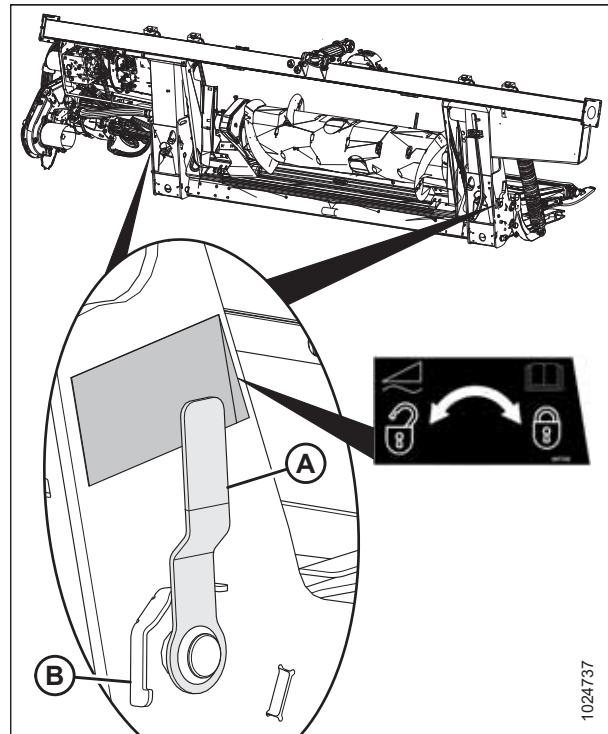

Obrázek 3.166: Zámek naklápění adaptéru v uzamčené poloze

- Otevřete levý koncový štít. Pokyny viz *Otevření koncových štítů adaptéru, Str. 44*.
- Vyměňte závlačku (A) zajišťující víceúčelový nástroj (B) na držáku nástroje na levém koncovém plechu.
- Vyměňte víceúčelový nástroj (B). Vyměňte závlačku.

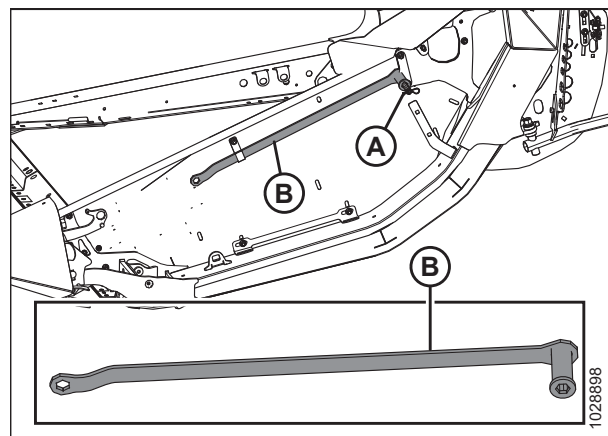

Obrázek 3.167: Umístění víceúčelového nástroje

Nastavení pák pro nastavení naklápění

17. Na levé straně naklápěcího modulu zvedněte ručně páku nastavení naklápění (A) tak, aby byla volná.

POZNÁMKA:

V obrázku byly pro názornost demontovány některé díly.

18. Nasuňte úplně plochý konec víceúčelového nástroje (B) na páku nastavení naklápění. Víceúčelový nástroj musí být nakloněný směrem k přední straně naklápěcího modulu.
19. Zatáhněte za víceúčelový nástroj (B) směrem k zadní straně naklápěcího modulu, dokud páka nastavení naklápění (A) nebude možné zatáhnout dále a nezajistí se na posledním zubu (C) páky.
20. Opakujte kroky 17, Str. 149 až 19, Str. 149 pro nastavení pravé páky nastavení naklápění.

DŮLEŽITÉ:

PŘED nastavením naklápění na obou stranách adaptéru nastavte levou i pravou páku nastavení naklápění.

21. Odmontujte víceúčelový nástroj a dejte jej stranou.

Kontrola naklápění

22. Levé naklápění nastavíte tak, že zatlačíte levý konec adaptéru přibližně o 76 mm (3 palce) dolů. Nechte adaptér stoupnout. Tento krok opakujte nejméně třikrát.

POZNÁMKA:

Pohybem levé strany adaptéru nahoru a dolů zajistíte, že údaj na levém indikátoru ukazuje správně.

23. Na levé straně naklápěcího modulu zkontrolujte horní stupnici na indikátoru nastavení naklápění (FSI) (B). Rameno (A) na ukazateli by mělo ukazovat na číslo 2.

- Pokud rameno (A) na ukazateli (B) ukazuje výše než na číslo 2, naklápění je příliš těžké.
- Pokud rameno (A) na ukazateli (B) ukazuje níže než na číslo 2, naklápění je příliš lehké.

POZNÁMKA:

Dolní řada čísel indikuje výšku naklápění při použití adaptéru na poli.

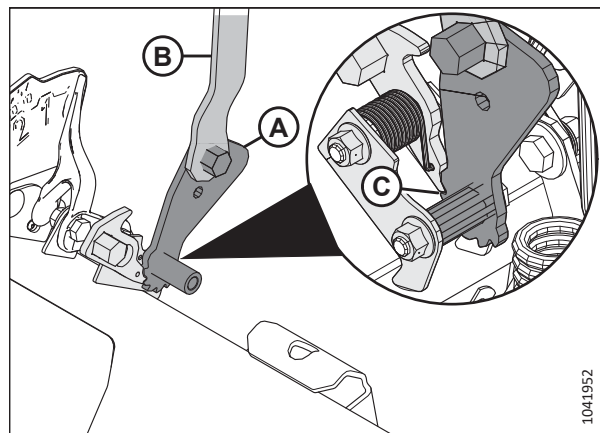

Obrázek 3.168: Víceúčelový nástroj s levou sestavou pro nastavení naklápění

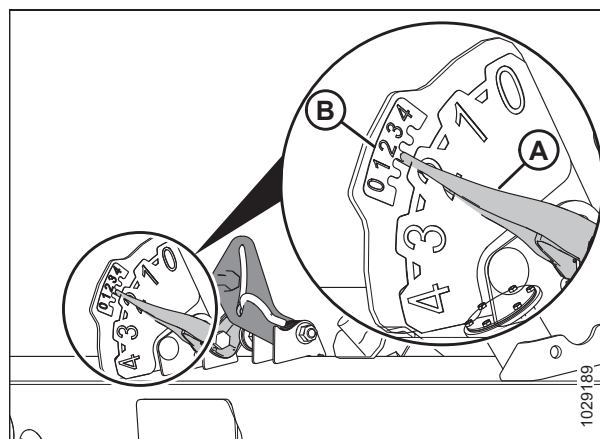

Obrázek 3.169: Levý indikátor nastavení naklápění a AHHC

Nastavení naklápění

24. Na levé straně naklápěcího modulu povolte šrouby (C). Otáčejte zámky pružin (B) tak, aby byly přístupné hlavy šroubů (A).
25. Podle potřeby zvýšte nebo snižte naklápění na levé straně naklápěcího modulu:
 - Chcete-li odlehčit adaptér (zvýšit naklápění), otáčejte stavěcími šrouby (A) ve směru hodinových ručiček.
 - Chcete-li zatížit adaptér (snižit naklápění), otáčejte stavěcími šrouby (A) proti směru hodinových ručiček.

POZNÁMKA:

Nastavte každý pár šroubů (A) o stejnou hodnotu.

26. Znovu zkontrolujte levé naklápění. Pro pokyny viz krok 22, Str. 149.
27. Pokud nastavení levého naklápění není vyhovující, opakujte kroky 25, Str. 150 až 26, Str. 150.
28. Zkontrolujte a nastavte pravé naklápění. Pokyny viz kroky 22, Str. 149 až 27, Str. 150.

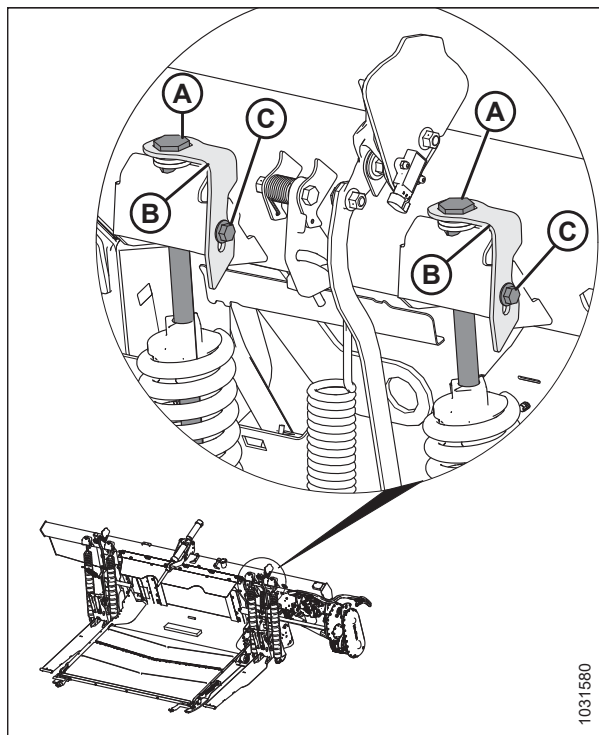

Obrázek 3.170: Nastavení levého naklápění

29. Ještě jednou zkontrolujte naklápění na obou stranách adaptéru:
 - a. Adaptér zatlačte přibližně o 76 mm (3 palce) dolů, jak je znázorněno na obrázku (1). Nechte adaptér stoupnout. Tento krok opakujte nejméně třikrát.
 - b. Ujistěte se, že rameno na indikátoru nastavení naklápění ukazuje na hodnotu „2“. V případě potřeby seřídte naklápění opakováním kroků 25, Str. 150 až 26, Str. 150.

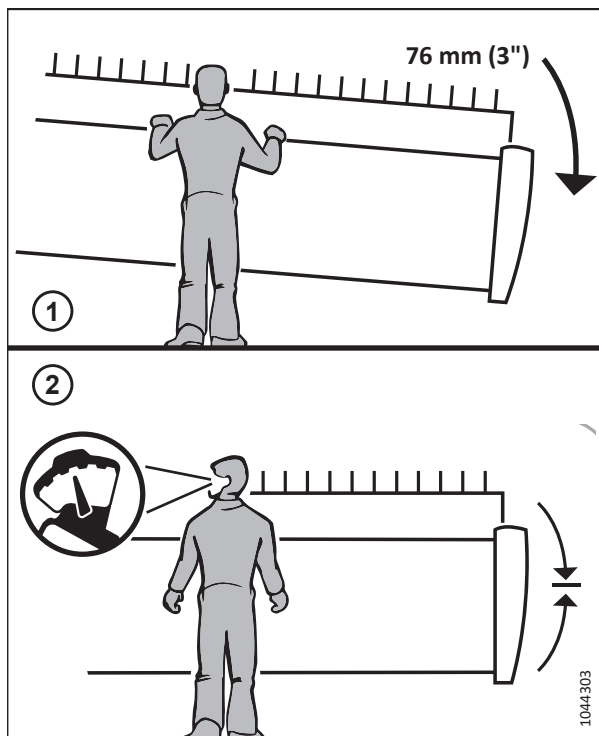

Obrázek 3.171: Kontrola naklápění

PROVOZ

30. Na obou stranách naklápěcího modulu zajistěte seřizovací šrouby (A) zámky pružin (B). Přesvědčte se, že hlavy šroubů (A) zasahují do výřezů zámku pružin. Utáhněte šrouby (C), abyste zajistili zámky pružin.

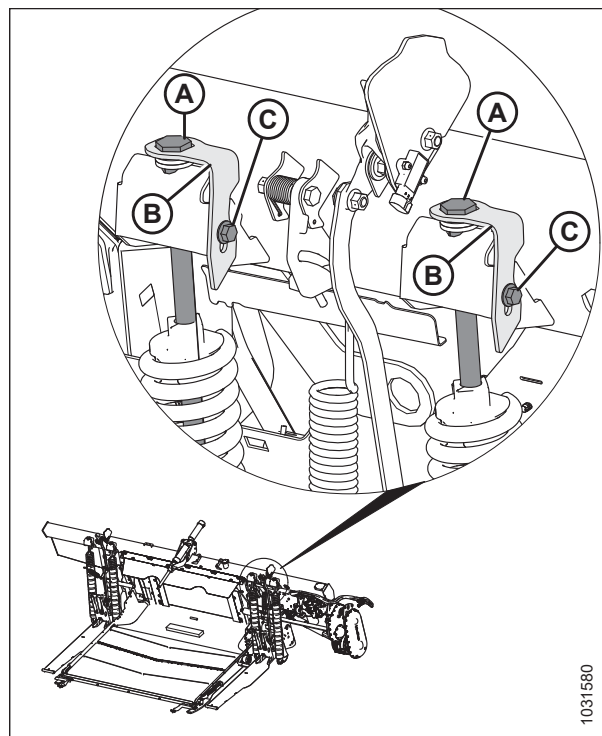

Obrázek 3.172: Nastavení levého naklápění

Uvolnění pák pro nastavení naklápění



VÝSTRAHA

Před obnovením provozu uvolněte páku nastavení naklápění.

31. Nasadte víceúčelový nástroj (C) úplně na západku (B) a zatlačte jej směrem nahoru, aby se uvolnila páka nastavení naklápění (A).
32. Zkontrolujte vyvážení křídla. Pokyny naleznete v části [3.9.5 Kontrola a nastavení vyvážení křidel](#), Str. 162.

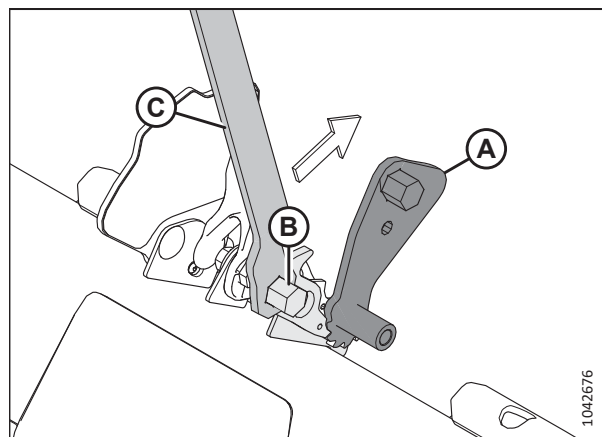

Obrázek 3.173: Víceúčelový nástroj s levou západkou

Změna konfigurace naklápěcí pružiny – páky naklápění se dvěma otvory

Konfigurace a umístění naklápěcí pružiny adaptéru jsou dány podle hmotnosti adaptéru.



NEBEZPEČÍ

Abyste zabránili zranění nebo smrti v důsledku neočekávaného spuštění stroje, pokud z jakéhokoli důvodu opouštíte sedadlo obsluhy, vždy vypněte motor a vytáhněte klíček ze zapalování.

PROVOZ

Pokud se hmotnost adaptéru změnila (například v důsledku přidání volitelné výbavy), může být nutné změnit konfiguraci naklápečí pružiny (A) (jednoduchá pružina nebo dvojitá pružina) nebo umístění [přední otvor (B) nebo zadní otvor (C) naklápečí páky]. Chcete-li určit vhodnou konfiguraci naklápečí pružiny a místo montáže, musíte vypočítat hmotnost adaptéru a volitelného vybavení. Pokyny viz krok 1, *Str. 152*.

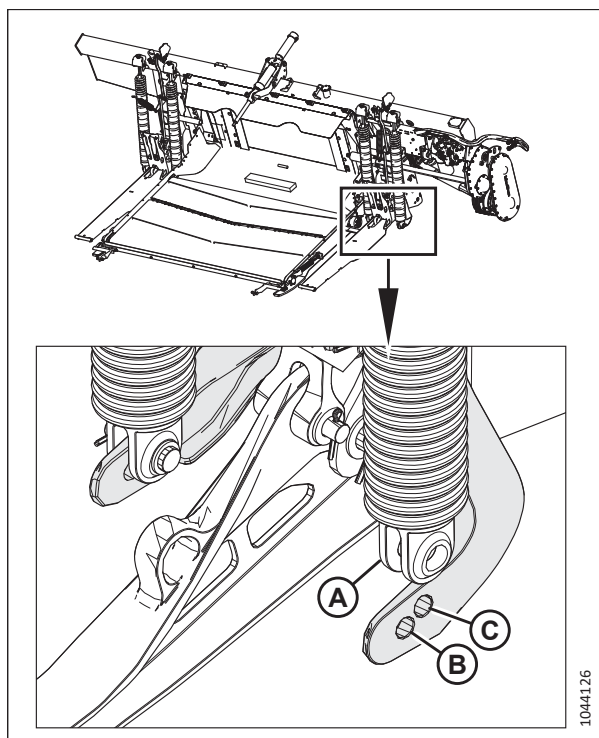

Obrázek 3.174: Naklápečí pružina odpojena od páky pro naklápečí

Určení hmotnosti adaptéru, konfigurace pružiny a místa montáže pružiny

1. Podle tabulky 3.17, *Str. 152*, vypočítejte celkovou hmotnost adaptéru podle vzorce $(A) + (B) + (C) + (D) = \text{celková hmotnost adaptéru}$, kde:

- Hmotnost základního adaptéru je (A)
- Hmotnost děličů, pokud existují, je (B)
- Hmotnost horního příčného šneku (UCA), pokud je nainstalován, je (C)
- Hmotnost dalšího vybavení, pokud existuje, je (D)

Příklad tohoto výpočtu viz *Příklad, Str. 154*.

Tabulka 3.17 Hmotnosti součástí adaptéru

Kategorie	Model adaptéru	Konfigurace nože	Konfigurace přiháněče	Hmotnost
(A) Hmotnost základního adaptéru – vyberte jednu možnost	FD225	Jednoduchý	Jakýkoli	Použijte zadní otvor na páce naklápečí.
	FD230	Jednoduchý	Jakýkoli	2400 kg (5300 lb)
	FD235	Jednoduchý	Jakýkoli	2600 kg (5750 lb)
	FD235	Dvojitý	Jakýkoli	2700 kg (5950 lb)
	FD240	Jednoduchý	Jakýkoli	2800 kg (6150 lb)
	FD240	Dvojitý	Jakýkoli	2900 kg (6393 lb)

PROVOZ

Tabulka 3.17 Hmotnosti součástí adaptéru (pokračování)

Kategorie	Model adaptéru	Konfigurace nože	Konfigurace přiháněče	Hmotnost
	FD241	Dvojité	Jakýkoli	Použijte přední otvor na páce naklápění.
	FD245	Dvojité	Jakýkoli	3225 kg (7100 lb)
	FD250	Dvojité	Jakýkoli	3400 kg (7500 lb)
	FD261	Dvojité	Jakýkoli	3800 kg (8378 lb)
(B) Děliče – vyberte až jednu možnost	Nainstalovaná možnost děliče			20 kg (50 lb)
	Dělicí tyče pro rýži			
	Naklápěcí děliče plodin			91 kg (200 lb)
	Vertikální nože			185 kg (407 lb) ⁵⁷ .
(C) Horní příčný šnek (UCA) – pokud je UCA nainstalován na adaptéru, vyberte jednu možnost. ⁵⁸	Nainstalovaná možnost horního příčného šneku			142 kg (312 lb)
	FD230 dva kusy			
	FD235 dva kusy			156 kg (343 lb)
	FD240 tři kusy			168 kg (370 lb)
	FD245 tři kusy			191 kg (420 lb)
	FD250 tři kusy			212 kg (468 lb)
	FD261 tři kusy			256 kg (564 lb)
(D) Další příslušenství – přidejte libovolné nainstalované příslušenství	Nainstalované příslušenství			360 kg (800 lb)
	Převážná kola			
	Kopírovací kola			205 kg (450 lb)
	Stabilizační kola			160 kg (350 lb)

57. Hmotnost zahrnuje hydraulický balíček pro FD250.

58. Přidejte 24,5 kg (54 liber) pro hydraulický rozvod, pokud byl nainstalován samostatně.

PROVOZ

Příklad

Příklad výpočtu hmotnosti adaptéru pro adaptér FlexDraper® FD235, jednoduchý nůž, dvojitý přiháněč, bez horního příčného šneku, bez volitelného příslušenství:

Hmotnost základního adaptéru (A) = 2600 kg (5750 lb)

Hmotnost vertikálních nožů (B) = (70 kg (150 lb))

Hmotnost horního příčného šneku (C) = 0 kg (0 lb)

Hmotnost volitelného příslušenství (D) = 0 kg (0 lb)

Celková hmotnost adaptéru = (A) + (B) + (C) + (D) = 2670 kg (5900 lb)

2. Na základě celkové hmotnosti adaptéru vypočtené v předchozím kroku, viz [3.18, Str. 154](#), určete, v jakém hmotnostním rozsahu se adaptér nachází a jaká konfigurace naklápací pružiny je pro adaptér nejvhodnější.

POZNÁMKA:

Obecně platí, že těžší adaptéry potřebují naklápací pružiny umístěné v předním otvoru páky nakládání a lehčí adaptéry používají zadní otvor. Některé adaptéry mají pouze jednu možnou konfiguraci naklápací pružiny.

Tabulka 3.18 Místo instalace pružiny nakládání na páce nakládání

Model adaptéru	Rozsah hmotnosti (lehký)	Otvor páky nakládání	Rozsah hmotnosti (těžký)	Otvor páky nakládání	Konfigurace pružiny Viz tabulku 3.19 , Str. 155
Konfigurace nože: Jednoduchý					
Konfigurace přiháněče: Jakýkoli					
FD225	Použijte zadní otvor na páce nakládání				1
FD230	2400–2675 kg (5300–5900 lb)	Zadní	2676–3215 kg (5901–7100 lb)	Přední	1
FD235	2600–3050 kg (5750–6700 lb)	Zadní	3051–3415 kg (6701–7550 lb)	Přední	3
Konfigurace nože: Jednoduchý					
Konfigurace přiháněče: Dvojitý					
FD240	2800–3200 kg (6150–7000 lb)	Zadní	3201–3615 kg (7001–7950 lb)	Přední	3
Konfigurace nože: Jednoduchý					
Konfigurace přiháněče: Trojitý					
FD240	2900–3400 kg (6393–7496 lb)	Zadní	3401–3700 kg (7497–8157 lb)	Přední	4
Konfigurace nože: Dvojitý					
Konfigurace přiháněče: Jakýkoli					
FD235	2700–3150 kg (5950–6900 lb)	Zadní	3151–3515 kg (6901–7750 lb)	Přední	2
FD241	Použijte zadní otvor na páce nakládání				4
FD245	3225–3475 kg (7100–7650 lb)	Zadní	3476–4050 kg (7651–8900 lb)	Přední	4

PROVOZ

Tabulka 3.18 Místo instalace pružiny naklápění na páce naklápění (pokračování)

Model adaptéru	Rozsah hmotnosti (lehký)	Otvor páky naklápění	Rozsah hmotnosti (těžký)	Otvor páky naklápění	Konfigurace pružiny Viz tabulku 3.19, Str. 155
FD250	3400–3800 kg (7496–8378 lb)	Zadní	3801–4215 kg (8380–9300 lb)	Přední	5
Konfigurace nože: Dvojitý Konfigurace přiháněče: Dvojitý					
FD240	2900–3400 kg (6393–7496 lb)	Zadní	3401–3700 kg (7497–8157 lb)	Přední	4
Konfigurace nože: Dvojitý Konfigurace přiháněče: Trojitý					
FD240	3000–3400 kg (6614–7496 lb)	Zadní	3401–3800 kg (7497–8378 lb)	Přední	4
FD261	3800 kg (8378 lb)	Zadní	3801–4215 kg (8380–9300 lb)	Přední	5

Tabulka 3.19 Konfigurace pružin naklápění

Konfigurace pružin naklápění				
Konfigurace „S“ = jednoduchá pružina (MD #308878) „D“ = dvojitá pružina (MD #308879)	Vnější levá strana	Vnitřní levá strana	Vnitřní pravá strana	Vnější pravá strana
1 – SSSS	Jednoduchý	Jednoduchý	Jednoduchý	Jednoduchý
2 – SSSD	Jednoduchý	Jednoduchý	Jednoduchý	Dvojitý
3 – DSSS	Dvojitý	Jednoduchý	Jednoduchý	Jednoduchý
4 – DSSD	Dvojitý	Jednoduchý	Jednoduchý	Dvojitý
5 – DSDD	Dvojitý	Jednoduchý	Dvojitý	Dvojitý

- Pokud je třeba přesunout naklápěcí pružiny do jiného otvoru páky naklápění nebo pokud je třeba naklápěcí pružinu vyměnit, obraťte se na svého prodejce.

Zablokování / odblokování naklápění adaptéru

Dva zámky naklápění adaptéru –po jednom na každé straně naklápěcího modulu – zablokují a odblokují systém naklápění adaptéru.

NEBEZPEČÍ

Abyste zamezili zranění nebo smrti v důsledku neočekávaného spuštění stroje, před nastavováním stroje vždy vypněte motor a vytáhněte klíček.

DŮLEŽITÉ:

Při přepravě adaptéru s připojeným naklápěcím modulem aktivujte zámky naklápění, aby nedocházelo k vzájemnému pohybu mezi naklápěcím modulem a adaptérem. Zámky naklápění musí být uzamčeny také při odpojování naklápěcího modulu od sklízecí mlátičky, aby bylo možné uvolnění naklápěcího modulu od šikmého dopravníku.

1. Vypněte motor a vytáhněte klíček ze zapalování.
2. Pro odjištění (odemčení) zámků naklápění zatáhněte zajišťovací páku naklápění (A) do polohy (B). V této poloze je adaptér odjištěn a může se naklápět vzhledem k naklápěcímu modulu.
3. Pro zajištění (uzamčení) zámků naklápění zatlačte zajišťovací páku naklápění (A) do polohy (C). V této poloze se adaptér nemůže pohybovat vzhledem k naklápěcímu modulu.

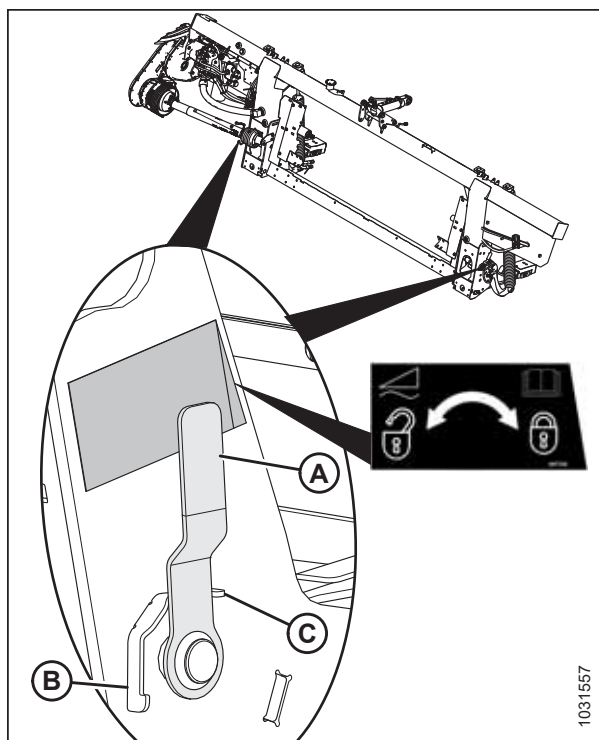

Obrázek 3.175: Zámek naklápění – v uzamčené poloze

Provoz ve flexibilním režimu

Adaptér je zkonstruován pro provoz s žací lištou na zemi. Tři sekce žací lišty se pohybují nezávisle, aby kopírovaly obrysy pozemku. Jsou-li křídla odemknutá, mohou se volně pohybovat nahoru a dolů.

NEBEZPEČÍ

Abyste zamezili zranění nebo smrti v důsledku neočekávaného spuštění stroje, před nastavováním stroje vždy vypněte motor a vytáhněte klíček.

1. Vypněte motor a vytáhněte klíček ze zapalování.

PROVOZ

2. Přesuňte páku pružiny (A) do nejnižší šterbiny, abyste odemkli křídlo. Měli byste uslyšet odjištění zámku.
3. Pokud se neuvolní táhlo zámku, pohybujte křídlem zvedáním a spouštěním adaptéru, změnou úhlu adaptéru nebo jízdou sklízecí mlátičky, dokud se neuvolní.
4. Pokud se zámek dosud neodjistil, přejděte na další krok.

POZNÁMKA:

Pokud je zámek křídla obtížně odpojitelý, když je adaptér v neutrální poloze, může být nutné provést nastavení vyvážení křídla.

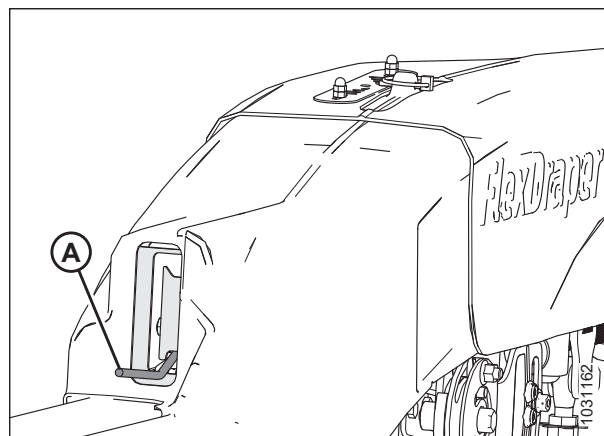

Obrázek 3.176: Křídlo v odemknuté poloze

5. Otevřete levý koncový štít. Pokyny viz [Otevření koncových štítů adaptéru, Str. 44](#).
6. Vyměňte závlačku (A) zajišťující víceúčelový nástroj na držáku nástroje na levém koncovém plechu.
7. Vyměňte víceúčelový nástroj (B). Znovu namontujte závlačku na držák.

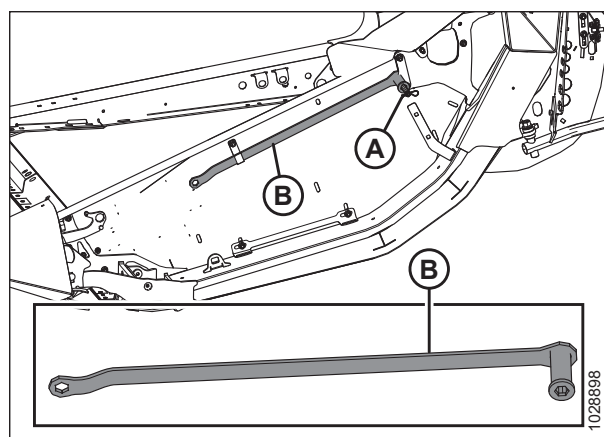

Obrázek 3.177: Levý koncový plech

8. Připevněte lanko zařízení pro kontrolu ohýbání (A) k zámku lanka zařízení pro kontrolu ohýbání (B).

POZNÁMKA:

V obrázku jsou díly pro názornost zobrazeny průhledně.

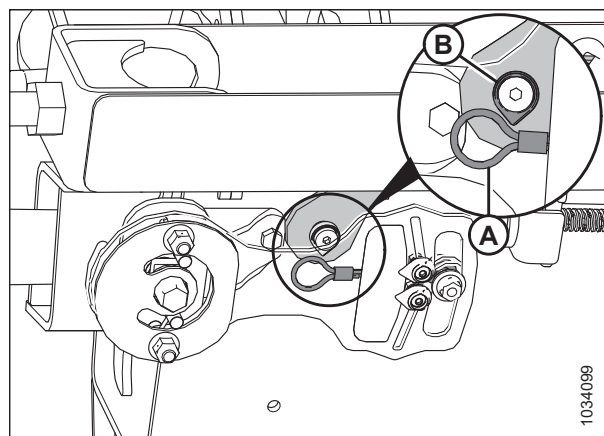

Obrázek 3.178: Zámek lanka zařízení pro kontrolu ohýbání – levá strana

PROVOZ

9. Pomocí víceúčelového nástroje (A) na desce (B) posunujte křídlo nahoru a dolů, dokud nedojde k odjištění zámku.

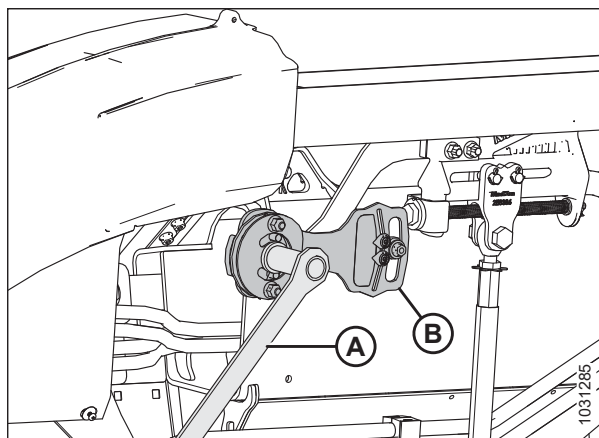

Obrázek 3.179: Zámek křídla v odemčené poloze

10. Odpojte lanko zařízení pro kontrolu ohýbání (A) od zámku lanka zařízení pro kontrolu ohýbání (B).

POZNÁMKA:

V obrázku jsou díly pro názornost zobrazeny průhledně.

11. Vraťte víceúčelový nástroj (A) do úložné polohy. Znovu namontujte kryt spojovacího ústrojí.
12. V případě potřeby vyvažte křídlo. Pokyny viz [3.9.5 Kontrola a nastavení vyvážení křídel](#), Str. 162.

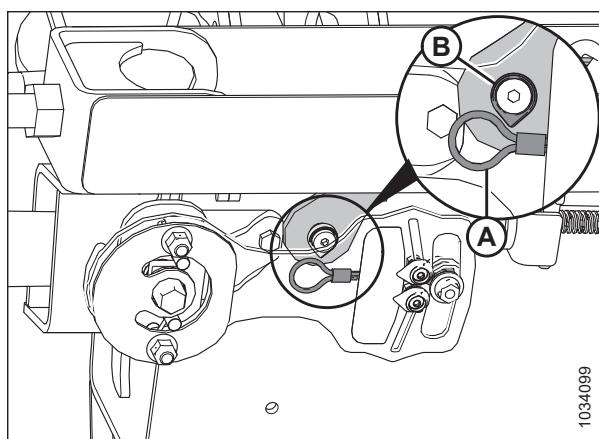

Obrázek 3.180: Zámek lanka zařízení pro kontrolu ohýbání – levá strana

POZNÁMKA:

Když je adaptér připojen ke sklízecí mlátičce a jeho křídla jsou zajištěna a vyrovnána s deskou vkládacího sběrače, zajišťovací kolík (A) by měl směřovat do středu indikátoru (B). Pokud zajišťovací kolík (A) za těchto podmínek **NESMĚŘUJE** do středu indikátoru (B), proveďte kalibraci indikátoru povolením šroubů (C) a nastavením polohy indikátoru. Indikátor by se měl pohybovat podle toho, jak se křídlo naklápí. Pokud ukazatel zůstává zablokovaný na některém konci rozsahu, přečtěte si část [Kontrola a nastavení naklápění adaptéru](#), Str. 145 a [3.9.5 Kontrola a nastavení vyvážení křídel](#), Str. 162.

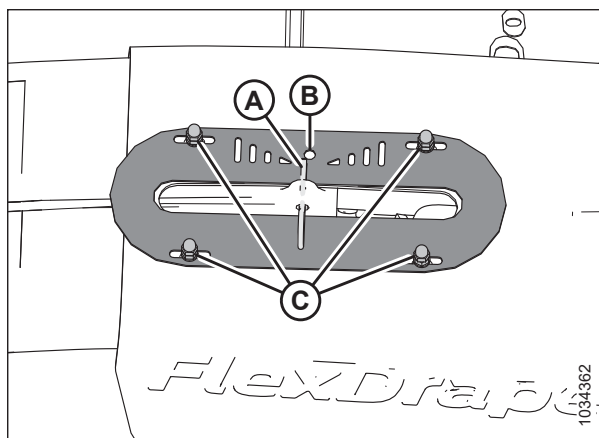

Obrázek 3.181: Ukazatel pohybu křídel na horní straně krytu kloubového spojovacího ústrojí – je vyobrazena levá strana

13. Zavřete levý koncový štít. Pokyny viz [Zavření koncových štítů adaptéru](#), Str. 45.

Provoz v pevném režimu

Adaptér je zkonstruován pro provoz s žací lištou na zemi. Zablokování křídel umožňuje obsluhu adaptéru jako pevného celku s rovnou žací lištou. Když jsou všechny tři části adaptéru uzamčeny, je žací lišta tuhá a pohybuje se současně nahoru i dolů.

Křídla zablokujte následujícím způsobem:

1. Přesvědčte se, že je páka pružiny (A) v horní šterbině a křídlo je zamčeno. Měli byste uslyšet zajištění zámku.
2. Pokud nezapadne táhlo zámku, pohybujte křídlem zvedáním a spouštěním adaptéru, změnou úhlu adaptéru nebo jízdou sklízecí mlátičky, dokud zapadne.
3. Pokud se zámek dosud nezajistil, přejděte na další krok.
4. Odmontujte kryt kloubového spojovacího ústrojí. Pokyny viz [Demontáž vnitřní strany krytů flexibilního kloubového spojovacího ústrojí, Str. 55](#).

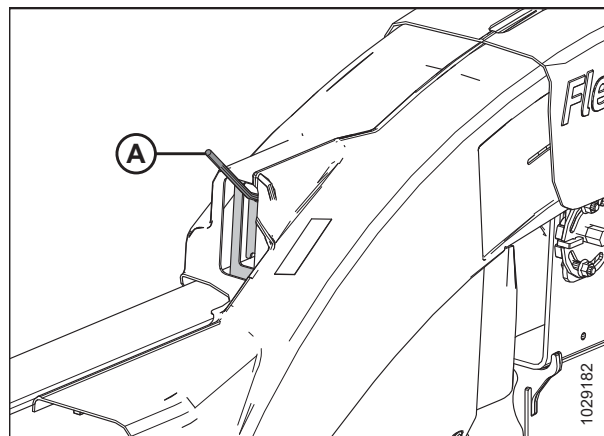

Obrázek 3.182: Křídlo v uzamknuté poloze

5. Otevřete levý koncový štít. Pokyny viz [Otevření koncových štítů adaptéru, Str. 44](#).
6. Vyjměte závlačku (A) zajišťující víceúčelový nástroj na držáku na levém koncovém plechu.
7. Vyjměte víceúčelový nástroj (B) z jeho úložného místa. Znovu namontujte závlačku na držák.

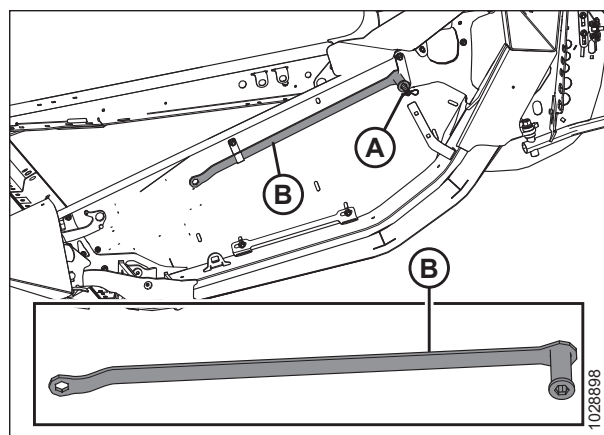

Obrázek 3.183: Levý koncový plech

PROVOZ

8. Pomocí víceúčelového nástroje (A) na desce (B) posunujte křídlo nahoru a dolů, dokud nedojde k zajištění zámku.
9. Vraťte víceúčelový nástroj (A) do úložné polohy.
10. Znovu namontujte kryt kloubového spojovacího ústrojí.
Pokyny viz *Instalace vnitřních krytů flexibilního kloubového spojovacího ústrojí*, Str. 56.

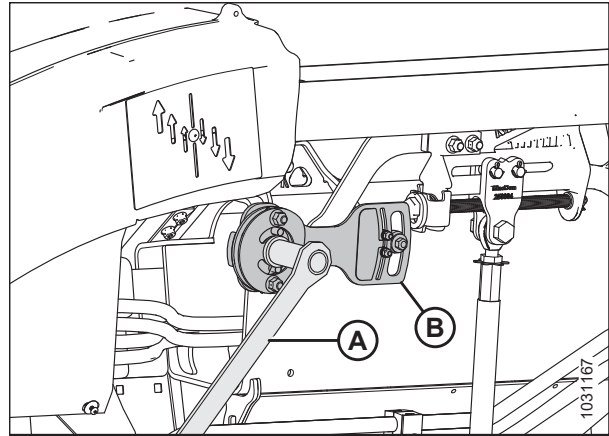

Obrázek 3.184: Křídlo v uzamknuté poloze

Demontáž omezovače prohnutí kloubového rámu

Demontáž omezovače prohnutí kloubového rámu zvyšuje rozsah, v jakém se mohou křídla adaptéru naklápět. Možná budete chtít demontovat omezovač prohnutí kloubového rámu, aby se zlepšila schopnost adaptéru přizpůsobit se změnám výšky terénu a/nebo při sklizení vysokých rostlin, jako jsou stojící obilniny nebo řepka.

NEBEZPEČÍ

Přesvědčte se, že se v okolí stroje nenachází žádné osoby.

NEBEZPEČÍ

Abyste zabránili zranění nebo smrti v důsledku neočekávaného spuštění nebo pádu zvednutého stroje, před opuštěním sedadla obsluhy vždy vypněte motor a vytáhněte klíček, a před vstupem z jakéhokoli důvodu pod stroj vždy aktivujte bezpečnostní podpěry.

1. Odstavte sklízecí mlátičku na rovném povrchu.
2. Zajistěte křídla adaptéru. Pokyny viz *Provoz v pevném režimu*, Str. 159.
3. Zcela vysuňte hydraulický středový spoj.
4. Spusťte adaptér dolů.
5. Vypněte motor a vytáhněte klíček ze zapalování.

6. Odmontujte dva šrouby (A).
7. Odmontujte plech omezovače prohnutí kloubového rámu (B).
8. Šrouby (A) a omezovač prohnutí kloubového rámu (B) uložte do pouzdra.
9. Zopakujte kroky 6, Str. 161 až 8, Str. 161 pro demontáž omezovače prohnutí kloubového rámu a spojovacího materiálu na druhé straně naklápěcího modulu.
10. Upravte vzdálenost prstů přiháněče. Pokyny viz 4.13.1 *Vzdálenost mezi přiháněčem a žací lištou, Str. 439.*

DŮLEŽITÉ:

Chcete-li zabránit tomu, aby žací lišta při ohýbání křídel uřízla prsty přiháněče, upravte vzdálenost mezi přiháněčem a žací lištou.

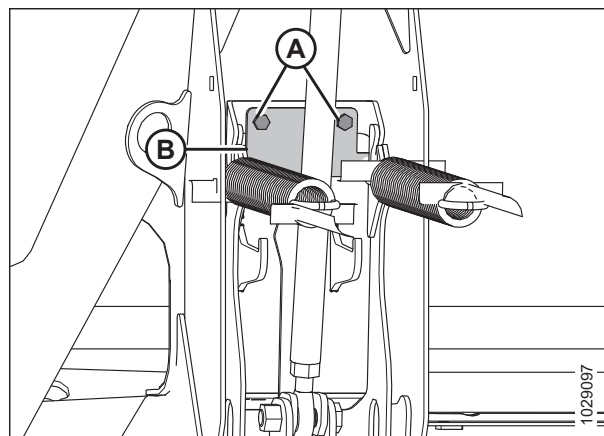

Obrázek 3.185: Plech omezovače prohnutí kloubového rámu

Instalace omezovače prohnutí kloubového rámu

Omezovač prohnutí kloubového rámu omezuje možnost prohnutí adaptéru, což umožňuje, aby se přiháněč nacházel velmi blízko žací lišty. Malá vzdálenost mezi přiháněčem a žací lištou je ideální při sklizni nízkých plodin, jako je čočka, hrách nebo nízké sójové boby.



NEBEZPEČÍ

Přesvědčte se, že se v okolí stroje nenachází žádné osoby.



NEBEZPEČÍ

Abyste zabránili zranění nebo smrti v důsledku neočekávaného spuštění nebo pádu zvednutého stroje, před opuštěním sedadla obsluhy vždy vypněte motor a vytáhněte klíček, a před vstupem z jakéhokoli důvodu pod stroj vždy aktivujte bezpečnostní podpěry.

1. Odstavte sklízecí mlátičku na rovném povrchu.
2. Zajistěte křídla adaptéru. Pokyny viz *Provoz v pevném režimu, Str. 159.*
3. Spusťte adaptér dolů.
4. Zcela vysuňte hydraulický středový spoj.
5. Vypněte motor a vytáhněte klíček ze zapalování.
6. Vyjměte z pouzdra adaptéru dva plechy omezovače prohnutí kloubového rámu a spojovací materiál.

PROVOZ

7. Na levé straně adaptéru umístěte omezovač prohnutí kloubového rámu (B) podle obrázku.
8. Zajistěte omezovač dvěma šrouby (A).
9. Zopakujte předchozí dva kroky pro montáž omezovače prohnutí kloubového rámu na pravé straně naklápěcího modulu.
10. Upravte vzdálenost prstů přiháněče. Pokyny naleznete v části [Úprava vzdálenosti přiháněče od žací lišty](#), Str. 442 pro údaje.

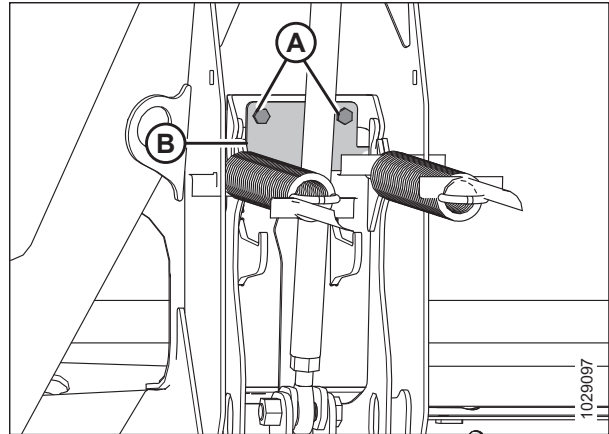

Obrázek 3.186: Plech omezovače prohnutí kloubového rámu

3.9.5 Kontrola a nastavení vyvážení křídel

Vyvážení křídel je rozhodujícím faktorem pro zajištění toho, aby adaptér přesně kopíroval obrysy země. Při nastavení příliš nízké hmotnosti budou křídla poskakovat nebo nebudou kopírovat obrysy pozemku a zanechávat neposečené plodiny. Při nastavení příliš vysoké hmotnosti bude konec adaptéru rýt v zemi.

NEBEZPEČÍ

Přesvědčte se, že se v okolí stroje nenachází žádné osoby.

NEBEZPEČÍ

Abyste zamezili zranění nebo smrti v důsledku neočekávaného spuštění stroje, před nastavováním stroje vždy vypněte motor a vytáhněte klíček.

DŮLEŽITÉ:

Ujistěte se, že naklápění adaptéru je správně nastaveno, aby bylo možné přesně odečítat hodnoty vyvážení křídel. Pokyny viz [Kontrola a nastavení naklápění adaptéru](#), Str. 145. Před prováděním jakýchkoli nastavení musí být naklápěcí modul vodorovně vyrovnaný.

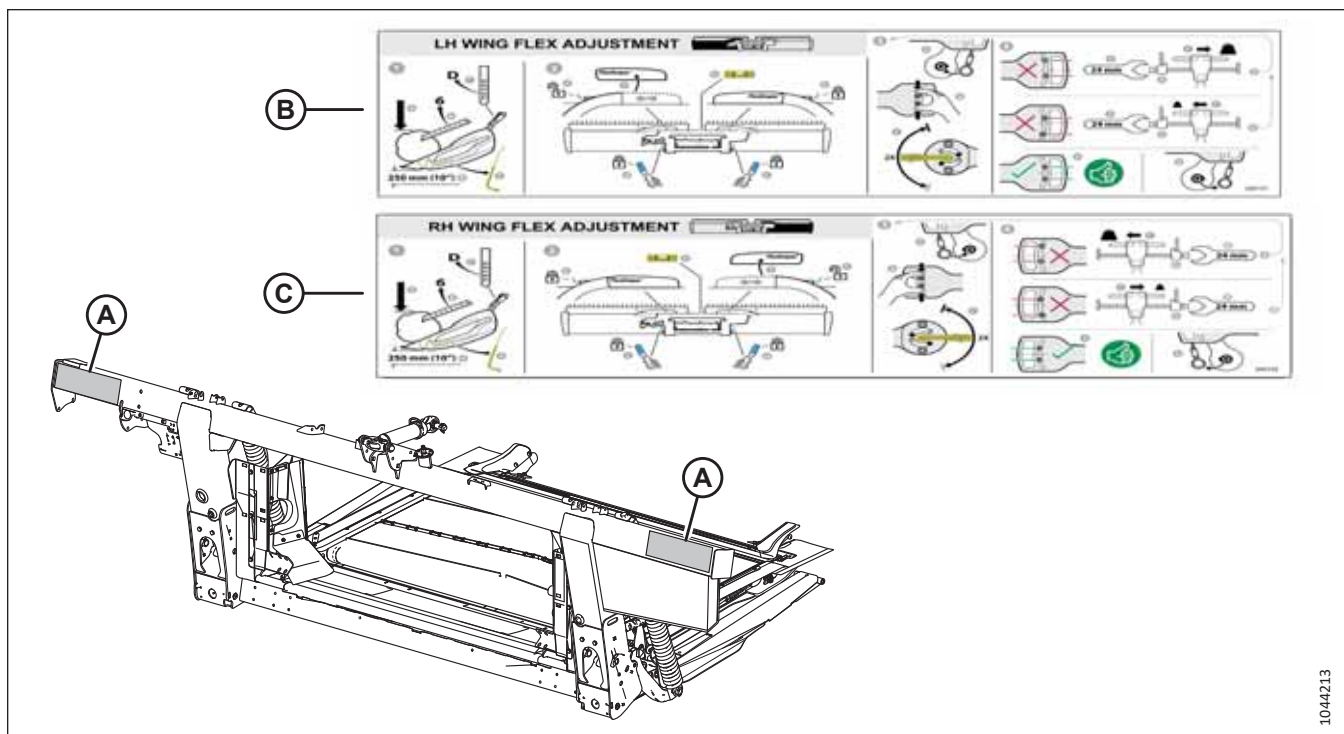

1044213

Obrázek 3.187: Umístění štítků – nastavení křídla (B) a nastavení pravého křídla (C)

POZNÁMKA:

Tento postup je shrnut na štítkách (B) a (C) pro nastavení levého a pravého křídla na místech (A).

POZNÁMKA:

Křídla adaptéru jsou vyvážená, je-li ke zvednutí i spuštění křídla zapotřebí stejná síla.

Pokud mají křídla adaptéru tendenci k prohnutí dolů (A) nebo nahoru (B) a adaptér mívá plodinu nebo tlačí zeminu, upravte vyvážení křídel.

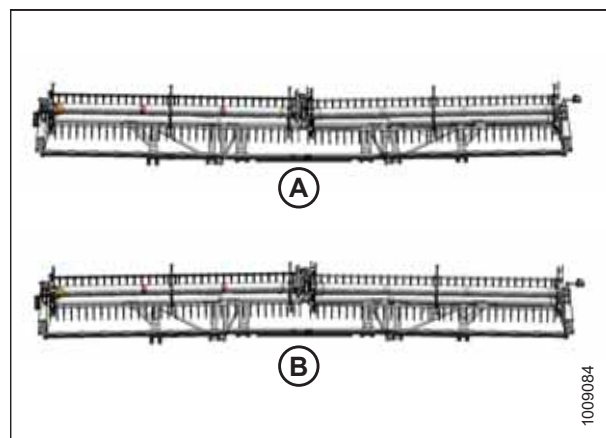

1009084

Obrázek 3.188: Nevyváženost křídel

PROVOZ

1. Odstavte sklízecí mlátičku na rovném povrchu.
2. Nastavte polohu přiháněče vpřed/vzad tak, aby byl ukazatel na levém držáku ukazatele (A) v poloze 6.
3. Spusťte přiháněč úplně dolů.

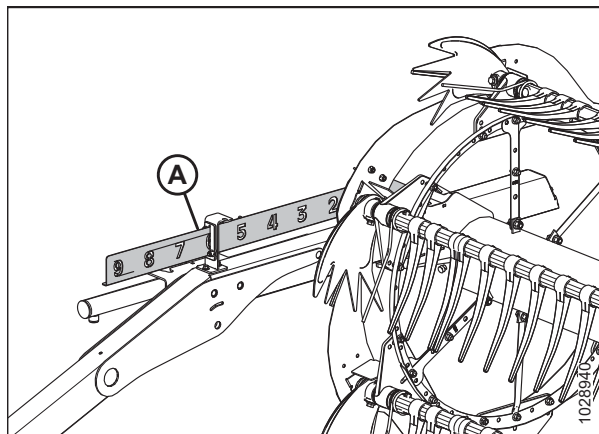

Obrázek 3.189: Poloha vpřed/vzad

4. Nastavte středový spoj (A) tak, aby indikátor (B) byl v poloze D na měrci.
5. Pokud jsou na adaptéru namontována přepravní, stabilizační nebo obrysová kola, přesuňte je do nejvyšší polohy.
6. Umístěte adaptér tak, aby žací lišta byla 254-356 mm (10-14 palce) nad zemí.

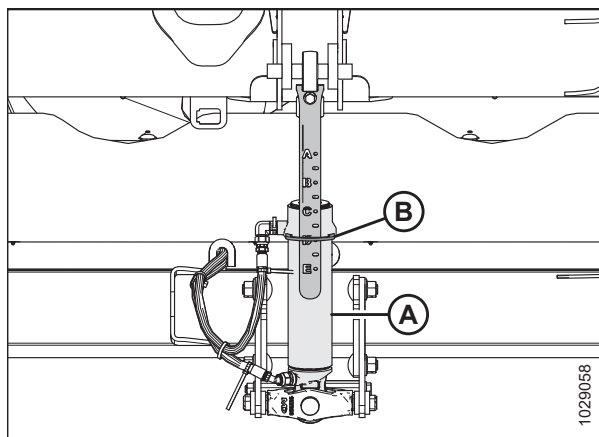

Obrázek 3.190: Středový spoj

7. Ujistěte se, že je adaptér ve vodorovné poloze. Pokud je nutné seřízení:
 - Odstavte sklízecí mlátičku na vodorovném povrchu.
 - Je-li součástí výbavy, použijte boční náklon sklízecí mlátičky k vyrovnání šikmého dopravníku se zemí.
 - Pokud je nutné další seřízení, vypněte motor, vytáhněte klíček ze zapalování a ujistěte se, že jsou pneumatiky sklízecí mlátičky nahuštěny na správný tlak.

POZNÁMKA:

Přesvědčte se, že jsou nainstalovány všechny volitelné výbavy a přídatná zařízení, a až poté znovu nastavte vyvážení naklápění a křidel.

POZNÁMKA:

Ukazatel náklonu (A) je umístěn na horní straně rámu naklápěcího modulu. Pokud se bublina vodováhy nachází uprostřed, adaptér je ve vodorovné poloze.

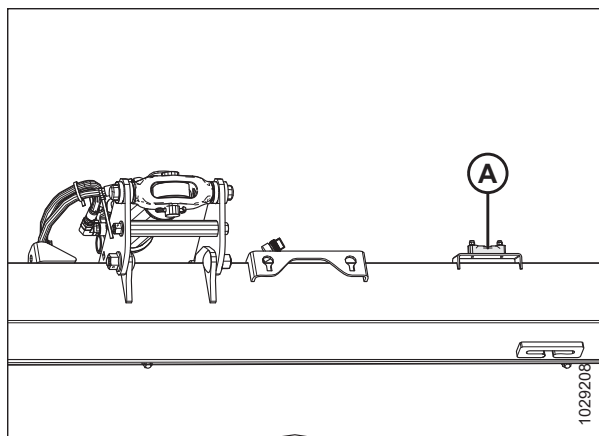

Obrázek 3.191: Ukazatel náklonu

8. Vypněte motor a vytáhněte klíček ze zapalování.

PROVOZ

- Odmontujte kryt spojovacího ústrojí. Pokyny viz *Demontáž vnitřní strany krytů flexibilního kloubového spojovacího ústrojí, Str. 55*.
- Připevněte lanko zařízení pro kontrolu ohýbání (A) k zámku lanka zařízení pro kontrolu ohýbání (B).

POZNÁMKA:

Některé části jsou na obrázku průhledné, aby byl lépe vidět zámek lanka.

- Otevřete levý koncový štít adaptéru. Pokyny viz *Otevření koncových štítů adaptéru, Str. 44*.

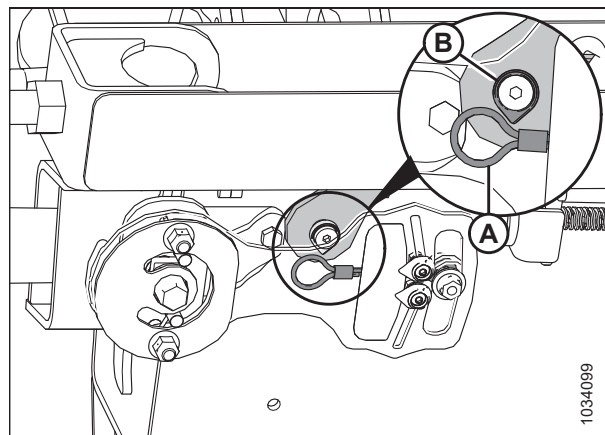

Obrázek 3.192: Levý zámek lanka zařízení pro kontrolu ohýbání

- Vyjměte závlačku (A) zajišťující víceúčelový nástroj na držáku nástroje na levém koncovém štítu.
- Vyjměte víceúčelový nástroj (B). Znovu namontujte závlačku.

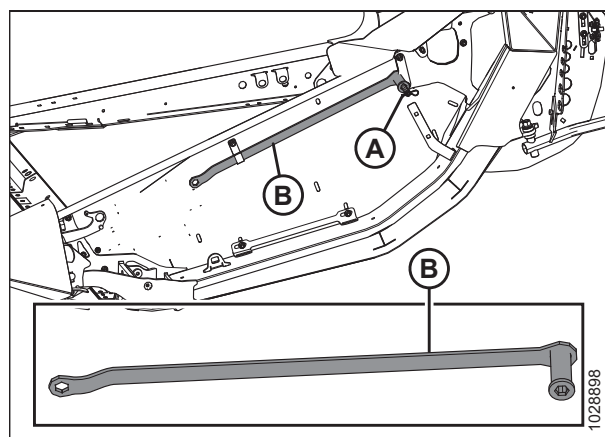

Obrázek 3.193: Levý koncový štít

- Dbejte, aby byly na obou stranách naklápěcího modulu odjištěné (dole) páky naklápění (A).
- Dbejte, aby byly na obou stranách naklápěcího modulu zajištěné (nahore) zámkové páky naklápění (B).

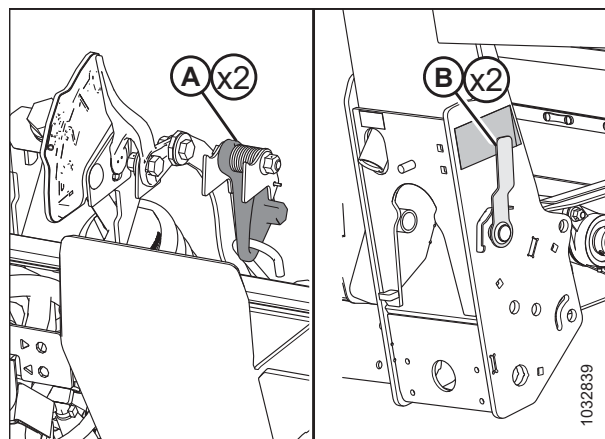

Obrázek 3.194: Sestava plechu zařízení pro kontrolu

PROVOZ

16. Odemkněte křídlo, které kontrolujete, přesunutím páky pružiny (A) do spodní ODEMKNUTÉ polohy. Odemkněte **POUZE** křídlo, které kontrolujete. Ujistěte se, že je druhé křídlo zamknuté.

POZNÁMKA:

Po posunutí páky pružiny byste měli slyšet cvaknutí; toto cvaknutí znamená, že se vnitřní mechanismus aktivoval nebo deaktivoval.

17. Pokud se vnitřní uzamykací systém nezajistí, pohybujte křídlem pomocí víceúčelového nástroje (B), dokud neuslyšíte cvaknutí.

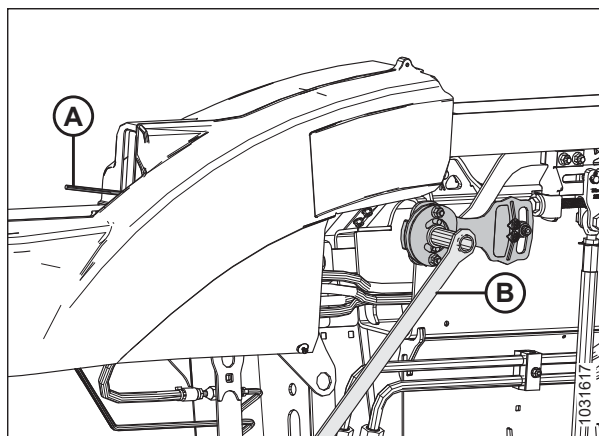

Obrázek 3.195: Odemknutá poloha křídla

18. Na plechu zařízení pro kontrolu ohýbání k sobě prsty stiskněte ukazatele (A) a (B).
19. Pomocí víceúčelového nástroje (C) otáčejte plech zařízení pro kontrolu ohýbání nahoru, dokud čep nedosáhne konce drážky. Spodní ukazatel (B) se posune dolů a poskytne první údaj.
20. Pomocí víceúčelového nástroje (C) otáčejte plech zařízení pro kontrolu ohýbání dolů, dokud čep nedosáhne konce drážky. Horní ukazatel (D) se posune nahoru a poskytne druhou hodnotu.

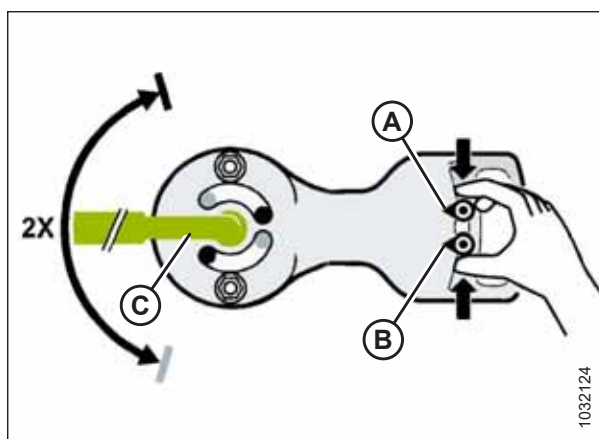

Obrázek 3.196: Indikátory vyvážení levého křídla

21. Údaj na plechu zařízení pro kontrolu ohýbání prohnutí interpretujte takto:

- Je-li křídlo příliš lehké (stav A), zvýšte jeho hmotnost stlačováním zámku nastavení ohýbání (D) a otáčením stavěcího šroubu (D) tak, aby se vidlice (E) pohybovala ve směru (F). Znovu zkontrolujte vyvážení křídla. Podle potřeby upravte vyvážení, dokud nebude křídlo vyvážené (C). Po dokončení seřízení otočte šroubem (D) tak, aby došlo k aktivaci zámku nastavení ohýbání (H).
- Je-li křídlo příliš těžké (B), zmenšete jeho hmotnost otáčením zámku nastavení ohýbání (H) a otáčením stavěcího šroubu otáčení (D) tak, aby se vidlice (E) pohybovala ve směru (G). Znovu zkontrolujte vyvážení křídla. Podle potřeby upravte vyvážení, dokud nebude křídlo vyvážené (C). Po dokončení seřízení otočte šroubem (D) tak, aby došlo k aktivaci zámku nastavení ohýbání (H).
- Pokud je křídlo vyvážené (C), není třeba provádět žádné úkony. Přejděte k dalšímu kroku.

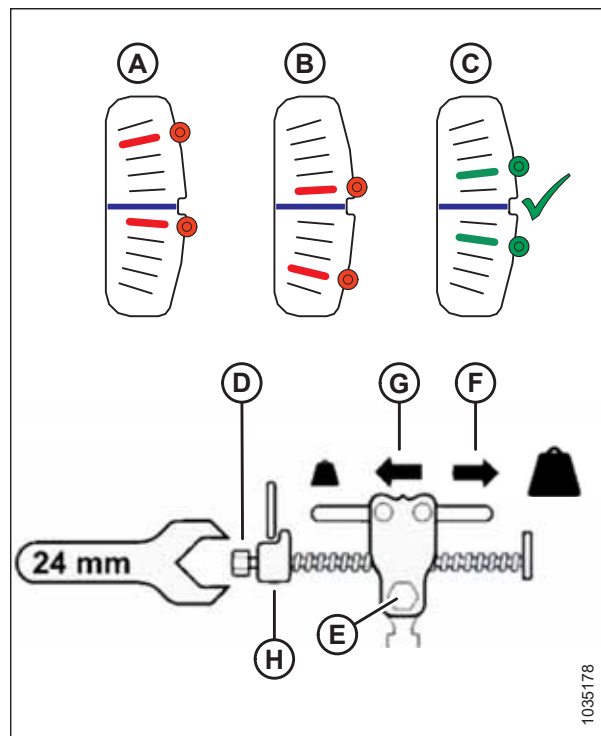

Obrázek 3.197: Nastavení vyvážení levého křídla – plech zařízení pro kontrolu

22. Posuňte páku pružiny do horní **ZAMČENÉ** polohy (A).

POZNÁMKA:

Pokud zámek nezapadne, pohybujte křídlem nahoru a dolů s víceúčelovým nástrojem, dokud nezapadne.

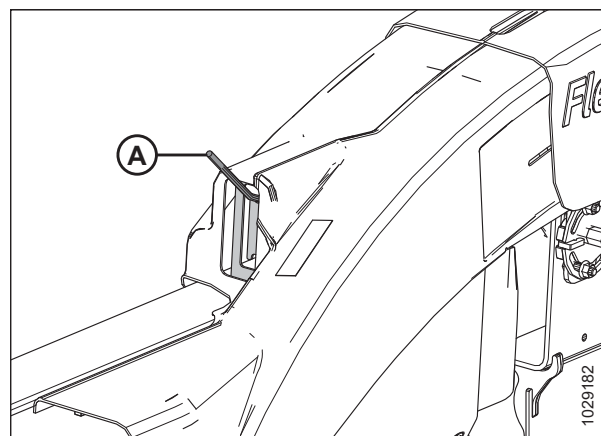

Obrázek 3.198: Páka pružiny – ZAMČENÁ poloha

PROVOZ

23. Vyměňte lanko zařízení pro kontrolu ohýbání (A) ze zámků lanka zařízení pro kontrolu ohýbání (B).

DŮLEŽITÉ:

Pokud zůstane lanko připojeno, může dojít k jeho poškození.

24. Zopakujte tento postup pro nastavení vyvážení křídel na druhém křídle.

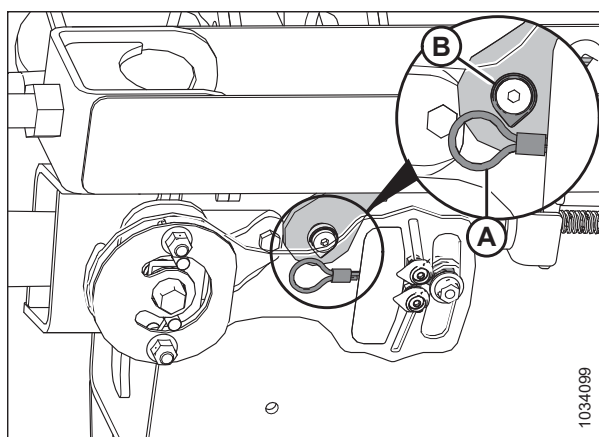

Obrázek 3.199: Levý zámek lanka zařízení pro kontrolu ohýbání

25. Vraťte víceúčelový nástroj (B) do úložné polohy. Zajistěte víceúčelový nástroj závlačkou (A).

26. Znovu namontujte kryty spojovacího ústrojí.

- Vnější kryty flexibilního kloubového spojovacího ústrojí viz *Instalace vnějších krytů flexibilního kloubového spojovacího ústrojí, Str. 57.*
- Vnitřní kryty flexibilního kloubového spojovacího ústrojí viz *Instalace vnitřních krytů flexibilního kloubového spojovacího ústrojí, Str. 56.*

27. Pokud žací lišta není přímo, když jsou křídla uzamčena, tak jsou nezbytná další nastavení adaptéru. Kontaktujte svého prodejce.

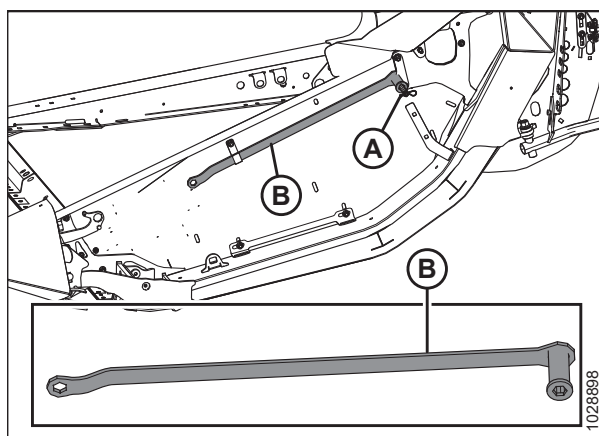

Obrázek 3.200: Uložení víceúčelového nástroje

3.9.6 Rychlost přiháněče

Rychlost přiháněče pomáhá kontrolovat přemísťování plodin z žací lišty na sběrače.

Přiháněč pracuje nejlépe, když se jeví, jako by byl poháněn od země. Měl by přemísťovat posečené plodiny rovnoměrně skrz žací lištu a na sběrače bez poskakování a s minimálním rušením.

Ve stojících plodinách by měla být rychlost přiháněče o něco vyšší nebo rovna pojezdové rychlosti.

V polehlých plodinách nebo plodinách, které se naklánějí směrem od žací lišty, je potřebná o něco vyšší rychlost přiháněče, než je pojezdová rychlost. Abyste toho dosáhli, buď zvýšte rychlost přiháněče, nebo snižte pojezdovou rychlost.

Nadměrné rozbíjení klasů nebo ztráta plodin nad zadní trubkou adaptéru mohou indikovat, že je příliš vysoká rychlost přiháněče. Nadměrnou rychlostí přiháněče se také zvyšuje opotřebení součástí přiháněče a přetěžuje jeho pohon.

POZNÁMKA:

Nadměrné otáčky přiháněče také způsobí, že okruh přiháněče překročí tlak aktivace pojistného ventilu. Otáčky přiháněče se budou v případě těžkých, tuhých a polehlých plodin zvyšovat a snižovat u každé přihánky. Snižte otáčky přiháněče tak, aby se jeho otáčky blížily rychlosti pojezdu, i nadále umožní zvedání plodiny přiháněčem, aniž by docházelo k vytahování plodiny ze země. Tím se také sníží ztráty zrna z přiháněče, ke kterým dochází, pokud přiháněč plodinu pročešává namísto jejího pouhého zvedání.

Doporučené rychlosti přiháněče u konkrétních plodin a stavů plodin viz *3.7.2 Nastavení adaptéru, Str. 85.*

Rychlost přiháněče můžete nastavit pomocí ovladačů v kabině sklízecí mlátičky. Pokyny viz návod k obsluze sklízecí mlátičky.

Volitelná řetězová kola pohonu přiháněče

Jako alternativa jednoho řetězového kola namontovaného z výroby jsou na přání k dispozici řetězová kola pro použití při specifických stavech plodin.

Adaptér je od výrobce vybavený jednoduchým řetězovým kolem pohonu přiháněče s 19 zuby, které je vhodné pro většinu plodin.

Výměna jednoduchého řetězového kola pohonu přiháněče s 19 zuby za volitelné dvojitě řetězové kolo pohonu přiháněče (A) poskytuje přiháněči více krouticího momentu v náročných podmínkách sklizně.

V případě montáže volitelného dvojitě řetězového kola pohonu přiháněče je možné ke stávajícímu spodnímu řetězovému kolu s 56 zuby přidat také volitelné řetězové kolo s 52 zuby (B), které umožní dosažení vyšších otáček přiháněče u lehkých plodin sklízených při vyšší pojzdové rychlosti.

V případě montáže těchto dvou volitelných řetězových kol je možný rychlý a snadný přechod od vysokého utahovacího momentu k vysokým otáčkám a naopak. Informace o řetězových kolech naleznete v tabulce 3.20, Str. 170. Pro informace se obraťte na svého prodejce.

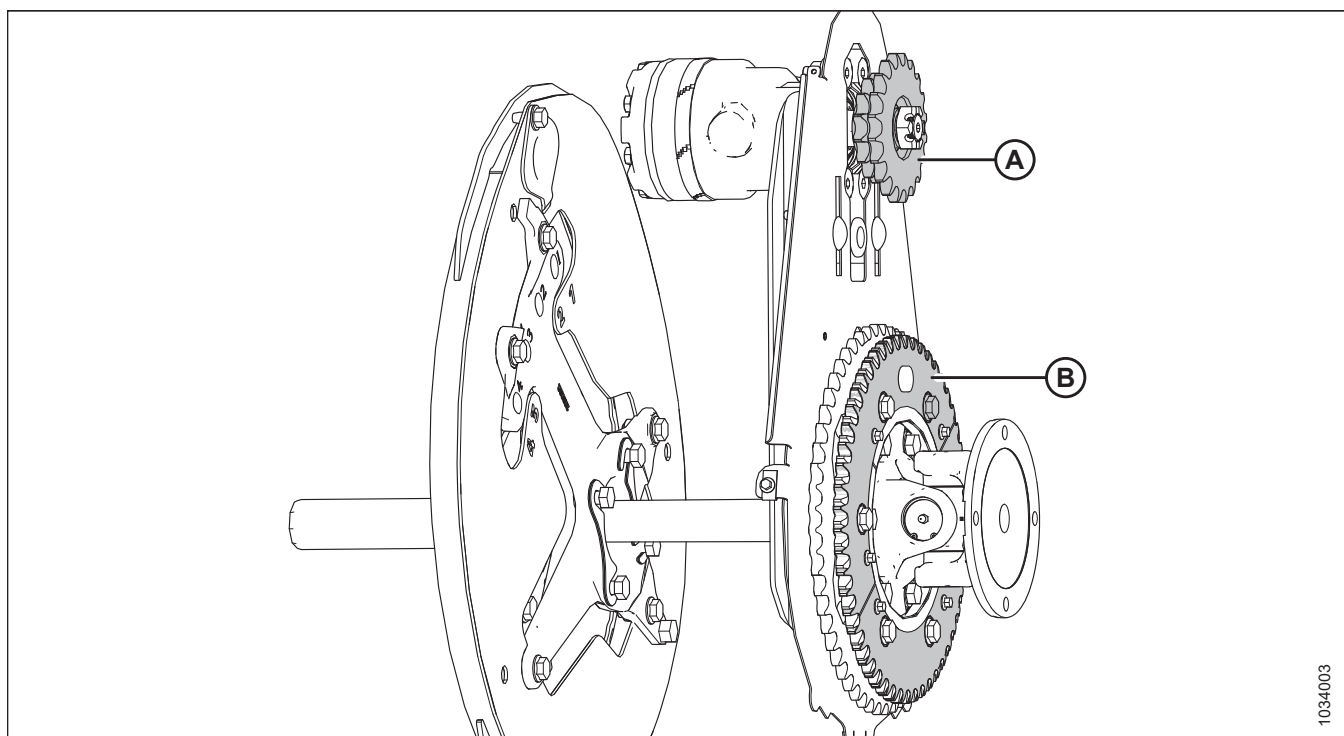

Obrázek 3.201: Pohon přiháněče s volitelnými řetězovými koly

A – Dvojitě řetězové kolo pohonu přiháněče (MD #273451, MD #273452 nebo MD #273453)⁵⁹

B – Řetězové kolo s 52 zuby (MD #273689)⁶⁰

59. Tato řetězová kola jsou prodávána samostatně (jako jednotlivé součásti).

60. Toto řetězové kolo je obsaženo v sadě MD #311882.

Tabulka 3.20 Volitelná řetězová kola (New Holland)

Řetězové kolo	Hydraulika stroje	Skřízovací mlátička	Použití	Volitelné řetězové kolo pohonu přiháněče
Dvojitě řetězové kolo pohonu přiháněče (A)	20,68 MPa (3000 psi)	New Holland CR, CX	Skřízení rýže	14/20 zubů
Spodní řetězové kolo (B)	–	Vše	Lehké plodiny	52 zubů

3.9.7 Pojezdová rychlost

Provozování adaptéru při pojezdové rychlosti odpovídající podmínkám vede k čistě posečené plodině a rovnoměrnému vkládání.

V obtížných podmínkách sečení snižte pojezdovou rychlost, aby se snížilo opotřebení zařízení.

Při sklízení velmi lehkých plodin (např. krátké sójové boby) používejte nižší pojezdové rychlosti, abyste umožnili přiháněči vtáhnout krátké rostliny. Začněte rychlostí 4,8–5,8 km/h (3,0–3,5 mph) a upravte podle potřeby.

Při vyšších pojezdových rychlostech může být nutné nastavit vyšší naklápění, aby se zabránilo poskakování adaptéru. Pokud zvýšíte pojezdovou rychlost, zvýšte i rychlost sběrače a přiháněče, abyste zvládli více materiálu.

Obrázek 3.202, Str. 170 znázorňuje vztah mezi pojezdovou rychlostí a sečenou plochou pro adaptéry různých velikostí.

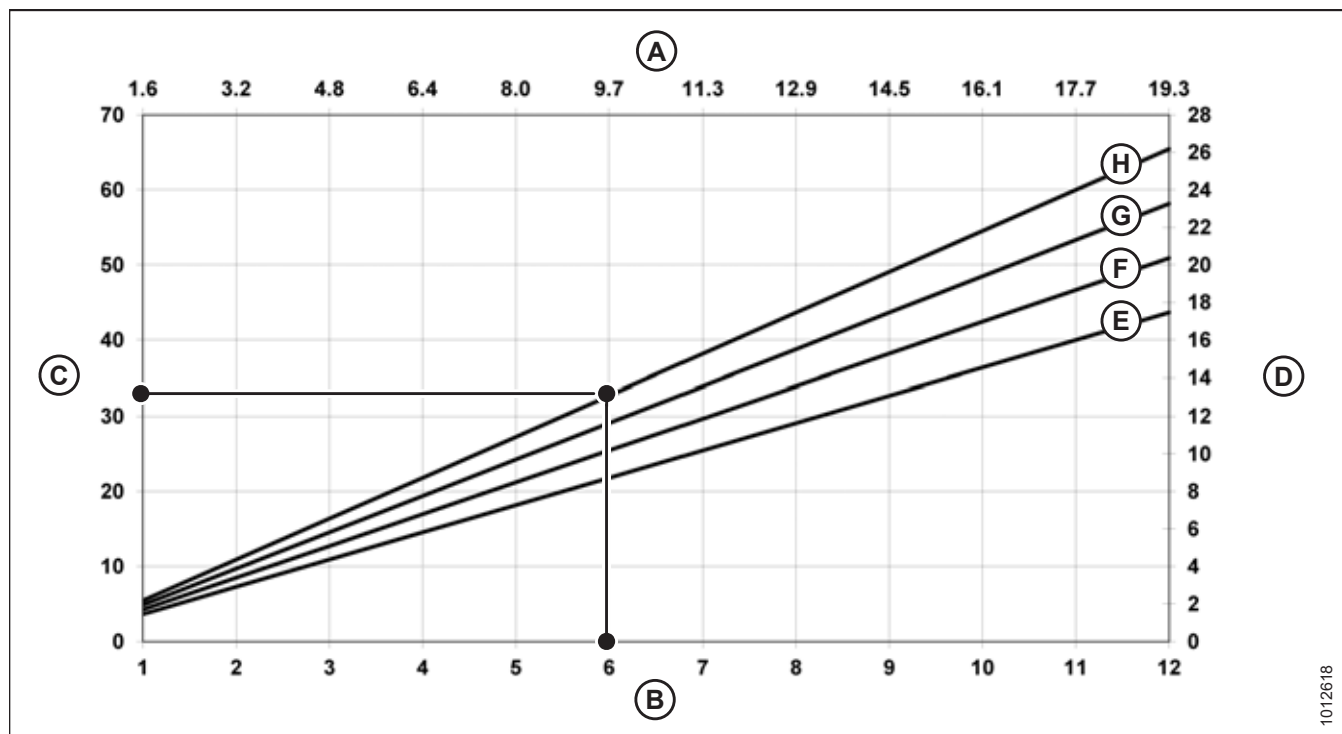

Obrázek 3.202: Pojezdová rychlost a odpovídající plocha v akrech

A – kilometry/hodina
D – hektary/hodina
G – 12,2 m (40 stop)

B – míle/hodina
E – 9,1 m (30 stop)
H – 13,7 m (45 stop)

C – akry/hodina
F – 10,7 m (35 stop)

Příklad: A Adaptér o velikosti 12,2 m (40 stop) pracující při pojezdové rychlosti 9,7 km/h (6 mph) by za jednu hodinu posekal plochu přibližně 11,3 hektaru (28 akrů).

3.9.8 Rychlost bočního sběrače

Správná rychlost sběrače při práci je důležitá pro dosažení požadovaného toku posečených plodin od žací lišty.

Optimalizujte rychlost bočního sběrače pro příslušnou hustotu plodiny, jezdovou rychlost a kapacitu šikmého dopravníku. Příliš rychlé boční sběrače strhávají plodiny z žací lišty a mohou způsobit hromadění plodin na vkládacím sběrači. Příliš pomalé boční sběrače umožní vkládacímu sběrači strhávat plodiny z bočních sběračů, což může mít za následek nerovnoměrné vkládání.

Nastavte rychlost bočního sběrače, abyste dosáhli účinného podávání plodin na vkládací sběrač naklápacího modulu. Pokyny viz *Nastavení rychlosti bočního sběrače, Str. 171*.

Nastavení rychlosti bočního sběrače

Boční sběrače unášejí posečené plodiny k vkládacímu sběrači naklápacího modulu, který pak plodiny vkládá do sklízecí mlátičky. Rychlost bočních sběračů můžete nastavit pro různé plodiny a stavy plodin.

Boční sběrače (A) jsou poháněné hydromotory a čerpadlem, které je poháněné pohonem šikmého dopravníku sklízecí mlátičky prostřednictvím převodovky na naklápacím modulu. Rychlost bočního sběrače lze nastavit v kabině na ovládání bočního sběrače, které reguluje průtok do hydromotorů sběrače.

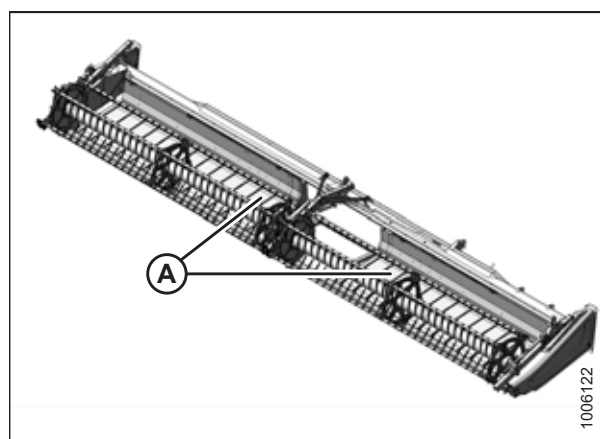

Obrázek 3.203: Boční sběrače

Sklízecí mlátičky s integrovanými ovládacími prvky

K nastavení rychlosti sběrače použijte integrované ovládací prvky sběrače. Pokyny viz návod k obsluze sklízecí mlátičky.

Doporučená nastavení adaptéru naleznete v některé z následujících částí:

- *3.7.2 Nastavení adaptéru, Str. 85*
- *3.7.3 Optimalizace adaptéru pro přímou sklizeň kanoly, Str. 96*

POZNÁMKA:

Informace o kompatibilitě sklízecích mlátiček New Holland s integrovaným ovládaním rychlosti sběrače naleznete v návodu k obsluze sklízecí mlátičky.

Sklízecí mlátičky MacDon s ovládáním rychlosti bočního sběrače v kabině

Otáčením knoflíku (A) nastavte otáčky sběrače. Doporučená nastavení adaptéru naleznete v některé z následujících částí:

- [3.7.2 Nastavení adaptéru, Str. 85](#)
- [3.7.3 Optimalizace adaptéru pro přímou sklizeň kanoly, Str. 96](#)

POZNÁMKA:

Přepínač (B) na obrázku [3.204, Str. 172](#) umožňuje obsluze přepínat mezi ovládacími prvky naklápění adaptéru a ovládacími prvky naklápění přiháněče vpřed a vzad. Pokyny k ovládacím prvkům viz [Nastavení úhlu adaptéru ze sklízecí mlátičky, Str. 144](#).

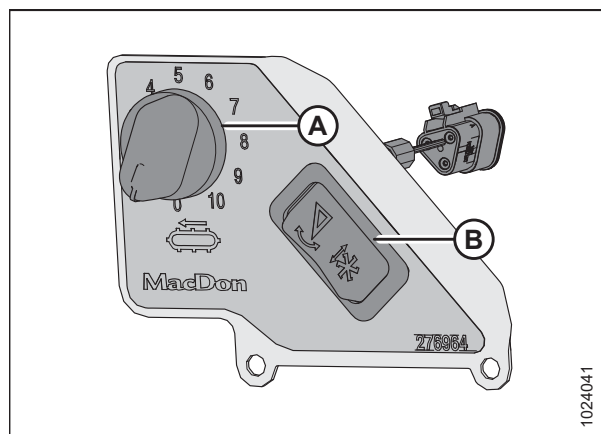

Obrázek 3.204: Ovládací prvky rychlosti bočního sběrače v kabině

POZNÁMKA:

V případě sklízecích mlátiček New Holland se spínač pro aktivaci ovládacích prvků naklápění adaptéru a naklápění přiháněče vpřed/vzad nachází za pákou pojezdové rychlosti (GSL).

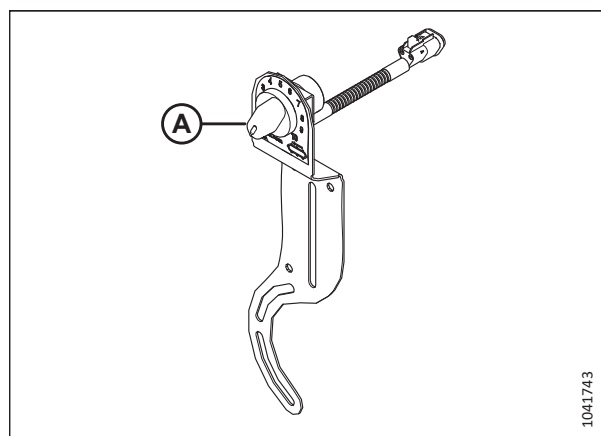

Obrázek 3.205: Ovládání rychlosti bočního sběrače v kabině sklízecích mlátiček New Holland

3.9.9 Rychlost vkládacího sběrače

Vkládací sběrač přesouvá posečené plodiny z bočních sběračů do vkládacího šneku naklápacího modulu.

Vkládací sběrač (A) naklápacího modulu je poháněný hydromotorem a čerpadlem, které je poháněné pohonem šikmého dopravníku sklízecí mlátičky prostřednictvím převodovky na naklápacím modulu.

DŮLEŽITÉ:

Rychlost vkládacího sběrače je určena rychlostí šikmého dopravníku sklízecí mlátičky a nelze ji nastavit nezávisle.

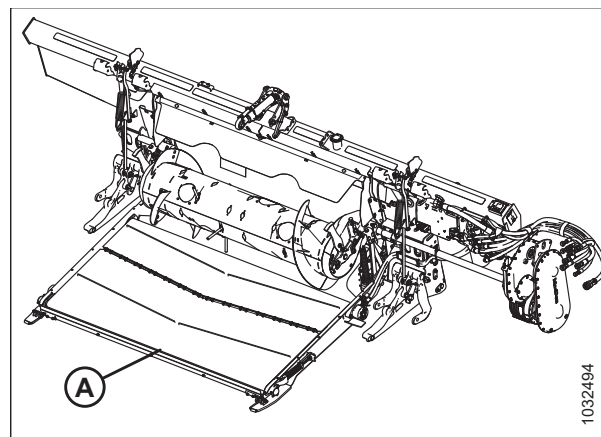

Obrázek 3.206: Naklápací modul FM200

3.9.10 Rychlostní údaje nožů

Naklápací modul je poháněn kloubovým hřídelem, který je připojen k šikmému dopravníku sklízecí mlátičky. Kloubový hřídel je připojen k převodovce, která pohání hnací skříň nože.

Tabulka 3.21 Rychlost šikmého dopravníku

Značka sklízecí mlátičky	Rychlost šikmého dopravníku (ot/min)
New Holland	580

Tabulka 3.22 Rychlost nožů adaptéru řady FD2

Adaptér	Doporučený rozsah otáček pohonu nože (ot/min)	
	Pohon jednoduchého nože	Pohon dvojitého nože
FD225	600–700	–
FD230	600–750	–
FD235	600–700	600–750
FD240	600–650	600–750
FD241	–	600–750
FD245	–	600–750
FD250	–	600–750
FD261	–	600–750

POZNÁMKA:

Zkontrolujte rychlost nože, abyste se ujistili, že pracuje v rámci hodnot otáček uvedených v tabulce 3.22, Str. 173. Pokyny viz *Kontrola rychlosti nožů*, Str. 174.

Kontrola rychlosti nožů

Pro dosažení nejlepšího výkonu musí pohon nože adaptéru pracovat v předepsaném rozsahu otáček. Otáčky nože můžete zkontrolovat pomocí fotoelektrického otáčkoměru na setrvačnicku hnacího motoru nože.

NEBEZPEČÍ

Abyste zabránili zranění nebo smrti v důsledku neočekávaného spuštění stroje, pokud z jakéhokoli důvodu opouštíte sedadlo obsluhy, vždy vypněte motor a vytáhněte klíček ze zapalování.

NEBEZPEČÍ

Přesvědčte se, že se v okolí stroje nenachází žádné osoby.

1. Vypněte motor a vytáhněte klíček ze zapalování.
2. Otevřete koncový štít. Pokyny viz *Otevření koncových štítů adaptéru, Str. 44.*
3. Nastartujte motor.
4. Zapněte pohon adaptéru a rozjedte šikmý dopravník na maximální rychlost. Informace o maximální rychlosti naleznete v tabulce 3.23, Str. 174.

DŮLEŽITÉ:

Před kontrolou rychlosti nožů se ujistěte, že je šikmý dopravník nastaven na maximální rychlost. Tím zabráníte tomu, aby nůž při dalším seřizování překročil maximální rychlost.

5. Spusťte naklápěcí modul a adaptér, dokud teplota oleje nedosáhne 38 °C až 52 °C (100 °F až 125 °F).
6. Změřte otáčky setrvačnicku (A) pomocí ručního fotoelektronického otáčkoměru.

POZNÁMKA:

Jedna otáčka (ot/min) odpovídá dvěma zdvihům nože (zdv./min) (1 ot/min=2 zdv./min).

7. Vypněte motor a vytáhněte klíček ze zapalování.

Tabulka 3.23 Rychlost šikmého dopravníku

Značka sklízecí mlátičky	Rychlost šikmého dopravníku (ot/min)
New Holland	580

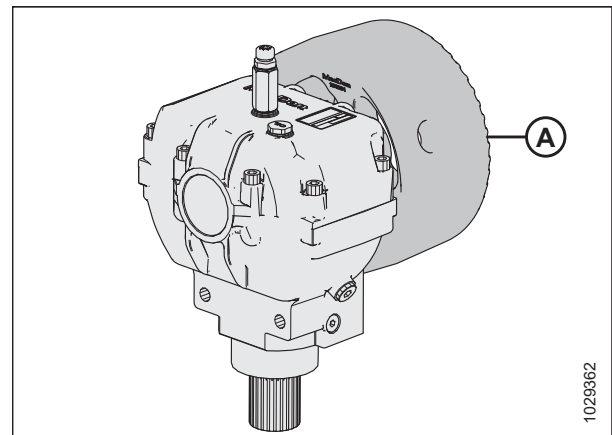

Obrázek 3.207: Setrvačnick

PROVOZ

8. Srovnajte naměřenou hodnotu otáček setrvačnicku s hodnotami otáček v [3.24, Str. 175](#).
9. Pokud naměřené otáčky setrvačnicku překračují specifikovaný rozsah otáček pro váš adaptér, obraťte se na svého prodejce.
10. Zavřete koncový štít. Pokyny viz [Zavření koncových štítů adaptéru, Str. 45](#).

Tabulka 3.24 Rychlost nožů adaptéru řady FD2

Adaptér	Doporučený rozsah otáček pohonu nože (ot/min)	
	Pohon jednoduchého nože	Pohon dvojitého nože
FD225	600–700	–
FD230	600–750	–
FD235	600–700	600–750
FD240	600–650	600–750
FD241	–	600–750
FD245	–	600–750
FD250	–	600–750
FD261	–	600–750

3.9.11 Výška přiháněče

Pracovní poloha přiháněče závisí na typu plodiny a podmínkách sečení.

Výška přiháněče je ovládána ručně nebo pomocí tlačítek s předvolbami na páce pojezdové rychlosti (GSL) v kabině sklízecí mlátičky. Podrobné informace viz návod k obsluze sklízecí mlátičky nebo [3.10 Systém automatického ovládání výšky adaptéru, Str. 217](#).

Další informace o nastavení polohy přiháněče vpřed/vzad viz [3.9.12 Poloha přiháněče vpřed/vzad, Str. 179](#).

Následující tabulka popisuje, jak změnit polohu přiháněče pro různé stavy plodin:

Tabulka 3.25 Poloha přiháněče

Stav plodiny	Poloha přiháněče
Polehlá rýže	<ul style="list-style-type: none">• Spuštění přiháněče dolů• Změňte nastavení otáček přiháněče a/nebo vačky• Změňte polohu přiháněče vpřed/vzad vysunutím přiháněče
Husté nebo těžké stojící (všechny)	Zvedněte přiháněč

Pokud je přiháněč nastaven příliš nízko, může dojít k následujícím stavům:

- Ztráta plodin nad zadní trubkou adaptéru
- Poškození plodin na sběračích způsobené prsty přiháněče
- Tlačení plodin dolů prstovými trubkami
- Namotávání vysoké plodiny na pohon a konce přiháněče

Pokud je přiháněč nastaven příliš vysoko, může dojít k následujícím stavům:

- Ucpávání žací lišty
- Polehnutí plodin a jejich ponechání neposečených
- Ohýbání stonků před žací lištou

Doporučené výšky přiháněče pro konkrétní plodiny a stavy plodin viz [3.7.2 Nastavení adaptéru, Str. 85](#).

DŮLEŽITÉ:

Udržujte přiměřenou vzdálenost mezi přiháněčem a žací lištou, aby se prsty přiháněče za provozu nedostaly do styku s žací lištou. Pokyny viz [4.13.1 Vzdálenost mezi přiháněčem a žací lištou, Str. 439](#).

Kontrola a nastavení orientace snímače výšky přiháněče

Orientaci ramene snímače výšky přiháněče je třeba zkontrolovat ručně na snímači. Rozsah výstupního napětí snímače lze zkontrolovat buď ručně na snímači, nebo z kabiny.

⚠ NEBEZPEČÍ

Přesvědčte se, že se v okolí stroje nenachází žádné osoby.

⚠ NEBEZPEČÍ

Abyste zabránili zranění nebo smrti v důsledku neočekávaného spuštění stroje, pokud z jakéhokoli důvodu opouštíte sedadlo obsluhy, vždy vypněte motor a vytáhněte klíček ze zapalování.

1. Odstavte sklízecí mlátičku na rovném povrchu.
2. Vypněte motor a vytáhněte klíček ze zapalování.
3. Otevřete pravý koncový kryt. Pokyny viz [Otevření koncových štítů adaptéru, Str. 44](#).

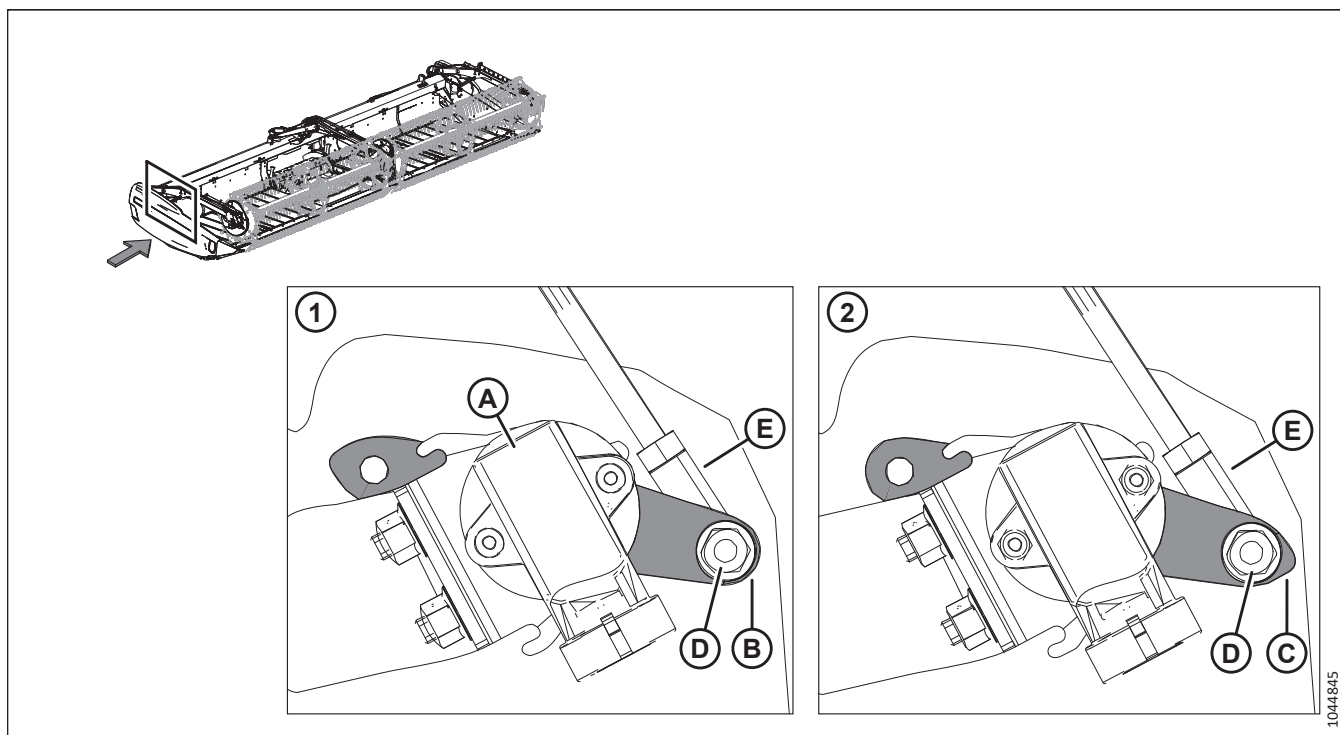

Obrázek 3.208: Umístění snímače výšky přiháněče

4. Na pravém koncovém plechu najdete snímač výšky přiháněče (A). Snímač se připojuje k pravému rameni přiháněče.
5. Zkontrolujte, zda je snímač správně nakonfigurován pro adaptér:
 - Konfigurace (1) je nesprávná. Kulatý konec (B) ramene snímače je připevněn k tyči (E).
 - Konfigurace (2) je správná. Špičatý konec (C) ramene snímače je připevněn k tyči (E).
6. Pokud je orientace ramene snímače nesprávná, odmontujte matici (D) a tyč (E) a nastavte snímač do správné orientace.

- Utáhněte matici (D) momentem 8 Nm (6 lbf·ft [71 lbf·in]).

Výměna snímače výšky přiháněče

Snímač výšky přiháněče slouží k určení polohy přiháněče nad žací lištou.

NEBEZPEČÍ

Přesvědčte se, že se v okolí stroje nenachází žádné osoby.

NEBEZPEČÍ

Abyste zamezili zranění nebo smrti v důsledku neočekávaného spuštění stroje, před nastavováním stroje vždy vypněte motor a vytáhněte klíček.

- Spusťte přiháněč úplně dolů.
- Vypněte motor a vytáhněte klíček ze zapalování.
- Otevřete koncový štít. Pokyny viz *Otevření koncových štítů adaptéru, Str. 44*.
- Odpojte svazek vodičů od snímače (A).
- Demontujte dvě matice (B) zajišťující snímač (A). Uschovejte spojovací materiál pro opětovnou montáž.
- Demontujte snímač (A).
- Ověřte orientaci ramene snímače. viz *Kontrola a nastavení orientace snímače výšky přiháněče, Str. 176*

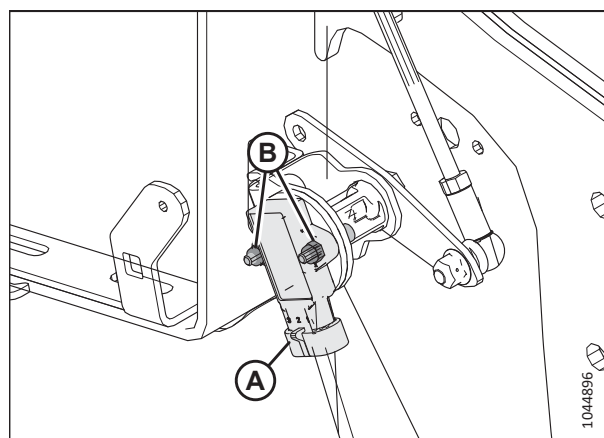

Obrázek 3.209: Snímač výšky přiháněče – pravé rameno přiháněče

- Namontujte nový snímač (A) proti podložce (C).
- Připevněte jej pomocí uschovaných šroubů (A), podložek a matic Nyloc.
- Utahujte matice (B), dokud se nedotknou snímače (A). Pak matice utáhněte o další čtvrt otáčky.
- Připojte svazek vodičů ke snímači (A).
- Zavřete koncový štít. Pokyny viz *Zavření koncových štítů adaptéru, Str. 45*.

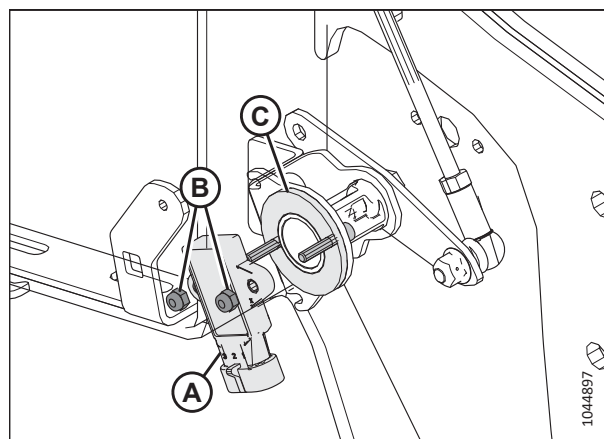

Obrázek 3.210: Snímač výšky přiháněče – pravé rameno přiháněče

Kontrola a nastavení napětí snímače výšky přiháněče

Orientaci ramene snímače výšky přiháněče je třeba zkontrolovat ručně na snímači. Rozsah výstupního napětí snímače lze zkontrolovat buď ručně na snímači, nebo z kabiny.

NEBEZPEČÍ

Přesvědčte se, že se v okolí stroje nenachází žádné osoby.

NEBEZPEČÍ

Abyste zabránili zranění nebo smrti v důsledku neočekávaného spuštění stroje, pokud z jakéhokoli důvodu opouštíte sedadlo obsluhy, vždy vypněte motor a vytáhněte klíček ze zapalování.

DŮLEŽITÉ:

Před kontrolou a nastavením napětí snímače výšky přiháněče nastavte minimální výšku přiháněče. Pokyny viz a [Měření vzdálenosti přiháněče od žací lišty, Str. 439](#).

POZNÁMKA:

Pokyny pro kabinu viz návod k obsluze sklízecí mlátičky.

1. Před kontrolou napětí zkontrolujte, zda je snímač posunu přiháněče vpřed/vzad správně orientován pro model sklízecí mlátičky. Pokyny viz [Kontrola a nastavení orientace snímače výšky přiháněče, Str. 176](#).
2. Odstavte sklízecí mlátičku na rovném povrchu.
3. Spusťte přiháněč úplně dolů.
4. Pomocí displeje sklízecí mlátičky nebo voltmetru (při ručním měření snímače) změřte rozsah napětí. Při použití voltmetru zkontrolujte napětí snímače mezi pinem 2 (zem) a pinem 3 (signál). Doporučené rozsahy napětí viz tabulku [3.26, Str. 178](#).

DŮLEŽITÉ:

Pro měření výstupního napětí snímače výšky přiháněče musí být spuštěn motor a dodávat napájecí napětí snímači.

5. Zvedněte přiháněč do maximální polohy.
6. Zkontrolujte napětí. Pokud snímač vyžaduje seřízení, viz krok [7, Str. 178](#) až krok [15, Str. 179](#)

Tabulka 3.26 Mezní napětí snímače výšky přiháněče

Napětí se zdviženým přiháněčem	Napětí se spuštěným přiháněčem
0,7–1,1 V	3,9–4,3 V

7. Spusťte přiháněč úplně dolů.
8. Vypněte motor a vytáhněte klíček ze zapalování.
9. Otevřete koncový štít. Pokyny viz [Otevření koncových štítů adaptéru, Str. 44](#).

10. Uvolněte přítužné matice (A).
11. Nastavte závitovou tyč (B) na rozměr (C) 165 mm (6,5 palce).
12. Nastavte závitovou tyč tak, aby bylo dosaženo doporučeného napětí pro spuštěnou polohu přiháněče.
13. Ručně utáhněte přítužné matice (A), dokud nebudou pevně držet, a poté je utáhněte o další čtvrt otáčky.
14. Zvedněte přiháněč do maximální polohy.
15. Zkontrolujte napětí snímače výšky navijáku ve zvednuté poloze.
16. Zavřete koncový štít. Pokyny viz [Zavření koncových štítů adaptéru, Str. 45](#).

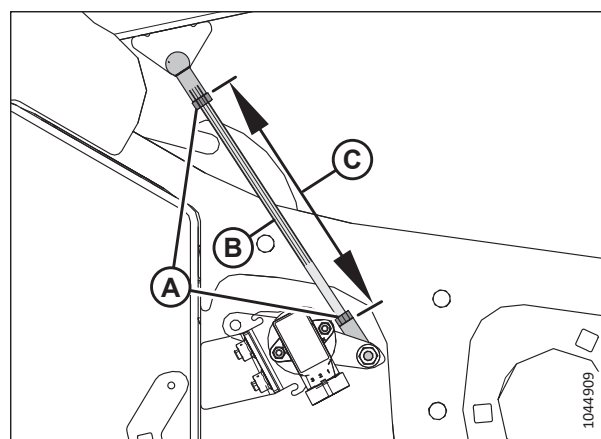

Obrázek 3.211: Snímač výšky přiháněče – spuštěné pravé rameno přiháněče

3.9.12 Poloha přiháněče vpřed/vzad

Poloha přiháněče vpřed/vzad je důležitým faktorem pro dosažení nejlepších výsledků za nepříznivých podmínek. Poloha přiháněče doporučená výrobcem je opatřena značkou polohy vycentrovanou nad čísly (4–5 na ukazateli). Tato poloha vyhovuje normálním podmínkám, ale polohu vpřed/vzad lze nastavit dle potřeby.

Chcete-li zlepšit výkon přiháněče v určitých stavech plodin, lze přiháněč posunout asi o 155 mm (6 in) dále dozadu přemístěním válců pro polohu vpřed/vzad na ramenech přiháněče adaptéru. Pokyny viz [Přemístění válců pro polohu vpřed/vzad, Str. 180](#).

Ukazatel polohy přiháněče (A) je umístěn na levém rameni přiháněče. Držák (B) označuje polohu přiháněče vpřed/vzad.

Pro přímo stojící plodiny vystředte přiháněč nad žací lištou (4–5 na ukazateli).

Pro polehlé, propletené nebo nakloněné plodiny může být nutné posunout přiháněč před žací lištu.

POZNÁMKA:

Pokud máte potíže se sběrem polehlých plodin, nastavte adaptér do strmějšího úhlu. Pokyny viz [3.9.3 Úhel adaptéru, Str. 142](#). Polohu přiháněče nastavte až po nastavení úhlu adaptéru.

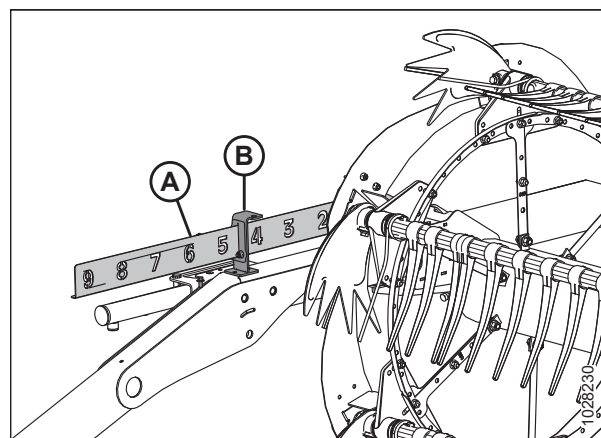

Obrázek 3.212: Ukazatel vpřed/vzad

POZNÁMKA:

V plodinách, které se obtížně zvedají, jako je například rýže, nebo silně polehlých plodinách, které vyžadují polohu přiháněče úplně vpředu, nastavte sklon prstů přiháněče tak, aby řádně umísťovaly plodiny na sběrače. Pokyny viz [3.9.13 Sklon prstů přiháněče, Str. 188](#).

Nastavení polohy přiháněče vpřed/vzad

Poloha přiháněče nastavená od výrobce vyhovuje normálním podmínkám, ale polohu vpřed/vzad lze nastavit dle požadavků pomocí ovládacích prvků v kabině.

NEBEZPEČÍ

Přesvědčte se, že se v okolí stroje nenachází žádné osoby.

Chcete-li nastavit polohu přiháněče vpřed/vzad, postupujte podle následujících pokynů:

1. Ovladači hydrauliky posuňte přiháněč do požadované polohy a řiďte se ukazatelem vpřed/vzad (A). Držák (B) označuje polohu.
2. Po úpravě nastavení vačky zkontrolujte vzdálenost přiháněče od žací lišty. Viz následující:
 - 4.13.1 Vzdálenost mezi přiháněčem a žací lištou, Str. 439
 - 4.13.2 Prohnutí přiháněče, Str. 444

DŮLEŽITÉ:

Práce s přiháněčem příliš vpředu může vést ke styku prstů se zemí. Jestliže pracujete s přiháněčem v této poloze, spusťte plazy dolů nebo upravte naklonění adaptéru podle potřeby, abyste zabránili poškození prstů.

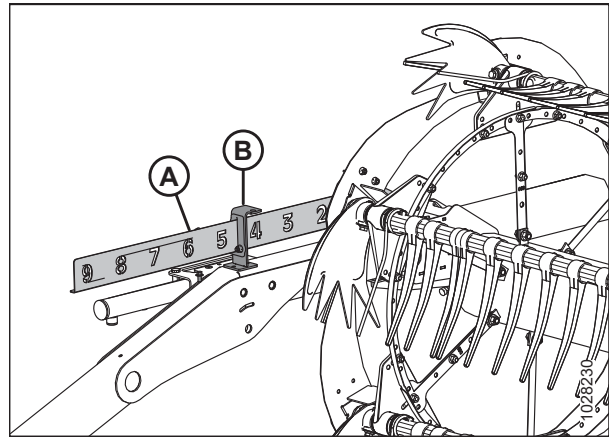

Obrázek 3.213: Ukazatel vpřed/vzad

Přemístění válců pro polohu vpřed/vzad

Chcete-li vyhovět určitým stavům plodin, můžete přiháněč posunout asi o 155 mm (6 in) dále dozadu přemístěním válců pro polohu vpřed/vzad na ramenech přiháněče.

NEBEZPEČÍ

Přesvědčte se, že se v okolí stroje nenachází žádné osoby.

NEBEZPEČÍ

Abyste zabránili zranění nebo smrti v důsledku neočekávaného spuštění stroje, pokud z jakéhokoli důvodu opouštíte sedadlo obsluhy, vždy vypněte motor a vytáhněte klíček ze zapalování.

DŮLEŽITÉ:

Dbejte, aby všechny válce pro pohyb vpřed/vzad byly nastavené do stejné polohy.

1. Nastavte výšku přiháněče tak, aby ramena přiháněče byla rovnoběžně se zemí.
2. Vypněte motor a vytáhněte klíček ze zapalování.

PROVOZ

3. Vyměte závlačku (A) zajišťující víceúčelový nástroj na držáku nástroje na levém koncovém plechu.
4. Vyměte víceúčelový nástroj (B). Znovu namontujte závlačku.

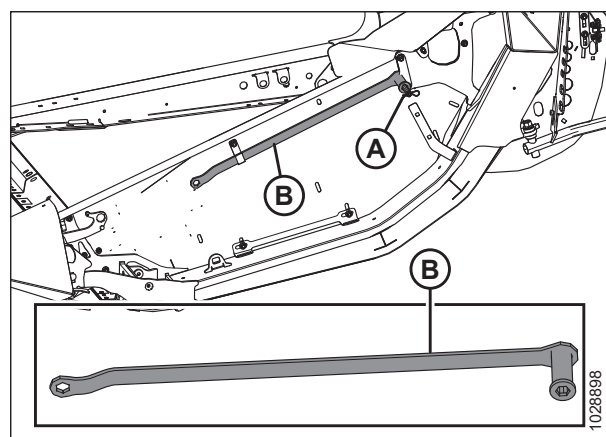

Obrázek 3.214: Levý koncový plech

PROVOZ

5. Viz obrázek 3.215, *Str. 182*, kde jsou uvedeny postupy nastavení válce pro pohyb vpřed/vzad pro váš typ adaptéru. Číslo na obrázku odkazuje na jeden z následujících postupů:
- Pro ramena přiháněče s nastavením válce pro pohyb vpřed/vzad [1] vpředu viz krok 6, *Str. 183*.
 - Pro ramena přiháněče s nastavením válce pro pohyb vpřed/vzad [2] vzadu viz krok 9, *Str. 184*.

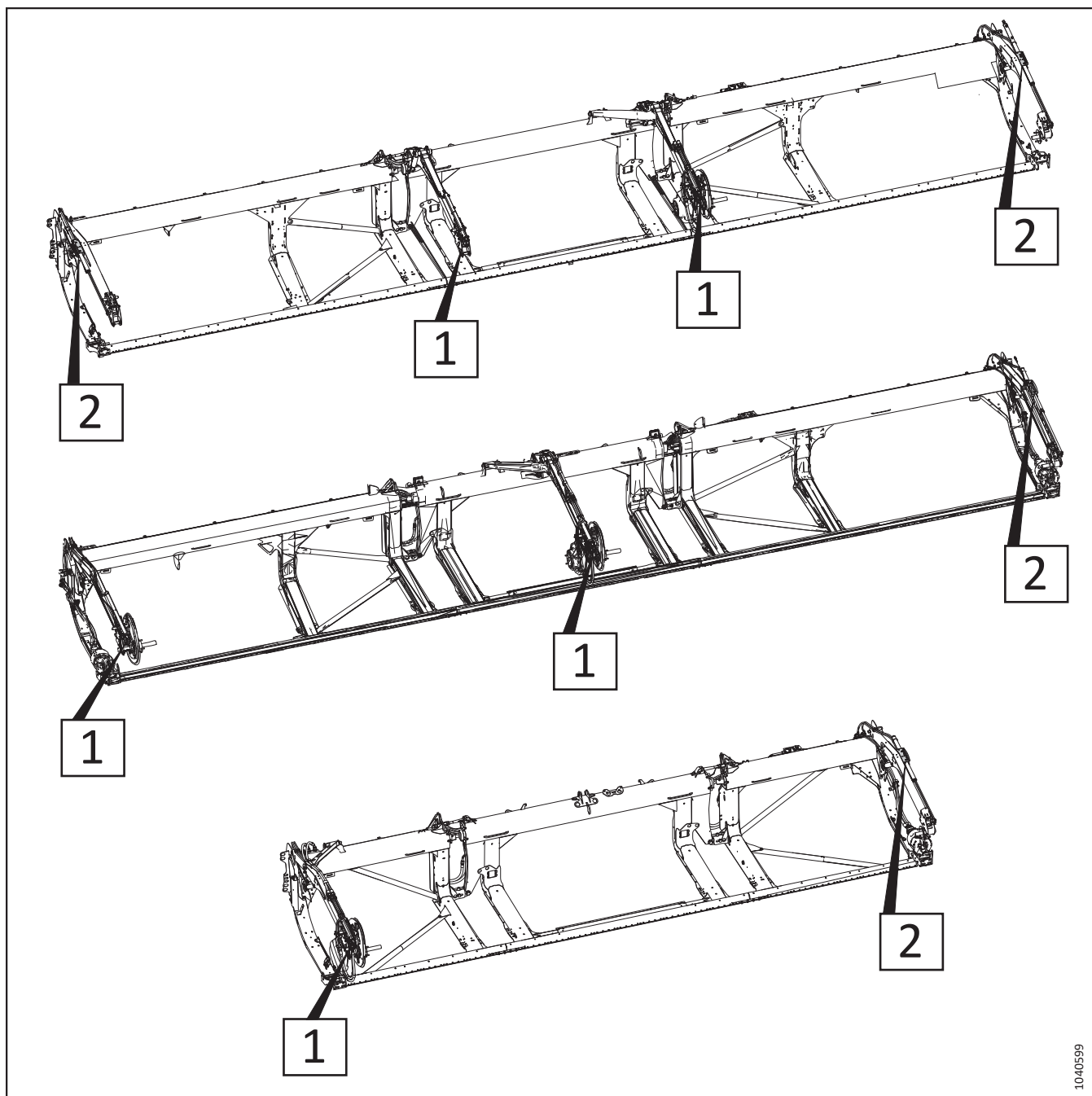

Obrázek 3.215: Nastavitelné válce pro pohyb vpřed/vzad – referenční čísla postupů

PROVOZ

Chcete-li změnit polohu přiháněče na válci pro pohyb vpřed/vzad, které se nastavují v přední části ramene přiháněče, postupujte podle následujících kroků:

6. Demontujte pojistný kroužek (A), čep vidlice (B) a plochou podložku (není zobrazena) upevňující nastavitelný válec pro pohyb vpřed/vzad v přední poloze.

POZNÁMKA:

Součásti pohonu přiháněče nejsou na obrázku zobrazeny.

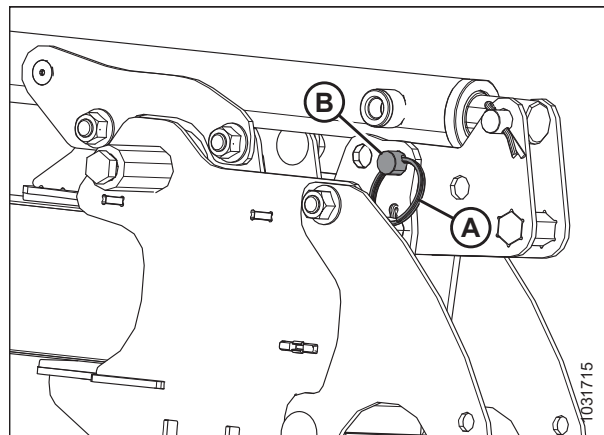

Obrázek 3.216: Nastavení válce pro pohyb vpřed/vzad typ 1 – přední poloha

7. Pomocí víceúčelového nástroje (A) zatlačte držák (B) směrem dozadu tak, aby se otvor (C) zarovnal s otvorem (D). S otáčením držáku (B) na spodním čepu (E) se přiháněč bude pohybovat dozadu.

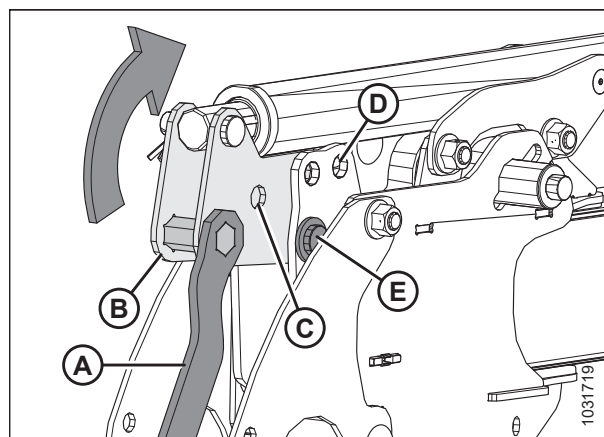

Obrázek 3.217: Nastavení válce pro pohyb vpřed/vzad typ 1 – přední poloha

8. Zajistěte válec v zadní poloze pomocí čepu vidlice (A), ploché podložky a pojistného kroužku (B).

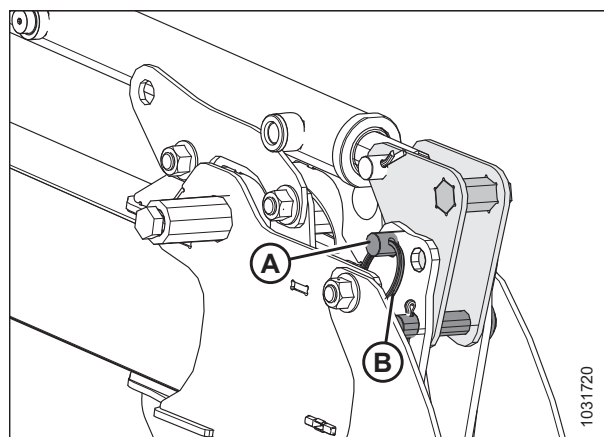

Obrázek 3.218: Nastavení válce pro pohyb vpřed/vzad typ 1 – zadní poloha

PROVOZ

Chcete-li změnit polohu přiháněče na válci pro pohyb vpřed/vzad, které se nastavují v zadní části ramene přiháněče, postupujte podle následujících kroků:

POZNÁMKA:

Držák válce se štěrbinami, který je znázorněn na následujících obrázcích, je namontován na vnější straně ramene přiháněče.

9. Demontujte pojistný kroužek (A) a čep vidlice (B) upevňující levý válec v přední poloze na držáku válce (C).

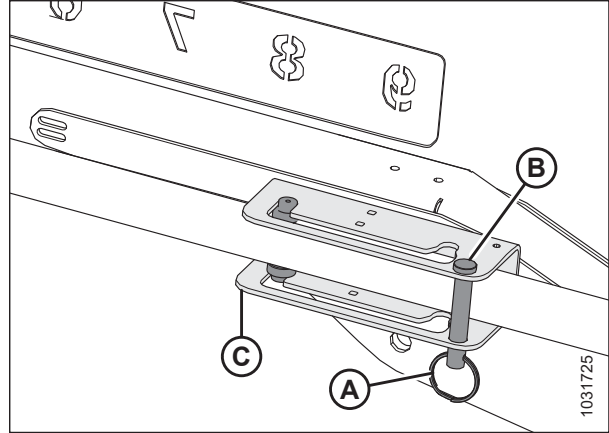

Obrázek 3.219: Nastavení válce pro pohyb vpřed/vzad typ 2 – přední poloha

10. Posuňte vodítka válce (A) podél drážky do zadní polohy (B).

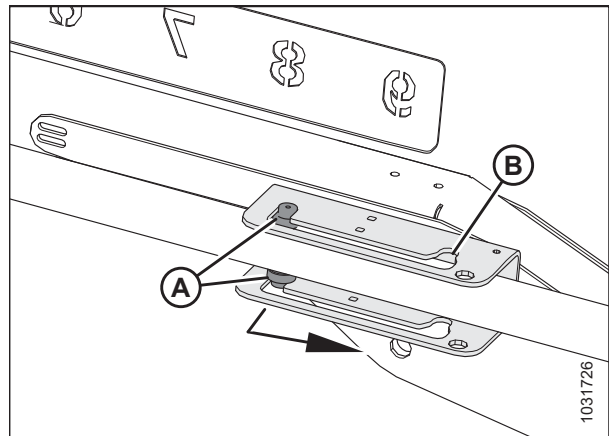

Obrázek 3.220: Nastavení válce pro pohyb vpřed/vzad typ 2 – přední poloha

PROVOZ

11. Nasadte zpět čep vidlice (A) a pojistný kroužek (B) pro upevnění válce v zadní poloze (C) na držáku.
12. Zkontrolujte, zda mezi přiháněčem a následujícími částmi adaptéru je stále dostatečná vzdálenost:
 - Zadní plech
 - Vzpěry přiháněče
 - Horní příčný šnek (je-li nainstalován na adaptéru)
13. V případě potřeby upravte sklon prstů přiháněče. Pokyny viz [3.9.13 Sklon prstů přiháněče, Str. 188](#).

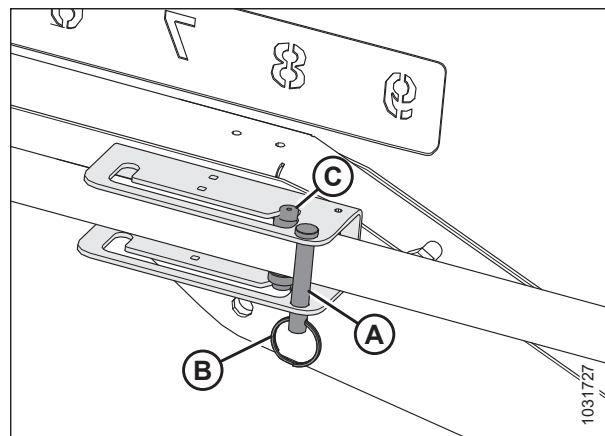

Obrázek 3.221: Nastavení válce pro pohyb vpřed/vzad typ 2 – zadní poloha

Kontrola a nastavení napětí snímače polohy vpřed/vzad

Snímač přední a zadní polohy indikuje polohu přiháněče v přední a zadní rovině. Orientace ramene snímače musí být nastavena pro správný model.



NEBEZPEČÍ

Přesvědčte se, že se v okolí stroje nenachází žádné osoby.



NEBEZPEČÍ

Abyste zabránili zranění nebo smrti v důsledku neočekávaného spuštění stroje, pokud z jakéhokoli důvodu opouštíte sedadlo obsluhy, vždy vypněte motor a vytáhněte klíček ze zapalování.

1. Před kontrolou napětí zkontrolujte, zda je snímač posunu přiháněče vpřed/vzad správně orientován pro model sklízecí mlátičky. Pokyny viz [Kontrola a nastavení orientace snímače polohy vpřed/vzad, Str. 186](#).
2. Odstavte sklízecí mlátičku na rovném povrchu.
3. Nastavte přiháněč úplně dopředu.
4. Pomocí displeje sklízecí mlátičky nebo voltmetru (při ručním měření snímače) změřte rozsah napětí. Při použití voltmetru zkontrolujte napětí snímače (A) mezi pinem 2 (zem) a pinem 3 (signál). Rozsah napětí viz tabulku [3.27, Str. 186](#).

DŮLEŽITÉ:

Pro měření výstupního napětí snímače pozice vpřed/vzad musí být spuštěn motor a dodávat napájecí napětí snímači.

5. Nastavte přiháněč úplně dopředu.
6. Zkontrolujte napětí. Pokud snímač vyžaduje seřízení, viz krok [7, Str. 186](#) až krok [11, Str. 186](#)

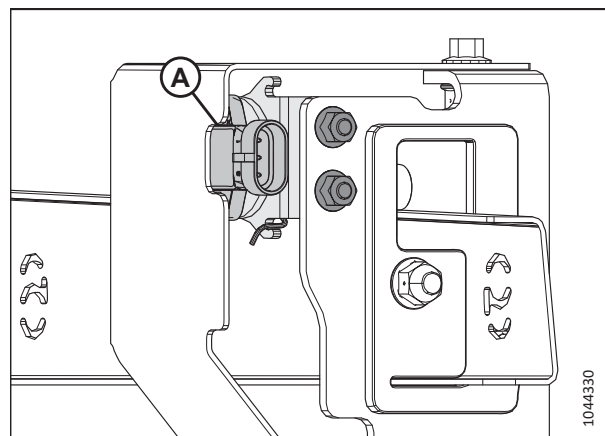

Obrázek 3.222: Snímač pozice vpřed/vzad

Tabulka 3.27 Napětí snímače polohy vpřed/vzad

Napětí (V) – přiháněč plně zasunutý	Napětí (V) – přiháněč plně vysunutý	Minimální rozsah (V)
0,7	4,3	2,5

7. Vypněte motor a vytáhněte klíček ze zapalování.
8. Vyhledejte snímač polohy vpřed/vzad na levém rameni přiháněče.

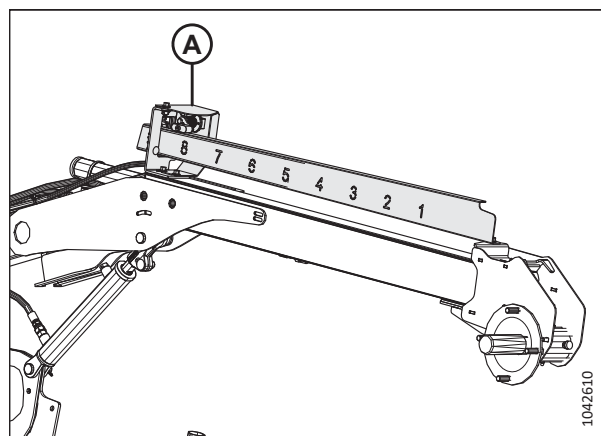

Obrázek 3.223: Snímač polohy vpřed/vzad

9. Povolte spojovací materiál (A) a otáčejte držákem snímače (B), dokud napětí nebude ve správném rozsahu.
10. Jakmile je nastavení snímače dokončeno, utáhněte spojovací materiál momentem 8 Nm (6 lbf ft [71 lbf in]).
11. V případě potřeby spusťte kalibraci snímače polohy vpřed/vzad u sklízecí mlátičky .

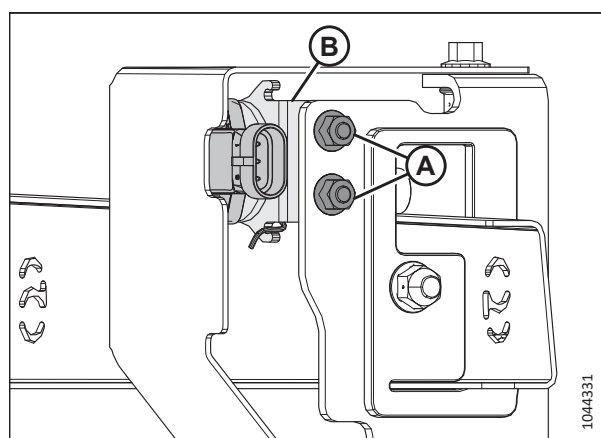

Obrázek 3.224: Snímač pozice vpřed/vzad

Kontrola a nastavení orientace snímače polohy vpřed/vzad

Snímač přední a zadní polohy indikuje polohu přiháněče v přední a zadní rovině. Orientace ramene snímače musí být nastavena pro správný model.

NEBEZPEČÍ

Přesvědčte se, že se v okolí stroje nenachází žádné osoby.

NEBEZPEČÍ

Abyste zabránili zranění nebo smrti v důsledku neočekávaného spuštění stroje, pokud z jakéhokoli důvodu opouštíte sedadlo obsluhy, vždy vypněte motor a vytáhněte klíček ze zapalování.

PROVOZ

1. Odstavte sklízecí mlátičku na rovném povrchu.
2. Vypněte motor a vytáhněte klíček ze zapalování.
3. Vyhledejte snímač polohy vpřed/vzad na levém rameni přiháněče.

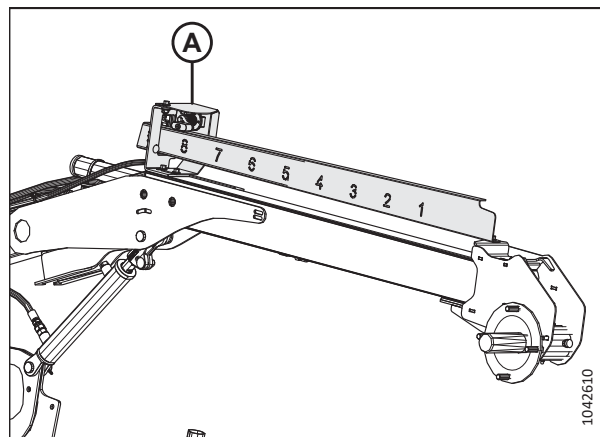

Obrázek 3.225: Snímač polohy vpřed/vzad

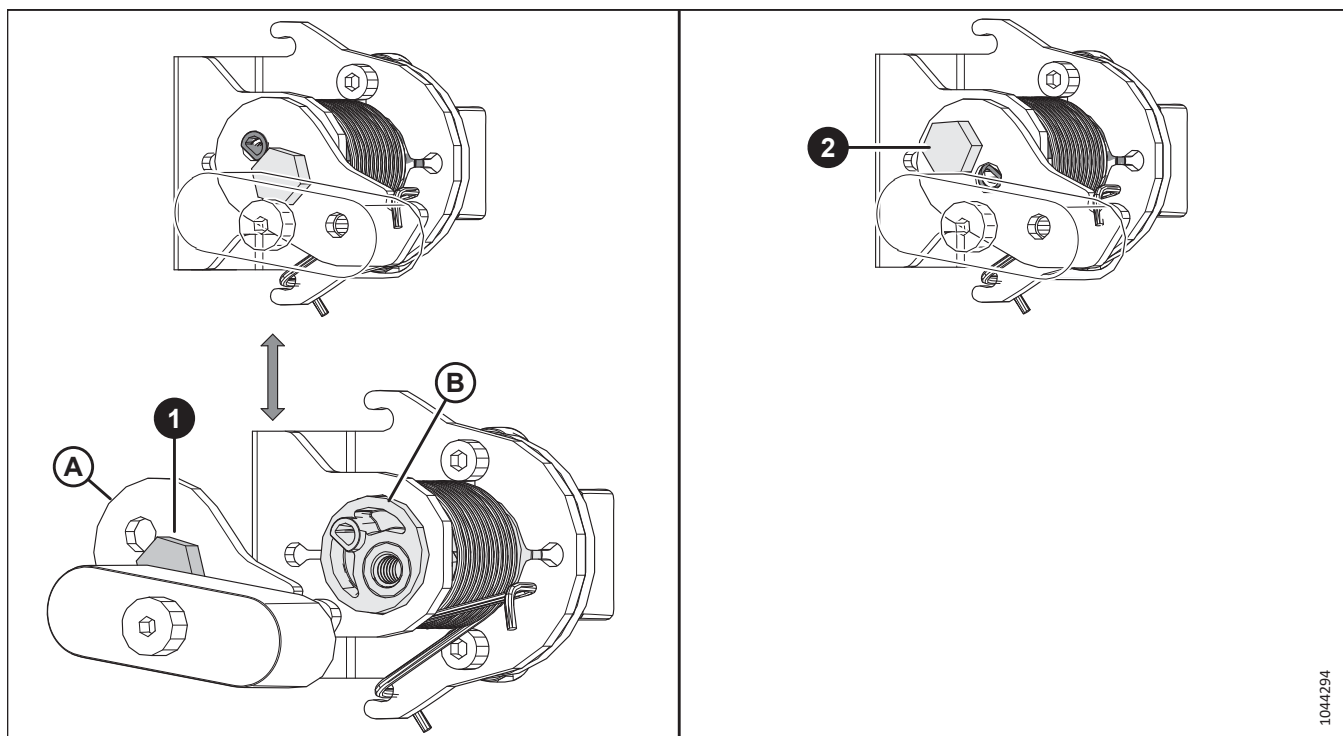

Obrázek 3.226: Poloha ramene snímače

4. Zkontrolujte místo instalace montážního šroubu snímače. Pokud je šroub na nesprávném místě, přejděte na další krok.
 - Místo (1) je správné
 - Místo (2) je nesprávné
5. Demontujte šroub a přesuňte jej na správné místo na rameni (A).
6. Otočte otočným bodem snímače (B) o 180°.
7. Nasadte rameno (A) zpět na otočný bod snímače. Přesvědčte se, že výstupek je ve druhém otvoru, ze kterého byl šroub demontován.

8. Utáhněte šroub momentem 6 Nm (4 lbf ft [53 lbf-in]).

3.9.13 Sklon prstů přiháněče

Sklon prstů přiháněče popisuje polohu prstů přiháněče vůči žací liště. Lze jej změnit změnou polohy přiháněče vpřed/vzad a nastavením vačky přiháněče. Obsluha může změnit i sklon prstů přiháněče, aby vyhovoval různým podmínkám sklizně.

Změna polohy přiháněče má největší vliv na sklon prstů přiháněče. Změna nastavení vačky má na druhou stranu menší vliv na sklon prstů přiháněče. Například při poloze vačky 33° je odpovídající sklon prstů jen 5° v nejnižším místě otáčení přiháněče.

Pro nejlepší výsledky použijte minimální nastavení vačky, které podává plodiny za zadní okraj žací lišty a na sběrače. Další informace viz [3.7.2 Nastavení adaptéru, Str. 85](#).

Nastavení vačky přiháněče

Změna polohy vačky umožňuje obsluze nastavit bod, ve kterém prsty přiháněče uvolňují shromážděné obilí do sběračů. Jsou uvedena doporučení pro nastavení vačky přiháněče v různých podmínkách sklizně.

Čísla nastavení jsou vidět nad štěrbinami na vačkovém kotouči. Pokyny viz [Seřízení vačky přiháněče, Str. 190](#).

POZNÁMKA:

Doporučené nastavení sklonu prstů přiháněče pro různé podmínky sklizně naleznete v [3.7.2 Nastavení adaptéru, Str. 85](#).

Poloha vačky 1, poloha přiháněče 5 nebo 6 poskytuje nejrovnoměrnější tok plodin na sběrače bez čechrání nebo narušování materiálu.

- Při tomto nastavení se plodina uvolní v blízkosti žací lišty. Toto nastavení použijte, když je žací lišta při sklizni na zemi.
- Pokud je žací lišta zdvižena nad zem, zatímco je přiháněč umístěn daleko vpředu, některé plodiny se nedostanou za žací lišty. Proto nastavte počáteční rychlost přiháněče tak, aby se blížila pojezdové rychlosti.

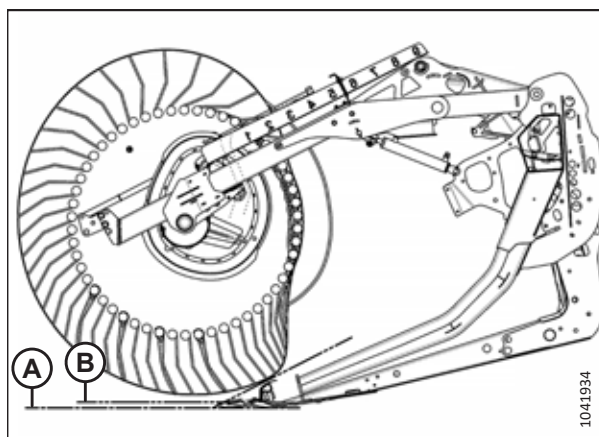

Obrázek 3.227: Profil prstů – poloha vačky 1

Poloha vačky 2, poloha přiháněče 6 nebo 7 je doporučena počáteční poloha pro většinu plodin a podmínek.

- Před úpravou nastavení vačky nastavte pohyb přiháněče vpřed nebo vzad, aby se plodina dostala na sběrač.
- Jestliže se plodina stále zastavuje na žací liště a přiháněč nemůže zatlačit plodinu zpět na sběrač, zvýšte nastavení vačky, aby byly plodiny tlačeny za zadní okraj žací lišty.
- Pokud dochází k čechrání plodiny nebo když je přerušovaný tok přes sběrače, snižte nastavení vačky.
- Při tomto nastavení je rychlost hrotů prstů přiháněče přibližně o 20 % vyšší než rychlost přiháněče.

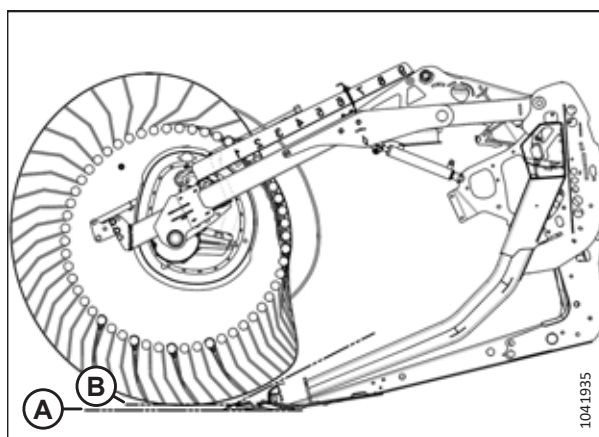

Obrázek 3.228: Profil prstů – poloha vačky 2

Poloha vačky 3, poloha přiháněče 8 se používá hlavně pro zanechání vysokého strniště.

- Tato poloha umožňuje přiháněči dosáhnout dopředu a zvednout plodinu přes nůž a na sběrače.
- Při tomto nastavení je rychlost hrotů prstů přiháněče přibližně o 30 % vyšší než rychlost přiháněče.

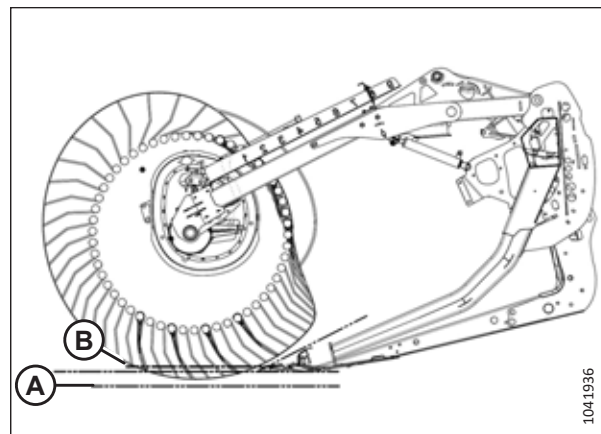

Obrázek 3.229: Profil prstů – poloha vačky 3

Poloha vačky 4, minimální úhel adaptéru, poloha přiháněče 9 vede k tomu, že při sklizni polehlých plodin zanechává adaptér kratší strniště (v porovnání s adaptérem, který je nakloněn zcela dopředu). Při tomto úhlu adaptéru přiháněč dokáže jen shrabat ze země.

- Tato poloha umožňuje přiháněči dosáhnout dopředu a zvednout plodinu přes nůž a na sběrače.
- Při tomto nastavení je rychlost hrotů prstů přiháněče přibližně o 35 % vyšší než rychlost přiháněče.

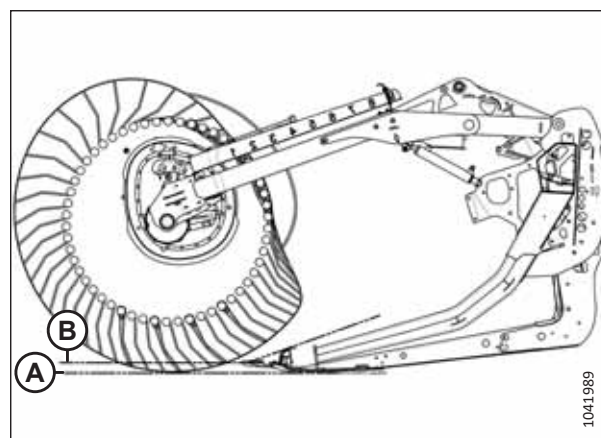

Obrázek 3.230: Profil prstů – poloha vačky 4, minimální úhel adaptéru

Poloha vačky 4, maximální úhel adaptéru a poloha přiháněče 9 poskytují maximální dosah přiháněče pod žací lištu pro zvednutí polehlých plodin.

- Tato poloha zanechává významné strniště, když je výška sečení nastavena asi na 203 mm (8 palců). Ve vlhkých plodinách, jako je například rýže, je vzhledem k menšímu množství sečeného materiálu možné zdvojnásobit pojzdovou rychlost sklízecí mlátičky.
- Při tomto nastavení je rychlost hrotů prstů přiháněče přibližně o 35 % vyšší než rychlost přiháněče.

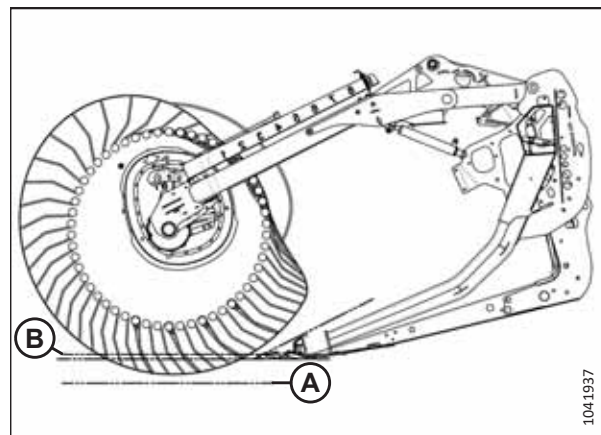

Obrázek 3.231: Profil prstů – poloha vačky 4, maximální úhel adaptéru

POZNÁMKA:

Použití vyššího nastavení vačky při nastavení polohy přiháněče vpřed/vzad mezi 4 a 5 vede k výraznému snížení kapacity sběrače. K tomu dochází proto, že prsty přiháněče neustále zasahují do plodiny, která se již pohybuje působením sběračů, což má za následek přerušování toku do šikmého dopravníku sklízecí mlátičky. Vysoké nastavení vačky se doporučuje pouze s přiháněčem úplně vpřed nebo s podobným nastavením.

Seřízení vačky přiháněče

Nastavením vačky přiháněče změníte sklon prstů přiháněče.

DŮLEŽITÉ:

Po úpravách sklonu prstů přiháněče a polohy přiháněče vpřed/vzad byste měli vždy zkontrolovat vzdálenost přiháněče od žací lišty.

Další informace viz [4.13.1 Vzdálenost mezi přiháněčem a žací lištou, Str. 439](#) a [3.7.2 Nastavení adaptéru, Str. 85](#).

! NEBEZPEČÍ

Abyste zabránili zranění nebo smrti v důsledku neočekávaného spuštění stroje, pokud z jakéhokoli důvodu opouštíte sedadlo obsluhy, vždy vypněte motor a vytáhněte klíček ze zapalování.

POZNÁMKA:

Pokud je vaček přiháněče více, upravte je všechny.

1. Vypněte motor a vytáhněte klíček ze zapalování.
2. Vyměňte závlačku (A) zajišťující víceúčelový nástroj (B) na držáku nástroje na levém koncovém plechu.

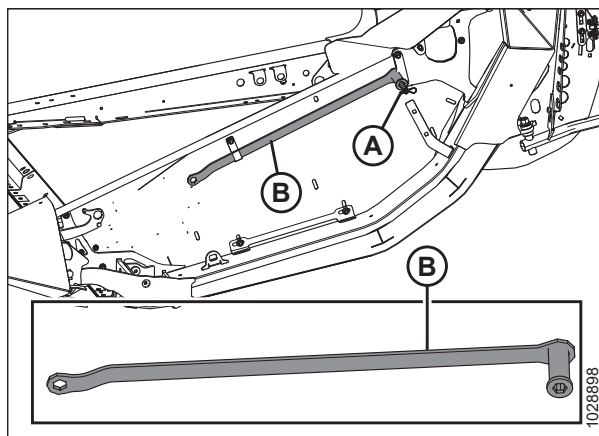

Obrázek 3.232: Levý koncový plech

PROVOZ

3. Pomocí víceúčelového nástroje otáčejte západkový čep (A) **PROTI SMĚRU HODINOVÝCH RUČÍČEK**, abyste uvolnili vačkový kotouč.

DŮLEŽITÉ:

Směr otáčení zamykání/odemykání je uveden na štítku vačkové západky. Tlačení silou vačkové západky v nesprávném směru může způsobit poškození válečkových čepů.

4. Nasadte víceúčelový nástroj na šroub (B), otáčejte vačkovým kotoučem a vyrovnejte západkový čep (A) s požadovaným otvorem vačkového kotouče v poloze (C) (1 až 4).

POZNÁMKA:

Šroub (B) je přivařen k podpěře vačky.

5. Otočte západkový čep (A) **VE SMĚRU HODINOVÝCH RUČÍČEK** pro zajištění a zamknutí vačkového kotouče.

DŮLEŽITÉ:

Před použitím stroje dbejte, aby byla vačka upevněna v určené poloze.

6. Zopakujte kroky 3, [Str. 191](#) až 5, [Str. 191](#) pro všechny vačky přiháněče.

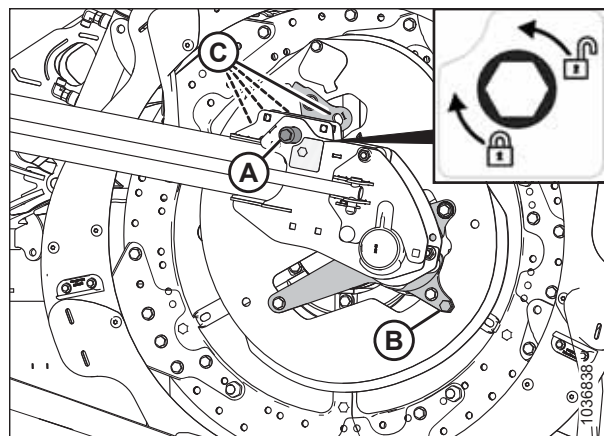

Obrázek 3.233: Polohy vačkového kotouče

3.9.14 Horní příčný šnek

Horní příčný šnek (UCA) zlepšuje vkládání plodiny do středu adaptéru při špatných stavech plodiny. Je ideální pro velkoobjemovou sklizeň píce, ovsa, řepky, hořčice a jiných vysokých, hustých, nesnadno dopravovaných plodin.

Uzavírací ventil (A) můžete používat k vypnutí horního příčného šneku (UCA), pokud není zapotřebí.

POZNÁMKA:

I když je horní příčný šnek vypnutý, musí být pravidelně promazáván kvůli pohybům křídel.

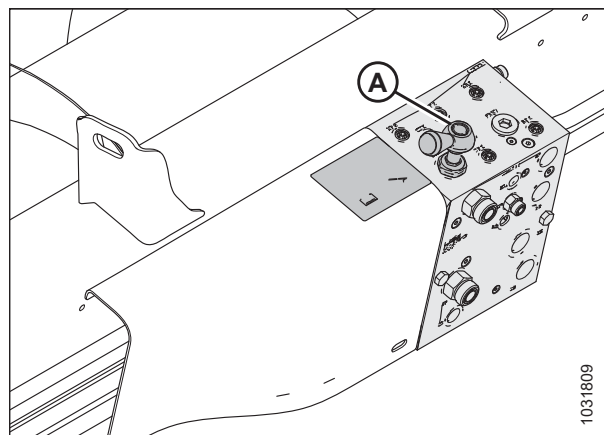

Obrázek 3.234: Uzavírací ventil

Nastavení polohy horního křížového šnekového dopravníku – dvoudílné nebo třídílné šnekové dopravníky

Horní příčný šnek (UCA) má nastavitelný úchyt, který umožňuje nastavení polohy pro různé podmínky sklizně. Adaptéry s trojdílnými šneky mají dva nastavitelné úchyty – vždy jeden na každém konci středového šneku.

POZNÁMKA:

Informace o poloze primárních a sekundárních předních šroubů naleznete na obrázku [3.237, Str. 192](#).

PROVOZ

Úchyt(y) je/jsou zpočátku namontovány v poloze nejvíce vzadu, s předním šroubem (A) v primární poloze. Tato poloha je doporučovaná konfigurace pro většinu podmínek.

S předním šroubem (A) v primární poloze je šnek a přiháněč bezpečný pro používání v jakékoli poloze. Polohu šneku můžete upravovat v omezeném rozsahu změnou polohy úchytu vzhledem k zadnímu šroubu (B).

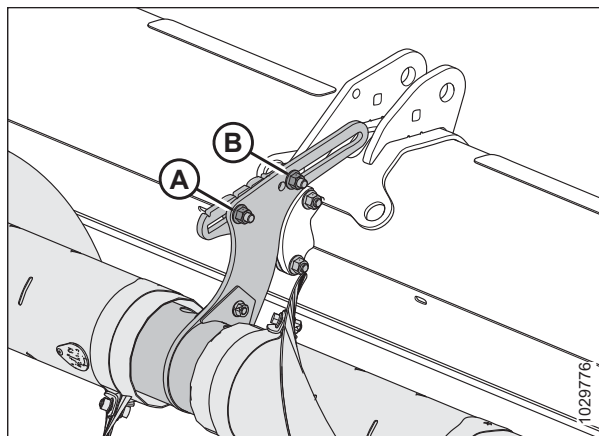

Obrázek 3.235: Počáteční poloha nastavitelných úchytů – dvoudílný šnek

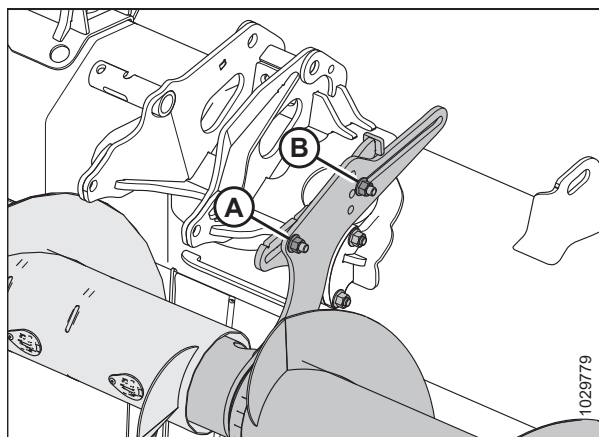

Obrázek 3.236: Počáteční poloha nastavitelných úchytů – třídílný šnek

Polohu šneku lze nastavit ve větším rozsahu přesunutím předního šroubu do sekundární polohy (B). V případě třídílných šneků (2) jsou k dispozici dodatečné sekundární polohy (B) pro případ potřeby zvednutí šneku nebo jeho spuštění dolů. Je-li přední šroub v některé z těchto poloh, nastavení polohy vpřed/vzad je omezeno pro zabránění kolizi horního příčného šneka s vkládacím šnekem a rámem adaptéru.

DŮLEŽITÉ:

Je-li přední šroub v jedné ze sekundárních poloh (B) a přiháněč je v poloze nejvíce vzadu, prsty přiháněče a ramena vačky se mohou dotýkat horního příčného šneka. Když je přiháněč posunut zcela dozadu (například při sklizni řepky), musí být horní příčný šnek také posunut zcela dozadu, aby byla mezi prsty přiháněče a šnekem dostatečná vůle.

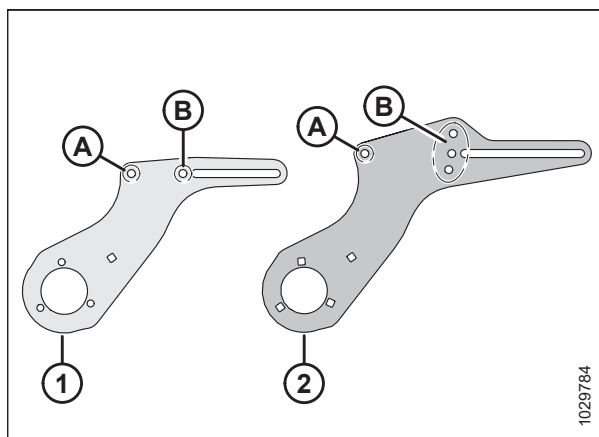

Obrázek 3.237: Podrobnosti o nastavitelném šneku

1 – Úchyt dvoudílného šneku

2 – Úchyt třídílného šneku

A – Primární poloha pro přední šroub

B – Sekundární poloha/polohy pro přední šroub

Přesunutím šneku vpřed:

- Napomůžete dopravování lehkých plodin, zejména na svazích.
- Zlepšíte vkládání lehkých plodin.
- Omezení zadržování plodiny v přiháněči nebo omezení narušení toku plodiny způsobeného přiháněčem

Přesunutím šneku vzad:

- Zvětšíte dostupný objem pro dopravu těžkých plodin.
- Udržíte šnek blízko deflektorů, aby se plodina nedostávala za šnek a nenamotávala.

Pro úpravu polohy šneku proveďte tyto kroky:

1. Vyhledejte nastavitelný držák.

POZNÁMKA:

U dvoudílných šneků vyčnívá nastavitelný držák ze středové podpěry. U třídílných šneků vyčnívá nastavitelný držák z konců středového šneku.

POZNÁMKA:

Obrázek znázorňuje levý nastavitelný úchyt na třídílném šneku. Nastavitelný úchyt na dvoudílném šneku je podobný, ale má pouze jednu sekundární polohu pro přední šroub namísto tří. Více podrobností viz obrázek 3.237, Str. 192.

2. V případě potřeby přesuňte přední šroub a matici (A). Přední šroub a matice mají u dvoudílných šneků dvě možná umístění: primární umístění a sekundární umístění. U třídílných šneků jsou čtyři možná umístění: jedno primární a tři sekundární.
3. Povolte přední matici (A) a zadní matici (B) tolik, aby bylo možné posunout nastavitelný úchyt.
4. Přesuňte úchyt do požadované polohy.
5. Znovu utáhněte matice (A) a (B). Utáhněte matice momentem 69 Nm (51 lbf-ft).

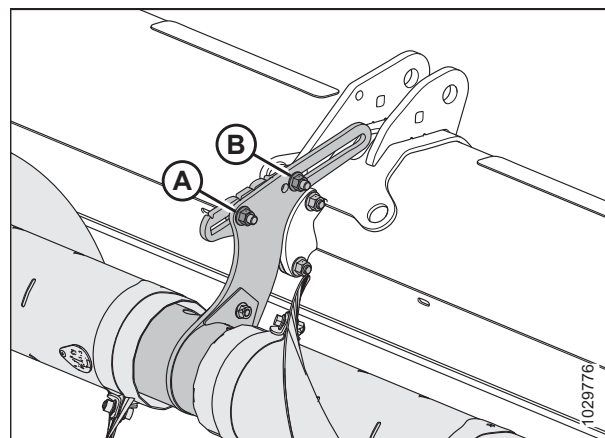

Obrázek 3.238: Počáteční poloha nastavitelných úchytů – dvoudílný šnek

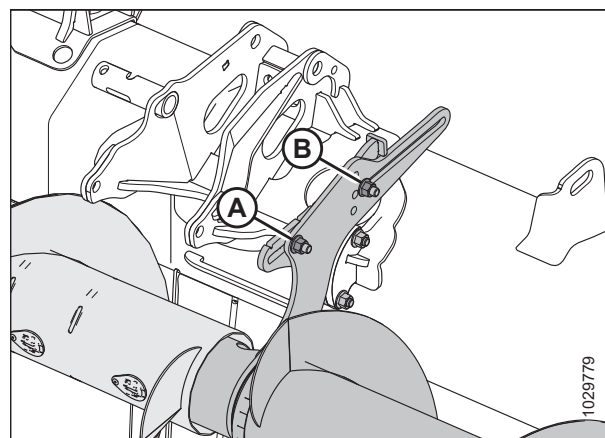

Obrázek 3.239: Počáteční poloha nastavitelných úchytů – třídílný šnek

6. Je-li namontován třídílný horní příčný šnek, zopakujte kroky 1, Str. 193 až 5, Str. 193 na druhém nastavitelném úchytu.

DŮLEŽITÉ:

U adaptérů s třídílnými šneky dbejte, aby byly oba úchyty ve stejné poloze.

7. Zkontrolujte, zda nedochází ke vzájemnému ovlivňování prstů přiháněče a horního příčného šneka. Zkontrolujte, zda nedochází ke vzájemnému ovlivňování ramen vačky a horního příčného šneka v celém hydraulickém vpřed/vzad přiháněče. Pokyny viz *Kontrola možné kolize horního příčného šneku*, Str. 194.

Kontrola možné kolize horního příčného šneku

Pokud je horní příčný šnek (UCA) špatně nastaven, může se dotknout přiháněče nebo rámu adaptéru. Je třeba zkontrolovat vůli mezi horním příčným šnekem a některými součástmi adaptéru.

NEBEZPEČÍ

Abyste zamezili zranění nebo smrti v důsledku neočekávaného spuštění stroje, před nastavováním stroje vždy vypněte motor a vytáhněte klíček.

NEBEZPEČÍ

Přesvědčte se, že se v okolí stroje nenachází žádné osoby.

1. Nastartujte motor.
2. Nastavte přiháněč úplně dopředu.
3. Pod žací lištu umístěte na obou koncích adaptéru špalky o průměru 254–356 mm (10–14 in). Spusťte adaptér na špalky tak, aby adaptér tvořil tvar úsměvu.
4. Vypněte motor a vytáhněte klíček ze zapalování.
5. Ručně otočte horního příčného šneka (A). Ujistěte se, že vůle mezi horním příčným šnekem a díly adaptéru je alespoň 10 mm (13/32 palce) v následujících místech:
 - Vačková ramena přiháněče (B)
 - Prsty přiháněče (C)
 - Podpěry válců přiháněče (D)
 - Adaptéry s děleným rámem: Spoj děleného rámu (E)
6. Pokud je třeba upravit vůli mezi horním příčným šnekem a díly adaptéru, přejděte na stránku *Nastavení polohy horního křížového šnekového dopravníku – dvoudílné nebo třídílné šnekové dopravníky*, Str. 191.

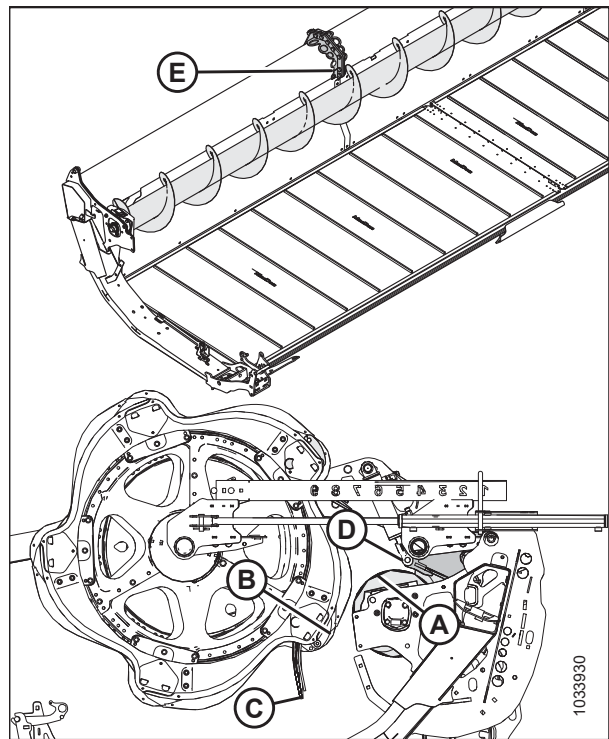

Obrázek 3.240: Místa kontroly mezery horního příčného šneku

3.9.15 Děliče plodin

Děliče plodin oddělují plodiny při sklizni. Demontujte je, aby bylo možné namontovat vertikální nože nebo a zmenšit přepravní šířku.

Ke všem adaptérům jsou dodávány standardní děliče plodin. Můžete si také zakoupit volitelné naklápací děliče plodin. Viz *5.1.4 Naklápací děliče plodin*, Str. 510.

Demontáž děličů plodin

Děliče plodin se dají odmontovat pro umožnění montáže dalších nástrojů a zmenšení přepravní šířky.

NEBEZPEČÍ

Abyste se vyhnuli úrazu nebo smrti v důsledku neočekávaného spuštění nebo pádu zvednutého stroje, před vstupem z jakéhokoli důvodu pod adaptér vždy vypněte motor, vytáhněte klíček a aktivujte bezpečnostní podpěry.

NEBEZPEČÍ

Přesvědčte se, že se v okolí stroje nenachází žádné osoby.

1. Spusťte přiháněč dolů a zvedněte adaptér. Pokyny viz návod k obsluze sklízecí mlátičky.
2. Vypněte motor a vytáhněte klíček ze zapalování.
3. Aktivujte bezpečnostní podpěry. Pokyny viz návod k obsluze sklízecí mlátičky,
4. Otevřete koncové štíty. Pokyny viz *Otevření koncových štítů adaptéru, Str. 44.*
5. Vyměňte zajišťovací kolík (A).
6. Přidržte dělič plodin (E).
7. Otáčejte šestihřanný hřídel (B) na západce děliče (C) směrem vpřed tak, abyste ji odmontovali ze šroubu (D).

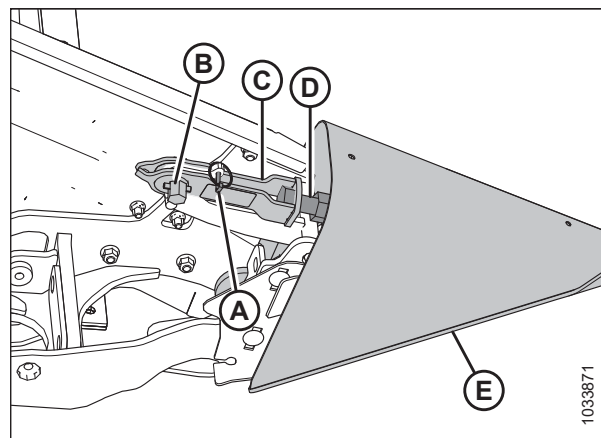

Obrázek 3.241: Dělič plodin se západkou

8. Spusťte dělič plodin (A) dolů a demontujte jej z koncového plechu.
9. Zavřete koncový štít. Pokyny viz *Zavření koncových štítů adaptéru, Str. 45.*

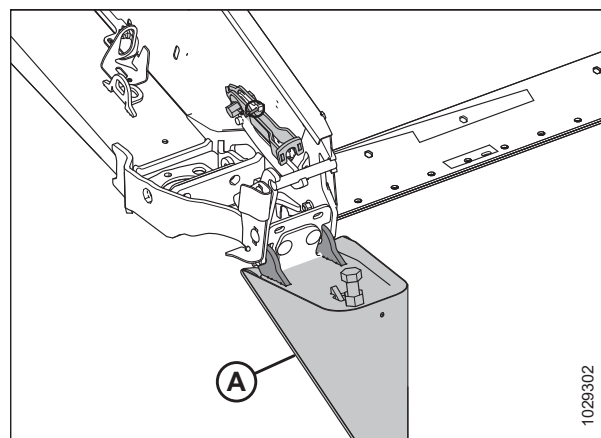

Obrázek 3.242: Dělič plodin se západkou

PROVOZ

10. Pokud je nainstalován volitelný úložný držák, umístěte dělič plodin (A) na držák (B).
11. Pokud není nainstalován volitelný úložný držák, uložte dělič plodin na bezpečné místo.

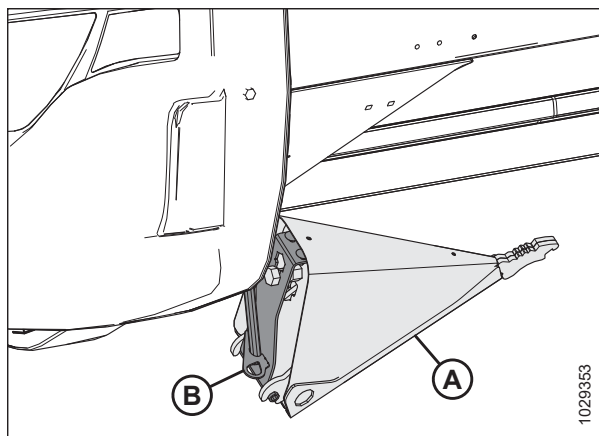

Obrázek 3.243: Volitelné uschování děliče plodin

Montáž děličů plodin

Pro správnou instalaci děličů plodin postupujte podle těchto pokynů.

NEBEZPEČÍ

Abyste se vyhnuli úrazu nebo smrti v důsledku neočekávaného spuštění nebo pádu zvednutého stroje, před vstupem z jakéhokoli důvodu pod adaptér vždy vypněte motor, vytáhněte klíček a aktivujte bezpečnostní podpěry.

NEBEZPEČÍ

Přesvědčte se, že se v okolí stroje nenachází žádné osoby.

1. Nastartujte motor.
2. Spusťte přiháněč úplně dolů.
3. Zcela zvedněte adaptér.
4. Vypněte motor a vytáhněte klíček ze zapalování.
5. Aktivujte bezpečnostní podpěry adaptéru. Pokyny naleznete v návodu k obsluze sklízecí mlátičky.
6. Pokud je nainstalován volitelný úložný držák, vyjměte dělič plodin (A) z polohy pro uschování zvednutím děliče plodin tak, aby se šroub (B) uvolnil ze štěrbin v úložném držáku (C).
7. Pokud **NENÍ** nainstalován volitelný úložný držák, vytáhněte dělič plodin z místa, kde byly uschovány.
8. Otevřete koncový štít. Pokyny viz [Otevření koncových štítů adaptéru, Str. 44](#).

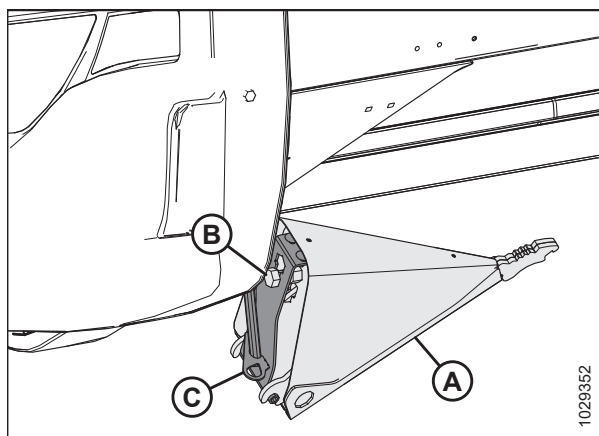

Obrázek 3.244: Volitelný dělič plodin

PROVOZ

9. Vložte oka děliče plodin (A) do otvorů v koncovém plechu.
10. Vytáhněte zajišťovací kolík (B) ze západky (C).

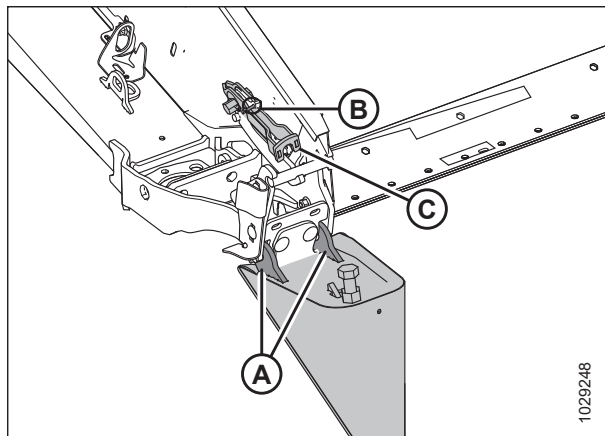

Obrázek 3.245: Dělič plodin se západkou

11. Zvedněte přední konec západky (A) a dělič plodin (B).

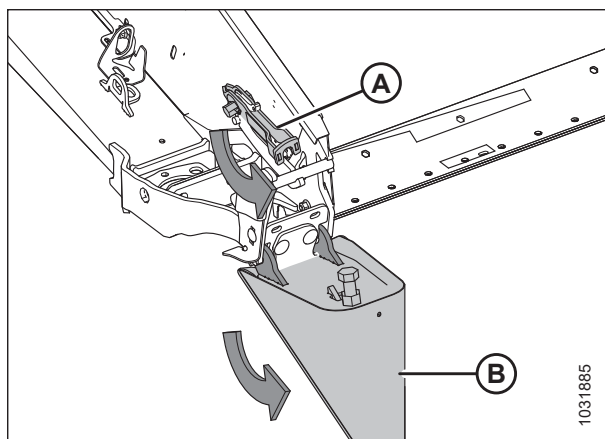

Obrázek 3.246: Dělič plodin se západkou

12. Nasadte západku (A) na šroub děliče plodin (B).
13. Otáčením šestihranného hřídele (D) na západce (A) proti směru hodinových ručiček zajistěte zámek.

POZNÁMKA:

Šestihranný hřídel (D) vyžaduje utahovací moment 40–54 Nm (30–40 lbf·ft), aby došlo k uzavření západky. Je-li nezbytné nastavení, uvolněte západku (A) a nastavte šroub (B) tak, aby došlo k úpravě požadovaného utahovacího momentu.

14. Zajistěte dělič plodin závlačkou (C).
15. Zavřete koncový štít. Pokyny viz *Zavření koncových štítů adaptéru, Str. 45.*

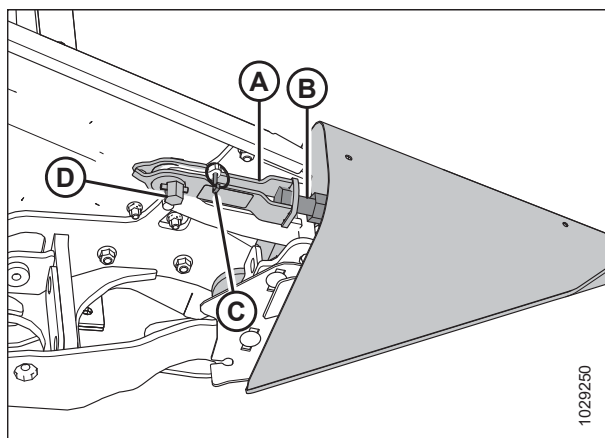

Obrázek 3.247: Dělič plodin se západkou

Demontování naklápěcích děličů plodin

Pro instalaci dalších přídatných zařízení nebo standardních děličů plodin demontujte naklápěcí děliče plodin.

NEBEZPEČÍ

Abyste zamezili zranění nebo smrti v důsledku neočekávaného spuštění nebo pádu zviženého stroje, když na stroji provádíte úpravy, vždy předtím vypněte motor a vytáhněte klíček ze zapalování. NIKDY nevylézejte na nepodepřený adaptér nebo pod něj.

NEBEZPEČÍ

Přesvědčte se, že se v okolí stroje nenachází žádné osoby.

1. Spusťte přiháněč úplně dolů.
2. Zvedněte adaptér 0,6–0,9 m (2–3 stopy) nad zem.
3. Vypněte motor a vytáhněte klíček ze zapalování.
4. Otevřete koncový štít.
5. Vyjměte víceúčelový nástroj (A) z levého koncového plechu.
6. Vyjměte závlačku (B).
7. Nasadte víceúčelový nástroj (A) na šestihřannou hřídel (C).
8. Otáčejte víceúčelovým nástrojem směrem dolů, dokud se západka (D) neuvolní ze šroubu (E).
9. Zvedněte západku (D) nahoru a sundejte ji ze šroubu (E).

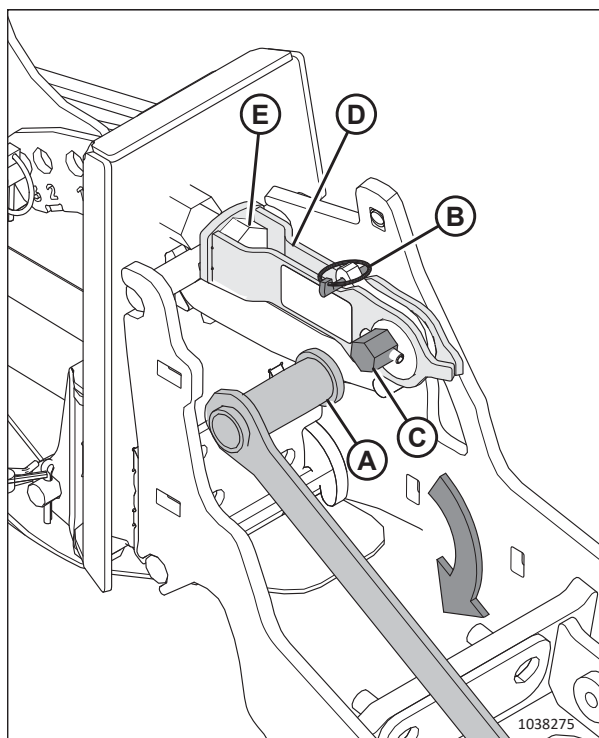

Obrázek 3.248: Instalovaný naklápěcí dělič plodin

PROVOZ

10. Nakloňte naklápací dělič plodin dopředu a vytáhněte jej z adaptéru.
11. Znovu zasuňte zajišťovací kolík (A).
12. Zavřete koncový štít.
13. Opakujte kroky [4, Str. 198](#) až [12, Str. 199](#) na opačném konci adaptéru pro demontáž protilehlého naklápacího děliče plodin.

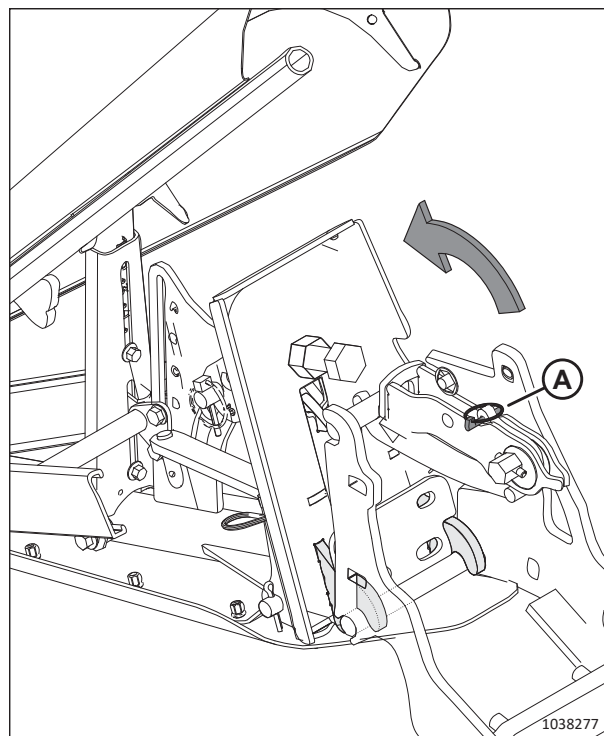

Obrázek 3.249: Uvolněná západka

Instalace naklápacích děličů plodin

Pro správnou instalaci naklápacích děličů plodin na adaptér postupujte podle těchto pokynů.

NEBEZPEČÍ

Abyste zamezili zranění nebo smrti v důsledku neočekávaného spuštění nebo pádu zdviženého stroje, když na stroji provádíte úpravy, vždy předtím vypněte motor a vytáhněte klíček ze zapalování. NIKDY nevylézejte na nepodepřený adaptér nebo pod něj.

NEBEZPEČÍ

Přesvědčte se, že se v okolí stroje nenachází žádné osoby.

1. Spusťte přiháněč úplně dolů.
2. Umístěte adaptér tak, aby žací lišta byla 254-356 mm (10-14 palce) nad zemí.
3. Vypněte motor a vytáhněte klíček ze zapalování.
4. Otevřete koncový štít. Pokyny viz [Otevření koncových štítů adaptéru, Str. 44](#).

PROVOZ

5. Vytáhněte závlačku (A) z rychlozápadky (B).
6. Připevněte víceúčelový nástroj (C) (uložený na levém koncovém plechu) k šestihranné hřídeli (D) a otáčením uvolněte západku (B).
7. Pokud jsou nainstalovány děliče plodin (E), zvedněte západku (B) ze šroubu (F) a odložte děliče plodin stranou.

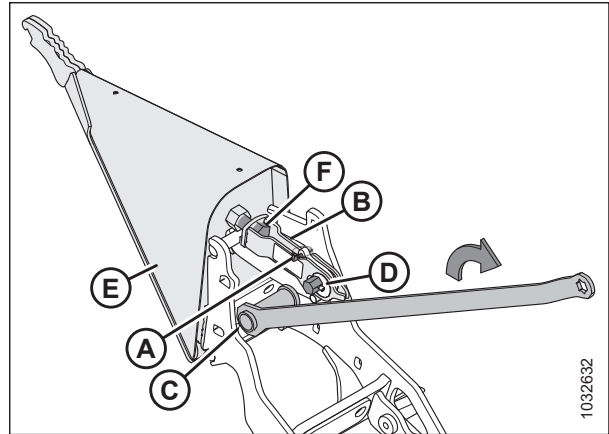

Obrázek 3.250: Instalovaný dělič plodin

8. Do drážek v rámu adaptéru zasuněte jazyčky děliče plodin (A).

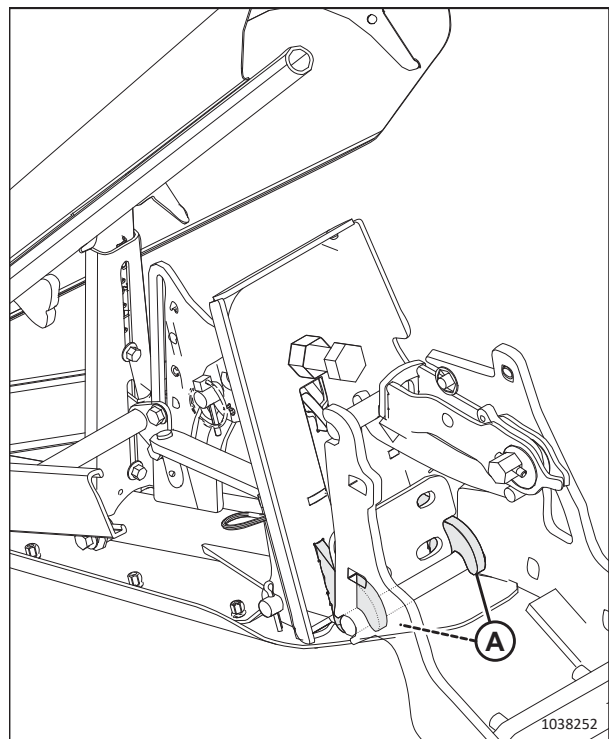

Obrázek 3.251: Instalace děliče plodin

PROVOZ

9. Zvedněte přední konec rychlozápadky (A) a otočte dělič plodin (B) nahoru do správné polohy.

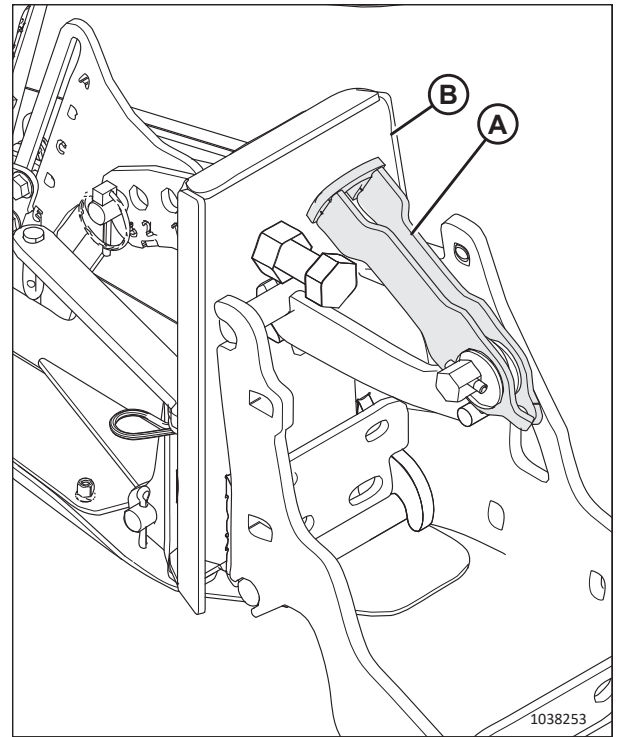

Obrázek 3.252: Rychlozápadka

10. Nasadte rychlozápadku (A) na šroub.
11. Ujistěte se, že se západka pevně zavírá a že se zarážka děliče plodin (B) dotýká zarážky adaptéru (C).

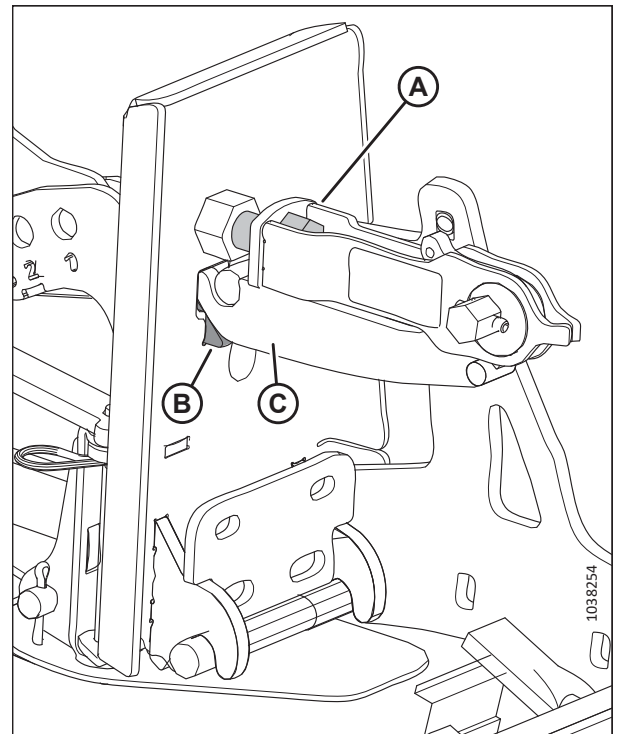

Obrázek 3.253: Dělič plodin přichycený k adaptéru

PROVOZ

12. Pokud je třeba západku seřídit, povolte matici (A) a nastavte délku šroubu (B) tak, aby bylo možné šestihřanný hřídel (C) utáhnout momentem 40–54 Nm (30–40 lbf·ft).
13. Utáhněte matici (A).
14. Nasadte víceúčelový nástroj (D) na šestihřannou hřídel (C) a otáčením víceúčelového nástroje zajistěte západku.
15. Nasadte závlačku (E), abyste zajistili rychlozápadku.
16. Opakujte kroky 5, *Str. 200* až 15, *Str. 202* na opačném konci adaptéru pro instalaci protilehlého děliče plodin.
17. Zavřete koncové štíty. Pokyny viz *Zavření koncových štítů adaptéru, Str. 45*.
18. Zkontrolujte naklápění. Pokyny viz *Kontrola a nastavení naklápění adaptéru, Str. 145*.
19. Zkontrolujte vyvážení křídel. viz *3.9.5 Kontrola a nastavení vyvážení křídel, Str. 162*

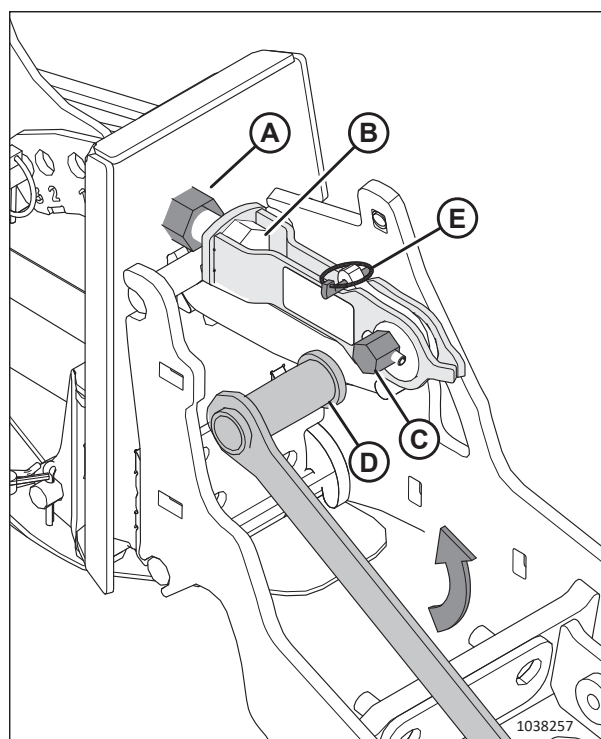

Obrázek 3.254: Nastavení západky

Instalace naklápěcích děličů plodin

Děliče plodin lze nastavit pro různé stavy plodin.

NEBEZPEČÍ

Abyste zamezili zranění nebo smrti v důsledku neočekávaného spuštění nebo pádu zdviženého stroje, když na stroji provádíte úpravy, vždy předtím vypněte motor a vytáhněte klíček ze zapalování. NIKDY nevylézejte na nepodepřený adaptér nebo pod něj.

NEBEZPEČÍ

Přesvědčte se, že se v okolí stroje nenachází žádné osoby.

1. Spusťte přiháněč úplně dolů.
2. Umístěte adaptér tak, aby žací lišta byla 254–356 mm (10–14 palce) nad zemí.

PROVOZ

3. Vypněte motor a vytáhněte klíček ze zapalování.
4. Viz tabulka podle rozsahu výšky strniště a konfigurace přiháněče:
 - Pole s výškou strniště 50–125 mm (2–5 in), adaptéry s dvojitým nebo trojitým přiháněčem: viz krok 5, *Str. 204*.
 - Pole s výškou strniště 20–100 mm (3/4–4 in), adaptéry s dvojitým nebo trojitým přiháněčem: viz krok 6, *Str. 205*.
 - Žací lišta na zemi, pole s výškou strniště 16–50 mm (5/8–2 in), adaptéry s dvojitým nebo trojitým přiháněčem: viz krok 7, *Str. 206*.
 - Pole s výškou strniště 50–125 mm (2–5 in), adaptéry s jednoduchým přiháněčem: viz krok 8, *Str. 207*.
 - Pole s výškou strniště 20–100 mm (3/4–4 in), adaptéry s jednoduchým přiháněčem: viz krok 9, *Str. 208*.
 - Žací lišta na zemi, pole s výškou strniště 16–50 mm (5/8–2 in), adaptéry s jednoduchým přiháněčem: viz krok 10, *Str. 209*.

Tabulka 3.28 Nastavení naklápacího děliče plodin – adaptér s dvojitým nebo trojitým přiháněčem, pole s výškou strniště 50–125 mm (2–5 in)

	Výška strniště	Úhel adaptéru ⁶¹	Plazy adaptéru	Spodní doraz	Poloha nosního kužele vpřed/ vzad	Výška horního deflektoru	Výška bočního deflektoru	Boční tyč horního deflektoru
Stojící plodina	125 mm (5 palců)	A	Dole	2	1 nebo 3	1	C	Dovnitř
	50 mm (2 palce)	E	Dole	1	1 nebo 3	1,5	C	Dovnitř
Polehlá	125 mm (5 palců)	A	Dole	2	3 nebo 4	1	C	Ven
	50 mm (2 palce)	E	Dole	1	3 nebo 4	2	D	Ven
Velmi polehlá plodina⁶²	125 mm (5 palců)	A	Dole	2	4	3	D	Ven
	125 mm (5 palců)	A	Dole	2	5	4	D	Ven
	50 mm (2 palce)	E	Dole	1	4	3	C	Ven
	50 mm (2 palce)	E	Dole	1	5	4	C	Ven

5. Nastavte adaptér podle nastavení v řádku tabulky, který odpovídá stav plodiny a výšce strniště:

- Nastavte úhel adaptéru.
- Seřďte plazy adaptéru.
- Nastavte naklápací dělič plodin (spodní doraz k boční tyči horního deflektoru) a zkontrolujte, zda se rozsah pohybu nastavený spodním dorazem **NEDOTÝKÁ** podpěr přiháněče. Pokyny viz kroky 11, Str. 210 až 17, Str. 213.

61. A (min.) – E (max.)

62. Vrchol plodiny nižší než 150 mm (6 palců)

Tabulka 3.29 Nastavení naklápacího děliče plodin – adaptér s dvojitým nebo trojitým přiháněčem, pole s výškou strniště 20–100 mm (3/4–4 in)

6. Nastavte adaptér podle nastavení v řádku tabulky, který odpovídá stav plodiny a výšce strniště:								
a. Nastavte úhel adaptéru.								
b. Seřďte plazy adaptéru.								
c. Nastavte naklápací dělič plodin (spodní doraz k boční tyči horního deflektoru) a zkontrolujte, zda se rozsah pohybu nastavený spodním dorazem NEDOTÝKÁ podpěr přiháněče. Pokyny viz kroky 11, Str. 210 až 17, Str. 213.								
	Výška strniště	Úhel adaptéru ⁶³	Plazy adaptéru	Spodní doraz	Poloha nosního kužele vpřed/vzad	Výška horního deflektoru	Výška bočního deflektoru	Boční tyč horního deflektoru
Stojící plodina	100 mm (4 palce)	A	Střed	2	1 nebo 3	1	C	Dovnitř
	20 mm (3/4 palce)	E	Střed	1	1 nebo 3	1	C	Dovnitř
Polehlá	100 mm (4 palce)	A	Střed	2	3	1	C	Ven
	100 mm (4 palce)	A	Střed	2	4	2	C	Ven
	20 mm (3/4 palce)	E	Střed	1	3	1	D	Ven
	20 mm (3/4 palce)	E	Střed	1	4	2	D	Ven
Velmi polehlá plodina ⁶⁴	100 mm (4 palce)	A	Střed	2 nebo 3	4	3	D	Ven
	100 mm (4 palce)	A	Střed	2 nebo 3	5	4	D	Ven
	20 mm (3/4 palce)	E	Střed	1	4	3	C	Ven
	20 mm (3/4 palce)	E	Střed	1	5	4	C	Ven

63. A (min.) – E (max.)

64. Vrchol plodiny nižší než 150 mm (6 palců)

Tabulka 3.30 Nastavení naklápacího děliče plodín – adaptér s dvojitým nebo trojitým přiháněčem, žací lišta na zemi, pole s výškou strniště 16–50 mm (5/8–2 in)

7. Nastavte adaptér podle nastavení v řádku tabulky, který odpovídá stav plodiny a výšce strniště:									
a. Nastavte úhel adaptéru.									
b. Seřídte plazy adaptéru.									
c. Nastavte naklápací dělič plodín (spodní doraz k boční tyči horního deflektoru) a zkontrolujte, zda se rozsah pohybu nastavený spodním dorazem NEDOTÝKÁ podpěr přiháněče. Pokyny viz kroky 11, Str. 210 až 17, Str. 213.									
	Výška strniště	Úhel adaptéru ⁶⁵	Plazy adaptéru	Spodní doraz	Poloha nosního kužele vpřed/vzad	Výška horního deflektoru	Výška bočního deflektoru	Boční tyč horního deflektoru	
Stojící plodina	50 mm (2 palce)	A	Nahoru	2	1 nebo 3	1	C	Dovnitř	
	16 mm (5/8 palce)	E	Nahoru	1	1	2	C	Dovnitř	
	16 mm (5/8 palce)	E	Nahoru	1	3	1	C	Dovnitř	
Polehlá	50 mm (2 palce)	A	Nahoru	2	3	1	C	Ven	
	50 mm (2 palce)	A	Nahoru	3	4	1	C	Ven	
	16 mm (5/8 palce)	E	Nahoru	1	3 nebo 4	2	D	Ven	
Velmi polehlá plodina⁶⁶	50 mm (2 palce)	A	Nahoru	2 nebo 3	4	3	D	Ven	
	50 mm (2 palce)	A	Nahoru	2 nebo 3	5	4	D	Ven	
	16 mm (5/8 palce)	E	Nahoru	1	4	2,5	C	Ven	
	16 mm (5/8 palce)	E	Nahoru	1	5	4	C	Ven	

65. A (min.) – E (max.)

66. Vrchol plodiny nižší než 150 mm (6 palců)

Tabulka 3.31 Nastavení naklápacího děliče plodin – adaptér s jednoduchým přiháněčem, pole s výškou strniště 50–125 mm (2–5 in)

8. Nastavte adaptér podle nastavení v řádku tabulky, který odpovídá stav plodiny a výšce strniště:									
a. Nastavte úhel adaptéru.									
b. Seřďte plazy adaptéru.									
c. Nastavte naklápací dělič plodin (spodní doraz k boční tyči horního deflektoru) a zkontrolujte, zda se rozsah pohybu nastavený spodním dorazem NEDOTÝKÁ podpěr přiháněče. Pokyny viz kroky 11, Str. 210 až 17, Str. 213.									
	Výška strniště	Úhel adaptéru ⁶⁷	Plazy adaptéru	Spodní doraz	Poloha nosního kužele vpřed/vzad	Výška horního deflektoru	Výška bočního deflektoru	Boční tyč horního deflektoru	
Stojící nebo polehlá plodina	125 mm (5 palců)	A	Dole	2	4	1	A – E	Dovnitř nebo ven	
	50 mm (2 palce)	E	Dole	1	5	2,5	A – E	Dovnitř nebo ven	
Velmi polehlá plodina ⁶⁸	125 mm (5 palců)	A	Dole	2	4	1	A–E	Dovnitř nebo ven	
	50 mm (2 palce)	E	Dole	1	5	2,5	A–E	Dovnitř nebo ven	

67. A (min.) – E (max.)

68. Vrchol plodiny nižší než 150 mm (6 palců)

Tabulka 3.32 Nastavení naklápacího děliče plodin – adaptér s jednoduchým přiháněčem, pole s výškou strniště 20–100 mm (3/4–4 in)

<p>9. Nastavte adaptér podle nastavení v řádku tabulky, který odpovídá stav plodiny a výšce strniště:</p> <p>a. Nastavte úhel adaptéru.</p> <p>b. Seřídte plazy adaptéru.</p> <p>c. Nastavte naklápací dělič plodin (spodní doraz k boční tyči horního deflektoru) a zkontrolujte, zda se rozsah pohybu nastavený spodním dorazem NEDOTÝKÁ podpěr přiháněče. Pokyny viz kroky 11, Str. 210 až 17, Str. 213.</p>									
	Výška strniště	Úhel adaptéru ⁶⁹	Plazy adaptéru	Spodní doraz	Poloha nosního kužele vpřed/vzad	Výška horního deflektoru	Výška bočního deflektoru	Boční tyč horního deflektoru	
Stojící nebo polehlá plodina	100 mm (4 palce)	A	Střed	2	5	1	A-E	Dovnitř nebo ven	
	20 mm (3/4 palce)	E	Střed	1	5	2,5	A-E	Dovnitř nebo ven	
Velmi polehlá plodina ⁷⁰	100 mm (4 palce)	A	Střed	2	4	1	A-E	Dovnitř nebo ven	
	20 mm (3/4 palce)	E	Střed	1	5	2,5	A-E	Dovnitř nebo ven	

69. A (min.) – E (max.)

70. Vrchol plodiny nižší než 150 mm (6 palců)

Tabulka 3.33 Nastavení naklápacího děliče plodin – adaptér s jednoduchým přiháněčem, žací lišta na zemi, pole s výškou strniště 16–50 mm (5/8–2 in)

10. Nastavte adaptér podle nastavení v řádku tabulky, který odpovídá stav plodiny a výšce strniště:									
a. Nastavte úhel adaptéru.									
b. Seřídte plazy adaptéru.									
c. Nastavte naklápací dělič plodin (spodní doraz k boční tyči horního deflektoru) a zkontrolujte, zda se rozsah pohybu nastavený spodním dorazem NEDOTÝKÁ podpěr přiháněče. Pokyny viz kroky 11, Str. 210 až 17, Str. 213.									
	Výška strniště	Úhel adaptéru ⁷¹	Plazy adaptéru	Spodní doraz	Poloha nosního kužele vpřed/vzad	Výška horního deflektoru	Výška bočního deflektoru	Boční tyč horního deflektoru	
Stojící nebo polehlá plodina	50 mm (2 palce)	A	Nahoru	2	4	1	A–E	Dovnitř nebo ven	
	16 mm (5/8 palce)	E	Nahoru	1	5	2,5	A–E	Dovnitř nebo ven	
Velmi polehlá plodina ⁷²	50 mm (2 palce)	A	Nahoru	2	4	1	A–E	Dovnitř nebo ven	
	16 mm (5/8 palce)	E	Nahoru	1	5	2,5	A–E	Dovnitř nebo ven	

71. A (min.) – E (max.)

72. Vrchol plodiny nižší než 150 mm (6 palců)

PROVOZ

11. **Spodní doraz:** Vyměte zajišťovací kolík (A) z čepu vidlice a čep vyměte. Pro zpětnou montáž si ponechejte zajišťovací kolík i čep vidlice.
12. Nakloňte dělič a poté znovu nainstalujte čep vidlice do příslušného otvoru s čísly „1“ až „3“. Zajistěte čep vidlice závlačkou.

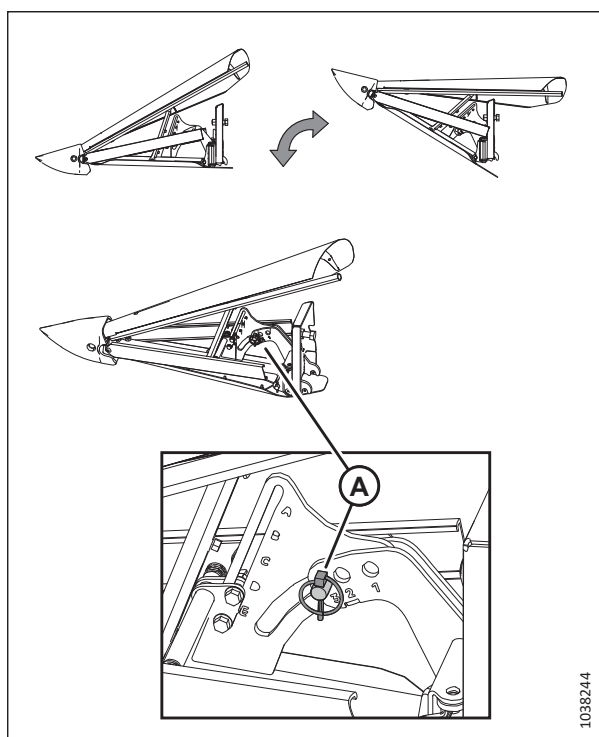

Obrázek 3.255: Nastavení spodního dorazu

13. **Poloha nosního kuželu vpřed/vzad:** Vyměte šroub (A), posuňte trubku a poté namontujte šroub do jednoho z pěti otvorů trubky.

POZNÁMKA:

- V příkladu (B) je šroub instalován do otvoru trubky „1“.
- V příkladu (C) je šroub instalován do otvoru trubky „5“.

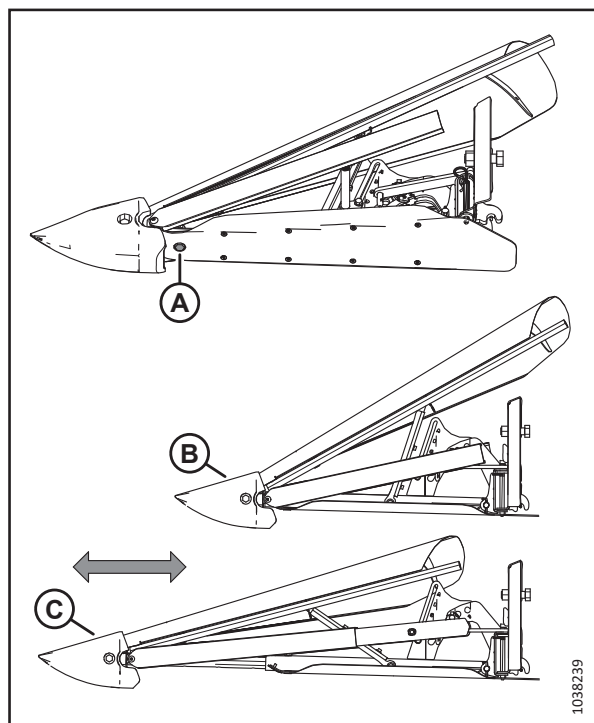

Obrázek 3.256: Nastavení polohy nosního kuželu vpřed/vzad

PROVOZ

14. **Výška horního deflektoru:** Povolte matice na šroubech (A). Posuňte středovou podpěru do požadovaného nastavení (1 až 4,5) a matice utáhněte.

- Zarovnejte body s podporou a přidejte nebo uberte poloviční stupně. Příklad (B) ukazuje stupeň 2,5.
- Pro nastavení celých stupňů zarovnejte číslo s podpěrou. Příklad (C) ukazuje stupeň 2.

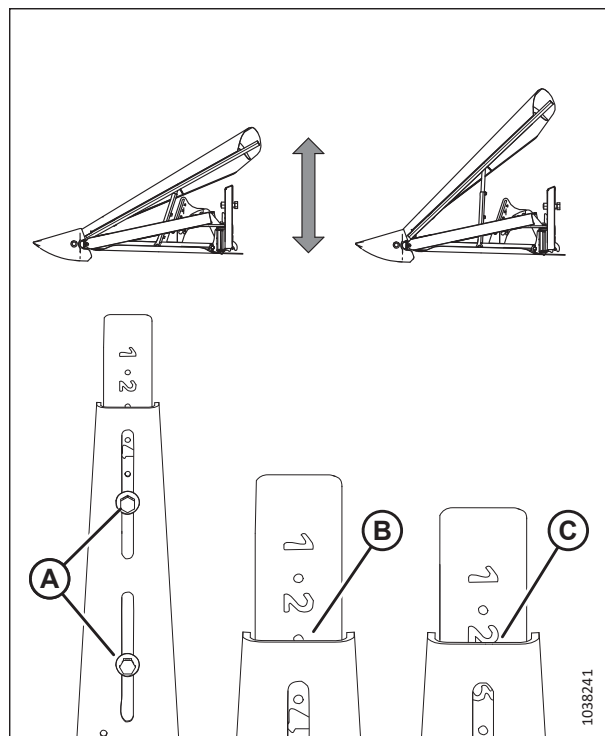

Obrázek 3.257: Nastavení výšky horního deflektoru

15. **Výška bočního deflektoru:** Povolte matice na šroubech (A). Posuňte deflektory, dokud nebude zářez (B) v požadovaném nastavení (A až E), poté utáhněte matice.

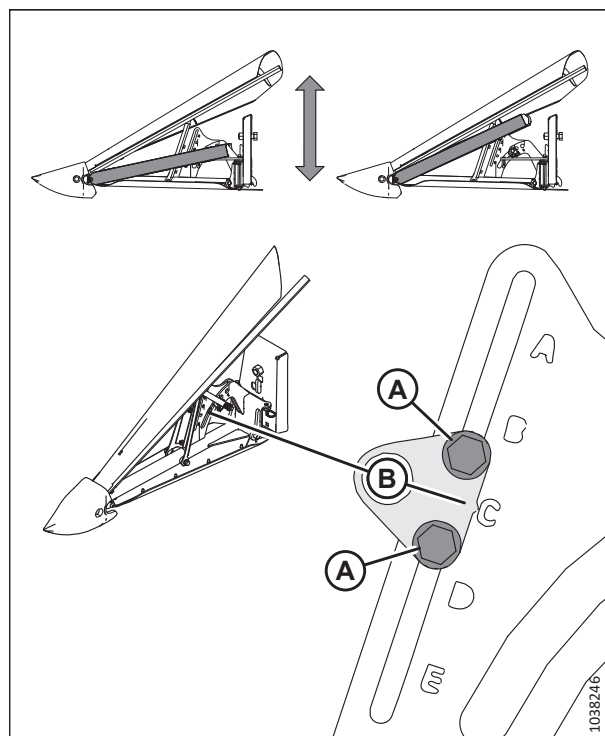

Obrázek 3.258: Nastavení výšky bočního deflektoru

PROVOZ

16. **Boční tyč horního deflektoru:** Povolte matici (A) a šroub (B) a poté otočte tyč (C). Utáhněte matici (A) na 39 Nm (29 lbf·ft). Utáhněte šroub (B) na 52 Nm (38 lbf·ft).

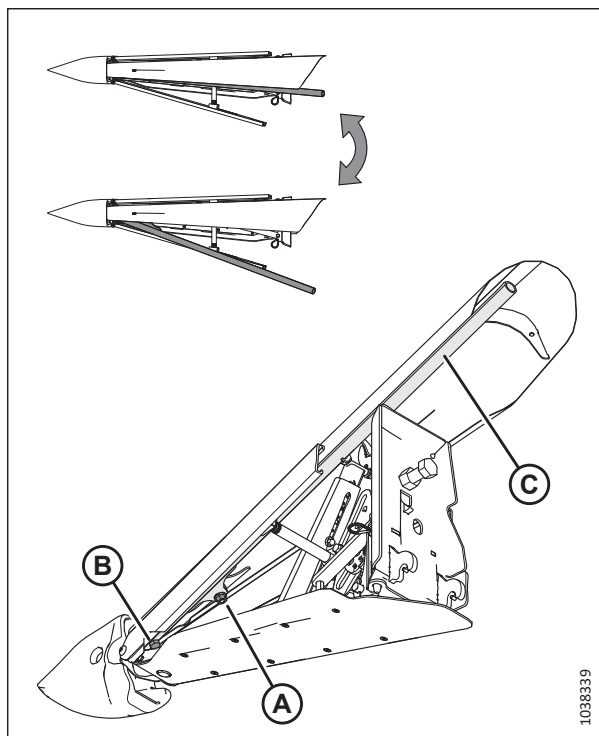

Obrázek 3.259: Nastavení boční tyče horního deflektoru

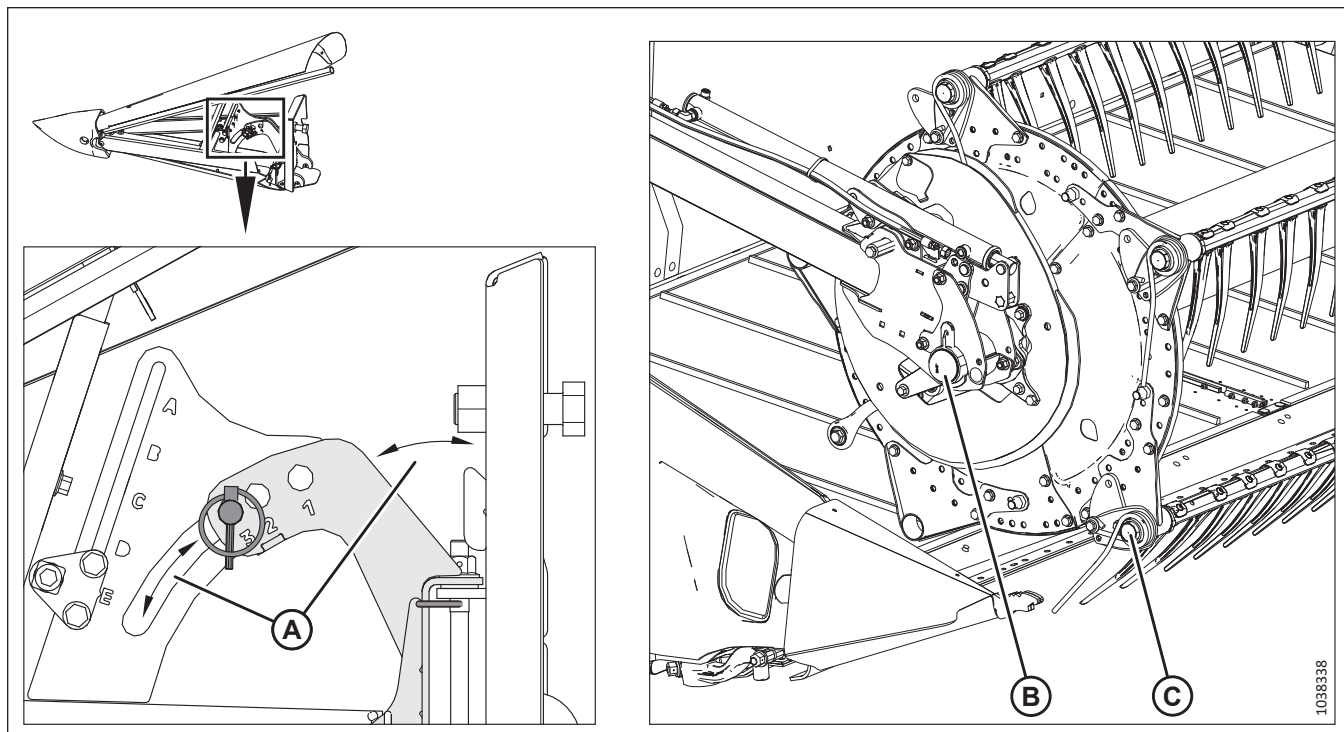

Obrázek 3.260: Rozsah pohybu naklápěcího děliče plodin

17. **Kontrola rozsahu pohybu:** Zvedejte a spouštějte naklápěcí dělič plodin v rozsahu pohybu (A) nastaveném spodním dorazem. Zkontrolujte, zda se naklápěcí dělič **NEDOTÝKÁ** podpěr (B) přiháněče nebo přiháněče (C).

DŮLEŽITÉ:

Při kontrole, zda nedochází k vzájemnému ovlivňování naklápěcích děličů plodin a **jednoduchého přiháněče**, se také ujistěte, že naklápěcí děliče plodin **NEJSOU** v kontaktu s pohonem přiháněče.

3.9.16 Dělicí tyče plodin

Při sklizni používejte dělicí tyče plodin s děliči plodin, které pomáhají oddělovat plodiny. Dělicí tyče plodin jsou nejužitečnější, když jsou plodiny husté nebo polehlé. Ve stojících plodinách používejte jen děliče plodin.

V následující tabulce je uvedeno, které plodiny by se měly sklízet s dělicími tyčemi a které bez nich.

Tabulka 3.34 Doporučené použití dělicích tyčí plodin

S dělicími tyčemi plodin		Bez dělicích tyčí plodin
Vojtěška	Polehlé obilniny	Potravinářská fazole
Řepka	Hrách	Čirok
Len	Sójové boby	Rýže
Tráva na semeno	Súdánská tráva	Sójové boby
Čočka	Ozimé píce	Stojící obilniny

Demontáž dělicích tyčí plodin

Dělicí tyče plodin lze z konců děličů plodin vyjmout a uložit je na adaptér.

1. Povolte šroub (B) a odmontujte dělicí tyč plodin (A) z obou stran adaptéru.

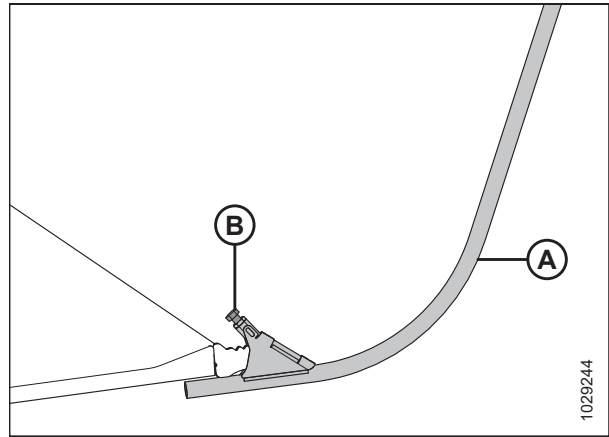

Obrázek 3.261: Dělicí tyč plodin

2. Uložte obě dělicí tyče plodin (B) uvnitř na pravém koncovém plechu.
3. Zajistěte tyče závlačkou (A).

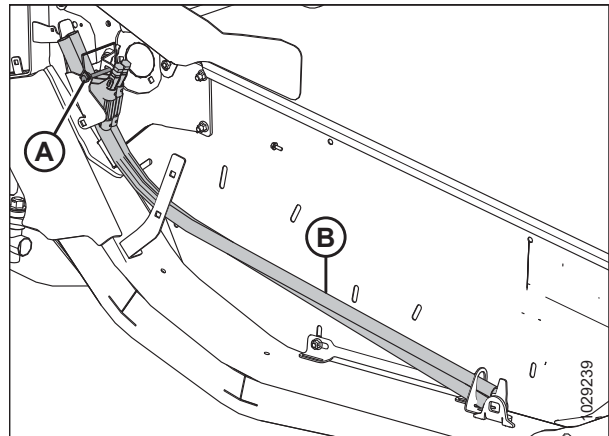

Obrázek 3.262: Pravý koncový kryt

Montáž dělicích tyčí plodin

Na konce děličů plodin lze nainstalovat dělicí tyče plodin, které pomáhají oddělovat bujné plodiny.

1. Otevřete pravý a levý koncový štít. Pokyny viz [Otevření koncových štítů adaptéru, Str. 44](#).

PROVOZ

2. Uvolněte zajišťovací kolík (A), který připevňuje dělicí tyče (B) ke koncovému plechu adaptéru.
3. Vyměňte dělicí tyče z úložného místa.
4. Znovu zasuňte zajišťovací kolík (A).

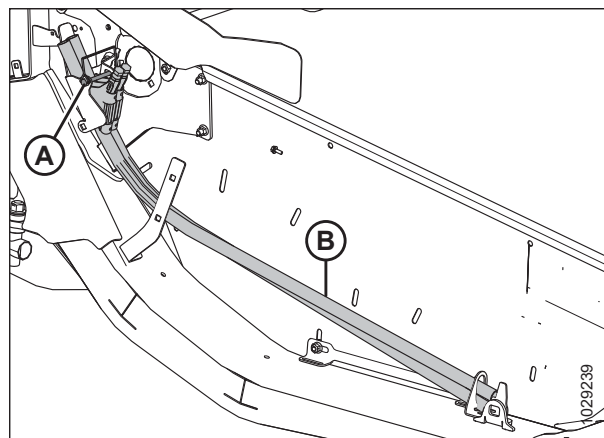

Obrázek 3.263: Dělicí tyče

5. Umístěte dělicí tyč plodin (A) na hrot děliče plodin. Utáhněte šroub (B).
6. Zopakujte kroky 2, [Str. 215](#) až 5, [Str. 215](#) na druhém konci adaptéru.
7. Zavřete pravý a levý koncový štít. Pokyny viz [Zavření koncových štítů adaptéru, Str. 45](#).

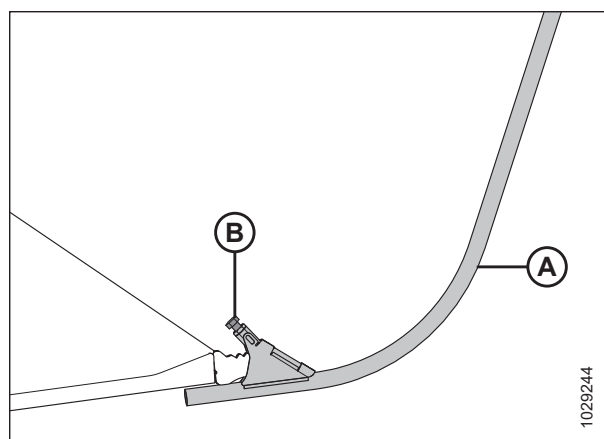

Obrázek 3.264: Dělicí tyč na děliči plodin

Volitelné dělicí tyče pro rýži

Volitelné dělicí tyče pro rýži pomáhají při zpracování vysokých a spletých rýžových plodin. Lze je instalovat na konce děličů plodin.

Dělicí tyče pro rýži zlepšují výkonnost u vysokých a spletených rýžových plodin. Další informace viz [5.1.7 Sada dělicí tyče pro rýži, Str. 512](#).

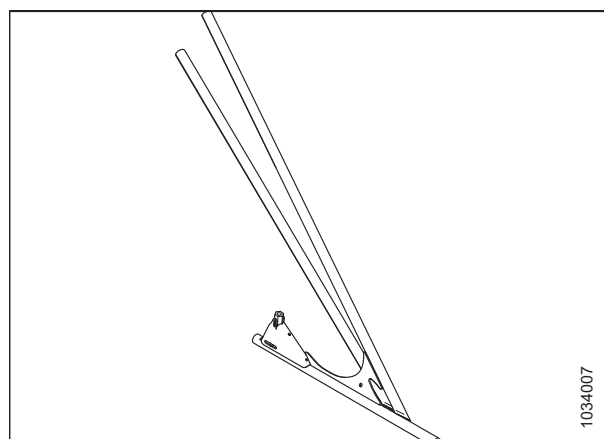

Obrázek 3.265: Volitelná dělicí tyč pro rýži

PROVOZ

Dělicí tyče pro rýži jsou ukládány na zadní straně obou koncových plechů na úložném držáku (A) a jsou zajištěny pomocí kolíku (B). Montáž a demontáž těchto tyčí je stejná jako postupy u standardních dělicích tyčí plodin.

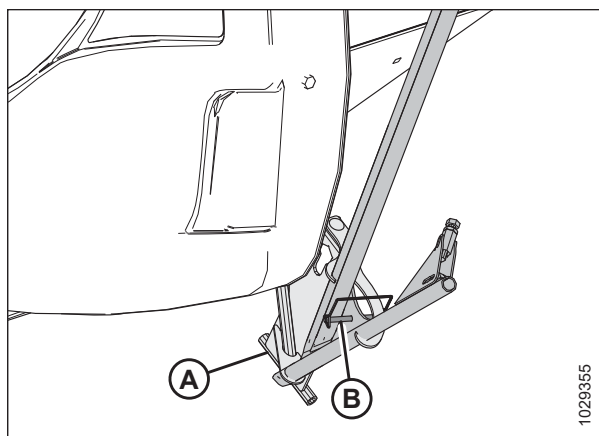

Obrázek 3.266: Uložení dělicí tyče pro rýži

3.10 Systém automatického ovládní výšky adaptéru

Systém automatického ovládní výšky adaptéru (AHC) spolupracuje se systémem AHC, který je k dispozici na určitých modelech sklízecích mlátiček.

Na indikátorech nastavení naklápění na naklápěcím modulu jsou nainstalovány dva snímače s Hallovým efektem (A). Tyto snímače vysílají signály do sklízecí mlátičky, které umožňují sklízecí mlátičce udržovat adaptér v konzistentní výšce sečení a optimální nastavení naklápění, když adaptér kopíruje obrysy země.

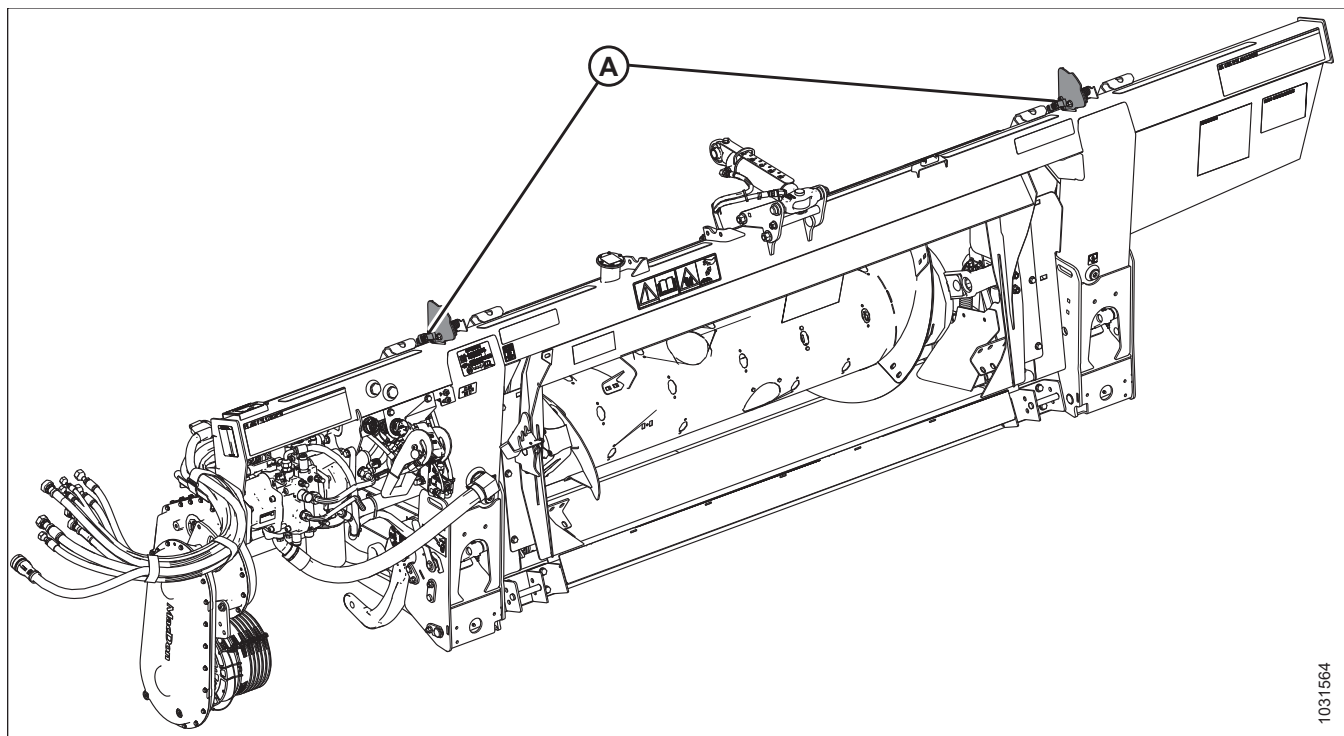

Obrázek 3.267: Naklápěcí modul FM200

Před použitím systému AHC proveďte následující úkoly:

1. Připravte sklízecí mlátičku na používání AHC (platí jen pro některé modely sklízecích mlátiček – viz návod pro vaši sklízecí mlátičku).
2. Nakalibrujte snímače systému AHC tak, aby sklízecí mlátička mohla správně interpretovat data ze snímače s Hallovým efektem na naklápěcím modulu. Další informace viz návod k obsluze sklízecí mlátičky.

Konfiguraci systému AHC pro konkrétní model sklízecí mlátičky provedete podle příslušného postupu:

- [3.10.4 Sklízecí mlátičky New Holland řady CR a CX – rok 2014 a starší, Str. 222](#)
- [3.10.5 Sklízecí mlátičky New Holland – řada CR \(rok 2015 a novější\) a CH, Str. 235](#)

3.10.1 Doporučená výstupní napětí snímače pro sklízecí mlátičky

Výstup snímače automatického ovládní výšky adaptéru (AHHC) musí být pro každou sklízecí mlátičku v určitém rozsahu napětí, jinak AHHC nebude řádně pracovat. Jsou uvedeny doporučené dolní a horní hodnoty napětí pro nejlepší provoz AHHC.

Tabulka 3.35 Mezní napětí sklízecí mlátičky

Sklízecí mlátička	Dolní limit napětí (V)	Horní limit napětí (V)	Minimální rozsah (V)
Všechny modely sklízecích mlátiček	0,7	4,3	2,5
POZNÁMKA: Je-li sklízecí mlátička New Holland vybavena 10V systémem a napětí se kontroluje na displeji sklízecí mlátičky, zobrazí se následující napětí:	2,8	7,2	4,1–4,4

3.10.2 Ruční kontrola limitů rozsahu napětí

Pro správnou funkci systému automatického ovládní výšky adaptéru (AHHC) musí být napětí, které snímače výšky adaptéru hlásí sklízecí mlátičce, v předepsaném rozsahu.

POZNÁMKA:

Do konektoru P600 (A) bude nainstalována jedna z následujících zástrček. Tato zástrčka určuje, jak je signál napětí posílán do sklízecí mlátičky:

- Průměrovací zástrčka (MD #328560 [B7489]): Tato zástrčka odesílá do sklízecí mlátičky průměrnou hodnotu z obou snímačů.
- Průchozí zástrčka (MD #323698 [B7490]): Každý snímač odesílá signál napětí přímo do sklízecí mlátičky. Neexistují žádné zprůměrované středové signály.

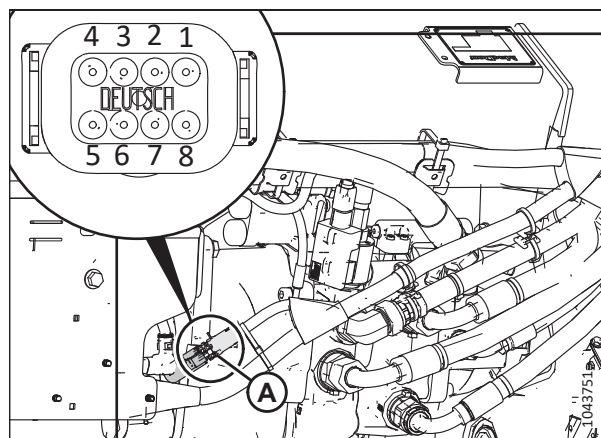

Obrázek 3.268: Konektor

POZNÁMKA:

U některých modelů sklízecí mlátičky můžete napětí sledovat na displeji.

NEBEZPEČÍ

Přesvědčte se, že se v okolí stroje nenachází žádné osoby.

NEBEZPEČÍ

Abyste zabránili zranění nebo smrti v důsledku neočekávaného spuštění stroje, pokud z jakéhokoli důvodu opouštíte sedadlo obsluhy, vždy vypněte motor a vytáhněte klíček ze zapalování.

1. Odstavte sklízecí mlátičku na rovném povrchu.
2. Umístěte adaptér tak, aby žací lišta byla 254-356 mm (10-14 palce) nad zemí.

Kontrola horního limitu napětí snímače

3. Zvětšíte úhel prstů tak, aby byl ukazatel úhlu adaptéru (A) na pozici E na středovém spoji.
4. Vypněte motor a vytáhněte klíček ze zapalování.

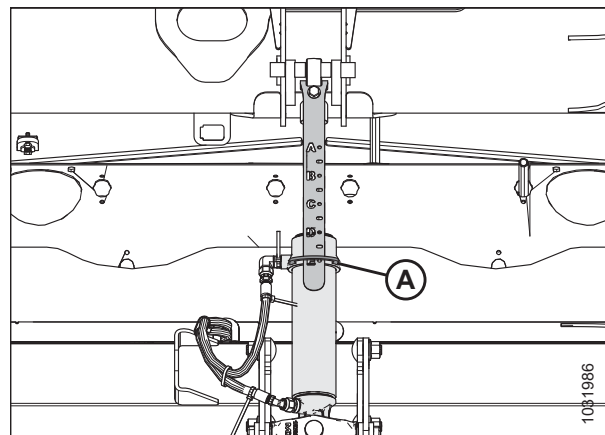

Obrázek 3.269: Středový spoj

⚠ UPOZORNĚNÍ

Abyste zabránili pořezání, sevření a dalšímu ublížení na zdraví u osoby, která kontroluje spodní dorazy, ujistěte se, že nikdo ručně nezvedá adaptér, nebouchá s ním ani s ním nepohybuje, zatímco se kontrolující osoba dotýká podložky spodního dorazu a kontroluje její pohyb.

5. Přesvědčte se, že je spojovací ústrojí zámku naklápění v obou místech na spodních dorazech (podložka [A] se nesmí posunout).

POZNÁMKA:

Pokud adaptér **NENÍ** na spodních dorazech, může se napětí za provozu dostat mimo rozsah a vyvolat selhání systému AHHC. Chcete-li problém vyřešit, zvýšte hmotnost adaptéru snížením naklonění. Pokyny viz *Kontrola a nastavení naklápění adaptéru, Str. 145.*

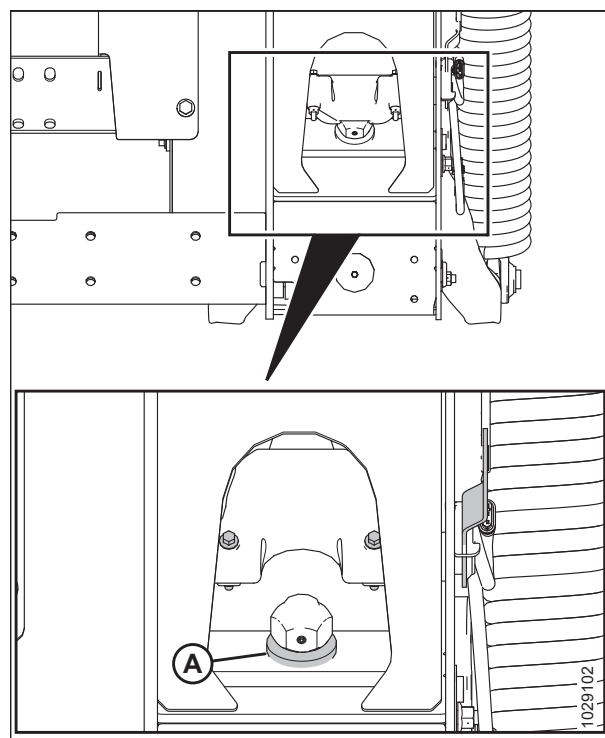

Obrázek 3.270: Podložka spodního dorazu

PROVOZ

6. **NENÍ-LI** ručička (C) na 0 (D), povolte matici na šroubu (A) a otáčejte deskou indikátoru naklápění (B), dokud ručička nebude zarovnána s nulovou tečkou (E). Utáhněte matici na šroubu (A).

POZNÁMKA:

Po seřízení desky indikátoru musí být zkontrolovány limity napětí snímače naklápění.

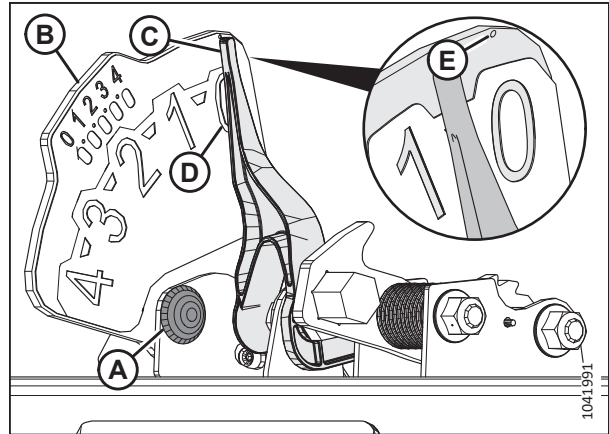

Obrázek 3.271: Ukazatel naklápění

7. Vyhledejte konektor P600 (A) na levé straně naklápěcího modulu.
8. Vyměňte zástrčku (B).
9. Vložte klíč do zapalování a otočte jím do pracovní polohy (RUN).
10. Pomocí digitálního multimetru zkontrolujte, zda je konektor P600 napájen ze sklízecí mlátičky. Multimetr by měl ukazovat 5 V na pinu 7.
- Pin 7 – FM2215E – fáze
 - Pin 8 – FM2515E – země
11. Na konektoru P600 porovnejte napětí hlášené levým snímačem (piny 1 a 8) a pravým snímačem (piny 3 a 8) s horním rozsahem uvedeným v [3.10.1 Doporučená výstupní napětí snímače pro sklízecí mlátičky, Str. 218](#).

- Pin 1 – FM3326A – signál z levého snímače
- Pin 3 – FM3328A – signál z pravého snímače
- Pin 8 – FM2515E – země

POZNÁMKA:

Při použití spojovacího ústrojí zámku naklápění na spodním dorazu musí být horní údaj napětí na obou snímačích (levém i pravém) stejný, avšak rozdíl 0,1–0,2 V je přijatelný.

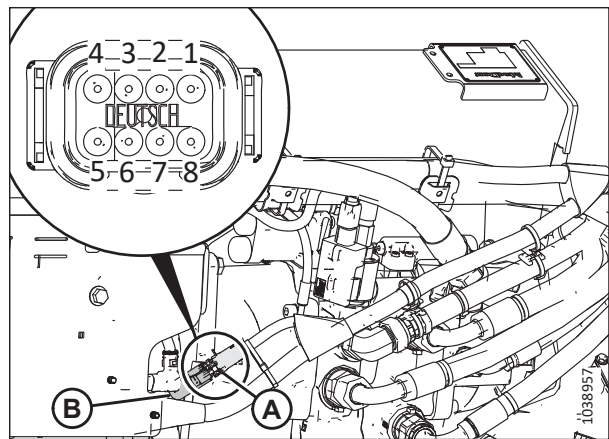

Obrázek 3.272: Konektor P600 – pohled zezadu

PROVOZ

12. Pokud potřebujete upravit napětí, povolte matice (A), změňte polohu snímače (B) v desce indikátoru a poté utáhněte matice (A) na 3 Nm (2,2 lbf ft [22 lbf in]).

POZNÁMKA:

Při utahování matic dbejte na to, aby se snímač (B) v desce indikátoru **NEPOHYBOVAL**.

13. Otočte klíčkem do polohy VYPNUTO a vytáhněte klíček ze zapalování.

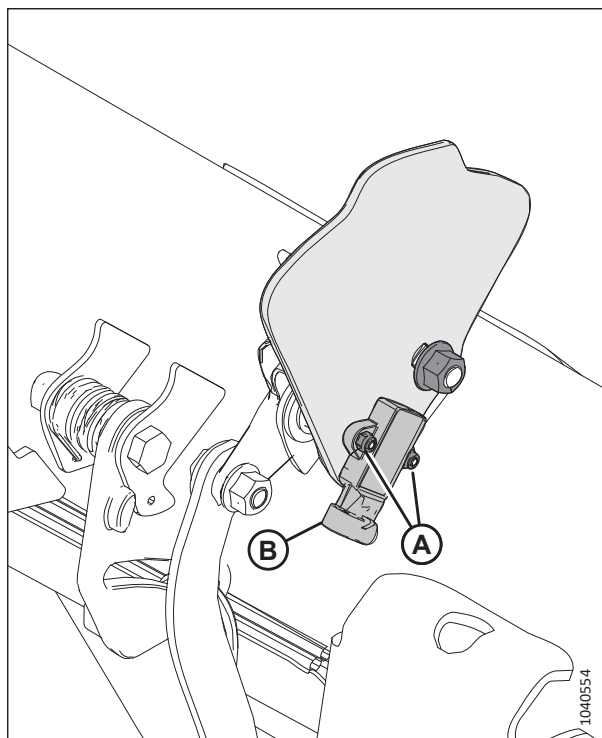

Obrázek 3.273: Deska levého indikátoru naklápění

Kontrola dolního limitu napětí snímače

14. Zvětšete úhel prstů tak, aby byl ukazatel úhlu adaptéru (A) na pozici E na středovém spoji.
15. Spusťte adaptér dolů.
16. Vypněte motor a vytáhněte klíček ze zapalování.

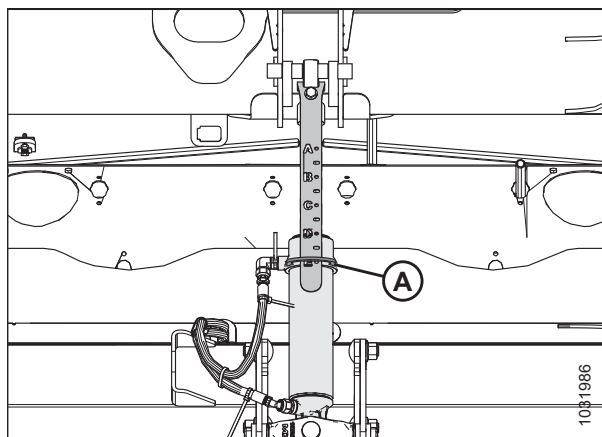

Obrázek 3.274: Středový spoj

PROVOZ

17. Ručička indikátoru naklápění (A) by měla být na hodnotě 4 (B).
18. Vložte klíč a otočte jím do pracovní polohy (RUN).
19. Na konektoru P600 porovnejte napětí hlášené levým snímačem (piny 1 a 8) a pravým snímačem (piny 3 a 8) s nižším napětím uvedeným v [3.10.1 Doporučená výstupní napětí snímače pro sklízecí mlátičky, Str. 218.](#)
 - Pin 1 – FM3326A – signál z levého snímače
 - Pin 3 – FM3328A – signál z pravého snímače
 - Pin 8 – FM2515E – země
20. Pokud potřebujete upravit napětí, postupujte podle kroku [12, Str. 221.](#)

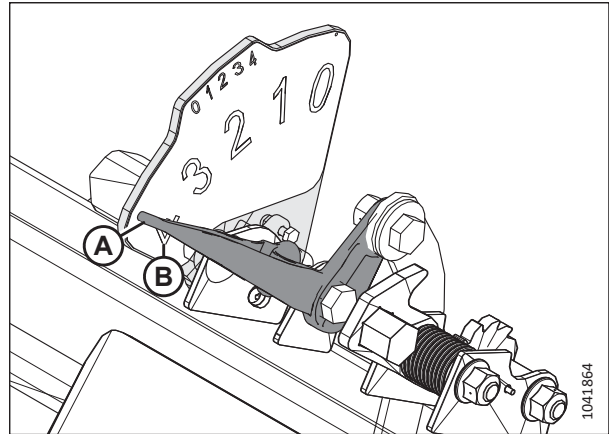

Obrázek 3.275: Levý indikátor naklápění – zobrazeno zezadu

3.10.3 10voltový adaptér – pouze sklízecí mlátičky New Holland

Sklízecí mlátičky New Holland s 10voltovým systémem vyžadují pro kalibraci systému automatického ovládání výšky adaptéru (AHC) 10voltový adaptér.

Pokud na sklízecí mlátičce New Holland s napětím 10 V není adaptér (A) namontovaný, výstupní hodnota AHC bude stále 0 V, bez ohledu na polohu snímače.

Pokyny ke kontrole napětí snímače viz [Kontrola rozsahu napětí z kabiny sklízecí mlátičky – New Holland řady CR a CX, Str. 223](#) nebo [3.10.2 Ruční kontrola limitů rozsahu napětí, Str. 218.](#)

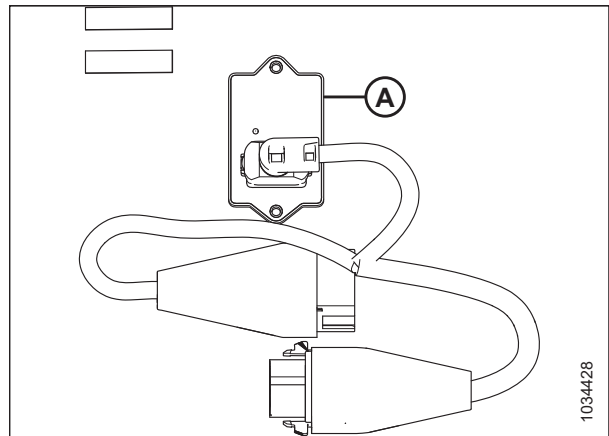

Obrázek 3.276: 10voltový adaptér (B7241)

3.10.4 Sklízecí mlátičky New Holland řady CR a CX – rok 2014 a starší

Aby byl systém automatického ovládání výšky adaptéru (AHC) kompatibilní se sklízecí mlátičkou, je třeba nastavit volby konfigurace adaptéru sklízecí mlátičky pro daný model sklízecí mlátičky, nakonfigurovat nastavení rychlosti přiháněče, nastavit ovládací prvky AHC a zkalibrovat systém AHC, aby bylo zajištěno jeho správné fungování.

Stručný návod k nastavení adaptéru – sklízecí mlátičky New Holland řady CR a CX – rok 2014 a starší

Informace v následující tabulce slouží k rychlé orientaci v doporučených nastaveních pro adaptér se sklízecí mlátičkou New Holland řady CR a CX – rok 2014 a starší.

POZNÁMKA:

Podrobné pokyny k nastavení naleznete v návodu k obsluze sklízecí mlátičky.

PROVOZ

Tabulka 3.36 Nastavení adaptéru – sklízecí mlátičky New Holland řady CR a CX – rok 2014 a starší

Parametr nastavení	Doporučené nastavení
Typ sečení	Plošina
Podtyp adaptéru	80/90
Automatické naklápění adaptéru	Instalováno
Automatické zvedání adaptéru	Instalováno
Rychlost manuálního zvedání/ spouštění HHC	Nastavení pro nejlepší výkon
Citlivost snímání výšky HHC	Nastavení pro nejlepší výkon POZNÁMKA: Citlivost lze změnit od 10 do 250 v krocích po 10. Nastavení od výrobce je 100.
Citlivost snímání náklonu	Nastavení pro nejlepší výkon
Snímač výšky přiháněče	Ano
Citlivost na výšku adaptéru vlevo	Rozsah napětí: 0,7–4,3 Rozsah napětí se snímačem 10 V: 2,8–7,2
Boční naklápění adaptéru	Instalováno
Kalibrace adaptéru	Dokončeno
Kalibrace maximální výšky strniště	Dokončeno
Rychlost zvedání adaptéru	Nastavit podle přání obsluhy POZNÁMKA: Rychlost zvedání lze změnit od 32 do 236 v krocích po 34. Nastavení od výrobce je 100.
Rychlost spouštění adaptéru dolů	Nastavit podle přání obsluhy POZNÁMKA: Rychlost spouštění adaptéru lze změnit od 2 do 247 v krocích po 7. Nastavení od výrobce je 100.
Výška adaptéru	Nastavit podle přání obsluhy

Kontrola rozsahu napětí z kabiny sklízecí mlátičky – New Holland řady CR a CX

Snímač automatického ovládání výšky adaptéru (AHHC) vyžaduje ke správnému provozu stanovený rozsah napětí.

POZNÁMKA:

Pro modely New Holland CR 6.80, 6.90, 7.90, 8.90, 9.90 a 10.90 viz [3.10.5 Sklízecí mlátičky New Holland – řada CR \(rok 2015 a novější\) a CH, Str. 235](#).

POZNÁMKA:

Od vydání tohoto dokumentu mohly být provedeny změny ovladačů nebo displeje sklízecí mlátičky. Nejaktuálnější informace viz návod k obsluze sklízecí mlátičky.



NEBEZPEČÍ

Abyste zamezili zranění nebo smrti v důsledku neočekávaného spuštění stroje, před nastavováním stroje vždy vypněte motor a vytáhněte klíček.

NEBEZPEČÍ

Přesvědčte se, že se v okolí stroje nenachází žádné osoby.

1. Umístěte adaptér tak, aby žací lišta byla 254-356 mm (10-14 palce) nad zemí.
2. Vypněte motor a vytáhněte klíček ze zapalování.
3. Odemkněte naklápění adaptéru. Pokyny viz *Zablokování / odblokování naklápění adaptéru, Str. 156.*
4. Zajistěte křídla adaptéru. Pokyny viz *Provoz v pevném režimu, Str. 159.*

UPOZORNĚNÍ

Abyste zabránili pořezání, sevření a dalšímu ublížení na zdraví u osoby, která kontroluje spodní dorazy, ujistěte se, že nikdo ručně nezvedá adaptér, nebouchá s ním ani s ním nepohybuje, zatímco se kontrolující osoba dotýká podložky spodního dorazu a kontroluje její pohyb.

5. Přesvědčte se, že je spojovací ústrojí zámku naklápění v obou místech na spodních dorazech (podložka [A] se nesmí posunout).

POZNÁMKA:

Pokud adaptér **NENÍ** na spodních dorazech, může se napětí za provozu dostat mimo rozsah a vyvolat selhání systému AHHC. Chcete-li problém vyřešit, zvýšte hmotnost adaptéru snížením naklopení. Pokyny viz *Kontrola a nastavení naklápění adaptéru, Str. 145.*

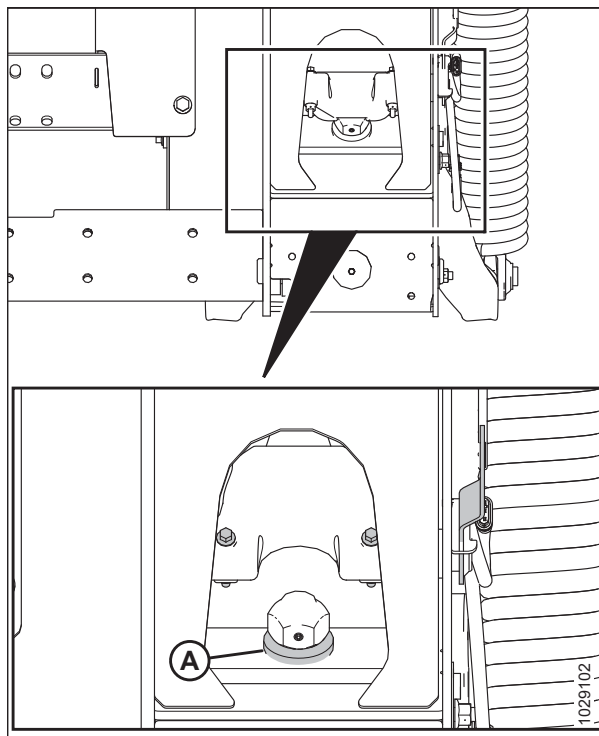

Obrázek 3.277: Podložka spodního dorazu

6. **NENÍ-LI** ručička (C) na 0 (D), povolte matici na šroubu (A) a otáčejte deskou indikátoru naklápění (B), dokud ručička nebude zarovnána s nulovou tečkou (E). Utáhněte matici na šroubu (A).

POZNÁMKA:

Po seřízení desky indikátoru musí být zkontrolovány limity napětí snímače naklápění.

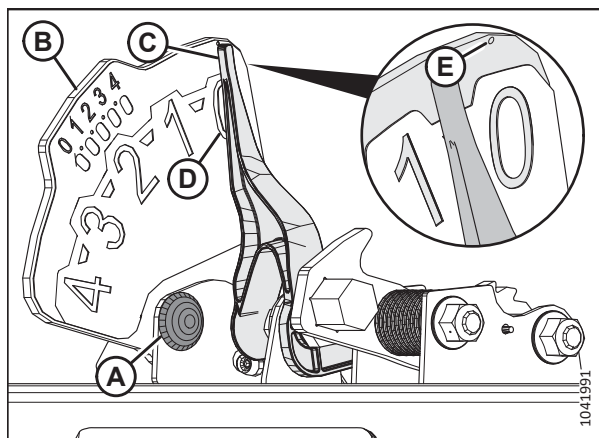

Obrázek 3.278: Ukazatel naklápění

PROVOZ

7. Přesvědčte se, že je odblokované naklápění adaptéru.
8. Vyberte položku DIAGNOSTICS (diagnostika) (A) na hlavní stránce.
Zobrazí se stránka DIAGNOSTICS (diagnostika).
9. Vyberte nastavení SETTINGS. Zobrazí se stránka SETTINGS (nastavení).

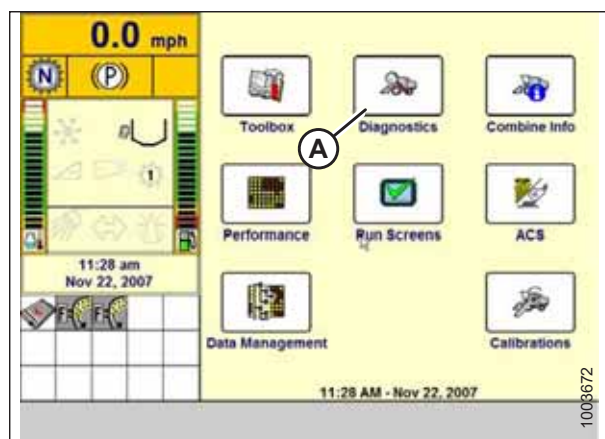

Obrázek 3.279: Displej sklízecí mlátičky New Holland

10. Vyberte rozevírací šipku skupiny GROUP (skupina) (A).
Zobrazí se dialogový rámeček skupiny GROUP.

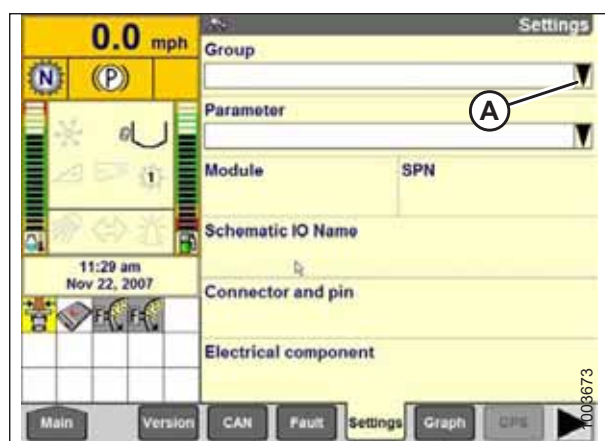

Obrázek 3.280: Displej sklízecí mlátičky New Holland

11. Vyberte výšku/naklápění adaptéru HEADER HEIGHT/ TILT (A). Zobrazí se stránka PARAMETER (parametr).

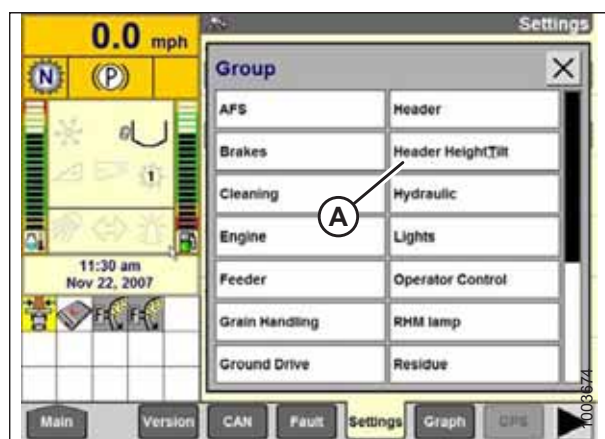

Obrázek 3.281: Displej sklízecí mlátičky New Holland

PROVOZ

12. Vyberte citlivost ovládání výšky adaptéru vlevo LEFT HEADER HEIGHT SEN (A) a poté vyberte tlačítko GRAPH (B). Nahoře na stránce se zobrazí údaj napětí.
13. Zvedněte a spouštějte adaptér, abyste viděli plný rozsah napěťových údajů.
14. Porovnejte údaje napětí na displeji s rozsahy napětí uvedenými v části [3.10.1 Doporučená výstupní napětí snímače pro sklízecí mlátičky](#), Str. 218.
15. Pokud napětí snímače není mezi dolním a horním limitem napětí nebo pokud je nedostatečný rozsah mezi dolním a horním limitem, přečtěte si pokyny [3.10.2 Ruční kontrola limitů rozsahu napětí](#), Str. 218.

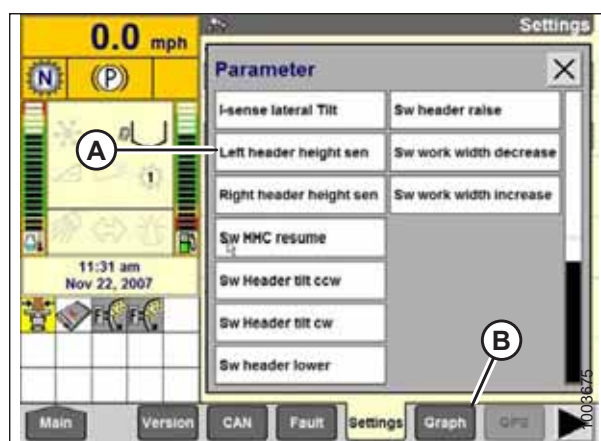

Obrázek 3.282: Displej sklízecí mlátičky New Holland

Nastavení automatického ovládání výšky adaptéru – New Holland řady CR a CX

Pomocí displeje sklízecí mlátičky nastavte systém automatického ovládání výšky adaptéru (AHC).

POZNÁMKA:

Od vydání tohoto dokumentu mohly být provedeny změny ovladačů nebo displeje sklízecí mlátičky. Nejaktuálnější informace viz návod k obsluze sklízecí mlátičky.

POZNÁMKA:

Pro modely New Holland CR 6.80, 6.90, 7.90, 8.90, 9.90 a 10.90 viz [3.10.5 Sklízecí mlátičky New Holland – řada CR \(rok 2015 a novější\) a CH](#), Str. 235.

1. Na displeji sklízecí mlátičky vyberte boční naklápění adaptéru HEADER LATERAL FLOAT a stiskněte ENTER.
2. Pro výběr položky nainstalováno INSTALLED můžete používat navigační tlačítka nahoru a dolů.



Obrázek 3.283: Displej sklízecí mlátičky New Holland

PROVOZ

3. Vyberte automatické nakládění adaptéru HEADER AUTOFLOAT a stiskněte ENTER.
4. Pro přecházení mezi volbami použijte navigační tlačítka nahoru a dolů a vyberte položku nainstalováno INSTALLED.



Obrázek 3.284: Displej sklízecí mlátičky New Holland

Kalibrace automatického ovládní výšky adaptéru – New Holland řady CR a CX

Výstup snímače automatického ovládní výšky adaptéru (AHHC) musí být kalibrován pro každou sklízecí mlátičku.

POZNÁMKA:

Pro modely New Holland CR 6.80, 6.90, 7.90, 8.90, 9.90 a 10.90 viz [3.10.5 Sklízecí mlátičky New Holland – řada CR \(rok 2015 a novější\) a CH, Str. 235](#).



NEBEZPEČÍ

Abyste zamezili zranění nebo smrti v důsledku neočekávaného spuštění stroje, před nastavováním stroje vždy vypněte motor a vytáhněte klíček.



NEBEZPEČÍ

Přesvědčte se, že se v okolí stroje nenachází žádné osoby.

POZNÁMKA:

Od vydání tohoto dokumentu mohly být provedeny změny ovladačů nebo displeje sklízecí mlátičky. Nejaktuálnější informace viz návod k obsluze sklízecí mlátičky.

POZNÁMKA:

Je-li nakládění adaptéru nastaveno na příliš nízkou hmotnost, může tato skutečnost znemožnit kalibraci AHHC. Aby se adaptér neoddělil od adaptéru nakláděcího modulu, může být nutné během kalibrace změnit nastavení nakládění na těžší nastavení.

PROVOZ

1. Odstavte sklízecí mlátičku na rovném povrchu.
2. Ujistěte se, že je adaptér ve vodorovné poloze. Pokud je nutné seřízení:
 - Odstavte sklízecí mlátičku na vodorovném povrchu.
 - Je-li součástí výbavy, použijte boční náklon sklízecí mlátičky k vyrovnání šikmého dopravníku se zemí.
 - Pokud je nutné další seřízení, vypněte motor, vytáhněte klíček ze zapalování a ujistěte se, že jsou pneumatiky sklízecí mlátičky nahuštěny na správný tlak.

POZNÁMKA:

Přesvědčte se, že jsou nainstalovány všechny volitelné výbavy a přídatná zařízení, a až poté znovu nastavte vyvážení naklápění a křidel.

POZNÁMKA:

Ukazatel náklonu (A) je umístěn na horní straně rámu naklápěcího modulu. Pokud se bublina vodováhy nachází uprostřed, adaptér je ve vodorovné poloze.

3. Přesvědčte se, že je středový spoj nastavený do polohy **D**.

POZNÁMKA:

Po skončení kalibrace nastavte středový spoj zpět na požadovaný úhel adaptéru. Pokyny viz [3.9.3 Úhel adaptéru](#), [Str. 142](#).

4. Nastavte polohu přiháněče vpřed/vzad tak, aby byl ukazatel v poloze **6**.
5. Umístěte adaptér tak, aby žací lišta byla 254-356 mm (10-14 palce) nad zemí.
6. Vypněte motor a vytáhněte klíček ze zapalování.

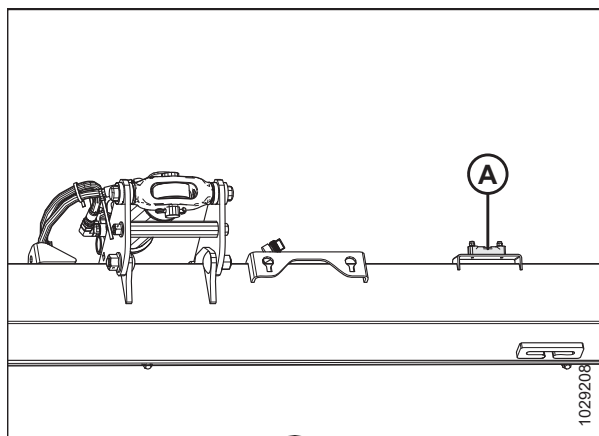

Obrázek 3.285: Ukazatel náklonu

UPOZORNĚNÍ

Abyste zabránili pořezání, sevření a dalšímu ublížení na zdraví u osoby, která kontroluje spodní dorazy, ujistěte se, že nikdo ručně nezvedá adaptér, nebouchá s ním ani s ním nepohybuje, zatímco se kontrolující osoba dotýká podložky spodního dorazu a kontroluje její pohyb.

7. Přesvědčte se, že je spojovací ústrojí zámku naklápění v obou místech na spodních dorazech (podložka [A] se nesmí posunout).

POZNÁMKA:

Pokud adaptér **NENÍ** na spodních dorazech, může se napětí za provozu dostat mimo rozsah a vyvolat selhání systému AHHC. Chcete-li problém vyřešit, zvýšte hmotnost adaptéru snížením naklonění. Pokyny viz *Kontrola a nastavení naklápění adaptéru, Str. 145*.

8. Odemkněte naklápění adaptéru. Pokyny viz *Zablokování / odblokování naklápění adaptéru, Str. 156*.
9. Zajistěte křídla adaptéru. Pokyny viz *Provoz v pevném režimu, Str. 159*.

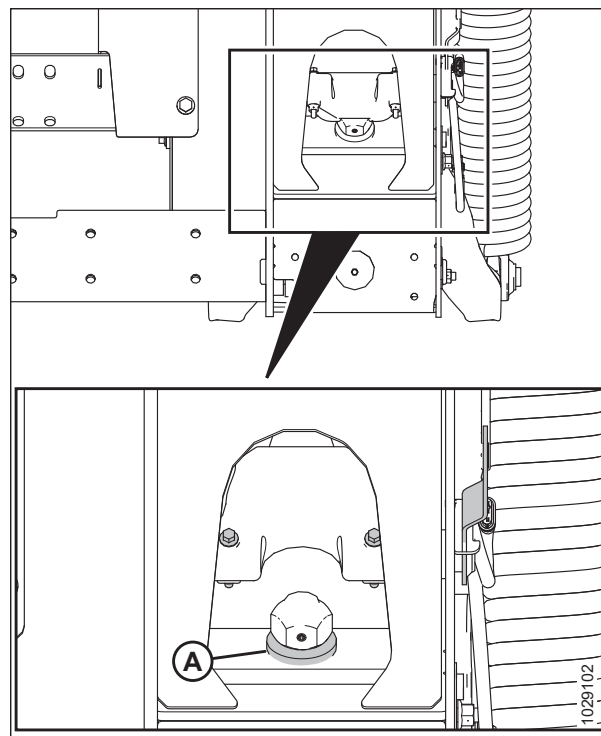

Obrázek 3.286: Podložka spodního dorazu

Pro kalibraci AHHC proveďte tyto kroky:

10. Na displeji sklízecí mlátičky vyberte kalibraci CALIBRATION a stiskněte navigační tlačítko ŠIPKA VPRAVO pro vstup do informačního rámečku.
11. Vyberte adaptér HEADER (A) a stiskněte ENTER. Otevře se okno CALIBRATION (kalibrace).

POZNÁMKA:

Pro přecházení mezi volbami můžete používat navigační tlačítka nahoru a dolů.

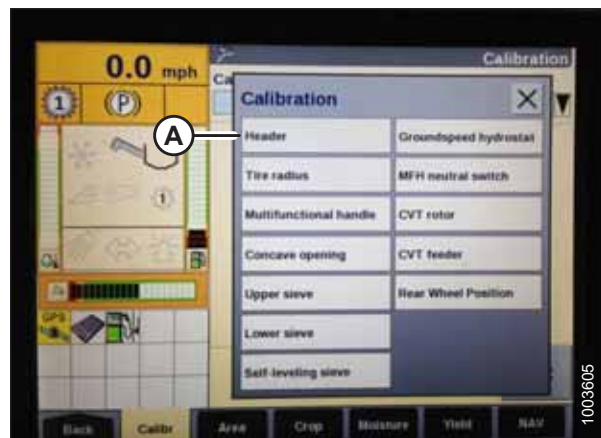

Obrázek 3.287: Displej sklízecí mlátičky New Holland

PROVOZ

12. Provedte kroky v pořadí, v němž se objevují v okně. Jak postupujete postupem kalibrace, displej se automaticky aktualizuje, aby zobrazil další krok.

POZNÁMKA:

Stisknutí tlačítka ESC kdykoli během těchto kroků nebo ponechání systému v nečinnosti po dobu delší než 3 minuty způsobí zastavení postupu kalibrace.

POZNÁMKA:

Vysvětlení chybových kódů viz návod k obsluze vaší sklízecí mlátičky.



Obrázek 3.288: Displej sklízecí mlátičky New Holland

13. Po skončení všech kroků se na obrazovce zobrazí hlášení úspěšné kalibrace CALIBRATION SUCCESSFUL. Opusťte menu CALIBRATION (kalibrace) stisknutím tlačítka ENTER nebo ESC.

POZNÁMKA:

Pokud bylo naklápění nastaveno na vyšší hmotnost, jež neumožňuje provedení postupu kalibrace AHHC, nastavte doporučené provozní naklápění až po provedení kalibrace.

14. Pokud jednotka nepracuje správně, proveďte kalibraci maximální výšky strniště. Pokyny viz *Kalibrace maximální výšky strniště – New Holland řady CR a CX, Str. 230*.

Kalibrace maximální výšky strniště – New Holland řady CR a CX

Tento postup podrobně popisuje, jak nastavit výšku, při které počítadlo plochy sklizně začne a přestane počítat plochu sklizně.

POZNÁMKA:

Od vydání tohoto dokumentu mohly být provedeny změny ovladačů nebo displeje sklízecí mlátičky. Nejaktuálnější informace viz návod k obsluze sklízecí mlátičky.

DŮLEŽITÉ:

- Je-li tato hodnota nastavena příliš nízko, počítadlo plochy **NEMUSÍ** přesně počítat, protože adaptér je někdy zvednut nad tuto prahovou hodnotu, ačkoli sklízecí mlátička ještě seče.
- Je-li tato hodnota nastavena příliš vysoko, bude počítadlo plochy pokračovat v počítání, i když se adaptér zvedne (avšak pod tuto prahovou hodnotou) a sklízecí mlátička již neseče plodiny.

NEBEZPEČÍ

Přesvědčte se, že se v okolí stroje nenachází žádné osoby.

PROVOZ

1. Vyberte kalibrační dialogový rámeček maximální výšky strniště MAXIMUM STUBBLE HEIGHT. Jak postupujete postupem kalibrace, displej se automaticky aktualizuje, aby zobrazil další krok.

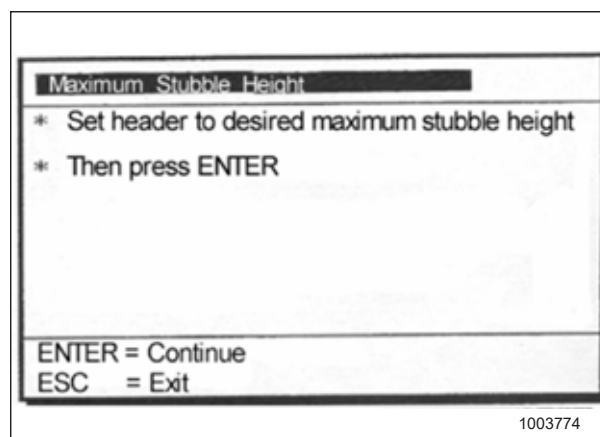

Obrázek 3.289: Kalibrační dialogový rámeček New Holland

2. Ovládacím přepínačem na multifunkční páce přemístěte adaptér do požadované maximální výšky strniště.
3. Pro pokračování stiskněte ENTER. Jak postupujete postupem kalibrace, displej se automaticky aktualizuje, aby zobrazil další krok.
4. Stiskněte ENTER nebo ESC pro zavření kalibrační obrazovky. Kalibrace je nyní hotová.

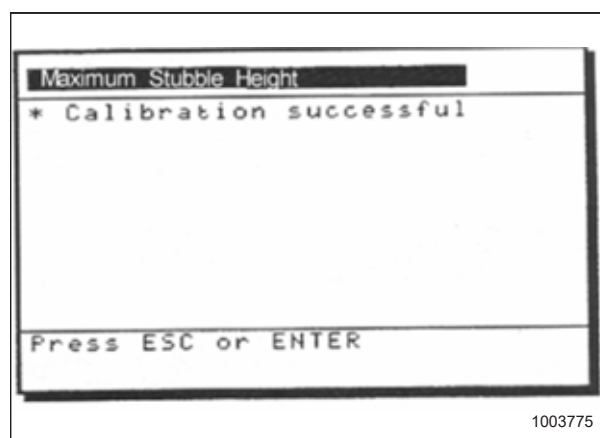

Obrázek 3.290: Kalibrační dialogový rámeček New Holland

Nastavení rychlosti zvedání adaptéru – New Holland řady CR a CX

V případě potřeby lze upravit rychlost zvedání adaptéru (první rychlost na kolébkovém přepínači výšky adaptéru HEADER HEIGHT multifunkční páky).

POZNÁMKA:

Od vydání tohoto dokumentu mohly být provedeny změny ovladačů nebo displeje sklízecí mlátičky. Nejaktuálnější informace viz návod k obsluze sklízecí mlátičky.



NEBEZPEČÍ

Přesvědčte se, že se v okolí stroje nenachází žádné osoby.

POZNÁMKA:

Pro modely New Holland CR 6.80, 6.90, 7.90, 8.90, 9.90 a 10.90 viz [3.10.5 Sklízecí mlátičky New Holland – řada CR \(rok 2015 a novější\) a CH, Str. 235](#).

PROVOZ

1. Na displeji sklízecí mlátičky vyberte rychlost zvedání adaptéru HEADER ZVEDNOUT RATE.
2. Tlačítkem + nebo – změňte nastavení.
3. Stiskněte ENTER pro uložení nového nastavení.

POZNÁMKA:

Rychlost zvedání lze změnit od 32 do 236 v krocích po 34. Nastavení od výrobce je 100.

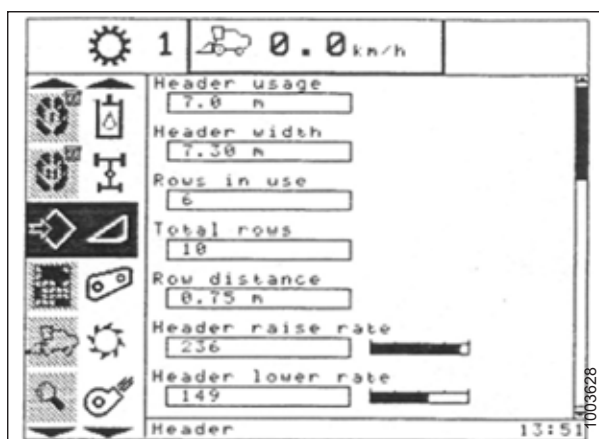

Obrázek 3.291: Displej sklízecí mlátičky New Holland

Nastavení rychlosti spouštění adaptéru – New Holland řady CR a CX

V případě potřeby lze upravit rychlost spouštění adaptéru (ovládací tlačítko automatické výšky adaptéru nebo druhá rychlost na kolébkovém přepínači výšky adaptéru multifunkční páky).

POZNÁMKA:

Od vydání tohoto dokumentu mohly být provedeny změny ovladačů nebo displeje sklízecí mlátičky. Nejaktuálnější informace viz návod k obsluze sklízecí mlátičky.

NEBEZPEČÍ

Přesvědčte se, že se v okolí stroje nenachází žádné osoby.

POZNÁMKA:

Pro modely New Holland CR 6.80, 6.90, 7.90, 8.90, 9.90 a 10.90 viz [3.10.5 Sklízecí mlátičky New Holland – řada CR \(rok 2015 a novější\) a CH, Str. 235](#).

1. Na displeji sklízecí mlátičky vyberte rychlost spouštění adaptéru HEADER LOWER RATE.
2. Tlačítkem + nebo – změňte nastavení na 50.
3. Stiskněte ENTER pro uložení nového nastavení.

POZNÁMKA:

Rychlost spouštění adaptéru lze změnit od 2 do 247 v krocích po 7. Nastavení od výrobce je 100.

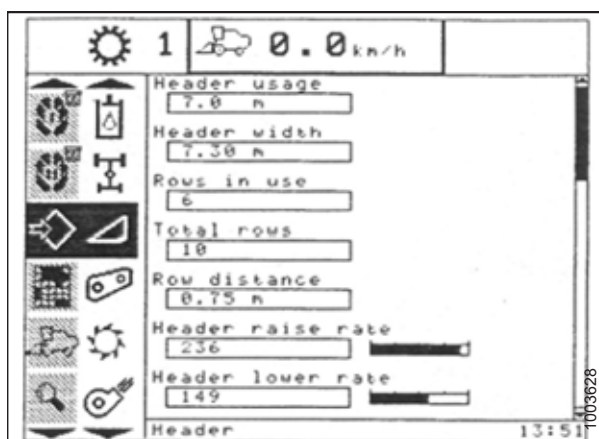

Obrázek 3.292: Displej sklízecí mlátičky New Holland

Nastavení citlivosti automatického ovládání výšky adaptéru – New Holland řady CR a CX

Nastavením citlivosti se ovládá vzdálenost, kterou musí urazit žací lišta nahoru nebo dolů, než zareaguje automatické ovládání výšky adaptéru (AHC) a zvedne nebo spustí šikmý dopravník.

Když je citlivost nastavená na maximum, jen malé změny výšky nad zemí vyvolají zvedání nebo spouštění šikmého dopravníku. Když je citlivost nastavená na minimum, jsou pro vyvolání zvedání nebo spouštění šikmého dopravníku potřebné velké změny výšky nad zemí.

POZNÁMKA:

Od vydání tohoto dokumentu mohly být provedeny změny ovladačů nebo displeje sklízecí mlátičky. Nejaktuálnější informace viz návod k obsluze sklízecí mlátičky.

POZNÁMKA:

Pro modely New Holland CR 6.80, 6.90, 7.90, 8.90, 9.90 a 10.90 viz [3.10.5 Sklízecí mlátičky New Holland – řada CR \(rok 2015 a novější\) a CH, Str. 235.](#)

NEBEZPEČÍ

Přesvědčte se, že se v okolí stroje nenachází žádné osoby.

1. Zapněte mláticí ústrojí a šikmý dopravník.
2. Na obrazovce sklízecí mlátičky vyberte citlivost ovládání výšky HEIGHT SENSITIVITY.
3. Tlačítkem + nebo – změňte nastavení na 200.
4. Stiskněte ENTER pro uložení nového nastavení.

POZNÁMKA:

Citlivost lze změnit od 10 do 250 v krocích po 10. Nastavení od výrobce je 100.



Obrázek 3.293: Displej sklízecí mlátičky New Holland

Nastavení předvolby výšky sečení – New Holland řady CR a CX

Nastavení výšky přiháněče a výšky sečení je možné uložit jako předvolby v počítači sklízecí mlátičky. Tato nastavení lze nastavit a zvolit pomocí ovládacího panelu sklízecí mlátičky.

POZNÁMKA:

Od vydání tohoto dokumentu mohly být provedeny změny ovladačů nebo displeje sklízecí mlátičky. Nejaktuálnější informace viz návod k obsluze sklízecí mlátičky.

POZNÁMKA:

Pro modely New Holland CR 6.80, 6.90, 7.90, 8.90, 9.90 a 10.90 viz [3.10.5 Sklízecí mlátičky New Holland – řada CR \(rok 2015 a novější\) a CH, Str. 235.](#)

POZNÁMKA:

Ukazatel (A) musí být v poloze 0 (B), je-li adaptér 254–356 mm (10–14 in) nad zemí. Je-li adaptér na zemi, indikátor musí být v poloze 1 (C) pro nízký přítlak na zem a v poloze 4 (D) pro vysoký přítlak na zem. Stav plodiny a půdy určuje velikost použitého nakládění. Ideální nastavení je co možná nejmenší přítlak bez poskakování adaptéru nebo vynechávání plodin. Provoz s vysokými hodnotami nastavení vyvolává nadměrné opotřebení výměnných desek žací lišty.

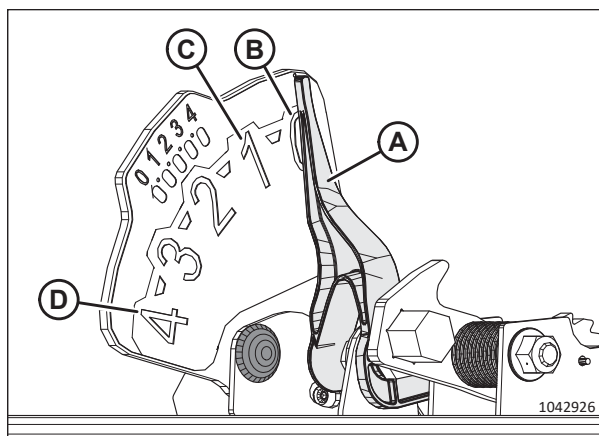

Obrázek 3.294: Ukazatel nastavení plováku

1. Pomocí přepínačů (A) a (B) zapněte mláticí ústrojí a šikmý dopravník.
2. Nastavte kolébkový přepínač paměti adaptéru HEADER MEMORY (D) do polohy režimu výšky strniště / automatického nakládění STUBBLE HEIGHT/AUTOFLOAT (A) nebo (B).
3. Zvedněte nebo spusťte adaptér do požadované výšky sečení pomocí vratného spínače výšky adaptéru HEADER HEIGHT (C).
4. Pro uložení výškové polohy nejméně 2 sekundy lehce přidržte tlačítko AUTOMATICKÉHO OVLÁDÁNÍ VÝŠKY ADAPTÉRU (E). Pípnutí potvrdí nastavení.

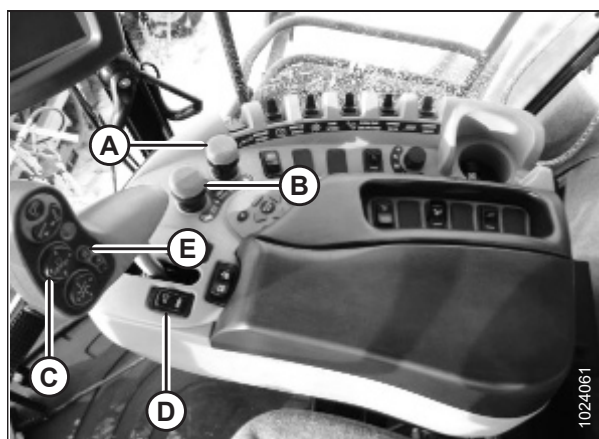

Obrázek 3.295: Ovládací prvky sklízecí mlátičky New Holland

POZNÁMKA:

Je možno uložit dvě různé hodnoty výšky adaptéru pomocí kolébkového přepínače paměti adaptéru HEADER MEMORY (D) v poloze režimu výšky strniště/automatického nakládění STUBBLE HEIGHT/AUTOFLOAT (A) nebo (B).

5. Zvedněte nebo spusťte přiháněč do požadované pracovní výšky pomocí vratného spínače výšky přiháněče REEL HEIGHT.
6. Pro uložení výškové polohy nejméně 2 sekundy lehce přidržte tlačítko AUTOMATICKÉHO OVLÁDÁNÍ VÝŠKY ADAPTÉRU (E). Pípnutí potvrdí nastavení.

PROVOZ

7. Pro změnu jedné z uložených žádaných hodnot výšky adaptéru během používání sklízecí mlátičky zvedněte nebo spusťte adaptér na požadovanou hodnotu kolébkovým přepínačem výšky a bočního naklápění adaptéru HEADER HEIGHT AND HEADER LATERAL FLOAT (A) (pomalu nahoru/dolů). Pro uložení nové výškové polohy nejméně 2 sekundy lehce přidržte tlačítko AUTOMATICKÉHO OVLÁDÁNÍ VÝŠKY ADAPTÉRU (B). Pípnutí potvrdí nastavení.

POZNÁMKA:

Plným stisknutím tlačítka AUTOMATICKÉHO OVLÁDÁNÍ VÝŠKY ADAPTÉRU (B) deaktivujete režim naklápění.

POZNÁMKA:

Po změně nastavení hodnoty adaptéru již není nutné znovu stisknout kolébkový přepínač (C).

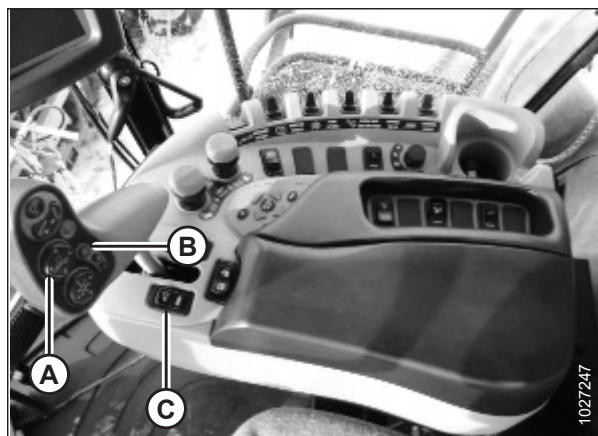

Obrázek 3.296: Ovládací prvky sklízecí mlátičky New Holland

3.10.5 Sklízecí mlátičky New Holland – řada CR (rok 2015 a novější) a CH

Aby byl systém automatického ovládní výšky adaptéru (AHC) kompatibilní se sklízecí mlátičkou, je třeba nastavit volby konfigurace adaptéru sklízecí mlátičky pro daný model sklízecí mlátičky, nakonfigurovat nastavení rychlosti přiháněče, nastavit ovládací prvky AHC a zkalibrovat systém AHC, aby bylo zajištěno jeho správné fungování.

Tato část platí jen pro modely CR z roku 2015 a novější (6.80, 6.90, 7.90, 8.90, 9.90 a 10.90).

Stručný návod k nastavení adaptéru – Sklízecí mlátičky New Holland řady CR (rok 2015 a novější) a CH

Informace v následující tabulce slouží k rychlé orientaci v doporučených nastaveních pro adaptér se sklízecí mlátičkou New Holland řady CR (rok 2015 a novější).

POZNÁMKA:

Podrobné pokyny k nastavení naleznete v návodu k obsluze sklízecí mlátičky.

Parametr nastavení	Doporučené nastavení		
	CR10.90, 9.90, 8.90 (verze 36.4.0.0 nebo novější)	CR10.90 / CX8.80/8.90 (software před verzí 36.4.0.0)	CH7.70, CR (před modelovým rokem 2019), CX (před modelovým rokem 2020), CX5.90/6.90 (všechny verze softwaru počínaje modelovým rokem 2015)
Typ adaptéru	Sběrač	Sběrač/Varifeed	Sběrač/Varifeed
Typ sečení	Plošina		
Podtyp adaptéru	Řada FD2/D2	FlexHead	Pevný
Typ rámu	Flexibilní adaptér	80/90	80/90
Šířka adaptéru	Nastavení podle specifikace adaptéru		
Snímače polohy přiháněče	–	–	Instalováno
AutoFloat (kopírovací přítlak adaptéru)	Neinstalováno		
Odezva výšky/naklápění	Nastavení pro nejlepší výkon		

PROVOZ

Parametr nastavení		Doporučené nastavení		
		CR10.90, 9.90, 8.90 (verze 36.4.0.0 nebo novější)	CR10.90 / CX8.80/8.90 (software před verzí 36.4.0.0)	CH7.70, CR (před modelovým rokem 2019), CX (před modelovým rokem 2020), CX5.90/6.90 (všechny verze softwaru počínaje modelovým rokem 2015)
Citlivost snímání výšky HHC	Dva snímače	250	–	–
	Jeden snímač	180	–	–
Citlivost snímání náklonu		Nastavení pro nejlepší výkon		
Řetězové kolo rychlosti přiháněče		19/56 (Výchozí)	–	–
		15/56	–	–
		20/52	–	–
Sklon rychlosti přiháněče		133	133	133
Průměr přiháněče		102 cm (40 palců)		
Zdvihový objem přiháněče na otáčku (cm ³ /ot)		19/56 - 769 cm ³ /ot		
		14/56 - 1044 cm ³ /ot		
		20/52 - 679 cm ³ /ot		
Typ pohonu přiháněče		–	Instalováno	Hydraulický
Hydraulický přiháněč		Ano	–	–
Zpětný chod hydraulického přiháněče		Ano	–	–
Snímač rychlosti přiháněče		Ano	Instalováno	Instalováno
Přiháněč vpřed/vzad		Ano	–	–
Snímač svislé polohy přiháněče		Ano	Instalováno	Instalováno
Snímač vodorovné polohy přiháněče		Ano	Instalováno	Instalováno
Náklon nože vpřed/vzad		Ne	Není nainstalováno	Není nainstalováno
Vertikální nože		Ne	Není nainstalováno	Není nainstalováno
Boční náklon adaptéru		??	–	Instalováno
Automa- tické naklání nání	Dva snímače	Ano	Instalováno	Instalováno
	Jeden snímač	Ne	–	–
Náklon vpřed/vzad		Rychle	–	–
Ovládání vpřed/vzad		–	–	–

Kontrola rozsahu napětí z kabiny sklízecí mlátičky – New Holland řady CR a CH

Snímač automatického ovládání výšky adaptéru (AHHC) vyžaduje ke správné funkci stanovený rozsah napětí.

POZNÁMKA:

Řada CR: Tato část platí jen pro modely CR z roku 2015 a novější (6.80, 6.90, 7.90, 8.90, 9.90 a 10.90). Pro sklízecí mlátičky New Holland vyrobené před rokem 2015 viz [3.10.4 Sklízecí mlátičky New Holland řady CR a CX – rok 2014 a starší, Str. 222](#).

POZNÁMKA:

Od vydání tohoto dokumentu mohly být provedeny změny ovladačů nebo displeje sklízecí mlátičky. Nejaktuálnější informace viz návod k obsluze sklízecí mlátičky.

NEBEZPEČÍ

Abyste zamezili zranění nebo smrti v důsledku neočekávaného spuštění stroje, před nastavováním stroje vždy vypněte motor a vytáhněte klíček.

NEBEZPEČÍ

Přesvědčte se, že se v okolí stroje nenachází žádné osoby.

1. Umístěte adaptér tak, aby žací lišta byla 254-356 mm (10-14 palce) nad zemí.
2. Vypněte motor a vytáhněte klíček ze zapalování.
3. Odemkněte naklápění adaptéru. Pokyny viz [Zablokování / odblokování naklápění adaptéru, Str. 156](#).
4. Zajistěte křídla adaptéru. Pokyny viz [Provoz v pevném režimu, Str. 159](#).

UPOZORNĚNÍ

Abyste zabránili pořezání, sevření a dalšímu ublížení na zdraví u osoby, která kontroluje spodní dorazy, ujistěte se, že nikdo ručně nezvedá adaptér, nebouchá s ním ani s ním nepohybuje, zatímco se kontrolující osoba dotýká podložky spodního dorazu a kontroluje její pohyb.

5. Přesvědčte se, že je spojovací ústrojí zámku naklápění v obou místech na spodních dorazech (podložka [A] se nesmí posunout).

POZNÁMKA:

Pokud adaptér **NENÍ** na spodních dorazech, může se napětí za provozu dostat mimo rozsah a vyvolat selhání systému AHHC. Chcete-li problém vyřešit, zvýšte hmotnost adaptéru snížením naklopení. Pokyny viz [Kontrola a nastavení naklápění adaptéru, Str. 145](#).

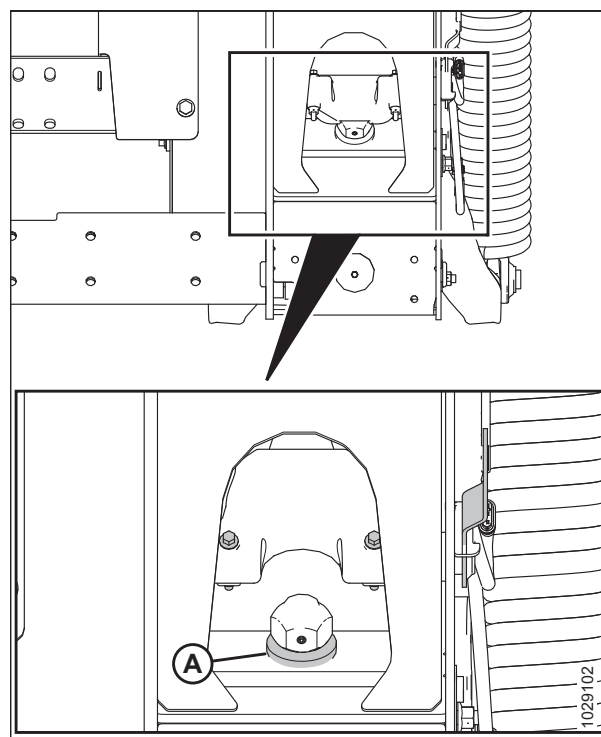

Obrázek 3.297: Podložka spodního dorazu

PROVOZ

- NENÍ-LI** ručička (C) na 0 (D), povolte matici na šroubu (A) a otáčejte deskou indikátoru naklápění (B), dokud ručička nebude zarovnána s nulovou tečkou (E). Utáhněte matici na šroubu (A).

POZNÁMKA:

Po seřízení desky indikátoru musí být zkontrolovány limity napětí snímače naklápění.

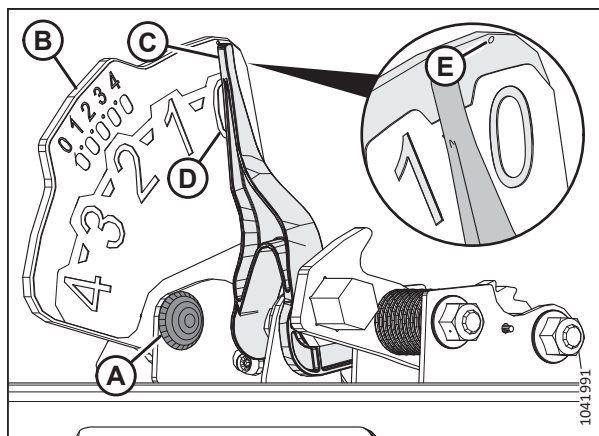

Obrázek 3.298: Ukazatel naklápění

- Vyberte ikonu DIAGNOSTICS (diagnostika) (A) na hlavní stránce. Zobrazí se stránka DIAGNOSTICS (diagnostika).

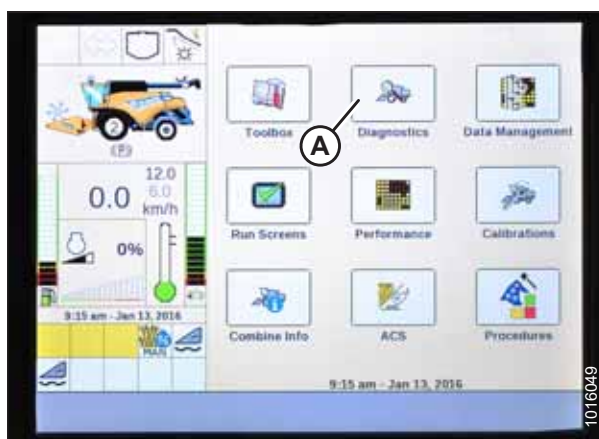

Obrázek 3.299: Displej sklízecí mlátičky New Holland

- Vyberte kartu SETTINGS (A). Zobrazí se stránka SETTINGS (nastavení).



Obrázek 3.300: Displej sklízecí mlátičky New Holland

PROVOZ

9. Vyberte výšku/naklápění adaptéru HEADER HEIGHT/TILT (A) ze stahovacího menu skupiny GROUP.
10. Vyberte citlivost ovládání výšky adaptéru vlevo HEADER HEIGHT SENS. L (B) ze stahovacího menu parametrů PARAMETER.



Obrázek 3.301: Displej sklízecí mlátičky New Holland

11. Vyberte kartu GRAPH (A). Nahoře na stránce se zobrazuje přesné napětí (B).
12. Zvedněte a spouštějte adaptér, abyste viděli plný rozsah napěťových údajů.
13. Pokud napětí snímače není mezi dolním a horním limitem napětí nebo pokud je nedostatečný rozsah mezi dolním a horním limitem, přečtěte si pokyny [3.10.2 Ruční kontrola limitů rozsahu napětí](#), Str. 218.



Obrázek 3.302: Displej sklízecí mlátičky New Holland

Nastavení automatického ovládání výšky adaptéru – New Holland řady CR a CH

Automatické ovládání výšky adaptéru (AHHC) se nastavuje pomocí displeje sklízecí mlátičky a ovládací páky.

Pro zajištění nejlepší funkce systému AHHC proveďte tyto postupy se středovým spojem nastaveným na **D**. Po skončení nastavení a kalibrace nastavte středový spoj zpět na požadovaný úhel adaptéru.

POZNÁMKA:

Od vydání tohoto dokumentu mohly být provedeny změny ovladačů nebo displeje sklízecí mlátičky. Nejaktuálnější informace viz návod k obsluze sklízecí mlátičky.

POZNÁMKA:

Modely CR: Tato část platí jen pro modely CR z roku 2015 a novější (6.80, 6.90, 7.90, 8.90, 9.90 a 10.90). Pro jiné modely sklízecí mlátičky New Holland vyrobené před rokem 2015 viz [3.10.4 Sklízecí mlátičky New Holland řady CR a CX – rok 2014 a starší](#), Str. 222.

NEBEZPEČÍ

Přesvědčte se, že se v okolí stroje nenachází žádné osoby.

1. Přesvědčte se, že je středový spoj nastavený do polohy **D**.
2. Vypněte motor.
3. Otočte klíček zapalování do PRACOVNÍ polohy.

PROVOZ

4. Vyberte rámeček nástrojů TOOLBOX (A) na hlavní stránce. Zobrazí se stránka TOOLBOX (rámeček nástrojů).

DŮLEŽITÉ:

Některé sklízecí mlátičky New Holland neumožňují změnit nastavení adaptéru z hlavní nabídky. Toto je nastavení prodejce. Pokud nemůžete změnit nastavení adaptéru z hlavní nabídky, obraťte se na svého prodejce.

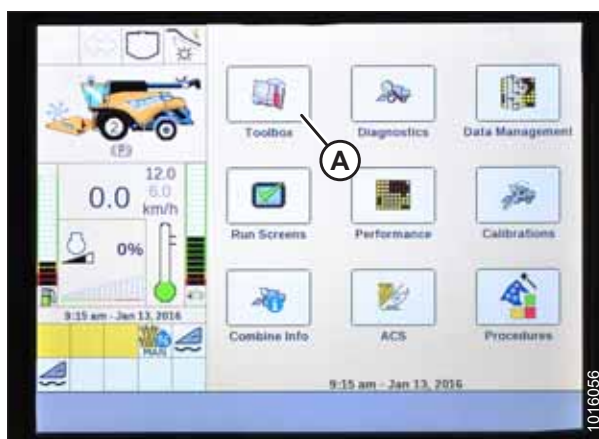

Obrázek 3.303: Displej sklízecí mlátičky New Holland

5. Vyberte HEAD 1 (A). Zobrazí se stránka HEADER SETUP 1 (nastavení adaptéru).
6. Vyberte stahovací šipku typu sečení CUTTING TYPE (B) a změňte typ sečení na PLATFORM (C).

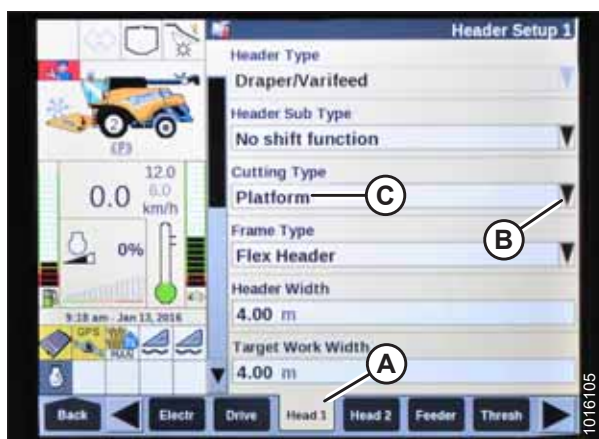

Obrázek 3.304: Displej sklízecí mlátičky New Holland

7. Vyberte stahovací šipku HEADER SUB TYPE (podtyp adaptéru) a nastavte možnost HEADER SUB TYPE na 80/90 (A).



Obrázek 3.305: Displej sklízecí mlátičky New Holland

PROVOZ

8. Vyberte HEAD 2 (A). Zobrazí se stránka nastavení adaptéru HEADER SETUP 2.



Obrázek 3.306: Displej sklízecí mlátičky New Holland

9. Vyberte stahovací menu automatického nakládění AUTOFLOAT a nastavte AUTOFLOAT na INSTALLED (instalováno) (A).
10. Vyberte stahovací menu automatického zvedání adaptéru AUTO HEADER LIFT a nastavte AUTO HEADER LIFT na INSTALLED (instalováno) (B).

POZNÁMKA:

S nainstalovaným AUTOMATICKÝM ZVEDÁNÍM ADAPTÉRU a aktivovaným AHHC se adaptér bude automaticky zvedat, když zatáhnete dozadu ovládací páku.

11. Pro optimální funkci nastavte podle stavu půdy hodnoty pro manuální ovládání zvedání adaptéru MANUAL HHC RAISE RATE (C) a manuální ovládání spuštění adaptéru MANUAL HHC LOWER RATE (D).
12. Pro optimální funkci nastavte podle stavu půdy hodnoty pro citlivost ovládání výšky adaptéru HHC HEIGHT SENSITIVITY (C) a citlivost ovládání naklonění adaptéru HHC TILT SENSITIVITY (D).



Obrázek 3.307: Displej sklízecí mlátičky New Holland



Obrázek 3.308: Displej sklízecí mlátičky New Holland

PROVOZ

13. V nabídce REEL HEIGHT SENSOR (snímač výšky přiháněče) (A) zvolte YES (ano).



Obrázek 3.309: Displej sklízecí mlátičky New Holland

Nastavení rychlosti přiháněče – New Holland řady CR a CH

Před uvedením přiháněče do provozu je třeba zadat do počítače sklízecí mlátičky nastavení průměru přiháněče a zdvihového objemu přiháněče.

POZNÁMKA:

Od vydání tohoto dokumentu mohly být provedeny změny ovladačů nebo displeje sklízecí mlátičky. Nejaktuálnější informace viz návod k obsluze sklízecí mlátičky.

POZNÁMKA:

Modely CR: Tato část platí jen pro modely CR z roku 2015 a novější (6.80, 6.90, 7.90, 8.90, 9.90 a 10.90). Pro jiné modely sklízecí mlátičky New Holland vyrobené před rokem 2015 viz [3.10.4 Sklízecí mlátičky New Holland řady CR a CX – rok 2014 a starší, Str. 222](#).

1. Vypněte motor.
2. Otočte klíček zapalování do PRACOVNÍ polohy.
3. Přesvědčte se, že je software displeje sklízecí mlátičky aktualizován na příslušnou níže uvedenou verzi nebo novější verzi:
 - Sklízecí mlátičky z modelových let 2015 až 2018: UCM v38.10.0.0
 - Sklízecí mlátičky z modelového roku 2019 nebo novější: UCM v1.4.0.0
4. Přesvědčte se, že je středový spoj nastavený do polohy D.
5. Vyberte rámeček nástrojů TOOLBOX (A) na hlavní stránce. Zobrazí se stránka TOOLBOX (rámeček nástrojů).

DŮLEŽITÉ:

Některé sklízecí mlátičky New Holland neumožňují změnit nastavení adaptéru z hlavní nabídky. Toto je nastavení prodejce. Pokud nemůžete změnit nastavení adaptéru z hlavní nabídky, obraťte se na svého prodejce.

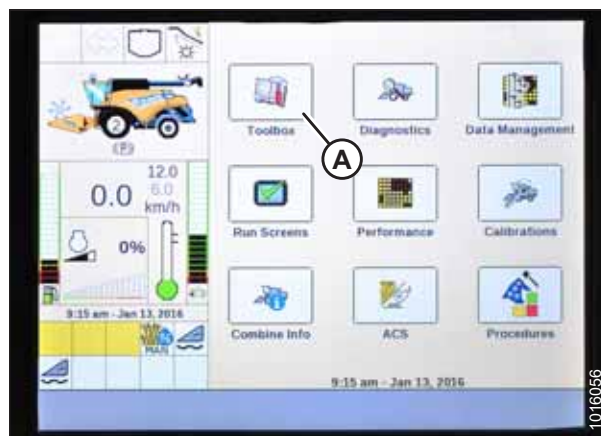

Obrázek 3.310: Displej sklízecí mlátičky New Holland

PROVOZ

6. Vyberte HEAD 2 (A). Zobrazí se stránka HEADER SETUP 2 (nastavení adaptéru 2).
7. Zvolte možnost REEL DIAMETER (průměr přiháněče) (B) a zadejte hodnotu 102 cm (40,16 palců).
8. Zvolte možnost REEL DISPLACEMENT PER REVOLUTION (C) (zdvihový objem přiháněče na otáčku) a zadejte příslušnou hodnotu podle konkrétní kombinace velikosti hnacího a hnaného ozubeného kola, která je uvedena v tabulce 3.37, Str. 243.

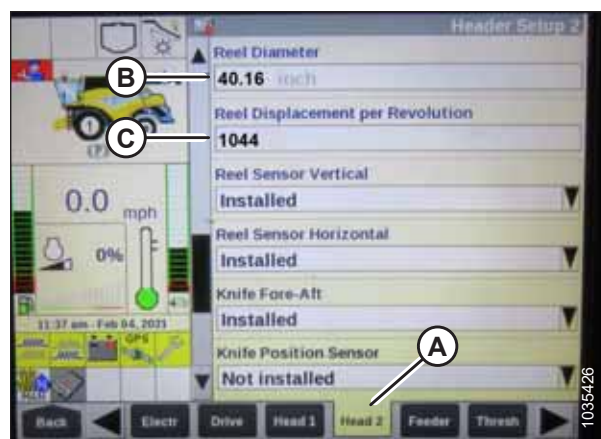

Obrázek 3.311: Displej sklízecí mlátičky New Holland

Tabulka 3.37 Graf zdvihového objemu přiháněče na otáčku

Velikost hnaného kola (počet zubů)	Velikost hnacího kola (počet zubů)	Zdvihový objem přiháněče na otáčku
19 (standardní)	56	769
14 (vysoký utahovací moment / nízká rychlost) ⁷³	56	1044
20 (nízký utahovací moment / vysoká rychlost) ⁷⁴	52	679

Kalibrace automatického ovládní výšky adaptéru – New Holland řady CR a CH

Výstup snímače automatického ovládní výšky adaptéru (AHHC) musí být kalibrován pro každou sklízecí mlátičku, jinak AHHC nebude řádně pracovat.

POZNÁMKA:

Modely CR: Tato část platí jen pro modely CR z roku 2015 a novější (6.80, 6.90, 7.90, 8.90, 9.90 a 10.90). Pro jiné modely sklízecí mlátičky New Holland vyrobené před rokem 2015 viz 3.10.4 Sklízecí mlátičky New Holland řady CR a CX – rok 2014 a starší, Str. 222.



NEBEZPEČÍ

Abyste zamezili zranění nebo smrti v důsledku neočekávaného spuštění stroje, před nastavováním stroje vždy vypněte motor a vytáhněte klíček.



NEBEZPEČÍ

Presvědčte se, že se v okolí stroje nenachází žádné osoby.

POZNÁMKA:

Od vydání tohoto dokumentu mohly být provedeny změny ovladačů nebo displeje sklízecí mlátičky. Nejaktuálnější informace viz návod k obsluze sklízecí mlátičky.

73. Dvourychlostní sada s řetězem na vnitřních řetězových kolech.

74. Dvourychlostní sada s řetězem na vnějších řetězových kolech.

PROVOZ

POZNÁMKA:

Je-li naklápění adaptéru nastaveno na příliš nízkou hmotnost, může tato skutečnost znemožnit kalibraci AHHC. Aby se adaptér neoddelil od adaptéru naklápěcího modulu, může být nutné během kalibrace změnit nastavení naklápění na těžší nastavení.

1. Odstavte sklízecí mlátičku na rovném povrchu.
2. Ujistěte se, že je adaptér ve vodorovné poloze. Pokud je nutné seřízení:
 - Odstavte sklízecí mlátičku na vodorovném povrchu.
 - Je-li součástí výbavy, použijte boční náklon sklízecí mlátičky k vyrovnání šikmého dopravníku se zemí.
 - Pokud je nutné další seřízení, vypněte motor, vytáhněte klíček ze zapalování a ujistěte se, že jsou pneumatiky sklízecí mlátičky nahuštěny na správný tlak.

POZNÁMKA:

Přesvědčte se, že jsou nainstalovány všechny volitelné výbavy a přídatná zařízení, a až poté znovu nastavte vyvážení naklápění a křidel.

POZNÁMKA:

Ukazatel náklonu (A) je umístěn na horní straně rámu naklápěcího modulu. Pokud se bublina vodováhy nachází uprostřed, adaptér je ve vodorovné poloze.

3. Přesvědčte se, že je středový spoj nastavený do polohy **D**.

POZNÁMKA:

Po skončení kalibrace nastavte středový spoj zpět na požadovaný úhel adaptéru. Pokyny viz [3.9.3 Úhel adaptéru](#), [Str. 142](#).

4. Nastavte polohu přiháněče vpřed/vzad tak, aby byl ukazatel v poloze **6**.
5. Umístěte adaptér tak, aby žací lišta byla 254-356 mm (10-14 palce) nad zemí.
6. Vypněte motor a vytáhněte klíček ze zapalování.

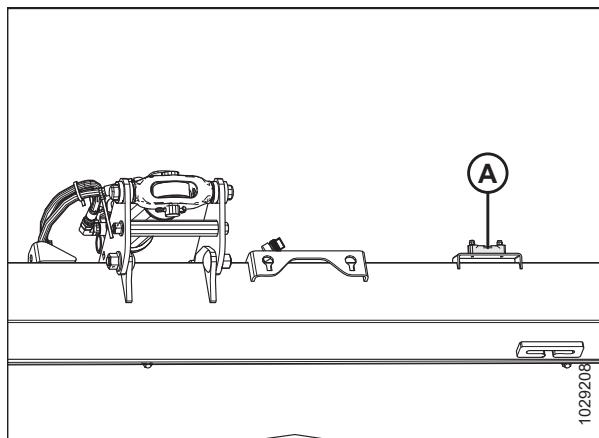

Obrázek 3.312: Ukazatel náklonu

UPOZORNĚNÍ

Abyste zabránili pořezání, sevření a dalšímu ublížení na zdraví u osoby, která kontroluje spodní dorazy, ujistěte se, že nikdo ručně nezvedá adaptér, nebouchá s ním ani s ním nepohybuje, zatímco se kontrolující osoba dotýká podložky spodního dorazu a kontroluje její pohyb.

7. Přesvědčte se, že je spojovací ústrojí zámku naklápění v obou místech na spodních dorazech (podložka [A] se nesmí posunout).

POZNÁMKA:

Pokud adaptér **NENÍ** na spodních dorazech, může se napětí za provozu dostat mimo rozsah a vyvolat selhání systému AHHC. Chcete-li problém vyřešit, zvýšte hmotnost adaptéru snížením naklopení. Pokyny viz *Kontrola a nastavení naklápění adaptéru, Str. 145*.

8. Odemkněte naklápění adaptéru. Pokyny viz *Zablokování / odblokování naklápění adaptéru, Str. 156*.
9. Zajistěte křídla adaptéru. Pokyny viz *Provoz v pevném režimu, Str. 159*.

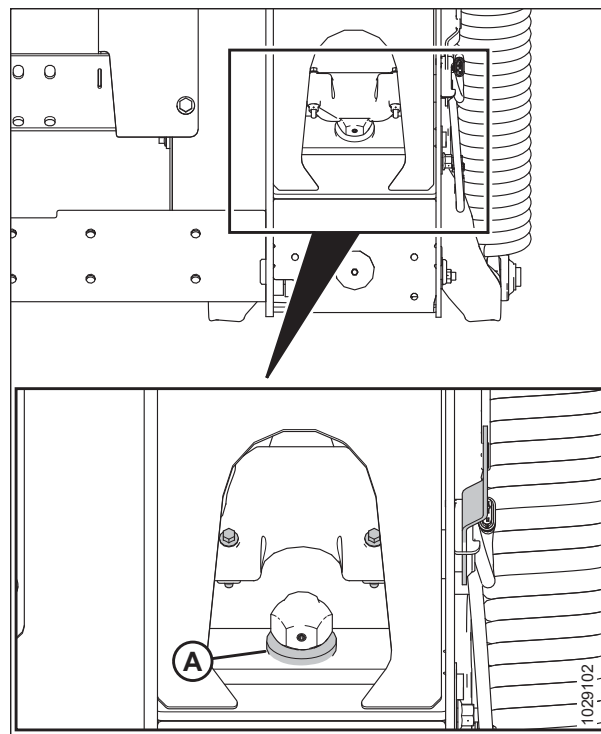

Obrázek 3.313: Podložka spodního dorazu

Pro kalibraci AHHC proveďte tyto kroky:

10. Vyberte položku CALIBRATIONS (kalibrace) (A) na hlavní stránce. Zobrazí se stránka CALIBRATION (kalibrace).

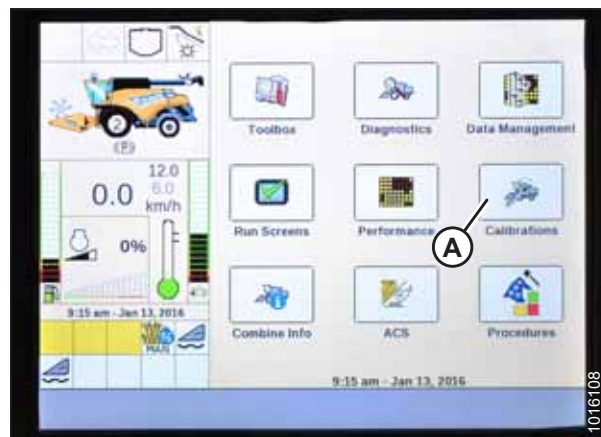

Obrázek 3.314: Displej sklízecí mlátičky New Holland

PROVOZ

11. Vyberte rozevírací nabídku CALIBRATION (kalibrace) (A).



Obrázek 3.315: Displej sklízecí mlátičky New Holland

12. Ze seznamu kalibračních voleb vyberte adaptér HEADER (A).



Obrázek 3.316: Displej sklízecí mlátičky New Holland

13. Proveďte kroky kalibrace v pořadí, v němž se objevují na stránce. Jak postupujete procesem kalibrace, displej se aktualizuje, aby zobrazil další krok.

POZNÁMKA:

Stisknutí tlačítka ESC kdykoli během těchto kroků nebo ponechání systému v nečinnosti po dobu delší než 3 minuty způsobí zastavení kalibračního postupu.

POZNÁMKA:

Vysvětlení chybových kódů viz návod k obsluze vaší sklízecí mlátičky.



Obrázek 3.317: Displej sklízecí mlátičky New Holland

14. Po skončení všech kroků se na stránce zobrazí hlášení úspěšné kalibrace CALIBRATION DOKONČENO.

POZNÁMKA:

Pokud bylo naklápění nastaveno na vyšší hmotnost, jež neumožňuje provedení postupu kalibrace AHHC, nastavte doporučené provozní naklápění až po provedení kalibrace.



Obrázek 3.318: Displej sklízecí mlátičky New Holland

Kalibrace snímače výšky přiháněče a snímače posunu přiháněče vpřed/vzad – New Holland řady CR a CH

Před použitím systému automatického ovládání výšky adaptéru (AHHC) je třeba nakalibrovat snímač výšky přiháněče a snímač pohybu přiháněče vpřed/vzad. Při kalibraci polohy přiháněče se kalibruje snímač výšky přiháněče a snímač posunu přiháněče vpřed/vzad.

⚠ NEBEZPEČÍ

Přesvědčte se, že se v okolí stroje nenachází žádné osoby.

POZNÁMKA:

Od vydání tohoto dokumentu mohly být provedeny změny ovladačů nebo displeje sklízecí mlátičky. Nejaktuálnější informace viz návod k obsluze sklízecí mlátičky.

POZNÁMKA:

Modely CR: Tato část platí jen pro modely CR z roku 2015 a novější (6.80, 6.90, 7.90, 8.90, 9.90 a 10.90). Pro jiné modely sklízecí mlátičky New Holland vyrobené před rokem 2015 viz [3.10.4 Sklízecí mlátičky New Holland řady CR a CX – rok 2014 a starší, Str. 222](#).

Pro kalibraci polohy přiháněče proveďte tyto kroky:

1. Nastavte polohu adaptéru 254–356 mm (10–14 palců) od země.

DŮLEŽITÉ:

NEVYPÍNEJTE motor. Sklízecí mlátička musí běžet na volnoběh, aby se snímače mohly řádně zkalibrovat.

PROVOZ

2. Vyberte položku CALIBRATIONS (kalibrace) (A) na hlavní stránce.
Zobrazí se stránka CALIBRATION (kalibrace).



Obrázek 3.319: Displej sklízecí mlátičky New Holland

3. Vyberte rozevírací nabídku CALIBRATION (kalibrace) (A).



Obrázek 3.320: Displej sklízecí mlátičky New Holland

4. Ze seznamu kalibračních voleb vyberte volbu REEL POSITION (poloha přiháněče) (A).

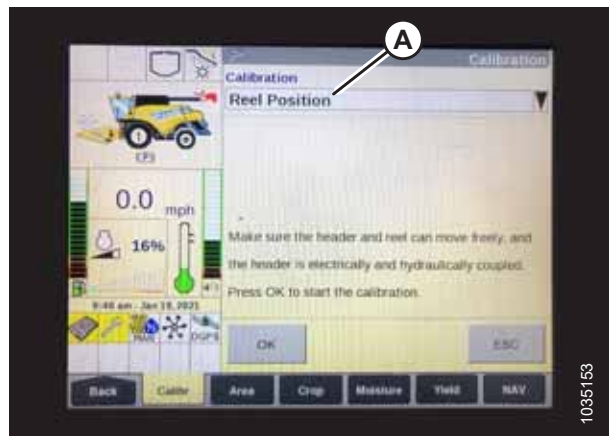

Obrázek 3.321: Displej sklízecí mlátičky New Holland

5. Zobrazí se UPOZORNĚNÍ (A). Vyberte možnost ENTER.



Obrázek 3.322: Displej sklízecí mlátičky New Holland

6. Pokud se zobrazí zpráva „Confirm varifeed knife is completely retracted“ (A) (Potvrdit, že nůž varifeed je zcela zasunutý), vyberte tlačítko ENTER.

POZNÁMKA:

Nůž varifeed není použitelný pro adaptéry MacDon.



Obrázek 3.323: Displej sklízecí mlátičky New Holland

7. Provedte kroky kalibrace (A) zobrazené na stránce. Jak postupujete postupem kalibrace, displej se automaticky aktualizuje, aby zobrazil další krok.

POZNÁMKA:

Stisknutí tlačítka ESC kdykoli během těchto kroků nebo ponechání systému v nečinnosti po dobu delší než 3 minuty způsobí zastavení postupu kalibrace.

POZNÁMKA:

Vysvětlení chybových kódů viz návod k obsluze vaší sklízecí mlátičky.

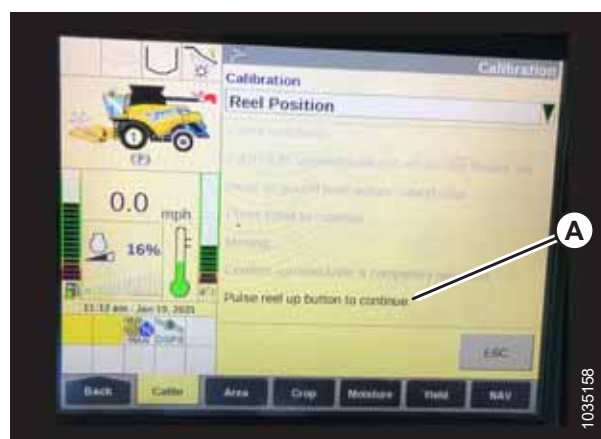

Obrázek 3.324: Displej sklízecí mlátičky New Holland

Kontrola napětí snímače výšky přiháněče – New Holland řady CR a CH

Zkontrolujte napětí na snímači výšky přiháněče, zda je v požadovaném rozsahu.

POZNÁMKA:

Od vydání tohoto dokumentu mohly být provedeny změny ovladačů nebo displeje sklízecí mlátičky. Nejaktuálnější informace viz návod k obsluze sklízecí mlátičky.

PROVOZ

1. Na hlavní stránce displeje sklízecí mlátičky vyberte volbu DIAGNOSTICS (A). Zobrazí se stránka DIAGNOSTICS (diagnostika).

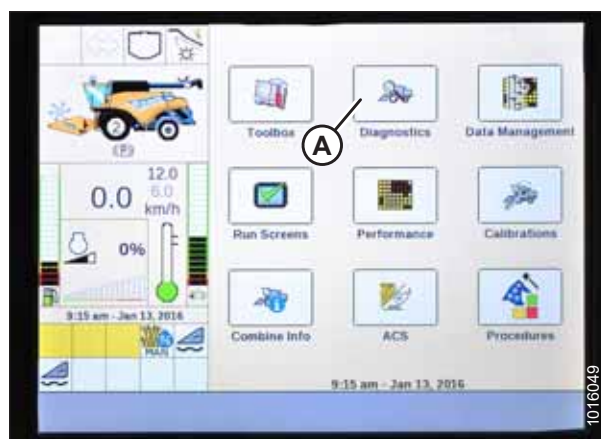

Obrázek 3.325: Displej sklízecí mlátičky New Holland

2. Vyberte kartu SETTINGS (A). Zobrazí se stránka SETTINGS (nastavení).
3. V nabídce GROUP (skupina) (B) vyberte položku HEADER (adaptér).
4. V nabídce PARAMETER (parametr) (C) vyberte položku REEL VERTICAL POSITION (svislá poloha přiháněče).

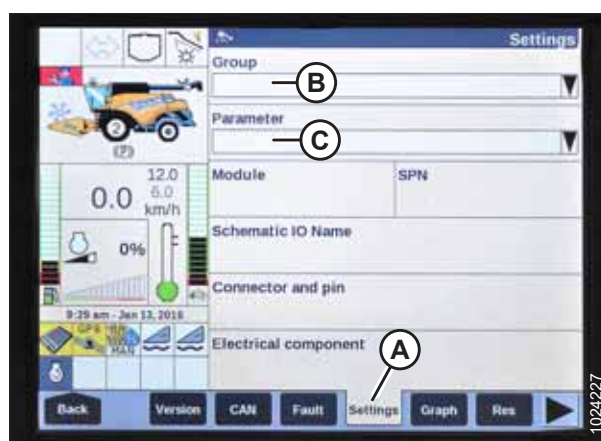

Obrázek 3.326: Displej sklízecí mlátičky New Holland

5. Vyberte kartu GRAPH (A). Zobrazí se graf REEL VERTICAL POSITION (svislá poloha přiháněče).
6. Zdvihněte přiháněč nahoru a zobrazte tak nízkou úroveň napětí (C). Napětí by mělo být v rozsahu 0,7–1,1 V.
7. Spusťte přiháněč dolů a zobrazte tak vysokou úroveň napětí (B). Napětí by mělo být v rozsahu 3,9–4,3 V.
8. Je-li některé napětí mimo rozsah, viz *Kontrola a nastavení napětí snímače výšky přiháněče, Str. 178*.

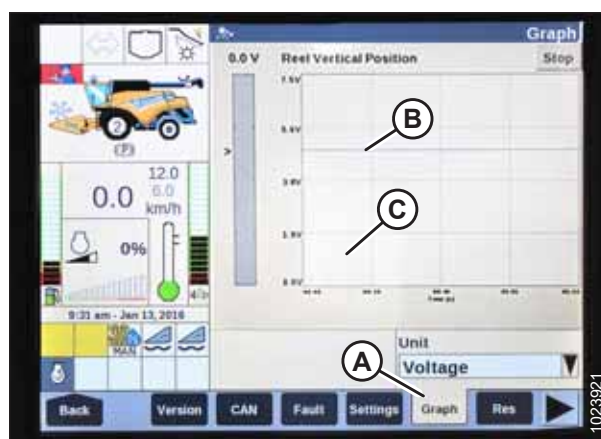

Obrázek 3.327: Displej sklízecí mlátičky New Holland

Nastavení předvolby výšky sečení – New Holland řady CR a CH

Nastavení výšky sečení je možné uložit ve sklízecí mlátičce. Při sklizni je možné tato nastavení volit pomocí ovládací páky.

POZNÁMKA:

Od vydání tohoto dokumentu mohly být provedeny změny ovladačů nebo displeje sklízecí mlátičky. Nejaktuálnější informace viz návod k obsluze sklízecí mlátičky.

POZNÁMKA:

Modely CR: Tato část platí jen pro modely CR z roku 2015 a novější (6.80, 6.90, 7.90, 8.90, 9.90 a 10.90). Pro jiné modely sklízecí mlátičky New Holland vyrobené před rokem 2015 viz [3.10.4 Sklízecí mlátičky New Holland řady CR a CX – rok 2014 a starší, Str. 222](#).

Na ovládacím panelu jsou dvě tlačítka používaná pro předvolby automatické výšky. Přepínač, který byl přítomen na předchozích modelech, je nyní nakonfigurovaný podle vyobrazení vpravo. Adaptéry MacDon vyžadují jen první dvě tlačítka (A) a (B). Třetí tlačítko (C) není nakonfigurované.



Obrázek 3.328: Ovládací prvky sklízecí mlátičky New Holland

Pro nastavení předvolené výšky sečení proveďte tyto kroky:

⚠ NEBEZPEČÍ

Přesvědčte se, že se v okolí stroje nenachází žádné osoby.

1. Aktivujte separátor a adaptér.
2. Stiskněte tlačítko předvolby 1 (A). Rozsvítí se žlutá kontrolka na tlačítku.
3. Posuňte adaptér do požadované výšky sečení.



Obrázek 3.329: Ovládací prvky sklízecí mlátičky New Holland

PROVOZ

4. Chcete-li nastavit předvolbu, podržte tlačítko RESUME (C) na multifunkční páce, dokud monitor nezapípá.

POZNÁMKA:

Při nastavování předvoleb vždy nastavte polohu adaptéru před polohou přiháněče. Nastavíte-li adaptér a přiháněč zároveň, nastavení přiháněče se neuloží.

5. Přesuňte přiháněč do požadované pracovní polohy.
6. Pro nastavení předvolby přidržte stisknuté tlačítko RESUME (C) na multifunkčním ovladači.
7. Zopakujte kroky 2, Str. 251 až 6, Str. 252 s použitím tlačítka předvolby 2.



Obrázek 3.330: Multifunkční páka sklízecí mlátičky New Holland

8. Spusťte adaptér na zem.
9. Vyberte obrazovku voleb RUN str (A) na hlavní stránce.



Obrázek 3.331: Displej sklízecí mlátičky New Holland

10. Vyberte záložku volby RUN, na níž je uvedeno manuální výška MANUAL HEIGHT.

POZNÁMKA:

Pole manuální výšky MANUAL HEIGHT se může zobrazovat v kterékoli záložce voleb RUN. Když stisknete tlačítko předvolby automatické výšky, změní se zobrazení na automatickou výšku AUTO HEIGHT (A).

11. Stiskněte jedno z tlačítek předvolby automatické výšky a vyberte předvolbu výšky sečení.



Obrázek 3.332: Displej sklízecí mlátičky New Holland

Nastavení maximální pracovní výšky – New Holland řady CR a CH

Maximální pracovní výšku lze nastavit pomocí displeje sklízecí mlátičky.

POZNÁMKA:

Od vydání tohoto dokumentu mohly být provedeny změny ovladačů nebo displeje sklízecí mlátičky. Nejaktuálnější informace viz návod k obsluze sklízecí mlátičky.

POZNÁMKA:

Modely CR: Tato část platí jen pro modely CR z roku 2015 a novější (6.80, 6.90, 7.90, 8.90, 9.90 a 10.90). Pro jiné modely sklízecí mlátičky New Holland vyrobené před rokem 2015 viz [3.10.4 Sklízecí mlátičky New Holland řady CR a CX – rok 2014 a starší, Str. 222](#).

1. Vyberte rámeček nástrojů TOOLBOX (A) na hlavní stránce. Zobrazí se stránka TOOLBOX (rámeček nástrojů).

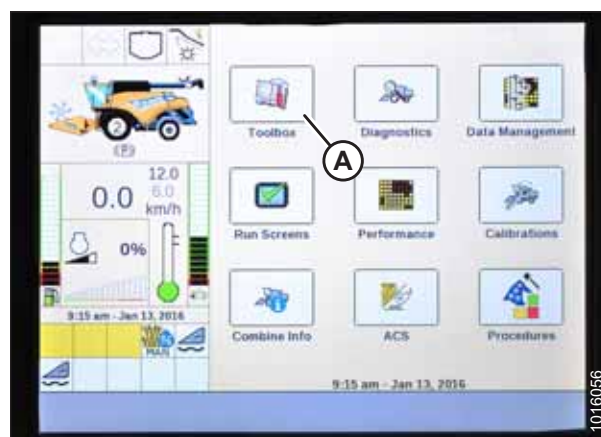

Obrázek 3.333: Displej sklízecí mlátičky New Holland

2. Vyberte položku FEEDER (dopravník) (A). Zobrazí se stránka FEEDER SETUP (nastavení přiháněče).
3. Vyberte pole maximální pracovní výšky MAXIMUM WORK HEIGHT (B).

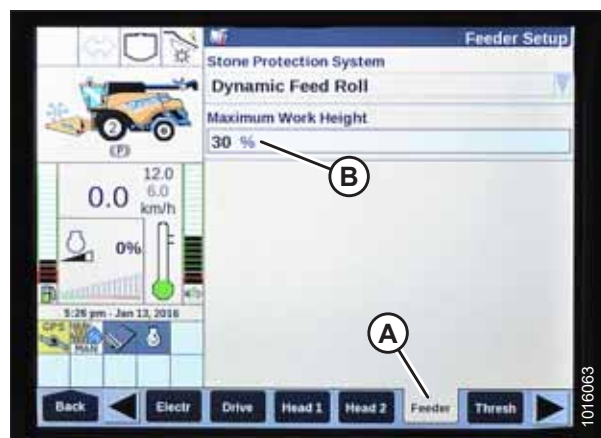

Obrázek 3.334: Displej sklízecí mlátičky New Holland

PROVOZ

4. Nastavte maximální pracovní výšku MAXIMUM WORK HEIGHT na požadovanou hodnotu.
5. Vyberte SET a pak stiskněte ENTER.



Obrázek 3.335: Displej sklízecí mlátičky New Holland

Konfigurace přiháněče vpřed/vzad, naklonění adaptéru a typu adaptéru – New Holland řady CR a CH

Nastavení pohybu přiháněče vpřed/vzad, náklonu adaptéru a typu adaptéru pro systém automatického ovládání výšky adaptéru (AHC) lze změnit v nabídce adaptéru HEAD.

POZNÁMKA:

Modely CR: Tento postup platí jen pro modely New Holland CR 6.90, 7.90, 8.90 a 9.90 z roku 2016.

POZNÁMKA:

Od vydání tohoto dokumentu mohly být provedeny změny ovladačů nebo displeje sklízecí mlátičky. Nejaktuálnější informace viz návod k obsluze sklízecí mlátičky.

POZNÁMKA:

Některé sklízecí mlátičky New Holland neumožňují změnit nastavení adaptéru z hlavní nabídky. Toto je nastavení prodejce. Pokud nemůžete změnit nastavení adaptéru z hlavní nabídky, obraťte se na svého prodejce.

NEBEZPEČÍ

Přesvědčte se, že se v okolí stroje nenachází žádné osoby.

1. Otočte klíček zapalování do PRACOVNÍ polohy.
2. Na stránce HEAD 1 změňte CUTTING TYPE (TYP ŘEZÁNÍ) (A) z FLEX (FLEXIBILNÍ) na PLATFORM (PLATFORMA).



Obrázek 3.336: Displej sklízecí mlátičky New Holland

PROVOZ

3. Na stránce HEAD 2 změňte nastavení HEADER SUB TYPE (PODTYP ADAPTÉRU) (A) z DEFAULT (VÝCHOZÍ) na 80/90.



Obrázek 3.337: Displej sklízecí mlátičky New Holland

Pro předvolené přitlaky na zem ON GROUND nyní existují dvě různá tlačítka. Přepínač, který byl přítomen na předchozích modelech, je nyní nakonfigurovaný podle vyobrazení vpravo. Adaptéry MacDon vyžadují jen první dvě tlačítka (A) a (B). Třetí, spodní tlačítko (C) není nakonfigurované.



Obrázek 3.338: Ovládací prvky sklízecí mlátičky New Holland

3.11 Uvolnění žací lišty

Pokud žací lišta nepracuje správně, odstraňte z ní všechny překážky.

NEBEZPEČÍ

Abyste zabránili zranění nebo smrti v důsledku neočekávaného spuštění nebo pádu zvednutého stroje, před opuštěním sedadla obsluhy vždy vypněte motor a vytáhněte klíček, a před vstupem z jakéhokoli důvodu pod stroj vždy aktivujte bezpečnostní podpěry.

NEBEZPEČÍ

Přesvědčte se, že se v okolí stroje nenachází žádné osoby.

VÝSTRAHA

Při práci v okolí nožů nebo při manipulaci s nimi noste silné rukavice.

DŮLEŽITÉ:

Spuštěním rotujícího přiháněče na ucpanou žací lištu se poškodí součásti přiháněče.

1. Zastavte pohyb stroje vpřed a vypněte pohony adaptéru.
2. Zvedněte adaptér, aby se nezaplnil nečistotami.
3. Obraťte chod šikmého dopravníku sklízecí mlátičky. Je-li žací lišta stále ucpaná, přejděte na další krok.
4. Pokud se ucpaní **NEODSTRANÍ**, deaktivujte adaptér a zcela jej zvedněte.
5. Vypněte motor a vytáhněte klíček ze zapalování.
6. Aktivujte bezpečnostní podpěry adaptéru. Pokyny viz návod k obsluze sklízecí mlátičky.
7. Vyčistěte žací lištu.

3.12 Odpojení vkládacího sběrače naklápěcího modulu

Někdy dojde ke vklínění plodiny mezi vkládací sběrač a podávací desku. Podle tohoto postupu bezpečně odstraníte všechny překážky ve vkládacím sběrači naklápěcího modulu.

NEBEZPEČÍ

Přesvědčte se, že se v okolí stroje nenachází žádné osoby.

1. Zastavte pohyb stroje vpřed a vypněte pohony adaptéru.
2. Adaptér pozvedněte nad zem a zvedněte přiháněč.
3. Snižte rychlost bočního sběrače na 0.
4. Podle specifikací výrobce obraťte směr vkládání sklízecí mlátičky (obrácení vkládání se liší podle různých modelů sklízecí mlátičky) a aktivujte pohon adaptéru.
5. Jakmile je nahromaděná plodina odstraněna, pomalu zvyšujte rychlost bočního sběrače na úroveň předchozího nastavení.

3.13 Přeprava

Existují dva způsoby přepravy adaptéru: můžete jej připojit k přední části sklízecí mlátičky nebo jej táhnout za sklízecí mlátičkou či zemědělským traktorem.

Další informace viz:

- [3.13.1 Přeprava adaptéru na sklízecí mlátičce, Str. 258](#)
- [3.13.2 Tažení, Str. 258](#)

3.13.1 Přeprava adaptéru na sklízecí mlátičce

Za dobré viditelnosti můžete přepravovat adaptér připojený ke sklízecí mlátičce.



VÝSTRAHA

NEJEZDĚTE se sklízecí mlátičkou s připojeným adaptérem v noci nebo při snížené viditelnosti, například v mlze nebo dešti. Za těchto podmínek nemusí být zřejmá šířka adaptéru.



UPOZORNĚNÍ

- Před přepravou po silnici nastudujte místní předpisy ohledně šířky a požadavků na osvětlení nebo označení.
- Dodržujte všechny doporučené postupy pro přepravu, tahání atd. uvedené v návodu k obsluze vaší sklízecí mlátičky.
- Při jízdě na pole a z pole vypněte spojku pohonu adaptéru.
- Před jízdou po vozovce se ujistěte, že jsou světla čistá a správně fungují. Zapněte žluté majáčky tak, aby byly viditelné pro okolní vozidla. Při jízdě po silnici vždy používejte světla.
- Na silnici **NEPOUŽÍVEJTE** pracovní světla, mohou zmást ostatní řidiče.
- Před jízdou po silnici očistěte značky vozidla a odrazky, seřidte zpětná zrcátka a vyčistěte okna.
- Spusťte přiháněč úplně dolů a zvedněte adaptér (pokud adaptér nepřepravujete v kopcích).
- Dávejte pozor na překážky u silnice, protijedoucí vozidla a mosty.
- Při jízdě z kopce snižte rychlost a nechte adaptér v minimální výšce, abyste zajistili maximální stabilitu, když z nějakého důvodu zastavíte. Na úpatí kopce adaptér úplně zvedněte, aby se nedotýkal země.

3.13.2 Tažení

Adaptéry s přepravním systémem EasyMove™ je možné táhnout za sklízecí mlátičkou nebo zemědělským traktorem do maximální rychlosti 32 km/h (20 mph).

Pokyny viz návod k obsluze tažného vozidla.

Připojení adaptéru k tažnému vozidlu

Adaptér lze táhnout za použití správně nakonfigurovaného řádkovače, sklízecí mlátičky nebo zemědělského traktoru.



UPOZORNĚNÍ

Dodržujte následující pokyny, abyste zabránili ztrátě kontroly vedoucí k úrazům anebo poškození:

- Pro zajištění dostatečné kontroly a brzdného výkonu musí být hmotnost tažného vozidla vyšší než hmotnost adaptéru.
- K použijte pouze správně nakonfigurovaný řádkovač John Deere .
- Pro zajištění stability adaptéru během přepravy musí být příháněč úplně spuštěný a umístěný vzadu na přídržných ramenech. U adaptéru s hydraulickým posuvem příháněče vpřed/vzad nikdy nespojte spojky pro pohyb vpřed/vzad navzájem, protože by se uzavřel okruh a příháněč by se během přepravy mohl pomalu posouvat dopředu.
- Přesvědčte se, že jsou všechny čepy na držácích kol, držáku žací lišty a závěsu řádně zajištěné v přepravní poloze.
- Před přepravou adaptéru zkontrolujte stav pneumatik a tlak v pneumatikách.
- Připojte závěs k tažnému vozidlu pomocí správného čepu závěsu se závlačkou nebo jiným vhodným zajišťovacím prostředkem.
- Připojte bezpečnostní řetěz závěsu k tažnému vozidlu. Upravte délku bezpečnostního řetězu, aby byl prověšený jen tak, že dovolí zatáčení.
- Připojte sedmipólovou zástrčku kabelového svazku adaptéru k odpovídající zásuvce na tažném vozidle. (Sedmipólová zásuvka je k dispozici v oddělení dílů vašeho prodejce.)
- Přesvědčte se o řádné funkci světel a očistěte značku pomalu se pohybujícího vozidla a ostatní odrazky. Pokud to není zákonem zakázáno, používejte blikající výstražná světla.

Bezpečnostní opatření pro tažení adaptéru

Před připojením a tažením adaptéru za sklízecí mlátičkou nebo zemědělským traktorem si přečtěte tento seznam upozornění.



UPOZORNĚNÍ

Dodržujte následující pokyny, abyste zabránili ztrátě kontroly vedoucí k úrazům anebo poškození stroje:

- **NEPŘEKRAČUJTE 32 km/h (20 mph).**
- Na kluzkých nebo hrbolatých cestách snižte přepravní rychlost na méně než 8 km/h (5 mph).
- Zatáčky projíždějte jen velmi nízkými rychlostmi (8 km/h [5 mph] nebo nižší), protože adaptér je při zatáčení méně stabilní. Při jízdě v zatáčce nebo vyjždění ze zatáčky **NEZRYCHLUJTE.**
- Při přepravě adaptéru na veřejných komunikacích dodržujte všechna místní pravidla platná pro jízdu po silnici. Pokud to není zákonem zakázáno, používejte žlutá blikající světla.

3.13.3 Přestavba z přepravní do pracovní polohy (volitelné prvky)

Po odtažení adaptéru na nové místo jej přestavte zpět do pracovní polohy.

Přesunutí levého vnějšího kola z přepravní do pracovní polohy – volitelné prvky ContourMax™

Levé vnější kolo musí být z přepravní polohy přesunuto do pracovní polohy.

NEBEZPEČÍ

Abyste se vyhnuli úrazu nebo smrti v důsledku neočekávaného spuštění nebo pádu zvednutého adaptéru, před vstupem pod adaptér vždy vypněte motor, vytáhněte klíček a aktivujte bezpečnostní podpěry. Pokud k podepření adaptéru používáte zvedací zařízení, ujistěte se, že je adaptér bezpečně upevněn, než budete pokračovat.

NEBEZPEČÍ

Přesvědčte se, že se v okolí stroje nenachází žádné osoby.

1. Zcela zvedněte adaptér.
2. Vypněte motor a vytáhněte klíček ze zapalování.
3. Zajistěte bezpečnostní podpěry adaptéru nebo adaptér podepřete pomocí bloků na rovné zemi. V případě použití bloků k podepření adaptéru dbejte, aby byl adaptér přibližně 914 mm (36 in) nad zemí.
4. Vyměňte zajišťovací kolík (A).
5. Vyměňte uzamykací kolík (B).
6. Vysuňte sestavu kola (C) z úložného držáku (D).

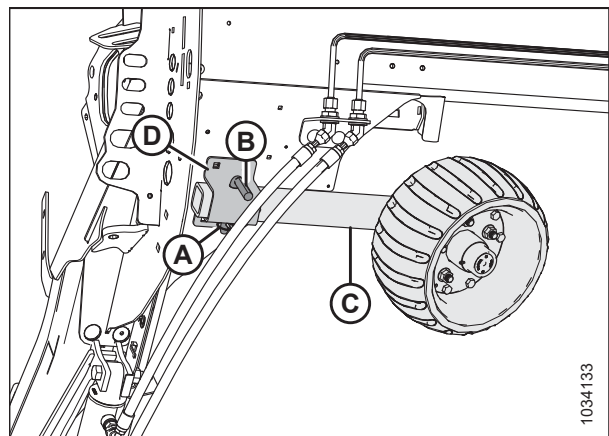

Obrázek 3.339: Sestava levého kola

7. S kolem obráceným směrem dovnitř vyrovnejte sestavu kola (C) se sestavou izolátoru a posunujte ji směrem k přední straně adaptéru, dokud se nedojde k zarovnání otvorů pro kolíky.
8. Zasuňte uzamykací kolík (B).
9. Zasuňte zajišťovací kolík (A).

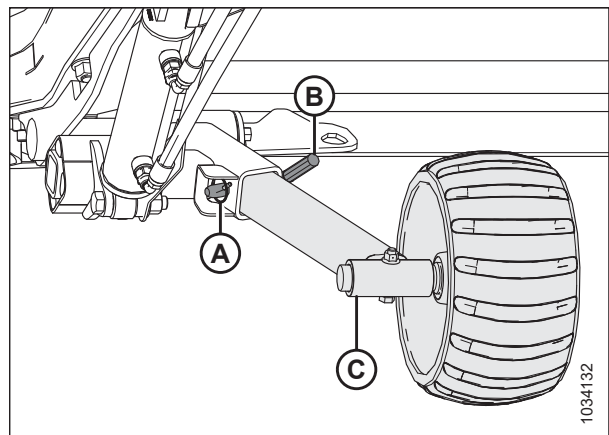

Obrázek 3.340: Sestava levého kola

Demontáž tažné tyče

Při přestavování adaptéru z přepravní polohy vyjměte tažné zařízení z přepravní polohy.

1. Zablokujte pneumatiky adaptéru pomocí klínů (A), aby se adaptér nemohl pohybovat.



Obrázek 3.341: Blokování pneumatiky

2. Odpojte elektrický konektor (A) a bezpečnostní řetěz (B) od vlečného vozidla a uschovejte je dle vyobrazení.
3. Při demontáži tažné tyče s prodloužením pokračujte krokem 4, *Str. 261*. Při demontáži tažné tyče bez prodloužení pokračujte krokem 16, *Str. 263*.

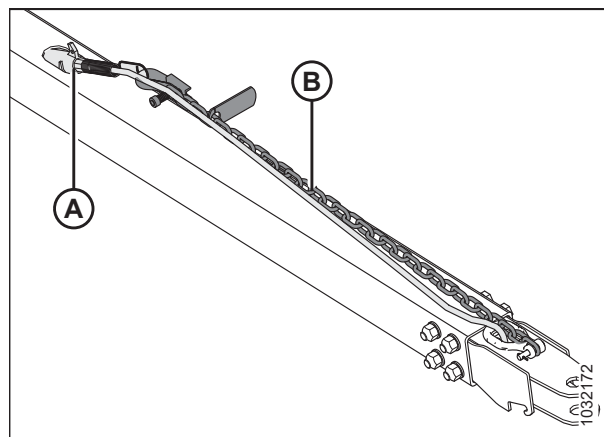

Obrázek 3.342: Sestava tažné tyče

Demontáž tažné tyče namontované s prodloužením:

4. Odpojte kabelový svazek tažné tyče (A) od kabelového svazku prodloužení (B).
5. Vytáhněte zajišťovací kolík (C) ze západky.

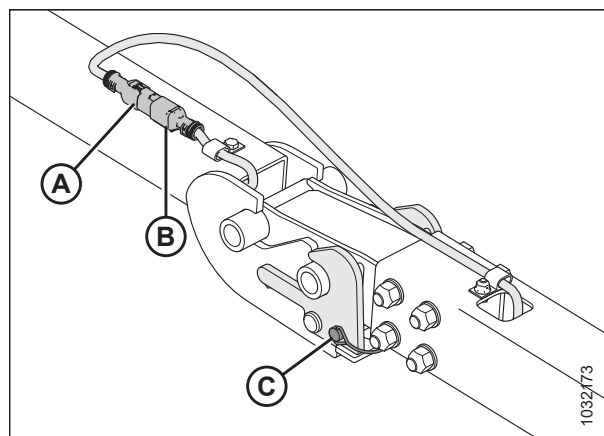

Obrázek 3.343: Kabelový svazek tažné tyče / prodloužení

PROVOZ

6. Zajistěte kabelový svazek tažné tyče (A) v úložném místě klíče.
7. Zavěste jej na závěs vedle připojení západky pro odlehčení západky. Současně se zvedáním tahejte směrem nahoru rukojeť západky (B) pro uvolnění oka tažné tyče a poté pomalu spouštějte sestavu dolů na zem.
8. Zvedněte konec tažné tyče (C) a stáhněte jej z prodloužení (D).

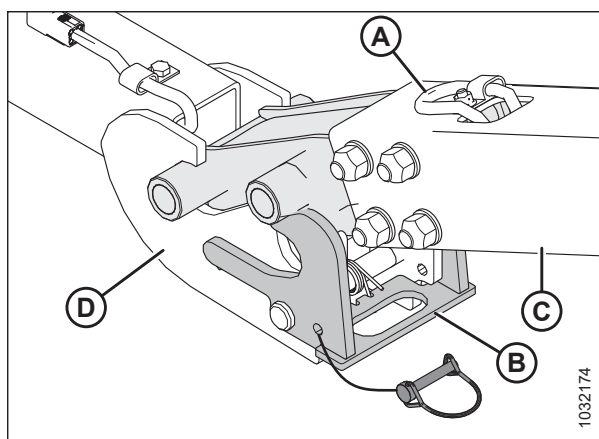

Obrázek 3.344: Spoj tažné tyče / prodloužení

9. Odpojte kabelový svazek prodloužení tažné tyče (A) od kabelového svazku levého přepravního otočného bodu (B).

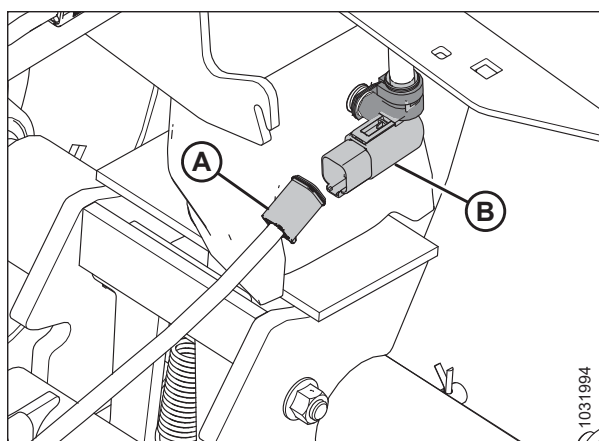

Obrázek 3.345: Elektrické připojení tažné tyče

10. Vyjměte zajišťovací kolík (A) z přepravního otočného bodu (B).
11. Zatlačte na západku (C) pro uvolnění prodloužení (D).

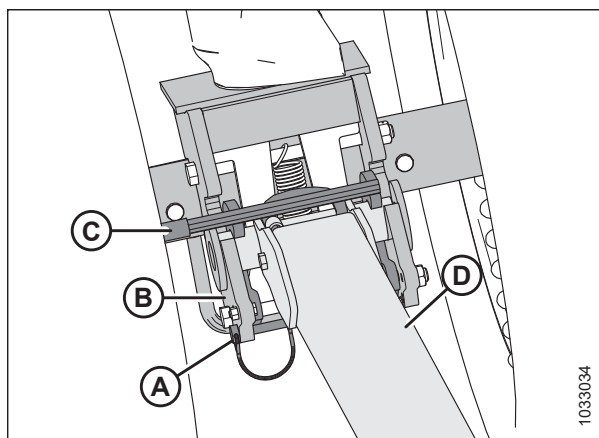

Obrázek 3.346: Prodloužení tažné tyče a přepravní otočný bod

PROVOZ

12. Zvedněte prodloužení (A) a stáhněte jej z přepravního otočného bodu (B).
13. Zajistěte kabelový svazek prodloužení (C) uvnitř prodloužení tažné tyče (A).
14. Zasuňte zpět zajišťovací kolík do levého přepravního otočného bodu pro zabezpečení.
15. Informace o uchovávání tažné tyče viz *Uložení tažné tyče, Str. 264.*

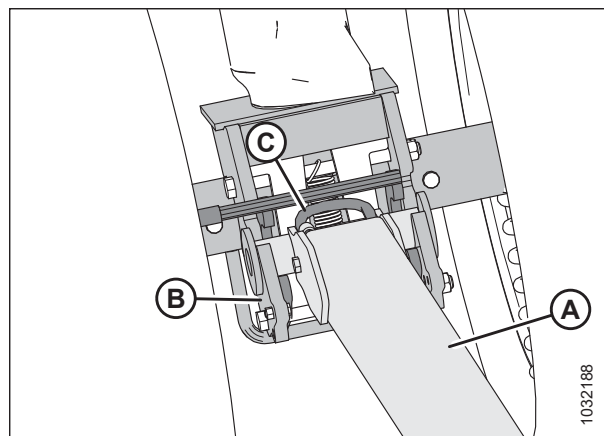

Obrázek 3.347: Zápka uvolněná z prodloužení

Demontáž tažné tyče namontované bez prodloužení:

16. Odpojte kabelový svazek prodloužení tažné tyče (A) od kabelového svazku levého přepravního otočného bodu (B).

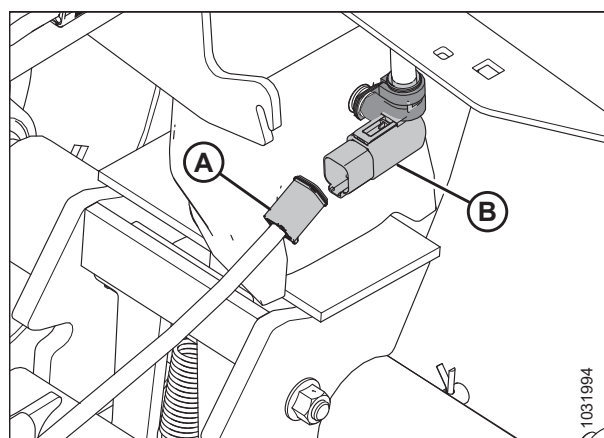

Obrázek 3.348: Elektrické připojení tažné tyče

17. Vyměňte zajišťovací kolík (A) a poté zatlačte na západku (B) pro uvolnění tažné tyče.

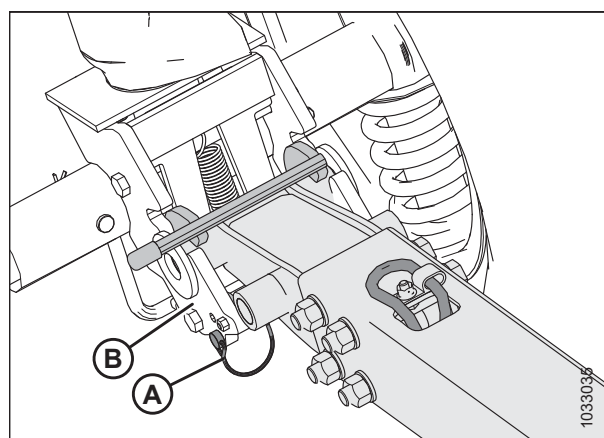

Obrázek 3.349: Tažná tyč a levý přepravní otočný bod

PROVOZ

18. Zvedněte tažnou tyč (A) a stáhněte ji z přepravního otočného bodu (B).
19. Zasuňte zpět zajišťovací kolík do levého přepravního otočného bodu pro zabezpečení.
20. Informace o uchování tažné tyče viz *Uložení tažné tyče*, Str. 264.

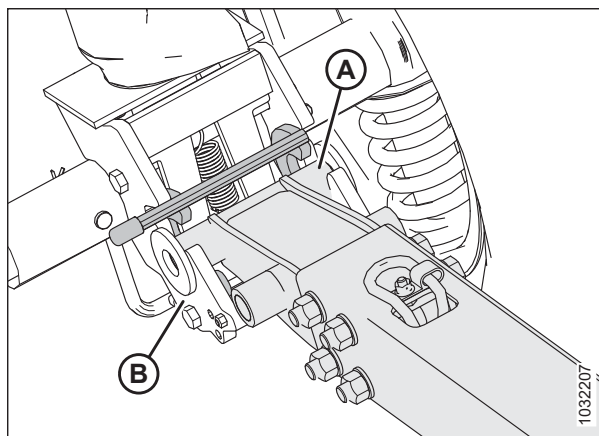

Obrázek 3.350: Tažná tyč a levý přepravní otočný bod

Uložení tažné tyče

Pokud nepoužíváte tažnou tyč, uložte ji do zadní trubky.

Prodloužení tažné tyče

1. Nasuňte konec trubky (B) prodloužení tažné tyče (A) na kolík (C).
2. Otočte prodloužení tažné tyče do kolébky (D).

POZNÁMKA:

Abyste zabránili uvolnění prodloužení tažné tyče v důsledku otřesů, dbejte, aby prodlužovací tyč zapadla do drážky v držáku (E).

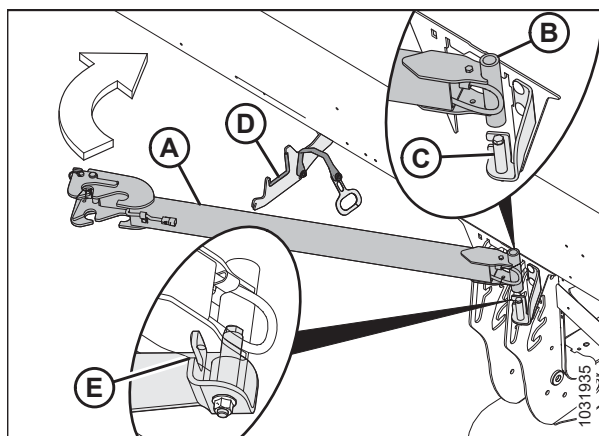

Obrázek 3.351: Uložení prodloužení tažné tyče

3. Zajistěte prodloužení tažné tyče zaháknutím rukojeti popruhu (A) za zářez ve vidlici (B).

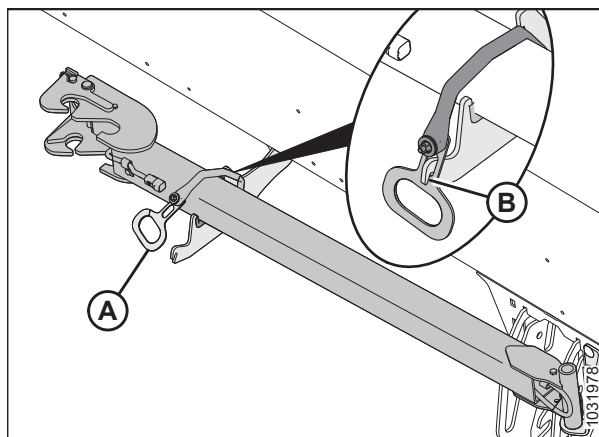

Obrázek 3.352: Uložení prodloužení tažné tyče

Tažná tyč

- Otevřete levý koncový štít. Pokyny viz *Otevření koncových štítů adaptéru, Str. 44.*
- S tažným řetězem a kabelovým svazkem (A) otočeným vzhůru zasuněte konec se závěsem (B) tažné tyče do levé zadní trubky.

DŮLEŽITÉ:

V obrázcích byl pro názornost odstraněn koncový štít adaptéru.

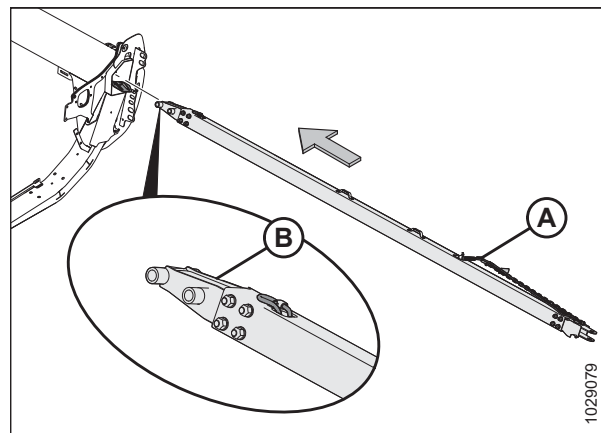

Obrázek 3.353: Konec se závěsem

- Zasunujte tažnou tyč do zadní trubky, dokud se háky (A) nezajistí ve štěrbinách podpěrného úhelníku (B).
- Zavřete koncový štít adaptéru. Pokyny viz *Zavření koncových štítů adaptéru, Str. 45.*

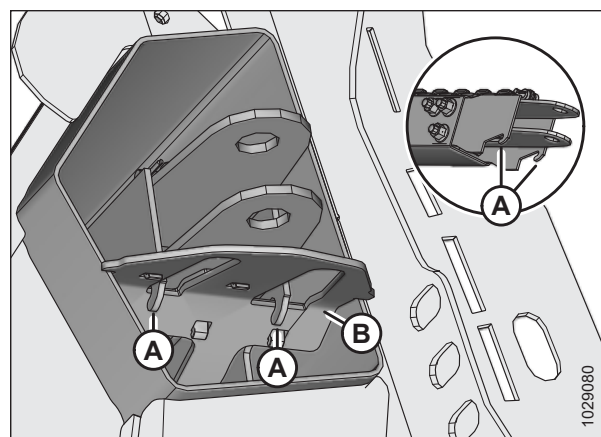

Obrázek 3.354: Přidržovací háčky vidlicového konce

Přemístění předních (levých) kol do pracovní polohy

Tento postup ukazuje, jak přesunout kola do nejvyšší úložné polohy. Je možné, že budete chtít použít nižší polohu v závislosti na tom, zda chcete, aby kola při práci podpírala adaptér.

POZNÁMKA:

Tento postup předpokládá, že již byla demontována tažná tyč. Pokyny k demontáži tažné tyče viz *Demontáž tažné tyče, Str. 261.*



NEBEZPEČÍ

Abyste se vyhnuli úrazu nebo smrti v důsledku neočekávaného spuštění nebo pádu zvednutého stroje, před vstupem z jakéhokoli důvodu pod adaptér vždy vypněte motor, vytáhněte klíček a aktivujte bezpečnostní podpěry.



NEBEZPEČÍ

Přesvědčte se, že se v okolí stroje nenachází žádné osoby.

- Zvedejte adaptér, dokud se transportní kola nedostanou 51–102 mm (2–4 palce) nad zem.
- Vypněte motor a vytáhněte klíček ze zapalování.

PROVOZ

3. Aktivujte bezpečnostní podpěry adaptéru. Pokyny viz návod k obsluze sklízecí mlátičky.
4. Otočte levé transportní kolo (A) o 90° ve vyobrazeném směru.

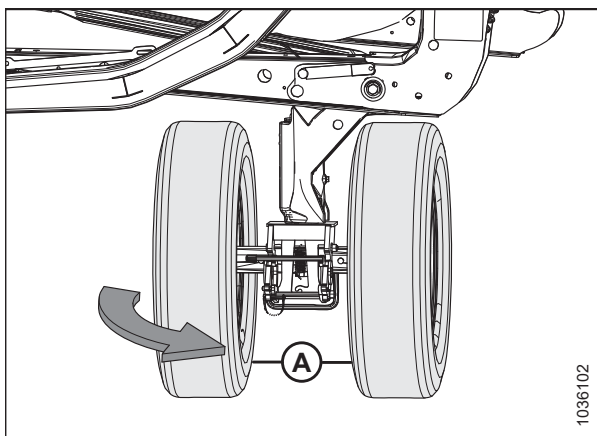

Obrázek 3.355: Levá transportní kola v přepravním režimu

5. Vyměňte závlačku (A). Zatáhněte za rukojeť (B), abyste zaklapli západku (C) – tím zabráníte otáčení transportního kola.

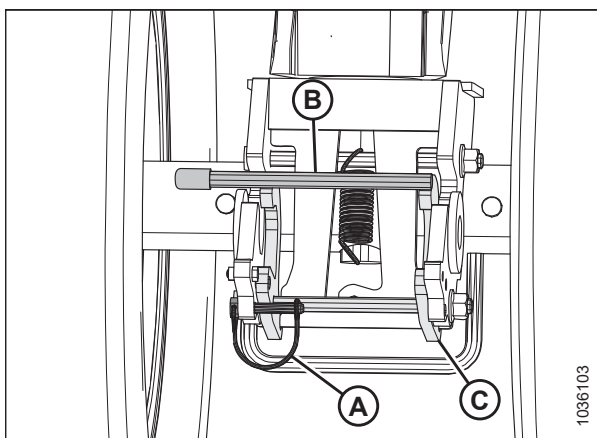

Obrázek 3.356: Levá transportní kola – Odjištěná západka zámku otáčení

6. Zajistěte západku (B) závlačkou (A).

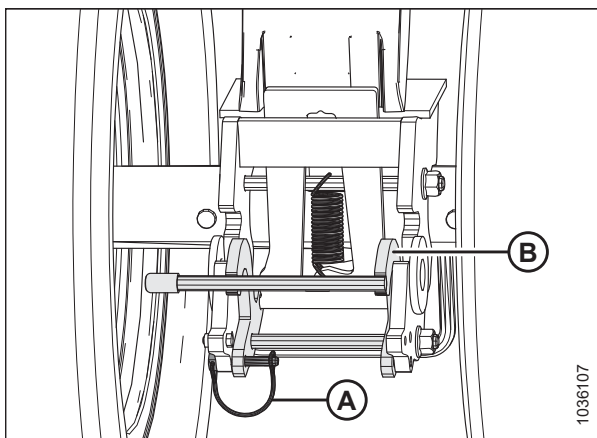

Obrázek 3.357: Levá transportní kola – Zajistěná západka zámku otáčení

PROVOZ

7. Chcete-li uvolnit odjistit, zatlačte nohou na šroub (B) a zároveň zatlačte rukojeť (A) směrem dolů.

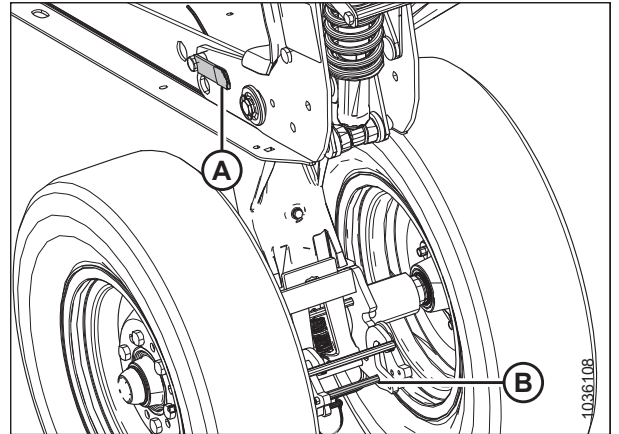

Obrázek 3.358: Levá transportní kola – Uvolněný čep

8. Zvedněte rukojeť (A) a zároveň zatáhněte za rukojeť (B), abyste zvedli sestavu levého kola do nejvyšší úložné polohy.

POZNÁMKA:

Pro přehlednost jsou na obrázku některé části skryté.

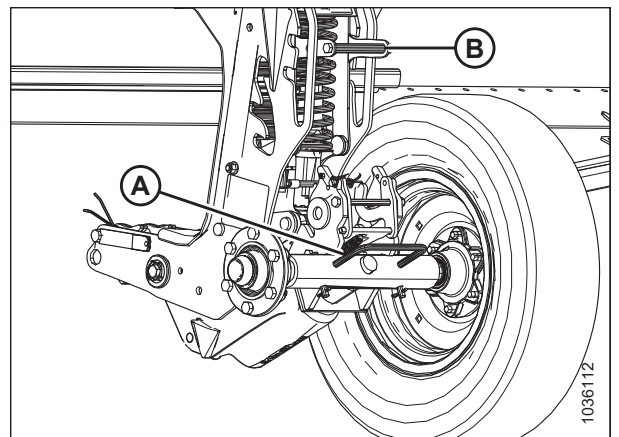

Obrázek 3.359: Levá transportní kola v nejvyšší úložné poloze

9. Ujistěte se, že je čep (A) v nejvyšší úložné poloze na desce (B).

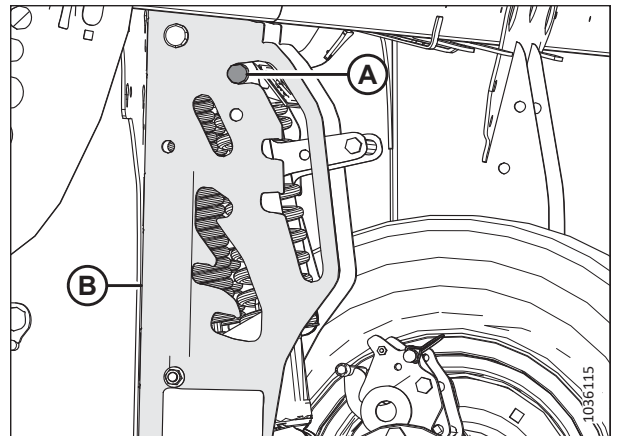

Obrázek 3.360: Čep levého transportního kola v nejvyšší úložné poloze

Přemístění zadních (pravých) kol do pracovní polohy

Tento postup ukazuje, jak přesunout kola do nejvyšší úložné polohy. Je možné, že budete chtít použít nižší polohu v závislosti na tom, zda chcete, aby kola při práci podpírala adaptér.

NEBEZPEČÍ

Abyste se vyhnuli úrazu nebo smrti v důsledku neočekávaného spuštění nebo pádu zvednutého stroje, před vstupem z jakéhokoli důvodu pod adaptér vždy vypněte motor, vytáhněte klíček a aktivujte bezpečnostní podpěry.

NEBEZPEČÍ

Přesvědčte se, že se v okolí stroje nenachází žádné osoby.

1. Zvedněte adaptér, dokud se transportní kola nedostanou 51–102 mm (2–4 palce) nad zem.

POZNÁMKA:

Zvedněte adaptér tak vysoko, aby bylo možné aktivovat bezpečnostní podpěry – pro dokončení tohoto postupu budete muset pracovat pod adaptérem.

POZNÁMKA:

Pokud aktivace bezpečnostních podpěr vyžaduje zvednutí adaptéru do výšky, ve které je práce s ní nepohodlná, podepřete adaptér pomocí bloků, aby přepravní kola byla 51–102 mm (2–4 palce) nad zemí.

2. Vypněte motor a vytáhněte klíček ze zapalování.
3. Aktivujte bezpečnostní podpěry adaptéru. Pokyny viz návod k obsluze sklízecí mlátičky.
4. Na pravé transportní nápravě vyjměte závlačku (A) ze západky pravé transportní nápravy.
5. Podepřete pravou transportní nápravu pomocí rukojeti kola (B) a poté zatlačte na rukojeť (C) pro uvolnění pravé transportní nápravy z rámu adaptéru.
6. Spusťte pravou transportní nápravu na zem pomocí rukojeti kola (B).
7. Znovu nasadte závlačku (A) do západky.

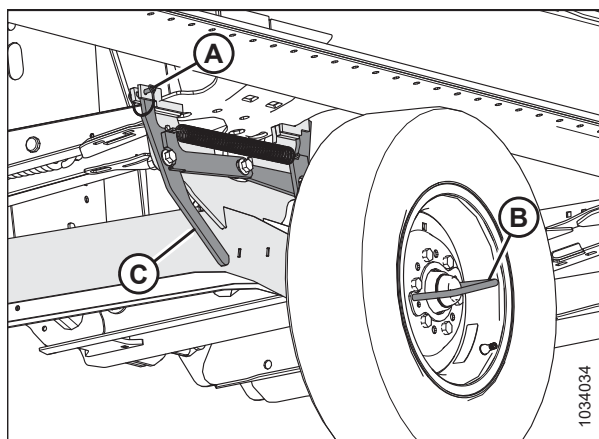

Obrázek 3.361: Pravá transportní náprava zajištěná v přepravní poloze

PROVOZ

8. Zvedněte a otočte pravou transportní nápravu (A) ve vyznačeném směru pomocí rukojeti kola.

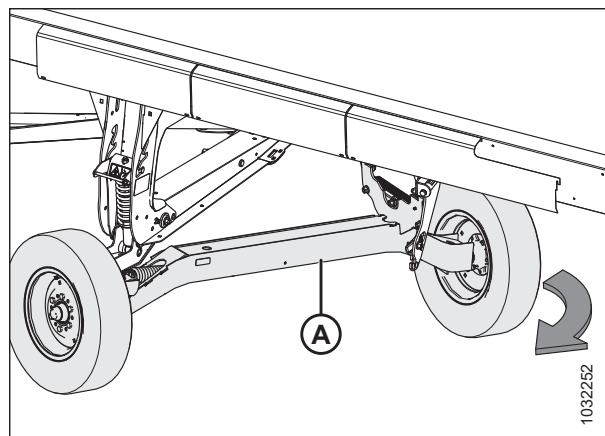

Obrázek 3.362: Otáčení pravé transportní nápravy

9. Pomocí rukojeti kola (A) zvedněte a umístěte nápravu pravého přepravního kola (B) do podpěry pro pracovní režim (C) tak, aby se zajistila západka (D).

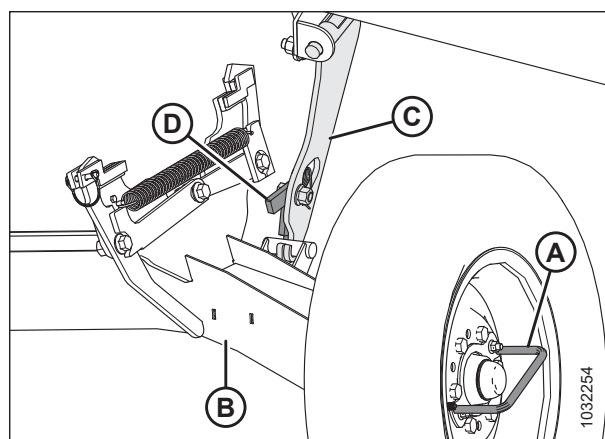

Obrázek 3.363: Pravá transportní náprava zajištěná v pracovní poloze

10. Zatáhněte za rukojeť pro nastavení transportní výšky (A) a zvedněte rukojeť otočného bodu nápravy (B), abyste nápravu přesunuli do nejvyšší úložné polohy. Ujistěte se, že je čep (C) v nejvyšší úložné poloze, jak je znázorněno na obrázku.
11. Upravte polohu plazu na pravé přepravní noze tak, aby odpovídala ostatním plazům. Pokyny viz [Nastavení vnitřních plazů, Str. 141](#).

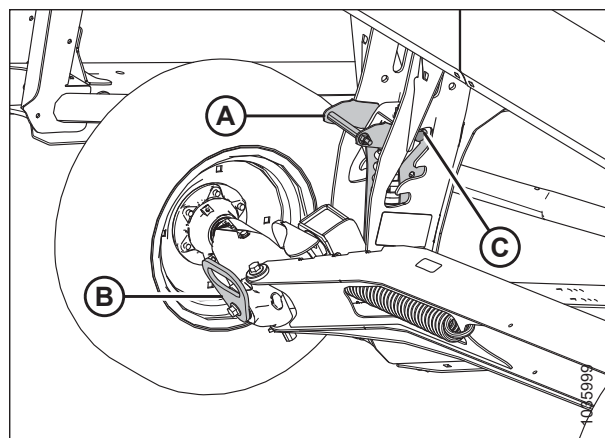

Obrázek 3.364: Pravá transportní kola v nejvyšší úložné poloze

3.13.4 Přestavba z pracovní do přepravní polohy (volitelné prvky)

Před odtažením na nové místo přestavte adaptér do přepravní polohy.

Přesunutí levého vnějšího kola z pracovní do přepravní polohy – volitelné prvky ContourMax™

Předtím, než je možné adaptér odtáhnout, je nutné přesunout levé vnější kolo do přepravní polohy.

NEBEZPEČÍ

Abyste se vyhnuli úrazu nebo smrti v důsledku neočekávaného spuštění nebo pádu zvednutého adaptéru, před vstupem pod adaptér vždy vypněte motor, vytáhněte klíček a aktivujte bezpečnostní podpěry. Pokud k podepření adaptéru používáte zvedací zařízení, ujistěte se, že je adaptér bezpečně upevněn, než budete pokračovat.

NEBEZPEČÍ

Přesvědčte se, že se v okolí stroje nenachází žádné osoby.

1. Zcela zvedněte adaptér.
2. Vypněte motor a vytáhněte klíček ze zapalování.
3. Zajistěte bezpečnostní podpěry adaptéru nebo adaptér podepřete pomocí bloků na rovné zemi. V případě použití bloků k podepření adaptéru dbejte, aby byl adaptér přibližně 914 mm (36 in) nad zemí.
4. Vyměňte zajišťovací kolík (A).
5. Vyměňte uzamykací kolíky (B).
6. Posuňte sestavu levého kola (C) směrem k zadní části adaptéru.

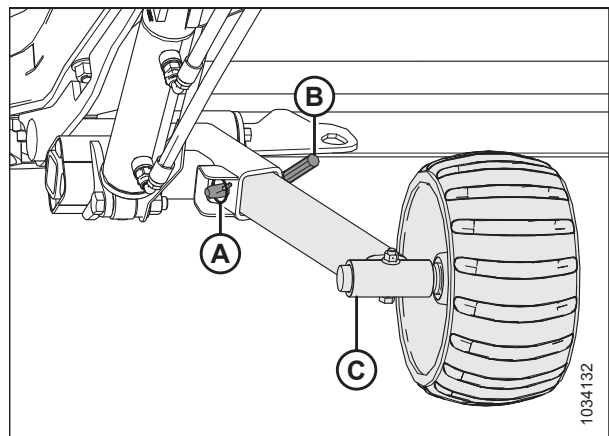

Obrázek 3.365: Sestava levého kola

7. S kolem obráceným ven posuňte sestavu levého kola (C) do úložného držáku (D).
8. Zasuňte uzamykací kolík (B).
9. Zasuňte zajišťovací kolík (A).

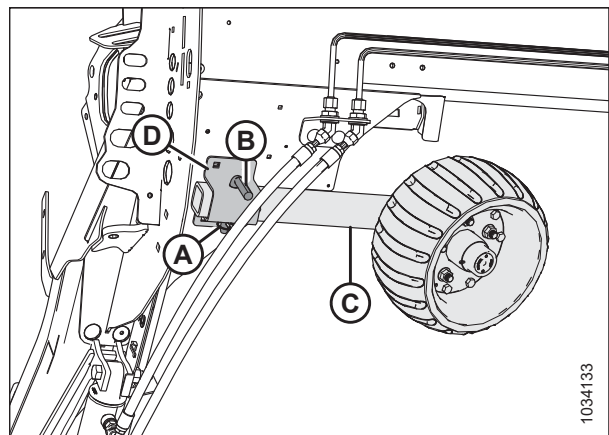

Obrázek 3.366: Sestava levého kola

Přemístění předních (levých) kol do přepravní polohy

Přední (levá) kola jsou umístěna nejbliže k tažnému vozidlu. Pro přípravu adaptéru k přepravě spusťte kola na zem a otočte je do směru jízdy.

NEBEZPEČÍ

Abyste se vyhnuli úrazu nebo smrti v důsledku neočekávaného spuštění nebo pádu zvednutého stroje, před vstupem z jakéhokoli důvodu pod adaptér vždy vypněte motor, vytáhněte klíček a aktivujte bezpečnostní podpěry.

NEBEZPEČÍ

Přesvědčte se, že se v okolí stroje nenachází žádné osoby.

UPOZORNĚNÍ

Stůjte dostatečně daleko od kol a opatrně uvolněte spojovací ústrojí, protože po uvolnění mechanismu kola náhle poklesnou.

1. Zcela zvedněte adaptér.
2. Vypněte motor a vytáhněte klíček ze zapalování.
3. Zajistěte bezpečnostní podpěry adaptéru nebo adaptér podepřete pomocí bloků na rovné zemi. V případě použití bloků k podepření adaptéru dbejte, aby byl adaptér přibližně 914 mm (36 in) nad zemí.
4. Nastavte výšku měřidla nastavení kol do přepravní polohy (nejnižší šterbina). Zatáhněte za rukojeť zavěšení (A) směrem ven a tlačte dolů rukojeť otočného bodu nápravy (B), dokud není dosaženo přepravní polohy.

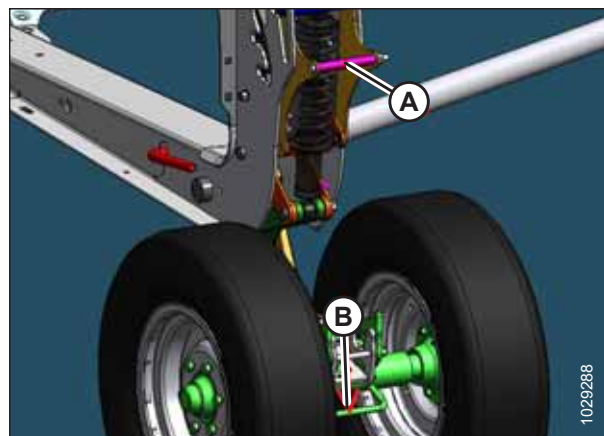

Obrázek 3.367: Přední přepravní kola

PROVOZ

5. Zajistěte otočný bod levého přepravního kola zatlačením na rukojeť otočného bodu (A) směrem vpřed tak, aby došlo k zajištění západky.
6. Zatáhněte za rukojeť otočného bodu a zkontrolujte, zda je západka zcela zajištěná.



Obrázek 3.368: Přední přepravní kola

7. Vytáhněte čep vidlice (A) zajišťující západku.
8. Zatlačte rukojeť otočného bodu (B) nahoru pro odemknutí sestavy kola.

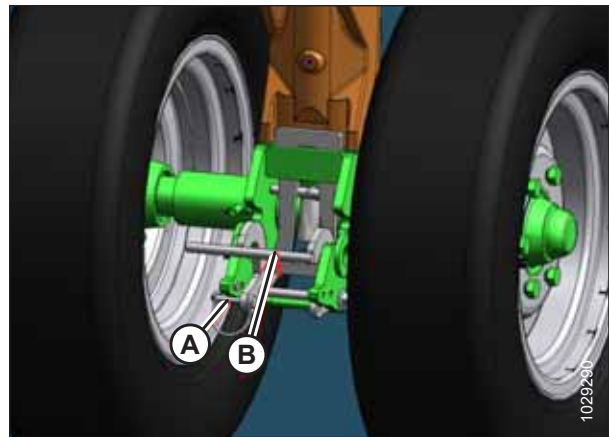

Obrázek 3.369: Přední přepravní kola

9. Otočte sestavu předních kol (A) ve směru hodinových ručiček o 90°.

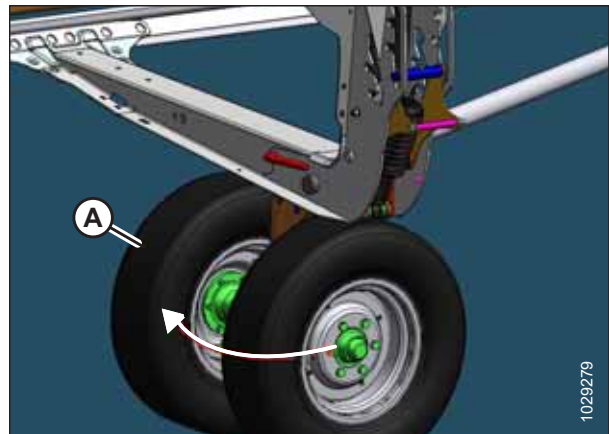

Obrázek 3.370: Přední přepravní kola

Přemístění zadních (pravých) kol do přepravní polohy

Před odtažením adaptéru je nutné adaptér přestavit do přepravní polohy.

NEBEZPEČÍ

Abyste se vyhnuli úrazu nebo smrti v důsledku neočekávaného spuštění nebo pádu zvednutého stroje, před vstupem z jakéhokoli důvodu pod adaptér vždy vypněte motor, vytáhněte klíček a aktivujte bezpečnostní podpěry.

UPOZORNĚNÍ

Stůjte dostatečně daleko od kol a opatrně uvolněte spojovací ústrojí, protože po uvolnění mechanismu kola náhle poklesnou.

1. Plně zvedněte plaz na pravé přepravní nápravě. Pokyny viz *Nastavení vnitřních plazů, Str. 141*.
2. Nastavte výšku měřidla nastavení kol do přepravní polohy (nejnižší štěrbina) následujícím způsobem:
 - Je-li v nejvyšší štěrbíně, zatlačte na rukojeť (A) pro uvolnění.
 - Je-li v prostřední štěrbíně, zatáhněte za rukojeť (A) pro uvolnění.
3. Zatáhněte za rukojeť zavěšení (A) směrem ven a tlačte dolů rukojeť otočného bodu nápravy (B).

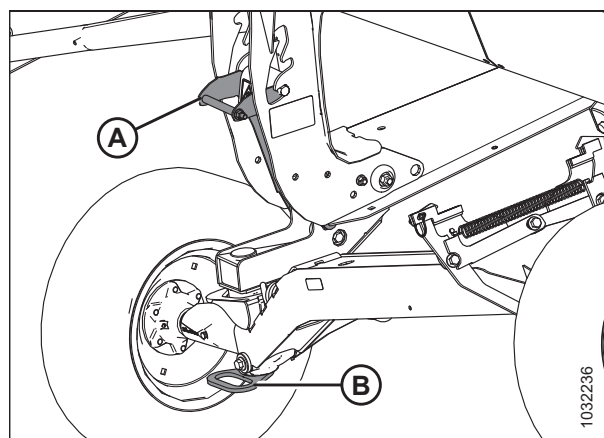

Obrázek 3.371: Stavění kola

4. Zatlačte směrem dolů na západku (A) u pravé podpěry pro pracovní režim (B) a odemkněte ji.

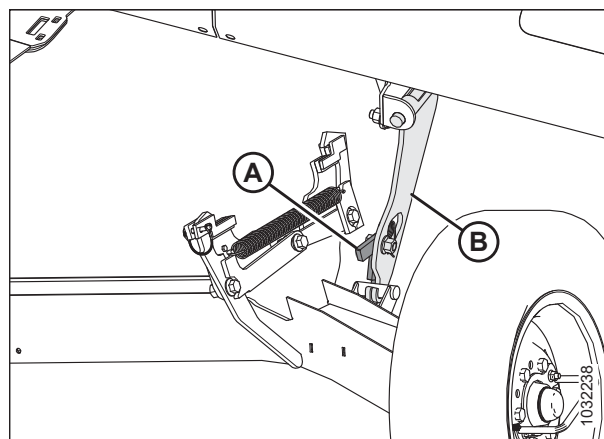

Obrázek 3.372: Pravá podpěra pro pracovní režim

PROVOZ

5. Zvednutím rukojeti kola (A) vyjměte nápravu pravého přepravního kola (B) z pravé podpěry pro pracovní režim (C) a poté spusťte nápravu pravého přepravního kola na zem.

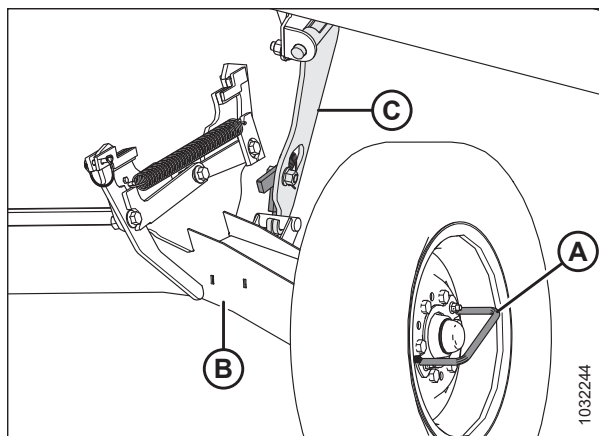

Obrázek 3.373: Pravá podpěra pro pracovní režim

6. Použijte rukojeť kola a otočte nápravu pravého přepravního kola (A) pod rám adaptéru.

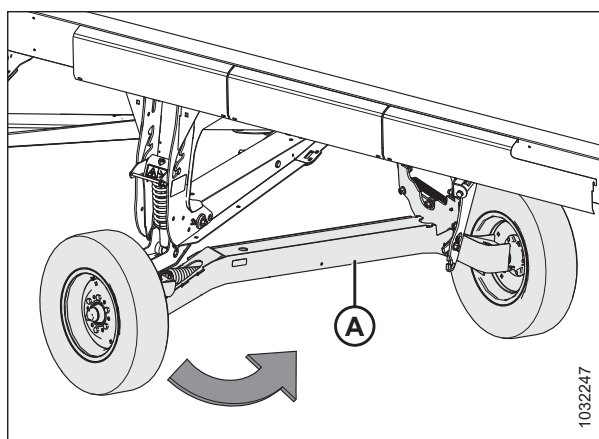

Obrázek 3.374: Náprava pravého přepravního kola

7. Vytáhněte čep vidlice (A) ze západky nápravy pravého přepravního kola.
8. Zvedněte nápravu pravého přepravního kola pomocí rukojeti kola (B), dokud se nezajistí západka.
9. Zatlačením dolů na rukojeť kola (B) zkontrolujte, zda je západka zajištěná.
10. Zajistěte západku opětovým zasunutím čepu vidlice (A).

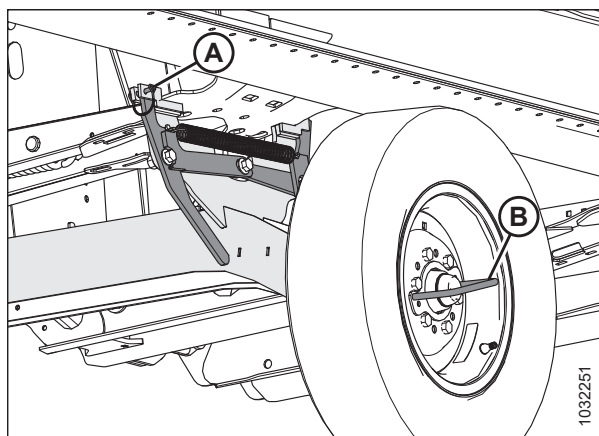

Obrázek 3.375: Náprava pravého přepravního kola

Vyjmutí tažné tyče z místa uložení

Při přestavování adaptéru do přepravní polohy je nutné vyjmout tažnou tyč z úložného místa v zadní trubce.

Prodloužení tažné tyče

1. Sejměte popruh (A) z kolébky (B) pro uvolnění prodloužení tažné tyče (C).
2. Otočte prodloužení tažné tyče pro uvolnění z čepu (D).
3. Zvedněte prodloužení tažné tyče (C) z čepu (D).

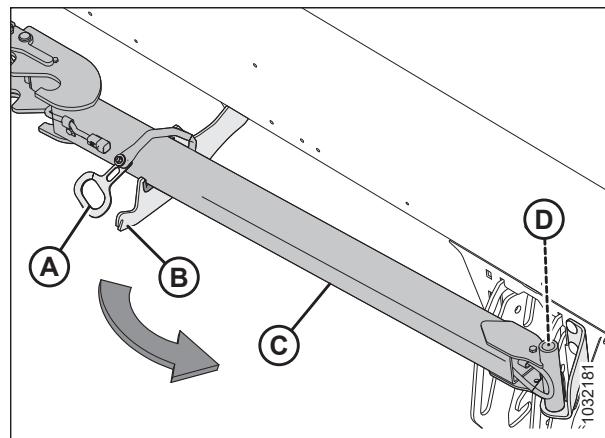

Obrázek 3.376: Prodloužení tažné tyče v místě uložení

Tažná tyč

4. Otevřete levý koncový štít. Pokyny viz [Otevření koncových štítů adaptéru, Str. 44](#).
5. Tahejte za tažnou tyč, dokud se nezastaví o zarážku. Zvednutím tažné tyče uvolníte zarážku vidlice (C) a hák (A) z podpěrného úhelníku (B) a poté ji vytáhněte z trubky.

POZNÁMKA:

Zadní trubka je na obrázku průhledná.

6. Vysuňte tažnou tyč ze zadní trubky adaptéru.

DŮLEŽITÉ:

Vyhňte se kontaktu s jakýmkoli hydraulickými hadicemi nebo elektrickým vedením v okolí.

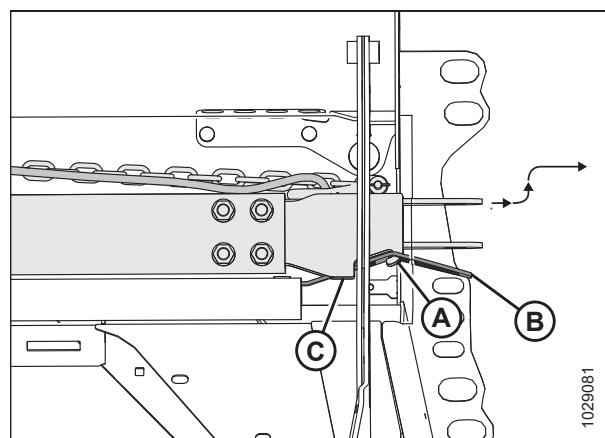

Obrázek 3.377: Tažná tyč v místě uložení

Připojení tažné tyče

Tažná tyč je tvořena dvěma sekcemi, což usnadňuje uložení a manipulaci.

1. Zablokujte pneumatiky adaptéru pomocí klínů (A), aby se adaptér nemohl pohybovat.
2. Vyjměte tažnou tyč z místa uložení. Pokyny viz *Vyjmutí tažné tyče z místa uložení, Str. 275.*
3. Při montáži tažné tyče a prodloužení pokračujte krokem 4, *Str. 276.* Montujete-li pouze tažnou tyč, pokračujte krokem 18, *Str. 278.*



Obrázek 3.378: Blokování pneumatiky

Montáž tažné tyče a prodloužení:

4. Vyjměte zajišťovací kolík (A) z levého přepravního otočného bodu (B).
5. Zatlačte prodloužení (D) do ok levého přepravního otočného bodu (B) tak, aby došlo k zajištění západky (C).
6. Zasuňte zajišťovací kolík (A) do přepravního otočného bodu pro zajištění prodloužení.
7. Vyjměte konec kabelového svazku prodloužení (E) zevnitř prodlužovací trubky.

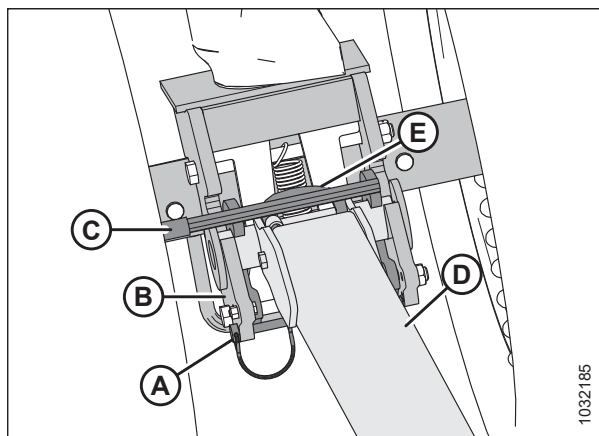

Obrázek 3.379: Prodloužení tažné tyče k otočnému bodu levého přepravního kola

PROVOZ

8. Připojte kabelový svazek vedení prodloužení (A) ke kabelovému svazku levého přepravního otočného bodu (B).

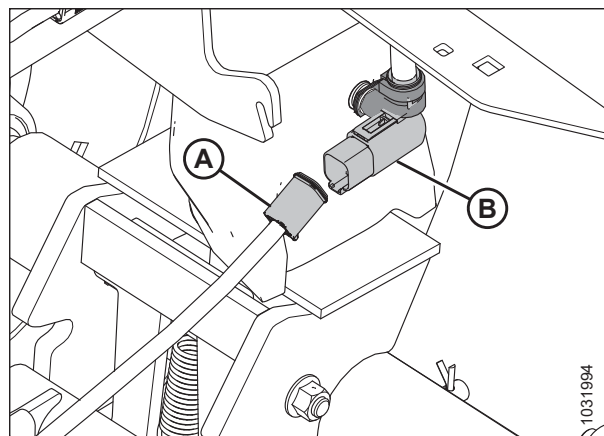

Obrázek 3.380: Elektrické připojení tažné tyče

9. Vytáhněte zajišťovací kolík (E) ze západky (B).
10. Umístěte konec tažné tyče (C) na oka prodloužení a poté spusťte tažnou tyč dolů na zem.
11. Zvedněte prodloužení (D) tak, aby se západka (B) zajistila v tažné tyči (C).
12. Vyjměte konec kabelového svazku tažné tyče (A) z úložného místa.

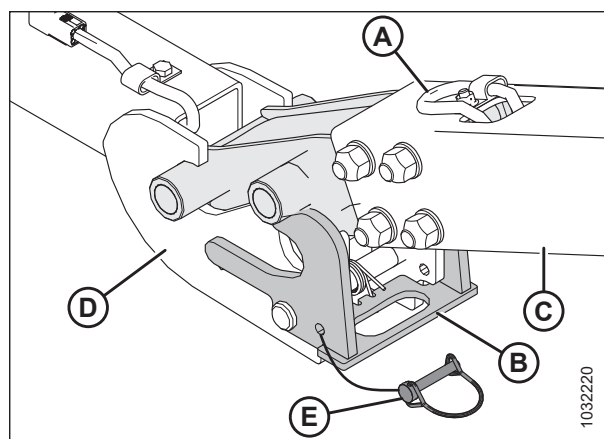

Obrázek 3.381: Tažná tyč k prodloužení

13. Připojte kabelový svazek tažné tyče (A) ke kabelovému svazku prodloužení (B).
14. Zasuňte zajišťovací kolík (C) zpět do západky pro zajištění tažné tyče.

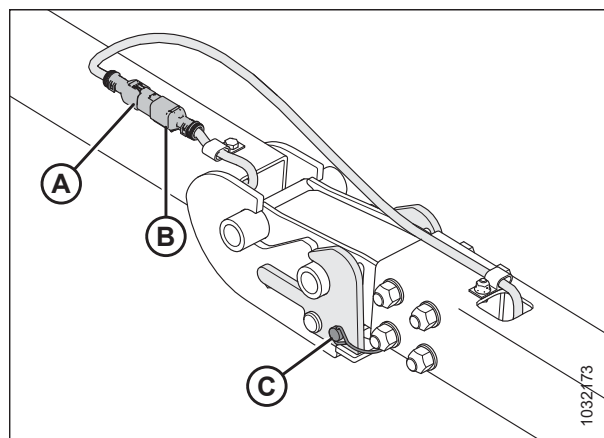

Obrázek 3.382: Kabelový svazek tažné tyče / prodloužení

PROVOZ

15. Vyměňte kabelový svazek vedení tažné tyče (A) a bezpečnostní řetěz (B) z místa uložení.
16. Připojte kabelový svazek vedení tažné tyče k vozidlu a zajistěte bezpečnostní řetěz od tažné tyče k tažnému vozidlu.
17. Zapněte 4cestné blikače vozidla a zkontrolujte, zda fungují všechna světla na adaptéru.

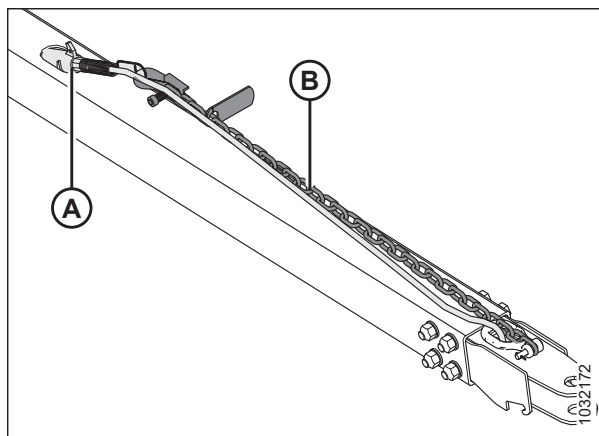

Obrázek 3.383: Kabelový svazek vedení tažné tyče

Montáž pouze tažné tyče:

18. Vyměňte zajišťovací kolík (A) z levého přepravního otočného bodu (B).
19. Zatlačte tažnou tyč (C) do ok levého přepravního otočného bodu (B) tak, aby došlo k zajištění západky (D).
20. Zasuňte zajišťovací kolík (A) do přepravního otočného bodu pro zajištění tažné tyče.
21. Vyměňte konec kabelového svazku tažné tyče (E).

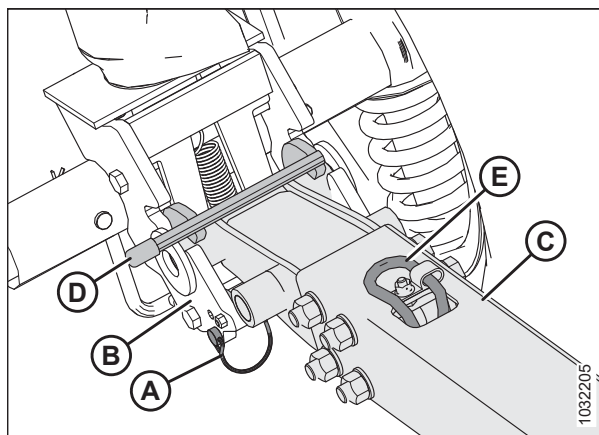

Obrázek 3.384: Tažná tyč a levý přepravní otočný bod

22. Připojte kabelový svazek vedení prodloužení (A) ke kabelovému svazku levého přepravního otočného bodu (B).

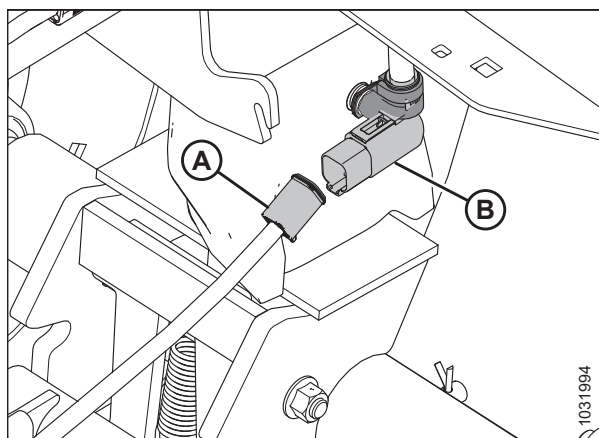

Obrázek 3.385: Elektrické připojení tažné tyče

PROVOZ

23. Vyměňte kabelový svazek vedení tažné tyče (A) a bezpečnostní řetěz (B) z místa uložení.
24. Připojte kabelový svazek vedení tažné tyče k vozidlu a zajistěte bezpečnostní řetěz od tažné tyče k tažnému vozidlu.
25. Zapněte 4cestné blikače vozidla a zkontrolujte, zda fungují všechna světla na adaptéru.

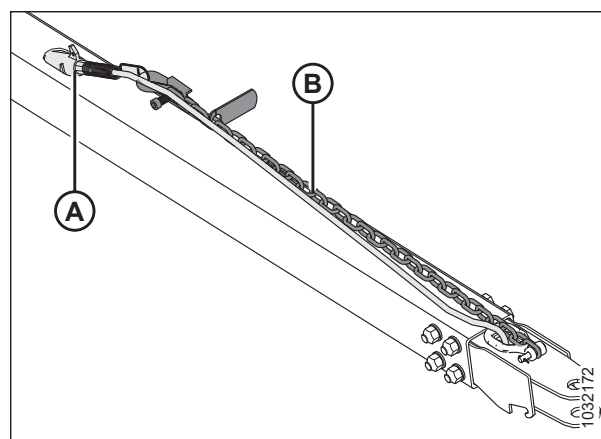

Obrázek 3.386: Kabelový svazek vedení tažné tyče

Kapitola 4: Údržba a servis

Tato kapitola obsahuje informace potřebné k provádění běžné údržby a příležitostných servisních úkonů na vašem stroji. Slovo „údržba“ označuje plánované úkony, které pomáhají bezpečnému a efektivnímu provozu stroje; „servis“ označuje úkony, které je třeba provést, když je třeba opravit nebo vyměnit díl. Ohledně složitých servisních postupů se obraťte na svého prodejce.

V plastové schránce na zadní straně vedle pravé nohy adaptéru je umístěn katalog dílů.

Zapisujte provozní hodiny a používejte dodaný formulář pro záznam údržby (viz [4.2.1 Plán/záznam údržby, Str. 282](#)), abyste tak protokolovali plánovanou údržbu.

4.1 Příprava stroje na servis

Před zahájením servisních prací na stroji dodržujte všechna bezpečnostní opatření.

NEBEZPEČÍ

Abyste zabránili zranění nebo smrti v důsledku neočekávaného spuštění nebo pádu zvednutého stroje, před opuštěním sedadla obsluhy vždy vypněte motor a vytáhněte klíček, a před vstupem z jakéhokoli důvodu pod stroj vždy aktivujte bezpečnostní podpěry.

UPOZORNĚNÍ

Před údržbou adaptéru nebo otevřením krytů pohonů dodržte všechna uvedená bezpečnostní opatření, abyste zabránili zranění.

NEBEZPEČÍ

Přesvědčte se, že se v okolí stroje nenachází žádné osoby.

Před údržbou stroje postupujte podle následujících pokynů:

1. Spusťte adaptér úplně dolů.
2. Vypněte motor a vytáhněte klíček ze zapalování.
3. Zatáhněte parkovací brzdu.
4. Počkejte, než se zastaví všechny pohybující se součásti.

4.2 Požadavky na údržbu

Pravidelná údržba je nejlepší pojistka proti brzkému opotřebení a předčasným poruchám. Dodržování plánu údržby prodlouží životnost vašeho stroje. Zapisujte provozní hodiny, používejte dodaný formulář pro záznam údržby a záznam kopírujte (viz [4.2.1 Plán/záznam údržby, Str. 282](#)).

Požadavky na pravidelnou údržbu jsou zorganizovány podle servisních intervalů. Pokud servisní interval specifikuje více než jednu časovou položku (např. 100 hodin nebo jednou za rok), proveďte servis stroje v čase, který nastane dříve.

DŮLEŽITÉ:

Doporučené intervaly platí pro průměrné podmínky. Při provozu stroje za nepříznivých podmínek (vysoká prašnost, zvláště velká zatížení atd.) provádějte servis stroje častěji.



Když budete provádět údržbu stroje, podívejte se do příslušné části v této kapitole a použijte jen předepsané kapaliny a maziva. Doporučené kapaliny a maziva viz vnitřní strana obálky vzadu.

UPOZORNĚNÍ

Dodržujte všechny bezpečnostní pokyny. Pokyny viz [1 Bezpečnost, Str. 1](#) a [4.1 Příprava stroje na servis, Str. 281](#).

4.2.1 Plán/záznam údržby

Zaznamenávání údržby umožňuje uživateli sledovat, kdy byla prováděna údržba.

Činnost:		✓ – Zkontrolovat	🔧 – Promazat	▲ – Vyměnit
	Údaj počítadla provozních hodin			
	Datum údržby			
	Údržbu provedl			
První použití		Viz 4.2.2 Kontrola během záběhu, Str. 285 .		
Na konci sezony		Viz 4.2.4 Servis zařízení – po sezóně, Str. 287 .		
10 hodin nebo denně (podle toho, co nastane dříve)				
✓	Hydraulické hadice a vedení; viz 4.2.5 Kontrola hydraulických hadic a potrubí, Str. 287⁷⁵			
✓	Sekce nože, prsty a přidržovače; viz 4.8 Žací lišta, Str. 345⁷⁵			
✓	Tlak v pneumatikách; viz 4.16.3 Kontrola tlaku v pneumatikách, Str. 492⁷⁵			
🔧	Válce vkládacího sběrače; viz Každých 10 hodin, Str. 289			
✓	Spojíte háky držáku; viz 4.10.7 Kontrola odlamovacích háků, Str. 412⁷⁵			
✓	Utahovací moment šroubů náprav; viz 4.16.2 Kontrola utahovacího momentu šroubů transportní sestavy, Str. 490			
25 hodin				
✓	Hladina hydraulického oleje v nádrži; viz 4.4.1 Kontrola hladiny oleje v hydraulickém zásobníku, Str. 309⁷⁵			
🔧	Hlavy nože; viz Každých 25 hodin, Str. 290⁷⁵			
50 hodin nebo jednou za rok				
🔧	Kloubový hřídel a kloub U; viz Každých 50 hodin, Str. 291			
🔧	Pravé ložisko horního příčného šneku; viz Každých 50 hodin, Str. 291			

75. Společnost MacDon doporučuje vést záznamy o denní údržbě jako důkaz řádně udržovaného stroje.

ÚDRŽBA A SERVIS

◆	Posuvné náboje horního příčného šneku; viz <i>Každých 50 hodin, Str. 291</i>																			
◆	Středová podpěra horního příčného šneku a U-klob; viz <i>Každých 50 hodin, Str. 291</i>																			
◆	Otočné body šneku naklápěcího modulu; viz <i>Každých 50 hodin, Str. 291</i>																			
◆	Ložiska válce vkládacího sběrače, 3 místa; viz <i>Každých 50 hodin, Str. 291</i>																			
◆	Řetěz pohonu přiřáhěče (pokud je řetěz při příštím mazání suchý – zvažte zkrácení intervalu mazání); viz <i>Každých 50 hodin, Str. 291</i>																			
▲	Mazivo pro hnací skříň nože (pouze prvních 50 hodin); viz <i>Výměna oleje v hnací skříni nože, Str. 387</i>																			
▲	Mazivo pro hlavní převodovku pohonu adaptéru (pouze prvních 50 hodin); viz <i>Výměna oleje v hlavní převodovce pohonu adaptéru, Str. 304</i>																			
▲	Mazivo pro doplňkovou převodovku pohonu adaptéru (pouze prvních 50 hodin); viz <i>Výměna oleje v doplňkové převodovce pohonu adaptéru, Str. 307</i>																			
✓	Vzdálenost šneku od vany a vkládacího sběrače; viz <i>4.7.1 Kontrola vzdálenosti mezi vkládacím šnekem a vanou, Str. 327</i>																			
✓	Hladina maziva v hlavní převodovce; viz <i>Kontrola hladiny oleje v hlavní převodovce pohonu adaptéru, Str. 303</i>																			
✓	Hladina maziva v doplňkové převodovce; viz <i>Kontrola hladiny oleje v doplňkové převodovce pohonu adaptéru, Str. 305</i>																			
✓	Napětí hnacího řetězu přiřáhěče; viz <i>4.14.1 Hnací řetěz přiřáhěče, Str. 467</i>																			
✓	Vzdálenost prstů přiřáhěče/žací lišty; viz <i>4.13.1 Vzdálenost mezi přiřáhěčem a žací lištou, Str. 439</i>																			
✓	Utahovací moment šroubů kol; viz <i>4.16.1 Kontrola utahovacího momentu šroubů kol, Str. 490</i>																			
✓	Hladina maziva ve hnací skříni nože; viz <i>Kontrola hladiny oleje ve hnací skříni nože, Str. 386</i>																			
✓	Upevňovací šrouby hnací skříně nože; viz <i>Kontrola upevňovacích šroubů, Str. 387</i>																			
100 hodin nebo jednou ročně (podle toho, co nastane dříve)																				

ÚDRŽBA A SERVIS

●	Hnací řetěz šneku; viz <i>Každých 100 hodin, Str. 295</i>																			
●	Otočné body naklápění; viz <i>Každých 100 hodin, Str. 295</i>																			

ÚDRŽBA A SERVIS

●	Napínače naklápacích pružin; viz <i>Každých 100 hodin, Str. 295</i>																			
250 hodin nebo jednou ročně (podle toho, co nastane dřív)																				
●	Ložiska hřídele přiháněče; viz <i>Každých 250 hodin, Str. 296</i>																			
●	Hnací U-klobuk přiháněče; viz <i>Každých 250 hodin, Str. 296</i>																			
●	Flexibilní spojovací ústrojí; viz <i>Každých 250 hodin, Str. 296</i>																			
✓	Osová vůle kopírovacích kol; viz <i>4.15.4 Kontrola osových vůle kopírovacích kol, Str. 485</i>																			
●	Náboj obrysových kol; viz <i>4.15.3 Mazání systému obrysových kol, Str. 483</i>																			
▲	Filtr hydraulického oleje; viz <i>4.4.4 Výměna olejového filtru, Str. 311</i>																			
500 hodin nebo jednou ročně (podle toho, co nastane dřív)																				
●	Ložiska stavěcího kola / nízkorychlostních přepravních kol; viz <i>Každých 500 hodin, Str. 298</i>																			
●	Obrysová kola; viz <i>Každých 500 hodin, Str. 298</i>																			
✓	Napětí řetězu hlavní převodovky pohonu adaptéru; viz <i>4.6.5 Nastavení napnutí řetězu – hlavní převodovka, Str. 324</i>																			
✓	Napětí řetězu doplňkové převodovky pohonu adaptéru; viz <i>4.6.6 Nastavení napnutí řetězu – doplňková převodovka, Str. 325</i>																			
1000 hodin nebo jednou za 3 roky (podle toho, co nastane dřív)																				
▲	Mazivo ve hnací skříni nože; viz <i>Výměna oleje v hnací skříni nože, Str. 387</i>																			
▲	Mazivo hlavní převodovky pohonu adaptéru; viz <i>Výměna oleje v hlavní převodovce pohonu adaptéru, Str. 304</i>																			
▲	Mazivo doplňkové převodovky pohonu adaptéru; viz <i>Výměna oleje v doplňkové převodovce pohonu adaptéru, Str. 307</i>																			
▲	Hydraulický olej; viz <i>4.4.3 Výměna oleje v hydraulickém zásobníku, Str. 310</i>																			

4.2.2 Kontrola během záběhu

Kontrola záběhu zahrnuje kontrolu řemenů, kapalin a provádění celkových prohlídek stroje ohledně uvolněných upevňovacích součástí nebo jiných důležitých oblastí. Kontroly záběhu zajišťují, že všechny součásti budou moci pracovat po

ÚDRŽBA A SERVIS

dlouhou dobu, aniž by vyžadovaly servis nebo výměnu. Obdobím záběhu se rozumí prvních 50 hodin provozu po úvodním spuštění stroje.

Interval prohlídky	Položka	Viz
5 minut	Kontrola hladiny hydraulického oleje v zásobníku (zkontrolujte hladinu oleje po prvním spuštění a poté, co se hydraulické hadice naplní olejem).	<i>4.4.1 Kontrola hladiny oleje v hydraulickém zásobníku, Str. 309</i>
5 hodin	Kontrola uvolnění spojovacího materiálu a utažení uvolněného spojovacího materiálu na požadovaný utahovací moment.	<i>7.1 Specifikace utahovacích momentů, Str. 543</i>
10 hodin	Kontrola napnutí hnacího řetězu šneku.	<i>4.7.2 Kontrola napnutí řetězu vkladacího šneku, Str. 330</i>
10 hodin	Kontrola upevňovacích šroubů hnací skříně nože.	<i>Kontrola upevňovacích šroubů, Str. 387</i>
10 hodin	Namažte ložiska vkladacího sběrače.	<i>Každých 10 hodin, Str. 289</i>
50 hodin	Výměna oleje v převodovce naklápěcího modulu.	<i>Výměna oleje v hlavní převodovce pohonu adaptéru, Str. 304</i>
50 hodin	Výměna filtru hydraulického oleje naklápěcího modulu.	<i>4.4.4 Výměna olejového filtru, Str. 311</i>
50 hodin	Výměna maziva hnací skříně nože.	<i>Výměna oleje v hnací skříně nože, Str. 387</i>
50 hodin	Kontrola napětí řetězu převodovky.	<i>4.6.5 Nastavení napnutí řetězu – hlavní převodovka, Str. 324</i> a <i>4.6.6 Nastavení napnutí řetězu – doplňková převodovka, Str. 325</i>

4.2.3 Servis zařízení – před sezónou

Na začátku každé sezóny by měla být provedena kontrola a údržba zařízení.

UPOZORNĚNÍ

- Znovu si projděte tuto příručku, abyste si osvěžili paměť ohledně bezpečnostních a provozních doporučení.
- Znovu si projděte všechny bezpečnostní štítky a další štítky na adaptéru. Uvědomte si nebezpečné oblasti.
- Přesvědčte se, že jsou řádně namontované a zajištěné všechny kryty a ochrany. Nikdy neměňte ani neodstraňujte bezpečnostní výbavu.
- Přesvědčte se, že rozumíte všem ovladačům, a procvičte si jejich bezpečné používání. Musíte znát kapacitu a provozní charakteristiky stroje.
- Přesvědčte se, že máte lékárničku pro první pomoc a hasicí přístroj. Musíte vědět, kde jsou umístěné a jak se používají.

1. Promažte celý stroj. Pokyny viz *4.3 Mazání, Str. 289*.
2. Provedte všechny úlohy roční údržby. Pokyny viz *4.2.1 Plán/záznam údržby, Str. 282*.

4.2.4 Servis zařízení – po sezóně

Na konci každé provozní sezony proveďte kontrolu a údržbu potřebného vybavení.

NEBEZPEČÍ

Přesvědčte se, že se v okolí stroje nenachází žádné osoby.

VÝSTRAHA

Na čištění nikdy nepoužívejte benzin, naftu nebo těkavé látky. Tyto materiály mohou být toxické a/nebo vznětlivé.

UPOZORNĚNÍ

Přikryjte žací lištu a prsty nožů, abyste zabránili úrazu náhodným stykem.

1. Adaptér důkladně vyčistěte.
2. Uskladněte adaptér na suchém a pokud možno chráněném místě. Při skladování venku adaptér přikryjte vodě odolnou plachtou nebo jiným ochranným materiálem.

POZNÁMKA:

Při skladování adaptéru venku odmontujte sběrače a uskladněte je na tmavém, suchém místě. Pokud sběrače **NEODMONTUJETE**, spusťte žací lištu dolů tak, aby se na sběračích nemohla hromadit voda a sníh. Hmotnost nahromaděné vody a sněhu na adaptéru významně poškozuje sběrače a rám adaptéru.

3. Spusťte adaptér na špalky, aby žací lišta zůstala nad zemí.
4. Spusťte přiháněč úplně dolů. Při skladování adaptéru venku přivažte přiháněč k rámu, aby ho neroztočil vítr.
5. Abyste zabránili tvorbě rzi na adaptéru, přelakujte všechny opotřebované nebo oprýskané lakované povrchy.
6. Uvolněte hnací řemeny.
7. Adaptér důkladně promažte. Nadbytečný mazací tuk nechte na tvarovkách, aby se nedostala vlhkost do ložisek.
8. Namažte tukem odkryté závity, pístnice a kluzné povrchy součástí.
9. Promažte nůž. Doporučená maziva viz vnitřní strana obálky vzadu.
10. Proveďte kontrolu ohledně prasklých součástí a objednejte u svého prodejce náhradu. Okamžitá oprava těchto položek vám ušetří čas a námahu na začátku příští sezony.
11. Utáhněte veškerý uvolněný spojovací materiál. Utahovací momenty viz kapitola [7.1 Specifikace utahovacích momentů](#), Str. 543.

4.2.5 Kontrola hydraulických hadic a potrubí

Denně kontrolujte hydraulické hadice a potrubí ohledně známek netěsností.

NEBEZPEČÍ

Přesvědčte se, že se v okolí stroje nenachází žádné osoby.

NEBEZPEČÍ

Abyste zamezili zranění nebo smrti v důsledku neočekávaného spuštění stroje, před nastavováním stroje vždy vypněte motor a vytáhněte klíček.

VÝSTRAHA

- Vyhýbejte se kapalinám pod vysokým tlakem. Kapalina unikající pod tlakem může proniknout pokožkou a způsobit vážné zranění.
- Před odpojením hydraulických šroubení uvolněte tlak v hydraulickém systému. Před navýšením tlaku v hydraulickém systému utáhněte všechny spoje systému.
- Nepřibližujte se k malým otvorům a tryskám, z nichž mohou tryskat kapaliny pod vysokým tlakem.
- Pokud jakákoli kapalina vnikne do kůže, musí být do několika hodin chirurgicky odstraněna zkušeným lékařem, jinak může dojít ke vzniku sněti.
- Na vyhledávání netěsností použijte kousek lepenky nebo papíru.

DŮLEŽITÉ:

Udržujte v čistotě konce hydraulických spojek a konektory. Většina příčin závad hydraulického systému vyplývá z toho, že dovolíte, aby do hydraulického systému vnikl prach, nečistoty, voda nebo cizí předměty. **NEPOKOUŠEJTE** se provádět údržbu hydraulického systému na poli. Přesné dosedání vyžaduje perfektně čisté spojení během kontroly a opravy.



Obrázek 4.1: Nebezpečí tlaku v hydraulice

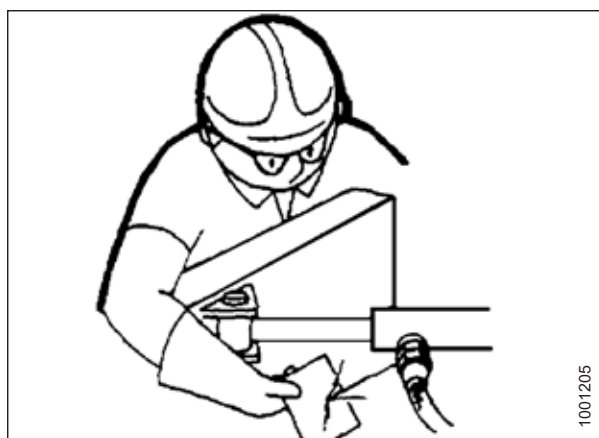

Obrázek 4.2: Kontrola výskytu netěsností v hydraulice

1. Zapněte adaptér. Během chodu stroje spusťte dolů adaptér a přiháněč. Vysouvejte a zasouvejte přiháněč. Nechte ho v chodu 10 minut.
2. Vypněte motor a vytáhněte klíček ze zapalování.
3. Jakmile stroj několik hodin stojí, obejděte jej a zkontrolujte, zda z hadic, vedení nebo šroubení viditelně neuniká olej.

4.3 Mazání

Mazací body jsou na stroji označeny štítky s vyobrazením mazací pistole a intervalem mazání, který je uveden v hodinách provozu adaptéru.

Doporučená maziva viz vnitřní strana obálky vzadu.

Zznamenejte provozní dobu adaptéru. Pomocí záznamů o údržbě uvedených v této příručce můžete zaznamenávat, jaké postupy údržby byly na adaptéru provedeny a kdy. Další informace viz [4.2.1 Plán/záznam údržby, Str. 282](#).

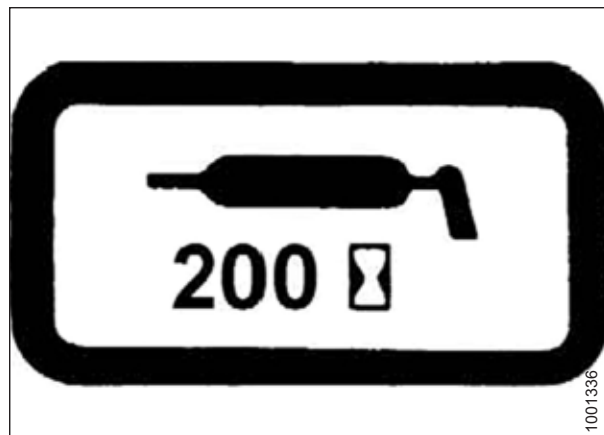

Obrázek 4.3: Štítek s intervalem mazání

4.3.1 Intervaly mazání

Intervaly mazání se udávají v hodinách provozu adaptéru. Vedení přesných záznamů o údržbě je nejlepším způsobem, jak zajistit, aby byly tyto postupy prováděny včas.

Každých 10 hodin

Pro zajištění špičkového výkonu vašeho stroje a včasné identifikace problémů je nezbytné provádět každodenní údržbu.

Pokud není stanoveno jinak, používejte vysoce tepelně a tlakově odolné (EP2) mazivo na bázi lithia max. s 1 % disulfidu molybdenu (NLGI třída 2).

DŮLEŽITÉ:

Při mazání ložiska (A) očistěte všechny úlomky a nadbytečné mazivo z okolí ložiska. Zkontrolujte stav ložiska a pouzdra ložiska. Ložisko mažte, dokud z těsnění nevytéká mazivo. Po namazání otřete všechny nadbytečný mazací tuk z okolí ložiska.

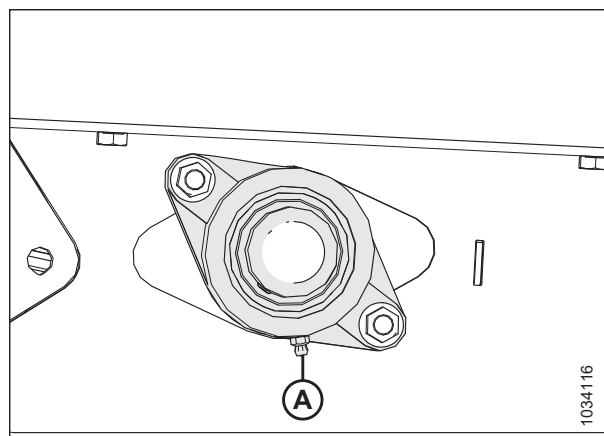

Obrázek 4.4: Hnací válec vkládacího sběrače

DŮLEŽITÉ:

Při mazání ložiska (A) očistěte všechny úlomky a nadbytečný tuk z okolí pouzdra ložiska. Zkontrolujte stav válečku a pouzdra ložiska. Ložisko mažte, dokud z těsnění nevytéká mazivo. Při prvním mazání nového adaptéru může být zapotřebí dalších 5–10 dávek mazacího tuku. Po namazání otřete všechny nadbytečný mazací tuk z okolí ložiska.

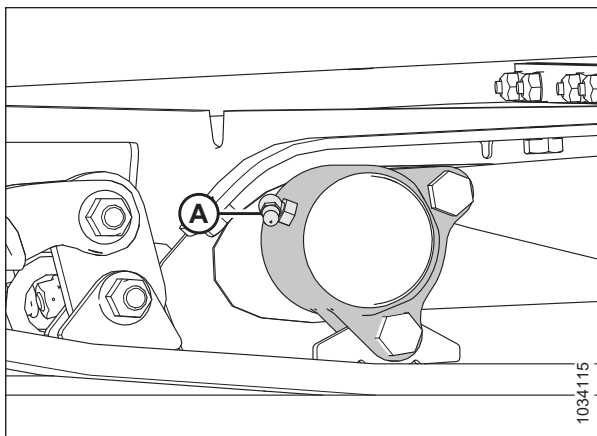

Obrázek 4.5: Vodicí válec vkladacího sběrače

Každých 25 hodin

Pro zajištění špičkového výkonu vašeho stroje a včasné identifikace problémů je nezbytné provádět pravidelnou údržbu.

Pokud není stanoveno jinak, používejte vysoce tepelně a tlakově odolné (EP2) mazivo na bázi lithia max. s 1 % disulfidu molybdenu (NLGI třída 2).

Hlavu nože (A) promazávejte každých 25 hodin. Po namazání hlavy nože zkontrolujte, zda se na několika prvních prstech neobjevují známky nadměrného zahřívání. V případě potřeby upustěte tlak na hlavu nože stisknutím kontrolní kuličky v maznici.

DŮLEŽITÉ:

NEPŘEMAŽTE hlavu nože. Přílišné namazání hlavy nože uvádí nůž pod tlak, nůž pak drhne o prsty s následným nadměrným opotřebením vinou váznutí. Aplikujte pouze jednu až dvě dávky mazacího tuku pomocí mechanického mazacího lisu (**NEPOUŽÍVEJTE** elektrický mazací lis). Pokud je na vyplnění dutiny nutných více než osm dávek maziva, obraťte se na svého prodejce.

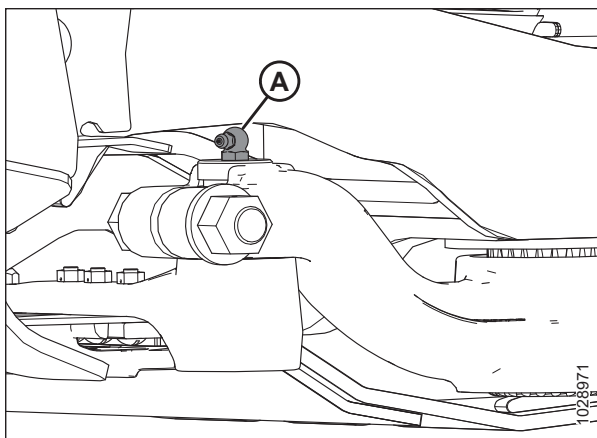

Obrázek 4.6: hlava nože

Každých 50 hodin

Pro zajištění špičkového výkonu vašeho stroje a včasné identifikace problémů je nezbytné provádět pravidelnou údržbu.

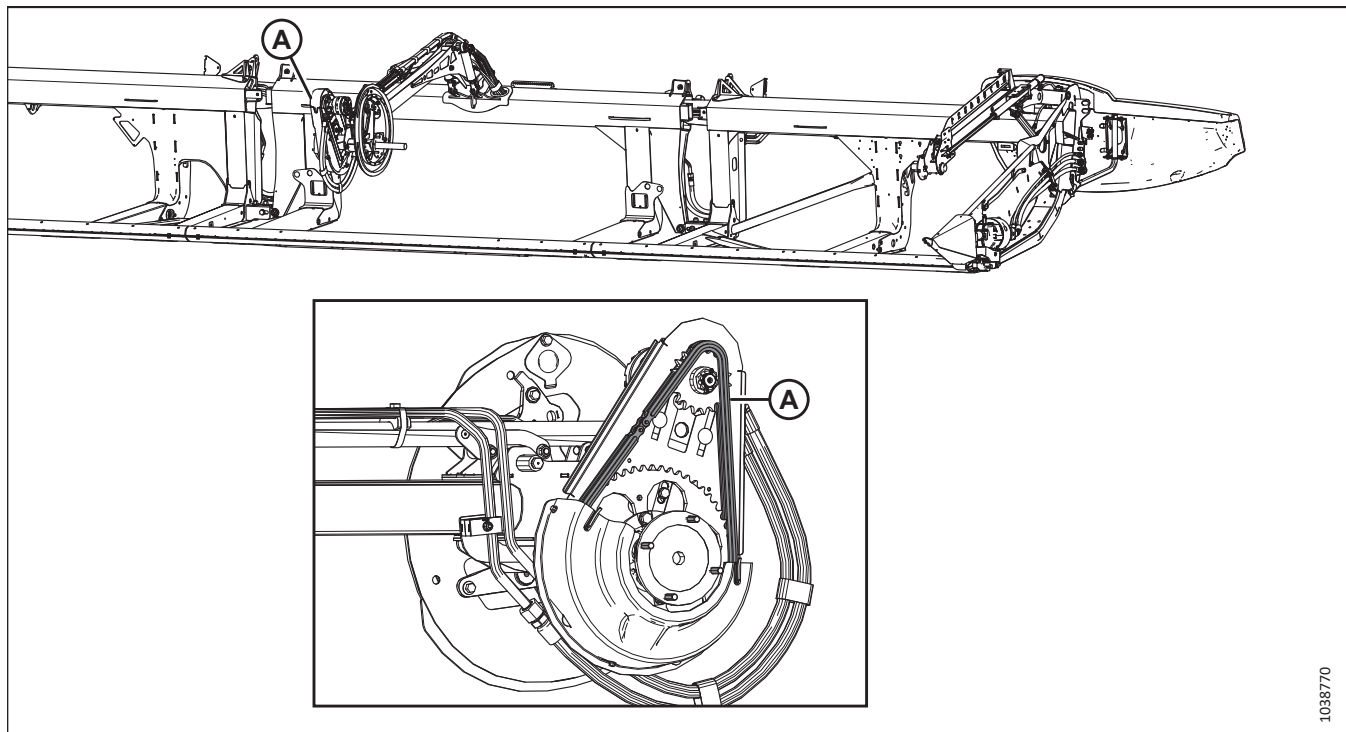

Obrázek 4.7: Přiháněč

A – Hnací řetěz přiháněče. Postup mazání řetězu viz [4.3.3 Mazání hnacího řetězu přiháněče, Str. 301](#).

DŮLEŽITÉ:

Používejte olej pro řetězy, který má viskozitu 100–150 cSt při 40 °C (obvykle střední až těžký olej pro řetězy) nebo minerální olej Sae 20W50, který neobsahuje detergenty ani rozpouštědla.

POZNÁMKA:

Pokud je řetěz v dalším intervalu mazání suchý, mažte jej častěji.

ÚDRŽBA A SERVIS

Pokud není stanoveno jinak, používejte vysoce tepelně a tlakově odolné (EP2) mazivo na bázi lithia max. s 1 % disulfidu molybdenu (NLGI třída 2).

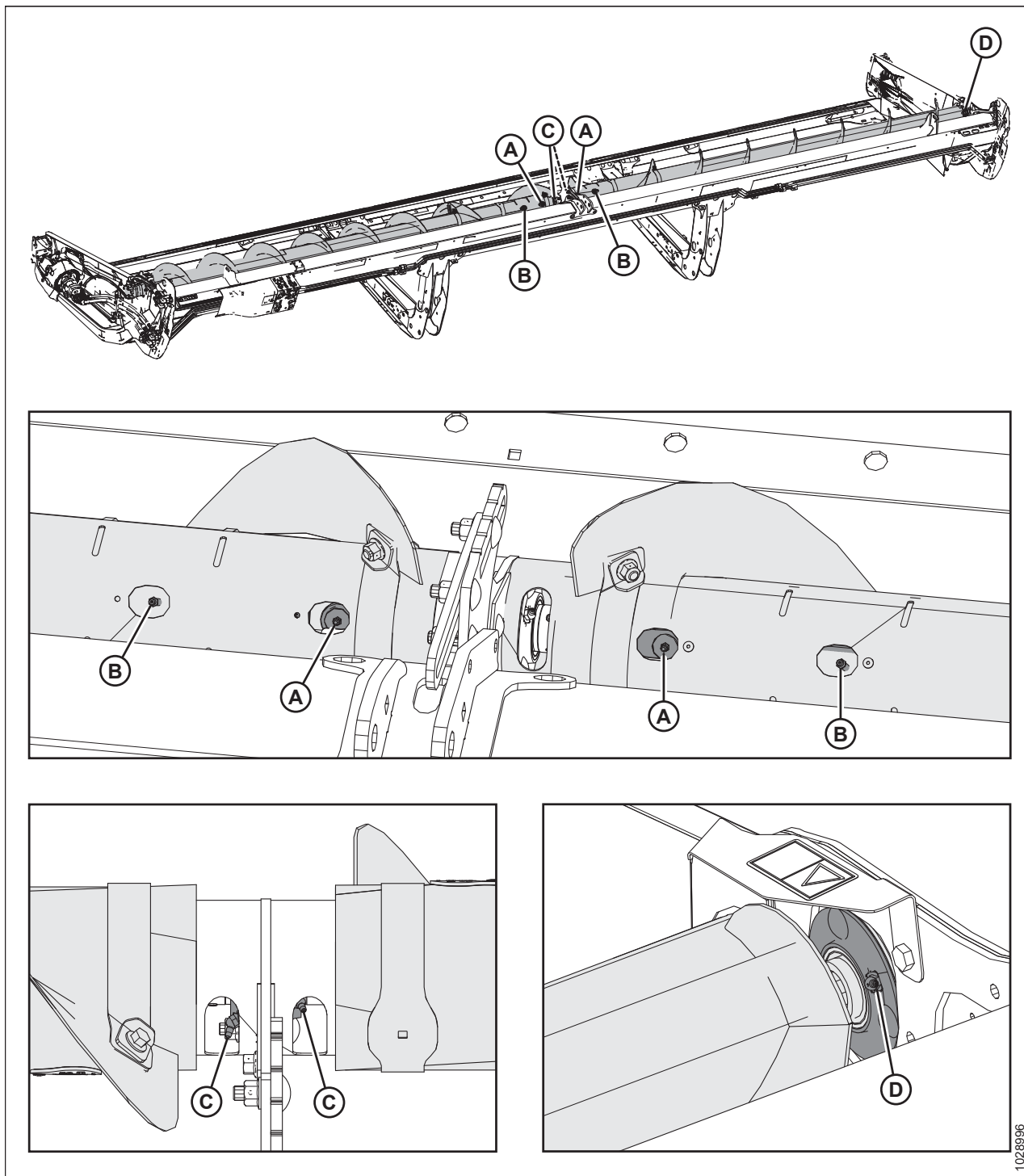

Obrázek 4.8: Dvoudílný horní příčný šnek

A – U-klouby horního příčného šneku (dvě místa)
C – Středová ložiska horního příčného šneku (dvě místa)

B – Posuvné náboje horního příčného šneku (dvě místa)
D – Pravé koncové ložisko

DŮLEŽITÉ:

Horní příčný šnek (UCA) musí být pravidelně mazán, i když je vypnutý, protože součásti horního příčného šneku se při ohýbání adaptéru pohybují, bez ohledu na to, zda se šnek otáčí, či nikoli.

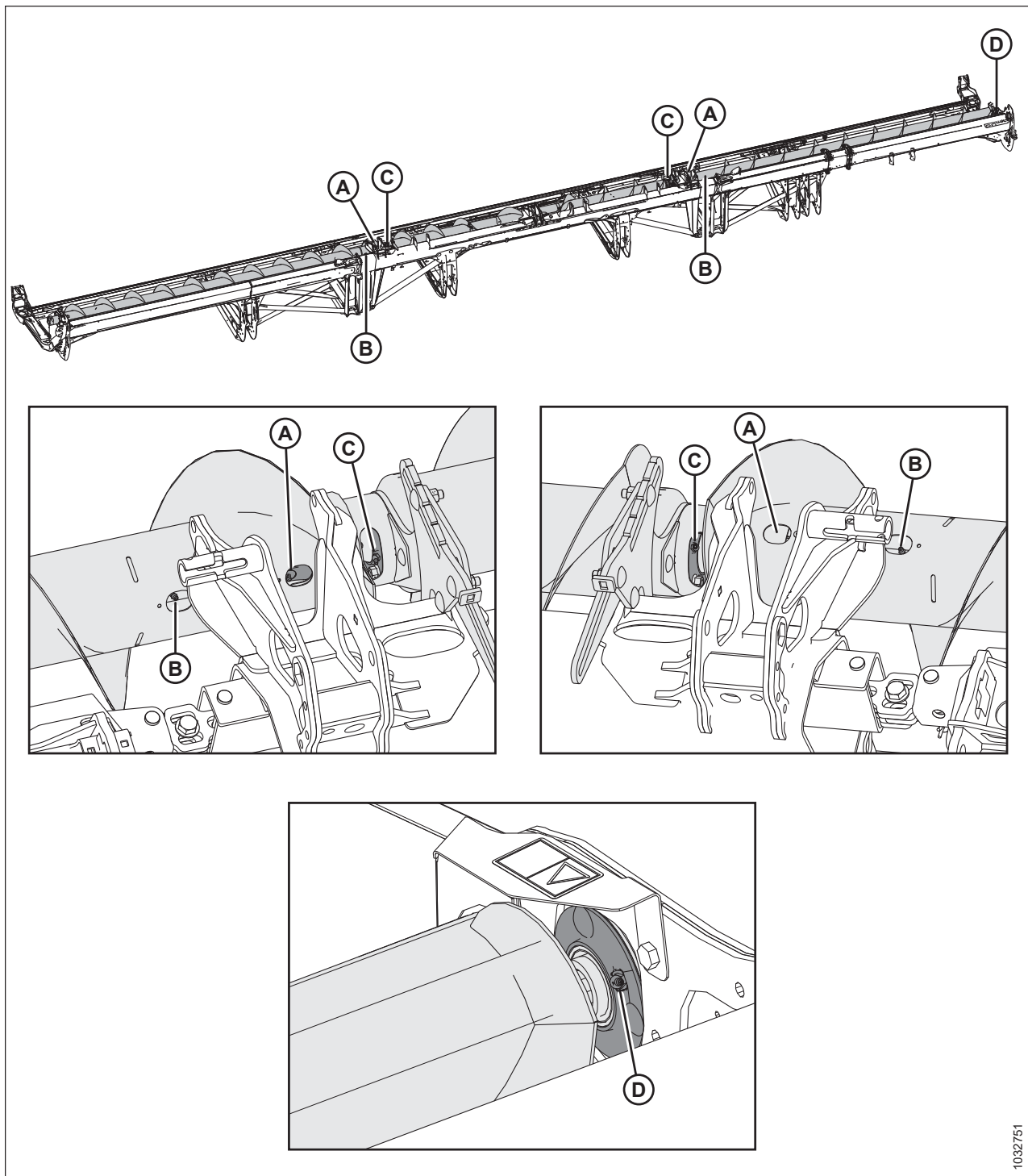

1032751

Obrázek 4.9: Trojdílný horní příčný šnek

A – U-kloby horního příčného šneku (dvě místa)
 C – Středová ložiska horního příčného šneku (dvě místa)

B – Posuvné náboje horního příčného šneku (dvě místa)
 D – Pravé koncové ložisko

DŮLEŽITÉ:

Horní příčný šnek (UCA) musí být pravidelně mazán, i když je vypnutý, protože součásti horního příčného šneku se při ohýbání adaptéru pohybují, bez ohledu na to, zda se šnek otáčí, či nikoli.

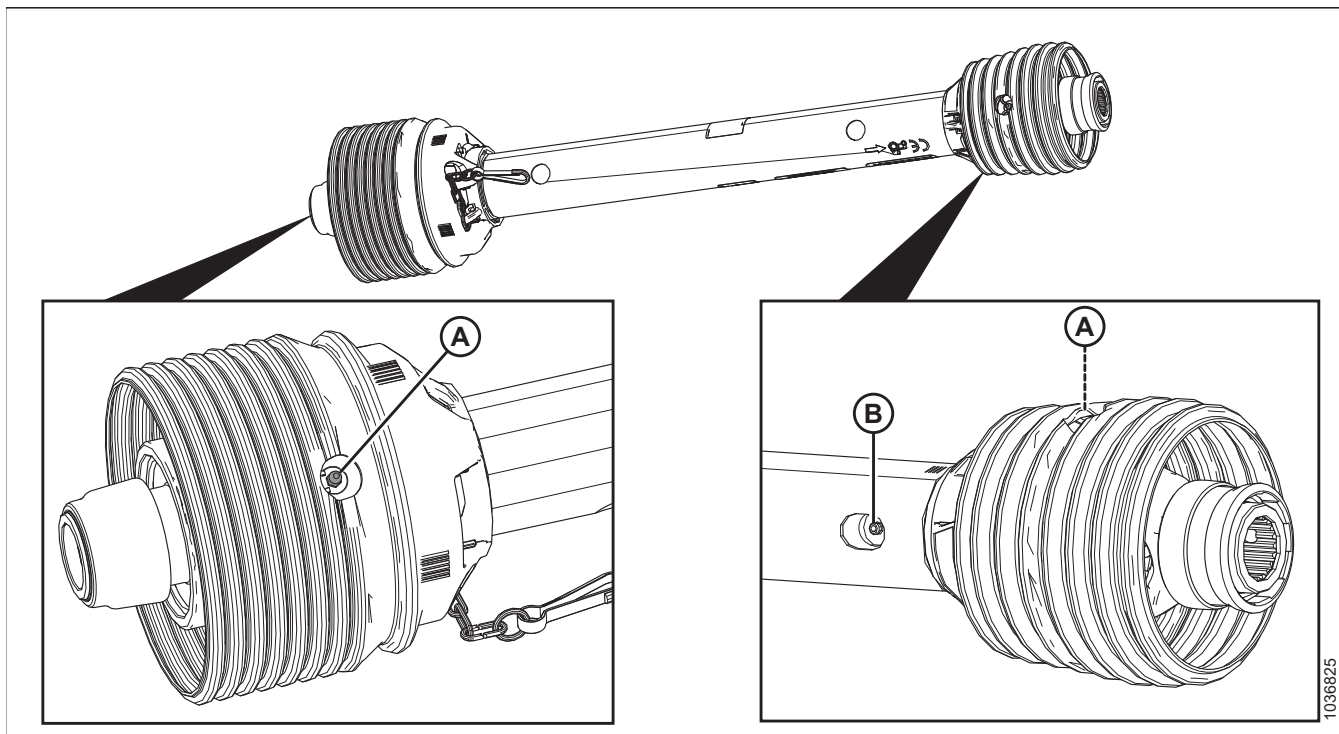

Obrázek 4.10: FM200

A – Univ. kloub. hřídel (dvě místa)

B – Posuvný kloub hřídele⁷⁶

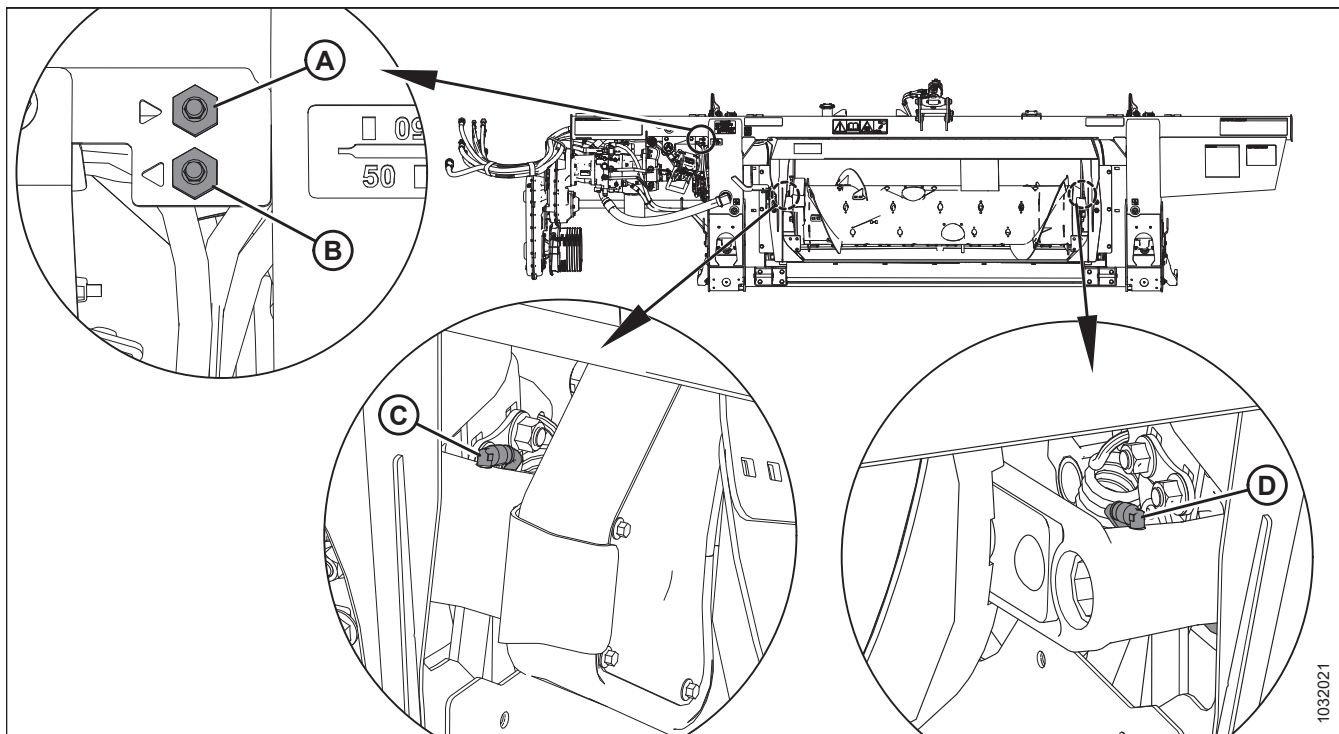

Obrázek 4.11: FM200

A – Vzdálené mazací vedení pro otočný bod šneku (pravá strana)

C – Otočný bod šneku (levá strana)

B – Vzdálené mazací vedení pro otočný bod šneku (levá strana)

D – Otočný bod šneku (pravá strana)

76. Používejte vysoce tepelně a tlakově odolné (EP2) mazivo na bázi lithia max. s 10 % disulfidu molybdenu (NLGI třída 2).

Každých 100 hodin

Pro zajištění špičkového výkonu vašeho stroje a včasné identifikace problémů je nezbytné provádět údržbu.

Pokud není stanoveno jinak, používejte vysoce tepelně a tlakově odolné (EP2) mazivo na bázi lithia max. s 1 % disulfidu molybdenu (NLGI třída 2).

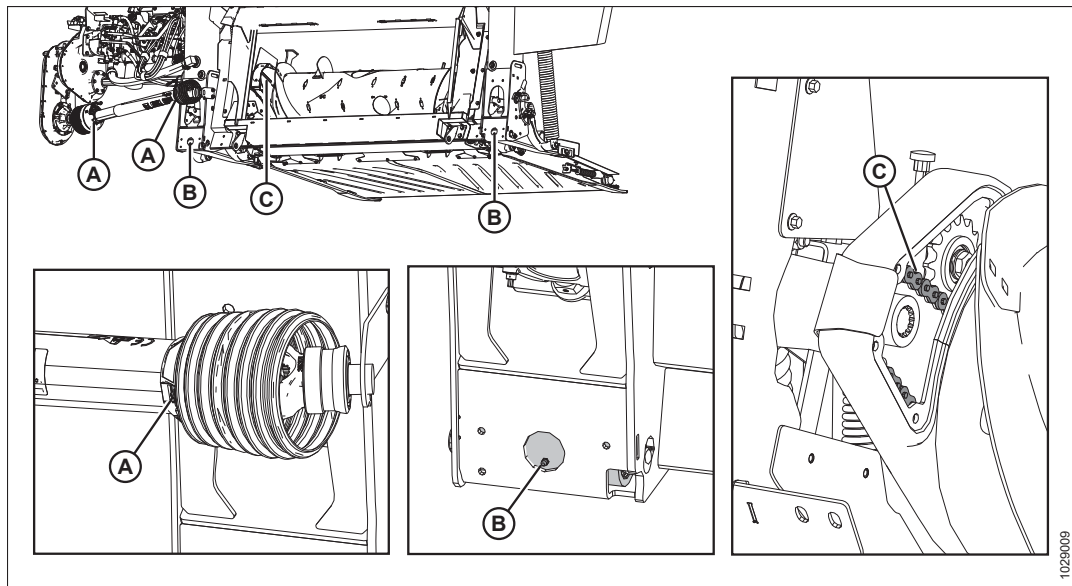

Obrázek 4.12: FM200

A – Kryty kloubového hřídele (oba konce)

B – Otočné body naklápění (vpravo a vlevo)

C – Hnací řetěz šneku. Postup mazání řetězu viz [4.3.4 Mazání hnacího řetězu šneku, Str. 301](#).

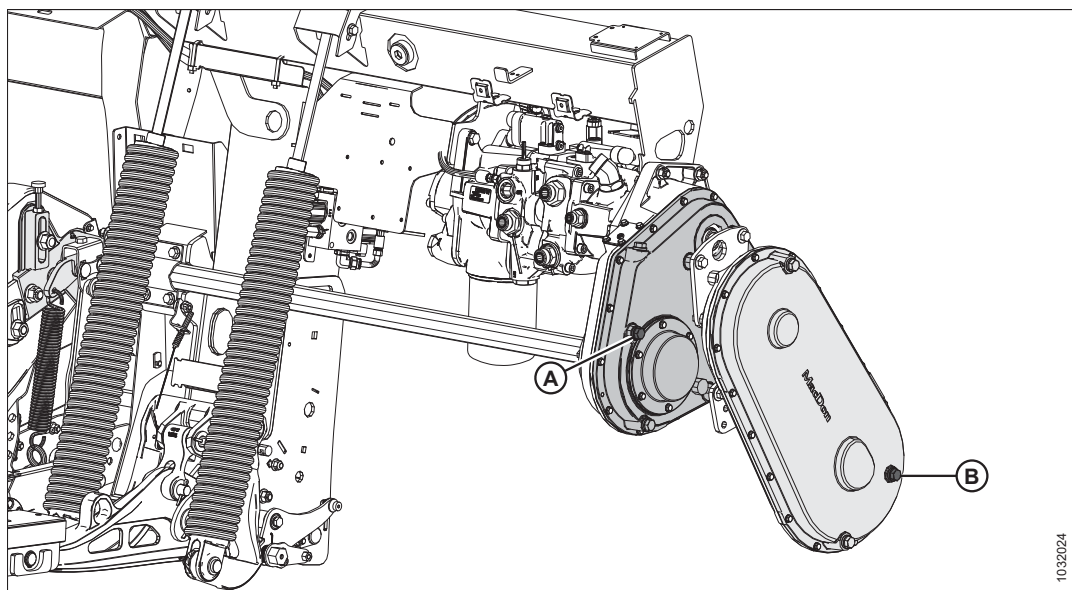

Obrázek 4.13: FM200

G – Hladina oleje hlavní převodovky. Postup mazání hlavní převodovky viz [4.3.5 Mazání hlavní převodovky pohonu adaptéru, Str. 303](#).

B – hladina oleje doplňkové převodovky. Postup mazání doplňkové převodovky viz [4.3.6 Mazání doplňkové převodovky pohonu adaptéru, Str. 305](#).

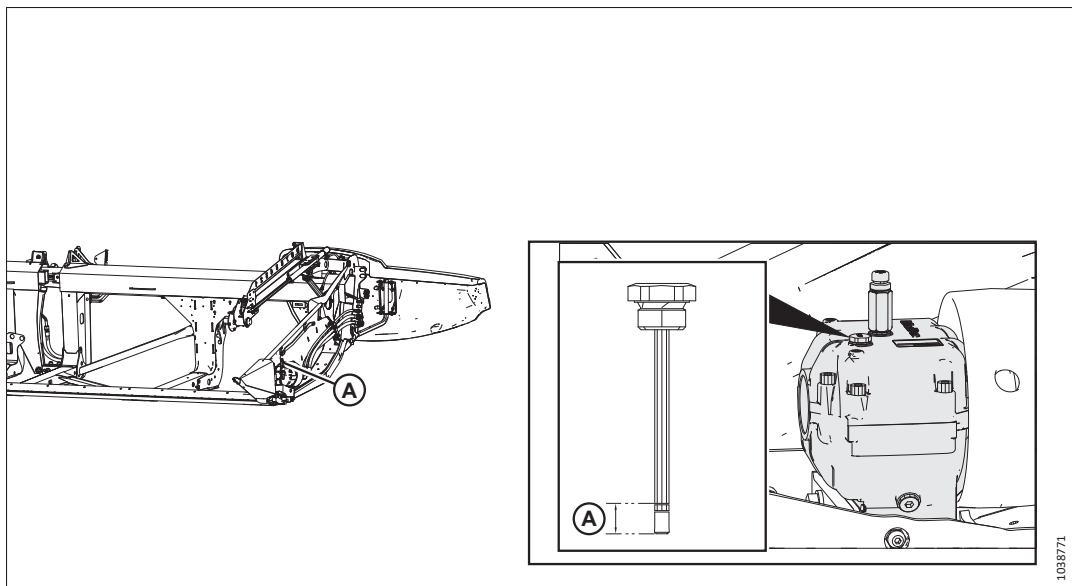

Obrázek 4.14: Hnací skříň nože

A – hladina oleje v hnací skříni nože. Postup mazání hnací skříňe nože viz *Kontrola hladiny oleje ve hnací skříni nože, Str. 386.*

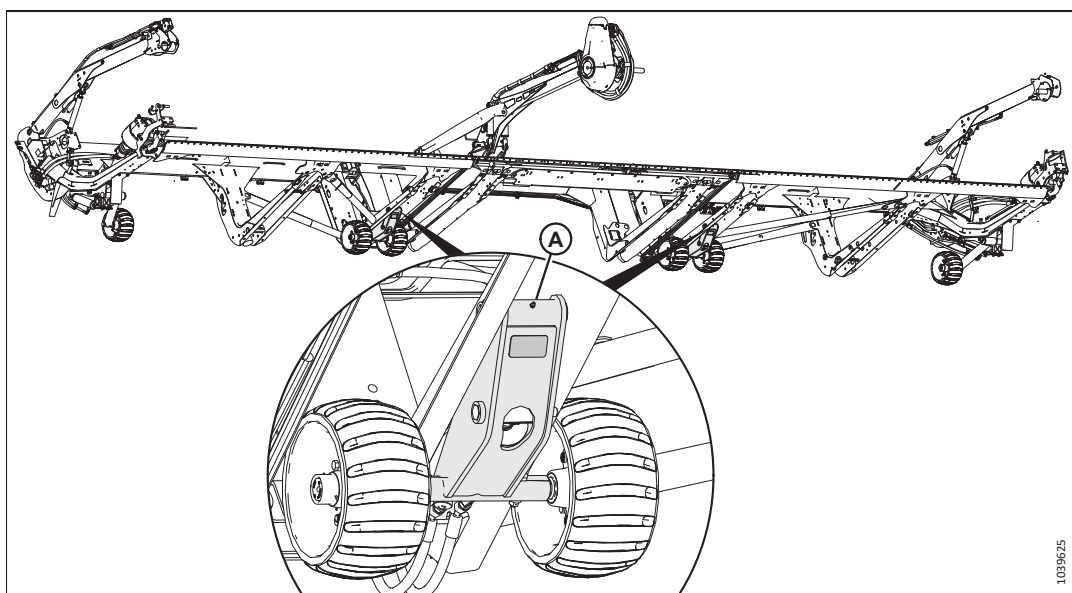

Obrázek 4.15: Sestavy vnitřních obrysových kol

A – Vnitřní kola (dvě místa)

Každých 250 hodin

Pro zajištění špičkového výkonu vašeho stroje a včasné identifikace problémů je nezbytné provádět údržbu.

Pokud není stanoveno jinak, používejte vysoce tepelně a tlakově odolné (EP2) mazivo na bázi lithia max. s 1 % disulfidu molybdenu (NLGI třída 2).

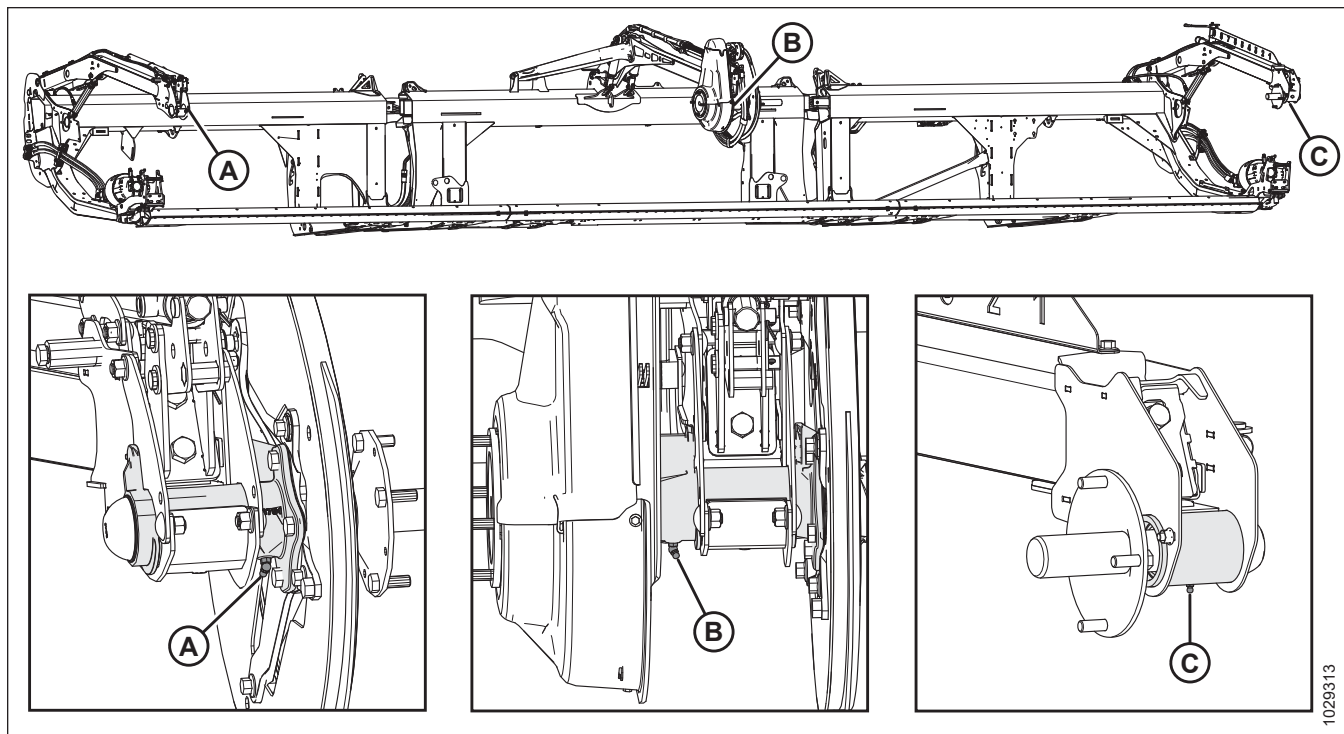

Obrázek 4.16: Přiháněč

A – Pravé ložisko přiháněče (jedno místo)

B – Středové ložisko přiháněče (jedno místo)

C – Levé ložisko přiháněče (jedno místo)

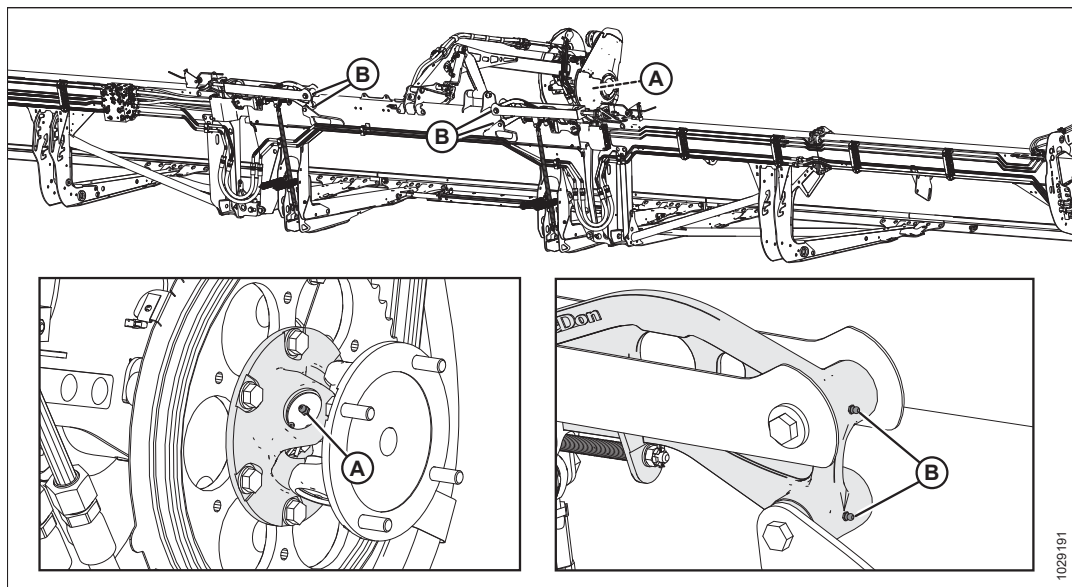

Obrázek 4.17: Přiháněč

A – U-klob přiháněče (jedno místo)⁷⁷

B – táhlo flexibilního spojovacího ústrojí (dvě místa) – obě strany

77. U-klob má soupravu kříže a ložiska s prodlouženým mazáním. Přestaňte s mazáním U-klobu, když mazání začne být obtížné nebo když přestane přijímat mazací tuk. Nadměrné namazání U-klobu jej poškodí. Na první namazání stačí šest až osm dávek. Mazání U-klobu provádějte častěji, protože se opotřebovává a vyžaduje více než šest dávek.

Každých 500 hodin

Pro zajištění špičkového výkonu vašeho stroje a včasné identifikace problémů je nezbytné provádět údržbu.

Pokud není stanoveno jinak, používejte vysoce tepelně a tlakově odolné (EP2) mazivo na bázi lithia max. s 1 % disulfidu molybdenu (NLGI třída 2).

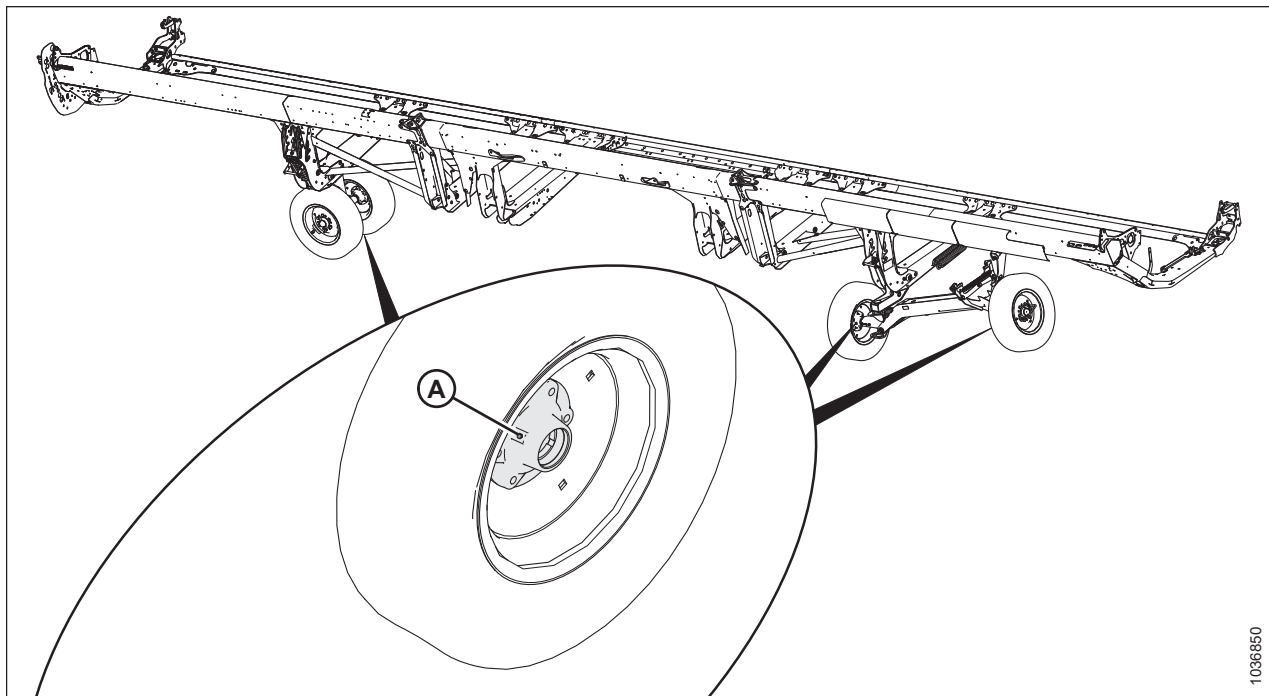

Obrázek 4.18: Ložiska kol

A – Ložiska kol (čtyři místa)

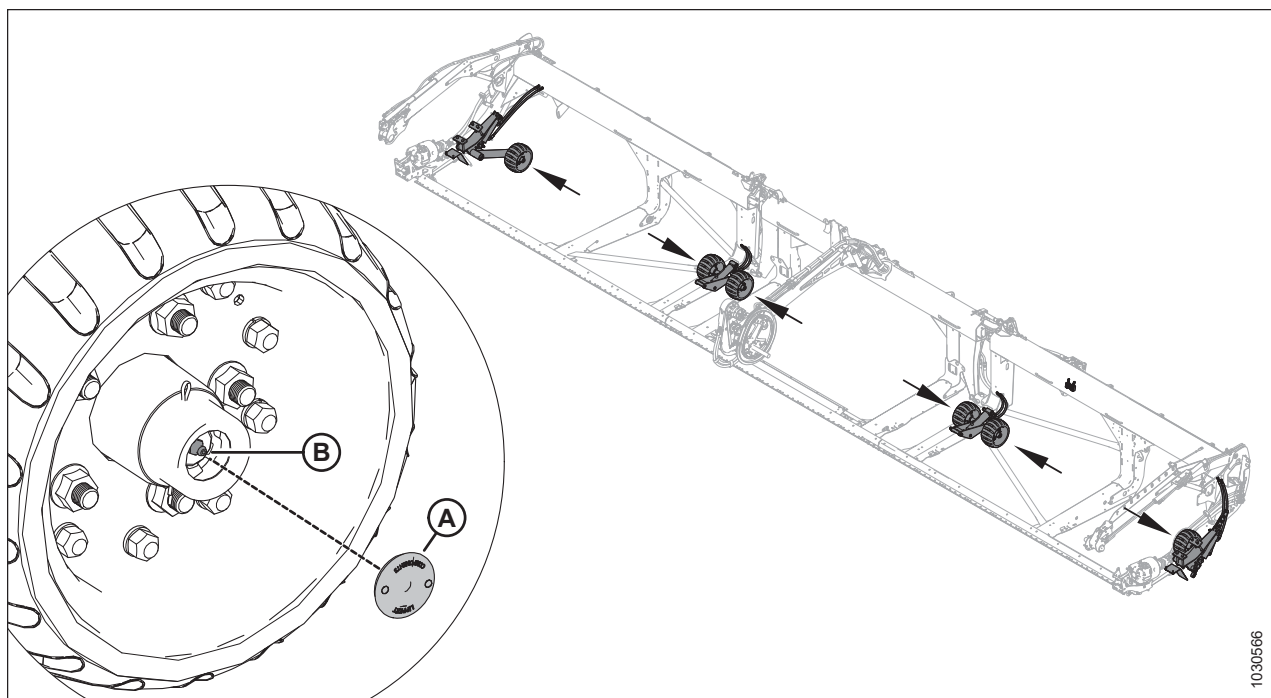

Obrázek 4.19: Ložiska obrysových kol

B – Ložiska kol (šest míst)

Namažte ložiska na všech šesti obrysových kolech následujícím způsobem:

1. Vyjměte pryžovou zátku (A) z náboje obrysového kola. Uschovejte zátku pro opětovnou montáž.
2. Naneste mazivo na mazací bod (B) a nechte přebytečné mazivo vytéct předkem náboje nápravy.

DŮLEŽITÉ:

Promazávejte **POMALU** mazací místo. Rychlé mazání může způsobit pohyb zadního těsnění.

3. Namontujte zpět pryžovou zátku (A).

4.3.2 Postup mazání

Mazaná místa jsou na stroji označena nálepkami s vyobrazeným mazacím litem a intervalem mazání v provozních hodinách. Nálepky s rozložením mazaných míst jsou umístěny na adaptéru a na pravé straně naklápěcího modulu.



NEBEZPEČÍ

Abyste zabránili zranění nebo smrti v důsledku neočekávaného spuštění stroje, pokud z jakéhokoli důvodu opouštíte sedadlo obsluhy, vždy vypněte motor a vytáhněte klíček ze zapalování.

ÚDRŽBA A SERVIS

Doporučená maziva viz vnitřní strana obálky vzadu.

Zapisujte provozní hodiny a používejte dodaný formulář pro záznam údržby, abyste tak protokolovali plánovanou údržbu; viz 4.2.1 Plán/záznam údržby, Str. 282.

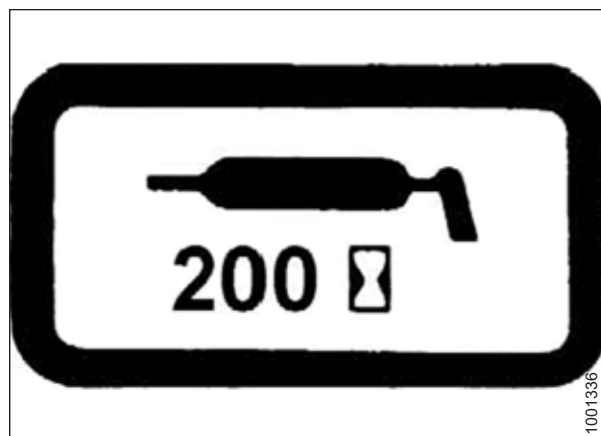

Obrázek 4.20: Nálepka s intervalem mazání

1. Před mazáním maznice otřete maznici čistým hadříkem, abyste zabránili vniknutí nečistot a písku do šroubení.

DŮLEŽITÉ:

Používejte pouze čistý mazací tuk odolný proti vysokým teplotám a vysokým tlakům.

2. Mazací tuk do maznice lisujte mazacím lisem, dokud tuk nebude vystupovat z maznice (pokud není uvedeno jinak).
3. Nadbytečný tuk ponechte na maznici, aby chránil před nečistotami.
4. Uvolněné nebo prasklé maznice neprodleně vyměňte.
5. Maznice nepřijímající mazací tuk odstraňte nebo důkladně vyčistěte. Vyčistěte dráhu maziva. V případě potřeby maznici vyměňte.

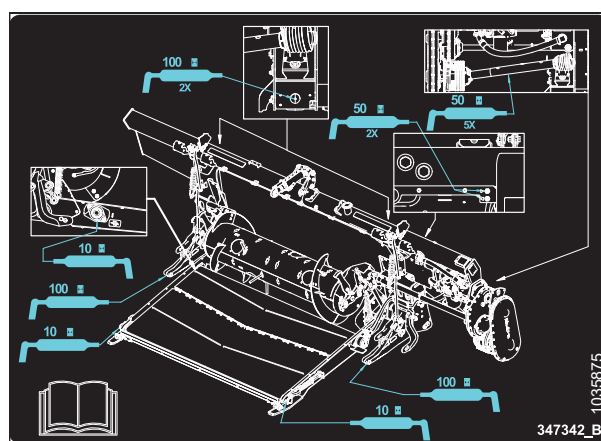

Obrázek 4.21: Nálepka s rozvržením mazacích bodů modulu FM200

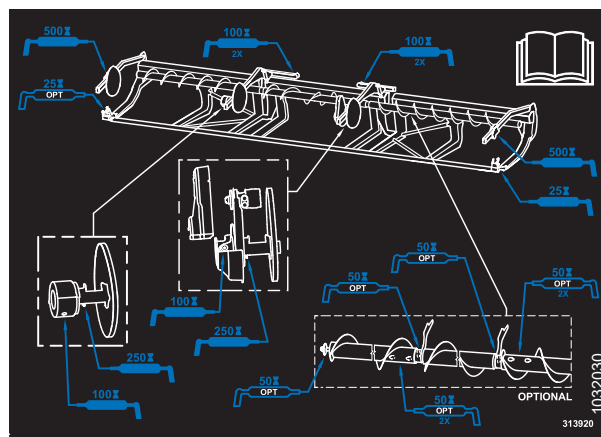

Obrázek 4.22: Nálepka s rozvržením mazacích bodů řady FD2

4.3.3 Mazání hnacího řetězu přiháněče

Mazání chrání řetěz a hnací kola před opotřebením.

NEBEZPEČÍ

Abyste zabránili zranění nebo smrti v důsledku neočekávaného spuštění stroje, pokud z jakéhokoli důvodu opouštíte sedadlo obsluhy, vždy vypněte motor a vytáhněte klíček ze zapalování.

NEBEZPEČÍ

Přesvědčte se, že se v okolí stroje nenachází žádné osoby.

DŮLEŽITÉ:

K mazání hnacího řetězu přiháněče **NEPOUŽÍVEJTE** mazací tuk ani motorové oleje.

1. Demontujte kryt pohonu přiháněče. Pokyny viz *Demontáž krytu pohonu přiháněče, Str. 52.*

DŮLEŽITÉ:

Používejte olej pro řetězy, který má viskozitu 100–150 cSt při 40 °C (104 °F) (obvykle střední až těžký olej pro řetězy) nebo minerální olej SAE 20W50, který neobsahuje detergenty ani rozpouštědla.

2. Na vnitřní stranu řetězu (A) naneste pomocí mazničky, štětce nebo spreje dostatečné množství oleje na řetěz. Ručním otáčením přiháněče promažte řetěz.
3. Namontujte zpět kryt pohonu přiháněče. Pokyny viz *Montáž krytu pohonu přiháněče, Str. 54.*
4. Adaptér a přiháněč nechte několik minut běžet, aby se olej rozšířil do řetězu.

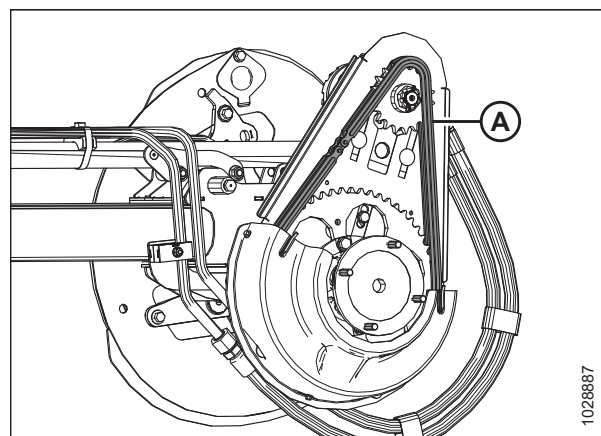

Obrázek 4.23: Hnací řetěz

4.3.4 Mazání hnacího řetězu šneku

Mazání hnacího řetězu šneku provádějte v intervalech uvedených v plánu údržby.

POZNÁMKA:

Mazání hnacího řetězu šnekového dopravníku je snazší, když je adaptér odpojen od sklízecí mlátičky.

NEBEZPEČÍ

Abyste zabránili zranění nebo smrti v důsledku neočekávaného spuštění stroje, pokud z jakéhokoli důvodu opouštíte sedadlo obsluhy, vždy vypněte motor a vytáhněte klíček ze zapalování.

Kryt pohonu šneku se skládá z horního krytu, spodního krytu a kovového inspekčního panelu. Pro mazání řetězu je nutno odmontovat jen kovový inspekční panel.

1. Vypněte motor a vytáhněte klíček ze zapalování.

ÚDRŽBA A SERVIS

2. Odmontujte čtyři šrouby (A) a kovový inspekční panel (B).
Uschovejte si tyto díly pro opětovnou montáž.

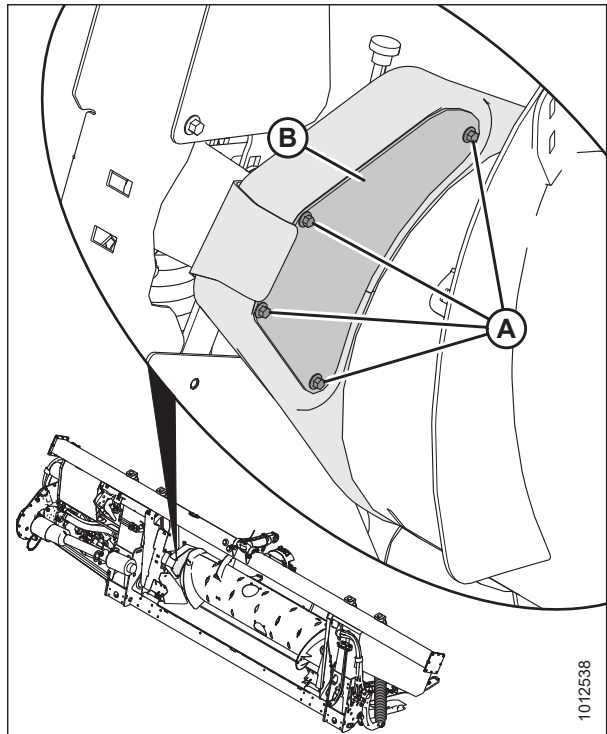

Obrázek 4.24: Inspekční panel pohonu šneku

3. Naneste velké množství maziva tuku na řetěz (A), hnací řetězové kolo (B) a vodící řetězové kolo (C).
4. Otáčejte šnekem a v případě potřeby naneste mazivo na více oblastí řetězu.

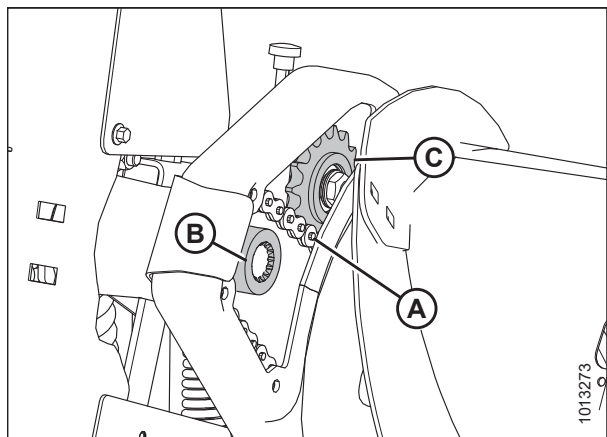

Obrázek 4.25: Hnací řetěz šneku

5. Znovu namontujte kovový inspekční panel (B). Panel zajistěte čtyřmi šrouby (A).

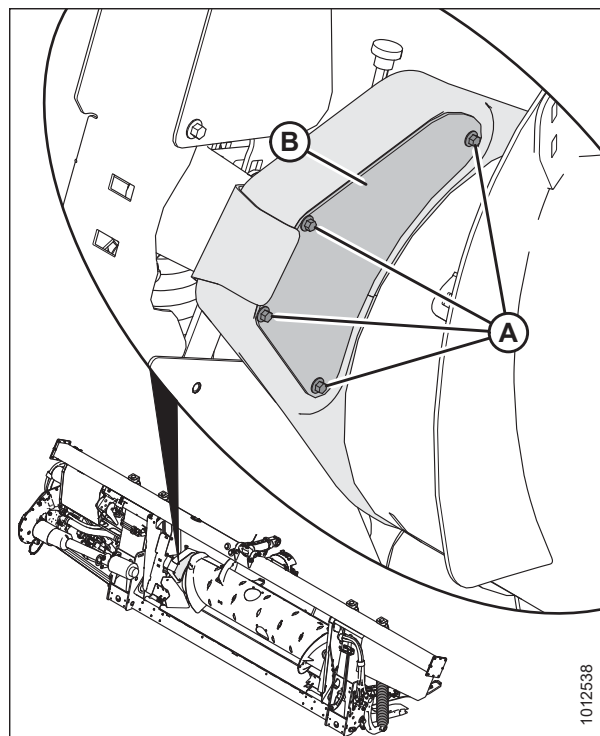

Obrázek 4.26: Inspekční panel pohonu šneku

4.3.5 Mazání hlavní převodovky pohonu adaptéru

Kontrola hladiny oleje v hlavní převodovce pohonu adaptéru

Hladinu oleje v převodovce adaptéru kontrolujte každých 100 hodin.

NEBEZPEČÍ

Přesvědčte se, že se v okolí stroje nenachází žádné osoby.

NEBEZPEČÍ

Abyste zabránili zranění nebo smrti v důsledku neočekávaného spuštění stroje, pokud z jakéhokoli důvodu opouštíte sedadlo obsluhy, vždy vypněte motor a vytáhněte klíček ze zapalování.

1. Spusťte adaptér dolů.
2. Vypněte motor a vytáhněte klíček ze zapalování.

ÚDRŽBA A SERVIS

3. Odmontujte uzávěr kontrolního otvoru hladiny oleje (A) hlavní převodovky (B) a zkontrolujte, zda hladina oleje sahá až ke spodnímu okraji otvoru.
4. Podle potřeby doplňte olej. Pokyny viz *Doplnění oleje v hlavní převodovce pohonu adaptéru*, Str. 304.
5. Vraťte zpět uzávěr kontrolního otvoru hladiny oleje (A).

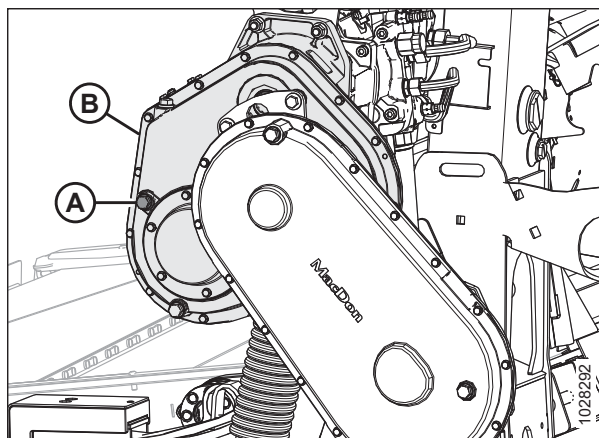

Obrázek 4.27: Hlavní převodovka pohonu adaptéru

Doplnění oleje v hlavní převodovce pohonu adaptéru

Hlavní převodovka obsahuje plnicí, kontrolní a vypouštěcí otvory pro rychlou kontrolu a údržbu maziva na převody při montáži na naklápečí modul.

NEBEZPEČÍ

Abyste zabránili zranění nebo smrti v důsledku neočekávaného spuštění stroje, pokud z jakéhokoli důvodu opouštíte sedadlo obsluhy, vždy vypněte motor a vytáhněte klíček ze zapalování.

1. Vypněte motor a vytáhněte klíček ze zapalování.
2. Vyšroubujte uzávěr plnicího hrdla (B) a uzávěr kontrolního otvoru hladiny oleje (A) z hlavní převodovky.
3. Doplňujte olej uzávěrem plnicího hrdla (B), dokud nebude vytékat z kontrolního otvoru hladiny oleje (A). Doporučené kapaliny a maziva viz vnitřní strana obálky vzadu.
4. Vraťte uzávěr kontrolního otvoru hladiny oleje (A) a uzávěr plnicího hrdla (B).

POZNÁMKA:

Uzávěr vypouštěcího otvoru oleje je magnetický. Zkontrolujte, zda je magnetický uzávěr nainstalován v poloze pro vypouštění oleje.

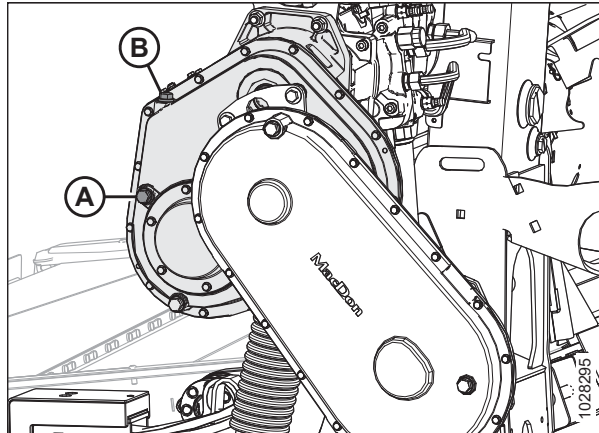

Obrázek 4.28: Hlavní převodovka pohonu adaptéru

Výměna oleje v hlavní převodovce pohonu adaptéru

Vyměňte olej v převodovce pohonu adaptéru po prvních 50 hodinách provozu a potom každých 1000 hodin (nebo jednou za 3 roky).

VÝSTRAHA

Přesvědčte se, že se v okolí stroje nenachází žádné osoby.

NEBEZPEČÍ

Abyste zabránili zranění nebo smrti v důsledku neočekávaného spuštění stroje, pokud z jakéhokoli důvodu opouštíte sedadlo obsluhy, vždy vypněte motor a vytáhněte klíček ze zapalování.

1. Spusťte naklápečí modul, dokud teplota oleje nedosáhne minimálně 40 °C (100 °F).
2. Zvedněte nebo spusťte adaptér do takové polohy, aby vypouštěcí uzávěr oleje (A) byl v nejnižším bodě.
3. Vypněte motor a vytáhněte klíček ze zapalování.
4. Dejte vhodnou nádobu (asi 4 litry [1 US gal]) pro zachycení oleje pod vypouštěcí otvor převodovky.
5. Odstraňte uzávěr vypouštěcího otvoru oleje (A) a uzávěr plnicího hrdla (C).
6. Nechte olej vytéct.
7. Namontujte zpět uzávěr vypouštěcího otvoru oleje (A) a vyšroubujte uzávěr kontrolního otvoru hladiny oleje (B).
8. Doplnujte olej uzávěrem plnicího hrdla (C), dokud nebude vytékat z kontrolního otvoru hladiny oleje (B). Doporučená maziva viz vnitřní strana obálky vzadu.

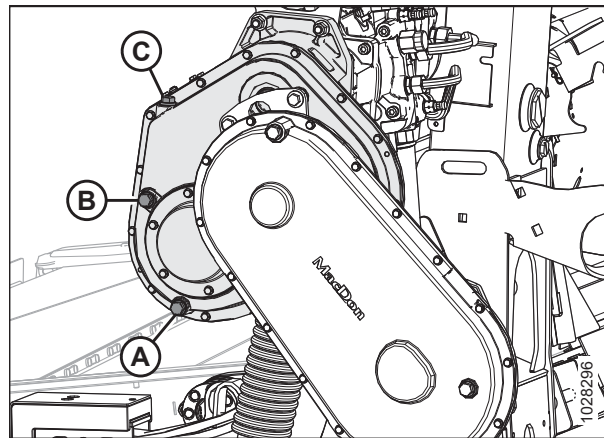

Obrázek 4.29: Hlavní převodovka pohonu adaptéru

POZNÁMKA:

Do hlavní převodovky se vejde asi 2,75 litru (2,9 kvartu) oleje.

9. Namontujte zpět uzávěr kontrolního otvoru hladiny oleje (B) a uzávěr plnicího hrdla (C).

4.3.6 Mazání doplňkové převodovky pohonu adaptéru

Kontrola hladiny oleje v doplňkové převodovce pohonu adaptéru

Hladinu oleje v doplňkové převodovce pohonu adaptéru kontrolujte každých 100 hodin.

NEBEZPEČÍ

Přesvědčte se, že se v okolí stroje nenachází žádné osoby.

NEBEZPEČÍ

Abyste zabránili zranění nebo smrti v důsledku neočekávaného spuštění stroje, pokud z jakéhokoli důvodu opouštíte sedadlo obsluhy, vždy vypněte motor a vytáhněte klíček ze zapalování.

1. Spusťte adaptér dolů.
2. Vypněte motor a vytáhněte klíček ze zapalování.

ÚDRŽBA A SERVIS

3. Vyšroubujte uzávěr kontrolního otvoru hladiny oleje (A) z doplňkové převodovky. Olej by měl být na úrovni otvoru.
4. Pokud je v doplňkové převodovce nedostatečné množství oleje, doplňte olej přes uzávěr plnicího hrdla (B). Pokyny viz *Doplnění oleje v doplňkové převodovce pohonu adaptéru, Str. 306.*
5. Vraťte zpět uzávěr kontrolního otvoru hladiny oleje (A).

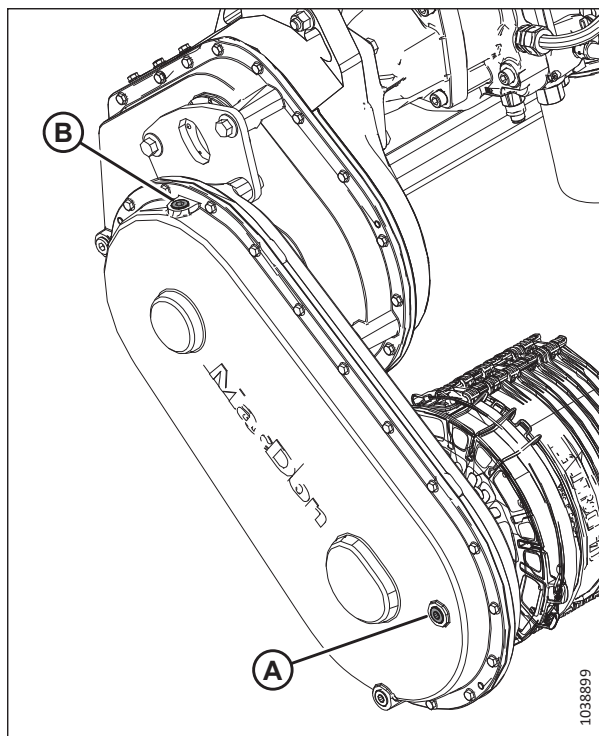

Obrázek 4.30: Doplňková převodovka pohonu adaptéru

Doplnění oleje v doplňkové převodovce pohonu adaptéru

Doplňková převodovka obsahuje plnicí, kontrolní a vypouštěcí otvory pro rychlou kontrolu a údržbu maziva na převody při montáži na naklápěcí modul.

⚠ NEBEZPEČÍ

Abyste zabránili zranění nebo smrti v důsledku neočekávaného spuštění stroje, pokud z jakéhokoli důvodu opouštíte sedadlo obsluhy, vždy vypněte motor a vytáhněte klíček ze zapalování.

⚠ NEBEZPEČÍ

Přesvědčte se, že se v okolí stroje nenachází žádné osoby.

1. Spusťte žací lištu na zem a zajistěte, aby doplňková převodovka byla v pracovní poloze.
2. Vypněte motor a vytáhněte klíček ze zapalování.

3. Vyšroubujte uzávěr plnicího hrdla (B) a uzávěr kontrolního otvoru hladiny oleje (A).
4. Doplněte olej plnicím hrdlem (B), dokud nebude vytékat z otvoru (A). Doporučené kapaliny a maziva viz vnitřní strana obálky vzadu.
5. Namontujte zpět uzávěr kontrolního otvoru hladiny oleje (A) a uzávěr plnicího hrdla (B). Utáhněte uzávěry momentem 30–40 Nm (22–30 lbf·ft).

POZNÁMKA:

Uzávěr vypouštěcího otvoru oleje je magnetický. Zkontrolujte, zda je magnetický uzávěr nainstalován v poloze pro vypouštění oleje.

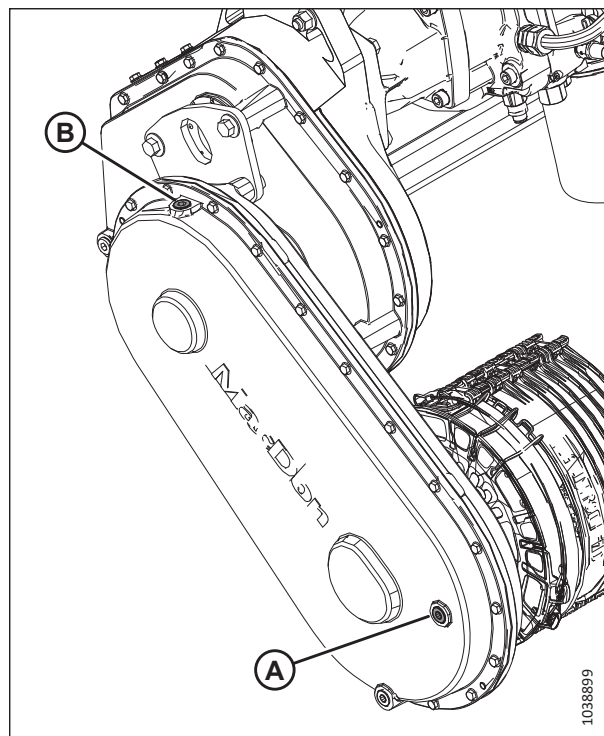

Obrázek 4.31: Doplňková převodovka pohonu adaptéru

Výměna oleje v doplňkové převodovce pohonu adaptéru

Vyměňte olej v převodovce pohonu adaptéru po prvních 50 hodinách provozu a potom každých 1000 hodin (nebo jednou za 3 roky).



NEBEZPEČÍ

Přesvědčte se, že se v okolí stroje nenachází žádné osoby.



NEBEZPEČÍ

Abyste zabránili zranění nebo smrti v důsledku neočekávaného spuštění stroje, pokud z jakéhokoli důvodu opouštíte sedadlo obsluhy, vždy vypněte motor a vytáhněte klíček ze zapalování.

1. Spusťte naklápací modul, dokud teplota oleje nedosáhne minimálně 40 °C (100 °F).

ÚDRŽBA A SERVIS

2. Zvedněte nebo spusťte adaptér do takové polohy, aby vypouštěcí uzávěr oleje (A) byl v nejnižším bodě.
3. Vypněte motor a vytáhněte klíček ze zapalování.
4. Dejte vhodnou nádobu (asi 4 litry [1 US gal]) pro zachycení oleje pod vypouštěcí otvor převodovky.
5. Odstraňte uzávěr vypouštěcího otvoru oleje (A) a uzávěr plnicího hrdla (C).
6. Nechte olej vytéct.
7. Namontujte zpět uzávěr vypouštěcího otvoru oleje (A).

DŮLEŽITÉ:

Uzávěr vypouštěcího otvoru oleje je magnetický. Zkontrolujte, zda je magnetický uzávěr nainstalován v poloze pro vypouštění oleje (A).

8. Sejměte uzávěr kontrolního otvoru hladiny oleje (B).
9. Doplněte olej uzávěrem plnicího hrdla (C), dokud nebude vytékat z kontrolního otvoru hladiny oleje (B). Doporučená maziva viz vnitřní strana obálky vzadu.

POZNÁMKA:

Do převodovky pohonu adaptéru se vejde asi 2,25 litru (2,4 kvartu) oleje.

10. Namontujte zpět uzávěr kontrolního otvoru hladiny oleje (B) a uzávěr plnicího hrdla (C).

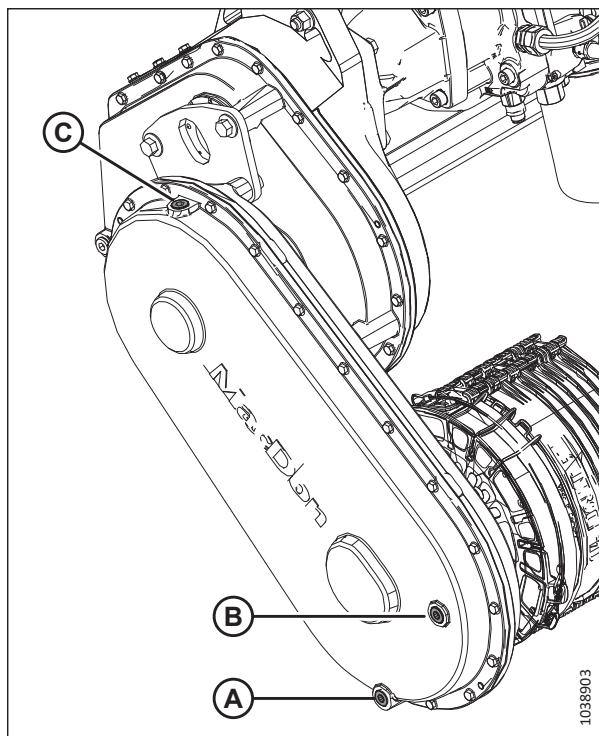

Obrázek 4.32: Doplněková převodovka pohonu adaptéru

4.4 Hydraulika

Rám naklápečího modulu funguje jako olejová nádrž. Další informace o požadavcích naklápečího modulu na olej naleznete na vnitřní straně obálky vzadu.

4.4.1 Kontrola hladiny oleje v hydraulickém zásobníku

Hladinu oleje v nádrži hydraulického oleje adaptéru můžete zkontrolovat přes průzor na naklápečím modulu.

NEBEZPEČÍ

Přesvědčte se, že se v okolí stroje nenachází žádné osoby.

NEBEZPEČÍ

Abyste zabránili zranění nebo smrti v důsledku neočekávaného spuštění stroje, pokud z jakéhokoli důvodu opouštíte sedadlo obsluhy, vždy vypněte motor a vytáhněte klíček ze zapalování.

Ujistěte se, že hladina oleje je vždy na rysce plné hladiny (A).

POZNÁMKA:

Hladinu hydraulického oleje kontrolujte, když je hydraulický olej studený.

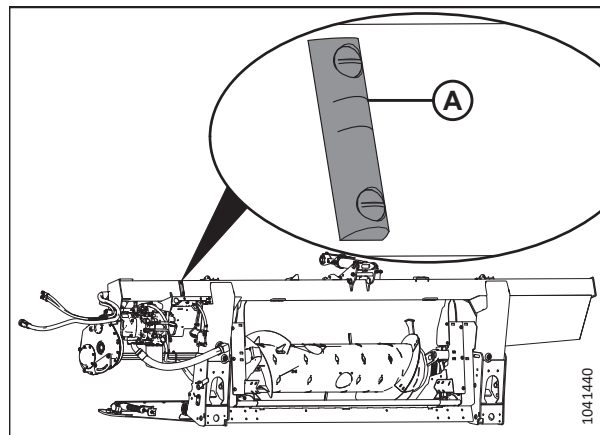

Obrázek 4.33: Olejovznak

4.4.2 Doplnění oleje do hydraulického zásobníku

Pokud je hladina oleje v hydraulické nádrži nízká nebo pokud byl olej vypuštěn, musíte olej doplnit.

NEBEZPEČÍ

Přesvědčte se, že se v okolí stroje nenachází žádné osoby.

NEBEZPEČÍ

Abyste zabránili zranění nebo smrti v důsledku neočekávaného spuštění stroje, pokud z jakéhokoli důvodu opouštíte sedadlo obsluhy, vždy vypněte motor a vytáhněte klíček ze zapalování.

POZNÁMKA:

Informace k typu oleje naleznete na vnitřní straně zadní obálky v doporučených kapalinách a mazivech.

1. Očistěte všechnu špínu a nečistoty z krytky plnicího hrdla (A).

UPOZORNĚNÍ

Olejevá nádržka může být pod tlakem; pomalu sejměte víčko.

2. Otočte krytkou plnicího hrdla (A) proti směru hodinových ručiček a sejměte ji.
3. Naplňte nádržku hydraulického oleje teplým olejem (přibližně 21 °C [70 °F]), dokud není dosaženo odpovídající hladiny. Přečtěte si [4.4.1 Kontrola hladiny oleje v hydraulickém zásobníku](#), *Str. 309*.

DŮLEŽITÉ:

Teplý olej bude protékat sítkem lépe než studený olej.
NEODSTRAŇUJTE sítko.

POZNÁMKA:

Objem nádrže na hydraulický olej je přibližně 95 l (25 gal).

4. Našroubujte zpět krytku plnicího hrdla (A).
5. Nastartujte motor, nechte jej běžet na volnoběh a aktivujte adaptér na dobu 3 minut.
6. Vypněte motor a vytáhněte klíček ze zapalování.
7. Překontrolujte hladinu oleje. Viz krok [3](#), *Str. 310*. Podle potřeby dolévejte další olej, dokud se hladina nestabilizuje.

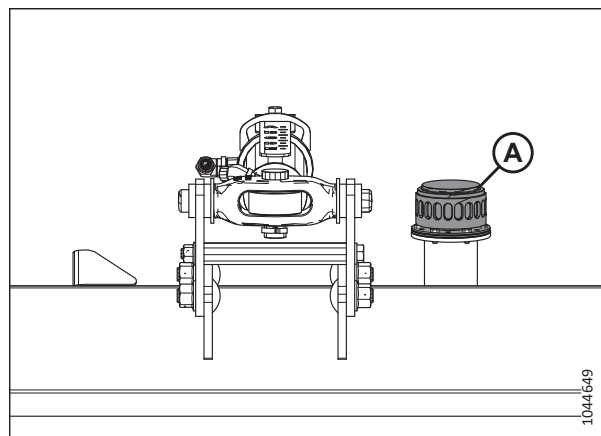

Obrázek 4.34: Uzávěr plnicího hrdla zásobníku oleje

4.4.3 Výměna oleje v hydraulickém zásobníku

Vyměňujte hydraulický olej v zásobníku každých 1000 hodin nebo jednou za 3 roky (podle toho, co nastane dříve).

NEBEZPEČÍ

Přesvědčte se, že se v okolí stroje nenachází žádné osoby.

NEBEZPEČÍ

Abyste zabránili zranění nebo smrti v důsledku neočekávaného spuštění stroje, pokud z jakéhokoli důvodu opouštíte sedadlo obsluhy, vždy vypněte motor a vytáhněte klíček ze zapalování.

POZNÁMKA:

Informace k typu oleje naleznete na vnitřní straně zadní obálky v doporučených kapalinách a mazivech.

1. Spusťte naklápěcí modul, dokud teplota oleje nedosáhne minimálně 40 °C (100 °F).
2. Vypněte motor a vytáhněte klíček ze zapalování.

3. Pod oba uzávěry vypouštěcího otvoru oleje (A) umístěte nádobu o objemu nejméně 50 l (13 gal).
4. Šestihranným nástrčným klíčem 7/8 palce vyšroubujte uzávěry vypouštěcího otvoru oleje (A). Nechte olej zcela vytéct.
5. Namontujte zpět uzávěry vypouštěcích otvorů oleje (A).
6. V případě potřeby vyměňte olejový filtr. Pokyny viz [4.4.4 Výměna olejového filtru, Str. 311](#).
7. Doplněte olej do nádrže. Pokyny viz nebo [4.4.2 Doplnění oleje do hydraulického zásobníku, Str. 309](#).

POZNÁMKA:

Objem nádrže na hydraulický olej je přibližně 95 l (25 gal).

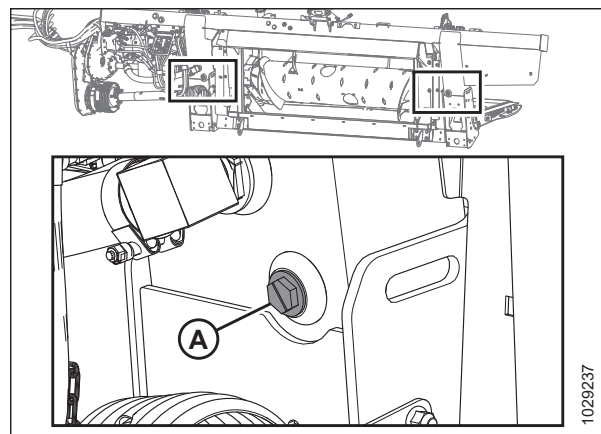

Obrázek 4.35: Vypouštění zásobníku

4.4.4 Výměna olejového filtru

Filtr hydraulického oleje odstraňuje pevné nečistoty, které mohou narušovat provoz hydraulického systému adaptéru. Olejový filtr je třeba pravidelně měnit.

K výměně filtru použijte sadu filtrů (MD #320360).



NEBEZPEČÍ

Abyste zabránili zranění nebo smrti v důsledku neočekávaného spuštění stroje, pokud z jakéhokoli důvodu opouštíte sedadlo obsluhy, vždy vypněte motor a vytáhněte klíček ze zapalování.

1. Vypněte motor a vytáhněte klíček ze zapalování.
2. Chcete-li vyměnit olejový filtr v modelu FM200 s integrovaným hydraulickým systémem (IHS), postupujte následujícím způsobem:
 - a. Očistěte kolem dokola sdružené povrchy filtru (A) a integrovaného čerpadla (B).
 - b. Dejte pod filtr nádobu vhodné velikosti (asi 1 litr [0,26 galonu]) pro zachycení vytékajícího oleje.
 - c. Otočením vyjměte filtr (A) a očistěte odhalený otvor filtru v integrovaném čerpadle.
 - d. O-kroužek dodaný s novým filtrem lehce potřete čistým olejem.
 - e. Před instalací naplňte filtr (A) olejem. Technické údaje o oleji naleznete na vnitřní straně zadní strany obálky návodu.
 - f. Otáčením montujte nový filtr na integrované čerpadlo (B), dokud se O-kroužek nedostane do kontaktu s protilehlým povrchem. Filtr rukou utáhněte ještě o 1/2 až 3/4 otáčky.

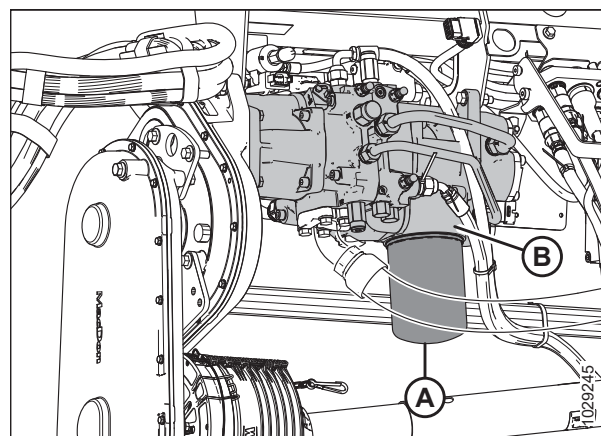

Obrázek 4.36: Integrovaný hydraulický systém (IHS) modelu FM200

DŮLEŽITÉ:

NEPOUŽÍVEJTE k montáži nového filtru klíč na filtry. Přílišné utažení může poškodit O-kroužek a filtr.

3. Chcete-li vyměnit olejový filtr v modelu FM200 s modulárním hydraulickým systémem (MHS), postupujte následujícím způsobem:

- a. Očistěte kolem dokola sdružené povrchy filtru (A) a modulárního rozváděče (B).
- b. Pod vypouštěcí otvor oleje dejte (C) nádobu vhodné velikosti (o objemu nejméně 1 litr [0,26 galonu]).
- c. Vymontujte šroubovací filtr (A) a vyčistěte odhalený otvor pro filtr v modulárním rozváděči (A).
- d. O-kroužek dodaný s novým filtrem lehce potřete tenkou vrstvou čistého oleje.
- e. Umístěte nový filtr na závitové vřeteno na modulární rozváděč (B). Utahujte filtr, dokud O-kroužek nedosedne na příslušný povrch. Filtr rukou utáhněte ještě o 1/2 až 3/4 otáčky.

DŮLEŽITÉ:

NEPOUŽÍVEJTE k montáži nového filtru klíč na filtry. Přílišné utažení může poškodit O-kroužek a nový filtr.

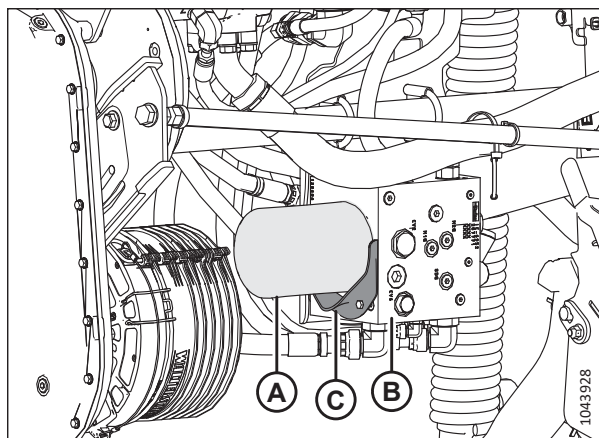

Obrázek 4.37: Modulární hydraulický systém (MHS) modelu FM200

4.5 Elektrický systém

Elektrický systém pro adaptér je napájený sklízecí mlátičkou. Adaptér nese různá světla a snímače, které vyžadují napájení.

4.5.1 Výměna žárovek ve světlech

Světla jsou důležitým bezpečnostním prvkem. Poškozené nebo nefunkční žárovky nebo svítidla okamžitě vyměňte.

NEBEZPEČÍ

Abyste zamezili zranění nebo smrti v důsledku neočekávaného spuštění stroje, před nastavováním stroje vždy vypněte motor a vytáhněte klíček.

Pro žlutá přepravní světla používejte žárovku #1156, pro červená koncová světla (alternativa pro přepravu) #1157.

Obrysová světla (pouze Severní Amerika)

1. Vypněte motor a vytáhněte klíček ze zapalování.
2. Křížovým šroubovákem odmontujte tři šrouby (A) z úchytu a odejměte plastové sklíčko. Šrouby a sklíčka uschovejte.
3. Demontujte stávající žárovku.
4. Namontujte novou žárovku a namontujte zpět plastové sklíčko a šrouby.

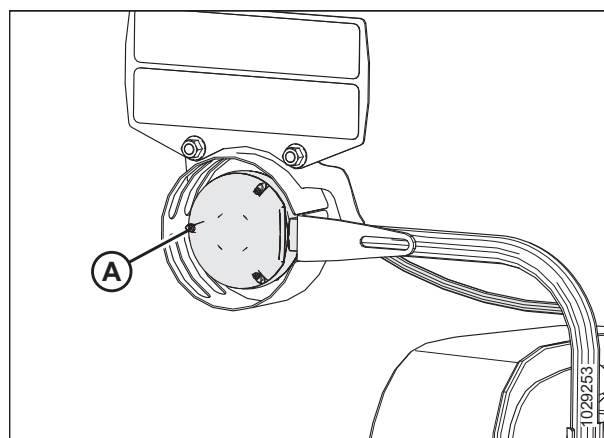

Obrázek 4.38: Levé obrysově světlo

Přepravní světla

5. Křížovým šroubovákem odmontujte šrouby (A) z úchytu a poté odejměte plastové sklíčko. Šrouby a sklíčka uschovejte.
6. Demontujte stávající žárovku.
7. Namontujte novou žárovku a namontujte zpět plastové sklíčko a šrouby.

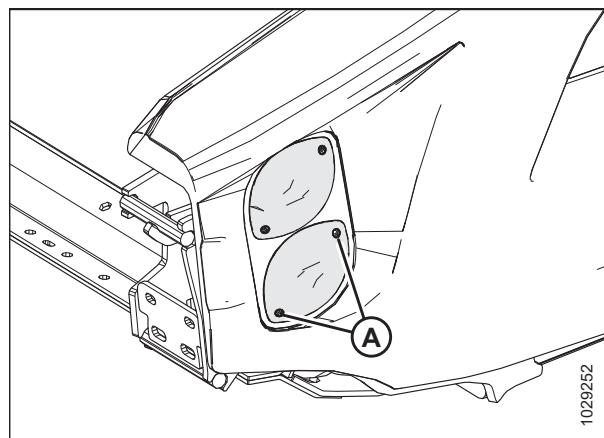

Obrázek 4.39: Alternativa přepravy – červená a žlutá světla

4.6 Pohon adaptéru

Pohon adaptéru je tvořený kloubovým hřídelem od sklízecí mlátičky k převodovce naklápacího modulu FM200 , jež pohání vkládací šnek a hydraulická čerpadla. Čerpadla zajišťují hydraulický výkon pro sběrače, nože a volitelná zařízení.

4.6.1 Demontáž kloubového hřídele

Kloubový hřídel přenáší výkon z vývodového hřídele (PTO) sklízecí mlátičky do doplňkové převodovky naklápacího modulu adaptéru. Objímka kroužku umožňující rychlé odpojení umožňuje vyjmutí kloubového hřídele při odpojení naklápacího modulu adaptéru od sklízecí mlátičky.

NEBEZPEČÍ

Přesvědčte se, že se v okolí stroje nenachází žádné osoby.

NEBEZPEČÍ

Abyste zabránili zranění nebo smrti v důsledku neočekávaného spuštění stroje, pokud z jakéhokoli důvodu opouštíte sedadlo obsluhy, vždy vypněte motor a vytáhněte klíček ze zapalování.

1. Spusťte přiháněč úplně dolů.
2. Spusťte adaptér dolů.
3. Vypněte motor a vytáhněte klíček ze zapalování.
4. Odpojte bezpečnostní řetěz kloubového hřídele (A) od přípojky na hliníkové desce.

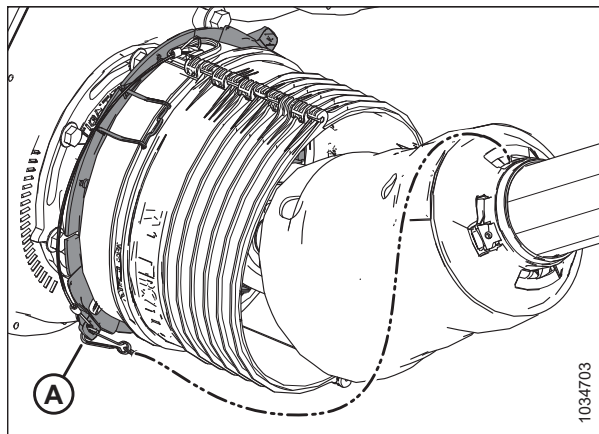

Obrázek 4.40: Štít kloubového hřídele

5. Páčením spon (A) směrem nahoru uvolněte štít (B).

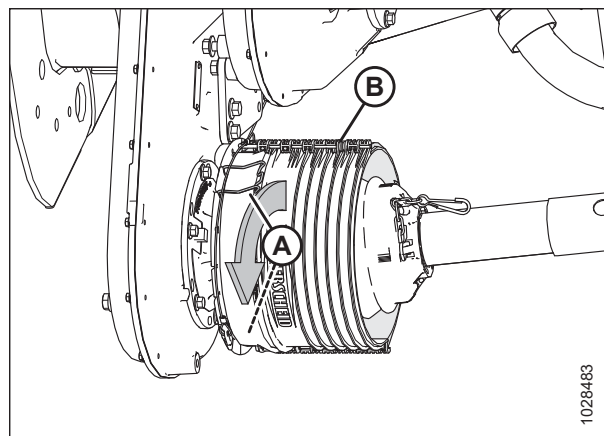

Obrázek 4.41: Štít kloubového hřídele

6. Posouvejte štít (A) podél kloubového hřídele, abyste získali přístup k objímce kroužku umožňující rychlé odpojení (B).

POZNÁMKA:

Pokud se štít neposouvá, použijte páčidlo.

7. Stáhněte objímku umožňující rychlé odpojení (B) pro uvolnění třmenu kloubového hřídele. Stáhněte kloubový hřídel z hřídele převodovky.
8. Protáhněte kloubový hřídel štítem a poté jej spusťte na zem.

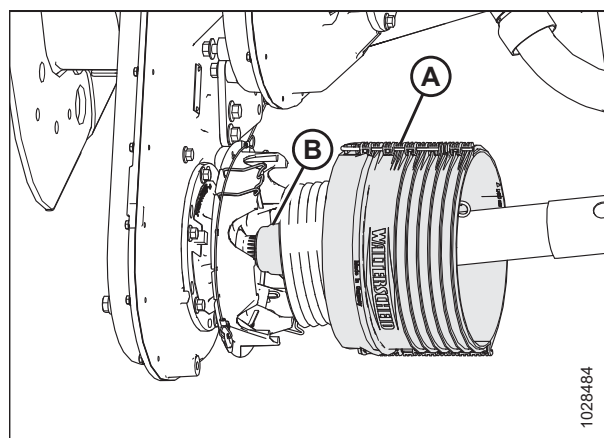

Obrázek 4.42: Štít kloubového hřídele

9. Odpojte řetěz (D) od podpěrného držáku (B).
10. Na opačném konci kloubového hřídele (C) stáhněte objímku umožňující rychlé odpojení (A) pro uvolnění třmenu kloubového hřídele.
11. Stáhněte třmen z podpěrného držáku (B).
12. Odmontujte kloubový hřídel (C).

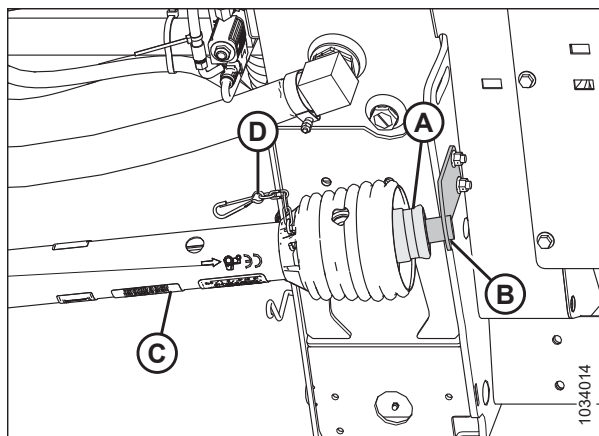

Obrázek 4.43: Štít kloubového hřídele

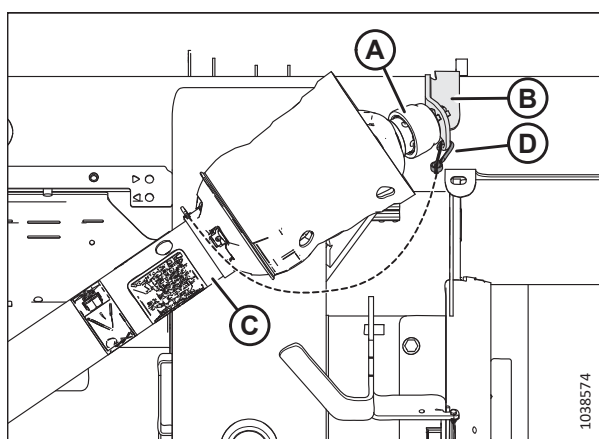

Obrázek 4.44: Štít volitelného kloubového hřídele pro svahy

4.6.2 Montáž kloubového hřídele

Kloubový hřídel přenáší výkon z vývodového hřídele (PTO) sklízecí mlátičky do doplňkové převodovky naklápěcího modulu adaptéru. Je třeba jej nainstalovat na naklápěcí modul.

NEBEZPEČÍ

Přesvědčte se, že se v okolí stroje nenachází žádné osoby.

NEBEZPEČÍ

Abyste zabránili zranění nebo smrti v důsledku neočekávaného spuštění stroje, pokud z jakéhokoli důvodu opouštíte sedadlo obsluhy, vždy vypněte motor a vytáhněte klíček ze zapalování.

DŮLEŽITÉ:

Pokud byl kloubový hřídel demontován, ujistěte se, že jsou obě poloviny před montáží kloubového hřídele na adaptér a sklízecí mlátičku v jedné fázi. Obrázek znázorňuje správné fázování (A) a nesprávné fázování (B).

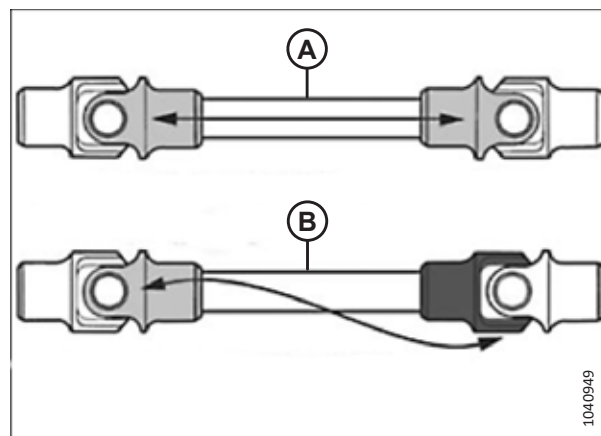

Obrázek 4.45: Určení fáze kloubového hřídele

1. Spusťte přiháněč úplně dolů.
2. Spusťte adaptér dolů.
3. Vypněte motor a vytáhněte klíček ze zapalování.
4. Umístěte podpěrný držák kloubového hřídele (A) (dodávaný s kloubovým hřídelem) na levou vnitřní stranu naklápěcího modulu, jak je znázorněno na obrázku.
5. Držák zajistěte dvěma šrouby M10 x 30 mm a přírubovými maticemi (B).

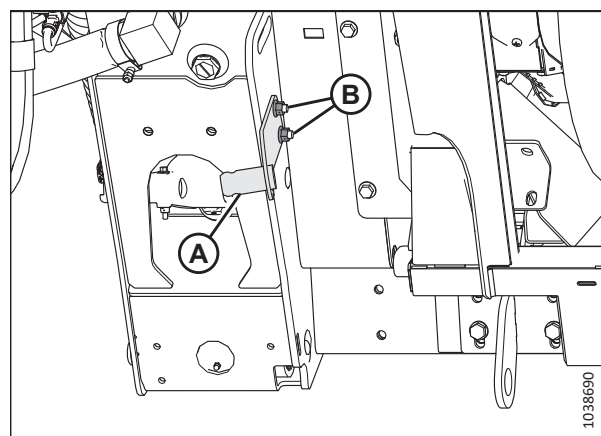

Obrázek 4.46: Podpěrný držák kloubového hřídele

ÚDRŽBA A SERVIS

6. Na konci kloubového hřídele (D), který má šípku (C) směřující ke kroužku, stáhněte kroužek umožňující rychlé odpojení (A).
7. Nasuňte třmen na podpěrný držák (B).
8. Připojte bezpečnostní řetěz (E) k podpěrnému držáku.

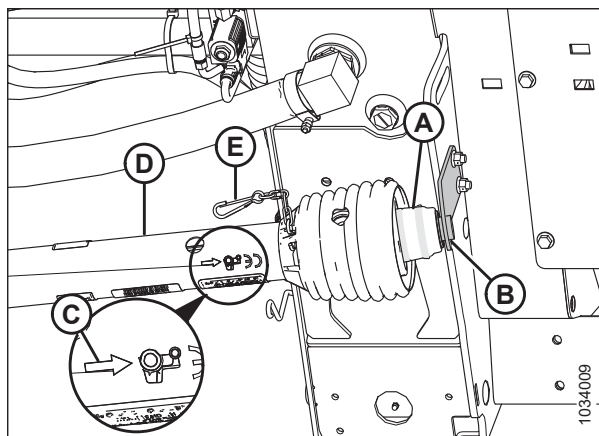

Obrázek 4.47: Štít kloubového hřídele

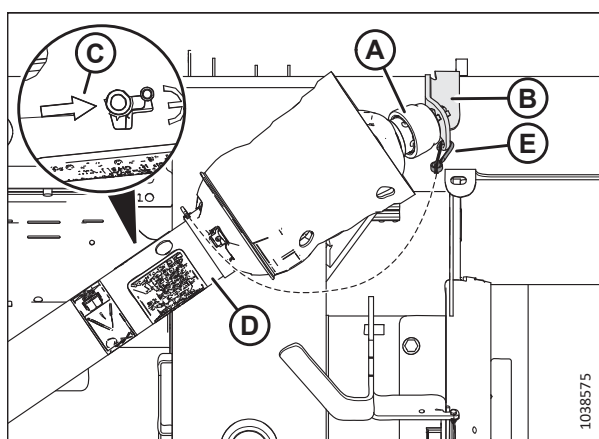

Obrázek 4.48: Štít volitelného kloubového hřídele pro svahy

9. Páčením spon (A) směrem nahoru uvolněte štít (B).

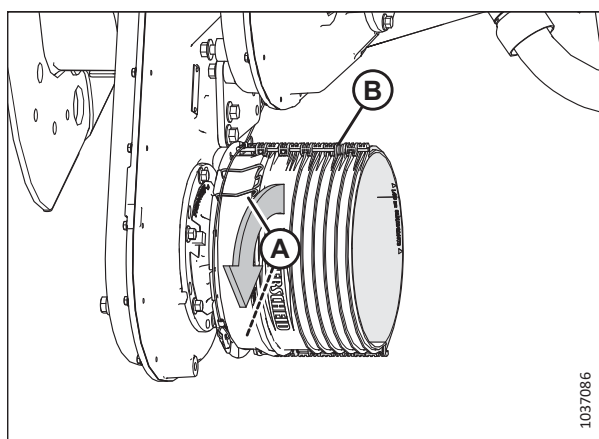

Obrázek 4.49: Štít kloubového hřídele

ÚDRŽBA A SERVIS

10. Protáhněte kloubový hřídel štítem (A). Stáhněte objímku kroužku umožňující rychlé odpojení (B) pro uvolnění třmenu kloubového hřídele.
11. Nasuňte kloubový hřídel na hřídel převodovky tak, aby se zajistil na hřídeli.

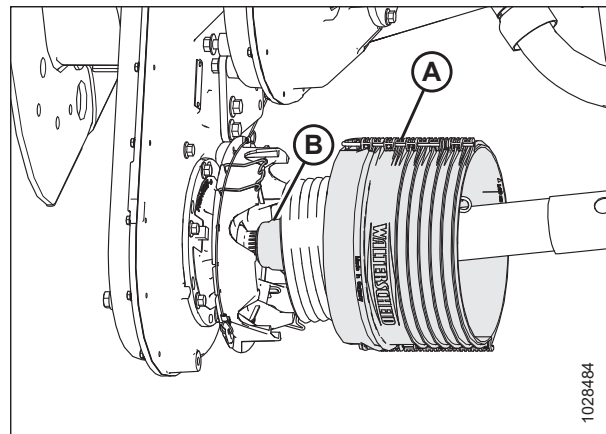

Obrázek 4.50: Štít kloubového hřídele

12. Zasuňte štít (B) směrem k převodovce tak, aby byl zajištěn sponami (A).

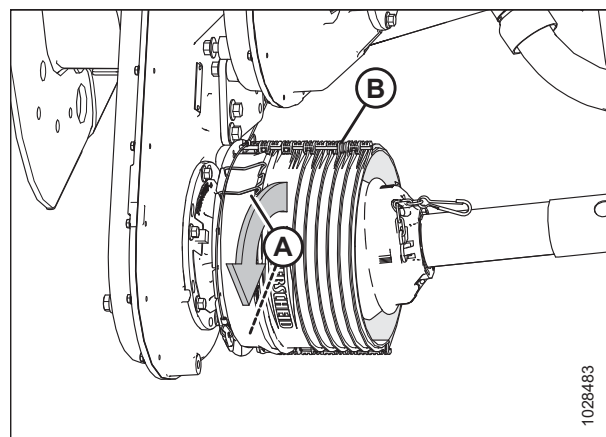

Obrázek 4.51: Štít kloubového hřídele

13. Připevněte bezpečnostní řetěz kloubového hřídele (A) k přípojce na hliníkové desce.

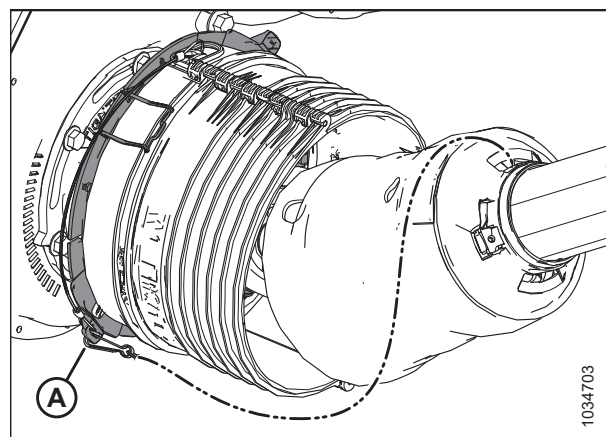

Obrázek 4.52: Štít kloubového hřídele

4.6.3 Demontáž krytu kloubového hřídele

Hlavní kryt kloubového hřídele musí za provozu zůstat namontovaný na kloubovém hřídeli, ale pro účely údržby ho lze odmontovat.

NEBEZPEČÍ

Abyste zabránili zranění nebo smrti v důsledku neočekávaného spuštění stroje, pokud z jakéhokoli důvodu opouštíte sedadlo obsluhy, vždy vypněte motor a vytáhněte klíček ze zapalování.

POZNÁMKA:

Kloubový hřídel **NEMUSÍTE** odmontovat od naklápečího modulu kvůli demontáži krytu kloubového hřídele.

1. Zastavte sklízecí mlátičku a vytáhněte klíček ze zapalování.
2. Odpojte upínací zařízení (D) a stáhněte kroužek kloubového hřídele (A) z držáku vývodového hřídele (B).
3. Stáhněte třmen (C) z držáku (B) a uvolněte kroužek (A).

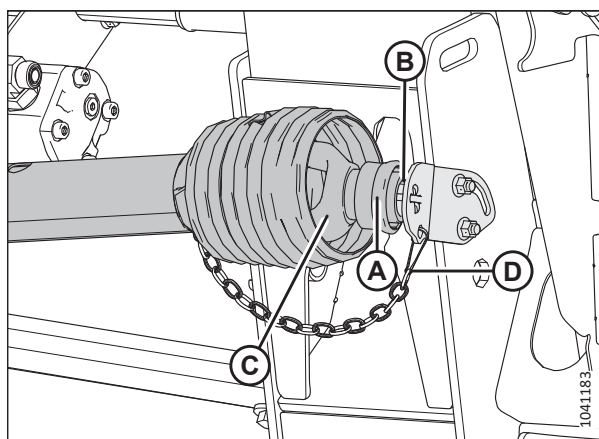

Obrázek 4.53: Konec kloubového hřídele u sklízecí mlátičky

4. Zvedněte konec kloubového hřídele (A) patřící ke sklízecí mlátičce z háku a roztahujte kloubový hřídel, dokud se nerozdělí.

POZNÁMKA:

Držte konec kloubového hřídele (B) patřící k naklápečímu modulu, aby nespadol a nenarazil na zem.



Obrázek 4.54: Rozložený kloubový hřídel

5. Plochým šroubovákem uvolněte maznici/zámek (A).



Obrázek 4.55: Kryt kloubového hřídele

6. Pomocí šroubováku otáčejte zajišťovací kroužek (A) krytu kloubového hřídele proti směru hodinových ručiček, dokud nebudou západky (B) vyrovnané s drážkami v prstu.
7. Stáhněte kryt z kloubového hřídele.



Obrázek 4.56: Kryt kloubového hřídele

4.6.4 Montáž krytu kloubového hřídele

Před zahájením provozu adaptéru nasadte ochranný kryt kloubového hřídele.

1. Nasuňte prst na kloubový hřídel a vyrovnejte západku s drážkou na zajišťovacím kroužku (A) se šipkou (B) na krytu.



Obrázek 4.57: Kryt kloubového hřídele

2. Tlačte prst na kroužek, dokud nevidíte zajišťovací kroužek v drážkách (A).



Obrázek 4.58: Kryt kloubového hřídele

3. Plochým šroubovákem otáčejte kroužek (A) ve směru hodinových ručiček.



Obrázek 4.59: Kryt kloubového hřídele

- Zatlačte maznici (A) zpět do prstu.



Obrázek 4.60: Kryt kloubového hřídele

- Sestavte kloubový hřídel.

DŮLEŽITÉ:

Drážky jsou kódované, aby se vyrovnaly U-klouby. Při sestavování vyrovnajte svar (A) s chybějící drážkou (B). Nezarovnání polovin hřídele může způsobit nadměrné vibrace a závady vkladacího šneku / převodovky.

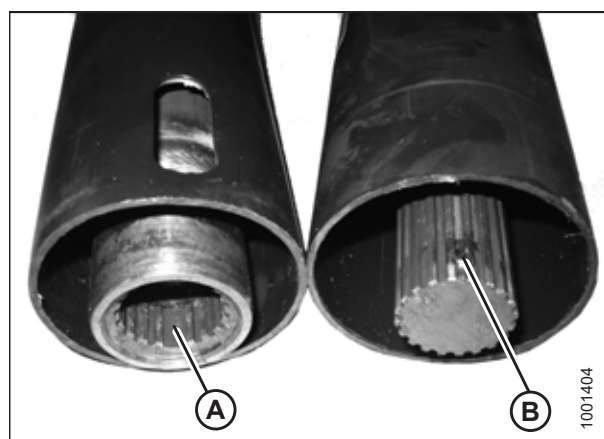

Obrázek 4.61: Kloubový hřídel

- Umístěte konec kloubového hřídele patřící ke sklízecí mlátičce na úložný držák (B) vývodového hřídele.
- Stáhněte kroužek (A) na kloubovém hřídeli a nasouvejte kloubový hřídel na držák, dokud třmen kloubového hřídele (C) nezapadne do držáku.
- Uvolněte kroužek (A) a připojte upínací zařízení (D).

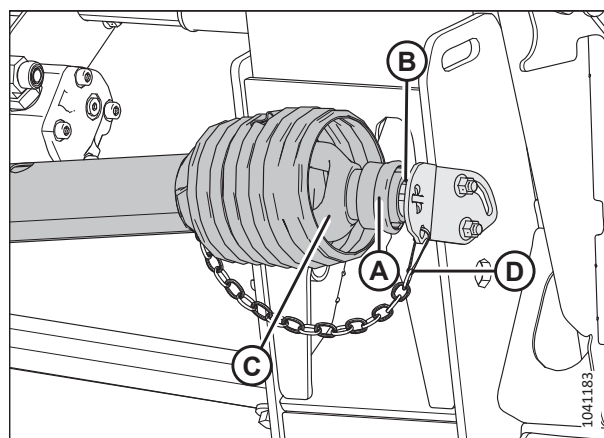

Obrázek 4.62: Konec kloubového hřídele u sklízecí mlátičky

4.6.5 Nastavení napnutí řetězu – hlavní převodovka

Napnutí hnacího řetězu převodovky je nastavené od výrobce, ale po prvních 50 hodinách a poté každých 500 hodin nebo jednou za rok (podle toho, co nastane dříve) je nutné napnutí upravit. S výjimkou výměn oleje nevyžaduje hnací řetěz převodovky žádnou další pravidelnou údržbu.

NEBEZPEČÍ

Přesvědčte se, že se v okolí stroje nenachází žádné osoby.

NEBEZPEČÍ

Abyste zabránili zranění nebo smrti v důsledku neočekávaného spuštění stroje, pokud z jakéhokoli důvodu opouštíte sedadlo obsluhy, vždy vypněte motor a vytáhněte klíček ze zapalování.

1. Zcela vysuňte hydraulický středový spoj.
2. Spusťte adaptér dolů.
3. Vypněte motor a vytáhněte klíček ze zapalování.
4. Demontujte čtyři šrouby (A), kryt (B) a těsnění (C) z hlavní převodovky. Ušchovejte si šrouby.

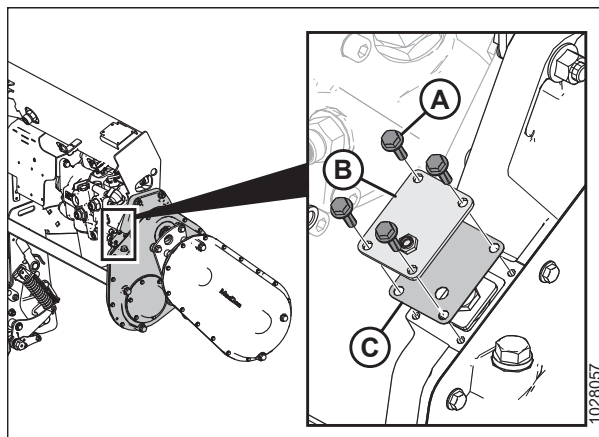

Obrázek 4.63: Kryt napínače řetězu hlavní převodovky

5. Demontujte přídržnou desku (A).
6. Utáhněte šroub (B) momentem 2,5 Nm (1,8 lbf·ft [22 lbf·in]).
7. Povolte šroub (B) o 3 plošky (1/2 otáčky).

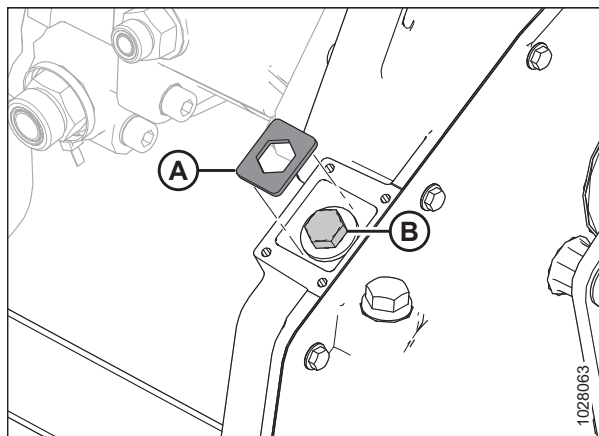

Obrázek 4.64: Napínač řetězu hlavní převodovky

8. V případě potřeby mírně otáčejte šroubem (B), dokud není možné namontovat přídržnou desku (A).

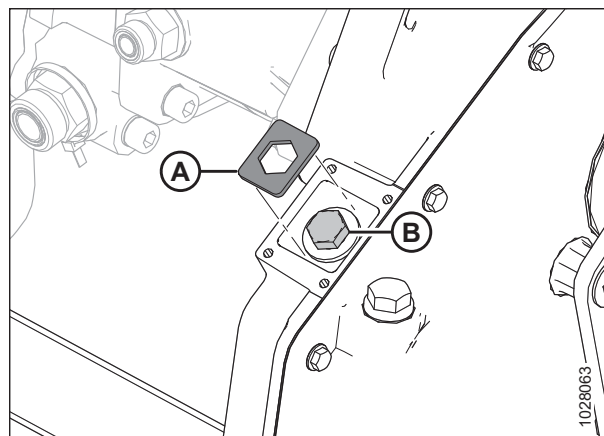

Obrázek 4.65: Napínač řetězu hlavní převodovky

9. Namontujte zpět nastavovací kryt (B) a těsnění (C).
10. Namontujte čtyři šrouby (A). Utáhněte šrouby momentem 9,5 Nm (7 lbf·ft [84 lbf-in]).

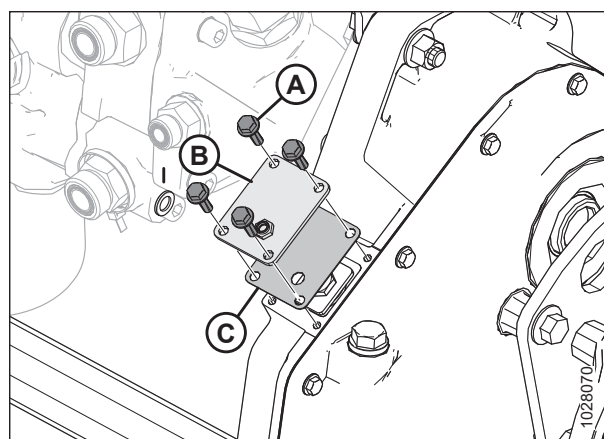

Obrázek 4.66: Kryt napínače řetězu hlavní převodovky

4.6.6 Nastavení napnutí řetězu – doplňková převodovka

Napnutí hnacího řetězu převodovky je nastavené od výrobce, ale po prvních 50 hodinách a poté každých 500 hodin nebo jednou za rok (podle toho, jaký interval nastane dříve) je nutné napnutí upravit. S výjimkou výměn oleje nevyžaduje hnací řetěz převodovky žádnou další pravidelnou údržbu.

NEBEZPEČÍ

Přesvědčte se, že se v okolí stroje nenachází žádné osoby.

NEBEZPEČÍ

Abyste zabránili zranění nebo smrti v důsledku neočekávaného spuštění stroje, pokud z jakéhokoli důvodu opouštíte sedadlo obsluhy, vždy vypněte motor a vytáhněte klíček ze zapalování.

1. Spusťte adaptér dolů.
2. Vypněte motor a vytáhněte klíček ze zapalování.
3. Vyjměte kloubový hřídel. Pokyny viz [4.6.1 Demontáž kloubového hřídele](#), Str. 314.

4. Odmontujte tři šrouby (A), kterými je upevněn základ krytu kloubového hřídele (B).

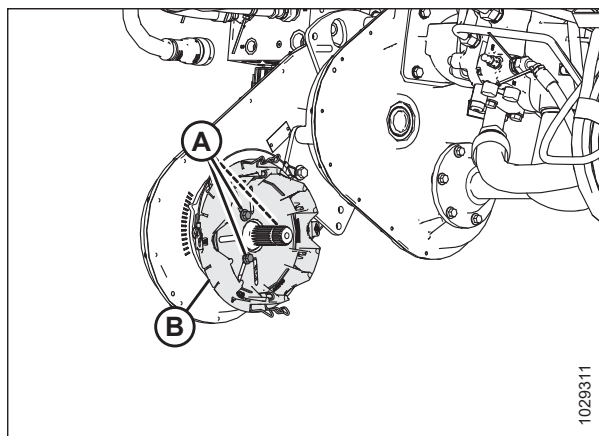

Obrázek 4.67: Kryt napínače řetězu doplňkové převodovky

5. Uvolněte šest šroubů (B), kterými je upevněn náboj napínače řetězu (A) k převodovce.
6. Vyhledejte strojově obroběný prvek (C). Pomocí klíče otáčejte náboj (A) ve směru hodinových ručiček, a tím napínáte řetěz.
7. Lehkým tlakem na klíč určete, která značka (D) na skříni převodovky se zarovná s ručičkou ukazatele na náboji.
8. Nastavte správné napnutí řetězu lehkým otočením náboje (A) zpět o jednu značku.
9. Na krytu (A) utáhněte šest šroubů (B) momentem 25 Nm (18,4 lbf·ft [221 lbf·in]).

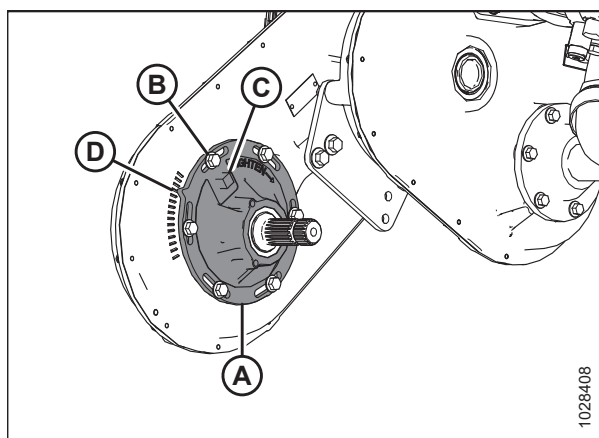

Obrázek 4.68: Kryt napínače řetězu doplňkové převodovky

10. Nainstalujte základnu krytu kloubového hřídele (B).
11. Zajistěte základnu třemi šrouby (A).
12. Nainstalujte kloubový hřídel. Pokyny viz [4.6.2 Montáž kloubového hřídele](#), Str. 316.

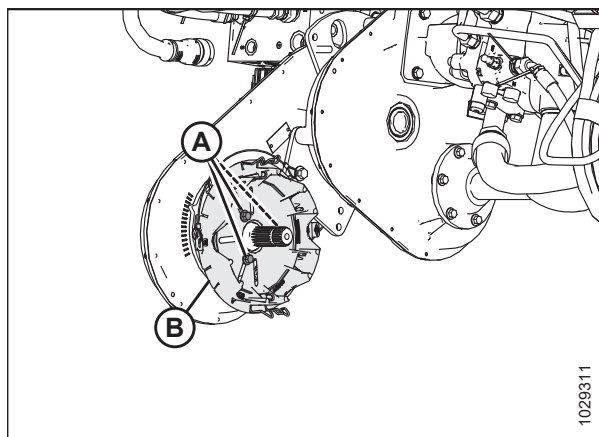

Obrázek 4.69: Kryt napínače řetězu doplňkové převodovky

4.7 Vkládací šnek

Vkládací šnek naklápacího modulu FM200 vkládá posečené plodiny z podávacích desek sběračů do šikmého dopravníku sklízecí mlátičky.

4.7.1 Kontrola vzdálenosti mezi vkládacím šnekem a vanou

Mezi vkládacím šnekem a vanou na naklápacím modulu musí být dostatečná vzdálenost, aby bylo zajištěno plynulé vkládání plodin.

NEBEZPEČÍ

Přesvědčte se, že se v okolí stroje nenachází žádné osoby.

NEBEZPEČÍ

Abyste zabránili zranění nebo smrti v důsledku neočekávaného spuštění stroje, pokud z jakéhokoli důvodu opouštíte sedadlo obsluhy, vždy vypněte motor a vytáhněte klíček ze zapalování.

DŮLEŽITÉ:

Udržujte přiměřenou vzdálenost mezi vkládacím šnekem a vanou vkládacího šneku. Příliš malá vzdálenost může vést ke kontaktu prstů nebo lopatky a poškození vkládacího sběrače nebo vany při provozu adaptéru při určitých úhlech. Při mazání naklápacího modulu se podívejte, zda neobjevíte stopy kontaktu.

1. Vysuňte středový spoj na nejstrmější úhel adaptéru (nastavení **E**) a umístěte adaptér 254–356 mm (10–14 palce) nad zem.
2. Vypněte motor a vytáhněte klíček ze zapalování.
3. Zajistěte křídla adaptéru. Pokyny viz *Provoz v pevném režimu, Str. 159*.

UPOZORNĚNÍ

Abyste zabránili pořezání, sevření a dalšímu ublížení na zdraví u osoby, která kontroluje spodní dorazy, ujistěte se, že nikdo ručně nezvedá adaptér, nebouchá s ním ani s ním nepohybuje, zatímco se kontrolující osoba dotýká podložky spodního dorazu a kontroluje její pohyb.

4. Přesvědčte se, že je spojovací ústrojí zámku naklápění v obou místech na spodních dorazech (podložka [A] se nesmí posunout).

POZNÁMKA:

Pokud adaptér **NENÍ** na spodních dorazech, může se napětí za provozu dostat mimo rozsah a vyvolat selhání systému AHHC. Chcete-li problém vyřešit, zvýšte hmotnost adaptéru snížením naklopení. Pokyny viz *Kontrola a nastavení naklápění adaptéru, Str. 145*.

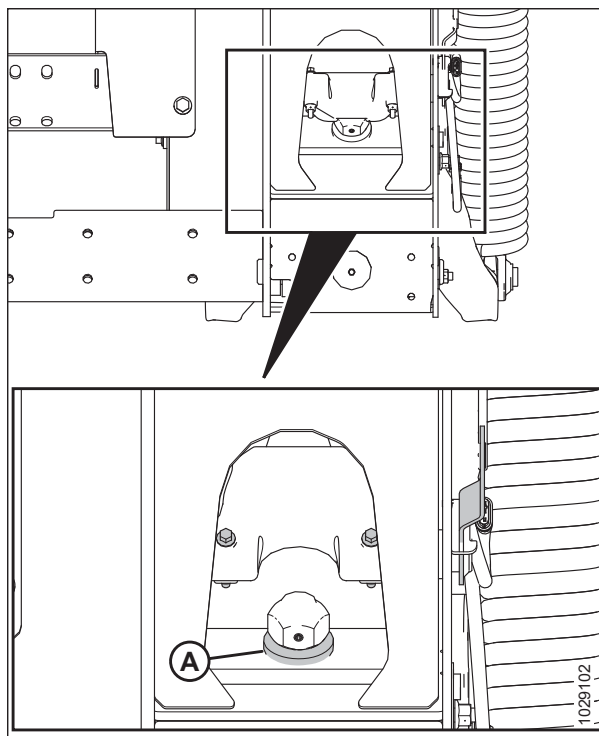

Obrázek 4.70: Podložka spodního dorazu

5. Před seřizováním vzdálenosti mezi šnekem a vanou zkontrolujte polohu naklopení šneku, abyste stanovili, jak velká vzdálenost je vyžadována:

DŮLEŽITÉ:

Zkontrolujte, že jsou šrouby (A) nastavené do stejné polohy na obou koncích adaptéru, abyste zabránili poškození stroje během provozu.

- Když je hlava šroubu (A) nejbližší symbolu naklápění (B), je šnek v poloze naklápění.

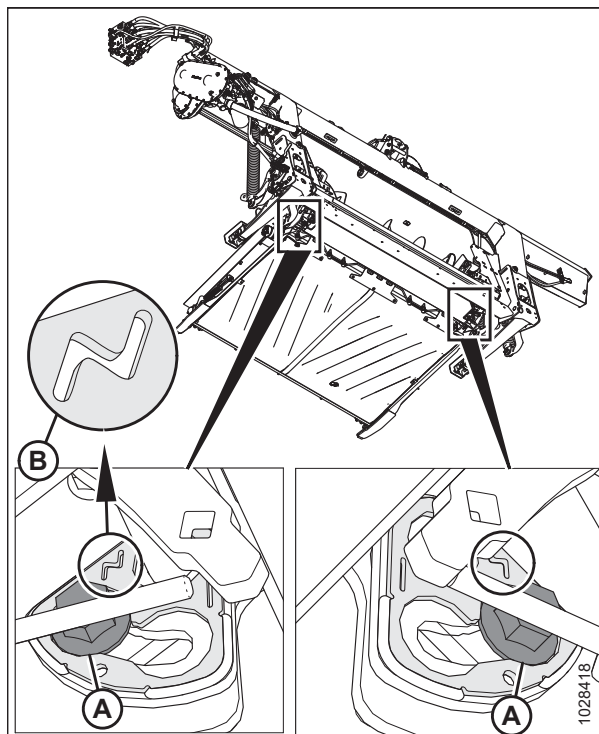

Obrázek 4.71: Poloha naklápění

- Když je hlava šroubu (A) nejbliže pevnému symbolu (B), je šnek v pevné poloze.

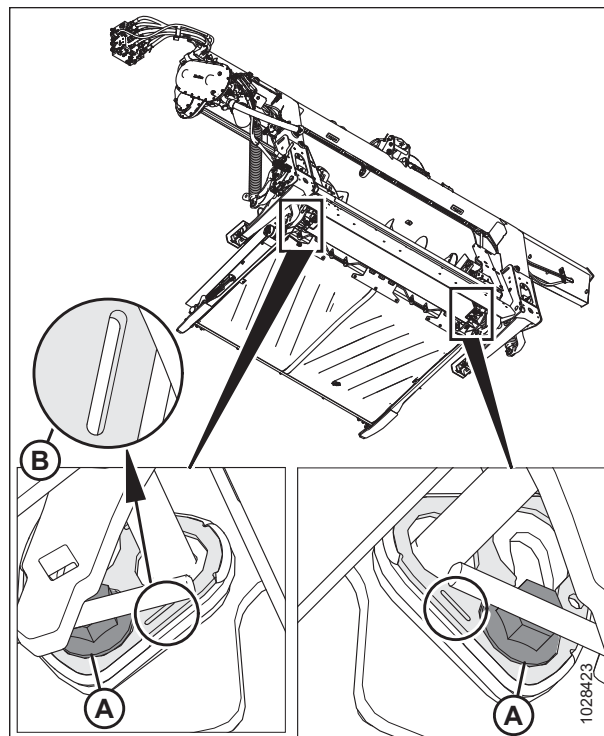

Obrázek 4.72: Pevná poloha

6. Zkontrolujte vzdálenost (C) mezi lopatkou vkládacího šneku a vanou.
 - Je-li vkládací šnek v pevné poloze, vzdálenost by měla být 24–28 mm (15/16–1 1/8 in).
 - Je-li vkládací šnek v poloze naklápění, vzdálenost by měla být 11,5–15,5 mm (7/16–5/8 in).
7. Je-li nutná úprava vzdálenosti, povolte dvě matice (B) a otočte šnek tak, aby se lopatka nacházela nad vkládací vanou.
8. Otáčením šroubu (A) ve směru hodinových ručiček se vzdálenost (C) zvětšuje, otáčením proti směru hodinových ručiček zmenšuje (C).

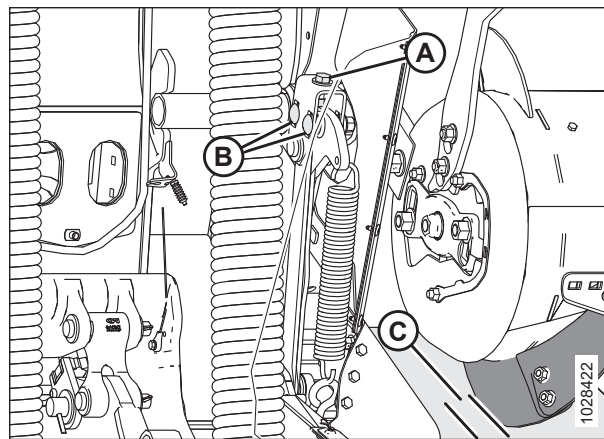

Obrázek 4.73: Vzdálenost šneku

- Je-li vkládací šnek v pevné poloze, nastavte vzdálenost na 24–28 mm (15/16–1 1/8 in).
- Je-li vkládací šnek v poloze naklápění, nastavte vzdálenost na 11,5–15,5 mm (7/16–5/8 in).

POZNÁMKA:

Když je středový spoj úplně zatažený, vzdálenost se zvětšuje v mezích 25–40 mm (1–1 1/2 palce).

9. Zopakujte kroky 6, Str. 329 až 8, Str. 329 na druhém konci šneku.

DŮLEŽITÉ:

Nastavení jedné strany šneku může ovlivnit druhou stranu. Po provedení konečného nastavení vždy důkladně zkontrolujte obě strany šneku.

10. Utáhněte matice (B) na obou koncích vkládacího šneku. Utáhněte matice momentem 96 Nm (70 lbf-ft).

11. Otáčejte vkládacím šnekem a důkladně zkontrolujte vzdálenosti.

4.7.2 Kontrola napnutí řetězu vkládacího šneku

Vkládací šnek je poháněný pomocí řetězu ozubeným pohonným systémem naklápečího modulu namontovaného na boku šneku.

Existují dvě metody kontroly napětí řetězu pohonu vkládacího šneku: rychlá metoda je určena pro časté kontroly; důkladná metoda je přesnější a měla by se používat při výměně nebo opětovné instalaci řetězu.

Kontrola napnutí řetězu vkládacího šneku je popsána v příslušném postupu:

- *Kontrola napnutí řetězu pohonu vkládacího šneku – rychlá metoda, Str. 330*
- *Kontrola napnutí řetězu pohonu vkládacího šneku – důkladná metoda, Str. 331*

Kontrola napnutí řetězu pohonu vkládacího šneku – rychlá metoda

Šnek je poháněný pomocí řetězu ozubeným pohonným systémem naklápečího modulu namontovaného na boku šneku.

NEBEZPEČÍ

Abyste zabránili zranění nebo smrti v důsledku neočekávaného spuštění stroje, pokud z jakéhokoli důvodu opouštíte sedadlo obsluhy, vždy vypněte motor a vytáhněte klíček ze zapalování.

VÝSTRAHA

Abyste zamezili zranění v důsledku pádu zvednutého přiháněče, před vstupem pod zvednutý přiháněč vždy aktivujte bezpečnostní podpěry.

VÝSTRAHA

Přesvědčte se, že se v okolí stroje nenachází žádné osoby.

POZNÁMKA:

Existují dvě metody kontroly napnutí hnacího řetězu šneku: rychlá metoda je určena pro časté kontroly; důkladná metoda (viz *Kontrola napnutí řetězu pohonu vkládacího šneku – důkladná metoda, Str. 331*) je přesnější a měla by se používat při nové instalaci nebo výměně hnacího řetězu šneku.

1. Spusťte adaptér dolů.
2. Zvedněte přiháněč do maximální polohy.
3. Vypněte motor a vytáhněte klíček ze zapalování.
4. Aktivujte bezpečnostní podpěry přiháněče. Pokyny viz *Aktivace bezpečnostních podpěr přiháněče, Str. 41*.

5. Otáčejte ručně šnekem (A) směrem vzad, až jím již nebude možné otáčet.
6. Nakreslete čáru (B) na bubnu a spodním krytu.

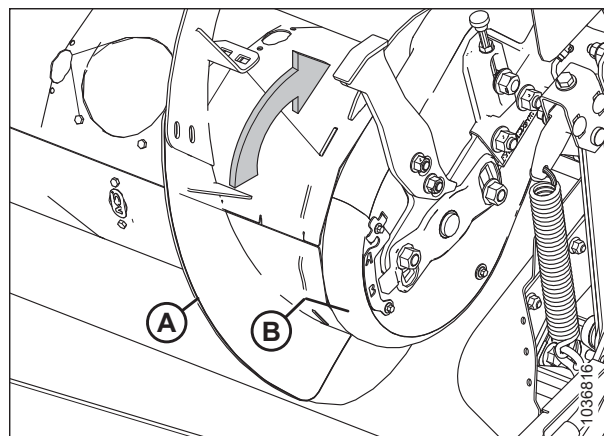

Obrázek 4.74: Pohon vkládacího šneku

7. Otáčejte ručně šnekem (A) směrem dopředu, až jím již nebude možné otáčet. Vyznačená čára se rozdělí.

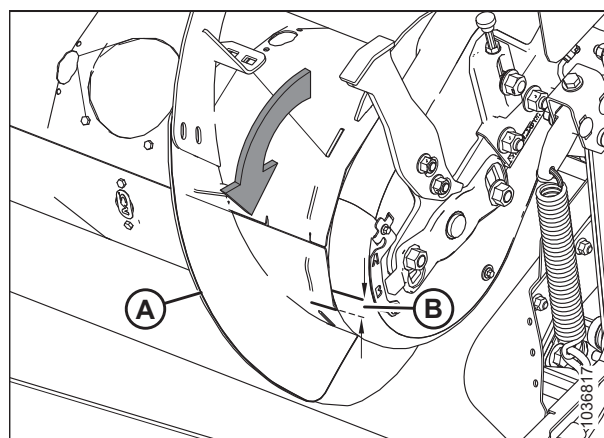

Obrázek 4.75: Pohon vkládacího šneku

8. Změřte vzdálenost mezi dvěma čarami (B).

Pro nový řetěz:

- Pokud je vzdálenost (B) 1–4 mm (0,04–0,16 palce), seřízení není zapotřebí.
- Pokud je vzdálenost (B) větší než 4 mm (0,16 palce), napnutí hnacího řetězu šneku vyžaduje seřízení. Pokyny viz [4.7.3 Nastavení napnutí řetězu pohonu podávacího šneku, Str. 335](#).

Pro použitý řetěz:

- Pokud je vzdálenost (B) 3–8 mm (0,12–0,31 in), seřízení není zapotřebí.
- Pokud je vzdálenost (B) větší než 8 mm (0,31 palce), napnutí hnacího řetězu šneku vyžaduje seřízení. Pokyny viz [4.7.3 Nastavení napnutí řetězu pohonu podávacího šneku, Str. 335](#).

Kontrola napnutí řetězu pohonu vkládacího šneku – důkladná metoda

Šnek je poháněn pomocí řetězu ozubeným pohonným systémem naklápacího modulu namontovaného na boku šneku.

NEBEZPEČÍ

Abyste zabránili zranění nebo smrti v důsledku neočekávaného spuštění stroje, pokud z jakéhokoli důvodu opouštíte sedadlo obsluhy, vždy vypněte motor a vytáhněte klíček ze zapalování.

VÝSTRAHA

Abyste zamezili zranění v důsledku pádu zvednutého přiháněče, před vstupem pod zvednutý přiháněč vždy aktivujte bezpečnostní podpěry.

VÝSTRAHA

Přesvědčte se, že se v okolí stroje nenachází žádné osoby.

POZNÁMKA:

Existují dvě metody kontroly napnutí řetězu pohonu šneku: důkladná metoda je přesnější a měla by se používat při opětovné montáži nebo výměně řetězu; rychlá metoda (viz *Kontrola napnutí řetězu pohonu vkladacího šneku – rychlá metoda, Str. 330*) je určena pro časté kontroly.

1. Spusťte adaptér dolů.
2. Zvedněte přiháněč do maximální polohy.
3. Aktivujte bezpečnostní podpěry přiháněče. Pokyny viz *Aktivace bezpečnostních podpěr přiháněče, Str. 41*.
4. Odpojte adaptér od sklízecí mlátičky. Pokyny viz *3.6 Připojení/odpojení adaptéru, Str. 72*.
5. Vypněte motor a vytáhněte klíček ze zapalování.
6. Na levé přední straně vkladacího šneku odmontujte šrouby (A) a indikátor/svorku (B).
7. Odmontujte šrouby (C) z přídržné desky.
8. Odmontujte šroub s podložkou (D) upevňující dolní kryt (E).

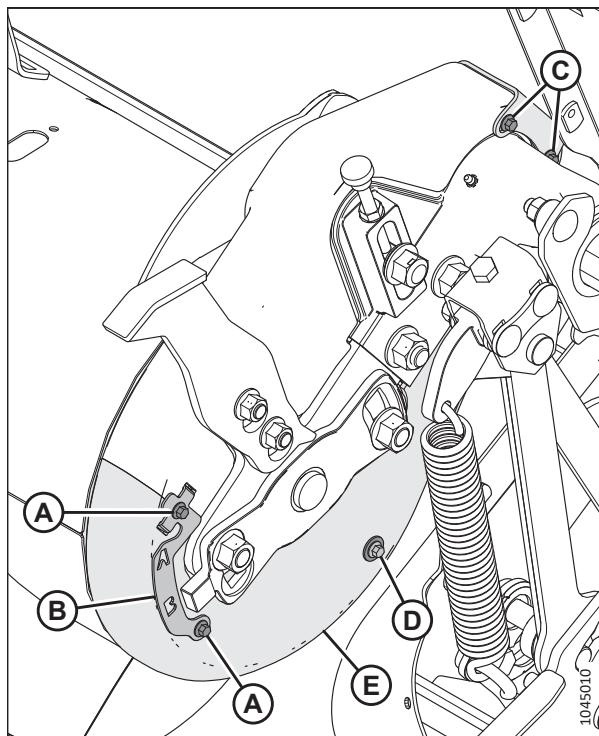

Obrázek 4.76: Pohon vkladacího šneku – pohled zepředu

ÚDRŽBA A SERVIS

9. Na vnitřní zadní straně pohonu vkládacího šneku odmontujte čtyři šrouby (A) a inspekční panel (B).
10. Otočte přídržnou desku (C) směrem dovnitř a vyjměte ji ze štěrbin v krytu pohonu šneku.
11. Otočením odmontujte spodní kryt (D).

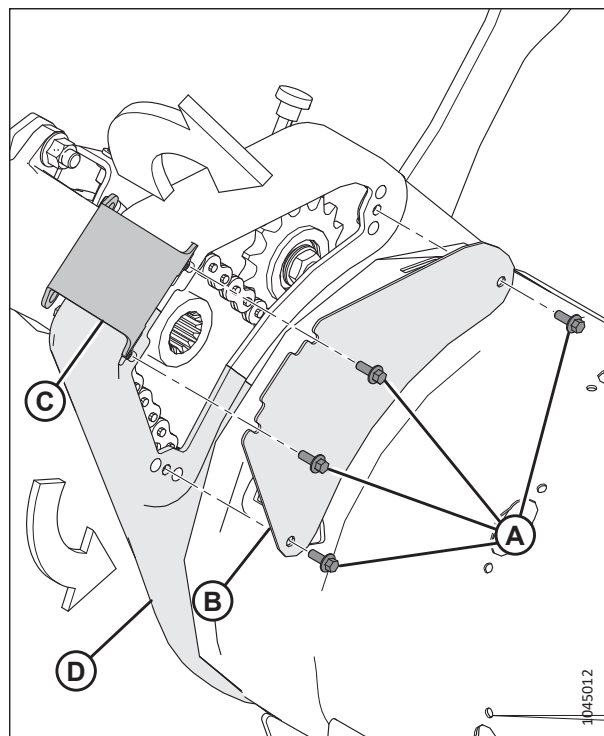

Obrázek 4.77: Pohon vkládacího šneku – pohled zezadu

12. Zkontrolujte řetěz uprostřed rozpětí (A). Měl by mít průhyb 4 mm (1/8 palce). Pokud je nutné nastavení, viz krok 4.7.3 *Nastavení napnutí řetězu pohonu podávacího šneku*, Str. 335.

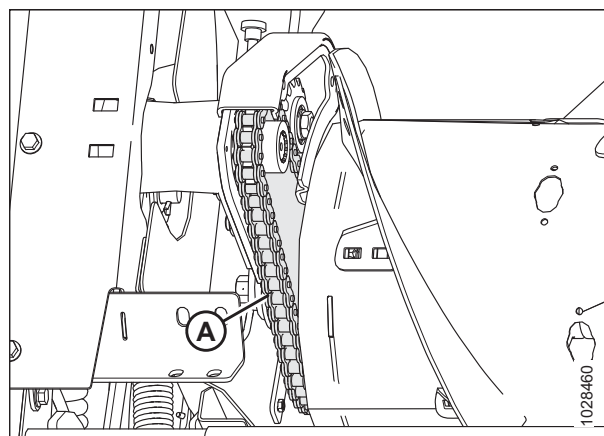

Obrázek 4.78: Řetěz vkládacího šneku – pohled zezadu

ÚDRŽBA A SERVIS

13. Nasadte spodní kryt (D) a zajistěte jej instalací přídržné desky (C) do otvorů v předním a zadním krytu.
14. Nasadte inspekční panel (B) a zajistěte jej čtyřmi šrouby (A). Utáhněte šrouby (A) momentem 3,5 Nm (2,6 lbf·ft [30 lbf·in]).

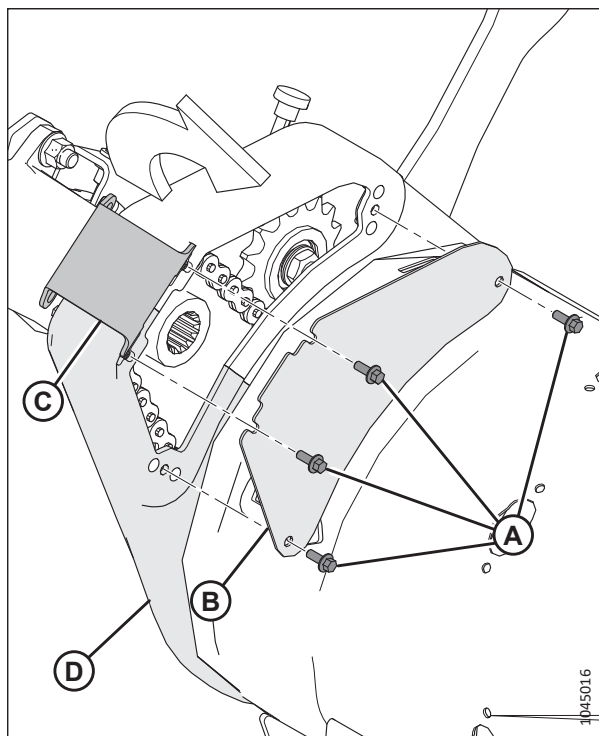

Obrázek 4.79: Pohon vkládacího šneku – pohled zezadu

15. Našroubujte šrouby (C) do přídržné desky.
16. Přichyťte spodní kryt na horní kryt svorkou/indikátorem (B) a šrouby (A).
17. Namontujte šroub s podložkou (D) a zajistěte spodní kryt (E).

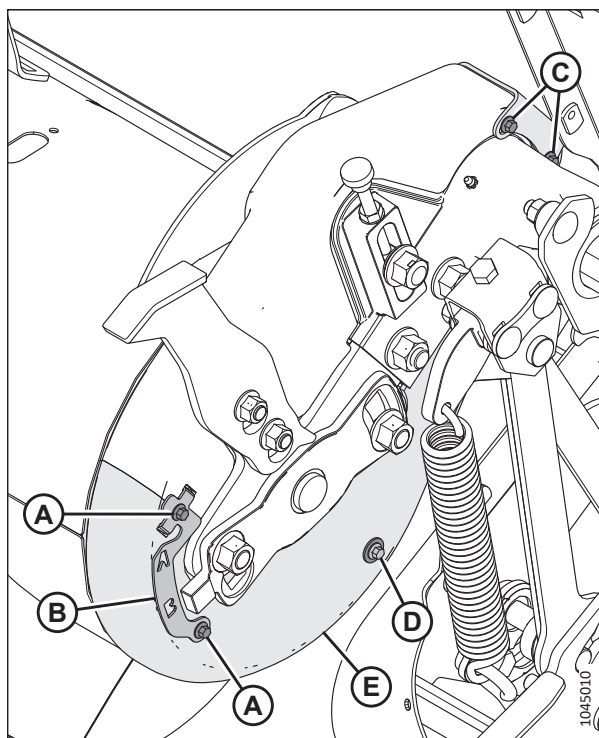

Obrázek 4.80: Pohon vkládacího šneku – pohled zepředu

4.7.3 Nastavení napnutí řetězu pohonu podávacího šneku

Šnek je poháněn pomocí řetězu ozubeným pohonným systémem naklápěcího modulu namontovaného na boku šneku. Nedostatečné napnutí řetězu může způsobit předčasné opotřebení řetězových kol nebo poškození řetězu.

NEBEZPEČÍ

Abyste zabránili zranění nebo smrti v důsledku neočekávaného spuštění stroje, pokud z jakéhokoli důvodu opouštíte sedadlo obsluhy, vždy vypněte motor a vytáhněte klíček ze zapalování.

VÝSTRAHA

Abyste zamezili zranění v důsledku pádu zvednutého přiháněče, před vstupem pod zvednutý přiháněč vždy aktivujte bezpečnostní podpěry.

VÝSTRAHA

Přesvědčte se, že se v okolí stroje nenachází žádné osoby.

1. Spusťte adaptér dolů.
2. Zvedněte přiháněč do maximální polohy.
3. Aktivujte bezpečnostní podpěry přiháněče. Pokyny viz *Aktivace bezpečnostních podpěr přiháněče, Str. 41*.
4. Odpojte adaptér od sklízecí mlátičky. Pokyny viz *3.6 Připojení/odpojení adaptéru, Str. 72*.
5. Vypněte motor a vytáhněte klíček ze zapalování.
6. Odmontujte čtyři šrouby (A) a inspekční panel (B), abyste odkryli řetěz.

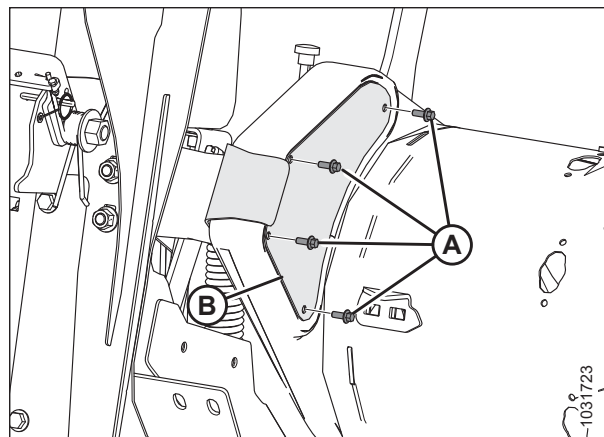

Obrázek 4.81: Levá strana pohonu šneku – pohled zezadu

ÚDRŽBA A SERVIS

7. Povolte přítužnou matici (B).
8. Mírně povolte matici vodicího řetězového kola (A) tak, aby bylo možné posouvat vodicí řetězové kolo stavěcím prvkem (C).
9. Otáčejte šnekem vzad, abyste napnuli volnou spodní část řetězu.

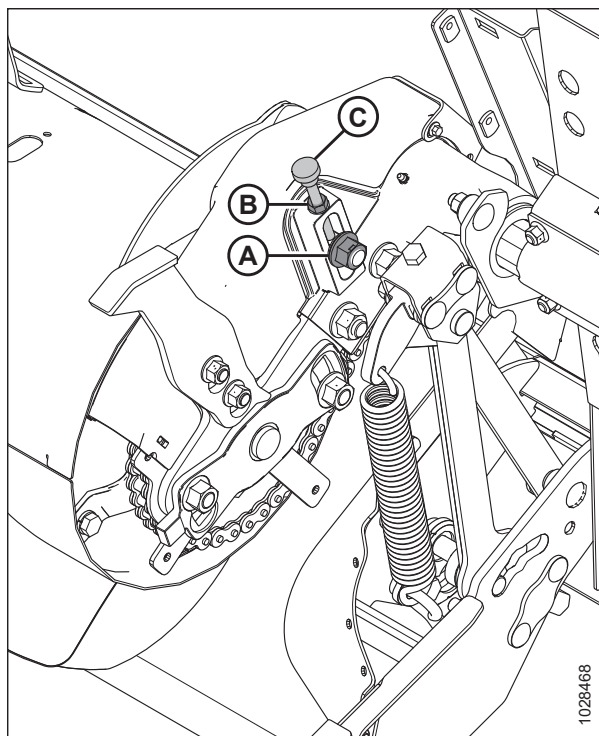

Obrázek 4.82: Levá strana pohonu šneku – pohled zepředu

10. Otáčením stavěcího šroubu (A) ve směru hodinových ručiček zvyšujte napětí tak, aby byl průhyb řetězu (B) 4 mm (1/8 palce) uprostřed rozpětí.

DŮLEŽITÉ:

NENAPÍNEJTE řetěz příliš velkou silou.

POZNÁMKA:

Pro přehlednost jsou na obrázku kryty skryté.

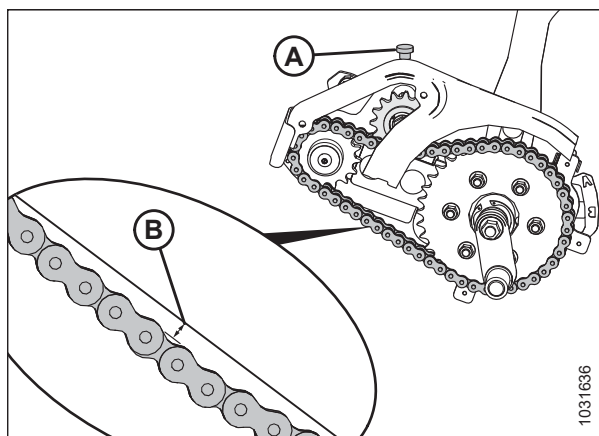

Obrázek 4.83: Průhyb řetězu vkladacího šneku

11. Po seřízení napnutí utáhněte přítužnou matici (A).
12. Utáhněte matici vodícího řetězového kola (B) momentem 265 Nm (195 lbf·ft).
13. Po dotažení vodícího řetězového kola a přítužné matice znovu zkontrolujte průhyb řetězu uprostřed rozpětí.

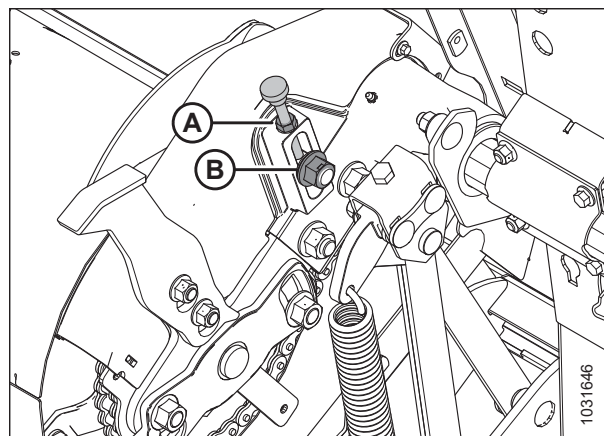

Obrázek 4.84: Řetěz vkládacího šneku – pohled zepředu

14. Nasadte inspekční panel (B) a zajistěte jej čtyřmi šrouby (A).
15. Utáhněte šrouby (A) momentem 3,5 Nm (2,6 lbf·ft [30 lbf·in]).

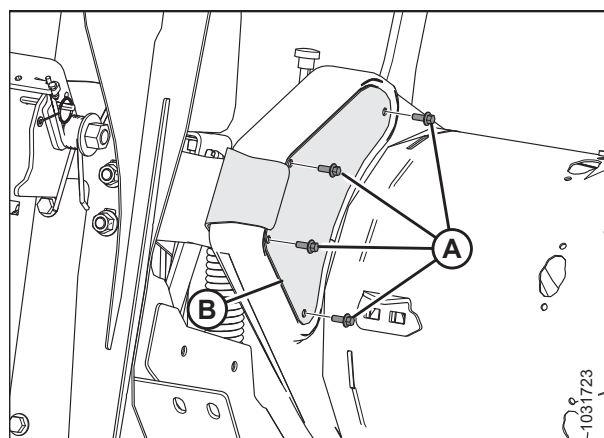

Obrázek 4.85: Levá strana pohonu šneku – pohled zezadu

4.7.4 Lopatky šneku

Lopatky šneku na modulu FM200 lze nakonfigurovat pro konkrétní podmínky sklizně a stavy plodin.

Pokyny pro specifické konfigurace pro příslušnou sklízecí mlátičku / plodinu viz [3.8.1 Konfigurace výkonu vkládacího šneku naklápacího modulu FM200](#), Str. 102.

4.7.5 Prsty šneku

Vkládací šnek FM200 používá zatažitelné prsty pro vkládání plodin do šikmého dopravníku sklízecí mlátičky. Některé podmínky mohou pro optimální vkládání plodin vyžadovat demontáž nebo montáž prstů. Vyměňte opotřebené nebo poškozené prsty.

Demontáž prstů vkládacího šneku

Vkládací šnek má výsuvné a zasouvací prsty, které vtahují plodinu do šikmého dopravníku sklízecí mlátičky. Pro změnu konfiguračního profilu bubny šneku demontujte prsty z bubny šneku.



NEBEZPEČÍ

Abyste zamezili zranění nebo smrti v důsledku neočekávaného spuštění stroje, před nastavováním stroje vždy vypněte motor a vytáhněte klíček.

NEBEZPEČÍ

Přesvědčte se, že se v okolí stroje nenachází žádné osoby.

VÝSTRAHA

Abyste zamezili zranění v důsledku pádu zvednutého přiháněče, před vstupem pod zvednutý přiháněč vždy aktivujte bezpečnostní podpěry.

DŮLEŽITÉ:

Při demontáži prstů šneku postupujte zvenku dovnitř. Dbejte na to, aby na konci byl na obou stranách šneku stejný počet prstů.

1. Zvedněte přiháněč do maximální polohy.
2. Vypněte motor a vytáhněte klíček ze zapalování.
3. Aktivujte bezpečnostní podpěry přiháněče. Pokyny viz *Aktivace bezpečnostních podpěr přiháněče, Str. 41*.
4. Vyhledejte kryt přístupového otvoru, který je nejbližší k odstraňovanému prstu.
5. Odmontujte a ponechte si šrouby (A) a kryt přístupového otvoru (B).

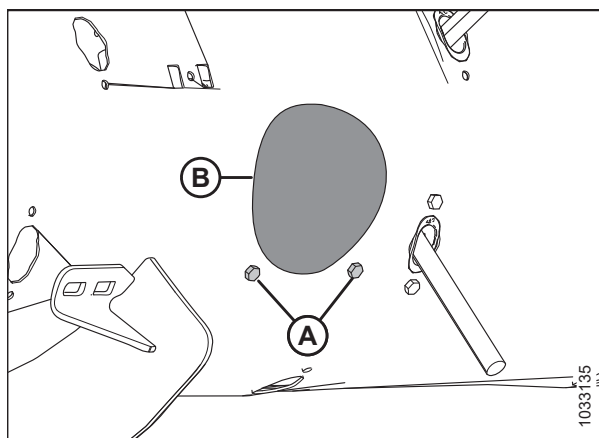

Obrázek 4.86: Kryt přístupového otvoru šneku

6. Vyndejte závlačku (A). Vytáhněte prst (B) z drážku prstu (C).
7. Pokud je prst rozbitý, vytáhněte veškeré zbytky z držáku (C) a zevnitř bubnu.

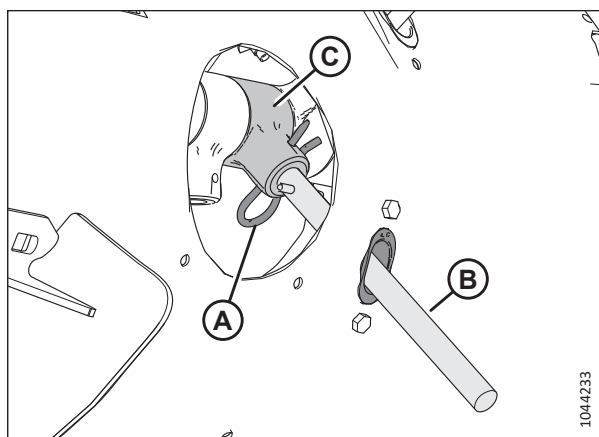

Obrázek 4.87: Prst šneku

8. Odmontujte dva šrouby (A) a T-matic (nejsou vyobrazeny) upevňující vodítko prstu (B) k šneku a ponechte si je.
9. Odmontujte vodítko (B).

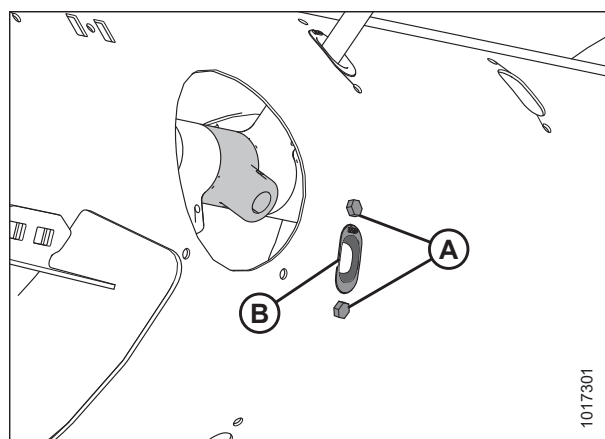

Obrázek 4.88: Otvor prstu šneku

10. Umístěte záslepku (A) do otvoru zevnitř šneku.
11. Zajistěte záslepku dvěma šrouby M6 s šestihlannou hlavou (B) T-maticemi. Utáhněte šrouby momentem 9 Nm (6,63 lbf·ft [80 lbf·in]).

POZNÁMKA:

Šrouby (B) se dodávají s přípravkem pro zajištění závitů, který se při odmontování obrousí. Pokud šrouby (B) instalujete opakovaně, naneste na jejich závity přípravek pro zajištění závitů střední síly (Loctite® 243 nebo ekvivalent).

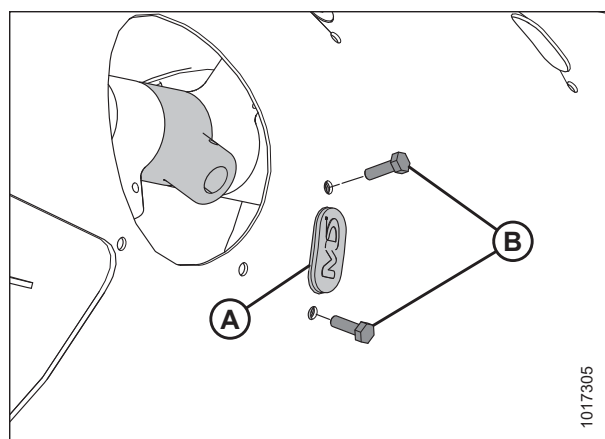

Obrázek 4.89: Záslepka nainstalovaná ve šneku

12. Umístěte kryt přístupového otvoru (B) podle vyobrazení a zajistěte jej šrouby (A).
13. Utáhněte šrouby momentem 9 Nm (6,63 lbf·ft [80 lbf·in]).

POZNÁMKA:

Šrouby (A) se dodávají s přípravkem pro zajištění závitů, který se při odmontování obrousí. Pokud šrouby (A) instalujete opakovaně, naneste na jejich závity přípravek pro zajištění závitů střední síly (Loctite® 243 nebo ekvivalent).

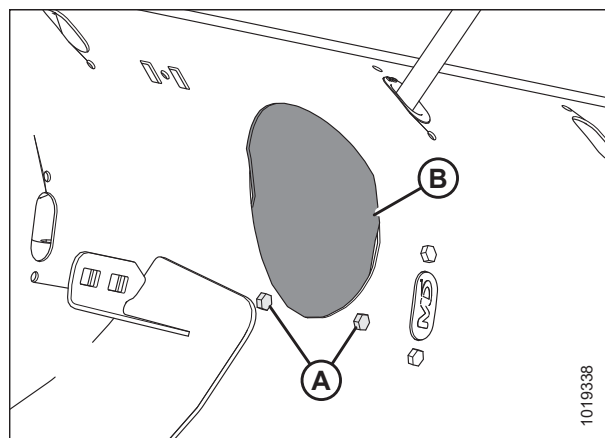

Obrázek 4.90: Kryt přístupového otvoru šneku

Montáž prstů vkladacího šneku

Vkladací šnek má výsuvné a zasouvací prsty, které vtahují plodinu do šikmého dopravníku sklízecí mlátičky. Pro změnu konfiguračního profilu bubnu šneku namontujte prsty na buben šneku.

NEBEZPEČÍ

Abyste zamezili zranění nebo smrti v důsledku neočekávaného spuštění stroje, před nastavováním stroje vždy vypněte motor a vytáhněte klíček.

NEBEZPEČÍ

Přesvědčte se, že se v okolí stroje nenachází žádné osoby.

VÝSTRAHA

Abyste zamezili zranění v důsledku pádu zvednutého přiháněče, před vstupem pod zvednutý přiháněč vždy aktivujte bezpečnostní podpěry.

DŮLEŽITÉ:

Budete-li montovat přídatné prsty, zajistěte, aby byl namontovaný stejný počet na obou stranách šneku.

1. Zvedněte přiháněč do maximální polohy.
2. Vypněte motor a vytáhněte klíček ze zapalování.
3. Aktivujte bezpečnostní podpěry přiháněče. Pokyny viz *Aktivace bezpečnostních podpěr přiháněče, Str. 41.*
4. Odmontujte šrouby (A) a odejměte kryt přístupového otvoru (B) nejbližší prstu, který demontujete. Uschovejte díly pro opětovnou montáž.

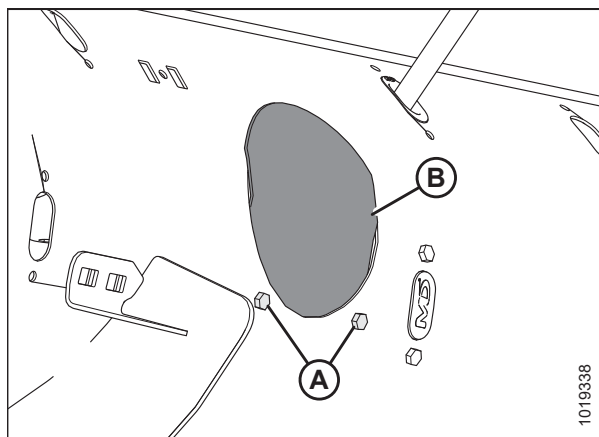

Obrázek 4.91: Kryt přístupového otvoru šneku

- Odmontujte dva šrouby (B), T-matice (nejsou vyobrazeny) a záslepku (A).

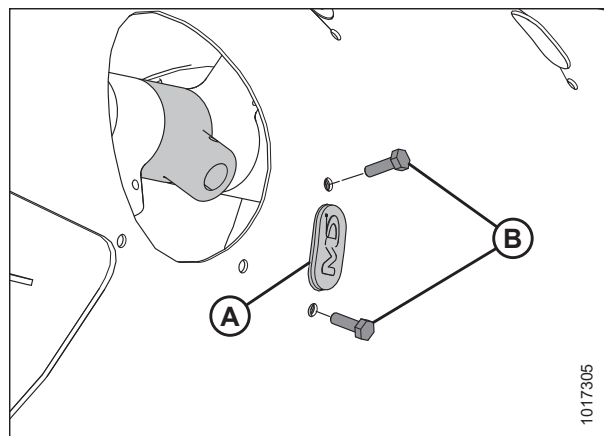

Obrázek 4.92: Otvor prstu šneku

- Vložte vodičko (B) zevnitř šneku a zajistěte ho šrouby (A) T-maticemi (nejsou vyobrazeny).

DŮLEŽITÉ:

Při výměně plného prstu vždy namontujte nové vodičko.

POZNÁMKA:

Šrouby (A) se dodávají s přípravkem pro zajištění závitů, který se při odmontování obrousí. Pokud šrouby (A) instalujete opakovaně, naneste na jejich závity přípravek pro zajištění závitů střední síly (Loctite® 243 nebo ekvivalent).

- Utáhněte šrouby (A) momentem 9 Nm (6,63 lbf·ft [80 lbf·in]).
- Z vnitřní strany bubnu protáhněte prst šneku (A) spodkem vodička (B) a druhý konec zasuňte do držáku (C).
- Zajistěte prst zasunutím závlačky (D) do držáku. Zakulacený konec (strana ve tvaru S) závlačky musí směřovat ke straně s hnacím řetězem šneku.

DŮLEŽITÉ:

Umístěte závlačku správně podle popisu v tomto kroku, aby se zamezilo jejímu vypadnutí během provozu. Pokud dojde ke ztrátě prstů, adaptér nemusí vkládat plodinu do sklízecí mlátičky správně. Navíc prsty, které spadnou do bubnu, mohou poškodit vnitřní součásti.

POZNÁMKA:

Uzavřený konec závlačky musí být ve směru otáčení šneku.

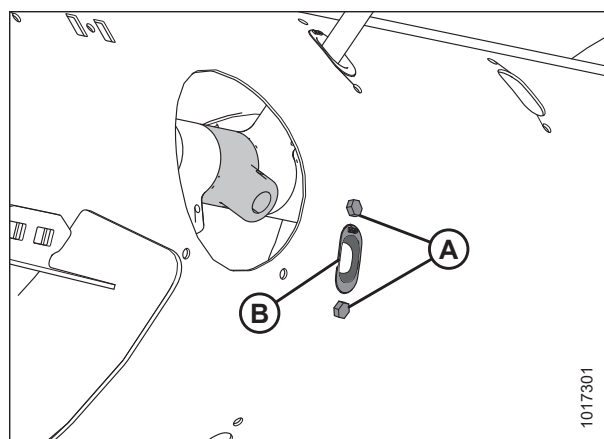

Obrázek 4.93: Otvor prstu šneku

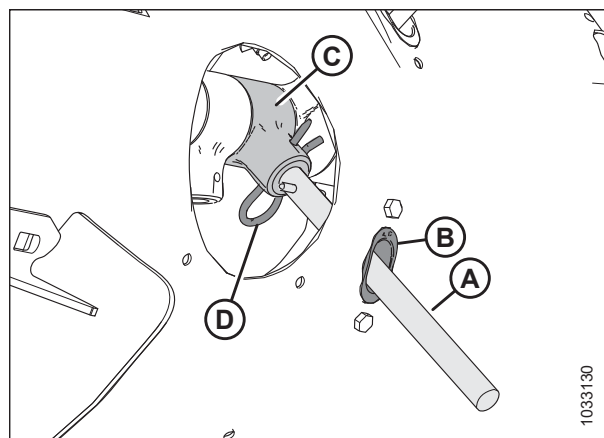

Obrázek 4.94: Prst šneku

10. Umístěte kryt přístupového otvoru (B) podle vyobrazení a zajistěte jej v daném místě šrouby (A). Utáhněte šrouby momentem 9 Nm (6,63 lbf·ft [80 lbf·in]).

POZNÁMKA:

Šrouby (A) se dodávají s přípravkem pro zajištění závitů, který se při odmontování obrousí. Pokud šrouby (A) instalujete opakovaně, naneste na jejich závity přípravek pro zajištění závitů střední síly (Loctite® 243 nebo ekvivalent).

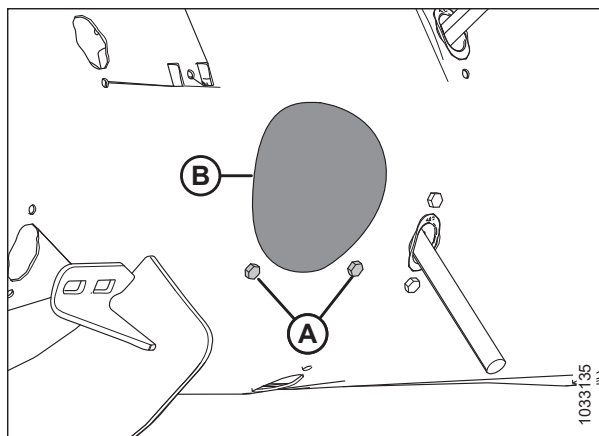

Obrázek 4.95: Kryt přístupového otvoru šneku

Kontrola časování prstů šneku

Vkládací šnek má výsuvné a zasouvací prsty, které vtahují plodinu do šikmého dopravníku sklízecí mlátičky. Tímto postupem určíte, kde se prsty nacházejí, když jsou zcela vysunuty ze šneku.

⚠ NEBEZPEČÍ

Abyste zabránili zranění nebo smrti v důsledku neočekávaného spuštění nebo pádu zvednutého stroje, před opuštěním sedadla obsluhy vždy vypněte motor a vytáhněte klíček, a před vstupem z jakéhokoli důvodu pod stroj vždy aktivujte bezpečnostní podpěry.

⚠ VÝSTRAHA

Přesvědčte se, že se v okolí stroje nenachází žádné osoby.

1. Zvedněte přiháněč do maximální polohy.
2. Aktivujte bezpečnostní podpěry přiháněče. Pokyny viz *Aktivace bezpečnostních podpěr přiháněče, Str. 41*.
3. Vypněte motor a vytáhněte klíček ze zapalování.
4. Přesvědčte se, že indikátor (C) je nastavený na obou stranách šneku do stejné polohy.

POZNÁMKA:

K dispozici jsou dvě různé polohy vysunutí prstu šneku: **A** a **B**. Poloha **A** se používá pro řepku a poloha **B** se používá pro obilniny. Tovární nastavení pro ukazatel je poloha **B**.

DŮLEŽITÉ:

Oba indikátory časování prstů **MUSÍ** být nastaveny do stejné polohy; jinak dojde k neopravitelnému poškození šneku.

5. Nastavení polohy indikátoru viz *Nastavení časování prstů šneku, Str. 343*.
6. Uvolněte bezpečnostní podpěry přiháněče. Pokyny viz *Deaktivace bezpečnostních podpěr přiháněče, Str. 42*.

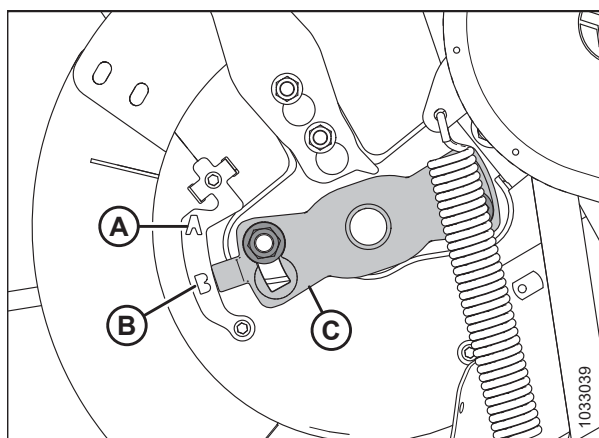

Obrázek 4.96: Časování prstů šneku – vyobrazena levá strana šneku

Nastavení časování prstů šneku

Prsty vkládacího šneku se vysouvají a zasouvají a vtahují tak plodinu do šikmého dopravníku sklízecí mlátičky. Tímto postupem určíte, kde se prsty nacházejí, když jsou zcela vysunuty ze šneku.

POZNÁMKA:

Na obrázcích je zobrazena pouze levá strana šneku, postup však platí pro obě strany.

NEBEZPEČÍ

Abyste zabránili zranění nebo smrti v důsledku neočekávaného spuštění stroje, pokud z jakéhokoli důvodu opouštíte sedadlo obsluhy, vždy vypněte motor a vytáhněte klíček ze zapalování.

VÝSTRAHA

Abyste zamezili zranění v důsledku pádu zvednutého přiháněče, před vstupem pod zvednutý přiháněč vždy aktivujte bezpečnostní podpěry.

VÝSTRAHA

Přesvědčte se, že se v okolí stroje nenachází žádné osoby.

1. Zvedněte přiháněč do maximální polohy.
2. Aktivujte bezpečnostní podpěry přiháněče. Pokyny viz *Aktivace bezpečnostních podpěr přiháněče, Str. 41*.
3. Vypněte motor a vytáhněte klíček ze zapalování.
4. Vyhledejte indikátor časování prstů (C) na konci šneku. K dispozici jsou dvě různé polohy vysunutí prstu šneku: Poloha **A** a poloha **B**.
5. Povolte matice (D) a nastavte indikátor časování prstů (C) do požadované polohy.

DŮLEŽITÉ:

Oba indikátory časování prstů **MUSÍ** být nastaveny do stejné polohy; jinak dojde k neopravitelnému poškození šneku.

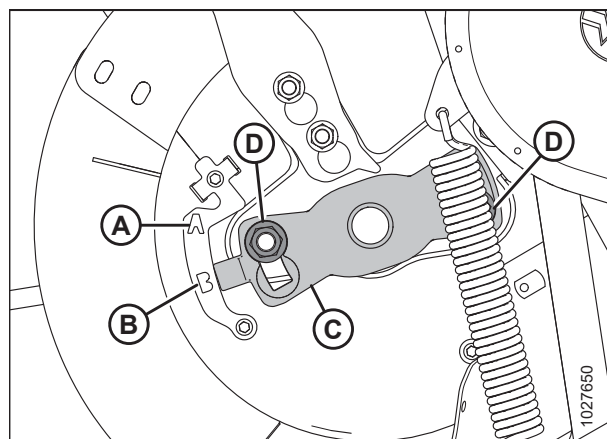

Obrázek 4.97: Indikátor časování prstů šneku

POZNÁMKA:

Jestliže indikátor časování prstů ukazuje na polohu **A**, znamená to, že prsty šneku se v této poloze úplně vysunou. To umožňuje zachycení a uvolnění plodin dříve před vstupem do šikmého dopravníku. Toto nastavení je optimální pro řepku a pro husté plodiny.

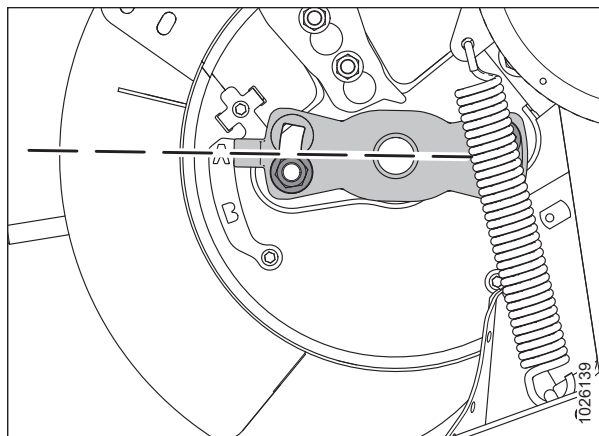

Obrázek 4.98: Poloha šneku A

POZNÁMKA:

Jestliže indikátor ukazuje na polohu **B**, znamená to, že prsty šneku se v této poloze úplně vysunou. To umožňuje zachycení a uvolnění plodin později před vstupem do šikmého dopravníku. Toto nastavení je optimální pro obilniny a fazole.

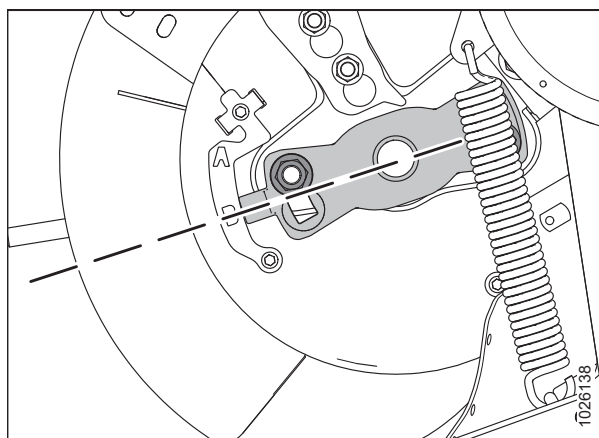

Obrázek 4.99: Poloha šneku B

6. Po dokončení seřízení utáhněte matice (A) momentem 115 Nm (85 lbf ft).
7. Uvolněte bezpečnostní podpěry přiháněče. Pokyny viz [Deaktivace bezpečnostních podpěr přiháněče, Str. 42](#).

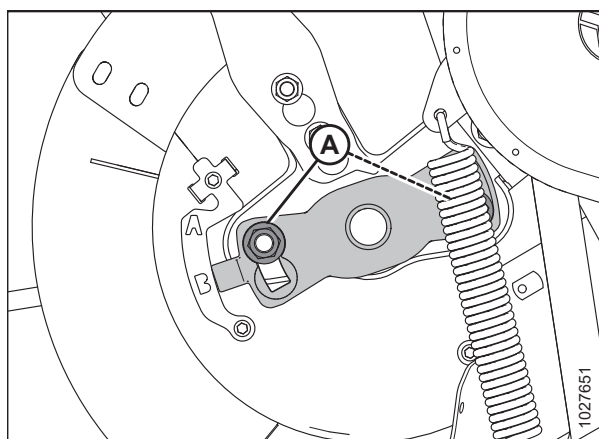

Obrázek 4.100: Indikátor časování prstů šneku

4.8 Žací lišta

Nože na žací liště sečou plodinu. Nože, kryty a hlava nože vyžadují čas od času údržbu.

VÝSTRAHA

Nikdy nedávejte ruce do oblasti mezi ochrannými kryty a nožem.

VÝSTRAHA

Při práci v okolí nožů nebo při manipulaci s nimi noste silné rukavice.

UPOZORNĚNÍ

Viz [4.1 Příprava stroje na servis, Str. 281](#) před servisem stroje nebo před otevřením krytů pohonu.

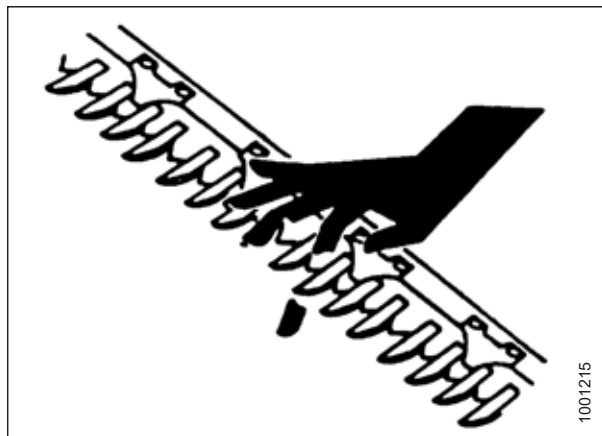

Obrázek 4.101: Nebezpečí hrozící od žací lišty

4.8.1 Výměna sekce nože

Jednotlivé opotřebené nebo poškozené části na noži je možno vyměnit bez demontáže nože z žací lišty.

NEBEZPEČÍ

Abyste zamezili zranění nebo smrti v důsledku neočekávaného spuštění stroje, před nastavováním stroje vždy vypněte motor a vytáhněte klíček.

NEBEZPEČÍ

Přesvědčte se, že se v okolí stroje nenachází žádné osoby.

VÝSTRAHA

Abyste zamezili zranění v důsledku pádu zvednutého přiháněče, před vstupem pod zvednutý přiháněč vždy aktivujte bezpečnostní podpěry.

VÝSTRAHA

Při práci v okolí nožů nebo při manipulaci s nimi noste silné rukavice.

1. Zvedněte přiháněč do maximální polohy.
2. Vypněte motor a vytáhněte klíček ze zapalování.
3. Aktivujte bezpečnostní podpěry přiháněče. Pokyny viz [Aktivace bezpečnostních podpěr přiháněče, Str. 41](#).

ÚDRŽBA A SERVIS

4. Identifikujte poškozenou část nože. Je-li k dispozici přidržovač, povolte matice (A), které zajišťují přidržovač (B), a získáte tak přístup k poškozené části nože.

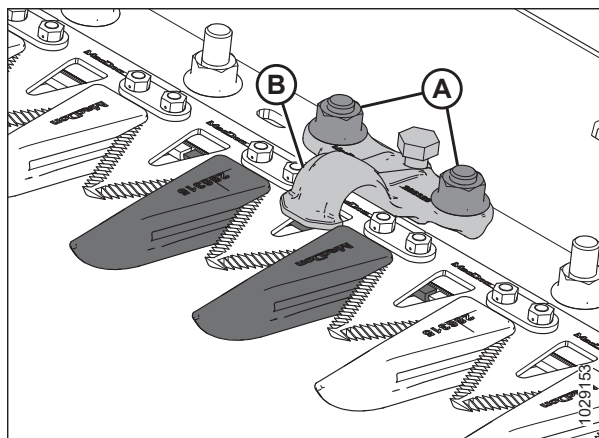

Obrázek 4.102: Žací lišta

5. Odmontujte šrouby a matice (B). Uschovejte spojovací materiál.

POZNÁMKA:

Pokud je spojovací materiál nože pod přidržovačem, otočte setrvačником nože a přemístěte jej.

6. V případě částí nože, které se nacházejí v blízkosti konce na straně pohonu, demontujte tyče (C) a zvedněte část nože (A) ze zadní tyče nože.

7. Očistěte zadní tyč nože a umístěte na ni novou část nože.

POZNÁMKA:

Použití jemně i hrubě ozubených částí na stejném noži může ovlivnit kvalitu sečení.

8. V případě částí nože v blízkosti konce na straně pohonu přemístěte tyče (C).

9. Pokud byl dříve odstraněn přidržovač, namontujte jej znovu spolu se šrouby a maticemi (B).

POZNÁMKA:

Ujistěte se, že hlavy šroubů zcela zapadnou do podlouhlých otvorů na zadní tyči nože.

10. Utáhněte matice (B) momentem 12 Nm (8,9 lbf ft. [106 lbf-in]).

11. Pro kontrolu nastavení přidržovače viz *Kontrola přidržovačů – špičaté prsty nožů*, Str. 362 nebo *Kontrola přidržovače – krátké prsty nožů*, Str. 376.

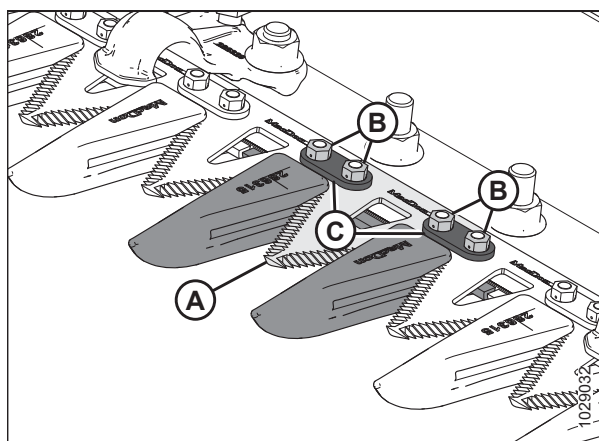

Obrázek 4.103: Žací lišta

4.8.2 Demontáž nože

Pokud je nůž poškozený, je třeba jej demontovat.

NEBEZPEČÍ

Abyste zamezili zranění nebo smrti v důsledku neočekávaného spuštění stroje, před nastavováním stroje vždy vypněte motor a vytáhněte klíček.

! **VÝSTRAHA**

Při demontáži stůjte za nožem, abyste snížili nebezpečí úrazu řeznými hranami. Při manipulaci s noži noste silné rukavice.

POZNÁMKA:

U adaptérů s jednoduchým nožem je hlava nože umístěna na levé straně nože. U adaptérů s dvojitým nožem jsou použity dvě hlavy nože, které jsou umístěné na pravé i levé straně nože. U adaptérů s dvojitým nožem před zahájením postupu zkontrolujte, který nůž je třeba demontovat.

1. Vypněte motor a vytáhněte klíček ze zapalování.
2. Otevřete koncový štít. Pokyny viz *Otevření koncových štítů adaptéru, Str. 44.*
3. Otáčením setrvačnicku připojeného k hnací skříni nože nastavte nůž do středu rozsahu zdvihu.
4. Očistěte oblast okolo hlavy nože.
5. Demontujte maznici (A) z čepu.

POZNÁMKA:

Demontáž maznice usnadní pozdější opětovnou montáž čepu hlavy nože.

6. Demontujte šroub a matici (B).
7. Pro odlehčení čepu hlavy nože nasadte šroubovák nebo dláto do mezery (C).
8. Šroubovákem nebo dlátem pačte čep hlavy nože nahoru do drážky čepu, dokud se čep nevysune z hlavy nože.
9. Tlačte sestavu nože (A) směrem dovnitř, dokud se neuvolní z ramena pohonu (B).

POZNÁMKA:

Na obrázku byly odstraněny části rámu a koncového štítu, aby byly vidět součásti hlavy nože.

10. Není-li vyměněno, utěsněte ložisko hlavy nože (C) plastem nebo páskou kvůli ochraně proti nečistotám a úlomkům.
11. Vytáhněte rameno pohonu nože (B) do vnější polohy, abyste vytvořili mezeru pro nůž.

POZNÁMKA:

Pokud se provádí demontáž hlavy nože nebo ložiska hlavy nože, vytáhněte nůž dost daleko, abyste se k těmto částem dostali.

12. Vyjměte nůž (A).

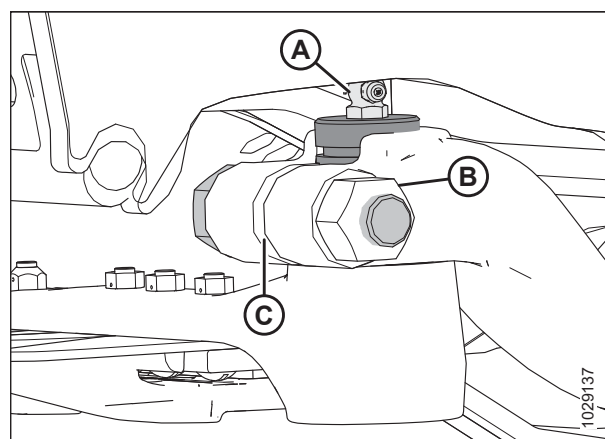

Obrázek 4.104: hlava nože

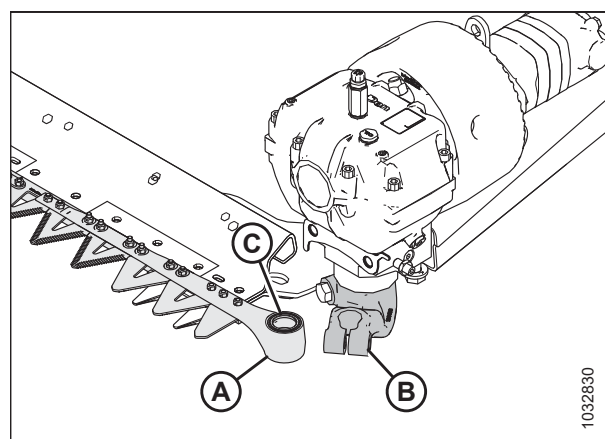

Obrázek 4.105: Levá hlava nože

4.8.3 Montáž nože

Je-li nůž demontován, namontujte jej podle tohoto postupu.

NEBEZPEČÍ

Abyste zamezili zranění nebo smrti v důsledku neočekávaného spuštění stroje, před nastavováním stroje vždy vypněte motor a vytáhněte klíček.

VÝSTRAHA

Při demontáži stůjte za nožem, abyste snížili nebezpečí úrazu řeznými hranami. Při manipulaci s noži noste silné rukavice.

1. Vypněte motor a vytáhněte klíček ze zapalování.
2. Otevřete koncový štít. Pokyny viz *Otevření koncových štítů adaptéru, Str. 44.*

POZNÁMKA:

Montážní obrázky znázorňují montáž levého nože. Postup je stejný jako při montáži pravého nože.

3. Promažte ložisko hlavy nože (A) a poté namontujte sestavu nože na adaptér.

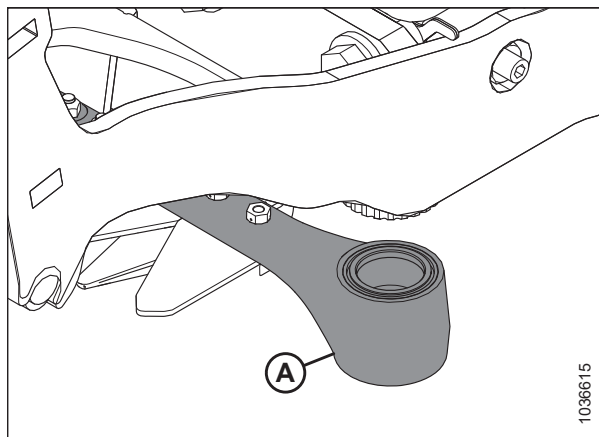

Obrázek 4.106: Hlava nože

4. Namontujte čep hlavy nože (C) skrze hnací rameno a do hlavy nože.
5. Umístěte čep hlavy nože (A) tak, aby drážka (B) byla 2 mm (0,08 in) nad hnacím ramenem.

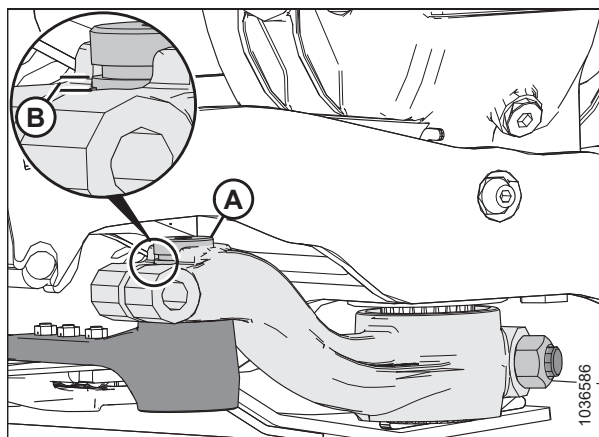

Obrázek 4.107: hlava nože

6. Zajistěte čep hlavy nože šroubem M16 x 85 mm (A) a maticí (B). Namontujte šroub z vnitřní strany ramena. Utáhněte šroub momentem 220 Nm (162 lbf-ft).
7. Otáčením setrvačnicku připojeného k hnací skříní nože nastavte rameno nože na vnitřní hranici pojezdu. Zkontrolujte, že mezi hnacím ramenem a hlavou nože je stále vzdálenost (C) 0,2–1,2 mm (0,02–0,05 in).
8. Pokud hnací rameno nevyžaduje žádné seřízení, přejděte ke kroku 9, *Str. 349*. Pokud je nutné seřízení, obraťte se na prodejce.

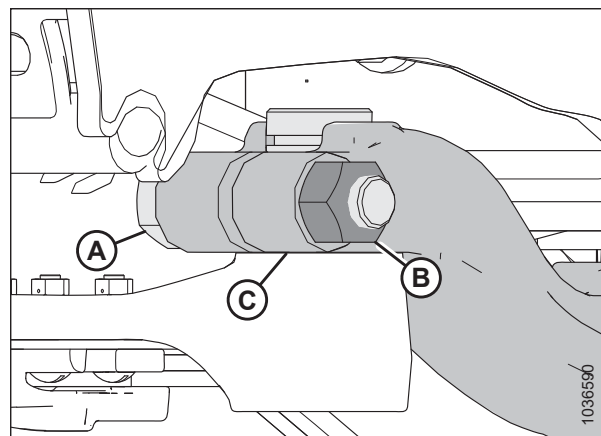

Obrázek 4.108: hlava nože

9. Znovu namontujte maznici (A). Nanášejte mazací tuk na šroubení, dokud se hlava nože neposune mírně dolů.

DŮLEŽITÉ:

NEPŘEMAŽTE hlavu nože. Nadměrné mazání hlavy nože může vést k nesprávnému nastavení nožů, což může způsobit přehřátí prstů a zatížení hnacího motoru nože. Pokud jste na šroubení nanесли příliš mnoho maziva, demontujte šroubení, aby se uvolnil tlak.

POZNÁMKA:

Dojde-li k zachycení vzduchu v dutině ložiska, hlava nože se začne pohybovat dolů ještě předtím, než je naplněna mazacím tukem.

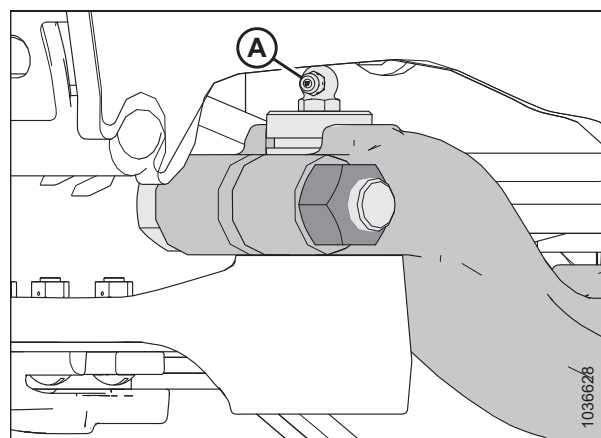

Obrázek 4.109: hlava nože

10. Zavřete koncový štít. Pokyny viz *Zavření koncových štítů adaptéru, Str. 45*.

4.8.4 Náhradní nože

V zadní trubce adaptéru na pravém konci adaptéru je možné uschovat dva náhradní nože (A). Dbejte, aby byly náhradní nože zajištěny v požadované poloze pomocí západky (B) a závlačky (C).

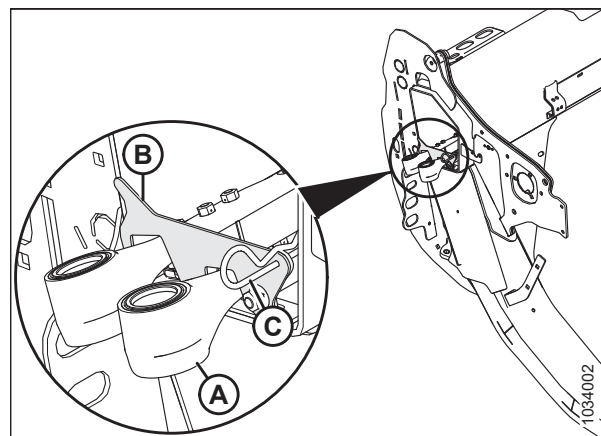

Obrázek 4.110: Náhradní nože

4.8.5 Špičaté prsty nožů a přídržovače

Prsty nožů pomáhají při vyrovnávání lišty nože. Přídržovače drží části na liště nože dole u prstů nožů, aby se zajistilo správné sečení.

V konfiguracích špičatých prstů nožů se používají následující prsty nožů a přídržovače:

POZNÁMKA:

Konfigurace špičatých prstů nožů vyžadují dva krátké prsty nožů; vždy jeden na každém konci žací lišty.

POZNÁMKA:

K výměně prstů nožů lze použít sadu čtyřbodových prstů. Čtyřbodové prsty jsou ideální pro použití v kamenitých podmínkách nebo pro sklizeň plodin náchylných k vytřásání, jako je čočka. Další informace naleznete v katalogu dílů adaptéru.

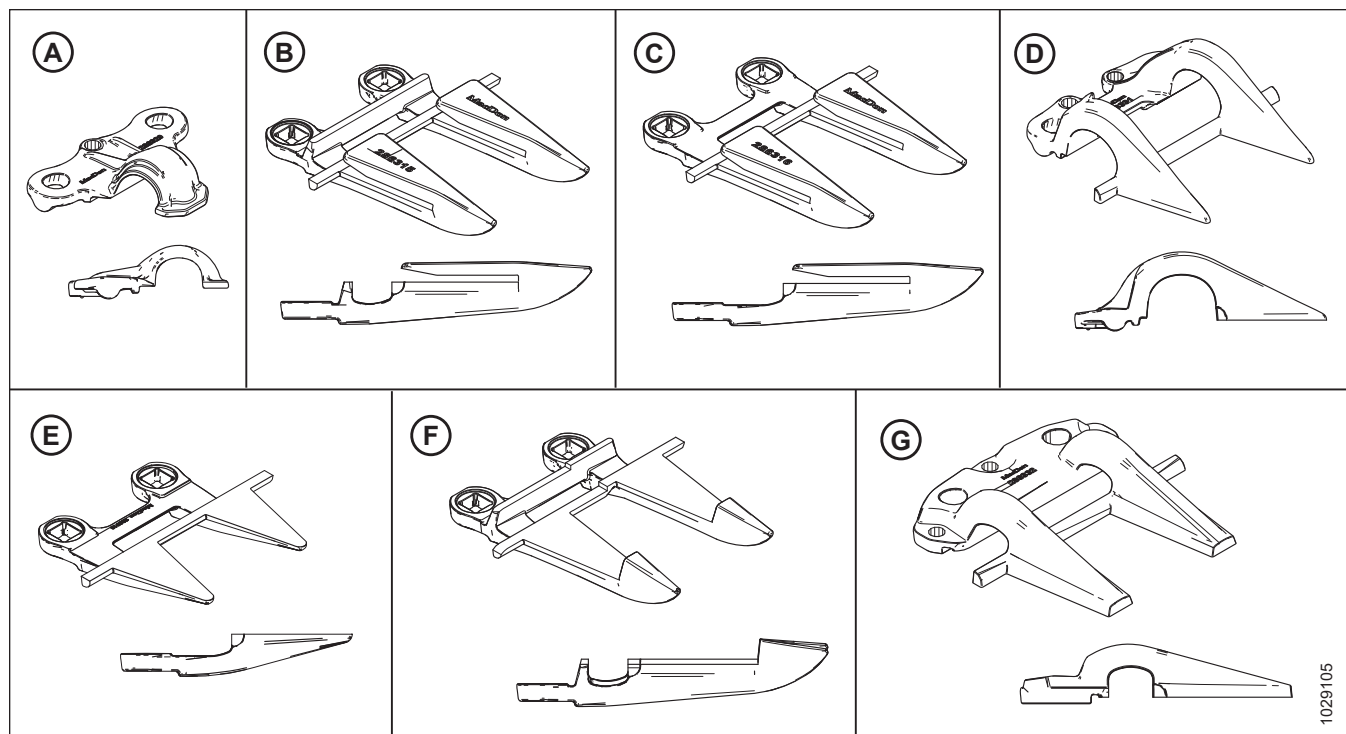

Obrázek 4.111: Typy prstů a přidržovačů používané v konfiguracích špičatých prstů nožů

A – Špičatý přidržovač (MD #286329)

C – Špičatý koncový prst nože (bez třetího výstupku) (MD #286316)⁷⁸

E – Koncový prst nože PlugFree™ (bez výstupku) (MD #286319)⁷⁹

G – Špičatý středový přidržovač (MD #286332)⁸⁰

B – Špičatý prst nože (MD #286315)

D – Koncový přidržovač PlugFree™ (MD #286331)

F – Špičatý středový prst nože (MD #286317)⁸⁰

Prsty jsou konfigurovány na různých adaptérech odlišně. Při výměně špičatých prstů a přidržovačů dbejte, abyste použili správnou posloupnost výměny stanovenou pro váš adaptér. Viz příslušné téma:

- *Konfigurace špičatých prstů nožů na adaptérech s jednoduchým nožem, Str. 352*
- *Konfigurace špičatých prstů nožů na adaptéru s dvojitým nožem – FD235, Str. 353*
- *Konfigurace špičatých prstů nožů na adaptéru s dvojitým nožem – FD240, Str. 354*
- *Konfigurace špičatých prstů nožů na adaptéru s dvojitým FD261 nožem – FD241 a FD261, Str. 355*
- *Konfigurace špičatých prstů nožů na adaptéru s dvojitým nožem – FD245, Str. 356*
- *Konfigurace špičatých prstů nožů na adaptéru s dvojitým nožem – FD250, Str. 357*

78. Namontovaný v pozicích 2, 3 a 4 na straně (stranách) pohonu. Viz *Výměna špičatých prstů nožů, Str. 360*.

79. Namontovaný v pozici 1 na straně (stranách) pohonu. Adaptéry s jednoduchým nožem jsou opatřeny standardním prstem na pravém konci.

80. Pouze adaptéry s dvojitým nožem.

Konfigurace špičatých prstů nožů na adaptérech s jednoduchým nožem

Prsty jsou konfigurovány na různě dimenzovaných adaptérech odlišně. Na obrázku jsou vyobrazeny špičaté prsty nožů namontované na adaptérech s jednoduchým nožem.

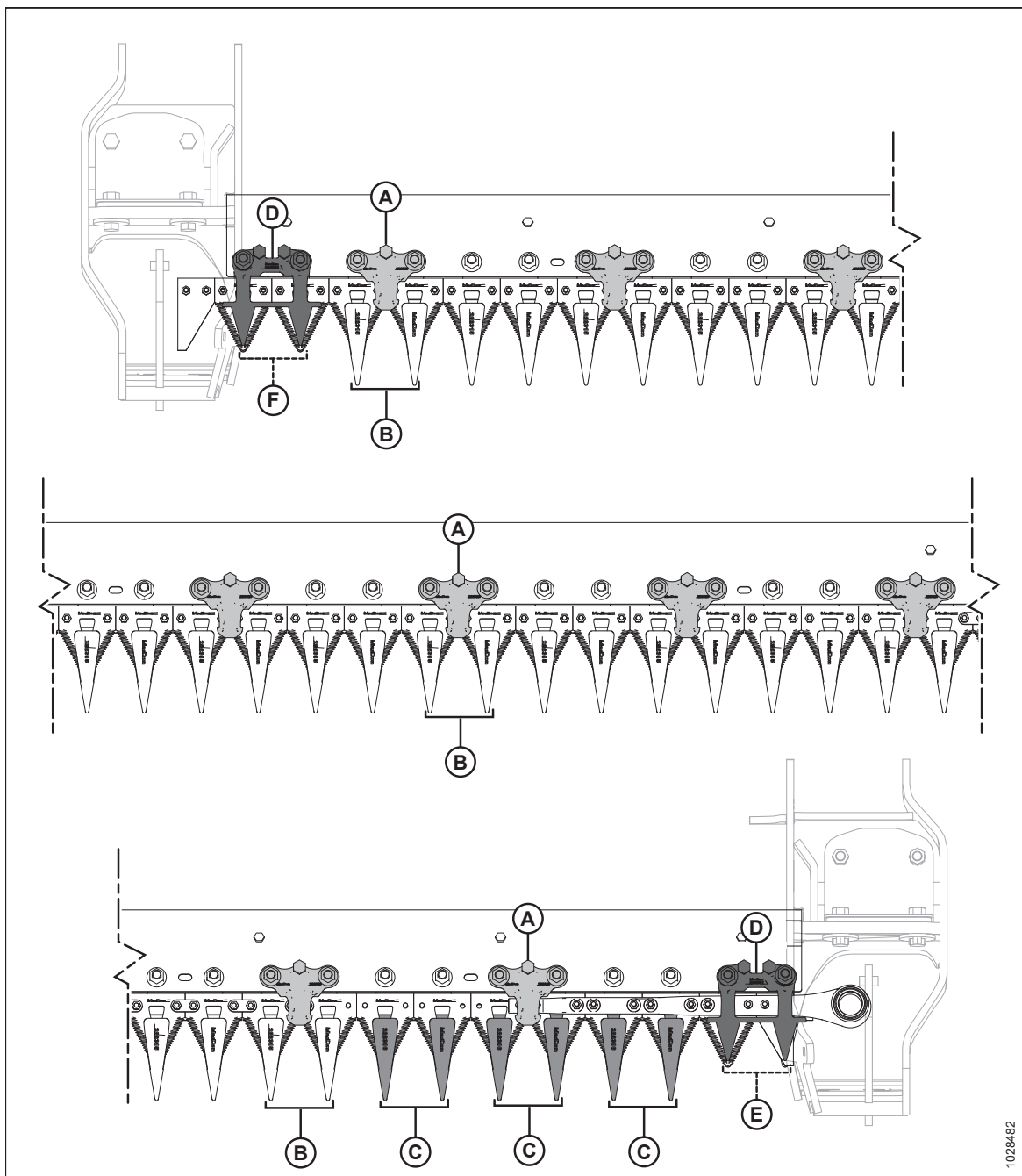

Obrázek 4.112: Umístění špičatého prstu nože a přidržovače – adaptéry s jednoduchým nožem

A – Špičatý přidržovač (MD #286329)

C – Špičatý koncový prst nože (bez třecího výstupku) (MD #286316)

E – Prst PlugFree™ (bez třecího výstupku) (MD #286319)

B – Špičatý prst nože (MD #286315)

D – Přidržovač PlugFree™ (MD #286331)

F – Krátký prst nože (MD #286318)

Konfigurace špičatých prstů nožů na adaptéru s dvojitým nožem – FD235

Prsty jsou konfigurovány na různých adaptérech odlišně. Obrázek znázorňuje špičaté prsty nožů namontované na adaptérech s dvojitým nožem FD235.

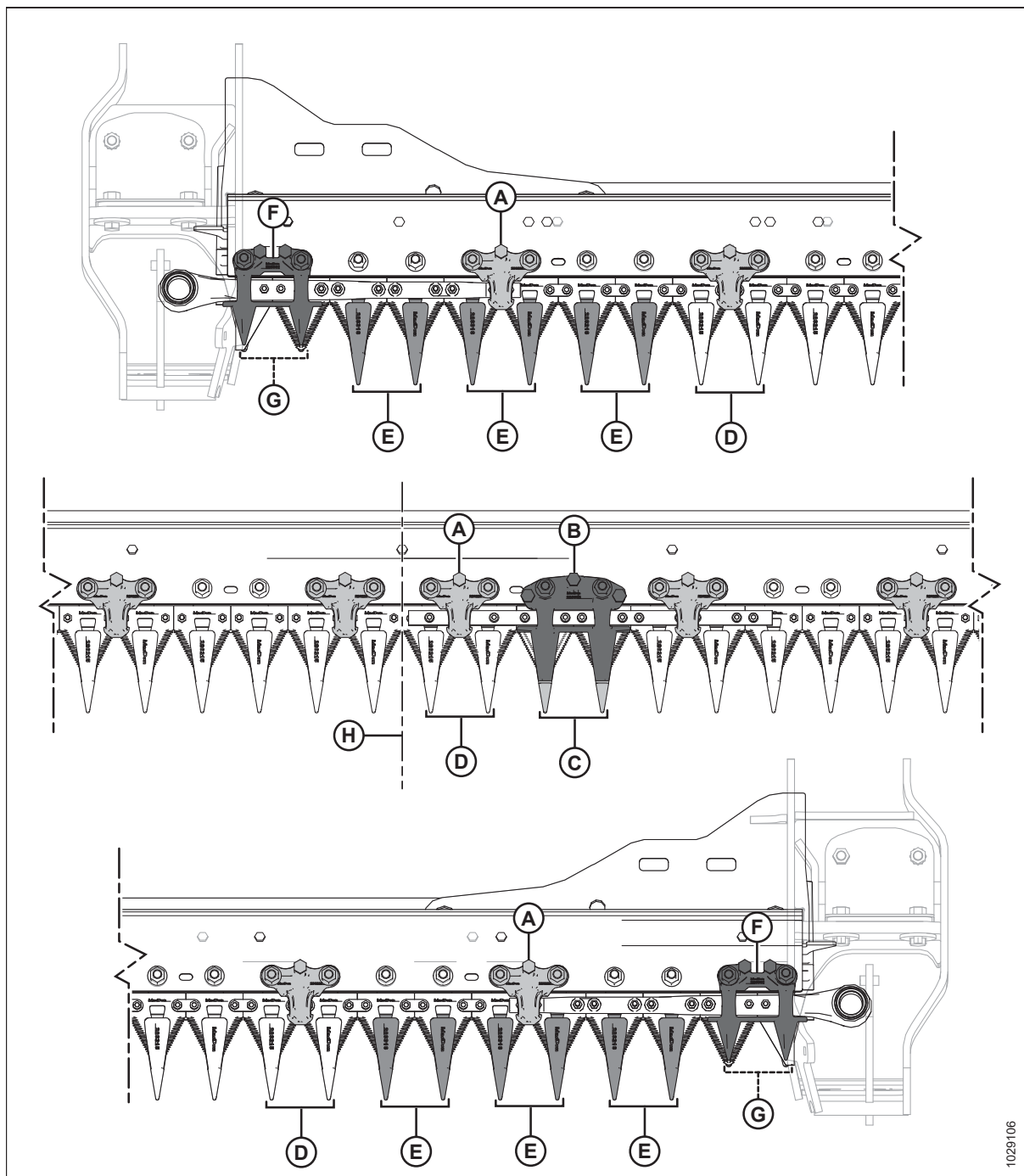

Obrázek 4.113: Umístění špičatého prstu nože a přidržovače – FD235

A – Špičatý přidržovač (MD #286329)⁸¹

C – Špičatý středový prst nože (MD #286317)

E – Špičatý koncový prst nože (bez třecího výstupku) (MD #286316)

G – Prst PlugFree™ (bez třecího výstupku) (MD #286319)

B – Špičatý středový přidržovač (MD #286332)

D – Špičatý prst nože (MD #286315)

F – Přidržovač PlugFree™ (MD #286331)

H – Střed adaptéru

81. Na prstu napravo od středového prstu by měl být vždy přidržovač, bez ohledu na konfiguraci.

Konfigurace špičatých prstů nožů na adaptéru s dvojitým nožem – FD240

Prsty nožů pomáhají při vyrovnávání lišty nože. Přidržovače drží části na liště nože dole u prstů nožů, aby se zajistilo správné sečení.

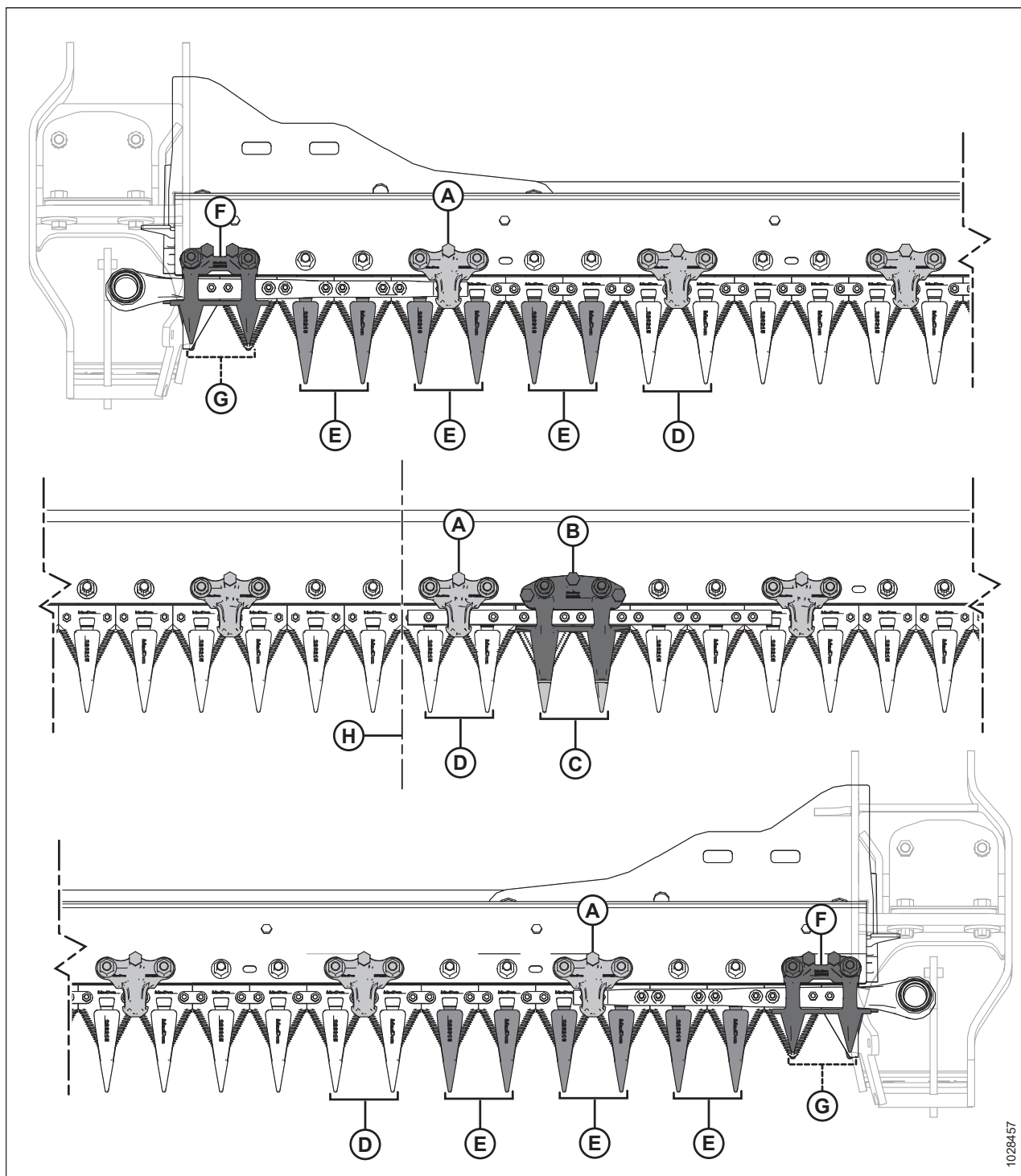

1028457

Obrázek 4.114: Umístění špičatého prstu nože a přidržovače – adaptér s dvojitým nožem FD240

A – Špičatý přidržovač (MD #286329)

C – Špičatý středový prst nože (MD #286317)

E – Špičatý koncový prst nože (bez třecího výstupku) (MD #286316)

G – Krátký prst nože (bez třecího výstupku) (MD #286319)

B – Špičatý středový přidržovač (MD #286332)

D – Špičatý prst nože (MD #286315)

F – Krátký přidržovač nože (MD #286331)

H – Střed adaptéru

Konfigurace špičatých prstů nožů na adaptéru s dvojitým FD261 nožem – FD241 a FD261

Prsty jsou konfigurovány na různě dimenzovaných adaptérech odlišně. Obrázek znázorňuje špičaté prsty nožů namontované na adaptérech s dvojitým nožem FD241 a FD261.

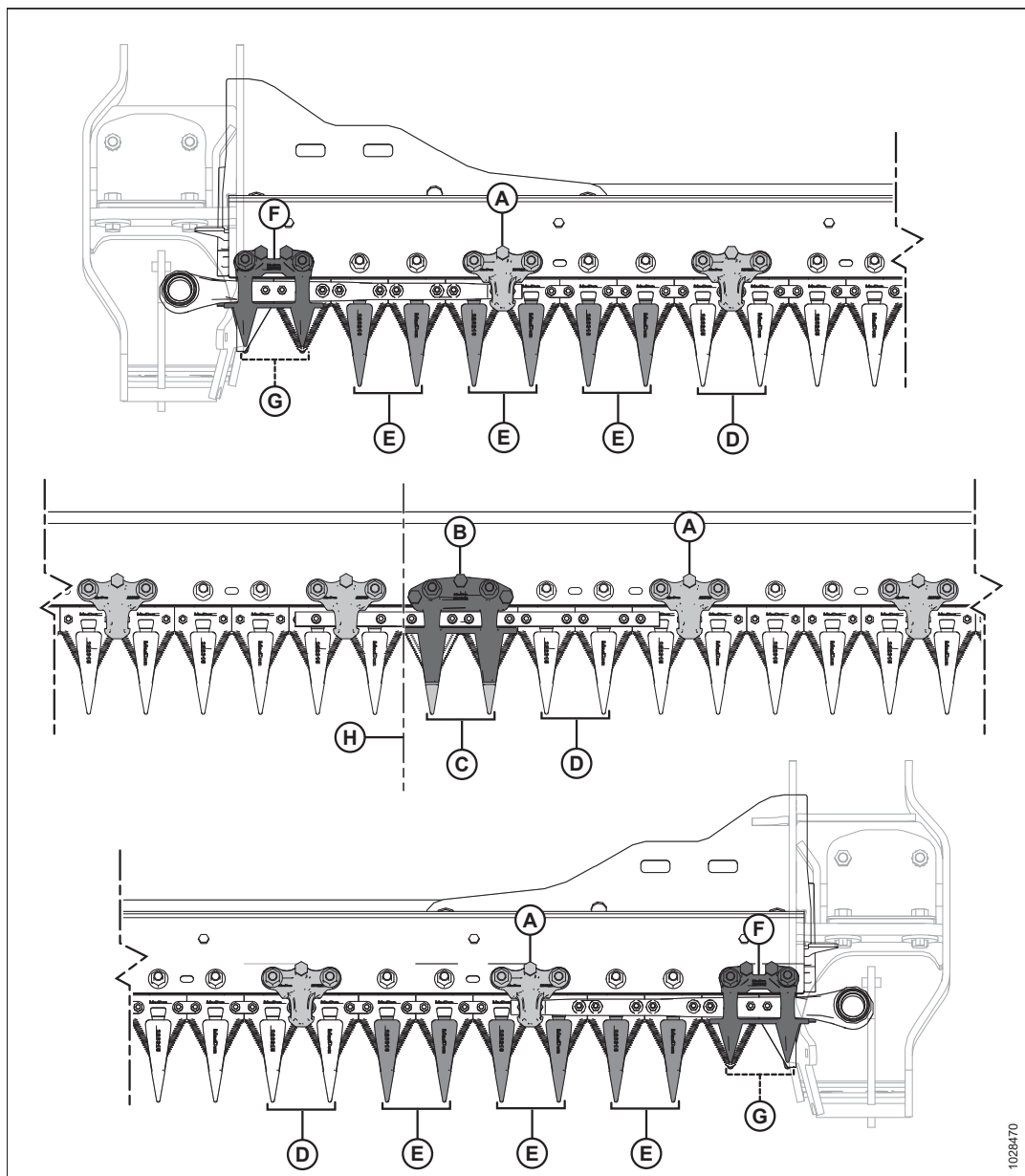

Obrázek 4.115: Umístění špičatých prstů nože a přídržovačů

A – Špičatý přídržovač. (MD #286329)⁸²

C – Špičatý středový prst nože (MD #286317)

E – Špičatý koncový prst nože (bez třecího výstupku) (MD #286316)

G – Prst PlugFree™ (bez třecího výstupku) (MD #286319)

B – Špičatý středový přídržovač (MD #286332)

D – Špičatý prst nože (MD #286315)

F – Přídržovač PlugFree™ (MD #286331)

H – Střed adaptéru

82. Na prstu napravo od středového prstu by měl být vždy přídržovač, bez ohledu na konfiguraci.

Konfigurace špičatých prstů nožů na adaptéru s dvojitým nožem – FD245

Prsty jsou konfigurovány na různě dimenzovaných adaptérech odlišně. Obrázek znázorňuje špičaté prsty nožů namontované na adaptérech s dvojitým nožem FD245.

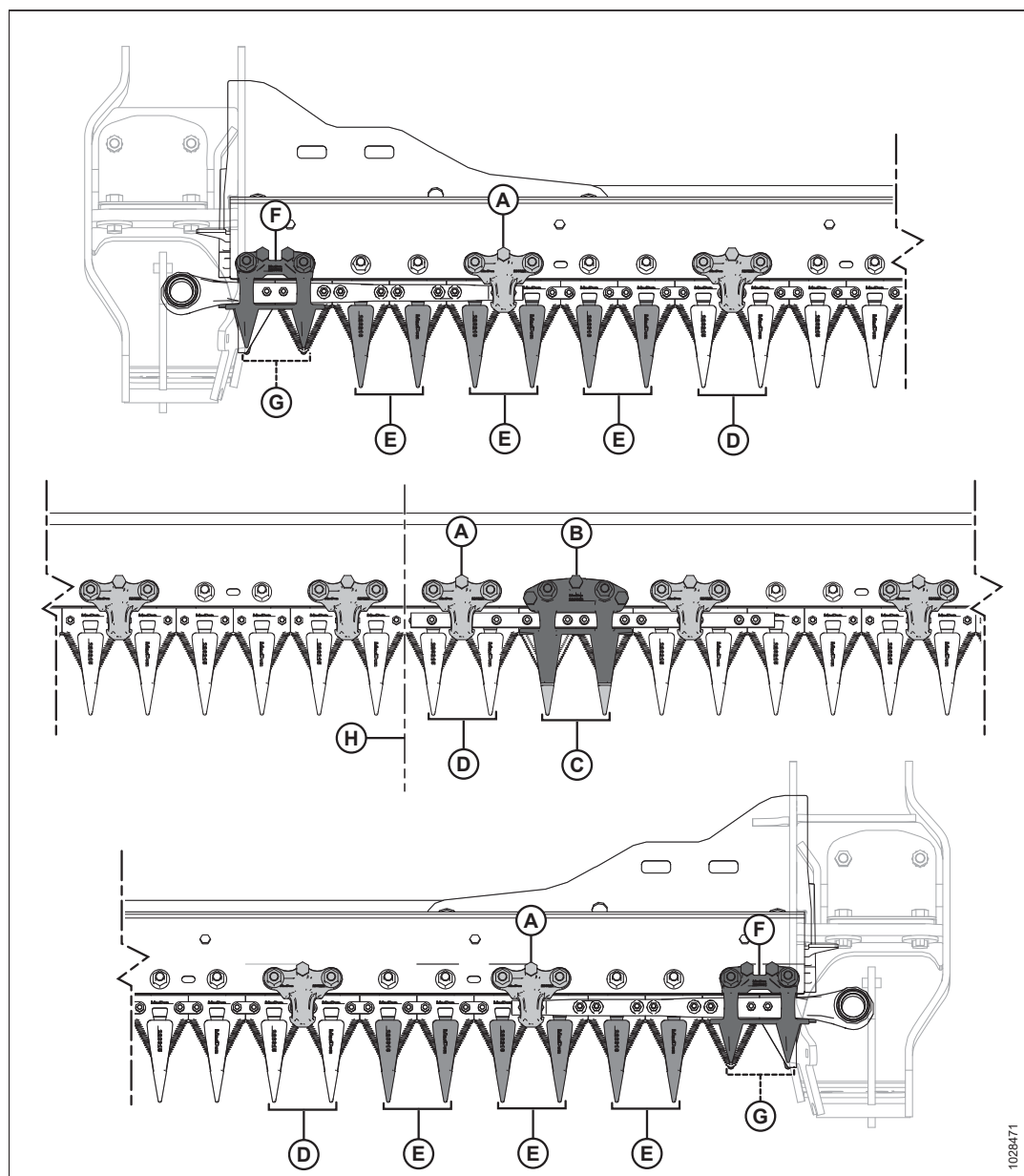

Obrázek 4.116: Umístění špičatého prstu nože a přidržovače – adaptér s dvojitým nožem FD245

A – Špičatý přidržovač (MD #286329)⁸³

C – Špičatý středový prst nože (MD #286317)

E – Špičatý koncový prst nože (bez třecího výstupku) (MD #286316)

G – Prst PlugFree™ (bez třecího výstupku) (MD #286319)

B – Špičatý středový přidržovač (MD #286332)

D – Špičatý prst nože (MD #286315)

F – Přidržovač PlugFree™ (MD #286331)

H – Střed adaptéru

83. Na prstu napravo od středového prstu by měl být vždy přidržovač, bez ohledu na rozvržení.

Konfigurace špičatých prstů nožů na adaptéru s dvojitým nožem – FD250

Prsty jsou konfigurovány na různě dimenzovaných adaptérech odlišně. Obrázek znázorňuje špičaté prsty nožů namontované na adaptérech s dvojitým nožem FD250.

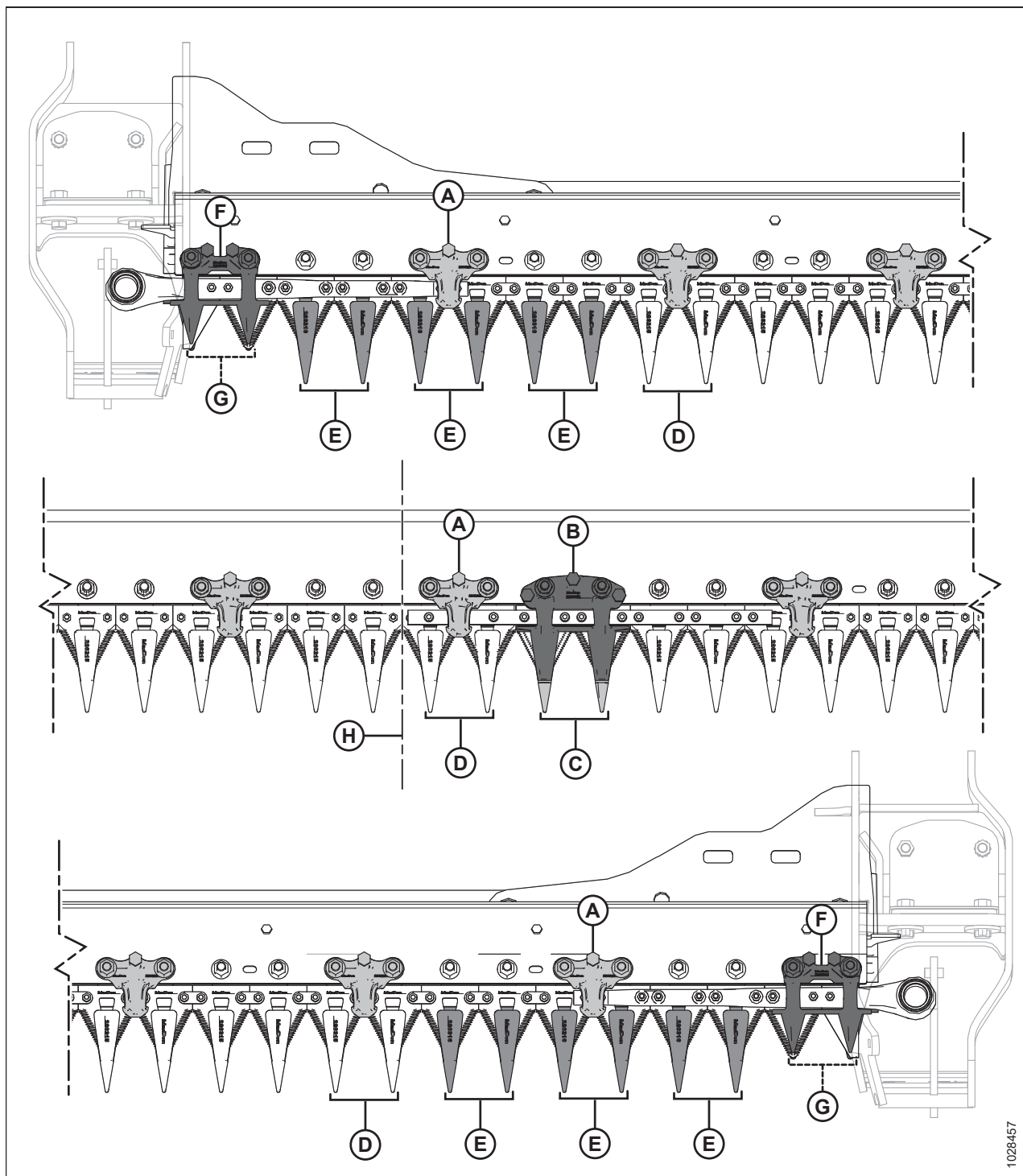

Obrázek 4.117: Umístění špičatého prstu nože a přídržovače – adaptér s dvojitým nožem FD250

A – Špičatý přídržovač (MD #286329)
 C – Špičatý středový prst nože (MD #286317)
 E – Prst se špičatým koncem (bez třecího výstupku) (MD #286316)
 G – Krátký prst nože (bez třecího výstupku) (MD #286319)

B – Špičatý středový přídržovač (MD #286332)
 D – Špičatý prst nože (MD #286315)
 F – Krátký přídržovač nože (MD #286331)
 H – Střed adaptéru

Nastavení prstů nožů a ochranné lišty

Jsou-li prst nože nebo ochranná lišta nevyrovnané v důsledku kontaktu s kameny nebo jinou překážkou, použijte k opravě nevyrovnání nástroj pro rovnání prstů.

NEBEZPEČÍ

Přesvědčte se, že se v okolí stroje nenachází žádné osoby.

NEBEZPEČÍ

Abyste zamezili zranění nebo smrti v důsledku neočekávaného spuštění stroje, před nastavováním stroje vždy vypněte motor a vytáhněte klíček.

VÝSTRAHA

Abyste zamezili zranění v důsledku pádu zvednutého přiháněče, před vstupem pod zvednutý přiháněč vždy aktivujte bezpečnostní podpěry.

VÝSTRAHA

Při práci v okolí nožů nebo při manipulaci s nimi noste silné rukavice.

1. Zvedněte přiháněč do maximální polohy.
2. Vypněte motor a vytáhněte klíček ze zapalování.
3. Aktivujte bezpečnostní podpěry přiháněče. Pokyny viz [Aktivace bezpečnostních podpěr přiháněče, Str. 41](#).

ÚDRŽBA A SERVIS

4. Pro nastavení špiček prstů nahoru umístěte nástroj pro vyrovnání krytu dle vyobrazení a zatáhněte jej směrem nahoru.

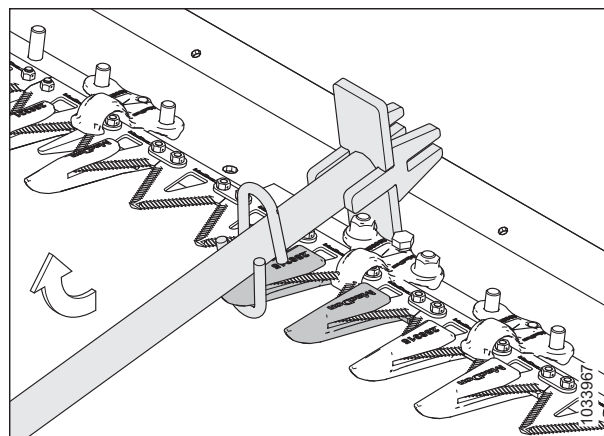

Obrázek 4.118: Nastavení směrem nahoru – špičatý prst

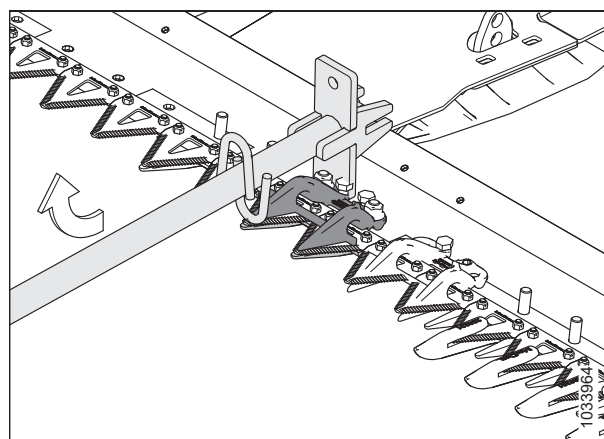

Obrázek 4.119: Nastavení směrem nahoru – krátké prsty nožů

5. Pro nastavení špiček prstů dolů umístěte nástroj pro vyrovnání krytu dle vyobrazení a zatlačte jej směrem dolů.

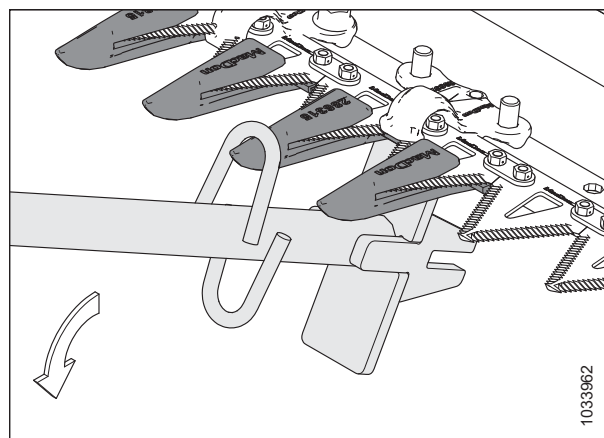

Obrázek 4.120: Nastavení směrem dolů – špičatý prst

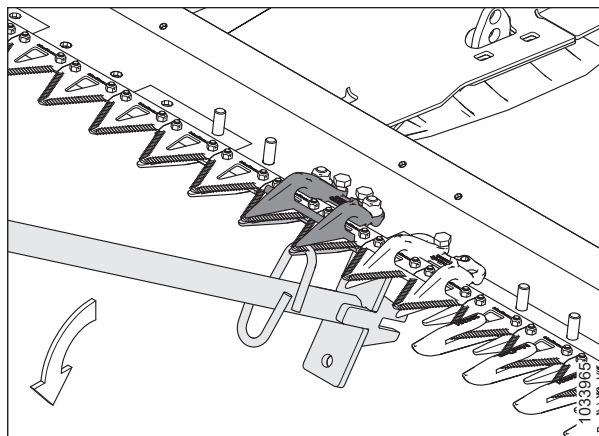

Obrázek 4.121: Nastavení směrem dolů – krátké prsty nožů

6. Pro nastavení ochranné lišty umístěte nástroj pro vyrovnání krytu dle vyobrazení a pak jej zatlačte směrem dolů nebo zatáhněte směrem nahoru.

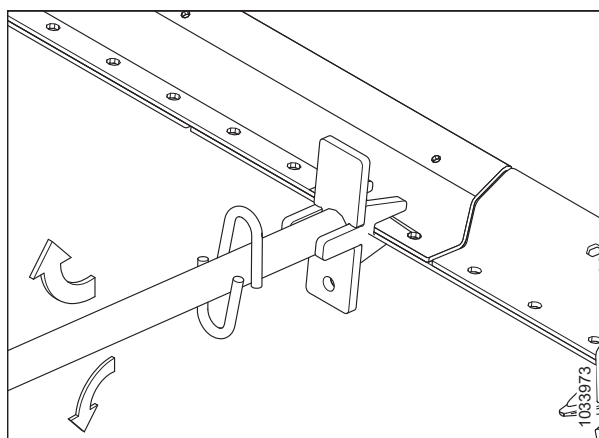

Obrázek 4.122: Nastavení ochranné lišty – žádné prsty

Výměna špičatých prstů nožů

Prsty se nakonec časem otupí a je třeba je vyměnit. Tento postup se týká výměny standardních prstů a speciálních prstů (na straně pohonu), které jsou nejbližší motoru pohonu nože.

NEBEZPEČÍ

Abyste zamezili zranění nebo smrti v důsledku neočekávaného spuštění stroje, před nastavováním stroje vždy vypněte motor a vytáhněte klíček.

NEBEZPEČÍ

Přesvědčte se, že se v okolí stroje nenachází žádné osoby.

VÝSTRAHA

Abyste zamezili zranění v důsledku pádu zvednutého přiháněče, před vstupem pod zvednutý přiháněč vždy aktivujte bezpečnostní podpěry.

VÝSTRAHA

Při práci v okolí nožů nebo při manipulaci s nimi noste silné rukavice.

DŮLEŽITÉ:

Při výměně špičatých prstů nožů dbejte, abyste použili správnou posloupnost přidržovačů stanovenou pro typ a šířku vašeho adaptéru. Další informace viz [4.8.5 Špičaté prsty nožů a přidržovače, Str. 350](#).

POZNÁMKA:

K výměně prstů nožů lze použít sadu čtyřbodových prstů. Čtyřbodové prsty jsou ideální pro použití v kamenitých podmínkách nebo pro sklizeň plodin náchylných k vytřásání, jako je čočka. Další informace naleznete v katalogu dílů adaptéru.

DŮLEŽITÉ:

Adaptéry s jednoduchým nebo dvojitým nožem: Na obou koncích adaptéru je pozice 1 (vně prstu) krátký prst nože. Na straně (stranách) pohonu adaptéru jsou pozice 2, 3 a 4 špičaté koncové prsty nožů (bez třecích výstupků). Počínaje pozicí 5 jsou zbývající prsty nožů špičaté. Zajistěte, aby na těchto místech byly namontovány správné náhradní prsty.

DŮLEŽITÉ:

Adaptéry s dvojitým nožem: Dbejte, aby byl špičatý středový prst nože namontován v místě překrytí dvou nožů. Pro špičatý středový prst nože platí mírně odlišný postup výměny. Pokyny viz [Výměna špičatého středového prstu nože – adaptér s dvojitým nožem, Str. 365](#).

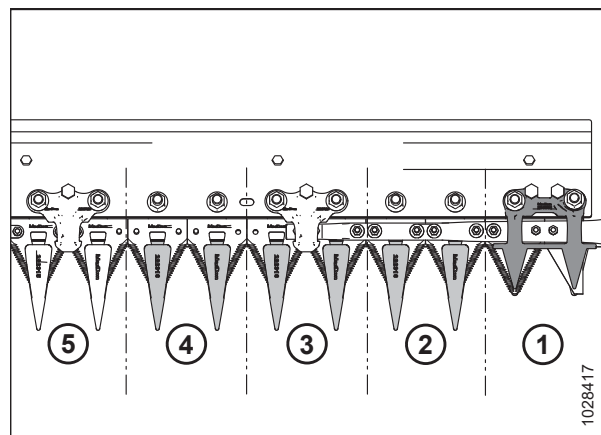

Obrázek 4.123: Špičaté prsty nožů na straně pohonu

1. Zvedněte přiháněč do maximální polohy.
2. Vypněte motor a vytáhněte klíček ze zapalování.
3. Aktivujte bezpečnostní podpěry přiháněče. Pokyny viz [Aktivace bezpečnostních podpěr přiháněče, Str. 41](#).
4. Otevřete koncový štít. Pokyny viz [Otevření koncových štítů adaptéru, Str. 44](#).
5. Otáčením setrvačnicku připojeného k hnací skříni nože pohybujte nožem, dokud se části nože nedostanou do poloviny vzdálenosti mezi prsty.
6. Zavřete koncový štít. Pokyny viz [Zavření koncových štítů adaptéru, Str. 45](#).

ÚDRŽBA A SERVIS

7. Odšroubujte dvě matice a šrouby (B), kterými je upevněn špičatý prst nože (A) a přídržovač (C) (pokud se používá) k žací liště.
8. Demontujte špičatý prst nože (A), přídržovač (C), a plastovou výměnnou desku. Vyhodte špičatý prst nože.

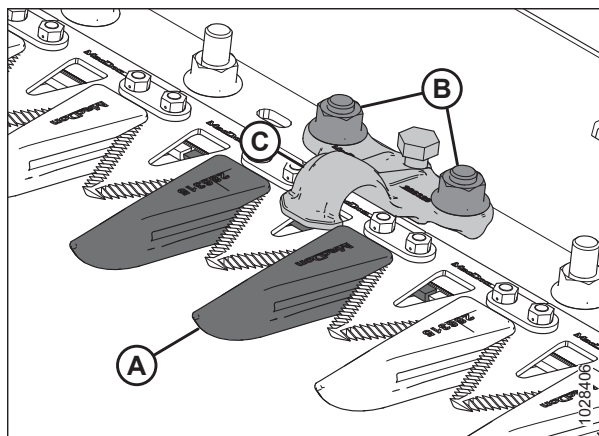

Obrázek 4.124: Špičaté prsty nožů

9. Umístěte plastovou výměnnou desku (A) a náhradní špičatý prst nože (B) pod žací lištu.

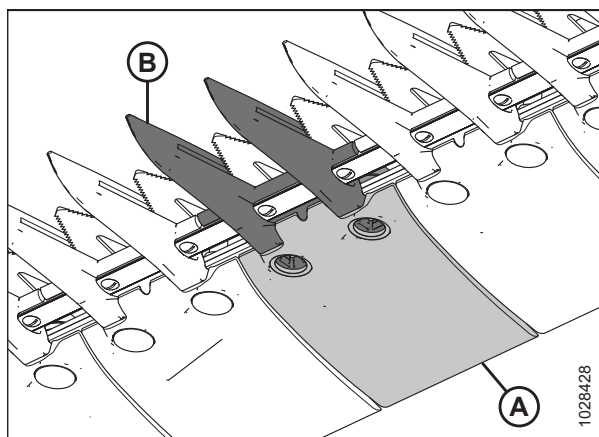

Obrázek 4.125: Špičatý prst nože a výměnná deska

10. Umístěte přídržovač (A) (je-li použit) a poté uvolněte stavěcí šroub (C) tak, aby nevyčníval ze spodní strany přídržovače.
11. Upevněte špičatý prst nože, výměnnou desku a přídržovač (je-li použit) pomocí dvou šroubů a matic (B). Utáhněte matice momentem 85 Nm (63 lbf·ft).
12. Je-li v tomto místě namontován přídržovač viz *Nastavení přídržovačů – špičaté prsty nožů, Str. 364*.

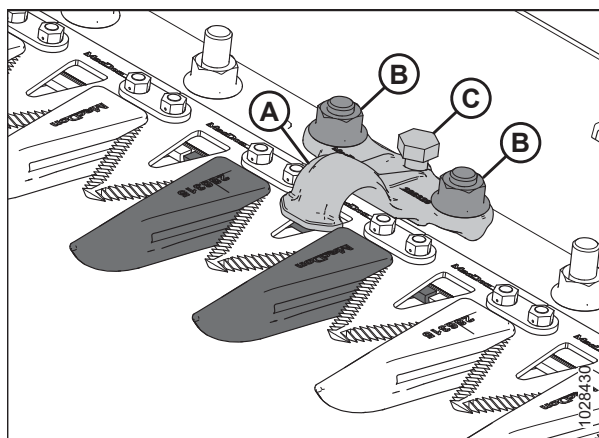

Obrázek 4.126: Špičaté prsty nožů

Kontrola přídržovačů – špičaté prsty nožů

Přídržovače špičatých prstů nožů zabraňují nadzvedávání částí nože na žací liště z prstů, přičemž zároveň umožňují posouvání nože. Zkontrolujte, zda je mezi přídržovači a částmi nožů dostatečná vzdálenost.

Tento postup je určený pro standardní přídržovače. Informace o kontrole středového přídržovače u adaptérů s dvojitým nožem viz *Kontrola středového přídržovače na adaptéru s dvojitým nožem – špičaté prsty nožů, Str. 367*.

POZNÁMKA:

Před nastavením přidržovače zarovnejte prsty. Pokyny viz *Nastavení prstů nožů a ochranné lišty, Str. 358.*

⚠ NEBEZPEČÍ

Přesvědčte se, že se v okolí stroje nenachází žádné osoby.

⚠ NEBEZPEČÍ

Abyste zamezili zranění nebo smrti v důsledku neočekávaného spuštění stroje, před nastavováním stroje vždy vypněte motor a vytáhněte klíček.

⚠ VÝSTRAHA

Abyste zamezili zranění v důsledku pádu zvednutého přiháněče, před vstupem pod zvednutý přiháněč vždy aktivujte bezpečnostní podpěry.

⚠ VÝSTRAHA

Při práci v okolí nožů nebo při manipulaci s nimi noste silné rukavice.

1. Zvedněte přiháněč do maximální polohy.
2. Vypněte motor a vytáhněte klíček ze zapalování.
3. Aktivujte bezpečnostní podpěry přiháněče. Pokyny viz *Aktivace bezpečnostních podpěr přiháněče, Str. 41.*
4. Otevřete koncový štít. Pokyny viz *Otevření koncových štítů adaptéru, Str. 44.*
5. Otáčením setrvačnicku připojeného k hnací skříni nože umístěte část nože (A) pod přidržovač (B) a mezi prst (C).
6. Zatlačte dolů na část nože (A) silou přibližně 44 N (10 lbf) a pomocí spároměru změřte vzdálenost mezi přidržovačem (B) a částí nože. Ověřte, že vzdálenost je 0,1–0,5 mm (0,004–0,020 palce).
7. Pokud je nutné seřízení, viz *Nastavení přidržovačů – špičaté prsty nožů, Str. 364.*
8. Zavřete koncový štít. Pokyny viz *Zavření koncových štítů adaptéru, Str. 45.*

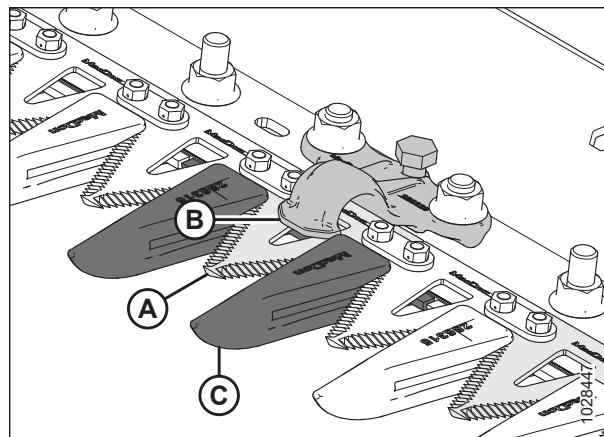

Obrázek 4.127: Přidržovač špičatého prstu

Nastavení přidržovačů – špičaté prsty nožů

Na základě postupu pro kontrolu, pokud přidržovač špičatých nebo čtyřbodových prstů nožů blokuje nůž, upravte přidržovač.

Tento postup je určený pro standardní přidržovače. Informace o nastavení středového přidržovače u adaptéru s dvojitým nožem viz *Nastavení středového přidržovače na adaptéru s dvojitým nožem – špičaté prsty nožů, Str. 369.*

NEBEZPEČÍ

Přesvědčte se, že se v okolí stroje nenachází žádné osoby.

NEBEZPEČÍ

Abyste zamezili zranění nebo smrti v důsledku neočekávaného spuštění stroje, před nastavováním stroje vždy vypněte motor a vytáhněte klíček.

VÝSTRAHA

Abyste zamezili zranění v důsledku pádu zvednutého přiháněče, před vstupem pod zvednutý přiháněč vždy aktivujte bezpečnostní podpěry.

VÝSTRAHA

Při práci v okolí nožů nebo při manipulaci s nimi noste silné rukavice.

1. Vyrovnajte prsty. Pokyny viz *Nastavení prstů nožů a ochranné lišty, Str. 358.*

2. Zvedněte přiháněč do maximální polohy.

3. Vypněte motor a vytáhněte klíček ze zapalování.

4. Aktivujte bezpečnostní podpěry přiháněče. Pokyny viz *Aktivace bezpečnostních podpěr přiháněče, Str. 41.*

5. Nastavte mezeru přidržovače následujícím způsobem:

- Pro spuštění přední strany přidržovače (A) dolů a zmenšení mezery otáčejte stavěcím šroubem (B) ve směru hodinových ručiček.
- Pro zvednutí přední strany přidržovače (A) a zvětšení mezery otáčejte stavěcím šroubem (B) proti směru hodinových ručiček.

POZNÁMKA:

Nastavení ve větším rozsahu může vyžadovat povolení matic (C) před otáčením stavěcím šroubem (B). Po nastavení znovu utáhněte matice momentem 85 Nm (63 lbf-ft).

6. Zkontrolujte vzdálenost přidržovače. Pokyny viz *Kontrola přidržovačů – špičaté prsty nožů, Str. 362.*

7. Nechte motor běžet na nízkých otáčkách a poslouchejte hluk vyvolaný nedostatečnou vzdáleností. V případě potřeby opakujte kroky 5, Str. 364 až 6, Str. 364.

DŮLEŽITÉ:

Nedostatečná vzdálenost přidržovače způsobí přehřátí nože a prstů.

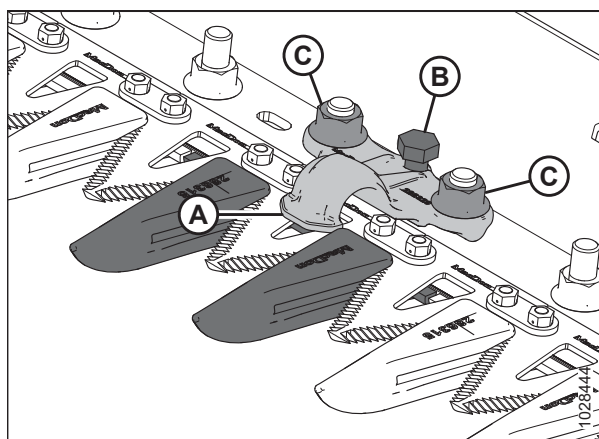

Obrázek 4.128: Špičatý přidržovač

Výměna špičatého středového prstu nože – adaptér s dvojitým nožem

Prst uprostřed adaptéru se dvojitým nožem (kde se dva nože překrývají) vyžaduje jiný postup výměny než v případě špičatého prstu nože.

NEBEZPEČÍ

Abyste zamezili zranění nebo smrti v důsledku neočekávaného spuštění stroje, před nastavováním stroje vždy vypněte motor a vytáhněte klíček.

NEBEZPEČÍ

Přesvědčte se, že se v okolí stroje nenachází žádné osoby.

VÝSTRAHA

Abyste zamezili zranění v důsledku pádu zvednutého přiháněče, před vstupem pod zvednutý přiháněč vždy aktivujte bezpečnostní podpěry.

VÝSTRAHA

Při práci v okolí nožů nebo při manipulaci s nimi noste silné rukavice.

1. Zvedněte přiháněč do maximální polohy.
2. Vypněte motor a vytáhněte klíček ze zapalování.
3. Aktivujte bezpečnostní podpěry přiháněče. Pokyny viz *Aktivace bezpečnostních podpěr přiháněče, Str. 41*.
4. Odšroubujte dvě matice a šrouby (C), které upevní prst (A) a přidržovač (B) k žací liště.
5. Demontujte prst (A), plastovou výměnnou desku a přidržovač (B).

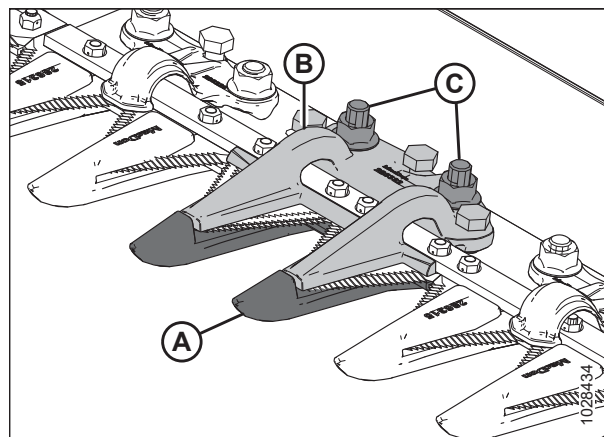

Obrázek 4.129: Špičatý středový prst nože

DŮLEŽITÉ:

Ujistěte se, že jako náhradní prst máte k dispozici správný prst s přesazenými řeznými povrchy (A).

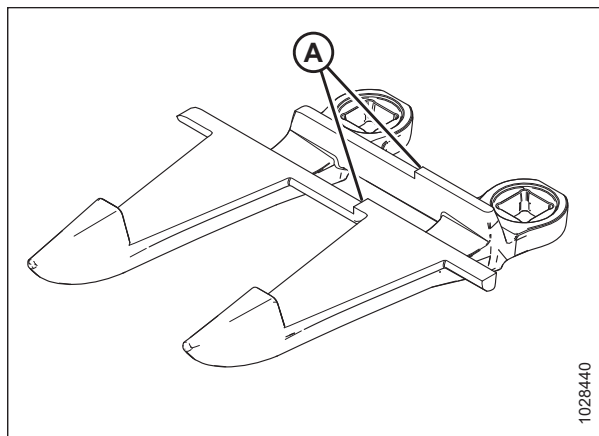

Obrázek 4.130: Špičatý středový prst nože

6. Před montáží nového špičatého středového prstu nože se ujistěte, že je pod žací lištou přítomna překryvná vložka (A) a silný konec podložky je umístěn pod středovým prstem.

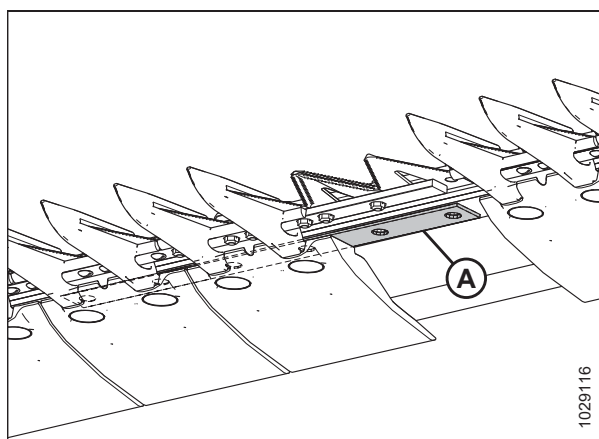

Obrázek 4.131: Žací lišta

7. Umístěte plastovou výměnnou desku (A) a nový prst (B) pod žací lištu.

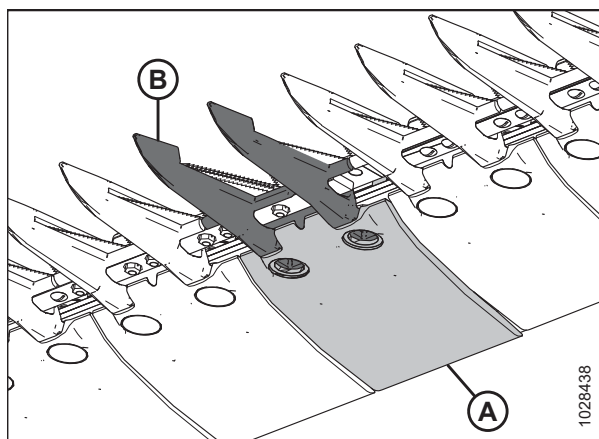

Obrázek 4.132: Špičatý středový prst nože a výměnná deska

8. Namontujte tři stavěcí šrouby (A) tak, aby vyčnívaly 4 mm (5/32 palce) ze spodní strany špičatého středového přidržovače (B).
9. Umístěte středový přidržovač (B) na žací lištu.

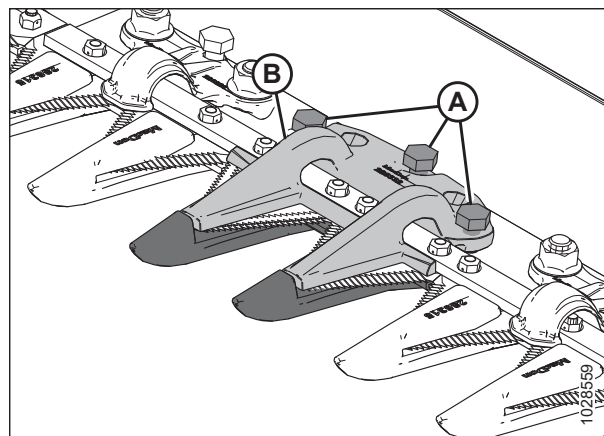

Obrázek 4.133: Špičatý středový prst nože

10. Připevněte špičatý středový přidržovač (A) pomocí dvou šroubů a matic (B), ale v tomto okamžiku spojovací materiál **NEUTAHUJTE**.

DŮLEŽITÉ:

Přidržovač (B) musí pojmout dva překrývající se nože v místě prostředního prstu. Zajistěte, aby na tomto místě byl namontován správný náhradní prst.

11. Nastavte přidržovač, dokud nebude mezera přijatelná.
 - Pokyny k nastavení viz [Nastavení středového přidržovače na adaptéru s dvojitým nožem – špičaté prsty nožů](#), Str. 369.
 - Parametry mezery viz [Kontrola středového přidržovače na adaptéru s dvojitým nožem – špičaté prsty nožů](#), Str. 367.

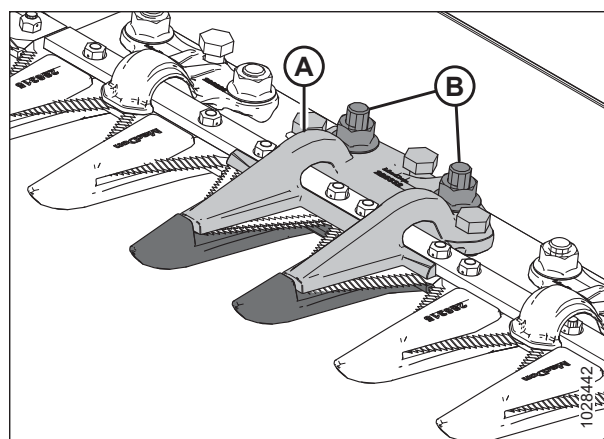

Obrázek 4.134: Špičatý středový prst nože

12. Utáhněte matice (B) momentem 85 Nm (63 lbf-ft).

Kontrola středového přidržovače na adaptéru s dvojitým nožem – špičaté prsty nožů

Středový přidržovač špičatých prstů nožů zabraňuje nadzvedávání středové části nože na žací liště z prstu, přičemž zároveň umožňuje posouvání nožů. Zkontrolujte, zda je mezi přidržovačem a středovou částí nože dostatečná vzdálenost.

NEBEZPEČÍ

Přesvědčte se, že se v okolí stroje nenachází žádné osoby.

NEBEZPEČÍ

Abyste zamezili zranění nebo smrti v důsledku neočekávaného spuštění stroje, před nastavováním stroje vždy vypněte motor a vytáhněte klíček.

VÝSTRAHA

Abyste zamezili zranění v důsledku pádu zvednutého přiháněče, před vstupem pod zvednutý přiháněč vždy aktivujte bezpečnostní podpěry.

VÝSTRAHA

Při práci v okolí nožů nebo při manipulaci s nimi noste silné rukavice.

1. Zvedněte přiháněč do maximální polohy.
2. Vypněte motor a vytáhněte klíček ze zapalování.
3. Aktivujte bezpečnostní podpěry přiháněče. Pokyny viz *Aktivace bezpečnostních podpěr přiháněče, Str. 41.*
4. Otevřete koncový štít. Pokyny viz *Otevření koncových štítů adaptéru, Str. 44.*
5. Otáčením setrvačnicku připojeného k hnací skříní nože pohybujte nožem, dokud se části nože neposunou zcela pod přídržovač (A). Tento krok zopakujte pro přesunutí druhého nože.
6. Zatlačte dolů na část nože silou přibližně 44 N (10 lbf) a pomocí spároměru změřte mezeru mezi přídržovačem (A) a částí nože. Ujistěte se, že je vzdálenost následující:
 - U hrotu (B) přídržovače: 0,1–0,5 mm (0,004–0,020 palce)
 - U zadní části (C) přídržovače: 0,1–1,0 mm (0,004–0,040 palce)
7. Pokud je nutné nastavení, viz krok *Nastavení středového přídržovače na adaptéru s dvojitém nožem – špičaté prsty nožů, Str. 369.*
8. Po dotažení matic (D) překontrolujte vzdálenost a případně ji upravte.
9. Zavřete koncový štít. Pokyny viz *Zavření koncových štítů adaptéru, Str. 45.*

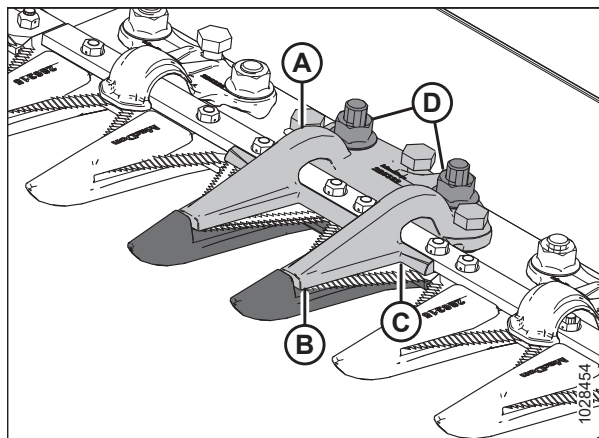

Obrázek 4.135: Špičatý středový přídržovač

Nastavení středového přidržovače na adaptéru s dvojitým nožem – špičaté prsty nožů

Na základě postupu pro kontrolu, pokud středový přidržovač špičatých prstů nožů blokuje nůž, upravte přidržovač.

NEBEZPEČÍ

Přesvědčte se, že se v okolí stroje nenachází žádné osoby.

NEBEZPEČÍ

Abyste zamezili zranění nebo smrti v důsledku neočekávaného spuštění stroje, před nastavováním stroje vždy vypněte motor a vytáhněte klíček.

VÝSTRAHA

Abyste zamezili zranění v důsledku pádu zvednutého přiháněče, před vstupem pod zvednutý přiháněč vždy aktivujte bezpečnostní podpěry.

VÝSTRAHA

Při práci v okolí nožů nebo při manipulaci s nimi noste silné rukavice.

1. Zvedněte přiháněč do maximální polohy.
2. Vypněte motor a vytáhněte klíček ze zapalování.
3. Aktivujte bezpečnostní podpěry přiháněče. Pokyny viz *Aktivace bezpečnostních podpěr přiháněče, Str. 41*.
4. Uvolněte montážní spojovací materiál (B).
5. Nastavte mezeru přidržovače následujícím způsobem:
 - V případě zvětšování vzdálenosti otáčejte stavěcími šrouby (A) ve směru hodinových ručiček (utáhněte šrouby).
 - V případě zmenšování vzdálenosti otáčejte stavěcími šrouby (A) proti směru hodinových ručiček (povolte šrouby).
6. V případě úpravy vzdálenosti pouze u hrotu přidržovače použijte stavěcí šroub (C) následujícím způsobem:
 - V případě zvětšování vzdálenosti otáčejte stavěcím šroubem (C) proti směru hodinových ručiček (povolte šrouby).
 - V případě zmenšování vzdálenosti otáčejte stavěcím šroubem (C) ve směru hodinových ručiček (utáhněte šrouby).
7. Utáhněte matice (B) momentem 85 Nm (63 lbf-ft).
8. Nechte motor běžet na nízkých otáčkách a poslouchejte hluk vyvolaný nedostatečnou vzdáleností.

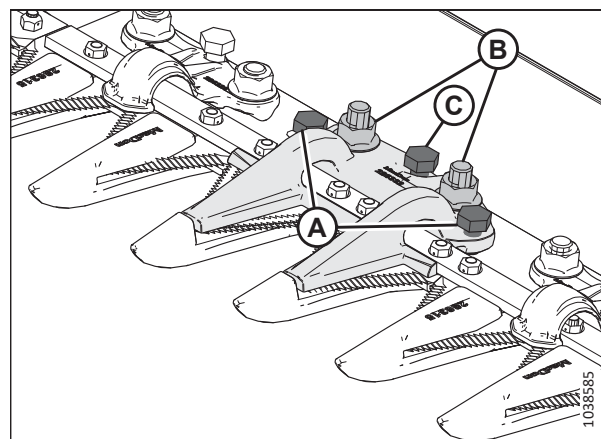

Obrázek 4.136: Špičatý středový přidržovač

DŮLEŽITÉ:

Nedostatečná vzdálenost přidržovače způsobí přehřátí nože a prstů.

9. Zkontrolujte vzdálenost středového prstu. Další informace viz *Kontrola středového přidržovače na adaptéru s dvojitým nožem – špičaté prsty nožů, Str. 367*.

4.8.6 Krátké prsty nože a přidržovače

Krátké prsty nožů snižují pravděpodobnost ucpání nože ve vlhkých nebo blátivých podmínkách a v případě tuhých plodin, například travin a řepky.

V konfiguracích krátkých prstů nožů se používají následující prsty nožů a přidržovače:

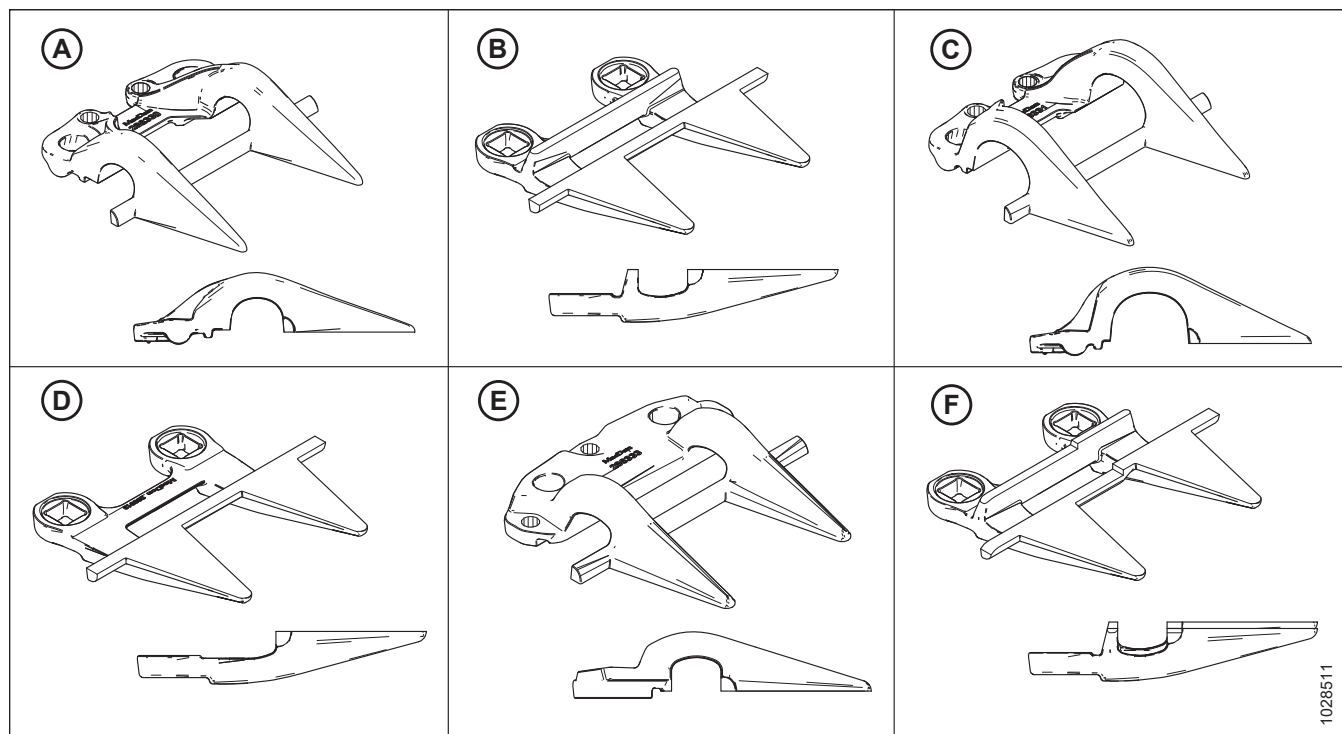

Obrázek 4.137: Typy prstů a přidržovačů používané v konfiguracích krátkých prstů nožů

A – Přidržovač PlugFree™ (MD #286330)

C – Koncový přidržovač PlugFree™ (MD #286331)⁸⁴

E – Středový přidržovač PlugFree™ (MD #286333)⁸⁶

B – Prst nože PlugFree™ (MD #286318)

D – Koncový prst nože PlugFree™ (bez třetího výstupku) (MD #286319)⁸⁵

F – Středový prst nože PlugFree™ (MD #286320)⁸⁶

Prsty jsou konfigurovány na různých adaptérech odlišně. Při výměně krátkých prstů nožů a přidržovačů dbejte, abyste použili správnou posloupnost stanovenou pro váš adaptér. Následující odkazy vás navedou k různým konfiguracím prstů:

- [Konfigurace krátkých prstů nožů na adaptérech s jednoduchým nožem, Str. 371](#)
- [Konfigurace krátkých prstů nožů na adaptérech s dvojitým nožem – Všechny kromě FD241 a FD261, Str. 372](#)
- [Konfigurace krátkých prstů nožů na adaptérech s dvojitým FD261 nožem – FD241 a FD261, Str. 373](#)

84. .Montovaný v pozicích 1–3 na straně (stranách) pohonu; montovaný v pozici 1 na pravém konci adaptérů s jednoduchým nožem.

85. Namontovaný v pozicích 1–4 na straně (stranách) pohonu. Adaptéry s jednoduchým nožem jsou opatřeny standardním prstem na pravém konci adaptéru.

86. .Pouze adaptéry s dvojitým nožem.

Konfigurace krátkých prstů nožů na adaptérech s jednoduchým nožem

Prsty jsou konfigurovány na různě dimenzovaných adaptérech odlišně. Na obrázku jsou vyobrazeny krátké prsty nožů namontované na adaptérech s jednoduchým nožem.

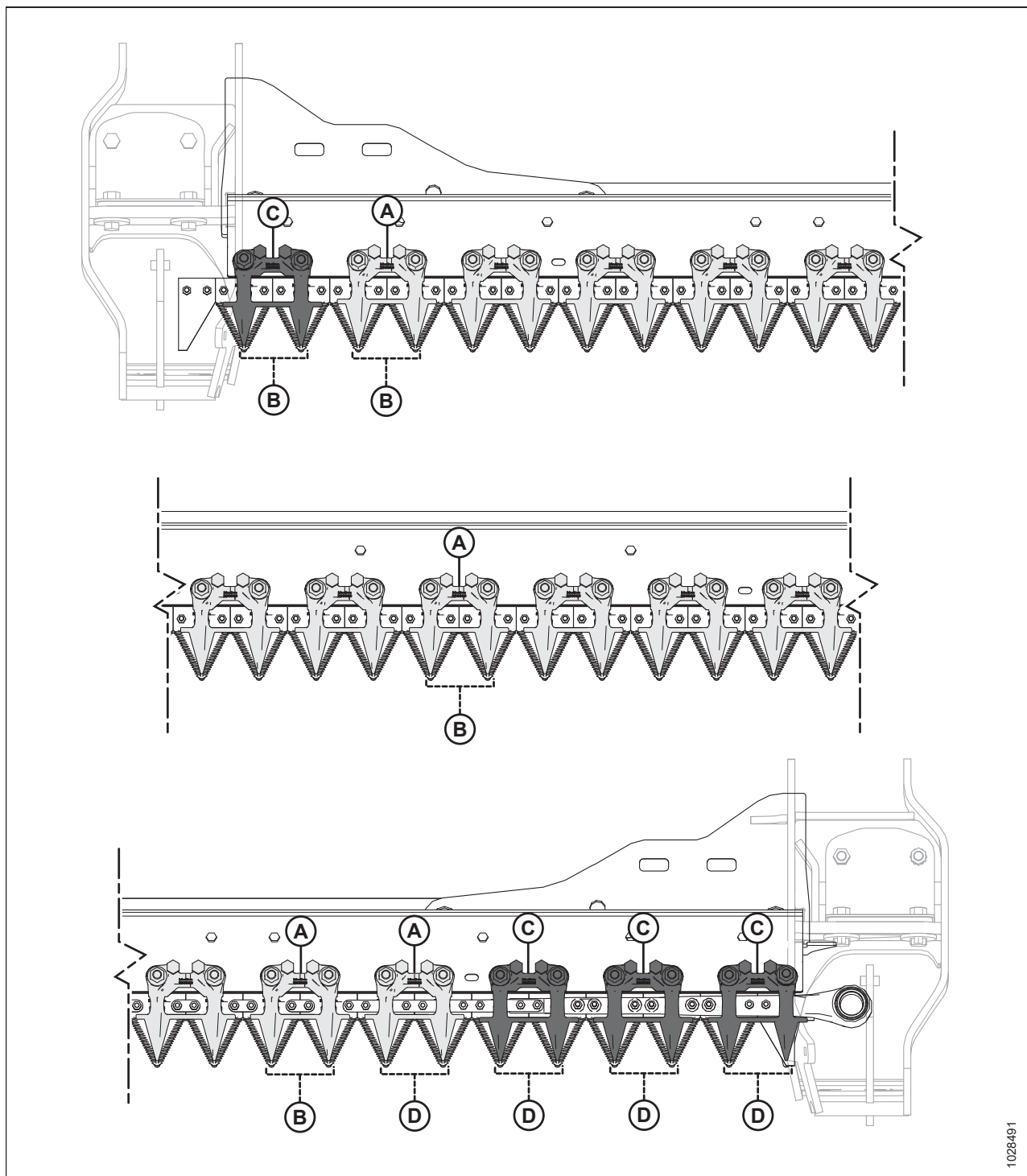

1028491

Obrázek 4.138: Umístění krátkého prstu nože a přidržovače – adaptéry s jednoduchým nožem

A – Přidržovač PlugFree™ (MD #286330)

C – Koncový přidržovač PlugFree™ (x4) (MD #286331)

B – Prst PlugFree™ (MD #286318)

D – Koncový prst nože PlugFree™ (bez třecího výstupku) (x5) (MD #286319)

Konfigurace krátkých prstů nožů na adaptérech s dvojitým nožem – Všechny kromě FD241 a FD261

Prsty jsou konfigurovány na různě dimenzovaných adaptérech odlišně. Na obrázku jsou vyobrazeny krátké prsty nožů namontované na adaptérech s dvojitým nožem.

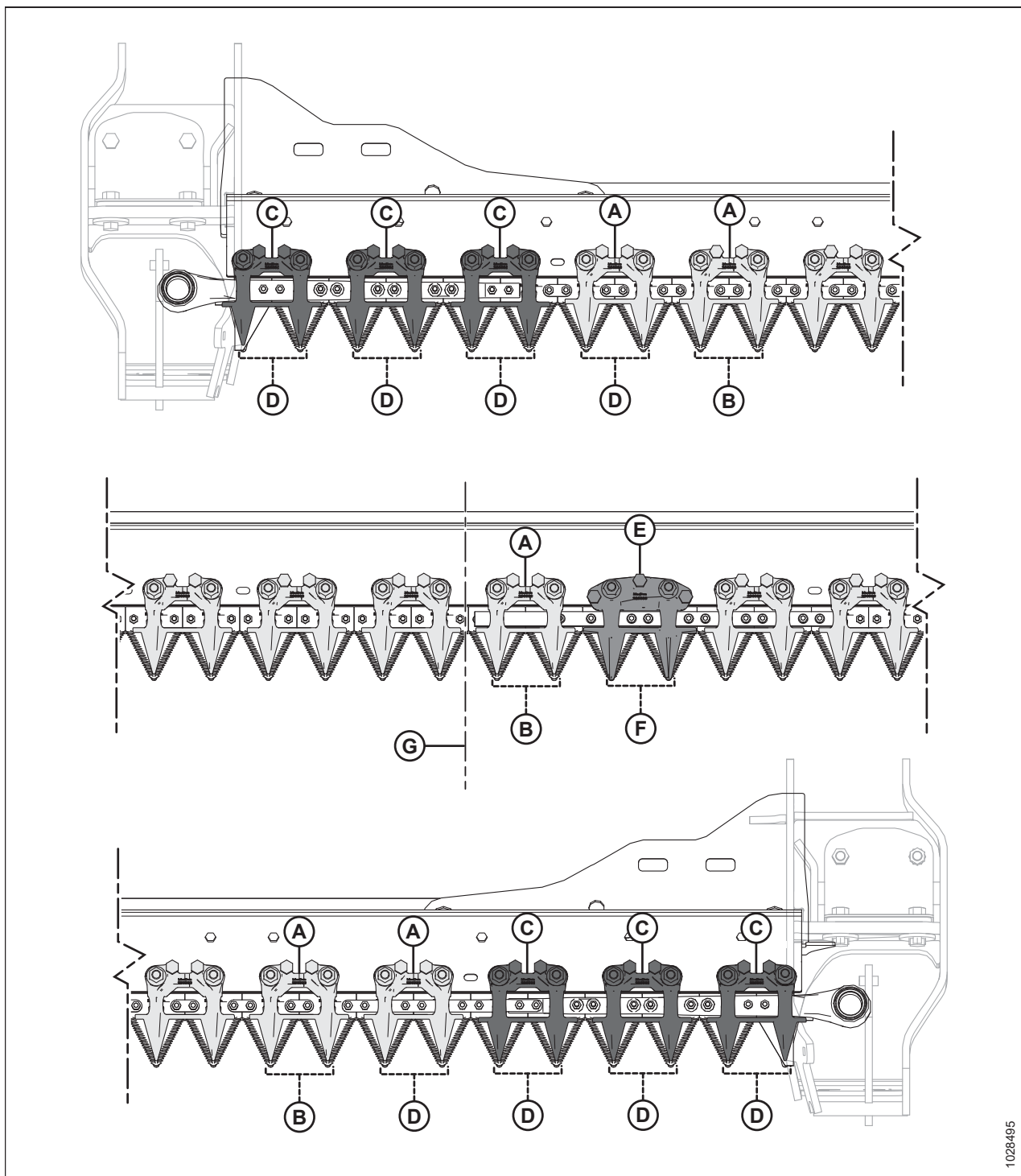

1028495

Obrázek 4.139: Umístění krátkého prstu nože a přidržovače – adaptéry s dvojitým nožem

A – Přidržovač PlugFree™ (MD #286330)

C – Koncový přidržovač PlugFree™ (x6) (MD #286331)

E – Středový přidržovač PlugFree™ (MD #286333)

G – Střed adaptéru

B – Prst PlugFree™ (MD #286318)

D – Koncový prst nože PlugFree™ (bez třecího výstupku) (x8) (MD #286319)

F – Středový prst nože PlugFree™ (MD #286320)

Konfigurace krátkých prstů nožů na adaptérech s dvojitým FD261 nožem – FD241 a FD261

Prsty jsou konfigurovány na různě dimenzovaných adaptérech odlišně. Obrázek znázorňuje krátké prsty nožů namontované na adaptérech s dvojitým nožem FD241 a FD261.

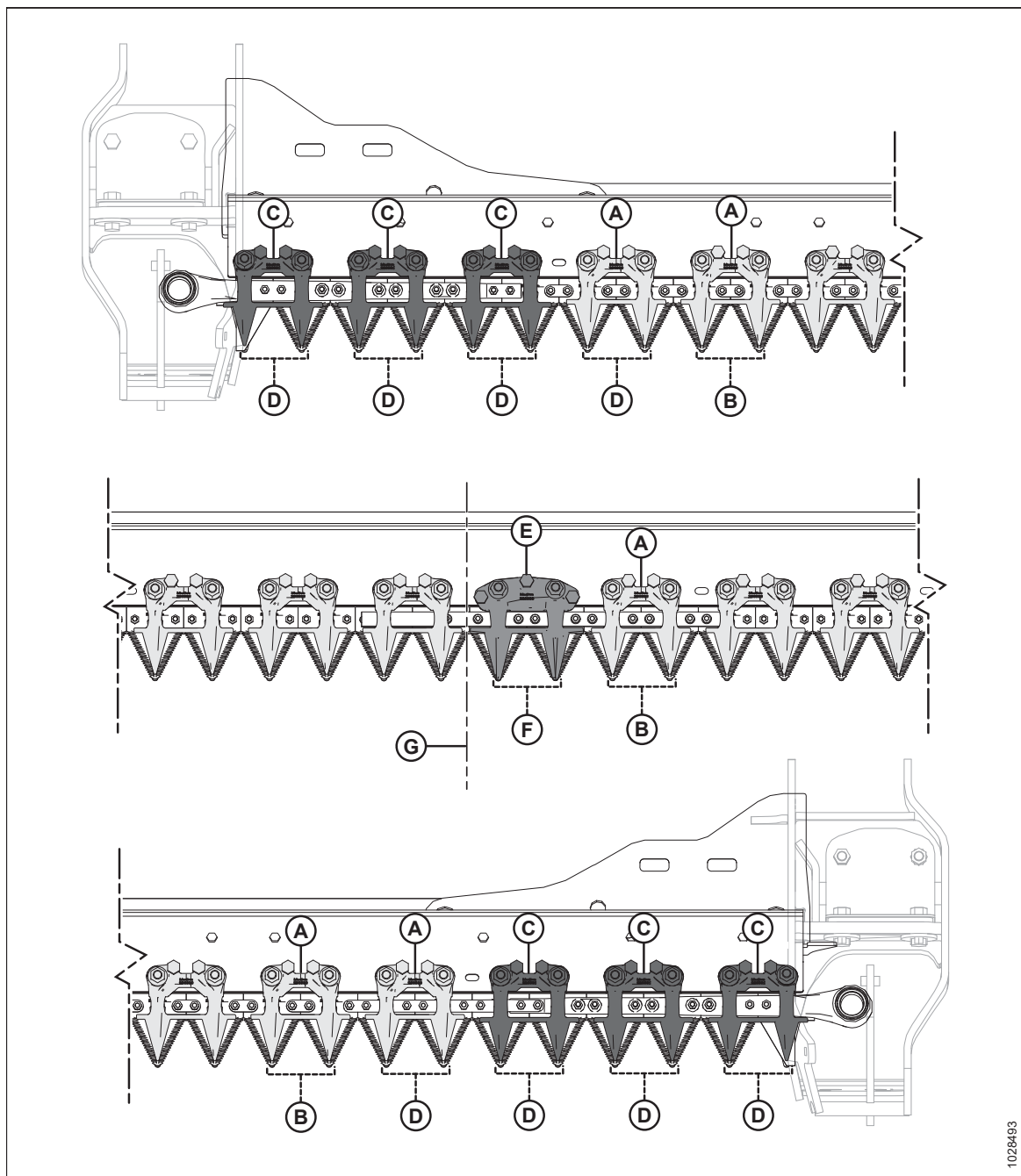

Obrázek 4.140: Umístění krátkých prstů nože a přídržovačů

A – Přídržovač PlugFree™ (MD #286330)
 C – Koncový přídržovač PlugFree™ (x6) (MD #286331)
 E – Středový přídržovač PlugFree™ (MD #286333)
 G – Střed adaptéru

B – Prst PlugFree™ (MD #286318)
 D – Koncový prst nože PlugFree™ (bez třecího výstupku) (x8) (MD #286319)
 F – Středový prst nože PlugFree™ (MD #286320)

Výměna krátkých prstů nože nebo koncových prstů nože

Krátké prsty nožů nebo koncové prsty nožů jsou namontovány výrobcem a snižují pravděpodobnost ucpání nože ve vlhkých nebo blátivých podmínkách nebo v případě tuhých plodin, například travin a řepky.

NEBEZPEČÍ

Abyste zamezili zranění nebo smrti v důsledku neočekávaného spuštění stroje, před nastavováním stroje vždy vypněte motor a vytáhněte klíček.

NEBEZPEČÍ

Přesvědčte se, že se v okolí stroje nenachází žádné osoby.

VÝSTRAHA

Abyste zamezili zranění v důsledku pádu zvednutého přiháněče, před vstupem pod zvednutý přiháněč vždy aktivujte bezpečnostní podpěry.

VÝSTRAHA

Při práci v okolí nožů nebo při manipulaci s nimi noste silné rukavice.

DŮLEŽITÉ:

Pro středový prst nože adaptéru s dvojitým nožem platí mírně odlišný postup výměny. Pokyny viz [Výměna středového prstu nože – adaptéry s dvojitým nožem, Str. 378](#).

Při výměně krátkého prstu nože nebo koncového prstu nože provádějte tyto kroky:

1. Zvedněte přiháněč do maximální polohy.
2. Vypněte motor a vytáhněte klíček ze zapalování.
3. Aktivujte bezpečnostní podpěry přiháněče. Pokyny viz [Aktivace bezpečnostních podpěr přiháněče, Str. 41](#).
4. Odšroubujte matice a šrouby (A), kterými je upevněn krátký prst nože (B) a přidržovač (C) k žací liště.
5. Demontujte krátký prst nože (B), přidržovač (C) a plastovou výměnnou desku.

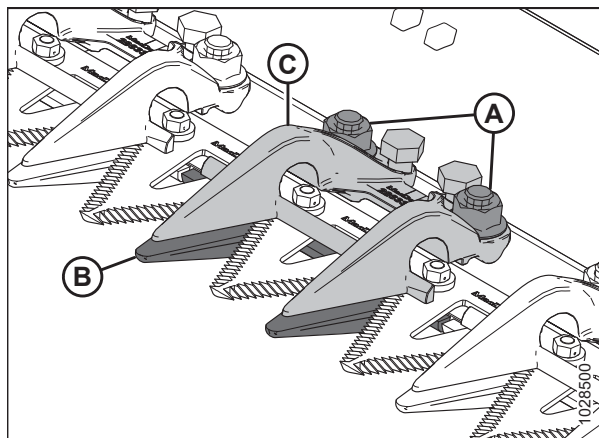

Obrázek 4.141: Krátké prsty nožů

DŮLEŽITÉ:

Koncové prsty nožů jsou první čtyři prsty nožů (A) na stranách pohonu adaptéru a **NEMAJÍ** třecí výstupky. Namontujte na těchto místech správné náhradní prsty nožů.

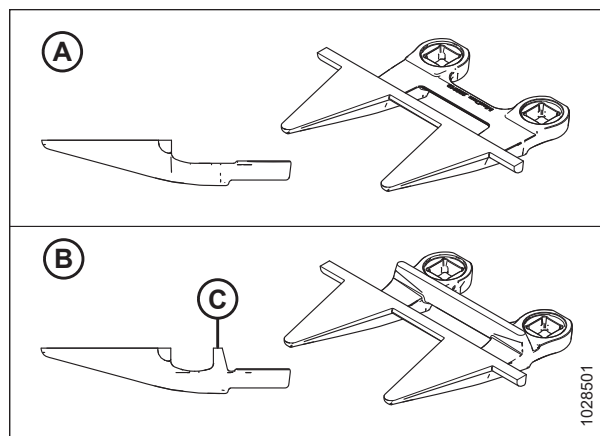

Obrázek 4.142: Koncový prst nože a krátké prsty nožů

A – Koncový prst nože PlugFree™ (MD #286319)

B – Prst PlugFree™ (s třecím výstupkem [C]) (MD #286318)

- Umístěte plastovou výměnnou desku (A) a náhradní krátký prst nože (B) pod žací lištu.

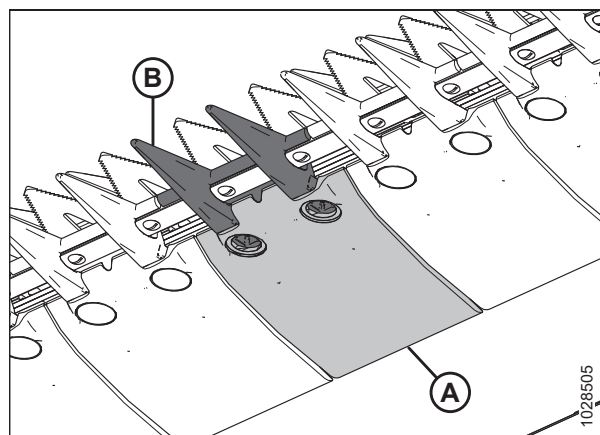

Obrázek 4.143: Krátký prst nože a výměnná deska

- Umístěte přidržovač (A) a povolte stavěcí šrouby (B) tak, aby nevyčnívaly pod přidržovačem.
- Upevněte krátký prst nože, výměnnou desku a přidržovač pomocí šroubů a matic (C). Matice **NEUTAHUJTE**.
- Nastavujte přidržovač, dokud nebude mezera přijatelná.
 - Pokyny k nastavení viz *Seřízení přidržovače – krátké prsty nožů, Str. 377*.
 - Parametry mezery viz *Kontrola přidržovače – krátké prsty nožů, Str. 376*.
- Utáhněte matice (C) momentem 85 Nm (63 lbf-ft).

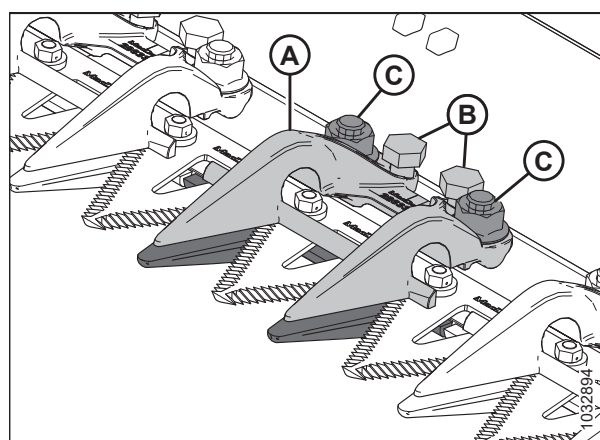

Obrázek 4.144: Krátký prst nože

11. Zkontrolujte vzdálenost.

- Je-li mezera přijatelná, montáž přidržovače je dokončena.
- Není-li vzdálenost přijatelná, zopakujte kroky [9, Str. 375](#) až [11, Str. 376](#).

12. Uvolněte bezpečnostní podpěry přiháněče. Pokyny viz [Deaktivace bezpečnostních podpěr přiháněče, Str. 42](#).

Kontrola přidržovače – krátké prsty nožů

Přidržovače krátkých prstů zabraňují nadzvedávání částí nože na žací liště z prstů, přičemž zároveň umožňují posouvání nože. Zkontrolujte, zda je mezi přidržovači a částmi nožů dostatečná vzdálenost.

Informace o kontrole středového přidržovače u adaptérů s dvojitým nožem viz [Kontrola středového přidržovače na adaptérech s dvojitým nožem – krátké prsty nožů, Str. 380](#).

NEBEZPEČÍ

Přesvědčte se, že se v okolí stroje nenachází žádné osoby.

NEBEZPEČÍ

Abyste zamezili zranění nebo smrti v důsledku neočekávaného spuštění stroje, před nastavováním stroje vždy vypněte motor a vytáhněte klíček.

VÝSTRAHA

Abyste zamezili zranění v důsledku pádu zvednutého přiháněče, před vstupem pod zvednutý přiháněč vždy aktivujte bezpečnostní podpěry.

VÝSTRAHA

Při práci v okolí nožů nebo při manipulaci s nimi noste silné rukavice.

1. Zvedněte přiháněč do maximální polohy.
2. Vypněte motor a vytáhněte klíček ze zapalování.
3. Aktivujte bezpečnostní podpěry přiháněče. Pokyny viz [Aktivace bezpečnostních podpěr přiháněče, Str. 41](#).
4. Otáčením setrvačnicku připojeného k hnací skříni nože pohybujte nožem, dokud se části nože neposunou pod přidržovač (A).
5. Zatlačte dolů na část nože silou přibližně 44 N silou (10 lbf) a pomocí spároměru změřte vzdálenost mezi hrotem přidržovače (B) a částí nože. Ověřte, že vzdálenost je 0,1–0,5 mm (0,004–0,020 in).
6. Pokud je nutné nastavení, viz krok [Seřízení přidržovače – krátké prsty nožů, Str. 377](#).

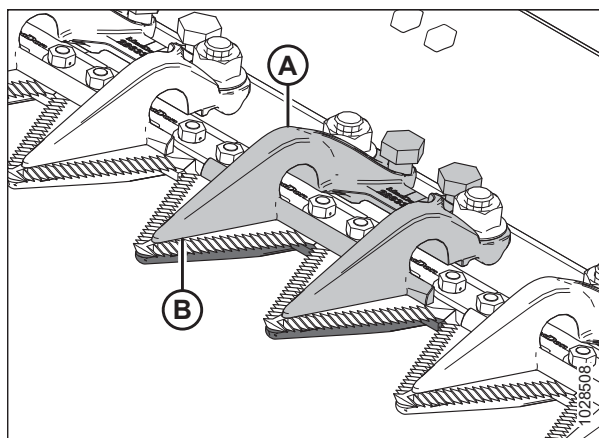

Obrázek 4.145: Krátké prsty nožů

Seřízení přidržovače – krátké prsty nožů

Na základě postupu pro kontrolu, pokud přidržovač krátkých prstů blokuje svůj nůž, upravte přidržovač.

Informace o nastavení středového přidržovače u adaptérů s dvojitým nožem viz [Nastavení středového přidržovače na adaptérech s dvojitým nožem – krátké prsty nožů, Str. 382](#).

NEBEZPEČÍ

Přesvědčte se, že se v okolí stroje nenachází žádné osoby.

NEBEZPEČÍ

Abyste zamezili zranění nebo smrti v důsledku neočekávaného spuštění stroje, před nastavováním stroje vždy vypněte motor a vytáhněte klíček.

VÝSTRAHA

Abyste zamezili zranění v důsledku pádu zvednutého přiháněče, před vstupem pod zvednutý přiháněč vždy aktivujte bezpečnostní podpěry.

VÝSTRAHA

Při práci v okolí nožů nebo při manipulaci s nimi noste silné rukavice.

1. Zvedněte přiháněč do maximální polohy.
2. Vypněte motor a vytáhněte klíček ze zapalování.
3. Aktivujte bezpečnostní podpěry přiháněče. Pokyny viz [Aktivace bezpečnostních podpěr přiháněče, Str. 41](#).
4. Nastavte vzdálenost přidržovače následujícím způsobem:
 - V případě zmenšování vzdálenosti otáčejte stavěcími šrouby (A) ve směru hodinových ručiček.
 - V případě zvětšování vzdálenosti otáčejte stavěcími šrouby (A) proti směru hodinových ručiček.

POZNÁMKA:

V případě nastavení ve větším rozsahu povolte matice (B) před otáčením stavěcími šrouby (A). Po nastavení znovu utáhněte matice momentem 85 Nm (63 lbf-ft).

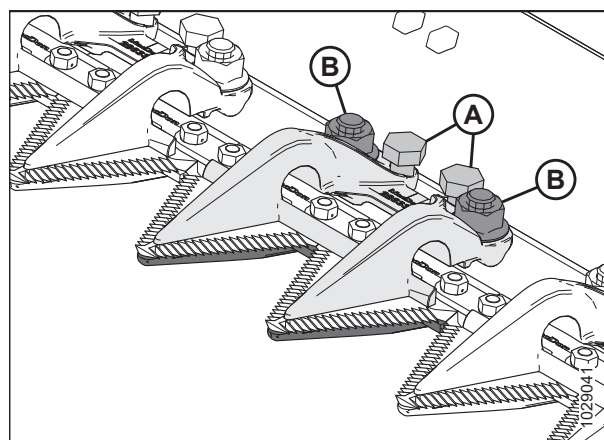

Obrázek 4.146: Krátký přidržovač prstu nože

5. Nechte adaptér běžet na nízkých otáčkách a poslouchejte hluk vyvolaný nedostatečnou vzdáleností. V případě potřeby upravte adaptér.

DŮLEŽITÉ:

Nedostatečná vzdálenost přidržovače způsobí přehřátí nože a prstů.

6. Uvolněte bezpečnostní podpěry přiháněče. Pokyny viz [Deaktivace bezpečnostních podpěr přiháněče, Str. 42](#).

Výměna středového prstu nože – adaptéry s dvojitým nožem

Prst s přesazením uprostřed adaptéru se dvěma noži (kde se dva nože překrývají) vyžaduje poněkud jiný postup výměny než v případě standardního prstu.

NEBEZPEČÍ

Abyste zamezili zranění nebo smrti v důsledku neočekávaného spuštění stroje, před nastavováním stroje vždy vypněte motor a vytáhněte klíček.

NEBEZPEČÍ

Přesvědčte se, že se v okolí stroje nenachází žádné osoby.

VÝSTRAHA

Abyste zamezili zranění v důsledku pádu zvednutého přiháněče, před vstupem pod zvednutý přiháněč vždy aktivujte bezpečnostní podpěry.

VÝSTRAHA

Při práci v okolí nožů nebo při manipulaci s nimi noste silné rukavice.

1. Zvedněte přiháněč do maximální polohy.
2. Vypněte motor a vytáhněte klíček ze zapalování.
3. Aktivujte bezpečnostní podpěry přiháněče. Pokyny viz *Aktivace bezpečnostních podpěr přiháněče, Str. 41*.
4. Odšroubujte dvě matice a šrouby (C), které upevní středový prst nože (A) a přidržovač (B) k žací liště.
5. Demontujte středový prst nože (A), plastovou výměnnou desku a přidržovač (B).

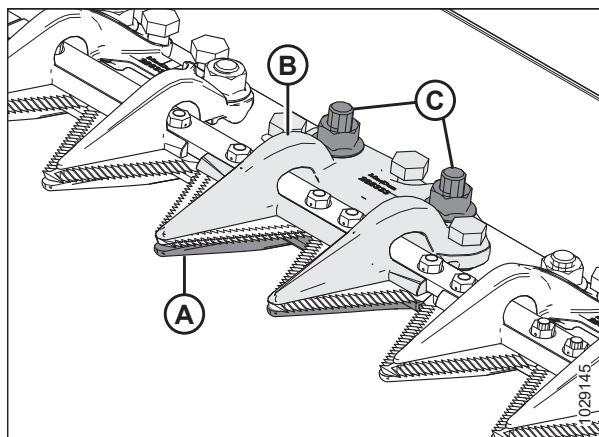

Obrázek 4.147: Středový prst nože

DŮLEŽITÉ:

Ujistěte se, že jako náhradní středový prst nože máte k dispozici správný prst s přesazenými řeznými povrchy (A).

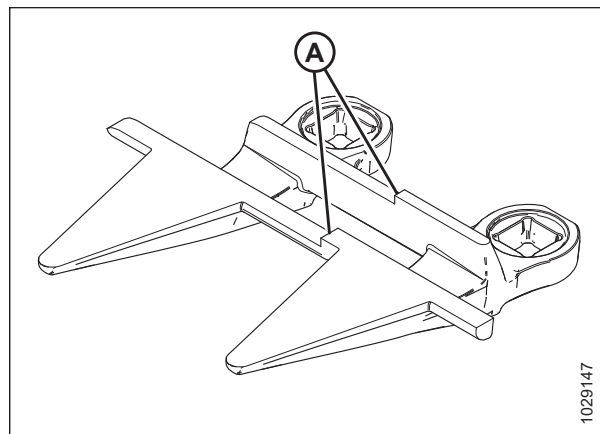

Obrázek 4.148: Středový prst nože

6. Před montáží nového středového prstu nože se ujistěte, že je pod žací lištou překryvná vložka (A) a silný konec podložky je umístěn pod středovým prstem.

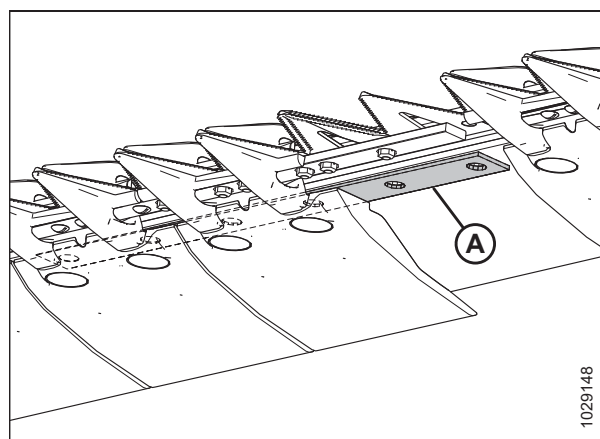

Obrázek 4.149: Žací lišta

7. Umístěte plastovou výměnnou desku (A) a nový středový prst nože (B) pod žací lištu.

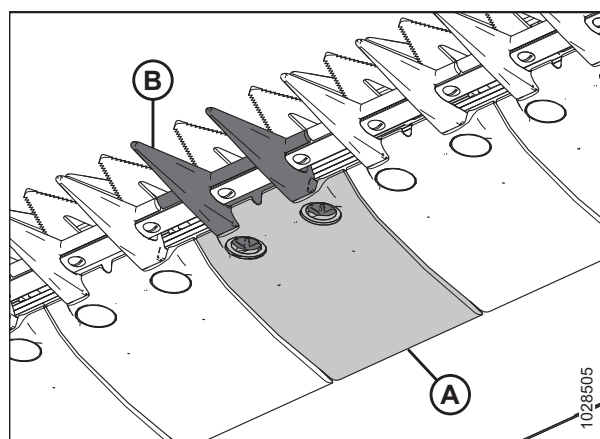

Obrázek 4.150: Středový prst nože a výměnná deska

ÚDRŽBA A SERVIS

8. Zašroubujte tři stavěcí šrouby (A) tak, aby vyčnívaly 4 mm (5/32 in) ze spodní strany středového přídržovače (B).
9. Umístěte středový přídržovač (B) na žací lištu.

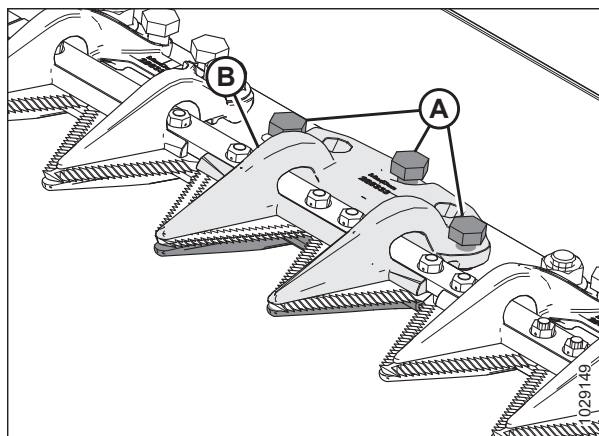

Obrázek 4.151: Středový prst nože

10. Připevněte středový přídržovač (A) pomocí dvou šroubů a matic (B), ale v tomto okamžiku matice **NEUTAHUJTE**.

DŮLEŽITÉ:

Přídržovač (B) musí pojmout dva překrývající se nože v místě prostředního prstu nože. Namontujte na tomto místě správný náhradní středový prst nože.

11. Nastavte přídržovač, dokud nebude mezera přijatelná.
 - Pokyny k nastavení viz [Nastavení středového přídržovače na adaptérech s dvojitým nožem – krátké prsty nožů, Str. 382](#).
 - Parametry mezery viz [Kontrola středového přídržovače na adaptérech s dvojitým nožem – krátké prsty nožů, Str. 380](#).

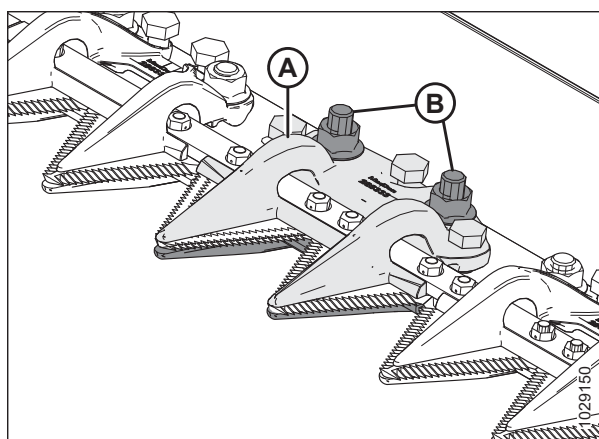

Obrázek 4.152: Středový prst nože

12. Utáhněte matice (B) momentem 85 Nm (63 lbf-ft).

Kontrola středového přídržovače na adaptérech s dvojitým nožem – krátké prsty nožů

Středový přídržovač krátkých prstů nožů zabraňuje nadzvedávání středových částí nože na žací liště z prstu, přičemž zároveň umožňuje posouvání nože. Zkontrolujte, zda je mezi přídržovačem a středovými částmi nože dostatečná vzdálenost.

NEBEZPEČÍ

Přesvědčte se, že se v okolí stroje nenachází žádné osoby.

NEBEZPEČÍ

Abyste zamezili zranění nebo smrti v důsledku neočekávaného spuštění stroje, před nastavováním stroje vždy vypněte motor a vytáhněte klíček.

VÝSTRAHA

Abyste zamezili zranění v důsledku pádu zvednutého přiháněče, před vstupem pod zvednutý přiháněč vždy aktivujte bezpečnostní podpěry.

VÝSTRAHA

Při práci v okolí nožů nebo při manipulaci s nimi noste silné rukavice.

1. Zvedněte přiháněč do maximální polohy.
2. Vypněte motor a vytáhněte klíček ze zapalování.
3. Aktivujte bezpečnostní podpěry přiháněče. Pokyny viz *Aktivace bezpečnostních podpěr přiháněče, Str. 41.*
4. Otevřete koncový štít. Pokyny viz *Otevření koncových štítů adaptéru, Str. 44.*
5. Otáčením setrvačnicku připojeného k hnací skříní nože pohybujte nožem, dokud se část nože neposune pod přidržovač (A). Tento krok zopakujte pro přesunutí druhého nože.
6. Zatlačte na část nože silou přibližně 44 N (10 lbf). Spároměrem změřte vzdálenost mezi přidržovačem (A) a částí nože. Ujistěte se, že je vzdálenost následující:
 - U hrotu (B) přidržovače: 0,1–0,5 mm (0,004–0,020 palce)
 - U zadní části (C) přidržovače: 0,1–1,0 mm (0,004–0,040 palce)
7. Pokud je nutné nastavení, viz krok *Nastavení středového přidržovače na adaptérech s dvojitým nožem – krátké prsty nožů, Str. 382.*
8. Utáhněte matice (D), přezkontrolujte vzdálenost a případně ji upravte.
9. Zavřete koncový štít. Pokyny viz *Zavření koncových štítů adaptéru, Str. 45.*

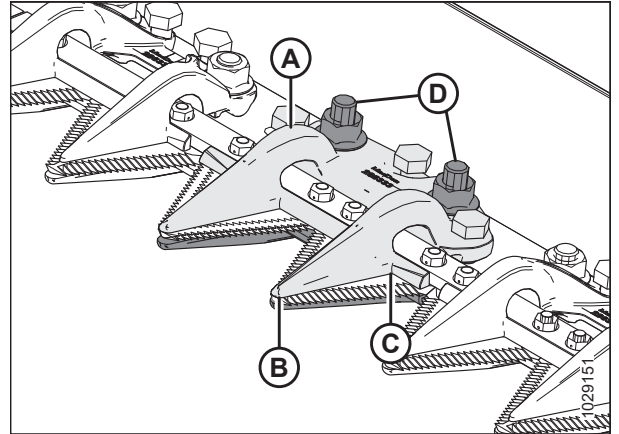

Obrázek 4.153: Středový přidržovač prstu nože

Nastavení středového přidržovače na adaptérech s dvojitým nožem – krátké prsty nožů

Na základě postupu pro kontrolu, pokud přidržovač krátkých prstů nožů blokuje nůž, upravte přidržovač.

NEBEZPEČÍ

Přesvědčte se, že se v okolí stroje nenachází žádné osoby.

NEBEZPEČÍ

Abyste zamezili zranění nebo smrti v důsledku neočekávaného spuštění stroje, před nastavováním stroje vždy vypněte motor a vytáhněte klíček.

VÝSTRAHA

Abyste zamezili zranění v důsledku pádu zvednutého přiháněče, před vstupem pod zvednutý přiháněč vždy aktivujte bezpečnostní podpěry.

VÝSTRAHA

Při práci v okolí nožů nebo při manipulaci s nimi noste silné rukavice.

1. Zvedněte přiháněč do maximální polohy.
2. Vypněte motor a vytáhněte klíček ze zapalování.
3. Aktivujte bezpečnostní podpěry přiháněče. Pokyny viz *Aktivace bezpečnostních podpěr přiháněče, Str. 41*.
4. Uvolněte montážní spojovací materiál (B).
5. Nastavte mezeru přidržovače následujícím způsobem:
 - V případě zvětšování vzdálenosti otáčejte stavěcími šrouby (A) ve směru hodinových ručiček (utáhněte šrouby).
 - V případě zmenšování vzdálenosti otáčejte stavěcími šrouby (A) proti směru hodinových ručiček (povolte šrouby).
6. V případě úpravy vzdálenosti u hrotu přidržovače otáčejte stavěcím šroubem (C) následujícím způsobem:
 - V případě zvětšování vzdálenosti otáčejte stavěcím šroubem (C) proti směru hodinových ručiček (povolte šrouby).
 - V případě zmenšování vzdálenosti otáčejte stavěcím šroubem (C) ve směru hodinových ručiček (utáhněte šrouby).
7. Utáhněte matice (B) momentem 85 Nm (63 lbf·ft).
8. Není-li nutné další nastavení, zopakujte kroky 4, *Str. 382* až 7, *Str. 382*.

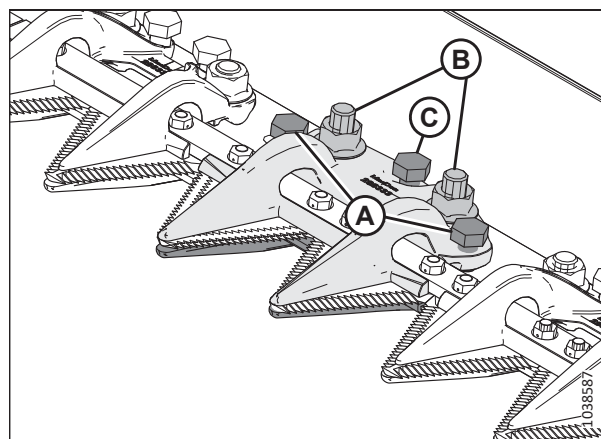

Obrázek 4.154: Středový přidržovač

ÚDRŽBA A SERVIS

9. Nechte motor běžet na nízkých otáčkách a zároveň poslouchejte hluk vyvolaný nedostatečnou vzdáleností. V případě potřeby upravte nože.

DŮLEŽITÉ:

Nedostatečná vzdálenost přidržovače způsobí přehřátí nože a prstů.

4.8.7 Kryt hlavy nože

Kryt hlavy nože se připevňuje ke koncovému plechu a zmenšuje otvor hlavy nože, aby zabránil hromadění posečených plodin ve výřezu hlavy nože.

DŮLEŽITÉ:

Při použití žací lišty na zemi v blátivých podmínkách kryt odmontujte. Bláto se může napěchovat do dutiny za krytem, což může vést k závadě hnací skříně nože.

Montáž krytu hlavy nože

Kryt hlavy nože se především používá pro rýži a jemnou travu, plodiny nezůstávaly v podávacím otvoru. Kryt hlavy nože se nedoporučuje za všech podmínek.

NEBEZPEČÍ

Abyste se vyhnuli úrazu nebo smrti v důsledku neočekávaného spuštění nebo pádu zvednutého stroje, před vstupem z jakéhokoli důvodu pod adaptér vždy vypněte motor, vytáhněte klíček a aktivujte bezpečnostní podpěry.

VÝSTRAHA

Abyste zamezili zranění v důsledku pádu zvednutého přiháněče, před vstupem pod zvednutý přiháněč vždy aktivujte bezpečnostní podpěry.

NEBEZPEČÍ

Přesvědčte se, že se v okolí stroje nenachází žádné osoby.

VÝSTRAHA

Při práci v okolí nožů nebo při manipulaci s nimi noste silné rukavice.

DŮLEŽITÉ:

Pokud jsou kryty požadovány v blátivých podmínkách, často kontrolujte dutinu za krytem a odstraňujte případné napěchované bláto.

1. Zvedněte přiháněč do maximální polohy.
2. Spusťte adaptér dolů.
3. Vypněte motor a vytáhněte klíček ze zapalování.
4. Aktivujte bezpečnostní podpěry přiháněče. Pokyny viz *Aktivace bezpečnostních podpěr přiháněče, Str. 41*.
5. Vyjměte kryty hlavy nože z kufříku pro ukládání příruček.

ÚDRŽBA A SERVIS

- Podle vyobrazení umístěte kryt hlavy nože (A) na koncový plech. Vyrovnajte kryt tak, aby výřez odpovídal profilu hlavy nože anebo přídržovačů.
- Vyrovnajte montážní otvory a zajistěte kryt dvěma šrouby M10 x 30 s šestihlannou hlavou, podložkami (B) a maticemi.
- Utáhněte šrouby (B) právě tolik, aby udržely kryt hlavy nože (A) na místě a současně umožnily krytu být co možná nejbliže k hlavě nože.
- Manuálně otáčejte řemenicí hnací skříně nože, aby se nůž pohyboval, a kontrolujte případné kolize mezi hlavou nože a krytem hlavy nože (A). Nastavte kryt hlavy nože tak, abyste odstranili jakékoli kolize s nožem.
- Utáhněte šrouby (B) momentem 11 Nm (8,11 lbf-ft [97 lbf-in]).

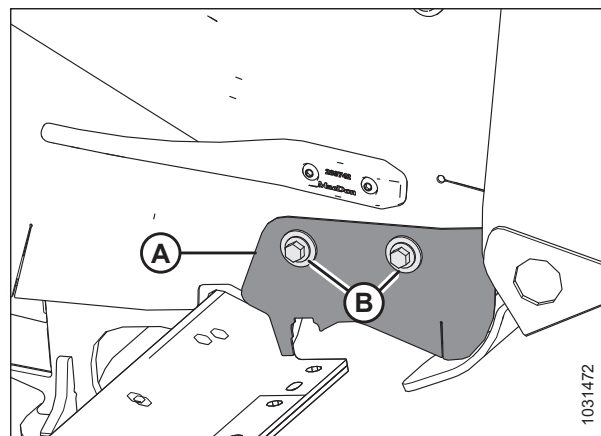

Obrázek 4.155: Kryt hlavy nože

4.9 Systém pohonu nože

Systém pohonu nože přemění načerpaný hydraulický tlak do mechanického pohybu, který pohybuje řadou zubatých čepelí nožů v přední části adaptéru pro sečení různých plodin.

4.9.1 Hnací skříň nože

Hnací skříň nože je poháněna hydromotorem pomocí řemene a převádí rotační pohyb na kmitavý pohyb nože.

Adaptéry s jednoduchým nožem mají hnací skříň nože (A) a motor (B) na levé straně adaptéru; adaptéry s dvojitým nožem mají hnací skříň nože a motor na obou koncích adaptéru.

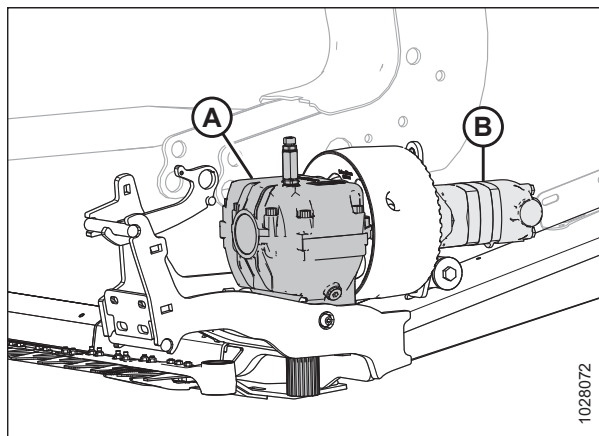

Obrázek 4.156: Vyobrazena levá strana hnací skříně nože – pravá strana je podobná

Kontrola hladiny oleje ve hnací skříni nože

Abyste pohony nožů správně fungovaly, musí být v každé hnací skříni nože dostatečná hladina oleje. Hladinu oleje můžete kontrolovat pomocí měrky, která je instalována v každém pohonu nože.

NEBEZPEČÍ

Abyste zamezili zranění nebo smrti v důsledku neočekávaného spuštění stroje, před nastavováním stroje vždy vypněte motor a vytáhněte klíček.

NEBEZPEČÍ

Přesvědčte se, že se v okolí stroje nenachází žádné osoby.

1. Ujistěte se, že je adaptér ve vodorovné poloze.
2. Spusťte adaptér dolů.
3. Nastavte úhel adaptéru tak, aby horní část hnací skříně nože byla v rovině se zemí.
4. Vypněte motor a vytáhněte klíček ze zapalování.
5. Otevřete koncový štít. Pokyny viz *Otevření koncových štítů adaptéru, Str. 44.*

6. Vytáhněte měрку oleje (A), otřete ji a poté ji znovu zasuňte. Utáhněte ji rukou.
7. Znovu vytáhněte měрку a zkontrolujte hladinu oleje. Hladina oleje musí být v rozmezí (B) mezi čarami u dna měrky.
8. Namontujte zpět měрку (A). Utáhněte měрку momentem 23 Nm (17 lbf ft [204 lbf-in]).
9. Zopakujte kroky 5, Str. 386 až 8, Str. 387 pro kontrolu hladiny oleje u druhého pohonu nožů.

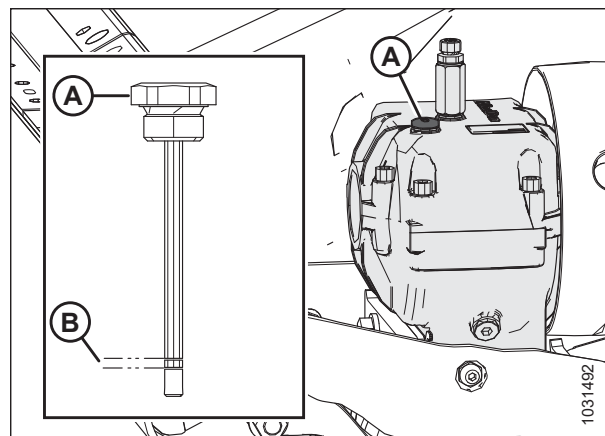

Obrázek 4.157: Hnací skříň nože

Kontrola upevňovacích šroubů

Po prvních 10 hodinách provozu a potom vždy po 100 hodinách zkontrolujte utahovací moment čtyř upevňovacích šroubů (A) a (B) hnací skříňe nože.

1. Všechny šrouby utáhněte momentem 343 Nm (253 lbf-ft). Nejprve utáhněte boční šrouby (A), potom spodní šrouby (B).

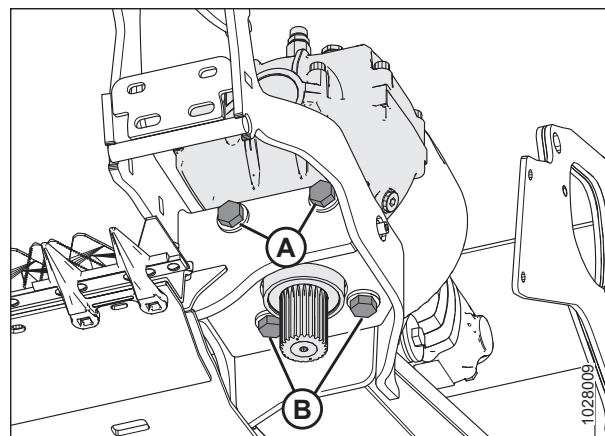

Obrázek 4.158: Hnací skříň nože – pohled zdola

Výměna oleje v hnací skříni nože

Po prvních 50 hodinách provozu a poté každých 1000 hodin (nebo každé 3 roky) vyměňte mazivo v hnací skříni nože.



NEBEZPEČÍ

Abyste zamezili zranění nebo smrti v důsledku neočekávaného spuštění stroje, před nastavováním stroje vždy vypněte motor a vytáhněte klíček.



NEBEZPEČÍ

Přesvědčte se, že se v okolí stroje nenachází žádné osoby.

1. Zcela zvedněte adaptér.
2. Vypněte motor a vytáhněte klíček ze zapalování.
3. Otevřete koncový štít. Pokyny viz *Otevření koncových štítů adaptéru, Str. 44.*

ÚDRŽBA A SERVIS

4. Pod hnací skříň nože umístěte nádobu dostatečné velikosti pro zachycení asi 1,5 l (0,4 US gal) oleje.
5. Vyjměte měрку (A) a vypouštěcí zátku (C).
6. Nechte vytéci olej z hnací skříň nože do nádoby pod ní.
7. Namontujte zpět vypouštěcí zátku (C).
8. Doplňte 1,5 l (0,4 US gal) oleje do hnací skříň nože. Doporučené kapaliny a maziva viz vnitřní strana obálky vzadu.

POZNÁMKA:

Hladinu oleje kontrolujte při vodorovné horní části hnací skříň nože a zašroubované měrce oleje (A).

9. Zkontrolujte, zda je hladina oleje v rámci stanoveného rozsahu (B).
10. Zavřete koncový štít. Pokyny viz *Zavření koncových štítů adaptéru, Str. 45.*

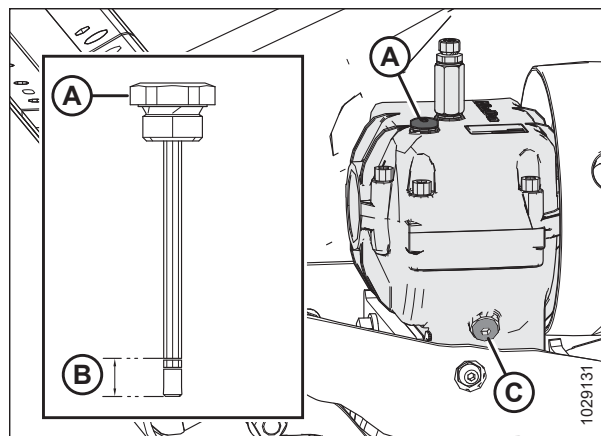

Obrázek 4.159: Hnací skříň nože

4.10 Podávací deska

Podávací deska je umístěna na naklápěcím modulu FM200. Používá vkládací sběrač, který dopravuje posečenou plodinu k vkládacímu šneku.

4.10.1 Výměna vkládacího sběrače

Vkládací sběrač na naklápěcím modulu dopravuje sklizené plodiny do šikmého dopravníku sklízecí mlátičky. Vyměňte vkládací sběrač, pokud je natržený, popraskaný nebo mu chybí příčky.

NEBEZPEČÍ

Přesvědčte se, že se v okolí stroje nenachází žádné osoby.

NEBEZPEČÍ

Abyste zabránili zranění nebo smrti v důsledku neočekávaného spuštění nebo pádu zvednutého stroje, před opuštěním sedadla obsluhy vždy vypněte motor a vytáhněte klíček, a před vstupem z jakéhokoli důvodu pod stroj vždy aktivujte bezpečnostní podpěry.

1. Pohybuje adaptérem, dokud nebude připojení sběrače přístupné na horní straně podávací desky.
2. Zvedněte přiháněč do maximální polohy.
3. Nastavte přiháněč úplně dopředu.
4. Zcela zvedněte adaptér.
5. Vypněte motor a vytáhněte klíček ze zapalování.
6. Aktivujte bezpečnostní podpěry adaptéru. Pokyny viz návod k obsluze sklízecí mlátičky.
7. Aktivujte bezpečnostní podpěry přiháněče. Pokyny viz *Aktivace bezpečnostních podpěr přiháněče, Str. 41*.
8. Pokud je vana podávací desky plná materiálu, měla by být před dokončením postupu vyprázdněna. Pokyny viz *4.10.5 Spuštění vany podávací desky dolů, Str. 409*.
9. Vyhledejte napínač vkládacího sběrače. Uvolněte přítužnou matici (A). Otáčením šroubu (B) proti směru hodinových ručiček uvolněte napnutí sběrače.
10. Deaktivujte bezpečnostní podpěry adaptéru. Pokyny viz návod k obsluze sklízecí mlátičky.
11. Spusťte adaptér do pohodlné pracovní polohy
12. Vypněte motor a vytáhněte klíček ze zapalování.

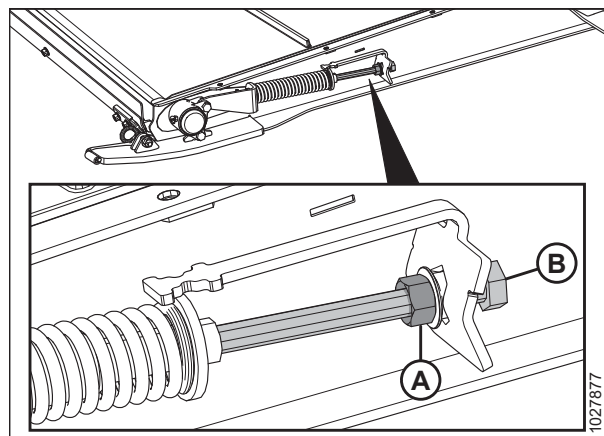

Obrázek 4.160: Napínač vkládacího sběrače

ÚDRŽBA A SERVIS

13. Odmontujte pět šroubů se zápustnou hlavou (A) a držák (B).
14. Odstraňte jeden šroub s knoflíkovou hlavou a podložku (C).
15. Překlopte středový kus (D).
16. Zopakujte kroky 13, Str. 390 až 15, Str. 390 na druhé straně podávací desky.

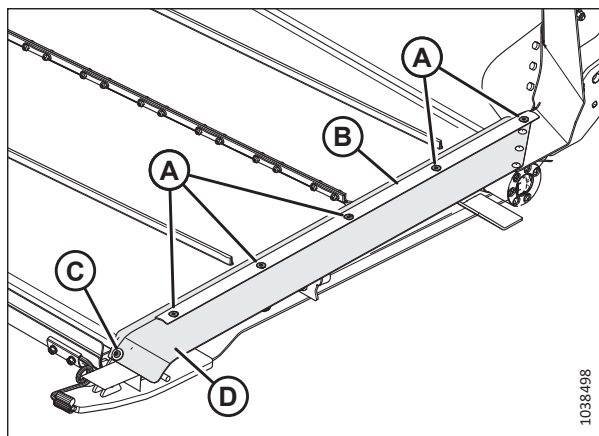

Obrázek 4.161: Těsnění vkládacího sběrače

17. Odmontujte matice a šrouby (A). Odstraňte pásky konektoru sběrače (B).
18. Stáhněte vkládací sběrač z podávací desky.

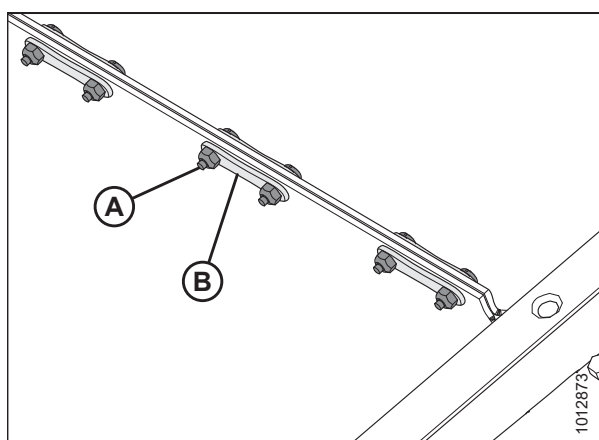

Obrázek 4.162: Konektor sběrače

19. Odstraňte veškeré nečistoty z hnacího válce (A) a vodicího válce (C).
20. Namontujte nový sběrač nad hnací válec (A). Přesvědčte se, že vodička sběrače zapadají do drážek hnacího válce (B).
21. Natáhněte sběrač podél dna podávací desky a na vodicí válec (C).

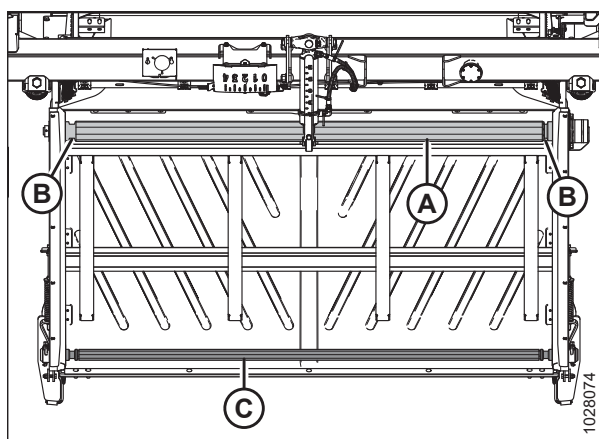

Obrázek 4.163: Vkládací sběrač naklápěcího modulu

POZNÁMKA:

Ševronová spona na sběrači (A) by měla směřovat dopředu.

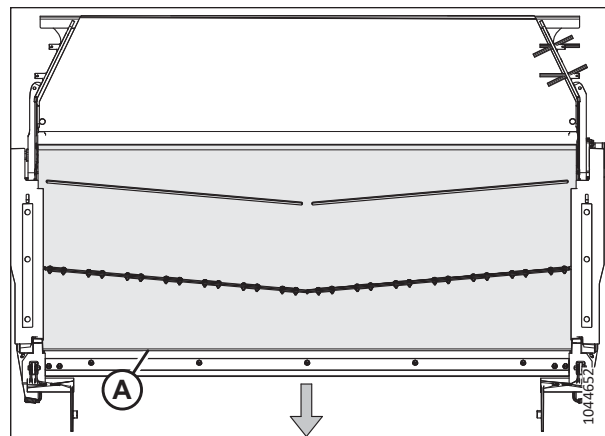

Obrázek 4.164: Orientace vkládacího sběrače naklápěcího modulu

22. Spojte šev sběrače spojovacími pásky (B). Zajistěte pásky maticemi a šrouby (A). Utáhněte matice momentem 7 Nm (5 lbf ft [60 lbf·in]).

DŮLEŽITÉ:

Zkontrolujte, že hlavy šroubů směřují k zadní části podávací desky.

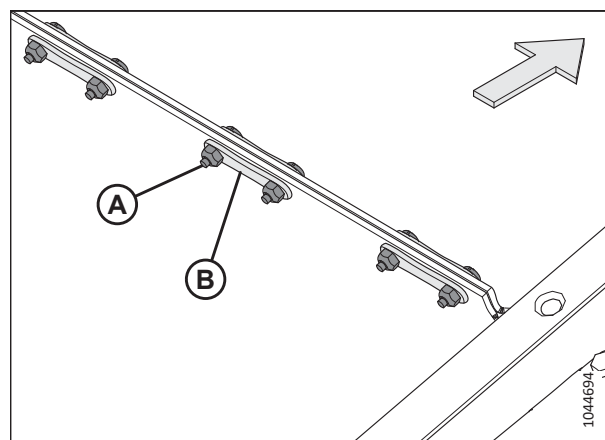

Obrázek 4.165: Pásky konektoru sběrače

23. Zcela zvedněte adaptér.
24. Aktivujte bezpečnostní podpěry adaptéru. Pokyny viz návod k obsluze sklízecí mlátičky.
25. Vypněte motor a vytáhněte klíček ze zapalování.
26. Nastavte napětí sběrače. Pokyny viz [4.10.2 Kontrola a nastavení napnutí vkládacího sběrače, Str. 392](#).
27. Deaktivujte bezpečnostní podpěry adaptéru. Pokyny viz návod k obsluze sklízecí mlátičky.
28. Spusťte adaptér do pohodlné pracovní polohy
29. Vypněte motor a vytáhněte klíček ze zapalování.

30. Umístěte středový kus (D) dle vyobrazení. Znovu namontujte držák (B).
31. Zajistěte držák a střední kus jedním šroubem s půlkulatou hlavou a podložkou (C) a pěti šrouby se zápusťnou hlavou (A).
32. Zopakujte předchozí dva kroky na protější straně podávací desky.
33. Provozujte adaptér po dobu 3 minut a znovu zkontrolujte napnutí sběrače. Pokyny viz [4.10.2 Kontrola a nastavení napnutí vkládacího sběrače](#), Str. 392.

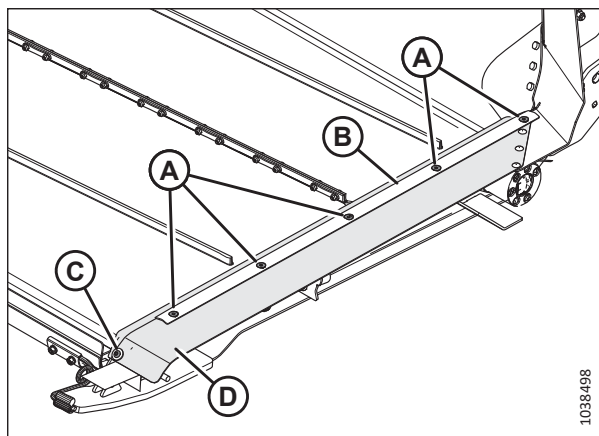

Obrázek 4.166: Těsnění vkládacího sběrače

4.10.2 Kontrola a nastavení napnutí vkládacího sběrače

Abysběrač správně fungoval, musí být správně napnutý. Zkontrolujte napětí sběrače a v případě potřeby jej upravte.

NEBEZPEČÍ

Přesvědčte se, že se v okolí stroje nenachází žádné osoby.

NEBEZPEČÍ

Abyste zabránili zranění nebo smrti v důsledku neočekávaného spuštění nebo pádu zvednutého stroje, před opuštěním sedadla obsluhy vždy vypněte motor a vytáhněte klíček, a před vstupem z jakéhokoli důvodu pod stroj vždy aktivujte bezpečnostní podpěry.

POZNÁMKA:

Obrázky v tomto postupu ukazují levou stranu adaptéru; pravá strana adaptéru je podobná.

1. Zcela zvedněte adaptér.
2. Vypněte motor a vytáhněte klíček ze zapalování.
3. Aktivujte bezpečnostní podpěry adaptéru. Pokyny naleznete v návodu k obsluze sklízecí mlátičky.

Kontrola napětí vkládacího sběrače

4. Přesvědčte se, že vodítko sběrače (gumový pás na spodní straně sběrače) řádně zapadá do drážky na hnacím válci a vodící válec je mezi vodítky.

5. Zkontrolujte polohu kotouče zarážky pružiny (A). Pokud se vkládací sběrač pohybuje správně a zarážky pružin na obou stranách sběrače jsou správně umístěné, není nutné seřízení.

POZNÁMKA:

Výchozí poloha kotouče zarážky pružiny (A) je uprostřed tvaru U na ukazateli (B); avšak poloha kotouče (A) se změní po nastavení pohybu sběrače.

6. Pokud seřízení je nezbytné, pokračujte krokem 7, *Str. 393*.

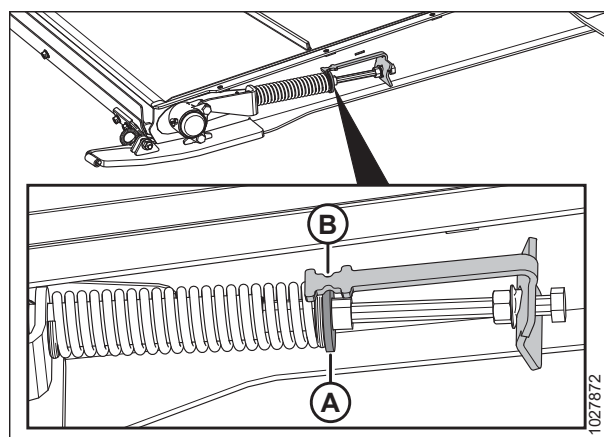

Obrázek 4.167: Napínač vkládacího sběrače

Nastavení napětí vkládacího sběrače

7. Nastavte napětí sběrače uvolněním přítužné matice (A) a otáčením šroubu (B) ve směru hodinových ručiček pro zvětšení napětí sběrače (nebo proti směru hodinových ručiček pro zmenšení napětí sběrače). Kotouč zarážky (C) musí být uprostřed ukazatele (D).

DŮLEŽITÉ:

Při malých úpravách napětí je třeba nastavit pouze jednu stranu sběrače. Abyste zabránili nerovnoměrnému pohybu sběrače při větších úpravách napětí, je třeba nastavit obě strany sběrače.

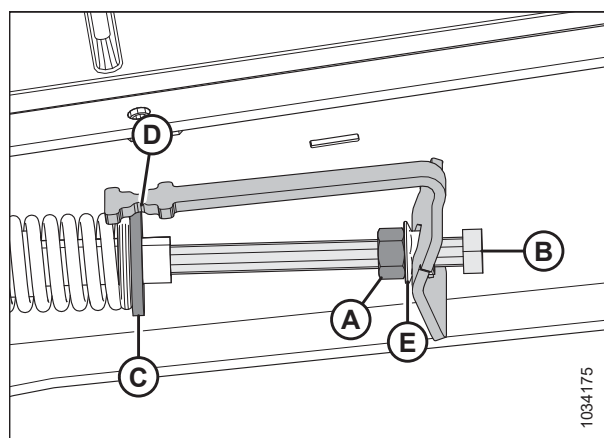

Obrázek 4.168: Napínač vkládacího sběrače – levá strana

8. Pokud se sběrač nepohybuje správně, nastavte kotouč zarážky (C) tak, aby **NEBYL** uprostřed ukazatele (D), ale v následujícím rozsahu:
 - Při povolání na 3 mm (1/8 palce) se bude kotouč zarážky (C) pohybovat směrem k přední straně podávací desky ze středu ukazatele (D).
 - Při utažení na 6 mm (1/4 palce) se bude kotouč zarážky (C) pohybovat směrem k zadní straně podávací desky ze středu ukazatele (D).
9. Utáhněte přítužnou matici (A). Dbejte, aby byla utažena přírubová matice (E) na držáku ukazatele.
10. Deaktivujte bezpečnostní podpěry adaptéru. Pokyny naleznete v návodu k obsluze sklízecí mlátičky.

4.10.3 Hnací válec vkládacího sběrače

Hnací válec vkládacího sběrače je poháněn hydraulicky, aby otáčel vkládacím sběračem a dopravoval plodinu ke vkládacímu šneku.

Demontáž hnacího kola vkládacího sběrače

Při opravě nebo výměně je třeba vyjmout hnací kolo vkládacího sběrače.

NEBEZPEČÍ

Přesvědčte se, že se v okolí stroje nenachází žádné osoby.

NEBEZPEČÍ

Abyste zabránili zranění nebo smrti v důsledku neočekávaného spuštění nebo pádu zvednutého stroje, před opuštěním sedadla obsluhy vždy vypněte motor a vytáhněte klíček, a před vstupem z jakéhokoli důvodu pod stroj vždy aktivujte bezpečnostní podpěry.

VÝSTRAHA

Abyste zamezili zranění v důsledku pádu zvednutého přiháněče, před vstupem pod zvednutý přiháněč vždy aktivujte bezpečnostní podpěry.

1. Zvedněte přiháněč do maximální polohy.
2. Zcela zvedněte adaptér.
3. Vypněte motor a vytáhněte klíček ze zapalování.
4. Aktivujte bezpečnostní podpěry přiháněče. Pokyny viz *Aktivace bezpečnostních podpěr přiháněče, Str. 41*.
5. Aktivujte bezpečnostní podpěry adaptéru. Pokyny viz návod k obsluze sklízecí mlátičky.
6. Vyhledejte napínač vkládacího sběrače. Uvolněte přítužnou matici (A). Otáčením šroubu (B) proti směru hodinových ručiček uvolněte napnutí sběrače.

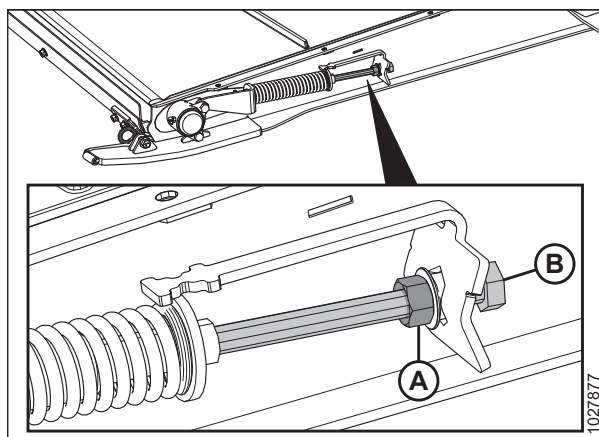

Obrázek 4.169: Napínač vkládacího sběrače

ÚDRŽBA A SERVIS

7. Odmontujte matice a šrouby (A). Odstraňte pásky konektoru sběrače (B).
8. Zvedněte strany sběrače tak, aby se odhalily válce.

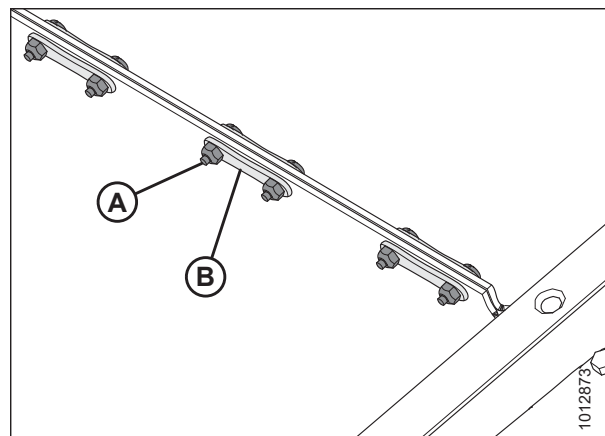

Obrázek 4.170: Konektor sběrače

9. Na pravé straně desky demontujte dvě matice (A) a šrouby z krytu hnacího kola (B).

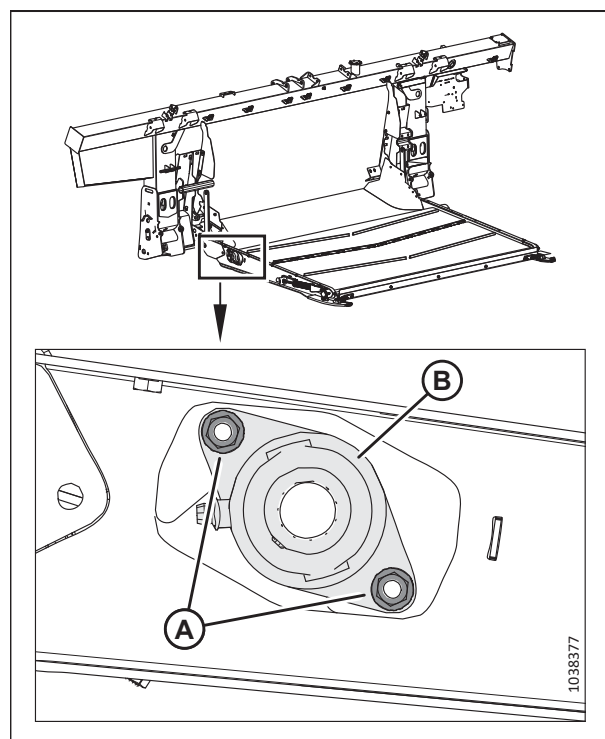

Obrázek 4.171: Ložisko hnacího válce

ÚDRŽBA A SERVIS

10. Posouvajte hnací kolo se sestavou ložiska (A) doprava, dokud se levý konec nevysune z drážky motoru.
11. Demontujte horní kryty (B).

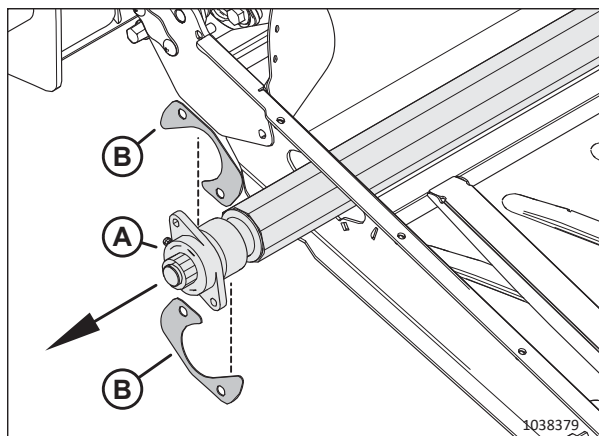

Obrázek 4.172: Hnací válec

12. Zdvihněte levý konec z rámu.
13. Posuňte sestavu (A) doleva, přičemž ved'te pouzdro ložiska (B) skrz otvor rámu (C).
14. Odejměte válec (A).

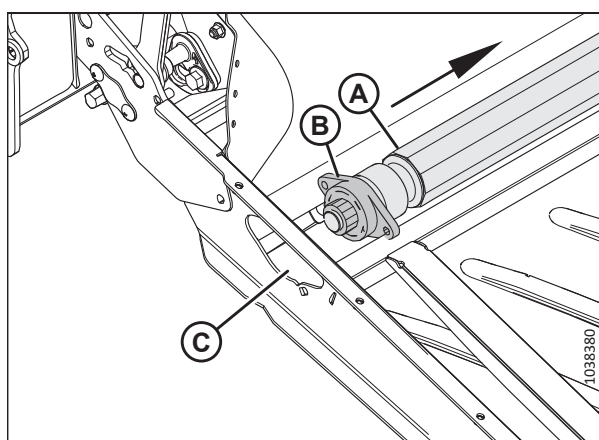

Obrázek 4.173: Hnací válec

Instalace hnacího kola vkládacího sběrače

Hnací kolo vkládacího sběrače je třeba po opravě nebo výměně nainstalovat.

1. Potřete drážku motoru mazacím tukem.
2. Zaveďte ložiskový konec (A) hnacího kola skrz otvor rámu (B).

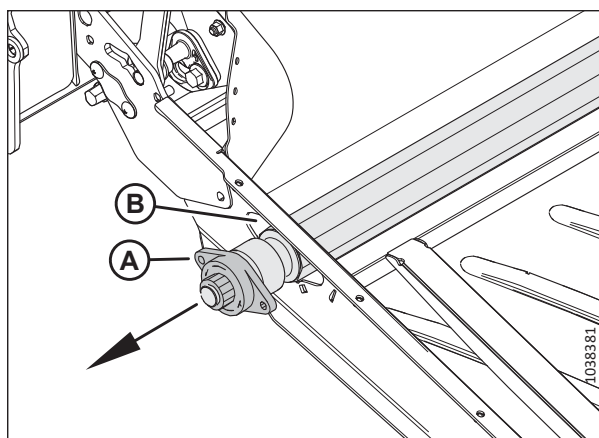

Obrázek 4.174: Hnací válec – ložiskový konec

3. Nasuňte levý konec hnacího kola (A) na drážkovaný konec hřídele motoru (B).

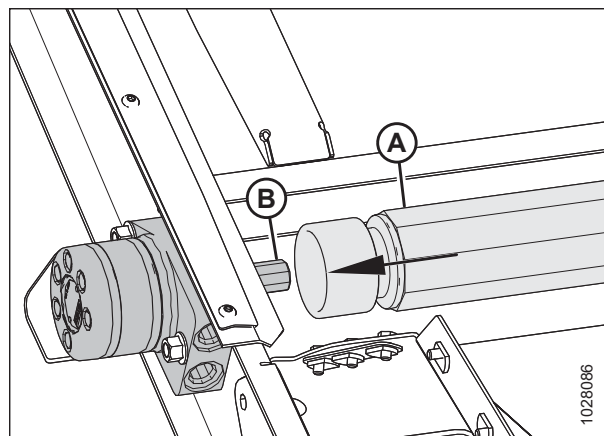

Obrázek 4.175: Motor vkládacího sběrače

4. Nainstalujte dva šrouby (A) do podávací desky.
 5. Oba kryty (B) nasadte na dva šrouby.
- DŮLEŽITÉ:**
Umístěte kryty v uvedeném pořadí.
6. Zajistěte pouzdro ložiska hnacího válce dvěma maticemi (C).
 7. Namontujte sběrač podávací desky. Pokyny viz [4.10.1 Výměna vkládacího sběrače, Str. 389](#).
 8. Napněte vkládací sběrač. Pokyny viz [4.10.2 Kontrola a nastavení napnutí vkládacího sběrače, Str. 392](#).

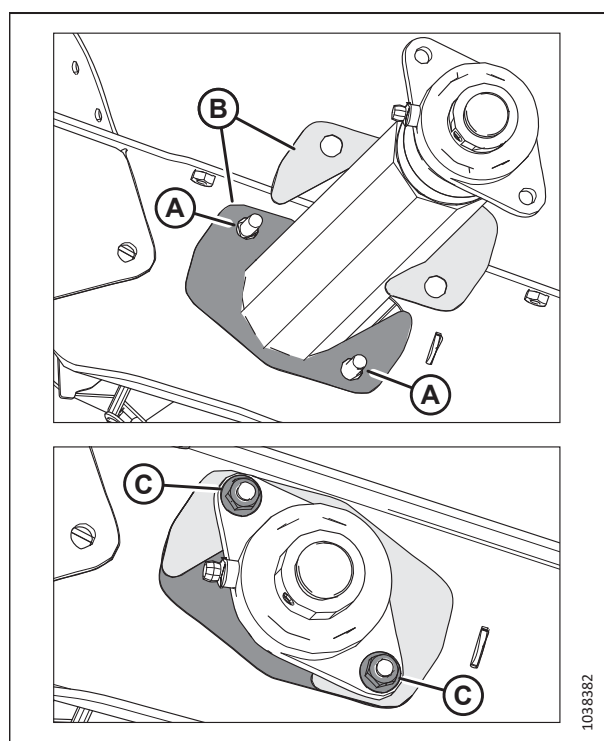

Obrázek 4.176: Hnací válec – ložiskový konec

Demontáž ložiska hnacího válce vkládacího sběrače

Ložiska hnacího kola vkládacího sběrače pomáhají kolu se otáčet. Při výměně je třeba ložisko vyjmout.



NEBEZPEČÍ

Abyste zabránili zranění nebo smrti v důsledku neočekávaného spuštění nebo pádu zvednutého stroje, před opuštěním sedadla obsluhy vždy vypněte motor a vytáhněte klíček, a před vstupem z jakéhokoli důvodu pod stroj vždy aktivujte bezpečnostní podpěry.



VÝSTRAHA

Abyste zamezili zranění v důsledku pádu zvednutého přiháněče, před vstupem pod zvednutý přiháněč vždy aktivujte bezpečnostní podpěry.

ÚDRŽBA A SERVIS

1. Zvedněte přiháněč do maximální polohy.
2. Zcela zvedněte adaptér.
3. Vypněte motor a vytáhněte klíček ze zapalování.
4. Aktivujte bezpečnostní podpěry přiháněče. Pokyny viz *Aktivace bezpečnostních podpěr přiháněče, Str. 41.*
5. Aktivujte bezpečnostní podpěry adaptéru. Pokyny viz návod k obsluze sklízecí mlátičky.
6. Vyhledejte napínač vkládacího sběrače. Uvolněte příružnou matici (A). Otáčením šroubu (B) proti směru hodinových ručiček uvolněte napnutí sběrače.

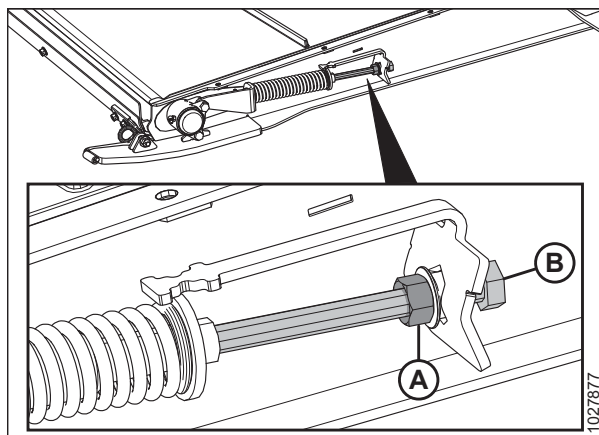

Obrázek 4.177: Napínač vkládacího sběrače

7. Povolte zajišťovací šroub (A) na zajišťovacím kroužku ložiska (B).
8. Kladivem a průbojníkem klepejte na zajišťovací kroužek ložiska (B) ve směru proti otáčení šneku, abyste kroužek uvolnili.

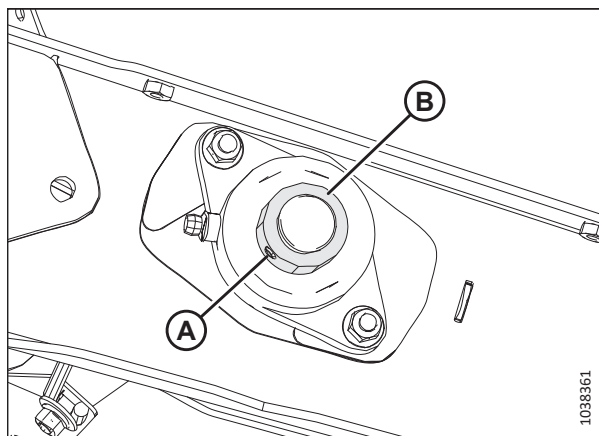

Obrázek 4.178: Ložisko hnacího válce vkládacího sběrače

9. Odmontujte dvě matice (A).

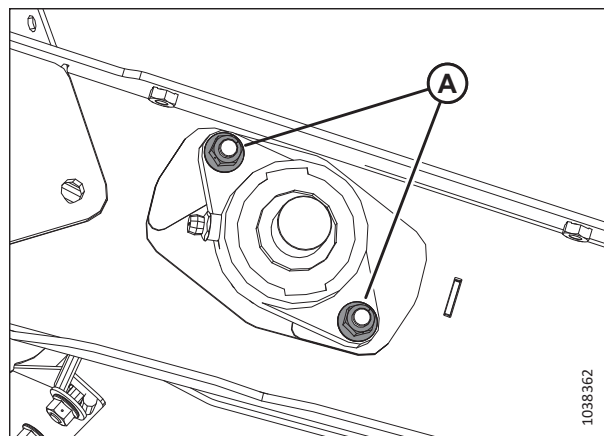

Obrázek 4.179: Ložisko hnacího válce vkládacího sběrače

10. Odejměte pouzdro ložiska (A).

POZNÁMKA:

Jestliže je ložisko zadřené na hřídeli, může být snadnější demontovat sestavu hnacího válce. Pokyny viz *Demontáž hnacího kola vkládacího sběrače, Str. 394.*

11. Zkontrolujte oba kryty (B), zda nejsou poškozené. Pokud jsou poškozené, vyměňte je za díly ze sady MD #347553.

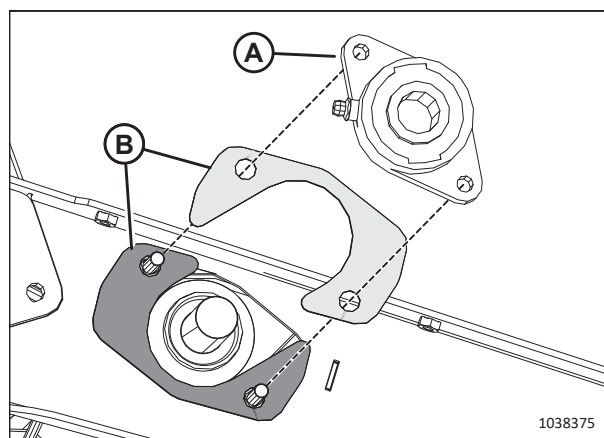

Obrázek 4.180: Ložisko hnacího válce vkládacího sběrače

Instalace ložisko hnacího kola vkládacího sběrače

Ložisko je upevněno pomocí šroubů a zajišťovacího kroužku.

1. Nainstalujte dva šrouby (A) do podávací desky.
2. Oba kryty (B) nasadte na dva šrouby.
DŮLEŽITÉ:
Umístěte kryty v uvedeném pořadí.
3. Na hřídel nasadte pouzdro ložisko hnacího kola (C).
4. Kryt zajistěte dvěma maticemi (D).
5. Nasadte zajišťovací ložisko (E) na hřídel.
6. Kladivem a průbojníkem klepejte na zajišťovací kroužek ložiska ve směru otáčení šneku, abyste kroužek zajistili.
7. Utáhněte zajišťovací šroub (F) zajišťovacího kroužku ložiska.
8. Napněte vkládací sběrač. Pokyny viz [4.10.2 Kontrola a nastavení napnutí vkládacího sběrače](#), Str. 392.

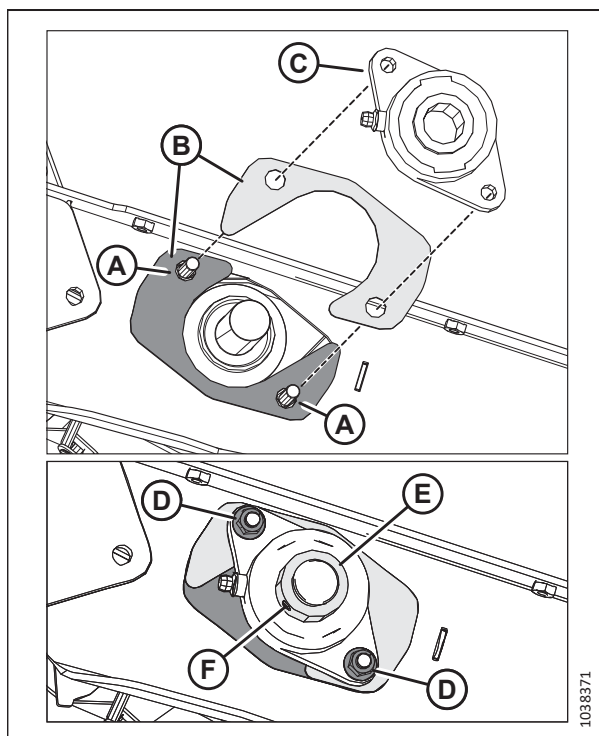

Obrázek 4.181: Ložisko hnacího válce vkládacího sběrače

4.10.4 Vodicí válec vkládacího sběrače

Vodicí válec vkládacího sběrače je poháněn třením vkládacího sběrače, který se otáčí hnacím válcem. Stejně jako hnací válec pomáhá vodicí válec vkládacímu sběrači dopravovat plodinu ke šneku.

Demontáž vodicího válce vkládacího sběrače

Vodicí válec vkládacího sběrače je třeba při opravě nebo výměně vyjmout.

NEBEZPEČÍ

Přesvědčte se, že se v okolí stroje nenachází žádné osoby.

NEBEZPEČÍ

Abyste zabránili zranění nebo smrti v důsledku neočekávaného spuštění nebo pádu zvednutého stroje, před opuštěním sedadla obsluhy vždy vypněte motor a vytáhněte klíček, a před vstupem z jakéhokoli důvodu pod stroj vždy aktivujte bezpečnostní podpěry.

1. Zvedněte přiháněč do maximální polohy.
2. Zcela zvedněte adaptér.
3. Vypněte motor a vytáhněte klíček ze zapalování.
4. Aktivujte bezpečnostní podpěry přiháněče. Pokyny viz [Aktivace bezpečnostních podpěr přiháněče](#), Str. 41.

ÚDRŽBA A SERVIS

5. Aktivujte bezpečnostní podpěry adaptéru. Pokyny viz návod k obsluze sklízecí mlátičky.
6. Vyhledejte napínač vkládacího sběrače. Uvolněte přítužnou matici (A). Otáčením šroubu (B) proti směru hodinových ručiček uvolněte napnutí sběrače.

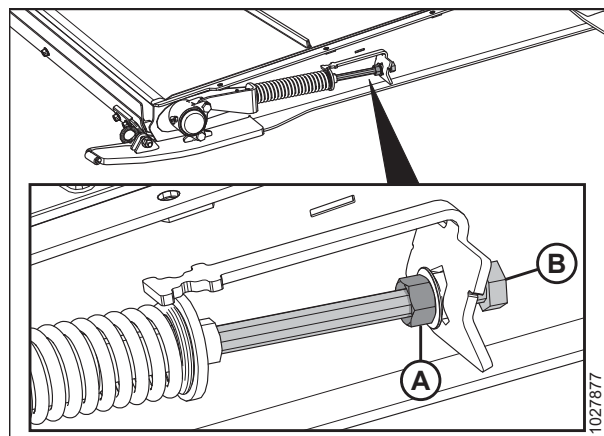

Obrázek 4.182: Napínač vkládacího sběrače

7. Odmontujte matice a šrouby (A). Odstraňte pásky konektoru sběrače (B).
8. Oddělte sběrač.
9. Spusťte přední stranu podávací desky dolů.

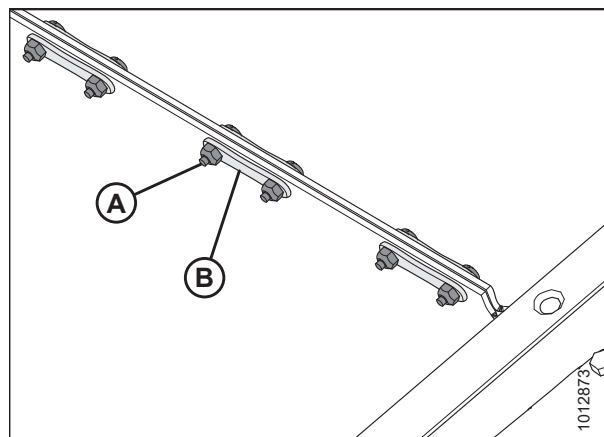

Obrázek 4.183: Konektor sběrače

10. Demontujte prachovku (A) a matici (B) z pouzdra ložiska (C).

POZNÁMKA:

Naklápěcí moduly FM200 modelového roku 2024 a novější budou mít mazací body na prachovém víčku, nikoli na pouzdře ložiska. Prachovka s mazacími body je kompatibilní s předchozími modelovými roky.

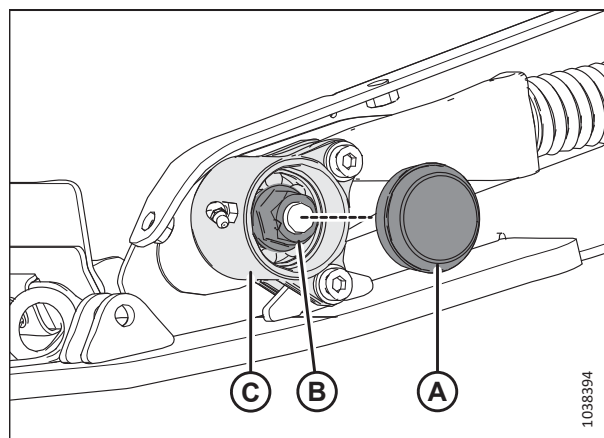

Obrázek 4.184: Pouzdro ložiska vodicího válce

ÚDRŽBA A SERVIS

11. Z míst (A) odmontujte spojovací materiál, kterým je upevněno pouzdro ložiska ke kluzné desce podávací desky a napínači.
 - Šroub s imbusovou hlavou, podložka a matice.
12. Sejměte pouzdro ložiska (B) z vodícího válce.
13. Zopakujte kroky [10, Str. 401](#) až [12, Str. 402](#) na protější straně podávací desky.

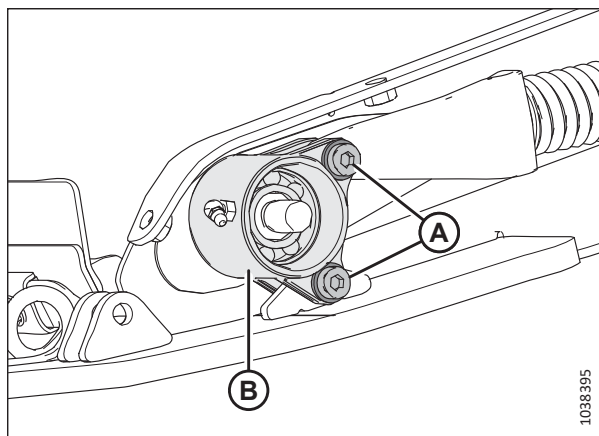

Obrázek 4.185: Pouzdro ložiska vodícího válce

14. Na jedné straně rámu desky odmontujte matici (A) a kryt (B).

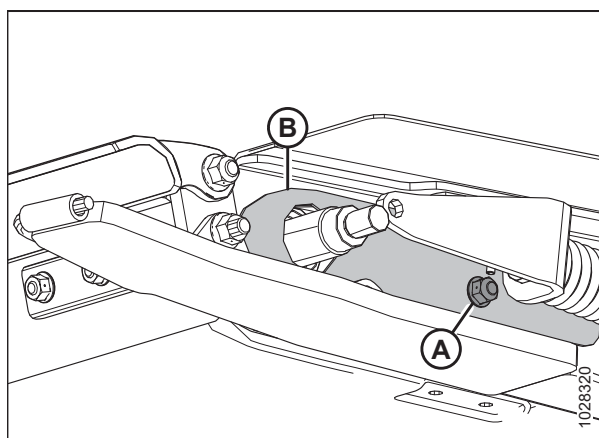

Obrázek 4.186: Kryt vodícího válce

15. Vytáhněte vodící válec (A) ven skrze druhou stranu rámu podávací desky.

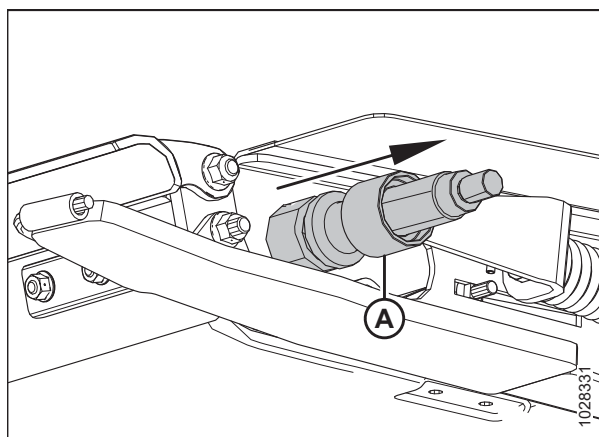

Obrázek 4.187: Vodicí válec

Montáž vodícího válce vkladacího sběrače

Vodící kolo vkladacího sběrače je třeba po opravě nebo výměně opětovně nainstalovat.

1. Nasuňte kryt (A) přes jeden konec vodícího válce.
2. Potřete hřídel vodícího válce (B) olejem.
3. Opatrně otáčejte sestavou ložiska (C) a nasouvejte ji ručně na hřídel tak, aby nedošlo k poškození těsnění.

DŮLEŽITÉ:

Dbejte, aby byla sestava ložiska kolmo na hřídel tak, aby nedošlo k poškození těsnění během montáže.

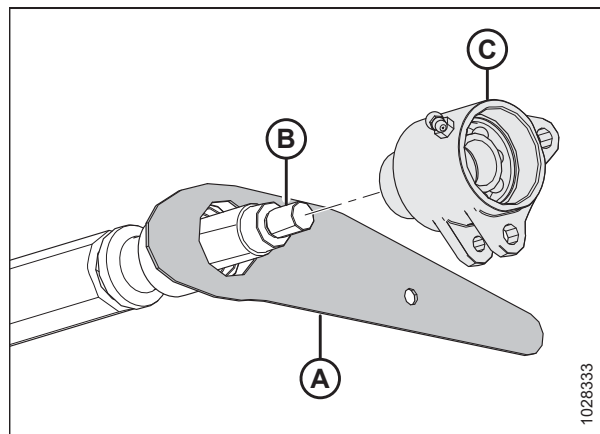

Obrázek 4.188: Vodící válec

4. Po usazení ložiska a obou těsnění na hřídel namontujte matici (A).
5. Utáhněte matici momentem 81 Nm (60 lbf·ft).

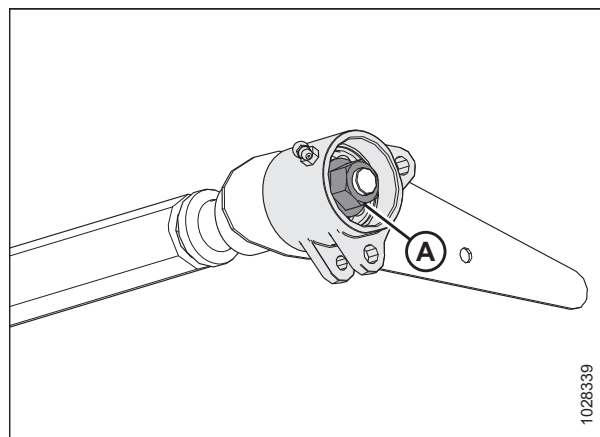

Obrázek 4.189: Levé ložisko vodícího válce

6. Zasuňte vodící válec (A) dovnitř skrze výřez v rámu podávací desky.

POZNÁMKA:

Pravý konec vodícího válce by měl vyčnívat z pravého rámu podávací desky.

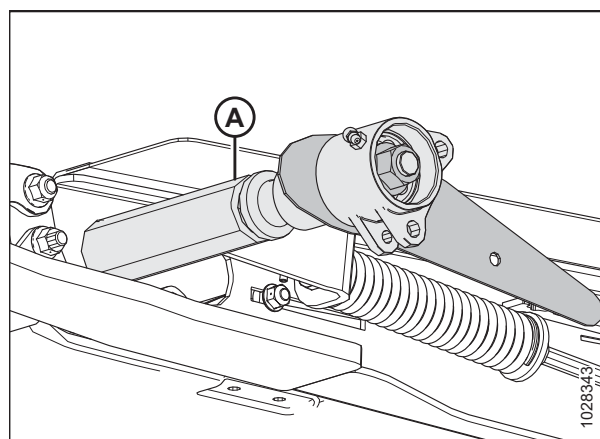

Obrázek 4.190: Podávací deska – levá strana

ÚDRŽBA A SERVIS

- Namontujte šroub zevnitř podávací desky a upevněte jím kryt vodicího válce (A).
- Namontujte matici (B). **NEUTAHUJTE** matici příliš velkým momentem. Matice by měla pevně držet kryt vodicího válce na místě a měla by se pohybovat společně s vodicím válcem.

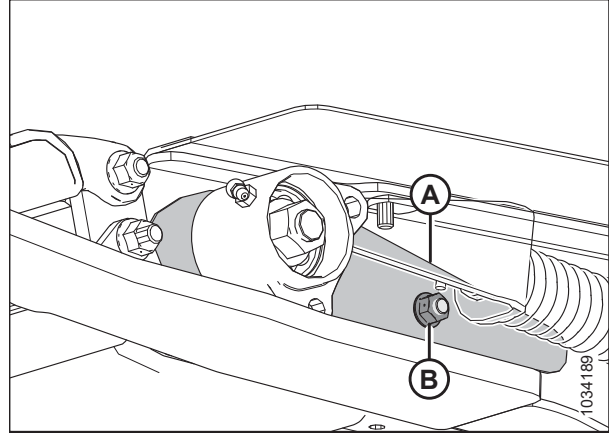

Obrázek 4.191: Kryt vodicího válce – levá strana

- Na pravé straně rámu podávací desky potřete olejem protěhší konec hřídele vodicího válce (A).
- Opatrně otáčejte sestavou ložiska (B) a nasouvejte ji ručně na hřídel (A) tak, aby nedošlo k poškození těsnění.

DŮLEŽITÉ:

Dbejte, aby byla sestava ložiska kolmo na hřídel tak, aby nedošlo k poškození těsnění během montáže.

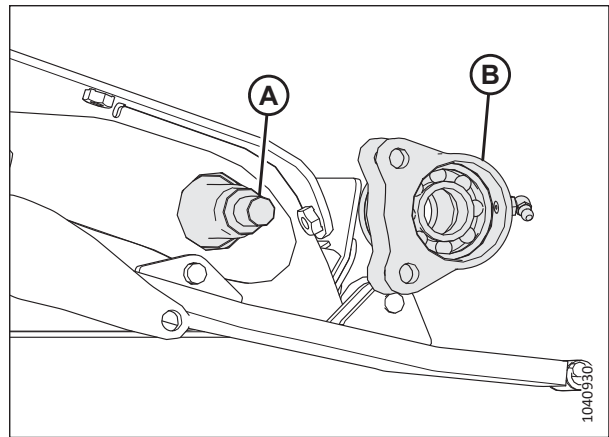

Obrázek 4.192: Podávací deska – pravá strana

- Po usazení ložiska a obou těsnění na pravé straně hřídele namontujte matici (A).
- Utáhněte matici momentem 81 Nm (60 lbf·ft).

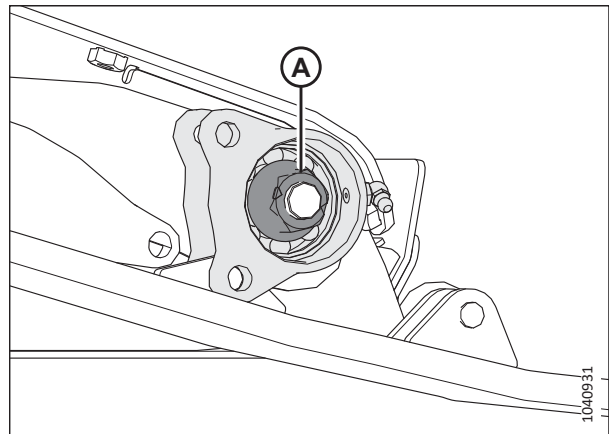

Obrázek 4.193: Podávací deska – pravá strana

13. Otáčejte pouzdem ložiska vodicího válce (A), dokud se otvory ve spodních jazýčcích nezarovnají s otvorem v navařeném jazýčku (B).
14. Zarovnejte otvor v odlitku podpěry (D) s otvory v horním jazýčku na pouzdru vodicího válce (A).
15. Naneste prostředek pro blokování závitů střední síly (Loctite® 243 nebo ekvivalent) na závity šroubu, poté na místo (C) a (E) vložte následující spojovací materiál:
 - Šroub s imbusovou hlavou, podložka a matice.
16. Utáhněte šrouby (C) a (E) momentem 12 Nm (8,85 lbf ft [106 lbf-in]).

DŮLEŽITÉ:

Šrouby (C) a (E) příliš **NEUTAHUJTE**.

17. Vyplňte dutinu ložiska mazacím tukem a nasadte prachovou krytku (A) na oba konce vodicího válce.

POZNÁMKA:

Naklápěcí moduly FM200 modelového roku 2024 a novější budou mít mazací bod na prachovce, nikoli na pouzdře ložiska. Prachovka s mazacími body je kompatibilní s předchozími modelovými roky.

18. Zkontrolujte, zda maznice funguje. Aplikujte mazací tuk na ložisko vodicího válce vkládacího sběrače, dokud nezačne mazací tuk unikat z těsnění. Po namazání otřete všechny nadbytečný mazací tuk z okolí ložiska.
19. Zopakujte kroky [13, Str. 405](#) až [18, Str. 405](#) na protější straně.
20. Uzavřete vkládací sběrač a zajistěte jej šrouby (A), pásy konektoru (B) a maticemi.
21. Napněte vkládací sběrač. Pokyny viz [4.10.2 Kontrola a nastavení napnutí vkládacího sběrače, Str. 392](#).

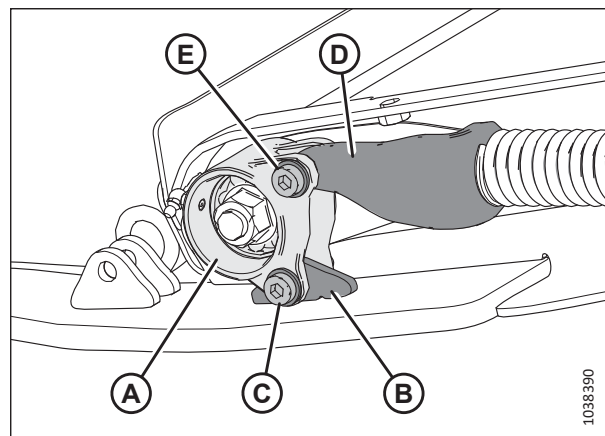

Obrázek 4.194: Ložiska vodicího kola – levá strana,

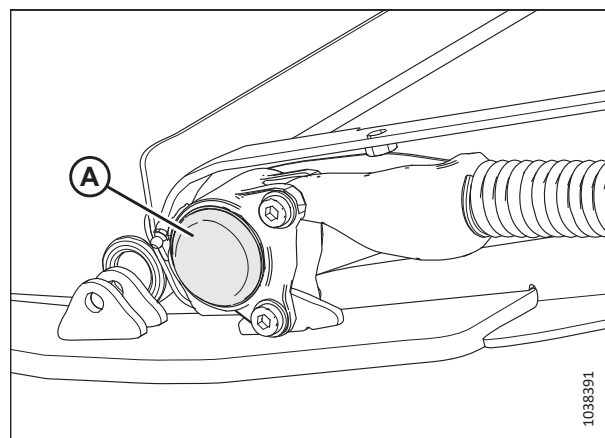

Obrázek 4.195: Podávací deska – levá strana,

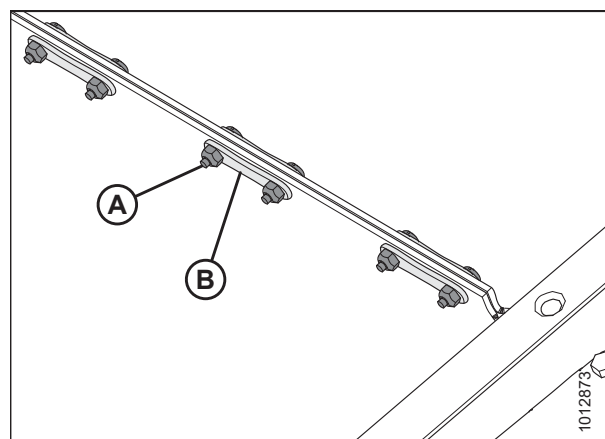

Obrázek 4.196: Konektor sběrače

Výměna ložiska vodicího válce vkládacího sběrače

Ložiska vodicího kola vkládacího sběrače pomáhají kolu se otáčet. Při výměně je třeba ložisko vyjmout.

POZNÁMKA:

Postup je stejný pro obě strany vodicího válce vkládacího sběrače. Levá strana válce je znázorněna na obrázcích níže.

NEBEZPEČÍ

Přesvědčte se, že se v okolí stroje nenachází žádné osoby.

NEBEZPEČÍ

Abyste zabránili zranění nebo smrti v důsledku neočekávaného spuštění nebo pádu zvednutého stroje, před opuštěním sedadla obsluhy vždy vypněte motor a vytáhněte klíček, a před vstupem z jakéhokoli důvodu pod stroj vždy aktivujte bezpečnostní podpěry.

VÝSTRAHA

Abyste zamezili zranění v důsledku pádu zvednutého přiháněče, před vstupem pod zvednutý přiháněč vždy aktivujte bezpečnostní podpěry.

1. Zvedněte přiháněč do maximální polohy.
2. Zcela zvedněte adaptér.
3. Vypněte motor a vytáhněte klíček ze zapalování.
4. Aktivujte bezpečnostní podpěry přiháněče. Pokyny viz *Aktivace bezpečnostních podpěr přiháněče, Str. 41.*
5. Aktivujte bezpečnostní podpěry adaptéru. Pokyny viz návod k obsluze sklízecí mlátičky.
6. Vyhledejte napínač vkládacího sběrače. Uvolněte přítužnou matici (A). Otáčením šroubu (B) proti směru hodinových ručiček uvolněte napnutí sběrače.

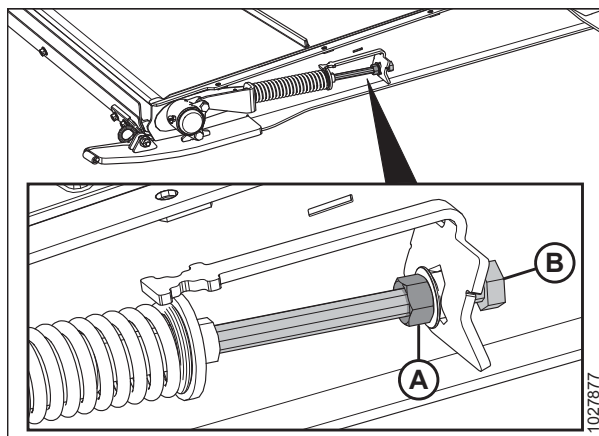

Obrázek 4.197: Napínač vkládacího sběrače

ÚDRŽBA A SERVIS

7. Z místa (A) odmontujte spojovací materiál, kterým je upevněno pouzdro ložiska ke kluzné desce podávací desky a napínači:
 - Šroub s imbusovou hlavou, podložka a matice.
8. Odmontujte prachovku (B).

POZNÁMKA:

Naklápěcí moduly FM200 modelového roku 2024 a novější budou mít mazací bod na prachovce, nikoli na pouzdře ložiska. Prachovka s mazacími body je kompatibilní s předchozími modelovými roky.

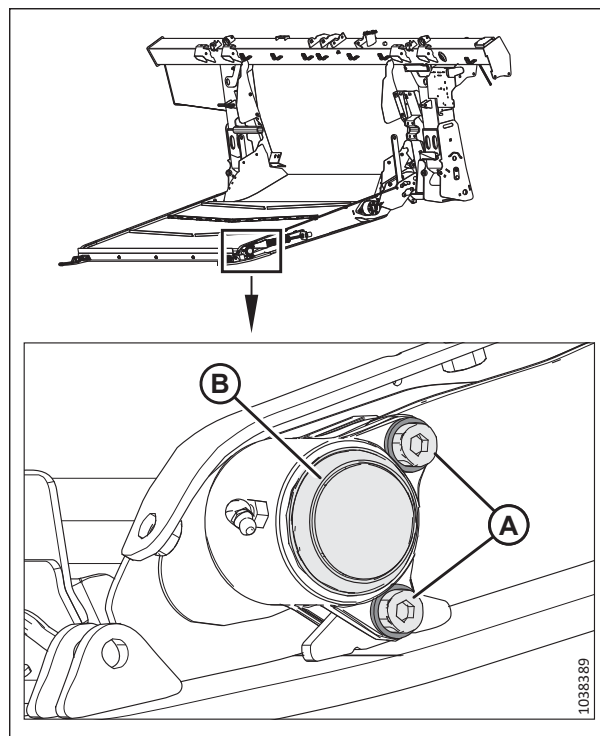

Obrázek 4.198: Levé ložisko vodícího válce

9. Odmontujte matici (A) a poté sejměte pouzdro ložiska (B) z podávací desky. Matice a pouzdro ložiska uschovejte.

POZNÁMKA:

Jestliže je ložisko zadřené na hřídeli, může být snadnější demontovat sestavu vodícího válce. Pokyny viz [Demontáž vodícího válce vkládacího sběrače](#), Str. 400.

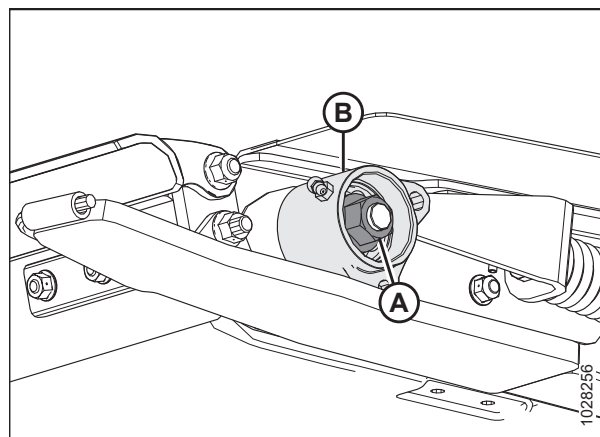

Obrázek 4.199: Ložisko vodícího válce – levá strana

ÚDRŽBA A SERVIS

10. Vyjměte pojistný kroužek (A), ložisko (B) a těsnění (C) z pouzdra ložiska (D).

11. Před montáží dílů naneste na otvor olej.

12. Nasadte těsnění (C) do pouzdra ložiska (D).

POZNÁMKA:

Zajistěte, aby plochá strana těsnění směřovala dovnitř.

13. Naneste na ložisko (B) mazací tuk a poté nainstalujte ložisko dle vyobrazení.

14. Namontujte přídržný kroužek (A).

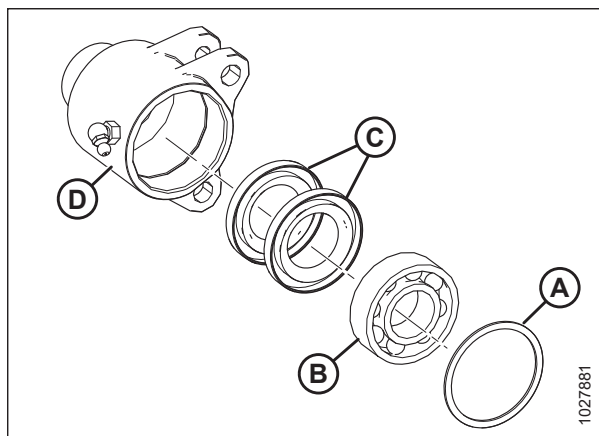

Obrázek 4.200: Sestava ložisek

15. Potřete hřídel vodicího válce (A) olejem.

16. Opatrně otáčejte sestavou ložiska (B) a nasouvejte ji ručně na hřídel (A) tak, aby nedošlo k poškození těsnění.

DŮLEŽITÉ:

Dbejte, aby byla sestava ložiska kolmo na hřídel tak, aby nedošlo k poškození těsnění během montáže.

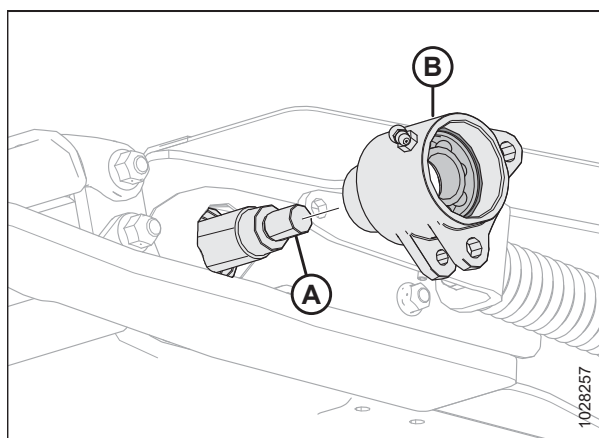

Obrázek 4.201: Ložisko vodicího válce – levá strana

17. Po montáži ložiska a obou těsnění na hřídel namontujte matici (A) a utáhněte ji momentem 81 Nm (60 lbf-ft).

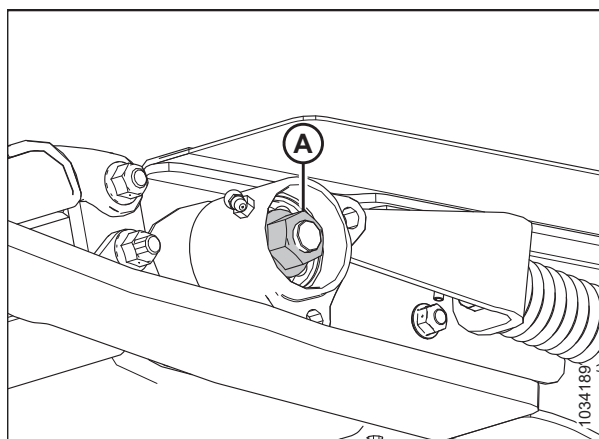

Obrázek 4.202: Ložisko vodicího válce – levá strana

18. Otáčejte pouzdem ložiska vodicího válce (A), dokud se otvory ve spodních jazýčcích nezarovnají s otvorem v navařeném jazýčku (B).
19. Zarovnejte otvor v odlitku podpěry (D) s otvory v horním jazýčku na pouzdru vodicího válce (A).
20. Naneste prostředek pro blokování závitů střední síly (Loctite® 243 nebo ekvivalent) na závity šroubu, poté na místo (C) a (E) vložte následující spojovací materiál:
 - Šroub s imbusovou hlavou, podložka a matice.
21. Utáhněte šrouby (C) a (E) momentem 12 Nm (8,85 lbf ft [106 lbf-in]).

DŮLEŽITÉ:

Šrouby (C) a (E) příliš **NEUTAHUJTE**.

22. Zopakujte kroky 7, Str. 407 až 21, Str. 409 na protější straně.
23. Vyplňte dutinu ložiska mazacím tukem a nasadte prachovou krytku (A) na oba konce vodicího válce.
24. Zkontrolujte, zda maznice funguje. Aplikujte mazací tuk na ložisko vodicího válce vkládacího sběrače, dokud nezačne mazací tuk unikat z těsnění. Po namazání otřete všechny nadbytečný mazací tuk z okolí ložiska.
25. Zopakujte kroky 7, Str. 407 až 24, Str. 409 na protější straně.
26. Napněte vkládací sběrač. Pokyny viz 4.10.2 *Kontrola a nastavení napnutí vkládacího sběrače*, Str. 392.

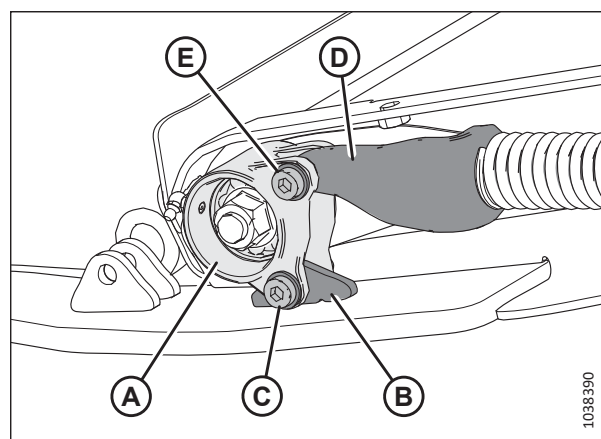

Obrázek 4.203: Ložiska vodicího kola – levá strana,

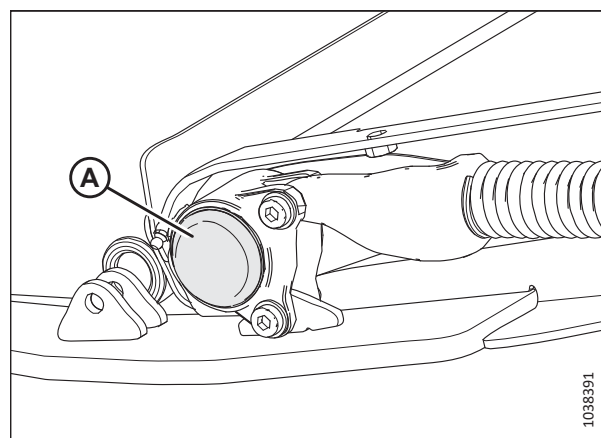

Obrázek 4.204: Podávací deska – levá strana,

4.10.5 Spuštění vany podávací desky dolů

Vana podávací desky chrání vkládací sběrač před předměty na zemi. Vanu lze otevřít a zavřít pro přístup ke vkládacímu sběrači.



NEBEZPEČÍ

Přesvědčte se, že se v okolí stroje nenachází žádné osoby.



NEBEZPEČÍ

Abyste zabránili zranění nebo smrti v důsledku neočekávaného spuštění nebo pádu zvednutého stroje, před opuštěním sedadla obsluhy vždy vypněte motor a vytáhněte klíček, a před vstupem z jakéhokoli důvodu pod stroj vždy aktivujte bezpečnostní podpěry.

1. Zcela zvedněte adaptér.
2. Vypněte motor a vytáhněte klíček ze zapalování.
3. Aktivujte bezpečnostní podpěry adaptéru. Pokyny naleznete v návodu k obsluze sklízecí mlátičky.

ÚDRŽBA A SERVIS

4. Na spodní straně podávací desky otočením západky (A) odemkněte páku (B). Zopakujte tento krok na protějším konci podávací desky.

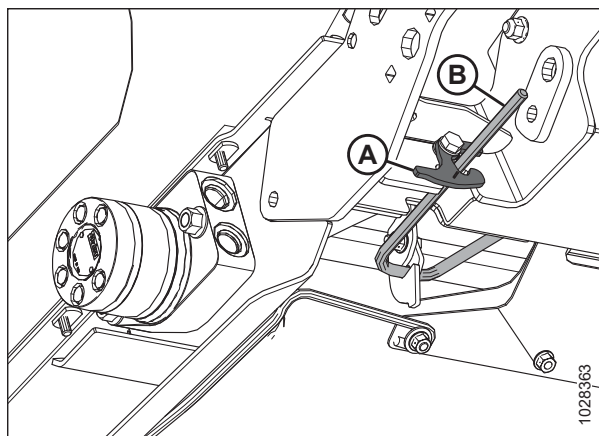

Obrázek 4.205: Spodní strana podávací desky

5. Držte vanu (A) a otočte páku (B) dolů, abyste vanu uvolnili.

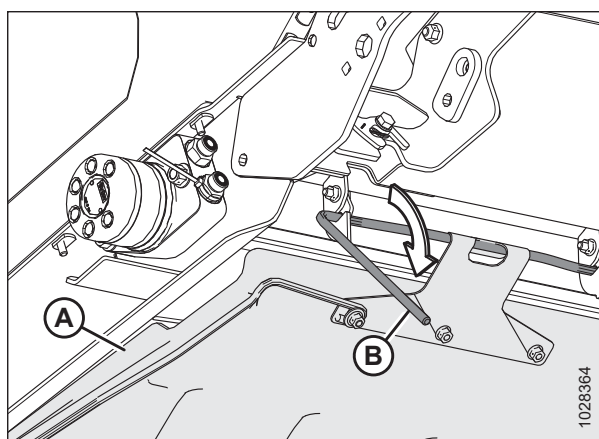

Obrázek 4.206: Spodní strana podávací desky

6. Spusťte vanu podávací desky (A).

POZNÁMKA:

Vyčistěte veškeré nečistoty, které se mohly nahromadit ve vaně podávací desky.

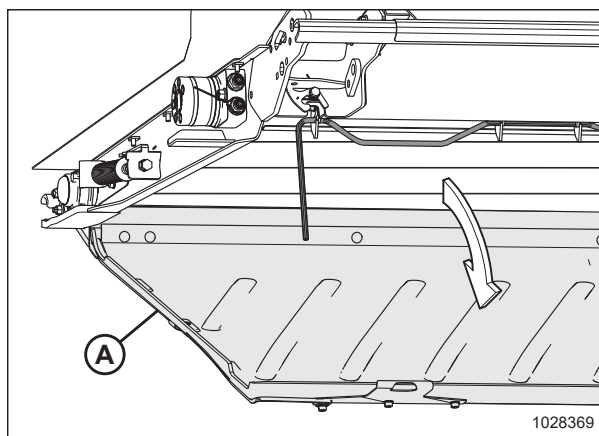

Obrázek 4.207: Vana podávací desky.

4.10.6 Zvednutí vany podávací desky

Vana podávací desky chrání vkládací sběrač před předměty na zemi. Vanu lze otevřít a zavřít pro přístup ke vkládacímu sběrači.

NEBEZPEČÍ

Abyste zabránili zranění nebo smrti v důsledku neočekávaného spuštění nebo pádu zvednutého stroje, před opuštěním sedadla obsluhy vždy vypněte motor a vytáhněte klíček, a před vstupem z jakéhokoli důvodu pod stroj vždy aktivujte bezpečnostní podpěry.

1. Zvedněte vanu podávací desky (A).

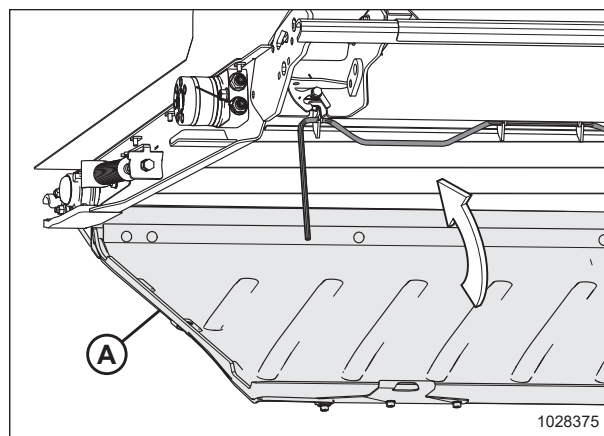

Obrázek 4.208: Vana podávací desky

2. Zavěste zajišťovací páku (A) do tří háků vany podávací desky (B).

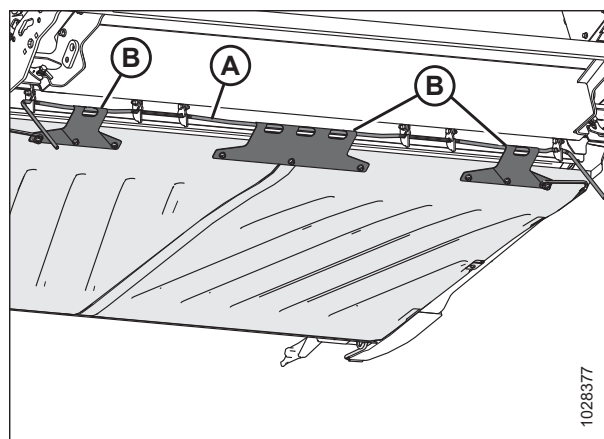

Obrázek 4.209: Spodní strana vany podávací desky

- Otočením pák (A) nahoru uvedte vanu podávací desky do zajištěné polohy.

POZNÁMKA:

Přesvědčte se, že všechny tři háky vany podávací desky (B) jsou zajištěné na zajišťovací páce.

- Držte vanu podávací desky na místě a otočením západky (C) zajistěte páku (A).

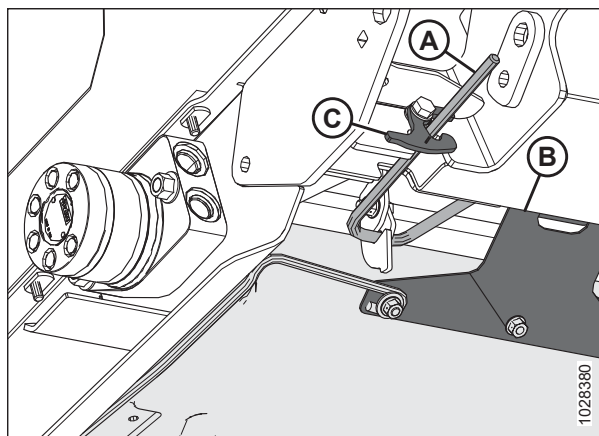

Obrázek 4.210: Spodní strana vany podávací desky

4.10.7 Kontrola odlamovacích háků

DENNĚ kontrolujte levý a pravý odlamovací hák spoje a ujistěte se, že nejsou prasklé nebo zlomené.

NEBEZPEČÍ

Abyste se vyhnuli úrazu nebo smrti v důsledku neočekávaného spuštění nebo pádu zvednutého stroje, před vstupem z jakéhokoli důvodu pod adaptér vždy vypněte motor, vytáhněte klíček a aktivujte bezpečnostní podpěry.

NEBEZPEČÍ

Přesvědčte se, že se v okolí stroje nenachází žádné osoby.

- Zcela zvedněte adaptér.
- Vypněte motor a vytáhněte klíček ze zapalování.
- Aktivujte bezpečnostní podpěry adaptéru. Pokyny naleznete v návodu k obsluze sklízecí mlátičky.
- Před zahájením provozu zkontrolujte, zda jsou oba odlamovací háky spoje (A) zajištěné na naklápěcím modulu pod podávací deskou.

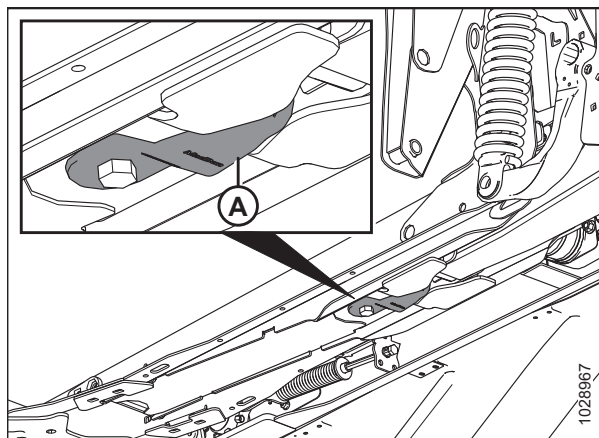

Obrázek 4.211: Podávací deska – pohled zespoda

POZNÁMKA:

Obrázek 4.212, Str. 413 ukazuje nepoškozený odlamovací hák (A) a poškozený odlamovací hák (B). Napnutý odlamovací hák není vyobrazen.

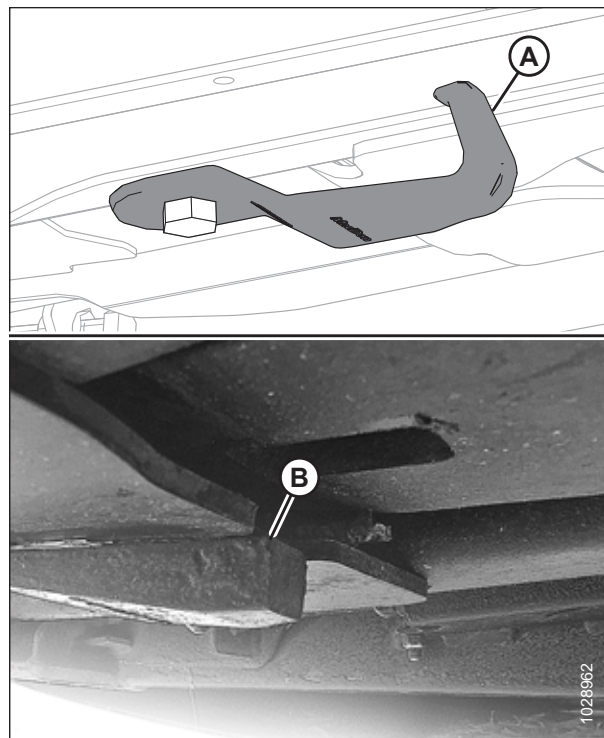

Obrázek 4.212: Odlamovací háky spoje

POZNÁMKA:

Pro přesunutí háku (A) do úložné polohy uvolněte šroub (B) a otočte hák o 90°.

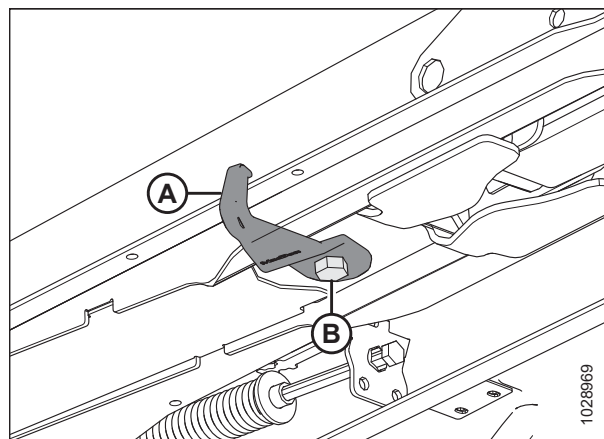

Obrázek 4.213: Odlamovací hák spoje v úložné poloze

4.11 Stěrací lišty

Do otvoru naklápečího modulu se instalují stěrací lišty, které zlepšují vkládání plodin, například rýže. V závislosti na požadované konfiguraci naklápečího modulu může být nutné je odstranit.

4.11.1 Demontáž stěracích lišt

Stěrací lišty jsou zajištěny na rámu naklápečího modulu čtyřmi šrouby a maticemi.

1. Odpojte adaptér od sklízecí mlátičky. Pokyny viz [3.6 Připojení/odpojení adaptéru, Str. 72](#).
2. Odšroubujte čtyři šrouby a matice (A) zajišťující stěrací lištu (B) na rámu naklápečího modulu a stěrací lištu odejměte.

POZNÁMKA:

Na stěrací liště je možné ponechat pouze dva horní šrouby (B).

3. Zopakujte předchozí krok na protější straně naklápečího modulu.

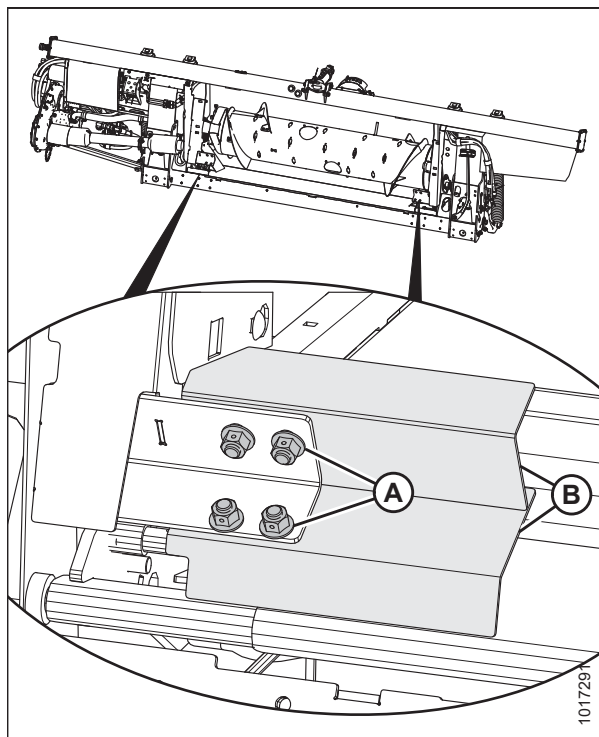

Obrázek 4.214: Stěrací lišty

4.11.2 Montáž stěracích lišt

Stěrací lišty jsou nainstalovány v dolních rozích otvoru naklápečího modulu.

1. Odpojte adaptér od sklízecí mlátičky. Pokyny viz [3.6 Připojení/odpojení adaptéru, Str. 72](#).

ÚDRŽBA A SERVIS

- Umístěte stírací lištu (B) podle obrázku tak, aby vrub byl v rohu rámu.
- Zajistěte stírací lištu (B) na naklápěcím modulu čtyřmi šrouby a maticemi (A). Přesvědčte se, že matice směřují ke sklízecí mlátičce.

POZNÁMKA:

Pokud je montáž spodních šroubů a matic příliš obtížná, namontujte pouze dva horní šrouby.

- Zopakujte kroky 2, [Str. 415](#) a 3, [Str. 415](#) na protější straně naklápěcího modulu.

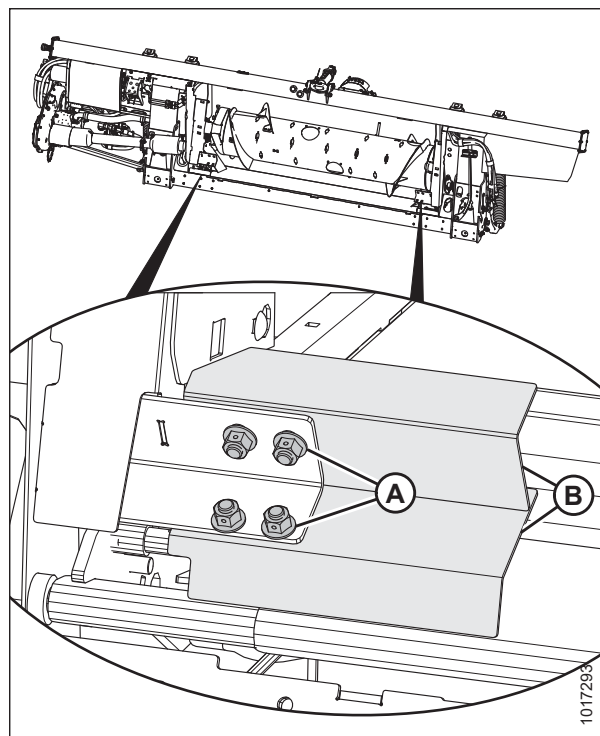

Obrázek 4.215: Stěrací lišty

4.12 Boční sběrače adaptéru

Na adaptéru jsou dva sběrače, jeden na každé straně. Přeppravují posečené plodiny k vkladacímu sběrači a šneku naklápačického modulu. Vyměňte sběrače, pokud jsou natržené, popraskané nebo chybí příčky.

4.12.1 Demontáž bočních sběračů

Vyměňte sběrače, pokud jsou natržené, popraskané nebo chybí příčky.

NEBEZPEČÍ

Abyste zabránili zranění nebo smrti v důsledku neočekávaného spuštění nebo pádu zvednutého stroje, před opuštěním sedadla obsluhy vždy vypněte motor a vytáhněte klíček, a před vstupem z jakéhokoli důvodu pod stroj vždy aktivujte bezpečnostní podpěry.

NEBEZPEČÍ

Přesvědčte se, že se v okolí stroje nenachází žádné osoby.

VÝSTRAHA

Abyste zamezili zranění v důsledku pádu zvednutého přiháněče, před vstupem pod zvednutý přiháněč vždy aktivujte bezpečnostní podpěry.

1. Zvedněte přiháněč do maximální polohy.
2. Zcela zvedněte adaptér.
3. Vypněte motor a vytáhněte klíček ze zapalování.
4. Aktivujte bezpečnostní podpěry adaptéru. Pokyny naleznete v návodu k obsluze sklízecí mlátičky.
5. Aktivujte bezpečnostní podpěry přiháněče. Pokyny viz *Aktivace bezpečnostních podpěr přiháněče, Str. 41*.
6. Otáčejte sběračem, dokud konektor držáku (A) nebude na horní straně boční desky sběrače.

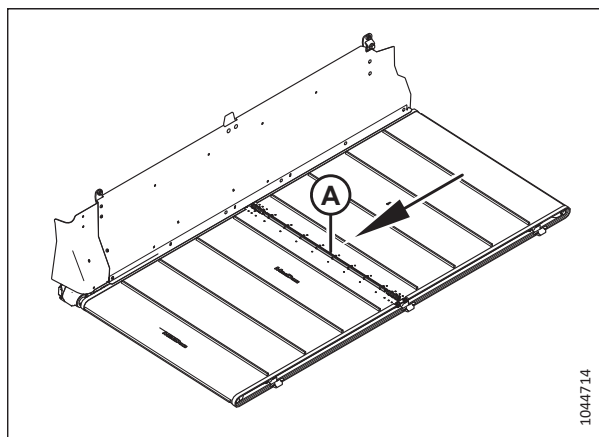

Obrázek 4.216: Konektor sběrače

ÚDRŽBA A SERVIS

7. Vyhledejte seřizovač napnutí sběrače (A).
8. Otáčením šroubu (B) proti směru hodinových ručiček snižte napnutí sběrače. Ukazatel napnutí (C) se bude pohybovat ven a ukazovat povolování sběrače.

DŮLEŽITÉ:

Abyste zabránili předčasnému selhání sběrače, válců sběrače a/nebo napínacích součástí, **NEPOUŽÍVEJTE** adaptér, pokud ukazatel napětí není vidět.

DŮLEŽITÉ:

NESEŘIZUJTE matici (D). Tato matice se používá jen pro vyrovnání sběrače.

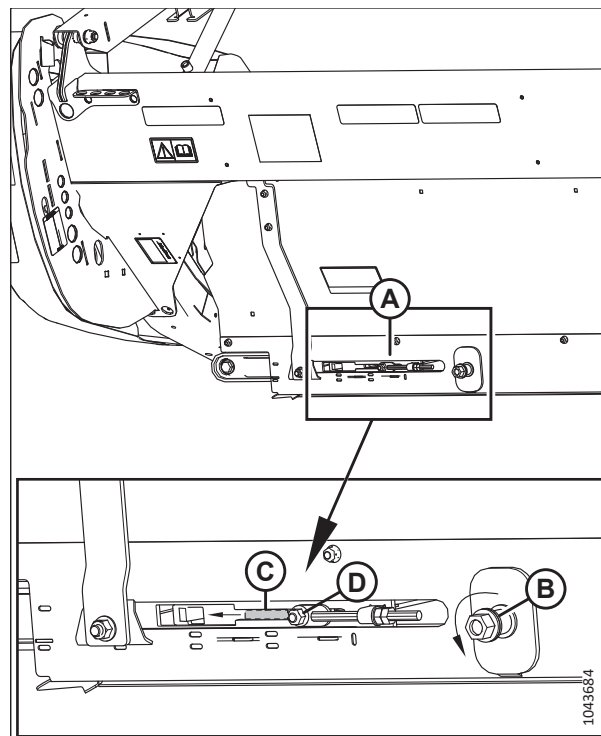

Obrázek 4.217: Nastavení levého napínače

9. Odmontujte těsnění žací lišty (A).

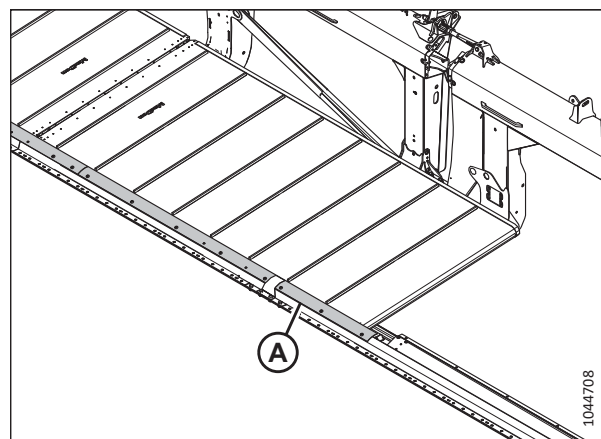

Obrázek 4.218: Těsnění žací lišty

10. Odmontujte matice a šrouby (A) a spojovací trubky (B) z kloubu sběrače.
11. Demontujte šrouby (C), propojovací prvek (D) a matice z přední strany spoje sběrače.
12. Demontujte boční sběrač z podávací desky.

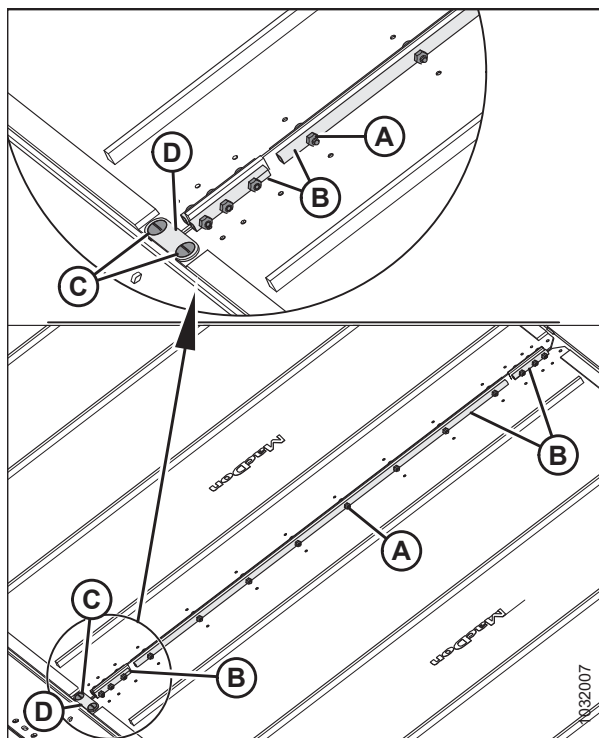

Obrázek 4.219: Spojovací materiál sběrače

4.12.2 Montáž bočních sběračů

Boční sběrače přibližují sečené plodiny ke středu adaptéru.

NEBEZPEČÍ

Přesvědčte se, že se v okolí stroje nenachází žádné osoby.

NEBEZPEČÍ

Abyste zabránili zranění nebo smrti v důsledku neočekávaného spuštění nebo pádu zvednutého stroje, před opuštěním sedadla obsluhy vždy vypněte motor a vytáhněte klíček, a před vstupem z jakéhokoli důvodu pod stroj vždy aktivujte bezpečnostní podpěry.

VÝSTRAHA

Abyste zamezili zranění v důsledku pádu zvednutého přiháněče, před vstupem pod zvednutý přiháněč vždy aktivujte bezpečnostní podpěry.

1. Zvedněte přiháněč do maximální polohy.
2. Zcela zvedněte adaptér.
3. Vypněte motor a vytáhněte klíček ze zapalování.
4. Aktivujte bezpečnostní podpěry adaptéru. Pokyny naleznete v návodu k obsluze sklízecí mlátičky.
5. Aktivujte bezpečnostní podpěry přiháněče. Pokyny viz *Aktivace bezpečnostních podpěr přiháněče, Str. 41.*

6. Umístěte sběrač na podávací desku sběrače.
7. Zasuňte konec sběrače (A) do vnitřního konce desky bočního sběrače (B) pod hnací válec (C).

POZNÁMKA:

Lamely na sběrači by měly směřovat dolů.

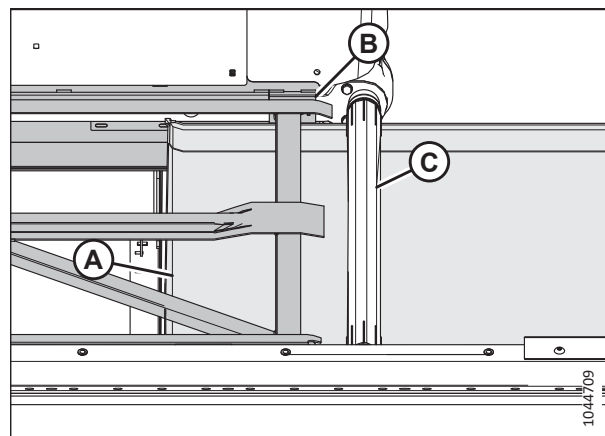

Obrázek 4.220: Sběrač

8. Pokračujte v tahání bočního sběrače (A) do podávací desky, dokud nebude možné jej omotat kolem napínacího kolečka a hnacích válců, které se nacházejí uprostřed na horní straně desky bočního sběrače.

POZNÁMKA:

Pokud provádíte tuto práci sami, bude snazší montovat boční sběrač do desky sběrače, pokud spustíte přední část podávací desky dolů, abyste zvětšili svislou mezeru mezi boční deskou a podávací deskou.

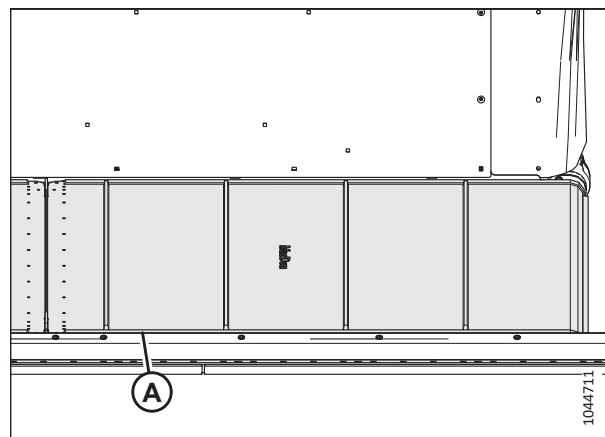

Obrázek 4.221: Sběrač

9. Spojte konce sběrače spojovacími trubkami (B), šrouby (A) (s hlavami směrem k středovému otvoru) a maticemi.

POZNÁMKA:

Dvě krátké spojovací trubky jsou upevněné na přední a zadní straně sběrače.

10. Namontujte propojovací prvek (D) pomocí šroubů (C) a matic na konci žací lišty na spoji sběrače.

DŮLEŽITÉ:

Propojovací prvek je namontován pouze na konci žací lišty na spoji sběrače.

POZNÁMKA:

Při utahování matic držte šrouby (C) v úhlu 90° vůči můstkovému konektoru (D). Přidržením šroubů zabráníte prohnutí můstkového konektoru.

11. Utáhněte matice momentem 9,5 Nm (7 lbf ft [84 lbf-in]).
12. Nastavte napětí sběrače. Pokyny viz [4.12.4 seřízení napětí bočního sběrače](#), Str. 422.

13. Namontujte těsnění žací lišty (A).

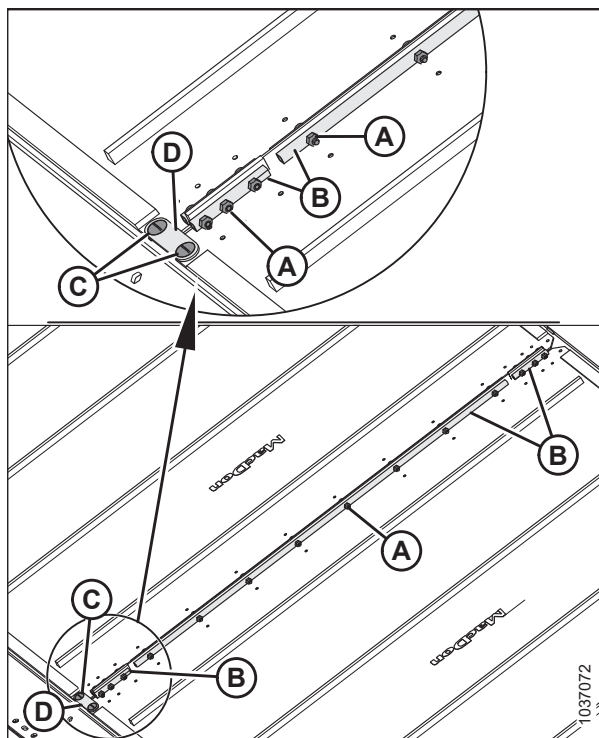

Obrázek 4.222: Spojovací materiál sběrače

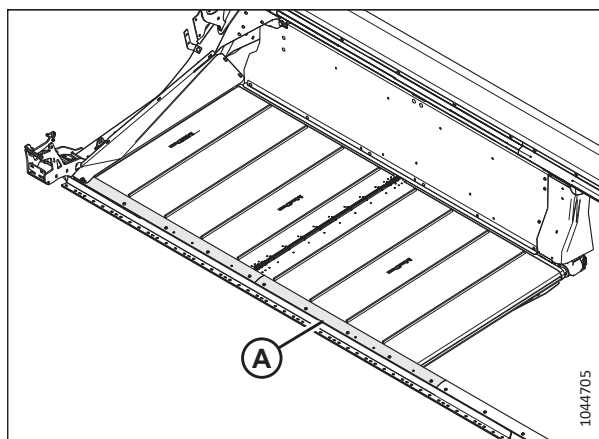

Obrázek 4.223: Těsnění žací lišty

4.12.3 Nastavení výšky desky bočního sběrače

Správné nastavení výšky podávací desky brání vstupu materiálu do bočních sběračů a jejich zastavení.

NEBEZPEČÍ

Abyste zabránili zranění nebo smrti v důsledku neočekávaného spuštění stroje, pokud z jakéhokoli důvodu opouštíte sedadlo obsluhy, vždy vypněte motor a vytáhněte klíček ze zapalování.

DŮLEŽITÉ:

Nové, u výrobce namontované sběrače jsou ve výrobním závodě zkoušeny na tepelnou a tlakovou odolnost. Mezera mezi sběračem a žací lištou je nastavena na 1–3 mm (0,04–0,12 in).

1. Spusťte adaptér do pohodlné pracovní polohy
2. Vypněte motor a vytáhněte klíček ze zapalování.

POZNÁMKA:

Měření provedte u podpěr podávací desky (A) podle obrázku vpravo, s adaptérem v pracovní poloze. V závislosti na velikosti adaptéru bude na každou podávací desku až sedm podpěr.

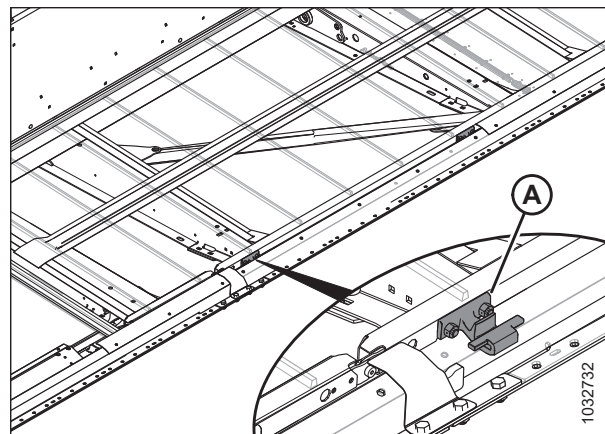

Obrázek 4.224: Podpěry podávací desky sběrače

3. Přesvědčte se, že vzdálenost (A) mezi sběračem (B) a kovovým těsněním (C) je 1–4 mm (0,04–0,16 in).

POZNÁMKA:

Čím je pevnější těsnění sběrače, tím méně nečistot z plodin se dostane dovnitř sběrače.

4. Uvolněte napětí sběrače. Pokyny viz [4.12.4 seřízení napětí bočního sběrače](#), Str. 422.

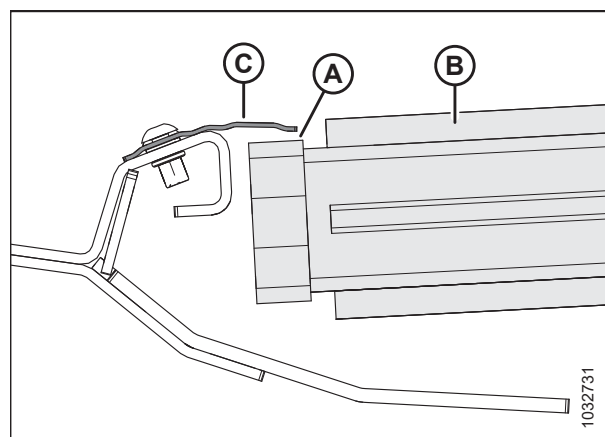

Obrázek 4.225: Těsnění sběrače

5. Zvedněte přední okraj sběrače (A) za žací lištu (B), aby se odhalila podpěra podávací desky.
6. Změřte a poznamenejte si tloušťku řemene sběrače.

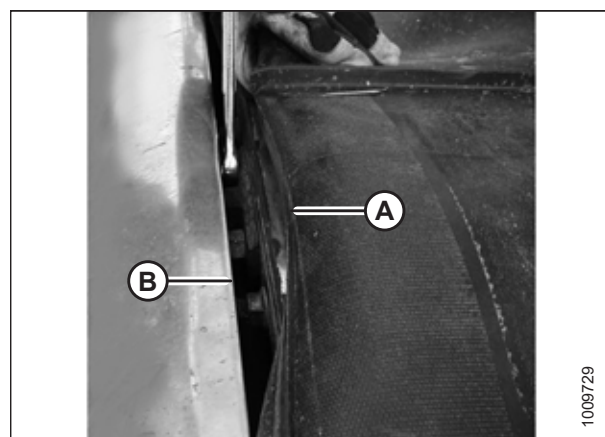

Obrázek 4.226: Podpěra podávací desky

POZNÁMKA:

Na obrázku je demontován sběrač, aby byla vidět podávací deska.

7. Povolte dvě pojistné matice (A) na podpěře podávací desky (B) **POUZE** o půl otáčky.
8. Sklepněte pomocí kladiva a dřevěného špalku podávací desku (C), aby se podávací deska snížila vzhledem k podpěrám podávací desky. Vyklepněte podpěru podávací desky (B) pomocí průbojníku, aby se podávací deska zvýšila vzhledem k podpěrám podávací desky.

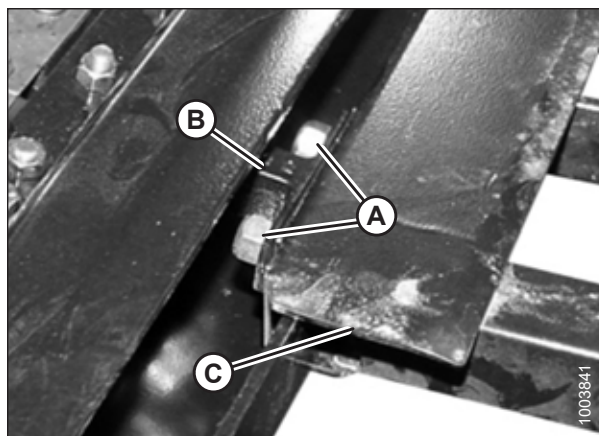

Obrázek 4.227: Podpěra podávací desky

Tabulka 4.1 Celkový počet podpěr desky (B)

Model	Veličina
FD225	6
FD230	8
FD235, FD240, FD241	10
FD245	12
FD250	14
FD261	16

9. Použijte spároměr, který má stejnou tloušťku jako pás sběrače plus 1 mm (0,04 in). Posunutím měrky po podávací desce (A) pod kovovým těsněním (C) nastavte správnou mezeru.
10. Chcete-li zajistit utěsnění, seřídte podávací desku (A) tak, aby mezera (B) mezi kovovým těsněním (C) a deskou byla stejně široká jako pás sběrače plus 1 mm (0,04 in).

POZNÁMKA:

Při kontrole vzdálenosti na válci sběrače začněte měřit od trubky válce, **NIKOLI** od podávací desky.

11. Utáhněte upevňovací materiál podpěry podávací desky (D).
12. Překontrolujte mezeru (B) pomocí spároměru. Pokyny viz krok 9, Str. 422.

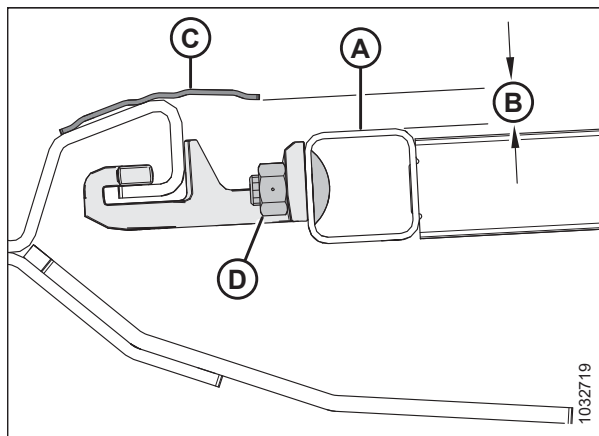

Obrázek 4.228: Podpěra podávací desky

4.12.4 seřízení napětí bočního sběrače

Napnutí sběračů lze nastavit na konci každého sběrače.

NEBEZPEČÍ

Přesvědčte se, že se v okolí stroje nenachází žádné osoby.

NEBEZPEČÍ

Abyste se vyhnuli úrazu nebo smrti v důsledku neočekávaného spuštění nebo pádu zvednutého stroje, před vstupem z jakéhokoli důvodu pod adaptér vždy vypněte motor, vytáhněte klíček a aktivujte bezpečnostní podpěry vozidla.

DŮLEŽITÉ:

Napětí sběrače je nastaveno výrobcem a nemělo by vyžadovat seřízení. Pokud je nutné provést seřízení, dbejte na to, aby bylo napětí nastaveno tak, aby sběrač nesklouzával nebo se neprohýbal pod žací lištou. Nadměrné napětí sběrače může poškodit pohon sběrače a válce.

1. Ujistěte se, že indikátor napětí (A) zakrývá vnitřní polovinu okna.
2. Zcela zvedněte adaptér.
3. Vypněte motor a vytáhněte klíček ze zapalování.
4. Aktivujte bezpečnostní podpěry adaptéru. Pokyny viz návod k obsluze sklízecí mlátičky.

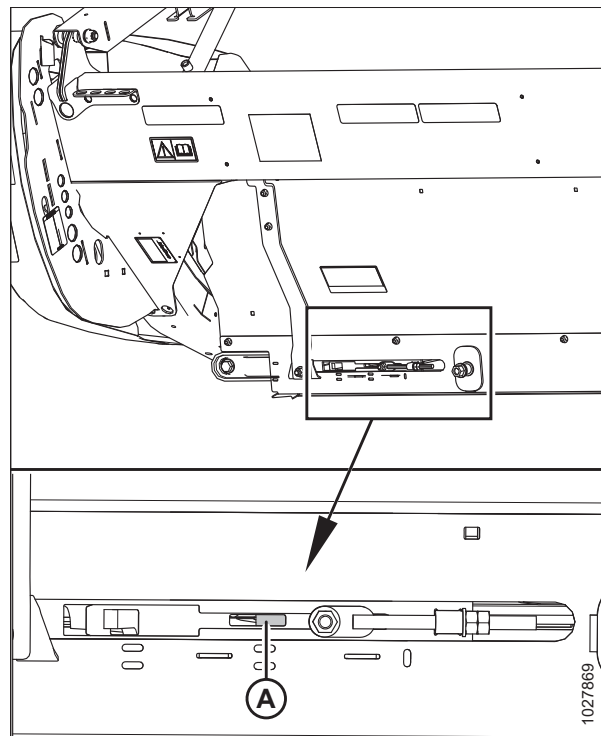

Obrázek 4.229: Kontrola levého zařízení pro seřízení napětí

5. Přesvědčte se, že vodičko sběrače (gumový pás na spodní straně sběrače) zapadá do drážky (A) na hnacím válci.

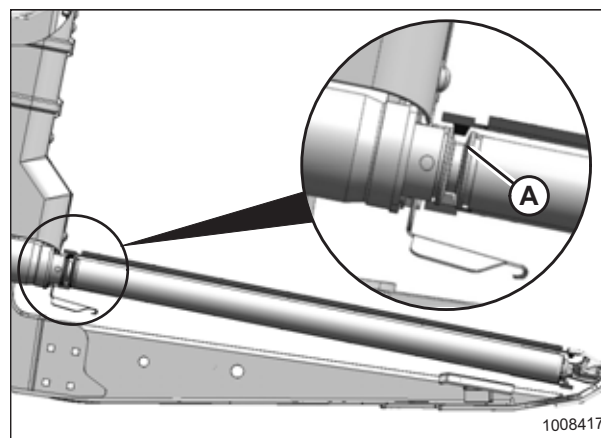

Obrázek 4.230: Hnací válec

6. Přesvědčte se, že se vodící válec (A) nachází mezi vodítky (B).

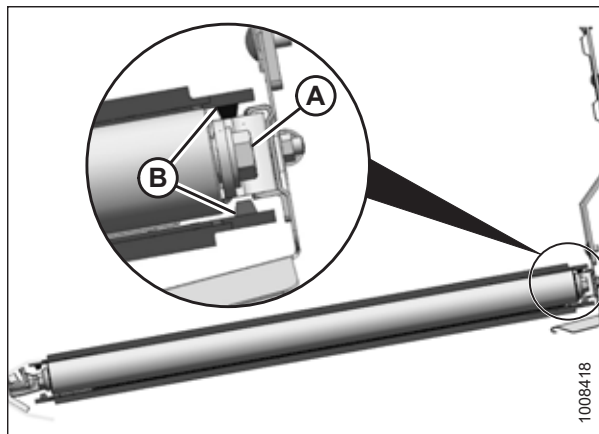

Obrázek 4.231: Vodící válec

7. Utahujte stavěcí šroub (A), dokud indikátor napínáku nezakryje vnitřní polovinu okna. Ukazatel napínače (B) se bude pohybovat dovnitř a ukazovat napínání sběrače.

DŮLEŽITÉ:

Abyste zabránili předčasnému selhání sběrače, válců sběrače a/nebo napínacích součástí, **NEPOUŽÍVEJTE** adaptér, pokud ukazatel napětí není vidět.

DŮLEŽITÉ:

NESĚŘIZUJTE matici (C). Tato matice se používá jen pro vyrovnání sběrače.

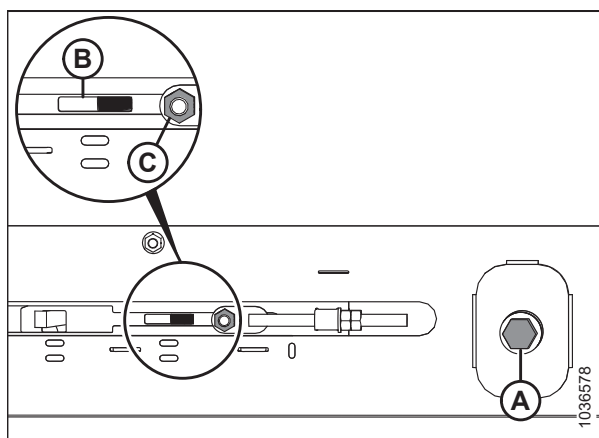

Obrázek 4.232: Nastavení levého napínače

4.12.5 Seřízení pohybu bočního sběrače

Pokud se boční sběrače otírají během provozu o rám adaptéru, může být nutné seřídít pohyb sběrače.

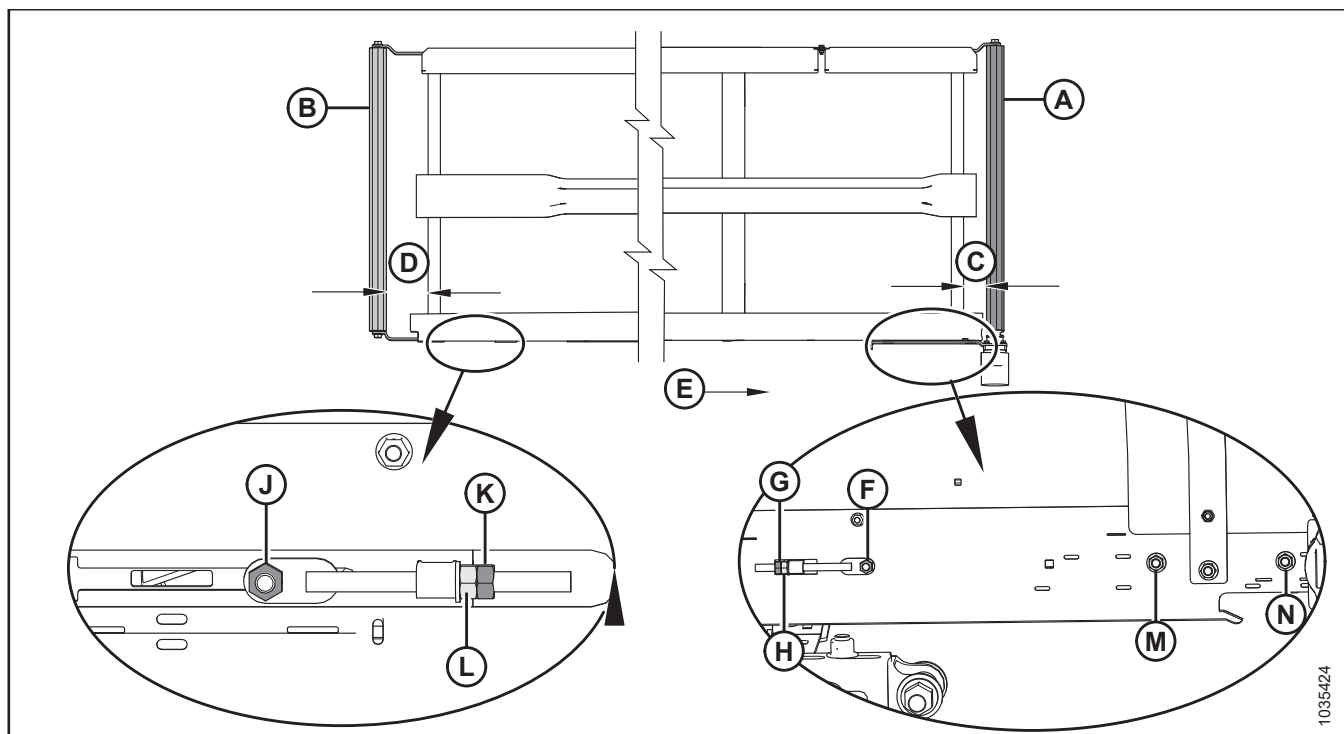

Obrázek 4.233: Seřízení pohybu sběrače – levý sběrač

A – Hnací válec

D – Nastavení vodícího válce

G – Příružná matice pro hnací válec

K – Příružná matice pro vodící válec

N – Matice na straně hnacího válce

B – Vodicí válec

E – Směr sběrače

H – Stavěcí matice pro hnací válec

L – Stavěcí matice pro vodící válec

C – Nastavení hnacího válce

F – Matice na straně hnacího válce

J – Matice na straně vodícího válce

M – Matice na straně hnacího válce

1. Podle následující tabulky určíte, který válec potřebuje nastavit a jaká nastavení je nutné provést:

Tabulka 4.2 Pohyb sběrače

Při pohybu směrem	Místo	Nastavení	Způsob
Zadní plech	Hnací válec	Zvýšení C	Utáhněte stavěcí matici (H).
Žací lišta	Hnací válec	Snížení C	Povolte stavěcí matici (H).
Zadní plech	Vodicí válec	Zvýšení D	Utáhněte stavěcí matici (L).
Žací lišta	Vodicí válec	Snížení D	Povolte stavěcí matici (L).

2. Pro změnu **C** (viz tabulka 4.2, Str. 425 a obrázek 4.233, Str. 425) seřídte hnací válec (A) takto:
 - a. Povolte matice (F), (M) a (N) a přítužnou matici (G).
 - b. Otáčejte stavěcí maticí (H).
 - c. Utáhněte matice (F), (M) a (N) a přítužnou matici (G).
3. Pro změnu **D** (viz tabulka 4.2, Str. 425 a obrázek 4.233, Str. 425) seřídte vodící válec (B) takto:
 - a. Povolte matici (J) a přítužnou matici (K).
 - b. Otáčejte stavěcí maticí (L).

POZNÁMKA:

Jestliže sběrač neběží rovnoměrně u konce s vodícím válcem po seřízení vodícího válce, hnací válec pravděpodobně není rovnoběžný s podávací deskou. Seřídte hnací válec a pak znovu seřídte vodící válec.

- c. Utáhněte matici (J) a přítužnou matici (K).

4.12.6 Prohlídka ložiska válce sběrače

Válce sběrače mají nemazatelná ložiska; abyste ovšem dosáhli maximální životnosti ložisek, měli byste každých 200 hodin kontrolovat vnější těsnění (v písčitých podmínkách častěji).

Infračerveným teploměrem odhalíte vadná ložiska válců sběrače takto:

1. Zapněte adaptér a nechte asi tři minuty běžet sběrače.
2. Zkontrolujte teplotu ložisek válců sběračů u každého z ramen válců (A), (B) a (C) na každé podávací desce. Přesvědčte se, že teplota nepřekračuje okolní teplotu o 44 °C (80 °F).

Vyměňte ložiska přesahující maximální doporučenou teplotu. Pokyny viz:

- [4.12.8 Výměna ložiska vodícího válce desky bočního sběrače, Str. 428](#)
- [4.12.11 Výměna ložiska pohonu bočního sběrače, Str. 435](#)

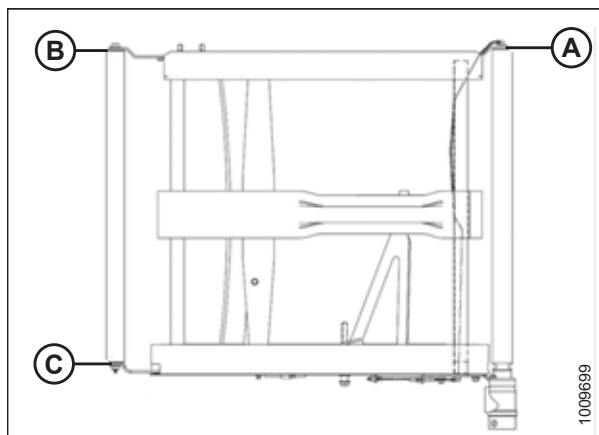

Obrázek 4.234: Ramena válce

4.12.7 Demontáž vodícího válce podávací desky bočního sběrače

Deska bočního sběrače má na obou koncích válec. Jeden je napínací a druhý hnací.

NEBEZPEČÍ

Přesvědčte se, že se v okolí stroje nenachází žádné osoby.

NEBEZPEČÍ

Abyste zabránili zranění nebo smrti v důsledku neočekávaného spuštění nebo pádu zvednutého stroje, před opuštěním sedadla obsluhy vždy vypněte motor a vytáhněte klíček, a před vstupem z jakéhokoli důvodu pod stroj vždy aktivujte bezpečnostní podpěry.

! VÝSTRAHA

Abyste zamezili zranění v důsledku pádu zvednutého přiháněče, před vstupem pod zvednutý přiháněč vždy aktivujte bezpečnostní podpěry.

1. Zasuňte adaptér tak, abyste měli přístup ke konektoru bočního sběrače z vnějšího konce desky.
2. Zcela zvedněte adaptér.
3. Zvedněte přiháněč do maximální polohy.
4. Vypněte motor a vytáhněte klíček ze zapalování.
5. Aktivujte bezpečnostní podpěry adaptéru. Pokyny naleznete v návodu k obsluze sklízecí mlátičky.
6. Aktivujte bezpečnostní podpěry přiháněče. Pokyny viz *Aktivace bezpečnostních podpěr přiháněče, Str. 41*.
7. Povolujte sběrač otáčením stavěcího šroubu (A) proti směru hodinových ručiček, dokud stavěcí šroub nenarazí na zarážku.

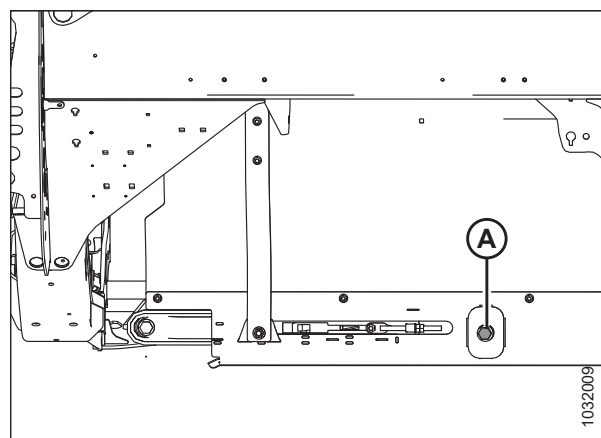

Obrázek 4.235: Napínač – vyobrazena levá strana

8. Demontujte šrouby (C), propojovací prvek (D) a matice z přední strany spoje sběrače.
9. Odmontujte matice a šrouby (A) a spojovací trubky (B) z kloubu sběrače.
10. Vytáhněte sběrač z vodicího válce.

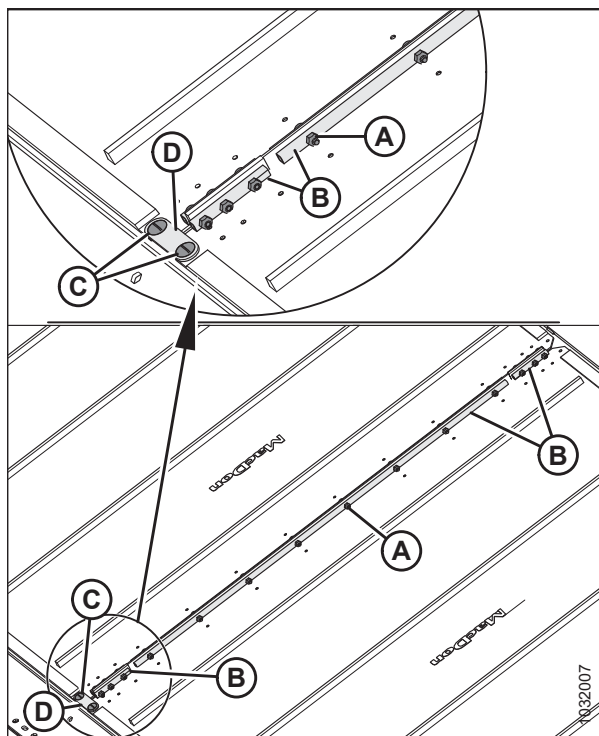

Obrázek 4.236: Spojovací materiál sběrače

11. Odmontujte šroub s podložkou (A) z vodicího válce na zadní straně podávací desky adaptéru.
12. Odmontujte šroub s podložkou (B) z vodicího válce na přední straně podávací desky adaptéru.
13. Roztáhněte ramena válce (C) a (D) a vyjměte vodicí válec.

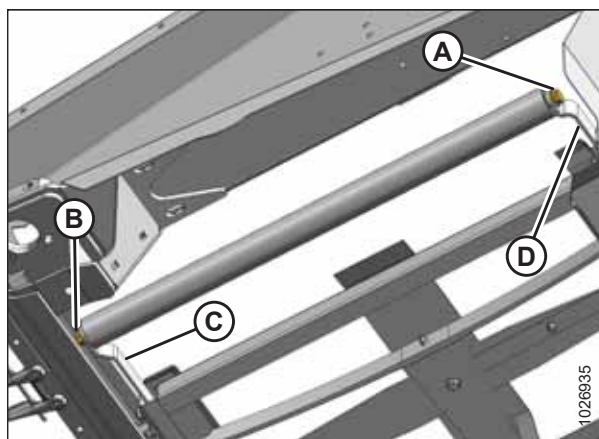

Obrázek 4.237: Vodicí válec

4.12.8 Výměna ložiska vodicího válce desky bočního sběrače

Vodicí válce desky bočního sběrače mají instalovaná ložiska, která umožňují otáčení válce.

1. Demontujte vodicí válec podávací desky sběrače. Pokyny viz [4.12.7 Demontáž vodicího válce podávací desky bočního sběrače, Str. 426](#).

ÚDRŽBA A SERVIS

2. Upněte trubku vodicího válce (C) do svěráku s látkou omotanou okolo válce, která zabrání jeho poškození.
3. Následujícím způsobem odmontujte sestavu ložiska (A) a těsnění (B) z trubky válce (C):
 - a. Nasadte posuvné kladivo (D) na hřídel se závitem (E) v sestavě ložiska.
 - b. Vyklepněte sestavu ložiska (A) a těsnění (B).
4. Vyčistěte vnitřní stranu trubky válce (C) a zkontrolujte trubku ohledně známek opotřebení nebo poškození. V případě potřeby trubku vyměňte.

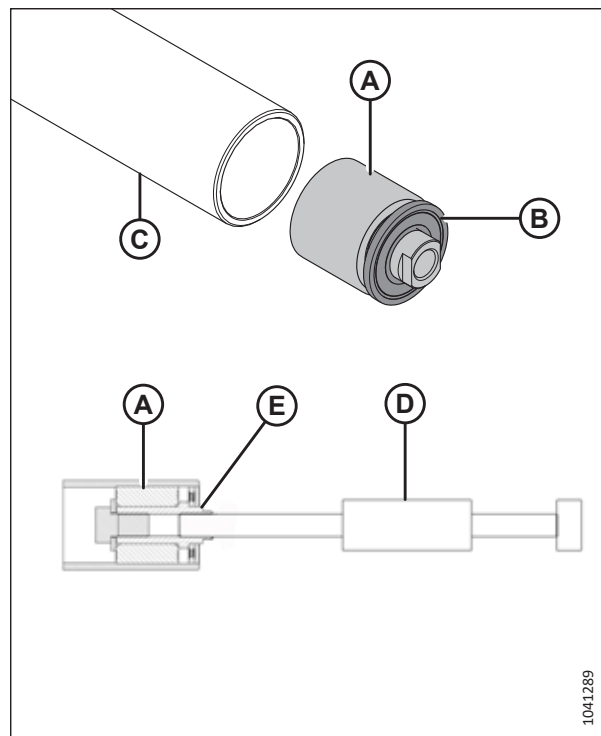

Obrázek 4.238: Ložisko vodicího válce a těsnění

DŮLEŽITÉ:

Při montáži nového ložiska **NEPOKLÁDEJTE** konec válce přímo na zem. Sestava ložiska (A) přečnává za trubku válce (B) a položením konce válce na zem dojde k zatlačení ložiska dále do trubky.

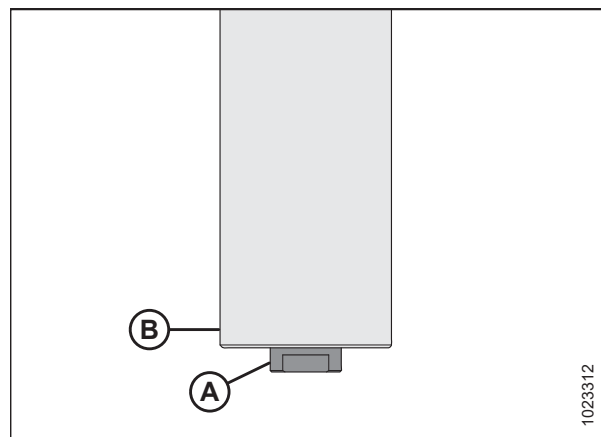

Obrázek 4.239: Vodicí válec

ÚDRŽBA A SERVIS

- Udělejte výřez (A) do dřevěného hranolu.
- Umístěte konec vodícího válce (B) na dřevěný hranol a vyčnívající sestavu ložiska vložte do výřezu (A).

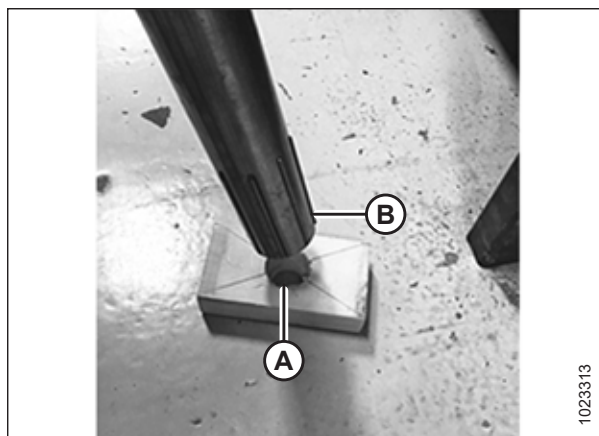

Obrázek 4.240: Vodící válec

- Namontujte novou sestavu ložiska (C) lisováním vnějšího kroužku ložiska do trubky, dokud nebude 14–15 mm (9/16–19/32 palce) (B) od vnějšího okraje trubky.

POZNÁMKA:

Před montáží nového těsnění vyplňte prostor (A) přibližně 8 dávkami mazacího tuku.

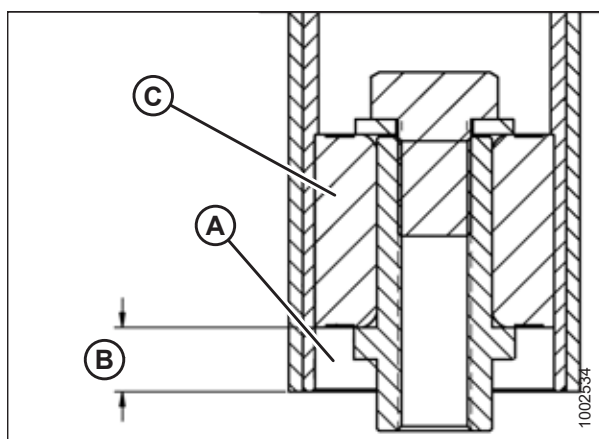

Obrázek 4.241: Ložisko vodícího válce

- Namontujte nové těsnění (A) tlakem na vnitřní a vnější kroužek těsnění, dokud nebude těsnění 3–4 mm (1/8–3/16 palce) (B) od vnějšího okraje trubky.

POZNÁMKA:

Těsnění může být otočené v libovolném směru.

- Namontujte zpět vodící kolo. Pokyny viz [4.12.9 Montáž vodícího válce podávací desky bočního sběrače, Str. 431](#).

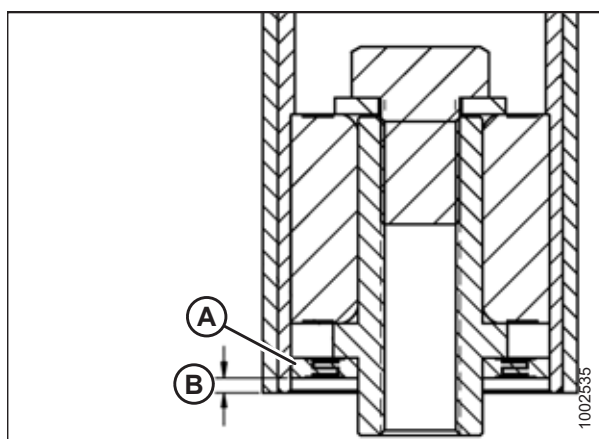

Obrázek 4.242: Ložisko vodícího válce

4.12.9 Montáž vodicího válce podávací desky bočního sběrače

Deska bočního sběrače má na každém konci desky válec. Jeden válec je vodicí a druhý válec je hnací. Pokud je vodicí válec opotřebovaný nebo poškozený, je třeba jej vyměnit.

NEBEZPEČÍ

Přesvědčte se, že se v okolí stroje nenachází žádné osoby.

NEBEZPEČÍ

Abyste zabránili zranění nebo smrti v důsledku neočekávaného spuštění nebo pádu zvednutého stroje, před opuštěním sedadla obsluhy vždy vypněte motor a vytáhněte klíček, a před vstupem z jakéhokoli důvodu pod stroj vždy aktivujte bezpečnostní podpěry.

VÝSTRAHA

Abyste zamezili zranění v důsledku pádu zvednutého přiháněče, před vstupem pod zvednutý přiháněč vždy aktivujte bezpečnostní podpěry.

1. Zcela zvedněte adaptér.
2. Zvedněte přiháněč do maximální polohy.
3. Aktivujte bezpečnostní podpěry přiháněče. Pokyny viz návod k obsluze adaptéru.
4. Aktivujte bezpečnostní podpěry adaptéru. Pokyny viz návod k obsluze sklízecí mlátičky.
5. Vypněte motor a vytáhněte klíček ze zapalování.
6. Namontujte vodicí válec (A) mezi ramena vodicího válce (B).
7. Zajistěte vodicí válec dvěma šrouby a podložkami (C). Utáhněte šrouby momentem 95 Nm (70 lbf–ft).

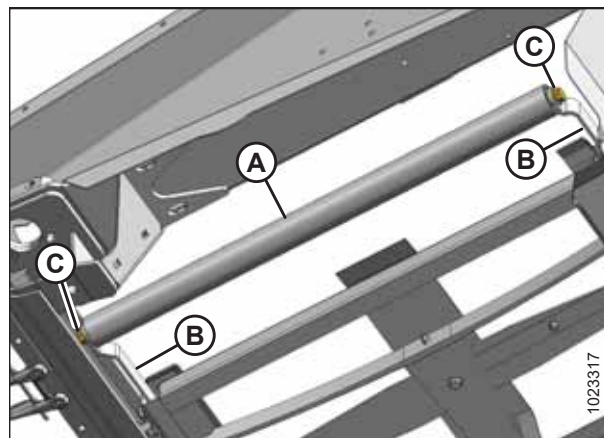

Obrázek 4.243: Vodicí válec

- Zajistěte konce sběrače trubkovými spojkami (B) a šrouby a maticemi (A).

DŮLEŽITÉ:

Šrouby namontujte tak, aby jejich hlavy směřovaly dovnitř.

POZNÁMKA:

Dvě krátké spojovací trubky jsou upevněné na přední a zadní straně sběrače.

- Namontujte propojovací prvek (D) pomocí šroubů (C) a matic na přední stranu spoje sběrače.

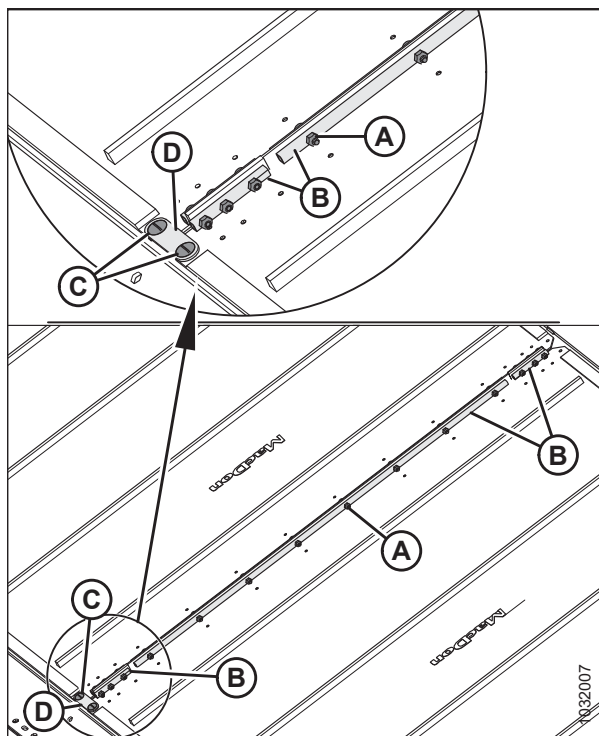

Obrázek 4.244: Konektor sběrače

- Utáhněte sběrač otáčením stavěcího šroubu (A) ve směru hodinových ručiček. Pokyny viz [4.12.4 seřízení napětí bočního sběrače, Str. 422](#).
- Uvolněte bezpečnostní podpěry přiháněče. Pokyny viz návod k obsluze adaptéru.
- Deaktivujte bezpečnostní podpěry adaptéru. Pokyny viz návod k obsluze sklízecí mlátičky.
- Spusťte přiháněč úplně dolů.
- Spusťte adaptér dolů.

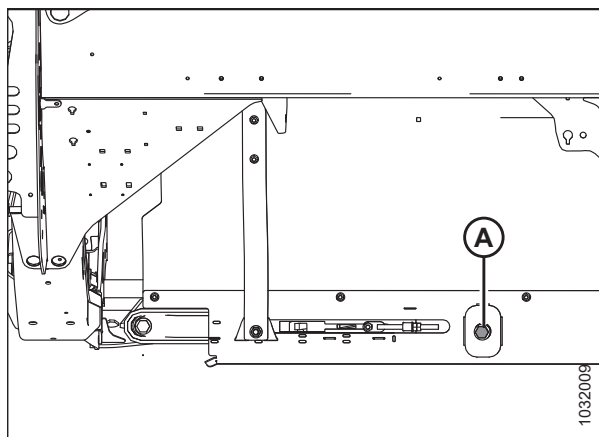

Obrázek 4.245: Napínač sběrače

- Zapněte adaptér. Zkontrolujte, zda se boční sběrače správně pohybují. Pokyny viz [4.12.4 seřízení napětí bočního sběrače, Str. 422](#).
- Vypněte motor a vytáhněte klíček ze zapalování.

4.12.10 Demontáž hnacího válce pohonu bočního sběrače

Deska bočního sběrače má na každém konci desky válec. Jeden válec je vodící a druhý válec je hnací.

NEBEZPEČÍ

Abyste zabránili zranění nebo smrti v důsledku neočekávaného spuštění nebo pádu zvednutého stroje, před opuštěním sedadla obsluhy vždy vypněte motor a vytáhněte klíček, a před vstupem z jakéhokoli důvodu pod stroj vždy aktivujte bezpečnostní podpěry.

NEBEZPEČÍ

Přesvědčte se, že se v okolí stroje nenachází žádné osoby.

VÝSTRAHA

Abyste zamezili zranění v důsledku pádu zvednutého přiřáněče, před vstupem pod zvednutý přiřáněč vždy aktivujte bezpečnostní podpěry.

1. Zcela zvedněte adaptér.
2. Zvedněte přiřáněč do maximální polohy.
3. Jestliže spoj sběrače není vidět, zapněte adaptér a počkejte, než bude spoj přístupný u vnějšího konce podávací desky.
4. Vypněte motor a vytáhněte klíček ze zapalování.
5. Aktivujte bezpečnostní podpěry přiřáněče. Pokyny viz *Aktivace bezpečnostních podpěr přiřáněče, Str. 41*.
6. Aktivujte bezpečnostní podpěry adaptéru. Pokyny naleznete v návodu k obsluze sklízecí mlátičky.
7. Povolujte sběrač otáčením stavěcího šroubu (A) proti směru hodinových ručiček, dokud stavěcí šroub nenarazí na zarážku.

DŮLEŽITÉ:

NESEŘÍZUJTE matici (B). Tato matice se používá jen pro vyrovnání sběrače.

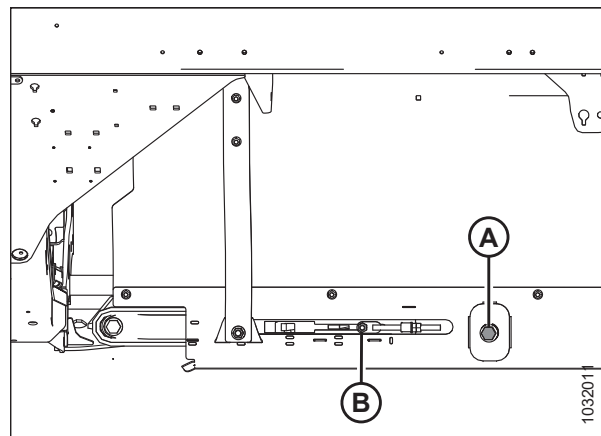

Obrázek 4.246: Napínač sběrače

ÚDRŽBA A SERVIS

8. Odmontujte matice a šrouby (A) a spojovací trubky (B) z kloubu sběrače.
9. Demontujte šrouby (C), propojovací prvek (D) a matice z přední strany spoje sběrače.
10. Vytáhněte sběrač z hnacího válce.

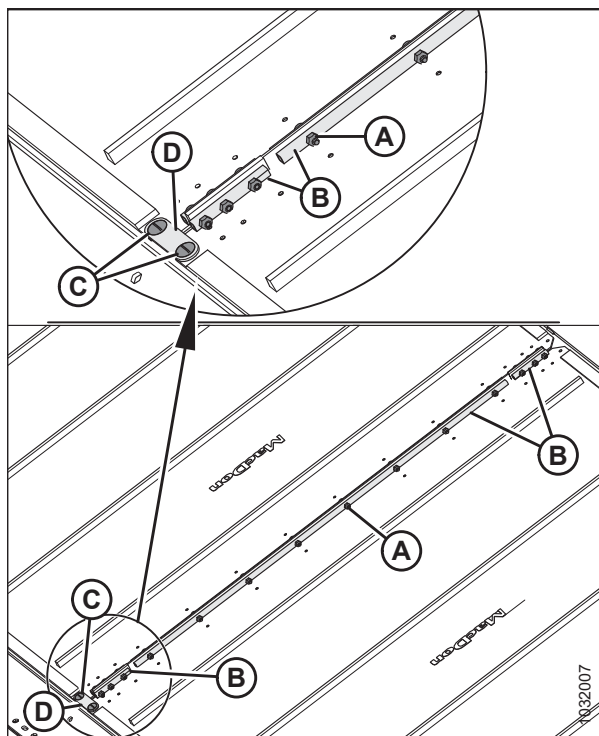

Obrázek 4.247: Spojovací materiál sběrače

11. Vyrovnajte stavěcí šrouby s otvorem (A) v prstu. Odmontujte dva stavěcí šrouby přidržující motor na hnacím válci.

POZNÁMKA:

Stavěcí šrouby mají vzájemnou úhlovou rozteč 1/4 otáčky.

12. Povolte dva šrouby (B) upevňující motor k rameni hnacího válce.

POZNÁMKA:

Pro získání přístupu k hornímu šroubu může být nutné odmontovat plastový kryt (C).

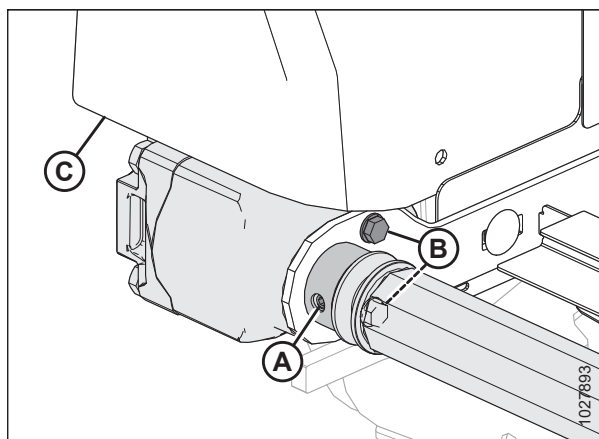

Obrázek 4.248: Hnací válec

POZNÁMKA:

Demontáž válce z hřídele může vyžadovat vložení páčidla mezi válec a držák (A). Uschovejte si pero.

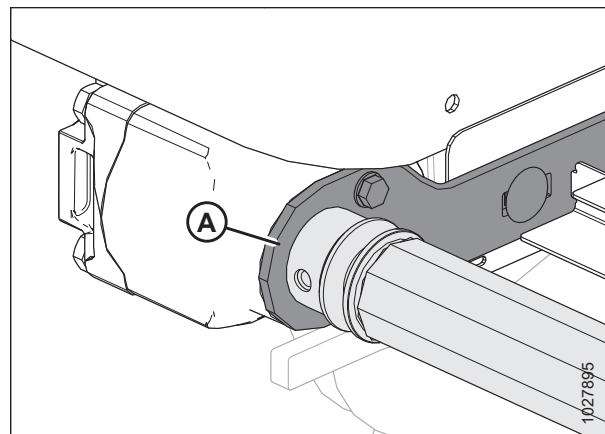

Obrázek 4.249: Hnací válec

13. Povolte dva šrouby (A) upevňující podpěrné rameno (B).
14. Demontujte šroub (C) a podložku, kterými je upevněn opačný konec hnacího kola k podpěrnému rameni (B).
15. Demontujte hnací válec (D).

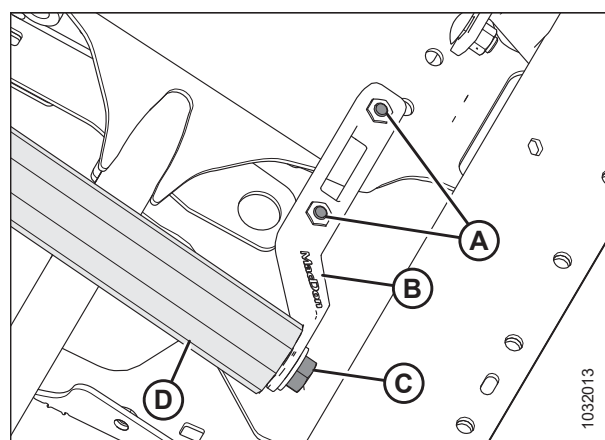

Obrázek 4.250: Hnací válec

4.12.11 Výměna ložiska pohonu bočního sběrače

K výměně ložiska na hnacím válci budete potřebovat kladivo.

1. Odmontujte sestavu vodicího válce sběrače. Pokyny viz [4.12.10 Demontáž hnacího válce pohonu bočního sběrače, Str. 432](#).
2. Upněte hnací válec do svěraku s látkou omotanou okolo válce, která zabrání jeho poškození.

ÚDRŽBA A SERVIS

3. Následujícím způsobem odmontujte sestavu ložiska (A) a těsnění (B) z trubky válce (C):
 - a. Nasadte posuvné kladivo (D) na hřídel se závitem (E) v sestavě ložiska.
 - b. Vyklepněte sestavu ložiska (A) a těsnění (B).
4. Vyčistěte vnitřní stranu trubky válce (C), zkontrolujte trubku ohledně známek opotřebení nebo poškození a v případě potřeby ji vyměňte.

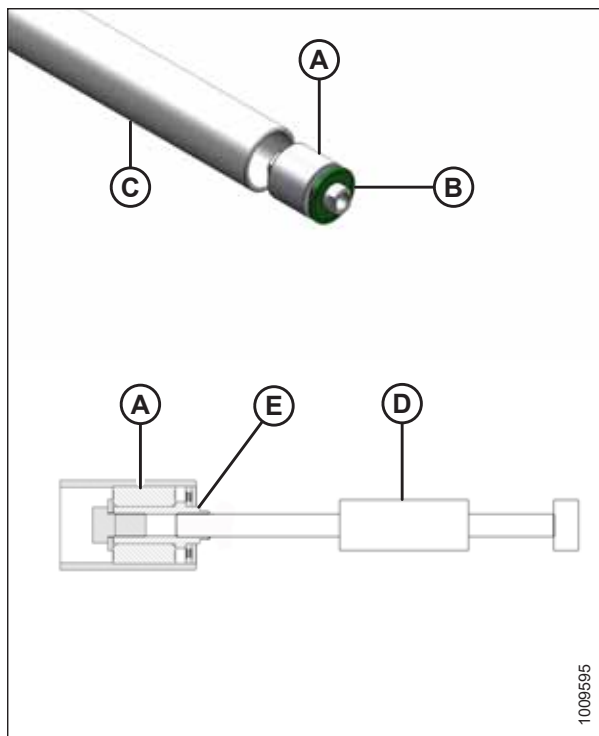

Obrázek 4.251: Ložisko válce

5. Namontujte novou sestavu ložiska (A) lisováním vnějšího kroužku ložiska do trubky, dokud nebude 14–15 mm (9/16–19/32 palce) (B) od vnějšího okraje trubky.
6. Naneste tuk do přední části sestavy ložiska (A). Specifikace mazacího tuku viz vnitřek zadní obálky této příručky.
7. Namontujte nové těsnění (C) na otvor válce a nasadte plochou podložku (vnitřní průměr 1,0 palce × vnější průměr 2,0 palce) na těsnění.
8. Objímkou vhodné velikosti naklepněte těsnění (C) do otvoru válce. Naklepávejte podložku a sestavu ložiska (A), dokud těsnění nebude 3–4 mm (1/8–3/16 palce) (D) od vnějšího okraje trubky.

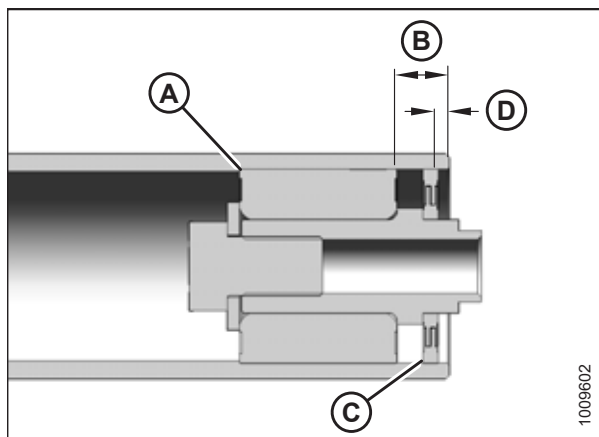

Obrázek 4.252: Ložisko válce

4.12.12 Montáž hnacího válce pohonu bočního sběrače

Deska bočního sběrače má na obou koncích válec. Jeden válec je vodící a druhý válec je hnací.

NEBEZPEČÍ

Přesvědčte se, že se v okolí stroje nenachází žádné osoby.

NEBEZPEČÍ

Abyste zabránili zranění nebo smrti v důsledku neočekávaného spuštění nebo pádu zvednutého stroje, před opuštěním sedadla obsluhy vždy vypněte motor a vytáhněte klíček, a před vstupem z jakéhokoli důvodu pod stroj vždy aktivujte bezpečnostní podpěry.

! VÝSTRAHA

Abyste zamezili zranění v důsledku pádu zvednutého přiháněče, před vstupem pod zvednutý přiháněč vždy aktivujte bezpečnostní podpěry.

1. Zcela zvedněte adaptér.
2. Zvedněte přiháněč do maximální polohy.
3. Aktivujte bezpečnostní podpěry přiháněče. Pokyny viz *Aktivace bezpečnostních podpěr přiháněče, Str. 41*.
4. Aktivujte bezpečnostní podpěry adaptéru. Pokyny viz návod k obsluze sklízecí mlátičky.
5. Vypněte motor a vytáhněte klíček ze zapalování.
6. Umístěte hnací válec (A) mezi podpěrná ramena válce.
7. Upevněte hnací kolo pomocí podložky a šroubu (B).
8. Utáhněte šrouby (C) na podpěrném rameni.
9. Utáhněte šroub (B) momentem 95 Nm (70 lbf·ft).
10. Namažte hřídel motoru a vložte ji do konce hnacího válce (A).

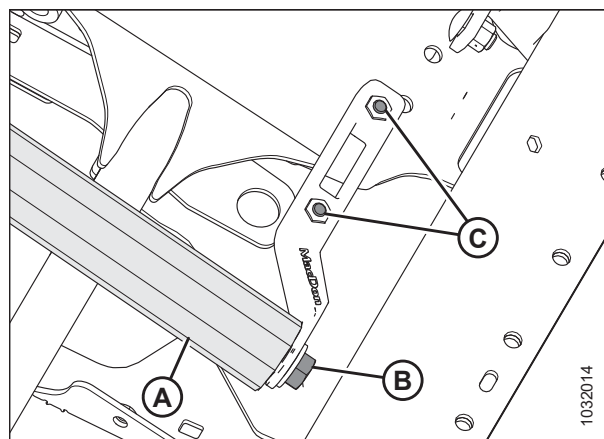

Obrázek 4.253: Hnací válec

11. Upevněte motor k podpěře kola dvěma šrouby (B). Utáhněte šrouby momentem 27 Nm (19,9 lbf ft [239 lbf·in]).
12. Zkontrolujte, že je na hřídeli motoru nasazeno rovné pero a poté zasuňte hřídel motoru až na doraz do válce.
13. Utáhněte imbusovým klíčem dva stavěcí šrouby (nejsou vyobrazeny) skrze přístupový otvor (A).

POZNÁMKA:

Utáhněte povolené šrouby a namontujte zpět plastový kryt (C), pokud jste ho předtím odmontovali.

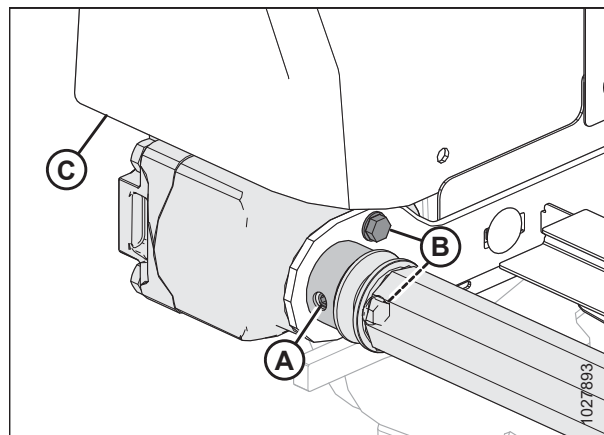

Obrázek 4.254: Hnací válec

ÚDRŽBA A SERVIS

14. Oviňte sběrač přes hnací válec a spojte konce sběrače spojovacími trubkami (B), šrouby (A) (s hlavicemi otočenými ke středovému otvoru) a maticemi.

POZNÁMKA:

Dvě krátké spojovací trubky jsou upevněné na přední a zadní straně sběrače.

15. Namontujte propojovací prvek (D) pomocí šroubů (C) a matic na přední stranu spoje sběrače.

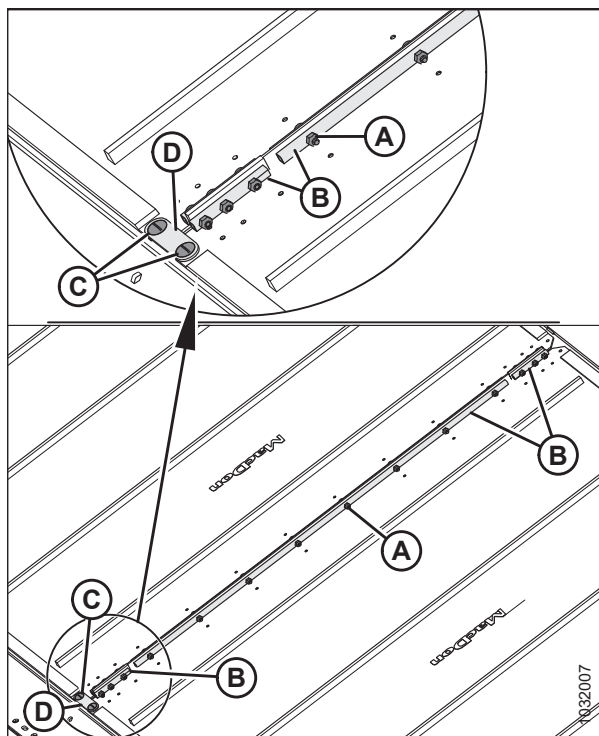

Obrázek 4.255: Konektor sběrače

16. Utáhněte sběrač otáčením stavěcího šroubu (A) ve směru hodinových ručiček. Pokyny viz [4.12.4 seřízení napětí bočního sběrače, Str. 422](#).

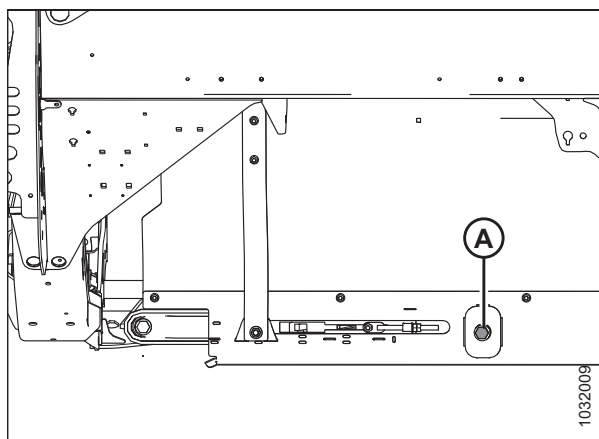

Obrázek 4.256: Napínač sběrače – vyobrazena levá strana

17. Deaktivujte bezpečnostní podpěry adaptéru. Pokyny viz návod k obsluze sklízecí mlátičky,
18. Uvolněte bezpečnostní podpěry přiháněče. Pokyny viz návod k obsluze adaptéru.
19. Nastartujte motor.
20. Spusťte přiháněč úplně dolů.
21. Spusťte adaptér dolů.
22. Zapněte adaptér.
23. Ujistěte se, že se sběrač na podávací desce správně pohybuje. Pokud je nutné nastavení, viz krok [4.12.5 Seřízení pohybu bočního sběrače, Str. 425](#).

4.13 Přiháněč

Přiháněč je opatřen jedinečným způsobem tvarovanou vačkou, která umožňuje vsunutí prstů pod polehlou plodinu a její zvednutí před posečením.

UPOZORNĚNÍ

Abyste zabránili úrazu, před údržbou stroje nebo otevřením krytů pohonů viz **4.1 Příprava stroje na servis, Str. 281**

4.13.1 Vzdálenost mezi přiháněčem a žací lištou

Dostatečná vzdálenost mezi prsty přiháněče a žací lištou zajišťuje, že se prsty přiháněče za provozu nedostanou do styku s žací lištou. Vzdálenost je nastavena od výrobce, ale před zahájením provozu adaptéru mohou být nutné úpravy.

Měření vzdálenosti přiháněče od žací lišty

Vzdálenost přiháněče od žací lišty je mezera mezi konci prstů přiháněče a žací lištou. V závislosti na konfiguraci adaptéru se může vzdálenost přiháněče od žací lišty po celé délce adaptéru lišit. Abyste zjistili, zda je vzdálenost přijatelná, je třeba ji změřit.

POZNÁMKA:

Tento postup lze provést s válci pro pohyb přiháněče vpřed/vzad ve standardní poloze nebo v poloze pro sklizeň řepky, pokud válce pro pohyb přiháněče vpřed/vzad zůstanou ve stejné poloze po celou dobu postupu.

NEBEZPEČÍ

Přesvědčte se, že se v okolí stroje nenachází žádné osoby.

NEBEZPEČÍ

Abyste zabránili zranění nebo smrti v důsledku neočekávaného spuštění stroje, pokud z jakéhokoli důvodu opouštíte sedadlo obsluhy, vždy vypněte motor a vytáhněte klíček ze zapalování.

1. Odstavte sklízecí mlátičku na rovném povrchu.
2. Nastavujte polohu přiháněče vpřed/vzad, dokud se číslo **7** na ukazateli polohy přiháněče vpřed/vzad (A) neskryje za držák snímače (B).

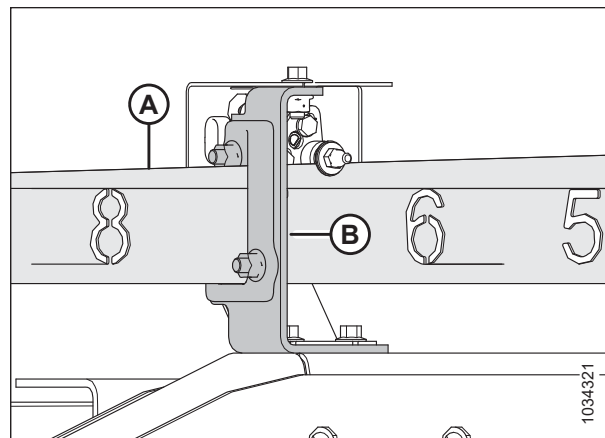

Obrázek 4.257: Poloha přiháněče vpřed/vzad

ÚDRŽBA A SERVIS

3. **Adaptéry s jednoduchým přiháněčem:** Zvedněte adaptér dostatečně vysoko a umístěte dva 254 mm (10 palcové) špalky (A) pod žací lištu těsně vedle kloubových bodů křídel.

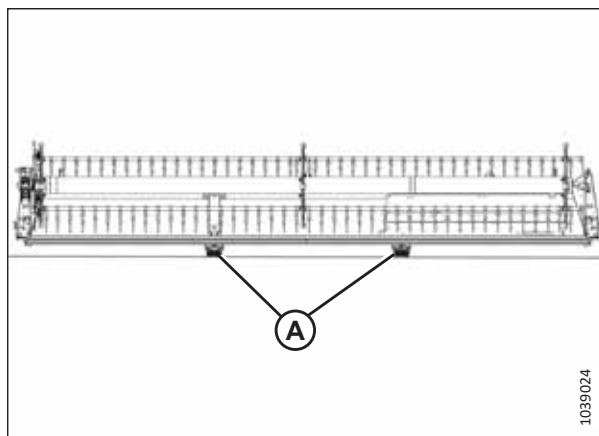

Obrázek 4.258: FlexDraper® umístění špalků – jednoduchý přiháněč

4. **Adaptéry s dvojitým přiháněčem:** Zvedněte adaptér dostatečně vysoko a umístěte dva 254mm (10palcové) špalky (A) pod žací lištu těsně vedle kloubových bodů křídel.

POZNÁMKA:

Adaptéry s trojitým přiháněčem nepotřebují bloky k podepření křídel.

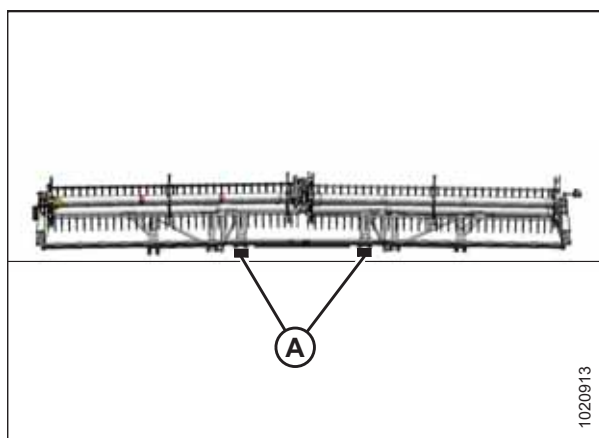

Obrázek 4.259: Umístění špalků pod FlexDraper® – adaptéry s dvojitým přiháněčem

5. **Adaptéry s jednoduchým nebo dvojitým přiháněčem:** Přemístěte páky pružiny zámku křídla (A) do spodní ODEMČENÉ polohy.

POZNÁMKA:

Adaptéry s trojitým přiháněčem se musí měřit při zajištěných křídlech.

6. Spouštějte adaptér dolů, dokud není indikátor naklápění v poloze 2 nebo 3.
- Jednoduchý a dvojitý přiháněč: Křídla by měla být v poloze plného vyklopení.
 - Trojitý přiháněč: Křídla by měla být vyrovnána se středovou podávací deskou.

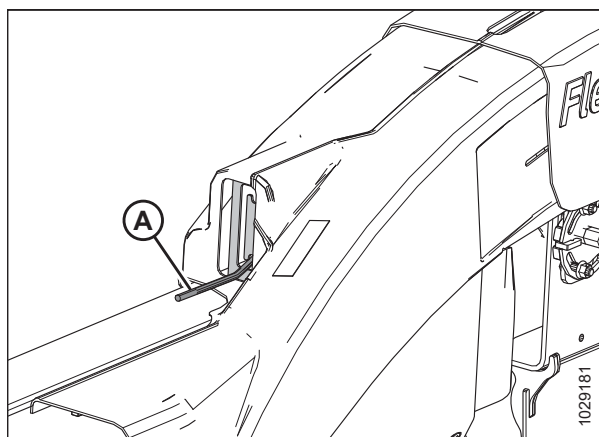

Obrázek 4.260: Zámek křídla v ODEMČENÉ poloze

ÚDRŽBA A SERVIS

7. Rukou otáčejte přiháněčem tak dlouho, dokud se prstová trubka nedostane přímo nad žací lištu.
8. Změřte a zaznamenejte vzdálenost (A) mezi hrotem prstů a jedním z prstů na konci přiháněčů – buď špičatý prst (B), nebo krátký prst (C).

Specifikace vzdáleností viz tabulku 4.3, Str. 441.

Místa měření viz příslušný obrázek:

- Adaptéry s jednoduchým přiháněčem: Obrázek 4.262, Str. 441
- Adaptéry s dvojitým přiháněčem: Obrázek 4.263, Str. 442
- Adaptéry s trojitým přiháněčem: Obrázek 4.264, Str. 442

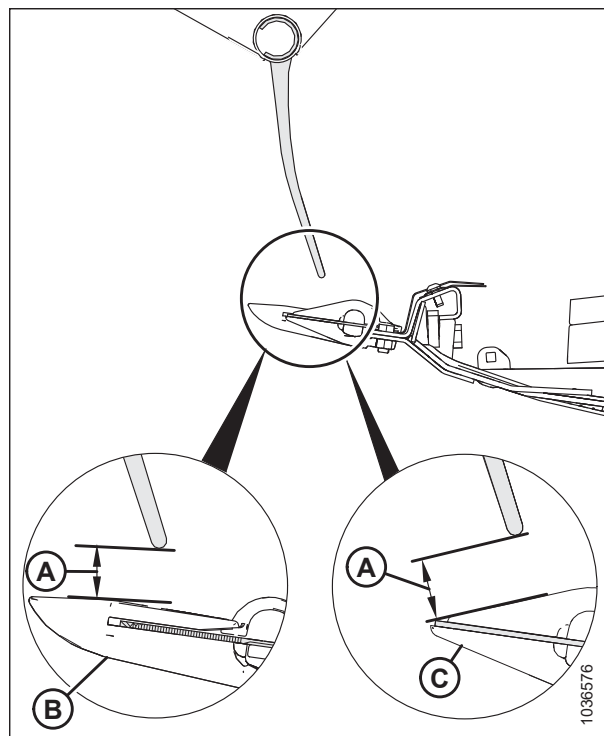

Obrázek 4.261: Vzdálenost prstů

Tabulka 4.3 Vzdálenost prstů přiháněče od prstů

Model adaptéru	Koncové panely	V závěsném bodě
FD225	40 mm (1,58 palce)	Bez závěsného bodu
Všechny modely kromě FD225	25 mm (1 palec)	25 mm (1 palec)

Místa měření jednoduchého přiháněče (A): Vnější konce přiháněče (dvě místa).

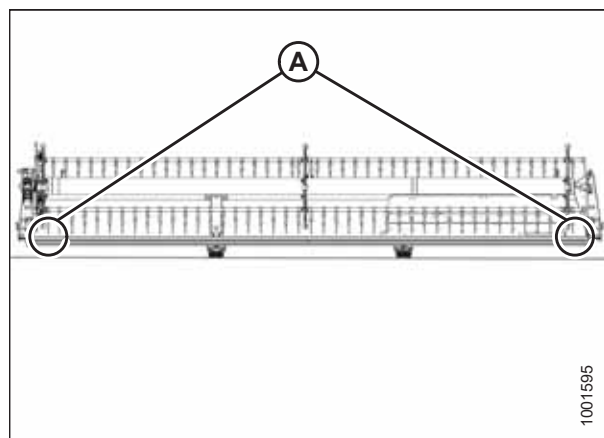

Obrázek 4.262: FlexDraper® Místa měření – jednoduchý přiháněč

Místa měření dvojitého přiháněče (A): Vnější konce přiháněčů a na obou závěsných bodech (čtyři místa).

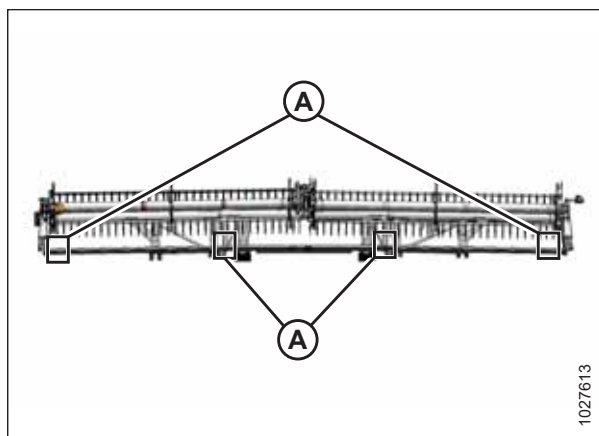

Obrázek 4.263: FlexDraper® Místa měření – dvojitý přiháněč

Místa měření trojitého přiháněče (A): Oba konce tří přiháněčů (šest míst).

9. V případě potřeby upravte vzdálenost přiháněče od žací lišty. Pokyny viz [Úprava vzdálenosti přiháněče od žací lišty](#), Str. 442.

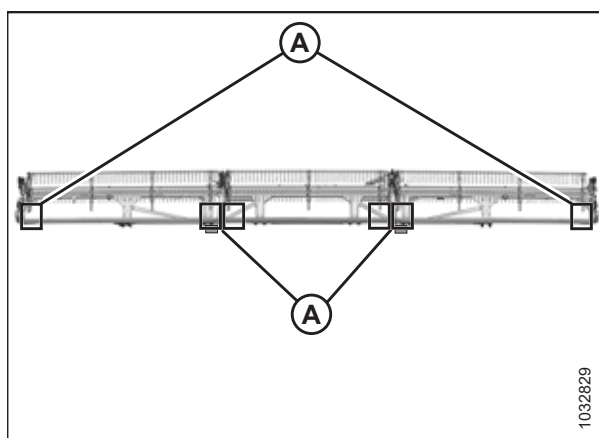

Obrázek 4.264: Místa měření FlexDraper® – trojitý přiháněč

Úprava vzdálenosti přiháněče od žací lišty

Pokud je vzdálenost mezi prsty přiháněče a žací lištou nedostatečná, je třeba ji upravit, aby nedošlo k poškození zařízení.

POZNÁMKA:

Tento postup lze provést s válci pro pohyb přiháněče vpřed/vzad ve standardní poloze nebo v poloze pro sklizeň řepky, pokud válce pro pohyb přiháněče vpřed/vzad zůstanou ve stejné poloze po celou dobu postupu.

NEBEZPEČÍ

Přesvědčte se, že se v okolí stroje nenachází žádné osoby.

NEBEZPEČÍ

Abyste zabránili zranění nebo smrti v důsledku neočekávaného spuštění stroje, pokud z jakéhokoli důvodu opouštíte sedadlo obsluhy, vždy vypněte motor a vytáhněte klíček ze zapalování.

1. Před provedením úprav se ujistěte, že byla změřena a zaznamenána vůle mezi přiháněčem a žací lištou. Pokyny viz [Měření vzdálenosti přiháněče od žací lišty](#), Str. 439.

2. Nastavte vzdálenost na vnějších koncích přiháněče následujícím způsobem:
 - a. Povolte šroub (A) na vnějším válci ramene.
 - b. Nastavte pístnici (B) dle potřeby:
 - V případě zvětšování vzdálenosti mezi prsty přiháněče a žací lištou otáčejte pístnici (B) z vidlice.
 - V případě zmenšování vzdálenosti mezi prsty přiháněče a žací lištou otáčejte pístnici (B) do vidlice.
 - c. Utáhněte šroub (A).
3. Opakujte krok 2, *Str. 443* na protější straně adaptéru.

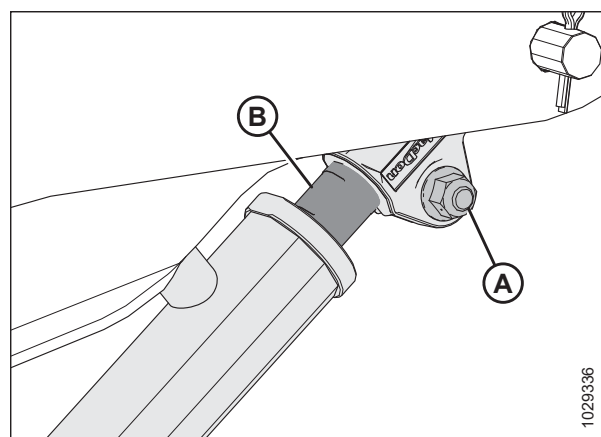

Obrázek 4.265: Válec vnějšího ramena

4. Povolte šrouby (A) na obou válcích středového ramene.
5. Vzdálenost seřídte následovně:

DŮLEŽITÉ:
Nastavte obě pístnice stejně.

 - V případě zvětšování vzdálenosti mezi prsty přiháněče a žací lištou otáčejte pístnicemi (D) z vidlice.
 - V případě zmenšování vzdálenosti mezi prsty přiháněče a žací lištou otáčejte pístnicemi (D) do vidlice.

6. Dbejte, aby naměřená hodnota (B) byla na obou válcích stejná.

POZNÁMKA:
Měření (B) probíhá od středu montážních čepů (C) k vrcholům zářezů v pístnicích (D).
7. Přesvědčte se, že oba montážní čepy (C) **NELZE** otáčet rukou. Pokud lze jeden z montážních čepů otáčet, seřídte podle potřeby pístnice (D):
 - Vytočením pístnice z vidlice zvýšíte zatížení pístnice.
 - Zatočením pístnice do vidlice snížíte zatížení pístnice.

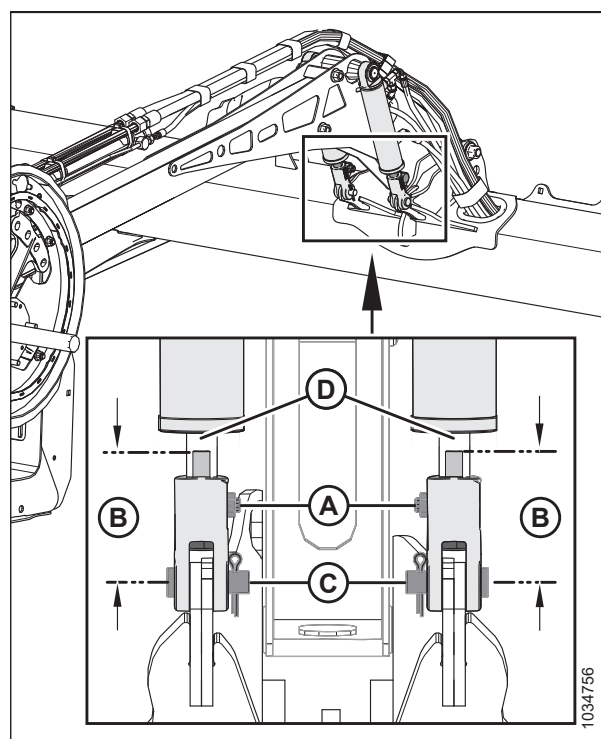

Obrázek 4.266: Válec středového ramene

8. Utáhněte šrouby (A).
9. **Adaptéry s trojitým přiháněčem:** Opakujte kroky 4, *Str. 443* až 8, *Str. 443* pro nastavení vzdálenosti přiháněče od žací lišty na druhém středovém rameni přiháněče.
10. Zvedněte přiháněč do maximální polohy.
11. Spusťte přiháněč úplně dolů a podržte ovládací tlačítko, aby se válce rozfázovaly.

POZNÁMKA:

Pokud se po fázování válců zvedací válce přiháněče nezvednou/nespusťí rovnoměrně, vyčistěte vzduch z hydraulického systému zvedání přiháněče. Pokyny naleznete v [4.13.4 Odstranění vzduchu z hydraulického systému zvedání přiháněče](#), *Str. 446*.

12. Vypněte motor a vytáhněte klíček ze zapalování.

13. Zkontrolujte znovu měření vzdálenosti přiháněče od žací lišty. V případě potřeby zopakujte postupy nastavení.
14. Posuňte přiháněč dozadu, aby se prsty přiháněče nedotýkaly usměrňovacích plechů.
15. Dotýkají-li se prsty přiháněče usměrňovacích plechů, zvedněte přiháněč, aby byla zachována určitá vzdálenost ve všech polohách přiháněče vpřed/vzad. Pokud po seřízení přiháněče stále dochází ke kontaktu, prsty podle potřeby zkraťte.
16. Během provozu pravidelně kontrolujte známky kontaktu. Podle potřeby upravte vzdálenost přiháněče od žací lišty.

4.13.2 Prohnutí přiháněče

Přiháněč musí být nastavený tak, aby byla větší vzdálenost uprostřed přiháněče než na koncích (prohnutí nahoru), aby se kompenzovalo prohýbání přiháněče.

Nastavení tvaru přiháněče

Trubky prstů přiháněče musí být nastavené tak, aby byla větší vzdálenost uprostřed přiháněče než na koncích (prohnutí nahoru), aby se kompenzovalo prohýbání přiháněče.

NEBEZPEČÍ

Abyste zamezili zranění nebo smrti v důsledku neočekávaného spuštění stroje, před nastavováním stroje vždy vypněte motor a vytáhněte klíček.

1. Umístěte přiháněč nad žací lištu (mezi 4 a 5 na ukazateli polohy vpřed/vzad [A]) pro získání přiměřené vzdálenosti ve všech polohách přiháněče vpřed/vzad. Držák (B) označuje polohu.
2. Vypněte motor a vytáhněte klíček ze zapalování.
3. Poznamenejte si naměřenou hodnotu v každém místě kotouče přiháněče pro každou trubku přiháněče.

POZNÁMKA:

Před demontáží přiháněče kvůli servisu změřte profil prohnutí, abyste ho pak při montáži mohli zachovat.

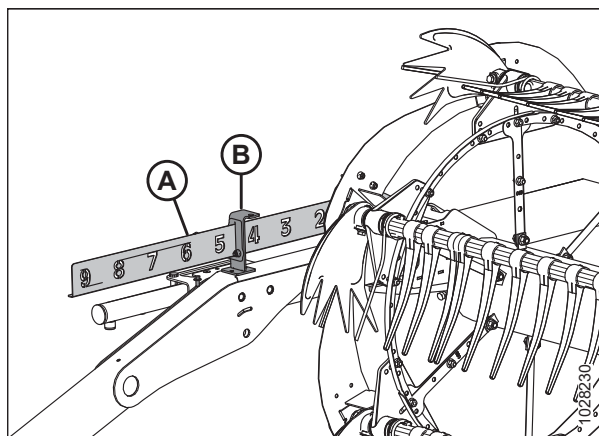

Obrázek 4.267: Ukazatel polohy vpřed/vzad

4. Začněte kotoučem přiháněče nejbližší středu adaptéru a pokračujte ven směrem ke koncům, a nastavujte profil adaptéru takto:

- a. Odmontujte šrouby (A).
- b. Povolte šroub (B) a seřizujte rameno (C), dokud nezískáte požadovanou vzdálenost mezi trubkou přiháněče a žací lištou.

POZNÁMKA:

Nechte trubky přiháněče, aby se přirozeně prohnuly, a odpovídajícím způsobem umístěte upevňovací materiál.

- c. Namontujte znovu šrouby (A) do vyrovnaných otvorů a utáhněte je.

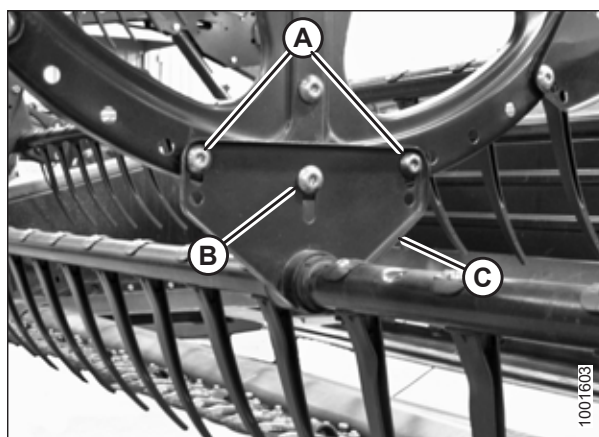

Obrázek 4.268: Středový disk přiháněče

4.13.3 Vystředění přihaněče

Přiháněč musí být na adaptéru vycentrován, aby nedošlo ke kontaktu s koncovými panely.

NEBEZPEČÍ

Abyste zabránili úrazu nebo smrti v důsledku neočekávaného rozběhu stroje, před nastavováním stroje vždy vypněte motor a vytáhněte klíček.

NEBEZPEČÍ

Přesvědčte se, že se v okolí stroje nenachází žádné osoby.

1. Spusťte přihaněč úplně dolů.
2. Spusťte adaptér dolů.
3. Vypněte motor a vytáhněte klíček ze zapalování.
4. Změřte vzdálenost (A) v místech (B) mezi prstovou trubkou přihaněče a koncovým plechem na obou koncích adaptéru. Mezery musí být stejné, je-li přihaněč vystředěn.

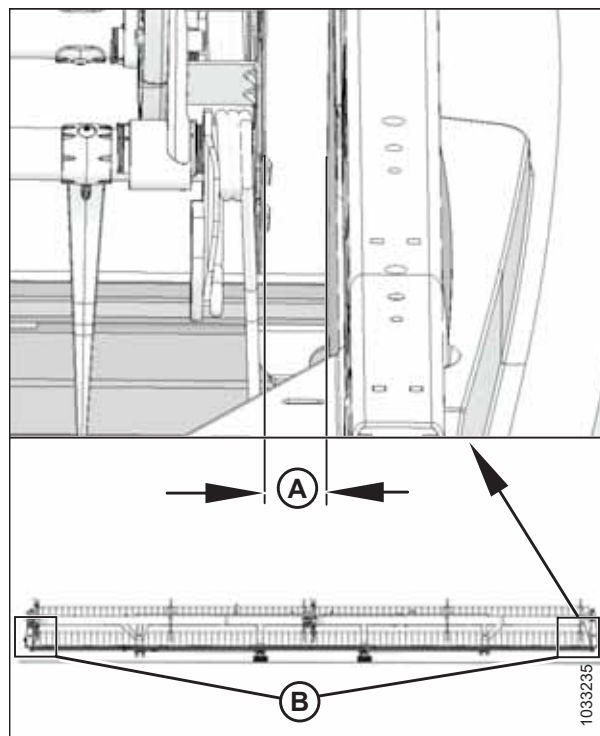

Obrázek 4.269: Vzdálenost mezi přihaněčem a koncovým plechem

5. Povolte šroub (A) na vzpěře (B) u středového přídržného ramena.
6. Podle potřeby posuňte přední konec přídržného ramena přiřáhěče (C) do strany, abyste přiřáhěč vystředili.
7. Utáhněte šroub (A) momentem 457 Nm (337 lbf-ft).

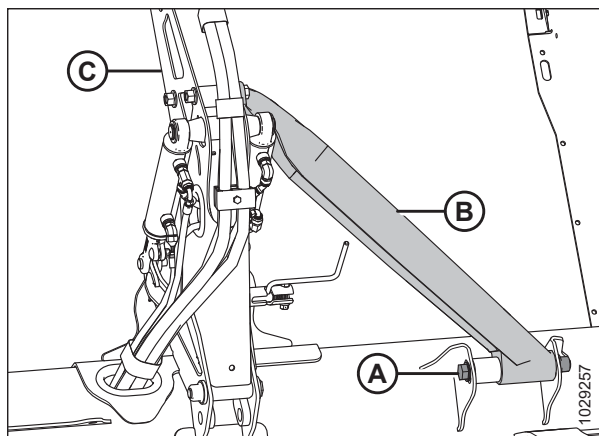

Obrázek 4.270: Střední přídržné rameno

4.13.4 Odstranění vzduchu z hydraulického systému zvedání přiřáhěče

Po výměně součásti odstraňte vzduch z hydraulického systému zvedání přiřáhěče.

POZNÁMKA:

Adaptéry s jednoduchým přiřáhěčem mají spojku pro uvolnění vzduchu umístěnou na pravém zvedacím válci přiřáhěče. Adaptéry s dvojitými/trojitými přiřáhěči mají spojky pro uvolnění vzduchu na levém a pravém zvedacím válci přiřáhěče.

1. Namontujte hadici na spojku pro uvolnění vzduchu (A) na pravém zvedacím válci. Umístěte protěžší konec hadice do čisté nádoby.

POZNÁMKA:

Pokud jsou požadovány díly pro uvolnění vzduchu, objednejte spojku Parker PD242 a hadici MD #16984.

2. Stiskněte a podržte tlačítko zvedání přiřáhěče, dokud olej nebude vytékat bez pěny nebo bublin.
3. Vypněte motor a vytáhněte klíček ze zapalování.

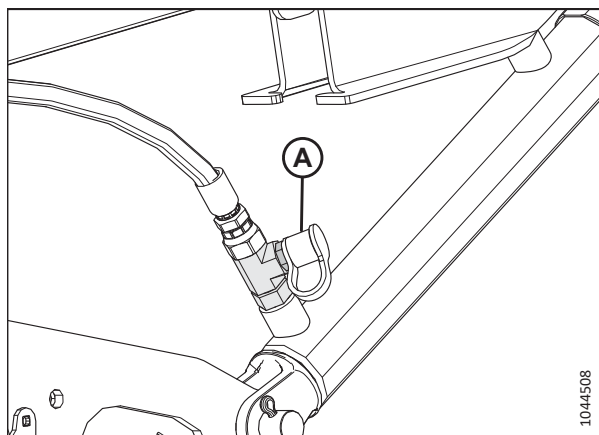

Obrázek 4.271: Spojka pro uvolnění vzduchu ze systému zvedání přiřáhěče

4. Sejměte hadici ze spojky pro uvolnění vzduchu ze zvedacího válce.
5. U adaptérů s dvojitým a trojitým přiřáhěčem opakujte kroky 1, Str. 446 až 4, Str. 446 na levém zvedacím válci.
6. Zkontrolujte, zda se zvedací válce přiřáhěče zvedají a spouštějí současně.
7. Vypněte motor a vytáhněte klíček ze zapalování.
8. Zkontrolujte vzdálenost přiřáhěče od žací lišty. Pokyny viz *Měření vzdálenosti přiřáhěče od žací lišty*, Str. 439.

4.13.5 Prsty přiháněče

Pokud je prst přiháněče poškozený nebo opotřebovaný, je třeba jej vyjmout, aby mohl být vyměněn. Prsty přiháněče jsou buď ocelové, nebo plastové.

DŮLEŽITÉ:

Udržujte prsty přiháněče v dobrém stavu a podle potřeby je narovnejte nebo vyměňte.

Demontáž ocelových prstů přiháněče

Poškozené ocelové prsty je třeba z trubky přiháněče odříznout.

NEBEZPEČÍ

Abyste zabránili zranění nebo smrti v důsledku neočekávaného spuštění stroje, pokud z jakéhokoli důvodu opouštíte sedadlo obsluhy, vždy vypněte motor a vytáhněte klíček ze zapalování.

NEBEZPEČÍ

Přesvědčte se, že se v okolí stroje nenachází žádné osoby.

VÝSTRAHA

Abyste zamezili zranění v důsledku pádu zvednutého přiháněče, před vstupem pod zvednutý přiháněč vždy aktivujte bezpečnostní podpěry.

DŮLEŽITÉ:

Zajistěte, aby prstová trubka byla stále podepřená, aby nedošlo k poškození trubky a dalších součástí.

1. Spusťte adaptér dolů.
2. Zvedněte přiháněč do maximální polohy.
3. Vypněte motor a vytáhněte klíček ze zapalování.
4. Aktivujte bezpečnostní podpěry přiháněče. Pokyny viz *Aktivace bezpečnostních podpěr přiháněče, Str. 41*.
5. Vyjměte pouzdra z příslušné prstové trubky u středního a levého kotouče přiháněče. Pokyny viz *Sejmutí pouzder z přiháněčů, Str. 450*.
6. Namontujte ramena prstové trubky (B) ke kotouči přiháněče na původních montážních místech (A).
7. Uřízněte poškozený prst, aby ho bylo možné odstranit z prstové trubky.
8. Odmontujte šrouby z prstů, které byly vedle původního prstu, a prsty posuňte, aby bylo možné vyměnit prst, který jste uřízli. V případě potřeby demontujte ramena prstových trubek [B] z prstových trubek.

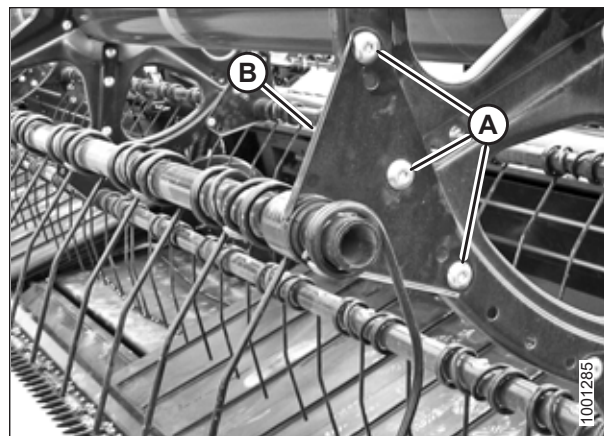

Obrázek 4.272: Rameno prstové trubky

Montáž ocelových prstů přiháněče

Po odstranění starého ocelového prstu lze na prstovou trubku nasunout nový.

POZNÁMKA:

Tento postup předpokládá, že již byl demontován prst ze stroje. Pokyny k demontáži prstů viz [Demontáž ocelových prstů přiháněče, Str. 447](#).

NEBEZPEČÍ

Abyste zabránili zranění nebo smrti v důsledku neočekávaného spuštění stroje, pokud z jakéhokoli důvodu opouštíte sedadlo obsluhy, vždy vypněte motor a vytáhněte klíček ze zapalování.

VÝSTRAHA

Abyste zamezili zranění v důsledku pádu zvednutého přiháněče, před vstupem pod zvednutý přiháněč vždy aktivujte bezpečnostní podpěry.

DŮLEŽITÉ:

Zajistěte, aby prstová trubka byla stále podepřena, aby se nepoškodila trubka a další součásti.

1. Nasuňte nový prst a rameno prstové trubky (A) na konec trubky.
2. Namontujte pouzdra prstové trubky. Pokyny viz [Montáž pouzder na přiháněče, Str. 453](#).
3. Připevněte prsty na prstovou trubku šrouby a maticemi (B).

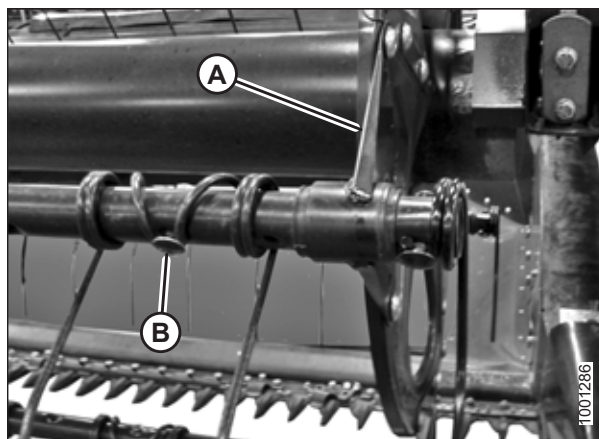

Obrázek 4.273: Prstová trubka

Demontáž plastových prstů přiháněče

Plastové prsty přiháněče jsou k prstové trubce připevněny jedním šroubem Torx®.

NEBEZPEČÍ

Abyste zamezili zranění nebo smrti v důsledku neočekávaného spuštění stroje, před nastavováním stroje vždy vypněte motor a vytáhněte klíček.

NEBEZPEČÍ

Přesvědčte se, že se v okolí stroje nenachází žádné osoby.

VÝSTRAHA

Abyste zamezili zranění v důsledku pádu zvednutého přiháněče, před vstupem pod zvednutý přiháněč vždy aktivujte bezpečnostní podpěry.

1. Spusťte adaptér dolů.
2. Zvedněte přiháněč do maximální polohy.
3. Vypněte motor a vytáhněte klíček ze zapalování.
4. Aktivujte bezpečnostní podpěry přiháněče. Pokyny viz *Aktivace bezpečnostních podpěr přiháněče, Str. 41.*
5. Odmontujte šroub (A) nástrčným klíčem Torx Plus® 27 IP.

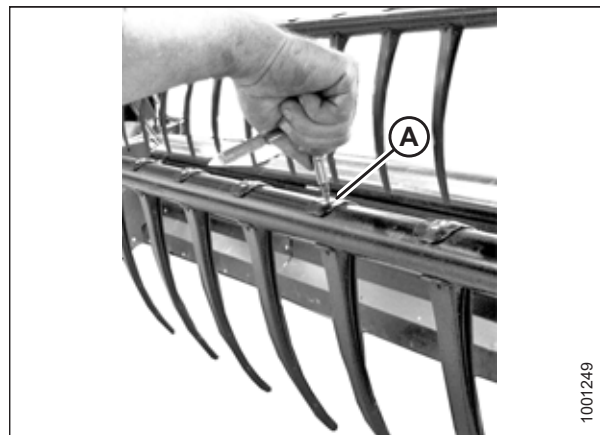

Obrázek 4.274: Demontáž plastového prstu

6. Zatlačte svorku nahoře na prstu dozadu směrem k trubce přiháněče podle obrázku a odejměte prst z trubky.



Obrázek 4.275: Demontáž plastového prstu

Montáž plastových prstů přiháněče

Po odstranění starého plastového prstu přiháněče lze nainstalovat nový.



NEBEZPEČÍ

Abyste zabránili zranění nebo smrti v důsledku neočekávaného spuštění stroje, pokud z jakéhokoli důvodu opouštíte sedadlo obsluhy, vždy vypněte motor a vytáhněte klíček ze zapalování.



VÝSTRAHA

Abyste zamezili zranění v důsledku pádu zvednutého přiháněče, před vstupem pod zvednutý přiháněč vždy aktivujte bezpečnostní podpěry.

POZNÁMKA:

Tento postup předpokládá, že již byl demontován prst ze stroje. Pokyny k demontáži prstů viz *Demontáž plastových prstů přiháněče, Str. 448*.

1. Umístěte nový prst na zadní část prstové trubky. Zaklesněte oko na spodku prstu do spodního otvoru v prstové trubce.
2. Zvedněte horní přírubu a otáčejte prst podle obrázku, dokud západka v horní části prstu nezapadne do horního otvoru v prstové trubce.



Obrázek 4.276: Montáž plastového prstu

3. Namontujte šroub (A) nástrčným klíčem Torx Plus® 27 IP a utáhněte ho momentem 8,5–9,0 Nm (6,3–6,6 lbf ft [75–80 lbf-in]).

DŮLEŽITÉ:

Než utáhnete upevňovací šroub, **NEPŮSOBTE** na prst silou. Použitím síly bez utažení upevňovacího šroubu prst praskne nebo se ustříhnou lokalizační čepy.

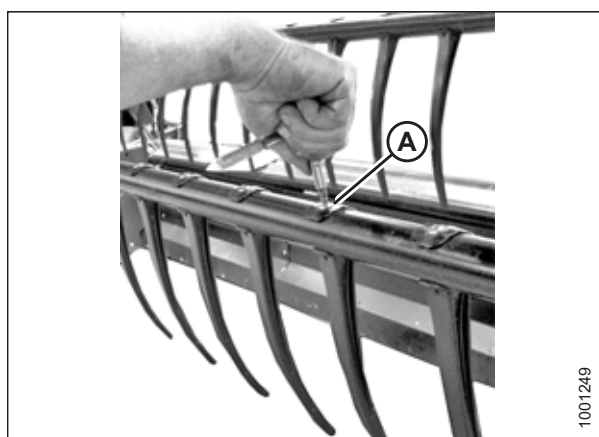

Obrázek 4.277: Montáž plastového prstu

4.13.6 Pouzdra prstové trubky

Prstová trubka přiháněče je uložena v pouzdře prstové trubky, které je připevněno ke kotouči přiháněče. Pokud je pouzdro prstové trubky poškozené nebo opotřebované, je třeba jej vyměnit.

Sejmutí pouzder z přiháněčů

Aby bylo možné poloviny pouzdra vyjmout, je třeba uvolnit svorky pouzdra, které upevňují prstovou trubku k pouzdru.

! NEBEZPEČÍ

Abyste zamezili zranění nebo smrti v důsledku neočekávaného spuštění stroje, před nastavováním stroje vždy vypněte motor a vytáhněte klíček.

! NEBEZPEČÍ

Přesvědčte se, že se v okolí stroje nenachází žádné osoby.

VÝSTRAHA

Abyste zamezili zranění v důsledku pádu zvednutého přiháněče, před vstupem pod zvednutý přiháněč vždy aktivujte bezpečnostní podpěry.

DŮLEŽITÉ:

Zajistěte, aby prstová trubka byla stále podepřená, aby se nepoškodila trubka a další součásti.

1. Spusťte adaptér dolů.
2. Zvedněte přiháněč do maximální polohy.
3. Vypněte motor a vytáhněte klíček ze zapalování.
4. Aktivujte bezpečnostní podpěry přiháněče. Pokyny viz *Aktivace bezpečnostních podpěr přiháněče, Str. 41.*

POZNÁMKA:

Pokud vyměňujete jen pouzdro na konci s vačkou, pokračujte krokem *10, Str. 452.*

Pouzdra u středového kotouče a zadního konce

5. Odmontujte koncové štíty přiháněče a držák koncového štítu (C) ze zadního konce přiháněče u příslušného místa prstové trubky.

POZNÁMKA:

Na středovém kotouči nejsou žádné koncové štíty.

6. Odmontujte šrouby (A) zajišťující rameno prstové trubky (B) na kotouči.

DŮLEŽITÉ:

Poznamenejte si umístění otvorů v rameni a kotouči a zajistěte, aby pak byly šrouby (A) opět namontovány na původní místa.

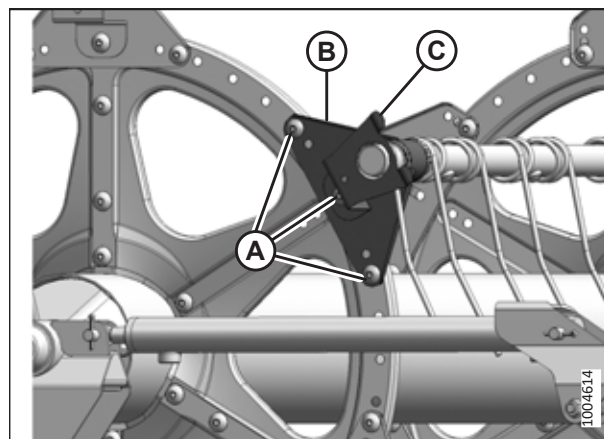

Obrázek 4.278: Zadní konec

7. Malým šroubovákem uvolněte upínače pouzder (A), abyste oddělili ozubení. Vytáhněte upínač z prstové trubky.

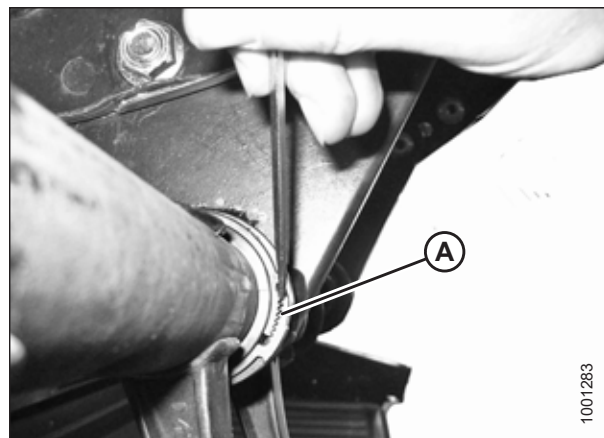

Obrázek 4.279: Upínač pouzdra

8. Otáčejte rameno prstové trubky (A), dokud se neuvolní od kotouče, a poté zasuňte rameno dovnitř od pouzdra (B).
9. Odmontujte polovinu pouzdra (B). V případě potřeby odmontujte vedlejší prst tak, abyste rameno mohli odsunout od pouzdra. V případě potřeby viz následující postupy:
 - *Demontáž plastových prstů přiháněče, Str. 448*
 - *Demontáž ocelových prstů přiháněče, Str. 447*

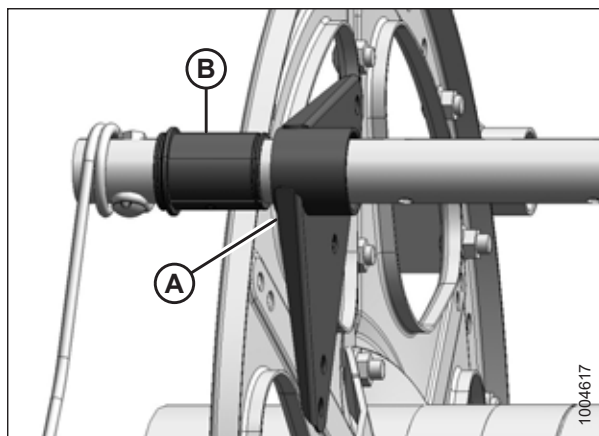

Obrázek 4.280: Pouzdro

Pouzdra na vačkovém konci

10. Odmontujte koncové štíty a držák koncového štítu (A) na příslušném místě prstové trubky na vačkovém konci.

POZNÁMKA:

Demontáž pouzder na vačkovém konci vyžaduje přemístění prstové trubky skrz ramena kotouče, aby se odhalilo pouzdro.

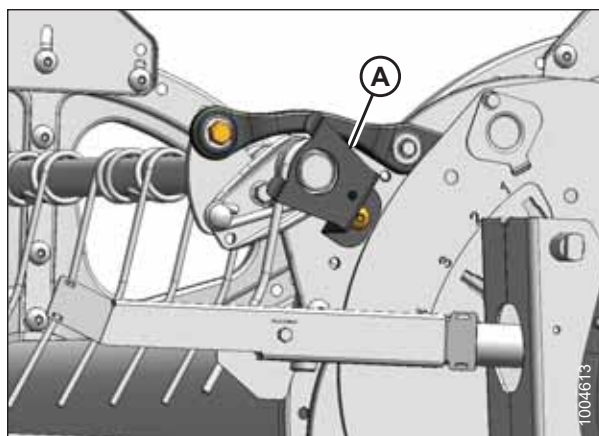

Obrázek 4.281: Vačkový konec

11. Odmontujte koncové štíty přiháněče a držák koncového štítu (C) ze zadního konce přiháněče u příslušného místa prstové trubky.

POZNÁMKA:

Na středovém kotouči nejsou žádné koncové štíty.

12. Odmontujte šrouby (A) zajišťující ramena prstové trubky (B) na zadním a středovém kotouči.

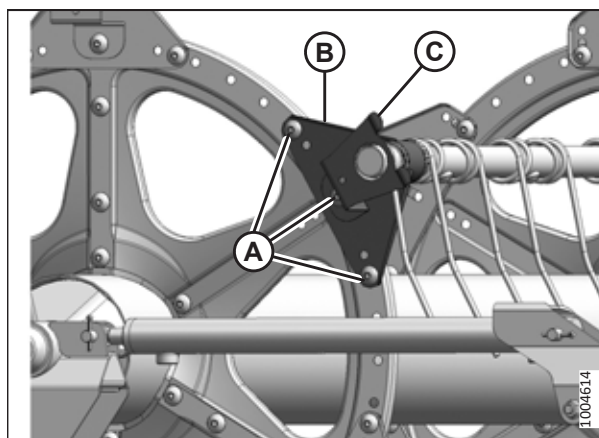

Obrázek 4.282: Zadní konec

Montáž pouzder na přiháněče

Po demontáži starých polovin pouzdra prstové trubky lze namontovat nové.

POZNÁMKA:

Tento postup předpokládá, že byly dokončeny kroky pro *Sejmutí pouzder z přiháněčů*, Str. 450.

NEBEZPEČÍ

Abyste zamezili zranění nebo smrti v důsledku neočekávaného spuštění stroje, před nastavováním stroje vždy vypněte motor a vytáhněte klíček.

VÝSTRAHA

Abyste zamezili zranění v důsledku pádu zvednutého přiháněče, před vstupem pod zvednutý přiháněč vždy aktivujte bezpečnostní podpěry.

DŮLEŽITÉ:

Zajistěte, aby prstová trubka byla stále podepřena, aby se nepoškodila trubka nebo další součásti.

1. Upravenými upínacími kleštěmi nosníků (A) namontujte upínače pouzder (C). Upněte kleště do svěráku a vypilujte vrub (B) do konce každého ramene, aby odpovídal upínači, jak je vyobrazeno.

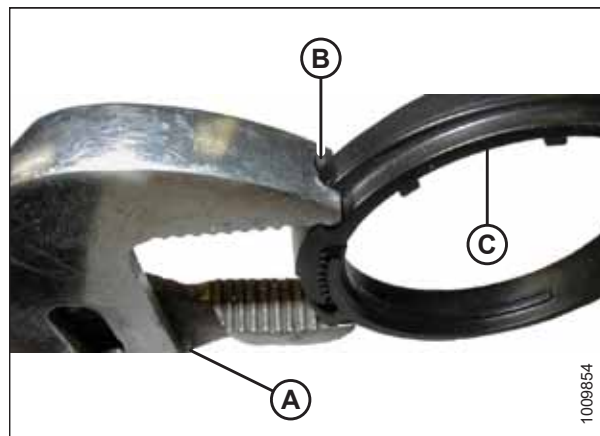

Obrázek 4.283: Upravené upínací kleště nosníků

Pouzdra na vačkovém konci

2. Umístěte poloviny pouzdra (B) na prstovou trubku (A) bezpřírubovým koncem vedle ramene prstové trubky a nasadte západky v obou polovinách pouzdra do otvoru v prstové trubce.
3. Posuňte prstovou trubku (A) k zadnímu konci přiháněče, abyste vložili pouzdro (B) do ramene prstové trubky. Pokud jsou namontovány držáky prstové trubky, přesvědčte se, že pouzdra v těchto místech zajela do držáku.
4. Namontujte opět předtím odmontované prsty. V případě potřeby viz následující postupy:
 - *Montáž plastových prstů přiháněče*, Str. 449
 - *Montáž ocelových prstů přiháněče*, Str. 448

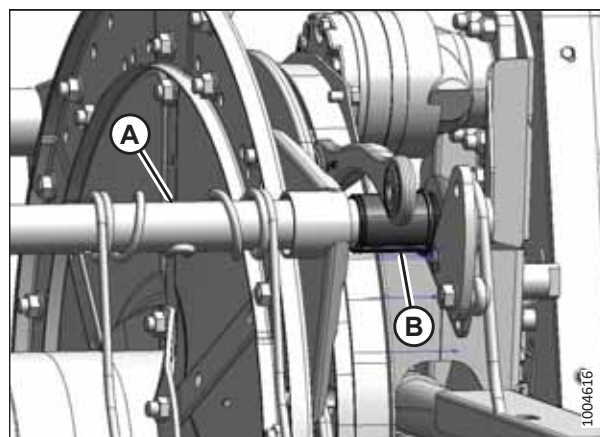

Obrázek 4.284: Vačkový konec

ÚDRŽBA A SERVIS

5. Nasadte upínač pouzdra (A) na prstovou trubku vedle bezpřírubového konce pouzdra (B).
6. Umístěte upínač (A) na pouzdro (B) tak, aby okraje upínače a pouzdra byly zarovnané, když upínač zapadá do drážky na pouzdra a když jsou zapadlé zajišťovací jazýčky.

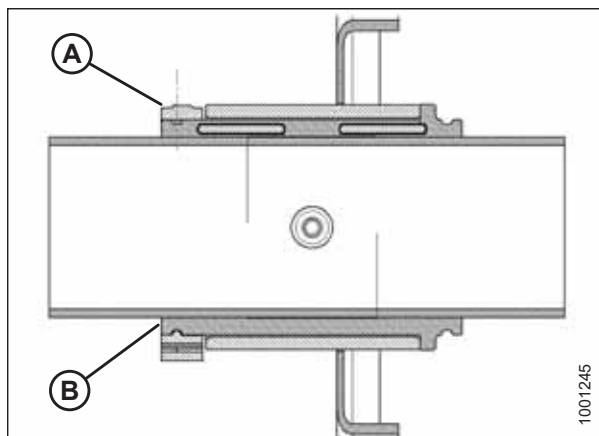

Obrázek 4.285: Pouzdro

7. Upravenými upínacími kleštěmi nosníků (B) utahujte upínač (A), až **NEBUDE** možné posouvat upínač tlakem prstu.

DŮLEŽITÉ:

Přílišné utážení může způsobit prasknutí upínače.

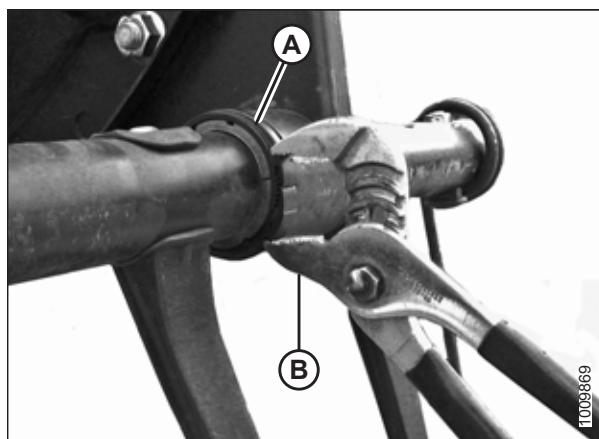

Obrázek 4.286: Montáž upínače

8. Vyrovnajte prstovú trúbku (B) s vačkovým ramenom a namontujte šroub (A). Utáhněte šroub momentem 165 Nm (120 lbf·ft).

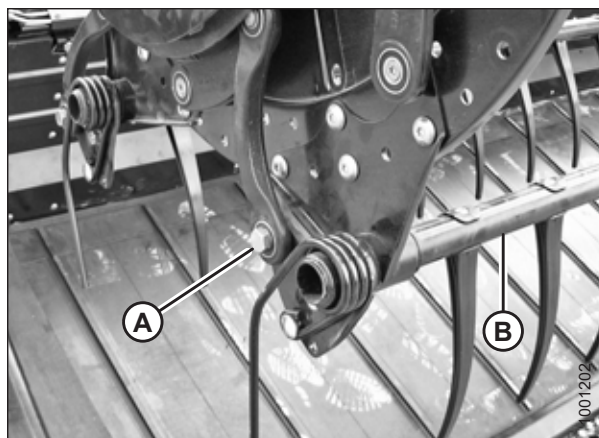

Obrázek 4.287: Vačkový konec

ÚDRŽBA A SERVIS

9. Zašroubujte šrouby (A) zajišťující rameno prstové trubky (B) na středovém kotouči.
10. Namontujte rameno prstové trubky (B) a držák koncového štítu (C) na zadní konec přiháněče u příslušného místa prstové trubky. Zajistěte držák šrouby (A).

POZNÁMKA:

Na středových kotoučích nejsou žádné koncové štíty.

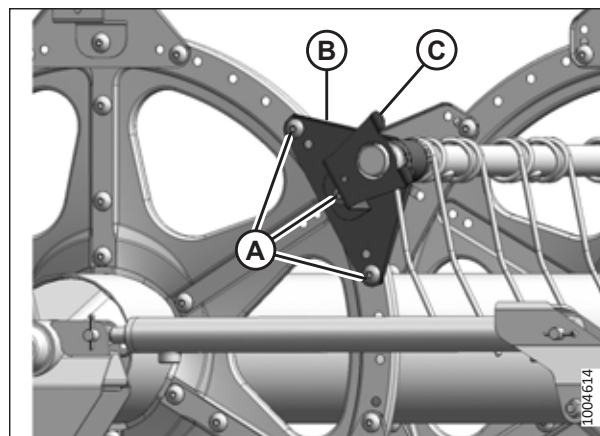

Obrázek 4.288: Zadní konec

11. Namontujte držák koncového štítu (A) na příslušném místě prstové trubky na vačkovém konci přiháněče.
12. Namontujte opět koncové štíty přiháněče. Pokyny viz [4.13.7 Koncové štíty přiháněče](#), Str. 456.

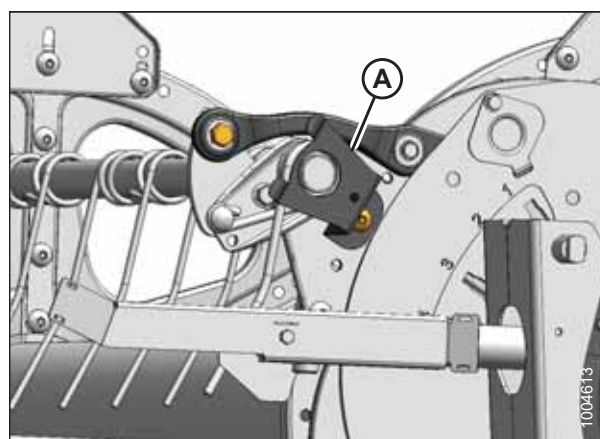

Obrázek 4.289: Vačkový konec

Pouzdra u středového kotouče a zadního konce

13. Umístěte poloviny pouzdra (B) na prstovou trubku (A) bezpřírubovým koncem vedle ramene prstové trubky a nasadte západky v obou polovinách pouzdra do otvoru v prstové trubce.
14. Nasuňte prstovou trubku (A) na pouzdro (B). Umístěte prstovou trubku u kotouče na původní místo.
15. Namontujte opět předtím odmontované prsty. Pokyny viz:
 - [Montáž plastových prstů přiháněče](#), Str. 449
 - [Montáž ocelových prstů přiháněče](#), Str. 448

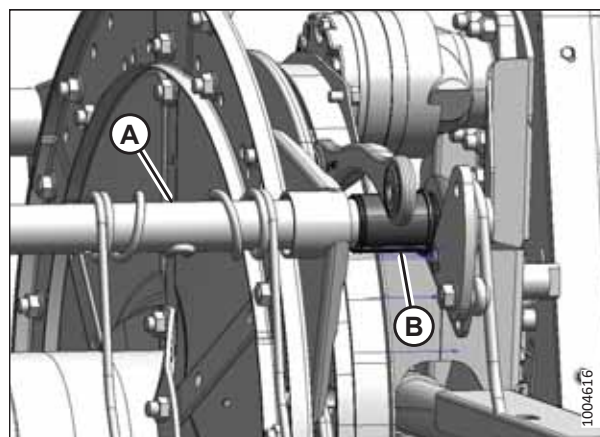

Obrázek 4.290: Vačkový konec

ÚDRŽBA A SERVIS

16. Nasadte upínač pouzdra (A) na prstovou trubku vedle bezpřírubového konce pouzdra (B).
17. Umístěte upínač (A) na pouzdro (B) tak, aby okraje upínače a pouzdra byly zarovnané, když upínač zapadá do drážky na pouzdra a když jsou zapadlé zajišťovací jazýčky.

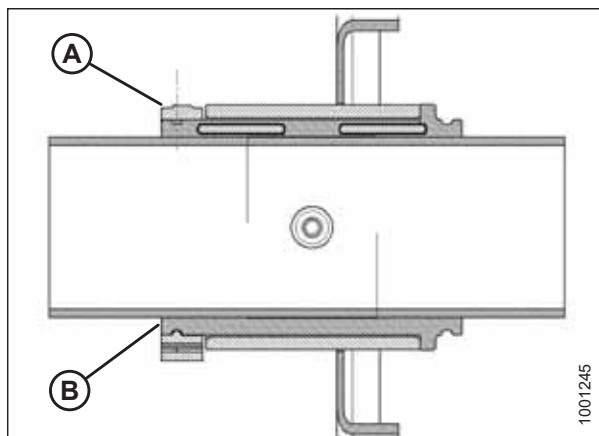

Obrázek 4.291: Pouzdro

18. Upravenými upínacími kleštěmi nosníků (B) utahujte upínač (A), až **NEBUDE** možné posouvat upínač tlakem prstu.

DŮLEŽITÉ:

Přílišné utažení může způsobit prasknutí upínače.

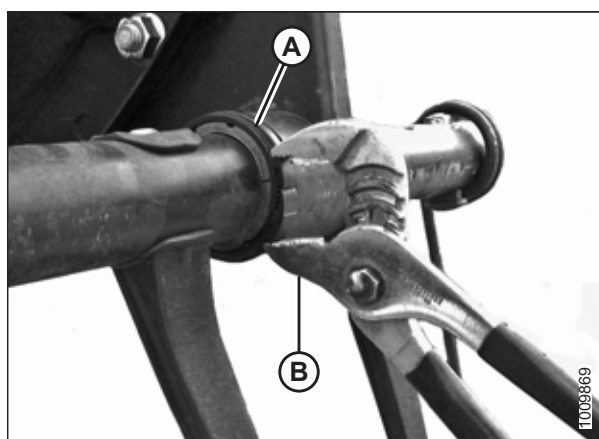

Obrázek 4.292: Montáž upínače

19. Zašroubujte šrouby (A) zajišťující rameno prstové trubky (B) na středovém kotouči.
20. Namontujte rameno prstové trubky (B) a držák koncového štítu (C) na zadní konec přiháněče u příslušného místa prstové trubky. Zajistěte držák šrouby (A).

POZNÁMKA:

Na středových kotoučích nejsou žádné koncové štíty.

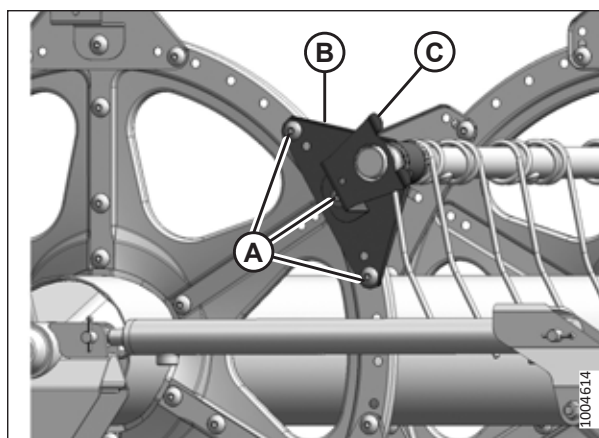

Obrázek 4.293: Zadní konec

4.13.7 Koncové štíty přiháněče

Koncové štíty a držáky přiháněče nevyžadují pravidelnou údržbu, ale měli byste je pravidelně kontrolovat ohledně poškození a ztráty nebo chybějících upevňovacích prvků. Lehce promáčklé nebo zdeformované koncové štíty a držáky se dají opravit, ale silně poškozené součásti je nutno vyměnit.

Existují čtyři druhy koncových štítů přiháněče. Ujistěte se, že montujete správný koncový štít přiháněče do správného místa dle obrázku 4.294 *Koncové štíty přiháněče*, Str. 457.

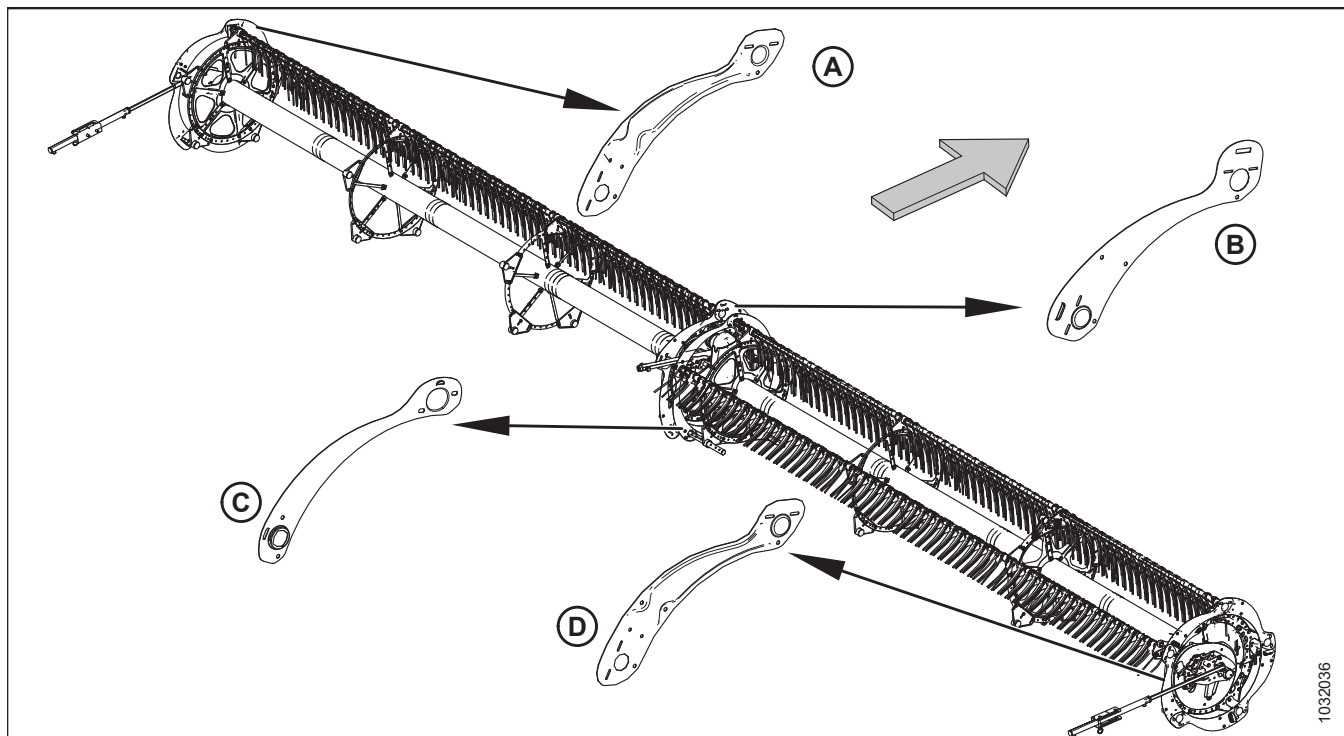

Obrázek 4.294: Koncové štíty přiháněče

A – Zadní konec, vnější (MD #311695)
C – Zadní konec, vnitřní (MD #311795)

B – Vačkový konec, vnitřní (MD #273823)
D – Vačkový konec, vnější (MD #311694)

POZNÁMKA:

Šipka na obrázku ukazuje na přední stranu stroje.

Výměna koncových štítů přiháněče na vnějším vačkovém konci

Postup výměny koncových štítů přiháněče platí pro vnější konec vačky, pokud není uvedeno jinak.

! NEBEZPEČÍ

Abyste zabránili zranění nebo smrti v důsledku neočekávaného spuštění stroje, pokud z jakéhokoli důvodu opouštíte sedadlo obsluhy, vždy vypněte motor a vytáhněte klíček ze zapalování.

! NEBEZPEČÍ

Přesvědčte se, že se v okolí stroje nenachází žádné osoby.

POZNÁMKA:

Šipky na obrázcích v tomto postupu ukazují na přední stranu adaptéru.

POZNÁMKA:

Pokud není uvedeno jinak, uschovejte všechny vyjmuté díly.

1. Úplně spusťte adaptér a přiháněč.
2. Vypněte motor a vytáhněte klíček ze zapalování.

ÚDRŽBA A SERVIS

3. Otáčejte přiháněč manuálně, dokud nebude přístupný koncový štít vyžadující výměnu (A).
4. Odmontujte tři šrouby (B).

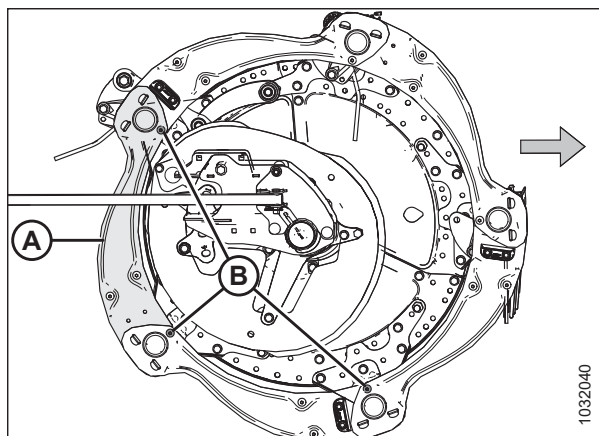

Obrázek 4.295: Koncové štíty přiháněče – vnější vačkový konec

5. Odmontujte dva šrouby a matice (A). Demontujte vnější vačkový deflektor.
6. Zvedněte konec koncového štítu přiháněče (B) z držáku (C).

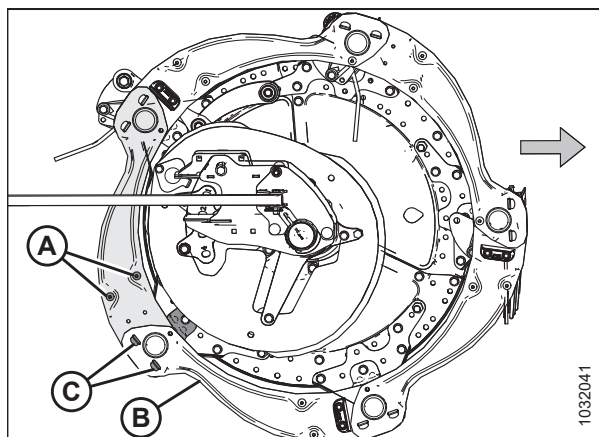

Obrázek 4.296: Koncové štíty přiháněče – vnější vačkový konec

7. Demontujte koncový štít přiháněče z podpěr (A).

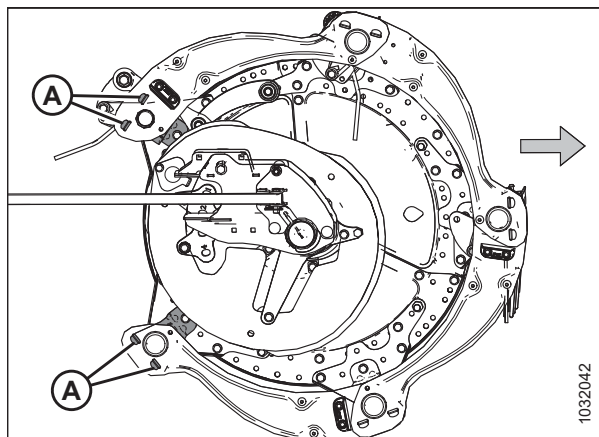

Obrázek 4.297: Koncový štít přiháněče demontován – vnější vačkový konec

8. Lehce zvedněte konec stávajícího koncového štítu přiháněče (A) z držáku (B).
9. Umístěte nový koncový štít přiháněče (C) na podpěru (B) pod starým koncovým štítem přiháněče (A).
10. Umístěte opačný konec nového koncového štítu přiháněče (C) na druhou podpěru (D) nad starým koncovým štítem přiháněče (E).
11. Namontujte zpět tři šrouby (F).
12. Znovu namontujte dva šrouby (G), vnější vačkový deflektor a matice (demontované v kroku 5, *Str. 458*) na nový koncový štít přiháněče.
13. Utáhněte veškerý spojovací materiál.

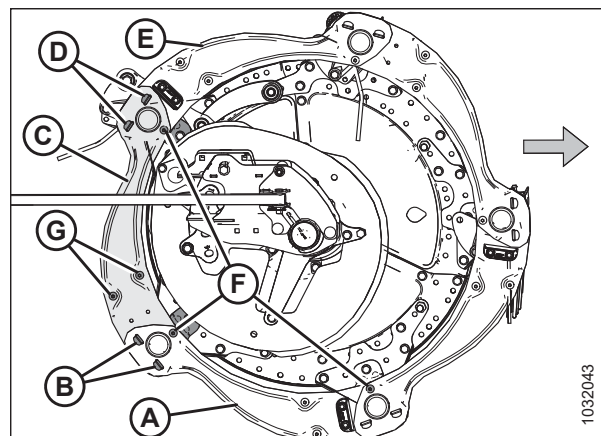

Obrázek 4.298: Koncové štíty přiháněče – vnější vačkový konec

Výměna koncových štítů přiháněče na vnitřním vačkovém konci

Postup výměny koncových štítů přiháněče platí pro vnitřní konec vačky.



NEBEZPEČÍ

Abyste zabránili zranění nebo smrti v důsledku neočekávaného spuštění stroje, pokud z jakéhokoli důvodu opouštíte sedadlo obsluhy, vždy vypněte motor a vytáhněte klíček ze zapalování.



NEBEZPEČÍ

Přesvědčte se, že se v okolí stroje nenachází žádné osoby.

Koncové štíty se liší pro vnitřní a vnější konec vačky. Pro odkazy viz obrázek 4.294, *Str. 457*.

POZNÁMKA:

Šipky na následujících obrázcích ukazují na přední stranu stroje.

1. Spusťte přiháněč úplně dolů.
2. Spusťte adaptér dolů.
3. Vypněte motor a vytáhněte klíček ze zapalování.

ÚDRŽBA A SERVIS

4. Otáčejte přiháněč manuálně, dokud nebude přístupný koncový štít vyžadující výměnu (A).
5. Odmontujte tři šrouby (B).

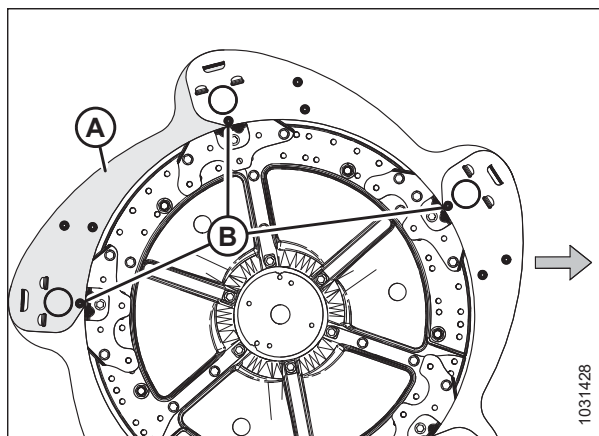

Obrázek 4.299: Koncové štíty přiháněče – vnitřní vačkový konec

6. Demontujte a uschovejte si dva šrouby (A), vačkový deflektor a matice z koncového štítu přiháněče.
7. Zvedněte konec koncového štítu přiháněče (B) z držáku (C).

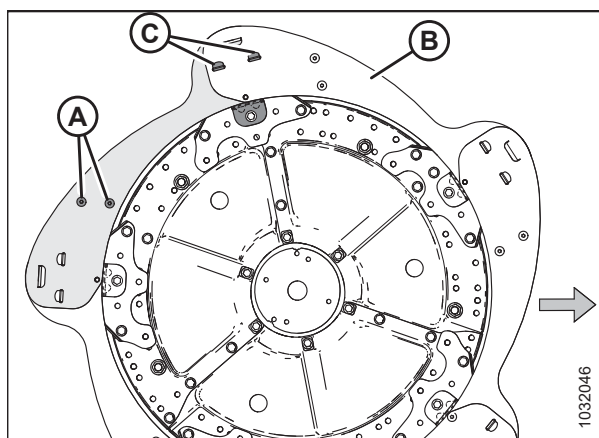

Obrázek 4.300: Koncové štíty přiháněče – vnitřní vačkový konec

8. Demontujte koncový štít přiháněče z podpěr (A).

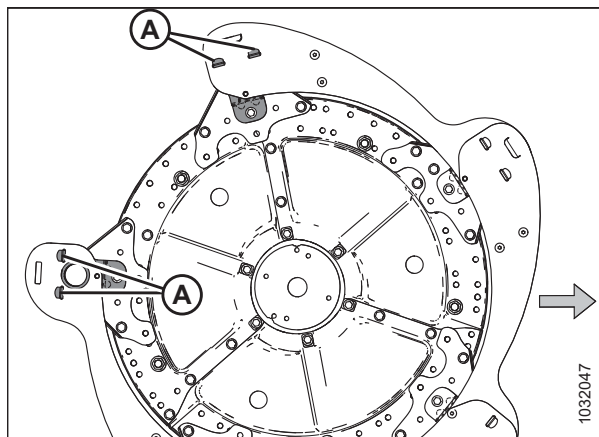

Obrázek 4.301: Koncový štít přiháněče demontován – vnitřní vačkový konec

9. Lehce zvedněte konec stávajícího koncového štítu přiháněče (A) z držáku (B).
10. Umístěte nový koncový štít přiháněče (C) na podpěru (B) pod starým koncovým štítem přiháněče (A).
11. Umístěte opačný konec nového koncového štítu přiháněče (C) na druhou podpěru (D) nad starým koncovým štítem přiháněče (E).
12. Namontujte zpět tři šrouby (F).
13. Namontujte zpět dva šrouby (G), vačkový deflektor a matice (demontované v kroku 6, *Str. 460*) na nový koncový štít přiháněče.
14. Utáhněte veškerý spojovací materiál.

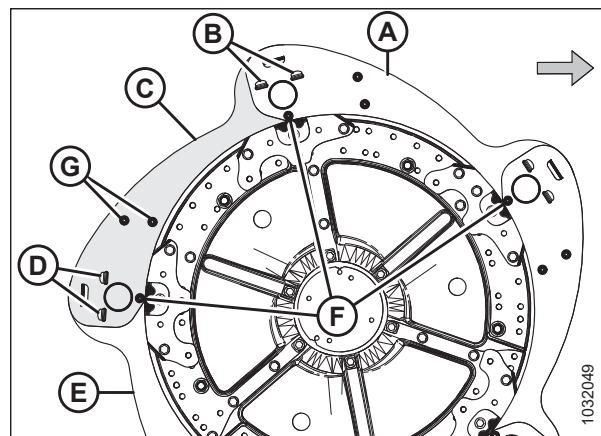

Obrázek 4.302: Koncové štíty přiháněče – vnitřní vačkový konec

Výměna koncových štítů přiháněče na vnějším zadním konci

Pokud je koncový štít přiháněče poškozený, je třeba jej vyměnit.

NEBEZPEČÍ

Abyste zabránili zranění nebo smrti v důsledku neočekávaného spuštění stroje, pokud z jakéhokoli důvodu opouštíte sedadlo obsluhy, vždy vypněte motor a vytáhněte klíček ze zapalování.

NEBEZPEČÍ

Přesvědčte se, že se v okolí stroje nenachází žádné osoby.

1. Spusťte přiháněč úplně dolů.
2. Spusťte adaptér dolů.
3. Vypněte motor a vytáhněte klíček ze zapalování.
4. Otáčejte přiháněč manuálně, dokud nebude přístupný koncový štít vyžadující výměnu (A).
5. Odmontujte tři šrouby (B).

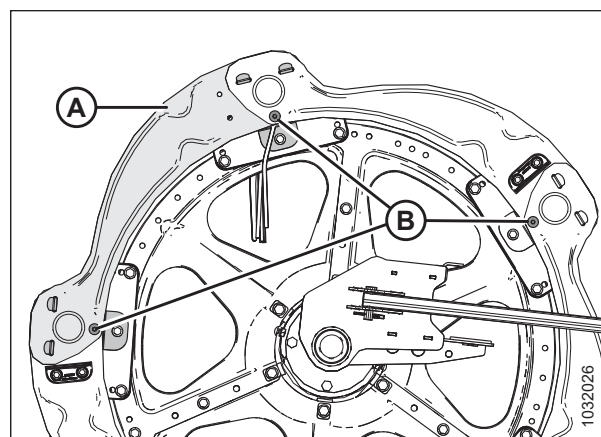

Obrázek 4.303: Koncové štíty přiháněče – vnější zadní konec

6. Zvedněte konec koncového štítu přiháněče (A) z držáku (B).

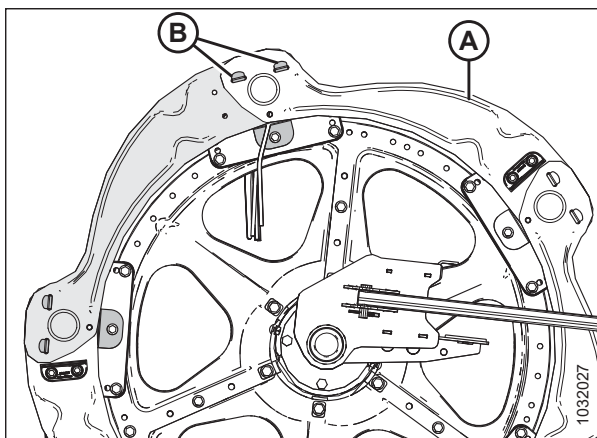

Obrázek 4.304: Koncové štíty přiháněče – vnější zadní konec

7. Demontujte koncový štít přiháněče z podpěr (A).
8. Demontujte lopatku přiháněče, je-li namontována na koncovém štítu přiháněče.

POZNÁMKA:

Koncové lopatky přiháněče (B) jsou montovány střídavě na koncových štítech přiháněče.

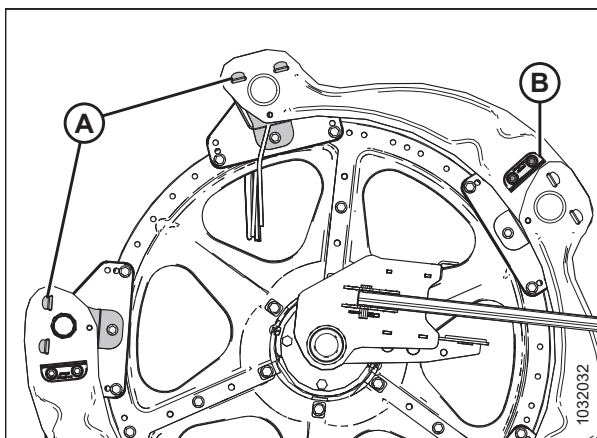

Obrázek 4.305: Koncový štít přiháněče demontován – vnější zadní konec

9. Lehce zvedněte konec koncového štítu přiháněče (A) z držáku (B).
10. Umístěte nový koncový štít přiháněče (C) na podpěru (B) pod starým koncovým štítem přiháněče (A).
11. Umístěte opačný konec nového koncového štítu přiháněče (C) na druhou podpěru (E) na starý koncový štít přiháněče.
12. Namontujte tři šrouby (D).
13. Namontujte zpět lopatku (demontovanou v kroku 8, Str. 462) na nový koncový štít přiháněče, pokud byl předtím namontován.
14. Utáhněte veškerý spojovací materiál.

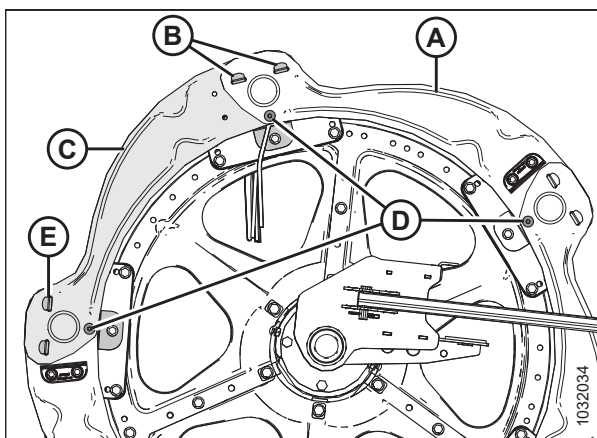

Obrázek 4.306: Koncové štíty přiháněče – vnější zadní konec

Výměna koncových štítů přiháněče na vnitřním zadním konci

Pokud jsou koncové štíty přiháněče poškozené, je třeba je vyměnit.

NEBEZPEČÍ

Abyste zabránili zranění nebo smrti v důsledku neočekávaného spuštění stroje, pokud z jakéhokoli důvodu opouštíte sedadlo obsluhy, vždy vypněte motor a vytáhněte klíček ze zapalování.

NEBEZPEČÍ

Přesvědčte se, že se v okolí stroje nenachází žádné osoby.

POZNÁMKA:

Pokud není uvedeno jinak, uschovejte všechny vyjmuté díly.

1. Spusťte přiháněč úplně dolů.
2. Spusťte adaptér dolů.
3. Vypněte motor a vytáhněte klíček ze zapalování.
4. Otáčejte přiháněč manuálně, dokud nebude přístupný koncový štít vyžadující výměnu (A).
5. Odmontujte šest šroubů M10 a matice (B).
6. Zvedněte druhý koncový štít (A) a uvolněte jazýček z koncového štítu (B).
7. Zvedněte konec koncového štítu přiháněče (B) z koncového štítu (C) a otočte koncový štít (B) dolů.

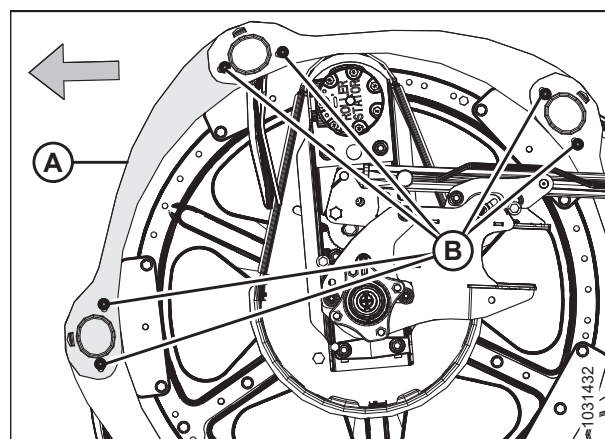

Obrázek 4.307: Koncové štíty přiháněče – vnitřní zadní konec

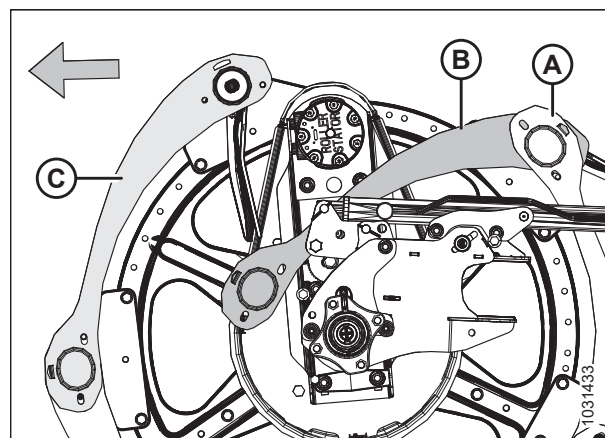

Obrázek 4.308: Koncové štíty přiháněče – vnitřní zadní konec

ÚDRŽBA A SERVIS

8. Odmontujte šroub M10 (A), matici (B) a úchyt koncového prstu (C) z prstové trubky, kterými je upevněno pouzdro a prst zadního konce.
9. Demontujte pouzdro koncového štítu (D).
10. Demontujte a vyhoďte poškozený koncový štít přiháněče (E).

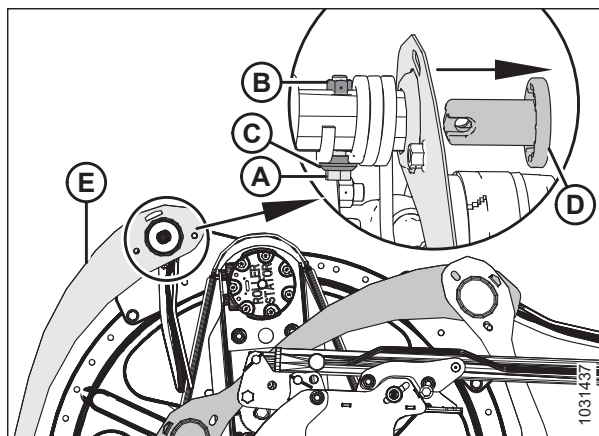

Obrázek 4.309: Koncové štíty přiháněče – vnitřní zadní konec

11. Umístěte nový koncový štít přiháněče (A) dle vyobrazení. Vložte jazýček koncového štítu do sousedního koncového štítu (B).
12. Nasadte druhý konec nového koncového štítu (A) na prstovou trubku. Upevněte koncový štít pomocí pouzdra (C).

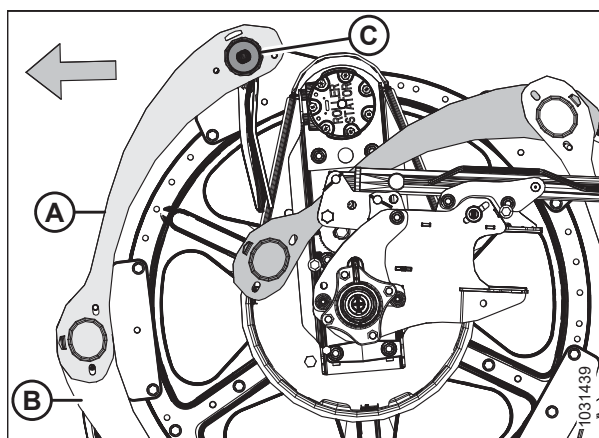

Obrázek 4.310: Koncové štíty přiháněče – vnitřní zadní konec

13. Umístěte prst zadního konce (A) dle vyobrazení.
14. Upevněte prst zadního konce (A) a pouzdro (namontované v kroku 12, Str. 464) pomocí šroubu M10 (B), úchyt koncového prstu (C) a matice (D).

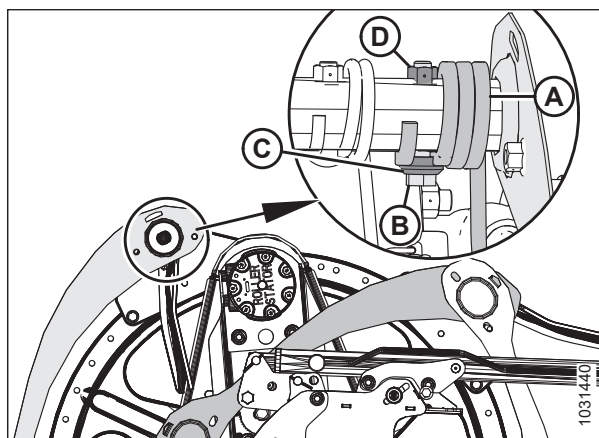

Obrázek 4.311: Koncové štíty přiháněče – vnitřní zadní konec

15. Otočte koncový štít přiháněče (A) nahoru. Zajistěte jazýčky (B) na obou koncích.
16. Upevněte koncové štíty přiháněče pomocí šesti šroubů M10 a matic (C).
17. Utáhněte matice (C) momentem 35 Nm (26 lbf-ft).

DŮLEŽITÉ:

NEUTAHOJTE matice příliš velkým momentem.

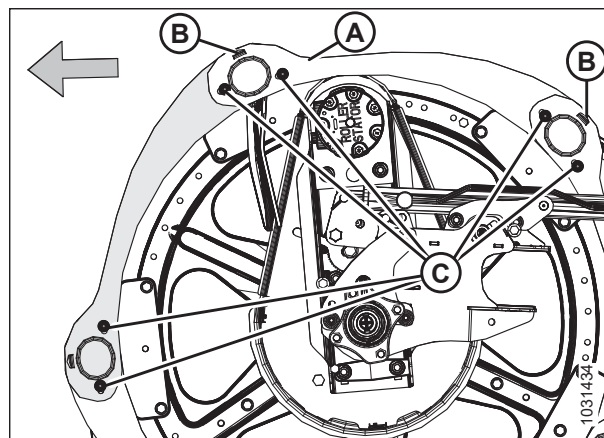

Obrázek 4.312: Koncové štíty přiháněče – vnitřní zadní konec

Výměna držáků koncových štítů přiháněče

Pokud jsou podpěry koncových štítů přiháněče poškozené, je třeba je vyměnit.

NEBEZPEČÍ

Abyste zabránili zranění nebo smrti v důsledku neočekávaného spuštění stroje, pokud z jakéhokoli důvodu opouštíte sedadlo obsluhy, vždy vypněte motor a vytáhněte klíček ze zapalování.

NEBEZPEČÍ

Přesvědčte se, že se v okolí stroje nenachází žádné osoby.

POZNÁMKA:

Všechny vyobrazené obrázky znázorňují vnější konec vačky.

1. Spusťte přiháněč úplně dolů.
2. Spusťte adaptér dolů.
3. Vypněte motor a vytáhněte klíček ze zapalování.
4. Otáčejte přiháněč manuálně, dokud nebude přístupná podpora koncového štítu vyžadující výměnu.
5. Odmontujte šroub (B), kterým jsou upevněny koncové štíty přiháněče k držáku (A).
6. Odmontujte šrouby (C) z držáku (A) a ze dvou sousedních držáků.

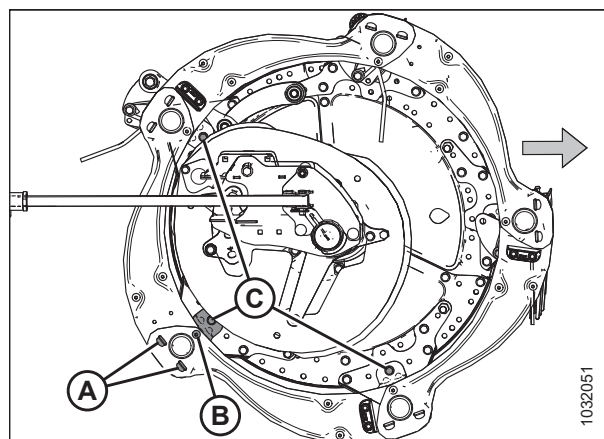

Obrázek 4.313: Držáky koncových štítů přiháněče

ÚDRŽBA A SERVIS

7. Přesuňte koncové štíty přiháněče (A) a držák (B) pryč od prstové trubky. Demontujte držák z koncových štítů.
8. Vložte jazýčky nové podpěry (B) do štěrbin v koncových štítech přiháněče (A). Přesvědčte se, že jazýčky zapadly do obou koncových štítů přiháněče.

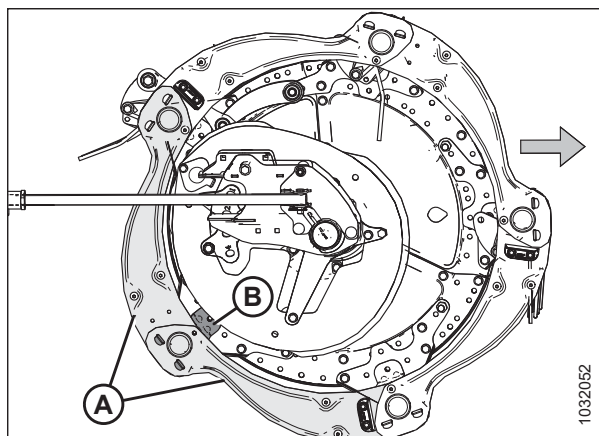

Obrázek 4.314: Držáky koncových štítů přiháněče

9. Upevněte držák (A) na části kotouče šroubem a maticí (B). Spojovací materiál zatím **NEUTAHUJTE**.
10. Upevněte koncové štíty přiháněče (C) na držáku (A) šroubem a maticí (D). Spojovací materiál zatím **NEUTAHUJTE**.
11. Připevněte zpět druhé držáky šrouby a maticemi (E).
12. Dbejte na to, aby mezi prstovou trubkou a držákem koncového štítu přiháněče byla dostatečná vzdálenost.
13. Utáhněte matice momentem 27 Nm (20 lbf ft [239 lbf-in]).

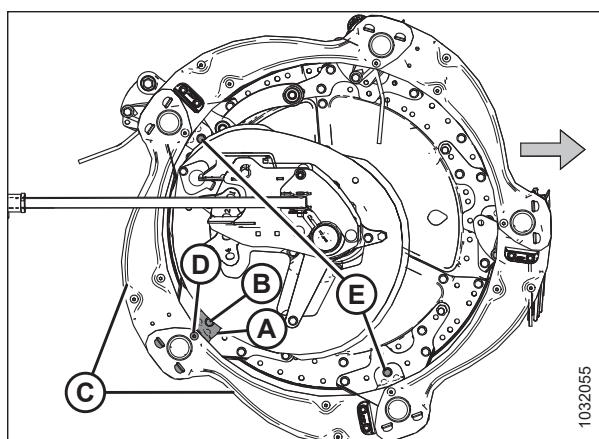

Obrázek 4.315: Držáky koncových štítů přiháněče

4.14 Pohon přiháněče

Hydraulicky poháněný motor přiháněče pohání řetěz, který je u adaptéru s dvojitým přiháněčem připevněn ke středovému rameni mezi přiháněči, u adaptéru s trojitým přiháněčem k levému středovému rameni.

4.14.1 Hnací řetěz přiháněče

Hnací řetěz přiháněče přenáší sílu z hydraulicky poháněného motoru přiháněče na řetězová kola, která otáčejí přiháněčem.

Uvolnění hnacího řetězu přiháněče

Napnutí hnacího řetězu přiháněče lze snížit, aby byl umožněn přístup ke komponentům pohonu.

NEBEZPEČÍ

Abyste zamezili zranění nebo smrti v důsledku neočekávaného spuštění stroje, před nastavováním stroje vždy vypněte motor a vytáhněte klíček.

NEBEZPEČÍ

Přesvědčte se, že se v okolí stroje nenachází žádné osoby.

1. Spusťte adaptér dolů.
2. Nastavte přiháněč úplně dopředu.
3. Vypněte motor a vytáhněte klíček ze zapalování.
4. Demontujte kryt pohonu přiháněče. Pokyny viz *Demontáž krytu pohonu přiháněče, Str. 52*.
5. Otevřete koncový štít. Pokyny viz *Otevření koncových štítů adaptéru, Str. 44*.
6. Vyměňte závlačku (A) zajišťující víceúčelový nástroj (B) na držáku nástroje na levém koncovém plechu.
7. Vyměňte víceúčelový nástroj (B) a znovu zasuněte závlačku do držáku.

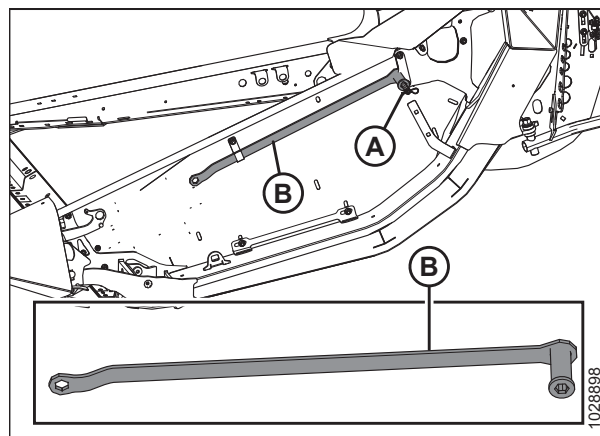

Obrázek 4.316: Místo uložení víceúčelového nástroje

DŮLEŽITÉ:

NEPOVOLUJTE úchyt motoru, protože je nastavený z výroby a spojený pomocí podložek Belleville. Nastavte napnutí řetězu, aniž byste museli povolovat montážní šrouby pohonu.

8. Zatlačte přidržovač nastavení napnutí (A) ve směru hodinových ručiček pomocí palce a podržte jej v odemknuté poloze.
9. Umístěte víceúčelový nástroj (B) na napínač řetězu (C) a otočením víceúčelového nástroje směrem nahoru snižte napnutí řetězu.
10. Vraťte víceúčelový nástroj do místa uložení.

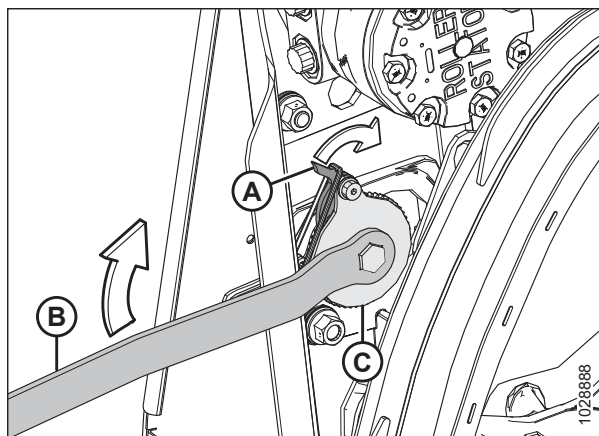

Obrázek 4.317: Pohon přiháněče

Napnutí hnacího řetězu přiháněče

Správně napnutý hnací řetěz zajišťuje optimální přenos výkonu a minimalizuje opotřebení součástí.

! NEBEZPEČÍ

Abyste zamezili zranění nebo smrti v důsledku neočekávaného spuštění stroje, před nastavováním stroje vždy vypněte motor a vytáhněte klíček.

1. Vypněte motor a vytáhněte klíček ze zapalování.
2. Otevřete koncový štít. Pokyny viz *Otevření koncových štítů adaptéru, Str. 44.*
3. Vyjměte závlačku (A) zajišťující víceúčelový nástroj (B) na držáku nástroje na levém koncovém plechu.
4. Vyjměte víceúčelový nástroj (B) a znovu zasuňte závlačku do držáku.

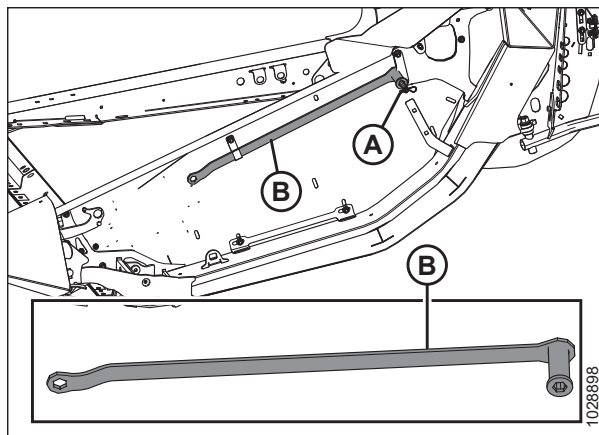

Obrázek 4.318: Místo uložení víceúčelového nástroje – levá strana

- Nasadte víceúčelový nástroj (A) na napínač řetězu (B).

DŮLEŽITÉ:

NEPOVOLUJTE úchyt motoru, protože je nastavený z výroby a spojený pomocí podložek Belleville. Nastavte napnutí řetězu, aniž byste museli povolovat montážní šrouby pohonu.

- Otáčejte víceúčelovým nástrojem (A) směrem dolů, dokud se řetěz nenapne.

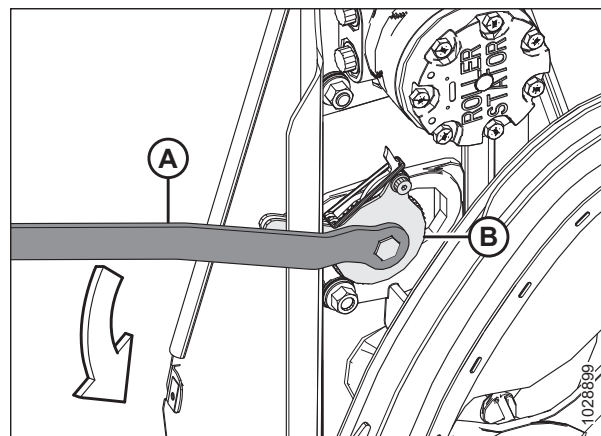

Obrázek 4.319: Pohon přiháněče

- Jakmile je řetěz napnutý, otáčejte víceúčelovým nástrojem směrem nahoru, aby správně zapadly zuby ze zámku/západky do zubů napínače. Pokud napínač před napnutím nepřeskočí zub, **NETLAČTE** napínač silou do dalšího zářezu.

DŮLEŽITÉ:

NENAPÍNEJTE řetěz příliš velkou silou. V případě přílišného napnutí řetězu může dojít k přetížení řetězových kol a následnému předčasnému selhání ložisek motoru a/nebo dalších součástí.

DŮLEŽITÉ:

Na jedné straně (A) řetězu musí být vůle přibližně 38 mm (1 1/2 palce), zatímco druhá strana (B) je napnutá. Tato úroveň napnutí a vůle řetězu je nezbytná k vynechání jednoho zářezu na napínači řetězu.

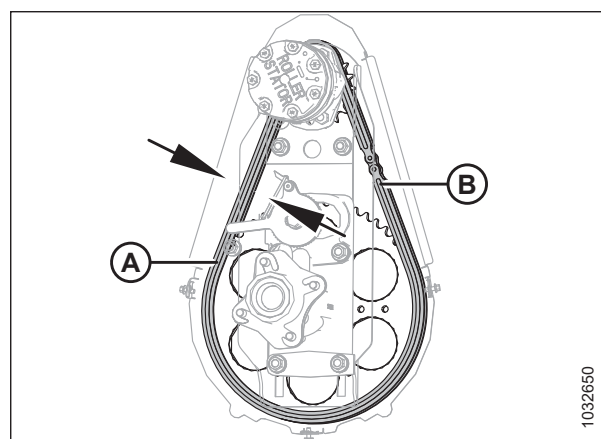

Obrázek 4.320: Pohon přiháněče

- Ručně otáčejte přiháněčem a zkontrolujte, zda je řetěz stále správně v záběru se všemi zuby na spodním řetězovém kole (A). Abyste zabránili poškození, dbejte, aby se řetěz při otáčení přiháněčem příliš nenapínal.

- Vraťte víceúčelový nástroj do místa uložení.

- Zavřete koncový štít. Pokyny viz *Zavření koncových štítů adaptéru, Str. 45.*

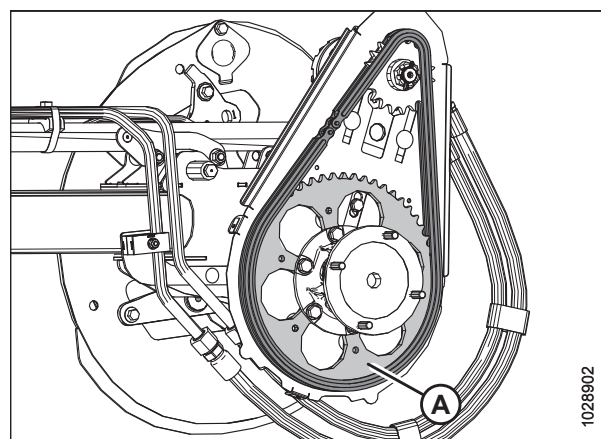

Obrázek 4.321: Pohon přiháněče

4.14.2 Řetězové kolo pohonu přiháněče

Řetězové kolo pohonu přiháněče je upevněno k motoru pohonu přiháněče.

Modely sklízecích mlátiček Case IH a New Holland nakonfigurujte podle velikosti řetězového kola přiháněče tak, abyste optimalizovali automatickou regulaci přiháněče podle jezdové rychlosti. Další informace viz servisní příručka sklízecí mlátičky.

POZNÁMKA:

K dispozici je varianta dvourychlostního pohonu přiháněče. Objednejte si sadu MD #311882.

Demontáž řetězového kola jednoduchého pohonu přiháněče

Řetězové kolo pohonu přiháněče je upevněno k motoru pohonu přiháněče. Výměnou hnacích a hnaných řetězových kol lze měnit otáčky a moment přiháněče.

! NEBEZPEČÍ

Abyste zabránili zranění nebo smrti v důsledku neočekávaného spuštění stroje, pokud z jakéhokoli důvodu opouštíte sedadlo obsluhy, vždy vypněte motor a vytáhněte klíček ze zapalování.

1. Vypněte motor a vytáhněte klíček ze zapalování.
2. Demontujte kryt pohonu přiháněče. Pokyny viz *Demontáž krytu pohonu přiháněče, Str. 52*.
3. Uvolněte řetěz pohonu přiháněče (A). Pokyny viz *Uvolnění hnacího řetězu přiháněče, Str. 467*.
4. Sundejte hnací řetěz přiháněče (A) z řetězového kola pohonu (B) přiháněče.

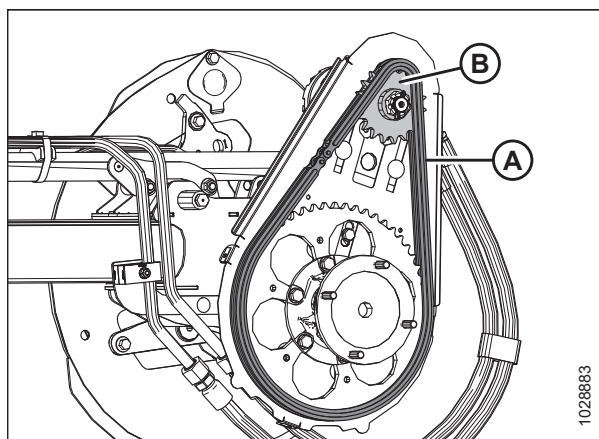

Obrázek 4.322: Jednoduché řetězové kolo

5. Vyjměte závlačku a demontujte drážkovanou matici (A) z hřídele motoru.
6. Demontujte řetězové kolo pohonu přiháněče (B). Přesvědčte se, že pero zůstalo v hřídeli.

DŮLEŽITÉ:

Aby se motor nepoškodil, když hnací řetězové kolo (B) nejde sundat ručně, použijte stahovák. Na demontáž hnacího řetězového kola **NEPOUŽÍVEJTE** páčidlo anebo kladivo.

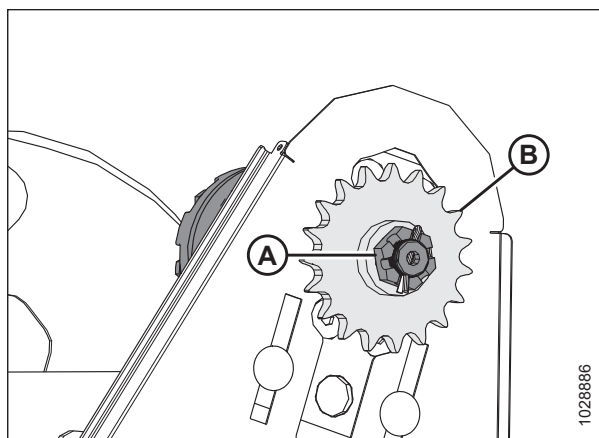

Obrázek 4.323: Jednoduché řetězové kolo

Montáž jednoduchého řetězového kola pohonu přiháněče

Řetězové kolo pohonu přiháněče je upevněno k motoru pohonu přiháněče. Výměnou hnacích a hnaných řetězových kol lze měnit otáčky a moment přiháněče.

NEBEZPEČÍ

Abyste zabránili zranění nebo smrti v důsledku neočekávaného spuštění stroje, pokud z jakéhokoli důvodu opouštíte sedadlo obsluhy, vždy vypněte motor a vytáhněte klíček ze zapalování.

1. Vyrovnajte dráhu pera v řetězovém kole (B) s perem na hřídeli motoru a poté nasuňte řetězové kolo (B) na hřídel. Upevněte drážkovanou matici (A).
2. Utáhněte korunovou matici (A) momentem 12 Nm (8,85 lbf ft·[106 lbf·in]).
3. V případě potřeby utáhněte drážkovanou matici (A) k další drážce, abyste mohli zasunout závlačku (C). Ohněte delší rameno závlačky přes konec hřídele motoru.

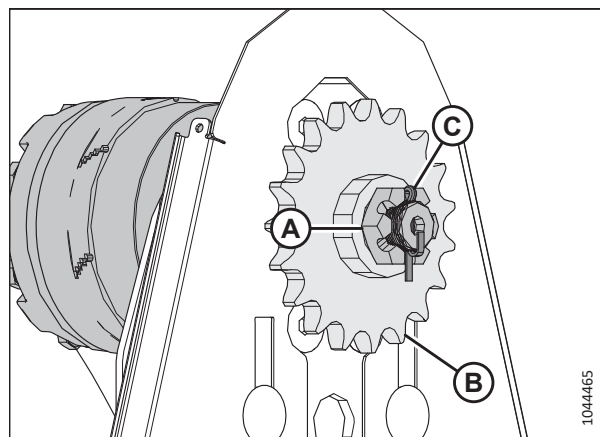

Obrázek 4.324: Jednoduché řetězové kolo

4. Nasadte hnací řetěz (A) na hnací řetězové kolo (B).
5. Napněte hnací řetěz. Pokyny viz [Napnutí hnacího řetězu přiháněče, Str. 468](#).
6. Namontujte zpět kryt pohonu přiháněče. Pokyny viz [Montáž krytu pohonu přiháněče, Str. 54](#).

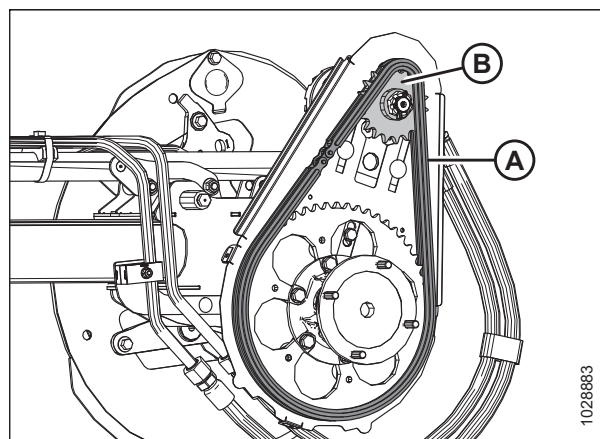

Obrázek 4.325: Jednoduché řetězové kolo

Demontáž volitelného dvojitého řetězového kola pohonu přiháněče

Podle tohoto postupu vyjměte volitelné dvojité řetězové kolo pohonu přiháněče.

Tento postup se používá pro všechny konfigurace zobrazené na obrázku [4.326, Str. 472](#).

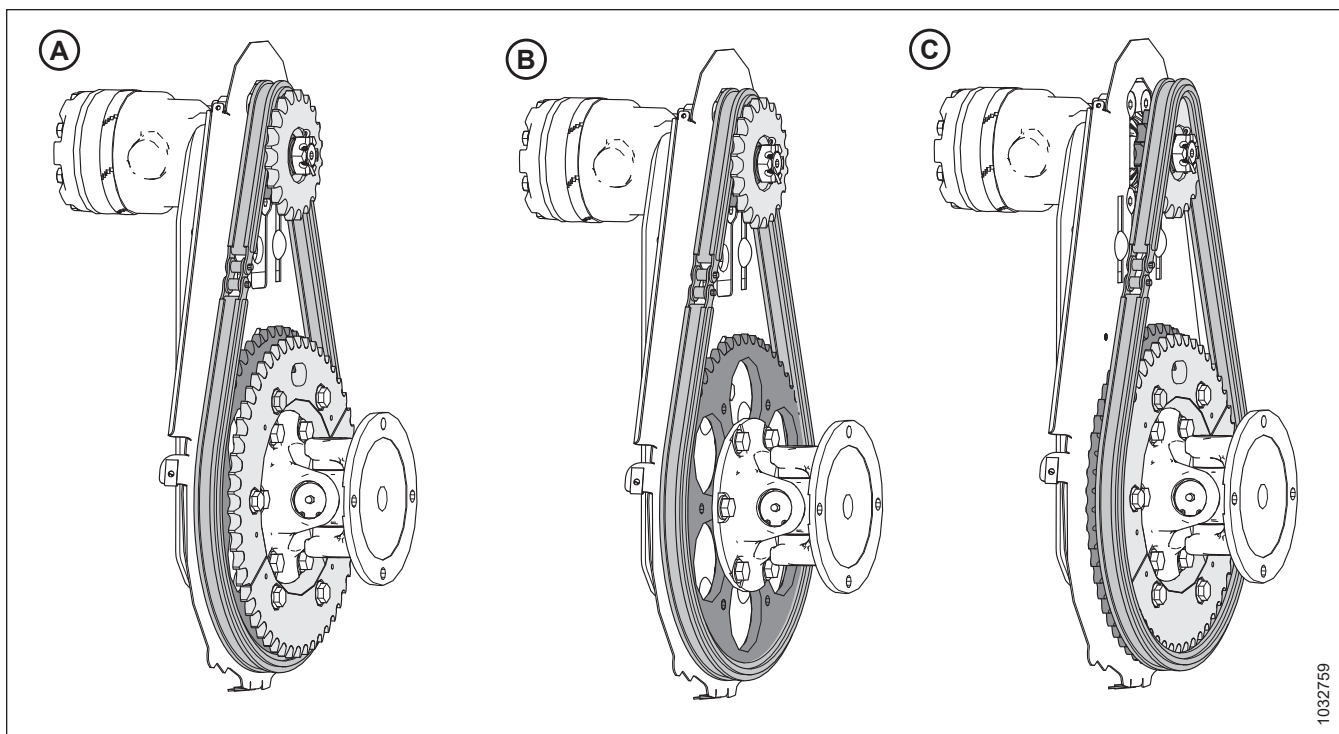

Obrázek 4.326: Konfigurace pohonu přiháněče – Volitelná dvojitá řetězová kola

A – Dvojitě řetězové kolo v konfiguraci s vysokým točivým momentem S volitelným řetězovým kolem s 52 zuby, které je namontováno, ale **NENÍ** vyžadováno

B – Dvojitě řetězové kolo v konfiguraci s vysokým točivým momentem **BEZ** volitelného řetězového kola s 52 zuby

C – Dvojitě řetězové kolo ve vysokorychlostní konfiguraci S volitelným namontovaným a požadovaným řetězovým kolem s 52 zuby

⚠ NEBEZPEČÍ

Abyste zabránili zranění nebo smrti v důsledku neočekávaného spuštění stroje, pokud z jakéhokoli důvodu opouštíte sedadlo obsluhy, vždy vypněte motor a vytáhněte klíček ze zapalování.

Při demontáži volitelného dvojitého řetězového kola postupujte následujícím způsobem:

1. Vypněte motor a vytáhněte klíček ze zapalování.
2. Demontujte kryt pohonu přiháněče. Pokyny viz *Demontáž krytu pohonu přiháněče, Str. 52.*

3. Uvolněte řetěz pohonu přiháněče (A). Pokyny viz *Uvolnění hnacího řetězu přiháněče, Str. 467*.
4. Sundejte hnací řetěz přiháněče (A) z dvojitého řetězového kola pohonu (B) přiháněče.

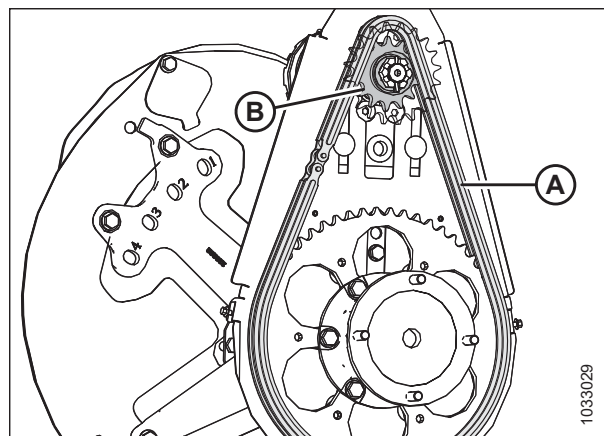

Obrázek 4.327: Dvojité řetězové kolo v konfiguraci s vysokým točivým momentem

5. Demontujte závlačku a drážkovanou matici (A) z hřídele motoru (B).
6. Demontujte jednoduché řetězové kolo pohonu přiháněče (C). Přesvědčte se, že pero zůstalo v hřídeli.

DŮLEŽITÉ:

Aby se motor nepoškodil, když hnací řetězové kolo (B) nejde sundat ručně, použijte stahovák. Na demontáž hnacího řetězového kola **NEPOUŽÍVEJTE** páčidlo anebo kladivo.

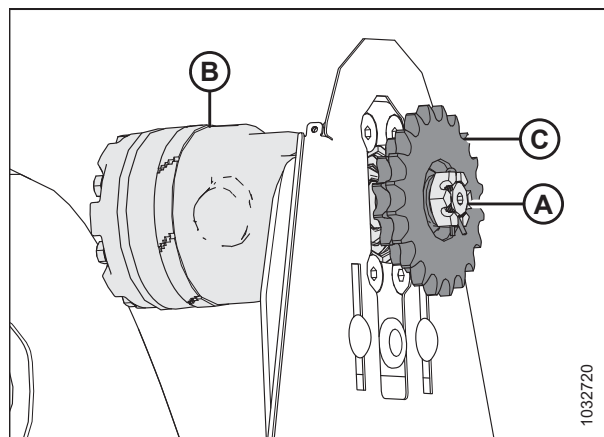

Obrázek 4.328: Dvojité řetězové kolo

Instalace volitelného dvojitého řetězového kola pohonu přiháněče

Podle tohoto postupu namontujte volitelné dvojité řetězové kolo pohonu přiháněče.

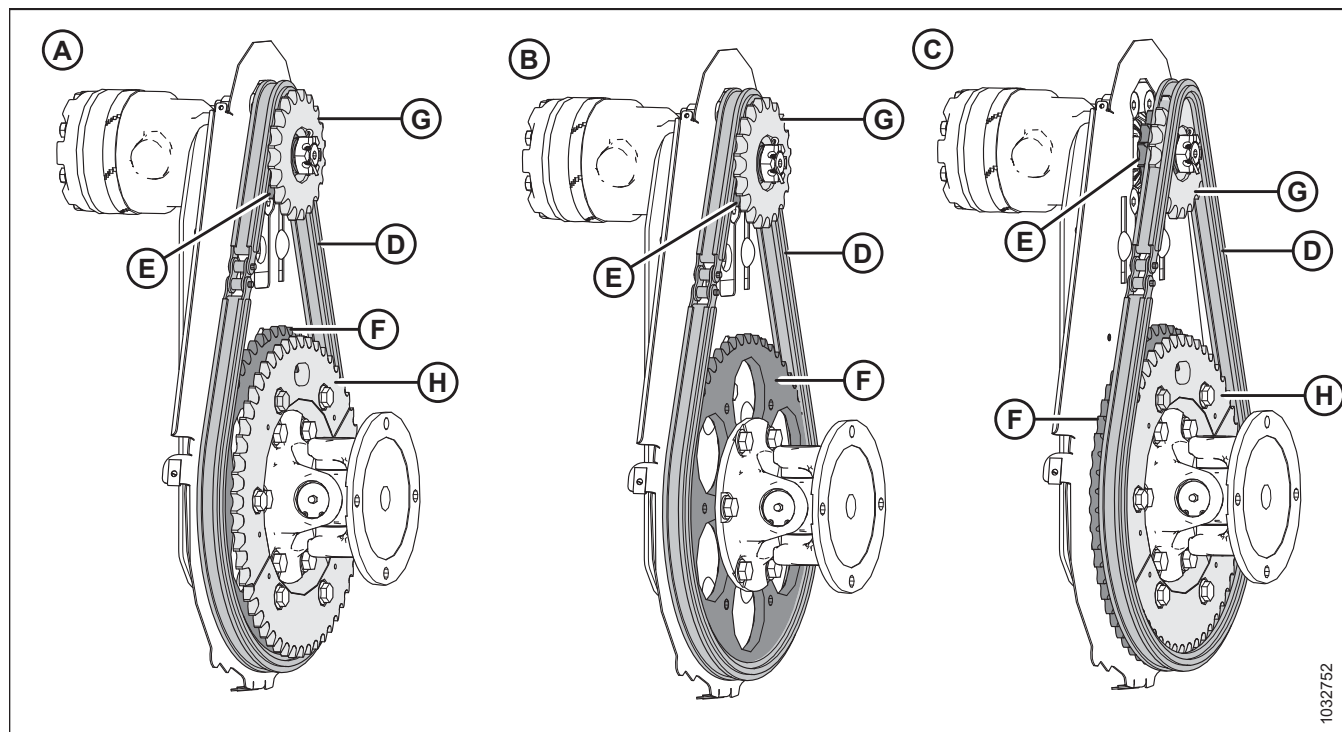

Obrázek 4.329: Konfigurace pohonu přiháněče – Volitelná dvojitá řetězová kola

A – Dvojité řetězové kolo v konfiguraci s vysokým točivým momentem S volitelným řetězovým kolem s 52 zuby, které je namontováno, ale **NENÍ** vyžadováno

B – Dvojité řetězové kolo v konfiguraci s vysokým točivým momentem **BEZ** volitelného řetězového kola s 52 zuby

C – Dvojité řetězové kolo ve vysokorychlostní konfiguraci S volitelným namontovaným a požadovaným řetězovým kolem s 52 zuby

Volitelné dvojité řetězové kolo v kombinaci s výrobcem namontovaným řetězovým kolem s 56 zuby poskytne větší točivý moment přiháněče v náročných podmínkách sečení a v kombinaci s volitelným řetězovým kolem s 52 zuby poskytne vyšší rychlost přiháněče u lehkých plodin při práci se zvýšenou rychlostí pojezdu. V konfiguraci s vysokým točivým momentem (A) nebo (B) je hnací řetěz (D) na vnitřním řetězovém kole (E) a na výrobcem instalovaném řetězovém kole s 56 zuby (F), zatímco ve vysokorychlostní konfiguraci (C) je hnací řetěz (D) na vnějším řetězovém kole (G) a na volitelném řetězovém kole s 52 zuby (H).

POZNÁMKA:

Volitelné řetězové kolo s 52 zuby (H) se **NEVYŽADUJE** pro konfiguraci s vysokým točivým momentem.

NEBEZPEČÍ

Abyste zabránili zranění nebo smrti v důsledku neočekávaného spuštění stroje, pokud z jakéhokoli důvodu opouštíte sedadlo obsluhy, vždy vypněte motor a vytáhněte klíček ze zapalování.

Při montáži dvojitého řetězového kola postupujte následujícím způsobem:

ÚDRŽBA A SERVIS

1. Umístěte dvojité řetězové kolo tak, aby bylo menší řetězové kolo (A) blíže k motoru přiháněče (B).
2. Vyrovnajte dráhu pera v řetězovém kole s perem na hřídeli motoru a nasuňte řetězové kolo na hřídel. Upevněte řetězové kolo drážkovanou maticí (C).
3. Utáhněte korunovou maticí (C) momentem 12 Nm (8,85 lbf ft·[106 lbf·in]).
4. V případě potřeby utáhněte drážkovanou maticí (C) k další drážce, abyste mohli zasunout závlačku (D). Ohněte delší rameno závlačky přes konec hřídele motoru.

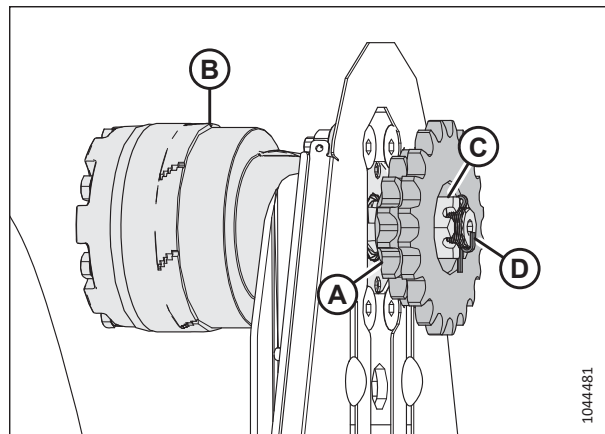

Obrázek 4.330: Dvojité řetězové kolo

5. Pro konfiguraci s vysokým točivým momentem namontujte hnací řetěz (A) na vnitřní řetězové kolo (B) a na řetězové kolo s 56 zuby (C) nainstalované z výroby.

POZNÁMKA:

Závěsné řetězové kolo (D) je znázorněno tak, jako by bylo průhledné, takže je vidět vnitřní řetězové kolo.

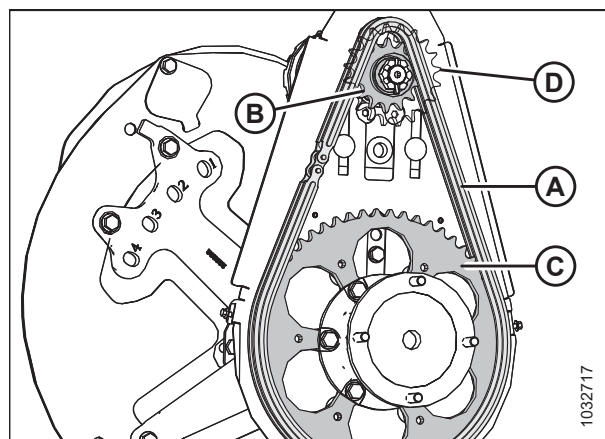

Obrázek 4.331: Dvojité řetězové kolo – konfigurace s vysokým točivým momentem

POZNÁMKA:

Volitelné řetězové kolo s 52 zuby se vyžaduje pro konfiguraci s vysokou rychlostí.

6. Pro konfiguraci s vysokou rychlostí namontujte hnací řetěz (A) na závěsné řetězové kolo (B) a na volitelné řetězové kolo s 52 zuby (C).
7. Napněte hnací řetěz. Pokyny viz [Napnutí hnacího řetězu přiháněče, Str. 468](#).
8. Namontujte zpět kryt pohonu přiháněče. Pokyny viz [Montáž krytu pohonu přiháněče, Str. 54](#).

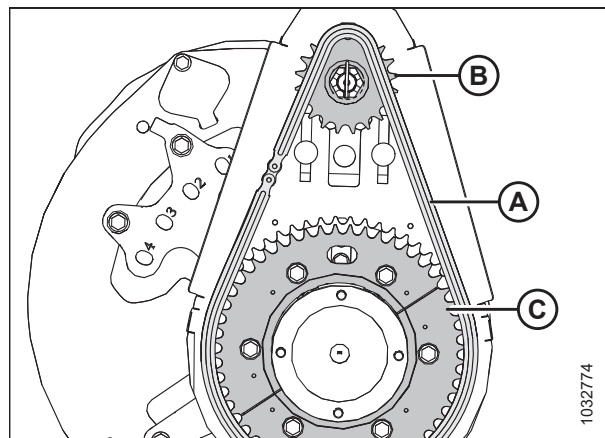

Obrázek 4.332: Dvojité řetězové kolo – konfigurace s vysokou rychlostí

4.14.3 Změna polohy řetězu pro změnu rychlosti přiháněče v případě namontované dvourychlostní sady

Řetězové kolo pohonu přiháněče je upevněno k motoru pohonu přiháněče. Výměnou hnacích a hnaných řetězových kol lze měnit otáčky a moment přiháněče.

NEBEZPEČÍ

Abyste zabránili zranění nebo smrti v důsledku neočekávaného spuštění stroje, pokud z jakéhokoli důvodu opouštíte sedadlo obsluhy, vždy vypněte motor a vytáhněte klíček ze zapalování.

1. Vypněte motor a vytáhněte klíček ze zapalování.
2. Demontujte kryt pohonu přiháněče. Pokyny viz *Demontáž krytu pohonu přiháněče, Str. 52*.
3. Uvolněte řetěz pohonu přiháněče. Pokyny viz *Uvolnění hnacího řetězu přiháněče, Str. 467*.
4. Přesuňte řetěz (A) z aktuální skupiny řetězových kol na druhou skupinu (B).

POZNÁMKA:

Vnitřní skupina řetězových kol se používá pro aplikace s vysokým utahovacím momentem a vnější skupina řetězových kol se používá pro vysokorychlostní aplikace.

POZNÁMKA:

- V případě přechodu z vysokorychlostního nastavení na nastavení s vysokým utahovacím momentem přesuňte řetěz nejprve na horním řetězovém kole pohonu. Tím umožníte větší průvès řetězu, aby bylo možné provést změnu na spodním hnacím řetězovém kole.
- V případě přechodu nastavení s vysokým utahovacím momentem na vysokorychlostní nastavení přesuňte řetěz nejprve na spodním řetězovém kole pohonu. Tím umožníte větší průvès, aby bylo možné provést změnu na horním řetězovém kole pohonu.

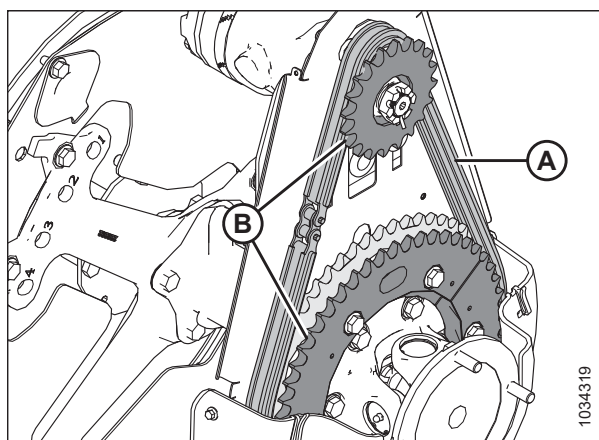

Obrázek 4.333: Řetězové kolo pohonu přiháněče

5. Napněte řetěz pohonu přiháněče. Pokyny viz *Napnutí hnacího řetězu přiháněče, Str. 468*.

4.14.4 Snímač rychlosti přiháněče

Systém snímače rychlosti přiháněče neustále monitoruje rychlost přiháněče a poskytuje data obsluze.

Další informace viz *Výměna snímače rychlosti přiháněče, Str. 476*.

Výměna snímače rychlosti přiháněče

Snímač rychlosti přiháněče je umístěn na pohonu přiháněče a snímá rychlost otáčení řetězového kola pohonu přiháněče. Pokud snímač nefunguje správně, může být nutné jej seřídít nebo vyměnit.

NEBEZPEČÍ

Abyste zabránili zranění nebo smrti v důsledku neočekávaného spuštění stroje, pokud z jakéhokoli důvodu opouštíte sedadlo obsluhy, vždy vypněte motor a vytáhněte klíček ze zapalování.

1. Pro určení konfigurace snímače rychlosti přiháněče pro sklízecí mlátičku použijte následující tabulku.

Tabulka 4.4 Kompatibilita snímače rychlosti přiháněče ve sklízecí mlátičce

Značka sklízecí mlátičky	Modelové řady sklízecí mlátičky	Typ snímače
New Holland	CR: CR10/11, 9X0, 90X0, X090, X080, X.90, X.80; CX: 8X0, 80X0, 8.X0 CH7.70	65T kotouč se snímačem 328329 Typ 2 na obrázku 4.335, Str. 478

2. Vypněte motor a vytáhněte klíček ze zapalování.
3. Odmontujte kryt pohonu. Pokyny viz *Demontáž krytu pohonu přiháněče, Str. 52.*
4. Odpojte elektrický konektor (A) od svazku adaptéru a posuňte konektor zpět směrem k adaptéru, abyste jej odpojili od přídržné svorky.
5. Odmontujte horní matici (B) a demontujte snímač.

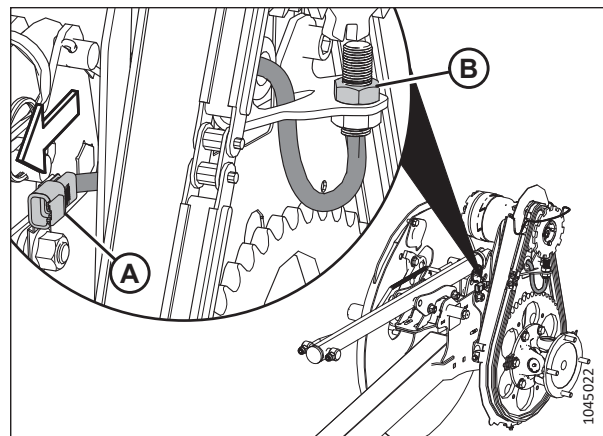

Obrázek 4.334: Snímač rychlosti přiháněče

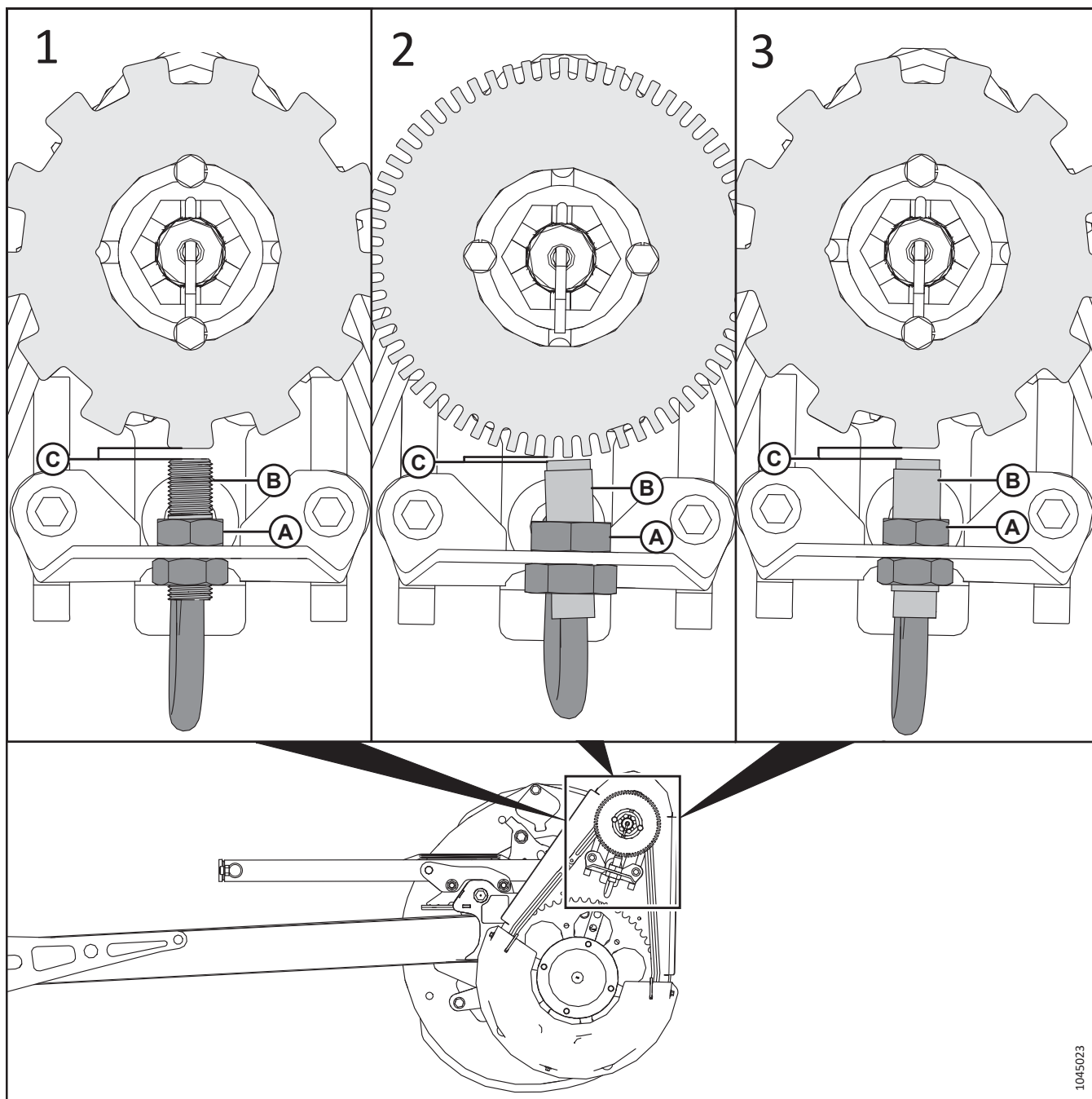

Obrázek 4.335: Konfigurace snímače rychlosti přiháněče a kotouče

6. Odmontujte horní matici z nového snímače a umístěte snímač (B) na držák. Zajistěte horní maticí (A).
7. Pomocí tabulky a obrázku 4.335, Str. 478 určete typ snímače pro sklízecí mlátičku a nastavte matice snímače pro nastavení mezery (C) podle následující specifikace:
 - Typ 1 mezera 3,5 mm (0,14 palce)
 - Typ 2 mezera 1 mm (0,04 palce)
 - Typ 3 mezera 3,5 mm (0,14 palce)

1045023

ÚDRŽBA A SERVIS

8. Připojte elektrický konektor (A) ke svazku adaptéru a posuňte konektor dopředu, aby se zapojil do přídržné svorky.

DŮLEŽITÉ:

Zajistěte, aby se elektrický kabelový svazek snímače **NEDOTÝKAL** řetězu nebo řetězového kola.

9. Namontujte opět kryt pohonu. Pokyny viz [Montáž krytu pohonu přiháněče, Str. 54](#).

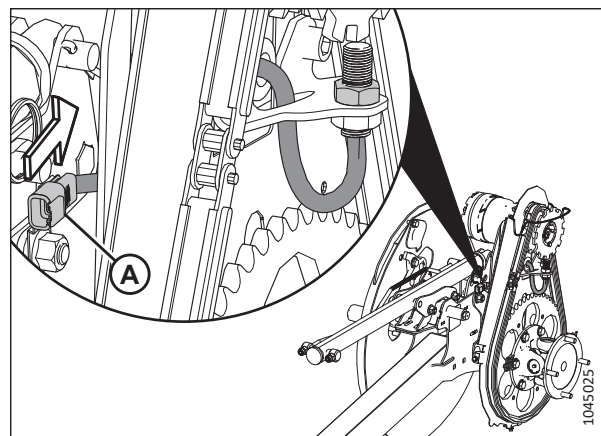

Obrázek 4.336: Snímač rychlosti přiháněče

4.15 Obrysová kola – volitelné

Volitelná obrysová kola ContourMax™ umožňují, aby se adaptér přizpůsoboval terénu pole a zachovával stejnou výšku strniště při sečení až do výšky 46 cm (18 palců) nad zemí.

4.15.1 Kontrola utahovacího momentu šroubů – ContourMax™ Volitelná výbava

Šrouby kol upevňující kola ContourMax™ se musí utáhnout dvakrát.

NEBEZPEČÍ

Abyste zamezili zranění nebo smrti v důsledku neočekávaného spuštění stroje, před nastavováním stroje vždy vypněte motor a vytáhněte klíček.

1. Vypněte motor a vytáhněte klíček ze zapalování.
2. Šrouby nejprve utahujte momentem 88 Nm (65 lbf ft) podle pořadí utahování šroubů uvedeného na obrázcích vpravo. Podepřete kolo a připravte jej na konečný utahovací moment.
3. Znovu utáhněte šrouby na konečnou hodnotu utahovacího momentu 122 Nm (90 lbf-ft).
4. Zopakujte kroky 2, *Str. 480* až 3, *Str. 480* pro druhé kolo.

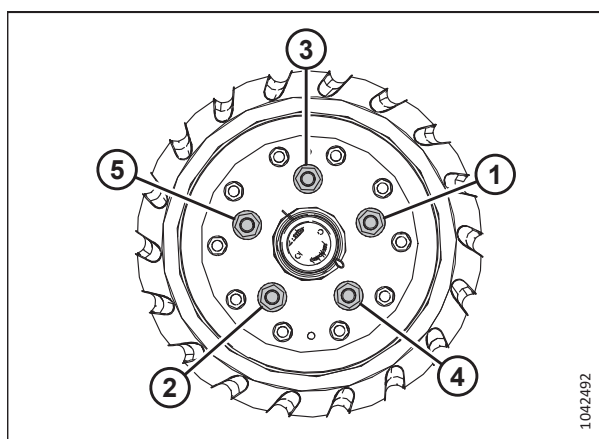

Obrázek 4.337: Postup pro utahování šroubů na levém obrysovém kole

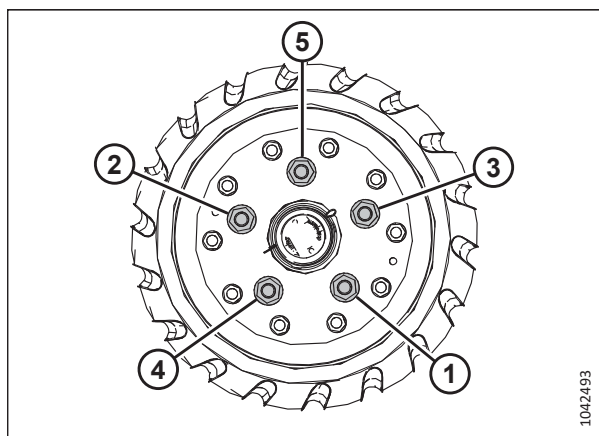

Obrázek 4.338: Postup pro utahování šroubů na pravém obrysovém kole

4.15.2 Vyrovnání výšky kopírovacích kol

Kopírovací kola umožňují, aby adaptér kopíroval terén, a lze je nastavit v rozmezí od 25 mm (1 in) do 457 mm (18 in) od povrchu terénu.

NEBEZPEČÍ

Abyste zabránili zranění nebo smrti v důsledku neočekávaného spuštění nebo pádu zvednutého stroje, před opuštěním sedadla obsluhy vždy vypněte motor a vytáhněte klíček, a před vstupem z jakéhokoli důvodu pod stroj vždy aktivujte bezpečnostní podpěry.

NEBEZPEČÍ

Přesvědčte se, že se v okolí stroje nenachází žádné osoby.

POZNÁMKA:

Před vyrovnáním kopírovacích kol nastavte naklápění adaptéru. Pokyny viz *Kontrola a nastavení naklápění adaptéru, Str. 145*.

POZNÁMKA:

Před vyrovnáním kopírovacích kol nastavte vyvážení křídel. Pokyny viz *3.9.5 Kontrola a nastavení vyvážení křídel, Str. 162*.

1. Odemkněte křídla adaptéru. Pokyny viz *Provoz ve flexibilním režimu, Str. 156*.
2. Odemkněte naklápění adaptéru. Pokyny viz *Zablokování / odblokování naklápění adaptéru, Str. 156*.
3. Odstavte sklízecí mlátičku na rovném povrchu.
4. Spusťte přiháněč úplně dolů.
5. Nastavte kopírovací kola, dokud se ukazatel výšky (A) nedostane do polohy číslo 2 (B).

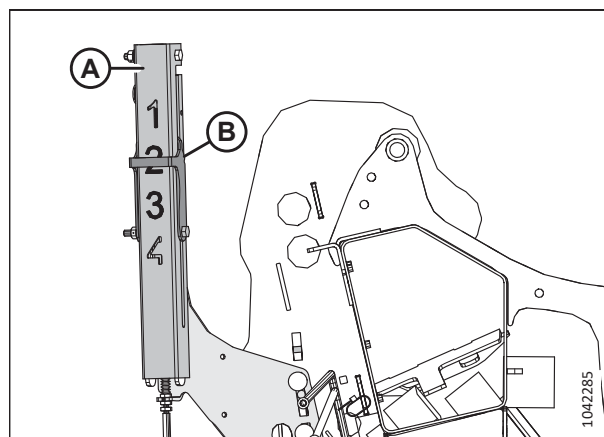

Obrázek 4.339: Ukazatel výšky kol – zadní levý konec

6. Zajistěte synchronizaci pohybu obrysových koleček. Pokud **NEJSOU** kolečka synchronizována, rozfázujte hydraulické válce takto:
 - a. Vysuňte kolečka úplně dolů a podržte tlačítko po dobu 30 sekund.
 - b. Zatáhněte kolečka úplně a podržte tlačítko po dobu 30 sekund.

ÚDRŽBA A SERVIS

7. Spouštějte adaptér, dokud se rameno ukazatele automatické výšky adaptéru (A) nedostane k číslu 2 (B).
8. Vypněte motor a vytáhněte klíček ze zapalování.

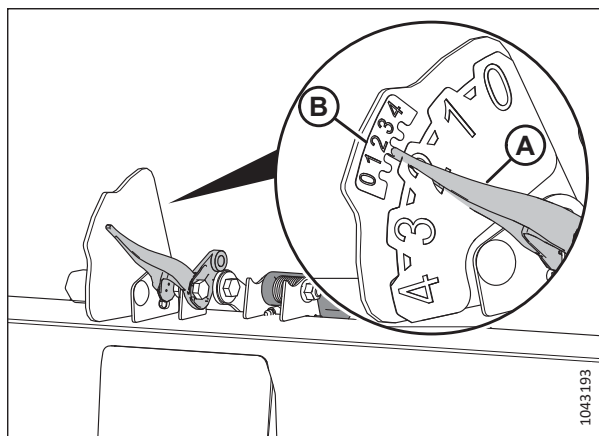

Obrázek 4.340: Ukazatel automatické výšky adaptéru

9. Ve středu adaptéru změřte vzdálenost (A) od země ke špičce středového chrániče. Zaznamenejte vzdálenost (A).
10. Na obou koncích adaptéru změřte vzdálenost (A) od země ke špičce koncového chrániče. Zaznamenejte obě měření.
 - Pokud je rozdíl mezi měřením středem a koncem menší než 25 mm (1 palec), není třeba provádět žádné seřízení.
 - Pokud je rozdíl mezi měřením středového a koncového chrániče větší než 25 mm (1 in), je nutné provést seřízení. Přejděte k dalšímu kroku.
11. Nastartujte motor.
12. Zcela zvedněte adaptér.
13. Vypněte motor a vytáhněte klíček ze zapalování.
14. Aktivujte bezpečnostní podpěry adaptéru. Pokyny viz návod k obsluze sklízecí mlátičky.

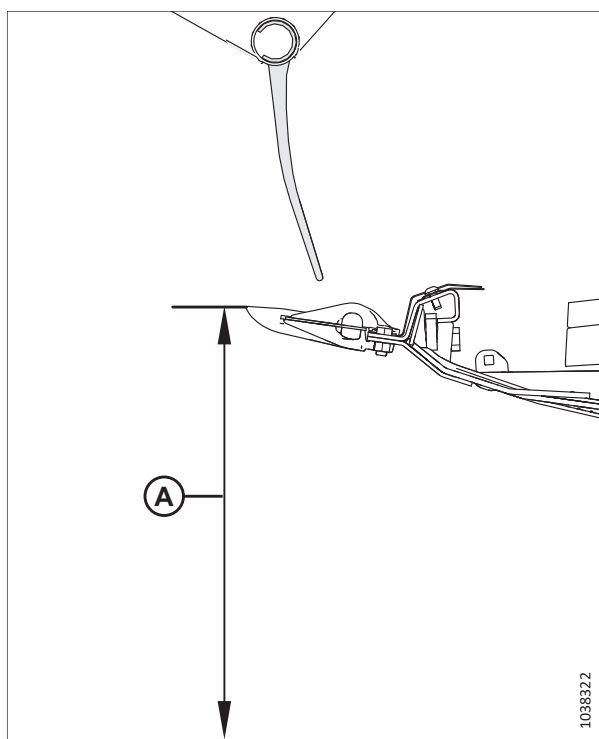

Obrázek 4.341: Indikátor nastavení naklápění

15. Odmontujte čep (A).
16. Přemístěte stavěcí patku (B) do drážky tak, aby byla zarovnána s dalším otvorem. Mezi jednotlivými otvory je rozdíl přibližně 24 mm (1/2 in).
 - Pokud je vzdálenost menší než naměřená hodnota ve středu adaptéru, přesuňte stavěcí patku **SMĚREM K** žací liště.
 - Pokud je vzdálenost větší než naměřená hodnota ve středu adaptéru, přesuňte stavěcí patku **SMĚREM OD** žací lišty.
17. Znovu namontujte čep (A).
18. Zopakujte krok 15, Str. 483 a krok 17, Str. 483 na druhém konci adaptéru.
19. Deaktivujte bezpečnostní podpěry adaptéru. Pokyny naleznete v návodu k obsluze sklízecí mlátičky.
20. Spouštějte adaptér, dokud se rameno ukazatele automatické výšky adaptéru (A) nedostane k číslu 2 (B).
21. Vypněte motor a vytáhněte klíček ze zapalování.
22. Znovu změřte vzdálenost chrániče od země. Zkontrolujte, zda jsou všechna tři měření stejná. Pokud není nutné žádné nastavení, zopakujte kroky 15, Str. 483 až 18, Str. 483.

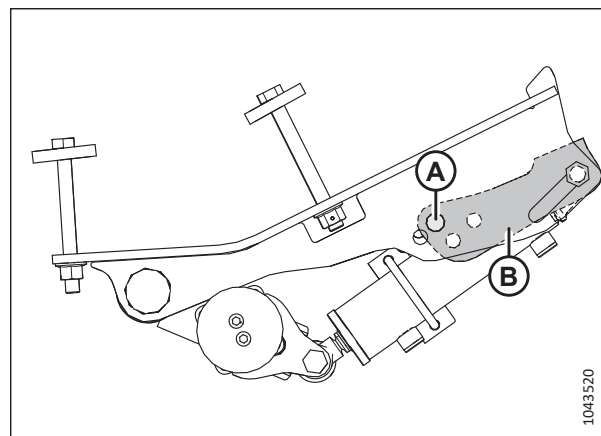

Obrázek 4.342: Umístění kolíku – levé vnější kolo

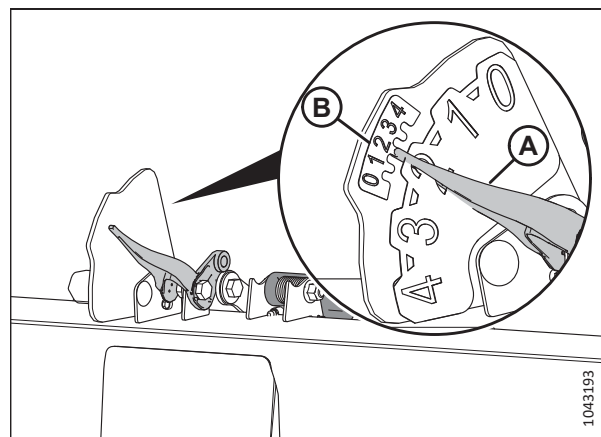

Obrázek 4.343: Ukazatel automatické výšky adaptéru

4.15.3 Mazání systému obrysových kol

Mazání systému obrysových kol pomůže zajistit spolehlivý provoz a maximalizovat životnost součástí.

Součásti systému kopírovacích kol vyžadují mazání v různých intervalech:

- Každých 100 hodin namažte sestavy vnitřních kol
- Každoročně promažte nápravy kol

NEBEZPEČÍ

Abyste se vyhnuli úrazu nebo smrti v důsledku neočekávaného spuštění nebo pádu zvednutého adaptéru, před vstupem pod adaptér vždy vypněte motor, vytáhněte klíček a aktivujte bezpečnostní podpěry. Pokud k podepření adaptéru používáte zvedací zařízení, ujistěte se, že je adaptér bezpečně upevněn, než budete pokračovat.

NEBEZPEČÍ

Přesvědčte se, že se v okolí stroje nenachází žádné osoby.

ÚDRŽBA A SERVIS

1. Zcela zvedněte adaptér.
2. Vypněte motor a vytáhněte klíček ze zapalování.
3. Zajistěte bezpečnostní podpěry adaptéru nebo adaptér podepřete pomocí bloků na rovné zemi. V případě použití bloků k podepření adaptéru dbejte, aby byl adaptér přibližně 914 mm (36 palců) nad zemí. Pokyny k aktivaci bezpečnostních podpěr adaptéru viz návod k obsluze sklízecí mlátičky.

Obrázek 4.344: Sestavy vnitřních obrysových kol

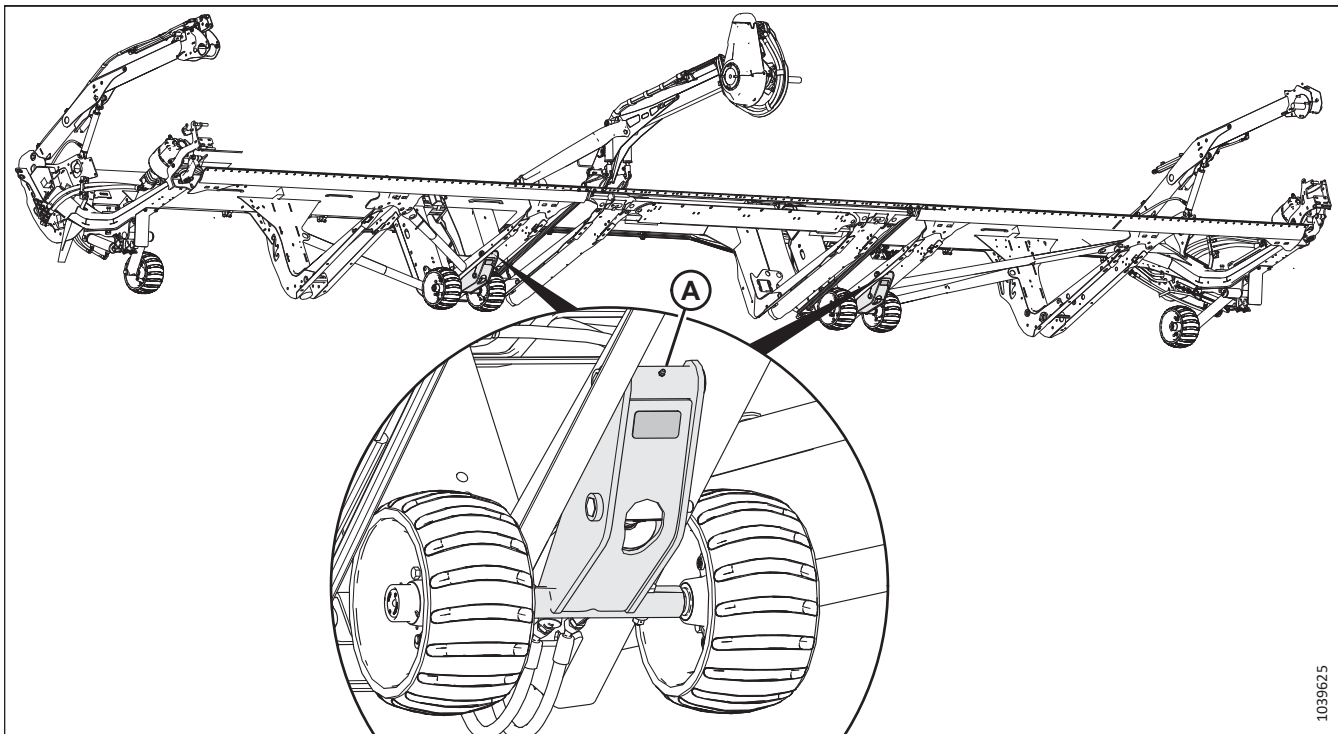

A – Vnitřní kola (dvě místa)

4. Promažte body (A) na dvou sestavách vnitřních kol.
5. Vyjměte pryžovou zátku (A) z náboje obrysového kola. Ušchovejte zátku pro opětovnou montáž.

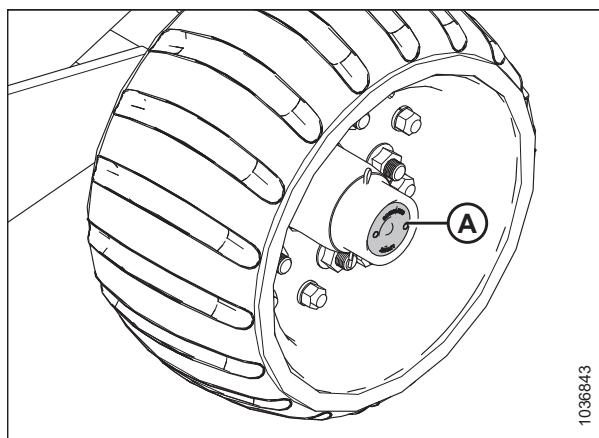

Obrázek 4.345: Pryžová zátka na nápravě obrysových kol

- Naneste mazivo na mazací bod (A) a nechte přebytečné mazivo vytéct předkem náboje nápravy.

DŮLEŽITÉ:

Promazávejte **POMALU** mazací místo. Rychlé mazání může způsobit pohyb zadního těsnění.

- Opětovně namontujte pryžovou zátku (B).
- Postup opakujte pro zbývající obrysová kola.

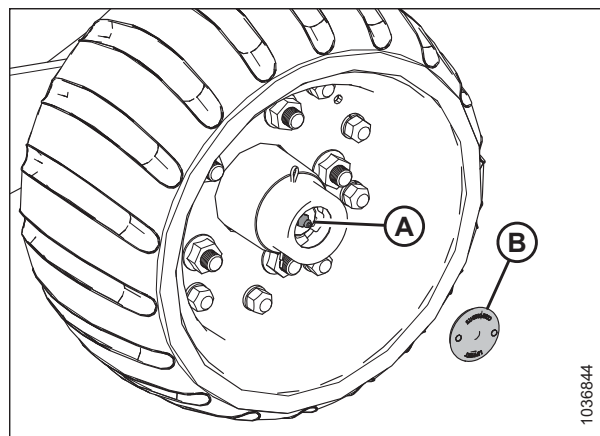

Obrázek 4.346: Mazací bod na nápravě obrysových kol

4.15.4 Kontrola osové vůle kopírovacích kol

Osová vůle kola znamená jeho pohyb podél osy vřetená. Pokud je na sestavě kola příliš velká vůle, je třeba dotáhnout korunovou maticí pod prachovou krytkou.



NEBEZPEČÍ

Abyste zamezili zranění nebo smrti v důsledku neočekávaného spuštění stroje, před nastavováním stroje vždy vypněte motor a vytáhněte klíček.

- Vypněte motor a vytáhněte klíček ze zapalování.

2. Zkontrolujte osovou vůli na sestavách kol (A).

Obrázek 4.347: Sestavy obrysových kol

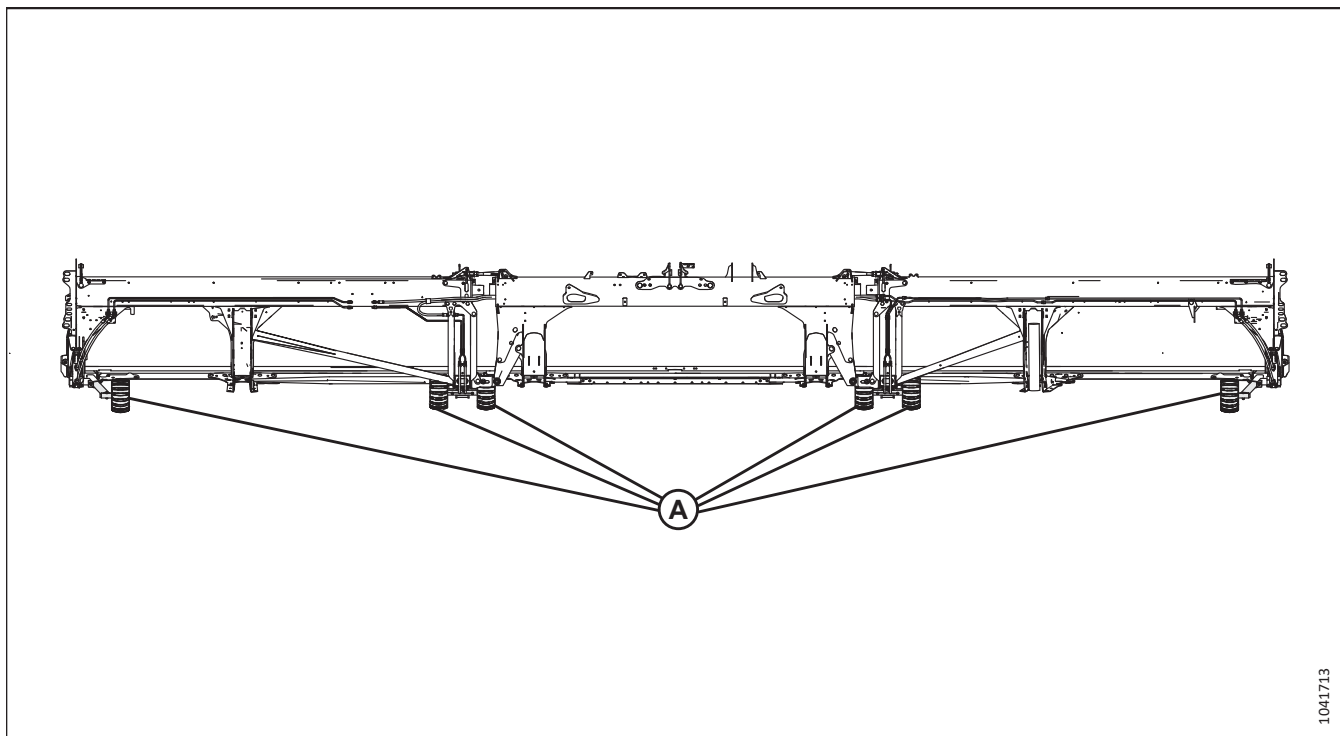

3. Pokud je osová vůle (A) větší než 0,3 mm (0,012 palce), sejměte prachovku (B).

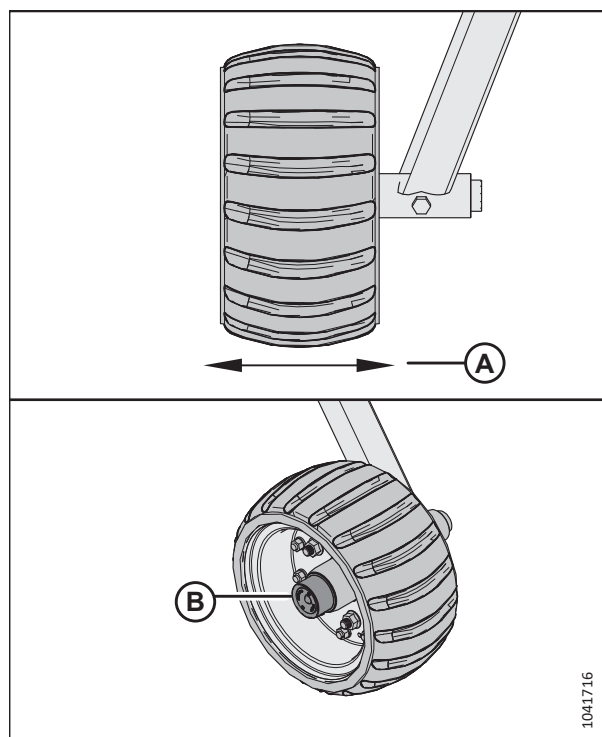

Obrázek 4.348: Osová vůle obrysových kol a prachovka

4. Vytáhněte závlačku (A).
5. Utahujte korunovou matici (B), dokud nebude pevně držet, a poté ji vyšroubujte do další drážky v korunové matici.

DŮLEŽITÉ:

V sestavě kola by měla být určitá vůle. Přílišné utažení korunové matice může způsobit selhání.

6. Znovu namontujte závlačku (A).
7. Po dotažení sestavy namažte vřeteno (C), dokud nezačne mazací tuk unikat.
8. Namontujte zpět prachovou krytku.

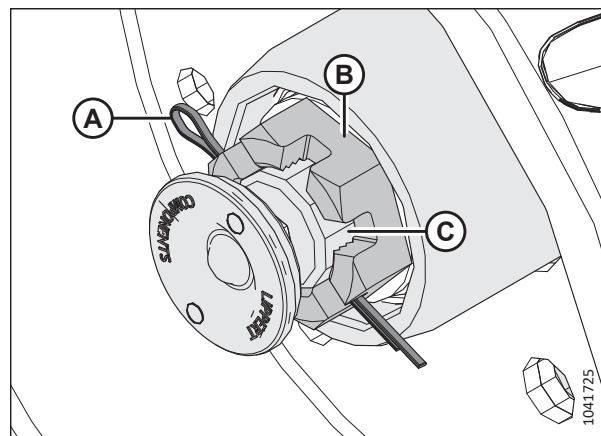

Obrázek 4.349: Vřeteno obrysového kola

4.15.5 Obrysová kola – nulování mechanického indikátoru

Mechanický indikátor je třeba vynulovat, aby byla zajištěna jeho přesná funkce.



NEBEZPEČÍ

Abyste zamezili zranění nebo smrti v důsledku neočekávaného spuštění nebo pádu zdviženého stroje, když na stroji provádíte úpravy, vždy předtím vypněte motor a vytáhněte klíček ze zapalování. NIKDY nevylézejte na nepodepřený adaptér nebo pod něj.

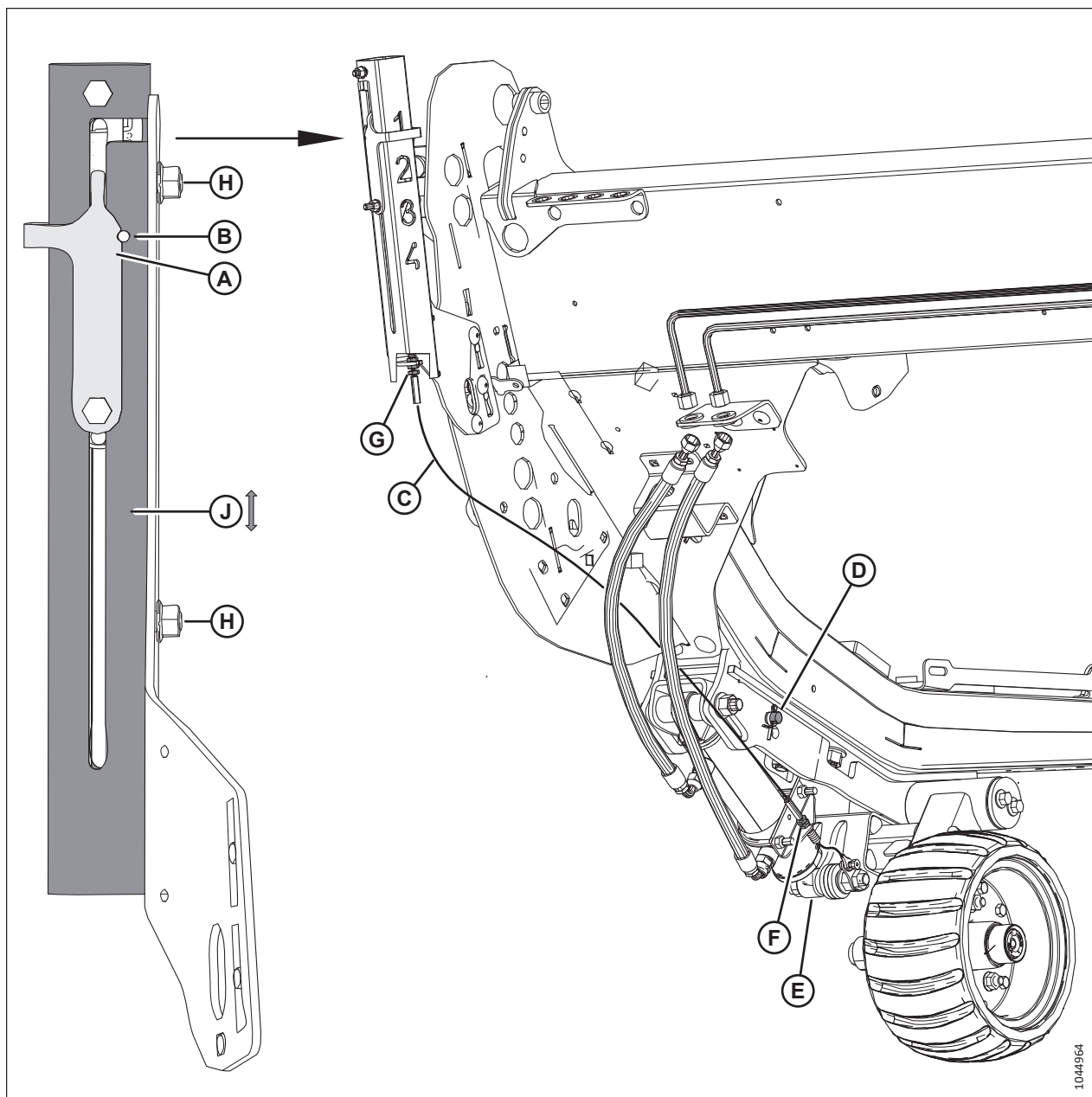

Obrázek 4.350: Mechanický indikátor

1. Vypněte motor a vytáhněte klíček ze zapalování.
2. Vynulování mechanického indikátoru zkontrolujte ověřením, že zářez v indikátoru (A) je zarovnan s otvorem (B) za následujících podmínek:
 - Kabel (C) je napnutý
 - Čep je nainstalován v otvoru (D)
 - Válec (E) je zcela zasunutý

ÚDRŽBA A SERVIS

3. Pokud **NENÍ** zářez zarovnan s otvorem, upravte všechny nebo některou z následujících částí:
- Povolte dvě matice (H) a posuňte trubku (J) nahoru nebo dolů. Utáhněte matice.
 - V místech (G) nebo (F) nastavte pojistné matice kabelů. Utáhněte přítužné matice kabelů momentem 6 Nm (4 lbf ft [48 lbf-in]).

4.16 Přepravní systém – volitelné

Adaptér lze vybavit sadou transportních kol, takže ji lze táhnout za sklízecí mlátičkou nebo traktorem.

Další informace viz *Nastavení přepravních kol EasyMove™*, Str. 135.

4.16.1 Kontrola utahovacího momentu šroubů kol

Zkontrolujte utahovací moment šroubů přepravních kol 1 provozní hodinu po instalaci kol a poté každých 100 provozních hodin.

NEBEZPEČÍ

Abyste zamezili zranění nebo smrti v důsledku neočekávaného spuštění stroje, před nastavováním stroje vždy vypněte motor a vytáhněte klíček.

1. Vypněte motor a vytáhněte klíček ze zapalování.
2. V uvedeném pořadí utáhněte šrouby momentem 115 Nm (85 lbf-ft).

DŮLEŽITÉ:

Po opětovné montáži kola, po 1 hodině provozu a poté každých 100 hodin zkontrolujte utahovací moment šroubů.

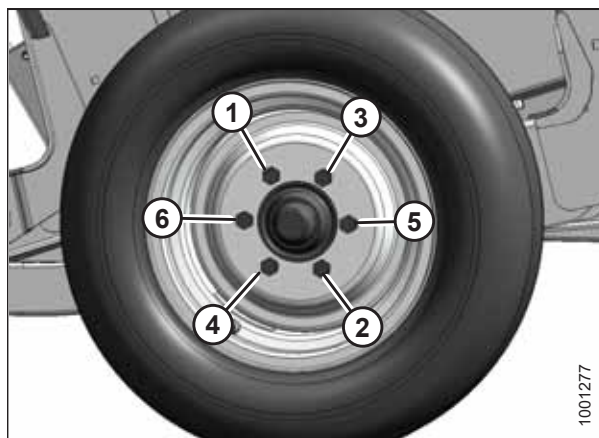

Obrázek 4.351: Pořadí utahování šroubů

4.16.2 Kontrola utahovacího momentu šroubů transportní sestavy

Pro zajištění bezpečného provozu denně kontrolujte spojovací materiál, který upevňuje volitelné součásti přepravního systému k adaptéru.

NEBEZPEČÍ

Abyste zamezili zranění nebo smrti v důsledku neočekávaného spuštění stroje, před nastavováním stroje vždy vypněte motor a vytáhněte klíček.

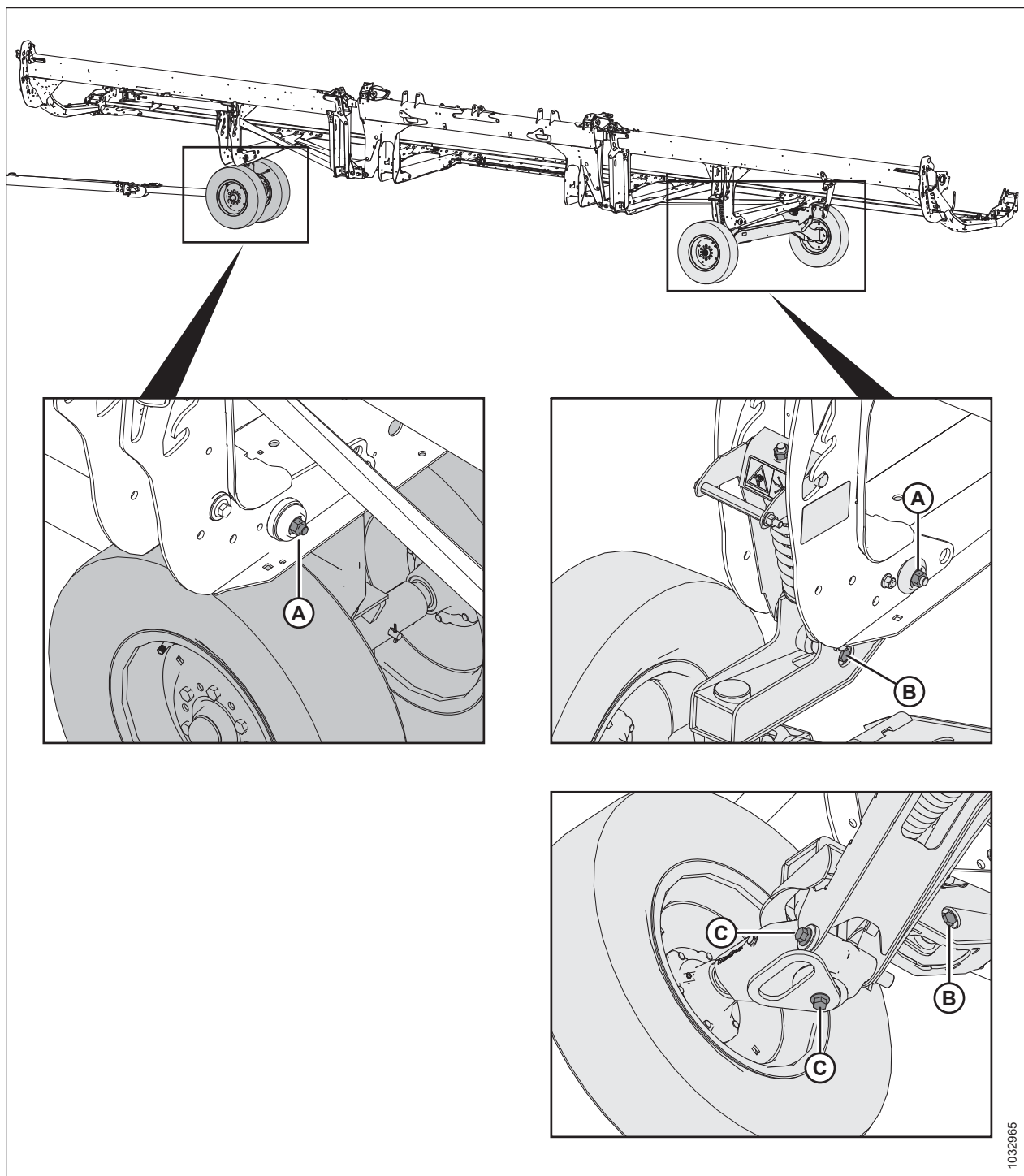

Obrázek 4.352: Šrouby sestavy přepravního systému

1. **DENNĚ** kontrolujte následující šrouby, zda jsou utaženy na předepsané hodnoty:

- Šrouby (A) momentem 234 Nm (173 lbf-ft)
- Šrouby (B) momentem 343 Nm (253 lbf-ft)
- Šrouby (C) momentem 343 Nm (253 lbf-ft)

4.16.3 Kontrola tlaku v pneumatikách

Správný tlak v pneumatikách zajišťuje jejich správnou funkci a rovnoměrné opotřebení.

VÝSTRAHA

- Pneumatika může při huštění explodovat a způsobit vážné zranění nebo smrt.
 - **NESTŮJTE** nad pneumatikou. Používejte upínací hlavici na ventilek a prodlužovací hadici.
 - **NEPŘEKROČTE** maximální tlak nahuštění uvedený na štítku.
 - Vadné pneumatiky vyměňte.
 - Vyměňte prasklé, opotřebené nebo silně zrezivělé ráfky kol.
 - Ráfek kola nikdy nesvařujte.
 - Při práci s nahuštěnou nebo částečně nahuštěnou pneumatikou nikdy nepoužívejte násilí.
 - Před huštěním na provozní tlak se přesvědčte, že je pneumatika správně usazená.
 - Jestliže pneumatika není správně usazená na ráfku nebo je přehuštěná, může se na jedné straně uvolnit patka pneumatiky a způsobit únik vzduchu vysokou rychlostí a s velkou silou. Únik vzduchu takové povahy může vyrazit pneumatiku kterýmkoli směrem a ohrozit každého v daném prostoru.
 - Před demontáží pneumatiky z ráfku vypusťte z pneumatiky všechny vzduch.
 - **NEDEMONTUJTE, NEMONTUJTE** ani **NEOPRAVUJTE** pneumatiku na ráfku, pokud k tomu nemáte správné zařízení a zkušenosti s prováděním této práce. Zavezte pneumatiku a ráfek do kvalifikovaného pneuservisu.
1. Zkontrolujte tlak v pneumatikách. Specifikace tlaku naleznete v tabulce [4.5, Str. 492](#).
 2. Před huštěním se ujistěte, že je pneumatika správně usazena na ráfku. Pokud není pneumatika správně umístěna na ráfku, odveďte ji do odborného pneuservisu.
 3. Pokud je nutné pneumatiku dofouknout, použijte při huštění upínací hlavici na ventilek a prodlužovací hadici.

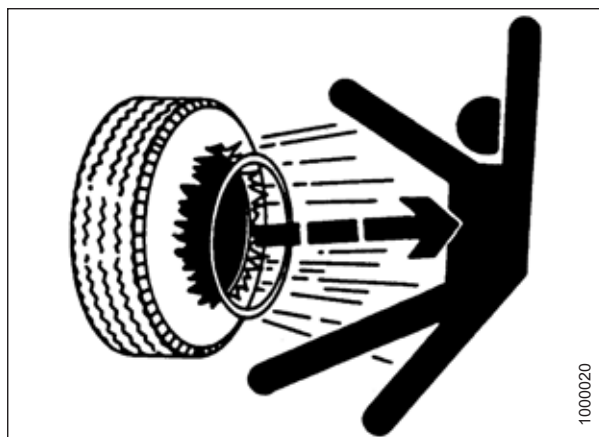

Obrázek 4.353: Výstraha k huštění

1000020

DŮLEŽITÉ:

NEPŘEKROČTE maximální tlak nahuštění uvedený na štítku.

Tabulka 4.5 Husticí tlak

Rozměr	Rozsah zatížení	Tlak
225/75 R15	F	655 kPa (95 psi)

4.16.4 Změna připojení závěsu tažné tyče z tažného oka na vidlici

Transportní tažná tyč obsahuje vidlici a tažné oko.

1. Vyjměte závlačku z čepu vidlice (A) a odpojte řetěz (B). Uschovejte čep vidlice (A) spolu s nastavcem s tažným okem.
2. Demontujte čtyři matice, čtyři šrouby a osm plochých podložek (C) z konce tažné tyče. Uschovejte spojovací materiál pro opětovnou montáž.

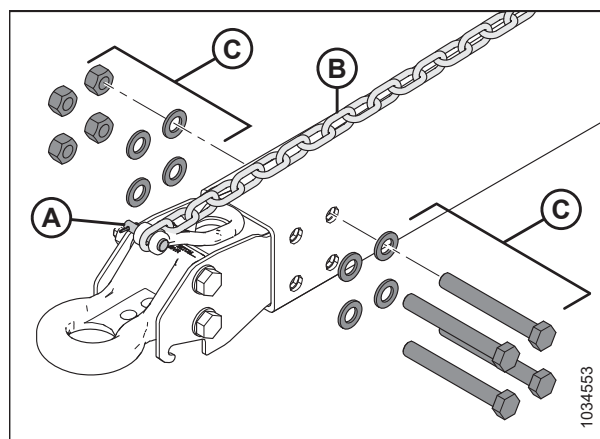

Obrázek 4.354: Demontáž nastavce s tažným okem

3. Upevněte pomocí pásky nebo uvažte 6 m (20 stop) šňůry k přepravnímu konci (A) kabelového svazku.
4. Demontujte šroub (B), kterým je kabelový svazek upevněn ve sponě tvaru P. Upevněte šroub.
5. Z konce na straně závěsu (C) opatrně vytahujte kabelový svazek ven skrze otvor v tažném oku (D), dokud nevidíte šňůru, a poté odpojte šňůru a odložte tažné oko stranou. Tažné lano nechte uvnitř tažné tyče.

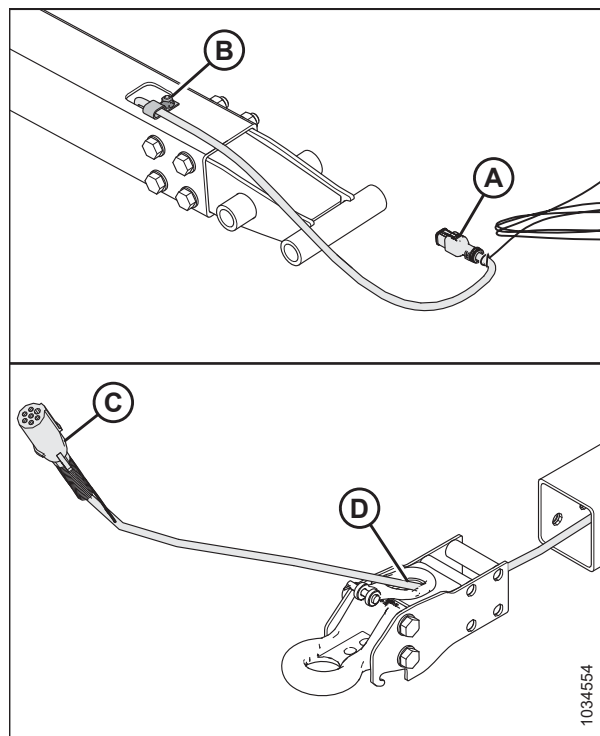

Obrázek 4.355: Demontáž nastavce s tažným okem

ÚDRŽBA A SERVIS

6. Získejte adaptér vidlice .
7. Vložte přepravní konektor (A) elektrického kabelového svazku skrze otvor (B) do kroužku na adaptéru vidlice.
8. Upevněte šňůru (C) ke kabelovému svazku. Pomocí šňůry opatrně protáhněte kabelový svazek skrze tažnou tyč.
9. Dbejte, aby se přepravní konec (A) kabelového svazku vysunul 480 mm (18 7/8 palce) za sponu tvaru P (D).
10. Upevněte kabelový svazek ve sponě tvaru P pomocí šroubu z kroku 6, Str. 494.

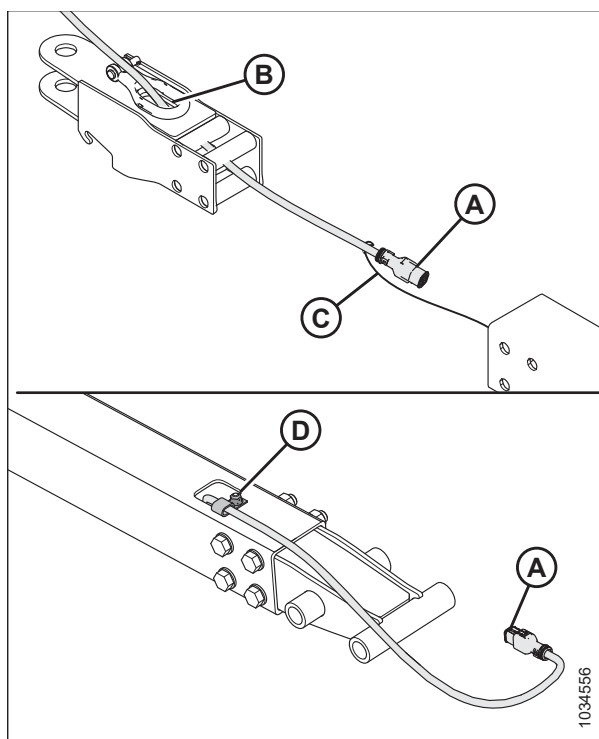

Obrázek 4.356: Montáž nástavce s vidlicí

11. Namontujte čtyři matice, čtyři šrouby a osm plochých podložek (A) a upevněte jimi adaptér vidlice k tažné tyči.

POZNÁMKA:

Ujistěte se, že je spojovací materiál (A) znovu nainstalován ve stejné orientaci, v jaké byl před demontáží.

12. Připojte řetěz pomocí čepu vidlice (B) a zajistěte čep závlačkou.

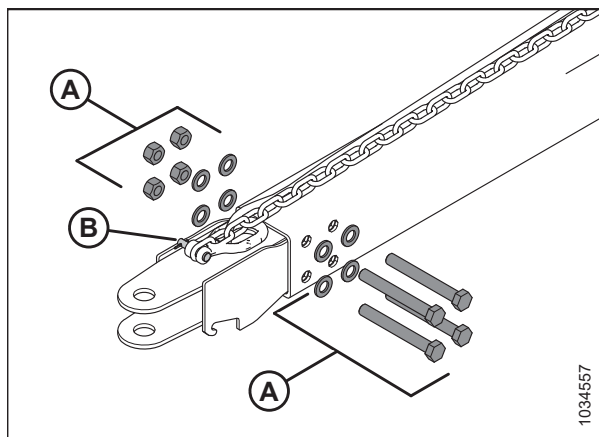

Obrázek 4.357: Montáž nástavce s vidlicí

ÚDRŽBA A SERVIS

- Utahujte matice (A) do kříže, jak je znázorněno na obrázku. Postupně kontrolujte všechny matice, dokud nebudou utažené momentem 310 Nm (229 lbf ft).
- Zasuňte čep závěsu do adaptéru vidlice. Zajistěte čep pomocí závlačky .

POZNÁMKA:

Čepy nejsou na obrázku zobrazeny.

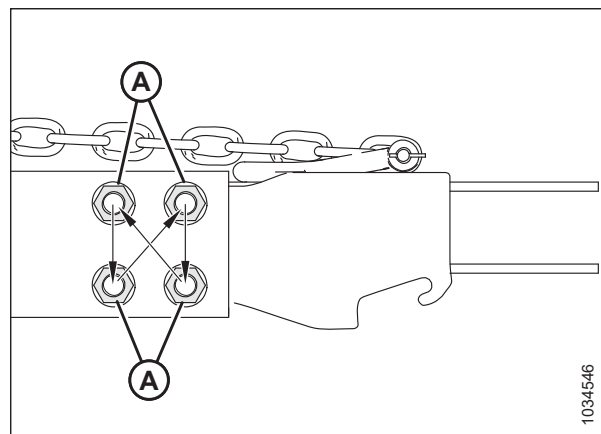

Obrázek 4.358: Posloupnost utahování

4.16.5 Změna připojení závěsu tažné tyče z vidlice na tažné oko

Transportní tažná tyč obsahuje vidlici a tažné oko.

- Vyjměte závlačku z čepu vidlice (A) a odpojte řetěz (B). Uschovejte čep vidlice (A) spolu s nástavcem vidlice.
- Demontujte čtyři matice, čtyři šrouby a osm plochých podložek (C) z konce tažné tyče. Uschovejte spojovací materiál pro opětovnou montáž.

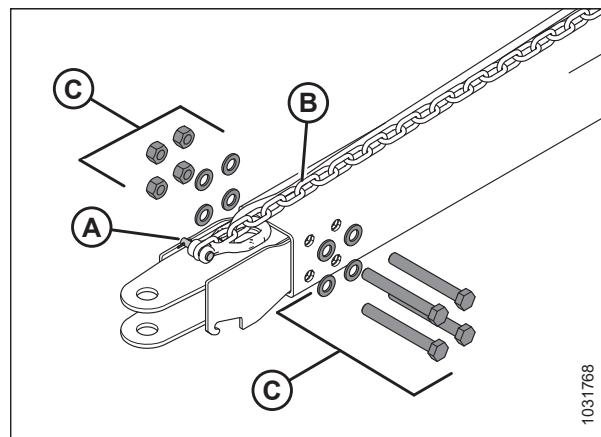

Obrázek 4.359: Demontáž nástavce vidlice

ÚDRŽBA A SERVIS

3. Upevněte pomocí pásky nebo uvažte 6 m (20 stop) šňůry k přepravnímu konci (A) kabelového svazku.
4. Demontujte šroub (B), kterým je kabelový svazek upevněn ve sponě tvaru P. Uschovejte šroub pro opětovnou montáž.
5. Z konce na straně závěsu (C) opatrně vytahujte kabelový svazek ven skrze otvor ve vidlici (D), dokud neuvídíte šňůru, a poté odpojte šňůru a odložte adaptér vidlice stranou. Tažné lano nechte uvnitř tažné tyče.

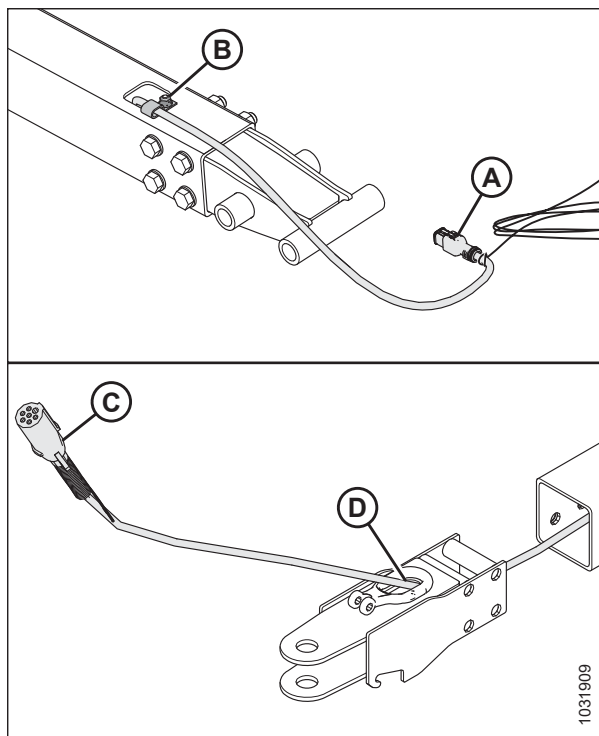

Obrázek 4.360: Demontáž nástavce s vidlicí

6. Vložte přepravní konektor (A) elektrického kabelového svazku skrze otvor (B) v adaptéru tažného oka.
7. Uvažte nebo připevněte pomocí pásky šňůru (C) ke kabelovému svazku. Opatrně protáhněte svazek tažnou tyčí se šňůrou na přepravním konci.
8. Dbejte, aby se přepravní konec (A) kabelového svazku vysunul 480 mm (18 7/8 palce) za sponu tvaru P (D).
9. Upevněte kabelový svazek ve sponě tvaru P pomocí šroubu demontovaného v kroku 4, *Str. 496*.

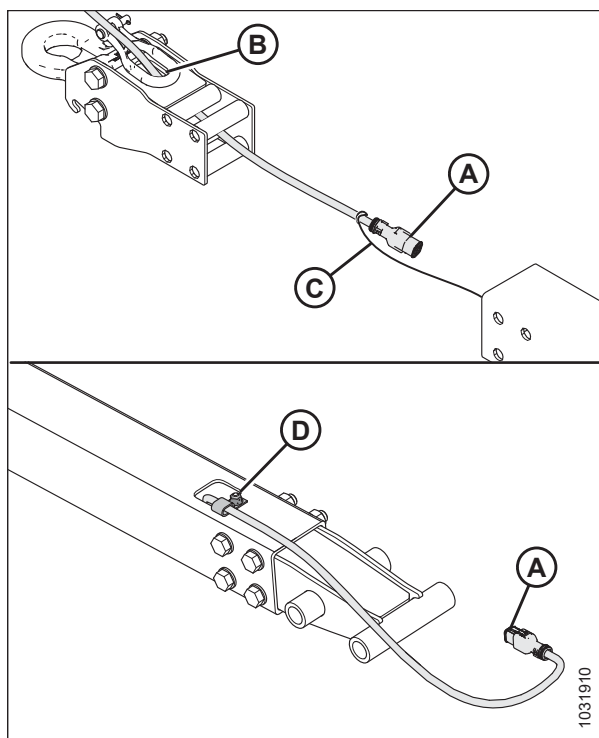

Obrázek 4.361: Montáž nástavce s tažným okem

ÚDRŽBA A SERVIS

- Opětovně namontujte čtyři matice, čtyři šrouby a osm plochých podložek (A) a upevněte jimi adaptér tažného oka k tažné tyči.

POZNÁMKA:

Dbejte na to, aby byl spojovací materiál (A) znovu namontován tak, aby hlavy čtyř šroubů byly na stejné straně.

- Připojte řetěz pomocí čepu vidlice (B) a zajistěte čep závlačkou.

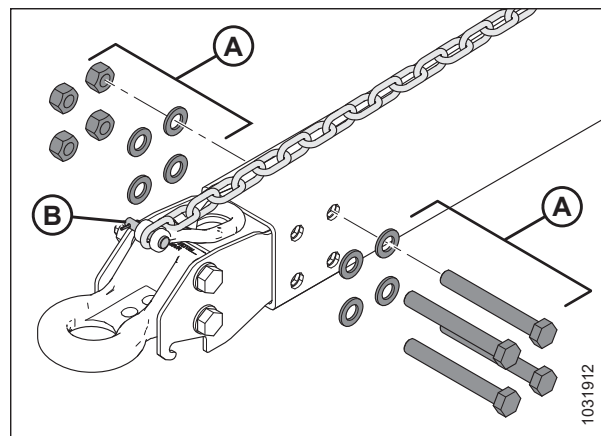

Obrázek 4.362: Montáž nástavce s tažným okem

- Utahujte matice (A) do kříže, jak je znázorněno na obrázku. Postupně kontrolujte všechny matice, dokud nebudou utažené momentem 310 Nm (229 lbf ft).

- Zasuňte čep závěsu do adaptéru tažného oka. Zajistěte čep pomocí závlačky .

POZNÁMKA:

Čepy nejsou na obrázku zobrazeny.

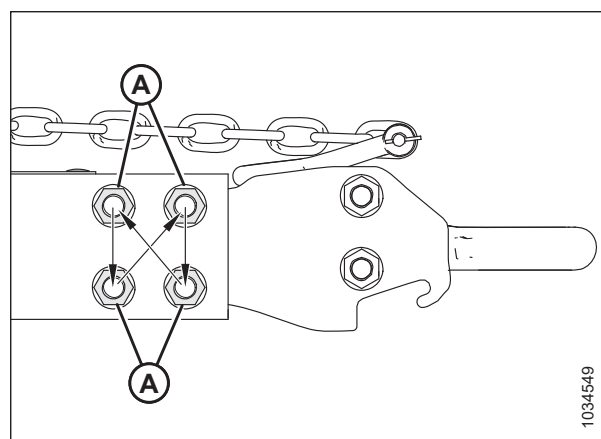

Obrázek 4.363: Posloupnost utahování

4.17 Vertikální nůž VertiBlade™ (volitelný)

Vertikální nůž na plodinu, který se montuje na každý konec adaptéru. Vertikální nůž prořezává zapletené plodiny náchylné k vyklepání semen, jako je řepka.

4.17.1 Výměna sekcí vertikálního nože

Sada vertikálních nožů VertiBlade™ (prodávána samostatně) obsahuje servisní sadu, která obsahuje čtyři náhradní části nožů. Při výměně poškozené sekce nože postupujte podle následujících pokynů.

NEBEZPEČÍ

Abyste zabránili zranění nebo smrti v důsledku neočekávaného spuštění nebo pádu zvednutého stroje, před opuštěním sedadla obsluhy vždy vypněte motor a vytáhněte klíček, a před vstupem z jakéhokoli důvodu pod stroj vždy aktivujte bezpečnostní podpěry.

NEBEZPEČÍ

Přesvědčte se, že se v okolí stroje nenachází žádné osoby.

VÝSTRAHA

Před nasazením nebo sejmutím vertikálních nožů nainstalujte kryty. Při práci v okolí nožů nebo při manipulaci s nimi noste silné rukavice.

POZNÁMKA:

Náhradní díly vertikálních nožů v této části se prodávají samostatně se sadou vertikálních nožů (B7466).

1. Umístěte adaptér tak, aby žací lišta byla 254-356 mm (10-14 palce) nad zemí.
2. Vypněte motor a vytáhněte klíček ze zapalování.
3. Aktivujte bezpečnostní podpěry adaptéru. Pokyny naleznete v návodu k obsluze sklízecí mlátičky.
4. Otevřete koncový štít. Pokyny viz *Otevření koncových štítů adaptéru, Str. 44*.
5. Vyměňte závlačku (B) a odpojte kryt vertikálního nože (A).

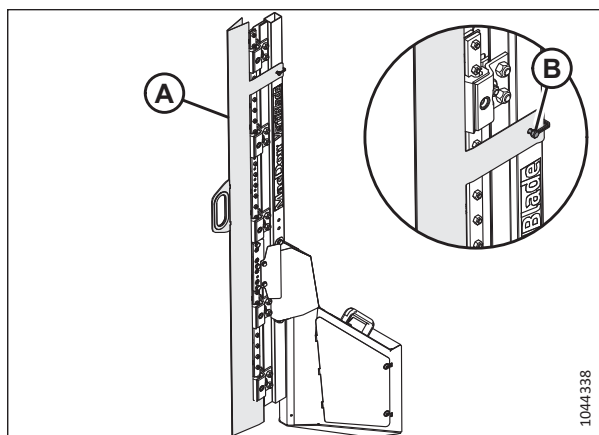

Obrázek 4.364: Vertikální nůž

6. Odstraňte tři šrouby (A) upevňující frézovací lištu (B) k držáku nože a sestavě sekce nože (C).
7. Nakloňte frézovací lištu (B) nahoru.
8. Vysuňte sestavu (C).

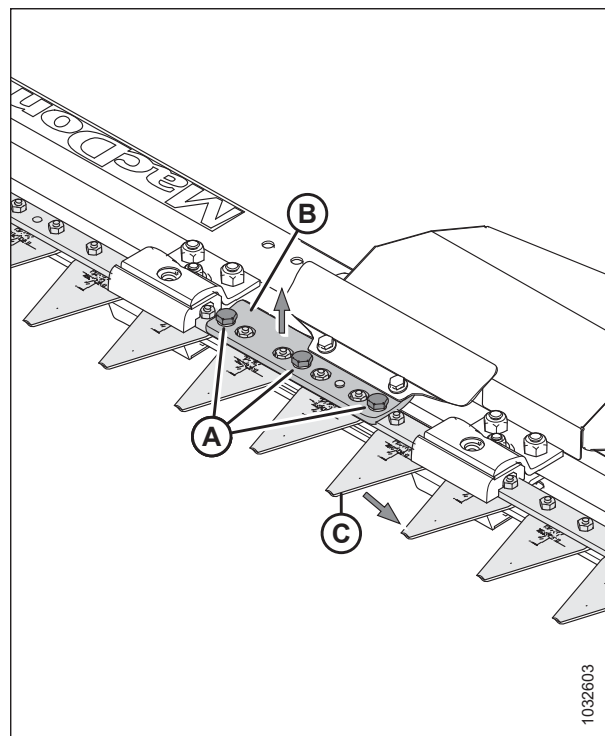

Obrázek 4.365: Vertikální nůž – odstraněný prst

POZNÁMKA:

Pokud nemůžete frézovací lištu (A) naklonit nahoru natolik, abyste mohli vysunout sestavu části nože (B), odmontujte šrouby (C), které připevňují kryt (D) k sestavě vertikálního nože. Povolte matice (E) zajišťující posuvnou lištu (F). Frézovací lišta by nyní měla být dostatečně volná, aby se dala naklonit nahoru.

DŮLEŽITÉ:

Pokud potřebujete uvolnit spojovací materiál vedení nože (G) a svorku vedení nože (H), abyste mohli vysunout sestavu nožové části, postupujte podle kroku 13, Str. 500, a po instalaci nože řádně dotáhněte spojovací materiál.

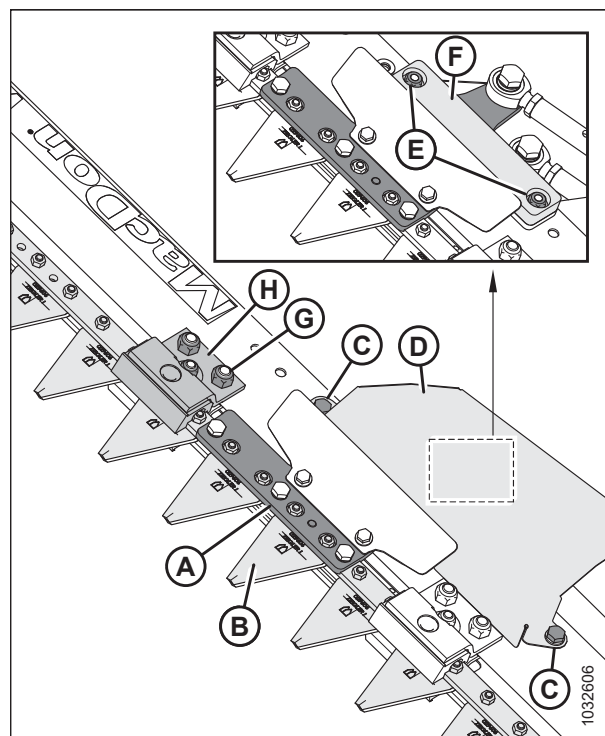

Obrázek 4.366: Vertikální nůž – odstraněný prst

ÚDRŽBA A SERVIS

9. Odmontujte dva šrouby (A) a matice (B) zajišťující sekci nože (C) k držáku (D).
10. Naneste prostředek pro blokování závitu střední síly (Loctite® 243 nebo ekvivalent) na dva nové šrouby (A) (MD #313790).
11. Připevněte novou sekci nože (C) (MD #313788) k držáku (D) pomocí dvou šroubů (A) a matic (B) (MD #313789).
12. Utáhněte matice (B) momentem 7 Nm (5,16 lbf ft [62 lbf-in]).

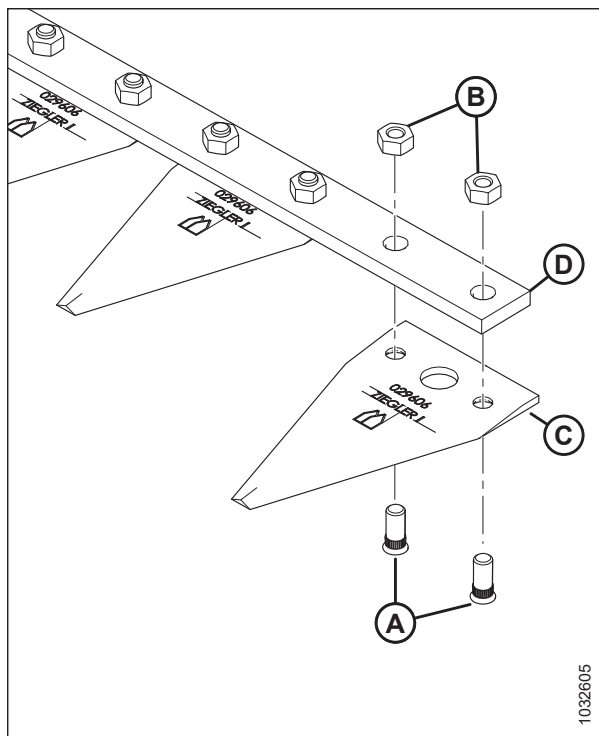

Obrázek 4.367: Souprava sekce nože

13. Pokud jste uvolnili spojovací materiál svorky vedení nože (A) a (B) kvůli vysunutí nožové části, dotáhněte jej následujícím způsobem:
 - a. Utáhněte matice (A). Utáhněte matice momentem 54 Nm (40 lbf-ft).
 - b. Utáhněte matici (B) tak, aby mezera (E) byla nastavena na 0,4 mm (0,02 palce) mezi sekcemi nože (D) a vodítkem (C). Sekce nože (D) se musí volně pohybovat, protože pokud je mezera těsná, dojde k přehřátí vodítek (C).
14. Znovu namontujte zbývající součásti a prst nože. Instalace probíhá opačně než demontáž.

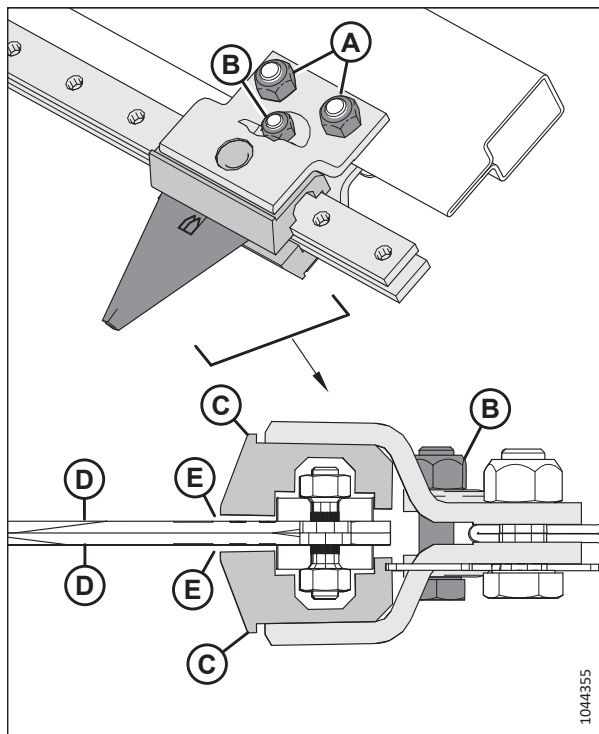

Obrázek 4.368: Vertikální nůž (pohled shora)

4.17.2 Mazání vertikálního nože

Každý z vertikálních nožů má dva mazací body, ke kterým získáte přístup sejmutím servisního panelu nože.

NEBEZPEČÍ

Abyste zabránili zranění nebo smrti v důsledku neočekávaného spuštění nebo pádu zvednutého stroje, před opuštěním sedadla obsluhy vždy vypněte motor a vytáhněte klíček, a před vstupem z jakéhokoli důvodu pod stroj vždy aktivujte bezpečnostní podpěry.

NEBEZPEČÍ

Přesvědčte se, že se v okolí stroje nenachází žádné osoby.

Po první instalaci a poté každých 50 provozních hodin namažte táhla vertikálních nožů (A).

POZNÁMKA:

K promazání vertikálních nožů používejte vysoce tepelně a tlakově odolné (EP2) mazivo na bázi lithia max. s 1 % disulfidu molybdenu (NLGI třída 2).

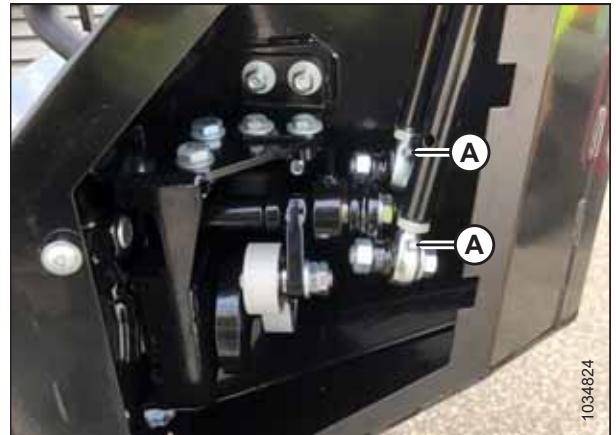

Obrázek 4.369: Mazací body na táhlech vertikálního nože

Chcete-li namazat táhla vertikálních nožů, postupujte podle následujících pokynů:

POZNÁMKA:

V obrázku byly pro názornost demontovány některé díly.

1. Spusťte adaptér na zem.
2. Vypněte motor a vytáhněte klíček ze zapalování.
3. Odmontujte šrouby (A) a kryt přístupového otvoru (B).

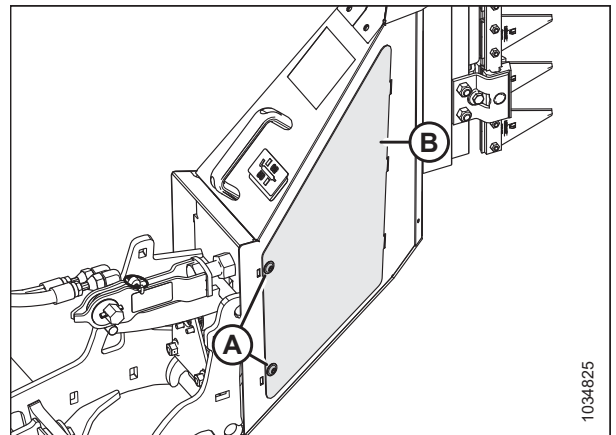

Obrázek 4.370: Kryt přístupového otvoru vertikálního nože

- Naneste mazací tuk na mazací body (A) táhla.

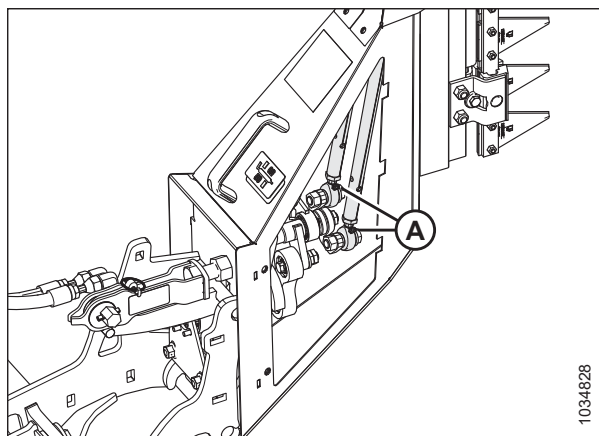

Obrázek 4.371: Mazací body na táhlech vertikálního nože

- Znovu nasadíte kryt přístupového otvoru (B).
- Zajistíte kryt přístupového otvoru šrouby (A).
- Kroky 3, Str. 501 až 6, Str. 502 zopakujte při mazání druhého vertikálního nože.

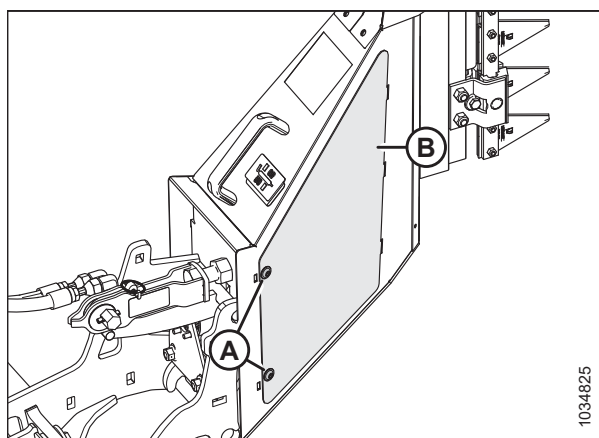

Obrázek 4.372: Kryt přístupového otvoru vertikálního nože

4.17.3 Změna polohy vertikálního nože VertiBlade™

Vertikální nože VertiBlade™ jsou dodávány v poloze řádkovače (zvednuté). Pokud je tato poloha nepraktická, lze nože spustit dolů.

POZNÁMKA:

Pokud jsou vertikální nože ve spodní poloze, může dojít k jejich poškození, pokud adaptér projíždí kanalizací nebo kamenitými místy.

⚠ NEBEZPEČÍ

Abyste zabránili zranění nebo smrti v důsledku neočekávaného spuštění nebo pádu zvednutého stroje, před opuštěním sedadla obsluhy vždy vypněte motor a vytáhněte klíček, a před vstupem z jakéhokoli důvodu pod stroj vždy aktivujte bezpečnostní podpěry.

- Vypněte motor a vytáhněte klíček ze zapalování.

ÚDRŽBA A SERVIS

2. Vyměňte závlačku (B) a odpojte kryt vertikálního nože (A).

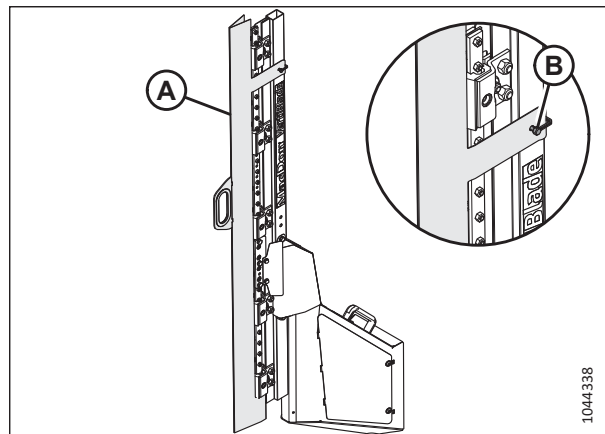

Obrázek 4.373: Vertikální nůž

3. Odšroubujte šroub, podložky, matice (A) a šrouby se šestihrannou hlavou (B).
4. Odstraňte oba vnější kryty hlavy nože (C).

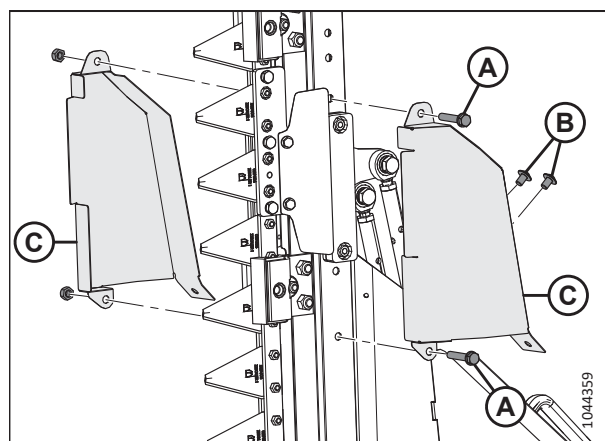

Obrázek 4.374: Vnější kryty hlavy nože

5. Demontujte dva šrouby a matice (A).
6. Demontujte vnější vodítka (B) a vnitřní vodítka (C) z obou stran.

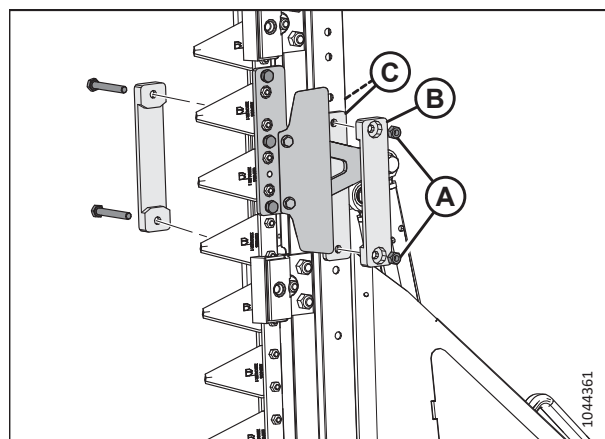

Obrázek 4.375: Vodítka hlavy nože

ÚDRŽBA A SERVIS

7. Podepřete obě sestavy nožů (C) a poté vyšroubujte tři šrouby (A) zajišťující vnější hlavu nože (B).
8. Vyšroubujte šroub (D) a poté demontujte vnější hlavu nože (B).

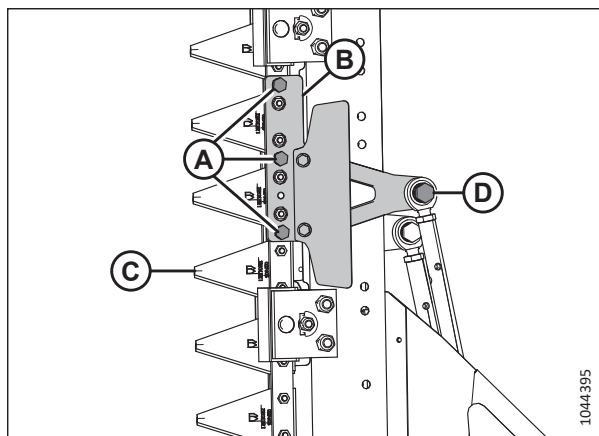

Obrázek 4.376: Vnější hlava nože

9. Vyšroubujte tři šrouby (A) zajišťující vnitřní hlavu nože (B) k sestavě vnitřního nože (C).
10. Vyšroubujte šroub (D) a poté demontujte vnitřní hlavu nože (B).

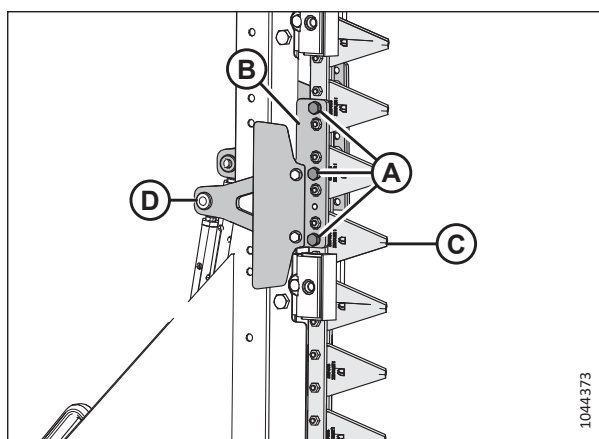

Obrázek 4.377: Vnitřní hlava nože

11. Odstraňte spojovací materiál (A) upevňující kryt (B).
12. Demontujte kryt (B).

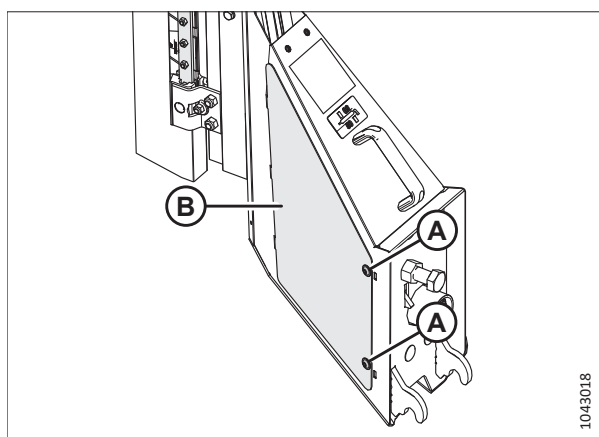

Obrázek 4.378: Demontáž krytu

ÚDRŽBA A SERVIS

13. Podepřete sestavu nože (A).
14. Odmontujte šrouby a podložky (B). Vyčistěte ze šroubů všechny prostředky pro zajištění závitů.
15. Naneste středně silný prostředek pro zajištění závitů (Loctite® 243 nebo ekvivalent) na závity uschovaných šroubů.
16. Přemísťujte sestavu nože (A), dokud se správné konfigurační otvory nezarovnají s otvory na rámu. Viz obrázek 4.379, Str. 505.
17. Namontujte šrouby (B). Utáhněte šrouby momentem 54 Nm (40 lbf·ft).

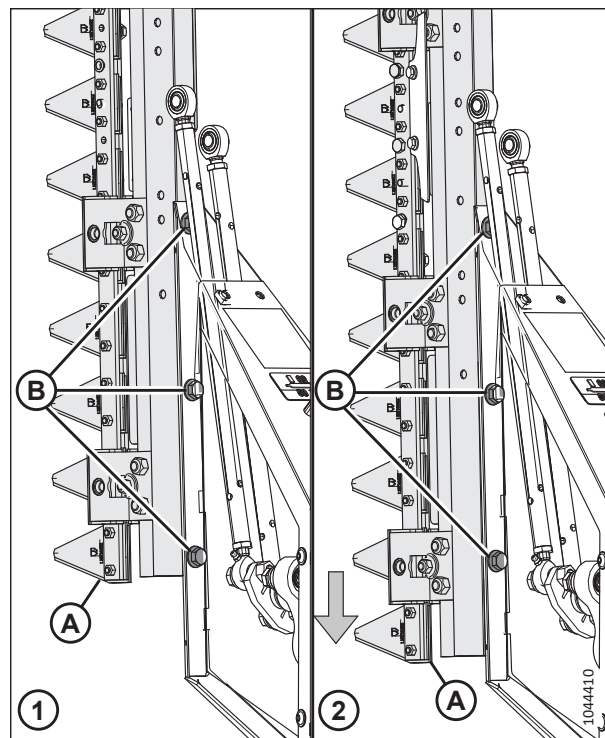

Obrázek 4.379: Nastavení polohy nožů

1 – Konfigurace řádkovače

2 – Konfigurace sklízecí mlátičky

18. Namontujte zpět kryt (B).
19. Namontujte zpět spojovací materiál (A).
20. Utáhněte spojovací materiál momentem 27 Nm (20 lbf·ft [240 lbf·in]).

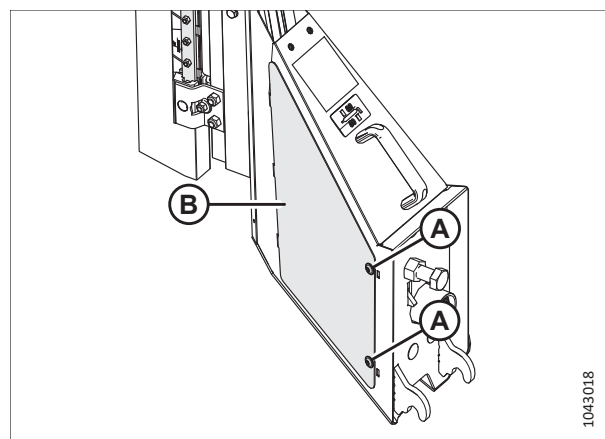

Obrázek 4.380: Opětovná montáž krytu

ÚDRŽBA A SERVIS

21. Namontujte původní vnější hlavu nože do vnitřní polohy hlavy nože (A).

POZNÁMKA:

Při konfiguraci sklízecí mlátičky by prodloužená část hlavy nože měla směřovat dolů.

22. Namontujte šroub (C) pro zajištění vnitřní hlavy nože (A) ke kulovému kloubu.

POZNÁMKA:

Hlava šroubu by měla být na vnitřní straně kulového kloubu.

23. Přesuňte vnitřní hlavu nože (B) blíže k vnitřní sestavě nože (C). Vyrovnajte otvory v sestavě nože s otvory v hlavě nože.

24. Namontujte tři šrouby (A).

25. Zopakujte kroky 21, Str. 506 až 24, Str. 506 na vnější straně.

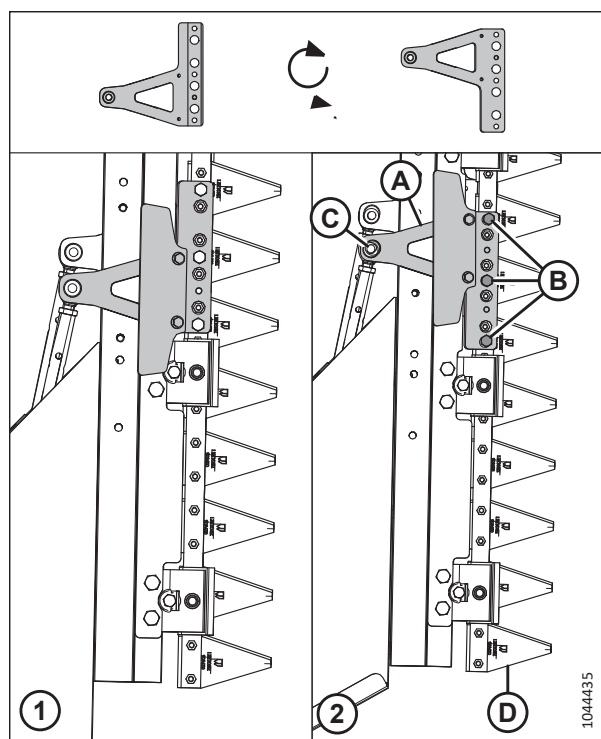

Obrázek 4.381: Vnitřní hlava nože

1 – Konfigurace řádkovače

2 – Konfigurace sklízecí mlátičky

26. Namontujte vnitřní (A) a vnější (B) vodítka na obě strany.

27. Namontujte dva šrouby (E) a dvě matice (F).

28. Utáhněte spojovací materiály upevňující hlavy nožů následujícím momentem:

- Utáhněte šrouby M6 momentem 12 Nm (8,5 lbf·ft [102 lbf·in]).
- Utáhněte šrouby M8 momentem 27 Nm (20 lbf·ft [240 lbf·in]).
- Utáhněte šrouby M10 momentem 54 Nm (40 lbf·ft).

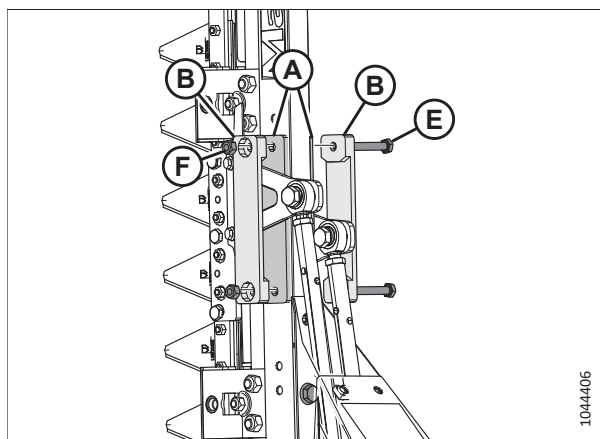

Obrázek 4.382: Vodítka hlavy nože

ÚDRŽBA A SERVIS

29. Namontujte oba vnější kryty hlavy nože (C).
30. Namontujte šrouby, podložky, matice (A) a šrouby se šestihrannou hlavou (B).

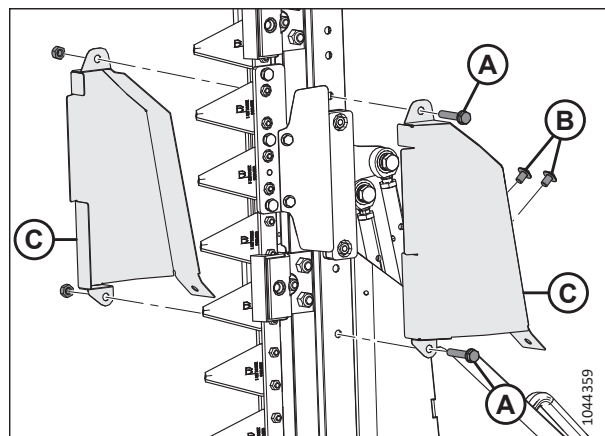

Obrázek 4.383: Vnější kryty hlavy nože

31. Namontujte kryt vertikálního nože (A) a zajistěte ho závlačkou (B).

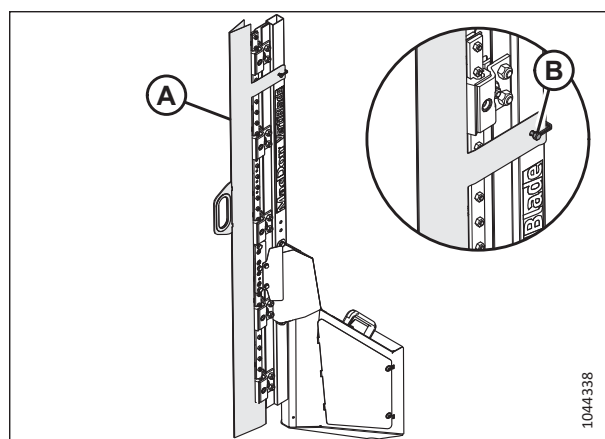

Obrázek 4.384: Vertikální nůž

Kapitola 5: Volitelná a přídatná zařízení

Pro použití s vaším adaptérem jsou k dispozici následující volby a a přídatná zařízení. Ohledně dostupnosti a objednáčích údajů navštivte vašeho prodejce.

5.1 Soupravy pro podávání plodin

Podávání plodin je proces, kterým se plodina dostává z žací lišty do šikmého dopravníku. Volitelné soupravy pro podávání plodin mohou optimalizovat výkon adaptéru pro konkrétní plodiny nebo podmínky.

5.1.1 Sada zvedačů klasů

Zvedače klasů jsou doporučovány pro maximální možnou výšku strniště (např. při sklizni silně polehlých obilovin).

Souprava zahrnuje montážní návod.

Každá souprava (B7022) obsahuje 10 zvedačů. Objednejte si následující počet souprav podle velikosti vašeho adaptéru:

- FD225 – 3 soupravy
- FD230 – 3 soupravy
- FD235 – 4 soupravy
- FD240 – 4 soupravy
- FD241 – 4 soupravy
- FD245 – 5 souprav
- FD250 – 5 souprav
- FD261 – 6 souprav

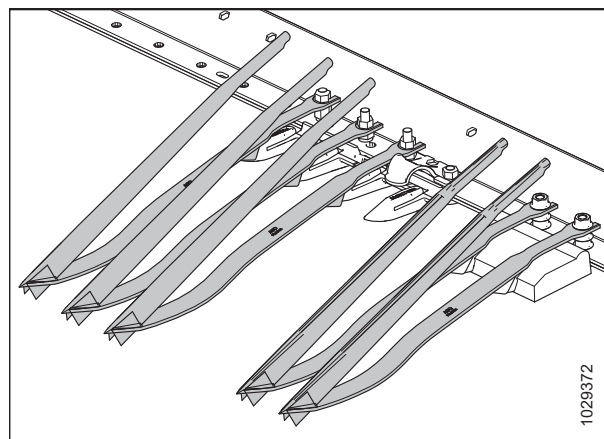

Obrázek 5.1: Sada zvedačů klasů

5.1.2 Sada úložného držáku pro zvedače klasů

Držáky zvedačů klasů ukládají zvedače klasů na zadní straně adaptéru.

Souprava zahrnuje montážní návod.

B7023

POZNÁMKA:

Tato sada je určena pouze pro jednu stranu. Objednejte si dvě sady pro obě strany adaptéru.

POZNÁMKA:

Adaptéry FD225 potřebují pouze jednu soupravu. Úložný držák pro zvedače klasů není kompatibilní s adaptéry FD261.

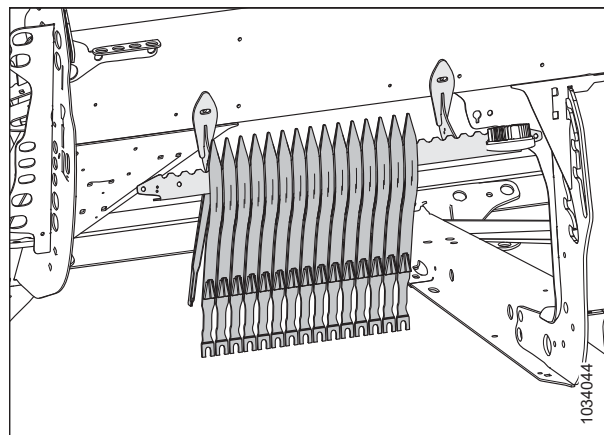

Obrázek 5.2: Souprava držáku pro zvedače klasů – levá strana

5.1.3 Sada úložného držáku pro děliče plodin

Souprava úložného držáku pro děliče plodin slouží k ukládání standardních, rýžových nebo naklápěcích děličů plodin na adaptéru.

Souprava zahrnuje montážní návod.

B7030

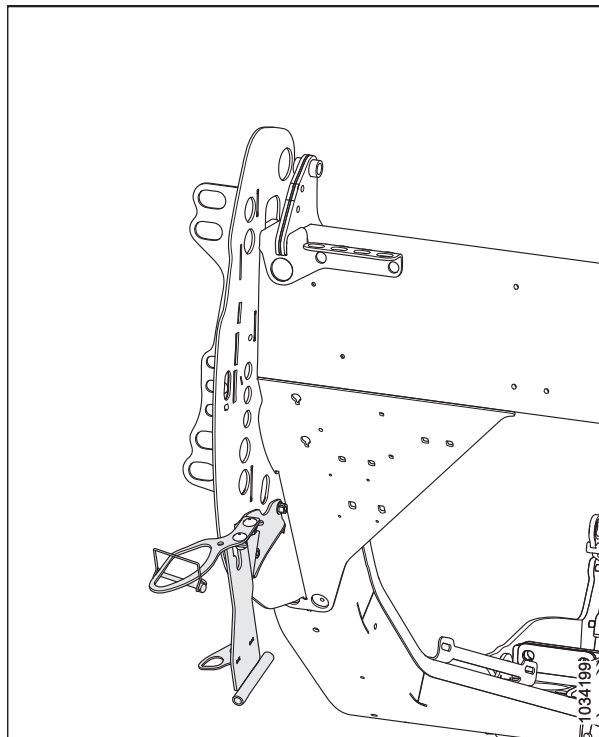

Obrázek 5.3: Sada úložného držáku pro děliče

5.1.4 Naklápěcí děliče plodin

Naklápěcí děliče plodin pomáhají adaptéru kopírovat kontury v půdě, zlepšují dělení plodin a omezují pošlapávání.

Souprava zahrnuje montážní návod.

B7346

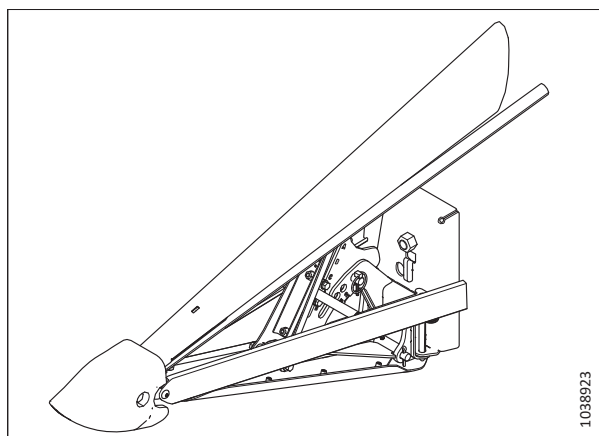

Obrázek 5.4: Naklápěcí dělič plodin

5.1.5 Horní příčný šnek plné délky

Horní příčný šnek (UCA) se na adaptér připevňuje před zadní trubku a zlepšuje vkládání plodin do středu adaptéru pro těžké plodiny.

Horní příčný šnek (A) je ideální pro velkoobjemovou sklizeň píce, ova, řepky, hořčice a jiných vysokých, hustých, nesnadno vkládatelných plodin.

Objednejte následující soupravy:

Základní souprava šneku

Obsahuje šnek, úchyty, pohon a hydraulické doplňkové potrubí pro adaptéry, které umožňují montáž horního příčného šneku.

Objednejte si některou z následujících souprav podle velikosti vašeho adaptéru:

- FD225 – B6413 (dva díly)
- FD230 – B6414 (dva díly)
- FD235 – B6415 (dva díly)
- FD240 – B6417 (tři díly)
- FD241 – B6416 (dva díly)
- FD245 – B6418 (tři díly)
- FD250 – B6419 (tři díly)
- FD261 – B6420 (tři kusy)

Souprava hydraulického potrubí

Tento balíček je nezbytný pouze u adaptérů bez hydrauliky horního příčného šneku montované u výrobce.

Objednejte si některou z následujících souprav podle velikosti vašeho adaptéru:

- FD225 – B7338 (dva díly)
- FD230 – B7117 (dva díly)
- FD235 – B7118 (dva díly)
- FD240 – B7119 (tři díly)
- FD241 – B7120 (dva díly)
- FD245 – B7121 (tři díly)
- FD250 – B7121 (tři díly)
- FD261 – Není vyžadováno; nakonfigurováno z výroby.

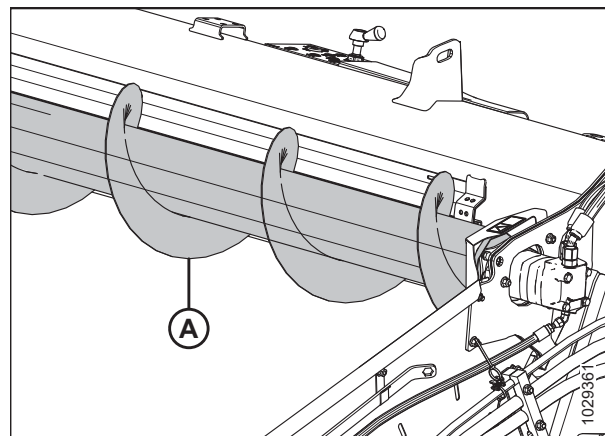

Obrázek 5.5: Horní příčný šnek

5.1.6 Souprava prstů přiháněče pro polehlé plodiny

Ocelové prsty se připevňují ke koncům každé druhé prstové tyče a pomáhají uvolnit materiál v těžkých, nesnadno sečitelných plodinách, jako je např. polehlá rýže.

Každá souprava obsahuje tři prsty pro konec vačky a tři prsty pro zadní konec přiháněče. Souprava zahrnuje spojovací materiál a montážní návod a pokyny k nastavení.

B7230



Obrázek 5.6: Prst pro polehlé plodiny

5.1.7 Sada dělicí tyče pro rýži

Dělicí tyče pro rýži se připevňují na levý a pravý dělič plodin a dělí vysoké a spletené rýžové plodiny podobným způsobem jako standardní dělicí tyče plodin pracující ve stojících plodinách.

Tato souprava obsahuje levé i pravé tyče.

B7238

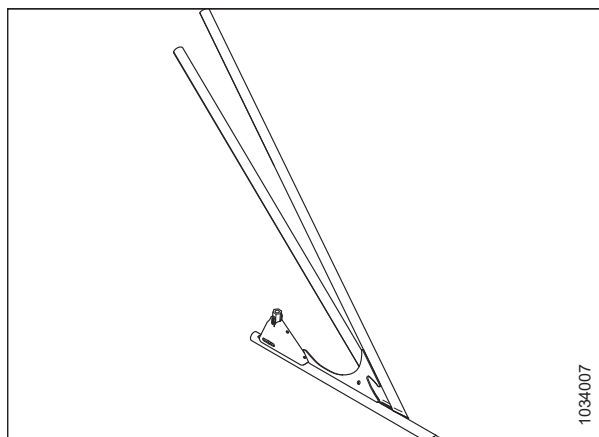

Obrázek 5.7: Levá sada dělicí tyče pro rýži

5.1.8 Upevňovací souprava pro nástavec pro slunečnice

Tato souprava umožňuje přestavbu adaptéru FlexDraper řady FD2® (pouze se špičatými prsty) na adaptér pro sklizení slunečnic.

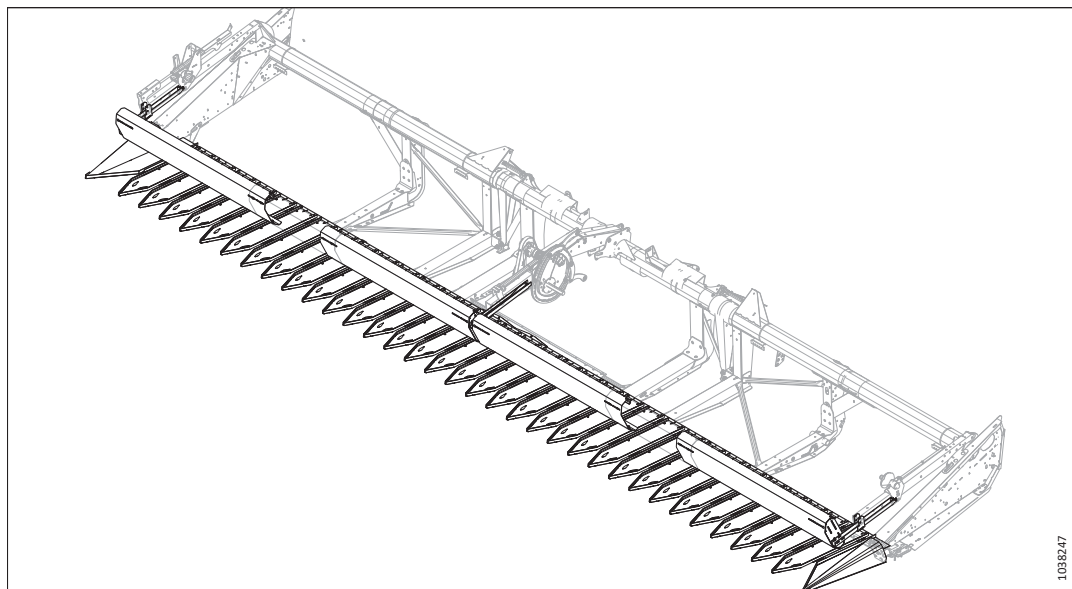

Obrázek 5.8: Nástavec pro slunečnice

Objednejte si soupravu pro nástavec pro sklizení slunečnic podle velikosti adaptéru:

- FD230 – C2086
- FD235 – C2087
- FD240 trojitý přiháněč – C2169
- FD240 dvojitý přiháněč – C2088
- FD241 dvojitý přiháněč – C2088
- FD245 – C2089
- FD250 – C2170

Sběrače obsahují základní sadu, soupravy van a deflektory.

Základní sada (B7302) – obsahuje běžné držáky, koncové děliče, podpěry vany žací lišty, součásti opěrné lišty a spojovací materiál.

Souprava vany (B7303) – obsahuje pět van na soupravu (dvě náhradní). Objednejte si počet souprav vany podle velikosti adaptéru:

- FD230 – 0 souprav⁸⁷
- FD235 – 1 souprava
- FD240 – 2 soupravy
- FD241 – 2 soupravy
- FD245 – 3 soupravy
- FD250 – 4 soupravy

87. Základní souprava obsahuje dostatek van pro adaptéry FD230. Nejsou nutné žádné další soupravy van.

Deflektory – obsahují panely opěrné lišty a přídatné podpěry vany žací lišty:

- FD230 – B7304
- FD235 – B7305
- FD240 trojitý přiháněč – B7395
- FD240 dvojitý přiháněč – B7306
- FD241 dvojitý přiháněč – B7306
- FD245 – B7307
- FD250 – B7396

5.1.9 Sada vertikálního nože VertiBlade™

Vertikální nůž VertiBlade™ je vertikální nůž na plodinu, který se montuje na každý konec adaptéru. Používá se k sečení tuhých polehlých nebo zamotaných plodin.

Objednejte následující soupravy:

Základní souprava VertiBlade™

Obsahuje nože, úchyty, pohon a hydraulické dokončovací potrubí pro kompletní montáž na adaptéru umožňujícím použití děliče výkonu.

B7029

Souprava hydraulického potrubí

Soupravy hydraulického potrubí jsou nezbytné pouze u adaptérů bez hydrauliky děliče výkonu montované ve výrobě. Tato souprava obsahuje hydraulické potrubí umožňující použití děliče výkonu (VertiBlade™) na adaptéru.

Objednejte si jednu z následujících souprav podle velikosti vašeho adaptéru:

- FD225 – B7339
- FD230 – B7127
- FD235 – B7128
- FD240 – B7129
- FD241 – B7130
- FD245 – B7195
- FD250 – B7131
- FD261 – B7458

Soupravy zahrnují montážní návod.

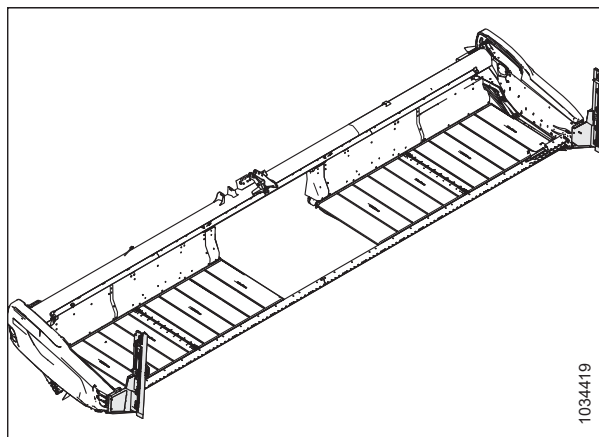

Obrázek 5.9: Sada vertikálního nože VertiBlade™

5.2 Soupravy žacích lišt

Žací lišta je umístěna na přední straně adaptéru. Podpírá nůž a prsty, které se společně používají k sečení plodiny.

5.2.1 Souprava lapače kamenů

Lapač kamenů zvyšuje výšku hrany žací lišty a brání vnikání kamenů na desky sběrače.

Soupravy objednávejte podle velikosti adaptéru:

- FD225, FD230, FD235 a FD241 – B7122
- FD240, FD245 a FD250 – B7123
- FD261 – 1 x B7122 a 1 x B7123

Soupravy zahrnují montážní návod.

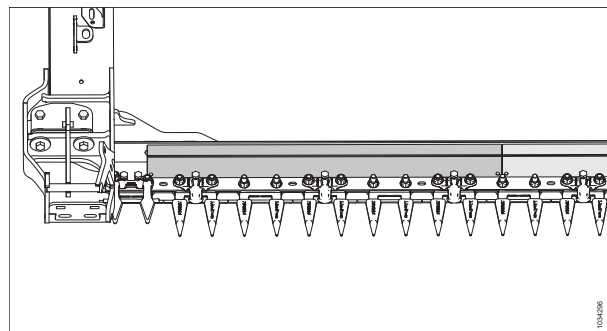

Obrázek 5.10: Souprava lapače kamenů

5.2.2 Prst nožů se čtyřmi hroty

Prsty nožů se čtyřmi hroty poskytují zvýšenou ochranu nožů ve velmi kamenitých podmínkách a mohou zlepšit výkonnost adaptéru u plodin náchylných k vytřásání tím, že snižují pohyb plodin ze strany na stranu.

Soupravy čtyřbodových prstů nožů jsou k dispozici pro všechny adaptéry FlexDraper řady FD2°. Čísla dílů naleznete v katalogu dílů adaptérů nebo u svého prodejce.

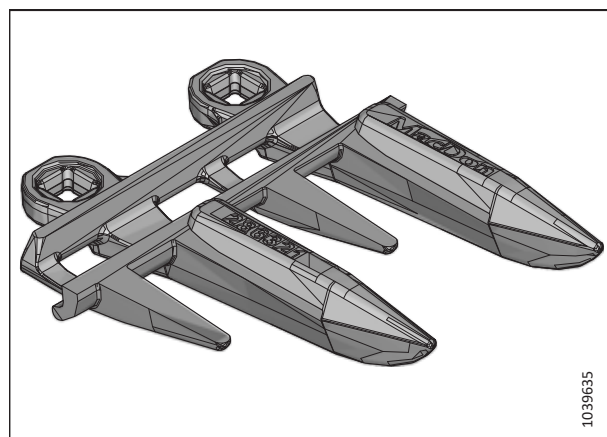

Obrázek 5.11: Prst nožů se čtyřmi hroty

5.3 Soupravy naklápěcího modulu FM200

Naklápěcí modul slouží pro připojení adaptéru ke sklízecí mlátičce. Spojuje tok plodiny z obou bočních sběračů a také vtahuje plodinu na šikmý dopravník sklízecí mlátičky.

5.3.1 Souprava adaptéru pro 10 V snímače

Tato souprava je určena pro sklízecí mlátičky New Holland řady CR/CX, které používají 10V snímače. Modul převádí 10V zdroj sklízecí mlátičky na 5 V pro adaptér, signál se poté převede z nízkého napětí adaptéru na vyšší napětí sklízecí mlátičky.

B7241

Tento adaptér je určen pro následující sklízecí mlátičky New Holland řady CR/CX:

- Všechny sklízecí mlátičky řady CX800/CX8000/CX900
- Sklízecí mlátičky řady CR9040/CR9060 před sériovým číslem HAJ111000
- Sklízecí mlátičky řady CR9070 před sériovým číslem Y8G1412000

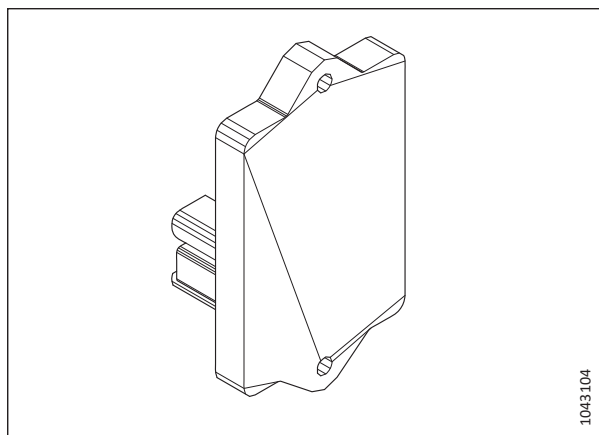

Obrázek 5.12: Adaptér pro 10V snímače

5.3.2 Sady deflektorů plodin

Tato souprava umožňuje instalaci různých velikostí deflektorů plodin na naklápěcí modul v závislosti na velikosti šikmého dopravníku.

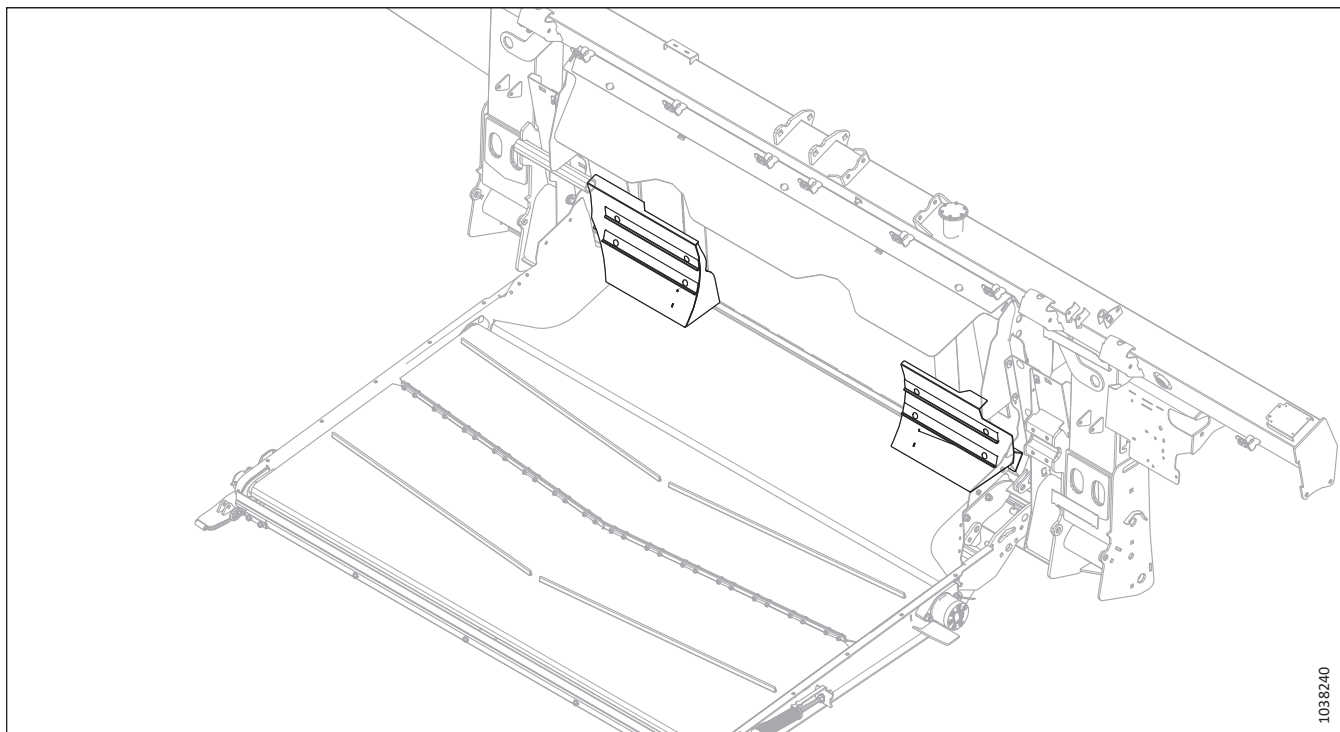

Obrázek 5.13: Deflektory plodin

Podle níže uvedené tabulky určete, kterou soupravu deflektorů si objednat:

Velikost šikmého dopravníku sklízecí mlátičky	Souprava
Velmi úzká:	B7314
Úzká:	B7347
Střední	B7348

5.3.3 Prodloužený středový deflektor

Souprava prodlouženého středového plechu deflektoru obsahuje širší výplňovou deflektorovou desku, která utěsňuje prostor za přechodovou vanou a snižuje ztráty při sečení plodin, jako jsou fazole a hrách.

Souprava zahrnuje montážní návod.

B6450

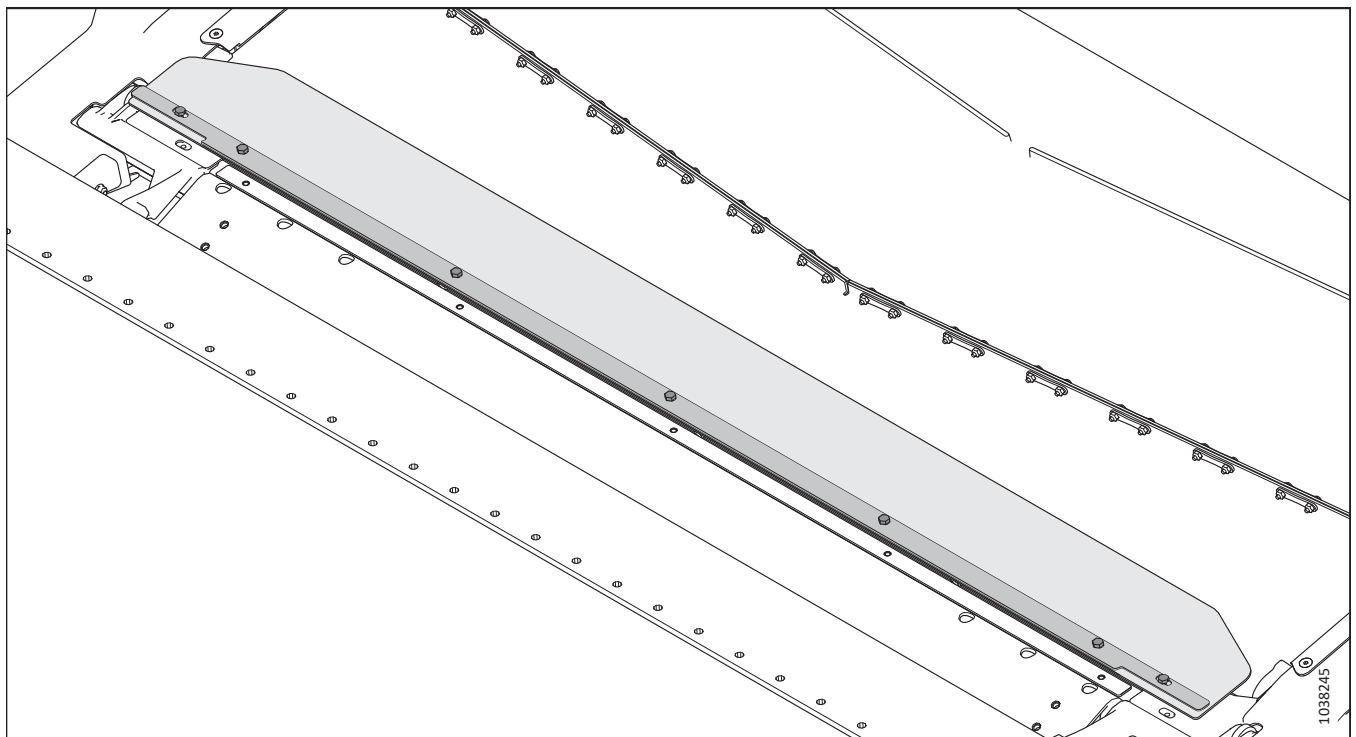

Obrázek 5.14: Prodloužený středový deflektor

5.3.4 Rozšiřující sada lopatek pro vysoké opotřebení pro vkládací šnek

Rozšiřující sada lopatek zlepšuje vkládání plodiny za podmínek zelených/vlhkých stonků (například u rýže a zelených obilovin).

Seznam možných kombinací lopatek viz [3.8.1 Konfigurace výkonu vkládacího šneku naklápěcího modulu FM200, Str. 102](#).

B6400

Souprava zahrnuje montážní návod.

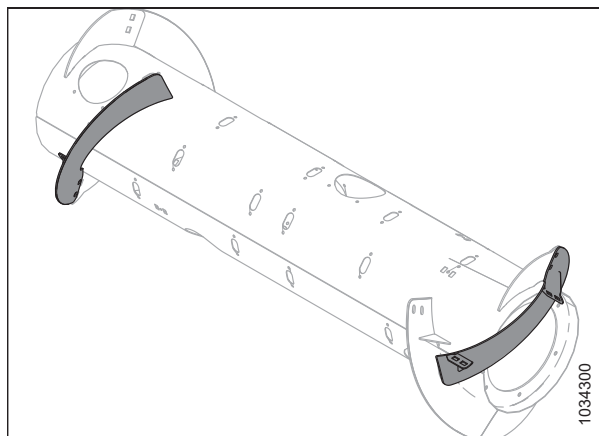

Obrázek 5.15: Rozšiřující sada lopatek pro vysoké opotřebení pro vkládací šnek

5.3.5 Souprava kompletní výplně rozhraní

Souprava kompletní výplně rozhraní poskytuje dodatečné utěsnění mezi naklápěcím modulem a adaptérem.

POZNÁMKA:

Tato souprava je k dispozici pouze pro adaptéry nakonfigurované pro evropský trh.

Souprava zahrnuje montážní návod.

B7217

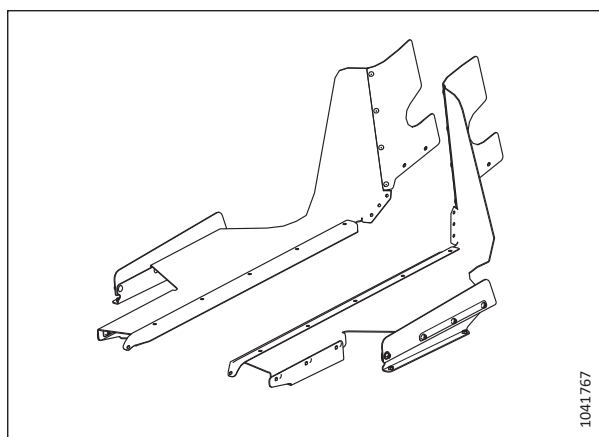

Obrázek 5.16: Souprava kompletní výplně rozhraní

5.3.6 Rozšiřující sada hydraulického zásobníku

Rozšiřující souprava hydraulického zásobníku prodlužuje polohu odvzdušňovacího víčka, což umožňuje provoz naklápečího modulu na strmých svazích při zachování přívodu oleje na sací straně čerpadla.

Tato sada je doporučena v případě použití na svazích překračujících sklon 5°.

B7542

Souprava zahrnuje montážní návod.

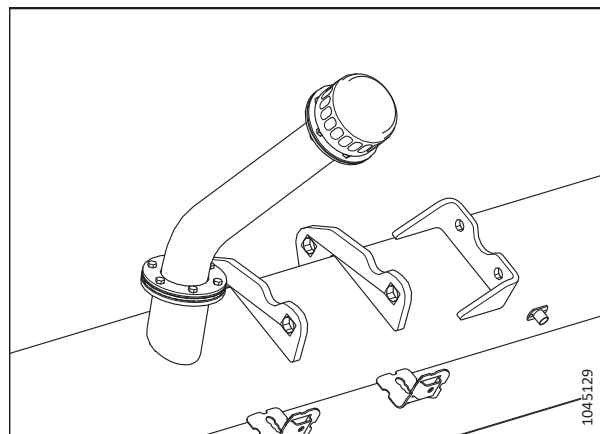

Obrázek 5.17: Rozšiřující sada hydraulického zásobníku

5.3.7 Soupravy pro automatické nastavení výšky adaptéru a uzávěry náklonu

Tyto soupravy upravují automatické ovládání výšky adaptéru naklápečího modulu FM200. V závislosti na konfiguraci sklízecí mlátičky může být nutné tyto uzávěry vyměnit.

- **B7196 (uzávěr podélného náklonu):** Tento uzávěr vysílá do sklízecí mlátičky signály z levého a pravého snímače a zprůměruje tyto dva signály pro jakékoli požadované středové signály.
- **B7489 (uzávěr automatického ovládání výšky adaptéru):** Tento uzávěr vysílá do sklízecí mlátičky jeden průměrný středový signál.
- **B7490 (průchozí uzávěr):** Tento uzávěr vysílá do sklízecí mlátičky dva odlišné signály z levého a pravého snímače. Neprůměruje signály.

Soupravy zahrnují montážní návod.

POZNÁMKA:

Souprava uzávěru podélného náklonu se nedoporučuje pro svahy se sklonem nad 10 %.



Obrázek 5.18: Uzávěr naklápění

5.3.8 Souprava stěracích lišt

Stěrací lišty zlepšují ukládání pro určité plodiny, jako je například rýže. **NEDOPORUČUJÍ** se použít při sklizni obilnin.

Soupravu stěracích lišt vybírejte podle šířky šikmého dopravníku sklízecí mlátičky. Informace naleznete v tabulce 5.1, Str. 520.

Soupravy zahrnují montážní návod.

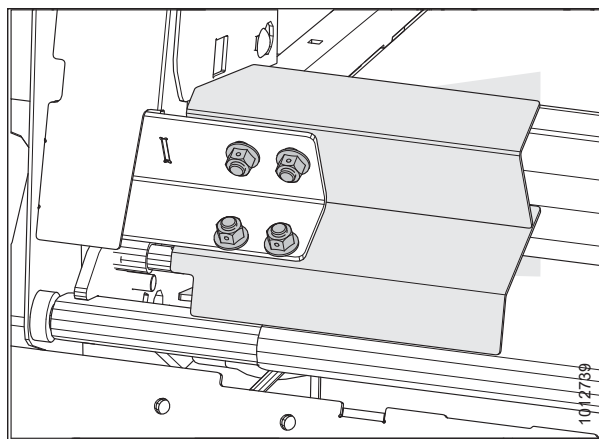

Obrázek 5.19: Stěrací lišta

Tabulka 5.1 Konfigurace stěracích lišt a doporučení

Souprava	Délka stírací lišty	Šířka otevření naklápěcího modulu	Doporučená šířka šikmého dopravníku
B6042	265 mm (10 1/2 palce)	1317 mm (52 palců)	1250–1350 mm (49–65 palců)
B6044	325 mm (13 palce)	1197 mm (47 palce)	Jen pro speciální plodiny
B6045	365 mm (14 1/2 palce)	1117 mm (44 palců)	1100 mm (43 1/2 palce) a menší
B6046	403 mm (16 palce)	1041 mm (41 palce)	Jen pro speciální plodiny
B6213	515 mm (20 palce)	817 mm (32 palce)	Jen pro speciální plodiny

5.4 Soupravy adaptéru

Soupravy adaptéru doplňují do adaptéru funkce nebo vylepšení.

5.4.1 Sada kopírovacích kol ContourMax™

Rozšíření ContourMax™ umožňuje flexibilní a automatické ovládání výšky adaptéru (AHHC) pro výšku strniště 25–457 mm (1–18 palců) (standardní adaptér umožňuje 0–152 mm [0–6 palců])

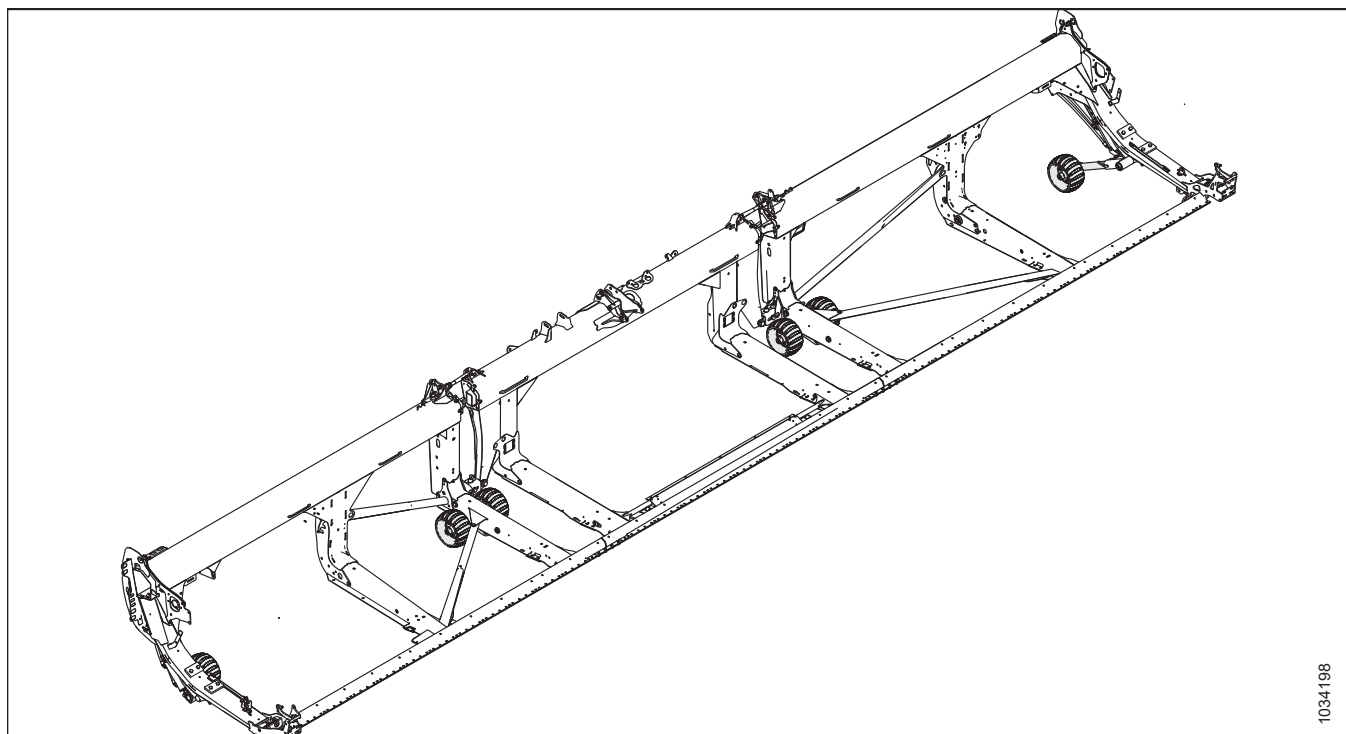

Obrázek 5.20: Kopírovací kola ContourMax™

Souprava se skládá ze čtyř sad kol a hydraulického ovládání výšky řízeného z kabiny sklízecí mlátičky. Souprava zahrnuje montážní návod. Objednejte následující soupravy:

Základní souprava rozšíření ContourMax™: Obsahuje kola, úchyty, válce, regulační ventil a hydraulické potrubí pro montáž na adaptér umožňující montáž kol ContourMax™.

B7335

Souprava hydraulického potrubí: Zahrnuje hydraulické potrubí pro přípravu adaptéru na kola ContourMax™, pokud nejsou nakonfigurována z výroby. Soupravu hydraulického potrubí objednávejte z následujícího seznamu podle modelu vašeho adaptéru:

- FD225 – B7340
- FD230 – B7082
- FD235 – B7083
- FD240 – B7113
- FD241 – B7114
- FD245 – B7193
- FD250 – B7116
- FD261 – nakonfigurováno z výroby

5.4.2 Přepravní systém EasyMove™

Díky transportnímu systému EasyMove™ je přesun adaptéru mezi poli rychlejší než kdykoli předtím. Při práci na poli se kola používají také jako stabilizační.

Souprava zahrnuje montážní návod.

Chcete-li nainstalovat tuto soupravu, objednejte si jednu z následujících souprav podle velikosti adaptéru:

- FD230 – C2172
- FD235 – C2260
- FD240 – C2173
- FD241 – C2173
- FD245 – C2173
- FD250 – C2173

C2172 obsahuje

- Základní souprava stabilizačních kol / kol pro nízkorychlostní přepravu EasyMove™ – B6288
- Kola a pneumatiky – B7398
- Krátká oj – B7391

C2260 obsahuje

- Základní souprava stabilizačních kol / kol pro nízkorychlostní přepravu EasyMove™ – B6288
- Kola a pneumatiky – B7398
- Střední tažná tyč – B7548

C2173 obsahuje

- Základní souprava stabilizačních kol / kol pro nízkorychlostní přepravu EasyMove™ – B6288
- Kola a pneumatiky – B7398
- Dlouhá oj – B7392

POZNÁMKA:

Přepravní systém EasyMove™ **NENÍ** kompatibilní s adaptéry FD225 a FD261.

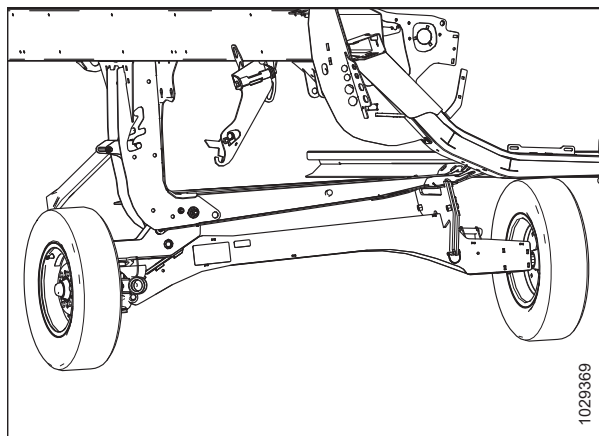

Obrázek 5.21: Přepravní systém EasyMove™

5.4.3 Sada vnitřních ocelových koncových prstů

Volitelné prsty pro použití u obtížných plodin, polehlé řepky a pícnin, kde se šikmý plastový prst při velkém zatížení plodinou podvoluje a deformuje.

Souprava zahrnuje montážní návod.

MD #311972

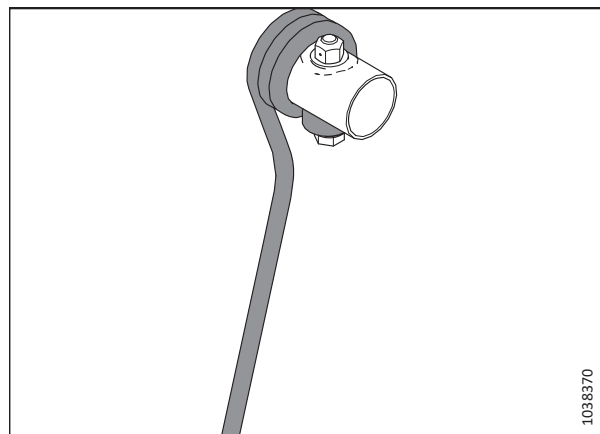

Obrázek 5.22: Vnitřní ocelový koncový prst

5.4.4 Sada vnějších ocelových koncových prstů

Volitelné prsty pro použití u obtížných plodin, jako je například polehlá řepka a pícniny, kde se šikmý plastový prst při velkém zatížení plodinou podvoluje a deformuje.

Souprava zahrnuje montážní návod.

MD #311959

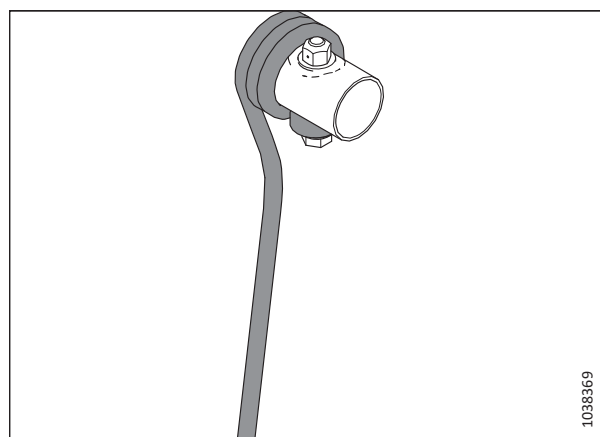

Obrázek 5.23: Vnější ocelový koncový prst

5.4.5 Souprava plastových prstů přiháněče

Objednejte si jednu z následujících položek podle velikosti svého adaptéru:

- FD225, jednoduchý přiháněč, 6 až 9 přiháněčů – B7361
- FD230, dvojitý přiháněč, 6 až 9 přiháněčů – B7362
- FD241, dvojitý přiháněč, 5 až 6 přiháněčů – B7359

Montážní návod naleznete v části *Montáž plastových prstů přiháněče*, Str. 449.

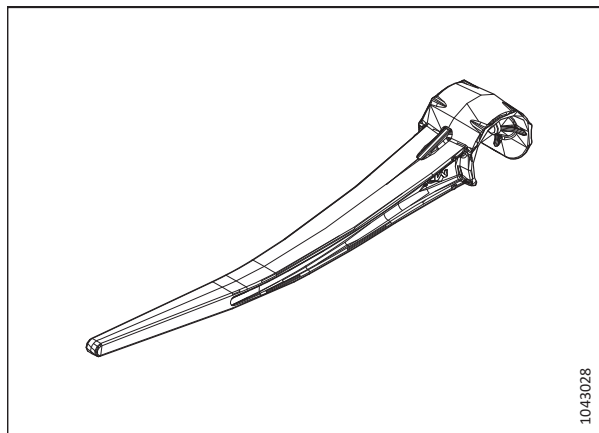

Obrázek 5.24: Plastový prst přiháněče

5.4.6 Souprava ocelových prstů přiháněče

Volitelné prsty pro použití u obtížných plodin, polehlé řepky a/nebo pícnin.

Objednejte si jednu z následujících položek podle velikosti svého adaptéru:

- FD225, jednoduchý přiháněč, 6 přiháněčů – MD #360679
- FD225, jednoduchý přiháněč, 9 přiháněčů – MD #360680
- FD230, dvojitý přiháněč, 5 přiháněčů – MD #311054
- FD230, dvojitý přiháněč, 6 přiháněčů – MD #311055
- FD235, dvojitý přiháněč, 5 přiháněčů – 311068
- FD235, dvojitý přiháněč, 6 přiháněčů – MD #311069

Souprava zahrnuje montážní návod.

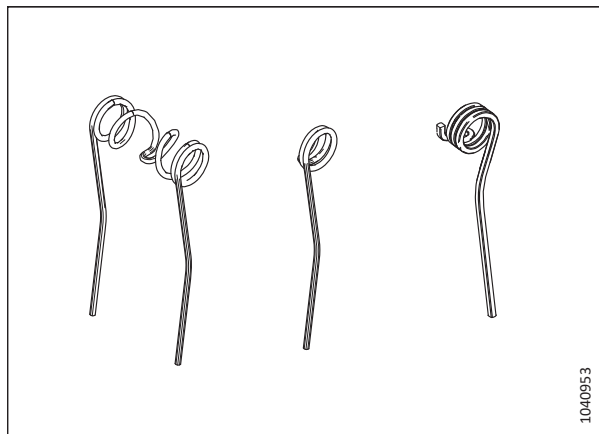

Obrázek 5.25: Ocelový prst přiháněče

5.4.7 Sada stabilizace pro svahy

Souprava stabilizace pro svahy je doporučována v případě sečení na svazích se sklonem překračujícím 5°.

Souprava zahrnuje montážní návod.

B7028

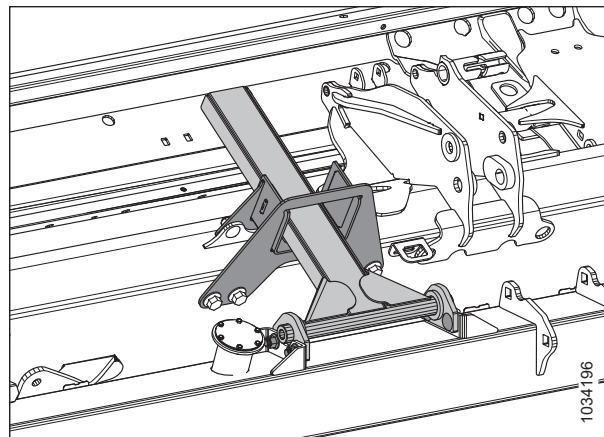

Obrázek 5.26: Sada stabilizace pro svahy

5.4.8 Sada stabilizačních kol

Stabilizační kola stabilizují pohyb adaptéru do stran při sečení na vyšších místech, kde již nelze použít standardní plazy.

Sada obsahuje dvě sestavy kol. Na FD261 lze nainstalovat dvě sady. Sada není kompatibilní s FD225.

Souprava zahrnuje pokyny k nastavení a montáži.

C2171

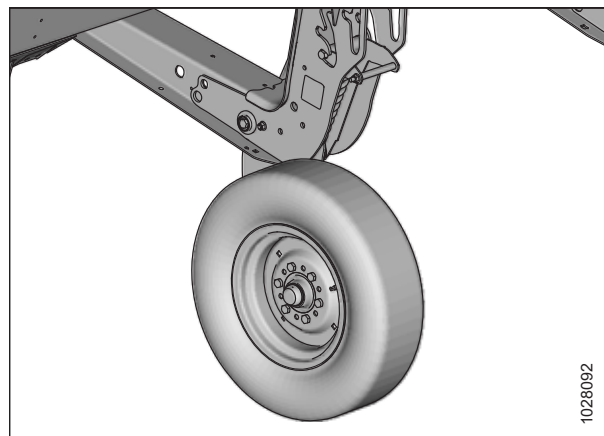

Obrázek 5.27: Sada stabilizačních kol

5.4.9 Sada ocelových plazů

Tato souprava poskytuje plazy s prodlouženou odolností proti opotřebení, které se používají v kamenitých, abrazivních podmínkách.

DŮLEŽITÉ:

Tato souprava se nedoporučuje v případě vlhkého bláta nebo podmínek, ve kterých může docházet k jiskření.

Sada obsahuje dva plazy. V případě kompletní výměny sady standardních plazů objednejte následující počet na základě velikosti adaptéru.

- Dva sady (4 plazy): FD225
- Tři sady (6 plazů): FD230, FD235, FD241, FD245, FD250 a FD261

B6801

Souprava zahrnuje montážní návod.

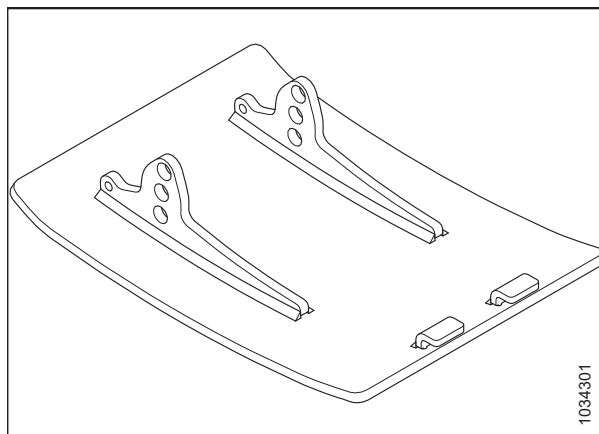

Obrázek 5.28: Sada ocelových plazů

5.4.10 Souprava světla pro osvětlení strniště

Světlá pro osvětlení strniště se používají za zhoršených světelných podmínek a umožňují obsluze sledovat strniště za adaptérem. Souprava světel pro osvětlení strniště je k dispozici pro adaptéry FD2 FlexDraper®. Podrobnosti o kompatibilitě sklízecích mlátiček New Holland naleznete v tabulce 5.2, Str. 527.

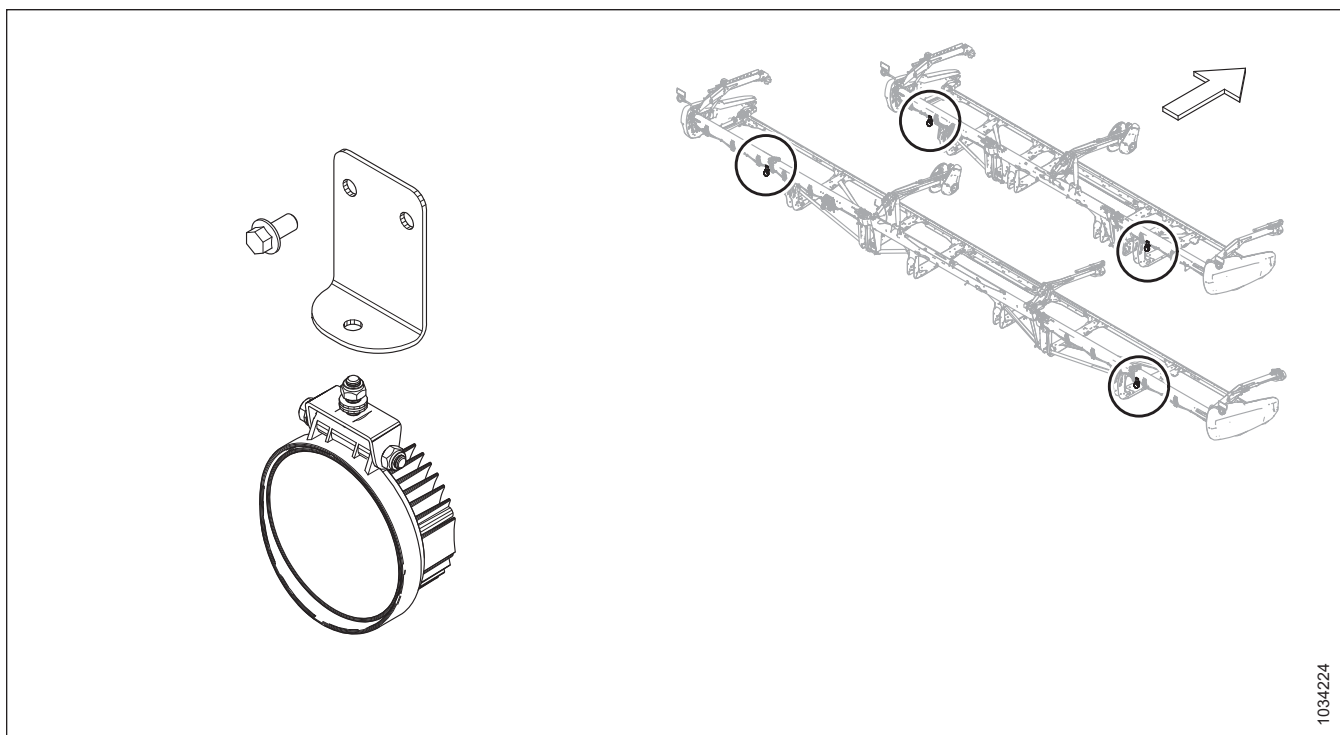

Obrázek 5.29: Souprava světla pro osvětlení strniště

VOLITELNÁ A PŘÍDAVNÁ ZAŘÍZENÍ

Tabulka 5.2 Tabulka kompatibility

Model⁸⁸	Modelový rok
New Holland CR – CR10, CR11	
New Holland CR – 8.90, 9.80, 9.90, 10.90	2019 a novější
New Holland CX – 8.80, 8.90	2020 a novější

Souprava zahrnuje montážní návod.

B7575

88. Pokud je vaše sklízecí mlátička kompatibilní, může být nutná aktualizace softwaru.

Kapitola 6: Odstraňování závad

K dispozici jsou tabulky pro odstraňování závad, které vám pomohou diagnostikovat a vyřešit případné problémy s adaptérem.

6.1 Ztráta plodin na žací liště

Pomocí níže uvedených tabulek určete příčinu ztráty plodiny na žací liště a doporučený postup opravy.

Tabulka 6.1 Odstraňování závad – ztráta plodin na žací liště

Problém	Řešení	Viz
Příznak: Adaptér nesbírá polehlé obilí		
Žací lišta příliš vysoko	Spustíte žací lištu	<ul style="list-style-type: none"> 3.9.1 Sečení nad zemí, Str. 133 3.9.2 Sečení na zemi, Str. 140
Příliš malý úhel adaptéru	Zvětšíte úhel adaptéru	3.9.3 Úhel adaptéru, Str. 142
Přiháněč příliš vysoko	Spuštění přiháněče dolů	3.9.11 Výška přiháněče, Str. 175
Přiháněč příliš daleko vzadu	Přesuňte přiháněč dopředu	3.9.12 Poloha přiháněče vpřed/vzad, Str. 179
Příliš vysoká jezdová rychlost pro rychlost přiháněče	Zvyšte rychlost přiháněče nebo snižte jezdovou rychlost	<ul style="list-style-type: none"> 3.9.6 Rychlost přiháněče, Str. 168 3.9.7 Jezdová rychlost, Str. 170
Prsty přiháněče nezvedají plodiny dostatečně	Zvyšte agresivitu sklonu prstů	3.9.13 Sklon prstů přiháněče, Str. 188
Prsty přiháněče nezvedají plodiny dostatečně	Namontujte zvedáče klasů	Prodejce
Příznak: Adaptéry vytřásají nebo ulamují klasy		
Příliš vysoká rychlost přiháněče	Snižte rychlost přiháněče	3.9.6 Rychlost přiháněče, Str. 168
Přiháněč příliš nízko	Zvedněte přiháněč	3.9.11 Výška přiháněče, Str. 175
Příliš vysoká jezdová rychlost	Snižte jezdovou rychlost	3.9.7 Jezdová rychlost, Str. 170
Přezrálé plodiny	Pracujte v noci, kdy je vyšší vlhkost	–
Příznak: Hromadění materiálu mezi koncovým plechem a hlavou nože		
Klasy plodin se naklání směrem od otvoru pro hlavu nože v koncovém plechu	Přidejte kryty hlavy nože (ne v případě mokrých nebo lepivých půd)	4.8.7 Kryt hlavy nože, Str. 384
Příznak: Materiál není řezán		
Kryty ucpané úlomky	Montáž krátkých prstů nožů	4.8.6 Krátké prsty nože a přidržovače, Str. 370
Prasklé sekce nože	Vyměňte prasklé části	4.8.1 Výměna sekce nože, Str. 345
Příznak: Nadměrné poskakování při normální pracovní rychlosti		
Nastaveno příliš lehké naklápění	Upravte naklápění adaptéru	3.9.4 Naklápění adaptéru, Str. 145
Příznak: Plodina není u konců posečena		

ODSTRAŇOVÁNÍ ZÁVAD

Tabulka 6.1 Odstraňování závad – ztráta plodin na žací liště (pokračování)

Problém	Řešení	Viz
Přiháněč není uprostřed prohnutý nahoru nebo není vystředěný v adaptér	Upravte horizontální polohu přiháněče nebo prohnutí přiháněče	<i>3.9.12 Poloha přiháněče vpřed/vzad, Str. 179</i>
Přidržovač nože není správně seřízený.	Seřídte přidržovač tak, aby nůž volně fungoval, ale současně se sekce nože nezvedaly z prstů.	<ul style="list-style-type: none"> • <i>Nastavení přidržovačů – špičaté prsty nožů, Str. 364</i> • <i>Seřízení přidržovače – krátké prsty nožů, Str. 377</i>
Části nože nebo prsty jsou opotřebené nebo prasklé	Vyměňte všechny opotřebené nebo prasklé řezací díly	<i>4.8 Žací lišta, Str. 345</i>
Adaptér není vyrovnaný	Vyrovnejte adaptér	Prodejce
Prsty přiháněče nezvedají plodiny správně před nožem	Upravte polohu přiháněče anebo sklon prstů	<ul style="list-style-type: none"> • <i>3.9.12 Poloha přiháněče vpřed/vzad, Str. 179</i> • <i>3.9.13 Sklon prstů přiháněče, Str. 188</i>
Dělič poráží silné plodiny u konců, což brání řádnému vkládání vinou toho, že materiál přemostuje prsty žací lišty	Nahradte 3–4 koncové prsty zkráceným prstem	<ul style="list-style-type: none"> • <i>4.8.6 Krátké prsty nože a přidržovače, Str. 370</i> • Prodejce
Příznak: Posečené obilniny padají před žací lištu		
Příliš nízká pojezdová rychlost	Zvyšte pojezdovou rychlost	<i>3.9.7 Pojezdová rychlost, Str. 170</i>
Příliš nízká rychlost přiháněče	Zvyšte rychlost přiháněče	<i>3.9.6 Rychlost přiháněče, Str. 168</i>
Přiháněč příliš vysoko	Spuštění přiháněče dolů	<i>3.9.11 Výška přiháněče, Str. 175</i>
Žací lišta příliš vysoko	Spustěte žací lištu	<ul style="list-style-type: none"> • <i>3.9.1 Sečení nad zemí, Str. 133</i> • <i>3.9.2 Sečení na zemi, Str. 140</i>
Přiháněč příliš daleko vpředu	Přesuňte přiháněč na ramenech dozadu	<i>3.9.12 Poloha přiháněče vpřed/vzad, Str. 179</i>
Sečení při rychlostech nad 10 km/h (6 mph) s 10zubovým hnacím řetězovým kolem přiháněče	Vyměňte hnací řetězové kolo přiháněče za 19zubové hnací řetězové kolo přiháněče	<ul style="list-style-type: none"> • <i>Demontáž řetězového kola jednoduchého pohonu přiháněče, Str. 470</i> • <i>Demontáž volitelného dvojitého řetězového kola pohonu přiháněče, Str. 471</i> • <i>4.14.2 Řetězové kolo pohonu přiháněče, Str. 469</i>
Opotřebené nebo prasklé součásti nože	Vyměňte součásti	<i>4.8 Žací lišta, Str. 345</i>

6.2 Sečení a součásti nože

Pomocí níže uvedené tabulky určete příčinu problémů se sečením a se součástmi nože a doporučený postup opravy.

Tabulka 6.2 Odstraňování potíží – sečení a součásti nože

Problém	Řešení	Viz
Příznak: Hrubé nebo nerovnoměrné sečení plodin		
Přidržovač nože není správně seřízený.	Seřídte přidržovač	<ul style="list-style-type: none"> <i>Nastavení přidržovačů – špičaté prsty nožů, Str. 364</i> <i>Seřízení přidržovače – krátké prsty nožů, Str. 377</i>
Části nože nebo prsty jsou opotřebené nebo prasklé	Vyměňte všechny opotřebené nebo prasklé řezací díly	<ul style="list-style-type: none"> <i>Výměna špičatých prstů nožů, Str. 360</i> <i>Výměna špičatého středového prstu nože – adaptér s dvojitým nožem, Str. 365</i> <i>Výměna krátkých prstů nože nebo koncových prstů nože, Str. 374</i> <i>Výměna středového prstu nože – adaptéry s dvojitým nožem, Str. 378</i> <i>4.8.1 Výměna sekce nože, Str. 345</i>
Příliš vysoká pojezdová rychlost pro rychlost přiháněče	Snižte pojezdovou rychlost nebo zvýšte rychlost přiháněče	<ul style="list-style-type: none"> <i>3.9.6 Rychlost přiháněče, Str. 168</i> <i>3.9.7 Pojezdová rychlost, Str. 170</i>
Prsty přiháněče nezvedají plodiny správně před nožem	Upravte polohu přiháněče / sklon prstů	<ul style="list-style-type: none"> <i>3.9.12 Poloha přiháněče vpřed/vzad, Str. 179</i> <i>3.9.13 Sklon prstů přiháněče, Str. 188</i>
Žací lišta příliš vysoko	Snižte výšku sečení	<i>3.9.1 Sečení nad zemí, Str. 133. 3.9.2 Sečení na zemi, Str. 140</i>
Příliš plochý úhel adaptéru	Nastavte strmější úhel adaptéru	<i>3.9.3 Úhel adaptéru, Str. 142</i>
Řezná hrana prstů není dostatečně blízko u sekcí nože nebo s nimi není rovnoběžná	Vyrovnejte prsty	<i>Nastavení prstů nožů a ochranné lišty, Str. 358</i>
Spletené/nesnadno sečitelné plodiny	Montáž krátkých prstů nožů	<ul style="list-style-type: none"> Prodejce <i>Nastavení přidržovačů – špičaté prsty nožů, Str. 364</i> <i>Seřízení přidržovače – krátké prsty nožů, Str. 377</i>
Přiháněč příliš daleko vzadu	Přesuňte přiháněč dopředu	<i>3.9.12 Poloha přiháněče vpřed/vzad, Str. 179</i>
Příznak: Ucpávání nože		

ODSTRAŇOVÁNÍ ZÁVAD

Tabulka 6.2 Odstraňování potíží – sečení a součásti nože (pokračování)

Problém	Řešení	Viz
Přiháněč příliš vysoko nebo příliš daleko vpředu	Spustte přiháněč dolů nebo ho posuňte dozadu	<ul style="list-style-type: none"> • 3.9.11 Výška přiháněče, Str. 175 • 3.9.12 Poloha přiháněče vpřed/vzad, Str. 179
Příliš vysoká pojezdová rychlost	Snižte rychlost pojezdu	3.9.7 Pojezdová rychlost, Str. 170
Nesprávné nastavení přidržovače nože	Seřídte přidržovač	<ul style="list-style-type: none"> • Nastavení přidržovačů – špičaté prsty nožů, Str. 364 • Seřízení přidržovače – krátké prsty nožů, Str. 377
Tupá nebo prasklá sekce nože	Vyměňte příslušnou část nože	4.8.1 Výměna sekce nože, Str. 345
Ohnuté nebo prasklé prsty	Vyrovnejte nebo vyměňte prsty	Nastavení prstů nožů a ochranné lišty, Str. 358
Prsty přiháněče nezvedají plodiny správně před nožem	Upravte polohu přiháněče / sklon prstů	<ul style="list-style-type: none"> • 3.9.12 Poloha přiháněče vpřed/vzad, Str. 179 • 3.9.13 Sklon prstů přiháněče, Str. 188
Ocelové zvedací prsty se dotýkají nože	Zvětšete vzdálenost přiháněče od žací lišty nebo nastavte prohnutí	4.13.1 Vzdálenost mezi přiháněčem a žací lištou, Str. 439
Na žací liště se hromadí bláto nebo nečistoty	Zvedněte žací lištu snížením plazů	3.9.2 Sečení na zemi, Str. 140
Na žací liště se hromadí bláto nebo nečistoty	Nastavte plošší úhel adaptéru	3.9.3 Úhel adaptéru, Str. 142
Nůž nepracuje doporučenou rychlostí	Zkontrolujte otáčky motoru sklízecí mlátičky nebo rychlost nože adaptéru	<ul style="list-style-type: none"> • Návod k obsluze sklízecí mlátičky • Kontrola rychlosti nožů, Str. 174
Příznak: Nadměrné vibrace adaptéru		
Nadměrné opotřebení nože	Vyměňte nůž	<ul style="list-style-type: none"> • 4.8.2 Demontáž nože, Str. 346 • 4.8.3 Montáž nože, Str. 348
Přidržovač nože není správně seřizený.	Seřídte přidržovač	<ul style="list-style-type: none"> • Nastavení přidržovačů – špičaté prsty nožů, Str. 364 • Nastavení středového přidržovače na adaptéru s dvojitým nožem – špičaté prsty nožů, Str. 369 • Seřízení přidržovače – krátké prsty nožů, Str. 377 • Nastavení středového přidržovače na adaptérech s dvojitým nožem – krátké prsty nožů, Str. 382

ODSTRAŇOVÁNÍ ZÁVAD

Tabulka 6.2 Odstraňování potíží – sečení a součásti nože (pokračování)

Problém	Řešení	Viz
Uvolněný nebo opotřebený čep hlavy nože nebo rameno pohonu	Utáhněte nebo vyměňte díly	<ul style="list-style-type: none"> • 4.8.2 Demontáž nože, Str. 346 • 4.8.3 Montáž nože, Str. 348
Příznak: Nadměrné vibrace naklápečího modulu a adaptéru		
Nesprávná rychlost nože	Upravte rychlost nože	<ul style="list-style-type: none"> • Prodejce
Ohnutá žací lišta	Narovnejte žací lištu	Prodejce
Příznak: Nadměrné praskání sekcí nože nebo prstů		
Přidržovač nože není správně seřízený.	Seřídte přidržovač	<ul style="list-style-type: none"> • Nastavení přidržovačů – špičaté prsty nožů, Str. 364 • Seřízení přidržovače – krátké prsty nožů, Str. 377
Žací lišta pracuje příliš nízkou v kamenité půdě	Zvedněte žací lištu pomocí plazů	3.9.2 Sečení na zemi, Str. 140
Je nastaveno příliš těžké nakládění	Seřídte naklápečí pružiny na lehčí nakládění	Kontrola a nastavení nakládění adaptéru, Str. 145
Ohnutý nebo prasklý prst	Vyrovnejte nebo vyměňte prst	<ul style="list-style-type: none"> • 4.8.5 Špičaté prsty nožů a přidržovače, Str. 350 • 4.8.6 Krátké prsty nože a přidržovače, Str. 370
Příliš strmý úhel adaptéru	Nastavte plošší úhel adaptéru	3.9.3 Úhel adaptéru, Str. 142
Příznak: Prasknutí hřbetu nože		
Ohnutý nebo prasklý prst	Vyrovnejte nebo vyměňte prst	<ul style="list-style-type: none"> • 4.8.5 Špičaté prsty nožů a přidržovače, Str. 350 • 4.8.6 Krátké prsty nože a přidržovače, Str. 370
Opotřebený čep hlavy nože	Vyměňte čep hlavy nože	<ul style="list-style-type: none"> • Prodejce
Tupý nůž	Vyměňte nůž	<ul style="list-style-type: none"> • 4.8.2 Demontáž nože, Str. 346 • 4.8.3 Montáž nože, Str. 348
Příliš vysoká rychlost nože	Snižte rychlost nože	Prodejce
Povolený spojovací materiál části nože	Zkontrolujte a dotáhněte veškerý spojovací materiál nože	–

6.3 Podávání přiháněčem

Pomocí níže uvedených tabulek určete příčinu problémů s podáváním přiháněčem a doporučený postup opravy.

Tabulka 6.3 Odstraňování potíží – podávání přiháněčem

Problém	Řešení	Viz
Příznak: Přiháněč neuvolňuje materiál v normálních stojících plodinách		
Příliš vysoká rychlost přiháněče	Snižte rychlost přiháněče	<i>3.9.6 Rychlost přiháněče, Str. 168</i>
Přiháněč příliš nízko	Zvedněte přiháněč	<i>3.9.11 Výška přiháněče, Str. 175</i>
Prsty přiháněče příliš agresivní	Snižte nastavení vačky	<i>3.9.13 Sklon prstů přiháněče, Str. 188</i>
Přiháněč příliš daleko vzadu	Přesuňte přiháněč dopředu	<i>3.9.12 Poloha přiháněče vpřed/vzad, Str. 179</i>
Příznak: Přiháněč neuvolňuje materiál v polehlých a stojících plodinách (přiháněč spuštěný úplně dolů)		
Prsty přiháněče příliš agresivní pro stojící plodiny	Snižte nastavení vačky o jedna nebo dvě nebo posuňte přiháněč dopředu	<i>3.9.13 Sklon prstů přiháněče, Str. 188</i>
Příznak: Omotávání na konci přiháněče		
Prsty přiháněče příliš agresivní	Snižte nastavení vačky	<i>3.9.13 Sklon prstů přiháněče, Str. 188</i>
Přiháněč příliš nízko	Zvedněte přiháněč	<i>3.9.11 Výška přiháněče, Str. 175</i>
Příliš vysoká rychlost přiháněče	Snižte rychlost přiháněče	<i>3.9.6 Rychlost přiháněče, Str. 168</i>
Přiháněč není vystředěný v adaptéru	Vystředte přiháněč v adaptéru	<i>4.13.3 Vystředění přiháněče, Str. 445</i>
Příznak: Přiháněč uvolňuje plodiny příliš rychle		
Prsty přiháněče nejsou dostatečně agresivní	Zvyšte nastavení vačky tak, aby podávání přiháněčem odpovídalo poloze přiháněče vpřed/vzad	<i>3.9.13 Sklon prstů přiháněče, Str. 188</i>
Přiháněč příliš daleko vpředu	Posuňte přiháněč dozadu tak, aby poloha odpovídala nastavení vačky přiháněče	<i>3.9.12 Poloha přiháněče vpřed/vzad, Str. 179</i>
Příznak – Přiháněč se nezvedne		
Spojky zvedání přiháněče jsou nekompatibilní nebo vadné	Vyměňte rychlospojku	Prodejce
Příznak – Přiháněč se netočí		
Nejsou správně připojené rychlospojky	Připojte spojky	<i>3.6 Připojení/odpojení adaptéru, Str. 72</i>
Rozpojený nebo přerušovaný hnací řetěz přiháněče	Spojte nebo vyměňte řetěz	• Prodejce
Příznak: Nerovnoměrný pohyb přiháněče bez zatížení		
Příliš volný hnací řetěz přiháněče	Napněte řetěz	<i>Napnutí hnacího řetězu přiháněče, Str. 468</i>
Příznak: Pohyb přiháněče je nerovnoměrný nebo se zastavuje v těžkých plodinách		
Příliš vysoká rychlost přiháněče	Snižte rychlost přiháněče	<i>3.9.6 Rychlost přiháněče, Str. 168</i>
Prsty přiháněče nejsou dostatečně agresivní	Posuňte nastavení prstu přiháněče nebo vačky na agresivnější vrub sklonu prstů	<i>3.9.13 Sklon prstů přiháněče, Str. 188</i>

ODSTRAŇOVÁNÍ ZÁVAD

Tabulka 6.3 Odstraňování potíží – podávání přiháněčem (pokračování)

Problém	Řešení	Viz
Přiháněč příliš nízký	Zvedněte přiháněč	<i>3.9.11 Výška přiháněče, Str. 175</i>
Pojistný ventil na sklízecí mlátičce (ne na naklápěcím modulu sklízecí mlátičky) má nastavený nízký tlak aktivace	Zvyšte tlak aktivace pojistného ventilu podle doporučení výrobce	Návod k obsluze sklízecí mlátičky
Nízká hladina oleje v zásobníku sklízecí mlátičky POZNÁMKA: Možná je instalován více než jeden zásobník	Doplňte na správnou hladinu	Návod k obsluze sklízecí mlátičky
Závada pojistného ventilu	Vyměňte pojistný ventil	Návod k obsluze sklízecí mlátičky
Sečení tuhých plodin hnacím řetězovým kolem přiháněče se standardním utahovacím momentem (19 zubů)	Vyměňte řetězové kolo za správné řetězové kolo pro aplikace s vysokým utahovacím momentem tak, aby odpovídalo tlaku v okruhu přiháněče na sklízecí mlátičce	<ul style="list-style-type: none"> • <i>4.14.2 Řetězové kolo pohonu přiháněče, Str. 469</i> • Namontujte dvourychlostní sadu (MD #311882)
Příznak: Plastové prsty uříznuté u špičky		
Nedostatečná vzdálenost přiháněče od žací lišty	Zvětšete vzdálenost	<i>4.13.1 Vzdálenost mezi přiháněčem a žací lištou, Str. 439</i>
Příznak: Plastové prsty ohnuté u špičky dozadu		
Přiháněč ryje do země při rychlosti přiháněče nižší než pojezdové rychlosti	Zvedněte adaptér	<ul style="list-style-type: none"> • <i>3.9.1 Sečení nad zemí, Str. 133</i> • <i>3.9.2 Sečení na zemi, Str. 140</i>
Přiháněč ryje do země při rychlosti přiháněče nižší než pojezdové rychlosti	Zmenšete naklonění adaptéru	<i>3.9.3 Úhel adaptéru, Str. 142</i>
Přiháněč ryje do země při rychlosti přiháněče nižší než pojezdové rychlosti	Přesuňte přiháněč dozadu	<i>3.9.12 Poloha přiháněče vpřed/vzad, Str. 179</i>
Příznak: Plastové prsty ohnuté u špičky dopředu		
Přiháněč ryje do země při rychlosti přiháněče vyšší než pojezdové rychlosti	Zvedněte adaptér	<ul style="list-style-type: none"> • <i>3.9.1 Sečení nad zemí, Str. 133</i> • <i>3.9.2 Sečení na zemi, Str. 140</i>
Přiháněč ryje do země při rychlosti přiháněče vyšší než pojezdové rychlosti	Zmenšete naklonění adaptéru	<i>3.9.3 Úhel adaptéru, Str. 142</i>
Přiháněč ryje do země při rychlosti přiháněče vyšší než pojezdové rychlosti	Přesuňte přiháněč dozadu	<i>3.9.12 Poloha přiháněče vpřed/vzad, Str. 179</i>

ODSTRAŇOVÁNÍ ZÁVAD

Tabulka 6.3 Odstraňování potíží – podávání přiháněčem (pokračování)

Problém	Řešení	Viz
Příznak: Plastové prsty ohnuté blízko prstové trubky		
Nadměrné ucpávání u žací lišty s chomáči plodin hromadícími se u žací lišty při zachování provozu přiháněče	Odstraňte problémy s ucpáváním/ sečením	<i>3.11 Uvolnění žací lišty, Str. 256</i>
Nadměrné ucpávání u žací lišty s chomáči plodin hromadícími se u žací lišty při zachování provozu přiháněče	Zastavte přiháněč, než bude ucpání nadměrné	<i>3.11 Uvolnění žací lišty, Str. 256</i>

6.4 Odstraňování závad adaptéru a sběrače

Pomocí níže uvedené tabulky určete příčinu problémů s adaptérem a sběračem a doporučený postup opravy.

Tabulka 6.4 Odstraňování závad – adaptér a sběrače

Problém	Řešení	Viz
Příznak: Nedostatečné zvedání adaptéru		
Nízký tlak aktivace pojistného ventilu	Zvyšte tlak aktivace pojistného ventilu	Prodejce sklízecí mlátičky
Příznak: Nedostatečná rychlost bočního sběrače		
Regulátor rychlosti nastaven příliš nízkou	Zvyšte nastavení regulátoru rychlosti	3.9.8 Rychlost bočního sběrače, Str. 171
Příliš pomalý pohon adaptéru sklízecí mlátičky	Nastavte správnou rychlost pro model sklízecí mlátičky	Návod k obsluze sklízecí mlátičky
Příznak: Nedostatečná rychlost vkládacího sběrače		
Příliš nízký tlak aktivace pojistného ventilu	Otestujte hydraulický systém vkládacího sběrače	Prodejce
Příliš pomalý pohon adaptéru sklízecí mlátičky	Nastavte správnou rychlost pro model sklízecí mlátičky	Návod k obsluze sklízecí mlátičky
Příznak: Vkládací sběrač se nepohybuje		
Sběrače jsou volné	Napněte sběrače	4.10.2 Kontrola a nastavení napnutí vkládacího sběrače, Str. 392
Hnací nebo vodicí válec omotaný materiálem	Uvolněte sběrač a vyčistěte válce	4.10.2 Kontrola a nastavení napnutí vkládacího sběrače, Str. 392
Příčná nebo spojovací lišta zablokovaná rámem nebo materiálem	Uvolněte sběrač a odstraňte překážky	4.10.2 Kontrola a nastavení napnutí vkládacího sběrače, Str. 392
Zadřené ložisko válce	Vyměňte ložisko válce	Výměna ložiska vodicího válce vkládacího sběrače, Str. 405
Nízká hladina hydraulického oleje	Naplňte zásobník hydraulického oleje sklízecí mlátičky na plnou hladinu	Návod k obsluze sklízecí mlátičky
Nesprávné nastavení tlaku aktivace řídicího ventilu průtoku	Upravte nastavení tlaku aktivace	Prodejce
Příznak: Zastavování bočního sběrače		
Materiál není vkládán rovnoměrně z nože	Spuštění přiháněče dolů	3.9.11 Výška přiháněče, Str. 175
Materiál není dopravován rovnoměrně z nože	Montáž krátkých prstů nožů	4.8.6 Krátké prsty nože a přidržovače, Str. 370
Příznak: Objemná plodina neproudí rovnoměrně		
Příliš malý úhel adaptéru	Zvětšete úhel adaptéru	3.9.3 Úhel adaptéru, Str. 142
Sběrače přetížené materiálem	Zvyšte rychlost bočního sběrače	3.9.8 Rychlost bočního sběrače, Str. 171
Sběrače přetížené materiálem	Namontujte horní příčný šnek	5.1.5 Horní příčný šnek plné délky, Str. 511
Sběrače přetížené materiálem	Přidejte rozšíření lopatek	Prodejce
Příznak: Podávání sběračů dozadu		

ODSTRAŇOVÁNÍ ZÁVAD

Tabulka 6.4 Odstraňování závad – adaptér a sběrače (pokračování)

Problém	Řešení	Viz
Sběrače běží příliš pomalu v těžkých plodinách	Zvyšte rychlost sběrače	<i>3.9.8 Rychlost bočního sběrače, Str. 171</i>
Příznak: Plodiny jsou odhazovány přes otvor a pod boční sběrač na protější straně		
Sběrače běží příliš rychle v lehkých plodinách	Snižte rychlost sběrače	<i>3.9.8 Rychlost bočního sběrače, Str. 171</i>
Příznak: Materiál se hromadí na koncových deflektorech a uvolňuje se v trsech		
Příliš široké koncové deflektory	Pouze pro adaptéry s manuálním posuvem podávací desky: zkráťte deflektor nebo jej nahradte úzkým deflektorem (MD #172381)	<i>3.11 Uvolnění žací lišty, Str. 256</i>

6.5 Sečení potravinářských fazolí

Pomocí níže uvedených tabulek určete příčinu problémů se sečením potravinářských fazolí a doporučený postup.

Tabulka 6.5 Odstraňování závad – sečení potravinářských fazolí

Problém	Řešení	Viz
Příznak: Rostliny jsou odstonkovány a celé rostliny nebo jejich části zanechávány za strojem		
Adaptér nad zemí	Spusťte adaptér na zem a nechte ho běžet na plazech anebo žací liště	3.9.2 Sečení na zemi, Str. 140
Nastaveno příliš lehké naklápění – adaptér plave na vysokých místech a neklesá dostatečně brzy	<ol style="list-style-type: none"> Nastavte naklápění na 335–338 N (75–85 lbf). Upravte naklápění podle potřeby, abyste zabránili nadměrnému poskakování adaptéru nebo zajíždění do měkké země. 	3.9.4 Naklápění adaptéru, Str. 145
Přiháněč příliš vysoko se zcela zataženými válci	Upravte výšku přiháněče	3.9.11 Výška přiháněče, Str. 175
Sklon prstů nedostatečně agresivní	Upravte sklon prstů	3.9.13 Sklon prstů přiháněče, Str. 188
Přiháněč příliš daleko vzadu	Když je adaptér na zemi a úhel adaptéru je správně nastaven, pohybujte přiháněčem dopředu, dokud konečky prstů neklouzají po povrchu půdy	3.9.12 Poloha přiháněče vpřed/vzad, Str. 179
Příliš mělký úhel adaptéru	Nastavte úhel adaptéru	Nastavení úhlu adaptéru ze sklízecí mlátičky, Str. 144
Příliš mělký úhel adaptéru	Zvětšete úhel adaptéru úplným zatažením zvedacích válců (při sečení na zemi)	Nastavení úhlu adaptéru ze sklízecí mlátičky, Str. 144
Přiháněč příliš pomalý	Upravte rychlost přiháněče, aby byla mírně vyšší než pojezdová rychlost	3.9.6 Rychlost přiháněče, Str. 168
Příliš vysoká pojezdová rychlost	Snižte rychlost pojezdu	3.9.7 Pojezdová rychlost, Str. 170
Plazy příliš nízko	Zvedněte plazy do nejvyšší polohy	3.9.2 Sečení na zemi, Str. 140
Bahno se hromadí na spodní straně žací lišty s plastovými výměnnými proužky na žací liště a zvedá žací lištu nad zem	<ul style="list-style-type: none"> Zvyšte polohu naklápění Zem je příliš mokrá – nechte půdu oschnout Když dojde k nadměrnému nahromadění, manuálně očistěte spodek žací lišty 	Kontrola a nastavení naklápění adaptéru, Str. 145
Adaptér nevyrovnaný	Vyrovnejte adaptér	Prodejce
Opotřebené nebo poškozené části nože	Vyměňte části nože nebo vyměňte nůž	4.8 Žací lišta, Str. 345

ODSTRAŇOVÁNÍ ZÁVAD

Tabulka 6.5 Odstraňování závad – sečení potravinářských fazolí (pokračování)

Problém	Řešení	Viz
Části úponů se zachycují ve špičatých hrotech prstů POZNÁMKA: Tento problém se objevuje častěji v řádkových fazolích, které jsou nahrnuty kultivací.	Namontujte přestavnou sadu pro přestavbu na krátký prst nože	<i>4.8.6 Krátké prsty nože a přidržovače, Str. 370</i>
Tlačení kousků plodiny na zemi	Montáž krátkých prstů nožů	<i>4.8.6 Krátké prsty nože a přidržovače, Str. 370</i>
Příliš nízká rychlost nože	Zvyšte rychlost šikmého dopravníku a ujistěte se, že je rychlost nože nastavena v doporučeném rozsahu	<ul style="list-style-type: none"> • <i>3.9.10 Rychlostní údaje nožů, Str. 173</i> • <i>Kontrola rychlosti nožů, Str. 174</i>
Příznak: Plodiny se hromadí u prstů a neposouvají se dozadu na sběrače		
Sklon prstů přiháněče nedostatečně agresivní	Zvyšte agresivitu prstů (poloha vačky)	<i>3.9.13 Sklon prstů přiháněče, Str. 188</i>
Přiháněč příliš vysoko	Spuštění přiháněče dolů	<i>3.9.11 Výška přiháněče, Str. 175</i>
Příliš vysoké nastavení minimální vzdálenosti přiháněče od žací lišty	Upravte minimální výšku přiháněče s plně zataženými válci	<i>4.13.1 Vzdálenost mezi přiháněčem a žací lištou, Str. 439</i>
Přiháněč příliš daleko vpředu	Přemístěte přiháněč	<i>3.9.12 Poloha přiháněče vpřed/vzad, Str. 179</i>
Příznak: Omotávání plodin kolem přiháněče		
Přiháněč je příliš nízko	Zvedněte přiháněč	<i>3.9.11 Výška přiháněče, Str. 175</i>
Příznak: Přiháněč vytrásá lusky		
Přiháněč příliš daleko vpředu	Přemístěte přiháněč	<i>3.9.12 Poloha přiháněče vpřed/vzad, Str. 179</i>
Příliš vysoká rychlost přiháněče	Snižte rychlost přiháněče	<i>3.9.6 Rychlost přiháněče, Str. 168</i>
Fazolové lusky jsou příliš suché	Sečte plodiny v noci, když je silná rosa a lusky jsou změkklé	–
Sklon prstu přiháněče nedostatečně agresivní	Zvyšte agresivitu prstů (poloha vačky)	<i>3.9.13 Sklon prstů přiháněče, Str. 188</i>
Příznak: Ochranné kryty žací lišty se lámou		
Nedostatečné naklápění (příliš těžké naklápění)	Zvětšete naklápění (nastavte lehčí naklápění)	<i>3.9.4 Naklápění adaptéru, Str. 145</i>
Nadměrné množství kamenů na poli	Zvažte montáž volitelných zkrácených prstů nože POZNÁMKA: Namontováním zkrácených prstů nože zabraňujete poškození sekcí nože za cenu poškození prstů (přestože výměna sekcí nože se zkrácenými prsty nože je snazší).	Prodejce
Příznak: Žací lišta tlačí příliš mnoho nečistot a zbytků		

ODSTRAŇOVÁNÍ ZÁVAD

Tabulka 6.5 Odstraňování závad – sečení potravinářských fazolí (pokračování)

Problém	Řešení	Viz
Adaptér je příliš těžký	Odlehčete adaptér	3.9.4 Naklápění adaptéru, Str. 145
Příliš strmý úhel adaptéru	Zmenšete úhel adaptéru	3.9.3 Úhel adaptéru, Str. 142
Prsty se ucpávají nečistotami a/nebo půdou	Namontujte krátké prsty nožů	4.8.6 Krátké prsty nože a přidržovače, Str. 370
Nedostatečné podepření adaptéru	Namontujte středové plazy	3.9.2 Sečení na zemi, Str. 140
Příznak: Omotávání plodin kolem konců přiháněče		
Neposečené plodiny zasahují do konců přiháněče	Doplňte koncové štíty přiháněče	Katalog dílů adaptéru
Příznak: Přiháněč občas přenáší rostliny na stejné místo		
Ocelové prsty přiháněče jsou ohnuté a zachycují rostliny ze sběračů	Narovnejte prsty	–
Hromadění bahna na koncích prstů, což brání rostlinám, aby se uvolnily z prstů na sběrače	Zvedněte přiháněč	3.9.11 Výška přiháněče, Str. 175
Hromadění bahna na koncích prstů, což brání rostlinám, aby se uvolnily z prstů na sběrače	Nastavte polohu přiháněče vpřed/vzad, aby se prsty dostaly nad zem	3.9.12 Poloha přiháněče vpřed/vzad, Str. 179
Příznak: Žací lišta tlačí zeminu		
Stopy pneumatik nebo brázdy řádků plodin	Řádky nebo hřebeny plodiny sečte v úhlu	–
Zvlněný terén po délce pole	Sečte v úhlu 90° k terénním vlnám (za předpokladu, že se nůž příčně naklápí bez zarývání)	–
Příznak: Přiháněč přenáší nadměrné množství rostlin nebo trsů		
Nadměrné hromadění plodin na sběračích (až do výšky středové trubky přiháněče)	Zvyšte rychlost sběrače	3.9.8 Rychlost bočního sběrače, Str. 171
Příliš malý sklon prstů	Zvyšte sklon prstů	3.9.13 Sklon prstů přiháněče, Str. 188

Kapitola 7: Referenční údaje

V případě potřeby viz postupy a informace uvedené v této kapitole.

7.1 Specifikace utahovacích momentů

Následující tabulky uvádějí správné hodnoty utahovacích momentů pro různé šrouby, šrouby s hlavou a hydraulické armatury. Tyto hodnoty použijte pouze tehdy, pokud v daném postupu není uvedena jiná hodnota utahovacího momentu.

- Pokud není v této příručce uvedeno jinak, utáhněte všechny šrouby na hodnoty utahovacího momentu uvedené v tabulkách níže.
- Odstraněný spojovací materiál nahradte spojovacím materiálem stejné pevnosti a třídy.
- Podle tabulek utahovacích momentů pravidelně kontrolujte utažení šroubů.
- Porozumějte kategoriím utahovacího momentu šroubů a šroubů s hlavou podle značek na jejich hlavách.

Přítužné matice

Přítužné matice vyžadují menší utahovací moment než matice používané k jiným účelům. Při utahování zašroubovaných přítužných matic vynásobte utahovací moment stanovený pro běžné matice činitelem 0,65.

Samořezné šrouby

Při instalaci samořezných šroubů použijte standardní hodnoty utahovacího momentu. **NEMONTUJTE** samořezné šrouby na konstrukční nebo jinak kritické spoje.

7.1.1 Specifikace metrických šroubů

Pro zajištění různých velikostí metrických šroubů jsou k dispozici specifikace vhodných konečných hodnot utahovacího momentu.

POZNÁMKA:

Hodnoty utahovacího momentu uvedené v následujících tabulkách metrických šroubů platí pro spojovací materiál instalovaný za sucha, tj. bez maziva, oleje nebo zajišťovače závitů na závitech nebo hlavách.

Šrouby a šrouby s hlavou **NEMAŽTE** a nepřidávejte zajišťovač závitů, pokud to není uvedeno v tomto návodu.

REFERENČNÍ ÚDAJE

Tabulka 7.1 Metrické šrouby třídy 8.8 a protáčívé matice třídy 9

Jmenovité rozměry (A)	Utahovací moment (Nm)		Utahovací moment (lbf·ft) (*lbf·in)	
	Min.	Max.	Min.	Max.
3–0,5	1,4	1,6	*13	*14
3,5–0,6	2,2	2,5	*20	*22
4–0,7	3,3	3,7	*29	*32
5–0,8	6,7	7,4	*59	*66
6–1,0	11,4	12,6	*101	*112
8–1,25	28	30	20	23
10–1,5	55	60	40	45
12–1,75	95	105	70	78
14–2,0	152	168	113	124
16–2,0	236	261	175	193
20–2,5	460	509	341	377
24–3,0	796	879	589	651

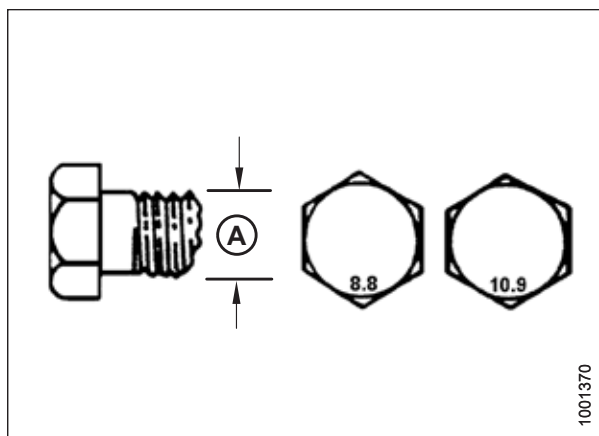

Obrázek 7.1: Třídy šroubů

Tabulka 7.2 Metrické šrouby třídy 8.8 a matice se speciálním závitem třídy 9

Jmenovité rozměry (A)	Utahovací moment (Nm)		Utahovací moment (lbf·stop) (*lbf·palce)	
	Min.	Max.	Min.	Max.
3–0,5	1	1,1	*9	*10
3,5–0,6	1,5	1,7	*14	*15
4–0,7	2,3	2,5	*20	*22
5–0,8	4,5	5	*40	*45
6–1,0	7,7	8,6	*69	*76
8–1,25	18,8	20,8	*167	*185
10–1,5	37	41	28	30
12–1,75	65	72	48	53
14–2,0	104	115	77	85
16–2,0	161	178	119	132
20–2,5	314	347	233	257
24–3,0	543	600	402	444

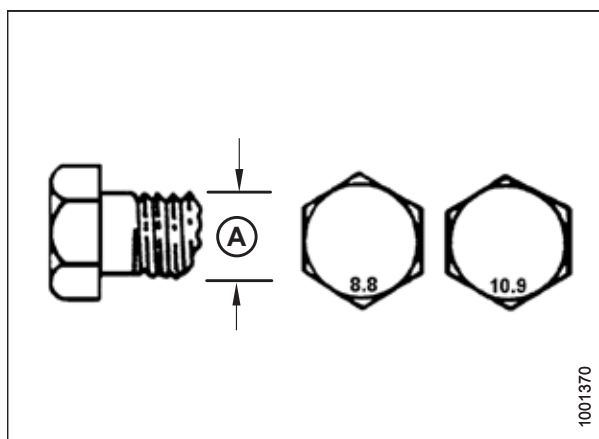

Obrázek 7.2: Třídy šroubů

REFERENČNÍ ÚDAJE

Tabulka 7.3 Metrické šrouby třídy 10.9 a protáčivé matice třídy 10

Jmenovité rozměry (A)	Utahovací moment (Nm)		Utahovací moment (lbf·stop) (*lbf·palce)	
	Min.	Max.	Min.	Max.
3–0,5	1,8	2	*18	*19
3,5–0,6	2,8	3,1	*27	*30
4–0,7	4,2	4,6	*41	*45
5–0,8	8,4	9,3	*82	*91
6–1,0	14,3	15,8	*140	*154
8–1,25	38	42	28	31
10–1,5	75	83	56	62
12–1,75	132	145	97	108
14–2,0	210	232	156	172
16–2,0	326	360	242	267
20–2,5	637	704	472	521
24–3,0	1101	1217	815	901

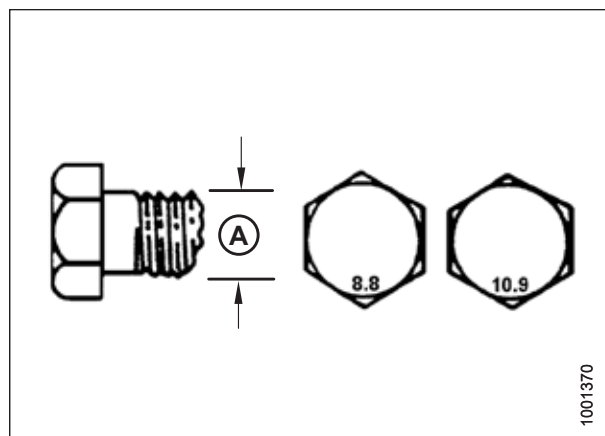

Obrázek 7.3: Třídy šroubů

Tabulka 7.4 Metrické šrouby třídy 10.9 a matice se speciálním závitem třídy 10

Jmenovité rozměry (A)	Utahovací moment (Nm)		Utahovací moment (lbf·stop) (*lbf·palce)	
	Min.	Max.	Min.	Max.
3–0,5	1,3	1,5	*12	*13
3,5–0,6	2,1	2,3	*19	*21
4–0,7	3,1	3,4	*28	*31
5–0,8	6,3	7	*56	*62
6–1,0	10,7	11,8	*95	*105
8–1,25	26	29	19	21
10–1,5	51	57	38	42
12–1,75	90	99	66	73
14–2,0	143	158	106	117
16–2,0	222	246	165	182
20–2,5	434	480	322	356
24–3,0	750	829	556	614

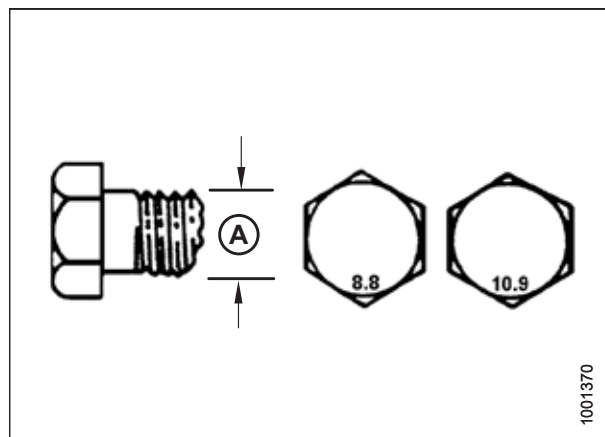

Obrázek 7.4: Třídy šroubů

7.1.2 Specifikace metrických šroubů – litý hliník

Pro zajištění různých velikostí metrických šroubů z litého hliníku jsou k dispozici specifikace vhodných konečných hodnot utahovacího momentu.

POZNÁMKA:

Hodnoty utahovacího momentu uvedené v následujících tabulkách metrických šroubů platí pro spojovací materiál instalovaný za sucha, tj. bez maziva, oleje nebo zajišťovače závitů na závitech nebo hlavách.

Šrouby a šrouby s hlavou **NEMAŽTE** a nepřidávejte zajišťovač závitů, pokud to není uvedeno v tomto návodu.

Tabulka 7.5 Metrické šrouby do litého hliníku

Jmenovité rozměry (A)	Utahovací moment šroubu			
	8.8 (litý hliník)		10.9 (litý hliník)	
	Nm	lbf·stop	Nm	lbf·stop
M3	–	–	–	1
M4	–	–	4	2,6
M5	–	–	8	5,5
M6	9	6	12	9
M8	20	14	28	20
M10	40	28	55	40
M12	70	52	100	73
M14	–	–	–	–
M16	–	–	–	–

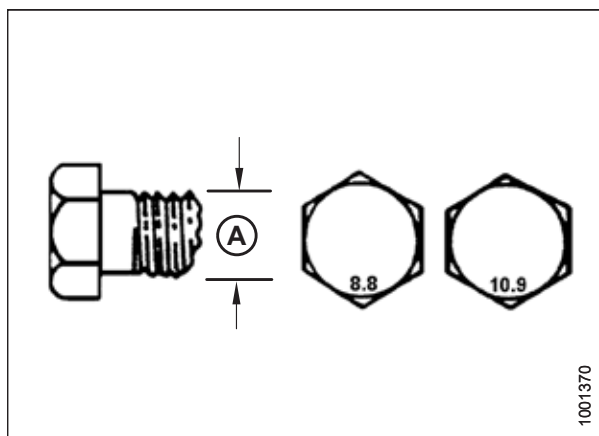

Obrázek 7.5: Třídy šroubů

7.1.3 Hydraulické armatury se šroubením s O-kroužkem – nastavitelné

Pro nastavitelné hydraulické šroubení jsou uvedeny standardní hodnoty utahovacího momentu. Pokud je v příslušném postupu uvedena jiná hodnota utahovacího momentu pro stejný typ a velikost šroubení, použijte hodnotu uvedenou v postupu.

1. Prohlédněte O-kroužek (A) a sedlo (B) a pátrejte po nečistotě a poškození.
2. Odmontujte pojistnou matici (C) co nejvíce zpět. Zajistěte, aby byla podložka (D) uvolněná a co nejvíce natlačená na pojistnou matici (C).
3. Ověřte, že O-kroužek (A) **NENÍ** na závitech. V případě potřeby upravte O-kroužek (A).
4. Naneste hydraulický olej na O-kroužek (A).

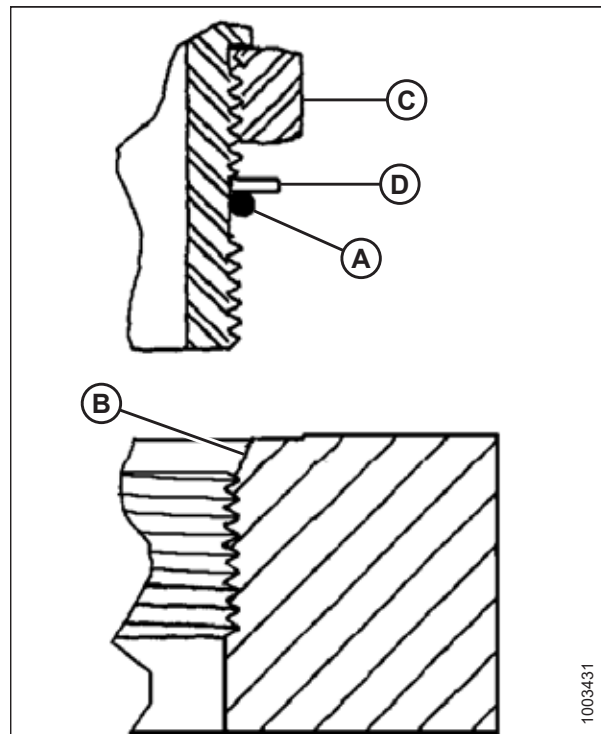

Obrázek 7.6: Hydraulická armatura

5. Zašroubujte armaturu (B) do otvoru tak, aby podložka (D) a O-kroužek (A) přilehly k povrchu součásti (E).
6. Při polohování zahnutých armatur neodšroubovávejte o více než o jednu otáčku.
7. Přišroubujte pojistnou matici (C) k podložce (D) a utáhněte ji uvedeným utahovacím momentem podle tabulky. Použijte dva montážní klíče: jeden na armatuře (B) a druhý na pojistné matici (C).
8. Zkontrolujte konečný stav armatury.

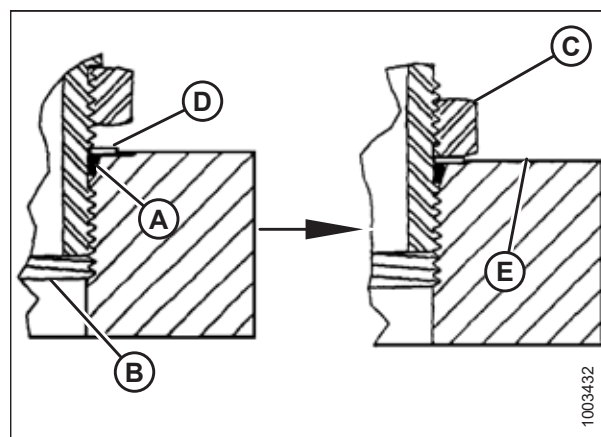

Obrázek 7.7: Hydraulická armatura

REFERENČNÍ ÚDAJE

Tabulka 7.6 Hydraulické armatury se šroubením s O-kroužkem (ORB) – nastavitelné a nenastavitelné

Velikost SAE Dash	Velikost závitu (palce)	Utahovací moment ⁸⁹	
		Nm	lbf-stop (*lbf-palce)
-2	5/16-24	10-11	*89-97
-3	3/8-24	18-20	*159-177
-4	7/16-20	29-32	21-24
-5	1/2-20	32-35	24-26
-6	9/16-18	40-44	30-32
-8	3/4-16	70-77	52-57
-10	7/8-14	115-127	85-94
-12	1 1/16-12	183-201	135-148
-14	1 3/16-12	237-261	175-193
-16	1 5/16-12	271-298	200-220
-20	1 5/8-12	339-373	250-275
-24	1 7/8-12	414-455	305-336
-32	2 1/2-12	509-560	375-413

7.1.4 Hydraulické armatury se šroubením s O-kroužkem – nenastavitelné

Pro nenastavitelná hydraulická šroubení jsou uvedeny standardní hodnoty utahovacího momentu. Pokud je v příslušném postupu uvedena jiná hodnota utahovacího momentu pro stejný typ a velikost šroubení, použijte hodnotu uvedenou v postupu.

1. Prohlédněte O-kroužek (A) a sedlo (B) a pátrejte po nečistotě a poškození.
2. Ověřte, že O-kroužek (A) **NENÍ** na závitech. V případě potřeby upravte O-kroužek (A).
3. Naneste hydraulický olej na O-kroužek.
4. Zašroubujte armaturu (C) do otvoru a utáhněte jej rukou.
5. Utáhněte dílec (C) na hodnotu uvedenou v tabulce 7.7, Str. 549.
6. Zkontrolujte konečný stav armatury.

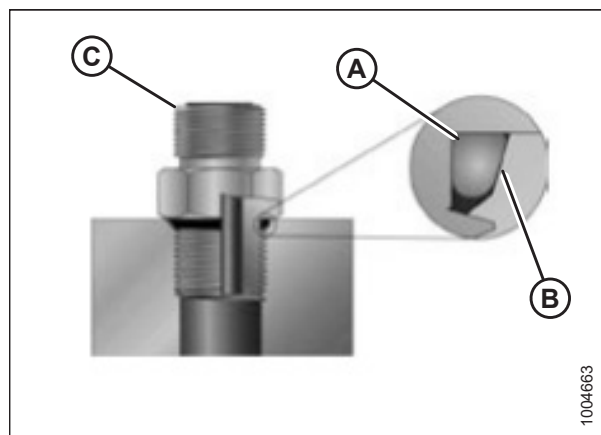

Obrázek 7.8: Hydraulická armatura

89. Uvedené utahovací momenty předpokládají promazané spojení jako při opětovné montáži.

REFERENČNÍ ÚDAJE

Tabulka 7.7 Hydraulické armatury se šroubením s O-kroužkem (ORB) – nastavitelné a nenastavitelné

Velikost SAE Dash	Velikost závitu (palce)	Utahovací moment ⁹⁰	
		Nm	lbf-stop (*lbf-palce)
-2	5/16-24	10-11	*89-97
-3	3/8-24	18-20	*159-177
-4	7/16-20	29-32	21-24
-5	1/2-20	32-35	24-26
-6	9/16-18	40-44	30-32
-8	3/4-16	70-77	52-57
-10	7/8-14	115-127	85-94
-12	1 1/16-12	183-201	135-148
-14	1 3/16-12	237-261	175-193
-16	1 5/16-12	271-298	200-220
-20	1 5/8-12	339-373	250-275
-24	1 7/8-12	414-455	305-336
-32	2 1/2-12	509-560	375-413

7.1.5 Hydraulické armatury s čelním O-kroužkem

Pro hydraulické armatury s čelním O-kroužkem jsou uvedeny standardní hodnoty utahovacího momentu. Pokud je v příslušném postupu uvedena jiná hodnota utahovacího momentu pro stejný typ a velikost šroubení, použijte hodnotu uvedenou v postupu.

Hodnoty utahovacího momentu jsou uvedeny v tabulce 7.8, Str. 550.

1. Zajistěte, aby těsnicí plochy a závity armatur byly bez ostřin, deformací, škrábanců a nečistot.



Obrázek 7.9: Hydraulická armatura

90. Uvedené utahovací momenty předpokládají promazané spojení jako při opětovné montáži.

REFERENČNÍ ÚDAJE

- Naneste hydraulický olej na O-kroužek (B).
- Uspořádejte sestavu trubky či hadice tak, aby plochý povrch objímky (A) či (C) zcela přilehl k O-kroužku (B).
- Rukou zašroubujte a utáhněte trubkovou či hadicovou matici (D). Matice se musí volně protáčet až do dotažení.
- Utáhněte armatury na hodnoty uvedené v tabulce 7.8, Str. 550.

POZNÁMKA:

Je-li to vhodné, přidržujte šestihran těla armatury (E) a zamezte tak ve vzájemném protáčení těla armatury a hadice při utahování matice armatury (D).

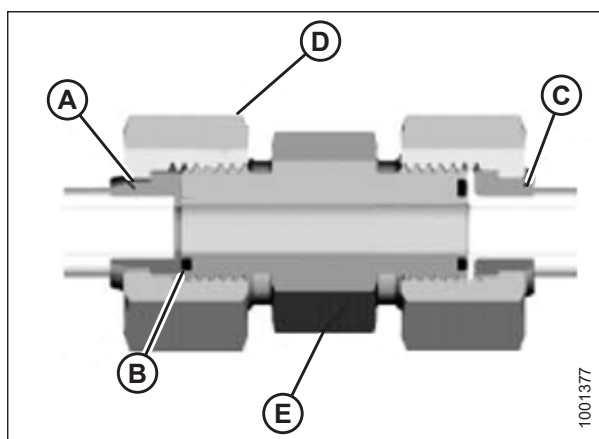

Obrázek 7.10: Hydraulická armatura

- Při montáži spojení a vzájemném spojování dvou hadic používejte tři montážní klíče.
- Zkontrolujte konečný stav armatury.

Tabulka 7.8 Hydraulické armatury ORFS (s čelním O-kroužkem)

Velikost SAE Dash	Velikost závitu (palce)	Vnější prům. trubky (palce)	Utahovací moment ⁹¹	
			Nm	lbf-stop
-3	Poznámka ⁹²	3/16	–	–
-4	9/16	1/4	25–28	18–21
-5	Poznámka ⁹²	5/16	–	–
-6	11/16	3/8	40–44	30–32
-8	13/16	1/2	55–61	41–45
-10	1	5/8	80–88	59–65
-12	1 3/16	3/4	115–127	85–94
-14	Poznámka ⁹²	7/8	–	–
-16	1 7/16	1	150–165	111–122
-20	1 11/16	1 1/4	205–226	151–167
-24	2	1 1/2	315–347	232–256
-32	2 1/2	2	510–561	376–414

7.1.6 Lícované armatury se šroubením

Pro lícované armatury se šroubením jsou uvedeny standardní hodnoty utahovacího momentu. Pokud je v příslušném postupu uvedena jiná hodnota utahovacího momentu pro stejný typ a velikost šroubení, použijte hodnotu uvedenou v postupu.

Smontujte armaturu trubky tímto způsobem:

- Zajistěte, aby závity armatury a otvoru byly bez ostřin, deformací, škrábanců a nečistot.
- Naneste těsnicí prostředek (pastu) určený pro trubkové závity na vnější závit.

91. Uvedené utahovací momenty a úhly předpokládají promazané spojení jako při opětovné montáži.

92. Pro tento rozměr trubky není jako typ koncového těsnění definován čelní O-kroužek.

REFERENČNÍ ÚDAJE

3. Zašroubujte armaturu do otvoru a utáhněte ji rukou.
4. Utáhněte spojení v příslušném utahovacím úhlu. Úhlové hodnoty pootočení od polohy dosažené při utahení rukou (TFFT) a počet plošek od polohy utahení rukou (FFFT) jsou uvedeny v tabulce 7.9, Str. 551. Zajistěte vhodné vzájemné uspořádání konce trubky tvarovaného připojení (obvykle koleno 45° nebo 90°) a sestavy protějšší trubky či hadice. Vždy vyladujte vzájemné uspořádání armatur ve směru utahování. Vyvarujte se snahy o dosažení správného vzájemného uspořádání uvolňováním (povolováním) potrubního šroubení.
5. Odstraňte veškeré zbytky a nadbytečnou závitovou izolaci vhodným čisticím prostředkem.
6. Zkontrolujte konečný stav armatury. Zvláštní pozornost věnujte možnosti výskytu prasklin u otvorů.
7. Poznamenejte si konečný stav armatury. Pokud armatura netěsní, rozeberte ji a zkontrolujte, zda nedošlo k jejímu poškození.

POZNÁMKA:

Porucha armatury způsobená nadměrným utahením se může projevit až po demontáži a kontrole armatury.

Tabulka 7.9 Hydraulická armatura s trubkovým závitem

Velikost trubkového závitu	Doporučená hodnota TFFT (po utáhnutí rukou)	Doporučená hodnota FFFT (po utáhnutí rukou)
1/8–27	2–3	12–18
1/4–18	2–3	12–18
3/8–18	2–3	12–18
1/2–14	2–3	12–18
3/4–14	1,5–2,5	12–18
1–11 1/2	1,5–2,5	9–15
1 1/4–11 1/2	1,5–2,5	9–15
1 1/2–11 1/2	1,5–2,5	9–15
2–11 1/2	1,5–2,5	9–15

7.2 Převodní tabulka

V této příručce jsou použity měrné jednotky soustavy SI (včetně metrických) i běžné jednotky užívané v USA (někdy označované jako standardní jednotky). Zde je uveden seznam těchto jednotek společně s jejich zkratkami a převodními součiniteli.

Tabulka 7.10 Převodní tabulka

Veličina	Jednotky SI (metrická soustava)		Činitel	Americké běžné jednotky	
	Název jednotky	Zkratka		Název jednotky	Zkratka
plocha	hektar	ha	$\times 2,4710 =$	akr	akry
průtok	litřů za minutu	l/min	$\times 0,2642 =$	US galony za minutu	gpm
síla	Newton	N	$\times 0,2248 =$	silová libra	lbf
délka	milimetr	mm	$\times 0,0394 =$	palec	palce
délka	metr	m	$\times 3,2808 =$	stopa	stop
výkon	kilowatt	kW	$\times 1,341 =$	koňská síla	hp
Tlak	kilopascal	kPa	$\times 0,145 =$	libry na čtvereční palec	psi
Tlak	megapascal	MPa	$\times 145,038 =$	libry na čtvereční palec	psi
Tlak	bar (mimo SI)	bar	$\times 14,5038 =$	libry na čtvereční palec	psi
Točivý moment	Newton metr	Nm	$\times 0,7376 =$	librostopy	lbf-stop
Točivý moment	Newton metr	Nm	$\times 8,8507 =$	libropalce	lbf-palce
teplota	stupně Celsia	°C	$(^{\circ}\text{C} \times 1,8) + 32 =$	stupně Fahrenheita	°F
rychlost	metřů za minutu	m/min	$\times 3,2808 =$	stop za minutu	stop/min
rychlost	metřů za sekundu	m/s	$\times 3,2808 =$	stop za sekundu	stop/s
rychlost	kilometrů za hodinu	km/h	$\times 0,6214 =$	mil za hodinu	mph
objem	litr	l	$\times 0,2642 =$	US galon	US gal
objem	mililitr	ml	$\times 0,0338 =$	unce	oz.
objem	centimetr krychlový	cm ³ nebo cc	$\times 0,061 =$	krychlový palec	in ³
Hmotnost	kilogram	kg	$\times 2,2046 =$	libra	lb

Rejstřík

A

adaptéry	40
bezpečnostní opatření při přepravě	259
konfigurace	85
kontrola a nastavení	145
naklápění	145, 151
přeprava adaptéru	
na sklízecí mlátičky	258
připojení adaptéru k tažnému vozidlu	259
tažení	258
přídavná zařízení	85
provoz adaptéru	39
provozní proměnné	133
úhel adaptéru	
nastavení ze sklízecí mlátičky	144
volitelné prvky	521
zámky naklápění	156
změna konfigurace a umístění naklápěcí pružiny	151
AHHC, Viz automatické ovládání výšky	
automatické ovládání výšky adaptéru	
New Holland řady CR/CX a CH sklízecí mlátičky	
konfigurace	
naklonění adaptéru	254
přiháněč vpřed/vzad	254
typ adaptéru	254
Sklízecí mlátičky Case IH	
ovládání rychlosti bočního sběrače	64
zpětný chod přiháněče	66
Sklízecí mlátičky New Holland	
10voltový adaptér	222
kontrola napětí snímače výšky přiháněče	249
Sklízecí mlátičky New Holland 2015 CR	
kalibrace snímače pohybu přiháněče vpřed/ vzad	247
kalibrace snímače výšky přiháněče	247
nastavení předvolené výšky sečení	250
nastavování rychlosti přiháněče	242
Sklízecí mlátičky New Holland 2015 řady CR	235
aktivace automatického řízení výšky adaptéru	239
kalibrace automatického ovládání výšky adaptéru	243
výstupní napětí snímače	
kontrola rozsahu napětí z kabiny	237
Sklízecí mlátičky New Holland CH	
kalibrace snímače pohybu přiháněče vpřed/ vzad	247
nastavení maximální pracovní výšky	253
nastavení předvolené výšky sečení	250
nastavování rychlosti přiháněče	242
zpětný chod přiháněče	69
Sklízecí mlátičky New Holland CR	

nastavení maximální pracovní výšky	253
zpětný chod přiháněče	69
Sklízecí mlátičky New Holland CR/CX	222
aktivace automatického řízení výšky adaptéru	226
kalibrace	
automatické ovládání výšky adaptéru	227
nastavení	
citlivost	233
předvolená výška sečení	233
rychlost spouštění adaptéru dolů	232
rychlost zvedání adaptéru	231
výstupní napětí snímače	
kontrola rozsahu napětí z kabiny	223
Sklízecí mlátičky New Holland řady CH	235
aktivace automatického řízení výšky adaptéru	239
kalibrace automatického řízení výšky adaptéru	243
výstupní napětí snímače	
kontrola rozsahu napětí z kabiny	237
stručný návod	
Sklízecí mlátičky New Holland řady CR (rok 2015 a novější) a CH	235
Sklízecí mlátičky New Holland řady CR a CX – rok 2014 a starší	222
výstupní napětí snímače	218
požadavky sklízecí mlátičky	218
ruční kontrola limitů rozsahu napětí	218

B

bezpečnost	1
bezpečnost při údržbě	5
bezpečnostní podpěry adaptéru	40
bezpečnostní podpěry přiháněče	41
bezpečnostní štítky	11
instalace nálepek	11
porozumění štítkům	18
umístění bezpečnostních štítků	12
denní úvodní kontroly	60
hydraulická bezpečnost	7
návěštní slova	2
preventivní opatření při svařování	8
provozní bezpečnost	40
všeobecná bezpečnost	3
výstražné symboly	1
bezpečnostní podpěry	40
bezpečnostní podpěry přiháněče	41
aktivace	41
deaktivace	42

REJSTŘÍK

C

čísla modelů záznamy	xi
-------------------------------	----

D

definice	27
deflektory plodin	516
děliče plodin	194
naklápěcí děliče plodin	
demontáž	198
instalace	199
nastavení	202
úprava nastavení	99
standardní děliče plodin	
demontáž	195
instalace	196
dělicí tyče	213
demontáž	214
instalace	214
dělicí tyče plodin	213
demontáž	214
instalace	214
dělicí tyče pro rýži	215
sada dělicí tyče pro rýži	512
denní úvodní kontroly	60
doporučené provozní kapaliny a maziva	561

E

elektrický systém	313
snímače	
snímač rychlosti přiháněče	
výměna	476
výměna žárovek ve světlech	313

F

flexibilní režimy	
provoz ve flexibilním režimu	156

H

hnací skříně nožů	
kontrola upevňovacích šroubů	387
výměna oleje	387
hnací válce	
vkládací sběrač	394
demontáž	394
montáž	396
horní příčné šneky	191
nastavení polohy	191
soupravy	511

husticí tlaky	492
hydraulika	309
armatury	
lícované armatury se šroubením	550
Šroubení s O-kroužkem – nastavitelné	547
Šroubení s O-kroužkem – nenastavitelné	548
Těsnění čelního O-kroužku	549
hydraulická bezpečnost	7
hydraulická nádrž	
doplňování oleje	309
kontrola hladiny oleje	309
rozšiřující souprava hydraulického zásobníku	519
výměna oleje	310
kontrola hadic a vedení	287
výměna olejového filtru	
integrováný hydraulický systém (IHS)	311
modulární hydraulický systém (MHS)	311

I

integrační sady	
obrysová kola	137

K

kloubové hřídele	
demontáž	314
instalace	316
kryty kloubového hřídele	
instalace ochranného krytu	322
odstranění ochranného krytu	320
kola a pneumatiky	
husticí tlaky	492
kola a pneumatiky	
kontrola utahovacího momentu šroubu	480, 490
stabilizační kola	525
koncové štíty adaptéru	44
demontáž	51
kontrola	47
montáž	51
nastavení	47
otevření	44
zavření	45
konfigurace vkládacího šneku	102
široká konfigurace	113
střední konfigurace	111
úzká konfigurace	108
velmi široká konfigurace	116
velmi úzká konfigurace	104
kryty hlavy nože	384
instalace	384

REJSTŘÍK

L

lopatka	118, 337
demontáž	118
instalace	120, 123
lopatka vkládacího šneku	518
ložiska	
boční sběrač	
prohlídka ložiska válce sběrače	426
výměna ložiska hnacího válce	435
vkládací sběrač	
demontáž ložiska hnacího kola	397
instalace ložiska hnacího kola	400
ložiska hnacího válce	
demontáž	397
instalace	400
pohon bočního sběrače	
výměna	435
ložiska válce sběrače	
prohlídka	426

M

mazání	289
každých 10 hodin	289
každých 100 hodin	295
každých 25 hodin	290
každých 250 hodin	296
každých 50 hodin	291
každých 500 hodin	298
plán/záznamy mazání	282
postup mazání	299
mazání a servis	
doplňková převodovka pohonu adaptéru	
kontrola hladiny oleje	305
mazání převodovky	305
výměna oleje	307
hlavní převodovka pohonu adaptéru	
kontrola hladiny oleje	303
mazání převodovky	303
výměna oleje	304
hnací řetěz přiháněče	301
metrické šrouby	
specifikace utahovacích momentů	543

N

náhradní nože	349
naklápečí děliče plodin	510
demontáž	198
instalace	199
nastavení	202
naklápečí moduly	
konfigurace	102

lopatka	118, 337
podávací deska	389
kontrola odlamovacích háků	412
pohon šneku	
nastavení napnutí hnacího řetězu šneku	335
šneky	327
prsty šneku	337
demontáž	125, 337
instalace	128, 340
kontrola časování prstů	342
nastavení časování prstů	343
volitelné lopatky vkládacího šneku	518
vzdálenost mezi šnekem a vanou	327
stěrací lišty	132, 414
demontáž	414
instalace	414
vkládací sběrač	
hnací válec	394
demontáž	394
instalace	396
ložisko hnacího válce	397
instalace	400
ložisko vodícího válce	
výměna	405
napnutí sběrače	
kontrola, nastavení	392
vodící válec	400
demontáž	400
instalace	403
výměna vkládacího sběrače	389
vypojení vkládacího sběrače	257
naklápění	
naklápění adaptéru	
kontrola a nastavení	145
změna konfigurace a umístění naklápěcí	
pružiny	151
zámky naklápění adaptéru	156
zámky naklápění křídla	
odemknuto	156
uzamčeno	159
naklápění adaptéru	145
nástavec pro slunečnice	513
nastavení	
doporučená nastavení adaptéru	85
doporučená nastavení přiháněče	96
optimalizace adaptérů pro řepku	96
nože	345
odstraňování závad	531
umístění náhradního nože	349

O

období záběhu	61
obrysová kola	
kontrola osově vůle	485

REJSTŘÍK

odstraňování závad	529	zadní (pravá) kola do pracovní polohy	268
adaptér a sběrače	537	uložení tažné tyče	264
činnost sečení a součásti nože	531	přestavba z přepravní do pracovní polohy	
podávání přiháněčem	534	vyjmutí tažné tyče z místa uložení.....	275
sečení potravinářské fazole	539	přesun levého vnějšího kola z přepravní do pracovní	
ztráta plodin na žací liště	529	polohy	260
označení součástí		Přepravní systémy EasyMove™	
Adaptér FlexDraper® řady FD2	34	nastavení kol	135
Naklápečí modul FM200	35	změna připojení tažného zařízení	
		vidlice k čepu	495
		změna připojení zařízení tažné tyče	
		čep k vidlici	493
		preventivní opatření při svařování	8
		převodní tabulka	552
		převodovky	
		doplňková převodovka	
		mazání doplňkové převodovky	305
		doplňování oleje.....	306
		kontrola hladiny oleje.....	305
		výměna oleje	307
		nastavení napnutí řetězu.....	325
		hlavní převodovka	
		mazání hlavní převodovky	303
		doplňování oleje.....	304
		kontrola hladiny oleje.....	303
		výměna oleje	304
		nastavení napnutí řetězu.....	324
		přiháněče, Viz zvedací přiháněče	
		kontrola a nastavení orientace snímače polohy vpřed/	
		vzad	186
		kontrola napětí snímače polohy vpřed/vzad	185
		prohlídky	
		prohlídky v záběhu	285–286
		prohlídky v záběhu	285–286
		prohnutí přiháněče	444
		provozní režimy	
		flexibilní režim	156
		pevný režim	159
		prsty	
		prsty šneku	337
		demontáž	125, 337
		instalace.....	128, 340
		kontrola časování prstů	342
		nastavení časování prstů	343
		prsty nožů a přidržovače	
		dvojitý nůž	
		konfigurace krátkých prstů nožů – FD241	
		a FD261	373
		konfigurace krátkých prstů nožů – všechny modely	
		kromě FD241 a FD261.....	372
		Konfigurace špičatého prstu FD235	353
		konfigurace špičatého prstu FD245	356
		Konfigurace špičatých prstů nožů FD240	354
		konfigurace špičatých prstů nožů FD241	
		a FD261.....	355
odstraňování závad	529		
adaptér a sběrače	537		
činnost sečení a součásti nože	531		
podávání přiháněčem	534		
sečení potravinářské fazole	539		
ztráta plodin na žací liště	529		
označení součástí			
Adaptér FlexDraper® řady FD2	34		
Naklápečí modul FM200	35		
P			
pevné režimy			
provoz v pevném režimu	159		
plán/záznamy údržby	282		
plazy	140		
<i>Viz také sečení na zemi</i>			
nastavení vnějších plazů	142		
nastavení vnitřních plazů	141		
podávací deska			
kontrola odlamovacích háků	412		
podávání plodin			
volitelné prvky	509		
pohony			
pohon adaptéru	314		
pohony adaptéru.....	314		
kryty kloubového hřídele			
demontáž	320		
instalace.....	322		
převodovky			
hnací řetěz doplňkové převodovky.....	325		
hnací řetěz hlavní převodovky.....	324		
pohony nožů	174		
pojezdová rychlost.....	170		
poloha přiháněče vpřed/vzad, <i>Viz zvedací přiháněče</i>			
polohovací systémy přiháněče			
vyprázdnění hydraulického systému	446		
popis výrobku	27		
postupy vypnutí	62		
povinnosti majitele/obsluhy	39		
přepravní systémy	490		
husticí tlaky.....	492		
kontrola utahovacího momentu montážních			
šroubů.....	490		
kontrola utahovacího momentu šroubů kol	490		
přeprava adaptéru	258		
na sklízecí mlátiče.....	258		
Přestavba z pracovní do přepravní polohy	270		
přesun kol			
přední (levá) kola do přepravní polohy	271		
zadní (pravá) kola do přepravní polohy.....	273		
přestavba z přepravní do pracovní polohy	260		
demontáž tažné tyče	261		
přesun kol			
přední (levá) kola do pracovní polohy	265		

REJSTŘÍK

<ul style="list-style-type: none"> konfigurace špičatých prstů nožů FD250 357 jednoduchý nůž <ul style="list-style-type: none"> konfigurace krátkých prstů 371 konfigurace špičatého prstu 352 prsty přiháněče 447 	<ul style="list-style-type: none"> záznamy xi servis, Viz údržba a servis servisní intervaly <ul style="list-style-type: none"> mazání 289 sklízecí mlátičky <ul style="list-style-type: none"> odpojení sklízecí mlátičky od adaptéru <ul style="list-style-type: none"> New Holland řady CR/CX/CH 79 přeprava adaptéru 258 bezpečnostní opatření při vlečení 259 na sklízecí mlátičce 258 tažení 258 tažení adaptéru <ul style="list-style-type: none"> připojení k tažnému vozidlu 259 připojení adaptéru ke sklízecí mlátičce <ul style="list-style-type: none"> New Holland CR/CX/CH 72 Sklízecí mlátičky New Holland <ul style="list-style-type: none"> 10voltový adaptér 222 Sklízecí mlátičky New Holland CR/CX/CH <ul style="list-style-type: none"> odpojení sklízecí mlátičky od adaptéru 79 připojení sklízecí mlátičky k adaptéru 72 skříň pohonu nožů <ul style="list-style-type: none"> kontrola hladiny oleje 386 šneky 327 <ul style="list-style-type: none"> hnací řetězy <ul style="list-style-type: none"> kontrola napnutí 330 kontrola napnutí řetězu 331 mazání 301 nastavení napnutí řetězu 335 konfigurace vkládacího šneku 102 <ul style="list-style-type: none"> široká konfigurace 113 střední konfigurace 111 úzká konfigurace 108 velmi široká konfigurace 116 velmi úzká konfigurace 104 lopatka 118, 337 <ul style="list-style-type: none"> demontáž 118 instalace 120, 123 volitelné lopatky vkládacího šneku 518 napínací pružiny <ul style="list-style-type: none"> kontrola a nastavení 131 poloha šneku 129 prsty 337 <ul style="list-style-type: none"> demontáž 125, 337 instalace 128, 340 kontrola časování prstů 342 nastavení časování prstů 343 radličky, Viz prsty řetězová kola pohonu šneku <ul style="list-style-type: none"> nastavení napnutí hnacího řetězu šneku 335 vzdálenost mezi šnekem a vanou 327 snímače <ul style="list-style-type: none"> kontrola a nastavení orientace snímače polohy vpřed/vzad 186 kontrola napětí snímače polohy vpřed/vzad 185 výměna snímačů rychlosti přiháněče 476
R	
<ul style="list-style-type: none"> řetězová kola 469 <ul style="list-style-type: none"> nastavení napnutí hnacího řetězu přiháněče 467 volitelné řetězové kolo pohonu přiháněče 169 řetězy <ul style="list-style-type: none"> hnací řetěz doplňkové převodovky <ul style="list-style-type: none"> nastavení napnutí 325 hnací řetěz hlavní převodovky <ul style="list-style-type: none"> nastavení napnutí 324 hnací řetěz přiháněče <ul style="list-style-type: none"> nastavení napnutí 467 hnací řetěz šneku <ul style="list-style-type: none"> kontrola napnutí (důkladná) 331 kontrola napnutí (rychlá) 330 mazání 301 nastavení napnutí řetězu 335 rychlosti 174 <ul style="list-style-type: none"> pojezdová rychlost 170 rychlost bočního sběrače 171 <ul style="list-style-type: none"> nastavení 171 rychlost přiháněče 168 rychlost vkládacího sběrače 173 rychlosti přiháněče 168 <ul style="list-style-type: none"> poloha řetězu 476 	
S	
<ul style="list-style-type: none"> sada úložného držáku pro děliče plodin 510 sady zvedáčů klasů 509 <ul style="list-style-type: none"> skladovací sady 509 sběrače <ul style="list-style-type: none"> naklápěcí moduly <ul style="list-style-type: none"> nastavení, kontrola napnutí sběrače 392 podávací deska 389 výměna vkládacího sběrače 389 odstraňování závad 537 rychlost bočního sběrače 171 <ul style="list-style-type: none"> nastavení rychlosti 171 seřízení pohybu bočního sběrače 425 sběrače adaptéru, Viz sběrače sečení <ul style="list-style-type: none"> na zemi 140 nad zemi 133 <ul style="list-style-type: none"> nastavení přepravních kol 135 nastavení stabilizačních kol 134 sériová čísla <ul style="list-style-type: none"> umístění xi 	

REJSTŘÍK

<ul style="list-style-type: none"> výška přiháněče <ul style="list-style-type: none"> kontrola a nastavení napětí snímače 178 kontrola a nastavení orientace 176 souprava kompletní výplně rozhraní 518 souprava lapače kamenů 515 souprava prodlouženého středového plechu 517 souprava prstů přiháněče pro polehlé plodiny 512 soupravy naklápacího modulu 516 soupravy uzávěrů 519 soupravy vertikálního nože 514 specifikace utahovacích momentů 543 <ul style="list-style-type: none"> Hydraulické šroubení s O-kroužkem – nastavitelné 547 Hydraulické šroubení s O-kroužkem – nenastavitelné 548 lícované armatury se šroubením 550 specifikace metrických šroubů 543 <ul style="list-style-type: none"> litý hliník 546 Šroubení těsnění čelního O-kroužku 549 transportní šrouby 490 spuštění <ul style="list-style-type: none"> denní kontroly 60 stabilizační kola <ul style="list-style-type: none"> nastavení 134 soupravy 525 stěrací lišty 132, 520 <ul style="list-style-type: none"> demontáž 414 instalace 414 systém naklápění kloubového rámu <ul style="list-style-type: none"> omezovač prohnutí kloubového rámu <ul style="list-style-type: none"> demontáž 160 instalace 161 systém vertikálního nože <ul style="list-style-type: none"> výměna sekcí vertikálního nože 498 změna polohy vertikálního nože 502 systémy bočního sběrače <ul style="list-style-type: none"> demontáž bočních sběračů 416 demontáž hnacího válce bočního sběrače 432 demontáž vodicího válce bočního sběrače 426 montáž bočních sběračů 418 montáž pohonu bočního sběrače 436 montáž vodicího válce bočního sběrače 431 nastavení napětí bočního sběrače 422 nastavení výšky desky bočního sběrače 420 prohlídka ložiska válce sběrače 426 výměna ložiska hnacího válce 435 výměna ložiska vodicího válce 428 systémy pohonu nože 386 <ul style="list-style-type: none"> hnací skříň nože 386 rychlostní údaje nožů 173 systémy pohonu přiháněče <ul style="list-style-type: none"> držáky koncových štítů <ul style="list-style-type: none"> výměna 465 výměna na vnějším vačkovém konci 457 výměna na vnějším zadním konci 461 výměna na vnitřním vačkovém konci 459 výměna na vnitřním zadním konci 463 	<ul style="list-style-type: none"> dvójité řetězové kolo (volitelné) <ul style="list-style-type: none"> demontáž 471 instalace 474 hnací řetěz přiháněče <ul style="list-style-type: none"> napnutí 468 uvolnění 467 jednoduché řetězové kolo pohonu přiháněče <ul style="list-style-type: none"> demontáž 470 instalace 471 kryt pohonu přiháněče <ul style="list-style-type: none"> demontáž 52 instalace 54 nastavení tvaru přiháněče 444 pouzdra prstové trubky <ul style="list-style-type: none"> demontáž 450 instalace 453 systémy žacích lišt <ul style="list-style-type: none"> demontáž nože 346 konfigurace krátkých prstů nožů <ul style="list-style-type: none"> Adaptéry s jednoduchým nožem 371 konfigurace špičatých prstů nožů <ul style="list-style-type: none"> adaptéry s jednoduchým nožem 352 krátké prsty nožů <ul style="list-style-type: none"> kontrola přidržovačů 376 kontrola špičatých středových přidržovačů 380 krátké prsty nožů a přidržovače 370 montáž nože 348 nastavení <ul style="list-style-type: none"> krátké přidržovače prstů nožů 377 krátké středové přidržovače prstů nožů 382 prstů nožů a ochranné lišty 358 špičaté přidržovače prstů nožů 364 špičaté středové přidržovače 369 nastavení přidržovačů čtyřbodových prstů nožů 364 špičaté prsty nožů <ul style="list-style-type: none"> kontrola přidržovačů 362 kontrola špičatých středových přidržovačů 367 špičaté prsty nožů a přidržovače 350 uvolnění 256 volby 515 výměna <ul style="list-style-type: none"> krátké/koncové prsty nožů 374 špičaté prsty nožů 360 špičaté středové prsty nožů na adaptérech s dvojitým nožem 365 středové prsty nožů na adaptérech s dvojitým nožem 378 výměna poškozené/prasklé části nože 345
T	
<ul style="list-style-type: none"> tažení adaptéru 258 Přestavba z pracovní do přepravní polohy 270 	

REJSTŘÍK

přesun kol		
přední (levá) kola do přepravní polohy	271	
zadní (pravá) kola do přepravní polohy.....	273	
přestavba z přepravní do pracovní polohy	260	
demontáž tažné tyče	261	
přesun kol		
přední (levá) kola do pracovní polohy	265	
zadní (pravá) kola do pracovní polohy	268	
uložení tažné tyče	264	
přestavba z přepravní do pracovní polohy		
vyjmutí tažné tyče z místa uložení.....	275	
přesun levého vnějšího kola z přepravní do pracovní		
polohy	260	
připojení k tažnému vozidlu	259	
tažné tyče		
demontáž	261	
připojení.....	276	
uložení	264	
vyjmutí z uskladnění	275	
technické údaje		
rozměry adaptéru	33	
specifikace adaptéru a naklápěcího modulu	29	
specifikace utahovacích momentů.....	543	
U		
údržba a servis	281	
hnací řetězy šneku.....	301	
postup mazání.....	299	
údržba a servis		
bezpečnost při údržbě.....	5	
ContourMax™		
kontrola osově vůle.....	485	
mazání.....	483	
intervaly mazání.....	289	
plán údržby	282	
požadavky na údržbu	282	
servis		
na konci sezony	287	
před sezonou	286	
příprava stroje.....	281	
prohlídky během záběhu.....	285–286	
vkládací sběrače		
kontrola a nastavení napětí	392	
údržba stroje		
na konci sezony	287	
před sezonou	286	
úhel adaptéru	142	
V		
vačky		
nastavení vačky přiřaháče	188	
seřízení vačky přiřaháče.....	190	
vana podávací desky		
spuštění dolů.....	409	
zvednutí nahoru.....	411	
vkládací sběrače		
hnací válec.....	394	
demontáž.....	394	
instalace.....	396	
ložisko hnacího válce		
demontáž.....	397	
instalace.....	400	
ložisko vodícího válce		
výměna.....	405	
napnutí sběrače		
kontrola, nastavení	392	
nastavení rychlosti	173	
vodící válec	400	
demontáž.....	400	
instalace.....	403	
výměna vkládacího sběrače.....	389	
volby		
adaptéry.....	521	
přiřaháče		
souprava plastových prstů.....	524	
soupravy ocelových prstů.....	524	
stabilizační kola	525	
upevňovací souprava pro nástavec pro		
slunečnice.....	513	
ContourMax™	480	
kontrola osově vůle.....	485	
mazání.....	483	
nastavení kol s nožním spínačem	136	
vyrovnání výšky kol	137, 481	
naklápěcí moduly		
boční naklonění	519	
souprava kompletní výplně rozhraní.....	518	
souprava prodlouženého středového plechu.....	517	
soupravy adaptéru pro 10V snímače	516	
soupravy deflektorů plodin.....	516	
soupravy uzávěrů.....	519	
podávání plodin		
horní příčný šnek	511	
sada stěrací lišty	520	
sada úložného držáku pro zvedáče klasů	509	
volitelné prvky	509	
dělicí tyče pro rýži	215	
kryty hlavy nože.....	384	
instalace.....	384	
naklápěcí moduly	516	
rozšiřující sada hydraulického zásobníku	519	
podávání plodin	509	
lopatka vkládacího šneku	518	
přepravní systémy	490	
řetězová kola pohonu přiřaháče	169	
žací lišty	515	
sada vertikálního nože.....	514	

REJSTŘÍK

souprava lapače kamenů.....	515
vyvážení křídel	
kontrola a nastavení vyvážení křídel	162
vzdálenost přiháněče	
měření	439

Z

žárovky	
výměna	313
zvedací přiháněče.....	176, 439, 467
bezpečnostní podpěry přiháněče	41
deaktivace	42
zajištění	41
koncové štíty přiháněče.....	456
kontrola a nastavení snímače výšky přiháněče.....	178
odstraňování závad	534
pohony přiháněče	
hnací řetězová kola	469
volitelné pro speciální stavy plodin	169
poloha vpřed/vzad	179
nastavení	180
změna polohy válců.....	180
pouzdra prstové trubky	450
prohnutí přiháněče.....	444
prsty přiháněče.....	447
demontáž ocelových prstů.....	447
demontáž plastových prstů.....	448
montáž ocelových prstů	448
montáž plastových prstů	449
rychlost přiháněče.....	168
sklon prstů přiháněče.....	188
systemy pohonu přiháněče	467
kryty.....	52
vačka přiháněče	
nastavení a pravidla	188
seřízení vačky přiháněče	190
výměna snímače výšky přiháněče.....	177
výměna snímačů rychlosti přiháněče	476
výška přiháněče	175
vystředění.....	445
vzdálenost přiháněče	
měření.....	439
vzdálenost přiháněče od žací lišty.....	439
nastavení	442

Doporučené provozní kapaliny a maziva

Špičkový výkon svého zařízení zajistíte výlučným používáním čistých provozních kapalin a maziv.

- Pro manipulaci s veškerými provozními kapalinami a mazivy používejte pouze čisté nádoby.
- Provozní kapaliny a maziva uchovávejte na místech chráněných před prachem, vlhkostí a ostatními zdroji znečištění.

Mazivo	Technické údaje	Popis	Použití	Kapacity
Mazivo	Víceúčelový SAE	Vysoce tepelně a tlakově odolné (EP) mazivo na bázi lithia max. s 1 % disulfidu molybdenu (NLGI třída 2).	Podle potřeby, není-li uvedeno jinak	–
		Vysoce tepelně a tlakově odolné (EP) mazivo na bázi lithia max. s 10 % disulfidu molybdenu (NLGI třída 2).	Posuvné klouby kloubového hřídele	–
Mazivo na převody	SAE 85W–140	Třída API GL-5	Hnací skříň nože	1,5 litru (1,6 kvartu)
			Hlavní převodovka	2,75 l (2,9 kvartu)
			Doplňková převodovka	2,25 l (2,4 kvartu)
Hydraulický olej	<p>Transhydraulický olej jedné třídy. Viskozita při 60,1 cSt při 40 °C (104 °F) Viskozita při 9,5 cSt při 100 °C (212 °F)</p> <p>Doporučené značky:</p> <ul style="list-style-type: none"> • Petro-Canada Duratran • John Deere Hy-Gard J20C • CNH Hy-Tran Ultraction • CNH Hy-Tran Multi-traction • AGCO Permatran 821 XL 	Mazivo trans / hydraulický olej	Zásobník systémů pohonu adaptéru	95 litrů (25,1 US galonů)
Řetězový olej	Řetězový olej s viskozitou 100–150 sCt při 40 °C (104 °F) nebo minerální olej SAE 20W-50 bez detergentů a rozpouštědel	Řetězový olej je formulován tak, aby poskytoval dobrou ochranu proti opotřebení a odolnost proti pění. Chrání řetěz a hnací řetězová kola před opotřebením.	Hnací řetěz přiháněče	–



BY **MacDon**

ZÁKAZNÍCI
MacDon.com

PRODEJCI
Portal.MacDon.com

Ochranné známky produktů jsou v držení
výrobců a/nebo distributorů těchto produktů.

Vytištěno v Kanadě