

# **Série D2**

## **Plateforme de coupe à tapis pour andaineuses**

Manuel d'opération

262913 Révision A

Traduction du manuel d'origine

Plateforme de coupe à tapis série D2 pour andaineuses

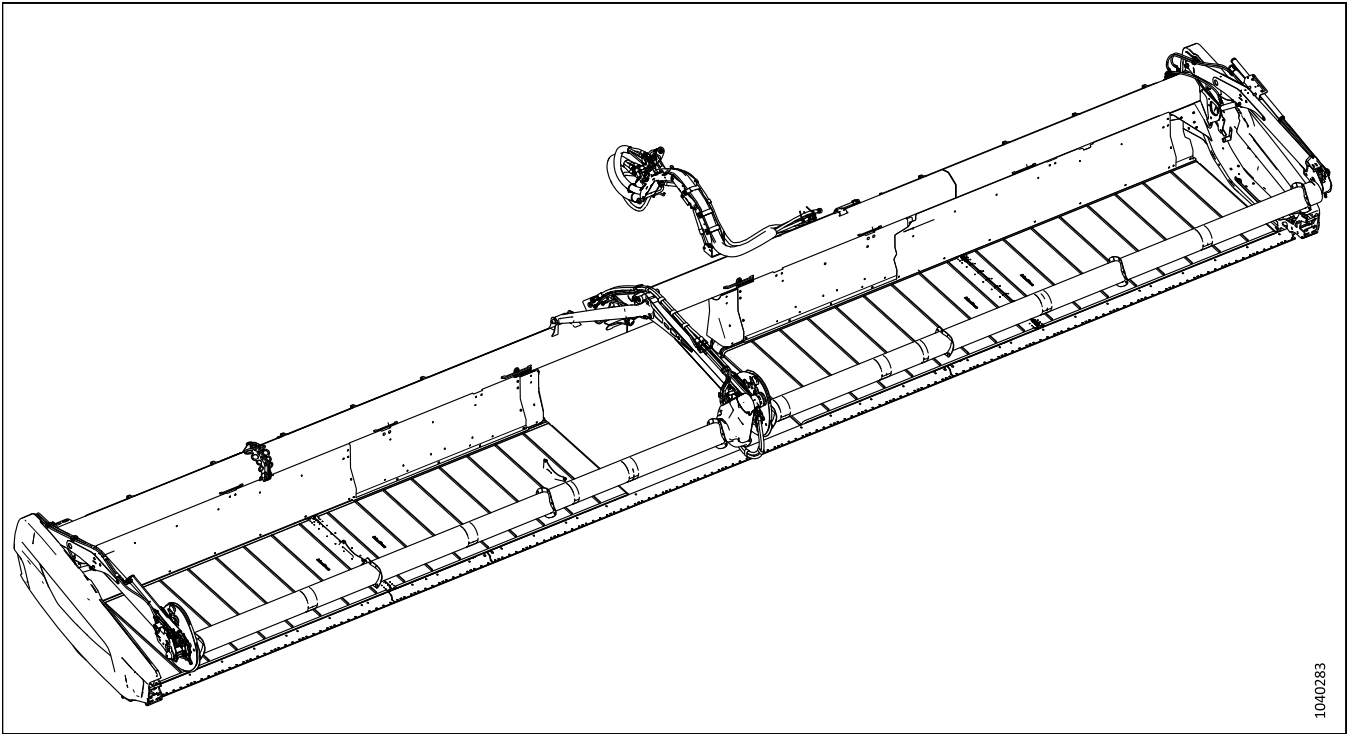

Date de publication : septembre 2024

© 2024 MacDon Industries, Ltd.

Les informations contenues dans cette publication sont basées sur les informations dont nous disposons et qui sont en vigueur au moment de l'impression. MacDon Industries, Ltd. ne fait aucune déclaration et ne donne aucune garantie, expresse ou implicite, quant à l'information contenue dans cette publication. MacDon Industries, Ltd. se réserve le droit d'apporter des modifications à tout moment et sans préavis.



# Déclaration de conformité



## EC Declaration of Conformity

[1] **MacDon**

MacDon Industries Ltd.  
680 Moray Street,  
Winnipeg, Manitoba, Canada  
R3J 3S3

[4] As per Shipping Document

[5] 22-Apr-24

[2] Windrower Header

[6] \_\_\_\_\_

[3] MacDon D2 SP Series

Adrienne Tankeu  
Product Integrity

EN	BG	CZ	DA
<p>We, [1] Declare, that the product: Machine Type: [2] Name &amp; Model: [3] Serial Number(s): [4] fulfils all the relevant provisions of the Directive 2006/42/EC. Harmonized standards used, as referred to in Article 7(2): EN ISO 4254-1:2015 EN ISO 4254-1:2015/A1:2021 EN ISO 4254-7:2017 Place and date of declaration: [5] Identity and signature of the person empowered to draw up the declaration: [6] Name and address of the person authorized to compile the technical file: Guillaume Quenot General Manager, MacDon Europe GmbH Hagenauer Straße 59 65203 Wiesbaden (Germany) gquenot@macdon.com</p>	<p>Ние, [1] декларираме, че следният продукт: Тип машина: [2] Наименование и модел: [3] Сериен номер(а) [4] отговаря на всички приложими разпоредби на директива 2006/42/ЕО. Използвани са следните хармонизирани стандарти според чл. 7(2): EN ISO 4254-1:2015 EN ISO 4254-1:2015/A1:2021 EN ISO 4254-7:2017 Място и дата на декларацията: [5] Име и подпис на лицето, упълномощено да изготви декларацията: [6] Име и адрес на лицето, упълномощено да състави техническия файл: Гуillaume Яуенот Управител, MacDon Europe GmbH Hagenauer Straße 59 65203 Wiesbaden (Германия) gquenot@macdon.com</p>	<p>My, [1] Prohláshujeme, že produkt: Typ zařízení: [2] Název a model: [3] Sériové(á) číslo(a): [4] splňuje všechna relevantní ustanovení směrnice 2006/42/EC. Byly použity harmonizované standardy, jak je uvedeno v článku 7(2): EN ISO 4254-1:2015 EN ISO 4254-1:2015/A1:2021 EN ISO 4254-7:2017 Místo a datum prohlášení: [5] Identita a podpis osoby oprávněné k vydání prohlášení: [6] Jméno a adresa osoby oprávněné k vyplnění technického souboru: Guillaume Quenot generální ředitel, MacDon Europe GmbH Hagenauer Straße 59 65203 Wiesbaden (Německo) gquenot@macdon.com</p>	<p>Vi, [1] erklærer, at produktet: Maskintype [2] Navn og model: [3] Serienummer (-numre): [4] Opfylder alle bestemmelser i direktiv 2006/42/EF. Anvendte harmoniserede standarder, som henviser til i paragraf 7(2): EN ISO 4254-1:2015 EN ISO 4254-1:2015/A1:2021 EN ISO 4254-7:2017 Sted og dato for erklæringen: [5] Identitet på og underskrift fra den person, som er bemyndiget til at udarbejde erklæringen: [6] Navn og adresse på den person, som er bemyndiget til at udarbejde den tekniske fil: Guillaume Quenot Direktør, MacDon Europe GmbH Hagenauer Straße 59 D-65203 Wiesbaden (Tyskland) gquenot@macdon.com</p>
<p>Wir, [1] Erklären hiermit, dass das Produkt: Maschinentyp: [2] Name &amp; Modell: [3] Seriennummer (n): [4] alle relevanten Vorschriften der Richtlinie 2006/42/EG erfüllt. Harmonisierte Standards wurden, wie in folgenden Artikeln angegeben, verwendet 7(2): EN ISO 4254-1:2015 EN ISO 4254-1:2015/A1:2021 EN ISO 4254-7:2017 Ort und Datum der Erklärung: [5] Name und Unterschrift der Person, die dazu befugt ist, die Erklärung auszustellen: [6] Name und Anschrift der Person, die dazu berechtigt ist, die technischen Unterlagen zu erstellen: Guillaume Quenot General Manager, MacDon Europe GmbH Hagenauer Straße 59 65203 Wiesbaden (Alemannia) gquenot@macdon.com</p>	<p>Nosotros [1] declaramos que el producto: Tipo de máquina: [2] Nombre y modelo: [3] Números de serie: [4] cumple con todas las disposiciones pertinentes de la directriz 2006/42/EC. Se utilizaron normas armonizadas, según lo dispuesto en el artículo 7(2): EN ISO 4254-1:2015 EN ISO 4254-1:2015/A1:2021 EN ISO 4254-7:2017 Lugar y fecha de la declaración: [5] Identidad y firma de la persona facultada para dar redactar la declaración: [6] Nombre y dirección de la persona autorizada para elaborar el expediente técnico: Guillaume Quenot Gerente general - MacDon Europe GmbH Hagenauer Straße 59 65203 Wiesbaden (Saksamaa) gquenot@macdon.com</p>	<p>Meie, [1] deklareerime, et toode Seadme tüüp: [2] Nimi ja mudel: [3] Seerianumbrid: [4] vastab kõigile direktiivi 2006/42/EÜ asjakohastele sätetele. Kasutatud on järgnevaid harmoniseeritud standardeid, millele on viidatud ka punktis 7(2): EN ISO 4254-1:2015 EN ISO 4254-1:2015/A1:2021 EN ISO 4254-7:2017 Deklaratsiooni koht ja kuupäev: [5] Deklaratsiooni koostamiseks volitatud isiku nimi ja allkiri: [6] Tehnilise dokumendi koostamiseks volitatud isiku nimi ja aadress: Guillaume Quenot Peadirektor, MacDon Europe GmbH Hagenauer Straße 59 65203 Wiesbaden (Saksamaa) gquenot@macdon.com</p>	<p>Nous soussignés, [1] Déclarons que le produit : Type de machine : [2] Nom et modèle : [3] Numéro(s) de série : [4] Est conforme à toutes les dispositions pertinentes de la directive 2006/42/EC. Utilisation des normes harmonisées, comme indiqué dans l'Article 7(2): EN ISO 4254-1:2015 EN ISO 4254-1:2015/A1:2021 EN ISO 4254-7:2017 Lieu et date de la déclaration : [5] Identité et signature de la personne ayant reçu le pouvoir de rédiger cette déclaration : [6] Nom et adresse de la personne autorisée à constituer le dossier technique : Guillaume Quenot Directeur général, MacDon Europe GmbH Hagenauer Straße 59 65203 Wiesbaden (Allemagne) gquenot@macdon.com</p>

# EC Declaration of Conformity

<p style="text-align: center;"><b>IT</b></p> <p>Noi, [1] Dichiaro che il prodotto: Tipo di macchina: [2] Nome e modello: [3] Numero(i) di serie: [4] soddisfa tutte le disposizioni rilevanti della direttiva 2006/42/CE.  Utilizzo degli standard armonizzati, come indicato nell'Articolo 7(2): EN ISO 4254-1:2015 EN ISO 4254-1:2015/A1:2021 EN ISO 4254-7:2017  Luogo e data della dichiarazione: [5] Nome e firma della persona autorizzata a redigere la dichiarazione: [6]  Nome e persona autorizzata a compilare il file tecnico: Guillaume Quenot General Manager, MacDon Europe GmbH Hagenauer Straße 59 65203 Wiesbaden (Germania) gquenot@macdon.com</p>	<p style="text-align: center;"><b>HU</b></p> <p>Mi, [1] Ezennel kijelentjük, hogy a következő termék: Gép típusa: [2] Név és modell: [3] Szériaszám(ok): [4] teljesíti a következő irányelv összes vonatkozó előírásait: 2006/42/EK.  Az alábbi harmonizált szabványok kerültek alkalmazásra a 7(2) cikkely szerint: EN ISO 4254-1:2015 EN ISO 4254-1:2015/A1:2021 EN ISO 4254-7:2017  A nyilatkozattétel ideje és helye: [5] Azon személy kiléte és aláírása, aki jogosult a nyilatkozat elkészítésére: [6]  Azon személy neve és aláírása, aki felhatalmazott a műszaki dokumentáció összeállítására: Guillaume Quenot Vezérigazgató, MacDon Europe GmbH Hagenauer Straße 59 65203 Wiesbaden (Németország) gquenot@macdon.com</p>	<p style="text-align: center;"><b>LT</b></p> <p>Mes, [1] Pareiškiami, kad šis produktas: Mašinos tipas: [2] Pavadinimas ir modelis: [3] Serijos numeris (-iai): [4] atitinka taikomus reikalavimus pagal Direktyvą 2006/42/EB.  Naudojami harmonizuoti standartai, kai nurodoma straipsnyje 7(2): EN ISO 4254-1:2015 EN ISO 4254-1:2015/A1:2021 EN ISO 4254-7:2017  Deklaracijos vieta ir data: [5] Asmens tapatybės duomenys ir parašas asmens, įgaliojoto sudaryti šią deklaraciją: [6]  Vardas ir pavardė asmens, kuris įgaliojato sudaryti šį techninį failą: Guillaume Quenot Generalinis direktorius, MacDon Europe GmbH Hagenauer Straße 59 65203 Wiesbaden (Vokietija) gquenot@macdon.com</p>	<p style="text-align: center;"><b>LV</b></p> <p>Mēs, [1] Deklarējam, ka produkts: Mašīnas tips: [2] Nosaukums un modelis: [3] Sērijas numurs(-i): [4] Atbilst visām būtiskajām Direktīvas 2006/42/EK prasībām.  Piemēroti šādi saskaņotie standarti, kā minēts 7. panta 2. punktā: EN ISO 4254-1:2015 EN ISO 4254-1:2015/A1:2021 EN ISO 4254-7:2017  Deklarācijas parakstīšanas vieta un datums: [5] Tās personas vārds, uzvārds un paraksts, kas ir pilnvarota sagatavot šo deklarāciju: [6]  Tās personas vārds, uzvārds un adrese, kas ir pilnvarota sastādīt tehnisko dokumentāciju: Guillaume Quenot Generāldirektors, MacDon Europe GmbH Hagenauer Straße 59 65203 Wiesbaden (Vācija) gquenot@macdon.com</p>
<p style="text-align: center;"><b>NL</b></p> <p>Wij, [1] Verklaren dat het product: Machinetype: [2] Naam en model: [3] Serienummer(s): [4] voldoet aan alle relevante bepalingen van de Richtlijn 2006/42/EC.  Geharmoniseerde normen toegepast, zoals vermeld in Artikel 7(2): EN ISO 4254-1:2015 EN ISO 4254-1:2015/A1:2021 EN ISO 4254-7:2017  Plaats en datum van verklaring: [5] Naam en handtekening van de bevoegde persoon om de verklaring op te stellen: [6]  Naam en adres van de geautoriseerde persoon om het technisch dossier samen te stellen: Guillaume Quenot Algemeen directeur, MacDon Europe GmbH Hagenauer Straße 59 65203 Wiesbaden (Duitsland) gquenot@macdon.com</p>	<p style="text-align: center;"><b>PO</b></p> <p>My niżej podpisani, [1] Oświadczamy, że produkt: Typ urządzenia: [2] Nazwa i model: [3] Numer serijny/numery seryjne: [4] spełnia wszystkie odpowiednie przepisy dyrektywy 2006/42/WE.  Zastosowaliśmy następujące (zharmonizowane) normy zgodnie z artykułem 7(2): EN ISO 4254-1:2015 EN ISO 4254-1:2015/A1:2021 EN ISO 4254-7:2017  Data i miejsce oświadczenia: [5] Imię i nazwisko oraz podpis osoby upoważnionej do przygotowania deklaracji: [6]  Imię i nazwisko oraz adres osoby upoważnionej do przygotowania dokumentacji technicznej: Guillaume Quenot Dyrektor generalny, MacDon Europe GmbH Hagenauer Straße 59 65203 Wiesbaden (Niemcy) gquenot@macdon.com</p>	<p style="text-align: center;"><b>PT</b></p> <p>Nós, [1] Declaramos, que o produto: Tipo de máquina: [2] Nome e Modelo: [3] Número(s) de Série: [4] cumpre todas as disposições relevantes da Directiva 2006/42/CE.  Normas harmonizadas aplicadas, conforme referido no Artigo 7(2): EN ISO 4254-1:2015 EN ISO 4254-1:2015/A1:2021 EN ISO 4254-7:2017  Local e data da declaração: [5] Identidade e assinatura da pessoa autorizada a elaborar a declaração: [6]  Nome e endereço da pessoa autorizada a compilar o ficheiro técnico: Guillaume Quenot Gerente Geral, MacDon Europa Ltda. Hagenauer Straße 59 65203 Wiesbaden (Alemanha) gquenot@macdon.com</p>	<p style="text-align: center;"><b>RO</b></p> <p>Noi, [1] Declarăm, că următorul produs: Tipul mașinii: [2] Denumirea și modelul: [3] Număr (numere) serie: [4] corespunde tuturor dispozițiilor esențiale ale directivei 2006/42/EC.  Au fost aplicate următoarele standarde armonizate conform articolului 7(2): EN ISO 4254-1:2015 EN ISO 4254-1:2015/A1:2021 EN ISO 4254-7:2017  Data și locul declarației: [5] Identitatea și semnătura persoanei împuternicite pentru întocmirea declarației: [6]  Numele și semnătura persoanei autorizate pentru întocmirea cărții tehnice: Guillaume Quenot Manager General, MacDon Europe GmbH Hagenauer Straße 59 65203 Wiesbaden (Germania) gquenot@macdon.com</p>
<p style="text-align: center;"><b>SR</b></p> <p>Mi, [1] Izjavljujem da proizvod Tip mašine: [2] Naziv i model: [3] Serijski broj(ovi): [4] Ispunjava sve relevantne odredbe direktive 2006/42/EC.  Korišćeni su usklađeni standardi kao što je navedeno u članu 7(2): EN ISO 4254-1:2015 EN ISO 4254-1:2015/A1:2021 EN ISO 4254-7:2017  Datum i mesto izdavanja deklaracije: [5] Identitet i potpis lica ovlašćenog za sastavljanje deklaracije: [6]  Ime i adresa osobe ovlašćene za sastavljanje tehničke datoteke: Guillaume Quenot Generalni direktor, MacDon Europe GmbH Hagenauer Straße 59 65203 Wiesbaden (Nemačka) gquenot@macdon.com</p>	<p style="text-align: center;"><b>SV</b></p> <p>Mi, [1] Intyggar att produkten: Maskintyp: [2] Namn och modell: [3] Serienummer: [4] uppfyller alla relevanta villkor i direktivet 2006/42/EG.  Harmoniserade standarder används, såsom anges i artikel 7(2): EN ISO 4254-1:2015 EN ISO 4254-1:2015/A1:2021 EN ISO 4254-7:2017  Plats och datum för intyget: [5] Identitet och signatur för person med befogenhet att upprätta intyget: [6]  Namn och adress för person behörig att upprätta den tekniska dokumentationen: Guillaume Quenot Administrativ chef, MacDon Europe GmbH Hagenauer Straße 59 65203 Wiesbaden (Tyskland) gquenot@macdon.com</p>	<p style="text-align: center;"><b>SL</b></p> <p>Mi, [1] izjavljam, da izdelek: Vrsta stroja: [2] Ime in model: [3] Serijska/-e številka/-e: [4] ustreza vsem zadevnim določbam Direktive 2006/42/ES.  Uporabljeni usklajeni standardi, kot je navedeno v členu 7(2): EN ISO 4254-1:2015 EN ISO 4254-1:2015/A1:2021 EN ISO 4254-7:2017  Kraj in datum izjave: [5] Istovetnost in podpis osebe, opolnomočene za pripravo izjave: [6]  Ime in naslov osebe, pooblaščenega za pripravo tehnične datoteke: Guillaume Quenot Generalni direktor, MacDon Europe GmbH Hagenauer Straße 59 65203 Wiesbaden (Nemčija) gquenot@macdon.com</p>	<p style="text-align: center;"><b>SK</b></p> <p>My, [1] týmto prehlasujem, že tento výrobok: Typ zariadenia: [2] Názov a model: [3] Výrobné číslo: [4] splňa príslušné ustanovenia a základné požiadavky smernice č. 2006/42/ES.  Použitie harmonizované normy, ktoré sa uvádzajú v článku č. 7(2): EN ISO 4254-1:2015 EN ISO 4254-1:2015/A1:2021 EN ISO 4254-7:2017  Miesto a dátum prehlásenia: [5] Meno a podpis osoby oprávnenej vypracovať toto prehlásenie: [6]  Meno a adresa osoby oprávnenej zostaviť technický súbor: Guillaume Quenot Generálny riaditeľ MacDon Europe GmbH Hagenauer Straße 59 65203 Wiesbaden (Nemecko) gquenot@macdon.com</p>



## UK Declaration of Conformity

[1] **MacDon**

MacDon Industries Ltd.  
680 Moray Street,  
Winnipeg, Manitoba, Canada  
R3J 3S3

[4] As per Shipping Document

[5] 22-Apr-24

[2] Windrower Header

[6] \_\_\_\_\_

[3] MacDon D2 SP Series

Adrienne Tankeu  
Product Integrity

We, [1]

Declare, that the product:

Machine Type: [2]

Name & Model: [3]

Serial Number(s): [4]

fulfills all relevant provisions of the Supply of Machinery (Safety) Regulations 2008

Designated standards used are :

EN ISO 4254-1:2015

EN ISO 4254-1:2015/A1:2021

EN ISO 4254-7:2017

Place and date of declaration: [5]

Identity and signature of the person empowered to draw up the declaration: [6]

## Introduction

Ce manuel contient des informations sur la plateforme de coupe à tapis MacDon de série D2 pour andaineuses.

### ***Votre machine***

Bien configurée, la plateforme de coupe à tapis de série D2 est compatible avec les andaineuses de série M1 et M2, ainsi que le système de support pour tracteur TM100.

Lorsqu'une plateforme de coupe à tapis de série D2 est attelée à votre andaineuse MacDon, elle coupe et dépose la culture en andains floconneux et uniformes.

### ***Votre manuel***

**Lisez attentivement toute de la documentation fournie avant d'entretenir, de réparer ou d'utiliser la machine.**

Considérez ce manuel comme votre première source d'informations sur la machine. Si vous suivez les instructions fournies, votre plateforme fonctionnera correctement pendant de nombreuses années. Si vous avez besoin d'informations plus détaillées sur l'entretien, contactez votre concessionnaire MacDon..

La table des matières et l'index vous indiqueront où se trouvent des passages spécifiques de ce manuel. Passez en revue la table des matières de manière à vous familiariser avec la structuration des informations.

Au moment de configurer la machine ou d'effectuer des réglages, relisez et suivez les réglages recommandés de la machine indiqués dans toutes les publications MacDon pertinentes. Ne pas le faire pourrait compromettre le fonctionnement et la durée de vie de la machine et créer une situation dangereuse.

Les conventions suivantes sont utilisées dans ce document :

- Les désignations à droite et à gauche sont déterminées à partir de la position de l'opérateur. L'avant de la plateforme fait face à la culture.
- Sauf indication contraire, utilisez les valeurs de couple de serrage standards fournies dans *8.1 Spécifications des couples de serrage, page 405*.
- Lorsque des valeurs de couple de 30 Nm ou moins sont indiquées, leurs équivalents sont fournis à la fois en pieds-livres (pi-lb) et en pouces-livres (po-lb).

### **NOTE:**

Maintenez vos publications MacDon à jour. La version la plus récente peut être téléchargée depuis notre site Web ([www.macdon.com](http://www.macdon.com)) ou depuis notre site réservé aux concessionnaires (<https://portal.macdon.com>) (identifiant requis).

### **NOTE:**

Ce manuel est disponible dans les langues suivantes :

Chinois	Français
Danois	Russe
Anglais	

Conservez ce manuel à portée de main pour pouvoir le consulter fréquemment, ou pour le passer aux nouveaux opérateurs ou propriétaires. Le boîtier de rangement manuel (A) est situé à l'arrière de la plateforme, à côté du pied extérieur droit.

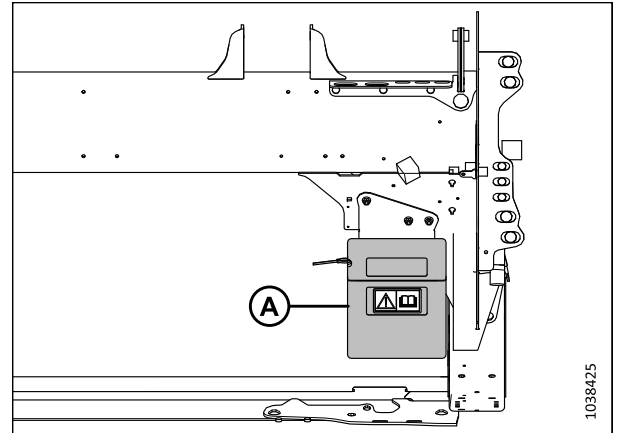

Figure 1: Emplacement de rangement du manuel pour D215–D225

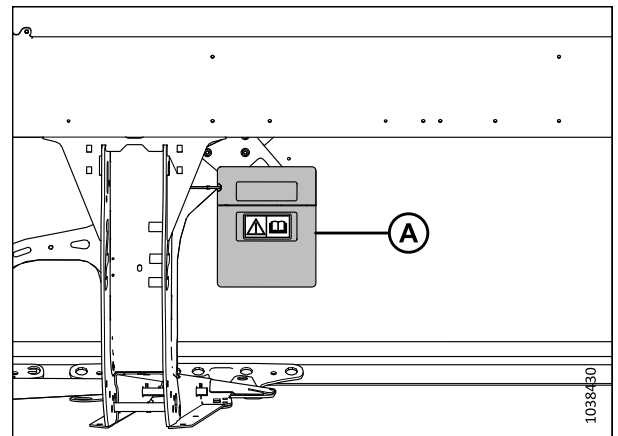

Figure 2: Emplacement de rangement du manuel pour D230–D241

### ***Votre garantie***

La garantie MacDon est valable pour les clients qui utilisent et entretiennent leur matériel selon ce manuel. Une copie de la Politique de garantie de MacDon Industries Limited expliquant cette garantie doit vous avoir été remise par votre concessionnaire. Les dommages résultant de l'une des conditions suivantes annuleront la garantie :

- Accident
- Mauvais usage
- Abus
- Maintenance inadéquate ou négligence
- Utilisation anormale ou extraordinaire de la machine
- Utilisation de la machine, de son équipement, de ses composants ou de ses pièces d'une manière non conforme avec les instructions du fabricant.

## Résumé des modifications

La liste suivante fournit des détails sur les principales modifications de la version précédente de ce document.

Partie	Résumé des modifications	Usage interne seulement
<i>Déclaration de conformité, page i</i>	Mise à jour des documents relatifs à la déclaration de conformité du R.-U. et de la CE.	Intégrité du produit
<i>Introduction, page iv</i>	Ajout de produits compatibles.	Assistance produit
<i>1.6 Sécurité des pneus, page 9</i>	Ajout d'informations sur la sûreté des pneus.	Publications techniques
<i>1.10 Emplacements des autocollants de sécurité, page 14</i>	Changement de position des autocollants sur le tube arrière de la D225.	ECN 65853
<i>2.2 Spécifications de la plateforme, page 39</i>	Poids des plateformes mis à jour.	ECN 65271
<i>Installation du capot du diviseur de la plateforme, page 57</i>	Ajout d'une valeur de couple de serrage pour la vis M6 dans le tube de support du capot du diviseur.	ECN 65318
<i>3.6.3 Réglages du rabatteur, page 76</i>	Ajout d'une référence à la procédure de réglage de l'angle des doigts du rabatteur.	Assistance produit
<i>3.7.8 Vitesse du tapis, page 86</i>	Ajout d'informations sur l'effet de la vitesse du tapis sur la formation de l'andain.	Assistance produit
<i>Vérification et réglage de l'orientation du capteur de hauteur du rabatteur – Séries M1 et M2 uniquement, page 89</i>	Rubrique mise à jour pour tenir compte du nouveau capteur de hauteur du rabatteur.	ECN 65242
<i>Vérins avant-arrière centraux, page 93</i>	Ajout d'une image et d'un message pour montrer la position recommandée du rabatteur lorsque le couteau vertical (en option) est installé.	Assistance produit
<i>Vérification et réglage de la tension du capteur de position avant-arrière – Séries M1 et M2 uniquement, page 98</i>	Rubrique mise à jour pour tenir compte du nouveau capteur avant-arrière.	ECN 64090
<i>Réglage de l'ouverture d'expulsion sur le tablier avec déplacement hydraulique de la plateforme, page 112</i>	Mise à jour de l'image des goupilles d'arrêt du décalage du tablier.	ECN 65312
<i>Réglage de la tension de la chaîne de décalage hydraulique du tablier, page 113</i>	Rubrique mise à jour. La différence de hauteur entre le milieu de la chaîne et ses extrémités était de 25 à 50 mm et est désormais de 10 à 25 mm.	ECN 65312
<i>Réglage de la taille de l'ouverture d'expulsion sur la plateforme avec décalage manuel du tablier, page 115</i>	Ajout d'un message sur les options de déflecteurs d'extrémité larges.	Assistance produit
<i>4.1 Fixation des supports de la plateforme de coupe à tapis, page 147</i>	Ajout de messages sur l'installation recommandée de l'axe de chape de support de la plateforme pour les andaineuses à configuration de transport étroit.	ECN 65336
<i>4.4.2 Désattelage de la plateforme de l'andaineuse série M2, page 211</i>	Ajout d'une étape pour placer les blocs sous les butées de soutien de la plateforme lors du réglage de la plateforme au sol.	Assistance produit

Partie	Résumé des modifications	Usage interne seulement
<i>5.2.4 Entretien de l'équipement – Fin de saison, page 222</i>	Retrait d'une rubrique nommée <i>Entreposage de la plateforme</i> , car elle contenait les mêmes informations que la rubrique nommée <i>Fin de saison</i> .	Publications techniques
<i>Toutes les 50 heures, page 227</i>	Ajout des couteaux verticaux (en option) dans la rubrique sur la lubrification toutes les 50 heures.	Assistance produit
<i>5.4.2 Réglage du capteur de vitesse du couteau, page 236</i>	Ajout d'une procédure pour régler le capteur de vitesse des couteaux.	ECN 65317
<i>5.5.8 Doigts de couteaux courts et rabatteurs, page 275</i>	Rubrique mise à jour. Le rabatteur de couteau MD n° 286333 a été remplacé par le MD n° 286904. Les numéros de pièce ont été mis à jour dans tout le manuel.	ECN 65553
<i>5.8.2 Retrait de l'air du système hydraulique de levage du rabatteur, page 327</i>	Ajout d'une procédure pour le retrait de l'air du système hydraulique de levage du rabatteur.	ECN 65213
<i>6.1.9 Tiges de déflecteurs à expulsion aux extrémités, page 383</i>	Ajout d'une rubrique pour l'option de tiges de déflecteurs d'expulsion aux extrémités.	Assistance produit
Troisième de couverture	Erreur corrigée dans la conversion des litres en quarts américains.	Assistance produit

## Modèle et numéro de série

Notez le numéro de modèle, le numéro de série et l'année du modèle de la plateforme et de l'option Transport/roues stabilisatrices (le cas échéant) dans les espaces prévus.

### Plateforme de coupe à tapis de série D2

Modèle de la  
plateforme :

Numéro de  
série :

Modèle de  
l'année :

La plaque (A) du numéro de série de la plateforme est située sur la face arrière de cette dernière, à côté de la tôle d'extrémité gauche.

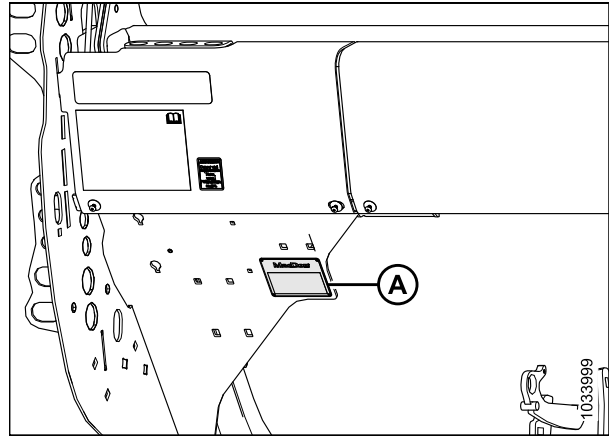

**Figure 3: Emplacement de la plaque du numéro de série de la plateforme**

A – Numéro de série de la plaque d'immatriculation

### Option de transport EasyMove<sup>MC</sup>

Numéro de  
série :

Modèle de  
l'année :

La plaque (A) du numéro de série de transport de l'option EasyMove<sup>MC</sup> est située sur l'assemblage de l'essieu de droite.

#### NOTE:

Le transport est une option et peut ne pas être installé sur cette plateforme.

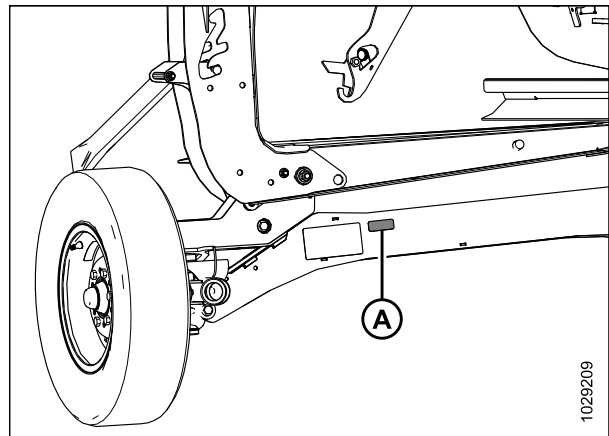

**Figure 4: Option de transport EasyMove**

A – Numéro de série de la plaque d'immatriculation



Déclaration de conformité.....	i
Introduction .....	iv
Résumé des modifications.....	vi
Modèle et numéro de série .....	viii
<b>Chapitre 1: Sécurité .....</b>	<b>1</b>
1.1 Symboles d’alerte de sécurité .....	1
1.2 Mots de signalisation .....	2
1.3 Sécurité générale .....	3
1.4 Sécurité relative à l’entretien.....	6
1.5 Sécurité du système hydraulique.....	8
1.6 Sécurité des pneus.....	9
1.7 Précautions relatives au soudage .....	10
1.8 Mise hors service et mise au rebut de l’équipement agricole.....	11
1.9 Signalisation de sécurité .....	13
1.9.1 Installation des autocollants de sécurité.....	13
1.10 Emplacements des autocollants de sécurité.....	14
1.11 Compréhension de la signalisation de sécurité .....	25
<b>Chapitre 2: Aperçu du produit .....</b>	<b>37</b>
2.1 Définitions .....	37
2.2 Spécifications de la plateforme .....	39
2.3 Dimensions .....	42
2.4 Identification des composants .....	43
<b>Chapitre 3: Opération.....</b>	<b>45</b>
3.1 Responsabilités du propriétaire/de l’opérateur .....	45
3.2 Sécurité opérationnelle .....	46
3.2.1 Supports de sécurité de la plateforme .....	46
3.2.2 Supports de sécurité du rabatteur.....	47
Enclenchement des supports de sécurité du rabatteur .....	47
Dégagement des supports de sécurité du rabatteur .....	48
3.2.3 Capots du diviseur de la plateforme .....	50
Ouverture du capot du diviseur.....	50
Fermeture du capot de la plateforme.....	51
Contrôle et réglage du capot de la plateforme .....	53
Démontage du capot de la plateforme .....	57
Installation du capot du diviseur de la plateforme .....	57
3.2.4 Capot d’entraînement du rabatteur.....	58
Retrait du capot d’entraînement du rabatteur .....	58
Installation du capot d’entraînement du rabatteur .....	60
3.2.5 Contrôle quotidien au démarrage .....	62
3.3 Période de rodage .....	63
3.4 Arrêt de l’andaineuse .....	64

## TABLE DES MATIÈRES

<b>3.5</b>	Commandes de la cabine .....	65
<b>3.6</b>	Configuration de la plateforme .....	66
3.6.1	Attelages de la plateforme.....	66
3.6.2	Réglages de la plateforme .....	66
3.6.3	Réglages du rabatteur.....	76
<b>3.7</b>	Variables d'opération de la plateforme.....	79
3.7.1	Hauteur de coupe .....	79
3.7.2	Coupe au-dessus du sol.....	79
Réglage des roues stabilisatrices.....	79	
Réglage des roues de transport EasyMove <sup>MC</sup> .....	80	
3.7.3	Coupe au sol .....	81
Réglage des patins intérieurs .....	82	
Réglage des patins extérieurs.....	83	
3.7.4	Flottement de la plateforme .....	84
3.7.5	Angle de la plateforme.....	84
Contrôle de l'angle de la plateforme .....	85	
3.7.6	Vitesse du rabatteur .....	85
Pignons d'entraînement de rabatteur en option.....	85	
3.7.7	Vitesse au sol .....	86
3.7.8	Vitesse du tapis .....	86
3.7.9	Informations sur la vitesse du couteau.....	87
Vérification de la vitesse des couteaux .....	87	
3.7.10	Hauteur du rabatteur .....	88
Vérification et réglage de l'orientation du capteur de hauteur du rabatteur – Séries M1 et M2 uniquement .....	89	
Remplacement du capteur de hauteur du rabatteur .....	90	
3.7.11	Position avant-arrière du rabatteur.....	91
Réglage de la position avant-arrière du rabatteur .....	92	
Vérins avant-arrière centraux.....	93	
Vérification et réglage de la tension du capteur de position avant-arrière – Séries M1 et M2 uniquement .....	98	
3.7.12	Angle des doigts du rabatteur.....	99
Réglages de la came du rabatteur.....	100	
Réglage de la came du rabatteur .....	102	
3.7.13	Vis transversale supérieure .....	103
Réglage de la position de la vis transversale supérieure – Vis en deux parties.....	103	
Vérification de l'absence d'interférence sur la vis transversale supérieure .....	105	
3.7.14	Diviseurs de récolte .....	106
Suppression des diviseurs de récoltes.....	106	
Installation des diviseurs de récolte .....	108	
3.7.15	Tiges de division de récolte .....	109
Retrait des tiges de division de récolte .....	110	
Installation des tiges du diviseur de récolte .....	110	
(Option) Tiges de diviseur à riz .....	111	
3.7.16	Ouverture d'expulsion.....	112
Réglage de l'ouverture d'expulsion sur le tablier avec déplacement hydraulique de la plateforme .....	112	
Réglage de la tension de la chaîne de décalage hydraulique du tablier .....	113	

## TABLE DES MATIÈRES

Réglage de la taille de l'ouverture d'expulsion sur la plateforme avec décalage manuel du tablier .....	115
3.7.17 Double andainage .....	116
Décalage hydraulique des tabliers.....	116
Décalage manuel des tabliers.....	117
3.7.18 Types d'andain .....	119
3.7.19 Conseils relatifs à la fenaison.....	122
Fanage.....	122
Humidité de la couche arable .....	122
Météo et topographie .....	122
Caractéristiques de l'andain.....	123
Conduite sur andains.....	123
Ratissage et fanage .....	123
Agents chimiques de séchage .....	123
<b>3.8</b> Mise à niveau de la plateforme .....	<b>124</b>
<b>3.9</b> Déburrage de la barre de coupe .....	<b>125</b>
<b>3.10</b> Transport .....	<b>126</b>
3.10.1 Transport de la plateforme sur l'andaineuse .....	126
3.10.2 Remorquage.....	126
Attelage de la plateforme à un véhicule de remorquage.....	127
Précautions pour le remorquage de la plateforme.....	127
3.10.3 Conversion de la position Transport à Travail .....	128
Retrait de la barre de remorquage.....	128
Rangement de la barre de remorquage .....	132
Déplacement des roues avant (gauche) en position de travail.....	133
Déplacement des roues arrière (de droite) en position de travail .....	136
3.10.4 Conversion de la position de Travail à la position de Transport.....	138
Déplacement des roues avant (gauche) en position de transport .....	138
Déplacement des roues arrière (de droite) en position de transport.....	140
Retrait de la barre d'attelage du stockage .....	142
Fixation de la barre de remorquage .....	143
<b>Chapitre 4: Attelage/déttelage de la plateforme .....</b>	<b>147</b>
<b>4.1</b> Fixation des supports de la plateforme de coupe à tapis.....	147
<b>4.2</b> Fixer la plateforme à une andaineuse séries M .....	149
4.2.1 Fixer une plateforme à une andaineuse série M – Vérin d'inclinaison hydraulique avec auto- alignement .....	149
4.2.2 Fixer une plateforme à une andaineuse série M – Vérin d'inclinaison hydraulique sans auto- alignement .....	155
4.2.3 Fixer une plateforme à une andaineuse série M – Vérin d'inclinaison mécanique .....	161
4.2.4 Raccordement du système hydraulique de la plateforme à l'andaineuse série M.....	166
4.2.5 Déconnexion du système hydraulique de la plateforme à l'andaineuse série M.....	169
4.2.6 Détacher une plateforme d'une andaineuse série M – Vérin d'inclinaison mécanique .....	171
4.2.7 Détacher une plateforme d'une andaineuse série M – Vérin d'inclinaison mécanique .....	175
<b>4.3</b> Attelage de la plateforme à une andaineuse de série M1.....	180
4.3.1 Raccordement hydraulique de la plateforme à l'andaineuse de série M1 .....	187
4.3.2 Déttelage de la plateforme de l'andaineuse de série M1.....	191
<b>4.4</b> Fixation de la plateforme à une andaineuse série M2 .....	197

4.4.1 Raccordement du système hydraulique de la plateforme à l'andaineuse série M2 .....	207
4.4.2 Désattelage de la plateforme de l'andaineuse série M2 .....	211
<b>Chapitre 5: Maintenance et entretien .....</b>	<b>219</b>
5.1 Préparation de la machine pour l'entretien .....	219
5.2 Exigences concernant l'entretien.....	220
5.2.1 Plan/dossier de maintenance .....	220
5.2.2 Inspection de rodage .....	222
5.2.3 Entretien de l'équipement – Pré-saison .....	222
5.2.4 Entretien de l'équipement – Fin de saison .....	222
5.2.5 Vérification des flexibles et conduites hydrauliques.....	223
5.3 Lubrification .....	225
5.3.1 Intervalles de graissage .....	225
Toutes les 10 heures .....	225
Toutes les 25 heures .....	226
Toutes les 50 heures .....	227
Toutes les 100 heures.....	229
Toutes les 250 heures.....	230
Toutes les 500 heures.....	230
5.3.2 Procédure de graissage .....	231
5.3.3 Lubrification de la chaîne d'entraînement du rabatteur .....	233
5.4 Système électrique .....	235
5.4.1 Remplacement des ampoules.....	235
5.4.2 Réglage du capteur de vitesse du couteau.....	236
5.4.3 Système de réglage électronique de la synchronisation des couteaux doubles .....	237
Dépannage de l'encodeur tactile – Andaineuses de la série M uniquement.....	237
Codes de défaut du dépannage – andaineuses de série M1 et M2.....	243
5.5 Barre de coupe .....	251
5.5.1 Remplacement de section de couteau .....	251
5.5.2 Retrait du couteau .....	252
5.5.3 Retrait du roulement de la tête de couteau .....	254
5.5.4 Installation du roulement de la tête de couteau .....	254
5.5.5 Installation du couteau .....	255
5.5.6 Couteaux de rechange .....	257
5.5.7 Doigts et supports de couteaux pointus .....	257
Configuration des doigts de lamier pointus sur les plateformes à couteau unique .....	259
Configuration de la protection des couteaux pointus sur la plateforme à couteau double – D225– D235 .....	260
Configuration de doigt de lamier pointu sur les plateformes à couteau double – D241.....	261
Réglage des doigts de couteaux et de la barre de protection .....	262
Remplacement des doigts de couteau pointus .....	264
Vérification du rabatteur - doigt des couteaux .....	267
Ajustement du rabatteur - doigt des couteaux .....	268
Remplacement du doigt de lamier central pointu – Plateforme à couteau double .....	270
Vérification du rabatteur central sur une plateforme à couteau double – Doigts de lamier pointus.....	272
Réglage du rabatteur central sur une plateforme à couteau double – Doigts de lamier pointus .....	274
5.5.8 Doigts de couteaux courts et rabatteurs.....	275

## TABLE DES MATIÈRES

Configuration des doigts de lamier courts sur les plateformes à couteau unique.....	276
Configuration des doigts de lamier courts sur les plateformes à couteau double – Toutes dimensions sauf D241 .....	277
Configuration des doigts de lamier courts sur les plateformes à couteau double – D241 .....	278
Remplacement de doigts de couteaux courts ou doigts de couteaux d'extrémité .....	279
Vérification du rabatteur – Doigts de couteaux courts .....	281
Réglage du rabatteur – Doigts de couteaux courts .....	282
Remplacement du doigt de lamier central – Plateformes à couteau double.....	283
Vérification du rabatteur central sur les plateformes à couteau double – Doigts de lamier courts .....	285
Réglage du rabatteur central sur les plateformes à couteau double – Doigts de lamier courts .....	287
5.5.9 Blindage de la tête de couteau .....	289
Installation du blindage de la tête de couteau.....	289
<b>5.6</b> Système d'entraînement de couteau.....	291
5.6.1 Boîtier d'entraînement de couteau.....	291
Contrôle du niveau d'huile dans le boîtier d'entraînement de couteau .....	291
Vérification des boulons de fixation .....	292
Vidange de l'huile du boîtier d'entraînement de couteau.....	292
<b>5.7</b> La plateforme .....	294
5.7.1 Retrait des tapis.....	294
5.7.2 Installation des tapis.....	296
5.7.3 Réglage de la tension du tapis d'alimentation .....	298
5.7.4 Réglage de l'alignement du tapis .....	301
5.7.5 Entretien du rouleau du tapis.....	302
Inspection du roulement de rouleau du tapis.....	302
Retrait de rouleaux libres de tapis .....	303
Remplacement du roulement du rouleau libre de tablier du tapis latéral.....	304
Installation de rouleaux libres de tapis .....	307
Retrait du rouleau d'entraînement des tapis latéraux.....	309
Remplacement du roulement à rouleau d'entraînement du tapis .....	311
Installation du rouleau d'entraînement des tapis latéraux.....	312
5.7.6 Déflecteurs du tapis .....	315
Retrait des déflecteurs de tapis larges .....	315
Installation des déflecteurs de tapis larges .....	317
Retrait des déflecteurs étroits de tapis .....	319
Installation des déflecteurs de tapis étroits .....	320
<b>5.8</b> Rabatteur.....	322
5.8.1 Dégagement entre le rabatteur et la barre de coupe .....	323
Mesure de l'écartement entre le rabatteur et la barre de coupe .....	323
Réglage de l'écartement entre le rabatteur et la barre de coupe.....	325
5.8.2 Retrait de l'air du système hydraulique de levage du rabatteur .....	327
5.8.3 Centrage du rabatteur .....	328
5.8.4 Doigts du rabatteur .....	330
Retrait des doigts de rabatteur en acier .....	330
Installation des doigts de rabatteur en acier .....	331
Retrait des doigts de rabatteur en plastique .....	332
Installation des doigts de rabatteur en plastique .....	333
5.8.5 Bagues du tube à doigts .....	334
Retrait des bagues des rabatteurs.....	334
Installation de bagues sur les rabatteurs.....	339
5.8.6 Blindages du rabatteur.....	346

## TABLE DES MATIÈRES

Remplacement des flasques des rabatteurs à l'extrémité de la came extérieure .....	346
Remplacement des flasques des rabatteurs à l'extrémité de la came intérieure .....	348
Remplacement des boucliers des rabatteurs à l'extrémité extérieure .....	350
Remplacement des boucliers des rabatteurs à l'extrémité intérieure .....	352
Remplacement des supports des blindages du rabatteur .....	354
<b>5.9</b> Entraînement du rabatteur .....	<b>356</b>
5.9.1 Chaîne d'entraînement du rabatteur .....	356
Desserrage de la chaîne d'entraînement du rabatteur .....	356
Serrage de la chaîne d'entraînement du rabatteur .....	357
5.9.2 Pignon d'entraînement du rabatteur .....	359
Retrait du pignon d'entraînement du rabatteur unique .....	359
Installation du pignon d'entraînement du rabatteur unique .....	360
Retrait du pignon double optionnel de l'entraînement du rabatteur .....	360
Installation du pignon double optionnel de l'entraînement du rabatteur .....	363
<b>5.10</b> Système de transport – en option .....	<b>365</b>
5.10.1 Vérification du couple de serrage des boulons des roues .....	365
5.10.2 Vérification du couple de serrage des boulons de l'ensemble de transport .....	365
5.10.3 Vérification de la pression des pneus .....	367
5.10.4 Changement de la connexion de la barre de remorquage de l'axe à la chape .....	368
5.10.5 Changement de la connexion de la barre d'attelage de la chape à l'axe .....	370
<b>5.11</b> Couteau vertical VertiBlade <sup>MC</sup> – Option .....	<b>373</b>
5.11.1 Remplacement des sections de couteaux verticaux .....	373
5.11.2 Lubrification du couteau vertical .....	376
<b>Chapitre 6: Options et accessoires.....</b>	<b>379</b>
<b>6.1</b> Kits de distribution de la récolte .....	<b>379</b>
6.1.1 Kit de relevage des cultures .....	379
6.1.2 Kit de fixation des releveurs de récolte .....	379
6.1.3 Rogner le kit de support de rangement du diviseur .....	380
6.1.4 Diviseurs de récolte flottants .....	380
6.1.5 Transporteur à vis transversal supérieur intégral .....	381
6.1.6 Kit de griffes de rabatteurs pour récolte couchée .....	382
6.1.7 Kit de la tige de diviseur à riz .....	382
6.1.8 Tiges de formage d'andains – Expulsion centrale .....	383
6.1.9 Tiges de déflecteurs à expulsion aux extrémités .....	383
6.1.10 Kits du couteau vertical VertiBlade <sup>MC</sup> .....	384
6.1.11 Kit pour déflecteur d'extrémité large .....	384
<b>6.2</b> Kits de barres de coupe .....	<b>385</b>
6.2.1 Kit pare-pierres .....	385
6.2.2 Doigt de lamier à quatre points .....	385
<b>6.3</b> Kits de plateforme .....	<b>386</b>
6.3.1 Système de transport EasyMove <sup>MC</sup> .....	386
6.3.2 Conditionneur de fourrage HC20 .....	386
6.3.3 Kit de doigts d'extrémité intérieurs en acier .....	387
6.3.4 Kit de doigts d'extrémité extérieurs en acier .....	387
6.3.5 Kit de doigts de rabatteur en plastique .....	388

## TABLE DES MATIÈRES

---

6.3.6 Kit de doigts de rabatteur en acier .....	388
6.3.7 Kit de roue stabilisatrice .....	389
6.3.8 Kit de patins en acier .....	389
6.3.9 Kit de phares de chaume .....	390
<b>Chapitre 7: Dépannage .....</b>	<b>391</b>
7.1 Dépannage des pertes de récolte sur la barre de coupe .....	391
7.2 Dépannage du fauchage et des composants de couteau .....	394
7.3 Dépannage du rabattage .....	397
7.4 Dépannage de la plateforme et des tapis .....	399
7.5 Dépannage concernant la récolte de pois et de haricots .....	400
7.6 Dépannage concernant la formation d'andains .....	403
<b>Chapitre 8: Référence .....</b>	<b>405</b>
8.1 Spécifications des couples de serrage .....	405
8.1.1 Caractéristiques des boulons métriques .....	405
8.1.2 Caractéristiques des boulons métriques – Fonte d'aluminium .....	407
8.1.3 Raccords hydrauliques à joint torique – réglables .....	408
8.1.4 Raccords hydrauliques à joint torique – non réglables .....	410
8.1.5 Raccords hydrauliques à joints toriques axiaux .....	410
8.1.6 Raccords de tuyaux à filetage conique .....	412
8.2 Tableau de conversion .....	414
<b>Index .....</b>	<b>415</b>
<b>Fluides et huiles recommandés .....</b>	<b>421</b>





# Chapitre 1: Sécurité

La compréhension et le respect systématique de ces procédures de sécurité contribueront à assurer la sécurité des personnes qui utilisent la machine et de celles qui se trouvent à proximité.

## 1.1 Symboles d'alerte de sécurité

Le symbole d'alerte de sécurité indique les messages de sécurité importants dans ce manuel et sur les signalisations de sécurité apposées sur la machine.

Ce symbole signifie :

- **ATTENTION !**
- **SOYEZ PRUDENT !**
- **VOTRE SÉCURITÉ EST EN JEU !**

Lisez attentivement et respectez le message de sécurité qui accompagne ce symbole.

### Pourquoi la sécurité est-elle importante pour vous ?

- Les accidents rendent invalide et tuent
- Les accidents coûtent cher
- Les accidents peuvent être évités



Figure 1.1: Symbole de sécurité

## 1.2 Mots de signalisation

Trois mots indicateurs, **DANGER**, **WARNING (AVERTISSEMENT)** et **CAUTION (ATTENTION)**, sont utilisés pour vous avertir de situations dangereuses. Deux mots indicateurs, **IMPORTANT** et **REMARQUE** désignent des informations non liées à la sécurité.

Les mots-indicateurs sont sélectionnés selon les lignes directrices suivantes :

### **DANGER**

Indique une situation de danger imminent qui, si elle n'est pas évitée, entraînera la mort ou des blessures graves.

### **AVERTISSEMENT**

Indique une situation potentiellement dangereuse qui, si elle n'est pas évitée, pourrait entraîner la mort ou des blessures graves. Il peut également être utilisé pour vous mettre en garde contre des pratiques dangereuses.

### **ATTENTION**

Indique une situation potentiellement dangereuse qui, si elle n'est pas évitée, peut entraîner des blessures mineures ou modérées. Il peut également être utilisé pour vous mettre en garde contre des pratiques dangereuses.

#### **IMPORTANT:**

Indique une situation qui, si elle n'est pas évitée, pourrait entraîner un dysfonctionnement ou des dommages à la machine.

#### **NOTE:**

Fournit des informations supplémentaires ou des conseils.

### 1.3 Sécurité générale

L'utilisation, l'entretien et l'assemblage de machines présentent plusieurs risques pour la sécurité. Ces risques peuvent être réduits ou éliminés en respectant les procédures de sécurité pertinentes et en portant les équipements de protection individuelle appropriés.

#### ATTENTION

Voici les consignes générales de sécurité agricole qui doivent faire partie de votre procédure d'utilisation pour tous les types de machineries.

Portez tous les vêtements de protection et les dispositifs de sécurité personnelle qui pourraient être nécessaires pour la tâche à accomplir. Ne prenez **AUCUN** risque. Vous pourriez avoir besoin de ce qui suit :

- Un casque de sécurité
- Des chaussures de protection avec semelles antidérapantes
- Des lunettes de protection
- Des gants épais
- Des vêtements imperméables
- Un respirateur ou un masque filtrant

Prenez par ailleurs les précautions suivantes :

- Sachez que l'exposition à des bruits très forts peut provoquer des troubles d'audition. Portez des protections auditives adéquates telles qu'un casque antibruit ou des bouchons d'oreille pour vous protéger des bruits forts.



Figure 1.2: Matériel de sécurité



Figure 1.3: Matériel de sécurité

## SÉCURITÉ

- Ayez une trousse de premiers secours disponible en cas d'urgence.
- Ayez un extincteur non périmé et en état de marche sur la machine. Familiarisez-vous avec son utilisation.
- Ne laissez jamais des enfants s'approcher des machines.
- Sachez que les accidents se produisent souvent lorsque les opérateurs sont fatigués ou pressés. Prenez le temps d'examiner la manière la plus sûre d'accomplir une tâche. N'ignorez **JAMAIS** les signes de fatigue.

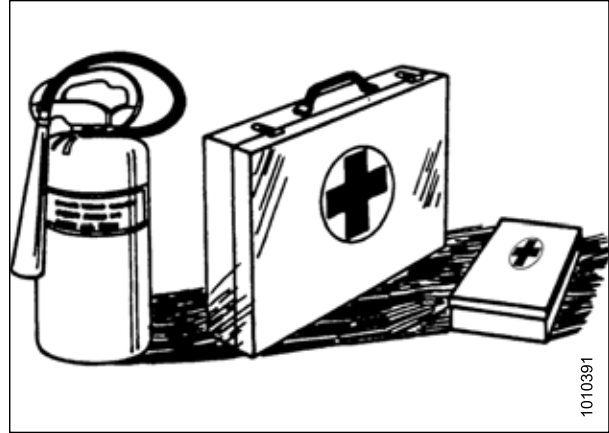

Figure 1.4: Matériel de sécurité

- Portez des vêtements près du corps et couvrez les cheveux longs. Ne portez **JAMAIS** d'objets pendants tels que des sweats à capuche, des foulards ou des bracelets.
- Maintenez tous les blindages en place. Ne modifiez ni ne retirez **JAMAIS** le matériel de sécurité. Assurez-vous que les protections de la transmission peuvent tourner sur leur arbre de manière indépendante et qu'elles peuvent se rétracter librement.
- N'utilisez que des pièces de rechange fabriquées ou homologuées par le fabricant du matériel. Les pièces provenant d'autres fabricants peuvent ne pas répondre aux exigences de résistance, de conception ou de sécurité.



Figure 1.5: Sécurité autour du matériel

- N'approchez pas vos mains, vos pieds, vos vêtements ou vos cheveux des pièces mobiles. Ne tentez **JAMAIS** de dégager des brouillages ou des objets d'une machine dont le moteur est en marche.
- Ne modifiez **PAS** la machine. Toute modification non autorisée peut affecter le fonctionnement et/ou la sécurité de la machine. Elle peut aussi réduire la durée de vie utile de la machine.
- Pour éviter des blessures ou même la mort du fait d'un démarrage inattendu de la machine, il faut **TOUJOURS** couper le moteur et retirer la clé de contact avant de quitter le poste de l'opérateur, quelle qu'en soit la raison.

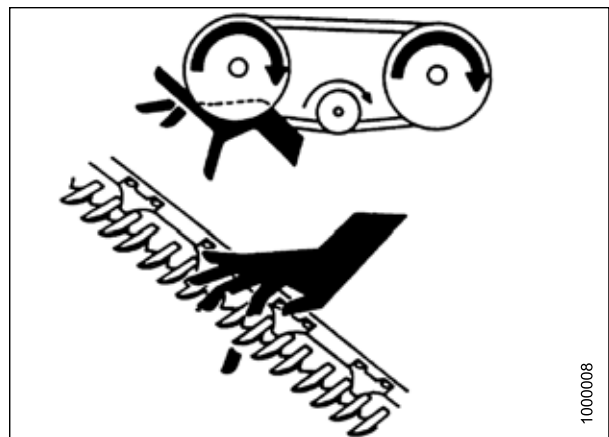

Figure 1.6: Sécurité autour du matériel

## SÉCURITÉ

- Maintenez la zone de travail de la machine propre et sèche. Les sols humides et/ou huileux sont glissants. Les endroits mouillés peuvent être dangereux lorsque l'on travaille avec du matériel électrique. Assurez-vous que toutes les prises de courant et tous les outils électriques sont adéquatement mis à la terre.
- Maintenez la zone de travail bien éclairée.
- Gardez les machines propres. La paille et la balle sur un moteur chaud représentent des risques d'incendie. Ne laissez **PAS** de l'huile ou de la graisse s'accumuler sur les plateformes de service, les échelles ou les commandes. Nettoyez les machines avant de les ranger.
- N'utilisez **JAMAIS** d'essence, de naphta ou toute autre matière volatile à des fins de nettoyage. Ces matières peuvent être toxiques ou inflammables.
- Lors du rangement des machines, couvrez les composants tranchants ou qui dépassent pour éviter toute blessure due à un contact accidentel.



Figure 1.7: Sécurité autour du matériel

## 1.4 Sécurité relative à l'entretien

Pour entretenir votre équipement en toute sécurité, vous devez suivre les procédures de sécurité appropriées et porter l'équipement de protection individuelle adapté à la tâche.

Pour assurer votre sécurité lors de l'entretien de la machine :

- Passez en revue le manuel de l'opérateur et vérifiez tous les éléments de sécurité avant toute mise en marche et/ou tout entretien de la machine.
- Placez toutes les commandes au point mort, coupez le moteur, serrez le frein de stationnement, retirez la clé du contact et attendez que toutes les pièces mobiles s'arrêtent avant tout entretien, tout réglage ou toute réparation de la machine.
- Suivez les bonnes pratiques d'atelier :
  - Maintenez les zones de travail propres et sèches
  - Assurez-vous que toutes les prises de courant et tous les outils électriques sont adéquatement mis à la terre
  - Maintenez la zone de travail bien éclairée
- Libérez la pression des circuits hydrauliques avant d'effectuer l'entretien et/ou de débrancher la machine.
- Assurez-vous que toutes les pièces sont bien serrées et que les conduites en acier, les flexibles et les raccords sont en bon état avant de mettre sous pression les systèmes hydrauliques.
- N'approchez pas les mains, les pieds, les vêtements, ni les cheveux des pièces mobiles ou rotatives.
- Faites évacuer la zone de tous passants, en particulier les enfants, lors de l'exécution de tâches d'entretien et de réparation ou lors des réglages.
- Installez des verrous de transport ou placez des béquilles sous le châssis avant de travailler sous la machine.
- Si plusieurs personnes travaillent en même temps à l'entretien de la machine, soyez conscient que la rotation manuelle d'une transmission ou de toute autre pièce entraînée mécaniquement (par exemple, pour accéder à un raccord de lubrification) mettra en mouvement des pièces dans d'autres zones (courroies, poulies et couteaux). Tenez-vous toujours à l'écart des pièces entraînées.



Figure 1.8: Les sols mouillés présentent des risques pour la sécurité

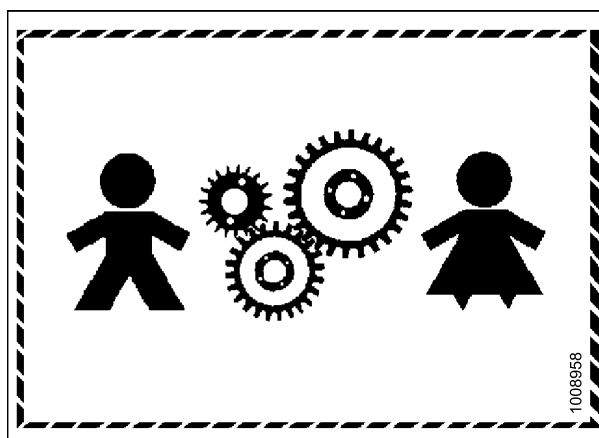

Figure 1.9: Ce matériel N'EST PAS sûr pour les enfants

## SÉCURITÉ

- Portez un équipement de protection lorsque vous travaillez sur la machine.
- Portez des gants épais lorsque vous travaillez sur les composants des couteaux.

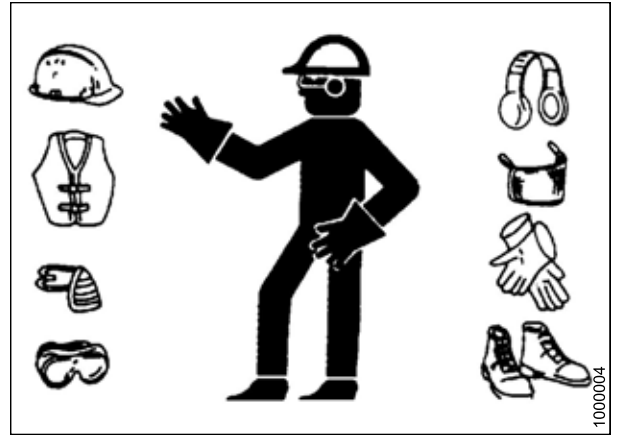

Figure 1.10: Équipement de protection individuelle

## 1.5 Sécurité du système hydraulique

En raison de la pression extrême à laquelle est soumis le liquide hydraulique, les fuites de liquide hydraulique peuvent être très dangereuses. Respectez les procédures de sécurité appropriées lors de l'inspection des fuites de liquide hydraulique et de l'entretien de l'équipement hydraulique.

- Mettez toujours toutes les commandes hydrauliques sur **NEUTRAL (point mort)** avant de quitter le poste de l'opérateur.
- Veillez à ce que tous les composants du système hydraulique soient maintenus propres et en bon état.
- Remplacez les flexibles et les conduites en acier qui sont usés, coupés, abrasés, aplatis ou pincés.
- Ne tentez **PAS** de faire des réparations de fortune sur les conduites, les raccords ou les flexibles hydrauliques, en utilisant des bandes, des pinces, du ciment ou des soudures. Le système hydraulique opère sous très haute pression. Les réparations de fortune peuvent lâcher brusquement et créer des situations dangereuses.

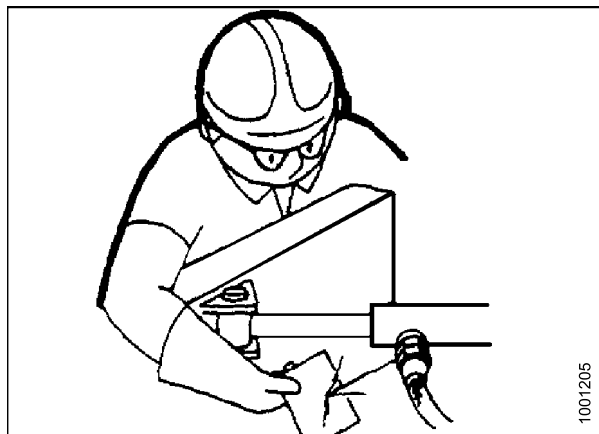

Figure 1.11: Test de fuites hydrauliques

- Portez des gants ou des lunettes adaptés lors de la recherche de fuites de fluides hydrauliques sous haute pression. Utilisez un morceau de carton comme écran au lieu de vos mains pour isoler et identifier une fuite.
- Consultez immédiatement un médecin si vous êtes blessé par un jet concentré et à haute pression de liquide hydraulique. Une infection grave ou une réaction toxique peut se développer si le fluide hydraulique transperce la peau.



Figure 1.12: Risque lié à la pression hydraulique

- Assurez-vous que toutes les pièces sont bien serrées et que les conduites en acier, les flexibles et les raccords sont en bon état avant de mettre sous pression un système hydraulique.

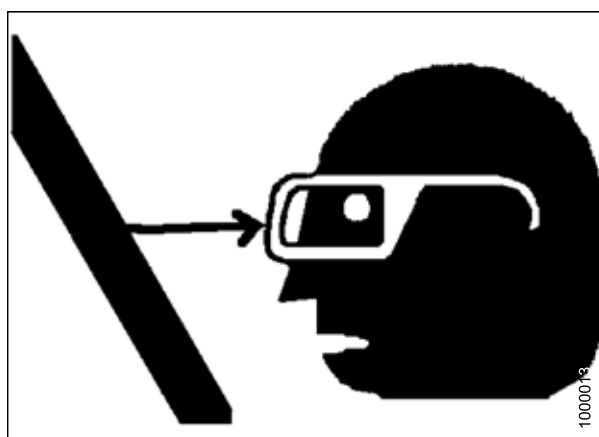

Figure 1.13: Sécurité autour du matériel



## 1.6 Sécurité des pneus

Le gonflage, l'installation, le retrait et la manipulation des pneus présentent plusieurs risques de sécurité dont il faut tenir compte.



### AVERTISSEMENT

- Un pneu peut exploser lors du gonflage et provoquer des blessures graves ou la mort.
- Respectez les procédures appropriées lors du montage d'un pneu. Un manquement à cette règle pourrait provoquer une explosion entraînant des blessures graves ou la mort.

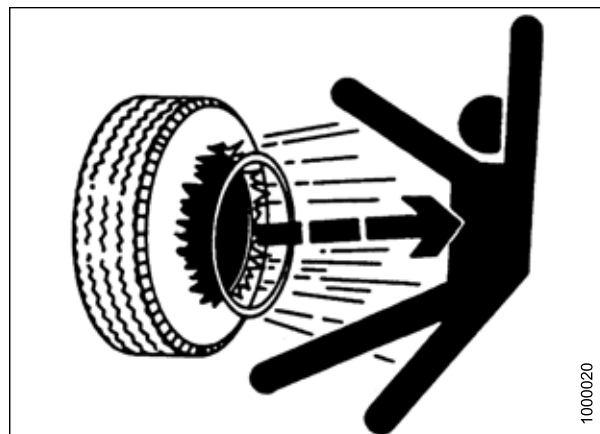

Figure 1.14: Pneu surgonflé



### AVERTISSEMENT

- Ne retirez, n'installez ou n'effectuez PAS de réparations sur un pneu sur une jante, sauf si vous avez l'outillage adéquat et l'expérience nécessaire pour le faire. Apportez le pneu et la jante dans un atelier de réparations de pneus agréé, si nécessaire.
- Assurez-vous que le pneu est bien positionné sur la jante avant de le gonfler. Si le pneu n'est pas correctement positionné sur la jante, ou s'il est trop gonflé, le talon du pneu peut se démettre d'un côté, provoquant ainsi une grosse fuite d'air projeté à grande vitesse. Une fuite d'air de cette nature peut propulser le pneu dans n'importe quelle direction, mettant ainsi en danger toute personne aux alentours.

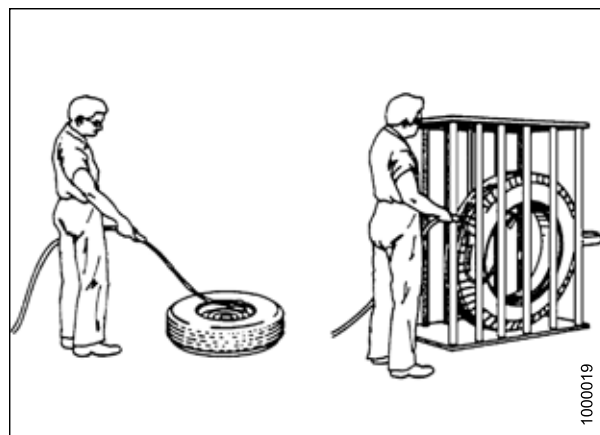

Figure 1.15: Gonflage des pneus en toute sécurité

- Ne montez PAS sur le pneu lorsque vous le gonflez. Utilisez un mandrin de gonflage et un flexible de rallonge lorsque vous gonflez le pneu.
- NE dépassez PAS la pression de gonflage maximale indiquée sur l'étiquette des pneus.
- Ne forcez jamais sur un pneu gonflé ou partiellement gonflé.
- Assurez-vous que tout l'air est sorti du pneu avant de le retirer de la jante.
- Ne soudez jamais une jante de roue.
- Remplacez les pneus défectueux. Remplacez les jantes de roue fissurées, usées ou très rouillées.

## 1.7 Précautions relatives au soudage

Pour ne pas endommager les appareils électroniques sensibles, **AUCUNE** soudure ne doit être effectuée sur la plateforme quand elle est reliée à une andaineuse.

### AVERTISSEMENT

N'essayez **JAMAIS** de souder sur la plateforme lorsqu'elle est reliée à une andaineuse. Cela pourrait endommager gravement les éléments électroniques fragiles et coûteux de la plateforme lorsqu'elle est reliée à une andaineuse. Il est impossible de savoir quel effet un courant élevé peut avoir sur des dysfonctionnements futurs ou une durée de vie plus courte.

Pour plus de précautions concernant le soudage, consultez le manuel d'opération de l'andaineuse.

S'il n'est pas possible de débrancher la plateforme de l'andaineuse avant le soudage, vous **DEVEZ** débrancher les composants électriques suivants de la plateforme :

1. Déconnectez le module de commande ETDK (A) du côté gauche de l'andaineuse en débranchant la cloison (B) du module.

#### NOTE:

Pour plus de clarté, certaines pièces ont été retirées de l'illustration.

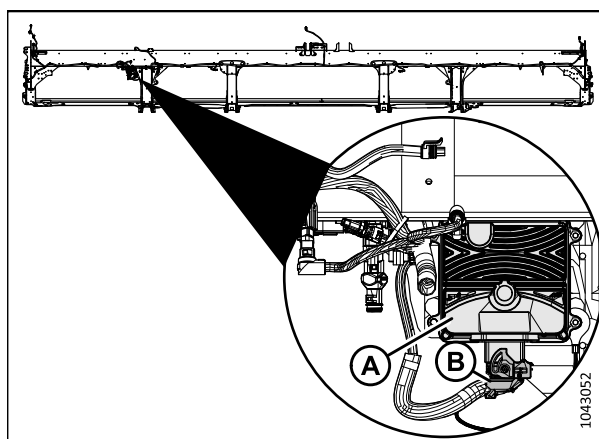

Figure 1.16: Module de commande du ETDK

2. Pour débrancher la cloison du module, poussez la languette (A) pour déverrouiller le bras (B).
3. Poussez le bras (B) vers le bas jusqu'à ce qu'il soit dans la position indiquée. Débranchez la cloison du module.

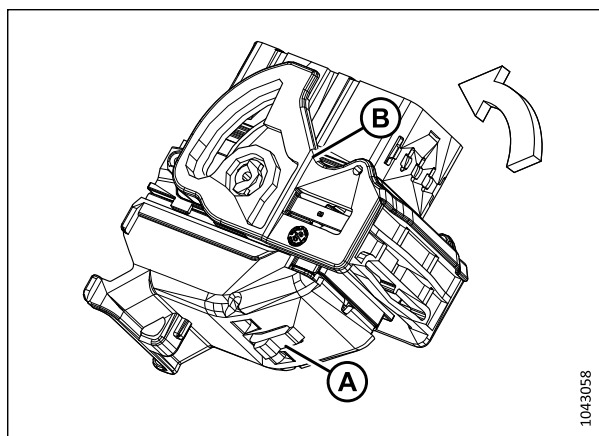

Figure 1.17: Débrancher la cloison du module de commande

## 1.8 Mise hors service et mise au rebut de l'équipement agricole

Lorsque l'équipement agricole ne peut plus être utilisé et doit être mis hors service et au rebut, les matériaux recyclables, dont les métaux ferreux et non ferreux, le caoutchouc et le plastique, les liquides tels que les lubrifiants, les réfrigérants et les carburants, ainsi que les matériaux dangereux présents dans les batteries, certaines ampoules et l'équipement électronique doivent être manipulés en toute sécurité et ne doivent pas être introduits dans l'environnement.

Respectez les réglementations et les directives des autorités locales.

Les produits où figure le symbole (A) **NE DOIVENT PAS** être jetés avec les déchets ménagers.

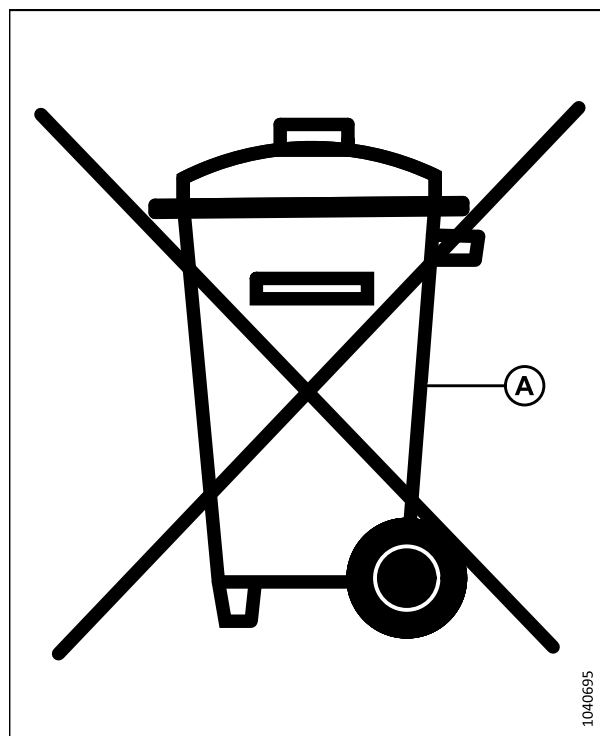

Figure 1.18: Symbole pour NE PAS JETER avec les déchets ménagers

Les matériaux où figure le symbole (B) doivent être recyclés comme l'indique l'étiquette.

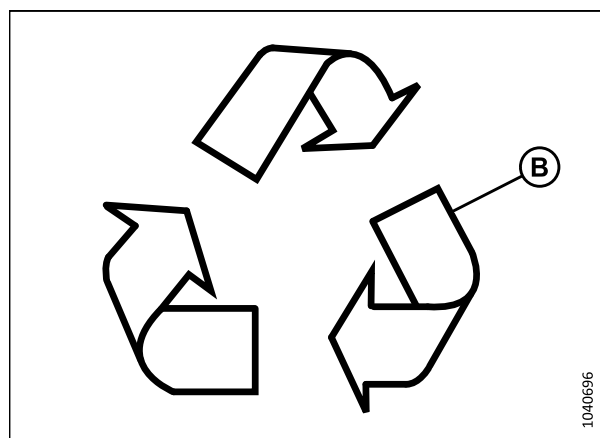

Figure 1.19: Symbole pour Recycler comme l'indique l'étiquette

## SÉCURITÉ

- Utilisez l'équipement de protection individuelle adapté lors du retrait et de la manipulation des objets et des matériaux.
- Utilisez l'équipement de protection individuelle adapté lors de la manipulation d'objets contenant des résidus de pesticides, fertilisants ou autres substances chimiques agricoles. Suivez les réglementations locales lors de la manipulation et de la mise au rebut de tels objets.
- Libérez en toute sécurité l'énergie accumulée dans les composants de suspension, les ressorts, ainsi que les systèmes hydrauliques et électriques.
- Recyclez ou réutilisez les matériaux d'emballage.
- Recyclez ou réutilisez les plastiques où est apposée une étiquette de spécifications pour un matériau tel que le PP TV 20. Ne les jetez **PAS** avec les déchets ménagers.
- Retournez les piles au vendeur ou déposez-les à un point de collecte. Les piles contiennent des substances dangereuses. Ne jetez **PAS** les piles avec les déchets ménagers.
- Respectez les réglementations locales pour la mise au rebut adéquate des matériaux dangereux tels que les huiles, les fluides hydrauliques, les liquides de frein et les carburants.
- Apportez les liquides réfrigérants à des personnes qualifiées dans des installations spécialisées pour mise au rebut. Les liquides réfrigérants ne doivent **JAMAIS** être libérés dans l'atmosphère.

## 1.9 Signalisation de sécurité

Les signalisations de sécurité sont des autocollants placés sur la machine lorsqu'il existe un risque de blessure ou lorsque l'opérateur doit prendre des précautions supplémentaires avant d'utiliser les commandes. Ils sont généralement jaunes.

- Maintenez les signalisations de sécurité propres et lisibles en permanence.
- Remplacez les signalisations de sécurité manquantes ou illisibles.
- Si une pièce d'origine sur laquelle est apposée la signalisation de sécurité est remplacée, assurez-vous que la pièce de rechange possède la signalisation de sécurité en vigueur.
- Des signalisations de sécurité de remplacement sont disponibles auprès de votre concessionnaire.

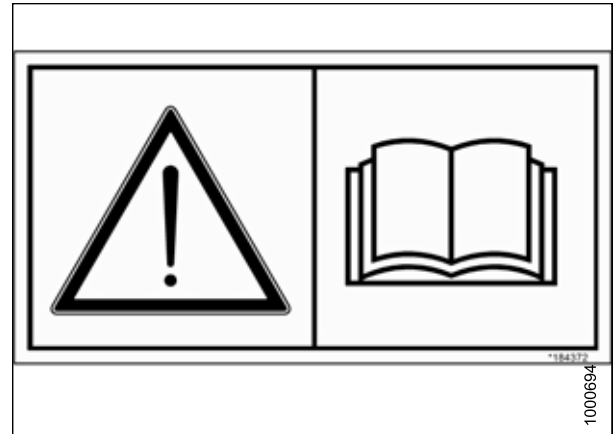

Figure 1.20: Autocollant du manuel de l'opérateur

### 1.9.1 Installation des autocollants de sécurité

Les autocollants de sécurité usés ou endommagés doivent être retirés et remplacés.

1. Décidez exactement où vous allez placer l'autocollant.
2. Nettoyez et séchez la zone d'installation.
3. Retirez la plus petite partie du papier de protection coupé.
4. Mettez l'autocollant en place et retirez lentement le papier restant, lissez-le lors de l'application.
5. Piquez les petites bulles d'air à l'aide d'une épingle et lissez-les.

## 1.10 Emplacements des autocollants de sécurité

Les panneaux de sécurité sont généralement des autocollants jaunes, et sont placés sur la machine lorsqu'il y a un risque de blessure corporelle, ou lorsque l'opérateur doit prendre des précautions supplémentaires avant de mettre en marche les commandes.

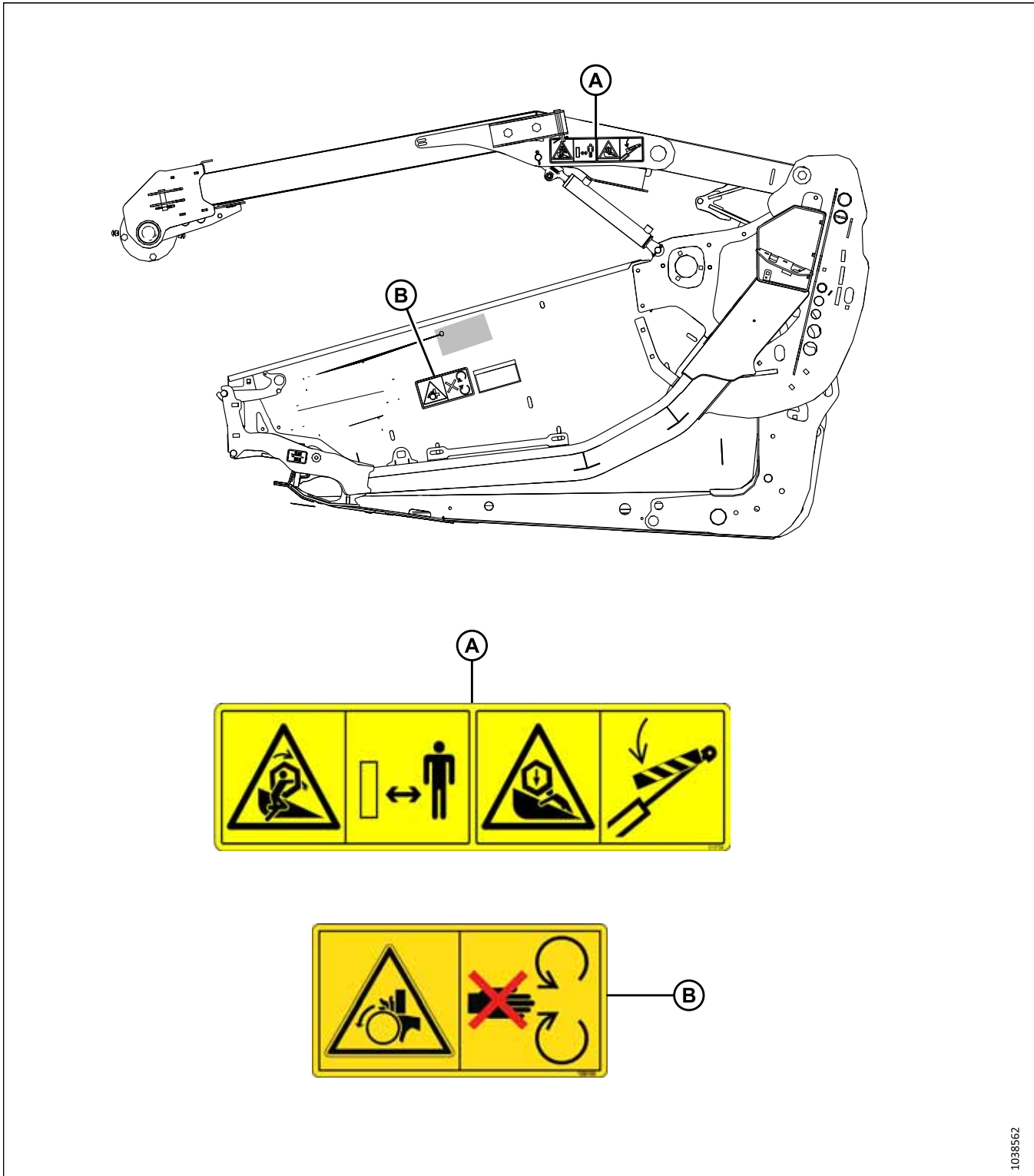

Figure 1.21: Tôles d'extrémité et bras de rabatteur

A – MD N° 360541 – Dangers liés à l'enchevêtrement par le rabatteur (deux emplacements)

B – MD N° 288195 – Danger, pièce rotative

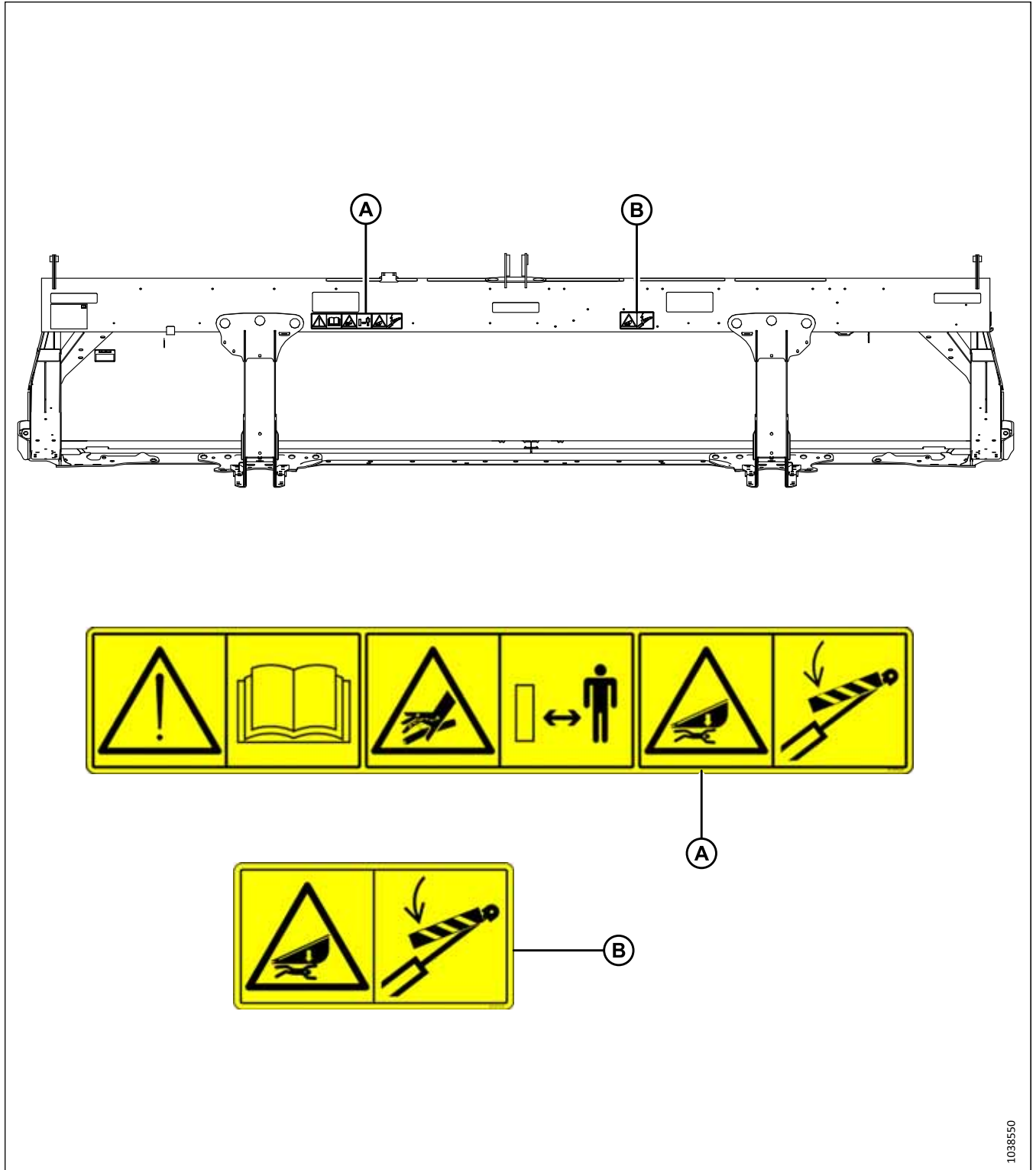

Figure 1.22: Tube arrière – Plateforme de coupe à tapis D215

A – MD N° 313725 – Lisez le manuel / Fluide à haute pression / Danger lié à la plateforme

B – MD N° 313733 – Risque d'écrasement de la plateforme

# SÉCURITÉ

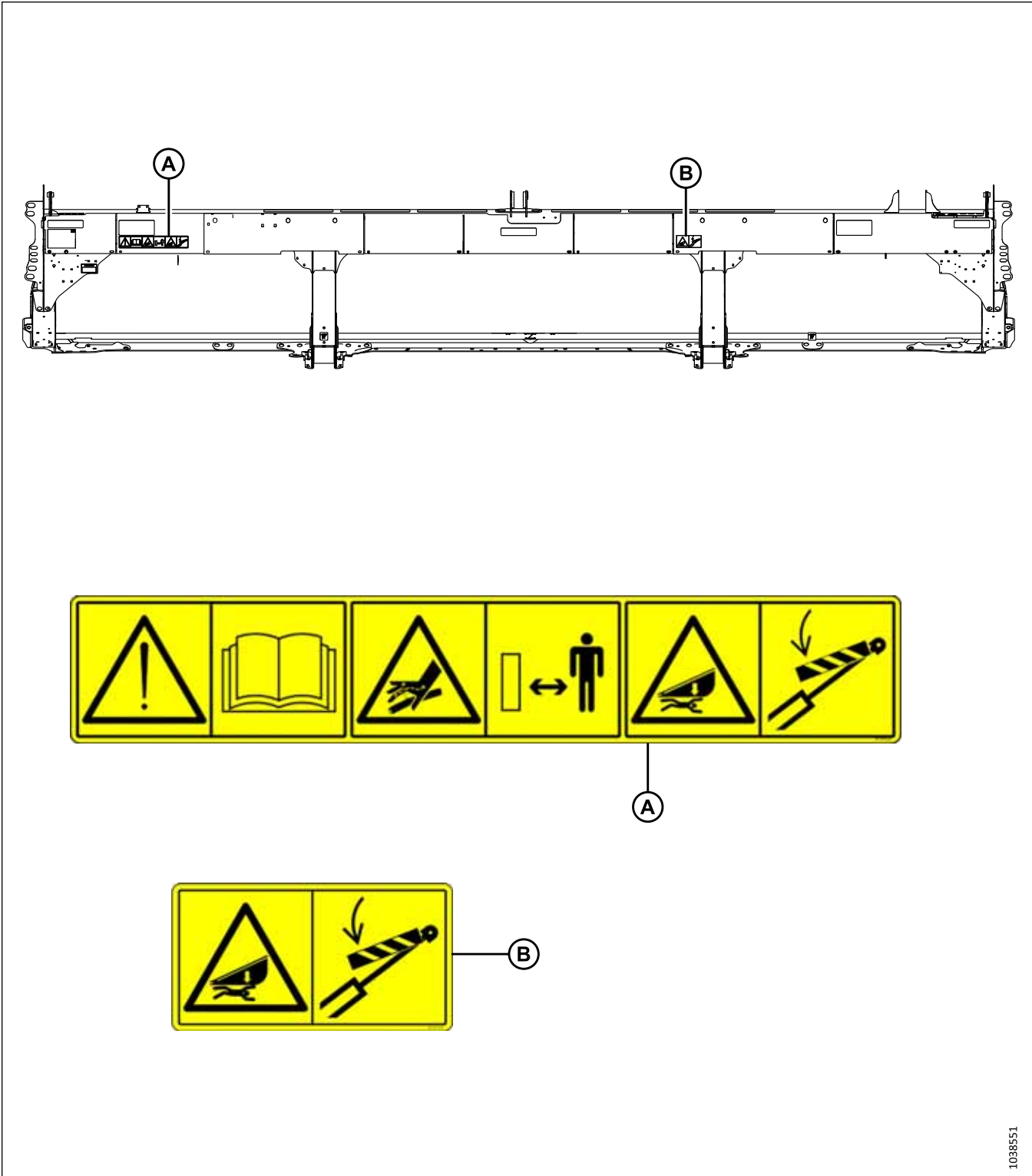

Figure 1.23: Tube arrière – Plateforme de coupe à tapis D220

A – MD N° 313725 – Lisez le manuel / Fluide à haute pression / Danger lié à la plateforme

B – MD N° 313733 – Risque d'écrasement de la plateforme



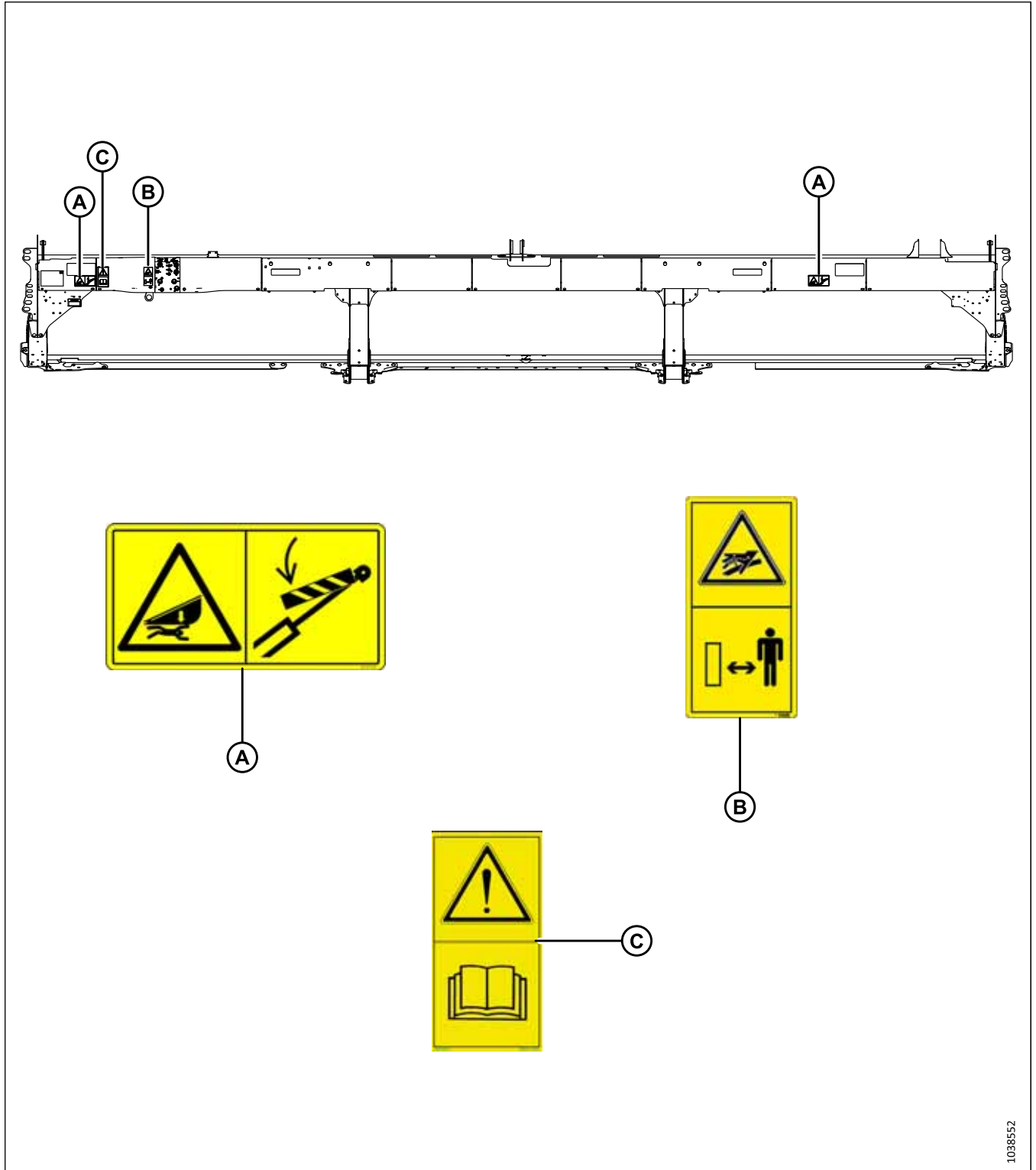

Figure 1.24: Tube arrière – Plateforme de coupe à tapis D225

A – MD N° 313733 – Risque d'écrasement de la plateforme

B – MD N° 174436 – Danger lié à du fluide à haute pression

C – MD N° 113482 – Risque général lié à l'utilisation et à l'entretien de la machine

1038552

# SÉCURITÉ

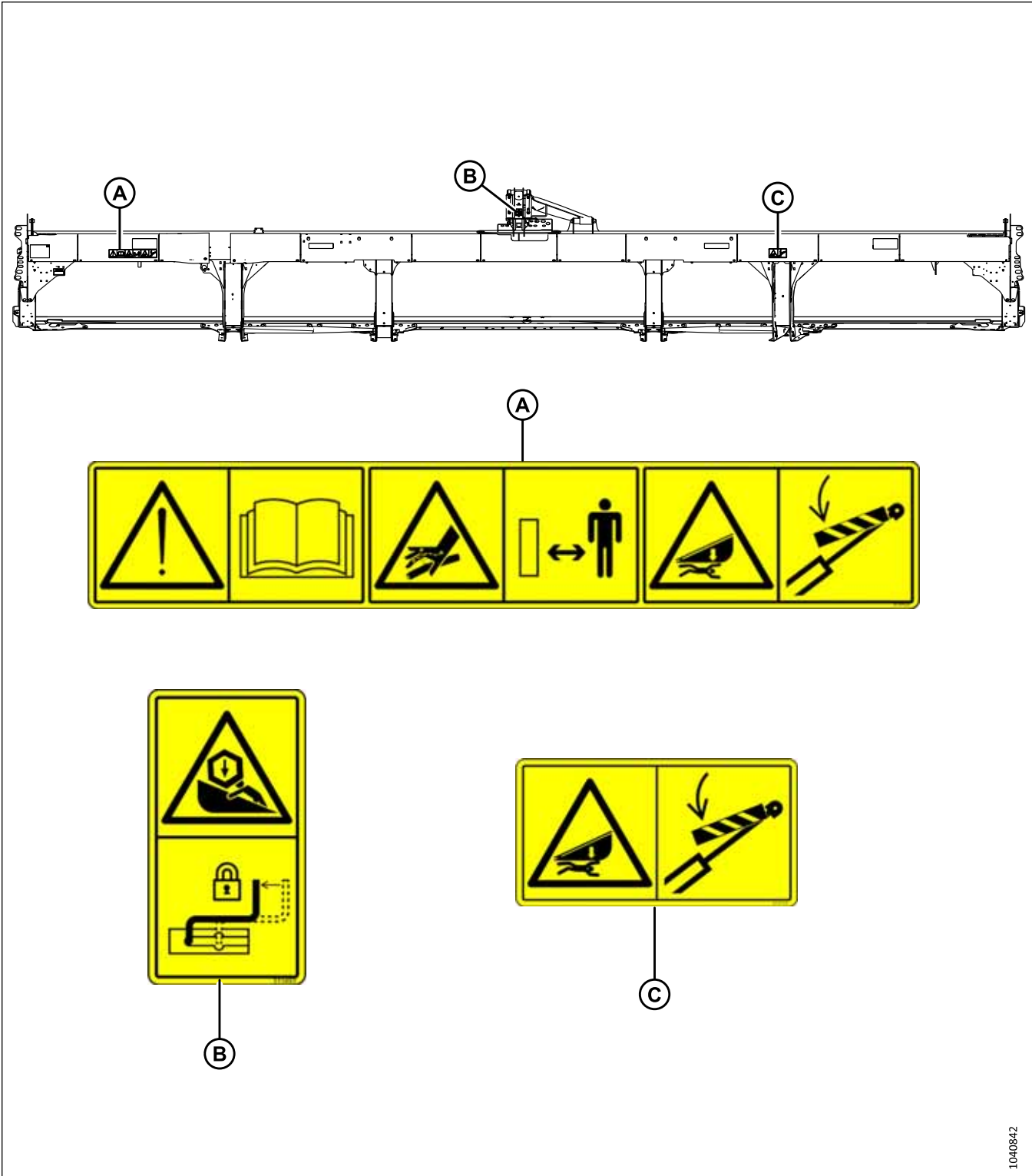

1040842

Figure 1.25: Tube arrière – Plateforme de coupe à tapis D230

A – MD N° 313725 – Lisez le manuel / Fluide à haute pression / Danger lié à la plateforme

B – MD N° 311493 – Risque d'écrasement du rabatteur

C – MD N° 313733 – Risque d'écrasement de la plateforme

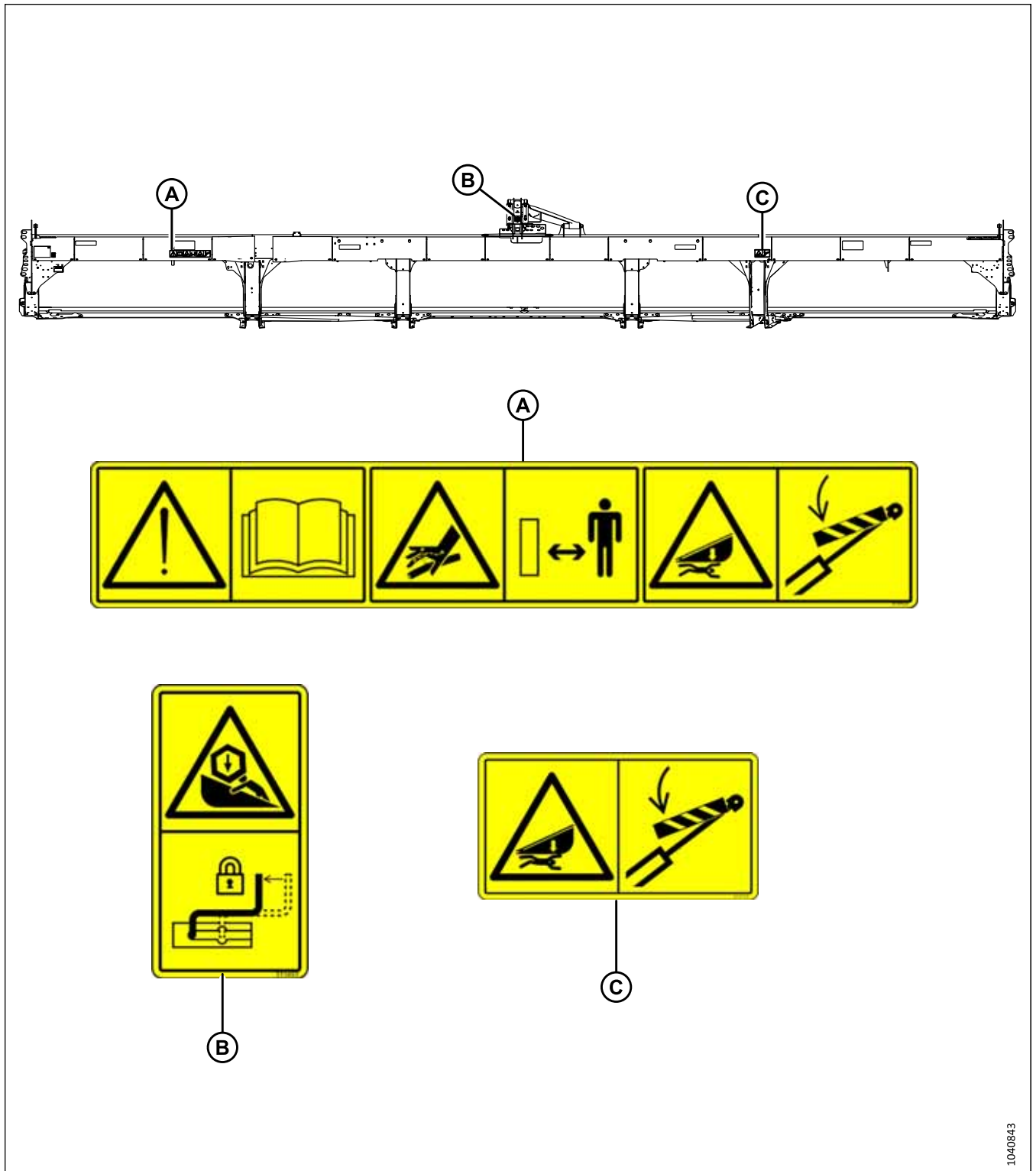

Figure 1.26: Tube arrière – Plateforme de coupe à tapis D235

A – MD N° 313725 – Lisez le manuel / Fluide à haute pression / Danger lié à la plateforme

B – MD N° 311493 – Risque d'écrasement du rabatteur

C – MD N° 313733 – Risque d'écrasement de la plateforme

# SÉCURITÉ

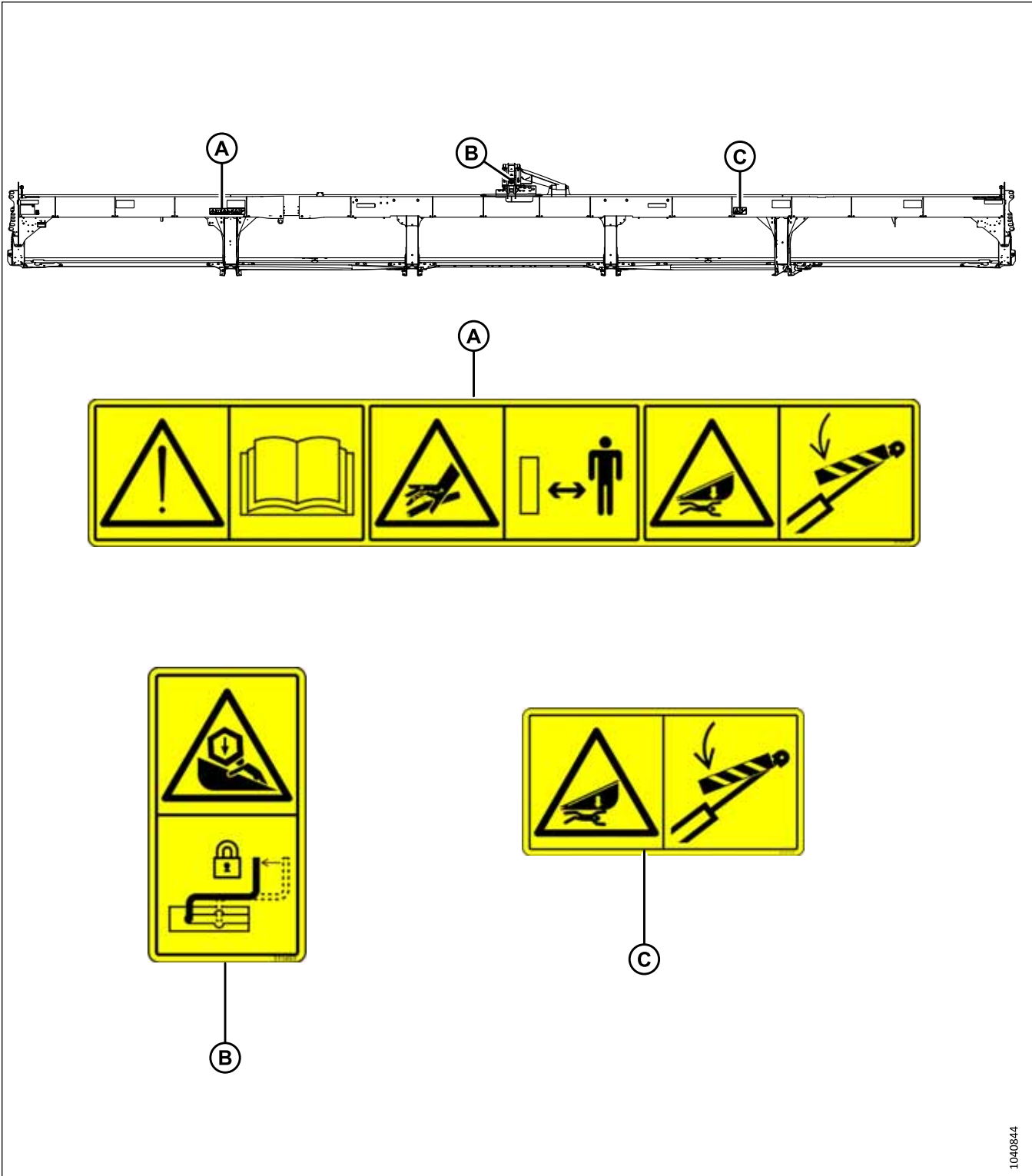

1040844

Figure 1.27: Tube arrière – Plateforme de coupe à tapis D241

A – MD N° 313725 – Lisez le manuel / Fluide à haute pression / Danger lié à la plateforme

B – MD N° 311493 – Risque d'écrasement du rabatteur

C – MD N° 313733 – Risque d'écrasement de la plateforme

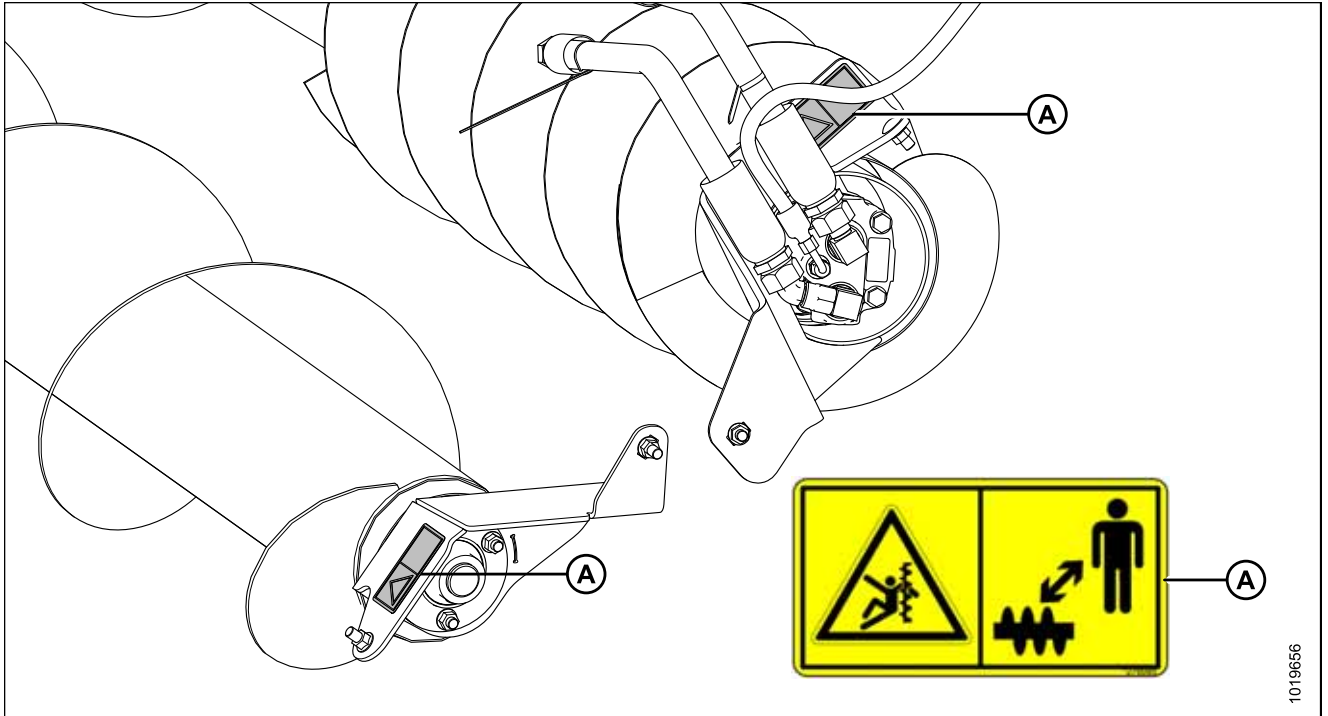

Figure 1.28: Vis transversale supérieure (en option)

A – MD N° 279085 – Risque d'enchevêtrement de la vis d'alimentation

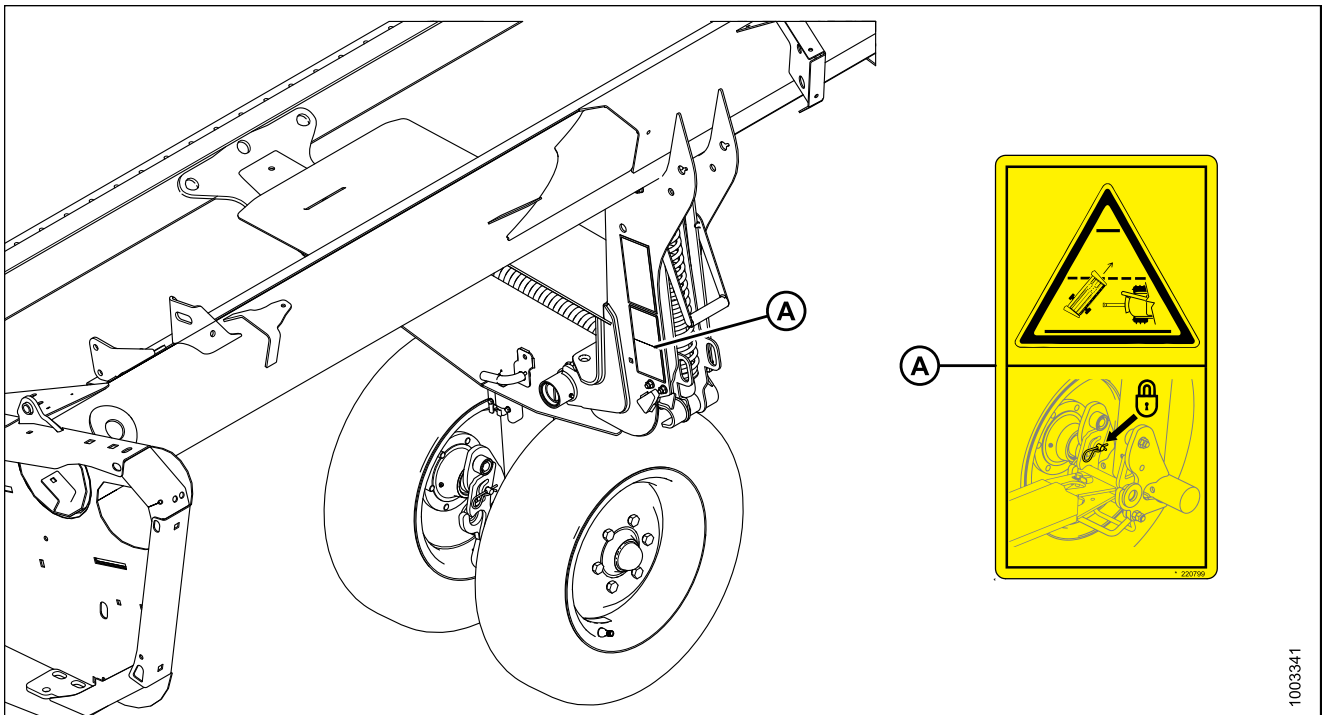
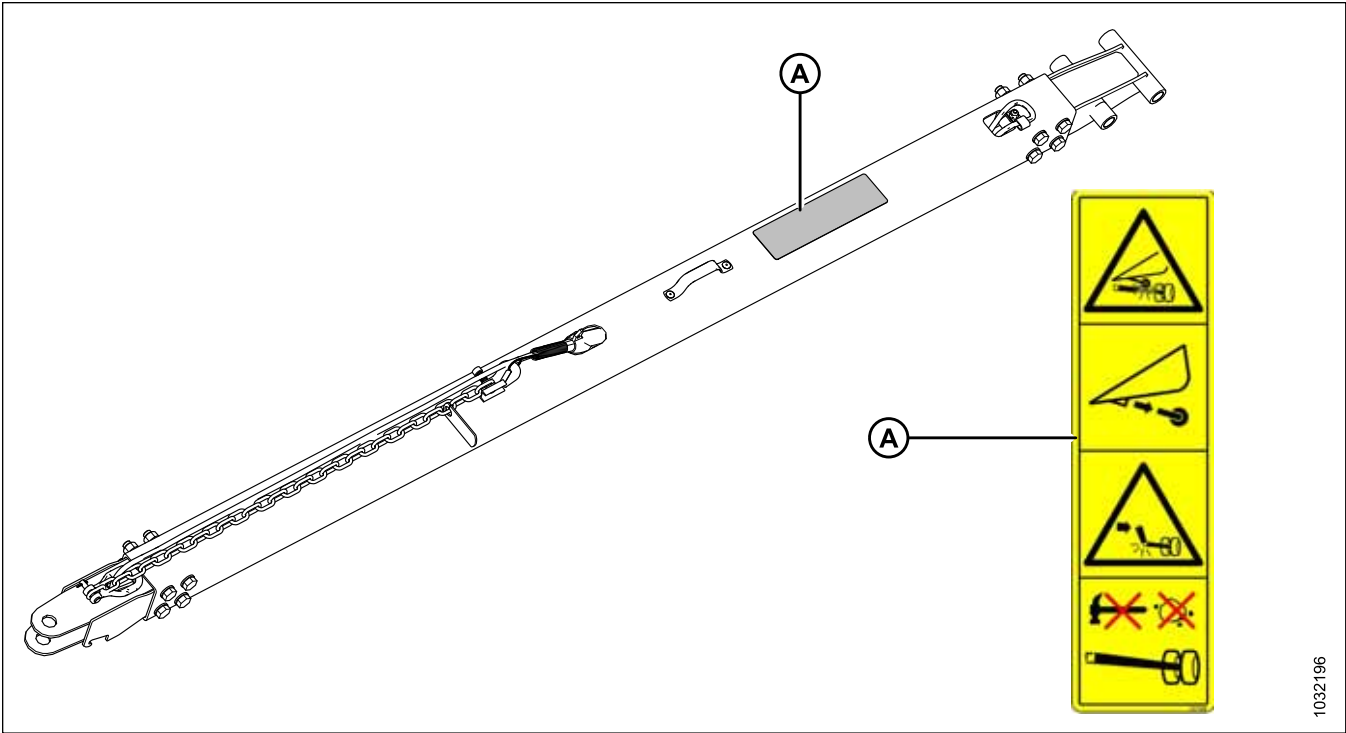

Figure 1.29: Option de transport EasyMove<sup>MC</sup> (facultative)

A – MD N° 220799 – Risque de perte de contrôle



1032196

Figure 1.30: Système de transport EasyMove<sup>MC</sup> – Barre de remorquage (courte barre représentée, longue barre similaire) (en option)

A – MD N° 327588 – Risques de dommages causés par l’attelage

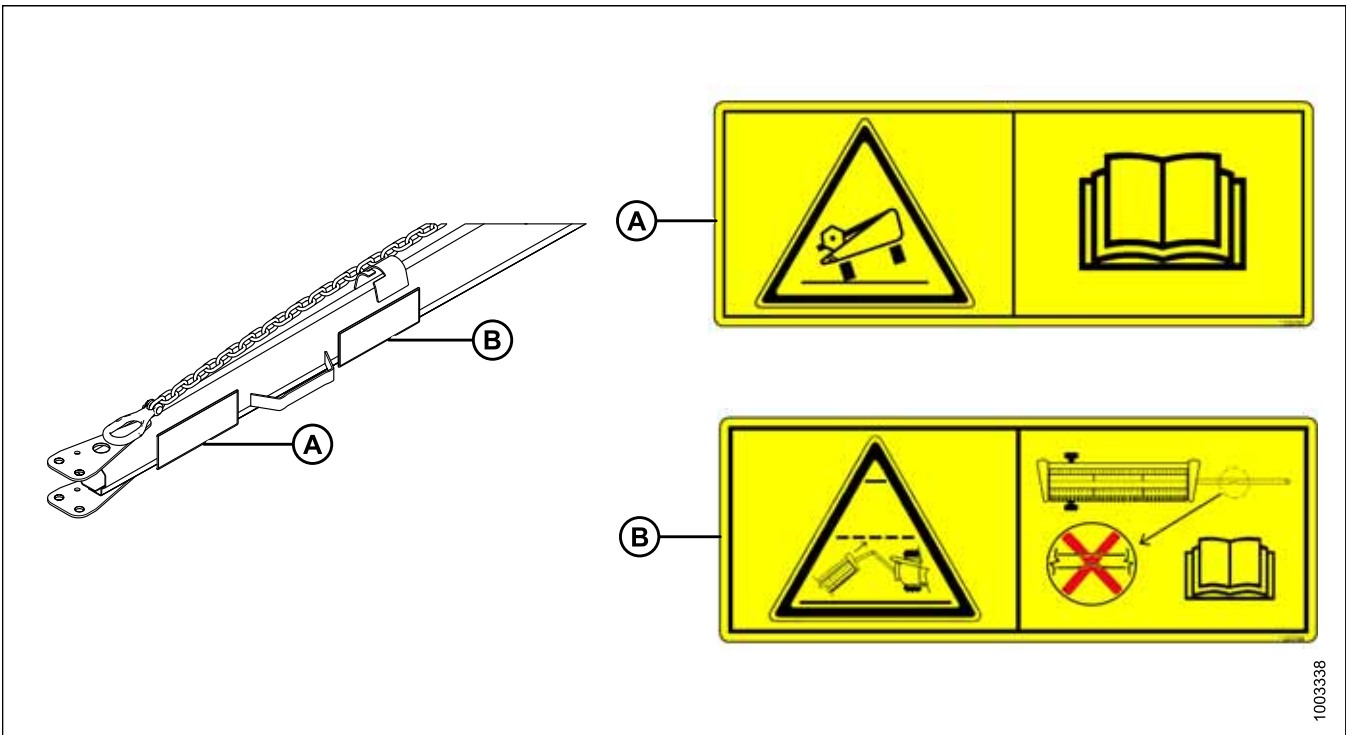

1003338

Figure 1.31: Barre de remorquage EasyMove<sup>MC</sup> pour transport (en option)

A – MD N° 220797 – Risque de basculement de plateforme – Mode transport

B – MD N° 220798 – Risque de perte de contrôle

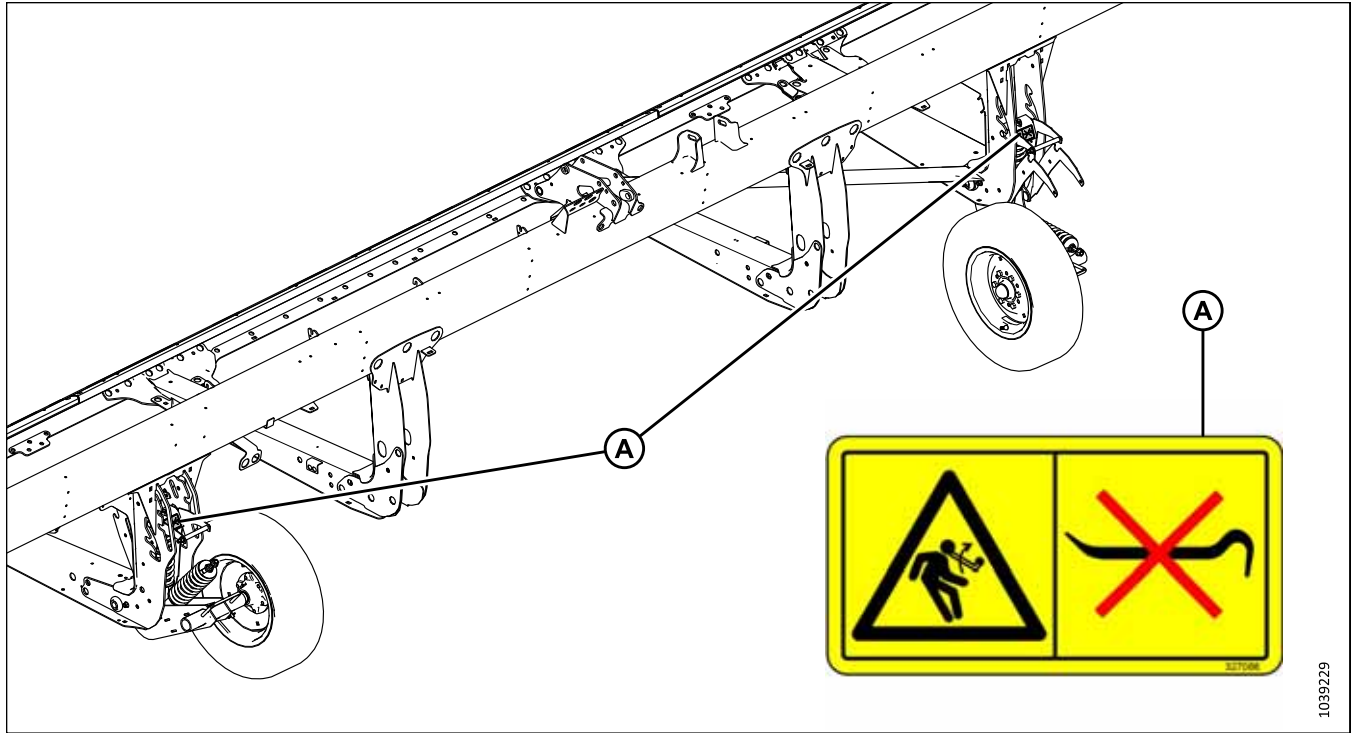

1039229

Figure 1.32: Roues stabilisatrices (en option)

A – MD N° 327086 – Risque de libération d'énergie du ressort

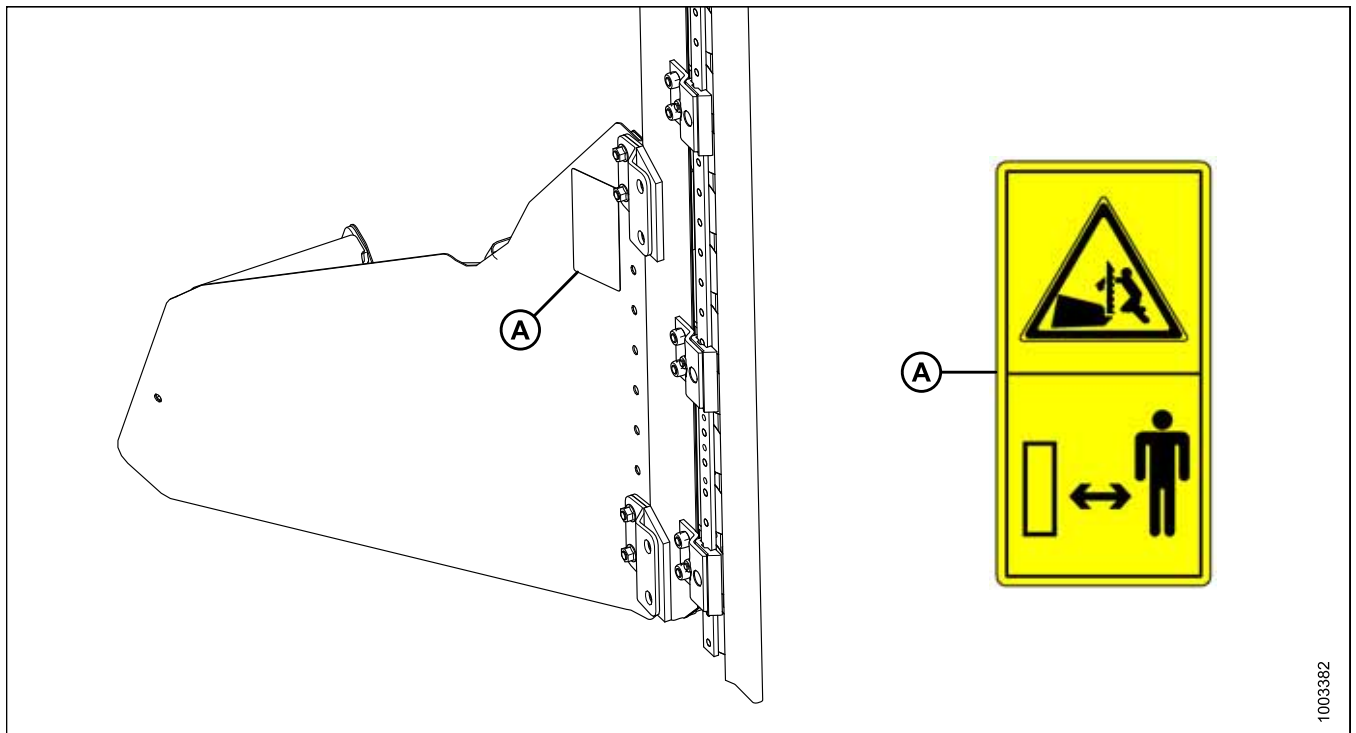

1003382

Figure 1.33: Scie verticale (en option)

A – MD N° 174684 – Risque de coupure par couteau

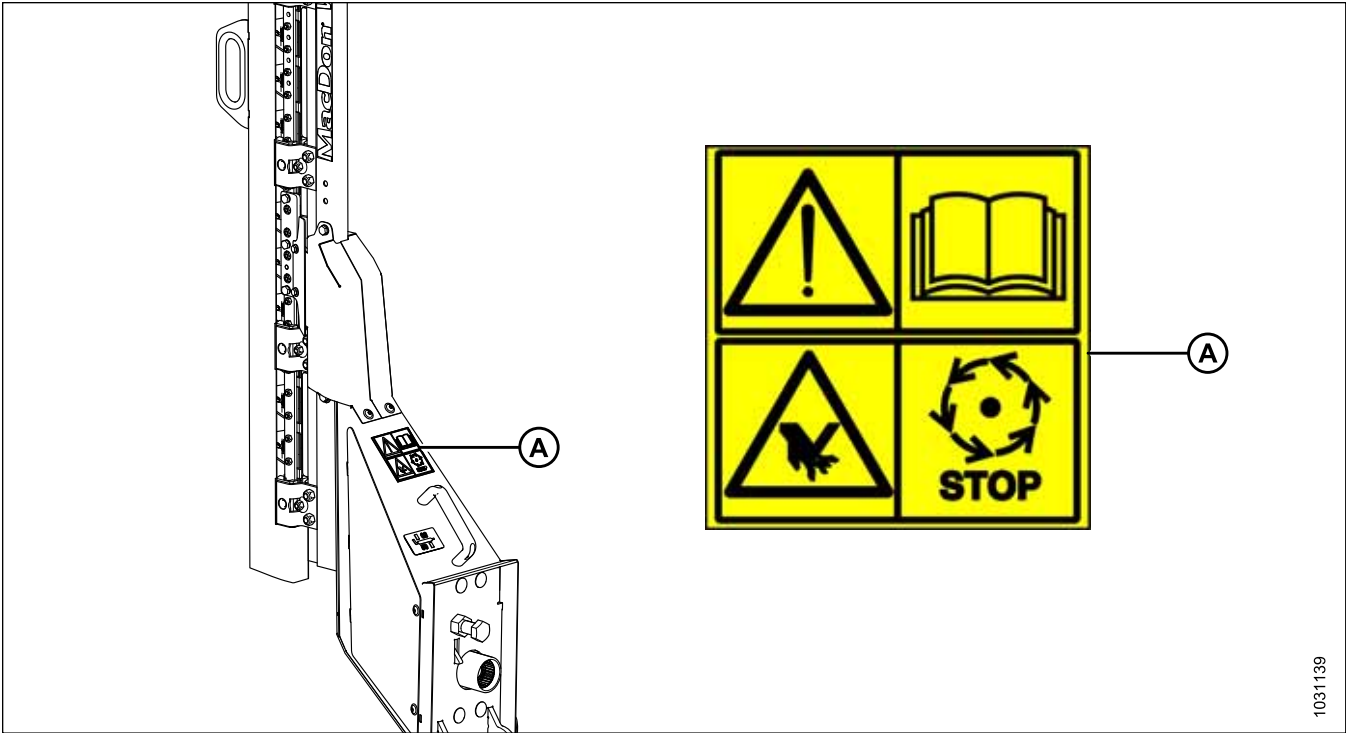

Figure 1.34: Scie verticale (en option)

A – MD N° 313881 – Danger relatif aux couteaux

1031139



## 1.11 Compréhension de la signalisation de sécurité

Les autocollants de sécurité utilisent des illustrations pour transmettre des informations importantes sur la sécurité ou l'entretien des équipements.

### MD N° 113482

Risques généraux liés à l'utilisation et à l'entretien de la machine.

#### DANGER

Pour éviter toute blessure ou la mort causée par l'utilisation inadéquate ou dangereuse de la machine :

- Lisez le manuel d'opération et suivez toutes les consignes de sécurité. Si vous n'avez pas de manuel, demandez-le à votre concessionnaire.
- N'autorisez **PAS** des personnes qui n'ont pas reçu la formation adéquate à utiliser la machine.
- Passez en revue les consignes de sécurité avec tous les opérateurs une fois par an.
- Assurez-vous que tous les éléments de signalisation de sécurité sont en place et bien lisibles.
- Assurez-vous que personne ne se trouve près de la machine avant de démarrer le moteur et pendant l'utilisation.
- Ne laissez personne s'approcher de la machine.
- Maintenez les blindages en place et tenez-vous à l'écart des pièces en mouvement.
- Débrayez l'entraînement de la plateforme, mettez la transmission au point mort et attendez l'arrêt de tout mouvement avant de quitter le poste de l'opérateur.
- Coupez le moteur et retirez la clé du contact avant de procéder à l'entretien de la machine.
- Pour éviter la chute d'un appareil relevé, enclenchez les dispositifs de sécurité avant de procéder à l'entretien de l'appareil en position relevée.
- Utilisez le panneau « véhicule lent » et allumez les feux d'avertissement clignotants lorsque vous circulez sur les routes, sauf si la loi l'interdit.



Figure 1.35: MD N° 113482

## SÉCURITÉ

### MD N° 174436

Danger relatif à l'huile à haute pression

#### AVERTISSEMENT

Le fluide hydraulique à haute pression peut traverser la peau humaine, ce qui peut provoquer des lésions graves, comme la gangrène, qui peuvent être fatales. Pour éviter cela :

- Ne vous approchez **PAS** des fuites de fluide hydraulique.
- N'utilisez **PAS** la main pour vérifier les fuites de fluide hydraulique.
- Avant de desserrer les raccords hydrauliques, relâchez la pression dans le système hydraulique.
- En cas de blessure, obtenez des soins médicaux d'urgence. Une opération chirurgicale **IMMÉDIATE** est nécessaire pour retirer le fluide hydraulique qui aurait pénétré la peau.



Figure 1.36: MD N° 174436

### MD N° 174684

Risque de coupure du couteau

#### AVERTISSEMENT

Pour éviter les blessures causées par un couteau tranchant :

- Portez des gants épais en toile ou en cuir lorsque vous travaillez avec le couteau.
- Assurez-vous que personne ne se trouve à proximité du couteau lorsque vous le démontez ou le faites tourner.



Figure 1.37: MD N° 174684

### MD N° 220797

Risque de basculement de plateforme – Mode de transport

#### DANGER

Pour empêcher des blessures graves ou même mortelles dues au basculement de la plateforme en mode transport :

- Lisez le manuel d'opération pour plus d'informations sur les risques de basculement ou de retournement auxquels la plateforme peut être soumise en mode transport.

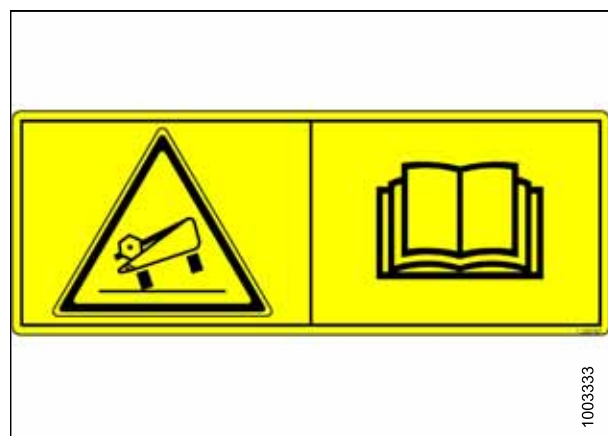

Figure 1.38: MD N° 220797

**MD N° 220798**

Risque de perte de contrôle

**DANGER**

Pour empêcher des blessures graves ou même mortelles dues à une perte de contrôle :

- Ne remorquez **PAS** la plateforme avec une barre de remorquage endommagée.
- Consultez le manuel de l'opérateur pour plus d'informations.



Figure 1.39: MD N° 220798

**MD N° 220799**

Risque de perte de contrôle

**AVERTISSEMENT**

Pour éviter des blessures graves ou mortelles dues à la perte de contrôle, verrouillez le mécanisme de verrouillage de la barre de remorquage.



Figure 1.40: MD N° 220799

**MD N° 279085**

Dangers liés à l'accrochage par la vis

**DANGER**

Pour éviter les blessures dues à la vis d'alimentation en rotation :

- Éloignez-vous de la vis d'alimentation lorsque la machine est en marche.
- Coupez le moteur et retirez la clé du contact avant de procéder à l'entretien de la vis.
- Ne mettez **PAS** la main dans les pièces en mouvement lorsque la machine est en marche.



Figure 1.41: MD N° 279085

## SÉCURITÉ

### MD N° 288195

Risque de pincement d'un objet en rotation

#### ATTENTION

Pour éviter toute blessure :

- Coupez le moteur et retirez la clé du contact avant d'ouvrir le blindage.
- N'utilisez **PAS** la machine sans que tous les blindages soient en place.

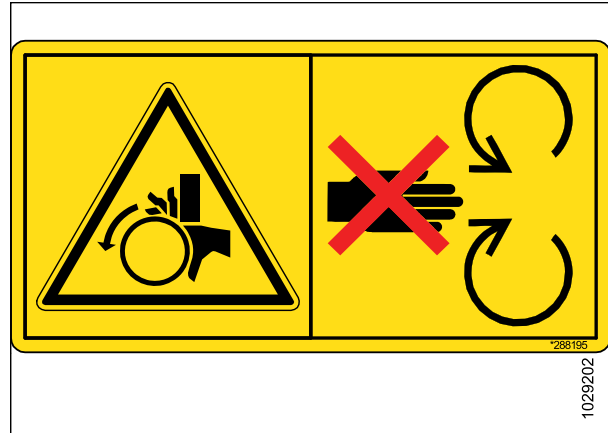

Figure 1.42: MD N° 288195

### MD N° 311493

Danger d'écrasement sous le rabatteur

#### DANGER

Pour éviter toute blessure due à l'élévation du rabatteur :

- Relevez complètement le rabatteur.
- Coupez le moteur, retirez la clé du contact, puis enclenchez le verrou de sécurité mécanique de chaque bras de support du rabatteur avant de travailler sur ou sous le rabatteur.



Figure 1.43: MD N° 311493

## SÉCURITÉ

### MD N° 313725

Lisez le manuel / Fluide à haute pression / Risque d'écrasement de la plateforme

#### DANGER

Pour éviter toute blessure ou la mort causée par l'utilisation inadéquate et dangereuse de la machine :

- Lisez le manuel d'opération et suivez toutes les consignes de sécurité. Si vous n'avez pas de manuel, demandez-le à votre concessionnaire.
- Ne permettez **PAS** que la machine soit utilisée par des personnes qui n'ont pas reçu la formation adéquate.
- Passez en revue les consignes de sécurité avec les opérateurs une fois par an.
- Assurez-vous que toutes les signalisations de sécurité sont en place et bien lisibles.
- Veillez à ce que tout le monde soit à l'écart de la machine avant de démarrer le moteur et pendant son fonctionnement.
- Ne laissez personne s'approcher de la machine.
- Laissez tous les blindages en place et restez à l'écart des pièces en mouvement.
- Avant de quitter le poste de conduite, débrayez l'entraînement de la plateforme, mettez la transmission au point mort et attendez l'arrêt de tout mouvement.
- Coupez le moteur et retirez la clé du contact avant de procéder à l'entretien de la machine.
- Avant de procéder à l'entretien d'une unité en position relevée, engagez les verrous de sécurité pour éviter qu'elle ne s'abaisse inopinément.
- Utilisez un panneau de véhicule lent et les feux d'avertissement clignotants lorsque vous circulez sur les routes (sauf si la loi l'interdit).

Pour éviter toute blessure ou la mort par chute d'une plateforme surélevée :

- Relevez complètement la plateforme, coupez le moteur, retirez la clé du contact et enclenchez avant de passer sous la plateforme pour effectuer n'importe quelle tâche.
- Sinon, abaissez complètement la plateforme au sol, coupez le moteur et retirez la clé du contact avant de procéder à l'entretien de la plateforme.

#### AVERTISSEMENT

Afin d'éviter des blessures graves, la gangrène ou la mort :

- Ne vous approchez **PAS** des fuites de fluide hydraulique.
- N'utilisez **PAS** la main pour vérifier les fuites.

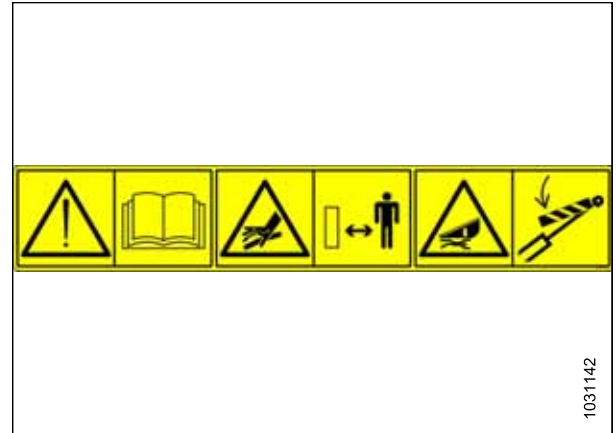

Figure 1.44: MD N° 313725

## SÉCURITÉ

- Avant de desserrer les raccords hydrauliques, relâchez la pression dans le système hydraulique.
- L'huile sous haute pression peut facilement perforer la peau et peut provoquer de graves blessures, la gangrène ou même la mort.
- En cas de blessure, obtenez des soins médicaux d'urgence. L'extraction chirurgicale immédiate de l'huile est indispensable.

### MD N° 313728

Risques généraux liés à l'utilisation et à l'entretien de la machine / Risque de projection de fluide chaud

#### DANGER

Pour éviter toute blessure ou la mort causée par l'utilisation inadéquate et dangereuse de la machine :

- Lisez le manuel d'opération et suivez toutes les consignes de sécurité. Si vous n'avez pas de manuel, demandez-le à votre concessionnaire.
- Ne permettez **PAS** que la machine soit utilisée par des personnes qui n'ont pas reçu la formation adéquate.
- Passez en revue les consignes de sécurité avec tous les opérateurs une fois par an.
- Assurez-vous que toutes les signalisations de sécurité sont en place et bien lisibles.
- Veillez à ce que tout le monde soit à l'écart de la machine avant de démarrer le moteur et pendant son fonctionnement.
- Ne laissez personne s'approcher de la machine.
- Laissez tous les blindages en place et restez à l'écart des pièces en mouvement.
- Avant de quitter le poste de conduite, débrayez l'entraînement de la plateforme, mettez la transmission au point mort et attendez l'arrêt de tout mouvement.
- Coupez le moteur et retirez la clé du contact avant de procéder à l'entretien de la machine.
- Avant de procéder à l'entretien d'une unité en position relevée, engagez les verrous de sécurité pour éviter qu'elle ne s'abaisse inopinément.
- Utilisez un panneau de véhicule lent et les feux d'avertissement clignotants lorsque vous circulez sur les routes (sauf si la loi l'interdit).

#### ATTENTION

Pour éviter les blessures liées aux liquides chauds :

- N'oubliez pas que le fluide est sous pression et qu'il peut être chaud.
- Ne retirez **PAS** le bouchon de remplissage lorsque la machine est chaude.
- Laissez la machine refroidir avant d'ouvrir le bouchon de remplissage du fluide.

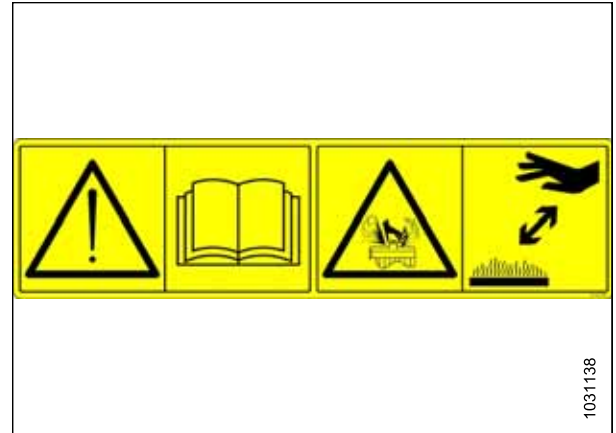

Figure 1.45: MD N° 3137285MC313728

## SÉCURITÉ

### MD N° 313733

Danger d'écrasement sous la plateforme

#### DANGER

Pour éviter toute blessure ou la mort par chute d'une plateforme surélevée :

- Relevez complètement la plateforme, coupez le moteur, retirez la clé du contact et enclenchez avant de passer sous la plateforme.
- Sinon, abaissez complètement la plateforme au sol, coupez le moteur et retirez la clé du contact avant de procéder à l'entretien de la machine.



Figure 1.46: MD N° 313733



### MD N° 313881

Risques généraux liés à l'utilisation et à l'entretien de la machine / Risques liés au couteau

#### DANGER

Pour éviter toute blessure ou la mort causée par l'utilisation inadéquate et dangereuse de la machine :

- Lisez le manuel d'opération et suivez toutes les consignes de sécurité. Si vous n'avez pas de manuel, demandez-le à votre concessionnaire.
- Ne permettez **PAS** que la machine soit utilisée par des personnes qui n'ont pas reçu la formation adéquate.
- Passez en revue les consignes de sécurité avec tous les opérateurs une fois par an.
- Assurez-vous que toutes les signalisations de sécurité sont en place et bien lisibles.
- Assurez-vous que personne ne se trouve près de la machine avant de démarrer le moteur et pendant le fonctionnement.
- Ne laissez personne s'approcher de la machine.
- Laissez tous les blindages en place et restez à l'écart des pièces en mouvement.
- Avant de quitter le poste de conduite, débrayez l'entraînement de la plateforme, mettez la transmission au point mort et attendez l'arrêt de tout mouvement.
- Coupez le moteur et retirez la clé du contact avant de procéder à l'entretien, au réglage, à la lubrification, au nettoyage ou au débranchement de la machine.
- Avant de procéder à l'entretien d'une unité en position relevée, engagez les verrous de sécurité pour éviter qu'elle ne s'abaisse inopinément.
- Utilisez un panneau de véhicule lent et les feux d'avertissement clignotants lorsque vous circulez sur les routes (sauf si la loi l'interdit).

#### AVERTISSEMENT

Pour éviter les blessures causées par un couteau tranchant :

- Portez des gants appropriés lorsque vous travaillez avec le couteau.
- Veillez à ce que personne ne se trouve à proximité du couteau lorsque vous le retirez ou le faites tourner.



Figure 1.47: MD N° 313881

## SÉCURITÉ

### MD N° 327086

Risque de libération d'énergie du ressort

#### AVERTISSEMENT

Pour éviter toute blessure :

- Lors de l'entretien des composants de l'essieu de roue, le ressort d'assistance au levage n'a plus de contrepoids et se met sous tension.
- N'essayez **PAS** de faire levier sur la poignée de réglage pour la sortir d'une fente de position avant d'avoir relâché la tension des ressorts d'assistance.



Figure 1.48: MD N° 327086

### MD N° 327588

Risques de dommages causés par l'attelage

#### DANGER

Afin d'éviter des blessures graves ou la mort :

- Si le système de roue de contour en option est installé, retirez la roue de contour gauche avant de transporter la plateforme.
- N'attachez **PAS** une plateforme si l'attelage est endommagé.

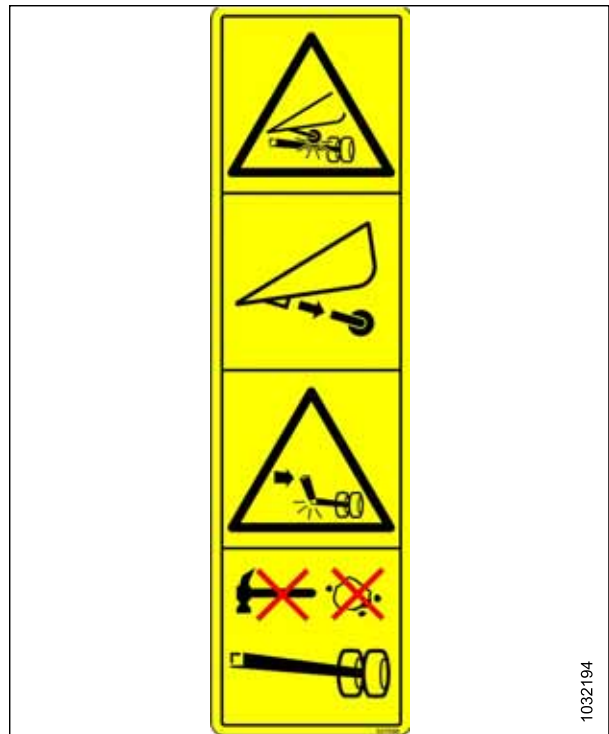

Figure 1.49: MD N° 327588

## SÉCURITÉ

### MD N° 360541

Risque d'accrochage par le rabatteur ou d'écrasement sous le rabatteur

#### DANGER

Pour éviter les blessures dues à l'enchevêtrement avec un rabatteur en rotation :

- Tenez-vous à l'écart de la plateforme lorsque la machine est en marche.
- Pour éviter toute blessure due à une chute du rabatteur élevé, relevez complètement le rabatteur, coupez le moteur, retirez la clé du contact, puis enclenchez les verrous de sécurité mécaniques sur chaque bras de support de la position avant du rabatteur avant de travailler dessus ou dessous.

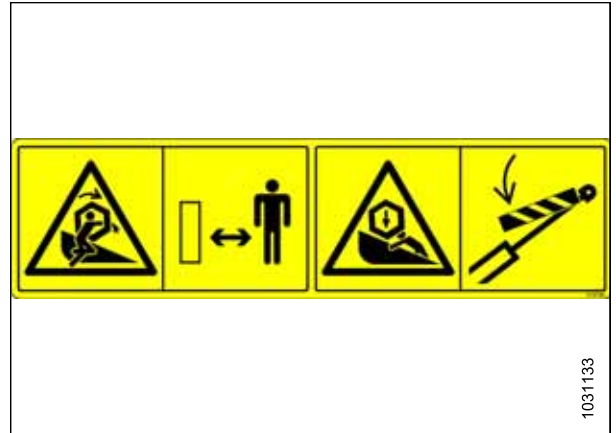

Figure 1.50: MD N° 360541



## Chapitre 2: Aperçu du produit

Consultez cette section pour connaître la définition des termes techniques utilisés dans le présent manuel, les spécifications de la machine et l'emplacement des principaux composants.

### 2.1 Définitions

Les termes, abréviations et acronymes suivants sont utilisés dans ce d'instruction.

**Tableau 2.1 Définitions**

Terme	Définition
API	American Petroleum Institute
Boulon	Un élément de fixation à tête, fileté, conçu pour être associé à un écrou
Cabine à l'avant	Mode de fonctionnement de l'andaineuse dans lequel le siège de l'opérateur fait face à la plateforme
MAC	Le module d'affichage de la cabine d'une andaineuse
Vérin d'inclinaison	Un vérin hydraulique ou une liaison à tendeur réglable manuellement relie la plateforme et la machine utilisée pour changer l'angle de la plateforme par rapport à la machine
PNBC	Poids nominal brut combiné
Plateforme de coupe à tapis de série D2	Plateformes de coupe à tapis MacDon D215, D220, D225, D230, D235 et D241 pour andaineuses de série M, M1 et M2, et support pour tracteur TM100.
Moteur à l'avant	Utilisation de l'andaineuse avec l'opérateur et le moteur étant face au sens de déplacement
ETDK	Couteaux doubles synchronisés électroniquement
Plateforme d'exportation	Configuration typique d'une plateforme en dehors de l'Amérique du Nord
FFFT	Méplats après serrage à la main
Serrage à la main	Position de référence dans laquelle les surfaces d'étanchéité ou les composants sont en contact les uns avec les autres. Le raccord a été serré à la main jusqu'à ce qu'il ne soit plus lâche et ne puisse plus être serré à la main
LVS	Levier de vitesse au sol
PTC	Poids total en charge
Raccord dur	Raccord réalisé avec un dispositif de fixation où les matériaux de liaison sont hautement incompressibles
Écran HarvestTouch <sup>MC</sup>	L'écran tactile d'une andaineuse de série M2
Plateforme	Une machine qui coupe et dépose la récolte en andain et est fixée à une andaineuse
Clé hexagonale	Une clé Allen est un outil de section transversale hexagonale utilisé pour faire tourner les boulons et les vis à empreinte hexagonale (hexagone creux pour encastrement intérieur de l'outil)
Écran Harvest Performance Tracker	L'écran Harvest Performance Tracker d'une andaineuse de série M1
Andaineuses série M	Andaineuses MacDon M100, M105, M150, M155, M155E4, M200, et M205
Andaineuses série M1	Andaineuses MacDon M1170, M1170 NT, M1170 NT5 et M1240
Andaineuses série M2	Andaineuses MacDon M2170, M2170 NT et M2260
s.o.	Sans objet
Plateforme pour l'Amérique du Nord	Configuration typique d'une plateforme en Amérique du Nord
Écrou	Un élément de fixation taraudé conçu pour être associé à un boulon

## APERÇU DU PRODUIT

**Tableau 2.1 Définitions (suite)**

Terme	Définition
ORB	Joint torique : un type de raccord généralement utilisé pour les ouvertures des collecteurs, des pompes et des moteurs
ORFS	Joint frontal torique : un type de raccord généralement utilisé pour les flexibles et les tubes. Ce type de raccord est aussi souvent appelé ORS, de l'anglais O-ring seal (joint torique).
SAE	Society of Automotive Engineers
Vis	Un élément de fixation à tête, fileté, qui se visse dans des taraudages préformés ou qui crée son propre taraudage lorsqu'il est inséré dans une pièce à assembler
Articulation souple	Un raccord flexible réalisé avec l'utilisation d'un élément de fixation où les matériaux de liaison se compressent ou se relâchent après un certain temps
cpm	Coups par minute
RS	Rabatteur simple
Tension	Charge axiale placée sur un boulon ou une vis, généralement mesurée en livres (lb) ou en newtons (N). Ce terme peut également être utilisé pour décrire la force qu'une courroie exerce sur une poulie ou un pignon
TFFT	Tours après serrage à la main
Synchronisé (entraînement du couteau)	Mouvement synchronisé appliqué au niveau de la barre de coupe à deux couteaux entraînés séparément à partir d'un seul moteur hydraulique
Couple de serrage	Le produit d'une force et de la longueur du bras de levier, généralement mesuré en newtons-mètres (Nm), pieds-livres (pi-lbf), ou en pouces-livres (po-lbf)
Angle de couples de serrage	Une procédure de serrage selon laquelle le raccord est assemblé à un niveau de serrage spécifié (généralement à la main), puis l'écrou est tourné davantage d'un nombre spécifié de degrés jusqu'à ce qu'il atteigne sa position finale
Tension de serrage	Le rapport entre le couple de serrage appliqué à une pièce et la charge axiale qu'il induit dans un boulon ou une vis
VTS	Vis transversale supérieure
Non synchronisé (entraînement du couteau)	Mouvement non synchronisé appliqué au niveau de la barre de coupe à deux couteaux entraînés séparément à partir d'un seul ou de deux moteurs hydrauliques
Rondelle	Un cylindre mince avec un trou ou une fente en son centre, qui est utilisé en tant qu'entretoise, élément de répartition de la charge, ou mécanisme de verrouillage
Andaineuse	Unité d'alimentation de la plateforme

## 2.2 Spécifications de la plateforme

Utilisez les tableaux de spécifications pour obtenir des informations sur la configuration spécifique à une machine. Les tableaux fournissent les dimensions, les plages de performances et les caractéristiques.

Les symboles et lettres suivants sont utilisés dans les tableaux de spécifications :

- S : standard
- O<sub>C</sub> : en option (installé par le concessionnaire)
- O<sub>U</sub> : en option (installé en usine)
- – : non offert

**Tableau 2.2 Spécifications de la plateforme**

Barre de coupe			
Largeur de coupe effective (distance entre les points de division de récolte)			
Plateforme de 4,6 m (15 pi)		4610 mm (181,5 po)	S
Plateforme de 6,1 m (20 pi)		6134 mm (241,5 po)	S
Plateforme de 7,6 m (25 pi)		7658 mm (301,5 po)	S
Plateforme de 9,1 m (30 pi)		9182 mm (361,5 po)	S
Plateforme de 10,7 m (35 pi)		10 706 mm (421,5 po)	S
Plateforme de 12,5 m (41 pi)		12 535 mm (493,5 po)	S
Couteau			
Entraînement de couteau unique de 7,6 à 10,7 m (25 à 35 pi) : Un moteur hydraulique monté sur un boîtier d'entraînement de couteau MacDon ultrarésistant intégré sur le côté gauche de la plateforme.			O <sub>U</sub>
Entraînement synchronisé du couteau double de 4,6 à 10,7 m (15 à 20 pi) : Un moteur hydraulique monté sur un boîtier d'entraînement de couteau MacDon ultrarésistant intégré à chaque extrémité de la plateforme. Entraînement de couteau sur chaque extrémité de la plateforme, synchronisé électroniquement à l'aide de soupapes hydrauliques et de capteurs de position/vitesse.			S
Entraînement synchronisé du couteau double de 4,6 à 10,7 m (25 à 35 pi) : Un moteur hydraulique monté sur un boîtier d'entraînement de couteau MacDon ultrarésistant intégré à chaque extrémité de la plateforme. Entraînement de couteau sur chaque extrémité de la plateforme, synchronisé électroniquement à l'aide de soupapes hydrauliques et de capteurs de position/vitesse.			O <sub>U</sub>
Entraînement non synchronisé à deux couteaux de 12,5 m (41 pi) : Un moteur hydraulique monté sur un boîtier d'entraînement de couteau MacDon ultrarésistant intégré à chaque extrémité de la plateforme.			S
Course du couteau		76 mm (3 po)	S
Vitesse du couteau unique	Plateforme de 7,6 m (25 pi)	1200 à 1400 (coups/min)	S
Vitesse du couteau unique	Plateforme de 9,1 m (30 pi)	1200 à 1500 (coups/min)	S
Vitesse du couteau unique	Plateforme de 10,7 m (35 pi)	1200 à 1400 (coups/min)	S
Vitesse du couteau double	Plateformes de 4,6 m, 6,1 m et 7,6 m (15 pi, 20 pi et 25 pi)	1400 à 1800 (coups/min)	S
Vitesse du couteau double	Plateformes de 9,1 m (30 pi)	1200 à 1800 (coups/min)	S
Vitesse du couteau double	Plateformes de 10,7 m (35 pi)	1200 à 1700 (coups/min)	S
Vitesse du couteau double	Plateformes de 12,5 m (41 pi)	1200 à 1600 (coups/min)	S
Sections de couteau			
Surdentelé / ultra grossier / ClearCut <sup>MC</sup> / changement rapide, boulonné, 4 dentelures par pouce			O <sub>U</sub>
Surdentelé / ultra grossier / ClearCut <sup>MC</sup> / changement rapide, boulonné, 9 dentelures par pouce			O <sub>U</sub>
Surdentelé/ultragrossier/ClearCut <sup>MC</sup> /changement rapide, boulonné, 14 dentelures par pouce			O <sub>U</sub>

## APERÇU DU PRODUIT

**Tableau 2.2 Spécifications de la plateforme (suite)**

Doigts et rabatteurs		
Doigt : ClearCut <sup>MC</sup> pointu, forgé et à double traitement thermique (DTT) Rabatteur : forgé, unique boulon de réglage		O <sub>U</sub>
Doigt : ClearCut <sup>MC</sup> quatre points, forgé et à double traitement thermique (DHT) Rabatteur : forgé, unique boulon de réglage		O <sub>U</sub>
Doigt : ClearCut <sup>MC</sup> PlugFree <sup>MC</sup> , forgé et à double traitement thermique (DTT) Rabatteur : forgé, double boulons de réglage		O <sub>U</sub>
Angle de doigt (barre de coupe sur le sol)		
Andaineuses série M / Vérin d'inclinaison rétracté	5,2 degrés	S
Andaineuses série M / Vérin d'inclinaison étendu	12,3 degrés	S
Andaineuses séries M1 et M2 / Vérin d'inclinaison rétracté	5,1 degrés	S
Andaineuses séries M1 et M2 / Vérin d'inclinaison étendu	12,5 degrés	S
Tapis (convoyeur) et tabliers		
Largeur du tapis	1270 mm (50 po)	S
Entraînement du tapis	Hydraulique	S
Vitesse du tapis (andaineuses séries M1 et M2)	0-250 m/min (822 pi/min)	S
Vitesse du tapis (andaineuse séries M)	0-231 m/min (760 pi/min)	S
Rabatteur de ramassage PR15		S
Quantité de doigts sur les tubes	5, 6 ou 9	—
Diamètre du tube central	203 mm (8 po)	—
Rayon de l'extrémité des doigts	Monté en usine	800 mm (31 1/2 po)
Rayon de l'extrémité des doigts	Plage de réglage	766 à 800 mm (30 3/16 à 31 1/2 po)
Diamètre réel du rabatteur (par le profil de came)	1650 mm (65 po)	—
Longueur des doigts	290 mm (11 po)	—
Écartement des doigts (échelonnés sur des tubes alternés)	100 mm (4 po)	—
Entraînement du rabatteur	Hydraulique	S
Vitesse du rabatteur (réglage automatique depuis la cabine avec l'indice de vitesse au sol)	0-16,3 km/h (0-10,1 mi/h) (0-85 tr/min)	S

**Tableau 2.3 Attelages de la plateforme**

Vis transversale supérieure		O <sub>O</sub> <sub>C</sub>
Diamètre extérieur	330 mm (13 po)	
Diamètre des tubes	152 mm (6 po)	
Roue stabilisatrice / Transport EasyMove <sup>MC</sup>		D <sub>E</sub>
Roues	38 cm (15 po)	
Pneus	P225/75 R15	

**Tableau 2.4 Poids de la plateforme**

Estimation de la plage de poids avec plateforme de base sans option de performance (les écarts sont dus à des configurations de kit différentes)	
Plateforme de 4,6 m (15 pi)	1495 à 1540 kg (3294 à 3394 lb)
Plateforme de 6,1 m (20 pi)	1810 à 1877 kg (3989 à 4138 lb)



## APERÇU DU PRODUIT

**Tableau 2.4 Poids de la plateforme (suite)**

Plateforme de 7,6 m (25 pi)	Châssis de l'Amérique du Nord	2163 kg (4768 lb)
Plateforme de 9,1 m (30 pi)	Châssis de l'Amérique du Nord	2622 kg (5779 lb)
Plateforme de 10,7 m (35 pi)	Châssis pour l'Amérique du Nord	2843 kg (6266 lb)
Plateforme de 12,5 m (41 pi)	Châssis pour l'Amérique du Nord	2946 kg (6493 lb)
Plateforme de 12,5 m (41 pi)	Châssis pour exportation	3000 kg (6611 lb)

## 2.3 Dimensions

Connaître les dimensions de la machinerie avant utilisation, transport ou expédition.

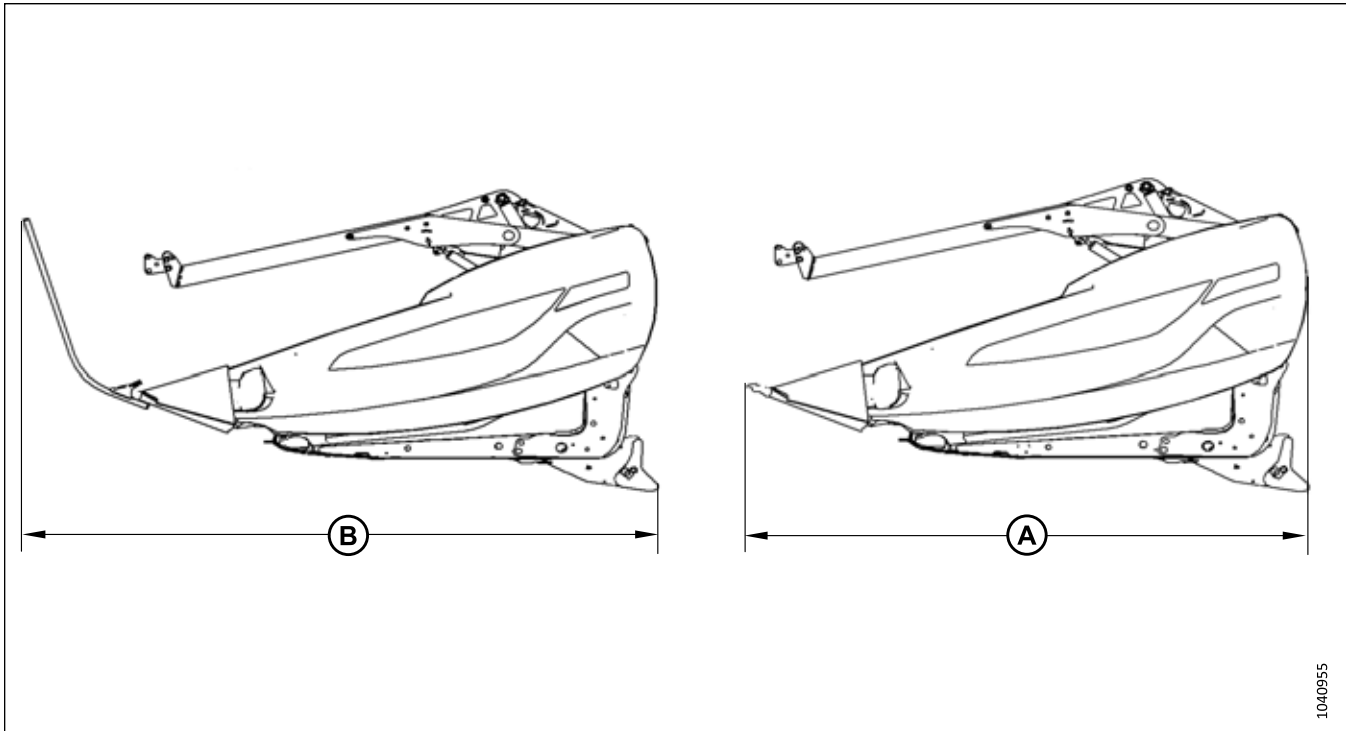

Figure 2.1: Largeur de la plateforme

Châssis et structure				
Largeur de la plateforme	Mode de travail		Largeur de coupe de plus de 500 mm (19,5 po)	S
Largeur de la plateforme	Mode de transport : Rabatteur avant-arrière complètement rétracté	La dimension (A) illustre la largeur lorsque les diviseurs longs sont retirés <sup>1</sup>	2501 mm (99 po)	–
Largeur de la plateforme	Mode de transport : Rabatteur avant-arrière complètement rétracté	La dimension (B) illustre la largeur lorsque les diviseurs longs sont installés	2948 mm (116 po)	–

1. Consultez la figure 2.1, page 42.

## 2.4 Identification des composants

Il est essentiel de maîtriser l'emplacement et l'identité des principaux composants pour faire fonctionner et entretenir correctement une machine.

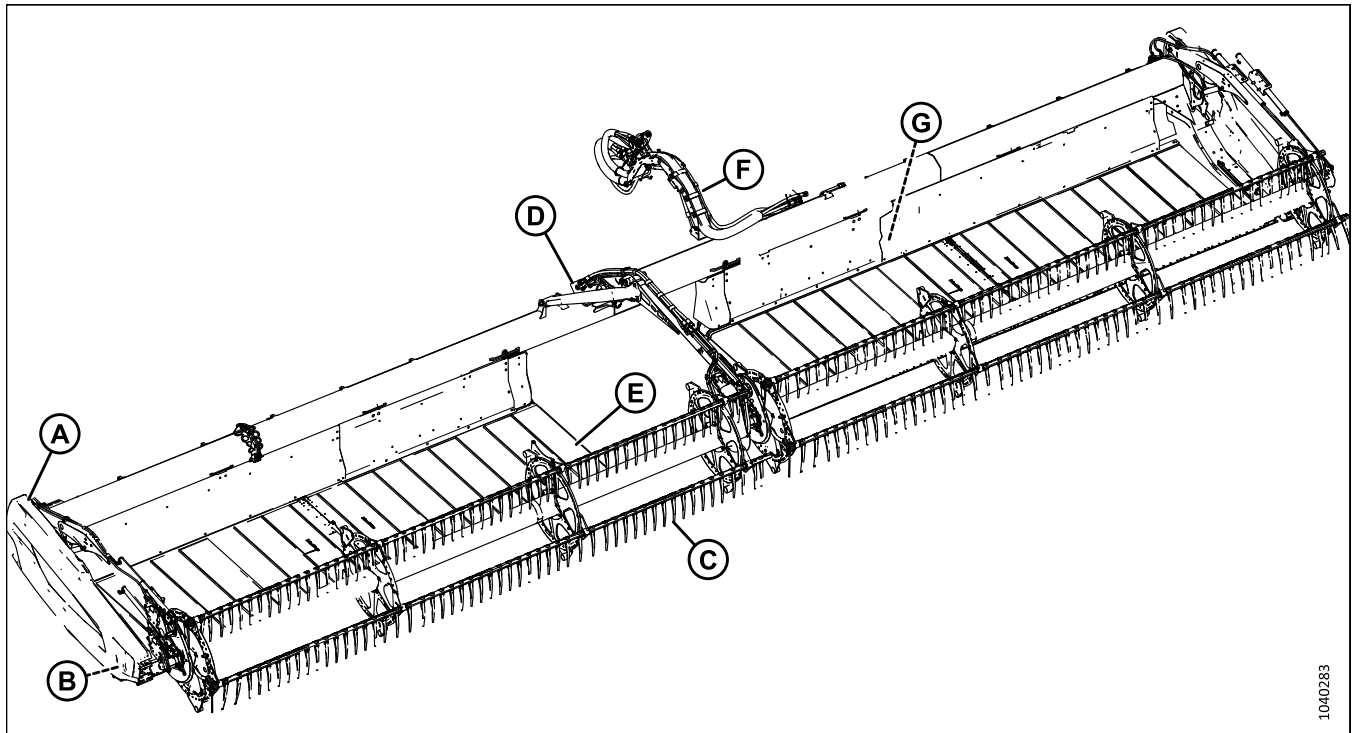

Figure 2.2: Plateforme de coupe à tapis de série D2 – rabatteur double illustré

A – Capot du diviseur

B – Boîtier d'entraînement de couteau

C – Doigts du rabatteur

D – Support du vérin d'inclinaison

E – Tapis

F – Bras de gestion des tuyaux (séries M1 et M2)

G – Module de synchronisation des couteaux doubles

1040283



## Chapitre 3: Opération

Pour utiliser votre machine en toute sécurité, vous devez vous familiariser avec ses capacités.

### 3.1 Responsabilités du propriétaire/de l'opérateur

La possession et l'utilisation d'un équipement lourd s'accompagnent de certaines obligations.



#### **ATTENTION**

- Il est de votre responsabilité de lire et de comprendre ce manuel avant d'utiliser la plateforme. Contactez votre concessionnaire MacDon si une instruction n'est pas claire pour vous.
- Respectez les consignes de sécurité figurant dans le manuel et sur les autocollants de sécurité apposés sur la machine.
- N'oubliez pas que VOUS êtes la clé de la sécurité. Les bonnes pratiques de sécurité vous protègent, et protègent les personnes qui sont autour de vous.
- Avant de permettre à quelqu'un d'utiliser la plateforme, même pour un court instant ou sur une courte distance, assurez-vous que cette personne a été formée pour en faire une utilisation sûre et appropriée.
- Revoyez chaque année le manuel et tous les éléments liés à la sécurité avec tous les opérateurs.
- Soyez attentif au fait que d'autres opérateurs ne suivent pas les procédures recommandées ou ne respectent pas les mesures de sécurité. Corrigez ces erreurs immédiatement, avant qu'un accident ne se produise.
- Ne modifiez PAS la machine. Toute modification non autorisée peut affecter le fonctionnement ou la sécurité de la machine et réduire la durée de vie de votre machine.
- Les consignes de sécurité contenues dans ce manuel ne se substituent pas aux règlements relatifs à la sécurité, aux exigences liées à l'assurance, ni aux lois en vigueur dans votre région. Veillez à ce que votre machine soit conforme aux normes définies par ces réglementations.

## 3.2 Sécurité opérationnelle

Suivez toutes les consignes de sécurité et d'opération indiquées dans ce manuel.

### ATTENTION

Respectez les consignes de sécurité suivantes :

- Respectez toutes les consignes de sécurité et le mode d'emploi figurant dans les manuels de l'opérateur. Si vous n'avez pas de pour l'andaineuse, demandez-le à votre concessionnaire et lisez-le attentivement.
- N'essayez jamais de démarrer le moteur ni d'utiliser la machine autrement qu'à partir du siège de l'opérateur.
- Vérifiez le fonctionnement de toutes les commandes dans une zone dégagée et sûre avant de commencer à travailler.
- Ne laissez personne monter sur l'andaineuse.

### ATTENTION

- Ne démarrez ni ne déplacez jamais la machine avant de vous assurer que personne ne se trouve à proximité.
- Évitez de rouler sur des remblais meubles et des rochers, et dans des fossés ou des trous.
- Conduisez lentement quand vous passez sous des portails ou des entrées.
- Lorsque vous travaillez sur des plans inclinés, déplacez-vous en montée ou en descente, si possible. Gardez la transmission engagée lorsque vous descendez une pente.
- Ne tentez jamais de monter ni de descendre d'une machine en marche.
- Ne quittez PAS le poste de l'opérateur lorsque le moteur est en marche.
- Pour éviter toute blessure ou même la mort à cause d'un démarrage intempestif de la machine, coupez toujours le moteur et retirez la clé avant de régler la machine ou de dégager un bouchage.
- Vérifiez qu'il n'y a aucune vibration excessive et aucun bruit inhabituel. Devant le moindre signe d'un problème, arrêtez-vous et inspectez la machine. Suivez la bonne procédure d'arrêt. Pour obtenir des instructions, consultez [3.4 Arrêt de l'andaineuse, page 64](#).
- N'utilisez la machine que le jour ou avec un bon éclairage artificiel.

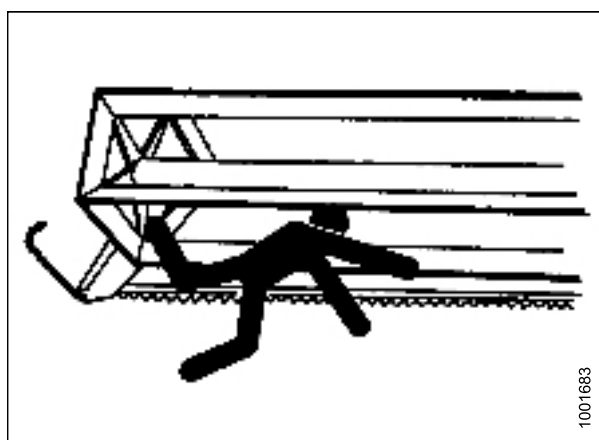

Figure 3.1: Sécurité relative aux personnes autour

### 3.2.1 Supports de sécurité de la plateforme

Les supports de sécurité de la plateforme, situés sur les vérins de levage de la plateforme, empêchent les vérins de levage de se rétracter et d'abaisser la plateforme par inadvertance. Pour obtenir des instructions d'utilisation, consultez le manuel d'opération de votre andaineuse.

### DANGER

Pour éviter toute blessure corporelle ou mortelle due à un démarrage intempestif ou à une chute de la machine levée, coupez toujours le moteur, retirez la clé et enclenchez les supports de sécurité avant de passer sous la plateforme pour quelque raison que ce soit.

### 3.2.2 Supports de sécurité du rabatteur

Les supports de sécurité du rabatteur sont situés sur les bras du rabatteur. Lorsqu'ils sont engagés, les supports de sécurité du rabatteur empêchent le rabatteur de tomber brusquement.

**IMPORTANT:**

Pour éviter d'endommager les bras de support du rabatteur, **NE** transportez PAS la plateforme alors que les supports de sécurité du rabatteur sont enclenchés.

*Enclenchement des supports de sécurité du rabatteur*

Enclenchez les supports de sécurité du rabatteur chaque fois que vous devez travailler autour d'un rabatteur relevé. Lorsqu'ils sont enclenchés, les supports de sécurité du rabatteur empêchent le rabatteur de s'abaisser inopinément.

**! DANGER**

Assurez-vous qu'il n'y a personne dans la zone.

**! DANGER**

Pour éviter des blessures ou même la mort du fait d'un démarrage inattendu de la machine, coupez toujours le moteur et retirez la clé de contact avant de quitter le poste de l'opérateur, quelle qu'en soit la raison.

*Bras du rabatteur extérieur*

1. Levez complètement le rabatteur.
2. Coupez le moteur et retirez la clé du contact.
3. Soulevez le support de sécurité (A) et poussez-le vers l'avant pour retirer le crochet du support (B).

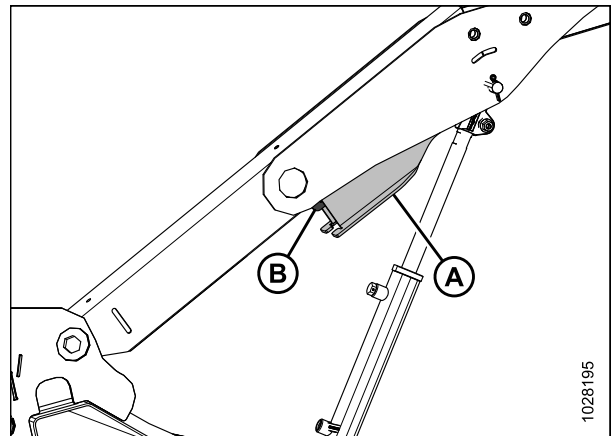

Figure 3.2: Bras extérieur

## OPÉRATION

4. Abaissez le support de sécurité (A) et engagez-le sur l'arbre du vérin comme illustré. Répétez cette étape sur le côté opposé du bras de rabatteur.

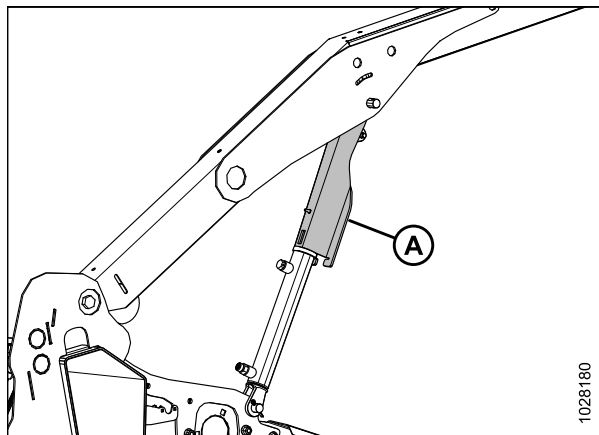

Figure 3.3: Support de sécurité du rabatteur enclenché – Bras extérieur

### *Bras central – plateformes à rabatteur double*

5. Tournez la poignée (A) pour relâcher la tension du ressort et poussez la poignée à l'intérieur pour vous assurer que la goupille soit enclenchée en position de verrouillage.
6. Abaissez le rabatteur jusqu'à ce que les supports de sécurité touchent les fixations des vérins sur les bras de rabatteur externes et la goupille au niveau du bras central.
7. Coupez le moteur et retirez la clé du contact.

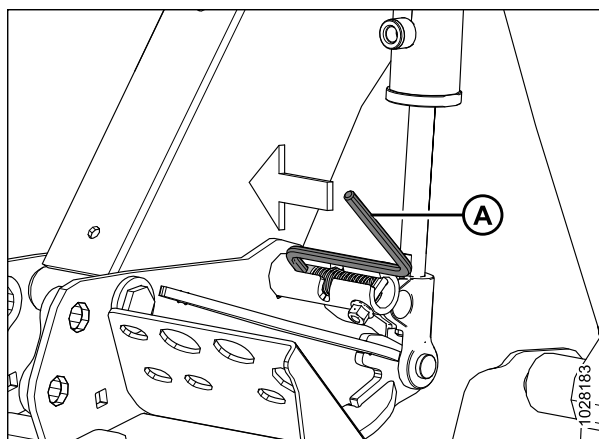

Figure 3.4: Support de sécurité du rabatteur enclenché – Bras central

### *Dégagement des supports de sécurité du rabatteur*

Dégagez les supports de sécurité du rabatteur chaque fois que vous avez fini de travailler sur une plateforme élevée ou autour d'un rabatteur relevé.

#### **⚠ DANGER**

Assurez-vous qu'il n'y a personne dans la zone.

#### **⚠ DANGER**

Pour éviter des blessures ou même la mort du fait d'un démarrage inattendu de la machine, coupez toujours le moteur et retirez la clé de contact avant de quitter le poste de l'opérateur, quelle qu'en soit la raison.

1. Levez complètement le rabatteur.
2. Coupez le moteur et retirez la clé du contact.



## OPÉRATION

### *Bras du rabatteur extérieur*

3. Déplacez le support de sécurité du rabatteur (A) vers le haut sur le crochet (B) sous le bras du rabatteur. Répétez cette étape sur le côté opposé du rabatteur.

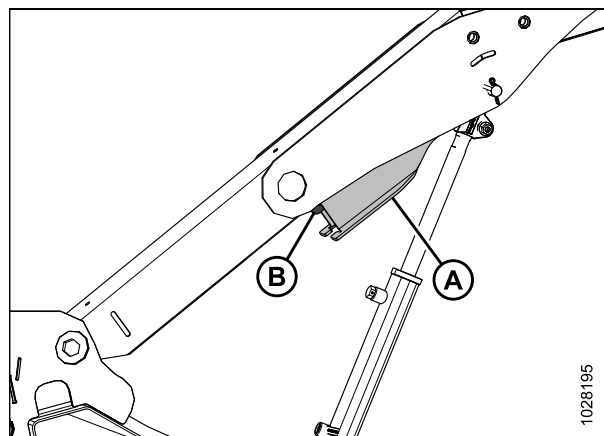

Figure 3.5: Support de sécurité du rabatteur – Bras extérieur droit

### *Bras central – plateformes à rabatteur double*

4. Déplacez la poignée (A) vers l'extérieur et dans la fente (B) pour mettre la goupille en position déverrouillée.
5. Abaissez complètement le rabatteur.
6. Coupez le moteur et retirez la clé du contact.

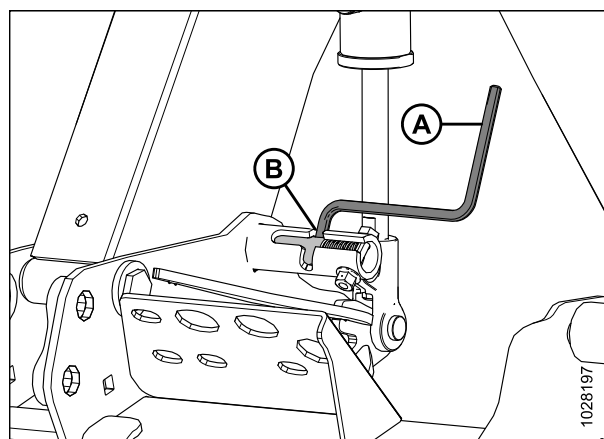

Figure 3.6: Support de sécurité du rabatteur – Bras central

### 3.2.3 Capots du diviseur de la plateforme

Un capot d'extrémité du diviseur en polyéthylène est monté sur chaque extrémité de la plateforme pour protéger les composants de transmission essentiels.

#### *Ouverture du capot du diviseur*

Les capots du diviseur de la plateforme couvrent les composants de l'entraînement des couteaux, les flexibles hydrauliques, les connexions électriques, la clé de la plateforme, le couteau de rechange et l'attelage de transport en option. Pour accéder à ces composants, vous devez ouvrir le capot du diviseur.

1. Pour déverrouiller le capot, poussez le levier de déverrouillage (B) à travers le trou d'accès (A) situé à l'arrière du capot du diviseur.

**NOTE:**

Un outil (p. ex., tournevis) est nécessaire pour pousser le levier de déverrouillage sur les plateformes configurées pour l'exportation.

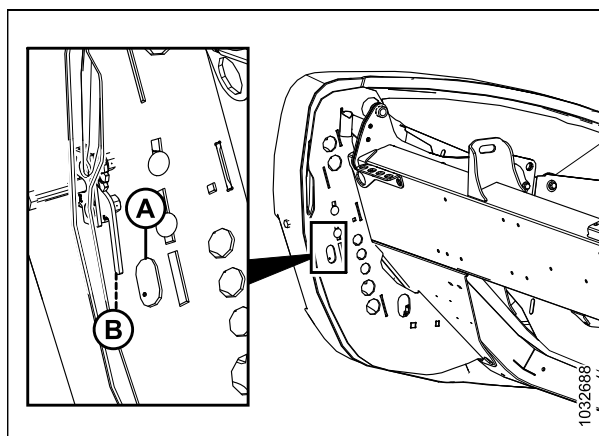

Figure 3.7: Bouclier gauche de la plateforme

2. Tirez sur le capot de la plateforme (A) pour l'ouvrir.

**NOTE:**

Le capot de la plateforme est retenu par la languette (B) et s'ouvre dans la direction (C).

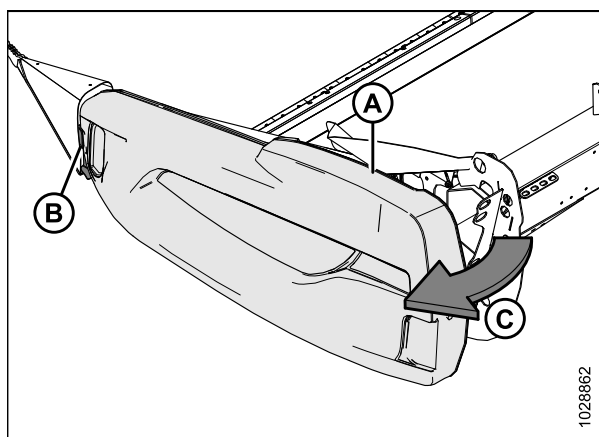

Figure 3.8: Bouclier gauche de la plateforme

## OPÉRATION

3. Si un écartement supplémentaire est nécessaire, dégagez le capot du diviseur de la languette (A), puis faites-le pivoter vers l'arrière de la plateforme.
4. Engagez le loquet de sécurité (B) sur le bras d'articulation pour sécuriser le blindage en position complètement ouverte.

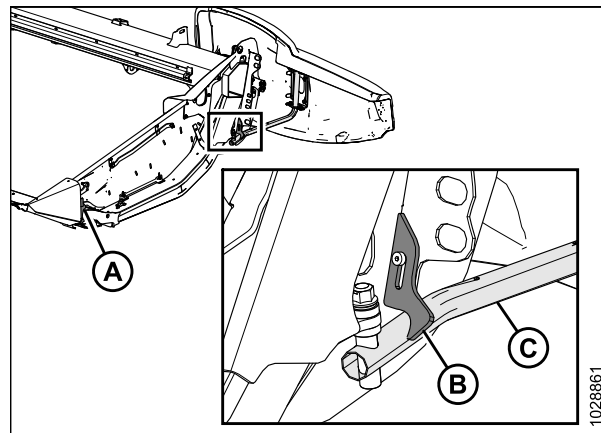

Figure 3.9: Bouclier gauche de la plateforme

### Fermeture du capot de la plateforme

Fermez les capots du diviseur pour protéger les composants d'entraînement, les flexibles et les connexions électriques de la poussière et des débris.

1. Si le capot du diviseur est complètement ouvert et fixé derrière la plateforme, désengagez le verrou (A) pour permettre au capot (B) de bouger.
2. Faites pivoter le capot de la plateforme vers l'avant de la plateforme.

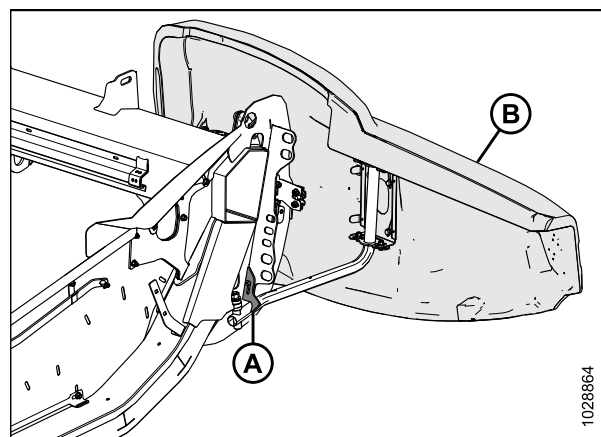

Figure 3.10: Bouclier gauche de la plateforme

3. Lors de la fermeture du capot du diviseur (A), assurez-vous qu'il n'entre pas en contact avec le haut de la tôle d'extrémité (B). Si des réglages sont nécessaires, consultez [Contrôle et réglage du capot de la plateforme, page 53](#).

#### IMPORTANT:

Assurez-vous que le capot du diviseur de la plateforme ne repose **PAS** sur la tôle d'extrémité en aluminium.

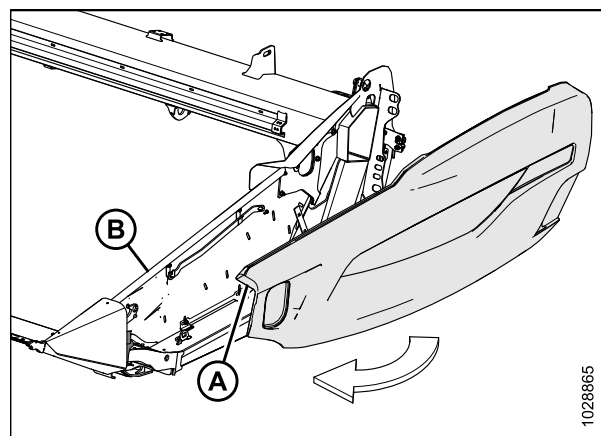

Figure 3.11: Bouclier gauche de la plateforme

## OPÉRATION

4. Insérez le devant du capot de la plateforme derrière la charnière (B) et dans le cône du diviseur.
5. Faites pivoter le capot du diviseur de la plateforme dans la direction (A) en position fermée. Engagez le verrou à deux niveaux (C) en appuyant fermement.

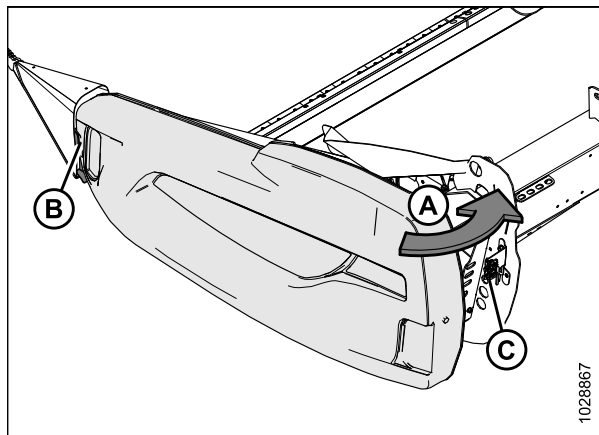

Figure 3.12: Bouclier gauche de la plateforme

### IMPORTANT:

Pour s'assurer que le capot du diviseur de la plateforme est verrouillé, le boulon (A) doit être complètement engagé sur le loquet à deux niveaux afin d'éviter que ce dernier s'ouvre lors de l'utilisation de la plateforme. Si des réglages sont nécessaires, consultez *Contrôle et réglage du capot de la plateforme*, page 53.

### NOTE:

Le capot du diviseur de la plateforme est transparent dans l'illustration pour montrer le loquet.

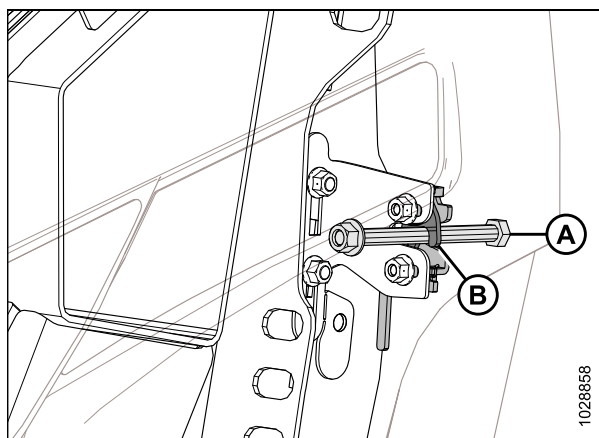

Figure 3.13: Verrou à deux niveaux

*Contrôle et réglage du capot de la plateforme*

Les capots du diviseur peuvent être tordus par des changements extrêmes de température. Ajustez la position du capot du diviseur de la plateforme pour compenser les variations dimensionnelles.

**! DANGER**

Pour éviter des blessures ou même la mort du fait d'un démarrage inattendu de la machine, coupez toujours le moteur et retirez la clé de contact avant de quitter le poste de l'opérateur, quelle qu'en soit la raison.

1. Coupez le moteur et retirez la clé du contact.

**IMPORTANT:**

Assurez-vous que le capot du diviseur de la plateforme ne repose **PAS** sur la tôle d'extrémité en aluminium.

2. Mesurez l'écartement (A) entre le capot du diviseur de la plateforme (B) et la tôle d'extrémité (C). L'écartement doit être de 1 à 3 mm (1/16 à 1/8 po).

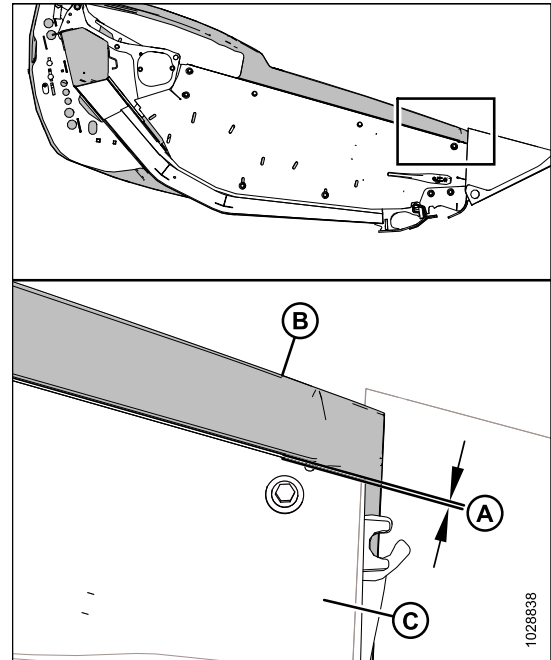

Figure 3.14: Écartement entre le capot du diviseur et la tôle d'extrémité

3. Si l'écartement entre le capot du diviseur de la plateforme et la tôle d'extrémité est insuffisant, ajustez le support (A) comme suit :

- a. Desserrez les boulons (B).
- b. Déplacez le support (A) vers le haut ou vers le bas selon les besoins.
- c. Resserrez la quincaillerie.

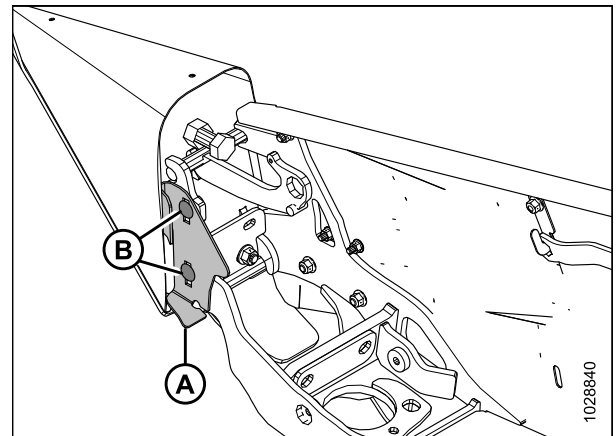
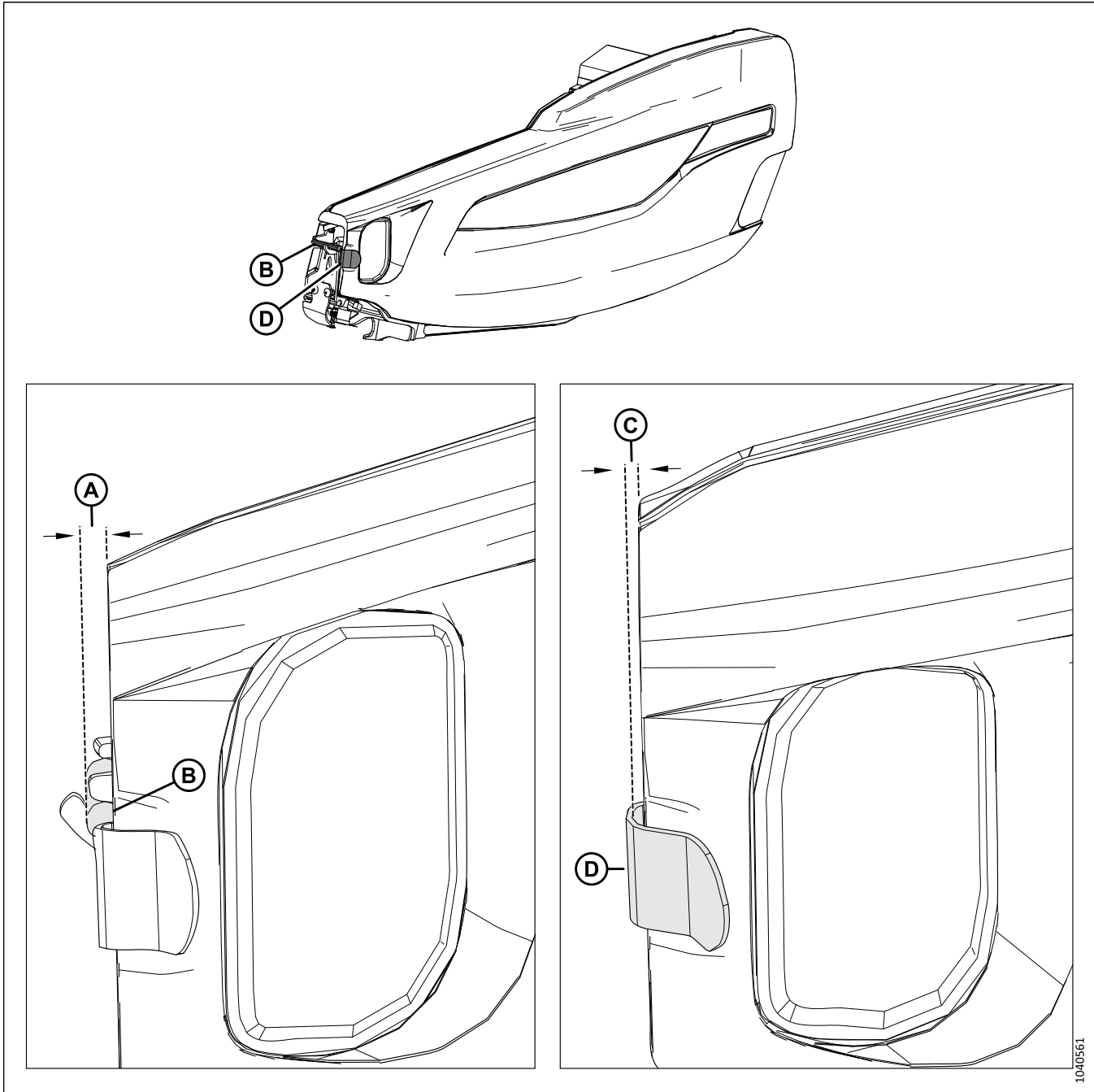

Figure 3.15: Support du capot de la plateforme

## OPÉRATION



**Figure 3.16: Spécifications d'écartement à l'avant du capot**

4. Mesurez l'écartement (A) entre l'avant du capot du diviseur de la plateforme et la goupille (B). L'écartement doit être de 8 à 18 mm (1/32 à 11/16 po).
5. Mesurez l'écartement (A) entre l'avant du capot du diviseur de la plateforme et le support (D). L'écartement doit être de 6 à 10 mm (1/4 à 3/8 po).

## OPÉRATION

6. Si l'écartement à l'avant du capot est insuffisant, réglez la position du bras d'articulation (A) de la manière suivante :
  - a. Desserrez les quatre écrous (B).
  - b. Faites glisser les supports (C) et le bras de charnière (A) vers l'avant ou vers l'arrière, selon les besoins, pour obtenir le dégagement correct.
  - c. Resserrez la quincaillerie.

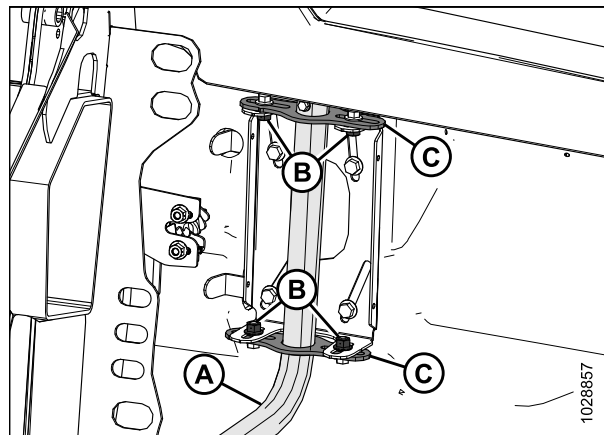

Figure 3.17: Bouclier gauche de la plateforme

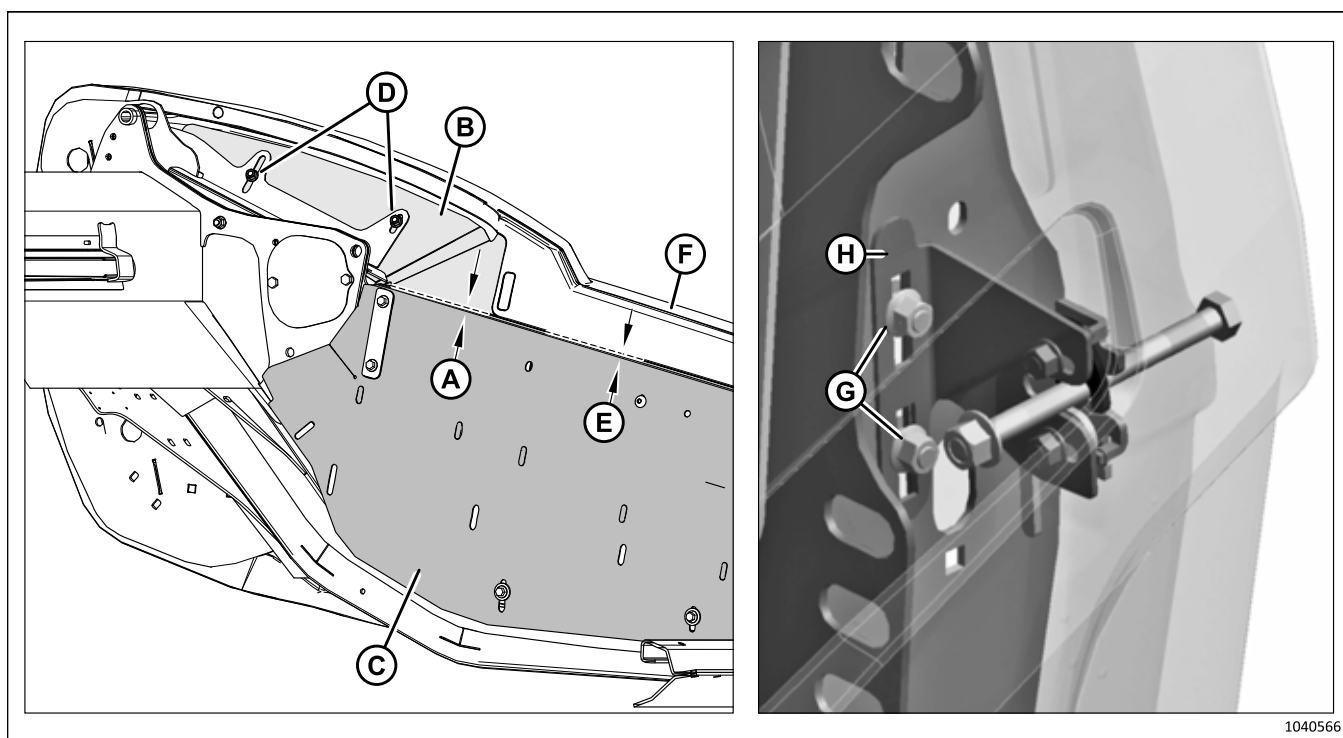

Figure 3.18: Spécification relative à l'écartement entre le blindage du cou et le panneau d'extrémité

7. Mesurez l'écartement (A) entre le blindage du cou (B) et le panneau d'extrémité (C). L'écartement doit être d'au moins 3 mm (1/8 po). Pour régler l'écartement, desserrez deux écrous (D), déplacez le panneau de cou (B), et resserrez les écrous (D).
8. Mesurez l'écartement (E) entre le panneau d'extrémité (C) et le capot du diviseur (F). L'écartement doit être de 1 à 3 mm (1/16 à 1/8 po). Pour régler l'écartement, desserrez deux écrous (G), faites glisser le support (H) vers le haut ou vers le bas, et serrez les écrous.

### NOTE:

Assurez-vous que le capot du diviseur ne repose **PAS** sur le panneau du cou (B).

## OPÉRATION

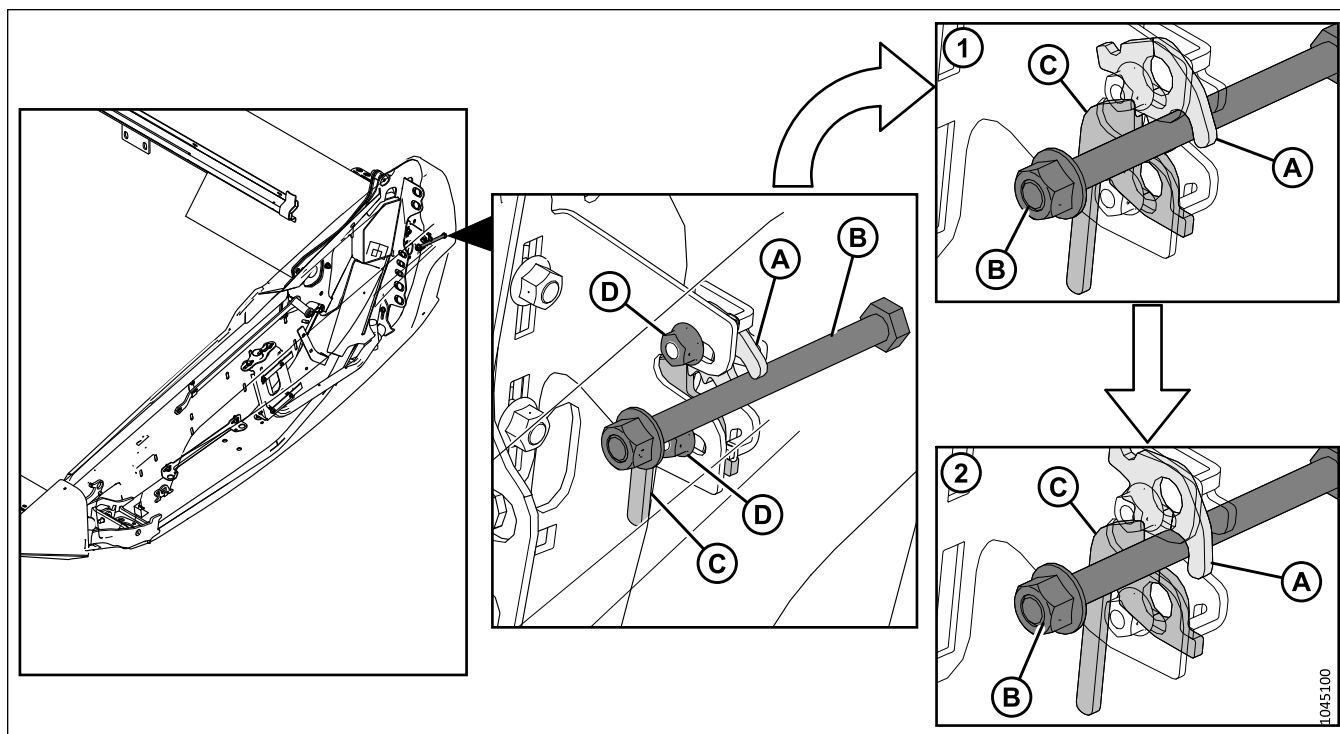

Figure 3.19: Loquet du capot du diviseur à deux niveaux

- 1 – Loquet du capot du diviseur – niveau 1
- 2 – Loquet du capot du diviseur – niveau 2

Lorsque le capot du diviseur est fermé, le loquet (A) doit retenir le boulon (B). Lorsque l'on appuie sur le capot du diviseur pour le fermer complètement, le loquet à deux niveaux (A) retient le levier (C) pour maintenir en place le boulon du capot du diviseur (B). Vérifiez que le loquet du capot du diviseur fonctionne correctement en suivant les étapes 9, page 56 à 11, page 56.

9. Fermez le capot du diviseur. Confirmez que le boulon (B) enclenche le loquet (A).
10. Appuyez brièvement sur le loquet de dégagement.
11. Essayez d'ouvrir le capot du diviseur.
  - Si vous pouvez ouvrir le capot du diviseur partiellement, mais **PAS** complètement, alors le loquet est positionné correctement.
  - Si vous pouvez ouvrir complètement le capot du diviseur, desserrez les écrous (D), déplacez le loquet le long des trous oblongs, puis resserrez les écrous. Répétez les étapes 9, page 56 à 11, page 56.



## OPÉRATION

12. Vérifiez que le boulon (A) est bien serré. Si un réglage est nécessaire, serrez l'écrou (B) jusqu'à ce qu'il n'y ait plus d'espace sous l'écrou.

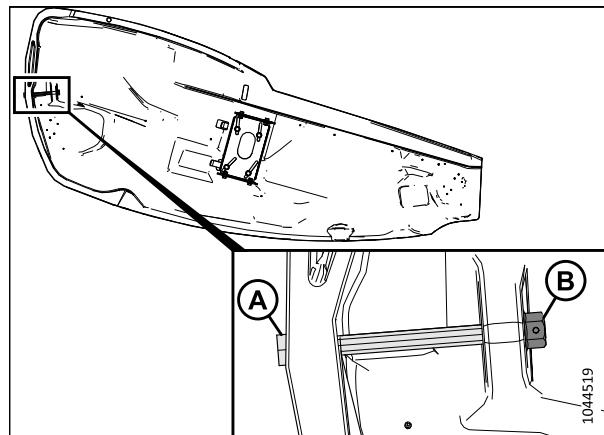

Figure 3.20: Boulon du capot du diviseur

### Démontage du capot de la plateforme

Retirez les capots du diviseur pour faciliter l'accès aux composants à l'intérieur.

#### DANGER

Pour éviter des blessures ou même la mort du fait d'un démarrage inattendu de la machine, coupez toujours le moteur et retirez la clé de contact avant de quitter le poste de l'opérateur, quelle qu'en soit la raison.

1. Coupez le moteur et retirez la clé du contact.
2. Ouvrez complètement le capot de la plateforme. Pour obtenir des instructions, consultez [Ouverture du capot du diviseur, page 50](#).
3. Engagez le loquet (A) pour empêcher le capot du diviseur de bouger.
4. Enlevez la vis autotaraudeuse (B).
5. Faites glisser le capot du diviseur de la plateforme vers le haut et retirez-le du bras d'articulation (C).
6. Éloignez le capot du diviseur de la plateforme de la zone de travail.

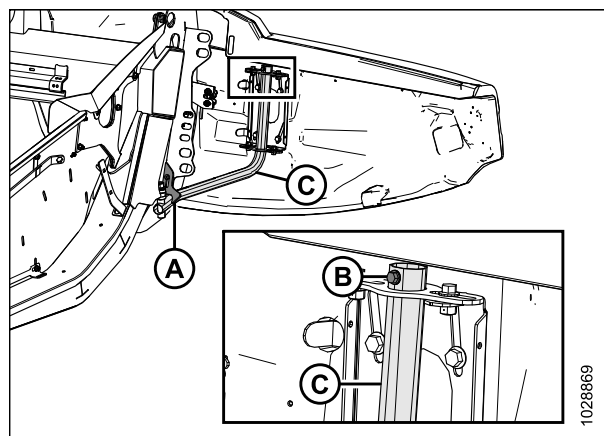

Figure 3.21: Bouclier gauche de la plateforme

### Installation du capot du diviseur de la plateforme

Pour vous assurer que les capots du diviseur sont installés correctement, suivez la procédure recommandée ici.

1. Coupez le moteur et retirez la clé du contact.

## OPÉRATION

2. Guidez le capot du diviseur de la plateforme sur le bras d'articulation (C) et glissez-le légèrement vers le bas.

### IMPORTANT:

Assurez-vous que le capot du diviseur de la plateforme ne repose **PAS** sur la tôle d'extrémité en aluminium.

3. Installez la vis autotaraudeuse (B). Serrez l'écrou au couple de 7 Nm (5,2 pi-lbf [62 po-lbf]).
4. Désengagez le loquet (A) pour permettre au capot du diviseur de bouger.
5. Fermez le capot du diviseur de la plateforme. Pour obtenir des instructions, consultez *Fermeture du capot de la plateforme*, page 51.

### NOTE:

Les capots du diviseur peuvent être tordus par des changements extrêmes de température. Ajustez la position du capot du diviseur de la plateforme pour compenser ces variations. Pour obtenir des instructions, consultez *Contrôle et réglage du capot de la plateforme*, page 53.

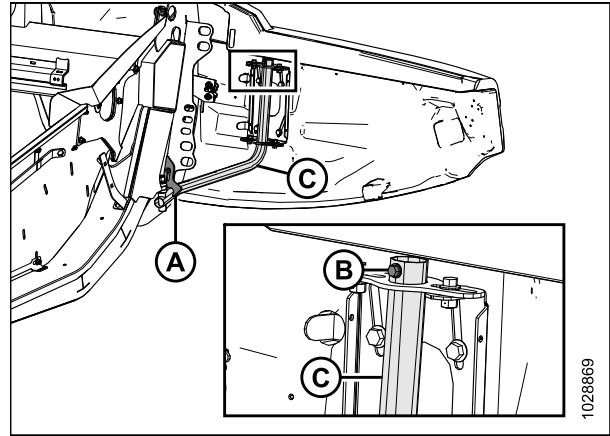

Figure 3.22: Bouclier gauche de la plateforme

### 3.2.4 Capot d'entraînement du rabatteur

Le capot d'entraînement du rabatteur protège les composants de l'entraînement du rabatteur de la poussière et des débris.

#### *Retrait du capot d'entraînement du rabatteur*

Retirez le capot de l'entraînement du rabatteur pour l'entretien de ses composants.

### DANGER

Pour éviter des blessures ou même la mort du fait d'un démarrage inattendu de la machine, coupez toujours le moteur et retirez la clé de contact avant de quitter le poste de l'opérateur, quelle qu'en soit la raison.

### DANGER

Assurez-vous qu'il n'y a personne dans la zone.

1. Ajustez le rabatteur complètement à l'avant.
2. Abaissez la plateforme.
3. Coupez le moteur et retirez la clé du contact.

**Entraînement de rabatteur simple**

4. Soutenez le capot de l'entraînement du rabatteur (A) et faites tourner le verrou à ressort (B) vers le haut et sur la plaque arrière.
5. Faites glisser le capot de l'entraînement du rabatteur vers le bas pour le dégager des deux languettes (C), retrait du capot d'entraînement du rabatteur (A).

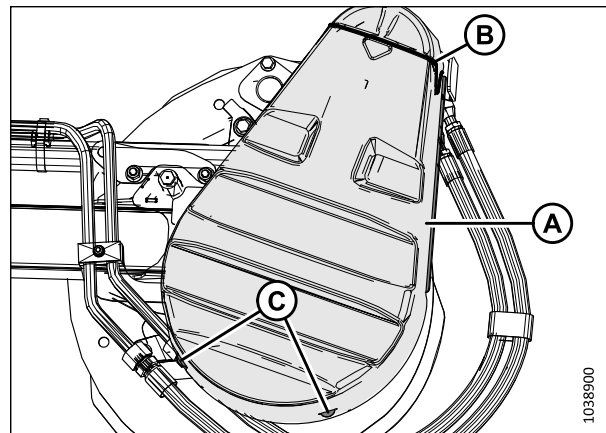

Figure 3.23: Capot d'entraînement

**Entraînement de rabatteur double**

6. Faites pivoter le loquet à ressort (A) vers le haut et au-dessus de la plaque arrière.

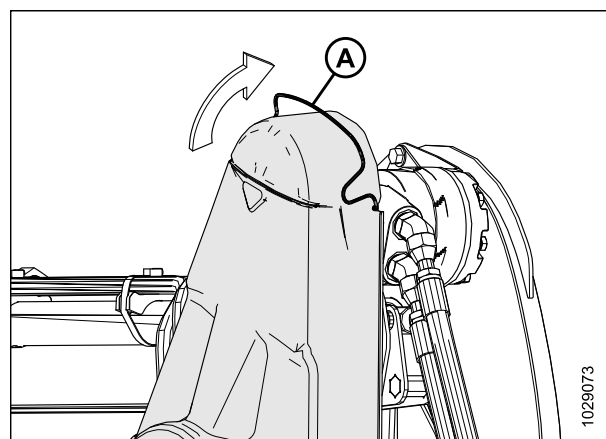

Figure 3.24: Capot d'entraînement supérieur

7. Déclipsez le capot supérieur (A) du capot inférieur aux emplacements (B), et retirez le capot supérieur. Maintenez les deux clips engagés sur le capot inférieur.

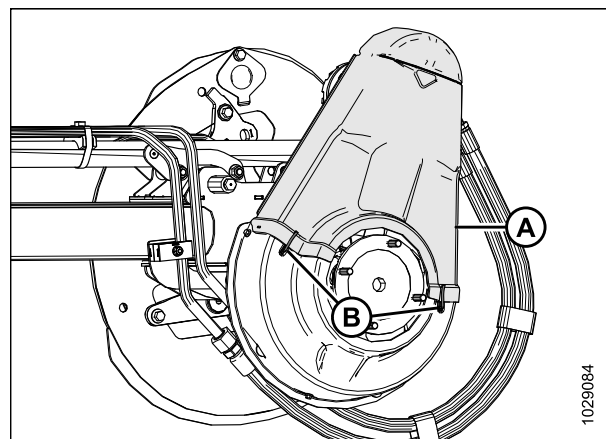

Figure 3.25: Capot d'entraînement supérieur

## OPÉRATION

- Si nécessaire, retirez le capot inférieur (B) en retirant trois boulons (A).

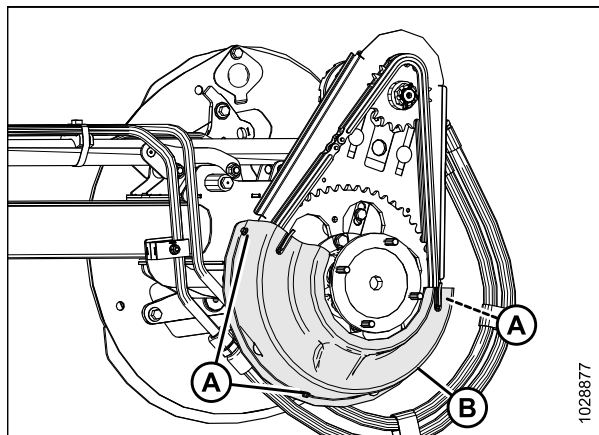

Figure 3.26: Capot d'entraînement inférieur

### *Installation du capot d'entraînement du rabatteur*

Le capot d'entraînement du rabatteur protège les composants de l'entraînement des intempéries et des débris. N'opérez **PAS** la plateforme sans le capot de l'entraînement du rabatteur.

### **DANGER**

Pour éviter des blessures ou même la mort du fait d'un démarrage inattendu de la machine, coupez toujours le moteur et retirez la clé de contact avant de quitter le poste de l'opérateur, quelle qu'en soit la raison.

- Coupez le moteur et retirez la clé du contact.

### *Entraînement de rabatteur simple*

- Alignez la fente au bas du capot de l'entraînement du rabatteur (A) sur les languettes (C) du support de la plaque arrière de l'entraînement du rabatteur, et faites glisser l'entraînement du rabatteur vers le haut.

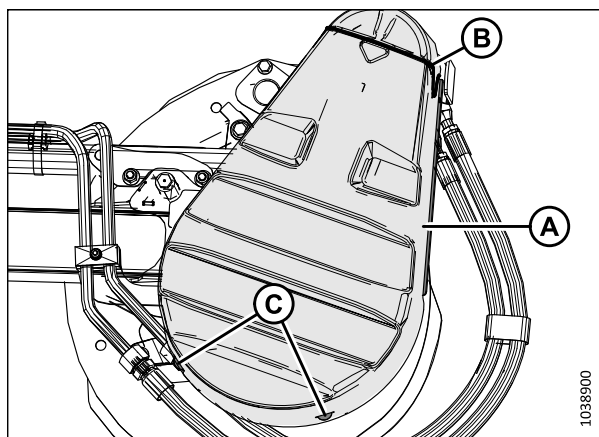

Figure 3.27: Capot d'entraînement

## OPÉRATION

3. Faites tourner le loquet à ressort (A) vers le bas pour fixer le capot supérieur à l'entraînement du rabatteur. Assurez-vous que la boucle en forme de V (C) pointe vers le bas et que l'extrémité du ressort reste insérée dans le trou de la plaque arrière (B) des deux côtés de l'entraînement du rabatteur.

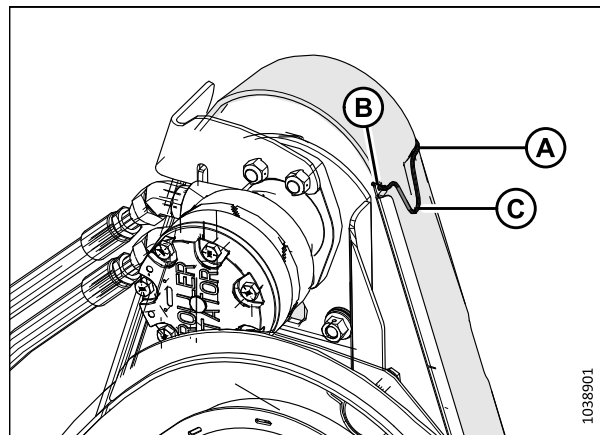

Figure 3.28: Entraînement du rabatteur

### *Entraînement de rabatteur double*

4. Placez le capot inférieur de l'entraînement (B) (s'il a été retiré précédemment) sur l'entraînement du rabatteur.
5. Fixez le capot avec trois boulons (A).

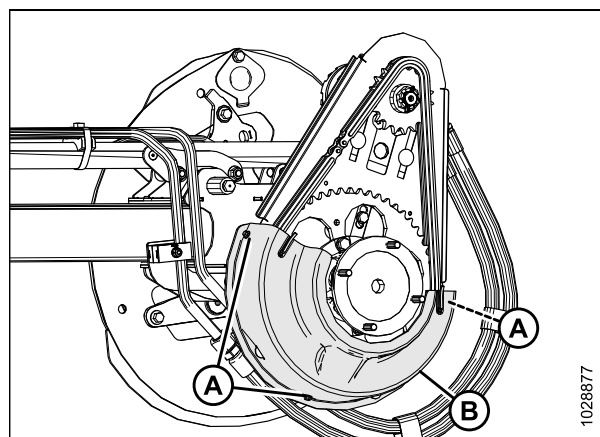

Figure 3.29: Capot d'entraînement inférieur

6. Placez le capot supérieur (A) sur l'entraînement du rabatteur.
7. Fixez le capot avec deux clips (B) sur le capot inférieur.

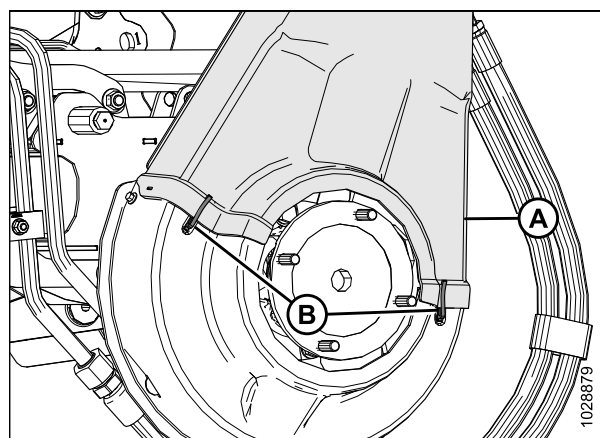

Figure 3.30: Capot d'entraînement supérieur

## OPÉRATION

- Faites tourner le loquet à ressort (A) vers le bas pour fixer le capot supérieur à l'entraînement du rabatteur. Assurez-vous que la boucle en forme de V (C) pointe vers le bas et que l'extrémité du ressort reste insérée dans le trou de la plaque arrière (B) des deux côtés de l'entraînement du rabatteur.

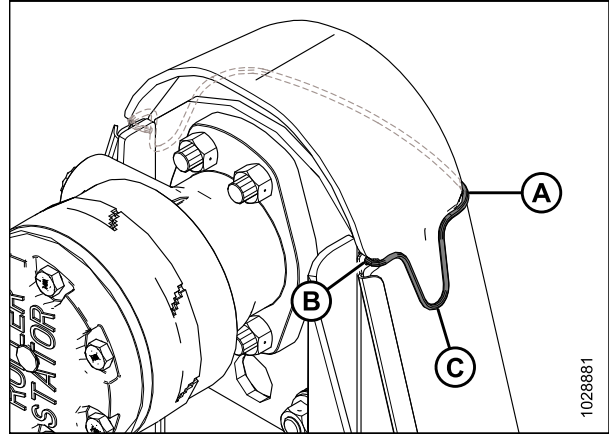

Figure 3.31: Entraînement du rabatteur

### 3.2.5 Contrôle quotidien au démarrage

Effectuez ces contrôles tous les jours avant de tenter d'utiliser la machine.

#### ATTENTION

- Faites évacuer la zone par les passants. Tenez les enfants éloignés des machines. Faites le tour de la machine pour vous assurer que personne ne se trouve dessous, dessus ou à proximité.
- Portez des vêtements près du corps et des chaussures de sécurité équipées de semelles antidérapantes.
- Retirez les objets potentiellement dangereux de la machine et de la zone environnante.
- Emportez avec vous les vêtements de protection et les dispositifs de sécurité personnelle qui pourraient être nécessaires au cours de la journée. Ne prenez AUCUN risque. Vous pourrez avoir besoin des équipements de protection personnelle suivants : un casque, des lunettes de protection ou lunettes à coque, des gants épais, un respirateur ou un masque filtrant ou un ciré.
- Protégez-vous du bruit. Portez un dispositif de protection auditive approprié comme un casque antibruit ou des bouchons d'oreille pour vous protéger des bruits forts et désagréables.

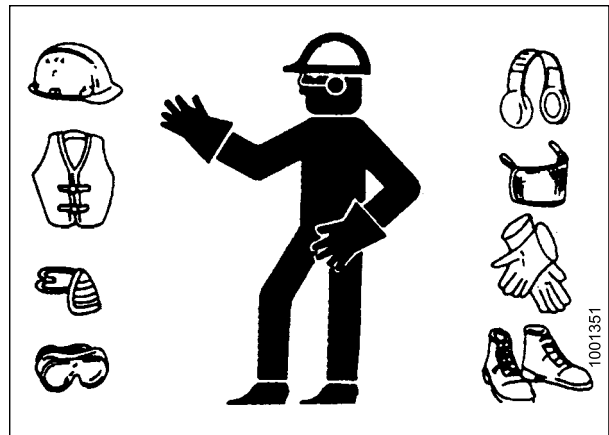

Figure 3.32: Dispositifs de sécurité

Effectuez les contrôles suivants avant de démarrer la machine :

- Inspectez la machine pour vérifier l'absence de fuites et de pièces manquantes, endommagées ou non fonctionnelles.

#### IMPORTANT:

Utilisez la procédure appropriée pour détecter les fuites de fluides sous pression. Pour obtenir des instructions, consultez [5.2.5 Vérification des flexibles et conduites hydrauliques, page 223](#).

- Nettoyez tous les feux et tous les réflecteurs de la machine.
- Effectuez toutes les tâches d'entretien quotidien. Pour obtenir des instructions, consultez [5.2.1 Plan/dossier de maintenance, page 220](#).

### 3.3 Période de rodage

Pendant les 50 premières heures de fonctionnement, certains systèmes de la plateforme nécessitent une attention particulière. Respectez cette procédure pour prolonger la durée de vie de la plateforme.

**NOTE:**

Tant que vous n'êtes pas familiarisé avec le son et les sensations de votre nouvelle plateforme, soyez très attentif.

 **DANGER**

Avant de rechercher la cause d'un bruit inhabituel ou de tenter de corriger un problème, arrêtez le moteur et retirez la clé du contact.

 **DANGER**

Assurez-vous qu'il n'y a personne dans la zone.

Après avoir fixé la plateforme à l'andaineuse pour la première fois, procédez comme suit :

1. Faites fonctionner lentement les rabatteurs, les tapis et les couteaux pendant cinq minutes. **DEPUIS LE SIÈGE DE L'OPÉRATEUR**, regardez et écoutez pour repérer toute interférence.

**NOTE:**

Les rabatteurs et les tapis latéraux ne fonctionneront pas tant que l'huile hydraulique n'aura pas rempli les conduites.

2. Consultez [5.2.2 Inspection de rodage, page 222](#) et effectuez toutes les tâches spécifiées.

## 3.4 Arrêt de l'andaineuse

Avant de quitter le siège de l'opérateur pour quelque raison que ce soit, éteignez l'andaineuse.

### DANGER

**Pour éviter des blessures ou même la mort du fait d'un démarrage inattendu de la machine, coupez toujours le moteur et retirez la clé de contact avant de quitter le poste de l'opérateur, quelle qu'en soit la raison.**

### DANGER

**Assurez-vous qu'il n'y a personne dans la zone.**

Pour arrêter, l'andaineuse, procédez comme suit :

1. Stationnez l'andaineuse sur un terrain plat.
2. Abaissez complètement la plateforme.
3. Mettez toutes les commandes sur NEUTRAL (point mort) ou PARK (stationnement).
4. Dégagez l'entraînement de la plateforme.
5. Abaissez et retirez complètement le rabatteur.
6. Attendez que la machine s'arrête complètement.
7. Coupez le moteur et retirez la clé du contact.



## 3.5 Commandes de la cabine

La plateforme est commandée depuis la cabine de l'andaineuse.



### **DANGER**

**Assurez-vous qu'il n'y a personne dans la zone.**

Consultez les instructions du manuel d'opération de votre andaineuse pour situer les commandes suivantes dans la cabine :

- Commande d'enclenchement et de débrayage de la plateforme
- Hauteur de la plateforme
- Angle de la plateforme
- Vitesse au sol
- Vitesse du rabatteur
- Hauteur du rabatteur
- Position avant-arrière du rabatteur
- Vitesse des couteaux
- Décalage hydraulique du tablier

## 3.6 Configuration de la plateforme

Pour des performances optimales, la plateforme doit être configurée particulièrement pour diverses conditions de récolte et cultures.

### 3.6.1 Attelages de la plateforme

Les accessoires optionnels peuvent améliorer les performances dans des conditions particulières ou ajouter des fonctionnalités à la plateforme. Des accessoires en option peuvent être commandés et installés par votre concessionnaire.

Consultez le chapitre *6 Options et accessoires*, page 379 pour la description des articles disponibles.

### 3.6.2 Réglages de la plateforme

Les tableaux suivants fournissent des directives pour la configuration des plateformes de coupe à tapis de série D2 pour différentes cultures et conditions de culture ; cependant, les paramètres suggérés peuvent être modifiés pour s'adapter aux cultures et conditions non couvertes dans lesdits tableaux.

Tableau 3.1 Paramètres recommandés des plateformes de coupe à tapis de série D2 pour le colza, hauteur de chaume de 102 à 203 mm (4 à 8 po)

Roues stabilisatrices <sup>2</sup>	Variable							
Flottement N (lbf) <sup>3</sup>	311 à 445 (70 à 100)							
Conditions de récolte	Tiges de division	Angle de la plateforme <sup>4</sup>	Position des patins <sup>5</sup>	Came du rabatteur <sup>6</sup>	Vitesse du rabatteur <sup>7</sup>	Vitesse des couteaux <sup>8</sup>	Position du rabatteur <sup>9</sup>	Vis transversale supérieure
Léger	Marche	8-10	Variable	2	-1 à +1	Moyen	6 ou 7	Non requis
Normal	Marche	8-10	Milieu ou bas	1	-0,5 à +1	Bas	6 ou 7	Non requis
Lourd	Marche	8-10	Variable	1	-0,5 à +1	Bas	3 ou 4	Recommandé
Couché	Marche	8-10	Milieu ou bas	2	-1 à +1	Bas	3 ou 4	Recommandé

- Les roues stabilisatrices servent à limiter le mouvement latéral lors d'une coupe au sol sur un terrain vallonné et à réduire les rebonds.
- Force requise pour soulever la plateforme aux extrémités. Consultez les instructions dans le manuel d'opération de l'andaineuse.
- Régalez l'angle de la plateforme aussi plat que possible (réglage A) à l'aide du vérin d'inclinaison et des patins, tout en maintenant la hauteur de coupe. Pour obtenir des instructions, consultez [3.7.5 Angle de la plateforme, page 84](#).
- La position des patins est utilisée en combinaison avec l'angle de la plateforme pour déterminer la hauteur de coupe lors de la coupe très près ou ras au sol. Pour obtenir des instructions, consultez [Réglage des patins intérieurs, page 82](#) et [Réglage des patins extérieurs, page 83](#).
- Consultez [Réglages de la came du rabatteur, page 100](#).
- Vitesse des tubes des dents du rabatteur inférieure (indice -) ou supérieure (indice +) à la vitesse du sol. À l'indice +0,5 avec une vitesse au sol de 5 mi/h, le moulinet tourne à 5,5 mi/h. À l'indice -0,5 avec une vitesse au sol de 5 mi/h, le moulinet tourne à 4,5 mi/h. À l'indice 0, le moulinet tourne à 1:1 par rapport à la vitesse sol.
- Consultez [3.7.9 Informations sur la vitesse du couteau, page 87](#).
- Consultez [3.7.11 Position avant-arrière du rabatteur, page 91](#).

Tableau 3.2 Paramètres recommandés des plateformes de coupe à tapis de série D2 pour le colza, hauteur de chaume &gt; 203 mm (&gt; 8 po)

Roues stabilisatrices <sup>10</sup>	Variable							
Flottement N (lb) <sup>11</sup>	667 (150)							
Conditions de récolte	Tiges de division	Angle de la plateforme <sup>12</sup>	Position des patins <sup>13</sup>	Came du rabatteur <sup>14</sup>	Vitesse du rabatteur <sup>15</sup>	Vitesse des couteaux <sup>16</sup>	Position du rabatteur <sup>17</sup>	Vis transversale supérieure
Léger	Marche	8-10	Sans objet	2	-1 à +1	Moyen	6 ou 7	Non requis
Normal	Marche	8-10	Sans objet	2	-0,5 à +1	Bas	6 ou 7	Non requis
Lourd	Marche	8-10	Sans objet	3	-0,5 à +1	Bas	3 ou 4	Recommandé
Couché	Marche	8-10	Sans objet	3	-1 à +1	Bas	3 ou 4	Recommandé

10. Les roues stabilisatrices servent à limiter le mouvement latéral lors d'une coupe au sol sur un terrain vallonné et à réduire les rebonds.

11. Force requise pour soulever la plateforme aux extrémités. Consultez les instructions dans le manuel d'opération de l'andaineuse.

12. Réglez l'angle de la plateforme aussi plat que possible (réglage A) à l'aide du vérin d'inclinaison et des patins, tout en maintenant la hauteur de coupe. Pour obtenir des instructions, consultez *3.7.5 Angle de la plateforme, page 84*.

13. La position des patins est utilisée en combinaison avec l'angle de la plateforme pour déterminer la hauteur de coupe lors de la coupe très près ou ras au sol. Pour obtenir des instructions, consultez *Réglage des patins intérieurs, page 82* et *Réglage des patins extérieurs, page 83*.

14. Consultez *Réglages de la came du rabatteur, page 100*.

15. Vitesse des tubes des dents du rabatteur inférieure (indice -) ou supérieure (indice +) à la vitesse du sol. À l'indice +0,5 avec une vitesse au sol de 5 mi/h, le moulinet tourne à 5,5 mi/h. À l'indice -0,5 avec une vitesse au sol de 5 mi/h, le moulinet tourne à 4,5 mi/h. À l'indice 0, le moulinet tourne à 1:1 par rapport à la vitesse sol.

16. Consultez *3.7.9 Informations sur la vitesse du couteau, page 87*.

17. Consultez *3.7.11 Position avant-arrière du rabatteur, page 91*.

Tableau 3.3 Paramètres recommandés des plateformes de coupe à tapis de série D2 pour les céréales, hauteur de chaume &lt; 102 mm (&lt; 4 po)

Roues stabilisatrices <sup>18</sup>	Rangement							
Flottement N (lbf) <sup>19</sup>	311 (70)							
Conditions de récolte	Tiges de division	Angle de la plateforme <sup>20</sup>	Position des patins <sup>21</sup>	Came du rabatteur <sup>22</sup>	Vitesse du rabatteur <sup>23</sup>	Vitesse des couteaux <sup>24</sup>	Position du rabatteur <sup>25</sup>	Vis transversale supérieure
Léger	Marche	0-3	Haut ou milieu	2	-0,5 à +1,5	Élevé	6 ou 7	Non requis
Normal	Marche	0-3	Haut ou milieu	2	-0,5 à +1	Moyen	6 ou 7	Non requis
Lourd	Marche	4-7	Haut ou milieu	2	-0,5 à +1	Moyen	6 ou 7	Non requis
Couché	Marche	4-7	Haut ou milieu	3	-1 à +1	Moyen	4 ou 5	Non requis

18. Les roues stabilisatrices servent à limiter le mouvement latéral lors d'une coupe au sol sur un terrain vallonné et à réduire les rebonds.

19. Force requise pour soulever la plateforme aux extrémités. Consultez les instructions dans le manuel d'opération de l'andaineuse.

20. Réglez l'angle de la plateforme aussi plat que possible (réglage A) à l'aide du vérin d'inclinaison et des patins, tout en maintenant la hauteur de coupe. Pour obtenir des instructions, consultez [3.7.5 Angle de la plateforme](#), page 84.

21. La position des patins est utilisée en combinaison avec l'angle de la plateforme pour déterminer la hauteur de coupe lors de la coupe très près ou ras au sol. Pour obtenir des instructions, consultez [Réglage des patins intérieurs](#), page 82 et [Réglage des patins extérieurs](#), page 83.

22. Consultez [Réglages de la came du rabatteur](#), page 100.

23. Vitesse des tubes des dents du rabatteur inférieure (indice -) ou supérieure (indice +) à la vitesse du sol. À l'indice +0,5 avec une vitesse au sol de 5 mi/h, le moulinet tourne à 5,5 mi/h. À l'indice -0,5 avec une vitesse au sol de 5 mi/h, le moulinet tourne à 4,5 mi/h. À l'indice 0, le moulinet tourne à 1:1 par rapport à la vitesse sol.

24. Consultez [3.7.9 Informations sur la vitesse du couteau](#), page 87.

25. Consultez [3.7.11 Position avant-arrière du rabatteur](#), page 91.

Tableau 3.4 Paramètres recommandés des plateformes de coupe à tapis de série D2 pour les céréales, hauteur de chaume de 102 à 203 mm (4 à 8 po)

Roues stabilisatrices <sup>26</sup>	Variable							
Flottement N (lbf) <sup>27</sup>	311 (70)							
Conditions de récolte	Tiges de division	Angle de la plateforme <sup>28</sup>	Position des patins <sup>29</sup>	Came du rabatteur <sup>30</sup>	Vitesse du rabatteur <sup>31</sup>	Vitesse des couteaux <sup>32</sup>	Position du rabatteur <sup>33</sup>	Vis transversale supérieure
Léger	Marche	0-3	Milieu ou bas	2	-0,5 à +1,5	Élevé	6 ou 7	Non requis
Normal	Marche	0-3	Milieu ou bas	2	-0,5 à +1	Moyen	6 ou 7	Non requis
Lourd	Marche	4-7	Milieu ou bas	2	-0,5 à +1	Moyen	6 ou 7	Non requis
Couché	Marche	4-7	Bas	3	-1 à +1	Moyen	4 ou 5	Non requis

26. Les roues stabilisatrices servent à limiter le mouvement latéral lors d'une coupe au sol sur un terrain vallonné et à réduire les rebonds.

27. Force requise pour soulever la plateforme aux extrémités. Consultez les instructions dans le manuel d'opération de l'andaineuse.

28. Réglez l'angle de la plateforme aussi plat que possible (réglage A) à l'aide du vérin d'inclinaison et des patins, tout en maintenant la hauteur de coupe. Pour obtenir des instructions, consultez *3.7.5 Angle de la plateforme, page 84*.

29. La position des patins est utilisée en combinaison avec l'angle de la plateforme pour déterminer la hauteur de coupe lors de la coupe très près ou ras au sol. Pour obtenir des instructions, consultez *Réglage des patins intérieurs, page 82* et *Réglage des patins extérieurs, page 83*.

30. Consultez *Réglages de la came du rabatteur, page 100*.

31. Vitesse des tubes des dents du rabatteur inférieure (indice -) ou supérieure (indice +) à la vitesse du sol. À l'indice +0,5 avec une vitesse au sol de 5 mi/h, le moulinet tourne à 5,5 mi/h. À l'indice -0,5 avec une vitesse au sol de 5 mi/h, le moulinet tourne à 4,5 mi/h. À l'indice 0, le moulinet tourne à 1:1 par rapport à la vitesse sol.

32. Consultez *3.7.9 Informations sur la vitesse du couteau, page 87*.

33. Consultez *3.7.11 Position avant-arrière du rabatteur, page 91*.

Tableau 3.5 Paramètres recommandés des plateformes de coupe à tapis de série D2 pour les céréales, hauteur de chaume &gt; 203 mm (&gt; 8 po)

Roues stabilisatrices <sup>34</sup>	Variable							
Flottement N (lbf) <sup>35</sup>	667 (150)							
Conditions de récolte	Tiges de division	Angle de la plateforme <sup>36</sup>	Position des patins <sup>37</sup>	Came du rabatteur <sup>38</sup>	Vitesse du rabatteur <sup>39</sup>	Vitesse des couteaux <sup>40</sup>	Position du rabatteur <sup>41</sup>	Vis transversale supérieure
Léger	Marche	0-3	Sans objet	2	-0,5 à +1,5	Élevé	6 ou 7	Non requis
Normal	Marche	0-3	Sans objet	2	-0,5 à +1	Moyen	6 ou 7	Non requis
Lourd	Marche	4-7	Sans objet	2	-0,5 à +1	Moyen	6 ou 7	Non requis
Couché	Marche	4-7	Sans objet	3	-1 à +1	Moyen	4 ou 5	Non requis

34. Les roues stabilisatrices servent à limiter le mouvement latéral lors d'une coupe au sol sur un terrain vallonné et à réduire les rebonds.

35. Force requise pour soulever la plateforme aux extrémités. Consultez les instructions dans le manuel d'opération de l'andaineuse.

36. Réglez l'angle de la plateforme aussi plat que possible (réglage A) à l'aide du vérin d'inclinaison et des patins, tout en maintenant la hauteur de coupe. Pour obtenir des instructions, consultez [3.7.5 Angle de la plateforme, page 84](#).

37. La position des patins est utilisée en combinaison avec l'angle de la plateforme pour déterminer la hauteur de coupe lors de la coupe très près ou ras au sol. Pour obtenir des instructions, consultez [Réglage des patins intérieurs, page 82](#) et [Réglage des patins extérieurs, page 83](#).

38. Consultez [Réglages de la came du rabatteur, page 100](#).

39. Vitesse des tubes des dents du rabatteur inférieure (indice -) ou supérieure (indice +) à la vitesse du sol. À l'indice +0,5 avec une vitesse au sol de 5 mi/h, le moulinet tourne à 5,5 mi/h. À l'indice -0,5 avec une vitesse au sol de 5 mi/h, le moulinet tourne à 4,5 mi/h. À l'indice 0, le moulinet tourne à 1:1 par rapport à la vitesse sol.

40. Consultez [3.7.9 Informations sur la vitesse du couteau, page 87](#).

41. Consultez [3.7.11 Position avant-arrière du rabatteur, page 91](#).

Tableau 3.6 Paramètres recommandés des plateformes de coupe à tapis de série D2 pour les haricots comestibles, chaume au niveau du sol (0 mm [0 po])

Roues stabilisatrices <sup>42</sup>	Rangement							
Flottement N (lbf) <sup>43</sup>	445 (100)							
Conditions de récolte	Tiges de division	Angle de la plateforme <sup>44</sup>	Position des patins <sup>45</sup>	Came du rabatteur <sup>46</sup>	Vitesse du rabatteur <sup>47</sup>	Vitesse des couteaux <sup>48</sup>	Position du rabatteur <sup>49</sup>	Vis transversale supérieure
Léger	Arrêt	8-10	Haut ou milieu	2	-1 à +1	Moyen	3 ou 4	Non requis
Normal	Arrêt	8-10	Haut ou milieu	2	-1 à +1	Moyen	3 ou 4	Non requis
Lourd	Arrêt	8-10	Haut ou milieu	2	-1 à +1	Moyen	3 ou 4	Non requis
Couché	Arrêt	8-10	Haut ou milieu	3	-1 à +1	Moyen	3 ou 4	Non requis

42. Les roues stabilisatrices servent à limiter le mouvement latéral lors d'une coupe au sol sur un terrain vallonné et à réduire les rebonds.

43. Force requise pour soulever la plateforme aux extrémités. Consultez les instructions dans le manuel d'opération de l'andaineuse.

44. Réglez l'angle de la plateforme aussi plat que possible (réglage A) à l'aide du vérin d'inclinaison et des patins, tout en maintenant la hauteur de coupe. Pour obtenir des instructions, consultez *3.7.5 Angle de la plateforme, page 84*.

45. La position des patins est utilisée en combinaison avec l'angle de la plateforme pour déterminer la hauteur de coupe lors de la coupe très près ou ras au sol. Pour obtenir des instructions, consultez *Réglage des patins intérieurs, page 82* et *Réglage des patins extérieurs, page 83*.

46. Consultez *Réglages de la came du rabatteur, page 100*.

47. Vitesse des tubes des dents du rabatteur inférieure (indice -) ou supérieure (indice +) à la vitesse du sol. À l'indice +0,5 avec une vitesse au sol de 5 mi/h, le moulinet tourne à 5,5 mi/h. À l'indice -0,5 avec une vitesse au sol de 5 mi/h, le moulinet tourne à 4,5 mi/h. À l'indice 0, le moulinet tourne à 1:1 par rapport à la vitesse sol.

48. Consultez *3.7.9 Informations sur la vitesse du couteau, page 87*.

49. Consultez *3.7.11 Position avant-arrière du rabatteur, page 91*.



Tableau 3.7 Paramètres recommandés des plateformes de coupe à tapis de série D2 pour le lin, hauteur de chaume 51 à 153 mm (2 à 6 po)

Roues stabilisatrices <sup>50</sup>	Variable							
Flottement N (lbf) <sup>51</sup>	311 à 445 (70 à 100)							
Conditions de récolte	Tiges de division	Angle de la plateforme <sup>52</sup>	Position des patins <sup>53</sup>	Came du rabatteur <sup>54</sup>	Vitesse du rabatteur <sup>55</sup>	Vitesse des couteaux <sup>56</sup>	Position du rabatteur <sup>57</sup>	Vis transversale supérieure
Léger	Marche	4-7	Milieu ou bas	2	-1 à +1	Élevé	6 ou 7	Non requis
Normal	Marche	0-3	Milieu ou bas	2	-0,5 à +1	Élevé	6 ou 7	Non requis
Lourd	Marche	4-7	Milieu ou bas	2	-0,5 à +1	Élevé	6 ou 7	Non requis
Couché	Marche	8-10	Milieu ou bas	2	-0,5 à +1	Élevé	6 ou 7	Non requis

50. Les roues stabilisatrices servent à limiter le mouvement latéral lors d'une coupe au sol sur un terrain vallonné et à réduire les rebonds.

51. Force requise pour soulever la plateforme aux extrémités. Consultez les instructions dans le manuel d'opération de l'andaineuse.

52. Réglez l'angle de la plateforme aussi plat que possible (réglage A) à l'aide du vérin d'inclinaison et des patins, tout en maintenant la hauteur de coupe. Pour obtenir des instructions, consultez [3.7.5 Angle de la plateforme](#), page 84.

53. La position des patins est utilisée en combinaison avec l'angle de la plateforme pour déterminer la hauteur de coupe lors de la coupe très près ou ras au sol. Pour obtenir des instructions, consultez [Réglage des patins intérieurs](#), page 82 et [Réglage des patins extérieurs](#), page 83.

54. Consultez [Réglages de la came du rabatteur](#), page 100.

55. Vitesse des tubes des dents du rabatteur inférieure (indice -) ou supérieure (indice +) à la vitesse du sol. À l'indice +0,5 avec une vitesse au sol de 5 mi/h, le moulinet tourne à 5,5 mi/h. À l'indice -0,5 avec une vitesse au sol de 5 mi/h, le moulinet tourne à 4,5 mi/h. À l'indice 0, le moulinet tourne à 1:1 par rapport à la vitesse sol.

56. Consultez [3.7.9 Informations sur la vitesse du couteau](#), page 87.

57. Consultez [3.7.11 Position avant-arrière du rabatteur](#), page 91.

Tableau 3.8 Paramètres recommandés des plateformes de coupe à tapis de série D2 pour les graminées, chaume au niveau du sol (0 mm [0 po])

Roues stabilisatrices <sup>58</sup>	Rangement							
Flottement N (lbf) <sup>59</sup>	311 à 445 (70 à 100)							
Conditions de récolte	Tiges de division	Angle de la plateforme <sup>60</sup>	Position des patins <sup>61</sup>	Came du rabatteur <sup>62</sup>	Vitesse du rabatteur <sup>63</sup>	Vitesse des couteaux <sup>64</sup>	Position du rabatteur <sup>65</sup>	Vis transversale supérieure
Léger	Marche	Variable	Haut ou milieu	2	-0,5 à +1	Élevé	6 ou 7	Non requis
Normal	Marche	Variable	Haut ou milieu	2	-0,5 à +1	Élevé	6 ou 7	Non requis
Lourd	Marche	Variable	Haut ou milieu	2	-0,5 à +1	Élevé	6 ou 7	Non requis
Couché	Marche	Variable	Haut ou milieu	2	-0,5 à +1,5	Élevé	6 ou 7	Non requis

58. Les roues stabilisatrices servent à limiter le mouvement latéral lors d'une coupe au sol sur un terrain vallonné et à réduire les rebonds.

59. Force requise pour soulever la plateforme aux extrémités. Consultez les instructions dans le manuel d'opération de l'andaineuse.

60. Réglez l'angle de la plateforme aussi plat que possible (réglage A) à l'aide du vérin d'inclinaison et des patins, tout en maintenant la hauteur de coupe. Pour obtenir des instructions, consultez *3.7.5 Angle de la plateforme, page 84*.

61. La position des patins est utilisée en combinaison avec l'angle de la plateforme pour déterminer la hauteur de coupe lors de la coupe très près ou ras au sol. Pour obtenir des instructions, consultez *Réglage des patins intérieurs, page 82* et *Réglage des patins extérieurs, page 83*.

62. Consultez *Réglages de la came du rabatteur, page 100*.

63. Vitesse des tubes des dents du rabatteur inférieure (indice -) ou supérieure (indice +) à la vitesse du sol. À l'indice +0,5 avec une vitesse au sol de 5 mi/h, le moulinet tourne à 5,5 mi/h. À l'indice -0,5 avec une vitesse au sol de 5 mi/h, le moulinet tourne à 4,5 mi/h. À l'indice 0, le moulinet tourne à 1:1 par rapport à la vitesse sol.

64. Consultez *3.7.9 Informations sur la vitesse du couteau, page 87*.

65. Consultez *3.7.11 Position avant-arrière du rabatteur, page 91*.

Tableau 3.9 Paramètres recommandés des plateformes de coupe à tapis de série D2 pour la luzerne, chaume au niveau du sol (0 mm [0 po])

Roues stabilisatrices <sup>66</sup>	Rangement										
Flottement N (lbf) <sup>67</sup>	311 à 445 (70 à 100)										
Conditions de récolte	Tiges de division	Angle de la plateforme <sup>68</sup>	Position des patins <sup>69</sup>	Came du rabatteur <sup>70</sup>	Vitesse du rabatteur <sup>71</sup>	Vitesse des couteaux <sup>72</sup>	Position du rabatteur <sup>73</sup>	Vis transversale supérieure			
Léger	Marche	Variable	Haut ou milieu	3	-0,5 à +1	Élevé	6 ou 7	Non requis			
Normal	Marche	Variable	Haut ou milieu	2	-0,5 à +1	Élevé	6 ou 7	Non requis			
Lourd	Marche	Variable	Haut ou milieu	2	-0,5 à +1	Élevé	6 ou 7	Non requis			
Couché	Marche	Variable	Haut ou milieu	3	-0,5 à +1,5	Élevé	6 ou 7	Non requis			

66. Les roues stabilisatrices servent à limiter le mouvement latéral lors d'une coupe au sol sur un terrain vallonné et à réduire les rebonds.

67. Force requise pour soulever la plateforme aux extrémités. Consultez les instructions dans le manuel d'opération de l'andaineuse.

68. Réglez l'angle de la plateforme aussi plat que possible (réglage A) à l'aide du vérin d'inclinaison et des patins, tout en maintenant la hauteur de coupe. Pour obtenir des instructions, consultez [3.7.5 Angle de la plateforme](#), page 84.

69. La position des patins est utilisée en combinaison avec l'angle de la plateforme pour déterminer la hauteur de coupe lors de la coupe très près ou ras au sol. Pour obtenir des instructions, consultez [Réglage des patins intérieurs](#), page 82 et [Réglage des patins extérieurs](#), page 83.

70. Consultez [Réglages de la came du rabatteur](#), page 100.

71. Vitesse des tubes des dents du rabatteur inférieure (indice -) ou supérieure (indice +) à la vitesse du sol. À l'indice +0,5 avec une vitesse au sol de 5 mi/h, le moulinet tourne à 5,5 mi/h. À l'indice -0,5 avec une vitesse au sol de 5 mi/h, le moulinet tourne à 4,5 mi/h. À l'indice 0, le moulinet tourne à 1:1 par rapport à la vitesse sol.

72. Consultez [3.7.9 Informations sur la vitesse du couteau](#), page 87.

73. Consultez [3.7.11 Position avant-arrière du rabatteur](#), page 91.

### 3.6.3 Réglages du rabatteur

Les différentes positions du rabatteur et les différents réglages de la came ont un impact sur l'acheminement des cultures jusqu'aux tapis en faisant pivoter le profil des doigts.

Le tableau suivant illustre le profil du rabatteur à chaque réglage de la came ou de l'angle des doigts, ainsi que la position du rabatteur par rapport au sol à différentes positions de son bras. Consultez *Réglage de la came du rabatteur, page 102* pour obtenir des instructions sur le réglage de la came du rabatteur.

**Tableau 3.10 Effet du réglage de la came et du numéro de la position du rabatteur sur le profil des doigts du rabatteur**

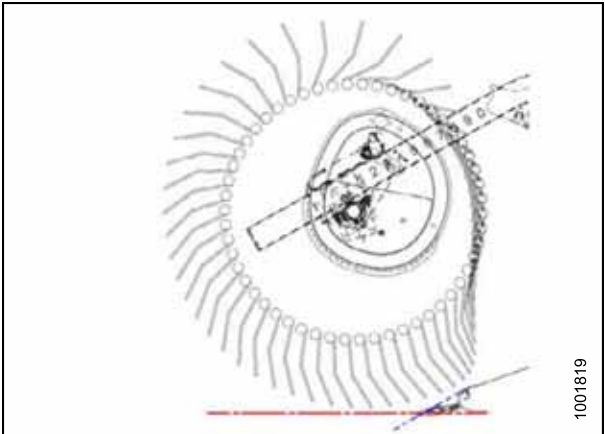
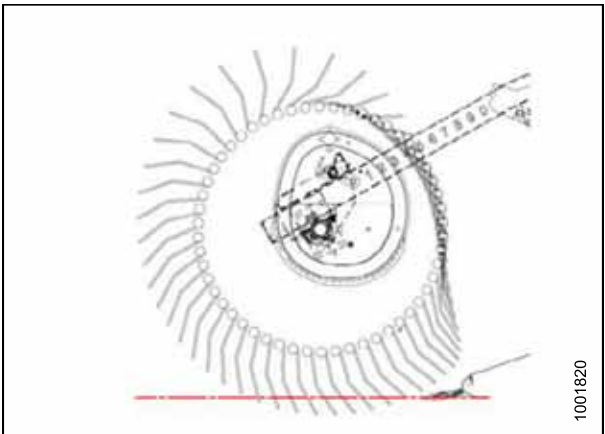
Numéro de réglage de la came (gain de vitesse des doigts)	Numéro de position du rabatteur	Disposition des doigts du rabatteur
1 (0 %)	6 ou 7	
2 (20 %)	3 ou 4	

## OPÉRATION

**Tableau 3.10** Effet du réglage de la came et du numéro de la position du rabatteur sur le profil des doigts du rabatteur (suite)

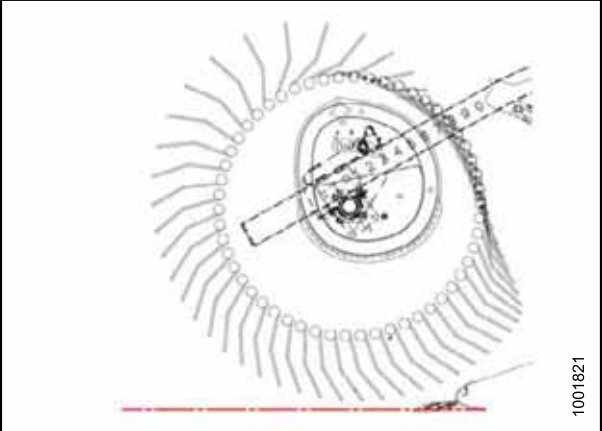
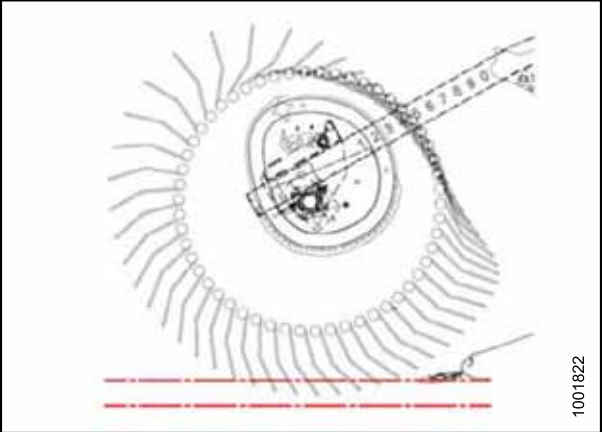
Numéro de réglage de la came (gain de vitesse des doigts)	Numéro de position du rabatteur	Disposition des doigts du rabatteur
3 (30 %)	6 ou 7	
4 (35 %)	2 ou 3	

## OPÉRATION

### NOTE:

- Réglez le rabatteur vers l'avant pour le rapprocher du sol lors de l'inclinaison en arrière de la plateforme. Les doigts vont creuser dans le sol dans les positions les plus avancées du rabatteur, réglez donc les patins ou l'angle de la plateforme pour compenser. Réglez le rabatteur vers l'arrière pour l'éloigner du sol lors de l'inclinaison en avant de la plateforme.
- L'inclinaison de la plateforme peut être augmentée pour rapprocher le rabatteur du sol ou diminuée pour l'en éloigner, tout en maintenant le flux de matière sur les tapis.
- Pour laisser un maximum de chaume sur des cultures couchées, relevez la plateforme et augmentez-en l'inclinaison pour la maintenir près du sol. Placez le rabatteur complètement à l'avant.
- Il peut être nécessaire de déplacer le rabatteur vers l'arrière pour éviter la formation de gros morceaux sur la barre de coupe ou le bourrage de celle-ci dans les cultures très fines.
- La capacité minimale de transport de matière (la surface minimale exposée du tapis entre le rabatteur et l'arrière de la plateforme) correspond à la position la plus reculée du rabatteur.
- La capacité maximale de transport de matière (la surface maximale exposée du tapis entre le rabatteur et l'arrière de la plateforme) correspond à la position la plus avancée du rabatteur.
- En raison de la nature de l'action de la came, la vitesse de pointe des doigts au niveau de la barre de coupe est supérieure à la vitesse du rabatteur lorsque les réglages de la came sont très élevés. Pour plus d'informations, consultez le tableau [3.10, page 76](#).

## 3.7 Variables d'opération de la plateforme

Un bon réglage de la plateforme réduit les pertes de culture et accélère la récolte. Des réglages appropriés ainsi qu'une maintenance régulière permettent de prolonger la durée de vie de votre plateforme.

La plupart des réglages ci-dessous ont été configurés à l'usine, mais ils peuvent être modifiés pour s'adapter à différentes cultures et conditions de récolte.

**Tableau 3.11 Variables d'opération**

Variable	Voir
Hauteur de coupe	<a href="#">3.7.2 Coupe au-dessus du sol, page 79</a>
Flottement de la plateforme	<a href="#">3.7.4 Flottement de la plateforme, page 84</a>
Angle de la plateforme	<a href="#">3.7.5 Angle de la plateforme, page 84</a>
Vitesse du rabatteur	<a href="#">3.7.6 Vitesse du rabatteur, page 85</a>
Vitesse au sol	<a href="#">3.7.7 Vitesse au sol, page 86</a>
Vitesse du tapis	<a href="#">3.7.8 Vitesse du tapis, page 86</a>
Vitesse des couteaux	<a href="#">3.7.9 Informations sur la vitesse du couteau, page 87</a>
Hauteur du rabatteur	<a href="#">3.7.10 Hauteur du rabatteur, page 88</a>
Position avant-arrière du rabatteur	<a href="#">3.7.11 Position avant-arrière du rabatteur, page 91</a>
Angle des doigts du rabatteur	<a href="#">3.7.12 Angle des doigts du rabatteur, page 99</a>
Tiges de division de récolte	<a href="#">3.7.14 Diviseurs de récolte, page 106</a>

### 3.7.1 Hauteur de coupe

La plateforme est capable de couper la récolte à une hauteur de chaume souhaitée ou de couper aussi près que possible du sol. La hauteur de coupe peut varier selon le type de culture, l'état des cultures, etc.

### 3.7.2 Coupe au-dessus du sol

La conception de la plateforme vous permet de couper la récolte au-dessus du sol à la hauteur de chaume désirée, la rendant ainsi uniforme.

La hauteur de coupe peut être réglée en utilisant soit le kit de roues stabilisatrices, soit l'option de transport EasyMove<sup>MC</sup>.

Le système de roue stabilisatrice (ou système de transport intégré/roue stabilisatrice) est disponible uniquement pour les plateformes SP D230, D235 et D241.

#### *Réglage des roues stabilisatrices*

Une plateforme bien réglée assure un équilibre entre le poids de la plateforme porté par le flottement et le poids de la plateforme porté par les roues stabilisatrices.

Consultez [3.6.2 Réglages de la plateforme, page 66](#) afin de trouver les utilisations recommandées pour les différentes cultures et conditions.

#### **IMPORTANT:**

Lors d'une coupe au ras du sol, réglez le flottement en suivant la procédure de réglage standard. Pour obtenir des instructions, consultez le manuel d'opération de votre andaineuse. L'utilisation des réglages de flottement des roues stabilisatrices lors de la coupe au ras du sol peut entraîner de mauvais résultats et une usure potentielle.



#### **DANGER**

**Pour éviter des blessures ou même la mort du fait d'un démarrage inattendu de la machine, coupez toujours le moteur et retirez la clé de contact avant de quitter le poste de l'opérateur, quelle qu'en soit la raison.**

**! DANGER**

Assurez-vous qu'il n'y a personne dans la zone.

1. Soulevez la plateforme jusqu'à ce que les roues stabilisatrices soient au-dessus du sol.
2. Coupez le moteur et retirez la clé du contact.
3. Tenez la poignée de pivot de l'essieu (B) ; ne la soulevez **PAS**.

**NOTE:**

Si vous soulevez la poignée, le système sera plus difficile à retirer de la fente (C).

4. Tirez la poignée de suspension (A) vers l'arrière pour retirer l'axe de la fente (C).
5. Soulevez la roue à la hauteur souhaitée à l'aide de la poignée de pivot de l'essieu (B) et enclenchez l'écamoussure de soutien dans la fente centrale (C) du support supérieur.
6. La poignée de suspension (A) doit s'enclencher dans la fente. Si la poignée de suspension ne s'enclenche pas, poussez-la (pour la position centrale ou inférieure) ou tirez-la (pour la position supérieure) afin de vous assurer qu'elle est bien en place dans la fente.

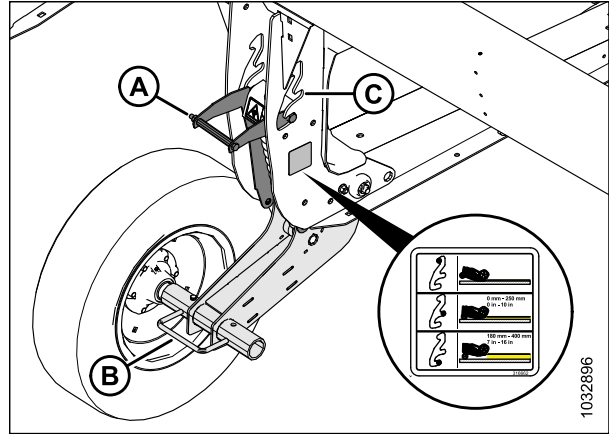

Figure 3.33: Roue stabilisatrice

7. Utilisez les commandes du module d'affichage de la cabine pour maintenir automatiquement la hauteur de la coupe. Consultez le manuel d'opération de votre andaineuse pour en savoir plus.

*Réglage des roues de transport EasyMove<sup>MC</sup>*

Une plateforme bien réglée assure un équilibre entre le poids de la plateforme porté par le flottement et le poids de la plateforme porté par les roues de transport.

**! DANGER**

Pour éviter des blessures ou même la mort du fait d'un démarrage inattendu de la machine, coupez toujours le moteur et retirez la clé de contact avant de quitter le poste de l'opérateur, quelle qu'en soit la raison.

**! DANGER**

Assurez-vous qu'il n'y a personne dans la zone.

1. Soulevez la plateforme de sorte que les roues de transport soient au-dessus du sol.
2. Coupez le moteur et retirez la clé du contact.
3. Assurez-vous que le flottement fonctionne correctement.



## OPÉRATION

4. Tenez la poignée de pivot de l'essieu (C) ; ne la soulevez **PAS**.

### NOTE:

Si vous soulevez la poignée, le système sera plus difficile à retirer de la fente (B).

5. Tirez la poignée de suspension (A) vers l'arrière pour retirer l'axe de la fente (B).
6. Ajustez la roue sur la position de la fente souhaitée.
7. La poignée de suspension (A) doit s'enclencher dans la fente. Si la poignée de suspension ne s'enclenche pas, poussez-la (pour la position centrale) ou tirez-la (pour la position supérieure) afin de vous assurer qu'elle est bien en place dans la fente.

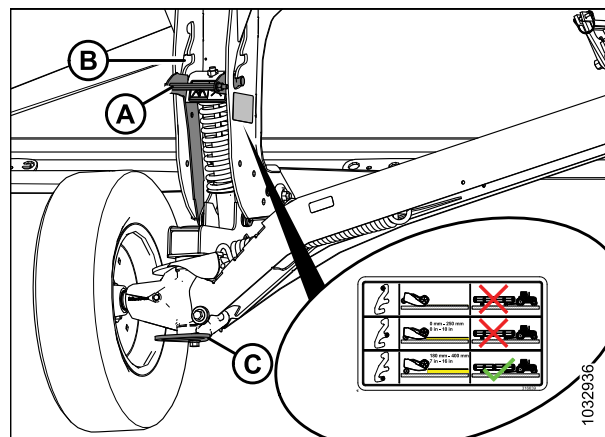

Figure 3.34: Roue droite

8. Tenez la poignée de pivot de l'essieu (A) ; ne la soulevez **PAS**.
- ### NOTE:
- Si vous soulevez la poignée, le système sera plus difficile à retirer de la fente.
9. Tirez la poignée de suspension (B) vers l'arrière pour retirer l'axe de la fente.
  10. Ajustez la roue sur la position de la fente souhaitée.
  11. La poignée de suspension (B) doit s'enclencher dans la fente. Si la poignée ne s'enclenche pas, tirez dessus pour vous assurer qu'elle est bien en place dans la fente.

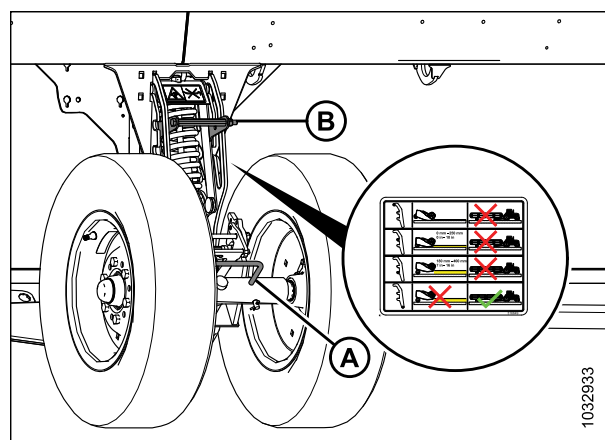

Figure 3.35: Roue gauche

12. Utilisez les commandes du module d'affichage de la cabine pour maintenir automatiquement la hauteur de la coupe. Consultez le manuel d'opération de votre andaineuse pour en savoir plus.

### 3.7.3 Coupe au sol

La coupe ras au sol est faite avec la plateforme abaissée totalement et la barre de coupe sur le sol. L'orientation du couteau et des doigts de lamier par rapport au sol (angle de la plateforme) est contrôlée par les patins et le vérin d'inclinaison, et non **PAS** par les vérins de levage de la plateforme. Le choix de l'angle correct de la plateforme permet à l'opérateur de maximiser la quantité de matière coupée tout en réduisant les dommages au couteau dus aux roches et aux débris.

Le système de flottement de la plateforme permet à celle-ci de flotter au-dessus du sol, se déplaçant automatiquement vers le haut et vers le bas pour compenser les contours du relief. Ce flottement permet d'éviter que la barre de coupe ne s'enfonce dans le sol ou ne laisse la récolte non coupée.

La coupe de la plateforme varie en fonction du type de culture et des conditions de récolte.

Consultez les sections suivantes pour obtenir des informations supplémentaires :

- [Réglage des patins intérieurs, page 82](#)
- [Réglage des patins extérieurs, page 83](#)
- [3.7.4 Flottement de la plateforme, page 84](#)

## OPÉRATION

- [3.7.5 Angle de la plateforme, page 84](#)

### Réglage des patins intérieurs

Les patins et le vérin d'inclinaison vous permettent d'adapter les réglages aux conditions de champ et d'optimiser la quantité de matière coupée tout en réduisant les dommages au couteau provoqués par les roches et les débris. L'abaissement des patins extérieurs augmente la hauteur de chaume ; le levage des patins extérieurs réduit la hauteur de chaume.

#### DANGER

Assurez-vous qu'il n'y a personne dans la zone.

#### DANGER

Pour éviter toute blessure corporelle ou mortelle due à un démarrage intempestif ou à une chute de la machine levée, coupez toujours le moteur, retirez la clé et enclenchez les supports de sécurité avant de passer sous la plateforme pour quelque raison que ce soit.

#### IMPORTANT:

L'utilisation des patins en position inférieure peut accélérer l'usure de leurs plaques.

1. Soulevez complètement la plateforme.
2. Coupez le moteur et retirez la clé du contact.
3. Enclenchez les supports de sécurité de la plateforme. Pour obtenir des instructions, consultez le manuel d'opération de l'andaineuse.
4. Relevez complètement les roues stabilisatrices ou les roues de transport (si elles sont installées). Pour obtenir des instructions, consultez les sections suivantes :
  - [Réglage des roues stabilisatrices, page 79](#)
  - [Réglage des roues de transport EasyMove<sup>MC</sup>, page 80](#)
5. Retirez la goupille à anneau rabattant (A) de chaque patin.
6. Tenez le patin (B) et retirez la goupille (C) en la dégageant du châssis, puis en la tirant pour l'éloigner du patin.
7. Relevez ou abaissez le patin (B) à la position désirée en utilisant les trous du support (D) comme guide.
8. Installez la goupille (C) dans la position souhaitée sur le support (D), enclenchez-la dans le châssis, puis fixez-la avec la goupille fendue (A).
9. Vérifiez que les deux patins sont réglés dans la même position.
10. Réglez l'angle de plateforme à la position de fonctionnement souhaitée à l'aide des commandes d'angle de la plateforme.

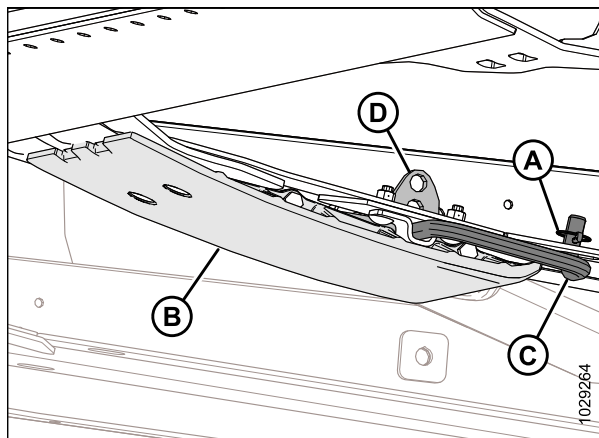

Figure 3.36: Patin intérieur

#### NOTE:

Si l'angle de la plateforme n'est pas critique, réglez-le sur la position intermédiaire.

## OPÉRATION

11. Vérifiez le flottement de la plateforme comme indiqué dans le manuel d'opération de votre automotrice.

### Réglage des patins extérieurs

Les patins et le vérin d'inclinaison vous permettent d'adapter les réglages aux conditions de champ et d'optimiser la quantité de matière coupée tout en réduisant les dommages au couteau provoqués par les roches et les débris. L'abaissement des patins extérieurs augmente la hauteur de chaume ; le levage des patins extérieurs réduit la hauteur de chaume.

#### DANGER

Pour éviter toute blessure corporelle ou mortelle due à un démarrage intempestif ou à une chute de la machine levée, coupez toujours le moteur, retirez la clé et enclenchez les supports de sécurité avant de passer sous la plateforme pour quelque raison que ce soit.

#### DANGER

Assurez-vous qu'il n'y a personne dans la zone.

#### IMPORTANT:

L'utilisation des patins en position inférieure peut accélérer l'usure de leurs plaques.

1. Soulevez complètement la plateforme.
2. Coupez le moteur et retirez la clé du contact.
3. Enclenchez les supports de sécurité de la plateforme. Pour obtenir des instructions, consultez le manuel d'opération de l'andaineuse.
4. Relevez complètement les roues stabilisatrices ou les roues de transport (si elles sont installées). Pour obtenir des instructions, consultez les sections suivantes :
  - [Réglage des roues stabilisatrices, page 79](#)
  - [Réglage des roues de transport EasyMove<sup>MC</sup>, page 80](#)
5. Retirez la goupille à anneau rabattant (A) de chaque goupille de patin (C).
6. Tenez le patin (B) et retirez la goupille (C) en la dégageant du support, puis en la tirant pour l'éloigner du patin.
7. Relevez ou abaissez le patin (B) à la position désirée en utilisant les trous de la plaque de support comme guide.
8. Remettez la goupille (C) dans la position souhaitée sur la plaque de support, enclenchez-la dans le support et fixez-la avec la goupille à anneau rabattant (A).
9. Assurez-vous que tous les patins sont réglés dans la même position.
10. Vérifiez le flottement de la plateforme comme indiqué dans le manuel d'opération de votre automotrice.

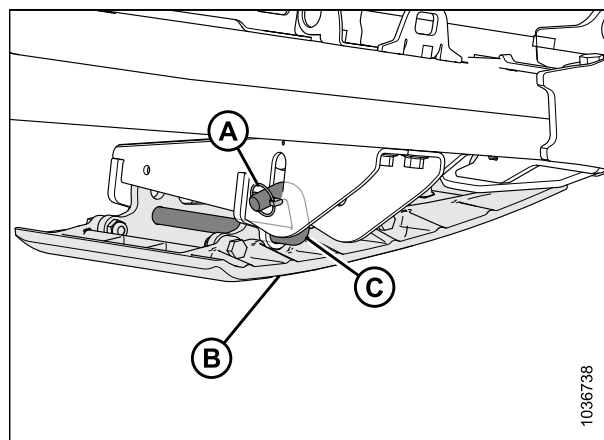

Figure 3.37: Patin extérieur

### 3.7.4 Flottement de la plateforme

Les plateformes de coupe de série D2 sont conçues pour être montées sur des patins extérieurs lors de la coupe au sol. Le système de flottement de l'andaineuse réduit la pression au sol, ce qui fait flotter la plateforme au-dessus des obstacles et lui permet de suivre les irrégularités du sol au lieu d'être soutenue par les vérins de levage de l'andaineuse.

Consultez le manuel d'opération de votre andaineuse pour en savoir plus sur l'ajustement du flottement de la plateforme.

### 3.7.5 Angle de la plateforme

Vous pouvez ajuster l'angle de la plateforme pour l'adapter aux diverses conditions de récolte ou aux différents types de sol en utilisant le vérin d'inclinaison entre l'andaineuse et la plateforme.

Reportez-vous au manuel d'opération de l'andaineuse quant aux procédures de réglage de cabine.

L'angle de la plateforme (A) est l'angle entre la plateforme et le sol.

Lors d'une coupe au ras du sol, l'angle de la plateforme contrôle la distance (B) entre les couteaux de la barre de coupe et le sol.

Le réglage de l'angle de la plateforme permet de faire pivoter la plateforme au point de contact patin/sol (C).

L'angle des doigts (D), est l'angle entre la surface supérieure des doigts de la barre de coupe et le sol.

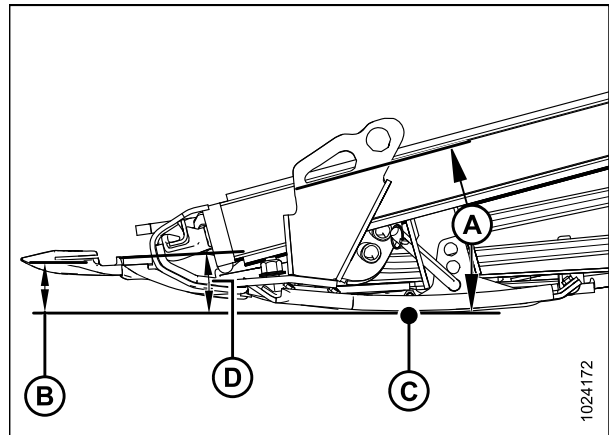

Figure 3.38: Angle de la plateforme

L'angle le moins prononcée de (A) (vérin d'inclinaison complètement rétracté) est à 1,7 °, et produit un chaume plus haut lors de la coupe au sol.

L'angle le plus prononcée de (E) (vérin d'inclinaison complètement étendu) est à 8,9 °, et produit un chaume plus bas lors de la coupe au sol.

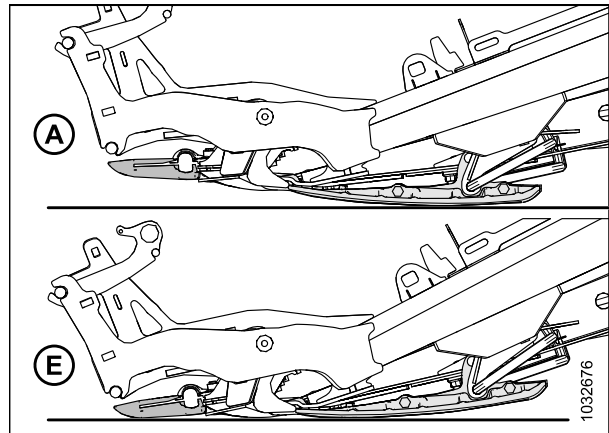

Figure 3.39: Angles de la coiffe de protection

Réglez l'angle de la plateforme en fonction du type et de la condition des cultures et du sol de la manière suivante :

- Utilisez des réglages moins profonds (A) en conditions de coupe normales et sur un sol mouillé pour éviter l'accumulation de terre sur la barre de coupe. Un angle de plateforme limite en outre les dommages aux couteaux sur les terrains caillouteux.
- Utilisez des réglages plus raides (E) pour les cultures couchées et pour celles proches du sol telles que le soja.

Choisissez un angle d'inclinaison de la plateforme permettant d'optimiser les performances de celle-ci en fonction de la nature de vos cultures et de l'état de vos champs.

### *Contrôle de l'angle de la plateforme*

Vous pouvez régler l'angle de la plateforme en ajustant la longueur du vérin d'inclinaison (mécanique ou hydraulique) entre l'andaineuse et la plateforme.

Consultez le manuel d'opération de votre andaineuse pour en savoir plus sur l'ajustement de l'angle de la plateforme.

### **3.7.6 Vitesse du rabatteur**

La vitesse du rabatteur contrôle le déplacement des cultures de la barre de coupe aux tapis.

Le rabatteur fonctionne mieux lorsqu'il semble être entraîné par le sol. Il devrait déplacer la récolte coupée uniformément à travers la barre de coupe et sur les tapis sans bourrage et avec une perturbation minimale.

Pour des cultures droites, la vitesse du rabatteur doit être égale à la vitesse au sol ou un peu plus rapide.

En cas de cultures aplaties ou de cultures inclinées à l'opposé de la barre de coupe, la vitesse du rabatteur doit être supérieure à la vitesse au sol. Pour y parvenir, augmentez la vitesse du rabatteur ou réduisez la vitesse au sol.

L'éclatement excessif des graines ou la perte de récolte sur le tube arrière de la plateforme peut indiquer que la vitesse du rabatteur est trop élevée. Une vitesse excessive du rabatteur augmente l'usure des composants du rabatteur et surcharge le disque du rabatteur.

#### **NOTE:**

Une vitesse excessive du rabatteur entraîne également une surcharge du circuit du rabatteur. Le rabatteur accélère et ralentit à chaque barre lorsqu'il est utilisé dans des cultures lourdes, dures et couchées. La réduction de la vitesse du rabatteur, afin qu'elle soit plus proche de la vitesse du sol, permettra toujours au rabatteur de soulever la récolte sans essayer de la sortir du sol. Cela permettra également de réduire la perte de graines due au fait que le rabatteur essaie de passer la culture au peigne fin au lieu de la soulever.

L'utilisation d'une vitesse plus lente des rabatteurs à neuf lames peut être un avantage dans les cultures sujettes à l'éclatement.

La vitesse du rabatteur est réglable grâce aux commandes dans la cabine de l'andaineuse. Pour obtenir des instructions, consultez le manuel d'opération de l'andaineuse.

### *Pignons d'entraînement de rabatteur en option*

Des pignons optionnels destinés à être utilisés dans des conditions de cultures spécifiques sont offerts comme alternative au unique pignon installé en usine.

La plateforme est équipée en usine d'un pignon unique d'entraînement de rabatteur de 19 dents qui convient à la plupart des récoltes.

Le remplacement du pignon unique d'entraînement du rabatteur à 19 dents par le pignon double d'entraînement du rabatteur (A), en option, permettra d'obtenir un couple plus important dans des conditions de coupe difficiles.

Une fois le pignon double d'entraînement du rabatteur installé, un pignon optionnel de 52 dents (B) peut également être ajouté au pignon inférieur existant de 56 dents, ce qui permettra d'augmenter la vitesse du rabatteur dans les cultures légères lorsque la vitesse au sol est plus élevée.

Avec ces deux pignons optionnels installés, le passage d'un couple élevé à une vitesse élevée et vice versa sera rapide et facile. Consultez votre concessionnaire pour plus d'informations.

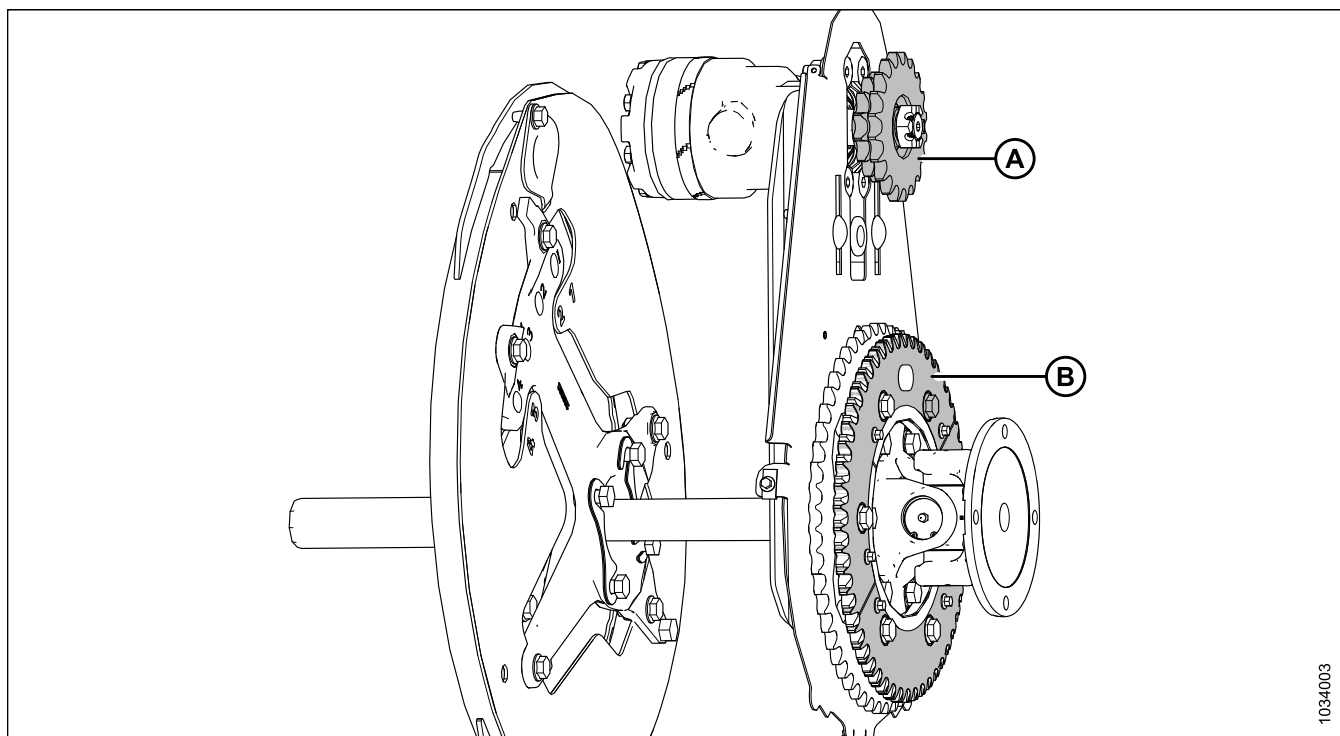

1034003

**Figure 3.40: Entraînement du rabatteur avec pignons en option**

A – Pignon double d’entraînement du rabatteur (MD N° 273451, MD N° 273452, ou MD N° 273453)<sup>74</sup>

B – Pignon à 52 dents (MD N° 273689)<sup>75</sup>

### 3.7.7 Vitesse au sol

L’utilisation de la plateforme à une vitesse appropriée garantit une coupe nette et une distribution régulière.

Réduisez la vitesse d’avancement du véhicule dans des conditions de coupe difficiles pour réduire l’usure du matériel.

Optez pour une vitesse d’avancement plus lente pour les cultures très légères pour permettre au rabatteur de tirer les petites plantes. Commencez entre 4,8 et 5,8 km/h (entre 3,0 et 3,5 mi/h) et ajustez la vitesse au besoin.

Des vitesses au sol plus élevées peuvent nécessiter des réglages de flottement plus lourds pour empêcher la plateforme de rebondir. Si vous augmentez la vitesse au sol, augmentez également la vitesse du tapis et du rabatteur pour gérer les matériaux supplémentaires.

### 3.7.8 Vitesse du tapis

La vitesse du rabatteur est un facteur à considérer pour dégager les cultures de la barre de coupe et former l’andain.

Réglez la vitesse du tapis pour obtenir un bon débit d’expulsion des cultures coupées de la barre de coupe.

Réglez la vitesse du tapis pour optimiser l’alimentation de la récolte et obtenir un andain bien formé. Une vitesse du tapis trop élevée pourrait produire un andain plus lourd au centre (en forme de cône), tandis qu’une vitesse du tapis trop faible pourrait engendrer un andain moins dense au centre.

#### **IMPORTANT:**

Une vitesse de tapis trop élevée réduira la durée de vie du tapis.

Consultez le manuel d’opération de votre andaineuse pour obtenir des instructions sur le réglage de la vitesse du tapis.

74. Ces pignons sont vendus séparément (pièces individuelles).

75. Ce pignon est inclus dans le kit MD N° 311882.

### 3.7.9 Informations sur la vitesse du couteau

La vitesse idéale de coupe du couteau devrait permettre d'obtenir une coupe nette. Les types et les conditions des cultures influencent le couteau et les vitesses d'avancement.

Tableau 3.12 Vitesse des couteaux de plateforme

Modèle de plateforme	Plage de régime recommandée de l'entraînement des couteaux (tr/min)	
	Entraînement de couteau unique	Entraînement de couteau double
D215	–	700–900
D220	–	700–900
D225	600–700	700–900
D230	600–750	600–900
D235	600–700	600–850
D241	–	600–800

Lorsque la plateforme est attelée pour la première fois à l'andaineuse, le module de suivi de la performance de récolte reçoit de la plateforme un code qui détermine la plage de vitesse du couteau et la vitesse minimale.

La vitesse souhaitée peut être programmée et stockée de manière à ce que le couteau puisse opérer à la valeur de consigne originale une fois que la plateforme est détachée et attelée de nouveau à l'andaineuse.

**NOTE:**

La vitesse du couteau ne peut pas être programmée en dehors de la plage définie pour chaque plateforme.

#### *Vérification de la vitesse des couteaux*

La vitesse idéale de coupe du couteau devrait permettre d'obtenir une coupe nette. Les types et les conditions des cultures influencent le couteau et les vitesses d'avancement.



**DANGER**

**Pour éviter des blessures ou même la mort du fait d'un démarrage inattendu de la machine, coupez toujours le moteur et retirez la clé de contact avant de quitter le poste de l'opérateur, quelle qu'en soit la raison.**

1. Coupez le moteur et retirez la clé du contact.
2. Ouvrez le capot du diviseur. Pour obtenir des instructions, consultez *Ouverture du capot du diviseur, page 50*.



**DANGER**

**Assurez-vous qu'il n'y a personne dans la zone.**

- 3.
4. Enclenchez l'entraînement de la plateforme et faites fonctionner l'andaineuse au régime de fonctionnement.
5. Faites fonctionner le module de flottement et la plateforme jusqu'à ce que la température de l'huile soit comprise entre 38 °C et 52 °C (100 °F et 125 °F).

## OPÉRATION

- Mesurez et enregistrez le régime du volant d'inertie (A) avec un tachymètre photoélectrique portatif.

**NOTE:**

Un tour (tr/min) équivaut à deux coups de couteau (cpm)  
(1 tr/min = 2 cpm).

- Coupez le moteur et retirez la clé du contact.
- Comparez la mesure de tours par minute du volant avec les valeurs de tour par minute. Consultez le tableau 3.12, page 87 pour obtenir plus d'informations.

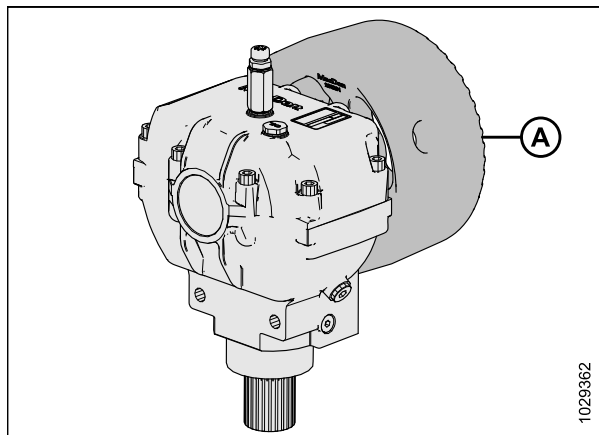

Figure 3.41: Volant d'inertie

- Contactez MacDon si le régime mesuré de la poulie est supérieur à la plage de régime spécifiée pour votre plateforme.
- Si la vitesse du couteau n'est pas dans la plage :
  - Vérifiez que la console affiche le bon ID de la plateforme. Contactez votre concessionnaire MacDon.
  - Vérifiez que la vitesse du couteau est réglée. Pour obtenir des instructions, consultez le manuel d'opération de l'andaineuse.
  - Vérifiez que la vitesse du couteau a été étalonnée. Pour obtenir des instructions, consultez le manuel d'opération de l'andaineuse.

### 3.7.10 Hauteur du rabatteur

La position d'utilisation du rabatteur dépend du type de culture et des conditions de coupe.

La hauteur du rabatteur peut se commander manuellement ou avec des préréglages de boutons sur le levier de vitesse au sol (LVS) à l'intérieur de la cabine de l'andaineuse. Pour obtenir plus d'informations, consultez le manuel d'opération de votre andaineuse.

Vous pouvez créer des positions de hauteur de rabatteur prédéfinies à l'aide de la fonction One-Touch-Return sur une andaineuse de série M1 ou M2. Pour configurer cette fonctionnalité, consultez le manuel d'opération de votre andaineuse.

**NOTE:**

La fonction One-Touch-Return pour la hauteur du rabatteur n'est disponible que sur les plateformes de coupe à tapis SP de série D2 configurées pour les andaineuses de série M1 ou M2. Pour obtenir plus d'informations sur la vérification et le réglage des capteurs de hauteur du rabatteur, consultez *Vérification et réglage de l'orientation du capteur de hauteur du rabatteur – Séries M1 et M2 uniquement*, page 89.

Pour plus d'informations sur le positionnement avant-arrière du rabatteur, consultez 3.7.11 *Position avant-arrière du rabatteur*, page 91.

Le tableau suivant décrit comment changer la position du rabatteur pour différentes conditions de culture :

Tableau 3.13 Position du rabatteur

Conditions de récolte	Position du rabatteur
Riz couché	<ul style="list-style-type: none"><li>Abaissez le rabatteur</li><li>Changez aussi la vitesse du rabatteur ou le réglage de la came</li><li>Changez la position avant-arrière du rabatteur en le déployant</li></ul>
Culture droite touffue et épaisse (toutes)	Levez le rabatteur



## OPÉRATION

Si le rabatteur est réglé trop bas, les problèmes suivants peuvent survenir :

- Perte de récolte par-dessus le tube arrière de la plateforme
- Perturbation des récoltes sur les tapis causée par les doigts du rabatteur
- Récolte poussée vers le bas par les tubes à doigts
- Grandes récoltes enroulées autour de l'entraînement et des extrémités du rabatteur

Si le rabatteur est réglé trop haut, les problèmes suivants peuvent survenir :

- Bourrage de la barre de coupe
- Cultures couchées et non coupées
- Tiges de céréales tombant devant la barre de coupe

Pour trouver les hauteurs du rabatteur recommandées pour des cultures ou des conditions de récolte particulières, consultez [3.6.2 Réglages de la plateforme, page 66](#).

### IMPORTANT:

Maintenez un écartement adéquat entre le rabatteur et la barre de coupe pour empêcher les doigts du rabatteur d'entrer en contact avec la barre de coupe pendant le fonctionnement. Pour obtenir des instructions, consultez [5.8.1 Dégagement entre le rabatteur et la barre de coupe, page 323](#).

### *Vérification et réglage de l'orientation du capteur de hauteur du rabatteur – Séries M1 et M2 uniquement*

L'orientation du bras du capteur de hauteur du rabatteur doit être vérifiée manuellement au niveau du capteur. La plage de tension de sortie du capteur peut être vérifiée manuellement au niveau du capteur ou depuis la cabine.



### **DANGER**

Assurez-vous qu'il n'y a personne dans la zone.



### **DANGER**

**Pour éviter des blessures ou même la mort du fait d'un démarrage inattendu de la machine, coupez toujours le moteur et retirez la clé de contact avant de quitter le poste de l'opérateur, quelle qu'en soit la raison.**

### NOTE:

Cette procédure n'est pas nécessaire pour les plateformes utilisées avec les andaineuses de série M.

1. Gare l'andaineuse sur une surface plane.
2. Coupez le moteur et retirez la clé du contact.
3. Ouvrez le capot du diviseur droit. Pour obtenir des instructions, consultez [Ouverture du capot du diviseur, page 50](#).

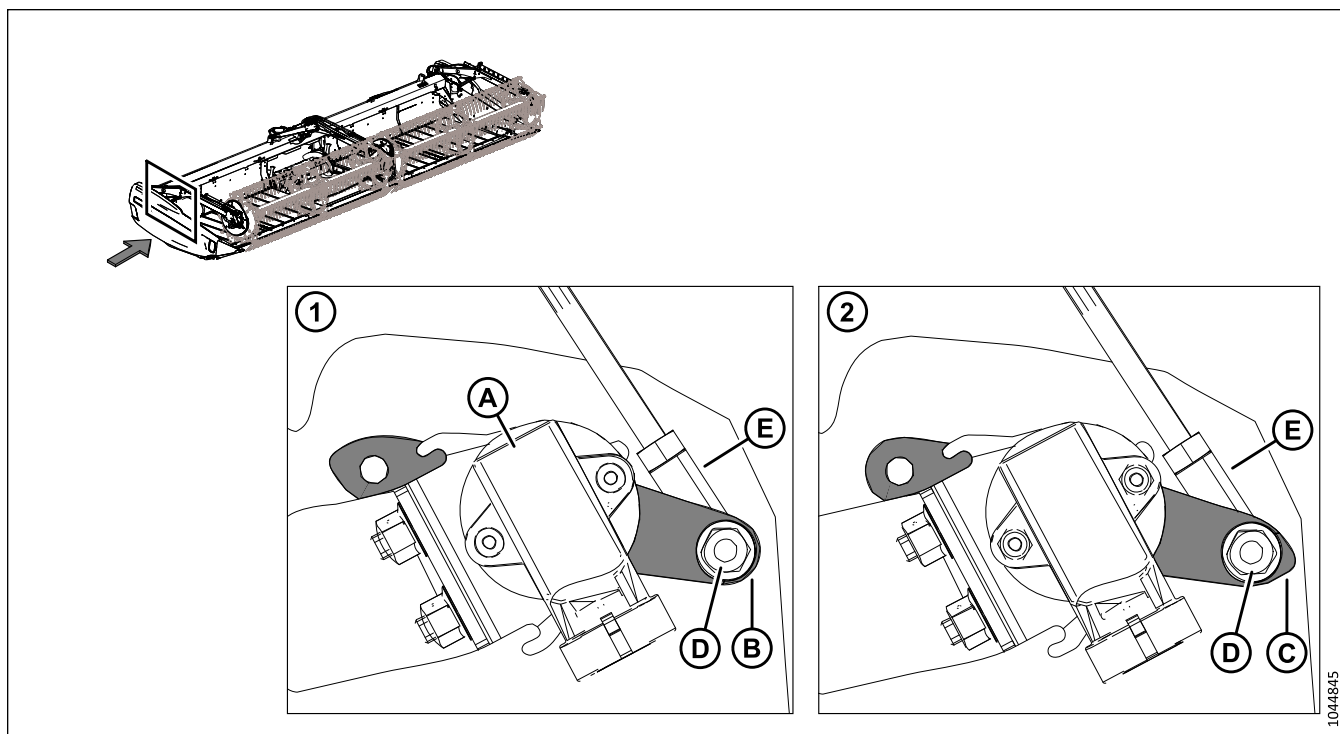

Figure 3.42: Emplacement du capteur de hauteur du rabatteur

4. Sur le plateau d'extrémité droite, localisez le capteur de hauteur du rabatteur (A). Le capteur se connecte au bras droit du rabatteur.
5. Vérifiez que le capteur est correctement configuré pour la plateforme :
  - La configuration (1) est incorrecte. L'extrémité ronde (B) du bras du capteur est fixée à la tige (E).
  - La configuration (2) est incorrecte. L'extrémité pointue (C) du bras du capteur est fixée à la tige (E).
6. Si l'orientation du bras du capteur est incorrecte, enlevez l'écrou (D) et la tige (E) et repositionnez le capteur dans l'orientation correcte.
7. Serrez l'écrou (D) à un couple de 8 Nm (6 pi-lbf [71 po-lbf]).

#### Remplacement du capteur de hauteur du rabatteur

Le capteur de hauteur du rabatteur est utilisé pour préciser à quel endroit le rabatteur est positionné au-dessus de la barre de coupe.

#### DANGER

Assurez-vous qu'il n'y a personne dans la zone.

#### DANGER

Pour éviter toute blessure corporelle ou mortelle due à un démarrage inattendu de la machine, coupez toujours le moteur et retirez la clé du contact avant de faire des réglages sur la machine.

1. Abaissez complètement le rabatteur.
2. Coupez le moteur et retirez la clé du contact.
3. Ouvrez le capot du diviseur. Pour obtenir des instructions, consultez *Ouverture du capot du diviseur, page 50*.

## OPÉRATION

4. Débrancher le harnais du capteur (A).
5. Enlevez les deux écrous (B) qui fixent le capteur (A). Conservez la quincaillerie pour la réinstallation.
6. Retirez le capteur (A).
7. Vérifiez l'orientation du bras du capteur. Pour obtenir des instructions, consultez [Vérification et réglage de l'orientation du capteur de hauteur du rabatteur – Séries M1 et M2 uniquement, page 89](#)

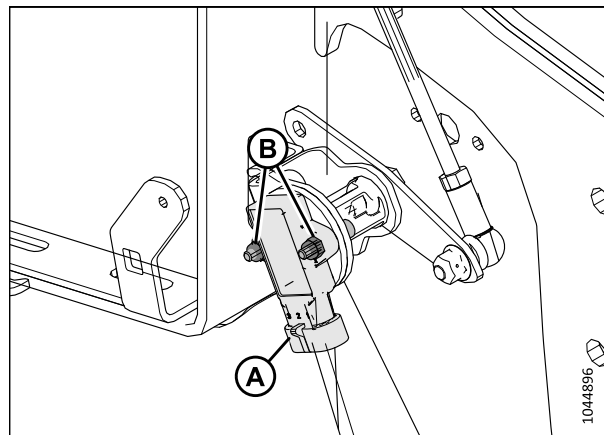

Figure 3.43: Capteur de hauteur du rabatteur – Bras droit du rabatteur

8. Installez le nouveau capteur (A) contre la rondelle (C).
9. Fixez le capteur à l'aide de boulons de retenue (A), de rondelles et d'écrous nyloc.
10. Serrez les écrous (B) jusqu'à ce qu'ils entrent en contact avec le capteur (A), puis serrez les écrous d'un quart de tour supplémentaire.
11. Connectez le faisceau au capteur (A).
12. Fermez le capot du diviseur. Pour les instructions, consultez [Fermeture du capot de la plateforme, page 51](#).

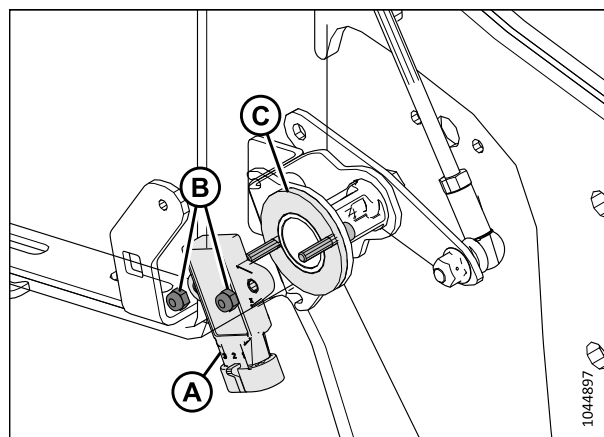

Figure 3.44: Capteur de hauteur du rabatteur – Bras droit du rabatteur

### 3.7.11 Position avant-arrière du rabatteur

La position avant-arrière du rabatteur est un facteur essentiel pour obtenir les meilleurs résultats en conditions défavorables. La position du rabatteur recommandée par l'usine a le marqueur de position centré sur les chiffres (4-5 sur l'indicateur). Cette position est adaptée aux conditions normales, mais vous pouvez au besoin ajuster la position avant-arrière.

Afin d'améliorer les performances du rabatteur dans certaines conditions de récolte, celui-ci peut être déplacé d'environ 155 mm (6 po) vers l'arrière en repositionnant les vérins avant-arrière sur les bras du rabatteur de la plateforme. Pour obtenir des instructions, consultez [Vérins avant-arrière centraux, page 93](#).

Vous pouvez prédéfinir des positions avant-arrière de rabatteur à l'aide de la fonction One-Touch-Return sur une andaineuse de série M1 ou M2. Pour configurer cette fonctionnalité, consultez le manuel d'opération de votre andaineuse.

#### NOTE:

La fonction One-Touch-Return pour la hauteur du rabatteur n'est disponible que sur les plateformes de coupe à tapis de série D2 configurées pour les andaineuses de série M1 ou M2.

## OPÉRATION

L'indicateur de position du rabatteur (A) est situé sur le bras gauche du rabatteur. Le support (B) est le repère de position avant-arrière du rabatteur.

Pour les cultures droites, centrez le rabatteur sur la barre de coupe (4 à 5 sur l'indicateur).

Pour les cultures basses, emmêlées ou couchées, il peut être nécessaire de déplacer le rabatteur à l'avant de la barre de coupe.

### NOTE:

En cas de difficultés pour ramasser des cultures aplaties, inclinez l'angle de la plateforme. Pour obtenir des instructions, consultez [3.7.5 Angle de la plateforme, page 84](#). Ne réglez la position du rabatteur qu'après avoir ajusté l'angle de la plateforme.

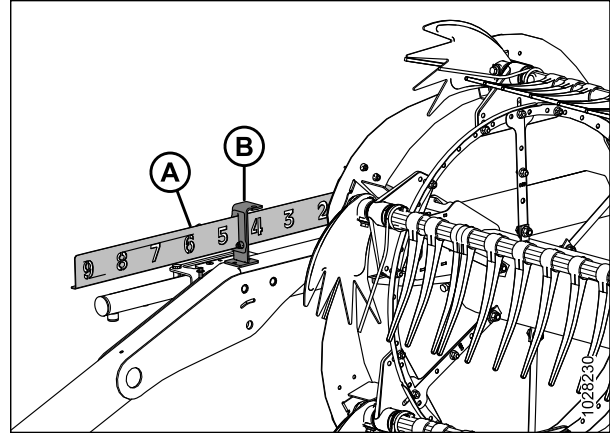

Figure 3.45: Indicateur d'avant-arrière

### NOTE:

Dans le cas de cultures difficiles à ramasser telles que le riz ou les cultures fortement couchées qui exigent un positionnement avant complet du rabatteur, réglez l'angle des doigts du rabatteur de façon à ce que la récolte soit placée correctement sur les tapis. Pour obtenir des instructions, consultez [3.7.12 Angle des doigts du rabatteur, page 99](#).

### Réglage de la position avant-arrière du rabatteur

La position du rabatteur réglée en usine est adaptée aux conditions normales, mais vous pouvez au besoin ajuster la position avant-arrière à l'aide des commandes à l'intérieur de la cabine.

## DANGER

Assurez-vous qu'il n'y a personne dans la zone.

Pour régler la position avant-arrière du rabatteur, procédez comme suit :

1. Utilisez le système hydraulique pour déplacer le rabatteur dans la position souhaitée, en utilisant l'indicateur d'avant-arrière (A) comme référence. Le support (B) est le marqueur de position.
2. Vérifiez l'écartement entre le rabatteur et la barre de coupe après avoir modifié le réglage de la came. Pour obtenir des instructions, consultez [5.8.1 Dégagement entre le rabatteur et la barre de coupe, page 323](#).

### IMPORTANT:

Si vous avancez trop le rabatteur, les doigts risquent de toucher le sol. Lorsque vous utilisez le rabatteur dans cette position, abaissez les patins ou réglez l'inclinaison de la plateforme au besoin pour éviter d'endommager les doigts.

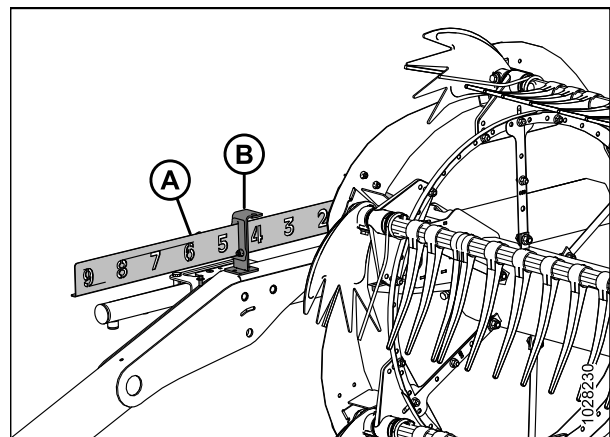

Figure 3.46: Indicateur d'avant-arrière

### Vérins avant-arrière centraux

Afin de s'adapter à certaines conditions de récolte, vous pouvez déplacer le rabatteur d'environ 155 mm (6 po) vers l'arrière en repositionnant les vérins avant-arrière sur les bras du rabatteur.

**⚠ DANGER**

Assurez-vous qu'il n'y a personne dans la zone.

**⚠ DANGER**

Pour éviter des blessures ou même la mort du fait d'un démarrage inattendu de la machine, coupez toujours le moteur et retirez la clé de contact avant de quitter le poste de l'opérateur, quelle qu'en soit la raison.

**IMPORTANT:**

Assurez-vous que tous les vérins avant-arrière sont réglés sur la même position.

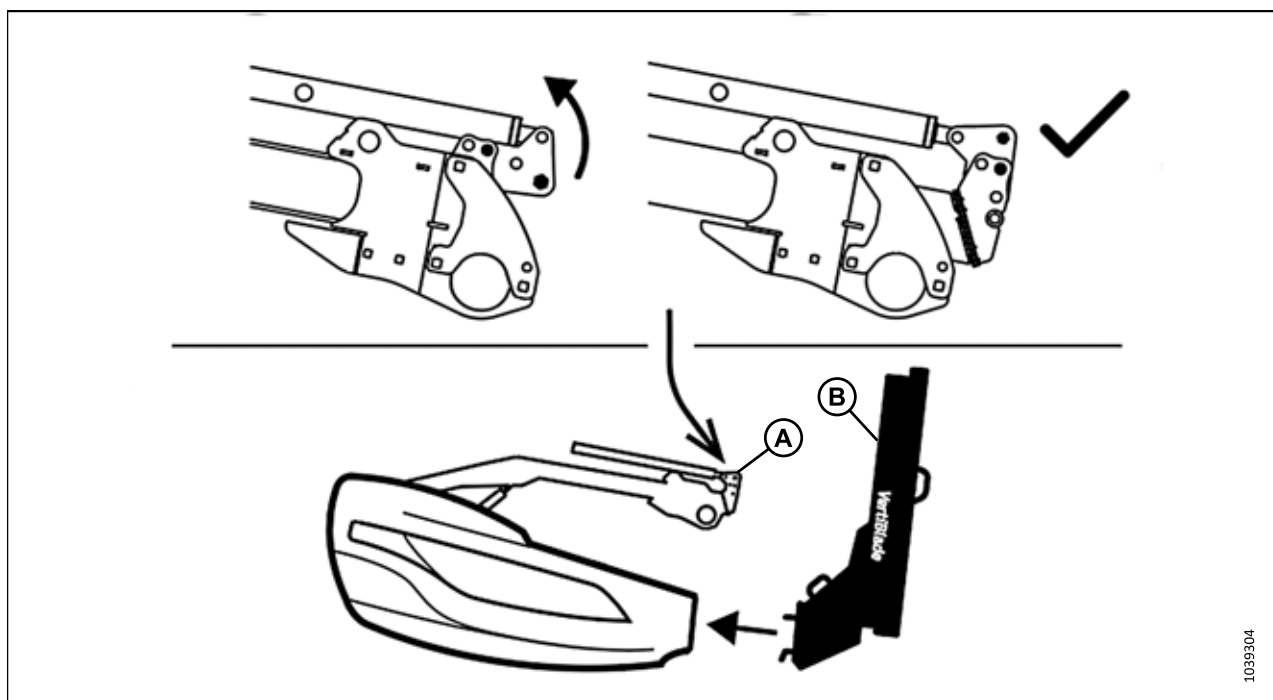

Figure 3.47: Position du rabatteur avec le couteau vertical optionnel installé

**IMPORTANT:**

Pour éviter le contact entre le bras du rabatteur (A) et le couteau vertical (B), rétractez le vérin avant-arrière du rabatteur comme illustré sur la figure 3.47, page 93 avant d'installer les couteaux verticaux.

1. Réglez la hauteur du rabatteur afin que ses bras soient parallèles au sol.
2. Coupez le moteur et retirez la clé du contact.

## OPÉRATION

3. Retirez la goupille (A) qui fixe l'outil polyvalent au support de la tôle d'extrémité gauche.
4. Retirez l'outil polyvalent (B). Réinstallez la goupille.

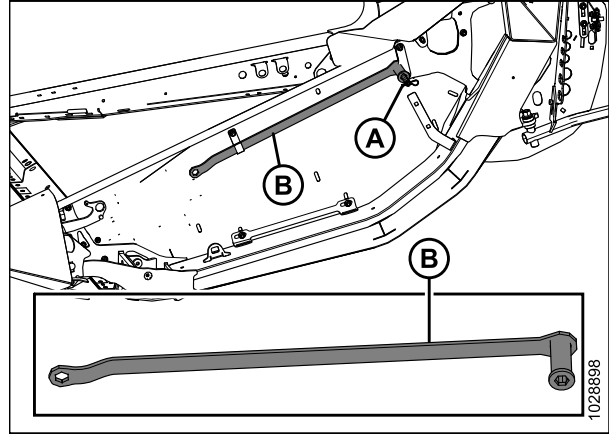

Figure 3.48: Plateau d'extrémité gauche

## OPÉRATION

5. Consultez la figure 3.49, page 95 pour trouver les procédures de réglage des vérins avant-arrière adaptées à votre type de plateforme. Le numéro sur l'illustration se rapporte à l'une des procédures suivantes :
- Pour les bras de rabatteur avec réglage de vérins avant-arrière [1] à l'avant, consultez l'étape 6, page 96.
  - Pour les bras de rabatteur avec réglage de vérins avant-arrière [2] à l'arrière, consultez l'étape 9, page 97.

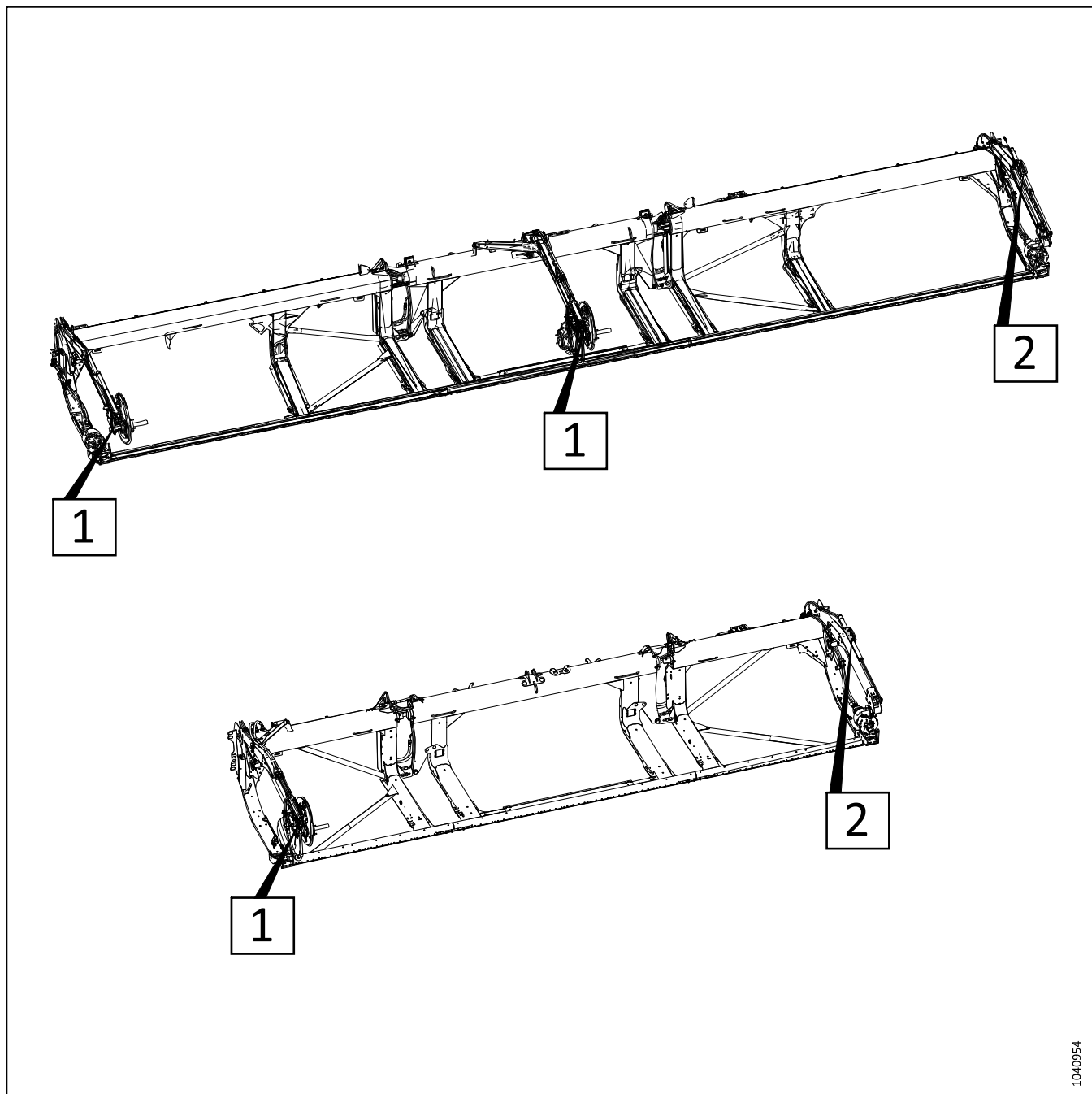

Figure 3.49: Vérins avant-arrière réglables – Numéros de référence des procédures

## OPÉRATION

Afin de changer la position du rabatteur sur les vérins avant-arrière qui se règlent à l'avant du bras, suivez ces étapes :

- Retirez la bague fendue (A), l'axe de chape (B) et la rondelle plate (non illustrée) fixant le vérin avant-arrière réglable en position avant.

### NOTE:

Les composants de l'entraînement du rabatteur ne sont pas illustrés.

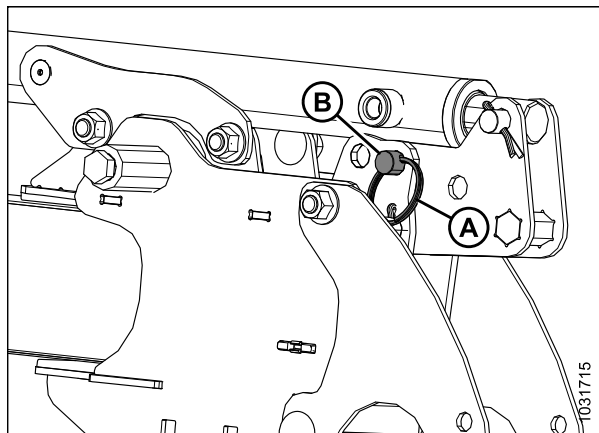

Figure 3.50: Réglage des vérins avant-arrière de type 1 – Position avant

- Utilisez l'outil polyvalent (A) pour pousser le support (B) vers l'arrière jusqu'à ce que le trou (C) soit aligné avec le trou (D). Le rabatteur se déplace vers l'arrière lorsque le support (B) tourne sur la tige inférieure (E).

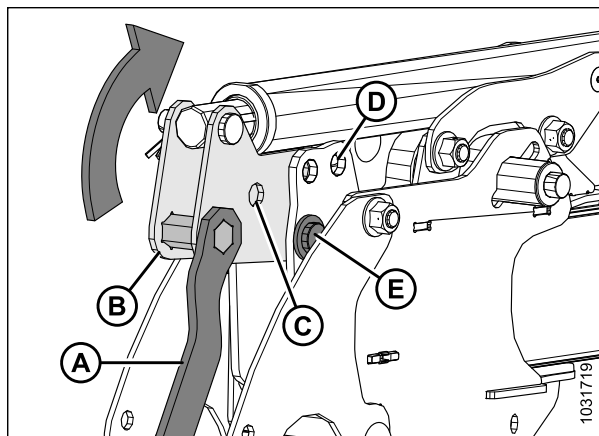

Figure 3.51: Réglage des vérins avant-arrière de type 1 – Position avant

- Fixez le vérin en position arrière avec l'axe de chape (A), la rondelle et la bague fendue (B).

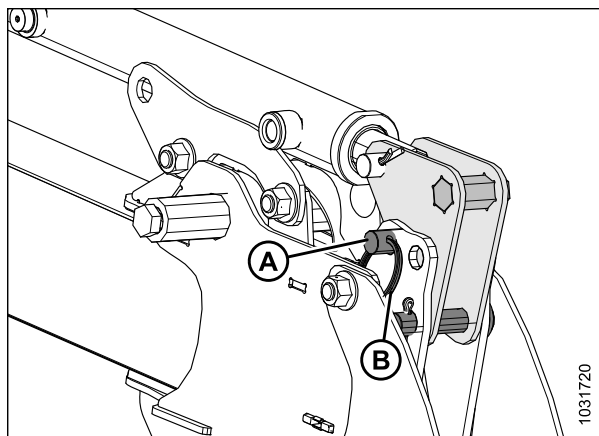

Figure 3.52: Réglage des vérins avant-arrière de type 1 – Position arrière



## OPÉRATION

Afin de changer la position du rabatteur sur les vérins avant-arrière qui se règlent à l'arrière du bras, suivez ces étapes :

### NOTE:

Le support de cylindre à fente illustré dans les figures suivantes est monté sur le côté extérieur du bras du rabatteur.

9. Enlevez la bague fendue (A) et l'axe de chape (B) fixant le vérin gauche en position avant sur le support de vérin (C).

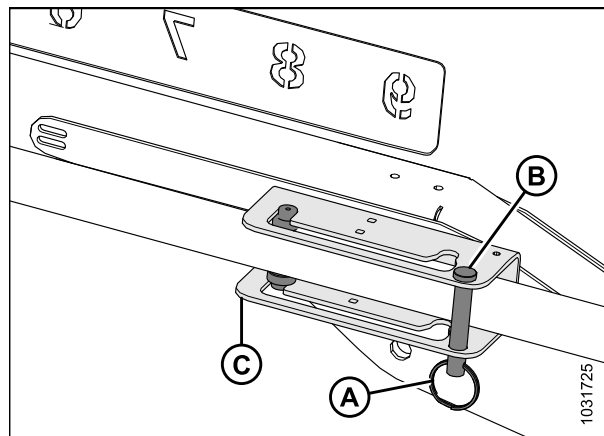

Figure 3.53: Réglage des vérins avant-arrière de type 2 – Position avant

10. Faites glisser les guides de vérin (A) le long de la fente du support et en position arrière (B).

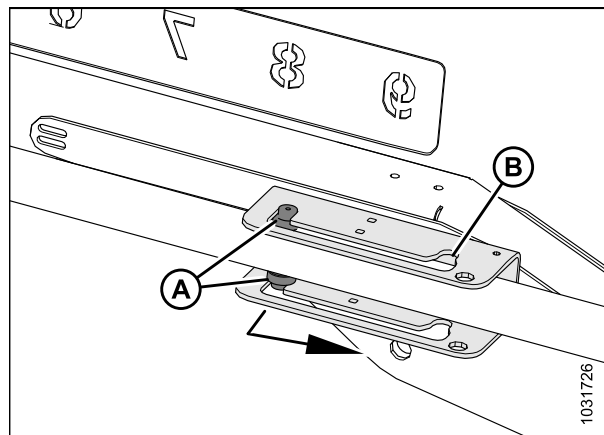

Figure 3.54: Réglage des vérins avant-arrière de type 2 – Position avant

## OPÉRATION

11. Réinstallez l'axe de la chape (A) et l'anneau fendu (B) pour fixer le vérin en position arrière (C) sur le support.
12. Vérifiez que l'écartement reste suffisant entre le rabatteur et les pièces suivantes de la plateforme :
  - Panneau arrière
  - Entretoises du rabatteur
  - Vis transversale supérieure (si installée sur la plateforme)
13. Si nécessaire, ajustez l'angle des doigts du rabatteur. Pour obtenir des instructions, consultez [3.7.12 Angle des doigts du rabatteur, page 99](#).

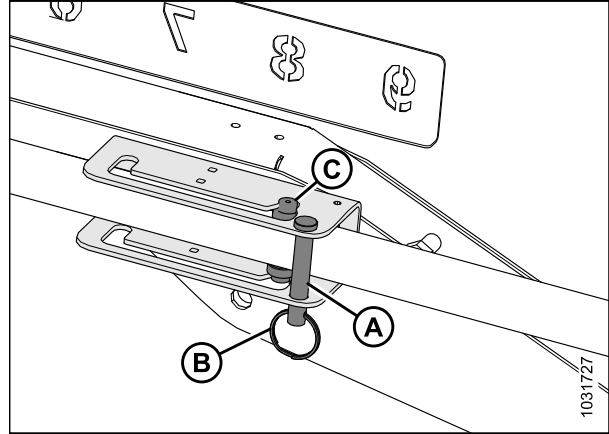

Figure 3.55: Réglage des vérins avant-arrière de type 2 – Position arrière

### Vérification et réglage de la tension du capteur de position avant-arrière – Séries M1 et M2 uniquement

Le capteur de position avant-arrière indique la position du rabatteur dans le plan avant-arrière. L'orientation du bras du capteur doit être réglée pour le bon modèle.

#### DANGER

Assurez-vous qu'il n'y a personne dans la zone.

#### DANGER

Pour éviter des blessures ou même la mort du fait d'un démarrage inattendu de la machine, coupez toujours le moteur et retirez la clé de contact avant de quitter le poste de l'opérateur, quelle qu'en soit la raison.

1. Garez l'andaineuse sur une surface plane.
2. Ajuster le rabatteur complètement vers l'arrière.
3. Utilisez l'écran Harvest Performance Tracker (andaineuses de série M1) ou HarvestTouch<sup>MC</sup> (andaineuses de série M2) ou un voltmètre (si vous mesurez le capteur manuellement) pour mesurer la plage de tension. Si vous utilisez un voltmètre, vérifiez la tension du capteur (A) entre la broche 2 (masse) et la broche 3 (signal). Pour connaître la plage de tension, consultez le tableau [3.14, page 99](#).

#### IMPORTANT:

Pour mesurer la tension de sortie du capteur avant-arrière, le moteur doit être en marche et alimenter le capteur.

4. Ajustez le rabatteur complètement à l'avant.
5. Vérifiez la tension. Si le capteur a besoin d'être réglé, consultez l'étape [6, page 99](#) à l'étape [10, page 99](#)

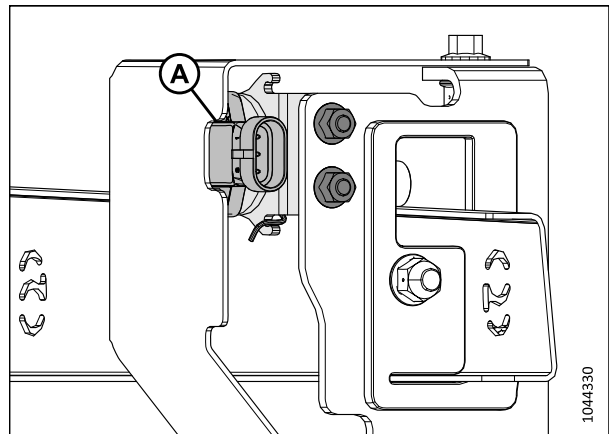

Figure 3.56: Capteur avant-arrière

Tableau 3.14 Plage de tension du capteur avant-arrière

Tension (V) – Rabatteur entièrement rétracté	Tension (V) – Rabatteur entièrement déployé	Plage minimale (V)
0,7	4,3	2,5

6. Coupez le moteur et retirez la clé du contact.
7. Localisez le capteur de position avant-arrière sur le bras gauche du rabatteur.

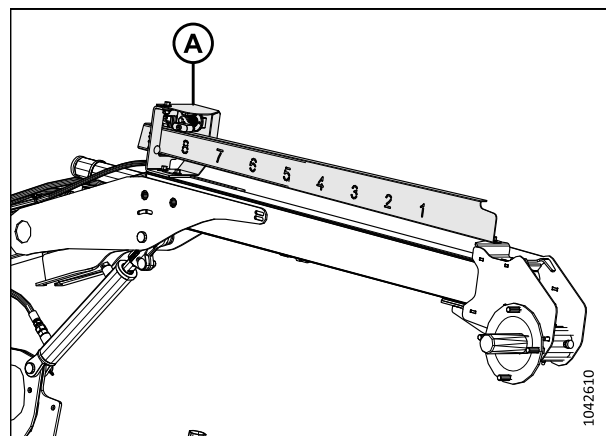

Figure 3.57: Capteur de position avant-arrière

8. Desserrez le matériel (A) et déplacez le support du capteur (B) jusqu'à ce que la tension se situe dans la plage correcte.
9. Une fois le réglage du capteur terminé, serrez la quincaillerie au couple de 8 Nm (6 pi-lbf [71 po-lbf]).
10. Si nécessaire, faites fonctionner l'étalonnage du capteur avant-arrière de l'andaineuse.

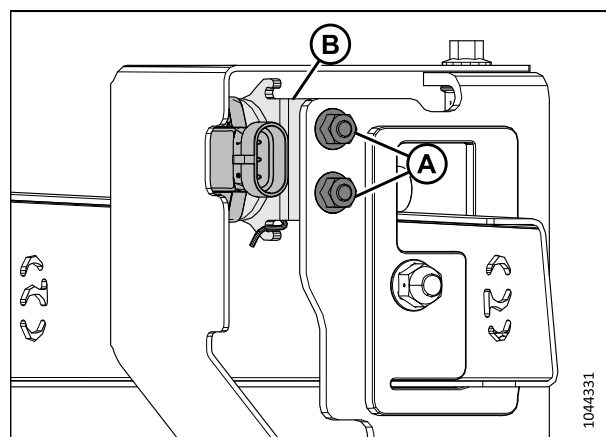

Figure 3.58: Capteur avant-arrière

### 3.7.12 Angle des doigts du rabatteur

L'« angle des doigts du rabatteur » se rapporte à la position des doigts du rabatteur par rapport à la barre de coupe. Vous pouvez le modifier en changeant la position avant-arrière du rabatteur et le réglage de la came du rabatteur. Vous avez également la possibilité de modifier l'angle des doigts du rabatteur pour qu'ils s'adaptent à différentes conditions de récolte.

La modification de la position du rabatteur aura un impact plus conséquent sur l'angle des doigts du rabatteur. Quant à elle, la modification du réglage de la came a un impact moindre sur l'angle des doigts du rabatteur. Par exemple, avec la plage de position de la came à 33°, la plage d'angle des doigts correspondante n'est que de 5° au point le plus bas de la rotation du rabatteur.

Pour de meilleurs résultats, utilisez le réglage minimal de la came afin de faire passer la récolte au-delà du bord arrière de la barre de coupe et sur les tapis. Pour obtenir plus d'informations, consultez [3.6.2 Réglages de la plateforme, page 66](#).

## OPÉRATION

### Réglages de la came du rabatteur

La modification de la position de la came vous permet d'ajuster le point auquel les doigts du rabatteur libèrent la récolte sur les tapis. Des recommandations sont fournies pour les réglages de la came du rabatteur dans diverses conditions de récolte.

Les numéros de réglage sont visibles au-dessus des fentes du disque à came. Pour obtenir des instructions, consultez [Réglage de la came du rabatteur, page 102](#).

**Les positions 1 de la came et 5 ou 6 du rabatteur** offrent le débit le plus uniforme de la récolte sur les tapis sans gonflement ni perturbation de la matière.

- Ce réglage permet de libérer la récolte près de la barre de coupe. Utilisez ce réglage lorsque la barre de coupe est au sol pendant la récolte.
- Certaines récoltes ne seront pas expulsées après la barre de coupe lorsque celle-ci est soulevée du sol alors que le rabatteur est loin en avant. Par conséquent, réglez la vitesse initiale du rabatteur pour qu'elle soit proche de la vitesse au sol.

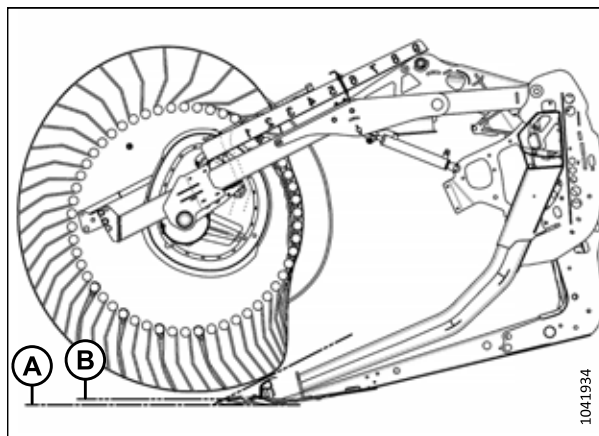

Figure 3.59: Profil des doigts – Position 1 de la came

Pour la plupart des cultures et des conditions de récolte, la position initiale recommandée est : **came à la position 2, rabatteur à la position 6 ou 7**.

- Avant d'ajuster le réglage de la came, ajustez la position avant-arrière du rabatteur pour essayer d'acheminer la récolte sur le tapis.
- Si les récoltes continuent à bourrer dans la barre de coupe et que le rabatteur ne parvient pas à les repousser sur le tapis, augmentez le réglage de la came pour pousser les récoltes au-delà du bord arrière de la barre de coupe.
- Si les récoltes s'effilochent ou si le passage à travers les tapis est perturbé, réduisez le réglage de la came.
- Ce réglage donne une vitesse à la pointe du doigt du rabatteur environ 20 % supérieure à la vitesse du rabatteur.

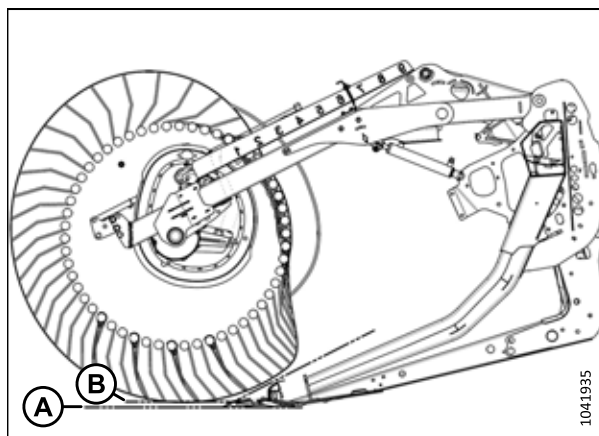

Figure 3.60: Profil des doigts – Position 2 de la came

## OPÉRATION

La configuration le plus souvent adoptée pour laisser une hauteur de chaume importante est : **came en position 3, rabatteur en position 8.**

- Cette position permet au rabatteur d'avoir une bonne portée vers l'avant et de lever la récolte jusque sur les tapis.
- Ce réglage donne une vitesse à la pointe du doigt du rabatteur environ 30 % supérieure à la vitesse du rabatteur.

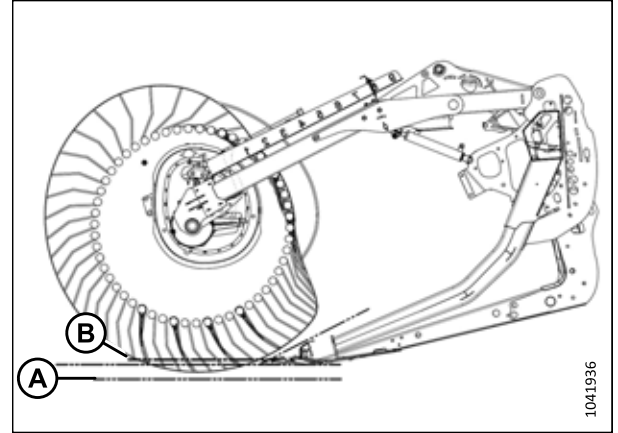

Figure 3.61: Profil des doigts – Position 3 de la came

Avec la **came en position 4, l'angle de la plateforme au minimum et le rabatteur en position 9**, la plateforme laisse un chaume plus court lors de la récolte de cultures couchées (en comparaison d'une plateforme complètement inclinée vers l'avant). Avec cet angle de plateforme, le rabatteur parvient juste à racler le sol.

- Cette position permet au rabatteur d'avoir une bonne portée vers l'avant et de lever la récolte jusque sur les tapis.
- Ce réglage donne une vitesse à la pointe du doigt du rabatteur environ 35 % supérieure à la vitesse du rabatteur.

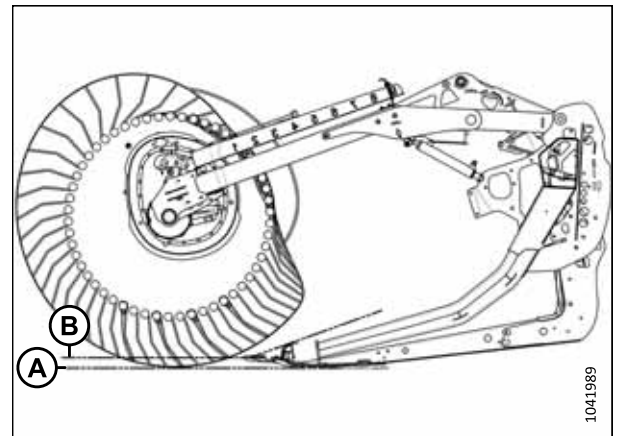

Figure 3.62: Profil des doigts – Came en position 4, angle de la plateforme minimal

La **position 4 de la came, l'angle de la plateforme au maximum et le rabatteur en position 9** donnent au rabatteur sa portée maximale sous la barre de coupe pour ramasser les cultures couchées.

- Cette position laisse une quantité importante de chaume lorsque la hauteur de coupe est réglée à environ 203 mm (8 po). Pour les cultures humides comme le riz, il est possible de doubler la vitesse d'avancement de l'andaineuse en réduisant la matière coupée.
- Ce réglage donne une vitesse à la pointe du doigt du rabatteur environ 35 % supérieure à la vitesse du rabatteur.

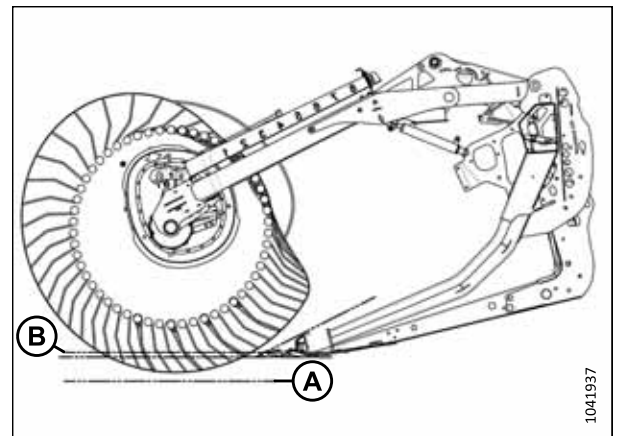

Figure 3.63: Profil des doigts – Came en position 4, angle de la plateforme au maximum

### NOTE:

Les réglages supérieurs de la came avec la position avant-arrière du rabatteur réglée entre 4 et 5 diminuent fortement la capacité du tapis, car le rabatteur perturbe le flux de la récolte sur les tapis et les doigts s'engagent dans la récolte. Les valeurs élevées du réglage de la came ne sont recommandées que si le rabatteur est avancé au maximum ou presque.

### Réglage de la came du rabatteur

Ajustez la came du rabatteur pour modifier l'angle des doigts du rabatteur.

**IMPORTANT:**

Vérifiez toujours l'écartement entre le rabatteur et la barre de coupe après avoir réglé l'angle des doigts et la position avant-arrière du rabatteur.

Pour obtenir plus d'informations, consultez [5.8.1 Dégageant entre le rabatteur et la barre de coupe, page 323](#) et [3.6.2 Réglages de la plateforme, page 66](#).

**⚠ DANGER**

Pour éviter des blessures ou même la mort du fait d'un démarrage inattendu de la machine, coupez toujours le moteur et retirez la clé de contact avant de quitter le poste de l'opérateur, quelle qu'en soit la raison.

**NOTE:**

S'il y a plusieurs comes de rabatteur, ajustez-les toutes.

1. Coupez le moteur et retirez la clé du contact.
2. Retirez la goupille (A) qui fixe l'outil polyvalent (B) au support sur la plaque d'extrémité gauche.

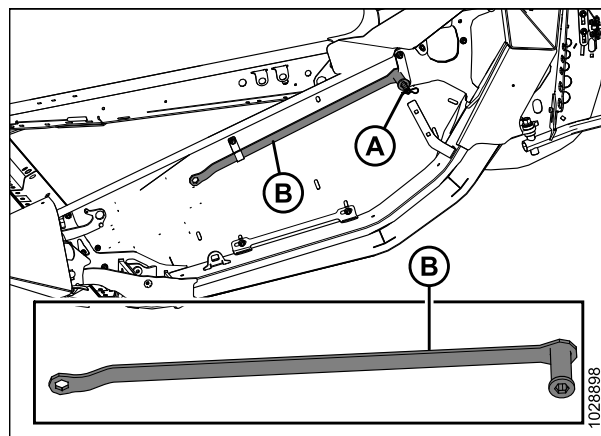

Figure 3.64: Plateau d'extrémité gauche

3. À l'aide de l'outil polyvalent, tournez la goupille de verrouillage (A) **DANS LE SENS INVERSE DES AIGUILLES D'UNE MONTRE** pour libérer le disque à came.

**IMPORTANT:**

Consultez l'autocollant de la goupille de verrouillage de la came pour connaître le sens de rotation du verrouillage/déverrouillage. Si vous forcez la goupille de verrouillage de la came dans le mauvais sens, vous risquez d'endommager les broches de rouleau.

4. Utilisez l'outil sur le boulon (B) pour faire tourner le disque à came et aligner la goupille de verrouillage (A) avec la position (C) souhaitée du trou du disque à came (1 à 4).

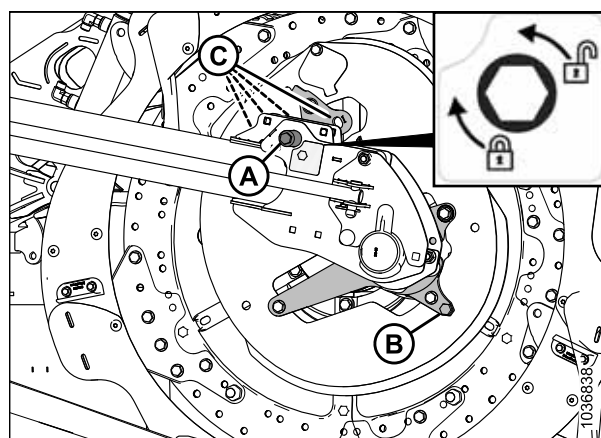

Figure 3.65: Positions du disque à came

**NOTE:**

Le boulon (B) est soudé au support de la came.

## OPÉRATION

5. Tournez la goupille de verrouillage (A) **DANS LE SENS DES AIGUILLES D'UNE MONTRE** pour enclencher et verrouiller le disque à came.

### IMPORTANT:

Assurez-vous que la came est bien fixée avant de faire fonctionner la machine.

6. Pour les plateformes à rabatteur double, répétez la procédure ci-dessus pour le rabatteur suivant.

### 3.7.13 Vis transversale supérieure

La vis transversale supérieure (VTS) améliore l'alimentation des cultures au centre de la plateforme dans des conditions de cultures épaisses. C'est idéal pour la récolte d'un volume élevé de fourrages, d'avoine, de colza, de moutarde et d'autres cultures hautes, touffues et difficiles à transporter.

Vous pouvez utiliser la vanne d'arrêt (A) pour fermer la VTS lorsqu'elle n'est pas nécessaire.

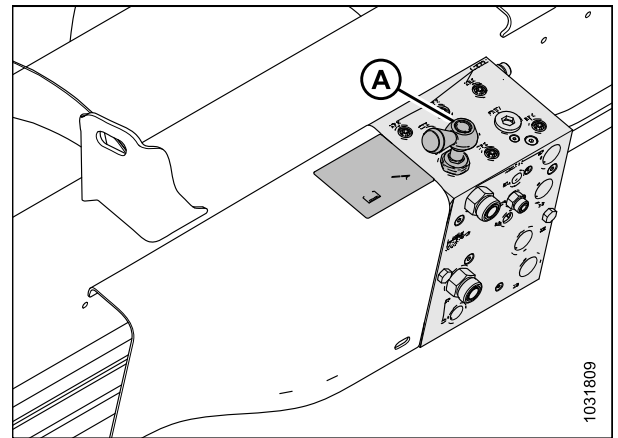

Figure 3.66: Vanne d'arrêt

### Réglage de la position de la vis transversale supérieure – Vis en deux parties

La vis transversale supérieure (VTS) est dotée d'un support réglable qui vous permet d'ajuster la position en fonction des différentes conditions de récolte. Les plateformes à vis sans fin en trois parties ont deux supports réglables, un à chaque extrémité de la vis centrale.

### NOTE:

Pour plus d'informations sur les positions des boulons avant primaires et secondaires, consultez la figure 3.68, page 104.



## OPÉRATION

Le ou les supports sont initialement installés dans la position la plus arrière, de sorte que le boulon avant (A) soit dans la position principale. C'est la configuration de position recommandée pour la plupart des conditions.

Lorsque le boulon avant (A) est en position primaire, la vis sans fin et le rabatteur peuvent être manipulés en toute sécurité dans n'importe quelle position. Vous pouvez ajuster la position de la vis sans fin dans une certaine mesure en changeant la position du support par rapport au boulon arrière (B).

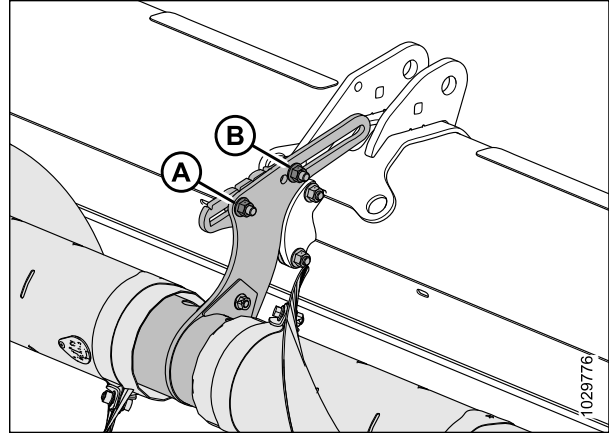

Figure 3.67: Position initiale des supports réglables - Vis en deux parties

La position de la vis peut être ajustée dans une plus grande mesure en déplaçant le boulon avant en position secondaire (B). Pour les vis en trois parties (2), des positions secondaires supplémentaires (B) sont possibles si vous souhaitez lever ou abaisser la vis sans fin. Lorsque le boulon avant est dans l'une de ces positions, le réglage avant-arrière est limité, ce qui empêche la VTS d'interférer avec le châssis de la plateforme.

### IMPORTANT:

Lorsque le boulon avant est dans l'une des positions secondaires (B) et que le rabatteur est dans sa position la plus arrière, les doigts du rabatteur et les bras de came peuvent entrer en contact avec la VTS. Lorsque le rabatteur est déplacé complètement vers l'arrière (par exemple, lors de la récolte du colza), la VTS doit également être déplacée complètement vers l'arrière afin d'être suffisamment écartée des doigts du rabatteur.

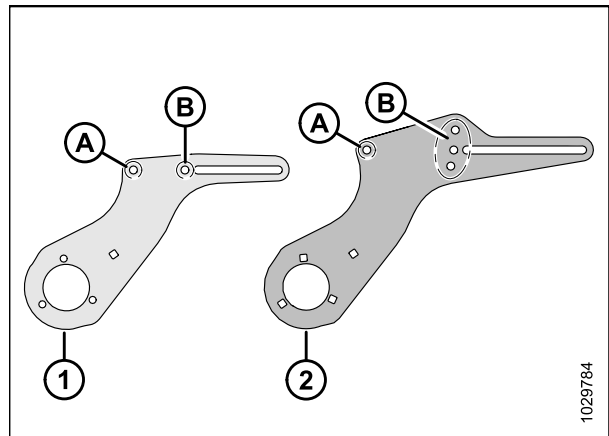

Figure 3.68: Détails du montage ajustable

1 – Montage sur une vis sans fin en deux parties

2 – Montage sur une vis sans fin en trois parties

A – Position primaire du boulon avant

B – Position secondaire du boulon avant

Déplacez la vis sans fin vers l'avant pour :

- Aider à transporter les cultures légères, en particulier sur les collines
- Améliorer l'alimentation des cultures légères
- Réduire le report du rabatteur ou la perturbation du flux des cultures causée par le rabatteur

Déplacez la vis sans fin vers l'arrière pour :

- Augmenter le volume disponible pour le transport des récoltes lourdes
- Garder la vis sans fin près des déflecteurs pour éviter que la récolte ne passe derrière la vis sans fin et ne s'enroule autour d'elle



## OPÉRATION

Pour régler la position de la vis, procédez comme suit :

1. Localisez le support réglable.
2. Si vous le souhaitez, repositionnez le boulon et l'écrou avant (A). Le boulon et l'écrou avant ont deux emplacements possibles sur les vis sans fin en deux parties : l'emplacement principal et l'emplacement secondaire.
3. Desserrez l'écrou avant (A) et l'écrou arrière (B) juste assez pour permettre au support réglable de glisser.
4. Déplacez le montage dans la position souhaitée.
5. Resserrez les écrous (A) et (B). Serrez les écrous à 69 Nm (51 pi-lbf).

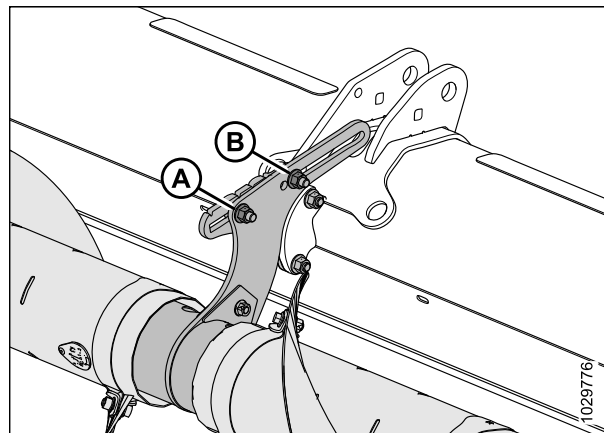

Figure 3.69: Position initiale des supports réglables - Vis en deux parties

6. Vérifiez l'absence d'interférence entre les doigts du rabatteur et la VTS. Vérifiez l'absence d'interférence entre les bras de came et la VTS sur toute la plage hydraulique avant-arrière du rabatteur. Pour obtenir des instructions, consultez [Vérification de l'absence d'interférence sur la vis transversale supérieure, page 105](#).

### *Vérification de l'absence d'interférence sur la vis transversale supérieure*

Si la vis transversale supérieure (VTS) est dérégulée, elle peut entrer en contact avec le rabatteur ou le châssis de la plateforme. L'écartement entre la VTS et certains composants de la plateforme devra être inspecté.

### **DANGER**

Pour éviter toute blessure ou la mort due au démarrage inattendu de la machine, arrêtez le moteur et retirez la clé du contact avant d'effectuer des réglages sur la machine.

### **DANGER**

Assurez-vous qu'il n'y a personne dans la zone.

1. Démarrez le moteur.
2. Ajuster le rabatteur complètement vers l'arrière.
3. Coupez le moteur et retirez la clé du contact.

## OPÉRATION

4. Faites tourner manuellement la VTS (A). Assurez-vous que l'écartement entre la VTS et les composants de la plateforme est d'au moins 10 mm (13/32 po) aux endroits suivants :
  - Bras de came du rabatteur (B)
  - Doigts du rabatteur (C)
  - Supports de vérins du rabatteur (D)
  - Plateformes à châssis divisé : Joint de châssis divisé (E)
5. Si l'écartement entre la VTS et les composants de la plateforme nécessite un ajustement, passez à *Réglage de la position de la vis transversale supérieure – Vis en deux parties, page 103*.

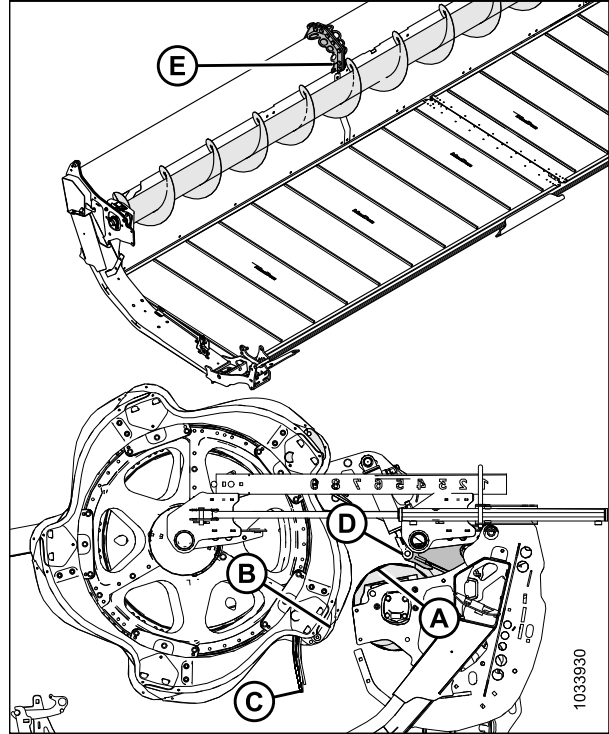

Figure 3.70: Lieux de contrôle de l'UCA

### 3.7.14 Diviseurs de récolte

Les diviseurs séparent la récolte lors de la moisson. Retirez-les pour installer des couteaux verticaux, et pour réduire la largeur de transport.

Des diviseurs de récolte standard sont fournis avec toutes les plateformes. Vous pouvez acheter des diviseurs de récolte flottants en option. Consultez *6.1.4 Diviseurs de récolte flottants, page 380*.

#### *Suppression des diviseurs de récoltes*

Il est possible de retirer les diviseurs de récolte pour installer d'autres options ou pour réduire la largeur de transport.

#### **!** DANGER

Pour éviter toute blessure corporelle ou mortelle due à un démarrage intempestif ou à une chute de la machine levée, coupez toujours le moteur, retirez la clé et enclenchez les supports de sécurité avant de passer sous la plateforme pour quelque raison que ce soit.

#### **!** DANGER

Assurez-vous qu'il n'y a personne dans la zone.

1. Abaissez le rabatteur et levez la plateforme. Pour obtenir des instructions, consultez le manuel d'opération de l'andaineuse.
2. Coupez le moteur et retirez la clé du contact.
3. Enclenchez les supports de sécurité. Pour obtenir des instructions, consultez le le manuel d'opération de l'andaineuse.
4. Ouvrez les capots du diviseur. Pour obtenir des instructions, consultez *Ouverture du capot du diviseur, page 50*.

## OPÉRATION

5. Retirez la goupille fendue (A).
6. Maintenez le diviseur de récolte (E).
7. Faites tourner l'axe hexagonal (B) du loquet du diviseur (C) vers l'avant pour le désengager du boulon (D).

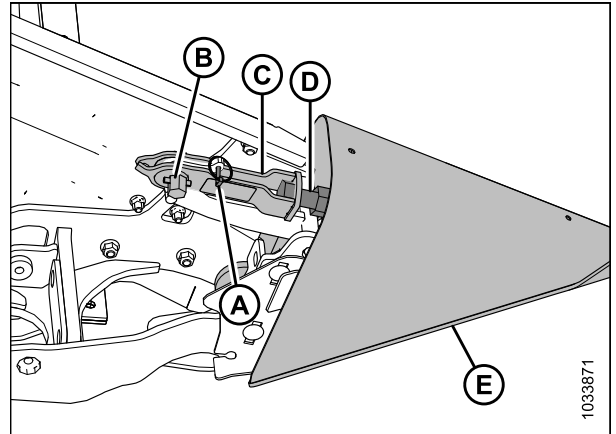

8. Abaissez le diviseur de récolte (A) et dégagez-le de la tôle d'extrémité.
9. Fermez le capot du diviseur. Pour obtenir des instructions, consultez [Fermeture du capot de la plateforme, page 51](#).

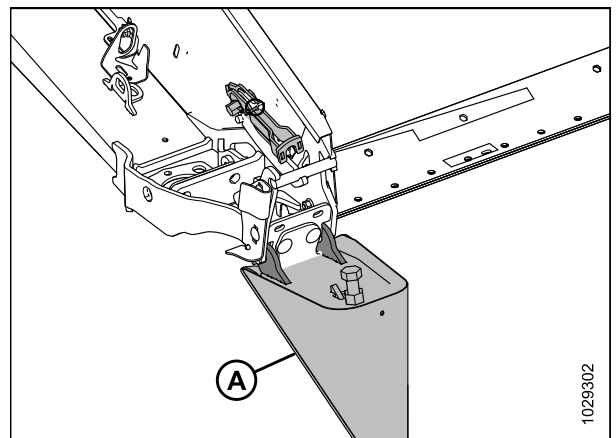

10. Si le support de stockage optionnel est installé, mettez le diviseur de récolte (A) en position sur le support (B).
11. Si le support de stockage optionnel n'est pas installé, conservez les diviseurs de récolte en lieu sûr.

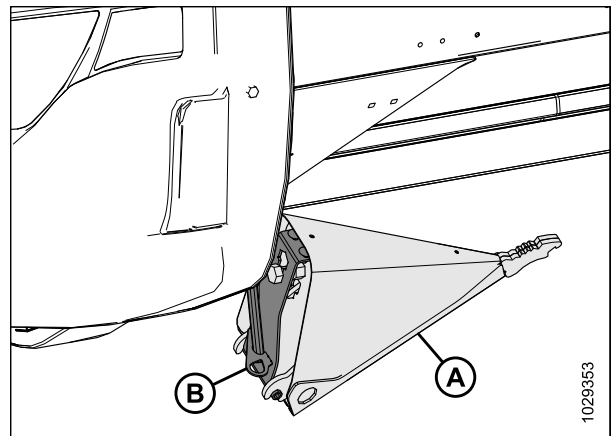

### Installation des diviseurs de récolte

Suivez ces instructions pour installer correctement les diviseurs de récolte.

#### DANGER

Pour éviter toute blessure corporelle ou mortelle due à un démarrage intempestif ou à une chute de la machine levée, coupez toujours le moteur, retirez la clé et enclenchez les supports de sécurité avant de passer sous la plateforme pour quelque raison que ce soit.

#### DANGER

Assurez-vous qu'il n'y a personne dans la zone.

1. Démarrez le moteur.
2. Abaissez complètement le rabatteur.
3. Soulevez complètement la plateforme.
4. Coupez le moteur et retirez la clé du contact.
5. Enclenchez les supports de sécurité de la plateforme. Pour obtenir des instructions, consultez le manuel d'opération de l'andaineuse.
6. Si le support de stockage optionnel est installé, retirez le diviseur de récolte (A) de sa position de stockage en le soulevant de sorte que le boulon (B) libère la fente du support de stockage (C).
7. Si le support de stockage optionnel n'est PAS installé, retirez les diviseurs de récolte de leur emplacement de stockage.
8. Ouvrez le capot du diviseur. Pour obtenir des instructions, consultez *Ouverture du capot du diviseur, page 50*.
9. Insérez les pattes du diviseur de récolte (A) dans les trous de la tôle d'extrémité.
10. Retirez la goupille (B) du loquet (C).

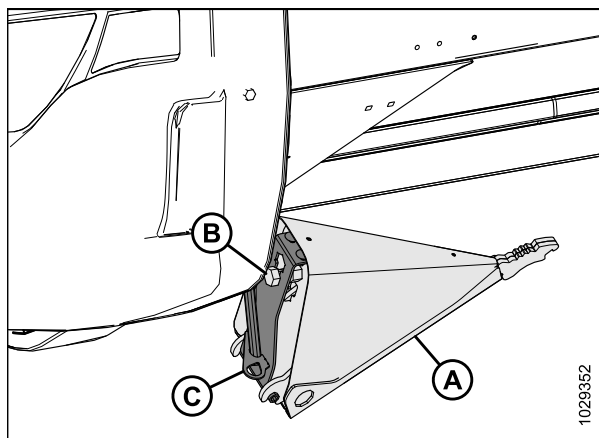

Figure 3.74: Diviseur de récolte en option

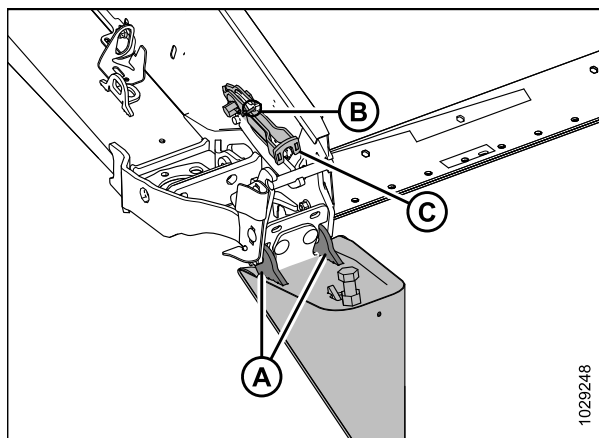

Figure 3.75: Diviseur de récolte avec verrouillage

## OPÉRATION

11. Soulevez l'extrémité avant du loquet (A) et du diviseur de récolte (B).

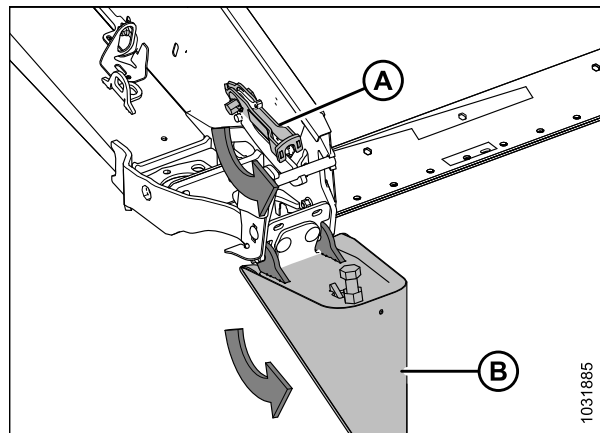

Figure 3.76: Diviseur de récolte avec verrouillage

12. Enclenchez le loquet (A) sur le boulon du diviseur de récolte (B).
13. Tournez l'axe hexagonal (D) du loquet (A) dans le sens inverse des aiguilles d'une montre pour enclencher le verrou.

**NOTE:**

L'axe hexagonal (D) nécessite d'être serré à un couple de 40 à 54 Nm (30 à 40 pi-lbf) pour fermer le loquet. Si un réglage est nécessaire, desserrez le loquet (A) et ajustez le boulon (B) pour corriger le couple requis.

14. Fixez le diviseur de récolte à l'aide de la goupille à anneau rabattant (C).
15. Fermez le capot du diviseur. Pour les instructions, consultez [Fermeture du capot de la plateforme, page 51](#).

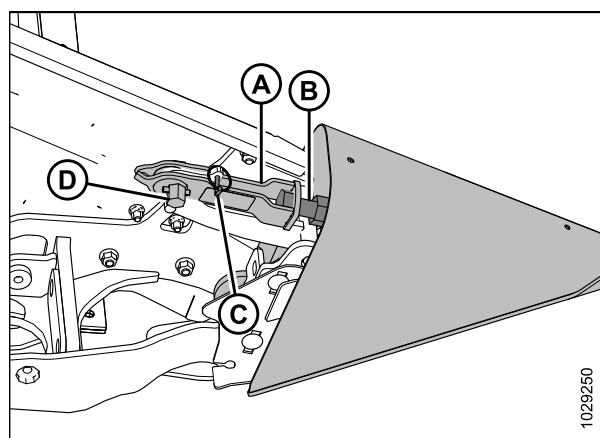

Figure 3.77: Diviseur de récolte avec verrouillage

### 3.7.15 Tiges de division de récolte

Utilisez les tiges de division de récolte avec les diviseurs de récolte pour séparer les cultures lors de la récolte. Les tiges de division de récolte sont plus utiles lorsque les cultures sont touffues ou basses. En cas de culture droite, utilisez seulement les diviseurs de récolte.

Le tableau suivant décrit quelles cultures peuvent être récoltées avec les diviseurs de récolte et lesquelles devraient être récoltées sans.

**Tableau 3.15 Utilisation recommandée des tiges de diviseur de récolte**

Avec tiges de division		Sans tiges de division
Luzerne	Pois	Haricots comestibles
Colza	Riz <sup>76</sup>	Mil
Lin	Soja	Soja
Graminées	Sorgho	Céréales droites
Lentilles	Fourrage d'hiver	
Céréales couchées		

76. Tiges de diviseur à riz

## OPÉRATION

Pour les options relatives à l'expulsion des cultures, consultez [6.1 Kits de distribution de la récolte, page 379](#).

### Retrait des tiges de division de récolte

Les tiges des diviseurs de récolte peuvent être retirées des extrémités des diviseurs de récolte et rangées sur la plateforme.

1. Desserrez le boulon (B) et retirez la tige du division de récolte (A) des deux côtés de la plateforme.

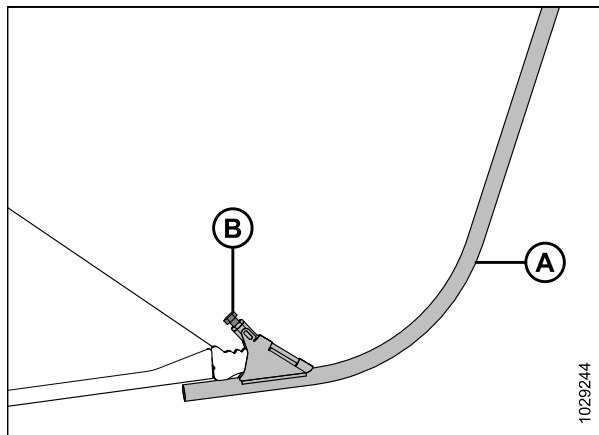

Figure 3.78: Tige de division de récolte

2. Rangez les deux tiges de division de récolte (B) à l'extrémité droite.
3. Fixez la tige à l'aide de la goupille à anneau rabattant (A).

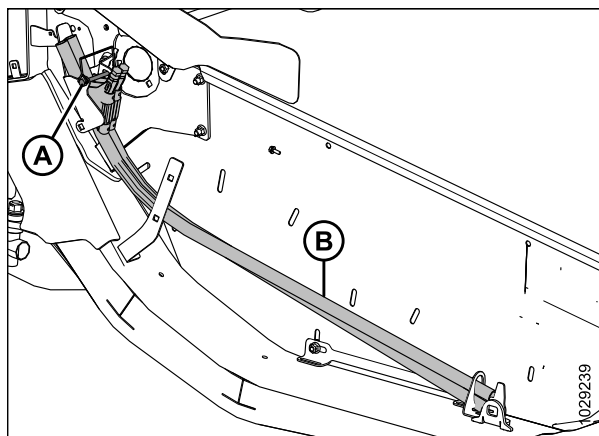

Figure 3.79: Plateau d'extrémité droit

### Installation des tiges du diviseur de récolte

Les tiges de diviseur de récolte peuvent être installées aux extrémités des diviseurs de récolte pour aider à séparer la récolte touffue.

1. Ouvrez les capots du diviseur droit et gauche. Pour obtenir des instructions, consultez [Ouverture du capot du diviseur, page 50](#).

## OPÉRATION

2. Défaites la goupille de sécurité (A) qui fixe les tiges des diviseurs (B) à la tôle d'extrémité de la plateforme.
3. Retirez les tiges du diviseur de leur emplacement de rangement.
4. Remettez la goupille à anneau rabattant (A).

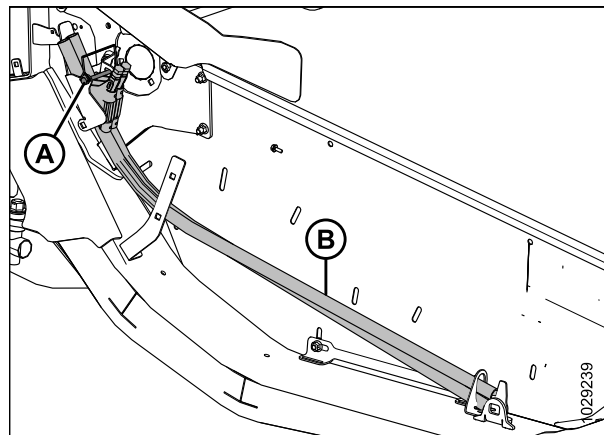

Figure 3.80: Tiges de division

5. Placez la tige du diviseur de récolte (A) sur la pointe du diviseur de récolte. Serrez le boulon (B).
6. Répétez les étapes 2, page 111 à 5, page 111 à l'autre extrémité de la plateforme.
7. Fermez les capots du diviseur droit et gauche. Pour obtenir des instructions, consultez *Fermeture du capot de la plateforme*, page 51.

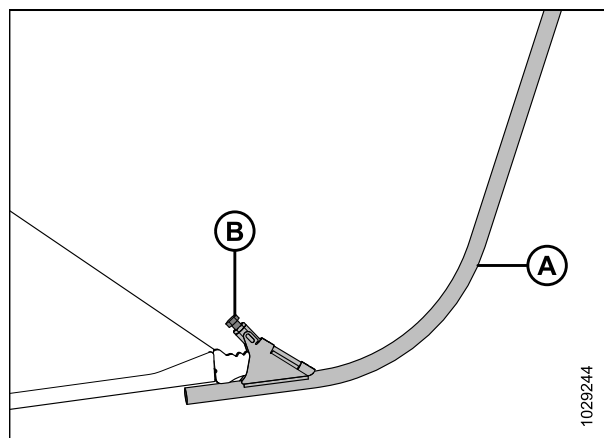

Figure 3.81: Tige de division sur le diviseur de récolte

### *(Option) Tiges de diviseur à riz*

Les tiges des diviseurs de riz, en option, sont utilisées pour faciliter la récolte des cultures de riz hautes et emmêlées. Elles peuvent être installées aux extrémités des diviseurs de récolte.

Les diviseurs de riz améliorent les performances dans les cultures de riz hautes et emmêlées. Pour obtenir plus d'informations, consultez *6.1.7 Kit de la tige de diviseur à riz*, page 382.

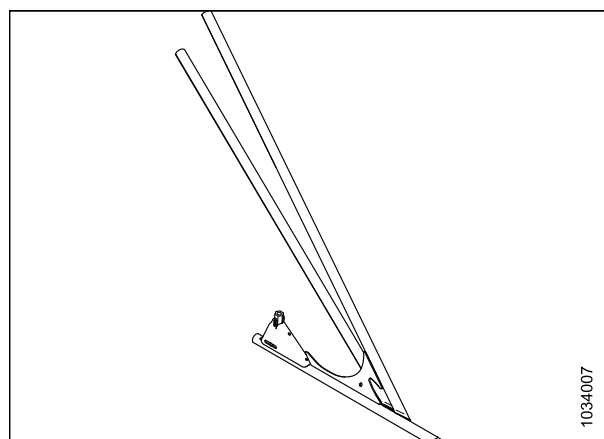

Figure 3.82: (Option) Diviseurs à riz

## OPÉRATION

Les tiges de diviseur de riz sont rangées à l'arrière des deux plaques d'extrémité sur le support de rangement (A) et fixées en place avec la goupille (B). L'installation et le retrait de ces tiges suivent les mêmes procédures que pour les diviseurs de récolte standard.

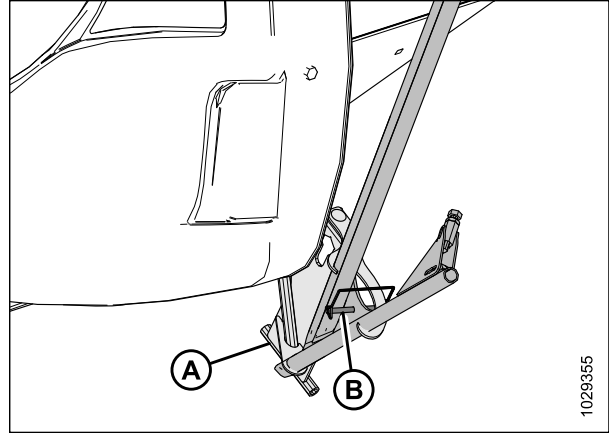

Figure 3.83: Stockage de la tige de diviseur à riz

### 3.7.16 Ouverture d'expulsion

La largeur et l'emplacement de l'ouverture d'expulsion peuvent être modifiés pour influencer la largeur et la configuration de l'andain.

La décision d'élargir ou de rétrécir l'ouverture d'expulsion centrale (ou de doubler l'andain) doit être fondée sur les facteurs suivants :

- Capacité de ramassage d'un andain
- Type et rendement de la récolte
- Conditions météorologiques (pluie, humidité, vent)
- Temps de séchage disponible

Consultez [3.7.18 Types d'andain, page 119](#) pour connaître les avantages et les inconvénients des différentes configurations de l'andain à l'aune de ces facteurs.

La procédure de réglage de l'ouverture d'expulsion varie en fonction de l'installation du décalage du tablier à déplacement hydraulique.

Consultez aussi [3.7.17 Double andainage, page 116](#).

#### *Réglage de l'ouverture d'expulsion sur le tablier avec déplacement hydraulique de la plateforme*

L'ouverture d'expulsion peut être modifiée en déplaçant les butées de déplacement du tablier à l'intérieur.

### DANGER

Pour éviter des blessures ou même la mort du fait d'un démarrage inattendu de la machine, coupez toujours le moteur et retirez la clé de contact avant de quitter le poste de l'opérateur, quelle qu'en soit la raison.



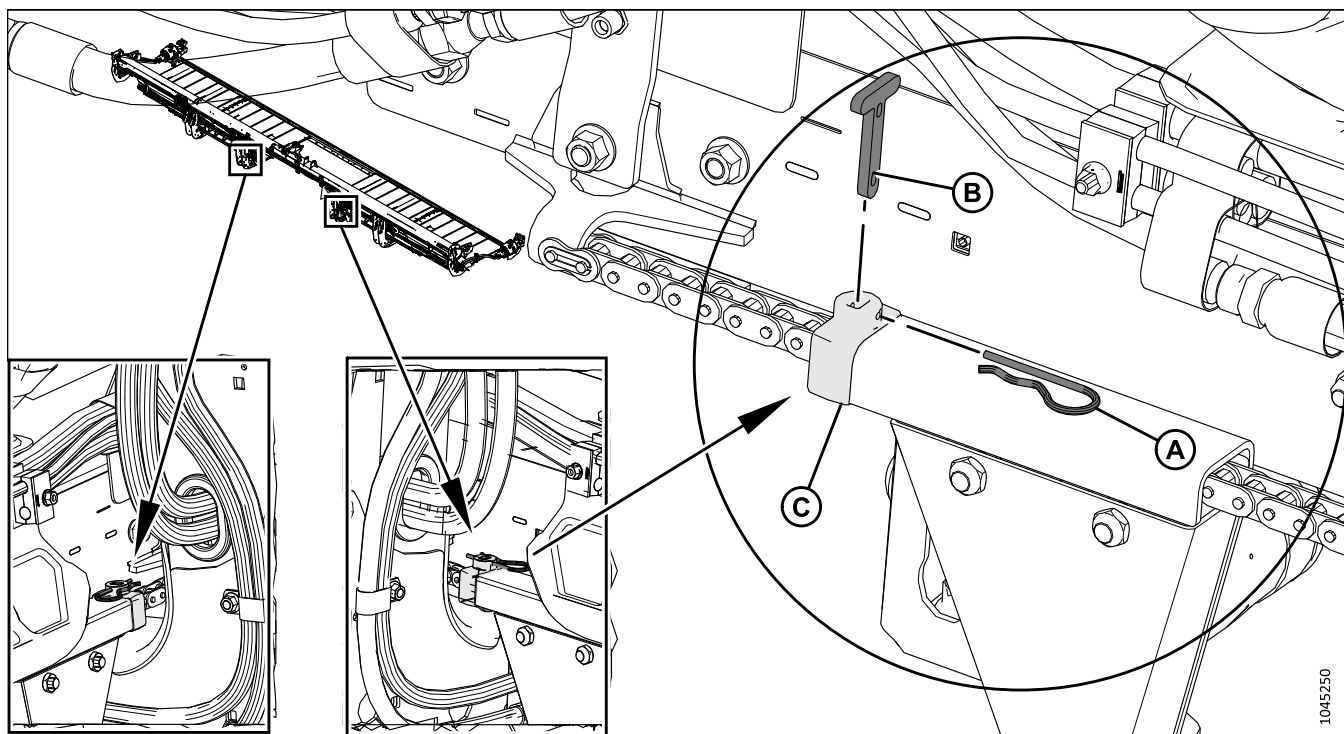

Figure 3.84: Butées de décalage du tablier vers l'extérieur

1. Coupez le moteur et retirez la clé du contact.
2. Retirez la goupille (A) et la goupille à crochet (B) qui fixent la butée de chaîne (C).
3. Faites glisser la chaîne butée (C) vers l'extérieur pour réduire la taille de l'ouverture maximale ou vers l'intérieur pour augmenter l'ouverture maximale.

**NOTE:**

Chaque maillon de chaîne mesure environ 19 mm (3/4 po) de long. Le réglage d'un maillon de chaîne des butées de décalage du tablier intérieur modifie l'ouverture du tablier de 38 mm (1 1/2 po).

**⚠ ATTENTION**

Réglez les butées à l'extérieur pour éviter que les tabliers ne se touchent.

4. Fixez la butée de chaîne (C) avec la goupille à crochet (B) et la goupille (A) comme illustré sur la figure 3.84, page 113.

*Réglage de la tension de la chaîne de décalage hydraulique du tablier*

Le point médian de la chaîne de décalage hydraulique du tablier (DHT) doit être situé 10 à 25 mm (3/8 à 1 po) plus bas que chaque extrémité de la chaîne.

**⚠ DANGER**

Pour éviter des blessures ou même la mort du fait d'un démarrage inattendu de la machine, coupez toujours le moteur et retirez la clé de contact avant de quitter le poste de l'opérateur, quelle qu'en soit la raison.

1. Coupez le moteur et retirez la clé du contact.

## OPÉRATION

2. Localisez le boulon (A) de réglage de la chaîne.

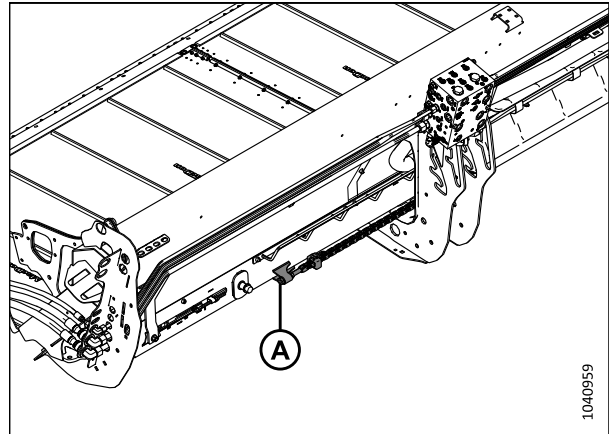

Figure 3.85: Boulons de réglage de la chaîne – Côté gauche représenté, côté droit similaire

3. Desserrez le contre-écrou (A).
4. Tournez l'écrou (B) pour régler la tension de la chaîne.

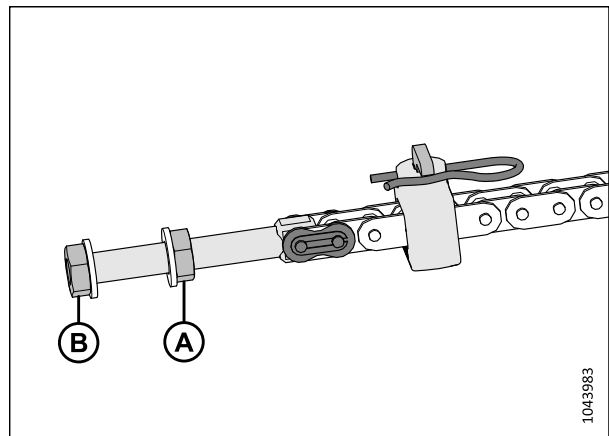

Figure 3.86: Boulon de réglage de la chaîne gauche – côté droit identique

## OPÉRATION

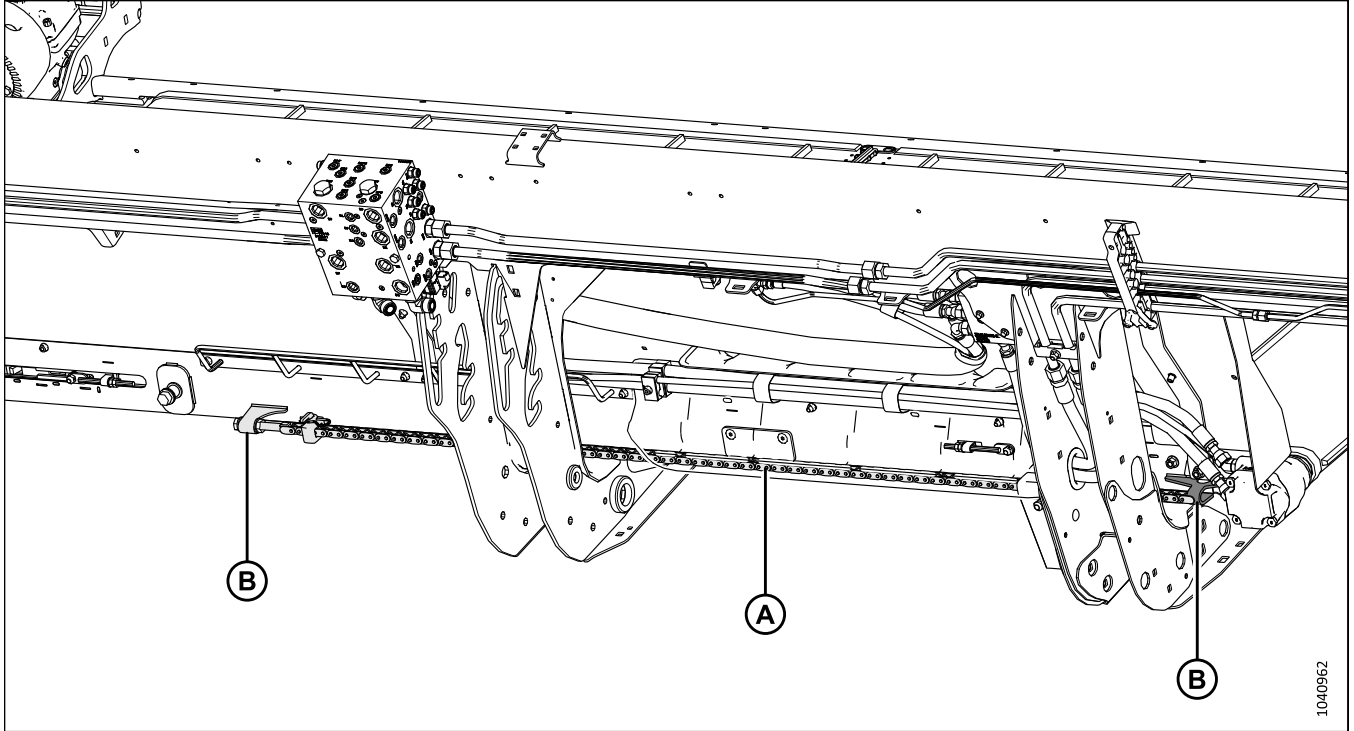

Figure 3.87: Chaîne de décalage hydraulique du tablier – Côté gauche représenté, côté droit similaire

5. Vérifiez que le point médian de la chaîne (A) est 10 à 25 mm (3/8 à 1 po) plus bas que les extrémités de la chaîne (B).
6. Serrez le contre-écrou (A).

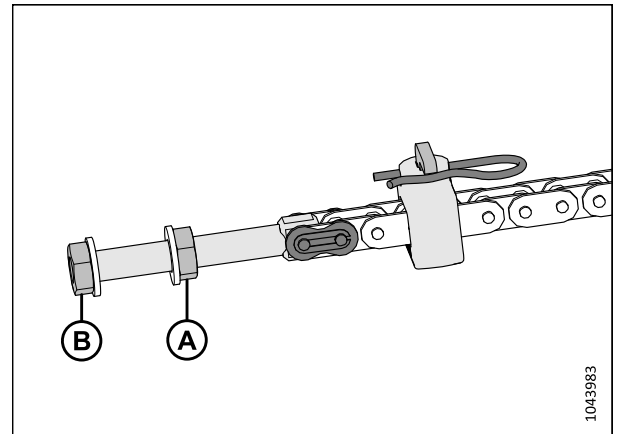

Figure 3.88: Boulon de réglage de la chaîne gauche – côté droit identique

### *Réglage de la taille de l'ouverture d'expulsion sur la plateforme avec décalage manuel du tablier*

Les deux tabliers peuvent être déplacés manuellement pour ajuster l'ouverture d'expulsion.

### **⚠ DANGER**

Pour éviter des blessures ou même la mort du fait d'un démarrage inattendu de la machine, coupez toujours le moteur et retirez la clé de contact avant de quitter le poste de l'opérateur, quelle qu'en soit la raison.

## OPÉRATION

1. Coupez le moteur et retirez la clé du contact.
2. Desserrez les boulons (A) sur les deux tabliers.
3. Faites glisser les tabliers sur la largeur de l'ouverture souhaitée.
4. Resserrez les boulons (A).

### NOTE:

Des déflecteurs d'extrémité larges sont offerts s'il est préférable de déplacer les tabliers vers l'intérieur pour réduire l'ouverture d'expulsion au centre. Consultez [6.1.11 Kit pour déflecteur d'extrémité large, page 384](#).

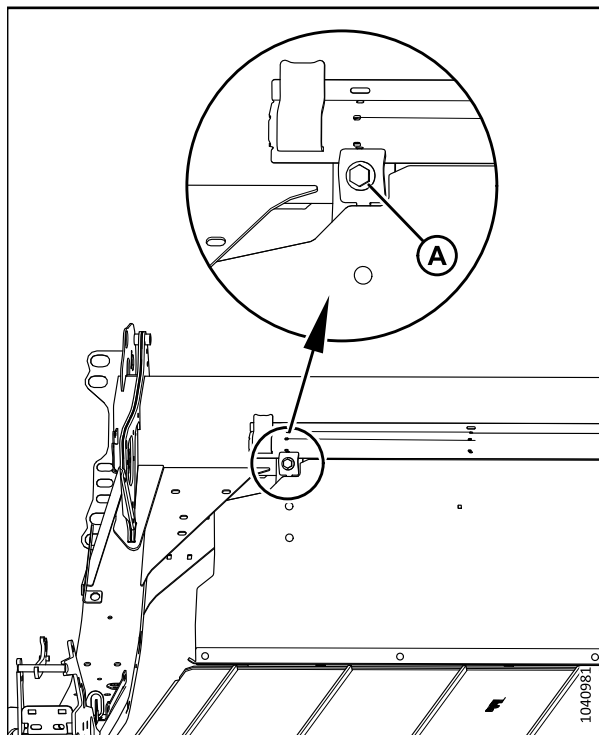

Figure 3.89: Décalage manuel du tablier

### 3.7.17 Double andainage

Le double andainage désigne le fait de poser deux andains côte à côte. Les moissonneuses-batteuses ou les ensileuses plus grandes peuvent dès lors ramasser deux fois plus de récoltes en un seul passage, ce qui permet de gagner en temps et d'économiser le carburant.

Le double andainage peut être réalisé par décalage du tablier.

Le décalage du tablier est utilisé pour les récoltes ne nécessitant pas de conditionnement, tel que les céréales, le colza et les haricots. Pour obtenir des instructions, consultez :

- [Décalage hydraulique des tabliers, page 116](#)
- [Décalage manuel des tabliers, page 117](#)

#### *Décalage hydraulique des tabliers*

La fonction de déplacement hydraulique du tablier vous permet de sélectionner l'expulsion centrale, à gauche ou à droite depuis la cabine de l'andaineuse.

Consultez le manuel d'opération de votre andaineuse pour l'identification et le fonctionnement de la commande de décalage du tablier.

## OPÉRATION

Pour poser un double andainage, suivez les instructions suivantes :

1. Positionnez les tabliers à extrémité gauche de la plateforme pour décharger la récolte à partir de l'extrémité (A).
2. Pour décharger la récolte à partir de l'extrémité gauche (B) de la plateforme, utilisez la commande de décalage du tablier pour décaler les tabliers vers l'extrémité droite de la plateforme.
3. Effectuez le second tour pour poser un double andain.
4. Répétez les étapes susmentionnées pour poser un double andainage supplémentaire.

### NOTE:

L'ouverture d'expulsion d'extrémité est conçue pour assurer une distance appropriée entre le premier andain et les cultures droites, et un écart maximal entre les deux andains.

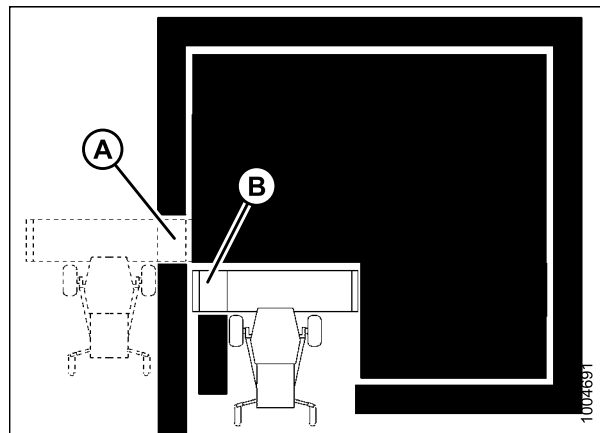

Figure 3.90: Double andainage

### Décalage manuel des tabliers

Sur les plateformes de coupe à tapis de série D2, les deux tabliers peuvent être déplacés manuellement (s'ils ne sont pas déjà équipés d'un système de décalage hydraulique du tablier) pour expulser la récolte à partir du centre ou de l'extrémité droite ou gauche. Les tuyaux hydrauliques peuvent nécessiter une extension pour décaler les tabliers dans les positions souhaitées.

### IMPORTANT:

Les tabliers des tapis D241 ne peuvent pas être décalés manuellement ; ils sont montés sur des points fixes sur le châssis de la plateforme.



### DANGER

Pour éviter toute blessure corporelle ou mortelle due à un démarrage inattendu de la machine, coupez toujours le moteur et retirez la clé du contact avant de faire des réglages sur la machine.

1. **SP D230 et D235** : Relevez et verrouillez les roues de transport/stabilisatrices (si installées) à la position la plus haute pour éviter qu'elles n'interfèrent avec l'andain. Pour obtenir des instructions, consultez [Déplacement des roues avant \(gauche\) en position de travail, page 133](#) et [Déplacement des roues avant \(gauche\) en position de transport, page 138](#).

## OPÉRATION

*Pour décharger la récolte à partir de l'extrémité droite, déplacez les tabliers vers l'extrémité gauche de la plateforme en procédant comme suit :*

2. Desserrez le boulon (A) sur le tablier de droite.
3. Faites glisser le tablier pour fermer l'ouverture centrale.
4. Resserrez le boulon (A).

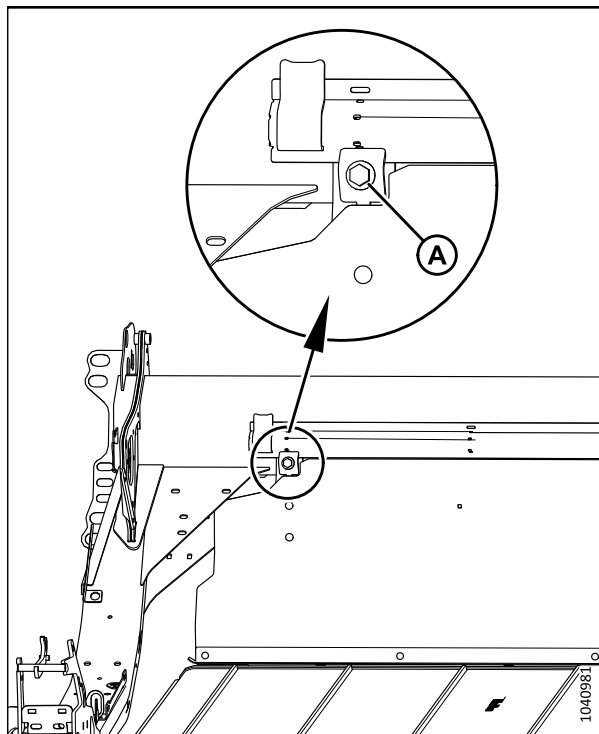

Figure 3.91: Tablier de droite représenté

5. Desserrez le collier sur le manchon en plastique du moteur d'entraînement de sorte que les flexibles (A) puissent être inversés.
6. Inversez les flexibles du moteur d'entraînement du tapis (A) sur la plateforme droite de telle sorte que le tapis tourne dans le même sens que la plateforme gauche.
7. Resserrez le collier.

### NOTE:

Pour décharger la récolte à partir de l'extrémité gauche, déplacez les tabliers vers l'extrémité droite de la plateforme en suivant les étapes ci-dessus.

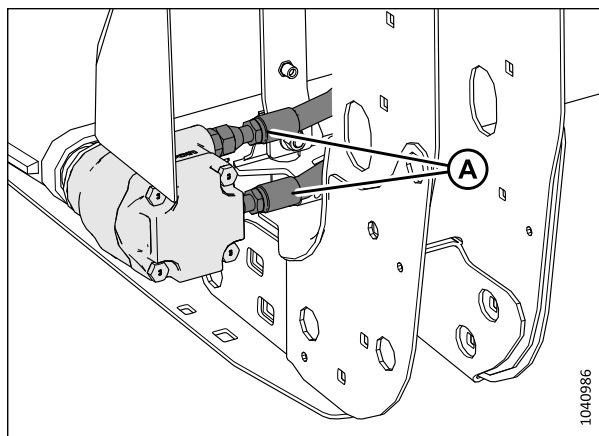

Figure 3.92: Moteur du tablier de droite

## OPÉRATION

*Pour poser un double andainage, suivez les instructions suivantes :*

8. Déplacez les tabliers vers l'extrémité gauche de la plateforme pour décharger la récolte à partir de l'extrémité droite (A).
9. Effectuez un tour ou une longueur de l'aire.
10. Effectuez le second tour ou la longueur dans le sens opposé pour poser un double andain.
11. Répétez les étapes susmentionnées pour poser un double andainage supplémentaire.

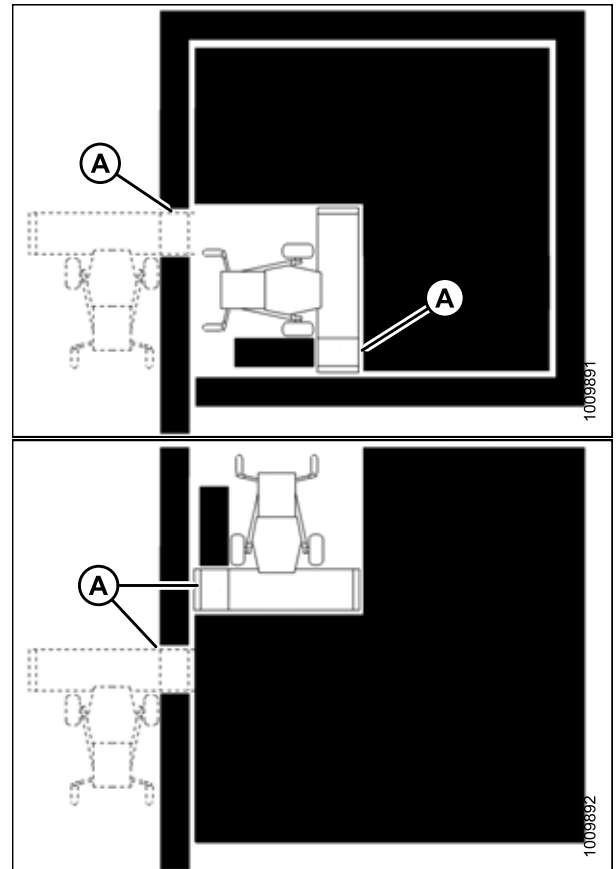

Figure 3.93: Double andainage

### 3.7.18 Types d'andain

Passez en revue les qualités d'un bon andain pour mieux comprendre comment la méthode de livraison de la récolte affecte votre andain.

Il existe trois critères de base selon lesquels la qualité d'un andain est mesurée :

- **Répartition du poids** : Les plateformes et les tiges sont réparties uniformément sur toute la largeur de l'andain
- **Bon fanage** : Un andain ouvert et aéré pour un meilleur séchage
- **Bonne résistance aux intempéries** : Un andain bien formé qui soutient la plateforme au-dessus du sol et se lie dans des conditions météorologiques extrêmes

## OPÉRATION

Tableau 3.16 Descriptions de l'andain

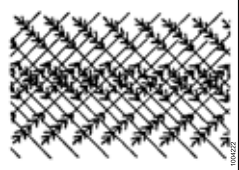
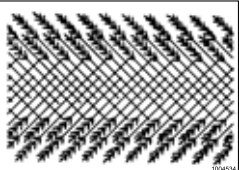
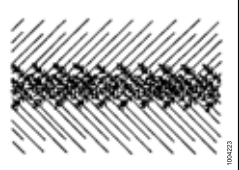
Type d'andain	Descriptions de l'andain
<p>Chevron</p> 	<p><b>Description :</b> La forme la plus souhaitable de l'andain, les tiges sont croisées et emmêlées. Les plateformes sont réparties sur toute la largeur de l'andain. Cet andain peut être formé seulement par une expulsion centrale.</p> <p><b>Distribution du poids :</b> Bon</p> <p><b>Fanage :</b> Bon</p> <p><b>Résistance aux intempéries :</b> Excellent</p> <p><b>Instructions de réglage de la machine :</b></p> <ul style="list-style-type: none"> <li>• Le rabatteur et la vitesse au sol sont approximativement égaux</li> <li>• Vitesse moyenne du tapis</li> <li>• Expulsion centrale</li> </ul>
<p>Queue en éventail</p> 	<p><b>Description :</b> Les tiges sont croisées au centre et les plateformes sont en ligne le long des bords extérieurs. Cet andain peut être formé seulement par une expulsion centrale.</p> <p><b>Distribution du poids :</b> Moyen</p> <p><b>Fanage :</b> Moyen</p> <p><b>Résistance aux intempéries :</b> Moyen</p> <p><b>Instructions de réglage de la machine :</b></p> <ul style="list-style-type: none"> <li>• Faible vitesse du tapis</li> <li>• Angle faible de la plateforme</li> <li>• Expulsion centrale</li> </ul>
<p>Queue d'aronde</p> 	<p><b>Description :</b> Les tiges sont alignées le long des bords extérieurs de l'andain et les plateformes sont croisées au centre. Cet andain peut être formé seulement par une expulsion centrale.</p> <p><b>Distribution du poids :</b> Faible</p> <p><b>Fanage :</b> Moyen</p> <p><b>Résistance aux intempéries :</b> Faible</p> <p><b>Instructions de réglage de la machine :</b></p> <ul style="list-style-type: none"> <li>• Vitesse élevée du tapis</li> <li>• Angle élevé de la plateforme</li> <li>• Expulsion centrale</li> </ul>



## OPÉRATION

Tableau 3.16 Descriptions de l'andain (suite)

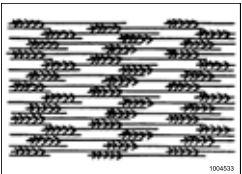
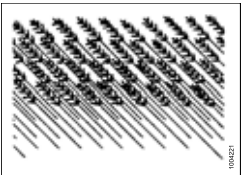
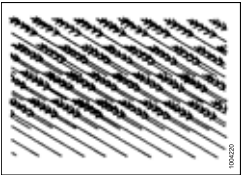
Type d'andain	Descriptions de l'andain
<p>Parallèle</p> 	<p><b>Description :</b> Les tiges sont parallèles à l'andain et les plateformes réparties uniformément sur toute la largeur de l'andain. Cet andain peut être formé seulement par une expulsion centrale ou aux extrémités.</p> <p><b>Distribution du poids :</b> Bon</p> <p><b>Fanage :</b> Bon</p> <p><b>Résistance aux intempéries :</b> Bon</p> <p><b>Instructions de réglage de la machine :</b></p> <ul style="list-style-type: none"> <li>• Vitesse moyenne du tapis</li> <li>• Angle moyen de la plateforme</li> <li>• Expulsion centrale ou aux extrémités</li> </ul>
<p>45° en diagonale</p> 	<p><b>Description :</b> Les tiges sont alignées le long d'un bord et les plateformes le long du bord opposé, à 45° par rapport à la perpendiculaire de l'andain. Cet andain peut être formé par une expulsion aux extrémités ou centrale si la récolte penche d'un côté.</p> <p><b>Distribution du poids :</b> Faible</p> <p><b>Fanage :</b> Moyen</p> <p><b>Résistance aux intempéries :</b> Faible</p> <p><b>Instructions de réglage de la machine :</b></p> <ul style="list-style-type: none"> <li>• Faible vitesse du rabatteur</li> <li>• Espacement des doigts moins agressif</li> <li>• Expulsion aux extrémités ou expulsion centrale si la récolte est maigre</li> </ul>
<p>75° en diagonale</p> 	<p><b>Description :</b> Les tiges sont plus proches d'un andain parallèle que d'un andain de 45°. Les pointes des tiges sont alignées le long d'un bord avec les plateformes en face, 75° par rapport à la perpendiculaire de l'andain. Cet andain peut être formé par une expulsion aux extrémités ou centrale si la récolte penche d'un côté.</p> <p><b>Distribution du poids :</b> Moyen</p> <p><b>Fanage :</b> Bon</p> <p><b>Résistance aux intempéries :</b> Moyen</p> <p><b>Instructions de réglage de la machine :</b></p> <ul style="list-style-type: none"> <li>• Faible vitesse du rabatteur</li> <li>• Espacement des doigts moins agressif</li> <li>• Expulsion aux extrémités ou expulsion centrale si la récolte est maigre</li> </ul>

### 3.7.19 Conseils relatifs à la fenaison

Ces conseils peuvent être utiles lors de l'utilisation de la plateforme dans les cultures de foin.

#### *Fanage*

Un fanage de cultures rapide aide à maintenir une qualité supérieure, car 5 % des protéines est perdu pour chaque jour où le foin repose sur le sol.

Un fanage rapide permet de maintenir une qualité supérieure, car :

- 5 % de la protéine est perdue pour chaque jour où le foin repose sur le sol.
- Plus tôt le foin coupé est sorti du sol, plus tôt commence la nouvelle croissance.

Laisser l'andain aussi large et aussi fin que possible permet un fanage plus rapide. Le foin fané doit être mis en meules dès que possible.

#### *Humidité de la couche arable*

Sur sol humide, la règle générale de large et mince ne s'applique **PAS**. Un andain étroit sèche plus vite que le foin laissé à plat sur un sol humide.

Lorsque le sol est plus humide que le foin, l'humidité du sol est absorbée par le foin qui se trouve dessus. Déterminez le niveau d'humidité de la couche arable avant de couper le foin. Utilisez un testeur d'humidité ou estimez le niveau d'humidité en utilisant le tableau ci-dessous.

Taux	% d'humidité	Condition
Mouillé	Supérieur à 45 %	Sol boueux
Trempé	25 à 45 %	Garde la trace des pas
Sec	Inférieur à 25 %	Surface poussiéreuse

Si le sol est humide en raison de l'irrigation, attendez que l'humidité du sol diminue jusqu'à 45 %.

Si le sol est humide en raison de pluies fréquentes, coupez le foin lorsque la météo le permet et laissez le fourrage reposer et sécher sur le sol humide jusqu'à ce qu'il atteigne le degré d'humidité du sol. Le foin coupé ne séchera pas tant que le sol n'est pas sec ; envisagez donc de déplacer l'andain sur de la terre sèche.

#### *Météo et topographie*

Coupez autant de foin que possible avant la mi-journée, quand les conditions de séchage sont les meilleures.

Les champs en adret reçoivent 100 % de plus d'exposition à la chaleur du soleil que les champs en ubac. S'il est prévu de mettre en balles et de hacher le foin, pensez à mettre en balles le foin des adrets et à hacher celui des champs en ubac.

Lorsque l'humidité relative est élevée, le taux d'évaporation est faible et le foin sèche plus lentement.

En l'absence de vent, l'air saturé se retrouve piégé dans l'andain. Le ratissage ou le fanage exposera le foin à de l'air plus frais, moins saturé.

Couper le foin perpendiculairement à la direction du vent dominant est également recommandé.

## OPÉRATION

### *Caractéristiques de l'andain*

Réglez la vitesse et les variables de la plateforme pour obtenir les caractéristiques idéales de l'andain.

**Tableau 3.17** Caractéristiques de l'andain

Configuration	Avantage
Haut et moelleux	La circulation d'air à travers l'andain est plus importante dans le processus de durcissement que la lumière solaire directe.
Formation cohérente, non serrée	Permet un écoulement régulier de la matière dans la ramasseuse-presse, le hachoir, etc., ainsi qu'un séchage plus uniforme.
Répartition uniforme de la matière sur l'andain	Produit des balles régulières et uniformes pour réduire au minimum les problèmes de manutention et d'empilage.
Correctement conditionné	Évite de trop abîmer le feuillage.

### *Conduite sur andains*

La conduite sur andains préalablement coupés peut allonger le temps de séchage d'une journée complète du foin qui ne sera pas ratisé. Si possible, réglez les blindages de formage pour un andain étroit que la machine puisse chevaucher.

#### **NOTE:**

La conduite sur andain dans des cultures à haut rendement peut être inévitable si une largeur d'andain maximale est nécessaire.

### *Ratissage et fanage*

Le ratissage ou le fanage accélère le séchage ; toutefois, les avantages doivent être évalués par rapport à une perte supplémentaire de feuilles.

Le ratissage ou le fanage a peu ou pas d'avantage si le sol sous l'andain est sec. Les grands andains sur sol humide ou mouillé doivent être retournés lorsque le taux d'humidité atteint 40 à 50 %.

Pour éviter des pertes de rendement excessives, le foin ne doit pas être ratisé ou fané lorsque le taux d'humidité est inférieur à 25 %.

### *Agents chimiques de séchage*

Les agents de séchage de foin permettent d'enlever la cire des surfaces de légumineuses afin que l'eau puisse s'échapper et s'évaporer plus vite.

Toutefois, le foin traité restant sur sol humide absorbera également l'humidité plus vite. Prenez en compte les coûts et les avantages relatifs à votre secteur avant l'utilisation d'un agent de séchage.

## 3.8 Mise à niveau de la plateforme

Les attelages à andains sont réglés en usine afin de mettre la plateforme au niveau approprié et ne doivent normalement nécessiter aucun réglage.

**NOTE:**

Les ressorts de flottement ne servent **PAS** à mettre la plateforme à niveau.

1. Si la plateforme n'est pas à niveau, vérifiez la pression des pneus de l'andaineuse pour vous assurer que l'air y est en quantité suffisante. Pour obtenir des instructions, consultez le manuel d'opération de l'andaineuse.
2. Si la plateforme n'est toujours pas de niveau, réglez les commandes de l'andaineuse comme il se doit. Pour obtenir des instructions, consultez le manuel d'opération de l'andaineuse.

### 3.9 Débouillage de la barre de coupe

Si la barre de coupe ne fonctionne pas correctement, dégagez-la de toute obstruction.



#### **DANGER**

Pour éviter toute blessure ou même la mort du fait du démarrage intempestif ou de la chute de la machine levée, coupez toujours le moteur et retirez la clé avant de quitter le poste de conduite, et enclenchez les supports de sécurité avant toute intervention sous la machine.



#### **DANGER**

Assurez-vous qu'il n'y a personne dans la zone.



#### **AVERTISSEMENT**

Portez des gants épais lorsque vous travaillez autour de couteaux ou que vous manipulez ceux-ci.

#### **IMPORTANT:**

L'abaissement du rabatteur rotatif sur une barre de coupe raccordée peut endommager les composants du rabatteur.

1. Arrêtez le mouvement de la machine vers l'avant et dégagez les entraînements de la plateforme.
2. Levez la plateforme pour l'empêcher de se remplir de terre.
3. Inversez l'entraînement de la plateforme dans l'andaineuse. Si la barre de coupe est toujours bouchée, suivez les étapes ci-dessous.
4. Débrayez la plateforme et levez-la si l'obstruction ne se dégage **PAS** complètement.
5. Coupez le moteur et retirez la clé du contact.
6. Enclenchez les supports de sécurité de la plateforme. Pour obtenir des instructions, consultez le manuel d'opération de l'andaineuse.
7. Nettoyez la barre de coupe.

## 3.10 Transport

Il existe deux façons de transporter la plateforme : attelée à une andaineuse MacDon ou remorquée derrière une andaineuse MacDon correctement configurée ou un tracteur agricole.

Pour plus d'informations, consultez :

- [3.10.1 Transport de la plateforme sur l'andaineuse, page 126](#)
- [3.10.2 Remorquage, page 126](#)

### 3.10.1 Transport de la plateforme sur l'andaineuse

Dans de bonnes conditions de visibilité, vous pouvez transporter la plateforme lorsqu'elle est attelée à une andaineuse MacDon.

#### AVERTISSEMENT

Ne conduisez PAS l'andaineuse avec la plateforme attelée la nuit ou dans des conditions de visibilité réduite comme le brouillard ou la pluie. La largeur de la plateforme risque de ne pas être visible dans ces conditions.

#### ATTENTION

- Consultez les lois locales sur la réglementation relative à la largeur et aux exigences d'éclairage ou de marquage avant le transport sur routes.
- Suivez toutes les procédures recommandées dans le manuel d'opération de votre andaineuse pour le transport, le remorquage, etc.
- Désenclenchez l'entraînement de la plateforme en allant au champ ou quand vous en revenez.
- Avant de conduire sur une route, assurez-vous que vos feux sont propres et fonctionnent correctement. Positionnez les feux oranges de manière à ce qu'ils soient visibles par les véhicules en approche. Utilisez toujours les feux lorsque vous conduisez sur route.
- N'utilisez PAS les feux de champ sur les routes, ils peuvent induire les autres conducteurs en erreur.
- Avant de conduire sur une chaussée, nettoyez les panneaux et les réflecteurs du véhicule, réglez les rétroviseurs et nettoyez les vitres.
- Abaissez le rabatteur complètement et relevez la plateforme (sauf en cas de transport sur des collines).
- Prêtez attention aux obstacles sur les bas-côtés, au trafic venant en sens inverse et aux ponts.
- Lorsque vous amorcez une descente, réduisez la vitesse et maintenez la plateforme à une hauteur minimale pour assurer une stabilité maximale si vous devez vous arrêter pour quelque raison que ce soit. En bas de la pente, relevez complètement la plateforme pour éviter tout contact avec le sol.

### 3.10.2 Remorquage

Les plateformes équipées de l'option de transport EasyMove<sup>MC</sup> peuvent être remorquées derrière une andaineuse MacDon correctement configurée ou un tracteur agricole à la vitesse maximale de 32 km/h (20 mi/h).

Pour obtenir des instructions, consultez le manuel d'opération du véhicule de remorquage.

### *Attelage de la plateforme à un véhicule de remorquage*

La plateforme peut être remorquée à l'aide d'une andaineuse correctement configurée, ou d'un tracteur agricole.



#### **ATTENTION**

Respectez les instructions ci-dessous pour éviter une perte de contrôle entraînant des blessures corporelles ou des dommages à la machine :

- Le poids du véhicule de remorquage doit être supérieur à celui de la plateforme afin d'assurer une performance et un contrôle du freinage adéquats.
- N'utilisez qu'une andaineuse MacDon correctement configurée pour remorquer la plateforme.
- Assurez-vous que le rabatteur est complètement abaissé et rétracté sur le bras de support pour stabiliser la plateforme lors du transport. Pour les plateformes avec position avant-arrière du rabatteur hydraulique, ne reliez jamais les coupleurs avant-arrière entre eux sinon le circuit sera terminé et le rabatteur pourrait glisser vers l'avant pendant le transport.
- Assurez-vous que toutes les goupilles sont correctement fixées en position de transport sur les supports des roues, le support de la barre de coupe et à l'attelage.
- Vérifiez l'état et la pression des pneus avant de transporter la plateforme.
- Fixez l'attelage au véhicule de remorquage à l'aide d'une goupille de verrouillage appropriée avec une goupille à ressort ou un autre dispositif de fixation adapté.
- Attachez la chaîne d'attelage de sécurité au véhicule de remorquage. Ajustez la longueur de la chaîne d'attelage de sécurité de manière à ce qu'elle soit suffisamment détendue pour pouvoir virer.
- Connectez le faisceau électrique à sept pôles de la plateforme au connecteur d'accouplement sur le véhicule de remorquage (le connecteur d'accouplement à sept pôles est disponible auprès du service des pièces de votre concessionnaire).
- Vérifiez que les feux fonctionnent correctement et nettoyez le panneau « Véhicule lent » et autres réflecteurs. Utilisez des feux d'avertissement clignotants, sauf si la loi l'interdit.

### *Précautions pour le remorquage de la plateforme*

Consultez cette liste de précautions avant d'atteler et de remorquer une plateforme derrière une andaineuse MacDon correctement configurée ou un tracteur agricole.



#### **ATTENTION**

Respectez les instructions suivantes pour éviter toute perte de contrôle entraînant des lésions corporelles ou des dommages à la machine :

- Ne dépassez PAS 32 km/h (20 mi/h).
- Dans des conditions glissantes ou difficiles, réduisez la vitesse de transport à moins de 8 km/h (5 mi/h).
- Ne prenez les virages qu'à très faible vitesse (8 km/h [5 mi/h] ou moins), car la plateforme est moins stable dans les virages. N'accélérez PAS dans un virage ou à sa sortie.
- Respectez toutes les règles de circulation de votre région lors du transport d'une plateforme sur la voie publique. Utilisez les feux clignotants orange sauf si la loi l'interdit.

### 3.10.3 Conversion de la position Transport à Travail

Remettez la plateforme en position de champ une fois remorquée jusqu'à son nouvel emplacement.

#### *Retrait de la barre de remorquage*

Retirez la barre de remorquage de l'emplacement de transport lorsque vous convertissez la plateforme de la position de transport à une autre position.

1. Bloquez les pneus de la plateforme avec des cales (A) pour l'empêcher de rouler.



Figure 3.94: Blocage des pneus

2. Débranchez le connecteur électrique (A) et la chaîne de sécurité (B) du véhicule de remorquage et rangez-les comme indiqué.
3. Si vous retirez une barre de remorquage avec une extension, passez à l'étape 4, [page 129](#). Si vous retirez une barre de remorquage sans extension, passez à l'étape 16, [page 130](#).

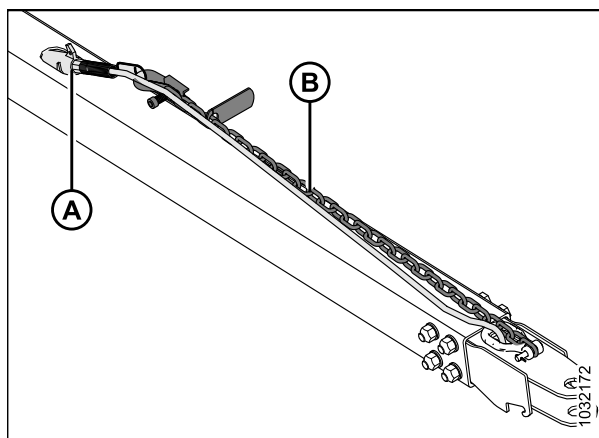

Figure 3.95: Assemblage de la barre de remorquage



## OPÉRATION

### Retrait d'une barre de remorquage installée avec une extension :

4. Débranchez le harnais de remorquage (A) de l'extension (B).
5. Retirez la goupille à anneau rabattant (C) du loquet.

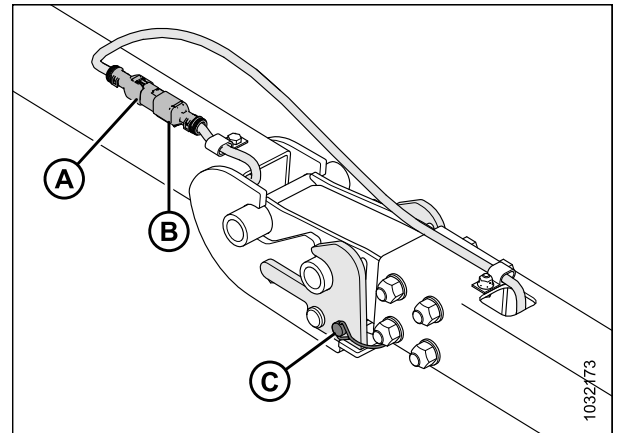

Figure 3.96: Barre de remorquage/Extension de harnais

6. Fixez le harnais de remorquage (A) dans le lieu de stockage.
7. Soulevez l'attelage près de la connexion du loquet pour alléger le poids sur ce dernier. Pendant le levage, tirez sur la poignée du loquet (B) pour dégager l'ergot de la barre de remorquage, puis abaissez lentement l'ensemble au sol.
8. Soulevez l'extrémité de la barre de remorquage (C) et éloignez-la de l'extension (D).

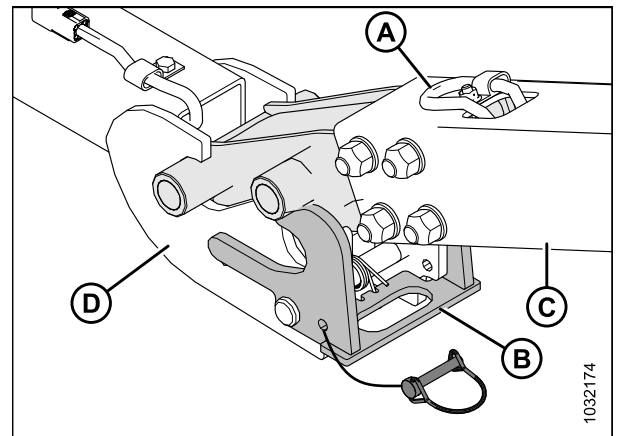

Figure 3.97: Barre de remorquage/Articulation de l'extension

9. Débranchez le harnais électrique de l'extension de la barre de remorquage (A) du harnais du pivot de transport gauche (B).

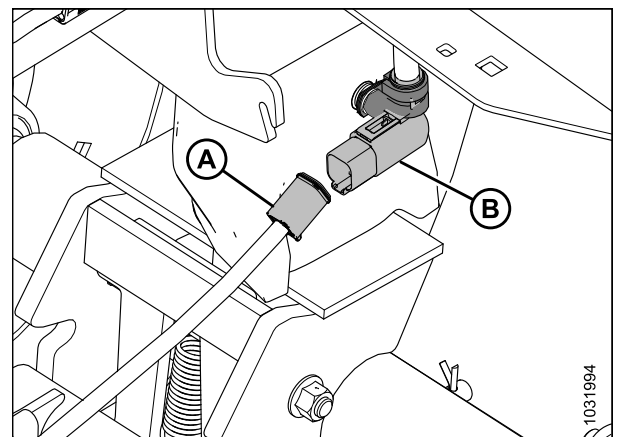

Figure 3.98: Connexion électrique de la barre de remorquage

## OPÉRATION

10. Retirez la goupille à anneau rabattant (A) du pivot de transport (B).
11. Repoussez le loquet (C) pour libérer l'extension (D).

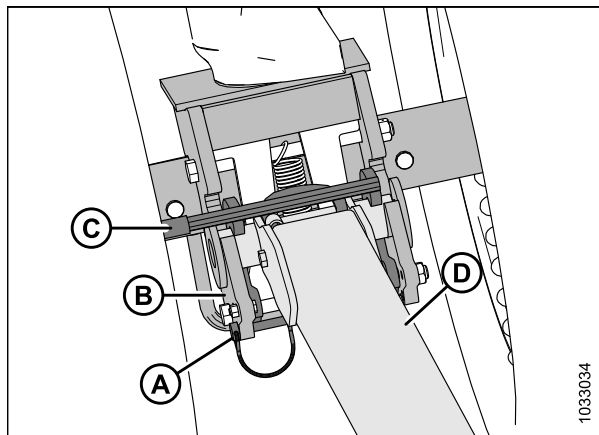

Figure 3.99: Extension de la barre de remorquage et du pivot de transport

12. Soulevez l'extension (A) et éloignez-la du pivot de transport (B).
13. Fixez le harnais de l'extension (C) à l'intérieur du tube (A) de l'extension de la barre de remorquage.
14. Réinstallez la goupille à anneau rabattant dans le pivot de transport gauche pour le garder en lieu sûr.
15. Pour le rangement de la barre de remorquage, reportez-vous à *Rangement de la barre de remorquage, page 132*.

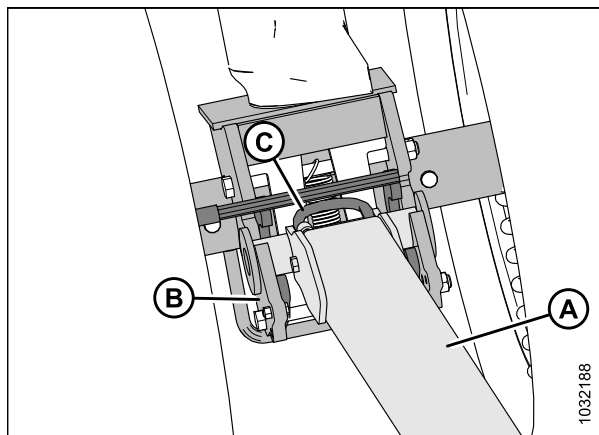

Figure 3.100: Verrou désengagé de l'extension

### **Retrait d'une barre de remorquage installée sans une extension :**

16. Débranchez le harnais électrique de l'extension de la barre de remorquage (A) du harnais du pivot de transport gauche (B).

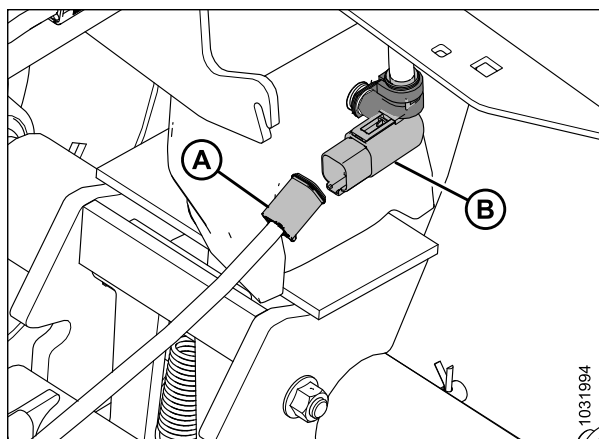

Figure 3.101: Connexion électrique de la barre de remorquage

## OPÉRATION

17. Retirez la goupille (A), puis repoussez le loquet (B) pour libérer la barre de remorquage. Barre de remorquage et pivot de transport gauche.

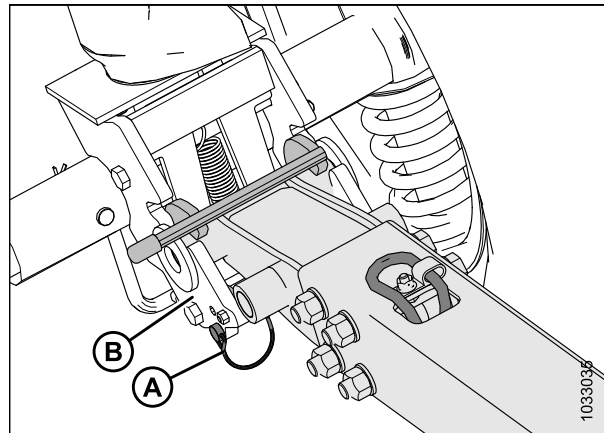

Figure 3.102: Barre de remorquage et pivot de transport gauche

18. Soulevez la barre de remorquage (A) et éloignez-la du pivot de transport (B).
19. Réinstallez la goupille à anneau rabattant dans le pivot de transport gauche pour le garder en lieu sûr.
20. Pour le rangement de la barre de remorquage, reportez-vous à *Rangement de la barre de remorquage*, page 132.

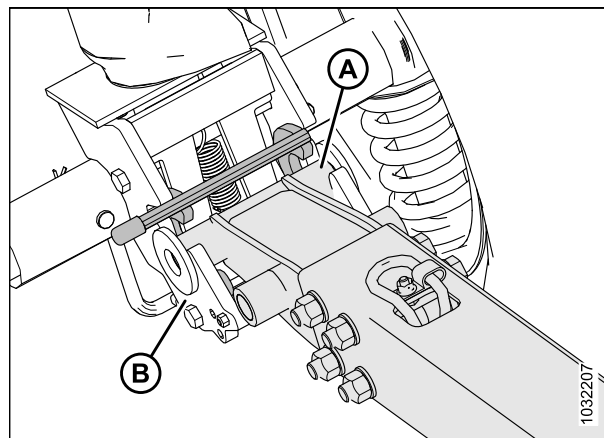

Figure 3.103: Barre de remorquage et pivot de transport gauche

## OPÉRATION

### *Rangement de la barre de remorquage*

Rangez la barre de remorquage dans le tube arrière lorsque vous ne l'utilisez pas.

### *Extension de la barre de remorquage*

1. Insérez l'extrémité du tube (B) de l'extension de la barre de remorquage (A) sur la broche (C).
2. Faites pivoter l'extension de la barre de remorquage sur le berceau (D).

#### **NOTE:**

Pour éviter que l'extension de la barre de remorquage se détache, assurez-vous que la barre de remorquage s'engage dans la rainure du support (E).

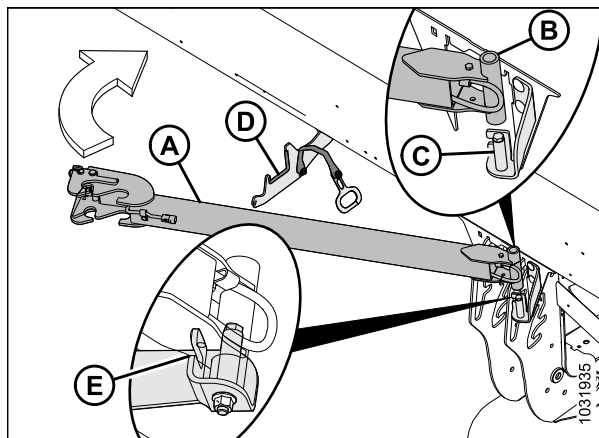

Figure 3.104: Stockage de l'extension de la barre de remorquage

3. Fixez l'extension de la barre de remorquage en accrochant la poignée de la sangle (A) à l'encoche du berceau (B).

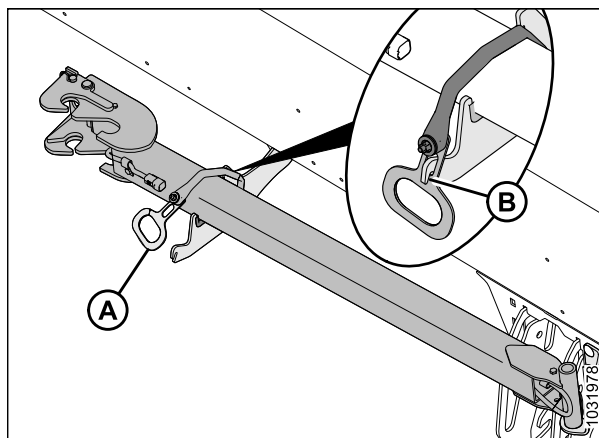

Figure 3.105: Stockage de l'extension de la barre de remorquage

**Barre de remorquage**

4. Ouvrez le capot du diviseur gauche. Pour obtenir des instructions, consultez [Ouverture du capot du diviseur, page 50](#).
5. Avec la chaîne et le harnais de remorquage (A) vers le haut, insérez l'extrémité de l'attelage (B) de la barre de remorquage dans le tube arrière gauche.

**IMPORTANT:**

Le capot du diviseur de la plateforme a été retiré de l'illustration pour plus de clarté.

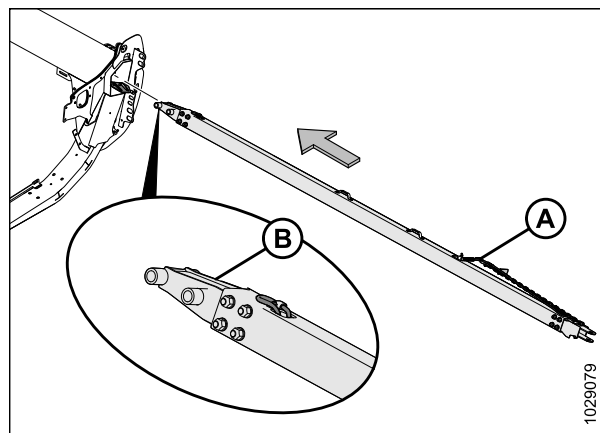

Figure 3.106: Extrémité de l'attelage

6. Faites glisser la barre de remorquage à l'intérieur du tube arrière jusqu'à ce que les crochets (A) s'engagent dans les fentes de l'angle de support (B).
7. Fermez le capot du diviseur de la plateforme. Pour obtenir des instructions, consultez [Fermeture du capot de la plateforme, page 51](#).

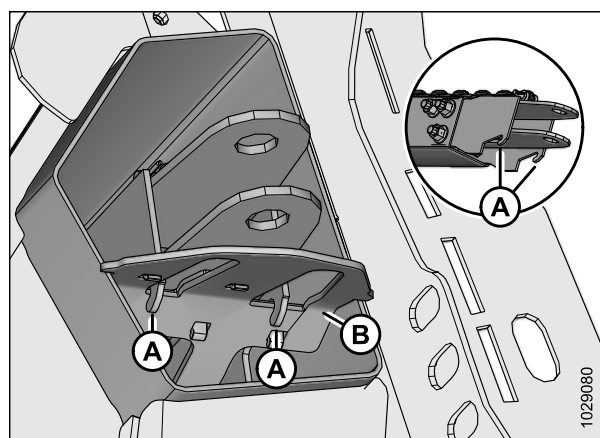

Figure 3.107: Crochets de retenue de l'extrémité de la chape

**Déplacement des roues avant (gauche) en position de travail**

Cette procédure explique comment déplacer les roues vers la position de rangement la plus haute, mais vous pourriez souhaiter utiliser une position plus basse selon que vous désiriez ou non que les roues soutiennent la plateforme pendant les opérations de terrain.

**NOTE:**

Cette procédure suppose que la barre de remorquage a été retirée. Pour obtenir des instructions sur le retrait de la barre de remorquage, consultez [Retrait de la barre de remorquage, page 128](#).

**! DANGER**

Pour éviter toute blessure corporelle ou mortelle due à un démarrage intempestif ou à une chute de la machine levée, coupez toujours le moteur, retirez la clé et enclenchez les supports de sécurité avant de passer sous la plateforme pour quelque raison que ce soit.

**! DANGER**

Assurez-vous qu'il n'y a personne dans la zone.

## OPÉRATION

1. Élever la plateforme jusqu'à ce que les roues de transport de celles-ci se trouvent de 51 à 102 mm (2 à 4 po) du sol.
2. Coupez le moteur et retirez la clé du contact.
3. Enclenchez les supports de sécurité de la plateforme. Pour obtenir des instructions, consultez le manuel d'opération de l'andaineuse.
4. Tourner l'ensemble de roues de transport gauche (A) à 90° dans la direction représentée.

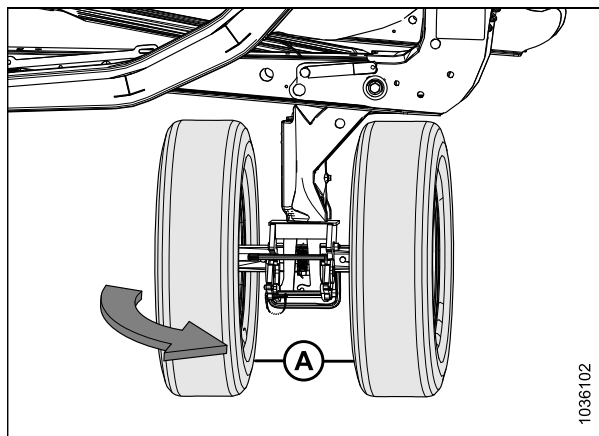

Figure 3.108: Roues de transport gauches en mode transport

5. Retirer la goupille fendue (A). Tirer la poignée (B) pour enclencher le loquet (C). Cette action empêchera la rotation de l'ensemble de roues de transport.

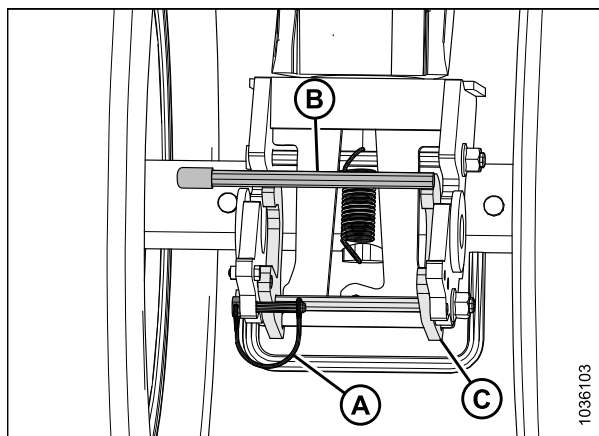

Figure 3.109: Roues de transport gauches – Loquet de verrouillage de rotation désengagé

## OPÉRATION

- Fixer le loquet (B) à l'aide de la goupille à anneau rabattant (A).

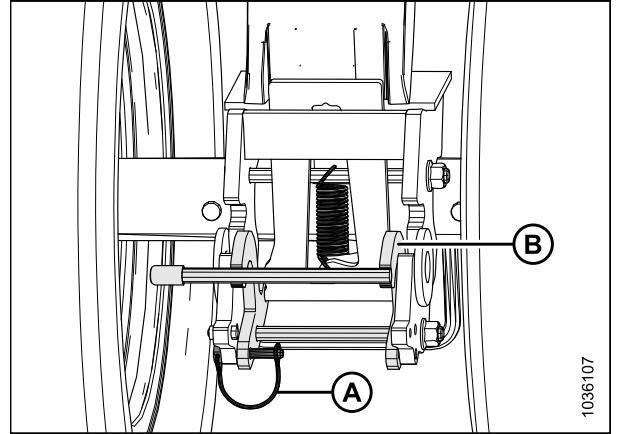

Figure 3.110: Roues de transport gauches – Loquet de verrouillage de rotation enclenché

- Pour déverrouiller le pivot, appliquer une pression sur le boulon (B) à l'aide de votre pied tout en poussant la poignée (A) vers le bas.

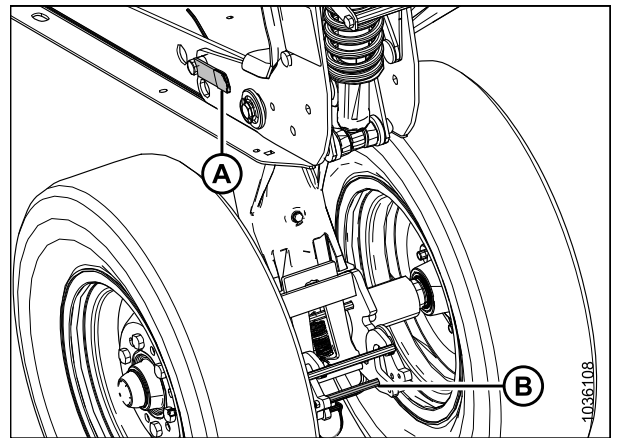

Figure 3.111: Roues de transport gauches – Pivot dégagé

- Soulever la poignée (A) tout en tirant la poignée (B) pour soulever l'ensemble de roues de gauche dans la position de rangement la plus haute.

**NOTE:**

Pour plus de clarté, certaines pièces ont été retirées de l'illustration.

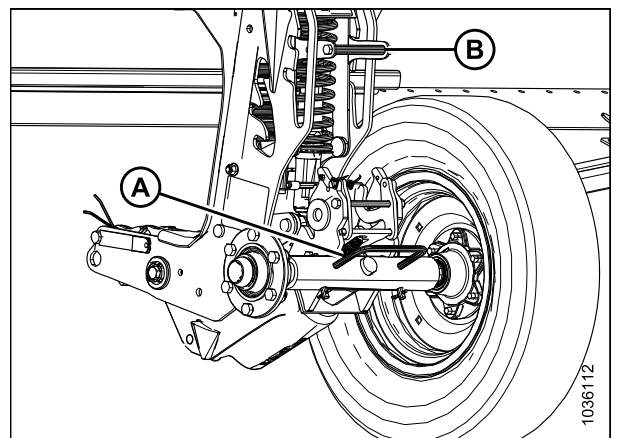

Figure 3.112: Roues de transport gauches dans la position de rangement la plus haute

## OPÉRATION

9. Veiller à ce que la goupille (A) soit visible dans la position de rangement la plus haute sur la plaque (B).

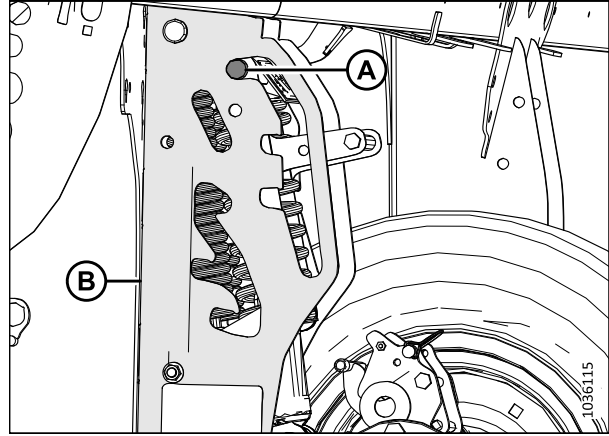

Figure 3.113: Goupille pivotante des roues de transport gauches dans la position de rangement la plus haute

### *Déplacement des roues arrière (de droite) en position de travail*

Cette procédure explique comment déplacer les roues vers la position de rangement la plus haute, mais vous pourriez souhaiter utiliser une position plus basse selon que vous désiriez ou non que les roues soutiennent la plateforme pendant les opérations de terrain.

#### **DANGER**

Pour éviter toute blessure corporelle ou mortelle due à un démarrage intempestif ou à une chute de la machine levée, coupez toujours le moteur, retirez la clé et enclenchez les supports de sécurité avant de passer sous la plateforme pour quelque raison que ce soit.

#### **DANGER**

Assurez-vous qu'il n'y a personne dans la zone.

1. Élever la plateforme jusqu'à ce que les roues de transport de celles-ci se trouvent de 51 à 102 mm (2 à 4 po) du sol.

#### **NOTE:**

Relevez la plateforme suffisamment haut pour enclencher les supports de sécurité (il faudra travailler sous la plateforme pour réaliser cette procédure).

#### **NOTE:**

S'il est nécessaire de relever la plateforme à une hauteur appropriée pour y travailler afin de pouvoir engager les supports de sécurité, se servir de blocs pour soutenir la plateforme, afin que les roues de transport se trouvent de 51 à 102 mm (2 à 4 po) du sol.

2. Coupez le moteur et retirez la clé du contact.
3. Enclenchez les supports de sécurité de la plateforme. Pour obtenir des instructions, consultez le manuel d'opération de l'andaineuse.



## OPÉRATION

4. Sur l'essieu de transport droit, retirer la goupille à anneau rabattant (A) du loquet de l'essieu de transport droit.
5. Soutenir l'essieu de transport droit à l'aide de la poignée de roue (B) puis pousser la poignée (C) pour dégager l'essieu de transport droit du châssis de la plateforme.
6. Abaisser l'essieu de transport droit au sol à l'aide de la poignée de roue (B).
7. Remettre la goupille à anneau rabattant (A) dans le loquet.

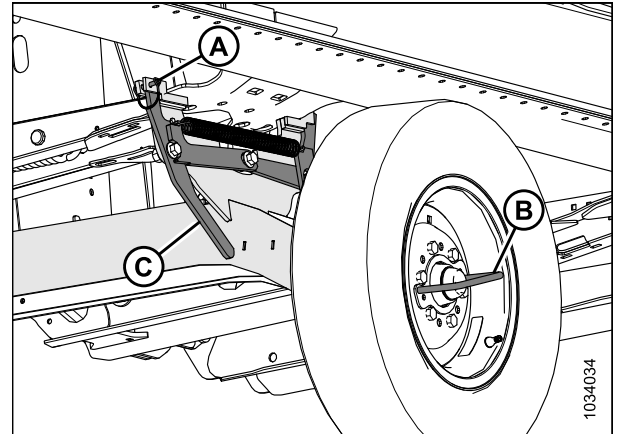

Figure 3.114: Essieu de transport droit verrouillé dans la position de transport

8. Soulever et faire tourner l'essieu de transport droit (A) dans la direction représentée, à l'aide de la poignée de roue.

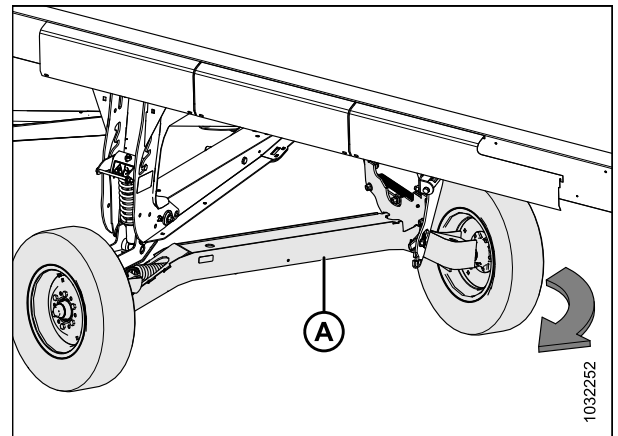

Figure 3.115: Rotation de l'essieu de transport droit

9. À l'aide de la poignée de roue (A), soulevez et positionnez l'essieu de transport droit (B) sur le support de champ (C) pour enclencher le loquet (D).

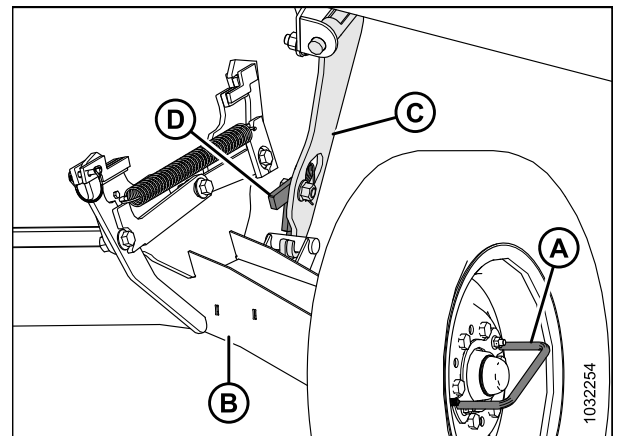

Figure 3.116: Essieu de transport droit verrouillé dans la position de travail

## OPÉRATION

10. Tirer la poignée de réglage de hauteur de transport (A) et soulever la poignée (B) du pivot d'essieu vers la position de rangement la plus haute. Veiller à ce que la goupille (C) soit visible dans la position de rangement la plus haute, tel que représenté.
11. Réglez la position du patin au niveau de l'étau de transport droit pour qu'il corresponde aux autres patins. Pour obtenir des instructions, consultez *Réglage des patins intérieurs*, page 82.

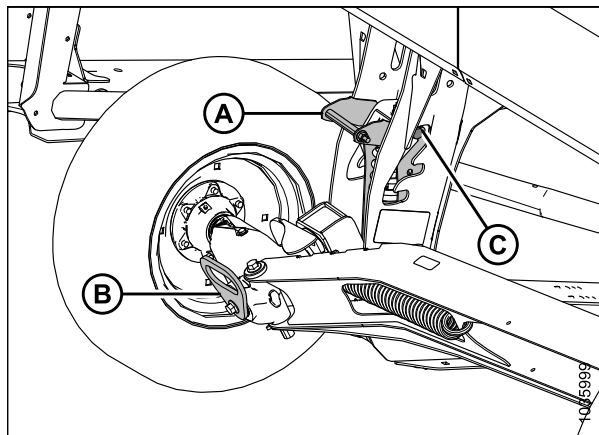

Figure 3.117: Roues de transport droites dans la position de rangement la plus haute

### 3.10.4 Conversion de la position de Travail à la position de Transport

Réglez la plateforme en position de transport avant de la remorquer vers un nouvel emplacement.

#### *Déplacement des roues avant (gauche) en position de transport*

Les roues avant (à gauche) sont situées le plus près du véhicule de remorquage. Afin de préparer la plateforme pour le transport, abaissez les roues au sol et faites-les pivoter dans le sens de la marche.

#### **!** DANGER

Pour éviter toute blessure corporelle ou mortelle due à un démarrage intempestif ou à une chute de la machine levée, coupez toujours le moteur, retirez la clé et enclenchez les supports de sécurité avant de passer sous la plateforme pour quelque raison que ce soit.

#### **!** DANGER

Assurez-vous qu'il n'y a personne dans la zone.

#### **!** ATTENTION

Restez loin des roues et libérez l'articulation avec soin, car les roues tomberont brusquement une fois que le mécanisme sera libéré.

1. Soulevez complètement la plateforme.
2. Coupez le moteur et retirez la clé du contact.
3. Enclenchez les étais de sécurité de la plateforme ou soutenez la plateforme sur des blocs au niveau du sol. Si vous utilisez des blocs pour soutenir la plateforme, assurez-vous que celle-ci se trouve à environ 914 mm (36 po) du sol.

## OPÉRATION

4. Ajustez la hauteur de la roue de jauge à la position de transport (fente la plus basse). Tirez la poignée de suspension (A) vers l'extérieur et poussez vers le bas la poignée de pivot d'essieu (B) jusqu'à ce que la position de transport soit atteinte.

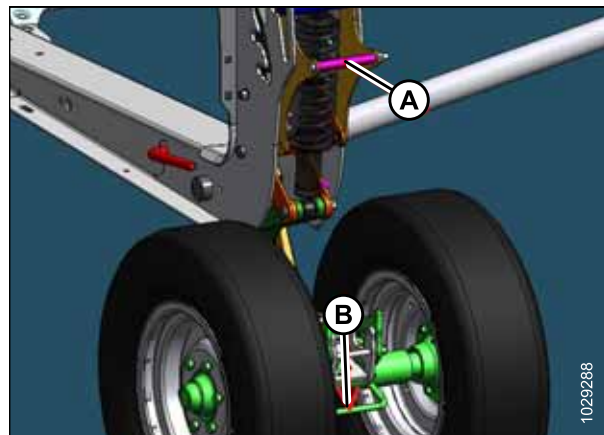

Figure 3.118: Roues de transport avant

5. Fixez le pivot de transport gauche en poussant la poignée de pivot (A) vers l'avant jusqu'à ce que le loquet soit enclenché.
6. Tirez sur la poignée de pivot pour vous assurer que le loquet est bien enclenché.

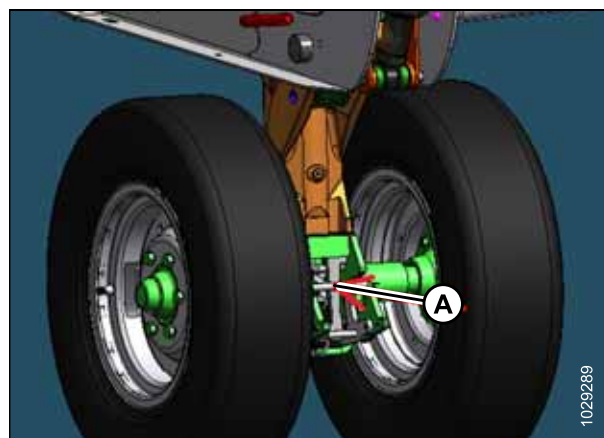

Figure 3.119: Roues de transport avant

7. Enlevez l'axe de chape (A) maintenant le loquet.
8. Poussez la poignée de pivot (B) vers le haut pour déverrouiller l'ensemble de la roue.

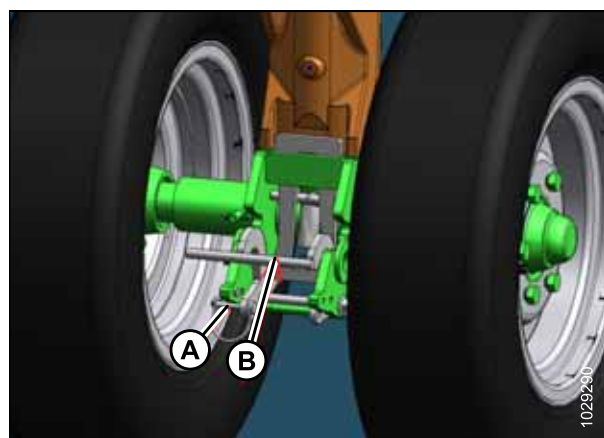

Figure 3.120: Roues de transport avant

## OPÉRATION

9. Tournez l'ensemble de la roue avant (A) à 90° dans le sens des aiguilles d'une montre.

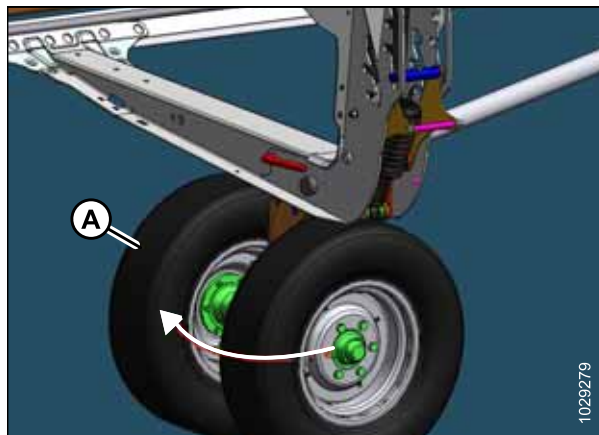

Figure 3.121: Roues de transport avant

### *Déplacement des roues arrières (de droite) en position de transport*

La plateforme doit être configurée en position de transport avant d'être remorquée.

#### **DANGER**

Pour éviter toute blessure corporelle ou mortelle due à un démarrage intempestif ou à une chute de la machine levée, coupez toujours le moteur, retirez la clé et enclenchez les supports de sécurité avant de passer sous la plateforme pour quelque raison que ce soit.

#### **ATTENTION**

Restez loin des roues et libérez l'articulation avec soin, car les roues tomberont brusquement une fois que le mécanisme sera libéré.

1. Relevez complètement le patin au niveau de l'étau de transport droit. Pour obtenir des instructions, consultez [Réglage des patins intérieurs, page 82](#).
2. Ajustez la hauteur de la roue de jauge à la position de transport (fente la plus basse) de la manière suivante :
  - Si elle est dans la fente supérieure, appuyez sur la poignée (A) pour la libérer.
  - Si elle se trouve de la fente du milieu, tirez sur la poignée (A) pour la libérer.
3. Tirez la poignée de suspension (A) vers l'extérieur et poussez vers le bas la poignée de pivot d'essieu (B).

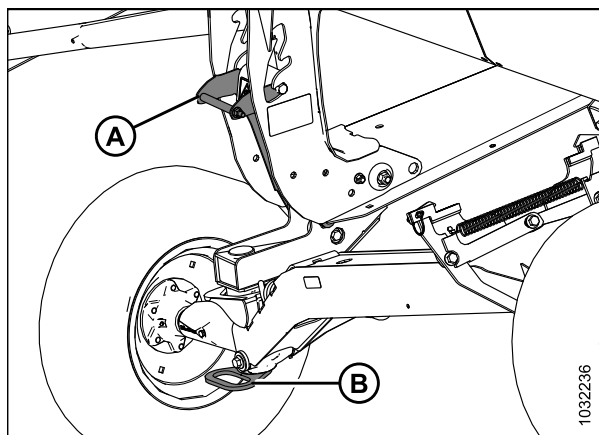

Figure 3.122: Roues de jauge

## OPÉRATION

- Appuyez sur le loquet (A) du support de champ droit (B) pour le déverrouiller.

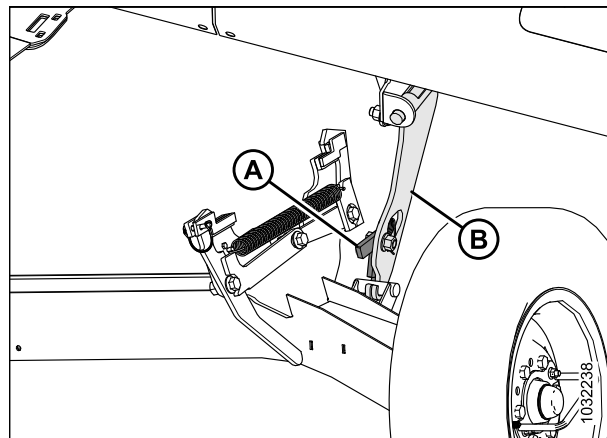

Figure 3.123: Support de terrain droit

- Soulevez la poignée de la roue (A) pour retirer l'essieu de transport droit (B) du support de champ droit (C), puis abaissez l'essieu de transport droit au sol.

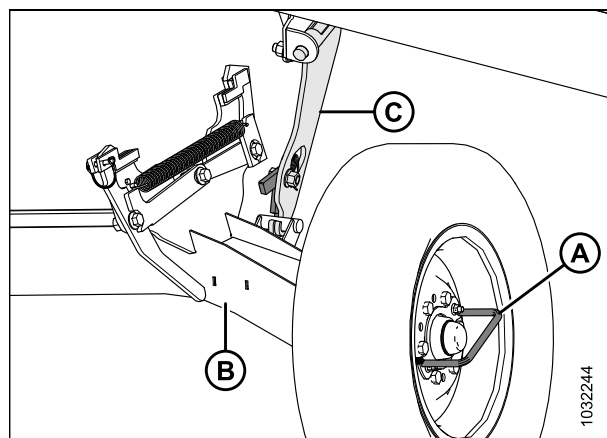

Figure 3.124: Support de terrain droit

- Utilisez la poignée de la roue et faites tourner l'essieu de transport droit (A) sous le châssis de la plateforme.

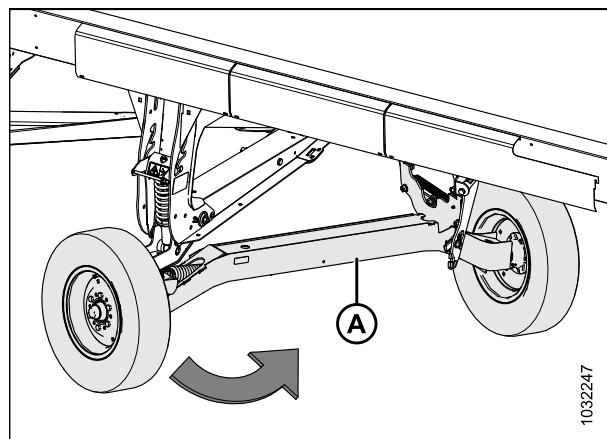

Figure 3.125: Essieu de transport droit

## OPÉRATION

7. Enlevez l'axe de chape (A) du loquet de l'essieu de transport droit.
8. Soulevez l'essieu de transport droit avec la poignée de roue (B) jusqu'à ce que le loquet s'enclenche.
9. Appuyez sur la poignée de roue (B) pour vérifier que le loquet est bien enclenché.
10. Bloquez le loquet en remettant en place l'axe de chape (A).

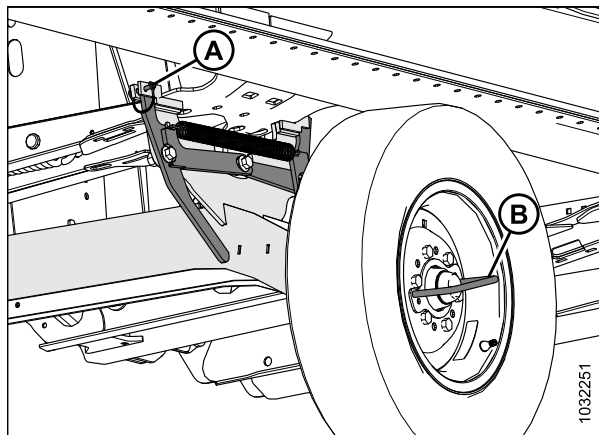

Figure 3.126: Essieu de transport droit

### *Retrait de la barre d'attelage du stockage*

Lorsque vous configurez la plateforme en position de transport, vous devez retirer la barre de remorquage du tube arrière où elle est rangée.

### *Extension de la barre de remorquage*

1. Retirez la sangle (A) du berceau (B) pour libérer l'extension de la barre de remorquage (C).
2. Faites pivoter l'extension de la barre de remorquage pour la déverrouiller de la goupille (D).
3. Soulevez l'extension de la barre de remorquage (C) pour l'éloigner de la goupille (D).

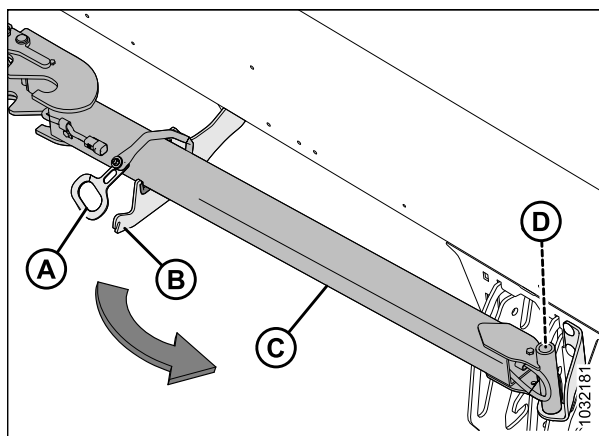

Figure 3.127: Stockage de l'extension de la barre de remorquage

## OPÉRATION

### Barre de remorquage

4. Ouvrez le capot du diviseur gauche. Pour obtenir des instructions, consultez [Ouverture du capot du diviseur, page 50](#).
5. Tirez la barre de remorquage vers l'avant jusqu'à ce qu'elle s'arrête. Soulevez la barre de remorquage pour libérer l'axe d'arrêt (C) et le crochet (A) de l'angle de support (B), puis tirez-la hors du tube.

#### NOTE:

Le tube arrière est transparent dans l'illustration.

6. Faites glisser la barre de remorquage hors du tube arrière de la plateforme.

#### IMPORTANT:

Évitez tout contact avec les flexibles et conduites hydrauliques et électriques.

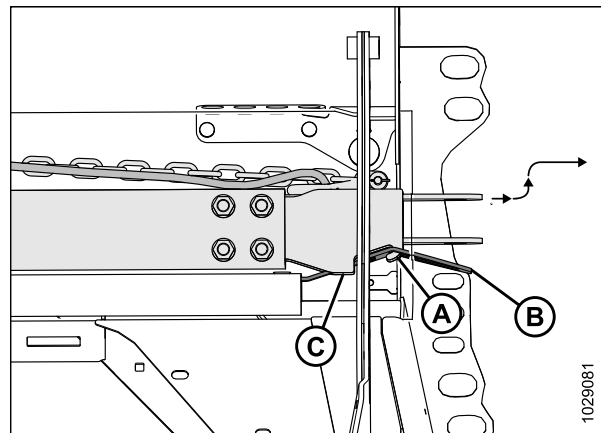

Figure 3.128: Rangement de la barre de remorquage

### Fixation de la barre de remorquage

La barre de remorquage se compose de deux sections qui rendent le rangement et la manipulation plus simples.

1. Bloquez les pneus de la plateforme avec des cales (A) pour l'empêcher de rouler.
2. Retirez la barre de remorquage du rangement. Pour obtenir des instructions, consultez [Retrait de la barre d'attelage du stockage, page 142](#).
3. Si vous envisagez d'installer une barre de remorquage et une extension, passez à l'étape 4, [page 144](#). Si vous envisagez d'installer seulement une barre de remorquage, passez à l'étape 18, [page 145](#).



Figure 3.129: Blocage des pneus



## OPÉRATION

### Installation d'une barre de remorquage et d'une extension :

4. Retirez la goupille (A) du pivot de transport (B) gauche.
5. Poussez l'extension (D) dans les ergots du pivot de transport gauche (B) jusqu'à ce que le loquet (C) s'enclenche.
6. Réinstallez la goupille à anneau rabattant (A) sur le pivot de transport pour fixer l'extension.
7. Récupérez l'extrémité du harnais d'extension (E) à l'intérieur du tube d'extension.

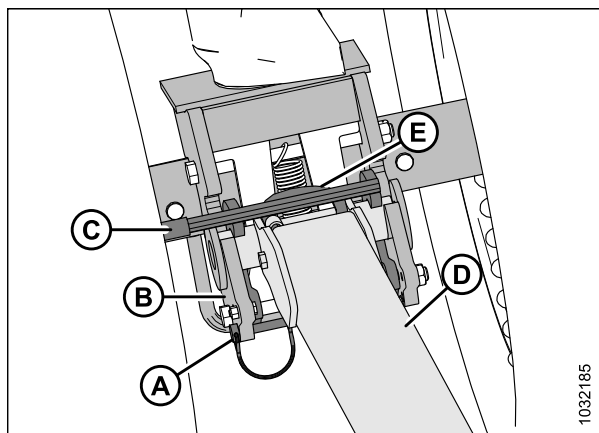

Figure 3.130: Extension de la barre de remorquage au pivot de transport gauche

8. Connectez le faisceau de câbles d'extension (A) au faisceau de pivot de transport gauche (B).

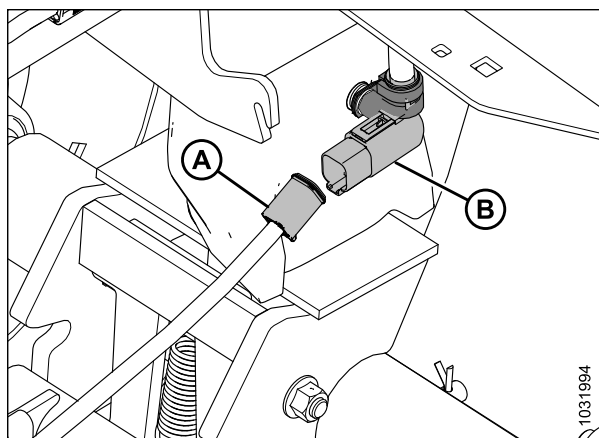

Figure 3.131: Connexion électrique de la barre de remorquage

9. Retirez la goupille de sécurité (E) du loquet (B).
10. Positionnez l'extrémité de la barre de remorquage (C) sur les ergots d'extension, puis abaissez la barre de remorquage jusqu'au sol.
11. Soulevez l'extension (D) pour enclencher le loquet (B) sur la barre de remorquage (C).
12. Retirez l'extrémité du harnais de la barre de remorquage (A) du lieu de rangement.

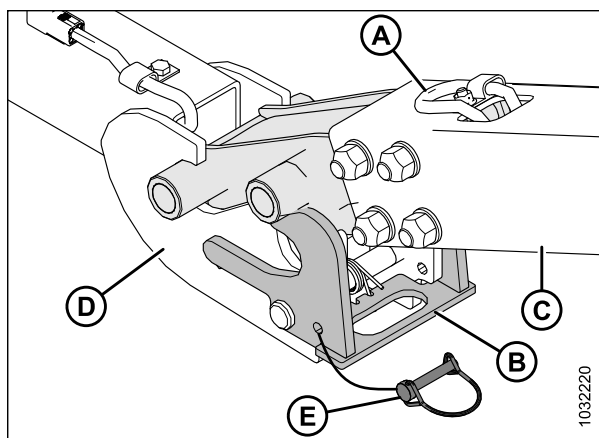

Figure 3.132: Extension de la barre de remorquage



## OPÉRATION

13. Branchez le harnais de remorquage (A) de l'extension (B).
14. Réinstallez la goupille à anneau rabattant (C) sur le loquet pour fixer la barre de remorquage.

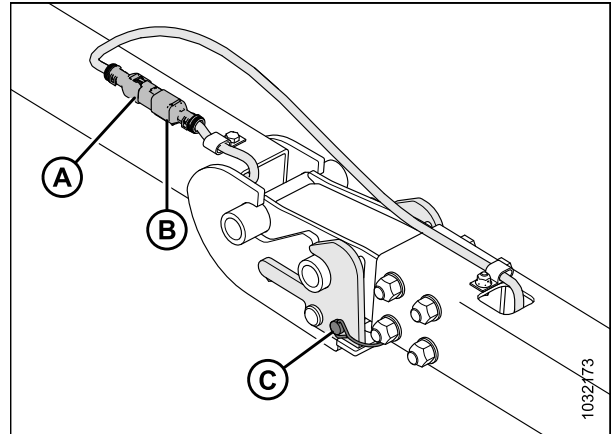

Figure 3.133: Barre de remorquage/Rallonge de harnais

15. Retirez le faisceau de câbles de la barre de remorquage (A) et la chaîne de sécurité (B) du lieu de rangement.
16. Connectez le faisceau de câbles de la barre de remorquage au véhicule et fixez la chaîne de sécurité de la barre de remorquage au véhicule de remorquage.
17. Allumez les clignotants à quatre voies du véhicule de remorquage et vérifiez que tous les feux de la plateforme fonctionnent.

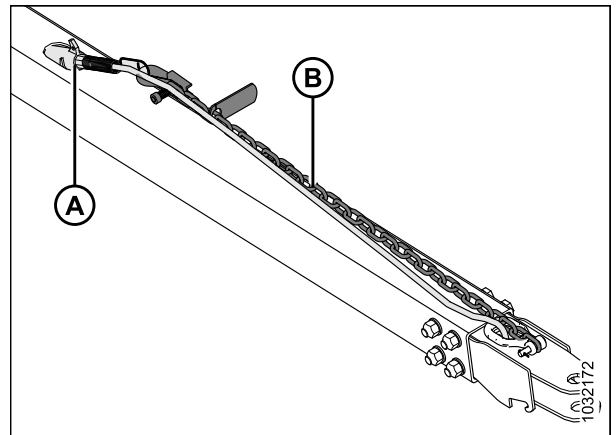

Figure 3.134: Harnais de câblage de la barre de remorquage

### **Installez la barre de remorquage uniquement :**

18. Retirez la goupille (A) du pivot de transport (B) gauche.
19. Poussez la barre de remorquage (C) dans les ergots du pivot de transport gauche (B) jusqu'à ce que le loquet (D) s'enclenche.
20. Réinstallez la goupille à anneau rabattant (A) sur le pivot de transport pour fixer la barre de remorquage.
21. Récupérez l'extrémité du harnais de la barre de remorquage (E).

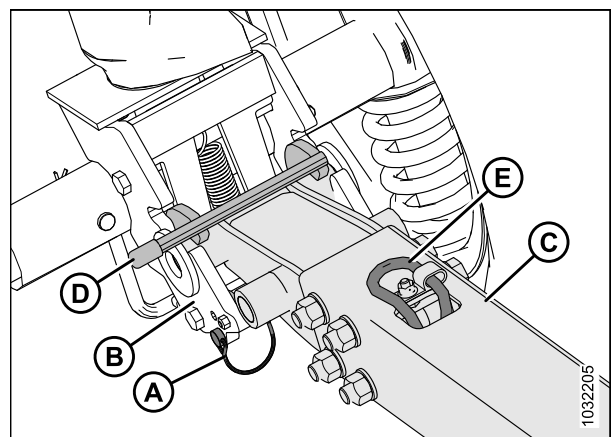

Figure 3.135: Barre de remorquage et pivot de transport gauche

## OPÉRATION

22. Connectez le faisceau de câbles d'extension (A) au faisceau de pivot de transport gauche (B).

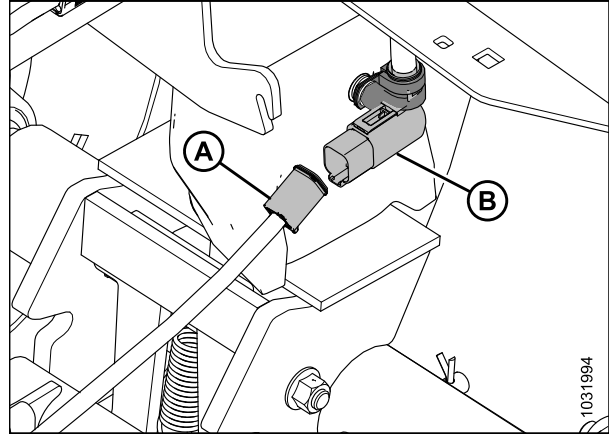

Figure 3.136: Connexion électrique de la barre de remorquage

23. Retirez le faisceau de câbles de la barre de remorquage (A) et la chaîne de sécurité (B) du lieu de rangement.
24. Connectez le faisceau de câbles de la barre de remorquage au véhicule et fixez la chaîne de sécurité de la barre de remorquage au véhicule de remorquage.
25. Allumez les clignotants à quatre voies du véhicule de remorquage et vérifiez que tous les feux de la plateforme fonctionnent.

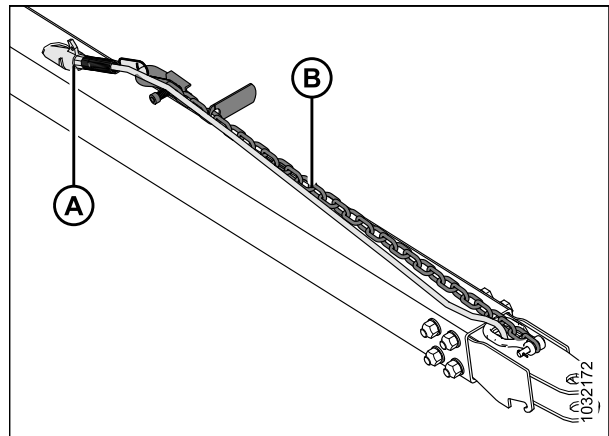

Figure 3.137: Harnais de câblage de la barre de remorquage

## Chapitre 4: Attelage/déttelage de la plateforme

Ce chapitre contient des instructions pour la , l'attelage et le dttelage de la plateforme.

Les supports doivent être installés sur la plateforme lors de sa première mise en place. Pour obtenir des instructions, consultez [4.1 Fixation des supports de la plateforme de coupe à tapis](#), page 147.

Installez préalablement les supports sur les pattes de la plateforme si vous la rattachez à une andaineuse. Passez à la procédure de fixation qui s'applique à votre modèle d'andaineuse. Pour obtenir des instructions, consultez

- [4.2 Fixer la plateforme à une andaineuse séries M](#), page 149
- [4.3 Attelage de la plateforme à une andaineuse de série M1](#), page 180
- [4.4 Fixation de la plateforme à une andaineuse série M2](#), page 197

### 4.1 Fixation des supports de la plateforme de coupe à tapis

Pour fixer les supports de la plateforme de coupe à tapis, cette procédure implique de retirer la goupille et l'axe de chape, de positionner le support sur l'articulation de levage, de réinstaller et de sécuriser l'axe de chape avec la goupille et de répéter ces étapes pour le support restant. Les supports de plateforme de coupe à tapis sont nécessaires pour atteler une plateforme de coupe à tapis de série D2 à une andaineuse.



#### DANGER

Pour éviter des blessures ou même la mort du fait d'un démarrage inattendu de la machine, coupez toujours le moteur et retirez la clé de contact avant de quitter le poste de l'opérateur, quelle qu'en soit la raison.

1. Coupez le moteur et retirez la clé du contact.

#### IMPORTANT:

**Andaineuse série M :** Pour éviter d'endommager le système de levage lors de l'abaissement de l'articulation de levage de la plateforme ou boîte de poids attachée à l'andaineuse, assurez-vous que la goupille d'enclenchement du flottement est installée en position de stockage (B) et **NON** en position d'enclenchement (A).

#### NOTE:

**Andaineuses séries M1/M2 :** Pour éviter d'endommager le système de levage lors de l'abaissement de l'articulation de levage de la plateforme sans qu'une plateforme ni une boîte de poids n'y soit attachée, assurez-vous que le flottement a été retiré. Pour obtenir des instructions, consultez le manuel d'opération de l'andaineuse.

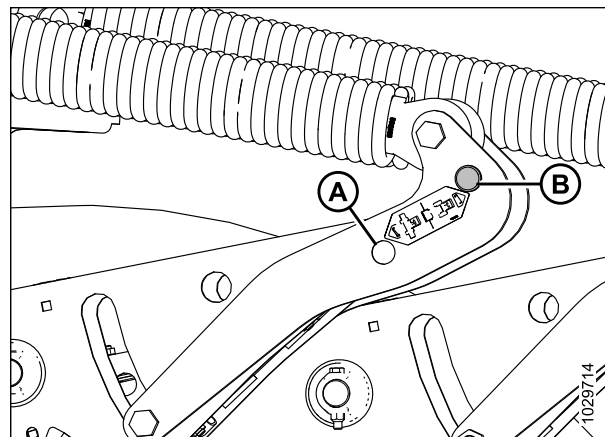

Figure 4.1: Articulation de flottement de la plateforme – série M

## ATELAGE/DÉTELAGE DE LA PLATEFORME

- Retirez la goupille (A) de l'axe de chape (B) sur le support de la plateforme de coupe à tapis (C). Retirez l'axe de chape (B).

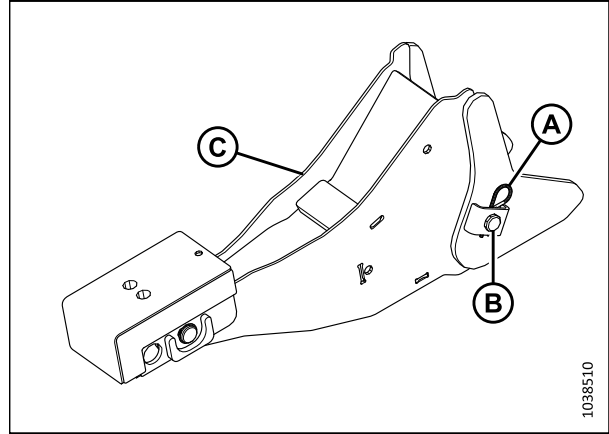

Figure 4.2: Support de la plateforme de coupe à tapis

- Positionnez le support de la plateforme de coupe à tapis (B) sur l'articulation de levage de l'andaineuse (A). Réinstallez l'axe de chape (C).

**NOTE:**

**Pour toutes les andaineuses SAUF celles configurées pour le transport étroit (NT) :** Pour vous assurer que l'axe de chape n'accroche pas l'andain, installez-le sur le côté extérieur du support de la plateforme de coupe à tapis.

**NOTE:**

**Pour les andaineuses configurées pour le transport étroit (NT) uniquement :** Pour éviter le contact avec les pneus, installez l'axe de chape sur le côté intérieur du support de la plateforme de coupe à tapis.

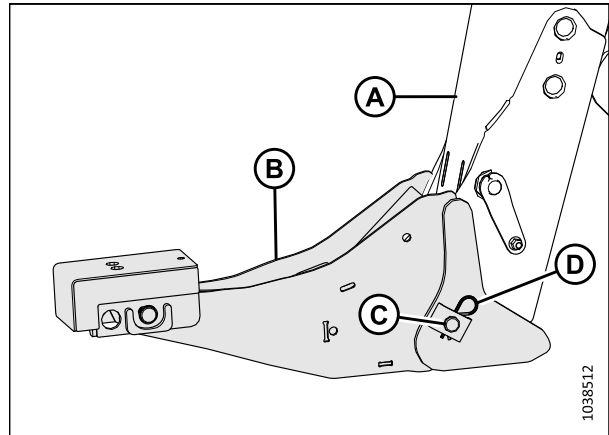

Figure 4.3: Support de la plateforme de coupe à tapis

- Fixez l'axe de chape (C) avec la goupille (D).
- Répétez les étapes [2, page 148](#) à [4, page 148](#) pour installer le support de la plateforme de coupe à tapis restant.
- Passez à la procédure de fixation qui s'applique à votre modèle d'andaineuse.
  - [4.2 Fixer la plateforme à une andaineuse séries M, page 149](#)
  - [4.3 Attelage de la plateforme à une andaineuse de série M1, page 180](#)
  - [4.4 Fixation de la plateforme à une andaineuse série M2, page 197](#)

## 4.2 Fixer la plateforme à une andaineuse séries M

Pour atteler une plateforme de coupe à tapis de série D2 à une andaineuse de série M, suivez les instructions données.

Suivez la procédure correspondante :

- 4.2.1 Fixer une plateforme à une andaineuse série M – Vérin d'inclinaison hydraulique avec auto-alignement, page 149
- 4.2.2 Fixer une plateforme à une andaineuse série M – Vérin d'inclinaison hydraulique sans auto-alignement, page 155
- 4.2.3 Fixer une plateforme à une andaineuse série M – Vérin d'inclinaison mécanique, page 161

### 4.2.1 Fixer une plateforme à une andaineuse série M – Vérin d'inclinaison hydraulique avec auto-alignement

La plateforme devra être physiquement attelée de nouveau au convoyeur de la moissonneuse-batteuse et les connexions hydrauliques devront être réalisées. Cette procédure concerne les andaineuses équipées d'un vérin d'inclinaison hydraulique à alignement automatique en option qui permet de contrôler la position verticale du vérin d'inclinaison depuis la cabine.

**NOTE:**

Si vous attelez la plateforme à une andaineuse pour la première fois, les supports de la plateforme de coupe à tapis doivent être installés sur l'articulation de levage de l'andaineuse avant le début de la procédure. Pour obtenir des instructions, consultez 4.1 *Fixation des supports de la plateforme de coupe à tapis*, page 147.

**! DANGER**

Assurez-vous qu'il n'y a personne dans la zone.

**! DANGER**

Pour éviter des blessures ou même la mort du fait d'un démarrage inattendu de la machine, coupez toujours le moteur et retirez la clé de contact avant de quitter le poste de l'opérateur, quelle qu'en soit la raison.

1. Coupez le moteur et retirez la clé du contact.
2. Assurez-vous que la goupille d'enclenchement du flottement est installée en position de stockage (B) et **NON** en position d'enclenchement (A).

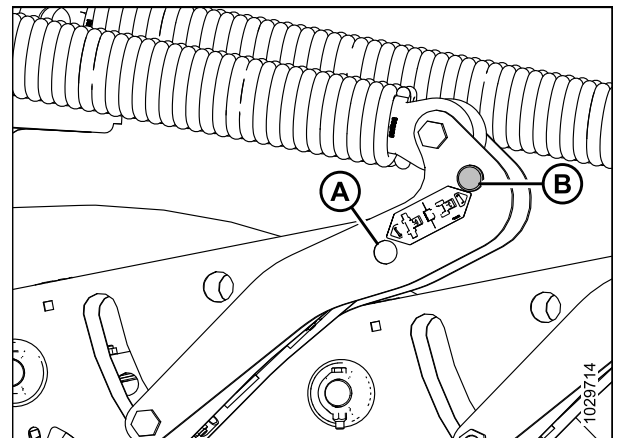

Figure 4.4: Articulation de flottement de la plateforme

## ATELAGE/DÉTELAGE DE LA PLATEFORME

3. **Pour rattacher la plateforme sur l'andaineuse :** Retirez et conservez la goupille (A) de l'axe et chape (B) du support (C). Répétez cette étape sur l'autre étauçon de la plateforme.

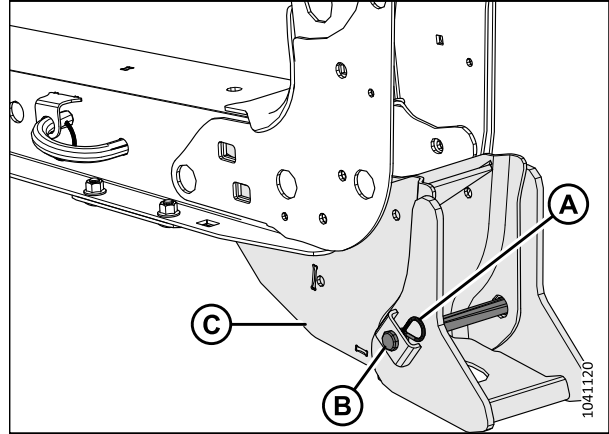

Figure 4.5: Support de la plateforme de coupe – Côté gauche illustré

4. **Pour fixer la plateforme sur l'andaineuse pour la première fois :** Enlevez la bague (A) de l'axe (B), et retirez l'axe de l'étauçon de la plateforme. Répétez cette étape sur l'autre étauçon de la plateforme.

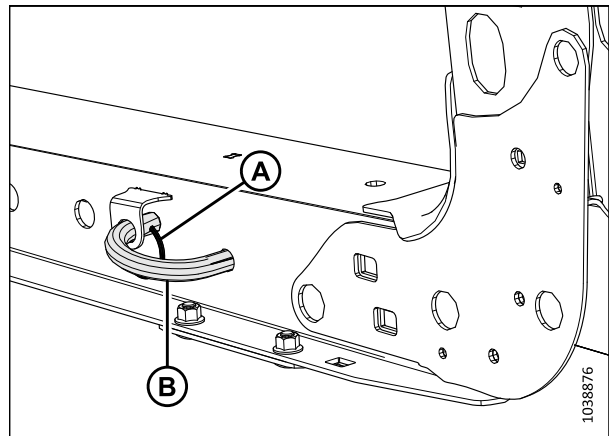

Figure 4.6: Étauçon de la plateforme

5. Appuyez sur le bouton HEADER DOWN (plateforme vers le bas) (A) du levier de vitesse au sol (LVS) pour rétracter complètement les vérins de levage de la plateforme.

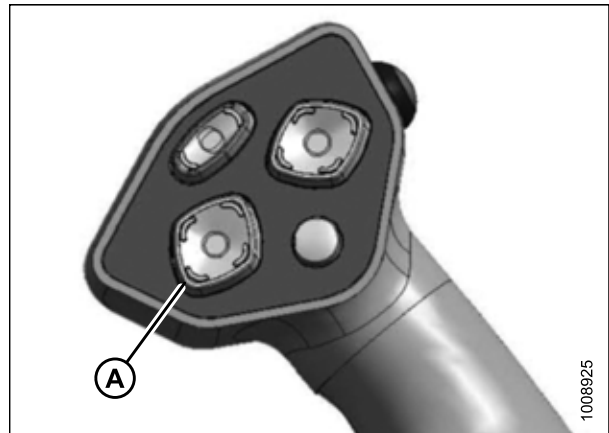

Figure 4.7: Levier de vitesse au sol

## ATELAGE/DÉTELAGE DE LA PLATEFORME

- Appuyez sur le commutateur REEL UP (rabatteur vers le haut) (A) du LVS pour lever le vérin d'inclinaison jusqu'à ce que le crochet se trouve au-dessus de la goupille d'attelage sur la plateforme.

### IMPORTANT:

Si le vérin d'inclinaison est trop bas, il peut toucher la plateforme lorsque l'andaineuse se rapproche de la plateforme pour le raccord.

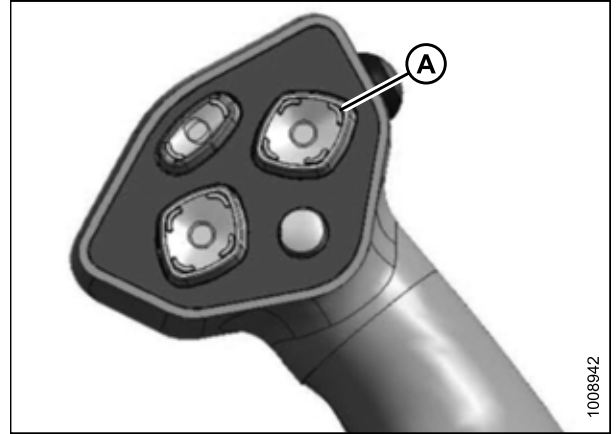

Figure 4.8: Levier de vitesse au sol

- Pour rateller la plateforme sur l'andaineuse :** Faites avancer l'andaineuse lentement jusqu'à ce que ses articulations de levage (A) entrent dans les supports de la plateforme (B). Continuez à avancer lentement jusqu'à ce que les articulations de levage entrent en contact avec les supports dans les pattes de la plateforme et que la plateforme soit poussée vers l'avant.

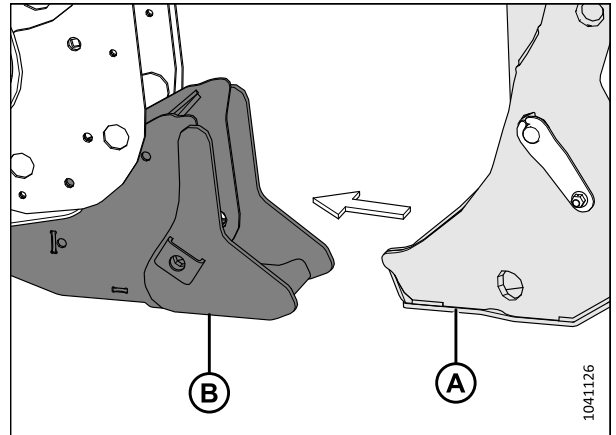

Figure 4.9: Étançon de la plateforme et support

- Pour fixer la plateforme sur l'andaineuse pour la première fois :** Faites avancer l'andaineuse lentement jusqu'à ce que les supports (A) de la plateforme de coupe à tapis entrent dans les étançons de la plateforme (B). Continuez à avancer lentement jusqu'à ce que les supports de la plateforme entrent en contact avec les plaques de support dans les étançons de celle-ci et que la plateforme soit poussée vers l'avant.
- Assurez-vous que les articulations de levage sont correctement engagées dans les supports de la plateforme et que les articulations sont en contact avec les plaques de support.

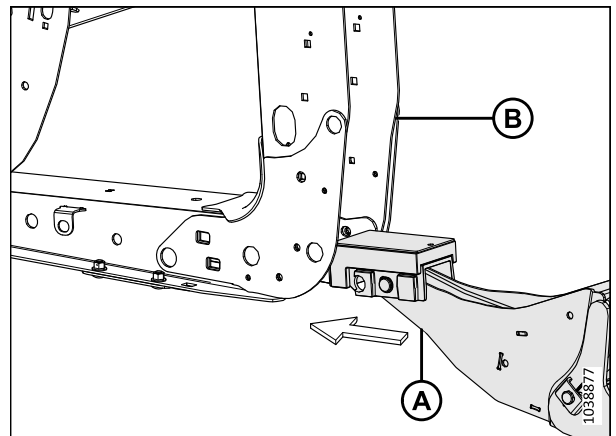

Figure 4.10: Étançon de la plateforme et support

## ATTELAGE/DÉTELAGE DE LA PLATEFORME

10. Utilisez les fonctions LVS suivantes pour positionner le crochet du vérin d'inclinaison au-dessus des accessoires de la plateforme :

- Appuyez sur le commutateur REEL UP (rabatteur vers le haut) (A) pour lever le vérin d'inclinaison.
- Appuyez sur le commutateur REEL DOWN (rabatteur vers le bas) (B) pour abaisser le vérin d'inclinaison.
- Appuyez sur HEADER TILT UP (inclinaison de la plateforme vers le haut) (C) pour rétracter le vérin d'inclinaison.
- Appuyez sur HEADER TILT DOWN (inclinaison de la plateforme vers le bas) (D) pour étendre le vérin d'inclinaison.

### IMPORTANT:

Le dégagement du crochet doit être fermé pour activer le mécanisme autobloquant. Si le déverrouillage est ouvert (vers le haut), poussez-le manuellement vers le bas après que le crochet s'est engagé dans l'axe de la plateforme.

11. Abaissez le vérin d'inclinaison (A) sur la plateforme à l'aide du commutateur REEL DOWN (rabatteur vers le bas) du LVS jusqu'à ce que le vérin d'inclinaison se verrouille en position (le dégagement du crochet [B] est fermé).

12. Vérifiez que le vérin d'inclinaison (A) est verrouillé sur la plateforme en appuyant sur le commutateur REEL UP (rabatteur vers le haut) du LVS.

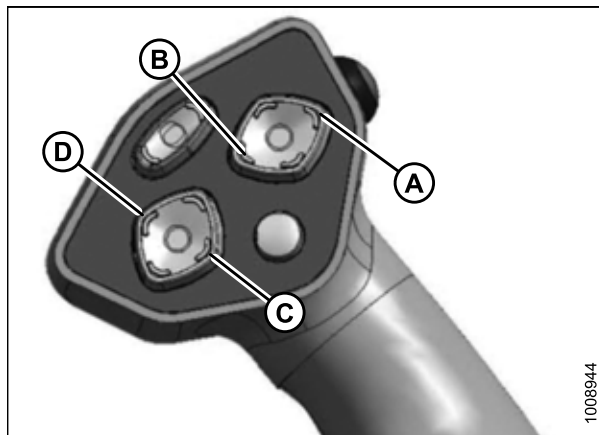

Figure 4.11: Levier de vitesse au sol

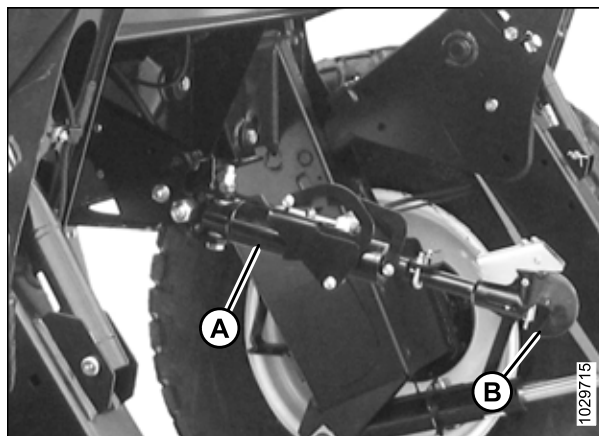

Figure 4.12: Vérin d'inclinaison hydraulique

13. Appuyez sur l'interrupteur HEADER UP (plateforme vers le haut) (A) pour élever la plateforme à sa hauteur maximale.

14. Si une extrémité de la plateforme ne se lève **PAS** complètement, refaites la mise en phase des vérins de levage comme suit :

- Appuyez et maintenez appuyé le commutateur HEADER UP (plateforme vers le haut) jusqu'à ce que les deux vérins s'arrêtent.
- Maintenez le commutateur appuyé pendant 3 à 4 secondes pour mettre les cylindres en phase.

### NOTE:

Il peut être nécessaire de répéter cette étape s'il y a de l'air dans le système hydraulique.



Figure 4.13: Levier de vitesse au sol



## ATTELAGE/DÉTELAGE DE LA PLATEFORME

15. Enclenchez les supports de sécurité dans les deux vérins de levage :
  - a. Coupez le moteur et retirez la clé du contact.
  - b. Tirez le levier (A), tournez-le vers la plateforme pour faire descendre le support de sécurité (B) sur le vérin de levage.
  - c. Répétez les étapes précédentes pour le vérin de levage opposé.

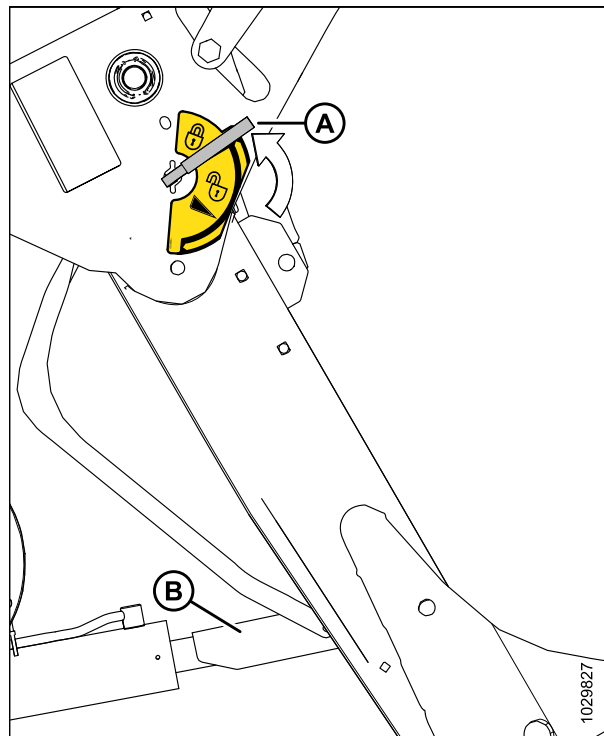

Figure 4.14: Support de sécurité

16. **Pour rateller la plateforme sur l'andaineuse :** Fixez les articulations de levage de l'andaineuse (A) aux supports de la plateforme (B) à l'aide de l'axe de chape (C) et de la goupille (D). Répétez cette étape sur le côté opposé de la machine.

**NOTE:**

Pour vous assurer que l'axe n'accroche pas l'andain, installez-le sur le côté extérieur du support de la plateforme de coupe à tapis.

**NOTE:**

Pour plus de clarté, certaines pièces ont été retirées de l'illustration.

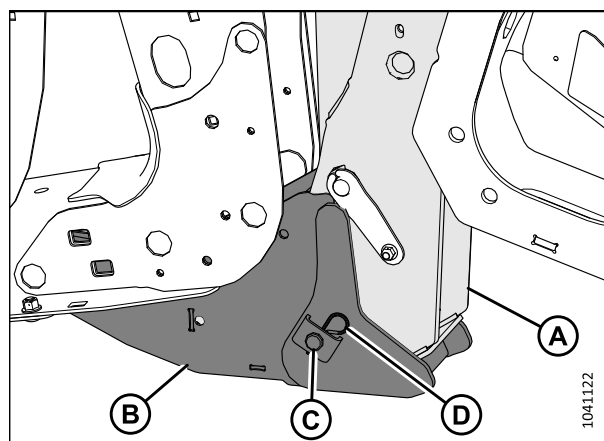

Figure 4.15: Articulation de levage de l'andaineuse et étau de la plateforme

## ATELAGE/DÉTELAGE DE LA PLATEFORME

17. **Pour ateller la plateforme sur l'andaineuse pour la première fois :** Installez la goupille (B) à travers la patte de la plateforme en engageant le support de cette dernière dans les articulations de levage. Fixez la goupille avec la bague (A). Répétez cette étape sur l'autre patte de la plateforme.

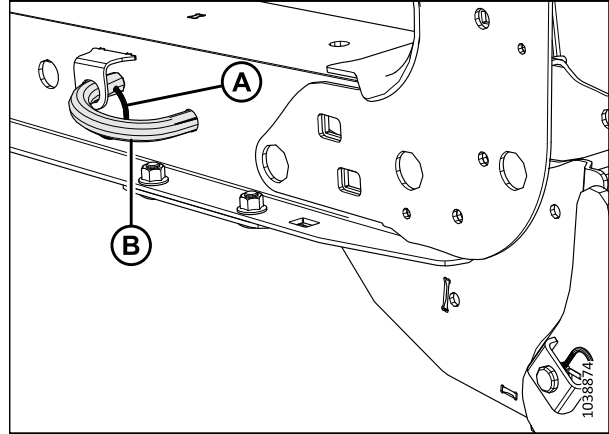

Figure 4.16: Étanchon de la plateforme

18. Retirez l'axe de chape de sa position de stockage (B) dans le flottement et insérez-le dans le trou (A) pour engager les ressorts de flottement. Fixez l'axe de chape avec la goupille. Répétez cette étape sur l'articulation du flottement opposé.

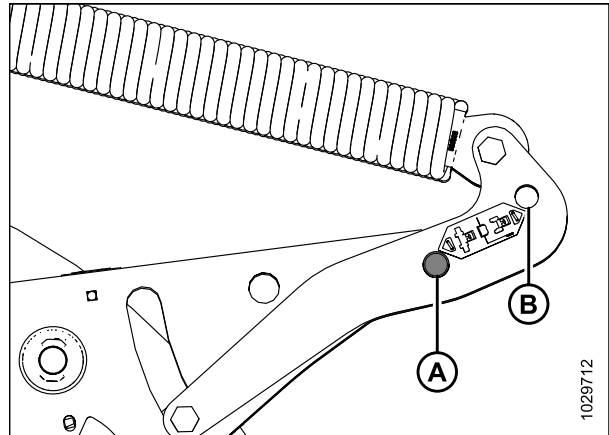

Figure 4.17: Articulation de flottement de la plateforme

19. Libérez le support de sécurité en tournant le levier (A) vers le bas jusqu'à ce qu'il se verrouille en position verticale.
20. Répétez les étapes précédentes pour dégager l'autre support de sécurité.

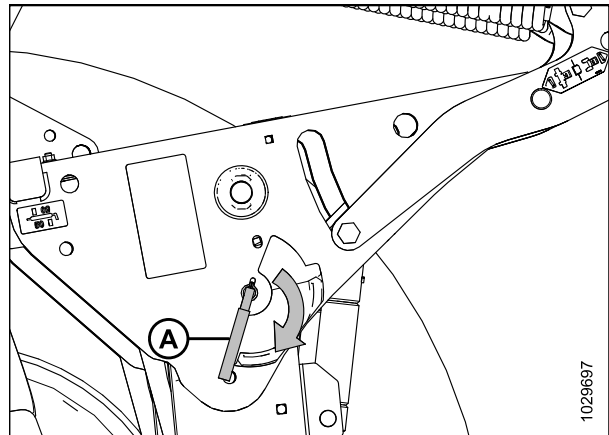

Figure 4.18: Support de sécurité du levier

21. Appuyez sur le commutateur HEADER DOWN (plateforme vers le bas) (A) du LVS pour faire descendre complètement la plateforme.
22. Coupez le moteur et retirez la clé du contact.



Figure 4.19: Levier de vitesse au sol

#### 4.2.2 Fixer une plateforme à une andaineuse série M – Vérin d'inclinaison hydraulique sans auto-alignement

La plateforme devra être physiquement attelée de nouveau au convoyeur de la moissonneuse-batteuse et les connexions hydrauliques devront être réalisées. Cette procédure est spécifique aux andaineuses dépourvues de la fonction d'auto-alignement du vérin d'inclinaison.

**NOTE:**

Si vous attelez la plateforme à l'andaineuse pour la première fois, les supports de la plateforme de coupe à tapis doivent être installés sur l'articulation de levage de l'andaineuse avant le début de la procédure. Pour obtenir des instructions, consultez [4.1 Fixation des supports de la plateforme de coupe à tapis, page 147](#).

**⚠ DANGER**

Assurez-vous qu'il n'y a personne dans la zone.

**⚠ DANGER**

Pour éviter des blessures ou même la mort du fait d'un démarrage inattendu de la machine, coupez toujours le moteur et retirez la clé de contact avant de quitter le poste de l'opérateur, quelle qu'en soit la raison.

1. Assurez-vous que la goupille d'enclenchement du flottement est installée en position de stockage (B) et **NON** en position d'enclenchement (A).
2. Coupez le moteur et retirez la clé du contact.

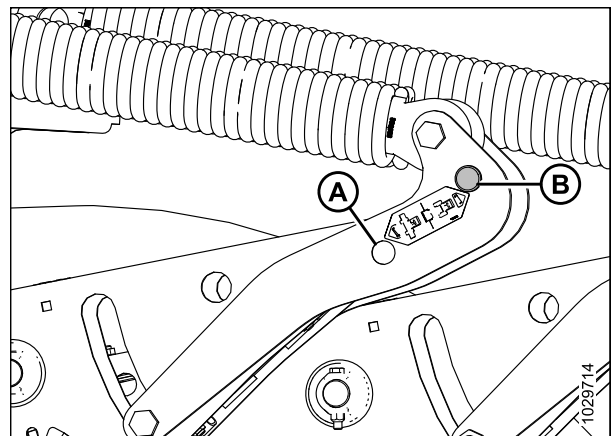

Figure 4.20: Articulation de flottement de la plateforme

## ATELAGE/DÉTELAGE DE LA PLATEFORME

3. **Pour rattacher la plateforme sur l'andaineuse :** Retirez et conservez la goupille (A) de l'axe et chape (B) du support (C). Répétez cette étape sur l'autre étauçon de la plateforme.

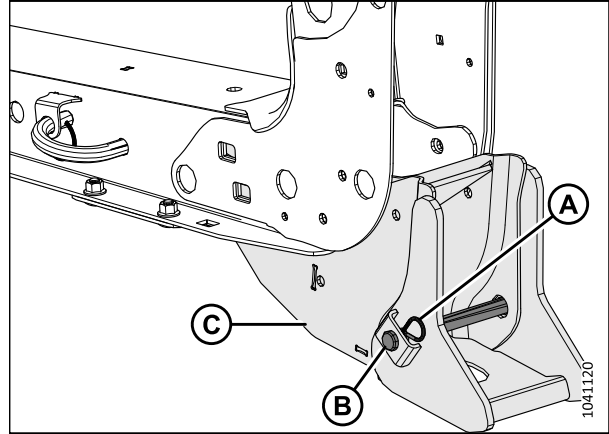

Figure 4.21: Support de la plateforme de coupe – Côté gauche illustré

4. **Pour fixer la plateforme sur l'andaineuse pour la première fois :** Enlevez la bague (A) de l'axe (B), et retirez l'axe de l'étauçon de la plateforme. Répétez cette étape sur l'autre étauçon de la plateforme.

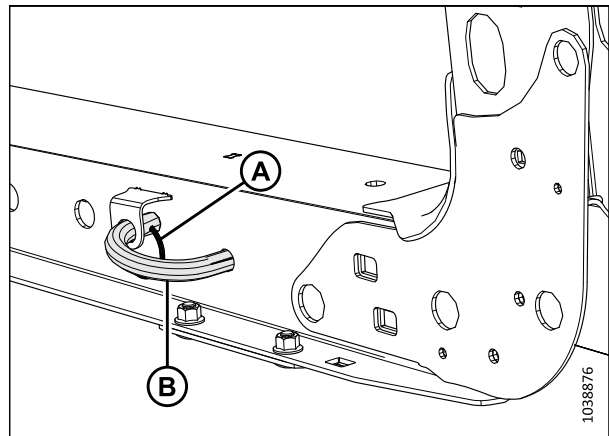

Figure 4.22: Étauçon de la plateforme

5. Appuyez sur le bouton HEADER DOWN (plateforme vers le bas) (A) du levier de vitesse au sol (LVS) pour rétracter complètement les vérins de levage de la plateforme.
6. Coupez le moteur et retirez la clé du contact.

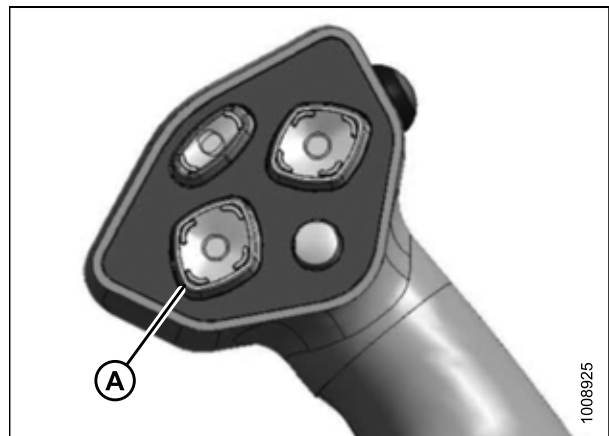

Figure 4.23: Levier de vitesse au sol

## ATELAGE/DÉTELAGE DE LA PLATEFORME

7. Enlevez la goupille (A) de l'articulation du châssis et levez le vérin d'inclinaison (B) jusqu'à ce que le crochet se trouve au-dessus de la goupille de fixation sur la plateforme. Remettez la goupille (A) pour maintenir le vérin d'inclinaison en place.

### IMPORTANT:

Si le vérin d'inclinaison est trop bas, il peut toucher la plateforme lorsque l'andaineuse se rapproche de la plateforme pour le raccord.

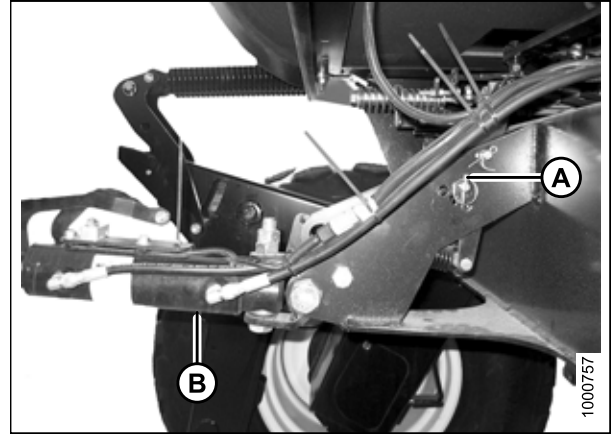

Figure 4.24: Vérin d'inclinaison hydraulique sans kit d'alignement automatique

8. **Pour rateller la plateforme sur l'andaineuse :** Faites avancer l'andaineuse lentement jusqu'à ce que ses articulations de levage (A) entrent dans les supports de la plateforme (B). Continuez à avancer lentement jusqu'à ce que les articulations de levage entrent en contact avec les supports dans les pattes de la plateforme et que la plateforme soit poussée vers l'avant.

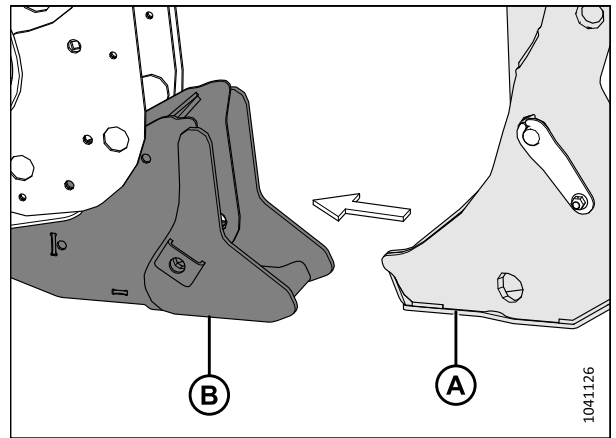

Figure 4.25: Étançon de la plateforme et support

9. **Pour fixer la plateforme sur l'andaineuse pour la première fois :** Faites avancer l'andaineuse lentement jusqu'à ce que les supports (A) de la plateforme de coupe à tapis entrent dans les étançons de la plateforme (B). Continuez à avancer lentement jusqu'à ce que les supports de la plateforme entrent en contact avec les plaques de support dans les étançons de celle-ci et que la plateforme soit poussée vers l'avant.
10. Assurez-vous que les articulations de levage sont correctement engagées dans les supports de la plateforme et que les articulations sont en contact avec les plaques de support.

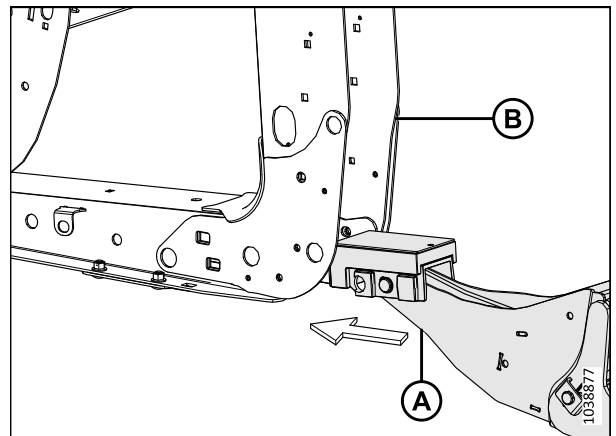

Figure 4.26: Étançon de la plateforme et support

## ATTELAGE/DÉTELAGE DE LA PLATEFORME

11. Démarrez le moteur.
12. Utilisez les fonctions LVS suivantes pour positionner le crochet du vérin d'inclinaison au-dessus des accessoires de la plateforme :
  - Appuyez sur HEADER TILT UP (inclinaison de la plateforme vers le haut) (A) pour rétracter le vérin d'inclinaison.
  - Appuyez sur HEADER TILT DOWN (inclinaison de la plateforme vers le bas) (B) pour étendre le vérin d'inclinaison.
13. Coupez le moteur et retirez la clé du contact.

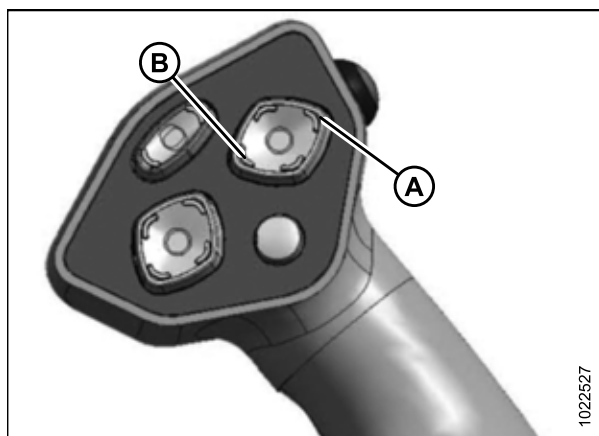

Figure 4.27: Levier de vitesse au sol

14. Appuyez vers le bas l'extrémité de la tige du vérin d'inclinaison (A) jusqu'à ce que le crochet (B) se verrouille sur la goupille de la plateforme.

### IMPORTANT:

Le dégagement du crochet doit être fermé pour activer le mécanisme autobloquant. Si le déverrouillage est ouvert (vers le haut), poussez-le manuellement vers le bas après que le crochet s'est engagé dans l'axe de la plateforme.

15. Vérifiez que le vérin d'inclinaison (A) est verrouillé sur la plateforme en tirant vers le haut l'extrémité de la tige du vérin.

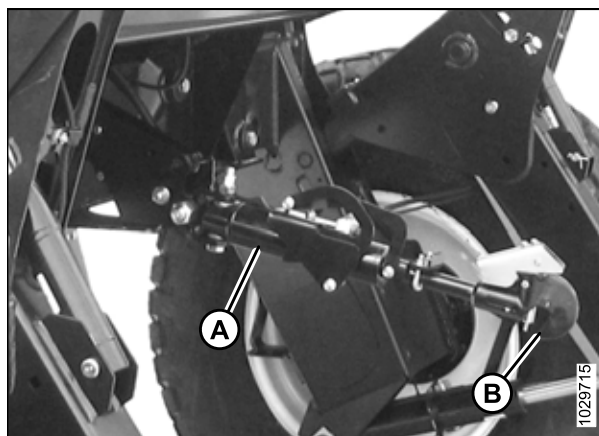

Figure 4.28: Vérin d'inclinaison hydraulique

16. Démarrez le moteur.
17. Appuyez sur l'interrupteur HEADER UP (plateforme vers le haut) (A) pour élever la plateforme à sa hauteur maximale.
18. Si une extrémité de la plateforme ne se lève **PAS** complètement, refaites la mise en phase des vérins de levage comme suit :
  - a. Appuyez et maintenez appuyé le commutateur HEADER UP (plateforme vers le haut) jusqu'à ce que les deux vérins s'arrêtent.
  - b. Maintenez le commutateur appuyé pendant 3 à 4 secondes. Les vérins sont maintenant mis en phase.

### NOTE:

Il peut être nécessaire de répéter cette étape s'il y a de l'air dans le système hydraulique.



Figure 4.29: Levier de vitesse au sol

## ATTELAGE/DÉTELAGE DE LA PLATEFORME

19. Enclenchez les supports de sécurité dans les deux vérins de levage :
- Coupez le moteur et retirez la clé du contact.
  - Tirez le levier (A), tournez-le vers la plateforme pour faire descendre le support de sécurité (B) sur le vérin de levage.
  - Répétez les étapes précédentes pour le vérin de levage opposé.

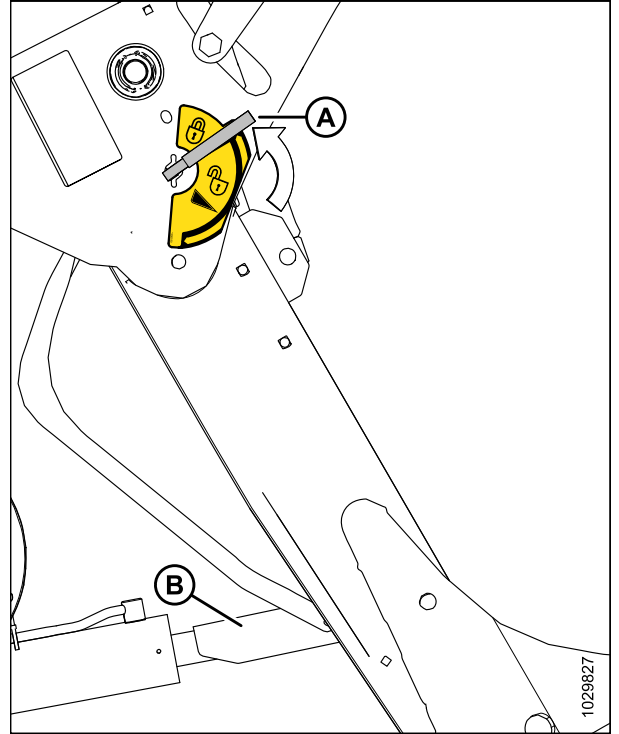

Figure 4.30: Support de sécurité

20. **Pour rateller la plateforme sur l'andaineuse :** Fixez les articulations de levage de l'andaineuse (A) aux supports de la plateforme (B) à l'aide de l'axe de chape (C) et de la goupille (D). Répétez cette étape sur le côté opposé de la machine.

**NOTE:**

Pour vous assurer que l'axe n'accroche pas l'andain, installez-le sur le côté extérieur du support de la plateforme de coupe à tapis.

**NOTE:**

Pour plus de clarté, certaines pièces ont été retirées de l'illustration.

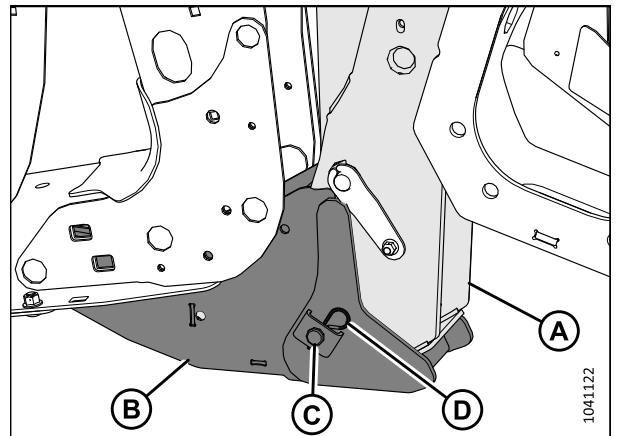

Figure 4.31: Articulation de levage de l'andaineuse et étau de la plateforme

## ATELAGE/DÉTELAGE DE LA PLATEFORME

21. **Pour ateller la plateforme sur l'andaineuse pour la première fois :** Installez la goupille (B) à travers la patte de la plateforme en engageant le support de cette dernière dans les articulations de levage. Fixez la goupille avec la bague (A). Répétez cette étape sur l'autre patte de la plateforme.

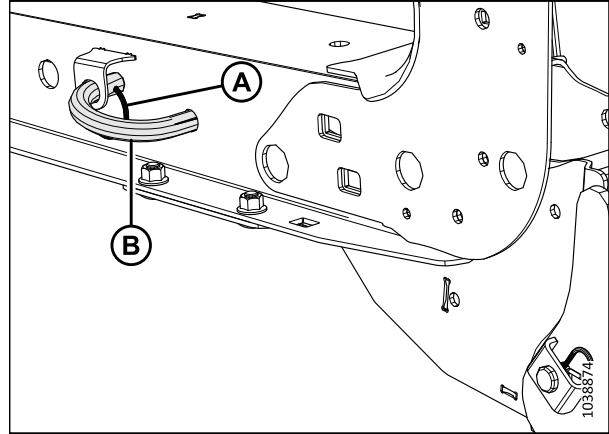

Figure 4.32: Étanchon de la plateforme

22. Retirez l'axe de chape de sa position de stockage (B) dans le flottement et insérez-le dans le trou (A) pour engager les ressorts de flottement. Fixez-le avec la goupille. Répétez cette étape sur l'articulation du flottement opposé.

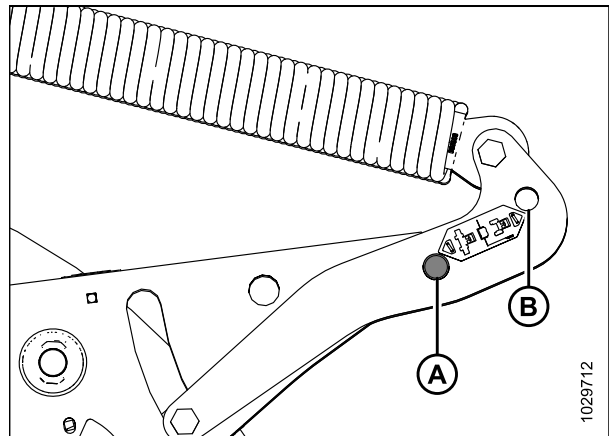

Figure 4.33: Articulation de flottement de la plateforme

23. Libérez le support de sécurité en tournant le levier (A) vers le bas jusqu'à ce qu'il se verrouille en position verticale.
24. Répétez les étapes précédentes pour dégager l'autre support de sécurité.
25. Démarrez le moteur.

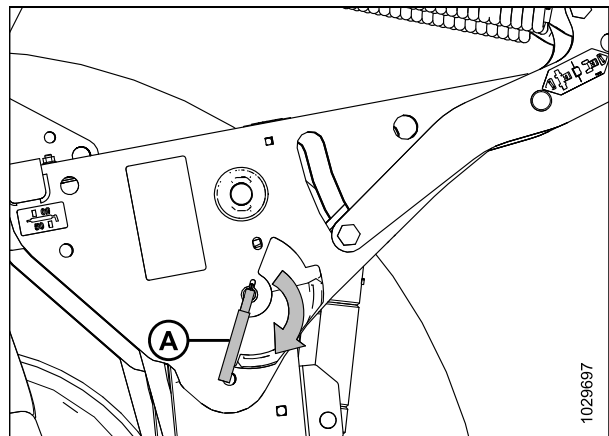

Figure 4.34: Support de sécurité du levier



26. Appuyez sur le commutateur HEADER DOWN (plateforme vers le bas) (A) du LVS pour faire descendre complètement la plateforme.
27. Coupez le moteur et retirez la clé du contact.
28. Passez à [4.2.4 Raccordement du système hydraulique de la plateforme à l'andaineuse série M](#), page 166.



Figure 4.35: Levier de vitesse au sol

### 4.2.3 Fixer une plateforme à une andaineuse série M – Vérin d'inclinaison mécanique

Pour atteler une plateforme de coupe à tapis de série D2 à une andaineuse de série M équipée d'un vérin d'inclinaison mécanique, ce vérin devra être raccordé manuellement à l'axe central de la plateforme.

**NOTE:**

Si vous attelez la plateforme à l'andaineuse pour la première fois, les supports de la plateforme de coupe à tapis doivent être installés sur l'articulation de levage de l'andaineuse avant le début de la procédure. Pour obtenir des instructions, consultez [4.1 Fixation des supports de la plateforme de coupe à tapis](#), page 147.

**! DANGER**

Assurez-vous qu'il n'y a personne dans la zone.

**! DANGER**

Pour éviter des blessures ou même la mort du fait d'un démarrage inattendu de la machine, coupez toujours le moteur et retirez la clé de contact avant de quitter le poste de l'opérateur, quelle qu'en soit la raison.

1. Coupez le moteur et retirez la clé du contact.
2. Assurez-vous que la goupille d'enclenchement du flottement est installée en position de stockage (B) et **NON** en position d'enclenchement (A).

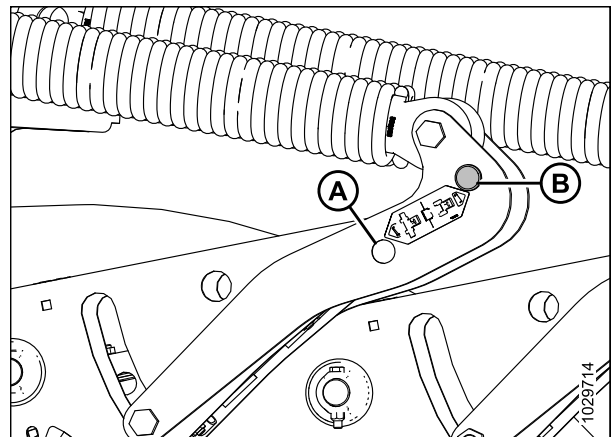

Figure 4.36: Articulation de flottement de la plateforme

## ATELAGE/DÉTELAGE DE LA PLATEFORME

3. **Pour rattacher la plateforme sur l'andaineuse :** Retirez et conservez la goupille (A) de l'axe et chape (B) du support (C). Répétez cette étape sur l'autre étauçon de la plateforme.

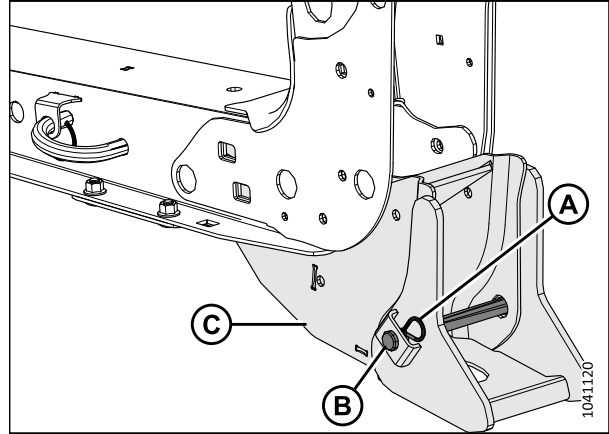

Figure 4.37: Support de la plateforme de coupe – Côté gauche illustré

4. **Pour fixer la plateforme sur l'andaineuse pour la première fois :** Enlevez la bague (A) de l'axe (B), et retirez l'axe de l'étauçon de la plateforme. Répétez cette étape sur l'autre étauçon de la plateforme.

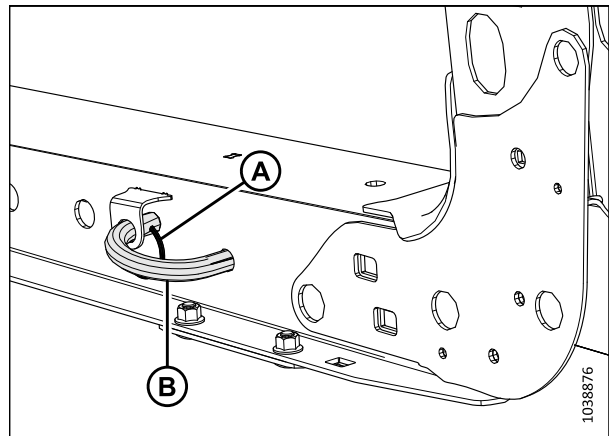

Figure 4.38: Étauçon de la plateforme

5. Appuyez sur le bouton HEADER DOWN (plateforme vers le bas) (A) du levier de vitesse au sol (LVS) pour rétracter complètement les vérins de levage de la plateforme.

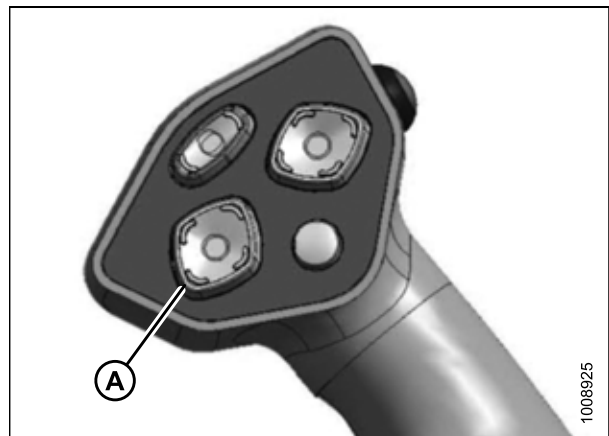

Figure 4.39: Levier de vitesse au sol

## ATELAGE/DÉTELAGE DE LA PLATEFORME

6. **Pour rateller la plateforme sur l'andaineuse :** Faites avancer l'andaineuse lentement jusqu'à ce que ses articulations de levage (A) entrent dans les supports de la plateforme (B). Continuez à avancer lentement jusqu'à ce que les articulations de levage entrent en contact avec les supports dans les pattes de la plateforme et que la plateforme soit poussée vers l'avant.

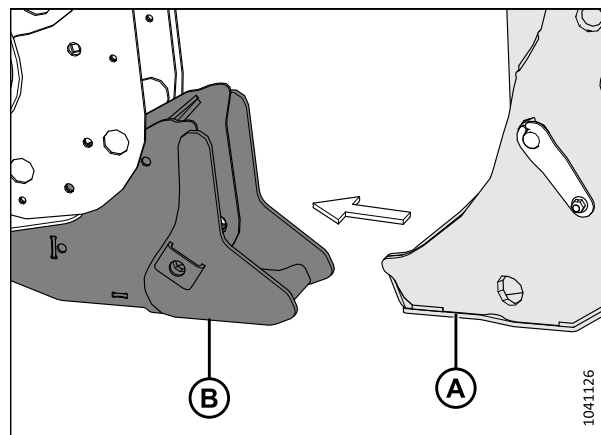

Figure 4.40: Étançon de la plateforme et support

7. **Pour fixer la plateforme sur l'andaineuse pour la première fois :** Faites avancer l'andaineuse lentement jusqu'à ce que les supports (A) de la plateforme de coupe à tapis entrent dans les étançons de la plateforme (B). Continuez à avancer lentement jusqu'à ce que les supports de la plateforme entrent en contact avec les plaques de support dans les étançons de celle-ci et que la plateforme soit poussée vers l'avant.
8. Assurez-vous que les articulations de levage sont correctement engagées dans les supports de la plateforme et que les articulations sont en contact avec les plaques de support.

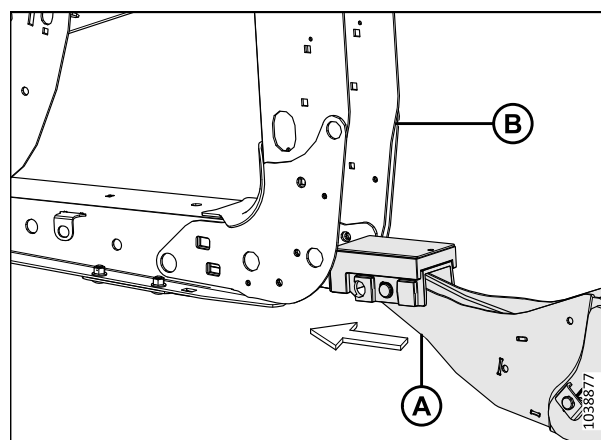

Figure 4.41: Étançon de la plateforme et support

9. Coupez le moteur et retirez la clé du contact.
10. Desserrez l'écrou (A) et tournez le canon (B) pour régler la longueur jusqu'à ce que la liaison soit alignée avec le support de la plateforme.
11. Installez l'axe de chape (C), puis fixez-le avec la goupille à fendue rabattant (D).
12. Réglez la longueur de la liaison pour obtenir l'angle de la plateforme approprié en tournant le canon (B). Serrez l'écrou (A) contre le canon (un léger coup de marteau suffit).

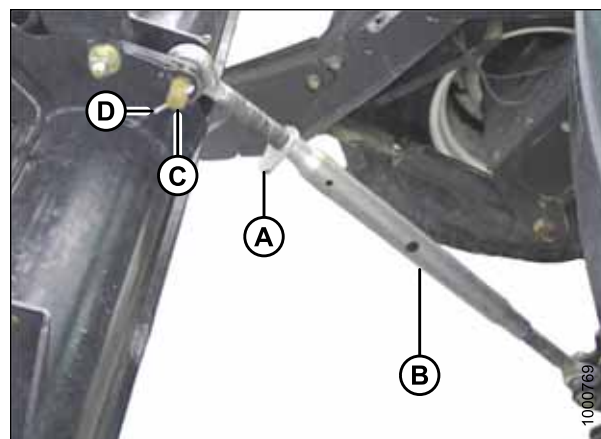

Figure 4.42: Vérin d'inclinaison mécanique

## ATTELAGE/DÉTELAGE DE LA PLATEFORME

13. Démarrez le moteur.
14. Appuyez sur l'interrupteur HEADER UP (plateforme vers le haut) (A) pour élever la plateforme à sa hauteur maximale.
15. Si une extrémité de la plateforme ne se lève **PAS** complètement, refaites la mise en phase des vérins de levage comme suit :
  - a. Appuyez et maintenez appuyé le commutateur HEADER UP (plateforme vers le haut) jusqu'à ce que les deux vérins s'arrêtent.
  - b. Maintenez le commutateur appuyé pendant 3 à 4 secondes. Les vérins sont maintenant mis en phase.

### NOTE:

Il peut être nécessaire de répéter cette étape s'il y a de l'air dans le système hydraulique.

16. Enclenchez les supports de sécurité dans les deux vérins de levage :
  - a. Coupez le moteur et retirez la clé du contact.
  - b. Tirez le levier (A), tournez-le vers la plateforme pour faire descendre le support de sécurité (B) sur le vérin de levage.
  - c. Répétez les étapes précédentes pour le vérin de levage opposé.



Figure 4.43: Levier de vitesse au sol

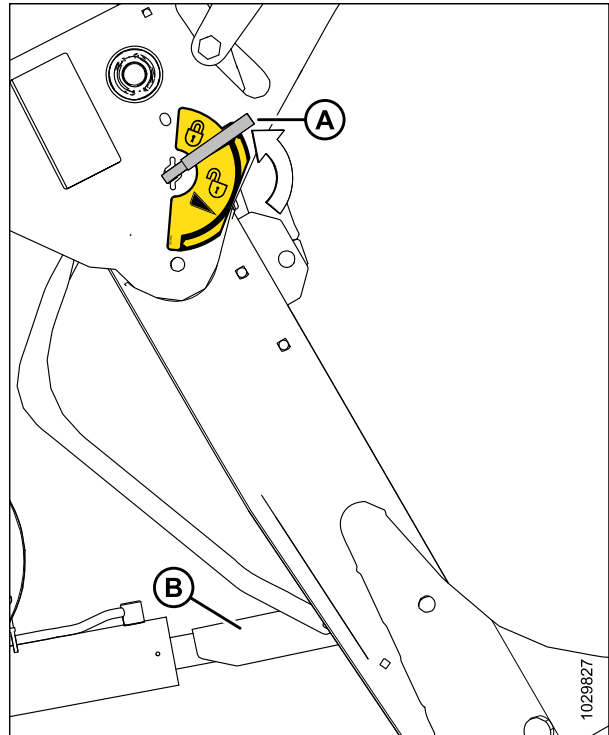

Figure 4.44: Support de sécurité

## ATELAGE/DÉTELAGE DE LA PLATEFORME

17. **Pour rateller la plateforme sur l'andaineuse :** Fixez les articulations de levage de l'andaineuse (A) aux supports de la plateforme (B) à l'aide de l'axe de chape (C) et de la goupille (D). Répétez cette étape sur le côté opposé de la machine.

**NOTE:**

Pour vous assurer que l'axe n'accroche pas l'andain, installez-le sur le côté extérieur du support de la plateforme de coupe à tapis.

**NOTE:**

Pour plus de clarté, certaines pièces ont été retirées de l'illustration.

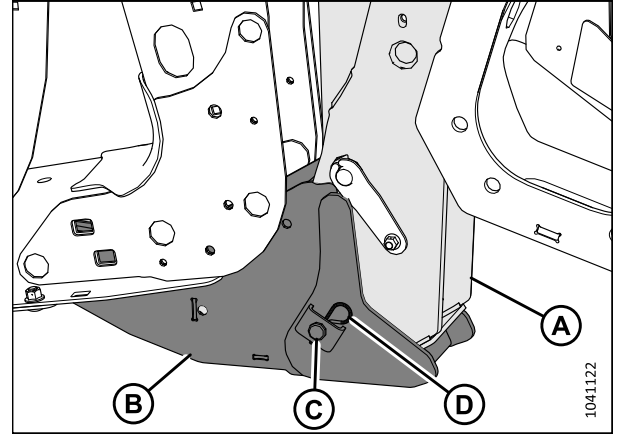

Figure 4.45: Articulation de levage de l'andaineuse et étau de la plateforme

18. **Pour ateller la plateforme sur l'andaineuse pour la première fois :** Installez la goupille (B) à travers la patte de la plateforme en engageant le support de cette dernière dans les articulations de levage. Fixez la goupille avec la bague (A). Répétez cette étape sur l'autre patte de la plateforme.

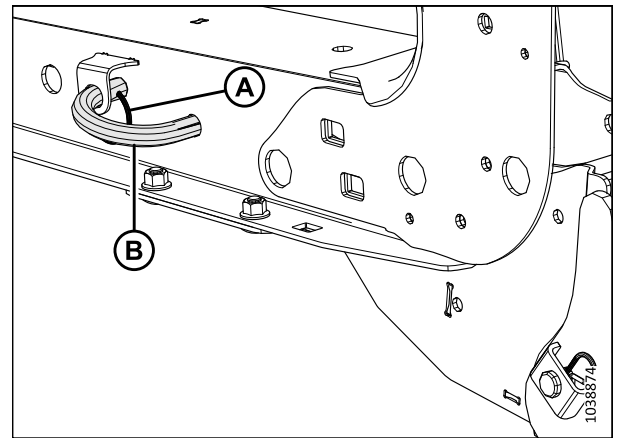

Figure 4.46: Étau de la plateforme

19. Retirez l'axe de chape de sa position de stockage (B) dans le flottement et insérez-le dans le trou (A) pour engager les ressorts de flottement. Fixez-le avec la goupille. Répétez cette étape sur l'articulation du flottement opposé.

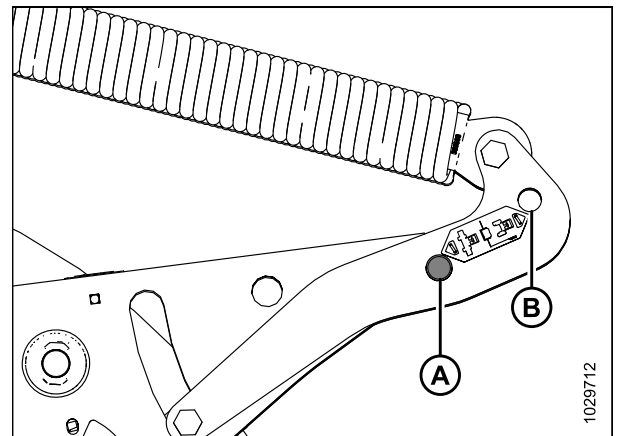

Figure 4.47: Articulation de flottement de la plateforme

## ATELAGE/DÉTELAGE DE LA PLATEFORME

20. Libérez le support de sécurité en tournant le levier (A) vers le bas jusqu'à ce qu'il se verrouille en position verticale.
21. Répétez les étapes précédentes pour dégager l'autre support de sécurité.

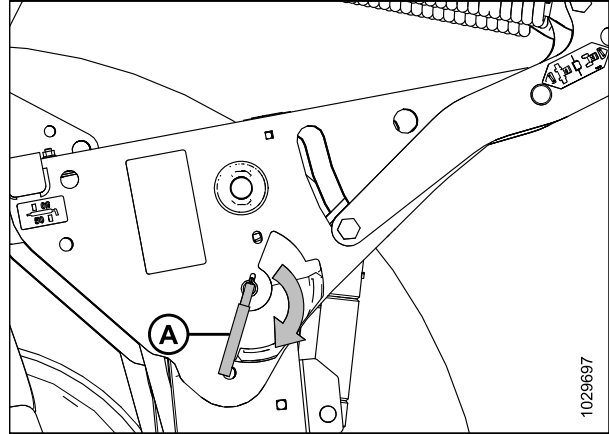

Figure 4.48: Support de sécurité du levier

22. Appuyez sur le commutateur HEADER DOWN (plateforme vers le bas) (A) du LVS pour faire descendre complètement la plateforme.
23. Coupez le moteur et retirez la clé du contact.
24. Passez à [4.2.4 Raccordement du système hydraulique de la plateforme à l'andaineuse série M](#), page 166.

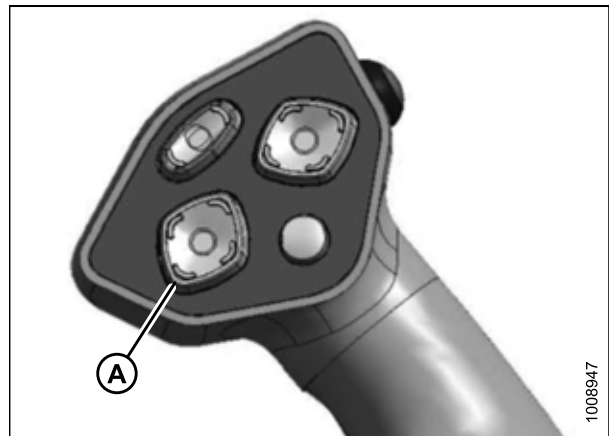

Figure 4.49: Levier de vitesse au sol

### 4.2.4 Raccordement du système hydraulique de la plateforme à l'andaineuse série M

Le flexible hydraulique d'entraînement de la plateforme et le faisceau électrique se trouvent du côté avant gauche de la cabine de l'andaineuse. Les flexibles d'entraînement et de commande du rabatteur sont situés du côté avant droit de la cabine.

## ATELAGE/DÉTELAGE DE LA PLATEFORME

1. Avant de brancher le système hydraulique d'entraînement de la plateforme (A) et le faisceau électrique (B) sur la plateforme, vérifiez les raccords et les connecteurs. Nettoyez les au besoin.



Figure 4.50: Flexibles d'entraînement de la plateforme

2. Désengagez et tournez le levier (A) dans le sens inverse des aiguilles d'une montre jusqu'à ce qu'il soit complètement relevé.
3. Retirez le capuchon (B) qui fixe le connecteur électrique sur le châssis.
4. Déplacez le faisceau de tuyaux (C) du support de tuyaux de l'andaineuse et acheminez-le le long du guide de flexible de la plateforme.

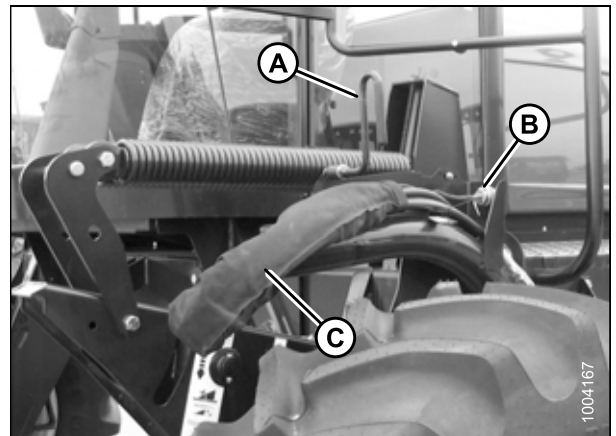

Figure 4.51: Flexibles d'entraînement de la plateforme

5. Poussez le connecteur de flexibles sur la prise d'accouplement jusqu'à ce que le collier s'enclenche en position de verrouillage.
6. Retirez le couvercle de la prise électrique (A).
7. Insérez le connecteur électrique sur la prise et tournez son collier pour le verrouiller.
8. Fixez le couvercle au capot d'accouplement correspondant sur le faisceau électrique de l'andaineuse.

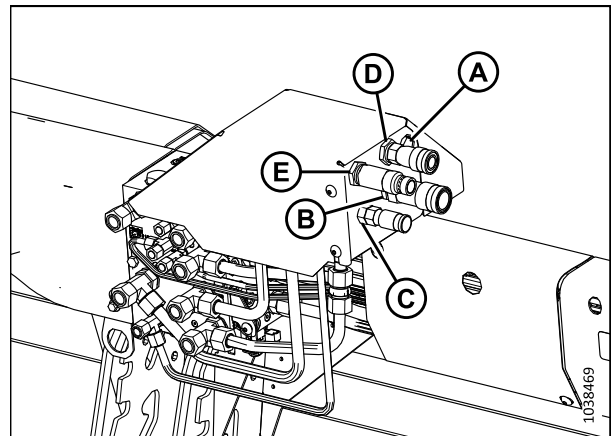

Figure 4.52: Connecteurs d'accouplement de la plateforme

A – Prise électrique  
B – Entraînement de couteau  
C – Vidange de boîtier (couteau double)  
D – Entraînement de tapis  
E – Retour



## ATTELAGE/DÉTELAGE DE LA PLATEFORME

9. Baissez le levier (B) et enclenchez-le vers le bas.

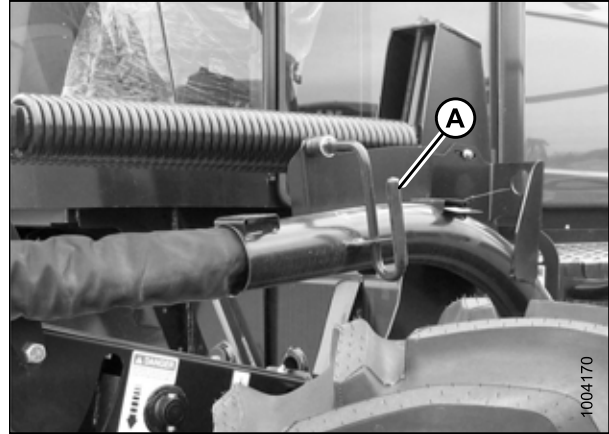

Figure 4.53: Rangement des flexibles

10. Avant de raccorder le système hydraulique du rabatteur, vérifiez les raccords. Si les raccords sont sales, nettoyez-les.

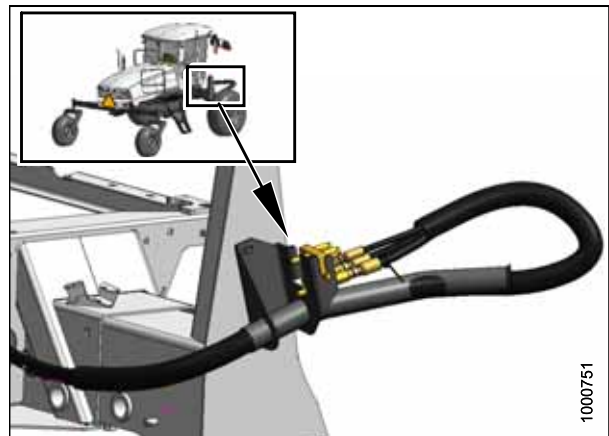

Figure 4.54: Rangement des flexibles du rabatteur

11. Ouvrez le capot (A) sur la prise de la plateforme (B).
12. Poussez le bouton de verrouillage (C) et tirez la poignée (D) en position semi-ouverte.

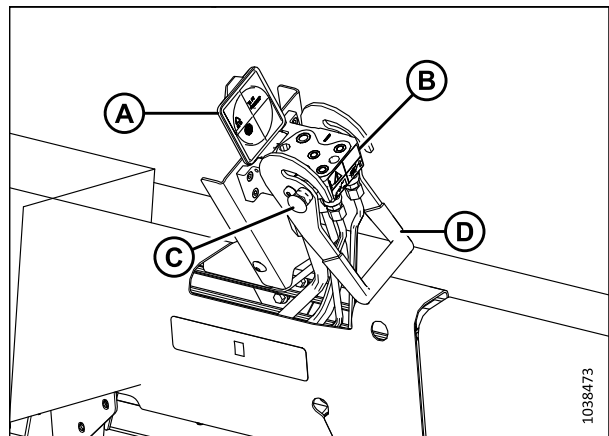

Figure 4.55: Connecteur d'accouplement du système hydraulique du rabatteur



## ATELAGE/DÉTELAGE DE LA PLATEFORME

13. Retirez le faisceau de tuyaux avec le multicoupleur (C) de l'andaineuse.
14. Placez le multicoupleur sur la prise de la plateforme, et poussez la poignée (B) pour engager les goupilles de couplage.
15. Poussez la poignée pour l'éloigner des flexibles jusqu'à ce que le bouton de verrouillage (A) se détache.
16. Déplacez la plateforme et le rabatteur plusieurs fois pour permettre à l'air bloqué de passer dans le réservoir.

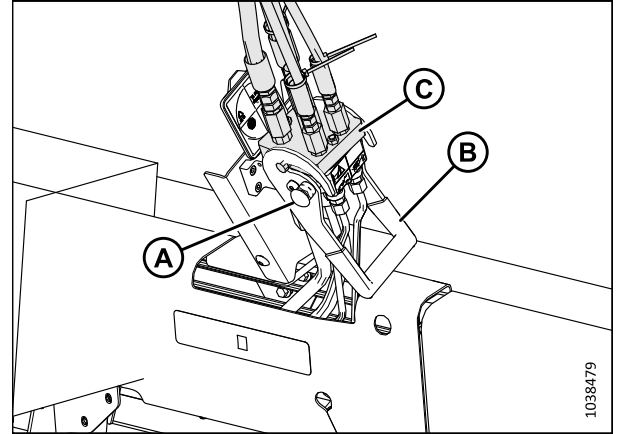

Figure 4.56: Attelage des flexibles du rabatteur

### 4.2.5 Déconnexion du système hydraulique de la plateforme à l'andaineuse série M

Pour détacher les systèmes hydrauliques et électriques de la plateforme d'une andaineuse de la série M, suivez la procédure décrite ici.



#### AVERTISSEMENT

Assurez-vous qu'il n'y a personne dans la zone.

1. Démarrez le moteur.
2. Abaissez la plateforme.
3. Abaissez complètement le rabatteur.
4. Coupez le moteur et retirez la clé du contact.

#### *Débrancher le système hydraulique :*

5. Appuyez sur le bouton de verrouillage (A) et tirez sur la poignée (B) pour dégager le multicoupleur (C) du couvercle de la plateforme.
6. Faites passer le faisceau de flexibles sur l'andaineuse et stockez le multicoupleur (C) sur le support de flexibles.

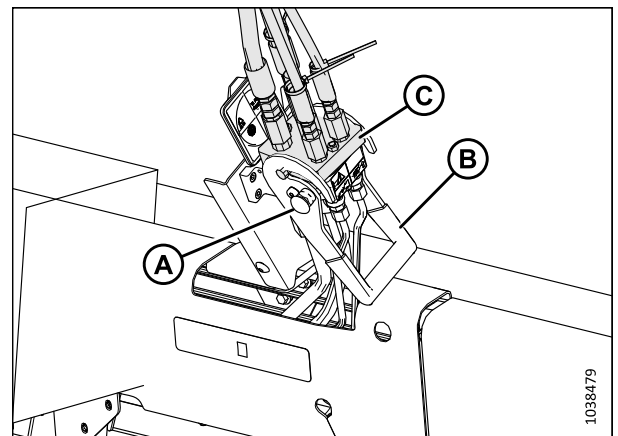

Figure 4.57: Système hydraulique du rabatteur

## ATELAGE/DÉTELAGE DE LA PLATEFORME

7. Fermez le capot (A) sur la prise de la plateforme.

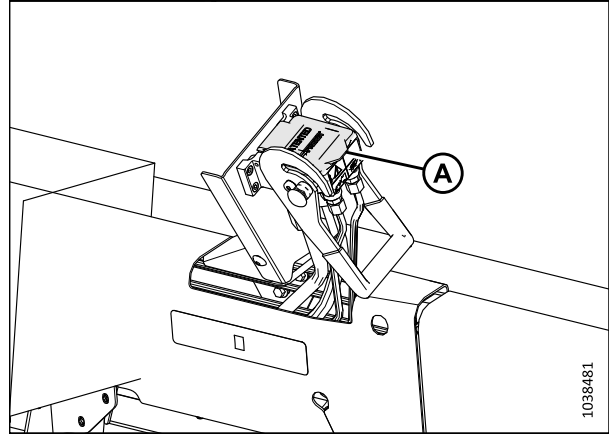

Figure 4.58: Couvercle du connecteur fermé

### **Débranchez le système hydraulique de la plateforme :**

8. Dégagez et tournez le levier (A) dans le sens inverse des aiguilles d'une montre pour le lever le complètement.
9. Débranchez le connecteur électrique de la plateforme.

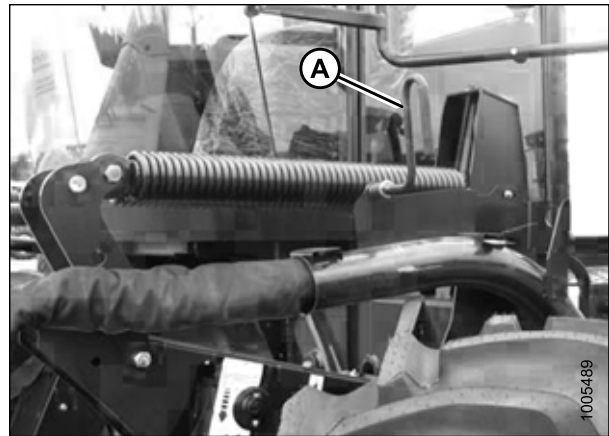

Figure 4.59: Système hydraulique d'entraînement de la plateforme

10. Pour débrancher les flexibles de la plateforme, alignez la fente (A) du collier avec la goupille (B) du connecteur.
11. Poussez le collier vers la goupille et tirez le connecteur pour le dégager.
12. Placez les capuchons sur les connecteurs et les extrémités des flexibles (le cas échéant).

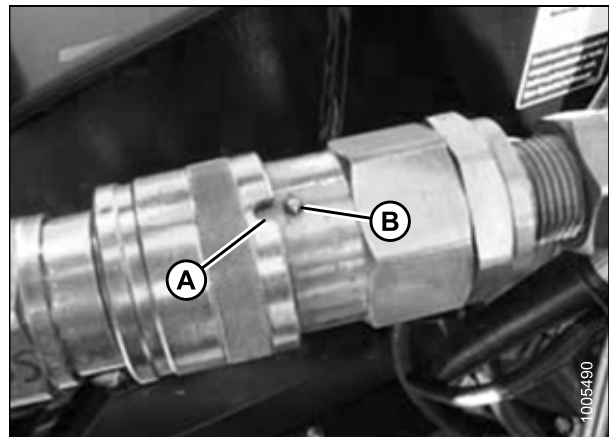

Figure 4.60: Déconnexion des connecteurs rapides

**Stockage du faisceau de tuyaux sur le support de l'andaineuse :**

13. Faites passer le faisceau de flexibles (A) sur le support de l'andaineuse.
14. Faites pivoter le levier (B) et bloquez-le vers le bas.
15. Placez le capuchon (C) sur le connecteur électrique.

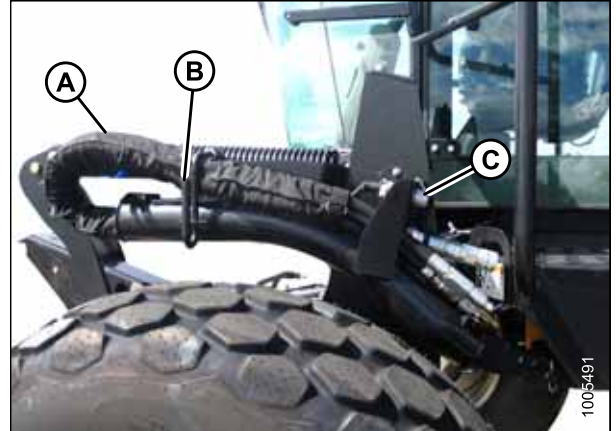

Figure 4.61: Rangement des flexibles

### 4.2.6 Détacher une plateforme d'une andaineuse série M – Vérin d'inclinaison mécanique

Pour détacher une plateforme de l'andaineuse, il faut retirer ses goupilles, désengager ses ressorts et débrancher les connecteurs électriques et hydrauliques.

**⚠ DANGER**

Pour éviter toute blessure ou même la mort du fait du démarrage intempestif ou de la chute de la machine levée, coupez toujours le moteur et retirez la clé avant de quitter le poste de conduite, et enclenchez les supports de sécurité avant toute intervention sous la machine.

**⚠ DANGER**

Assurez-vous qu'il n'y a personne dans la zone.

1. Démarrez le moteur.
2. Appuyez sur l'interrupteur HEADER UP (plateforme vers le haut) (A) pour élever la plateforme à sa hauteur maximale.
3. Remettez les cylindres en phase si l'une des extrémités de la plateforme ne se lève pas complètement :
  - a. Appuyez sur le commutateur PLATEFORME VERS LE HAUT (A) et maintenez-le enfoncé jusqu'à ce que les deux cylindres cessent de bouger.
  - b. Maintenez le commutateur appuyé pendant 3 à 4 secondes. Les vérins sont maintenant mis en phase.
4. Coupez le moteur et retirez la clé du contact.



Figure 4.62: Levier de vitesse au sol (LVS)

## ATELAGE/DÉTELAGE DE LA PLATEFORME

5. Pour enclencher les supports de sécurité dans les vérins de levage :
  - a. Tirez le levier (A), tournez-le vers la plateforme pour faire descendre le support de sécurité (B) sur le cylindre.
  - b. Répétez les étapes précédentes pour le vérin de levage opposé.

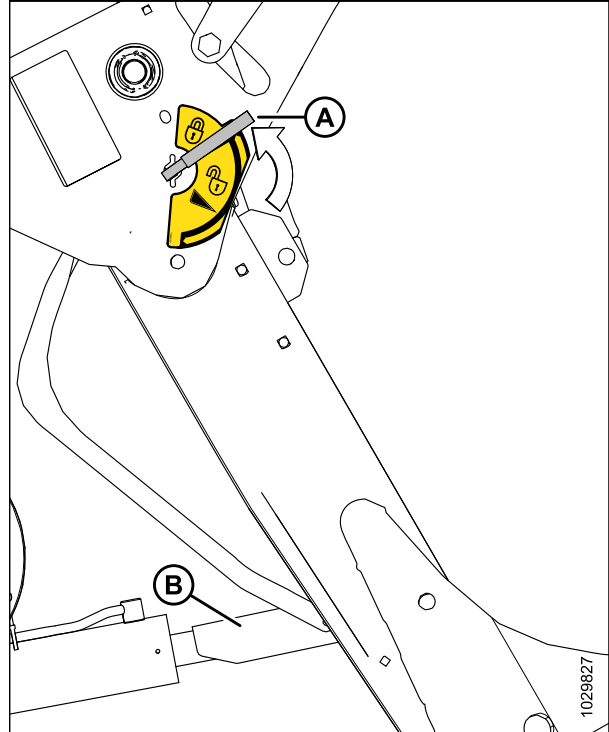

Figure 4.63: Levier du support de sécurité

6. Lorsque la plateforme est entreposée au sol, ses supports doivent être relevés pour que l'articulation de levage de l'andaineuse puisse s'engager facilement. Placez des blocs de 165 mm (6 1/2 po) sous les plaques d'arrêt des supports de la plateforme.

**NOTE:**

Si le sol est meuble, ajoutez un bloc supplémentaire de 100 mm (4 po) sous l'arrière des supports de la plateforme.

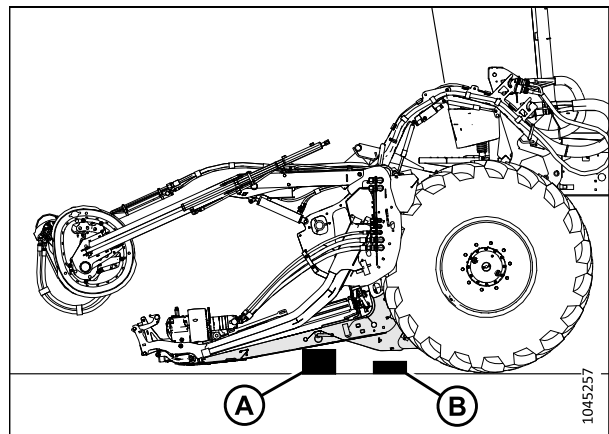

Figure 4.64: Réglage de la plateforme au sol

## ATELAGE/DÉTELAGE DE LA PLATEFORME

7. Retirez et conservez la goupille (D) et l'axe de la chape (C) du support de la plateforme (B) et de l'articulation de levage de l'andaineuse (A). Répétez cette étape sur le côté opposé de la machine.

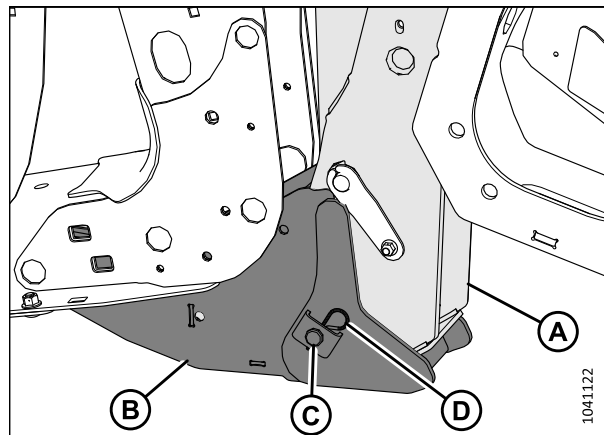

Figure 4.65: Patte de la plateforme et articulation de levage de l'andaineuse reliées par le support de la plateforme

8. **Andaineuses avec vérin d'inclinaison à alignement automatique** : Libérez le loquet (A) du vérin d'inclinaison.

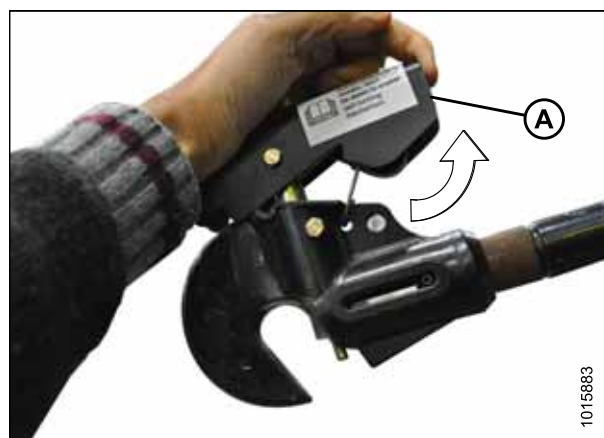

Figure 4.66: Vérin d'inclinaison

9. Retirez l'axe de chape de l'emplacement (A) pour désengager les ressorts du flotteur.
10. Insérez l'axe de chape dans l'orifice de stockage (B).
11. Fixez la goupille avec la goupille fendue.

### IMPORTANT:

Pour éviter d'endommager le système de levage lors de l'abaissement des articulations de levage de la plateforme ou une boîte de poids attachée à l'andaineuse, assurez-vous que la goupille d'engagement du flotteur est installée en position de stockage (B) et **NON** en position d'engagement (A).

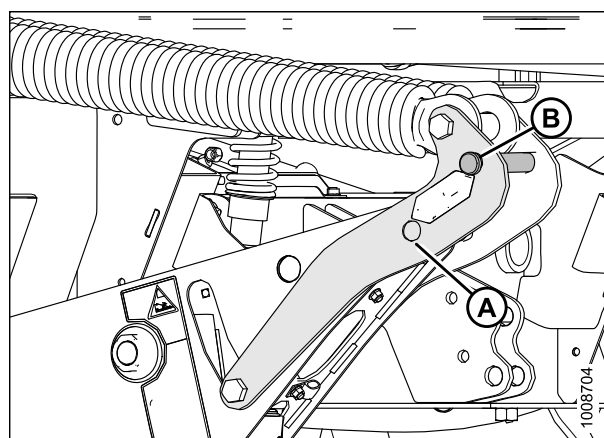

Figure 4.67: Articulation de flottement de la plateforme

## ATTELAGE/DÉTELAGE DE LA PLATEFORME

12. Pour dégager les supports de sécurité dans les vérins de levage :
  - a. Tournez le levier (A) en l'éloignant de la plateforme pour lever le support de sécurité jusqu'à ce que le levier se verrouille en position verticale.
  - b. Répétez l'étape précédente pour le vérin opposé.

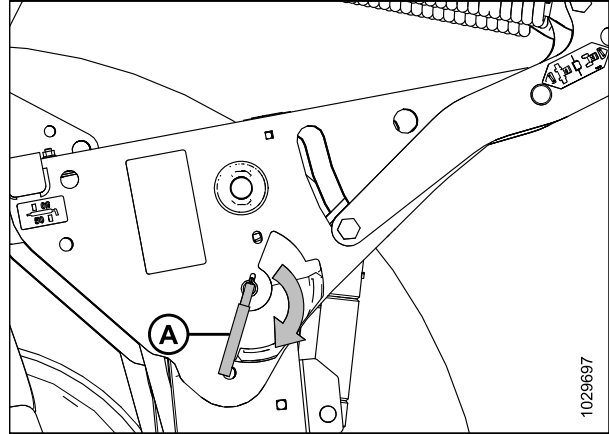

Figure 4.68: Levier du support de sécurité

13. Démarrez le moteur.
14. Abaissez la plateforme au sol à l'aide du commutateur HEADER DOWN (plateforme vers le bas) (A).
15. Activez le commutateur HEADER TILT UP (inclinaison de la plateforme vers le haut) (B) ou le commutateur HEADER TILT DOWN (inclinaison de la plateforme vers le bas) (C) sur le levier de vitesse au sol (LVS) pour soulager la charge sur le vérin d'inclinaison.

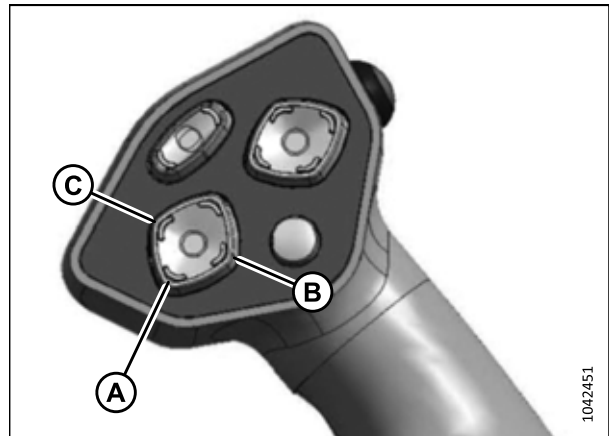

Figure 4.69: Levier de vitesse au sol

16. **Andaineuses avec vérin d'inclinaison à alignement automatique :**
  - a. Appuyez sur l'interrupteur REEL UP (rabatteur vers le haut) (A) pour désengager le vérin d'inclinaison de la plateforme.
  - b. Coupez le moteur et retirez la clé du contact.

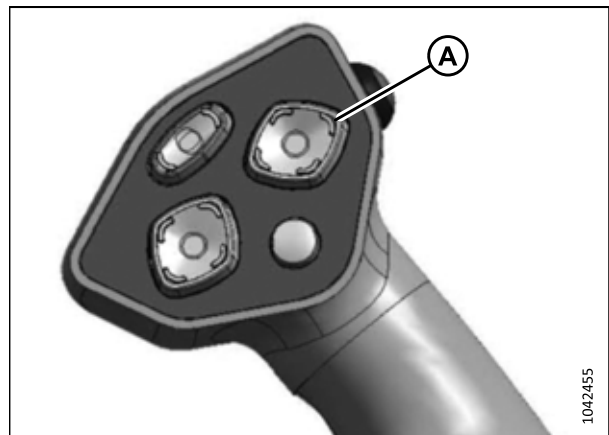

Figure 4.70: LVS

17. **Andaineuses sans vérin d'inclinaison à alignement automatique :**

- a. Coupez le moteur et retirez la clé du contact.
- b. Déconnectez le vérin d'inclinaison en soulevant le déclencheur (B) et le crochet de levage (A) de la plateforme.

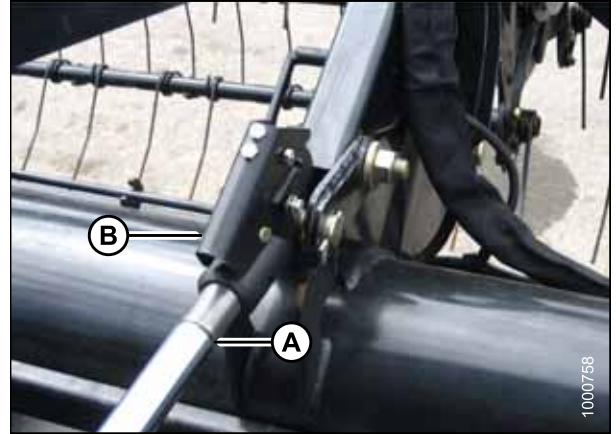

Figure 4.71: Vérin d'inclinaison hydraulique

18. Installez de nouveau l'axe de chape (B) dans le support de la plateforme (C) et fixez-le avec la goupille (A). Répétez cette étape sur le côté opposé.

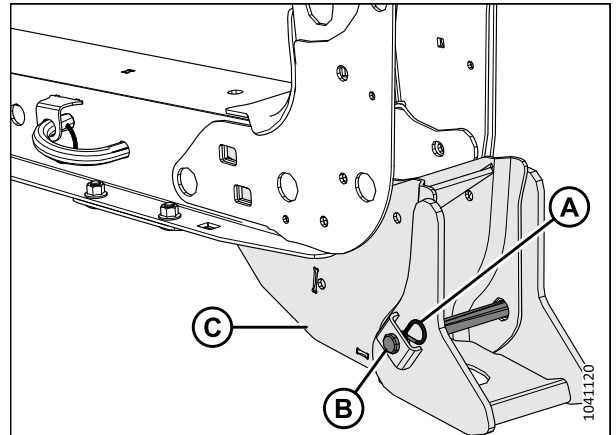

Figure 4.72: Étançon de la plateforme et support

#### 4.2.7 Détacher une plateforme d'une andaineuse série M – Vérin d'inclinaison mécanique

Pour détacher une plateforme équipée d'un vérin d'inclinaison mécanique de l'andaineuse, il faut abaisser la plateforme sur les blocs, retirer les goupilles des pattes, désengager les ressorts du flottement et désengager les raccords électriques et hydrauliques.

**⚠ DANGER**

Pour éviter toute blessure ou même la mort du fait du démarrage intempestif ou de la chute de la machine levée, coupez toujours le moteur et retirez la clé avant de quitter le poste de conduite, et enclenchez les supports de sécurité avant toute intervention sous la machine.

**⚠ DANGER**

Assurez-vous qu'il n'y a personne dans la zone.



## ATTELAGE/DÉTELAGE DE LA PLATEFORME

1. Démarrez le moteur.
2. Appuyez sur le commutateur HEADER UP (plateforme vers le haut) (A) pour élever la plateforme à sa hauteur maximale.
3. Si l'une des extrémités de la plateforme ne se lève **PAS** complètement, remettez en phase les vérins de la manière suivante :
  - a. Appuyez et maintenez appuyé le commutateur HEADER UP (plateforme vers le haut) (A) sur le levier de vitesse au sol (LVS) jusqu'à ce que les deux vérins s'arrêtent.
  - b. Maintenez le commutateur appuyé pendant 3 à 4 secondes. Les vérins sont maintenant mis en phase.
4. Coupez le moteur et retirez la clé du contact.
5. Pour enclencher les supports de sécurité dans les vérins de levage :
  - a. Tirez le levier (A), tournez-le vers la plateforme pour faire descendre le support de sécurité (B) sur le cylindre.
  - b. Répétez les étapes précédentes pour le vérin de levage opposé.



Figure 4.73: Levier de vitesse au sol

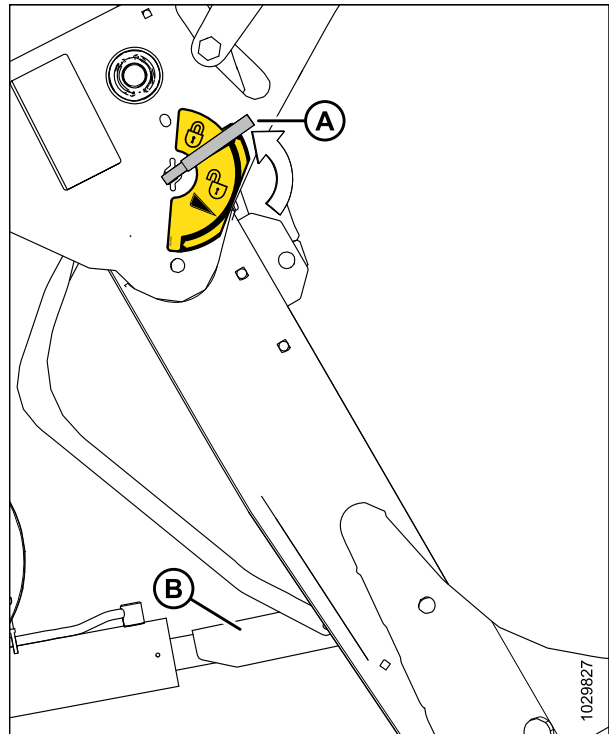

Figure 4.74: Levier du support de sécurité



## ATELAGE/DÉTELAGE DE LA PLATEFORME

6. Retirez et conservez la goupille (D) et l'axe de la chape (C) du support de la plateforme (B) et de l'articulation de levage de l'andaineuse (A). Répétez cette étape sur le côté opposé de la machine.

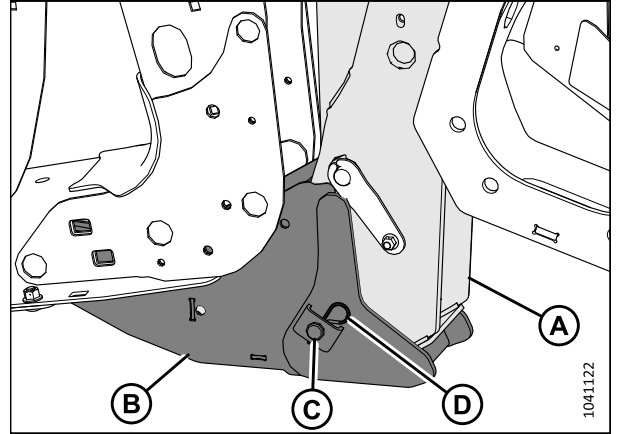

Figure 4.75: Patte de la plateforme et articulation de levage de l'andaineuse reliées par le support de la plateforme

7. Retirez l'axe de chape de l'emplacement (A) pour désengager les ressorts du flotteur et insérez l'axe de chape dans l'orifice de stockage (B). Fixez l'axe de chape avec la goupille à anneau rabattant.

### IMPORTANT:

Pour éviter d'endommager le système de levage lors de l'abaissement des articulations de levage de la plateforme ou boîte de poids attachée à l'andaineuse, assurez-vous que la goupille d'engagement du flottement est installée en position de stockage (B) et **NON** en position d'engagement (A).

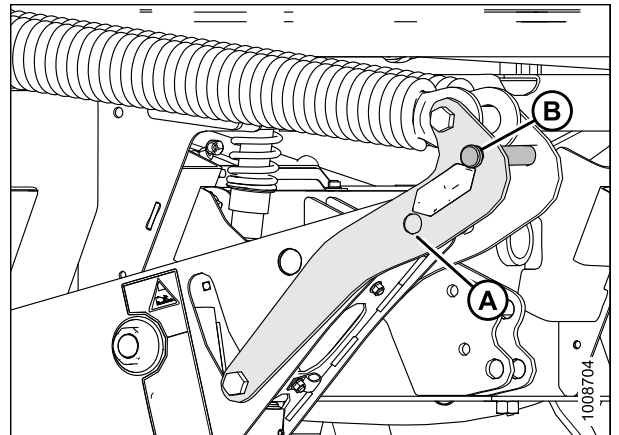

Figure 4.76: Articulation de flottement de la plateforme

8. Pour dégager les supports de sécurité dans les vérins de levage :
  - a. Tournez le levier (A) en l'éloignant de la plateforme pour lever le support de sécurité jusqu'à ce que le levier se verrouille en position verticale.
  - b. Répétez l'étape précédente pour le vérin opposé.

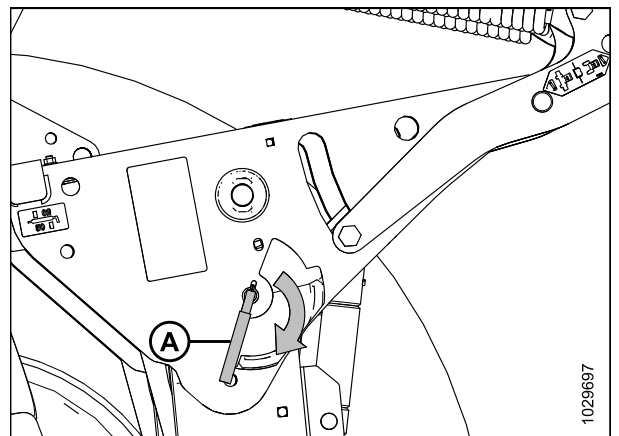

Figure 4.77: Levier du support de sécurité

## ATTELAGE/DÉTELAGE DE LA PLATEFORME

9. Démarrez le moteur.
10. Abaissez la plateforme au sol à l'aide du commutateur HEADER DOWN (plateforme vers le bas) (A).
11. Coupez le moteur et retirez la clé du contact.

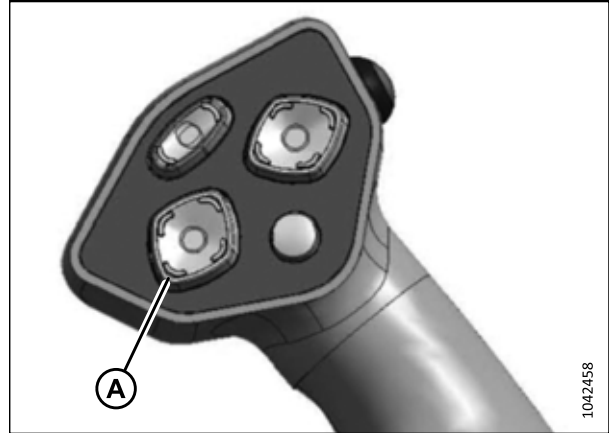

Figure 4.78: Levier de vitesse au sol

12. Desserrez l'écrou (A) et tournez le cylindre (B) pour soulager la charge sur le lien.
13. Retirez la goupille à fendue rabattant (D) et l'axe de chape (C).
14. Déconnectez le vérin d'inclinaison mécanique.
15. Réinstallez l'axe de chape (C) dans le vérin d'inclinaison et fixez l'axe de chape avec la goupille fendue.
16. Serrez l'écrou (A) contre le canon. Un coup léger avec un marteau devrait être suffisant.

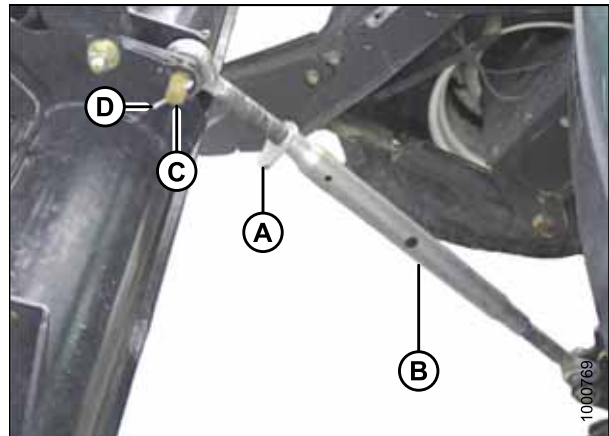

Figure 4.79: Vérin d'inclinaison mécanique

17. Si un conditionneur de fourrage est installé, veillez à ce qu'il dégage les pattes de l'andaineuse lorsque celle-ci est inversée.
18. Reculez l'andaineuse loin de la plateforme.
19. Coupez le moteur et retirez la clé du contact.

## ATELAGE/DÉTELAGE DE LA PLATEFORME

20. Installez de nouveau l'axe de chape (B) dans le support de la plateforme (C) et fixez-le avec la goupille (A). Répétez cette étape sur le côté opposé.

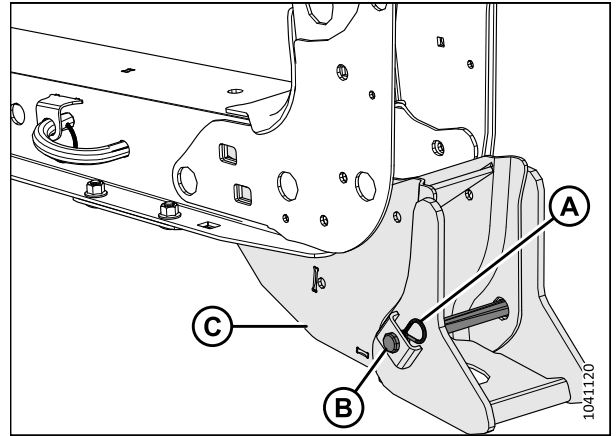

Figure 4.80: Étançon de la plateforme et support

### 4.3 Attelage de la plateforme à une andaineuse de série M1

Les pieds de support et le vérin d'inclinaison de l'andaineuse devront être raccordés à la plateforme de coupe à tapis. L'andaineuse peut être équipée d'un vérin d'inclinaison hydraulique à alignement automatique en option, qui permet de contrôler la position verticale du vérin d'inclinaison depuis la cabine.

#### DANGER

Assurez-vous qu'il n'y a personne dans la zone.

#### DANGER

Pour éviter des blessures ou même la mort du fait d'un démarrage inattendu de la machine, coupez toujours le moteur et retirez la clé de contact avant de quitter le poste de l'opérateur, quelle qu'en soit la raison.

#### NOTE:

Si vous attachez la plateforme à l'andaineuse pour la première fois, les supports de la plateforme de coupe à tapis doivent être installés sur l'articulation de levage de l'andaineuse avant le début de la procédure. Pour obtenir des instructions, consultez [4.1 Fixation des supports de la plateforme de coupe à tapis, page 147](#).

1. Coupez le moteur et retirez la clé du contact.
2. **Andaineuses pour transport étroit uniquement :** Allongez les roues de l'andaineuse afin qu'elles passent de la position de transport à la position de travail. Pour obtenir des instructions, consultez le manuel d'opération de l'andaineuse.
3. **Andaineuses sans kit d'alignement automatique du vérin d'inclinaison :** Déplacez la goupille (A) dans l'articulation du châssis comme requis afin de lever le vérin d'inclinaison (B) jusqu'à ce que le crochet se trouve au-dessus de la goupille de fixation sur la plateforme.

#### IMPORTANT:

Veillez à ce que le vérin d'inclinaison soit positionné suffisamment haut pour ne pas entrer en contact avec la plateforme lorsque l'andaineuse s'en approche.

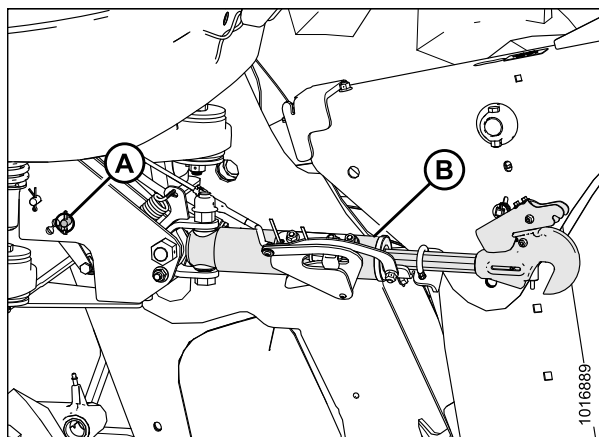

Figure 4.81: Vérin d'inclinaison à alignement automatique

## ATELAGE/DÉTELAGE DE LA PLATEFORME

4. **Andaineuses pour transport étroit uniquement** : Faites pivoter la plaque du feu de signalisation gauche (A) en position haute (verticale) avant de connecter l'andaineuse à la plateforme.

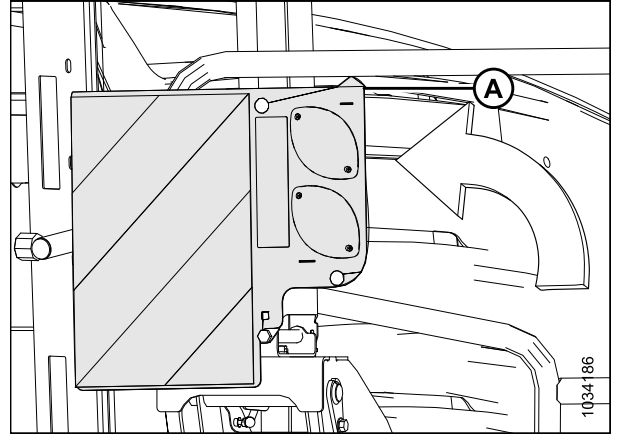

Figure 4.82: Plaque-étiquette des feux de détresse de gauche

5. **Pour rattacher la plateforme sur l'andaineuse** : Retirez et conservez la goupille (A) de l'axe et chape (B) du support (C). Répétez cette étape sur l'autre étauçon de la plateforme.

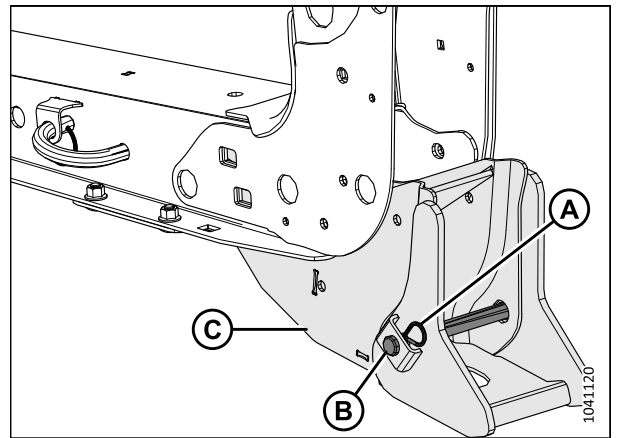

Figure 4.83: Support de la plateforme de coupe – Côté gauche illustré

6. **Pour fixer la plateforme sur l'andaineuse pour la première fois** : Enlevez la bague (A) de l'axe (B) et retirez l'axe de l'étauçon de la plateforme. Répétez cette étape sur l'autre étauçon de la plateforme.

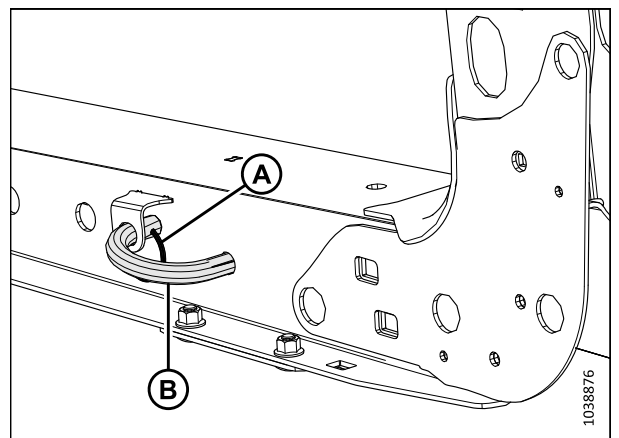

Figure 4.84: Étauçon de la plateforme

7. Démarrez le moteur.

## ATTELAGE/DÉTELAGE DE LA PLATEFORME

8. Relâchez la tension sur les ressorts de flottement de la plateforme (A) en retirant le flottement de la plateforme.
  - Si l' Harvest Performance Tracker affiche un message indiquant que le flottement doit être retiré, retirez-le et passez à l'étape 12, page 183.
  - Si l'écran n'affiche **PAS** de message indiquant que le flottement doit être retiré, passez à l'étape 9, page 182 pour retirer le flottement manuellement.

### IMPORTANT:

Pour abaisser les pattes de levage de la plateforme sans plateforme ou boîte de poids fixée à l'andaineuse, assurez-vous que la tension des ressorts de flottement de la plateforme est complètement relâchée. Cela permettra d'éviter d'endommager les articulations de levage de la plateforme.

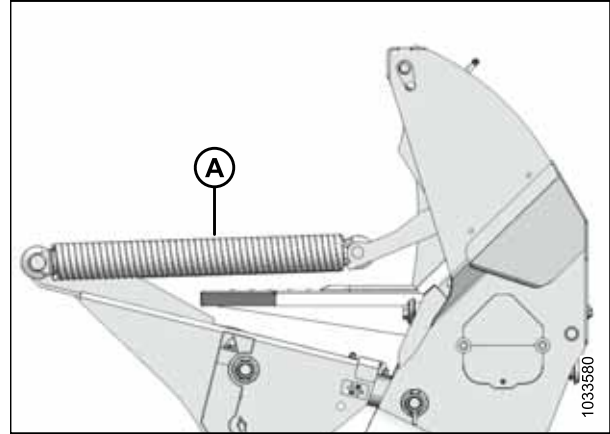

Figure 4.85: Ressorts de flottement de la plateforme

9. Dans la cabine de l'andaineuse, le bouton de défilement (A) pour afficher la page QuickMenu.
10. Tournez le bouton de défilement (A) pour surligner le symbole (B) HEADER FLOAT (flottement de la plateforme) puis appuyez sur le même bouton pour le sélectionner.



Figure 4.86: Écran Harvest Performance Tracker

11. Sur la page FLOAT ADJUST (ajustement du flottement), appuyez sur la touche programmable 3 (A) pour désactiver le flotteur.



Figure 4.87: Écran Harvest Performance Tracker

12. **Andaineuses équipées du kit d'alignement automatique du vérin d'inclinaison :**

- a. Appuyez sur le commutateur PLATEFORME VERS LE BAS (E) du levier de vitesse au sol (LVS) pour rétracter complètement les vérins de levage de la plateforme.
- b. Appuyez sur le commutateur RABATTEUR VERS LE HAUT (B) du LVS pour lever le vérin d'inclinaison jusqu'à ce que le crochet se trouve au-dessus de la broche d'attelage sur la plateforme.

**IMPORTANT:**

Si le vérin d'inclinaison est trop bas, il peut toucher la plateforme lorsque l'andaineuse se rapproche de la plateforme.

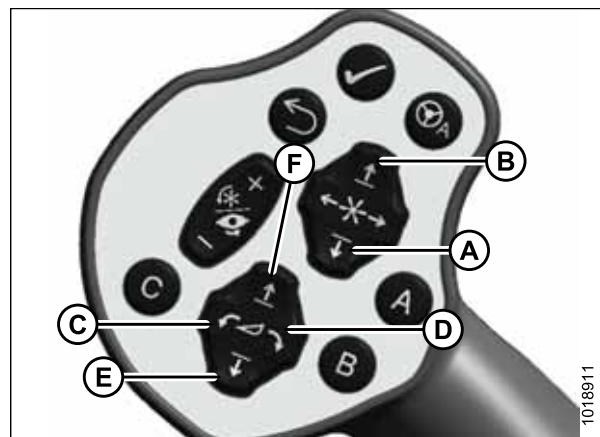

Figure 4.88: Commutateurs du LVS

- A – rabatteur vers le bas
- B – rabatteur vers le haut
- C – inclinaison vers le bas de la plateforme
- D – inclinaison vers le haut de la plateforme
- E – plateforme vers le bas
- F – plateforme vers le haut

13. **Pour rattacher la plateforme sur l'andaineuse :** Faites avancer l'andaineuse lentement jusqu'à ce que les articulations de levage (A) entrent dans les supports (B) de la plateforme. Continuez à avancer lentement jusqu'à ce que les articulations de levage entrent en contact avec les plaques de support dans les étauçons de la plateforme et que la plateforme soit poussée vers l'avant.

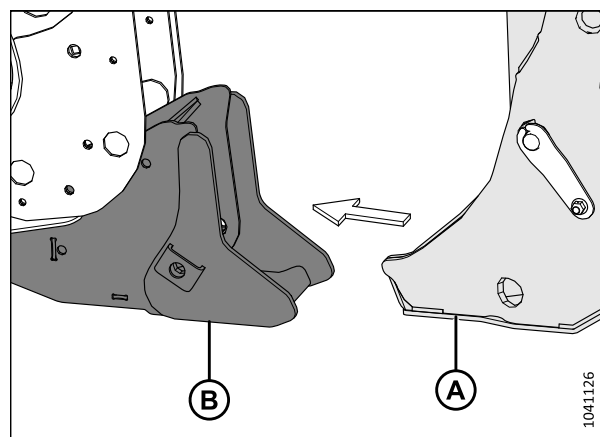

Figure 4.89: Étauçon de la plateforme et support

14. **Pour fixer la plateforme sur l'andaineuse pour la première fois :** Faites avancer l'andaineuse lentement jusqu'à ce que les supports (A) entrent dans les supports (B) de la plateforme. Continuez à avancer lentement jusqu'à ce que les supports de la plateforme entrent en contact avec les plaques de support dans les étauçons de celle-ci et que la plateforme soit poussée vers l'avant.
15. Assurez-vous que les articulations de levage sont correctement engagées dans les étauçons de la plateforme et en contact avec les plaques de support.

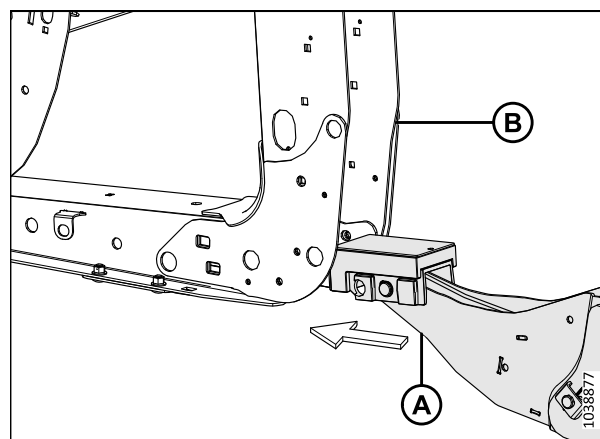

Figure 4.90: Étauçon de la plateforme et support

16. **Andaineuses équipées du kit d'alignement automatique du vérin d'inclinaison :**

- a. Réglez la position du vérin d'inclinaison (A) avec les commutateurs du LVS jusqu'à ce que le crochet (B) se trouve au-dessus de la broche d'attelage de la plateforme.

**IMPORTANT:**

Le dégagement du crochet (C) doit être fermé pour activer le fonctionnement du mécanisme autobloquant.

- b. Si le dégagement du crochet (en position haut) est ouvert, coupez le moteur et retirez la clé du contact. Poussez le dégagement du crochet (C) à la main vers le bas une fois que le crochet s'engage sur la broche de la plateforme.
- c. Abaissez le vérin d'inclinaison (A) sur la plateforme à l'aide du commutateur REEL DOWN (rabatteur vers le bas) du LVS jusqu'à ce que le vérin d'inclinaison se verrouille en position et que le dégagement du crochet (C) soit fermé.
- d. Vérifiez que le vérin d'inclinaison est verrouillé sur la plateforme en appuyant sur le commutateur REEL UP (rabatteur vers le haut) du LVS.

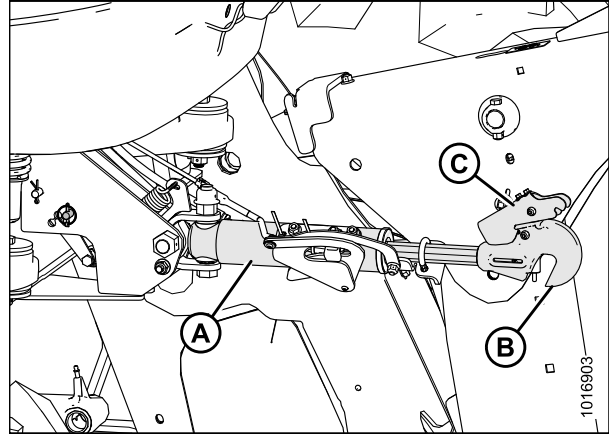

Figure 4.91: Vérin d'inclinaison hydraulique

17. **Andaineuses sans kit d'alignement automatique du vérin d'inclinaison :**

- a. Appuyez sur les commutateurs INCLINAISON VERS LE BAS DE LA PLATEFORME ou INCLINAISON VERS LE HAUT DE LA PLATEFORME du LVS pour déployer ou rétracter le vérin d'inclinaison jusqu'à ce que le crochet s'aligne avec la broche d'attelage de la plateforme.
- b. Coupez le moteur et retirez la clé du contact.
- c. Poussez vers le bas l'extrémité de la tige (B) du cylindre de liaison jusqu'à ce que le crochet s'engage et se verrouille sur l'axe de la plateforme.

**IMPORTANT:**

Le dégagement du crochet doit être fermé (bas) pour activer le fonctionnement du mécanisme autobloquant. Si le dégagement est ouvert (en position haute), poussez-le manuellement vers le bas après que le crochet s'est engagé dans l'axe.

- d. Vérifiez que le vérin d'inclinaison (A) est verrouillé sur la plateforme en tirant vers le haut l'extrémité de la tige (B) du vérin.
- e. Démarrez le moteur.

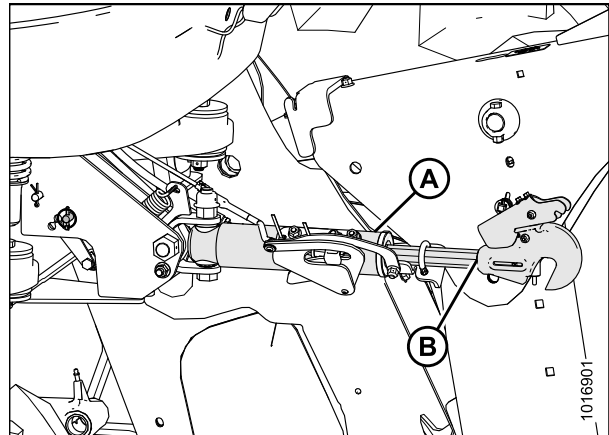

Figure 4.92: Vérin d'inclinaison hydraulique



## ATELAGE/DÉTELAGE DE LA PLATEFORME

18. Appuyez sur l'interrupteur HEADER UP (plateforme vers le haut) (A) pour élever la plateforme à sa hauteur maximale.
19. Coupez le moteur et retirez la clé du contact.

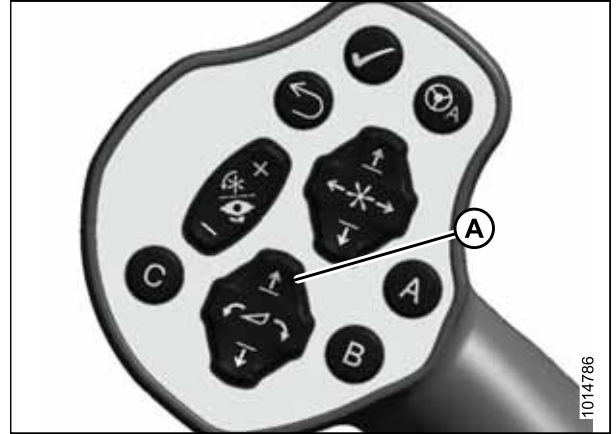

Figure 4.93: LVS

20. Enclenchez les supports de sécurité dans les deux vérins de levage de la manière suivante :
  - a. Tirez le levier (A) vers vous pour le libérer, puis tournez-le vers la plateforme pour faire descendre le support de sécurité sur le vérin.
  - b. Répétez les étapes précédentes pour le vérin de levage opposé.

### IMPORTANT:

Assurez-vous que les supports de sécurité s'enclenchent sur les tiges de piston des vérins. Si les supports de sécurité ne s'enclenchent **PAS** correctement, levez la plateforme jusqu'à ce que les supports de sécurité s'ajustent sur la tige.

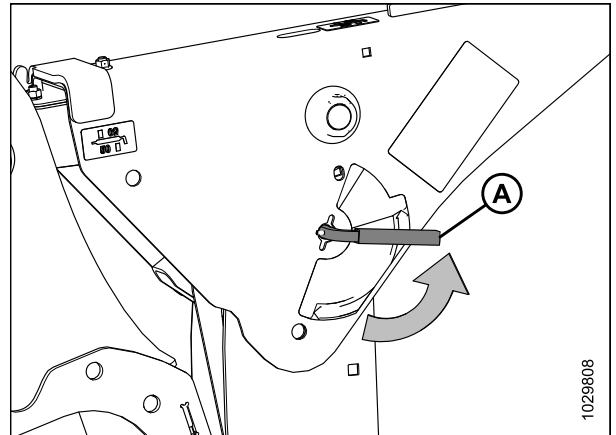

Figure 4.94: Levier du support de sécurité

21. **Pour rateller la plateforme sur l'andaineuse :** Fixez les articulations de levage de l'andaineuse (A) aux supports de la plateforme (B) à l'aide de l'axe de chape (C) et de la goupille (D). Répétez cette étape sur le côté opposé de la machine.

### NOTE:

**Pour toutes les andaineuses SAUF celles configurées pour le transport étroit (NT) :** Pour vous assurer que l'axe de chape n'accroche **PAS** l'andain, installez-le sur le côté extérieur du support de la plateforme de coupe à tapis.

### NOTE:

**Andaineuses configurées pour le transport étroit (NT) uniquement :** Pour éviter le contact avec les pneus, installez l'axe de chape sur le côté intérieur du support de la plateforme de coupe à tapis.

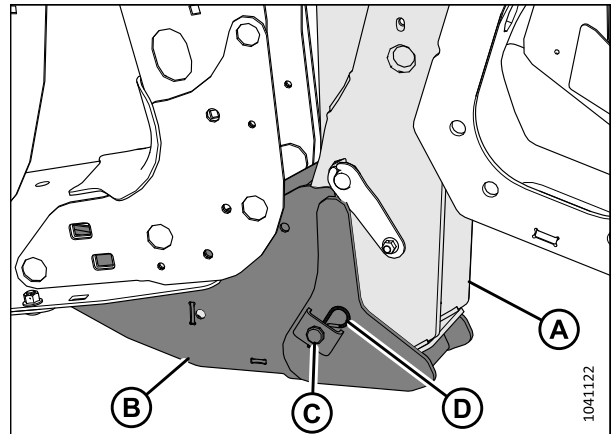

Figure 4.95: Articulation de levage de l'andaineuse et étau de la plateforme

## ATELAGE/DÉTELAGE DE LA PLATEFORME

22. **Pour ateller la plateforme sur l'andaineuse pour la première fois :** Installez la goupille (B) à travers la patte de la plateforme en engageant le support de cette dernière dans les articulations de levage. Fixez la goupille avec la bague (A). Répétez cette étape sur l'autre patte de la plateforme.

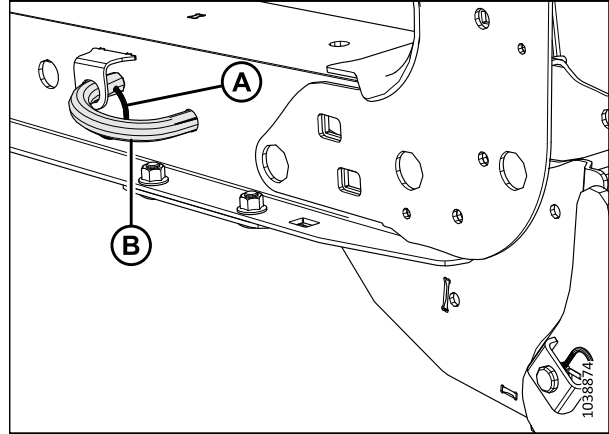

Figure 4.96: Étançon de la plateforme

23. Libérez les supports de sécurité sur les deux vérins de levage de la manière suivante :
- Tournez le levier (A) en l'éloignant de la plateforme pour lever le support de sécurité jusqu'à ce que le levier se verrouille en position verticale.
  - Répétez l'étape précédente pour le vérin opposé.

**NOTE:**

Si le support de sécurité ne se libère **PAS**, élevez la plateforme pour le libérer.

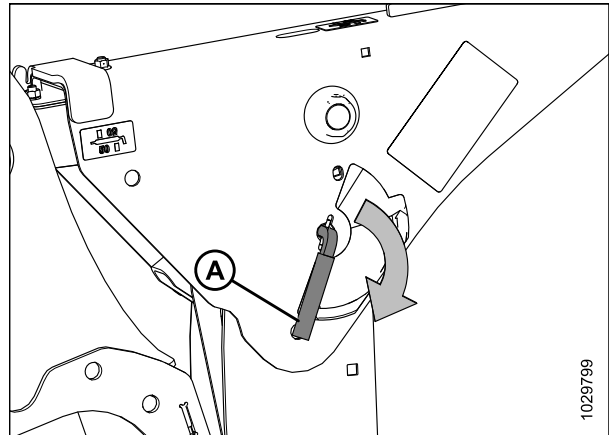

Figure 4.97: Levier du support de sécurité

24. Démarrez le moteur.
25. Appuyez sur le commutateur HEADER DOWN (plateforme vers le bas) (A) du LVS pour faire descendre complètement la plateforme.
26. Coupez le moteur et retirez la clé du contact.

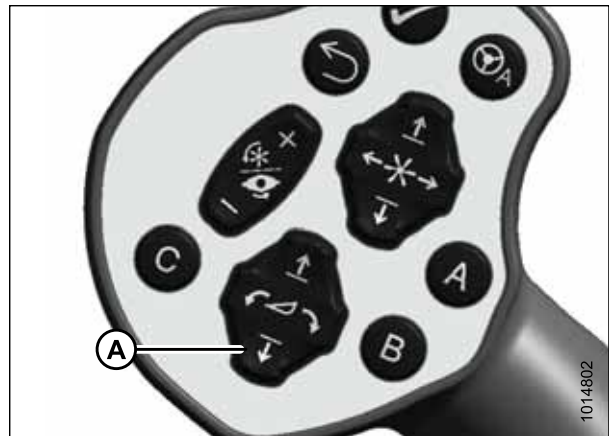

Figure 4.98: LVS

### 4.3.1 Raccordement hydraulique de la plateforme à l'andaineuse de série M1

Pour raccorder le système hydraulique de la plateforme à une andaineuse de série M1, passez du côté gauche, sécurisez la plateforme et gérez le système de flexibles hydrauliques en désengageant et en raccordant divers composants. Vérifiez l'alignement et le raccordement des flexibles hydrauliques et des connecteurs électriques, puis terminez la configuration en réglant la plateforme et en vérifiant que tous les loquets sont engagés.

#### DANGER

Pour éviter des blessures ou même la mort du fait d'un démarrage inattendu de la machine, coupez toujours le moteur et retirez la clé de contact avant de quitter le poste de l'opérateur, quelle qu'en soit la raison.

#### IMPORTANT:

Pour éviter la contamination du système hydraulique, utilisez un chiffon propre pour enlever la saleté et l'humidité de tous les coupleurs hydrauliques.

1. Coupez le moteur et retirez la clé du contact.
2. Rapprochez la plateforme (A) du côté gauche de l'andaineuse. Assurez-vous que la porte de la cabine est fermée.
3. Poussez le loquet (B) et tirez la plateforme (A) vers la poutre de marche jusqu'à ce qu'elle s'arrête et que le loquet s'engage.

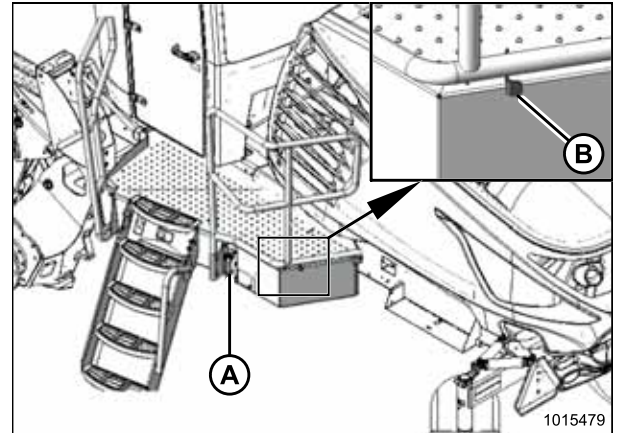

Figure 4.99: Plateforme de gauche

4. **Toutes les plateformes sauf D215 :** Poussez le levier (A) vers le haut et tirez le bras (B) pour dégager la goupille (C) du loquet (D).

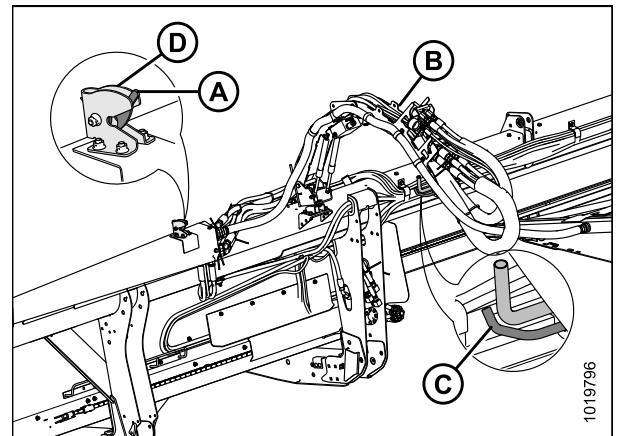

Figure 4.100: Système de gestion des tuyaux hydrauliques – Toutes les plateformes sauf D215

## ATELAGE/DÉTELAGE DE LA PLATEFORME

5. **Plateformes de coupe à tapis D215** : Tirez le système de gestion des tuyaux hydrauliques (A) vers l'extrémité extérieure gauche de la plateforme et dégagez le pivot à rotule (B) du berceau dans le support (C).

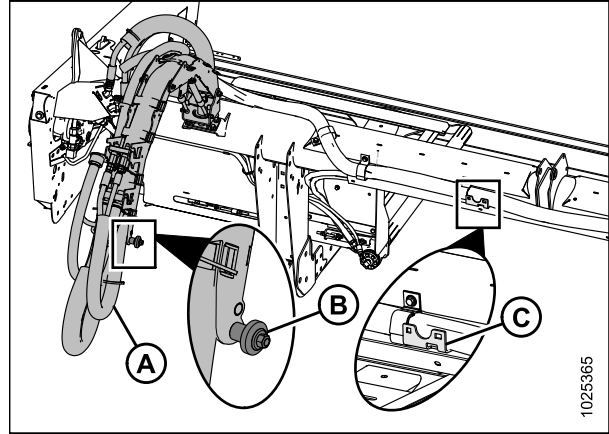

Figure 4.101: Système de gestion des tuyaux hydrauliques – D215

6. Appuyez sur l'articulation du loquet (C) et tirez la poignée (A) sur le système de gestion des flexibles hydrauliques (B) en arrière pour dégager le bras du loquet.
7. Déplacez le système de gestion des flexibles hydrauliques (B) vers le côté gauche de l'andaineuse, cabine à l'avant.

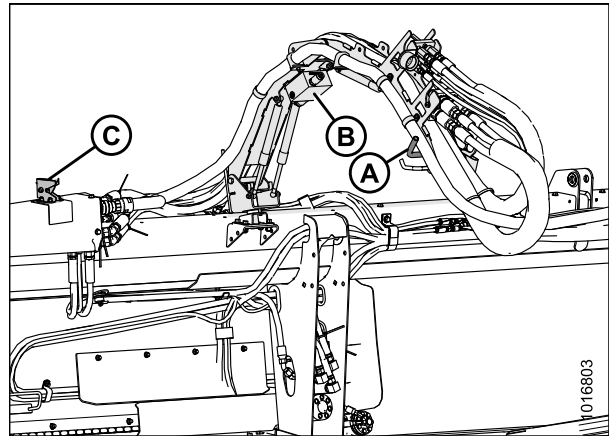

Figure 4.102: Système de gestion des flexibles hydrauliques

8. Connectez le système de gestion des flexibles hydrauliques (A) à l'étauçon extérieur gauche de l'andaineuse en poussant le pivot à rotule (B) dans le loquet à pivot à rotule (C).

### NOTE:

Pour plus de clarté, certains flexibles hydrauliques ont été retirés de l'illustration.

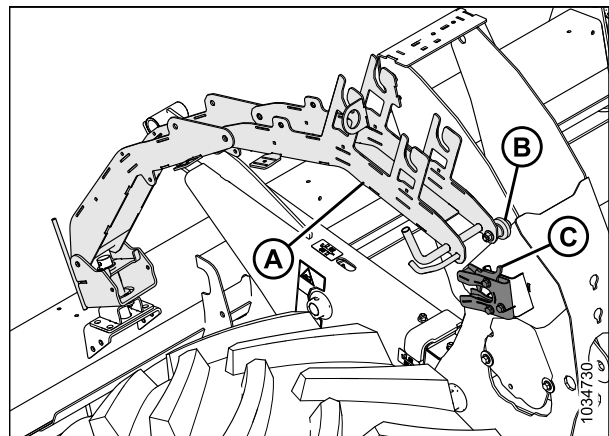

Figure 4.103: Étauçon extérieur gauche de l'andaineuse

## ATELAGE/DÉTELAGE DE LA PLATEFORME

9. Récupérez le multicoupleur (A) d'entraînement du tapis et de commande du rabatteur dans le système de gestion des flexibles hydrauliques.
10. Poussez la molette (B) sur le connecteur d'accouplement hydraulique et tirez la poignée (C) complètement à l'écart de l'andaineuse.
11. Ouvrez le couvercle (D) et placez le coupleur sur le réceptacle.
12. Alignez les goupilles du coupleur avec les fentes dans la poignée (C) et poussez la poignée vers l'andaineuse afin que le coupleur se verrouille sur le réceptacle et que le bouton (B) sorte.
13. Retirez le raccord rapide du tuyau (F) de son emplacement de rangement. Fixez le raccord rapide sur le réceptacle du cadre.
14. Retirez le couvercle du connecteur électrique (E). Poussez le connecteur électrique sur le réceptacle. Fixez le connecteur en tournant le collier du connecteur électrique dans le sens des aiguilles d'une montre.
15. Récupérez le multicoupleur (A) d'entraînement du couteau et du rabatteur du système de gestion des flexibles hydrauliques.
16. Poussez la molette (B) sur le connecteur d'accouplement hydraulique et tirez la poignée (C) complètement à l'écart de l'andaineuse.
17. Ouvrez le couvercle (D) et placez le coupleur sur le réceptacle. Alignez les goupilles du coupleur avec les fentes dans la poignée (C), et poussez la poignée vers l'andaineuse afin que le coupleur se verrouille sur le réceptacle et que le bouton (B) sorte.

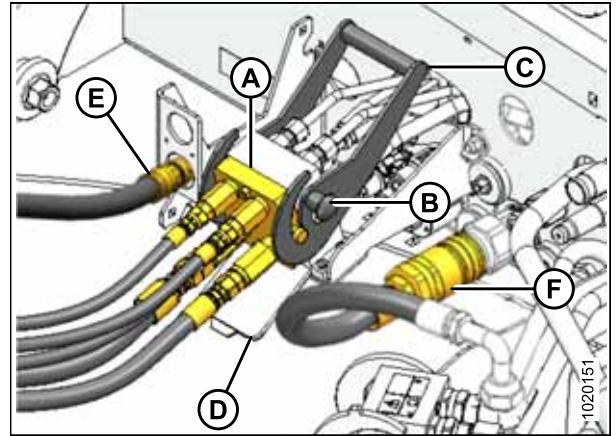

Figure 4.104: Multicoupleur du tapis/rabatteur

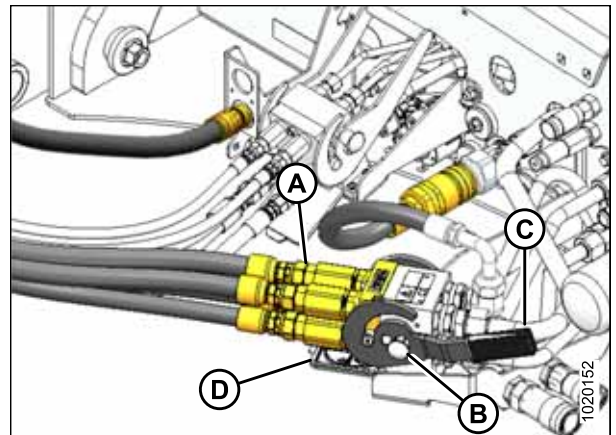

Figure 4.105: Multicoupleur de l'entraînement de couteau/rabatteur



## ATELAGE/DÉTELAGE DE LA PLATEFORME

18. Assurez-vous que l'acheminement des flexibles hydrauliques est aussi droit que possible.

### IMPORTANT:

Un acheminement droit permet d'éviter d'endommager les flexibles hydrauliques par abrasion.

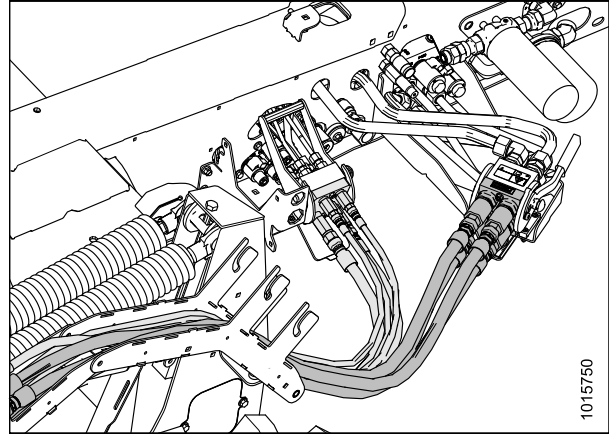

Figure 4.106: Acheminement des coupleurs et flexibles hydrauliques

19. Poussez les loquets (A) pour déverrouiller la plateforme (B).

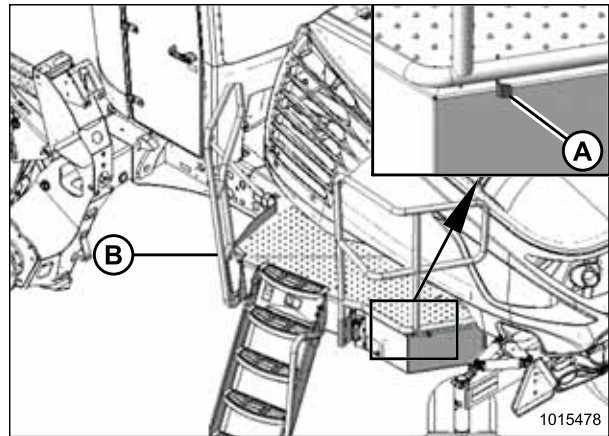

Figure 4.107: Plateforme de gauche

20. Tirez la plateforme (A) vers la cabine jusqu'à ce qu'elle s'arrête et que le loquet soit engagé.

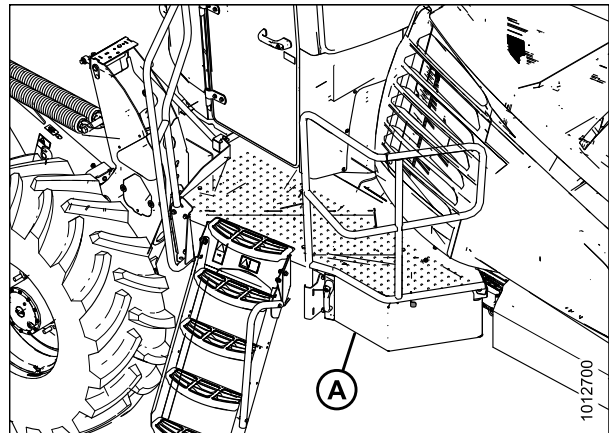

Figure 4.108: Plateforme de gauche

### 4.3.2 Dételage de la plateforme de l'andaineuse de série M1

Les instructions de cette section vous montreront comment désatteler correctement le blindage de formage sur l'andaineuse.

#### DANGER

Pour éviter des blessures ou même la mort du fait d'un démarrage inattendu de la machine, coupez toujours le moteur et retirez la clé de contact avant de quitter le poste de l'opérateur, quelle qu'en soit la raison.

#### AVERTISSEMENT

Assurez-vous qu'il n'y a personne dans la zone.

1. Démarrez le moteur.
2. Abaissez la plateforme.
3. Coupez le moteur et retirez la clé du contact.
4. Rapprochez la plateforme (A) du côté gauche de l'andaineuse. Assurez-vous que la porte de la cabine est fermée.
5. Poussez le loquet (B) et tirez la plateforme (A) vers la poutre de marche jusqu'à ce qu'elle s'arrête et que le loquet s'engage.

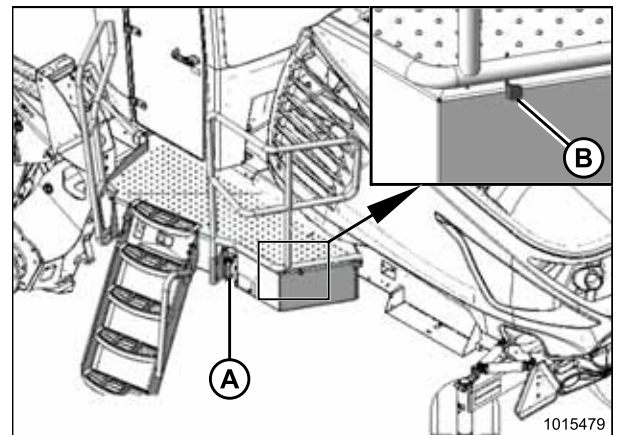

Figure 4.109: Plateforme de gauche

6. Poussez le bouton de verrouillage (A) et tirez la poignée (B) pour libérer le multicoupleur d'entraînement du couteau/rabatteur (C). Déconnectez le système hydraulique du réceptacle arrière de l'entraînement du couteau/rabatteur.

**NOTE:**

Tenez fermement la poignée (B) lors de la déconnexion du multicoupleur (C). La pression peut provoquer le retour avec force de la poignée.

7. Acheminez le faisceau de tuyaux d'entraînement du couteau/rabatteur vers la position de rangement (D) du système de gestion des tuyaux hydrauliques.
8. Enlevez tous les débris cumulés dans le réceptacle.
9. Fermez le couvercle (E).

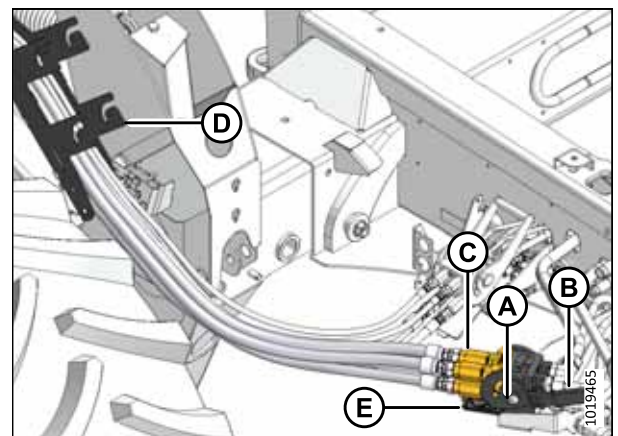

Figure 4.110: Multicoupleur de l'entraînement de couteau/rabatteur

## ATELAGE/DÉTELAGE DE LA PLATEFORME

10. Poussez le bouton de verrouillage (B) et tirez la poignée (C) pour libérer le multicoupleur du tapis/rabatteur (A). Déconnectez le système hydraulique du réceptacle de l'entraînement du tapis ou de levage du rabatteur de l'andaineuse.
11. Débranchez le connecteur électrique (E).
12. Enlevez tous les débris cumulés dans le réceptacle.
13. Fermez le couvercle (D).

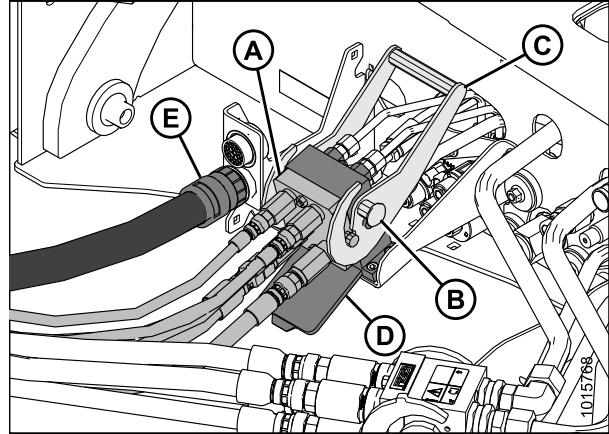

Figure 4.111: Multicoupleur du tapis/rabatteur

14. Acheminez le faisceau de tuyaux de l'entraînement/rabatteur de coupe à tapis vers la position (A) de rangement sur le système de gestion des tuyaux hydrauliques (B).
15. Insérez le connecteur électrique dans la bague de stockage (C).

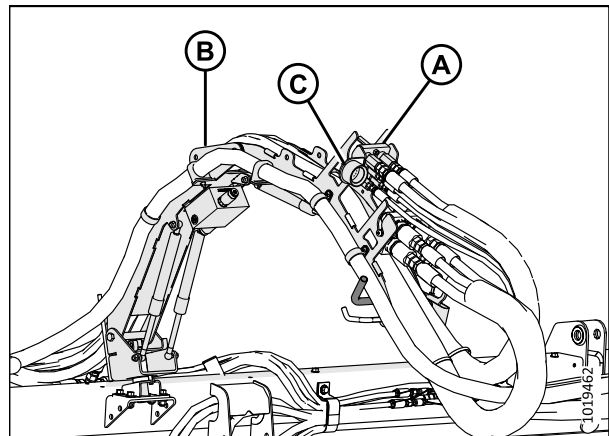

Figure 4.112: Système de gestion des flexibles hydrauliques

16. Poussez les loquets (A) pour déverrouiller la plateforme (B).

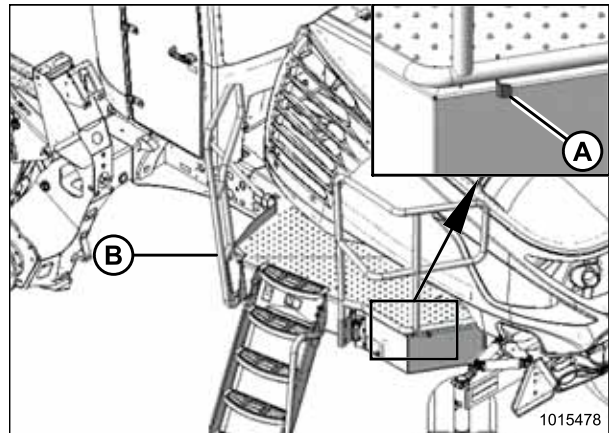

Figure 4.113: Plateforme de gauche



## ATELAGE/DÉTELAGE DE LA PLATEFORME

17. Tirez la plateforme (A) vers la cabine jusqu'à ce qu'elle s'arrête et que le loquet soit engagé.

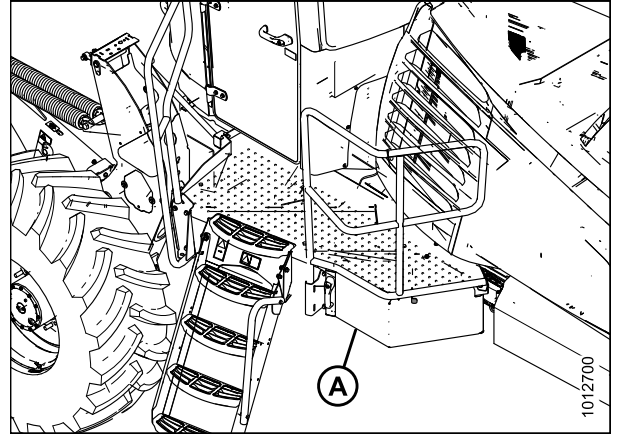

Figure 4.114: Plateforme de gauche

18. Débranchez le système de gestion des tuyaux (A) de l'andaineuse en tirant le levier de verrouillage (B) pour ouvrir le verrou.
19. Maintenez le loquet ouvert et éloignez le système de gestion des tuyaux (A) de la plateforme à l'aide de la poignée (C).

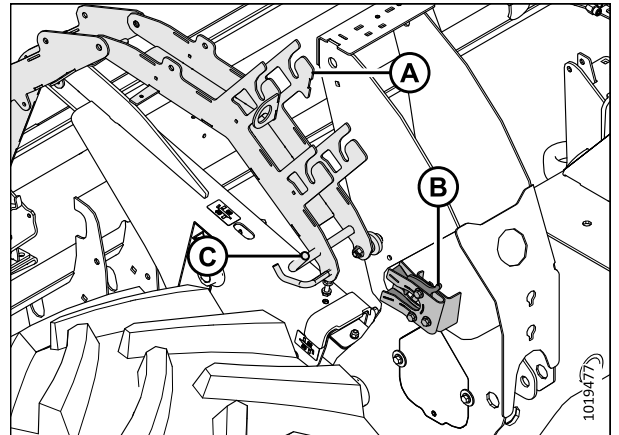

Figure 4.115: Système de gestion des flexibles hydrauliques

20. Faites pivoter le système de gestion des tuyaux (B) vers l'avant à l'aide de la poignée (A) et engagez le crochet (D) dans le loquet (C) de la plateforme.

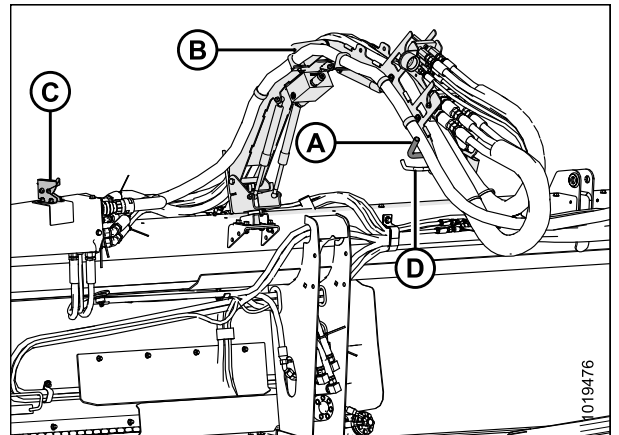

Figure 4.116: Système de gestion des flexibles hydrauliques

## ATTELAGE/DÉTTELAGE DE LA PLATEFORME

21. Lorsque la plateforme est entreposée au sol, ses supports doivent être relevés pour que l'articulation de levage de l'andaineuse puisse s'engager facilement. Placez des blocs de 165 mm (6 1/2 po) sous les plaques d'arrêt des supports de la plateforme.

**NOTE:**

Si le sol est meuble, ajoutez un bloc supplémentaire de 100 mm (4 po) sous l'arrière des supports de la plateforme.

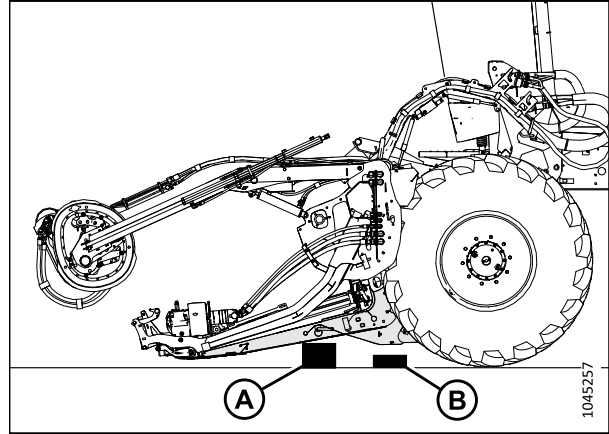

Figure 4.117: Réglage de la plateforme au sol

22. Retirez et conservez la goupille (D) et l'axe de la chape (C) du support de la plateforme (B) et de l'articulation de levage de l'andaineuse (A). Répétez cette étape sur le côté opposé de la machine.

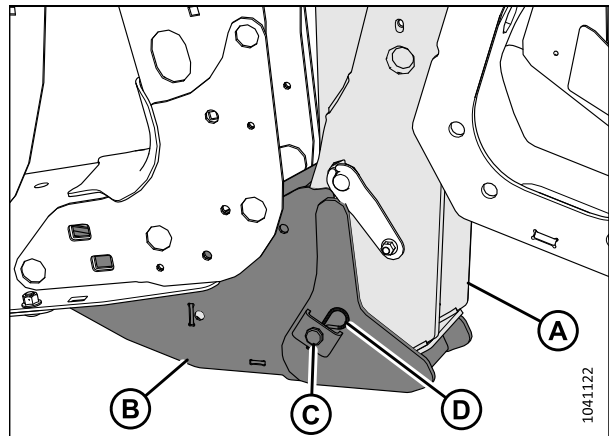

Figure 4.118: Patte de la plateforme et articulation de levage de l'andaineuse reliées par le support de la plateforme

23. **Andaineuses avec vérin d'inclinaison à alignement automatique** : Libérez le loquet (A) du vérin d'inclinaison avant de retourner dans la cabine.

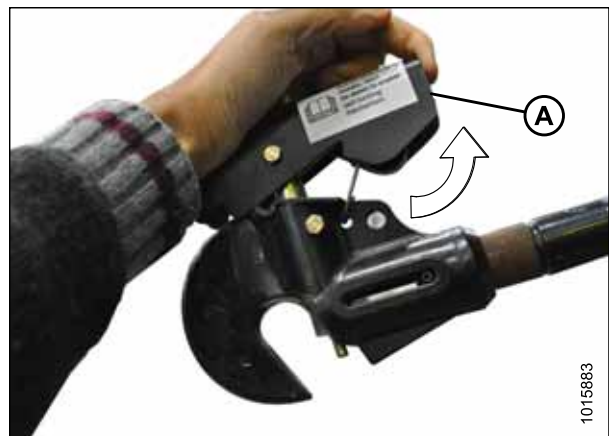

Figure 4.119: Vérin d'inclinaison

## ATELAGE/DÉTELAGE DE LA PLATEFORME

24. Libérez les supports de sécurité sur les deux vérins de levage de la manière suivante :
- Tournez le levier (A) en l'éloignant de la plateforme pour lever le support de sécurité jusqu'à ce que le levier se verrouille en position verticale.
  - Répétez l'étape précédente pour le vérin opposé.

**NOTE:**

Si le support de sécurité ne se libère **PAS**, élevez la plateforme pour le libérer.

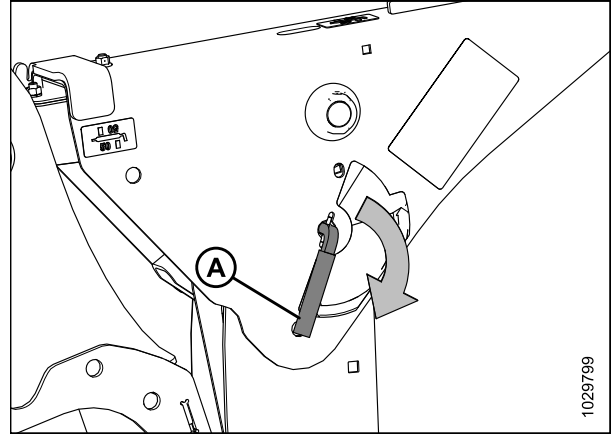

Figure 4.120: Levier du support de sécurité

25. Démarrez le moteur.
26. Retirez le flottement de la plateforme lorsque l'écran vous le demande.

**NOTE:**

Si l'écran ne vous demande pas de retirer le flottement, faites-le manuellement.

27. Abaissez la plateforme au sol à l'aide du commutateur HEADER DOWN (plateforme vers le bas) (A).
28. Appuyez sur les interrupteurs HEADER TILT (inclinaison de la plateforme) (B) selon les besoins sur le LVS pour libérer la charge sur le vérin d'inclinaison.
29. **Andaineuses avec vérin d'inclinaison à alignement automatique :**

- Appuyez sur l'interrupteur REEL UP (rabatteur vers le haut) (C) pour désengager le vérin d'inclinaison de la plateforme.
- Passez à l'étape [32, page 196](#).

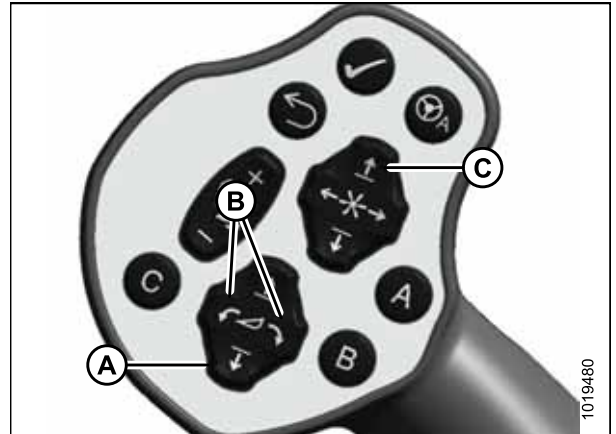

Figure 4.121: LVS

30. **Andaineuses sans vérin d'inclinaison à alignement automatique :**
- Coupez le moteur et retirez la clé de contact.
  - Déconnectez le vérin d'inclinaison en soulevant le déclencheur (B) et le crochet de levage (A) de la plateforme.
  - Démarrez le moteur.
31. Reculez l'andaineuse loin de la plateforme.

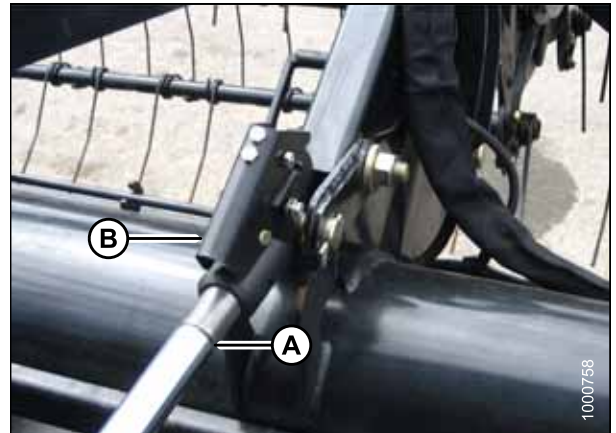

Figure 4.122: Vérin d'inclinaison hydraulique

## ATTELAGE/DÉTELAGE DE LA PLATEFORME

32. Installez de nouveau l'axe de chape (B) dans le support de la plateforme (C) et fixez-le avec la goupille (A). Répétez cette étape sur le côté opposé.

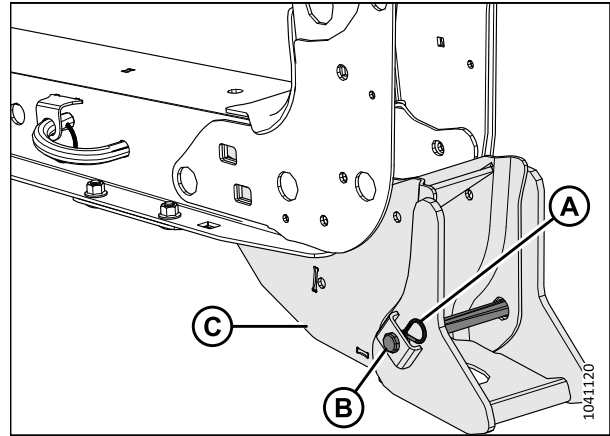

Figure 4.123: Support de la plateforme

## 4.4 Fixation de la plateforme à une andaineuse série M2

Pour atteler la plateforme à une andaineuse de série M2, retirez tout blindage de formage existant et vérifiez que les supports de la plateforme sont correctement installés. Préparez la plateforme et le vérin d'inclinaison, alignez les articulations de levage et fixez le vérin d'inclinaison sur la goupille d'attelage de la plateforme. Enfin, levez la plateforme, engagez les dispositifs de sécurité et réglez le système de flottement selon vos besoins.

### DANGER

Assurez-vous qu'il n'y a personne dans la zone.

### DANGER

Pour éviter toute blessure ou même la mort du fait du démarrage intempestif ou de la chute de la machine levée, coupez toujours le moteur et retirez la clé avant de quitter le poste de conduite, et enclenchez les supports de sécurité avant toute intervention sous la machine.

1. Coupez le moteur et retirez la clé du contact.
2. Si cette andaineuse était précédemment attelée à une R216, veillez à retirer le blindage de formage (non illustré), y compris les supports (A) du blindage de formage et la quincaillerie (B) des deux pattes. Vous pouvez ranger les supports et la quincaillerie dans la boîte à outils de l'andaineuse.

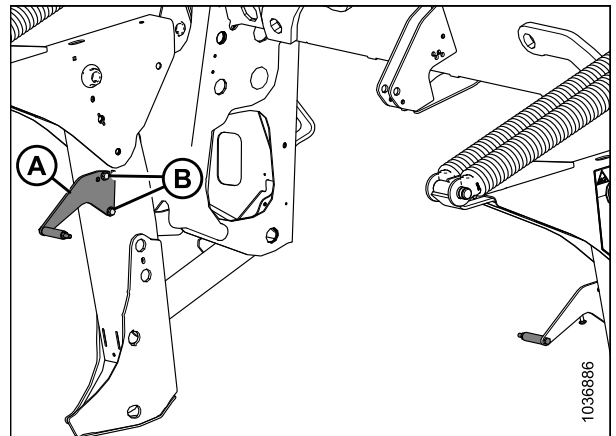

Figure 4.124: Support du blindage de formage – Série R2

## ATELAGE/DÉTELAGE DE LA PLATEFORME

3. Avant de commencer cette procédure, assurez-vous que les supports (A) de la plateforme de coupe à tapis sont soit :
  - (B) installés sur l'articulation de levage de l'andaineuse, ou
  - (C) installés sur les pattes de la plateforme

Pour obtenir des instructions sur l'installation des supports sur l'andaineuse, consultez [4.1 Fixation des supports de la plateforme de coupe à tapis, page 147](#). Les supports de la plateforme sont généralement maintenus dans les pattes de celle-ci lorsqu'elle est détachée de l'andaineuse.

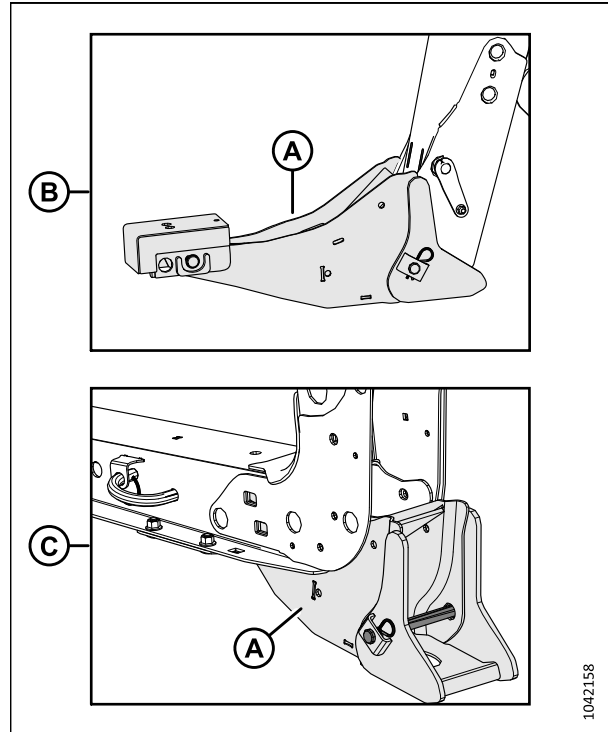

Figure 4.125: Supports de la plateforme installés

4. **Andaineuse de transport étroit** : Allongez les roues de l'andaineuse afin de la faire passer de la position de transport étroit en position de travail. Pour obtenir des instructions, consultez le manuel d'opération de l'andaineuse.
5. **Andaineuse de transport étroit** : Faites pivoter la plaque du feu de signalisation gauche (A) en position haute (verticale) avant de connecter l'andaineuse à la plateforme.

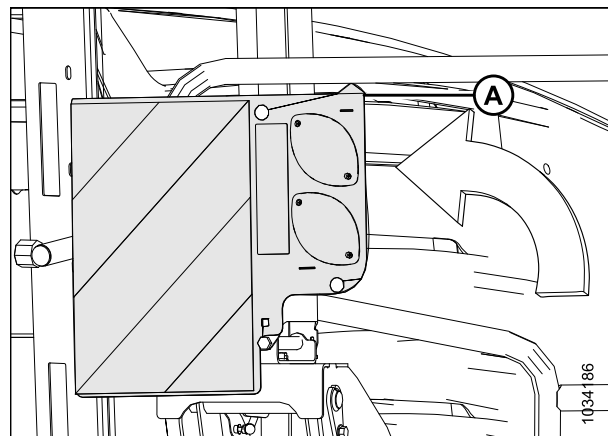

Figure 4.126: Plaque-étiquette des feux de détresse de gauche

## ATELAGE/DÉTELAGE DE LA PLATEFORME

6. Préparez la plateforme de la manière suivante :
- **Si les supports de la plateforme sont installés sur l'andaineuse :** Enlevez la bague (A) et l'axe (B) de l'étauçon de la plateforme.
  - **Si les supports de la plateforme sont installés sur celle-ci :** Retirez la goupille (C) et l'axe de chape (D) du support de la plateforme.
- Répétez cette étape sur l'autre étauçon de la plateforme.
7. Démarrez le moteur.

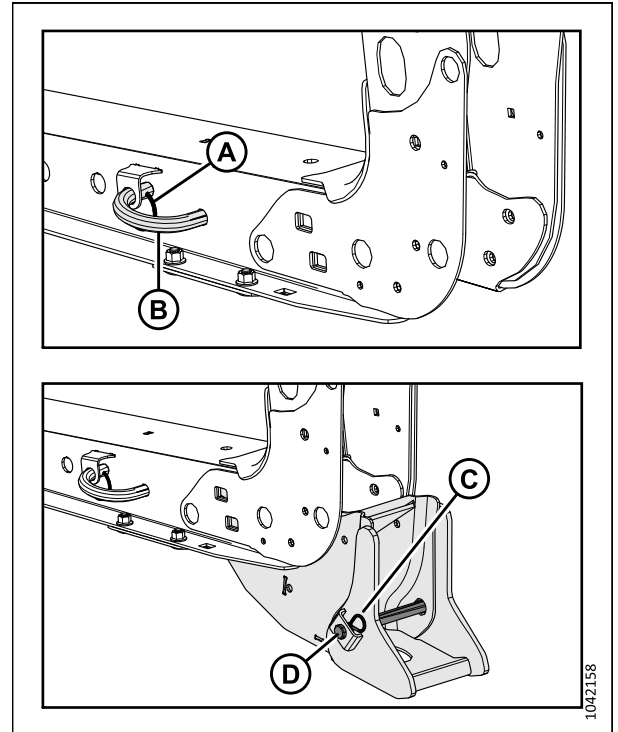

Figure 4.127: Étauçon de la plateforme de coupe – Côté gauche illustré

## ATTELAGE/DÉTELAGE DE LA PLATEFORME

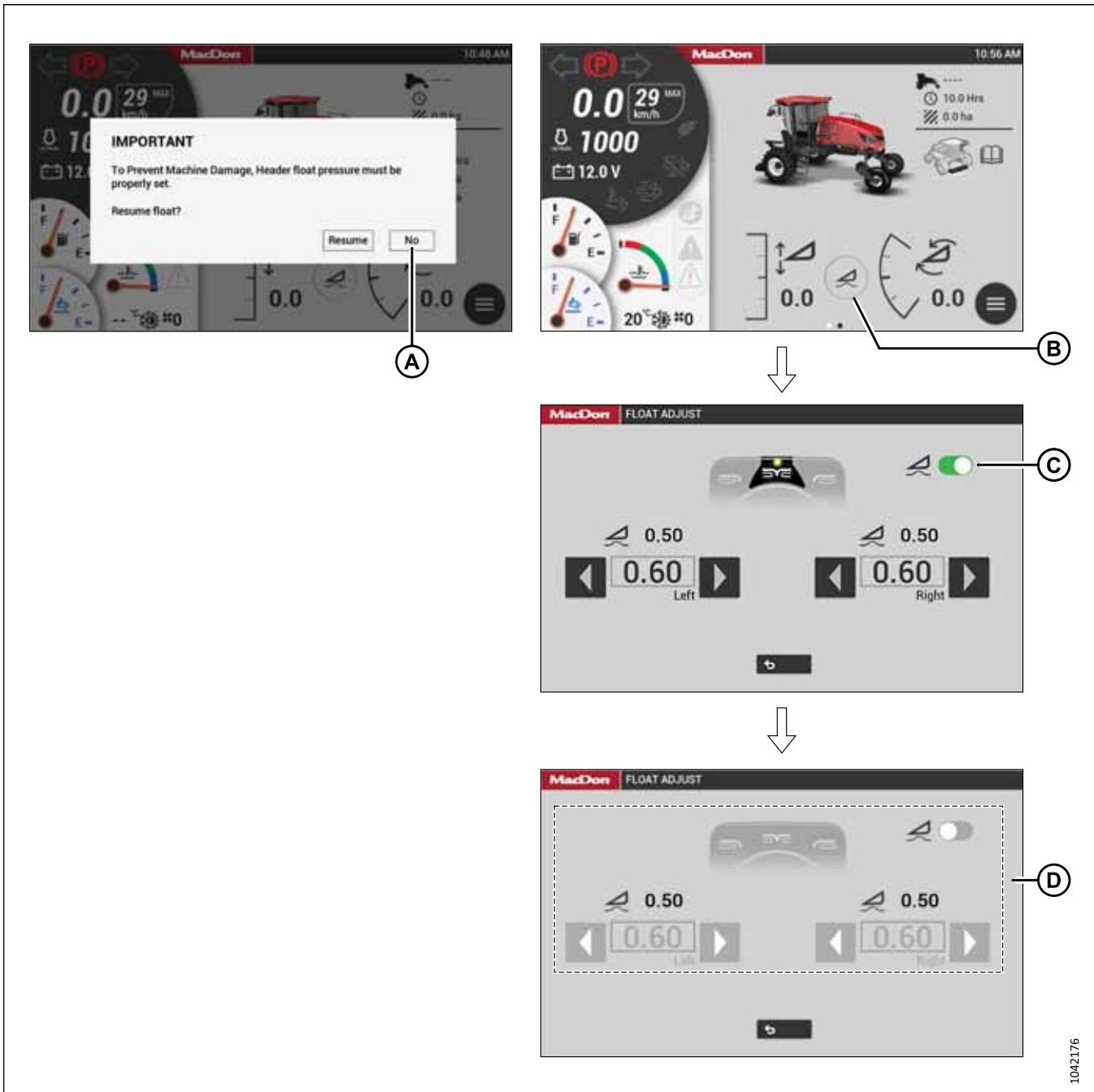

Figure 4.128: Retrait du flottement

8. Retirez le flottement comme suit :

- Si l'écran HarvestTouch<sup>MC</sup> affiche le message « Reprendre le flottement ? », alors sélectionnez NON (A).
- Si l'écran HarvestTouch<sup>MC</sup> n'affiche **PAS** ce message, alors sélectionnez FLOAT ADJUST (ajustement du flottement) (B), sélectionnez l'interrupteur de sélection (C), puis confirmez que les réglages du commutateur et du flotteur (D) sont grisés.

### IMPORTANT:

Le retrait du flottement permet de relâcher la tension des ressorts du flottement de la plateforme. Cette disposition permettra d'éviter d'endommager les articulations de levage de la plateforme lors de l'abaissement des pattes sans qu'une plateforme ou une boîte de poids ne soit fixée à l'andaineuse.



## ATELAGE/DÉTELAGE DE LA PLATEFORME

9. Préparez le vérin d'inclinaison comme suit :
- **S'il n'est pas équipé du kit d'alignement du vérin d'inclinaison** : Déplacez la goupille (A) dans l'articulation du châssis comme requis afin de lever le vérin d'inclinaison (B) jusqu'à ce que le crochet se trouve au-dessus de la goupille de fixation sur la plateforme.
  - **S'il est équipé du kit d'alignement du vérin d'inclinaison** : Appuyez sur le commutateur (D) REEL UP (rabatteur vers le haut) du levier de vitesse au sol (LVS) pour lever le vérin d'inclinaison jusqu'à ce que le crochet se trouve au-dessus de la goupille de fixation sur la plateforme.

### IMPORTANT:

Veillez à ce que le vérin d'inclinaison soit positionné suffisamment haut pour ne pas entrer en contact avec la plateforme lorsque l'andaineuse s'en approche.

10. Appuyez sur le commutateur HEADER DOWN (plateforme vers le bas) interrupteur de sélection (C) du LVS jusqu'à ce que l'articulation de levage de l'andaineuse soit complètement abaissée.

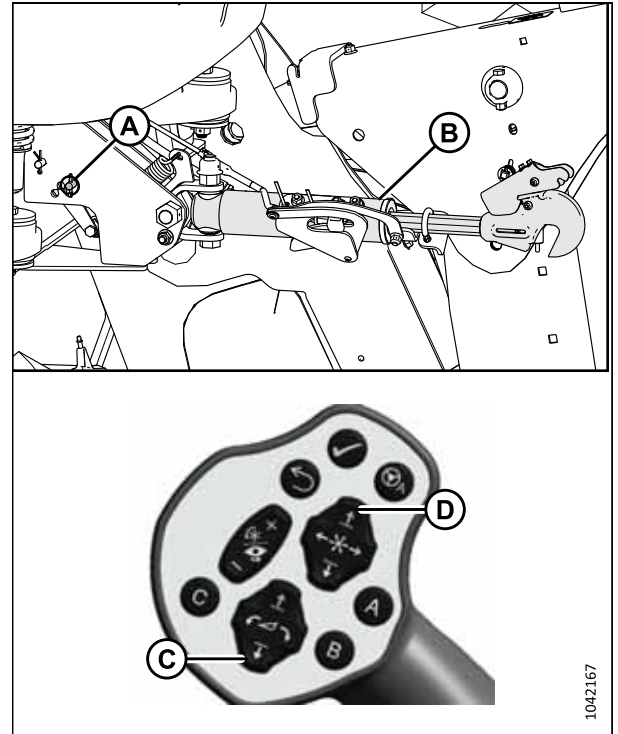

Figure 4.129: Vérin d'inclinaison à alignement automatique

11. Procédez comme suit :
- **Si les supports de la plateforme sont installés sur l'andaineuse** : Faites avancer l'andaineuse lentement jusqu'à ce que les supports (A) de la plateforme de coupe à tapis entrent dans les étauçons de la plateforme (B).
  - **Si les supports de la plateforme sont installés sur celle-ci** : Faites avancer l'andaineuse lentement jusqu'à ce que les articulations de levage de l'andaineuse (C) entrent dans les supports (D) des pattes de la plateforme.

Continuez à avancer lentement jusqu'à ce que la plateforme soit poussée vers l'avant.

12. Assurez-vous que les articulations de levage sont correctement engagées dans les étauçons de la plateforme et en contact avec les plaques de support.

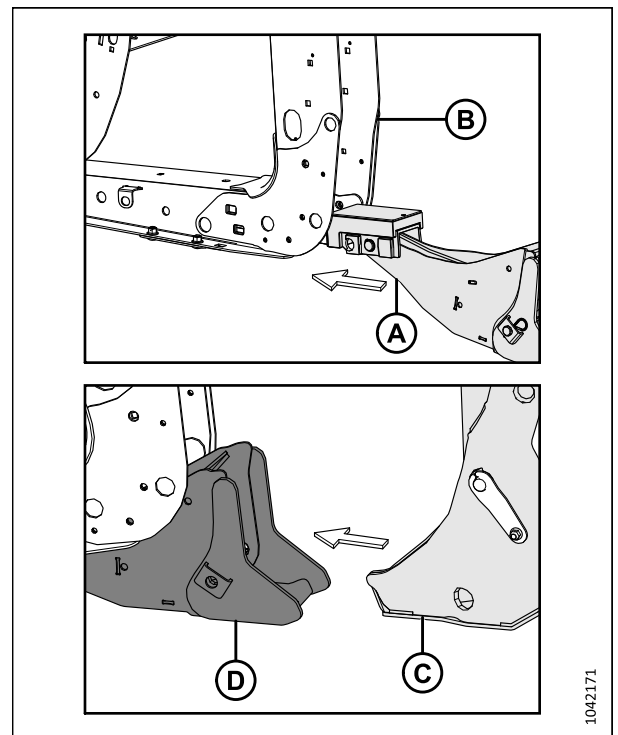

Figure 4.130: Étauçon de la plateforme et support

13. Andaineuses équipées du kit d'alignement du vérin d'inclinaison :

- Appuyez sur les commutateurs HEADER TILT UP (inclinaison de la plateforme vers le haut) ou HEADER TILT DOWN (inclinaison de la plateforme vers le bas) (B) du LVS pour déployer ou rétracter le vérin d'inclinaison jusqu'à ce que le crochet (C) s'aligne avec la goupille d'attelage de la plateforme.
- Abaissez le vérin d'inclinaison (A) sur la plateforme à l'aide du commutateur REEL DOWN (rabatteur vers le bas) (D) du LVS jusqu'à ce que le vérin d'inclinaison se verrouille en position et que le dégagement du crochet (E) soit fermé.

**IMPORTANT:**

Le dégagement du crochet doit être fermé pour activer le mécanisme autobloquant. Si le dégagement est ouvert (en position haute), poussez-le manuellement vers le bas après que le crochet s'est engagé dans l'axe.

- Vérifiez que le vérin d'inclinaison est verrouillé sur la plateforme en appuyant sur le commutateur REEL UP (rabatteur vers le haut) (F) du LVS.

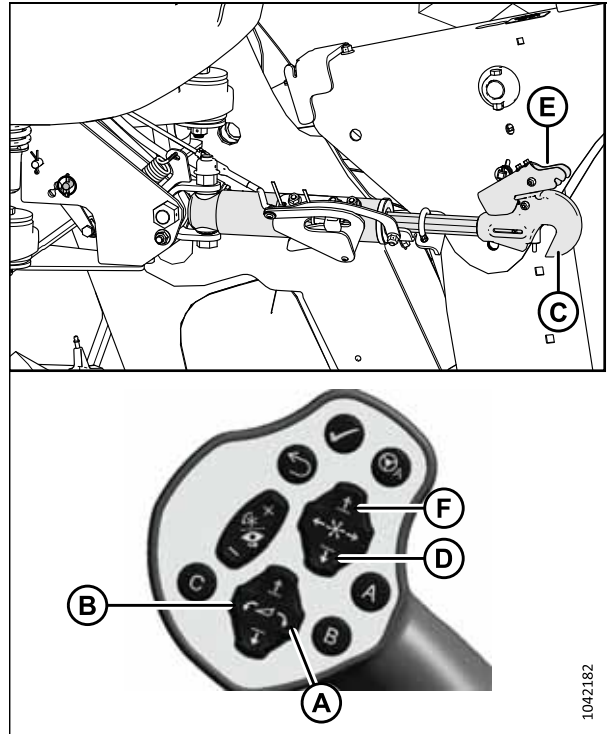

Figure 4.131: Vérin d'inclinaison hydraulique

14. Andaineuses dépourvues du kit d'alignement du vérin d'inclinaison :

- Appuyez sur les commutateurs HEADER TILT UP (inclinaison de la plateforme vers le haut) ou HEADER TILT DOWN (inclinaison de la plateforme vers le bas) (B) du LVS pour déployer ou rétracter le vérin d'inclinaison jusqu'à ce que le crochet s'aligne avec la goupille d'attelage de la plateforme.
- Coupez le moteur et retirez la clé du contact.
- Poussez vers le bas l'extrémité de la tige (C) du cylindre de liaison jusqu'à ce que le crochet (D) s'engage et se verrouille sur l'axe de la plateforme.

**IMPORTANT:**

Le déverrouillage du crochet (E) doit être effectué vers le bas pour activer le mécanisme d'auto-blocage. Si le dégagement est ouvert (en position haute), poussez-le manuellement vers le bas après que le crochet s'est engagé dans l'axe.

- Vérifiez que le vérin d'inclinaison (A) est verrouillé sur la plateforme en tirant vers le haut l'extrémité de la tige (C) du vérin.
- Démarrez le moteur.

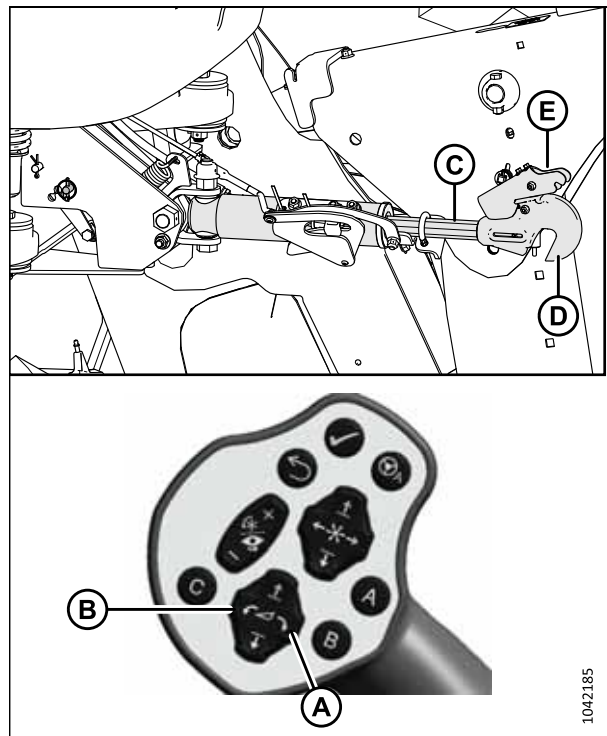

Figure 4.132: Vérin d'inclinaison hydraulique

## ATTELAGE/DÉTELAGE DE LA PLATEFORME

15. Appuyez sur l'interrupteur HEADER UP (plateforme vers le haut) (A) pour élever la plateforme à sa hauteur maximale.

### NOTE:

Si une extrémité de la plateforme ne se lève **PAS** complètement, refaites la mise en phase des vérins de levage comme suit :

- Appuyez sur le commutateur PLATEFORME VERS LE HAUT (A) et maintenez-le enfoncé jusqu'à ce que les deux cylindres cessent de bouger.
- Maintenez le commutateur appuyé pendant 3 à 4 secondes. Les vérins sont maintenant mis en phase.

16. Coupez le moteur et retirez la clé du contact.

17. Enclenchez les supports de sécurité dans les deux vérins de levage de la manière suivante :

- Tirez le levier (A) vers vous pour le libérer, puis tournez-le vers la plateforme pour faire descendre le support de sécurité sur le vérin.
- Répétez les étapes précédentes pour le vérin de levage opposé.

### IMPORTANT:

Assurez-vous que les supports de sécurité s'enclenchent sur les tiges de piston des vérins. Si les supports de sécurité ne s'enclenchent **PAS** correctement, levez la plateforme jusqu'à ce que les supports de sécurité s'ajustent sur la tige.



Figure 4.133: Levier de vitesse au sol (LVS)

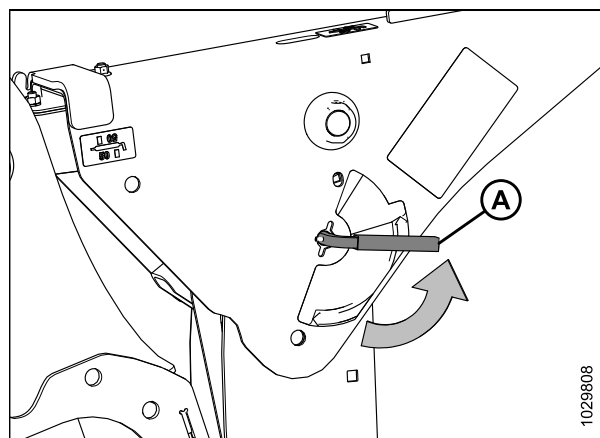

Figure 4.134: Levier du support de sécurité

## ATTELAGE/DÉTELAGE DE LA PLATEFORME

18. Procédez comme suit :

- **Si les supports de la plateforme sont installés sur l'andaineuse** : Installez la goupille (B) à travers la patte de la plateforme en engageant le support de cette dernière dans l'articulation de levage. Fixez la goupille avec la bague (A).
- **Si les supports de la plateforme sont installés sur celle-ci** : Fixez l'articulation de levage (C) de l'andaineuse aux supports (D) de la plateforme à l'aide de l'axe de chape (E) et de la goupille (F).

**NOTE:**

**Pour toutes les andaineuses SAUF celles configurées pour le transport étroit (NT)** : Pour vous assurer que l'axe de chape n'accroche **PAS** l'andain, installez-le sur le côté extérieur du support de la plateforme de coupe à tapis.

**NOTE:**

**Andaineuses configurées pour le transport étroit (NT) uniquement** : Pour éviter le contact avec les pneus, installez l'axe de chape sur le côté intérieur du support de la plateforme de coupe à tapis.

Répétez cette étape sur l'autre patte de la plateforme.

19. Libérez les supports de sécurité sur les deux vérins de levage de la manière suivante :

- a. Tournez le levier (A) en l'éloignant de la plateforme pour lever le support de sécurité jusqu'à ce que le levier se verrouille en position verticale.
- b. Répétez l'étape précédente pour le vérin opposé.

**NOTE:**

Si le support de sécurité ne se libère **PAS**, élevez la plateforme pour le libérer.

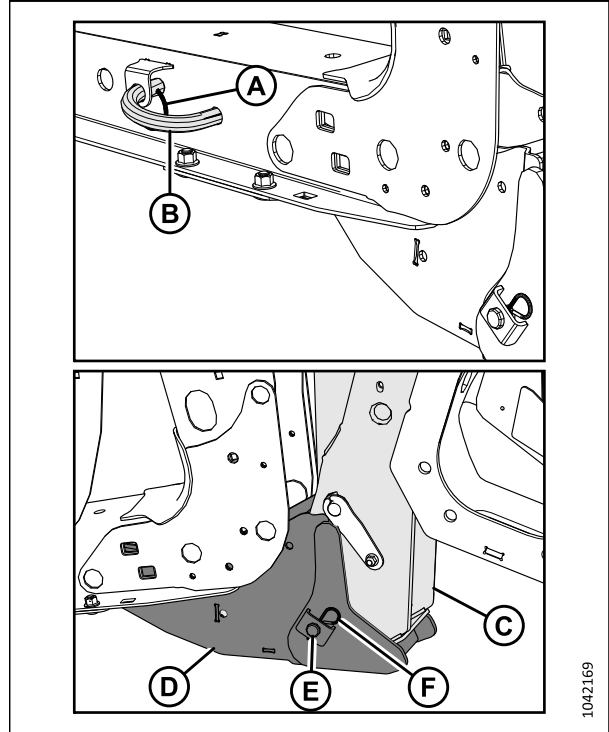

Figure 4.135: Articulation de levage de l'andaineuse et étau de la plateforme

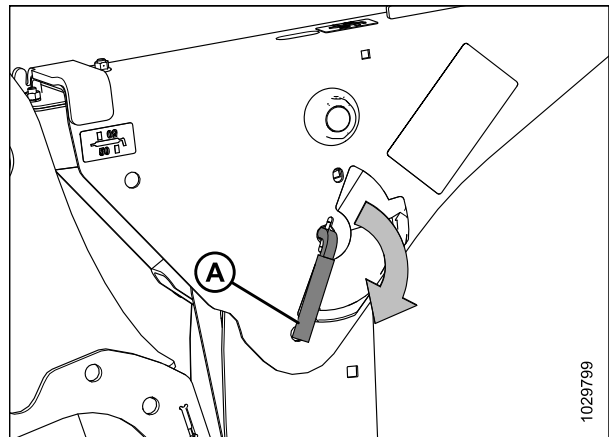

Figure 4.136: Levier du support de sécurité

## ATTELAGE/DÉTELAGE DE LA PLATEFORME

20. Démarrez le moteur.
21. Appuyez sur le commutateur HEADER DOWN (plateforme vers le bas) (A) du LVS pour faire descendre complètement la plateforme.

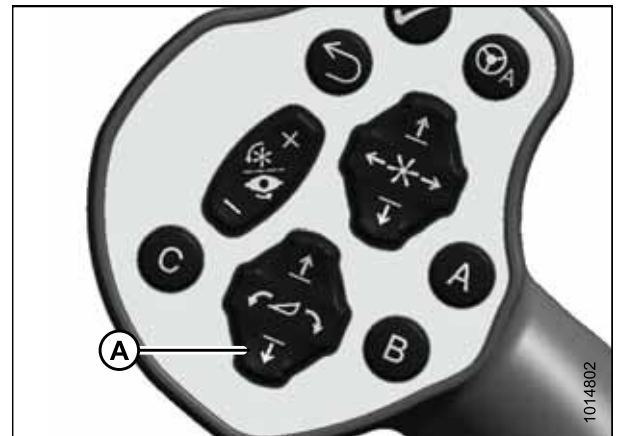

Figure 4.137: Levier de vitesse au sol (LVS)

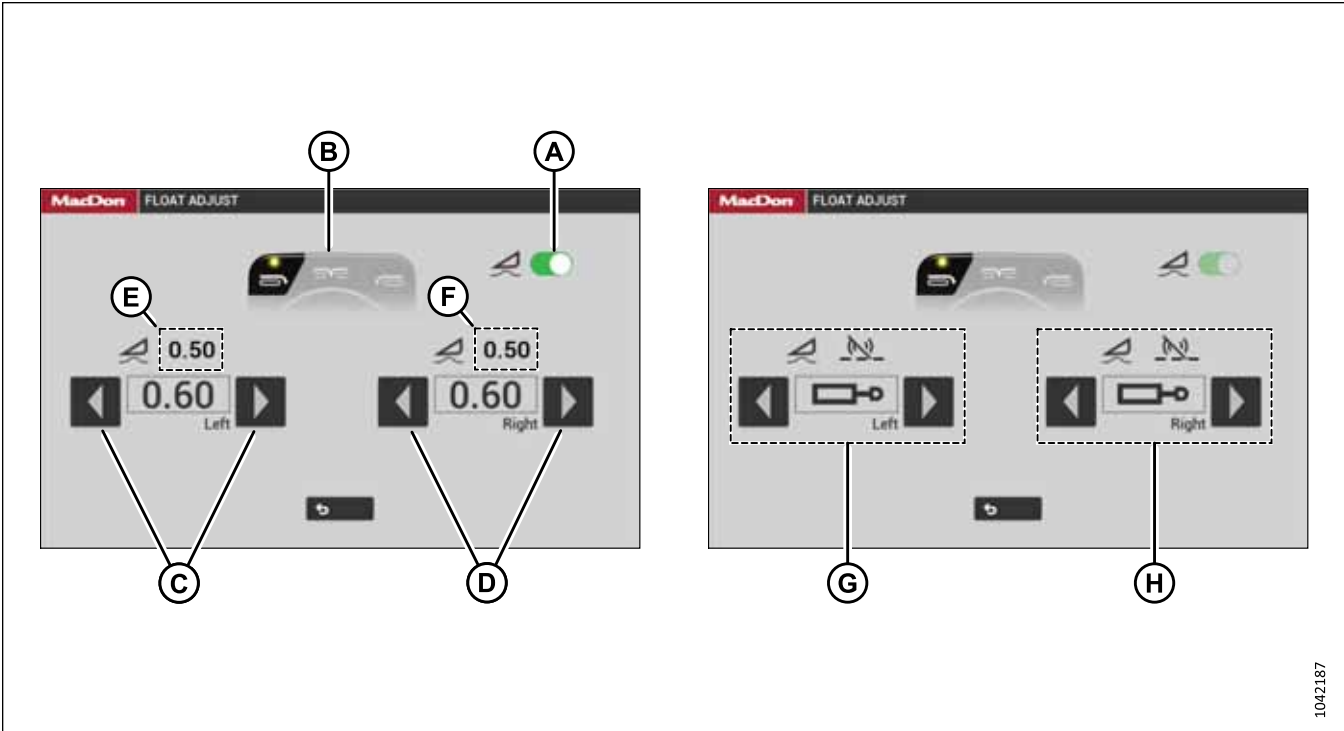

Figure 4.138: Réglage du flottement

22. Sélectionnez l'interrupteur de sélection (A) de manière à ce qu'il devienne vert pour activer le flottement.
23. Si le flottement n'est pas déjà réglé, réglez-le comme suit :
  - a. Le pré-réglage du flottement, qui est sélectionné à l'aide de la console de l'opérateur, est affiché à l'emplacement (B). Confirmez si la présélection souhaitée est sélectionnée.
  - b. Sélectionnez les flèches (C) pour définir la marge cible pour le côté gauche de la plateforme. La valeur (E) est la quantité réelle de flottement (mesurée par le capteur de flottement gauche).
  - c. Sélectionnez les flèches (D) pour définir la marge cible pour le côté droit de la plateforme. La valeur (F) est la quantité réelle de flottement (mesurée par le capteur de flottement gauche).

**NOTE:**

Le réglage du flottement par incréments de 1,0 (sur 10) modifie le poids de la plateforme au niveau de la barre de coupe d'environ 91 kg (200 lb). Réglez le flottement par incréments de 0,05 pour affiner la performance de la plateforme.

24. Coupez le moteur et retirez la clé du contact.
25. Vérifiez le flottement comme suit :
  - a. Saisissez une extrémité de la plateforme de coupe à tapis et soulevez-la. La puissance de levage doit être de 335-380 N (75-85 lbf) (avec les roues stabilisatrices/de transport relevées, si elles en sont équipées).
  - b. Répétez cette étape pour l'autre côté de la plateforme.
26. Passez à [4.4.1 Raccordement du système hydraulique de la plateforme à l'andaineuse série M2, page 207.](#)

#### 4.4.1 Raccordement du système hydraulique de la plateforme à l'andaineuse série M2

Pour raccorder le système hydraulique de la plateforme à une andaineuse de série M2, passez du côté gauche, sécurisez la plateforme et gérez le système de flexibles hydrauliques en désengageant et en raccordant divers composants. Vérifiez l'alignement et le raccordement des flexibles hydrauliques et des connecteurs électriques, puis terminez la configuration en réglant la plateforme et en vérifiant que tous les loquets sont engagés.

#### DANGER

Pour éviter toute blessure corporelle ou mortelle due à un démarrage inattendu de la machine, coupez toujours le moteur et retirez la clé du contact avant de faire des réglages sur la machine.

#### ATTENTION

Ne PAS monter sur une plateforme non verrouillée. Elle est instable et vous pourriez tomber.

#### IMPORTANT:

Pour éviter la contamination du système hydraulique, utilisez un chiffon propre pour enlever la saleté et l'humidité de tous les coupleurs hydrauliques (fixes et mobiles).

1. Coupez le moteur et retirez la clé du contact.
2. Rapprochez la plateforme (A) du côté gauche de l'andaineuse. Assurez-vous que la porte de la cabine est fermée.
3. Poussez le loquet (B) et tirez la plateforme (A) vers la poutre de marche jusqu'à ce qu'elle s'arrête et que le loquet s'engage.

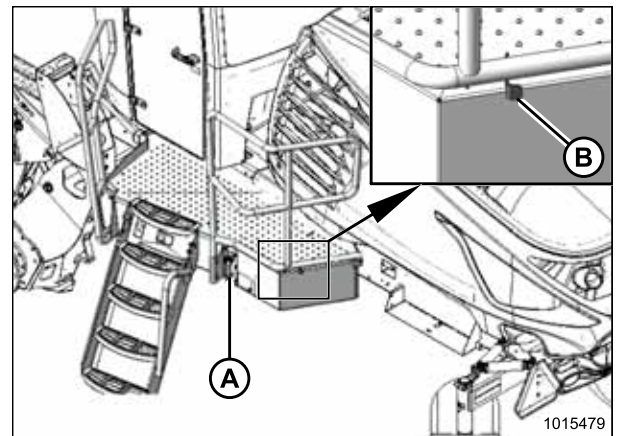

Figure 4.139: Plateforme de gauche



## ATELAGE/DÉTELAGE DE LA PLATEFORME

4. **Plateformes de coupe à tapis D215** : Tirez le système de gestion des tuyaux hydrauliques (A) vers l'extrémité extérieure gauche de la plateforme, dégagez le pivot à rotule (B) du berceau dans le support (C).

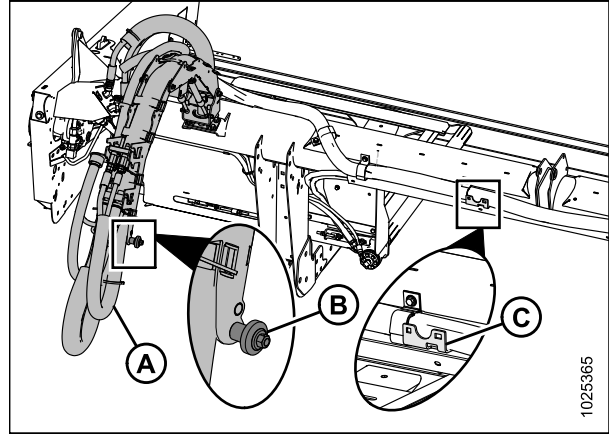

Figure 4.140: Système de gestion des tuyaux hydrauliques – Plateformes de coupe à tapis D215

5. Appuyez sur l'articulation du loquet (C) et tirez la poignée (A) sur le système de gestion des flexibles hydrauliques (B) en arrière pour dégager le bras du loquet.
6. Déplacez le système de gestion des flexibles hydrauliques (B) vers le côté gauche de l'andaineuse, cabine à l'avant.

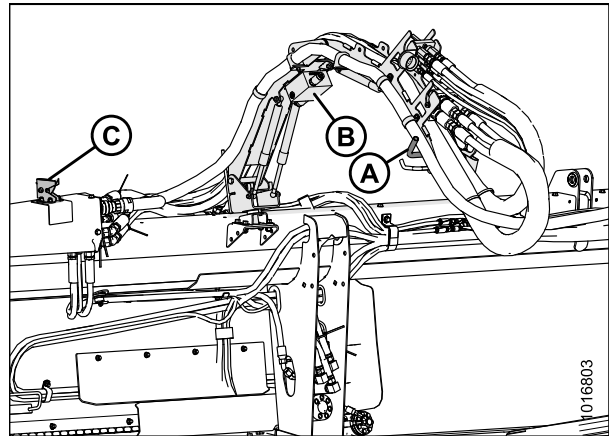

Figure 4.141: Système de gestion des flexibles hydrauliques

7. Connectez le système de gestion des flexibles hydrauliques (A) à l'étauçon extérieur gauche de l'andaineuse en poussant le pivot à rotule (B) dans le loquet à pivot à rotule (C).

### NOTE:

Pour plus de clarté, certains flexibles hydrauliques ont été retirés de l'illustration.

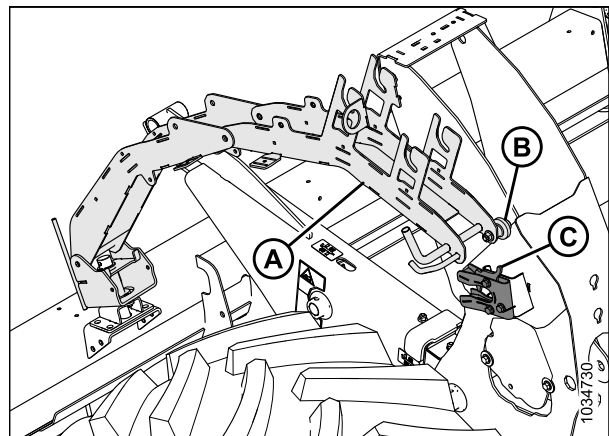

Figure 4.142: Étauçon extérieur gauche de l'andaineuse



## ATELAGE/DÉTELAGE DE LA PLATEFORME

8. **M2170 NT** : Tournez la plaque du feu de signalisation gauche (A) en position haute (verticale).

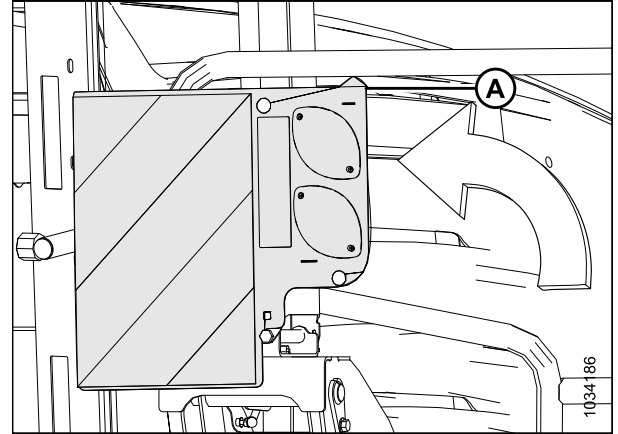

Figure 4.143: Plaque-étiquette des feux de détresse de gauche

9. Récupérez le multicoupleur (A) d'entraînement du tapis et de commande du rabatteur dans le système de gestion des flexibles hydrauliques.
10. Poussez la molette (B) sur le connecteur d'accouplement hydraulique et tirez la poignée (C) complètement à l'écart de l'andaineuse.
11. Ouvrez le couvercle (D) et placez le coupleur sur le réceptacle.
12. Alignez les goupilles du coupleur avec les fentes dans la poignée (C) et poussez la poignée vers l'andaineuse afin que le coupleur se verrouille sur le réceptacle et que le bouton (B) sorte.
13. Retirez le couvercle du connecteur électrique (E).
14. Poussez le connecteur électrique sur le réceptacle. Fixez le connecteur en tournant le collier du connecteur électrique dans le sens des aiguilles d'une montre.
15. Récupérez le multicoupleur (A) d'entraînement du couteau et du rabatteur du système de gestion des flexibles hydrauliques.
16. Poussez la molette (B) sur le connecteur d'accouplement hydraulique et tirez la poignée (C) complètement à l'écart de l'andaineuse.
17. Ouvrez le couvercle (D) et placez le coupleur sur le réceptacle.
18. Alignez les goupilles du coupleur avec les fentes dans la poignée (C), et poussez la poignée vers l'andaineuse afin que le coupleur se verrouille sur le réceptacle et que le bouton (B) sorte.

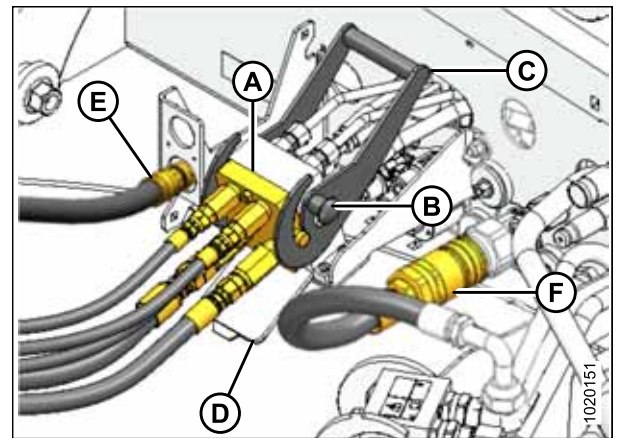

Figure 4.144: Multicoupleur du tapis/rabatteur

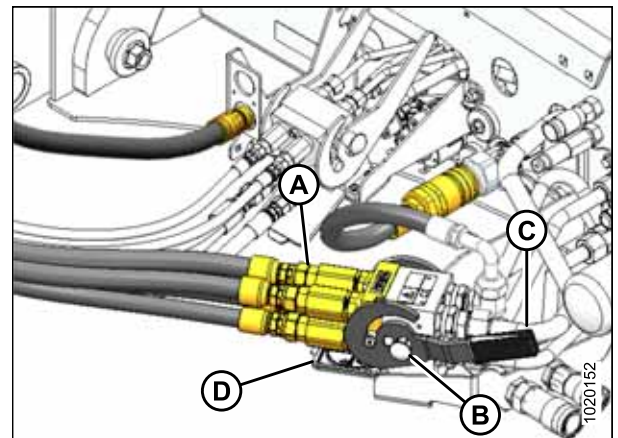

Figure 4.145: Multicoupleur de l'entraînement de couteau/rabatteur

## ATELAGE/DÉTELAGE DE LA PLATEFORME

19. Assurez-vous que l'acheminement des flexibles hydrauliques est aussi droit que possible.

### IMPORTANT:

Un acheminement droit permet d'éviter d'endommager les flexibles hydrauliques par abrasion.

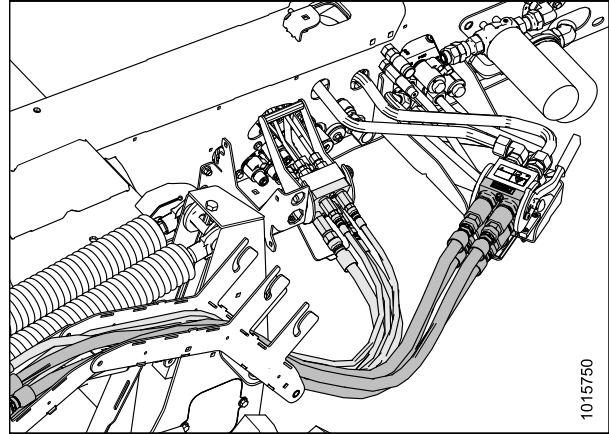

Figure 4.146: Acheminement des coupleurs et flexibles hydrauliques

20. Vérifiez que les flexibles hydrauliques (A) sont correctement fixés avec les attaches (B).

21. Vérifiez que les flexibles hydrauliques sont positionnés au-dessus du châssis (C) de l'ouverture d'expulsion centrale.

### IMPORTANT:

Les flexibles pourraient être endommagés s'ils pendent en dessous du châssis (C).

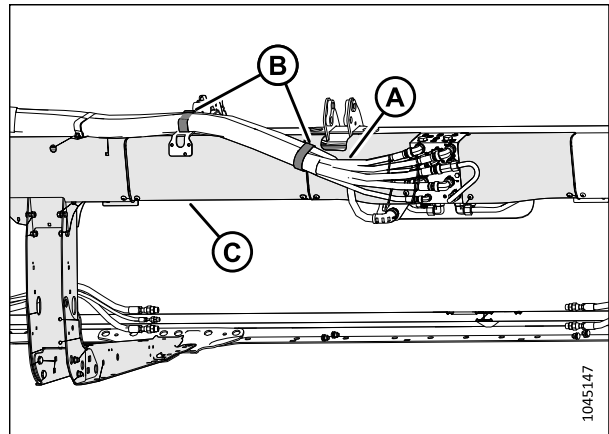

Figure 4.147: Position des flexibles des plateformes de coupe à tapis D215/D220

22. Poussez les loquets (A) pour déverrouiller la plateforme (B).

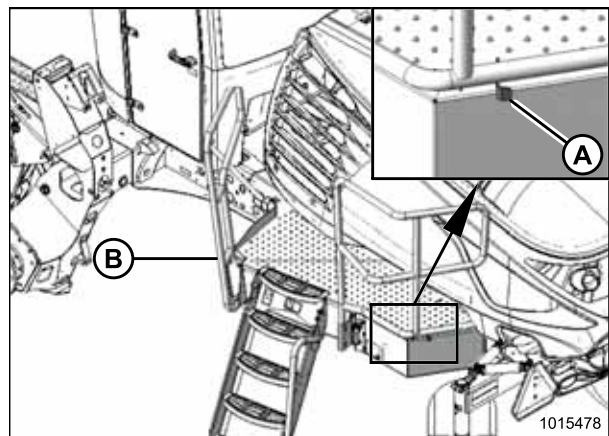

Figure 4.148: Plateforme de gauche

23. Tirez la plateforme (A) vers la cabine jusqu'à ce qu'elle s'arrête et que le loquet soit engagé.

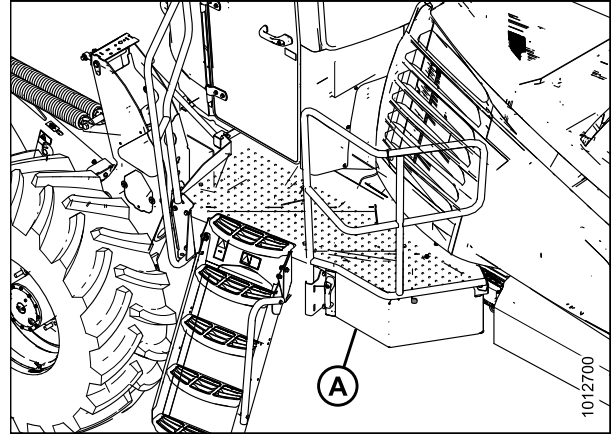

Figure 4.149: Plateforme de gauche

#### 4.4.2 Désattelage de la plateforme de l'andaineuse série M2

Les instructions de cette section vous montreront comment désatteler correctement le blindage de formage sur l'andaineuse.

#### DANGER

Pour éviter toute blessure ou même la mort du fait du démarrage intempestif ou de la chute de la machine levée, coupez toujours le moteur et retirez la clé avant de quitter le poste de conduite, et enclenchez les supports de sécurité avant toute intervention sous la machine.

#### DANGER

Assurez-vous qu'il n'y a personne dans la zone.

1. Levez complètement le rabatteur.
2. Appuyez sur le commutateur HEADER UP (plateforme vers le haut) (A) du levier de vitesse au sol (LVS) pour lever la plateforme à hauteur maximale.
3. Si l'une des extrémités de la plateforme ne se lève **PAS** complètement, remettez en phase les vérins de la manière suivante :
  - a. Appuyez et maintenez appuyé le commutateur PLATEFORME VERS LE HAUT (A) jusqu'à ce que les deux vérins s'arrêtent.
  - b. Maintenez le commutateur appuyé pendant 3 à 4 secondes. Les vérins sont maintenant mis en phase.
4. Coupez le moteur et retirez la clé du contact.

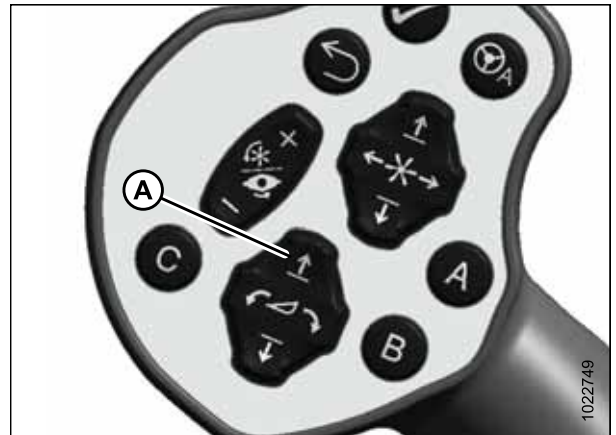

Figure 4.150: Levier de vitesse au sol (LVS)

## ATELAGE/DÉTELAGE DE LA PLATEFORME

5. Enclenchez les supports de sécurité dans les deux vérins de levage de la manière suivante :
  - a. Tirez le levier (A) vers vous pour le libérer, puis tournez-le vers la plateforme pour faire descendre le support de sécurité sur le vérin.
  - b. Répétez les étapes précédentes pour le vérin de levage opposé.

### IMPORTANT:

Assurez-vous que les supports de sécurité s'enclenchent sur les tiges de piston des vérins. Si les supports de sécurité ne s'enclenchent **PAS** correctement, levez la plateforme jusqu'à ce que les supports de sécurité s'ajustent sur la tige.

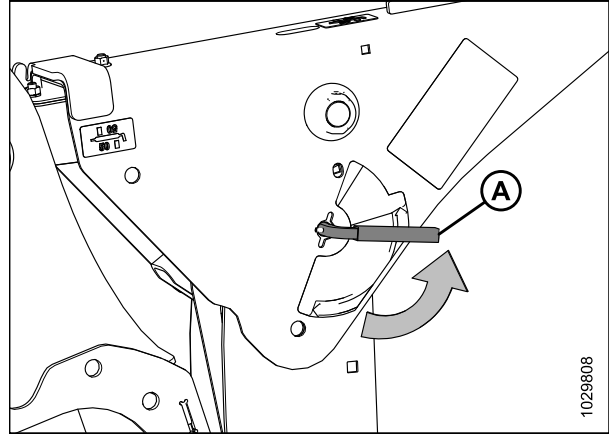

Figure 4.151: Levier du support de sécurité

6. Lorsque la plateforme est entreposée au sol, ses supports doivent être relevés pour que l'articulation de levage de l'andaineuse puisse s'engager facilement. Placez des blocs de 165 mm (6 1/2 po) sous les plaques d'arrêt des supports de la plateforme.

### NOTE:

Si le sol est meuble, ajoutez un bloc supplémentaire de 100 mm (4 po) sous l'arrière des supports de la plateforme.

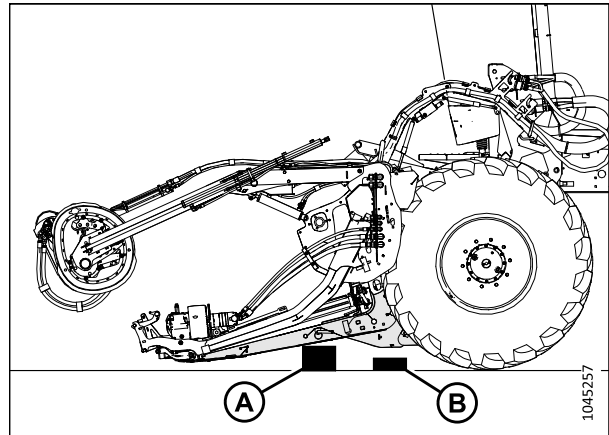

Figure 4.152: Réglage de la plateforme au sol

7. Retirez et conservez la goupille (D) et l'axe de la chape (C) du support de la plateforme (B) et de l'articulation de levage de l'andaineuse (A). Répétez cette étape sur le côté opposé de la machine.

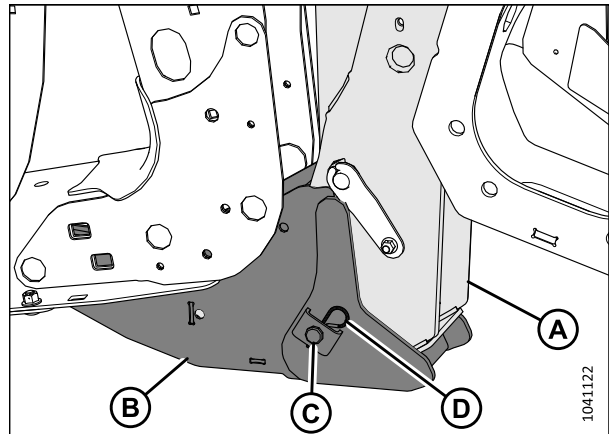

Figure 4.153: Patte de la plateforme et articulation de levage de l'andaineuse reliées par le support de la plateforme

## ATELAGE/DÉTELAGE DE LA PLATEFORME

8. **Andaineuses avec vérin d'inclinaison à alignement automatique** : Libérez le loquet (A) du vérin d'inclinaison.

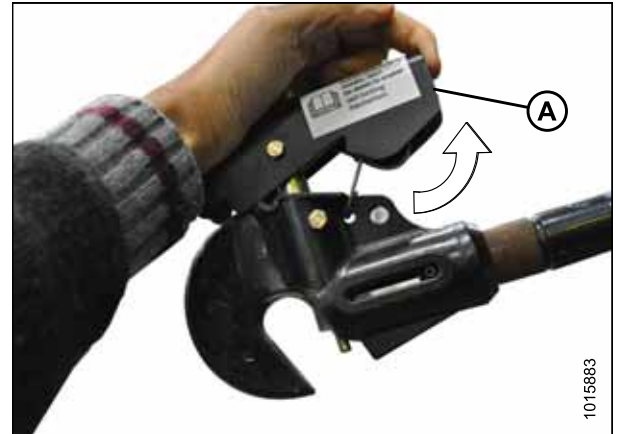

Figure 4.154: Vérin d'inclinaison

9. Libérez les supports de sécurité sur les deux vérins de levage de la manière suivante :
- Tournez le levier (A) en l'éloignant de la plateforme pour lever le support de sécurité jusqu'à ce que le levier se verrouille en position verticale.
  - Répétez l'étape précédente pour le vérin opposé.

**NOTE:**

Si le support de sécurité ne se libère **PAS**, élevez la plateforme pour le libérer.

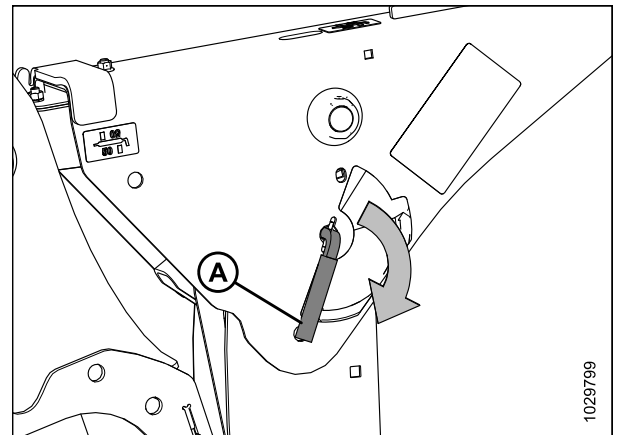

Figure 4.155: Levier du support de sécurité

10. Démarrez le moteur.

## ATTELAGE/DÉTELAGE DE LA PLATEFORME

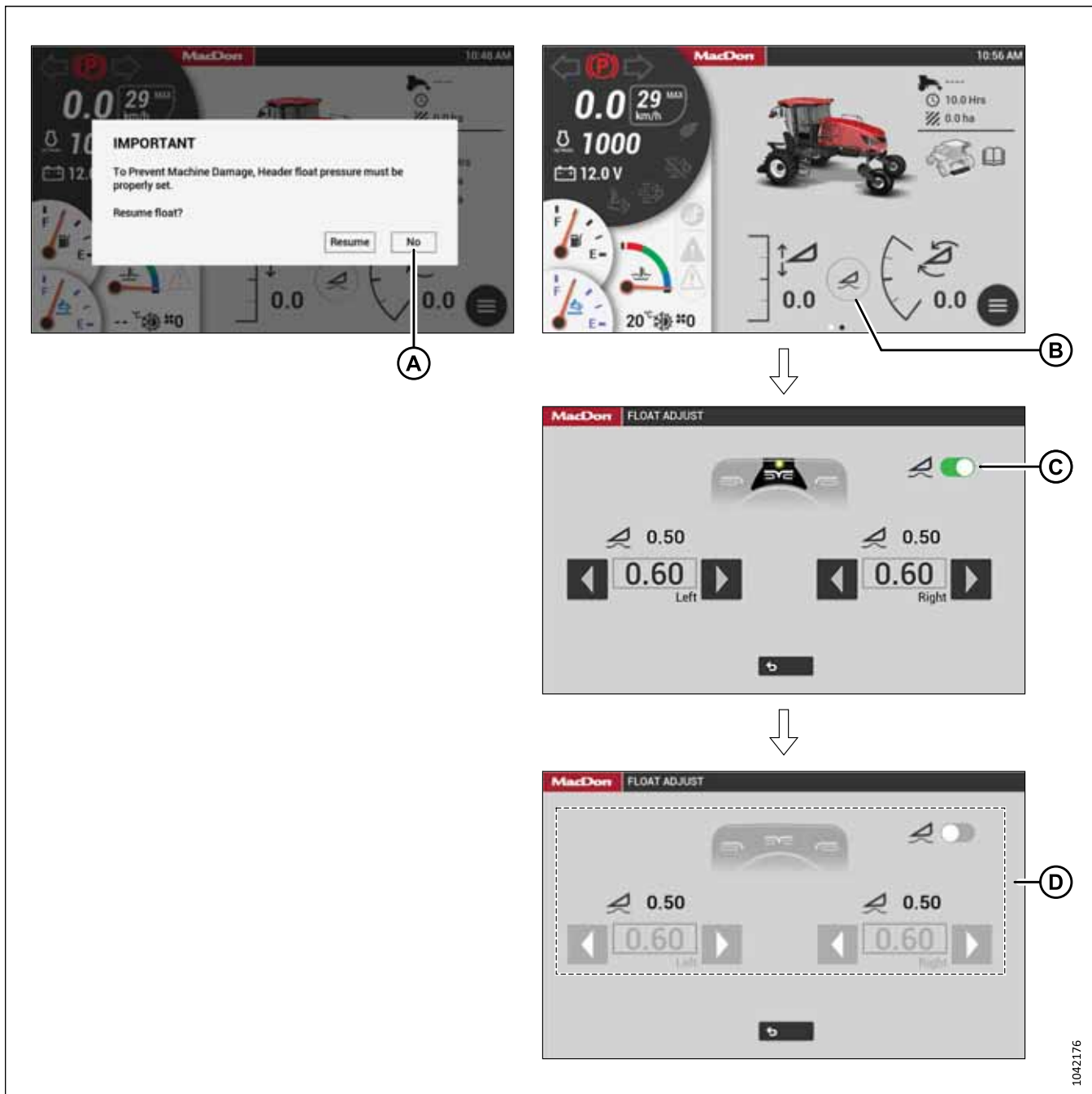

Figure 4.156: Retrait du flottement

11. Retirez le flottement comme suit :

- Si l'écran HarvestTouch<sup>MC</sup> affiche le message « Reprendre le flottement ? », alors sélectionnez NON (A).
- Si l'écran HarvestTouch<sup>MC</sup> n'affiche **PAS** ce message, alors sélectionnez FLOAT ADJUST (ajustement du flottement) (B), sélectionnez l'interrupteur de sélection (C), puis confirmez que les réglages du commutateur et du flotteur (D) sont grisés.

### IMPORTANT:

Le retrait du flottement permet de relâcher la tension des ressorts du flottement de la plateforme. Cette disposition permettra d'éviter d'endommager les articulations de levage de la plateforme lors de l'abaissement des pattes sans qu'une plateforme ou une boîte de poids ne soit fixée à l'andaineuse.



## ATELAGE/DÉTELAGE DE LA PLATEFORME

12. Abaissez la plateforme au sol à l'aide du commutateur HEADER DOWN (plateforme vers le bas) (A).
13. Appuyez sur les commutateurs HEADER TILT (inclinaison de la plateforme) (B) selon les besoins sur le LVS pour libérer la charge sur le vérin d'inclinaison.

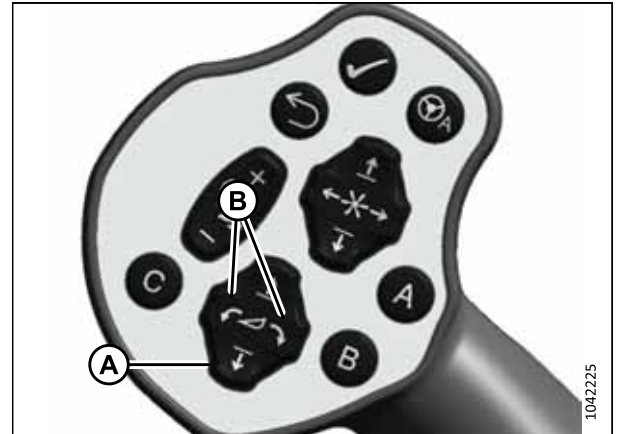

Figure 4.157: LVS

14. **Andaineuses avec vérin d'inclinaison à alignement automatique :**
  - a. Appuyez sur l'interrupteur REEL UP (rabatteur vers le haut) (A) pour désengager le vérin d'inclinaison de la plateforme.
  - b. Coupez le moteur et retirez la clé du contact.



Figure 4.158: LVS

15. **Andaineuses sans vérin d'inclinaison à alignement automatique :**
  - a. Coupez le moteur et retirez la clé du contact.
  - b. Déconnectez le vérin d'inclinaison en soulevant le déclencheur (A) et le crochet de levage (B) de la plateforme.

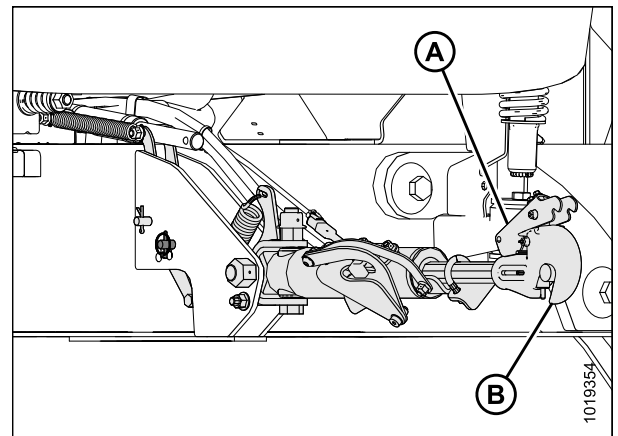

Figure 4.159: Vérin d'inclinaison hydraulique

## ATELAGE/DÉTELAGE DE LA PLATEFORME

16. Rapprochez la plateforme (A) du côté gauche de l'andaineuse. Assurez-vous que la porte de la cabine est fermée.
17. Poussez le loquet (B) et tirez la plateforme (A) vers la poutre de marche jusqu'à ce qu'elle s'arrête et que le loquet s'engage.

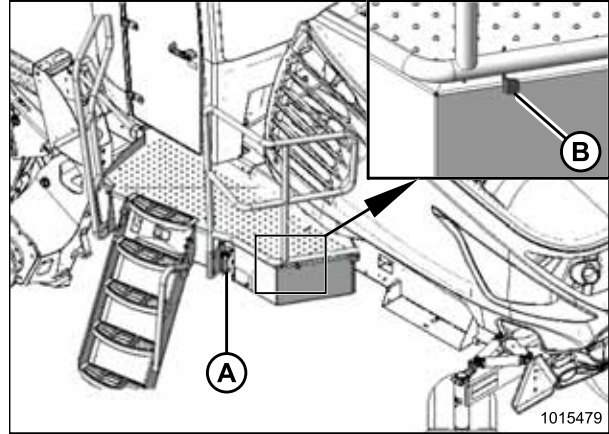

Figure 4.160: Plateforme de gauche

18. Poussez le bouton de verrouillage (A) et tirez la poignée (B) pour libérer le multicoupleur (C). Déconnectez le système hydraulique du réceptacle arrière de l'entraînement du couteau/rabatteur.

### NOTE:

Tenez fermement la poignée (B) lors de la déconnexion du multicoupleur (C). La pression peut provoquer le retour avec force de la poignée.

19. Acheminez le faisceau de tuyaux d'entraînement du couteau/rabatteur vers la position de rangement (D) du système de gestion des tuyaux hydrauliques.
20. Enlevez tous les débris cumulés dans le réceptacle.

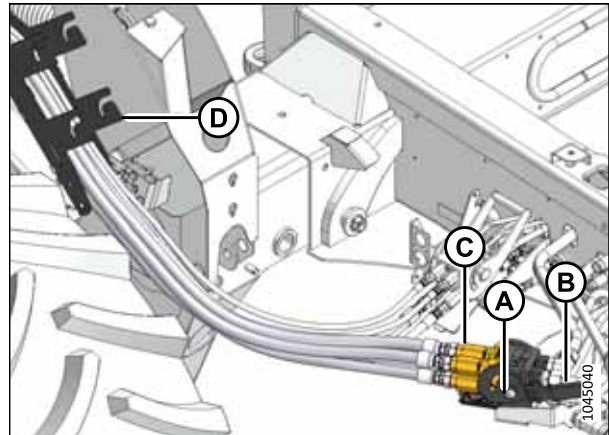

Figure 4.161: Multicoupleur de l'entraînement de couteau/rabatteur

21. Poussez le bouton de verrouillage (B) et tirez la poignée (C) pour libérer le multicoupleur (A). Déconnectez le système hydraulique du réceptacle de l'entraînement du tapis ou de levage du rabatteur de l'andaineuse.
22. Débranchez le connecteur électrique (D).
23. Enlevez tous les débris cumulés dans le réceptacle.

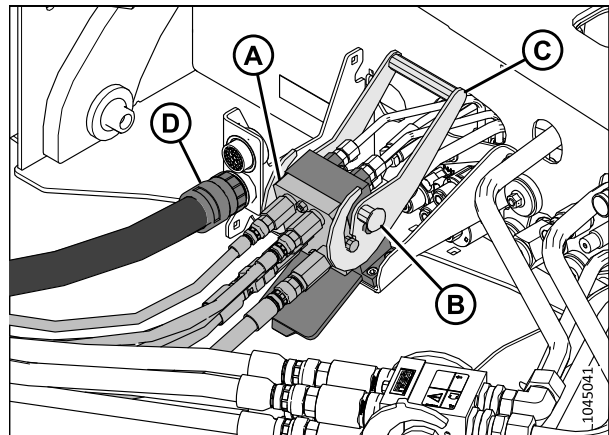

Figure 4.162: Multicoupleur du tapis/rabatteur



## ATELAGE/DÉTELAGE DE LA PLATEFORME

24. Acheminez le faisceau de tuyaux de l'entraînement/ rabatteur de coupe à tapis vers la position (A) de rangement sur le système de gestion des tuyaux hydrauliques (B).
25. Insérez le connecteur électrique dans la bague de stockage (C).

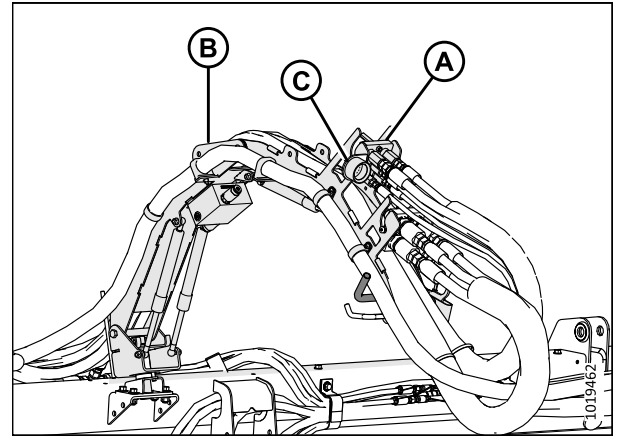

Figure 4.163: Système de gestion des flexibles hydrauliques

26. Poussez les loquets (A) pour déverrouiller la plateforme (B).

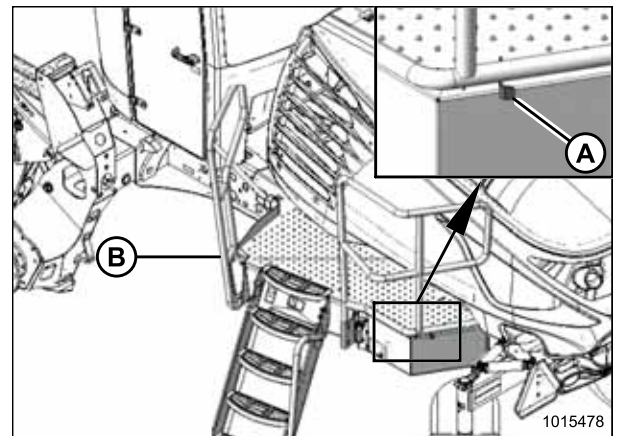

Figure 4.164: Plateforme de gauche

27. Tirez la plateforme (A) vers la cabine jusqu'à ce qu'elle s'arrête et que le loquet soit engagé.

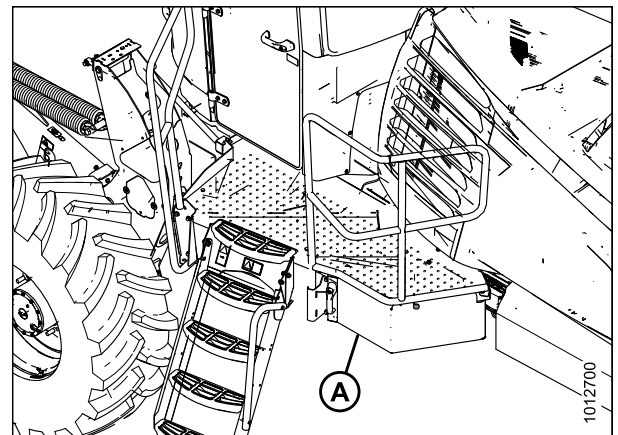

Figure 4.165: Plateforme de gauche

## ATELAGE/DÉTELAGE DE LA PLATEFORME

28. Débranchez le système de gestion des tuyaux (A) de l'andaineuse en tirant le levier de verrouillage (B) pour ouvrir le verrou. Maintenez le loquet ouvert et éloignez le système de gestion des tuyaux (A) de la plateforme à l'aide de la poignée (C).

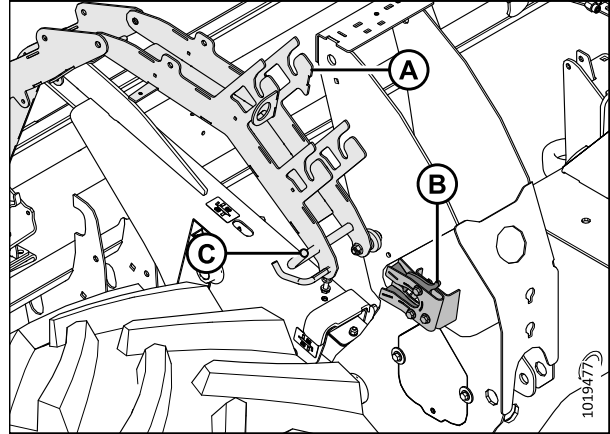

Figure 4.166: Système de gestion des flexibles hydrauliques

29. Faites pivoter le système de gestion des tuyaux (B) vers l'avant à l'aide de la poignée (A) et engagez le crochet (D) dans le loquet (C) de la plateforme.
30. Reculez l'andaineuse loin de la plateforme.
31. Coupez le moteur et retirez la clé du contact.

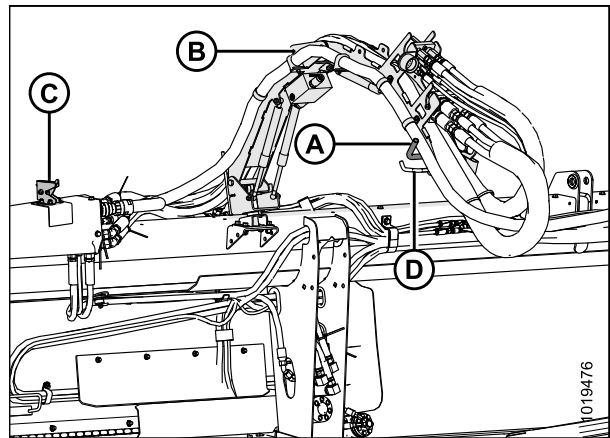

Figure 4.167: Système de gestion des flexibles hydrauliques

32. Installez de nouveau l'axe de chape (B) dans le support de la plateforme (C) et fixez-le avec la goupille (A). Répétez cette étape sur l'autre étauçon de la plateforme.

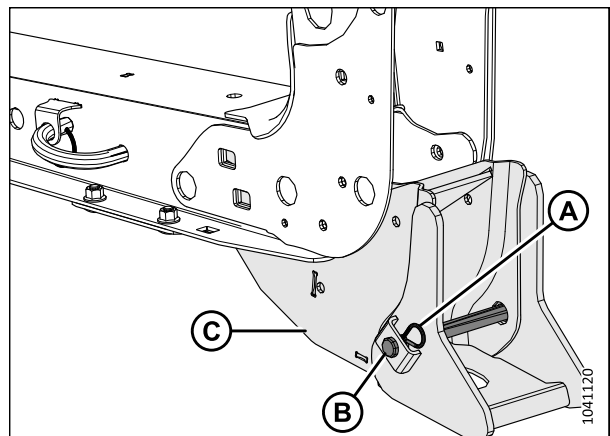

Figure 4.168: Chandelle de la plateforme

## Chapitre 5: Maintenance et entretien

Ce chapitre contient des informations nécessaires à la réalisation d'une maintenance de routine et de tâches occasionnelles d'entretien sur votre machine. Le terme « maintenance » désigne les tâches programmées qui permettent à votre machine de fonctionner de manière sûre et efficace ; le terme « entretien » désigne les tâches qui doivent être effectuées lorsqu'une pièce doit être réparée ou remplacée. Pour les procédures d'entretien avancées, contactez votre concessionnaire.

Un catalogue de pièces est fourni dans le coffret manuel en plastique à l'arrière, par le pied de tête droit.

Enregistrez les heures de fonctionnement et utilisez le carnet d'entretien fourni (consultez [5.2.1 Plan/dossier de maintenance, page 220](#)) pour garder une trace de votre entretien programmé.

### 5.1 Préparation de la machine pour l'entretien

Respectez toutes les consignes de sécurité avant de commencer l'entretien de la machine.



#### **DANGER**

Pour éviter toute blessure ou même la mort du fait du démarrage intempestif ou de la chute de la machine levée, coupez toujours le moteur et retirez la clé avant de quitter le poste de conduite, et enclenchez les supports de sécurité avant toute intervention sous la machine.



#### **ATTENTION**

Pour éviter les blessures, respectez les consignes de sécurité indiquées avant de réparer la plateforme ou d'ouvrir les capots d'entraînement.



#### **DANGER**

Assurez-vous qu'il n'y a personne dans la zone.

Avant de faire l'entretien de la machine, procédez comme suit :

1. Abaissez complètement la plateforme.
2. Coupez le moteur et retirez la clé du contact.
3. Serrez le frein de stationnement.
4. Attendez que toutes les pièces mobiles soient arrêtées.

## 5.2 Exigences concernant l'entretien

Une maintenance régulière est la meilleure garantie contre l'usure prématurée et les pannes intempestives. Si vous respectez le programme de maintenance, la durée de vie de votre machine se prolongera. Enregistrez les heures d'opération, utilisez le carnet d'entretien et conservez des copies de vos dossiers de maintenance (consultez [5.2.1 Plan/dossier de maintenance, page 220](#)).

Les exigences en matière de maintenance périodique sont organisées conformément aux intervalles d'entretien. Si un intervalle d'entretien indique plus d'une échéance (par exemple, 100 heures ou chaque année), procédez à l'entretien de la machine selon l'échéance atteinte en premier.

### IMPORTANT:

Les intervalles recommandés sont définis pour des conditions moyennes. Rapprochez les entretiens en cas d'utilisation de la machine dans des conditions difficiles (poussière abondante, charges très lourdes, etc.).



Lors de l'entretien de la machine, consultez la section appropriée dans ce chapitre et utilisez uniquement les fluides et lubrifiants spécifiés. Consultez la troisième de couverture pour les fluides et les lubrifiants recommandés.

### ATTENTION

Suivez toutes les consignes de sécurité. Pour obtenir des instructions, consultez [1 Sécurité, page 1](#) et [5.1 Préparation de la machine pour l'entretien, page 219](#).

### 5.2.1 Plan/dossier de maintenance

Le registre de l'entretien permet à l'utilisateur de savoir la période à laquelle l'entretien a été effectué.

Action :		✓ – Vérifier				◆ – Lubrifier				▲ – Changer			
	Relevé de compteur horaire												
	Date d'entretien												
	Entretien effectué par												
<b>Première utilisation</b>		Consultez <a href="#">5.2.2 Inspection de rodage, page 222</a> .											
<b>Fin de saison</b>		Consultez <a href="#">5.2.4 Entretien de l'équipement – Fin de saison, page 222</a> .											
<b>10 heures ou quotidiennement (Selon la première occurrence)</b>													
✓	Flexibles et conduites hydrauliques ; consultez <a href="#">5.2.5 Vérification des flexibles et conduites hydrauliques, page 223<sup>77</sup></a>												
✓	Sections couteaux, doigts et rabatteurs, voir <a href="#">5.5 Barre de coupe, page 251<sup>77</sup></a>												
✓	Pression des pneus, voir <a href="#">5.10.3 Vérification de la pression des pneus, page 367<sup>77</sup></a>												
✓	Couple de serrage des boulons d'essieux, voir <a href="#">5.10.2 Vérification du couple de serrage des boulons de l'ensemble de transport, page 365</a>												
<b>25 heures</b>													
◆	Têtes de couteau, voir <a href="#">Toutes les 25 heures, page 226<sup>77</sup></a>												
<b>50 heures ou annuellement</b>													
◆	Roulement droit du transporteur à vis transversal supérieur, voir <a href="#">Toutes les 50 heures, page 227</a>												
◆	Moyens de glissement de la vis sans fin transversale supérieure ; voir <a href="#">Toutes les 50 heures, page 227</a>												

77. MacDon recommande de conserver un journal des entretiens quotidiens comme preuve d'une machine correctement entretenue.

## MAINTENANCE ET ENTRETIEN

◆	Cardan et support central du transporteur à vis supérieur, voir <i>Toutes les 50 heures, page 227</i>																		
◆	Roulements du rouleau du tapis d'alimentation, 3 emplacements ; voir <i>Toutes les 50 heures, page 227</i>																		
◆	Chaîne d'entraînement du rabatteur (si la chaîne est sèche à l'intervalle de graissage à l'huile suivant, envisagez de réduire cet intervalle) ; consultez <i>Toutes les 50 heures, page 227</i>																		
▲	Lubrifiant de boîtier d'entraînement de couteau (50 premières heures uniquement), consultez <i>Vidange de l'huile du boîtier d'entraînement de couteau, page 292</i>																		
✓	Tension de la chaîne d'entraînement du rabatteur, voir <i>5.9.1 Chaîne d'entraînement du rabatteur, page 356</i>																		
✓	Dégagement entre le doigt du rabatteur et la barre de coupe, voir <i>5.8.1 Dégagement entre le rabatteur et la barre de coupe, page 323</i>																		
✓	Couple de serrage des boulons de roues, voir <i>5.10.1 Vérification du couple de serrage des boulons des roues, page 365</i>																		
✓	Niveau d'huile du boîtier d'entraînement de couteau, voir <i>Contrôle du niveau d'huile dans le boîtier d'entraînement de couteau, page 291</i>																		
✓	Boulons de fixation du boîtier d'entraînement de couteau, voir <i>Vérification des boulons de fixation, page 292</i>																		
✓	Roulements du rouleau du tapis, voir <i>5.7.5 Entretien du rouleau du tapis, page 302</i>																		
<b>250 heures ou annuellement (Selon la première occurrence)</b>																			
◆	Roulements d'arbre de rabatteur, voir <i>Toutes les 250 heures, page 230</i>																		
◆	Cardan d'entraînement du rabatteur, voir <i>Toutes les 250 heures, page 230</i>																		
<b>500 heures ou annuellement (Selon la première occurrence)</b>																			
◆	Roulements de roues de jauge/de transport à vitesse lente, voir <i>Toutes les 500 heures, page 230</i>																		
◆	Roues de contour ; consultez <i>Toutes les 500 heures, page 230</i>																		
<b>1000 heures ou 3 ans (Selon la première occurrence)</b>																			
▲	Lubrifiant du boîtier d'entraînement de couteau, consultez <i>Vidange de l'huile du boîtier d'entraînement de couteau, page 292</i>																		

## 5.2.2 Inspection de rodage

Une inspection de rodage comprend la vérification des courroies, des fluides et un contrôle général de la machine pour tout matériel desserré ou d'autres éléments de préoccupation. Les inspections de rodage permettent à tous les composants de fonctionner pendant une longue période sans entretien ni remplacement. La période de rodage est constituée des 50 premières heures de fonctionnement après le démarrage initial de la machine.

Intervalle d'inspection	Élément	Reportez-vous à
5 heures	Vérifiez que la plateforme ne comporte pas de pièces desserrées et serrez les pièces desserrées au couple requis.	<i>8.1 Spécifications des couples de serrage, page 405</i>
10 heures	Vérifiez les boulons de fixation du boîtier d'entraînement de couteau.	<i>Vérification des boulons de fixation, page 292</i>
10 heures	Graissez les roulements des tapis d'alimentation.	<i>Toutes les 10 heures, page 225</i>
50 heures	Changez le lubrifiant du boîtier d'entraînement du couteau.	<i>Vidange de l'huile du boîtier d'entraînement de couteau, page 292</i>
50 heures	Lubrifiez la chaîne d'entraînement du rabatteur.	<i>Toutes les 50 heures, page 227</i>

## 5.2.3 Entretien de l'équipement – Pré-saison

L'équipement doit être inspecté et entretenu au début de chaque saison d'exploitation.

### ATTENTION

- Consultez ce manuel pour vous remémorer les recommandations de sécurité et d'opération.
  - Examinez tous les autocollants de sécurité et les autres autocollants sur la plateforme. Prenez note des zones de danger.
  - Assurez-vous que tous les blindages et doigts sont correctement installés et fixés. Ne modifiez ni ne retirez jamais le matériel de sécurité.
  - Veillez à bien comprendre et à respecter l'utilisation sûre des commandes. Prenez connaissance des caractéristiques de capacité et de fonctionnement de la machine.
  - Assurez-vous d'avoir la trousse de premiers secours et l'extincteur. Prenez connaissance de leur emplacement et de leur utilisation.
1. Lubrifiez complètement la machine. Pour obtenir des instructions, consultez *5.3 Lubrification, page 225*.
  2. Effectuez toutes les tâches d'entretien annuel. Pour obtenir des instructions, consultez *5.2.1 Plan/dossier de maintenance, page 220*.

## 5.2.4 Entretien de l'équipement – Fin de saison

Inspectez et entretenez l'équipement nécessaire à la fin de chaque saison d'exploitation.

### DANGER

Assurez-vous qu'il n'y a personne dans la zone.

### AVERTISSEMENT

N'utilisez jamais d'essence, de naphtha ou autre matière volatile pour le nettoyage. Ces matières peuvent être toxiques ou inflammables.

## ATTENTION

Couvrez la barre de coupe et les doigts de lamier pour éviter toute blessure due à un contact accidentel.

1. Nettoyez soigneusement la plateforme.
2. Garez la machine dans un endroit sec et sûr si possible. Si vous entreposez la plateforme à l'extérieur, couvrez-la avec une toile imperméable ou autre matériau de protection.

### NOTE:

Si vous entreposez la plateforme à l'extérieur, retirez les tapis et rangez-les dans un endroit sombre et sec. Si vous ne les retirez **PAS**, abaissez la barre de coupe afin que l'eau et la neige ne puissent pas s'accumuler sur les tapis. Le poids dû à l'accumulation d'eau et de neige sur la plateforme exerce une contrainte importante sur les tapis et le châssis de la plateforme.

3. Abaissez la plateforme sur des blocs pour maintenir la barre de coupe au-dessus du sol.
4. Abaissez complètement le rabatteur. Si vous entreposez la plateforme à l'extérieur, attachez le rabatteur au châssis pour éviter toute rotation de la roue par le vent.
5. Pour éviter la formation de rouille sur la plateforme, repeignez toutes les surfaces peintes usées ou écaillées.
6. Relâchez les courroies d'entraînement.
7. Lubrifiez minutieusement la plateforme. Laissez un excès de graisse sur les raccords pour éviter toute humidité sur les roulements.
8. Appliquez de la graisse sur les filets exposés, les tiges des vérins et les surfaces de glissement des composants.
9. Lubrifiez le couteau. Consultez la troisième de couverture pour les lubrifiants recommandés.
10. Recherchez tout composant cassé et commandez les pièces de rechange auprès de votre concessionnaire. La réparation immédiate de ces éléments vous fera gagner du temps et des efforts au début de la saison suivante.
11. Serrez tout élément de quincaillerie desserré. Pour les spécifications de couple, consultez le chapitre [8.1 Spécifications des couples de serrage, page 405](#).

## 5.2.5 Vérification des flexibles et conduites hydrauliques

Vérifiez les flexibles et conduites hydrauliques quotidiennement pour détecter tout signe de fuite.

### DANGER

Assurez-vous qu'il n'y a personne dans la zone.

### DANGER

Pour éviter toute blessure corporelle ou mortelle due à un démarrage inattendu de la machine, coupez toujours le moteur et retirez la clé du contact avant de faire des réglages sur la machine.

## AVERTISSEMENT

- Prenez garde aux liquides à haute pression. Une fuite de liquide peut pénétrer dans la peau et provoquer des blessures graves.
- Avant de débrancher les conduites hydrauliques, relâchez la pression dans le système hydraulique. Avant d'ajouter de la pression au système hydraulique, serrez tous les raccords du système.
- Tenez-vous loin des trous d'aspersion et des buses qui peuvent projeter des liquides sous haute pression.
- Tout liquide injecté dans la peau doit être enlevé chirurgicalement dans les heures qui suivent par un médecin spécialisé, car il existe un risque de développer une gangrène.
- Utilisez un morceau de carton ou de papier pour rechercher les fuites.

### IMPORTANT:

Maintenez les pointes et les raccords des coupleurs hydrauliques propres. L'entrée de poussière, de saleté, d'eau ou de corps étrangers dans le système hydraulique est la principale cause d'endommagement de ce dernier. Ne tentez **PAS** d'intervenir sur les systèmes hydrauliques dans les champs. Pour assurer la précision des connexions, les raccords doivent rester parfaitement propres pendant la révision.



Figure 5.1: Risque lié à la pression hydraulique

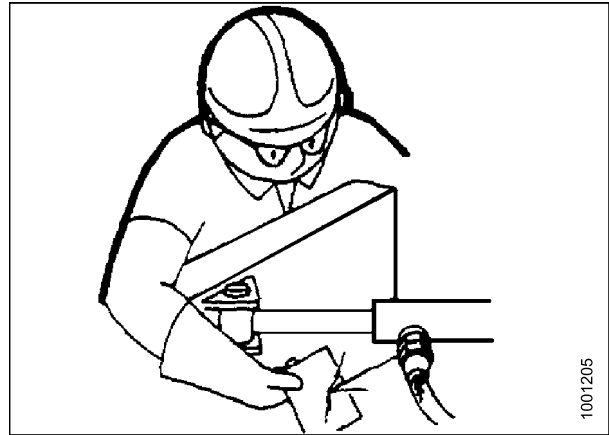

Figure 5.2: Test de fuites hydrauliques

1. Enclenchez la plateforme. Pendant son fonctionnement, relevez et abaissez la plateforme et le rabatteur. Déployez et rétractez le rabatteur. Faites-la fonctionner pendant 10 minutes.
2. Coupez le moteur et retirez la clé du contact.
3. Une fois que la machine est restée immobile pendant plusieurs heures, faites-en le tour et vérifiez que les flexibles, les lignes et les raccords ne présentent pas de fuite d'huile visible.



## 5.3 Lubrification

Les points de graissage sont indiqués sur la machine par des autocollants montrant une pompe à graisse et indiquant l'intervalle de graissage en heures de fonctionnement de la plateforme.

Consultez la troisième de couverture pour des informations sur les lubrifiants recommandés.

Enregistrez les heures de fonctionnement de la plateforme. Utilisez la fiche de maintenance fournie dans ce manuel pour garder une trace des procédures de maintenance effectuées sur la plateforme et de la période à laquelle elles ont été effectuées. Pour obtenir plus d'informations, consultez [5.2.1 Plan/dossier de maintenance, page 220](#).

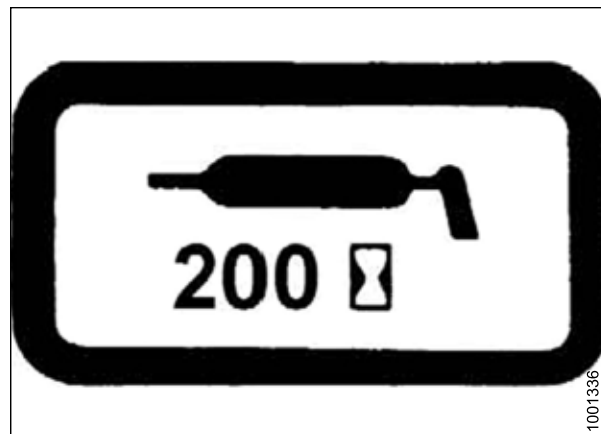

Figure 5.3: Autocollant des intervalles de graissage

### 5.3.1 Intervalles de graissage

Les intervalles de graissage sont précisés en termes d'heures de fonctionnement de la plateforme. La tenue de fiches de maintenance précises est le meilleur moyen de vous assurer que ces procédures sont effectuées en temps voulu.

#### *Toutes les 10 heures*

Une maintenance quotidienne est nécessaire pour que votre machine fonctionne au maximum de ses performances et pour vous permettre de repérer les problèmes de manière précoce.

Utilisez de la graisse performance haute-température pression extrême (EP2) à 1 % max. de bisulfure de molybdène (NLGI classe 2) à base de lithium, sauf autre spécification.

#### **IMPORTANT:**

Lors du graissage du roulement (A), enlevez tout débris et excès de graisse autour du roulement. Inspectez l'état du roulement et de son boîtier. Lubrifiez le roulement jusqu'à ce que la graisse sorte du boîtier. Après le graissage, essuyez l'excédent de graisse qui se trouve sur la zone.

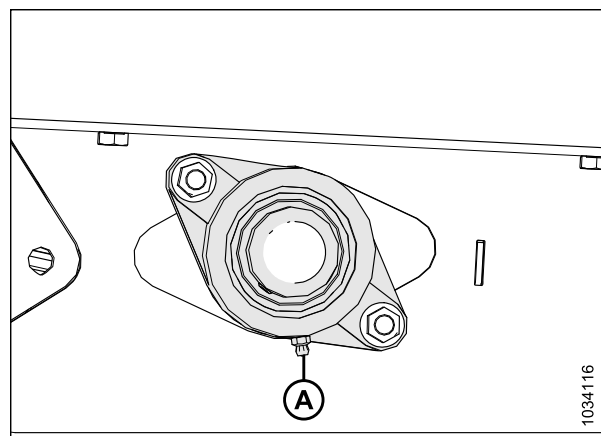

Figure 5.4: Rouleau d'entraînement du tapis d'alimentation

### IMPORTANT:

Lors du graissage du roulement (A), enlevez tout débris et excès de graisse autour du boîtier. Inspectez l'état du rouleau et du boîtier de roulement. Lubrifiez le roulement jusqu'à ce que la graisse sorte du boîtier. Le graissage initial sur une nouvelle plateforme nécessite 5 à 10 coups de gâchette supplémentaires. Après le graissage, essuyez l'excédent de graisse qui se trouve sur la zone.

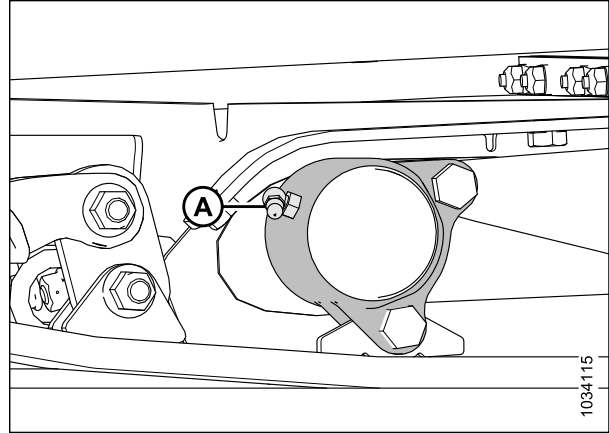

Figure 5.5: Rouleau libre du tapis d'alimentation

### Toutes les 25 heures

Une maintenance régulière est nécessaire pour que votre machine fonctionne au maximum de ses performances et pour vous permettre de repérer les problèmes de manière précoce.

Utilisez de la graisse performance haute-température pression extrême (EP2) à 1 % max. de bisulfure de molybdène (NLGI classe 2) à base de lithium, sauf autre spécification.

Lubrifiez la tête de couteau (A) toutes les 25 heures. Après avoir lubrifié la tête de couteau, recherchez la présence de tout signe de surchauffe sur les premiers doigts. Si nécessaire, relâchez la pression sur la tête de couteau en appuyant sur la bille du raccord graisseur.

### IMPORTANT:

Ne lubrifiez **PAS** trop la tête de couteau. Une lubrification excessive de la tête de couteau exerce une pression sur le couteau, ce qui provoque le frottement contre les doigts, entraînant ainsi une usure excessive des pièces qui se touchent. N'appliquez qu'un ou deux coups de gâchette de pompe à graisse mécanique (n'utilisez **PAS** de pompe à graisse électrique). Si vous avez besoin de plus de huit coups de gâchette de graisse pour remplir la cavité, contactez votre concessionnaire.

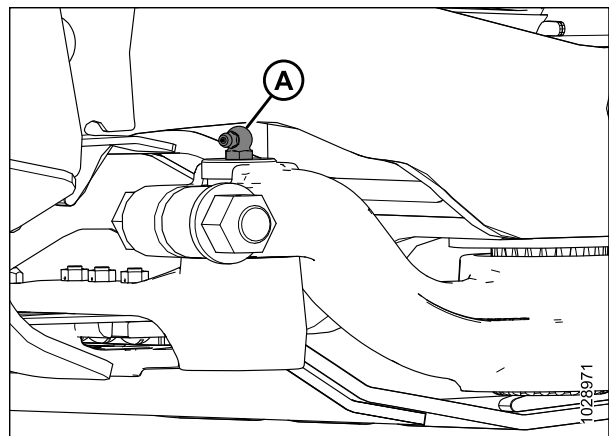
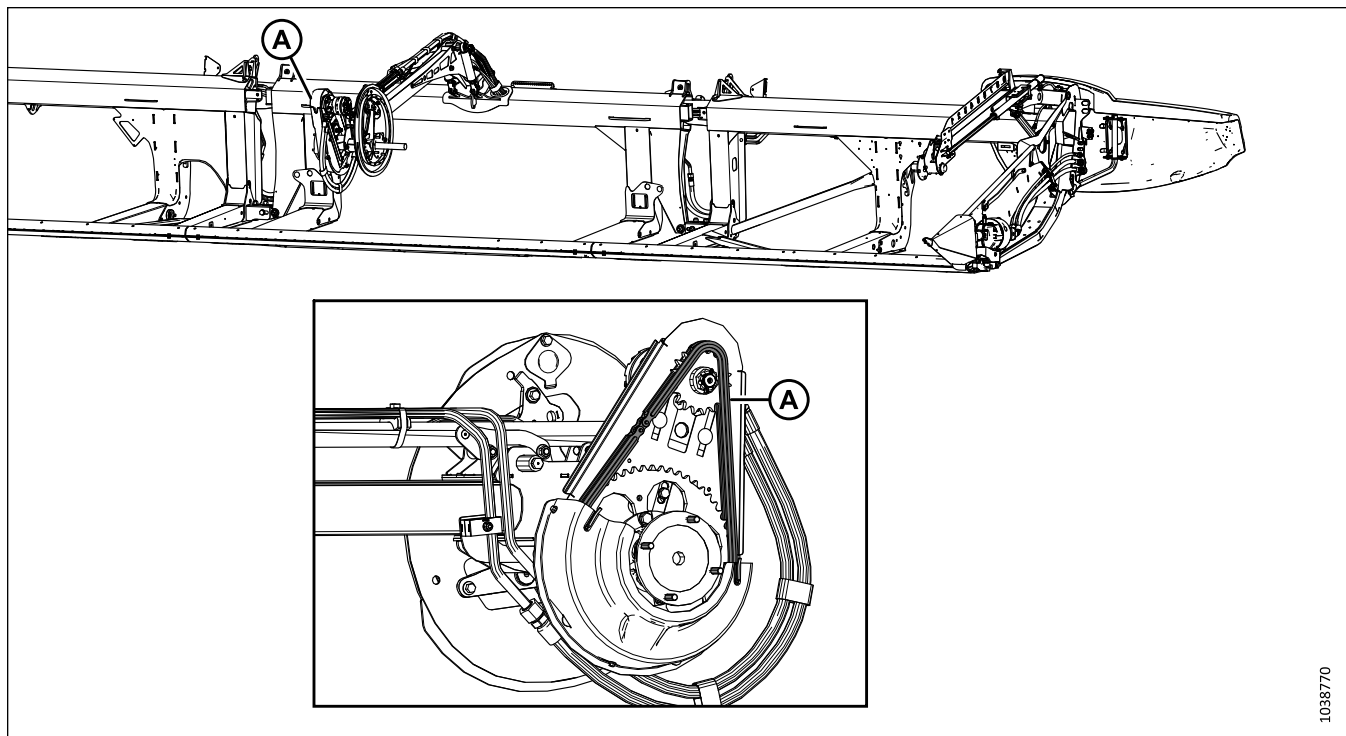

Figure 5.6: Tête de couteau

*Toutes les 50 heures*

Une maintenance régulière est nécessaire pour que votre machine fonctionne au maximum de ses performances et pour vous permettre de repérer les problèmes de manière précoce.



**Figure 5.7: Rabatteur**

A – Chaîne d'entraînement du rabatteur. Pour lubrifier la chaîne, consultez [5.3.3 Lubrification de la chaîne d'entraînement du rabatteur, page 233](#).

**IMPORTANT:**

Utilisez une huile pour chaîne dont la viscosité est de 100 à 150 cSt à 40 °C (généralement une huile pour chaîne moyenne à lourde) ou une huile minérale SAE 20W50 sans détergents ni solvants.

**NOTE:**

Si au terme de l'intervalle de graissage suivant, la chaîne est sèche, lubrifiez-la plus souvent.

1038770

## MAINTENANCE ET ENTRETIEN

Utilisez de la graisse performance haute-température pression extrême (EP2) à 1 % max. de bisulfure de molybdène (NLGI classe 2) à base de lithium, sauf autre spécification.

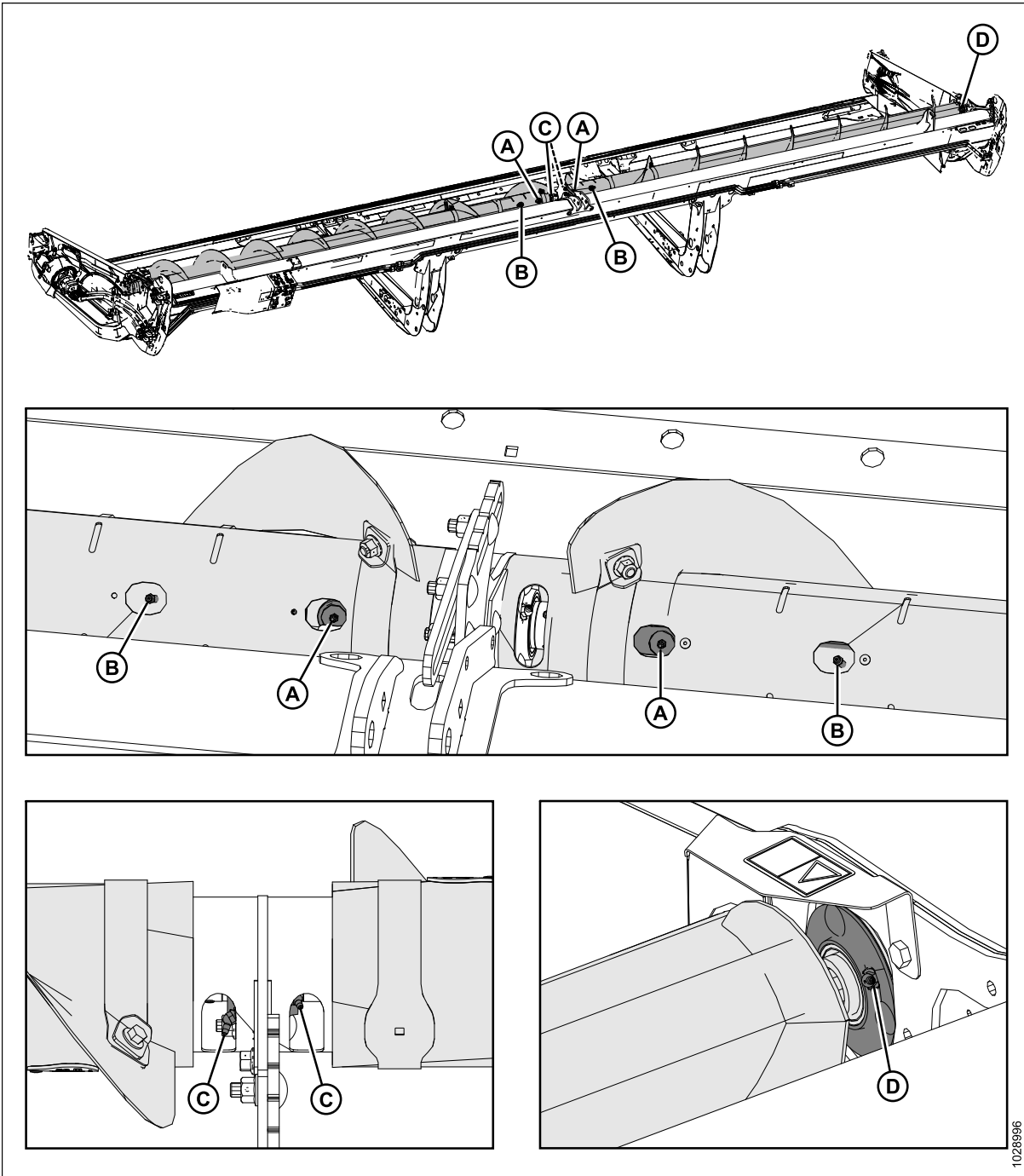

Figure 5.8: Vis transversale supérieure à deux parties

A – Joints universels de la vis transversale supérieure (deux emplacements)  
C – Roulement central de la vis transversale supérieure (deux emplacements)

B – Moyeux coulissants de la vis transversale supérieure (deux emplacements)  
D – Roulement à droite

### IMPORTANT:

La vis sans fin transversale supérieure (VTS) doit être graissée régulièrement, même lorsqu'elle est arrêtée, car des composants se déplacent lorsque la plateforme fléchit, que la vis sans fin tourne ou non.

Appliquez le lubrifiant aux embouts des tiges-poussoirs (A). Pour obtenir des instructions, consultez [5.11.2 Lubrification du couteau vertical](#), page 376.

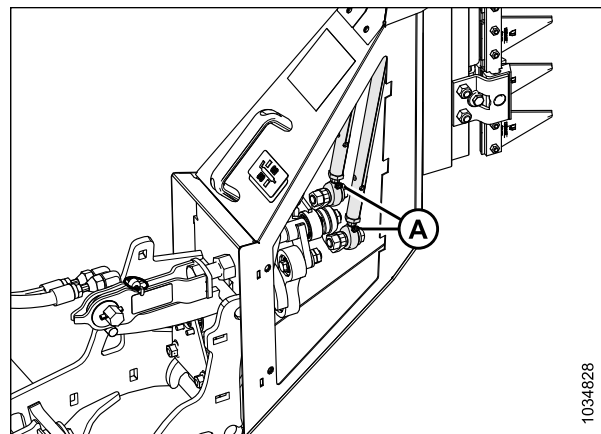

Figure 5.9: Couteaux verticaux – en option

### Toutes les 100 heures

Une maintenance est nécessaire pour que votre machine fonctionne au maximum de ses performances et pour vous permettre de repérer les problèmes de manière précoce.

Utilisez de la graisse performance haute-température pression extrême (EP2) à 1 % max. de bisulfure de molybdène (NLGI classe 2) à base de lithium, sauf autre spécification.

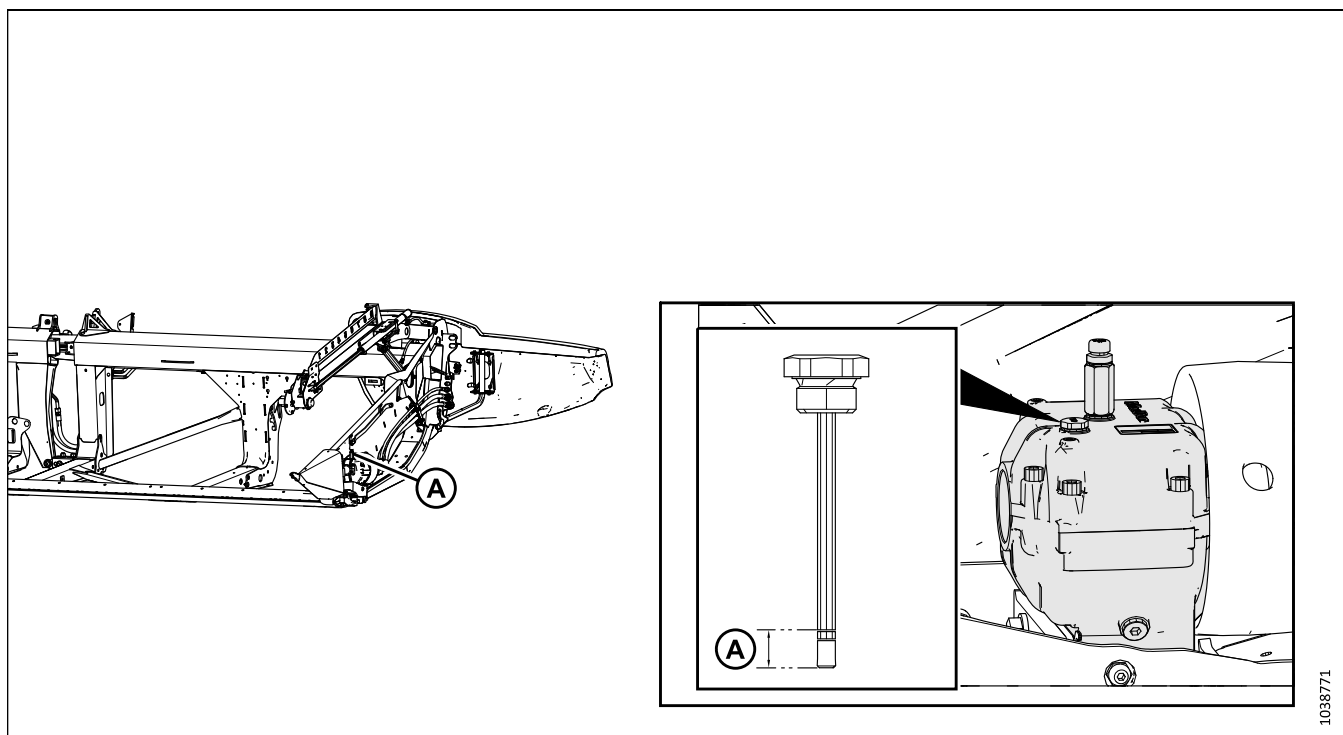

Figure 5.10: Boîtier d'entraînement de couteau

A – Niveau d'huile de la boîte d'entraînement des couteaux. Pour lubrifier la boîte d'entraînement des couteaux, consultez [Contrôle du niveau d'huile dans le boîtier d'entraînement de couteau](#), page 291.

*Toutes les 250 heures*

Une maintenance est nécessaire pour que votre machine fonctionne au maximum de ses performances et pour vous permettre de repérer les problèmes de manière précoce.

Utilisez de la graisse performance haute-température pression extrême (EP2) à 1 % max. de bisulfure de molybdène (NLGI classe 2) à base de lithium, sauf autre spécification.

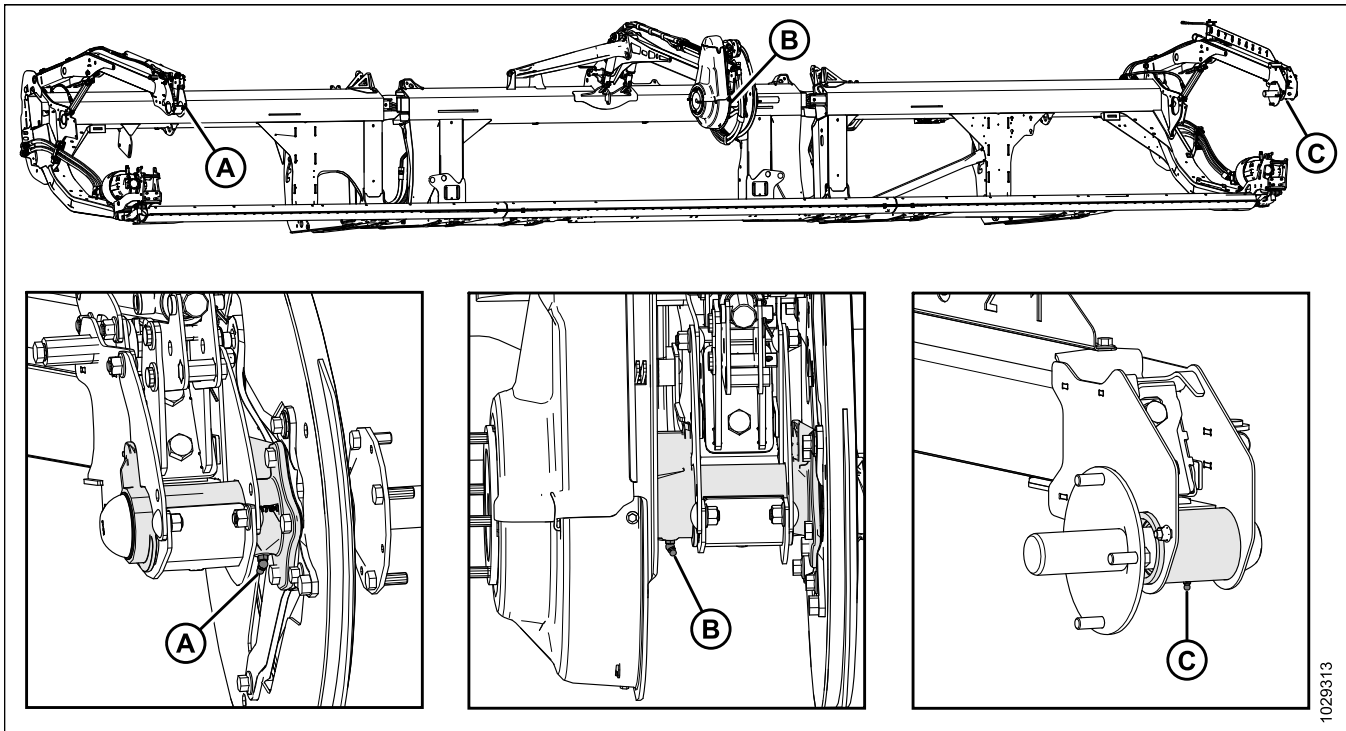

**Figure 5.11: Rabatteur**

A – Roulement droit du rabatteur (un endroit)    B – Roulement central du rabatteur (un endroit)    C – Roulement gauche du rabatteur (un endroit)

*Toutes les 500 heures*

Une maintenance est nécessaire pour que votre machine fonctionne au maximum de ses performances et pour vous permettre de repérer les problèmes de manière précoce.

Utilisez de la graisse performance haute-température pression extrême (EP2) à 1 % max. de bisulfure de molybdène (NLGI classe 2) à base de lithium, sauf autre spécification.

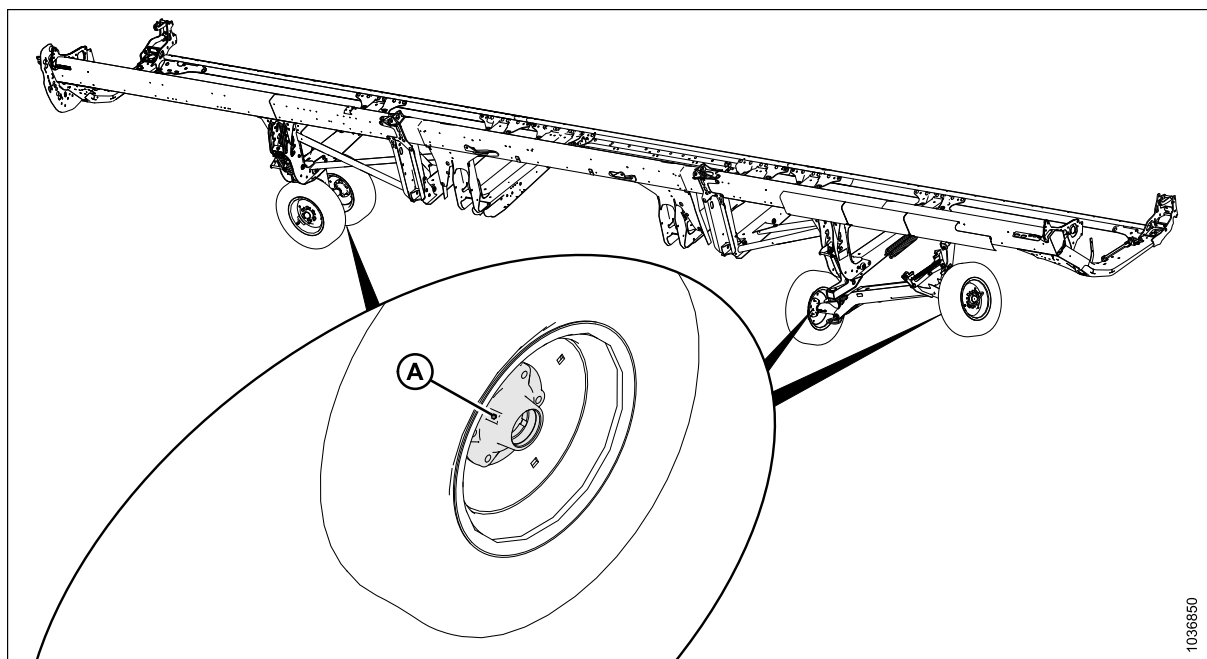

Figure 5.12: Roulements de la roue

A – Roulements de roue (quatre endroits)

### 5.3.2 Procédure de graissage

Les points de graissage sont indiqués sur la machine par des autocollants comportant une pompe à graisse et l'intervalle de graissage en heures de fonctionnement. Les autocollants indiquant les points de graissage sont situés sur la plateforme.

#### DANGER

**Pour éviter des blessures ou même la mort du fait d'un démarrage inattendu de la machine, coupez toujours le moteur et retirez la clé de contact avant de quitter le poste de l'opérateur, quelle qu'en soit la raison.**

Consultez la troisième de couverture pour les lubrifiants recommandés.

Enregistrez les heures de fonctionnement et utilisez le journal d'entretien fourni pour garder un suivi de l'entretien programmé ; consultez [5.2.1 Plan/dossier de maintenance, page 220](#).

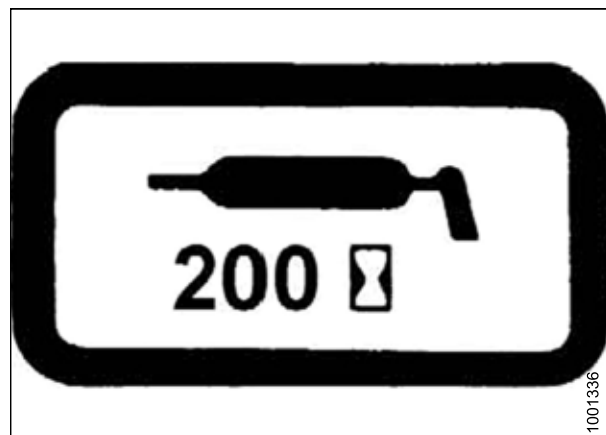

Figure 5.13: Autocollant des intervalles de graissage

## MAINTENANCE ET ENTRETIEN

1. Avant de lubrifier un raccord de graissage, essuyez-le avec un chiffon propre pour éviter d'y injecter des saletés et des gravillons.

### IMPORTANT:

Utilisez uniquement une graisse propre pour haute température et pression extrême.

2. Injectez de la graisse dans le raccord à l'aide d'une pompe à graisse jusqu'à ce que la graisse déborde du raccord (sauf indication contraire).
3. Laissez l'excès de graisse sur le graisseur pour éviter que la saleté ne rentre à l'extérieur.
4. Remplacez les raccords de graisse lâches ou cassés immédiatement.
5. Déposez et nettoyez à fond tout graisseur qui ne prend pas la graisse. Nettoyez le canal de passage du lubrifiant. Remplacez le raccord au besoin.

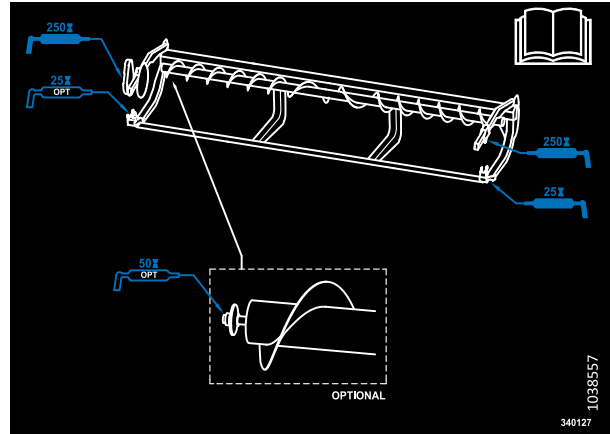

Figure 5.14: Autocollant indiquant le point de graissage pour les plateformes à couteau unique avec vis transversale supérieure à une pièce

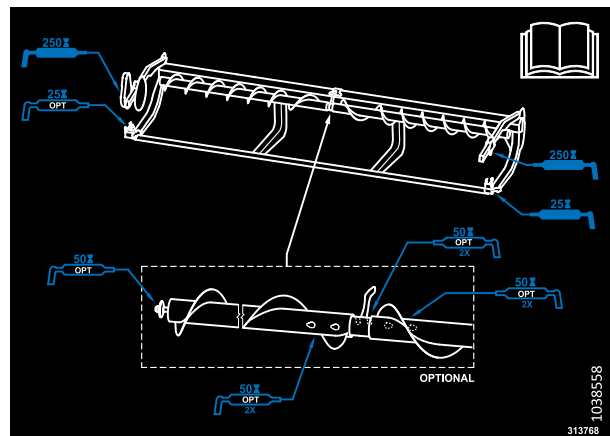

Figure 5.15: Autocollant pour les plateformes à couteau unique avec vis transversale supérieure à deux pièces



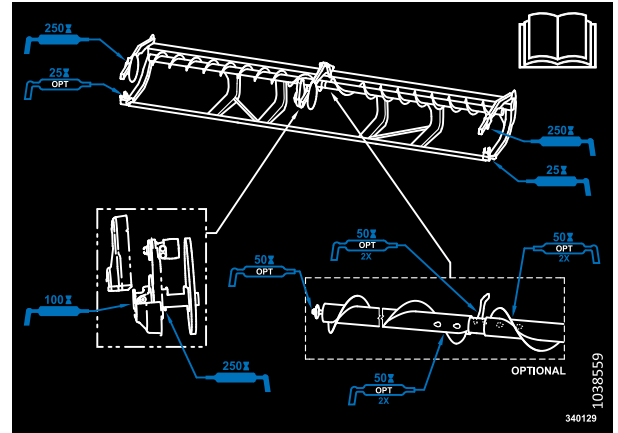

Figure 5.16: Autocollant pour les plateformes à couteau double avec vis transversale supérieure à deux pièces

### 5.3.3 Lubrification de la chaîne d'entraînement du rabatteur

La lubrification protège la chaîne et les pignons d'entraînement de l'usure.

#### DANGER

Pour éviter des blessures ou même la mort du fait d'un démarrage inattendu de la machine, coupez toujours le moteur et retirez la clé de contact avant de quitter le poste de l'opérateur, quelle qu'en soit la raison.

#### DANGER

Assurez-vous qu'il n'y a personne dans la zone.

#### IMPORTANT:

N'utilisez **PAS** de graisse ni d'huile moteur pour lubrifier la chaîne d'entraînement du rabatteur.

1. Retirez le capot d'entraînement du rabatteur. Pour obtenir des instructions, consultez [Retrait du capot d'entraînement du rabatteur, page 58](#).

#### IMPORTANT:

Utilisez une huile de chaîne d'une viscosité de 100 à 150 cSt à 40 °C (104 °F) (généralement une huile pour chaîne moyenne à lourde) ou une huile minérale (SAE 20W50) sans détergents ni solvants.

## MAINTENANCE ET ENTRETIEN

2. Appliquez une dose généreuse d'huile de chaîne à intérieur de la chaîne (A) avec une cannette d'huile, un pinceau ou un aérosol. Faites tourner manuellement le rabatteur pour lubrifier la chaîne.
3. Reposez le capot d'entraînement du rabatteur. Pour obtenir des instructions, consultez *Installation du capot d'entraînement du rabatteur, page 60*.
4. Faites tourner la plateforme et le rabatteur pendant quelques minutes afin que l'huile se répande dans la chaîne.

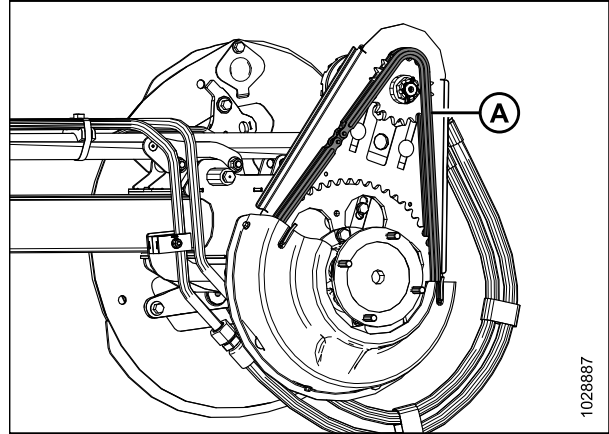

Figure 5.17: Chaîne d'entraînement – Entraînement de rabatteur double illustré

## 5.4 Système électrique

Le système électrique pour la plateforme est alimenté par l'andaineuse. La plateforme a plusieurs feux et capteurs qui nécessitent de l'énergie.

### 5.4.1 Remplacement des ampoules

Les feux constituent un dispositif de sécurité. Remplacez immédiatement les ampoules ou lampes endommagées ou défectueuses.

#### DANGER

**Pour éviter toute blessure corporelle ou mortelle due à un démarrage inattendu de la machine, coupez toujours le moteur et retirez la clé du contact avant de faire des réglages sur la machine.**

Utilisez des ampoules commerciales n° 1156 pour les feux de transport orange et n° 1157 pour les feux arrière rouges (option transport).

#### *Feux de gabarit (Amérique du Nord uniquement)*

1. Coupez le moteur et retirez la clé du contact.
2. À l'aide d'un tournevis cruciforme, retirez les trois vis (A) de l'appareil, puis la lentille en plastique. Conservez les vis et la lentille.
3. Retirez l'ampoule qui est en place.
4. Installez la nouvelle ampoule, puis réinstallez la lentille en plastique et les vis.

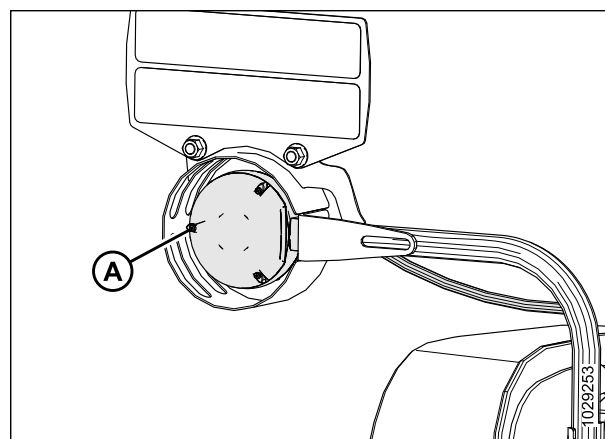

Figure 5.18: Feux de gabarit gauche

#### *Feux de transport*

5. À l'aide d'un tournevis cruciforme, retirez les vis (A) de l'appareil, puis la lentille en plastique. Conservez les vis et la lentille.
6. Retirez l'ampoule qui est en place.
7. Installez la nouvelle ampoule, puis réinstallez la lentille en plastique et les vis.

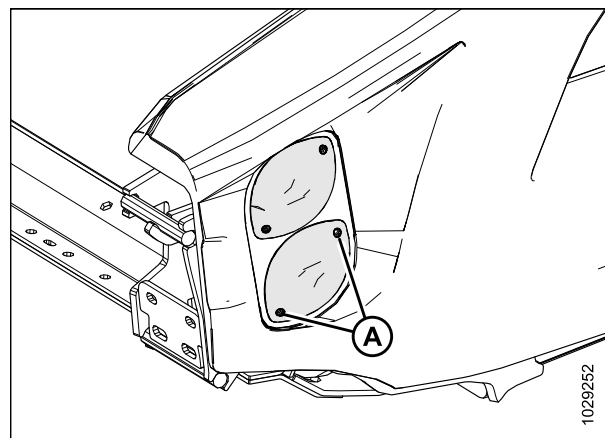

Figure 5.19: Option transport – feux oranges et rouges

### 5.4.2 Réglage du capteur de vitesse du couteau

Le système de couteaux utilise des capteurs pour lire les informations de vitesse des couteaux au niveau du volant. Une bonne lecture dépend du bon alignement des capteurs.

#### DANGER

Pour éviter toute blessure corporelle ou mortelle due à un démarrage inattendu de la machine, coupez toujours le moteur et retirez la clé du contact avant de faire des réglages sur la machine.

1. Abaissez la plateforme.
2. Coupez le moteur et retirez la clé du contact.
3. Ouvrez le capot du diviseur. Pour obtenir des instructions, consultez *Ouverture du capot du diviseur*, page 50.

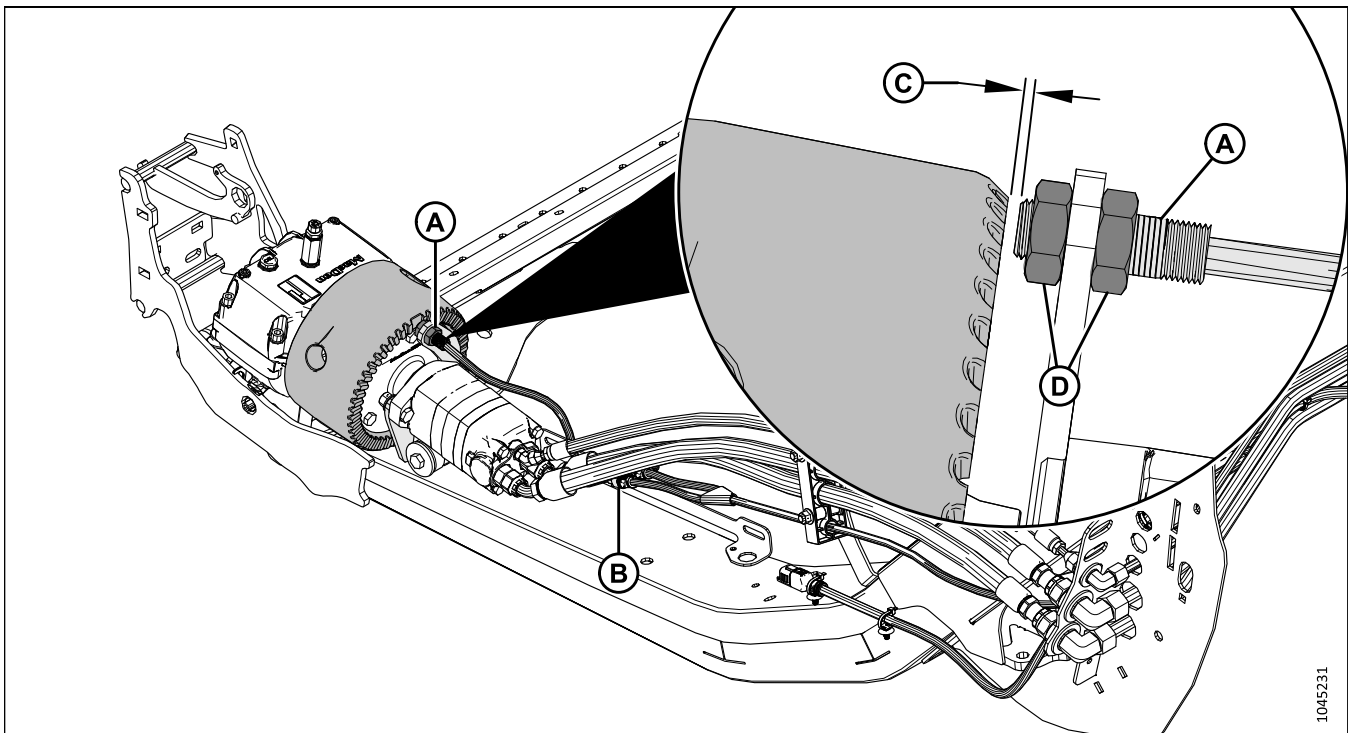

Figure 5.20: Capteur de vitesse gauche – position pour les modèles de série M1/M2

4. Contrôlez l'état du capteur (A), du faisceau et du connecteur (B).
5. Inspectez l'écart (C) entre le capteur et le volant. Assurez-vous que l'écart est compris entre 2 et 3 mm (0,08 et 0,12 po). Répétez l'inspection de l'autre côté de la plateforme.

**NOTE:**

L'illustration montre la position du capteur sur les modèles de série M1/M2. Pour les andaineuses de série M, le capteur est fixé plus bas sur le support.

6. Si un réglage est nécessaire, desserrez les écrous (D) pour positionner le capteur, puis resserrez-les pour le fixer.

### 5.4.3 Système de réglage électronique de la synchronisation des couteaux doubles

Un système de réglage électronique de la synchronisation des couteaux double (ETDK) utilise des capteurs, un contrôleur électronique et des vannes de dérivation pour surveiller et synchroniser la course du système à couteau double.

#### Dépannage de l'encodeur tactile – Andaineuses de la série M uniquement

L'écran de l'encodeur tactile (TE) et le module ETDK (réglage électronique de la synchronisation des couteaux doubles) fournissent des informations sur l'état de fonctionnement du système ETDK.

Le module de synchronisation des couteaux doubles surveille en permanence les capteurs du système. Lorsque le système ETDK fonctionne correctement, l'encodeur tactile de la cabine de l'andaineuse affiche le symbole d'opération (A).



Figure 5.21: Symbole de fonctionnement normal – Écran TE

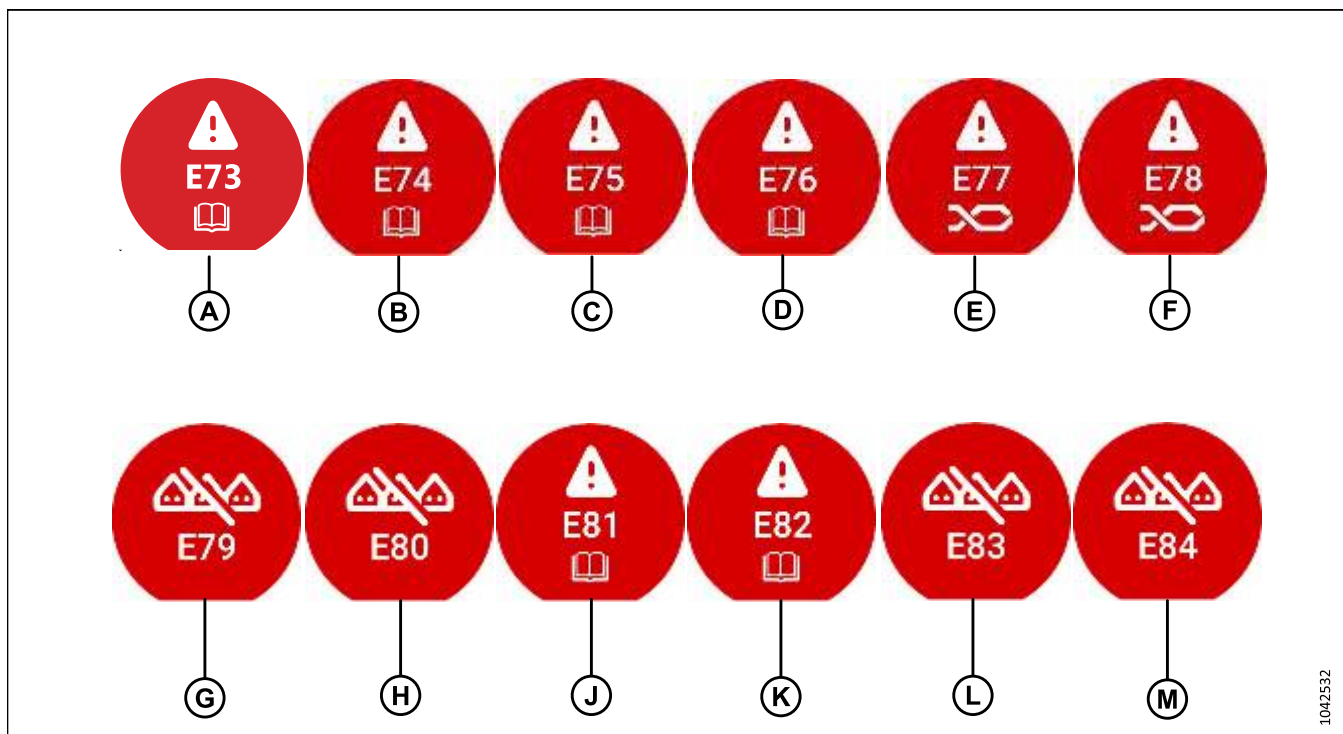
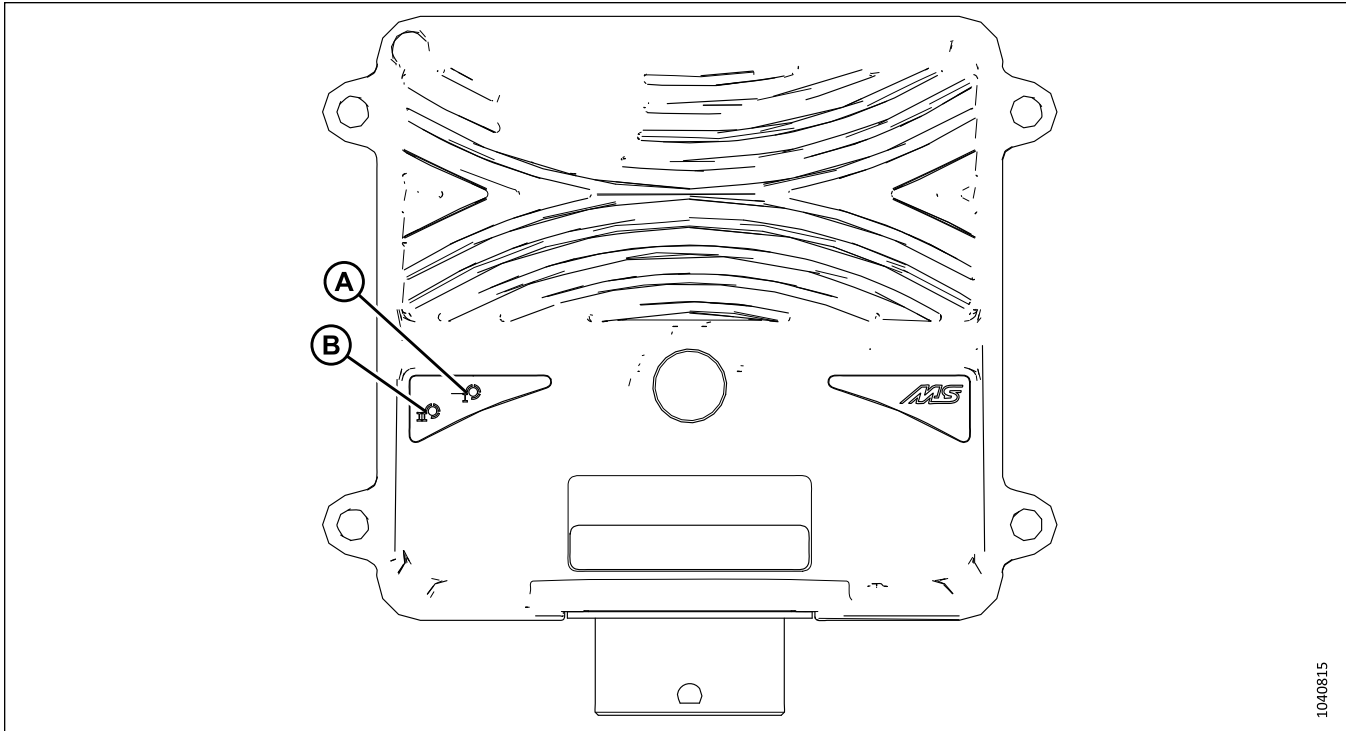

Figure 5.22: Symbole des codes de défaut – Écran TE

Lorsqu'une erreur se produit dans le système ETDK, l'encodeur tactile de la cabine de l'andaineuse affiche un code de défaut.



1040815

**Figure 5.23: Module de réglage électronique de la synchronisation des couteaux doubles (ETDK)**

A – LED utilisateur

B – LED d'alimentation

Si la communication entre le module ETDK et l'écran TE est endommagée, le voyant LED utilisateur (A) peut communiquer des codes de défaut.

- **Exemple 1** : un clignotement (pause) puis trois clignotements (code LED utilisateur 1.3) indiquent le défaut E74 – température élevée du contrôleur.

S'il y a plusieurs défauts, chaque code d'erreur sera suivi d'une pause plus longue, puis la séquence entière sera répétée.

- **Exemple 2** : un clignotement (pause) puis trois clignotements (code LED utilisateur 1.3) (longue pause), deux clignotements (pause) puis un clignotement (code LED utilisateur 2.1) indiquent les défauts E74 – température élevée du contrôleur et E77 – défaut du bus CAN.

Le voyant POWER LED (LED d'alimentation) (B) doit être vert lorsque le système est actif et fonctionne correctement.

Le diagramme de dépannage du module ETDK peut vous aider à déterminer la source du défaut en vous référant à l'écran TE, aux LED du module ETDK et aux tableaux de codes de défauts inclus dans cette section.

Rappel	Description
E	<b>Défaut</b> = Un code de défaut s'affiche sur le l'encodeur tactile (TE) ; la communication sur le bus CAN est correcte.
D1	<b>Décision</b> = Le code de défaut est-il décrit dans le tableau 5.1, page 240 – Tableau 5.4, page 242? Examinez les informations relatives à la solution du code de défaut.
D2	<b>Décision</b> = Le code de défaut est-il décrit dans le tableau 5.5, page 243? Examinez les informations relatives à la solution du code de défaut.
C1	<b>Condition</b> = Le voyant d'alimentation du module ETDK est-il vert ?
F1	<b>Défaillance</b> = Défaillance du système du module ETDK ; contactez votre concessionnaire.
C2	<b>Condition</b> = Notez le code de clignotement de la LED utilisateur sur le module ETDK et consultez la colonne USER LED CODE (code LED utilisateur) dans tous les tableaux de défauts.
F2	<b>Défaillance</b> = Défaillance du bus CAN, mais le module ETDK est en bon état ; contactez votre concessionnaire.

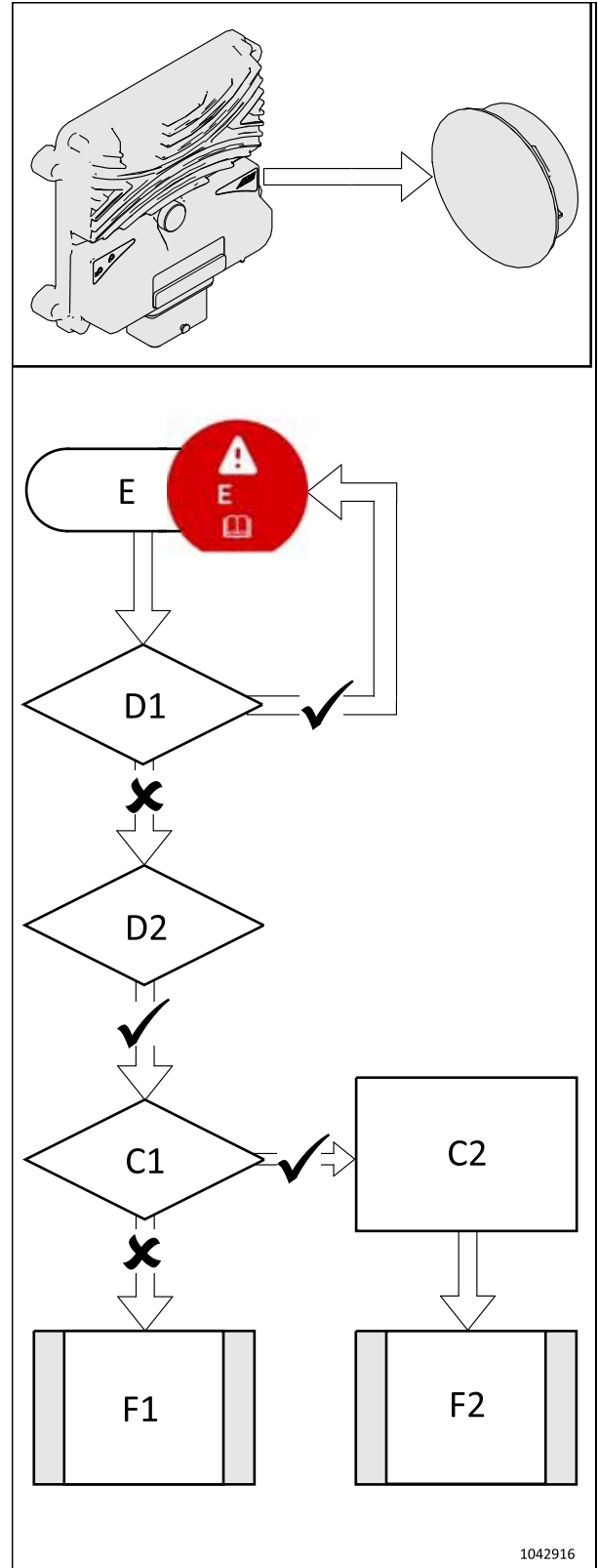

Figure 5.24: Dépannage du module ETDK

## MAINTENANCE ET ENTRETIEN

**Tableau 5.1 Codes de défaut du contrôleur**

Rappel	Code de défaut de l'écran TE	Code LED utilisateur <sup>78</sup>	Description	Solution
A	E73	1.1	Tension de la batterie faible	Vérifiez la tension de la batterie de l'andaineuse et chargez-la si nécessaire. Nettoyez et fixez les connexions de la batterie.
		1,2	Tension de la batterie élevée	Vérifiez la tension de la batterie de l'andaineuse. Vérifiez la tension continue à la sortie de l'alternateur. Contactez votre concessionnaire pour vérifier le système de charge de l'andaineuse.
B	E74	1.3	Température élevée du module	Laissez le module refroidir avant de poursuivre l'opération.
B	E74	1.4	Température élevée du processeur du module	Laissez le module refroidir avant de poursuivre l'opération.
B	E74	1.11	Tension de sortie du module basse	Vérifiez que le câblage n'est pas endommagé. Les soupapes de dérivation des couteaux peuvent être affectées.
B	E74	1.12	Courant de sortie du module élevé	Vérifiez que le câblage n'est pas endommagé. Les soupapes de dérivation des couteaux peuvent être affectées.
B	E74	1,5	Défaillance de la mémoire détectée	Défaillance de la mémoire du module ETDK détectée. Contactez votre concessionnaire.
B	E74	1,6	Corruption de la mémoire détectée	Données corrompues détectées. Contactez votre concessionnaire.
C	E75	1,7	Défaillance du micrologiciel détectée	Éteignez l'andaineuse, attendez 30 secondes, puis redémarrez-la. Si le problème persiste, contactez votre concessionnaire.
C	E75	1,8	Défaillance de la minuterie du module détectée	Éteignez l'andaineuse, attendez 30 secondes, puis redémarrez-la. Si le problème persiste, contactez votre concessionnaire.
D	E76	1.9	Tension d'alimentation du capteur élevée	Vérifiez que le câblage n'est pas endommagé. Les capteurs de vitesse ou le capteur de pression du couteau peuvent être affectés.
D	E76	1.10	Tension d'alimentation du capteur basse	Vérifiez que le câblage n'est pas endommagé. Les capteurs de vitesse ou le capteur de pression du couteau peuvent être affectés.

78. Les codes de défaut sont communiqués par une LED utilisateur clignotante sur le module ETDK.



## MAINTENANCE ET ENTRETIEN

**Tableau 5.2 Codes de défaut de la vitesse du couteau**

Rappel	Codes de défaut	Code LED utilisateur	Description	Solution
G	E79	3.1	Vitesse du couteau gauche faible	Vérifiez l'alignement du capteur du couteau. Vérifiez le faisceau de câbles et les connecteurs du capteur. Vérifiez que les dispositifs de retenue du couteau, les fixations et l'entraînement du couteau ne sont pas obstrués. Remplacez le capteur si nécessaire.
G	E79	3.3	Vitesse du couteau gauche élevée	Vérifiez l'alignement du capteur du couteau. Vérifiez le faisceau de câbles et les connecteurs du capteur. Remplacez le capteur si nécessaire.
G	E79	3.5	Vitesse du couteau gauche intermittente	Vérifiez l'alignement du capteur du couteau. Vérifiez le faisceau de câbles et les connecteurs du capteur. Vérifiez que les dispositifs de retenue du couteau, les fixations et l'entraînement du couteau ne sont pas obstrués. Remplacez le capteur si nécessaire.
H	E80	3.2	Vitesse du couteau droit faible	Vérifiez l'alignement du capteur du couteau. Vérifiez le faisceau de câbles et les connecteurs du capteur. Vérifiez que les dispositifs de retenue du couteau, les fixations et l'entraînement du couteau ne sont pas obstrués. Remplacez le capteur si nécessaire.
H	E80	3.4	Vitesse du couteau droit élevée	Vérifiez l'alignement du capteur du couteau. Vérifiez le faisceau de câbles et les connecteurs du capteur. Remplacez le capteur si nécessaire.
H	E80	3.6	Vitesse du couteau droit intermittente	Vérifiez l'alignement du capteur du couteau. Vérifiez le faisceau de câbles et les connecteurs du capteur. Vérifiez que les dispositifs de retenue du couteau, les fixations et l'entraînement du couteau ne sont pas obstrués. Remplacez le capteur si nécessaire.

**Tableau 5.3 Codes de défaut de la soupape de dérivation**

Rappel	Codes de défaut	Code LED utilisateur	Description	Solution
J	E81	4.1	Soupape de dérivation gauche – Sortie haute persistante	Vérifiez le faisceau de câbles et les connecteurs. Remplacez la soupape si nécessaire.
J	E81	4.3	Soupape de dérivation gauche – Surcharge détectée	Vérifiez le faisceau de câbles et les connecteurs. Remplacez la soupape si nécessaire.
J	E81	4.5	Soupape de dérivation gauche – Charge ouverte détectée	Vérifiez le faisceau de câbles et les connecteurs. Remplacez la soupape si nécessaire.

## MAINTENANCE ET ENTRETIEN

**Tableau 5.3 Codes de défaut de la soupape de dérivation (suite)**

Rappel	Codes de défaut	Code LED utilisateur	Description	Solution
J	E81	4.7	Soupape de dérivation gauche – Court-circuit détecté	Vérifiez le faisceau de câbles et les connecteurs. Remplacez la soupape si nécessaire.
K	E82	4.2	Soupape de dérivation droite – Sortie haute persistante	Vérifiez le faisceau de câbles et les connecteurs. Remplacez la soupape si nécessaire.
K	E82	4.4	Soupape de dérivation droite – Surcharge détectée	Vérifiez le faisceau de câbles et les connecteurs. Remplacez la soupape si nécessaire.
K	E82	4.6	Soupape de dérivation droite – Charge ouverte détectée	Vérifiez le faisceau de câbles et les connecteurs. Remplacez la soupape si nécessaire.
K	E82	4.8	Soupape de dérivation droite – Court-circuit détecté	Vérifiez le faisceau de câbles et les connecteurs. Remplacez la soupape si nécessaire.

**Tableau 5.4 Codes de défaut de la commande des couteaux**

Rappel	Codes de défaut	Code LED utilisateur	Description	Solution
L	E83	5,1	Défaut de la commande de phase des couteaux	Faites attention aux dommages potentiels de la plateforme si le couteau est utilisé en dehors de la plage de fonctionnement acceptable pendant une période prolongée. Inspectez le capteur de vitesse du couteau. Contactez votre concessionnaire.
L	E83	5,3	Défaillance de la commande de phase des couteaux	Faites attention aux dommages potentiels de la plateforme si le couteau est utilisé en dehors de la plage de fonctionnement acceptable pendant une période prolongée. Inspectez le capteur de vitesse du couteau. Contactez votre concessionnaire.
M	E84	5,2	Capteur de pression du couteau – Pression élevée	Faites attention aux dommages potentiels de la plateforme si le couteau est utilisé en dehors de la plage de fonctionnement acceptable pendant une période prolongée. Contactez votre concessionnaire.
M	E84	5.4	Capteur de pression du couteau – Tension basse	Vérifiez l'alignement du capteur du couteau. Vérifiez le faisceau de câbles et les connecteurs du capteur. Remplacez le capteur si nécessaire.
M	E84	5.5	Capteur de pression du couteau – Tension élevée	Vérifiez l'alignement du capteur du couteau. Vérifiez le faisceau de câbles et les connecteurs du capteur. Remplacez le capteur si nécessaire.

Tableau 5.5 Défauts de communication CAN

Rappel	Codes de défaut	Code LED utilisateur	Description	Solution
E	E77	2,1	Défaut du bus CAN ETDK	Vérifiez le câblage et les connecteurs du module ETDK. Vérifiez le code de clignotement du voyant rouge sur le module ETDK. Contactez votre concessionnaire.
E	E77	2,2	Défaut du bus CAN ETDK	Vérifiez le câblage et les connecteurs du module ETDK. Vérifiez le code de clignotement du voyant rouge sur le module ETDK. Contactez votre concessionnaire.
F	E78	2,3	Perte de communication du module ETDK	Vérifiez le câblage et les connecteurs du module ETDK. Vérifiez le code de clignotement du voyant rouge sur le module ETDK. Contactez votre concessionnaire.
F	E78	2,4	Perte de communication du module ETDK	Vérifiez le câblage et les connecteurs du module ETDK. Vérifiez le code de clignotement du voyant rouge sur le module ETDK. Contactez votre concessionnaire.

*Codes de défaut du dépannage – andaineuses de série M1 et M2*

L'écran de l'andaineuse affiche un diagnostic à l'intention du système de réglage électronique de la synchronisation des couteaux doubles (ETDK).

Des codes de défaut (A) sont reçus du module de réglage électronique de la synchronisation des couteaux doubles (ETDK). En appuyant sur le symbole du point d'interrogation sur le ruban du code de défaut, une description détaillée dudit défaut s'affiche.



Figure 5.25: Défaut du couteau d'ETDK

Les détails suivants sont affichés sur la page CODES DE DÉFAUT ACTIFS. Pour plus d'informations sur la recherche des codes de défaut, consultez le manuel d'opération de l'andaineuse.

- SA : Le numéro de l'adresse source (A) est le contrôleur qui a émis le défaut (par exemple, SA : 0 = moteur).

**NOTE:**

Le numéro de la SA n'est pas mentionné dans les tableaux ci-dessous.

- SPN : Le numéro de paramètre suspect (B) est utilisé pour signaler le composant ou la condition du défaut (par exemple, SPN : 190 = vitesse du moteur). Le SPN est inclus dans les tableaux de dépannage.
- FMI : Le numéro de l'indicateur de mode de défaillance (C) fournit des informations spécifiques au mode sur le type de défaillance signalée par le contrôleur (par exemple, FMI) : 0 = données valides, mais inférieures/supérieures à la plage opérationnelle). Le numéro FMI est inclus dans les tableaux de dépannage.
- La description succincte (D) fournit des informations de base sur le défaut.
- La description longue (E) fournit un rapport plus détaillé sur le défaut et sa localisation.

La liste des ENTRÉES/SORTIES fournit des informations de diagnostic supplémentaires. Pour plus d'informations sur l'accès à la liste, consultez le manuel d'opération de l'andaineuse.

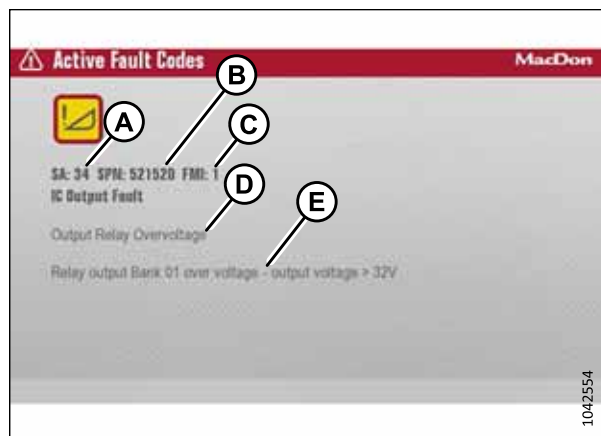
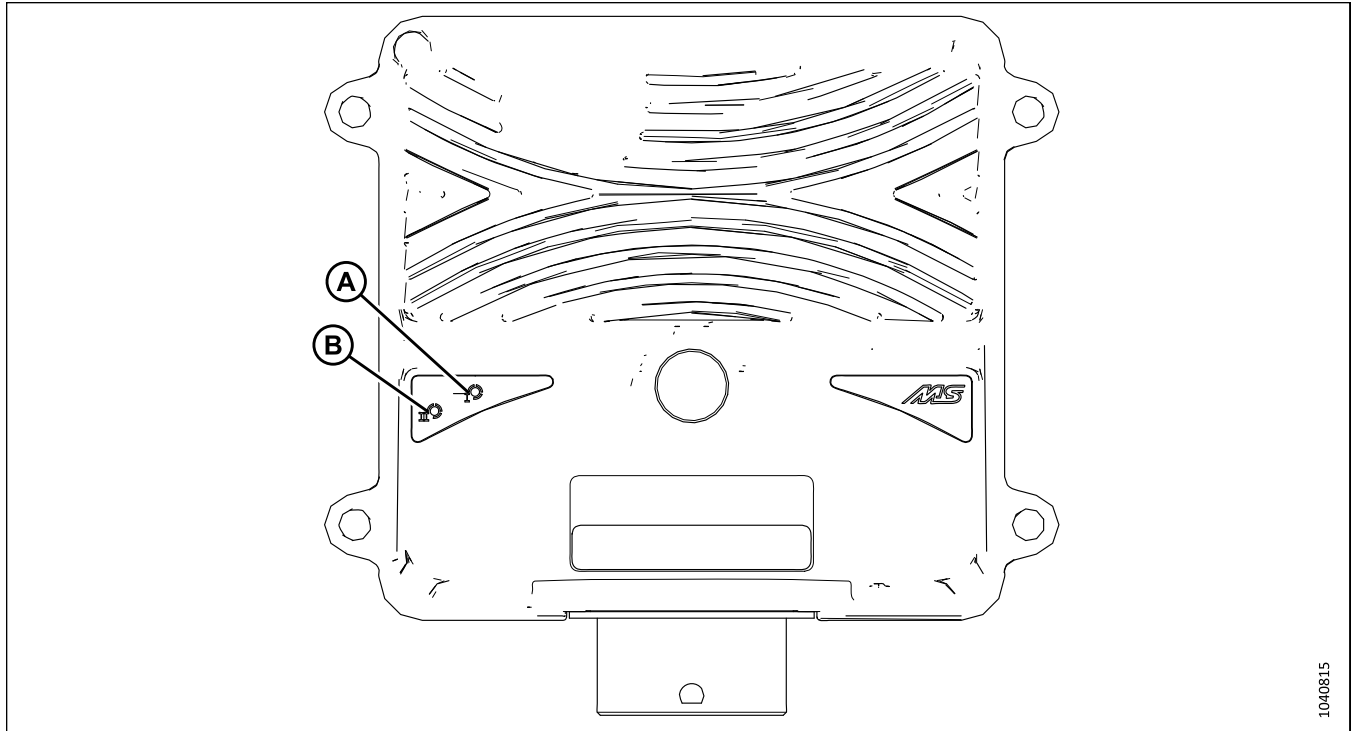

Figure 5.26: Description du défaut

Desc	Status	Module	Type	Conn	Pos
LH Knife Speed	Error 1155 rpm	Electronic Timed Knife	F-in	P510	H4
Schematic: 11.7 Network_CAW-Header_ET(K Module_IPONE7					
RH Knife Speed	Okay 1160 rpm	Electronic Timed Knife	F-in	P510	G1
Knife Phase	Error 48.3	Electronic Timed Knife	21929 Message	P510	B1A1
Knife Pressure - Header	Okay 1800 psi	Electronic Timed Knife	21835 Message	P510	B1A1
Wave Command	-25.5%	Electronic Timed Knife	21839 Message	P510	B1A1

Figure 5.27: Liste des entrées et sorties



1040815

**Figure 5.28: Module de réglage électronique de la synchronisation des couteaux doubles (ETDK)**

A – LED utilisateur

B – LED d'alimentation

Si la communication entre le module ETDK et l'écran cabine est endommagée, le voyant LED UTILISATEUR (A) peut communiquer des codes de défaut.

- **Exemple 1** : un clignotement (pause) puis trois clignotements (erreur ID 1.3) indiquent une température élevée du module.

**NOTE:**

L'erreur ID 2.4 est toujours présente sur les andaineuses des séries M1 et M2.

S'il y a plusieurs défauts, chaque code d'erreur sera suivi d'une pause plus longue, puis la séquence entière sera répétée.

- **Exemple 2** : un clignotement (pause) puis trois clignotements (erreur ID 1.3) (longue pause), deux clignotements (pause) puis un clignotement (erreur ID 2.1) indiquent une température élevée du module et un défaut du bus CAN.

Le voyant POWER LED (LED d'alimentation) (B) doit être vert lorsque le système est actif et fonctionne correctement.

Le diagramme de dépannage du module ETDK peut vous aider à déterminer la source du défaut en vous référant à l'écran cabine, aux LED du module ETDK et aux tableaux de codes de défauts inclus dans cette section.

Repère graphique	Description
E	<b>Défaut</b> = Un code de défaut s'affiche sur l'écran ; la communication sur le bus CAN est correcte.
D1	<b>Décision</b> = Le code de défaut est-il décrit dans le tableau 5.6, page 247 – Tableau 5.9, page 250? Examinez les informations relatives à la solution du code de défaut.
D2	<b>Décision</b> = Le code de défaut est-il décrit dans le tableau 5.10, page 250? Examinez les informations relatives à la solution du code de défaut.
C1	<b>Condition</b> = Le voyant d'alimentation du module ETDK est-il vert ?
F1	<b>Défaillance</b> = Défaillance du module ETDK ; contactez votre concessionnaire.
C2	<b>Condition</b> = Notez le code de clignotement de la LED utilisateur sur le module ETDK et consultez la colonne USER LED CODE (code LED utilisateur) dans tous les tableaux de défauts. Examinez les informations relatives à la solution du code de défaut.  <b>NOTE:</b> Le code clignotant pour le code de défaut 2.4 est toujours présent. Ignorez ce code clignotant.
F2	<b>Défaillance</b> = Défaillance du bus CAN, mais le module ETDK est en bon état ; contactez votre concessionnaire.

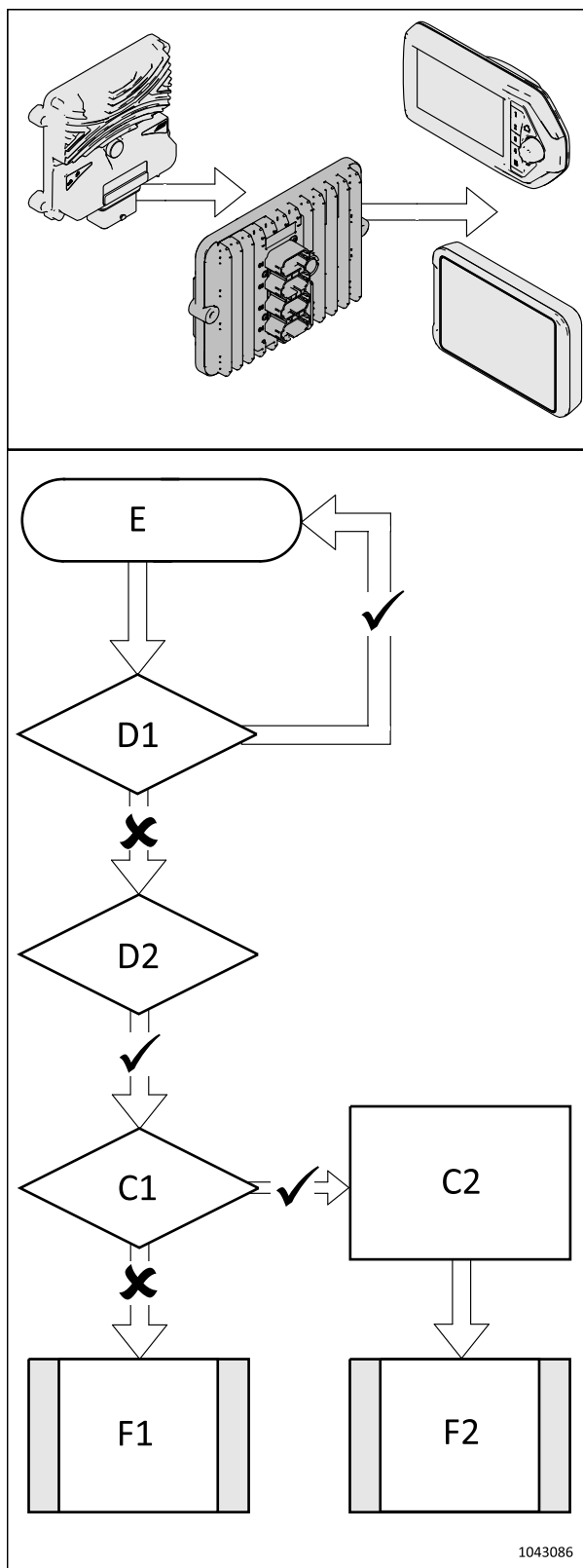

Figure 5.29: Dépannage du module ETDK

**MAINTENANCE ET ENTRETIEN**

**Tableau 5.6 Codes de défaut du contrôleur**

Erreur ID	SPN	FMI	Description du SPN	Texte court sur les défauts	Solution
1.1	521517	1	Module ETDK	Tension de batterie basse	Vérifiez la tension de la batterie de l'andaineuse et chargez-la si nécessaire. Nettoyez et fixez les connexions de la batterie.
1.2		2		Tension de la batterie élevée	Vérifiez la tension de la batterie de l'andaineuse. Contactez votre concessionnaire pour vérifier le système de charge de l'andaineuse.
1.3	521518	1	Module ETDK	Température élevée	Le module a dépassé la température maximale de fonctionnement. Laissez le module refroidir avant de poursuivre l'opération.
1.4		2		Température du processeur élevée	Le module a dépassé la température maximale de fonctionnement. Laissez le module refroidir avant de poursuivre l'opération.
1,5		3		Défaut de mémoire	Défaillance de la mémoire du module ETDK détectée. Contactez votre concessionnaire.
1,6		4		Défaut de mémoire	Données corrompues détectées. Contactez votre concessionnaire.
1.11		5		Défaut de micrologiciel	Défaillance du micrologiciel détectée. Contactez votre concessionnaire.
1.12		6		Défaut de temporisation	Éteignez l'andaineuse, attendez 30 secondes, puis redémarrez-la. Si le problème persiste, contactez votre concessionnaire.
1.7	521519	1	Module ETDK Vref	Tension basse	Vérifiez que le câblage n'est pas endommagé. Les capteurs de vitesse ou le capteur de pression du couteau peuvent être affectés.
1.8		2		Tension élevée	Vérifiez que le câblage n'est pas endommagé. Les capteurs de vitesse ou le capteur de pression du couteau peuvent être affectés.
1.9	521520	1	Sortie du module ETDK	Tension basse	Vérifiez que le câblage n'est pas endommagé. Les soupapes de dérivation des couteaux peuvent être affectées.
1.10		2		Surintensité	Vérifiez que le câblage n'est pas endommagé. Les soupapes de dérivation des couteaux peuvent être affectées.

## MAINTENANCE ET ENTRETIEN

**Tableau 5.7 Application des codes de défaut d'entrée du contrôleur**

Erreur ID	SPN	FMI	Description du SPN	Texte court sur les défauts	Solution
3.1	521523	1	Vitesse du couteau gauche ETDK	Vitesse faible	La fréquence d'entrée est plus faible que prévu. Vérifiez que les dispositifs de retenue du couteau, les fixations et l'entraînement du couteau ne sont pas obstrués. Vérifiez l'alignement du capteur, l'alimentation électrique, la terre et le trajet du signal. Remplacez le capteur si nécessaire.
3.3		2		Vitesse élevée	La fréquence d'entrée est plus élevée que prévu. Vérifiez l'alignement du capteur, l'alimentation électrique, la terre et le trajet du signal. Remplacez le capteur si nécessaire.
3.5		3		Vitesse intermittente	La fréquence d'entrée est différente de celle prévue. Vérifiez que les dispositifs de retenue du couteau, les fixations et l'entraînement du couteau ne sont pas obstrués. Vérifiez l'alignement du capteur, l'alimentation électrique, la terre et le trajet du signal. Remplacez le capteur si nécessaire.
3.2	521525	1	Vitesse du couteau droit ETDK	Vitesse faible	La fréquence d'entrée est plus faible que prévu. Vérifiez que les dispositifs de retenue du couteau, les fixations et l'entraînement du couteau ne sont obstrués. Vérifiez l'alignement du capteur, l'alimentation électrique, la terre et le trajet du signal. Remplacez le capteur si nécessaire.
3.4		2		Vitesse élevée	La fréquence d'entrée est plus élevée que prévu. Vérifiez l'alignement du capteur, l'alimentation électrique, la terre et le trajet du signal. Remplacez le capteur si nécessaire.
3.6		3		Vitesse intermittente	La fréquence d'entrée est différente de celle prévue. Vérifiez que les dispositifs de retenue du couteau, les fixations et l'entraînement du couteau ne sont obstrués. Vérifiez l'alignement du capteur, l'alimentation électrique, la terre et le trajet du signal. Remplacez le capteur si nécessaire.



**MAINTENANCE ET ENTRETIEN**

**Tableau 5.8 Application des codes de défaut de sortie du contrôleur**

Erreur ID	SPN	FMI	Description du SPN	Texte court sur les défauts	Solution
4.1	521528	5	Sortie gauche du contrôleur ETDK	Sortie haute persistante	Le courant du circuit est différent de celui prévu. Vérifiez le câblage et le connecteur pour vous assurer de l'isolation des lignes de signal et de terre. Remplacez la soupape si nécessaire.
4.3		1		Surcharge détectée	Le courant du circuit est plus élevé que prévu. Vérifiez le câblage et le connecteur pour vous assurer de l'isolation des lignes de signal et de terre. Remplacez la soupape si nécessaire.
4.5		4		Charge ouverte détectée	Vérifiez que le câble et le connecteur ne sont pas endommagés ou cassés. Remplacez la soupape si nécessaire.
4.7		2		Court-circuit détecté	Vérifiez le câblage et le connecteur pour vous assurer de l'isolation des lignes de signal et de terre. Remplacez la soupape si nécessaire.
4.2	522291	5	Sortie droite du contrôleur ETDK	Sortie haute persistante	Le courant du circuit est différent de celui prévu. Vérifiez le câblage et le connecteur pour vous assurer de l'isolation des lignes de signal et de terre. Remplacez la soupape si nécessaire.
4.4		1		Surcharge détectée	Le courant du circuit est plus élevé que prévu. Vérifiez le câblage et le connecteur pour vous assurer de l'isolation des lignes de signal et de terre. Remplacez la soupape si nécessaire.
4.6		4		Charge ouverte détectée	Vérifiez que le câble et le connecteur ne sont pas endommagés ou cassés. Remplacez la soupape si nécessaire.
4.8		2		Court-circuit détecté	Vérifiez le câblage et le connecteur pour vous assurer de l'isolation des lignes de signal et de terre. Remplacez la soupape si nécessaire.

## MAINTENANCE ET ENTRETIEN

**Tableau 5.9 Codes de défaut de la commande des couteaux**

Erreur ID	SPN	FMI	Description du SPN	Texte court sur les défauts	Solution
5,1	522292	1	Contrôle de la phase des couteaux	Défaut de la commande de phase des couteaux	La phase des couteaux est en dehors de la plage de fonctionnement acceptable. Attention au risque d'endommagement de la plateforme si le couteau fonctionne pendant une période prolongée de temps. Contactez votre concessionnaire.
5,3		2		Défaillance de la commande de phase des couteaux	Le système de contrôle n'est pas en mesure de régler la synchronisation des couteaux. Attention au risque d'endommagement de la plateforme si le couteau fonctionne pendant une période prolongée de temps. Sortie de la vitesse du couteau par défaut en mode vitesse de sécurité. Contactez votre concessionnaire.
5.2	522293	1	Capteur de pression des couteaux (plateforme)	Pression des couteaux élevée (plateforme)	Attention au risque d'endommagement de la plateforme si le couteau fonctionne pendant une période prolongée de temps.
5.4		2	Capteur de pression des couteaux (plateforme)	Tension basse	Vérifiez le câblage et le connecteur pour vous assurer de l'isolation des lignes de signal et de terre. Remplacez le capteur si nécessaire.
5.5		3	Capteur de pression des couteaux (plateforme)	Tension élevée	Vérifiez le câblage et le connecteur pour vous assurer de l'isolation des lignes de signal et de l'alimentation. Remplacez le capteur si nécessaire.

**Tableau 5.10 Codes d'erreur de communication CAN**

Erreur ID	SPN	FMI	Description du SPN	Texte court sur les défauts	Solution
2,1	521521	1	Module ETDK hors ligne	Défaut du bus CAN ETDK	Le bus CAN de l'ETDK est fonctionnel, mais des défauts ont été détectés. Vérifiez la terminaison du bus CAN et assurez-vous qu'aucun module supplémentaire n'y est raccordé. Contactez votre concessionnaire.
2,2		2		Bus CAN ETDK	Vérifiez le câblage et les connecteurs du module ETDK. Vérifiez le code de clignotement du voyant rouge sur le module ETDK. Contactez votre concessionnaire.
2,3	521522	1	Module ETDK hors ligne	Perte de communication du module ETDK	Vérifiez le câblage et les connecteurs du module ETDK. Vérifiez la terminaison du bus CAN. Vérifiez le code de clignotement du voyant rouge sur le module ETDK. Contactez votre concessionnaire.
2.4	-	-	-	-	Ignorez ce code d'erreur. Ce code est toujours présent sur les andaineuses séries M1/M2.

## 5.5 Barre de coupe

Les couteaux de la barre de coupe coupent la récolte. Les couteaux, les protections et la tête de couteau doivent être maintenus de temps en temps.

### AVERTISSEMENT

N'approchez jamais vos mains de la zone qui se trouve entre les doigts et le couteau.

### AVERTISSEMENT

Portez des gants épais lorsque vous travaillez autour de couteaux ou que vous manipulez ceux-ci.

### ATTENTION

Consultez [5.1 Préparation de la machine pour l'entretien, page 219](#) avant de procéder à l'entretien de la machine ou d'ouvrir les capots d'entraînement.

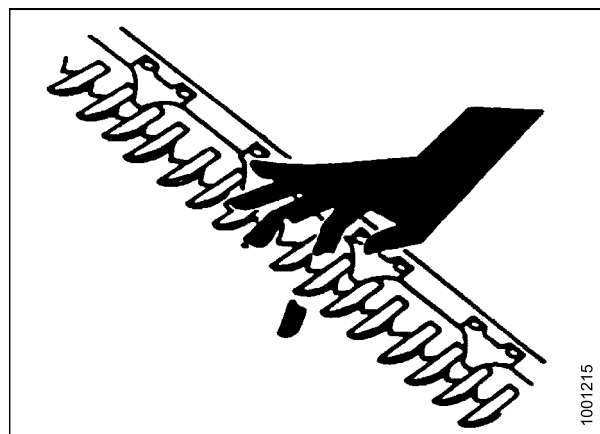

Figure 5.30: Risque lié à la barre de coupe

### 5.5.1 Remplacement de section de couteau

Des sections usées ou endommagées sur un couteau peuvent être remplacées sans avoir à retirer le couteau de la barre de coupe.

### DANGER

Pour éviter toute blessure corporelle ou mortelle due à un démarrage inattendu de la machine, coupez toujours le moteur et retirez la clé du contact avant de faire des réglages sur la machine.

### DANGER

Assurez-vous qu'il n'y a personne dans la zone.

### AVERTISSEMENT

Pour éviter toute blessure corporelle due à la chute du rabatteur levé, enclenchez toujours les supports de sécurité du rabatteur avant de passer dessous pour une raison quelconque.

### AVERTISSEMENT

Portez des gants épais lorsque vous travaillez autour de couteaux ou que vous manipulez ceux-ci.

1. Levez complètement le rabatteur.
2. Coupez le moteur et retirez la clé du contact.
3. Enclenchez les supports de sécurité du rabatteur. Pour obtenir des instructions, consultez [Enclenchement des supports de sécurité du rabatteur, page 47](#).

- Identifiez la section endommagée du couteau. S'il y a un rabatteur, desserrez l'écrou (A) maintenant le rabatteur (B) pour accéder à la section endommagée du couteau.

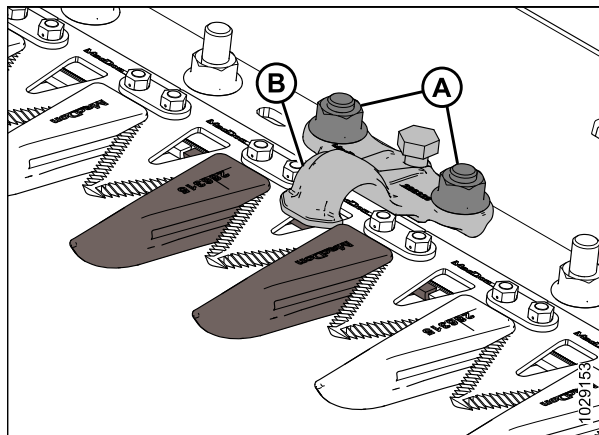

Figure 5.31: Barre de coupe

- Retirez les boulons et les écrous (B). Conservez la quincaillerie.

**NOTE:**

Si la quincaillerie du couteau est sous un rabatteur, faites tourner le volant du couteau pour repositionner ce dernier.

- Pour les sections de couteau proches de l'extrémité d'entraînement, retirez les barres (C) et soulevez la section de couteau (A) de la barre arrière.

- Nettoyez la barre arrière du couteau et placez-y la nouvelle section.

**NOTE:**

La qualité de la coupe peut être affectée si des sections de couteau fines et grossièrement dentelées sont utilisées sur le même couteau.

- Pour les sections de couteau proches de l'extrémité d'entraînement, repositionnez les barres (C).
- Si un rabatteur a été retiré précédemment, réinstallez-le avec les boulons et les écrous (B).

**NOTE:**

Vérifiez que les têtes des boulons pénètrent complètement dans les trous oblongs de la barre arrière du couteau.

- Serrez les écrous (B) à un couple de 12 Nm (8,9 pi-lbf [106 po-lbf]).

- Pour vérifier le réglage du rabatteur, consultez *Vérification du rabatteur - doigt des couteaux*, page 267 ou *Vérification du rabatteur – Doigts de couteaux courts*, page 281.

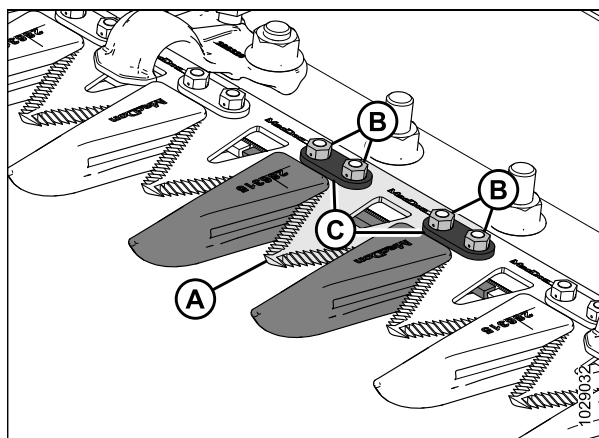

Figure 5.32: Barre de coupe

## 5.5.2 Retrait du couteau

Si le couteau est endommagé, il devra être retiré.

### DANGER

Pour éviter toute blessure corporelle ou mortelle due à un démarrage inattendu de la machine, coupez toujours le moteur et retirez la clé du contact avant de faire des réglages sur la machine.

**AVERTISSEMENT**

Tenez-vous derrière le couteau lors du retrait afin de réduire tout risque de blessure avec les bords coupants. Portez des gants épais pour manipuler le couteau.

**NOTE:**

Sur les plateformes à couteau unique, la tête de couteau se trouve du côté gauche du couteau. Les plateformes à couteau double comportent deux têtes de couteau situées des côtés droit et gauche du couteau. Sur les plateformes à couteau double, vérifiez quel couteau doit être retiré avant de commencer la procédure.

1. Coupez le moteur et retirez la clé du contact.
2. Ouvrez le capot du diviseur. Pour obtenir des instructions, consultez *Ouverture du capot du diviseur, page 50*.
3. Positionnez le couteau au milieu de sa trajectoire en faisant tourner le volant fixé au boîtier d'entraînement du couteau.
4. Nettoyez l'espace autour de la tête de couteau.
5. Retirez l'embout de graissage (A) de la goupille.

**NOTE:**

Le retrait de l'embout de graissage facilitera la réinstallation de la goupille de la tête de couteau plus tard.

6. Retirez le boulons et l'écrou (B).
7. Insérez un tournevis ou un ciseau dans la fente (C) pour libérer la charge sur la goupille de la tête de couteau.
8. Utilisez un tournevis ou un ciseau pour sortir la goupille de la tête de couteau de sa rainure jusqu'à ce qu'elle quitte la tête de couteau.
9. Poussez l'ensemble du couteau (A) vers l'intérieur jusqu'à ce qu'il soit dégagé du bras d'entraînement (B).

**NOTE:**

Les pièces du châssis et du capot du diviseur ont été retirées de l'illustration pour exposer les composants de la tête de couteau.

10. À moins qu'il ne soit remplacé, sceller le roulement de la tête de couteau (C) avec du plastique ou du ruban adhésif pour empêcher la saleté et les débris d'entrer.
11. Tirez le bras d'entraînement du couteau (B) vers l'extérieur afin de laisser un écartement pour le couteau.

**NOTE:**

Si la tête du couteau ou son roulement ont été retirés, tirez suffisamment le couteau pour accéder à ces pièces.

12. Retirer le couteau (A).

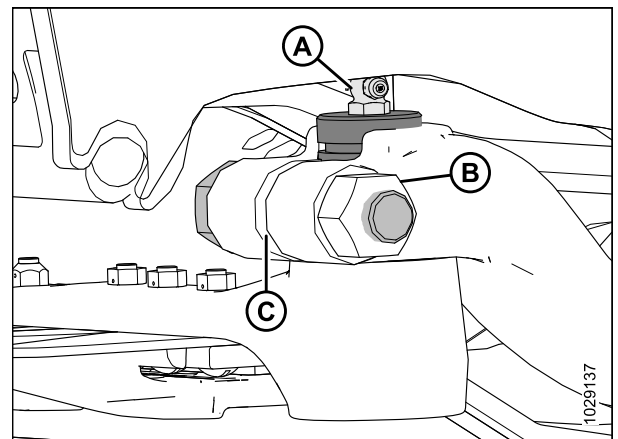

Figure 5.33: Tête de couteau

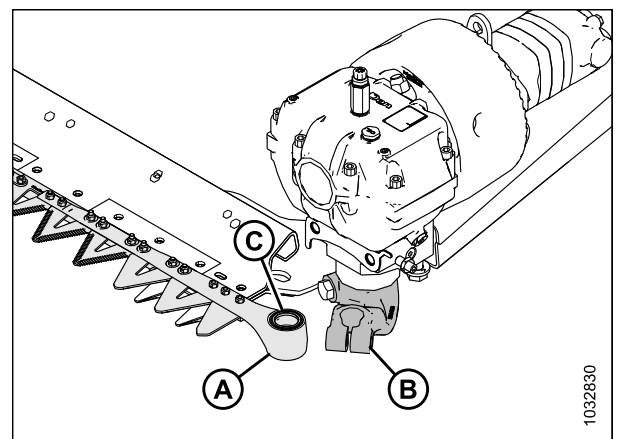

Figure 5.34: Tête de couteau gauche

### 5.5.3 Retrait du roulement de la tête de couteau

Le roulement de la tête de coupe permet à la goupille de la tête de couteau de tourner à l'intérieur de la tête de couteau lorsque le bras d'entraînement déplace le couteau vers l'avant et vers l'arrière. Si un roulement est usé ou endommagé, il faudra le remplacer.

#### DANGER

Pour éviter toute blessure corporelle ou mortelle due à un démarrage inattendu de la machine, coupez toujours le moteur et retirez la clé du contact avant de faire des réglages sur la machine.

#### DANGER

Assurez-vous qu'il n'y a personne dans la zone.

#### AVERTISSEMENT

Tenez-vous derrière le couteau lors du retrait afin de réduire tout risque de blessure avec les bords coupants. Portez des gants épais pour manipuler le couteau.

1. Abaissez complètement le rabatteur.
2. Coupez le moteur et retirez la clé du contact.
3. Retirez le couteau. Pour obtenir des instructions, consultez [5.5.2 Retrait du couteau, page 252](#).

#### NOTE:

Pendant le remplacement du roulement, il n'est pas nécessaire d'envelopper la tête de couteau pour protéger le roulement.

4. Utilisez un outil à bout plat ayant le même diamètre que la goupille (A). Tapotez le joint (B), le roulement (C), le bouchon (D) et le joint torique (E) par le dessous de la tête de couteau.

#### NOTE:

Le joint (B) peut être remplacé sans démonter le roulement. Lors du changement du joint, vérifiez l'usure de la goupille et du roulement à aiguille et remplacez-les si besoin.

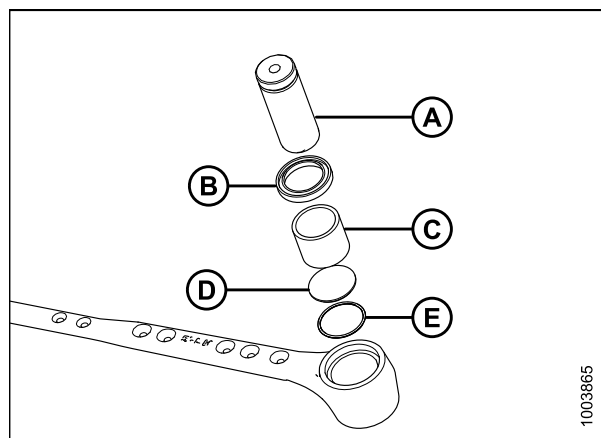

Figure 5.35: Assemblage du roulement de la tête de couteau

### 5.5.4 Installation du roulement de la tête de couteau

Le roulement de la tête de couteau permet à la goupille de tourner à l'intérieur de la tête de couteau lorsque le bras d'entraînement déplace le couteau vers l'avant et vers l'arrière. Une fois l'ancien roulement retiré de la tête de couteau, un nouveau roulement peut être installé.

#### AVERTISSEMENT

Tenez-vous derrière le couteau lors du retrait afin de réduire tout risque de blessure avec les bords coupants. Portez des gants épais pour manipuler le couteau.

1. Coupez le moteur et retirez la clé du contact.
2. Placez le joint torique (E) et le bouchon (D) dans la tête de couteau.
3. À l'aide d'un outil à bout plat (A) du même diamètre environ que le roulement (C), poussez le roulement dans la tête de couteau jusqu'à ce que le dessus du roulement s'aligne avec le cran de la tête de couteau.

**IMPORTANT:**

Installez le roulement avec les marques d'identification sur le dessus.

4. Installez le joint (B) dans la tête de couteau, le rebord tourné vers l'extérieur.

**IMPORTANT:**

Pour éviter toute panne prématurée du boîtier d'entraînement ou de la tête de couteau, assurez-vous que la goupille de la tête de couteau et le roulement à aiguille sont bien serrés, de même que la goupille de la tête de couteau et le bras de sortie.

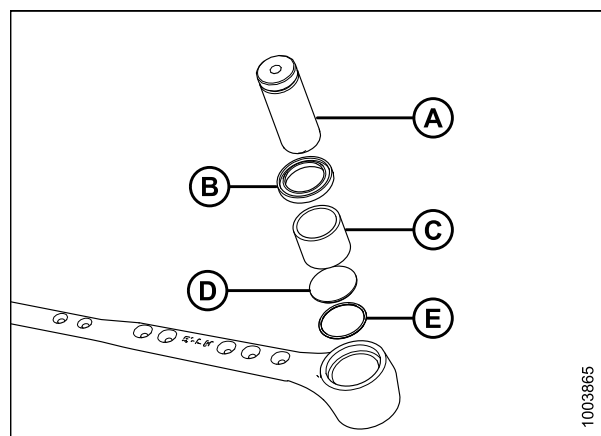

Figure 5.36: Assemblage du roulement de la tête de couteau

1003865

### 5.5.5 Installation du couteau

Pour installer le couteau, ouvrez le capot du diviseur, lubrifiez le roulement de la tête de couteau et installez l'ensemble du couteau sur la plateforme. Fixez la cheville de tête de couteau avec un boulon et un écrou, vérifiez l'écart avec le volant, appliquez un lubrifiant sur le raccord, puis fermez le capot du diviseur.



**DANGER**

Pour éviter toute blessure corporelle ou mortelle due à un démarrage inattendu de la machine, coupez toujours le moteur et retirez la clé du contact avant de faire des réglages sur la machine.



**AVERTISSEMENT**

Tenez-vous derrière le couteau lors du retrait afin de réduire tout risque de blessure avec les bords coupants. Portez des gants épais pour manipuler le couteau.

1. Coupez le moteur et retirez la clé du contact.
2. Ouvrez le capot du diviseur. Pour les instructions, consultez *Ouverture du capot du diviseur, page 50*.

**NOTE:**

Les illustrations montrent l'installation du couteau gauche. La procédure est identique pour le couteau droit.

## MAINTENANCE ET ENTRETIEN

3. Lubrifiez le roulement de la tête de couteau (A), puis installez l'ensemble du couteau sur la plateforme.

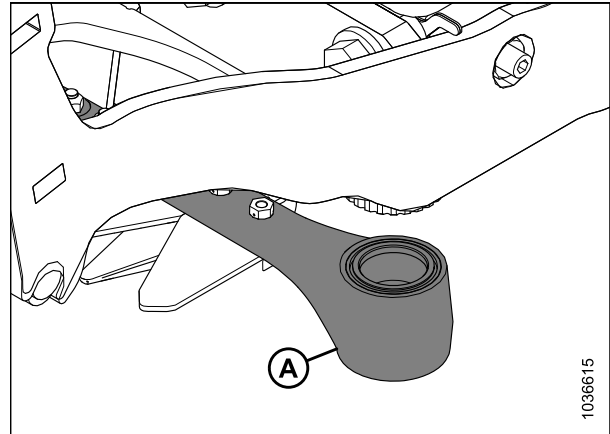

Figure 5.37: Tête de couteau

4. Installer la goupille de tête de couteau (A) à travers le bras d'entraînement et dans la tête de couteau.
5. Positionnez la goupille de tête de couteau (A) de sorte que la rainure (B) soit à 2 mm (0,08 po) au-dessus du bras d'entraînement.

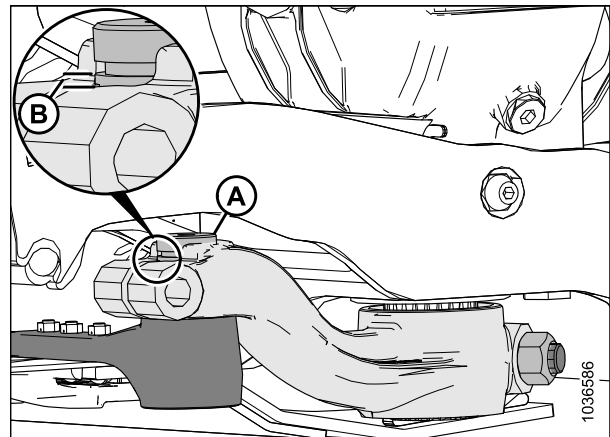

Figure 5.38: Tête de couteau

6. Fixez la goupille de tête de couteau avec un boulon (A) M16 x 85 mm et un écrou (B). Installez le boulon du côté intérieur du bras. Serrez le boulon à 220 Nm (162 pi-lbf).
7. Faites tourner le volant fixé au boîtier d'entraînement de couteau pour positionner le bras du couteau à la limite de mouvement intérieure. Vérifiez qu'il reste 0,2 à 1,2 mm (0,02 à 0,05 po) d'écartement (C) entre le bras d'entraînement et la tête de couteau.
8. Si le bras d'entraînement n'a pas besoin d'être ajusté, passez à l'étape 9, page 257. Si un réglage est nécessaire, contactez votre concessionnaire.

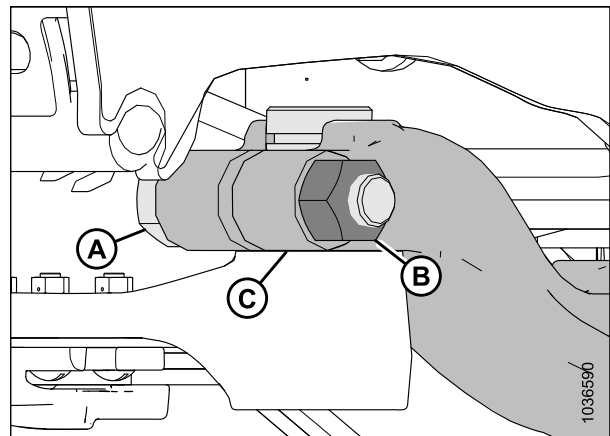

Figure 5.39: Tête de couteau



- Réinstallez le raccord de graissage (A). Appliquez de la graisse sur le raccord jusqu'à ce que la tête de couteau soit légèrement orientée vers le bas.

**IMPORTANT:**

Ne lubrifiez **PAS** trop la tête de couteau. Un excès de graisse sur la tête de couteau peut entraîner un mauvais alignement des couteaux, provoquant une surchauffe des doigts et une contrainte sur le moteur d'entraînement du couteau. Si vous avez appliqué trop de graisse sur le raccord, retirez-la pour relâcher la pression.

**NOTE:**

Si de l'air est emprisonné dans la cavité du roulement, la tête de couteau commencera à descendre avant d'être remplie de graisse.

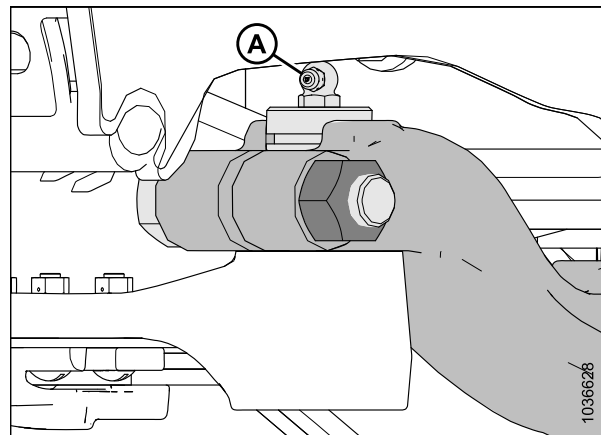

Figure 5.40: Tête de couteau

- Fermez le capot du diviseur. Pour les instructions, consultez *Fermeture du capot de la plateforme, page 51*.

### 5.5.6 Couteaux de rechange

Deux couteaux de rechange (A) peuvent être stockés dans le tube arrière à l'extrémité droite de la plateforme. Assurez-vous que les couteaux de rechange sont bien maintenus en place à l'aide du loquet (B) et de la goupille (C).

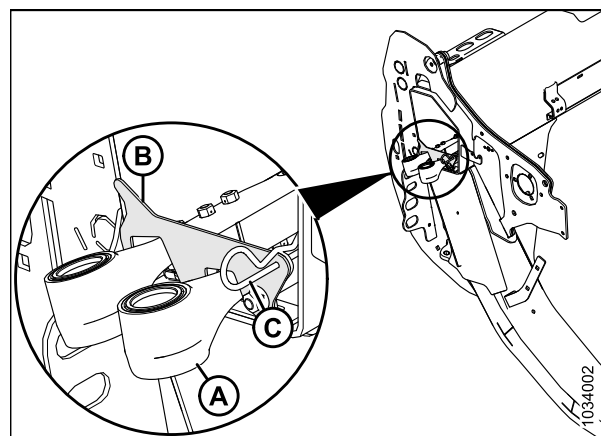

Figure 5.41: Couteaux de rechange

### 5.5.7 Doigts et supports de couteaux pointus

Les doigts de lamier facilitent l'alignement de la barre de couteaux. Des rabatteurs maintiennent les sections de la barre de couteaux contre les doigts de lamier pour assurer une coupe correcte.

Les doigts de lamier et les rabatteurs suivants sont utilisés dans les configurations de doigts à couteau pointu :

**NOTE:**

Les configurations de doigts de lamier pointus nécessitent deux doigts de lamiers courts, un à chaque extrémité de la barre de coupe.

**NOTE:**

Un kit de doigts à quatre points peut être utilisé pour remplacer les doigts de lamier. Les doigts à quatre points sont idéaux pour une utilisation dans des conditions rocheuses ou pour les récoltes sujettes aux chocs, telles que les récoltes de lentilles. Pour obtenir des informations, consultez le catalogue des pièces de la plateforme.

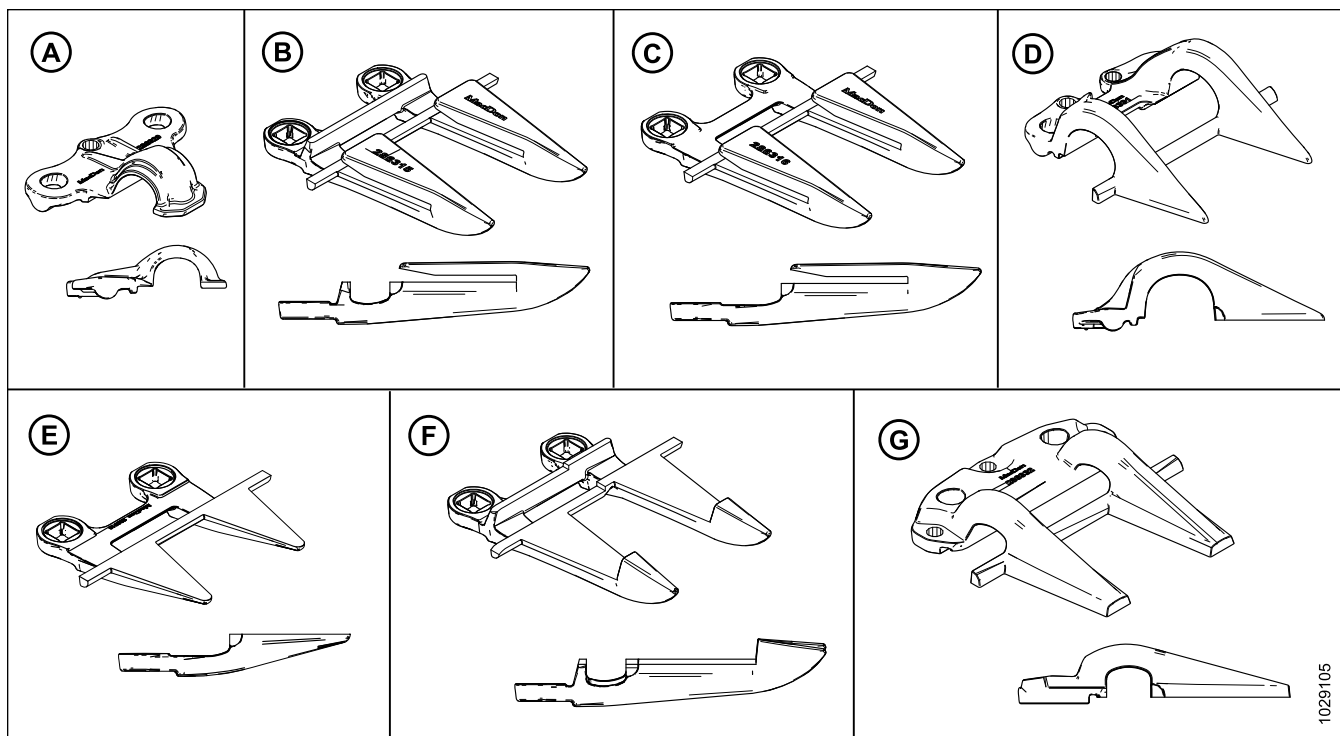

Figure 5.42: Types de protection et de rabatteur utilisés dans les configurations de doigts de lamier pointu

A – Rabatteur pointu (MD N° 286329)

B – Doigt de lamier pointu (MD N° 286315)

C – Doigt de lamier d’extrémité pointu (sans barre d’usure) (MD N° 286316)<sup>79</sup>

D – Rabatteur d’extrémité PlugFree<sup>MC</sup> (MD N° 286331)

E – Doigt de lamier d’extrémité PlugFree<sup>MC</sup> (sans barre d’usure)(MD N° 286319)

F – Doigt de lamier central pointu (MD N° 286317)<sup>81</sup>

80

G – Rabatteur central pointu (MD N° 286332)<sup>81</sup>

Les doigts sont configurés différemment selon les plateformes. Lorsque vous remplacez des doigts pointus et des rabatteurs, veillez à suivre la séquence de remplacement propre à votre plateforme. Consultez la rubrique correspondante :

- [Configuration des doigts de lamier pointus sur les plateformes à couteau unique, page 259](#)
- [Configuration de la protection des couteaux pointus sur la plateforme à couteau double – D225–D235, page 260](#)
- [Configuration de doigt de lamier pointu sur les plateformes à couteau double – D241, page 261](#)

79. Installé aux positions 2, 3 et 4 sur le(s) côté(s) de l’entraînement. Consultez [Remplacement des doigts de couteau pointus, page 264](#).

80. Installé à la position 1 sur le(s) côté(s) de l’entraînement. Les plateformes à couteau unique utilisent un doigt standard à l’extrémité droite.

81. Uniquement pour les plateformes à couteau double.

*Configuration des doigts de lamier pointus sur les plateformes à couteau unique*

La configuration des doigts change en fonction de la taille de la plateforme. L'illustration présentée ici montre des doigts pointus installés sur des plateformes à couteau unique.

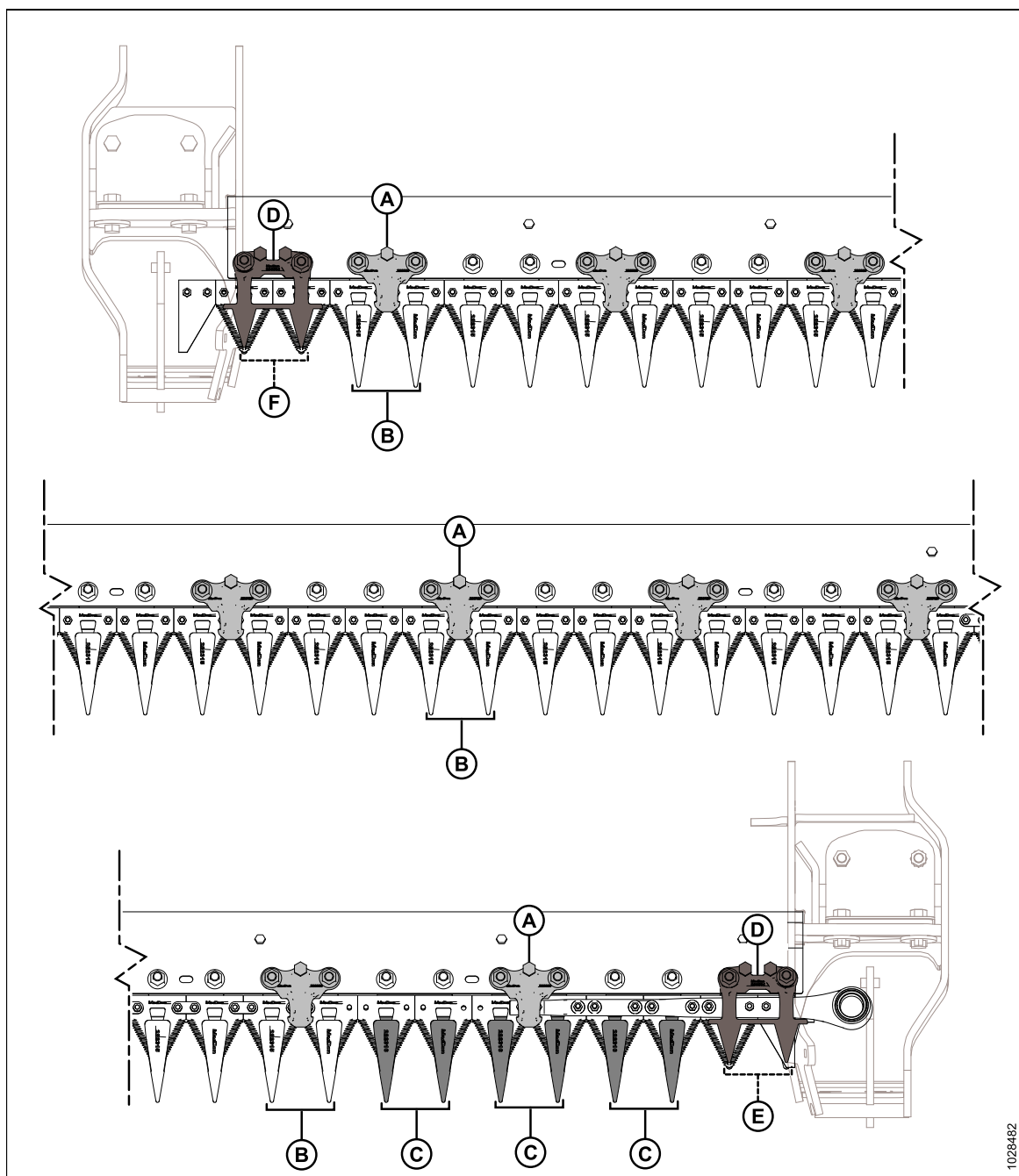

**Figure 5.43: Emplacement des doigts et mécanismes de retenue – Plateformes à couteau unique**

- |  |   |
|--|---|
| A – Rabatteur pointu (MD N° 286329)  | B – Doigt de lamier pointu (MD N° 286315)                       |
| C – Doigt de lamier d'extrémité pointu (sans barre d'usure) (MD N° 286316)     | D – Rabatteur d'extrémité PlugFree <sup>MC</sup> (MD N° 286331) |
| E – Doigt de lamier PlugFree <sup>MC</sup> (sans barre d'usure) (MD N° 286319) | F – Doigt de lamier court (MD N° 286318)                        |

Configuration de la protection des couteaux pointus sur la plateforme à couteau double – D225–D235

Les doigts sont configurés différemment selon les plateformes. L'illustration présentée ici montre des doigts de lamier pointus installés sur des plateformes à couteau double.

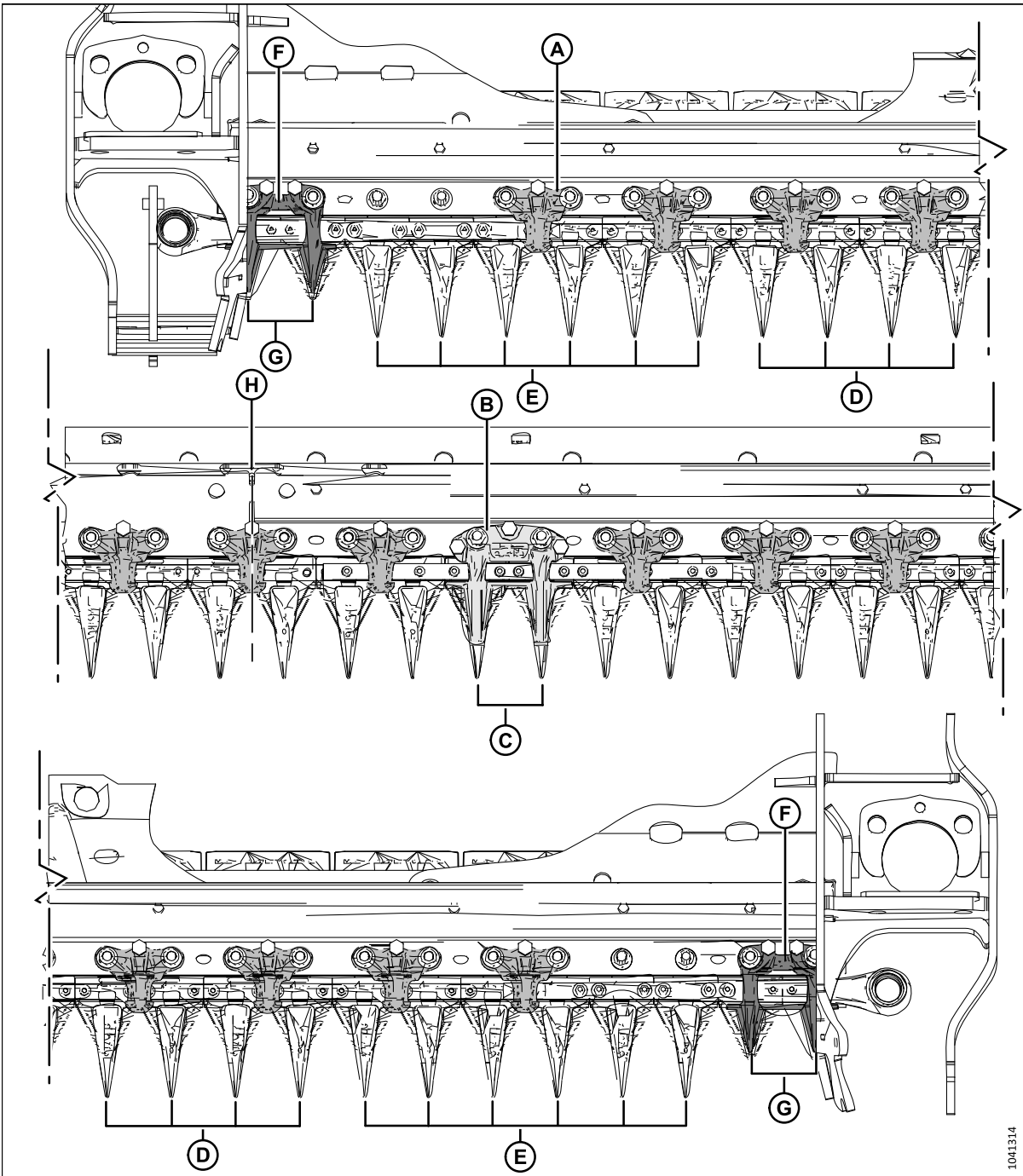

Figure 5.44: Emplacement des doigts pointus et mécanismes de retenue

A – Rabatteur pointu (MD N° 286329)

C – Doigt de lamier central pointu (MD N° 286317)

E – Doigt de lamier d'extrémité pointu (sans barre d'usure) (MD N° 286316)

G – Doigt de lamier PlugFree<sup>MC</sup> (sans barre d'usure) (MD N° 286319)

B – Rabatteur central pointu (MD N° 286332)

D – Doigt de lamier pointu (MD N° 286315)

F – Rabatteur d'extrémité PlugFree<sup>MC</sup> (MD N° 286331)

H – Centre de la plateforme

1041314

*Configuration de doigt de lamier pointu sur les plateformes à couteau double – D241*

La configuration des doigts change en fonction de la taille de la plateforme. L'illustration présentée ici montre des doigts de lamier pointus installés sur des plateformes à couteau double D241.

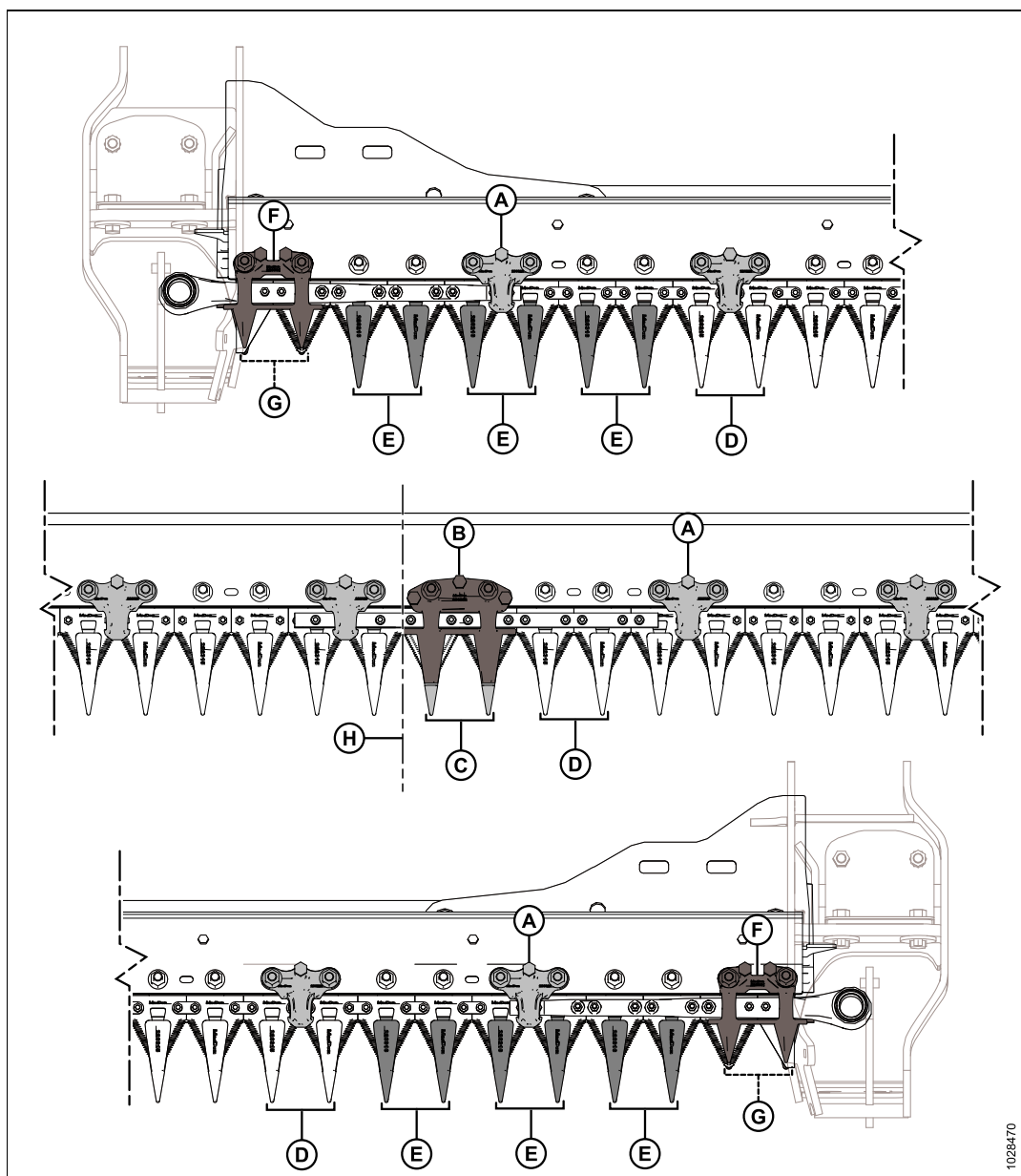

**Figure 5.45: Emplacement des doigts de couteaux pointus et mécanismes de retenue**

- |  |   |
|--|---|
| A – Rabatteur pointu (MD N° 286329) <sup>82</sup>                              | B – Rabatteur central pointu (MD N° 286332)                     |
| C – Doigt de lamier central pointu (MD N° 286317)                              | D – Doigt de lamier pointu (MD N° 286315)                       |
| E – Doigt de lamier d'extrémité pointu (sans barre d'usure) (MD N° 286316)     | F – Rabatteur d'extrémité PlugFree <sup>MC</sup> (MD N° 286331) |
| G – Doigt de lamier PlugFree <sup>MC</sup> (sans barre d'usure) (MD N° 286319) | H – Centre de la plateforme                                     |

82. Il doit toujours y avoir un rabatteur sur le doigt à droite du doigt central, quelle que soit la configuration.

### *Réglage des doigts de couteaux et de la barre de protection*

Si un doigt de lamier ou la barre de protection est mal aligné en raison d'un contact avec une pierre ou un obstacle, utilisez l'outil de redressement des doigts pour corriger l'alignement.

#### **DANGER**

Assurez-vous qu'il n'y a personne dans la zone.

#### **DANGER**

Pour éviter toute blessure corporelle ou mortelle due à un démarrage inattendu de la machine, coupez toujours le moteur et retirez la clé du contact avant de faire des réglages sur la machine.

#### **AVERTISSEMENT**

Pour éviter toute blessure corporelle due à la chute du rabatteur levé, enclenchez toujours les supports de sécurité du rabatteur avant de passer dessous pour une raison quelconque.

#### **AVERTISSEMENT**

Portez des gants épais lorsque vous travaillez autour de couteaux ou que vous manipulez ceux-ci.

1. Levez complètement le rabatteur.
2. Coupez le moteur et retirez la clé du contact.
3. Enclenchez les supports de sécurité du rabatteur. Pour obtenir des instructions, consultez [Enclenchement des supports de sécurité du rabatteur, page 47](#).

4. Pour régler les pointes des doigts vers le haut, placez l'outil de redressement comme indiqué et tirez-le vers le haut.

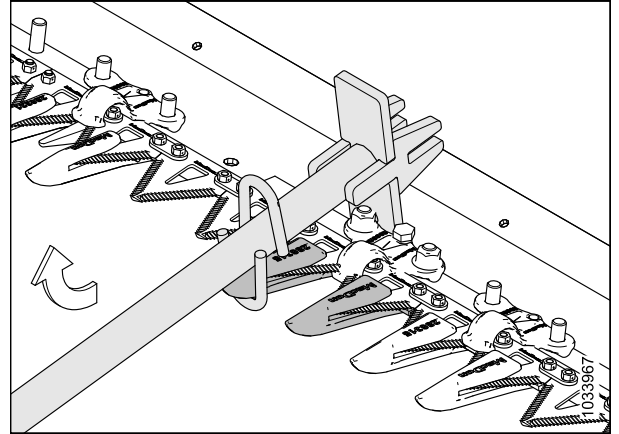

Figure 5.46: Réglage vers le haut - Doigt pointu

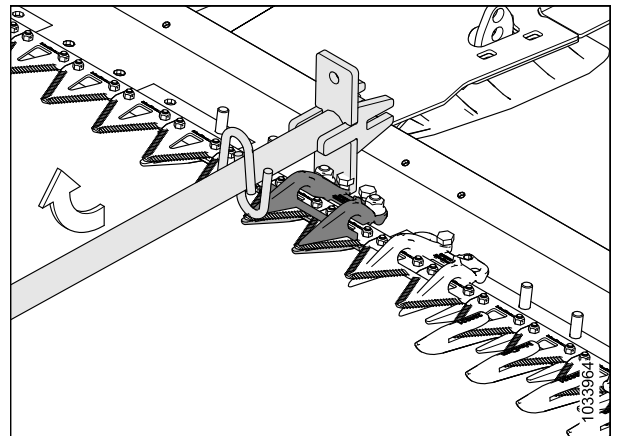

Figure 5.47: Réglage vers le haut – Doigt court

5. Pour régler les pointes des doigts vers le bas, placez l'outil de redressement comme indiqué et poussez-le vers le bas.

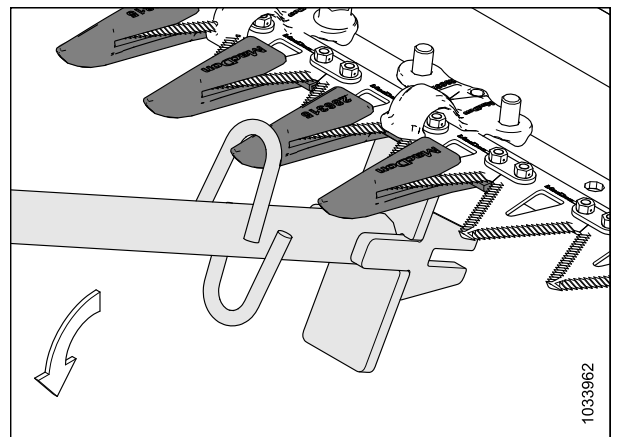

Figure 5.48: Réglage vers le bas - Doigt pointu

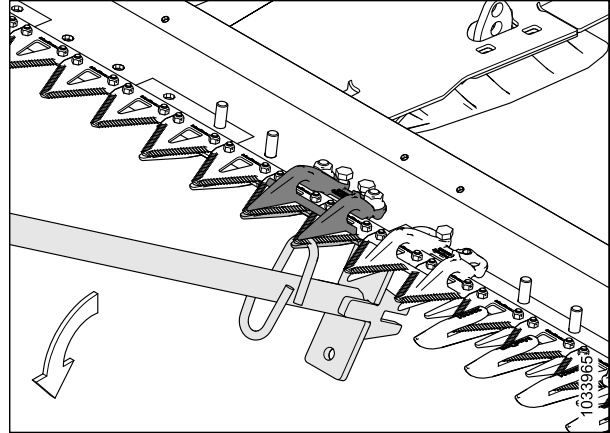

Figure 5.49: Réglage vers le bas – Doigt de lamier court

6. Pour ajuster la barre de protection, placez l'outil de redressement comme indiqué et poussez vers le bas ou tirez vers le haut en conséquence.

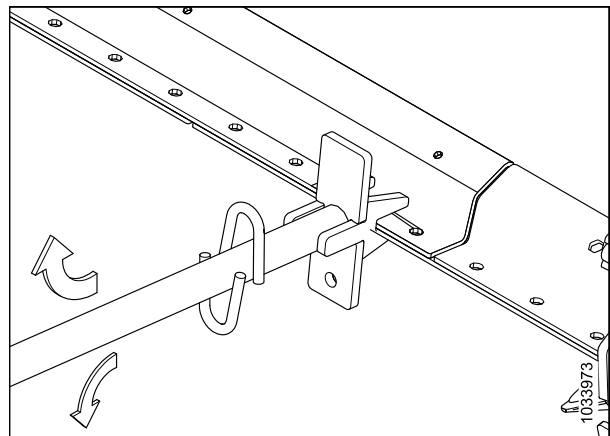

Figure 5.50: Ajustement des barres de protection - Pas de protection

### *Remplacement des doigts de couteau pointus*

Les doigts de lamier finissent par s'éémousser et doivent être remplacés. Cette procédure permet de remplacer les doigts standard et les doigts spéciaux (côté d'entraînement) les plus proches du moteur d'entraînement de couteau.

#### **⚠ DANGER**

Pour éviter toute blessure corporelle ou mortelle due à un démarrage inattendu de la machine, coupez toujours le moteur et retirez la clé du contact avant de faire des réglages sur la machine.

#### **⚠ DANGER**

Assurez-vous qu'il n'y a personne dans la zone.

#### **⚠ AVERTISSEMENT**

Pour éviter toute blessure corporelle due à la chute du rabatteur levé, enclenchez toujours les supports de sécurité du rabatteur avant de passer dessous pour une raison quelconque.



**AVERTISSEMENT**

Portez des gants épais lorsque vous travaillez autour de couteaux ou que vous manipulez ceux-ci.

**IMPORTANT:**

Lorsque vous remplacez les doigts de lamier pointus, assurez-vous que la séquence des rabatteurs correspond au type et à la largeur de votre plateforme. Pour obtenir plus d'informations, consultez [5.5.7 Doigts et supports de couteaux pointus](#), page 257.

**NOTE:**

Un kit de doigts à quatre points peut être utilisé pour remplacer les doigts de lamier. Les doigts à quatre points sont idéaux pour une utilisation dans des conditions rocheuses ou pour les récoltes sujettes aux chocs, telles que les récoltes de lentilles. Pour obtenir des informations, consultez le catalogue des pièces de la plateforme.

**IMPORTANT:**

**Plateformes à couteau unique et double :** Aux deux extrémités de la plateforme, la position 1 (doigt extérieur) est un doigt de lamier court. Sur le(s) côté(s) d'entraînement de la plateforme, les positions 2, 3 et 4 sont des doigts de lamier d'extrémité pointus (sans barre d'usure). À partir de la position 5, les autres doigts sont des doigts de lamier pointus. Assurez-vous que les doigts de rechange appropriés sont installés à ces emplacements.

**IMPORTANT:**

**Plateformes à couteau double :** Un doigt de lamier central pointu est installé à l'endroit où les deux couteaux se chevauchent. La procédure de remplacement du doigt de lamier central pointu est légèrement différente. Pour obtenir des instructions, consultez [Remplacement du doigt de lamier central pointu – Plateforme à couteau double](#), page 270.

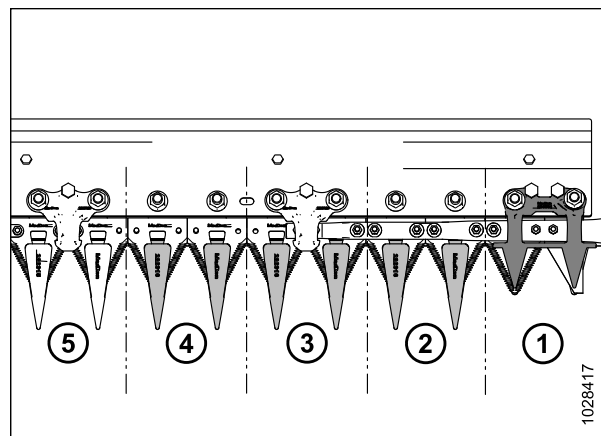

Figure 5.51: Doigt de couteaux pointus du côté de la conduite

1. Levez complètement le rabatteur.
2. Coupez le moteur et retirez la clé du contact.
3. Enclenchez les supports de sécurité du rabatteur. Pour obtenir des instructions, consultez [Enclenchement des supports de sécurité du rabatteur](#), page 47.
4. Ouvrez le capot du diviseur. Pour obtenir des instructions, consultez [Ouverture du capot du diviseur](#), page 50.
5. Faites tourner le volant fixé au boîtier d'entraînement de couteau pour ajuster la position du couteau jusqu'à ce que les sections du couteau soient à mi-chemin entre les doigts.
6. Fermez le capot du diviseur. Pour les instructions, consultez [Fermeture du capot de la plateforme](#), page 51.

## MAINTENANCE ET ENTRETIEN

7. Retirez les deux écrous et boulons (B) qui fixent le doigt de lamier pointu (A) et le rabatteur (C) (le cas échéant) à la barre de coupe.
8. Retirez le doigt pointu (A), le support (C), le et la plaque d'usure en plastique. Jeter les doigts pointus.

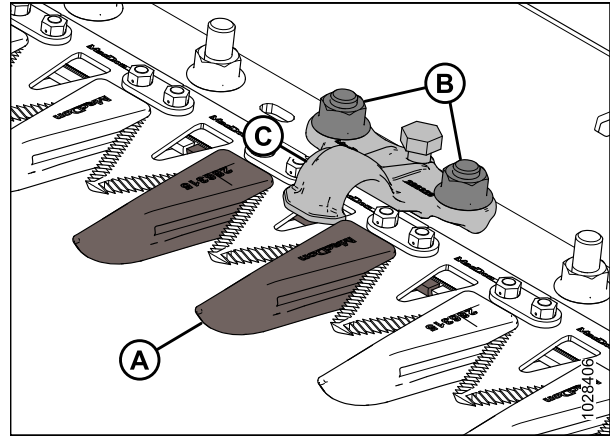

Figure 5.52: Doigts de couteau pointus

9. Placez la plaque d'usure en plastique (A) et le doigt de couteau pointu de rechange (B) sous la barre de coupe.

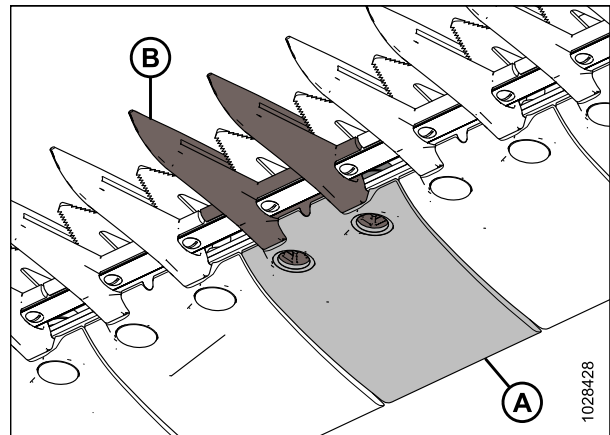

Figure 5.53: Doigts de couteau pointus et plaque d'usure

10. Positionnez le rabatteur (A) (le cas échéant), puis desserrez le boulon de réglage (C) pour qu'il ne dépasse pas du bas du rabatteur.
11. Fixez le doigt de lamier pointu, la plaque d'usure et le rabatteur (le cas échéant) à l'aide de deux boulons et écrous (B). Serrez les écrous à 85 Nm (63 pi-lbf).
12. S'il y a un rabatteur à cet endroit, consultez [Ajustement du rabatteur - doigt des couteaux](#), page 268.

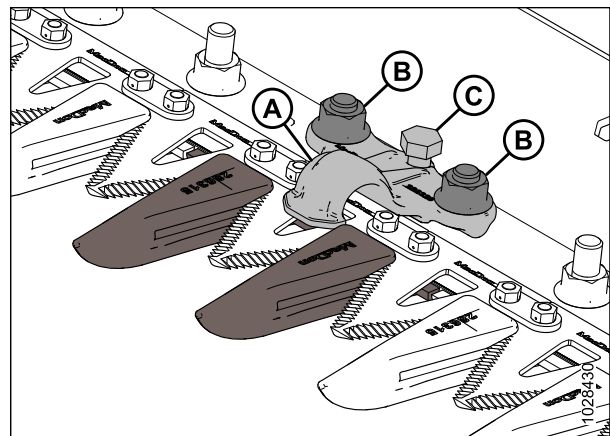

Figure 5.54: Doigts de couteau pointus

### Vérification du rabatteur - doigt des couteaux

Les rabatteurs de doigts de lamier pointu empêchent les sections de couteaux de la barre de coupe de se soulever des doigts, tout en permettant au couteau de glisser. Vérifiez que les rabatteurs sont assez écartés des sections de couteau.

Cette procédure concerne le rabatteur standard. Pour vérifier le rabatteur central sur les plateformes à double couteau, consultez *Vérification du rabatteur central sur une plateforme à couteau double – Doigts de lamier pointus, page 272*.

**NOTE:**

Alignez les doigts avant de régler le rabatteur. Pour obtenir des instructions, consultez *Réglage des doigts de couteaux et de la barre de protection, page 262*.

**! DANGER**

Assurez-vous qu'il n'y a personne dans la zone.

**! DANGER**

Pour éviter toute blessure corporelle ou mortelle due à un démarrage inattendu de la machine, coupez toujours le moteur et retirez la clé du contact avant de faire des réglages sur la machine.

**! AVERTISSEMENT**

Pour éviter toute blessure corporelle due à la chute du rabatteur levé, enclenchez toujours les supports de sécurité du rabatteur avant de passer dessous pour une raison quelconque.

**! AVERTISSEMENT**

Portez des gants épais lorsque vous travaillez autour de couteaux ou que vous manipulez ceux-ci.

1. Levez complètement le rabatteur.
2. Coupez le moteur et retirez la clé du contact.
3. Enclenchez les supports de sécurité du rabatteur. Pour obtenir des instructions, consultez *Enclenchement des supports de sécurité du rabatteur, page 47*.
4. Ouvrez le capot du diviseur. Pour obtenir des instructions, consultez *Ouverture du capot du diviseur, page 50*.
5. Faites tourner le volant fixé au boîtier d'entraînement du couteau pour positionner la section (A) du couteau sous le rabatteur (B), et entre le doigt (C).
6. Appuyez sur la section du couteau (A) avec une force d'environ 44 N (10 lbf) et utilisez une jauge d'épaisseur pour mesurer l'écartement entre le rabatteur (B) et la section du couteau. Vérifiez que l'écartement est compris entre 0,1 et 0,5 mm (0,004 et 0,020 po).
7. Si un réglage est nécessaire, consultez *Ajustement du rabatteur - doigt des couteaux, page 268*.
8. Fermez le capot du diviseur. Pour les instructions, consultez *Fermeture du capot de la plateforme, page 51*.

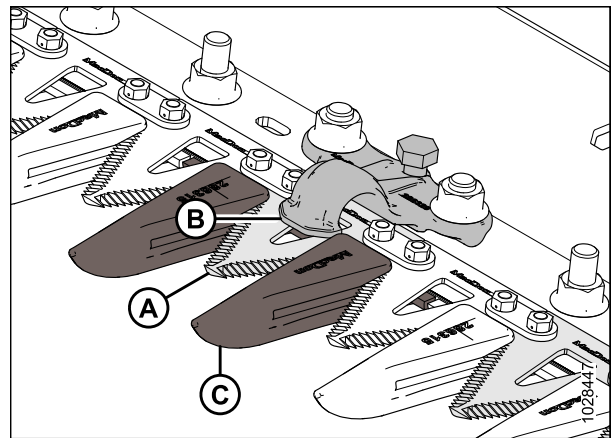

Figure 5.55: Rabatteurs des doigts pointus

### Ajustement du rabatteur - doigt des couteaux

Après la procédure de vérification, si le rabatteur d'un doigt de lamier pointu ou à quatre points bloque le couteau, ajustez le rabatteur.

Cette procédure s'applique aux rabatteurs standard. Pour ajuster le rabatteur central sur les plateformes à double couteau, consultez *Réglage du rabatteur central sur une plateforme à couteau double – Doigts de lamier pointus, page 274*.

#### DANGER

Assurez-vous qu'il n'y a personne dans la zone.

#### DANGER

Pour éviter toute blessure corporelle ou mortelle due à un démarrage inattendu de la machine, coupez toujours le moteur et retirez la clé du contact avant de faire des réglages sur la machine.

#### AVERTISSEMENT

Pour éviter toute blessure corporelle due à la chute du rabatteur levé, enclenchez toujours les supports de sécurité du rabatteur avant de passer dessous pour une raison quelconque.

#### AVERTISSEMENT

Portez des gants épais lorsque vous travaillez autour de couteaux ou que vous manipulez ceux-ci.

1. Alignez les doigts. Pour obtenir des instructions, consultez *Réglage des doigts de couteaux et de la barre de protection, page 262*.
2. Levez complètement le rabatteur.
3. Coupez le moteur et retirez la clé du contact.
4. Enclenchez les supports de sécurité du rabatteur. Pour obtenir des instructions, consultez *Enclenchement des supports de sécurité du rabatteur, page 47*.
5. Ajustez l'écartement du rabatteur de la manière suivante :
  - Pour abaisser l'avant du rabatteur (A) et diminuer l'écartement, tournez le boulon de réglage (B) dans le sens des aiguilles d'une montre.
  - Pour relever l'avant du rabatteur (A) et augmenter l'écartement, tournez le boulon de réglage (B) dans le sens inverse des aiguilles d'une montre.

#### NOTE:

Pour des réglages plus importants, il peut être nécessaire de desserrer les écrous (C) avant de tourner le boulon de réglage (B). Après le réglage, resserrez les écrous à 85 Nm (63 pi-lbf).

6. Contrôlez l'écartement du rabatteur. Pour obtenir des instructions, consultez *Vérification du rabatteur - doigt des couteaux, page 267*.

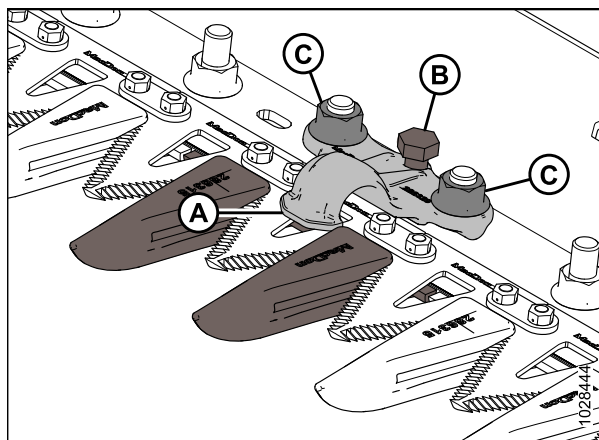

Figure 5.56: Rabatteurs pointus

## MAINTENANCE ET ENTRETIEN

7. Faites tourner le moteur à bas régime et prêtez attention aux bruits potentiels dus à un écartement insuffisant. Répétez les étapes 5, *page 268* à 6, *page 268* si nécessaire.

**IMPORTANT:**

Un écartement insuffisant du rabatteur entraînera une surchauffe du couteau et des doigts.

### Remplacement du doigt de lamier central pointu – Plateforme à couteau double

Le doigt au centre d'une plateforme à couteau double (où les deux couteaux se chevauchent) exige une procédure de remplacement différente de celle du doigt de lamier pointu.

#### DANGER

Pour éviter toute blessure corporelle ou mortelle due à un démarrage inattendu de la machine, coupez toujours le moteur et retirez la clé du contact avant de faire des réglages sur la machine.

#### DANGER

Assurez-vous qu'il n'y a personne dans la zone.

#### AVERTISSEMENT

Pour éviter toute blessure corporelle due à la chute du rabatteur levé, enclenchez toujours les supports de sécurité du rabatteur avant de passer dessous pour une raison quelconque.

#### AVERTISSEMENT

Portez des gants épais lorsque vous travaillez autour de couteaux ou que vous manipulez ceux-ci.

1. Levez complètement le rabatteur.
2. Coupez le moteur et retirez la clé du contact.
3. Enclenchez les supports de sécurité du rabatteur. Pour obtenir des instructions, consultez [Enclenchement des supports de sécurité du rabatteur, page 47](#).
4. Retirez les deux écrous et boulons (C) fixant la protection (A) et le rabatteur (B) à la barre de coupe.
5. Retirez le doigt (A), la plaque d'usure en plastique et le support (B).

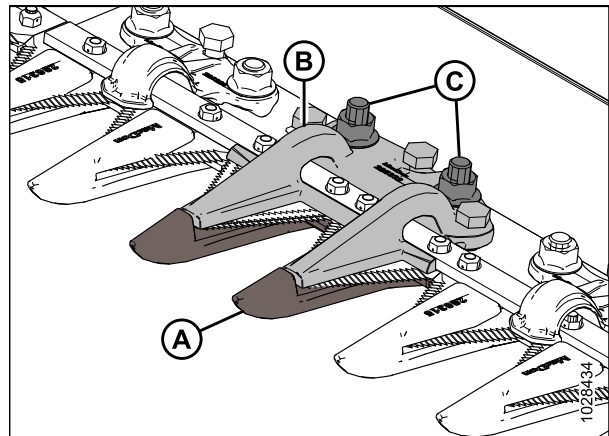

Figure 5.57: Doigt de couteau central pointus

**IMPORTANT:**

Vérifiez que le doigt de remplacement est le bon avec des surfaces de coupe décalées (A).

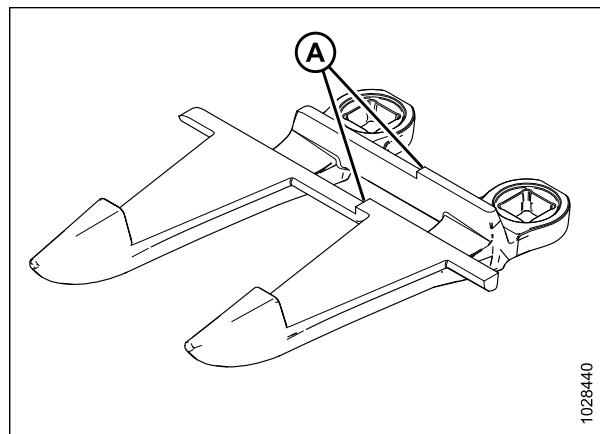

Figure 5.58: Doigt de couteau central pointus

6. Avant d'installer le nouveau doigt de lamier central pointu, vérifiez que la cale de chevauchement (A) est présente sous la barre de coupe et que l'extrémité épaisse de la cale est positionnée sous le doigt central.

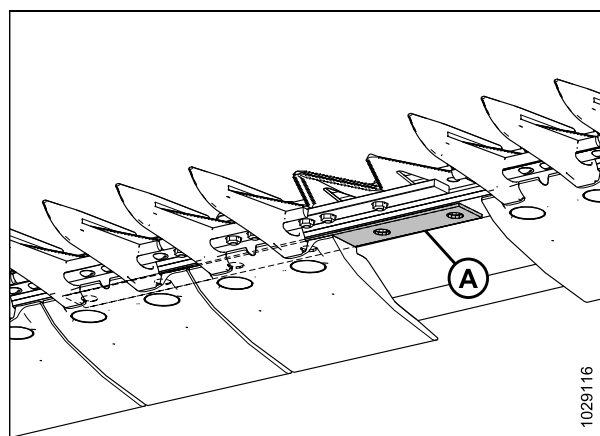

Figure 5.59: Barre de coupe

7. Placez la plaque d'usure en plastique (A) et le nouveau doigt (B) sous la barre de coupe.

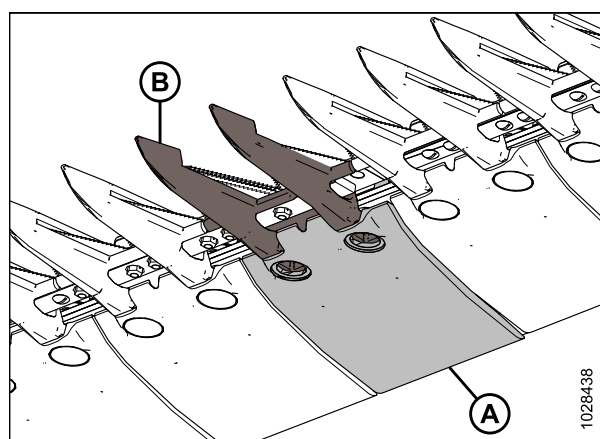

Figure 5.60: Doigt du couteau central pointu et plaque d'usure

8. Installez trois boulons de réglage (A) de manière à ce qu'ils dépassent de 4 mm (5/32 po) du bas du rabatteur central pointu (B).
9. Positionnez le rabatteur central (B) sur la barre de coupe.

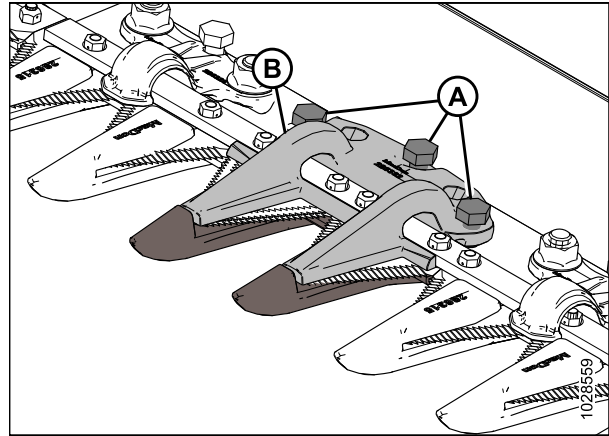

Figure 5.61: Doigt de couteau central pointus

10. Fixez le rabatteur central pointu (A) avec deux boulons et écrous (B), mais ne le serrez **PAS** pour l'instant.

**IMPORTANT:**

Le rabatteur (A) doit accueillir deux couteaux qui se chevauchent à l'emplacement du doigt central. Assurez-vous que le bon doigt de rechange est installé à cet emplacement.

11. Ajustez le rabatteur jusqu'à ce que l'autorisation soit acceptable.
  - Pour les instructions de réglage, reportez-vous à *Réglage du rabatteur central sur une plateforme à couteau double – Doigts de lamier pointus, page 274.*
  - Pour les spécifications de l'autorisation, voir *Vérification du rabatteur central sur une plateforme à couteau double – Doigts de lamier pointus, page 272.*

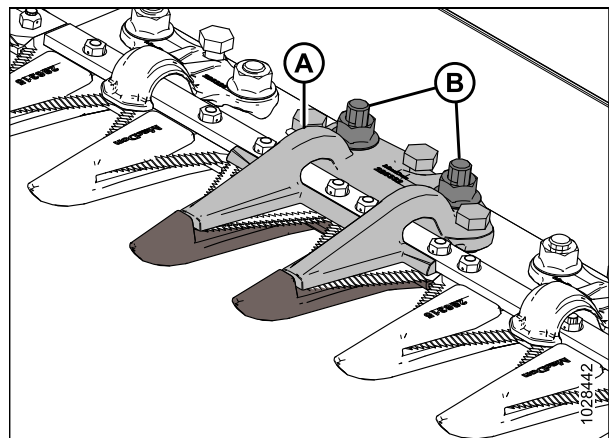

Figure 5.62: Doigt de couteau central pointus

12. Serrez les écrous (B) à 85 Nm (63 pi-lbf).

*Vérification du rabatteur central sur une plateforme à couteau double – Doigts de lamier pointus*

Le rabatteur de doigts de lamier central pointu empêche les sections de couteaux centraux de la barre de coupe de se soulever des doigts tout en permettant aux couteaux de glisser. Inspectez le rabatteur central pour vérifier qu'il y a un écartement suffisant entre le rabatteur et la section centrale du couteau.

**! DANGER**

Assurez-vous qu'il n'y a personne dans la zone.

**! DANGER**

Pour éviter toute blessure corporelle ou mortelle due à un démarrage inattendu de la machine, coupez toujours le moteur et retirez la clé du contact avant de faire des réglages sur la machine.

**! AVERTISSEMENT**

Pour éviter toute blessure corporelle due à la chute du rabatteur levé, enclenchez toujours les supports de sécurité du rabatteur avant de passer dessous pour une raison quelconque.



**AVERTISSEMENT**

Portez des gants épais lorsque vous travaillez autour de couteaux ou que vous manipulez ceux-ci.

1. Levez complètement le rabatteur.
2. Coupez le moteur et retirez la clé du contact.
3. Enclenchez les supports de sécurité du rabatteur. Pour obtenir des instructions, consultez *Enclenchement des supports de sécurité du rabatteur, page 47*.
4. Ouvrez le capot du diviseur. Pour obtenir des instructions, consultez *Ouverture du capot du diviseur, page 50*.
5. Faites tourner le volant fixé au boîtier d'entraînement de couteau pour déplacer le couteau vers l'intérieur jusqu'à ce que les sections du couteau soient sous le rabatteur (A). Répétez cette étape pour déplacer l'autre couteau.
6. Appuyez sur la section du couteau avec une force d'environ 44 N (10 lbf), et utilisez une jauge d'épaisseur pour mesurer l'espace entre la poignée (A) et la section du couteau. Vérifiez que l'écartement est le suivant :
  - À l'extrémité (B) du mécanisme de retenue : 0,1 à 0,5 mm (0,004 à 0,020 po)
  - À l'arrière (C) du mécanisme de retenue : 0,1 à 1,0 mm (0,004 à 0,040 po)
7. Si des réglages sont nécessaires, consultez *Réglage du rabatteur central sur une plateforme à couteau double – Doigts de lamier pointus, page 274*.
8. Une fois l'écrou (D) serré, vérifiez de nouveau l'écartement et ajustez au besoin.
9. Fermez le capot du diviseur. Pour les instructions, consultez *Fermeture du capot de la plateforme, page 51*.

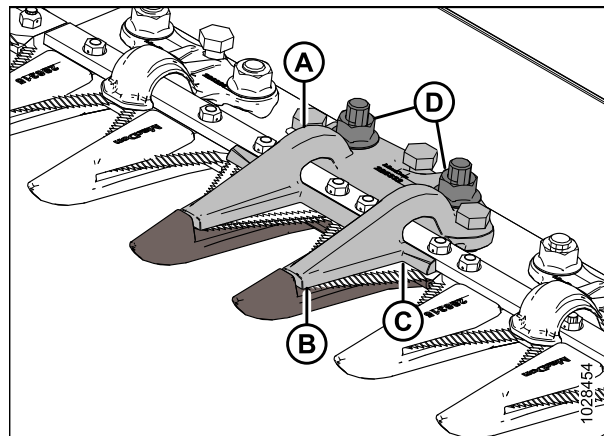

Figure 5.63: rabatteur pointu central

### Réglage du rabatteur central sur une plateforme à couteau double – Doigts de lamier pointus

Après la procédure de vérification, si le rabatteur central d'un doigt de lamier pointu bloque le couteau, il convient d'ajuster le rabatteur central.

#### DANGER

Assurez-vous qu'il n'y a personne dans la zone.

#### DANGER

Pour éviter toute blessure corporelle ou mortelle due à un démarrage inattendu de la machine, coupez toujours le moteur et retirez la clé du contact avant de faire des réglages sur la machine.

#### AVERTISSEMENT

Pour éviter toute blessure corporelle due à la chute du rabatteur levé, enclenchez toujours les supports de sécurité du rabatteur avant de passer dessous pour une raison quelconque.

#### AVERTISSEMENT

Portez des gants épais lorsque vous travaillez autour de couteaux ou que vous manipulez ceux-ci.

1. Levez complètement le rabatteur.
2. Coupez le moteur et retirez la clé du contact.
3. Enclenchez les supports de sécurité du rabatteur. Pour obtenir des instructions, consultez [Enclenchement des supports de sécurité du rabatteur, page 47](#).
4. Desserrer le matériel de montage (B).
5. Ajustez l'écartement du rabatteur de la manière suivante :
  - Pour augmenter l'écartement, tournez les boulons de réglage (A) dans le sens des aiguilles d'une montre (serrer les boulons).
  - Pour réduire l'écartement, tournez les boulons de réglage (A) dans le sens inverse des aiguilles d'une montre (desserrer les boulons).
6. Pour ajuster l'écartement à l'extrémité du rabatteur uniquement, tournez le boulon de réglage (C) de la manière suivante :
  - Pour augmenter l'écartement, tournez le boulon de réglage (C) dans le sens inverse des aiguilles d'une montre (desserrer les boulons).
  - Pour réduire l'écartement, tournez le boulon de réglage (C) dans le sens des aiguilles d'une montre (serrer les boulons).
7. Serrer les écrous (B) à 85 Nm (63 pi-lb).
8. Faites tourner le moteur à bas régime et prêtez attention aux bruits potentiels dus à un écartement insuffisant.

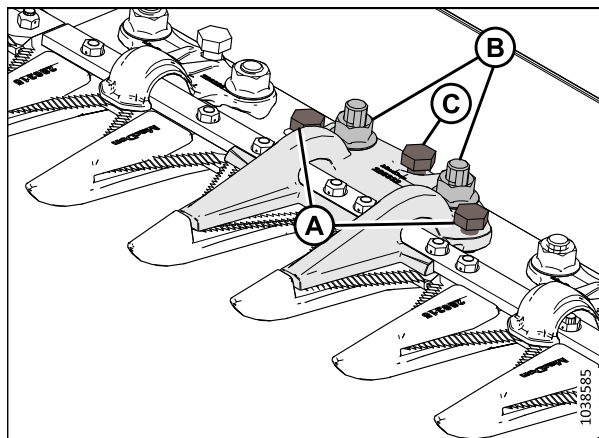

Figure 5.64: Rabatteur pointu central

#### IMPORTANT:

Un écartement insuffisant du rabatteur entraînera une surchauffe du couteau et des doigts.

9. Vérifiez de nouveau l'écartement du doigt central. Pour obtenir plus d'informations, consultez *Vérification du rabatteur central sur une plateforme à couteau double – Doigts de lamier pointus, page 272.*

### 5.5.8 Doigts de couteaux courts et rabatteurs

Avec des doigts de couteau courts, le couteau risque moins de s'obstruer dans des conditions humides ou boueuses, ainsi que dans les cultures difficiles comme les graminées et le colza.

Les doigts de couteaux et les dispositifs de retenue suivants sont utilisés dans les configurations de doigts de couteau courts :

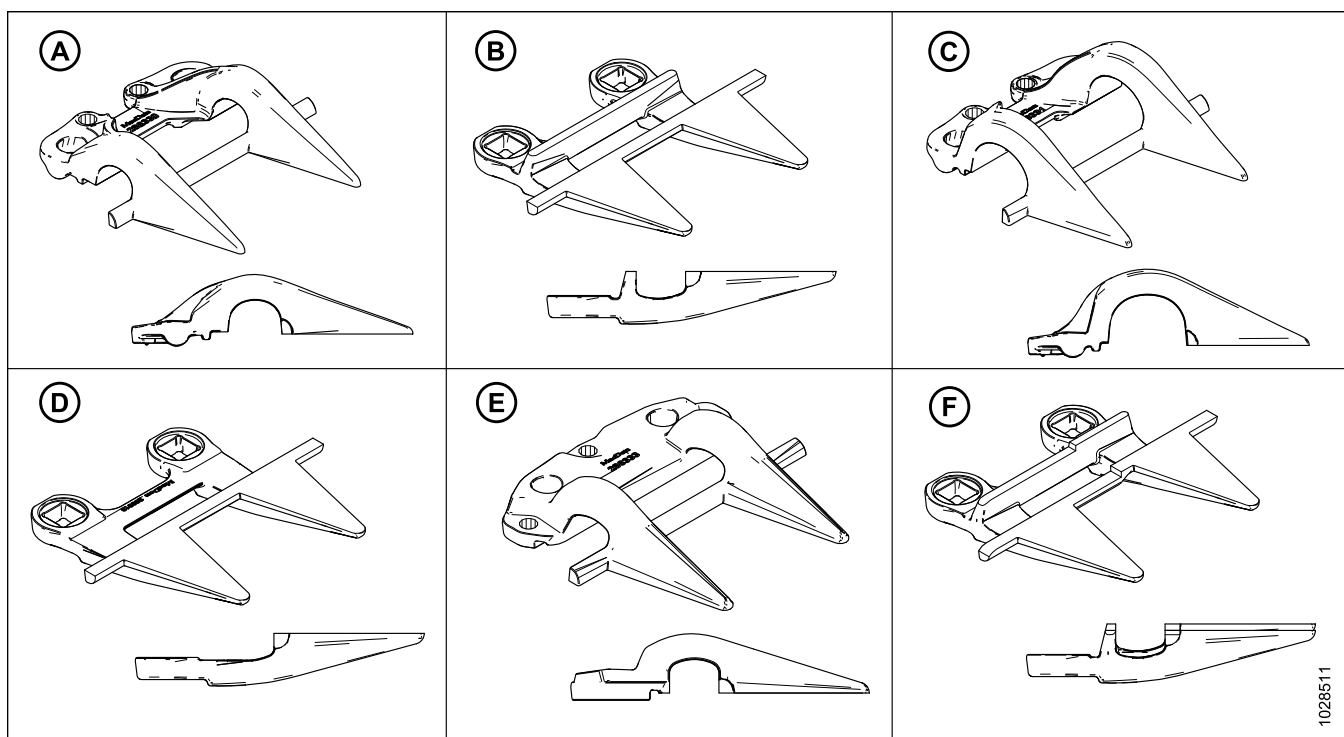

**Figure 5.65: Types de doigts et de retenue utilisés dans les configurations de doigts de couteau court**

A – Rabatteur d'extrémité PlugFree<sup>MC</sup> (MD N° 286330)

C – Rabatteur d'extrémité PlugFree<sup>MC</sup> (MD N° 286331)<sup>83</sup>

E – Rabatteur central PlugFree<sup>MC</sup> (MD N° 286904)<sup>85</sup>

B – Doigt de lamier PlugFree<sup>MC</sup> (MD N° 286318)

D – Doigt de lamier d'extrémité PlugFree<sup>MC</sup> (sans barre d'usure) (MD N° 286319)<sup>84</sup>

F – Doigt de lamier central PlugFree<sup>MC</sup> (MD N° 286320)<sup>85</sup>

Les doigts sont configurés différemment selon les plateformes. Lorsque vous remplacez des doigts de lamier courts et des rabatteurs, veillez à utiliser la séquence correspondant à votre plateforme. La liste suivante vous fournira des indications sur les différentes configurations de doigts :

- *Configuration des doigts de lamier courts sur les plateformes à couteau unique, page 276*
- *Configuration des doigts de lamier courts sur les plateformes à couteau double – Toutes dimensions sauf D241, page 277*
- *Configuration des doigts de lamier courts sur les plateformes à couteau double – D241, page 278*

83. Installé à la position 1 à 3 sur le(s) côté(s) de l'entraînement ; installé à la position 1 à l'extrémité droite des plateformes à couteau unique.

84. Installé à la position 1 à 4 sur le(s) côté(s) de l'entraînement. Les plateformes à couteau unique utilisent un doigt standard à leur extrémité droite.

85. Pour plateformes à couteau double uniquement.

*Configuration des doigts de lamier courts sur les plateformes à couteau unique*

Les doigts sont configurés différemment selon la taille des plateformes. L'illustration présentée ici montre des doigts courts installés sur des plateformes à couteau unique.

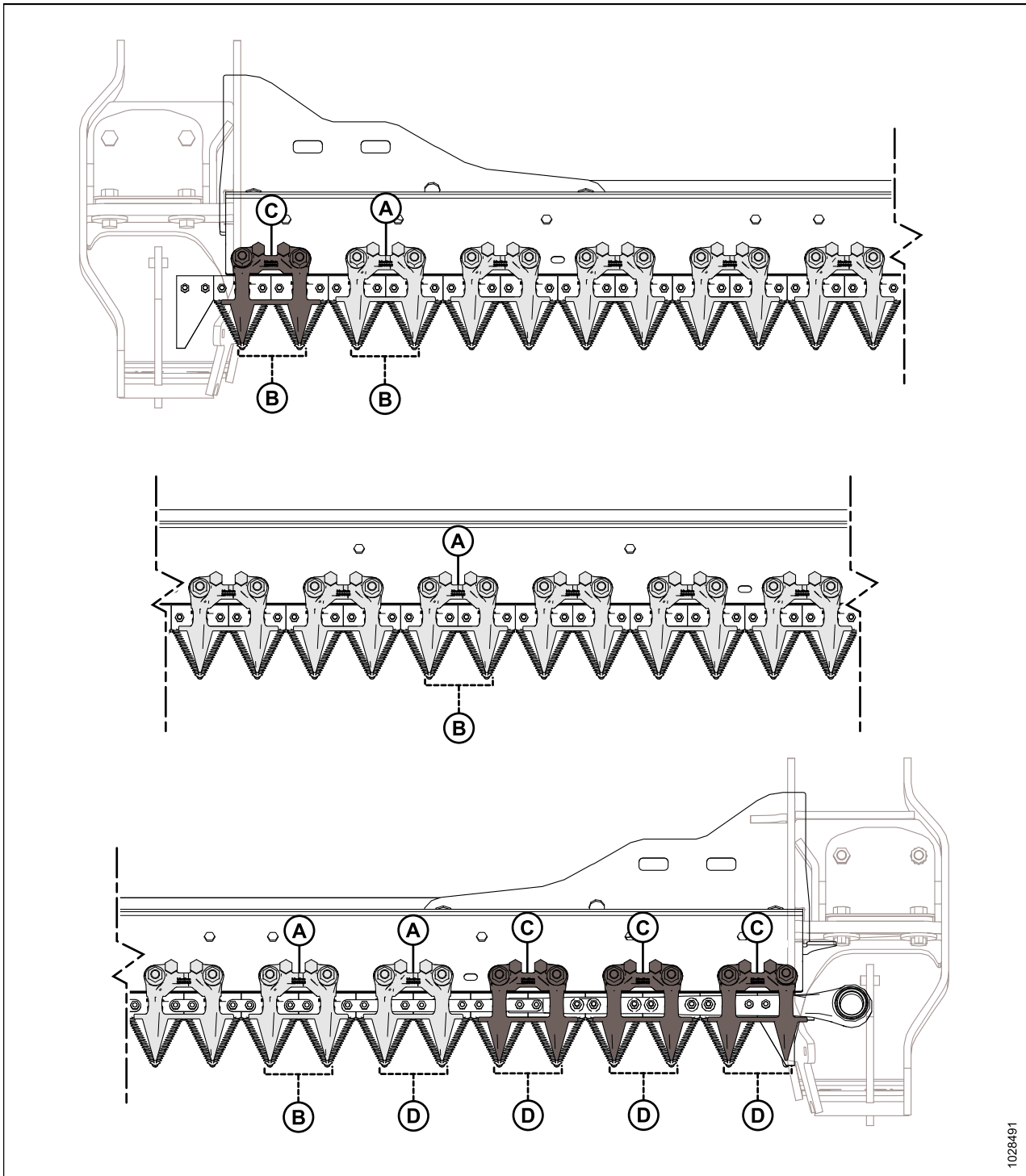

1028491

**Figure 5.66: Emplacement des doigts de couteau court et rabatteurs – Plateformes à couteau unique**

A – Rabatteur d'extrémité PlugFree<sup>MC</sup> (MD N° 286330)

C – Rabatteur d'extrémité PlugFree<sup>MC</sup> (x4) (MD N° 286331)

B – Doigt PlugFree<sup>MC</sup> (MD N° 286318)

D – Doigt de lamier d'extrémité PlugFree<sup>MC</sup> (sans barre d'usure) (x5) (MD N° 286319)

*Configuration des doigts de lamier courts sur les plateformes à couteau double – Toutes dimensions sauf D241*

Les doigts sont configurés différemment selon la taille des plateformes. L'illustration présentée ici montre des doigts de lamier courts installés sur des plateformes à couteau double.

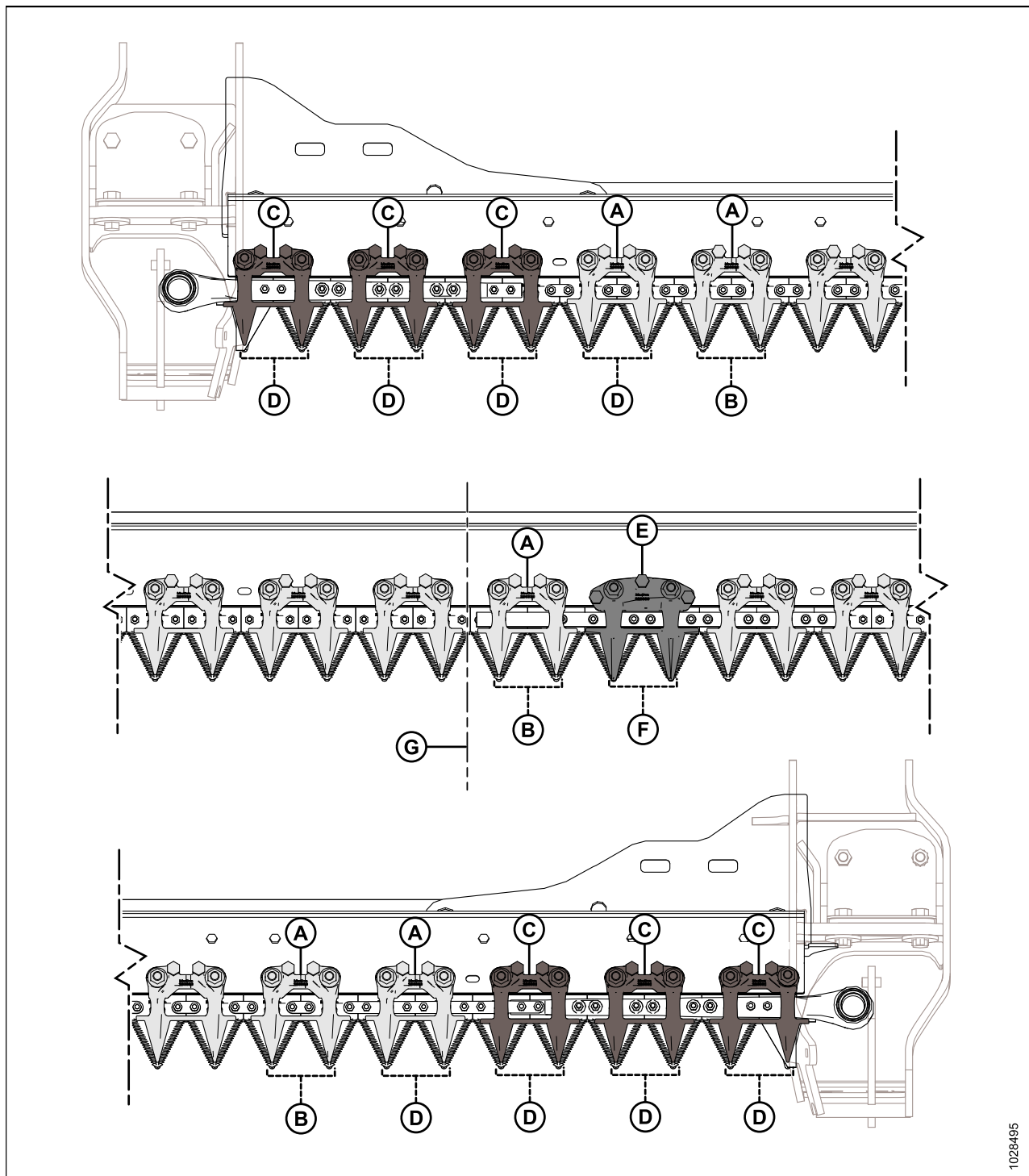

1028495

**Figure 5.67: Emplacement des doigts de couteau court et rabatteurs – Plateformes à couteau double**

A – Rabatteur d'extrémité PlugFree<sup>MC</sup> (MD N° 286330)

C – Rabatteur d'extrémité PlugFree<sup>MC</sup> (x6) (MD N° 286331)

E – Rabatteur central PlugFree<sup>MC</sup> (MD N° 286904)

G – Centre de la plateforme

B – Doigt PlugFree<sup>MC</sup> (MD N° 286318)

D – Doigt de lamier d'extrémité PlugFree<sup>MC</sup> (sans barre d'usure) (x8) (MD N° 286319)

F – Doigt de lamier central PlugFree<sup>MC</sup> (MD N° 286320)

Configuration des doigts de lamier courts sur les plateformes à couteau double – D241

Les doigts sont configurés différemment selon la taille des plateformes. L'illustration présentée ici montre des doigts de lamier courts installés sur des plateformes à couteau double D241.

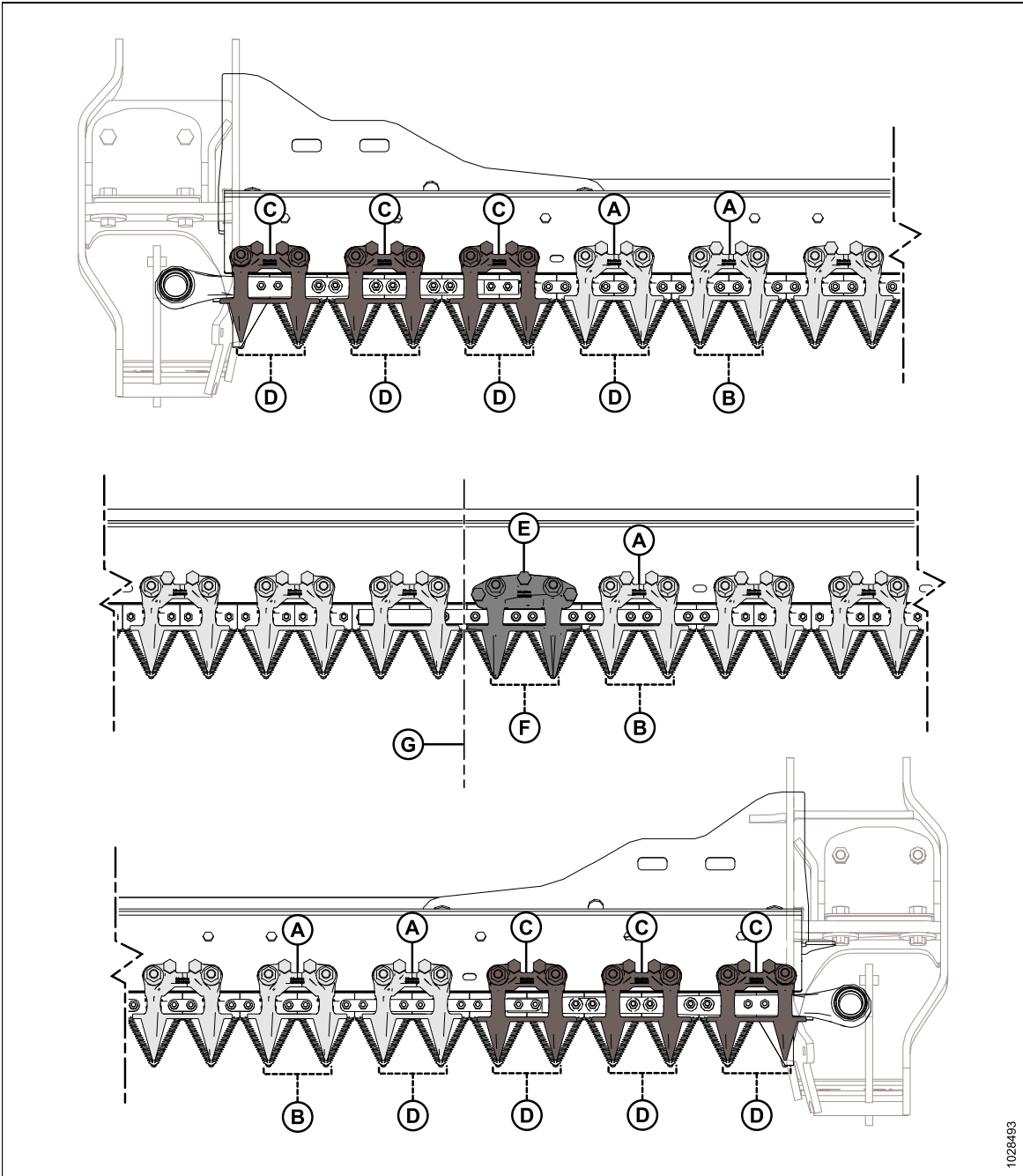

Figure 5.68: Emplacement des doigts de couteaux courts et mécanismes de retenue

A – Rabatteur d'extrémité PlugFree<sup>MC</sup> (MD N° 286330)  
 C – Rabatteur d'extrémité PlugFree<sup>MC</sup> (x6) (MD N° 286331)  
 E – Rabatteur central PlugFree<sup>MC</sup> (MD N° 286904)  
 G – Centre de la plateforme

B – Doigt PlugFree<sup>MC</sup> (MD N° 286318)  
 D – Doigt de lamier d'extrémité PlugFree<sup>MC</sup> (sans barre d'usure) (x8) (MD N° 286319)  
 F – Doigt de lamier central PlugFree<sup>MC</sup> (MD N° 286320)

### Remplacement de doigts de couteaux courts ou doigts de couteaux d'extrémité

Les doigts de lamier courts ou d'extrémité sont installés en usine et limitent le risque que le couteau s'obstrue dans des conditions humides ou boueuses, ainsi que dans les cultures difficiles comme les graminées et le colza.

#### DANGER

Pour éviter toute blessure corporelle ou mortelle due à un démarrage inattendu de la machine, coupez toujours le moteur et retirez la clé du contact avant de faire des réglages sur la machine.

#### DANGER

Assurez-vous qu'il n'y a personne dans la zone.

#### AVERTISSEMENT

Pour éviter toute blessure corporelle due à la chute du rabatteur levé, enclenchez toujours les supports de sécurité du rabatteur avant de passer dessous pour une raison quelconque.

#### AVERTISSEMENT

Portez des gants épais lorsque vous travaillez autour de couteaux ou que vous manipulez ceux-ci.

#### IMPORTANT:

La procédure de remplacement d'un doigt de lamier central sur une plateforme à couteau double est légèrement différente. Pour obtenir des instructions, consultez [Remplacement du doigt de lamier central – Plateformes à couteau double, page 283](#).

Pour remplacer un doigt de lamier court ou un doigt de lamier d'extrémité, suivez ces étapes :

1. Levez complètement le rabatteur.
2. Coupez le moteur et retirez la clé du contact.
3. Enclenchez les supports de sécurité du rabatteur. Pour obtenir des instructions, consultez [Enclenchement des supports de sécurité du rabatteur, page 47](#).
4. Retirez les boulons et écrous (A) fixant le doigt de lamier court (B) et le rabatteur (C) à la barre de coupe.
5. Retirez le doigt de couteau court (B), le rabatteur (C) et la plaque d'usure en plastique.

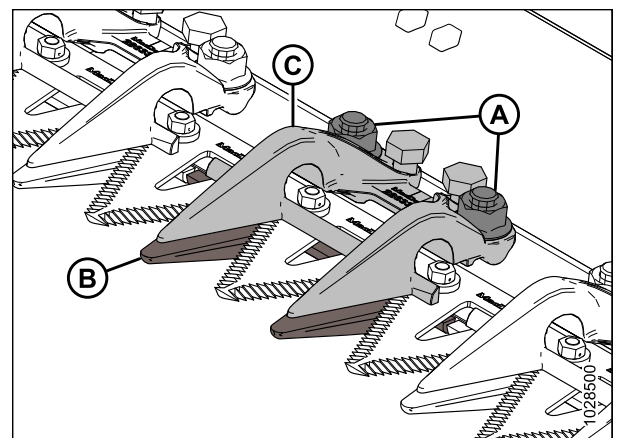
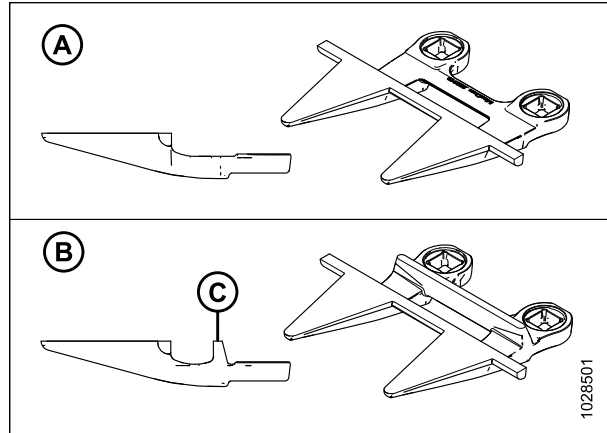

Figure 5.69: Doigts de couteau court



**IMPORTANT:**

Les doigts d'extrémité sont les quatre premiers doigts de lamier (A) sur les côtés de l'entraînement de la plateforme et ne disposent **PAS** de barre d'usure. Installez les doigts de lamier de remplacement adaptés à ces emplacements.



**Figure 5.70: Doigts de couteau d'extrémité et doigts de couteau court**

A – Doigt de lamier d'extrémité PlugFree<sup>MC</sup> (MD N° 286319)  
 B – Doigt PlugFree<sup>MC</sup> (avec barre d'usure [C]) (MD N° 286318)

6. Placez la plaque d'usure en plastique (A) et le doigt de couteau court de rechange (B) sous la barre de coupe.

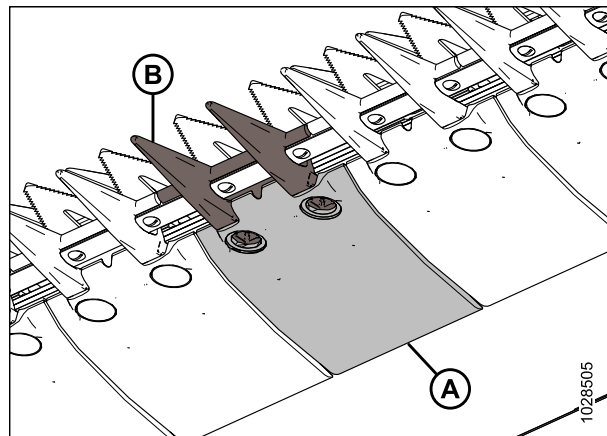

**Figure 5.71: Doigts de couteau court et plaque d'usure**

7. Positionnez le support (A) et desserrez les boulons de réglage (B) de manière à ce qu'ils ne dépassent pas du bas du rabatteur.
8. Fixez le doigt de lamier court, la plaque d'usure et le rabatteur à l'aide de boulons et écrous (C). Ne serrez **PAS** les écrous.
9. Ajustez le rabatteur jusqu'à ce que l'autorisation soit acceptable.
  - Pour les instructions de réglage, reportez-vous à [Réglage du rabatteur – Doigts de couteaux courts, page 282](#).
  - Pour les spécifications de l'autorisation, voir [Vérification du rabatteur – Doigts de couteaux courts, page 281](#).

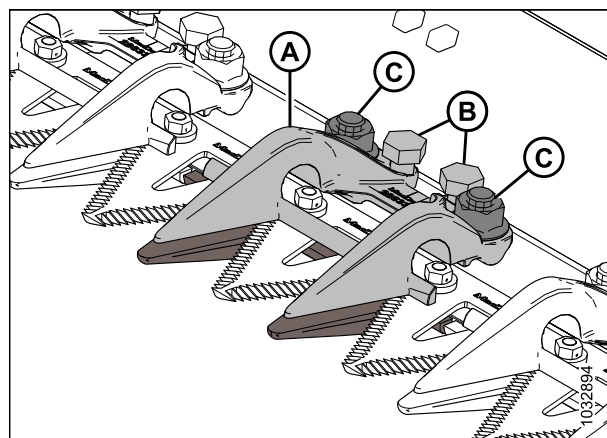

**Figure 5.72: Doigt de couteau court**

10. Serrer les écrous (C) à 85 Nm (63 pi-lb).



11. Vérifiez l'écartement.
  - Si l'écartement est acceptable, l'installation du rabatteur est terminée.
  - Si l'écartement n'est pas acceptable, répétez les étapes [9, page 280](#) à [11, page 281](#).
12. Dégagez les supports de sécurité du rabatteur. Pour obtenir des instructions, consultez [Dégagement des supports de sécurité du rabatteur, page 48](#).

### Vérification du rabatteur – Doigts de couteaux courts

Les rabatteurs de doigts courts empêchent les sections de couteau de la barre de coupe de se soulever des doigts tout en permettant au couteau de glisser. Vérifiez que les rabatteurs sont assez écartés des sections de couteau.

Pour vérifier le maintien central sur les plateformes à double couteau, reportez-vous à [Vérification du rabatteur central sur les plateformes à couteau double – Doigts de lamier courts, page 285](#).

#### DANGER

Assurez-vous qu'il n'y a personne dans la zone.

#### DANGER

Pour éviter toute blessure corporelle ou mortelle due à un démarrage inattendu de la machine, coupez toujours le moteur et retirez la clé du contact avant de faire des réglages sur la machine.

#### AVERTISSEMENT

Pour éviter toute blessure corporelle due à la chute du rabatteur levé, enclenchez toujours les supports de sécurité du rabatteur avant de passer dessous pour une raison quelconque.

#### AVERTISSEMENT

Portez des gants épais lorsque vous travaillez autour de couteaux ou que vous manipulez ceux-ci.

1. Levez complètement le rabatteur.
2. Coupez le moteur et retirez la clé du contact.
3. Enclenchez les supports de sécurité du rabatteur. Pour obtenir des instructions, consultez [Enclenchement des supports de sécurité du rabatteur, page 47](#).
4. Faites tourner le volant fixé au boîtier d'entraînement de couteau pour déplacer le couteau vers l'intérieur jusqu'à ce que les sections du couteau soient sous le rabatteur (A).
5. Appuyez sur la section du couteau avec une force d'environ 44 N (10 lbf) et utilisez une jauge d'épaisseur pour mesurer l'écartement entre la pointe du rabatteur (B) et la section du couteau. Assurez-vous que l'écartement est de 0,1 à 0,5 mm (0,004 à 0,020 po).
6. Si des réglages sont nécessaires, consultez [Réglage du rabatteur – Doigts de couteaux courts, page 282](#).

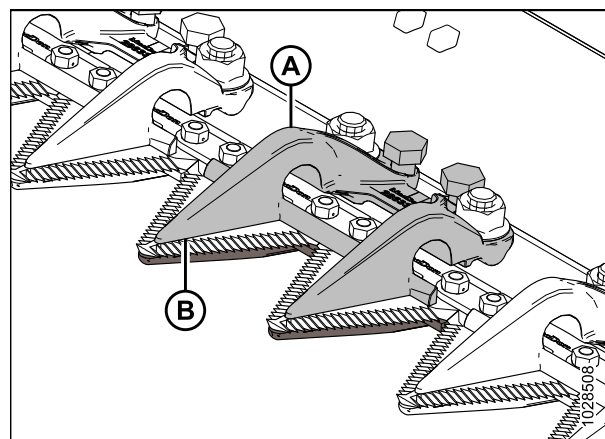

Figure 5.73: Doigts de couteau court

### Réglage du rabatteur – Doigts de couteaux courts

Après la procédure de vérification, si le rabatteur d'un doigt court bloque son couteau, ajustez le rabatteur.

Pour ajuster le maintien central sur les plateformes à double couteau, reportez-vous à *Réglage du rabatteur central sur les plateformes à couteau double – Doigts de lamier courts, page 287*.

#### DANGER

Assurez-vous qu'il n'y a personne dans la zone.

#### DANGER

Pour éviter toute blessure corporelle ou mortelle due à un démarrage inattendu de la machine, coupez toujours le moteur et retirez la clé du contact avant de faire des réglages sur la machine.

#### AVERTISSEMENT

Pour éviter toute blessure corporelle due à la chute du rabatteur levé, enclenchez toujours les supports de sécurité du rabatteur avant de passer dessous pour une raison quelconque.

#### AVERTISSEMENT

Portez des gants épais lorsque vous travaillez autour de couteaux ou que vous manipulez ceux-ci.

1. Levez complètement le rabatteur.
2. Coupez le moteur et retirez la clé du contact.
3. Enclenchez les supports de sécurité du rabatteur. Pour obtenir des instructions, consultez *Enclenchement des supports de sécurité du rabatteur, page 47*.
4. Ajustez l'écartement du rabatteur de la manière suivante :
  - Pour réduire l'écartement, tournez les boulons de réglage (A) dans le sens des aiguilles d'une montre.
  - Pour augmenter l'écartement, tournez les boulons de réglage (A) dans le sens inverse des aiguilles d'une montre.

#### NOTE:

Pour des ajustements plus importants, desserrez les écrous (B) avant de tourner les boulons de réglage (A). Après le réglage, resserrez les écrous à 85 Nm (63 pi-lbf).

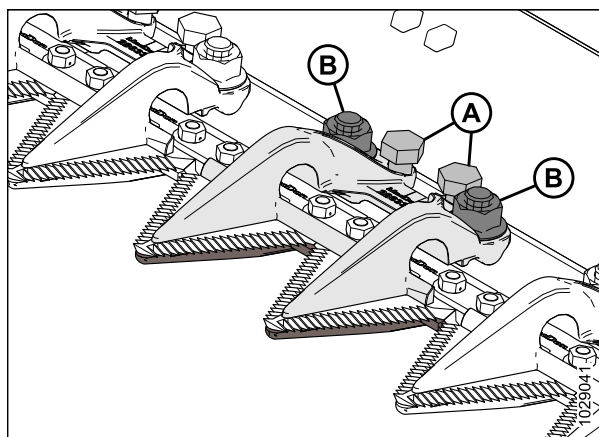

Figure 5.74: Doigt de couteau court, rabatteur

5. Faites tourner la plateforme à bas régime et prêtez attention aux bruits potentiels dus à un écartement insuffisant. Ajustez la plateforme au besoin.

#### IMPORTANT:

Un écartement insuffisant du rabatteur entraînera une surchauffe du couteau et des doigts.

6. Dégagez les supports de sécurité du rabatteur. Pour obtenir des instructions, consultez *Dégagement des supports de sécurité du rabatteur, page 48*.

### Remplacement du doigt de lamier central – Plateformes à couteau double

Le doigt décalé au centre d'une plateforme à couteau double (où les deux couteaux se chevauchent) exige une procédure de remplacement légèrement différente de celle du doigt de couteau standard.

#### DANGER

Pour éviter toute blessure corporelle ou mortelle due à un démarrage inattendu de la machine, coupez toujours le moteur et retirez la clé du contact avant de faire des réglages sur la machine.

#### DANGER

Assurez-vous qu'il n'y a personne dans la zone.

#### AVERTISSEMENT

Pour éviter toute blessure corporelle due à la chute du rabatteur levé, enclenchez toujours les supports de sécurité du rabatteur avant de passer dessous pour une raison quelconque.

#### AVERTISSEMENT

Portez des gants épais lorsque vous travaillez autour de couteaux ou que vous manipulez ceux-ci.

1. Levez complètement le rabatteur.
2. Coupez le moteur et retirez la clé du contact.
3. Enclenchez les supports de sécurité du rabatteur. Pour obtenir des instructions, consultez [Enclenchement des supports de sécurité du rabatteur, page 47](#).
4. Retirez les deux boulons et écrous (C) fixant le doigt de lamier central (A) et le rabatteur (B) à la barre de coupe.
5. Retirez le doigt de couteau central (A), la plaque d'usure en plastique et le support (B).

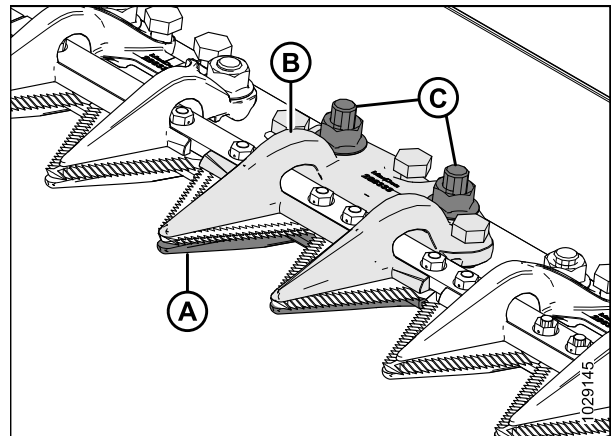

Figure 5.75: Doigt de couteau central

**IMPORTANT:**

Vérifiez que le doigt de lamier central de remplacement est le bon doigt avec des surfaces de coupe décalées (A).

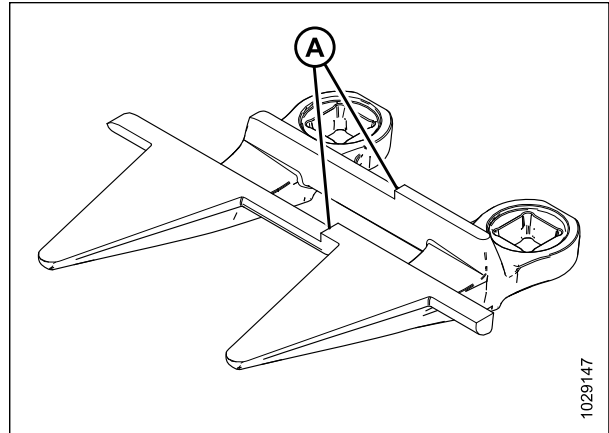

Figure 5.76: Doigt de couteau central

6. Avant d'installer le nouveau doigt de lamier central, vérifiez que la cale de chevauchement (A) est sous la barre de coupe et que l'extrémité épaisse de la cale est positionnée sous le doigt de lamier central.

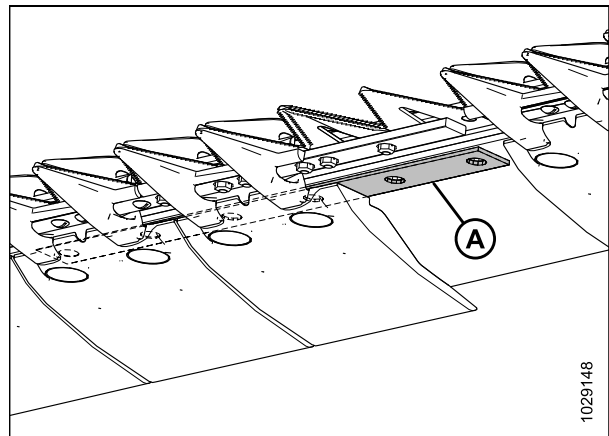

Figure 5.77: Barre de coupe

7. Placez la plaque d'usure en plastique (A) et le nouveau doigt de couteau central (B) sous la barre de coupe.

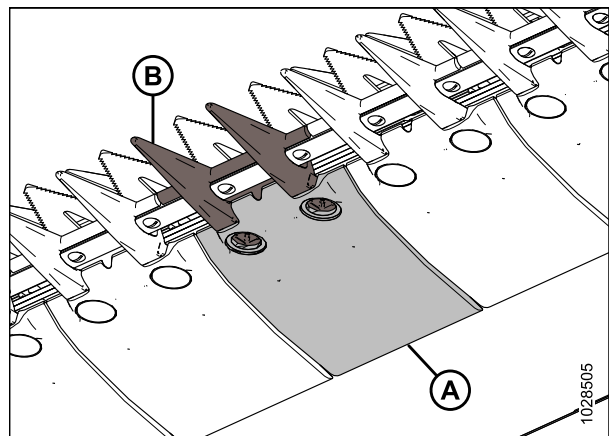

Figure 5.78: Doigt du couteau central et plaque d'usure

8. Vissez trois boulons de réglage (A) de manière à ce qu'ils dépassent de 4 mm (5/32 po) du bas du rabatteur central (B).
9. Positionnez le rabatteur central (B) sur la barre de coupe.

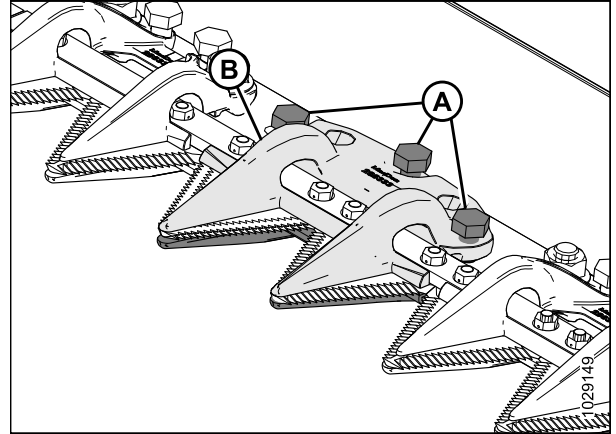

Figure 5.79: Doigt de couteau central

10. Fixez le rabatteur central (A) avec deux boulons et écrous (B), mais ne le serrez **PAS** pour l'instant.

**IMPORTANT:**

Le rabatteur (A) doit accueillir deux couteaux qui se chevauchent à l'emplacement du doigt de lamier central. Installez les doigts de lamier centraux de remplacement adaptés à cet emplacement.

11. Ajustez le rabatteur jusqu'à ce que l'autorisation soit acceptable.
  - Pour les instructions de réglage, reportez-vous à [Réglage du rabatteur central sur les plateformes à couteau double – Doigts de lamier courts, page 287](#).
  - Pour les spécifications de l'autorisation, voir [Vérification du rabatteur central sur les plateformes à couteau double – Doigts de lamier courts, page 285](#).

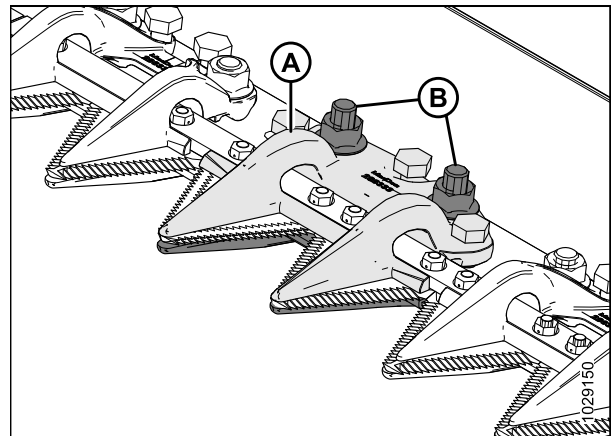

Figure 5.80: Doigt de couteau central

12. Serrer les écrous (B) à 85 Nm (63 pi-lb).

*Vérification du rabatteur central sur les plateformes à couteau double – Doigts de lamier courts*

Le rabatteur de doigts de lamier centraux courts empêche les sections de couteaux centrales de la barre de coupe de se soulever des doigts tout en permettant au couteau de glisser. Inspectez le rabatteur central pour vérifier qu'il y a un écartement suffisant entre le rabatteur et les sections centrales du couteau.

**! DANGER**

Assurez-vous qu'il n'y a personne dans la zone.

**! DANGER**

Pour éviter toute blessure corporelle ou mortelle due à un démarrage inattendu de la machine, coupez toujours le moteur et retirez la clé du contact avant de faire des réglages sur la machine.

**! AVERTISSEMENT**

Pour éviter toute blessure corporelle due à la chute du rabatteur levé, enclenchez toujours les supports de sécurité du rabatteur avant de passer dessous pour une raison quelconque.

**AVERTISSEMENT**

Portez des gants épais lorsque vous travaillez autour de couteaux ou que vous manipulez ceux-ci.

1. Levez complètement le rabatteur.
2. Coupez le moteur et retirez la clé du contact.
3. Enclenchez les supports de sécurité du rabatteur. Pour obtenir des instructions, consultez *Enclenchement des supports de sécurité du rabatteur, page 47*.
4. Ouvrez le capot du diviseur. Pour obtenir des instructions, consultez *Ouverture du capot du diviseur, page 50*.
5. Faites tourner le volant fixé au boîtier d'entraînement de couteau pour déplacer le couteau vers l'intérieur jusqu'à ce que la section du couteau soit sous le rabatteur (A). Répétez cette opération pour déplacer l'autre couteau.
6. Appuyez sur la section du couteau avec une force d'environ 44 N (10 lbf). Utilisez une jauge d'épaisseur pour mesurer l'écartement entre le rabatteur (A) et la section du couteau. Vérifiez que l'écartement est le suivant :
  - À l'extrémité (B) du mécanisme de retenue : 0,1 à 0,5 mm (0,004 à 0,020 po)
  - À l'arrière (C) du mécanisme de retenue : 0,1 à 1,0 mm (0,004 à 0,040 po)
7. Si des réglages sont nécessaires, consultez *Réglage du rabatteur central sur les plateformes à couteau double – Doigts de lamier courts, page 287*.
8. Serrez les écrous (D), vérifiez de nouveau l'écartement et ajustez au besoin.
9. Fermez le capot du diviseur. Pour les instructions, consultez *Fermeture du capot de la plateforme, page 51*.

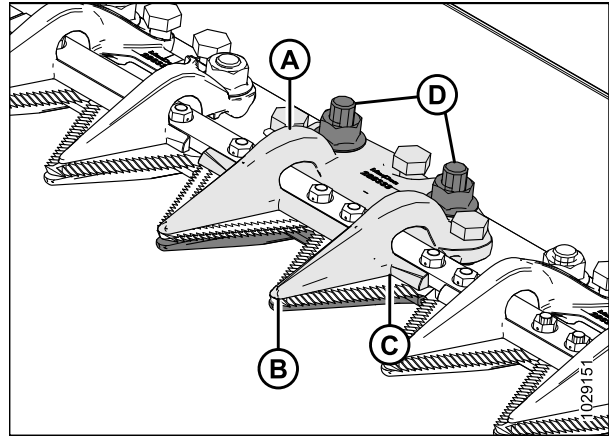

Figure 5.81: Rabatteur du doigt de couteau central

*Réglage du rabatteur central sur les plateformes à couteau double – Doigts de lamier courts*

Après la procédure de vérification, si le rabatteur d'un doigt de lamier court bloque le couteau, ajustez le rabatteur.

**! DANGER**

Assurez-vous qu'il n'y a personne dans la zone.

**! DANGER**

Pour éviter toute blessure corporelle ou mortelle due à un démarrage inattendu de la machine, coupez toujours le moteur et retirez la clé du contact avant de faire des réglages sur la machine.

**! AVERTISSEMENT**

Pour éviter toute blessure corporelle due à la chute du rabatteur levé, enclenchez toujours les supports de sécurité du rabatteur avant de passer dessous pour une raison quelconque.

**! AVERTISSEMENT**

Portez des gants épais lorsque vous travaillez autour de couteaux ou que vous manipulez ceux-ci.

1. Levez complètement le rabatteur.
2. Coupez le moteur et retirez la clé du contact.
3. Enclenchez les supports de sécurité du rabatteur. Pour obtenir des instructions, consultez [Enclenchement des supports de sécurité du rabatteur, page 47](#).
4. Desserrer le matériel de montage (B).
5. Ajustez l'écartement du rabatteur de la manière suivante :
  - Pour augmenter l'écartement, tournez les boulons de réglage (A) dans le sens des aiguilles d'une montre (serrer les boulons).
  - Pour réduire l'écartement, tournez les boulons de réglage (A) dans le sens inverse des aiguilles d'une montre (desserrer les boulons).
6. Pour ajuster l'écartement à l'extrémité du rabatteur, tournez le boulon de réglage (C) de la manière suivante :
  - Pour augmenter l'écartement, tournez le boulon de réglage (C) dans le sens inverse des aiguilles d'une montre (desserrer les boulons).
  - Pour réduire l'écartement, tournez le boulon de réglage (C) dans le sens des aiguilles d'une montre (serrer les boulons).
7. Serrez les écrous (B) à 85 Nm (63 pi-lbf).
8. Si un réglage supplémentaire est nécessaire, répétez l'étape 4, [page 287](#) à l'étape 7, [page 287](#).

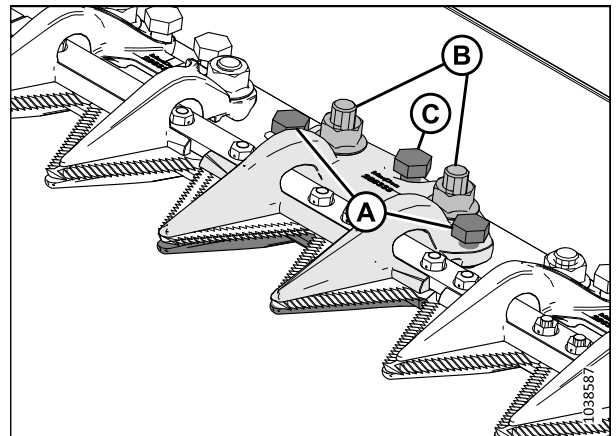

Figure 5.82: Rabatteur central

## MAINTENANCE ET ENTRETIEN

9. Faites tourner le moteur à bas régime en prêtant attention aux bruits potentiels dus à un écartement insuffisant. Ajustez les couteaux au besoin.

**IMPORTANT:**

Un écartement insuffisant du rabatteur entraînera une surchauffe du couteau et des doigts.



### 5.5.9 Blindage de la tête de couteau

Le blindage de la tête de couteau se fixe au plateau d'extrémité et réduit l'ouverture de la tête de couteau pour empêcher la récolte coupée de s'accumuler dans la découpe de la tête de couteau.

**IMPORTANT:**

Retirez les blindages lorsque vous utilisez la barre de coupe sur un sol boueux. La boue peut s'accumuler dans la cavité à l'arrière du blindage et entraîner des pannes du boîtier d'entraînement du couteau.

*Installation du blindage de la tête de couteau*

Le blindage de la tête de couteau est essentiellement utilisé pour le riz et les graminées fines pour que la récolte ne soit pas prise dans l'ouverture d'expulsion. Le blindage de la tête de couteau n'est pas recommandé dans toutes les conditions.

 **DANGER**

Pour éviter toute blessure corporelle ou mortelle due à un démarrage intempestif ou à une chute de la machine levée, coupez toujours le moteur, retirez la clé et enclenchez les supports de sécurité avant de passer sous la plateforme pour quelque raison que ce soit.

 **AVERTISSEMENT**

Pour éviter toute blessure corporelle due à la chute du rabatteur levé, enclenchez toujours les supports de sécurité du rabatteur avant de passer dessous pour une raison quelconque.

 **DANGER**

Assurez-vous qu'il n'y a personne dans la zone.

 **AVERTISSEMENT**

Portez des gants épais lorsque vous travaillez autour de couteaux ou que vous manipulez ceux-ci.

**IMPORTANT:**

Si les blindages sont nécessaires dans des conditions boueuses, inspectez fréquemment la cavité derrière le blindage et retirez la boue accumulée derrière celui-ci.

1. Levez complètement le rabatteur.
2. Abaissez la plateforme.
3. Coupez le moteur et retirez la clé du contact.
4. Enclenchez les supports de sécurité du rabatteur. Pour obtenir des instructions, consultez *Enclenchement des supports de sécurité du rabatteur, page 47*.
5. Récupérer les blindages de têtes de couteaux du coffret de rangement manuel.

## MAINTENANCE ET ENTRETIEN

6. Placez le blindage de la tête de couteau (A) contre le plateau d'extrémité, comme indiqué. Orientez le blindage afin que la découpe corresponde au profil de la tête de couteau ou des rabatteurs.
7. Alignez les trous de montage et fixez le blindage avec deux boulons à tête hexagonale M10 x 30, des rondelles (B) et des écrous.
8. Serrez les boulons (B) juste assez pour maintenir le blindage de la tête de couteau (A) en place tout en lui permettant d'être aussi près que possible de la tête de couteau.
9. Faites pivoter manuellement la poulie du boîtier d'entraînement de couteau pour déplacer le couteau et vérifiez les interférences entre la tête de couteau et son blindage (A). Ajustez le blindage de la tête de couteau pour éliminer toute interférence avec le couteau.
10. Serrez les boulons (B) au couple de 11 Nm (8,11 pi-lbf [97 po-lbf]).

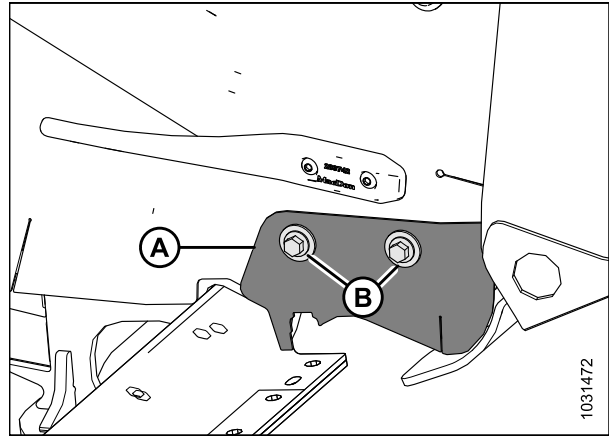

Figure 5.83: Blindage de la tête de couteau

## 5.6 Système d'entraînement de couteau

Le système d'entraînement des couteaux transforme la pression hydraulique pompée en un mouvement mécanique qui pousse une série de lames de couteau dentelées à l'avant de la plateforme pour couper une variété de cultures.

### 5.6.1 Boîtier d'entraînement de couteau

Le boîtier d'entraînement du couteau est entraîné par courroie par un moteur hydraulique et transforme le mouvement rotatif en mouvement alternatif du couteau.

Les plateformes à couteau unique présentent un boîtier d'entraînement de couteau (A) et un moteur (B) du côté gauche ; les plateformes à couteau double présentent un boîtier d'entraînement de couteau et un moteur à chaque extrémité.

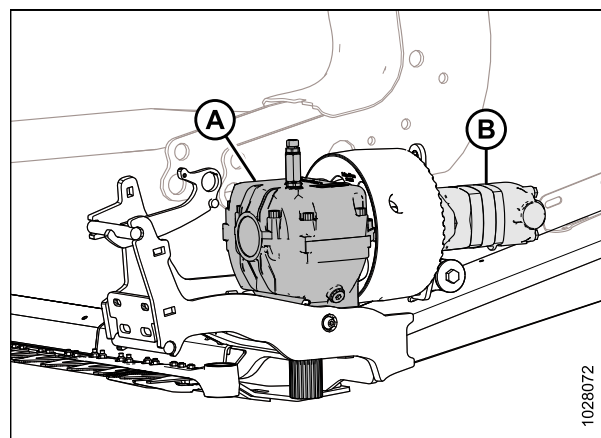

Figure 5.84: Illustration du boîtier d'entraînement de couteaux côté gauche – similaire du côté droit

#### *Contrôle du niveau d'huile dans le boîtier d'entraînement de couteau*

Il doit y avoir un niveau d'huile suffisant dans chaque boîtier d'entraînement de couteau pour que l'entraînement de couteau fonctionne correctement. Vous pouvez vérifier le niveau d'huile à l'aide de la jauge installée dans chaque entraînement de couteau.

#### **! DANGER**

Assurez-vous qu'il n'y a personne dans la zone.

#### **! DANGER**

**Pour éviter toute blessure corporelle ou mortelle due à un démarrage inattendu de la machine, coupez toujours le moteur et retirez la clé du contact avant de faire des réglages sur la machine.**

1. Vérifiez que la plateforme est à niveau.
2. Abaissez la plateforme.
3. Réglez l'angle de la plateforme de manière à ce que le haut de la boîte d'entraînement du couteau soit de niveau avec le sol.
4. Coupez le moteur et retirez la clé du contact.
5. Ouvrez le capot du diviseur. Pour les instructions, consultez *Ouverture du capot du diviseur, page 50*.

6. Retirez la jauge de niveau d'huile (A), essuyez-la et remplacez-la. Serrez-la à la main.
7. Retirez à nouveau la jauge pour vérifier le niveau d'huile. Le niveau d'huile doit se situer dans la plage (B), entre les lignes situées près du bas de la jauge.
8. Réinstallez la jauge (A). Serrez la jauge à un couple de 23 Nm (17 pi-lbf [204 po-lbf]).
9. Répétez l'étape 5, page 291 à l'étape 8, page 292 pour vérifier le niveau d'huile de l'autre entraînement de couteau.

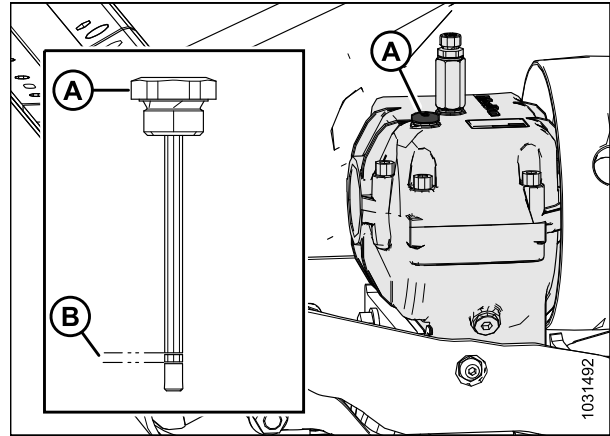

Figure 5.85: Boîtier d'entraînement de couteau

### Vérification des boulons de fixation

Après les 10 premières heures d'opération, vérifiez le couple de serrage des quatre boulons de fixation du boîtier d'entraînement du couteau (A) et (B), puis toutes les 100 heures.

1. Vérifiez que tous les boulons sont serrés à 343 Nm (253 pi-lbf). Serrez d'abord les boulons latéraux (A), puis les boulons inférieurs (B).

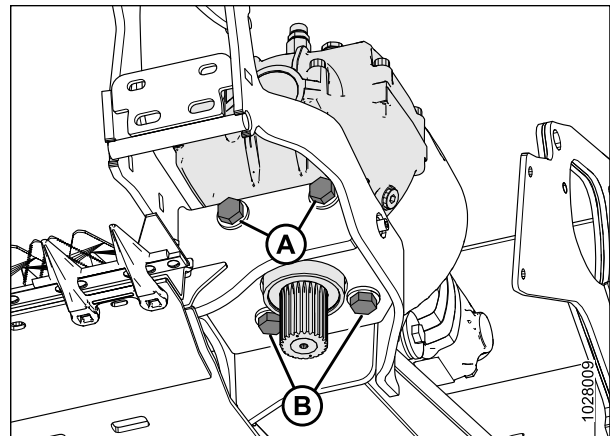

Figure 5.86: Boîtier d'entraînement du couteau - Vue d'en bas

### Vidange de l'huile du boîtier d'entraînement de couteau

Après les 50 premières heures d'opération, changez le lubrifiant du boîtier d'entraînement du couteau, puis toutes les 1000 heures (ou 3 ans).

#### DANGER

Pour éviter toute blessure corporelle ou mortelle due à un démarrage inattendu de la machine, coupez toujours le moteur et retirez la clé du contact avant de faire des réglages sur la machine.

#### DANGER

Assurez-vous qu'il n'y a personne dans la zone.

1. Soulevez complètement la plateforme.
2. Coupez le moteur et retirez la clé du contact.

## MAINTENANCE ET ENTRETIEN

- Ouvrez le capot du diviseur. Pour obtenir des instructions, consultez [Ouverture du capot du diviseur, page 50](#).
- Placez un récipient suffisamment grand sous le boîtier d'entraînement de couteau pour recueillir environ 1,5 litre (0,4 gallon américain) d'huile.
- Retirez la jauge d'huile (A) et le bouchon de vidange (C).
- Laissez l'huile s'écouler du boîtier d'entraînement de couteau dans le récipient sous celui-ci.
- Remettez le bouchon de vidange (C).
- Ajoutez 1,5 litre (0,4 gallon américain) d'huile au boîtier d'entraînement de couteau. Regardez l'intérieur du capot arrière pour les fluides et lubrifiants recommandés.

### NOTE:

Vérifiez le niveau d'huile avec le dessus du boîtier d'entraînement de la lame à l'horizontale et avec la jauge de niveau d'huile (A) vissée.

- Vérifier que le niveau d'huile est dans la plage indiquée (B).
- Fermez le capot du diviseur. Pour obtenir des instructions, consultez [Fermeture du capot de la plateforme, page 51](#).

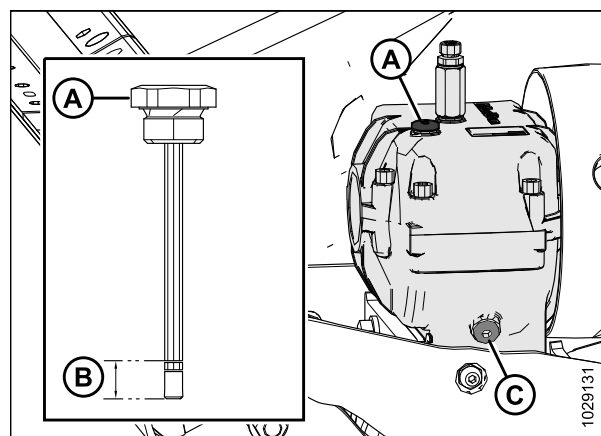

Figure 5.87: Boîtier d'entraînement de couteau

## 5.7 La plateforme

Il y a deux déflecteurs latéraux, un de chaque côté de la plateforme. Remplacez les tapis en cas de déchirure, de fissure ou de lattes manquantes.

### 5.7.1 Retrait des tapis

Remplacez les tapis en cas de déchirure, de fissure ou de lattes manquantes.

#### DANGER

Pour éviter toute blessure ou même la mort du fait du démarrage intempestif ou de la chute de la machine levée, coupez toujours le moteur et retirez la clé avant de quitter le poste de conduite, et enclenchez les supports de sécurité avant toute intervention sous la machine.

#### DANGER

Assurez-vous qu'il n'y a personne dans la zone.

#### AVERTISSEMENT

Pour éviter toute blessure corporelle due à la chute du rabatteur levé, enclenchez toujours les supports de sécurité du rabatteur avant de passer dessous pour une raison quelconque.

1. Levez complètement le rabatteur.
2. Soulevez complètement la plateforme.
3. Coupez le moteur et retirez la clé du contact.
4. Enclenchez les supports de sécurité de la plateforme. Pour obtenir des instructions, consultez le manuel d'opération de l'andaineuse.
5. Enclenchez les supports de sécurité du rabatteur. Pour obtenir des instructions, consultez *Enclenchement des supports de sécurité du rabatteur, page 47*.
6. Tournez le tapis jusqu'à ce que le connecteur du tapis (A) soit sur le dessus du tablier de tapis latéral.

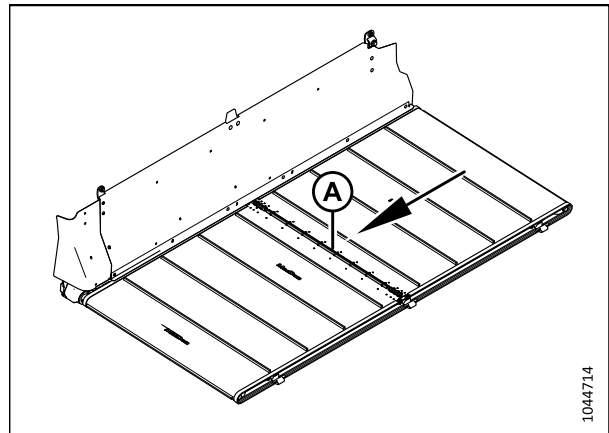

Figure 5.88: Raccordement du tapis

- Repérez le tensionneur du tapis (A).
- Tournez le boulon (B) dans le sens inverse des aiguilles d'une montre pour réduire la tension sur le tapis. L'indicateur de tension (C) se déplacera vers l'extérieur pour indiquer que le tapis se relâche.

**IMPORTANT:**

Pour éviter une défaillance prématurée du tapis, des rouleaux du tapis ou des composants du tendeur, ne faites **PAS** fonctionner la plateforme lorsque l'indicateur de tension n'est pas visible.

**IMPORTANT:**

Ne réglez **PAS** l'écrou (D). Cet écrou ne s'utilise que pour l'alignement du tapis.

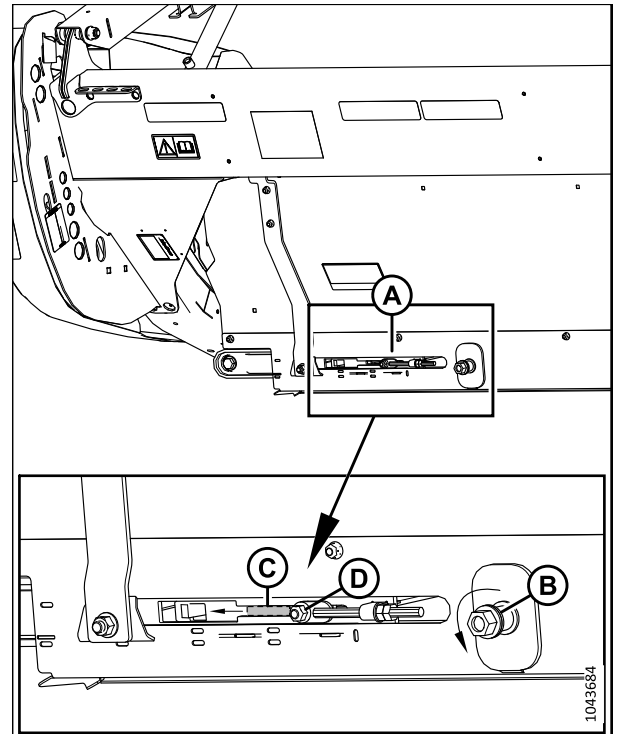

Figure 5.89: Réglage du tendeur gauche

- Retirez les joints de la barre de coupe (A).

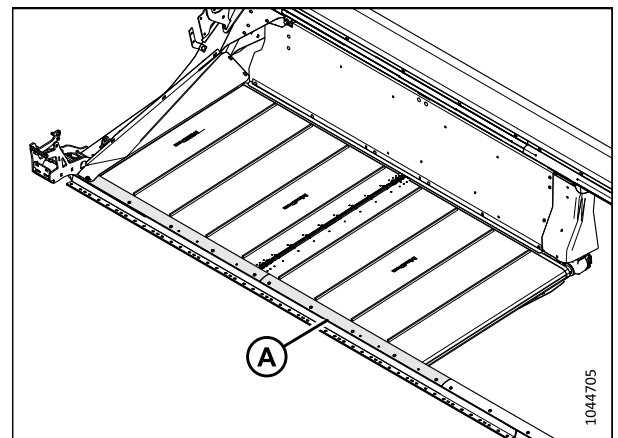

Figure 5.90: Joints de barre de coupe

10. Retirez les écrous (A) et les tubes de raccordement (B) au niveau du joint du tapis.
11. Retirez les vis (C), le connecteur de pont (D) et les écrous de l'extrémité avant du joint du tablier.
12. Retirez le tapis latéral du tablier.

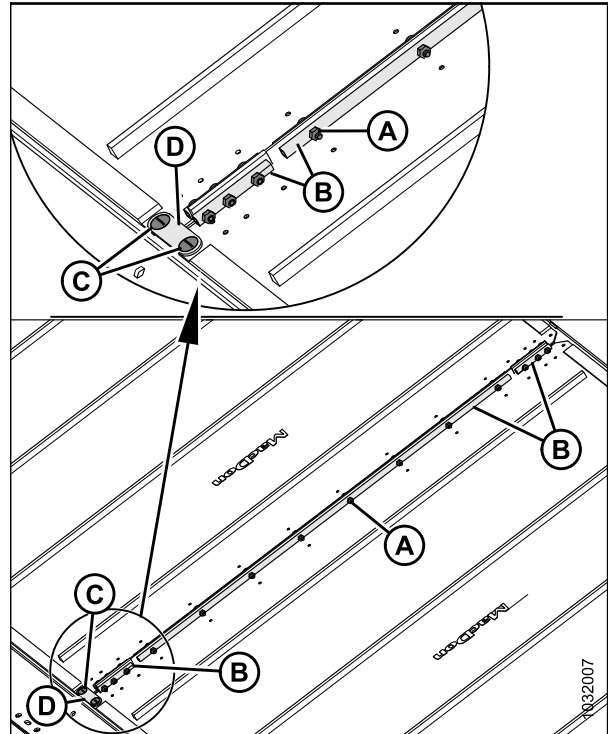

Figure 5.91: Raccordements du tapis

### 5.7.2 Installation des tapis

Les emmènent les récoltes coupées au centre de la plateforme.

#### DANGER

Assurez-vous qu'il n'y a personne dans la zone.

#### DANGER

Pour éviter toute blessure ou même la mort du fait du démarrage intempestif ou de la chute de la machine levée, coupez toujours le moteur et retirez la clé avant de quitter le poste de conduite, et enclenchez les supports de sécurité avant toute intervention sous la machine.

#### AVERTISSEMENT

Pour éviter toute blessure corporelle due à la chute du rabatteur levé, enclenchez toujours les supports de sécurité du rabatteur avant de passer dessous pour une raison quelconque.

1. Levez complètement le rabatteur.
2. Soulevez complètement la plateforme.
3. Coupez le moteur et retirez la clé du contact.
4. Enclenchez les supports de sécurité de la plateforme. Pour obtenir des instructions, consultez le manuel d'opération de l'andaineuse.
5. Enclenchez les supports de sécurité du rabatteur. Pour obtenir des instructions, consultez [Enclenchement des supports de sécurité du rabatteur, page 47](#).



6. Placez le tapis sur le tablier de tapis d'alimentation.
7. Insérez l'extrémité du tapis (A) dans l'extrémité intérieure du tablier du tapis latéral (B) sous le rouleau d'entraînement (C).

**NOTE:**

Les lamelles du tapis doivent être orientées vers le bas.

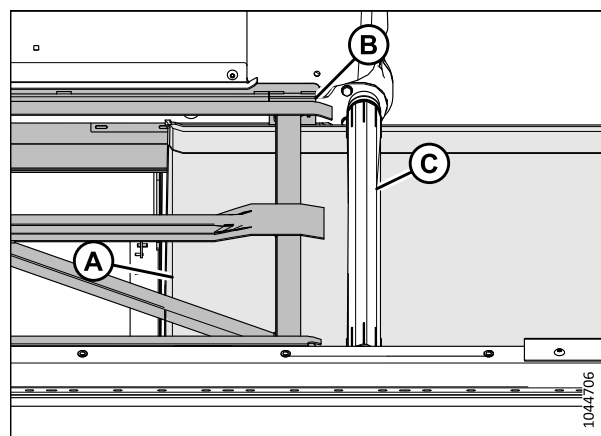

Figure 5.92: Tapis

8. Continuez à tirer le tapis latéral (A) dans le tablier jusqu'à ce qu'il puisse être enroulé autour des rouleaux de renvoi et d'entraînement et qu'il se retrouve au milieu du tablier de tapis latéraux.

**NOTE:**

Le tapis (A) doit être installé sous le déflecteur (B).

**NOTE:**

Si vous effectuez cette tâche seul, il sera plus facile d'installer le tapis latéral dans le tablier si vous abaissez l'avant du tablier d'alimentation pour augmenter l'espace vertical entre le tablier latéral et le tablier d'alimentation.

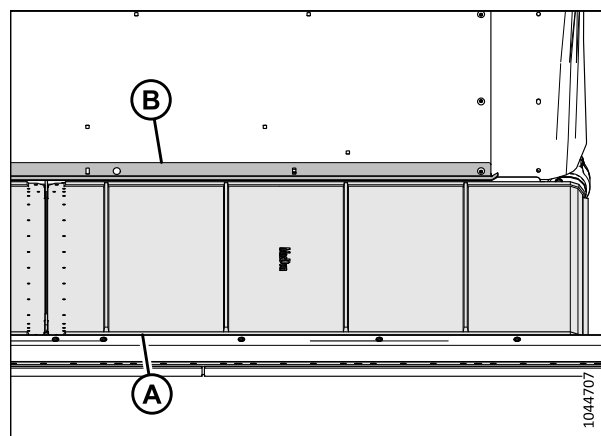

Figure 5.93: Tapis

- Fixez les extrémités du tapis à l'aide des tubes de raccordement (B), des vis (A) (avec les têtes orientées vers l'ouverture centrale) et des écrous.

**NOTE:**

Les deux connecteurs de tube court sont fixés à l'avant et à l'arrière du tapis.

- Installez le connecteur de pont (D), à l'aide de vis (C), et d'écrous à l'extrémité de la barre de coupe avant de la connexion du tapis.

**IMPORTANT:**

Le connecteur de pont est installé uniquement à l'extrémité de la barre de coupe de la connexion du tapis.

**NOTE:**

Maintenez les vis (C) à un angle de 90° par rapport au connecteur du pont (D) pendant le serrage des écrous. Le maintien des vis empêchera le connecteur de pont de plier vers le haut.

- Serrez les écrous au couple de 9,5 Nm (7 pi-lbf [84 po-lbf]).

- Régalez la tension du tapis. Pour obtenir des instructions, consultez [5.7.3 Réglage de la tension du tapis d'alimentation](#), page 298.

- Installez les joints de la barre de coupe (A).

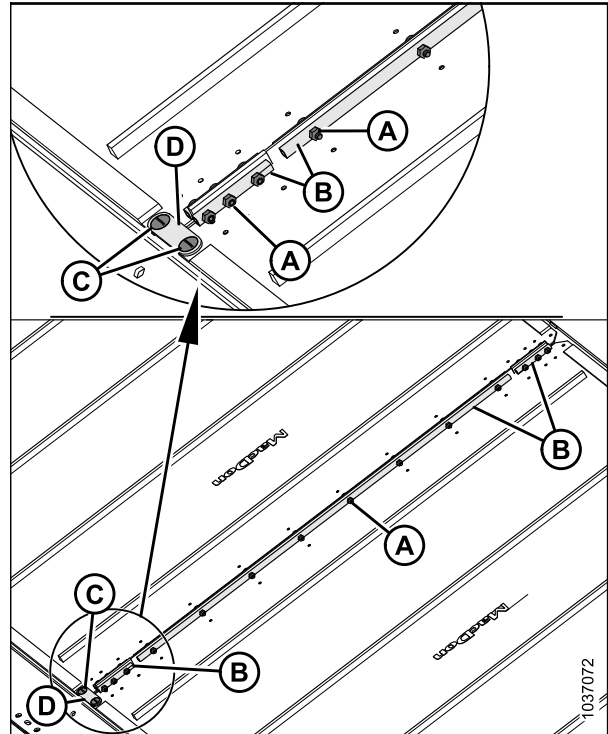

Figure 5.94: Raccordements du tapis

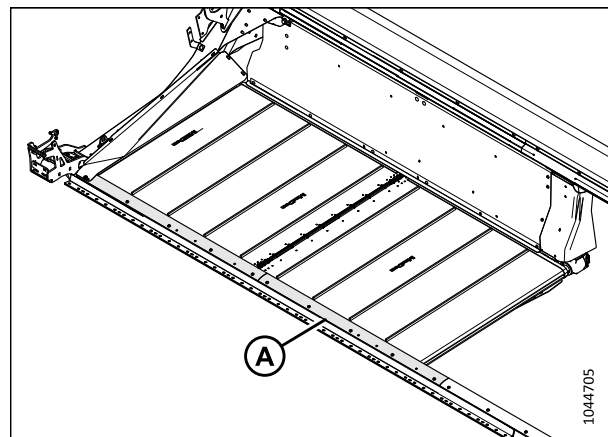

Figure 5.95: Joints de barre de coupe

### 5.7.3 Réglage de la tension du tapis d'alimentation

Pour contrôler et régler la tension du tapis, vérifiez que l'indicateur de tension est correctement positionné, levez la plateforme, enclenchez les dispositifs de sécurité et contrôlez l'alignement du guide du tapis et du rouleau libre. Effectuez les réglages nécessaires jusqu'à ce que l'indicateur présente la tension adéquate. Après avoir installé les extensions de tapis, la tension des tapis doit être réinitialisée à l'aide des dispositifs de réglage à l'extrémité de chaque tapis. La tension des tapis peut être ajustée à l'extrémité de chaque tapis.



Assurez-vous qu'il n'y a personne dans la zone.

**!** DANGER

Pour éviter toute blessure corporelle ou mortelle due à un démarrage intempestif ou à une chute de la machine levée, coupez toujours le moteur, retirez la clé et enclenchez les supports de sécurité de la machine avant de passer sous la machine pour quelque raison que ce soit.

**IMPORTANT:**

La tension du tapis est réglée en usine et ne devrait pas nécessiter de réglage. Si un réglage est nécessaire, assurez-vous que la tension est réglée de sorte que le tapis ne glisse pas ou ne s'affaisse pas sous la barre de coupe. Une tension excessive du tapis peut endommager l'entraînement et les rouleaux du tapis.

1. Assurez-vous que l'indicateur de tension (A) couvre la moitié intérieure de la fenêtre.
2. Soulevez complètement la plateforme.
3. Coupez le moteur et retirez la clé du contact.
4. Enclenchez les supports de sécurité de la plateforme. Pour obtenir des instructions, consultez le manuel d'opération de l'andaineuse.

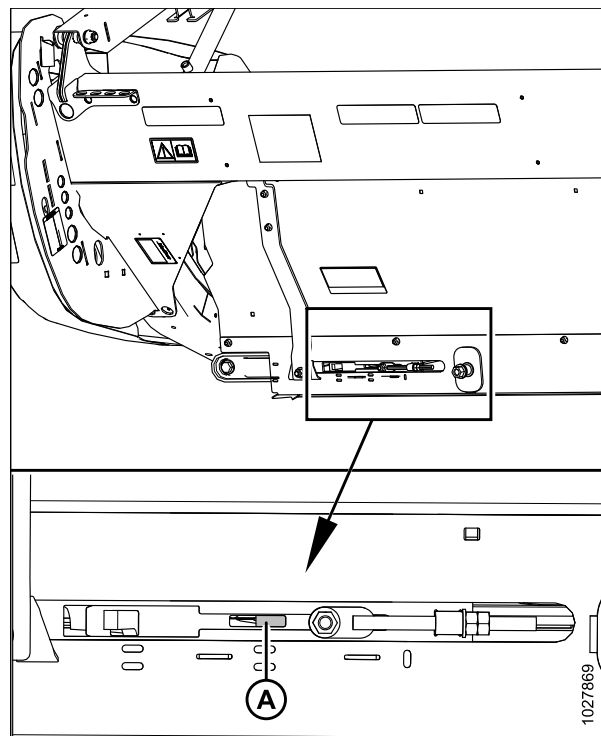

Figure 5.96: Vérification du dispositif de réglage de la tension à gauche

5. Assurez-vous que le guide du tapis (chenille en caoutchouc sur la face inférieure du tapis) est enclenché dans la rainure (A) du rouleau d'entraînement.

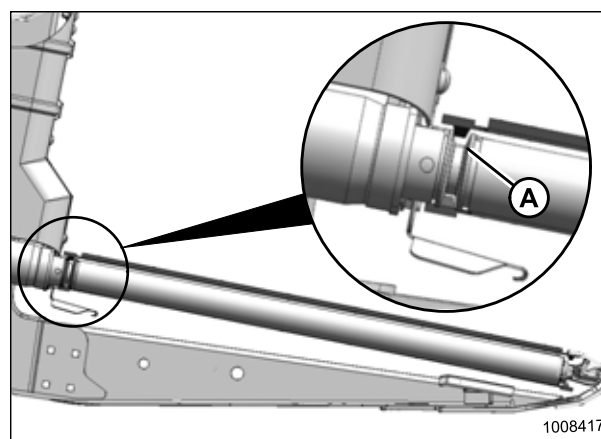

Figure 5.97: Rouleau d'entraînement

6. Assurez-vous que le rouleau libre (A) se trouve entre les guides (B).

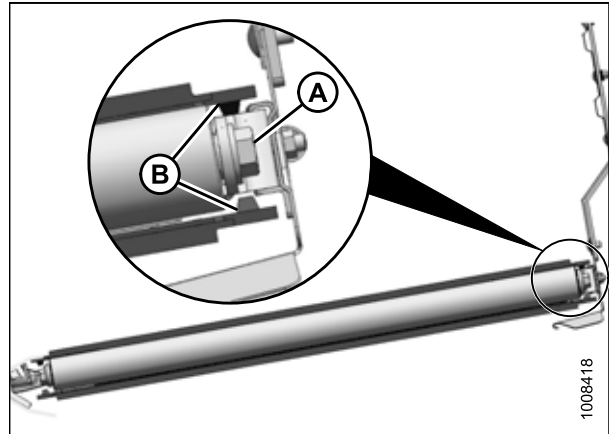

Figure 5.98: Rouleau libre

7. Serrez le boulon de réglage (A) jusqu'à ce que l'indicateur de tension couvre la moitié intérieure de la fenêtre. L'indicateur de tension (B) se déplace vers l'intérieur pour indiquer que le tapis se resserre.

**IMPORTANT:**

Pour éviter une défaillance prématurée du tapis, des rouleaux du tapis ou des composants du tendeur, ne faites **PAS** fonctionner la plateforme lorsque l'indicateur de tension n'est pas visible.

**IMPORTANT:**

Ne réglez **PAS** l'écrou (C). Cet écrou ne s'utilise que pour l'alignement du tapis.

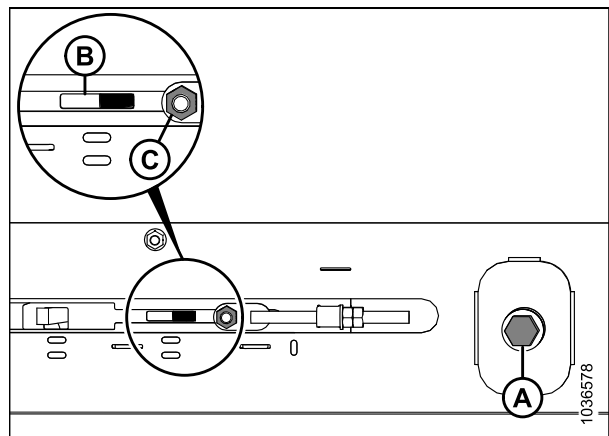

Figure 5.99: Réglage du tendeur gauche

### 5.7.4 Réglage de l'alignement du tapis

Si les tapis frottent le châssis de la plateforme pendant le fonctionnement, il peut être nécessaire de régler le suivi du tapis.

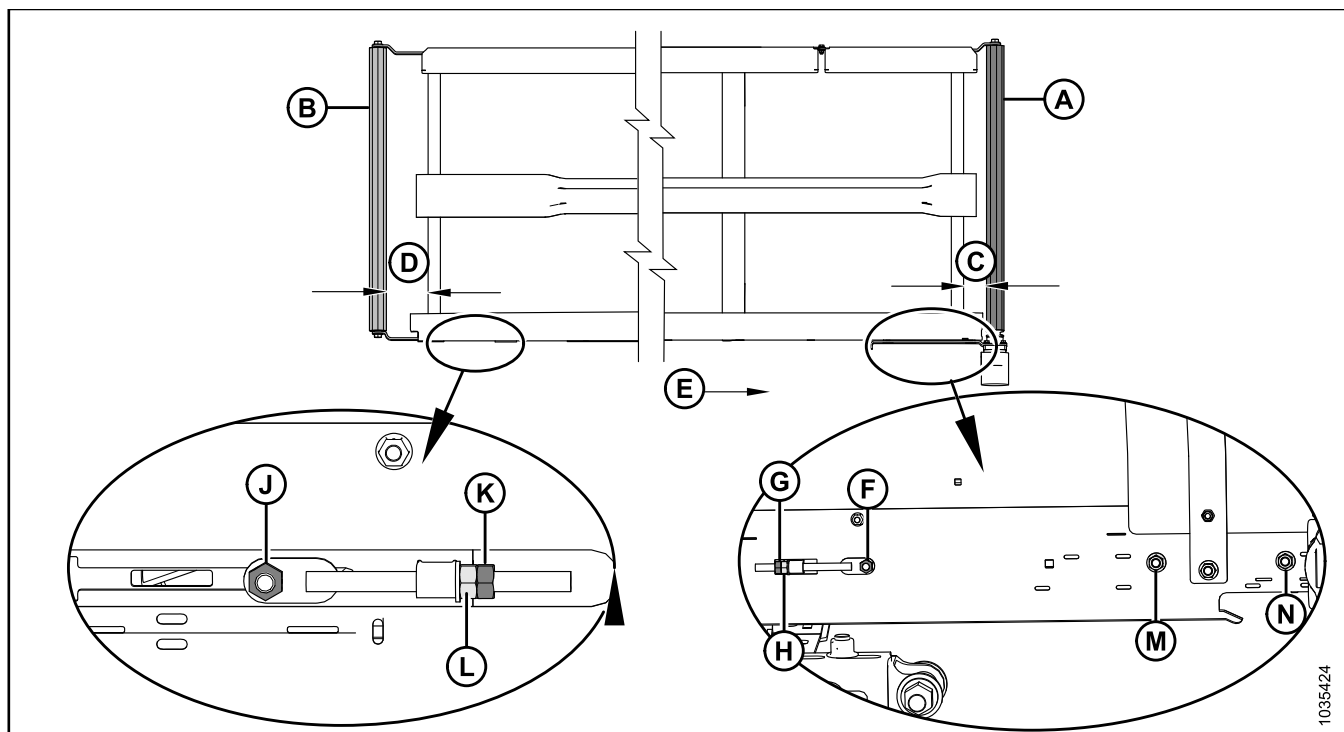

Figure 5.100: Réglage de l'alignement du tapis – Tapis gauche

A – Rouleau d'entraînement

D – Réglage du rouleau libre

G – Écrou de blocage pour le rouleau d'entraînement

K – Écrou de blocage pour rouleau libre

N – Écrou sur le côté du rouleau d'entraînement

B – Rouleau libre

E – Sens du tapis

H – Écrou de réglage pour le rouleau d'entraînement

L – Écrou de réglage pour rouleau libre

C – Réglage du rouleau d'entraînement

F – Écrou sur le côté du rouleau d'entraînement

J – Écrou sur le côté du rouleau de pignon

M – Écrou sur le côté du rouleau d'entraînement

1. Pour déterminer quel rouleau nécessite un ajustement et quels ajustements sont nécessaires, reportez-vous au tableau suivant :

Tableau 5.11 Alignement du tapis

S'il suit vers	Emplacement	Réglage	Méthode
Panneau arrière	Rouleau d'entraînement	Augmenter C	Serrer l'écrou de réglage (H)
Barre de coupe	Rouleau d'entraînement	Diminuer C	Desserrer l'écrou de réglage (H)
Panneau arrière	Rouleau libre	Augmenter D	Serrer l'écrou de réglage (L)
Barre de coupe	Rouleau libre	Diminuer D	Desserrer l'écrou de réglage (L)

## MAINTENANCE ET ENTRETIEN

2. Réglez le rouleau d'entraînement (A) pour changer C (consultez le tableau 5.11, page 301 et la figure 5.100, page 301) comme suit :
  - a. Desserrer les écrous (F), (M) et (N), et le contre-écrou (G).
  - b. Tournez l'écrou de réglage (H).
  - c. Serrer les écrous (F), (M) et (N), et le contre-écrou (G).
3. Réglez le rouleau libre (B) pour changer D (consultez le tableau 5.11, page 301 et la figure 5.100, page 301) comme suit :
  - a. Desserrez l'écrou (J) et le contre-écrou (K).
  - b. Tournez l'écrou de réglage (L).

### NOTE:

Si le tapis ne s'aligne pas à l'extrémité du rouleau libre après le réglage de ce dernier, le rouleau d'entraînement risque de ne pas être aligné au tablier. Réglez le rouleau d'entraînement, puis le rouleau libre.

- c. Serrer l'écrou (J) et le contre-écrou (K).

### 5.7.5 Entretien du rouleau du tapis

Les rouleaux de tapis sont dotés de roulements non graissables ; cependant, le joint externe doit être vérifié toutes les 200 heures (plus fréquemment dans des conditions sablonneuses) pour obtenir une durée de vie maximale des roulements.

#### *Inspection du roulement de rouleau du tapis*

Les rouleaux de tapis sont dotés de roulements non graissables ; cependant, le joint externe doit être vérifié toutes les 200 heures (plus fréquemment dans des conditions sablonneuses) pour obtenir une durée de vie maximale des roulements.

Utilisez un thermomètre infrarouge pour détecter les roulements à rouleaux défectueux du tapis comme suit :

1. Actionnez la plateforme et faites fonctionner les tapis pendant environ 3 minutes.
2. Vérifiez la température des roulements à rouleaux du tapis à chaque bras de rouleau (A), (B) et (C) de chaque tablier. Assurez-vous que la température ne dépasse pas 44 °C (80 °F) au-dessus de la température ambiante.

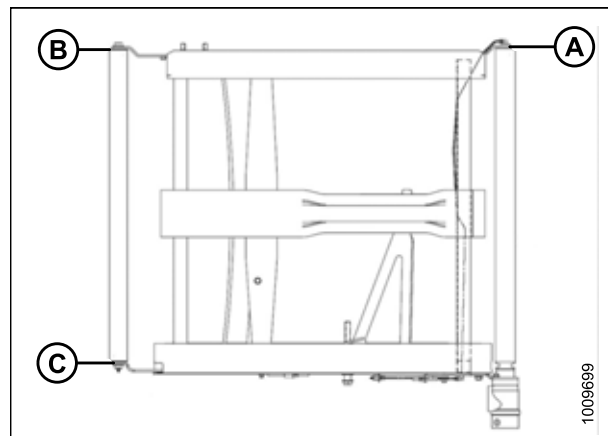

Figure 5.101: Bras de rouleaux

### Retrait de rouleaux libres de tapis

Le tablier de tapis latéral présente un rouleau à chaque extrémité du tablier. L'un est le rouleau libre et l'autre le rouleau d'entraînement.

#### DANGER

Assurez-vous qu'il n'y a personne dans la zone.

#### DANGER

Pour éviter toute blessure ou même la mort du fait du démarrage intempestif ou de la chute de la machine levée, coupez toujours le moteur et retirez la clé avant de quitter le poste de conduite, et enclenchez les supports de sécurité avant toute intervention sous la machine.

#### AVERTISSEMENT

Pour éviter toute blessure corporelle due à la chute du rabatteur levé, enclenchez toujours les supports de sécurité du rabatteur avant de passer dessous pour une raison quelconque.

1. Engagez la plateforme jusqu'à ce que vous puissiez accéder au connecteur du tapis latéral depuis l'extrémité extérieure du tablier.
2. Soulevez complètement la plateforme.
3. Levez complètement le rabatteur.
4. Coupez le moteur et retirez la clé du contact.
5. Enclenchez les supports de sécurité de la plateforme. Pour obtenir des instructions, consultez le manuel d'opération de l'andaineuse.
6. Enclenchez les supports de sécurité du rabatteur. Pour obtenir des instructions, consultez [Enclenchement des supports de sécurité du rabatteur, page 47](#).
7. Desserrez le tapis en tournant le boulon de réglage (A) dans le sens inverse des aiguilles d'une montre jusqu'à ce que le boulon touche une butée.

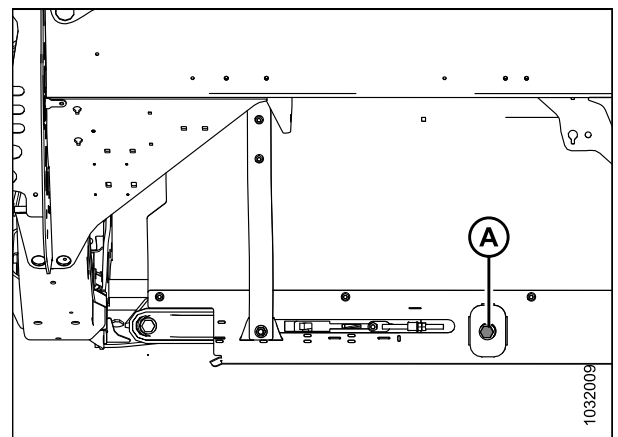

Figure 5.102: Tendeur - Côté gauche illustré

## MAINTENANCE ET ENTRETIEN

- Retirez les vis (C), le connecteur de pont (D) et les écrous de l'extrémité avant de l'articulation du tablier.
- Retirez les écrous (A) et les tubes de raccordement (B) au niveau du joint du tapis.
- Retirez le tapis du rouleau libre.

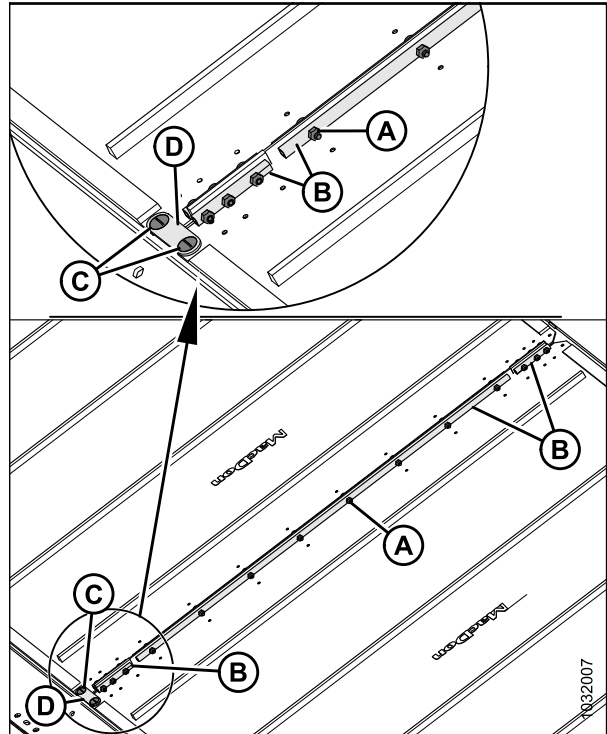

Figure 5.103: Raccordements du tapis

- Retirez le boulon et la rondelle (A) du rouleau de renvoi à l'arrière du tablier de la plateforme.
- Retirez le boulon et la rondelle (B) du rouleau de renvoi à l'avant du tablier de la plateforme.
- Écartez les bras de rouleaux (C) et (D), puis retirez le rouleau libre.

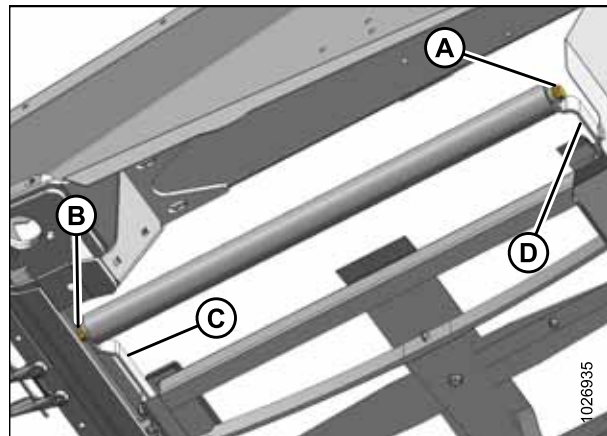

Figure 5.104: Rouleau libre

### *Remplacement du roulement du rouleau libre de tablier du tapis latéral*

Les rouleaux libres du tablier du tapis latéral sont équipés de roulements qui permettent au rouleau de tourner.

- Retirez le rouleau libre du tablier. Pour obtenir des instructions, consultez [Retrait de rouleaux libres de tapis, page 303](#).



## MAINTENANCE ET ENTRETIEN

2. Serrez le rouleau libre (C) dans un étau en prenant soin de l'envelopper d'un chiffon pour éviter de l'endommager.
3. Retirez l'assemblage de roulement (A) et le joint (B) du tube du rouleau (C) comme suit :
  - a. Fixez un marteau à inertie (D) à l'arbre taraudé (E) dans l'assemblage de roulement.
  - b. Tapez et dégagez l'assemblage de roulement (A) et le joint (B).
4. Nettoyez l'intérieur du tube de rouleau (C) et inspectez le tube pour détecter des signes d'usure ou d'endommagement. Remplacez le tube au besoin.

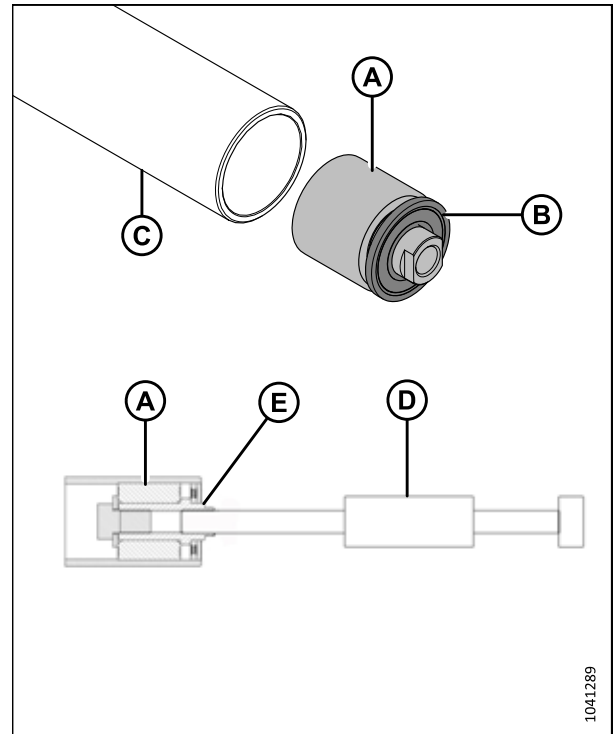

Figure 5.105: Roulement du rouleau libre et joint

### IMPORTANT:

Lors de l'installation d'un nouveau roulement, ne placez **PAS** l'extrémité du rouleau directement au sol. L'ensemble du roulement (A) dépasse du tube du rouleau (B), et placer l'extrémité du rouleau au sol repoussera le roulement plus loin dans le tube.

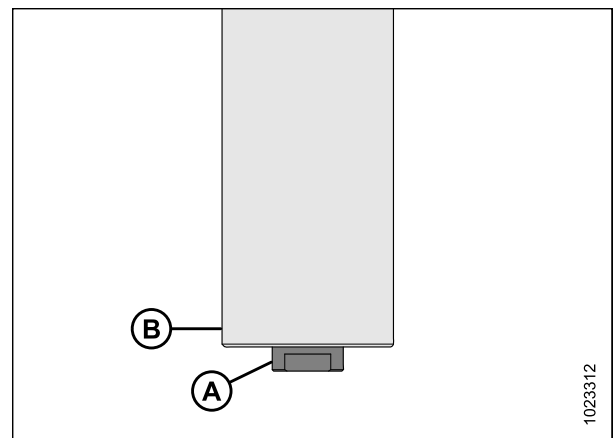

Figure 5.106: Rouleau libre

## MAINTENANCE ET ENTRETIEN

5. Découpez le relief (A) dans un bloc de bois.
6. Fixez l'extrémité du rouleau libre (B) sur le bloc de bois, avec l'ensemble du roulement en saillie à l'intérieur du relief (A).

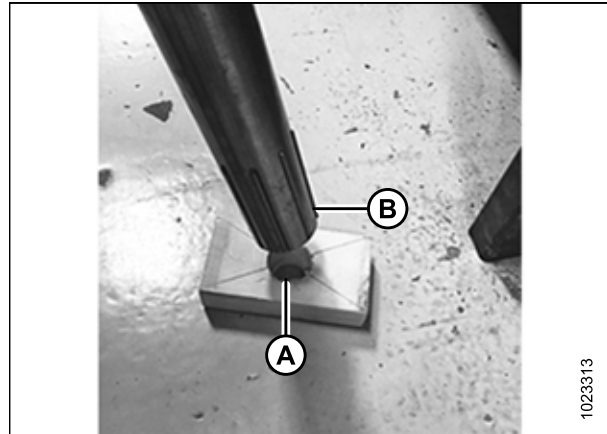

Figure 5.107: Rouleau libre

7. Installez le nouvel ensemble du roulement (C) en enfonçant le contour extérieur du roulement dans le tube jusqu'à ce que celui-ci dépasse de 14 à 15 mm (9/16 à 19/32 po) (B) le bord extérieur du tube.

**NOTE:**

Enduisez la surface (A) avec environ 8 coups de pompe de graisse avant d'installer le nouveau joint.

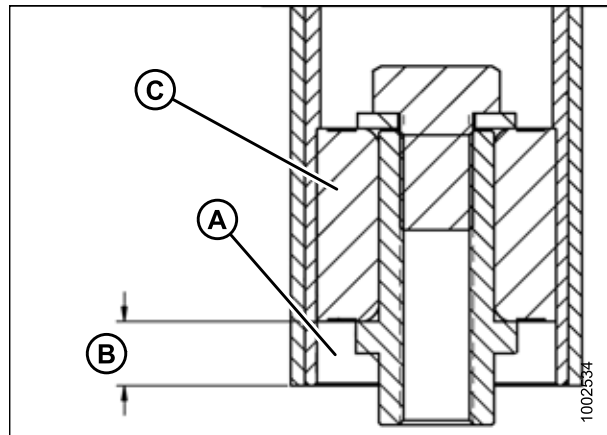

Figure 5.108: Roulement de rouleau libre

8. Installez le nouveau joint (A) en appuyant le chemin de joint intérieur et extérieur dans le tube jusqu'à ce qu'il dépasse de 3 à 4 mm (1/8 à 3/16 po) (B) le bord extérieur du tube.

**NOTE:**

Le joint peut être orienté dans les deux sens.

9. Réinstallez le rouleau libre. Pour obtenir des instructions, consultez *Installation de rouleaux libres de tapis*, page 307.

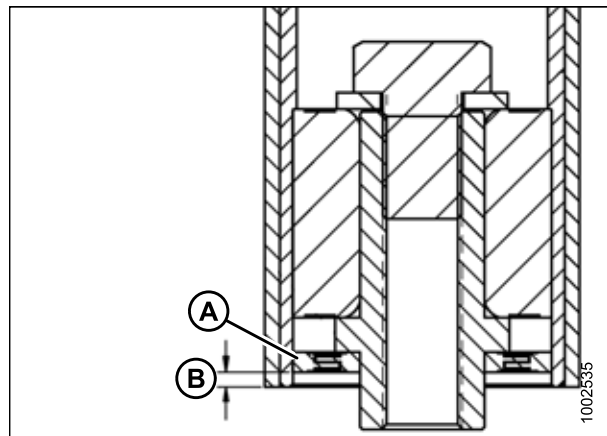

Figure 5.109: Roulement de rouleau libre

### Installation de rouleaux libres de tapis

Le tablier de tapis latéral comporte un rouleau à chaque extrémité du tablier. L'un est le rouleau libre et l'autre le rouleau d'entraînement. Si le rouleau libre est usé ou endommagé, il doit être remplacé.

#### DANGER

Assurez-vous qu'il n'y a personne dans la zone.

#### DANGER

Pour éviter toute blessure ou même la mort du fait du démarrage intempestif ou de la chute de la machine levée, coupez toujours le moteur et retirez la clé avant de quitter le poste de conduite, et enclenchez les supports de sécurité avant toute intervention sous la machine.

#### AVERTISSEMENT

Pour éviter toute blessure corporelle due à la chute du rabatteur levé, enclenchez toujours les supports de sécurité du rabatteur avant de passer dessous pour une raison quelconque.

1. Soulevez complètement la plateforme.
2. Levez complètement le rabatteur.
3. Enclenchez les supports de sécurité du rabatteur. Pour obtenir des instructions, consultez le manuel d'opération de la plateforme.
4. Enclenchez les supports de sécurité de la plateforme. Pour obtenir des instructions, consultez le manuel d'opération de l'andaineuse.
5. Coupez le moteur et retirez la clé du contact.
6. Installez le rouleau libre (A) entre les bras libres (B).
7. Fixez le rouleau le plus libre avec deux boulons et rondelles (C). Serrez les boulons à 95 Nm (70 pi-lbf).

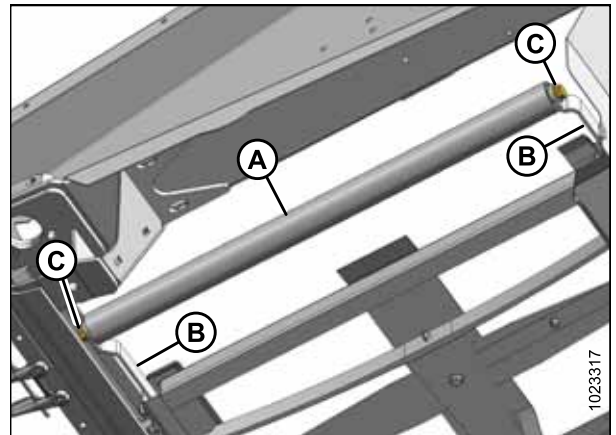

Figure 5.110: Rouleau libre

8. Fixez les extrémités du tablier avec les tubes de raccordement (B) ainsi que les vis et écrous (A).

**IMPORTANT:**

Installez les vis de sorte que leurs têtes soient orientées vers l'intérieur.

**NOTE:**

Les deux connecteurs de tube court sont fixés à l'avant et à l'arrière du tapis.

9. Installez le connecteur de pont (D), à l'aide de vis (C), et d'écrous à l'extrémité avant du joint du tapis.

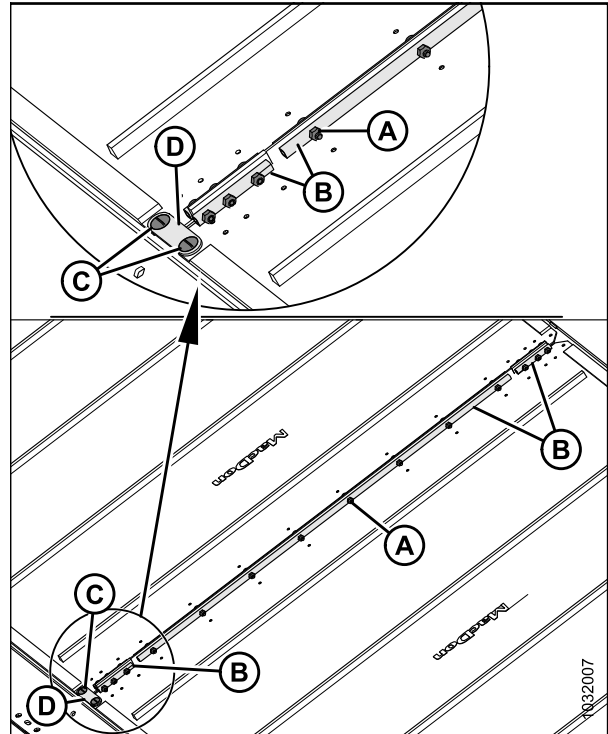

Figure 5.111: Raccordement du tapis

10. Serrez le tapis en tournant le boulon de réglage (A) dans le sens des aiguilles d'une montre. Pour obtenir des instructions, consultez [5.7.3 Réglage de la tension du tapis d'alimentation, page 298](#).
11. Dégagez les supports de sécurité du rabatteur. Pour obtenir des instructions, consultez le manuel d'opération de la plateforme.
12. Dégagez les supports de sécurité de la plateforme.
13. Abaissez complètement le rabatteur.
14. Abaissez la plateforme.

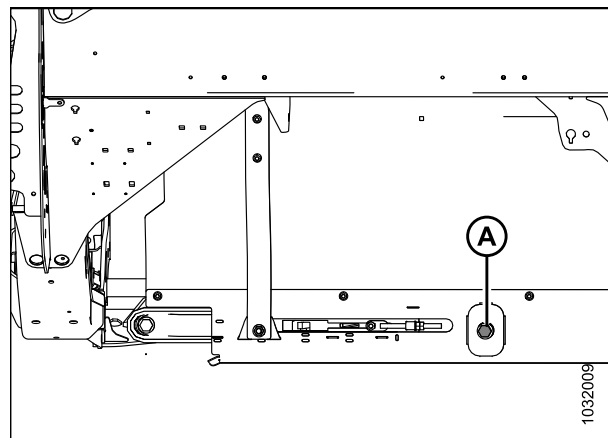

Figure 5.112: Tendeur de tapis

15. Enclenchez la plateforme. Veillez à ce que les tapis latéraux se déplacent correctement. Pour obtenir des instructions, consultez [5.7.3 Réglage de la tension du tapis d'alimentation, page 298](#).
16. Coupez le moteur et retirez la clé du contact.

### Retrait du rouleau d'entraînement des tapis latéraux

Le tablier de tapis latéral comporte un rouleau à chaque extrémité du tablier. L'un est le rouleau libre et l'autre le rouleau d'entraînement.

#### DANGER

Pour éviter toute blessure ou même la mort du fait du démarrage intempestif ou de la chute de la machine levée, coupez toujours le moteur et retirez la clé avant de quitter le poste de conduite, et enclenchez les supports de sécurité avant toute intervention sous la machine.

#### DANGER

Assurez-vous qu'il n'y a personne dans la zone.

#### AVERTISSEMENT

Pour éviter toute blessure corporelle due à la chute du rabatteur levé, enclenchez toujours les supports de sécurité du rabatteur avant de passer dessous pour une raison quelconque.

1. Soulevez complètement la plateforme.
2. Levez complètement le rabatteur.
3. Si le connecteur du tapis n'est pas visible, enclenchez la plateforme jusqu'à ce que le connecteur soit accessible à l'extrémité extérieure du tablier.
4. Coupez le moteur et retirez la clé du contact.
5. Enclenchez les supports de sécurité du rabatteur. Pour obtenir des instructions, consultez [Enclenchement des supports de sécurité du rabatteur, page 47](#).
6. Enclenchez les supports de sécurité de la plateforme. Pour obtenir des instructions, consultez le manuel d'opération de l'andaineuse.
7. Desserrez le tapis en tournant le boulon de réglage (A) dans le sens inverse des aiguilles d'une montre jusqu'à ce que le boulon touche une butée.

#### IMPORTANT:

Ne réglez **PAS** l'écrou (B). Cet écrou ne s'utilise que pour l'alignement du tapis.

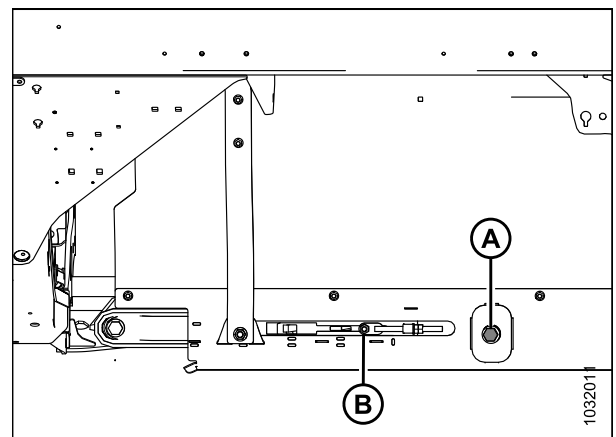

Figure 5.113: Tendeur de tapis

## MAINTENANCE ET ENTRETIEN

8. Retirer les écrous, les vis (A) et les tubes de raccordement (B) au niveau du joint du tapis.
9. Retirez les vis (C), le connecteur de pont (D) et les écrous de l'extrémité avant de l'articulation du tablier.
10. Retirez le tapis du rouleau d'entraînement.

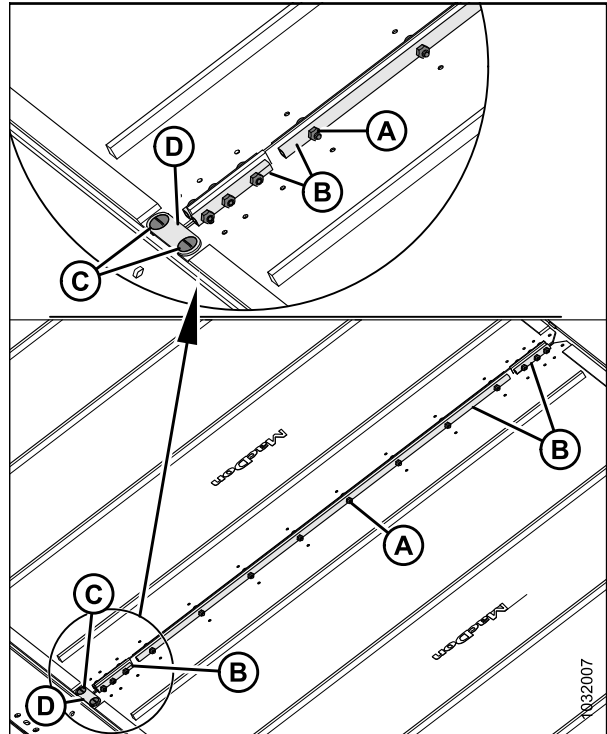

Figure 5.114: Raccordements du tapis

11. Alignez les vis de réglage avec le trou de protection (A). Retirez les deux vis de réglage qui fixent le moteur au rouleau d'entraînement.

**NOTE:**

Les vis de réglage ont un écart d'un quart de tour.

12. Desserrez les deux boulons (B) qui maintiennent le moteur au bras du rouleau d'entraînement.

**NOTE:**

Vous devrez peut-être retirer le blindage en plastique (C) pour accéder au boulon supérieur.

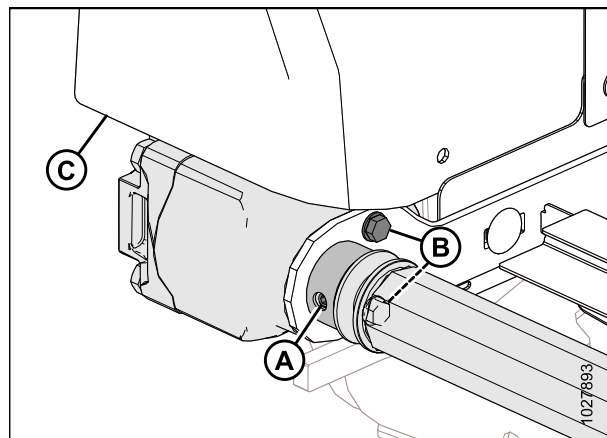

Figure 5.115: Rouleau d'entraînement

**NOTE:**

Il peut être nécessaire de faire levier entre le rouleau et le support (A) pour retirer le rouleau de l'arbre. Conservez la clé.

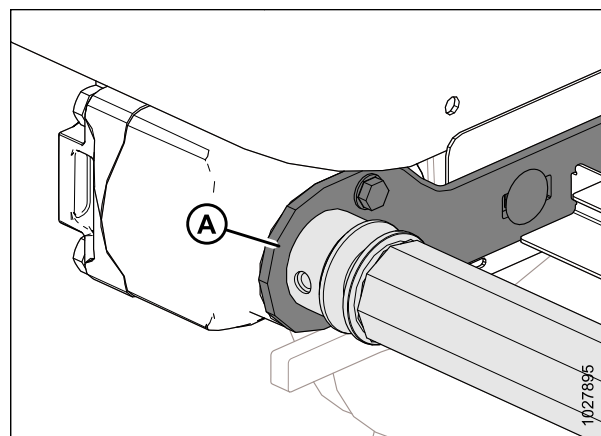

Figure 5.116: Rouleau d'entraînement

13. Desserrez les deux boulons (A) fixant le bras de support (B).
14. Retirez le boulon (C) et la rondelle qui fixent l'extrémité opposée du rouleau d'entraînement au bras de support (B).
15. Retirez le rouleau d'entraînement (D).

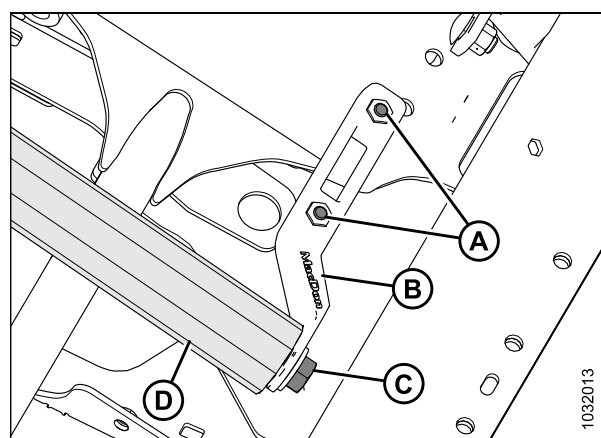

Figure 5.117: Rouleau d'entraînement

*Remplacement du roulement à rouleau d'entraînement du tapis*

Vous aurez besoin d'un marteau à inertie pour remplacer le roulement d'un rouleau d'entraînement.

1. Retirez l'ensemble du rouleau libre du tapis. Pour obtenir des instructions, consultez [Retrait du rouleau d'entraînement des tapis latéraux, page 309](#).
2. Serrez le rouleau d'entraînement dans un étau en prenant soin de l'envelopper d'un chiffon pour éviter de l'endommager.

## MAINTENANCE ET ENTRETIEN

3. Retirez l'assemblage de roulement (A) et le joint (B) du tube du rouleau (C) comme suit :
  - a. Fixez un marteau à inertie (D) à l'arbre taraudé (E) dans l'assemblage de roulement.
  - b. Tapez et dégagez l'assemblage de roulement (A) et le joint (B).
4. Nettoyez l'intérieur du tube de rouleau (C), inspectez le tube pour détecter des signes d'usure ou d'endommagement et remplacez-le si nécessaire.

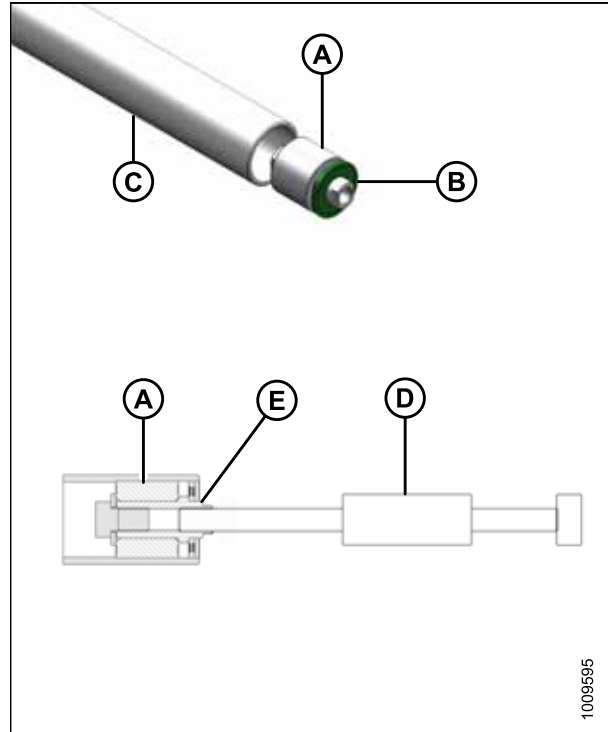

Figure 5.118: Roulement de rouleau

5. Installez le nouvel ensemble de roulement (A) en appuyant le chemin de roulement extérieur dans le tube jusqu'à ce qu'il dépasse de 14 à 15 mm (9/16 à 19/32 po) (B) le bord extérieur du tube.
6. Appliquez le lubrifiant à l'avant de l'ensemble de roulement (A). Consultez l'intérieur de la couverture arrière de ce manuel pour connaître les graisses recommandées.
7. Installez un nouveau joint (C) à l'ouverture du rouleau et installez une rondelle plate (1,0 po Dia. Int. x 2,0 po Dia. Ext.) sur le joint.
8. Tapotez le joint (C) dans l'ouverture du rouleau avec une prise de taille appropriée. Tapotez la rondelle et l'ensemble du roulement (A) jusqu'à ce que le joint soit à 3 à 4 mm (1/8 à 3/16 po) (D) du bord extérieur du tube.

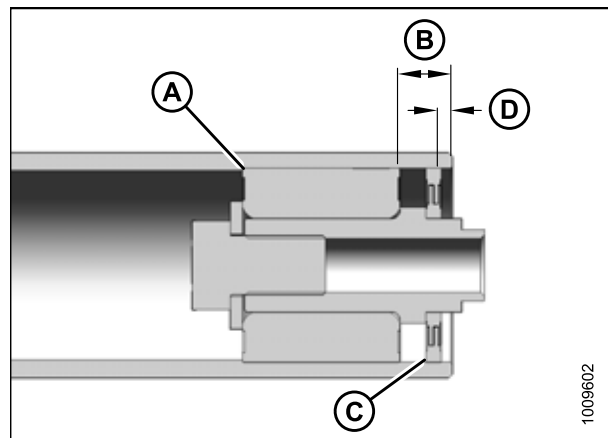

Figure 5.119: Roulement de rouleau

### Installation du rouleau d'entraînement des tapis latéraux

Le tablier de tapis latéral présente un rouleau à chaque extrémité du tablier. L'un est le rouleau libre et l'autre le rouleau d'entraînement.

### DANGER

Assurez-vous qu'il n'y a personne dans la zone.



**! DANGER**

Pour éviter toute blessure ou même la mort du fait du démarrage intempestif ou de la chute de la machine levée, coupez toujours le moteur et retirez la clé avant de quitter le poste de conduite, et enclenchez les supports de sécurité avant toute intervention sous la machine.

**! AVERTISSEMENT**

Pour éviter toute blessure corporelle due à la chute du rabatteur levé, enclenchez toujours les supports de sécurité du rabatteur avant de passer dessous pour une raison quelconque.

1. Soulevez complètement la plateforme.
2. Levez complètement le rabatteur.
3. Enclenchez les supports de sécurité du rabatteur. Pour obtenir des instructions, consultez [Enclenchement des supports de sécurité du rabatteur, page 47](#).
4. Enclenchez les supports de sécurité de la plateforme. Pour obtenir des instructions, consultez le manuel d'opération de l'andaineuse.
5. Coupez le moteur et retirez la clé du contact.
6. Placez le rouleau d'entraînement (A) entre les bras de support des rouleaux.
7. Fixez le rouleau d'entraînement avec une rondelle et un boulon (B).
8. Serrez les boulons (C) sur le bras de support.
9. Serrez le boulon (B) à 95 Nm (70 pi-lb).
10. Lubrifiez soigneusement l'arbre du moteur et insérez-le dans l'extrémité du rouleau d'entraînement (A).

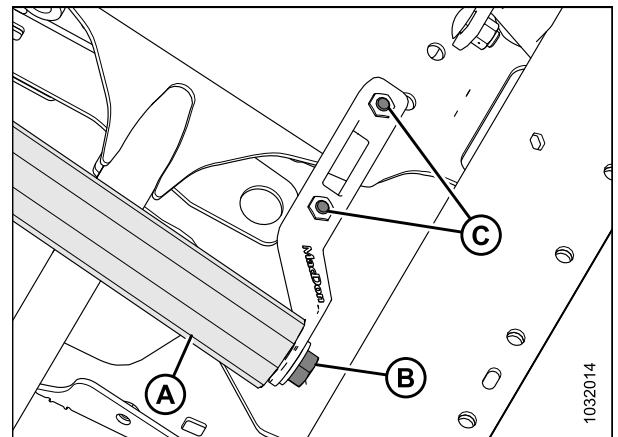

Figure 5.120: Rouleau d'entraînement

11. Fixez le moteur sur le support du rouleau avec deux boulons (B). Serrez les boulons à 27 Nm (19,9 pi-lbf [239 po-lbf]).
12. Vérifiez que la clé droite est en place sur l'axe du moteur, puis insérez ce dernier jusqu'au fond du rouleau.
13. À l'aide d'une clé hexagonale, serrez les deux vis de blocage (non illustrées) à travers le trou d'accès (A).

**NOTE:**

Resserrez tout boulon desserré et réinstallez le blindage en plastique (C), s'il a été retiré.

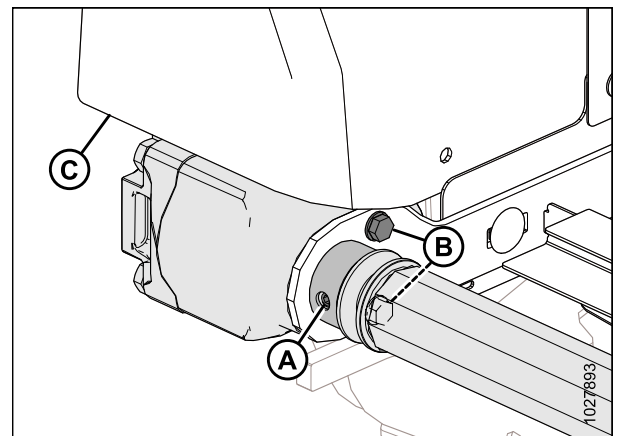

Figure 5.121: Rouleau d'entraînement

14. Enroulez le tapis sur le rouleau d'entraînement et fixez les extrémités du tapis à l'aide des connecteurs de tube (B), des vis (A) (avec les têtes tournées vers l'ouverture centrale) et des écrous.

**NOTE:**

Les deux connecteurs de tube court sont fixés à l'avant et à l'arrière du tapis.

15. Installez le connecteur de pont (D) à l'aide des vis (C) et des écrous à l'extrémité avant du joint du tapis.

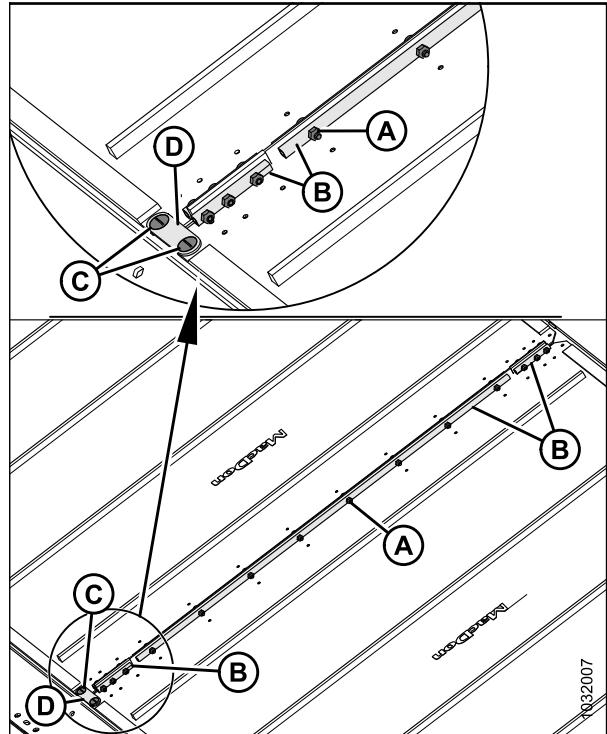

Figure 5.122: Raccordement du tapis

16. Serrez le tapis en tournant le boulon de réglage (A) dans le sens des aiguilles d'une montre. Pour obtenir des instructions, consultez [5.7.3 Réglage de la tension du tapis d'alimentation](#), page 298.

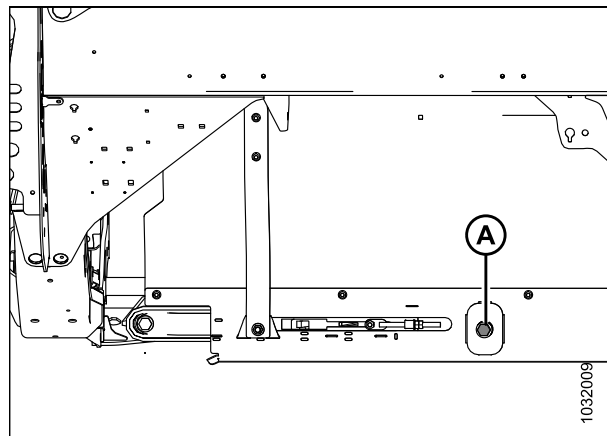

Figure 5.123: Tension du tapis – côté gauche illustré

17. Dégagez les dispositifs de sécurité de la plateforme. Pour obtenir des instructions, consultez le le manuel d'opération de l'andaineuse.
18. Dégagez les supports de sécurité du rabatteur. Pour obtenir des instructions, consultez le manuel d'opération de la plateforme.
19. Démarrez le moteur.
20. Abaissez complètement le rabatteur.
21. Abaissez la plateforme.
22. Enclenchez la plateforme.

23. Assurez-vous que le tapis se déplace correctement sur le tablier. Si des réglages sont nécessaires, consultez [5.7.4 Réglage de l'alignement du tapis, page 301](#).

### 5.7.6 Déflecteurs du tapis

Les déflecteurs de tapis se fixent sur le côté interne des tôles d'extrémité pour éviter que des matières passent à travers l'écart entre le capot d'extrémité et le tapis. Lorsque les tapis sont déplacés vers l'intérieur pour réduire l'ouverture d'expulsion, des déflecteurs de tapis larges en option peuvent être installés pour boucher l'écart supplémentaire entre la tôle d'extrémité et le tapis. Pour le double andainage, des déflecteurs larges peuvent être installés pour que les andains expulsés aux extrémités n'interfèrent pas avec les cultures non coupées.

*Retrait des déflecteurs de tapis larges*



#### **DANGER**

**Pour éviter toute blessure corporelle ou mortelle due à un démarrage inattendu de la machine, coupez toujours le moteur et retirez la clé du contact avant de faire des réglages sur la machine.**



#### **AVERTISSEMENT**

**Pour éviter toute blessure corporelle due à la chute du rabatteur levé, enclenchez toujours les supports de sécurité du rabatteur avant de passer dessous pour une raison quelconque.**



#### **AVERTISSEMENT**

**Assurez-vous qu'il n'y a personne dans la zone.**

1. Démarrez le moteur.
2. Levez complètement le rabatteur.
3. Abaissez la plateforme.
4. Déplacez les tabliers pour créer un espace de travail à une extrémité de la plateforme. Pour obtenir des instructions, consultez [Réglage de l'ouverture d'expulsion sur le tablier avec déplacement hydraulique de la plateforme, page 112](#).
5. Coupez le moteur et retirez la clé du contact.
6. Enclenchez les supports de sécurité du rabatteur. Pour obtenir des instructions, consultez [Enclenchement des supports de sécurité du rabatteur, page 47](#).
7. Ouvrez le capot du diviseur. Pour obtenir des instructions, consultez [Ouverture du capot du diviseur, page 50](#).

## MAINTENANCE ET ENTRETIEN

8. Enlevez les deux vis M8 et les rondelles (A) qui fixent le déflecteur avant gauche (B) à la plaque d'extrémité du joint de la barre (C).
9. Enlevez les sept vis et écrous M10 (D) qui fixent le déflecteur large avant gauche au panneau d'extrémité (E) et le déflecteur large arrière gauche (F).
10. Enlevez le déflecteur large avant gauche (B).

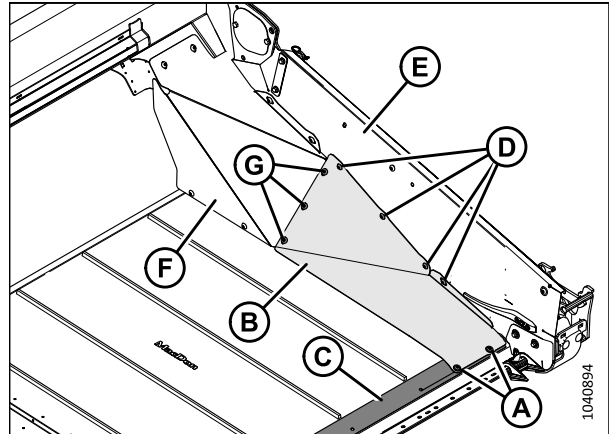

Figure 5.124: Déflecteur large – Côté gauche illustré

11. Enlevez les six vis et écrous M10 (A) qui fixent le déflecteur arrière gauche large (B) au panneau d'extrémité (C), à la plaque arrière (D) et à la plaque du déflecteur gauche large (E).
12. Enlevez le déflecteur large à l'arrière gauche (B).

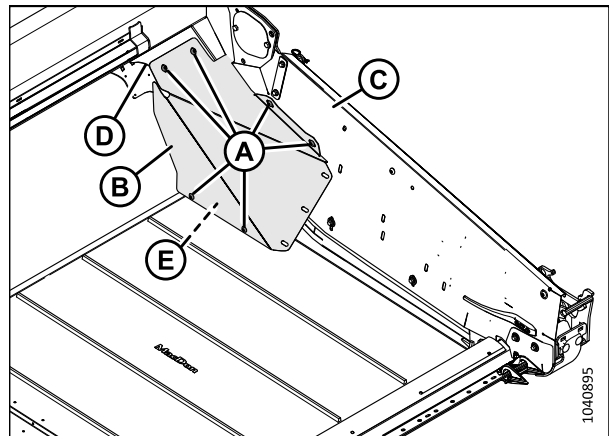

Figure 5.125: Déflecteur arrière large – Côté gauche illustré

13. Enlevez la vis hexagonale (B) fixant la large plaque de déflecteur gauche (A).
14. Enlevez le gousset (A).
15. Répétez cette procédure sur le côté opposé de la plateforme.
16. Installez des déflecteurs de tapis étroits. Pour obtenir des instructions, consultez *Installation des déflecteurs de tapis étroits*, page 320.

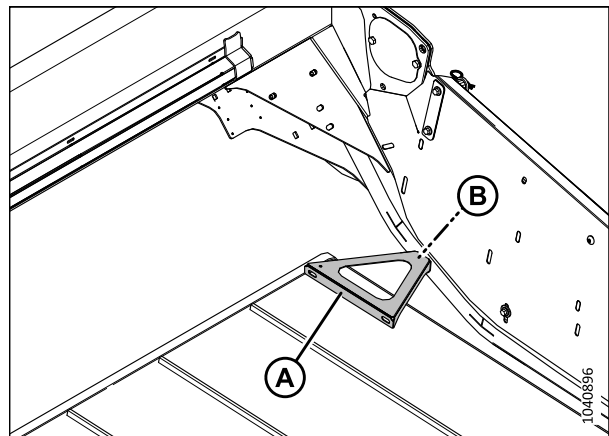

Figure 5.126: Gousset – Côté gauche illustré

### Installation des déflecteurs de tapis larges

Les larges déflecteurs des andaineuses permettent d'obtenir de meilleures performances en matière de distribution finale.

#### DANGER

Pour éviter toute blessure corporelle ou mortelle due à un démarrage inattendu de la machine, coupez toujours le moteur et retirez la clé du contact avant de faire des réglages sur la machine.

#### AVERTISSEMENT

Pour éviter toute blessure corporelle due à la chute du rabatteur levé, enclenchez toujours les supports de sécurité du rabatteur avant de passer dessous pour une raison quelconque.

#### AVERTISSEMENT

Assurez-vous qu'il n'y a personne dans la zone.

1. Démarrez le moteur.
2. Levez complètement le rabatteur.
3. Abaissez la plateforme.
4. Déplacez les tabliers pour créer un espace de travail à une extrémité de la plateforme. Pour obtenir des instructions, consultez [Réglage de l'ouverture d'expulsion sur le tablier avec déplacement hydraulique de la plateforme, page 112](#).
5. Coupez le moteur et retirez la clé du contact.
6. Enclenchez les supports de sécurité du rabatteur. Pour obtenir des instructions, consultez [Enclenchement des supports de sécurité du rabatteur, page 47](#).
7. Ouvrez le capot du diviseur. Pour obtenir des instructions, consultez [Ouverture du capot du diviseur, page 50](#).
8. Retirez les déflecteurs étroits de tapis. Pour obtenir des instructions, consultez [Retrait des déflecteurs étroits de tapis, page 319](#).
9. Positionnez le gousset (A) contre le panneau d'extrémité comme indiqué, et fixez-le à l'aide de la vis hexagonale (B).

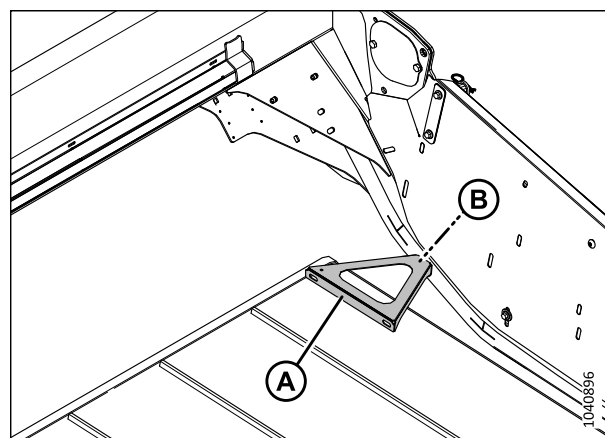

Figure 5.127: Gousset – Côté gauche illustré

10. Positionnez le déflecteur arrière gauche large (B) comme indiqué.
11. Fixez le déflecteur arrière gauche (B) au panneau d'extrémité (C), à la plaque arrière (D) et au gousset (E) à l'aide de six vis M10 et d'écrous (A).

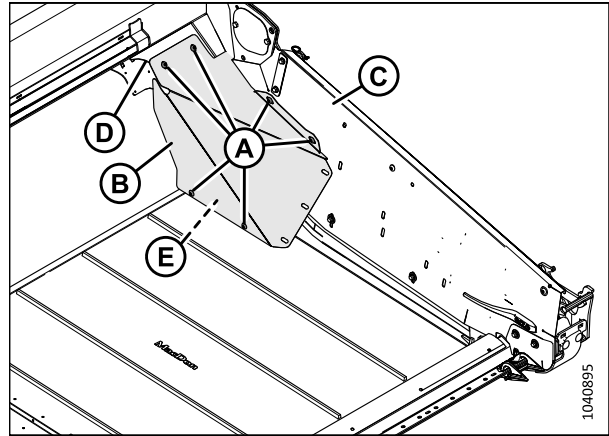

Figure 5.128: Déflecteur arrière large – Côté gauche illustré

12. Positionnez le large déflecteur avant gauche (B) sur la plaque la barre de coupe (C), le large déflecteur arrière gauche (F) et le panneau d'extrémité (E).
13. Fixez sans serrer le déflecteur avant gauche (B) à la plaque de la barre de coupe (C) à l'aide de deux vis M8 et de rondelles (A).
14. Fixez sans serrer le déflecteur avant gauche au panneau d'extrémité (E) à l'aide de quatre vis M10 et écrous (D).
15. Fixez le large déflecteur avant gauche au large déflecteur arrière gauche (F) à l'aide de trois vis M10 et écrous (G).

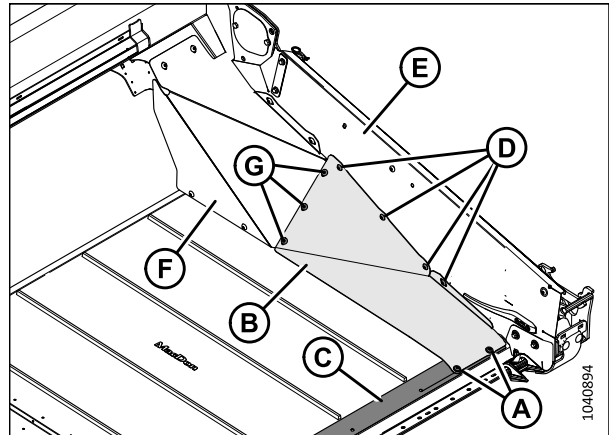

Figure 5.129: Déflecteur large – Côté gauche illustré

16. Laissez un écart de 25 mm (1 po) (A) entre la latte en caoutchouc (B) et le large déflecteur arrière (C). Serrez les six boulons (D).
17. Laissez un écart de 15 mm (9/16 po) (E) entre la latte en caoutchouc (B) et le large déflecteur avant (F). Serrez les six boulons (G).
18. Répétez les étapes ci-dessus sur l'extrémité opposée de la plateforme.
19. Fermez le capot du diviseur. Pour obtenir des instructions, consultez [Fermeture du capot de la plateforme, page 51](#).

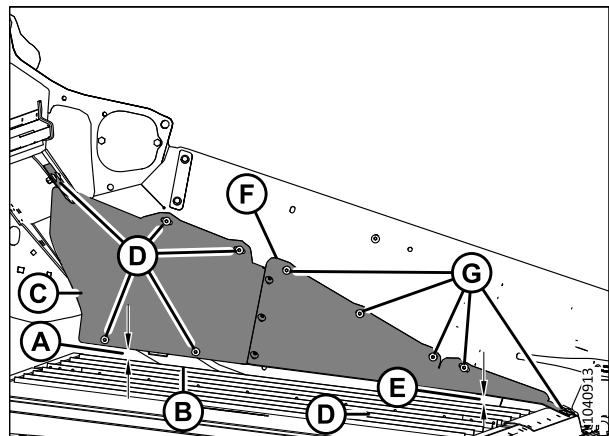

Figure 5.130: Déflecteur – Côté gauche illustré

20. Déplacez le rabatteur vers l'arrière pour vous assurer que les griffes d'extrémité en acier ne sont **PAS** en contact avec les blindages du déflecteur.

**NOTE:**

Si les doigts du rabatteur entrent en contact avec les blindages du déflecteur, réglez le rabatteur vers le haut jusqu'à ce que les doigts n'entrent plus en contact avec les blindages du déflecteur dans toutes les positions avant/arrière du rabatteur. Une autre solution consiste, lorsque le rabatteur est complètement abaissé, à couper les doigts d'extrémité en acier jusqu'à ce qu'ils n'entrent pas en contact avec les boucliers déflecteurs dans toutes les positions avant/arrière du rabatteur. Contrôlez périodiquement les doigts pour vous assurer qu'ils n'entrent pas en contact avec les blindages du déflecteur et répétez la procédure de réglage si nécessaire.

*Retrait des déflecteurs étroits de tapis*

**! DANGER**

Pour éviter toute blessure corporelle ou mortelle due à un démarrage inattendu de la machine, coupez toujours le moteur et retirez la clé du contact avant de faire des réglages sur la machine.

**! AVERTISSEMENT**

Pour éviter toute blessure corporelle due à la chute du rabatteur levé, enclenchez toujours les supports de sécurité du rabatteur avant de passer dessous pour une raison quelconque.

**! AVERTISSEMENT**

Assurez-vous qu'il n'y a personne dans la zone.

1. Démarrez le moteur.
2. Levez complètement le rabatteur.
3. Abaissez la plateforme.
4. Déplacez les tabliers pour créer un espace de travail à une extrémité de la plateforme.
5. Coupez le moteur et retirez la clé du contact.
6. Enclenchez les supports de sécurité du rabatteur. Pour obtenir des instructions, consultez *Enclenchement des supports de sécurité du rabatteur, page 47*.
7. Ouvrez le capot du diviseur. Pour obtenir des instructions, consultez *Ouverture du capot du diviseur, page 50*.
8. Retirez les deux vis à tête Torx<sup>™</sup> (A) et les contre-écrous.
9. Retirez les trois boulons de carrosserie (B) et les contre-écrous, puis enlevez le déflecteur arrière (C).

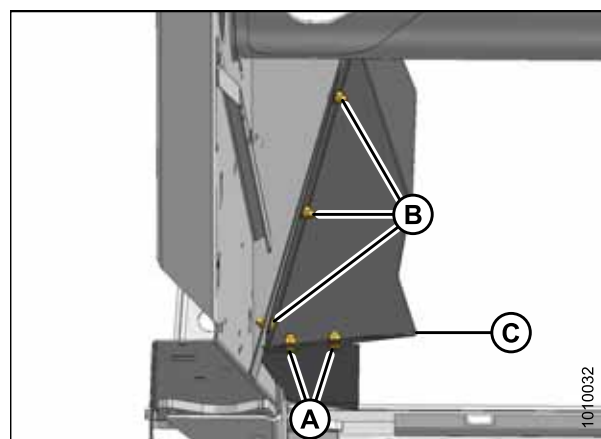

Figure 5.131: Déflecteur arrière

10. Retirez les quatre vis (A), puis le déflecteur (B).
11. Répétez cette procédure pour l'extrémité opposée de la plateforme.

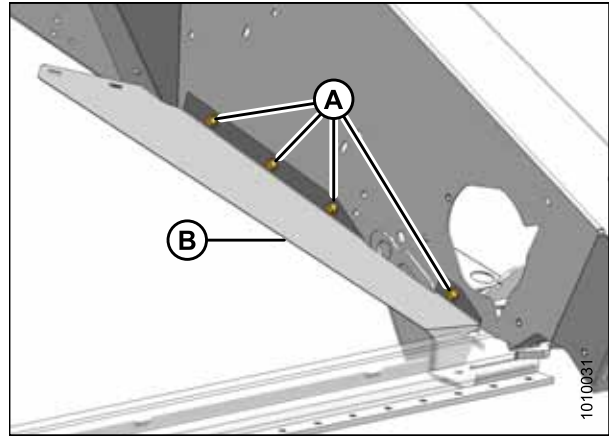

Figure 5.132: Déflecteur avant

### Installation des déflecteurs de tapis étroits

#### DANGER

Pour éviter toute blessure corporelle ou mortelle due à un démarrage inattendu de la machine, coupez toujours le moteur et retirez la clé du contact avant de faire des réglages sur la machine.

#### AVERTISSEMENT

Pour éviter toute blessure corporelle due à la chute du rabatteur levé, enclenchez toujours les supports de sécurité du rabatteur avant de passer dessous pour une raison quelconque.

#### AVERTISSEMENT

Assurez-vous qu'il n'y a personne dans la zone.

1. Démarrez le moteur.
2. Levez complètement le rabatteur.
3. Abaissez la plateforme.
4. Déplacez les tabliers pour créer un espace de travail à une extrémité de la plateforme. Pour obtenir des instructions, consultez [Réglage de l'ouverture d'expulsion sur le tablier avec déplacement hydraulique de la plateforme, page 112](#).
5. Coupez le moteur et retirez la clé du contact.
6. Enclenchez les supports de sécurité du rabatteur. Pour obtenir des instructions, consultez [Enclenchement des supports de sécurité du rabatteur, page 47](#).
7. Ouvrez le capot du diviseur. Pour obtenir des instructions, consultez [Ouverture du capot du diviseur, page 50](#).



8. Placez le déflecteur avant (B) sur la tôle d'extrémité et installez temporairement à l'avant et à l'arrière des vis autotaraudeuses de 3/8 po x 5/8 po (A).
9. Vérifiez l'ajustement de l'extrémité avant du déflecteur (B) sur la barre de coupe et assurez-vous qu'il n'y a pas d'espace entre le déflecteur et la barre de coupe. Retirez et courbez le déflecteur comme indiqué pour obtenir un réglage optimal.
10. Installez deux vis autotaraudeuses de 3/8 po x 5/8 po (C), puis serrez les quatre vis (A) et (C).

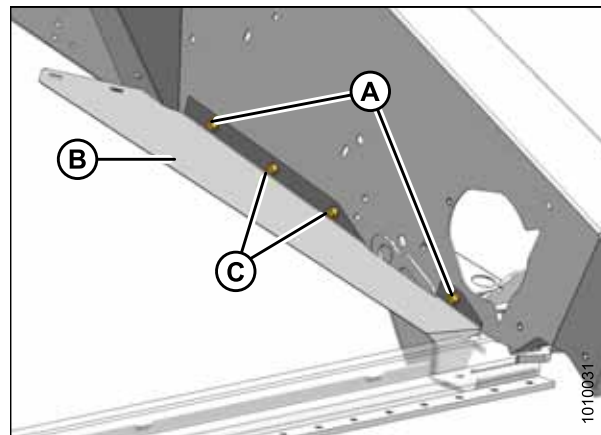

Figure 5.133: Déflecteur avant

11. Placez le déflecteur arrière (C) comme indiqué et installez trois boulons carrosserie (B) de 3/8 po x 3/4 po et les contre-écrous.
12. Installez les deux vis à tête Torx<sup>™</sup> (A) et les contre-écrous avec les têtes vers le bas.
13. Serrez toutes les fixations.
14. Répétez cette procédure sur l'extrémité opposée de la plateforme.

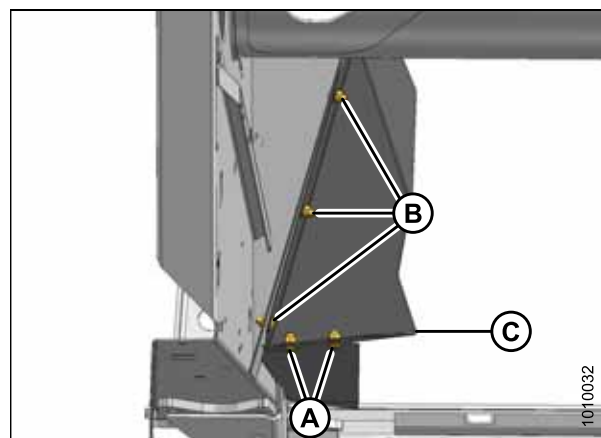

Figure 5.134: Déflecteur arrière

## 5.8 Rabatteur

Les procédures et informations de cette section décrivent les réglages et opérations d'entretien nécessaires pour optimiser la performance du rabatteur.

### ATTENTION

Pour éviter les blessures, avant de dépanner la machine ou d'ouvrir les capots d'entraînement, consultez [5.1 Préparation de la machine pour l'entretien, page 219](#).

### 5.8.1 Dégagement entre le rabatteur et la barre de coupe

L'écartement entre les doigts du rabatteur et la barre de coupe doit être suffisant pour que les doigts du rabatteur ne touchent pas la barre de coupe lors du fonctionnement. L'écartement est réglé en usine, mais certains ajustements peuvent être nécessaires avant de faire fonctionner la plateforme.

#### *Mesure de l'écartement entre le rabatteur et la barre de coupe*

S'assurer que le jeu entre le rabatteur et la barre de coupe est suffisant pour empêcher que le couteau ne coupe les pointes du rabatteur pendant son utilisation.



#### **DANGER**

Assurez-vous qu'il n'y a personne dans la zone.



#### **DANGER**

Pour éviter des blessures ou même la mort du fait d'un démarrage inattendu de la machine, coupez toujours le moteur et retirez la clé de contact avant de quitter le poste de l'opérateur, quelle qu'en soit la raison.

1. Garez l'andaineuse sur une surface plane.
2. Ajustez la position avant-arrière du rabatteur jusqu'à ce que le chiffre 7 sur l'indicateur avant-arrière (A) soit caché par le support de capteur (B).
3. Coupez le moteur et retirez la clé du contact.

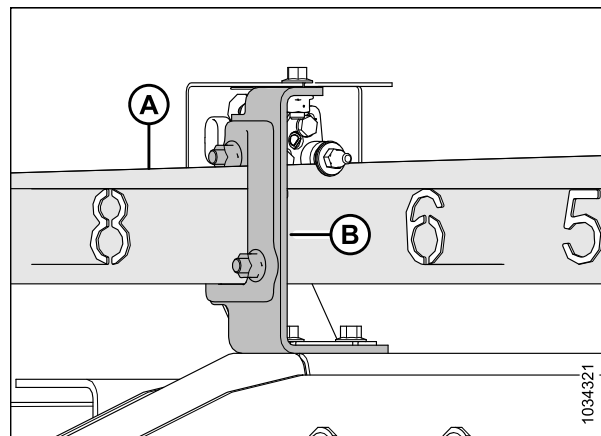

Figure 5.135: Position avant-arrière

4. Faites tourner le rabatteur à la main jusqu'à ce qu'un tube à doigts se trouve directement au-dessus de la barre de coupe.
5. Mesurez et notez l'écartement (A) entre l'extrémité du doigt et le haut du doigt de lamier pointu (B) ou court (C). Pour connaître les spécifications de dégagement, consultez les tableaux 5.12, page 325 et 5.13, page 325.

Pour les emplacements de mesure, consultez :

- Figure 5.137, page 324 – Plateformes à rabatteur unique
  - Figure 5.138, page 325 – Plateformes à rabatteur double
6. Si nécessaire, ajustez le dégagement du rabatteur. Pour obtenir des instructions, consultez *Réglage de l'écartement entre le rabatteur et la barre de coupe*, page 325.

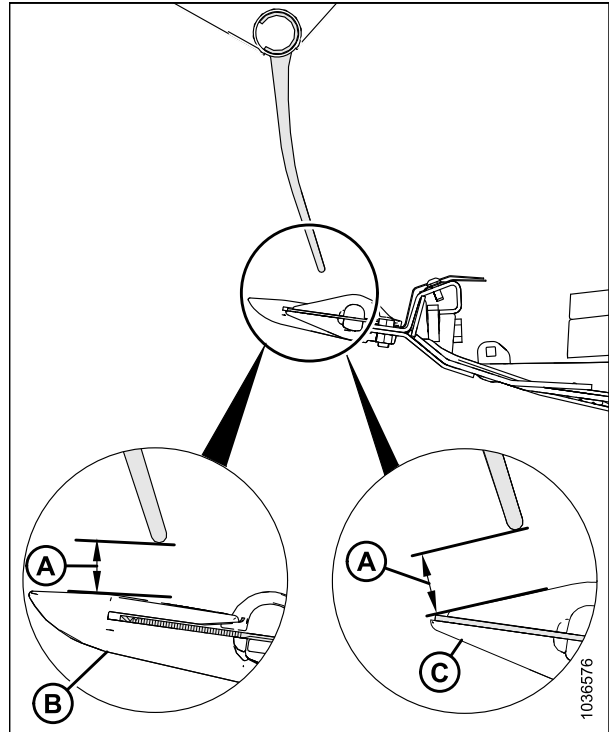

Figure 5.136: La mesure du bout du doigt à la protection

**Emplacements de mesure du rabatteur unique de la plateforme (A) :** Extrémités extérieures du rabatteur (deux emplacements).

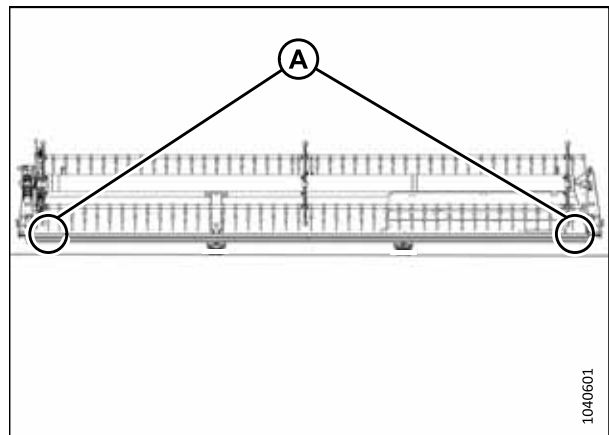

Figure 5.137: Emplacements de mesure du rabatteur unique de la plateforme

**Emplacements de mesure du rabatteur double de la plateforme (A) :** Les deux extrémités des deux rabatteurs (quatre emplacements).

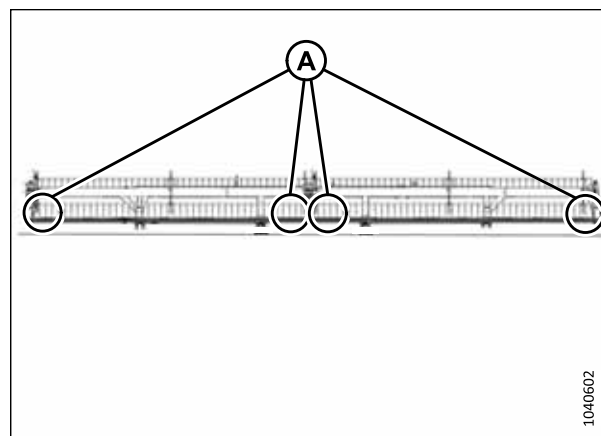

Figure 5.138: Emplacements de mesure du rabatteur double de la plateforme

7. Comparez vos mesures aux spécifications dans le tableau ci-dessous.

**Tableau 5.12 Écartement entre le doigt et la protection ou la barre de coupe – Rabatteur simple**

Plateforme	Extrémités du rabatteur
D215	20 mm (3/4 po)
D220	20 mm (3/4 po)
D225	25 mm (1 po)

**Tableau 5.13 Écartement entre le doigt et la protection ou la barre de coupe – Rabatteur double**

Plateforme	Extrémités du rabatteur	À côté du bras central
D230, D235, D241	20 mm (3/4 po)	20 mm (3/4 po)

8. Réglez l'écartement du rabatteur, si nécessaire. Pour obtenir des instructions, consultez [Réglage de l'écartement entre le rabatteur et la barre de coupe, page 325](#).

### Réglage de l'écartement entre le rabatteur et la barre de coupe

Si l'écartement entre les doigts du rabatteur et la barre de coupe est insuffisant, il faudra l'ajuster afin de ne pas endommager l'équipement.

**NOTE:**

Cette procédure peut être réalisée avec les vérins avant-arrière du rabatteur en position standard ou en position de récolte du colza, à condition que les vérins avant-arrière restent dans la même position pendant toute la durée de la procédure.

**⚠ DANGER**

Assurez-vous qu'il n'y a personne dans la zone.

**⚠ DANGER**

Pour éviter des blessures ou même la mort du fait d'un démarrage inattendu de la machine, coupez toujours le moteur et retirez la clé de contact avant de quitter le poste de l'opérateur, quelle qu'en soit la raison.

1. Avant d'effectuer des réglages, assurez-vous que l'écartement entre le rabatteur et la barre de coupe a été mesuré et consigné. Pour obtenir des instructions, consultez [Mesure de l'écartement entre le rabatteur et la barre de coupe, page 323](#).

2. Ajustez le dégagement aux extrémités extérieures du rabatteur comme suit :
  - a. Desserrer le boulon (A) sur le vérin du bras externe.
  - b. Ajustez la tige du vérin (B) si nécessaire :
    - Pour augmenter l'écartement entre les doigts du rabatteur et la barre de coupe, faites tourner la tige du vérin (B) hors de la chape.
    - Pour réduire l'écartement entre les doigts du rabatteur et la barre de coupe, faites tourner la tige du vérin (B) dans la chape.
  - c. Serrez le boulon (A).

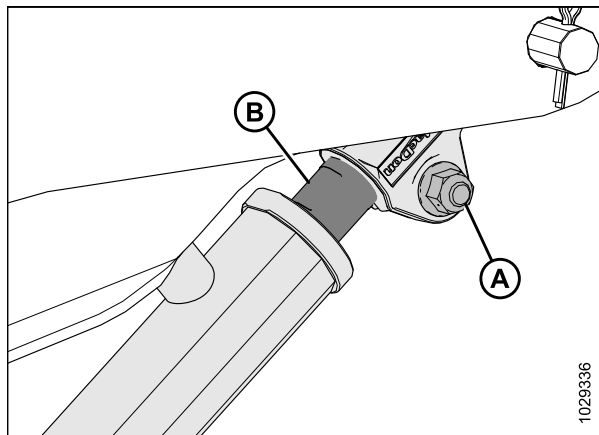

Figure 5.139: Vérin extérieur du bras

3. Répétez l'étape 2, page 326 pour le côté opposé de la plateforme.
4. Desserrer les boulons (A) sur les deux vérins des bras centraux.
5. Ajustez le dégagement de la manière suivante :

**IMPORTANT:**

Ajustez les deux tiges de vérin de la même façon.

- Pour augmenter l'écartement entre les doigts du rabatteur et la barre de coupe, faites tourner les tiges du vérin (D) hors de la chape.
- Pour réduire l'écartement entre les doigts du rabatteur et la barre de coupe, faites tourner les tiges du vérin (D) hors de la chape.

6. Assurez-vous que la mesure (B) est identique sur les deux vérins.

**NOTE:**

La mesure (B) va du centre des goupilles de montage (C) aux parties supérieures des encoches dans les tiges de vérin (D).

7. Vérifiez que les deux goupilles de montage (C) **NE PEUVENT PAS** être tournées à la main. Si l'une des goupilles de montage peut être tournée, ajustez les tiges du vérin (D) selon les besoins :

- Tournez la tige de vérin pour l'enlever de la chape de façon à augmenter la charge sur la tige de vérin.
- Tournez la tige de vérin pour l'insérer dans la chape de façon à diminuer la charge sur la tige de vérin.

8. Serrer les boulons (A).
9. Levez complètement le rabatteur.

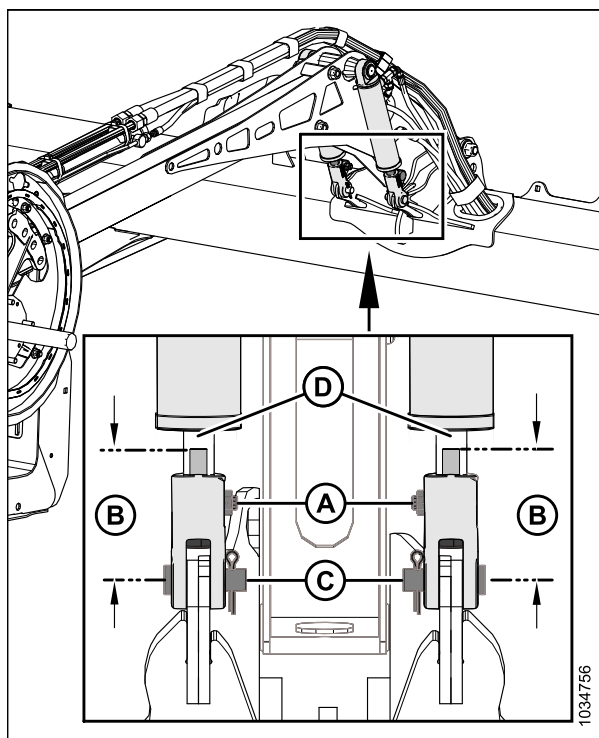

Figure 5.140: Cylindres du bras central

10. Abaissez complètement le rabatteur et continuez à maintenir le bouton de commande enfoncé afin de mettre les vérins en phase.

**NOTE:**

Si, après avoir mis les vérins en phase, les vérins de levage du rabatteur ne s'élèvent ou ne s'abaissent pas de la même façon, purgez l'air du système hydraulique de levage du rabatteur. Pour obtenir des instructions, consultez [5.8.2 Retrait de l'air du système hydraulique de levage du rabatteur](#), page 327.

11. Coupez le moteur et retirez la clé du contact.
12. Vérifiez à nouveau les mesures de l'écartement entre le rabatteur et la barre de coupe. Le cas échéant, répétez les procédures de réglage.
13. Déplacez le rabatteur vers l'arrière pour vous assurer que les doigts du rabatteur ne sont pas en contact avec les blindages du déflecteur.
14. Si les doigts du rabatteur entrent en contact avec les blindages du déflecteur, réglez le rabatteur vers le haut pour maintenir l'écartement dans toutes les positions avant-arrière du rabatteur. Si le contact persiste après le réglage du rabatteur, coupez les doigts de la longueur nécessaire.
15. Vérifiez régulièrement qu'il n'existe pas de traces de contact durant l'utilisation. Ajustez l'écartement entre le rabatteur et la barre de coupe si nécessaire.

## 5.8.2 Retrait de l'air du système hydraulique de levage du rabatteur

Purgez l'air du système hydraulique de levage du rabatteur après avoir changé un composant.



**DANGER**

Assurez-vous qu'il n'y a personne dans la zone.



**DANGER**

Pour éviter des blessures ou même la mort du fait d'un démarrage inattendu de la machine, coupez toujours le moteur et retirez la clé de contact avant de quitter le poste de l'opérateur, quelle qu'en soit la raison.

**NOTE:**

Les plateformes à rabatteur simple sont équipées d'un déclencheur pneumatique situé sur le vérin de levage du rabatteur droit. Les plateformes à rabatteur double sont équipées de déclencheurs pneumatiques situés sur les vérins de levage du rabatteur gauche et droit.

1. Installez un flexible sur le déclencheur pneumatique (A) sur le vérin de levage gauche. Placez l'autre extrémité du flexible dans un seau propre.

**NOTE:**

Si des pièces pour l'évacuation d'air sont nécessaires, procurez-vous le déclencheur Parker PD242 et le flexible MD N° 16984.

2. Appuyez sur le bouton d'élévation du rabatteur et maintenez-le enfoncé jusqu'à ce que l'huile coule sans produire de mousse ni de bulles.
3. Coupez le moteur et retirez la clé du contact.

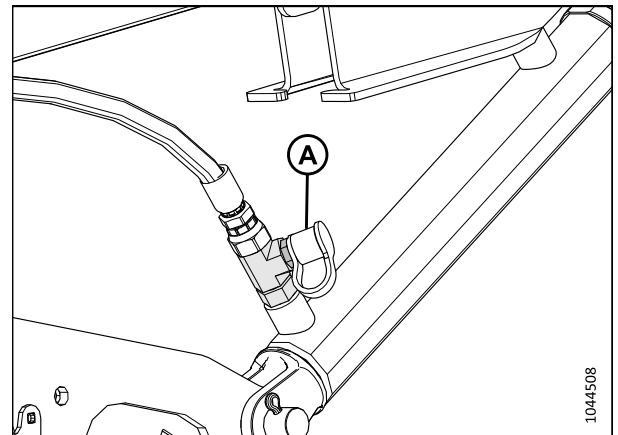

Figure 5.141: Déclencheur pneumatique de levage du rabatteur pneumatique

4. Retirez le flexible du déclencheur pneumatique du vérin de levage.
5. Vérifiez que les vérins de levage du rabatteur s'élèvent et s'abaissent en même temps.
6. Coupez le moteur et retirez la clé du contact.
7. Vérifiez l'écartement entre le rabatteur et la barre de coupe. Pour obtenir des instructions, consultez *Mesure de l'écartement entre le rabatteur et la barre de coupe*, page 323.

### 5.8.3 Centrage du rabatteur

Le rabatteur doit être centré sur la plateforme pour éviter tout contact avec les panneaux d'extrémité.

#### DANGER

Pour éviter toute blessure corporelle ou mortelle due à un démarrage inattendu de la machine, coupez toujours le moteur et retirez la clé avant de procéder à des réglages sur la machine.

#### DANGER

Assurez-vous qu'il n'y a personne dans la zone.

1. Abaissez complètement le rabatteur.
2. Abaissez la plateforme.
3. Coupez le moteur et retirez la clé du contact.

#### *Plateformes à rabatteur unique*

4. À chaque emplacement (B), mesurez l'écartement (A) entre le tube à doigts du rabatteur et la tôle d'extrémité. L'écartement (A) doit être de 20 mm (25/32 po). Si le dégagement (A) est insuffisant, consultez les étapes suivantes pour centrer les rabatteurs.

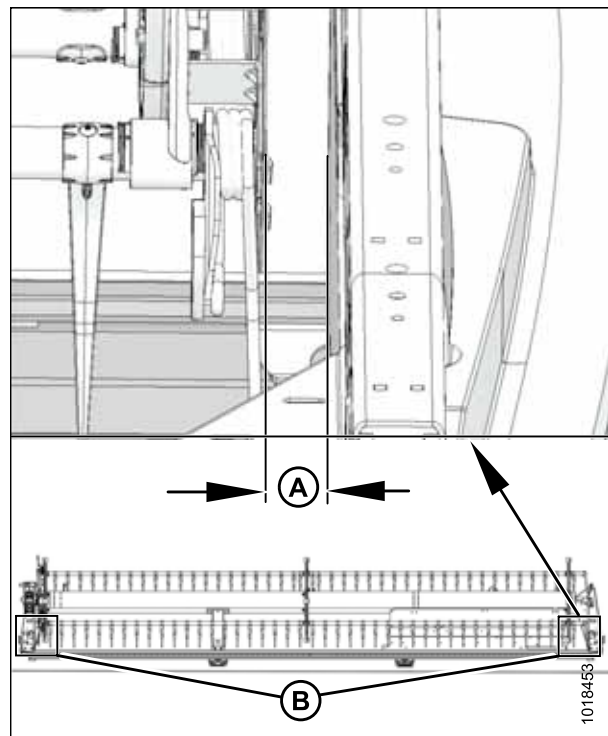

Figure 5.142: Écartement entre le rabatteur et la tôle d'extrémité



5. Desserrez le boulon (A) sur l'entretoise (B) aux deux extrémités du rabatteur.
6. Déplacez l'extrémité du bras de support du rabatteur (C) latéralement, si nécessaire, pour centrer le rabatteur.
7. Serrez le boulon et l'écrou (A). Serrez l'écrou à 457 Nm (337 pi-lbf).

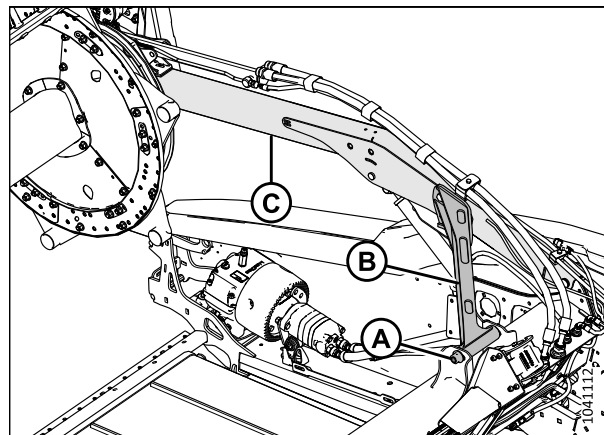

Figure 5.143: Bras de support de rabatteur unique

**Plateformes à rabatteur double**

8. Mesurer le jeu (A) aux emplacements (B) entre le tube à dents du rabatteur et le plateau d'extrémité aux deux extrémités de la plateforme. Les intervalles devront être identiques si le rabatteur est centré.

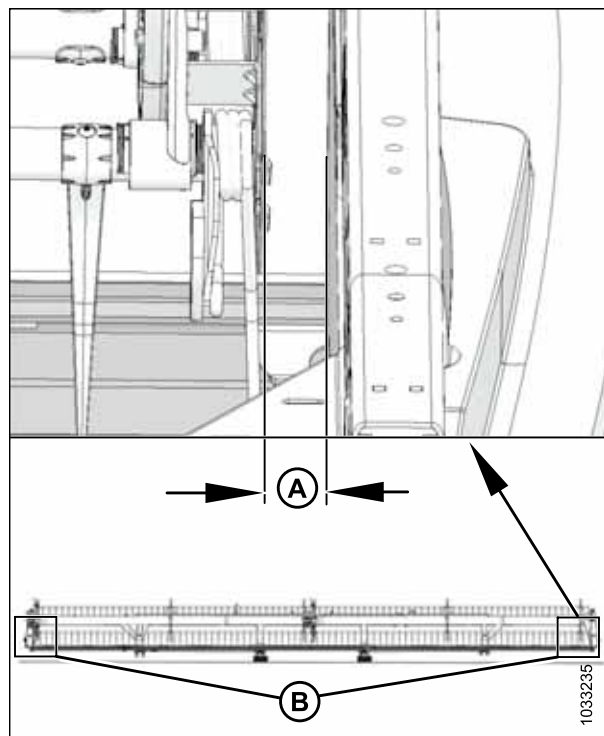

Figure 5.144: Écartement entre le rabatteur et la tôle d'extrémité

9. Desserrez le boulon (A) de l'entretoise (B) sur bras de support central.
10. Pour centrer le rabatteur, déplacez latéralement l'extrémité avant du bras de support du rabatteur (C) comme indiqué.
11. Serrez le boulon (A) à 457 Nm (337 pi-lbf).

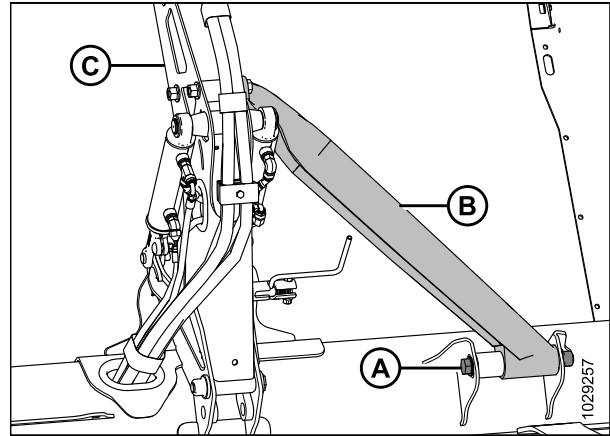

Figure 5.145: Bras de support central du rabatteur double

### 5.8.4 Doigts du rabatteur

Si un doigt de rabatteur est endommagé ou usé, il faudra le retirer pour le remplacer. Les doigts du rabatteur sont soit en acier soit en plastique.

**IMPORTANT:**

Gardez les doigts du rabatteur en bon état et redressez-les ou remplacez-les au besoin.

*Retrait des doigts de rabatteur en acier*

Les doigts en acier endommagés doivent être coupés du tube à dents du rabatteur.

**! DANGER**

Pour éviter des blessures ou même la mort du fait d'un démarrage inattendu de la machine, coupez toujours le moteur et retirez la clé de contact avant de quitter le poste de l'opérateur, quelle qu'en soit la raison.

**! DANGER**

Assurez-vous qu'il n'y a personne dans la zone.

**! AVERTISSEMENT**

Pour éviter toute blessure corporelle due à la chute du rabatteur levé, enclenchez toujours les supports de sécurité du rabatteur avant de passer dessous pour une raison quelconque.

**IMPORTANT:**

Soutenez le tube à doigts en permanence pour éviter de l'endommager ou d'endommager d'autres composants.

1. Abaissez la plateforme.
2. Levez complètement le rabatteur.
3. Coupez le moteur et retirez la clé du contact.
4. Enclenchez les supports de sécurité du rabatteur. Pour obtenir des instructions, consultez [Enclenchement des supports de sécurité du rabatteur, page 47](#).

5. Retirez les bagues du tube à doigts concerné sur les disques du rabatteur au centre et à gauche. Pour des instructions, voir [Retrait des bagues des rabatteurs, page 334](#).
6. Fixez les bras du tube à doigts (B) sur le disque de rabatteur, aux emplacements de fixation d'origine (A).
7. Coupez le doigt endommagé pour le retirer du tube à doigts.
8. Retirez les boulons des doigts qui se trouvaient à côté du doigt d'origine et faites glisser les doigts pour remplacer le doigt qui a été coupé. Retirez les bras (B) des tubes à doigts si nécessaire.

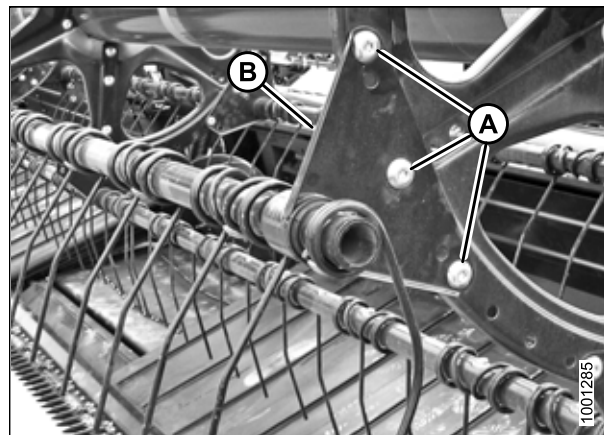

Figure 5.146: Bras du tube à doigts

### *Installation des doigts de rabatteur en acier*

Une fois l'ancien doigt en acier retiré, il est possible d'insérer un nouveau doigt sur le tube à dents.

#### **NOTE:**

Cette procédure suppose qu'un doigt a été retiré de la machine. Pour obtenir des instructions sur le retrait des doigts, consultez [Retrait des doigts de rabatteur en acier, page 330](#).



#### **DANGER**

Pour éviter des blessures ou même la mort du fait d'un démarrage inattendu de la machine, coupez toujours le moteur et retirez la clé de contact avant de quitter le poste de l'opérateur, quelle qu'en soit la raison.



#### **AVERTISSEMENT**

Pour éviter toute blessure corporelle due à la chute du rabatteur levé, enclenchez toujours les supports de sécurité du rabatteur avant de passer dessous pour une raison quelconque.

#### **IMPORTANT:**

Soutenez le tube à doigts en permanence pour éviter d'endommager le tube et d'autres composants.

1. Faites glisser le nouveau doigt et le bras du tube à doigts (A) sur l'extrémité du tube.
2. Installez les bagues du tube à doigts. Pour des instructions, voir [Installation de bagues sur les rabatteurs, page 339](#).
3. Fixez les doigts au tube avec des boulons et des écrous (B).

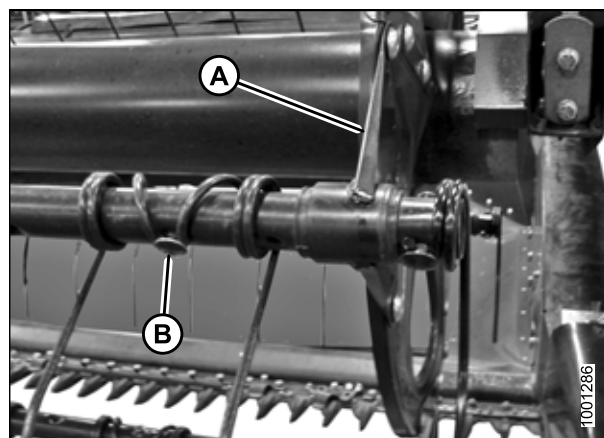

Figure 5.147: Tube à doigts

### *Retrait des doigts de rabatteur en plastique*

Les doigts en plastique du rabatteur sont fixés au tube à doigts à l'aide d'une seule vis Torx<sup>MD</sup>.

#### DANGER

Pour éviter toute blessure corporelle ou mortelle due à un démarrage inattendu de la machine, coupez toujours le moteur et retirez la clé du contact avant de faire des réglages sur la machine.

#### DANGER

Assurez-vous qu'il n'y a personne dans la zone.

#### AVERTISSEMENT

Pour éviter toute blessure corporelle due à la chute du rabatteur levé, enclenchez toujours les supports de sécurité du rabatteur avant de passer dessous pour une raison quelconque.

1. Abaissez la plateforme.
2. Levez complètement le rabatteur.
3. Coupez le moteur et retirez la clé du contact.
4. Enclenchez les supports de sécurité du rabatteur. Pour obtenir des instructions, consultez [Enclenchement des supports de sécurité du rabatteur, page 47](#).
5. Retirez la vis (A) avec une clé à douille Torx<sup>MD</sup> Plus 27 IP.

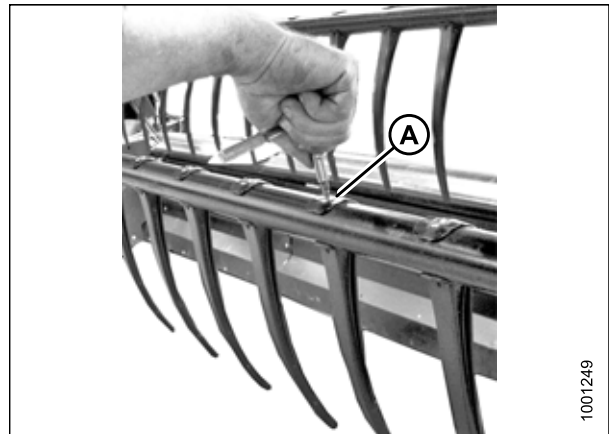

Figure 5.148: Retrait des doigts en plastique

6. Poussez l'attache en haut du doigt vers le tube du rabatteur comme indiqué et retirez le doigt du tube.



Figure 5.149: Retrait des doigts en plastique

### *Installation des doigts de rabatteur en plastique*

Une fois l'ancien doigt en plastique retiré, le nouveau doigt peut être installé.

#### **! DANGER**

Pour éviter des blessures ou même la mort du fait d'un démarrage inattendu de la machine, coupez toujours le moteur et retirez la clé de contact avant de quitter le poste de l'opérateur, quelle qu'en soit la raison.

#### **! AVERTISSEMENT**

Pour éviter toute blessure corporelle due à la chute du rabatteur levé, enclenchez toujours les supports de sécurité du rabatteur avant de passer dessous pour une raison quelconque.

#### **NOTE:**

Cette procédure suppose qu'un doigt a été retiré de la machine. Pour obtenir des informations sur le retrait des doigts, consultez [Retrait des doigts de rabatteur en plastique, page 332](#).

1. Placez le nouveau doigt sur l'arrière du tube à doigts. Enfoncez la patte au bas du doigt dans le trou inférieur du tube à doigts.
2. Soulevez la bride supérieure et faites tourner le doigt comme indiqué jusqu'à ce que la patte en haut du doigt s'enclenche dans le trou supérieur du tube à doigts.

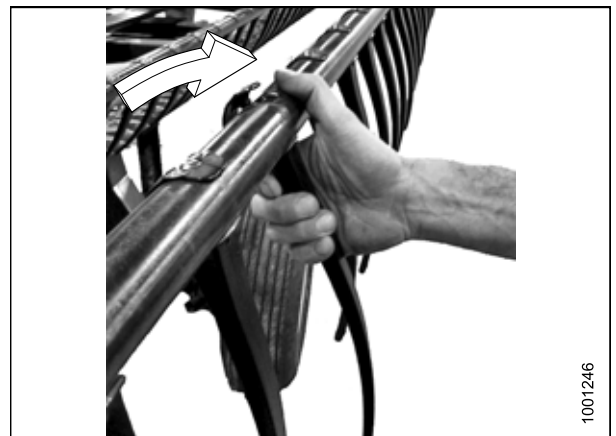

Figure 5.150: Installation des doigts en plastique

3. Installez la vis (A) à l'aide d'une clé à douilles Torx<sup>MD</sup> Plus 27 IP et serrez-la à un couple de 8,5 à 9,0 Nm (6,3 à 6,6 pi-lbf [75 à 80 po-lbf]).

**IMPORTANT:**

N'appuyez **PAS** sur le doigt avant d'avoir serré la vis de fixation. Exercer une force sans avoir serré la vis de fixation entraînera la rupture du doigt ou des fissures sur les goupilles de positionnement.

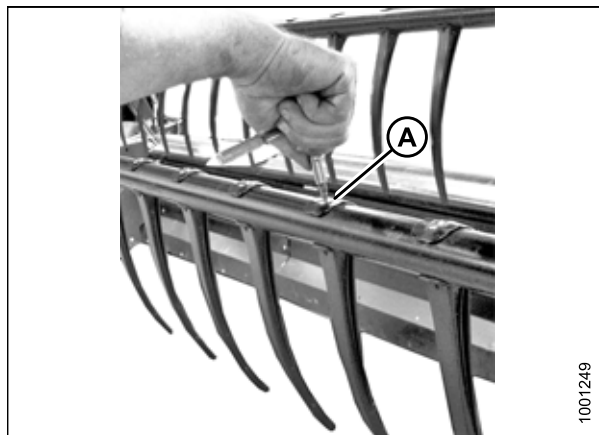

Figure 5.151: Installation des doigts en plastique

### 5.8.5 Bagues du tube à doigts

Le tube à dents du rabatteur est fixé sur une bague de tube à dents, qui est à son tour fixée au disque du rabatteur. Si une bague est endommagée ou usée, elle doit être remplacée.

#### *Retrait des bagues des rabatteurs*

Les colliers des bagues qui fixent le tube à dents à la bague doivent être libérés pour que les moitiés des bagues puissent être retirées.

**! DANGER**

Pour éviter toute blessure corporelle ou mortelle due à un démarrage inattendu de la machine, coupez toujours le moteur et retirez la clé du contact avant de faire des réglages sur la machine.

**! DANGER**

Assurez-vous qu'il n'y a personne dans la zone.

**! AVERTISSEMENT**

Pour éviter toute blessure corporelle due à la chute du rabatteur levé, enclenchez toujours les supports de sécurité du rabatteur avant de passer dessous pour une raison quelconque.

**IMPORTANT:**

Soutenez le tube à doigts en permanence pour éviter d'endommager le tube et d'autres composants.

1. Abaissez la plateforme.
2. Levez complètement le rabatteur.
3. Coupez le moteur et retirez la clé du contact.
4. Enclenchez les supports de sécurité du rabatteur. Pour obtenir des instructions, consultez [Enclenchement des supports de sécurité du rabatteur, page 47](#).

**NOTE:**

Si vous ne remplacez que la bague d'extrémité de came, passez à l'étape [10, page 336](#).

**Disque central et bagues d'extrémité**

5. Retirez les blindages du rabatteur et leur support (C) de l'extrémité arrière du rabatteur au niveau du flexible à doigts correspondant.

**NOTE:**

Il n'y a pas de capot du diviseur sur le disque central.

6. Retirez les boulons (A) qui maintiennent le bras du tube à doigts (B) au disque.

**IMPORTANT:**

Notez les emplacements des trous dans le bras et le disque et assurez-vous que les boulons (A) sont réinstallés dans leurs emplacements d'origine.

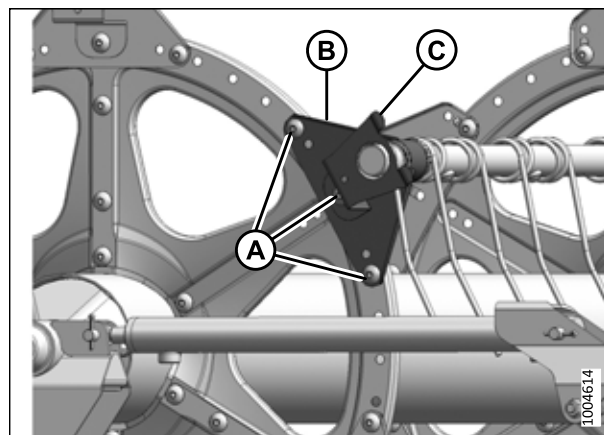

Figure 5.152: Extrémité arrière

7. Relâchez les colliers des bagues (A) à l'aide d'un petit tournevis pour séparer les dentelures. Retirez le collier du tube à doigts.

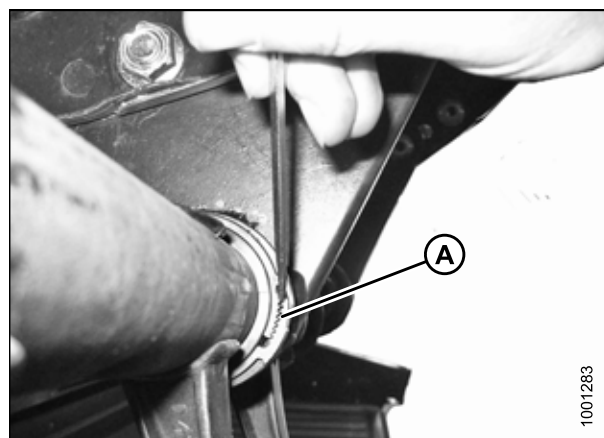

Figure 5.153: Collier de bague

8. Faites tourner le bras du tube à doigts (A) jusqu'à ce qu'il sorte du disque, puis faites-le glisser à l'intérieur de la bague (B).
9. Retirez les deux demi-bagues (B). Si besoin, retirez le doigt suivant de sorte que le bras puisse glisser hors de la bague. Consultez les procédures suivantes au besoin :
  - [Retrait des doigts de rabatteur en plastique, page 332](#)
  - [Retrait des doigts de rabatteur en acier, page 330](#)

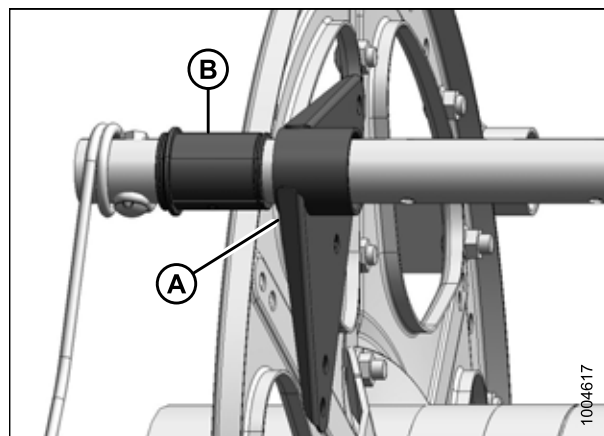

Figure 5.154: Bague



**Bagues d'extrémité de la came**

10. Retirez les capots du diviseur et leur support (A) à l'emplacement du tube à doigts correspondant sur l'extrémité de la came.

**NOTE:**

Pour retirer les bagues d'extrémité de la came, il faut l'exposer en déplaçant le tube à doigts à travers les bras du disque.

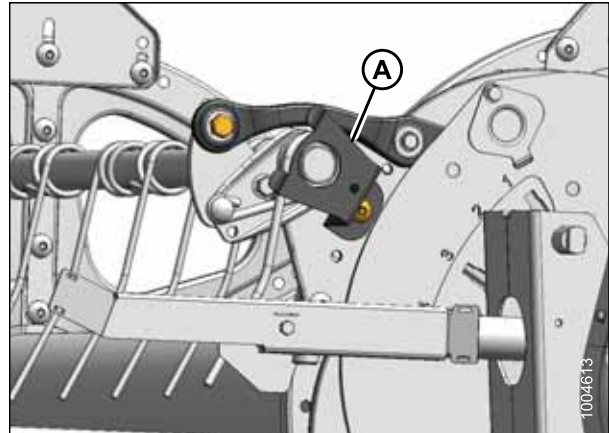

Figure 5.155: Extrémité de la came

11. Retirez les blindages du rabatteur et leur support (C) de l'extrémité arrière du rabatteur au niveau du flexible à doigts correspondant.

**NOTE:**

Il n'y a pas de capot du diviseur sur le disque central.

12. Retirez les boulons (A) qui fixent le bras du tube à doigts (B) au disque central et à celui de l'extrémité.

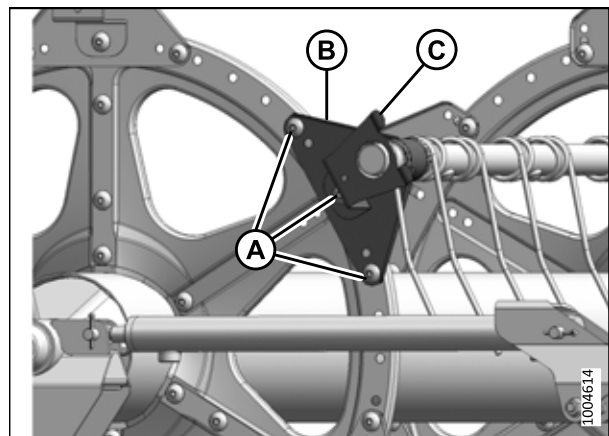

Figure 5.156: Extrémité arrière

**Kit de renforcement de tubes à doigts**

13. Relâchez les colliers des bagues ou déconnectez les profilés en U servant de supports du support du tube à doigts (si installé), selon le tube à doigts déplacé. Pour trois des tubes à doigts (A), les profilés doivent être déconnectés, et pour deux (B) d'entre eux il suffit d'enlever le collier de la bague.

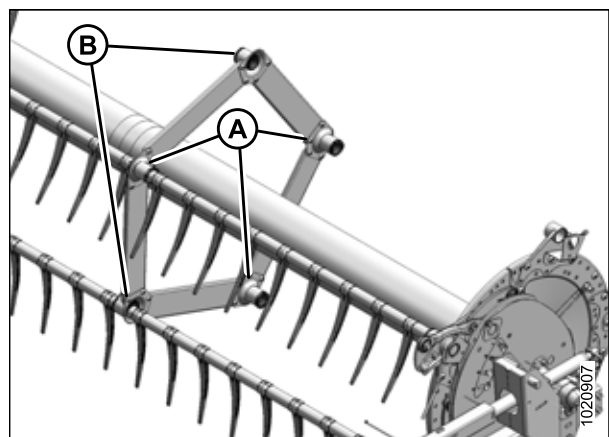

Figure 5.157: Supports du tube à doigts



14. Retirez le boulon (A) sur l'articulation de la came de façon à ce que le tube à doigts (B) puisse tourner librement.

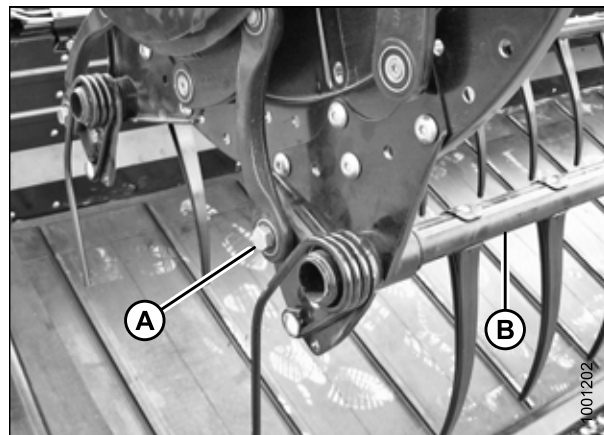

Figure 5.158: Extrémité de la came

15. Relâchez les colliers des bagues (A) au niveau du disque de la came à l'aide d'un petit tournevis pour séparer les dentelures. Retirez les colliers des bagues.

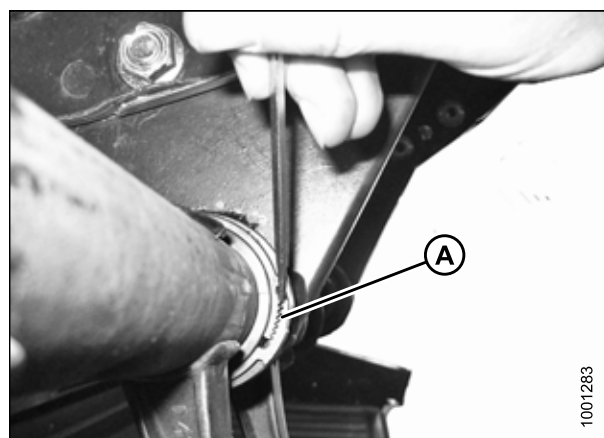

Figure 5.159: Collier de bague

16. Faites glisser le tube à doigts (A) vers l'extérieur pour exposer la bague (B).
17. Retirez les deux demi-bagues (B). Au besoin, enlevez le doigt en acier ou en plastique suivant pour que le bras puisse glisser hors de la bague. Reportez-vous aux procédures suivantes si nécessaire :

- [Retrait des doigts de rabatteur en plastique, page 332](#)
- [Retrait des doigts de rabatteur en acier, page 330](#)

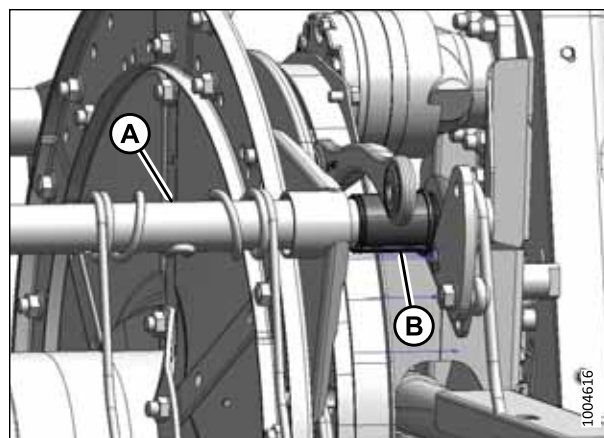

Figure 5.160: Extrémité de la came

**Bagues de kit de renforcement de tubes à doigts**

18. Repérez le support (A) dont il faut remplacer la bague.
19. Enlevez les quatre boulons (B) fixant le profilé en U (C) au support (A).
20. Si le doigt (D) est trop près du support pour permettre un accès à la bague, enlevez la vis (E) et le doigt. Pour des instructions, voir [Retrait des doigts de rabatteur en plastique, page 332](#) ou [Retrait des doigts de rabatteur en acier, page 330](#).

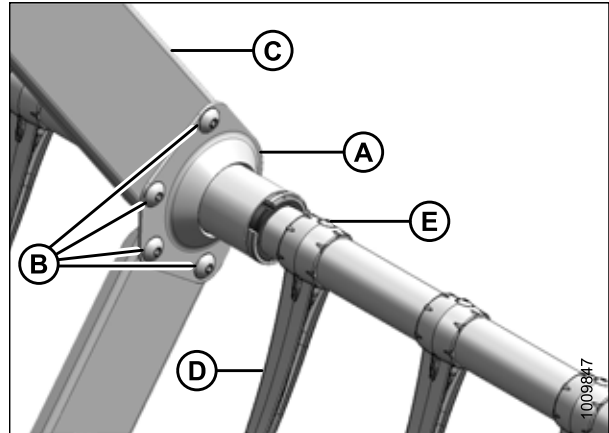

Figure 5.161: Support du tube à doigts

21. Relâchez les colliers des bagues (A) à l'aide d'un petit tournevis pour séparer les dentelures.

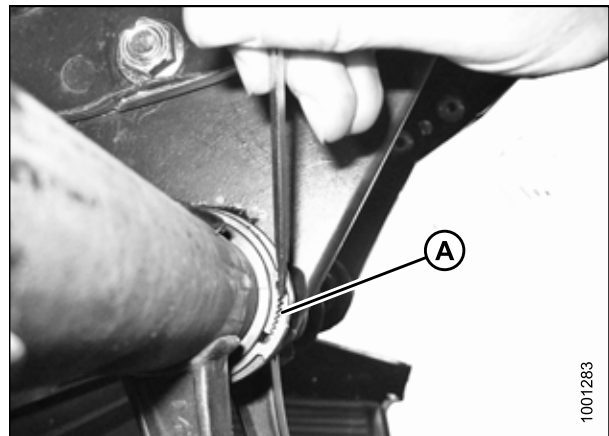

Figure 5.162: Collier de bague

22. Retirez les colliers (A) des bagues.

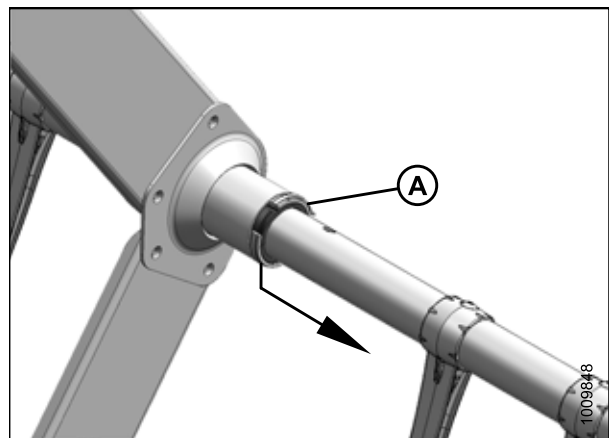

Figure 5.163: Collier de bague de kit de renforcement de tubes à doigts

23. Sur chaque rabatteur, trois supports sont orientés vers la droite. Glissez le support hors des demi-bagues (B).

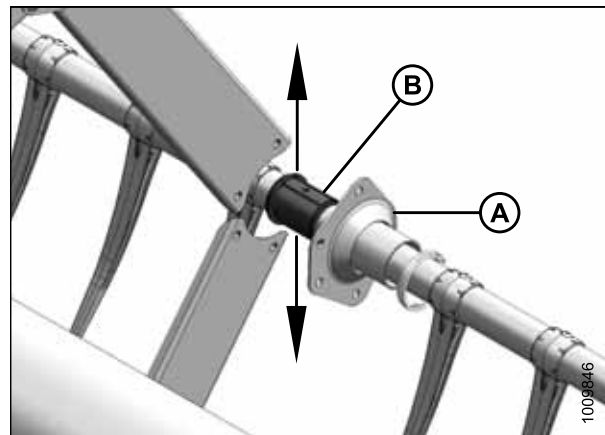

Figure 5.164: Support de kit de renforcement de tubes à doigts

24. Sur chaque rabatteur, deux supports sont orientés vers la gauche (A) Faites tourner les supports jusqu'à ce que les brides se dégagent des profilés avant de les déplacer hors de la bague (B). Dégagez légèrement le tube du rabatteur si nécessaire.

25. Retirez les demi-bagues (B) des tubes à doigts.

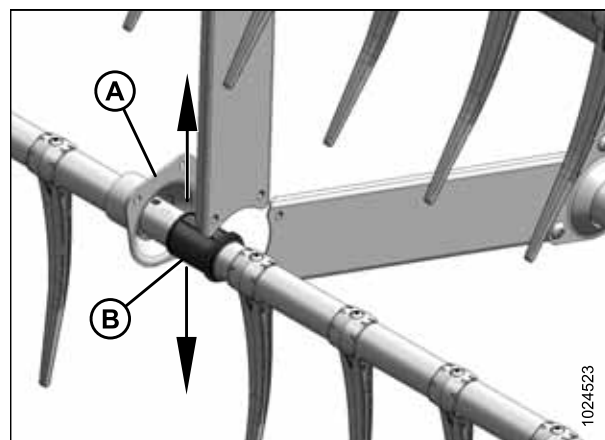

Figure 5.165: Support opposé de kit de renforcement de tubes à doigts

### Installation de bagues sur les rabatteurs

Une fois les anciennes moitiés de bague retirées, de nouvelles peuvent être installées.

#### NOTE:

Cette procédure suppose que les étapes pour *Retrait des bagues des rabatteurs, page 334* sont terminées.



#### DANGER

Pour éviter toute blessure corporelle ou mortelle due à un démarrage inattendu de la machine, coupez toujours le moteur et retirez la clé du contact avant de faire des réglages sur la machine.



#### AVERTISSEMENT

Pour éviter toute blessure corporelle due à la chute du rabatteur levé, enclenchez toujours les supports de sécurité du rabatteur avant de passer dessous pour une raison quelconque.

#### IMPORTANT:

Soutenez le tube à doigts en permanence pour éviter d'endommager le tube ou d'autres composants.

1. Pour installer les colliers des bagues (C), utilisez une pince multiprises modifiée. Bloquez la pince dans un étau et faites une encoche (B) dans l'extrémité de chaque bras pour l'adapter au collier comme indiqué.

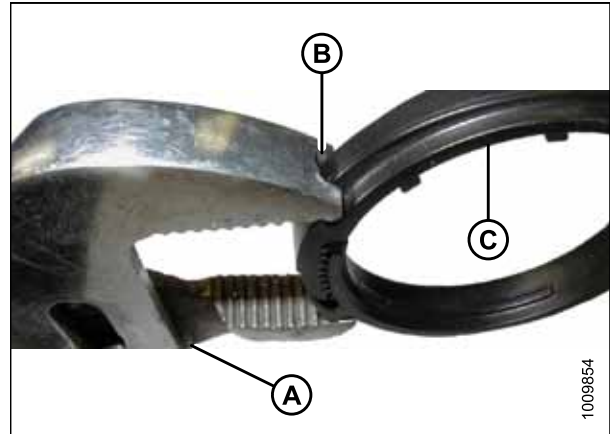

Figure 5.166: Pince multiprise modifiée

### Bagues d'extrémité de la came

2. Placez les demi-bagues (B) sur le tube à doigts (A) avec l'extrémité sans bride adjacente au bras du rabatteur, puis placez la patte de chaque demi-bague dans le trou du tube à doigts.
3. Faites glisser le tube à doigts (A) vers l'extrémité arrière du rabatteur pour insérer la bague (B) dans le bras du tube à doigts. Si les supports du tube à doigts sont installés, assurez-vous que les bagues situées à ces endroits glissent dans le support.
4. Réinstallez les doigts retirés précédemment. Consultez les procédures suivantes si nécessaire :
  - [Installation des doigts de rabatteur en plastique, page 333](#)
  - [Installation des doigts de rabatteur en acier, page 331](#)
5. Installez le collier de la bague (A) sur le tube à doigts à côté de l'extrémité sans bride de la bague (B).
6. Placez le collier (A) sur la bague (B) de façon à ce que leurs bords soient alignés lorsque le collier s'insère dans la gorge de la bague et que les languettes de verrouillage s'enclenchent.

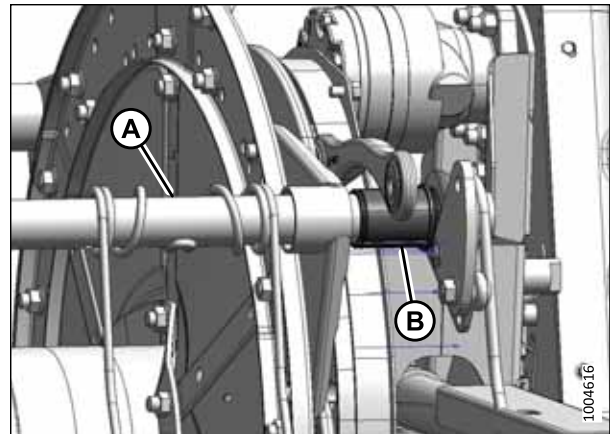

Figure 5.167: Extrémité de la came

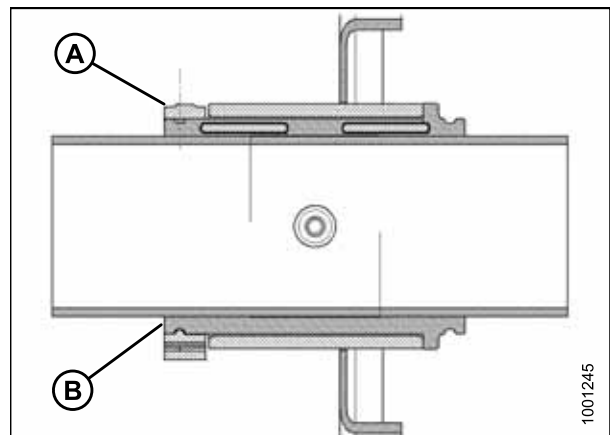

Figure 5.168: Bague

7. Serrez le collier (A) à l'aide de la pince multiprise modifiée (B) de façon à ce que la pression des doigts ne déplace **PAS** le collier.

**IMPORTANT:**

Un serrage excessif du collier peut entraîner sa rupture.

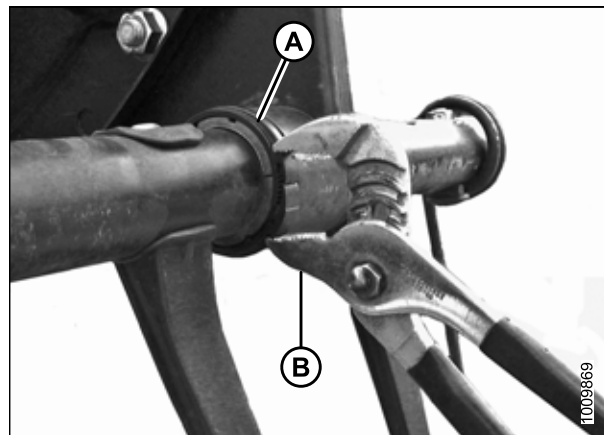

Figure 5.169: Installation du collier

8. Alignez le tube à doigts (B) et le bras de la came, puis installez le boulon (A). Serrez le boulon à 165 Nm (120 pi-lbf).

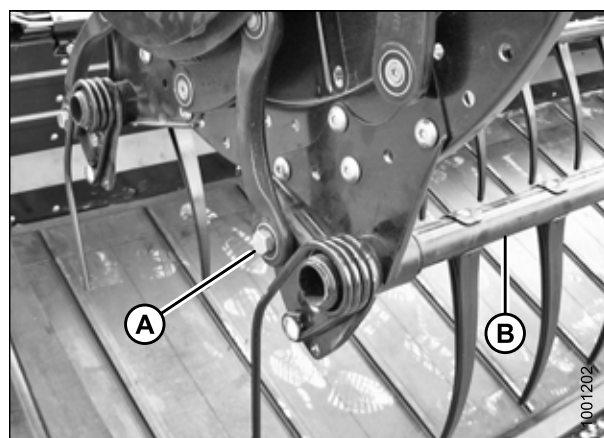

Figure 5.170: Extrémité de la came

9. Installez les boulons (A) qui maintiennent le bras du tube à doigts (B) au disque central.
10. Installez le bras du tube à doigt (B) et le support du capot du diviseur (C) sur l'extrémité arrière du rabatteur à l'emplacement du tube à doigts correspondant. Fixez le support avec les boulons (A).

**NOTE:**

Il n'y a pas de capot de diviseur sur les disques centraux.

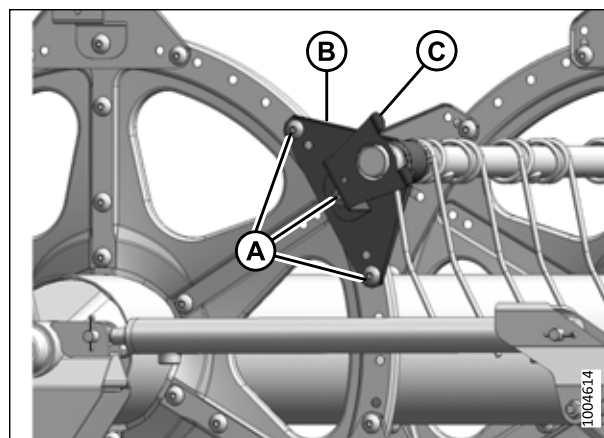

Figure 5.171: Extrémité arrière



11. Installez le support (A) du capot du diviseur à l'emplacement du tube à doigts correspondant sur l'extrémité du rabatteur côté came.
12. Réinstallez les capots du diviseur du rabatteur. Pour obtenir des instructions, consultez [5.8.6 Blindages du rabatteur](#), page 346.

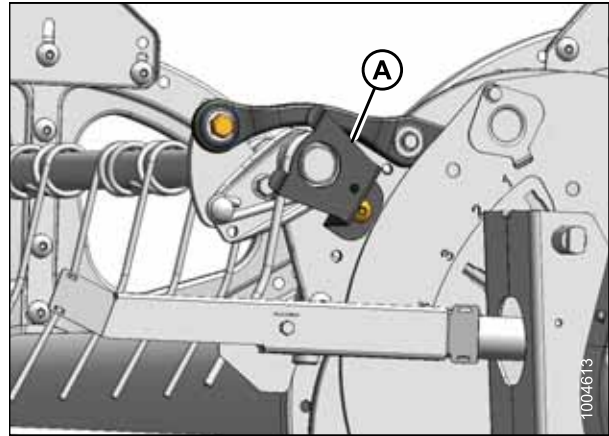

Figure 5.172: Extrémité de la came

**Disque central et bagues d'extrémité**

13. Placez les demi-bagues (B) sur le tube à doigts (A) avec l'extrémité sans bride adjacente au bras du rabatteur, puis placez la patte de chaque demi-bague dans le trou du tube à doigts.
14. Faites glisser le tube à doigts (A) sur la bague (B). Positionnez le tube à doigts contre le disque à son emplacement original.
15. Réinstallez les doigts retirés précédemment. Pour obtenir des instructions, consultez :
  - [Installation des doigts de rabatteur en plastique](#), page 333
  - [Installation des doigts de rabatteur en acier](#), page 331

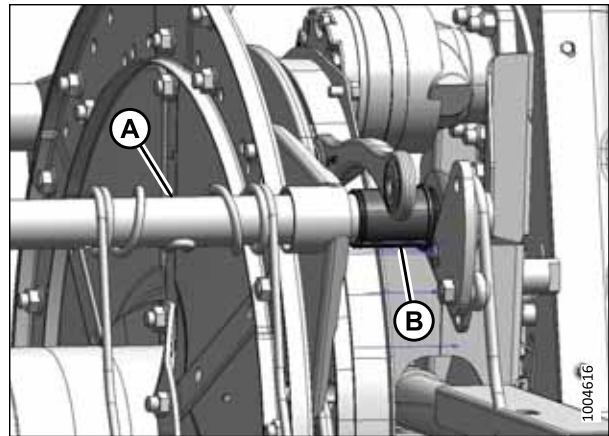

Figure 5.173: Extrémité de la came

16. Installez le collier de la bague (A) sur le tube à doigts à côté de l'extrémité sans bride de la bague (B).
17. Placez le collier (A) sur la bague (B) de façon à ce que leurs bords soient alignés lorsque le collier s'insère dans la gorge de la bague et que les languettes de verrouillage s'enclenchent.

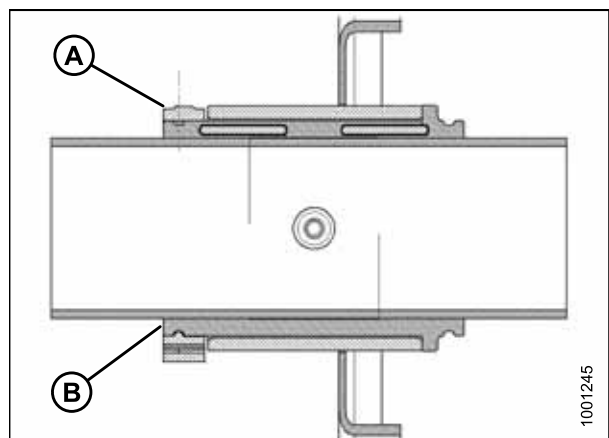

Figure 5.174: Bague

18. Serrez le collier (A) à l'aide de la pince multiprise modifiée (B) de façon à ce que la pression des doigts ne déplace **PAS** le collier.

**IMPORTANT:**

Un serrage excessif du collier peut entraîner sa rupture.

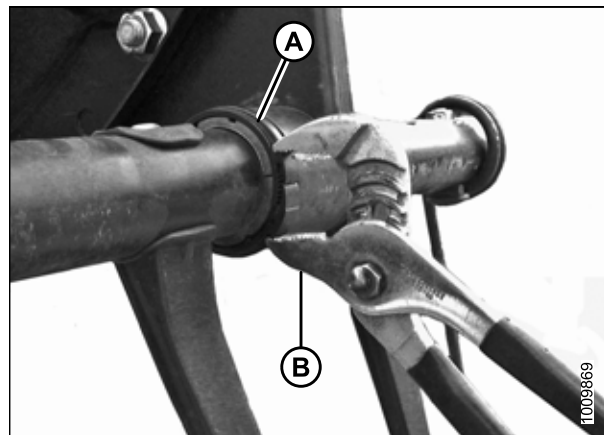

Figure 5.175: Installation du collier

19. Installez les boulons (A) qui maintiennent le bras du tube à doigts (B) au disque central.
20. Installez le bras du tube à doigt (B) et le support du capot du diviseur (C) sur l'extrémité arrière du rabatteur à l'emplacement du tube à doigts correspondant. Fixez le support avec les boulons (A).

**NOTE:**

Il n'y a pas de capot de diviseur sur les disques centraux.

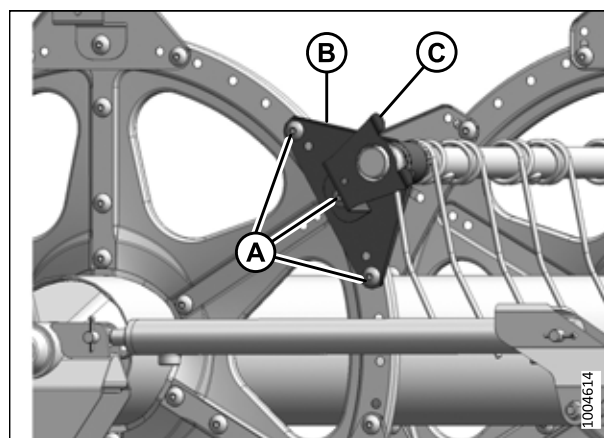

Figure 5.176: Extrémité arrière

**Kit de renforcement des tubes à doigts – En option**

21. Placez les demi-bagues (B) sur le tube à doigts (A) avec l'extrémité sans bride adjacente au bras du rabatteur, puis placez la patte de chaque demi-bague dans le trou du tube à doigts.

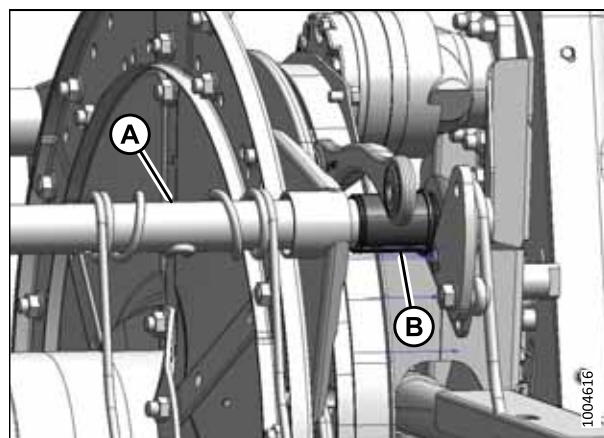

Figure 5.177: Extrémité de la came

22. Sur chaque rabatteur, trois supports sont orientés vers la droite. Glissez le support sur la bague (B).

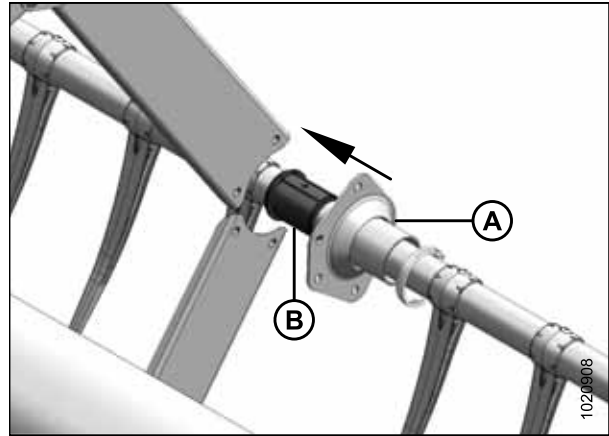

Figure 5.178: Support du kit de renforcement des tubes à doigts en option

23. Sur chaque rabatteur, deux supports sont orientés vers la gauche (A). Faites tourner le support (A) jusqu'à ce que ses brides s'éloignent des profilés (C) avant de le déplacer sur la bague (B).

**NOTE:**

Si nécessaire, écartez légèrement le tube à doigts (D) du rabatteur pour laisser à la bride du support suffisamment de place pour dégager le canal.

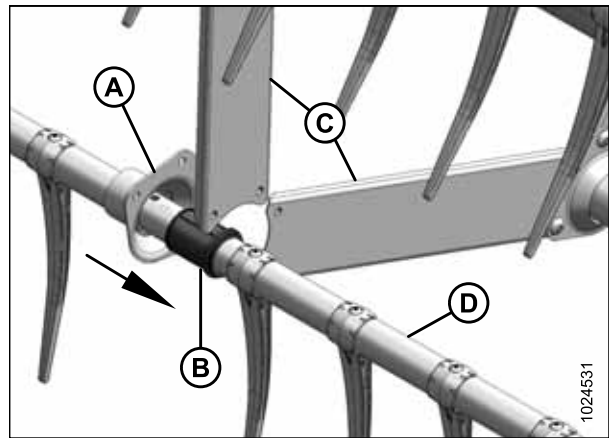

Figure 5.179: Support opposé du kit de renforcement des tubes à doigts en option

24. Installez le collier de la bague (A) sur le tube à doigts à côté de l'extrémité sans bride de la bague (B).
25. Placez le collier (A) sur la bague (B) de façon à ce que leurs bords soient alignés lorsque le collier s'insère dans la gorge de la bague et que les languettes de verrouillage s'enclenchent.

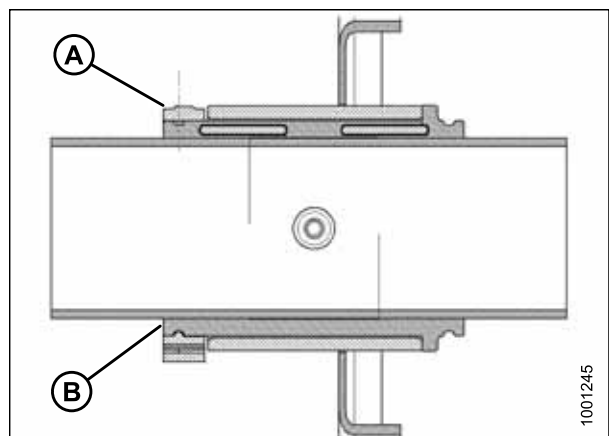

Figure 5.180: Bague



26. Serrez le collier (A) à l'aide de la pince multiprise modifiée (B) de façon à ce que la pression des doigts ne déplace **PAS** le collier.

**IMPORTANT:**

Un serrage excessif du collier peut entraîner sa rupture.

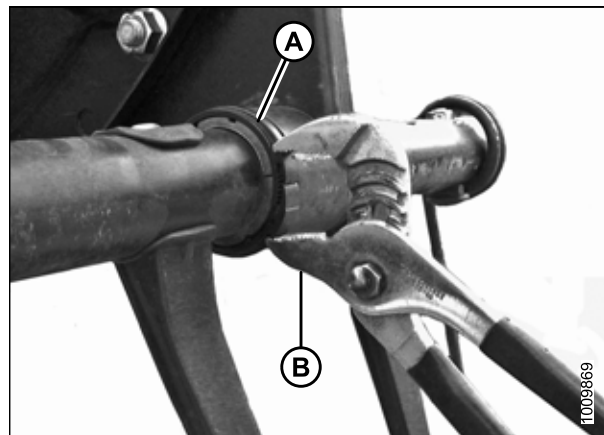

Figure 5.181: Installation du collier

27. Fixez à nouveau les profilés (C) aux trois supports orientés vers la droite (A) sur chaque rabatteur avec les vis (B) et les écrous. Serrez les vis à 43 Nm (32 po-lbf).
28. Réinstallez les doigts (D) qui ont été retirés précédemment à l'aide des vis (E). Pour obtenir des instructions, consultez :
- [Installation des doigts de rabatteur en plastique, page 333](#)
  - [Installation des doigts de rabatteur en acier, page 331](#)

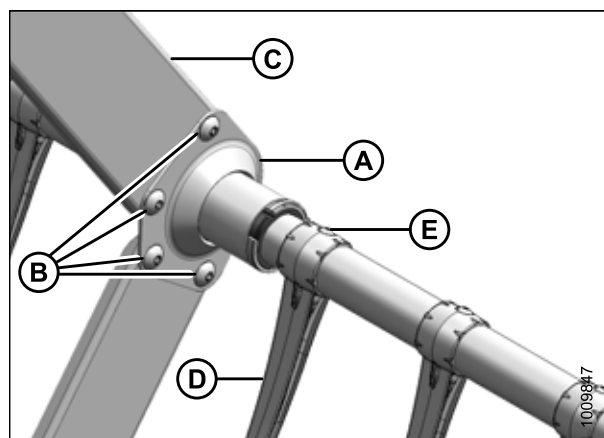

Figure 5.182: Support du kit de renforcement des tubes à doigts en option

29. Fixez à nouveau les profilés en U (C) aux deux supports orientés vers la gauche (A) sur chaque rabatteur avec les vis (B) et les écrous. Serrez les vis à 43 Nm (32 pi-lbf).
30. Réinstallez les doigts (D) qui ont été retirés précédemment à l'aide des vis (E). Pour obtenir des instructions, consultez :
- [Installation des doigts de rabatteur en plastique, page 333](#)
  - [Installation des doigts de rabatteur en acier, page 331](#)

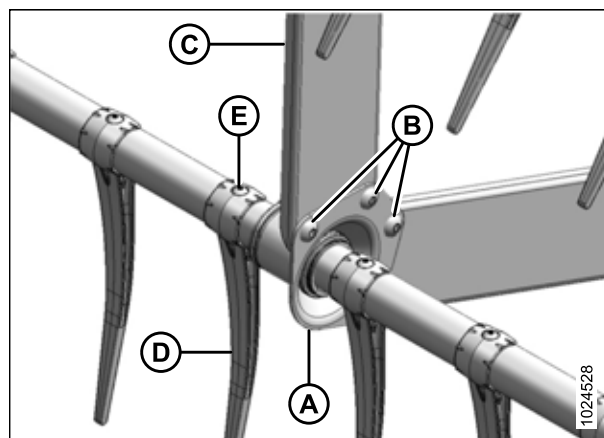

Figure 5.183: Support opposé du kit de renforcement des tubes à doigts en option

### 5.8.6 Blindages du rabatteur

Les blindages du rabatteur et les supports ne nécessitent aucun entretien régulier, mais ils doivent être inspectés périodiquement pour vérifier qu'ils ne sont pas endommagés et qu'il n'y a pas de fixations desserrées ou manquantes. Les blindages et les supports légèrement bosselés ou déformés sont réparables, mais il est nécessaire de remplacer les composants très endommagés.

Il existe quatre types de blindages de rabatteur. Assurez-vous d'installer le bon blindage du rabatteur au bon endroit, comme illustré sur la figure 5.184 *Blindages du rabatteur*, page 346.

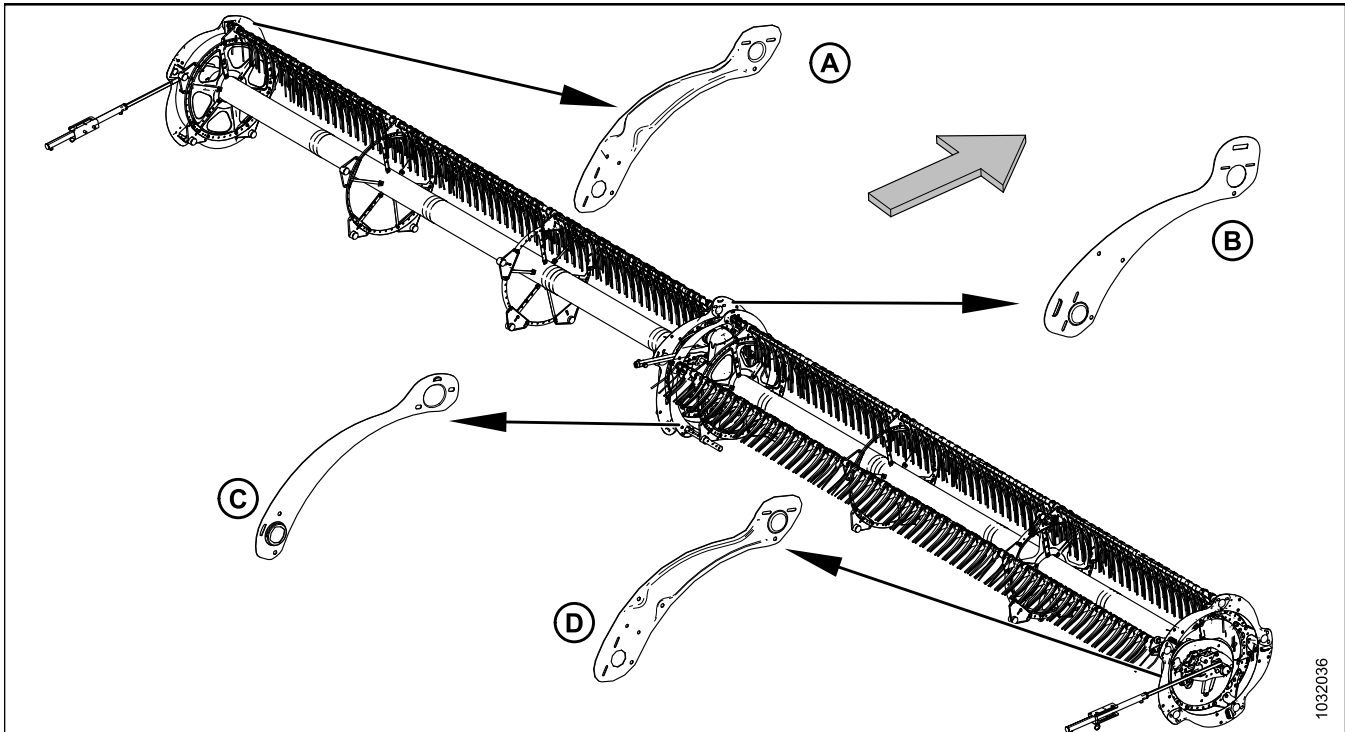

Figure 5.184: Blindages du rabatteur

A – Extrémité arrière, extérieur (MD N° 311695)  
 C – Extrémité arrière, intérieur (MD N° 311795)

B – Embout de la came, intérieur (MD N° 273823)  
 D – Embout de came, extérieur (MD N° 311694)

**NOTE:**

La flèche sur l'illustration pointe vers l'avant de la machine.

*Remplacement des flasques des rabatteurs à l'extrémité de la came extérieure*

La procédure de remplacement des blindages du rabatteur s'applique à l'extrémité extérieure de la came, sauf indication contraire.

**⚠ DANGER**

Pour éviter des blessures ou même la mort du fait d'un démarrage inattendu de la machine, coupez toujours le moteur et retirez la clé de contact avant de quitter le poste de l'opérateur, quelle qu'en soit la raison.

**⚠ DANGER**

Assurez-vous qu'il n'y a personne dans la zone.

**NOTE:**

Les flèches figurant sur les illustrations de la présente procédure indiquent la partie avant de la plateforme.

**NOTE:**

Conservez toutes les pièces retirées, sauf indication contraire.

1. Abaissez complètement la plateforme et le rabatteur.
2. Coupez le moteur et retirez la clé du contact.
3. Faire pivoter le rabatteur manuellement jusqu'à ce que le blindage du rabatteur nécessitant un remplacement (A) soit accessible.
4. Retirez trois boulons (B).

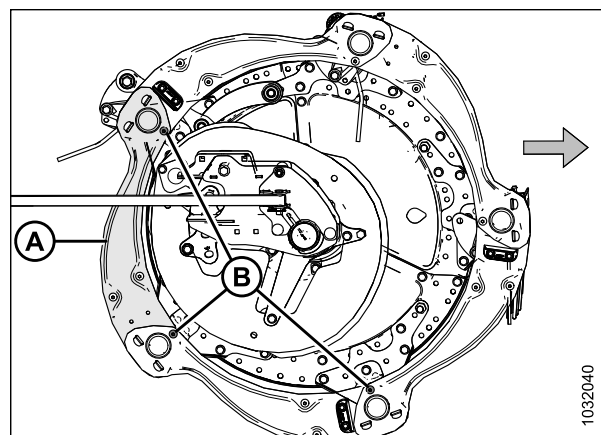

Figure 5.185: Boucliers des rabatteurs - Extrémité de came extérieure

5. Retirez les deux boulons et écrous (A). Retirez le déflecteur de came extérieure.
6. Soulevez l'extrémité du capot du rabatteur (B) pour le retirer du support (C).

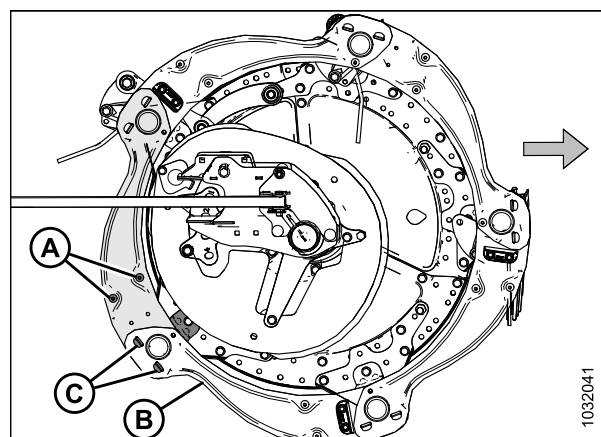

Figure 5.186: Boucliers des rabatteurs - Extrémité de came extérieure

7. Retirez le blindage du rabatteur des supports (A).

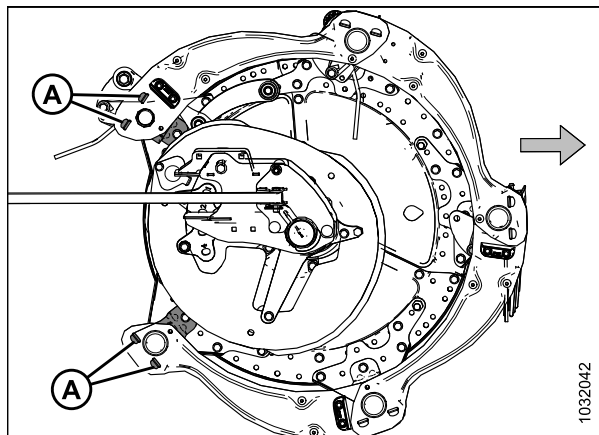

Figure 5.187: Bouclier du rabatteur enlevé - Extrémité de came extérieure

8. Soulevez légèrement l'extrémité du blindage du rabatteur ancien (A) pour le retirer du support (B).
9. Positionnez le nouveau bouclier du rabatteur (C) sur le support (B) sous l'ancien bouclier du rabatteur (A).
10. Positionnez l'autre extrémité du nouveau bouclier du rabatteur (C) sur un autre support (D) au-dessus de l'ancien bouclier du rabatteur (E).
11. Réinstallez les trois boulons (F).
12. Réinstallez deux vis (G), le déflecteur de came extérieure et les écrous (retirés à l'étape 5, page 347) sur le nouveau capot du rabatteur.
13. Serrez toute la quincaillerie installée.

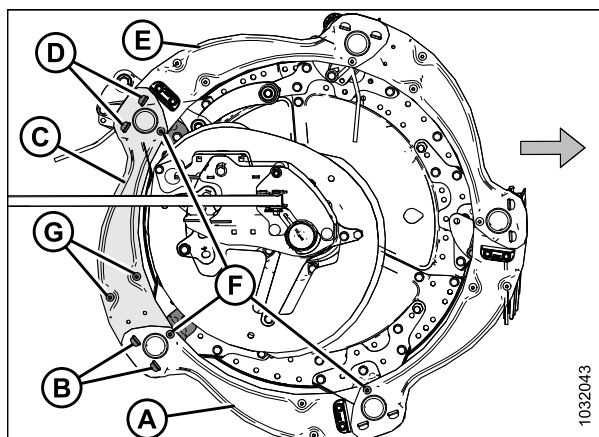

Figure 5.188: Boucliers des rabatteurs - Extrémité de came extérieure

### Remplacement des flasques des rabatteurs à l'extrémité de la came intérieure

La procédure de remplacement des blindages du rabatteur s'applique à l'extrémité intérieure de la came.

#### DANGER

Pour éviter des blessures ou même la mort du fait d'un démarrage inattendu de la machine, coupez toujours le moteur et retirez la clé de contact avant de quitter le poste de l'opérateur, quelle qu'en soit la raison.

#### DANGER

Assurez-vous qu'il n'y a personne dans la zone.

Les blindages sont différents pour l'extrémité intérieure et extérieure de la came. Pour référence, consultez la figure 5.184, page 346.

#### NOTE:

Les flèches des illustrations suivantes pointent vers l'avant de la machine.

1. Abaissez complètement le rabatteur.
2. Abaissez la plateforme.

## MAINTENANCE ET ENTRETIEN

- Coupez le moteur et retirez la clé du contact.
- Faites pivoter le rabatteur manuellement jusqu'à ce que le blindage du rabatteur nécessitant un remplacement (A) soit accessible.
- Retirez trois boulons (B).

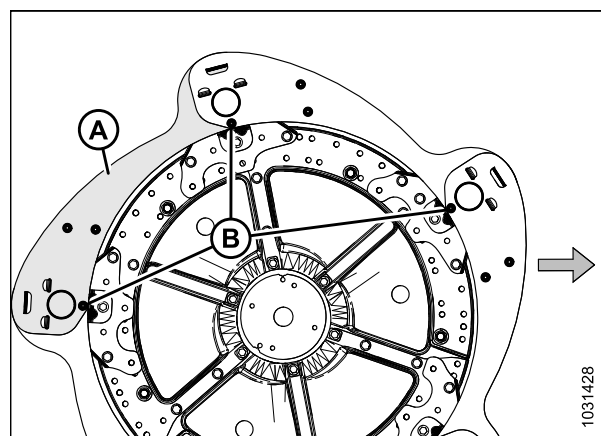

Figure 5.189: Boucliers des rabatteurs - Extrémité de came intérieure

- Retirez et retenez les deux vis (A), le déflecteur de came et les écrous du bouclier du rabatteur.
- Soulevez l'extrémité du blindage du rabatteur (B) pour le retirer du support (C).

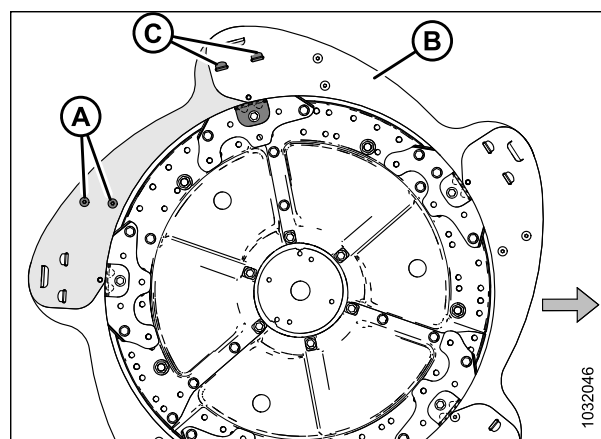

Figure 5.190: Boucliers des rabatteurs - Extrémité de came intérieure

- Retirez le blindage du rabatteur des supports (A).

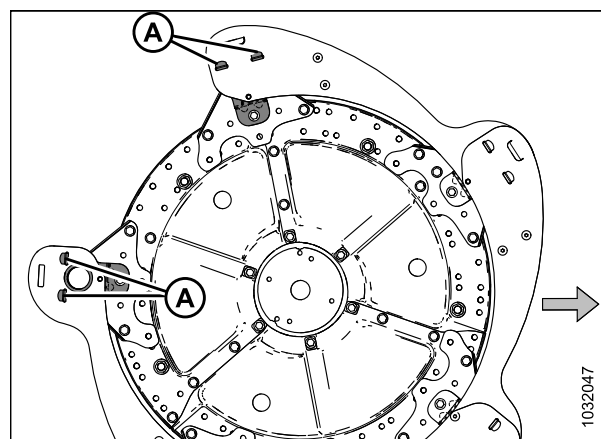

Figure 5.191: Bouclier du rabatteur enlevé - Extrémité de came intérieure

9. Soulevez légèrement l'extrémité du blindage du rabatteur ancien (A) pour le retirer du support (B).
10. Positionnez le nouveau bouclier du rabatteur (C) sur le support (B) sous l'ancien bouclier du rabatteur (A).
11. Positionnez l'autre extrémité du nouveau bouclier du rabatteur (C) sur un autre support (D) au-dessus de l'ancien bouclier du rabatteur (E).
12. Réinstallez les trois boulons (F).
13. Réinstallez deux vis (G), le déflecteur de came et les écrous (enlevés à l'étape 6, page 349) sur le nouveau capot du diviseur du rabatteur.
14. Serrez toute la quincaillerie installée.

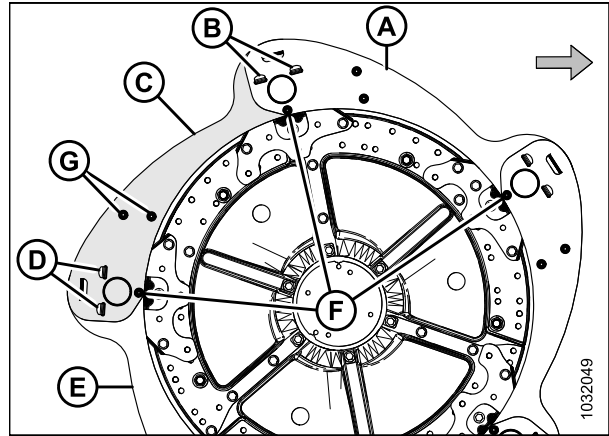

Figure 5.192: Boucliers des rabatteurs - Extrémité de came intérieure

### Remplacement des boucliers des rabatteurs à l'extrémité extérieure

Si le plateau d'extrémité du rabatteur est endommagé, il faudra le remplacer.

#### **!** DANGER

Pour éviter des blessures ou même la mort du fait d'un démarrage inattendu de la machine, coupez toujours le moteur et retirez la clé de contact avant de quitter le poste de l'opérateur, quelle qu'en soit la raison.

#### **!** DANGER

Assurez-vous qu'il n'y a personne dans la zone.

1. Abaissez complètement le rabatteur.
2. Abaissez la plateforme.
3. Coupez le moteur et retirez la clé du contact.
4. Faire pivoter le rabatteur manuellement jusqu'à ce que le blindage du rabatteur nécessitant un remplacement (A) soit accessible.
5. Retirez trois boulons (B).

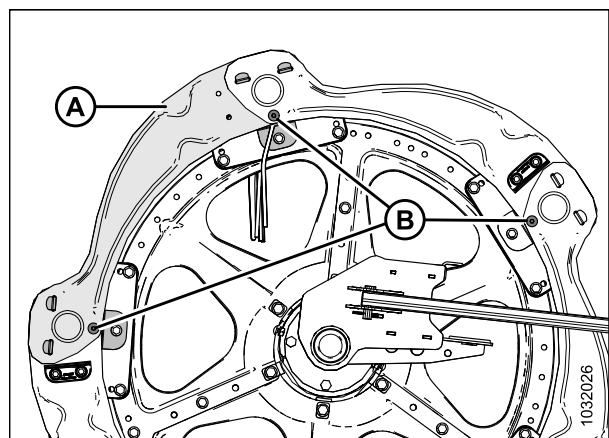

Figure 5.193: Boucliers des rabatteurs - Extrémité arrière extérieure



6. Soulevez l'extrémité du blindage du rabatteur (A) pour le retirer du support (B).

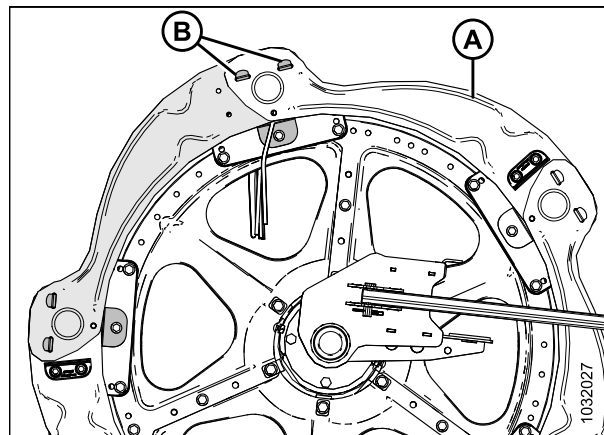

Figure 5.194: Boucliers des rabatteurs - Extrémité arrière extérieure

7. Retirez le blindage du rabatteur des supports (A).
8. Retirez la palette du rabatteur si elle est installée sur le capot du rabatteur.

**NOTE:**

Les palettes des extrémités des rabatteurs (B) sont installées alternativement sur les capots des rabatteurs.

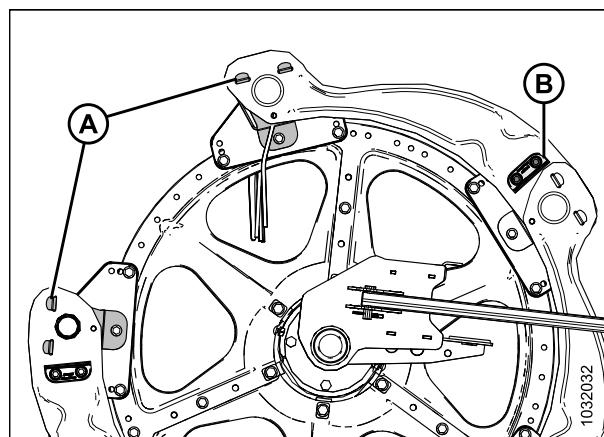

Figure 5.195: Bouclier du rabatteur enlevé - Extrémité arrière extérieure

9. Soulevez légèrement l'extrémité du blindage du rabatteur (A) pour le retirer du support (B).
10. Positionnez le nouveau bouclier du rabatteur (C) sur le support (B) sous l'ancien bouclier du rabatteur (A).
11. Positionnez l'autre extrémité du nouvel embout du rabatteur (C) sur l'autre support (E) par-dessus l'embout du rabatteur ancien.
12. Réinstallez les trois boulons (D).
13. Réinstallez la palette (enlevée à l'étape 8, page 351) sur le nouveau blindage du rabatteur, s'il a déjà été installé.
14. Serrez toute la quincaillerie installée.

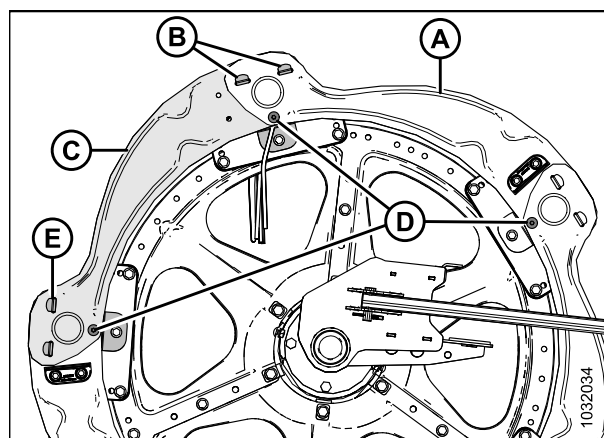

Figure 5.196: Boucliers des rabatteurs - Extrémité arrière extérieure

*Remplacement des boucliers des rabatteurs à l'extrémité intérieure*

Les blindages du rabatteur doivent être remplacés s'ils sont endommagés.

**⚠ DANGER**

Pour éviter des blessures ou même la mort du fait d'un démarrage inattendu de la machine, coupez toujours le moteur et retirez la clé de contact avant de quitter le poste de l'opérateur, quelle qu'en soit la raison.

**⚠ DANGER**

Assurez-vous qu'il n'y a personne dans la zone.

**NOTE:**

Conservez toutes les pièces retirées, sauf instruction contraire.

1. Abaissez complètement le rabatteur.
2. Abaissez la plateforme.
3. Coupez le moteur et retirez la clé du contact.
4. Faire pivoter le rabatteur manuellement jusqu'à ce que le blindage du rabatteur nécessitant un remplacement (A) soit accessible.
5. Retirez les six vis M10 et écrous (B).

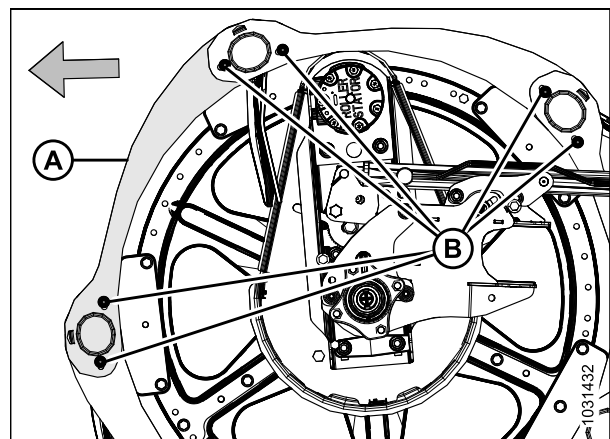

Figure 5.197: Boucliers des rabatteurs - Extrémité arrière intérieure

6. Soulevez l'autre blindage (A) pour désengager la languette du blindage (B).
7. Soulevez l'extrémité du blindage du rabatteur (B) du blindage (C), et faites pivoter le blindage (B) vers le bas.

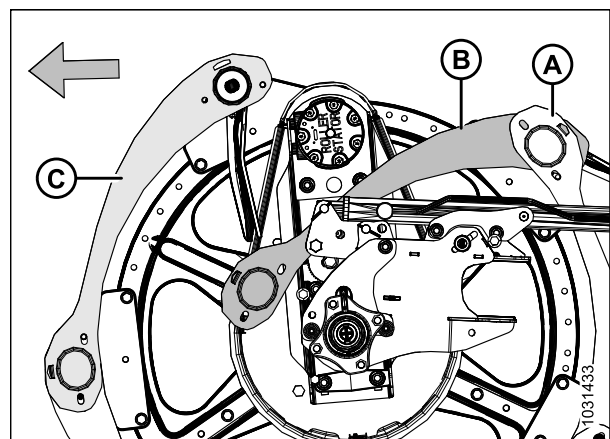

Figure 5.198: Boucliers des rabatteurs - Extrémité arrière intérieure



8. Retirez le boulon M10 (A), l'écrou (B) et le dispositif de retenue du doigt d'extrémité (C) du tube à doigts, en fixant la bague et le doigt d'extrémité arrière.
9. Retirez la bague du capot (D).
10. Retirez et jetez le blindage du rabatteur endommagé (E).

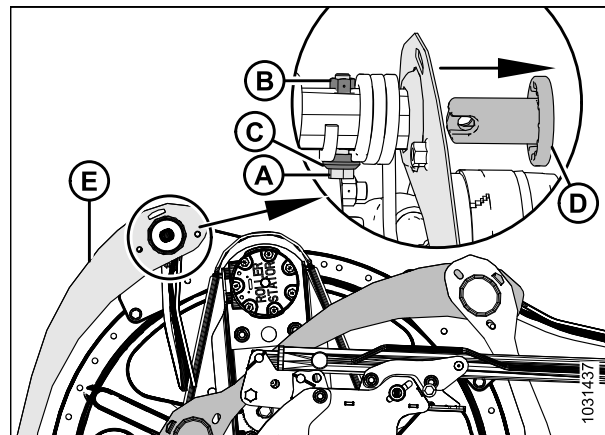

Figure 5.199: Boucliers des rabatteurs - Extrémité arrière intérieure

11. Positionnez le nouveau capot du diviseur du rabatteur (A) comme indiqué. Insérez la languette du capot du diviseur dans le capot du diviseur voisin (B).
12. Positionnez l'autre extrémité du nouveau capot du diviseur (A) sur le tube de la dent. Fixez le capot du diviseur avec la bague (C).

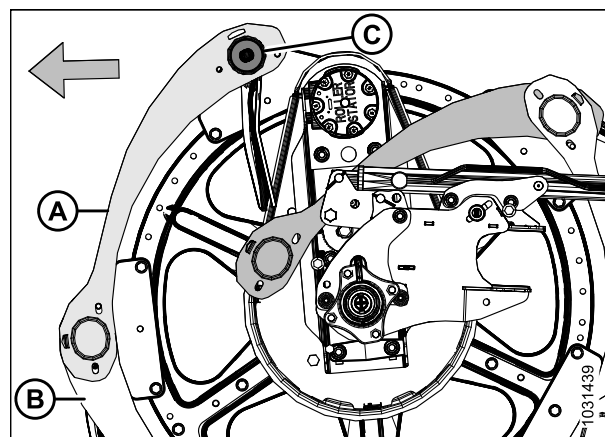

Figure 5.200: Boucliers des rabatteurs - Extrémité arrière intérieure

13. Positionnez le doigt de l'extrémité arrière (A) comme indiqué.
14. Fixez le doigt arrière (A) et la bague (installée à l'étape 12, page 353) avec le boulon M10 (B), le dispositif de retenue du doigt arrière (C) et l'écrou (D).

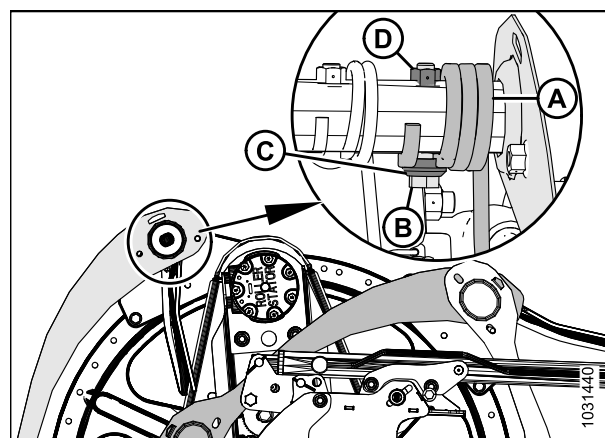

Figure 5.201: Boucliers des rabatteurs - Extrémité arrière intérieure

15. Faites pivoter le capot du rabatteur (A) vers le haut. Enclenchez les languettes (B) aux deux extrémités.
16. Fixez les capots du rabatteur à l'aide de six vis et écrous M10 (C).
17. Serrez les écrous (C) à 35 Nm (26 pi-lbf).

**IMPORTANT:**

Ne serrez **PAS** trop les écrous.

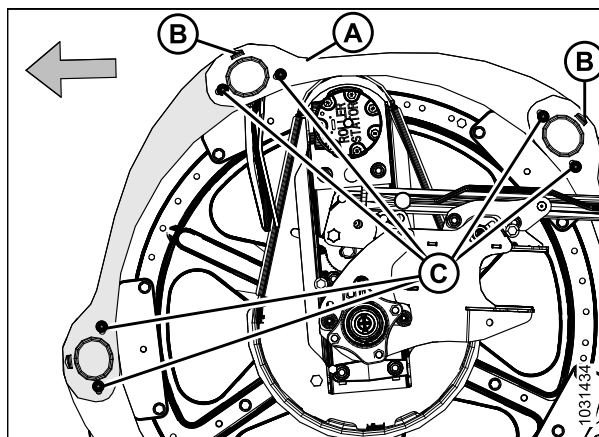

Figure 5.202: Boucliers des rabatteurs - Extrémité arrière intérieure

*Remplacement des supports des blindages du rabatteur*

Les supports du blindage du rabatteur doivent être remplacés s'ils sont endommagés.

**⚠ DANGER**

Pour éviter des blessures ou même la mort du fait d'un démarrage inattendu de la machine, coupez toujours le moteur et retirez la clé de contact avant de quitter le poste de l'opérateur, quelle qu'en soit la raison.

**⚠ DANGER**

Assurez-vous qu'il n'y a personne dans la zone.

**NOTE:**

Toutes les illustrations montrent l'extrémité extérieure de la came.

1. Abaissez complètement le rabatteur.
2. Abaissez la plateforme.
3. Coupez le moteur et retirez la clé du contact.
4. Faites pivoter le rabatteur manuellement jusqu'à ce que le support du blindage du rabatteur nécessitant un remplacement soit accessible.
5. Retirez le boulon (B) qui fixe les capots de rabatteur au support (A).
6. Retirez les boulons (C) du support (A) et des deux supports adjacents.

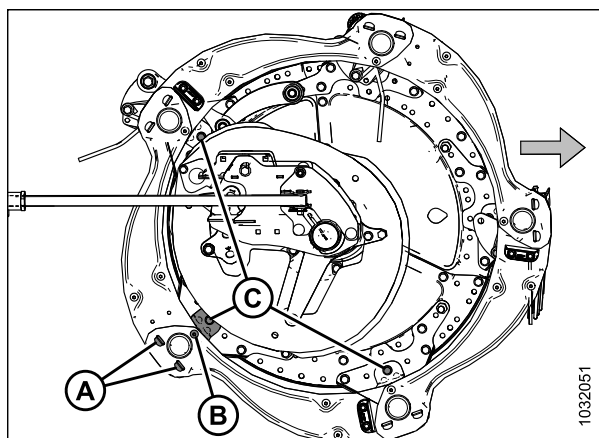

Figure 5.203: Supports des blindages du rabatteur

## MAINTENANCE ET ENTRETIEN

- Écartez les capots (A) et le support (B) du tube à doigts. Retirez le support des capots.
- Insérez les languettes du nouveau support (B) dans les fentes des capots de rabatteur (A). Vérifiez que les languettes sont enclenchées dans les deux capots de rabatteur.

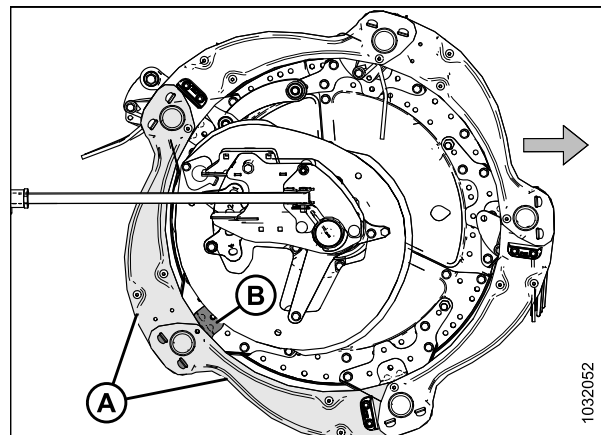

Figure 5.204: Supports des blindages du rabatteur

- Fixez le support (A) au disque avec le boulon et l'écrou (B). Ne serrez **PAS** encore la quincaillerie.
- Fixez les capots de rabatteur (C) au support (A) avec le boulon et l'écrou (D). Ne serrez **PAS** encore la quincaillerie.
- Réinstallez les autres supports avec les boulons et les écrous (E).
- Vérifiez qu'il y a un écart adéquat entre le tube à doigts et le support des capots de rabatteur.
- Serrez les écrous au couple de 27 Nm (20 pi-lbf [239 po-lbf]).

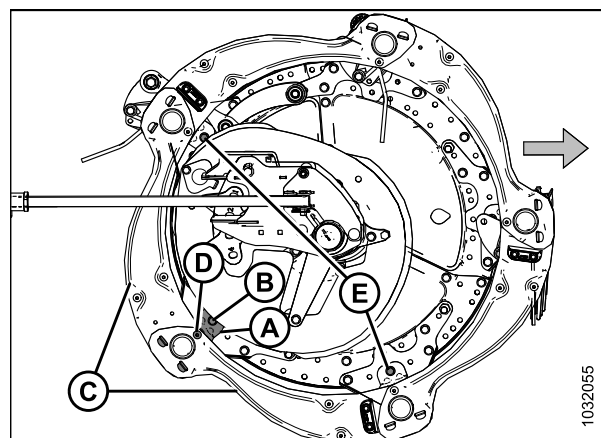

Figure 5.205: Supports des blindages du rabatteur

## 5.9 Entraînement du rabatteur

Le moteur hydraulique du rabatteur entraîne une chaîne fixée au bras central entre les rabatteurs sur une plateforme à rabatteur double et à l'extrémité droite du rabatteur sur une plateforme à rabatteur unique.

### 5.9.1 Chaîne d'entraînement du rabatteur

La chaîne d'entraînement du rabatteur transfère la puissance du moteur hydraulique du rabatteur aux pignons qui font tourner les rabatteurs.

#### *Desserrage de la chaîne d'entraînement du rabatteur*

Il est possible de relâcher la tension sur la chaîne d'entraînement du rabatteur pour permettre l'accès aux composants d'entraînement.

#### DANGER

Pour éviter toute blessure corporelle ou mortelle due à un démarrage inattendu de la machine, coupez toujours le moteur et retirez la clé du contact avant de faire des réglages sur la machine.

#### DANGER

Assurez-vous qu'il n'y a personne dans la zone.

1. Abaissez la plateforme.
2. Ajustez le rabatteur complètement à l'avant.
3. Coupez le moteur et retirez la clé du contact.
4. Retirez le capot d'entraînement du rabatteur. Pour obtenir des instructions, consultez [Retrait du capot d'entraînement du rabatteur, page 58](#).
5. Ouvrez le capot du diviseur. Pour obtenir des instructions, consultez [Ouverture du capot du diviseur, page 50](#).
6. Retirez l'épingle à cheveux (A) qui fixe l'outil polyvalent (B) au support sur la plaque d'extrémité gauche.
7. Retirez l'outil polyvalent (B) et réinstallez l'épingle à cheveux sur le support.

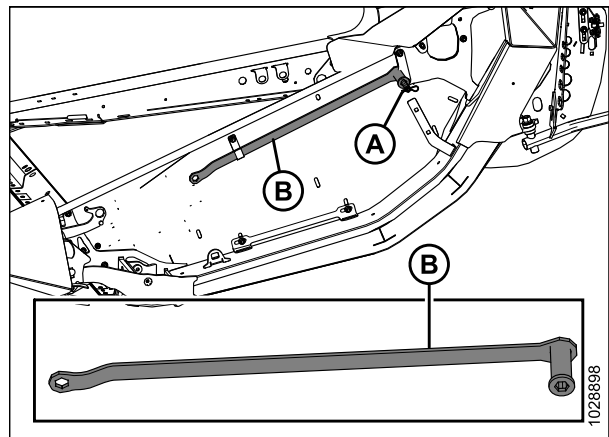

Figure 5.206: Emplacement de rangement de l'outil polyvalent

**IMPORTANT:**

Ne desserrez **PAS** le support du moteur, car il est réglé en usine et fixé avec des rondelles Belleville. Réglez la tension de la chaîne sans desserrer les boulons de fixation de l'entraînement.

8. Poussez le tendeur (A) dans le sens des aiguilles d'une montre avec votre pouce, et maintenez-le en position déverrouillée.
9. Placez l'outil polyvalent (B) sur le tendeur de chaîne (C), et tournez l'outil polyvalent vers le haut pour relâcher la tension de la chaîne.
10. Remettre l'outil polyvalent en position de rangement.

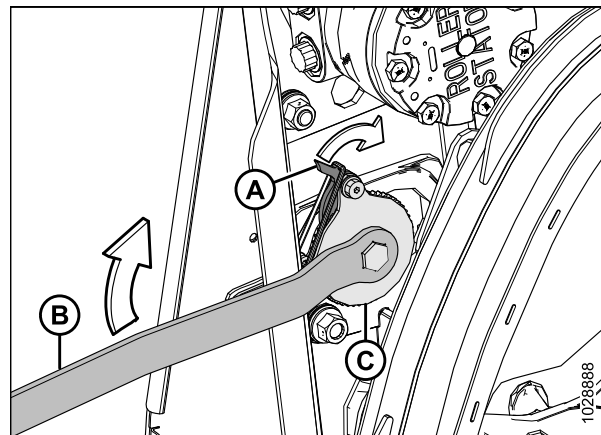

Figure 5.207: Entraînement du rabatteur

*Serrage de la chaîne d'entraînement du rabatteur*

Une chaîne d'entraînement correctement tendue garantit un transfert optimal d'énergie tout en réduisant au minimum l'usure des composants.

**! DANGER**

Pour éviter toute blessure corporelle ou mortelle due à un démarrage inattendu de la machine, coupez toujours le moteur et retirez la clé du contact avant de faire des réglages sur la machine.

1. Coupez le moteur et retirez la clé du contact.
2. Ouvrez le capot du diviseur. Pour obtenir des instructions, consultez [Ouverture du capot du diviseur, page 50](#).
3. Retirez l'épingle à cheveux (A) qui fixe l'outil polyvalent (B) au support sur la plaque d'extrémité gauche.
4. Retirez l'outil polyvalent (B) et réinstallez l'épingle à cheveux sur le support.

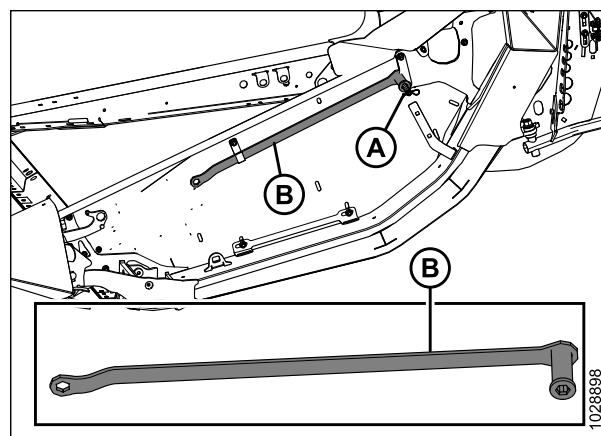

Figure 5.208: Emplacement de rangement de l'outil polyvalent – Côté gauche

- Placez l'outil polyvalent (A) sur le tendeur de chaîne (B).

**IMPORTANT:**

Ne desserrez **PAS** le support du moteur, car il est réglé en usine et fixé avec des rondelles Belleville. Réglez la tension de la chaîne sans desserrer les boulons de fixation de l'entraînement.

- Faire tourner l'outil polyvalent (A) vers le bas jusqu'à ce que la chaîne soit tendue.

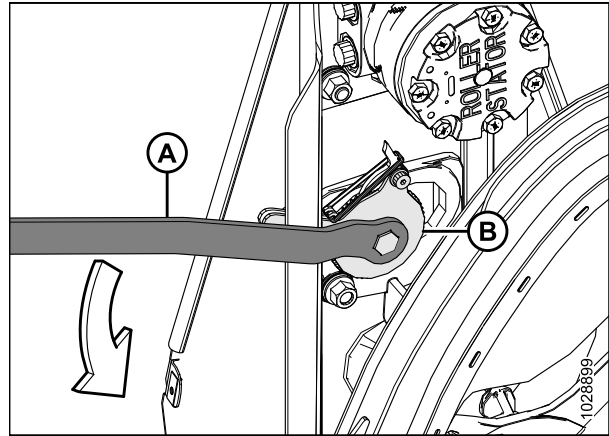

Figure 5.209: Entraînement du rabatteur

- Une fois que la chaîne est tendue, faites tourner l'outil polyvalent vers le haut pour enclencher correctement les dents du verrou ou du loquet dans les dents du tendeur. Si le tendeur ne saute pas une dent avant le serrage, ne forcez **PAS** le tendeur à passer à l'encoche suivante.

**IMPORTANT:**

Ne serrez **PAS** trop la chaîne. Si la chaîne est trop tendue, elle pourrait exercer une charge excessive sur les pignons, ce qui entraînera la défaillance prématurée des roulements du moteur ou d'autres composants.

**IMPORTANT:**

Il doit y avoir environ 38 mm (1 1/2 po) de jeu d'un côté (A) de la chaîne, alors qu'elle est tendue de l'autre côté (B). Ce niveau de tension et de jeu dans la chaîne est nécessaire pour sauter un cran sur le tendeur de chaîne.

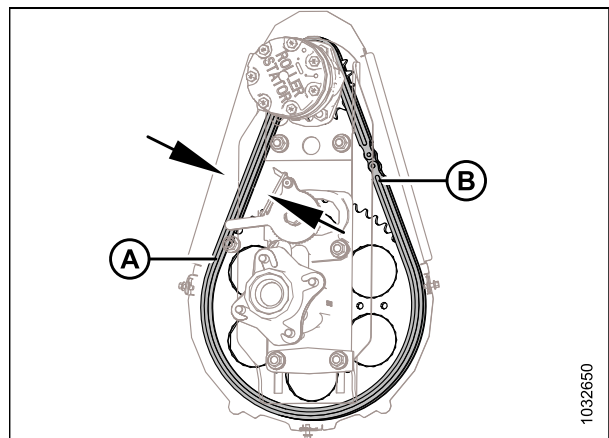

Figure 5.210: Entraînement du rabatteur

- Faites tourner le rabatteur à la main pour vérifier que la chaîne est correctement engagée sur toutes les dents du pignon inférieur (A). Pour éviter tout dommage, assurez-vous que la chaîne ne se tend pas trop lorsque le rabatteur est en rotation.
- Remettre l'outil polyvalent en position de rangement.
- Fermez le capot du diviseur. Pour les instructions, consultez [Fermeture du capot de la plateforme, page 51](#).

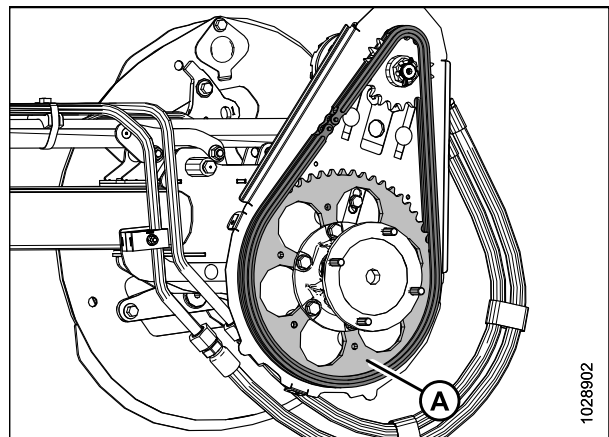

Figure 5.211: Entraînement du rabatteur

## 5.9.2 Pignon d'entraînement du rabatteur

Le pignon d'entraînement du rabatteur est fixé à son moteur d'entraînement.

### *Retrait du pignon d'entraînement du rabatteur unique*

Le pignon d'entraînement du rabatteur est fixé à son moteur d'entraînement. La vitesse et le couple de serrage du rabatteur peuvent être modifiés en changeant les pignons d'entraînement ou entraînés.

### DANGER

**Pour éviter des blessures ou même la mort du fait d'un démarrage inattendu de la machine, coupez toujours le moteur et retirez la clé de contact avant de quitter le poste de l'opérateur, quelle qu'en soit la raison.**

1. Coupez le moteur et retirez la clé du contact.
2. Retirez le capot d'entraînement du rabatteur. Pour obtenir des instructions, consultez [Retrait du capot d'entraînement du rabatteur, page 58](#).
3. Desserrez la chaîne d'entraînement du rabatteur (A). Pour obtenir des instructions, consultez [Desserrage de la chaîne d'entraînement du rabatteur, page 356](#).
4. Retirez la chaîne d'entraînement du rabatteur (A) du pignon d'entraînement (B).

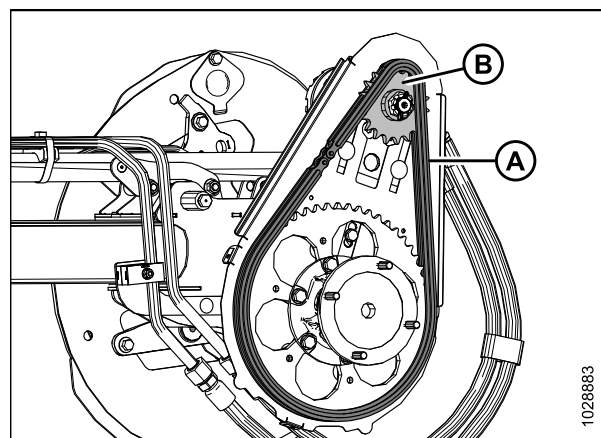

Figure 5.212: Pignon unique

5. Retirez la goupille fendue et l'écrou à rainure (A) de l'axe du moteur.
6. Retirez le pignon d'entraînement du rabatteur (B). Assurez-vous que la clé reste dans l'arbre.

#### **IMPORTANT:**

Pour éviter d'endommager le moteur, utilisez un extracteur si le pignon d'entraînement (B) ne se retire pas manuellement. N'utilisez **PAS** de levier ou de marteau pour retirer le pignon d'entraînement.

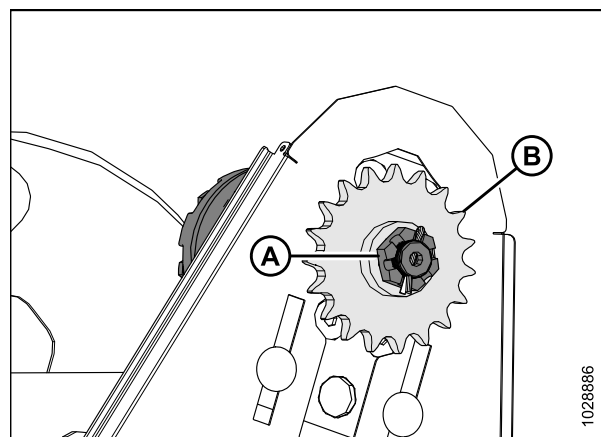

Figure 5.213: Pignon unique



### Installation du pignon d'entraînement du rabatteur unique

Le pignon d'entraînement du rabatteur est fixé à son moteur d'entraînement. La vitesse et le couple de serrage du rabatteur peuvent être modifiés en changeant les pignons d'entraînement ou entraînés.

#### DANGER

Pour éviter des blessures ou même la mort du fait d'un démarrage inattendu de la machine, coupez toujours le moteur et retirez la clé de contact avant de quitter le poste de l'opérateur, quelle qu'en soit la raison.

1. Alignez la rainure de clavette dans le pignon (B) avec la rainure dans l'arbre du moteur, puis faites glisser le pignon (B) sur l'arbre. Fixez-la avec l'écrou à fentes (A).
2. Serrez l'écrou fendu (A) à un couple de 12 Nm (8,85 pi-lbf [106 po-lbf]).
3. Si nécessaire, serrez l'écrou fendu (A) jusqu'à la fente suivante pour installer la goupille fendue (C). Pliez la partie la plus longue de la goupille fendue sur l'extrémité de l'arbre du moteur.

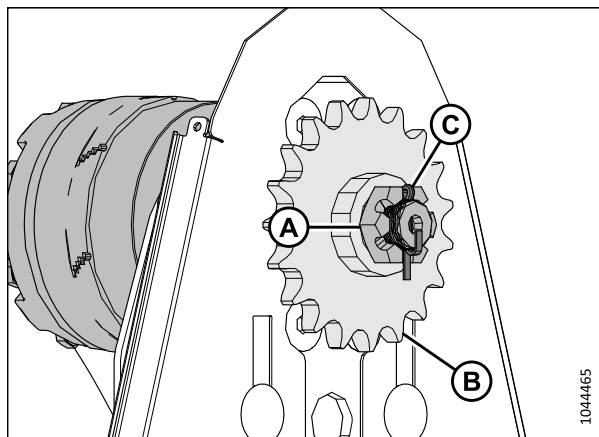

Figure 5.214: Pignon unique

4. Installez la chaîne d'entraînement (A) sur le pignon d'entraînement (B).
5. Serrez la chaîne d'entraînement. Pour obtenir des instructions, consultez [Serrage de la chaîne d'entraînement du rabatteur, page 357](#).
6. Reposez le capot d'entraînement du rabatteur. Pour obtenir des instructions, consultez [Installation du capot d'entraînement du rabatteur, page 60](#).

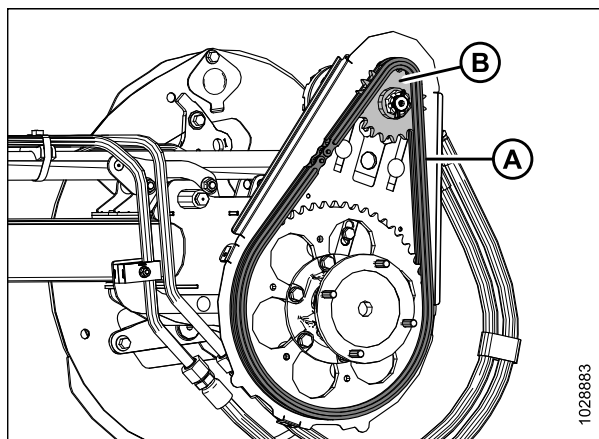

Figure 5.215: Pignon unique

### Retrait du pignon double optionnel de l'entraînement du rabatteur

Suivez cette procédure pour retirer le pignon double optionnel du rabatteur.

Cette procédure s'applique à toutes les configurations illustrées à la figure 5.216, page 361.



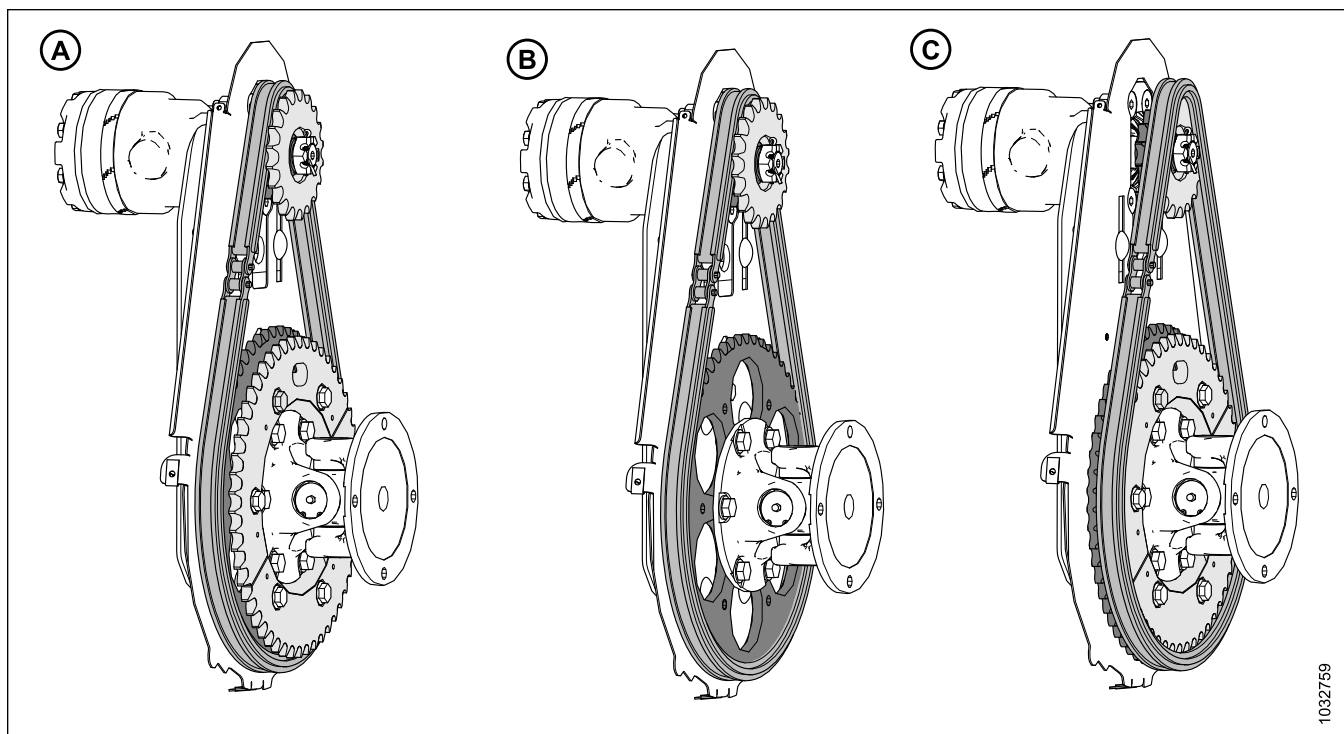

**Figure 5.216: Configurations du rabatteur – Pignons doubles optionnels**

A – Pignon double dans une configuration à couple élevé AVEC le pignon optionnel de 52 dents installé, mais NON requis

B – Pignon double en configuration à couple élevé SANS pignon optionnel à 52 dents

C – Pignon double en configuration à grande vitesse AVEC le pignon optionnel à 52 dents installé et requis

**⚠ DANGER**

Pour éviter des blessures ou même la mort du fait d'un démarrage inattendu de la machine, coupez toujours le moteur et retirez la clé de contact avant de quitter le poste de l'opérateur, quelle qu'en soit la raison.

Pour retirer le pignon double optionnel, procédez comme suit :

1. Coupez le moteur et retirez la clé du contact.
2. Retirez le capot d'entraînement du rabatteur. Pour obtenir des instructions, consultez [Retrait du capot d'entraînement du rabatteur, page 58](#).

## MAINTENANCE ET ENTRETIEN

3. Desserrez la chaîne d'entraînement du rabatteur (A). Pour obtenir des instructions, consultez *Desserrage de la chaîne d'entraînement du rabatteur, page 356*.
4. Retirez la chaîne d'entraînement du rabatteur (A) du pignon double d'entraînement du rabatteur (B).

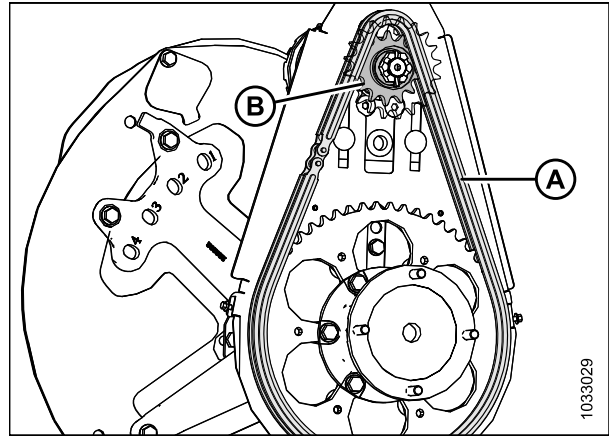

Figure 5.217: Pignon double en configuration à couple élevé

5. Retirez la goupille et l'écrou à rainure (A) de l'arbre du moteur (B).
6. Retirez le pignon double d'entraînement du rabatteur (C). Assurez-vous que la clé reste dans l'arbre.

### IMPORTANT:

Pour éviter d'endommager le moteur, utilisez un extracteur si le pignon d'entraînement (B) ne se retire pas manuellement. N'utilisez **PAS** de levier ou de marteau pour retirer le pignon d'entraînement.

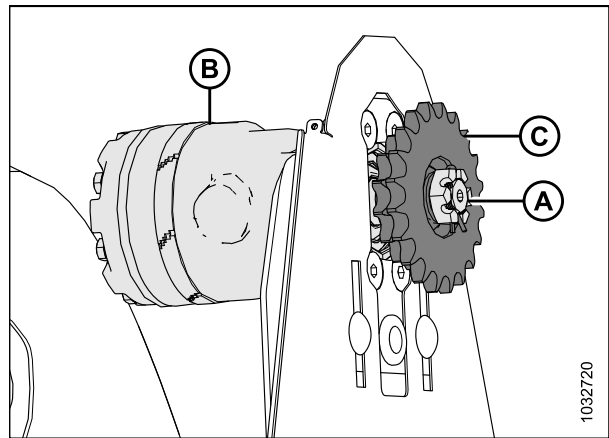
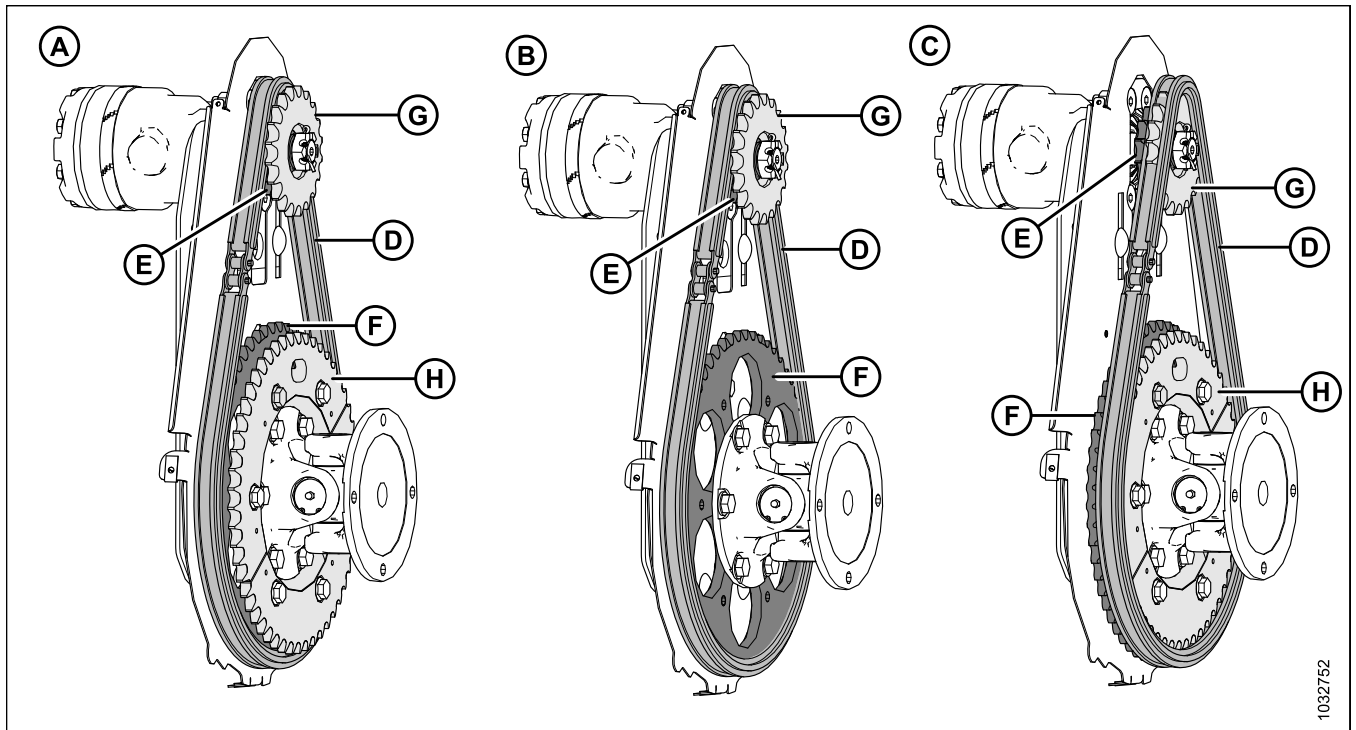

Figure 5.218: Pignon double

*Installation du pignon double optionnel de l'entraînement du rabatteur*

Suivez la procédure suivante pour installer le pignon double optionnel de l'entraînement du rabatteur.



**Figure 5.219: Configurations du rabatteur – Pignons doubles optionnels**

A – Pignon double dans une configuration à couple élevé AVEC le pignon optionnel de 52 dents installé, mais NON requis

B – Pignon double en configuration à couple élevé SANS pignon optionnel à 52 dents

C – Pignon double en configuration à grande vitesse AVEC le pignon optionnel à 52 dents installé et requis

Le pignon double optionnel, lorsqu'il est combiné au pignon de 56 dents installé en usine, fournit un couple plus important au rabatteur dans des conditions de coupe difficiles et, lorsqu'il est combiné au pignon de 52 dents optionnel, il permet d'augmenter la vitesse du rabatteur dans les cultures légères, à une vitesse d'avancement plus élevée.

Dans la configuration à couple élevé (A) ou (B), la chaîne d'entraînement (D) se trouve sur le pignon intérieur (E) et sur le pignon à 56 dents installé en usine (F), tandis que dans la configuration à grande vitesse (C), la chaîne d'entraînement (D) se trouve sur le pignon extérieur (G) et sur le pignon à 52 dents optionnel (H).

**NOTE:**

Le pignon de 52 dents optionnel (H) n'est **PAS** nécessaire pour la configuration à couple élevé.

**⚠ DANGER**

**Pour éviter des blessures ou même la mort du fait d'un démarrage inattendu de la machine, coupez toujours le moteur et retirez la clé de contact avant de quitter le poste de l'opérateur, quelle qu'en soit la raison.**

Pour installer le pignon double, procédez comme suit :

## MAINTENANCE ET ENTRETIEN

1. Positionnez le pignon double de sorte que le plus petit pignon (A) soit plus proche du moteur du rabatteur (B).
2. Alignez la rainure de clavette du pignon avec la clavette de l'arbre du moteur, puis faites glisser le pignon sur l'arbre. Fixez le pignon à l'aide de l'écrou fendu (C).
3. Serrez l'écrou fendu (C) à 12 Nm (8,9 pi-lbf [106 po-lbf]).
4. Si nécessaire, serrez l'écrou fendu (C) jusqu'à la fente suivante pour installer la goupille fendue (D). Pliez la partie la plus longue de la goupille fendue sur l'extrémité de l'arbre du moteur.

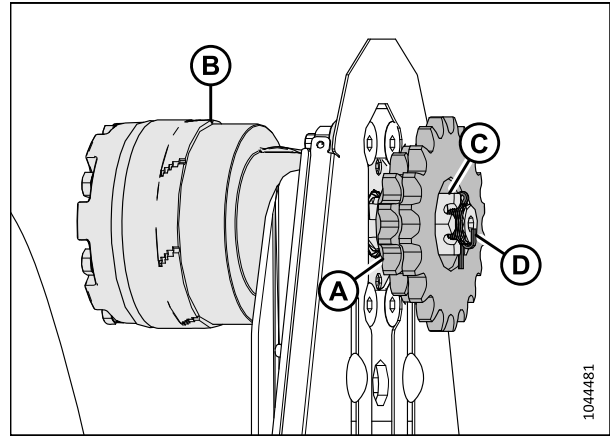

Figure 5.220: Pignon double

5. Pour la configuration à couple élevé, installez la chaîne d'entraînement (A) sur le pignon intérieur (B) et sur le pignon à 56 dents (C) installé en usine.

### NOTE:

Le pignon extérieur (D) est illustré comme s'il était transparent afin que le pignon intérieur soit visible.

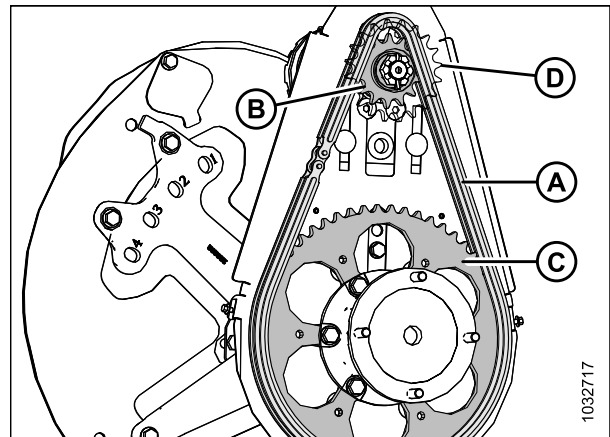

Figure 5.221: Pignon double – Configuration à couple élevé

### NOTE:

Le pignon optionnel de 52 dents est nécessaire pour la configuration à grande vitesse.

6. Pour la configuration à grande vitesse, placez la chaîne d'entraînement (A) sur le pignon extérieur (B) et sur le pignon optionnel à 52 dents (C).
7. Serrez la chaîne d'entraînement. Pour obtenir des instructions, consultez [Serrage de la chaîne d'entraînement du rabatteur, page 357](#).
8. Reposez le capot d'entraînement du rabatteur. Pour obtenir des instructions, consultez [Installation du capot d'entraînement du rabatteur, page 60](#).

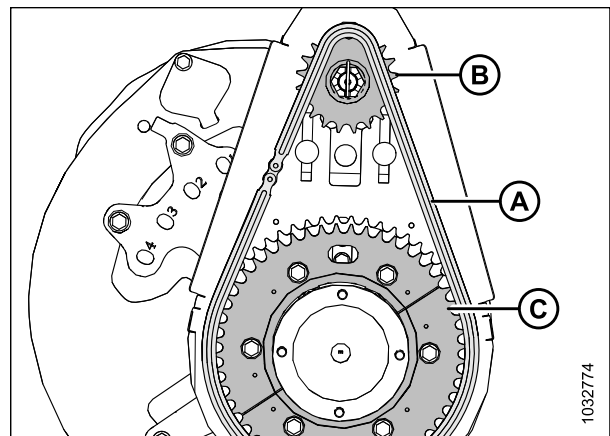

Figure 5.222: Pignon double – Configuration à grande vitesse

## 5.10 Système de transport – en option

La plateforme peut être équipée d'un jeu de roues de transport, afin qu'elle puisse être remorquée par une andaineuse ou un tracteur.

Consultez *Réglage des roues de transport EasyMove<sup>MC</sup>*, page 80 pour obtenir plus d'informations.

### 5.10.1 Vérification du couple de serrage des boulons des roues

Vérifiez le fonctionnement du couple de serrage des boulons des roues de transport une heure après leur installation, puis toutes les 100 heures de fonctionnement.

#### DANGER

Pour éviter toute blessure corporelle ou mortelle due à un démarrage inattendu de la machine, coupez toujours le moteur et retirez la clé du contact avant de faire des réglages sur la machine.

1. Coupez le moteur et retirez la clé du contact.
2. Dans l'ordre indiqué, serrez les boulons à 115 Nm (85 pi-lbf)

#### IMPORTANT:

Après avoir réinstallé une roue, vérifiez le couple de serrage des boulons après une heure de fonctionnement, puis toutes les 100 heures.

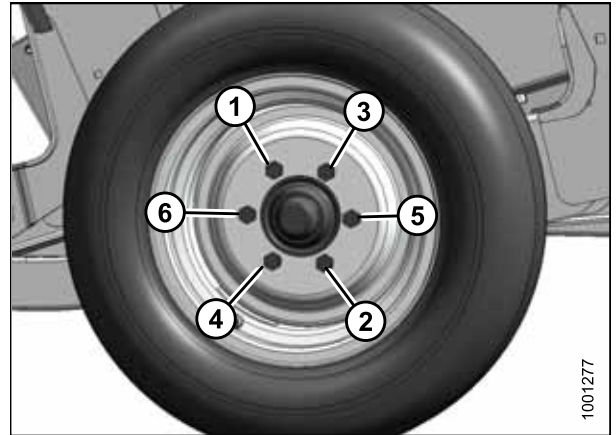

Figure 5.223: Séquence de serrage des boulons

### 5.10.2 Vérification du couple de serrage des boulons de l'ensemble de transport

Pour un fonctionnement sûr, vérifiez quotidiennement la quincaillerie qui fixe les composants optionnels du système de transport à la plateforme.

#### DANGER

Pour éviter toute blessure corporelle ou mortelle due à un démarrage inattendu de la machine, coupez toujours le moteur et retirez la clé du contact avant de faire des réglages sur la machine.

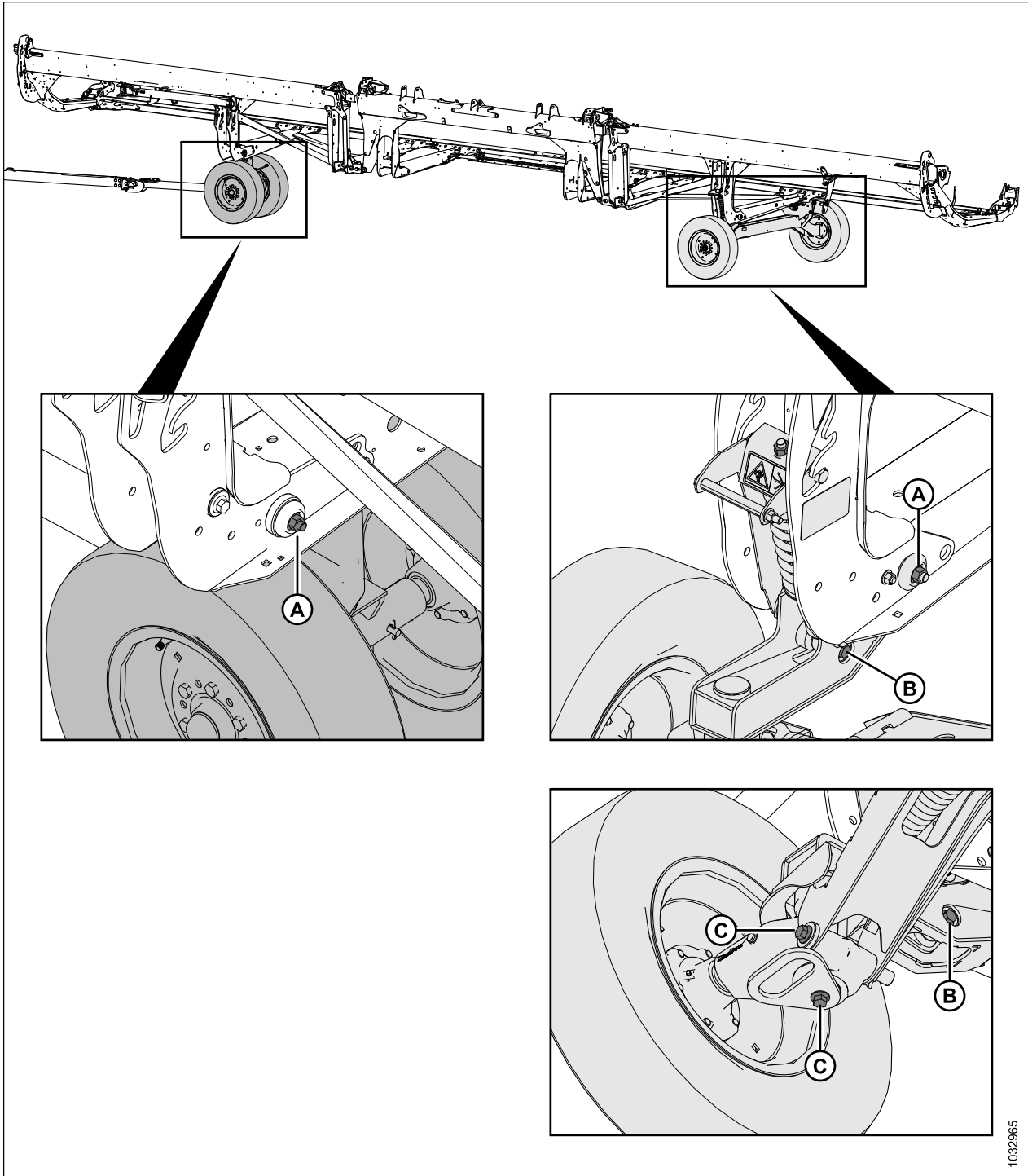

Figure 5.224: Boulons d'assemblage du système de transport

1. Vérifiez **QUOTIDIENNEMENT** que les boulons suivants sont serrés aux valeurs indiquées :

- Boulons (A) à 234 Nm (173 pi-lbf)
- Boulons (B) à 343 Nm (253 pi-lbf)
- Boulons (C) à 343 Nm (253 pi-lbf)

### 5.10.3 Vérification de la pression des pneus

Une pression de gonflage des pneus appropriée garantit leur bon fonctionnement et leur usure uniforme.

#### AVERTISSEMENT

- Lors du gonflage, un pneu peut exploser et provoquer des blessures graves ou la mort.
  - Ne vous placez PAS au-dessus du pneu. Utilisez un mandrin de gonflage et un flexible de rallonge.
  - Ne dépassez PAS la pression de gonflage maximale indiquée sur l'étiquette des pneus.
  - Remplacez les pneus défectueux.
  - Remplacez les jantes de roue fissurées, usées ou très rouillées.
  - Ne soudez jamais une jante de roue.
  - Ne forcez jamais sur un pneu gonflé ou partiellement gonflé.
  - Vérifiez que le pneu est bien en place avant de le gonfler à la pression d'utilisation.
  - Si le pneu n'est pas correctement positionné sur la jante, ou s'il est trop gonflé, le talon du pneu peut se détacher d'un côté, provoquant ainsi une grosse fuite d'air projeté à grande vitesse. Une fuite d'air de cette nature peut propulser le pneu dans n'importe quelle direction, mettant ainsi en danger toute personne aux alentours.
  - Expulsez tout l'air d'un pneu avant de le retirer de la jante.
  - Ne retirez, n'installez ou ne réparez PAS un pneu sur une jante, sauf si vous avez l'outillage adéquat et l'expérience nécessaire pour le faire. Amenez le pneu et la jante dans un magasin de réparations de pneus agréé.
1. Vérifiez la pression des pneus. Pour les spécifications de pression, consultez le tableau 5.14, page 367.
  2. Vérifiez que le pneu est bien positionné sur la jante avant de le gonfler. Si le pneu n'est pas correctement positionné sur la jante, confiez-le à un atelier de réparation de pneus qualifié.
  3. S'il nécessite un gonflage, utilisez un mandrin de gonflage et un flexible de rallonge pour le gonfler à la pression souhaitée.

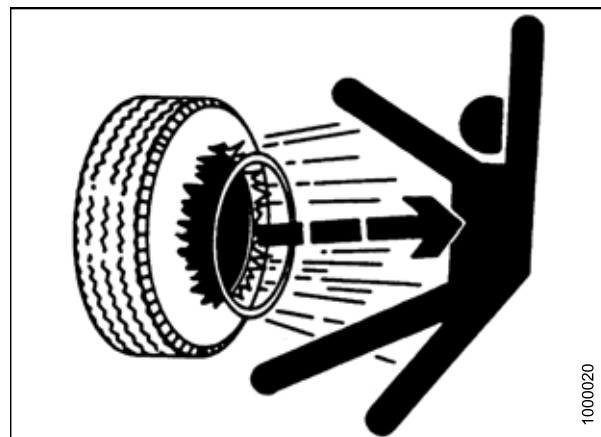

Figure 5.225: Avertissement par rapport au gonflage

#### IMPORTANT:

Ne dépassez PAS la pression de gonflage maximale indiquée sur l'étiquette des pneus.

Tableau 5.14 Pression de gonflage des pneus

Dimension	Plage de charge	Pression
225/75 R15	F	655 kPa (95 psi)



## 5.10.4 Changement de la connexion de la barre de remorquage de l'axe à la chape

La barre de remorquage de transport comprend des supports de remorquage à anneau pour chape et pour axe.

1. Retirer l'épingle à cheveux de la goupille de chape (A) et débrancher la chaîne (B). Ranger la goupille de chape (A) avec l'adaptateur d'axe d'attelage.
2. Retirez quatre écrous, quatre boulons et huit rondelles plates (C) de l'extrémité de la barre de remorquage. Conservez la quincaillerie pour la réinstallation.

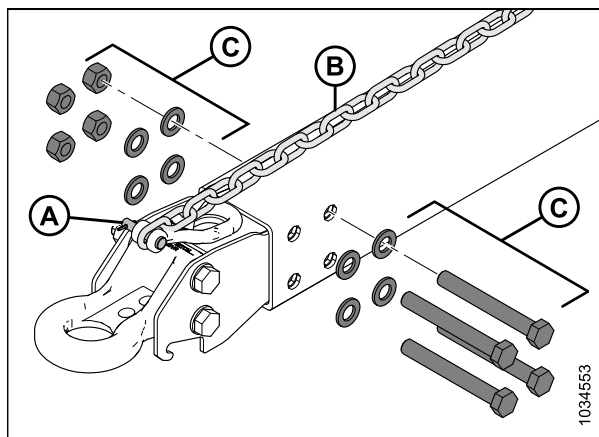

Figure 5.226: Démontage de l'adaptateur de remorquage de l'anneau d'attelage

3. Scotchez ou attachez 6 m (20 pi) de corde de traction à l'extrémité du harnais de transport (A).
4. Enlevez le boulon (B) qui fixe le harnais dans le clip en P. Conservez le boulon.
5. Depuis l'extrémité de l'attelage (C), tirez doucement le harnais par l'ouverture du pivot (D) jusqu'à ce qu'il soit possible de voir la ligne de traction, puis déconnectez cette dernière et mettez l'axe de côté. Laissez la ligne de traction à l'intérieur de la barre de remorquage.

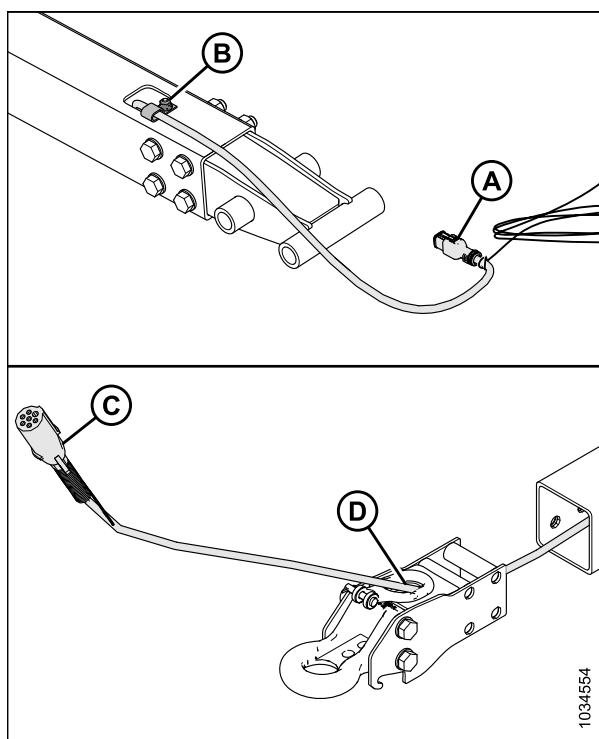

Figure 5.227: Démontage de l'adaptateur de remorquage de l'anneau d'attelage



## MAINTENANCE ET ENTRETIEN

6. Récupérez l'adaptateur de chape.
7. Insérez le connecteur de transport (A) du harnais électrique dans l'ouverture (B) de l'anneau sur l'adaptateur de chape.
8. Fixez un câble de traction (C) au harnais. À l'aide du câble de traction situé à l'extrémité de transport, tirez doucement le harnais à travers la barre de remorquage.
9. Assurez-vous que l'extrémité de transport (A) du harnais dépasse de 480 mm (18 7/8 po) le clip en P (D).
10. Fixez le harnais dans le clip en P à l'aide du boulon de l'étape 6, page 369.

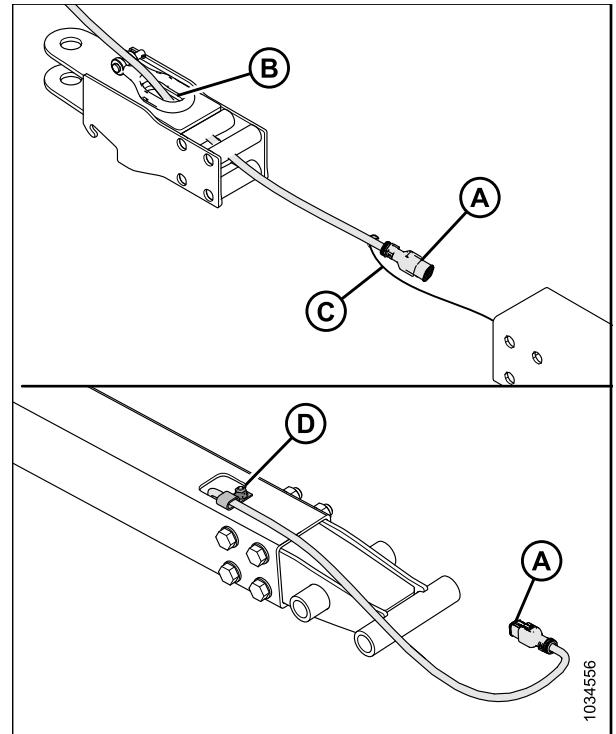

Figure 5.228: Installation de l'adaptateur d'anneau de chape

11. Installez quatre écrous, quatre boulons et huit rondelles plates (A) pour fixer l'adaptateur de chape sur la barre de remorquage.

**NOTE:**

Assurez-vous que la quincaillerie (A) est réinstallée dans la même orientation qu'avant son retrait.

12. Reconnectez la chaîne à l'aide de la goupille de chape (B) et fixez-la à l'aide de la goupille fendue.

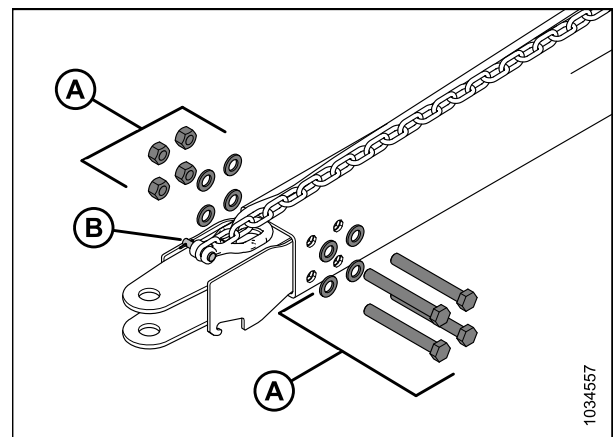

Figure 5.229: Installation de l'adaptateur d'anneau de chape

13. Serrez les écrous (A) dans le schéma en croix indiqué. Vérifiez à nouveau chaque écrou en séquence jusqu'à ce qu'ils soient serrés à 310 Nm (229 pi-lbf).

14. Insérez la goupille d'attelage dans l'adaptateur de chape. Fixez-la à l'aide de la goupille à anneau rabattant.

**NOTE:**

Les goupilles n'apparaissent pas dans l'illustration.

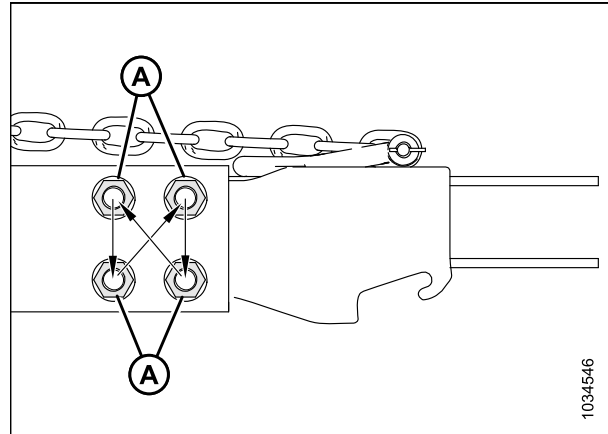

Figure 5.230: Séquence de couple

### 5.10.5 Changement de la connexion de la barre d'attelage de la chape à l'axe

La barre de remorquage de transport comprend des supports de remorquage à anneau pour chape et pour axe.

1. Retirez l'épingle à cheveux de la goupille de la chape (A) et débranchez la chaîne (B). Rangez la goupille de chape (A) avec l'adaptateur de chape.
2. Retirez quatre écrous, quatre boulons et huit rondelles plates (C) de l'extrémité de la barre de remorquage. Conservez la quincaillerie pour la réinstallation.

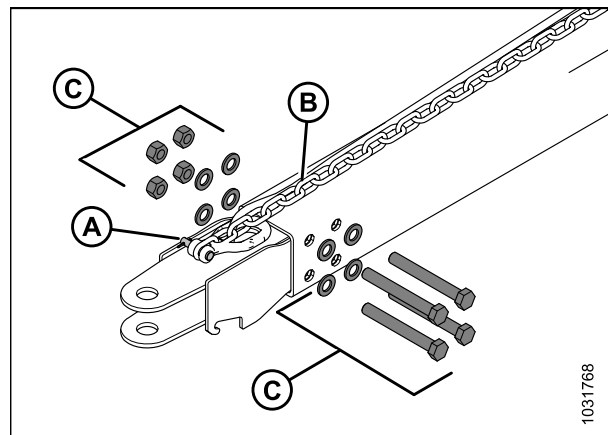

Figure 5.231: Démontage de l'adaptateur de chape

## MAINTENANCE ET ENTRETIEN

3. Scotchez ou attachez 6 m (20 pi) de corde de traction à l'extrémité du harnais de transport (A).
4. Enlevez le boulon (B) qui fixe le harnais dans le clip en P. Conservez le boulon pour la réinstallation.
5. Depuis l'extrémité de l'attelage (C), tirez doucement le harnais par l'ouverture de la chape (D) jusqu'à ce qu'il soit possible de voir la ligne de traction, puis déconnectez cette dernière et mettez l'adaptateur de chape de côté. Laissez la ligne de traction à l'intérieur de la barre de remorquage.

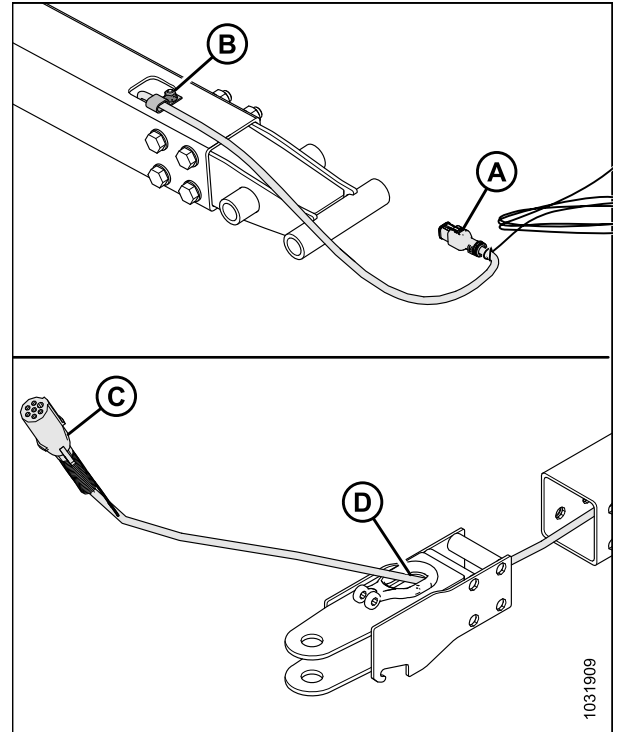

Figure 5.232: Démontage de l'adaptateur de remorquage de la chape

6. Insérez le connecteur de transport (A) du harnais électrique dans l'ouverture (B) de l'adaptateur de l'anneau de l'axe.
7. Attachez ou fixez une corde de traction (C) au harnais. À l'aide de la corde de traction, tirez doucement le harnais à travers la barre de remorquage à l'extrémité de transport.
8. Assurez-vous que l'extrémité des options transport (A) du harnais dépasse de 480 mm (18 7/8 po) le clip en P (D).
9. Fixez le harnais dans le clip en P à l'aide du boulon enlevé à l'étape 4, page 371.

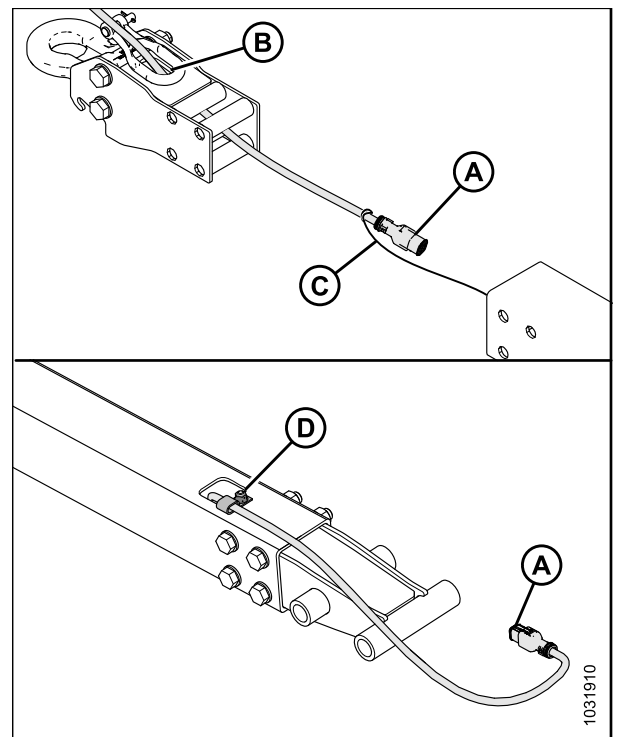

Figure 5.233: Installation de l'adaptateur pour anneau d'attelage

## MAINTENANCE ET ENTRETIEN

10. Réinstallez quatre écrous, quatre boulons et huit rondelles plates (A) pour fixer l'adaptateur de l'anneau de l'axe à la barre de remorquage.

**NOTE:**

Assurez-vous que la quincaillerie (A) est réinstallée avec les quatre têtes de boulons du même côté.

11. Reconnectez la chaîne à l'aide de la goupille de chape (B) et fixez-la à l'aide de la goupille fendue.

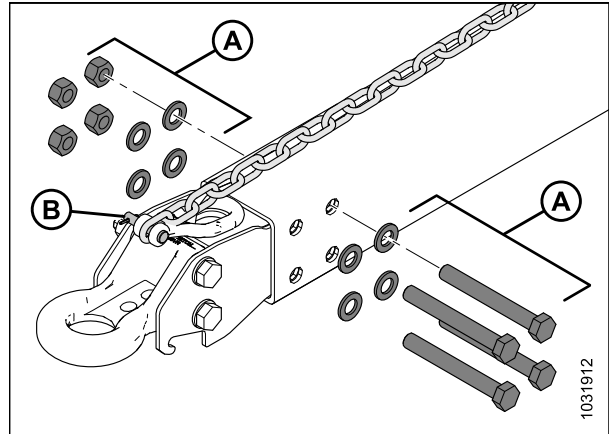

Figure 5.234: Installation de l'adaptateur pour anneau d'attelage

12. Serrez les écrous (A) dans le schéma en croix indiqué. Vérifiez à nouveau chaque écrou en séquence jusqu'à ce qu'ils soient serrés à 310 Nm (229 pi-lbf).
13. Insérez la goupille d'attelage dans l'adaptateur de l'anneau de l'axe. Fixez-la à l'aide de la goupille à anneau rabattant.

**NOTE:**

Les goupilles n'apparaissent pas dans l'illustration.

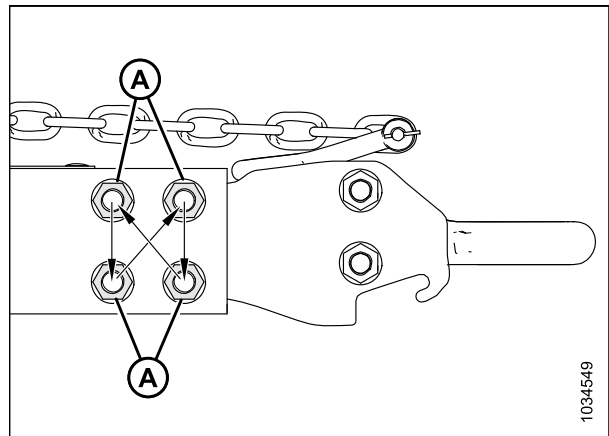

Figure 5.235: Séquence de couple

## 5.11 Couteau vertical VertiBlade<sup>MC</sup> – Option

Le kit de couteaux verticaux en option est un coupe-récolte vertical qui est monté à chaque extrémité de la plateforme. Le couteau vertical tranche les cultures enchevêtrées et sujettes aux brisures, comme le colza, afin de réduire les pertes de semences.

### 5.11.1 Remplacement des sections de couteaux verticaux

Le kit de couteaux verticaux VertiBlade<sup>MC</sup> (vendu séparément) comprend un kit d'entretien qui fournit quatre sections de couteaux de rechange. Suivez ces instructions pour remplacer une section de couteau endommagée.

#### DANGER

Pour éviter toute blessure ou même la mort du fait du démarrage intempestif ou de la chute de la machine levée, coupez toujours le moteur et retirez la clé avant de quitter le poste de conduite, et enclenchez les supports de sécurité avant toute intervention sous la machine.

#### DANGER

Assurez-vous qu'il n'y a personne dans la zone.

#### AVERTISSEMENT

Installer les doigts verticaux avant de fixer ou de retirer les couteaux verticaux. Au moment de travailler, porter des gants épais lorsqu'autour des couteaux ou au moment de les manipuler.

#### NOTE:

Les pièces de rechange du couteau vertical dans cette rubrique sont vendues séparément avec le kit de couteaux verticaux (B7466).

1. Positionnez la plateforme de sorte que la barre de coupe soit à 254-356 mm (10-14 po) du sol.
2. Coupez le moteur et retirez la clé du contact.
3. Enclenchez les supports de sécurité de la plateforme. Pour obtenir des instructions, consultez le manuel d'opération de l'andaineuse.
4. Ouvrez le capot du diviseur. Pour obtenir des instructions, consultez *Ouverture du capot du diviseur, page 50*.
5. Retirez l'esse (B), puis détachez le blindage du couteau vertical (A).

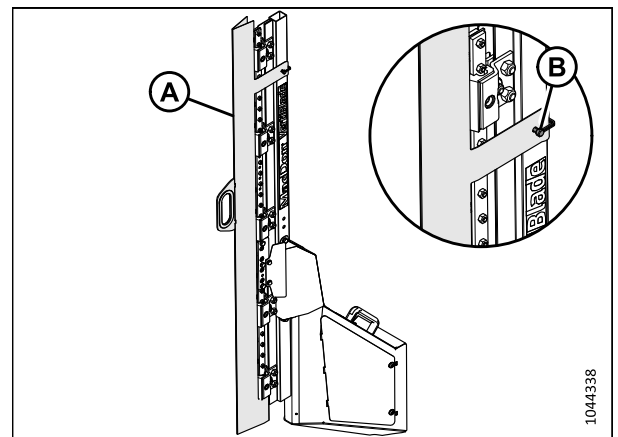

Figure 5.236: Couteau vertical

6. Retirez les trois boulons (A) qui fixent la barre de broyage (B) au support de la lame et à l'ensemble (C) de la section de couteau.
7. Inclinez la barre de fraisage (B) vers le haut.
8. Faites glisser l'ensemble (C) vers l'extérieur.

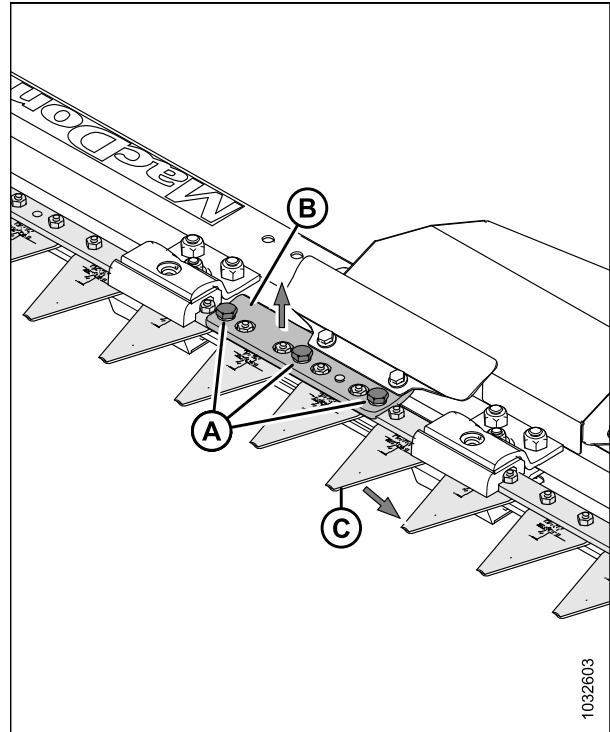

Figure 5.237: Couteau vertical – Protection enlevée

**NOTE:**

Si vous ne pouvez pas incliner la barre de fraisage (A) vers le haut suffisamment pour faire glisser l'ensemble de la section du couteau (B), retirez les boulons (C) qui fixent le capot (D) à l'ensemble du couteau vertical. Desserrez les écrous (E) qui fixent la glissière (F). La barre de fraisage doit maintenant être suffisamment lâche pour pouvoir être inclinée vers le haut.

**IMPORTANT:**

S'il est nécessaire de desserrer la quincaillerie de l'attache du guide de couteau (G) et l'attache du guide de couteau (H) pour faire glisser l'ensemble de section de couteau vers l'extérieur, suivez l'étape 13, [page 375](#) pour serrer correctement la quincaillerie lorsque le couteau est installé.

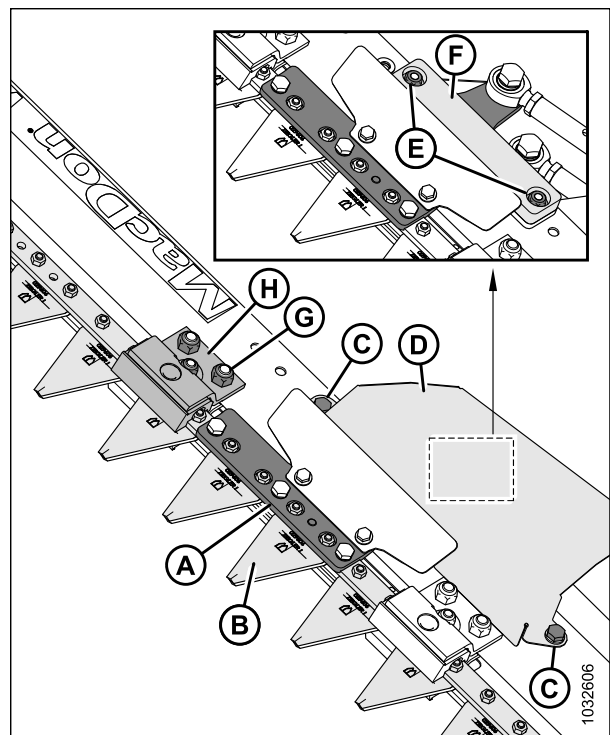

Figure 5.238: Couteau vertical – Protection enlevée

## MAINTENANCE ET ENTRETIEN

9. Retirez les deux vis (A) et les écrous (B) qui fixent la section (C) du couteau au support (D).
10. Appliquez du frein-filet de force moyenne (Loctite<sup>MD</sup> 243 ou un équivalent) sur deux nouvelles vis (A) (MD N° 313790).
11. Fixez la nouvelle section de couteau (C) (MD N° 313788) au support (D) à l'aide des deux vis (A) et des écrous (B) (MD N° 313789).
12. Serrez les écrous (B) au couple de 7 Nm (5,2 pi-lbf [62 po-lbf]).

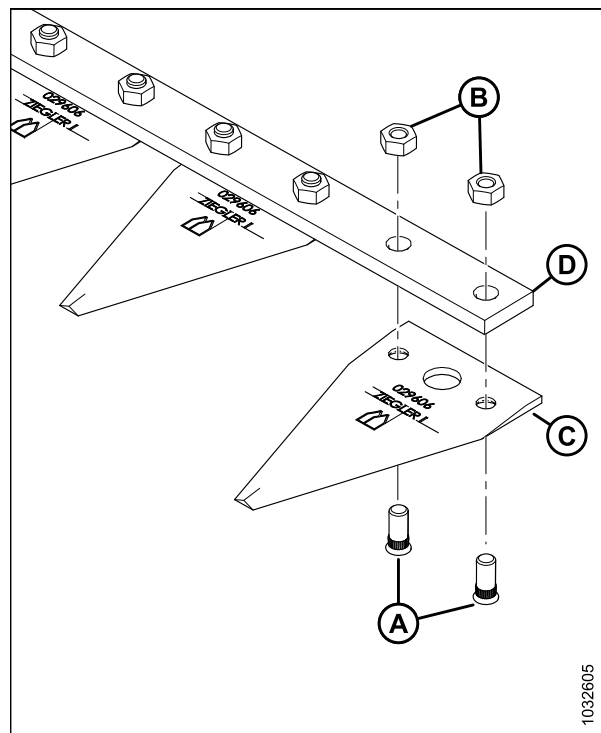

Figure 5.239: Assemblage de la section de couteau

13. Si vous avez desserré la quincaillerie de l'attache du guide de couteau (A) et (B) pour faire glisser l'ensemble de la section de couteau vers l'extérieur, resserrez la quincaillerie comme suit :
  - a. Serrez les écrous (A). Serrez les écrous à 54 Nm (40 pi-lbf).
  - b. Serrez l'écrou (B) jusqu'à ce que l'écartement (E) soit réglé à 0,4 mm (0,02 po) entre les sections de couteau (D) et le guide (C). Les sections de couteau (D) doivent se déplacer librement ; si l'écartement est insuffisant, les guides (C) surchaufferont.
14. Réinstallez les éléments restants et le doigt de lamier. L'installation est l'inverse de la dépose.

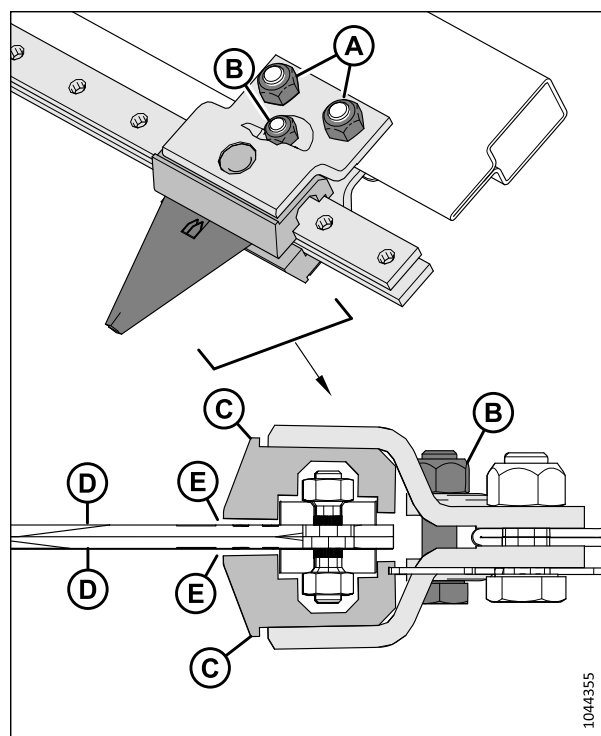

Figure 5.240: Couteau vertical (vue du dessus)

## 5.11.2 Lubrification du couteau vertical

Chaque couteau vertical présente deux points de lubrification, accessibles en retirant le panneau d'entretien du couteau.

### DANGER

Pour éviter toute blessure ou même la mort du fait du démarrage intempestif ou de la chute de la machine levée, coupez toujours le moteur et retirez la clé avant de quitter le poste de conduite, et enclenchez les supports de sécurité avant toute intervention sous la machine.

### DANGER

Assurez-vous qu'il n'y a personne dans la zone.

Lubrifiez les tiges-poussoirs (A) des couteaux verticaux après leur première installation, puis toutes les 50 heures d'opération.

#### NOTE:

Utilisez un lubrifiant avec des performances pour pressions extrêmes (EP2) et haute température à base de lithium contenant 1 % max. de disulfure de molybdène (NLGI classe 2) pour graisser les couteaux verticaux.

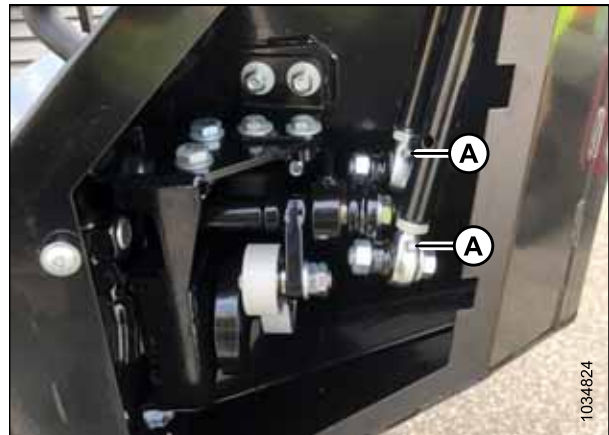

Figure 5.241: Graissage des embouts sur les tiges-poussoirs des couteaux verticaux

Pour lubrifier les tiges-poussoirs des couteaux verticaux, suivez les étapes suivantes :

#### NOTE:

Certaines pièces ont été retirées des illustrations pour plus de clarté.

1. Abaissez la plateforme sur le sol.
2. Coupez le moteur et retirez la clé du contact.
3. Retirez les vis (A) et le capot d'accès (B).

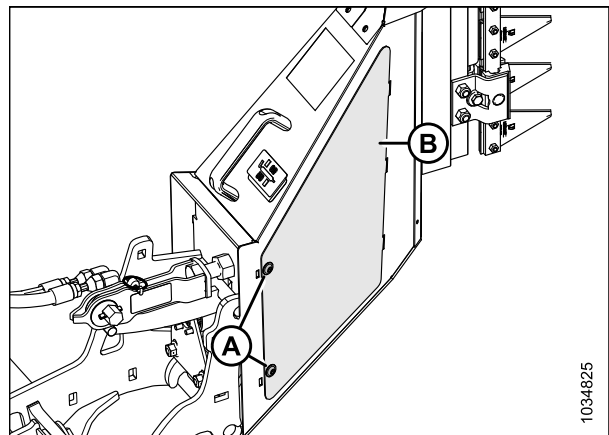

Figure 5.242: Capot d'accès aux couteaux verticaux



4. Appliquez le lubrifiant aux embouts des tiges-poussoirs (A).

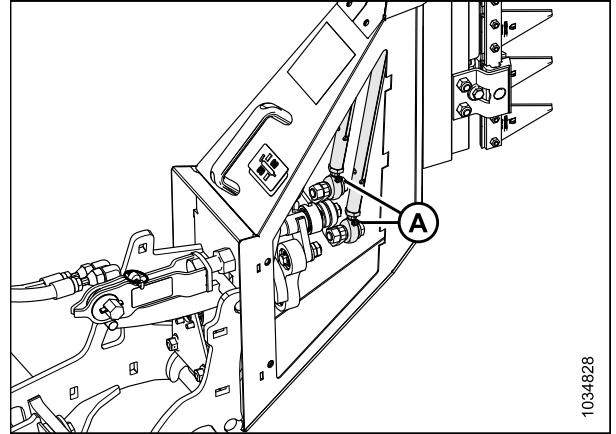

Figure 5.243: Graissage des embouts sur les tiges-poussoirs des couteaux verticaux

5. Réinstallez le capot d'accès (B).
6. Fixez le couvercle d'accès avec les vis (A).
7. Répétez les étapes 3, page 376 à 6, page 377 pour lubrifier l'autre couteau vertical.

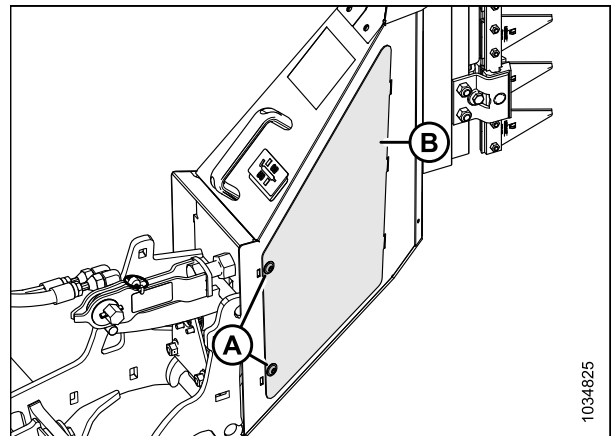

Figure 5.244: Capot d'accès aux couteaux verticaux



## Chapitre 6: Options et accessoires

Les options et accessoires suivants sont compatibles avec votre plateforme. Consultez votre concessionnaire pour connaître la disponibilité et pour plus d'informations sur la commande.

### 6.1 Kits de distribution de la récolte

La distribution de la récolte désigne le processus par lequel la récolte passe de la barre de coupe à la sertisseuse ou à l'ouverture située à l'arrière de la plateforme. Les kits de distribution de la récolte en option permettent d'optimiser les performances de la plateforme pour des cultures ou des conditions spécifiques.

#### 6.1.1 Kit de relevage des cultures

Les releveurs de récolte sont recommandés pour une hauteur maximale de chaume possible (par exemple, lors de la récolte de cultures fortement couchées).

Les instructions relatives à l'installation sont fournies avec le kit.

Chaque kit (B7022) contient 10 élévateurs. Commandez le nombre de kits suivant en fonction de la taille de votre plateforme :

- D215 – 2 kits
- D220 – 2 kits
- D225 – 3 kits
- D230 – 3 kits
- D235 – 4 kits
- D241 – 4 kits

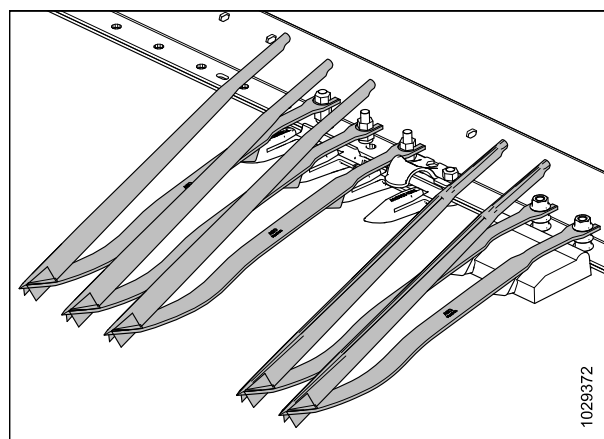

Figure 6.1: Kit de relevage des cultures céréalières

#### 6.1.2 Kit de fixation des releveurs de récolte

Les supports de releveur de récolte accueillent les releveurs à l'arrière de la plateforme.

Les instructions relatives à l'installation sont fournies avec le kit.

B7023

**NOTE:**

Ce kit est destiné à un seul côté. Commander deux kits pour les deux côtés de la plateforme.

**NOTE:**

Ce kit n'est pas compatible avec les plateformes D215 et D220.

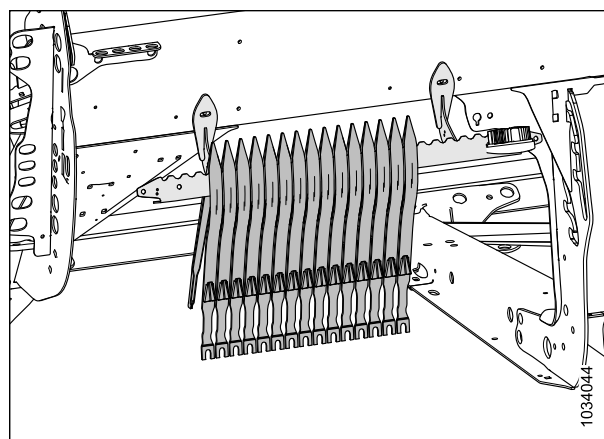

Figure 6.2: Kit de supports pour releveurs de récolte – Côté gauche

### 6.1.3 Rogner le kit de support de rangement du diviseur

Le kit de support de rangement des diviseurs de culture permet de ranger les diviseurs de culture flottants, à riz ou standard sur la plateforme.

Les instructions relatives à l'installation sont fournies avec le kit.

B7030

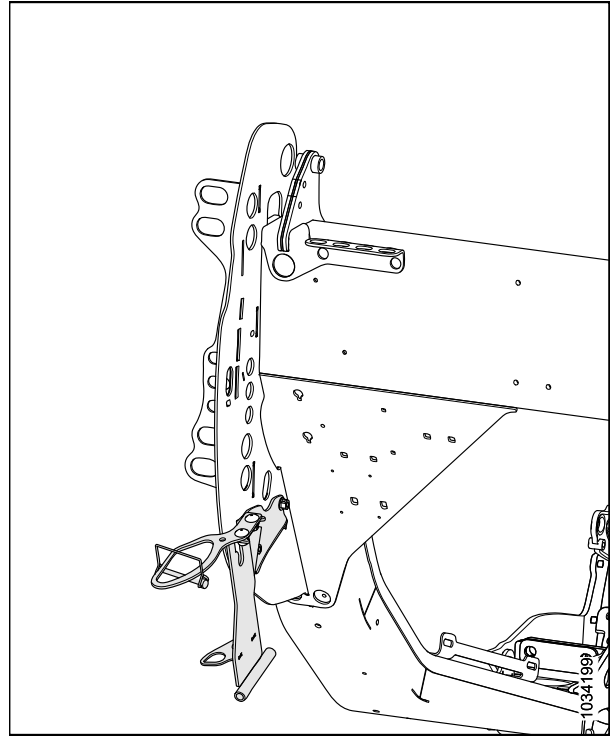

Figure 6.3: Kit de support de rangement du diviseur

### 6.1.4 Diviseurs de récolte flottants

Les diviseurs de récolte flottants permettent à la plateforme de suivre les contours du relief, d'améliorer la division des récoltes et de réduire le piétinement.

Les instructions relatives à l'installation sont fournies avec le kit.

B7346

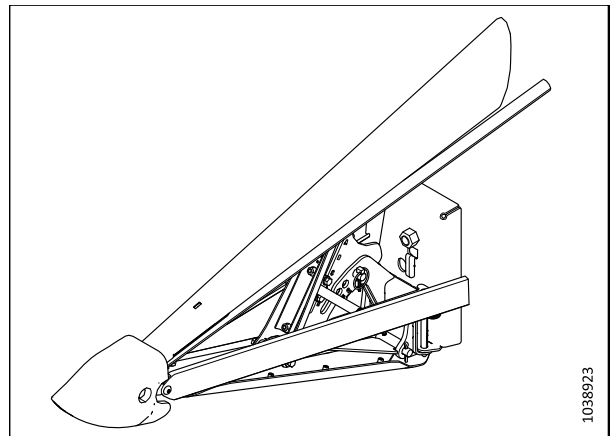

Figure 6.4: Diviseur de récolte flottant

### 6.1.5 Transporteur à vis transversal supérieur intégral

La vis transversale supérieure (VTS) se fixe à la plateforme sur le devant du tube arrière et améliore l'acheminement des cultures au centre de la plateforme en cas de récolte abondante.

La vis transversale supérieure (A) est idéale pour la récolte d'un volume élevé de fourrages, d'avoine, de colza, de moutarde et d'autres cultures hautes, touffues et difficiles à acheminer.

Commandez les faisceaux suivants :

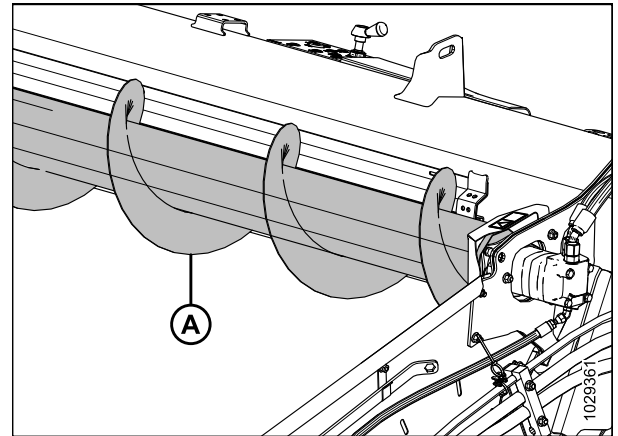

Figure 6.5: Vis transversale supérieure

#### **Ensemble de la vis sans fin de base**

Comprend la vis d'alimentation, les supports, l'entraînement, la plomberie hydraulique pour les plateformes adaptées aux vis transversales supérieures.

Commandez l'un des kits suivants selon la taille de votre plateforme :

- D215 – B7290 (une pièce)
- D220 – B7291 (une pièce)
- D225 – B6413 (deux pièces)
- D230 – B6414 (deux pièces)
- D235 – B6415 (deux pièces)
- D241 – B6416 (deux pièces)

#### **Ensemble de plomberie hydraulique**

Ce jeu est uniquement requis pour les plateformes sans système hydraulique VTS installé en usine.

Commandez l'un des kits suivants selon la taille de votre plateforme :

- D215 – B7270 (une pièce)
- D220 – B7271 (une pièce)
- D225 – B7338 (deux pièces)
- D230 – B7117 (deux pièces)
- D235 – B7118 (deux pièces)
- D241 – B7120 (deux pièces)

### 6.1.6 Kit de griffes de rabatteurs pour récolte couchée

Les doigts en acier se fixent aux extrémités de toutes les autres barres à doigts et facilitent l'évacuation du matériel dans des cultures difficiles à couper et épaisses comme du riz couché.

**NOTE:**

Le kit de doigts de rabatteur pour récolte couchée n'est pas compatible avec les déflecteurs de tapis larges.

Chaque kit contient trois doigts pour l'extrémité de la came et trois doigts pour l'extrémité arrière du rabatteur. La quincaillerie, les instructions d'installation et de réglage sont fournies avec le kit.

B7230



Figure 6.6: Griffe de rabatteur pour récolte couchée

### 6.1.7 Kit de la tige de diviseur à riz

Les diviseurs à riz se fixent aux diviseurs de récolte gauche et droit et divisent les cultures de riz élevées et emmêlées d'une manière similaire aux tiges de division de récolte standards utilisées pour les cultures debout.

Le kit comprend des tiges gauche et droite.

B7238

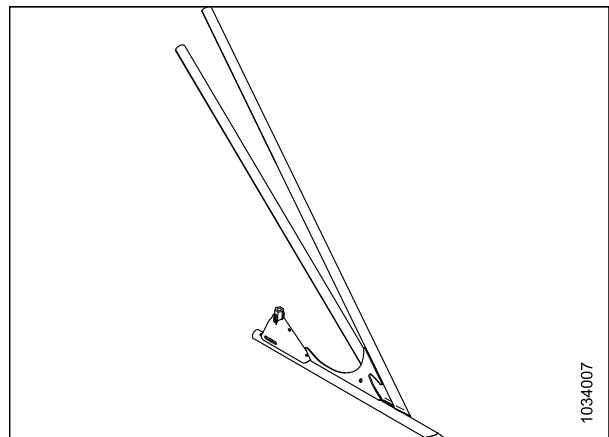

Figure 6.7: Kit de la tige de diviseur à riz, côté gauche

### 6.1.8 Tiges de formage d'andains – Expulsion centrale

Les barres de formation d'andains aident à former des andains pour protéger la récolte contre les éclats. Elles sont principalement utilisées pour des applications de coupe de graminées.

Les instructions relatives à l'installation et au réglage sont fournies avec le kit.

B7383

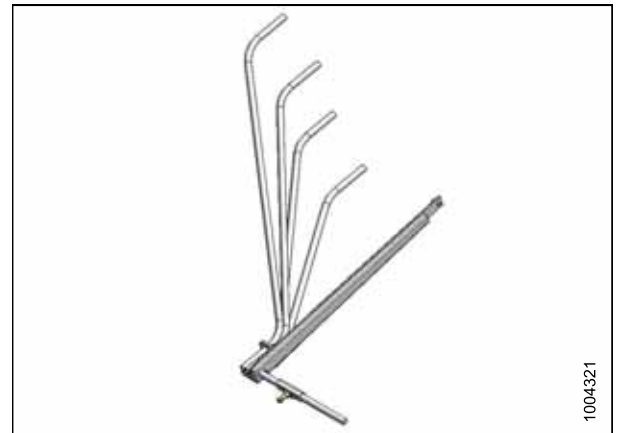

Figure 6.8: Tiges de formage d'andains

### 6.1.9 Tiges de déflecteurs à expulsion aux extrémités

Les tiges déflecteurs permettent d'éviter que la culture expulsée à l'ouverture n'entre en contact avec une culture droite.

**NOTE:**

Les tiges de déflecteurs à expulsion aux extrémités ne sont utilisées que pour le double andainage avec expulsion aux extrémités.

Il y a un kit pour le côté gauche de la plateforme (B6447) et un kit pour le côté droit de la plateforme (B6448).

Les instructions d'installation et de réglage sont incluses dans chaque kit.

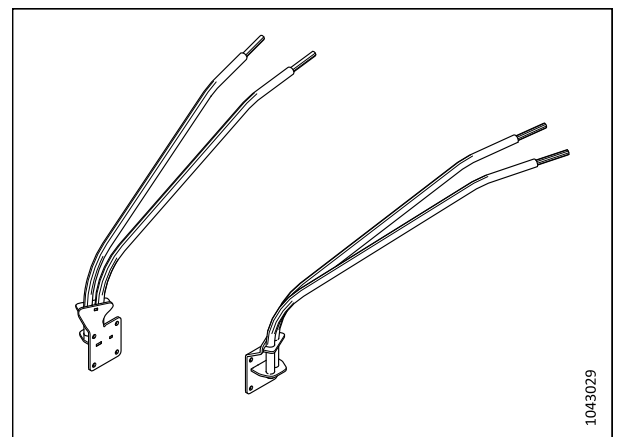

Figure 6.9: Tiges de déflecteurs à expulsion aux extrémités

### 6.1.10 Kits du couteau vertical VertiBlade<sup>MC</sup>

Le couteau vertical VertiBlade<sup>MC</sup> est un coupe-récolte vertical qui est monté à chaque extrémité de la plateforme. Il est utilisé pour couper les cultures qui sont bloquées ou emmêlées.

Commandez les faisceaux suivants :

#### **Kit de base VertiBlade<sup>MC</sup>**

Comprend les couteaux, les supports, l'entraînement et la plomberie hydraulique pour achever l'installation sur une plateforme adaptée aux diviseurs de puissance.

B7029

#### **Ensemble de plomberie hydraulique**

Les kits de plomberie hydraulique ne sont nécessaires que pour les plateformes sans diviseur de puissance hydraulique installé en usine. Le lot comprend les conduites hydrauliques pour adapter une plateforme aux diviseurs de puissance (VertiBlade<sup>MC</sup>).

Commandez l'un des kits suivants en fonction de la taille de votre plateforme :

- D215 – B7274
- D220 – B7275
- D225 – B7339
- D235 – B7128
- D241 – B7130

Les instructions relatives à l'installation sont fournies avec les kits.

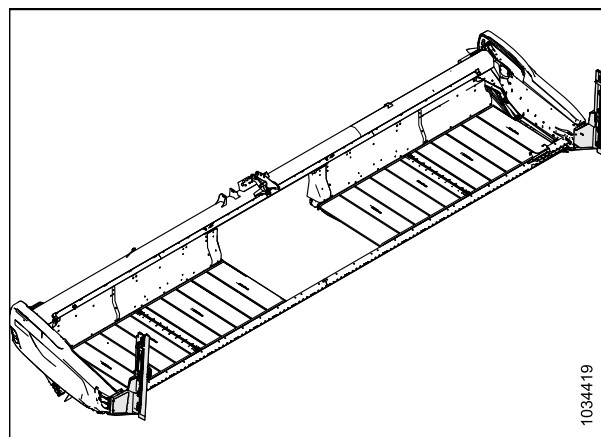

Figure 6.10: kits du couteau vertical VertiBlade<sup>MC</sup>

### 6.1.11 Kit pour déflecteur d'extrémité large

Le kit pour déflecteur d'extrémité large est recommandé pour la distribution finale d'andains dans les cultures lourdes afin de tenir les andains à l'écart des cultures non coupées.

Les instructions relatives à l'installation sont fournies avec le kit.

#### **IMPORTANT:**

Le kit de déflecteur d'extrémité large n'est **PAS** compatible avec l'option du kit de rabatteurs pour récolte couchée (B7230).

MD N° 340274

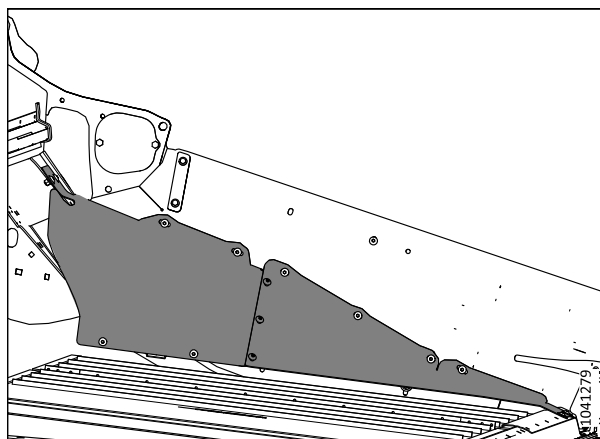

Figure 6.11: Kit pour déflecteur d'extrémité large



## 6.2 Kits de barres de coupe

La barre de coupe est située à l'avant de la plateforme. Elle soutient le couteau et les doigts de lamier qui, ensemble, sont utilisés pour couper la récolte.

### 6.2.1 Kit pare-pierres

Un pare-pierres prolonge la hauteur de la lèvre de la barre de coupe pour empêcher les pierres de rouler sur les tabliers.

Commandez les kits en fonction de la taille de la plateforme :

D225, D230, D235 et D241 – B7122

Les instructions relatives à l'installation sont fournies avec les kits.

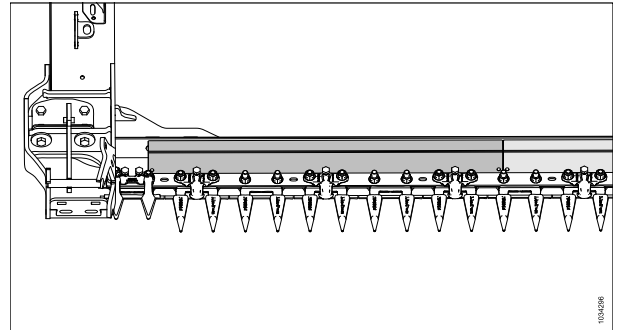

Figure 6.12: Kit pare-pierres

### 6.2.2 Doigt de lamier à quatre points

Les doigts à quatre points offrent une protection accrue des couteaux dans des conditions très rocailleuses et peuvent améliorer les performances de la plateforme pour les cultures sujettes aux brisures en réduisant les mouvements latéraux de la culture.

Les kits de doigts de lamier à quatre points sont offerts pour toutes les plateformes de coupe à tapis de série D2. Consultez le catalogue des pièces ou contactez votre concessionnaire pour connaître les numéros de pièces.

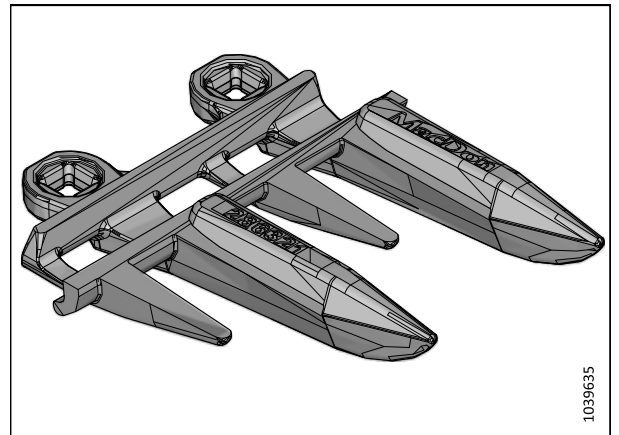

Figure 6.13: Doigt de lamier à quatre points

## 6.3 Kits de plateforme

Les kits pour plateforme ajoutent des caractéristiques ou des améliorations à la plateforme.

### 6.3.1 Système de transport EasyMove<sup>MC</sup>

Le système de transport EasyMove<sup>MC</sup> vous permet de déplacer plus rapidement que jamais votre plateforme d'un champ à l'autre. Lors des opérations sur le terrain, les roues peuvent également être utilisées comme roues stabilisatrices.

Les instructions d'installation sont fournies avec le kit.

Pour l'installation de ce kit, commandez l'un des kits suivants en fonction du modèle de plateforme :

- D230 – C2173
- D235 – C2260
- D241 – C2173

Les kits C2173 et comprennent les éléments suivants :

- Roues stabilisatrices/kit de base pour le transport EasyMove<sup>MC</sup> – B6288
- Roues et pneus – B7398
- Barre de remorquage longue – B7392

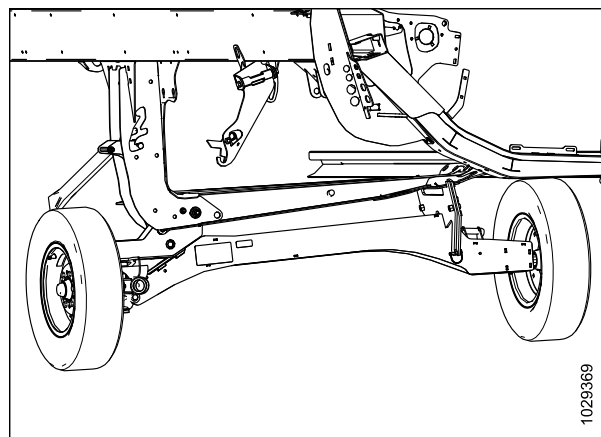

Figure 6.14: Système de transport EasyMove<sup>MC</sup>

**NOTE:**

Le système de transport EasyMove<sup>MC</sup> n'est **PAS** compatible avec les plateformes D215, D220 ou D225.

### 6.3.2 Conditionneur de fourrage HC20

Le conditionneur de fourrage HC20 conditionne la récolte et la dépose en andains uniformes et pelucheux.

Les instructions d'installation sont fournies avec le kit.

C2251

C2251 comprend les éléments suivants :

- Conditionneur de base – B7477
- Tablier d'alimentation et bacs – B7478
- Blindage de formage – B7479
- Support d'information – B7519

**NOTE:**

Le HC20 est **UNIQUEMENT** compatible avec les plateformes D215, D220, D225 et D230 équipées du couteau double synchronisé. Pour garantir les meilleures performances, ne fixez **PAS** le conditionneur de fourrage HC20 sur des plateformes à un seul couteau.



Figure 6.15: Conditionneur de fourrage HC20

### 6.3.3 Kit de doigts d'extrémité intérieurs en acier

Doigts en option à utiliser dans les cultures difficiles, le canola couché et le fourrage, où le doigt en plastique coudé cède et se déforme sous l'effet des lourdes charges de culture.

Les instructions d'installation sont fournies avec le kit.

MD N° 311972

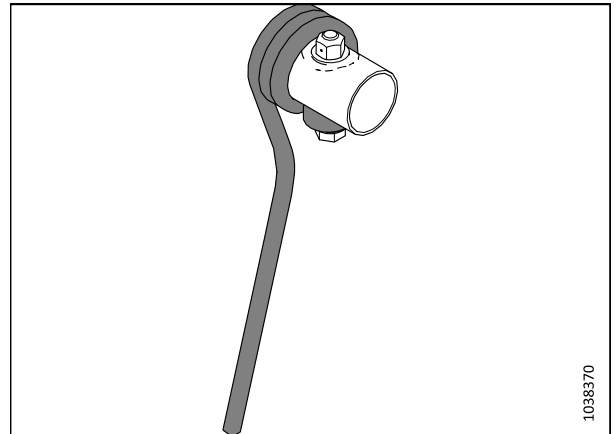

Figure 6.16: Doigt d'extrémité intérieur en acier

### 6.3.4 Kit de doigts d'extrémité extérieurs en acier

Doigts en option à utiliser dans les cultures difficiles, telles que le canola couché et le fourrage, où le doigt en plastique coudé cède et se déforme sous l'effet des lourdes charges de culture.

Les instructions d'installation sont fournies avec le kit.

MD N° 311959

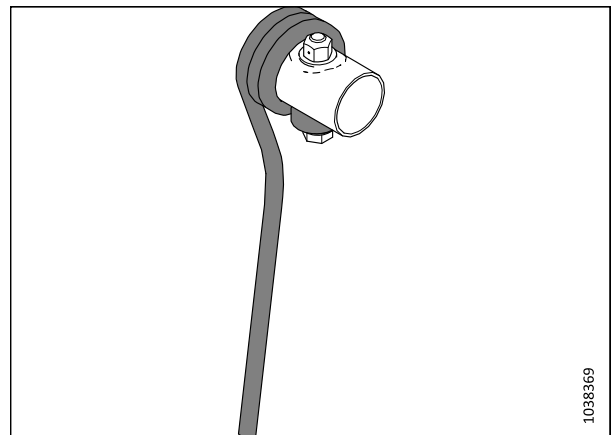

Figure 6.17: Doigts d'extrémité extérieurs en acier

### 6.3.5 Kit de doigts de rabatteur en plastique

Commandez l'un des kits suivants en fonction de la taille de votre plateforme :

- D220, rabatteur simple, 6 à 9 mats – B7360
- D225, rabatteur simple, 6 à 9 mats – B7361
- D230, rabatteur double, 6 à 9 mats – B7362
- D235, rabatteur double, 5 à 6 mats – B7358
- D241, rabatteur double, 5 à 6 mats – B7359

Pour obtenir des instructions concernant l'installation, consultez [Installation des doigts de rabatteur en plastique, page 333](#).

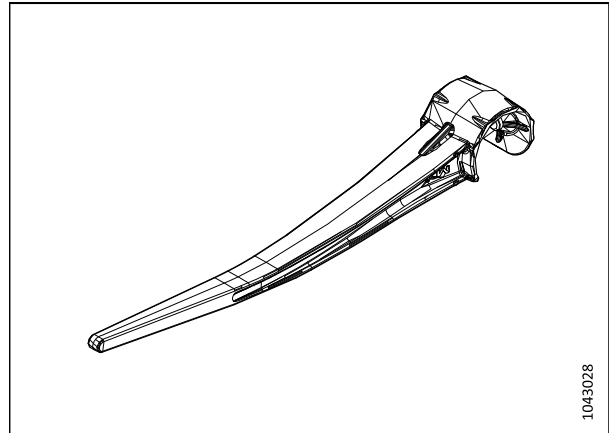

Figure 6.18: Doigts de rabatteur en plastique

### 6.3.6 Kit de doigts de rabatteur en acier

Doigts optionnels à utiliser dans les cultures difficiles, le colza bloqué et/ou le fourrage.

Commandez l'un des kits suivants en fonction du modèle de votre plateforme :

- D215, rabatteur simple, 6 mats – MD N° 360676
- D215, rabatteur simple, 9 mats – MD N° 360677
- D220, rabatteur simple, 6 mats – MD N° 360678
- D220, rabatteur simple, 9 mats – MD N° 360685
- D225, rabatteur simple, 6 mats – MD N° 360679
- D225, rabatteur simple, 9 mats – MD N° 360680
- D230, rabatteur double, 5 mats – MD N° 311054
- D230, rabatteur double, 6 mats – MD N° 311055
- D235, rabatteur double, 5 mats – 311068
- D235, rabatteur double, 6 mats – MD N° 311069

Les instructions d'installation sont fournies avec le kit.

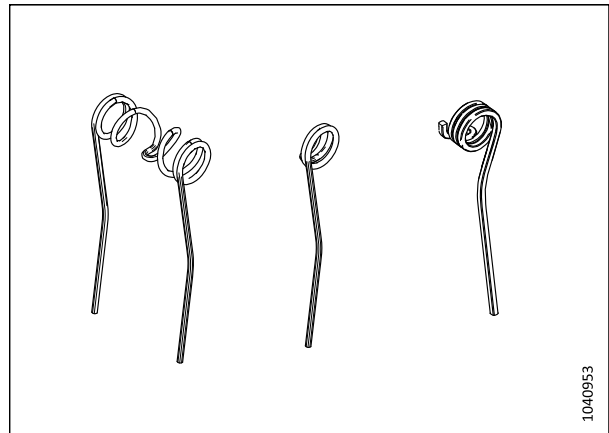

Figure 6.19: Doigts de rabatteur en acier

### 6.3.7 Kit de roue stabilisatrice

Les roues stabilisatrices stabilisent le mouvement latéral de la plateforme lors de coupes à des hauteurs plus élevées que celles possibles avec les patins standard.

Le kit contient deux ensembles de roue.

Le kit est compatible avec les plateformes D230, D235 et D241 uniquement.

Les instructions relatives à l'installation et au réglage sont fournies dans le kit.

C2171

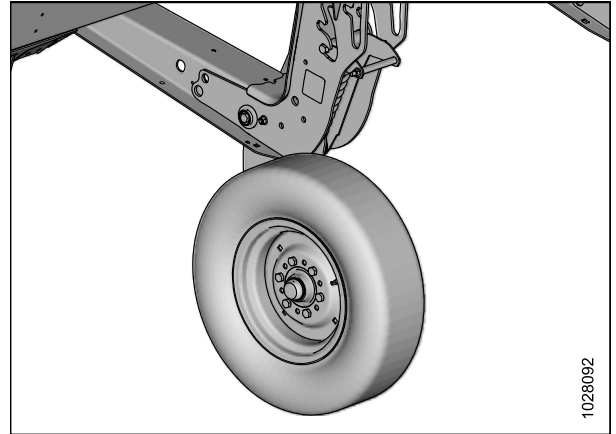

Figure 6.20: Kit de roue stabilisatrice

### 6.3.8 Kit de patins en acier

Ce kit fournit des patins à usure prolongée pour une utilisation dans des conditions rocheuses et abrasives.

**IMPORTANT:**

Ce kit n'est **PAS** recommandé pour la boue ou des conditions sujettes à produire des étincelles.

B6801

Les instructions d'installation sont fournies avec le kit.

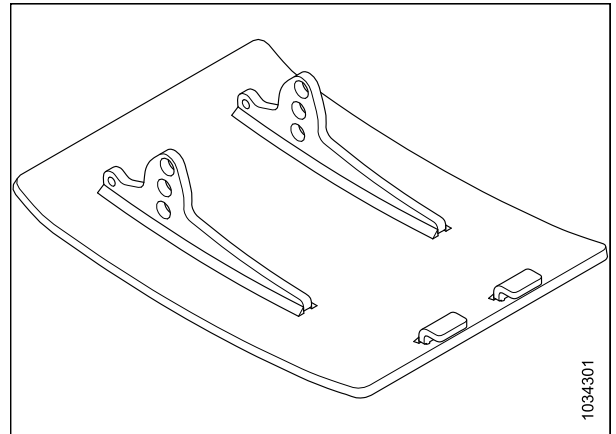

Figure 6.21: Kit de patins en acier

### 6.3.9 Kit de phares de chaume

Les phares de chaume sont utilisés dans des conditions de faible luminosité et vous permettent de voir le chaume coupé à l'arrière de la plateforme. Le kit de phare de chaume est disponible pour . Ce kit est actuellement compatible avec les andaineuses de série M1 et M2 uniquement.

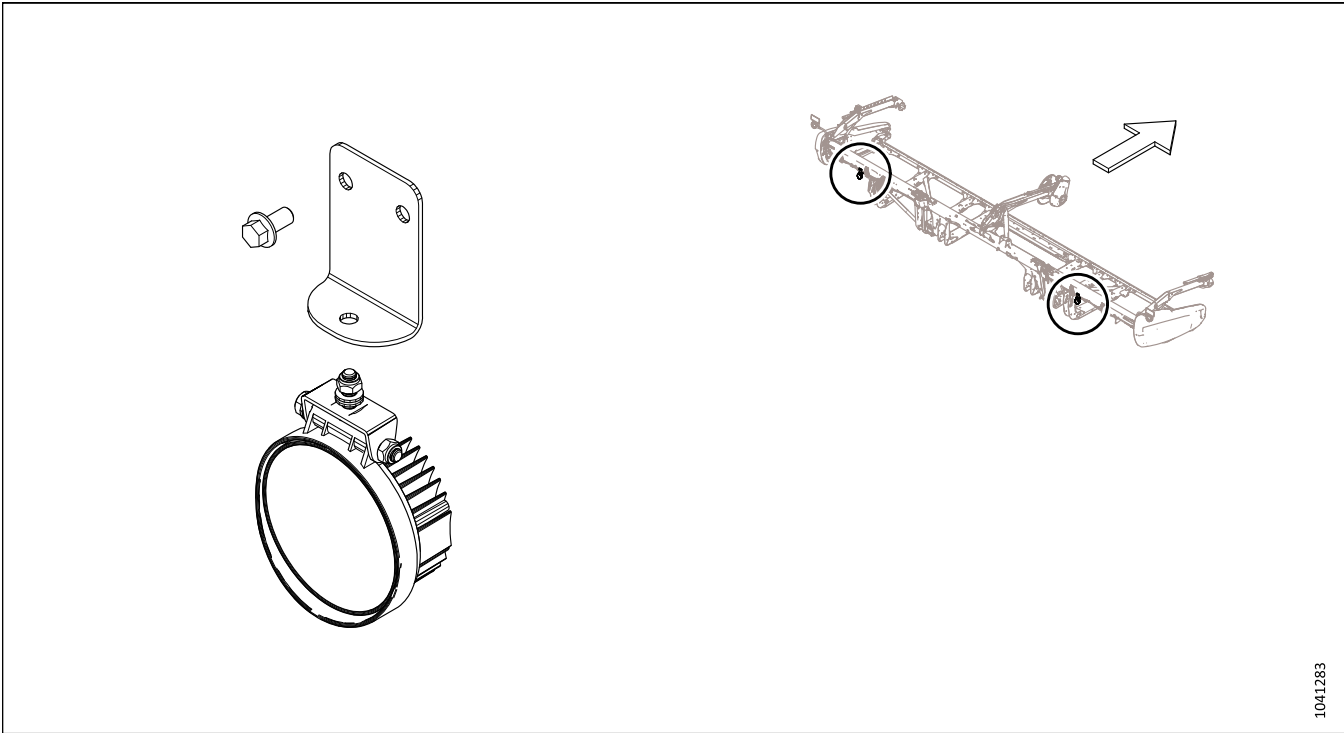

Figure 6.22: Kit de phares de chaume

Les instructions d'installation sont fournies avec le kit.

B7575

1041283

## Chapitre 7: Dépannage

Des tableaux de dépannage sont fournis pour vous aider à diagnostiquer et à résoudre les problèmes qui peuvent survenir sur la plateforme.

### 7.1 Dépannage des pertes de récolte sur la barre de coupe

Utiliser les tableaux suivants pour déterminer la cause de la perte de récolte au niveau de la barre de coupe et la solution recommandée.

**Tableau 7.1 Dépannage - pertes de récolte sur la barre de coupe**

Problème	Solution	Reportez-vous à
<b>Symptôme : La plateforme ne ramasse pas la récolte couchée</b>		
Barre de coupe trop élevée	Abaissez la barre de coupe	<ul style="list-style-type: none"> <li>3.7.2 Coupe au-dessus du sol, page 79</li> <li>3.7.3 Coupe au sol, page 81</li> </ul>
Angle de la plateforme trop bas	Augmentez l'angle de la plateforme	3.7.5 Angle de la plateforme, page 84
Rabatteur trop haut	Abaissez le rabatteur	3.7.10 Hauteur du rabatteur, page 88
Rabatteur trop en arrière	Avancez le rabatteur	3.7.11 Position avant-arrière du rabatteur, page 91
Vitesse au sol trop rapide pour la vitesse du rabatteur	Augmentez la vitesse du rabatteur ou réduisez la vitesse au sol	<ul style="list-style-type: none"> <li>3.7.6 Vitesse du rabatteur, page 85</li> <li>3.7.7 Vitesse au sol, page 86</li> </ul>
Les doigts du rabatteur ne soulèvent pas assez les cultures	Augmentez l'agressivité de l'angle des doigts	3.7.12 Angle des doigts du rabatteur, page 99
Les doigts du rabatteur ne soulèvent pas assez la récolte	Installez des releveurs de cultures	Concessionnaire
<b>Symptôme : Éclatement ou rupture des épis</b>		
Vitesse du rabatteur trop élevée	Réduisez la vitesse du rabatteur	3.7.6 Vitesse du rabatteur, page 85
Rabatteur trop bas	Levez le rabatteur	3.7.10 Hauteur du rabatteur, page 88
Vitesse au sol trop rapide	Réduisez la vitesse au sol	3.7.7 Vitesse au sol, page 86
Récolte trop mûre	Travaillez la nuit quand l'humidité est plus importante	–
<b>Symptôme : Accumulation de matière entre la feuille d'extrémité et la tête de couteau</b>		
Têtes des cultures éloignées du trou de la tête de couteau dans le capot du diviseur	Ajoutez des blindages de la tête de couteau (sauf sur sols humides ou collants)	5.5.9 Blindage de la tête de couteau, page 289
<b>Symptôme : La matière n'est pas coupée</b>		
Des doigt bouchées avec des débris	Installez des doigts de couteaux courts	5.5.8 Doigts de couteaux courts et rabatteurs, page 275
Sections de couteau cassées	Remplacez les sections cassées	5.5.1 Remplacement de section de couteau, page 251
<b>Symptôme : Rebonds excessifs à une vitesse de champ normale</b>		

## DÉPANNAGE

**Tableau 7.1 Dépannage - pertes de récolte sur la barre de coupe (suite)**

Problème	Solution	Reportez-vous à
Réglage du flottement trop léger	Ajustez le flottement de la plateforme	<a href="#">3.7.4 Flottement de la plateforme, page 84</a>
<b>Symptôme : Tige de division passant sur la culture droite</b>		
Tiges de division trop longues	Retirez la tige de division	<a href="#">3.7.14 Diviseurs de récolte, page 106</a>
<b>Symptôme : La récolte n'est pas coupée aux extrémités</b>		
Rabatteur ne se fronçant pas ou non centré sur la plateforme	Régalez la position horizontale du rabatteur ou le froncement du rabatteur	<a href="#">3.7.11 Position avant-arrière du rabatteur, page 91</a>
Rabatteur de couteau mal réglé	Régalez le dispositif de retenue de façon à ce que le couteau fonctionne librement, mais empêche toujours des sections de soulever les doigts	<ul style="list-style-type: none"> <li>• <a href="#">Ajustement du rabatteur - doigt des couteaux, page 268</a></li> <li>• <a href="#">Réglage du rabatteur – Doigts de couteaux courts, page 282</a></li> </ul>
Les sections de couteau ou les doigts sont usés ou cassés	Remplacez toutes les pièces de coupe usées et cassées	<a href="#">5.5 Barre de coupe, page 251</a>
La plateforme n'est pas à niveau	Mettez la plateforme à niveau	<a href="#">3.8 Mise à niveau de la plateforme, page 124</a>
Les doigts du rabatteur ne soulèvent pas correctement la culture devant le couteau	Régalez la position du rabatteur ou l'angle des doigts	<ul style="list-style-type: none"> <li>• <a href="#">3.7.11 Position avant-arrière du rabatteur, page 91</a></li> <li>• <a href="#">3.7.12 Angle des doigts du rabatteur, page 99</a></li> </ul>
Le diviseur fait tomber les cultures épaisses aux extrémités, ce qui empêche une alimentation correcte en raison du blocage de matière sur les doigts	Remplacez trois ou quatre doigts d'extrémité par des doigts de couteaux courts	<ul style="list-style-type: none"> <li>• <a href="#">5.5.8 Doigts de couteaux courts et rabatteurs, page 275</a></li> <li>• Concessionnaire</li> </ul>
<b>Symptôme : La récolte passe sur les tiges de division et s'accumule sur les tôles d'extrémité</b>		
Tiges de division avec une séparation insuffisante	Installez de grandes tiges de division	<a href="#">3.7.14 Diviseurs de récolte, page 106</a>
<b>Symptôme : Céréales coupées tombant devant la barre de coupe</b>		
Vitesse au sol trop lente	Augmentez la vitesse au sol	<a href="#">3.7.7 Vitesse au sol, page 86</a>
Vitesse du rabatteur trop lente	Augmentez la vitesse du rabatteur	<a href="#">3.7.6 Vitesse du rabatteur, page 85</a>
Rabatteur trop haut	Abaissez le rabatteur	<a href="#">3.7.10 Hauteur du rabatteur, page 88</a>
Barre de coupe trop élevée	Abaissez la barre de coupe	<ul style="list-style-type: none"> <li>• <a href="#">3.7.2 Coupe au-dessus du sol, page 79</a></li> <li>• <a href="#">3.7.3 Coupe au sol, page 81</a></li> </ul>
Rabatteur trop en avant	Reculez le rabatteur sur les bras	<a href="#">3.7.11 Position avant-arrière du rabatteur, page 91</a>



## DÉPANNAGE

**Tableau 7.1** Dépannage - pertes de récolte sur la barre de coupe (suite)

Problème	Solution	Reportez-vous à
Coupe à des vitesses de plus de 10 km/h (6 mi/h) avec un pignon d'entraînement de rabatteur à 10 dents	Remplacez le pignon d'entraînement du rabatteur par un pignon à 19 dents	<ul style="list-style-type: none"> <li>• <i>Retrait du pignon d'entraînement du rabatteur unique, page 359</i></li> <li>• <i>Retrait du pignon double optionnel de l'entraînement du rabatteur, page 360</i></li> <li>• <i>5.9.2 Pignon d'entraînement du rabatteur, page 359</i></li> </ul>
Composants de couteaux cassés ou usés	Remplacez les composants	<i>5.5 Barre de coupe, page 251</i>

## 7.2 Dépannage du fauchage et des composants de couteau

Utilisez le tableau suivant pour déterminer la cause des problèmes liés à l'action de coupe et aux composants du couteau, ainsi que la procédure de réparation recommandée.

Tableau 7.2 Dépannage - fauchage et des composants de couteau

Problème	Solution	Reportez-vous à
<b>Symptôme : Coupe de récolte irrégulière ou inégale</b>		
Rabatteur de couteau mal réglé	Régalez le rabatteur	<ul style="list-style-type: none"> <li>• <i>Ajustement du rabatteur - doigt des couteaux, page 268</i></li> <li>• <i>Réglage du rabatteur – Doigts de couteaux courts, page 282</i></li> </ul>
Les sections de couteau ou les doigts sont usés ou cassés	Remplacez toutes les pièces de coupe usées et cassées	<ul style="list-style-type: none"> <li>• <i>Remplacement des doigts de couteau pointus, page 264</i></li> <li>• <i>Remplacement du doigt de lamier central pointu – Plateforme à couteau double, page 270</i></li> <li>• <i>Remplacement de doigts de couteaux courts ou doigts de couteaux d'extrémité, page 279</i></li> <li>• <i>Remplacement du doigt de lamier central – Plateformes à couteau double, page 283</i></li> <li>• <i>5.5.1 Remplacement de section de couteau, page 251</i></li> </ul>
Vitesse au sol trop rapide pour la vitesse du rabatteur	Réduisez la vitesse au sol ou augmentez la vitesse du rabatteur	<ul style="list-style-type: none"> <li>• <i>3.7.6 Vitesse du rabatteur, page 85</i></li> <li>• <i>3.7.7 Vitesse au sol, page 86</i></li> </ul>
Les doigts du rabatteur ne soulèvent pas correctement la culture devant le couteau	Régalez la position du rabatteur ou l'angle des doigts	<ul style="list-style-type: none"> <li>• <i>3.7.11 Position avant-arrière du rabatteur, page 91</i></li> <li>• <i>3.7.12 Angle des doigts du rabatteur, page 99</i></li> </ul>
Barre de coupe trop élevée	Réduisez la hauteur de coupe	<i>3.7.2 Coupe au-dessus du sol, page 79</i>
Angle de la plateforme trop plat	Accentuez l'angle de la plateforme	<i>3.7.5 Angle de la plateforme, page 84</i>
Bords tranchants des doigts de lamier pas assez rapprochés ou parallèles aux sections des couteaux	Alignez les doigts	<i>Réglage des doigts de couteaux et de la barre de protection, page 262</i>
Cultures emmêlées ou difficiles à couper	Installez des doigts de couteaux courts	Concessionnaire <ul style="list-style-type: none"> <li>• <i>Ajustement du rabatteur - doigt des couteaux, page 268</i></li> <li>• <i>Réglage du rabatteur – Doigts de couteaux courts, page 282</i></li> </ul>
Rabatteur trop en arrière	Avancez le rabatteur	<i>3.7.11 Position avant-arrière du rabatteur, page 91</i>

## DÉPANNAGE

**Tableau 7.2 Dépannage - fauchage et des composants de couteau (suite)**

Problème	Solution	Reportez-vous à
<b>Symptôme : Bourrage du couteau</b>		
Rabatteur trop élevé ou trop avancé	Abaissez le rabatteur ou reculez-le	<ul style="list-style-type: none"> <li>• <i>3.7.10 Hauteur du rabatteur, page 88</i></li> <li>• <i>3.7.11 Position avant-arrière du rabatteur, page 91</i></li> </ul>
Vitesse au sol trop élevée	Diminuez la vitesse au sol	<i>3.7.7 Vitesse au sol, page 86</i>
Mauvais réglage du rabatteur du couteau	Régalez le rabatteur	<ul style="list-style-type: none"> <li>• <i>Ajustement du rabatteur - doigt des couteaux, page 268</i></li> <li>• <i>Réglage du rabatteur – Doigts de couteaux courts, page 282</i></li> </ul>
Section de couteau émoussée ou cassée	Remplacez la section de couteaux correspondante	<i>5.5.1 Remplacement de section de couteau, page 251</i>
Doigts tordus ou cassés	Alignez ou remplacez les doigts	<i>Réglage des doigts de couteaux et de la barre de protection, page 262</i>
Les doigts du rabatteur ne soulèvent pas correctement la culture devant le couteau	Régalez la position du rabatteur ou l'angle des doigts	<ul style="list-style-type: none"> <li>• <i>3.7.11 Position avant-arrière du rabatteur, page 91</i></li> <li>• <i>3.7.12 Angle des doigts du rabatteur, page 99</i></li> </ul>
Doigts de ramassage en acier en contact avec le couteau	Augmentez l'écartement entre le rabatteur et la barre de coupe, réglez le froncement	<i>5.8.1 Dégagement entre le rabatteur et la barre de coupe, page 323</i>
Accumulation de boue ou de saleté sur la barre de coupe	Relevez la barre de coupe en abaissant les patins	<i>3.7.3 Coupe au sol, page 81</i>
Accumulation de boue ou de saleté sur la barre de coupe	Aplatissez l'angle de la plateforme	<i>3.7.5 Angle de la plateforme, page 84</i>
Le couteau ne fonctionne pas à la vitesse recommandée	Vérifiez la vitesse des couteaux de la plateforme	<i>Vérification de la vitesse des couteaux, page 87</i>
<b>Symptôme : Vibration excessive de la plateforme</b>		
Usure excessive du couteau	Remplacez le couteau	<ul style="list-style-type: none"> <li>• <i>5.5.2 Retrait du couteau, page 252</i></li> <li>• <i>5.5.5 Installation du couteau, page 255</i></li> </ul>
Rabatteur de couteau mal réglé	Régalez le rabatteur	<ul style="list-style-type: none"> <li>• <i>Ajustement du rabatteur - doigt des couteaux, page 268</i></li> <li>• <i>Réglage du rabatteur central sur une plateforme à couteau double – Doigts de lamier pointus, page 274</i></li> <li>• <i>Réglage du rabatteur – Doigts de couteaux courts, page 282</i></li> <li>• <i>Réglage du rabatteur central sur les plateformes à couteau double – Doigts de lamier courts, page 287</i></li> </ul>

## DÉPANNAGE

**Tableau 7.2 Dépannage - fauchage et des composants de couteau (suite)**

Problème	Solution	Reportez-vous à
Goupille ou bras d'entraînement de la tête de couteau desserré(e) ou usé(e)	Serrez ou remplacez les pièces	<ul style="list-style-type: none"> <li>• <a href="#">5.5.2 Retrait du couteau, page 252</a></li> <li>• <a href="#">5.5.5 Installation du couteau, page 255</a></li> </ul>
<b>Symptôme : Vibration excessive du module de flottement et de la plateforme</b>		
Vitesse des couteaux incorrecte	Réglez la vitesse des couteaux	Concessionnaire
Barre de coupe tordue	Redressez la barre de coupe	Concessionnaire
<b>Symptôme : Rupture excessive des sections ou des doigts de couteau</b>		
Rabatteur de couteau mal réglé	Réglez le rabatteur	<ul style="list-style-type: none"> <li>• <a href="#">Ajustement du rabatteur - doigt des couteaux, page 268</a></li> <li>• <a href="#">Réglage du rabatteur – Doigts de couteaux courts, page 282</a></li> </ul>
Fonctionnement de la barre de coupe trop bas dans des conditions rocheuses	Relevez la barre de coupe à l'aide des patins	<a href="#">3.7.3 Coupe au sol, page 81</a>
Réglage du flottement trop lourd	Réglez les ressorts de flottement pour obtenir un flottement plus léger	Manuel d'opération de l'andaineuse
Doigt tordu ou cassé	Redressez-le ou remplacez-le	<ul style="list-style-type: none"> <li>• <a href="#">5.5.7 Doigts et supports de couteaux pointus, page 257</a></li> <li>• <a href="#">5.5.8 Doigts de couteaux courts et rabatteurs, page 275</a></li> </ul>
Angle de la plateforme trop ouvert	Aplatissez l'angle de la plateforme	<a href="#">3.7.5 Angle de la plateforme, page 84</a>
<b>Symptôme : Rupture de l'arrière du couteau</b>		
Doigt tordu ou cassé	Redressez-le ou remplacez-le	<ul style="list-style-type: none"> <li>• <a href="#">5.5.7 Doigts et supports de couteaux pointus, page 257</a></li> <li>• <a href="#">5.5.8 Doigts de couteaux courts et rabatteurs, page 275</a></li> </ul>
Goupille de la tête de couteau usée	Remplacez la goupille de la tête de couteau	Concessionnaire
Couteau émoussé	Remplacez le couteau	<ul style="list-style-type: none"> <li>• <a href="#">5.5.2 Retrait du couteau, page 252</a></li> <li>• <a href="#">5.5.5 Installation du couteau, page 255</a></li> </ul>

## 7.3 Dépannage du rabattage

Utilisez les tableaux suivants pour déterminer la cause des problèmes de rabattage et la procédure de réparation recommandée.

**Tableau 7.3 Dépannage - rabattage**

Problème	Solution	Reportez-vous à
<b>Symptôme : Le rabatteur ne libère pas la matière dans les cultures droites normales</b>		
Vitesse du rabatteur trop élevée	Réduisez la vitesse du rabatteur	<i>3.7.6 Vitesse du rabatteur, page 85</i>
Rabatteur trop bas	Levez le rabatteur	<i>3.7.10 Hauteur du rabatteur, page 88</i>
Les doigts du rabatteur sont trop agressifs	Réduisez le réglage de la came	<i>3.7.12 Angle des doigts du rabatteur, page 99</i>
Rabatteur trop en arrière	Avancez le rabatteur	<i>3.7.11 Position avant-arrière du rabatteur, page 91</i>
<b>Symptôme : Le rabatteur n'expulse pas la matière dans des cultures droites ou couchées (rabatteur complètement baissé)</b>		
Doigts du rabatteur trop agressifs pour la culture droite	Réduisez le réglage de la came d'un ou deux ou faites avancer le rabatteur	<i>3.7.12 Angle des doigts du rabatteur, page 99</i>
<b>Symptôme : Enroulement à l'extrémité du rabatteur</b>		
Les doigts du rabatteur sont trop agressifs	Réduisez le réglage de la came	<i>3.7.12 Angle des doigts du rabatteur, page 99</i>
Rabatteur trop bas	Levez le rabatteur	<i>3.7.10 Hauteur du rabatteur, page 88</i>
Vitesse du rabatteur trop élevée	Réduisez la vitesse du rabatteur	<i>3.7.6 Vitesse du rabatteur, page 85</i>
Rabatteur non centré dans la plateforme	Centrez le rabatteur sur la plateforme	<i>5.8.3 Centrage du rabatteur, page 328</i>
<b>Symptôme : Le rabatteur expulse la récolte trop rapidement</b>		
Les doigts du rabatteur ne sont pas assez agressifs	Augmenter le réglage de la came pour faire correspondre le rabattage à la position avant-arrière du rabatteur	<i>3.7.12 Angle des doigts du rabatteur, page 99</i>
Rabatteur trop en avant	Reculer le rabatteur pour qu'il corresponde au réglage de la came du rabatteur	<i>3.7.11 Position avant-arrière du rabatteur, page 91</i>
<b>Symptôme – Le rabatteur ne se lève pas</b>		
Les coupleurs de levage du rabatteur sont incompatibles ou défectueux	Changez le coupleur rapide	Concessionnaire
<b>Symptôme – Le rabatteur ne tourne pas</b>		
Coupleurs rapides mal connectés	Connectez les coupleurs	<i>4 Attelage/déteillage de la plateforme, page 147</i>
Chaîne d'entraînement du rabatteur déconnectée ou cassée	Connectez ou remplacez la chaîne	Concessionnaire
<b>Symptôme : Mouvement irrégulier du rabatteur sans charge</b>		
Intervalle excessif dans la chaîne d'entraînement du rabatteur	Serrez la chaîne	<i>Serrage de la chaîne d'entraînement du rabatteur, page 357</i>
<b>Symptôme : Le rabatteur a un mouvement irrégulier ou se décroche dans des récoltes épaisses</b>		
Vitesse du rabatteur trop élevée	Réduisez la vitesse du rabatteur	<i>3.7.6 Vitesse du rabatteur, page 85</i>
Les doigts du rabatteur ne sont pas assez agressifs	Déplacez le doigt du rabatteur ou le réglage de la came vers une encoche d'angle de doigts plus marqué	<i>3.7.12 Angle des doigts du rabatteur, page 99</i>

## DÉPANNAGE

**Tableau 7.3 Dépannage - rabattage (suite)**

Problème	Solution	Reportez-vous à
Rabatteur trop bas	Levez le rabatteur	<i>3.7.10 Hauteur du rabatteur, page 88</i>
Coupe de cultures difficiles avec un pignon d'entraînement de rabatteur à couple standard (19 dents)	Remplacez-le par un pignon d'entraînement de rabatteur à couple élevé à 10 ou 14 dents	<ul style="list-style-type: none"> <li>• <i>5.9.2 Pignon d'entraînement du rabatteur, page 359</i></li> <li>• Installez le kit à deux vitesses (MD N° 311882)</li> </ul>
<b>Symptôme : Doigts en plastique coupés à l'extrémité</b>		
Intervalle insuffisant entre la barre de coupe et le rabatteur	Augmentez l'intervalle	<i>5.8.1 Dégagement entre le rabatteur et la barre de coupe, page 323</i>
<b>Symptôme : Doigts en plastique pliés vers l'arrière à l'extrémité</b>		
Rabatteur creusant dans le sol à une vitesse plus lente que la vitesse au sol	Relevez la plateforme	<ul style="list-style-type: none"> <li>• <i>3.7.2 Coupe au-dessus du sol, page 79</i></li> </ul>
Le rabatteur creuse dans le sol à une vitesse plus lente que la vitesse au sol	Réduisez l'inclinaison de la plateforme	<i>3.7.5 Angle de la plateforme, page 84</i>
Le rabatteur creuse dans le sol à une vitesse plus lente que la vitesse au sol	Reculez le rabatteur	<i>3.7.11 Position avant-arrière du rabatteur, page 91</i>
<b>Symptôme : Doigts en plastique pliés vers l'avant à l'extrémité</b>		
Rabatteur s'enfonçant dans le sol à une vitesse plus rapide que la vitesse au sol	Relevez la plateforme	<ul style="list-style-type: none"> <li>• <i>3.7.2 Coupe au-dessus du sol, page 79</i></li> <li>• <i>3.7.3 Coupe au sol, page 81</i></li> </ul>
Rabatteur s'enfonçant dans le sol à une vitesse plus rapide que la vitesse au sol	Réduisez l'inclinaison de la plateforme	<i>3.7.5 Angle de la plateforme, page 84</i>
Le rabatteur creuse dans le sol à une vitesse plus rapide que la vitesse au sol	Reculez le rabatteur	<i>3.7.11 Position avant-arrière du rabatteur, page 91</i>
<b>Symptôme : Doigts en plastique pliés près du tube à doigts</b>		
Bourrage excessif sur la barre de coupe avec des paquets de récolte qui s'accumulent sur celle-ci, tout en maintenant le fonctionnement du rabatteur	Corrigez les problèmes de bourrage ou de coupe	<i>3.9 Débouillage de la barre de coupe, page 125</i>
Bourrage excessif sur la barre de coupe avec des paquets de récolte qui s'accumulent sur celle-ci, tout en maintenant le fonctionnement du rabatteur	Arrêtez le rabatteur avant qu'il n'y ait trop de bourrage	<i>3.9 Débouillage de la barre de coupe, page 125</i>

## 7.4 Dépannage de la plateforme et des tapis

Utilisez le tableau suivant pour déterminer les problèmes de la plateforme et des tapis et la procédure de réparation recommandée.

**Tableau 7.4 Dépannage – plateforme et tapis**

Problème	Solution	Reportez-vous à
<b>Symptôme : Vitesse du tapis latéral insuffisante</b>		
Le contrôle de la vitesse est réglé trop bas	Augmentez le réglage de contrôle de la vitesse	<a href="#">3.7.8 Vitesse du tapis, page 86</a>
<b>Symptôme : Vitesse du tapis d'alimentation insuffisante</b>		
La décompression est trop basse	Testez le circuit hydraulique du tapis d'alimentation	Concessionnaire
<b>Symptôme : Le tapis latéral se décroche</b>		
La matière ne rentre pas uniformément sur le couteau	Abaissez le rabatteur	<a href="#">3.7.10 Hauteur du rabatteur, page 88</a>
La matière ne rentre pas uniformément sur le couteau	Installez des doigts de couteaux courts	<a href="#">5.5.8 Doigts de couteaux courts et rabatteurs, page 275</a>
<b>Symptôme : Les cultures volumineuses ne s'écoulent pas uniformément</b>		
L'angle de la plateforme est trop bas	Augmentez l'angle de la plateforme	<a href="#">3.7.5 Angle de la plateforme, page 84</a>
Surcharge de matière sur les tapis	Augmentez la vitesse du tapis latéral	<a href="#">3.7.8 Vitesse du tapis, page 86</a>
Surcharge de matière sur les tapis	Installez une vis transversale supérieure	<a href="#">6.1.5 Transporteur à vis transversal supérieur intégral, page 381</a>
Surcharge de matière sur les tapis	Ajoutez des extensions de spire	Concessionnaire
<b>Symptôme : Réalimentation des tapis</b>		
Tapis fonctionnant trop lentement avec les cultures épaisses	Augmentez la vitesse du tapis	<a href="#">3.7.8 Vitesse du tapis, page 86</a>
<b>Symptôme : La récolte est projetée à travers l'ouverture et sous le tapis opposé</b>		
Tapis fonctionnant trop vite avec les cultures légères	Réduisez la vitesse du tapis	<a href="#">3.7.8 Vitesse du tapis, page 86</a>
<b>Symptôme : Accumulation de matière sur les déflecteurs d'extrémité et expulsion par paquets</b>		
Les déflecteurs d'extrémité sont trop larges	Pour les plateformes avec décalage manuel du tablier, coupez le déflecteur ou remplacez-le par un déflecteur étroit (MD N° 172381)	<a href="#">3.9 Débourage de la barre de coupe, page 125</a>

## 7.5 Dépannage concernant la récolte de pois et de haricots

Utilisez les tableaux suivants pour déterminer la cause de tout problème de coupe des haricots comestibles et les solutions recommandées.

Tableau 7.5 Dépannage - Récolte de pois et haricots

Problème	Solution	Reportez-vous à
<b>Symptôme : Les plantes sont arrachées et des plantes complètes ou partielles laissées sur place</b>		
Plateforme au-dessus du sol	Abaissez la plateforme au sol et faites-la fonctionner sur les patins ou la barre de coupe	<a href="#">3.7.3 Coupe au sol, page 81</a>
Rabatteur trop haut avec les vérins complètement rétractés	Réglez la hauteur du rabatteur	<a href="#">3.7.10 Hauteur du rabatteur, page 88</a>
L'angle des doigts n'est pas assez agressif	Réglez l'angle des doigts	<a href="#">3.7.12 Angle des doigts du rabatteur, page 99</a>
Rabatteur trop en arrière	Lorsque la plateforme est posée sur le sol et que son angle est correctement réglé, avancez le rabatteur jusqu'à ce que le bout des doigts effleure la surface du sol	<a href="#">3.7.11 Position avant-arrière du rabatteur, page 91</a>
Angle de la plateforme trop fermé	Réglez l'angle de la plateforme	<a href="#">3.7.5 Angle de la plateforme, page 84</a>
Angle de la plateforme trop fermé	Augmentez l'angle de la plateforme en rétractant complètement les vérins de levage (en cas de coupe au sol)	<a href="#">3.7.5 Angle de la plateforme, page 84</a>
Rabatteur trop lent	Réglez la vitesse du rabatteur pour qu'elle soit légèrement plus rapide que la vitesse au sol	<a href="#">3.7.6 Vitesse du rabatteur, page 85</a>
Vitesse au sol trop rapide	Diminuez la vitesse au sol	<a href="#">3.7.7 Vitesse au sol, page 86</a>
Patins trop bas	Relevez les patins au maximum	<a href="#">3.7.3 Coupe au sol, page 81</a>
Accumulation de terre au fond de la barre de coupe avec bandes d'usure en plastique et élévation de la barre de coupe au-dessus du sol	<ul style="list-style-type: none"> <li>• Augmentez le flottement</li> <li>• Le sol est trop humide – laissez le sol sécher</li> <li>• Nettoyez manuellement le dessous de la barre de coupe lorsque l'accumulation est excessive</li> </ul>	<a href="#">3.7.4 Flottement de la plateforme, page 84</a>
Plateforme pas à niveau	Mettez la plateforme à niveau	<a href="#">3.8 Mise à niveau de la plateforme, page 124</a>
Sections de couteau usées ou abîmées	Remplacez les sections ou le couteau	<a href="#">5.5 Barre de coupe, page 251</a>
Des parties de tiges se coincent aux extrémités des doigts pointus <b>NOTE:</b> Ce problème survient plus souvent dans les rangées de haricots cultivés en carrés.	Installez le kit de conversion pour le doigt de couteau court	<a href="#">5.5.8 Doigts de couteaux courts et rabatteurs, page 275</a>



## DÉPANNAGE

**Tableau 7.5 Dépannage - Récolte de pois et haricots (suite)**

Problème	Solution	Reportez-vous à
Poussée des débris de culture au-dessus du sol	Installez des doigts de couteaux courts	<i>5.5.8 Doigts de couteaux courts et rabatteurs, page 275</i>
Vitesse du couteau trop lente	Augmentez la vitesse du convoyeur ou veillez à ce que la vitesse du couteau soit réglée dans la plage recommandée	<ul style="list-style-type: none"> <li>• <i>3.7.9 Informations sur la vitesse du couteau, page 87</i></li> <li>• <i>Vérification de la vitesse des couteaux, page 87</i></li> </ul>
<b>Symptôme : Pertes excessives au niveau des diviseurs</b>		
Tige de division passant sur la culture et brisant les gousses	Retirez la tige de division	<i>3.7.14 Diviseurs de récolte, page 106</i>
Accumulation de plantes grimpantes et autres plantes sur le plateau d'extrémité	Installez une tige de division	<i>3.7.14 Diviseurs de récolte, page 106</i>
<b>Symptôme : Tiges coincées entre le haut du tapis et la barre de coupe</b>		
La barre de coupe se remplit de débris alors que l'écartement entre le tapis et la barre de coupe est bien réglé	Relevez la plateforme au besoin et déplacez les tabliers d'avant en arrière pour aider à nettoyer la barre de coupe	-
Le déplacement des tabliers avec la plateforme levée ne nettoie pas les débris de la barre de coupe	Retirez manuellement les débris de la cavité de la barre de coupe	-
<b>Symptôme : La récolte s'accumule sur les doigts et ne revient pas sur les tapis</b>		
Angle des doigts du rabatteur pas assez agressif	Augmentez l'agressivité des doigts (position de la came)	<i>3.7.12 Angle des doigts du rabatteur, page 99</i>
Rabatteur trop haut	Abaissez le rabatteur	<i>3.7.10 Hauteur du rabatteur, page 88</i>
Le réglage d'écartement minimal entre la barre de coupe et le rabatteur est trop élevé	Ajustez la hauteur minimale du rabatteur avec les vérins complètement rétractés	<i>5.8.1 Dégagement entre le rabatteur et la barre de coupe, page 323</i>
Rabatteur trop en avant	Repositionnez le rabatteur	<i>3.7.11 Position avant-arrière du rabatteur, page 91</i>
<b>Symptôme : La récolte s'enroule autour du rabatteur</b>		
Rabatteur trop bas	Levez le rabatteur	<i>3.7.10 Hauteur du rabatteur, page 88</i>
<b>Symptôme : Le rabatteur brise les gousses</b>		
Rabatteur trop en avant	Repositionnez le rabatteur	<i>3.7.11 Position avant-arrière du rabatteur, page 91</i>
Vitesse du rabatteur trop rapide	Réduisez la vitesse du rabatteur	<i>3.7.6 Vitesse du rabatteur, page 85</i>
Gousses de haricots trop sèches	Coupez les cultures la nuit lorsque la rosée est présente et que les gousses se sont ramollies	-
Angle des doigts du rabatteur pas assez agressif	Augmentez l'agressivité des doigts (position de la came)	<i>3.7.12 Angle des doigts du rabatteur, page 99</i>
<b>Symptôme : Les doigts de lamier se cassent</b>		

## DÉPANNAGE

**Tableau 7.5** Dépannage - Récolte de pois et haricots (suite)

Problème	Solution	Reportez-vous à
Quantité excessive de pierres dans le champ	Pensez à installer des doigts de lamier courts en option  <b>NOTE:</b> Avec l'installation des doigts de lamier courts, vous échangez des dommages sur les doigts de lamier contre des dommages sur les sections de couteau (bien qu'il soit plus facile de changer des sections avec des doigts de lamier courts).	<a href="#">5.5.8 Doigts de couteaux courts et rabatteurs, page 275</a>
<b>Symptôme : La barre de coupe pousse trop de débris et de terre</b>		
Plateforme trop lourde	Allégez la plateforme	<a href="#">3.7.4 Flottement de la plateforme, page 84</a>
Angle de la plateforme trop ouvert	Diminuez l'angle de la plateforme	<a href="#">3.7.5 Angle de la plateforme, page 84</a>
Les doigts s'obstruent avec des débris ou de la terre	Installez des doigts de couteaux courts	<a href="#">5.5.8 Doigts de couteaux courts et rabatteurs, page 275</a>
Support insuffisant pour la plateforme	Installez des patins centraux	<a href="#">3.7.3 Coupe au sol, page 81</a>
<b>Symptôme : La récolte s'enroule autour des extrémités du rabatteur</b>		
Récolte non coupée gênant les extrémités du rabatteur	Ajoutez des blindages du rabatteur	Catalogue de pièces de plateforme
<b>Symptôme : La barre de coupe se remplit de terre</b>		
Espace excessif entre le tapis et la barre de coupe	Relevez la plateforme au besoin et déplacez les tabliers d'avant en arrière pour aider à nettoyer la barre de coupe	—
<b>Symptôme : Parfois, le rabatteur transporte des plantes au même endroit</b>		
Doigts en acier pliés et accrochage des plantes des tapis	Redressez les doigts	—
L'accumulation de terre sur l'extrémité des doigts empêche les plantes de glisser des doigts sur les tapis	Levez le rabatteur	<a href="#">3.7.10 Hauteur du rabatteur, page 88</a>
L'accumulation de terre sur l'extrémité des doigts empêche les plantes de glisser des doigts sur les tapis	Réglez la position avant-arrière du rabatteur pour sortir les doigts du sol	<a href="#">3.7.11 Position avant-arrière du rabatteur, page 91</a>
<b>Symptôme : La barre de coupe pousse le sol</b>		
Traces de pneus ou billons sur les cultures en rangs	Coupez à l'angle pour récolter des rangées ou des arêtes	—
Terrain vallonné sur la longueur du champ	Coupez à 90 ° par rapport au terrain vallonné (le couteau fourni flotte sans creuser)	—
<b>Symptôme : Le rabatteur transporte trop de plantes ou d'accumulations</b>		
Accumulation excessive de récolte sur les tapis (jusqu'au tube central du rabatteur)	Augmentez la vitesse du tapis	<a href="#">3.7.8 Vitesse du tapis, page 86</a>
Angle des doigts trop faible	Augmentez l'angle des doigts	<a href="#">3.7.12 Angle des doigts du rabatteur, page 99</a>

## 7.6 Dépannage concernant la formation d'andains

Utilisez les tableaux suivants pour déterminer la cause de toute formation d'andains et les solutions recommandées.

Tableau 7.6 Dépannage – Formation d'andains

Problème	Solution	Voir
<b>Symptôme : Têtes au sol et éparpillées</b>		
Vitesse du tapis trop faible	Augmentez la vitesse du tapis	<i>3.7.8 Vitesse du tapis, page 86</i>
Angle du tapis trop plat	Augmentez l'angle de la plateforme	<i>Contrôle de l'angle de la plateforme, page 85</i>
Vitesse au sol trop lente	Augmentez la vitesse au sol	<i>3.7.7 Vitesse au sol, page 86</i>
Récolte trop mûre	Coupez la culture avant qu'elle n'arrive à maturité	–
<b>Symptôme : Creux au centre</b>		
Vitesse du tapis trop faible	Augmentez la vitesse du tapis	<i>3.7.8 Vitesse du tapis, page 86</i>
Ouverture d'expulsion trop large	Réduisez la largeur de l'ouverture d'expulsion	<i>3.7.16 Ouverture d'expulsion, page 112</i>
<b>Symptôme : Toutes les têtes dirigées vers le centre</b>		
Vitesse du tapis trop élevée ou angle de la plateforme trop prononcé	Réduisez la vitesse du tapis et/ou réduisez l'angle de la plateforme	<ul style="list-style-type: none"> <li>• <i>3.7.8 Vitesse du tapis, page 86</i></li> <li>• <i>3.7.5 Angle de la plateforme, page 84</i></li> </ul>
Vitesse au sol trop rapide	Réduisez la vitesse au sol	<i>3.7.7 Vitesse au sol, page 86</i>
Récolte trop verte	Laissez la culture mûrir	–
<b>Symptôme : Toutes les têtes d'un côté</b>		
Cultures penchant d'un côté et rabatteur trop lent	Augmentez la vitesse du rabatteur pour réorienter la culture afin qu'elle soit parallèle aux lattes du tapis et/ou augmentez l'agressivité de l'angle des doigts	<ul style="list-style-type: none"> <li>• <i>3.7.12 Angle des doigts du rabatteur, page 99</i></li> <li>• <i>3.7.6 Vitesse du rabatteur, page 85</i></li> </ul>
<b>Symptôme : Andain irrégulier (toute condition de récolte)</b>		
Rabatteur trop bas	Levez le rabatteur	<i>3.7.10 Hauteur du rabatteur, page 88</i>
Vitesse au sol trop élevée pour les tapis, ce qui fait tomber les têtes dans tous les sens et fait sortir la récolte du tapis de façon non uniforme	Réduisez la vitesse au sol ou augmentez la vitesse du tapis	<ul style="list-style-type: none"> <li>• <i>3.7.7 Vitesse au sol, page 86</i></li> <li>• <i>3.7.8 Vitesse du tapis, page 86</i></li> </ul>
Vitesse du rabatteur trop élevée	Réduisez la vitesse du rabatteur	<i>3.7.6 Vitesse du rabatteur, page 85</i>



## Chapitre 8: Référence

Consultez les procédures et informations de ce chapitre au besoin.

### 8.1 Spécifications des couples de serrage

Les tableaux suivants indiquent les valeurs de couple pour divers boulons, vis d'assemblage et raccords hydrauliques. Consultez ces valeurs uniquement lorsqu'aucune autre valeur de couple n'a été spécifiée dans une procédure donnée.

- Serrez tous les boulons aux couples indiqués dans le tableau ci-dessous, sauf indication contraire dans le présent manuel.
- Remplacez toute vis retirée par une vis de la même résistance et qualité.
- Consultez le serrage des boulons régulièrement, en prenant comme référence les tableaux ci-dessous.
- Identifiez les catégories de couple de serrage pour les boulons et les vis d'assemblage en lisant les marques sur leur plateforme.

#### *Contre-écrous*

Les contre-écrous nécessitent un couple de serrage inférieur à celui des écrous utilisés à d'autres fins. Lors de l'application du couple de serrage sur les contre-écrous finis, multipliez le couple de serrage appliqué aux écrous ordinaires par 0,65 pour obtenir la valeur de couple appliqué.

#### *Vis autotaraudeuses*

Consultez les valeurs de couple standard lors de l'installation de vis autotaraudeuses. N'installez **PAS** de vis autotaraudeuses sur des joints structurels ou autrement critiques.

#### 8.1.1 Caractéristiques des boulons métriques

Des spécifications sont fournies pour les valeurs de couple final appropriées pour fixer différentes tailles de boulons métriques.

##### **NOTE:**

Les valeurs de couple fournies dans les tableaux de couples de serrage métriques suivants s'appliquent à la quincaillerie installée à sec, c'est-à-dire sans graisse, huile ou frein-filet sur le filetage ou les têtes. N'ajoutez **PAS** de graisse, d'huile ou de frein-filet aux boulons ou aux vis d'assemblage, sauf indication contraire dans ce manuel.

## RÉFÉRENCE

**Tableau 8.1 Boulons métriques de classe 8.8 et écrou tournant librement de classe 9**

Taille nominale (A)	Couple de serrage (Nm)		Couple de serrage (pi-lbf) (* po-lbf)	
	Min.	Max.	Min.	Max.
3-0,5	1,4	1,6	* 13	* 14
3,5-0,6	2,2	2,5	* 20	* 22
4-0,7	3,3	3,7	* 29	* 32
5-0,8	6,7	7,4	* 59	* 66
6-1,0	11,4	12,6	* 101	* 112
8-1,25	28	30	20	23
10-1,5	55	60	40	45
12-1,75	95	105	70	78
14-2,0	152	168	113	124
16-2,0	236	261	175	193
20-2,5	460	509	341	377
24-3,0	796	879	589	651

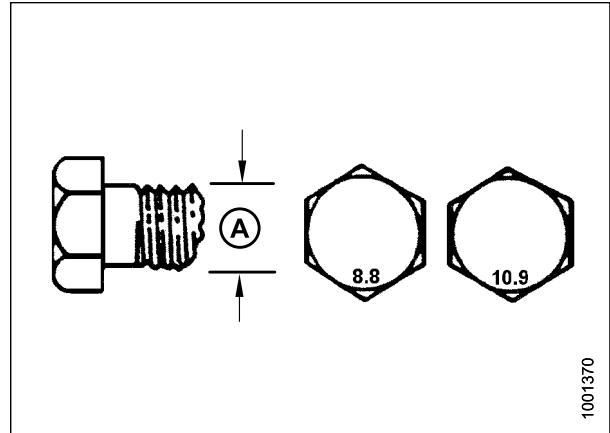

Figure 8.1: Grades des boulons

**Tableau 8.2 Boulons métriques de classe 8.8 et écrou à filets déformés de classe 9**

Taille nominale (A)	Couple de serrage (Nm)		Couple de serrage (pi-lbf) (* po-lbf)	
	Min.	Max.	Min.	Max.
3-0,5	1	1,1	* 9	* 10
3,5-0,6	1,5	1,7	* 14	* 15
4-0,7	2,3	2,5	* 20	* 22
5-0,8	4,5	5	* 40	* 45
6-1,0	7,7	8,6	* 69	* 76
8-1,25	18,8	20,8	* 167	* 185
10-1,5	37	41	28	30
12-1,75	65	72	48	53
14-2,0	104	115	77	85
16-2,0	161	178	119	132
20-2,5	314	347	233	257
24-3,0	543	600	402	444

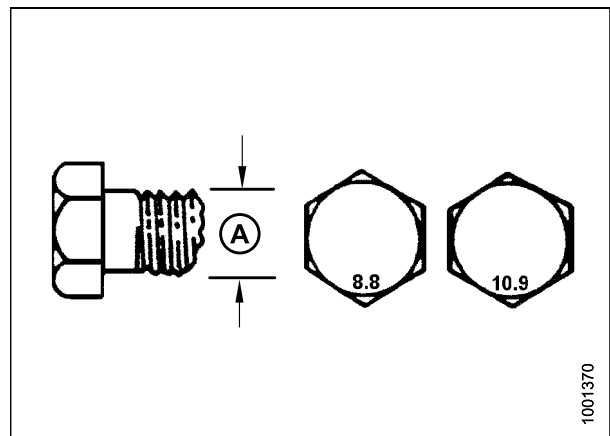

Figure 8.2: Grades des boulons

Tableau 8.3 Boulons métriques de classe 10.9 et écrou tournant librement de classe 10

Taille nominale (A)	Couple de serrage (Nm)		Couple de serrage (pi-lbf) (* po-lbf)	
	Min.	Max.	Min.	Max.
3-0,5	1,8	2	* 18	* 19
3,5-0,6	2,8	3,1	* 27	* 30
4-0,7	4,2	4,6	* 41	* 45
5-0,8	8,4	9,3	* 82	* 91
6-1,0	14,3	15,8	* 140	* 154
8-1,25	38	42	28	31
10-1,5	75	83	56	62
12-1,75	132	145	97	108
14-2,0	210	232	156	172
16-2,0	326	360	242	267
20-2,5	637	704	472	521
24-3,0	1101	1217	815	901

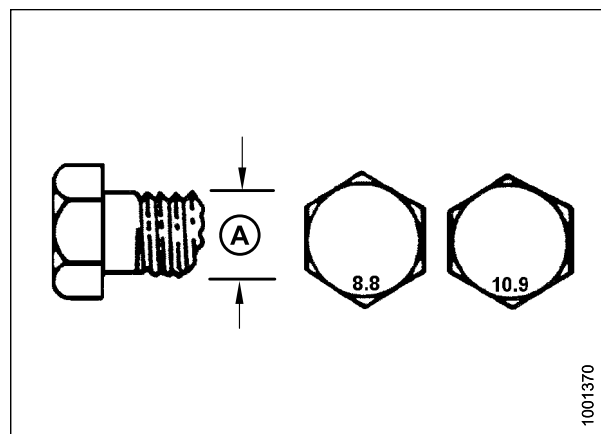

Figure 8.3: Grades des boulons

Tableau 8.4 Boulons métriques de classe 10.9 et écrou à filets déformés de classe 10

Taille nominale (A)	Couple de serrage (Nm)		Couple de serrage (pi-lbf) (* po-lbf)	
	Min.	Max.	Min.	Max.
3-0,5	1,3	1,5	* 12	* 13
3,5-0,6	2,1	2,3	* 19	* 21
4-0,7	3,1	3,4	* 28	* 31
5-0,8	6,3	7	* 56	* 62
6-1,0	10,7	11,8	* 95	* 105
8-1,25	26	29	19	21
10-1,5	51	57	38	42
12-1,75	90	99	66	73
14-2,0	143	158	106	117
16-2,0	222	246	165	182
20-2,5	434	480	322	356
24-3,0	750	829	556	614

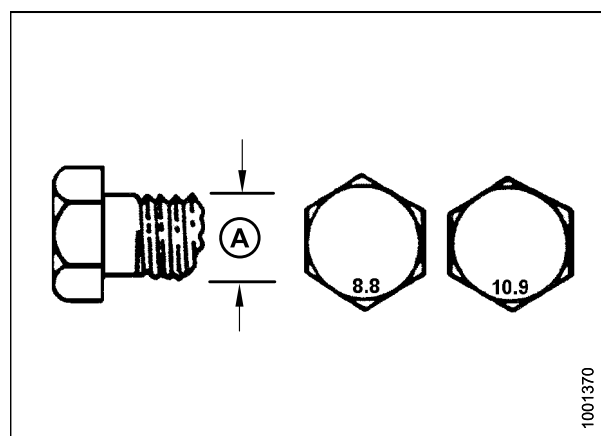

Figure 8.4: Grades des boulons

### 8.1.2 Caractéristiques des boulons métriques – Fonte d'aluminium

Les spécifications sont fournies pour les valeurs de couple final appropriées pour les différentes tailles de boulons métriques en aluminium moulé.

**NOTE:**

Les valeurs de couple fournies dans les tableaux de couples de serrage métriques suivants s'appliquent à la quincaillerie installée à sec, c'est-à-dire sans graisse, huile ou frein-filet sur le filetage ou les têtes. N'ajoutez **PAS** de graisse, d'huile ou de frein-filet aux boulons ou aux vis d'assemblage, sauf indication contraire dans ce manuel.

Tableau 8.5 Boulonnage de boulon métrique sur fonte d'aluminium

Taille nominale (A)	Couple de serrage des boulons			
	8,8 (fonte d'aluminium)		10,9 (fonte d'aluminium)	
	Nm	pi-lbf	Nm	pi-lbf
M3	–	–	–	1
M4	–	–	4	2,6
M5	–	–	8	5,5
M6	9	6	12	9
M8	20	14	28	20
M10	40	28	55	40
M12	70	52	100	73
M14	–	–	–	–
M16	–	–	–	–

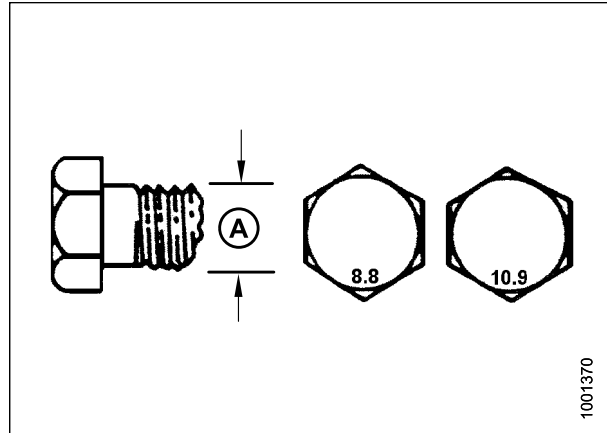

Figure 8.5: Grades des boulons

### 8.1.3 Raccords hydrauliques à joint torique – réglables

Les valeurs de couple standard sont fournies pour les raccords hydrauliques réglables. Si une procédure spécifie une valeur de couple différente pour le même type et la même taille de raccord que celle présentée dans cette rubrique, reportez-vous plutôt à la valeur spécifiée dans la procédure.

1. Vérifiez que le joint torique (A) et son siège (B) ne sont pas sales et ne présentent pas de défauts.
2. Dégagez le contre-écrou (C) autant que possible. Assurez-vous que la rondelle (D) est lâche et qu'elle est poussée vers le contre-écrou (C) aussi loin que possible.
3. Assurez-vous que le joint torique (A) ne se trouve **PAS** sur le filetage. Ajustez le joint torique (A) si nécessaire.
4. Appliquez du liquide hydraulique sur le joint torique (A).

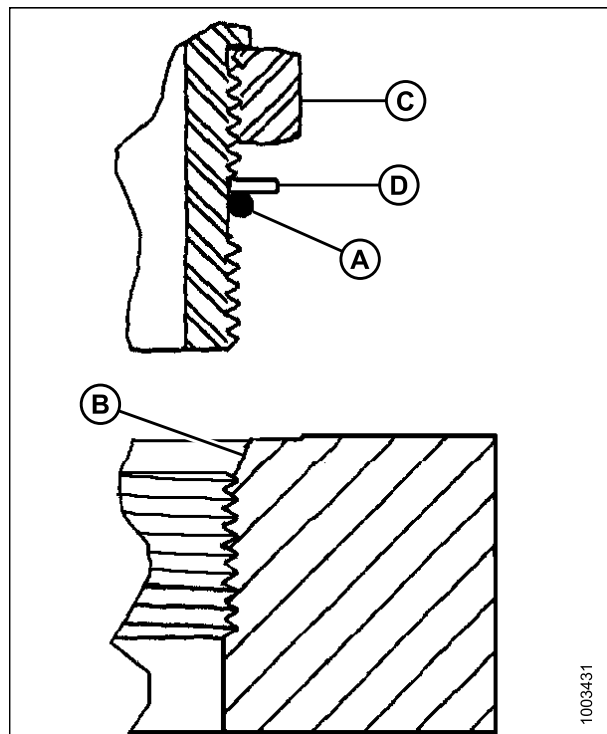

Figure 8.6: Raccord hydraulique



## RÉFÉRENCE

5. Installez le raccord (B) dans l'orifice jusqu'à ce que la rondelle d'appui (D) et le joint torique (A) se touchent sur la surface (E).
6. Positionnez les raccords d'angle en les dévissant d'un tour maximum.
7. Tournez l'écrou de blocage (C) jusqu'à la rondelle (D) et serrez-le à la valeur de couple indiquée dans le tableau. Utilisez deux clés, l'une sur le raccord (B) et l'autre sur l'écrou de blocage (C).
8. Vérifiez l'état final du raccord.

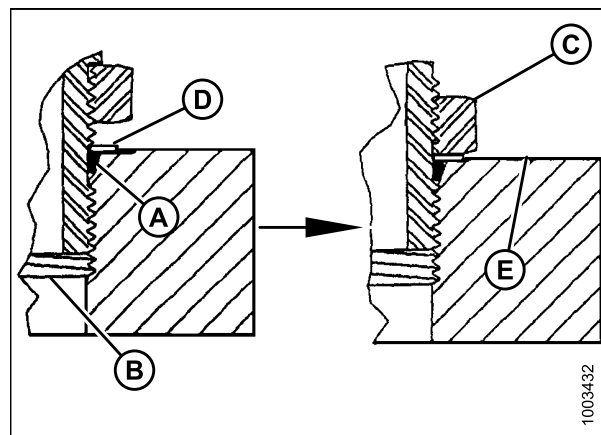

Figure 8.7: Raccord hydraulique

Tableau 8.6 Raccords hydrauliques à joint torique (ORB) – Réglables et non réglables

Indice SAE	Taille de filetage (po)	Valeurs de couple de serrage <sup>86</sup>	
		Nm	pi lbf (*po lbf)
-2	5/16 à 24	10 à 11	*89 à 97
-3	3/8 à 24	18 à 20	*159 à 177
-4	7/16 à 20	29 à 32	21 à 24
-5	1/2 à 20	32 à 35	24 à 26
-6	9/16 à 18	40 à 44	30 à 32
-8	3/4 à 16	70 à 77	52 à 57
-10	7/8 à 14	115 à 127	85 à 94
-12	1 1/16 à 12	183 à 201	135 à 148
-14	1 3/16 à 12	237 à 261	175 à 193
-16	1 5/16 à 12	271 à 298	200 à 220
-20	1 5/8 à 12	339 à 373	250 à 275
-24	1 7/8 à 12	414 à 455	305 à 336
-32	2 1/2 à 12	509 à 560	375 à 413

86. Les valeurs de couple de serrage indiquées sont basées sur les connexions lubrifiées lors du réassemblage.

### 8.1.4 Raccords hydrauliques à joint torique – non réglables

Les valeurs de couple standard pour les raccords hydrauliques non réglables sont fournies. Si une procédure spécifie une valeur de couple différente pour le même type et la même taille de raccord que celle présentée dans cette rubrique, utilisez plutôt la valeur spécifiée dans la procédure.

1. Vérifiez que le joint torique (A) et son siège (B) ne sont pas sales et ne présentent pas de défauts.
2. Assurez-vous que le joint torique (A) ne se trouve **PAS** sur le filetage. Ajustez le joint torique (A) si nécessaire.
3. Appliquez de l'huile pour système hydraulique sur le joint torique.
4. Installez le raccord (C) dans l'orifice et serrez-le manuellement.
5. Serrez les raccords (C) aux couples du tableau 8.7, page 410.
6. Vérifiez l'état final du raccord.

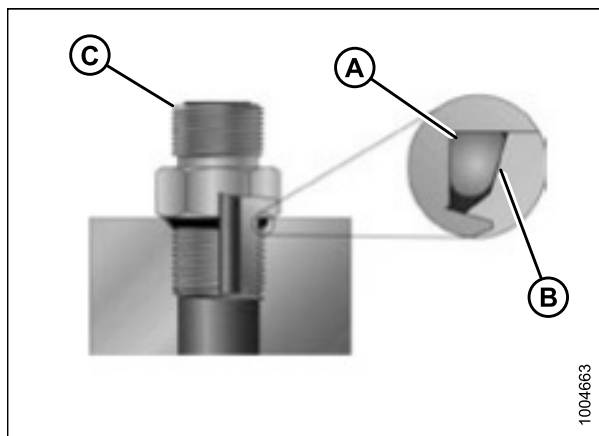

Figure 8.8: Raccord hydraulique

Tableau 8.7 Raccords hydrauliques à joint torique (ORB) – Réglables et non réglables

Indice SAE	Taille de filetage (po)	Valeurs de couple de serrage <sup>87</sup>	
		Nm	pi lbf (*po lbf)
-2	5/16 à 24	10 à 11	*89 à 97
-3	3/8 à 24	18 à 20	*159 à 177
-4	7/16 à 20	29 à 32	21 à 24
-5	1/2 à 20	32 à 35	24 à 26
-6	9/16 à 18	40 à 44	30 à 32
-8	3/4 à 16	70 à 77	52 à 57
-10	7/8 à 14	115 à 127	85 à 94
-12	1 1/16 à 12	183 à 201	135 à 148
-14	1 3/16 à 12	237 à 261	175 à 193
-16	1 5/16 à 12	271 à 298	200 à 220
-20	1 5/8 à 12	339 à 373	250 à 275
-24	1 7/8 à 12	414 à 455	305 à 336
-32	2 1/2 à 12	509 à 560	375 à 413

### 8.1.5 Raccords hydrauliques à joints toriques axiaux

Les valeurs de couple standard sont fournies pour les raccords hydrauliques à joint torique. Si une procédure spécifie une valeur de couple différente pour le même type et la même taille de raccord que celle présentée dans cette rubrique, reportez-vous plutôt à la valeur spécifiée dans la procédure.

Les valeurs de couples de serrage sont indiquées dans le tableau 8.8, page 411.

87. Les valeurs de couple de serrage indiquées sont basées sur les connexions lubrifiées lors du réassemblage.

## RÉFÉRENCE

1. Assurez-vous que les surfaces d'étanchéité et les filets des raccords sont exempts de bavures, d'entailles, d'égratignures et de tout corps étranger.



Figure 8.9: Raccord hydraulique

2. Appliquez du liquide hydraulique sur le joint torique (B).
3. Alignez le tube ou le flexible afin que la face plane du manchon (A) ou (C) touche entièrement le joint torique (B).
4. Vissez à la main l'écrou (D) du tube ou du flexible. L'écrou doit tourner librement jusqu'à ce qu'il soit totalement enfoncé.
5. Serrez les raccords en fonction des valeurs dans le tableau 8.8, page 411.

**NOTE:**

Tenez la bride hexagonale du corps du raccord (E), le cas échéant, pour empêcher toute rotation non souhaitée du corps du raccord et du flexible lors du serrage de l'écrou du raccord (D).

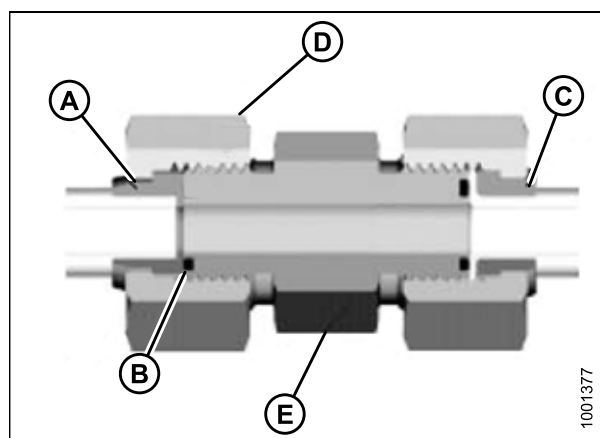

Figure 8.10: Raccord hydraulique

6. Utilisez trois clés lors de l'assemblage des raccords ou de deux flexibles.
7. Vérifiez l'état final du raccord.

**Tableau 8.8 Raccords hydrauliques à joints toriques axiaux (ORFS)**

Taille du tableau de bord SAE	Taille de filetage (po)	Dia. ext. du tube (po)	Valeurs de couple de serrage <sup>88</sup>	
			Nm	pi-lbf
-3	Remarque <sup>89</sup>	3/16	–	–
-4	9/16	1/4	25-28	18-21
-5	Remarque <sup>89</sup>	5/16	–	–
-6	11/16	3/8	40 à 44	30 à 32
-8	13/16	1/2	55-61	41-45
-10	1	5/8	80-88	59-65
-12	1 3/16	3/4,	115 à 127	85 à 94
-14	Remarque <sup>89</sup>	7/8	–	–

88. Les valeurs de couple de serrage et d'angles indiquées sont basées sur la connexion lubrifiée lors du réassemblage.

89. Extrémité de type joint torique axial non définie pour cette taille de tube.

## RÉFÉRENCE

**Tableau 8.8 Raccords hydrauliques à joints toriques axiaux (ORFS) (suite)**

Taille du tableau de bord SAE	Taille de filetage (po)	Dia. ext. du tube (po)	Valeurs de couple de serrage <sup>90</sup>	
			Nm	pi-lbf
-16	1 7/16	1	150 à 165	111 à 122
-20	1 11/16	1 1/4	205 à 226	151 à 167
-24	2	1 1/2	315 à 347	232 à 256
-32	2 1/2	2	510 à 561	376 à 414

### 8.1.6 Raccords de tuyaux à filetage conique

Les valeurs de couple standard sont fournies pour les raccords de tuyaux à filetage conique. Si une procédure spécifie une valeur de couple différente pour le même type et la même taille de raccord que celle présentée dans cette rubrique, reportez-vous plutôt à la valeur spécifiée dans la procédure.

Assemblez les raccords de tuyaux comme suit :

1. Assurez-vous que le raccord et les filetages de l'orifice sont exempts de bavures, d'entailles, de rayures et de toute autre forme de contamination.
2. Appliquez un produit d'étanchéité de type pâteux sur les filetages de tuyaux externes.
3. Vissez à la main le raccord dans l'orifice.
4. Serrez le connecteur à l'angle de couple approprié. Les tours après serrage à la main (TFFT) et les méplats après serrage à la main (FFFT) sont indiqués dans le tableau 8.9, page 412. Assurez-vous que l'extrémité du tube d'un connecteur façonné (généralement un coude à 45° ou 90°) est alignée pour recevoir le tube ou le tuyau entrant. Achevez toujours l'alignement du raccord dans la direction de serrage. Ne desserrez jamais les connecteurs filetés pour obtenir un alignement.
5. Nettoyez tous les résidus et tout excédent du produit d'étanchéité à l'aide d'un nettoyant approprié.
6. Inspectez l'état final du raccord. Faites particulièrement attention à la possibilité de fissures à l'ouverture de l'orifice.
7. Marquez la position finale du raccord. Si un raccord fuit, démontez-le et vérifiez s'il y a des dommages.

**NOTE:**

La défaillance des raccords due à un serrage excessif peut ne pas être évidente jusqu'à ce que les raccords soient démontés et inspectés.

**Tableau 8.9 Filetage du tuyau d'un raccord hydraulique**

Taille du filetage conique d'un tuyau	Tours après serrage à la main (TFFT) recommandés	Méplats après serrage à la main (FFFT) recommandés
1/8-27	2-3	12-18
1/4-18	2-3	12-18
3/8-18	2-3	12-18
1/2-14	2-3	12-18
3/4-14	1,5-2,5	12-18
1 à 11 1/2	1,5-2,5	9-15
1 1/4 à 11 1/2	1,5-2,5	9-15

90. Les valeurs de couple de serrage et d'angles indiquées sont basées sur la connexion lubrifiée lors du réassemblage.

## RÉFÉRENCE

Tableau 8.9 Filetage du tuyau d'un raccord hydraulique (suite)

Taille du filetage conique d'un tuyau	Tours après serrage à la main (TFFT) recommandés	Méplats après serrage à la main (FFFT) recommandés
1 1/2 à 11 1/2	1,5-2,5	9-15
2 à 11 1/2	1,5-2,5	9-15

## 8.2 Tableau de conversion

Ce manuel utilise à la fois les unités SI (y compris le système métrique) et les unités américaines (parfois appelées unités standard). Une liste reprenant le nom de ces unités ainsi que leurs abréviations et facteurs de conversion est fournie ici à titre de référence.

Tableau 8.10 Tableau de conversion

Quantité	Unités SI (métriques)		Facteur	Unités américaines (standard)	
	Nom de l'unité	Abréviation		Nom de l'unité	Abréviation
Zone	hectare	ha	x 2,4710 =	acre	acres
Débit	litres par minute	L/min	x 0,2642 =	gallons US par minute	gpm
Force	Newton	N	x 0,2248 =	livre-force	lbf
Longueur	millimètre	mm	x 0,0394 =	pouce	po
Longueur	mètre	m	x 3,2808 =	pied	pi
Puissance	kilowatt	kW	x 1,341 =	puissance en chevaux	hp
Pression	kilopascal	kPa	x 0,145 =	livres par pouce carré	psi
Pression	mégapascal	MPa	x 145,038 =	livres par pouce carré	psi
Pression	bar (Non-SI)	bar	x 14,5038 =	livres par pouce carré	psi
Couple de serrage	Newton-mètre	Nm	x 0,7376 =	livre-pieds ou pied-livres	pi-lbf
Couple de serrage	Newton-mètre	Nm	x 8,8507 =	livre-pouces ou pouce-livres	po-lbf
Température	degrés Celsius	°C	(°C x 1,8) + 32 =	degrés Fahrenheit	°F
Vélocité	mètres par minute	m/min	x 3,2808 =	pieds par minute	pi/min
Vélocité	mètres par seconde	m/s	x 3,2808 =	pieds par seconde	pi/s
Vélocité	Kilomètres par heure	km/h	x 0,6214 =	miles par heure	mph
Volume	litre	L	x 0,2642 =	gallon US	gal. US
Volume	millilitre	ml	x 0,0338 =	once	oz
Volume	centimètre cube	cm <sup>3</sup> ou cc	x 0,061 =	pouce cube	po <sup>3</sup>
Poids	kilogramme	kg	x 2,2046 =	livre	lb

# Index

## A

ampoules	
remplacement .....	235
andaineuses	
attelage/désattelage de la plateforme .....	147
andaineuses série M	
attelage de la plateforme .....	149
Andaineuses série M	
raccordement du système hydraulique .....	166
Andaineuses série M1	
attelage de la plateforme .....	180
détachement de la plateforme .....	191
raccordement du système hydraulique .....	187
Andaineuses série M2	
attelage de la plateforme .....	197
désattelage de la plateforme .....	211
raccordement du système hydraulique .....	207
andains	
agents chimiques de séchage .....	123
conduite .....	123
conseils relatifs à la fenaison .....	122
double andainage .....	116
fanage .....	122
formation .....	123
humidité de la couche arable .....	122
météo et topographie .....	122
ouverture d'expulsion .....	112
ratissage et fanage .....	123
types .....	119
angle de la plateforme .....	84
aperçu du produit .....	37
attelage à l'andaineuse de série M2	
vérin d'inclinaison hydraulique à alignement	
automatique .....	197
vérin d'inclinaison hydraulique sans alignement	
automatique .....	197
attelage/désattelage des plateformes	
fixation des supports de la plateforme de coupe à	
tapis .....	147

## B

barres de remorquage	
déstockage .....	142
fixation .....	143
rangement .....	132
Retirer .....	128
blindages des têtes de couteau .....	289
installation .....	289
boîtiers d'entraînement de couteau	
contrôle du niveau d'huile .....	291
Vérification des boulons de fixation .....	292

vidange de l'huile .....	292
boulons métriques	
spécifications des couples de serrage .....	405
butées des vérins de levage .....	46

## C

comes	
réglage de la came du rabatteur .....	102
réglages de la came du rabatteur .....	100
capots du diviseur de la plateforme .....	50
fermeture .....	51
installation .....	57
ouverture .....	50
réglage .....	53
retrait .....	57
vérification .....	53
capteurs	
hauteur du rabatteur	
vérification et réglage de l'orientation .....	89
vérification de la tension du capteur de position avant-	
arrière .....	98
chaînes	
chaîne d'entraînement du rabatteur	
réglage de la tension .....	356
Configuration	
accessoires .....	66
des plateformes .....	66
options .....	386
variables d'opération .....	79
conseils relatifs à la fenaison .....	122
contrôles quotidiens au démarrage .....	62
coupe	
au sol .....	81
au-dessus du sol .....	79
réglage des roues de transport .....	80
réglage des roues stabilisatrices .....	79
couteaux .....	251
dépannage .....	394
emplacement du couteau de rechange .....	257
couteaux de rechange .....	257

## D

décalage hydraulique du tablier (option)	
opération .....	116
décalages manuels du tablier .....	117
définitions .....	37
défecteurs du tapis .....	320
étroit	
installation .....	320
retrait .....	319

## INDEX

large	
installation .....	317
retrait .....	315
démarrage	
contrôles quotidiens .....	62
dépannage .....	391
Écran HarvestTouch <sup>MC</sup> .....	243
encodeur tactile.....	237
fauchage et composants de couteau.....	394
formation d'andains .....	403
Harvest Performance Tracker .....	243
perte de récolte sur la barre de coupe .....	391
plateforme et tapis.....	399
rabattage.....	397
récolte de pois et haricots .....	400
diviseurs à riz.....	111
kit de la tige de diviseur à riz.....	382
diviseurs de récolte.....	106
diviseurs de récolte standard	
installation .....	108
retrait .....	106
diviseurs de récolte flottants .....	380
doigts de lamier et rabatteurs	
couteau unique	
configuration de doigt pointu.....	259
configuration de doigts courts.....	276
doigts du rabatteur .....	330

## E

emplacements des autocollants .....	14
entretien, <i>Voir</i> maintenance et entretien	
entretien de l'équipement	
fin de saison.....	222
pré-saison.....	222

## F

flottement.....	84
fluides et huiles recommandés .....	421

## G

graissage	
périodicité/registre de graissage .....	220
procédure de graissage .....	231
toutes les 10 heures .....	225
toutes les 100 heures.....	229
toutes les 25 heures .....	226
toutes les 250 heures.....	230
toutes les 50 heures .....	227
toutes les 500 heures.....	230

## I

identification des composants .....	43
inspections	
inspections pendant le rodage.....	222
inspections pendant le rodage .....	222
intervalles d'entretien	
lubrification .....	225

## K

kit de relevage des cultures.....	379
kit pare-pierres .....	385
kits de griffes de rabatteurs pour récolte couchée .....	382
kits de relevage des cultures	
kits de rangement .....	379
kits du couteau vertical .....	384
kits pour déflecteur d'extrémité large .....	384

## L

livraison des cultures	
options.....	379
lubrification.....	225
lubrification et entretien	
chaîne d'entraînement du rabatteur .....	233
procédure de graissage .....	231

## M

maintenance et entretien .....	219
calendrier d'entretien .....	220
entretien	
fin de saison .....	222
inspections pendant le rodage .....	222
pré-saison .....	222
préparation de la machine.....	219
exigences concernant l'entretien .....	220
intervalles de graissage .....	225
sécurité relative à l'entretien .....	6

## N

nivellement de la plateforme.....	124
numéros de modèle	
dossiers.....	viii
numéros de série	
dossiers.....	viii
emplacements.....	viii

## O

options .....	379
---------------	-----



## INDEX

<ul style="list-style-type: none"> <li>barres de coupe..... 385               <ul style="list-style-type: none"> <li>kit du couteau vertical ..... 384</li> <li>kit pare-pierres..... 385</li> </ul> </li> <li>blindages des têtes de couteau..... 289               <ul style="list-style-type: none"> <li>installation ..... 289</li> </ul> </li> <li>distribution de la récolte               <ul style="list-style-type: none"> <li>kit pour déflecteur d'extrémité large ..... 384</li> <li>tiges de déflecteurs à expulsion aux extrémités (distribution finale)..... 383</li> <li>vis transversale supérieure ..... 381</li> </ul> </li> <li>diviseurs à riz ..... 111</li> <li>livraison des cultures ..... 379               <ul style="list-style-type: none"> <li>tiges de formage d'andains (expulsion centrale)..... 383</li> </ul> </li> <li>pignons d'entraînement du rabatteur ..... 85</li> <li>plateformes ..... 386               <ul style="list-style-type: none"> <li>rabatteur                   <ul style="list-style-type: none"> <li>kit de doigts en plastique ..... 388</li> <li>kits de doigts en acier ..... 388</li> </ul> </li> <li>roues stabilisatrices..... 389</li> <li>systèmes de transport..... 365</li> </ul> </li> <li>ouvertures d'expulsion ..... 112               <ul style="list-style-type: none"> <li>changement sur le tablier avec déplacement hydraulique de la plateforme..... 112</li> <li>changement sur le tablier avec déplacement manuel de la plateforme..... 115</li> </ul> </li> </ul>	<ul style="list-style-type: none"> <li>désattelage des andaineuses série M1 ..... 191</li> <li>désattelage des andaineuses série M2 ..... 211</li> <li>opération de la plateforme ..... 45</li> <li>précautions concernant le transport..... 127</li> <li>raccordement du système hydraulique à l'andaineuse série M1 ..... 187</li> <li>raccordement du système hydraulique à l'andaineuse série M2 ..... 207</li> <li>réglages               <ul style="list-style-type: none"> <li>contrôle de l'angle de la plateforme..... 85</li> <li>flottement de la plateforme..... 84</li> <li>nivellement ..... 124</li> </ul> </li> <li>transport de la plateforme               <ul style="list-style-type: none"> <li>attelage de la plateforme à un véhicule de remorquage ..... 127</li> <li>remorquage..... 126</li> <li>sur une andaineuse..... 126</li> </ul> </li> <li>positions avant-arrière du rabatteur, <i>Voir</i> rabatteurs de ramassage</li> <li>précautions relatives au soudage ..... 10</li> <li>pression de gonflage des pneus ..... 367</li> <li>procédures d'arrêt..... 64</li> </ul>
<b>P</b>	
<ul style="list-style-type: none"> <li>patins ..... 81               <ul style="list-style-type: none"> <li><i>Voir aussi</i> coupant ras au sol</li> <li>réglage des patins extérieurs..... 83</li> <li>réglage des patins intérieurs ..... 82</li> </ul> </li> <li>périodes de rodage..... 63</li> <li>pignons..... 359               <ul style="list-style-type: none"> <li>pignon d'entraînement de rabatteur en option..... 85</li> <li>réglage de la tension de la chaîne d'entraînement du rabatteur ..... 356</li> </ul> </li> <li>plan/dossier de maintenance..... 220</li> <li>plateformes..... 46               <ul style="list-style-type: none"> <li>attelage à une andaineuse de série M1                   <ul style="list-style-type: none"> <li>vérin d'inclinaison hydraulique à alignement automatique ..... 180</li> <li>vérin d'inclinaison hydraulique sans alignement automatique ..... 180</li> </ul> </li> <li>attelage aux andaineuses série M                   <ul style="list-style-type: none"> <li>raccordement du système hydraulique ..... 166</li> <li>vérin d'inclinaison hydraulique à alignement automatique ..... 149</li> <li>vérin d'inclinaison hydraulique sans alignement automatique ..... 155</li> <li>vérin d'inclinaison mécanique ..... 161</li> </ul> </li> <li>désattelage d'une andaineuse série M                   <ul style="list-style-type: none"> <li>vérin d'inclinaison hydraulique ..... 171</li> <li>vérin d'inclinaison mécanique ..... 175</li> </ul> </li> </ul> </li> </ul>	<ul style="list-style-type: none"> <li>rabatteur de ramassage               <ul style="list-style-type: none"> <li>blindages du rabatteur ..... 346</li> <li>centrage..... 328</li> <li>entraînements de rabatteur                   <ul style="list-style-type: none"> <li>pignons d'entraînement en option pour les conditions spéciales ..... 85</li> </ul> </li> <li>position avant-arrière                   <ul style="list-style-type: none"> <li>réglage..... 92</li> </ul> </li> <li>supports de sécurité du rabatteur                   <ul style="list-style-type: none"> <li>dégagement ..... 48</li> <li>enclenchement ..... 47</li> <li>vitesse du rabatteur..... 85</li> </ul> </li> </ul> </li> <li>rabatteurs ..... 89, <i>Voir</i> rabatteurs de ramassage               <ul style="list-style-type: none"> <li>vérification de la tension du capteur de position avant-arrière ..... 98</li> </ul> </li> <li>rabatteurs de ramassage..... 322, 356               <ul style="list-style-type: none"> <li>angle des doigts du rabatteur..... 99</li> <li>bagues du tube à doigts ..... 334</li> <li>came du rabatteur                   <ul style="list-style-type: none"> <li>réglage de la came du rabatteur ..... 102</li> <li>réglages et lignes directrices ..... 100</li> </ul> </li> <li>dépannage..... 397</li> <li>doigts du rabatteur..... 330                   <ul style="list-style-type: none"> <li>installation des doigts en acier ..... 331</li> <li>installation des doigts en plastique ..... 333</li> <li>retrait des doigts en acier..... 330</li> <li>retrait des doigts en plastique..... 332</li> </ul> </li> <li>écartement entre la barre de coupe et le rabatteur ..... 323                   <ul style="list-style-type: none"> <li>mesure ..... 323</li> </ul> </li> </ul> </li> </ul>
<b>R</b>	

## INDEX

<ul style="list-style-type: none"> <li>réglage..... 325</li> <li>entraînements de rabatteur               <ul style="list-style-type: none"> <li>pignons d'entraînement..... 359</li> </ul> </li> <li>hauteur du rabatteur ..... 88</li> <li>position avant-arrière ..... 91               <ul style="list-style-type: none"> <li>repositionnement des vérins..... 93</li> </ul> </li> <li>remplacement du capteur de hauteur du rabatteur ..... 90</li> <li>supports de sécurité du rabatteur ..... 47</li> <li>systèmes d'entraînement du rabatteur ..... 356               <ul style="list-style-type: none"> <li>capots..... 58</li> </ul> </li> <li>réglage de la tension du tapis ..... 298</li> <li>réglages               <ul style="list-style-type: none"> <li>paramètres recommandés du rabatteur ..... 76</li> <li>réglages recommandés de la plateforme ..... 66</li> </ul> </li> <li>remorquage de la plateforme ..... 126               <ul style="list-style-type: none"> <li>attelage à un véhicule de remorquage ..... 127</li> <li>Conversion de la position de travail à la position de transport ..... 138                   <ul style="list-style-type: none"> <li>roues en mouvement                       <ul style="list-style-type: none"> <li>roues arrière (droite) en position de transport..... 140</li> <li>roues avant (gauche) en position de transport..... 138</li> </ul> </li> <li>conversion de la position transport à travail ..... 128</li> <li>rangement de la barre de remorquage ..... 132</li> <li>retrait de la barre d'attelage du stockage..... 142</li> <li>retrait de la barre de remorquage..... 128</li> <li>roues en mouvement                       <ul style="list-style-type: none"> <li>roues arrière (droite) en position de travail ..... 136</li> <li>roues avant (gauche) en position de travail ..... 133</li> </ul> </li> </ul> </li> </ul> </li> <li>responsabilités du propriétaire/de l'opérateur..... 45</li> <li>rogner le kit de support de rangement du diviseur ..... 380</li> <li>roues et pneus               <ul style="list-style-type: none"> <li>pression de gonflage des pneus ..... 367</li> <li>roues stabilisatrices ..... 389</li> <li>sécurité des pneus ..... 9</li> <li>vérification du couple de serrage des boulons..... 365</li> </ul> </li> <li>roues stabilisatrices               <ul style="list-style-type: none"> <li>kits ..... 389</li> </ul> </li> <li>Roues stabilisatrices               <ul style="list-style-type: none"> <li>réglage ..... 79</li> </ul> </li> <li>roulement de rouleau d'entraînement               <ul style="list-style-type: none"> <li>remplacement du roulement à rouleau d'entraînement du tapis ..... 311</li> </ul> </li> <li>roulements du rouleau du tapis               <ul style="list-style-type: none"> <li>inspection..... 302</li> </ul> </li> </ul>	<ul style="list-style-type: none"> <li>emplacements des autocollants..... 14</li> <li>les supports de sécurité de la plateforme ..... 46</li> <li>mots de signalisation ..... 2</li> <li>précautions relatives au soudage ..... 10</li> <li>sécurité des pneus ..... 9</li> <li>sécurité du système hydraulique..... 8</li> <li>sécurité générale ..... 3</li> <li>sécurité opérationnelle ..... 46</li> <li>sécurité relative à l'entretien ..... 6</li> <li>supports de sécurité du rabatteur ..... 47</li> <li>symboles d'alerte..... 1</li> <li>spécifications               <ul style="list-style-type: none"> <li>dimensions ..... 42</li> <li>spécifications des couples de serrage ..... 405</li> <li>spécifications du produit ..... 39</li> </ul> </li> <li>spécifications des couples de serrage..... 405               <ul style="list-style-type: none"> <li>boulons de l'ensemble de transport ..... 365</li> <li>caractéristiques des boulons métriques ..... 405                   <ul style="list-style-type: none"> <li>fonte d'aluminium ..... 407</li> </ul> </li> <li>raccords à joints toriques axiaux..... 410</li> <li>raccords de tuyaux à filetage conique ..... 412</li> <li>raccords hydrauliques à joint torique – non réglables ..... 410</li> <li>raccords hydrauliques à joint torique – réglables..... 408</li> </ul> </li> <li>supports de la plateforme de coupe à tapis               <ul style="list-style-type: none"> <li>attelage à l'andaineuse ..... 147</li> </ul> </li> <li>supports de sécurité du rabatteur ..... 47               <ul style="list-style-type: none"> <li>dégagement..... 48</li> <li>enclenchement..... 47</li> </ul> </li> <li>système d'entraînement de couteau ..... 291               <ul style="list-style-type: none"> <li>boîtier d'entraînement de couteau..... 291</li> <li>informations de vitesse des couteaux ..... 87</li> </ul> </li> <li>système de couteau vertical               <ul style="list-style-type: none"> <li>remplacement des sections de couteau vertical..... 373</li> </ul> </li> <li>système de réglage électronique de la synchronisation des couteaux doubles ..... 237               <ul style="list-style-type: none"> <li>dépannage de l'écran HarvestTouch<sup>MC</sup>..... 243</li> <li>dépannage de l'encodeur tactile..... 237</li> <li>dépannage du système Harvest Performance Tracker ..... 243</li> </ul> </li> <li>système de transport EasyMove<sup>MC</sup> <ul style="list-style-type: none"> <li>changement de la connexion de la barre de remorquage                   <ul style="list-style-type: none"> <li>de l'axe à la chape ..... 368</li> <li>de la chape à l'axe ..... 370</li> </ul> </li> <li>réglage des roues..... 80</li> </ul> </li> <li>système électrique..... 235               <ul style="list-style-type: none"> <li>remplacement des ampoules ..... 235</li> </ul> </li> <li>système hydraulique               <ul style="list-style-type: none"> <li>raccords                   <ul style="list-style-type: none"> <li>à joint torique – non réglable..... 410</li> <li>à joint torique – réglable..... 408</li> <li>joint torique axial..... 410</li> <li>raccords de tuyaux à filetage conique..... 412</li> </ul> </li> </ul> </li> </ul>
<p><b>S</b></p> <ul style="list-style-type: none"> <li>sécurité ..... 1               <ul style="list-style-type: none"> <li>autocollants de signalisation de sécurité ..... 13                   <ul style="list-style-type: none"> <li>comprendre les autocollants..... 25</li> <li>installation des autocollants ..... 13</li> </ul> </li> <li>contrôles quotidiens au démarrage ..... 62</li> </ul> </li> </ul>	

## INDEX

sécurité du système hydraulique.....	8
vérification des flexibles et des conduites.....	223
systèmes d'entraînement de couteau	
vérification de la vitesse des couteaux .....	87
systèmes d'entraînement du rabatteur	
bagues du tube à doigts	
installation .....	339
retrait .....	334
capot de l'entraînement du rabatteur	
installation .....	60
retrait .....	58
chaîne d'entraînement du rabatteur	
desserrage.....	356
serrage .....	357
pignon double (facultatif)	
installation .....	363
retrait .....	360
pignon simple d'entraînement du rabatteur	
installation .....	360
retrait .....	359
supports du capot du diviseur	
remplacement.....	354
remplacement à l'extrémité de la came	
extérieure.....	346
remplacement à l'extrémité de la came	
intérieure .....	348
remplacement de l'extrémité arrière du segment	
extérieur .....	350
remplacement de l'extrémité arrière du segment	
intérieur .....	352
systèmes de barre de coupe	
ajustement des rabatteurs de doigts de lamier pointus	
à quatre points .....	268
configuration des doigts de lamier courts pour couteau	
double – D241 .....	278
configuration des doigts de lamier courts pour	
couteaux doubles – sauf D241 .....	277
configuration des doigts de lamier pointus pour	
couteau double – D225–D235.....	260
configuration des doigts de lamier pour couteau	
double – D241 .....	261
configuration du doigt de couteau court	
plateformes à couteau double.....	277
plateformes à couteau unique.....	276
configuration du doigt de couteau pointu	
plateformes à couteau double – D225-D235 .....	260
plateformes à couteau double – D241 .....	261
plateformes à couteau unique.....	259
débouillage .....	125
doigts de couteau court	
vérification des mécanismes de retenue .....	281
vérification des rabatteurs centraux .....	285
doigts de couteau pointus	
vérification des mécanismes de retenue .....	267
vérification des rabatteurs centraux .....	272
doigts de lamier courts et rabatteurs .....	275
doigts pointus et rabatteurs .....	257
hauteur de coupe.....	79
installation du couteau.....	255
options.....	385
réglage	
doigts de couteau pointus, gardes et	
rabatteurs.....	268
doigts de lamier et barre de protection.....	262
rabatteurs avec doigts de lamier centraux	
courts .....	287
rabatteurs avec doigts de lamier courts .....	282
rabatteurs centraux pointus.....	274
remplacement	
doigts de couteau pointus .....	264
doigts de lamier centraux pointus sur des	
plateformes à couteau double .....	270
doigts de lamier centraux sur des plateformes à	
couteau double.....	283
doigts de lamier courts ou d'extrémité .....	279
remplacement de la section endommagée ou cassée du	
couteau .....	251
retrait du couteau .....	252
roulements de la tête de couteau	
installation .....	254
retrait.....	254
systèmes de positionnement du rabatteur	
purge du système hydraulique.....	327
systèmes de tapis latéraux	
chaîne de décalage hydraulique du tablier	
tension .....	113
installation des tapis latéraux.....	296
installation du rouleau libre de tapis latéral .....	307
remplacement du roulement à rouleau libre .....	304
retrait des tapis latéraux.....	294
systèmes de transport .....	365
Conversion de la position de travail à la position de	
transport .....	138
roues en mouvement	
roues arrière (droite) en position de	
transport.....	140
roues avant (gauche) en position de	
transport.....	138
conversion de la position transport à travail .....	128
rangement de la barre de remorquage .....	132
retrait de la barre d'attelage du stockage.....	142
retrait de la barre de remorquage.....	128
roues en mouvement	
roues arrière (droite) en position de travail .....	136
roues avant (gauche) à la position de	
champ .....	133
pression de gonflage des pneus .....	367
transport de la plateforme.....	126
sur une andaineuse.....	126

## INDEX

vérification du couple de serrage des boulons d'assemblage.....	365
vérification du couple de serrage des boulons des roues.....	365

## T

tableau de conversion .....	414
tabliers	
décalage hydraulique.....	116
décalage manuel.....	117
tapis	
déflecteurs.....	315
dépannage.....	399
réglage du suivi du tapis latéral .....	301
rouleaux du tapis	
maintenance.....	302
vitesse.....	86
tapis de plateforme, <i>Voir</i> tapis	
tiges de déflecteurs à expulsion aux extrémités .....	383
tiges de division .....	109
installation.....	110
Retirer .....	110
tiges de division de récolte.....	109
installation.....	110
Retirer .....	110
tiges de formage d'andains	
expulsion centrale (en option).....	383

## V

vis transversales supérieures .....	103
kits .....	381
position de réglage.....	103
vitesse au sol .....	86
vitesses	
vitesse au sol.....	86
vitesse du rabatteur.....	85
vitesse du tapis.....	86
vitesses du rabatteur.....	85

## Fluides et huiles recommandés

Pour une performance optimale de votre machine, utilisez uniquement des fluides et lubrifiants propres.

- Utilisez toujours des récipients propres pour tous les fluides et lubrifiants.
- Rangez les fluides et lubrifiants à l'abri de la poussière, de l'humidité et de tout autre contaminant.

Lubrifiant	Spécifications	Description	Utilisation	Quantités
<b>Graisse</b>	SAE multi-usages	Performance haute température, pression extrême (EP) avec 1 % max. de bisulfure de molybdène (NLGI Grade 2) à base de lithium	Comme requis, sauf indication contraire	–
<b>Huile de transmission</b>	SAE 85W-140	Classe de service API GL-5	Boîtier d'entraînement de couteau	1,5 litre (1,6 quart)
<b>Huile de chaîne</b>	Huile de chaîne d'une viscosité de 100-150 cSt à 40 ° C (104 °F) ou huile minérale SAE 20W-50 sans détergents ni solvants.	L'huile de chaîne est formulée pour offrir une bonne protection contre l'usure et une résistance à la formation de mousse. Elle protège la chaîne et les pignons d'entraînement contre l'usure.	Chaîne d'entraînement du rabatteur	–

# MacDon®

CLIENTS  
**MacDon.com**

CONCESSIONNAIRES  
**Portal.MacDon.com**

Les marques de commerce des produits sont les marques de leurs fabricants ou de leurs distributeurs respectifs.

Imprimé au Canada