

# D1X un D1XL sērija Stiebru pacelāja heders M1 sērijas vālotājiem

**SVARĪGI! KOPŠ ŠĪS  
ROKASGRĀMATAS IZTULKOŠANAS  
IR ATJAUNINĀTA 35. UN 36. LPP.**

Operatora rokasgrāmata

215571 Redakcija A

Orīģināla tulkojums

D1XL sērijas stiebru pacēlāja heders M1 sērijas vālotājiem

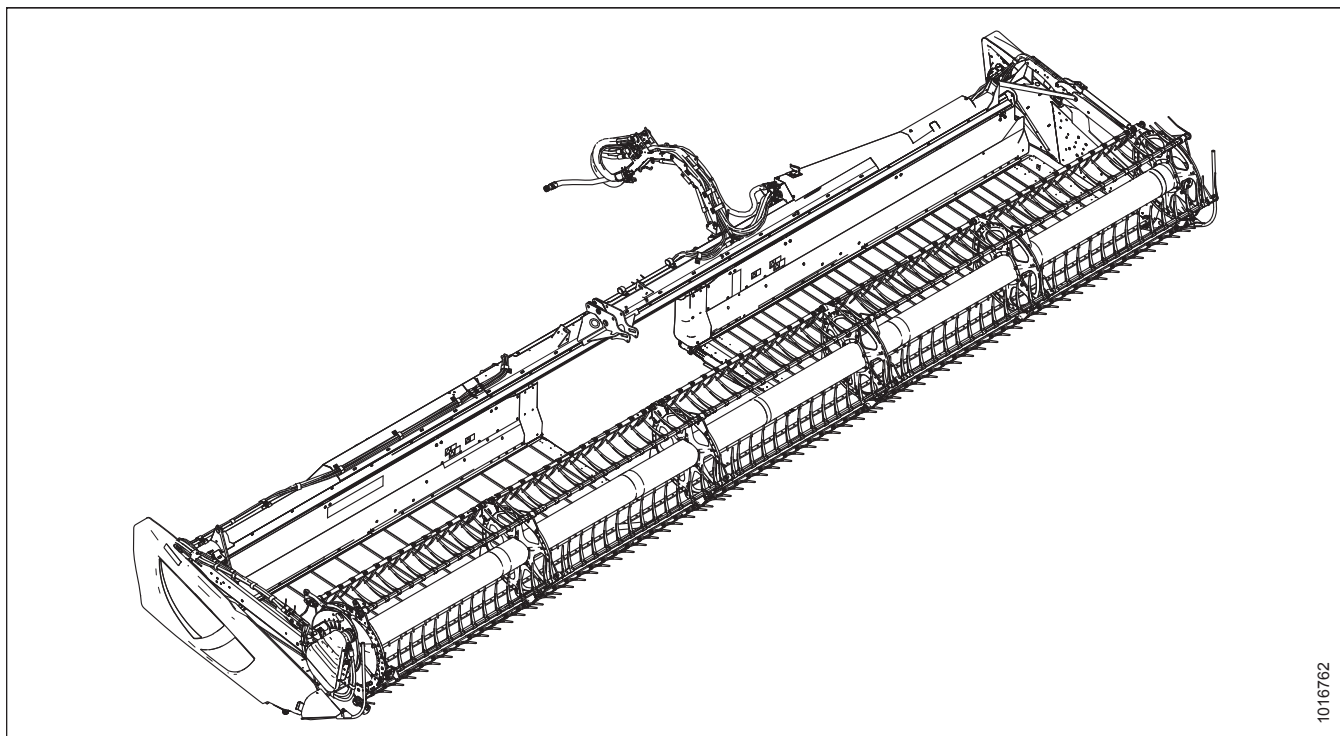

1016762

Publicēts: 2021. gada janvārī

© 2021 MacDon Industries, Ltd.

Šajā izdevumā sniegtā informācija pamatojas uz izdošanas laikā pieejamo informāciju. MacDon Industries, Ltd. nesniedz nekādu tiešu vai netiešu apliecinājumu vai garantijas attiecībā uz šajā izdevumā sniegto informāciju. MacDon Industries, Ltd. patur tiesības jebkurā laikā veikt izmaiņas bez iepriekšēja brīdinājuma.

# Atbilstības deklarācija

 <h2 style="margin: 0;">EC Declaration of Conformity</h2>	
<p>[1] <b>MacDon</b>                  MacDon Industries Ltd.                  680 Moray Street,                  Winnipeg, Manitoba, Canada                  R3J 3S3</p>	<p>[4] As per Shipping Document</p> <p>[5] December 15, 2020</p>
<p>[2] Windrower Draper Header</p>	<p>[6] _____                  Christoph Martens                  Product Integrity</p>
<p>[3] MacDon D1X and D1XL Series</p>	

EN	BG	CZ	DA
We, [1]	Ние, [1]	My, [1]	Vi, [1]
Declare, that the product:	декларираме, че следният продукт:	Prohlašujeme, že produkt:	erklærer, at produktet:
Machine Type: [2]	Тип машина: [2]	Typ zařízení: [2]	Maskintype [2]
Name & Model: [3]	Наименование и модел: [3]	Název a model: [3]	Navn og model: [3]
Serial Number(s): [4]	Сериен номер(а) [4]	Sériové(á) číslo(a): [4]	Serienummer (-numre): [4]
fulfils all the relevant provisions of the Directive 2006/42/EC.	отговаря на всички приложими разпоредби на директива 2006/42/ЕО.	splňuje všechna relevantní ustanovení směrnice 2006/42/EC.	Opfylder alle bestemmelser i direktiv 2006/42/EF.
Harmonized standards used, as referred to in Article 7(2):	Използвани са следните хармонизирани стандарти според чл. 7(2):	Byly použity harmonizované standardy, jak je uvedeno v článku 7(2):	Anvendte harmoniserede standarder, som henviser til i paragraf 7(2):
EN ISO 4254-1:2013 EN ISO 4254-7:2009	EN ISO 4254-1:2013 EN ISO 4254-7:2009	EN ISO 4254-1:2013 EN ISO 4254-7:2009	EN ISO 4254-1:2013 EN ISO 4254-7:2009
Place and date of declaration: [5]	Място и дата на декларацията: [5]	Místo a datum prohlášení: [5]	Sted og dato for erklæringen: [5]
Identity and signature of the person empowered to draw up the declaration: [6]	Име и подпис на лицето, упълномощено да изготви декларацията: [6]	Identita a podpis osoby oprávněné k vydání prohlášení: [6]	Identitet på og underskrift fra den person, som er bemyndiget til at udarbejde erklæringen: [6]
Name and address of the person authorized to compile the technical file:	Име и адрес на лицето, упълномощено да състави техническия файл:	Jméno a adresa osoby oprávněné k vyplnění technického souboru:	Navn og adresse på den person, som er bemyndiget til at udarbejde den tekniske fil:
Benedikt von Riedesel General Manager, MacDon Europe GmbH Hagenauer Straße 59 65203 Wiesbaden (Germany) bvonriedesel@macdon.com	Бенедикт фон Рийдесел Управител, MacDon Europe GmbH Hagenauer Straße 59 65203 Wiesbaden (Германия) bvonriedesel@macdon.com	Benedikt von Riedesel generální ředitel, MacDon Europe GmbH Hagenauer Straße 59 65203 Wiesbaden (Německo) bvonriedesel@macdon.com	Benedikt von Riedesel Direktør, MacDon Europe GmbH Hagenauer Straße 59 D-65203 Wiesbaden (Tyskland) bvonriedesel@macdon.com

DE	ES	ET	FR
Wir, [1]	Nosotros [1]	Meie, [1]	Nous soussignés, [1]
Erklären hiermit, dass das Produkt:	declaramos que el producto:	deklareerime, et toode	Déclarons que le produit :
Maschinentyp: [2]	Tipo de máquina: [2]	Seadme tüüp: [2]	Type de machine : [2]
Name & Modell: [3]	Nombre y modelo: [3]	Nimi ja mudel: [3]	Nom et modèle : [3]
Seriennummer (n): [4]	Números de serie: [4]	Seerianumberid: [4]	Numéro(s) de série : [4]
alle relevanten Vorschriften der Richtlinie 2006/42/EG erfüllt.	cumple con todas las disposiciones pertinentes de la directriz 2006/42/EC.	vastab kõigile direktiivi 2006/42/EÜ asjakohastele sätetele.	Est conforme à toutes les dispositions pertinentes de la directive 2006/42/EC.
Harmonisierte Standards wurden, wie in folgenden Artikeln angegeben, verwendet 7(2):	Se utilizaron normas armonizadas, según lo dispuesto en el artículo 7(2):	Kasutatud on järgnevaid harmoniseeritud standardeid, millele on viidatud ka punktis 7(2):	Utilisation des normes harmonisées, comme indiqué dans l'Article 7(2):
EN ISO 4254-1:2013 EN ISO 4254-7:2009	EN ISO 4254-1:2013 EN ISO 4254-7:2009	EN ISO 4254-1:2013 EN ISO 4254-7:2009	EN ISO 4254-1:2013 EN ISO 4254-7:2009
Ort und Datum der Erklärung: [5]	Lugar y fecha de la declaración: [5]	Deklaratsiooni koht ja kuupäev: [5]	Lieu et date de la déclaration : [5]
Name und Unterschrift der Person, die dazu befugt ist, die Erklärung auszustellen: [6]	Identidad y firma de la persona facultada para draw redactar la declaración: [6]	Deklaratsiooni koostamiseks volitatud isiku nimi ja allkiri: [6]	Identité et signature de la personne ayant reçu le pouvoir de rédiger cette déclaration : [6]
Name und Anschrift der Person, die dazu berechtigt ist, die technischen Unterlagen zu erstellen:	Nombre y dirección de la persona autorizada para elaborar el expediente técnico:	Tehnilise dokumendi koostamiseks volitatud isiku nimi ja address:	Nom et adresse de la personne autorisée à constituer le dossier technique :
Benedikt von Riedesel General Manager, MacDon Europe GmbH Hagenauer Straße 59 65203 Wiesbaden bvonriedesel@macdon.com	Benedikt von Riedesel Gerente general - MacDon Europe GmbH Hagenauer Straße 59 65203 Wiesbaden (Alemania) bvonriedesel@macdon.com	Benedikt von Riedesel Peadirektor, MacDon Europe GmbH Hagenauer Straße 59 65203 Wiesbaden (Saksamaa) bvonriedesel@macdon.com	Benedikt von Riedesel Directeur général, MacDon Europe GmbH Hagenauer Straße 59 65203 Wiesbaden (Allemagne) bvonriedesel@macdon.com

## EC Declaration of Conformity

IT	HU	LT	LV
<p>Noi, [1] Dichiaro che il prodotto: Tipo di macchina: [2] Nome e modello: [3] Numero(i) di serie: [4] soddisfa tutte le disposizioni rilevanti della direttiva 2006/42/CE.</p> <p>Utilizzo degli standard armonizzati, come indicato nell'Articolo 7(2):</p> <p style="text-align: center;">EN ISO 4254-1:2013 EN ISO 4254-7:2009</p> <p>Luogo e data della dichiarazione: [5] Nome e firma della persona autorizzata a redigere la dichiarazione: [6] Nome e persona autorizzata a compilare il file tecnico: Benedikt von Riedesel General Manager, MacDon Europe GmbH Hagenauer Straße 59 65203 Wiesbaden (Germania) bvonriedesel@macdon.com</p>	<p>Mi, [1] Ezennel kijelentjűk, hogy a következő termék: Gép típusa: [2] Név és modell: [3] Szériaszám(ok): [4] teljesíti a következő irányelv összes vonatkozó előírásait: 2006/42/EK.</p> <p>Az alábbi harmonizált szabványok kerültek alkalmazásra a 7(2) cikkely szerint:</p> <p style="text-align: center;">EN ISO 4254-1:2013 EN ISO 4254-7:2009</p> <p>A nyilatkozattétel ideje és helye: [5] Azon személy kiléte és aláírása, aki jogosult a nyilatkozat elkészítésére: [6] Azon személy neve és aláírása, aki felhatalmazott a műszaki dokumentáció összeállítására: Benedikt von Riedesel Vezérigazgató, MacDon Europe GmbH Hagenauer Straße 59 65203 Wiesbaden (Németország) bvonriedesel@macdon.com</p>	<p>Mes, [1] Pareiškiami, kad šis produktas: Mašinos tipas: [2] Pavadinimas ir modelis: [3] Serijos numeris (-iai): [4] atitinka taikomus reikalavimus pagal Direktyvą 2006/42/EB.</p> <p>Naudojami harmonizuoti standartai, kai nurodoma straipsnyje 7(2):</p> <p style="text-align: center;">EN ISO 4254-1:2013 EN ISO 4254-7:2009</p> <p>Deklaracijos vieta ir data: [5] Asmens tapatybės duomenys ir parašas asmens, įgalioto sudaryti šią deklaraciją: [6] Vardas ir pavardė asmens, kuris įgaliotas sudaryti šį techninį failą: Benedikt von Riedesel Generalinis direktorius, MacDon Europe GmbH Hagenauer Straße 59 65203 Wiesbaden (Vokietija) bvonriedesel@macdon.com</p>	<p>Mēs, [1] Deklarējam, ka produkts: Mašīnas tips: [2] Nosaukums un modelis: [3] Sērijas numurs(-i): [4] Atbilst visām būtiskajām Direktīvas 2006/42/EK prasībām.</p> <p>Piemēroti šādi saskaņotie standarti, kā minēts 7. pantā 2. punktā:</p> <p style="text-align: center;">EN ISO 4254-1:2013 EN ISO 4254-7:2009</p> <p>Deklarācijas parakstīšanas vieta un datums: [5] Tās personas vārds, uzvārds un paraksts, kas ir pilnvarota sagatavot šo deklarāciju: [6] Tās personas vārds, uzvārds un adrese, kas ir pilnvarota sastādīt tehnisko dokumentāciju: Benedikts fon Rīdizels Generāldirektors, MacDon Europe GmbH Hagenauer Straße 59 65203 Wiesbaden (Vācija) bvonriedesel@macdon.com</p>
<p>Wij, [1] Verklaren dat het product: Machinetype: [2] Naam en model: [3] Serienummer(s): [4] voldoet aan alle relevante bepalingen van de Richtlijn 2006/42/EC.</p> <p>Geharmoniseerde normen toegepast, zoals vermeld in Artikel 7(2):</p> <p style="text-align: center;">EN ISO 4254-1:2013 EN ISO 4254-7:2009</p> <p>Plaats en datum van verklaring: [5] Naam en handtekening van de bevoegde persoon om de verklaring op te stellen: [6] Naam en adres van de geautoriseerde persoon om het technisch dossier samen te stellen: Benedikt von Riedesel Algemeen directeur, MacDon Europe GmbH Hagenauer Straße 59 65203 Wiesbaden (Duitsland) bvonriedesel@macdon.com</p>	<p>My niżej podpisani, [1] Oświadczamy, że produkt: Typ urządzenia: [2] Nazwa i model: [3] Numer seryjny/numery seryjne: [4] spełnia wszystkie odpowiednie przepisy dyrektywy 2006/42/WE.</p> <p>Zastosowaliśmy następujące (zharmonizowane) normy zgodnie z artykułem 7(2):</p> <p style="text-align: center;">EN ISO 4254-1:2013 EN ISO 4254-7:2009</p> <p>Data i miejsce oświadczenia: [5] Imię i nazwisko oraz podpis osoby upoważnionej do przygotowania deklaracji: [6] Imię i nazwisko oraz adres osoby upoważnionej do przygotowania dokumentacji technicznej: Benedikt von Riedesel Dyrektor generalny, MacDon Europe GmbH Hagenauer Straße 59 65203 Wiesbaden (Niemcy) bvonriedesel@macdon.com</p>	<p>Nós, [1] Declaramos, que o produto: Tipo de máquina: [2] Nome e Modelo: [3] Número(s) de Série: [4] cumpre todas as disposições relevantes da Directiva 2006/42/CE.</p> <p>Normas harmonizadas aplicadas, conforme referido no Artigo 7(2):</p> <p style="text-align: center;">EN ISO 4254-1:2013 EN ISO 4254-7:2009</p> <p>Local e data da declaração: [5] Identidade e assinatura da pessoa autorizada a elaborar a declaração: [6] Nome e endereço da pessoa autorizada a compilar o ficheiro técnico: Benedikt von Riedesel Gerente Geral, MacDon Europa Ltda. Hagenauer Straße 59 65203 Wiesbaden (Alemanha) bvonriedesel@macdon.com</p>	<p>Noi, [1] Declarăm, că următorul produs: Tipul mașinii: [2] Denumirea și modelul: [3] Număr (numere) serie: [4] corespunde tuturor dispozițiilor esențiale ale directivei 2006/42/EC.</p> <p>Au fost aplicate următoarele standarde armonizate conform articolului 7(2):</p> <p style="text-align: center;">EN ISO 4254-1:2013 EN ISO 4254-7:2009</p> <p>Data și locul declarației: [5] Identitatea și semnătura persoanei împuternicite pentru întocmirea declarației: [6] Numele și semnătura persoanei autorizate pentru întocmirea cărții tehnice: Benedikt von Riedesel Manager General, MacDon Europe GmbH Hagenauer Straße 59 65203 Wiesbaden (Germania) bvonriedesel@macdon.com</p>
<p>Mi, [1] Izjavljujem da proizvod Tip mašine: [2] Naziv i model: [3] Serijski broj(evi): [4] Ispunjava sve relevantne odredbe direktive 2006/42/EC.</p> <p>Korišćeni su usklađeni standardi kao što je navedeno u članu 7(2):</p> <p style="text-align: center;">EN ISO 4254-1:2013 EN ISO 4254-7:2009</p> <p>Datum i mesto izdavanja deklaracije: [5] Identitet i potpis lica ovlašćenog za sastavljanje deklaracije: [6] Ime i adresa osobe ovlašćene za sastavljanje tehničke datoteke: Benedikt von Riedesel Generalni direktor, MacDon Europe GmbH Hagenauer Straße 59 65203 Wiesbaden (Tyskland) bvonriedesel@macdon.com</p>	<p>Mi, [1] Intygat att produkten: Maskintyp: [2] Namn och modell: [3] Serienummer: [4] uppfyller alla relevanta villkor i direktivet 2006/42/EG.</p> <p>Harmonierade standarder används, såsom anges i artikel 7(2):</p> <p style="text-align: center;">EN ISO 4254-1:2013 EN ISO 4254-7:2009</p> <p>Plats och datum för intyget: [5] Identitet och signatur för person med befogenhet att upprätta intyget: [6] Namn och adress för person behörig att upprätta den tekniska dokumentationen: Benedikt von Riedesel Administrativ chef, MacDon Europe GmbH Hagenauer Straße 59 65203 Wiesbaden (Tyskland) bvonriedesel@macdon.com</p>	<p>Mi, [1] izjavljamo, da izdelek: Vrsta stroja: [2] Ime in model: [3] Serijska/-e številka/-e: [4] ustreza vsem zadevnim določbam Direktive 2006/42/ES.</p> <p>Uporabljeni usklajeni standardi, kot je navedeno v členu 7(2):</p> <p style="text-align: center;">EN ISO 4254-1:2013 EN ISO 4254-7:2009</p> <p>Kraj in datum izjave: [5] Istovetnost in podpis osebe, opolnomočene za pripravo izjave: [6] Ime in naslov osebe, pooblaščenega za pripravo tehnične datoteke: Benedikt von Riedesel Generalni direktor, MacDon Europe GmbH Hagenauer Straße 59 65203 Wiesbaden (Nemčija) bvonriedesel@macdon.com</p>	<p>My, [1] týmto prehlasujeme, že tento výrobok: Typ zariadenia: [2] Názov a model: [3] Výrobné číslo: [4] splňa príslušné ustanovenia a základné požiadavky smernice č. 2006/42/ES.</p> <p>Použitie harmonizovaných noriem, ktoré sa uvádzajú v článku č. 7(2):</p> <p style="text-align: center;">EN ISO 4254-1:2013 EN ISO 4254-7:2009</p> <p>Miesto a dátum prehlásenia: [5] Meno a podpis osoby oprávnenej vypracovať toto prehlásenie: [6] Meno a adresa osoby oprávnenej zostaviť technický súbor: Benedikt von Riedesel Generálny riaditeľ MacDon Europe GmbH Hagenauer Straße 59 65203 Wiesbaden (Nemecko) bvonriedesel@macdon.com</p>

## Ievads

Šajā lietošanas instrukcijā ir informācija par D1X un D1XL sērijas stiebru pacēlāja hederu. Kopā ar MacDon M1 sērijas vālotājs, D1X un D1XL sērijas stiebru pacēlāja heders nopļaus un sakārtos kultūraugus nesablīvētos un vienmērīgos vālos.

D1X un D1XL sērijas stiebru pacēlāja heders ir veidots kā taisnas pļaušanas heders, kas ir aprīkots tā, lai labi darbotos visos taisnas pļaušanas apstākļos neatkarīgi no tā, vai tiek pļauts pie zemes vai virs zemes.

Izmantojiet šo rokasgrāmatu kā pirmo informācijas avotu par mašīnu. Ja izpildīsiet sniegtos norādījumus, heders daudzus gadus darbosies labi. Ja ir nepieciešama sīkāka informācija par apkopi, sazinieties ar MacDon izplatītāju.

Uzstādot mašīnu vai veicot regulēšanu, pārskatiet un izmantojiet ieteicamos mašīnas iestatījumus, kas norādīti visās attiecīgajās MacDon publikācijās. Ja tas netiks darīts, varat nelabvēlīgi ietekmēt mašīnas darbību un tās kalpošanas laiku, kā arī radīt bīstamas situācijas.

MacDon nodrošina garantiju klientiem, kuri lieto un uztur savu aprīkojumu, kā aprakstīts šajā rokasgrāmatā. No izplatītāja jums ir jāsaņem MacDon Industries Nostādnes par ierobežoto garantiju kopija, kurā izskaidrota šī garantija. Garantija tiek anulēta, ja radušie bojājumi dēļ kāda no šiem nosacījumiem:

- Nelaiimes gadījums
- Nepareiza izmantošana
- Ļaunprātīga izmantošana
- Nepareiza apkope vai nolaidība
- Mašīnas lietošana neparedzētiem vai ārkārtas mērķiem
- Mašīnas, aprīkojuma, sastāvdaļu vai detaļu lietošana, neievērojot ražotāja norādījumus

Šī rokasgrāmatā pašlaik ir pieejama angļu, franču un latviešu valodā.

### Nosacījumi

Šajā dokumentā tiek izmantoti tālāk norādītie nosacījumi.

- Labo un kreiso pusi nosaka no operatora pozīcijas. Hedera priekšpuse ir vērsta pret kultūraugu.
- Ja nav norādīts citādi, izmantojiet šajā rokasgrāmatā minētās standarta griezes momenta vērtības.

**Pirms mēģināt veikt uzturēšanas vai apkopes darbības vai lietot mašīnu, rūpīgi izlasiet šajā rokasgrāmatā sniegto informāciju.**

Satura rādītājs un rādītājs palīdzēs jums atrast konkrētas šīs rokasgrāmatas daļas. Pārbaudiet satura rādītāju un iepazīstieties ar informācijas izkārtojumu.

### PIEZĪME:

Izmantojiet jaunākās MacDon publikāciju versijas. Visjaunāko versiju var lejupielādēt no mūsu tīmekļa vietnes ([www.macdon.com](http://www.macdon.com)) vai mūsu izplatītāju vietnes (<https://portal.macdon.com>) (nepieciešami pieteikšanās dati).

Saglabājiet šo rokasgrāmatu viegli pieejamā vietā uzziņai, kā arī nododiet jaunajiem operatoriem un īpašniekiem. Rokasgrāmatas uzglabāšanas futrālis (A) atrodas kreisā gala vairogā.

Sazinieties ar MacDon izplatītāju, ja jums nepieciešama palīdzība, informācija vai šīs rokasgrāmatas papildu eksemplāri.

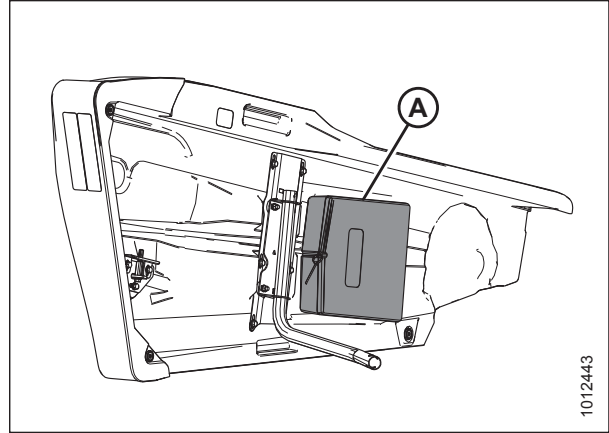

**Attēls 1: Kreisā gala vairoga rokasgrāmatas uzglabāšanas vieta**

## Izmaiņu kopsavilkums

Šajā sarakstā ir uzskaitītas izmaiņas, kas veiktas kopš pēdējās redakcijas (215165 Red. A).

Sadaļa	Izmaiņu kopsavilkums	Tikai iekšējai lietošanai
<i>Atbilstības deklarācija, lappuse i</i>	Atjaunināts sertifikāts.	Tehniskās publikācijas
<i>2.4 Izmēri, lappuse 32</i>	Pievienota tēma.	Tehniskās publikācijas
<i>4.1 Hedera piestiprināšana M1170/M1240 vālotājam, lappuse 105</i>	Atjaunināta ilustrācija.	ECN 58940
<i>4.1 Hedera piestiprināšana M1170/M1240 vālotājam, lappuse 105</i>	Dzēsta piezīme par šļūtenes vadības sviru.	Produktu atbalsts
<i>4.2 Hedera atvienošana no M1170/M1240 vālotāja, lappuse 108</i>	Mainīta piezīme, lai brīdinātu par multisavienotāja atvienošanu.	Drošība
<i>4.2 Hedera atvienošana no M1170/M1240 vālotāja, lappuse 108</i>	Atjaunināta ilustrācija.	ECN 58940
<i>Naža piedziņas kārbas montāžas skrūvju pārbaude, lappuse 142</i>	Mainīts nosaukums, aizstājot „Montāžas skrūvju pārbaude”.	Tehniskās publikācijas
<i>Laiknenteiktu dubulto nažu piedziņas siksnu noņemšana, lappuse 154</i>	Atjaunināts virsraksts.	Tehniskās publikācijas
<i>Laiknenteiktu dubulto nažu piedziņas siksnu uzstādīšana, lappuse 155</i>	Atjaunināts virsraksts.	Tehniskās publikācijas
<i>Laiknenteiktu dubulto nažu piedziņas siksnu pārbaude un nospriegošana, lappuse 155</i>	Atjaunināts virsraksts.	Tehniskās publikācijas
<i>5.7.1 Stiebru pacelāju noņemšana, lappuse 170</i>	Pārvietots solis par stiebru pacelāja pārvietošanu.	Tehniskās publikācijas
<i>5.7.1 Stiebru pacelāju noņemšana, lappuse 170</i>	Dzēsts solis par dzinēja izslēgšanu.	Tehniskās publikācijas
<i>5.7.3 Stiebru pacelāja spriegojuma pārbaude un regulēšana, lappuse 173</i>	Mainīts virsraksts, aizstājot „Stiebru pacelāja spriegojuma regulēšana”.	Tehniskās publikācijas
<i>Tītavu klīrensa regulēšana, lappuse 193</i>	Pievienots bīstamības ziņojums attiecībā uz tuvumā esošiem cilvēkiem.	Tehniskās publikācijas
<i>Tītavu klīrensa regulēšana, lappuse 193</i>	Pievienots solis.	Tehniskās publikācijas
<i>6.1.2 Tītavu sviru pagarināšanas komplekts — tikai Ziemeļamerikai konfigurētiem hederiem, lappuse 235</i>	Pievienots saturs.	Tehniskās publikācijas

<b>Sadaļa</b>	<b>Izmaiņu kopsavilkums</b>	<b>Tikai iekšējai lietošanai</b>
<i>6.1.7 Tītavu nolaišanas ātruma regulētāja komplekts, lappuse 237</i>	Pievienota tēma.	ECN 60731
<i>6.3.4 Stabilizatora riteni un transportēšanas komplekts, lappuse 242</i>	Mainīts tēmas virsraksts.	Tehniskās publikācijas
<i>6.3.3 Sekundārais stabilizatora ritenis, lappuse 242</i>	Pievienoti hedera lielumi.	Tehniskās publikācijas
<i>6.3.6 Tērauda sliežu uzlikas, lappuse 243</i>	Atjaunināta ilustrācija.	ECN 57938
–	No opcijām dzēsts aizmugurējās plātnes pagarinājuma komplekts.	Inženiertehnika
–	No opcijām dzēsts dubultvālu agregāts (Double Windrow Attachment — DWA), kas nav saderīgs ar D1X/XL.	Tehniskās publikācijas



## Modelis un sērijas numurs

Pierakstiet hedera un maza ātruma transportēšanas/stabilizatora riteņa opcijas (ja uzstādīta) modeļa numuru, sērijas numuru un modeļa gadu rindiņās tālāk tekstā.

### D1X/D1XL sērijas stiebru pacelāja heders

Hedera modelis: \_\_\_\_\_

Sērijas numurs: \_\_\_\_\_

Modeļa gads: \_\_\_\_\_

Hedera sērijas numura plāksne (A) atrodas kreisā gala loksnes augšējā stūrī.

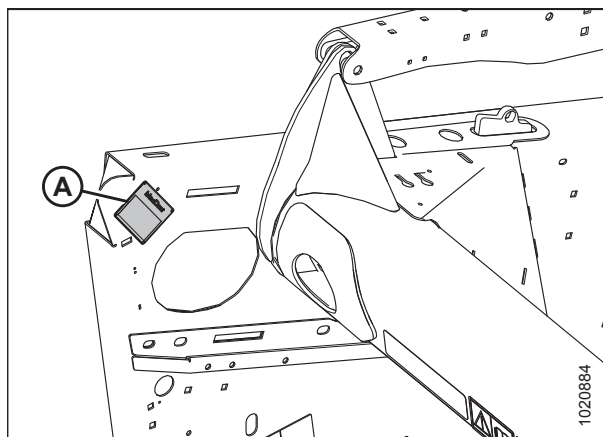

Attēls 2: Hedera sērijas numura plāksnes atrašanās vieta

### Transportēšanas/stabilizatora riteņa opcija

Sērijas numurs: \_\_\_\_\_

Modeļa gads: \_\_\_\_\_

Transportēšanas sērijas numura plāksne (A) atrodas uz labās ass bloka.



Attēls 3: Transportēšanas/stabilizatora riteņa atrašanās vieta



Atbilstības deklarācija .....	i
Ievads .....	iii
Izmaiņu kopsavilkums .....	v
Modelis un sērijas numurs .....	vii
<b>Nodaļa 1: Drošība .....</b>	<b>1</b>
1.1 Drošības brīdinājumu apzīmējumi .....	1
1.2 Signālvārdi .....	2
1.3 Vispārējā darba drošība .....	3
1.4 Darba drošība apkopes laikā .....	5
1.5 Drošība darbā ar hidrauliskām sistēmām .....	6
1.6 Metināšanas piesardzības pasākums .....	7
1.7 Drošības zīmes .....	8
1.7.1 Drošības uzlīmju uzlikšana .....	8
1.8 Drošības uzlīmju atrašanās vietas .....	9
1.9 Drošības zīmju nozīme .....	17
<b>Nodaļa 2: Aprīkojuma pārskats .....</b>	<b>25</b>
2.1 Definīcijas .....	25
2.2 Komponentu identifikācija .....	28
2.3 Tehniskie dati .....	29
2.4 Izmēri .....	32
<b>Nodaļa 3: Eksploatācija .....</b>	<b>33</b>
3.1 Īpašnieka / Operatora atbildības jomas .....	33
3.2 Eksploatācijas drošība .....	34
3.2.1 Hedera drošības balsti .....	34
3.2.2 Titavu drošības balsti .....	35
Titavu drošības balstu aktivizēšana .....	35
Titavu drošības balstu atvienošana .....	36
3.2.3 Hedera gala vairogi .....	37
Gala vairogu atvēršana .....	37
Gala vairogu aizvēršana .....	38
Gala vairogu noņemšana .....	39
Gala vairogu uzstādīšana .....	39
Gala vairogu pārbaude un regulēšana .....	40
3.2.4 Ikdienas startēšanas pārbaude .....	41
3.3 Piestrādes periods .....	43
3.4 vālotāja izslēgšana .....	44
3.5 Vadības ierīces kabīnē .....	45
3.6 Hedera iestatīšana .....	46
3.6.1 Hedera agregāti .....	46
3.6.2 Hedera iestatījumi .....	46

3.6.3 Tītavu iestatījumi .....	56
<b>3.7 Hedera darbības mainīgie lielumi .....</b>	<b>58</b>
3.7.1 Pļaušanas augstums .....	58
Pļaušana augstāk no zemes .....	58
Pļaušana pie zemes .....	61
3.7.2 hedera reljefa kopēšana .....	63
3.7.3 Hedera leņķis .....	63
Hedera leņķa regulēšana .....	64
3.7.4 Tītavu ātrums .....	64
Izvēles tītavu piedziņas ķēdesrati .....	64
3.7.5 Zemes ātrums .....	65
3.7.6 Sānu stiebru pacēlāja ātrums .....	65
3.7.7 Informācija par naža ātrumu .....	66
3.7.8 Tītavu augstums .....	66
3.7.9 Tītavu atgāzuma pozīcija .....	67
Tītavu dziļuma uz priekšu - atpakaļ regulēšana .....	67
3.7.10 Tītavu zaru slīpums .....	68
Tītavu izciļņa iestatījumi .....	68
Tītavu izciļņa regulēšana .....	70
3.7.11 Kultūraugu dalītāji .....	70
Kultūraugu dalītāju noņemšana no hedera ar aizdares opciju .....	70
Kultūraugu dalītāju noņemšana no hedera bez aizdares opcijas .....	71
Kultūraugu dalītāju uzstādīšana uz hedera ar aizdares opciju .....	72
Kultūraugu dalītāju uzstādīšana uz hedera bez aizdares opcijas .....	73
3.7.12 Kultūraugu dalītāju stieņi .....	75
Kultūraugu dalītāju stieņu noņemšana .....	75
Kultūraugu dalītāju stieņu uzstādīšana .....	76
<b>3.8 Padeves atvere .....</b>	<b>77</b>
3.8.1 Hedera padeves atveres manuāla regulēšana .....	77
3.8.2 Padeves atveres noregulēšana uz hedera, izmantojot hidraulisko platformu pārbīdi .....	78
<b>3.9 Dubulta vāla veidošana .....</b>	<b>80</b>
3.9.1 Hidrauliskā platformu pārbīde .....	80
<b>3.10 Vālu veidi .....</b>	<b>81</b>
<b>3.11 Siena žāvēšanas padomi .....</b>	<b>83</b>
3.11.1 Žūšana .....	83
3.11.2 Augsnes virskārtas mitrums .....	83
3.11.3 Laikapstākļi un topogrāfija .....	83
3.11.4 Vālu iezīmes .....	83
3.11.5 Braukšana pa vālu .....	84
3.11.6 Grābšana un ārdīšana .....	84
3.11.7 Ķīmisko žāvēšanas līdzekļu izmantošana .....	84
<b>3.12 Hedera izlīmeņošana .....</b>	<b>85</b>
<b>3.13 Izkopts atvienošana .....</b>	<b>86</b>
<b>3.14 Augšējais krusteniskais gliemežtransportieris .....</b>	<b>87</b>
<b>3.15 Hedera transportēšana .....</b>	<b>88</b>

3.15.1 Hedera transportēšana uz vālotāja .....	88
3.15.2 Vilkšana .....	88
Hedera piestiprināšana velkošam transportlīdzeklī .....	89
Hedera vilkšana .....	89
3.15.3 Pārkārtošana no transportēšanas uz lauka pozīciju .....	90
Jūgstieņa noņemšana .....	90
Jūgstieņa uzglabāšana .....	91
Priekšējo (kreiso) riteņu pārvietošana lauka pozīcijā .....	93
Aizmugurējo (labās puses) riteņu pārvietošana lauka pozīcijā .....	94
3.15.4 Pārveidošana no lauka uz transportēšanas pozīciju .....	96
Priekšējo (kreiso) riteņu pārvietošana transportēšanas pozīcijā .....	96
Aizmugurējo (labās puses) riteņu pārvietošana transportēšanas pozīcijā .....	98
Jūgstieņa piestiprināšana .....	101
<b>Nodaļa 4: Hedera piestiprināšana/atvienošana .....</b>	<b>105</b>
4.1 Hedera piestiprināšana M1170/M1240 vālotājam .....	105
4.2 Hedera atvienošana no M1170/M1240 vālotāja .....	108
<b>Nodaļa 5: Regulāra un tehniska apkope .....</b>	<b>111</b>
5.1 Mašīnas sagatavošana apkopei .....	111
5.2 Uzturēšanas specifikācijas .....	112
5.2.1 Rullīšu ķēdes uzstādīšana .....	112
5.2.2 Hermētiskā gultņa uzstādīšana .....	112
5.3 Uzturēšanas prasības .....	113
5.3.1 Regulāras apkopes grafiks / uzskaitē .....	113
5.3.2 Darba uzsākšanas pārbaude .....	116
5.3.3 Pirmssezonas apkope .....	116
5.3.4 Sezonas beigu apkope .....	116
5.3.5 Hidraulisko šļūteņu un cauruļvadu pārbaude .....	117
5.3.6 Eļļošana .....	118
Eļļošanas darba kārtība .....	118
Apkopes intervāli .....	120
5.4 Elektroiekārta .....	125
5.4.1 Kā tas darbojas .....	125
5.4.2 Spuldžu nomaiņa .....	127
5.4.3 Tītavu augstuma sensora pārbaude un regulēšana .....	127
5.5 Izkapts .....	130
5.5.1 Naža sekcijas nomaiņa .....	130
5.5.2 Naža noņemšana .....	131
5.5.3 Naža galvas gultņa noņemšana .....	132
5.5.4 Naža galvas gultņa uzstādīšana .....	133
5.5.5 Naža uzstādīšana .....	133
5.5.6 Rezerves nazis .....	134
5.5.7 Nažu aizsargi .....	135
Nažu smailo aizsargu noregulēšana .....	135
Smailo aizsargu nomaiņa .....	135
Zoba nažu aizsargu nomaiņa .....	137

Nažu piespiedēju pārbaude .....	138
5.5.8 Naža galvas vairogs .....	141
Naža galvas vairoga uzstādīšana .....	141
<b>5.6 Naža piedziņas sistēma .....</b>	<b>142</b>
5.6.1 Naža piedziņas kārba .....	142
Naža piedziņas kārbas montāžas skrūvju pārbaude .....	142
Naža piedziņas kārbas noņemšana .....	143
Naža piedziņas kārbas skriemeļa noņemšana .....	145
Naža piedziņas kārbas skriemeļa uzstādīšana .....	146
Naža piedziņas kārbas uzstādīšana .....	147
Eļļas maiņa naža piedziņas kārbā .....	153
5.6.2 Naža piedziņas siksnas .....	153
Laiknenteiktas dubulto nažu piedziņas siksnas — tikai D1XL .....	153
Laiknoteiktu dubulto nažu piedziņas siksnas .....	156
<b>5.7 Stiebru pacelāji .....</b>	<b>170</b>
5.7.1 Stiebru pacelāju noņemšana .....	170
5.7.2 Stiebru pacelāju uzstādīšana .....	170
5.7.3 Stiebru pacelāja spriegojuma pārbaude un regulēšana .....	173
5.7.4 Stiebru pacelāja trajektorijas regulēšana .....	174
5.7.5 Platformas augstuma regulēšana .....	176
5.7.6 Stiebru pacelāja fiksatoru nomaiņa (opcija) .....	179
5.7.7 Stiebru pacelāja rullīšu uzturēšana .....	180
Stiebru pacelāja rullīšu gultņa pārbaude .....	180
Stiebru pacelāja platformas pārejas rullītis .....	180
Stiebru pacelāja platformas piedziņas rullītis .....	184
5.7.8 Stiebru pacelāja deflektori .....	188
Šauru stiebru pacelāja deflektoru noņemšana .....	188
Šauru stiebru pacelāja deflektoru uzstādīšana .....	189
<b>5.8 Tītavas .....</b>	<b>191</b>
5.8.1 Atstarpes starp tītavām un izkapti .....	191
Tītavu klīrensa mērīšana .....	191
Tītavu klīrensa regulēšana .....	193
5.8.2 Tītavu izvērsums .....	194
Tītavu izvērsuma regulēšana .....	195
5.8.3 Tītavu centrēšana .....	195
Dubulto tītavu centrēšana .....	195
Atsevišķo tītavu centrēšana .....	196
5.8.4 Tītavu pirksti .....	197
Tērauda pirkstu noņemšana .....	197
Tērauda pirkstu uzstādīšana .....	198
Plastmasas pirkstu noņemšana .....	199
Plastmasas pirkstu uzstādīšana .....	200
5.8.5 Zaru caurules bukses .....	201
Bukšu noņemšana no tītavām .....	201
Bukšu uzstādīšana uz tītavām .....	207
5.8.6 Tītavu gala vairogī .....	213
Tītavu gala vairogu nomaiņa .....	213
Tītavu gala vairogu nomaiņa — labās tītavas uz dubulto tītavu hedera .....	215
Tītavu gala vairoga balstu nomaiņa .....	216

<b>5.9</b>	Tītavu piedziņa.....	217
5.9.1	Tītavu piedziņas pārsegs.....	217
	Tītavu piedziņas pārsega noņemšana .....	217
	Tītavu piedziņas pārsega uzstādīšana .....	218
5.9.2	Tītavu piedziņas ķēdes spriegojums.....	219
	Tītavu piedziņas ķēdes atslābināšana .....	219
	Tītavu piedziņas ķēdes pievilkšana .....	220
5.9.3	Tītavu piedziņas ķēdesrats .....	222
	Tītavu piedziņas ķēdesrata noņemšana.....	222
	Tītavu piedziņas ķēdesrata uzstādīšana.....	222
5.9.4	Dubulto tītavu piedziņas U veida savienojums.....	223
	Dubulto tītavu piedziņas U veida savienojuma noņemšana .....	223
	Dubulto tītavu U veida savienojuma uzstādīšana .....	225
5.9.5	Tītavu piedziņas motors .....	226
	Tītavu piedziņas motora noņemšana .....	226
	Tītavu piedziņas motora uzstādīšana .....	226
5.9.6	Dubulto tītavu hedera piedziņas ķēdes nomaiņa.....	227
	Ķēdes nomaiņa, izmantojot tītavu piedziņas metodi.....	227
	Ķēdes nomaiņa, izmantojot ķēdes pārraušanas metodi.....	229
5.9.7	Atsevišķu tītavu hedera piedziņas ķēdes nomaiņa.....	230
<b>5.10</b>	Transportēšanas sistēma (opcija) .....	231
5.10.1	Riteņa skrūves griezes momenta pārbaude .....	231
5.10.2	Ass skrūves griezes momenta pārbaude .....	231
5.10.3	Riepu spiediena pārbaude.....	232
<b>Nodaļa 6: Palīgierīces un agregāti.....</b>		<b>235</b>
<b>6.1</b>	Tītavas.....	235
6.1.1	Vairāku kultūraugu ātrās tītavu konversijas komplekts.....	235
6.1.2	Tītavu sviru pagarināšanas komplekts — tikai Ziemeļamerikai konfigurētiem hederiem .....	235
6.1.3	Veldrē sakritušu kultūraugu tītavu pirkstu komplekts .....	236
6.1.4	PR15 zaru caurules tītavu konversijas komplekts .....	236
6.1.5	Tītavu gala vairogu komplekts .....	236
6.1.6	Zaru cauruļu stiprināšanas komplekts .....	237
6.1.7	Tītavu nolaišanas ātruma regulētāja komplekts .....	237
<b>6.2</b>	Izkapts.....	238
6.2.1	Izkapts nodiluma plāksne .....	238
6.2.2	Nažu izgriezuma pārsegs .....	238
6.2.3	Akmeņu palēninātājs .....	239
6.2.4	Zobu aizsargu konversijas komplekts .....	239
6.2.5	Vertikālo nažu stiprinājumi .....	239
<b>6.3</b>	Heders.....	241
6.3.1	Dalītāja ātrā fiksatora komplekts.....	241
6.3.2	Stabilizatora riteņi.....	241
6.3.3	Sekundārais stabilizatora ritenis.....	242
6.3.4	Stabilizatora riteņi un transportēšanas komplekts.....	242
6.3.5	Sliežu uzliku komplekti.....	243

6.3.6 Tērauda sliežu uzlikas .....	243
<b>6.4 Kultūraugu padeve .....</b>	<b>244</b>
6.4.1 stiebru pacelāja deflektors — plats .....	244
6.4.2 Stiebru pacelāja fiksatori .....	244
6.4.3 Augšējais krusteniskais gliemežtransportieris .....	245
6.4.4 Rīsu dalītāja stieņi .....	245
6.4.5 Dubultās stiebru pacelāju piedziņas komplekts .....	245
6.4.6 Stiebru pacelāja pagarinājuma komplekts .....	246
6.4.7 Vāla veidošanas stieņi (centrālā padeve) .....	246
6.4.8 Vāla stieņi .....	246
6.4.9 Siena sagatavotājs HC10 .....	247
6.4.10 Hidrauliskās platformu pārbīdes komplekts .....	247
6.4.11 Augšējā krusteniskā gliemežtransportiera (AKG) hidrauliskais komplekts darbam ar dubulto stiebru pacelāju piedziņu (DSPP) .....	247
<b>Nodaļa 7: Izkraušana un montāža .....</b>	<b>249</b>
<b>Nodaļa 8: Problēmu novēršana .....</b>	<b>251</b>
8.1 kultūraugu zudums .....	251
8.2 pļaušana un naža komponenti .....	254
8.3 tītavu padeve .....	257
8.4 heders un stiebru pacelāji .....	259
8.5 Pārtikas pupiņu pļaušana .....	261
8.6 Vālošana .....	265
<b>Nodaļa 9: References standarts .....</b>	<b>267</b>
9.1 Griezes momenta tehniskās specifikācijas .....	267
9.1.1 SAE griezes momenta tehniskās specifikācijas bultskrūvēm .....	267
9.1.2 Tehniskās specifikācijas bultskrūvēm ar metrisko vītņi .....	269
9.1.3 Tehniskās specifikācijas vītņi velmējošai bultskrūvei alumīnijā ar metrisko vītņi .....	272
9.1.4 Hidraulikas savienotājelementi ar atloku .....	273
9.1.5 Hidraulikas savienotājelementi veidgabalam ar gredzenblīvi — regulējami .....	274
9.1.6 Hidraulikas savienotājelementi veidgabalam ar gredzenblīvi — neregulējami .....	276
9.1.7 Hidraulikas savienotājelementi ar gredzenblīves virsmas blīvējumu .....	277
9.1.8 Konusveida vītņes cauruļu savienotājelementi .....	278
9.2 Mērvienību pārvēršanas tabula .....	280
<b>Indekss .....</b>	<b>281</b>
<b>Ieteicamie šķidrums un smērvielas .....</b>	<b>289</b>



# Nodaļa 1: Drošība

## 1.1 Drošības brīdinājumu apzīmējumi

Drošības brīdinājumu apzīmējumi satur svarīgu drošības informāciju šajā rokasgrāmatā un uz drošības zīmēm mašīnā.

Šis apzīmējums norāda:

- **PIESARDZĪGI!**
- **ESI UZMANĪGS!**
- **IEVĒRO PIESARDZĪBU!**

Rūpīgi izlasiet un ievērojiet drošības informāciju, kas attiecas uz šo apzīmējumu.

**Kāpēc drošība jums ir svarīga?**

- Nelaiemes gadījumi izraisa traumas vai nāvi
- Nelaiemes gadījumi dārgi izmaksā
- No nelaiemes gadījumiem var izvairīties



**Attēls 1.1: Drošības apzīmējumi**

## 1.2 Signālvārdi

Lai brīdinātu par bīstamām situācijām, tiek lietoti trīs signālvārdi **BĪSTAMĪBA**, **BRĪDINĀJUMS** un **UZMANĪBU**. Divi signālvārdi **SVARĪGI** un **PIEZĪME** attiecas uz informāciju, kas nav saistīta ar drošību.

Signālvārdu izvēle pamatojas uz šādām nostādnēm:

### **BĪSTAMI**

Norāda uz nenovēršami bīstamu situāciju, kas, ja netiks novērsta, izraisīs nāvi vai nopietnus ievainojumus.

### **BRĪDINĀJUMS**

Norāda uz iespējami bīstamu situāciju, kas, ja netiks novērsta, varētu izraisīt nāvi vai nopietnus ievainojumus. To var izmantot arī, lai brīdinātu par nedrošu darbību.

### **UZMANĪBU**

Norāda uz iespējami bīstamu situāciju, kas, ja netiks novērsta, varētu izraisīt vieglus vai vidēji smagus ievainojumus. To var izmantot, lai brīdinātu par nedrošu darbību.

#### **SVARĪGI:**

Norāda uz situāciju, kas, ja netiks novērsta, varētu izraisīt mašīnas nepareizu darbību vai tās sabojāšanu.

#### **PIEZĪME:**

Sniedz papildu informāciju vai ieteikumu.

### 1.3 Vispārējā darba drošība

Aizsargājiet sevi, veicot mašīnas detaļu montāžu, darbinot mašīnu un veicot tās apkopi.

#### UZMANĪBU

Tālāk norādīti vispārējie drošības pasākumi lauku darbiem, kas jāievēro, strādājot ar visu veidu tehniku.

Lietojiet aizsargapģērbu un individuālās drošības ierīces, kas varētu būt nepieciešamas attiecīgajam darbam. Nedrīkst **RISKĒT**. Jums var būt nepieciešami šādi aizsarglīdzekļi:

- Aizsargķivere
- Aizsargapavi ar pretslīdēšanas zoli
- Aizsargbrilles vai vizieri
- Darba cimdi
- Apģērbs mitriem laika apstākļiem
- Respirators vai maska ar filtru

Turklāt veiciet tālāk minētos piesardzības pasākumus:

- Jāapzinās, ka skaļš troksnis var izraisīt dzirdes traucējumus vai dzirdes zudumu. Lai pasargātos no skaļa trokšņa, lietojiet piemērotas dzirdes aizsarglīdzekļus, piemēram, dzirdes aizsargus vai ausu aizbāžņus.



Attēls 1.2: Darba drošības aprīkojums



Attēls 1.3: Darba drošības aprīkojums

- Nodrošīniet pirmās palīdzības komplektu ārkārtas gadījumiem.
- Mašīnā jābūt ugunsdzēsīgam aparātam darba kārtībā. Jums jāzina pareiza tā lietošana.
- Neļaujiet maziem bērniem atrasties mašīnas aprīkojuma tuvumā.
- Atcerieties, ka negadījumi bieži notiek, ja operators ir noguris vai steigžas. Veltiet laiku, lai apsvērtu drošāko veidu. **NEKAD** neignorējiet noguruma pazīmes.

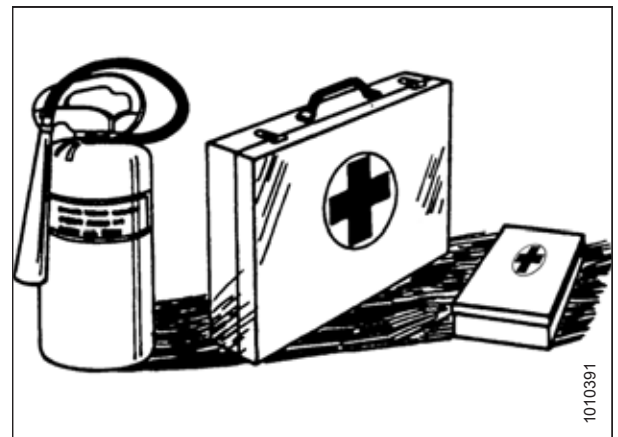

Attēls 1.4: Darba drošības aprīkojums

## DROŠĪBA

- Lietojiet cieši pieguļošu apģērbu un piesedziet garus matus. **NEKAD** nevalkājiet aksesuārus, kas nokarājas, piemēram, šalles vai rokassprādzes.
- Visiem aizsargiem jābūt tiem paredzētajās vietās. **NEKAD** nemainiet vai nenovēliet darba drošības aprīkojumu. Pārlicinieties, vai piedziņas aizsargi var griezties neatkarīgi no vārpstas un var brīvi bīdīties.
- Lietojiet tikai aprīkojuma ražotāja izgatavotas vai apstiprinātas detaļas tehniskai apkopei un remontam. Aizstātās detaļas var neatbilst izturības, konstrukcijas vai drošības prasībām.



Attēls 1.5: Darba drošība aprīkojuma tuvumā

- Rokām, kājām, apģērbam un matiem jābūt drošā attālumā no kustīgajām daļām. **NEKAD** nemēģiniet iztīrīt aizsprostojumus vai priekšmetus no mašīnas, ja dzinējs darbojas.
- **NEPĀRVEIDOJIET** mašīnu. Neatļautas pārmaiņas var pasliktināt mašīnas darbību un / vai drošību. Tas var arī saīsināt mašīnas kalpošanas laiku.
- Lai izvairītos no ievainojumiem vai nāves gadījumiem, ja mašīna neparedzēti iedarbojas, **VIENMĒR** apstādiniet dzinēju un izņemiet atslēgu no aizdedzes, pirms atstājat operatora sēdekli.

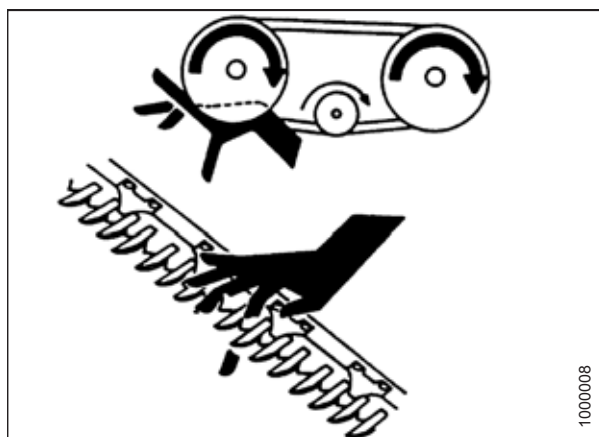

Attēls 1.6: Darba drošība aprīkojuma tuvumā

- Uzturiet tehniskās apkopes zonu tīru un sausu. Mitras un / vai eļļainas grīdas ir slidenas. Mitruma plankumi var būt bīstami, strādājot ar elektroiekārtām. Pārlicinieties, vai visas elektrības kontaktligzdas un darbarīki ir pareizi iezemēti.
- Darba zonā jābūt labam apgaismojumam.
- Mašīnai jābūt tīrai. Salmi un to atkritumi uz karsta dzinēja ir ugunsbīstami. Eļļai vai smērvielām **NEĻAUJIET** uzkrāties uz tehniskās apkopes platformām, kāpnēm vai vadības ierīcēm. Notīriet mašīnas pirms uzglabāšanas.
- Tīrīšanas nolūkos **NEKAD** nelietojiet benzīnu, petroleju vai citus gaistošus materiālus. Šie materiāli var būt toksiski un / vai viegli uzliesmojoši.
- Uzglabājot tehnisko aprīkojumu, pārklājiet asas vai gara izmēra detaļas, lai novērstu nejaušas saskares izraisītus ievainojumus.



Attēls 1.7: Darba drošība aprīkojuma tuvumā

## 1.4 Darba drošība apkopes laikā

Aizsargājiet sevi, veicot tehnisko apkopi.

Lai pārliecinātos par savu drošību, veiciet mašīnas apkopi atbilstoši tālāk norādītajam:

- Pirms mašīnas lietošanas un / vai apkopes pārskatiet operatora rokasgrāmatu un visus darba drošības punktus.
- Pirms apkopes regulēšanas un / vai remonta visas vadības ierīces novietojiet neitrālā stāvoklī, apturiet dzinēju, ieslēdziet stāvbremzi, izņemiet aizdedzes atslēgu un pagaidiet, kamēr visas kustīgās daļas apstājas.
- Ievērojiet pareizu darba kārtību darbnīcā:
  - Tehniskās apkopes zonai jābūt tīrai un sausai
  - Pārliedzieties, vai elektrības kontaktligzdas un darbarīki ir pareizi iezemēti
  - Darba zonā jābūt labam apgaismojumam
- Samaziniet spiedienu hidrauliskajās sistēmās pirms mašīnas apkopes un / vai atvienošanas.
- Pirms piemērot spiedienu hidrauliskajās sistēmās, pārliedzieties, ka visas sastāvdaļas ir nostiprinātas, un tērauda caurules, šļūtenes un savienojumi ir labā stāvoklī.
- Rokām, kājām, apģērbam un matiem jābūt drošā attālumā no kustīgām un / vai rotējošām daļām.
- Veicot jebkādu apkopi, remontu vai regulēšanu, tuvumā nedrīkst atrasties nepiederoši cilvēki, it īpaši bērni.
- Pirms strādājat zem mašīnas, uzlieciet transportēšanas bloķētāju vai novietojiet drošības statīvus zem rāmja.
- Ja mašīnu vienlaikus apkalpo vairāk nekā viens cilvēks, ņemiet vērā, ka transmisijas vai citas mehāniskās piedziņas daļas griešana ar roku (piemēram, piekļuve stiprinājuma eļļošanai) iekustina piedziņas daļas citās vietās (siksna, skriemeļi un izkopts segments). Vienmēr turieties drošā attālumā no piedziņas sastāvdaļām.
- Strādājot pie mašīnas, lietojiet aizsargapģērbu.
- Strādājot pie izkopts, lietojiet darba cimdus.



Attēls 1.8: Darba drošība aprīkojuma tuvumā

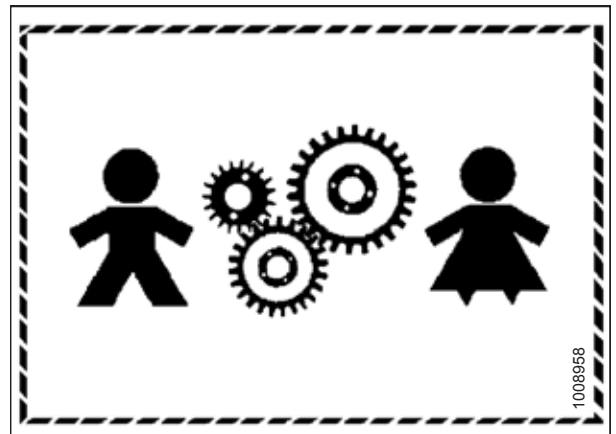

Attēls 1.9: Aprīkojums NAV drošs bērniem



Attēls 1.10: Darba drošības aprīkojums

## 1.5 Drošība darbā ar hidrauliskām sistēmām

Aizsargājiet sevi, veicot hidrauliskās sistēmas sastāvdaļu montāžu, darbinot un veicot tās apkopi.

- Vienmēr novietojiet visas hidrauliskās vadības ierīces neitrālā stāvoklī, pirms atstājat operatora sēdekli.
- Pārliedzieties, ka visas hidrauliskās sistēmas sastāvdaļas ir tīras un labā stāvoklī.
- Nomainiet visas nolietotās, ar skrumbām, noberztās, saplacinātās vai iespiestās šļūtenes un tērauda caurules.
- **NEMĒGINIET** veikt pagaidu remontu hidrauliskajām caurulēm, stiprinājumiem vai šļūtenēm, izmantojot lentes, skavas, cementu vai metināšanu. Hidrauliskā sistēma darbojas zem ļoti augsta spiediena. Pagaidu remonts var pēkšņi neizturēt un radīt bīstamus un nedrošus apstākļus.



Attēls 1.11: Hidrauliskās sistēmas noplūdes pārbaude

- Meklējot augstspiediena hidrauliskās noplūdes, lietojiet atbilstošu roku un acu aizsargaprīkojumu. Lai izolētu un noteiktu noplūdi, tās aizturēšanai izmantojiet kartona gabalu, nevis rokas.
- Ja ievainojumu no gūst koncentrēta hidrauliskā šķidruma augstspiediena plūsmas, nekavējoties meklējiet medicīnisko palīdzību. Nopietna infekcija vai toksiska reakcija var rasties, ja hidrauliskais šķidrums nokļūst uz ādas.



Attēls 1.12: Hidrauliskā spiediena bīstamība

- Pirms piemērot spiedienu hidrauliskajā sistēmā, pārliedzieties, ka visas sastāvdaļas ir nostiprinātas, un tērauda caurules, šļūtenes un savienojumi ir labā stāvoklī.

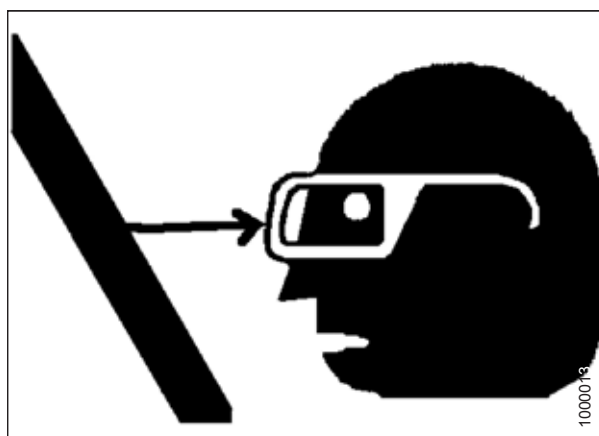

Attēls 1.13: Darba drošība aprīkojuma tuvumā

## 1.6 Metināšanas piesardzības pasākums

Lai novērstu jutīgas elektronikas bojājumus, nekādā gadījumā nemēģiniet metināt uz hедера, kamēr tas ir pievienots pļaujmašīnai.



### BRĪDINĀJUMS

**Nopietnus bojājumus jutīgai un dārgai elektronikai var izraisīt metināšana uz hедера, kamēr tas ir pievienots pļaujmašīnai. Var būt neiespējami uzzināt, kādā veidā pārāk liela strāva varētu ietekmēt turpmākos darbības traucējumus vai mazināt kalpošanas laiku. Ļoti svarīgi, ka uz hедера netiek veikta metināšana, kamēr tas ir pievienots pļaujmašīnai.**

Ja pirms metināšanas nav iespējams atvienot hederi no pļaujmašīnas, sazinieties ar MacDon izplatītāju par metināšanas piesardzības pasākumiem, kas detalizēti apraksta visas elektriskās detaļas, kuras vispirms ir jāatvieno, lai metināšana būtu droša.

## 1.7 Drošības zīmes

Drošības zīmes parasti ir dzeltenas krāsas uzlīmes, kas novietotas uz mašīnas, ja pastāv traumu risks vai ja operatoram ir jāveic papildu piesardzības pasākumi pirms vadības ierīču lietošanas. Operatora rokasgrāmatās un tehniskajās rokasgrāmatās ir norādīta visu uz mašīnas izvietoto drošības zīmju atrašanās vieta un nozīme.

- Drošības zīmēm vienmēr jābūt tīrām un salasāmām.
- Nomainiet trūkstošās vai nesalasāmās drošības zīmes.
- Ja tiek nomainīta oriģinālā daļa, uz kuras bija uzstādīta drošības zīme, pārlicinieties, ka uz saremontētās daļas ir redzama esošā drošības zīme.
- Rezerves drošības zīmes ir pieejamas jūsu MacDon izplatītāja Rezerves daļu nodaļā.

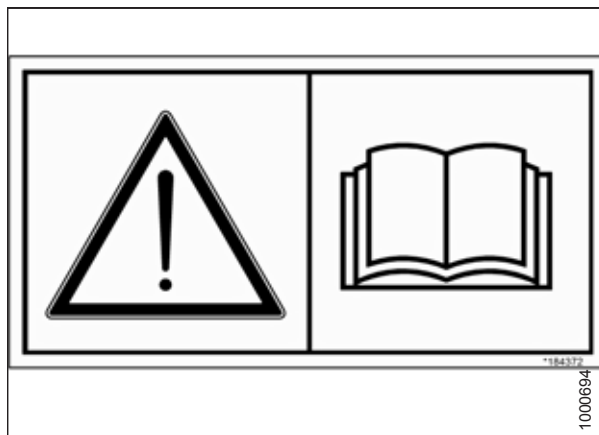

Attēls 1.14: Operatora rokasgrāmatas uzlīme

### 1.7.1 Drošības uzlīmju uzlikšana

Ja drošības uzlīme ir bojāta, tā jānomaina.

1. Izlemiet, kurā vietā jūs novietosiet uzlīmi.
2. Notīriet un nosusiniet uzlikšanas vietu.
3. Noņemiet mazāko daļu no sadalītā papīra uzlīmes aizmugurē.
4. Novietojiet uzlīmi paredzētajā vietā un lēnām atvelciet atlikušo papīru, izlīdzinot uzlīmi, kad tā tiek uzklāta.
5. Ieduriet ar adatu mazus gaisa caurumiņus un izlīdziniet.



## 1.8 Drošības uzlīmju atrašanās vietas

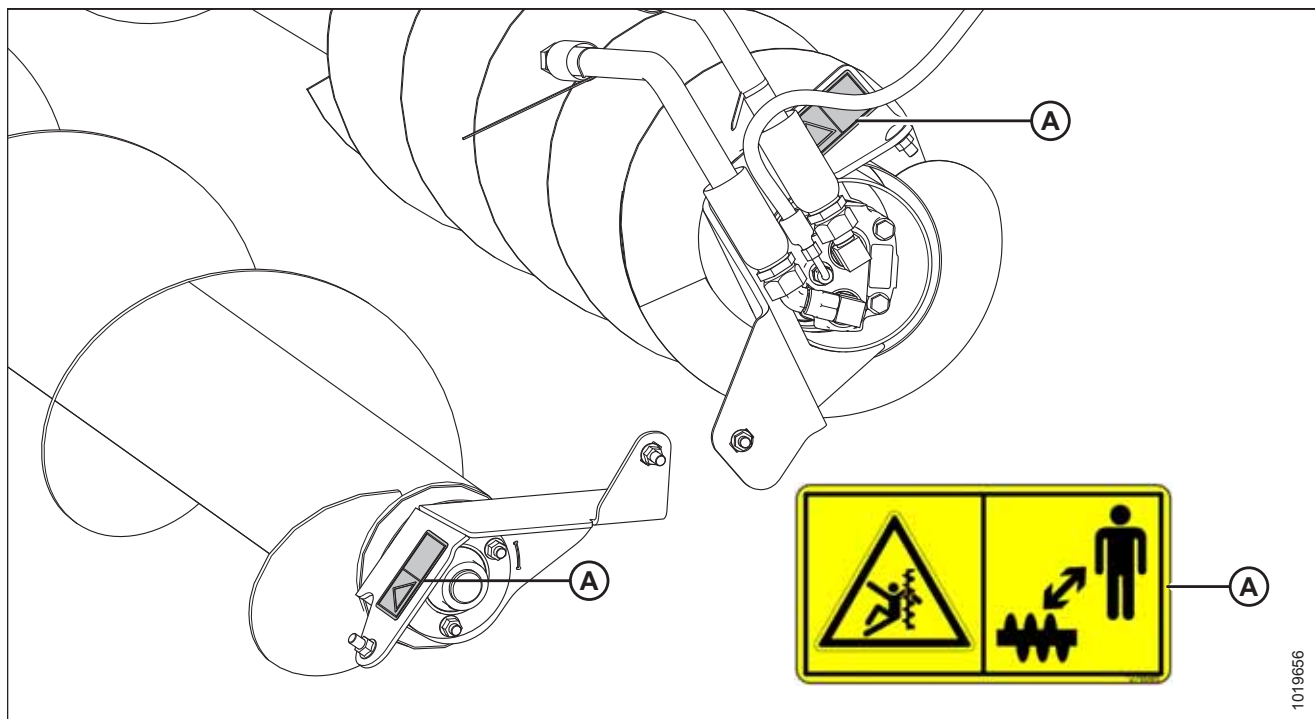

1019656

Attēls 1.15: Augšējais krusteniskais gliemežtransportieris (pēc izvēles)

A — MD #279085

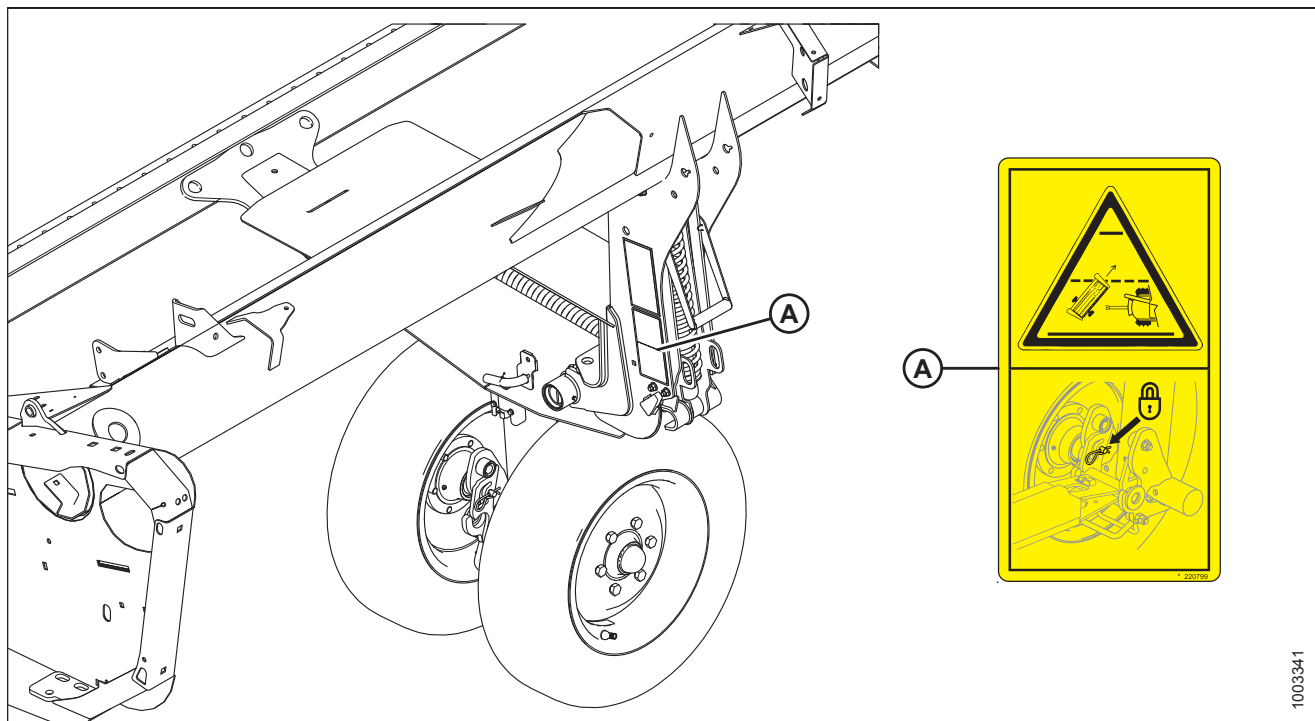

1003341

Attēls 1.16: Maza ātruma transportēšana (pēc izvēles)

A — MD #220799

# DROŠĪBA

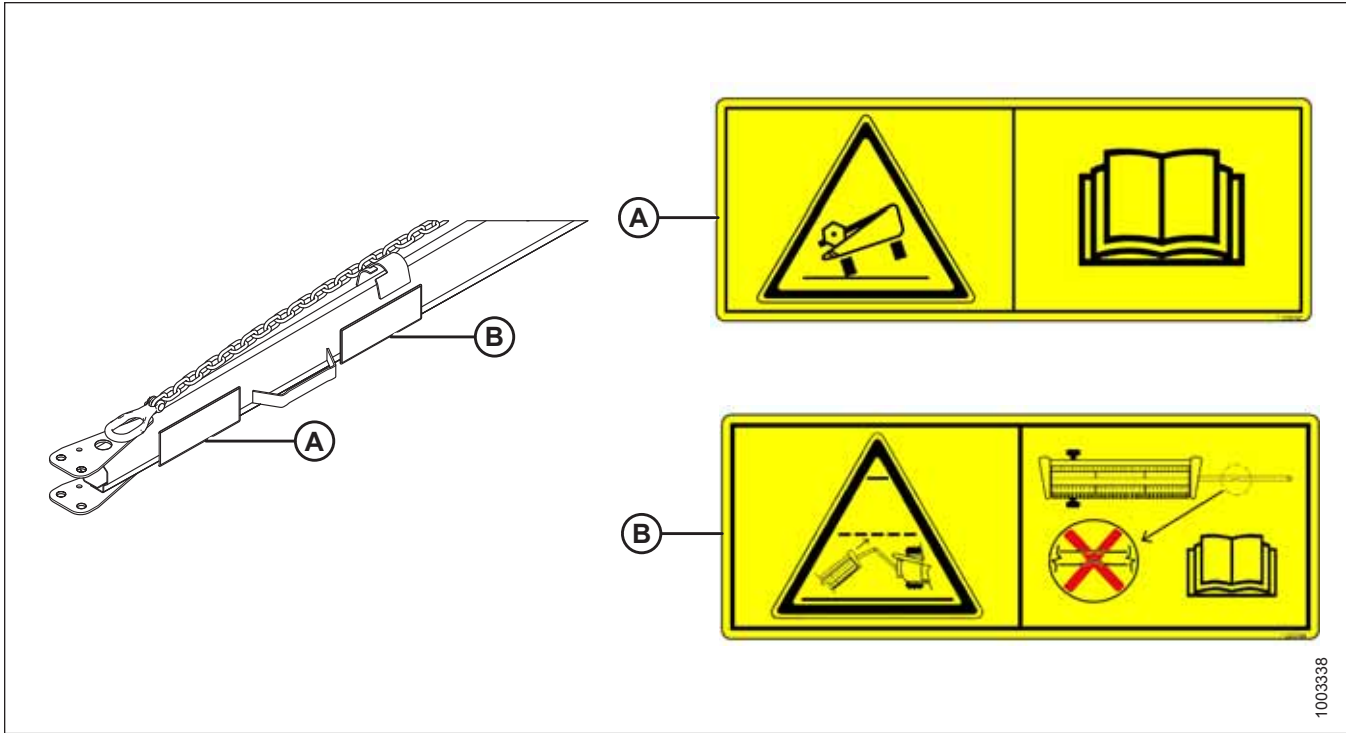

Attēls 1.17: Maza ātruma transportēšanas jūgstienis (pēc izvēles)

A — MD #220797

B — MD #220798

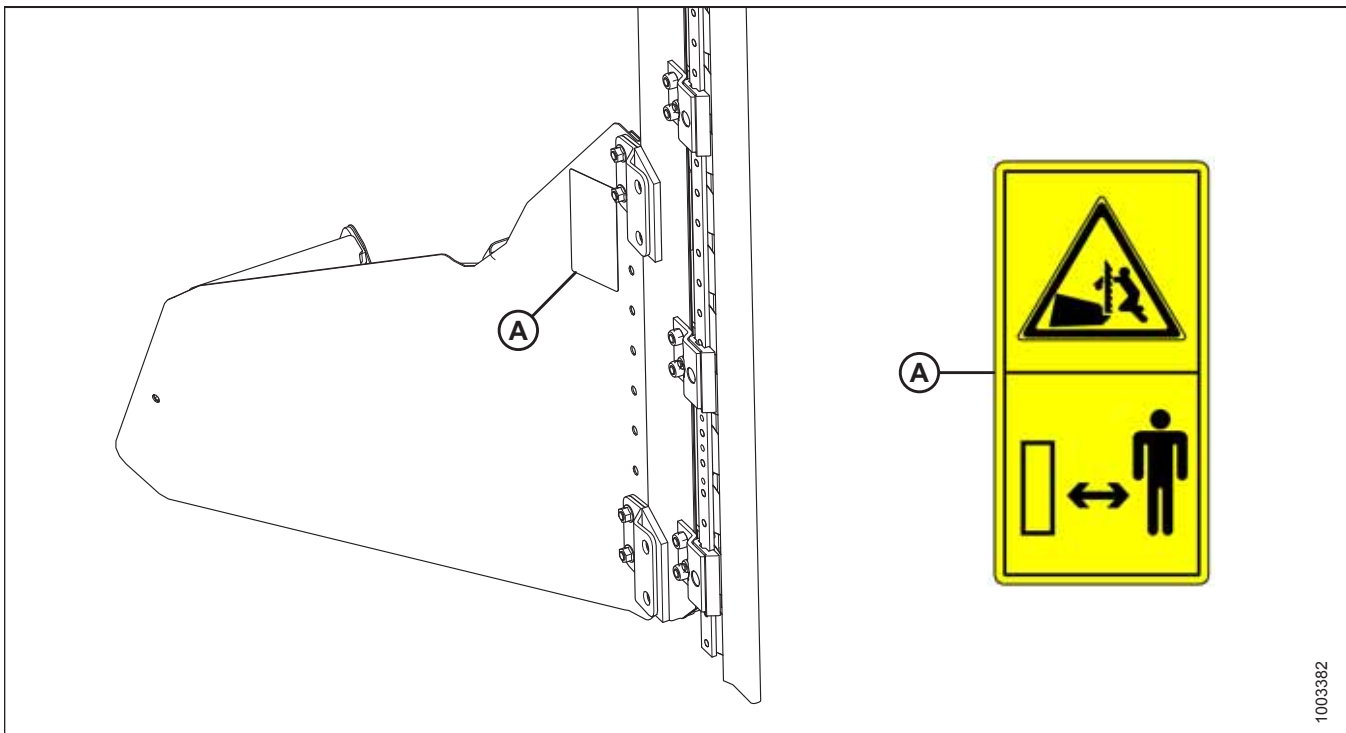

Attēls 1.18: Vertikāls nazis (pēc izvēles)

A — MD #174684

## DROŠĪBA

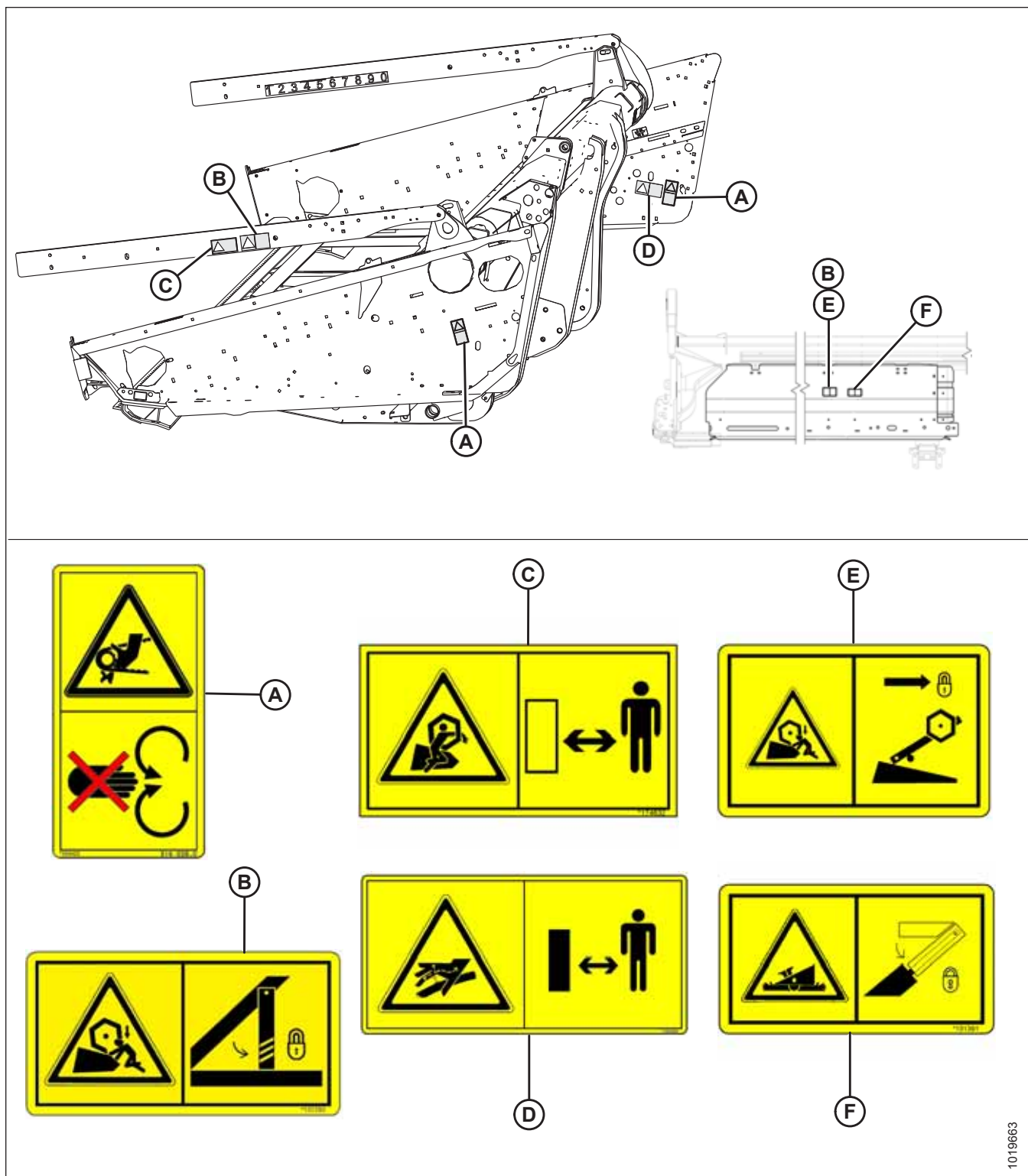

Attēls 1.19: Gala loksnes, tītavu sviras un aizmugurējā loksne

A — MD #184422 (četras vietas)  
D — MD #166466 (divas vietas)

B — MD #131393 (trīs vietas uz atsevišķām tītavām)  
E — MD #131392 (dubultās tītavas)

C — MD #174632  
F — MD #131391 (divas vietas)

# DROŠĪBA

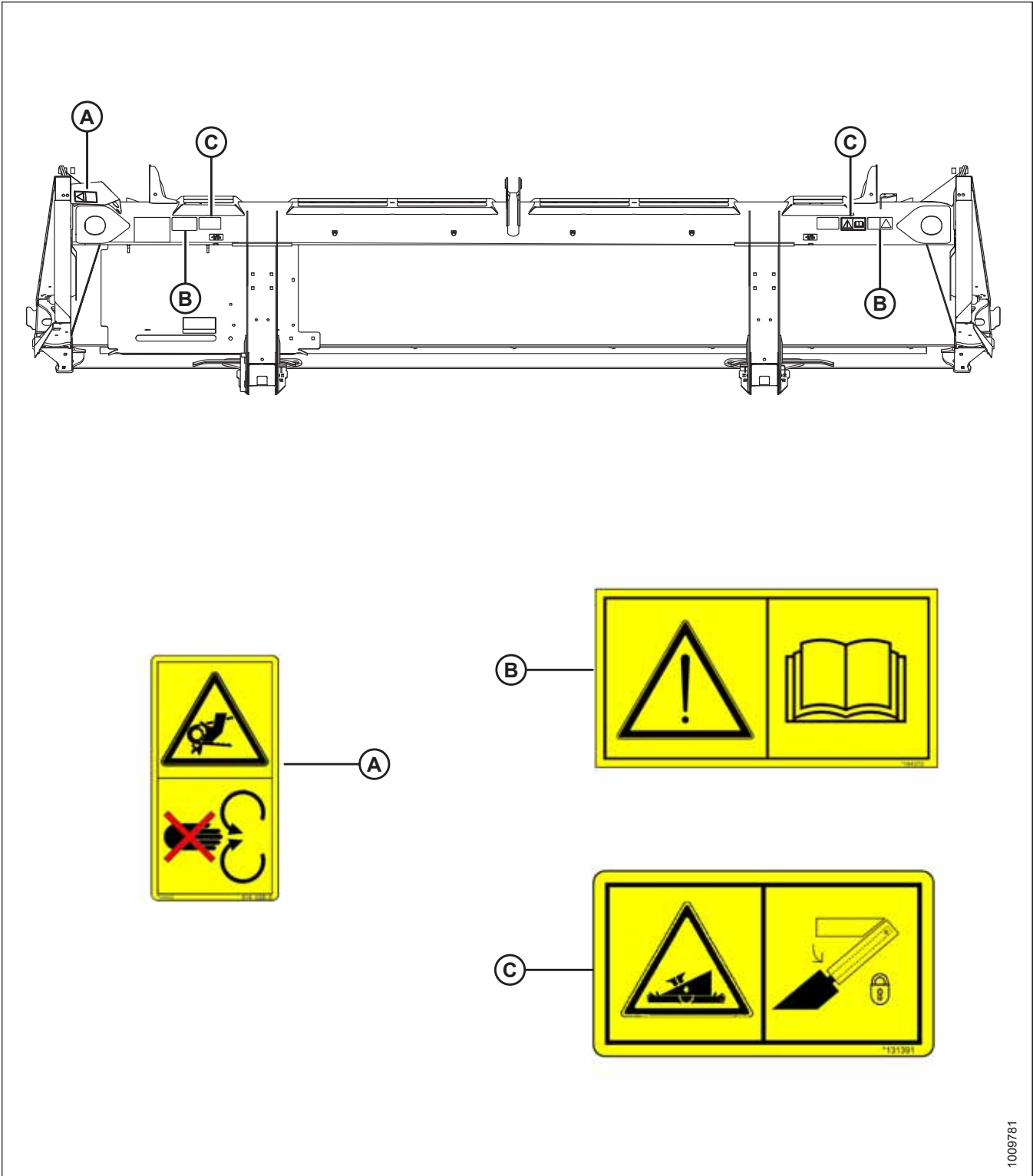

Attēls 1.20: Aizmugurējā caurule — D115X stiebru pacēlāja heders

A — MD #184422

B — MD #184372

C — MD #131391

1009781

# DROŠĪBA

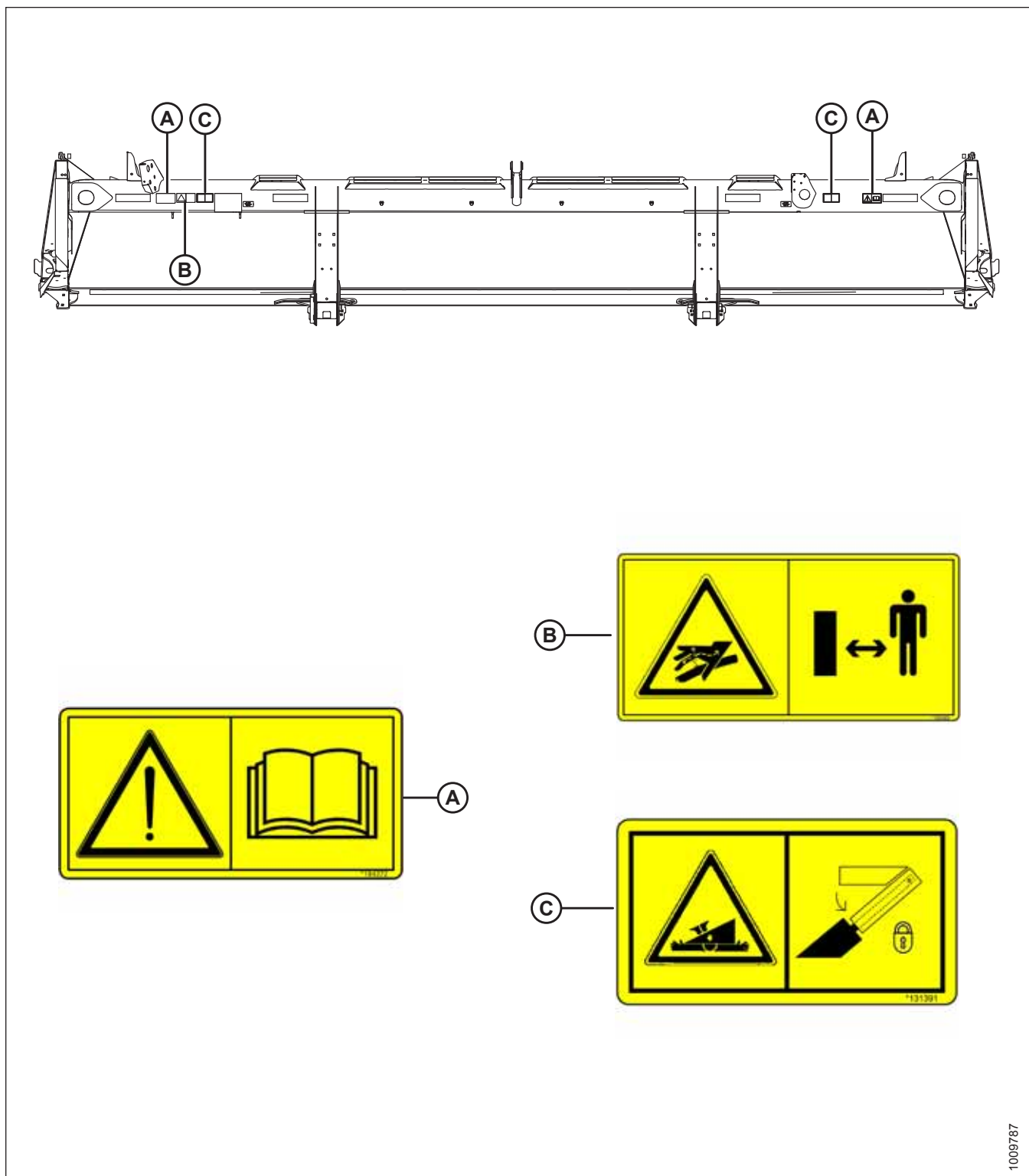

Attēls 1.21: Aizmugurējā caurule — D120X stiebru pacelēja heders

A — MD #184372

B — MD #166466

C — MD #131391

# DROŠĪBA

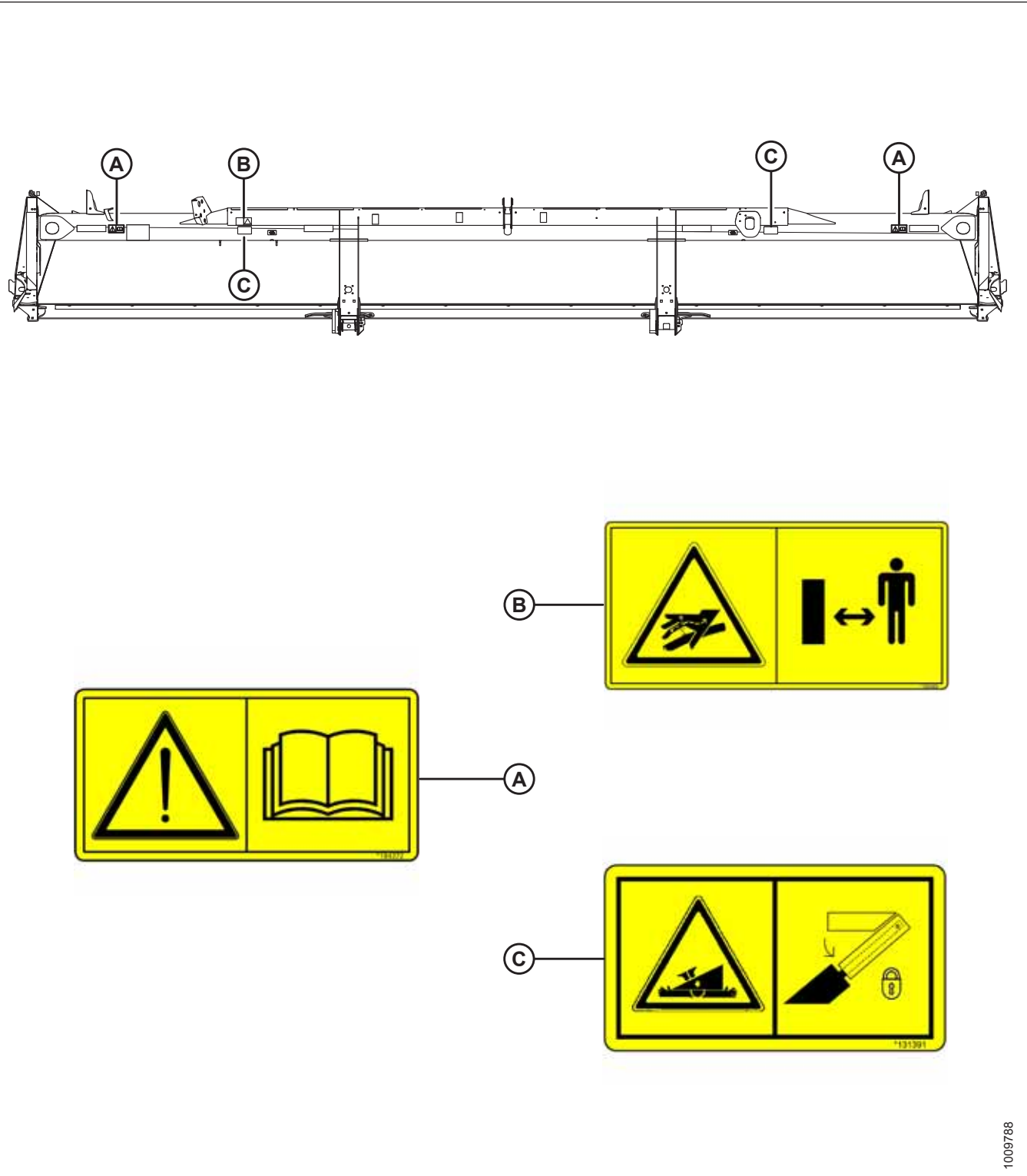

Attēls 1.22: Aizmugurējā caurule — D125X stiebru pacēlāja heders

A — MD #184372

B — MD #166466

C — MD #131391

1009788

DROŠĪBA

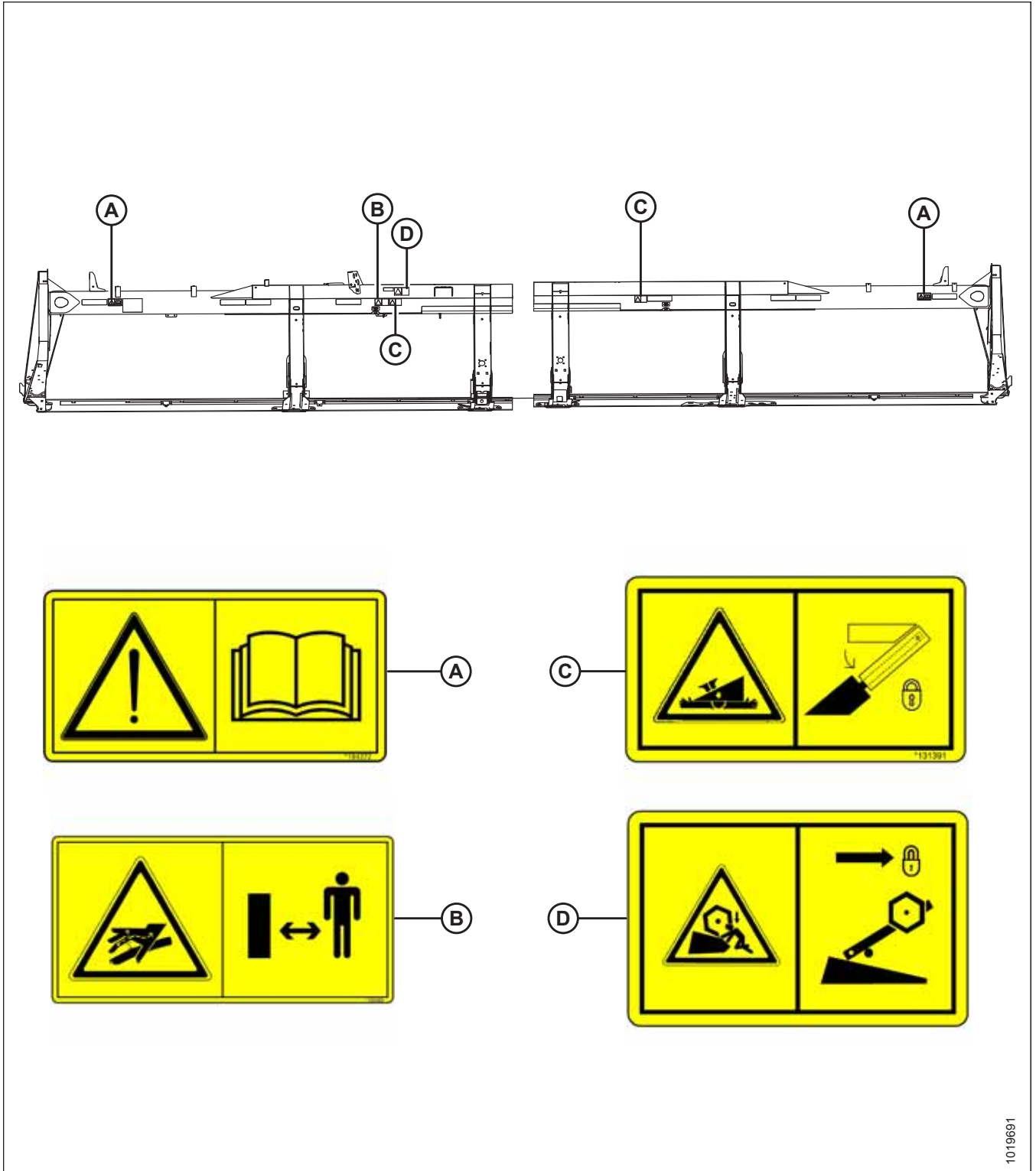

Attēls 1.23: Aizmugurējā caurule — D135XL stiebru pacēlājs (D130XL stiebru pacēlājs, līdzīgs)

A — MD #184372

B — MD #166466

C — MD #131391

D — MD #131392  
(tikai D135XL dubultās tītavas)

1019691

DROŠĪBA

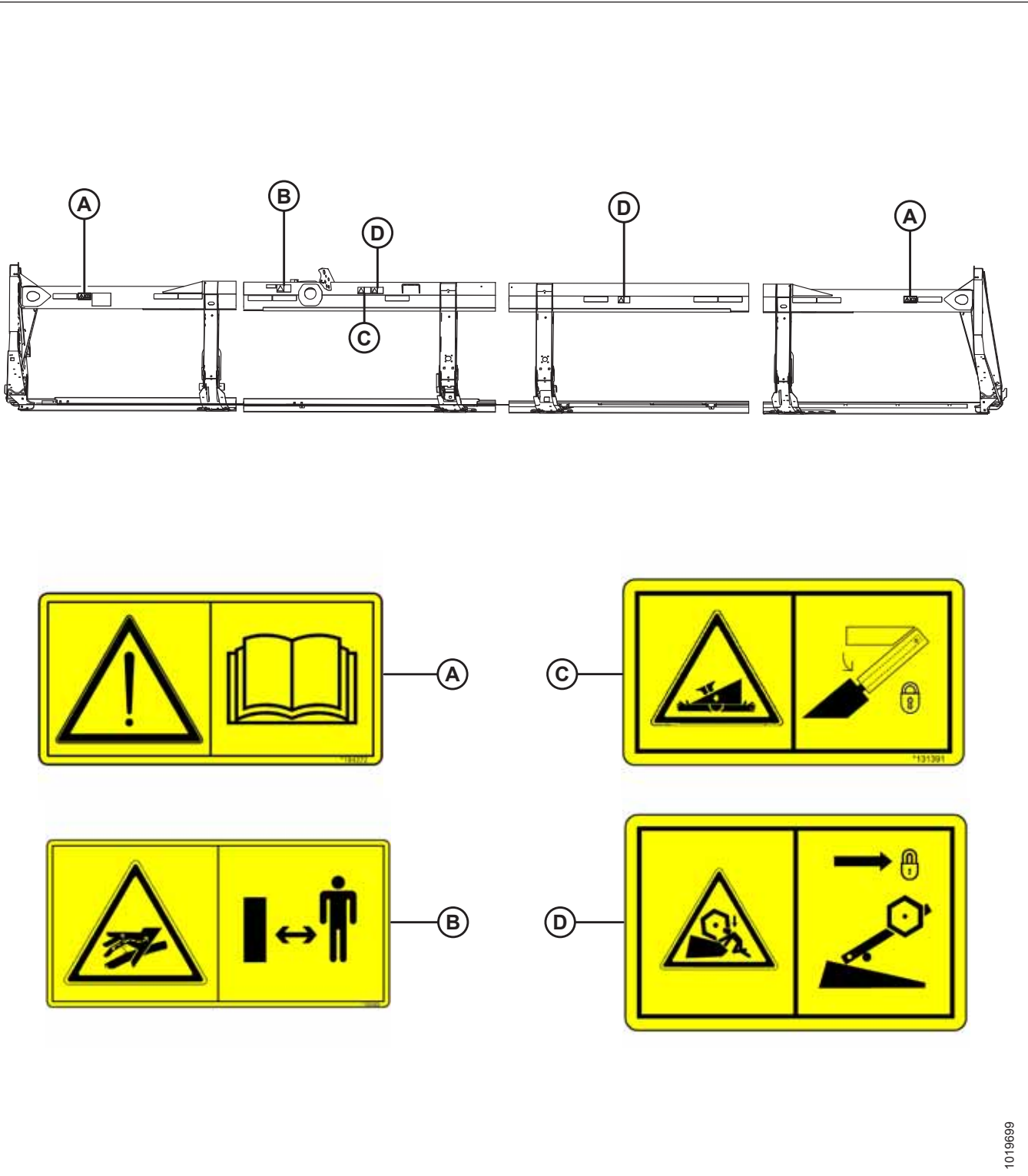

1019699

Attēls 1.24: Aizmugurējā caurule — D140XL stiebru pacēlāja heders (D145XL stiebru pacēlāja heders, līdzīgs)

A — MD #184372

B — MD #166466

C — MD #131391

D — MD #131392



## 1.9 Drošības zīmju nozīme

Pārliecinieties, ka saprotat visu uz mašīnas izvietoto drošības zīmju nozīmi.

### MD #113482

Vispārējs apdraudējums, kas saistīts ar mašīnas darbību un apkopi

### BĪSTAMĪBA

Lai novērstu ievainojumus vai nāvi nepareizas vai nedrošas mašīnas darbības dēļ:

- Izlasiet operatora rokasgrāmatu un ievērojiet visus drošības norādījumus. Ja jums nav rokasgrāmatas, iegādājieties to no izplatītāja.
- **NEĻAUJIET** neapmācītām personām darbināt mašīnu.
- Pārskatiet drošības instrukcijas ar visiem operatoriem katru gadu.
- Pārliecinieties, ka visas drošības zīmes ir uzstādītas un salasāmas.
- Pirms dzinēja iedarbināšanas un tā darbības laikā pārliecinieties, ka neviens nav mašīnas tuvumā.
- Līdzbraucēji nedrīkst atrasties mašīnā.
- Vairogiem jābūt uzstādītiem, un ieturiet distanci no kustīgajām daļām.
- Pirms atstājat operatora vietu, atvienojiet hedera piedziņu, ievietojiet transmisiju neitrālā stāvoklī un pagaidiet, kamēr visa kustība apstājas.
- Pirms mašīnas apkopes, regulēšanas, eļļošanas, tīrīšanas vai atvienošanas no strāvas apturiet dzinēju un izņemiet aizdedzes atslēgu.
- Pirms apkopes paceltā stāvoklī fiksējiet drošības aizvaru, lai novērstu paceltā mehānisma kritienu.
- Pārvietojoties uz ceļa, lietojiet lēnām braucoša transportlīdzekļa zīmi un mirgojošas brīdinājuma signālugunis, ja vien to neaizliedz likums.



Attēls 1.25: MD #113482

**MD #131391**

Hedera izraisīts saspiešanas apdraudējums

**BĪSTAMĪBA**

Lai novērstu ievainojumus vai nāvi pacelta hedera kritiena dēļ:

- Pirms darboties zem hedera pilnībā paceliet hederi, apturiet dzinēju, izņemiet atslēgu un nofiksējiet kombinā vai pļaujmašīnā esošos drošības balstus
- Varat arī pirms apkopes nolaist hederi uz zemes, apturēt dzinēju un izņemt atslēgu



Attēls 1.26: MD #131391

**MD #131392**

Tītavu izraisīts saspiešanas apdraudējums

**BRĪDINĀJUMS**

- Lai novērstu ievainojumus no paceltu tītavu kritiena; pirms strādājat pie tītavām vai zem tām, pilnībā paceliet tītavas, apturiet dzinēju, izņemiet atslēgu un fiksējiet drošības balstu uz katras tītavu atbalsta sviras.

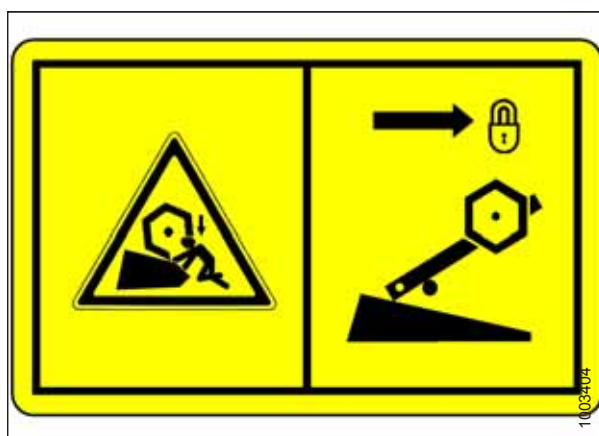

Attēls 1.27: MD #131392

**MD #131393**

Tītavu izraisīts saspiešanas apdraudējums

**BRĪDINĀJUMS**

- Lai novērstu ievainojumus no paceltu tītavu kritiena; pirms strādājat pie tītavām vai zem tām, pilnībā paceliet tītavas, apturiet dzinēju, izņemiet atslēgu un fiksējiet mehānisko drošības aizvaru uz katras tītavu atbalsta sviras.



Attēls 1.28: MD #131393

**MD #166466**

Augsta spiediena eļļas apdraudējums

**BRĪDINĀJUMS**

Lai novērstu nopietnus ievainojumus, gangrēnu vai nāvi:

- **NEEJIET** tuvu noplūdēm.
- **NEPĀRBAUDIET** noplūdes ar pirkstu vai uz ādas.
- Pirms stiprinājumu atslābināšanas samaziniet slodzi vai samaziniet hidraulisko spiedienu.
- Augsta spiediena eļļa var viegli iziet caur ādu un izraisīt nopietnus ievainojumus, gangrēnu vai nāvi.
- Ja ir ievainojums, meklējiet neatliekamo medicīnisko palīdzību. Eļļas likvidēšanai nepieciešama tūlītēja operācija.



Attēls 1.29: MD #166466

**MD #174436**

Augsta spiediena eļļas apdraudējums

**BRĪDINĀJUMS**

Lai novērstu nopietnus ievainojumus, gangrēnu vai nāvi:

- **NEEJIET** tuvu noplūdēm.
- **NEPĀRBAUDIET** noplūdes ar pirkstu vai uz ādas.
- Pirms stiprinājumu atslābināšanas samaziniet slodzi vai samaziniet hidraulisko spiedienu.
- Augsta spiediena eļļa var viegli iziet caur ādu un izraisīt nopietnus ievainojumus, gangrēnu vai nāvi.
- Ja ir ievainojums, meklējiet neatliekamo medicīnisko palīdzību. Eļļas likvidēšanai nepieciešama tūlītēja operācija.



Attēls 1.30: MD #174436

**MD #174632**

Tītavu izraisīts aizķeršanās apdraudējums

**BĪSTAMĪBA**

Lai novērstu ievainojumus, kas rodas, aizķeroties aiz rotējošām tītavām:

- Stāviet atbilstošā attālumā no hedera, kamēr mašīna darbojas.

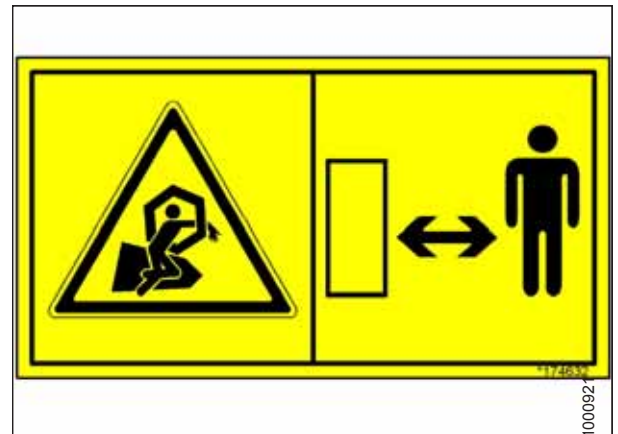

Attēls 1.31: MD #174632

**MD #174682**

Gliemežpārveda izraisīts aizķeršanās apdraudējums

**BĪSTAMĪBA**

Lai novērstu ievainojumus:

- Pirms veicat gliemežpārveda tehnisko apkopi, apstādiniet dzinēju un izņemiet atslēgu
- **NESTRĀDĀJIET** ar kustīgām daļām, kamēr mašina darbojas.



Attēls 1.32: MD #174682

**MD #174684**

Sagriešanās ar izkapti apdraudējums

**BRĪDINĀJUMS**

Lai novērstu ievainojumus no sagriešanās ar asu izkapti segmentu:

- Strādājot ar izkapti, lietojiet audekla vai ādas darba cimdus.
- Noņemot vai pagriežot izkapti, pārliecinieties, ka neviena nav vertikālās izkaptis tuvumā.



Attēls 1.33: MD #174684

**MD #184372**

Vispārējs apdraudējums, kas saistīts ar mašīnas darbību un apkopi

**BĪSTAMĪBA**

Lai novērstu ievainojumus vai nāvi nepareizas vai nedrošas mašīnas darbības dēļ:

- Izlasiet operatora rokasgrāmatu un ievērojiet visus drošības norādījumus. Ja jums nav rokasgrāmatas, iegādājieties to no izplatītāja.
- **NEĻAUJIET** neapmācītām personām darbināt mašīnu.
- Pārskatiet drošības instrukcijas ar visiem operatoriem katru gadu.
- Pārliecinieties, ka visas drošības zīmes ir uzstādītas un salasāmas.
- Pirms dzinēja iedarbināšanas un tā darbības laikā pārliecinieties, ka neviena nav mašīnas tuvumā.
- Līdzbraucēji nedrīkst atrasties mašīnā.

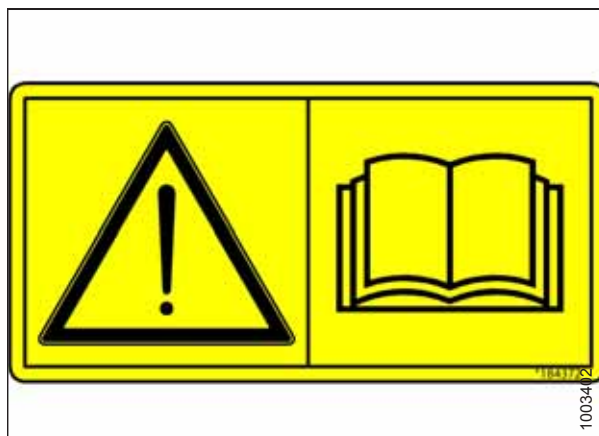

Attēls 1.34: MD #184372

## DROŠĪBA

- Vairogiem jābūt uzstādītiem, un ieturiet distanci no kustīgajām daļām.
- Pirms atstājat operatora vietu, atvienojiet hedera piedziņu, ievietojiet transmisiju neitrālā stāvoklī un pagaidiet, kamēr visa kustība apstājas.
- Pirms mašīnas apkopes, regulēšanas, eļļošanas, tīrīšanas vai atvienošanas no strāvas apturiet dzinēju un izņemiet aizdedzes atslēgu.
- Pirms apkopes paceltā stāvoklī fiksējiet drošības balstus, lai novērstu paceltā mehānisma kritienu.
- Pārvietojoties uz ceļa, lietojiet lēnām braucoša transportlīdzekļa zīmi un mirgojošas brīdinājuma signālugunis, ja vien to neaizliedz likums.

### MD #184422

Plaukstu un roku ieķeršanās apdraudējums

#### BRĪDINĀJUMS

Lai novērstu ievainojumus:

- Pirms atverat vairogu, apstādiniet dzinēju un izņemiet atslēgu.
- **NESTRĀDĀJIET** bez uzstādītiem vairogiem.



Attēls 1.35: MD #184422

### MD #193147

Vadības zaudēšanas apdraudējums

#### BĪSTAMĪBA

Lai novērstu ievainojumus vai nāvi, ja tiek zaudēta vadība:

- Pārliecinieties, vai vilcējstieņa bloķēšanas mehānisms ir fiksēts.



Attēls 1.36: MD #193147

**MD #220797**

Apgāšanās apdraudējums transportēšanas laikā

**BĪSTAMĪBA**

Lai novērstu nopietnus ievainojumus vai nāvi transportēšanas laikā, ja notiek apgāšanās:

- Lasiet operatora rokasgrāmatu, lai iegūtu papildinformāciju par hедера iespējamo sagāšanos vai apgāšanos transportēšanas laikā.

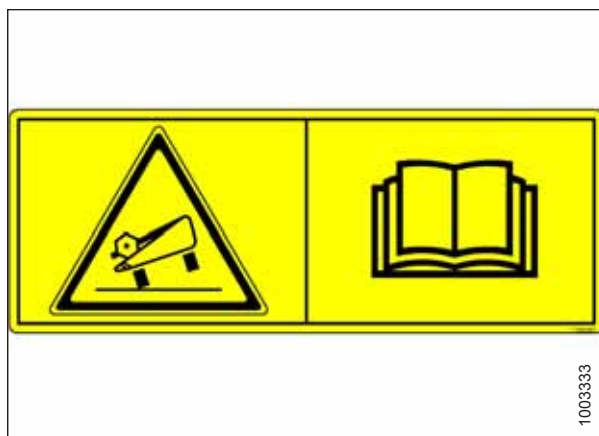

Attēls 1.37: MD #220797

**MD #220798**

Vadības zaudēšanas apdraudējums.

**BĪSTAMĪBA**

Lai novērstu nopietnus ievainojumus vai nāvi, ja tiek zaudēta vadība:

- **NEVELCIET** hederi ar saspiestu vai citādā veidā bojātu vilkšanas stieni.
- Plašāku informāciju skatiet operatora rokasgrāmatā.



Attēls 1.38: MD #220798

**MD #220799**

Vadības zaudēšanas apdraudējums

**BRĪDINĀJUMS**

Lai novērstu nopietnus ievainojumus vai nāvi, ja tiek zaudēta vadība:

- Pārlicinieties, vai vilcējstieņa bloķēšanas mehānisms ir fiksēts.



Attēls 1.39: MD #220799

## DROŠĪBA

### MD #279085

Gliemežpārveda izraisīts aizķeršanās apdraudējums

#### BĪSTAMĪBA

Lai novērstu ievainojumus, kas rodas no rotējoša gliemežpārveda:

- Stāviet atbilstošā attālumā no gliemežpārveda, kamēr mašīna darbojas.
- Pirms veicat gliemežpārveda tehnisko apkopi, apstādiniet dzinēju un izņemiet atslēgu.
- **NESTRĀDĀJIET** ar kustīgām daļām, kamēr mašīna darbojas.



Attēls 1.40: MD #279085

### MD #304865

Hedera saspiešanas izraisīts apdraudējums

#### BRĪDINĀJUMS

Lai novērstu ievainojumus vai nāvi no pacelta hedera kritiena:

- **NECELIET** hederi norādītajās vietās.
- Hederi drīkst nolaist no vertikāla stāvokļa horizontāli tikai norādītajās vietās



Attēls 1.41: MD #304865





## Nodaļa 2: Aprīkojuma pārskats

Produkta apskatā ir norādīti dažādu lielumu un konfigurāciju izmēri, detaļas un veiktspējas kritēriji

### 2.1 Definīcijas

Šajā rokasgrāmatā var tikt izmantoti tālāk norādītie termini, saīsinājumi un akronīmi.

Termins	Definīcija
API	Amerikas Naftas institūts
ASTM	Amerikas Materiālu un izmēģinājumu biedrība
Bultskrūve	Stiprinājuma elements ar galvu un ārējo vītņi, kas lietojams kopā ar uzgriezni
Kabīne priekšā	Ļaujmašīnas darbība, ja operators un kabīne atrodas braukšanas virzienā
Vidējā atsaite	Hidrauliska cilindra atsaite starp hederi un mašīnu, ko lieto hедера leņķa mainīšanai
CGVV	Kombinēta transportlīdzekļa pilnā masa
D1X sērijas hederis	MacDon D115X, D120X un D125X hederi ar vienlaidu lentes pārvadu M1 sērijas ļaujmašīnām
D1XL sērijas hederis	MacDon D130XL, D135XL, D140XL un D145XL hederi ar vienlaidu lentes pārvadu M1 sērijas ļaujmašīnām
DDD	Divu lentes pārvadu piedziņa
DK	Dubultā izkaps
DKD	Dubultās izkaps piedziņa
DR	Dalītas tītavas
DWA	Dubulta vāla vālotājs
Dzinējs priekšā	Ļaujmašīnas darbība, ja operators un dzinējs atrodas braukšanas virzienā
Hederis, eksporta versija	Hедера konfigurācija, kas raksturīga ārpus Ziemeļamerikas
FFFT	Beigu pievilšanas apgriezieni pirkstiem
Pievilks ar pirkstiem	Pievelk ar pirkstiem līdz stāvoklim, kad salāgojamās virsmas vai daļas saskaras viena ar otru, un stiprinājums nav vajāgs, jo tas ir sākotnēji pievilks
GSL	Ātrumpārslēgs
GVV	Transportlīdzekļa pilnā masa
Stingrs savienojums	Savienojums, kas izveidots no nespiežamu materiālu stiprinājuma elementiem
Hederis	Iekārta, kas nopļauj kultūraugus un veido vālus un ir piestiprināta ļaujmašīnai
Sešstūru atslēga	Instrumentu ar sešstūru šķērsriezuma, ko izmanto, lai skrūvētu bultskrūves un skrūves ar sešstūru ligzdu (iekšējā sešstūru atslēga) pazīstams arī kā Alena atslēga un ar dažādiem citiem sinonīmiem
HDS	Hidrauliska platformas pārvietošana
ZS	Zirgspēks
HPT displejs	Ražas novākšanas izsekošanas displeja modulis M1 sērijas ļaujmašīnai

## APRĪKOJUMA PĀRSKATS

Termins	Definīcija
ISC	Starpposma ātruma kontrole
JIC	Apvienotā rūpniecības padome: Par standartiem atbildīga institūcija, kas izstrādājusi standarta izmēru un formu oriģinālajam 37° atloka stiprinājumam
Izkapts	Pļaušanas ierīce, kurā tiek izmantots turp-atpakaļ kustības griezējs (saukts arī par sirpi)
M1 sērija	MacDon M1170 un M1240 vālotāji
n/a	Nav piemērojams
Ziemeļamerikas hederi	Hedera konfigurācija, kas raksturīga Ziemeļamerikā
NPT	Nacionālais cauruļvītnes standarts: Savienojuma veids, ko izmanto zema spiediena pieslēgvietu atverēs. Vītnes NTP savienotājelementos ir konusveida ārējās un iekšējās vītnes mijiedarbībai
Uzgrieznis	Stiprinājuma elements ar iekšējo vītņi, kas lietojams kopā ar bultskrūvi
ORB	Veidgabals ar gredzenblīvi: Savienojuma veids, ko parasti izmanto kolektoru, sūkņu un dzinēju pieslēgvietu atverēs
ORFS	Ar gredzenblīves virsmas blīvējumu: Savienojuma veids, ko parasti izmanto šļūteņu un cauruļu pievienošanai. Šo savienojuma veidu parasti sauc arī par ORS, kas apzīmē gredzenveida blīvējumu
STĀVĒŠANAS POZĪCIJA	Slots iepretim NEITRĀLAJAI pozīcijai operatora konsolē M1 sērijas pļaujmašīnās
RoHS (Bīstamo vielu izmantošanas ierobežošana)	Eiropas Savienības direktīva par dažu bīstamu vielu (piemēram, sešvērtīgā hroma, ko izmanto dažos cinka hromātu pārklājumos) izmantošanas ierobežošanu
apgr./min	Apgrīzieni minūtē
SAE	Autoinženieru asociācija
Skrūve	Stiprinājuma elements ar galvu un ar ārējo vītņi, kas virzās pa iepriekš sagatavotu profilu vai veido savu vītnes līniju atbilstošajā daļā
SDD	Viena lentes pārvada piedziņa
Mazāk stingrs savienojums	Savienojums, kas izveidots no saspiežamu materiālu stiprinājuma elementiem vai tādiem, kas laika gaitā daļēji atskrūvējas
spm	Gājieni minūtē
SR	Vienas tītavas
Stiepes izturība	Konstants spēks, kas pielikts bultskrūvei vai skrūvei pa garenvirziena asi un ko parasti mēra ņūtonos (N) vai mārciņās (mārciņās)
TFFT	Sākotnējā iegriešana ar pirkstiem
Laiknoteikta izkapts piedziņa	Divu atsevišķu izkapts nažu kustības sinhronizācija griezējagregātā, ko nodrošina viens hidrauliskais motors
Spēka moments	Spēka lieluma X spēka reizinājums, ko parasti mēra ņūtonmetros (N·m) vai spēka mārciņās uz pēdu (lbf·ft)
Griezes momenta leņķis	Pievilšanas nosacījums, pie kura elementi tiek sākotnēji savienoti (pievilkti ar pirkstiem) un pēc tam uzgriezni pagriež par vairākiem grādiem, lai pabeigtu savienojumu
Griezes momenta stiepe	Attiecība starp montāžas griezes momentu, kas pielikts savienotājelementiem, un spēku pa garenvirziena asi bultskrūvē vai skrūvē

## APRĪKOJUMA PĀRSKATS

Termins	Definīcija
Kravas automašīna°	Četru riteņu autotransporta līdzeklis, kas sver ne mazāk kā 3400 kg (7500 mārciņas)
UCA	Augšējās horizontālais gliemežpārvals
Laiknenteikta izkaps piedziņa	Divu atsevišķu izkaps nažu nesinhronizēta kustība griezējagregātā, ko nodrošina viens hidrauliskais motors vai divi hidrauliskie motori
Paplāksne	Plāna cilindriskā plāksne ar caurumu vai spraugu centrā, kas jālieto kā starplika, spēka sadalīšanas elements vai bloķēšanas mehānisms
Pļaujmašīna	Hedera spēka iekārta
WOT	Plati atvērts droseļvārsts

## 2.2 Komponentu identifikācija

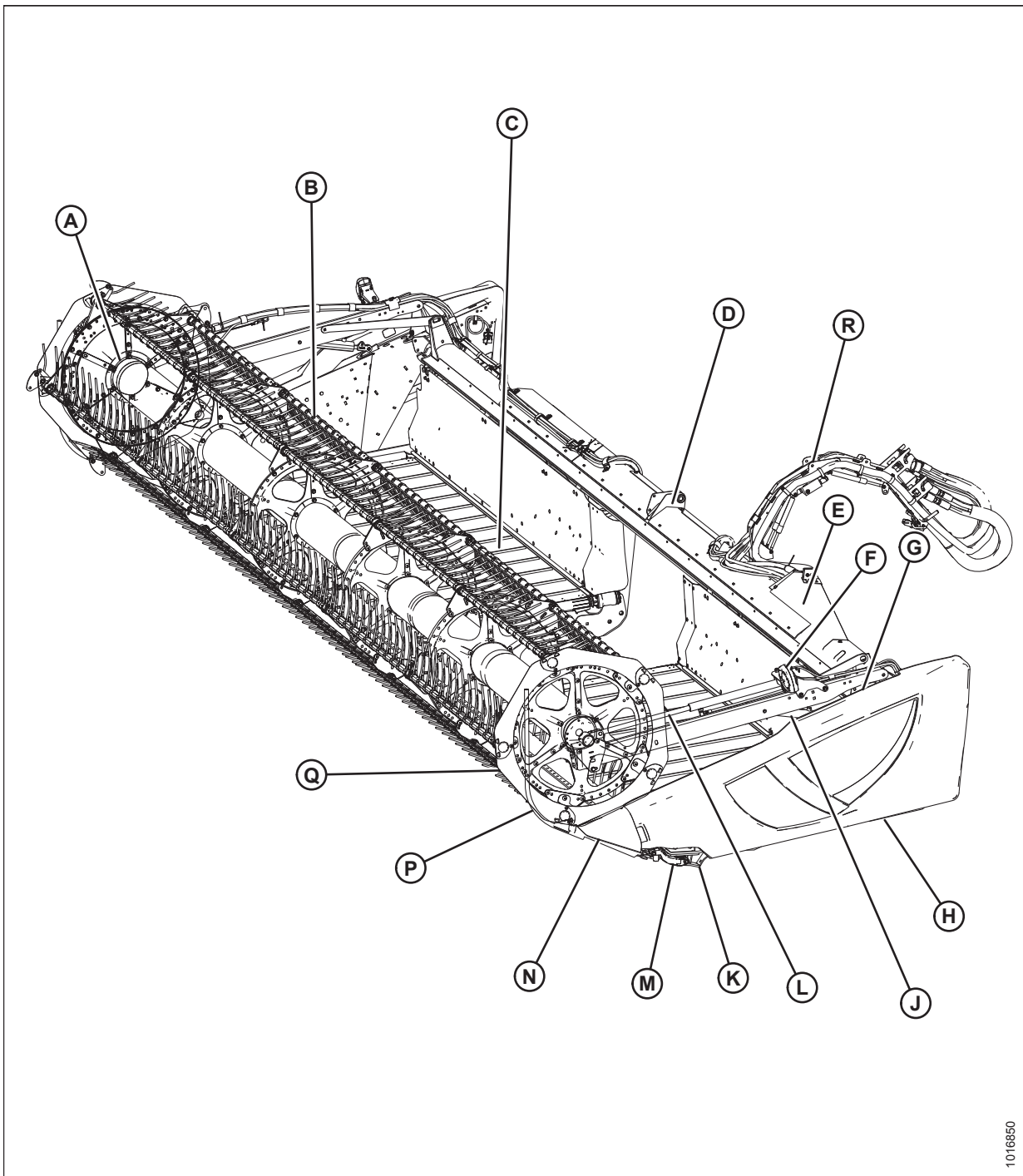

Attēls 2.1: Vālotāja hedera komponenti

A — tītavu kamera  
 B — uztveršanas tītavu zari  
 G — tītavu drošības balsts  
 K — sliežu uzlika  
 N — kultūraugu dalītājs  
 R — hidrauliskā šļūtenes vadības sistēma

B — uztveršanas tītavu zari  
 E — hidrauliskie savienojumi  
 H — gala vairogs  
 L — tītavu atgāzuma cilindrs  
 P — kultūraugu dalītāja stienis

C — stiebru pacēlājs  
 F — transportēšanas gaisma  
 J — tītavu celšanas cilindrs  
 M — naža piedziņas kārba  
 Q — tītavu gala vairogs

## 2.3 Tehniskie dati

Tālāk ir saraksts ar visām D1X un D1XL vālotāju konfigurēto hederu specifikācijām.

Tabulā tiek izmantoti šādi simboli un burti:

S: standarta / O<sub>F</sub>: pēc izvēles (uzstādīts rūpnīcā) / O<sub>D</sub>: pēc izvēles (uzstādījis izplatītājs) / -: nav pieejams

Tabula 2.1 Hedera specifikācijas

Izkapts			
<b>Efektīvais pļaušanas platums (attālums starp kultūraugu dalītāju punktiem)</b>			
D115X — 4,6 m (15 pēdas) heders		4572 mm (180 collas)	S
D120X — 6,1 m (20 pēdas) heders		6096 mm (240 collas)	S
D125X — 7,6 m (25 pēdas) heders		7620 mm (300 collas)	S
D130XL — 9,1 m (30 pēdas) heders		9144 mm (360 collas)	S
D135XL — 10,7 m (35 pēdas) heders		10 668 mm (420 collas)	S
D140XL — 12,2 m (40 pēdas) heders		12 192 mm (480 collas)	S
D145XL — 13,7 m (45 pēdas) heders		13 716 mm (540 collas)	S
Izkapts pacelšanas diapazons aizsarga galā (centrālais posms pilnībā ievilkts)		1265 mm (49 13/16 collas)	—
Nazis			
Dubulto nažu piedziņa 4,6–10,7 m (15–35 pēdas) (laiknoteikts): viens hidrauliskais motors ar divām saistītām siksnām līdz divām jaudīgām naža piedziņas kārbām			S
Dubulto nažu piedziņa 12,2–13,7 m (40–45 pēdas) (laiknenteikts): divi laikā nenoteikti hidrauliskie motori ar zobsiksnām līdz divām jaudīgām naža piedziņas kārbām			S
Naža gājiens		76 mm (3 collas)	S
Dubulto nažu ātrums (gājieni minūtē) <sup>1</sup>	D115X	1500–1900 g./min.	S
Dubulto nažu ātrums (gājieni minūtē) <sup>1</sup>	D120X	1500–1900 g./min.	S
Dubulto nažu ātrums (gājieni minūtē) <sup>1</sup>	D125X	1400–1700 g./min.	S
Dubulto nažu ātrums (gājieni minūtē) <sup>1</sup>	D130XL	1200–1600 g./min.	S
Dubulto nažu ātrums (gājieni minūtē) <sup>1</sup>	D135XL	1200–1400 g./min.	S
Dubulto nažu ātrums (gājieni minūtē) <sup>1</sup>	D140XL	1100–1400 g./min.	S
Dubulto nažu ātrums (gājieni minūtē) <sup>1</sup>	D145XL	1100–1400 g./min.	S
Nažu sekcijas			
Pārmērīgi roboti, cieti, pieskrūvēti, 9 robi collā			S
Pārmērīgi roboti, cieti, pieskrūvēti, 14 robi collā			O <sub>D</sub>
Nažu pārklāšanās centrā (dubulto nažu hederi)		3 mm (1/8 collas)	S

1. Normālos pļaušanas apstākļos iestatiet naža ātrumu pie naža piedziņas skriemeļa 600–640 apgr. minūtē (no 1200 līdz 1280 g./min.). Ja tas iestatīts zemākajā diapazona daļā, var sajukt nažu kavēšanos.

## APRĪKOJUMA PĀRSKATS

**Tabula 2.1 Hedera specififikācijas (turpinājums)**

Aizsargi un piespiedējkliņi			
Aizsargs: smails, kalts, divreiz termiski apstrādāts (DTA) Piespiedējkliņš: lokšņu metāls, regulēšanas skrūve			O <sub>F</sub>
Aizsargs: zoba, kalta apakšdaļa, kalta augšdaļa, regulēšanas plāksne			O <sub>D</sub>
Aizsargs: zoba, kalta apakšdaļa, lokšņu metāla augšdaļa, regulēšanas skrūve			O <sub>D</sub>
Aizsarga leņķis — izkopts pie zemes			
Centrālais posms ievilkts	D115X, D120X, D125X	7,5°	S
Centrālais posms ievilkts	D130X, D130XL, D135XL, D140XL, D145XL	2,5°	S
Centrālais posms izbīdīts	D115X, D120X, D125X	17,0°	S
Centrālais posms izbīdīts	D130X, D130XL, D135XL, D140XL, D145XL	12,0°	S
Konveijers (stiebru pacēlājs) un platformas			
Stiebru pacēlāja platums (D1X sērija)		1057 mm (41,6 collas)	S
Stiebru pacēlāja platums (D1XL sērija)		1270 mm (50 collas)	S
Stiebru pacēlāja piedziņa		Hidraulisks	S
Stiebru pacēlāja ātrums		225 m/min. (0–742 fpm)	S
Padeves atveres platums (centrālā padeve), maināms, mainot platformas	4,6 m (15 pēdas)	1540–1770 mm (60 5/8–69 11/16 collas)	S
Padeves atveres platums (centrālā padeve), maināms, mainot platformas	6,1–13,7 m (20– 45 pēdas)	1720–1950 mm (67 1/8–76 11/16 collas)	S

## APRĪKOJUMA PĀRSKATS

**Tabula 2.1 Hedera specififikācijas (turpinājums)**

PR15 uztveršanas tītavas			
Zaru cauruļu skaits		5, 6 vai 9	—
Centrālās caurules diametrs	10,7 m (35 pēdas) tikai (atsevišķas tītavas)	254 mm (10 collas)	—
Centrālās caurules diametrs	Visi tītavu izmēri (izņemot 10,7 m [35 pēdas] atsevišķas tītavas)	203 mm (8 collas)	—
Pirkstgala rādiuss	Rūpnīcā iestatīts	800 mm (31 1/2 collas)	—
Pirkstgala rādiuss	Regulēšanas diapazons	766–800 mm (30 3/16–31 1/2 collas)	—
Efektīvais tītavu diametrs (caur izciļņa profilu)		1650 mm (65 collas)	—
Pirksta garums		290 mm (11 collas)	—
Pirkstu atstatums (mijkārtots pa nūjiņām)		150 mm (6 collas)	—
Tītavu piedziņa		Hidraulisks	S
Tītavu ātrums (automātiska regulēšana no kabīnes, izmantojot braukšanas ātruma indeksu)		0–85 apgr./min.	S

**Tabula 2.2 Hedera agregāti**

Augšējais krusteniskais gliemežtransportieris			O <sub>D</sub>
Ārējais diametrs		305 mm (12 collas)	
Caurules diametrs	Visi izmēri	152 mm (6 collas)	
Stabilizatora ritenis/maza ātruma transportēšana			O <sub>D</sub>
Riteņi		38 cm (15 collas)	
Riepas		P205/75 R-15	

**Tabula 2.3 Hedera svars**

Svars	
Lēstais svara diapazons ar bāzes hedera (atšķirības ir saistītas ar dažādu pakotņu konfigurāciju)	
4,6 m (15 pēdas) heders (D115X)	1479–1538 kg (3260–3390 mārc.)
6,0 m (20 pēdas) heders (D120X)	1678–1640 kg (3615–3700 mārc.)
7,6 m (25 pēdas) heders (D125X)	1753 kg (3872 mārc.)
9,1 m (30 pēdas) heders (D130XL)	2318 kg (5110 mārc.)
10,7 m (35 pēdas) heders (D135XL)	2562–2730 kg (5649–6018 mārc.)
12,2 m (40 pēdas) heders (D140XL)	2823 kg (6224 mārc.)
13,7 m (45 pēdas) heders (D145XL)	2996 kg (6605 mārc.)

## 2.4 Izmēri

Tālāk ir saraksts ar visiem D1X un D1XL vālotāju konfigurēto hederu izmēriem.

Tabulā tiek izmantoti šādi simboli un burti:

S: standarta / O<sub>F</sub>: pēc izvēles (uzstādīts rūpnīcā) / O<sub>D</sub>: pēc izvēles (uzstādījis izplatītājs) / -: nav pieejams

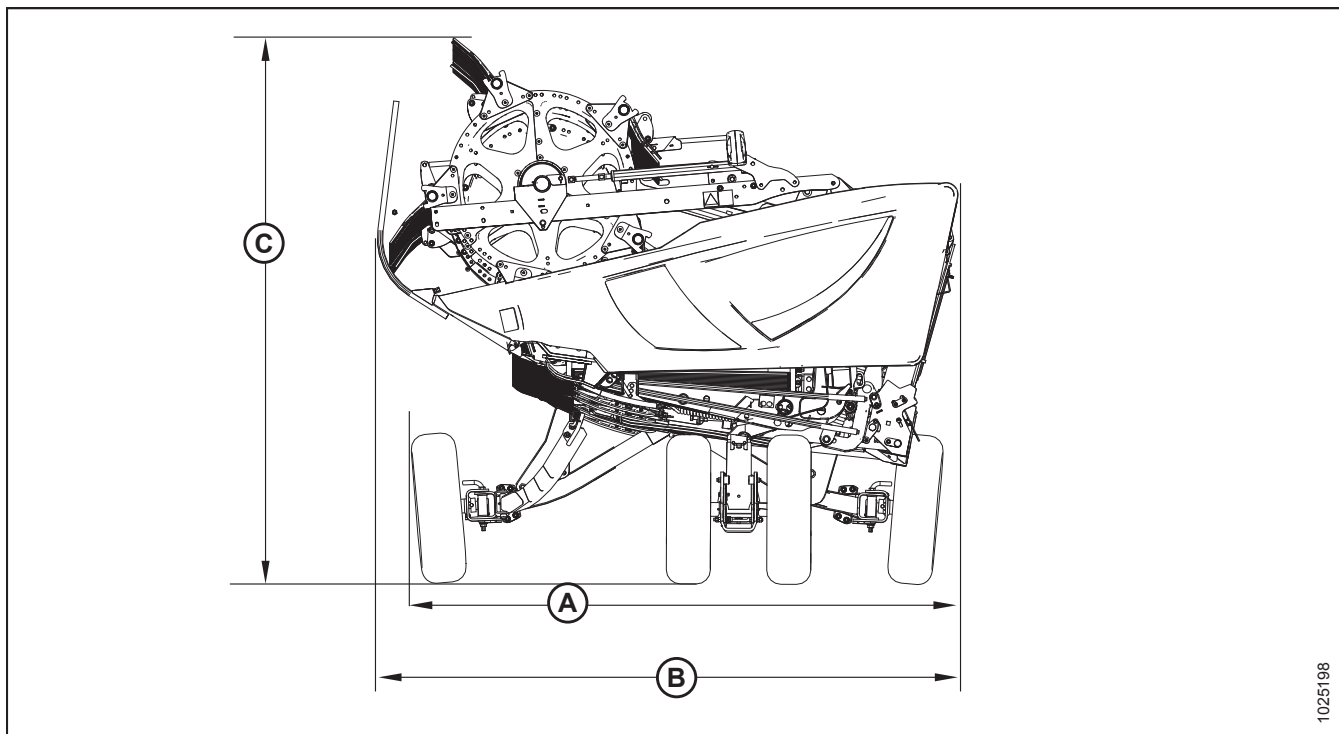

Attēls 2.2: Hedera platums

Tabula 2.4 Hedera izmēri

Hedera platums (transportēšanas režīms, tītavu atgāzums pilnībā ievilkts)			
D1XL sērijas heders	(B) <sup>2</sup> (uzstādīti garie dalītāji)	2845 mm (112 collas)	S
D1XL sērijas heders	(A) <sup>3</sup> (noņemti garie dalītāji)	2667 mm (105 collas)	S
D1X sērijas heders	(B) <sup>3</sup> (uzstādīti garie dalītāji)	2636 mm (104 collas)	S
D1X sērijas heders	(A) <sup>3</sup> (noņemti garie dalītāji)	2452 mm (97 collas)	S
Hedera augstums (transportēšanas režīms, tītavu atgāzums pilnībā ievilkts)			
D1X sērijas heders	(C) <sup>3</sup> (uzstādīti garie dalītāji)	2460 mm (97 collas)	S
D1XL sērijas heders	(C) <sup>3</sup> (uzstādīti garie dalītāji)	2460 mm (97 collas)	S

2. Skatiet attēlu 2.2, lappuse 32.

3. Skatiet attēlu *Hedera platums*.



## Nodaļa 3: Eksploatācija

### 3.1 Īpašnieka / Operatora atbildības jomas



#### UZMANĪBU

- Jūs atbildat par to, lai pirms hедера lietošanas izlasītu un izprastu šo rokasgrāmatu. Sazinieties ar MacDon izplatītāju, ja instrukcijas jums nav skaidras.
- Ievērojiet visus drošības paziņojumus rokasgrāmatā un mašīnas drošības uzlīmēs.
- Atcerieties, ka JŪS esat drošības atslēga. Laba drošības prakse aizsargā jūs un apkārtējos cilvēkus.
- Pirms ļaut kādam lietot hederi, pārliecinieties, ka šī persona ir instruēta par tā drošu un pareizu izmantošanu, neraugoties uz plānotās izmantošanas nelielo laiku vai attālumu.
- Katru gadu kopā ar visiem operatoriem pārskatiet rokasgrāmatu un visus ar drošību saistītos jautājumus.
- Uzmanieties no tādiem operatoriem, kuri neievēro ieteiktās procedūras vai piesardzības pasākumus. Uzreiz izlabojiet šīs kļūdas, pirms notiek negadījums.
- Mašīnai NEDRĪKST veikt nekādas izmaiņas. Neatļautas izmaiņas var pasliktināt mašīnas darbību un/vai drošību un samazināt mašīnas kalpošanas laiku.
- Šajā rokasgrāmatā sniegtā drošības informācija neaizstāj drošības kodeksus, apdrošināšanas prasības vai tiesību aktus, kas ir spēkā jūsu valstī. Pārliecinieties, ka jūsu mašīna atbilst šajos noteikumos paredzētajiem standartiem.

## 3.2 Eksploatācijas drošība

### ⚠ UZMANĪBU

Ievērojiet šādus piesardzības pasākumus:

- Ievērojiet visas drošības un lietošanas instrukcijas, kas norādītas operatora rokasgrāmatās. Ja jums nav vālotāja rokasgrāmatas, saņemiet to pie izplatītāja un rūpīgi izlasiet.
- Nekad nemēģiniet startēt dzinēju vai lietot mašīnu, izņemot no operatora sēdekļa.
- Pirms darba sākšanas pārbaudiet visu vadības ierīču darbību drošā un brīvā vietā.
- **NEĻAUJIET** līdzbraucējiem atrasties uz vālotāja.



Attēls 3.1: Bez līdzbraucējiem

### ⚠ UZMANĪBU

- Nekad nestratējiet mašīnu un nebrauciet ar to, kamēr neesat pārliecināts, ka visas tuvumā esošās personas vairs neatrodas attiecīgajā teritorijā.
- Izvairieties no braukšanas pa irdenām virsmām, akmeņiem, grāvjiem vai bedrēm.
- Caur vārtiem un durvju ailēm brauciet lēni.
- Strādājot slīpumā, kad vien iespējams, brauciet kalnā vai lejup no kalna. Braucot lejup, ieslēdziet attiecīgu pārnesumu.
- Nekad nemēģiniet iekāpt braucošā mašīnā vai izkāpt no tās.
- **NEIZKĀPIET** no operatora stacijas, kamēr darbojas dzinējs.
- Lai novērstu traumas vai nāvi mašīnas neparedzētas startēšanas dēļ, vienmēr apturiet dzinēju un izņemiet atslēgu, pirms regulējat vai izņemat no mašīnas iesprūdušo materiālu.
- Pārbaudiet, vai nav pārmērīgas vibrācijas un neparastu trokšņu. Ja ir kādas norādes par problēmām, izslēdziet un pārbaudiet mašīnu. Ievērojiet pareizas izslēgšanas procedūru. Norādījumus skatiet [3.4 vālotāja izslēgšana, lappuse 44](#).
- Lietojiet tikai dienas gaismā vai labā mākslīgajā apgaismojumā.

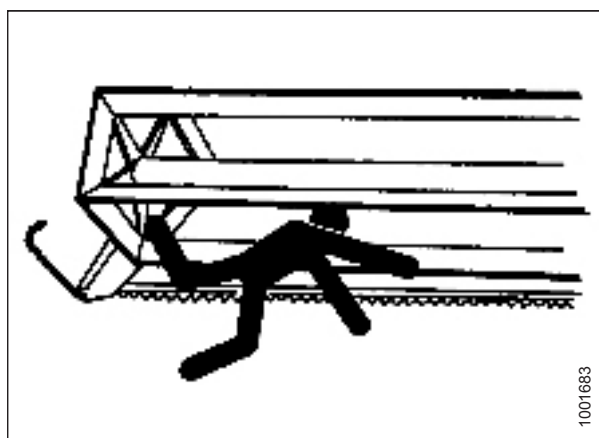

Attēls 3.2: Tuvumā esošo personu drošība

### 3.2.1 Hedera drošības balsti

Hedera drošības balsti, kas atrodas uz hedera celšanas cilindriem, novērš celšanas cilindru neparedzētu ievilkšanos un hedera nolaišanos. Norādījumus par drošības balstu lietošanu skatiet vālotāja operatora rokasgrāmatā.

### ⚠ BĪSTAMI

Lai novērstu traumas vai nāvi mašīnas neparedzētas startēšanas vai paceltas mašīnas krišanas dēļ, vienmēr apturiet dzinēju, izņemiet atslēgu un nofiksējiet drošības balstus, pirms jebkāda iemesla dēļ līst zem hedera.

### 3.2.2 Tītavu drošības balsti

Tītavu drošības balsti atrodas uz tītavu balsta svirām un novērš tītavu neparedzētu nolaišanos.

#### SVARĪGI:

Lai nesabojātu tītavu balsta sviras, **NEPĀRVADĀJIET** hederi ar aktivizētiem tītavu drošības balstiem.

#### *Tītavu drošības balstu aktivizēšana*

Ikreiz, kad strādāsiet ar paceltām tītavām vai pie tām, aktivizējiet tītavu drošības balstus. Aktivizēti drošības balsti nepieļauj negaidītu tītavu nokrišanu.

#### **BĪSTAMI**

Lai novērstu traumas vai nāvi mašīnas neparedzētas iedarbināšanas dēļ, pirms mašīnas regulēšanas vienmēr izslēdziet dzinēju un izņemiet atslēgu no aizdedzes.

#### **BRĪDINĀJUMS**

Lai nepieļautu traumas, krītot paceltām tītavām, vienmēr uzstādiat tītavu drošības balstus pirms darba zem tītavām.

1. Pilnībā paceliet tītavas.
2. Izslēdziet dzinēju un izņemiet atslēgu no aizdedzes.
3. Pārvietojiet tītavu drošības balstus (A) aktīvajā pozīcijā (kā parādīts). **OBLIGĀTI novietojiet balstu uz paceltās tapas augšējās virsmas (B) tā, lai tas saskartos ar cilindra stiprinājumu un izveidotu pozitīvu saķeri.**

#### PIEZĪME:

Nodrošiniet, ka šarnīrskrūve (C) ir pietiekami cieši pievilkta, lai balsts paliktu uzglabāšanas pozīcijā, kad to nelieto, un lai to varētu aktivizēt arī ar roku.

4. Atkārtojiet darbību 3, lappuse 1 hedera pretējā pusē.

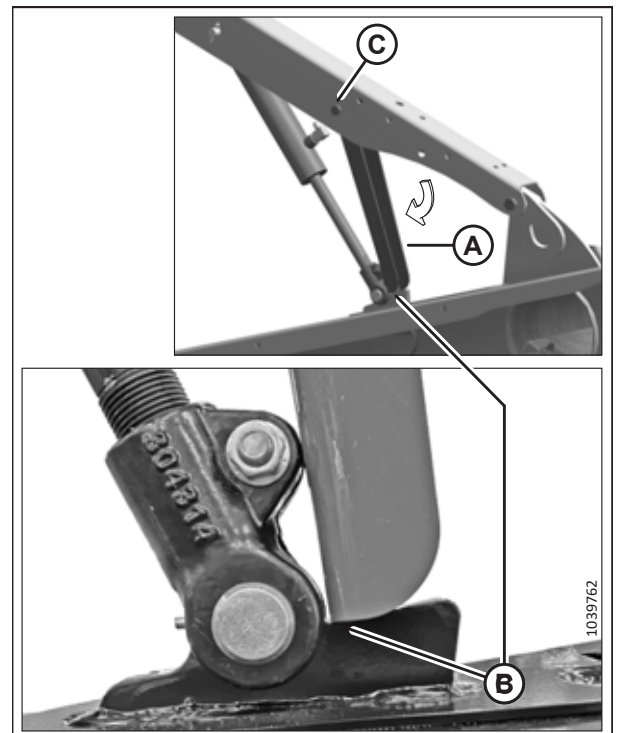

Attēls 3.3: Aktivizēts tītavu drošības balsts — parādīts kreisajā pusē

**KOPŠ ŠĪS ROKASGRĀMATAS (215571 PĀRSK. A) PUBLICĒŠANAS TĪKA MAINĪTS SATURS ŠAJĀ LAPĀ.**

## EKSPLUATĀCIJA

5. **Divu tītavu hederis, centrālā svira** Izmantojiet rokturi (A), lai bloķēšanas stieni pārvietotu iekšējā pozīcijā (B), kas aktivizē tapu (C) zem balsta.
6. Nolaidiet tītavas, līdz drošības balsti saskaras ar ārējās sviras cilindra stiprinājumiem un centrālās sviras tapu (centrālā svira attiecas tikai uz divu tītavu hederiem).

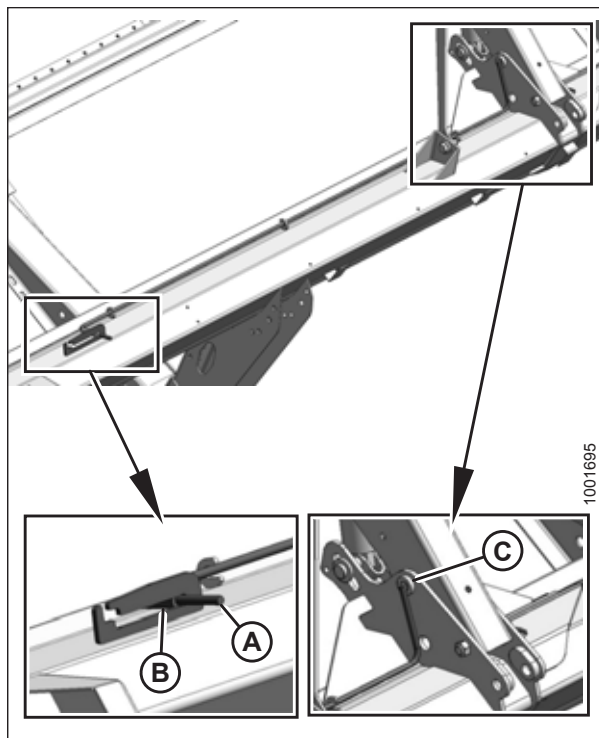

Attēls 3.4: Tītavu drošības balsts — centrālā svira

### *Tītavu drošības balstu atvienošana*

1. Paceliet tītavas līdz maksimālajam augstumam.
2. Iestumiet tītavu drošības balstus (A) atpakaļ tītavu svirās. Atkārtojiet tītavu pretējā pusē.

#### **PIEZĪME:**

Kreisais drošības balsts ir parādīts attēlā pa labi. Labais drošības balsts atrodas pretējā pusē.

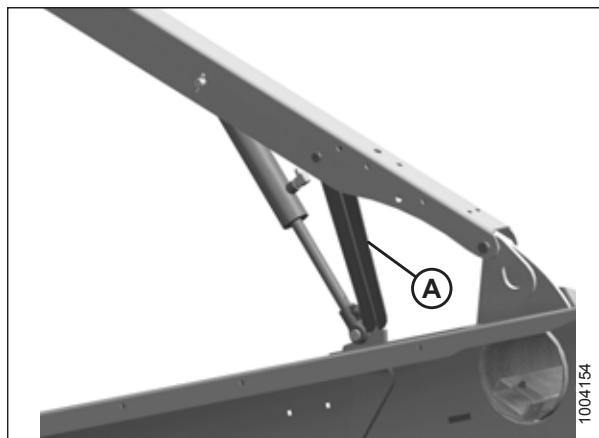

Attēls 3.5: Tītavu drošības balsts

**KOPŠ ŠĪS ROKASGRĀMATAS (215571 PĀRSK. A) PUBLICĒŠANAS TIKA MAINĪTS SATURS ŠAJĀ LAPĀ.**

3. izmantojiet rokturi (B), lai pārslēgtu bloķēšanas stieni (A) ārējā pozīcijā.

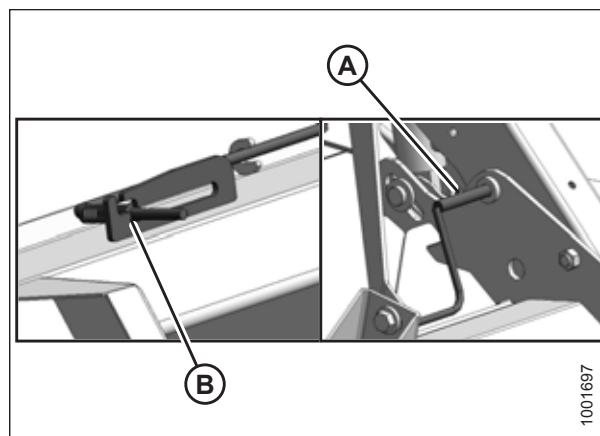

Attēls 3.6: Tītavu drošības balsts — centrālā svira

### 3.2.3 Hedera gala vairogi

Katrā hedera galā ir uzstādīts polietilēna gala vairogs ar virām.

#### Gala vairogu atvēršana

Abos hedera galos esošos gala vairokus var atvērt, lai piekļūtu apkalpojamiem komponentiem vai uzglabātiem objektiem.

1. Hedera aizmugurē nospiediet atbrīvošanas sviru (A), lai atbloķētu gala vairogu.
2. Atveriet gala vairogu, pavelkot aiz roktura iespaiduma (B).

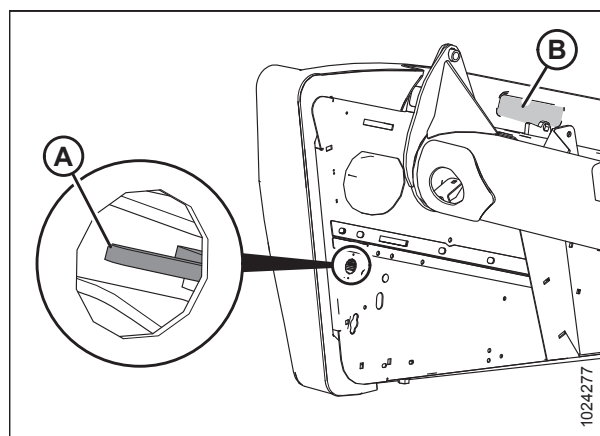

Attēls 3.7: Kreisais gala vairogs

3. Pavelciet gala vairogu pie roktura iespaiduma (A). Gala vairogu notur viras izcilnis (B), un tas atveras virzienā (C).

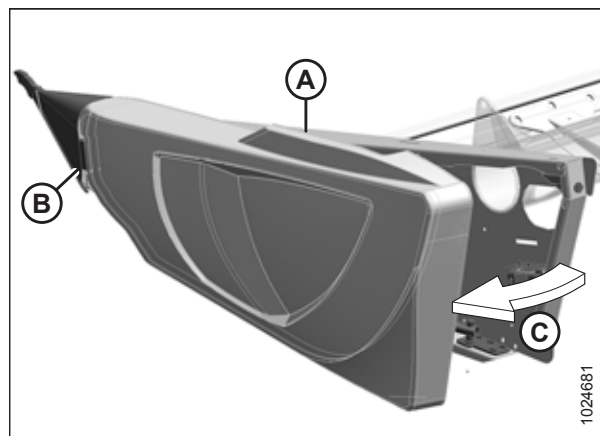

Attēls 3.8: Kreisais gala vairogs

## EKSPLUATĀCIJA

4. Ja nepieciešams vairāk vietas, pavelciet gala vairogu tālāk par viras izcilni (A) un pagrieziet gala vairogu hedera aizmugurējās daļas virzienā.
5. Nostipriniet drošības fiksatoru (B) uz viras sviras, lai nofiksētu gala vairogu pilnīgi atvērtā pozīcijā.

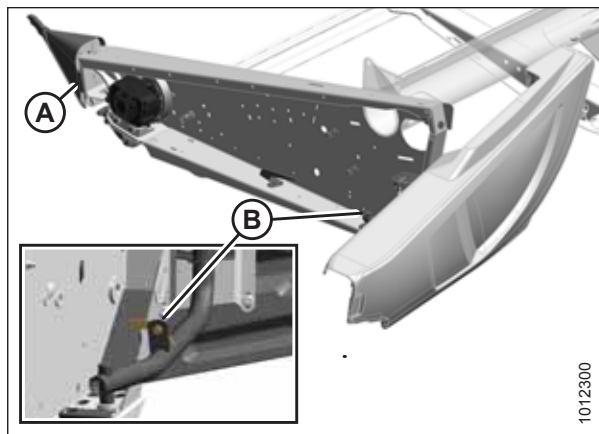

Attēls 3.9: Kreisais gala vairogs

### *Gala vairogu aizvēršana*

Pirms hedera pārvietošanas aizveriet un nofiksējiet gala vairokus.

1. Atbrīvojiet slēdzeni (B), lai ļautu izkustēties gala vairogam.
2. Novietojiet gala vairoga priekšējo daļu aiz viras izciļņa (A) un ievietojiet to dalītāja konusā.

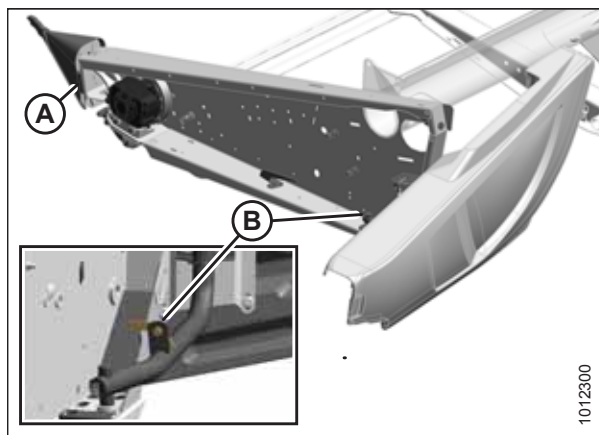

Attēls 3.10: Kreisais gala vairogs

3. Pagrieziet gala vairogu slēgtā pozīcijā [virziens (A)]. Nostipriniet fiksatoru, stingri nospiežot.
4. Pārbaudiet, vai gala vairogs ir nofiksēts.

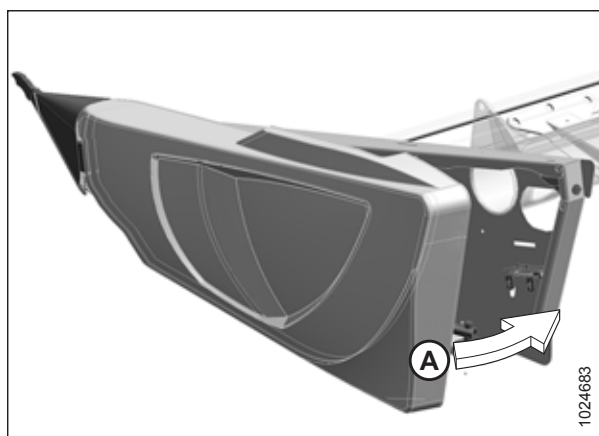

Attēls 3.11: Kreisais gala vairogs

### Gala vairogu noņemšana

**PIEZĪME:**

D1X sērijas heders ir parādīts ilustrācijā. D1XL sērijas heders ir līdzīgs tam.

1. Pilnībā atveriet gala vairogu. Norādījumus skatiet [Gala vairogu atvēršana, lappuse 37](#).
2. Aktivizējiet fiksatoru (A), lai novērstu gala vairoga izkustēšanos.
3. Noņemiet pašfiksējošo skrūvi (B).
4. Pabīdiet gala vairogu uz augšu un noņemiet to no viras sviras (C).

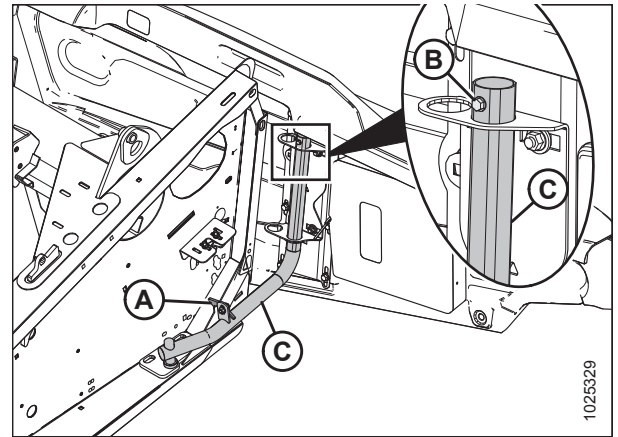

Attēls 3.12: Kreisais gala vairogs uz D1X sērijas stiebru pacēlāja hedera

### Gala vairogu uzstādīšana

**PIEZĪME:**

D1X sērijas stiebru pacēlāja heders ir parādīts attēlā. D1XL sērijas stiebru pacēlāja heders ir līdzīgs tam.

1. Virziet gala vairogu virsū uz viras sviras (C) un lēnām nolaidiet to.

**PIEZĪME:**

Pārliecinieties, ka viras svira (C) ir uzstādīta viras stiprinājuma ārējā atverē, kā parādīts attēlā pa labi.

2. Ieskrūvējiet pašfiksējošo skrūvi (B).
3. Atbrīvojiet fiksatoru (A), lai varētu pārvietot gala vairogu.
4. Aizveriet gala vairogu. Norādījumus skatiet [Gala vairogu aizvēršana, lappuse 38](#).

**PIEZĪME:**

Gala vairogi var izplesties vai sarauties, ja tiek pakļauti lielām temperatūras pārmaiņām. Augšējās tapas un apakšējā fiksatora balsteņa pozīciju var noregulēt, lai kompensētu izmēru izmaiņas. Norādījumus skatiet [Gala vairogu pārbaude un regulēšana, lappuse 40](#).

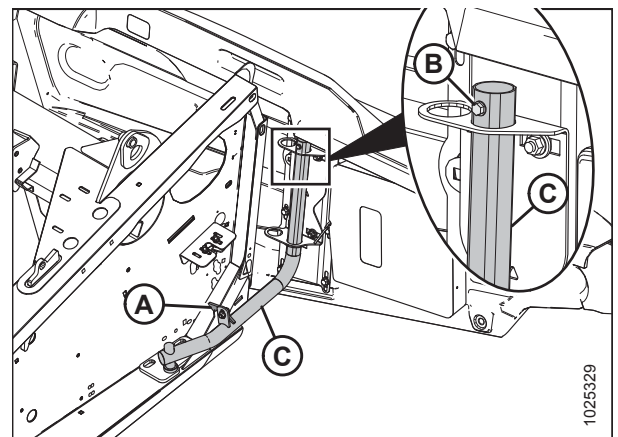

Attēls 3.13: Kreisais gala vairogs uz D1X sērijas stiebru pacēlāja hedera

### Gala vairogu pārbaude un regulēšana

Gala vairogi var izplesties vai sarauties izteiktu temperatūras svārstību dēļ. Augšējā tapas un apakšējā aizbīdņa stāvokli var noregulēt, lai kompensētu izmēru izmaiņas.

#### Gala vairoga pārbaude

1. Izmēriet atstarpi (X) starp gala vairoga priekšējo galu un hedera rāmi un salīdziniet ar mērījumu vērtībām tabulā 3.1, lappuse 40.

Tabula 3.1 Atstarpe līdz gala vairogam atšķirīgā temperatūrā

Temperatūra °C (°F)	Atstarpe (X) mm (collas)
7 (45)	13–18 (1/2–23/32)
18 (65)	10–15 (3/8–19/32)
29 (85)	7–12 (9/32–15/32)
41 (105)	4–9 (5/32–11/32)

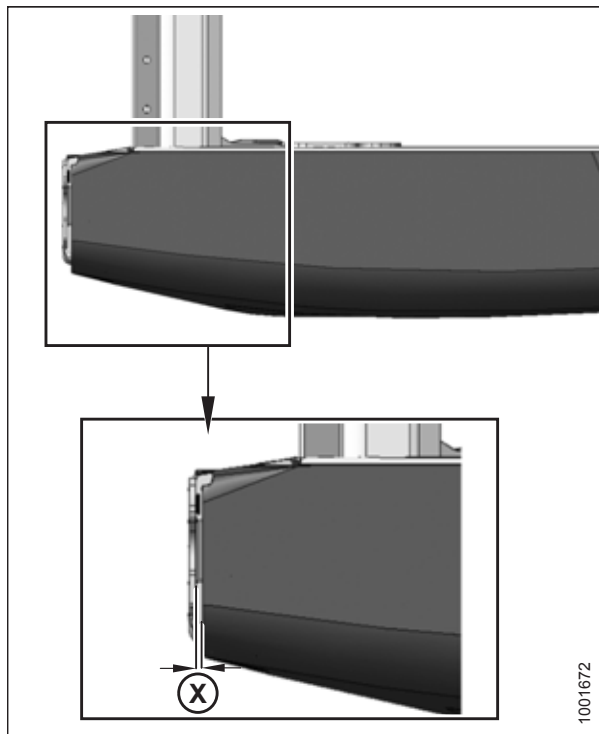

Attēls 3.14: Atstarpe starp gala vairogu un hedera rāmi

#### Atstarpes līdz gala vairogam regulēšana

1. Gala vairoga iekšpusē atskrūvējiet četras skrūves (A) uz atbalsta caurules balsteņa (B).

**PIEZĪME:**

D1X sērijas heders ir parādīts ilustrācijā. D1XL heders ir līdzīgs.

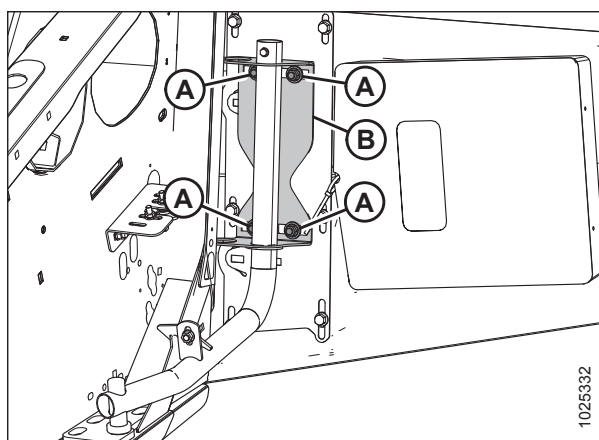

Attēls 3.15: Kreisā gala vairoga atbalsta caurule uz D1X sērijas hedera



## EKSPLUATĀCIJA

2. Atskrūvējiet trīs skrūves (A) uz aizdares mezgla (B).
3. Noregulējiet aizdares mezglu (B), lai nodrošinātu vēlamo atstarpi starp gala vairoga priekšējo galu un hedera rāmi. Skatiet tabulu 3.1, *lappuse 40*, lai uzzinātu par ieteicamo gala vairoga atstarpi atšķirīgā temperatūrā.
4. Pievelciet trīs aizdares mezgla skrūves (A) līdz 27 Nm (20 lbf ft).

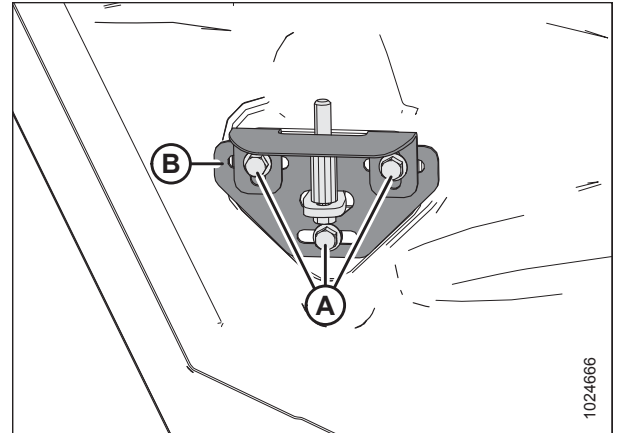

Attēls 3.16: Kreisā gala vairoga aizdares mezgls

5. Pievelciet četras skrūves (A) uz atbalsta caurules balsteņa (B) līdz 31 Nm (23 lbf ft).

### PIEZĪME:

D1X sērijas heders ir parādīts ilustrācijā. D1XL sērijas heders ir līdzīgs tam.

6. Aizveriet gala vairogu. Norādījumus skatiet *Gala vairoga aizvēršana, lappuse 38*.

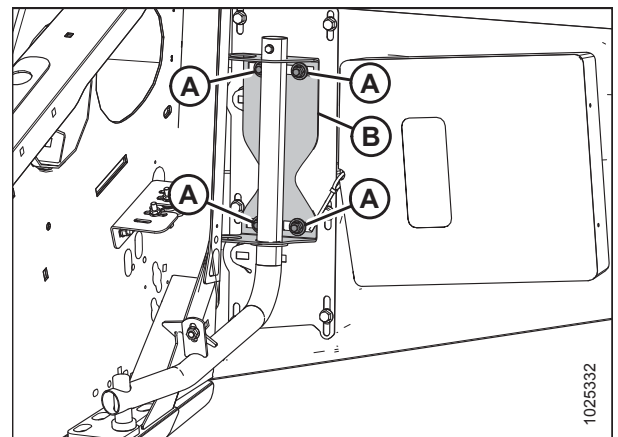

Attēls 3.17: Kreisā gala vairoga atbalsta caurule uz D1X sērijas hedera

### 3.2.4 Ikdienas startēšanas pārbaude

#### UZMANĪBU

- Pārlicinieties, ka darba zonā nav cilvēku, mājdzīvnieku utt. Neļaujiet bērniem tuvoties mehānismam. Apejiet riņķī mašīnai, lai pārlicinātos, ka zem, uz vai pie tās nav neviena cilvēka.
- Uzvelciet cieši pieguļošu apģērbu un aizsargapavus ar neslīdošu zoli.
- Noņemiet svešķermeņus no mašīnas, kā arī svešķermeņus, kas atrodas tās tuvumā.
- Paņemiet līdzi visu aizsargapģērbu un individuālos aizsarglīdzekļus, kas varētu būt nepieciešami visas dienas garumā. NEPAĻAUJĪETIES uz to, ka nekas nenotiks. Jums var būt nepieciešama aizsargķivere, aizsargbrilles, izturīgi cimdi, respirators vai maska ar filtru vai aprīkojums darbam mitrā laikā.
- Nodrošiniet aizsardzību pret troksni. Uzvelciet piemērotu ausu aizsargierīci, piemēram, ausu aizsargus vai aizbāžņus, lai pasargātu ausis no nepatīkamiem vai nevēlamiem skaļiem trokšņiem.



Attēls 3.18: Drošības ierīces

## EKSPLUATĀCIJA

Katru dienu pirms mašīnas startēšanas veiciet tālāk norādītās darbības.

1. Pārbaudiet, vai mašīnā nav sūču, vai tai netrūkst detaļu, vai mašīna nav sabojāta un vai tā darbojas pareizi.

**PIEZĪME:**

Ievērojiet pareizu procedūru, meklējot zem spiediena esošu šķidrumu noplūdi. Norādījumus skatiet [5.3.5 Hidraulisko šļūteņu un cauruļvadu pārbaude, lappuse 117](#).

2. Notīriet visus mašīnas lukturus un atstarotājus.
3. Veiciet visas ikdienas apkopes darbības. Norādījumus skatiet [5.3.1 Regulāras apkopes grafiks / uzskaitē, lappuse 113](#).

### 3.3 Piestrādes periods



#### BRĪDINĀJUMS

Pirms izmeklēt neparastas skaņas vai mēģināt novērst problēmu, izslēdziet dzinēju un izņemiet atslēgu.

#### PIEZĪME:

Kamēr neesat iepazinis jaunā hedera darbības skaņu un īpatnības, rīkojieties īpaši modri un uzmanīgi.

Pēc hedera pirmās piestiprināšanas vālotājam izpildiet tālāk norādītās darbības.

1. Lēnām 5 minūtes darbiniet mašīnu ar ieslēgtām tītavām, stiebru pacēlājiem un nažiem. **SĒŽOT OPERATORA SĒDEKLĪ**, ieklausieties un vērojiet notiekošo, lai atklātu saistītas vai traucējošas daļas.

#### PIEZĪME:

Tītavas un sānu stiebru pacēlāji nedarbosies, kamēr eļļas nepiepildīs caurules.

2. Skatiet [5.3.2 Darba uzsākšanas pārbaude, lappuse 116](#) un veiciet visus norādītos uzdevumus.

### 3.4 vālotāja izslēgšana

Pirms jebkāda iemesla dēļ atstāt operatora sēdekli, izslēdziet vālotāju.

#### BĪSTAMI

**Lai izvairītos no ievainojumiem vai nāves gadījumiem, ja mašīna neparedzēti iedarbojas, vienmēr apstādiniet dzinēju un izņemiet atslēgu no aizdedzes, pirms atstājat operatora sēdekli.**

Lai izslēgtu kombainu, izpildiet tālāk norādītās darbības.

1. Kad vien iespējams, novietojiet mašīnu līdzenā vietā.
2. Pilnībā nolaidiet hederu.
3. Pārslēdziet visas vadības ierīces pozīcijā NEUTRAL vai PARK.
4. Atslēdziet hedera piedziņu.
5. Nolaidiet un pilnībā ievelciet tītavas.
6. Izslēdziet dzinēju un izņemiet atslēgu no aizdedzes.
7. Pagaidiet, kamēr mašīna pilnībā apstājas.

## 3.5 Vadības ierīces kabīnē



### BRĪDINĀJUMS

Pirms dzinēja startēšanas vai hedera piedziņu ieslēgšanas pārliecinieties, ka pie mašīnas neatrodas neviens cilvēks.

Norādījumus skatiet vālotāja operatora rokasgrāmatā, lai identificētu šādas kabīnē esošās vadības ierīces:

- Hedera iedarbināšanas/atslēgšanas vadība
- Hedera augstums
- Hedera leņķis
- Zemes ātrums
- Tītavu ātrums
- Tītavu augstums
- Tītavu atgāzuma pozīcija

## 3.6 Hedera iestatīšana

### 3.6.1 Hedera agregāti

Pēc izvēles piestiprināmi agregāti var uzlabot veiktspēju noteiktos apstākļos vai paplašināt hedera funkcijas. Pēc izvēles piestiprināmi agregātus var pasūtīt un uzstādīt MacDon izplatītājs.

Skatiet [6 Palīgierīces un agregāti, lappuse 235](#), lai iepazītos ar pieejamo pozīciju aprakstiem.

### 3.6.2 Hedera iestatījumi

Nākamajās tabulās ir sniegtas vadlīnijas D1X vai D1XL stiebru pacelēja hedera iestatīšanai; tomēr ieteiktos iestatījumus var mainīt, lai tie atbilstu dažādiem kultūraugiem un apstākļiem, kas nav iekļauti tabulās.

Skatiet arī [3.6.3 Tītavu iestatījumi, lappuse 56](#).

Tabula 3.2 Ieteicamie D1X/D1XL hedera iestatījumi rapsim, rugāju augstums 102–203 mm (4–8 collas)

Stabilizatora riteņi <sup>4</sup>	Mainīgi										
Reljefa kopēšanas N (lbf) <sup>5</sup>	311–445 (70–100)										
Kultūraugu stāvoklis	Dalītāju stieņi	Hedera lenķis <sup>6</sup>	Sliežu uzlikas pozīcija <sup>7</sup>	Tītavu izcilnis <sup>8</sup>	Tītavu ātrums % <sup>9</sup>	Nažu ātrums <sup>10</sup>	Tītavu pozīcija <sup>11</sup>	Augšējais krusteniskais gliemežtransporthieris			
Viegls	ieslēgts	8–10	Mainīgi	2	5–10	Vidējs	6 vai 7	Nav obligāts			
Normāls	ieslēgts	8–10	Pa vidu vai uz leju	1	10	Mazs	6 vai 7	Nav obligāts			
Smags	ieslēgts	8–10	Mainīgi	1	10	Mazs	3 vai 4	Ieteicams			
Veldrē	ieslēgts	8–10	Pa vidu vai uz leju	2	5–10	Mazs	3 vai 4	Ieteicams			

4. Stabilizatora riteņi tiek izmantoti, lai ierobežotu kustību no vienas puses uz otru, plaujot augstāk no zemes nelīdzanā apvidū, un lai samazinātu iekāšanu.
5. Spēks, kas nepieciešams, lai paceltu hederu tā galos. Regulēšanas procedūras skatiet vālotāja operatora rokasgrāmatā.
6. Iestatiet hederu lenķi pēc iespējas seklāku (iestatījums A), izmantojot centrālo posmu un sliežu uzlikas un vienlaikus saglabājot plaušanas augstumu. Skatiet **3.7.3 Hedera lenķis, lappuse 63**.
7. Sliežu uzlikas pozīcija tiek izmantota kopā ar hederu lenķi, lai noteiktu plaušanas augstumu, kad plaušana notiek pie pašas zemes vai tuvu tai. Skatiet **Sliežu uzliku regulēšana, lappuse 62**.
8. Skatiet **Tītavu izcilņa iestatījumi, lappuse 68**.
9. Procentos, ātrums attiecībā pret zemi.
10. Skatiet **3.7.7 Informācija par naža ātrumu, lappuse 66**.
11. Skatiet **3.7.9 Tītavu atgāzuma pozīcija, lappuse 67**.

Tabula 3.3 Ieteicamie D1X/D1XL hedera iestatījumi rapsim, rugāju augstums &gt; 203 mm (&gt; 8 collas)

Stabilizatora riteņi <sup>12</sup>	Mainīgi								
Reljefa kopēšanas N (lbf) <sup>13</sup>	667 (150)								
Kultūraugu stāvoklis	Dalītāju stieņi	Hedera leņķis <sup>14</sup>	Sliežu uzlikas pozīcija <sup>15</sup>	Tītavu izcilnis <sup>16</sup>	Tītavu ātrums % <sup>17</sup>	Nažu ātrums <sup>18</sup>	Tītavu pozīcija <sup>19</sup>	Augšējais krusteniskais gliemežtranspordieris	
Viegls	ieslēgts	8–10	Nav piemērojams	2	5–10	Vidējs	6 vai 7	Nav obligāts	
Normāls	ieslēgts	8–10	Nav piemērojams	2	10	Mazs	6 vai 7	Nav obligāts	
Smags	ieslēgts	8–10	Nav piemērojams	3	10	Mazs	3 vai 4	Ieteicams	
Veldrē	ieslēgts	8–10	Nav piemērojams	3	5–10	Mazs	3 vai 4	Ieteicams	

12. Stabilizatora riteņi tiek izmantoti, lai ierobežotu kustību no vienas puses uz otru, plaujot augstāk no zemes nelīdznā apvidū, un lai samazinātu iekāšanu.

13. Spēks, kas nepieciešams, lai paceltu hederi tā galos. Regulēšanas procedūras skatiet vālotāja operatora rokasgrāmatā.

14. Iestatiet hedera leņķi pēc iespējas seklāku (iestatījums A), izmantojot centrālo posmu un sliežu uzlikas un vienlaikus saglabājot plaušanas augstumu. Skatiet **3.7.3 Hedera leņķis, lappuse 63.**

15. Sliežu uzlikas pozīcija tiek izmantota kopā ar hedera leņķi, lai noteiktu plaušanas augstumu, kad plaušana notiek pie pašas zemes vai tuvu tai. Skatiet **Sliežu uzliku regulēšana, lappuse 62.**

16. Skatiet **Tītavu izcilņa iestatījumi, lappuse 68.**

17. Procentos, ātrums attiecībā pret zemi.

18. Skatiet **3.7.7 Informācija par naža ātrumu, lappuse 66.**

19. Skatiet **3.7.9 Tītavu atgāzuma pozīcija, lappuse 67.**



Tabula 3.4 Ieteicamie D1X/D1XL hedera iestatījumi graudaugiem, rugāju augstums &lt; 102 mm (&lt; 4 collas)

Stabilizatora riteņi <sup>20</sup>	Uzglabāšanā									
Reljefa kopēšanas N (lbf) <sup>21</sup>	311 (70)									
Kultūraugu stāvoklis	Dalītāju stieņi	Hedera leņķis <sup>22</sup>	Sliežu uzlikas pozīcija <sup>23</sup>	Tītavu izcilnis <sup>24</sup>	Tītavu ātrums % <sup>25</sup>	Nažu ātrums <sup>26</sup>	Tītavu pozīcija <sup>27</sup>	Augšējais krusteniskais gliemežtransporthieris		
Viegls	ieslēgts	0–3	Uz augšu vai pa vidu	2	10–15	Liels	6 vai 7	Nav obligāts		
Normāls	ieslēgts	0–3	Uz augšu vai pa vidu	2	10	Vidējs	6 vai 7	Nav obligāts		
Smags	ieslēgts	4–7	Uz augšu vai pa vidu	2	10	Vidējs	6 vai 7	Nav obligāts		
Veldrē	ieslēgts	4–7	Uz augšu vai pa vidu	3	5–10	Vidējs	4 vai 5	Nav obligāts		

20. Stabilizatora riteņi tiek izmantoti, lai ierobežotu kustību no vienas puses uz otru, plaujot augstāk no zemes nelīdznā apvidū, un lai samazinātu iekāšanu.

21. Spēks, kas nepieciešams, lai paceltu hederi tā galos. Regulēšanas procedūras skatiet vālotāja operatora rokasgrāmatā.

22. Iestatiet hedera leņķi pēc iespējas seklāku (iestatījums A), izmantojot centrālo posmu un sliežu uzlikas un vienlaikus saglabājot plaušanas augstumu. Skatiet

3.7.3 Hedera leņķis, lappuse 63.

23. Sliežu uzlikas pozīcija tiek izmantota kopā ar hedera leņķi, lai noteiktu plaušanas augstumu, kad plaušana notiek pie pašas zemes vai tuvu tai. Skatiet *Sliežu uzliku regulēšana*, lappuse 62.

24. Skatiet *Tītavu izcilņa iestatījumi*, lappuse 68.

25. Procentos, ātrums attiecībā pret zemi.

26. Skatiet 3.7.7 Informācija par naža ātrumu, lappuse 66.

27. Skatiet 3.7.9 Tītavu atgāzuma pozīcija, lappuse 67.

Tabula 3.5 Ieteicamie D1X / D1XL hedera iestatījumi graudaugiem, rugāju augstums 102–203 mm (4–8 collas)

Stabilizatora riteņi <sup>28</sup>	Mainīgi									
Reljefa kopēšanas N (lbf) <sup>29</sup>	311 (70)									
Kultūraugu stāvoklis	Dalītāju stieņi	Hedera leņķis <sup>30</sup>	Sliežu uzlikas pozīcija <sup>31</sup>	Tītavu izcilnis <sup>32</sup>	Tītavu ātrums % <sup>33</sup>	Nažu ātrums <sup>34</sup>	Tītavu pozīcija <sup>35</sup>	Augšējais krusteniskais gliemežtranspordieris		
Viegls	ieslēgts	0–3	Pa vidu vai uz leju	2	10–15	Liels	6 vai 7	Nav obligāts		
Normāls	ieslēgts	0–3	Pa vidu vai uz leju	2	10	Vidējs	6 vai 7	Nav obligāts		
Smags	ieslēgts	4–7	Pa vidu vai uz leju	2	10	Vidējs	6 vai 7	Nav obligāts		
Veldrē	ieslēgts	4–7	Uz leju	3	5–10	Vidējs	4 vai 5	Nav obligāts		

28. Stabilizatora riteņi tiek izmantoti, lai ierobežotu kustību no vienas puses uz otru, plaujot augstāk no zemes nelīdzenā apvidū, un lai samazinātu iekāšanu.

29. Spēks, kas nepieciešams, lai paceltu hedera tā galos. Regulēšanas procedūras skatiet vālotāja operatora rokasgrāmatā.

30. Iestatiet hedera leņķi pēc iespējas seklāku (iestatījums A), izmantojot centrālo posmu un sliežu uzlikas un vienlaikus saglabājot plaušanas augstumu. Skatiet **3.7.3 Hedera leņķis, lappuse 63.**

31. Sliežu uzlikas pozīcija tiek izmantota kopā ar hedera leņķi, lai noteiktu plaušanas augstumu, kad plaušana notiek pie pašas zemes vai tuvu tai. Skatiet **Sliežu uzliku regulēšana, lappuse 62.**

32. Skatiet **Tītavu izcilņa iestatījumi, lappuse 68.**

33. Procentos, ātrums attiecībā pret zemi.

34. Skatiet **3.7.7 Informācija par naža ātrumu, lappuse 66.**

35. Skatiet **3.7.9 Tītavu atgāzuma pozīcija, lappuse 67.**

Tabula 3.6 Ieteicamie D1X/D1XL hedera iestatījumi graudaugiem, rugāju augstums &gt; 203 mm (&gt; 8 collas)

Stabilizatora riteņi <sup>36</sup>	Mainīgi							
Reljefa kopēšanas N (lbf) <sup>37</sup>	667 (150)							
Kultūraugu stāvoklis	Dalītāju stieņi	Hedera leņķis <sup>38</sup>	Sliežu uzlikas pozīcija <sup>39</sup>	Tītavu izcilnis <sup>40</sup>	Tītavu ātrums % <sup>41</sup>	Nažu ātrums <sup>42</sup>	Tītavu pozīcija <sup>43</sup>	Augšējais krusteniskais gliemežtranspordieris
Viegls	ieslēgts	0–3	Nav piemērojams	2	10–15	Liels	6 vai 7	Nav obligāts
Normāls	ieslēgts	0–3	Nav piemērojams	2	10	Vidējs	6 vai 7	Nav obligāts
Smags	ieslēgts	4–7	Nav piemērojams	2	10	Vidējs	6 vai 7	Nav obligāts
Veldrē	ieslēgts	4–7	Nav piemērojams	3	5–10	Vidējs	4 vai 5	Nav obligāts

36. Stabilizatora riteņi tiek izmantoti, lai ierobežotu kustību no vienas puses uz otru, plaujot augstāk no zemes nelīdzena apvidū, un lai samazinātu iekāšanu.

37. Spēks, kas nepieciešams, lai paceltu hederi tā galos. Regulēšanas procedūras skatiet vālotāja operatora rokasgrāmatā.

38. Iestatiet hedera leņķi pēc iespējas seklāku (iestatījums A), izmantojot centrālo posmu un sliežu uzlikas un vienlaikus saglabājot plaušanas augstumu. Skatiet **3.7.3 Hedera leņķis, lappuse 63**.

39. Sliežu uzlikas pozīcija tiek izmantota kopā ar hedera leņķi, lai noteiktu plaušanas augstumu, kad plaušana notiek pie pašas zemes vai tuvu tai. Skatiet **Sliežu uzliku regulēšana, lappuse 62**.

40. Skatiet **Tītavu izcilņa iestatījumi, lappuse 68**.

41. Procentos, ātrums attiecībā pret zemi.

42. Skatiet **3.7.7 Informācija par naža ātrumu, lappuse 66**.

43. Skatiet **3.7.9 Tītavu atgāzuma pozīcija, lappuse 67**.

Tabula 3.7 Ieteicamie D1X/D1XL hedera iestatījumi pārtikas pupiņām, augsnes līmeņa rugāju augstums (0 mm [0 collas])

Stabilizatora riteņi <sup>44</sup>	Uzglabāšanā									
Reljefa kopēšanas N (lbf) <sup>45</sup>	445 (100)									
Kultūraugu stāvoklis	Dalītāju stieņi	Hedera leņķis <sup>46</sup>	Sliežu uzlikas pozīcija <sup>47</sup>	Tītavu izcilnis <sup>48</sup>	Tītavu ātrums % <sup>49</sup>	Nažu ātrums <sup>50</sup>	Tītavu pozīcija <sup>51</sup>	Augšējais krusteniskais gliemežtransporthieris		
Viegls	Izslēgts	8–10	Uz augšu vai pa vidu	2	5–10	Vidējs	3 vai 4	Nav obligāts		
Normāls	Izslēgts	8–10	Uz augšu vai pa vidu	2	5–10	Vidējs	3 vai 4	Nav obligāts		
Smags	Izslēgts	8–10	Uz augšu vai pa vidu	2	5–10	Vidējs	3 vai 4	Nav obligāts		
Veldrē	Izslēgts	8–10	Uz augšu vai pa vidu	3	5–10	Vidējs	3 vai 4	Nav obligāts		

44. Stabilizatora riteņi tiek izmantoti, lai ierobežotu kustību no vienas puses uz otru, plaujot augstāk no zemes nelīdznā apvidū, un lai samazinātu iekāšanu.

45. Spēks, kas nepieciešams, lai paceltu hederu tā galos. Regulēšanas procedūras skatiet vālotāja operatora rokasgrāmatā.

46. Iestatiet hederu leņķi pēc iespējas seklāku (iestatījums A), izmantojot centrālo posmu un sliežu uzlikas saglabājot plaušanas augstumu. Skatiet 3.7.3 Hedera leņķis, lappuse 63.

47. Sliežu uzlikas pozīcija tiek izmantota kopā ar hederu leņķi, lai noteiktu plaušanas augstumu, kad plaušana notiek pie pašas zemes vai tuvu tai. Skatiet *Sliežu uzliku regulēšana, lappuse 62*.

48. Skatiet *Tītavu izcilņa iestatījumi, lappuse 68*.

49. Procentos, ātrums attiecībā pret zemi.

50. Skatiet 3.7.7 Informācija par naža ātrumu, lappuse 66.

51. Skatiet 3.7.9 Tītavu atgāzuma pozīcija, lappuse 67.

Tabula 3.8 Ieteicamie D1X/D1XL hedera iestatījumi līnīem, rugāju augstums 51–153 mm (2–6 collas)

Stabilizatora rīteņi <sup>52</sup>	Mainīgi									
Reljefa kopēšanas N (lbf) <sup>53</sup>	311–445 (70–100)									
Kultūraugu stāvoklis	Dalītāju stieņi	Hedera leņķis <sup>54</sup>	Sliežu uzlikas pozīcija <sup>55</sup>	Tītavu izcilnis <sup>56</sup>	Tītavu ātrums % <sup>57</sup>	Nažu ātrums <sup>58</sup>	Tītavu pozīcija <sup>59</sup>	Augšējais krusteniskais gliemežtransporthieris		
Viegls	ieslēgts	4–7	Pa vidu vai uz leju	2	5–10	Liels	6 vai 7	Nav obligāts		
Normāls	ieslēgts	0–3	Pa vidu vai uz leju	2	10	Liels	6 vai 7	Nav obligāts		
Smags	ieslēgts	4–7	Pa vidu vai uz leju	2	10	Liels	6 vai 7	Nav obligāts		
Veldrē	ieslēgts	8–10	Pa vidu vai uz leju	2	10	Liels	6 vai 7	Nav obligāts		

52. Stabilizatora rīteņi tiek izmantoti, lai ierobežotu kustību no vienas puses uz otru, plaujot augstāk no zemes nelidzenā apvidū, un lai samazinātu iekāšanu.

53. Spēks, kas nepieciešams, lai paceltu hedera tā galos. Regulēšanas procedūras skatiet vālotāja operatora rokasgrāmatā.

54. Iestatiet hedera leņķi pēc iespējas seklāku (iestatījums A), izmantojot centrālo posmu un sliežu uzlikas un vienlaikus saglabājot plaušanas augstumu. Skatiet **3.7.3 Hedera leņķis, lappuse 63**.

55. Sliežu uzlikas pozīcija tiek izmantota kopā ar hedera leņķi, lai noteiktu plaušanas augstumu, kad plaušana notiek pie pašas zemes vai tuvu tai. Skatiet **Sliežu uzliku regulēšana, lappuse 62**.

56. Skatiet **Tītavu izcilņa iestatījumi, lappuse 68**.

57. Procentos, ātrums attiecībā pret zemi.

58. Skatiet **3.7.7 Informācija par naža ātrumu, lappuse 66**.

59. Skatiet **3.7.9 Tītavu atgāzuma pozīcija, lappuse 67**.

Tabula 3.9 Ieteicamie D1X/D1XL hedera iestatījumi zālei, zemes līmeņa rugāju augstums (0 mm [0 collas])

Stabilizatora riteņi <sup>60</sup>	Uzglabāšanā									
Reljefa kopēšanas N (lbf) <sup>61</sup>	311–445 (70–100)									
Kultūraugu stāvoklis	Dalītāju stieņi	Hedera leņķis <sup>62</sup>	Sliežu uzlikas pozīcija <sup>63</sup>	Tītavu izcilnis <sup>64</sup>	Tītavu ātrums % <sup>65</sup>	Nažu ātrums <sup>66</sup>	Tītavu pozīcija <sup>67</sup>	Augšējais krusteniskais gliemežtranspอร์ตieris		
Viegls	ieslēgts	Mainīgi	Uz augšu vai pa vidu	2	10	Liels	6 vai 7	Nav obligāts		
Normāls	ieslēgts	Mainīgi	Uz augšu vai pa vidu	2	10	Liels	6 vai 7	Nav obligāts		
Smags	ieslēgts	Mainīgi	Uz augšu vai pa vidu	2	10	Liels	6 vai 7	Nav obligāts		
Veldrē	ieslēgts	Mainīgi	Uz augšu vai pa vidu	2	10–15	Liels	6 vai 7	Nav obligāts		

60. Stabilizatora riteņi tiek izmantoti, lai ierobežotu kustību no vienas puses uz otru, plaujot augstāk no zemes nelīdzienā apvidū, un lai samazinātu iekāšanu.

61. Spēks, kas nepieciešams, lai paceltu hedera tā galos. Regulēšanas procedūras skatiet vālotāja operatora rokasgrāmatā.

62. Iestatiet hedera leņķi pēc iespējas seklāku (iestatījums A), izmantojot centrālo posmu un sliežu uzlikas un vienlaikus saglabājot plaušanas augstumu. Skatiet 3.7.3 Hedera leņķis, lappuse 63.

63. Sliežu uzlikas pozīcija tiek izmantota kopā ar hedera leņķi, lai noteiktu plaušanas augstumu, kad plaušana notiek pie pašas zemes vai tuvu tai. Skatiet Sliežu uzliku regulēšana, lappuse 62.

64. Skatiet Tītavu izcilņa iestatījumi, lappuse 68.

65. Procentos, ātrums attiecībā pret zemi.

66. Skatiet 3.7.7 Informācija par naža ātrumu, lappuse 66.

67. Skatiet 3.7.9 Tītavu atgāzuma pozīcija, lappuse 67.

Tabula 3.10 Ieteicamie DIX/D1XL hedera iestatījumi lucernai, zemes līmeņa rugāju augstums (0 mm [0 collas])

Stabilizatora riteņi <sup>68</sup>	Uzglabāšanā									
Reljefa kopēšanas N (lbf) <sup>69</sup>	311–445 (70–100)									
Kultūraugu stāvoklis	Dalītāju stieņi	Hedera leņķis <sup>70</sup>	Sliežu uzlikas pozīcija <sup>71</sup>	Tītavu izcilnis <sup>72</sup>	Tītavu ātrums % <sup>73</sup>	Nažu ātrums <sup>74</sup>	Tītavu pozīcija <sup>75</sup>	Augšējais krusteniskais gliemežtransporthieris		
Viegls	ieslēgts	Mainīgi	Uz augšu vai pa vidu	3	10	Liels	6 vai 7	Nav obligāts		
Normāls	ieslēgts	Mainīgi	Uz augšu vai pa vidu	2	10	Liels	6 vai 7	Nav obligāts		
Smags	ieslēgts	Mainīgi	Uz augšu vai pa vidu	2	10	Liels	6 vai 7	Nav obligāts		
Veldrē	ieslēgts	Mainīgi	Uz augšu vai pa vidu	3	10–15	Liels	6 vai 7	Nav obligāts		

68. Stabilizatora riteņi tiek izmantoti, lai ierobežotu kustību no vienas puses uz otru, plaujot augstāk no zemes nelīdzienā apvidū, un lai samazinātu iekāšanu.

69. Spēks, kas nepieciešams, lai paceltu hedera tā galos. Regulēšanas procedūras skatiet vālotāja operatora rokasgrāmatā.

70. Iestatiet hedera leņķi pēc iespējas seklāku (iestatījums A), izmantojot centrālo posmu un sliežu uzlikas un vienlaikus saglabājot plaušanas augstumu. Skatiet **3.7.3 Hedera leņķis, lappuse 63.**

71. Sliežu uzlikas pozīcija tiek izmantota kopā ar hedera leņķi, lai noteiktu plaušanas augstumu, kad plaušana notiek pie pašas zemes vai tuvu tai. Skatiet **Sliežu uzliku regulēšana, lappuse 62.**

72. Skatiet **Tītavu izcilņa iestatījumi, lappuse 68.**

73. Procentos, ātrums attiecībā pret zemi.

74. Skatiet **3.7.7 Informācija par naža ātrumu, lappuse 66.**

75. Skatiet **3.7.9 Tītavu atgāzuma pozīcija, lappuse 67.**

### 3.6.3 Tītavu iestatījumi

Tabulā 3.11, *lappuse 56* ir parādīts tītavu profils katrā izciļņa vai pirksta slīpuma iestatījumā, kā arī tītavu pozīcija attiecībā pret zemi dažādās tītavu sviras pozīcijās. Skatiet 3.6.2 *Hedera iestatījumi, lappuse 46*, lai uzzinātu, kā izmantot katru pirksta modeli un tītavu pozīciju.

Tabula 3.11 Ieteicamie tītavu iestatījumi

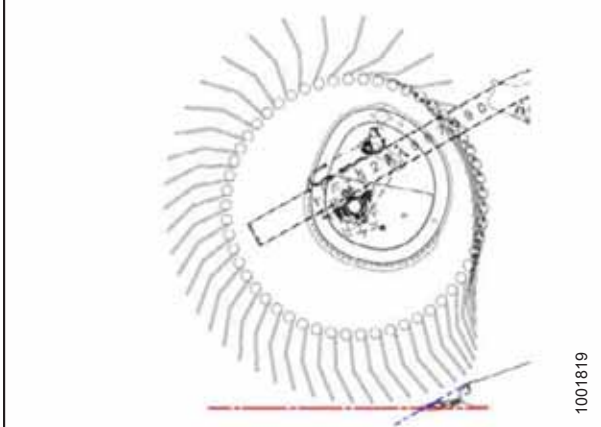
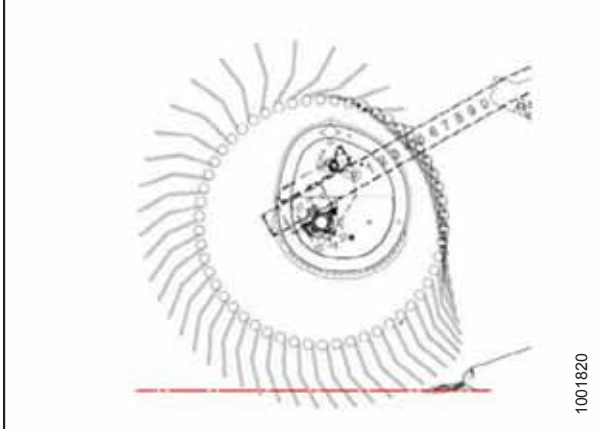
Izciļņa iestatīšanas numurs (pirkstu galu ātruma palielinājums)	Tītavu pozīcijas numurs	Tītavu pirksta modelis
1 (0)	6 vai 7	
2 (20%)	3 vai 4	

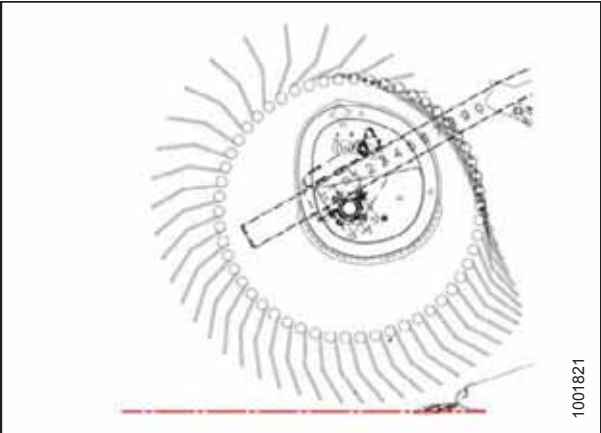
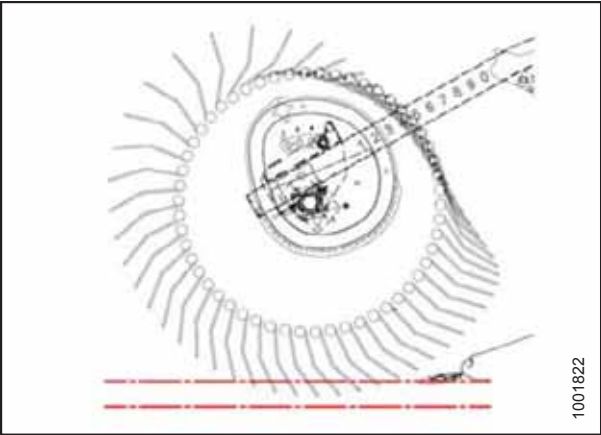

Tabula 3.11 Ieteicamie tītavu iestatījumi (turpinājums)

Izciļņa iestatīšanas numurs (pirkstu galu ātruma palielinājums)	Tītavu pozīcijas numurs	Tītavu pirksta modelis
3 (30%)	6 vai 7	
4 (35%)	2 vai 3	

**PIEZĪME:**

- Noregulējiet tītavas uz priekšu, lai samazinātu attālumu līdz zemei, vienlaikus noliecot hederu atpakaļ. Pirksti/zari iedursies zemē galējās tītavu pozīcijās uz priekšu, tāpēc, lai to kompensētu, noregulējiet sliežu uzlikas vai hedera leņķi. Noregulējiet tītavas uz aizmuguri, lai tās novietotu tālāk no zemes, kad hederu savēršat uz priekšu.
- Hedera slīpumu var palielināt, lai tītavas novietotu tuvāk zemei, vai samazināt, lai tītavas novietotu tālāk no zemes, vienlaikus saglabājot materiāla plūsmu uz stiebru pacelājiem.
- Lai atstātu maksimālo rugāju daudzumu, ja kultūraugi sakrituši veldrē, paceliet hederu un palieliniet hedera slīpumu, lai tītavas atrastos tuvu zemei. Pārvietojiet tītavas pilnībā uz priekšu.
- Tītavas var būt jāpārvieto atpakaļ, lai ne tik biezos kultūraugu sējumos nepieļautu sablīvējumu veidošanos vai izkopts nosprostošanu.
- Minimālā kultūraugu nestspēja (minimālais atklātā stiebru pacelēja laukums starp tītavām un hedera aizmugurējo plātņi) novērojama, kad tītavas atrodas vistālākajā aizmugurējā pozīcijā.
- Maksimālā kultūraugu nestspēja (maksimālais atklātā stiebru pacelēja laukums starp tītavām un hedera aizmugurējo plātņi) novērojama, kad tītavas atrodas vistālākajā pozīcijā uz priekšu.
- Pirkstu/zaru galu ātrums pie izkopts kļūst lielāks par tītavu ātrumu, ja izciļņa iestatījumi ir lielāki — tas notiek izciļņa darbības rakstura dēļ. Skatiet tabulu [3.11, lappuse 56](#).

## 3.7 Hedera darbības mainīgie lielumi

Lai heders darbotos pienācīgi, ir jāveic atbilstoši pielāgojumi, lai tie atbilstu dažādiem kultūraugiem un apstākļiem.

Pareiza lietošana samazina ražas zudumu un palielina produktivitāti. Pareiza pielāgošana un savlaicīga apkope arī palielina mašīnas darbības laiku.

Tabulā [3.12, lappuse 58](#) uzskaitītie mainīgie lielumi, kas sīki izklāstīti nākamajās lappusēs, ietekmē hedera veiktspēju.

Jūs ātri iemācīsieties noregulēt agregātu, lai sasniegtu jums vajadzīgos rezultātus. Lielākā daļa pielāgojumu ir iepriekš iestatīti rūpnīcā, taču iestatījumus var mainīt, lai tie atbilstu kultūraugu stāvokļiem.

**Tabula 3.12 Darbības mainīgie lielumi**

Mainīgi	Skatiet
Pļaušanas augstums	<a href="#">3.7.1 Pļaušanas augstums, lappuse 58</a>
Hedera reljefa kopēšana	<a href="#">3.7.2 hedera reljefa kopēšana, lappuse 63</a>
Hedera leņķis	<a href="#">3.7.3 Hedera leņķis, lappuse 63</a>
Tītavu ātrums	<a href="#">3.7.4 Tītavu ātrums, lappuse 64</a>
Zemes ātrums	<a href="#">3.7.5 Zemes ātrums, lappuse 65</a>
Tītavu augstums	<a href="#">3.7.8 Tītavu augstums, lappuse 66</a>
Tītavu atgāzuma pozīcija	<a href="#">3.7.9 Tītavu atgāzuma pozīcija, lappuse 67</a>
Tītavu zaru slīpums	<a href="#">3.7.10 Tītavu zaru slīpums, lappuse 68</a>
Kultūraugu dalītāju stieņi	<a href="#">3.7.12 Kultūraugu dalītāju stieņi, lappuse 75</a>

### 3.7.1 Pļaušanas augstums

Hedera konstrukcija ļauj nopļaut kultūraugus virs zemes vēlamajā rugāju augstumā vai nopļaut kultūraugus zemes līmenī, kad heders atrodas pie zemes. Pļaušanas augstums mainās atkarībā no dažādiem faktoriem, tostarp kultūraugu veida, kultūraugu stāvokļa utt.

#### *Pļaušana augstāk no zemes*

Stabilizatora riteņu sistēma ir izstrādāta tā, lai samazinātu lēkāšanu hedera galos, un to var izmantot, lai heders kustētos atbilstoši reljefam un panāktu graudaugu vienmērīgu pļaušanas augstumu virs zemes. Sistēma nodrošina vienmērīgu rugāju augstumu un ievērojami samazina operatora nogurumu.

Pļaušanas augstumu kontrolē, izmantojot vālotāja hedera augstuma kontroli un stabilizatora riteņu sistēmu (vai stabilizatora / maza ātruma transportēšanas riteņu sistēmu).

Hedera stabilizatora riteņu sistēma (vai stabilizatora / maza ātruma transportēšanas riteņu sistēma) ir pieejama visiem hedera platumiem.

Ja ir uzstādīti stabilizatora riteņi, skatiet [Stabilizatora riteņu regulēšana, lappuse 60](#), lai mainītu riteņu stāvokli.

Ja ir uzstādīti stabilizatora / maza ātruma transportēšanas riteņi, skatiet [Stabilizatora / maza ātruma transportēšanas riteņu regulēšana, lappuse 58](#), lai mainītu riteņu stāvokli.

#### **Stabilizatora / maza ātruma transportēšanas riteņu regulēšana**

Pareizi noregulēts heders nodrošina līdzsvaru starp hedera svaru, ko notur reljefa kopēšanas mehānisms, un svaru, ko notur stabilizators / maza ātruma transportēšanas riteņi.

Skatiet [3.6.2 Hedera iestatījumi, lappuse 46](#), lai uzzinātu par ieteicamo lietošanu noteiktiem kultūraugiem un kultūraugu stāvokļiem.

## BĪSTAMI

Lai izvairītos no ievainojumiem vai nāves gadījumiem, ja mašīna neparedzēti iedarbojas, vienmēr apstādiniet dzinēju un izņemiet atslēgu no aizdedzes, pirms atstājat operatora sēdekli.

1. Paceliet hederu tā, lai stabilizatora riteņi atrastos augstāk no zemes.
2. Izslēdziet dzinēju un izņemiet atslēgu.
3. Pārbaudiet, vai reljefa kopēšanas mehānisms darbojas pareizi. Norādījumus skatiet vālotāja operatora rokasgrāmatā.

## UZMANĪBU

Rokturis var būt nospriegots, jo īpaši tad, ja riteņi atrodas pie zemes. Pirms regulēšanas paceliet hederu tā, lai riteņi atrastos augstāk no zemes.

4. Izņemiet saspraudes tapu (A) no fiksatora labās puses riteņu komplektā.
5. Atbrīvojiet fiksatoru (B), noliet riteņi no āķa un novietojiet riteņi uz zemes, kā parādīts attēlā.

### PIEZĪME:

Tas samazina komplekta svaru un atvieglo riteņu regulēšanu.

6. Nedaudz paceliet kreiso riteņi, lai atbalstītu riteņa svaru, un pavelciet rokturi (C) uz augšu, lai atbrīvotu fiksatoru.
7. Paceliet kreiso riteņi vēlāmajā augstumā un ievietojiet atbalsta kanālu augšējā balsta spraugā (D).
8. Nospiediet rokturi (C) uz leju, lai tas nofiksētos.
9. Paceliet labo riteņi atpakaļ lauka pozīcijā un pārlicinieties, ka fiksators (B) ir nofiksēts.
10. Nostipriniet fiksatoru ar saspraudes tapu (A).
11. Atbalstiet riteņa svaru, nedaudz paceļot ar vienu roku, un pavelciet rokturi (A), lai atbrīvotu fiksatoru.
12. Paceliet riteņus vēlāmajā augstumā un ievietojiet atbalsta kanālu augšējā balsta spraugā (D).
13. Nospiediet rokturi (A) uz leju, lai tas nofiksētos.

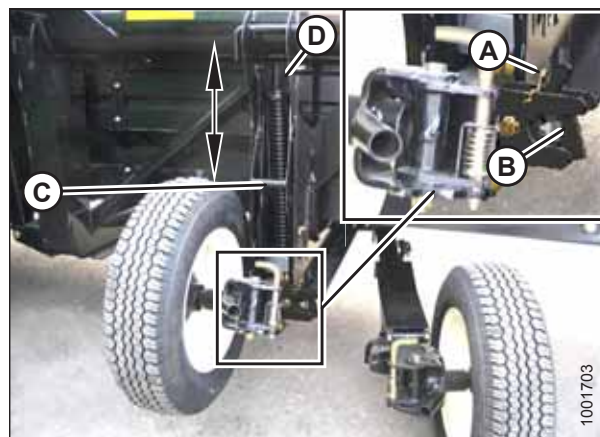

Attēls 3.19: Labās puses riteņi

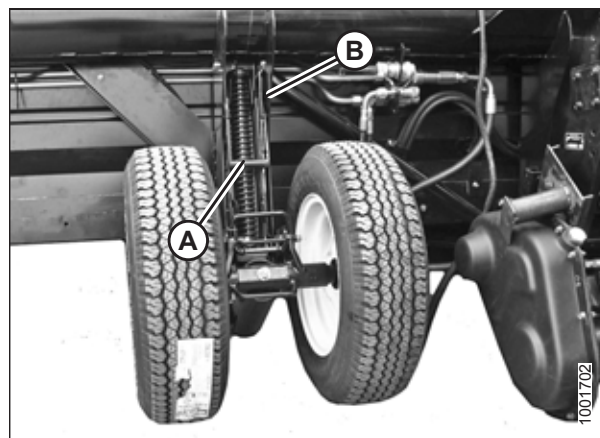

Attēls 3.20: Kreisās puses riteņi

## EKSPLUATĀCIJA

14. Izmantojot vālotāja vadības ierīces, nolaidiet hederu līdz vēlamajam pļaušanas augstumam.
15. Pārbaudiet slodzes indikatoru.

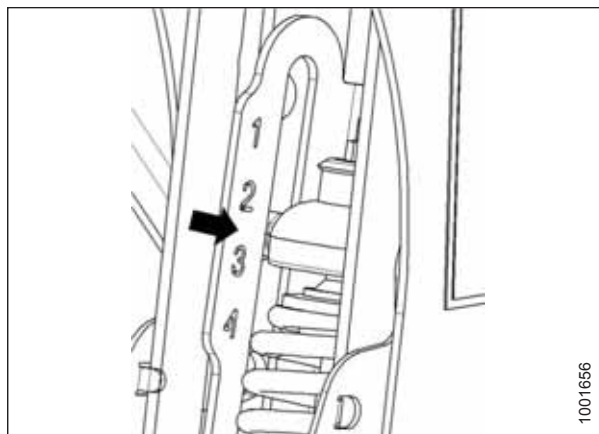

Attēls 3.21: Slodzes indikators

### SVARĪGI:

Nepārtraukta lietošana ar pārmērīgi saspiestām atsperēm (proti, slodzes indikatora rādījums ir lielāks par 4 vai saspiestais garums [A] ir mazāks par 295 mm [11 5/8 collām]) var izraisīt piekares sistēmas bojājumus.

16. Noregulējiet hедера leņķi vēlamajā darba leņķī, izmantojot vālotāja hедера leņķa vadības ierīces. Ja hедера leņķis nav ļoti svarīgs, iestatiet to vidējā pozīcijā.
17. Izmantojiet vālotāja ražas veiktspējas izsekošanas (Harvest Performance Tracker jeb HPT) vadības ierīces, lai automātiski uzturētu pļaušanas augstumu. Sīkāku informāciju skatiet vālotāja operatora rokasgrāmatā.

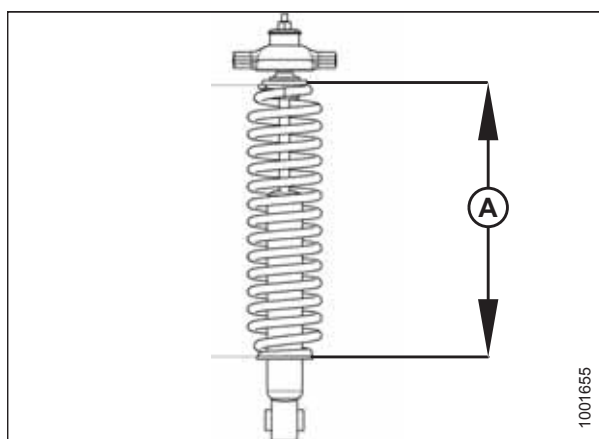

Attēls 3.22: Atsperu kompresija

### Stabilizatora riteņu regulēšana

Pareizi noregulēts hederis nodrošina līdzsvaru starp hедера svaru, ko notur reljefa kopēšanas mehānisms, un svaru, ko notur stabilizatora riteņi.

Skatiet [3.6.2 Hедера iestatījumi, lappuse 46](#), lai uzzinātu par ieteicamo lietošanu noteiktiem kultūraugiem un kultūraugu stāvokļiem.

### BĪSTAMI

Lai izvairītos no ievainojumiem vai nāves gadījumiem, ja mašīna neparedzēti iedarbojas, vienmēr apstādiniet dzinēju un izņemiet atslēgu no aizdedzes, pirms atstājat operatora sēdekli.

### UZMANĪBU

Rokturis var būt nospriegots, jo īpaši tad, ja riteņi atrodas uz zemes. Pirms regulēšanas celiet hederu, līdz riteņi ir pacelti no zemes.

1. Celiet hederu, līdz stabilizatora riteņi ir pacelti no zemes.
2. Izslēdziet dzinēju un izņemiet atslēgu.
3. Pārbaudiet, vai reljefa kopēšanas mehānisms darbojas pareizi. Norādījumus skatiet vālotāja rokasgrāmatā.

## EKSPLUATĀCIJA

4. Atbalstiet riteņa svaru, nedaudz paceļot ar vienu roku aiz roktura (B), un pavelciet rokturi (A) uz augšu, lai atbrīvotu fiksatoru.
5. Paceliet riteni, izmantojot rokturi (B), un nostipriniet atbalsta kanālu augšējā balsta centrālajā spraugā (C).
6. Nospiediet rokturi (A) uz leju, lai tas nofiksētos.

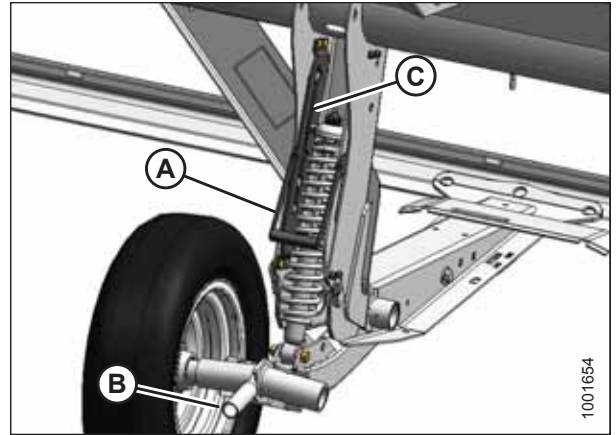

Attēls 3.23: Stabilizatora ritenis

7. Izmantojot vālotāja vadības ierīces, nolaidiet hederu līdz vēlamajam pļaušanas augstumam.
8. Pārbaudiet slodzes indikatoru.

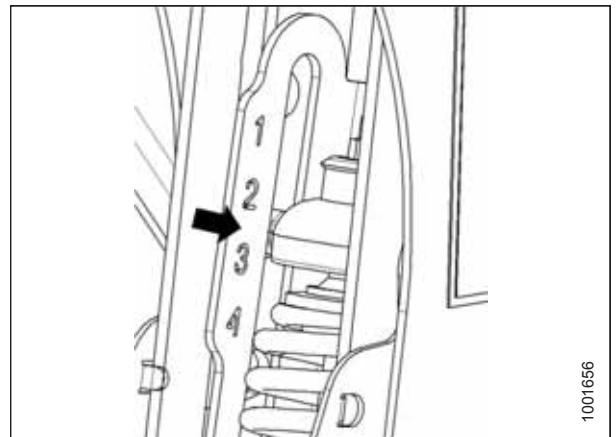

Attēls 3.24: Slodzes indikators

### SVARĪGI:

Nepārtraukta lietošana ar pārmērīgi saspiestām atsperēm (proti, slodzes indikatora rādījums ir lielāks par 4 vai saspiestais garums ir mazāks par 295 mm [11 5/8 collām]) (A) var izraisīt piekares sistēmas bojājumus.

9. Noregulējiet hederu vēlamajā darba leņķī, izmantojot vālotāja hedera leņķa vadības ierīces. Ja leņķis nav ļoti svarīgs, iestatiet to vidējā pozīcijā.
10. Izmantojiet ražas veiktspējas izsekošanas (HPT) vadības ierīces, lai automātiski uzturētu pļaušanas augstumu. Sīkāku informāciju skatiet vālotāja operatora rokasgrāmatā.

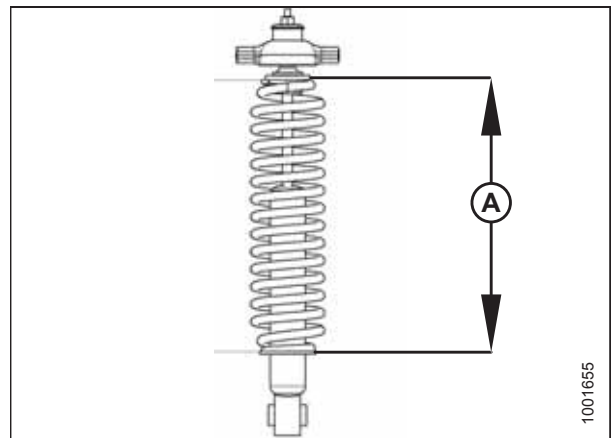

Attēls 3.25: Atsperu kompresija

### Pļaušana pie zemes

Pļaušanu pie zemes veic, kad heders ir pilnībā nolaists un izkopts atrodas pie zemes. Nažu un nažu aizsargu pozīciju attiecībā pret zemi (hedera leņķi) kontrolē, izmantojot sliežu uzlikas un centrālo posmu, — to **NEKONTROLĒ** ar hedera celšanas cilindriem. Sliežu uzlikas un centrālais posms ļauj operatoram pielāgoties lauka apstākļiem un maksimāli palielināt nopļautā materiāla daudzumu, vienlaikus samazinot akmeņu un grūžu radītos naža bojājumus.

Hedera reljefa kopēšanas sistēma nodrošina, ka heders slīd pa zemes virsmu, lai kompensētu kustību izciļņu, bedru un citu zemes reljefa izmaiņu gadījumā un novērstu izkopts iespiešanos zemē vai kultūraugu nenopļaušanu.

Papildinformāciju skatiet tālāk norādītajās :

- [3.6.2 Hedera iestatījumi, lappuse 46](#)
- [Sliežu uzliku regulēšana, lappuse 62](#)
- [3.7.2 hedera reljefa kopēšana, lappuse 63](#)

### Sliežu uzliku regulēšana

## BĪSTAMI

Lai novērstu traumas vai nāvi mašīnas neparedzētas startēšanas vai paceltas mašīnas krišanas dēļ, vienmēr apturiet dzinēju, izņemiet atslēgu un nofiksējiet drošības balstus, pirms jebkāda iemesla dēļ līst zem hedera.

1. Paceliet hedera maksimālajā augstumā, aktivizējiet drošības balstus, izslēdziet dzinēju un izņemiet atslēgu.
2. Pilnībā paceliet stabilizatora riteņus vai maza ātruma transportēšanas riteņus (ja uzstādīti). Norādījumus skatiet:
  - [Stabilizatora / maza ātruma transportēšanas riteņu regulēšana, lappuse 58](#)
  - [Stabilizatora riteņu regulēšana, lappuse 60](#)

### SVARĪGI:

Pievērsiet uzmanību atbalsta (A) regulēšanas atveres pozīcijai un pārliedziniet, ka visas sliežu uzlikas ir iestatītas tajā pašā pozīcijā.

3. Noņemiet apaļo tapu (B) no katras sliežu uzlikas.
4. Satveriet uzliku un noņemiet tapu (C), atvienojot to no rāmja un velkot prom no uzlikas.
5. Paceliet vai nolaidiet sliežu uzliku vēlamajā pozīcijā, izmantojot balsta (A) atveres kā vadotni.
6. Ielieciet tapu (C), nofiksējiet rāmi un nostipriniet ar apaļo tapu (B).
7. Pārbaudiet, vai visas sliežu uzlikas ir noregulētas tajā pašā pozīcijā.
8. Pārbaudiet hedera reljefa kopēšanas mehānismu, kā aprakstīts vālotāja operatora rokasgrāmatā.

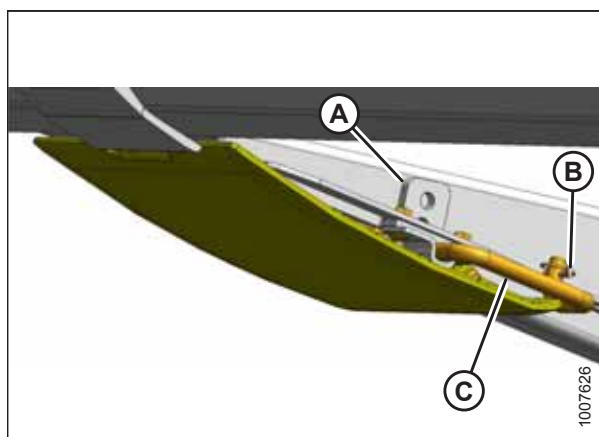

Attēls 3.26: Iekšējā sliežu uzlika

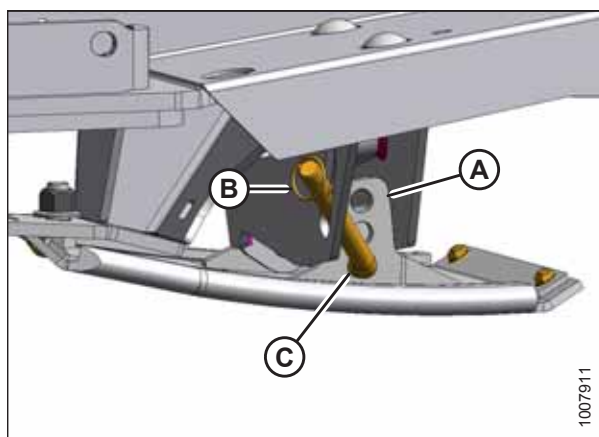

Attēls 3.27: Ārējā sliežu uzlika

### 3.7.2 hedera reljefa kopēšana

Heders ir paredzētas braukšanai ar sliežu uzlikām, pļaujot pie zemes. Tomēr vālotāja reljefa kopēšanas sistēma samazina zemes spiedienu pie izkopts, ļaujot hederam „peldēt” pāri šķēršļiem un pielāgoties zemes reljefam tā vietā, lai to balstītu vālotāja celšanas cilindri. Sīkāku informāciju par hedera reljefa kopēšanas sistēmas regulēšanu skatiet vālotāja operatora rokasgrāmatā.

### 3.7.3 Hedera leņķis

Hedera leņķis ir leņķis starp hedera un zemi. Hedera leņķis ir regulējams, lai pielāgotos dažādiem kultūraugu stāvokļiem un/vai augsnes tipiem, un to var noregulēt, izmantojot centrālo posmu starp vālotāju un hedera.

Sīkāku informāciju par regulēšanu kabīnē skatiet vālotāja operatora rokasgrāmatā.

Hedera leņķis (A) nosaka attālumu (B) starp izkopts nazi un zemi, un tas ir ļoti svarīgs efektīvai kultūraugu pļaušanai zemes līmenī.

Hedera leņķa regulēšana ļauj pagriezt hedera sliežu uzlikas / zemes kontakta punktā (C).

Aizsarga leņķis (D) ir leņķis starp izkopts aizsargu augšējo virsmu un zemi.

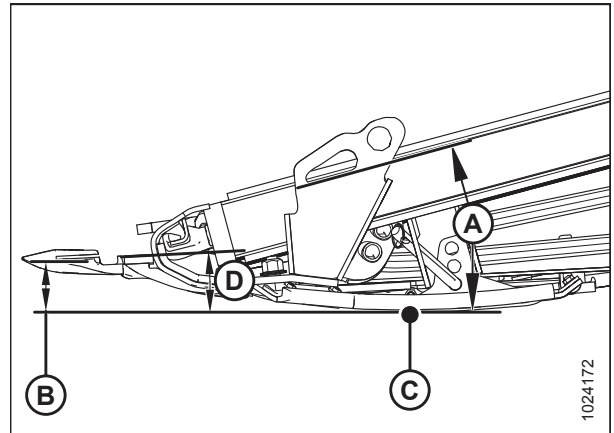

Attēls 3.28: Hedera leņķis

Hedera leņķi atbilstoši kultūraugu un augsnes tipam un stāvoklim iestatiet, kā norādīts tālāk.

- Izmantojiet seklākus iestatījumus (A) (indikatora pozīcija A) normāliem pļaušanas apstākļiem un mitrai augsnei, lai samazinātu augsnes uzkrāšanos izkaptī. Mazi leņķa iestatījumi arī samazina naža bojājumus akmeņainos laukos.
- Veldrē sakritušiem kultūraugiem un kultūraugiem, kas atrodas tuvu zemei, piemēram, sojas pupām, izmantojiet stāvākus iestatījumus (D) (indikatora pozīcija D).

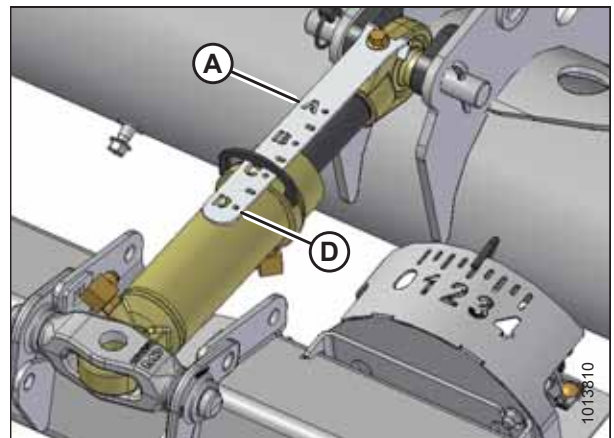

Attēls 3.29: Vidējā atsaite

## EKSPLUATĀCIJA

Vismazākā leņķa (A) gadījumā (centrālais posms ir pilnībā ievilkts) ir visaugstākie rugāji, pļaujot pie zemes.

Visstāvākā leņķa (D) gadījumā (centrālais posms ir pilnībā izvērsts) ir viszemākie rugāji, pļaujot pie zemes.

Izvēlieties leņķi, kas maksimāli palielina kultūraugu ražu un ir piemērots lauka apstākļiem. Kopsavilkumu par regulēšanas diapazoniem skatiet tabulā.

**Tabula 3.13 D1X/D1XL sērijas hedera leņķis**

Hedera lielums	Aizsarga leņķis
6,1 un 7,6 m (20 un 25 pēdas)	7,0–12,4°
9,1–13,7 m (30–45 pēdas)	2,0–7,4°

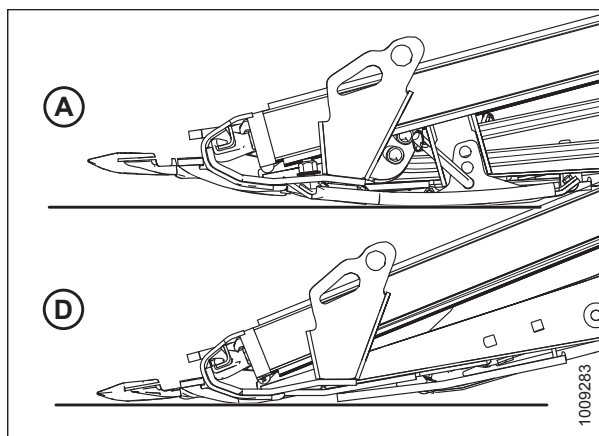

**Attēls 3.30: Aizsarga leņķi**

Ieteicamos hedera/aizsarga leņķa iestatījumus konkrētajam kultūraugu stāvoklim skatiet [3.6.2 Hedera iestatījumi, lappuse 46](#).

### *Hedera leņķa regulēšana*

Hedera leņķi var noregulēt, izmantojot centrālo posmu starp vālotāju un hedera.

Informāciju par regulēšanu skatiet vālotāja operatora rokasgrāmatā.

## 3.7.4 Tītavu ātrums

Tītavu ātrums ir viens no faktoriem, kas nosaka, kā kultūraugi tiek pārvietoti no izkaps uz stiebru pacelājiem.

Tītavas vislabāk darbojas, ja šķiet, ka tās uz priekšu virza zeme. Tām vienmērīgi jāpārvieto nopļautie kultūraugi caur izkapti uz stiebru pacelājiem, neveidojot sablīvējumus un radot minimālus traucējumus.

Ja kultūraugi ir stāvoši, tītavu ātrumam jābūt nedaudz lielākam par zemes ātrumu vai vienādam ar to.

Ja kultūraugi ir pieplakuši zemei vai ir noliekušies prom no izkaps, tītavu ātrumam jābūt lielākam par zemes ātrumu. Lai to panāktu, palieliniet tītavu ātrumu vai samaziniet zemes ātrumu.

Pārmērīga sakulšana vārpās vai ražas zudums pāri hedera aizmugurējai caurulei var liecināt par to, ka tītavu ātrums ir pārāk liels. Pārmērīgs tītavu ātrums arī palielina tītavu sastāvdaļu nodilumu un pārslogo tītavu piedziņu.

Mazākus tītavu ātrumus var izmantot deviņu nūjiņu tītavām, kas ir izdevīgi, ja tiek kultūri kultūraugi, kuri ir izturīgi pret kulšanu.

Skatiet , lai uzzinātu par ieteicamajiem tītavu ātrumiem noteiktiem kultūraugiem un kultūraugu stāvokļiem.

Tītavu ātrumu var regulēt, izmantojot vadības ierīces vālotāja kabīnē. Informāciju par regulēšanu skatiet vālotāja operatora rokasgrāmatā.

### *Izvēles tītavu piedziņas ķēdesrati*

Kā alternatīva rūpnīcā uzstādītajiem ķēdesratiem ir pieejami izvēles tītavu piedziņas ķēdesrati, kas paredzēti izmantošanai īpašos kultūraugu stāvokļos.

Heders rūpnīcā ir aprīkots ar 19 zobu ķēdesratu, kas virza tītavas un ir piemērots lielākajai daļai kultūraugu stāvokļu. Ir pieejami arī citi ķēdesrati, kas nodrošina lielāku tītavu griezes momentu smagos pļaušanas apstākļos vai ļauj panākt lielāku tītavu ātrumu izretinātām kultūraugu audzēm, strādājot ar lielāku zemes ātrumu. Informāciju par pasūtīšanu lūdziet MacDon izplatītājam.

Sīkāku informāciju par uzstādīšanu skatiet [5.9.3 Tītavu piedziņas ķēdesrats, lappuse 222](#).



### 3.7.5 Zemes ātrums

Strādājot ar pareizu zemes ātrumu, var pienācīgi nopļaut kultūraugu materiālu un vienmērīgi sadalīt vienmērīgos vālos.

Informāciju par zemes ātruma ietekmi uz vālu veidošanu skatiet [3.10 Vālu veidi, lappuse 81](#).

Samaziniet zemes ātrumu sarežģītos pļaušanas apstākļos, lai samazinātu slodzi uz pļaušanas komponentiem un piedziņām.

Izvēlieties mazāku ātrumu ļoti izretinātām kultūraugu audzēm (piemēram, īsajām sojas pupām), lai tītavas varētu ievilkt īsus augus. Sāciet ar ātrumu 4,8–5,8 km/h (3,0–3,5 m/h) un regulējiet pēc nepieciešamības.

Lielākam zemes ātrumam var būt nepieciešami smagāki reljefa kopēšanas iestatījumi, lai novērstu pārmērīgu lēkāšanu, kas izraisa nevienmērīgu pļaušanu un risku sabojāt pļaušanas komponentus. Ja zemes ātrums tiek palielināts, parasti jāpalielina stiebru pacelēja un tītavu ātrums, lai varētu apstrādāt papildu materiālu.

Attēlā [3.31, lappuse 65](#) ir parādīta saikne starp zemes ātrumu un pļaušanas laukumu dažāda lieluma hederiem.

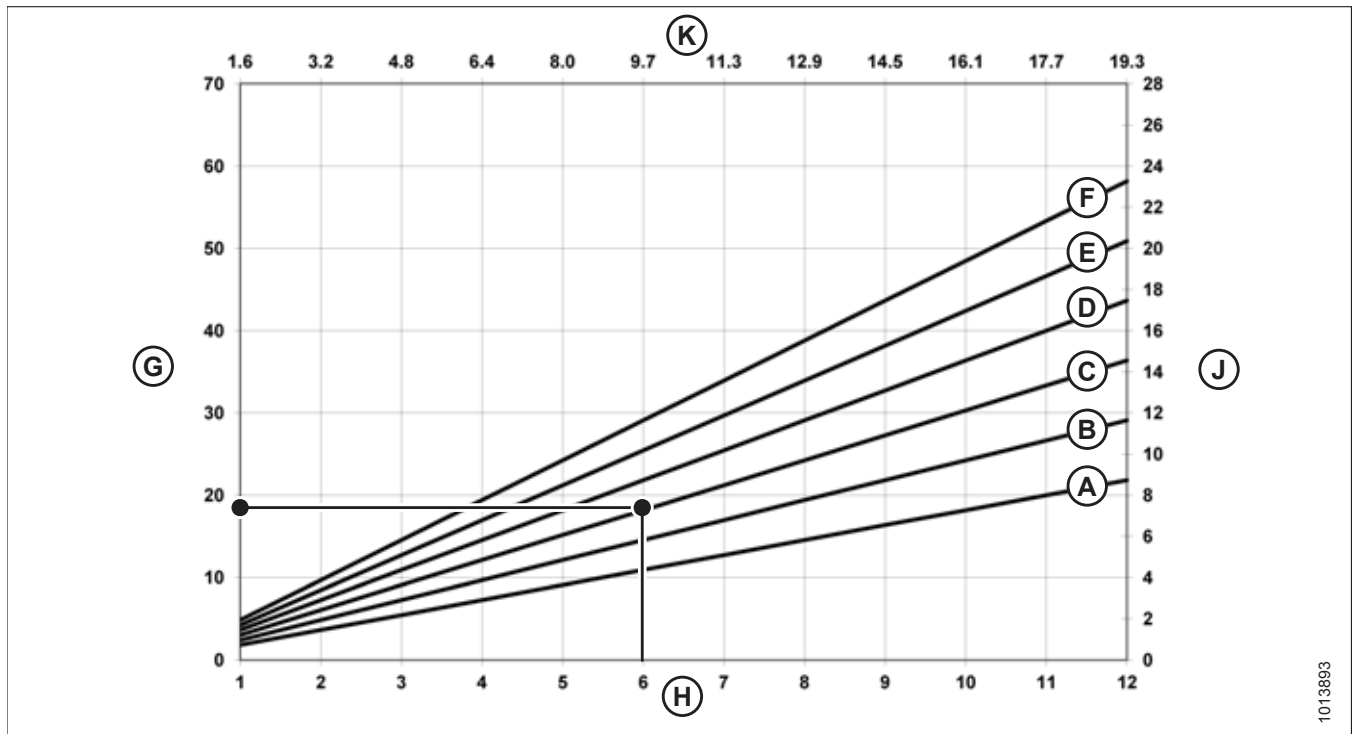

Attēls 3.31: Zemes ātrums un platība akros

A — 4,6 m (15 pēdas)  
D — 9,1 m (30 pēdas)  
G — akri stundā  
K — kilometri stundā

B — 6,1 m (20 pēdas)  
E — 10,7 m (35 pēdas)  
H — jūdzes stundā

C — 7,6 m (25 pēdas)  
F — 12,2 m (40 pēdas)  
J — hektāri stundā

**Piemērs.** 7,6 m (25 pēdu) heders, kurš brauc ar zemes ātrumu 9,7 km/h (6 mph), vienā stundā nopļautu aptuveni 7,3 hektārus (18 akrus).

### 3.7.6 Sānu stiebru pacelēja ātrums

Pareizs stiebru pacelēja ātrums ir svarīgs, lai panāktu labu nopļauto kultūraugu plūsmu prom no izkopts.

Stiebru pacelēju ātrumu kontrolē ar vālotāja ražas veikspējas izsekošanas (HPT) rīku. Norādījumus skatiet vālotāja operatora rokasgrāmatā.

Noregulējiet stiebru pacelēja ātrumu, lai kultūraugi tiktu labi padoti un varētu veidot labu vālu. Pārmērīgs stiebru pacelēja ātrums samazinās stiebru pacelēja kalpošanas laiku.

### 3.7.7 Informācija par naža ātrumu

Hedera nažu piedziņu darbina vālotāja hidrauliskais sūknis, un to kontrolē, izmantojot vālotāja ražas veiktspējas izsekošanas (HPT) rīku. Noklusējuma ātrums ir 1200 gājieni minūtē.

#### PIEZĪME:

Informāciju par HPT lietošanu skatiet vālotāja operatora rokasgrāmatā.

Tabula 3.14 D1X/D1XL sērijas nažu ātrums

Hedera lielums (m [pēdas])	Ieteicamais nažu ātrumu diapazons (spm)
4,6 (15)	1500–1900
6,1 (20)	1500–1900
7,6 (25)	1400–1700
9,1 (30)	1200–1600
10,7 (35)	1200–1400
12,2 (40)	1100–1400
13,7 (45)	1100–1400

### 3.7.8 Tītavu augstums

Tītavu darba stāvoklis ir atkarīgs no kultūraugu veida un pļaušanas apstākļiem.

Varat izveidot iepriekš iestatītus tītavu augstuma iestatījumus, izmantojot Headland Management funkciju M1170 vai M1240 vālotājā. Lai iestatītu šo funkciju, skatiet vālotāja operatora rokasgrāmatu. Iestatiet tītavu augstumu un atgāzumu, lai materiāls tiktu virzīts gar nazi uz stiebru pacelājiem, radot minimālu kaitējumu kultūraugiem.

Tītavu augstumu kontrolē manuāli vai ar pogas priekšiestatījumiem uz zemes ātruma sviras (ground speed lever, GSL) vālotāja kabīnē. Norādījumus par tītavu augstuma kontroli vai automātiskajiem tītavu augstuma priekšiestatījumiem skatiet vālotāja operatora rokasgrāmatā.

Plašāku informāciju par atgāzumu skatiet [3.7.9 Tītavu atgāzuma pozīcija, lappuse 67](#).

Ja tītavas ir iestatītas pārāk zemu, var rasties tālāk norādītās situācijas.

- Kultūraugu zudums virs hedera aizmugurējās caurules
- Problēmas ar kultūraugiem uz stiebru pacelājiem, ko izraisa tītavu pirksti
- Kultūraugi, kurus piespiež zaru caurules
- Gari kultūraugi, kas aptinušies ap tītavu piedziņu un galiem

Ja tītavas ir iestatītas pārāk augstu, var rasties tālāk norādītās situācijas.

- Izkapts nosprostošanās
- Kultūraugu veldrēšanās un nenopļaušana
- Graudu stieбри nokrīt pirms izkaptis

Informāciju par ieteicamajiem tītavu augstumiem noteiktiem kultūraugiem un kultūraugu stāvokļiem skatiet [3.6.2 Hedera iestatījumi, lappuse 46](#).

#### SVARĪGI:

Uzturiet pietiekamu platu atstarpi, lai pirksti nepieskartos nazim vai zemei. Norādījumus skatiet [5.8.1 Atstarpes starp tītavām un izkapti, lappuse 191](#).

### 3.7.9 Tītavu atgāzuma pozīcija

Tītavu atgāzuma pozīcija ir ļoti svarīga, lai sasniegtu vislabākos rezultātus nelabvēlīgos apstākļos. Rūpnīcā iestatītā tītavu pozīcija ir piemērota normāliem apstākļiem, taču atgāzumu pēc vajadzības var noregulēt, izmantojot vadības elementus kabīnē. Varat izveidot iepriekš iestatītus tītavu atgāzuma iestatījumus, izmantojot Headland Management funkciju M1170 vai M1240 vālotājā. Lai iestatītu šo funkciju, skatiet vālotāja operatora rokasgrāmatu.

Uz labās puses tītavu balsta sviras ir piestiprināta uzlīme (A), lai apzīmētu tītavu pozīciju. Balsteņa diska (B) aizmugurējā mala ir tītavu atgāzuma pozīcijas marķieris.

Taisni stāvošu kultūraugu gadījumā centrējiet tītavas virs izkaptis (4–5 uz uzlīmes).

Ja kultūraugi ir sakrituši veldrē, sapinušies vai noliekušies, var būt nepieciešams pārvietot tītavas priekšā izkaptij (mazāks skaitlis uz uzlīmes).

#### PIEZĪME:

Ja ir grūti pacelt sagulušus kultūraugus, noregulējiet hedera leņķi uz visstāvāko pozīciju. Regulēšanas instrukcijas skatiet [3.7.3 Hedera leņķis, lappuse 63](#). Regulējiet tītavu pozīciju tikai tad, ja hedera leņķa izmaiņām nav vēlāmā rezultāta.

Informāciju par ieteicamajām tītavu pozīcijām noteiktiem kultūraugiem un kultūraugu stāvokļiem skatiet [3.6.2 Hedera iestatījumi, lappuse 46](#).

#### PIEZĪME:

Kultūraugiem, kurus ir grūti pacelt, piemēram, rīsiem vai veldrē sakritušiem kultūraugiem, kuru gadījumā tītavas pilnībā jāizvirza pozīcijā uz priekšu, iestatiet tītavu zaru slīpumu tā, lai nodrošinātu kultūraugu pareizu novietojumu uz stiebru pacēlājiem. Sīku informāciju par regulēšanu skatiet [3.7.10 Tītavu zaru slīpums, lappuse 68](#).

#### Tītavu dziļuma uz priekšu - atpakaļ regulēšana

Tītavu atgāzuma pozīcija ir ļoti svarīga, lai sasniegtu vislabākos rezultātus nelabvēlīgos apstākļos. Rūpnīcā iestatītā tītavu pozīcija ir piemērota normāliem apstākļiem, taču atgāzumu pēc vajadzības var noregulēt, izmantojot vadības elementus kabīnē.

1. Lai pārvietotu tītavas vēlāmajā pozīcijā, izmantojiet hidrauliku, vienlaikus atsaucei lietojot mērierīci.
2. Pēc izmaiņām balsteņa iestatījumos pārbaudiet tītavu klīrensu līdz izkaptij. Skatiet tālāk norādītās mērīšanas un regulēšanas procedūras.
  - [5.8.1 Atstarpes starp tītavām un izkapti, lappuse 191](#)
  - [Tītavu izvērsuma regulēšana, lappuse 195](#)

#### SVARĪGI:

Strādājot ar pārāk tālu uz priekšu izvirzītām tītavām, to pirksti var saskarties ar zemi. Ja tītavas atrodas šajā pozīcijā, nolaidiet sliežu uzlikas vai pēc vajadzības noregulējiet hedera slīpumu, lai nesabojātu pirkstus.

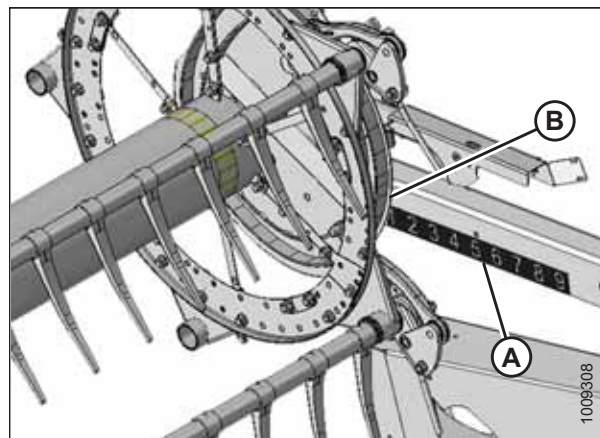

Attēls 3.32: Atgāzuma uzlīme

### 3.7.10 Tītavu zaru slīpums

Uztveršanas tītavas ir paredzētas sagulušu un veldrē sakritušu kultūraugu pacelšanai. Tā kā izciļņa iestatījumus galvenokārt izmanto, lai noteiktu, kā kultūraugs tiek nogādāts uz stiebru pacelļājiem, ne vienmēr ir jāpalielina zaru slīpums (izvēlēties lielāku izciļņa iestatījumu), lai paceltu veldrē sakritušos kultūraugus.

#### SVARĪGI:

Turpmāk tekstā ir aprakstītas uztveršanas tītavu konceptuālās un darbības vadlīnijas. Lūdzu, uzmanīgi izlasiet šo informāciju pirms mašīnas lietošanas.

Izciļņa iestatījums būtiski neietekmē pirkstu novietojumu attiecībā pret zemi (zaru slīpumu). Piemēram, ja izciļņa pozīcijas diapazons ir 33 °, attiecīgais pirksta slīpuma diapazons ir tikai 5° tītavu rotācijas zemākajā punktā.

Lai panāktu vislabākos rezultātus, izmantojiet minimālo izciļņa iestatījumu, kas nodrošina kultūraugu padevi gar izkaps aizmugurējo malu uz stiebru pacelļājiem. Vairāk informācijas skatiet [3.6.2 Hedera iestatījumi, lappuse 46](#).

#### Tītavu izciļņa iestatījumi

Izciļņa pozīciju izmanto, lai noregulētu kultūraugu atbrīvošanas punktu uz tītavu pirkstiem tītavu aizmugurē, lai kultūraugus tālāk padotu uz stiebru pacelļājiem.

Tālāk tekstā ir aprakstīta izciļņu iestatīšanas funkcija un sniegtas iestatīšanas vadlīnijas dažādiem kultūraugu stāvokļiem.

Iestatījumu numuri ir redzami virs izciļņa diska spraugām. Norādījumus skatiet [Tītavu izciļņa regulēšana, lappuse 70](#).

**Izciļņa 1. pozīcija, tītavu 6. vai 7. pozīcija** nodrošina visvienmērīgāko kultūraugu plūsmu uz stiebru pacelļājiem, nepalielinot materiāla apjomu un netraucējot tā plūsmai.

- Izmantojot šo iestatījumu, kultūraugi tiek atlaisti tuvu pie izkaps, un tas visefektīvāk darbojas, ja izkaps atrodas pie zemes.
- Daži kultūraugi netiks padoti tālāk par izkaps, kad izkaps ir pacelta no zemes un tītavas tiek virzītas uz priekšu; tāpēc sākotnējo tītavu ātrumu iestatiet aptuveni tādu pašu kā zemes ātrumu.

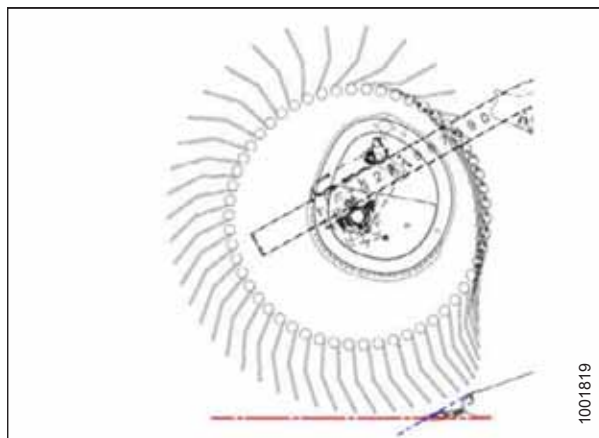

Attēls 3.33: Pirksta profils — 1. pozīcija

**Izciļņa 2. pozīcija, tītavu 3. vai 4. pozīcija** ir ieteicamā sākuma pozīcija vairākam kultūraugu un apstākļu.

- Ja kultūraugi iestrēgst uz izkaps, kad tītavas atrodas pozīcijā uz priekšu, palieliniet izciļņa iestatījumu, lai stumtu kultūraugus pāri izkaps aizmugurējai malai.
- Ja palielinās kultūraugu apjoms vai ja tiek traucēta plūsma pāri stiebru pacelļājiem, samaziniet izciļņa iestatījumu.
- Šis iestatījums nosaka pirkstu galu ātrumu, kas ir aptuveni par 20% lielāks nekā tītavu ātrums.

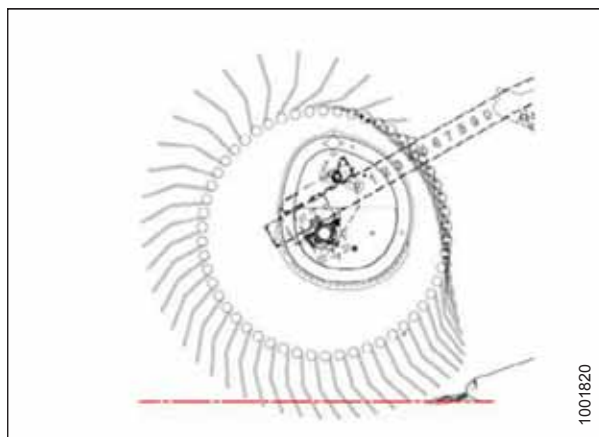

Attēls 3.34: Pirksta profils — 2. pozīcija

**Izciļņa 3. pozīcija, tītavu 6. vai 7. pozīcija** galvenokārt tiek izmantota, lai atstātu garus rugājus.

- Šī pozīcija ļauj tītavām sniegties uz priekšu un pacelt kultūraugus pāri nazim uz stiebru pacēlājiem.
- Šis iestatījums nosaka pirkstu galu ātrumu, kas ir aptuveni par 30% lielāks nekā tītavu ātrums.

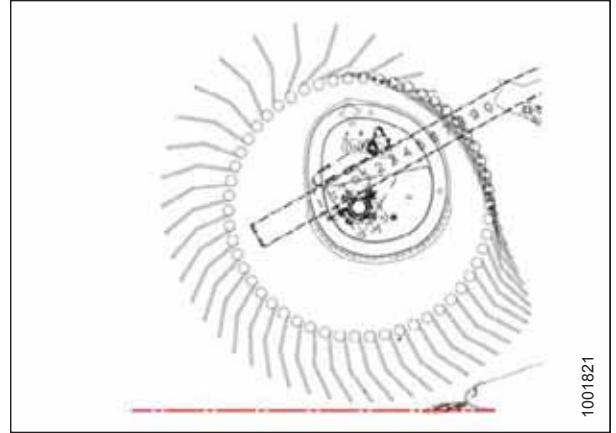

Attēls 3.35: Pirksta profils — 3. pozīcija

**Izciļņa 4. pozīcija, tītavu 2. vai 3. pozīcija** tiek izmantota, kad tītavas ir pilnībā izvirzītas uz priekšu, lai veldrē sakritušu kultūraugu gadījumā atstātu maksimāli daudz rugāju.

- Šī pozīcija ļauj tītavām sniegties uz priekšu un pacelt kultūraugus pāri nazim uz stiebru pacēlājiem.
- Šis iestatījums nosaka pirkstu galu ātrumu, kas ir aptuveni par 35% lielāks nekā tītavu ātrums.

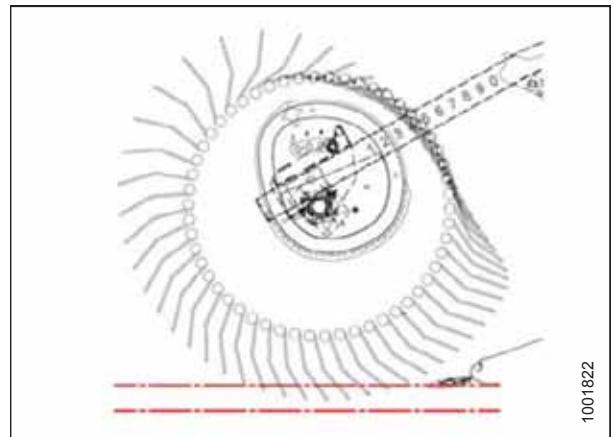

Attēls 3.36: Pirksta profils — 4. pozīcija

**Izciļņa 4. pozīcija, maksimālais hedera lenķis un tītavas līdz galam uz priekšu** nodrošina maksimālu tītavu darbības attālumu zem izkaptis, lai paceltu veldrē sakritušus kultūraugus.

- Paliek ievērojams daudzums rugāju, ja pļaušanas augstums ir iestatīts aptuveni uz 203 mm (8 collām). Mitru materiālu, piemēram, rīsu, gadījumā var dubultot zemes ātrumu, jo samazinās nopļautā materiāla apjoms.
- Šis iestatījums nosaka pirkstu galu ātrumu, kas ir aptuveni par 35% lielāks nekā tītavu ātrums.

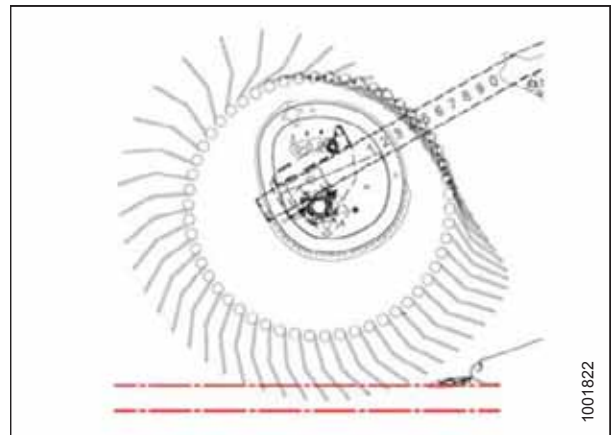

Attēls 3.37: Pirksta profils — 4. pozīcija

**PIEZĪME:**

Pie lielāka izciļņa iestatījumiem, kad tītavu atgāzuma pozīcija ir iestatīta no 4 līdz 5, strauji samazinās stiebru pacēlāju ietilpība, jo tītavas traucē kultūraugu plūsmu pāri stiebru pacēlājiem un pirksti aizķer kultūraugus, kas tiek pārvietoti pa stiebru pacēlājiem. Liela izciļņa iestatījumi ir ieteicami tikai tad, ja tītavas atrodas līdz galam vai gandrīz līdz galam pozīcijā uz priekšu.

### Tītavu izciļņa regulēšana

Uztveršanas tītavas ir paredzētas sagulušu un veldrē sakritušu kultūraugu pacelšanai. Mainoties kultūraugu stāvokļiem, var būt vajadzīga regulēšana.

### BĪSTAMI

Lai izvairītos no ievainojumiem vai nāves gadījumiem, ja mašīna neparedzēti iedarbojas, vienmēr apstādiniet dzinēju un izņemiet atslēgu no aizdedzes, pirms atstājat operatora sēdekli.

#### SVARĪGI:

Klīrens starp tītavām un izkapti vienmēr jāpārbauda pēc tītavu zaru slīpuma un tītavu atgāzuma regulēšanas. Informāciju skatiet [5.8.1 Atstarpes starp tītavām un izkapti](#), [lappuse 191](#) un [3.6.2 Hedera iestatījumi](#), [lappuse 46](#).

#### PIEZĪME:

Ja ir vairāki tītavu izciļņi, visi tītavu izciļņi ir jānoregulē.

1. Pagrieziet fiksatora tapu (A) pretēji pulksteņrādītāja kustības virzienam, izmantojot 3/4 collu uzgriežņu atslēgu, lai atbrīvotu izciļņa disku.
2. Ar uzgriežņu atslēgu grieziet skrūvi (B), lai pagrieztu izciļņa disku un salāgotu aizdares tapu (A) ar vēlamo izciļņa diska atveres pozīciju (C) (no 1 līdz 4).

#### PIEZĪME:

Skrūve (B) ir jāizvada caur izciļņa disku (labākas uzskatāmības nolūkos attēlā parādīts caurspīdīgs skats).

3. Pagrieziet aizdares tapu (A) pulksteņrādītāja kustības virzienā, lai nofiksētu izciļņa disku.

#### SVARĪGI:

Pirms darbināt mašīnu, pārliedzinieties, ka izcilnis ir nostiprināts paredzētajā pozīcijā.

4. Ja izmantojat dubulto tītavu hederus, izpildiet iepriekš aprakstīto procedūru katrām nākamajām tītavām.

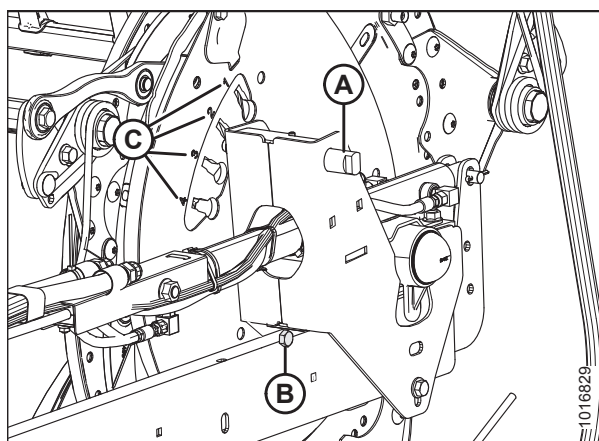

Attēls 3.38: Izciļņa diska pozīcijas

### 3.7.11 Kultūraugu dalītāji

Kultūraugu dalītāji tiek izmantoti, lai palīdzētu sadalīt kultūraugus ražas novākšanas laikā. Tie ir noņemami, lai varētu uzstādīt vertikālus nažus un samazinātu transportēšanas platumu.

#### Kultūraugu dalītāju noņemšana no hedera ar aizdares opciju

### BĪSTAMI

Lai novērstu traumas vai nāvi mašīnas neparedzētas startēšanas vai paceltas mašīnas krišanas dēļ, vienmēr apturiet dzinēju, izņemiet atslēgu un nofiksējiet drošības balstus, pirms jebkāda iemesla dēļ līst zem hedera.

1. Pilnībā nolaidiet tītavas. Norādījumus skatiet vālotāja operatora rokasgrāmatā.
2. Pilnībā paceliet hederu. Norādījumus skatiet vālotāja operatora rokasgrāmatā.
3. Izslēdziet dzinēju un izņemiet atslēgu no aizdedzes.
4. Aktivizējiet drošības balstus. Norādījumus skatiet vālotāja operatora rokasgrāmatā.
5. Atveriet gala vairogu. Norādījumus skatiet [Gala vairogu atvēršana](#), [lappuse 37](#).

## EKSPLUATĀCIJA

6. Paceliet drošības sviru (A).
7. Turiet kultūraugu dalītāju (B), nospiediet sviru (C), lai atbrīvotu aizdari, un nolaidiet kultūraugu dalītāju.

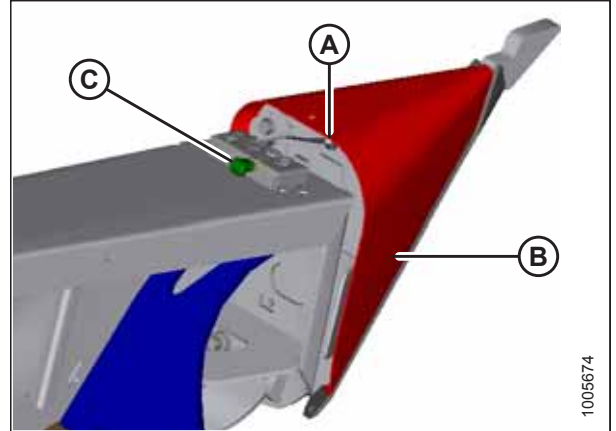

Attēls 3.39: Kultūraugu dalītājs

8. Noņemiet kultūraugu dalītāju no gala loksnes un uzglabājiet to, kā norādīts tālāk.
  - a. Ievietojiet tapu (A) uz kultūraugu dalītāja gala loksnes atverē norādītajā vietā.
  - b. Paceliet kultūraugu dalītāju un novietojiet uzgaļus (B) uz kultūraugu dalītāja gala loksnes kronšteina. Pārliecinieties, ka uzgaļi ir savienoti ar kronšteinu.
9. Aizveriet gala vairogu. Norādījumus skatiet [Gala vairogu aizvēršana, lappuse 38](#).

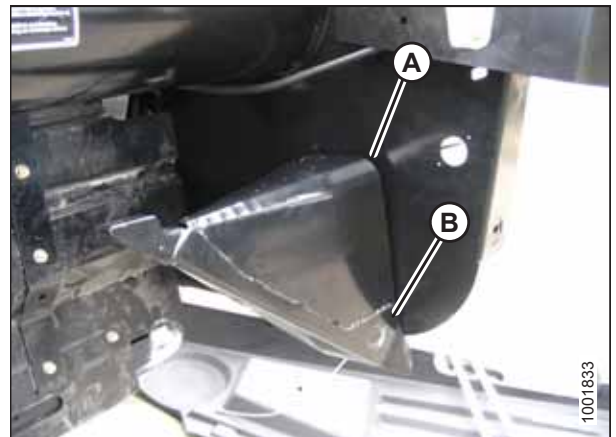

Attēls 3.40: Kultūraugu dalītājs uzglabāšanā

### *Kultūraugu dalītāju noņemšana no hedera bez aizdares opcijas*

#### **BĪSTAMI**

Lai novērstu traumas vai nāvi mašīnas neparedzētas startēšanas vai paceltas mašīnas krišanas dēļ, vienmēr apturiet dzinēju, izņemiet atslēgu un nofiksējiet drošības balstus, pirms jebkāda iemesla dēļ līst zem hedera.

1. Pilnībā nolaidiet tītavas. Norādījumus skatiet vālotāja operatora rokasgrāmatā.
2. Pilnībā paceliet hedera. Norādījumus skatiet vālotāja operatora rokasgrāmatā.
3. Izslēdziet dzinēju un izņemiet atslēgu no aizdedzes.
4. Aktivizējiet drošības balstus. Norādījumus skatiet vālotāja operatora rokasgrāmatā.
5. Atveriet gala vairogu. Norādījumus skatiet [Gala vairogu atvēršana, lappuse 37](#).

## EKSPLUATĀCIJA

6. Noņemiet skrūvi (A), fiksēšanas starpliku un plakano starpliku.
7. Nolaidiet kultūraugu dalītāju (B), tad paceliet to, lai noņemtu no gala loksnes.
8. Aizveriet gala vairogu. Norādījumus skatiet *Gala vairogu aizvēršana, lappuse 38*.

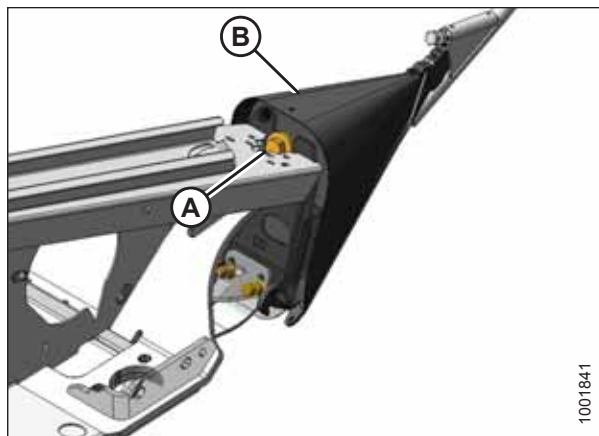

Attēls 3.41: Kultūraugu dalītājs

*Kultūraugu dalītāju uzstādīšana uz hedera ar aizdares opciju*

### BĪSTAMI

Lai novērstu traumas vai nāvi mašīnas neparedzētas startēšanas vai paceltas mašīnas krišanas dēļ, vienmēr apturiet dzinēju, izņemiet atslēgu un nofiksējiet drošības balstus, pirms jebkāda iemesla dēļ līst zem hedera.

1. Pilnībā nolaidiet tītavas. Norādījumus skatiet vālotāja operatora rokasgrāmatā.
2. Pilnībā paceliet hedera. Norādījumus skatiet vālotāja operatora rokasgrāmatā.
3. Izslēdziet dzinēju un izņemiet atslēgu no aizdedzes.
4. Aktivizējiet drošības balstus. Norādījumus skatiet vālotāja operatora rokasgrāmatā.
5. Atveriet gala vairogu. Norādījumus skatiet *Gala vairogu atvēršana, lappuse 37*.
6. Izņemiet kultūraugu dalītāju no tā uzglabāšanas vietas, paceļot kultūraugu dalītāju, lai apakšējā galā atbloķētu uzgaļus (A). Pēc tam to nedaudz nolaidiet, lai atvienotu tapu (B) no gala loksnes.

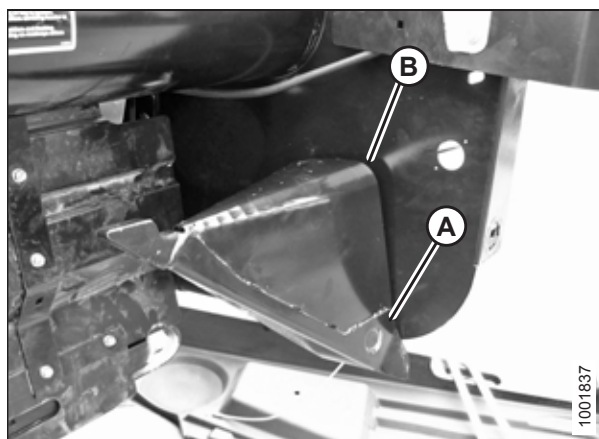

Attēls 3.42: Kultūraugu dalītājs uzglabāšanā



## EKSPLUATĀCIJA

7. Novietojiet kultūraugu dalītāju, kā parādīts attēlā, ievietojot uzgaļus (A) gala loksnes atverēs.
8. Paceliet kultūraugu dalītāja priekšējo galu, līdz tapa (B), kas atrodas kultūraugu dalītāja augšpusē, nofiksējas un aizver aizdari (C).
9. Nospiediet drošības sviru (D) uz leju, lai nofiksētu tapu aizdarē (C).

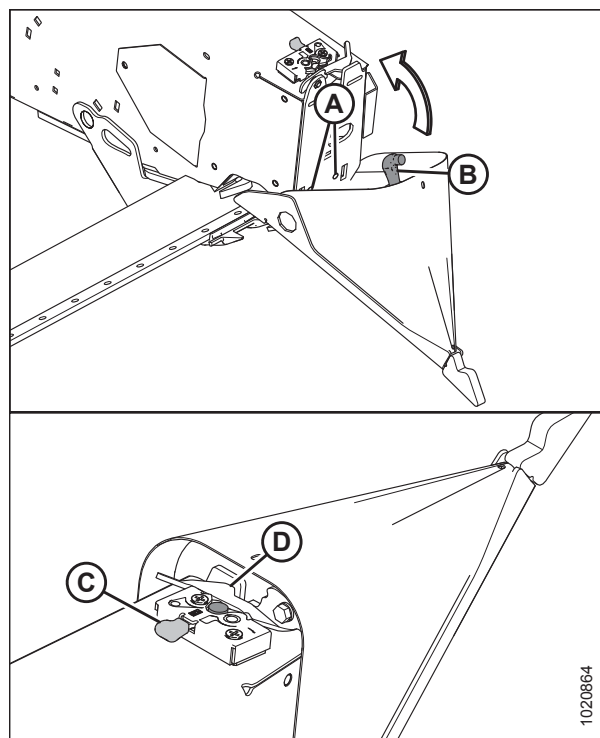

Attēls 3.43: Kultūraugu dalītājs

10. Pavelciet kultūraugu dalītāja galu, lai pārlicinātos, ka nenotiek kustība uz sāniem. Ja nepieciešams, noregulējiet skrūves (A), lai pievilktu kultūraugu dalītāju un novērstu jebkādu kustību uz sāniem.
11. Aizveriet gala vairogu. Norādījumus skatiet [Gala vairogu aizvēršana, lappuse 38](#).

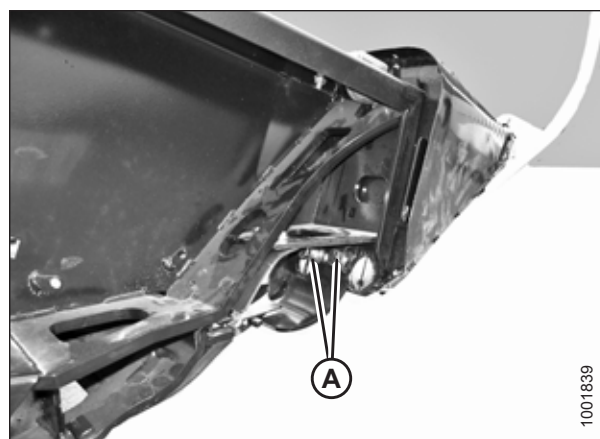

Attēls 3.44: Kultūraugu dalītājs

### *Kultūraugu dalītāju uzstādīšana uz hedera bez aizdares opcijas*

#### **⚠ BĪSTAMI**

Lai novērstu traumas vai nāvi mašīnas neparedzētas startēšanas vai paceltas mašīnas krišanas dēļ, vienmēr apturiet dzinēju, izņemiet atslēgu un nofiksējiet drošības balstus, pirms jebkāda iemesla dēļ līst zem hedera.

1. Pilnībā nolaidiet tītavas. Norādījumus skatiet vālotāja operatora rokasgrāmatā.
2. Pilnībā paceliet hedera. Norādījumus skatiet vālotāja operatora rokasgrāmatā.
3. Izslēdziet dzinēju un izņemiet atslēgu no aizdedzes.
4. Aktivizējiet drošības balstus. Norādījumus skatiet vālotāja operatora rokasgrāmatā.
5. Atveriet gala vairogu. Norādījumus skatiet [Gala vairogu atvēršana, lappuse 37](#).

## EKSPLUATĀCIJA

6. Izņemiet kultūraugu dalītāju no uzglabāšanas vietas, to paceļot, lai apakšējā galā atbloķētu uzgaļus (A), un pēc tam to nedaudz nolaidiet, lai tapu (B) atvienotu no gala loksnes.

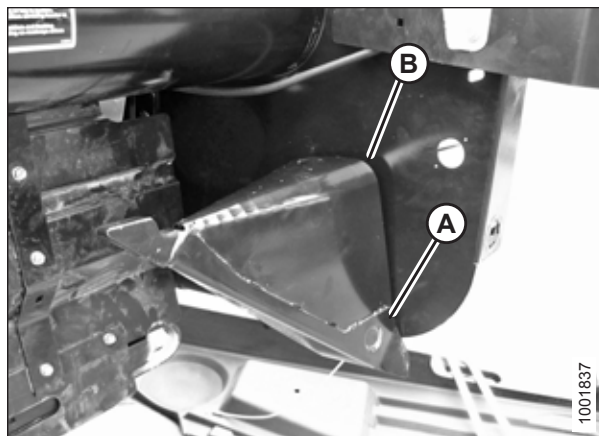

Attēls 3.45: Kultūraugu dalītājs uzglabāšanā

7. Novietojiet kultūraugu dalītāju, kā parādīts attēlā, ievietojot uzgaļus (A) gala loksnes atverēs.

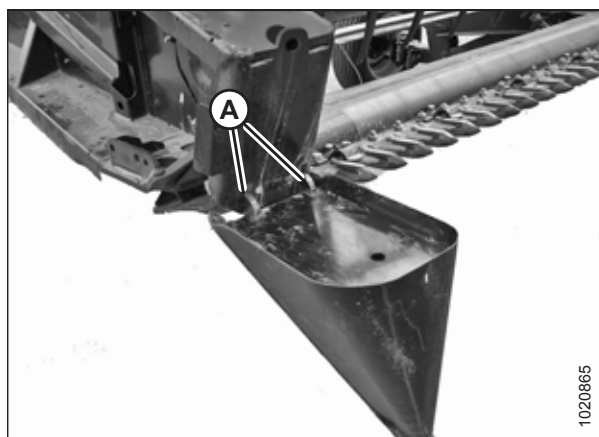

Attēls 3.46: Kultūraugu dalītājs

8. Paceliet kultūraugu dalītāja priekšējo galu un uzstādiet skrūvi (A) un īpašu pakāpienveida starpliku (B) (ar soli pret dalītāju). Pievelciet skrūvi.
9. Pavelciet kultūraugu dalītāja galu, lai pārlicinātos, ka nenotiek kustība uz sāniem. Ja nepieciešams, noregulējiet skrūves (C), lai pievilktu kultūraugu dalītāju un novērstu jebkādu kustību uz sāniem.
10. Aizveriet gala vairogu. Norādījumus skatiet [Gala vairogu aizvēršana, lappuse 38](#).

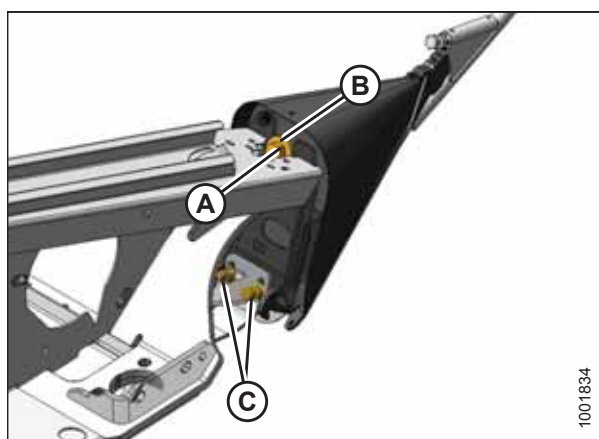

Attēls 3.47: Kultūraugu dalītājs

### 3.7.12 Kultūraugu dalītāju stieņi

Kultūraugu dalītāju stieņi tiek izmantoti kopā ar kultūraugu dalītājiem. Noņemamie kultūraugu dalītāju stieņi ir visnoderīgākie, ja kultūraugi ir sacerojuši vai saguluši. Stāvošiem kultūraugiem ieteicams izmantot tikai kultūraugu dalītājus.

Tabula 3.15 Kultūraugu dalītāju stieņu ieteicamais lietošanas veids

Ar dalītāju stieņiem		Bez dalītāju stieņiem
Lucerna	Veldrē sakrituši graudaugi	Pārtikas pupiņas
Rapsis	Zirņi	Sorgo
Lini	Sojas pupas	Rīsi
Zālāja sēklas	Sudānas zāle	Sojas pupas
Lēcas	Ziemas lopbarība	Stāvoši graudaugi

#### Kultūraugu dalītāju stieņu noņemšana

1. Atskrūvējiet skrūvi (A) un noņemiet kultūraugu dalītāja stieni (B) no hedera abām pusēm.

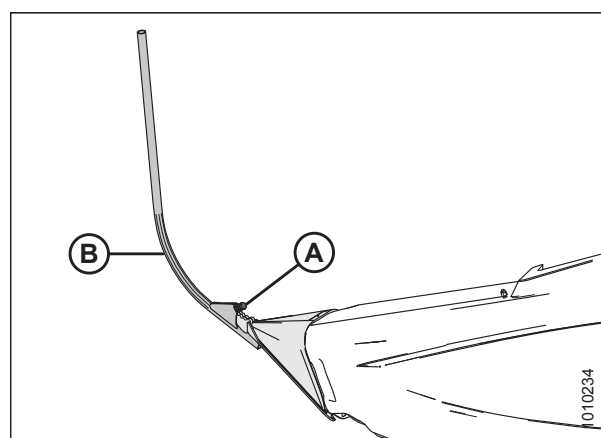

Attēls 3.48: Kultūraugu dalītāja stienis

2. Uzglabājiet abus kultūraugu dalītāju stieņus (A) iekšpusē uz labās puses gala loksnes.

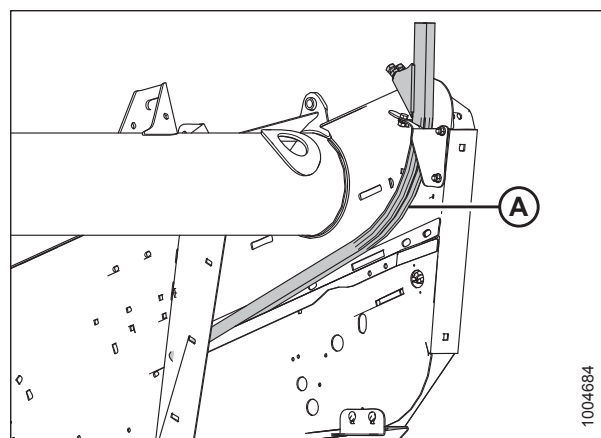

Attēls 3.49: Labās puses gala loksne

*Kultūraugu dalītāju stieņu uzstādīšana*

1. Noņemiet kultūraugu dalītāju stieņus (A) no to uzglabāšanas vietas sānu gala loksnes borta iekšpusē.

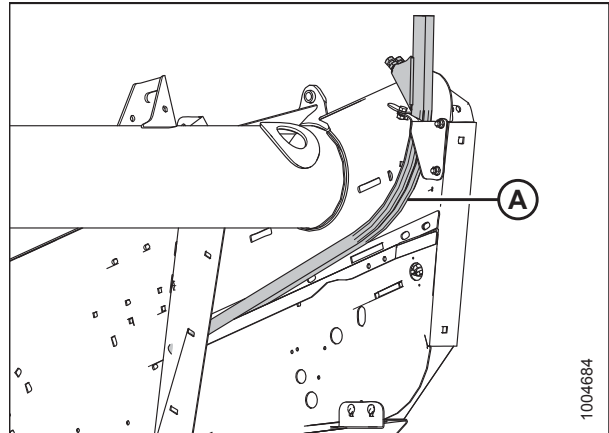

Attēls 3.50: Labās puses gala loksne

2. Novietojiet kultūraugu dalītāja stieni (B) uz kultūraugu dalītāja gala, kā parādīts attēlā, un pievelciet skrūvi (A).
3. Atkārtojiet procedūru hедера pretējā galā.

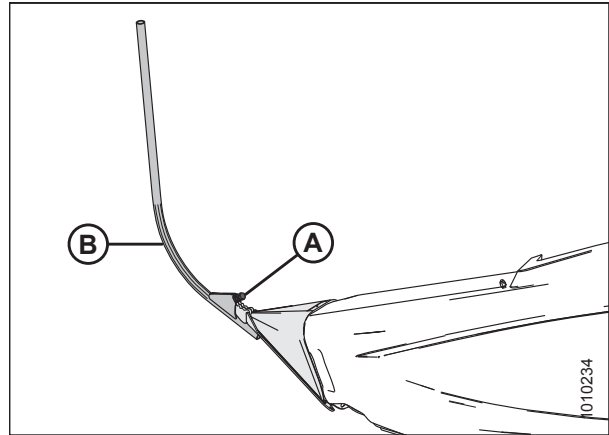

Attēls 3.51: Dalītāja stienis uz kultūraugu dalītāja

### 3.8 Padeves atvere

Padeves atveres platums un atrašanās vieta ietekmē vāla platumu un konfigurāciju.

Lēmumu paplašināt vai sašaurināt centrālās padeves atveri vai vālot dubultvālos nosaka šādi faktori:

- Vālotāja pacelšanas spēja
- Kultūraugu veids un raža
- Laikapstākļi (lietus, mitrums, vējš utt.)
- Pieejamais žāvēšanas laiks

Skatiet [3.10 Vālu veidi, lappuse 81](#), lai uzzinātu par dažādu vālu konfigurāciju priekšrocībām un trūkumiem saistībā ar šiem faktoriem, kā arī skatiet [3.9 Dubulta vāla veidošana, lappuse 80](#).

#### 3.8.1 Hedera padeves atveres manuāla regulēšana

Abas platformas var manuāli pārvietot, lai regulētu padeves atveri no 1720 mm līdz 1950 mm (no 67 1/8 collām līdz 76 11/16 collām).

1. Atskrūvējiet skrūves (A) uz abām platformām.
2. Bīdīet platformas pēc vēlēšanās. Atkal pievelciet skrūves (A).

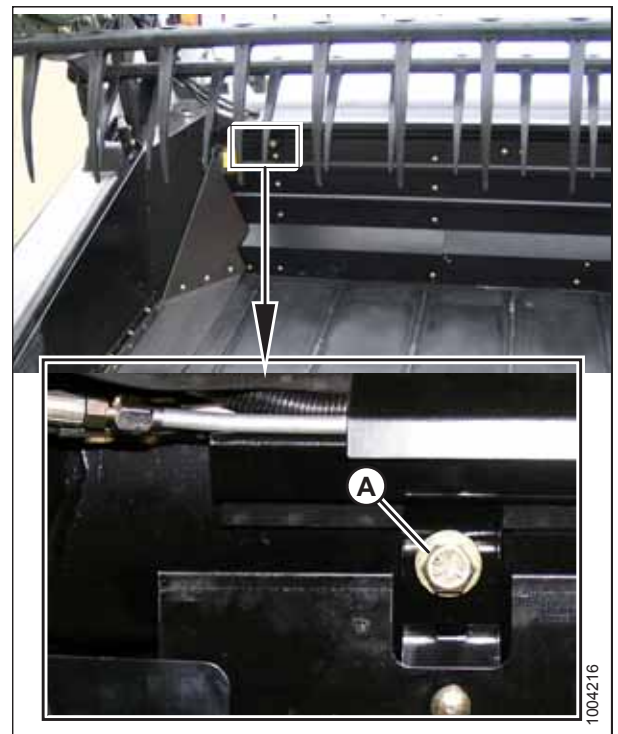

Attēls 3.52: Manuāla platformu pārbīde

### 3.8.2 Padeves atveres noregulēšana uz hedera, izmantojot hidraulisko platformu pārbīdi

Padeves atveres platums un novietojums ietekmē vāla platumu un konfigurāciju. Noregulējiet padeves atveri, pārvietojot iekšējos platformu pārbīdes ierobežotājus.

#### *Iekšējā platformu pārbīdes ierobežotāja noregulēšana*

1. Noņemiet divas 1/4 collu sešstūra galvas bultskrūves (A) un uzgriežņus.
2. Lai samazinātu maksimālo atvērumu, bīdiet ierobežotāju (B) uz ārpusi vai, lai palielinātu maksimālo atvērumu, bīdiet ierobežotāju uz iekšpusi.

#### **⚠ UZMANĪBU**

Pielāgojiet ārējos ierobežotājus, lai platformas nesaskartos.

3. Uzstādiet divas 1/4 collu sešstūra galvas bultskrūves (A) un uzgriežņus un pievelciet.

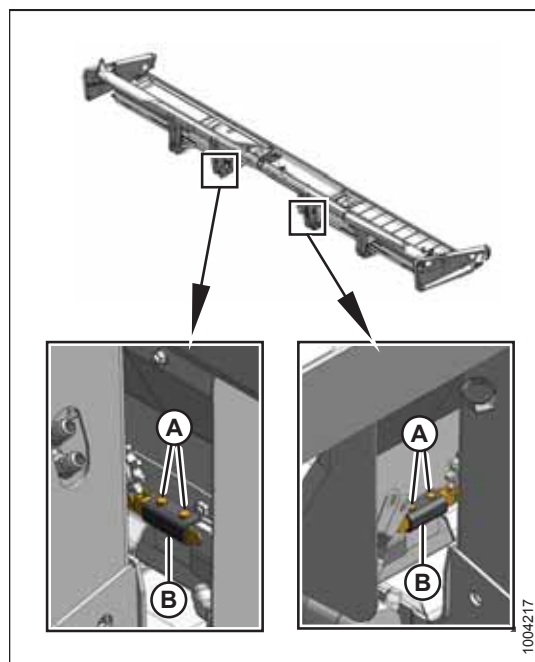

Attēls 3.53: Iekšējie hidrauliskās platformu pārbīdes ierobežotāji

**Ārējā platformu pārbīdes ierobežotāja noregulēšana**

4. Noņemiet divas 1/4 collu sešstūra galvas bultskrūves (A) un uzgriežņus.
5. Lai platformas nesaskartos, bīdiet ierobežotāju (B) uz iekšpusi, lai platformas pārbīdītu tālāk vienu no otras, vai uz ārpusi, lai platformas pārbīdītu tuvāk vienu otrai.
6. Uztādiet divas 1/4 collu sešstūra galvas bultskrūves (A) un uzgriežņus un pievelciet.

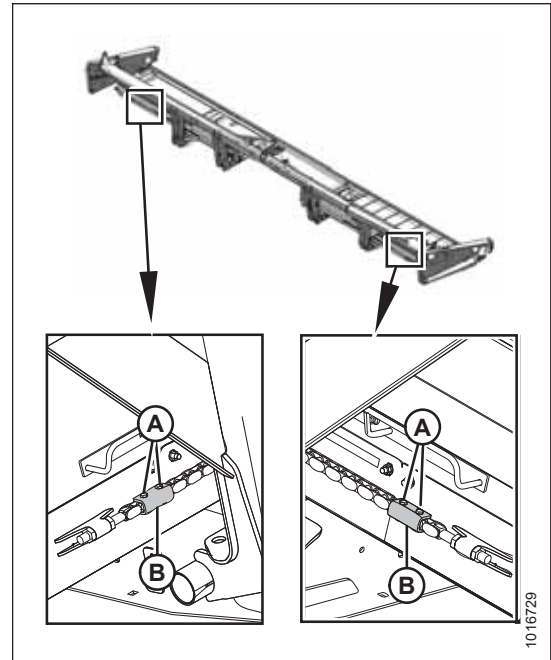

**Attēls 3.54: Iekšējie hidrauliskās platformu pārbīdes ierobežotāji**

## 3.9 Dubulta vāla veidošana

Vālošana dubultvālos ietver divu vālu veidošanu vienu otram blakus. Lielākas jaudas kombaini vai lopbarības novācēji pēc tam vienā piegājienā var savākt divreiz vairāk materiāla, tādējādi ietaupot laiku un degvielu.

Vālošana dubultvālos notiek, izmantojot hedera platformu pārbīdes iespēju.

Platformu pārbīdi izmanto kultūraugiem, kuriem nav nepieciešama sagatavošana, piemēram, graudiem, rapsim un pupiņām. Skatiet [3.9.1 Hidrauliskā platformu pārbīde, lappuse 80](#).

### 3.9.1 Hidrauliskā platformu pārbīde

Hidrauliskās platformu pārbīdes opcija ļauj operatoram vālotāja kabīnē izvēlēties padevi pa vidu, kreisajā vai labajā pusē. Tas ir iespējams tikai 9,1 m un 10,7 m (30 pēdu un 35 pēdu) hederiem. Pasūtīšanas informāciju skatiet [6.4.10 Hidrauliskās platformu pārbīdes komplekts, lappuse 247](#).

Lai noteiktu un darbinātu platformu pārbīdes vadības rīku, skatiet vālotāja operatora rokasgrāmatu.

#### Vālošana dubultvālos

1. Izmantojiet vālotāja platformu pārbīdes vadības rīku, lai novietotu platformas hedera kreisajā galā un padotu kultūraugus no labā gala (A) vai pārbīdītu platformas uz hedera labo galu un padotu kultūraugus no kreisā gala (B).

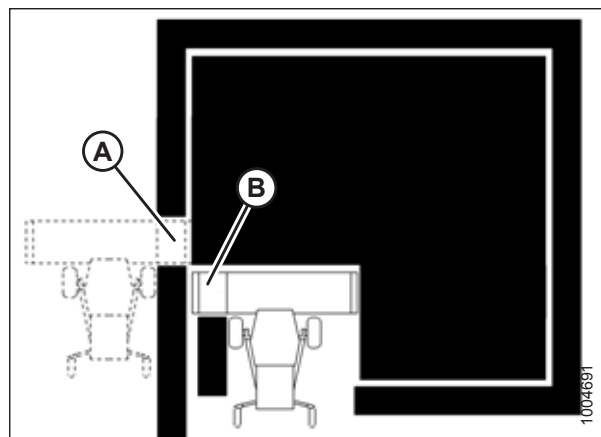

Attēls 3.55: Kultūraugu padošana no kreisās un labās puses

#### PIEZĪME:

Paceliet transportēšanas vai stabilizatora sistēmas riteņus uz 9,1 m (30 pēdu) hederiem, lai netraucētu vālu veidošanai.

2. Pārbīdīet platformas uz hedera kreiso galu, lai padotu kultūraugus no labā gala (A).
3. Veiciet vienu apli vai vienu reizi šķērsojiet lauku.
4. Veiciet otro apli vai otru reizi šķērsojiet lauku pretējā virzienā, lai veidotu dubultvālu.

#### PIEZĪME:

Gala padeves atvere ir paredzēta, lai nodrošinātu pietiekamu atstarpi starp pirmo vālu un stāvošajiem kultūraugiem, vienlaikus saglabājot optimālu atstarpi starp diviem vāliem.

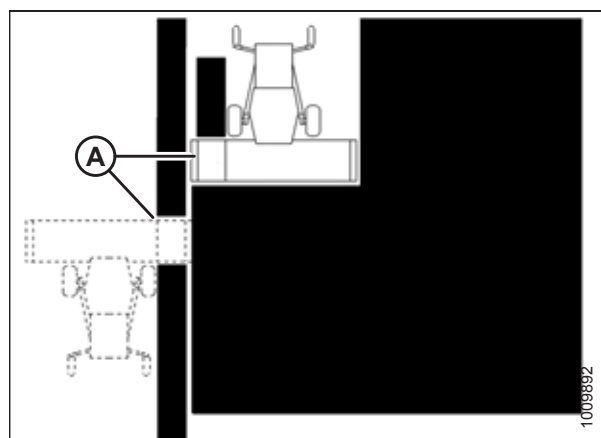

Attēls 3.56: Dubulta vāla veidošana



### 3.10 Vālu veidi

Tālāk norādītie kritēriji nosaka vālu kvalitāti.

- **Svara sadalījums:** vārpas un stieбри vienmērīgi sadalīti visā vāla platumā.
- **Labā žūšana:** vaļģs, atvērts vāls labākai žūšanai.
- **Piemērotība laikapstākļu iedarbībai:** labi izveidots vāls, kas nepieļauj vārpu nonākšanu uz zemes un turas kopā ekstremālos laika apstākļos.

Tabula 3.16 Vālu veidi

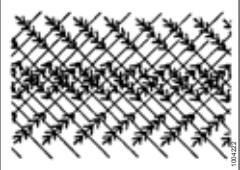
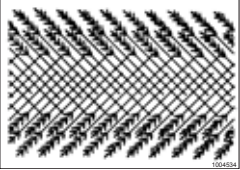
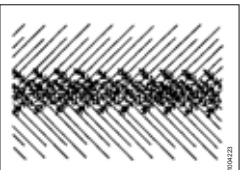
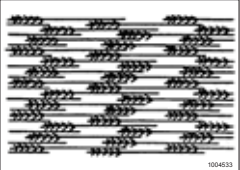
Vāla veids	Apraksts	Svara sadalījums	Žūšana	Piemērotība laikapstākļu iedarbībai	Mašīnas iestatīšanas vadlīnijas
Asakas veida 	Visvēlamākā vāla forma ir tāda, kur stieбри ir sakrustoti un savīti. Vārpas ir sadalģtas visā vāla platumā. Šo vālu var izveidot tikai ar centrālo padevi.	Labi	Labi	Izcili	<ul style="list-style-type: none"> <li>• Tģtavu un zemes ātrums ir aptuveni vienāds</li> <li>• Vidējs stiebru pacēlģju ātrums</li> <li>• Centrālģ padeve</li> </ul>
Vēdekģveida 	Stieбри ir sakrustoti centrģ, un vārpas atrodas vienģ lģnijģ gar ārģjģm malģm. Šo vģlu var izveidot tikai ar centrģlo padevi.	Vidģji	Vidģji	Vidģji	<ul style="list-style-type: none"> <li>• Mazs stiebru pacēlģju ātrums</li> <li>• Mazs hedera leņģģis</li> <li>• Centrģlģ padeve</li> </ul>
Centrģ 	Stieбри ir izkģrtoti gar vģla ārģjģm malģm, un centrģ atrodas sakrustotas vārpas. Šo vģlu var izveidot tikai ar centrģlo padevi.	Slikti	Vidģji	Slikti	<ul style="list-style-type: none"> <li>• Liels stiebru pacēlģju ātrums</li> <li>• Liels hedera leņģģis</li> <li>• Centrģlģ padeve</li> </ul>
Paralģli 	Stieбри atrodas paralģli vģlam, un vārpas ir vienmģrģgi sadalģtas visģ vģla platumģ. Šo vģlu var veidot ar centrģlo padevi vai gala padevi.	Labi	Labi	Labi	<ul style="list-style-type: none"> <li>• Vidģjs stiebru pacēlģju ātrums</li> <li>• Vidģjs hedera leņģģis</li> <li>• Centrģlģ vai gala padeve</li> </ul>

Tabula 3.16 Vālu veidi (turpinājums)

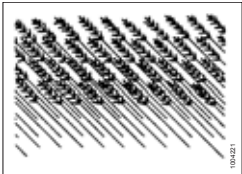
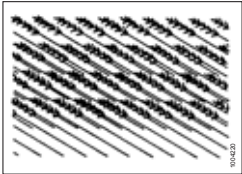
Vāla veids	Apraksts	Svara sadalījums	Žūšana	Piemērotība laikapstākļu iedarbībai	Mašīnas iestatīšanas vadlīnijas
45° pa diagonāli 	Stieбри ir izkārtoti gar vienu malu, un vārpas gar pretējo malu, 45° pret vāla virzienu. Šo vālu var veidot ar centrālo padevi vai gala padevi, ja kultūraugi ir saguluši uz vienu pusi.	Slikti	Vidēji	Slikti	<ul style="list-style-type: none"> <li>Mazs tītavu ātrums</li> <li>Mazāk agresīvs zaru slīpums</li> <li>Ja kultūraugi ir saguluši, centrālā padeve vai gala padeve</li> </ul>
75° pa diagonāli 	Stieбри ir izvietoti lielākā leņķī nekā 45° vāla gadījumā. Stiebru gali ir izkārtoti gar vienu malu, un vārpas atrodas pretējā pusē 75° leņķī pret vāla virzienu. Šo vālu var veidot ar centrālo padevi vai gala padevi, ja kultūraugi ir saguluši uz vienu pusi.	Vidēji	Labi	Vidēji	<ul style="list-style-type: none"> <li>Mazs tītavu ātrums</li> <li>Mazāk agresīvs zaru slīpums</li> <li>Ja kultūraugi ir saguluši, centrālā padeve vai gala padeve</li> </ul>

## 3.11 Siena žāvēšanas padomi

### 3.11.1 Žūšana

Kultūraugu ātra izžūšana palīdz saglabāt visaugstāko kvalitāti, jo katru dienu, kad siens atrodas uz zemes, tiek zaudēti 5% olbaltumvielu.

Jo vāls ir pēc iespējas plašāks un apjomīgāks, jo ātrāk tas žūst. Sausais siens ir pēc iespējas jāsastrādā ruļļos.

### 3.11.2 Augsnes virskārtas mitrums

Tabula 3.17 Augsnes virskārtas mitruma līmeņi

Līmenis	Mitrums %	Stāvoklis
Slapjš	Vairāk nekā 45%	Augsne ir dubļaina
Mitrs	25–45%	Paliek redzami pēdu nospiedumi
Sauss	Mazāk par 25%	Virsmā ir puteklaina

- Uz mitras augsnes nav piemērojams vispārējais noteikums par platu un plānu vālu. Šaurāks vāls izžūs ātrāk nekā siens, kas atstāts tieši uz mitras zemes.
- Kad zeme ir mitrāka nekā siens, siens uzsūc mitrumu no augsnes. Pirms pļaušanas nosakiet augsnes virskārtas mitruma līmeni. Izmantojiet mitruma testeru vai novērtējiet mitruma līmeni.
- Ja apūdeņošanas dēļ zeme ir mitra, pagaidiet, līdz augsnes mitrums ir mazāks par 45%.
- Ja biežo lietavu dēļ zeme ir mitra, pļaujiet, kad laika apstākļi to atļauj, un ļaujiet lopbarībai atrasties uz mitras zemes, līdz tā izžūst līdz zemes mitruma līmenim.
- Nopļautais siens izžūs tikai līdz zemes mitruma līmenim, tāpēc apsveriet vāla pārvietošanu uz sausāku vietu.

### 3.11.3 Laikapstākļi un topogrāfija

- Nopļaujiet pēc iespējas vairāk sienu līdz pusdienlaikam, kad žāvēšanas apstākļi ir vislabākie.
- Lauki ar slīpumu pret dienvidiem saņem pat par 100% vairāk saules siltuma nekā lauki ar slīpumu pret ziemeļiem. Ja siens tiek iestrādāts ruļļos un sasmalcināts, apsveriet iespēju iestrādāt ruļļos sienu no laukiem, kas vērsti uz dienvidiem, un smalcināt sienu no laukiem, kas vērsti uz ziemeļiem.
- Ja relatīvais mitrums ir augsts, iztvaikošanas ātrums ir mazs, un siens lēni žūst.
- Ja nav vēja, piesātinātais gaiss ap vālu nekustas. Siena grābšana vai ārdīšana ļauj svaigam, mazāk piesātinātam gaisam piekļūt sienam.
- Ja iespējams, pļaujiet sienu perpendikulāri valdošo vēju virzienam.

### 3.11.4 Vālu iezīmes

Vislabākos rezultātus var sasniegt, veidojot vālus ar ieteicamajām iezīmēm. Skatiet [3.7 Hedera darbības mainīgie lielumi, lappuse 58](#), lai iepazītos ar instrukcijām par hedera regulēšanu.

Tabula 3.18 Ieteicamās vālu iezīmes

Iezīme	Priekšrocība
Augsts un apjomīgs	Gaiss var plūst caur vālu, kas ir svarīgāk žūšanas procesam nekā tiešu saules staru iedarbība.
Vienmērīgi veidots (nav sablīvējumu)	Vienmērīga materiāla padeve uz sienu presi, smalcinātāju utt.

Tabula 3.18 Ieteicamās vālu iezīmes (turpinājums)

iezīme	Priekšrocība
Materiāls vālā vienmērīgi izkliedēts	Vienmērīgi un blīvi ruļļi, lai samazinātu apstrādes un kraušanas problēmas
Pareizi apstrādāts	Novērš pārmērīgus lapu bojājumus

### 3.11.5 Braukšana pa vālu

Braukšana pa iepriekš nopļautiem vāliem, kuri netiks sagrābti, var pagarināt žāvēšanas laiku par veselu dienu. Ja tas ir praktiski iespējams, uzstādiet formēšanas vairogus, lai izveidotu šaurāku vālu, pa kuru mašīna var pārvietoties.

#### PIEZĪME:

Tomēr var nākties braukt pa garu kultūraugu vālu, ja ir nepieciešams pilna platuma vāls.

### 3.11.6 Grābšana un ārdīšana

Grābšana vai ārdīšana paātrina žūšanu, tomēr masas zudums var būt lielāks par ieguvumiem. Grābšanai vai ārdīšanai ir maz vai nav nekādu priekšrocību, ja zeme zem vāla ir sausa.

Lieli vāli uz mitras vai ar ūdeni piesātinātas zemes ir jāapgriež otrādi, ja mitruma līmenis sasniedz 40–50%. Sienu nevajadzētu grābt vai ārdīt, ja mitruma līmenis ir zemāks par 25%, jo pretējā gadījumā var zaudēt daudz siena masas.

### 3.11.7 Ķīmisko žāvēšanas līdzekļu izmantošana

Siena žāvēšanas līdzekļi iedarbojas, noņemot vasku no pākšaugu virsmas, un ļauj ūdenim ātrāk iztvaikot. Tomēr apstrādāts siens, kas atrodas uz mitras zemes, ātrāk uzsūks zemes mitrumu.

Pirms izlemt izmantot žāvēšanas līdzekli, rūpīgi salīdziniet relatīvās izmaksas un ieguvumus jūsu reģionā.

### 3.12 Hedera izlīmeņošana

Vālotāja sakabe ir iestatīta rūpnīcā, lai nodrošinātu pareizu līmeni izmantošanai kopā ar hederu, un parasti tā nav jāpielāgo.

**PIEZĪME:**

Reljefa kopēšanas atsperes **NEIZMANTO** hedera izlīmeņošana.

Ja heders neatrodas vienā līmenī, pārbaudiet vālotāja riepu spiedienu, lai nodrošinātu, ka tās ir pareizi piepumpētas (skatiet vālotāja operatora rokasgrāmatu).

Ja vālotāja riepas ir pienācīgi piepumpētas un heders joprojām neatrodas vienā līmenī, pēc nepieciešamības noregulējiet vālotāja sakabi (skatiet vālotāja operatora rokasgrāmatas atbilstošo sadaļu).

### 3.13 Izkapts atvienošana

Izkapts atrodas hedera priekšpusē. Tā atbalsta nazi un aizsargus, kas tiek izmantoti kultūraugu pļaušanai.

#### BĪSTAMI

Lai izvairītos no miesas bojājumiem vai nāves, ja pacelts agregāts negaidīti iedarbojas vai nokrīt, pirms došanās prom no vadītāja sēdekļa vienmēr apstādiniet dzinēju un izņemiet atslēgu, kā arī pirms darba zem mašīnas vienmēr pieslēdziet drošības balstus.

#### UZMANĪBU

Strādājot netālu no nažiem vai rīkojoties ar tiem, uzvelciet izturīgus cimodus.

#### UZMANĪBU

Rotējošu tītavu nolaišana uz pieslēgtas izkapts sabojās tītavu komponentus.

Lai atvienotu izkapti, reversējiet vālotāju. Ja izkaps joprojām ir pievienota, rīkojieties, kā norādīts tālāk.

1. Pārtrauciet mašīnas kustību uz priekšu un atvienojiet hedera piedziņu.
2. Paceliet hedera, lai tas nepiepildītos ar netīrumiem, un ieslēdziet hedera piedziņas sajūgu.
3. Ja spraudnis **NEATVIENOJAS**, atslēdziet hedera piedziņas sajūgu un pilnībā paceliet hedera.
4. Izslēdziet dzinēju un izņemiet atslēgu no aizdedzes.
5. Aktivizējiet hedera drošības balstus.
6. Ar roku noņemiet izkapti.

#### PIEZĪME:

Ja izkaps savienojums joprojām pastāv, skatiet [8 Problēmu novēršana , lappuse 251.](#)

### 3.14 Augšējais krusteniskais gliemežtransportieris

Augšējais krusteniskais gliemežtransportieris (AKG) (A) uzlabo ļoti lielu kultūraugu padevi hederam.

**PIEZĪME:**

Platie pēc izvēles iegādājami stiebru pacelāju deflektori **NAV** saderīgi ar augšējo krustenisko gliemežtransportieri.

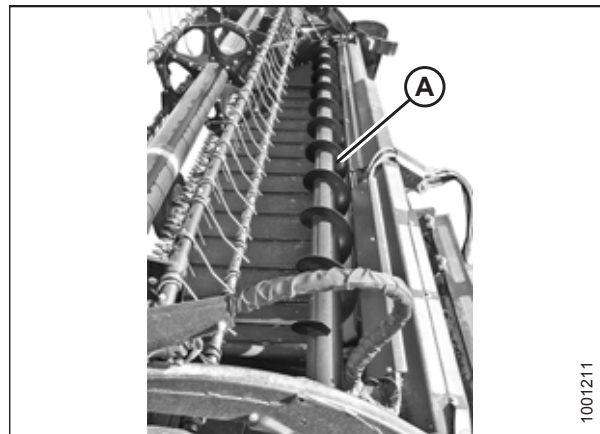

**Attēls 3.57: Augšējais krusteniskais gliemežtransportieris**

## 3.15 Hedera transportēšana

### BRĪDINĀJUMS

NEBRAUCIET ar vālotāju, kam piestiprināts heders, naktī pa ceļu vai šoseju vai ierobežotas redzamības apstākļos, piemēram, miglas vai lietus laikā. Šādos apstākļos heders var nebūt redzams visā tā platumā.

### 3.15.1 Hedera transportēšana uz vālotāja

#### UZMANĪBU

- Pirms transportēšanas pa ceļiem iepazīstieties ar vietējiem tiesību aktiem, lai uzzinātu par platuma noteikumiem un apgaismojuma vai marķēšanas prasībām.
- Izpildiet visas vālotāja operatora rokasgrāmatā ieteiktās transportēšanas, vilkšanas utt. procedūras.
- Uzbraucot uz lauka vai nobraucot no tā, atslēdziet hedera piedziņas sajūgu.
- Pirms braukt ar vālotāju pa ceļu, pārlicinieties, ka mirgojošās dzeltenās signālugaunīs, sarkanie aizmugurējie lukturi un hedera lukturi ir tīri un darbojas pareizi. Pagrieziet dzeltenās signālugaunis, lai nodrošinātu, ka citi satiksmes dalībnieki tās labi redz. Braucot pa ceļiem, vienmēr izmantojiet lukturus, lai citi transportlīdzekļi jūsu tehniku savlaicīgi pamanītu.
- NELIETOJIET lauka lukturus uz ceļiem, jo tie var apmulsināt citus vadītājus.
- Pirms braukšanas pa ceļu notīriet lēnām braucoša transportlīdzekļa zīmes un atstarotājus, noregulējiet atpakaļskata spoguļus un notīriet logus.
- Nolaidiet tītavas līdz galam un paceliet hederu, ja vien nepārvadājat to pa kalniem.
- Saglabājiet pietiekamu redzamību un esiet uzmanīgs, lai pamanītu šķēršļus ceļa malā, pretī braucošos transportlīdzekļus un tiltus.
- Braucot lejup no kalna, samaziniet ātrumu un turiet hederu minimālā augstumā, lai nodrošinātu maksimālu stabilitāti, ja kustība uz priekšu tiek pārtraukta jebkāda iemesla dēļ. Pilnībā paceliet hederu nogāzes apakšā, lai tas nesaskartos ar zemi.
- Brauciet ar drošu ātrumu, lai vienmēr nodrošinātu pilnīgu kontroli pār mašīnu un tās stabilitāti.

### 3.15.2 Vilkšana

Hederi ar transportēšanas/stabilizatora riteņu opciju var vilkt aiz pareizi konfigurēta MacDon vālotāja vai lauksaimniecības traktora. Norādījumus skatiet vālotāja operatora rokasgrāmatā.



*Hedera piestiprināšana velkošam transportlīdzeklim***UZMANĪBU**

Ievērojiet tālāk minētos transportēšanas norādījumus, lai novērstu kontroles zaudēšanu, kas var izraisīt traumas un/vai mašīnas bojājumus.

- Velkošā transportlīdzekļa svaram jāpārsniedz hedera svars, lai nodrošinātu pietiekamu kontroli un bremsēšanas spēju.
- NEVELCIET ar transportlīdzekļiem, kas ir piemēroti automaģistrālēm. Izmantojiet tikai lauksaimniecības traktoru, lauksaimniecības kombainu vai pareizi konfigurētu MacDon vālotāju.
- Pārliecinieties, ka tītavas ir pilnībā nolaistas un novietotas uz balsta svirām, lai palielinātu hedera stabilitāti transportēšanas laikā. Hederiem ar hidraulisko tītavu atgāzumu nekad nesavienojiet atgāzuma savienotājus vienu ar otru, jo pretējā gadījumā ķēde būs noslēgta un transportēšanas laikā tītavas var pavirzīties uz priekšu.
- Pārbaudiet, vai visas tapas ir pareizi nostiprinātas transportēšanas stāvoklī pie riteņu balstiem, izkopts balsta un sakabes.
- Pirms transportēšanas pārbaudiet riepu stāvokli un spiedienu.
- Savienojiet sakabi ar velkošo transportlīdzekli, izmantojot atbilstošu sakabes tapu ar atsperes bloķēšanas tapu vai citu piemērotu stiprinājumu.
- Piestipriniet sakabes drošības ķēdi pie velkošā transportlīdzekļa. Pielāgojiet drošības ķēdes garumu tā, lai tā nebūtu vaļīgāka, kā nepieciešams, lai pagrieztos.
- Savienojiet hedera vada septiņu tapu spraudni ar velkošā transportlīdzekļa rozeti (septiņu tapu rozete ir pieejama jūsu MacDon izplatītāja detaļu nodalījumā).
- Pārliecinieties, ka lukturi darbojas pareizi, un notīriet lēnām braucoša transportlīdzekļa zīmi un citus atstarotājus. Izmantojiet mirgojošus brīdinājuma lukturus, ja vien to neaizliedz tiesību akti.

*Hedera vilkšana***UZMANĪBU**

Ievērojiet tālāk minētos transportēšanas norādījumus, lai novērstu kontroles zaudēšanu, kas var izraisīt traumas un/vai mašīnas bojājumus.

- NEBRAUCIET ātrāk kā 32 km/h (20 mph).
- Slidenos vai sarežģītos braukšanas apstākļos samaziniet transportēšanas ātrumu līdz mazāk nekā 8 km/h (5 mph).
- Līkumos brauciet ar ļoti mazu ātrumu (8 km/h [5 mph] vai mazāk), jo līkumos ir mazāka hedera stabilitāte. Pagriezienā vai izbraucot no tā NEDRĪKST palielināt ātrumu.
- Transportējot pa koplietošanas ceļiem, ievērojiet visus vietējos ceļu satiksmes noteikumus. Izmantojiet dzeltenās signāllugunis, ja vien to neaizliedz tiesību akti.

### 3.15.3 Pārkārtošana no transportēšanas uz lauka pozīciju

#### Jūgstieņa noņemšana

1. Bloķējiet riepas, lai nepieļautu hедера ripošanu, un atvienojiet hederu no velkošā transportlīdzekļa.
2. Atvienojiet jūgstieņa elektrisko savienotāju (A).
3. Noņemiet tapu (B) no jūgstieņa un noņemiet ārējo sekciju (C) no iekšējās sekcijas (D).

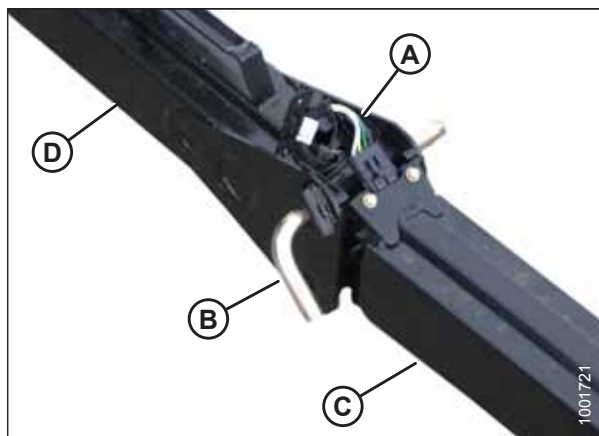

Attēls 3.58: Jūgstieņa uzstādīšana

4. Atvienojiet elektrisko savienotāju (A) pie priekšējā riteņa.

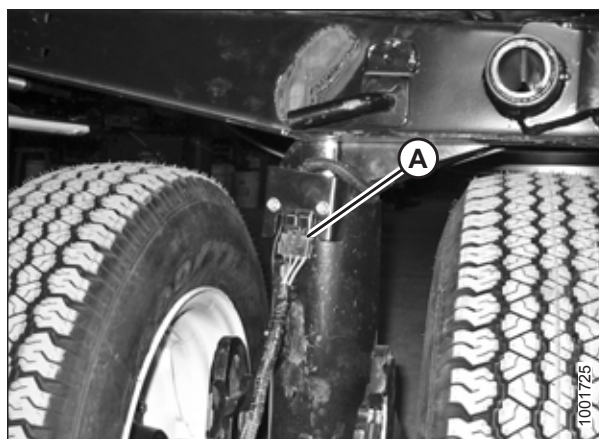

Attēls 3.59: Vadojuma savienotājs

5. Izņemiet tapu (A) un nolieciet, lai atkal uzstādītu vēlāk.
6. Nospiediet aizdaru (B) un noceliet jūgstieni (C) no āķa. Atbrīvojiet aizdaru.
7. Uzstādiet tapu (A).

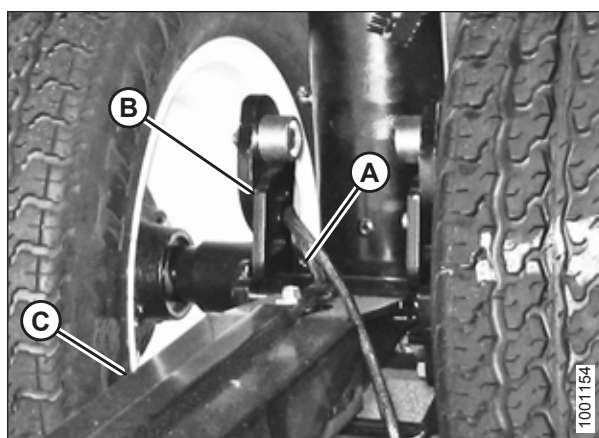

Attēls 3.60: Jūgstieņa aizdare

*Jūgstieņa uzglabāšana*

Jūgstienis sastāv no divām sekcijām, iekšējās puses (A) un ārējās puses (B), lai atvieglotu uzglabāšanu un izmantošanu.

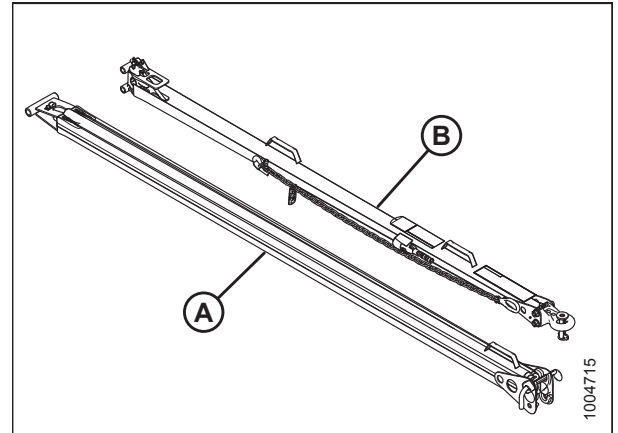

Attēls 3.61: Jūgstieņa uzstādīšana

1. Ievietojiet jūgstieņa ārējās puses iekšējo galu vadotnē (A) hедера aizmugurējās caurules kreisajā pusē.
2. Ar sakabes tapu (C) nostipriniet jūgstieņa skavas/tapas galu balstā (B) uz gala loksnes. Nostipriniet ar apaļtapu.
3. Uzstādiet gumijas siksnu (D) uz vadotnes (A).

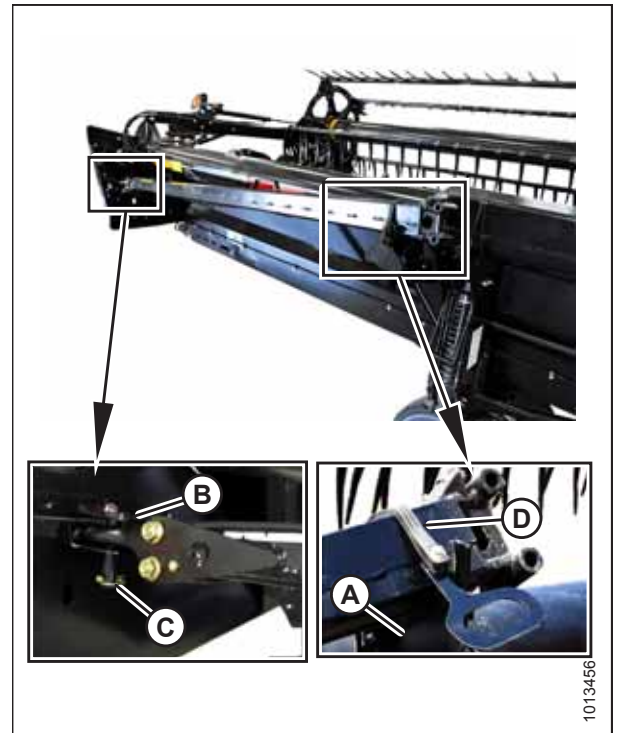

Attēls 3.62: Jūgstieņa uzglabāšana — kreisā puse

4. **10,7 m un 12,2 m (35 pēdu un 40 pēdu) hedera labajā galā:**

- a. Ievietojiet jūgstieņa iekšējās puses iekšējo galu vadotnē (A) uz hedera aizmugurējās caurules.
- b. Nostipriniet caurules galu balstā (B) ar skavas tapu (C). Nostipriniet ar saspraudes tapu.
- c. Uzstādiet gumijas siksnu (D) uz vadotnes (A).

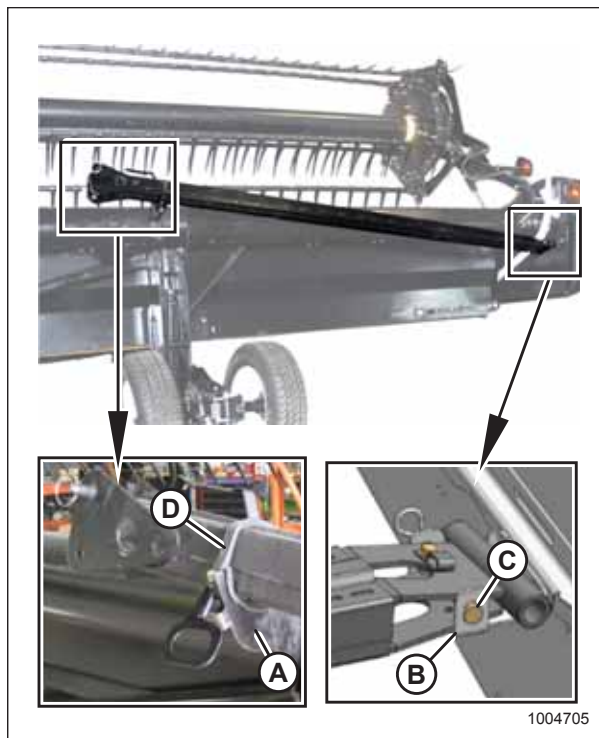

Attēls 3.63: 10,7 m un 12,2 m (35 pēdu un 40 pēdu) heders

5. **9,1 m (30 pēdu) hedera labajā galā:**

- a. Ievietojiet jūgstieņa iekšējās puses iekšējo galu vadotnē (A) uz hedera aizmugurējās caurules.
- b. Nostipriniet caurules galu balstā (B) ar tapu (C).
- c. Uzstādiet gumijas siksnu uz vadotnes (A).

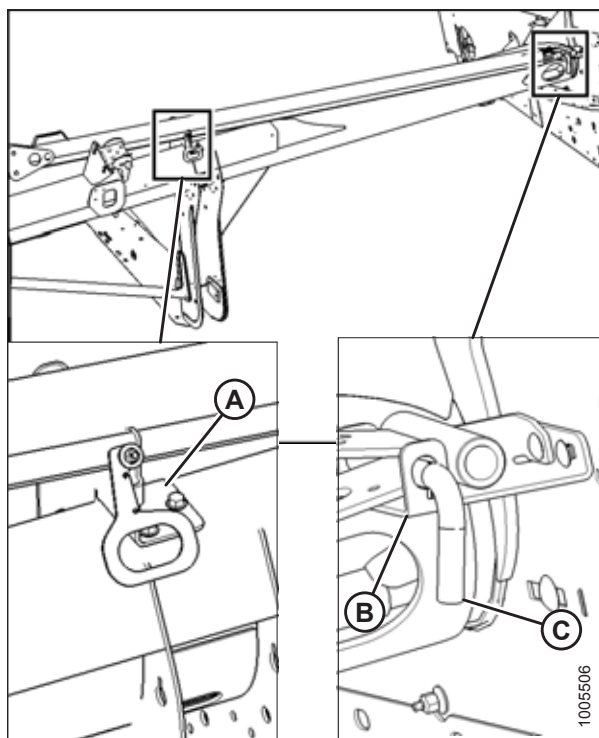

Attēls 3.64: 9,1 m (30 pēdu) heders

6. Pievienojiet hedera vālotājam. Norādījumus skatiet vālotāja operatora rokasgrāmatā.

**SVARĪGI:**

Jūgstieņa vešana uz hedera ietekmēs hedera galveno reljefa kopēšanas mehānismu. Norādījumus skatiet vālotāja operatora rokasgrāmatā.

7. Novietojiet transportēšanas riteņus lauka pozīcijā. Norādījumus skatiet:

- *Priekšējo (kreiso) riteņu pārvietošana lauka pozīcijā, lappuse 93*
- *Aizmugurējo (labās puses) riteņu pārvietošana lauka pozīcijā, lappuse 94*

*Priekšējo (kreiso) riteņu pārvietošana lauka pozīcijā*

**⚠ BĪSTAMI**

Lai novērstu traumas vai nāvi mašīnas neparedzētas startēšanas vai paceltas mašīnas krišanas dēļ, vienmēr apturiet dzinēju, izņemiet atslēgu un nofiksējiet drošības balstus, pirms jebkāda iemesla dēļ līst zem hedera.

1. Pilnībā paceliet hedera.
2. Izslēdziet dzinēju un izņemiet atslēgu no aizdedzes.
3. Aktivizējiet hedera drošības balstus.
4. Pagrieziet priekšējo riteņu komplektu (A) tā, lai riteņi būtu salāgoti ar apakšējo rāmi.
5. Noņemiet tapu (B) un velciet riteņu komplektu virzienā uz hedera aizmuguri. Uzglabājiet tapu atverē (C) statņa augšdaļā.
6. Pavelciet rokturi (D) uz augšu, lai atbrīvotu un nolaistu sakabi vertikālā balsta pozīcijā.

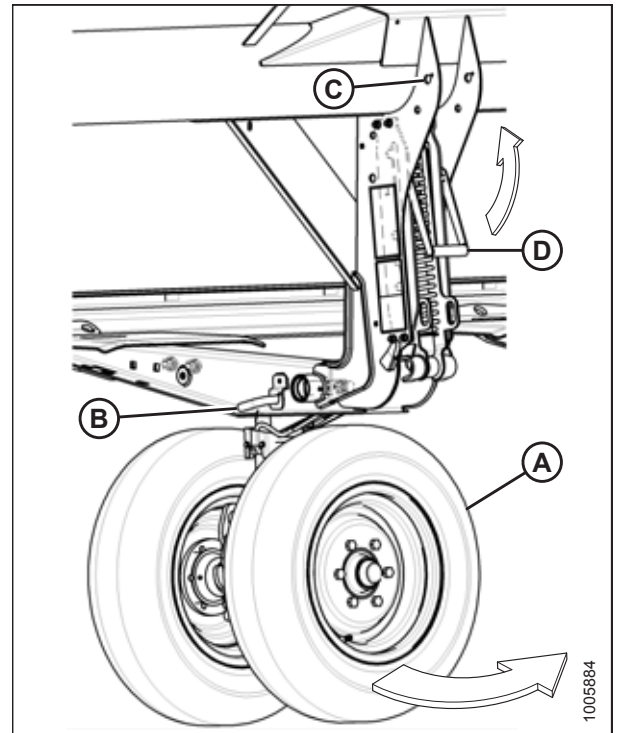

Attēls 3.65: Priekšējie riteņi

## EKSPLUATĀCIJA

7. Salāgojiet pacelšanas āķi (A) ar taisno tapu (B) un paceliet riteņu komplektu, lai nofiksētu tapu pacelšanas āķī. Pārliedziniet, ka aizdare (C) ir saslēgusies.
8. Uzstādiet skavas tapu (D) un nofiksējiet pie ass centra ar saspraudes tapu.

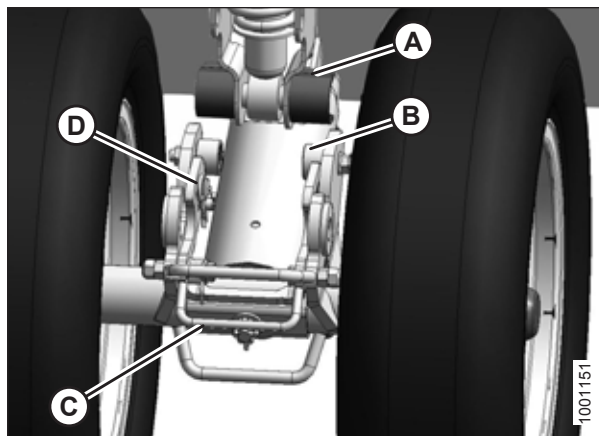

Attēls 3.66: Priekšējie riteņi

9. Paceliet riteņu komplektu vēlamajā augstumā un bīdiet sakabi (A) attiecīgajā ligzdā vertikālajā balstā.
10. Nospiediet rokturi (B) uz leju, lai nofiksētu.

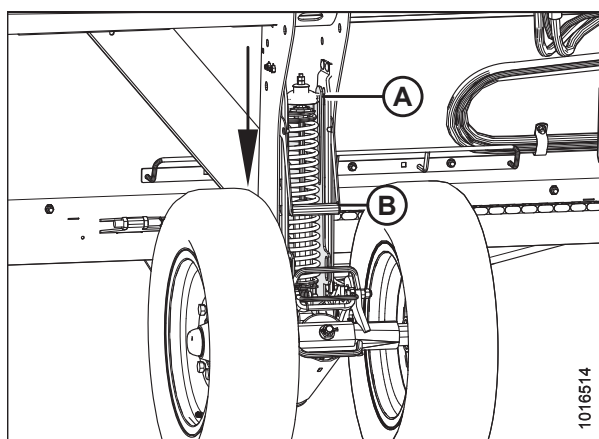

Attēls 3.67: Priekšējie riteņi

### *Aizmugurējo (labās puses) riteņu pārvietošana lauka pozīcijā*

1. Velciet tapu (A) uz kreisā aizmugurējā riteņa. Pagrieziet riteņi pulksteņrādītāja kustības virzienā un nofiksējiet ar tapu.

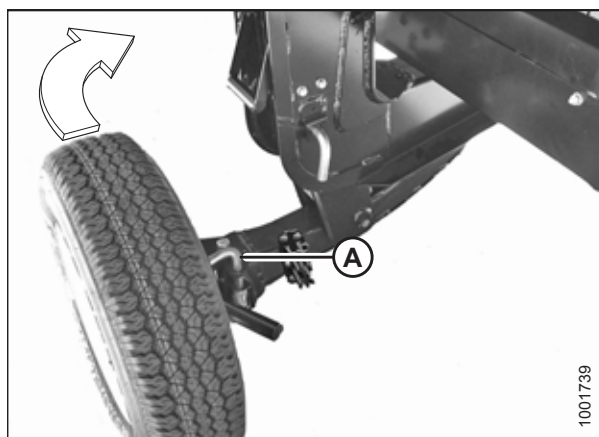

Attēls 3.68: Aizmugurējais ritis — labā puse

## EKSPLUATĀCIJA

2. Izņemiet tapu (A) un uzglabājiēt paredzētajā vietā (B).
3. Lai atbrīvotu, pavelciet rokturi (C) uz augšu.
4. Paceliet riteni vēlamajā augstumā un nostipriniet atbalsta kanālu vertikālā balsta ligzdā (D).
5. Nospiediet rokturi (C) uz leju, lai nofiksētu.

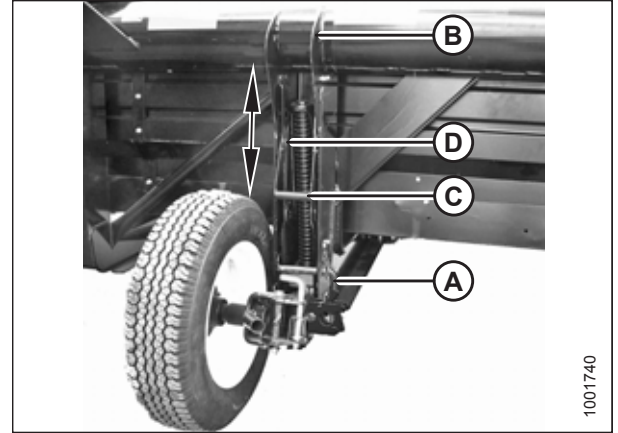

Attēls 3.69: Aizmugurējais ritenis — labā puse

6. Pavelciet tapu (A) uz labās puses riteņa stiprinājuma (B) izkaps priekšā. Atvienojiet stiprinājumu no izkaps un nolaidiet stiprinājumu pret asi (C).
7. Noņemiet tapu (D), nolaidiet balstu (E) uz ass un atkal ievietojiet tapu balstā.
8. Pagrieziet asi (C) pulksteņrādītāja kustības virzienā uz hедера aizmuguri.

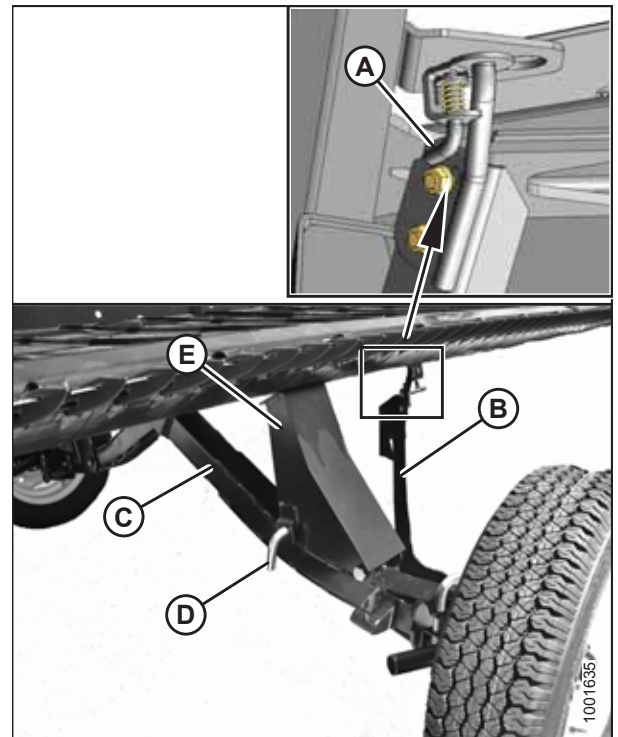

Attēls 3.70: Aizmugurējais ritenis — labā puse

9. Pavelciet labās ass tapu (A), pagrieziet riteņi pretēji pulksteņrādītāja kustības virzienam līdz norādītajai pozīcijai un nofiksējiet ar tapu (A).
10. Noņemiet saspraudes tapu (B) no aizdares (C).
11. Paceliet riteņi, paceliet aizdaru (C) un nofiksējiet taisno tapu (D) uz kreisās ass. Pārliedzinieties, ka aizdare aizslēdzas.
12. Nostipriniet aizdaru ar saspraudes tapu (B), pārliedzinoties, ka tapas atvērtais gals ir vērsts pret vālotāja aizmuguri.

**SVARĪGI:**

Pārbaudiet, vai riteņi ir un rokturis ir nobloķēti.

**PIEZĪME:**

Kultūraugi var izkustināt saspraudes tapu, ja tā ir uzstādīta tā, lai atvērtais gals būtu vērsts pret izkapti.

13. Pabeidziet pārveidošanu, pārliedzinoties, ka kreisās puses riteņi (A) un labās puses riteņi (B) atrodas attēlā norādītajā pozīcijā.

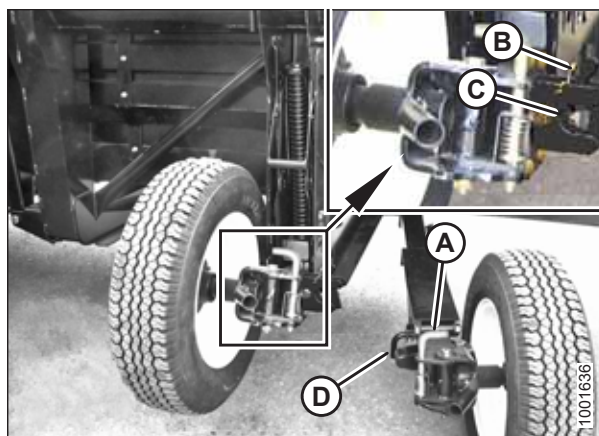

Attēls 3.71: Aizmugures riteņi

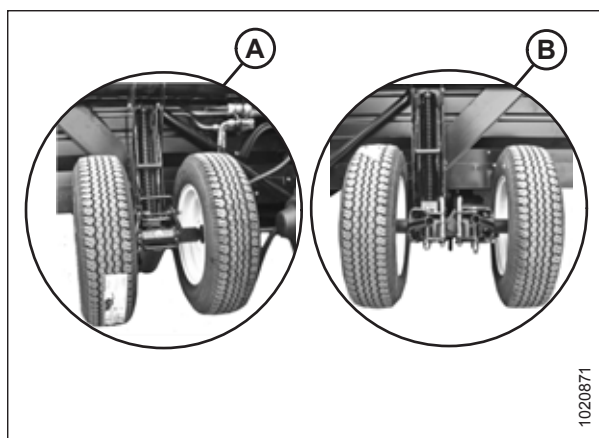

Attēls 3.72: Lauka pozīcija

### 3.15.4 Pārveidošana no lauka uz transportēšanas pozīciju

*Priekšējo (kreiso) riteņu pārvietošana transportēšanas pozīcijā*

**⚠ BĪSTAMI**

Lai novērstu traumas vai nāvi mašīnas neparedzētas startēšanas vai paceltas mašīnas krišanas dēļ, vienmēr apturiet dzinēju, izņemiet atslēgu un nofiksējiet drošības balstus, pirms jebkāda iemesla dēļ līst zem hедера.

**⚠ UZMANĪBU**

Atkāpieties no riteņiem un uzmanīgi atlaidiet sakabi, jo, atbrīvojot mehānismu, riteņi nokritīs.



## EKSPLUATĀCIJA

1. Pavelciet rokturi (B) uz augšu, lai atbrīvotu un pilnībā paceltu sakabi (A) vertikālajā balsta pozīcijā.
2. Pilnībā paceliet hederu.
3. Izslēdziet dzinēju un izņemiet atslēgu no aizdedzes.
4. Aktivizējiet hedera drošības balstus.

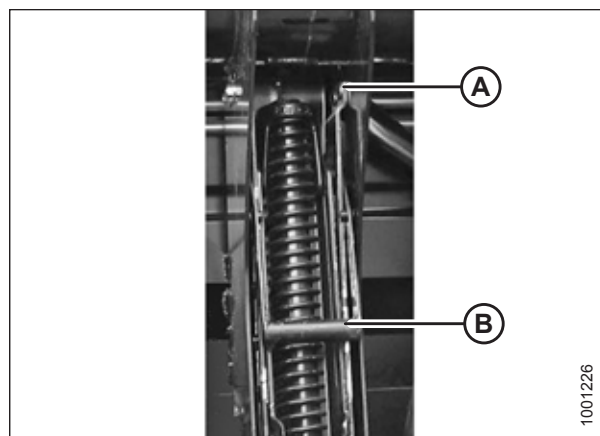

Attēls 3.73: Piekares sakabe

5. Noņemiet saspraudes tapu un skavas tapu (A).
6. Pavelciet aizdares rokturi (B), lai atbrīvotu piekares sakabi (C), un velciet piekares sakabi projām no vārpstas (D).
7. Lēnām nolaidiet riteņus.

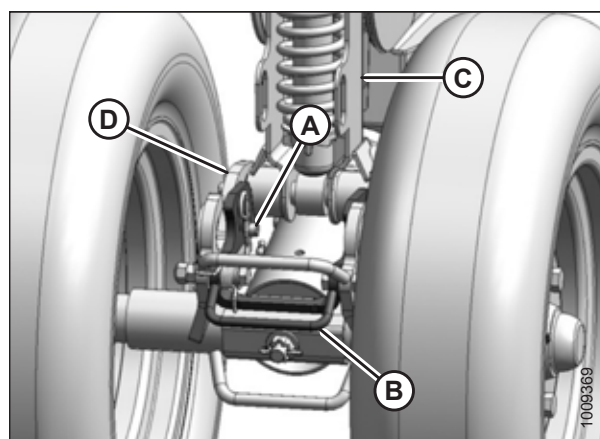

Attēls 3.74: Kreisie priekšējie riteņi

8. Nolaidiet rokturi (A), lai nofiksētu.

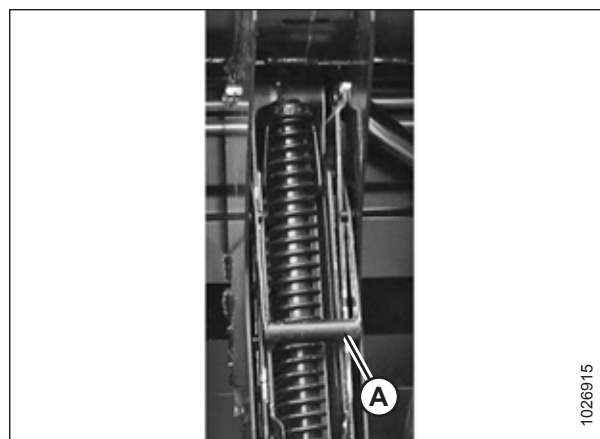

Attēls 3.75: Piekares sakabe

9. Izņemiet tapu (A) no uzglabāšanas vietas statņa (B) augšpusē.
10. Pārvietojiet un pagrieziet riteņus pulksteņrādītāja kustības virzienā, līdz savienotājs (C) ir vērsts pret hedera priekšējo galu.
11. Ievietojiet tapu (A) un pagrieziet, lai nofiksētu.
12. Nolaidiet hederu, līdz kreisās puses riteņi nedaudz pieskaras zemei.

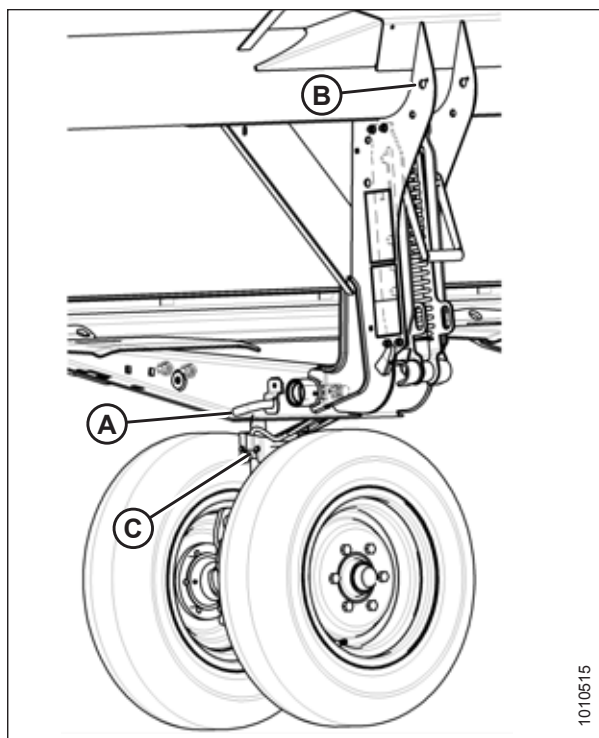

Attēls 3.76: Kreisie priekšējie riteņi

*Aizmugurējo (labās puses) riteņu pārvietošana transportēšanas pozīcijā*

1. Noņemiet saspraudes tapu (A) no aizdares (B).
2. Paceliet aizdaru (B), atvienojiet labo asi (C) un nolaidiet uz zemes.

**⚠ UZMANĪBU**

**Atkāpieties no riteņiem un uzmanīgi atlaidiet sakabi, jo, atbrīvojot mehānismu, riteņi nokritīs.**

3. Uzmanīgi pavelciet rokturi (D), lai atbrīvotu atsperi, un nolaidiet riteņi līdz zemei.
4. Paceliet riteņi un sakabi ar rokturi (E) un novietojiet sakabes otrajā ligzdā no apakšas.
5. Nolaidiet rokturi (C), lai nofiksētu.

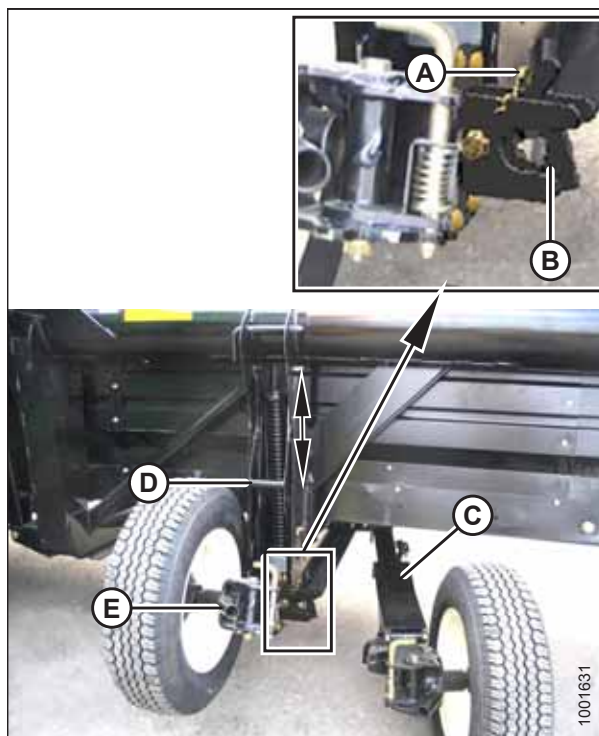

Attēls 3.77: Atdalošās ass

## EKSPLUATĀCIJA

6. Noņemiet tapu (A) un uzstādi vietā (B), lai nofiksētu sakabi. Pagrieziet tapu, lai nofiksētu.
7. Pavelciet tapu (D), pagrieziet riteni (C) pretēji pulksteņrādītāja kustības virzienam par 90 grādiem un atlaidiet tapu, lai nofiksētu.

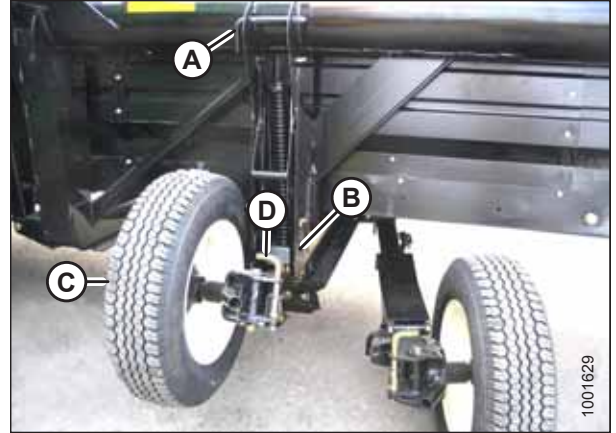

Attēls 3.78: Riteņu stāvoklis

8. Pārliecinieties, ka kreisais ritenis atrodas transportēšanas pozīcijā, kā parādīts attēlā.



Attēls 3.79: Kreisais ritenis transportēšanas pozīcijā

9. Pavelciet tapu (A) un pagrieziet labo aizmugurējo riteni (B) pulksteņrādītāja kustības virzienā par 90 grādiem.



Attēls 3.80: Labais aizmugurējais ritenis

## EKSPLUATĀCIJA

10. Nofiksējiet riteni (A) ar tapu (B). Pārvietojiet labo asi (C) uz hedera priekšpusi.

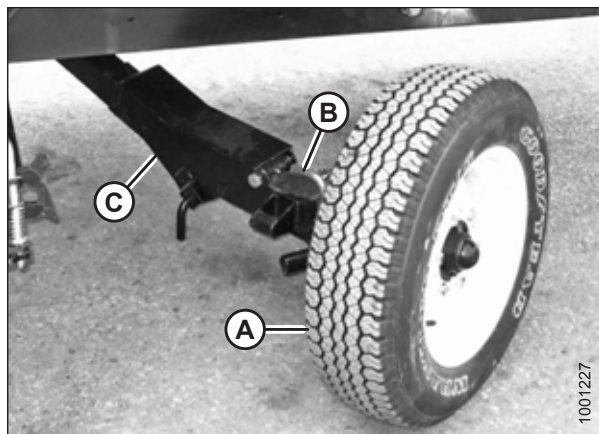

Attēls 3.81: Labais aizmugurējais ritenis

11. Noņemiet tapu (A), paceliet balstu (B) līdz norādītajai vietai un ievietojiet tapu vēlreiz.

### SVARĪGI:

Pārliecinieties, ka tapa (A) uz ass nofiksējas ar cauruli.

12. Pagrieziet stiprinājumu (C) norādītajā pozīcijā un ievietojiet stiprinājumu ligzdā (D) aiz izkaps. Novietojiet stiprinājumu tā, lai tapa (E) nofiksētos ar stiprinājuma (F) atveri. Labais ritenis tagad atrodas transportēšanas pozīcijā.
13. Atbrīvojiet hedera cilindra celšanas aizturus.
14. No vālotāja atvienojiet hedera hidrauliskos un elektriskos savienojumus. Skatiet [4 Hedera piestiprināšana/atvienošana, lappuse 105](#).
15. Iedarbiniet vālotāju un nolaidiet hederu uz zemes.

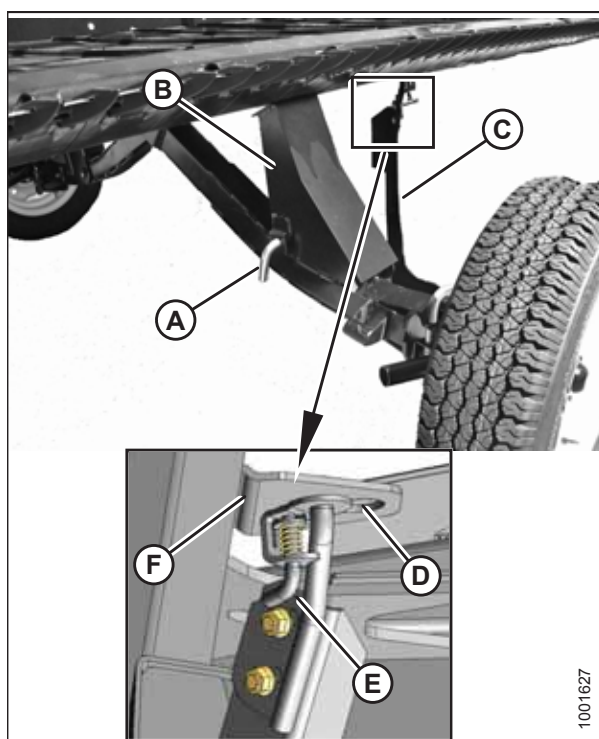

Attēls 3.82: Labā aizmugurējā riteņa pozīcija

*Jūgstieņa piestiprināšana*

Jūgstienis sastāv no divām sekcijām, kas atvieglo uzglabāšanu un izmantošanu.

1. Atvienojiet gumijas siksnu (D) no vadotnes (A) hedera labajā pusē.
2. Noņemiet skavas tapu (C) un atvienojiet caurules galu no balsta (B).
3. Atkal uzlieciet skavas tapu (C).
4. Paceliet jūgstieņa iekšējo pusi no hedera un novietojiet to netālu no hedera kreisās malas.

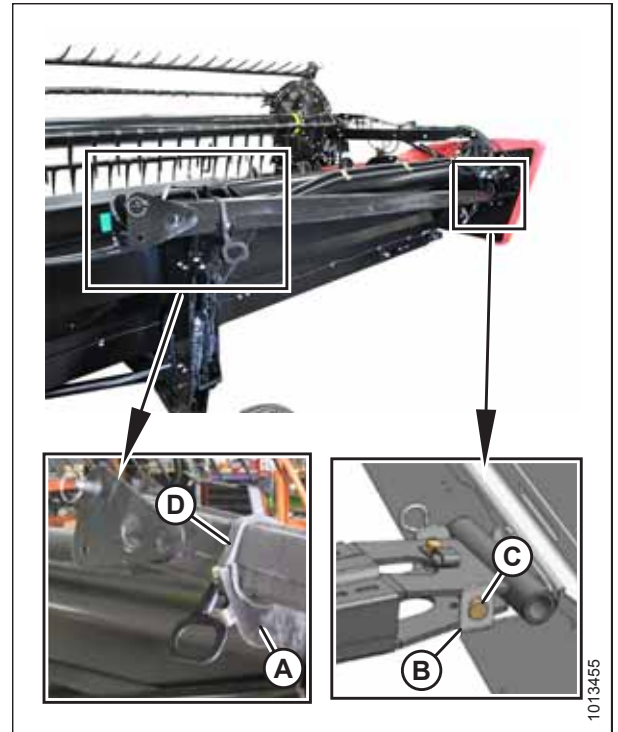

Attēls 3.83: Jūgstieņa noņemšana — labā puse

5. Atvienojiet gumijas siksnu (D) no vadotnes (A) hedera kreisajā pusē.
6. Noņemiet sakabes tapu (C) no balsta (B) un noņemiet jūgstieni.
7. Uzlieciet gumijas siksnu (D) uz vadotnes (A).

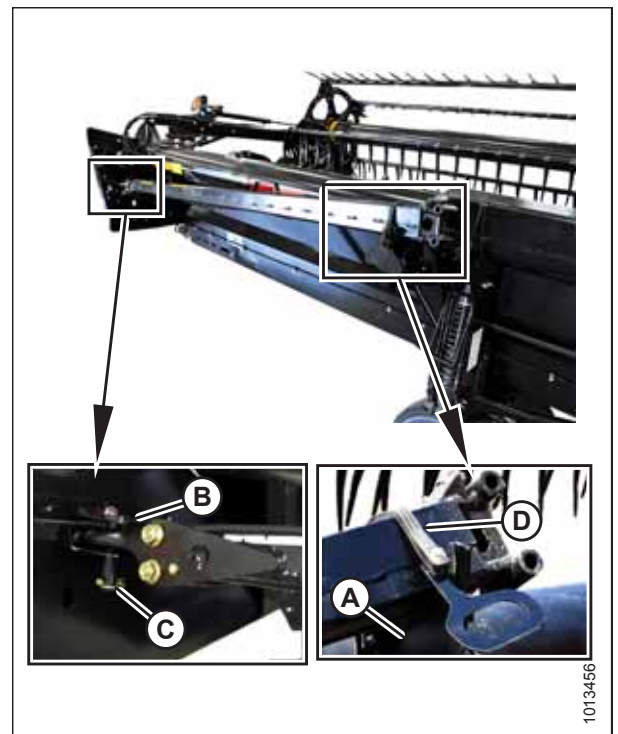

Attēls 3.84: Jūgstieņa noņemšana — kreisā puse

## EKSPLUATĀCIJA

8. Savienojiet jūgstieņa ārējo pusi (B) ar iekšējo pusi (A).

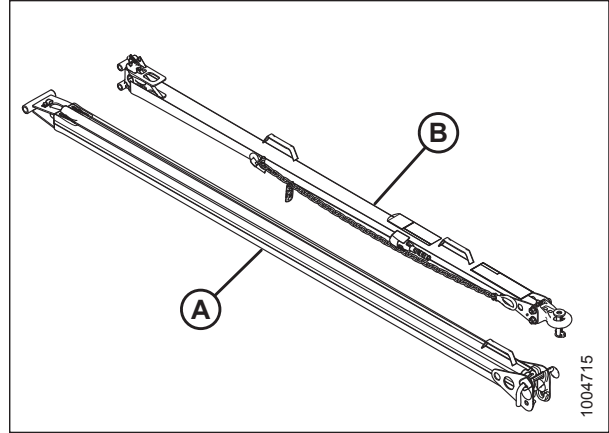

Attēls 3.85: Jūgstieņa uzstādīšana

9. Paceliet ārējo pusi (B) un ievietojiet to iekšējā pusē (A).

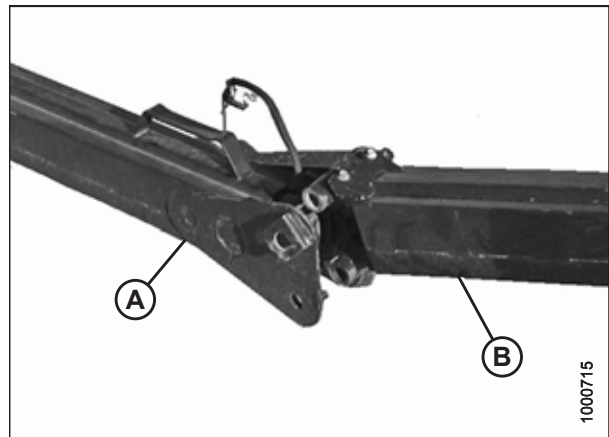

Attēls 3.86: Jūgstieņa uzstādīšana

10. Sastipriniet abas puses kopā ar L veida tapu (A) un pēc tam pagrieziet, lai nofiksētu. Nostipriniet L veida tapu ar gredzenu (B).

11. Savienojiet elektriskos vadus ar savienotāju (C).

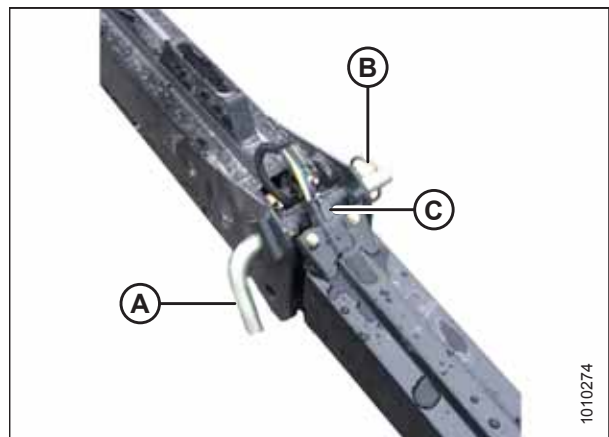

Attēls 3.87: Jūgstieņa uzstādīšana

## EKSPLUATĀCIJA

12. Novietojiet jūgstieni (A) uz ass un spiediet pret aizdaru (B), līdz jūgstieņa tapas iekrīt āķos (C).
13. Pārbaudiet, vai aizdare (B) ir nofiksējusies ar jūgstieni.
14. Uzstādiet skavas tapu (D) un nostipriniet ar saspraudes tapu.

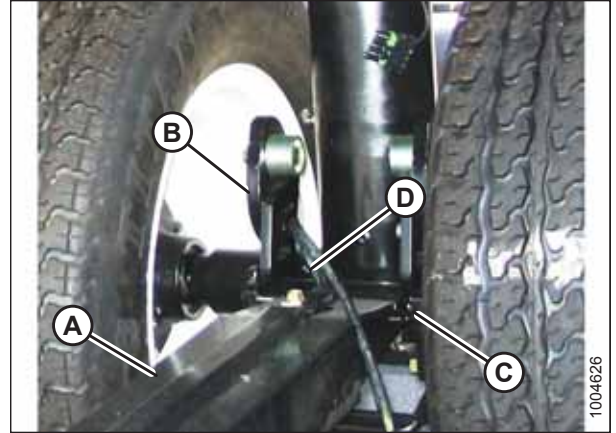

Attēls 3.88: Jūgstieņa piestiprināšana

15. Pievienojiet elektriskos vadus (A) pie priekšējā riteņa.

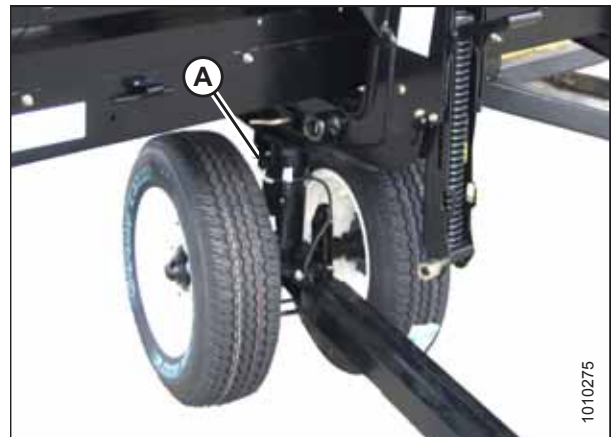

Attēls 3.89: Vadu savienojums





## Nodaļa 4: Hedera piestiprināšana/atvienošana

Šajā nodaļā iekļauti hedera iestatīšanas, piestiprināšanas, un atvienošanas norādījumi.

### 4.1 Hedera piestiprināšana M1170/M1240 vālotājam

1. Pagrieziet kreisās puses vālotāja platformu atpakaļ.  
Norādījumus skatiet vālotāja operatora rokasgrāmatā.

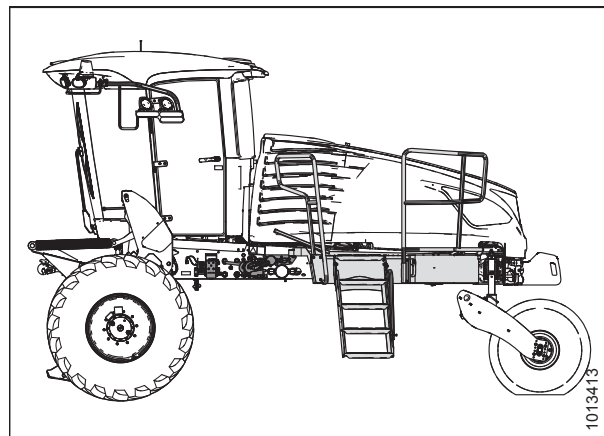

Attēls 4.1: Kreisās puses vālotāja platforma

**D1X hederiem, kas ir 6 m (20 pēdas) lieli vai lielāki, kā arī visiem D1XL hederiem:**

2. Paceliet sviru (A) uz augšu un pavelciet sviru (B), lai tapu (C) izņemtu no aizdares (D).

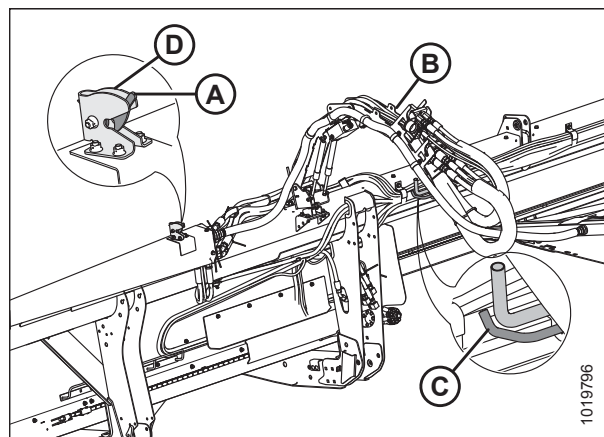

Attēls 4.2: Hidraulisko šļūteņu vadības mezgls

## HEDERA PIESTIPRINĀŠANA/ATVIENOŠANA

### 4,6 m (15 pēdu) D1X hederiem:

3. Pavelciet šļūtenes vadības sistēmu (A) virzienā uz hedera kreiso ārējo galu, atvienojiet apaļskrūvi (B) no balsta vadotnes (C).

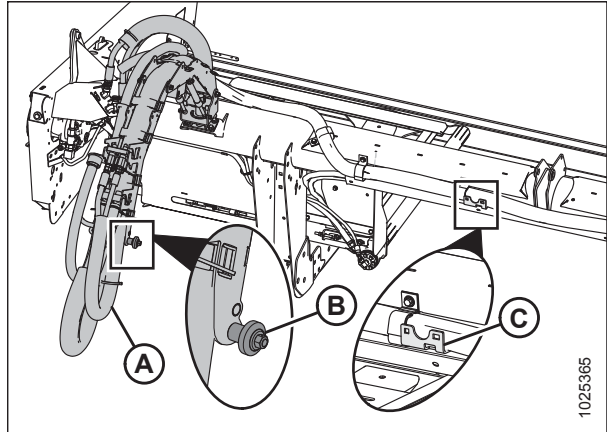

Attēls 4.3: Šļūtenu vadības sistēma 4,6 m (15 pēdu) D1X hederos

4. Pievienojiet hidraulisko šļūtenu vadības sistēmu (A) vālotāja kreisajam ārējam statnim, iespiežot apaļskrūvi (B) apaļskrūves aizdarē (C).

#### PIEZĪME:

Skaidrības labad ilustrācijā nav redzamas hidrauliskās šļūtenes.

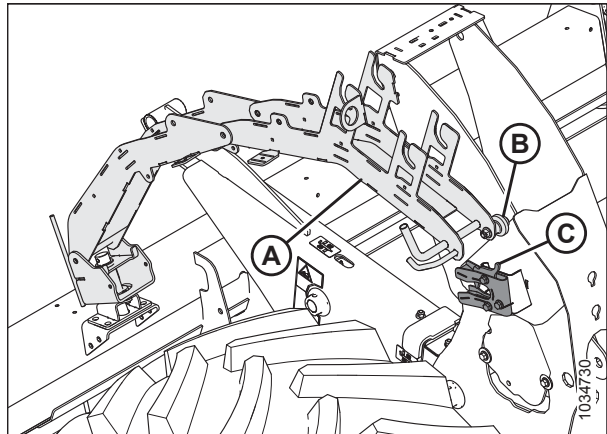

Attēls 4.4: Vālotāja kreisais ārējais statnis —

5. Pirms pievienot hidrauliku un elektriskos savienojumus, pārbaudiet savienotājus un pārliecinieties, ka tie ir tīri.
6. No šļūtenes vadības sistēmas izvelciet stiebru pacelēja piedziņas un tītavu vadības multifunkcionālo savienotāju (A).
7. Nospiediet pogu (B) uz hidrauliskās spraudligzdas un pilnībā pavelciet rokturi (C) prom no plaujmašīnas.
8. Atveriet vāku (D) un ievietojiet savienotāju rozetē. Salāgojiet savienotāja tapas ar roktura ligzdām (C) un spiediet rokturi vālotāja virzienā, lai savienotājs būtu nofiksējies rozetē un poga (B) izlēktu uz āru.
9. Noņemiet vāku no elektriskā savienotāja (E), iespiediet elektrisko savienotāju rozetē un nofiksējiet, pagriežot elektriskā savienotāja manšeti pulksteņrādītāja kustības virzienā.

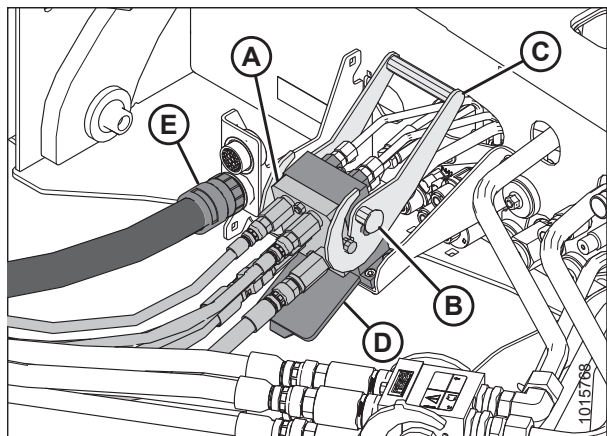

Attēls 4.5: Lentes pārvada / tītavu daudzfunkcionālais spraudsavienotājs

## HEDERA PIESTIPRINĀŠANA/ATVIENOŠANA

10. No šļūtenes vadības sistēmas izņemiet nažu un tītavu piedziņas multisavienojumu (A).
11. Nospiediet pogu (B) uz hidrauliskās spraudligzdas un pilnībā pavelciet rokturi (C) prom no pļaujmašīnas.
12. Atveriet vāku (D) un ievietojiet savienotāju rozetē. Salāgojiet savienotāja tapas ar roktura ligzdām (C) un spiediet rokturi vālotāja virzienā, lai savienotājs būtu nofiksējies rozetē un poga (B) izlēktu uz āru.

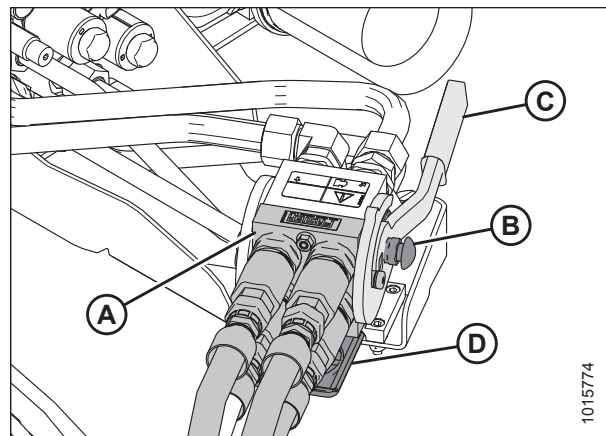

Attēls 4.6: Izkaps / tītavu piedziņas daudzfunkcionālais spraudsavienotājs

13. Pagrieziet kreisās vālotāja platformu uz priekšu. Norādījumus skatiet vālotāja operatora rokasgrāmatā.

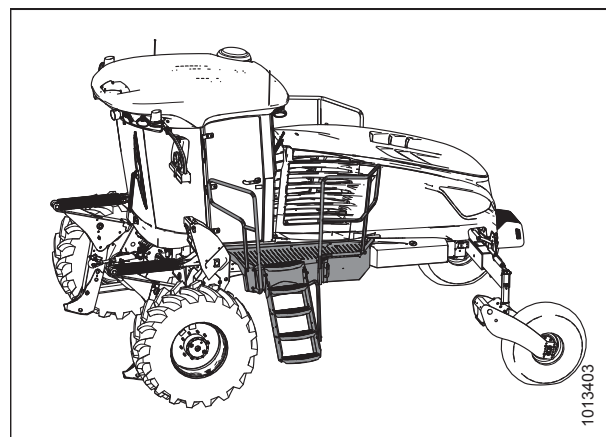

Attēls 4.7: Kreisās puses vālotāja platforma

14. Pārliedcinieties, ka hidrauliskā šļūtene ir novietota pēc iespējas taisnāk, un izvairieties no iespējamām berzes/nodiluma vietām.

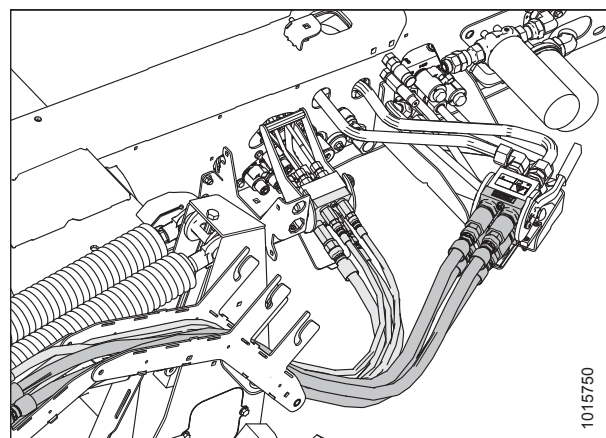

Attēls 4.8: Hidraulikas daudzfunkcionālo spraudsavienotāju un šļūtenju izvietošana

## 4.2 Hedera atvienošana no M1170/M1240 vālotāja

1. Tītavas pilnībā nolaidiet.
2. Pagrieziet kreisās puses vālotāja platformu atpakaļ. Norādījumus skatiet vālotāja operatora rokasgrāmatā.

### UZMANĪBU

Atvienojot multisavienotāju (A), cieši turiet rokturi (C). Spiediena dēļ rokturim var būt spēcīgs atsitiens.

3. Nospiediet bloķēšanas pogu (B) un velciet rokturi (C), lai atvienotu multisavienotāju (A) un hidrauliku no vālotāja nažu/tītavu piedziņas rozetes.
4. Noņemiet visus gružus, kas varētu būt sakrājušies uz rozetes, un aizveriet vāku (D).
5. Šļūteņu kopumu kopā ar multisavienotāju (A) novirziet atpakaļ hidrauliskās šļūteņu vadības sistēmas uzglabāšanas pozīcijā.
6. Nospiediet bloķēšanas pogu (B) un velciet rokturi (C), lai atvienotu multisavienotāju (A) un hidrauliku no vālotāja stiebru pacelēja/tītavu rozetes.
7. Noņemiet visus gružus, kas varētu būt sakrājušies uz vālotāja priekšējās rozetes, un aizveriet vāku (D).
8. Atvienojiet elektrisko savienotāju (E).
9. Šļūteņu kopumu kopā ar multisavienotāju novirziet atpakaļ hidraulisko šļūteņu vadības sistēmas uzglabāšanas pozīcijā.
10. Atvienojiet hidraulisko šļūteņu vadības sistēmu (A) no vālotāja kreisā ārējā statņa, pavelkot apaļskrūves aizdares rokturi (C), lai atvienotu apaļskrūvi (B) no balsta.

### PIEZĪME:

Skaidrības labad ilustrācijā nav redzamas hidrauliskās šļūtenes.

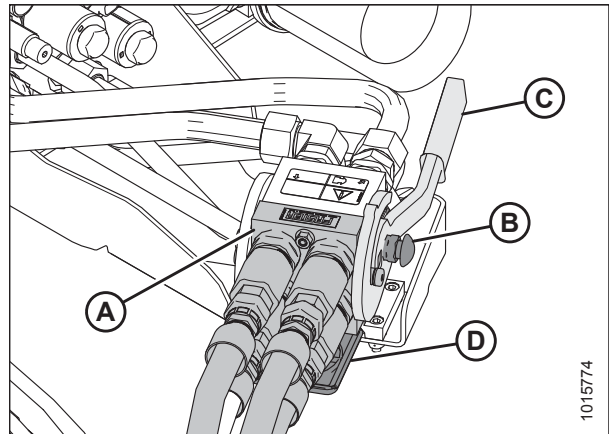

Attēls 4.9: Izkopts / tītavu piedziņas daudzfunkcionālais spraudsavienotājs

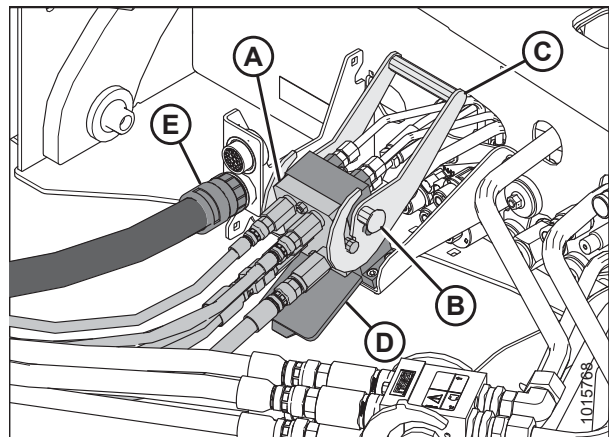

Attēls 4.10: Lentes pārvada / tītavu daudzfunkcionālais spraudsavienotājs

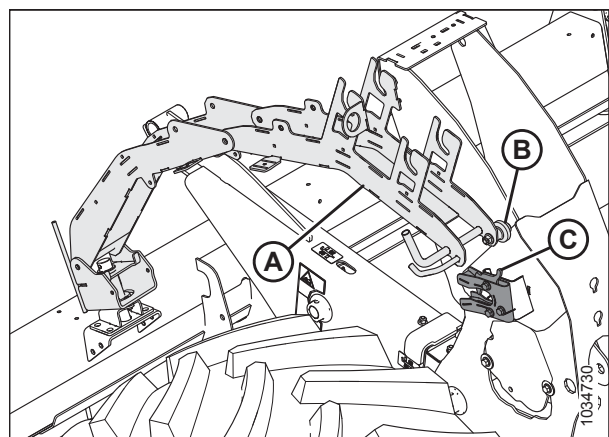

Attēls 4.11: Vālotāja kreisais ārējais statnis —

## HEDERA PIESTIPRINĀŠANA/ATVIENOŠANA

**D1X hederiem, kas ir 6 m (20 pēdas) lieli vai lielāki, kā arī visiem D1XL hederiem:**

11. Pavelciet sviru (B) tuvāk aizdarei (D) hedera kreisajā pusē. Salāgojiet tapu ar (C) aizdares atveri. Spiediet sviru (B) tā, lai svira (A) varētu nofiksēt tapu.

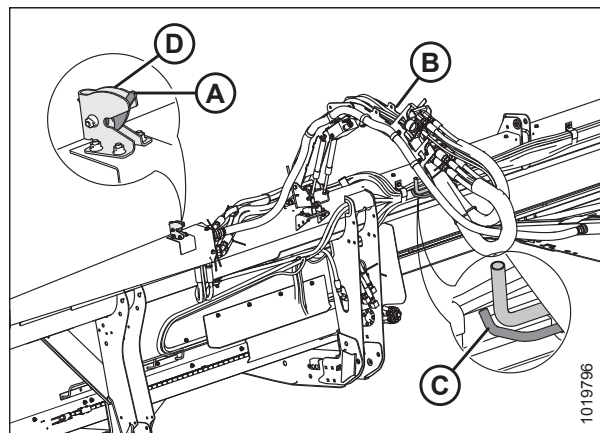

Attēls 4.12: Hidraulisko šļūteņu vadības mezgls

**4,6 m (15 pēdu) D1X hederiem:**

12. Pavelciet šļūteņu vadības sistēmu (A) uz iekšu un virzienā uz hedera centru. Ievietojiet apaļskrūvi (B) balsta (C) vadotnē.

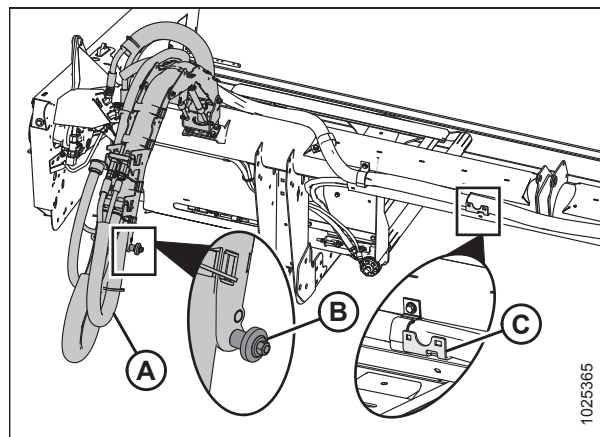

Attēls 4.13: Šļūteņu vadības sistēma 4,6 m (15 pēdu) D1X hederos

13. Pagrieziet kreiso vālotāja platformu uz priekšu. Norādījumus skatiet vālotāja operatora rokasgrāmatā.
14. Atvienojiet hederu no vālotāja. Norādījumus skatiet vālotāja operatora rokasgrāmatā.

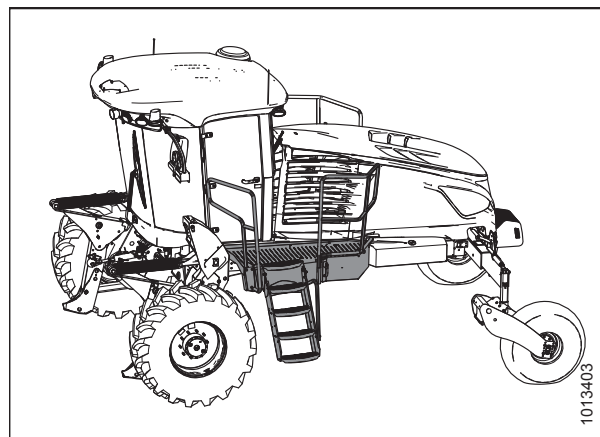

Attēls 4.14: Kreisās puses vālotāja platforma



## Nodaļa 5: Regulāra un tehniska apkope

Šajās instrukcijās ir sniegta informācija par hedera ikdienas apkopi. Detaļu katalogs ir ievietots plastmasas rokasgrāmatas futrālī hedera kreisās puses gala vairoga iekšpusē.

Pierakstiet darba stundas un izmantojiet pievienoto tehniskās apkopes žurnālu (skatiet *5.3.1 Regulāras apkopes grafiks / uzskaitē, lappuse 113*), lai sekotu tam, kad jāveic plānotā apkope.

### 5.1 Mašīnas sagatavošana apkopei



#### **BĪSTAMI**

Lai izvairītos no miesas bojājumiem vai nāves, ja pacelts agregāts negaidīti iedarbojas vai nokrīt, pirms došanās prom no vadītāja sēdekļa vienmēr apstādiniet dzinēju un izņemiet atslēgu, kā arī pirms darba zem mašīnas vienmēr pieslēdziet drošības balstus.



#### **UZMANĪBU**

Lai novērstu traumas, pirms hedera apkopes vai piedziņas vāku atvēršanas izpildiet visus tālāk uzskaitītos piesardzības pasākumus.

1. Pilnībā nolaidiet hederu. Ja ir nepieciešams veikt hedera apkopi paceltā stāvoklī, vienmēr aktivizējiet drošības balstus.
2. Izslēdziet dzinēju un izņemiet atslēgu no aizdedzes.
3. Ieslēdziet stāvbremzi.
4. Pagaidiet, kamēr visas kustīgās daļas apstājas.

## 5.2 Uzturēšanas specifikācijas

### 5.2.1 Rullīšu ķēdes uzstādīšana

#### BĪSTAMI

Lai izvairītos no ievainojumiem vai nāves gadījumiem, ja mašīna neparedzēti iedarbojas, vienmēr apstādiniet dzinēju un izņemiet atslēgu no aizdedzes, pirms atstājat operatora sēdekli.

1. Novietojiet ķēdes galus uz ķēdes rata.
2. Ievietojiet tapu savienotāju (A) (nav pieejams kā MacDon daļa) ķēdē (vēlams no ķēdesrata aizmugurējās puses).
3. Uzstādiet savienotāju (B) uz tapām.
4. Uzstādiet atsperes skavu (C) uz priekšējās tapas (D) tā, lai atsperes skavas slēgtais gals būtu vērsts ķēdes rata griešanās virzienā.
5. Ievietojiet vienu atsperes skavas (C) pusi aizmugures tapas (E) rievā.
6. Spiediet atsperes skavas (C) otru pusi virs aizmugures tapas (E) priekšējās daļas, līdz tā ieslīd rievā. **NESPIEDIET** atsperes skavu gareniski no aizvērta gala.
7. Pārliedzinieties, ka atsperes skava (C) ir ievietota priekšējās tapas (D) un aizmugurējās tapas (E) rievās.

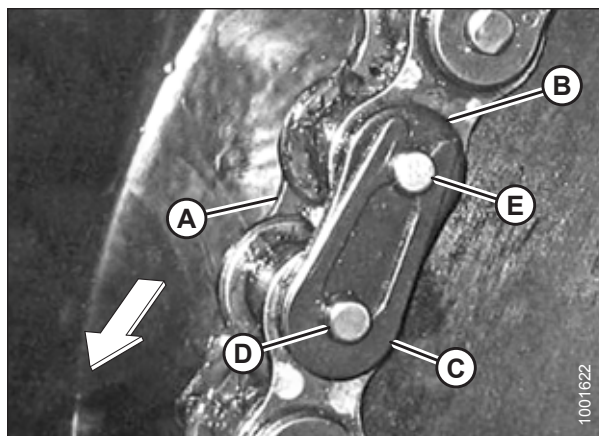

Attēls 5.1: Rullīšu ķēde

### 5.2.2 Hermētiskā gultņa uzstādīšana

1. Notīriet vārpstu un uzklājiet pretrūsas līdzekli.
  2. Uzstādiet atloku (A), gultni (B), otro atloku (C) un tad nofiksējiet manšeti (D).
- PIEZĪME:**  
Fiksējošais izcilnis atrodas tikai vienā gultņa pusē.
3. Uzstādiet atloka skrūves (E). **NEPIEVELCIET.**
  4. Pareizi novietojiet vārpstu un ar uzsitienu nofiksējiet bloķēšanas manšeti. Nofiksējiet manšeti vārpstas griešanās virzienā un pievelciet manšetē ievietoto skrūvi.
  5. Pievelciet atloka skrūves (E).
  6. Atskrūvējiet savienotājgultņa atloka skrūves (par vienu pagriezienu) un pēc tam atkal pievelciet. Tas ļaus gultni pareizi salāgot.

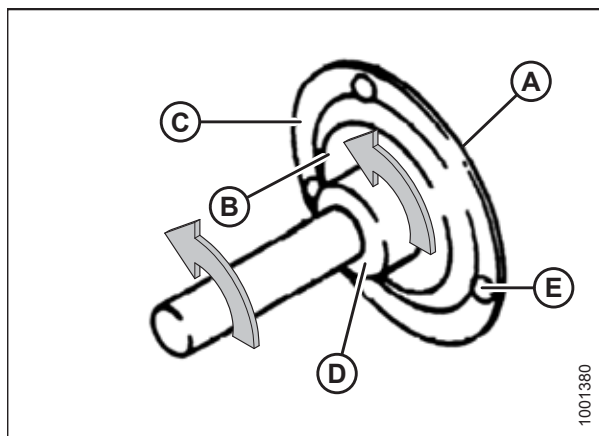

Attēls 5.2: Hermētiskais gultnis



## 5.3 Uzturēšanas prasības

Periodiskās uzturēšanas prasības tiek noteiktas atbilstoši apkopes intervāliem.

Regulāra uzturēšana ir labākais veids, kā nodrošināties pret priekšlaicīgu nolietošanu un bojājumiem. Uzturēšanas grafika ievērošana palielinās mašīnas kalpošanas laiku.

Veicot mašīnas tehnisko apkopi, skatiet šīs sadaļas attiecīgās iedaļas un izmantojiet tikai šķidrumus un smērvielas, kas norādītas šīs rokasgrāmatas aizmugurējā vāka iekšpusē sadaļā *leteicamie šķidrumi un smērvielas*.

Pierakstiet darba stundas, izmantojiet tehniskās apkopes žurnālu un saglabāiet tehniskās apkopes žurnāla kopijas (skatiet [5.3.1 Regulāras apkopes grafiks / uzskaite, lappuse 113](#)).

Ja apkopes intervālā ietverts vairāk nekā viens laika periods, piemēram, reizi 100 stundās vai reizi gadā, veiciet mašīnas tehnisko apkopi atkarībā no tā, kurš intervāls pienāk pirmais.

### SVARĪGI:

leteicamie intervāli attiecas uz vidējiem lietošanas apstākļiem. Veiciet mašīnas tehnisko apkopi biežāk, ja strādājat nelabvēlīgos apstākļos (stipri putekļi, īpaši smagas kravas utt.).



### UZMANĪBU

Rūpīgi izpildiet paziņojumus par drošību. Skatiet [5.1 Mašīnas sagatavošana apkopei, lappuse 111](#) un [1 Drošība, lappuse 1](#).

### 5.3.1 Regulāras apkopes grafiks / uzskaite

Darbība		✓ — pārbaudīt	🔴 — ieziest vai ieeļļot	▲ — mainīt
	Stundu skaitītāja nolasīšana			
	Apkopes datums			
	Apkopi veica			
<b>Pirmā lietošanas reize</b>		Skatiet <a href="#">5.3.2 Darba uzsākšanas pārbaude, lappuse 116</a>		
<b>Sezonas beigas</b>		Skatiet <a href="#">5.3.4 Sezonas beigu apkope, lappuse 116</a>		
<b>Reizi 10 stundās vai katru dienu</b>				
✓	Hidrauliskās šļūtenes un caurules — skatiet <a href="#">5.3.5 Hidraulisko šļūteņu un cauruļvadu pārbaude, lappuse 117</a> .	PIEZĪME. Glabāriet žurnālu par ikdienas tehniskās apkopes darbībām kā pierādījumu tam, ka mašīna tiek pareizi uzturēta; tomēr ikdienas tehniskās apkopes žurnāls nav nepieciešams, lai izpildītu parastos garantijas nosacījumus.		
✓	Nažu sekcijas, aizsargi un piespiedēji — skatiet <a href="#">5.5 Izkāpts, lappuse 130</a> .	PIEZĪME. Glabāriet žurnālu par ikdienas tehniskās apkopes darbībām kā pierādījumu tam, ka mašīna tiek pareizi uzturēta; tomēr ikdienas tehniskās apkopes žurnāls nav nepieciešams, lai izpildītu parastos garantijas nosacījumus.		
✓	Riepu spiediens — skatiet <a href="#">5.10.3 Riepu spiediena pārbaude, lappuse 232</a> .	PIEZĪME. Glabāriet žurnālu par ikdienas tehniskās apkopes darbībām kā pierādījumu tam, ka mašīna tiek pareizi uzturēta; tomēr ikdienas tehniskās apkopes žurnāls nav nepieciešams, lai izpildītu parastos garantijas nosacījumus.		
🔴	Nazis (izņemot smilšainos apstākļos) — skatiet <a href="#">5.5 Izkāpts, lappuse 130</a> .	PIEZĪME. Glabāriet žurnālu par ikdienas tehniskās apkopes darbībām kā pierādījumu tam, ka mašīna tiek pareizi uzturēta; tomēr ikdienas tehniskās apkopes žurnāls nav nepieciešams, lai izpildītu parastos garantijas nosacījumus.		

## REGULĀRA UN TEHNISKA APKOPE

25 stundas		
•	Naža galva vai galvas — skatiet <a href="#">5.5 Izkopts, lappuse 130.</a>	<b>PIEZĪME.</b> Glabājiet žurnālu par ikdienas tehniskās apkopes darbībām kā pierādījumu tam, ka mašīna tiek pareizi uzturēta; tomēr ikdienas tehniskās apkopes žurnāls nav nepieciešams, lai izpildītu parastos garantijas nosacījumus.

REGULĀRA UN TEHNISKA APKOPE

Darbība	✓ — pārbaudīt	◆ — ieziest vai ieeļļot	▲ — mainīt
<b>50 stundas</b>			
✓ Stiebru pacēlāja rullīšu gultņi — skatiet 5.7.7 <i>Stiebru pacēlāja rullīšu uzturēšana, lappuse 180.</i>			
◆ Naža piedziņas kārbas smērviela (tikai pirmās 50 stundas) — skatiet 5.6.1 <i>Naža piedziņas kārba, lappuse 142.</i>			
<b>250 stundas</b>			
✓ Stiebru pacēlāja blīve — skatiet 5.7.2 <i>Stiebru pacēlāju uzstādīšana, lappuse 170.</i>			
◆ Tītavu piedziņas U veida savienojums — skatiet 5.9 <i>Tītavu piedziņa, lappuse 217.</i>			
◆ Transportēšanas ass šarnīra bukses — skatiet 5.10 <i>Transportēšanas sistēma (opcija), lappuse 231.</i>			
◆ Augšējā krusteniskā gliemežtransportiera centrālais atbalsts un U veida savienojums — skatiet attēlu 5.10, <i>lappuse 122.</i>			
<b>500 stundas</b>			
✓ Stiebru pacēlāja blīve — skatiet 5.7.2 <i>Stiebru pacēlāju uzstādīšana, lappuse 170.</i>			
◆ Tītavu piedziņas U veida savienojums — skatiet 5.9 <i>Tītavu piedziņa, lappuse 217.</i>			
◆ Stabilizatora/maza ātruma transportēšanas riteņu gultņi — skatiet 5.10 <i>Transportēšanas sistēma (opcija), lappuse 231.</i>			
<b>1000 stundas</b>			
▲ Naža piedziņas kārbas smērviela — skatiet 5.6.1 <i>Naža piedziņas kārba, lappuse 142.</i>			

### 5.3.2 Darba uzsākšanas pārbaude

Darba uzsākšanas pārbaude ietver siksnu, šķidrumu un vispārējo mašīnas pārbaudi, lai pārlicinātos, ka nav vajīgu detaļu vai citu problemātisku vietu. Darba uzsākšanas pārbaudes nodrošina, ka visas sastāvdaļas var lietot ilgu laiku bez apkopes vai nomaiņas. Darba uzsākšanas periods ir pirmās 50 darba stundas pēc mašīnas pirmās iedarbināšanas.

Pārbaudes intervāls	Pozīcija	Skatiet
5 stundas	Pārbaudiet, vai nav vajīgu detaļu, un pievelciet līdz vajadzīgajam griezes momentam.	<i>9.1 Griezes momenta tehniskās specifikācijas, lappuse 267</i>
5 stundas	Pārbaudiet naža piedziņas siksnu spriegojumu (periodiski pārbaudiet pirmās 50 stundas).	<ul style="list-style-type: none"> <li><i>Laiknoteiktu dubulto nažu piedziņas siksnu pārbaude un nospriegošana, lappuse 155</i></li> <li><i>Laiknoteiktu dubulto nažu piedziņas siksnu nospriegošana, lappuse 161</i></li> </ul>
10 stundas	Pārbaudiet naža piedziņas kārbas montāžas skrūves.	<i>Naža piedziņas kārbas montāžas skrūvju pārbaude, lappuse 142</i>
50 stundas	Nomainiet naža piedziņas kārbas smērvielu.	<i>Eļļas maiņa naža piedziņas kārbā, lappuse 153</i>

### 5.3.3 Pirmssezonas apkope

Katras darba sezonas sākumā veiciet tālāk norādītās procedūras.

#### UZMANĪBU

- Pārskatiet šo rokasgrāmatu, lai atsvaidzinātu atmiņā drošības un lietošanas ieteikumus.
  - Pārskatiet visas drošības uzlīmes un citas uzlīmes uz hedera un atzīmējiet bīstamās zonas.
  - Pārlicinieties, ka visi vairogi un aizsargi ir pareizi uzstādīti un nostiprināti. Nekad nemainiet un nenoņemiet drošības aprīkojumu.
  - Pārlicinieties, ka saprotat un esat praktiski izmēģinājis visu vadības ierīču drošu lietošanu. Pārziniet mašīnas jaudu un darbības īpašības.
  - Pārlicinieties, ka jums ir pirmās palīdzības komplekts un ugunsdzēsamais aparāts. Ziniet, kur tie atrodas un kā tos izmantot.
1. Pilnībā ieeļļojiet mašīnu. Norādījumus skatiet *5.3.6 Eļļošana, lappuse 118*.
  2. Noregulējiet piedziņas siksnu spriegojumu. Norādījumus skatiet *Laiknoteiktu dubulto nažu piedziņas siksnu pārbaude un nospriegošana, lappuse 155* vai *Laiknoteiktu dubulto nažu piedziņas siksnu nospriegošana, lappuse 161*.
  3. Veiciet visus ikgadējos uzturēšanas uzdevumus. Norādījumus skatiet *5.3.1 Regulāras apkopes grafiks / uzskaitē, lappuse 113*.

### 5.3.4 Sezonas beigu apkope

Katras darba sezonas beigās veiciet tālāk norādītās procedūras.

#### UZMANĪBU

Tīrīšanai nekad nelietojiet benzīnu, ligroīnu vai citus gaistošus materiālus. Šie materiāli var būt toksiski un/vai viegli uzliesmojoši.

## UZMANĪBU

Pārklājiet izkapti un nažu aizsargus, lai novērstu nejaušas traumas, saskaroties ar šīm daļām.

1. Rūpīgi notīriet hederu.
2. Ja iespējams, turiet mašīnu sausā un aizsargātā vietā. Ja mašīnu turat ārpus telpām, vienmēr pārklājiet mašīnu ar ūdensizturīgu audeklu vai citu aizsargmateriālu.

### PIEZĪME:

Ja mašīnu turat ārpus telpām, noņemiet stiebru pacelājus un uzglabājiet tos tumšā, sausā vietā. Ja nenoņemat stiebru pacelājus, uzglabājiet hederu ar nolaistu izkapti, lai uz stiebru pacelājiem nekrātos ūdens un sniegs. Ūdens un sniega svārs rada pārmērīgu slodzi uz stiebru pacelājiem un hederu.

3. Nolaidiet hederu uz blokiem, lai izkaptis būtu pacelta no zemes.
4. Tītavas nolaidiet pilnībā. Ja mašīnu turat ārpus telpām, piesieniet tītavas pie rāmja, lai novērstu vēja izraisītu rotāciju.
5. Pārkrāsojiet visas nolietotās vai atlobījušās krāsas krāsotās virsmas, lai novērstu rūšēšanu.
6. Atbrīvojiet piedziņas siksnas.
7. Rūpīgi ieeļļojiet hederu, atstājot uz stiprinājumiem lieku smērvielu, lai mitrums nenokļūtu gultņos.
8. Uzklājiet smērvielu uz atklātām vītņēm, cilindru stieņiem un detaļu slīdošajām virsmām.
9. Ieeļļojiet nazi. Ieteicamās smērvielas skatiet aizmugurējā vāka iekšpusē.
10. Pārbaudiet, vai nav nodilušu sastāvdaļu, un pēc nepieciešamības salabojiet.
11. Pārbaudiet, vai nav salūzušu sastāvdaļu, un pasūtiet rezerves daļas no izplatītāja. Ja nekavējoties saremontēsiet šīs vienības, ietaupīsiet laiku un pūles nākamās sezonas sākumā.
12. Nomainiet vai pievelciet trūkstošas vai vaļīgās detaļas. Norādījumus skatiet [9.1 Griezies momenta tehnikās specififikācijas, lappuse 267](#).

### 5.3.5 Hidraulisko šļūteņu un cauruļvadu pārbaude

Pārbaudiet hidrauliskās šļūtenes un cauruļvadus, vai tajos nav noplūdēs.

#### BRĪDINĀJUMS

- Izvairieties no šķidrums zem spiediena. Izplūstošais šķidrums var iekļūt ādā, izraisot smagas traumas. Pirms hidraulisko cauruļvadu atvienošanas samaziniet spiedienu. Pirms spiediena palielināšanas pievelciet visus savienojumus. Netuviniet rokas un ķermeni tapu atverēm un sprauslām, no kurienes tiek izvadīti šķidrums zem spiediena.
- Ja ādā nonāk šķidrums, tas dažu stundu laikā ķirurģiski jānoņem ārstam, kurš pārzina šāda veida traumas, jo pretējā gadījumā var rasties gangrēna .



Attēls 5.3: Hidrauliskā spiediena bīstamība

- Lai atrastu noplūdes, izmantojiet kartona vai papīra gabalu.

**SVARĪGI:**

Uzturiet hidraulisko savienotāju galus un savienotājus tīrus. Hedera hidrauliskās sistēmas bojājumus izraisa putekļu, netīrumu, ūdens vai svešķermeņu iekļūšana sistēmā.

**NEMĒGINIET** veikt hidrauliskās sistēmas apkopi uz lauka. Kapitālā remonta laikā ir nepieciešams pilnīgi tīrs savienojums, lai izveidotu precīzus savienojumus.

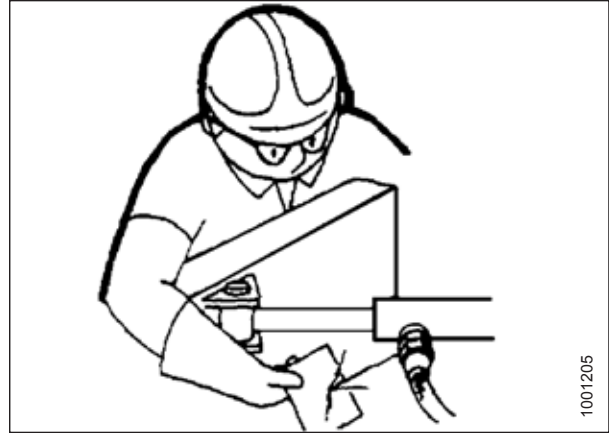

Attēls 5.4: Hidrauliskās sistēmas noplūdes pārbaude

### 5.3.6 Eļļošana

Eļļošanas vietas uz mašīnas ir atzīmētas ar uzlīmēm, kurās redzama eļļošanas pistole un eļļošanas intervāls darba stundās.

leteicamās smērvielas skatiet aizmugurējā vāka iekšpusē.

Pierakstiet darba stundas un izmantojiet pievienoto tehniskās apkopes žurnālu, lai sekotu, kad jāveic plānotā apkope. Skatiet [5.3.1 Regulāras apkopes grafiks / uzskaite, lappuse 113](#).

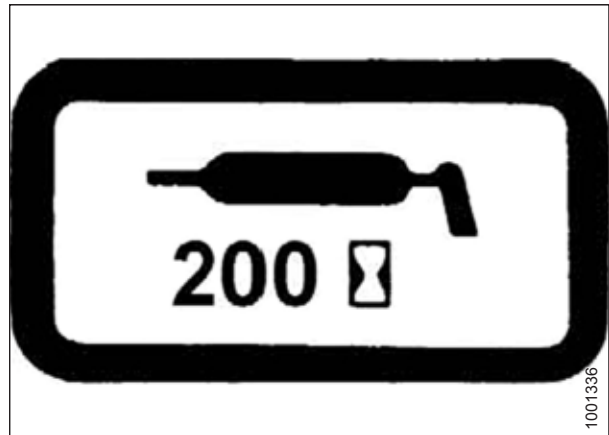

Attēls 5.5: Eļļošanas intervāla uzlīme

#### *Eļļošanas darba kārtība*

Eļļošanas vietas uz mašīnas ir atzīmētas ar uzlīmēm, kurās redzama eļļošanas pistole un eļļošanas intervāls darba stundās.

**⚠ BĪSTAMI**

Lai izvairītos no ievainojumiem vai nāves gadījumiem, ja mašīna neparedzēti iedarbojas, vienmēr apstādiniet dzinēju un izņemiet atslēgu no aizdedzes, pirms atstājat operatora sēdekli.

## REGULĀRA UN TEHNISKA APKOPE

1. Atveriet piedziņas aizsargus hedera galos, lai piekļūtu eļļošanas punktiem. Norādījumus skatiet [Gala vairogu atvēršana, lappuse 37](#).
2. Pirms eļļošanas noslaukiet eļļošanas nipeļi ar tīru drānu, lai neļautu iekļūt netīrumiem un gružiem.
3. Injicējiet smērvielu, izmantojot savienojumu ar eļļošanas pistoli, līdz smērviela pārplūst, izņemot vietas, kur norādīts citādi.

### SVARĪGI:

Izmantojiet tikai šajā rokasgrāmatā norādītās ieteicamās smērvielas. Informāciju skatiet [Ieteicamie šķidrums un smērvielas, lappuse](#)

4. Atstājiet lieko smērvielu uz nipeļa, lai to pasargātu no netīrumiem.
5. Nipeļus, kas ir vaļīgi vai salūzuši, nekavējoties nomainiet.
6. Noņemiet un rūpīgi notīriet visus stiprinājumus, kas neuzsūc smērvielu. Notīriet arī smērvielu eju. Nomainiet stiprinājumu, ja nepieciešams.

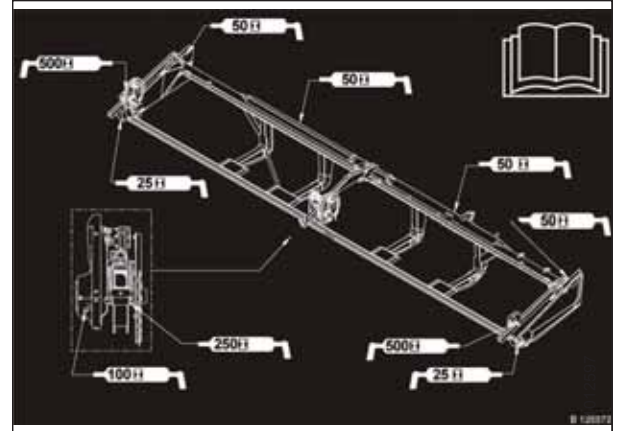

Attēls 5.6: Eļļošanas punkta atrašanās vietas uzlīme

### Apkopes intervāli

#### Reizi 10 stundās

Ja nav norādīts citādi, izmantojiet augstas temperatūras un ekstremāla spiediena smērvielu (EP2) uz ne vairāk kā 1% molibdēna disulfīda (NLGI 2. klases) litija bāzes.

**Nazis.** Ieziediet nazi reizi 10 stundās vai katru dienu, izņemot smilšainos darba apstākļos. Šādā gadījumā ieziediet retāk, jo smiltis pielīp pie smērvielās.

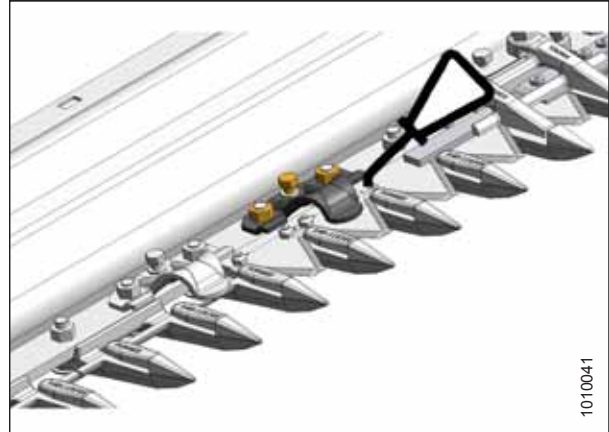

Attēls 5.7: Naža ieziešana

#### Reizi 25 stundās

Ja nav norādīts citādi, izmantojiet augstas temperatūras un ekstremāla spiediena smērvielu (EP2) uz ne vairāk kā 1% molibdēna disulfīda (NLGI 2. klases) litija bāzes.

**Naža galva.** Eļļojiet naža galvu (A) reizi 25 stundās. Pēc eļļošanas pārbaudiet, vai daži pirmie aizsargi pārmērīgi neuzkarst. Ja nepieciešams, samaziniet spiedienu, nospiežot pārbaudes lodīti eļļošanas nipelī.

#### SVARĪGI:

Pārmērīgi ieziežot naža galvu, palielinās spiediens uz nazi, liekot tam berzēties gar aizsargiem, kā rezultātā saskare izraisa pārmērīgu nolietojumu. Pārmērīgi **NEIEZIEDIET** naža galvu. Nospiediet sūkni tikai vienu vai divas reizes, ja izmantojat mehānisko eļļošanas pistoli (**NELIETOJIET** elektrisko eļļošanas pistoli). Ja iedobuma papildīšanai eļļošanas pistole ir jānospiež vairāk nekā sešas līdz astoņas reizes, nomainiet blīvi naža galvas galā. Norādījumus skatiet [5.5.3 Naža galvas gultņa noņemšana, lappuse 132](#).

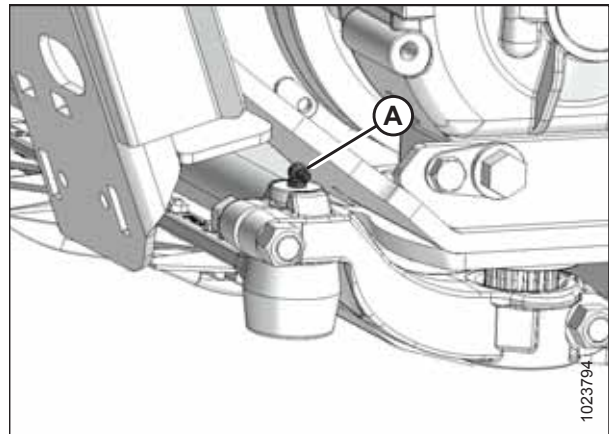

Attēls 5.8: Naža galva



Ik pēc 100 stundām

**PIEZĪME:**

Ja nav norādīts citādi, izmantojiet augstas temperatūras un ekstremāla spiediena smērvielu (EP2) uz ne vairāk kā 1% molibdēna disulfīda (NLGI 2. klases) litija bāzes.

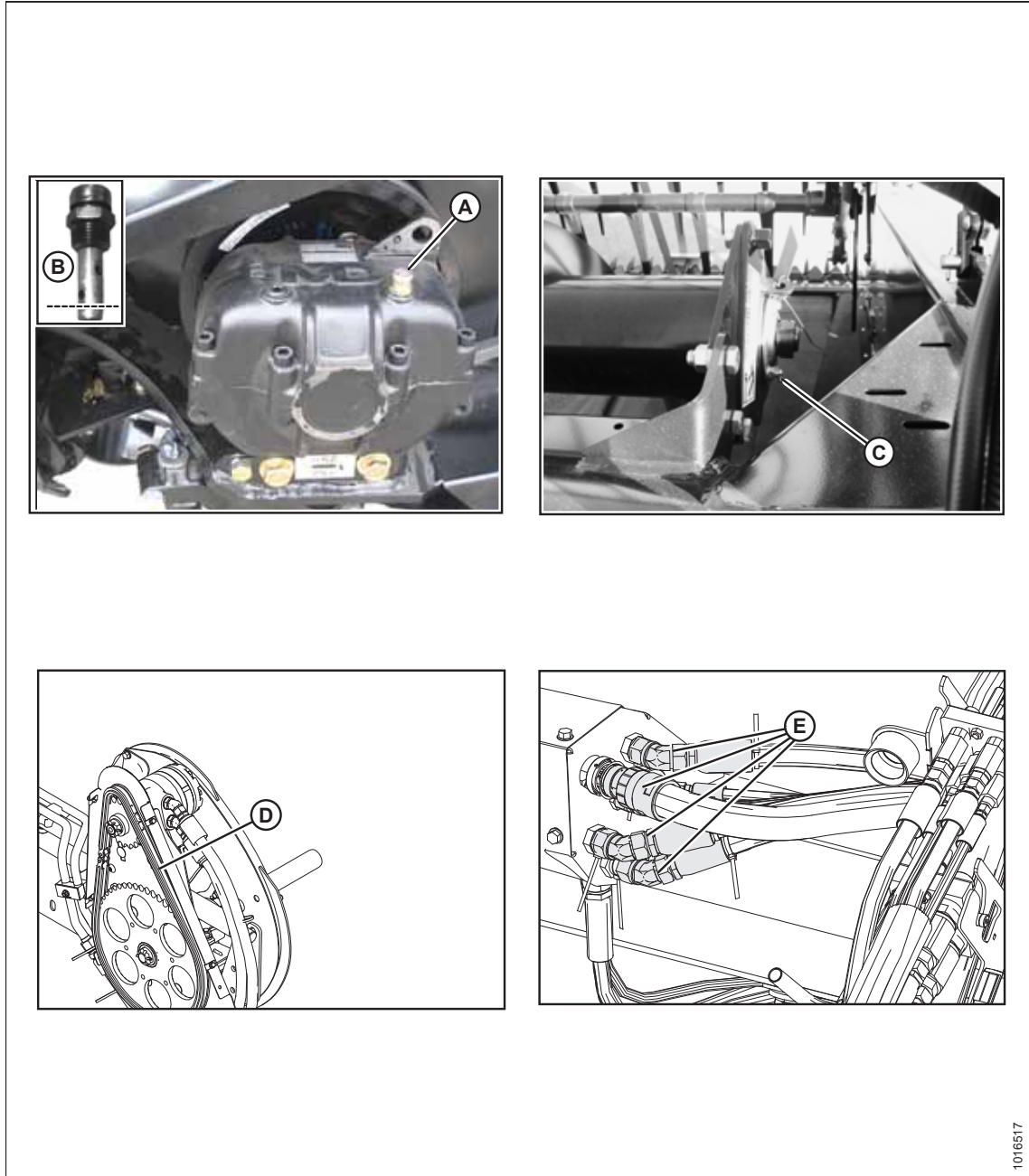

**Attēls 5.9: Ik pēc 100 stundām**

- A — naža piedziņas kārba (pārbaudiet eļļas līmeni, kad naža piedziņas kārbas augšējā daļa atrodas horizontālā stāvoklī)
- B — dziļummērs (līmenis starp apakšējo atveri un dziļummēra galu)
- C — augšējā krusteniskā gliemežtransportiera gultnis
- D — tītavu piedziņas ķēde
- E — hidrauliskie savienotāji (izmantojiet WD40® vai līdzvērtīgu savienotāju)

Reizi 250 stundās

PIEZĪME:

Ja nav norādīts citādi, izmantojiet augstas temperatūras un ekstremāla spiediena smērvielu (EP2) uz ne vairāk kā 1% molibdēna disulfīda (NLGI 2. klases) litija bāzes.

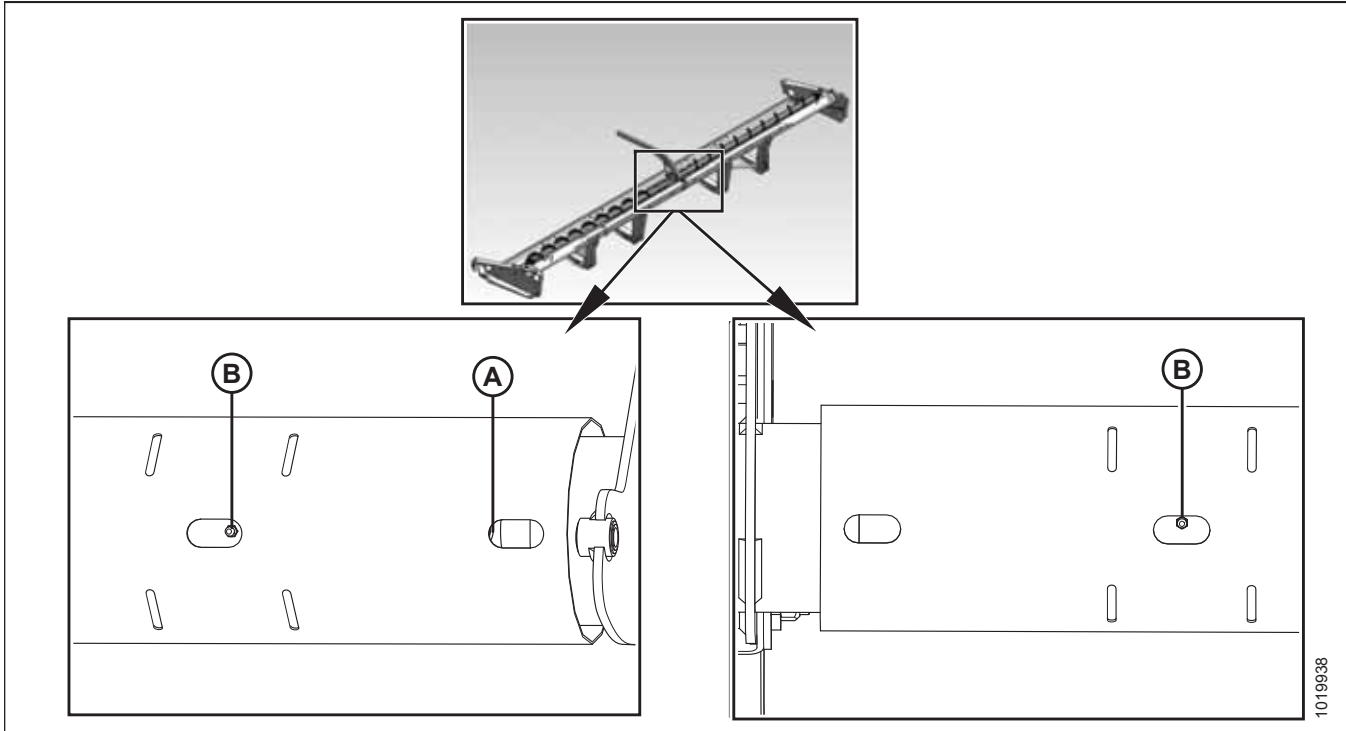

Attēls 5.10: Reizi 250 stundās

A — augšējā krusteniskā gliemežtransportiera U veida savienojums<sup>76</sup>

B — augšējā krusteniskā gliemežtransportiera gultnis (divās vietās)<sup>77</sup>

76. U veida savienojumam ir pagarināts eļļošanas krusta un gultņa komplekts. Pārtrauciet eļļošanu, kad tas kļūst grūti vai ja U veida savienojums pārtrauc uzsūkt smērvielu. Pārmērīga eļļošana sabojās U veida savienojumu. Veicot sākotnējo eļļošanu (rūpnīcā), eļļošanas sūknis nav jāspiež vairāk kā sešas līdz astoņas reizes. Samaziniet eļļošanas intervālu, U veida savienojumam nodilstot un ja tā eļļošanai jānospiež sūknis vairāk nekā sešas reizes.
77. Izmantojiet augstas temperatūras ekstremāla spiediena (EP2) smērvielu uz 1,5– 5,0% molibdēna disulfīda (NLGI 2. klases) litija bāzes.

**PIEZĪME:**

Ja nav norādīts citādi, izmantojiet augstas temperatūras un ekstremāla spiediena smērvielu (EP2) uz ne vairāk kā 1% molibdēna disulfīda (NLGI 2. klases) litija bāzes.

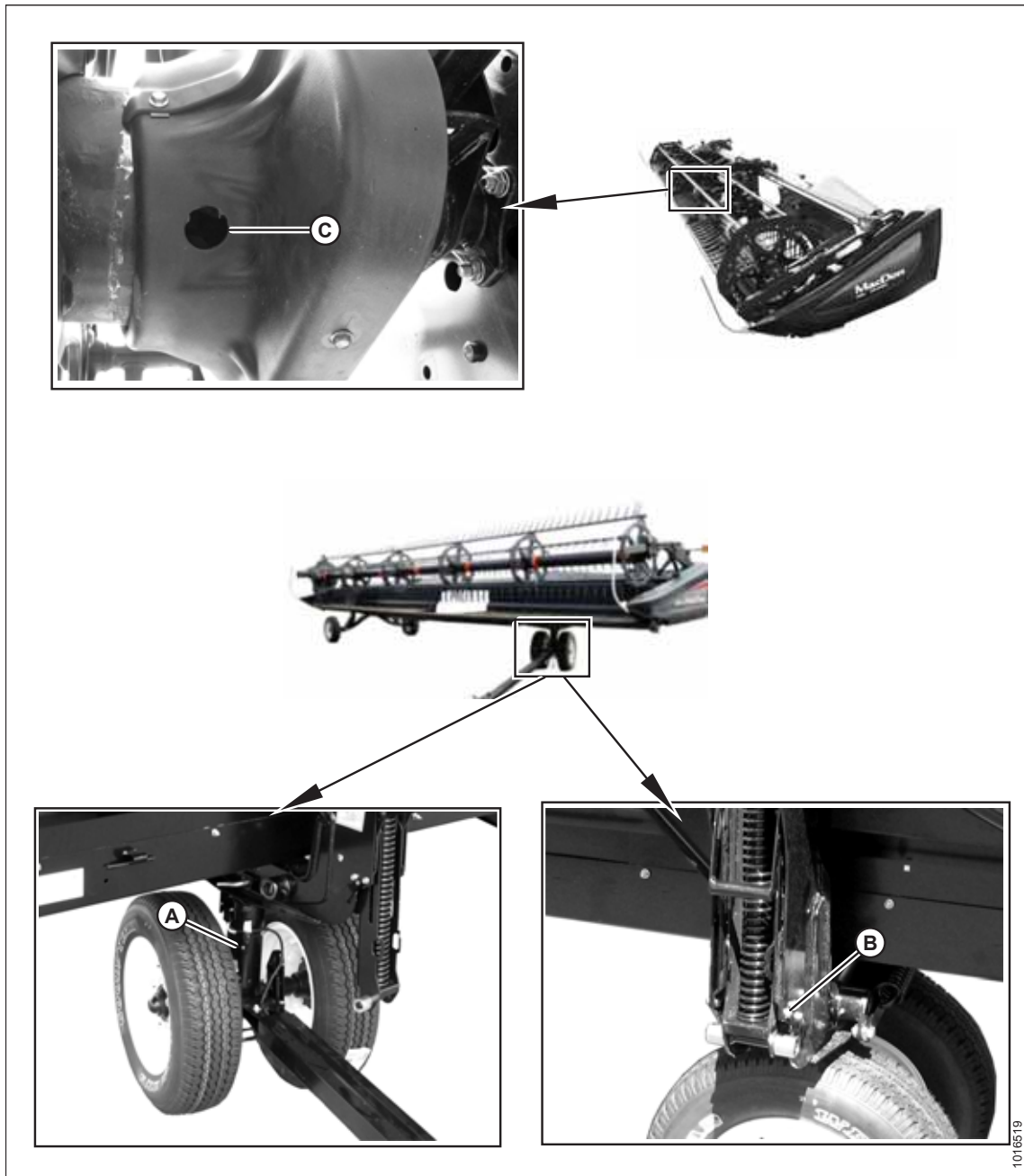

**Attēls 5.11: Reizi 250 stundās**

A — priekšējā riteņa šarnīrs

C — dubulto tītavu U veida savienojums<sup>78</sup>

B — rāmis/riteņa šarnīrs (abas puses)

78. U veida savienojumam ir pagarināts eļļošanas krusta un gultņa komplekts. Pārtrauciet eļļošanu, kad tas kļūst grūti vai ja U veida savienojums pārtrauc uzsūkt smērvielu. Pārmērīga eļļošana sabojās U veida savienojumu. Veicot sākotnējo eļļošanu (rūpnīcā), eļļošanas sūkņi nav jāspiež vairāk kā sešas līdz astoņas reizes. Samaziniet eļļošanas intervālu, U veida savienojumam nodilstot un ja tā eļļošanai jānospiež sūkņi vairāk nekā sešas reizes.

Reizi 500 stundās

PIEZĪME:

Ja nav norādīts citādi, izmantojiet augstas temperatūras un ekstremāla spiediena smērvielu (EP2) uz ne vairāk kā 1% molibdēna disulfīda (NLGI 2. klases) litija bāzes.

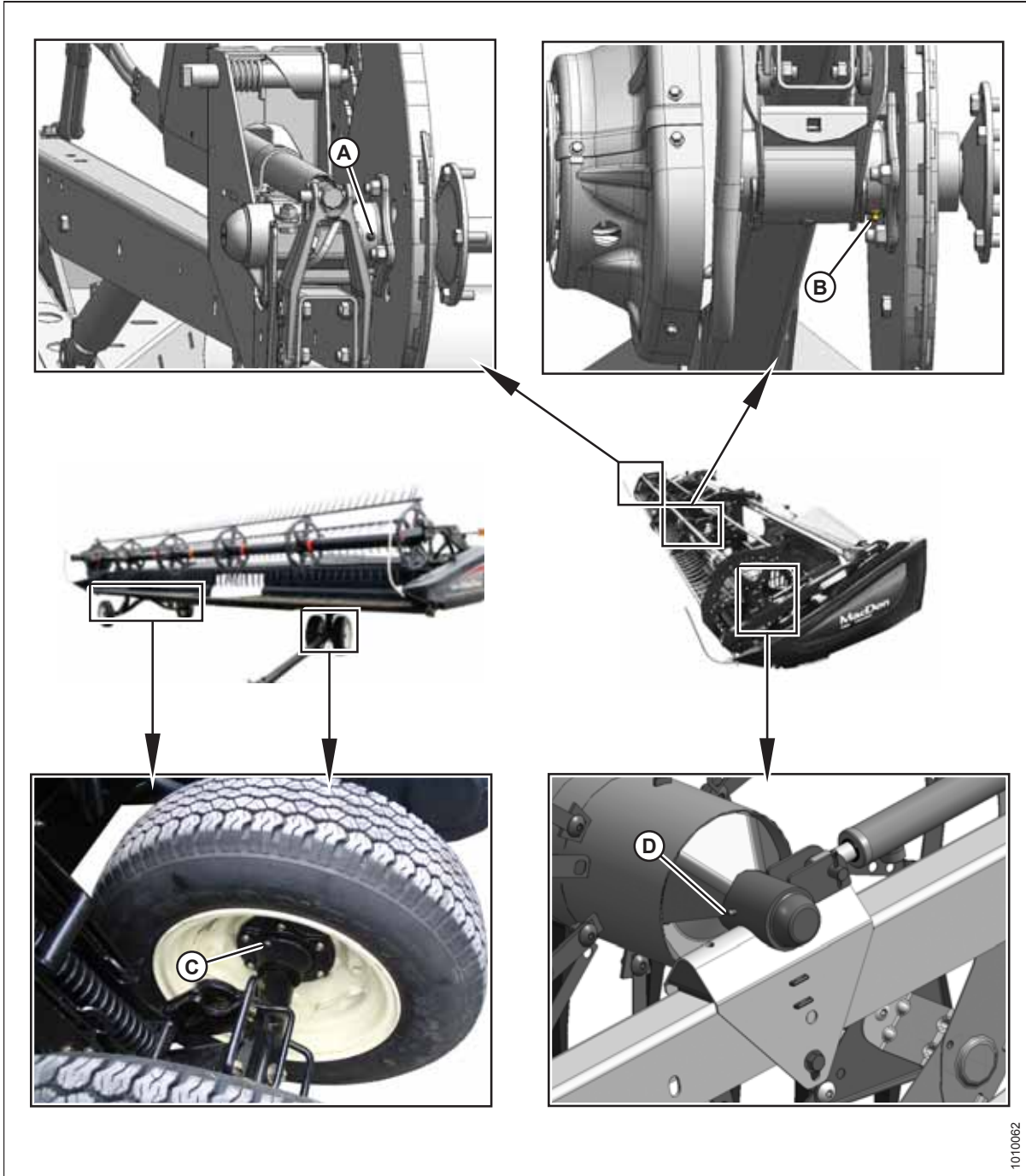

1010062

Attēls 5.12: Reizi 500 stundās

A — spole — labais gultnis  
B — spole — centrālais gultnis

C — riteņu gultņi (četras vietas)  
D — spole — kreisais gultnis

## 5.4 Elektroiekārta

Hedera elektrisko sistēmu darbina vālotājs. Hederam ir dažādi lukturi un sensori, kuriem ir nepieciešama enerģija.

### 5.4.1 Kā tas darbojas

Hedera elektriskais kabelis nodrošina hedera lukturu un sensoru barošanu no vālotāja barošanas avota.

#### Vadu identifikācija

Elektriskie vadi tiek apzīmēti ar divu burtu kombināciju, kas atbilst vada atrašanās vietai (A), četrciparu identifikācijas numuru (B), viena cipara atzarojuma vada atrašanās vietas apzīmējumu (C), viena burta krāsa apzīmējumu (D) un divu ciparu vada izmēru (E). Vada identifikācijas dati ir uzdrukāti uz katra vada pārklājuma.

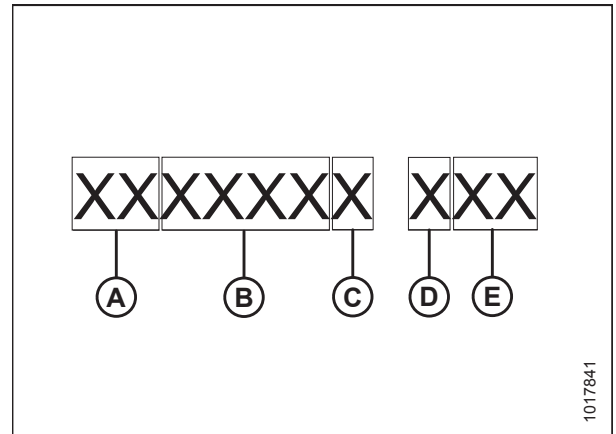

Attēls 5.13: Vada identifikācijas marķējums

Vada piemērs, CH1234B XXX. Atrašanās vieta (A) ir šasijas savienojums. Identifikācijas numurs (B) ir 1234. Atzarojuma atrašanās vieta (C) ir B. Tas nozīmē, ka, pirms jūs sasniedzat CH1234B, ir viens savienojuma punkts.

Tabula 5.1 D1XL sērijas vadu prefiksa identifikācija

Prefikss	Sistēma
HM	D1XL galvenais savienojums
DS	Hedera platformu pārbīde
HA	Gliemežtransportiera/stiebru pacelēja adapteris
HR	Tītavu izbīdīšana
HT	Transportēšanas lukturi
IDA	Hedera identifikācija (30 pēdas)
IDB	Hedera identifikācija (35 pēdas)
IDC	Hedera identifikācija (40/45 pēdas)
XL	Stiebru pacelēja ātrums (pa kreisi)
XR	Stiebru pacelēja ātrums (pa labi)

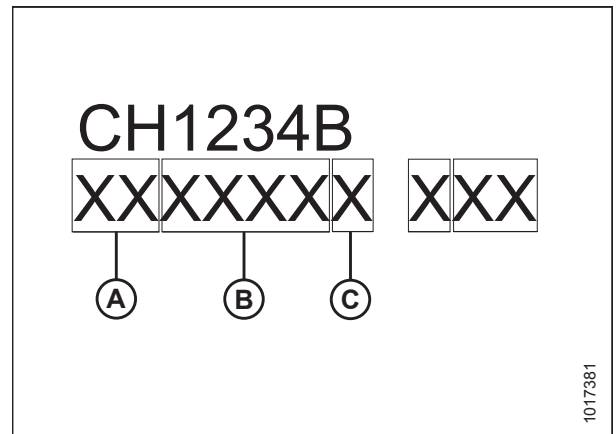

Attēls 5.14: Vadu identifikācija — atrašanās vieta, identifikācijas numurs, atzarojuma atrašanās vieta

Tabula 5.2 D1X sērijas vadu prefiksa identifikācija

Prefikss	Sistēma
DS	D sērijas galvenais savienojums
DX	D sērijas tītavu pagarinājuma savienojums
DD	Hidrauliskā platformu pārbīde
HA	Gliemežtransportiera/stiebru pacēlāja adapteris

Krāsu kodi attiecas uz faktisko hедера vadu krāsu. Krāsu koda apzīmējumu skatiet tabulā 5.3, lappuse 126.

Vada piemērs, XXXXXX N18: Vada krāsa (A) ir brūna, un vada izmērs (B) ir 18.

Tabula 5.3 Vada krāsas identifikācija

ID	Krāsa	Apraksts
B	Melna	Melna
N	Brūna	Brūna
DN	Brūna	Tumši brūna
LN	Brūna	Gaiši brūna
U	Zila	Zila
DU	Zila	Tumši zila
LU	Zila	Gaiši zila
G	Zaļa	Zaļa
DG	Zaļa	Tumši zaļa
LG	Gaiši zaļa	Gaiši zaļa
P	Purpursarkana	Purpursarkana
R	Sarkana	Sarkana
W	Balta	Balta
Y	Dzeltena	Dzeltena
O	Oranža	Oranža
S	Zilganpelēka	Zilganpelēka (pelēka)
K	Sārta	Sārta
V	Violeta	Violeta

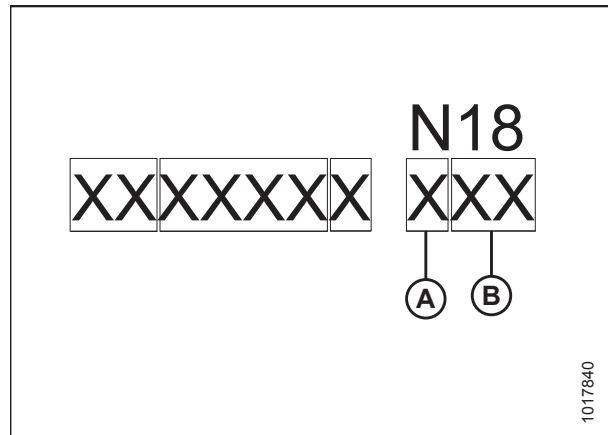

Attēls 5.15: Vada identifikācija — krāsa

## 5.4.2 Spuldžu nomaiņa

### BĪSTAMI

Lai novērstu traumas vai nāvi mašīnas neparedzētas startēšanas dēļ, pirms mašīnas regulēšanas vienmēr izslēdziet dzinēju un izņemiet atslēgu.

1. Izslēdziet dzinēju un izņemiet atslēgu no aizdedzes.
2. Izmantojiet krustiņa skrūvgriezi, lai noņemtu skrūves (A) no stiprinājuma, un noņemiet plastmasas stikliņu. Neizmetiet skrūves (A).
3. Nomainiet spuldzi un atkal uzlieciet plastmasas stikliņu un ieskrūvējiet skrūves.

#### PIEZĪME:

Izmantojiet #1156 spuldzi dzeltenajiem transportēšanas lukturiem un #1157 spuldzi sarkanajiem aizmugures lukturiem (transportēšanas opcija).

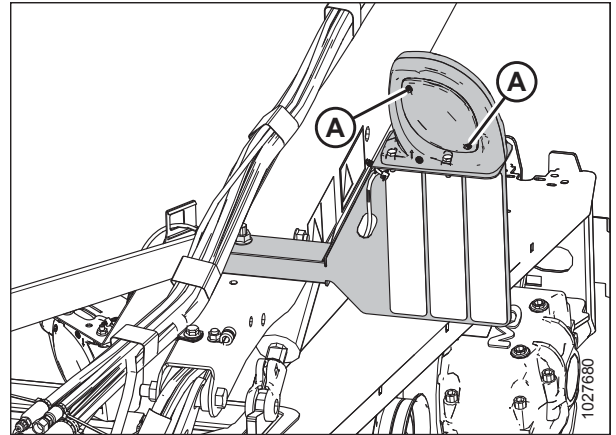

Attēls 5.16: Kreisās puses transportēšanas gaisma

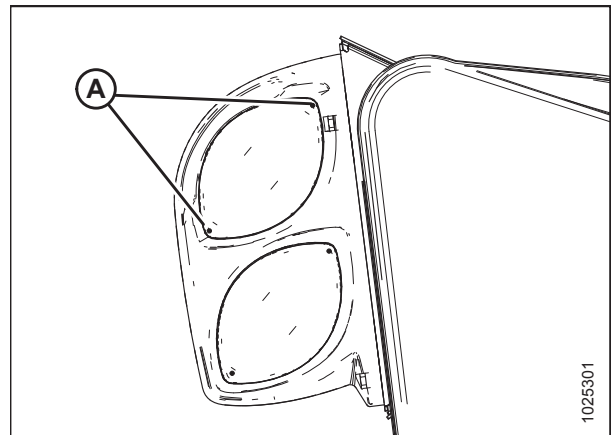

Attēls 5.17: Transportēšanas opcija — sarkanās un dzeltenās gaismas

## 5.4.3 Tītavu augstuma sensora pārbaude un regulēšana

Automātiskā tītavu augstuma sensora izejas sprieguma diapazonu var pārbaudīt vālotājā vai manuāli pie sensora.

Norādījumus par darbībām kabīnē skatiet vālotāja operatora rokasgrāmatā.

### BĪSTAMI

Lai izvairītos no miesas bojājumiem vai nāves, ja pacelts agregāts negaidīti iedarbojas vai nokrīt, pirms došanās prom no vadītāja sēdekļa vienmēr apstādiniet dzinēju un izņemiet atslēgu, kā arī pirms darba zem mašīnas vienmēr pieslēdziet drošības balstus.

### BRĪDINĀJUMS

Pārbaudiet, vai visi apkārtējie cilvēki ir atbrīvojuši teritoriju.

**SVARĪGI:**

Pirms tītavu augstuma sensora regulēšanas pārliecinieties, ka ir pareizi iestatīts minimālais tītavu augstums. Norādījumus skatiet 5.8.1 *Atstarpes starp tītavām un izkapti*, lappuse 191 *Tītavu klīrensa mērīšana*, lappuse 191.

1. Izslēdziet dzinēju un izņemiet atslēgu no aizdedzes.

**PIEZĪME:**

Sensora svira ir parādīta daļēji puscaurspīdīga, lai aiz tās parādītu sensora rādītāju.

2. Pārbaudiet, vai sensora svira (A) un rādītājs (B) ir pienācīgi konfigurēti jūsu mašīnai.

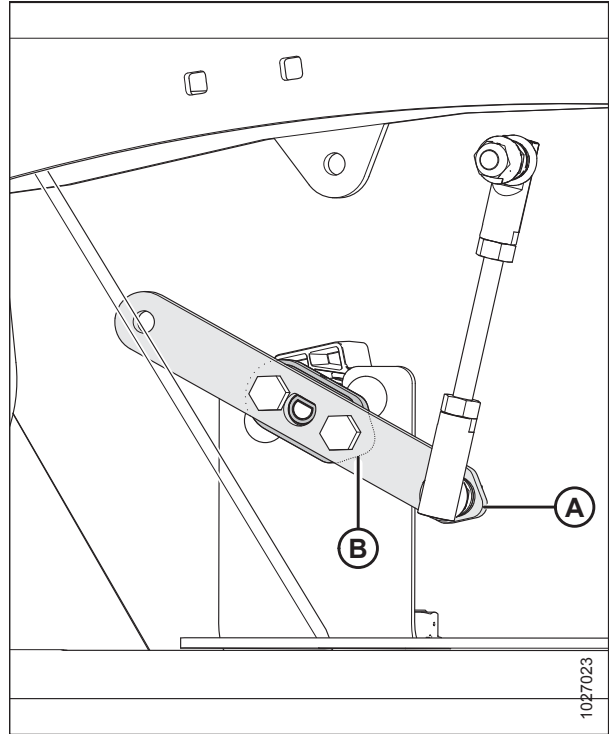

**Attēls 5.18: Sensora sviras / rādītāja konfigurācijas**

A - Sensora svira (parādīta puscaurspīdīga)

B - Sensora rādītājs (parādīts zem sensora sviras)

**SVARĪGI:**

Lai izmērītu tītavu augstuma sensora izejas spriegumu, vālotāja dzinējam jādarbojas un jānodrošina sensora barošana. Vienmēr ieslēdziet vālotāja stāvbremzi un netuvojieties tītavām.

**Tabula 5.4 Tītavu augstuma sensora sprieguma ierobežojumi**

Barošanas bloks	Sprieguma diapazons	
	X spriegums	Y spriegums
M1 sērijas vālotājs	0,5–0,9 V	4,1–4,5 V

*Lai manuāli pārbaudītu sprieguma diapazonu, izpildiet tālāk norādītās darbības.*

1. Ieslēdziet vālotāja stāvbremzi.
2. Iedarbiniet dzinēju. Norādījumus skatiet pļaujmašīnas operatora rokasgrāmatā.
3. Tītavas pilnībā nolaidiet.



## REGULĀRA UN TEHNISKA APKOPE

4. Sprieguma diapazona **Y** mērīšanai izmantojiet vālotāja displeju vai voltmetru (ja sensora sprieguma mēra manuāli). Diapazona prasības skatiet tabulā [5.4, lappuse 128](#).
5. Ja izmantojat voltmetru, mēriet spriegumu pie tītavu augstuma sensora (B) starp zemējuma vadu (tapu 2) un signāla vadu (tapu 3).
6. Izslēdziet dzinēju un izņemiet atslēgu no aizdedzes.
7. Noregulējiet vītņotā stieņa garumu (A), lai mainītu sprieguma diapazonu **Y**.

### PIEZĪME:

Izmēra (C) rūpnīcas iestatījums ir 41,7 mm (1,6 collas).

8. Atkārtojiet pārbaudi un regulēšanu, līdz sprieguma diapazons **Y** atrodas norādītā diapazona robežās.
9. Iedarbiniet dzinēju.
10. Pilnībā paceliet tītavas.
11. Izslēdziet dzinēju un izņemiet atslēgu no aizdedzes.
12. Iedarbiniet tītavu drošības balstus. Norādījumus skatiet [Tītavu drošības balstu aktivizēšana, lappuse 35](#).
13. Iedarbiniet dzinēju.
14. Sprieguma diapazona **X** mērīšanai izmantojiet vālotāja displeju vai voltmetru (ja sensora sprieguma mēra manuāli). Diapazona prasības skatiet tabulā [5.4, lappuse 128](#).
15. Ja izmantojat voltmetru, mēriet spriegumu pie tītavu augstuma sensora (A) starp zemējuma vadu (tapu 2) un signāla vadu (tapu 3).
16. Izslēdziet dzinēju un izņemiet atslēgu no aizdedzes.
17. Atskrūvējiet divus M5 sešstūru uzgriežņus (B) un pagrieziet sensoru (A), lai sasniegtu sprieguma diapazonu **X**.
18. Atkārtojiet pārbaudi un regulēšanu, līdz sprieguma diapazons **X** atrodas norādītā diapazona robežās.
19. Atslēdziet tītavu drošības balstus. Norādījumus skatiet [Tītavu drošības balstu atvienošana, lappuse 36](#).
20. Iedarbiniet dzinēju.
21. Tītavas pilnībā nolaidiet.
22. Pārbaudiet sprieguma diapazonu **Y** un pārliecinieties, ka tas joprojām ir norādītā diapazona robežās. Noregulējiet, ja nepieciešams.

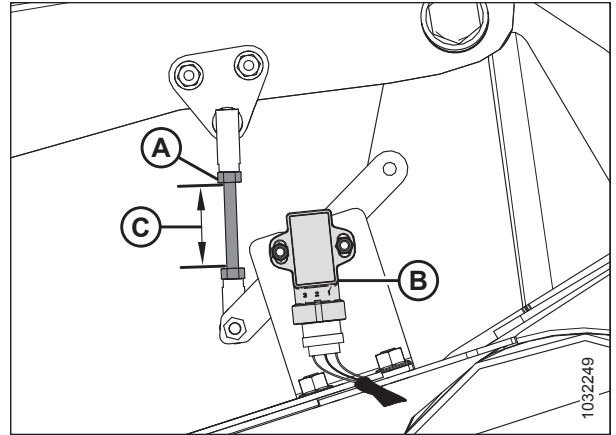

Attēls 5.19: Tītavu augstuma sensors — labās puses tītavu svira, tītavas nolaistas

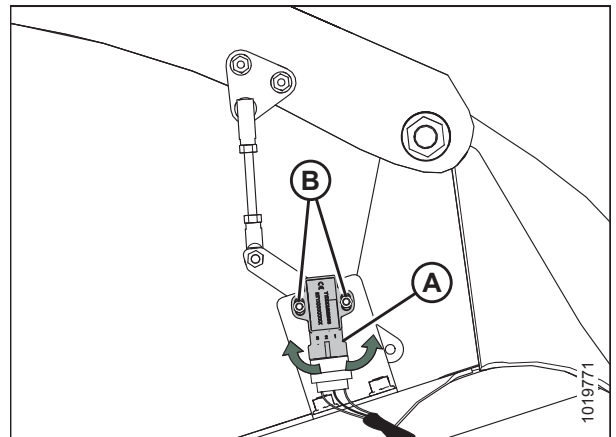

Attēls 5.20: Tītavu augstuma sensors — labās puses tītavu svira, tītavas paceltas

## 5.5 Izkapts

### BRĪDINĀJUMS

Nekad netuviniet rokas zonai starp aizsargiem un nazi.

### UZMANĪBU

Lai novērstu traumas, pirms mašīnas apkopes vai piedziņas pārsegu atvēršanas skatiet [5.1 Mašīnas sagatavošana apkopei, lappuse 111](#).

### UZMANĪBU

Strādājot netālu no nažiem vai rīkojoties ar tiem, uzvelciet izturīgus cimdus.

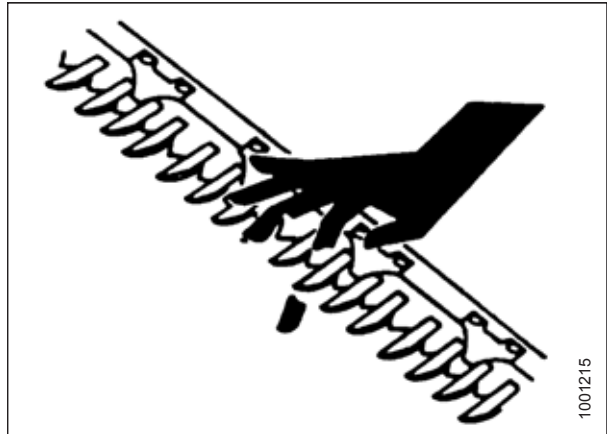

Attēls 5.21: Izkapts radītais apdraudējums

### 5.5.1 Naža sekcijas nomaiņa

Katru dienu pārbaudiet nažu sekcijas un pārlicinieties, ka tās ir stingri pieskrūvētas pie naža aizmugures un nav nodilušas vai sabojātas (nolietotās un bojātās sekcijas atstāj nenopļautus augus). Nolietotās vai bojātās sekcijas var nomainīt, nenoņemot nazi no izkapts.

### BĪSTAMI

Lai izvairītos no miesas bojājumiem vai nāves, ja pacelts agregāts negaidīti iedarbojas vai nokrīt, pirms došanās prom no vadītāja sēdekļa vienmēr apstādiniet dzinēju un izņemiet atslēgu, kā arī pirms darba zem mašīnas vienmēr pieslēdziet drošības balstus.

#### SVARĪGI:

Uz viena naža **NEDRĪKST** vienlaikus uzstādīt nažu sekcijas ar smalkiem un rupjiem zobiem.

1. Pilnībā paceliet tītavas.
2. Izslēdziet dzinēju un izņemiet atslēgu no aizdedzes.
3. Iedarbiniet tītavu drošības balstus. Norādījumus skatiet [Tītavu drošības balstu aktivizēšana, lappuse 35](#).

4. Pagrieziet nazi tik tālu, cik nepieciešams, lai naža sekcija (A) atrastos starp aizsargiem (E).
5. Noņemiet un nolieciet malā uzgriežņus (B).
6. Noņemiet stieņus (C) un noceliet naža sekciju (A) no naža stieņa.
7. Noņemiet savienojuma stieni (D), ja naža sekcija ir zem stieņa.
8. Notīriet netīrumus no naža aizmugures un novietojiet jauno naža sekciju uz naža aizmugurējās daļas.
9. Atkal uzlieciet stieņus (C) un/vai savienojuma stieņus (D) un pieskrūvējiet uzgriežņus (B).

**PIEZĪME:**

Atkal pieskrūvējot skrūves, pārliecinieties, ka tās ir pilnībā ievietotas. **NELIETOJIET** uzgriežņus, lai skrūves pievilktu pie naža stieņa.

10. Piegrieziet uzgriežņus ar griezes momentu 9,5 Nm (7 lbf ft).

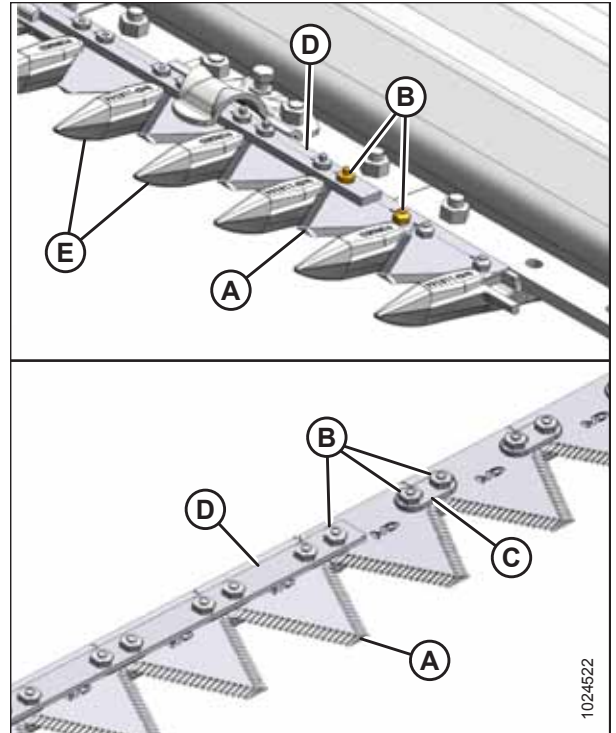

Attēls 5.22: Izkapts

### 5.5.2 Naža noņemšana

**⚠ BĪSTAMI**

Lai izvairītos no miesas bojājumiem vai nāves, ja pacelts agregāts negaidīti iedarbojas vai nokrīt, pirms došanās prom no vadītāja sēdekļa vienmēr apstādiniet dzinēju un izņemiet atslēgu, kā arī pirms darba zem mašīnas vienmēr pieslēdziet drošības balstus.

**⚠ BRĪDINĀJUMS**

Noņemšanas laikā nostājieties naža aizmugurē, lai samazinātu traumu risku, ko rada griezējmalas. Rīkojoties ar nazi, uzvelciet izturīgus cimdus.

1. Pilnībā paceliet tītavas.
2. Izslēdziet dzinēju un izņemiet atslēgu no aizdedzes.
3. Iedarbiniet tītavu drošības balstus. Norādījumus skatiet [Tītavu drošības balstu aktivizēšana, lappuse 35](#).

## REGULĀRA UN TEHNISKA APKOPE

4. Manuāli pārbīdīet nazi līdz ārējai robežai.
5. Notīriet vietu ap naža galvu.
6. Noņemiet eļļošanas nipelī (B) no tapas.

### PIEZĪME:

Noņemot eļļošanas nipelī, vēlāk būs vieglāk atkal uzlikt naža galvas tapu.

7. Noņemiet skrūvi un uzgriezni (A).
8. Ievietojiet skrūvgriezi vai kaltu ligzdā (C), lai mazinātu slodzi uz naža galvas tapu.

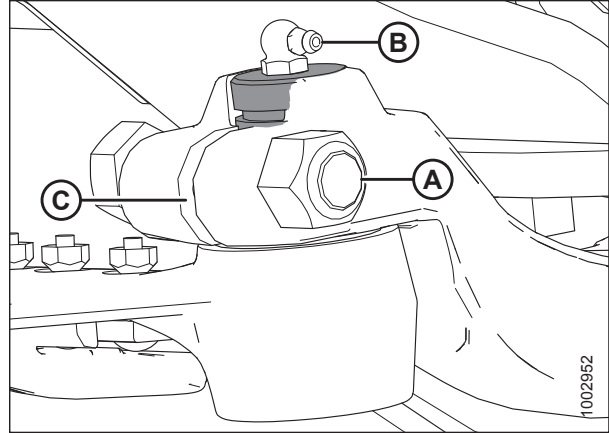

Attēls 5.23: Naža galva

9. Izmantojiet skrūvgriezi vai kaltu, lai tapas rievā pavirzītu tapu uz augšu, līdz tapa vairs nesaskaras ar naža galvu.
10. Spiediet naža bloku uz iekšu, līdz tas vairs neatrodas uz izvades sviras.
11. Pārklājiet naža galvas gultni ar plastmasas plēvi vai lenti, lai nepieļautu netīrumu un gružu iekļūšanu, ja vien gultnis netiek nomainīts.
12. Aptiniet ķēdi ap naža galvu un izvelciet nazi.

### 5.5.3 Naža galvas gultņa noņemšana

#### BĪSTAMI

Lai izvairītos no miesas bojājumiem vai nāves, ja pacelts agregāts negaidīti iedarbojas vai nokrīt, pirms došanās prom no vadītāja sēdekļa vienmēr apstādiniet dzinēju un izņemiet atslēgu, kā arī pirms darba zem mašīnas vienmēr pieslēdziet drošības balstus.

#### BRĪDINĀJUMS

Noņemšanas laikā nostājieties naža aizmugurē, lai samazinātu traumu risku, ko rada griezējmalas. Rīkojoties ar nazi, uzvelciet izturīgus cimdus.

1. Pilnībā paceliet tītavas.
2. Izslēdziet dzinēju un izņemiet atslēgu no aizdedzes.
3. Iedarbiniet tītavu drošības balstus. Norādījumus skatiet *Tītavu drošības balstu aktivizēšana, lappuse 35*.
4. Noņemiet nazi. Norādījumus skatiet *5.5.2 Naža noņemšana, lappuse 131*.

### PIEZĪME:

Tā kā gultnis tiek nomainīts, gultņa aizsardzībai nav nepieciešams ietīt naža galvu.

- Izmantojiet instrumentu ar plakanu galu, kam ir tāds pats diametrs kā tapai (A). Pieskarieties blīvei (B), gultnim (C), aizbāzņim (D) un gredzenblīvei (E) no naža galvas apakšpusēs.

**PIEZĪME:**

Blīvi (B) var nomainīt, nenoņemot gultni. Mainot blīvi, pārbaudiet tapas un adatas gultņu nodilumu un, ja nepieciešams, nomainiet.

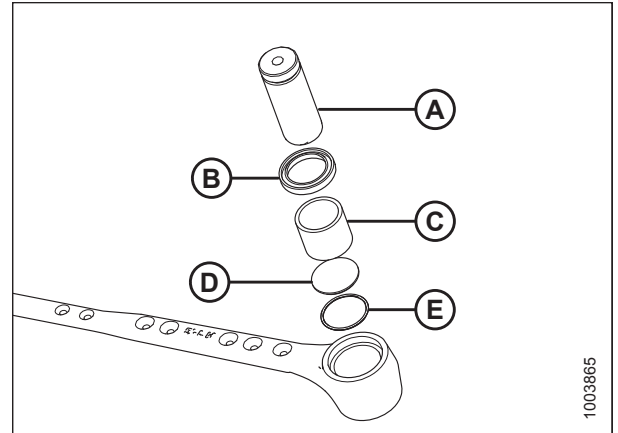

Attēls 5.24: Naža galvas gultņa bloks

### 5.5.4 Naža galvas gultņa uzstādīšana

- Ievietojiet gredzenblīvi (E) un spraudni (D) naža galvā.

**SVARĪGI:**

Uzstādiet gultni ar apzīmogotu galu (galu ar identifikācijas marķējumu) uz augšu.

- Izmantojiet instrumentu ar plakanu galu (A) ar tādu pašu aptuveno diametru kā gultnim (C) un spiediet gultni naža galvā, līdz gultņa augšdaļa ir vienā līmenī ar naža galvas soli.
- Ievietojiet blīvi (B) naža galvā ar blīvējošo daļu uz āru.

**SVARĪGI:**

Lai novērstu priekšlaicīgu naža galvas vai naža piedziņas kārbas atteici, nodrošiniet, ka naža galvas tapa un adatas gultnis viens otram cieši pieguļ; tas attiecas arī uz naža galvas tapu un izvades sviru.

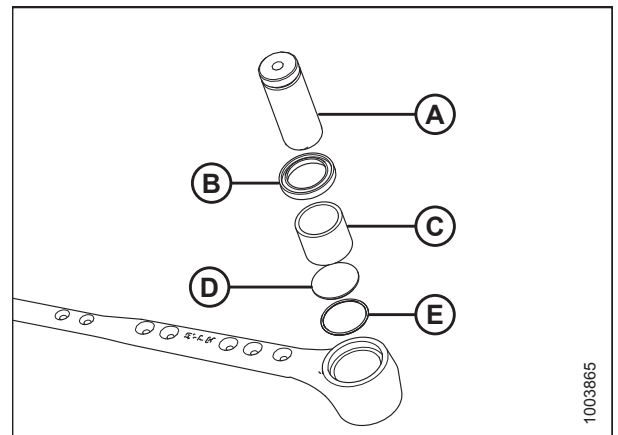

Attēls 5.25: Naža galvas gultņa bloks

- Uzstādiet nazi. Norādījumus skatiet [5.5.5 Naža uzstādīšana, lappuse 133](#).

### 5.5.5 Naža uzstādīšana



**BĪSTAMI**

Lai izvairītos no miesas bojājumiem vai nāves, ja pacelts agregāts negaidīti iedarbojas vai nokrīt, pirms došanās prom no vadītāja sēdekļa vienmēr apstādiniet dzinēju un izņemiet atslēgu, kā arī pirms darba zem mašīnas vienmēr pieslēdziet drošības balstus.



**BRĪDINĀJUMS**

Noņemšanas laikā nostājieties naža aizmugurē, lai samazinātu traumu risku, ko rada griezējmalas. Rīkojoties ar nazi, uzvelciet izturīgus cimdus.

- Pilnībā paceliet tītavas.
- Izslēdziet dzinēju un izņemiet atslēgu no aizdedzes.
- Iedarbiniet tītavu drošības balstus. Norādījumus skatiet [Tītavu drošības balstu aktivizēšana, lappuse 35](#).

## REGULĀRA UN TEHNISKA APKOPE

4. Iebīdīet nazi paredzētajā vietā un salāgojiet naža galvu ar izvades sviru.
5. Caur izvades sviru (C) naža galvā uzstādiēt naža galvas tapu (A).

### PIEZĪME:

Noņemiet eļļošanas nipelī no naža galvas tapas, lai vieglāk varētu uzstādīt naža galvas tapu.

6. Novietojiet tapu tā, lai rieva (B) būtu 1,5 mm (1/16 collas) virs izvades sviras (C).
7. Nostipriniet tapu ar 5/8x3 collu sešstūra galvas bultskrūvi un uzgriezni (D), izmantojot griezes momentu līdz 217 Nm (160 lbf ft).
8. Uzstādiēt eļļošanas nipelī (A) naža galvas tapā un pagrieziet eļļošanas nipelī, lai tam būtu viegli piekļūt.
9. Lēnām uzklājiet smērvielu uz naža galvas, līdz naža galva nedaudz pavirzās uz leju.

### SVARĪGI:

Pārmērīgi **NEIEZIEDIET** naža galvu. Pārmērīgas ieeļļošanas rezultātā nazis izslīd no paredzētās vietas, kā dēļ pārmērīgi uzkarst aizsargi un rodas piedziņas sistēmu pārslodze. Ja ir ieeļļots par daudz, noņemiet eļļošanas nipelī, lai mazinātu spiedienu.

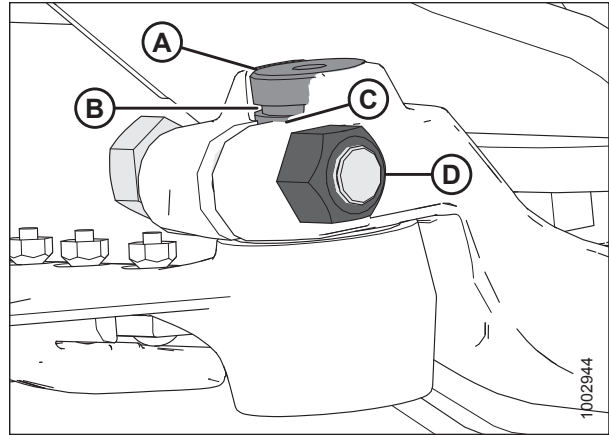

Attēls 5.26: Naža galva

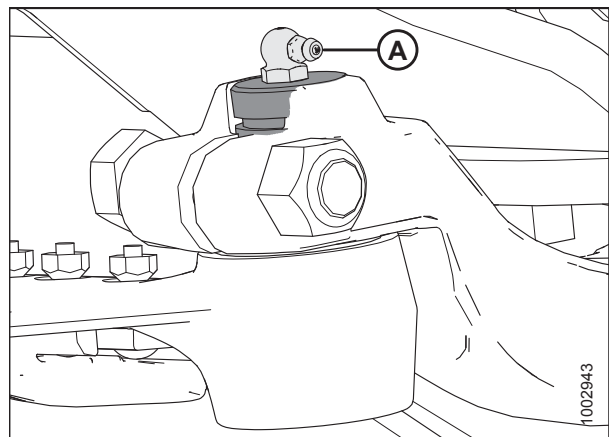

Attēls 5.27: Naža galva

### 5.5.6 Rezerves nazis

Rezerves nazi var uzglabāt hедера rāmja aizmugurējā caurulē (A) hедера kreisajā galā. Pārlicinieties, ka rezerves nazis ir nostiprināts paredzētajā vietā.

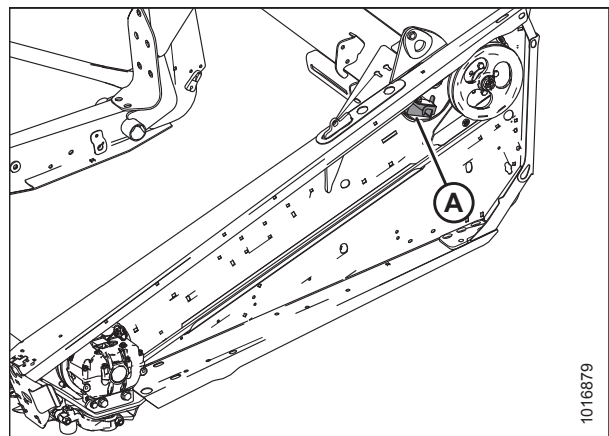

Attēls 5.28: Rezerves nazis

### 5.5.7 Nažu aizsargi

Veiciet **IKDIENAS** pārbaudes, lai nodrošinātu, ka nažu aizsargi ir salāgoti un nažu sekcijas saskaras ar nažu aizsargu bīdes virsmu. Atkarībā no pļaušanas vajadzībām var izmantot smailus vai īsus nažu aizsargus.

*Nažu smailo aizsargu noregulēšana*

#### **BĪSTAMI**

Lai novērstu traumas vai nāvi mašīnas neparedzētas startēšanas dēļ, pirms mašīnas regulēšanas vienmēr izslēdziet dzinēju un izņemiet atslēgu.

1. Izslēdziet dzinēju un izņemiet atslēgu no aizdedzes.
2. Novietojiet instrumentu (A), kā parādīts attēlā, un pavelciet uz augšu, lai noregulētu aizsargu galus uz augšu.

#### **PIEZĪME:**

Izmantojiet aizsargu iztaisnošanas rīku (MD #140135), kas pieejams pie MacDon izplatītāja.



Attēls 5.29: Regulēšana uz augšu

3. Novietojiet instrumentu (A), kā parādīts attēlā, un spiediet uz leju, lai noregulētu aizsargu galus uz leju.

#### **PIEZĪME:**

Ja materiāls ir pārāk ciets, lai to nopļautu, uzstādiet īsus nažu aizsargus ar augšējo aizsargu un regulētāja plāksni. Komplekts ir pieejams pie MacDon izplatītāja. Vairāk informācijas skatiet [6.2.4 Zobu aizsargu konversijas komplekts, lappuse 239](#).

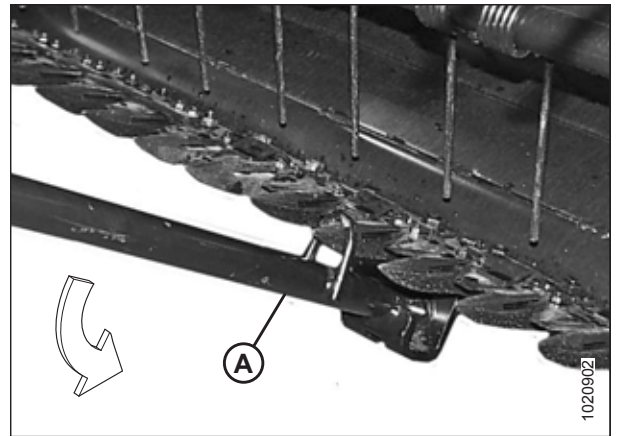

Attēls 5.30: Regulēšana uz leju

#### *Smailo aizsargu nomaiņa*

Šajā procedūrā ir aprakstīta standarta un piedziņas puses aizsargu nomaiņa.

#### **BĪSTAMI**

Lai novērstu traumas vai nāvi mašīnas neparedzētas startēšanas dēļ, pirms mašīnas regulēšanas vienmēr izslēdziet dzinēju un izņemiet atslēgu.

1. Izslēdziet dzinēju un izņemiet atslēgu no aizdedzes.

## REGULĀRA UN TEHNISKA APKOPE

2. Bīdīet nazi manuāli, līdz nažu sekcijas ir novietotas pa vidu starp aizsargiem.
3. Noņemiet divus uzgriežņus (B) un skrūves, ar ko aizsargu (A) un piespiedēju (C) (ja piemērojams) piestiprina pie izkaps.
4. Noņemiet aizsargu (A), piespiedēju (C) un plastmasas plāksni (ja uzstādīta).

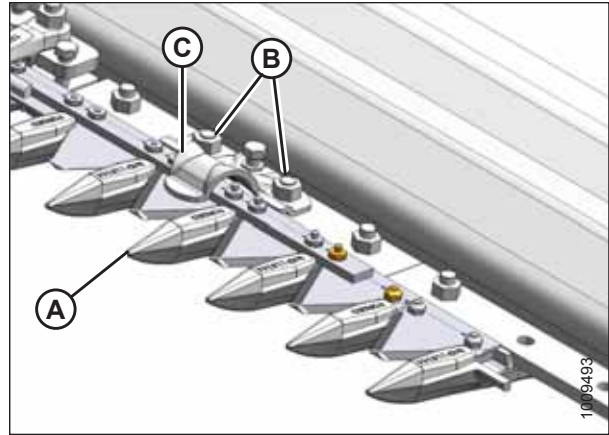

Attēls 5.31: Smailie aizsargi

### SVARĪGI:

Pirmajiem četriem ārējiem aizsargiem (B) hedera piedziņas pusēs **NAV** palīgplāksņu. Pārliecinieties, ka šajās vietās ir uzstādīti atbilstoši maiņas aizsargi.

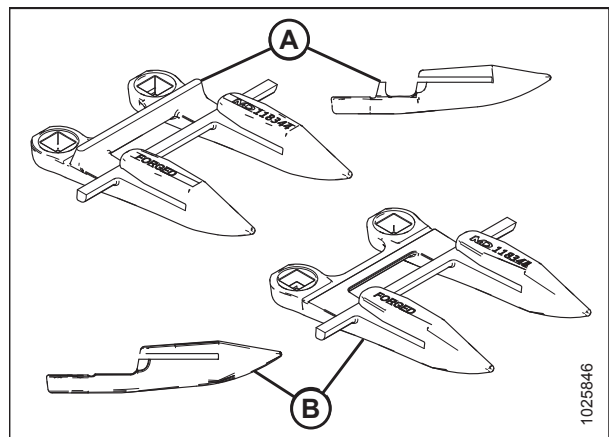

Attēls 5.32: Smailie aizsargi

A — standarta

B — piedziņas puse

5. Novietojiet jauno aizsargu (A), piespiedēju (C) un plastmasas palīgplāksni (ja piemērojams) uz izkaps. Nostipriniet ar diviem uzgriežņiem (B) un skrūvēm, bet **NEPIEVELCIET**.
6. Pārbaudiet un noregulējiet atstarpi starp piespiedējiem un nazi. Norādījumus skatiet *Nažu piespiedēju pārbaude, lappuse 138*.

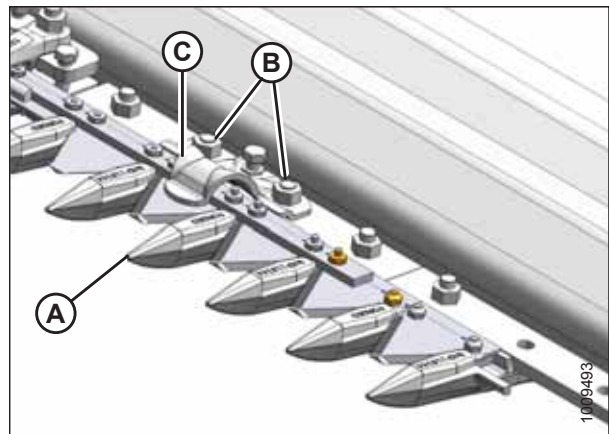

Attēls 5.33: Smailie aizsargi



### Zoba nažu aizsargu nomaiņa

Zoba nažu aizsargi kopā ar augšējām vadotnēm un regulēšanas plāksnēm ir paredzēti grūti pļaujamu kultūraugu pļaušanai un ir rūpnīcā uzstādīti noteiktu hederu ārējos galos.

#### BĪSTAMI

Lai novērstu traumas vai nāvi mašīnas neparedzētas startēšanas dēļ, pirms mašīnas regulēšanas vienmēr izslēdziet dzinēju un izņemiet atslēgu.

1. Izslēdziet dzinēju un izņemiet atslēgu no aizdedzes.
2. Bīdiet nazi manuāli, līdz nažu sekcijas ir novietotas pa vidu starp aizsargiem.
3. Noņemiet divus uzgriežņus (A) un skrūves, ar ko aizsargu (B) un augšējo vadotni (C) piestiprina pie izkaps.
4. Noņemiet aizsargu (B), plastmasas plāksni (ja uzstādīta), augšējo vadotni (C) un regulētāja stieni (D).

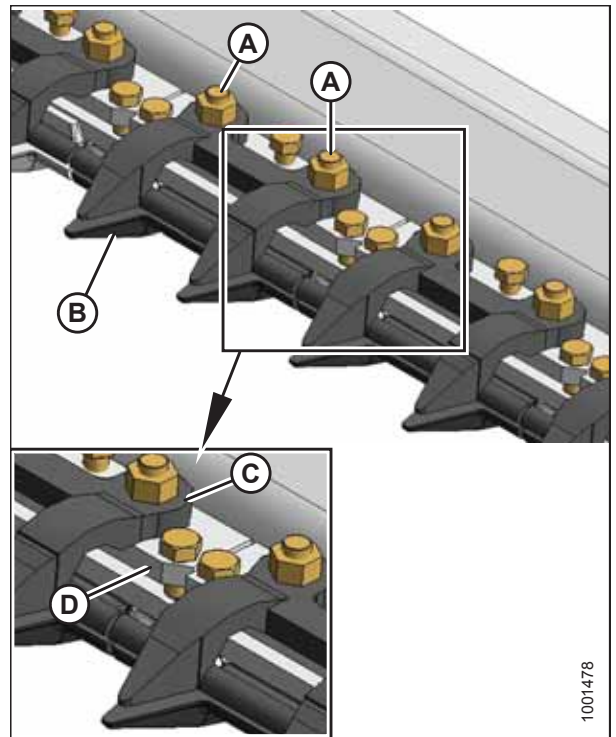

Attēls 5.34: Zoba nažu aizsargi

#### SVARĪGI:

Pirmajiem četriem ārējiem aizsargiem (A) hedera piedziņas pusēs **NAV** palīgplāksņu. Pārlicinieties, ka šajās vietās ir uzstādīti atbilstoši maiņas aizsargi.

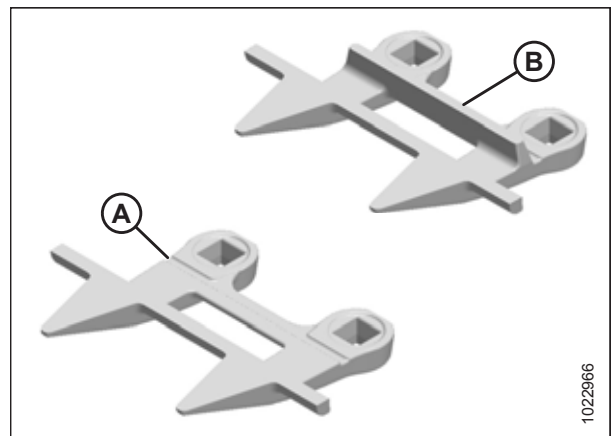

Attēls 5.35: Zoba nažu aizsargi

A — piedziņas sānu aizsargs B — standarta aizsargs ar palīgplāksni

## REGULĀRA UN TEHNISKA APKOPE

- Novietojiet paredzētajā vietā plastmasas palīgplāksni (ja piemērojams), rezerves aizsargu (B), regulētāja stieni (D) un augšējo vadotni (C) un pēc tam pieskrūvējiet skrūves un uzgriežņus (A). **NEPIEVELCIET.**
- Pārbaudiet un noregulējiet atstarpi starp piespiedējiem un nazi. Norādījumus skatiet *Nažu piespiedēju pārbaude, lappuse 138.*

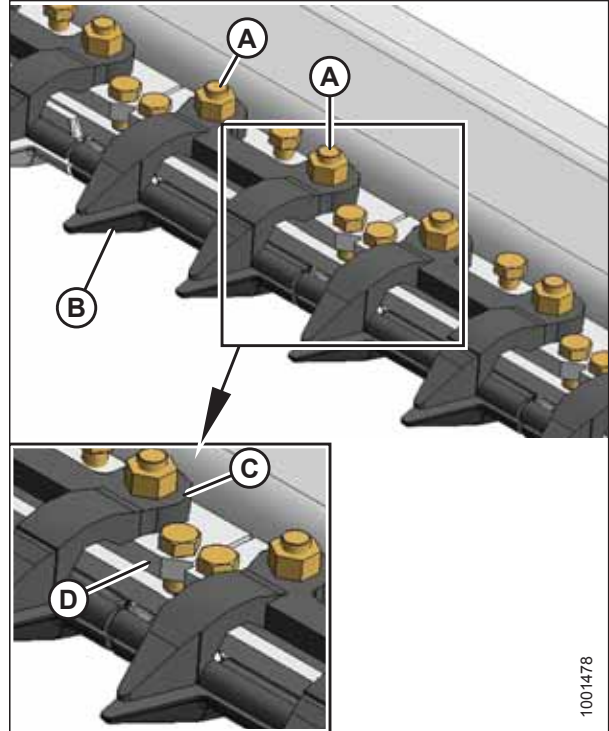

Attēls 5.36: Zoba nažu aizsargi

### Nažu piespiedēju pārbaude

Veiciet ikdienas pārbaudes, lai pārliecinātos, ka nažu piespiedēji neļauj nažu sekcijām pacelties no aizsargiem, vienlaikus ļaujot nazim slīdēt bez aizķeršanās. Izmantojiet taustu, lai izmērītu atstarpi starp piespiedējiem un nažu sekcijām, un regulēšanas procedūru veikšanai izpildiet tālāk aprakstīto.

- Piespiedēju ar smailiem aizsargiem regulēšana, lappuse 138*
- Piespiedēju regulēšana pie dubulto nažu centrālā smailā aizsarga, lappuse 139*
- Piespiedēju ar zoba aizsargiem noregulēšana, lappuse 140*

### PIEZĪME:

Pirms piespiedēju regulēšanas salāgojiet aizsargus. Norādījumus skatiet *Nažu smailo aizsargu noregulēšana, lappuse 135.*

### Piespiedēju ar smailiem aizsargiem regulēšana

#### BRĪDINĀJUMS

Lai novērstu traumas vai nāvi mašīnas neparedzētas startēšanas dēļ, pirms mašīnas regulēšanas vienmēr apturiet dzinēju un izņemiet atslēgu.

- Izslēdziet dzinēju un izņemiet atslēgu no aizdedzes.

2. Izmantojiet taustu, lai izmērītu atstarpi starp standarta aizsarga piespiedēju (A) un naža sekciju. Pārļiecinieties, ka atstarpe ir 0,1–0,6 mm (0,004–0,024 collas).
3. Lai nolaistu piespiedēja priekšpusi un samazinātu atstarpi, pagrieziet skrūvi (B) pulksteņrādītāja kustības virzienā; lai paceltu piespiedēja priekšpusi un palielinātu atstarpi, pagrieziet skrūvi (B) pretēji pulksteņrādītāja kustības virzienam.

**PIEZĪME:**

Lai veiktu lielākas korekcijas, var būt nepieciešams atbrīvot uzgriežņus (C), pagriezt regulētāja bultskrūvi (B) un pēc tam atkal pievilkt uzgriežņus.

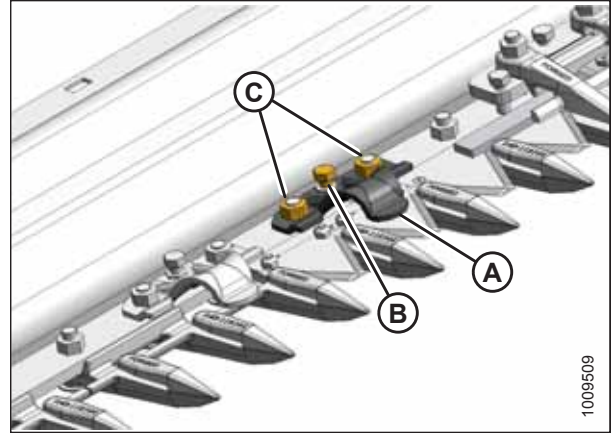

Attēls 5.37: Standarta aizsarga piespiedējs

4. Izmantojiet taustu, lai izmērītu atstarpi starp centrālā aizsarga piespiedēju (A) un naža sekciju. Pārļiecinieties, ka starp tālāk norādītajiem parametriem ir atstarpe.
  - Piespiedēja galā (B): 0,1–0,4 mm (0,004–0,016 collas)
  - Piespiedēja aizmugurē (C): 0,1–1,0 mm (0,004–0,040 collas)
5. Noregulējiet atstarpi, kā norādīts tālāk.
  - a. Pievelciet uzgriežņus (D), līdz ar pirkstiem tos vairs nevar ciešāk pievilkt.
  - b. Pagrieziet trīs regulētāja bultskrūves (E) pulksteņrādītāja kustības virzienā, lai paceltu piespiedēja priekšējo daļu un palielinātu atstarpi, vai pretēji pulksteņrādītāja kustības virzienam, lai nolaistu piespiedēja priekšējo daļu un samazinātu atstarpi.
  - c. Kad visi pielāgojumi ir veikti un sasniegti norādītie attālumi, pievelciet uzgriežņus (D) ar griezes momentu 88 Nm (65 lbf-ft.).

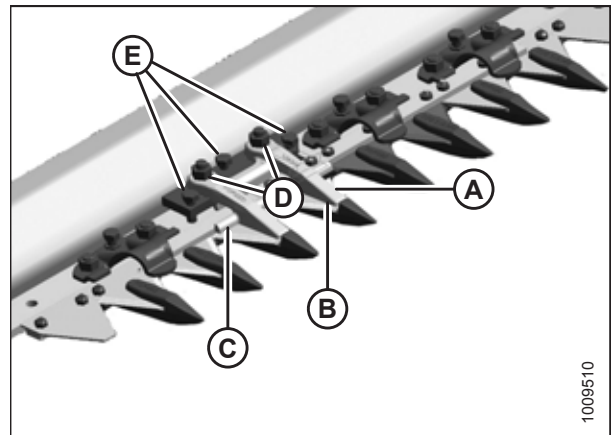

Attēls 5.38: Centrālā aizsarga piespiedējs



**BRĪDINĀJUMS**

Pārbaudiet, vai visi apkārtējie cilvēki ir atbrīvojuši teritoriju.

6. Pabeidziet piespiedēju regulēšanu, darbiniet hederu ar mazu dzinēja ātrumu un ieklausieties, vai nav dzirdams nepietiekamas atstarpes radīts troksnis.

**SVARĪGI:**

Nepietiekama piespiedēja atstarpe izraisīs naža un aizsarga pārkaršanu — pēc vajadzības noregulējiet vēlreiz.

Piespiedēju regulēšana pie dubulto nažu centrālā smailā aizsarga



**BRĪDINĀJUMS**

Lai novērstu traumas vai nāvi mašīnas neparedzētas startēšanas dēļ, pirms mašīnas regulēšanas vienmēr apturiet dzinēju un izņemiet atslēgu.

1. Izslēdziet dzinēju un izņemiet atslēgu no aizdedzes.

## REGULĀRA UN TEHNISKA APKOPE

3. Manuāli bīdīet nažus, līdz sekcijas (A) atrodas zem piespiedēja (B), kā parādīts attēlā.
4. Atskrūvējiet uzgriežņus (C) un aizmugures skrūves (D), līdz tās nesaskaras ar izkapti.
5. Viegli piestipriniet piespiedēju (B) pie aizsarga (E) ar C veida vai līdzvērtīgu skavu. Novietojiet skavu uz atlieku joslas punktā (F), kā parādīts attēlā.
6. Griežiet skrūves (D), līdz tās saskaras ar izkapti, pēc tam pievelciet par **VIENU** apgriezienu.
7. Noņemiet skavu.
8. Pievelciet uzgriežņus (C), izmantojot griezes momentu 88 Nm (65 lbf-ft).
9. Pārbaudiet atstarpes. Norādījumus skatiet *Nažu piespiedēju pārbaude, lappuse 138*.

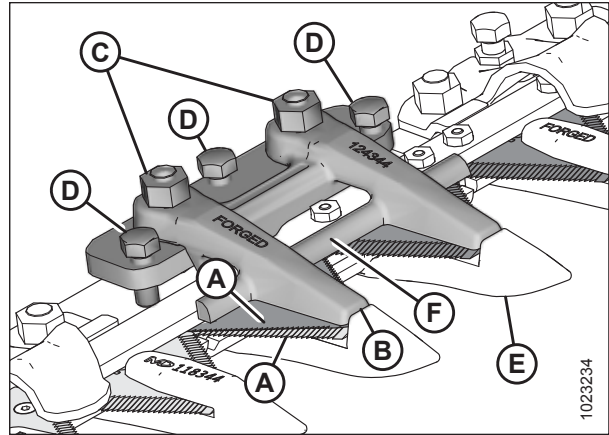

Attēls 5.39: Centrālais aizsargs

### Piespiedēju ar zoba aizsargiem noregulēšana

#### BRĪDINĀJUMS

Lai novērstu traumas vai nāvi mašīnas neparedzētas startēšanas dēļ, pirms mašīnas regulēšanas vienmēr apturiet dzinēju un izņemiet atslēgu.

1. Izslēdziet dzinēju un izņemiet atslēgu no aizdedzes.
2. Izmantojiet taustu, lai izmērītu atstarpi starp zoba aizsarga piespiedēju (A) un naža sekciju. Pārliedzinieties, ka starp tālāk norādītajiem parametriem ir atstarpe.
  - **Piespiedēja galā (B):** 0,1–0,4 mm (0,004–0,016 collas)
  - **Piespiedēja aizmugurē (C):** 0,1–1,0 mm (0,004–0,040 collas)
3. Noregulējiet atstarpi, kā norādīts tālāk.
  - a. Pievelciet uzgriežņus (D), līdz ar pirkstiem tos vairs nevar ciešāk pievilkt.
  - b. Lai nolaistu piespiedēja priekšpusi un samazinātu atstarpi, pagrieziet trīs regulētāja bultskrūves (E) pulksteņrādītāja kustības virzienā; lai paceltu piespiedēja priekšpusi un palielinātu atstarpi, pagrieziet regulētāja bultskrūves (E) pretēji pulksteņrādītāja kustības virzienam.
  - c. Pēc visu regulējumu pabeigšanas un norādīto atstarpju iestatīšanas pievelciet uzgriežņus (D) ar griezes momentu 88 Nm (65 lbf-ft).

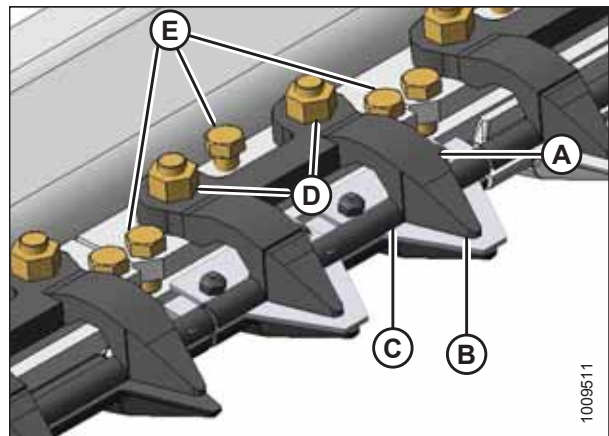

Attēls 5.40: Zoba aizsargi

#### BRĪDINĀJUMS

Pārbaudiet, vai visi apkārtējie cilvēki ir atbrīvojuši teritoriju.

4. Pabeidziet piespiedēju regulēšanu, darbiniet hederu ar mazu dzinēja ātrumu un ieklausieties, vai nav dzirdams nepietiekamas atstarpes radīts troksnis.

**SVARĪGI:**

Nepietiekama piespiedēja atstarpe izraisīs naža un aizsargu pārkaršanu — pēc vajadzības noregulējiet vēlreiz.

### 5.5.8 Naža galvas vairogs

Naža galvas vairogs tiek piestiprināts pie gala loksnes un samazina naža galvas atveri, lai novērstu nopļauto kultūraugu uzkrāšanos naža galvas izgriezumā.

Vairogi un montāžas detaļas ir pieejamas pie MacDon izplatītāja.

**SVARĪGI:**

Lietojot izkapti uz dubļainas zemes, noņemiet vairokus. Dubļi var uzkrāties iedobumā aiz vairoga, kas var izraisīt naža piedziņas kārbas atteici.

#### *Naža galvas vairoga uzstādīšana*

Naža galvas vairogs tiek piegādāts plakans, taču to var saliekt, lai tas būtu piemērots uzstādīšanai uz izkaptīm ar smailiem vai zoba aizsargiem. Nažu galvu vairogi nedaudz atšķiras atkarībā no hederu lieluma un aizsargu konfigurācijas, tāpēc pārliecinieties, ka hederam izmantojat pareizu naža galvas vairogu. Lai atrastu pareizas rezerves daļas, skatiet detaļu katalogu.

**⚠ BĪSTAMI**

Lai novērstu traumas vai nāvi mašīnas neparedzētas startēšanas vai paceltas mašīnas krišanas dēļ, vienmēr apturiet dzinēju, izņemiet atslēgu un nofiksējiet drošības balstus, pirms jebkāda iemesla dēļ līst zem hедера.

**⚠ UZMANĪBU**

Strādājot netālu no nažiem vai rīkojoties ar tiem, uzvelciet izturīgus cimdus.

1. Paceliet tītavas pilnā augstumā un nolaidiet hederu uz zemes.
2. Izslēdziet dzinēju un izņemiet atslēgu no aizdedzes.
3. Iedarbiniet tītavu drošības balstus.
4. Novietojiet naža galvas vairogu (A) pie gala loksnes, kā parādīts attēlā. Salāgojiet vairogu tā, lai izgriezumā atbilstu naža galvas un/vai piespiedēju profilam.
5. Salieciet naža galvas vairogu (A) gar spraugu, lai tas atbilstu gala loksnei.
6. Salāgojiet montāžas atveres un nostipriniet ar divām 3/8x1/2 collu Torx® galvas skrūvēm (B).
7. Pievelciet skrūves (B) tik daudz, lai noturētu naža galvas vairogu (A) vietā, vienlaikus ļaujot to noregulēt pēc iespējas tuvāk naža galvas galam.
8. Manuāli grieziet naža piedziņas kārbas skriemeli, lai pārvietotu nazi, un pārbaudiet saskaršanās vietas starp naža galvu un naža galvas vairogu (A). Ja nepieciešams, noregulējiet vairogu, lai novērstu naža darbības traucējumus.
9. Pievelciet skrūves (B).

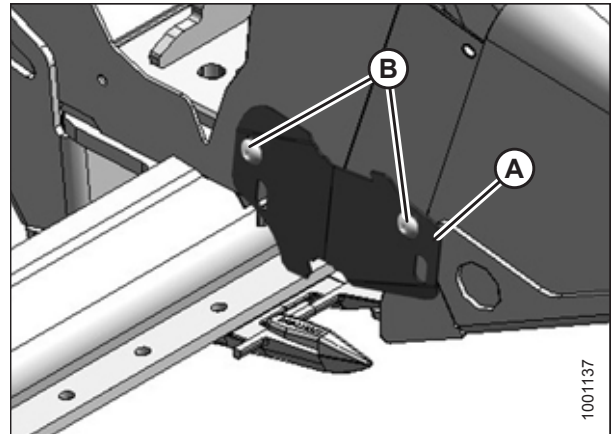

Attēls 5.41: Naža galvas vairogs

## 5.6 Naža piedziņas sistēma

Naža piedziņas sistēma pārveido hidraulisko spiedienu mehāniskā kustībā, kas hedera priekšpusē uz priekšu un atpakaļ virza virkni zobainu nažu asmeņu, lai nopļautu dažādus kultūraugus.

### 5.6.1 Naža piedziņas kārba

Naža piedziņas kārba ar siksnu palīdzību darbina hidrauliskais motors, un tās rotācijas kustību pārvērš naža alternējoša kustībā.

#### UZMANĪBU

Lai novērstu traumas, pirms mašīnas apkopes vai piedziņas pārsegu atvēršanas skatiet [5.1 Mašīnas sagatavošana apkopei, lappuse 111](#).

Dubulto nažu hederiem katrā galā ir naža piedziņas kārba (A).

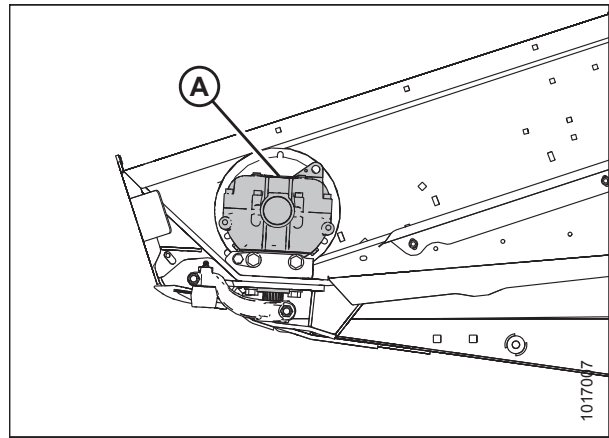

Attēls 5.42: Parādīta kreisā naža piedziņas kārba — labā ir līdzīga

#### Naža piedziņas kārbas montāžas skrūvju pārbaude

Pēc pirmajām 10 ekspluatācijas stundām un pēc tam ik pēc 100 stundām pārbaudiet četru naža piedziņas kārbas montāžas skrūvju (A) un (B) griezes momentu.

1. Vispirms pievelciet sānu skrūves (A), pēc tam pievelciet apakšējās skrūves (B). Pievelciet visas skrūves ar griezes momentu 271 Nm (200 lbf ft).

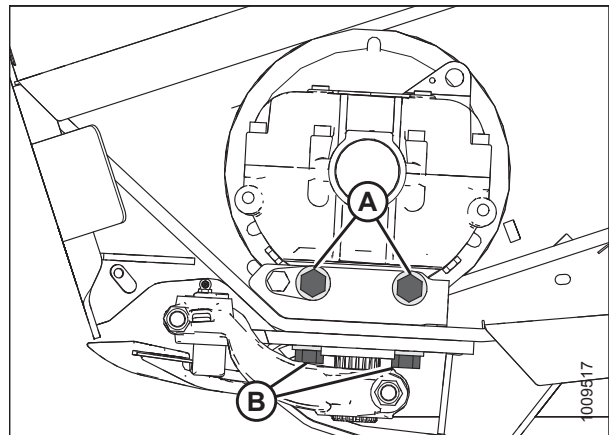

Attēls 5.43: Naža piedziņas kārba

### Naža piedziņas kārbas noņemšana

Naža piedziņas kārba ir slēgta eļļas vanna ar 76,2 mm (3 collu) gājienu. Naža piedziņas kārbas ar siksnu palīdzību darbina hidrauliskais motors, un tās rotācijas kustību pārvērš alternējošā kustībā pie naža. Dubulto nažu piedziņas sistēmām ir divas naža piedziņas kārbas, pa vienai katrā hedera galā. Lai veiktu remontu, izplatītājam, iespējams, būs jānoņem naža piedziņas kārba.

### BĪSTAMI

Lai novērstu traumas vai nāvi mašīnas neparedzētas startēšanas dēļ, pirms mašīnas regulēšanas vienmēr izslēdziet dzinēju un izņemiet atslēgu.

#### Laiknoteiktiem dubulto nažu hederiem

#### PIEZĪME:

Procedūra ir vienāda laiknoteiktu dubulto nažu hederu abos galos. Parādītie attēli attiecas uz kreiso galu — labais gals ir vērsts pretēji.

1. Izslēdziet dzinēju un izņemiet atslēgu no aizdedzes.
2. Atveriet gala vairogu. Norādījumus skatiet [Gala vairogu atvēršana, lappuse 37](#).
3. Pietiekami atbrīvojiet divus uzgriežņus (A), lai ļautu pagriezties pārejas skriemeļiem (B).

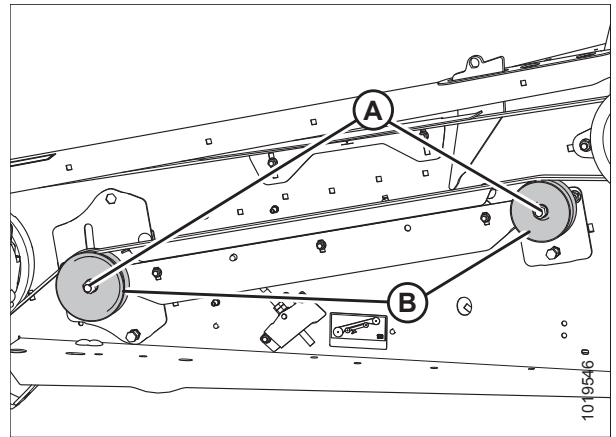

Attēls 5.44: Laiknoteiktu dubulto nažu piedziņa

4. Atskrūvējiet blīvējuma uzgriežni (C).
5. Pagrieziet atloka uzgriežni (A) pretēji pulksteņrādītāja kustības virzienam uz regulētāja bultskrūves (B), lai mazinātu naža piedziņas siksnas spriegojumu.
6. Pārejiet pie soļa [11, lappuse 144](#).

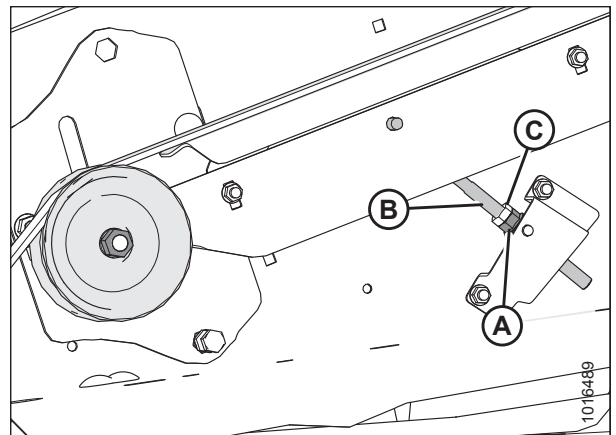

Attēls 5.45: Laiknoteiktu dubulto nažu piedziņa

**Laiknenoitekiem dubulto nažu hederiem**

7. Izslēdziet dzinēju un izņemiet atslēgu no aizdedzes.
8. Atveriet gala vairogu. Norādījumus skatiet *Gala vairogu atvēršana, lappuse 37*.
9. Atskrūvējiet divas skrūves (A), ar ko motora bloku piestiprina pie hedera gala loksnes.
10. Samaziniet siksnas spriegojumu, pagriežot spriegošanas skrūvi (B) pretēji pulksteņrādītāja kustības virzienam.

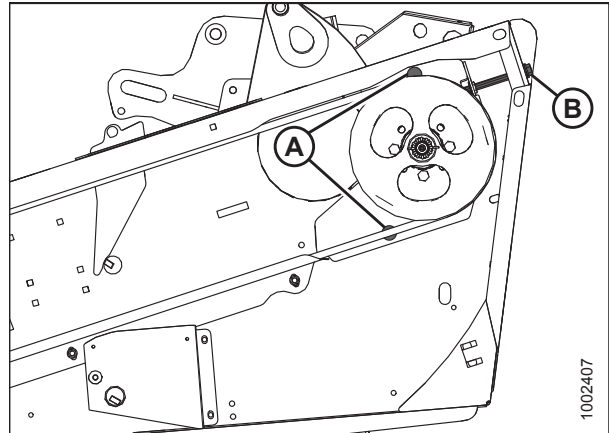

**Attēls 5.46: Laiknenoiteikta dubulto nažu piedziņa**

**Laiknoteiktiem un laiknenoiteiktiem hederiem**

11. Lai nodrošinātu atstarpi starp naža piedziņas kārbas skriemeli un gala loksni, atveriet piekļuves pārsegu (A) uz gala loksnes aiz izkaptis.

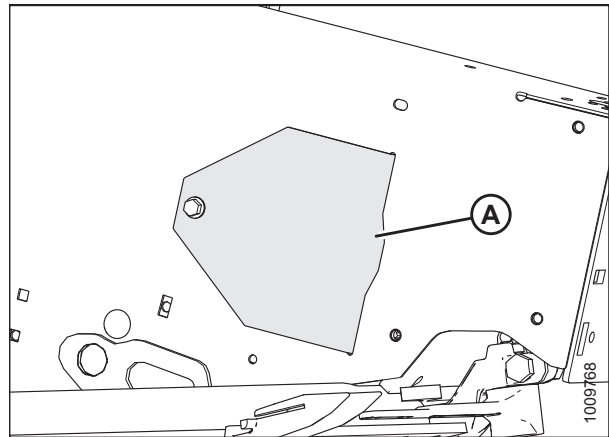

**Attēls 5.47: Piekļuves pārsegs**

12. Noņemiet siksnu (A) no piedziņas skriemeļa (B).
13. Bīdiet siksnu (A) virs un aiz naža piedziņas kārbas skriemeļa (C). Izmantojiet skriemeļa ierobu, lai vieglāk noņemtu siksnu.

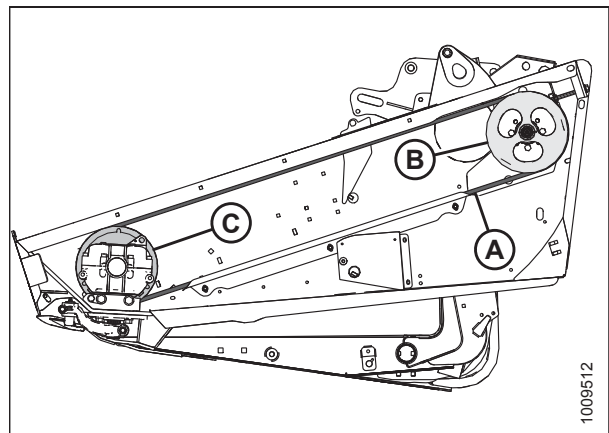

**Attēls 5.48: Naža piedziņa**



14. Manuāli pārbīdīet nazi līdz ārējai robežai.
15. Notīriet vietu ap naža galvu.
16. Noņemiet eļļošanas nipelī (B) no tapas.

**PIEZĪME:**

Noņemot eļļošanas nipelī, vēlāk būs vieglāk atkal uzlikt naža galvas tapu.

17. Noņemiet skrūvi un uzgriezni (A).
18. Ievietojiet skrūvgriezi vai kaltu ligzdā (C), lai mazinātu slodzi uz naža galvas tapu.
19. Izmantojiet skrūvgriezi vai kaltu, lai tapas rievā pavirzītu tapu uz augšu, līdz tapa vairs nesaskaras ar naža galvu.
20. Spiediet naža bloku uz iekšu, līdz tas vairs neatrodas uz izvades sviras.
21. Pārklājiet naža galvas gultni ar plastmasas plēvi vai lenti, lai nepieļautu netīrumu un gružu iekļūšanu, ja vien gultnis netiek nomainīts.
22. Noņemiet skrūvi (A), kas piestiprina naža piedziņas sviru (B) pie naža piedziņas kārbas izejas vārpstas.
23. Noņemiet naža piedziņas sviru (B) no naža piedziņas kārbas izejas vārpstas.
24. Noņemiet četras naža piedziņas kārbas stiprinājuma skrūves (C) un (D).

**PIEZĪME:**

Ja starp skrūvēm (C), kas atrodas starp naža piedziņas kārbu un korpusu, ir paplākšņi, atzīmējiet paplākšņu atrašanās vietu, lai tos vēlāk atkal uzstādītu.

**PIEZĪME:**

**NENOŅEMĪET** skrūvi (E); tā ir rūpnīcā uzstādīta, lai naža piedziņas kārbai būtu pareiza atgāzuma pozīcija.

**⚠ UZMANĪBU**

Naža piedziņas kārba un skriemeļis sver vairāk nekā 35 kg (65 lb.). Noņemot vai uzstādot ievērojiet piesardzību. Tapu (L) var izmantot celšanai.

25. Noņemiet naža piedziņas kārbu no hедера un novietojiet malā.

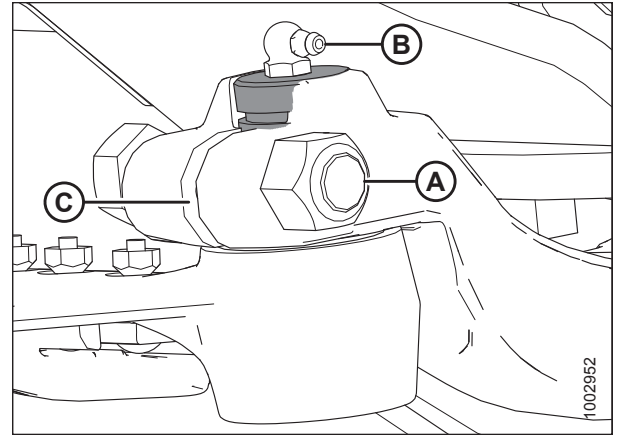

Attēls 5.49: Naža galva

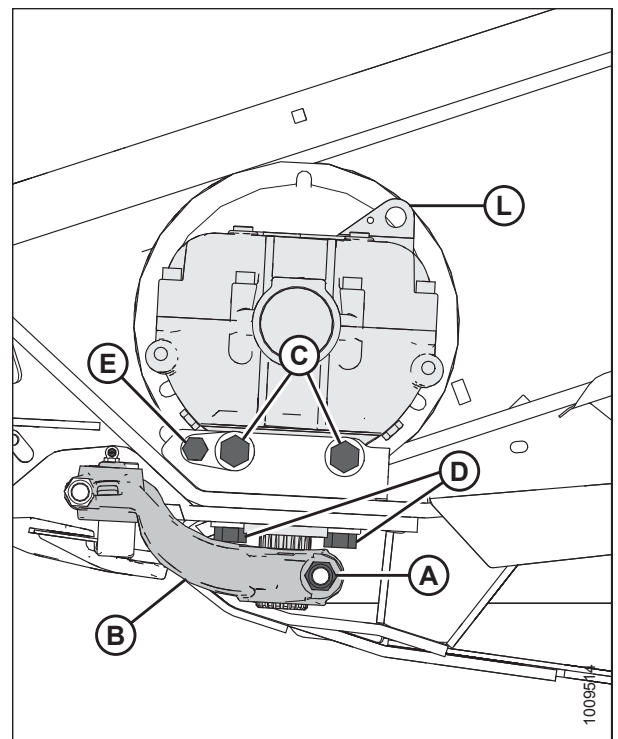

Attēls 5.50: Naža piedziņas kārba

*Naža piedziņas kārbas skriemeļa noņemšana*

Pirms naža piedziņas kārbas skriemeļa noņemšanas noņemiet naža piedziņas kārbu no hедера. Norādījumus skatiet [Naža piedziņas kārbas noņemšana, lappuse 143](#).

## REGULĀRA UN TEHNISKA APKOPE

1. Atskrūvējiet un noņemiet naža piedziņas kārbas skriemeļa stiprinājuma skrūvi (A) un uzgriezni (B).
2. Izmantojot trīsšokļu vilcēju, noņemiet naža piedziņas kārbas skriemeli (C).

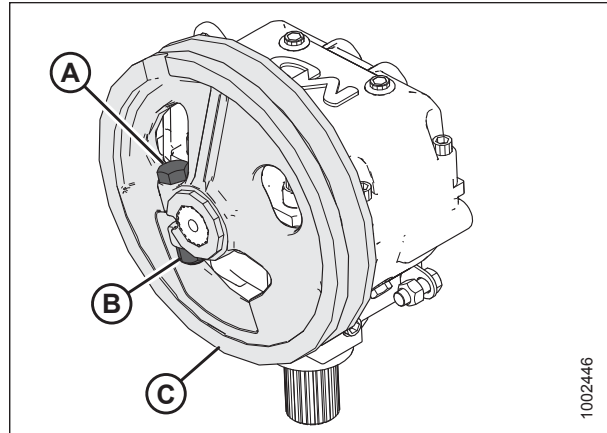

Attēls 5.51: Naža piedziņas kārba un skriemelis

### Naža piedziņas kārbas skriemeļa uzstādīšana

1. Pārlicinieties, ka skriemeļa un piedziņas sviras gropēs un urbumos nav krāsas, eļļas vai šķīdinātāju.
2. Uzspiediet divas vidējas izturības vītņu fiksatora (Loctite® 243 vai līdzvērtīga līdzekļa) joslas ap vārpstu, kā parādīts labajā pusē. Uzklājiet vienu joslu gropes galā un otro joslu vidū.
3. Uzspiediet skriemeli (B) uz vārpstas, līdz tas ir vienā līmenī ar vārpstas galu.
4. Nostipriniet skriemeli (C) ar 5/8x3 collu sešstūra galvas bultskrūvi (A) un deformētas vītnes NC bloķēšanas uzgriezni (B). Pievelciet skrūvi ar griezes momentu 217 Nm (160 lbf ft).

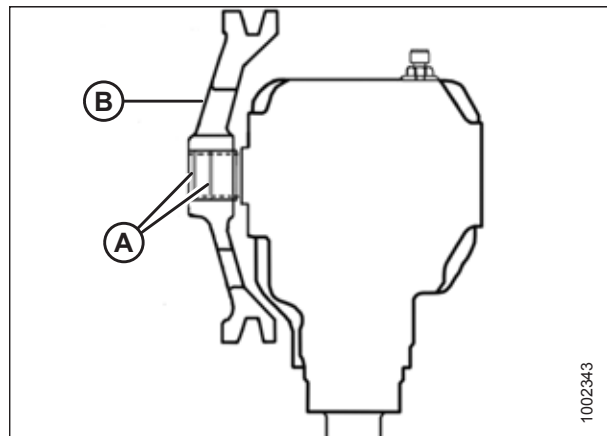

Attēls 5.52: Naža piedziņas kārba

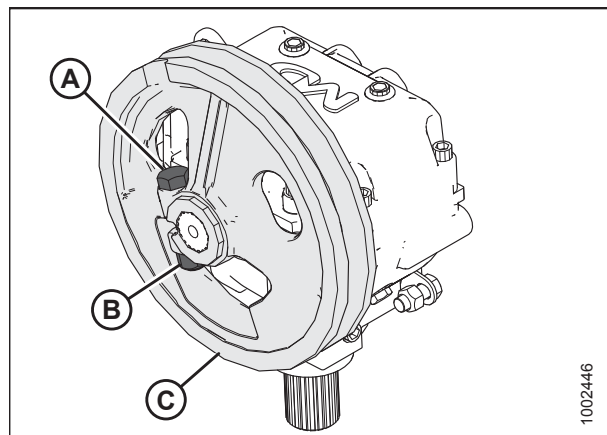

Attēls 5.53: Naža piedziņas kārba un skriemelis

### Naža piedziņas kārbas uzstādīšana

Naža piedziņas kārba ir slēgta eļļas vanna ar 76,2 mm (3 collu) gājienu. Naža piedziņas kārbas ar siksnu palīdzību darbina hidrauliskais motors, un tās rotācijas kustību pārvērš alternējošā kustībā pie naža. Dubulto nažu piedziņas sistēmām ir divas naža piedziņas kārbas, pa vienai katrā hedera galā.

#### PIEZĪME:

Ja skriemelis tika noņemts no naža piedziņas kārbas, skatiet *Naža piedziņas kārbas skriemeļa uzstādīšana, lappuse 146*. Ja skriemelis **NAV** noņemts, pārejiet pie soļa **1**, *lappuse 147*.

#### UZMANĪBU

**Naža piedziņas kārba un skriemelis sver vairāk nekā 35 kg (65 lb.). Noņemot vai uzstādot ievērojiet piesardzību. Tapu (L) var izmantot celšanai.**

1. Novietojiet naža piedziņas kārbu uz hedera stiprinājuma un uzstādiet siksnu uz skriemeļa.
2. Nostipriniet naža piedziņas kārbu pie rāmja, izmantojot divas 5/8x1 3/4 collu 8. klases sešstūra galvas bultskrūves (A) sānos un divas 5/8x2 1/4 collu 8. klases sešstūra galvas bultskrūves (B) apakšā.

#### PIEZĪME:

Ja solī **24**, *lappuse 145* no skrūvēm (A) tika noņemti paplākšņi, uzstādiet tos vēlreiz tajā pašā vietā starp naža piedziņas kārbu un korpusu.

3. Nedaudz pievelciet naža piedziņas kārbas sānu skrūves (A), pēc tam pievelciet apakšējās skrūves (B), lai nodrošinātu atbilstošu saskari ar vertikālajām un horizontālajām montāžas virsmām. Šoreiz **NEPIEVELCIET** skrūves, izmantojot griezes momentu.
4. Uzspiediet divas vidējas izturības vītņu fiksatora (Loctite® 243 vai līdzvērtīga līdzekļa) joslas uz izvades vārpstas, kā parādīts attēlā. Uzklājiet vienu joslu izvades vārpstas galā un otro joslu vidū.
5. Uzbīdīet izvades sviru (B) uz izvades vārpstas. Pagrieziet skriemeli, lai pārliecinātos, ka gropes ir pareizi salāgotas un ka piedziņas svira neskar rāmi iekšējā gājienu laikā.

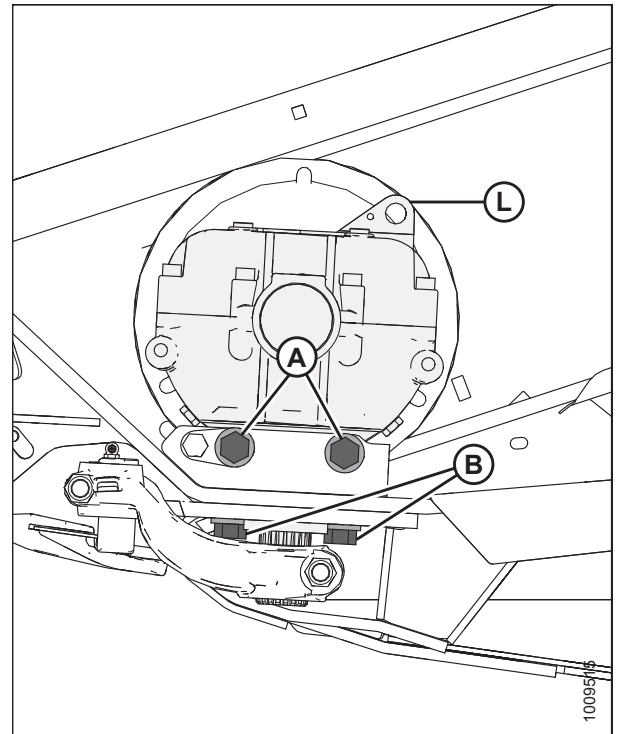

Attēls 5.54: Naža piedziņas kārba

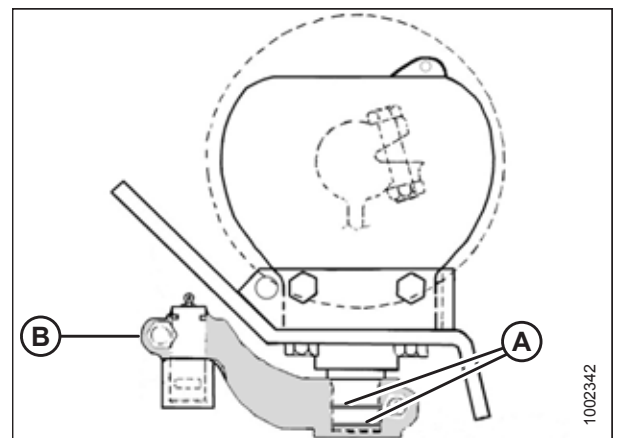

Attēls 5.55: Naža piedziņas kārba

## REGULĀRA UN TEHNISKA APKOPE

- Novietojiet izvades sviru (A) vistālākajā ārējā pozīcijā.
- Virziet izvades sviru (A) uz augšu vai uz leju uz vārpstas ar gropēm, līdz tā gandrīz saskaras ar naža galvu (B) (naža galvas tapas uzstādīšanas laikā tiek iestatīts precīzs attālums [C]).

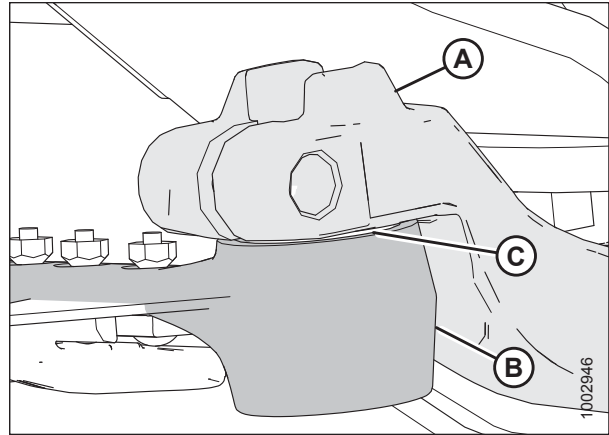

Attēls 5.56: Naža galva

- Pievelciet izvades sviras skrūvi (A) ar griezes momentu 217 Nm (160 lbf ft).

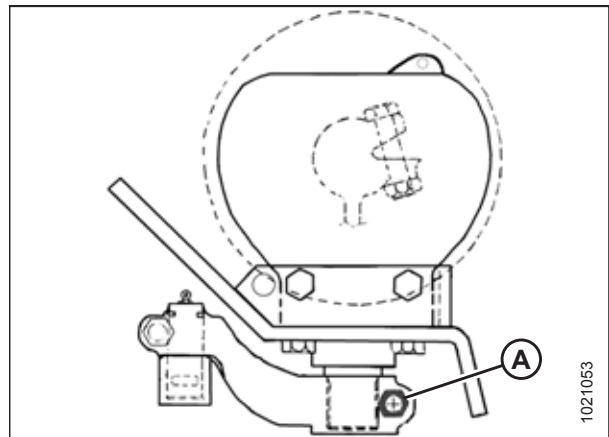

Attēls 5.57: Naža piedziņas kārba

- Iebīdiet nazi paredzētajā vietā un salāgojiet naža galvu ar izvades sviru.
- Caur izvades sviru (C) naža galvā uzstādiet naža galvas tapu (A).

### PIEZĪME:

Noņemiet eļļošanas nipelī no naža galvas tapas, lai vieglāk varētu uzstādīt naža galvas tapu.

- Novietojiet tapu tā, lai rieva (B) būtu 1,5 mm (1/16 collas) virs izvades sviras (C).
- Nostipriniet tapu ar 5/8x3 collu sešstūra galvas bultskrūvi un uzgriezni (D), izmantojot griezes momentu līdz 217 Nm (160 lbf ft).

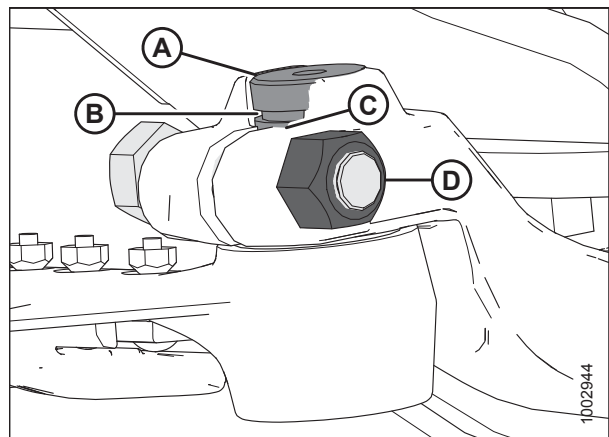

Attēls 5.58: Naža galva

13. Uzstādiet eļļošanas nipelī (A) naža galvas tapā un pagrieziet eļļošanas nipelī, lai tam būtu viegli piekļūt.
14. Lēnām uzklājiet smērvielu uz naža galvas, līdz naža galva nedaudz pavirzās uz leju.

**SVARĪGI:**

Pārmērīgi **NEIEZIEDIET** naža galvu. Pārmērīgas ieeļļošanas rezultātā nazis izslīd no paredzētās vietas, kā dēļ pārmērīgi uzkarst aizsargi un rodas piedziņas sistēmu pārslodze. Ja ir ieeļļots par daudz, noņemiet eļļošanas nipelī, lai mazinātu spiedienu.

15. Pārbaudiet naža piedziņas kārbas skriemeļa un piedziņas skriemeļa salāgojumu. Ja skriemeļu pozīcija ir jāregulē, sazinieties ar MacDon izplatītāju.
16. Vispirms pievelciet naža piedziņas kārbas sānu skrūves (A) un pēc tam pievelciet apakšējās skrūves (B). Izmantojiet griezes momentu 271 Nm (200 lbf ft).
17. Pārslēdziet izvades sviru vidējā gājiena pozīcijā un pārliecinieties, ka naža stienis nesaskaras ar pirmā aizsarga priekšpusi. Ja naža piedziņas kārba ir jāregulē, sazinieties ar MacDon izplatītāju.
18. Uzstādiet un nospriegojiet naža piedziņas siksnas.

- Informāciju par laiknenoiteiktiem hederiem skatiet [Laiknenoiteiktu dubulto nažu piedziņas siksnu pārbaude un nospriegošana, lappuse 155](#).
- Laiknenoiteiktiem dubulto nažu hederiem arī pārbaudiet nažu laiku. Norādījumus skatiet [Laiknenoiteiktu dubulto nažu laika regulēšana, lappuse 163](#).
- Informāciju par dubulto nažu hederiem skatiet [Laiknenoiteiktu dubulto nažu piedziņas siksnu nospriegošana, lappuse 161](#).

19. Aizveriet gala vairogu. Norādījumus skatiet [Gala vairogu aizvēršana, lappuse 38](#).

**Naža piedziņas kārbas perpendikularitātes regulēšana**

Naža piedziņas kārba ir slēgta eļļas vanna ar 76,2 mm (3 collu) gājienu. Naža piedziņas kārbas ar siksnu palīdzību darbina hidrauliskais motors, un tās rotācijas kustību pārvērš alternējošā kustībā pie naža. Dubulto nažu piedziņas sistēmām ir divas naža piedziņas kārbas, pa vienai katrā hedera galā. Lai nesabojātu sirpjveida naža galvu, naža piedziņas kārba ir pareizi jānoregulē.



**BĪSTAMI**

Lai novērstu traumas vai nāvi mašīnas neparedzētas startēšanas dēļ, pirms mašīnas regulēšanas vienmēr izslēdziet dzinēju un izņemiet atslēgu.

1. Izslēdziet dzinēju un izņemiet atslēgu no aizdedzes.
2. Atveriet nepieciešamos gala vairoģus. Norādījumus skatiet [Gala vairoģu atvēršana, lappuse 37](#).

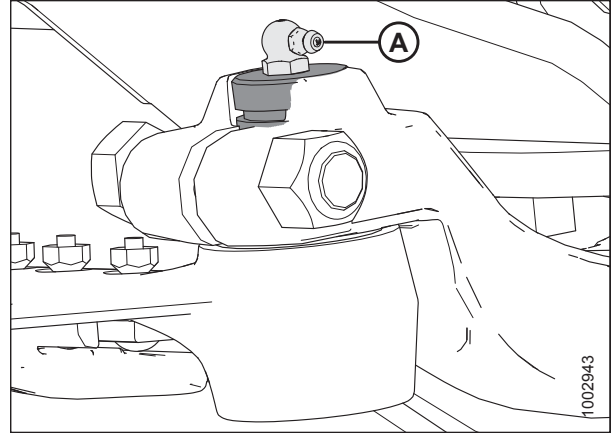

Attēls 5.59: Naža galva

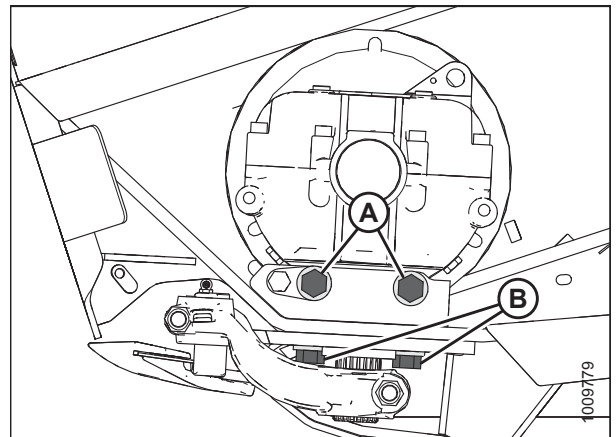

Attēls 5.60: Naža piedziņas kārba

## REGULĀRA UN TEHNISKA APKOPE

- Novietojiet taisno malu (A) gar naža piedziņas skriemeļa (B) virsmu un nomēriet 1000 mm (39 3/8 collu) attālumu starp punktu (C) un punktu (D).
- Izmēriet attālumu (E) starp taisno malu un gala loksni punktā (C) un punktā (D). Pārbaudiet, vai mērījumi punktos (C) un (D) atbilst pielaišanas robežām, proti, +/- 3 mm (1/8 collas).

### PIEZĪME:

Ja starpība starp mērījumiem punktā (C) un punktā (D) ir lielāka par 5 mm (3/16 collas), uzstādiet paplāksni.

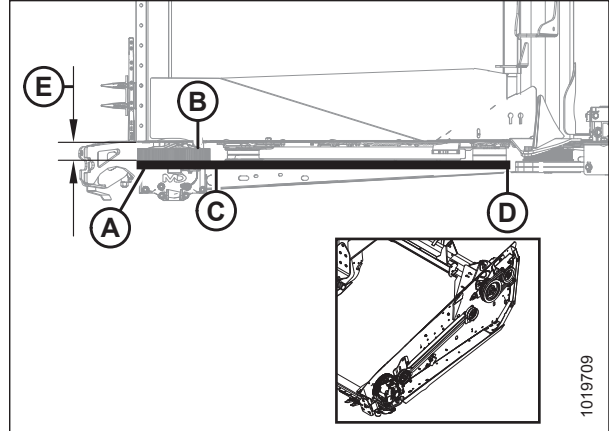

Attēls 5.61: Naža piedziņas kārba — skats no augšas

- Atskrūvējiet četras skrūves (A), ar ko naža piedziņas kārbu piestiprina pie rāmja.

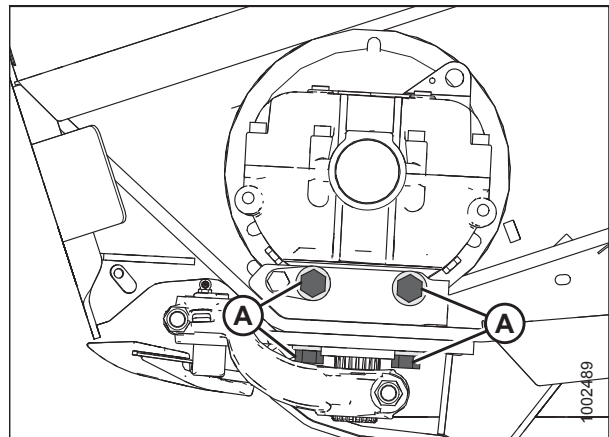

Attēls 5.62: Naža piedziņas kārba

- Izgatavojiet U veida paplāksni (A), ko palikt zem sānu skrūvēm, ar ko naža piedziņas kārbu piestiprina pie rāmja. Novietojiet paplāksni starp hедера stiprinājumu un naža piedziņas kārbu. Lai salāgotu skriemeli, pēc vajadzības piedziņas kārbai izmantojiet paplākšņus.
- Skrūvju uzstādīšanas instrukcijas skatiet [Naža piedziņas kārbas uzstādīšana, lappuse 147](#).
- Pievelciet skrūves un vēlreiz pārbaudiet perpendikularitāti.
- Siksnas spriegošanas instrukcijas skatiet [Laiknenoiktu dubulto nažu piedziņas siksnu pārbaude un nospriegošana, lappuse 155](#).

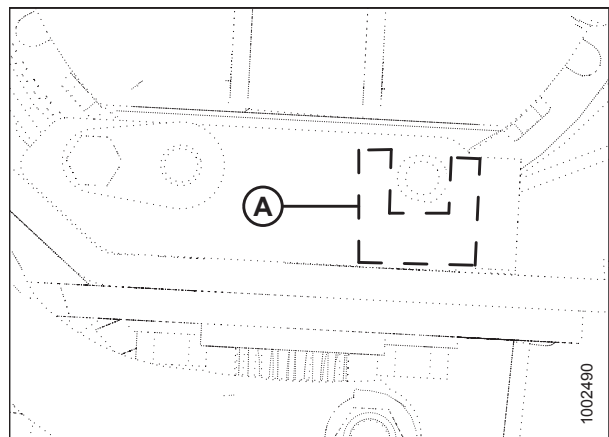

Attēls 5.63: U veida paplāksnis

### Naža piedziņas kārbas atgāzuma regulēšana

Veiciet šo procedūru, ja aizsargs un naža stienis saskaras vai ja ir veikti regulēšanas izciļņa pielāgojumi.

- Nosakiet saskares vietu starp aizsargu un naža stieni, lai noteiktu virzienu, kurā pārvietot naža piedziņas kārbu.

**PIEZĪME:**

Procedūra ir vienāda laiknoteiktu dubulto nažu hederu abos galos. Parādītie attēli attiecas uz kreiso galu — labais gals ir vērsts pretēji.

2. Izslēdziet vālotāju un izņemiet atslēgu no aizdedzes.
3. Atveriet gala vairogu. Norādījumus skatiet *Gala vairogu atvēršana, lappuse 37*.
4. Pietiekami atbrīvojiet divus uzgriežņus (A), lai ļautu pagriezties pārejas skriemeļiem (B).

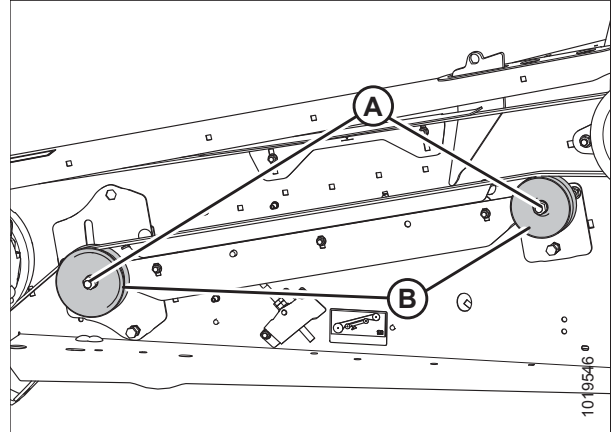

Attēls 5.64: Laiknoteiktu dubulto nažu piedziņa

5. Atskrūvējiet blīvējuma uzgriezni (C).
6. Pagrieziet atloka uzgriezni (A) pretēji pulksteņrādītāja kustības virzienam uz regulētāja bultskrūves (B), lai mazinātu naža piedziņas siksnas spriegojumu.

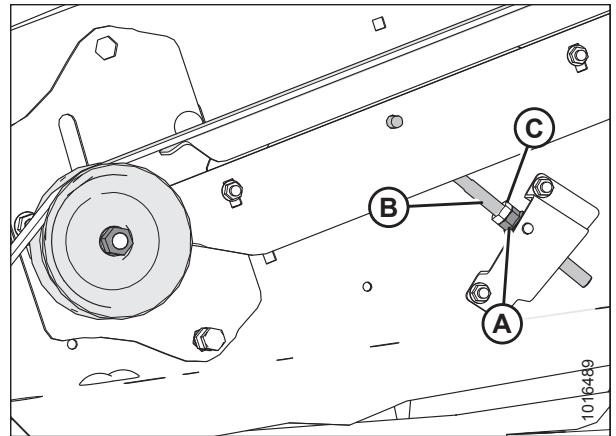

Attēls 5.65: Laiknoteiktu dubulto nažu piedziņa

7. Atskrūvējiet četras skrūves (A), ar ko naža piedziņas kārbu piestiprina pie stiprinājuma.
8. Atskrūvējiet skrūvi (C), ar ko nostiprina naža piedziņas kārbas atrašanās vietas izcilni (B).

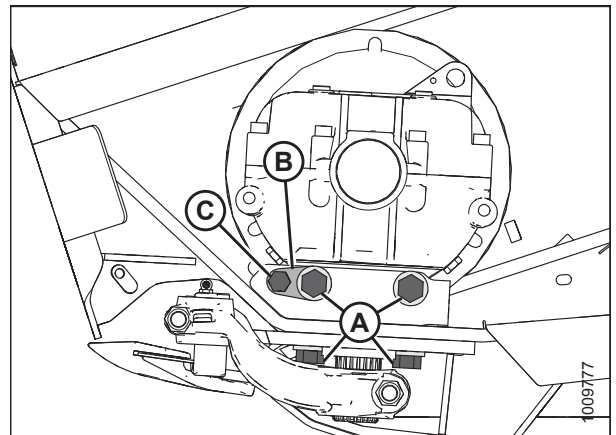

Attēls 5.66: Naža piedziņas kārba

## REGULĀRA UN TEHNISKA APKOPE

9. Virziet izvades sviru līdz gājiena vidus pozīcijai un pielāgojiet naža piedziņas kārbu, līdz starp naža stieni (A) un aizsargu (C) ir 1–2 mm (1/32–1/16 collu) atstarpe.

### PIEZĪME:

Ja naža stienis (A) saskaras ar aizsarga (C) priekšējo daļu, pārvietojiet naža piedziņas kārbu uz aizmuguri. Ja naža stienis saskaras ar aizsarga aizmugurējo daļu, pārvietojiet naža piedziņas kārbu uz priekšu.

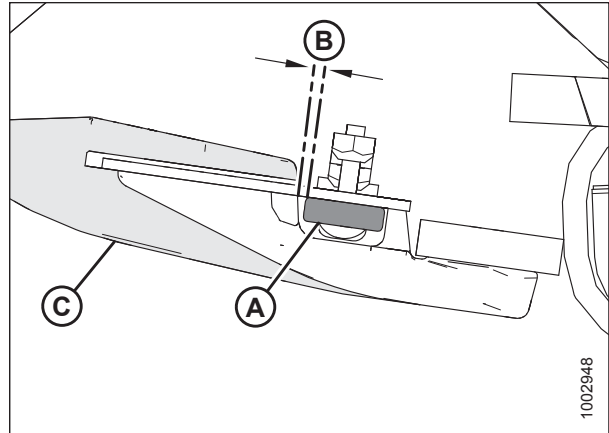

Attēls 5.67: Atstarpe starp aizsargu un naža stieņa priekšpusi

10. Pievelciet skrūvi (A), ar ko nostiprina naža piedziņas kārbas atrašanās vietas izcilni (B).

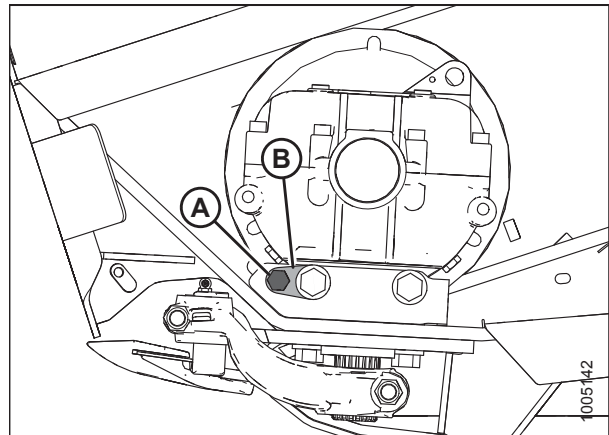

Attēls 5.68: Naža piedziņas kārba

11. Vispirms pievelciet naža piedziņas kārbas sānu skrūves (A) un pēc tam pievelciet apakšējās skrūves (B). Izmantojiet griezes momentu 271 Nm (200 lbf ft).

12. Uzstādiet un nospriegojiet naža piedziņas siksnas.

- Informāciju par laiknoteiktām siksnām skatiet [Laiknoteiktu dubulto nažu piedziņas siksnu pārbaude un nospriegošana, lappuse 155](#).
- Informāciju par laiknoteiktām siksnām skatiet [Laiknoteiktu dubulto nažu piedziņas siksnu nospriegošana, lappuse 161](#).

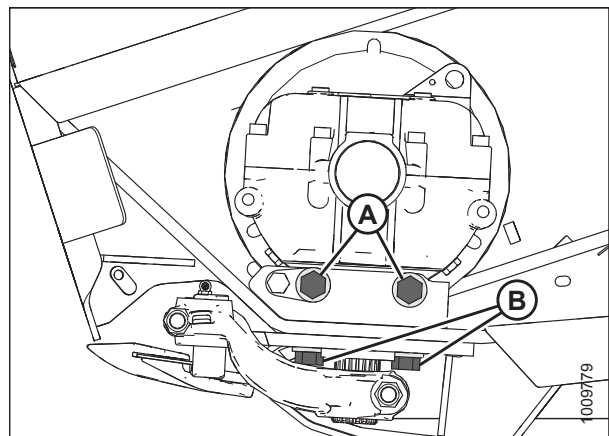

Attēls 5.69: Naža piedziņas kārba



*Eļļas maiņa naža piedziņas kārbā*

Nomainiet naža piedziņas kārbas smērvielu pēc pirmajām 50 darba stundām un pēc tam ik pēc 1000 stundām (vai 3 gadiem).

**BĪSTAMI**

Lai novērstu traumas vai nāvi mašīnas neparedzētas startēšanas dēļ, pirms mašīnas regulēšanas vienmēr izslēdziet dzinēju un izņemiet atslēgu.

1. Paceliet hederu un novietojiet pietiekami lielu trauku zem naža piedziņas kārbas, lai varētu uztvert aptuveni 2,2 litrus (2,3 kvartus) šķidruma.
2. Izslēdziet dzinēju un izņemiet atslēgu no aizdedzes.
3. Atveriet gala vairogu. Norādījumus skatiet [Gala vairogu atvēršana, lappuse 37](#).
4. Noņemiet ventili/dziļummēru (A) un drenāžas spraudni (B).
5. Ļaujiet eļļai iztecēt no naža piedziņas kārbas zem tās novietotajā traukā.
6. Atkal uzlieciet drenāžas spraudni (B).
7. Naža piedziņas kārbā ielejiet eļļu. Informāciju par ieteicamajiem šķidrumiem un smērvielām skatiet aizmugurējā vāka iekšpusē.
8. Atkal uzstādiet ventili/dziļummēru (A).
9. Aizveriet gala vairogu. Norādījumus skatiet [Gala vairogu aizvēršana, lappuse 38](#).

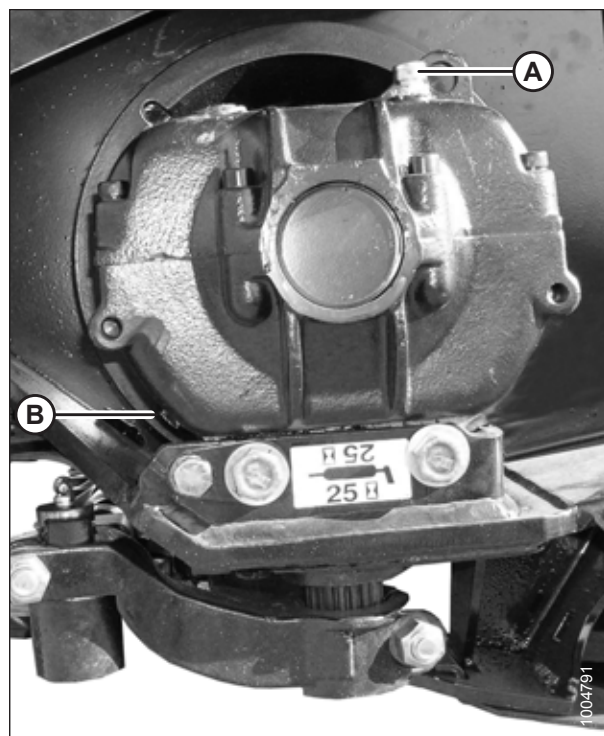

Attēls 5.70: Naža piedziņas kārba

## 5.6.2 Naža piedziņas siksnas

*Laiknenteiktas dubulto nažu piedziņas siksnas — tikai D1XL*

Naža piedziņas kārbu darbina ķīļsiksna, kuru savukārt darbina hidrauliskais motors pie hедера beigu loksnēm.

### PIEZĪME:

Attiecas tikai uz 40 un 45 pēdu D1XL hederiem.

**Laiknenteiktu dubulto nažu piedziņas siksnu noņemšana**

Laiknenteiktu dubulto nažu piedziņas siksnu noņemšanas procedūra abās hedera pusēs ir vienāda.

**⚠ BĪSTAMI**

Lai novērstu traumas vai nāvi mašīnas neparedzētas startēšanas dēļ, pirms mašīnas regulēšanas vienmēr izslēdziet dzinēju un izņemiet atslēgu.

1. Izslēdziet dzinēju un izņemiet atslēgu no aizdedzes.
2. Atveriet gala vairogu. Norādījumus skatiet *Gala vairogu atvēršana, lappuse 37*.
3. Atskrūvējiet divas skrūves (A), ar ko motora bloku piestiprina pie hedera gala loksnes.
4. Samaziniet siksnas spriegojumu, pagriežot spriegošanas skrūvi (B) pretēji pulksteņrādītāja kustības virzienam.

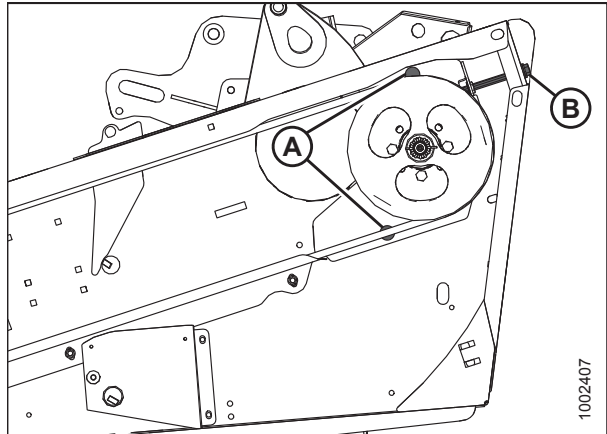

**Attēls 5.71: Laiknenteikta dubulto nažu piedziņa**

5. Lai nodrošinātu atstarpi starp naža piedziņas kārbas skriemeļi un gala loksni, atveriet piekļuves pārsegu (A) uz gala loksnes aizkaptis.

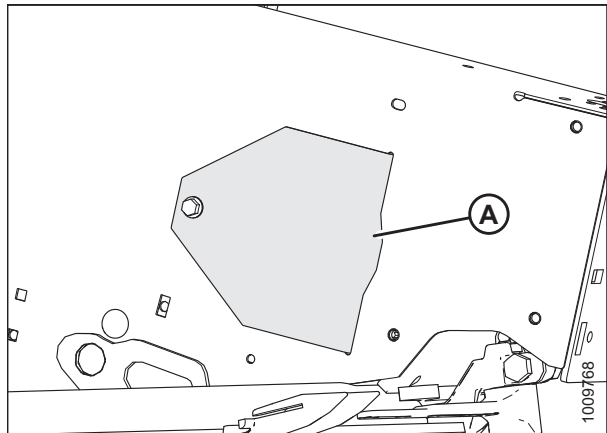

**Attēls 5.72: Piekļuves pārsegs**

6. Noņemiet siksnu (A) no piedziņas skriemeļa (B).
7. Bīdīet siksnu (A) virs un aiz naža piedziņas kārbas skriemeļa (C). Izmantojiet skriemeļa ierobu, lai vieglāk noņemtu siksnu.

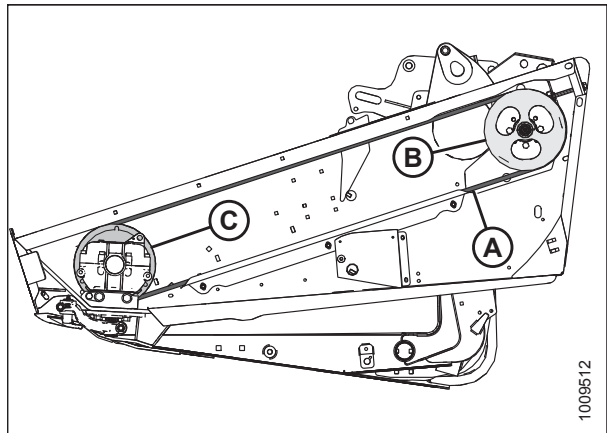

**Attēls 5.73: Naža piedziņa**

### Laiknenteiktu dubulto nažu piedziņas siksnu uzstādīšana

Laiknenteiktu dubulto nažu piedziņas siksnu uzstādīšanas procedūra abās hedera pusēs ir vienāda.

#### BĪSTAMI

Lai novērstu traumas vai nāvi mašīnas neparedzētas startēšanas dēļ, pirms mašīnas regulēšanas vienmēr izslēdziet dzinēju un izņemiet atslēgu.

1. Izslēdziet dzinēju un izņemiet atslēgu no aizdedzes.
2. Virziet naža piedziņas siksnu (A) ap naža piedziņas kārbas skriemeli (C) un naža piedziņas skriemeli (B). Izmantojiet skriemeļa ierobu, lai vieglāk uzliktu siksnu.

#### PIEZĪME:

Pārliedziniet, ka piedziņas motors ir pilnībā izvērsts uz priekšu. **NESTIEPIET** siksnu pāri skriemelim.

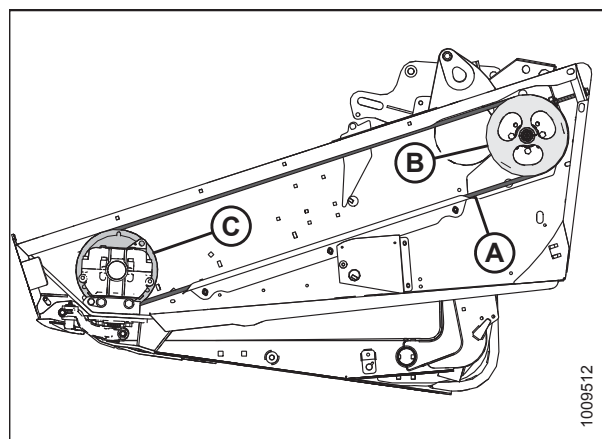

Attēls 5.74: Naža piedziņa

3. Nospriegojiet naža piedziņas siksnu. Norādījumus skatiet [Laiknenteiktu dubulto nažu piedziņas siksnu pārbaude un nospriegošana, lappuse 155](#).
4. Uzstādiet piekļuves pārsegu (A) un nostipriniet ar skrūvi.
5. Aizveriet gala vairogu. Norādījumus skatiet [Gala vairogu aizvēršana, lappuse 38](#).

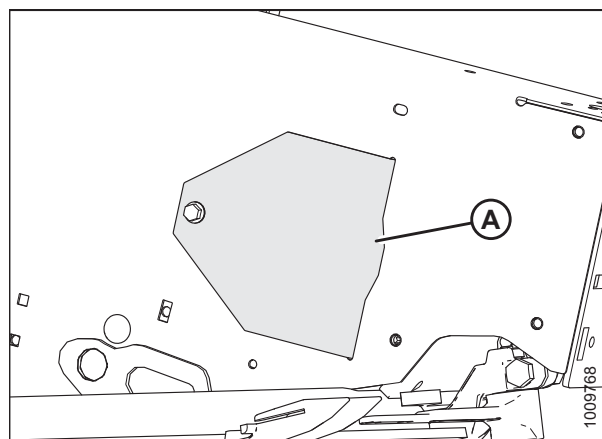

Attēls 5.75: Piekļuves pārsegs

### Laiknenteiktu dubulto nažu piedziņas siksnu pārbaude un nospriegošana

Pareizs naža piedziņas siksnas spriegojums ir nepieciešama, lai nažu sekciju gājiens būtu pareizs. Viena naža hederiem hedera kreisajā pusē ir viena naža piedziņas siksnas. Laiknenteiktiem dubulto nažu hederiem ir divas naža piedziņas siksnas — pa vienai katrā hedera pusē.

#### BĪSTAMI

Lai novērstu traumas vai nāvi mašīnas neparedzētas startēšanas dēļ, pirms mašīnas regulēšanas vienmēr izslēdziet dzinēju un izņemiet atslēgu.

#### SVARĪGI:

Lai papildzinātu siksnas un piedziņas kalpošanas laiku, pārmērīgi **NEPIEVELCIET** siksnu.

## REGULĀRA UN TEHNISKA APKOPE

1. Izslēdziet dzinēju un izņemiet atslēgu no aizdedzes.
2. Atveriet kreiso gala vairogu. Norādījumus skatiet [Gala vairogu atvēršana, lappuse 37](#).
3. Atskrūvējiet divas bultskrūves (A), ar ko motora bloku piestiprina pie hedera beigu loksnes.

### PIEZĪME:

Siksnas vadotne skaidrības labad ilustrācijās nav iekļauta.

4. Pārbaudiet piedziņas siksnas spriegojumu. Pareizi nospriegotai piedziņas siksnai (C) vajadzētu izlikties par 24–28 mm (15/16–1 1/8 collām), ja vidū tiek pielikts 133 N (30 lbf) liels spēks.
5. Ja sikсна jāpievelk, pagrieziet regulētāja bultskrūvi (B) pulksteņrādītāja kustības virzienā, lai pārvietotu piedziņas motoru, līdz tiek panākts pareizs spriegojums.

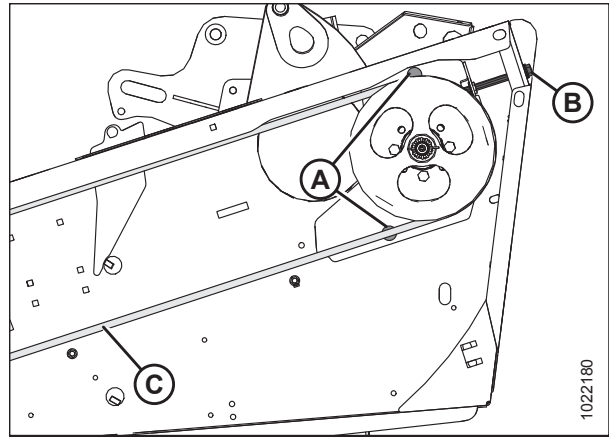

Attēls 5.76: Naža piedziņa

6. Pārliecinieties, ka atstarpe starp siksnu (A) un siksnas vadotni (B) ir 1 mm (1/16 collas).
7. Atskrūvējiet trīs skrūves (C) un pēc vajadzības noregulējiet vadotnes (B) pozīciju.
8. Pievelciet trīs skrūves (C).
9. Aizveriet gala vairogu. Norādījumus skatiet [Gala vairogu aizvēršana, lappuse 38](#).

### PIEZĪME:

Pēc īsa „iesildīšanās” perioda (apmēram 5 stundas) atkārtoti noregulējiet jaunas siksnas spriegojumu.

10. Atkārtojiet procedūru hedera otrā pusē.

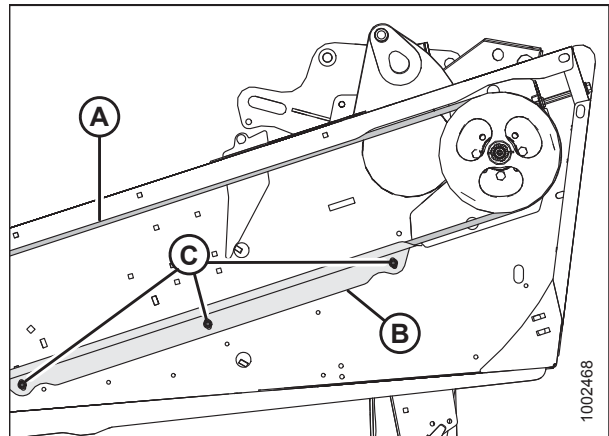

Attēls 5.77: Naža piedziņa

### Laiknoteiktu dubulto nažu piedziņas siksnas

Naža piedziņas kārbas ar siksnu palīdzību darbina hidrauliskais motors, un tās rotācijas kustību pārvērš alternējošā kustībā pie naža. Dubulto nažu piedziņas sistēmām ir divas naža piedziņas kārbas, pa vienai katrā hedera galā. Noteiktā laika ievērošana tiek panākta, abās hedera pusēs izmantojot zobsiksnas.

### Laiknoteikto piedziņas ķīļsiksnu noņemšana

## BĪSTAMI

Lai novērstu traumas vai nāvi mašīnas neparedzētas startēšanas dēļ, pirms mašīnas regulēšanas vienmēr izslēdziet dzinēju un izņemiet atslēgu.

1. Izslēdziet dzinēju un izņemiet atslēgu no aizdedzes.

2. Atveriet gala vairogu. Norādījumus skatiet [Gala vairogu atvēršana, lappuse 37](#).
3. Atskrūvējiet divas skrūves (A), ar ko motora bloku piestiprina pie hedera gala loksnes.
4. Pagrieziet regulētāja bultskrūvi (B) pretēji pulksteņrādītāja kustības virzienam, lai atbrīvotu un noņemtu abas ķīļsikas (C).

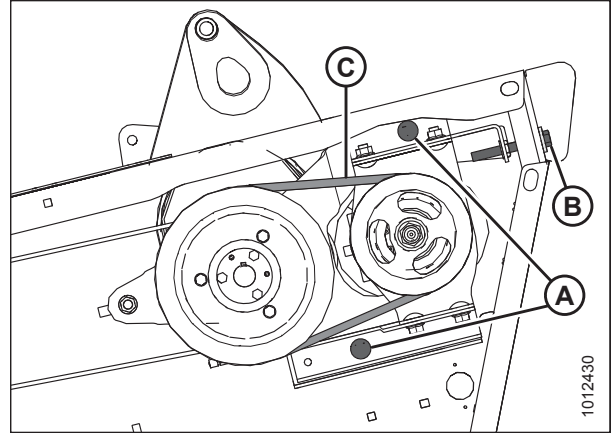

Attēls 5.78: Naža piedziņas ķīļsikas

#### Laiknoteiktu ķīļsiksu uzstādīšana

##### PIEZĪME:

Uzstādiet jaunas ķīļsikas, izmantojot saskaņotus pārus.



#### BĪSTAMI

Lai novērstu traumas vai nāvi mašīnas neparedzētas startēšanas dēļ, pirms mašīnas regulēšanas vienmēr izslēdziet dzinēju un izņemiet atslēgu.

1. Izslēdziet dzinēju un izņemiet atslēgu no aizdedzes.
2. Novietojiet ķīļsikas (C) uz skriemļiem.

##### PIEZĪME:

Pārliecinieties, ka piedziņas motors ir pilnībā izvērsts uz priekšu. **NESTIEPIET** siksnas pāri skriemelim.

3. Pagrieziet regulētāja bultskrūvi (B) pulksteņrādītāja kustības virzienā, lai pievilktu ķīļsikas. Pareizi nospriegotai ķīļsiksnei vajadzētu izliekties par 4 mm (5/32 collām), ja vidū pieliek 52–77 N (12–17 lbf) spēku.

##### SVARĪGI:

Lai pagarinātu ķīļsikas un piedziņu kalpošanas laiku: pārmērīgi **NEPIEVELCIET** ķīļsikas.

4. Pievelciet divas skrūves (A) uz gala loksnes.
5. Aizveriet gala vairogu. Norādījumus skatiet [Gala vairogu aizvēršana, lappuse 38](#).
6. Pēc īsa „iesildīšanās” perioda (aptuveni 5 stundas) pārbaudiet jauno ķīļsiksu spriegojumu.

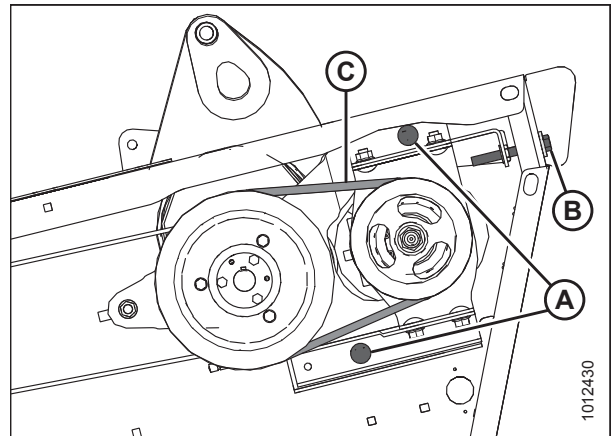

Attēls 5.79: Naža piedziņas ķīļsikas

**Laiknoteiktas naža piedziņas siksnas noņemšana**

Naža piedziņas siksnas noņemšanas procedūra ir vienāda abās hedera pusēs.

**⚠ BĪSTAMI**

Lai novērstu traumas vai nāvi mašīnas neparedzētas startēšanas dēļ, pirms mašīnas regulēšanas vienmēr izslēdziet dzinēju un izņemiet atslēgu.

1. Izslēdziet dzinēju un izņemiet atslēgu no aizdedzes.
2. Atveriet gala vairogu. Norādījumus skatiet *Gala vairogu atvēršana, lappuse 37*.
3. Pietiekami atbrīvojiet divus uzgriežņus (A), lai ļautu pagriezties pārejas skriemeļiem (B).

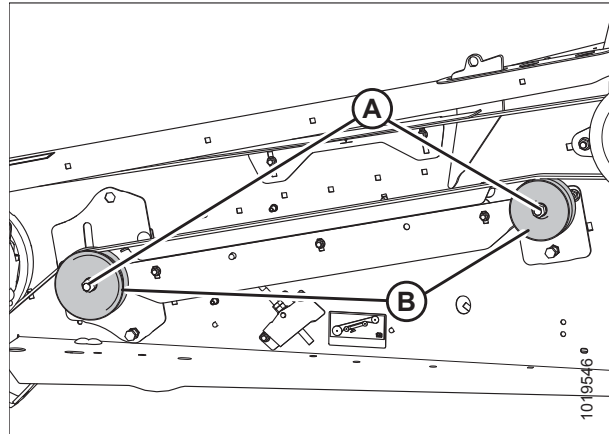

Attēls 5.80: Naža piedziņa

4. Atskrūvējiet blīvējuma uzgriežni (C).
5. Lai mazinātu naža piedziņas siksnas spriegojumu, pagrieziet atloka uzgriežni (A) pretēji pulksteņrādītāja kustības virzienam uz regulētāja bultskrūves (B).

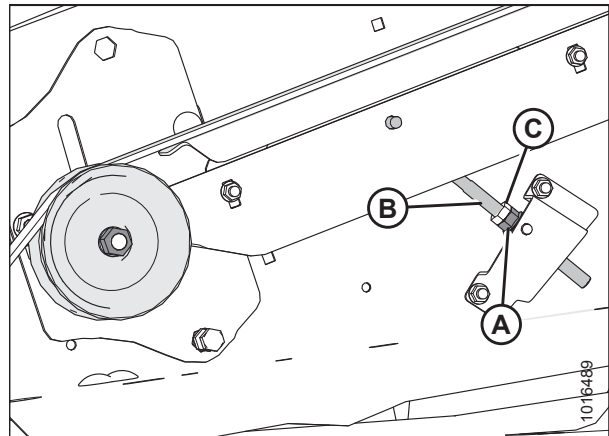

Attēls 5.81: Laiknoteiktu dubulto nažu piedziņa

## REGULĀRA UN TEHNISKA APKOPE

6. **TIKAI kreisajai piedziņai:** atskrūvējiet divas skrūves (A) uz gala loksnes.
7. **TIKAI kreisajai piedziņai:** pagrieziet regulētāja bultskrūvi (B) pretēji pulksteņrādītāja kustības virzienam, lai atbrīvotu, un noņemiet divas ķīļsiksas (C).

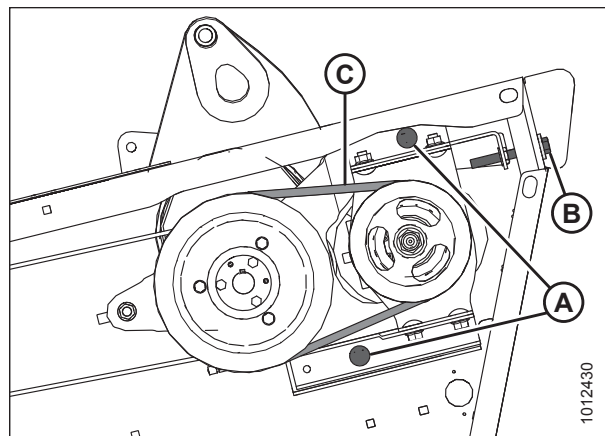

Attēls 5.82: Naža piedziņas ķīļsiksas

8. Atveriet piekļuves pārsegu (A) uz gala loksnes aiz izkaps, lai nodrošinātu atstarpi starp naža piedziņas kārbas skriemeli un gala loksni.
9. Noņemiet naža piedziņas siksnu.

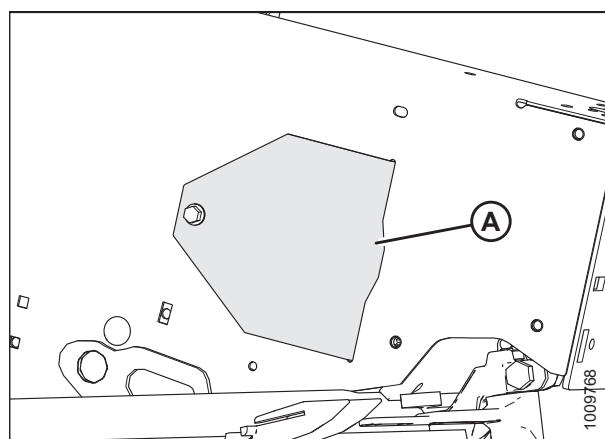

Attēls 5.83: Piekļuves pārsegs

### Laiknoteiktas naža piedziņas siksas uzstādīšana

Laiknoteiktas naža piedziņas siksnu uzstādīšanas procedūra abās hedera pusēs ir vienāda.



### **BĪSTAMI**

Lai novērstu traumas vai nāvi mašīnas neparedzētas startēšanas dēļ, pirms mašīnas regulēšanas vienmēr izslēdziet dzinēju un izņemiet atslēgu.

## REGULĀRA UN TEHNISKA APKOPE

1. Izslēdziet dzinēju un izņemiet atslēgu no aizdedzes.
2. Virziet naža piedziņas siksnu (A) ap skriemeli (B) un naža piedziņas kārbas skriemeli (C).

### PIEZĪME:

Pārliedziniet, ka piedziņas motors ir pilnībā izvirsīts uz priekšu. **NESTIEPIET** siksnu pāri skriemelim.

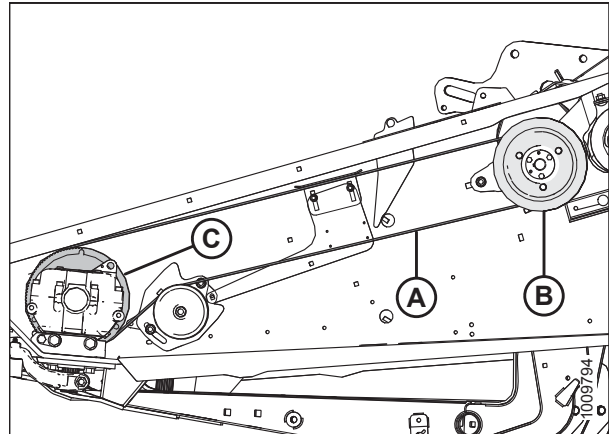

Attēls 5.84: D1X hederis Laiknoteiktas naža piedziņas siksnu — parādīta kreisā

3. Uz skriemeļiem uzstādiat ķīlsiksnas (C).

### PIEZĪME:

Pārliedziniet, ka piedziņas motors ir pilnībā izvirsīts uz priekšu, **NESTIEPIET** siksnas pāri skriemelim.

4. Pagrieziet regulētāja bultskrūvi (B) pulksteņrādītāja kustības virzienā, lai pievilktu ķīlsiksnas. Pareizi nospriegotai ķīlsiksnei vajadzētu izlikties par 4 mm (5/32 collām), ja vidū pieliek 52–77 N (12–17 lbf) spēku.

### SVARĪGI:

Lai paildzinātu ķīlsiksnu un piedziņu kalpošanas laiku, pārmērīgi **NEPIEVELCIET** ķīlsiksnas.

### PIEZĪME:

Ja siksnas nav atbilstoši noregulētas, skatiet *Laiknoteiktu dubulto nažu siksnas trajektorijas regulēšana, lappuse 166*.

5. Pievelciet divas skrūves (A) uz gala loksnes.

### Tikai D1X hederiem

6. Pirms siksnas pievilkšanas pārliedziniet, ka naži ir laiknoteikti. Norādījumus skatiet *Laiknoteiktu dubulto nažu laika regulēšana, lappuse 163*.
7. Bīdiet pārejas skriemeli (A) uz augšu atbalsta kronšteina (B) ligzdā, lai kompensētu zobsiksnas nokarāšanos.

### PIEZĪME:

Pārliedziniet, ka uzgrieznis (C) ir pēc iespējas augstāk atbalsta kronšteina (B) ligzdā.

8. Pievelciet uzgriezni (D) ar griezes momentu 212–234 Nm (157–173 lbf ft).

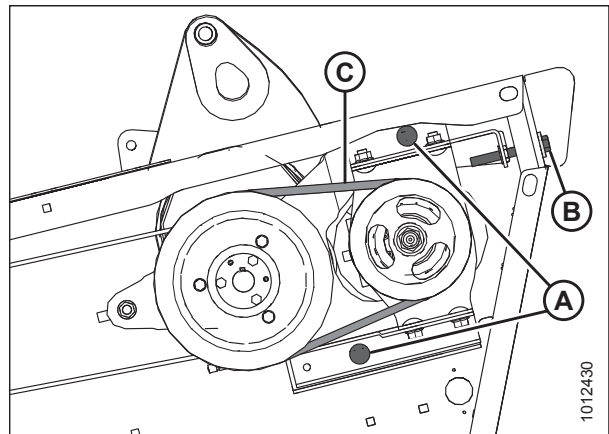

Attēls 5.85: Naža piedziņas ķīlsiksnas

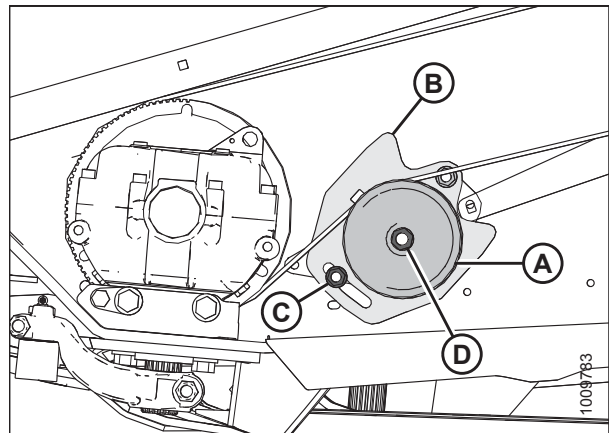

Attēls 5.86: Naža piedziņa (parādīts D1X hederis)



**Tikai D1XL sērijas hederiem ar stiebru pacēlāju**

1. Pirms siksnas pievilkšanas pārlicinieties, ka naži ir laiknoteikti. Norādījumus skatiet *Laiknoteiktu dubulto nažu laika regulēšana, lappuse 163*.
2. Bīdiet skriemeli (A) uz augšu atbalsta kronšteina (B) ligzdā, lai kompensētu zobsiksnas nokarāšanos un pievilkto regulēšanas uzgriezni (C).

**PIEZĪME:**

Pārlicinieties, ka pārejas skriemelis (A) atrodas pēc iespējas augstāk atbalsta kronšteina ligzdā.

3. Pievelciet uzgriezni (D) ar griezes momentu 212–234 Nm (157–173 lbf ft).

**PIEZĪME:**

Ja sikсна nav atbilstoši noregulēta, skatiet *Laiknoteiktu dubulto nažu siksnas trajektorijas regulēšana, lappuse 166*.

4. Nospriegojiet naža piedziņas siksnu. Norādījumus skatiet *Laiknoteiktu dubulto nažu piedziņas siksnu nospriegošana, lappuse 161*.
5. Uzstādiet piekļuves pārsegu (A) un nostipriniet ar skrūvi.
6. Aizveriet gala vairogu. Norādījumus skatiet *Gala vairogu aizvēršana, lappuse 38*.

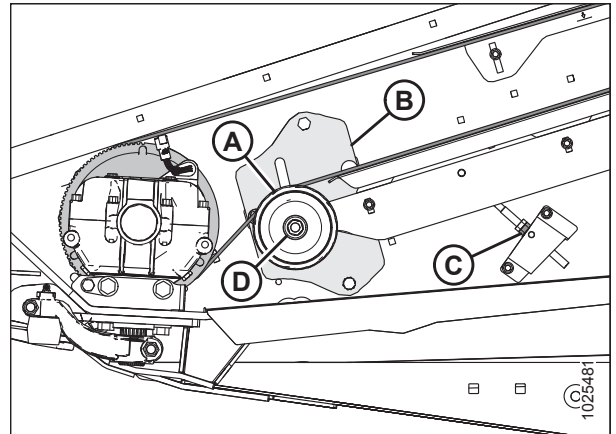

**Attēls 5.87: Naža piedziņa (parādīts D1XL heders)**

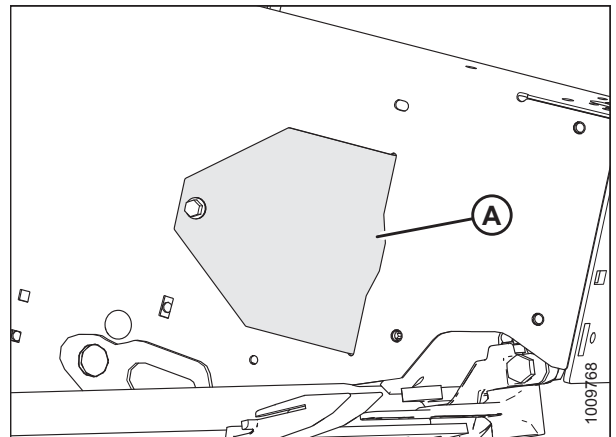

**Attēls 5.88: Piekļuves pārsegs**

**Laiknoteiktu dubulto nažu piedziņas siksnu nospriegošana**

Laiknoteiktu dubulto nažu piedziņas siksnu nospriegošanas procedūra abās hedera pusēs ir vienāda. Parādītie attēli attiecas uz kreiso pusi — labā puse atrodas pretī.

**SVARĪGI:**

Lai papildzinātu siksnas un piedziņas kalpošanas laiku, pārmērīgi **NEPIEVELCIET** siksnu.

**SVARĪGI:**

**NELIETOJIET** regulētāja bultskrūvi pie piedziņas skriemeļa, lai pielāgotu laiknoteiktas siksnas spriegojumu.

1. Izslēdziet vālotāju un izņemiet atslēgu no aizdedzes.
2. Atveriet gala vairogu. Norādījumus skatiet *Gala vairogu atvēršana, lappuse 37*.

## REGULĀRA UN TEHNISKA APKOPE

3. Pietiekami atbrīvojiet divus uzgriežņus (A), lai ļautu pagriezties pārejas skriemeļiem (B).

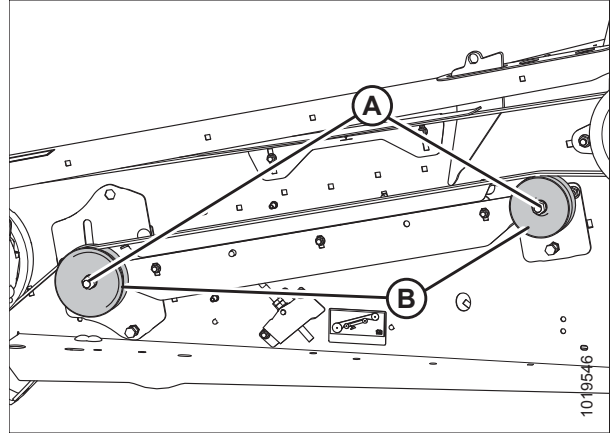

Attēls 5.89: Kreisā naža piedziņa

4. Uzskrūvējiet atloka uzgriežni (C) uz regulētāja bultskrūves (B), lai kronšteinu (A) virzītu uz augšu.

### PIEZĪME:

Spriegojumu pārbauda siksnu viduspunktā. Siksnām vajadzētu izliekties par 20 mm (3/4 collām), pieliekot 89 N (20 lbf) spēku.

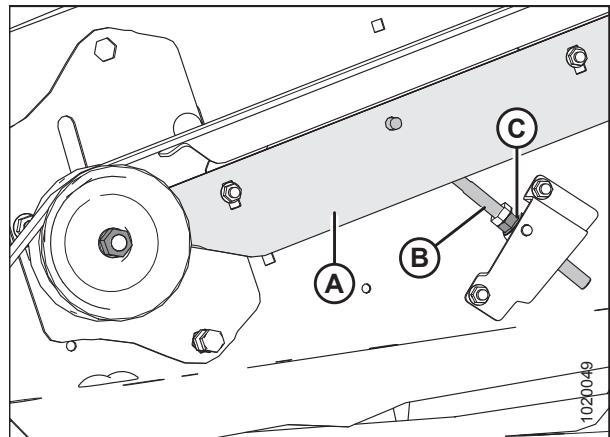

Attēls 5.90: Kreisā naža piedziņa

5. Pievelciet pārejas skriemeļu (B) uzgriežņus (A), izmantojot griezes momentu 217 Nm (160 lbf ft).

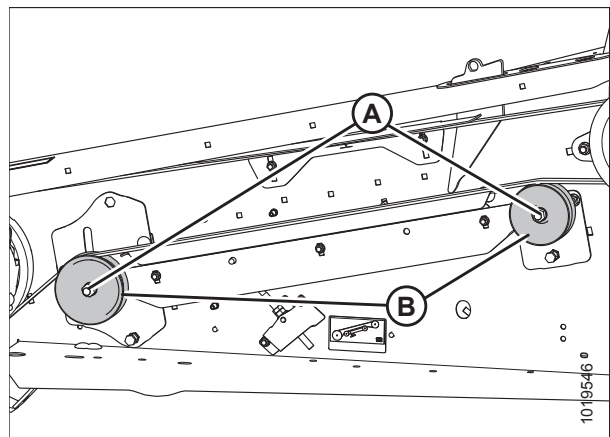

Attēls 5.91: Kreisā naža piedziņa

6. Pievelciet šauro uzgriezni (A), lai novērstu regulētāja bultskrūves (B) atskrūvēšanos.

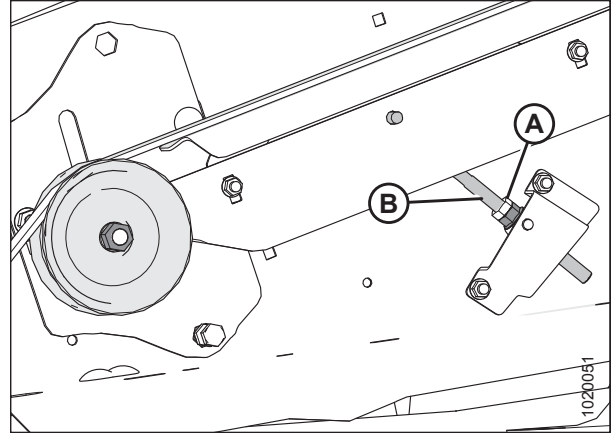

Attēls 5.92: Kreisā naža piedziņa

7. Nodrošiniet, ka starp apakšējo siksnu (A) un apakšējo vadotni (B) ir 2,5–3,5 mm (1/8 collu) atstarpe.
8. Ja nepieciešams, atskrūvējiet trīs skrūves (C) un pēc vajadzības noregulējiet apakšējo vadotni (B). Pievelciet skrūves.
9. Pārliedzieties, ka starp augšējo siksnu (D) un augšējo vadotni (E) ir 1,5–2,5 mm (1/16–1/8 collu) atstarpe. Ja nepieciešams, atskrūvējiet divas skrūves (F) un pēc vajadzības noregulējiet. Pievelciet skrūves.
10. Aizveriet gala vairogu. Skatiet [Gala vairogu aizvēršana, lappuse 38](#).
11. Atkārtojiet to pašu procedūru otrā hедера pusē.

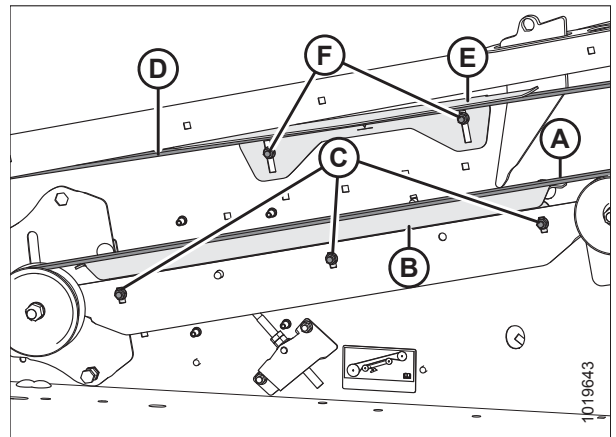

Attēls 5.93: Kreisā naža piedziņa

### Laiknoteiktu dubulto nažu laika regulēšana

Laiknoteiktu dubulto nažu piedziņas hederiem (10,7 m [35 pēdu] un mazākiem) pareizi jāiestata nažu laiks, lai tie pārvietotos pretējos virzienos.

### BĪSTAMI

Lai novērstu traumas vai nāvi mašīnas neparedzētas startēšanas dēļ, pirms mašīnas regulēšanas vienmēr izslēdziet dzinēju un izņemiet atslēgu.

1. Izslēdziet dzinēju un izņemiet atslēgu no aizdedzes.
2. Atveriet abus gala vairokus. Norādījumus skatiet [Gala vairogu atvēršana, lappuse 37](#).
3. Noņemiet labo siksnu. Norādījumus skatiet [Laiknoteiktas naža piedziņas siksnas noņemšana, lappuse 158](#).

## REGULĀRA UN TEHNISKA APKOPE

4. Grieziet kreisā naža piedziņas kārbas virzīto skriemeli pulksteņrādītāja kustības virzienā, līdz kreisais nazis (A) atrodas iekšējā gājiņa (B) centrā (virzoties uz hедера centru).

### PIEZĪME:

Centra gājiens ir tad, kad nažu sekcijas (C) ir centrētas starp aizsargu punktiem.

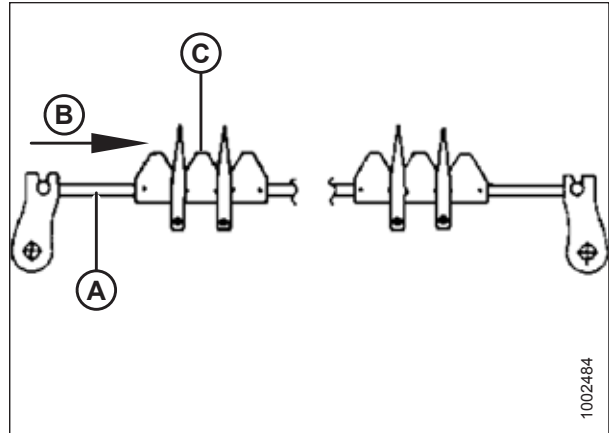

Attēls 5.94: Laika regulēšana — kreisā puse

5. Grieziet labā naža piedziņas kārbas skriemeli pretēji pulksteņrādītāja kustības virzienam, līdz labais nazis (A) atrodas iekšējā gājiņa (B) centrā (virzoties uz hедера centru).

### PIEZĪME:

Centra gājiens ir tad, kad nažu sekcijas (C) ir centrētas starp aizsargu punktiem.

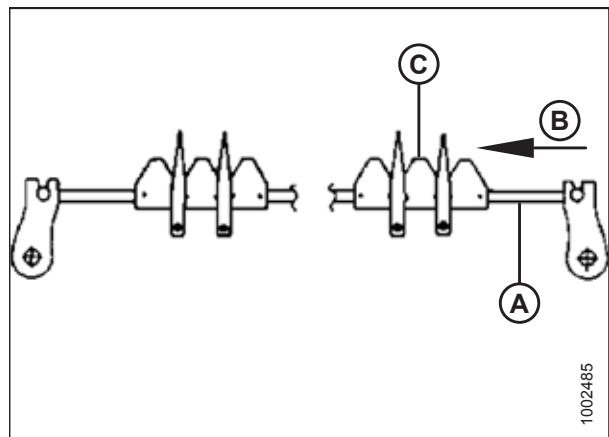

Attēls 5.95: Laika regulēšana — labā puse

6. Uzstādiet labo siksnu (A).

### PIEZĪME:

Pārlicinieties, ka naža piedziņas kārbas piedziņas skriemelis un virzītais skriemelis **NEGRIEZAS** siksnas uzstādīšanas laikā.

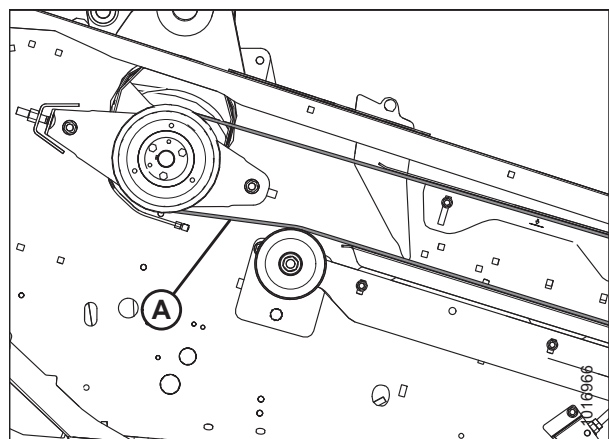

Attēls 5.96: Naža piedziņa — labā puse

## REGULĀRA UN TEHNISKA APKOPE

- Ar roku bīdīet pārejas skriemeli (A) uz augšu, lai lielā mērā novērstu siksnas nokarāšanos. Pievelciet uzgriezni (B).

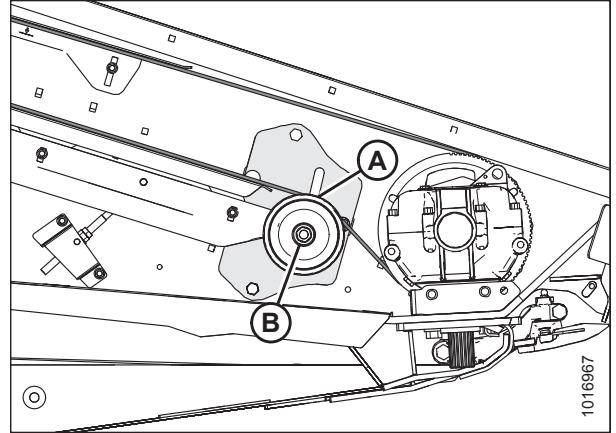

Attēls 5.97: Naža piedziņa — labā puse

- Ar roku pavelciet pārejas skriemeli (A) pēc iespējas augstāk.
- Skrūvējiet atloka uzgriezni (B) uz leju pa regulētāja bultskrūvi (C), lai izveidotu galīgo spriegojumu.

### PIEZĪME:

Spriegojumu pārbauda siksnu viduspunktā. Siksnām vajadzētu izlikties par 18–22 mm (11/16–7/8 collām), pieliekot 89 N (20 lbf) spēku.

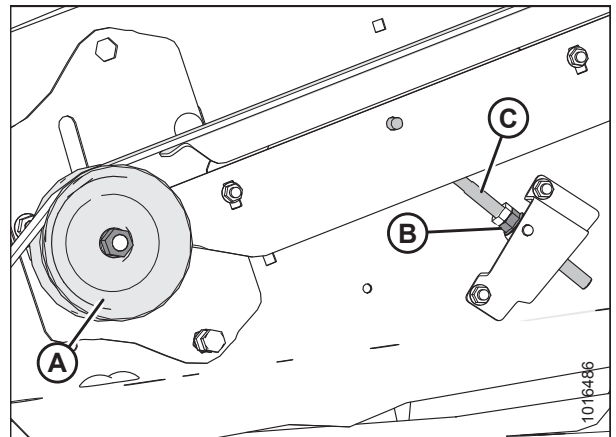

Attēls 5.98: Naža piedziņa — kreisā puse; labā ir pretējā puse

- Pievelciet pārejas skriemeļu (B) sešstūra galvas uzgriežņus (A).
- Lai pārbaudītu, vai naža laiks ir pareizs, grieziet piedziņu lēnām ar roku un skatieties, kur naži pārklājas hedera centrā.

### SVARĪGI:

Nažiem jāsāk kustēties tieši tajā pašā laikā un jāpārvietojas pretējos virzienos.

- Ja nepieciešams, noregulējiet naža laiku, atbrīvojot piedziņas siksnu tieši tik daudz, lai pārvietotu skriemeli (C) uz nākamajiem zobiem, un rīkojieties, kā norādīts tālāk.
  - Ja labais nazis ir ātrāks par kreiso nazi, pagrieziet labo piedziņas skriemeli (C) pulksteņrādītāja kustības virzienā.
  - Ja labais nazis atpaliek no kreisā naža, pagrieziet labo piedziņas skriemeli (C) pretēji pulksteņrādītāja kustības virzienam.

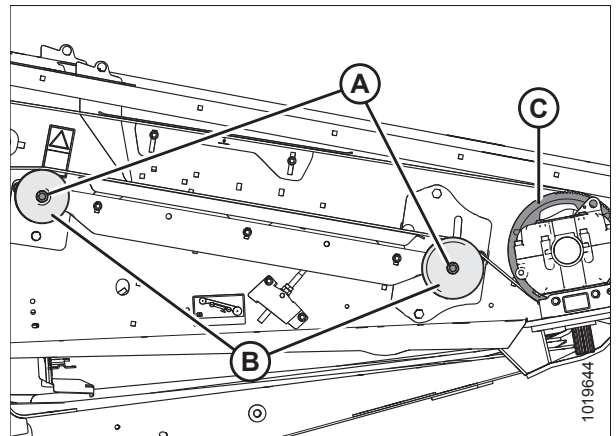

Attēls 5.99: Naža piedziņa — labā puse

- Pārliedzieties, ka piedziņas skriemeļi negriežas, un nospriegojiet labās piedziņas siksnas (skatiet soļus no [10, lappuse 165](#) līdz [11, lappuse 165](#)).

### SVARĪGI:

**NELIETOJIET** regulētāja bultskrūvi pie piedziņas skriemeļa, lai pielāgotu zobsiksnas spriegojumu.

14. Vēlreiz pārbaudiet laiku (skatiet [11, lappuse 165](#)) un, ja nepieciešams, noregulējiet (skatiet soli [12, lappuse 165](#)).
15. Aizveriet abus gala vairogus. Norādījumus skatiet [Gala vairogu aizvēršana, lappuse 38](#).

### Laiknoteiktu dubulto nažu siksnas trajektorijas regulēšana

Pareiza siksnas trajektorija nodrošina ilgāku siksnas kalpošanas laiku. Siksnām, kuru trajektorijas nav pareiza, var priekšlaicīgi rasties atteice; pārļiecinieties, ka skriemeļi ir salāgoti un atrodas paralēli.

Lai izpildītu šo procedūru, ir vajadzīgi divi cilvēki — viens strādā ar vālotāju un hederu, bet otrs vēro un regulē siksnas trajektoriju.

### SVARĪGI:

Zobsiksnām jābūt centrētām uz naža piedziņas kārbas skriemeļa, un tām jāatrodas vismaz 2 mm (3/32 collu) attālumā no abām skriemeļa malām, kad heders darbojas (starp siksnu un skriemeļa malu jābūt redzamai atstarpei).

### PIEZĪME:

Siksnei nevajadzētu pastāvīgi saskarties ar piedziņas skriemeļa atlokiem, lai gan neregulāra saskare ir pieļaujama.



### BĪSTAMI

Lai izvairītos no ievainojumiem vai nāves gadījumiem, ja mašīna neparedzēti iedarbojas, vienmēr apstādiniet dzinēju un izņemiet atslēgu no aizdedzes, pirms atstājat operatora sēdekli.

1. Izslēdziet vālotāja dzinēju un izņemiet atslēgu no aizdedzes.
2. Atveriet abus gala vairogus. Norādījumus skatiet [Gala vairogu atvēršana, lappuse 37](#).



### UZMANĪBU

Ievērojiet īpašu piesardzību, darbinot hederu ar atvērtiem gala vairogiem.

3. Darbiniet hederu. Vērojiet siksnas trajektoriju uz piedziņas skriemeļa un naža piedziņas kārbas skriemeļa abās hedera pusēs.
4. Izslēdziet dzinēju un izņemiet atslēgu no aizdedzes.

## REGULĀRA UN TEHNISKA APKOPE

5. Ja sikсна virzās uz piedziņas skriemeļa iekšējo pusi, iespējamais cēlonis ir pirksta izvirzīšanās uz āru (A) un (B). Ja siksnai ir tendence virzīties uz skriemeļa [iekšējo] pusi ar mazu spriegojumu, pārejiet pie soļa [8, lappuse 168](#).
6. Ja sikсна virzās uz piedziņas skriemeļa ārējo pusi, iespējamais cēlonis ir pirksta izvirzīšanās uz iekšu (C) un (D). Ja siksnai ir tendence virzīties uz skriemeļa [ārējo] pusi ar lielu spriegojumu, pārejiet pie soļa [8, lappuse 168](#).

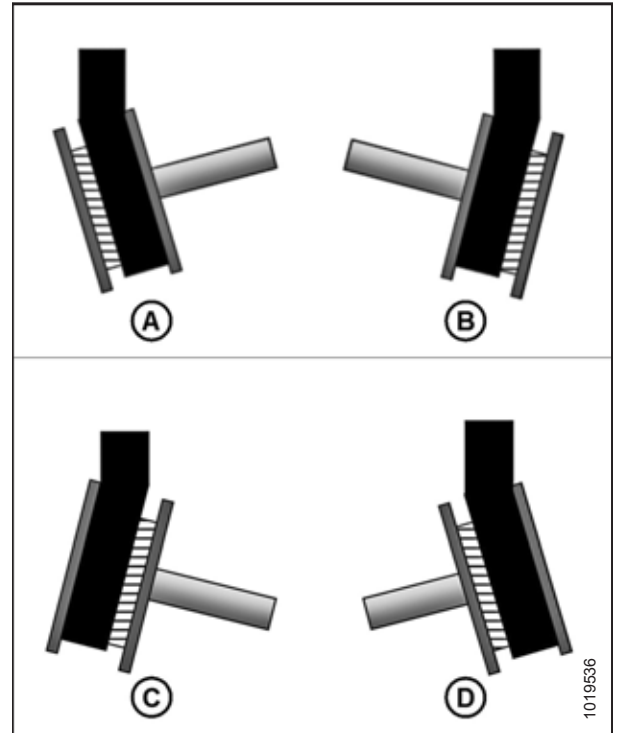

Attēls 5.100: Naža piedziņas skriemelis

7. Ja sikсна (A) virzās uz naža piedziņas skriemeļa (B) vienu pusi, iespējamais cēlonis ir nepareiza pārejas skriemeļa (C) pozīcija. Pārejiet pie soļa [9, lappuse 168](#).

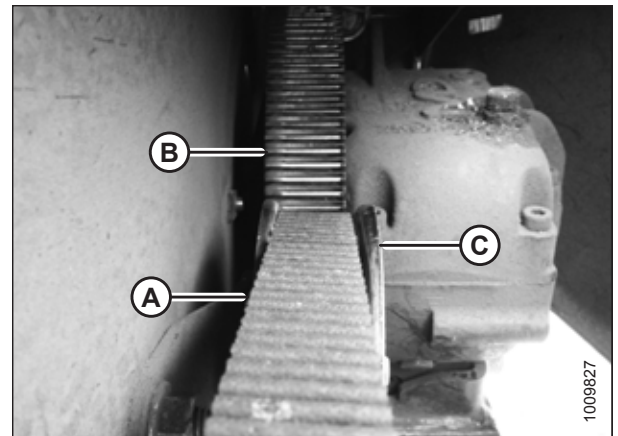

Attēls 5.101: Naža piedziņas sikсна

## REGULĀRA UN TEHNISKA APKOPE

8. Ja piedziņas skriemelim ir sekošanas problēma, noregulējiet šķērsvārpstas atbalsta caurules pozīciju, kā aprakstīts tālāk.
- Atskrūvējiet atbalsta bloka (B) uzgriezni (A).
  - Lai novērstu izvirzīšanos uz āru, bīdīet atbalsta bloku (B) uz aizmuguri ligzdā (C).
  - Lai novērstu izvirzīšanos uz iekšu, bīdīet atbalsta bloku (B) uz priekšu.
  - Pievelciet uzgriezni (A).
  - Darbiniet hederu un pārbaudiet siksnas trajektoriju. Pēc vajadzības noregulējiet atbalsta bloku.
  - Ja siksnas trajektorijas problēmas netiek novērstas, pārejiet pie soļa [10](#), [lappuse 169](#).

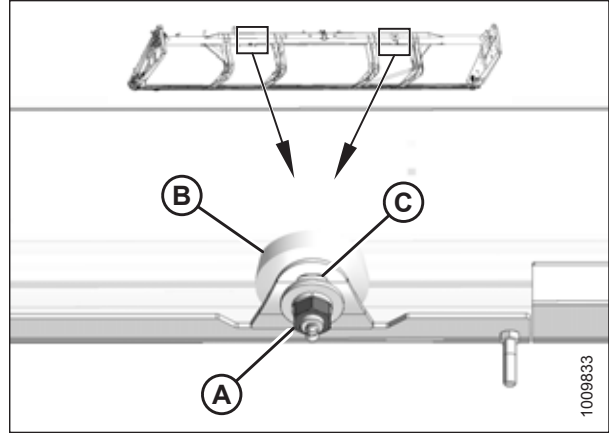

Attēls 5.102: Šķērsvārpstas atbalsts

9. Izlabojiet naža piedziņas kārbas skriemeļa trajektorijas problēmu, pielāgojot pārejas skriemeļa pozīcijas, kā norādīts tālāk.
- Atskrūvējiet blīvējuma uzgriežņus (C).
  - Atskrūvējiet blīvējuma uzgriežņus un regulētāja bultskrūvi (B), lai mazinātu siksnas spriegojumu.
  - Pagrieziet skrūves (C) un (D) pulksteņrādītāja kustības virzienā, lai pārvietotu siksnu uz iekšu, vai pretēji pulksteņrādītāja kustības virzienam, lai pārvietotu siksnu uz āru.

### PIEZĪME:

Lai novērstu vibrāciju, skrūvēm jāpieskaras gala loksnei.

- Pārbaudiet, vai siksnas nesaskaras ar skriemeļa (E) atlokiem.
- Pievelciet blīvējuma uzgriežņus (A).
- Nospriegojiet siksnu. Norādījumus skatiet [Laiknoteiktu dubulto nažu piedziņas siksnu nospriegošana](#), [lappuse 161](#).
- Darbiniet hederu un pārbaudiet siksnas trajektoriju.

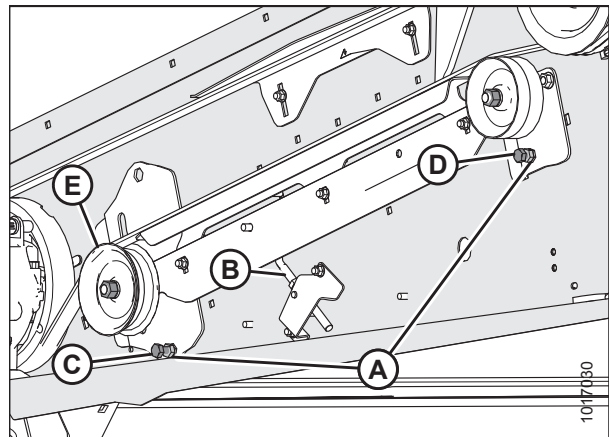

Attēls 5.103: Naža piedziņa — kreisā puse



## REGULĀRA UN TEHNISKA APKOPE

10. Ja nepieciešama turpmāka regulēšana, lai korigētu piedziņas skriemeļa trajektoriju, izpildiet tālāk norādītās darbības.
- a. Atskrūvējiet blīvējuma uzgriežņus (C).
  - b. Atskrūvējiet blīvējuma uzgriezni un regulētāja bultskrūvi (B), lai mazinātu siksnas spriegojumu.
  - c. Piedziņas skriemeļa vietā atskrūvējiet uzgriežņus (C).
  - d. Lai novērstu izvēršanās uz iekšu problēmas, pagrieziet regulētāja bultskrūvi (D) pulksteņrādītāja kustības virzienā, lai sikсна varētu virzīties uz iekšu.
  - e. Lai novērstu izvēršanās uz āru problēmas, pagrieziet regulētāja bultskrūvi (D) pretēji pulksteņrādītāja kustības virzienam, lai sikсна varētu virzīties uz āru.
  - f. Piedziņas skriemeļa vietā pievelciet uzgriežņus (C).
  - g. Nospriegojiet siksnu. Norādījumus skatiet *Laiknoteiktu dubulto nažu piedziņas siksnu nospriegošana, lappuse 161*.
  - h. Darbiniet hederu, pārbaudiet jostas trajektoriju un pēc vajadzības noregulējiet piedziņas skriemeli.

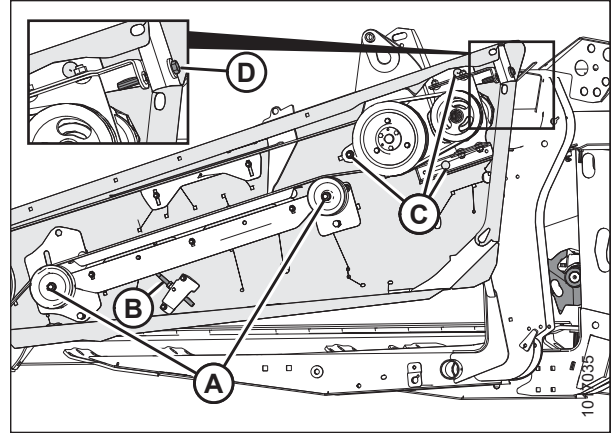

Attēls 5.104: Naža piedziņa — kreisā puse

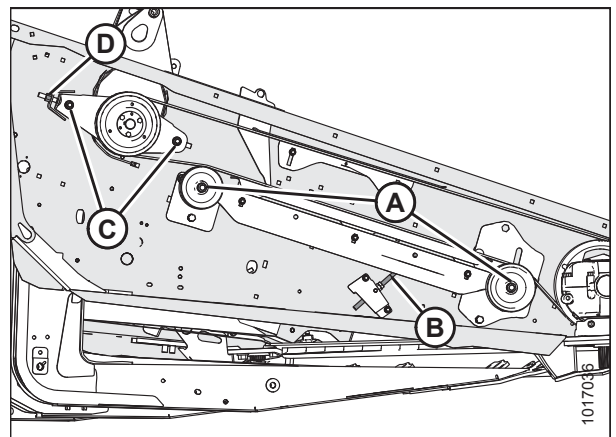

Attēls 5.105: Naža piedziņa — labā puse

## 5.7 Stiebru pacelāji

Divi stiebru pacelāji virza nopļautos kultūraugus uz centrālo atveri. Nomainiet stiebru pacelājus, ja tie ir saplēsti, saplaisājuši vai tiem trūkst pildiņu.

### 5.7.1 Stiebru pacelāju noņemšana

#### BĪSTAMI

Lai izvairītos no miesas bojājumiem vai nāves, ja pacelts agregāts negaidīti iedarbojas vai nokrīt, pirms došanās prom no vadītāja sēdekļa vienmēr apstādiniet dzinēju un izņemiet atslēgu, kā arī pirms darba zem mašīnas vienmēr pieslēdziet drošības balstus.

1. Iedarbiniet dzinēju. Norādījumus skatiet pļaujmašīnas operatora rokasgrāmatā.
2. Pilnībā paceliet tītavas.
3. Pilnībā paceliet hederu.
4. Pārvietojiet stiebru pacelāju, līdz stiebru pacelāja savienojums atrodas darba zonā.
5. Izslēdziet dzinēju un izņemiet atslēgu no aizdedzes.
6. Aktivizējiet hedera drošības balstus.
7. Iedarbiniet tītavu drošības balstus. Norādījumus skatiet *Tītavu drošības balstu aktivizēšana, lappuse 35*.
8. Samaziniet stiebru pacelāja spriegojumu. Norādījumus skatiet *5.7.3 Stiebru pacelāja spriegojuma pārbaude un regulēšana, lappuse 173*.
9. Noņemiet skrūves (A) un cauruļu savienotājus (B) pie stiebru pacelāja savienojuma.
10. Izvelciet stiebru pacelāju no platformas.

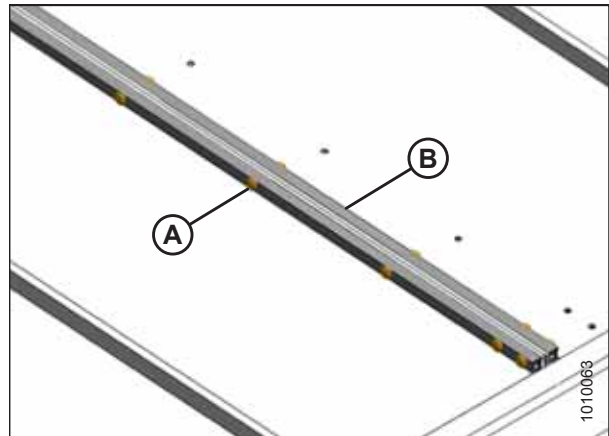

Attēls 5.106: Stiebru pacelāja savienotājs

### 5.7.2 Stiebru pacelāju uzstādīšana

#### BĪSTAMI

Lai izvairītos no miesas bojājumiem vai nāves, ja pacelts agregāts negaidīti iedarbojas vai nokrīt, pirms došanās prom no vadītāja sēdekļa vienmēr apstādiniet dzinēju un izņemiet atslēgu, kā arī pirms darba zem mašīnas vienmēr pieslēdziet drošības balstus.

#### BRĪDINĀJUMS

Lai novērstu traumas, krītot paceltām tītavām, vienmēr iedarbiniet tītavu drošības balstus, pirms jebkāda iemesla dēļ līst zem tītavām.

## REGULĀRA UN TEHNISKA APKOPE

1. Iedarbiniet dzinēju. Norādījumus skatiet pļaujmašīnas operatora rokasgrāmatā.
2. Pilnībā paceliet tītavas.
3. Pilnībā paceliet hederu.
4. Izslēdziet dzinēju un izņemiet atslēgu no aizdedzes.
5. Aktivizējiet hedera drošības balstus.
6. Iedarbiniet tītavu drošības balstus. Norādījumus skatiet *Tītavu drošības balstu aktivizēšana, lappuse 35*.
7. Pirms stiebru pacelāju uzstādīšanas pārbaudiet platformas augstumu. Norādījumus skatiet *5.7.5 Platformas augstuma regulēšana, lappuse 176*.
8. Uzlieciet talku, zīdaiņu pūderi vai talka/grafīta smērvielas maisījumu uz stiebru pacelāja vadotņu apakšējās daļas un uz stiebru pacelāja virsmas, kas veido blīvi ar izkapti.
9. Ievietojiet stiebru pacelāju platformā, kas atrodas ārējā galā zem rullīšiem. Ievelciet stiebru pacelāju platformā, virzot to no beigām.
10. Virziet stiebru pacelāju, līdz to var aptīt ap piedziņas rullīti.
11. Ievietojiet stiebru pacelāja pretējo galu platformā virs rullīšiem. Pilnībā ievelciet stiebru pacelāju platformā.
12. Atskrūvējiet montāžas skrūves (B) aizmugurējās platformas deflektorā (A) (tas var palīdzēt uzstādīt stiebru pacelāju).



Attēls 5.107: Stiebru pacelāju uzstādīšana

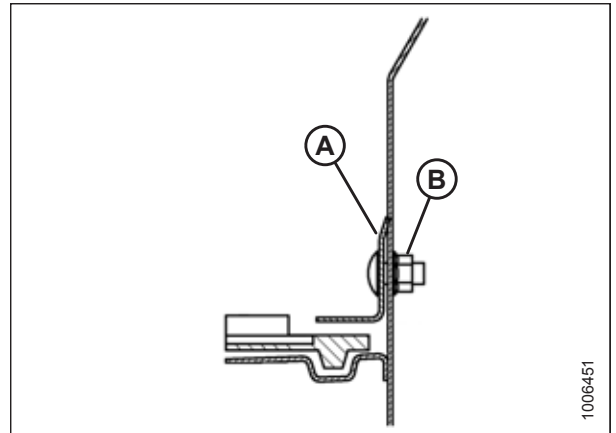

Attēls 5.108: Stiebru pacelāja blīve

## REGULĀRA UN TEHNISKA APKOPE

13. Piestipriniet stiebru pacēlāja galus ar cauruļu savienotājiem (B), skrūvēm (A) (galvām vērstas pret centrālo atveri) un uzgriežņiem.
14. Noregulējiet stiebru pacēlāja spriegojumu. Norādījumus skatiet 5.7.3 *Stiebru pacēlāja spriegojuma pārbaude un regulēšana, lappuse 173*.

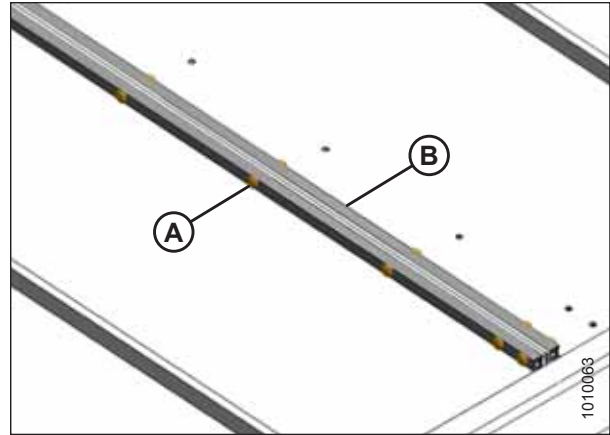

Attēls 5.109: Stiebru pacēlāja savienotājs

15. Pārbaudiet atstarpi (A) starp stiebru pacēlājiem (B) un izkapti (C). Tai jābūt 1–3 mm (1/16–1/8 collas). Ja nepieciešama regulēšana, skatiet 5.7.5 *Platformas augstuma regulēšana, lappuse 176*.

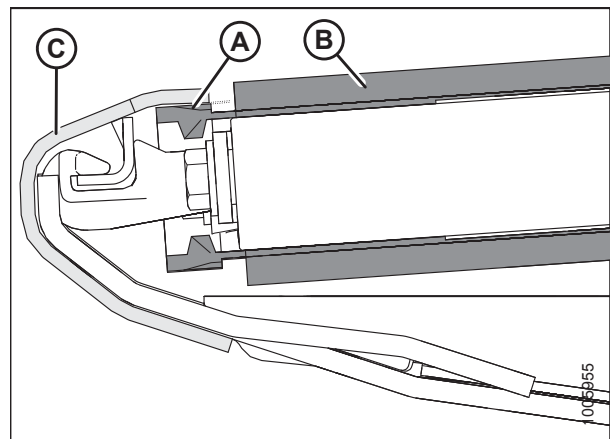

Attēls 5.110: Stiebru pacēlāja blīve

16. Ja aizmugurējās loksnes deflektors (A) ir jāpielāgo, atbrīvojiet uzgriezni (D) un pārvietojiet deflektoru, līdz starp stiebru pacēlāju (B) un deflektoru ir 1–7 mm (1/32–5/16 collu) atstarpe (C).
17. Stiebru pacēlājus darbiniet ar tukšgaitā strādājošu dzinēju, lai talka vai talka/grafīta smērviela nonāktu saskarē un pieliptu stiebru pacēlāja blīves virsmām.

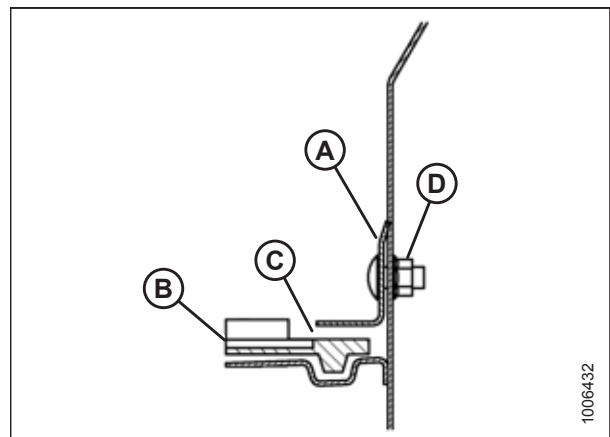

Attēls 5.111: Stiebru pacēlāja blīve

### 5.7.3 Stiebru pacēlāja spriegojuma pārbaude un regulēšana

Stiebru pacēlāji rūpnīcā ir nospriegoti, un tie ir jāregulē reti. Ja nepieciešama regulēšana, stiebru pacēlājus nospriegotiet tieši tik daudz, lai novērstu slīdēšanu un lai stiebru pacēlāji nenokarātos zem izkaps. Noregulējiet stiebru pacēlājus hедера abās pusēs.

#### BĪSTAMI

Lai novērstu traumas vai nāvi negaidītas iedarbināšanas vai paceltas mašīnas krišanas dēļ, apturiet dzinēju, izņemiet atslēgu un nofiksējiet drošības balstus, pirms jebkāda iemesla dēļ list zem mašīnas.

1. Pārliecinieties, ka baltā indikatora josla (A) logā atrodas pa vidu. Ja nepieciešama regulēšana, pārejiet pie soļa 2, [lappuse 173](#).

#### BRĪDINĀJUMS

Pārbaudiet, vai visi apkārtējie cilvēki ir atbrīvojuši teritoriju.

2. Iedarbiniet motoru un pilnībā paceliet hederu.
3. Izslēdziet dzinēju un izņemiet atslēgu no aizdedzes.
4. Aktivizējiet hедера drošības balstus.

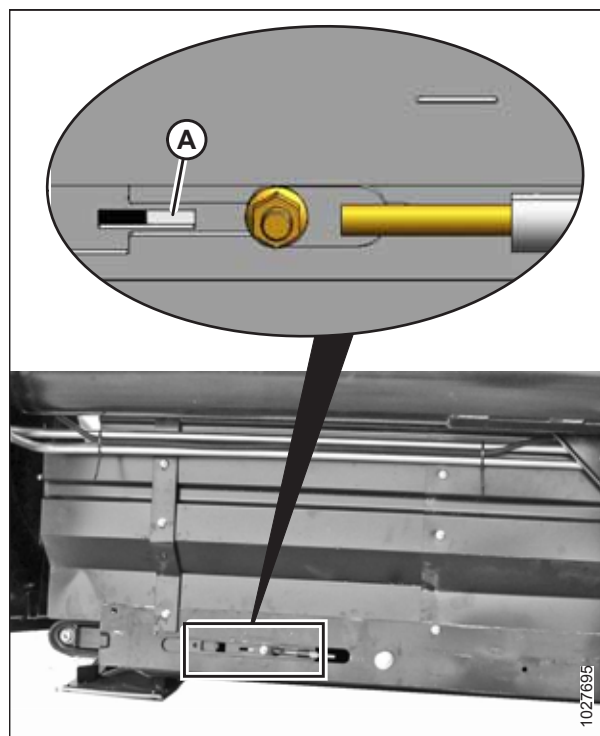

Attēls 5.112: Parādīts kreisais spriegojuma regulētājs — labais ir pretējā pusē.

5. Pārliecinieties, ka stiebru pacēlāja vadotne (gumijas sliede stiebru pacēlāja apakšā) ir pareizi nostiprināta piedziņas rullīša gropē (A).

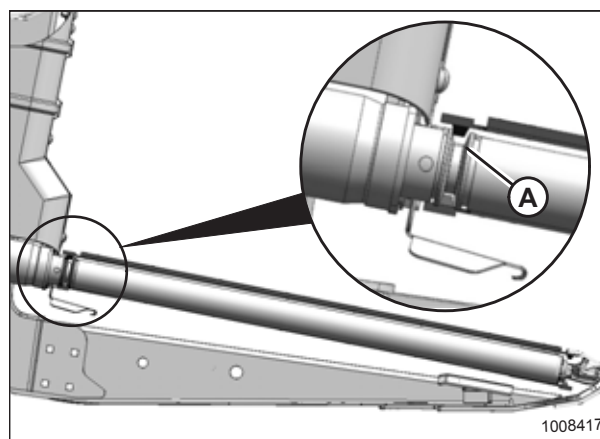

Attēls 5.113: Piedziņas rullītis

6. Pārliecinieties, ka pārejas rullītis (A) atrodas starp stiebru pacēlāja vadotnēm (B).

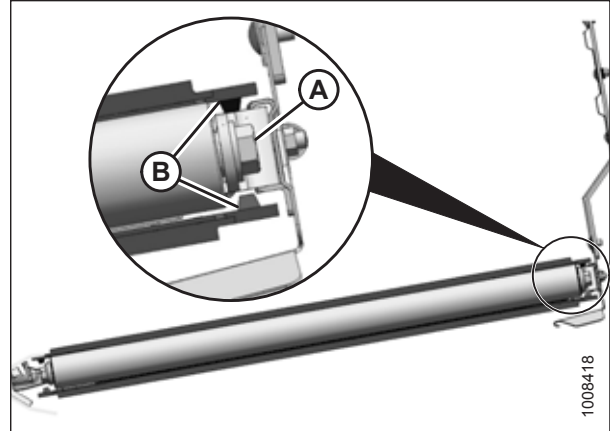

Attēls 5.114: Pārejas rullītis

**SVARĪGI:**

**NEREGULĒJIET** uzgriezni (C). Šo uzgriezni izmanto tikai stiebru pacēlāja regulēšanai.

7. Lai mazinātu stiebru pacēlāja spriegojumu, pagrieziet regulētāja bultskrūvi (A) pretēji pulksteņrādītāja kustības virzienam. Balta indikatora josla (B) pārvirzīsies uz āru bultiņas virzienā (D), lai parādītu, ka stiebru pacēlājs kļūst vaļīgāks. Atbrīvojiet, līdz baltā indikatora josla atrodas loga vidū.
8. Lai palielinātu stiebru pacēlāja spriegojumu, pagrieziet regulētāja bultskrūvi (A) pulksteņrādītāja kustības virzienā. Balta indikatora josla (B) pārvirzīsies uz iekšu bultiņas virzienā (E), lai parādītu, ka stiebru pacēlājs kļūst ciešāks. Pievelciet, līdz baltā indikatora josla atrodas loga vidū.

**SVARĪGI:**

Lai izvairītos no priekšlaicīgas stiebru pacēlāja, stiebru pacēlāja rullīšu un/vai pievilkšanas elementu atteices, **NEDARBINIET**, ja baltā josla nav redzama.

**SVARĪGI:**

Lai novērstu netīrumu iesmelšanu, pārliecinieties, ka stiebru pacēlājs ir pietiekami cieši pievilkts, lai tas nenokarātos zem vietas, kur izkopts saskaras ar zemi.

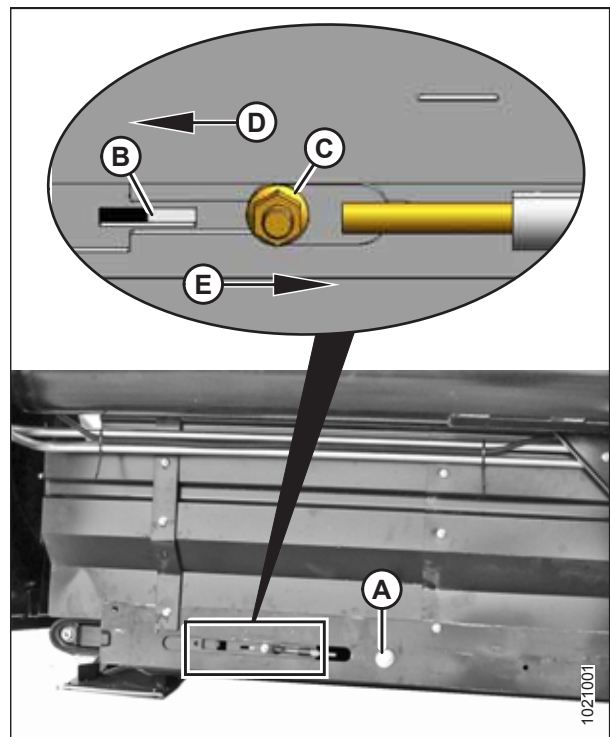

Attēls 5.115: Parādīts kreisais spriegojuma regulētājs — labais ir pretējā pusē.

### 5.7.4 Stiebru pacēlāja trajektorijas regulēšana

Sānu stiebru pacēlāja trajektorija tiek noregulēta, salāgojot piedziņas un stiebru pacēlāju pārejas rullīšus.

**PIEZĪME:**

Šīs procedūras attēlos ir parādīta kreisā stiebru pacēlāja platforma. Labā platforma ir pretējā pusē.

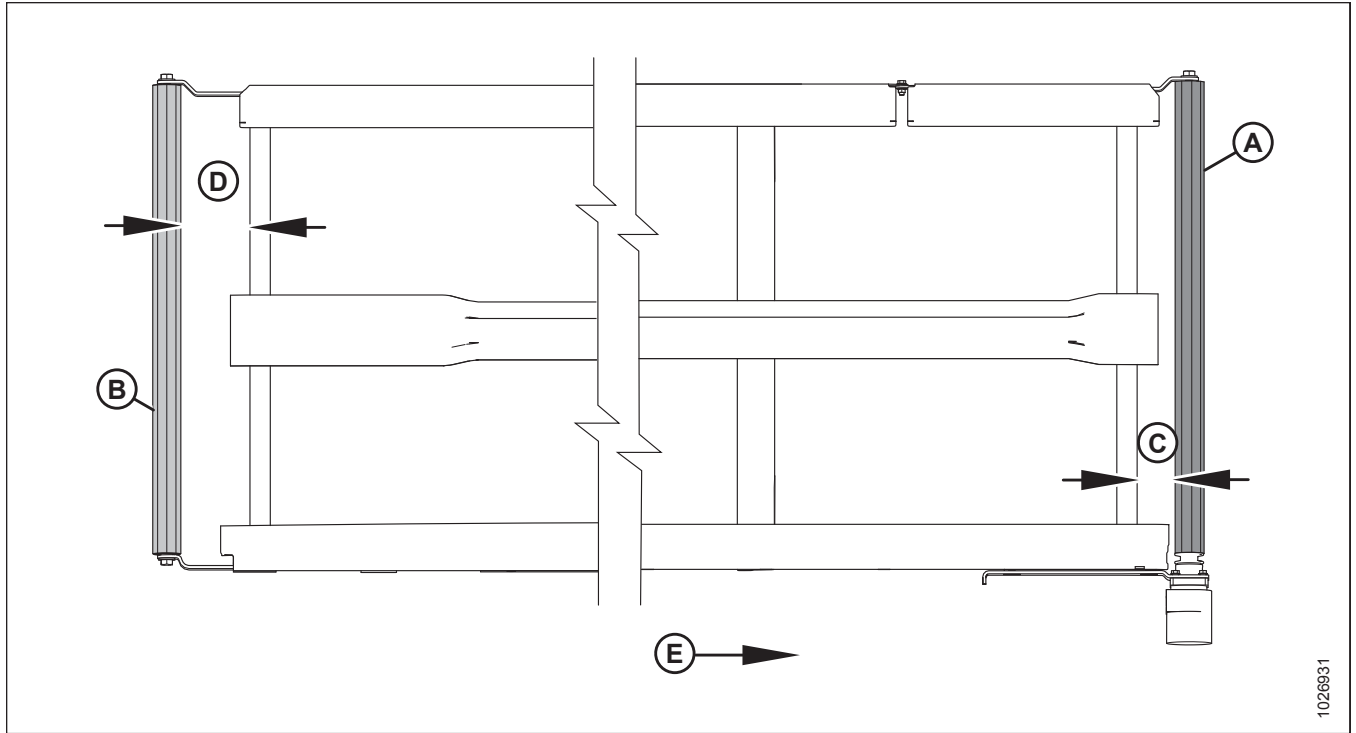

Attēls 5.116: Stiebru pacēlāja trajektorijas apskats

A — piedziņas rullītis  
D — pārejas rullīša regulēšana

B — pārejas rullītis  
E — stiebru pacēlāja virziens

C — piedziņas rullīša regulēšana

1. Lai noteiktu, kurš rullītis ir jāregulē un kādi pielāgojumi ir nepieciešami, skatiet tālāk norādīto tabulu.

Tabula 5.5 Stiebru pacēlāja trajektorija

Trajektorija	Regulēšanas vieta	Metode
Atpakaļ	Palieliniet piedziņas rullīti (C)	Pievelciet regulētāja uzgriezni (C)
Uz priekšu	Samaziniet piedziņas rullīti (C)	Atskrūvējiet regulētāja uzgriezni (C)
Atpakaļ	Palieliniet pārejas rullīti (D)	Pievelciet regulētāja uzgriezni (C)
Uz priekšu	Samaziniet pārejas rullīti (D)	Atskrūvējiet regulētāja uzgriezni (C)

2. Skatiet tabulu 5.5, lappuse 175 un noregulējiet piedziņas rullīti (palielinot vai samazinot tā salāgojumu), kā norādīts tālāk.

- Atskrūvējiet uzgriežņus (A) un blīvējuma uzgriezni (B).
- Pagrieziet regulētāja uzgriezni (C).

**PIEZĪME:**

Dažas daļas skaidrības labad ilustrācijā nav iekļautas.

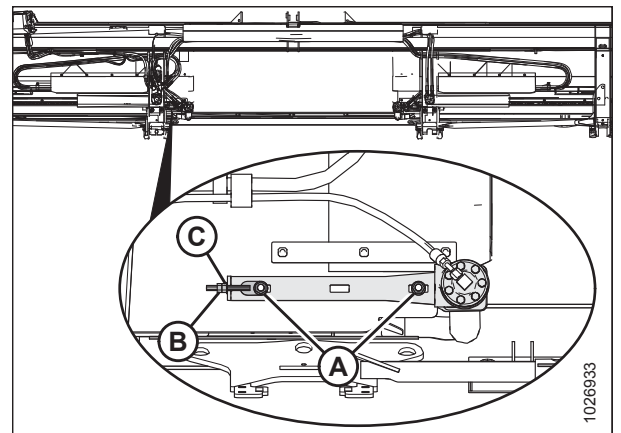

Attēls 5.117: Kreisās platformas piedziņas rullītis — labā puse pretēji

3. Skatiet tabulu 5.5, *lappuse 175* un noregulējiet uzgriezni (C), lai pielāgotu pārejas rullīti (palielinot vai samazinot tā salāgojumu), kā norādīts tālāk.
  - a. Atskrūvējiet uzgriezni (A) un blīvējuma uzgriezni (B).
  - b. Pagrieziet regulētāja uzgriezni (C).

**PIEZĪME:**

Ja stiebru pacēlājs pēc pārejas rullīša noregulēšanas neatrodas pārejas rullīša galā, piedziņas rullītis, visticamāk, neatrodas perpendikulāri pret platformu. Noregulējiet piedziņas rullīti un pēc tam noregulējiet pārejas rullīti.

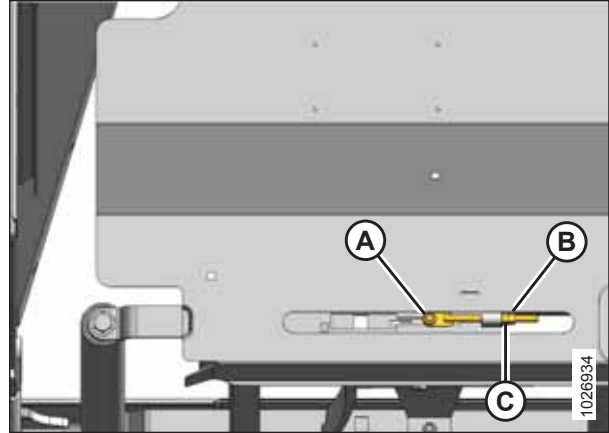

Attēls 5.118: Kreisās platformas pārejas rullītis — labā puse pretēji

### 5.7.5 Platformas augstuma regulēšana

Uzturiet platformas augstumu tā, lai stiebru pacēlājs virzītos tieši zem izkopts.



**BĪSTAMI**

Lai izvairītos no ievainojumiem vai nāves gadījumiem, ja mašīna neparedzēti iedarbojas, vienmēr apstādiniet dzinēju un izņemiet atslēgu no aizdedzes, pirms atstājat operatora sēdekli.



**BRĪDINĀJUMS**

Lai novērstu traumas, krītot paceltām tītavām, vienmēr iedarbiniet tītavu drošības balstus, pirms jebkāda iemesla dēļ līst zem tītavām.

**SVARĪGI:**

Jauniem rūpnīcā uzstādītiem stiebru pacēlājiem rūpnīcā ir pārbaudīts spiediens un izdalītais siltums. Atstarpe (platformas blīve) starp stiebru pacēlāju un izkapti rūpnīcā ir iestatīta uz 0–3 mm (0,00–0,12 collām), lai materiāls nenokļūtu sānu stiebru pacēlājos un neapstādinātu tos. Uzstādot jaunus stiebru pacēlājus, **NEKAD** nedrīkst pieļaut, ka atstarpe ir mazāka par 1 mm (0,04 collām), jo jaunie stiebru pacēlāji ir ļoti lipīgi un izkopts apakšā var uzkrāties pulveris, kas var izraisīt pārmērīgu vilkšanu un ļoti lielu darba spiedienu. 1–3 mm (0,04–0,12 collu) atstarpe ir pieņemama. Izpildiet šo procedūru, lai pārbaudītu atstarpi un, ja nepieciešams, to noregulētu.

1. Nolaidiet hederu uz blokiem.
2. Pilnībā paceliet tītavas.
3. Izslēdziet dzinēju un izņemiet atslēgu no aizdedzes.
4. Iedarbiniet tītavu drošības balstus. Norādījumus skatiet *Tītavu drošības balstu aktivizēšana, lappuse 35*.



## REGULĀRA UN TEHNISKA APKOPE

5. Kad heders ir darba stāvoklī, pārbaudiet, vai atstarpe (A) starp stiebru pacēlāju (B) un izkapti (C) ir 1–3 mm (0,04–0,12 collas) .

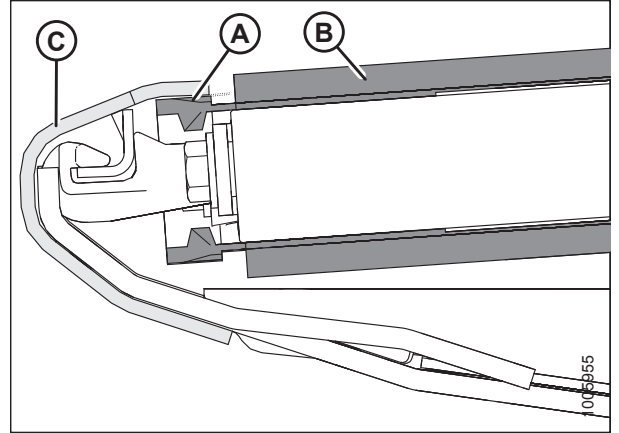

Attēls 5.119: Stiebru pacēlāja blīve

6. Veiciet mērījumus pie platformas balstiem (A), kad heders ir darba stāvoklī. Atkarībā no hedera lieluma katrai platformai ir no diviem līdz pieciem balstiem.
7. Samaziniet stiebru pacēlāja spriegojumu. Norādījumus skatiet [5.7.3 Stiebru pacēlāja spriegojuma pārbaude un regulēšana, lappuse 173](#).

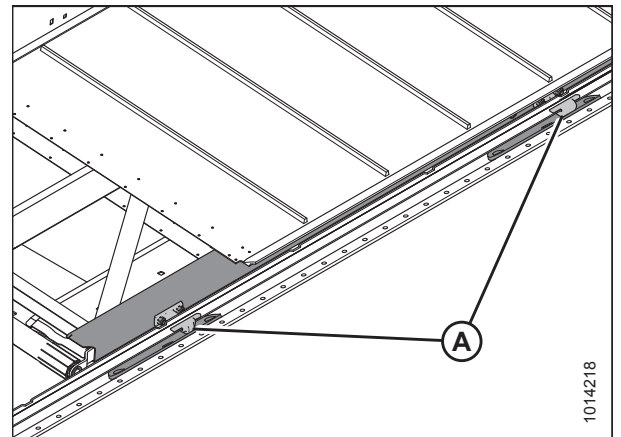

Attēls 5.120: Stiebru pacēlāja platformas balsti

8. Paceliet stiebru pacēlāja (A) priekšējo malu pāri izkaptij (B), lai kļūtu redzams platformas balsts.
9. Izmēriet un atzīmējiet stiebru pacēlāja siksnas biezumu.

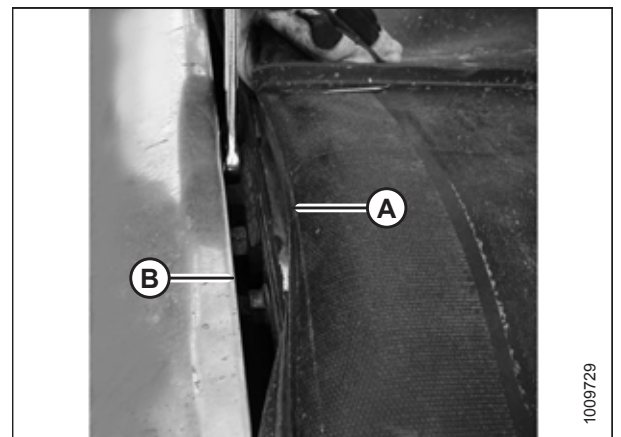

Attēls 5.121: Platformas regulēšana

10. Atskrūvējiet divus uzgriežņus (A) uz platformas balsta (B) **TIKAI** par pusi apgrieziena.

**PIEZĪME:**

Platforma tiek rādīta ar noņemtu stiebru pacēlāju. Platformas balstu (B) skaitu nosaka atbilstoši hedera platumam, kā norādīts tālāk.

- **D115X un D120X:** četri balsti
- **D125X:** seši balsti
- **D130XL:** seši balsti
- **D135XL un D140XL:** astoņi balsti
- **D145XL:** desmit balsti

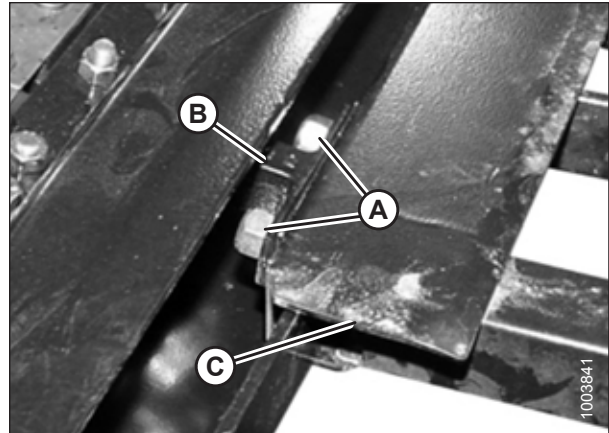

Attēls 5.122: Platformas balsts

11. Piesitiet platformai (C) ar āmuru, lai nolaistu platformu attiecībā pret platformas balstiem. Piesitiet platformas balstam (B), lai paceltu platformu attiecībā pret platformas balstiem.

12. Atrodiet mēru, kura biezums ir tāds pats kā stiebru pacēlāja siksnai, kam pieskaita 1 mm (0,04 collas). Slidiniet biezuma mēru pa platformu (A) zem izkaptis, lai pareizi iestatītu atstarpi.

13. Lai izveidotu blīvējumu, noregulējiet platformu (A) tā, lai atstarpe (B) starp izkapti (C) un platformu atbilstu stiebru pacēlāja siksnas biezumam plus 1 mm (0,04 collas).

**PIEZĪME:**

Pārbaudot atstarpi pie jebkura rullīša, mēriet no rullīša caurules, **NEVIS** no platformas.

14. Pievelciet platformas balsta detaļas (D).

15. Vēlreiz pārbaudiet atstarpi (B) ar biezuma mēru. Norādījumus skatiet solī [12, lappuse 178](#).

16. Pievelciet stiebru pacēlāju. Norādījumus skatiet [5.7.3 Stiebru pacēlāja spriegojuma pārbaude un regulēšana, lappuse 173](#).

17. Ja nepieciešams, noregulējiet aizmugurējās loksnes deflektoru (A), atlaižot uzgriezni (D) un virzot deflektoru, līdz starp stiebru pacēlāju (B) un deflektoru ir 1–7 mm (0,04–0,28 collas) liela atstarpe (C).

18. Atslēdziet tītavu drošības balstus.

19. Tītavas pilnībā nolaidiet.

20. Izslēdziet dzinēju un izņemiet atslēgu no aizdedzes.

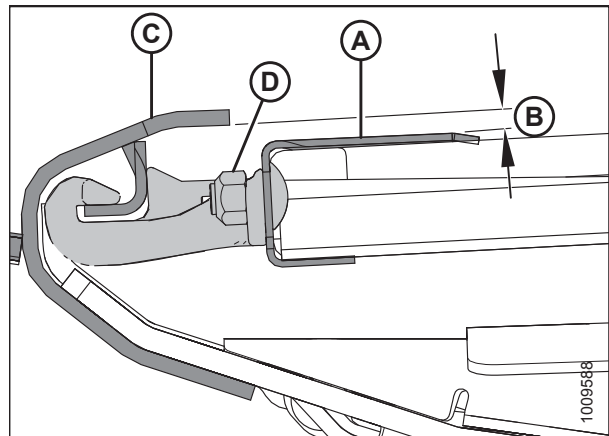

Attēls 5.123: Platformas balsts

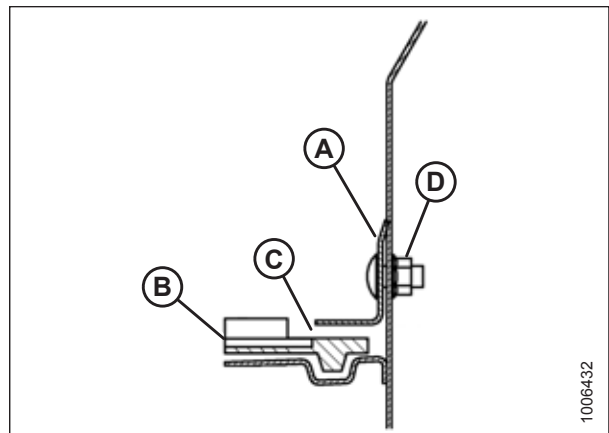

Attēls 5.124: Aizmugurējās loksnes deflektors

### 5.7.6 Stiebru pacēlāja fiksatoru nomaiņa (opcija)

Stiebru pacēlāja fiksatori, ko var iegādāties papildus, novērš stiebru pacēlāja skavu nodilumu, ko izraisa berze ar atbalsta sliedēm.

#### BĪSTAMI

Lai izvairītos no ievainojumiem vai nāves gadījumiem, ja mašīna neparedzēti iedarbojas, vienmēr apstādiniet dzinēju un izņemiet atslēgu no aizdedzes, pirms atstājat operatora sēdekli.

1. Iedarbiniet dzinēju. Norādījumus skatiet pļaujmašīnas operatora rokasgrāmatā.
2. Pilnībā nolaidiet hederi.
3. Pilnībā paceliet tītavas.
4. Iedarbiniet tītavu drošības balstus. Norādījumus skatiet *Tītavu drošības balstu aktivizēšana, lappuse 35*.
5. Izslēdziet dzinēju un izņemiet atslēgu no aizdedzes.

#### PIEZĪME:

Attēlā ir parādīts hedera kreisais gals.

6. Noņemiet esošos stiebru pacēlāja fiksatorus (A) no stiebru pacēlāja.
7. Notīriet šo zonu ar ūdeni un lupatu. Lai fiksators varētu vieglāk slīdēt, pārklājiet tā uzstādīšanas virsmu ar nelielu daudzumu saimniecības ziepju.

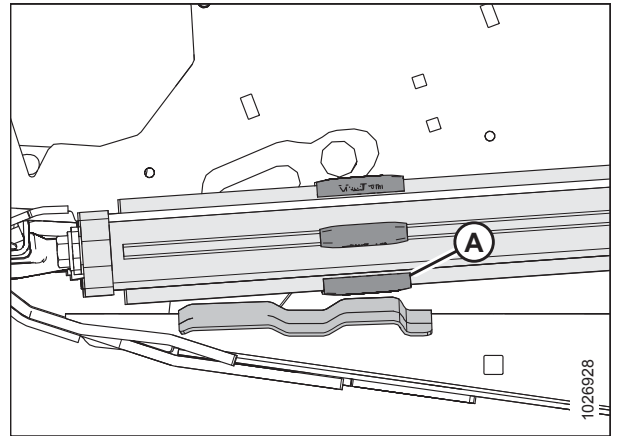

Attēls 5.125: Stiebru pacēlāja fiksatori

8. Pagrieziet stiebru pacēlāju, līdz skava salāgojas ar rullīti. Ar gumijas āmuru piesitiet fiksatoru (A) tieši pie skavas; uzmanieties, lai nesistu pārāk stipri, jo fiksators var salūzt. Lai fiksators nostātos pareizajā vietā, var būt nepieciešami divi sitieni.
9. Atkārtojiet fiksatoru uzstādīšanas fiksatoru katrai skavai uz abiem stiebru pacēlājiem.

#### PIEZĪME:

Starp fiksatoriem un stiebru pacēlāja skavu var būt neliela atstarpe (aptuveni 1 mm [0,04 collas]).

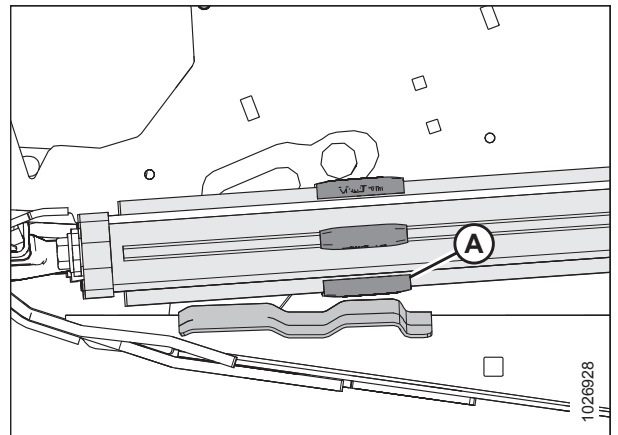

Attēls 5.126: Fiksatoru uzstādīšana

### 5.7.7 Stiebru pacēlāja rullīšu uzturēšana

Stiebru pacēlāja rullīšiem ir neeljojami gultņi, tomēr ārējais blīvējums jāpārbauda ik pēc 200 stundām (smilšainos apstākļos — biežāk), lai nodrošinātu, ka gultnis kalpo maksimālu laiku.

#### Stiebru pacēlāja rullīšu gultņa pārbaude

Izmantojot infrasarkano staru termometru, pārbaudiet, kuri stiebru pacēlāja rullīšu gultņi nav atbilstoši, kā norādīts tālāk.

1. Ieslēdziet hederu un darbiniet stiebru pacēlājus aptuveni 3 minūtes.
2. Katrā platformā pārbaudiet stiebru pacēlāja rullīšu gultņu temperatūru pie katra rullīša svirām (A), (B) un (C). Pārliecinieties, ka temperatūra nav lielāka par 44 °C (80 °F) virs apkārtējās vides temperatūras.

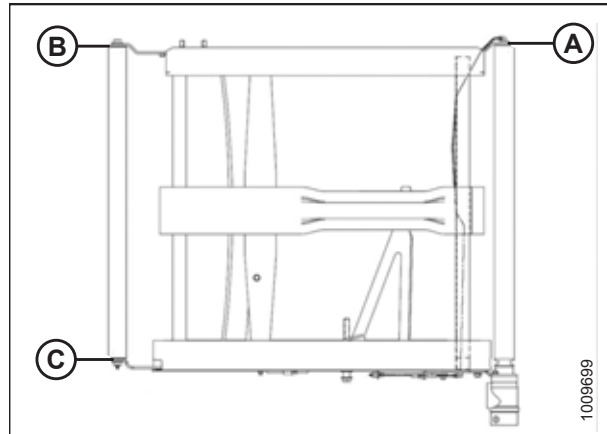

Attēls 5.127: Rullīšu sviras

#### Stiebru pacēlāja platformas pārejas rullītis

##### Stiebru pacēlāja pārejas rullīša noņemšana

### BĪSTAMI

Lai izvairītos no miesas bojājumiem vai nāves, ja pacelts agregāts negaidīti iedarbojas vai nokrīt, pirms došanās prom no vadītāja sēdekļa vienmēr apstādiniet dzinēju un izņemiet atslēgu, kā arī pirms darba zem mašīnas vienmēr pieslēdziet drošības balstus.

### BĪSTAMI

Nedrīkst iedarbināt vai pārvietot mašīnu, kamēr neesat pārliecināts, vai visi apkārtējie cilvēki ir atbrīvojuši teritoriju.

1. Ja stiebru pacēlāja savienotājs nav redzams, darbiniet hederu, līdz savienotājs kļūst pieejams (vēlams tuvu platformas ārējam galam).
2. Iedarbiniet dzinēju.
3. Pilnībā paceliet tītavas.
4. Pilnībā paceliet hederu.
5. Izslēdziet dzinēju un izņemiet atslēgu no aizdedzes.
6. Iedarbiniet tītavu drošības balstus. Norādījumus skatiet *Tītavu drošības balstu aktivizēšana, lappuse 35*.
7. Aktivizējiet hedera drošības balstus.

## REGULĀRA UN TEHNISKA APKOPE

- Atbrīvojiet stiebru pacēlāju, pagriežot regulētāja bultskrūvi (A) pretēji pulksteņrādītāja kustības virzienam.

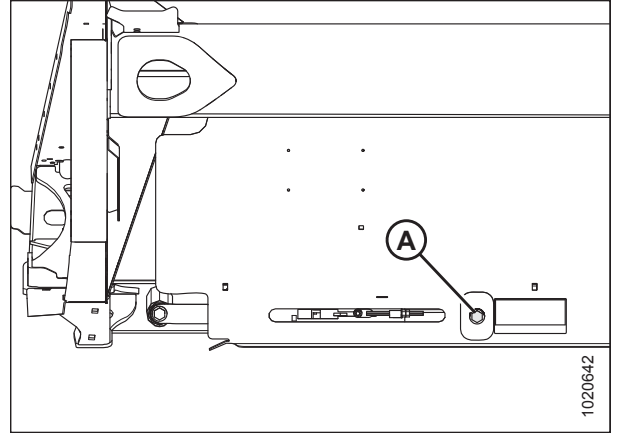

Attēls 5.128: Spriegotājs

- Noņemiet skrūves (A), cauruļu savienotājus (B) un uzgriežņus no stiebru pacēlāja savienojuma, lai atvienotu stiebru pacēlāju.
- Novelciet stiebru pacēlāju no pārejas rullīša.

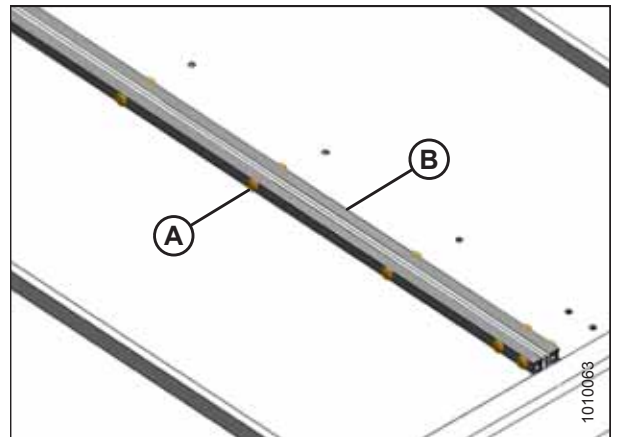

Attēls 5.129: Stiebru pacēlāja savienotājs

- Noņemiet skrūvi (A) un starpliku no pārejas rullīša hедера platformas aizmugurē.
- Noņemiet skrūvi (B) un starpliku no pārejas rullīša hедера platformas priekšpusē.
- Izpletiet rullīšu sviras (C) un (D) un noņemiet pārejas rullīti.

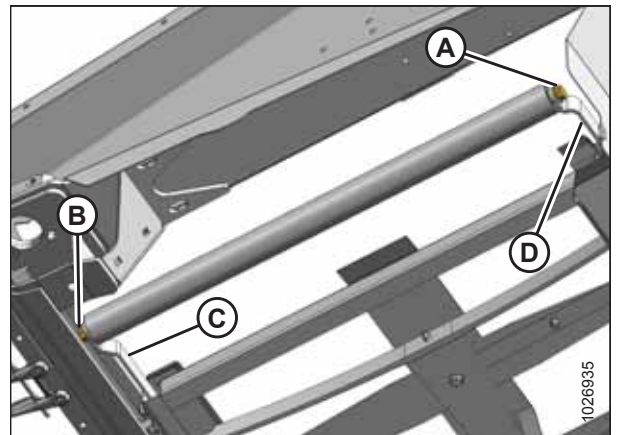

Attēls 5.130: Pārejas rullītis

**Stiebru pacēlāja pārejas rullīšu gultņa nomaiņa**

1. Noņemiet stiebru pacēlāja platformas pārejas rullīti. Norādījumus skatiet *Stiebru pacēlāja pārejas rullīša noņemšana, lappuse 180.*
2. Nofiksējiet pārejas rullīti (A) skrūvspīlēs, ietinot audumā, lai novērstu rullīša bojājumus.
3. Izmantojiet slīdāmuru, lai noņemtu gultņa bloku (B) un blīvi (C) no rullīša.

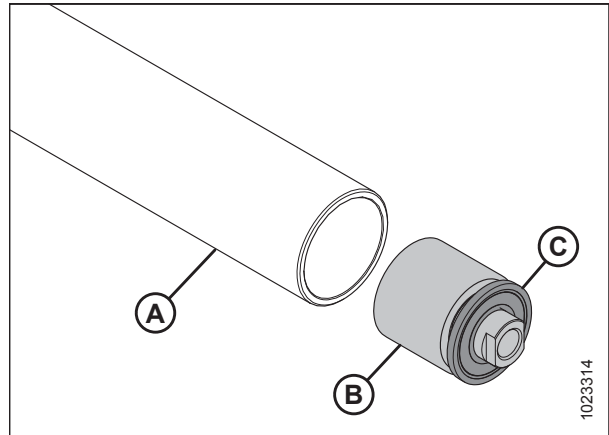

Attēls 5.131: Pārejas rullīšu gultnis un blīve

**SVARĪGI:**

Uzstādot jauno gultni, **NELIECIET** rullīša galu tieši uz zemes. Gultņa bloks (A) atrodas tālāk par gultņa cauruli (B), un, noliekot galu uz zemes, gultnis tālāk ievirzās caurulē.

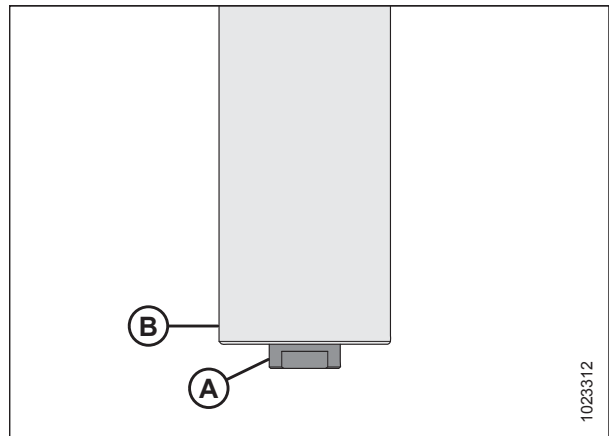

Attēls 5.132: Pārejas rullītis

4. Izgrieziet iedobumu (A) koka blokā.
5. Nolieciet pārejas rullīša (B) galu uz bloka tā, lai izvirsītais gultņa bloks atrastos iedobumā (A).

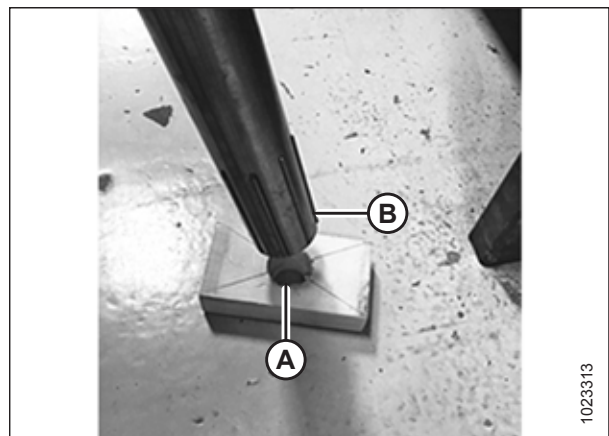

Attēls 5.133: Pārejas rullītis

- Uzstādiet jaunu gultņa bloku (C), iespiežot gultņa ārējo malu caurulē, līdz tas atrodas 14–15 mm (9/16–19/32 collas) (B) no caurules ārējās malas.

**PIEZĪME:**

Pirms jaunas blīves uzstādīšanas piepildiet uzstādīšanas vietu (A), aptuveni 8 reizes nospiežot smērvielas sūkni.

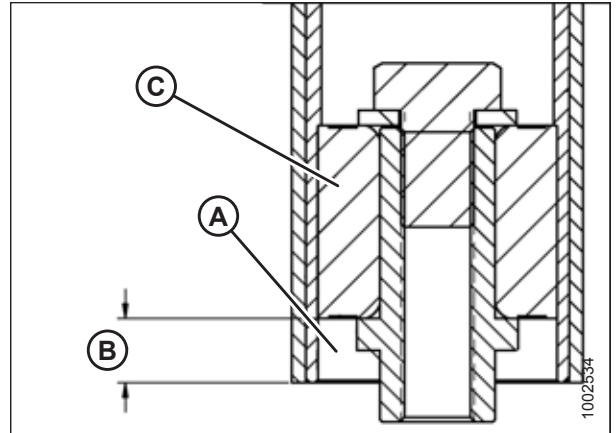

Attēls 5.134: Pārejas rullīšu gultnis

- Uzstādiet jaunu blīvi (A), piespiežot blīves iekšējo un ārējo malu, līdz tā atrodas 3–4 mm (1/8–3/16 collas) (B) no caurules ārējās malas.

**PIEZĪME:**

Blīvi var vērst jebkurā virzienā.

- Atkal uzstādiet pārejas rullīti. Norādījumus skatiet *Stiebru pacēlāja pārejas rullīša uzstādīšana, lappuse 183*.

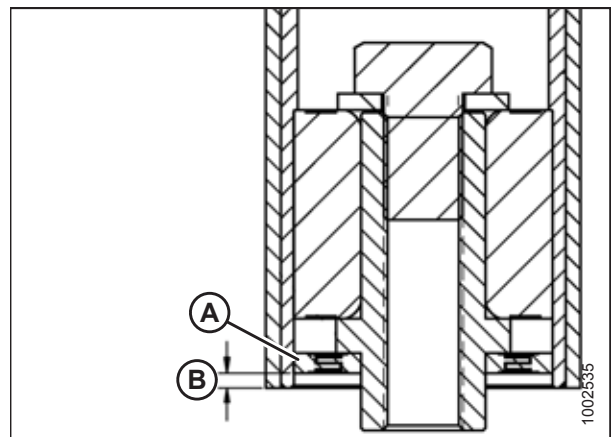

Attēls 5.135: Pārejas rullīšu gultnis

**Stiebru pacēlāja pārejas rullīša uzstādīšana**

- Starp pārejas svirām (B) uzstādiet pārejas rullīti (A) un nostipriniet ar divām skrūvēm (C) un starplikām. Pievelciet skrūves ar griezes momentu 95 Nm (70 lbf ft).

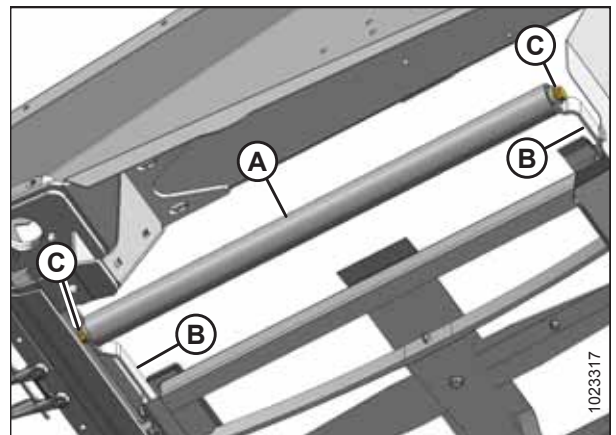

Attēls 5.136: Pārejas rullītis

2. Pieskrūvējiet skrūves (A) (ar galvām pret centrālo atveri), cauruļu savienotājus (B) un uzgriežņus pie stiebru pacēlāja savienojuma.

**PIEZĪME:**

Izmantojiet kanāla bloķējuma knaibles, lai savienotu cauruļu savienotājus (B). Novietojiet stiebru pacēlāja blīvi zem izkopts.

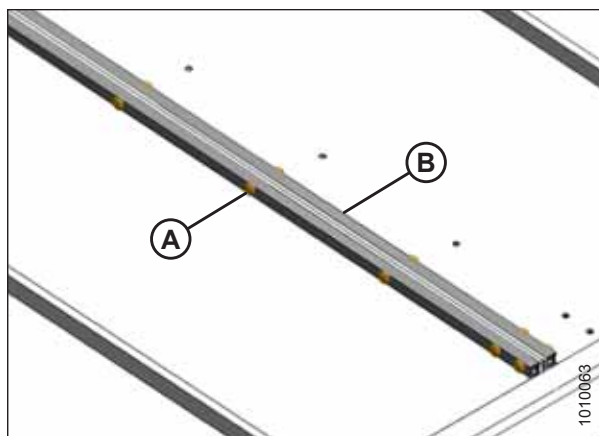

Attēls 5.137: Stiebru pacēlāja savienotājs

3. Pievelciet stiebru pacēlāju, pagriežot regulētāja bultskrūvi (A) pulksteņrādītāja kustības virzienā. Norādījumus skatiet [5.7.3 Stiebru pacēlāja spriegojuma pārbaude un regulēšana, lappuse 173](#).
4. Atvienojiet tītavu un hedera drošības balstus.

**BRĪDINĀJUMS**

Pārbaudiet, vai visi apkārtējie cilvēki ir atbrīvojuši teritoriju.

5. Iedarbiniet motoru un nolaidiet hedera un tītavas.
6. Startējiet mašīnu, lai pārlicinātos, ka stiebru pacēlāja darbības trajektorija ir pareiza. Skatiet [5.7.4 Stiebru pacēlāja trajektorijas regulēšana, lappuse 174](#), ja nepieciešama papildu regulēšana.

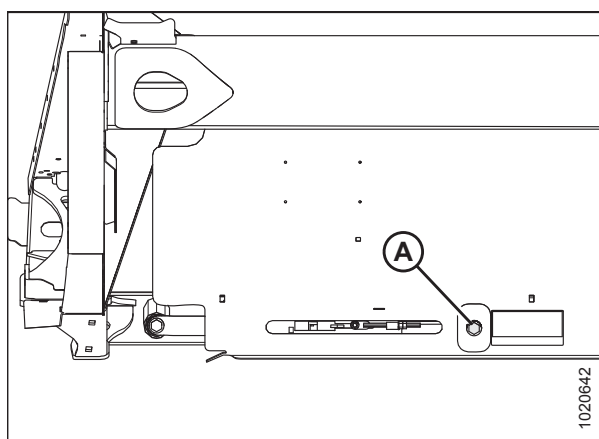

Attēls 5.138: Stiebru pacēlāja spriegotājs

*Stiebru pacēlāja platformas piedziņas rullītis*

**Stiebru pacēlāja piedziņas rullīša noņemšana**

**⚠ BĪSTAMI**

Lai izvairītos no miesas bojājumiem vai nāves, ja pacelts agregāts negaidīti iedarbojas vai nokrīt, pirms došanās prom no vadītāja sēdekļa vienmēr apstādiniet dzinēju un izņemiet atslēgu, kā arī pirms darba zem mašīnas vienmēr pieslēdziet drošības balstus.

**⚠ BĪSTAMI**

Nedrīkst iedarbināt vai pārvietot mašīnu, kamēr neesat pārlicināts, vai visi apkārtējie cilvēki ir atbrīvojuši teritoriju.

1. Iedarbiniet dzinēju.
2. Ja stiebru pacēlāja savienotājs nav redzams, darbiniet hedera, līdz savienotājs kļūst pieejams (vēlams tuvu platformas ārējam galam).
3. Pilnībā paceliet tītavas.
4. Pilnībā paceliet hedera.
5. Izslēdziet dzinēju un izņemiet atslēgu no aizdedzes.
6. Iedarbiniet tītavu drošības balstus. Norādījumus skatiet [Tītavu drošības balstu aktivizēšana, lappuse 35](#).



## REGULĀRA UN TEHNISKA APKOPE

- Aktivizējiet hedera drošības balstus.
- Atbrīvojiet stiebru pacelāju, pagriežot regulētāja bultskrūvi (A) pretēji pulksteņrādītāja kustības virzienam.

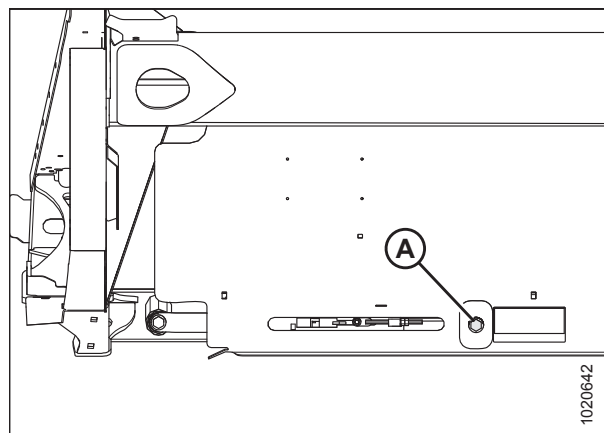

Attēls 5.139: Stiebru pacelāja spriegotājs

- Ņemiet cauruļu savienotājus (B), skrūves (A) un uzgriežņus no stiebru pacelāja savienojuma.
- Novelciet stiebru pacelāju no piedziņas rullīša.

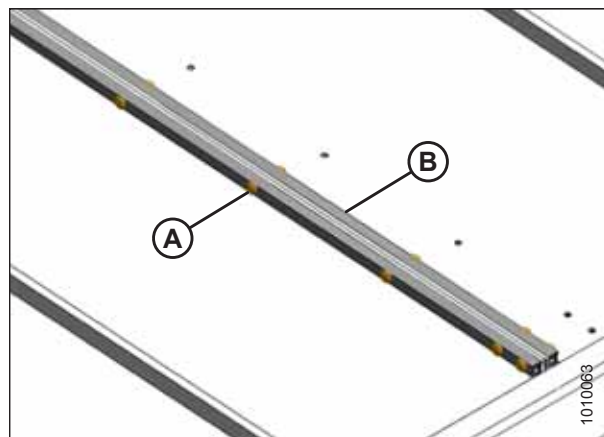

Attēls 5.140: Stiebru pacelāja savienotājs

- Salāgojiet skrūves ar aizsarga atveri (A). Ņemiet divas skrūves, kas notur motoru pie piedziņas rullīša.

### PIEZĪME:

Šīs skrūves atrodas 1/4 pagrieziņa attālumā.

- Ņemiet četras skrūves (B), ar ko motoru piestiprina pie piedziņas rullīša sviras.

### PIEZĪME:

Lai piekļūtu augšējai skrūvei, var būt jānoņem plastmasas aizsargs (C).

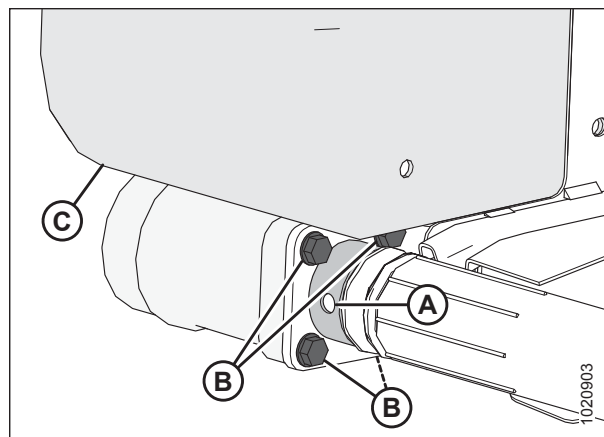

Attēls 5.141: Piedziņas rullītis

## REGULĀRA UN TEHNISKA APKOPE

13. Noņemiet skrūvi (A), ar ko piedziņas rullīša (B) pretējo galu nostiprina pie balsta sviras.
14. Noņemiet piedziņas rullīti (B).

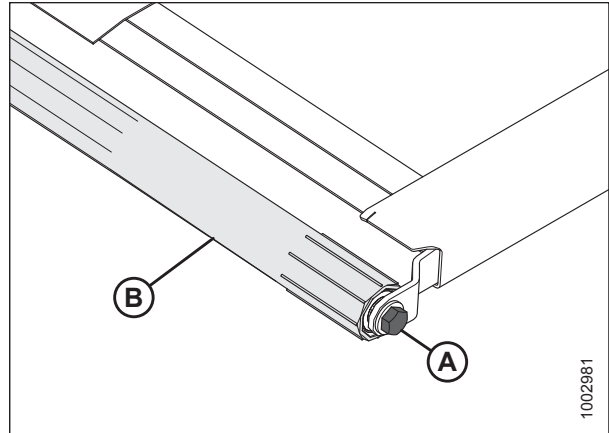

Attēls 5.142: Piedziņas rullītis

### Stiebru pacēlāja piedziņas rullīšu gultņa nomaiņa

1. Noņemiet stiebru pacēlāja piedziņas rullīšu bloku. Norādījumus skatiet [Stiebru pacēlāja piedziņas rullīša noņemšana, lappuse 184](#).
2. Noņemiet gultņa bloku (A) un blīvi (B) no rullīša caurules (C), kā norādīts tālāk.
  - a. Piestipriniet slīdāmuru (D) pie gultņa bloka vītņu vārpstas (E).
  - b. Izsitiet uz āru gultņa bloku (A) un blīvi (B).
3. Iztīriet rullīša caurules (C) iekšpusi. Pārbaudiet, vai caurule nav nodilusi vai bojāta, un, ja nepieciešams, nomainiet to.

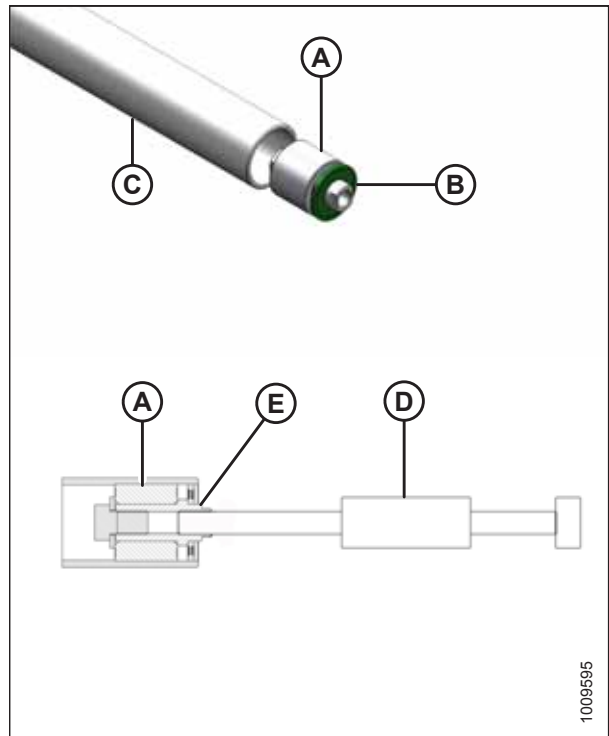

Attēls 5.143: Piedziņas rullīšu gultnis

## REGULĀRA UN TEHNISKA APKOPE

4. Uzstādiet jaunu gultņa bloku (A) rullītī, spiežot gultņa ārējo malu. Gultnis ir pareizi novietots, kad ir sasniegts izmērs 14 mm (9/16 collas) (B).
5. Aptuveni 8 reizes nospiežot sūkni, uzklājiet augstas temperatūras ekstremāla spiediena (EP) smērvielu uz ne vairāk kā 1% molibdēna disulfīda (NLGI 2. klase) litija bāzes gultņa priekšējā daļā.
6. Novietojiet blīvi (C) pie rullīša atvēruma un plakānu starpliku (1,0 collu IDx2,0 collu OD) uz blīves.
7. Ar piesitienu ievietojiet blīvi rullīša atverē, izmantojot piemērotu starplikas ligzdu, līdz tā nofiksējas uz gultņa bloka (A). Blīve (C) ir pareizi novietota, kad ir sasniegts izmērs 3 mm (1/8 collas) (D).

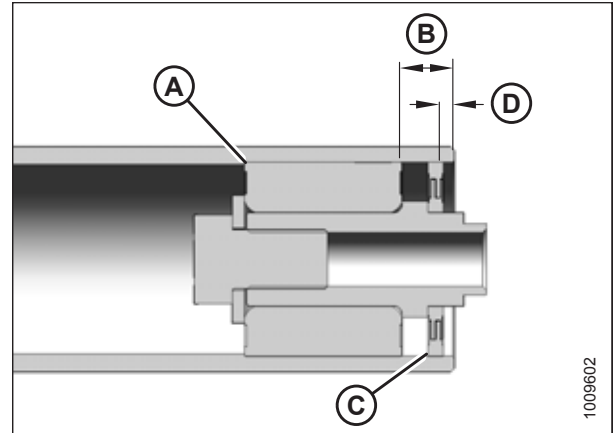

Attēls 5.144: Piedziņas rullīšu gultnis

### Stiebru pacēlāja piedziņas rullīša uzstādīšana

1. Novietojiet piedziņas rullīti (B) starp rullīša balsta svirām.
2. Uzstādiet skrūvi (A), lai pievilktu piedziņas rullīti pie sviras, kas atrodas vistuvāk izkaptij. Pievelciet skrūvi ar griezes momentu 95 Nm (70 lbf ft).
3. Ieziediet motora vārpstu un ievietojiet piedziņas rullīša (B) galā.

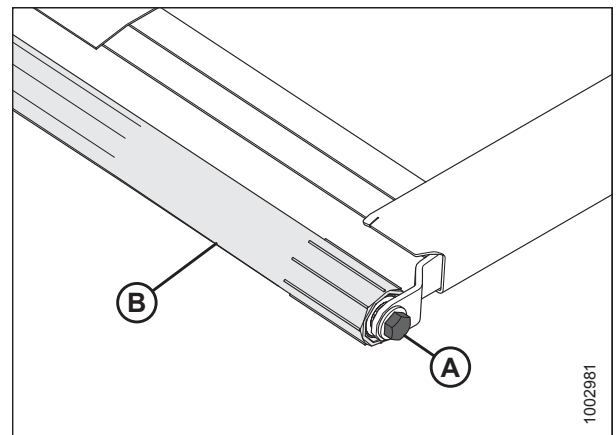

Attēls 5.145: Piedziņas rullītis

4. Piestipriniet motoru pie rullīša balsta ar četrām skrūvēm (B). Izmantojiet griezes momentu 27 Nm (20 lbf ft).

#### PIEZĪME:

Pievelciet visas atbrīvotās skrūves un, ja iepriekš tas tika noņemts, uzlieciet plastmasas aizsargu (C).

5. Pārliedzieties, ka motors ir pilnībā ievietots rullītī un pievelciet abas skrūves (nav parādītas attēlā), izmantojot piekļuves atveri (A).

#### PIEZĪME:

Šīs skrūves atrodas 1/4 pagriezienu attālumā.

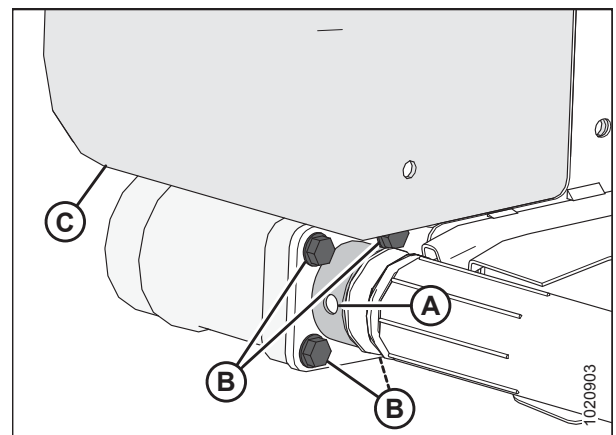

Attēls 5.146: Piedziņas rullītis

6. Novietojiet stiebru pacēlāju pāri piedziņas rullītim un piestipriniet stiebru pacēlāja galus, izmantojot caurules savienotājus (B), skrūves (A) un uzgriežņus.

**PIEZĪME:**

Skrūvju galviņām jābūt vērstām uz centrālo atveri.

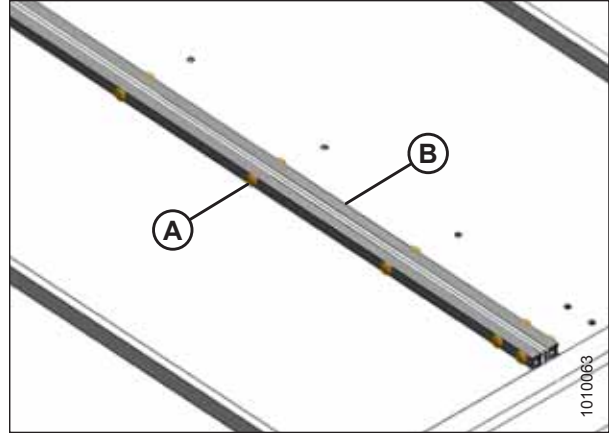

Attēls 5.147: Stiebru pacēlāja savienotājs

7. Pievelciet stiebru pacēlāju. Atrodiet regulētāja bultskrūvi (A) un izpildiet norādījumus uz uzlīmes (B) vai skatiet [5.7.3 Stiebru pacēlāja spriegojuma pārbaude un regulēšana, lappuse 173](#), lai uzzinātu par pareizu stiebru pacēlāja nospriegošanu.

8. Atvienojiet tītavu un hedera drošības balstus.

**⚠ BĪSTAMI**

**Nedrīkst iedarbināt vai pārvietot mašīnu, kamēr neesat pārliecināts, vai visi apkārtējie cilvēki ir atbrīvojuši teritoriju.**

9. Iedarbiniet motoru un nolaidiet hederu un tītavas.
10. Startējiet mašīnu, lai pārlicinātos, ka stiebru pacēlāja darbības trajektorija ir pareiza. Ja nepieciešama papildu regulēšana, skatiet [5.7.4 Stiebru pacēlāja trajektorijas regulēšana, lappuse 174](#).

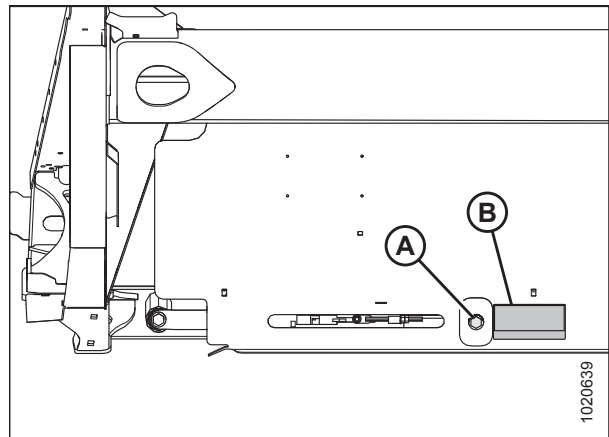

Attēls 5.148: Stiebru pacēlāja spriegotājs — parādīta kreisā puse

**5.7.8 Stiebru pacēlāja deflektori**

Šauri stiebru pacēlāja deflektori var samazināt sablīvēšanos hedera galos, kad platformas ir iestatītas padošanai centrā.

*Šauru stiebru pacēlāja deflektoru noņemšana*

**⚠ BĪSTAMI**

Lai izvairītos no miesas bojājumiem vai nāves, ja pacelts agregāts negaidīti iedarbojas vai nokrīt, pirms došanās prom no vadītāja sēdekļa vienmēr apstādiniet dzinēju un izņemiet atslēgu, kā arī pirms darba zem mašīnas vienmēr pieslēdziet drošības balstus.

**⚠ BĪSTAMI**

**Nedrīkst iedarbināt vai pārvietot mašīnu, kamēr neesat pārliecināts, vai visi apkārtējie cilvēki ir atbrīvojuši teritoriju.**

1. Paceliet tītavas pilnā augstumā un nolaidiet hederu uz zemes.
2. Ja ir uzstādīta hidrauliskā platformu pārbīde, pārbīdiet platformas, lai hedera vienā galā izveidotu vietu darbam.
3. Apturiet dzinēju, izņemiet atslēgu un iedarbiniet tītavu drošības balstus.

4. Atveriet gala vairogu.
5. Noņemiet divas Torx® skrūves (A) un bloķēšanas uzgriežņus.
6. Noņemiet trīs stiprinājuma skrūves (B) un bloķēšanas uzgriežņus, kā arī aizmugurējo deflektoru (C).

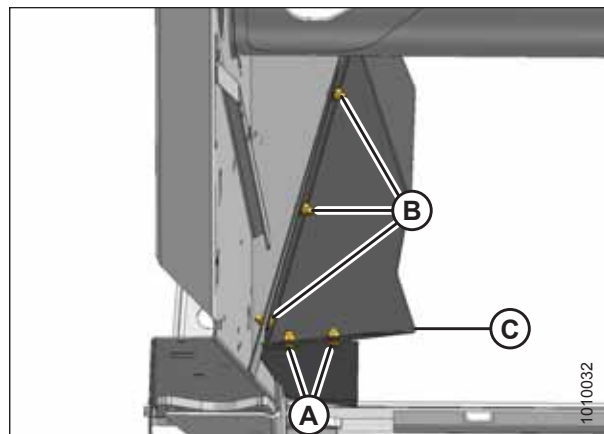

Attēls 5.149: Aizmugurējais deflektors

7. Noņemiet četras skrūves (A) un deflektoru (B).
8. Atkārtojiet darbības hedera pretējā galā.

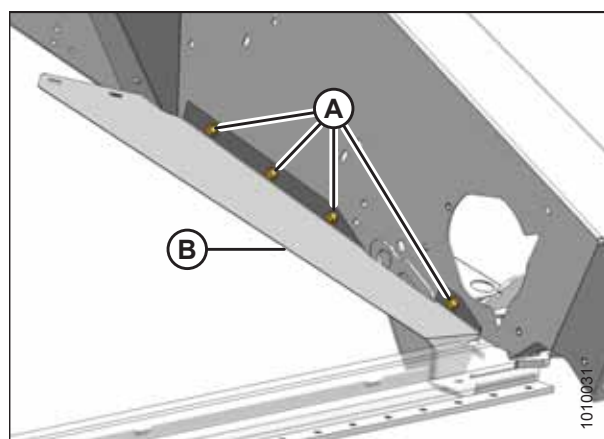

Attēls 5.150: Priekšējais deflektors — kreisā puse

### Šauru stiebru pacelāja deflektoru uzstādīšana

#### BĪSTAMI

Lai izvairītos no miesas bojājumiem vai nāves, ja pacelts agregāts negaidīti iedarbojas vai nokrīt, pirms došanās prom no vadītāja sēdekļa vienmēr apstādiniet dzinēju un izņemiet atslēgu, kā arī pirms darba zem mašīnas vienmēr pieslēdziet drošības balstus.

#### BĪSTAMI

Nedrīkst iedarbināt vai pārvietot mašīnu, kamēr neesat pārliecināts, vai visi apkārtējie cilvēki ir atbrīvojuši teritoriju.

1. Paceliet tītavas pilnā augstumā un nolaidiet hedera uz zemes.
2. Ja ir uzstādīta hidrauliskā platformu pārbīde, pārbīdiet platformas, lai hedera vienā galā izveidotu vietu darbam. Skatiet [3.9.1 Hidrauliskā platformu pārbīde, lappuse 80](#), lai saņemtu instrukcijas, ja ir uzstādīta hidrauliskā platformu pārbīde.
3. Apturiet dzinēju, izņemiet atslēgu un iedarbiniet tītavu drošības balstus.

## REGULĀRA UN TEHNISKA APKOPE

4. Atveriet gala vairogu.
5. Novietojiet priekšējo deflektoru (B) uz gala loksnes un uz laiku uzstādiet 3/8x5/8 collu priekšējās un aizmugurējās pašvītņgriezes skrūves (A).
6. Pārbaudiet, vai deflektora (B) priekšējā gala stiprinājums pieguļ izkaptij, un pārlicinieties, ka starp deflektoru un izkapti nav atstarpes. Noņemiet un salieciet deflektoru tā, lai tas pēc iespējas labāk piegultu.
7. Uzstādiet divas 3/8x5/8 collu pašvītņgriezes skrūves (A) un pievelciet visas četras skrūves.

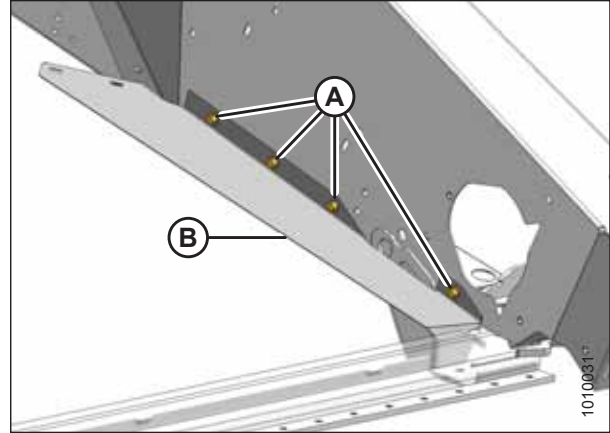

Attēls 5.151: Priekšējais deflektors

8. Novietojiet aizmugurējo deflektoru (C), kā parādīts attēlā, un pieskrūvējiet trīs 3/8x3/4 collu stiprinājuma skrūves (B) un bloķēšanas uzgriežņus.
9. Uzstādiet divas Torx® skrūves (A) un bloķēšanas uzgriežņus ar galvu uz leju.
10. Pievelciet visus stiprinājumus.
11. Atkārtojiet darbības hедера pretējā galā.

### PIEZĪME:

Ja tītavu augstums ir nepareizi iestatīts, tītavu zari var sabojāt stiebru pacēlāja deflektoru. Norādījumus par tītavu augstuma iestatīšanu skatiet [3.7.8 Tītavu augstums, lappuse 66](#).

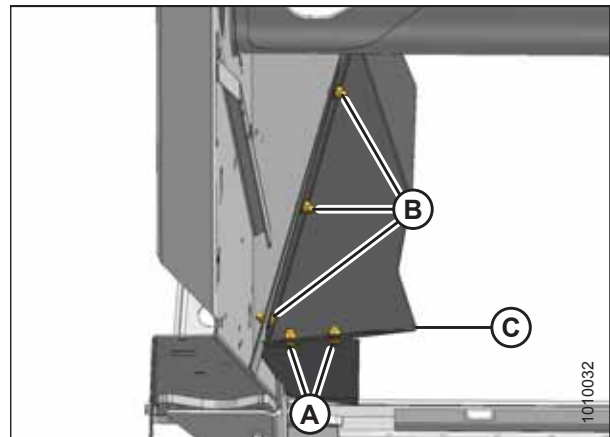

Attēls 5.152: Aizmugurējais deflektors — kreisā puse

## 5.8 Tītavas

Tītavām ir unikālas formas izcilnis, kas ļauj pirkstiem pakļūt zem veldrē sakritušiem kultūraugiem un tos pacelt pirms pļaušanas.

### UZMANĪBU

Lai novērstu traumas, pirms mašīnas apkopes vai piedziņas pārsegu atvēršanas skatiet [5.1 Mašīnas sagatavošana apkopei, lappuse 111](#).

### 5.8.1 Atstarpes starp tītavām un izkapti

Minimālā atstarpe starp tītavu pirkstiem un izkapti nodrošina, ka tītavu pirksti darba laikā nepieskaras izkaptij. Atstarpe ir iestatīta rūpnīcā, taču pirms darbības var būt nepieciešama regulēšana.

Atstarpe no pirksta līdz aizsargam/izkaptij, kad tītavas ir pilnībā nolaistas, ir parādīta nākamajā tabulā.

Tabula 5.6 Atstarpe no pirksta līdz aizsargam/izkaptij

Hedera platums	(X) 3 mm (+/- 1/8 collas) tītavu galos	
	Atsevišķas tītavas	Dubultās tītavas
4,6 m (15 pēdas)	20 mm (3/4 collas)	—
6,1 m (20 pēdas)	20 mm (3/4 collas)	—
7,6 m (25 pēdas)	25 mm (1 colla)	—
9,1 m (30 pēdas)	55 mm (2 11/64 collas)	25 mm (1 colla)
10,7 m (35 pēdas)	70 mm (2 3/4 collas)	25 mm (1 colla)
12,2 m (40 pēdas)	—	25 mm (1 colla)
13,7 m (45 pēdas)	—	25 mm (1 colla)

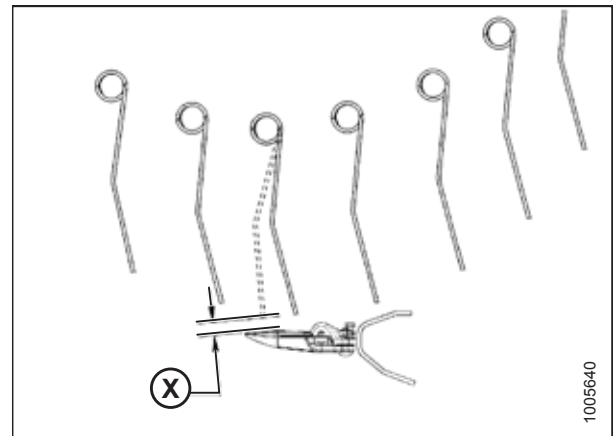

Attēls 5.153: Pirksta atstarpe

### Tītavu klīrensa mērīšana

Izmēriet atstarpi starp tītavu pirkstiem un izkapti, lai pārbaudītu, vai pirms tītavu izmantošanas ir vajadzīga regulēšana.

### BĪSTAMI

Nedrīkst iedarbināt vai pārvietot mašīnu, kamēr neesat pārliecināts, vai visi apkārtējie cilvēki ir atbrīvojuši teritoriju.

### BĪSTAMI

Lai izvairītos no ievainojumiem vai nāves gadījumiem, ja mašīna neparedzēti iedarbojas, vienmēr apstādiniet dzinēju un izņemiet atslēgu no aizdedzes, pirms atstājat operatora sēdekli.

1. Iedarbiniet dzinēju.
2. Novietojiet kombainu uz līdzenas virsmas.
3. Pilnībā nolaidiet hederi.

## REGULĀRA UN TEHNISKA APKOPE

4. Iestatiet atgāzuma pozīciju pa vidu (5), kā parādīts uz atgāzuma pozīcijas uzlīmes (A).
5. Tītavas pilnībā nolaidiet.
6. Izslēdziet dzinēju un izņemiet atslēgu no aizdedzes.

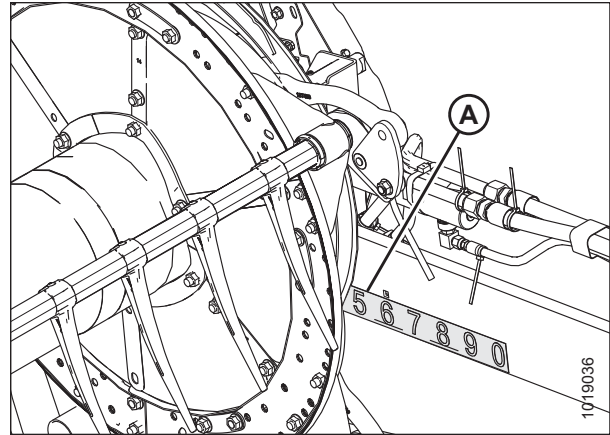

Attēls 5.154: Atgāzuma pozīcija

7. Izmēriet atstarpi (X) starp aizsargu (A) un pirkstu (B) noteiktās mērījumu vietās. Atstarpes specififikācijas skatiet tabulā 5.7, lappuse 192.

Mērīšanas vietas skatiet attēlā 5.156, lappuse 193.

### PIEZĪME:

Tītavas ir rūpnīcā iestatītas, lai tītavu centrā nodrošinātu lielāku klīrensu nekā galos (izvērsums) un tā kompensētu tītavu izliekšanos.

### PIEZĪME:

Mērot tītavu klīrensu dubulto tītavu hedera centrā, tas jā dara pie zemākajām tītavām.

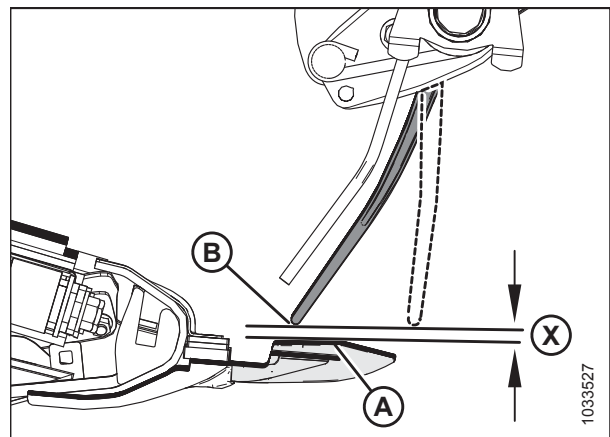

Attēls 5.155: Atstarpe

Tabula 5.7 Atstarpe no pirksta līdz aizsargam/izkaptij

Hedera platums	(X) 3 mm (+/- 1/8 collas) tītavu galos	
	Atsevišķas tītavas	Dubultās tītavas
4,6 m (15 pēdas)	20 mm (3/4 collas)	—
6,1 m (20 pēdas)	20 mm (3/4 collas)	—
7,6 m (25 pēdas)	25 mm (1 colla)	—
9,1 m (30 pēdas)	55 mm (2 11/64 collas)	25 mm (1 colla)
10,7 m (35 pēdas)	70 mm (2 3/4 collas)	25 mm (1 colla)



Tabula 5.7 Atstarpe no pirksta līdz aizsargam/izkaptij (turpinājums)

Hedera platums	(X) 3 mm (+/- 1/8 collas) tītavu galos	
	Atsevišķas tītavas	Dubultās tītavas
12,2 m (40 pēdas)	—	25 mm (1 colla)
13,7 m (45 pēdas)	—	25 mm (1 colla)

Mērījumu vietas (A) atsevišķām un dubultajām tītavām: tītavu ārējie gali (divās vietās).

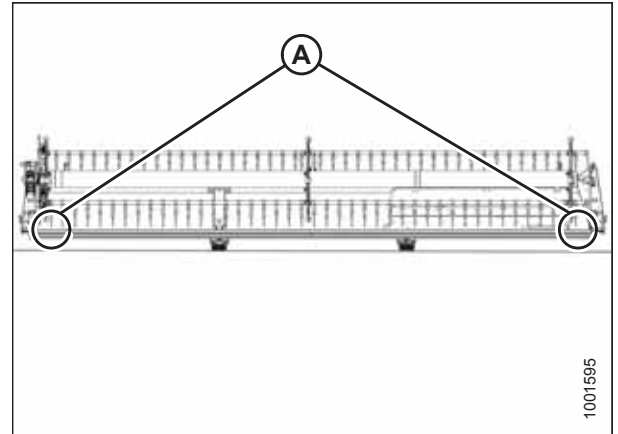

Attēls 5.156: Atsevišķu un dubulto tītavu mērīšanas vietas — parādītas atsevišķās tītavas

8. Ja nepieciešams, noregulējiet tītavu klīrensu. Norādījumus skatiet *Tītavu klīrensa regulēšana, lappuse 193*.

### *Tītavu klīrensa regulēšana*

Regulējiet tītavas, līdz ir pietiekami daudz brīvas vietas, lai darbības laikā tītavu pirksti nesaskartos ar izkapti.

### **⚠ BĪSTAMI**

Lai novērstu traumas vai nāvi mašīnas neparedzētas startēšanas vai paceltas mašīnas krišanas dēļ, vienmēr apturiet dzinēju, izņemiet atslēgu un nofiksējiet drošības balstus, pirms jebkāda iemesla dēļ līst zem hedera.

1. Pilnībā paceliet tītavas.
2. Izslēdziet dzinēju un izņemiet atslēgu no aizdedzes.
3. Iedarbiniet tītavu drošības balstus. Norādījumus skatiet *Tītavu drošības balstu aktivizēšana, lappuse 35*.

## REGULĀRA UN TEHNISKA APKOPE

4. Noregulējiet ārējās tītavu sviras celšanas cilindrus, lai tītavu ārējos galos iestatītu klīrensu, kā norādīts tālāk.
  - a. Atskrūvējiet skrūvi (A).
  - b. Pagrieziet cilindra stieni (B) ārā no skavas, lai paceltu tītavas un palielinātu klīrensu līdz izkaptij, vai pagrieziet cilindra stieni iekšā skavā, lai nolaistu tītavas un samazinātu klīrensu.
  - c. Pievelciet skrūvi (A).
  - d. Atkārtojiet darbības pretējā pusē.

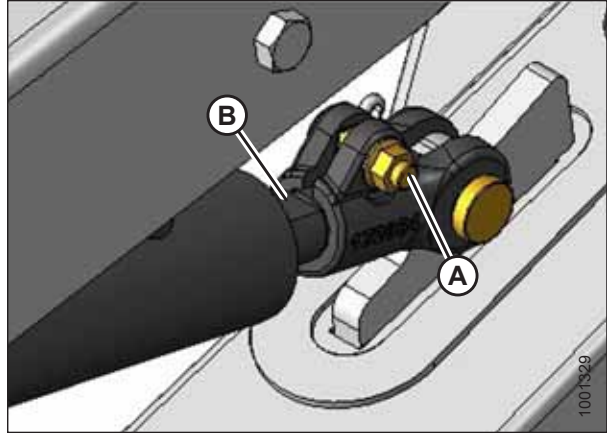

Attēls 5.157: Ārējā tītavu svira

5. **Dubultās tītavas:** noregulējiet centrālās sviras celšanas cilindra aizturi (A), lai mainītu atstarpi pie tītavu iekšējiem galiem, kā norādīts tālāk.

- a. Atskrūvējiet uzgriezni (B).

### PIEZĪME:

Lai atvieglotu regulēšanu, pēc uzgriežņa (B) atskrūvēšanas nolaidiet tītavas uz drošības balstiem.

- b. Pagrieziet uzgriezni (C) pretēji pulksteņrādītāja kustības virzienam, lai paceltu tītavas un palielinātu atstarpi līdz izkaptij, vai pulksteņrādītāja kustības virzienā, lai nolaistu tītavas un samazinātu atstarpi.
- c. Pievelciet uzgriezni (B).

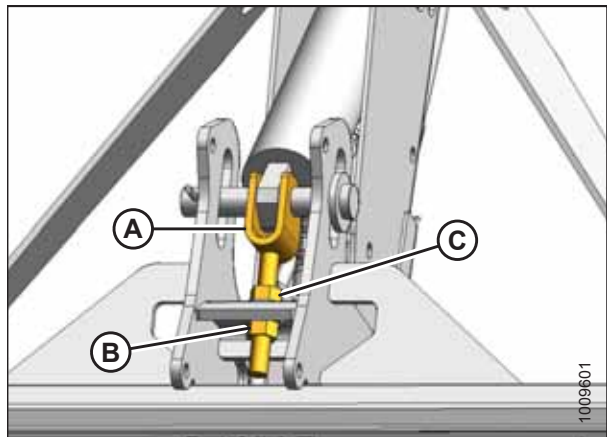

Attēls 5.158: Centrālās sviras apakšējā daļa

6. Pārbaudiet mērījumus un, ja nepieciešams, atkārtojiet regulēšanu.



## BĪSTAMI

**Nedrīkst iedarbināt vai pārvietot mašīnu, kamēr neesat pārliecināts, vai visi apkārtējie cilvēki ir atbrīvojuši teritoriju.**

7. Iedarbiniet dzinēju.
8. Pārvietojiet tītavas atpakaļ, lai nodrošinātu, ka gala tērauda pirksti **NESASKARAS** ar deflektora vairogiem.
9. Ja šīs daļas saskaras, noregulējiet tītavas uz augšu, lai saglabātu atstarpi visās tītavu atgāzuma pozīcijās. Ja pēc tītavu regulēšanas nevar izvairīties no saskares, apgrieziet gala tērauda pirkstus, lai izveidotu pienācīgu atstarpi.
10. Periodiski pārbaudiet, vai darbības laikā nav novērojama saskare, un pēc vajadzības noregulējiet atstarpi.
11. Izslēdziet dzinēju un izņemiet atslēgu no aizdedzes.

## 5.8.2 Tītavu izvērsums

Tītavas ir rūpnīcā iestatītas, lai izvērstos (centrā nodrošinot lielāku klīrensu nekā galos) un kompensētu tītavu izliekšanos.

### Tītavu izvērsuma regulēšana

Tītavas ir rūpnīcā iestatītas, lai izvērstos (centrā nodrošinot lielāku klīrensu nekā galos) un kompensētu tītavu izliekšanos.

#### BĪSTAMI

Lai novērstu traumas vai nāvi mašīnas neparedzētas startēšanas dēļ, pirms mašīnas regulēšanas vienmēr izslēdziet dzinēju un izņemiet atslēgu.

1. Novietojiet tītavas virs izkaptis (starp 4 un 5 uz atgāzuma uzlīmes [A]), lai nodrošinātu pietiekamu atstarpi visās tītavu atgāzuma pozīcijās.
2. Reģistrējiet mērījumus katra tītavu diska vietā katrai tītavu caurulei.

#### PIEZĪME:

Izmēriet izvērsuma profilu pirms tītavu demontāžas tās apkopei, lai profilu varētu saglabāt atkārtotas montāžas laikā.

3. Izslēdziet dzinēju un izņemiet atslēgu no aizdedzes.
4. Sāciet ar tītavu disku, kas atrodas vistuvāk hedera centram, un virzieties uz āru, proti, virzienā uz galiem, noregulējot hedera profilu, kā norādīts tālāk.
  - a. Noņemiet skrūves (A).
  - b. Atskrūvējiet skrūvi (B) un noregulējiet sviru (C), līdz tiek sasniegts vēlamais mērījuma rezultāts starp tītavu cauruli un izkapti.

#### PIEZĪME:

Ļaujiet tītavu caurulēm dabiski izliekties un attiecīgi izvietojiet detaļas.

- c. Atkal pieskrūvējiet skrūves (A) salāgotajās atverēs un pievelciet.

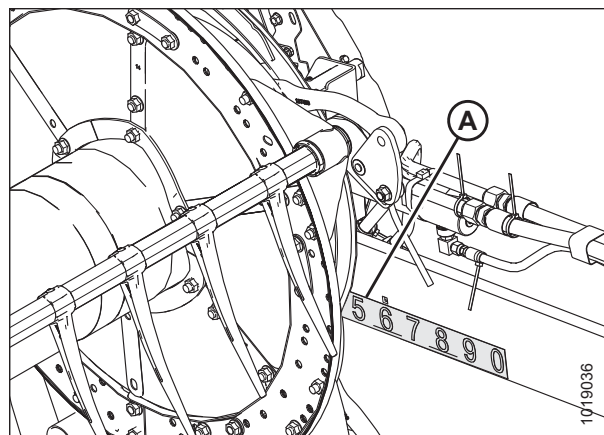

Attēls 5.159: Atgāzuma pozīcijas uzlīme

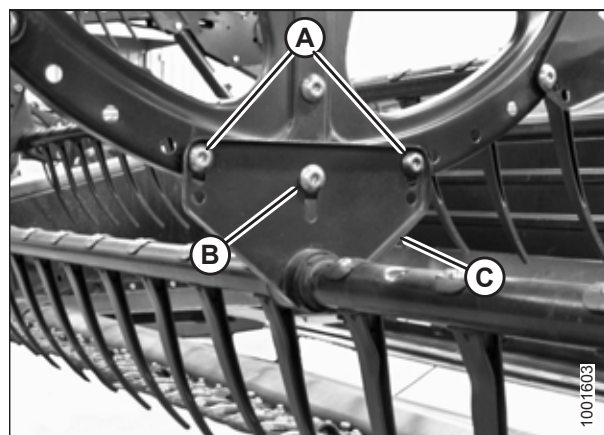

Attēls 5.160: Centrālais tītavu disks

## 5.8.3 Tītavu centrēšana

### Dubulto tītavu centrēšana

Centrētas tītavas vienmērīgi paceļ kultūraugus un novērš grūžu uzkrāšanos tītavu galos. Noregulējiet tītavu centrālo balsta sviru, lai centrētu tītavas.

#### BĪSTAMI

Lai novērstu traumas vai nāvi mašīnas neparedzētas startēšanas dēļ, pirms mašīnas regulēšanas vienmēr izslēdziet dzinēju un izņemiet atslēgu.

1. Izslēdziet dzinēju un izņemiet atslēgu no aizdedzes.

## REGULĀRA UN TEHNISKA APKOPE

2. Izmēriet atstarpi (A) vietās (B) starp tītavu zaru cauruli un gala loksni abos hedera galos. Ja tītavas ir centrētas, atstarpēm jābūt vienādām.
  - Ja tītavas nav centrētas, pārejiet pie soļa [3, lappuse 196](#).
  - Ja tītavas ir centrētas, pārejiet pie [5.7.3 Stiebru pacēlāja spriegojuma pārbaude un regulēšana, lappuse 173](#).

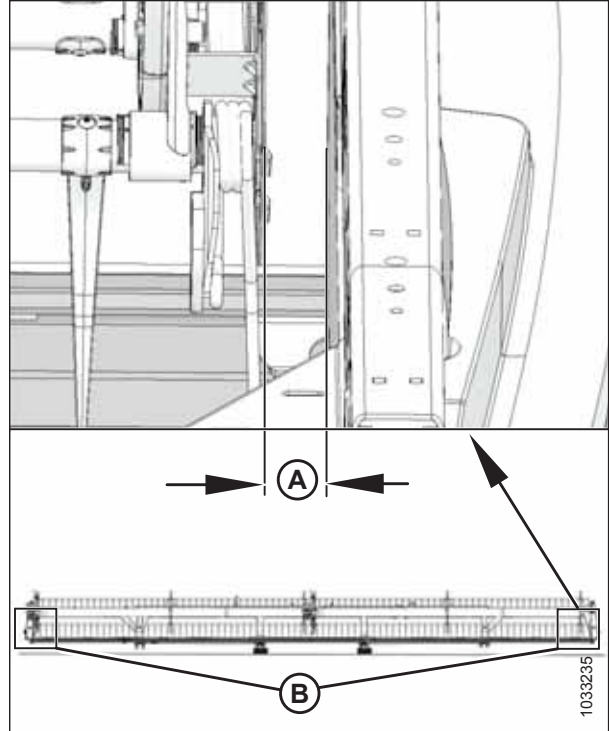

Attēls 5.161: Dubulto tītavu mērīšanas vietas

3. Atskrūvējiet katru stiprinājuma (B) skrūves (A), kas atrodas abās tītavu centrālās balsta sviras (C) pusēs.
4. Virziet tītavu centrālās balsta sviras (C) priekšējo galu sāniski tik tālu, cik nepieciešams, lai centrētu abas tītavas.
5. Pievelciet skrūves (A), izmantojot griezes momentu 382 Nm (282 lbf ft.).

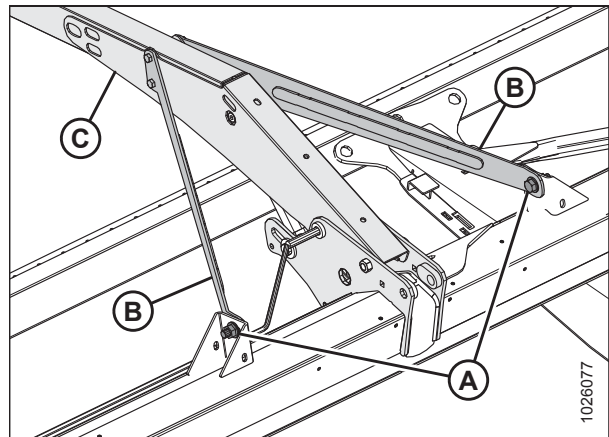

Attēls 5.162: Tītavu centrālā balsta svira

### Atsevišķo tītavu centrēšana

Centrētas tītavas vienmērīgi paceļ kultūraugus un novērš grūžu uzkrāšanos tītavu galos. Noregulējiet tītavu balsta sviras hedera abos galos, lai centrētu tītavas.



### BĪSTAMI

Lai novērstu traumas vai nāvi mašīnas neparedzētas startēšanas dēļ, pirms mašīnas regulēšanas vienmēr izslēdziet dzinēju un izņemiet atslēgu.

1. Izslēdziet dzinēju un izņemiet atslēgu no aizdedzes.

2. Izmēriet atstarpi (A) vietās (B) starp tītavu zaru cauruli un gala loksni abos hedera galos. Ja tītavas ir centrētas, atstarpēm jābūt vienādām.
  - Ja tītavas nav centrētas, pārejiet pie soļa [3, lappuse 197](#).
  - Ja tītavas ir centrētas, pārejiet pie [5.7.3 Stiebru pacēlāja spriegojuma pārbaude un regulēšana, lappuse 173](#).

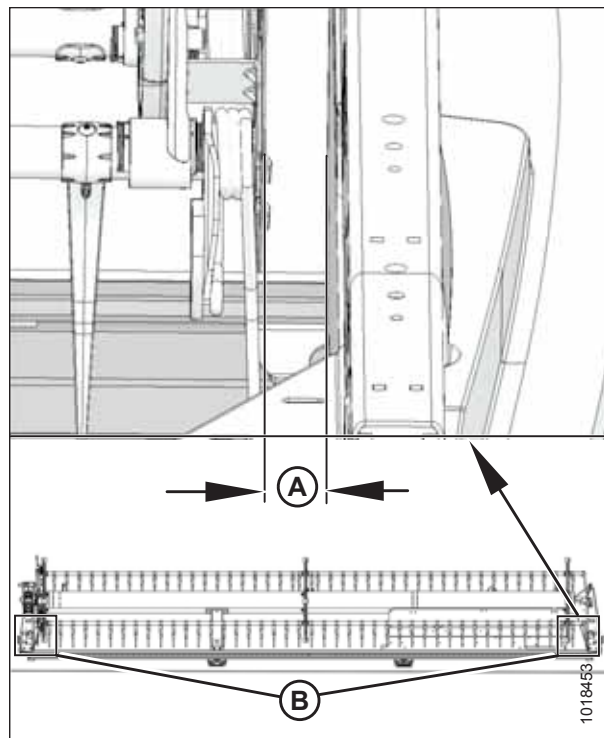

Attēls 5.163: Atsevišķo tītavu mērīšanas vietas

3. Atskrūvējiet stiprinājuma (B) skrūvi (A) tītavu abos galos.
4. Virziet tītavu balsta sviras (C) priekšējo galu sāniski tik tālu, cik nepieciešams, lai centrētu tītavas.
5. Pievelciet skrūvi (A), izmantojot griezes momentu 359 Nm (265 lbf ft.). Atkārtojiet darbības pretējā pusē.

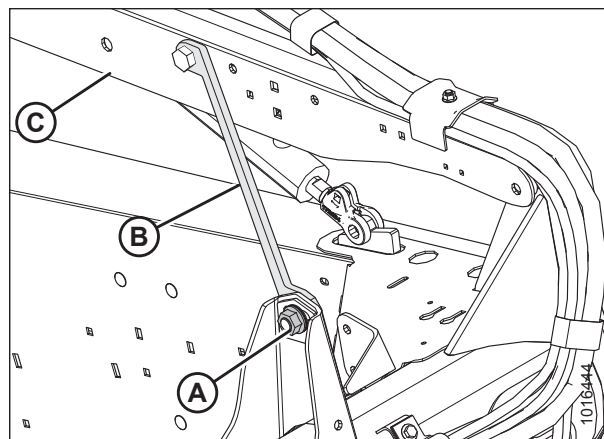

Attēls 5.164: Tītavu balsta svira

## 5.8.4 Tītavu pirksti

### SVARĪGI:

Uzturiet tītavu pirkstus labā stāvoklī un iztaisnojiet vai nomainiet tos pēc vajadzības.

### Tērauda pirkstu noņemšana



### BĪSTAMI

Lai izvairītos no miesas bojājumiem vai nāves, ja pacelts agregāts negaidīti iedarbojas vai nokrīt, pirms došanās prom no vadītāja sēdekļa vienmēr apstādiniet dzinēju un izņemiet atslēgu, kā arī pirms darba zem mašīnas vienmēr pieslēdziet drošības balstus.

## BRĪDINĀJUMS

Lai novērstu traumas, krītot paceltām tītavām, vienmēr iedarbiniet tītavu drošības balstus, pirms jebkāda iemesla dēļ līst zem tītavām.

### SVARĪGI:

Pārliecinieties, ka zaru caurule vienmēr ir atbalstīta, lai nesabojātu to un citas mašīnas daļas.

1. Pilnībā nolaidiet hederi.
2. Pilnībā paceliet tītavas.
3. Izslēdziet dzinēju un izņemiet atslēgu no aizdedzes.
4. Iedarbiniet tītavu drošības balstus. Norādījumus skatiet *Tītavu drošības balstu aktivizēšana, lappuse 35*.
5. Noņemiet zaru caurules bukses no attiecīgās zaru caurules pie centrālā un kreisā tītavu diska. Norādījumus skatiet *Bukšu noņemšana no tītavām, lappuse 201*.
6. Piestipriniet zaru caurules sviras (B) pie tītavu diska sākotnējās piestiprināšanas vietās (A).
7. Nogrieziet bojāto pirkstu, lai to varētu noņemt no zaru caurules.
8. Atskrūvējiet skrūves no esošajiem pirkstiem un bīdiet pirkstus, lai nomainītu to pirkstu, kas tika nogriezts solī 7, *lappuse 198* (pēc nepieciešamības noņemiet zaru caurules sviras [B] no zaru caurulēm).

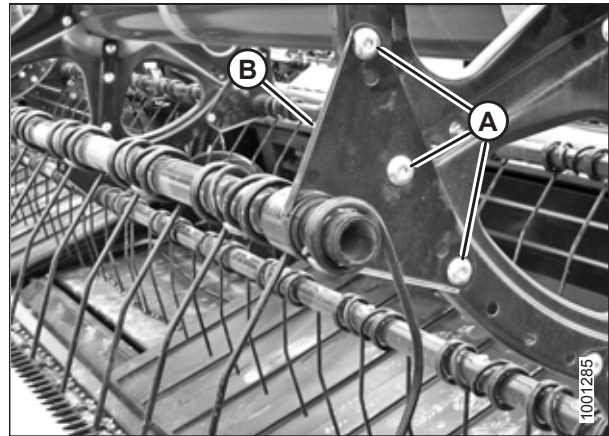

Attēls 5.165: Zaru caurules svira

### *Tērauda pirkstu uzstādīšana*

## BĪSTAMI

Lai izvairītos no ievainojumiem vai nāves gadījumiem, ja mašīna neparedzēti iedarbojas, vienmēr apstādiniet dzinēju un izņemiet atslēgu no aizdedzes, pirms atstājat operatora sēdekli.

## BRĪDINĀJUMS

Lai novērstu traumas, krītot paceltām tītavām, vienmēr iedarbiniet tītavu drošības balstus, pirms jebkāda iemesla dēļ līst zem tītavām.

### SVARĪGI:

Pārliecinieties, ka zaru caurule vienmēr ir atbalstīta, lai nesabojātu to un citas mašīnas daļas.

### PIEZĪME:

Šīs procedūras izpildes laikā pieņem, ka pirksts jau ir noņemts no mašīnas. Norādījumus par pirkstu noņemšanu skatiet *Tērauda pirkstu noņemšana, lappuse 197*.

1. Uzslidiniet jauno pirkstu un zaru caurules sviru (A) uz caurules gala.
2. Uzstādiet zaru caurules bukses. Norādījumus skatiet *Bukšu uzstādīšana uz tītavām, lappuse 207*.
3. Ar skrūvēm un uzgriežņiem (B) piestipriniet pirkstus pie zaru caurules.

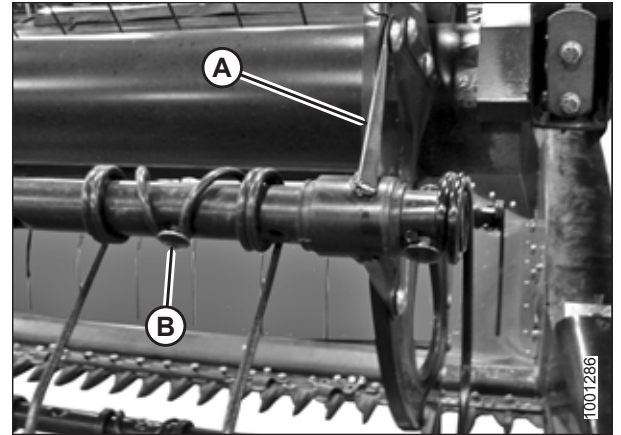

Attēls 5.166: Zaru caurule

### Plastmasas pirkstu noņemšana

#### BĪSTAMI

Lai izvairītos no miesas bojājumiem vai nāves, ja pacelts agregāts negaidīti iedarbojas vai nokrīt, pirms došanās prom no vadītāja sēdekļa vienmēr apstādiniet dzinēju un izņemiet atslēgu, kā arī pirms darba zem mašīnas vienmēr pieslēdziet drošības balstus.

1. Pilnībā nolaidiet hederi.
2. Pilnībā paceliet tītavas.
3. Izslēdziet dzinēju un izņemiet atslēgu no aizdedzes.
4. Iedarbiniet tītavu drošības balstus. Norādījumus skatiet *Tītavu drošības balstu aktivizēšana, lappuse 35*.
5. Ar Torx® Plus 27 IP ārējo galatslēgu noņemiet skrūvi (A).

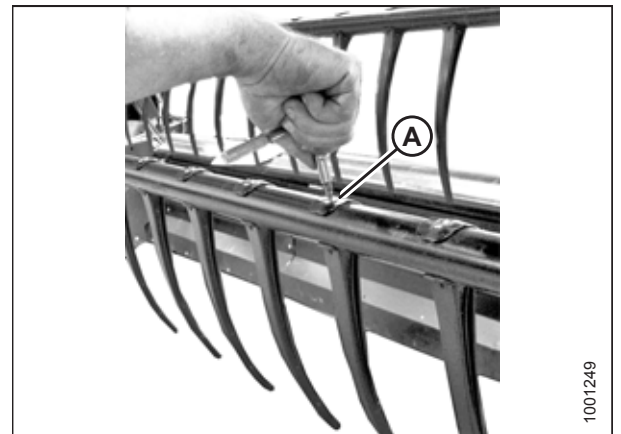

Attēls 5.167: Plastmasas pirksta noņemšana

- Spiediet pirksta augšdaļā esošo skavu atpakaļ tītavu caurules virzienā, kā parādīts attēlā, un noņemiet pirkstu no caurules.



Attēls 5.168: Plastmasas pirksta noņemšana

### *Plastmasas pirkstu uzstādīšana*

#### **BĪSTAMI**

Lai izvairītos no ievainojumiem vai nāves gadījumiem, ja mašīna neparedzēti iedarbojas, vienmēr apstādiniet dzinēju un izņemiet atslēgu no aizdedzes, pirms atstājat operatora sēdekli.

#### **BRĪDINĀJUMS**

Lai novērstu traumas, kritot paceltām tītavām, vienmēr iedarbiniet tītavu drošības balstus, pirms jebkāda iemesla dēļ līst zem tītavām.

#### **PIEZĪME:**

Šīs procedūras izpildes laikā pieņem, ka pirksts jau ir noņemts no mašīnas. Norādījumus skatiet [Plastmasas pirkstu noņemšana, lappuse 199](#).

- Novietojiet jauno pirkstu zaru caurules aizmugurē. Ielieciet pirksta apakšā esošo uzgali zaru caurules apakšējā atverē.
- Viegli paceliet augšējo atloku un grieziet pirkstu, kā parādīts attēlā, līdz pirksta augšdaļā esošais uzgalis saslēdzas ar zaru caurules augšējo atveri.



Attēls 5.169: Plastmasas pirksta uzstādīšana



**SVARĪGI:**

**NEPIELIECIET** spēku pirkstam pirms montāžas skrūves pievilkšanas. Pieliekot spēku, kad netiek pievilkta montāžas skrūve, pirksts tiks salauzts vai nobīdīsies atrašanās vietas tapas.

3. Pieskrūvējiet skrūvi (A), izmantojot Torx® Plus 27 IP ārējo galatslēgu un griezes momentu 8,5–9,0 Nm (75–80 lbf in).



Attēls 5.170: Plastmasas pirksta uzstādīšana

### 5.8.5 Zaru caurules bukses

#### *Bukšu noņemšana no tītavām*

Bukses atrodas vietā, kur tītavu zars savienojas ar tītavu disku.



#### **BĪSTAMI**

Lai izvairītos no miesas bojājumiem vai nāves, ja pacelts agregāts negaidīti iedarbojas vai nokrīt, pirms došanās prom no vadītāja sēdekļa vienmēr apstādiniet dzinēju un izņemiet atslēgu, kā arī pirms darba zem mašīnas vienmēr pieslēdziet drošības balstus.

**SVARĪGI:**

Pārliecinieties, ka zaru caurule vienmēr ir atbalstīta, lai nesabojātu to un citas mašīnas daļas.

1. Pilnībā nolaidiet hederi.
2. Pilnībā paceliet tītavas.
3. Izslēdziet dzinēju un izņemiet atslēgu no aizdedzes.
4. Iedarbiniet tītavu drošības balstus. Norādījumus skatiet *Tītavu drošības balstu aktivizēšana, lappuse 35*.

**PIEZĪME:**

Ja nomaināt tikai izciļņa gala bukses, pārejiet pie soļa *10, lappuse 203*.

**Centrālā diska un aizmugures gala bukses**

5. Noņemiet tītavu gala vairogus un gala vairogu balstu (C) no tītavu aizmugurējā gala attiecīgajā zaru caurules vietā.

**PIEZĪME:**

Centrālajam diskam nav gala vairogu.

6. Noņemiet skrūves (A), ar ko zaru caurules sviru (B) nostiprina pie diska.

**SVARĪGI:**

Atcerieties sviras un diska atveru vietas un pārļiecinieties, ka skrūves (A) tiek atkārtoti uzstādītas sākotnējās vietās.

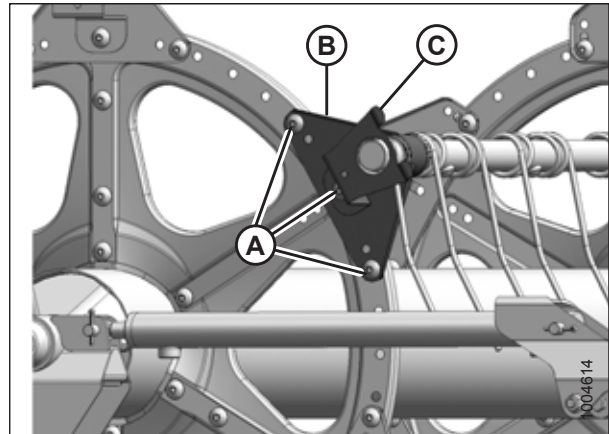

Attēls 5.171: Aizmugures gals

7. Atbrīvojiet bukšu skavas (A), izmantojot nelielu skrūvgriezi, lai atdalītu robiņus. Novelciet skavu no zaru caurules.

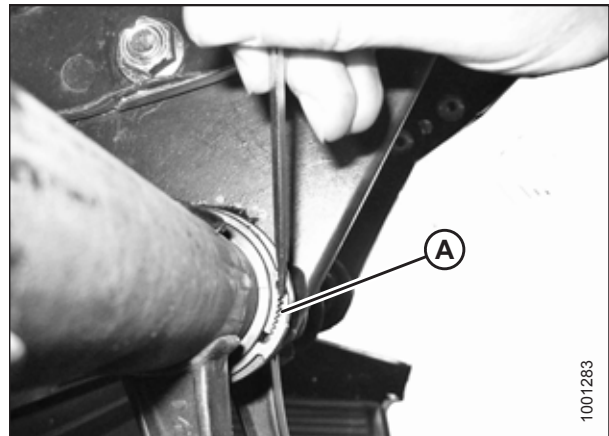

Attēls 5.172: Bukses skava

8. Grieziet zaru caurules sviru (A), līdz tā vairs nav uz diska, un slidiniet sviru uz iekšu nost no bukses (B).
9. Noņemiet bukšu puses (B). Ja nepieciešams, noņemiet nākamo tērauda vai plastmasas pirkstu, lai svira varētu noslidēt no bukses. Vajadzības gadījumā ievērojiet tālāk norādītās procedūras.

- [Plastmasas pirkstu noņemšana, lappuse 199](#)
- [Tērauda pirkstu noņemšana, lappuse 197](#)

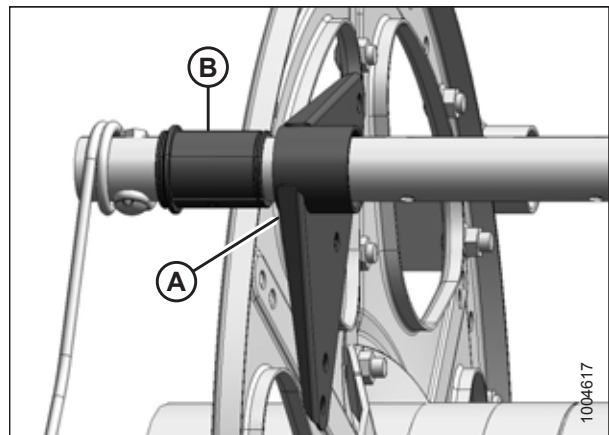

Attēls 5.173: Bukses

**Izciļņa gala bukses**

10. Noņemiet gala vairogus un gala vairogu balstu (A) attiecīgajā zaru caurules vietā uz izciļņa gala.

**PIEZĪME:**

Lai noņemtu izciļņa gala bukses, zaru caurule jāizvada caur diska svirām, lai būtu redzama buксе.

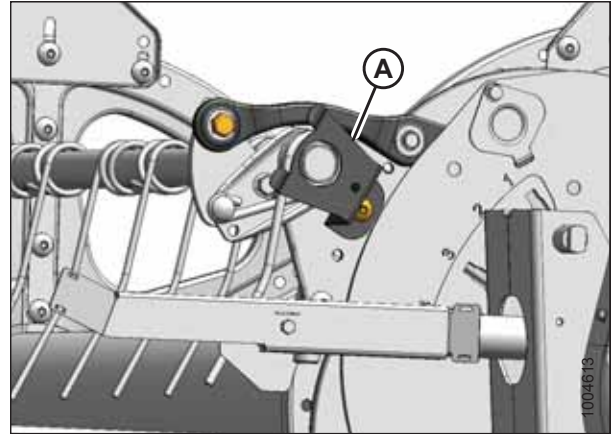

Attēls 5.174: Izciļņa gals

11. Noņemiet tītavu gala vairogus un gala vairogu balstu (C) no tītavu aizmugurējā gala attiecīgajā zaru caurules vietā.

**PIEZĪME:**

Centrālajam diskam nav gala vairogu.

12. Noņemiet skrūves (A), ar ko zaru caurules sviras (B) nostiprina pie aizmugures un centrālajiem diskkiem.

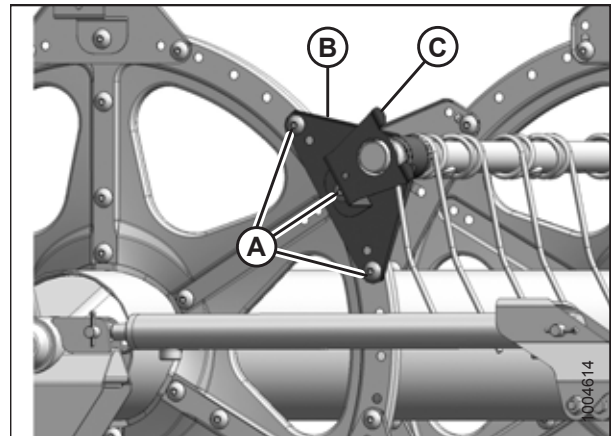

Attēls 5.175: Aizmugures gals

**Zaru cauruļu stiprināšanas komplekts (opcija) <sup>79</sup>**

13. Atbrīvojiet bukses skavas vai atvienojiet atbalsta kanālus no zaru caurules balsta (ja uzstādīts) atkarībā no tā, kura zaru caurule tiek pārvietota. Trīs zaru caurulēm (A) ir nepieciešama kanāla atvienošana, bet divām zaru caurulēm (B) tikai bukses skavas noņemšana.

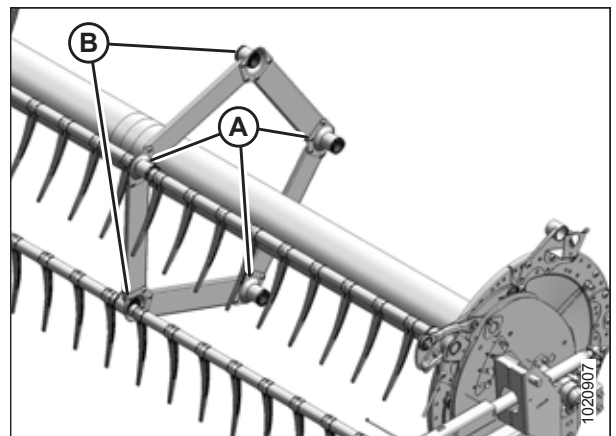

Attēls 5.176: Zaru cauruļu balsti

79. 5 nūjiņu tītavas MD #B5825, 6 nūjiņu tītavas MD #B5826.

14. Noņemiet skrūvi (A) no izciļņa stiprinājuma, lai zaru caurule (B) varētu brīvi griezties.

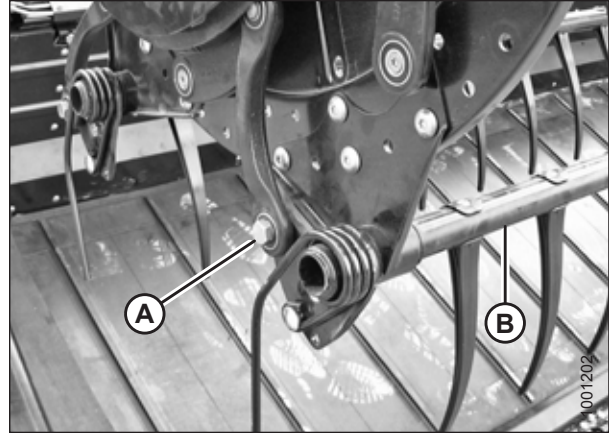

Attēls 5.177: Izcilņa gals

15. Atbrīvojiet bukšu skavas (A) pie izciļņa diska, izmantojot nelielu skrūvgriezi, lai atdalītu robiņus. Noņemiet skavas no buksēm.

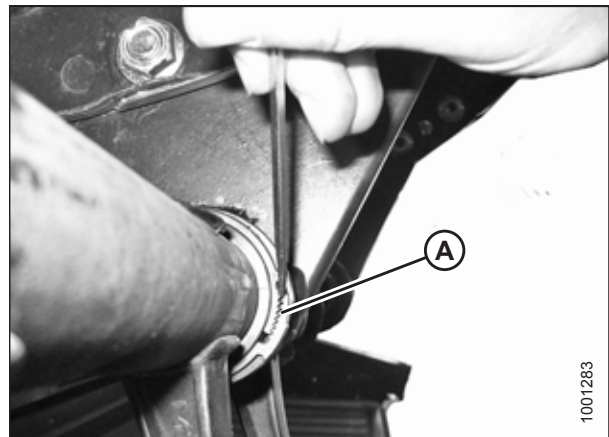

Attēls 5.178: Bukses skava

16. Bīdiet zaru cauruli (A) uz āru, lai būtu redzama bukse (B).

17. Noņemiet bukšu puses (B). Ja nepieciešams, noņemiet nākamo tērauda vai plastmasas pirkstu, lai svira varētu noslīdēt no bukses. Vajadzības gadījumā ievērojiet tālāk norādītās procedūras.

- *Plastmasas pirkstu noņemšana, lappuse 199*
- *Tērauda pirkstu noņemšana, lappuse 197*

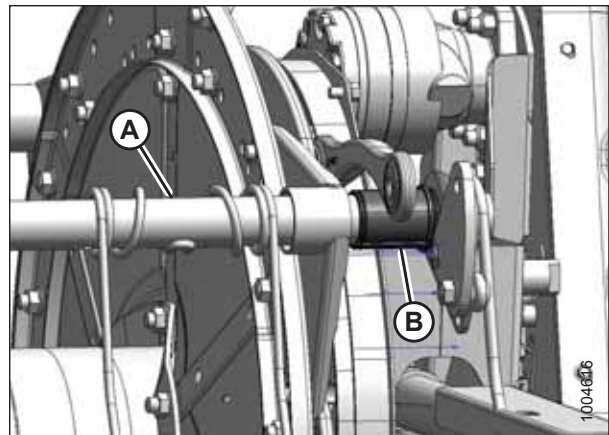

Attēls 5.179: Izcilņa gals

**Zaru cauruļu stiprināšanas komplekta bukses (opcija)**

18. Atrodiet balstu (A), kuram nepieciešama jauna bukse.
19. Noņemiet četras skrūves (B), ar ko kanālu (C) nostiprina pie balsta (A).
20. Noņemiet skrūvi (E) un pirkstu (D), ja tas ir pārāk tuvu balstam, lai varētu piekļūt buksei. Norādījumus skatiet *Plastmasas pirkstu noņemšana, lappuse 199* vai *Tērauda pirkstu noņemšana, lappuse 197*.

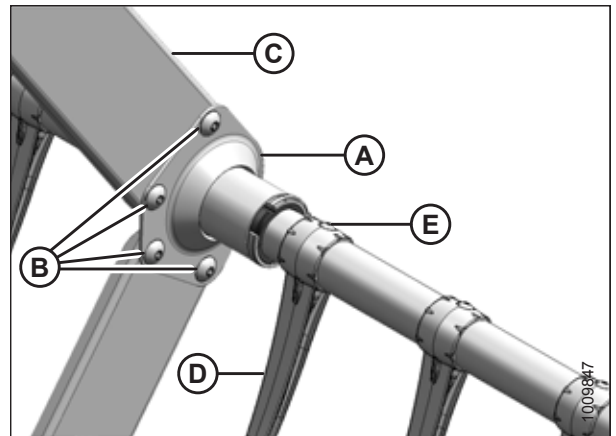

Attēls 5.180: Zaru cauruļu balsts

21. Atbrīvojiet bukšu skavas (A), izmantojot nelielu skrūvgriezi, lai atdalītu robiņus.

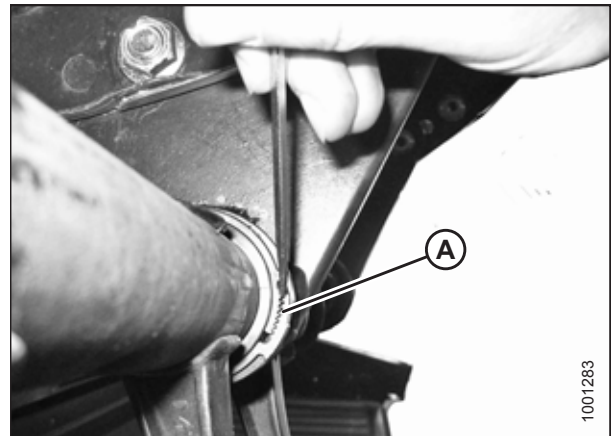

Attēls 5.181: Bukses skava

22. Noņemiet skavas (A) no buksēm.

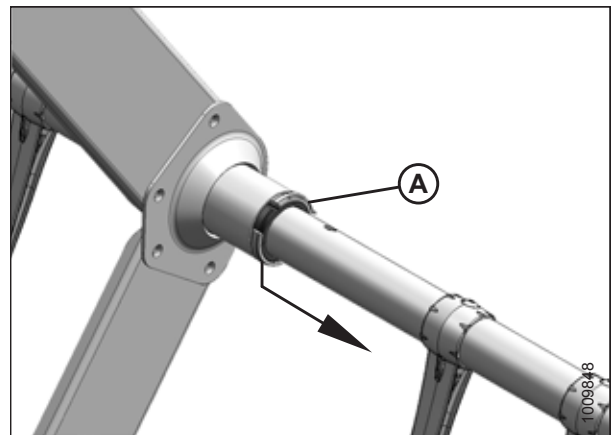

Attēls 5.182: Zaru cauruļu stiprināšanas komplekta bukses skava (opcija)

## REGULĀRA UN TEHNISKA APKOPE

23. Uz katrām tītavām ir trīs uz labo pusi vērsti balsti (A).  
Noslidiniet balstu no bukšu pusēm (B).

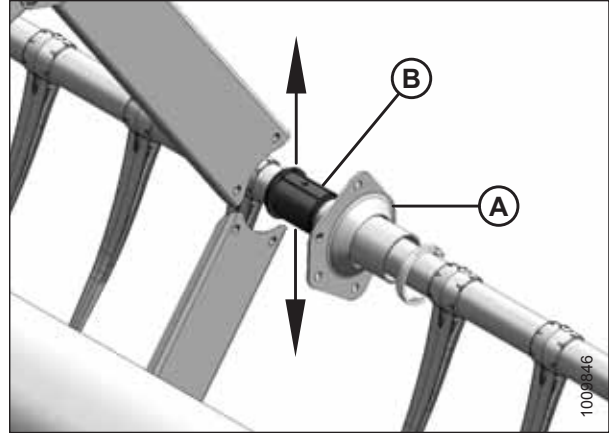

Attēls 5.183: Zaru cauruļu stiprināšanas komplekta balsts (opcija)

24. Uz katrām tītavām ir divi uz kreiso pusi vērsti balsti (A).  
Pagrieziet balstus, līdz atloki vairs neskar kanālus, un tad tos  
noņemiet no bukses (B). Ja nepieciešams, cauruli nedaudz  
pārvietojiet prom no tītavām.
25. Noņemiet bukšu puses (B) no zaru caurulēm.

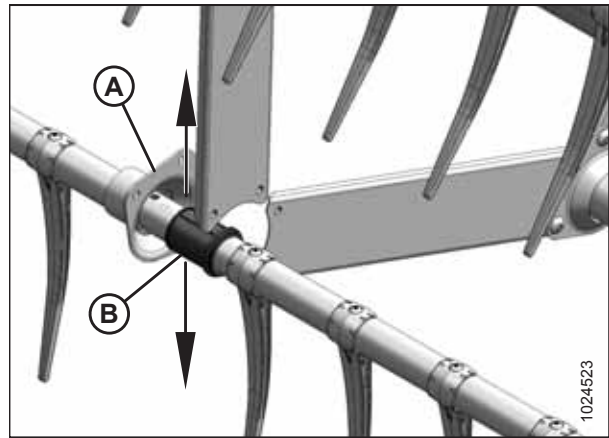

Attēls 5.184: Zaru cauruļu stiprināšanas komplekts pretējam balstam (opcija)

*Bukšu uzstādīšana uz tītavām*

**PIEZĪME:**

Šajā procedūrā tiek pieņemts, ka solī *Bukšu noņemšana no tītavām, lappuse 201* paredzētas darbības ir pabeigtas.



**BRĪDINĀJUMS**

Lai novērstu traumas, krītot paceltām tītavām, vienmēr iedarbiniet tītavu drošības balstus, pirms jebkāda iemesla dēļ līst zem tītavām.

**SVARĪGI:**

Pārliecinieties, ka zaru caurule vienmēr ir atbalstīta, lai nesabojātu to vai citas mašīnas daļas.

Izmantojiet modificētas kanāla bloķēšanas kņabli (A), lai uzstādītu bukšu skavas (C). Nostipriniet kņabli skrūvspīlēs un katras sviras galā izveidojiet iegriezumu (B), lai uzliktu skavu, kā parādīts attēlā.

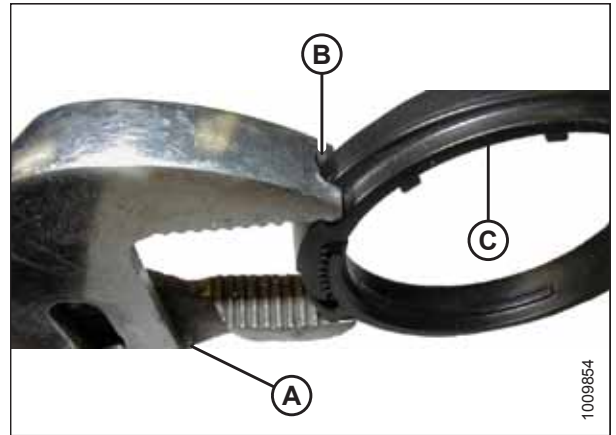

Attēls 5.185: Modificētas kanāla bloķēšanas kņabli

**Izcīļņa gala bukses**

1. Novietojiet bukšu puses (B) uz zaru caurules (A) tā, lai bezatloka gals atrastos pie zaru caurules sviras, un ielieciet tapu katrā buksē līdz zaru caurules pusei.
2. Bīdiet zaru cauruli (A) uz tītavu aizmugurējo galu, lai zaru caurules svirā ievietotu buksi (B). Ja zaru cauruļu balsti ir uzstādīti, pārliecinieties, ka šajās vietās bukses ieslīd balstā.
3. Atkal uzstādiet iepriekš noņemtos pirkstus. Vajadzības gadījumā ievērojiet tālāk norādītās procedūras.
  - *Plastmasas pirkstu noņemšana, lappuse 199*
  - *Tērauda pirkstu noņemšana, lappuse 197*

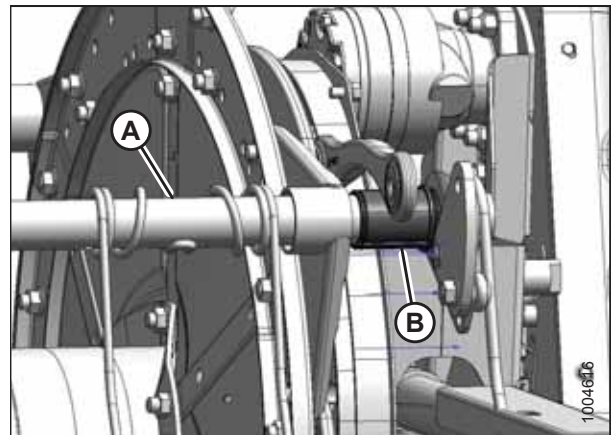

Attēls 5.186: Izcīļņa gals

## REGULĀRA UN TEHNISKA APKOPE

4. Uzstādiet bukses skavu (A) uz zaru caurules pie bukses (B) bezatloka gala.
5. Novietojiet skavu (A) uz bukses (B) tā, lai skavas un bukses malas būtu vienādā līmenī, kad skava ir ievietota bukses rievā un ir nofiksēti bloķēšanas izciļņi.

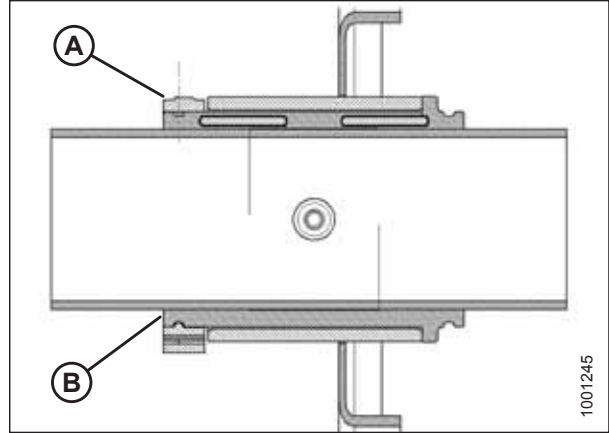

Attēls 5.187: Bukses

6. Pievelciet skavu (A), izmantojot modificētās kanālu bloķēšanas kņaišes (B), līdz pirksta spiediens **NEIZKUSTINA** skavu.

### **SVARĪGI:**

Pārmērīga skavas pievilkšana var radīt bojājumus.

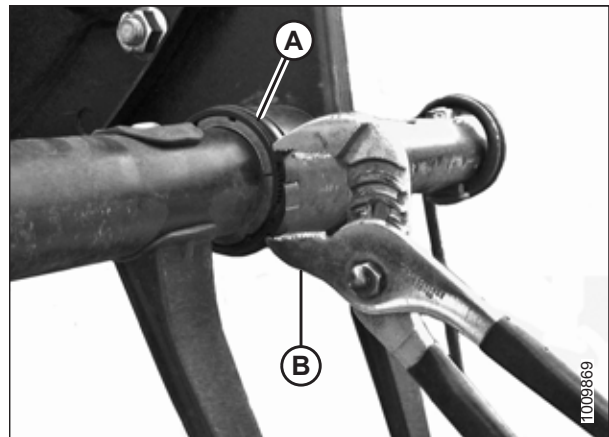

Attēls 5.188: Skavas uzstādīšana

7. Salāgojiet zaru cauruli (B) ar izciļņa sviru un ieskrūvējiet skrūvi (A). Pievelciet skrūvi ar griezes momentu 165 Nm (120 lbf ft).

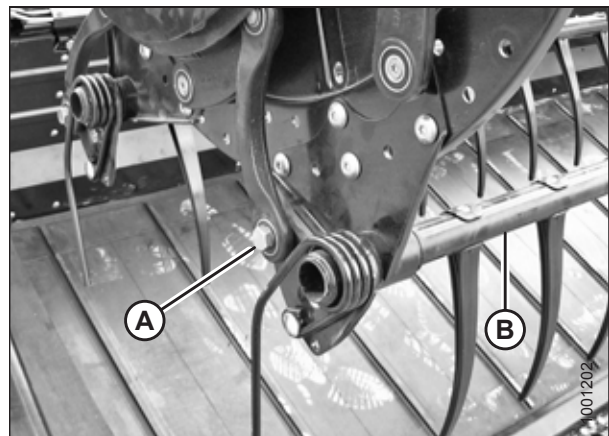

Attēls 5.189: Izciļņa gals



## REGULĀRA UN TEHNISKA APKOPE

- Uzstādiet skrūves (A), lai piestiprinātu zaru caurules sviru (B) pie centrālā diska.
- Piestipriniet zaru caurules sviru (B) un gala vairoga balstu (C) pie tītavu aizmugures gala attiecīgajā zaru caurules vietā un nostipriniet ar skrūvēm (A).

### PIEZĪME:

Centrālajiem diskam nav gala vairogu.

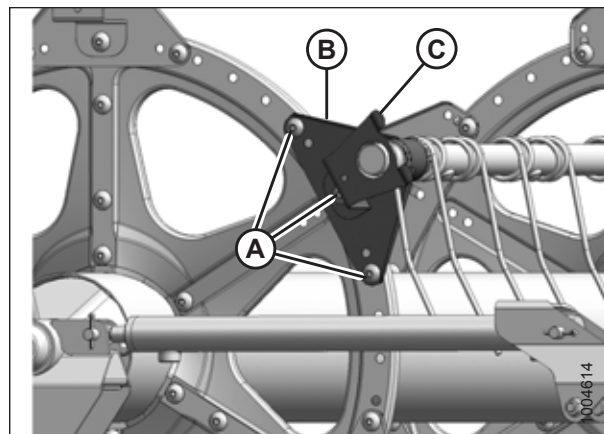

Attēls 5.190: Aizmugures gals

- Uzstādiet gala vairogu balstu (A) attiecīgajā zaru caurules vietā izciļņa galā.
- Atkal uzlieciet tītavu gala vairogu. Norādījumus skatiet [Tītavu gala vairogu nomaiņa, lappuse 213](#).

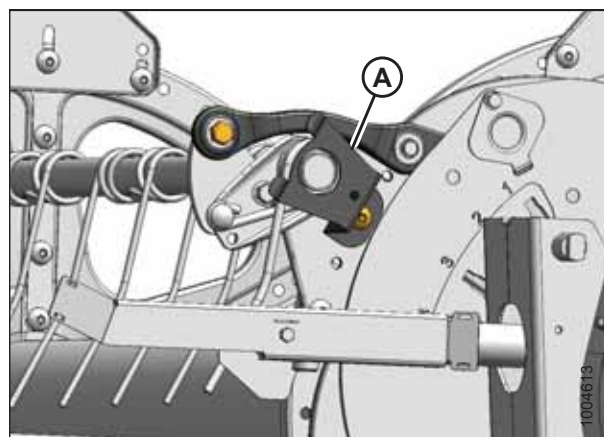

Attēls 5.191: Izciļņa gals

### Centrālā diska un aizmugures gala bukses

- Novietojiet bukšu puses (B) uz zaru caurules (A) tā, lai bezatloka gals atrastos pie zaru caurules sviras, un ielieciet tapu katrā buksē līdz zaru caurules pusei.
- Uzslidiniet zaru cauruli (A) uz bukses (B) un novietojiet pret disku sākotnējā vietā.
- Atkal uzstādiet iepriekš noņemtos pirkstus. Norādījumus skatiet:
  - [Plastmasas pirkstu noņemšana, lappuse 199](#)
  - [Tērauda pirkstu noņemšana, lappuse 197](#)

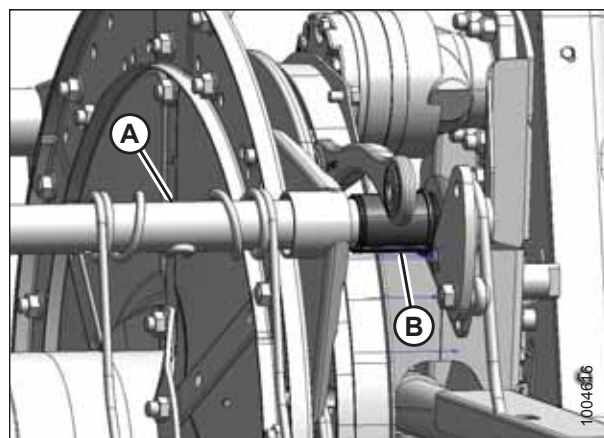

Attēls 5.192: Izciļņa gals

## REGULĀRA UN TEHNISKA APKOPE

15. Uzstādiet bukses skavu (A) uz zaru caurules pie bukses (B) bezatloka gala.
16. Novietojiet skavu (A) uz bukses (B) tā, lai skavas un bukses malas būtu vienādā līmenī, kad skava ir ievietota bukses rievā un ir nofiksēti bloķēšanas izciļņi.

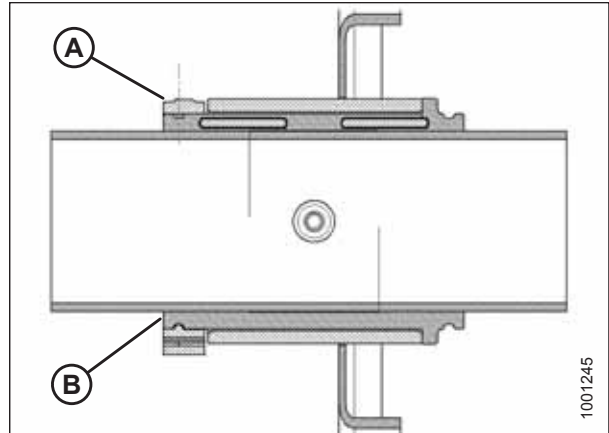

Attēls 5.193: Bukses

17. Pievelciet skavu (A), izmantojot modificētās kanālu bloķēšanas kņables (B), līdz pirksta spiediens **NEIZKUSTINA** skavu.

### SVARĪGI:

Pārmērīga skavas pievilkšana var radīt bojājumus.

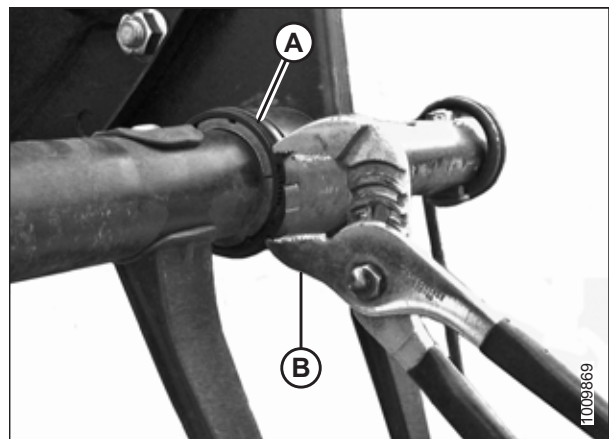

Attēls 5.194: Skavas uzstādīšana

18. Uzstādiet skrūves (A), lai piestiprinātu zaru caurules sviru (B) pie centrālā diska.
19. Piestipriniet zaru caurules sviru (B) un gala vairoga balstu (C) pie tītavu aizmugures gala attiecīgajā zaru caurules vietā un nostipriniet ar skrūvēm (A).

### PIEZĪME:

Centrālajiem diskam nav gala vairoga.

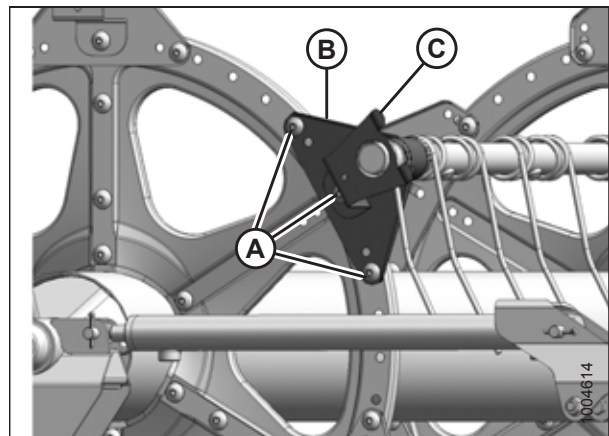

Attēls 5.195: Aizmugures gals

**Zaru cauruļu stiprināšanas komplekts (opcija) <sup>80</sup>**

20. Novietojiet bukšu puses (B) uz zaru caurules (A) tā, lai bezatloka gals atrastos pie zaru caurules sviras, un ielieciet tapu katrā buksē līdz zaru caurules pusei.

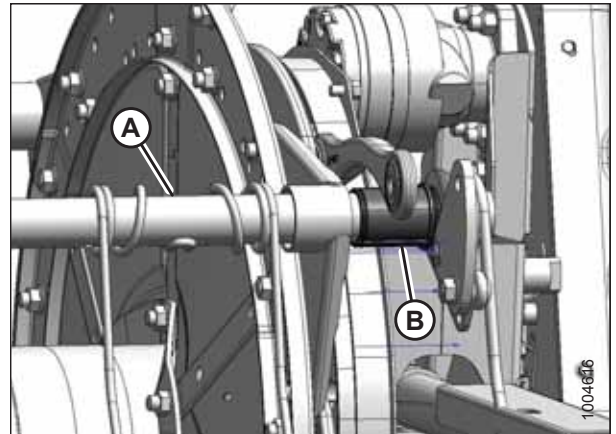

Attēls 5.196: Izciļņa gals

21. Uz katrām tītavām ir trīs uz labo pusi vērsti balsti (A). Uzslidiniet balstu uz bukses (B).

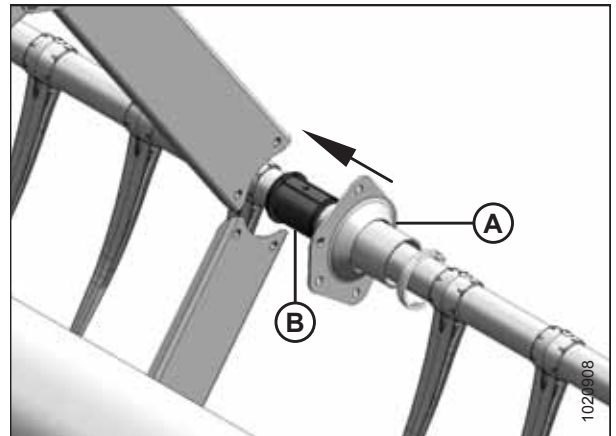

Attēls 5.197: Zaru cauruļu stiprināšanas komplekta balsts (opcija)

22. Uz katrām tītavām ir divi uz kreiso pusi vērsti balsti (A). Pirms balsta uzlikšanas uz bukses (B), pagrieziet balstu (A), līdz tā atloki vairs nepieskaras kanāliem (C).

**PIEZĪME:**

Ja nepieciešams, nedaudz pavirziet zaru cauruli (D) projām no tītavām, lai atbalsta atlokam būtu pietiekami daudz vietas un tas nesaskartos ar kanālu.

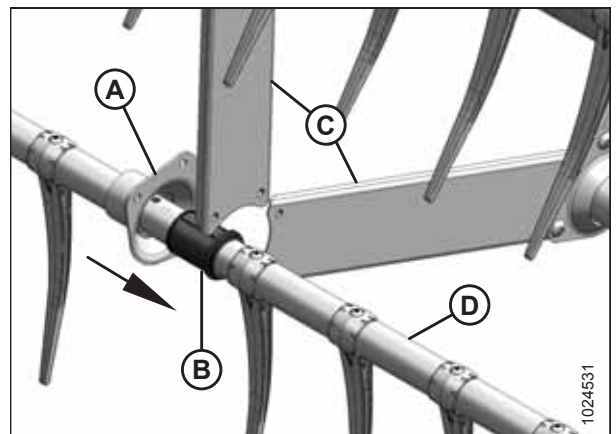

Attēls 5.198: Zaru cauruļu stiprināšanas komplekts pretējam balstam (opcija)

80. 5 nūjiņu tītavas (MD #B5825), 6 nūjiņu tītavas (MD #B5826).

## REGULĀRA UN TEHNISKA APKOPE

23. Uztādiet bukses skavu (A) uz zaru caurules pie bukses (B) bezatloka gala.
24. Novietojiet skavu (A) uz bukses (B) tā, lai skavas un bukses malas būtu vienādā līmenī, kad skava ir ievietota bukses rievā un ir nofiksēti bloķēšanas izciļņi.

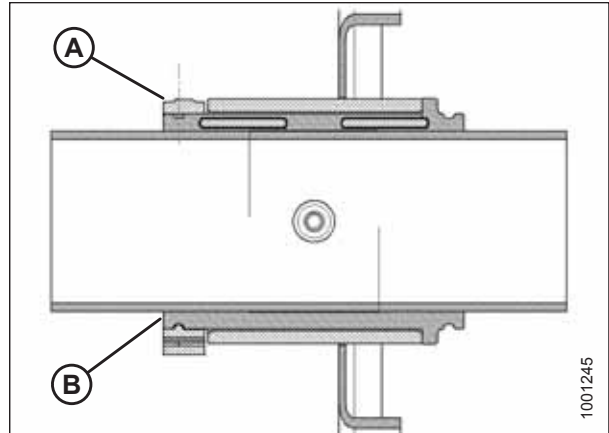

Attēls 5.199: Bukses

25. Pievelciet skavu (A), izmantojot modificētās kanālu bloķēšanas knaibles (B), līdz pirksta spiediens **NEIZKUSTINA** skavu.

### SVARĪGI:

Pārmērīga skavas pievilkšana var radīt bojājumus.

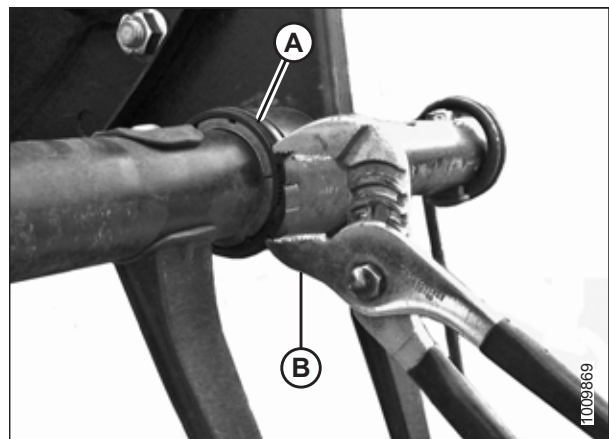

Attēls 5.200: Skavas uzstādīšana

26. Ar skrūvēm (B) un uzgriežņiem atkal piestipriniet kanālus (C) pie katru tītavu trim uz labo pusi vērstajiem balstiem (A). Pievelciet skrūves ar griezes momentu 43 Nm (32 lbf ft).

27. Izmantojot skrūves (E), atkal uzstādiat visus iepriekš noņemtos pirkstus (D). Norādījumus skatiet:

- [Plastmasas pirkstu uzstādīšana, lappuse 200](#)
- [Tērauda pirkstu uzstādīšana, lappuse 198](#)

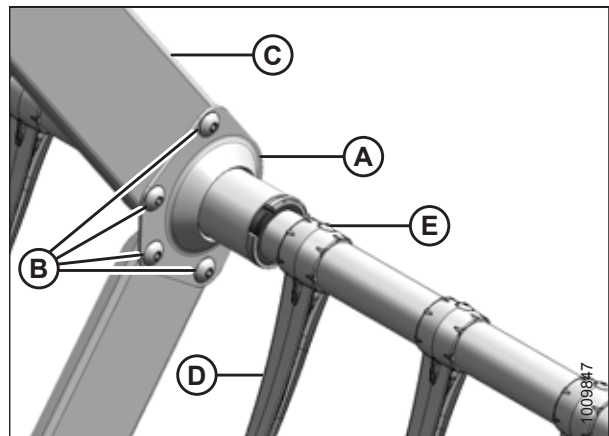

Attēls 5.201: Zaru cauruļu stiprināšanas komplekta balsts (opcija)

28. Ar skrūvēm (B) un uzgriežņiem atkal piestipriniet kanālus (C) pie katru tītavu diviem uz kreiso pusi vērstajiem balstiem (A). Pievelciet skrūves ar griezes momentu 43 Nm (32 lbf ft).
29. Izmantojot skrūves (E), atkal uzstādiat visus iepriekš noņemtos pirkstus (D). Norādījumus skatiet:
- *Plastmasas pirkstu uzstādīšana, lappuse 200*
  - *Tērauda pirkstu uzstādīšana, lappuse 198*

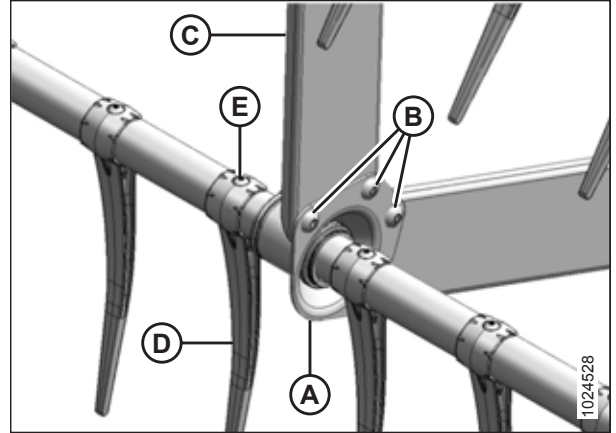

Attēls 5.202: Zaru cauruļu stiprināšanas komplekts pretējam balstam (opcija)

### 5.8.6 Tītavu gala vairogi

Tītavu gala vairogiem un balstiem nav nepieciešama regulāra apkope, taču tie periodiski jāpārbauda, lai noteiktu, vai tie nav bojāti vai vaļīgi un vai netrūkst stiprinājumu. Nedaudz saspiestus vai deformētus gala vairogius un balstus var salabot, taču stipri bojātas sastāvdaļas ir jānomaina.

Tītavu gala vairogius var piestiprināt jebkurā tītavu galā.

*Tītavu gala vairogu nomaiņa*



#### **BĪSTAMI**

Lai izvairītos no ievainojumiem vai nāves gadījumiem, ja mašīna neparedzēti iedarbojas, vienmēr apstādiniet dzinēju un izņemiet atslēgu no aizdedzes, pirms atstājat operatora sēdekli.

1. Nolaidiet hederu un tītavas.
2. Izslēdziet dzinēju un izņemiet atslēgu no aizdedzes.
3. Manuāli pagrieziet tītavas, līdz var piekļūt tītavu gala vairogam (A), kas jānomaina.
4. Noņemiet trīs skrūves (B).

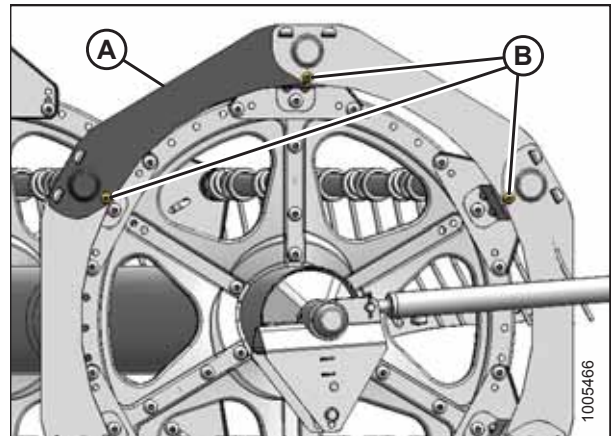

Attēls 5.203: Tītavu gala vairogi

## REGULĀRA UN TEHNISKA APKOPE

5. Noceliet tītavu gala vairoga (A) galu no atbalsta izciļņiem (B).

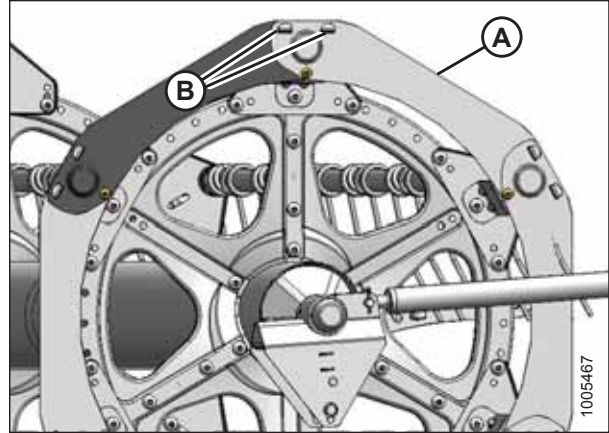

Attēls 5.204: Tītavu gala vairogi

6. Noņemiet tītavu gala vairogu no balstiem.

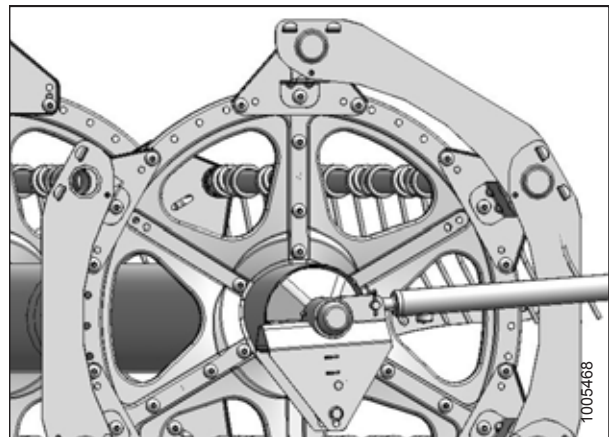

Attēls 5.205: Tītavu gala vairogs noņemts

7. Nedaudz paceliet tītavu gala vairoga galu (A) no atbalsta izciļņiem (B).
8. Uzstādiet jaunu tītavu gala vairogu (C) aiz tītavu gala vairoga (A).
9. Atkal piestipriniet tītavu gala vairogu (C) un tad (A) uz atbalsta izciļņiem (B).
10. Atkal uzstādiet trīs skrūves (D).
11. Pievelciet visas detaļas.

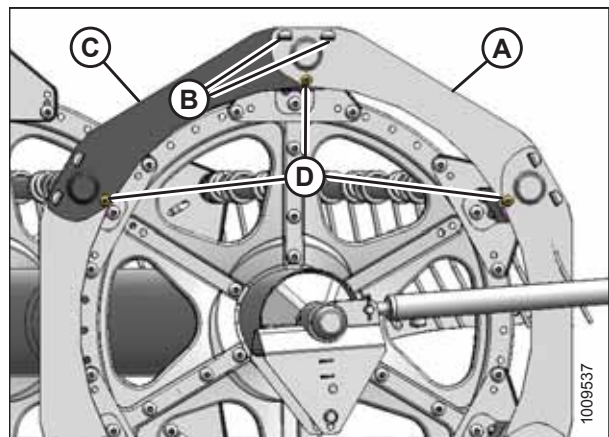

Attēls 5.206: Tītavu gala vairogi

*Tītavu gala vairogu nomaiņa — labās tītavas uz dubulto tītavu hедера*

**⚠ BĪSTAMI**

Lai izvairītos no ievainojumiem vai nāves gadījumiem, ja mašīna neparedzēti iedarbojas, vienmēr apstādiniet dzinēju un izņemiet atslēgu no aizdedzes, pirms atstājat operatora sēdekli.

1. Nolaidiet hederu un tītavas, izslēdziet dzinēju un izņemiet atslēgu no aizdedzes.
2. Manuāli pagrieziet tītavas, līdz var piekļūt tītavu gala vairogam (A), kas jānomaina.
3. Noņemiet sešas skrūves (B). Pieglabājiet detaļas.

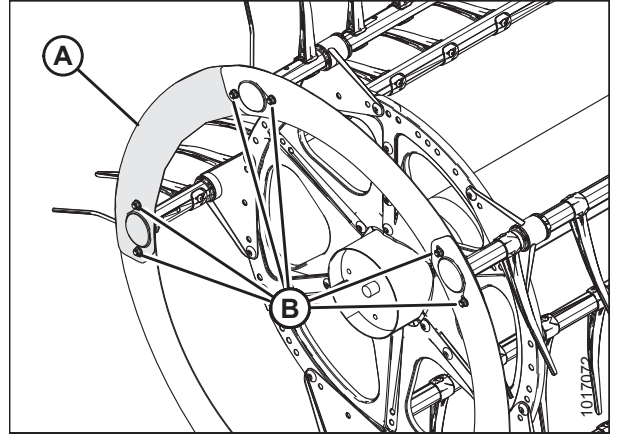

Attēls 5.207: Tītavu gala vairogi

4. Noceliet tītavu gala vairoga (A) galu no gala vairoga (E) un pagrieziet uz leju.
5. Noņemiet skrūvi (B), tērauda zaru (C) un buksi (D). Pieglabājiet detaļas.
6. Noņemiet tītavu gala vairogu (E).

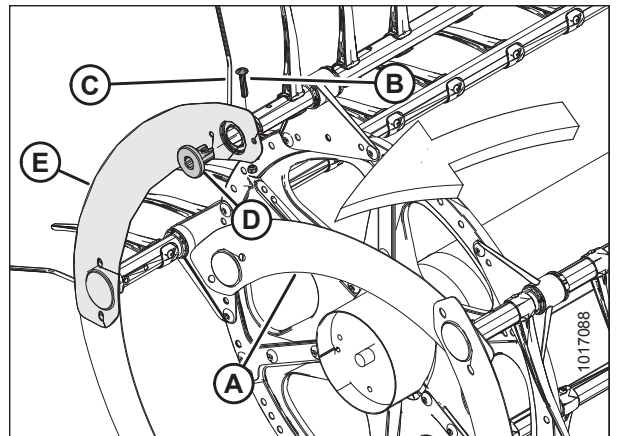

Attēls 5.208: Tītavu gala vairogi

7. Uz tītavām uzstādiet jaunu tītavu gala vairogu (A).
8. Izmantojot saglabātās detaļas (D), atkārtoti piestipriniet buksi (B) un tērauda zaru (C).
9. Pagrieziet gala vairogu (E), lai to savienotu ar gala vairogu (A).

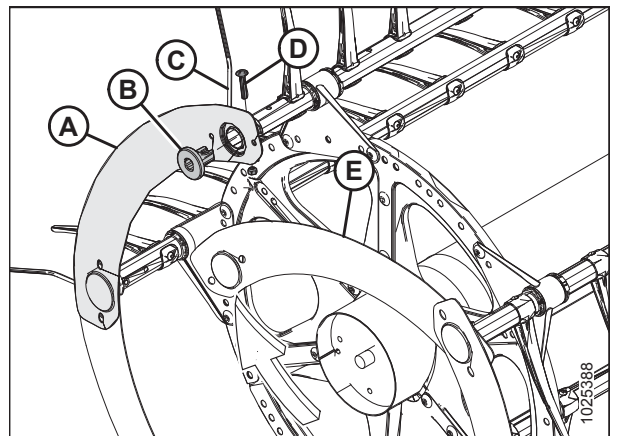

Attēls 5.209: Tītavu gala vairogi

10. Atkal pieskrūvējiet skrūves (A).
11. Pievelciet visas detaļas.

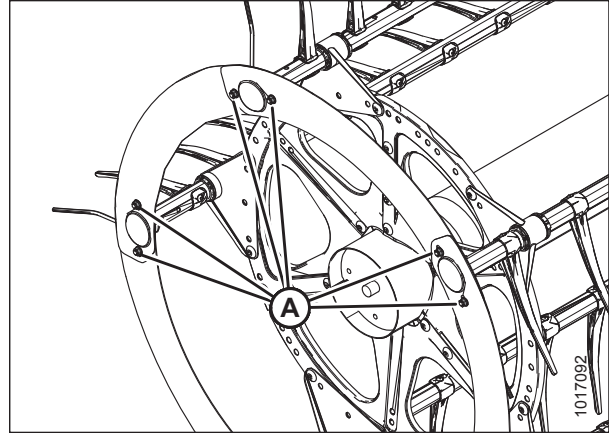

Attēls 5.210: Tītavu gala vairogi

### Tītavu gala vairoga balstu nomaiņa

#### BĪSTAMI

Lai izvairītos no ievainojumiem vai nāves gadījumiem, ja mašīna neparedzēti iedarbojas, vienmēr apstādiniet dzinēju un izņemiet atslēgu no aizdedzes, pirms atstājat operatora sēdekli.

1. Nolaidiet hederu un tītavas.
2. Izslēdziet dzinēju un izņemiet atslēgu no aizdedzes.
3. Manuāli pagrieziet tītavas, līdz var piekļūt tītavu gala vairoga balstam, kas jānomaina.
4. Noņemiet skrūvi (B) no balsta (A).
5. Noņemiet skrūves (C) no balsta (A) un diviem blakus esošajiem balstiem.

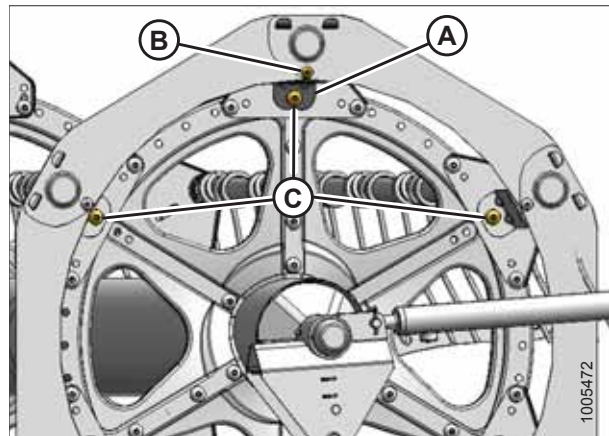

Attēls 5.211: Tītavu gala vairoga balsti

6. Stumiet tītavu gala vairogus (A) prom no zaru caurules un pagrieziet balstu (B) tītavu virzienā, lai to noņemtu.
7. Ievietojiet jaunā balsta (B) izciļņus tītavu gala vairogu (A) ligzdās. Pārliedzinieties, ka izciļņi ir nofiksējuši abus tītavu gala vairogus.
8. Piestipriniet balstu (B) pie diska sektora ar skrūvi (C) un uzgriezni. **NEPIEVELCIET.**
9. Nostipriniet tītavu gala vairogus (A) pie balsta (B) ar skrūvi (D) un uzgriezni. **NEPIEVELCIET.**
10. Atkal piestipriniet balstus ar skrūvēm (E) un uzgriežņiem.
11. Pārbaudiet atstarpi starp zaru cauruli un tītavu gala vairoga balstu un, ja nepieciešams, noregulējiet.
12. Pievelciet uzgriežņus ar griezes momentu 27 Nm (20 lbf ft).

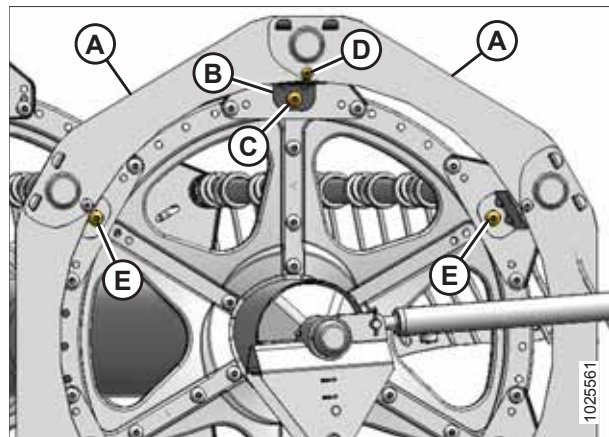

Attēls 5.212: Tītavu gala vairoga balsti



## 5.9 Tītavu piedziņa

Hidrauliski darbināms tītavu motors virza ķēdi, kas ir piestiprināta tītavu labajā galā atsevišķu tītavu hederā un starp tītavām dubulto tītavu hederā.

### 5.9.1 Tītavu piedziņas pārsegs

Tītavu piedziņas pārsegs aizsargā tītavu piedziņas komponentus no netīrumiem un gružiem.

*Tītavu piedziņas pārsega noņemšana*

#### BĪSTAMI

Lai izvairītos no ievainojumiem vai nāves gadījumiem, ja mašīna neparedzēti iedarbojas, vienmēr apstādiniet dzinēju un izņemiet atslēgu no aizdedzes, pirms atstājat operatora sēdekli.

1. Izslēdziet dzinēju un izņemiet atslēgu no aizdedzes.

**Atsevišķu tītavu piedziņa.**

2. Noņemiet četras bultskrūves (A), ar ko pārsegu (B) piestiprina pie tītavu piedziņas.

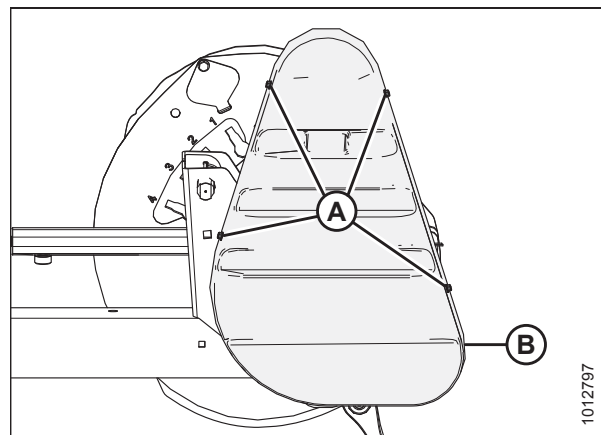

Attēls 5.213: Piedziņas pārsegs — atsevišķas tītavas

**Dubulto tītavu piedziņa.**

3. Noņemiet sešas skrūves (A), ar ko augšējo pārsegu (B) piestiprina pie tītavu piedziņas un apakšējā pārsega (C).
4. Noņemiet augšējo pārsegu (B).

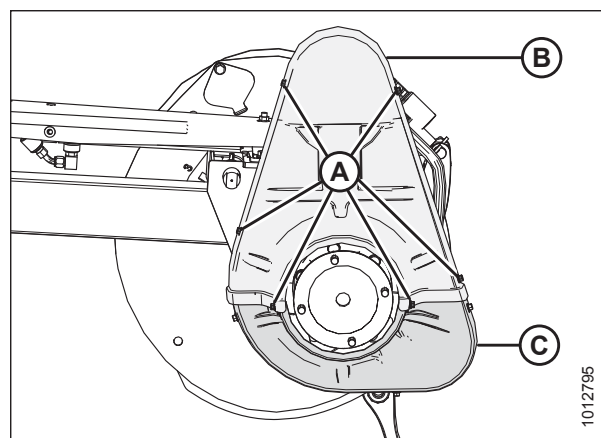

Attēls 5.214: Piedziņas pārsegs — dubultās tītavas

5. Noņemiet trīs skrūves (A) un, ja nepieciešams, noņemiet apakšējo pārsegu (B).

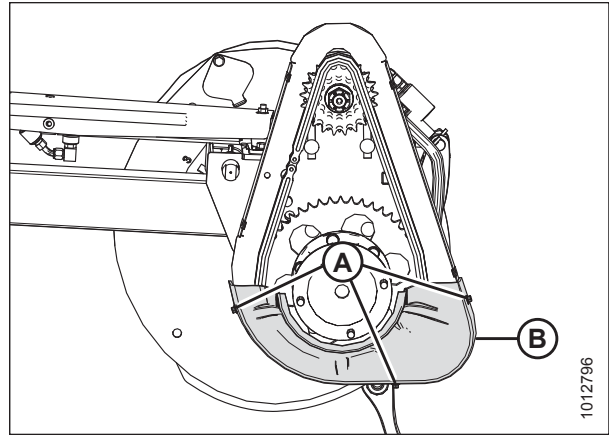

Attēls 5.215: Apakšējais piedziņas pārsegs

*Tītavu piedziņas pārsega uzstādīšana*

**⚠ BĪSTAMI**

Lai izvairītos no ievainojumiem vai nāves gadījumiem, ja mašīna neparedzēti iedarbojas, vienmēr apstādiniet dzinēju un izņemiet atslēgu no aizdedzes, pirms atstājat operatora sēdekli.

1. Izslēdziet dzinēju un izņemiet atslēgu no aizdedzes.

**Atsevišķu tītavu piedziņa.**

2. Novietojiet piedziņas pārsegu (B) uz tītavu piedziņas un nostipriniet ar četrām skrūvēm (A). Pievelciet skrūves ar griezes momentu 12–13,2 Nm (9–10 lbf ft).

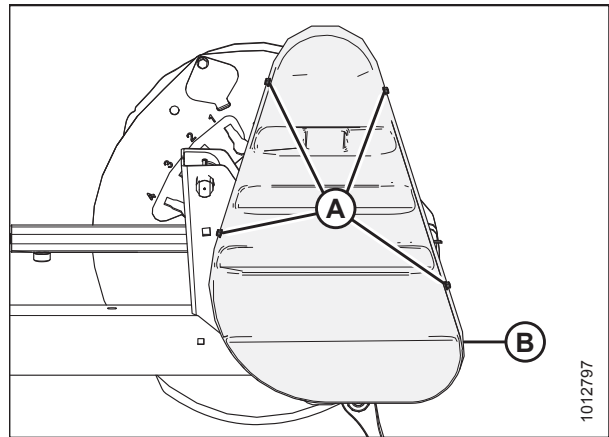

Attēls 5.216: Piedziņas pārsegs — atsevišķas tītavas

**Dubulto tītavu piedziņa.**

- Novietojiet apakšējo piedziņas pārsegu (B) uz tītavu piedziņas (ja tas iepriekš tika noņemts) un nostipriniet ar trīs skrūvēm (A). Pievelciet skrūves ar griezes momentu 12–13,2 Nm (9–10 lbf ft).

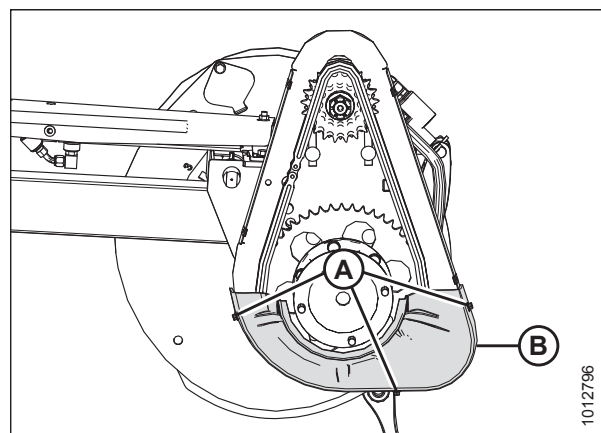

Attēls 5.217: Apakšējais piedziņas pārsegs — dubultās tītavas

- Novietojiet augšējo piedziņas pārsegu (B) uz tītavu piedziņas un apakšējā pārsega (C) un nostipriniet ar sešām skrūvēm (A). Pievelciet skrūves ar griezes momentu 12–13,2 Nm (9–10 lbf ft).

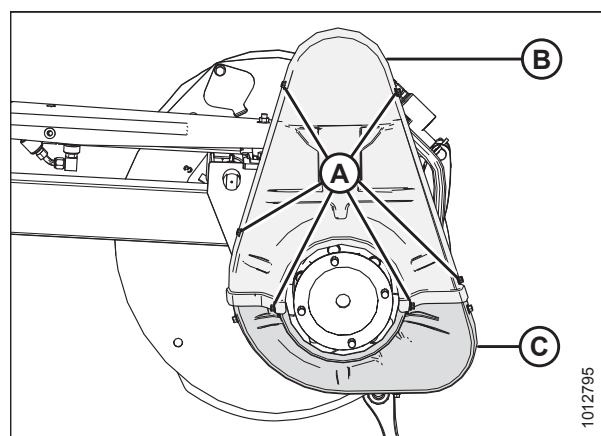

Attēls 5.218: Piedziņas pārsegs — dubultās tītavas

## 5.9.2 Tītavu piedziņas ķēdes spriegojums

### Tītavu piedziņas ķēdes atslābināšana

#### BĪSTAMI

Lai novērstu traumas vai nāvi mašīnas neparedzētas startēšanas dēļ, pirms mašīnas regulēšanas vienmēr izslēdziet dzinēju un izņemiet atslēgu.

- Pilnībā nolaidiet hederi.
- Lai vieglāk piekļūtu darba zonai, pārvietojiet tītavas pilnā pozīcijā uz priekšu.
- Izslēdziet dzinēju un izņemiet atslēgu no aizdedzes.
- Noņemiet piedziņas pārsegu. Norādījumus skatiet [Tītavu piedziņas pārsega noņemšana, lappuse 217](#).

## REGULĀRA UN TEHNISKA APKOPE

5. Atskrūvējiet sešus uzgriežņus (A).
6. Bīdiet motoru (B) un motora stiprinājumu (C) uz leju virzienā uz tītavu vārpstu.

### **SVARĪGI:**

**NEDARBINIET** tītavas ar noņemtu tītavu pārsegu.

7. Lai atkal pievilktu piedziņas ķēdi, skatiet *Tītavu piedziņas ķēdes pievilkšana, lappuse 220*.

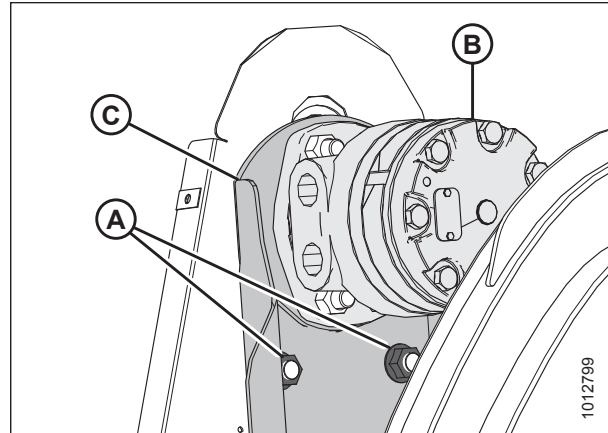

Attēls 5.219: Atsevišķu tītavu piedziņa

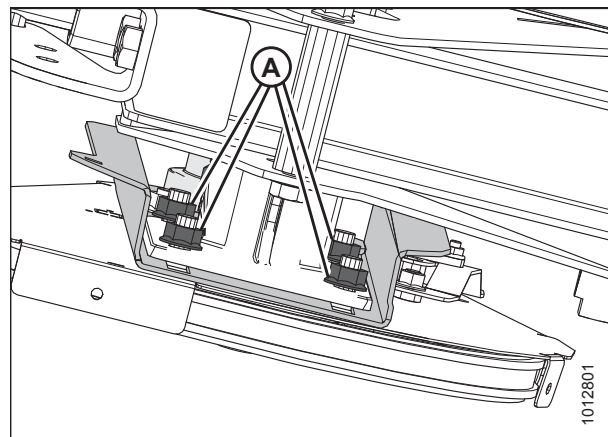

Attēls 5.220: Atsevišķu tītavu piedziņa — skats no tītavu apakšpuses

### *Tītavu piedziņas ķēdes pievilkšana*

#### **BĪSTAMI**

Lai novērstu traumas vai nāvi mašīnas neparedzētas startēšanas dēļ, pirms mašīnas regulēšanas vienmēr izslēdziet dzinēju un izņemiet atslēgu.

1. Pilnībā nolaidiet hederi.
2. Lai vieglāk piekļūtu darba zonai, pārvietojiet tītavas pilnā pozīcijā uz priekšu.
3. Izslēdziet dzinēju un izņemiet atslēgu no aizdedzes.
4. Noņemiet piedziņas pārsegu. Norādījumus skatiet *Tītavu piedziņas pārsega noņemšana, lappuse 217*.

## REGULĀRA UN TEHNISKA APKOPE

5. Bīdiet motoru (A) un motora stiprinājumu (B) uz augšu, līdz ķēde (C) ir stingri pievilkta.
6. Pārlicinieties, ka ķēdes vidū tā brīvi ieliecas par 3 mm (1/8 collām). Ja nepieciešams, noregulējiet.

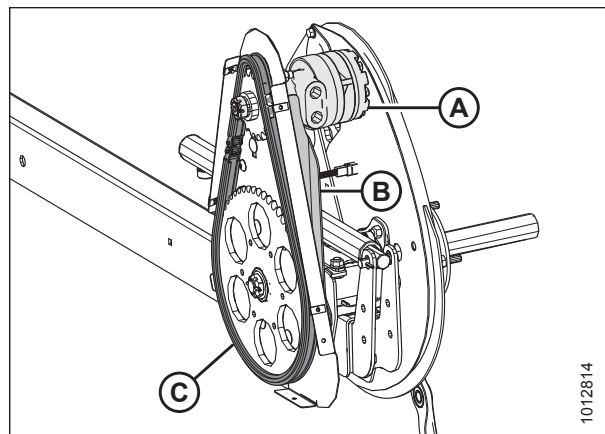

Attēls 5.221: Atsevišķu tītavu piedziņa — dubultajām tītavām ir līdzīgi

7. Pievelciet sešus uzgriežņus (A). Pievelciet ar griezes momentu 73 Nm (54 lbf ft).
8. Uztādiet piedziņas pārsegu. Norādījumus skatiet [Tītavu piedziņas pārsega uzstādīšana, lappuse 218](#).

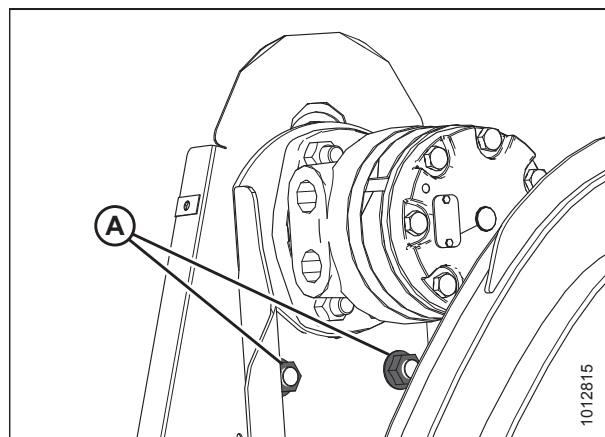

Attēls 5.222: Atsevišķu tītavu piedziņa — dubultajām tītavām ir līdzīgi

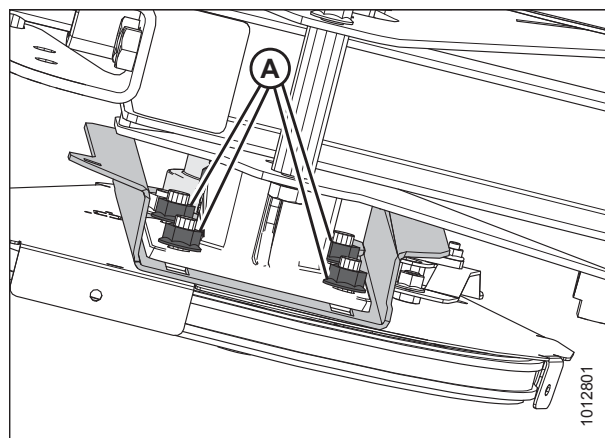

Attēls 5.223: Atsevišķu tītavu piedziņa — skats no tītavu apakšpusēs

### 5.9.3 Tītavu piedziņas ķēdesrats

Tītavu piedziņas ķēdesrats ir piestiprināts pie tītavu piedziņas motora.

Case IH un New Holland kombainiem konfigurējiet kombainu atbilstoši tītavu ķēdesrata izmēram, lai optimizētu automātisko kontroli tītavu ātrumam attiecībā pret zemes ātrumu. Plašāku informāciju skatiet kombaina apkopes rokasgrāmatā.

#### Tītavu piedziņas ķēdesrata noņemšana

#### BĪSTAMI

Lai izvairītos no ievainojumiem vai nāves gadījumiem, ja mašīna neparedzēti iedarbojas, vienmēr apstādiniet dzinēju un izņemiet atslēgu no aizdedzes, pirms atstājat operatora sēdekli.

1. Izslēdziet dzinēju un izņemiet atslēgu no aizdedzes.
2. Noņemiet tītavu piedziņas pārsegu. Norādījumus skatiet *Tītavu piedziņas pārsega noņemšana, lappuse 217*.
3. Atslābiniet tītavu piedziņas ķēdi (A). Norādījumus skatiet *Tītavu piedziņas ķēdes atslābināšana, lappuse 219*.
4. Noņemiet tītavu piedziņas ķēdi (A) no tītavu piedziņas ķēdesrata (B).

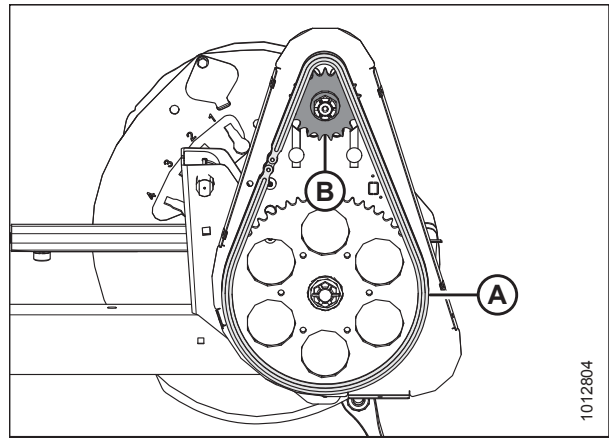

Attēls 5.224: Tītavu piedziņas ķēdesrats

5. Noņemiet šķelttapu (A), rievoto uzgriezni (B) un plakano starpliku (C) no motora vārpstas.
6. Noņemiet tītavu piedziņas ķēdesratu (D). Pārliecinieties, ka atslēga paliek vārpstā.

#### SVARĪGI:

Lai nesabojātu motoru, izmantojiet vilkšanas rīku, ja piedziņas ķēdesratu (D) nevar izvilk ar roku. **NELIETOJĒT** lauzni un/vai āmuru, lai noņemtu piedziņas ķēdesratu.

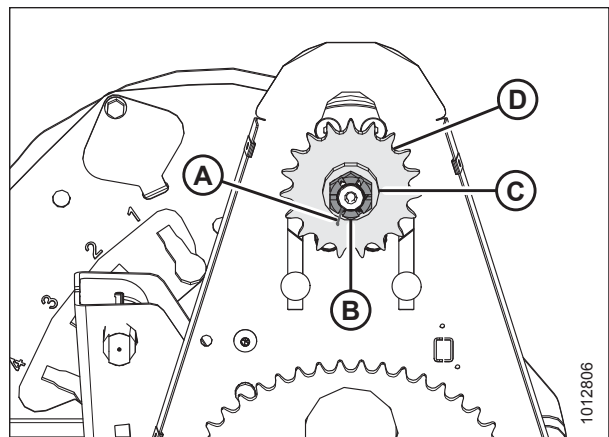

Attēls 5.225: Tītavu piedziņas ķēdesrats

#### Tītavu piedziņas ķēdesrata uzstādīšana

#### BĪSTAMI

Lai izvairītos no ievainojumiem vai nāves gadījumiem, ja mašīna neparedzēti iedarbojas, vienmēr apstādiniet dzinēju un izņemiet atslēgu no aizdedzes, pirms atstājat operatora sēdekli.

## REGULĀRA UN TEHNISKA APKOPE

1. Salāgojiet ķēdesrata atslēgas atveri (D) ar motora vārpstas atslēgu un uzbīdiet ķēdesratu uz vārpstas. Nostipriniet ar plakano starpliku (C) un rievaino uzgriezni (B).
2. Piegrieziet rievaino uzgriezni ar griezes momentu 54 Nm (40 lbf ft).
3. Uztādiet šķelttapu (A). Ja nepieciešams, pievelciet rievaino uzgriezni (B) līdz nākamajai atverei, lai uztādītu šķelttapu.

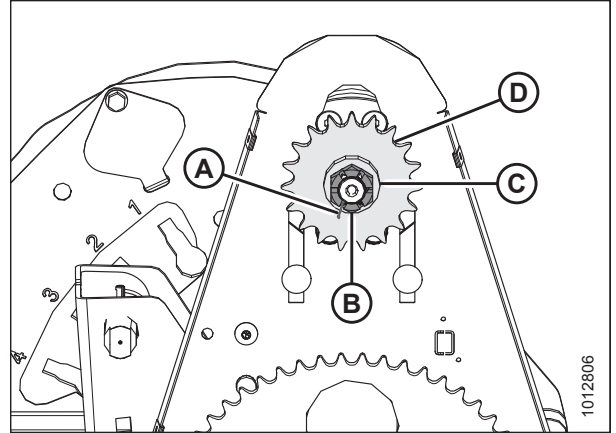

Attēls 5.226: Tītavu piedziņa

4. Uztādiet piedziņas ķēdi (A) uz piedziņas ķēdesrata (B).
5. Pievelciet piedziņas ķēdi. Norādījumus skatiet [Tītavu piedziņas ķēdes pievilšana, lappuse 220](#).
6. Atkal uztādiet tītavu piedziņas pārsegu. Norādījumus skatiet [Tītavu piedziņas pārsega uzstādīšana, lappuse 218](#).

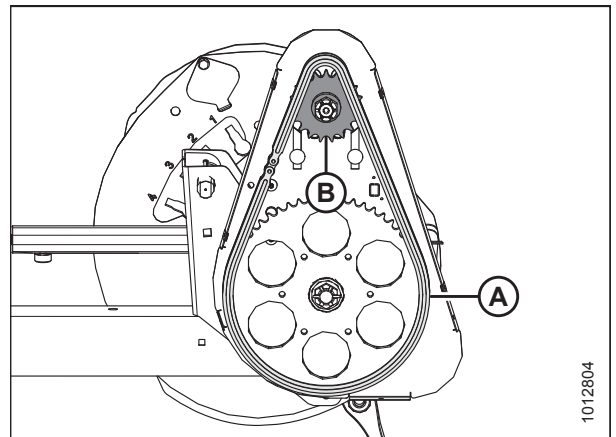

Attēls 5.227: Tītavu piedziņa

### 5.9.4 Dubulto tītavu piedziņas U veida savienojums

Dubulto tītavu piedziņas U veida savienojums ļauj katrām tītavām kustēties neatkarīgi.

Eļļojiet U veida savienojumu atbilstoši specifikācijām. Norādījumus skatiet [5.3.6 Eļļošana, lappuse 118](#).

Nomainiet U veida savienojumu, ja tas ir stipri nodilis vai bojāts. Norādījumus skatiet [Dubulto tītavu piedziņas U veida savienojuma noņemšana, lappuse 223](#).

*Dubulto tītavu piedziņas U veida savienojuma noņemšana*

#### BĪSTAMI

Lai izvairītos no ievainojumiem vai nāves gadījumiem, ja mašīna neparedzēti iedarbojas, vienmēr apstādiniet dzinēju un izņemiet atslēgu no aizdedzes, pirms atstājat operatora sēdekli.

1. Izslēdziet dzinēju un izņemiet atslēgu no aizdedzes.
2. Noņemiet piedziņas pārsegu. Norādījumus skatiet [Tītavu piedziņas pārsega noņemšana, lappuse 217](#).

## REGULĀRA UN TEHNISKA APKOPE

3. Atbalstiet labo tītavu iekšējo galu ar priekšējo ielādētāju un neilona cilpām (A) vai līdzvērtīgām celšanas ierīcēm.

### SVARĪGI:

Lai nesabojātu un nesalocītu centrālo cauruli, atbalstiet tītavas pēc iespējas tuvāk gala diskam.

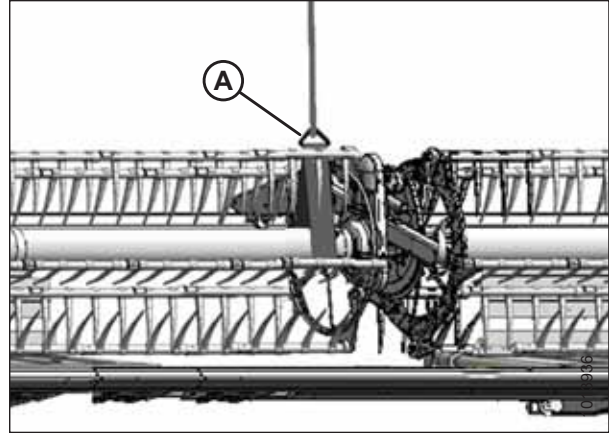

Attēls 5.228: Tītavu atbalstīšana

4. Noņemiet četras bultskrūves (A), ar ko tītavu cauruli piestiprina pie U veida savienojuma atloka (B), un pārvietojiet tītavas uz sāniem.

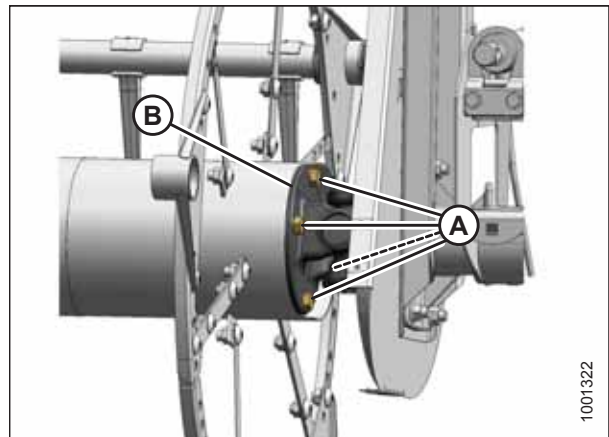

Attēls 5.229: U veida savienojums

5. Noņemiet sešas skrūves (A), ar ko U veida savienojuma atloku (B) piestiprina pie piedziņas ķēdesrata (C).
6. Noņemiet U veida savienojumu.

### PIEZĪME:

Var būt nepieciešams pārvietot labās tītavas uz sāniem, lai U veida savienojums nepieskartos caurulei.

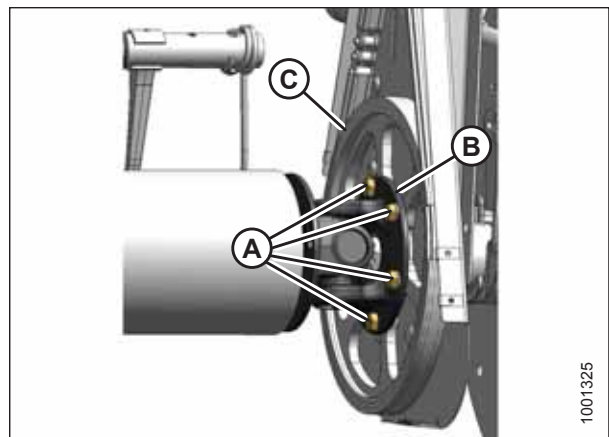

Attēls 5.230: U veida savienojums



*Dubulto tītavu U veida savienojuma uzstādīšana*

1. Novietojiet U veida savienojuma atloku (B) uz piedziņas ķēdesrata (C), kā parādīts attēlā.
2. Uzklājiet vidēja stipruma vītņu fiksatoru (Loctite® 243 vai līdzvērtīgu), ieskrūvējiet sešas skrūves (A) un pievelciet ar roku. **NEPIEVELCIET** skrūves ar griezes momentu.

**PIEZĪME:**

Labajā attēlā ir parādītas tikai četras skrūves (A).

**PIEZĪME:**

Var būt nepieciešams pārvietot labās tītavas uz sāniem, lai U veida savienojums nepieskartos tītavu caurulei.

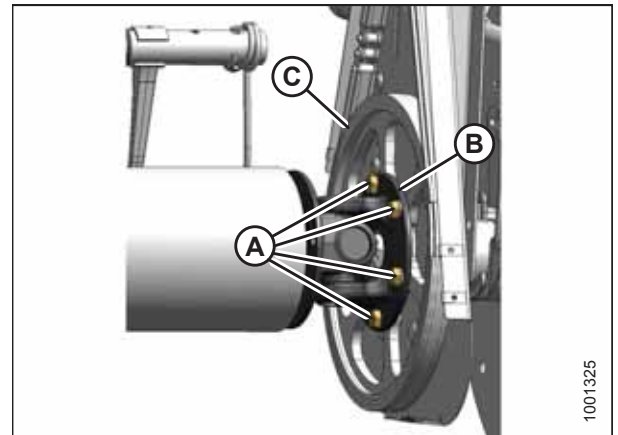

Attēls 5.231: U veida savienojums

3. Novietojiet labo tītavu cauruli pret tītavu piedziņu un nofiksējiet atlokvārpstu U veida savienojuma vadošajā atverē.
4. Griežiet tītavas, līdz atveres tītavu caurules galā un U veida savienojuma atlokā (B) sakrīt.
5. Uzklājiet vidēja stipruma vītņu fiksatoru (Loctite® 243 vai līdzvērtīgu) uz četrām 1/2 collu skrūvēm (A) un nostipriniet atlokā.
6. Piegrieziet desmit skrūves ar griezes momentu 108 Nm (80 lbf ft).

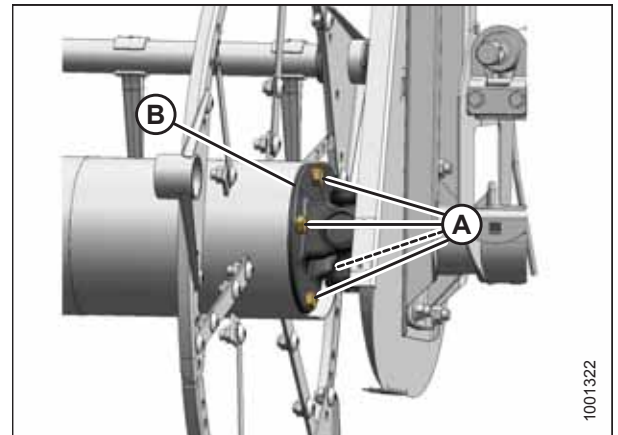

Attēls 5.232: U veida savienojums

7. Noņemiet siksnu (A) no tītavām.
8. Uzstādiet piedziņas pārsegu. Norādījumus skatiet [Tītavu piedziņas pārsega uzstādīšana, lappuse 218](#).

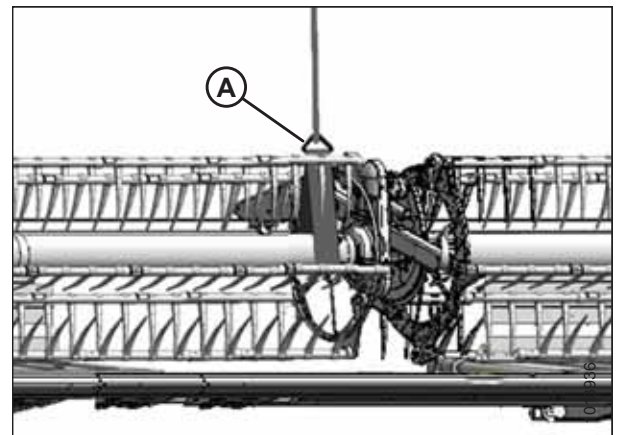

Attēls 5.233: Tītavu atbalstīšana

## 5.9.5 Tītavu piedziņas motors

Tītavu piedziņas motors tiek izmantots tītavu piedziņas sistēmā dubulto tītavu stiebru pacelāja hederos. Šim motoram nav nepieciešama regulāra uzturēšana vai apkope. Ja rodas problēmas ar motoru, noņemiet to un ļaujiet MacDon izplatītājam veikt apkopi.

### Tītavu piedziņas motora noņemšana

#### BĪSTAMI

Lai izvairītos no ievainojumiem vai nāves gadījumiem, ja mašīna neparedzēti iedarbojas, vienmēr apstādiniet dzinēju un izņemiet atslēgu no aizdedzes, pirms atstājat operatora sēdekli.

1. Izslēdziet dzinēju un izņemiet atslēgu no aizdedzes.
2. Atbrīvojiet piedziņas ķēdi. Norādījumus skatiet *Tītavu piedziņas ķēdes atslābināšana, lappuse 219*.
3. Noņemiet piedziņas ķēdesratu. Norādījumus skatiet *Tītavu piedziņas ķēdesrata noņemšana, lappuse 222*.
4. Atzīmējiet hidrauliskos vadus (A) un to savienojumus uz motora (B), lai nodrošinātu pareizu atkārtotu pievienošanu.

#### PIEZĪME:

Pirms hidraulisko vadu atvienošanas notīriet motora pieslēgvietas un ārējās virsmas.

5. Atvienojiet hidrauliskos vadus (A) pie motora (B). Atveriet vai noslēdziet atvērtās pieslēgvietas un vadus.
6. Noņemiet četrus uzgriežņus un skrūves (C), noņemiet motoru (B). Noņemiet starpliku (ja tāda ir uzstādīta) starp motoru (B) un motora stiprinājumu.
7. Ja motors tiek nomainīts, noņemiet hidraulikas stiprinājumus no vecā motora un uzstādiel tos jaunajā motorā, ievērojot tādu pašu novietojumu.

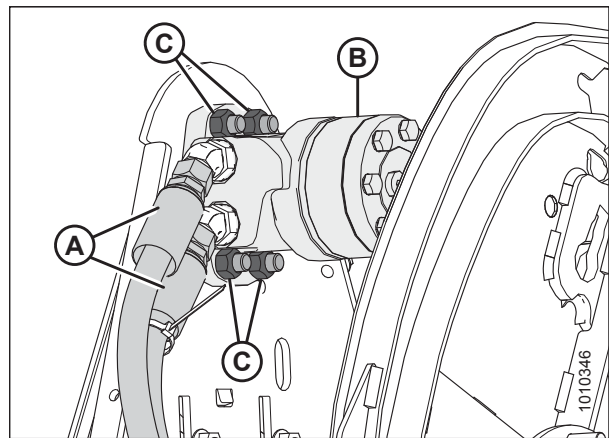

Attēls 5.234: Tītavu motors un šļūtenes

### Tītavu piedziņas motora uzstādīšana

1. Bīdiel motora stiprinājumu (A) uz augšu vai uz leju, lai motora montāžas atverēm (B) varētu piekļūt caur ķēdes korpusa atverēm.

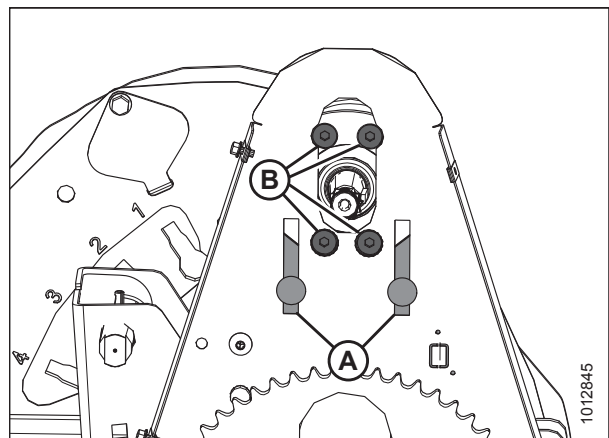

Attēls 5.235: Tītavu piedziņas motora montāžas atveres

2. Pievienojiet motoru (A) (un starpliku, ja iepriekš noņemta) pie motora stiprinājuma (B) ar četrām 1/2 x 1 3/4 collu gremdgalvas skrūvēn un uzgriežņiem (C).
3. Ja uzstādāt jaunu motoru, izmantojiet hidrauliskos stiprinājumus (nav parādīti) no sākotnējā motora.

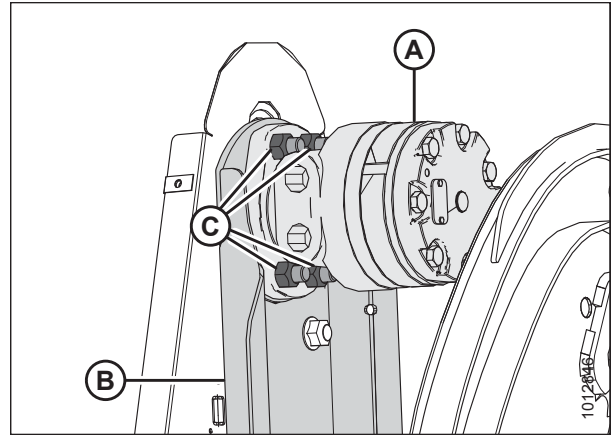

Attēls 5.236: Tītavu piedziņas motors

4. Noņemiet vāciņus vai aizbāžņus no pieslēgvietām un vadiem un pievienojiet hidrauliskās caurules (A) pie motora (C) hidraulikas stiprinājumiem (B).

**PIEZĪME:**

Pārliecinieties, ka hidrauliskie vadi (A) tiek uzstādīti to sākotnējās vietās.

5. Uzstādiet piedziņas ķēdesratu. Norādījumus skatiet *Tītavu piedziņas ķēdesrata uzstādīšana, lappuse 222*.
6. Pievelciet piedziņas ķēdi. Norādījumus skatiet *Tītavu piedziņas ķēdes pievilkšana, lappuse 220*.

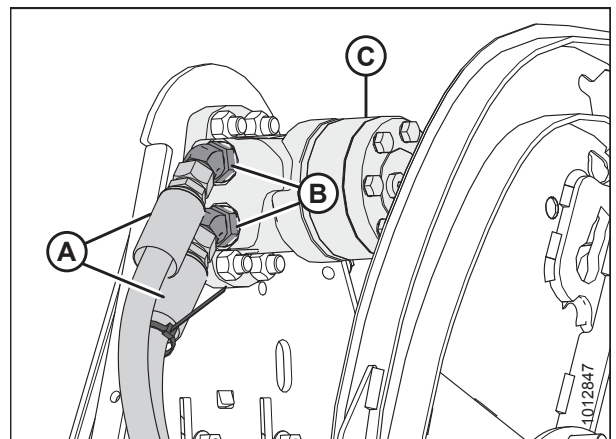

Attēls 5.237: Tītavu motors un šļūtenes

### 5.9.6 Dubulto tītavu hedera piedziņas ķēdes nomaiņa

Lai nomainītu dubulto tītavu piedziņas ķēdi, skatiet turpmāk aprakstītās divas metodes.

- *Ķēdes nomaiņa, izmantojot tītavu piedziņas metodi, lappuse 227*
- *Ķēdes nomaiņa, izmantojot ķēdes pārraušanas metodi, lappuse 229*

Abas procedūras ir pieņemamas, taču vēlams izmantot tītavu piedziņas atvienošanas metodi, jo tas neietekmē ķēdes integritāti.

*Ķēdes nomaiņa, izmantojot tītavu piedziņas metodi*



**BĪSTAMI**

Lai izvairītos no ievainojumiem vai nāves gadījumiem, ja mašīna neparedzēti iedarbojas, vienmēr apstādiniet dzinēju un izņemiet atslēgu no aizdedzes, pirms atstājat operatora sēdekli.

1. Atbrīvojiet piedziņas ķēdi. Norādījumus skatiet *Tītavu piedziņas ķēdes atslābināšana, lappuse 219*.

## REGULĀRA UN TEHNISKA APKOPE

2. Apturiet dzinēju un izņemiet atslēgu no aizdedzes.
3. Atbalstiet labo tītavu iekšējo galu ar priekšējo ielādētāju un neilona cilpām (A) (vai līdzvērtīgu celšanas ierīci).

### SVARĪGI:

Lai nesabojātu un nesalocītu centrālo cauruli, atbalstiet tītavas pēc iespējas tuvāk gala diskam.

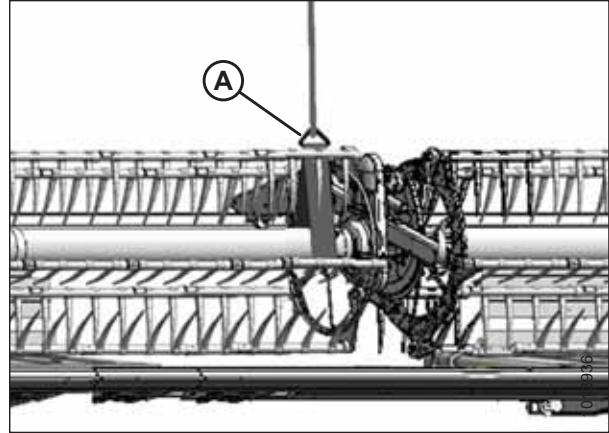

Attēls 5.238: Tītavu atbalstīšana

4. Noņemiet četras bultskrūves (A), ar ko tītavu cauruli piestiprina pie U veida savienojuma atloka (B).

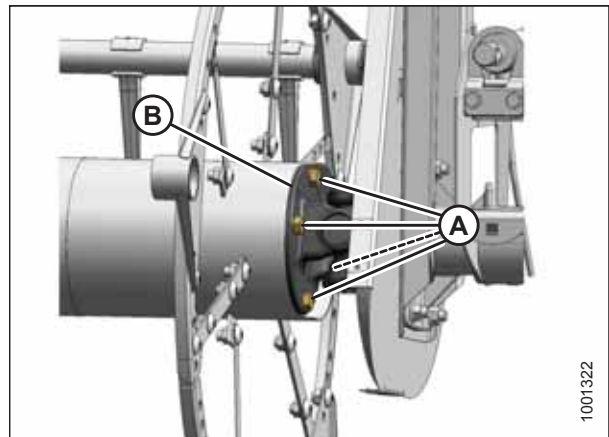

Attēls 5.239: U veida savienojums

5. Virziet labās tītavas uz sāniem, lai atdalītu tītavu cauruli (A) no U veida savienojuma (B).
6. Noņemiet piedziņas ķēdi (C).
7. Novietojiet jauno ķēdi (C) virs U veida savienojuma (B) un ķēdesratiem.
8. Novietojiet labo tītavu cauruli (A) pret tītavu piedziņu un nofiksējiet atlokvārpstu U veida savienojuma vadošajā atverē.
9. Grieziet tītavas, līdz atveres tītavu caurules galā un U veida savienojuma atlokā (B) sakrīt.

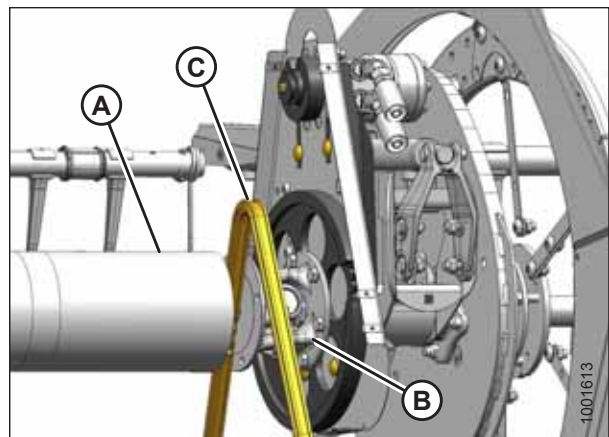

Attēls 5.240: Ķēdes nomaiņa

## REGULĀRA UN TEHNISKA APKOPE

10. Uzklājiet vidēja stipruma vītņu fiksatoru (Loctite® 243 vai līdzvērtīgu) uz četrām 1/2 collu skrūvēm (A) un nostipriniet ar bloķēšanas starplikām.
11. Pievelciet ar griezes momentu 102–115 Nm (75–85 lbf ft).

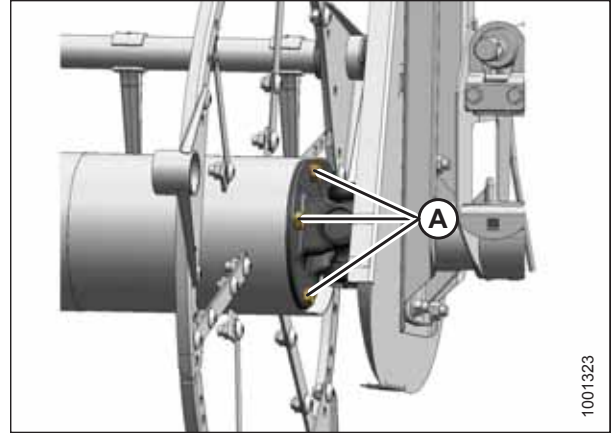

Attēls 5.241: U veida savienojums

12. Noņemiet tītavu pagaidu balstu (A).

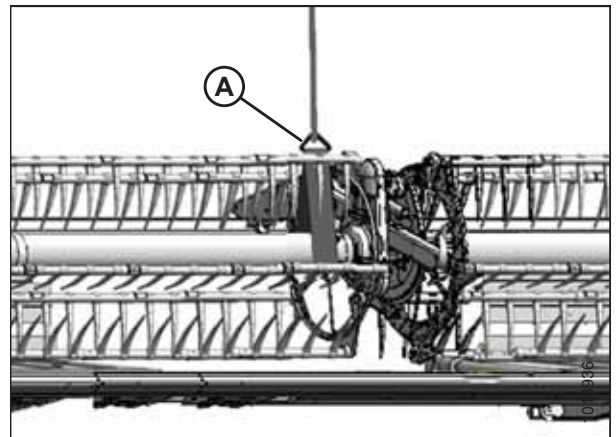

Attēls 5.242: Tītavu atbalstīšana

### *Ķēdes nomaiņa, izmantojot ķēdes pārraušanas metodi*

1. Noslīpējiet ķēdes (A) posma galvu, izsitiet kniedi un noņemiet ķēdi.
2. Noslīpējiet jaunās ķēdes posma galvu, izsitiet kniedi un atdaliel ķēdi.
3. Novietojiet jaunās ķēdes galus uz ķēdesrata (B).

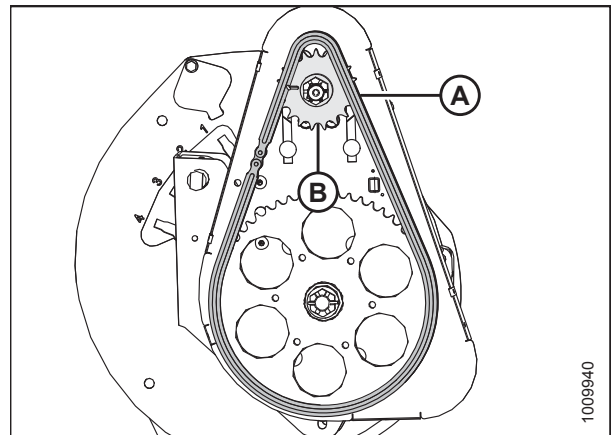

Attēls 5.243: Tītavu piedziņa

4. Ievietojiet tapu savienotāju (A) (nav pieejams kā MacDon daļa) ķēdē, vēlams no ķēdesrata mugurpuses.
5. Uzstādiet savienotāju (B) uz tapām.
6. Uzstādiet atsperes skavu (C) uz priekšējās tapas (D) tā, lai atsperes skavas slēgtais gals būtu vērsts ķēdesrata griešanās virzienā.
7. Ievietojiet vienu atsperes skavas (C) pusi aizmugures tapas (E) rievā.
8. Spiediet atsperes skavas (C) otru pusi virs aizmugures tapas (E) priekšējās daļas, līdz tā ieslīd rievā. **NESPIEDIET** atsperes skavu gareniski no aizvērtā gala.
9. Pārliecinieties, ka atsperes skava (C) tiek ievietota priekšējās tapas (D) un aizmugurējās tapas (E) rievās.
10. Pievelciet piedziņas ķēdi. Norādījumus skatiet *Tītavu piedziņas ķēdes pievilksana, lappuse 220*.

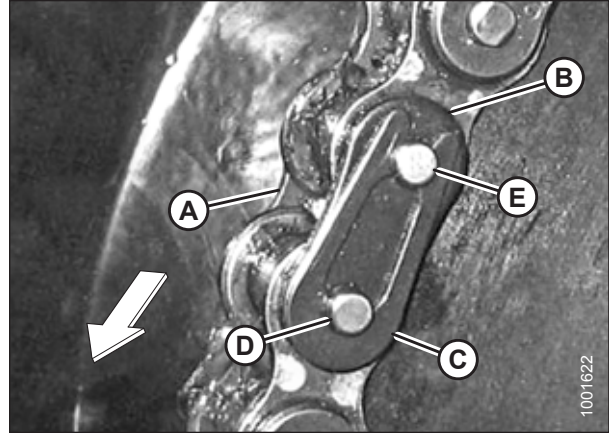

Attēls 5.244: Ķēde

### 5.9.7 Atsevišķu tītavu hedera piedziņas ķēdes nomaiņa

#### **⚠ BĪSTAMI**

Lai izvairītos no ievainojumiem vai nāves gadījumiem, ja mašīna neparedzēti iedarbojas, vienmēr apstādiniet dzinēju un izņemiet atslēgu no aizdedzes, pirms atstājat operatora sēdekli.

1. Izslēdziet dzinēju un izņemiet atslēgu no aizdedzes.
2. Noņemiet tītavu piedziņas pārsegu. Norādījumus skatiet *Tītavu piedziņas pārsega noņemšana, lappuse 217*.
3. Atbrīvojiet piedziņas ķēdi. Norādījumus skatiet *Tītavu piedziņas ķēdes atslābināšana, lappuse 219*.
4. Paceliet ķēdi (A) no piedziņas ķēdesrata (B).
5. Nolaidiet ķēdi, līdz tā vairs neatrodas uz apakšējā ķēdesrata (C), un pēc tam noņemiet ķēdi no piedziņas.
6. Novietojiet jauno ķēdi (A) ap apakšējā ķēdesrata (C) apakšējiem zobiem.
7. Paceliet ķēdi uz piedziņas ķēdesrata (B), pārliecinoties, ka visi posmi ir pareizi saslēgušies ar zobiem.
8. Pievelciet piedziņas ķēdi. Norādījumus skatiet *Tītavu piedziņas ķēdes pievilksana, lappuse 220*.
9. Atkal uzstādiet tītavu piedziņas pārsegu. Norādījumus skatiet *Tītavu piedziņas pārsega uzstādīšana, lappuse 218*.

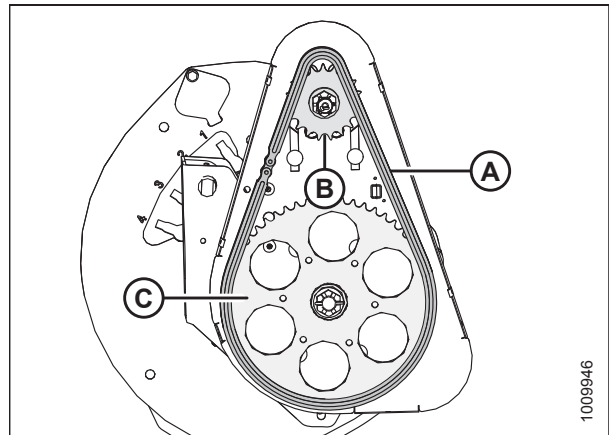

Attēls 5.245: Tītavu piedziņa

## 5.10 Transportēšanas sistēma (opcija)

Skatiet *6.3.4 Stabilizatora riteņi un transportēšanas komplekts, lappuse 242*, lai saņemtu vairāk informācijas.

### 5.10.1 Riteņa skrūves griezes momenta pārbaude

Ja ir uzstādīta transportēšanas sistēma, veiciet tālāk norādītās darbības, lai ar griezes momentu pievilktu riteņa skrūves.

#### BĪSTAMI

Lai novērstu traumas vai nāvi mašīnas neparedzētas startēšanas dēļ, pirms mašīnas regulēšanas vienmēr izslēdziet dzinēju un izņemiet atslēgu.

1. Izslēdziet dzinēju un izņemiet atslēgu.
2. Ievērojiet norādīto skrūvju pievilšanas secību un pievelciet riteņa skrūves, izmantojot griezes momentu 110–120 Nm (80–90 lbf·ft).

#### SVARĪGI:

Kad ritenis tiek noņemts un uzstādīts no jauna, pēc vienas stundas un tad ik pēc 100 stundām pārbaudiet riteņa skrūvju griezes momentu.

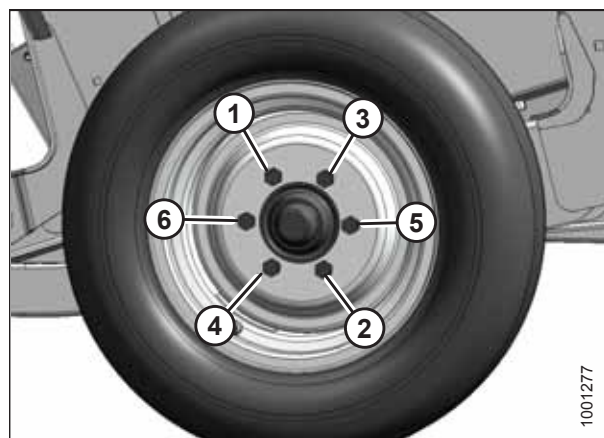

Attēls 5.246: Skrūvju pievilšanas secība

### 5.10.2 Ass skrūves griezes momenta pārbaude

Ja ir uzstādīta transportēšanas sistēma, veiciet tālāk norādītās darbības, lai ar griezes momentu pievilktu ass skrūves.

#### BĪSTAMI

Lai novērstu traumas vai nāvi mašīnas neparedzētas startēšanas dēļ, pirms mašīnas regulēšanas vienmēr izslēdziet dzinēju un izņemiet atslēgu.

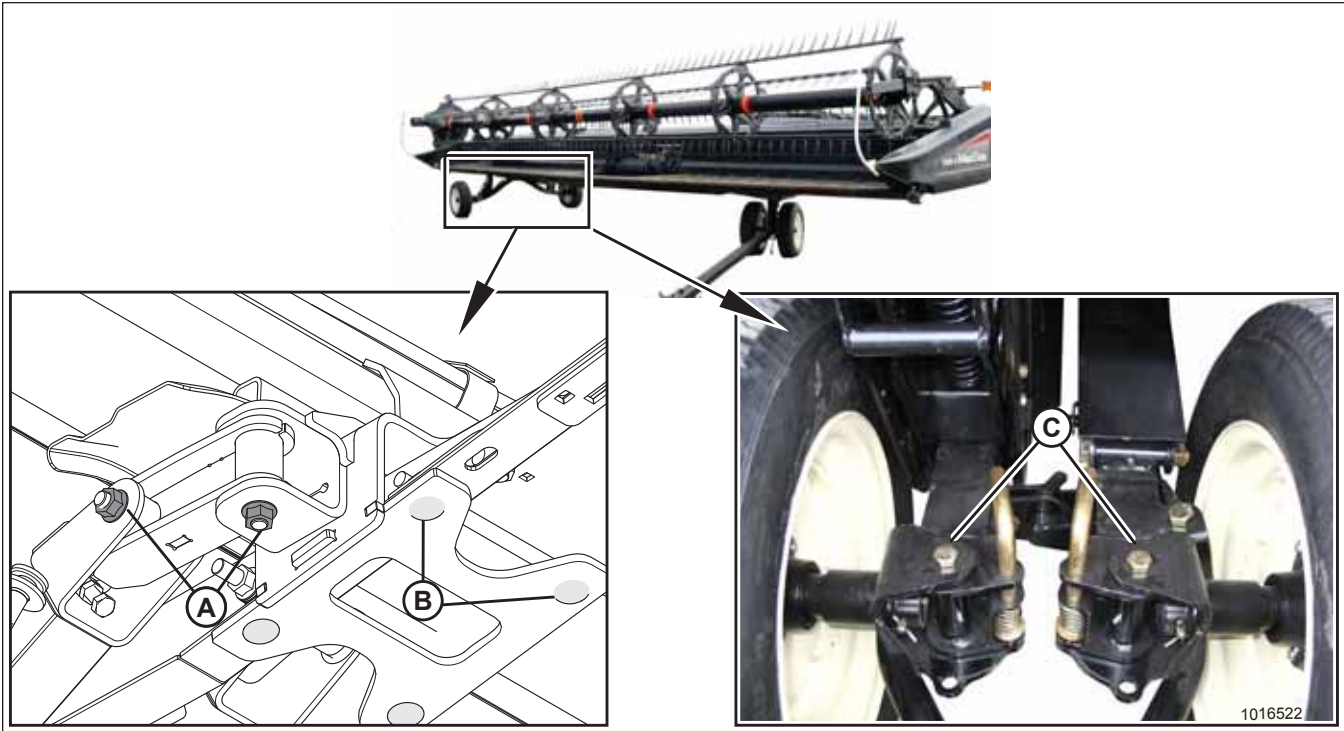

Attēls 5.247: Ass skrūves

1. Katru **DIENU** pārbaudiet un pievelciet ass skrūves, līdz tiek saglabāts tālāk norādītais griezes moments.

- (A): 244 Nm (180 lbf ft)
- (B): 203 Nm (150 lbf ft)
- (C): 244 Nm (180 lbf ft)

### 5.10.3 Riepu spiediena pārbaude

Pārbaudiet riepu spiedienu un piepumpējiet saskaņā ar tabulā 5.8, lappuse 233 sniegto informāciju.

#### **BRĪDINĀJUMS**

- Veiciet riepu apkopi drošā veidā.
- Riepa pumpēšanas laikā var eksplodēt, kas var izraisīt smagas traumas vai nāvi.
- **NESTĀVIET** virs riepas. Izmantojiet piestiprināmu patronu un šļūteni ar pagarinājumu.
- **NEPĀRSNIEDZIET** maksimālo pumpēšanas spiedienu, kas norādīts uz riepas etiķetes vai sāniem.
- Nomainiet riepas, kurām ir defekti.
- Nomainiet saplaisājušus, nodilušus vai stipri sarūsējušus riteņu lokus.
- Nekad nemetiniet riteņa loku.
- Nekad neizmantojiet spēku piepumpētai vai daļēji piepumpētai rīpai.
- Pirms pumpēšanas līdz darba spiedienam pārliecinieties, ka riepa ir pareizi novietota.

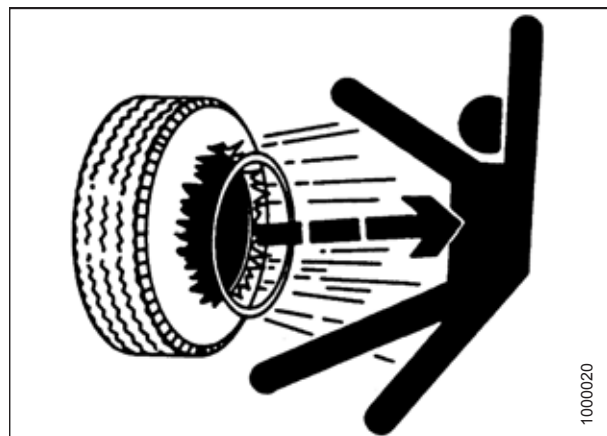

Attēls 5.248: Brīdinājums par pumpēšanu



## REGULĀRA UN TEHNISKA APKOPE

- Ja riepa nav pareizi novietota uz loka vai ir pārāk piepumpēta, riepas borts vienā pusē var kļūt vajīgs, ļaujot gaisam izplūst ar lielu ātrumu un spēku. Šāda veida gaisa noplūde var aizmest riepu jebkurā virzienā, apdraudot apkārtējos cilvēkus.
- Pirms riepas noņemšanas no loka pārlicinieties, ka no riepas ir izvadīts viss gaiss.
- **NENOŅEMIET**, neuzstādi un neremontēji riepu uz loka, ja vien jums nav atbilstoša aprīkojuma un pieredzes, lai veiktu šādu darbu.
- Nogādāji riepu un loku kvalificētā riepu remontdarbnīcā.

Tabula 5.8 Riepu spiediens

Izmērs	Slodzes diapazons	Spiediens
ST205/75 R15	D	517 kPa (75 psi)
ST205/75 R15	E	586 kPa (85 psi)



## Nodaļa 6: Palīgierīces un agregāti

Izmantošanai ar hederu ir pieejamas tālāk norādītās opcijas un agregāti. Lai saņemtu informāciju par pieejamību un pasūtīšanu, sazinieties ar MacDon izplatītāju.

### 6.1 Tītavas

#### 6.1.1 Vairāku kultūraugu ātrās tītavu konversijas komplekts

Vairāku kultūraugu ātrās tītavu konversijas komplekts, kas paredzēts izmantošanai tikai ar dubulto tītavu hederiem, samazina laiku, kas nepieciešams atgāzuma cilindra pozīcijas nomaiņai uz tītavu balsta sviras no parastās darbības pozīcijas uz lielāku atgāzumu, kas samazina kultūraugu plūsmas traucējumus. Komplekts ļauj arī ātri pārvietot tītavu atgāzuma cilindrus uz parasto darbības pozīciju.

MD #B6590

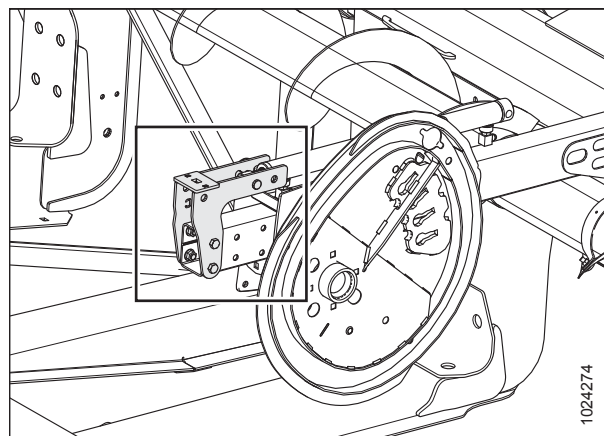

Attēls 6.1: Centrālā svira — kreisā un labā svira ir līdzīga

#### 6.1.2 Tītavu sviru pagarināšanas komplekts — tikai Ziemeļamerikai konfigurētiem hederiem

Šis komplekts ļauj pagarināt ārējās tītavu balsta sviras. Šie pagarinājumi nodrošina tītavu sviru papildu garumu, kas ir nepieciešams vertikālā naža montāžas komplekta (MD #B6608, MD #B6609) pareizai uzstādīšanai uz hедера. Tītavu sviru pagarinājuma komplektā ietilpst arī tītavu atgāzuma kronšteini, kas ļauj ātri pārvietot tītavas no vistālākās pozīcijas uz priekšu uz vistālāko pozīciju uz aizmuguri.

##### PIEZĪME:

Skaidrības labad ilustrācijā nav redzamas visas daļas.

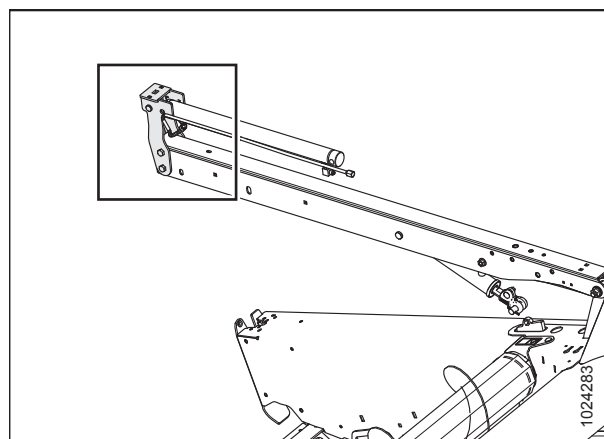

Attēls 6.2: Labā svira — centrālā un kreisā svira ir līdzīga

### 6.1.3 Veldrē sakritušu kultūraugu tītavu pirkstu komplekts

Tērauda pirksti (A), kas iekļauti veldrē sakritušu kultūraugu tītavu pirkstu komplektā, tiek piestiprināti pie jebkura cita zaru stieņa galiem un palīdz notīrīt materiālu, pļaujot smagus, grūti pļaujamus kultūraugus, piemēram, veldrē sakritušus rīsus.

Katrā komplektā ir trīs pirksti tītavu izciļņa galam un trīs pirksti aizmugures galam. Norādes par detaļām un instalēšanas instrukcijas ir iekļautas komplektā.

MD #B4831



Attēls 6.3: Veldrē sakritušu kultūraugu pirksti

### 6.1.4 PR15 zaru caurules tītavu konversijas komplekts

Šie komplekti ļauj pārveidot tītavas no piecu vai sešu nūjiņu tītavām par deviņu nūjiņu tītavām.

Pasūtiet šādus komplektus atbilstoši hедера lielumam un tipam:

- D115X — tērauda pirksti — MD #B6514
- D115X — plastmasas pirksti — MD #B6516
- D120X — tērauda pirksti — MD #B6515
- D120X — plastmasas pirksti — MD #B6517
- D125X — tērauda pirksti — MD #B5656
- D125X — plastmasas pirksti — MD #B5937
- D130XL — plastmasas pirksti — MD #B6029

#### PIEZĪME:

Lai veiktu tītavu konversiju, jāpasūta arī papildu gala vairogi.

### 6.1.5 Tītavu gala vairogu komplekts

Tītavu gala vairogu komplektā iekļautie tērauda vairogi tiek piestiprināti pie tītavu galiem un palīdz notīrīt materiālu, pļaujot blīvus, grūti nopļaujamus kultūraugus. Tie ir visu hederu standarta aprīkojumā (izņemot tos, kuriem ir deviņu nūjiņu tītavas). Norādes par detaļām un instalēšanas instrukcijas ir iekļautas komplektā.

Sazinieties ar MacDon izplatītāju, lai saņemtu vairāk informācijas.



Attēls 6.4: Tītavu gala vairogi

### 6.1.6 Zaru cauruļu stiprināšanas komplekts

Zaru cauruļu stiprināšanas komplekti ir pieejami piecu un sešu nūjiņu tītavām. Tie ir paredzēti, lai balstītu tītavas lielas slodzes apstākļos, pļaujot īpaši blīvas kultūraugu audzes. Uzstādīšanas instrukcijas ir iekļautas komplektā.

- Piecu nūjiņu tītavas — MD #B5825
- Sešu nūjiņu tītavas — MD #B5826



Attēls 6.5: Parādīts piecu nūjiņu stiprināšanas komplekts — sešu nūjiņu stiprināšanas komplekts ir līdzīgs

### 6.1.7 Tītavu nolaišanas ātruma regulētāja komplekts

Tītavu nolaišanas ātruma regulētāja komplekts (A) ļauj regulēt tītavu nolaišanas ātrumu, izmantojot plūsmas vadības vārstu, kas tiek uzstādīts tītavu pacelšanas ķēdē. Uzstādīšanas instrukcijas ir iekļautas komplektā.

Sazinieties ar MacDon izplatītāju, lai saņemtu vairāk informācijas.

MD #306410

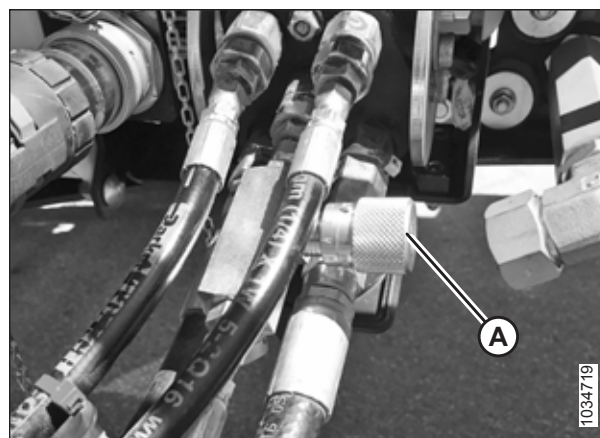

Attēls 6.6: Lentes pārvada / tītavu daudzfunkcionālais spraudsavienotājs

## 6.2 Izkapts

Izkapts atrodas hedera priekšpusē. Tā atbalsta nazi un aizsargus, kas tiek izmantoti kultūraugu pļaušanai.

### 6.2.1 Izkapts nodiluma plāksne

Izkapts nodiluma plāksnes ir ieteicamas pļaušanai pie zemes, kad augsne pielīp tēraudam.

Pasūtiet vienu no šiem komplektiem atkarībā no hedera lieluma:

- 4,6 m (15 pēdas) — MD #B4864
- 6,1 m (20 pēdas) — MD #B4865
- 7,6 m (25 pēdas) — MD #B4838



Attēls 6.7: Izkapts nodiluma plāksnes

### 6.2.2 Nažu izgriezuma pārsegs

Nažu izgriezumam pārsegi piestiprina pie gala loksnes, un tie neļauj nopļautajiem kultūraugiem, jo īpaši izteikti veldrē sakritušiem kultūraugiem, iziet cauri naža galvas atverei un uzkrāties naža piedziņas kārbā un uz gala loksnes.

Pasūtiet šādus komplektus atbilstoši aizsarga tipam:

- Parastie aizsargi — MD #220101
- Zobu aizsargi — MD #220103

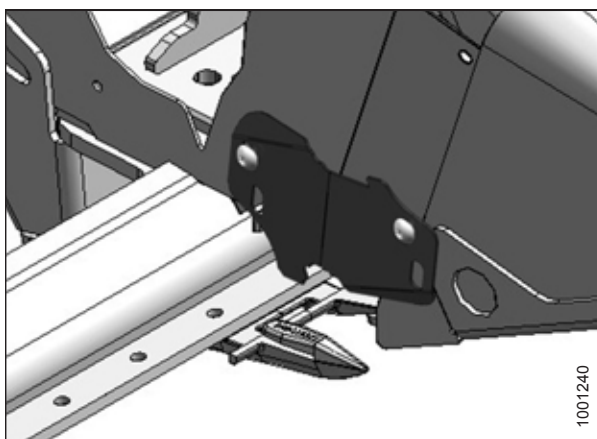

Attēls 6.8: Nažu izgriezuma pārsegs

### 6.2.3 Akmeņu palēninātājs

Akmeņu palēninātājs (A) sastāv no tērauda leņķa, kas tiek pieskrūvēts pie izkaptis uzreiz aiz naža aizmugurējās daļas un palīdz novērst akmeņu un lielu grūžu nokļūšanu uz stiebru pacelājami kopā ar kultūraugiem. Uztādīšanas instrukcijas ir iekļautas komplektā.

Pasūtiet komplektus atbilstoši hedera lielumam:

- D125X — MD #B5084
- D130XL un D135XL — MD #B5084
- D140XL un D145XL — MD #B5085

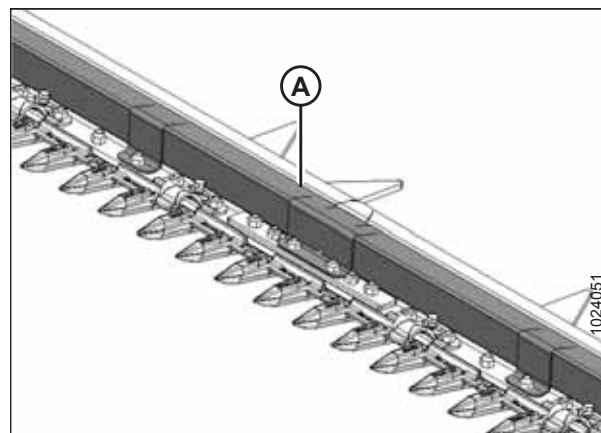

Attēls 6.9: Akmeņu palēninātājs

### 6.2.4 Zobu aizsargu konversijas komplekts

Zobu aizsargi ar augšējām vadotnēm un regulētāja uzlikām ir paredzēti grūti pļaujamu kultūraugu pļaušanai.

Uztādīšanas un regulēšanas instrukcijas ir iekļautas komplektā.

Pasūtiet vienu no šiem komplektiem atbilstoši hedera lielumam:

- 4,6 m (15 pēdas) — MD #B5009
- 6,1 m (20 pēdas) — MD #B5010
- 7,6 m (25 pēdas) — MD #B5011
- 9,1 m (30 pēdas) — MD #B5012
- 10,7 m (35 pēdas) — MD #B5013

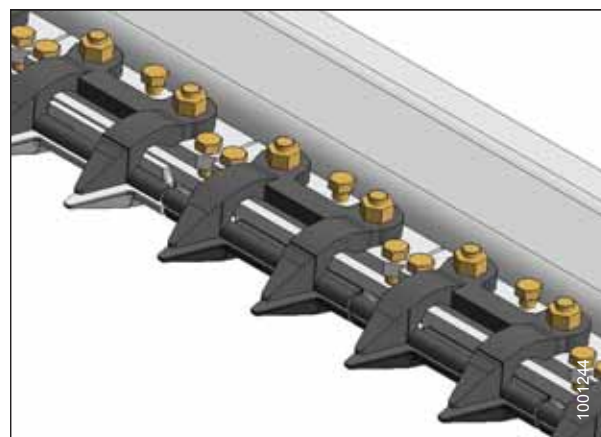

Attēls 6.10: Zobu aizsargi

### 6.2.5 Vertikālo nažu stiprinājumi

Vertikālo nažu stiprinājumi ļauj uzstādīt vertikālus nažus abos hedera galos.

MacDon nepārdod vertikālos nažus, un tie jāiegādājas no cita piegādātāja.

Uztādīšanas un regulēšanas instrukcijas ir iekļautas komplektā.

Pasūtiet stiprinājumu komplektus atkarībā no tā, vai tie tiks uzstādīti hedera kreisajā vai labajā pusē.

#### PIEZĪME:

Laī gan labās puses vertikālo nažu stiprinājuma komplektu var uzstādīt neatkarīgi no kreisās puses vertikālo nažu stiprinājuma komplekta, kreisās puses vertikālo nažu stiprinājuma komplekts **jāuzstāda** kopā ar labās puses vertikālo nažu stiprinājuma komplektu.

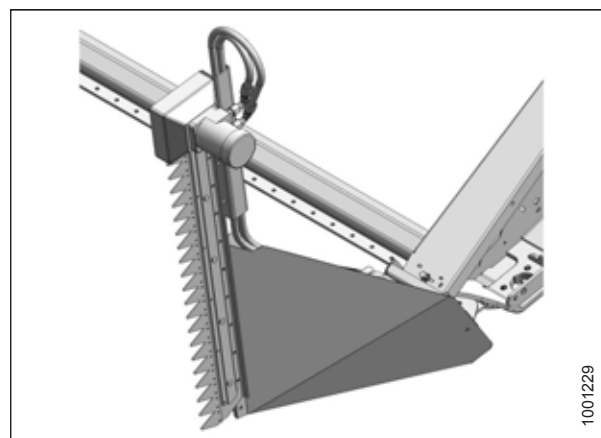

Attēls 6.11: Vertikālo nažu stiprinājums

## PALĪGIERĪCES UN AGREGĀTI

- Kreisais — MD #B6608 (ietilpst detaļas un daļa saslēgumu; šī stiprinājuma izmantošanai ir jāuzstāda MD #B6609)
- Labais — MD #B6609 (ietilpst plūsmas kontrole, šablons, detaļas un daļa saslēgumu; šo stiprinājumu var uzstādīt atsevišķi vai kopā ar MD #B6608)



## 6.3 Heders

Hedera opcijas papildina hedera rāmja funkcijas vai piedāvā uzlabojumus, nevis noteiktu sistēmu vai funkciju.

### 6.3.1 Dalītāja ātrā fiksatora komplekts

Dalītāja ātrā fiksatora komplektus piestiprina gala loksņēm. Tie ļauj ātri noņemt un uzglabāt gala loksnes dalītāja konusus un, ja nepieciešams, samazināt hedera transportēšanas platumu. Uztādīšanas instrukcijas ir iekļautas komplektā.

MD #B6158

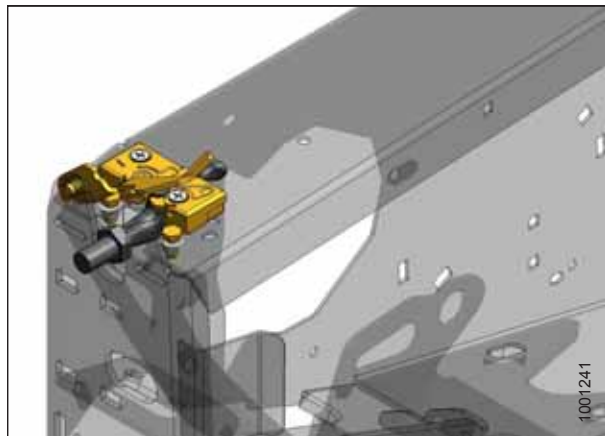

Attēls 6.12: Dalītāja fiksators

### 6.3.2 Stabilizatora riteņi

Stabilizatora riteņi palīdz stabilizēt hedera lauka apstākļos, kas citādi izraisītu hedera lēkāšanu, tādējādi padarot nevienmērīgu pļaušanas augstumu. Uztādīšanas un regulēšanas instrukcijas ir iekļautas komplektā.

Pieejams kā papildu agregāts lietošanai kopā ar 9,1–13,7 m (30–45 pēdu) hedēriem.

MD #C1986

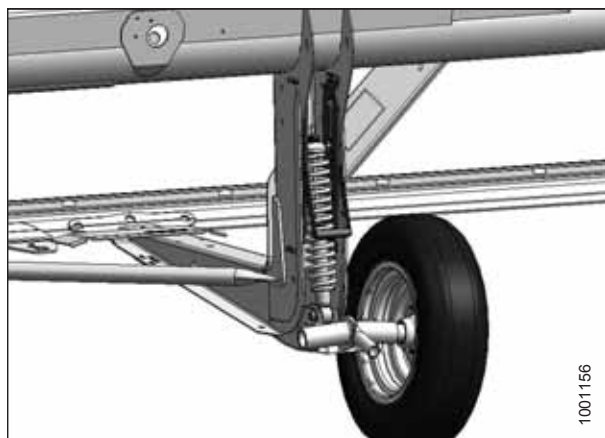

Attēls 6.13: Stabilizatora ritenis

### 6.3.3 Sekundārais stabilizatora ritenis

Sekundārais stabilizatora ritenis tiek pievienots esošajiem stabilizatora riteņiem, lai palīdzētu stabilizēt hederu lauka apstākļos, kas citādi izraisītu hедера lēkāšanu, tādējādi padarot nevienmērīgu pļaušanas augstumu. Uztādīšanas un regulēšanas instrukcijas ir iekļautas komplektā.

Pieejams kā papildu agregāts lietošanai kopā ar D130XL, D135XL, D140XL un D145XL hederiem.

MD #B6179<sup>81</sup>

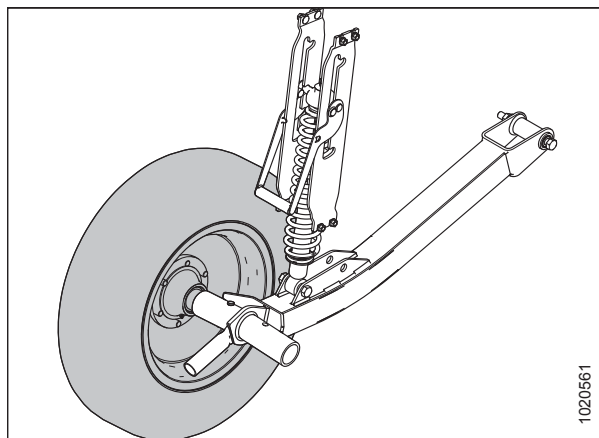

Attēls 6.14: Sekundārais stabilizatora ritenis

### 6.3.4 Stabilizatora riteņi un transportēšanas komplekts

Stabilizatora riteņi un transportēšanas komplekts palīdz stabilizēt hederu lauka apstākļos, kas citādi izraisītu hедера lēkāšanu, tādējādi padarot nevienmērīgu pļaušanas augstumu. Šī sistēma ir līdzīga stabilizatora riteņu (MD #C1986) opcijai. Norādījumus skatiet [6.3.2 Stabilizatora riteņi, lappuse 241](#).

Stabilizatora riteņus un transportēšanas komplektu izmanto arī, lai hederu pārveidotu transportēšanas režīmā lēnai vilkšanai aiz pareizi konfigurēta vālotāja (vai lauksaimniecības traktora). Vilkšanas stienis un uztādīšanas instrukcijas ir iekļautas komplektā.

Šī opcija ir pieejama lietošanai ar 9,1 m (30 pēdu) un platākiem hederiem.

MD #C2009



Attēls 6.15: Stabilizatora riteņi un transportēšana

81. Komplekts sastāv no viena riteņu komplekta; lai atjauninātu hедера abas puses, ir nepieciešami divi komplekti.

### 6.3.5 Sliežu uzliku komplekti

Sliežu uzliku komplekti nodrošina labāku veiktspēju, pļaujot zemā augstumā pie zemes.

Uzstādīšanas instrukcijas ir iekļautas komplektā.

- MD #B5615 — iekšējās sliežu uzlikas
- MD #B4963 — ārējās sliežu uzlikas

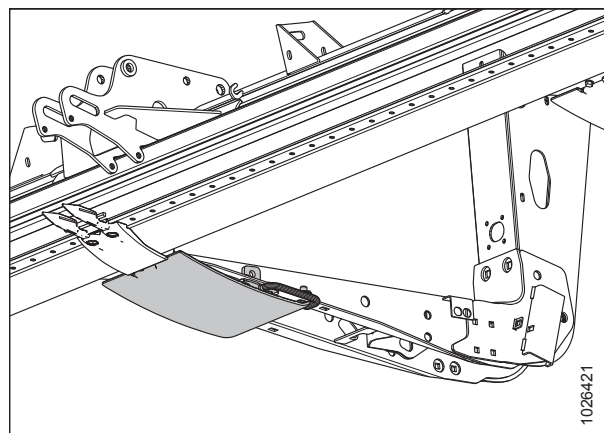

Attēls 6.16: Centrālā sliežu uzlika — parādīta iekšējā uzlika, ārējā ir līdzīga

### 6.3.6 Tērauda sliežu uzlikas

Tērauda sliežu uzlikas nodrošina papildu nodilumizturību.

**SVARĪGI:**

Nav ieteicams lietot dubļos vai apstākļos, kad var rasties dzirksteles.

Uzstādīšanas instrukcijas ir iekļautas komplektā.

MD #B6583

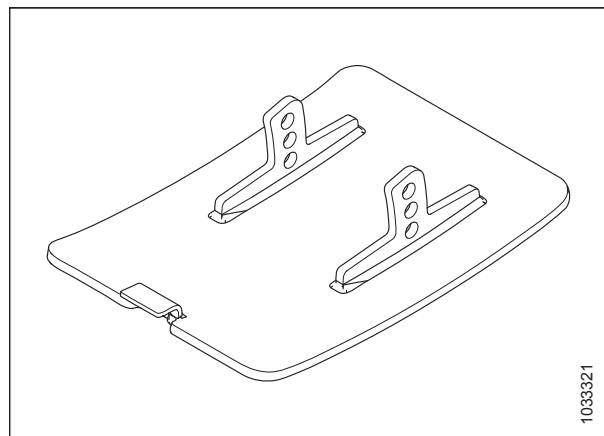

Attēls 6.17: Tērauda sliežu uzlikas

## 6.4 Kultūraugu padeve

Kultūraugu padeve ir process, kura laikā kultūraugi no izkopts nokļūst rullī vai atverē hedera aizmugurē.

### 6.4.1 stiebru pacēlāja deflektors — plats

Plati metāla stiebru pacēlāju deflektori tiek piestiprināti pie gala lokšņu iekšējās puses, lai novērstu materiāla izkrišanu caur spraugu starp gala lokšni un stiebru pacēlāju.

Uzstādīšanas instrukcijas ir iekļautas komplektā.

#### SVARĪGI:

Platais stiebru pacēlāju deflektors **NAV** saderīgs ar veldrē sakritušu kultūraugu tītavu pirkstu (MD #B4831) opciju.

#### PIEZĪME:

Nepieciešams tikai dubultvāliem (atstāj atstarpi starp stāvošiem kultūraugiem un vālu, lai pa to varētu virzīties dalītājs).

MD #B6551 — D1X (ietver papildu detaļas dažādiem izkopts izkārtojumiem).

MD #B6552 — paredzēts D1XL

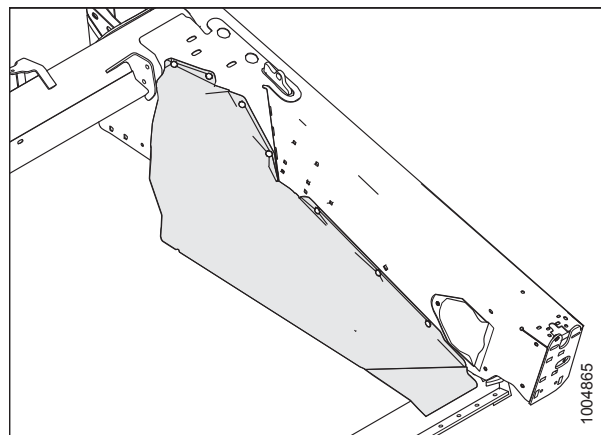

Attēls 6.18: Plats stiebru pacēlāja deflektors

### 6.4.2 Stiebru pacēlāja fiksatori

Stiebru pacēlāju fiksatori nodrošina papildu aizsardzību stiebru pacēlāju ierīvējiem. Tie var izrādīties noderīgi sausos vai ilgstoši karstos apstākļos.

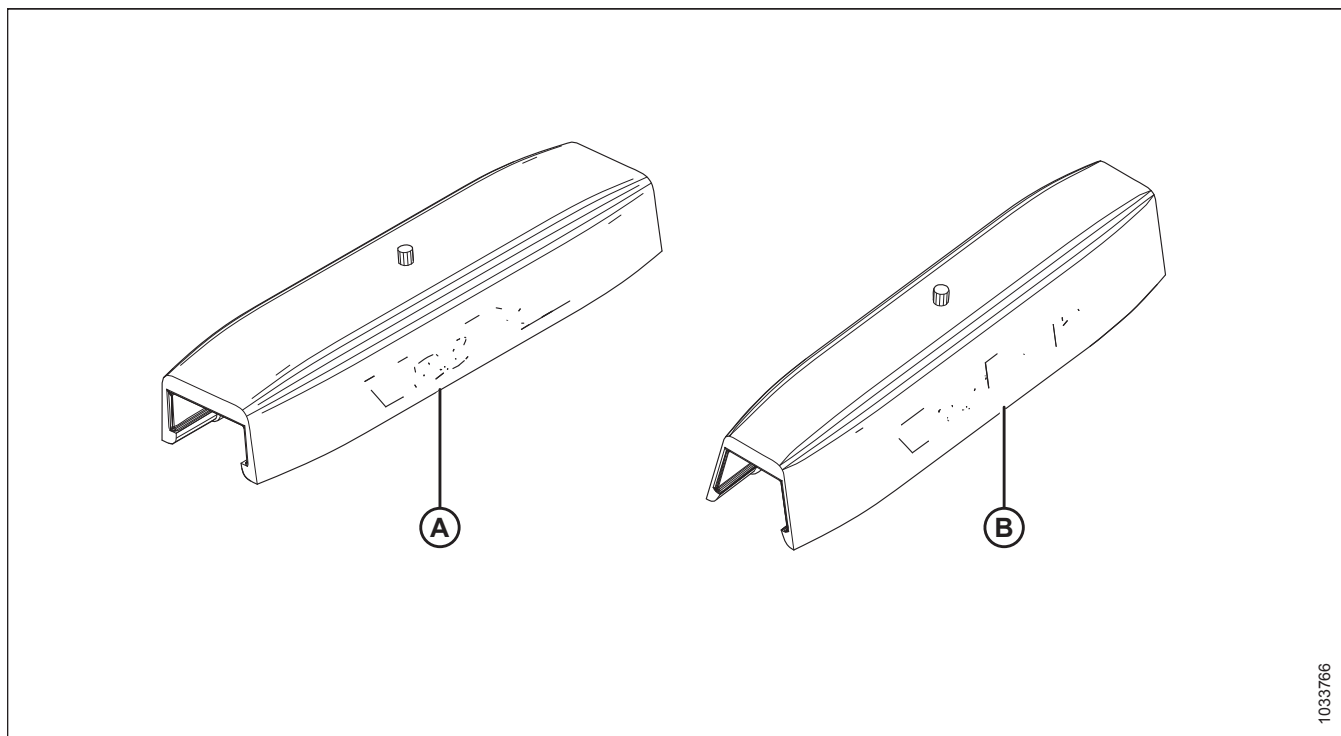

Attēls 6.19: Stiebru pacēlāja fiksatori

Uzstādīšanas instrukcijas ir iekļautas komplektā.

- MD #294859 kvadrātveida ierīvējiem (A) (stiebru pacēlājiem MD #172195, MD #172196, MD #172197, MD #172198)

- MD #294858 konusveida ierīevjiem (B) (stiebru pacēlājiem MD #220635, MD #220636, MD #220637, MD #220638, MD #220639, MD #220640)

### 6.4.3 Augšējais krusteniskais gliemežtransportieris

Augšējais krusteniskais gliemežtransportieris (A) tiek piestiprināts aizmugurējās caurules priekšā un uzlabo kultūraugu padošanu hedera centrā, ja jāpļauj blīvas kultūraugu audzes. Tas ir ideāli piemērots liela apjoma lopbarības, auzu, rapša, sinepju un citu augstu, kuplu, grūti padodamu kultūraugu novākšanai.

Pasūtiet tālāk norādītajā sarakstā iekļautu komplektu atkarībā no hedera modeļa:

- D115X — MD #B6280
- D120X — MD #B6281
- D125X — MD #B6461
- D130XL — MD #B6462
- D135XL — MD #B6463
- D140XL — MD #B6464
- D145XL<sup>82</sup> — MD #B6465

#### PIEZĪME:

Platais izvēles stiebru pacēlāja deflektors **NAV** saderīgs ar augšējo krustenisko gliemežtransportieri.

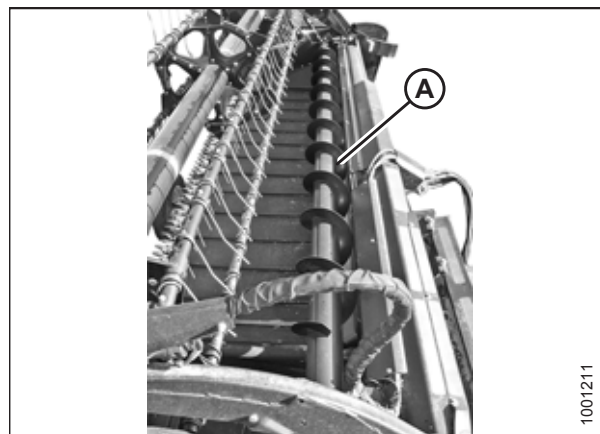

Attēls 6.20: Augšējais krusteniskais gliemežtransportieris

### 6.4.4 Rīsu dalītāja stieņi

Rīsu dalītāja stieņi tiek piestiprināti pie kreisās un labās puses kultūraugu dalītājiem, un tie sadala garos un sapinušos rīsu stiebrus līdzīgi kā standarta kultūraugu dalītāja stieņi, kas paredzēti stāvošiem kultūraugiem.

Uzstādīšanas instrukcijas ir iekļautas komplektā.

MD #B5609



Attēls 6.21: Rīsu dalītāja stienis

### 6.4.5 Dubultās stiebru pacēlāju piedziņas komplekts

Dubultās stiebru pacēlāju piedziņas (DSPP) komplekts nodrošina barošanu četriem stiebru pacēlāju rullīšiem, nevis, kā parasti, diviem rullīšiem, lai samazinātu stiebru pacēlāju slīdēšanu, lietojot sānu padeves funkciju blīvu lopbarības kultūraugu audžu pļaušanas laikā.

Uzstādīšanas instrukcijas ir iekļautas komplektā.

82. Šis ir 12,2 m (40 pēdu) gliemežtransportieris, kas tiek uzstādīts uz aizmugures caurules. Tas **NAV** tikpat garš kā heders.

**PIEZĪME:**

Stiebru pacēlāja slīdēšanas sensors tiek atspējots, uzstādot šo komplektu.

- D1X sērija — MD #B6154
- D1XL sērija — MD #B6039

**6.4.6 Stiebru pacēlāja pagarinājuma komplekts**

Stiebru pacēlāja pagarinājuma komplekts palielina katras platformas iekšējo garumu par līdz pat 500 mm (20 collām), kas sašaurina hedera atveri un samazina vāla platumu, pļaujot izretinātas kultūraugu audzes.

Komplektā ietilpst rullīšu balstu pagarinājumi, stiebru pacēlāja remonta komplekts, visas nepieciešamās detaļas un uzstādīšanas instrukcijas.

- D1X sērija — MD #B5407
- D1XL sērija — MD #B6378

**6.4.7 Vāla veidošanas stieņi (centrālā padeve)**

Vāla veidošanas stieņi veido vālus, tāpēc galvas atrodas centrā un ir pasargātas no kulšanas. Vāla veidošanas stieņus galvenokārt izmanto zāles sēklu pļaušanai.

Uzstādīšanas un regulēšanas instrukcijas ir iekļautas komplektā.

MD #B4803



Attēls 6.22: Vāla veidošanas stieņi

**6.4.8 Vāla stieņi**

Gala padeves deflektora stieņus izmanto dubultvāliem tikai ar gala padevi.

Deflektora stieņi palīdz novērst to, ka atverē padotie kultūraugi traucē nopļaut stāvošos kultūraugus.

Uzstādīšanas un regulēšanas instrukcijas ir iekļautas komplektā.

Komplekti ir pieejami uzstādīšanai hedera kreisajā vai labajā pusē:

- Kreisā puse: MD #B5088
- Labā puse: MD #B5089

Padevei centrā pasūtiet MD #B4803.

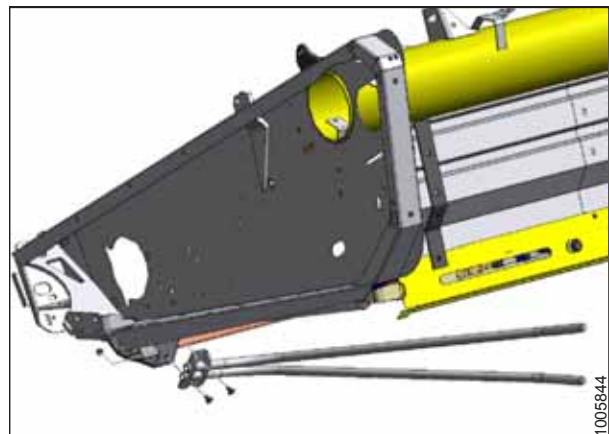

Attēls 6.23: Vāla deflektors

### 6.4.9 Siena sagatavotājs HC10

Siena sagatavotājs HC10 veido vienmērīgus, apjomīgus vālus. Nopļautā siena sagatavošana vai saspiešana ļauj izdalīties mitrumam, kā rezultātā siens ātrāk žūst un agrāk tiek veikta tā apstrāde.

Komplektā ir detaļu saraksts, kā arī uzstādīšanas un lietošanas instrukcijas.

MD #C1982

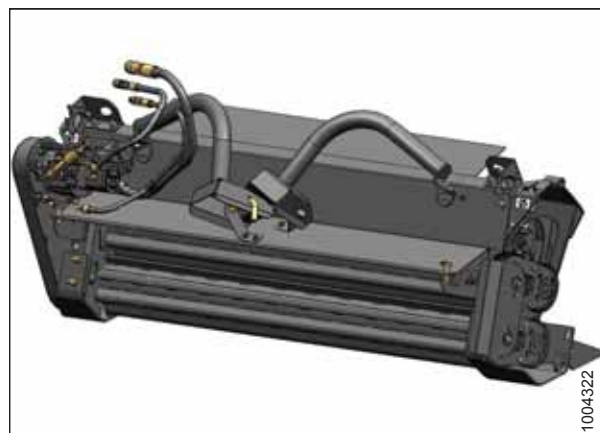

Attēls 6.24: Siena sagatavotājs

### 6.4.10 Hidrauliskās platformu pārbīdes komplekts

Šī sistēma no kabīnes konsoles ļauj operatoriem pārbīdīt platformas dubultvālu veidošanas laikā.

Uzstādīšanas un regulēšanas instrukcijas ir iekļautas komplektā.

Pieejams 7,6–12,2 m (25–40 pēdu) hederiem.

MD #B5664

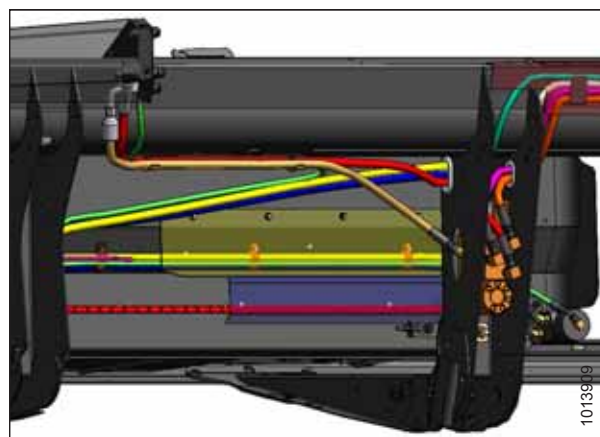

Attēls 6.25: Hidrauliskā platformu pārbīde

### 6.4.11 Augšējā krusteniskā gliemežtransportiera (AKG) hidrauliskais komplekts darbam ar dubulto stiebru pacelāju piedziņu (DSPP)

Šis komplekts ir nepieciešams, lai nodrošinātu hidraulisko enerģiju uz AKG tiem hederiem, kuros ir uzstādīti gan AKG, gan DSPP komplekti. Lietojot abas opcijas bez šī komplekta, var tikt bojāts AKG motors un nodrošināta nepietiekama jauda stiebru pacelēja piedziņas sistēmai.

MD #B5606





## Nodaļa 7: Izkraušana un montāža

Izkraušanas, montāžas un iestatīšanas procedūras, kas pievienotas sūtījumam, skatiet hедера instrukcijās.

**Tabula 7.1** Izkraušanas un montāžas instrukcijas

Nosūtīšanas galamērķis	Hедера apraksts
Ziemeļamerika	D1X un D1XL sērijas stiebru pacēlāja heders vālotājiem



## Nodaļa 8: Problēmu novēršana

Mašīnai dažkārt var rasties problēmas ar uzstādītajām detaļām vai darbību noteiktos apstākļos.

### 8.1 kultūraugu zudums

Izmantojiet tālāk norādītās tabulas, lai noteiktu problēmu, kas saistīta ar kultūraugu zudumu un atrastu ieteicamo remonta procedūru.

**Tabula 8.1 Problēmu novēršana: kultūraugu zudums pie izkaptis**

Problēma	Risinājums	Skatiet
<b>Simptoms: nepaceļ sagulušus kultūraugus</b>		
Izkaptis pārāk augstu	Nolaidiet izkapti	<ul style="list-style-type: none"> <li><i>Pļaušana augstāk no zemes, lappuse 58</i></li> <li><i>Pļaušana pie zemes, lappuse 61</i></li> </ul>
Pārāk zems hedera leņķis	Palieliniet hedera leņķi	<i>3.7.3 Hedera leņķis, lappuse 63</i>
Tītavas pārāk augstu	Nolaidiet tītavas	<i>3.7.8 Tītavu augstums, lappuse 66</i>
Tītavas pārāk tālu aizmugurē	Pārvietojiet tītavas pozīcijā uz priekšu	<i>3.7.9 Tītavu atgāzuma pozīcija, lappuse 67</i>
Zemes ātrums ir pārāk ātrs tītavu ātrumam	Palieliniet tītavu ātrumu vai samaziniet zemes ātrumu	<ul style="list-style-type: none"> <li><i>3.7.4 Tītavu ātrums, lappuse 64</i></li> <li><i>3.7.5 Zemes ātrums, lappuse 65</i></li> </ul>
Tītavu pirksti nepietiekami paceļ kultūraugus	Palieliniet pirkstu slīpuma agresivitāti	<i>3.7.10 Tītavu zaru slīpums, lappuse 68</i>
Tītavu pirksti nepietiekami paceļ kultūraugus	Uzstādiet kultūraugu pacēlājus	Sazinieties ar MacDon izplatītāju
<b>Simptoms: galvas saplīst vai nolūst</b>		
Tītavu ātrums ir pārāk liels	Samaziniet tītavu ātrumu	<i>3.7.4 Tītavu ātrums, lappuse 64</i>
Tītavas par zemu	Paceliet tītavas	<i>3.7.8 Tītavu augstums, lappuse 66</i>
Zemes ātrums pārāk liels	Samaziniet zemes ātrumu	<i>3.7.5 Zemes ātrums, lappuse 65</i>
Kultūraugi pārāk nogatavojušies	Strādājiet naktī, kad vairāk mitruma	—
<b>Simptoms: materiāls uzkrājas spraugā starp gala loksnes izgriezumu un naža galvu</b>		
Kultūraugu vārpas liecas projām no naža galvas atveres gala loksnē	Pievienojiet naža galvas vairogu (izņemot mitrās vai lipīgās augsnēs)	<i>5.5.8 Naža galvas vairogs, lappuse 141</i>
<b>Simptoms: nenoplāuta materiāla sloksnes</b>		
Nenoplāutu kultūraugu sablīvēšanās	Atstājiet pietiekami daudz vietas kultūraugu padevei uz izkapti	—
Salauzta nažu sekcijas	Nomainiet sabojātās sekcijas	<i>5.5.1 Naža sekcijas nomaiņa, lappuse 130</i>
<b>Simptoms: pārmērīga lēkšana, braucot ar normālu lauka ātrumu</b>		

## PROBLĒMU NOVĒRŠANA

**Tabula 8.1 Problēmu novēršana: kultūraugu zudums pie izkaptis (turpinājums)**

Problēma	Risinājums	Skatiet
Reljefa kopēšanas iestatījums ir pārāk viegls	Noregulējiet hedera reljefa kopēšanas mehānismu	<i>3.7.2 hedera reljefa kopēšana, lappuse 63</i>
<b>Simptoms: dalītāja stienis noliec stāvošus kultūraugus</b>		
Pārāk gari dalītāja stieņi	Noņemiet dalītāja stienus	<i>3.7.11 Kultūraugu dalītāji, lappuse 70</i>
<b>Simptoms: kultūraugi galos netiek nopļauti</b>		
Tītavas neizvēršas vai nav centrētas hederā	Noregulējiet tītavu horizontālo pozīciju vai tītavu izvērsumu	<ul style="list-style-type: none"> <li>• <i>3.7.9 Tītavu atgāzuma pozīcija, lappuse 67</i></li> <li>• <i>5.8.2 Tītavu izvērsums, lappuse 194</i></li> </ul>
Nažu piespiedēji nav pareizi noregulēti	Noregulējiet piespiedējus, lai nazis darbotos brīvi, bet novērsiet sekciju pacelšanos no aizsargiem	<ul style="list-style-type: none"> <li>• <i>Piespiedēju ar smailiem aizsargiem regulēšana, lappuse 138</i></li> <li>• <i>Piespiedēju ar zoba aizsargiem noregulēšana, lappuse 140</i></li> </ul>
Nažu sekcijas vai aizsargi ir nolietoti vai salauzti	Nomainiet visas nolietotās un sabojātās pļaušanas daļas	<i>5.5 Izkapts, lappuse 130</i>
Heders nav izlīmeņots	Izlīmeņojiet hedera	<i>3.12 Hedera izlīmeņošana, lappuse 85</i>
Tītavu pirksti nepareizi paceļ kultūraugus pirms naža	Pielāgojiet tītavu pozīciju un/vai pirksta slīpumu	<ul style="list-style-type: none"> <li>• <i>3.7.9 Tītavu atgāzuma pozīcija, lappuse 67</i></li> <li>• <i>3.7.10 Tītavu zaru slīpums, lappuse 68</i></li> </ul>
Dalītājs noliec biežus kultūraugus galos, novēršot pareizu padošanu, jo materiāls sasaista aizsargus	Nomainiet 3–4 gala aizsargus ar zoba aizsargiem	<ul style="list-style-type: none"> <li>• <i>5.5.7 Nažu aizsargi, lappuse 135</i></li> <li>• <i>6.2.4 Zobu aizsargu konversijas komplekts, lappuse 239</i></li> <li>• Sazinieties ar MacDon izplatītāju</li> </ul>
<b>Simptoms: biezi vai savijušies kultūraugi plūst pāri dalītāja stienim, uzkrājas uz gala loksnēm</b>		
Dalītāja stieņi nenodrošina pietiekamu atdalīšanu	Uzstādiet garos dalītāja stieņus	<i>3.7.11 Kultūraugu dalītāji, lappuse 70</i>
<b>Simptoms: nopļautie graudi krīt pirms izkaptis</b>		
Zemes ātrums ir pārāk mazs	Palieliniet zemes ātrumu	<i>3.7.5 Zemes ātrums, lappuse 65</i>
Tītavu ātrums ir pārāk mazs	Palieliniet tītavu ātrumu	<i>3.7.4 Tītavu ātrums, lappuse 64</i>
Tītavas pārāk augstu	Nolaidiet tītavas	<i>3.7.8 Tītavu augstums, lappuse 66</i>
Izkapts pārāk augstu	Nolaidiet izkapti	<ul style="list-style-type: none"> <li>• <i>Pļaušana augstāk no zemes, lappuse 58</i></li> <li>• <i>Pļaušana pie zemes, lappuse 61</i></li> </ul>
Tītavas pārāk tālu uz priekšu	Pārvietojiet tītavas atpakaļ uz svirām	<i>3.7.9 Tītavu atgāzuma pozīcija, lappuse 67</i>

## PROBLĒMU NOVĒRŠANA

**Tabula 8.1 Problēmu novēršana: kultūraugu zudums pie izkaptis (turpinājums)**

Problēma	Risinājums	Skatiet
Pļaušana ar ātrumu, kas pārsniedz 10 km/h (6 mph), ar 10 zobu tītavu piedziņas ķēdesratu	Nomainiet ar 19 zobu tītavu piedziņas ķēdesratu	<i>5.9.3 Tītavu piedziņas ķēdesrats, lappuse 222</i>
Nolietoti vai salauzti nažu komponenti	Nomainiet komponentus	<i>5.5 Izkaptis, lappuse 130</i>

## 8.2 pļaušana un naža komponenti

Problēma	Risinājums	Skatiet
<b>Simptoms: saraustīta vai nevienmērīga kultūraugu pļaušana</b>		
Nažu piespiedēji nav pareizi noregulēti	Noregulējiet piespiedējus	<i>Nažu piespiedēju pārbaude, lappuse 138</i>
Nažu sekcijas vai aizsargi ir nolietoti vai salauzti	Nomainiet visas nolietotās un sabojātās pļaušanas daļas	<i>Nažu piespiedēju pārbaude, lappuse 138</i>
Nazis nedarbojas ar ieteicamo ātrumu	Pārbaudiet vālotāja dzinēja ātrumu	Skatiet un vālotāja operatora rokasgrāmatu
Zemes ātrums ir pārāk ātrs tītavu ātrumam	Samaziniet zemes ātrumu vai palieliniet tītavu ātrumu	<ul style="list-style-type: none"> <li>• <i>3.7.4 Tītavu ātrums, lappuse 64</i></li> <li>• <i>3.7.5 Zemes ātrums, lappuse 65</i></li> </ul>
Tītavu pirksti nepareizi paceļ kultūraugus pirms naža	Noregulējiet tītavu pozīciju un/vai pirksta slīpumu	<ul style="list-style-type: none"> <li>• <i>3.7.9 Tītavu atgāzuma pozīcija, lappuse 67</i></li> <li>• <i>3.7.10 Tītavu zaru slīpums, lappuse 68</i></li> </ul>
Izkapts pārāk augstu	Samaziniet pļaušanas augstumu	<i>3.7.1 Pļaušanas augstums, lappuse 58</i>
Hedera leņķis ir pārāk plakans	Palieliniet hedera leņķi	<i>3.7.3 Hedera leņķis, lappuse 63</i>
Saliekts nazis, kas izraisa pļaušanas detaļu sasaistīšanos	Iztaisnojiet saliekto nazi un salāgojiet aizsargus	<i>5.5.7 Nažu aizsargi, lappuse 135</i>
Aizsargu griezējuma mala nav pietiekami tuvu vai atrodas paralēli nažu sekcijām	Salāgojiet aizsargus	<i>5.5.7 Nažu aizsargi, lappuse 135</i>
Savijušies kultūraugi, ko ir grūti nopļaut	Uzstādi zobu aizsargus	<ul style="list-style-type: none"> <li>• <i>5.5.7 Nažu aizsargi, lappuse 135</i></li> <li>• <i>6.2.4 Zobu aizsargu konversijas komplekts, lappuse 239</i></li> <li>• Sazinieties ar MacDon izplatītāju</li> </ul>
Tītavas pārāk tālu aizmugurē	Pārvietojiet tītavas pozīcijā uz priekšu	<i>3.7.9 Tītavu atgāzuma pozīcija, lappuse 67</i>
Pārāk brīva naža piedziņas siksna	Noregulējiet piedziņas siksna sprieģojumu	<ul style="list-style-type: none"> <li>• <i>Laiknenteiktu dubulto nažu piedziņas siksnu pārbaude un nosprieģošana, lappuse 155</i></li> <li>• <i>Laiknenteiktu dubulto nažu piedziņas siksnu nosprieģošana, lappuse 161</i></li> </ul>
<b>Simptoms: nažu aizsērēšana</b>		
Tītavas ir pārāk augstu vai pārāk tālu uz priekšu	Nolaidiet tītavas vai pārvietojiet tās uz aizmuguri	<ul style="list-style-type: none"> <li>• <i>3.7.8 Tītavu augstums, lappuse 66</i></li> <li>• <i>3.7.9 Tītavu atgāzuma pozīcija, lappuse 67</i></li> </ul>
Zemes ātrums ir pārāk mazs	Palieliniet zemes ātrumu	<i>3.7.5 Zemes ātrums, lappuse 65</i>

## PROBLĒMU NOVĒRŠANA

Problēma	Risinājums	Skatiet
<b>Simptoms: saraustīta vai nevienmērīga kultūraugu pļaušana</b>		
Pārāk brīva naža piedziņas sikсна	Noregulējiet piedziņas siksnas spriegojumu	<ul style="list-style-type: none"> <li>• <i>Laiknoteiktu dubulto nažu piedziņas siksnu pārbaude un nospriegošana, lappuse 155</i></li> <li>• <i>Laiknoteiktu dubulto nažu piedziņas siksnu nospriegošana, lappuse 161</i></li> </ul>
Nepareizi noregulēti nažu piespiedēji	Noregulējiet naža piespiedēju	<i>Nažu piespiedēju pārbaude, lappuse 138</i>
Neasas vai salauztas nažu sekcijas	Nomainiet nažu sekcijas	<i>5.5.1 Naža sekcijas nomaiņa, lappuse 130</i>
Saliekti vai salauzti aizsargi	Izlīdziniet vai nomainiet aizsargus	<i>5.5.7 Nažu aizsargi, lappuse 135</i>
Tītavu pirksti nepareizi paceļ kultūraugus pirms naža	Noregulējiet tītavu pozīciju un/vai pirksta slīpumu	<ul style="list-style-type: none"> <li>• <i>3.7.9 Tītavu atgāzuma pozīcija, lappuse 67</i></li> <li>• <i>3.7.10 Tītavu zaru slīpums, lappuse 68</i></li> </ul>
Tērauda uztveršanas pirksti saskaras ar nazi	Palieliniet tītavu klīrensu līdz izkaptij vai noregulējiet izvērsumu	<ul style="list-style-type: none"> <li>• <i>5.8.2 Tītavu izvērsums, lappuse 194</i></li> </ul>
Reljefa kopēšanas mehānisms iestatīts pārāk smags	Pielāgojiet atsperes, lai reljefa kopēšanas mehānisms būtu vieglāks	<i>3.7.2 hedera reljefa kopēšana, lappuse 63</i>
Dubļu vai netīrumu uzkrāšanās uz izkaptis	Paceliet izkapti, nolaižot sliežu uzlikas	<i>Pļaušana pie zemes, lappuse 61</i> <i>Pļaušana pie zemes</i>
Dubļu vai netīrumu uzkrāšanās uz izkaptis	Uzstādiet izgrieztās sekcijas	Sazinieties ar MacDon izplatītāju
Dubļu vai netīrumu uzkrāšanās uz izkaptis	Samaziniet hedera leņķi	<i>Hedera leņķa regulēšana, lappuse 64</i>
Nazis nedarbojas ar ieteicamo ātrumu	Pārbaudiet vālotāja dzinēja ātrumu	Skatiet un vālotāja operatora rokasgrāmatu
<b>Simptoms: naža muguras salūšana</b>		
Saliekts vai salauzts aizsargs	Iztaisnojiet vai nomainiet aizsargu	<i>5.5.7 Nažu aizsargi, lappuse 135</i>
Nolietojusies naža galvas tapa	Nomainiet naža galvas tapu	<i>5.5.3 Naža galvas gultņa noņemšana, lappuse 132</i>
Neass nazis	Nomainiet nazi	<ul style="list-style-type: none"> <li>• <i>5.5.2 Naža noņemšana, lappuse 131</i></li> <li>• <i>5.5.5 Naža uzstādīšana, lappuse 133</i></li> </ul>
<b>Simptoms: pārmērīga hedera vibrācija</b>		
Nažu piespiedēji nav pareizi noregulēti	Noregulējiet piespiedējus	<i>Nažu piespiedēju pārbaude, lappuse 138</i>
Dubulto nažu piedziņas naži nav laiknoteikti	Noregulējiet nažu laiku	<i>Laiknoteiktu dubulto nažu laika regulēšana, lappuse 163</i>

## PROBLĒMU NOVĒRŠANA

Problēma	Risinājums	Skatiet
<b>Simptoms: saraustīta vai nevienmērīga kultūraugu pļaušana</b>		
Nazis nedarbojas ar ieteicamo ātrumu	Pārbaudiet vālotāja dzinēja ātrumu	Skatiet vālotāja operatora rokasgrāmatu
Pārmērīgs naža nodilums	Nomainiet nazi	<ul style="list-style-type: none"> <li>• <a href="#">5.5.2 Naža noņemšana, lappuse 131</a></li> <li>• <a href="#">5.5.5 Naža uzstādīšana, lappuse 133</a></li> </ul>
Vajīga vai nolietota naža galvas tapa vai piedziņas svira	Pievelciet vai nomainiet detaļas	<ul style="list-style-type: none"> <li>• <a href="#">5.5.3 Naža galvas gultņa noņemšana, lappuse 132</a></li> <li>• <a href="#">5.6.1 Naža piedziņas kārba, lappuse 142</a></li> </ul>
Saliekusies izkopts	Iztaisnojiet izkapti	Sazinieties ar MacDon izplatītāju
<b>Simptoms: pārmērīgi nažu sekciju vai aizsargu bojājumi</b>		
Nažu piespiedēji nav pareizi noregulēti	Noregulējiet nažu piespiedējus	<a href="#">Nažu piespiedēju pārbaude, lappuse 138</a>
Izkopts darbojas pārāk zemu akmeņainos laukos	Izmantojot sliežu uzlikas, paceliet izkapti	<a href="#">Pļaušana pie zemes, lappuse 61</a> <a href="#">Pļaušana pie zemes</a>
Reljefa kopēšanas mehānisms iestatīts pārāk smags	Pielāgojiet atsperes, lai reljefa kopēšanas mehānisms būtu vieglāks	<a href="#">3.7.2 hedera reljefa kopēšana, lappuse 63</a>
Saliekts vai salauzts aizsargs	Iztaisnojiet vai nomainiet aizsargu	<a href="#">5.5.7 Nažu aizsargi, lappuse 135</a>
Pārāk stāvs hedera leņķis	Samaziniet hedera leņķi	<a href="#">Hedera leņķa regulēšana, lappuse 64</a>



## 8.3 tītavu padeve

Problēma	Risinājums	Skatiet
<b>Simptoms: tītavas neatbrīvo materiālu, ja kultūraugi ir normāli stāvoši</b>		
Tītavu ātrums ir pārāk liels	Samaziniet tītavu ātrumu	<i>3.7.4 Tītavu ātrums, lappuse 64</i>
Tītavas par zemu	Paceliet tītavas	<i>3.7.8 Tītavu augstums, lappuse 66</i>
Tītavu zari ir pārāk agresīvi	Samaziniet izciļņa iestatījumu	<i>3.7.10 Tītavu zaru slīpums, lappuse 68</i>
Tītavas pārāk tālu aizmugurē	Pārvietojiet tītavas pozīcijā uz priekšu	<i>3.7.9 Tītavu atgāzuma pozīcija, lappuse 67</i>
<b>Simptoms: tītavas neatbrīvo materiālu, kad kultūraugi ir sakrituši veldrē vai stāvoši (tītavas ir pilnībā nolaistas)</b>		
Tītavu zari ir pārāk agresīvi stāvošiem kultūraugiem	Samaziniet izciļņa iestatījumu	<i>3.7.10 Tītavu zaru slīpums, lappuse 68</i>
<b>Simptoms: uztīšanās uz tītavu gala</b>		
Tītavu zari ir pārāk agresīvi	Samaziniet izciļņa iestatījumu	<i>3.7.10 Tītavu zaru slīpums, lappuse 68</i>
Tītavas par zemu	Paceliet tītavas	<i>3.7.8 Tītavu augstums, lappuse 66</i>
Tītavu ātrums ir pārāk liels	Samaziniet tītavu ātrumu	<i>3.7.4 Tītavu ātrums, lappuse 64</i>
Kultūraugu stāvokļi	Uzstādiet papildu iegādājamos gala vairogus	Sazinieties ar MacDon izplatītāju
Tītavas nav centrētas hederā	Centrējiet tītavas hederā	<i>5.8.3 Tītavu centrēšana, lappuse 195</i>
<b>Simptoms: tītavas atbrīvo kultūraugus pārāk ātri</b>		
Tītavu zari nav pietiekami agresīvi	Palieliniet izciļņa iestatījumu	<i>3.7.10 Tītavu zaru slīpums, lappuse 68</i>
Tītavas pārāk tālu uz priekšu	Pārvietojiet tītavas atpakaļ	<i>3.7.9 Tītavu atgāzuma pozīcija, lappuse 67</i>
<b>Simptoms: tītavas neceļ</b>		
Tītavu pacelšanas savienojumi nav saderīgi vai ir bojāti	Nomainiet ātro savienotāju	—
<b>Simptoms: tītavas negriežas</b>		
Vadība iestatīta uz „0”	Aktivizējiet tītavu ātruma vadību	<i>3.7.4 Tītavu ātrums, lappuse 64</i>
Ātrie savienotāji nav pareizi savienoti	Savienojiet savienotājus	<i>4 Hedera piestiprināšana/atvienošana, lappuse 105</i>
Tītavu piedziņas ķēde atvienota	Savienojiet tītavu piedziņas ķēdi	<i>5.9.7 Atsevišķu tītavu hedera piedziņas ķēdes nomaiņa, lappuse 230</i>
<b>Simptoms: tītavu kustība nevienmērīga bezslodzes apstākļos</b>		
Pārmērīgi vaļīga tītavu piedziņas ķēde	Pievelciet piedziņas ķēdi	<i>5.9.2 Tītavu piedziņas ķēdes spriegojums, lappuse 219</i>
<b>Simptoms: tītavu kustība ir nevienmērīga vai apstājas blīvu kultūraugu audzēs</b>		
Tītavu ātrums ir pārāk liels	Samaziniet tītavu ātrumu	<i>3.7.4 Tītavu ātrums, lappuse 64</i>
Tītavu pirksti nav pietiekami agresīvi	Pārslēdziet uz agresīvāku pirksta slīpumu	<i>3.7.10 Tītavu zaru slīpums, lappuse 68</i>

## PROBLĒMU NOVĒRŠANA

Problēma	Risinājums	Skatiet
Tītavas par zemu	Paceliet tītavas	<i>3.7.8 Tītavu augstums, lappuse 66</i>
vālotāja pārplūdes vārstam ir zems pārplūdes spiediena iestatījums	Palieliniet pārplūdes spiedienu atbilstoši ražotāja ieteikumiem	Skatiet un vālotāja operatora rokasgrāmatu
Zems eļļas līmenis vālotāja tvertnē <b>PIEZĪME:</b> Var būt vairāk nekā viena tvertne.	Piepildiet līdz vajadzīgajam līmenim	Skatiet un vālotāja operatora rokasgrāmatu
Pārplūdes vārsta darbības traucējumi	Nomainiet pārplūdes vārstu	Skatiet un vālotāja operatora rokasgrāmatu
Grūti pļaujamu kultūraugu pļaušana ar standarta griezes momenta (19 zobu) tītavu piedziņas ķēdesratu	Nomainiet ar liela griezes momenta (10 zobu) vai 14 zobu tītavu piedziņas ķēdesratu	<i>5.9.3 Tītavu piedziņas ķēdesrats, lappuse 222</i>
<b>Simptoms: plastmasas pirkstu gali sagriezti</b>		
Nepietiekama atstarpe starp tītavām un izkapti	Palieliniet atstarpi	<i>5.8.1 Atstarpes starp tītavām un izkapti, lappuse 191</i>
<b>Simptoms: plastmasas pirkstu gali noliekušies uz aizmuguri</b>		
Tītavas ierokas zemē ar tītavu ātrumu, kas ir mazāks nekā zemes ātrums	Paceliet hederu	<i>3.7.1 Pļaušanas augstums, lappuse 58</i>
Tītavas ierokas zemē ar tītavu ātrumu, kas ir mazāks nekā zemes ātrums	Samaziniet hedera slīpumu	<i>3.7.3 Hedera leņķis, lappuse 63</i>
Tītavas ierokas zemē ar tītavu ātrumu, kas ir mazāks nekā zemes ātrums	Pārvietojiet tītavas pozīcijā uz aizmuguri	<i>3.7.9 Tītavu atgāzuma pozīcija, lappuse 67</i>
<b>Simptoms: plastmasas pirkstu gali noliekušies uz priekšu</b>		
Tītavas ierokas zemē ar tītavu ātrumu, kas ir lielāks nekā zemes ātrums	Paceliet hederu	<i>3.7.1 Pļaušanas augstums, lappuse 58</i>
Tītavas ierokas zemē ar tītavu ātrumu, kas ir lielāks nekā zemes ātrums	Samaziniet hedera slīpumu	<i>3.7.3 Hedera leņķis, lappuse 63</i>
Tītavas ierokas zemē ar tītavu ātrumu, kas ir lielāks nekā zemes ātrums	Pārvietojiet tītavas pozīcijā uz aizmuguri	<i>3.7.9 Tītavu atgāzuma pozīcija, lappuse 67</i>
Pārmērīga nosprostošanās pie izkaptis, kultūraugu kušķiem uzkrājoties pie izkaptis, lai gan tītavas turpina darboties	Novērsiet nosprostošanās un pļaušanas problēmas	<i>3.13 Izkaptis atvienošana, lappuse 86</i>
Pārmērīga nosprostošanās pie izkaptis, kultūraugu kušķiem uzkrājoties pie izkaptis, lai gan tītavas turpina darboties	Apturiet tītavas, pirms nosprostošanās kļūst pārmērīga	—

## 8.4 heders un stiebru pacelāji

Problēma	Risinājums	Skatiet
<b>Simptoms: nepietiekami pacelts heders</b>		
Zems pārplūdes spiediens	Palieliniet pārplūdes spiedienu	Sazinieties ar MacDon izplatītāju
<b>Simptoms: nepietiekams sānu stiebru pacelāja ātrums</b>		
Ātruma vadības iestatījums ir pārāk mazs	Palieliniet ātruma vadības iestatījumu	<a href="#">3.7.6 Sānu stiebru pacelāja ātrums, lappuse 65</a>
Vālotāja hedera piedziņa ir pārāk lēna	Noregulējiet pareizu ātrumu atbilstoši vālotāja modelim	Skatiet vālotāja operatora rokasgrāmatu
<b>Simptoms: nepietiekams stiebru pacelāja ātrums</b>		
Pārāk zems pārplūdes spiediens	Palieliniet pārplūdes spiedienu līdz ieteicamajam iestatījumam	Sazinieties ar MacDon izplatītāju
Vālotāja hedera piedziņa ir pārāk lēna	Noregulējiet pareizu ātrumu atbilstoši vālotāja modelim	Skatiet vālotāja operatora rokasgrāmatu
<b>Simptoms: nepietiekams stiebru pacelāja ātrums</b>		
Nolietots zobratsūknis	Nomainiet zobratsūkni	Sazinieties ar MacDon izplatītāju
Spiediena kompensators (V7) ir iestatījums ir pārāk mazs	Noregulējiet, lai palielinātu iestatījumu	Skatiet vālotāja operatora rokasgrāmatu
<b>Simptoms: stiebru pacelājs nekustas</b>		
Stiebru pacelāji ir vaļīgi	Pievelciet stiebru pacelājus	<a href="#">5.7.3 Stiebru pacelāja spriegojuma pārbaude un regulēšana, lappuse 173</a>
Piedziņas vai pārejas rullītim aptinies materiāls	Atskrūvējiet stiebru pacelāju un notīriet rullīšus	<a href="#">5.7.3 Stiebru pacelāja spriegojuma pārbaude un regulēšana, lappuse 173</a>
Pildīnš vai savienotājstienis ir iestrēdzis rāmja vai materiāla dēļ	Atbrīvojiet stiebru pacelāju un notīriet nosprostojumu	<a href="#">5.7.3 Stiebru pacelāja spriegojuma pārbaude un regulēšana, lappuse 173</a>
Rullīšu gultnis iestrēdzis	Nomainiet rullīšu gultni	<a href="#">5.7.7 Stiebru pacelāja rullīšu uzturēšana, lappuse 180</a>
Zems hidrauliskās eļļas līmenis	Pilnībā uzpildiet vālotāja hidrauliskās eļļas tvertni	Skatiet vālotāja operatora rokasgrāmatu
<b>Simptoms: stiebru pacelāja apstāšanās</b>		
Materiāls netiek padots vienmērīgi no naža	Nolaidiet tītavas	<a href="#">3.7.8 Tītavu augstums, lappuse 66</a>
Materiāls netiek padots vienmērīgi no naža	Uzstādiet zobu aizsargus	<ul style="list-style-type: none"> <li>• <a href="#">5.5.7 Nažu aizsargi, lappuse 135</a></li> <li>• <a href="#">6.2.4 Zobu aizsargu konversijas komplekts, lappuse 239</a></li> <li>• Sazinieties ar MacDon izplatītāju</li> </ul>
<b>Simptoms: kavēta biezu kultūraugu plūsma</b>		
Pārāk zems hedera leņķis	Palieliniet hedera leņķi	<a href="#">3.7.3 Hedera leņķis, lappuse 63</a>
Materiālu pārslodze uz stiebru pacelājiem	Palieliniet sānu stiebru pacelāju ātrumu	<a href="#">3.7.6 Sānu stiebru pacelāja ātrums, lappuse 65</a>

## PROBLĒMU NOVĒRŠANA

Problēma	Risinājums	Skatiet
Materiālu pārslodze uz stiebru pacēlājiem	Uzstādiet augšējo krustenisko gliemežtransportieri	<i>6.4.3 Augšējais krusteniskais gliemežtransportieris, lappuse 245</i>
Materiālu pārslodze uz stiebru pacēlājiem	Pievienojiet spirālveida lāpstiņas pagarinājumus	Sazinieties ar MacDon izplatītāju
<b>Simptoms: stiebru pacēlāju atpakaļpadeve</b>		
Stiebru pacēlāji darbojas pārāk lēni blīvās kultūraugu audzēs	Palieliniet stiebru pacēlāju ātrumu	<i>3.7.6 Sānu stiebru pacēlāja ātrums, lappuse 65</i>
<b>Simptoms: kultūraugi tiek mesti pāri atverei un zem pretējās puses stiebru pacēlāja</b>		
Stiebru pacēlāji darbojas pārāk ātri izretinātās kultūraugu audzēs	Samaziniet stiebru pacēlāju ātrumu	<i>3.7.6 Sānu stiebru pacēlāja ātrums, lappuse 65</i>
<b>Simptoms: materiāls uzkrājas stiebru pacēlāja iekšpusē vai zem tā priekšējās malas</b>		
Nepareizi noregulēts platformas augstums	Noregulējiet platformas augstumu	<i>5.7.5 Platformas augstuma regulēšana, lappuse 176</i>
<b>Simptoms: materiāls uzkrājas uz gala deflektoriem un atdalās kušķiem</b>		
Pārāk plati gala deflektori	Hederiem, kam ir tikai manuālā platformu pārbīde, apgrieziet deflektoru vai nomainiet ar šauro deflektoru (MD #172381)	<i>3.13 Izkopts atvienošana, lappuse 86</i>

## 8.5 Pārtikas pupiņu pļaušana

Tabula 8.2 Pārtikas pupiņu pļaušanas problēmu novēršana

Problēma	Risinājums	Skatiet
<b>Simptoms: augi sloksnēs un pilnīgi vai daļēji atstāti augi</b>		
Heders neatrodas pie zemes	Nolaidiet hederu līdz zemei un izmantojiet sliežu uzlikas un/vai izkapti	<i>Pļaušana pie zemes, lappuse 61</i>
Reljefa kopēšanas mehānisms iestatīts pārāk viegls — brauc pāri augstiem punktiem un pietiekami ātri nenolaīžas	Iestatiet reljefa kopēšanas mehānismu ar 335–338 N (75–85 lbf). Vajadzības gadījumā palieliniet vai samaziniet, lai novērstu hedera pārmērīgu lēkšanu vai iegrimšanu mīkstā zemē	<i>3.7.2 hedera reljefa kopēšana, lappuse 63</i>
Tītavas pārāk augstu	Pilnībā ievielciet tītavu cilindrus	<i>3.7.8 Tītavu augstums, lappuse 66</i>
Tītavas ir pārāk augstu, kad pilnībā ievilkti cilindri	Noregulējiet tītavu augstumu	<i>3.7.8 Tītavu augstums, lappuse 66</i>
Pirksta slīpums nav pietiekami agresīvs	Noregulējiet pirksta slīpumu	<i>3.7.10 Tītavu zaru slīpums, lappuse 68</i>
Tītavas pārāk tālu uz aizmuguri	Virziet tītavas uz priekšu, līdz pirkstu gali pieskaras augsnes virsmai, kad heders atrodas pie zemes un hedera leņķis ir pareizi noregulēts	<i>3.7.9 Tītavu atgāzuma pozīcija, lappuse 67</i>
Pārāk sekls hedera leņķis	Noregulējiet hedera leņķi	<i>Hedera leņķa regulēšana, lappuse 64</i>
Pārāk sekls hedera leņķis	Palieliniet hedera leņķi, pilnībā ievielkot celšanas cilindrus (ja pļauj pie zemes)	<i>Hedera leņķa regulēšana, lappuse 64</i>
Tītavas pārāk lēnu	Noregulējiet tītavu ātrumu nedaudz lielāku par zemes ātrumu	<i>3.7.4 Tītavu ātrums, lappuse 64</i>
Zemes ātrums pārāk liels	Samaziniet zemes ātrumu	<i>3.7.5 Zemes ātrums, lappuse 65</i>
Sliežu uzlikas ir pārāk zemu	Paceliet sliežu uzlikas līdz augstākajam iestatījumam	<i>Pļaušana pie zemes, lappuse 61</i>
Netīrumi uzkrājas izkaptis apakšā un paceļ izkapti no zemes	Izkaptis un sliežu uzliku apakšpusē uzstādiet plastmasas nodiluma sloksnes	—
Netīrumi uzkrājas izkaptis apakšā, kad tai ir plastmasas nodiluma loksnes, un paceļ izkapti no zemes	Pārāk slapja zeme — ļaujiet augsnei nožūt	—
Netīrumi uzkrājas izkaptis apakšā, kad tai ir plastmasas nodiluma loksnes, un paceļ izkapti no zemes	Kad notiek pārmērīga uzkrāšanās, manuāli notīriet izkaptis apakšējo daļu	—
Izkaptis plastmasas nodiluma loksne uzstādīta virs tērauda nodiluma plāksņu augšējās daļas	Uzstādot izkaptis plastmasas nodiluma loksnes, noņemiet izkaptis tērauda nodiluma plāksnes	—
Heders nav izlīmeņots	Izlīmeņojiet hederu	<i>3.12 Hedera izlīmeņošana, lappuse 85</i>
Nodilušas vai bojātas nažu sekcijas	Nomainiet sekcijas vai nomainiet nazi	<i>5.5.1 Naža sekcijas nomaiņa, lappuse 130</i>

## PROBLĒMU NOVĒRŠANA

**Tabula 8.2 Pārtikas pupiņu pļaušanas problēmu novēršana (turpinājums)**

Problēma	Risinājums	Skatiet
Vīteņu daļas iestrēgst smailā aizsargu galā. (Vairāk novērojams rindās sastādītu pupiņu gadījumā, kuras saveļas kaudzē kultivēšanas rezultātā.)	Uzstādiet zobu aizsargu konversijas komplektu	<i>6.2.4 Zobu aizsargu konversijas komplekts, lappuse 239</i>
<b>Simptoms: pārmērīgi zudumi pie dalītājiem</b>		
Dalītāja stienis nospiež uz leju kultūraugus un saspiež pākstis	Noņemiet dalītāja stieni	<i>3.7.11 Kultūraugu dalītāji, lappuse 70</i>
Vīteņi un augi uzkrājas uz gala loksnes	Uzstādiet dalītāja stieni	<i>3.7.11 Kultūraugu dalītāji, lappuse 70</i>
<b>Simptoms: augu vīteņi iespiesti starp stiebru pacēlāja augšdaļu un izkapti</b>		
Ja ir pareizi noregulēta atstarpe starp stiebru pacēlāju un izkapti, izkaptis piepildās ar grūžiem	Pilnībā paceliet hederu katrā lauka galā (vai pēc nepieciešamības) un pabīdiet platformas uz priekšu un atpakaļ, lai palīdzētu notīrīt izkapti	—
Platformu pārbīde, ja heders ir pacelts, neiztīra grūžus no izkaptis.	Manuāli noņemiet grūžus no izkaptis iedobuma, lai nesabojātu stiebru pacēlājus	—
<b>Simptoms: kultūraugi uzkrājas pie aizsargiem un nevirzās atpakaļ uz stiebru pacēlājiem</b>		
Tītavu pirksta slīpums nav pietiekami agresīvs	Palieliniet pirksta agresivitāti (izciļņa pozīcija)	<i>3.7.10 Tītavu zaru slīpums, lappuse 68</i>
Tītavas pārāk augstu	Nolaidiet tītavas	<i>3.7.8 Tītavu augstums, lappuse 66</i>
Tītavu minimālā klīrensa iestatījums līdz izkaptij ir pārāk liels	Noregulējiet tītavu minimālo augstumu ar pilnībā ievilktiem cilindriem	<i>5.8.1 Atstarpes starp tītavām un izkapti, lappuse 191</i>
Tītavas pārāk tālu uz priekšu	Mainiet tītavu pozīciju	<i>3.7.9 Tītavu atgāzuma pozīcija, lappuse 67</i>
<b>Simptoms: kultūraugi tinas ap tītavām</b>		
Tītavas par zemu	Paceliet tītavas	<i>3.7.8 Tītavu augstums, lappuse 66</i>
<b>Simptoms: tītavas sasit pākstis</b>		
Tītavas pārāk tālu uz priekšu	Mainiet tītavu pozīciju	<i>3.7.9 Tītavu atgāzuma pozīcija, lappuse 67</i>
Tītavu ātrums ir pārāk liels	Samaziniet tītavu ātrumu	<i>3.7.4 Tītavu ātrums, lappuse 64</i>
Pupiņu pākstis ir pārāk sausas	Pļaujiet naktī, kad ir stipra rasa un pākstis ir kļuvušas mīkstākas	—
Tītavu pirksta slīpums nav pietiekami agresīvs	Palieliniet pirksta agresivitāti (izciļņa pozīcija)	<i>3.7.10 Tītavu zaru slīpums, lappuse 68</i>
<b>Simptoms: izkaptis aizsargi saplīst</b>		
Nepietiekama reljefa kopēšana (pārāk smags reljefa kopēšanas iestatījums)	Palieliniet reljefa kopēšanu (iestatiet vieglāku reljefa kopēšanas iestatījumu)	<i>3.7.2 hedera reljefa kopēšana, lappuse 63</i>

## PROBLĒMU NOVĒRŠANA

Tabula 8.2 Pārtikas pupiņu pļaušanas problēmu novēršana (turpinājums)

Problēma	Risinājums	Skatiet
Laukā pārāk daudz akmeņu	Apsveriet iespēju uzstādīt pēc izvēles iegādājamus zobu aizsargus <b>Piezīme.</b> Vienā izkaps sekcijā uzstādiet dažus aizsargus un salīdziniet divu dažādu aizsargu konfigurāciju veikspēju	<i>5.5.7 Nažu aizsargi, lappuse 135</i>

## PROBLĒMU NOVĒRŠANA

**Tabula 8.2 Pārtikas pupiņu pļaušanas problēmu novēršana (turpinājums)**

Problēma	Risinājums	Skatiet
<b>Simptoms: izkopts spiež pārāk daudz grūžu un netīrumu</b>		
Pārāk stāvs hedera leņķis	Samaziniet hedera leņķi	<i>3.7.3 Hedera leņķis, lappuse 63</i>
Aizsargi nosprostojas ar grūžiem vai augsni	Uzstādiet zobu aizsargu komplektu	<i>6.2.4 Zobu aizsargu konversijas komplekts, lappuse 239</i>
Nepietiekams hedera atbalsts	Hederam uzstādiet centrālās sliežu uzlikas	<i>Pļaušana pie zemes, lappuse 61</i>
<b>Simptoms: kultūraugi tinas ap tītavu galiem</b>		
Nenoplauti kultūraugi, kas traucē tītavu galiem	Uzstādiet tītavu gala vairogus	Informāciju skatiet hedera daļu katalogā
<b>Simptoms: izkopts piepildās ar netīrumiem</b>		
Pārmērīga atstarpe starp stiebru pacēlāju un izkapti	Noregulējiet priekšējās platformas balstus, lai panāktu pareizu atstarpi starp izkapti un stiebru pacēlāju	<i>5.7.5 Platformas augstuma regulēšana, lappuse 176</i>
Pārmērīga atstarpe starp stiebru pacēlāju un izkapti	Pilnībā paceliet hedera katrā lauka galā (vai pēc nepieciešamības) un pabīdiet platformas uz priekšu un atpakaļ, lai palīdzētu notīrīt izkapti	—
<b>Simptoms: tītavas laiku pa laikam pārnes augus tajā pašā vietā</b>		
Tērauda pirksti saliekti un aizķer augus no stiebru pacēlājiem	Iztaisnojiet pirkstus (tērauda)	—
Netīrumu uzkrāšanās pirkstu galos neļauj augiem nokrist no pirkstiem uz stiebru pacēlājiem	Paceliet tītavas	<i>3.7.8 Tītavu augstums, lappuse 66</i>
Netīrumu uzkrāšanās pirkstu galos neļauj augiem nokrist no pirkstiem uz stiebru pacēlājiem	Noregulējiet tītavu atgāzuma pozīciju, lai izceltu pirkstus no zemes	<i>3.7.9 Tītavu atgāzuma pozīcija, lappuse 67</i>
<b>Simptoms: izkopts stumj augsni</b>		
Riepu sliedes vai rindu kultūraugu grēdas	Pļaujiet leņķi, lai mazinātu rindas vai grēdas	—
Ritošs reljefs lauka garumā	Pļaujiet 90° leņķi līdz nelīdzenumiem (ja nazis seko reljefam, neierokoties zemē)	—
<b>Simptoms: tītavas nes līdz pārmērīgu daudzumu augu vai kušķus</b>		
Pārmērīga kultūraugu uzkrāšanās uz stiebru pacēlājiem (līdz tītavu centrālajai caurulei)	Palieliniet stiebru pacēlāja ātrumu	<i>3.7.6 Sānu stiebru pacēlāja ātrums, lappuse 65</i>
Pārāk mazs pirksta slīpums	Palieliniet pirksta slīpumu	<i>3.7.10 Tītavu zaru slīpums, lappuse 68</i>



## 8.6 Vālošana

Problēma	Risinājums	Skatiet
<b>Vārpas uz zemes un izkaisītas</b>		
Stiebru pacelāja ātrums ir pārāk mazs	Palieliniet stiebru pacelāja ātrumu	<i>3.7.6 Sānu stiebru pacelāja ātrums, lappuse 65</i>
Stiebru pacelāja leņķis ir pārāk lēzens	Palieliniet hedera leņķi	<i>3.7.3 Hedera leņķis, lappuse 63</i>
Zemes ātrums ir pārāk mazs	Palieliniet zemes ātrumu	<i>3.7.5 Zemes ātrums, lappuse 65</i>
Kultūraugi pārāk nogatavojušies	Nopļaujiet kultūraugus, pirms tie ir pārāk nogatavojušies	—
<b>Tukšums centrā</b>		
Stiebru pacelāja ātrums ir pārāk mazs	Palieliniet stiebru pacelāja ātrumu	<i>3.7.6 Sānu stiebru pacelāja ātrums, lappuse 65</i>
Padeves atvere ir pārāk plata	Samaziniet padeves atveres platumu	<i>3.8 Padeves atvere, lappuse 77</i>
<b>Visas galvas centrā</b>		
Stiebru pacelāja ātrums ir pārāk liels vai hedera leņķis ir pārāk stāvs	Samaziniet stiebru pacelāja ātrumu un/vai samaziniet hedera leņķi	<i>3.7.6 Sānu stiebru pacelāja ātrums, lappuse 65</i>
Stiebru pacelāja ātrums ir pārāk liels vai hedera leņķis ir pārāk stāvs	Samaziniet stiebru pacelāja ātrumu un/vai samaziniet hedera leņķi	<i>3.7.3 Hedera leņķis, lappuse 63</i>
Zemes ātrums pārāk liels	Samaziniet zemes ātrumu	<i>3.7.5 Zemes ātrums, lappuse 65</i>
Kultūraugi pārāk negatavi	Ļaujiet kultūraugiem nobriest	—
<b>Visas galvas uz vienu pusi</b>		
Kultūraugi noliekušies uz vienu pusi, un tītavas darbojas pārāk lēnu	Palieliniet tītavu ātrumu, lai novirzītu kultūraugus paralēli stiebru pacelāja pildīņiem un/vai palieliniet pirksta slīpuma agresivitāti	<ul style="list-style-type: none"> <li>• <i>3.7.4 Tītavu ātrums, lappuse 64</i></li> <li>• <i>3.7.10 Tītavu zaru slīpums, lappuse 68</i></li> </ul>
<b>Nevienmērīgs vāls (jebkuriem kultūraugu stāvokļiem)</b>		
Zemes ātrums ir pārāk liels stiebru pacelājiem, liekot galvām izplesties un kultūraugiem nevienmērīgi virzīties nost no stiebru pacelājiem	Samaziniet zemes ātrumu vai palieliniet stiebru pacelāja ātrumu	<ul style="list-style-type: none"> <li>• <i>3.7.5 Zemes ātrums, lappuse 65</i></li> <li>• <i>3.7.6 Sānu stiebru pacelāja ātrums, lappuse 65</i></li> </ul>
Tītavas par zemu	Paceliet tītavas	<i>3.7.8 Tītavu augstums, lappuse 66</i>
Tītavu ātrums ir pārāk liels	Samaziniet tītavu ātrumu	<i>3.7.4 Tītavu ātrums, lappuse 64</i>



## Nodaļa 9: References standarts

Izmantojiet šo sadaļu atsauces informācijai.

### 9.1 Griezes momenta tehniskās specifikācijas

Nākamajās tabulās ir norādītas pareizas dažādu bultskrūvju, galvskrūvju un hidraulisko stiprinājumu griezes momenta vērtības.

- Pievelciet visas bultskrūves līdz griezes momenta vērtībām, kas norādītas tabulās (ja vien šajā rokasgrāmatā nav norādīts citādi).
- Nomainiet stiprinājumus ar tādas pašas stiprības un bultskrūves klasi.
- Lietojiet griezes momenta vērtību tabulas kā norādes un periodiski pārbaudiet skrūvju stiprību.
- Skatieties bultskrūvju un galvskrūvju identifikācijas marķējumus uz skrūves galvas, lai zinātu piemērot griezes momenta kategoriju.

#### Pretuzgriežņi

Pieliekot griezes momentu gatavajiem pretuzgriežņiem, parastajiem uzgriežņiem piemēroto momentu reiziniet ar  $f = 0,65$ .

#### Pašvītņojošās skrūves

Jāpieliek standarta moments (**NEDRĪKST** pielikt kritiskiem vai strukturāli nozīmīgiem savienojumiem).

#### 9.1.1 SAE griezes momenta tehniskās specifikācijas bultskrūvēm

Turpmākajās tabulās norādītās momenta vērtības ir derīgas neiesmērētām vai neeļļotām vītņēm un galvām, tāpēc **NELIETOJIET** smērvielu vai eļļu bultskrūvēm vai galvskrūvēm, ja vien šajā rokasgrāmatā nav norādīts citādi.

**Tabula 9.1 SAE 5. klases bultskrūve un 5. klases paškontrējošs uzgrieznis**

Nominālais izmērs (A)	Moments (Nm)		Moments (spēka mērciņas uz pēdu) (*spēka mērciņas uz collu)	
	Min.	Maks.	Min.	Maks.
1/4–20	11,9	13,2	*106	*117
5/16–18	24,6	27,1	*218	*241
3/8–16	44	48	32	36
7/16–14	70	77	52	57
1/2–13	106	118	79	87
9/16–12	153	170	114	126
5/8–11	212	234	157	173
3/4–10	380	420	281	311
7/8–9	606	669	449	496
1–8	825	912	611	676

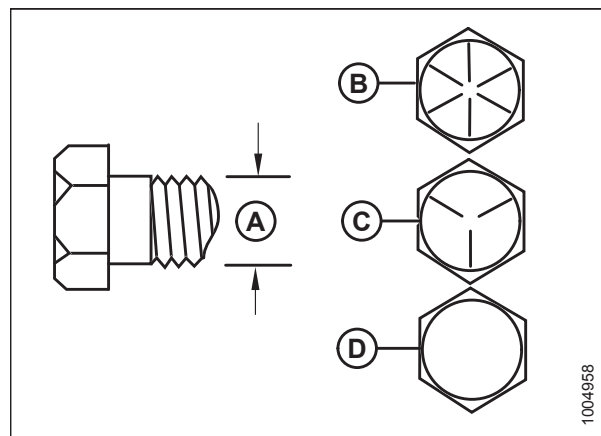

**Attēls 9.1: Bultskrūvju klases**

A - nominālais izmērs  
C - SAE-5

B - SAE-8  
D - SAE-2

REFERENCES STANDARTS

Tabula 9.2 SAE 5. klases bultskrūve un F klases pretuzgrieznis ar deformācijas noturību

Nominālais izmērs (A)	Moments (Nm)		Moments (spēka mērciņas uz pēdu) (*spēka mērciņas uz collu)	
	Min.	Maks.	Min.	Maks.
1/4-20	8,1	9	*72	*80
5/16-18	16,7	18,5	*149	*164
3/8-16	30	33	22	24
7/16-14	48	53	35	39
1/2-13	73	80	54	59
9/16-12	105	116	77	86
5/8-11	144	160	107	118
3/4-10	259	286	192	212
7/8-9	413	456	306	338
1-8	619	684	459	507

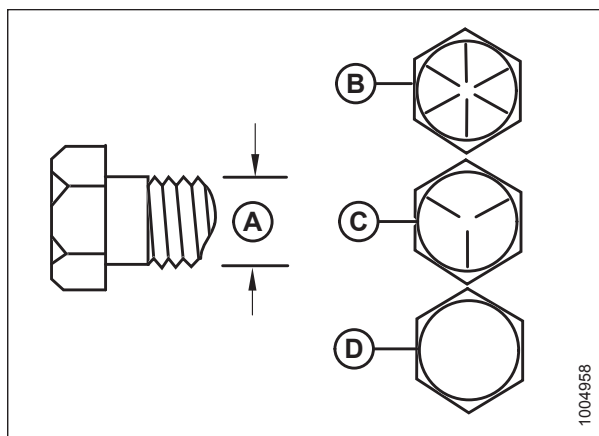

Attēls 9.2: Bultskrūvju klases

A - nominālais izmērs  
 B - SAE-8  
 C - SAE-5  
 D - SAE-2

1004958

Tabula 9.3 SAE 8. klases bultskrūve un G klases pretuzgrieznis ar deformācijas noturību

Nominālais izmērs (A)	Moments (Nm)		Moments (spēka mērciņas uz pēdu) (*spēka mērciņas uz collu)	
	Min.	Maks.	Min.	Maks.
1/4-20	16,8	18,6	*150	*165
5/16-18	24	26	18	19
3/8-16	42	46	31	34
7/16-14	67	74	50	55
1/2-13	102	113	76	84
9/16-12	148	163	109	121
5/8-11	204	225	151	167
3/4-10	362	400	268	296
7/8-9	583	644	432	477
1-8	874	966	647	716

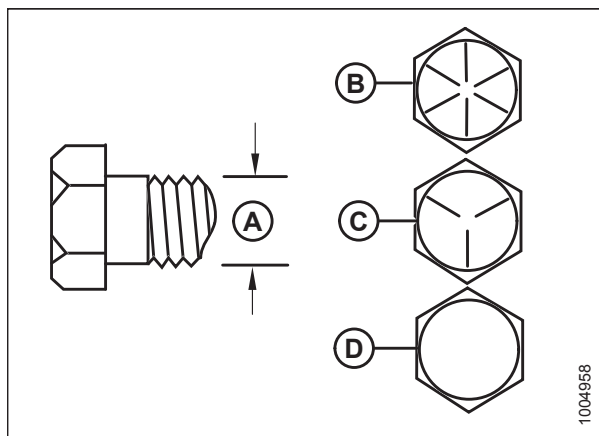

Attēls 9.3: Bultskrūvju klases

A - nominālais izmērs  
 B - SAE-8  
 C - SAE-5  
 D - SAE-2

1004958

Tabula 9.4 SAE 8. klases bultskrūve un 8. klases paškontrējošs uzgrieznis

Nominālais izmērs (A)	Moments (Nm)		Moments (spēka mārčiņas uz pēdu) (*spēka mārčiņas uz collu)	
	Min.	Maks.	Min.	Maks.
1/4-20	16,8	18,6	*150	*165
5/16-18	35	38	26	28
3/8-16	61	68	46	50
7/16-14	98	109	73	81
1/2-13	150	166	111	123
9/16-12	217	239	160	177
5/8-11	299	330	221	345
3/4-10	531	587	393	435
7/8-9	855	945	633	700
1-8	1165	1288	863	954

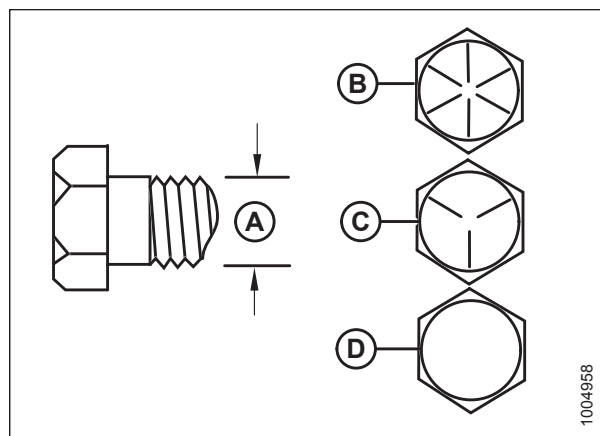

Attēls 9.4: Bultskrūvju klases

A - nominālais izmērs  
C - SAE-5

B - SAE-8  
D - SAE-2

1004958

### 9.1.2 Tehniskās specifikācijas bultskrūvēm ar metrisko vītņi

Turpmākajās tabulās norādītās momenta vērtības ir derīgas neiesmērētām vai neeļlotām vītņēm un galvām, tāpēc **NELIETOJĒT** smērvielu vai eļļu bultskrūvēm vai galvskrūvēm, ja vien šajā rokasgrāmatā nav norādīts citādi.

Tabula 9.5 8.8 klases bultskrūves un 9. klases paškontrējošs uzgrieznis ar metrisko vītņi

Nominālais izmērs (A)	Moments (Nm)		Moments (spēka mārčiņas uz pēdu) (*spēka mārčiņas uz collu)	
	Min.	Maks.	Min.	Maks.
3-0,5	1,4	1,6	*13	*14
3,5-0,6	2,2	2,5	*20	*22
4-0,7	3,3	3,7	*29	*32
5-0,8	6,7	7,4	*59	*66
6-1,0	11,4	12,6	*101	*112
8-1,25	28	30	20	23
10-1,5	55	60	40	45
12-1,75	95	105	70	78
14-2,0	152	168	113	124
16-2,0	236	261	175	193

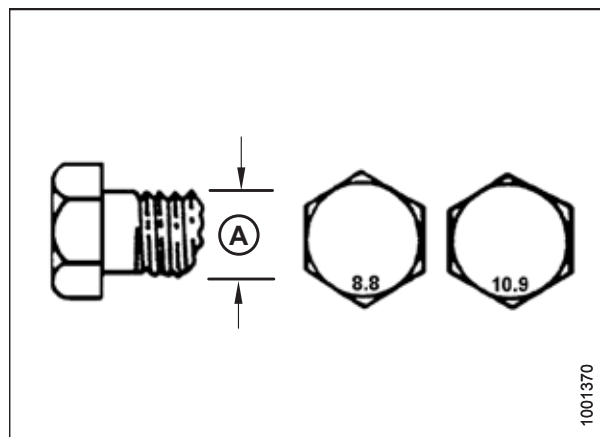

Attēls 9.5: Bultskrūvju klases

1001370

Tabula 9.5 8.8 klases bultskrūves un 9. klases paškontrējošs uzgrieznis ar metrisko vītņi (turpinājums)

Nominālais izmērs (A)	Moments (Nm)		Moments (spēka mērciņas uz pēdu) (*spēka mērciņas uz collu)	
	Min.	Maks.	Min.	Maks.
20–2,5	460	509	341	377
24–3,0	796	879	589	651

Tabula 9.6 8.8 klases bultskrūves un 9. klases paškontrējošs uzgrieznis ar deformācijas noturību ar metrisko vītņi

Nominālais izmērs (A)	Moments (Nm)		Moments (spēka mērciņas uz pēdu) (*spēka mērciņas uz collu)	
	Min.	Maks.	Min.	Maks.
3–0,5	1	1,1	*9	*10
3,5–0,6	1,5	1,7	*14	*15
4–0,7	2,3	2,5	*20	*22
5–0,8	4,5	5	*40	*45
6–1,0	7,7	8,6	*69	*76
8–1,25	18,8	20,8	*167	*185
10–1,5	37	41	28	30
12–1,75	65	72	48	53
14–2,0	104	115	77	85
16–2,0	161	178	119	132
20–2,5	314	347	233	257
24–3,0	543	600	402	444

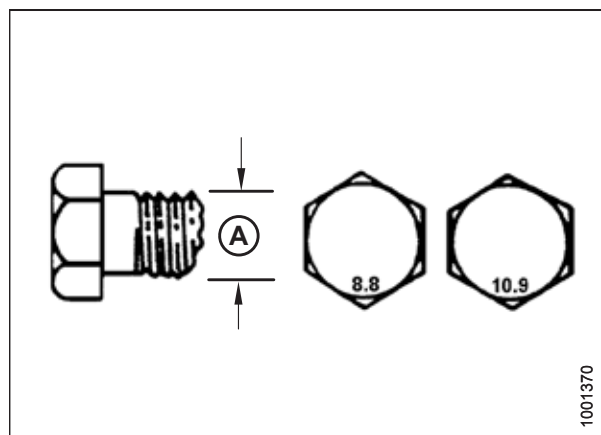

Attēls 9.6: Bultskrūvju klases

REFERENCES STANDARTS

Tabula 9.7 10.9 klases bultskrūves un 10. klases paškontrējošs uzgrieznis ar metrisko vītņi

Nominālais izmērs (A)	Moments (Nm)		Moments (spēka mērciņas uz pēdu) (*spēka mērciņas uz collu)	
	Min.	Maks.	Min.	Maks.
3-0,5	1,8	2	*18	*19
3,5-0,6	2,8	3,1	*27	*30
4-0,7	4,2	4,6	*41	*45
5-0,8	8,4	9,3	*82	*91
6-1,0	14,3	15,8	*140	*154
8-1,25	38	42	28	31
10-1,5	75	83	56	62
12-1,75	132	145	97	108
14-2,0	210	232	156	172
16-2,0	326	360	242	267
20-2,5	637	704	472	521
24-3,0	1101	1217	815	901

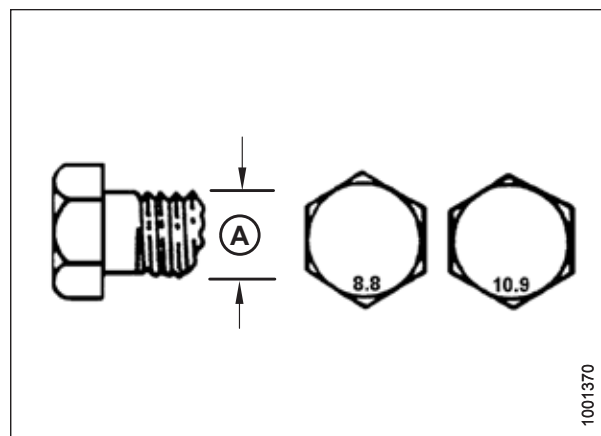

Attēls 9.7: Bultskrūvju klases

Tabula 9.8 10.9 klases bultskrūves un 10. klases paškontrējošs uzgrieznis ar deformācijas noturību ar metrisko vītņi

Nominālais izmērs (A)	Moments (Nm)		Moments (spēka mērciņas uz pēdu) (*spēka mērciņas uz collu)	
	Min.	Maks.	Min.	Maks.
3-0,5	1,3	1,5	*12	*13
3,5-0,6	2,1	2,3	*19	*21
4-0,7	3,1	3,4	*28	*31
5-0,8	6,3	7	*56	*62
6-1,0	10,7	11,8	*95	*105
8-1,25	26	29	19	21
10-1,5	51	57	38	42
12-1,75	90	99	66	73
14-2,0	143	158	106	117
16-2,0	222	246	165	182

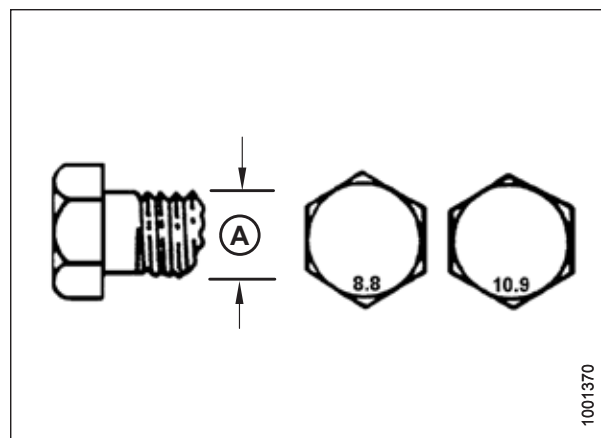

Attēls 9.8: Bultskrūvju klases

Tabula 9.8 10.9 klases bultskrūves un 10. klases paškontrējošs uzgrieznis ar deformācijas noturību ar metrisko vītņi (turpinājums)

Nominālais izmērs (A)	Moments (Nm)		Moments (spēka mērciņas uz pēdu) (*spēka mērciņas uz collu)	
	Min.	Maks.	Min.	Maks.
20–2,5	434	480	322	356
24–3,0	750	829	556	614

### 9.1.3 Tehniskās specifikācijas vītņi velmējošai bultskrūvei alumīnijā ar metrisko vītņi

Turpmākajās tabulās norādītās momenta vērtības ir derīgas neiesmērētām vai neeļlotām vītņiem un galvām, tāpēc **NELIETOJĒT** smērvielu vai eļļu bultskrūvēm vai galvskrūvēm, ja vien šajā rokasgrāmatā nav norādīts citādi.

Tabula 9.9 Vītņi velmējoša bultskrūve alumīnijā ar metrisko vītņi

Nominālais izmērs (A)	Bultskrūves moments			
	8.8 (velmējoša alumīnijā)		10.9 (velmējoša alumīnijā)	
	Nm	Spēka mērciņas uz pēdu	Nm	Spēka mērciņas uz pēdu
M3	–	–	–	1
M4	–	–	4	2,6
M5	–	–	8	5,5
M6	9	6	12	9
M8	20	14	28	20
M10	40	28	55	40
M12	70	52	100	73
M14	–	–	–	–
M16	–	–	–	–

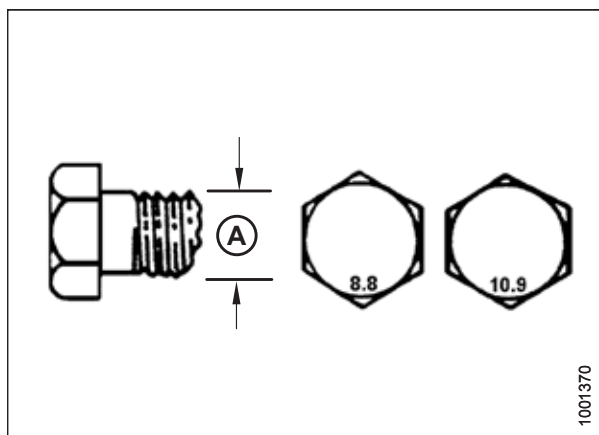

Attēls 9.9: Bultskrūvju klases



### 9.1.4 Hidraulikas savienotājelementi ar atloku

1. Pārbaudiet, vai atlokam (A) un atloka vietā (B) nav defektu, kas varētu izraisīt noplūdi.
2. Salāgojiet cauruli (C) ar savienotājelementu (D) un vītnes uzgriezni (E) bez eļļošanas, līdz tie izveido savienojumu starp atloku virsmām.
3. Pievelciet uzgriezni (E) ar momentu atbilstoši beigu pievilkšanai ar pirkstiem (FFFT) vai momenta vērtībai tabulā 9.10, lappuse 273.
4. Izmantojiet divas uzgriežņu atslēgas, lai novērstu savienotājelementa (D) rotāciju. Novietojiet vienu uzgriežņu atslēgu uz savienotājelementa (D) un pievelciet uzgriezni (E) ar otru atslēgu līdz norādītajam momentam.
5. Pārbaudiet savienojuma galīgo stāvokli.

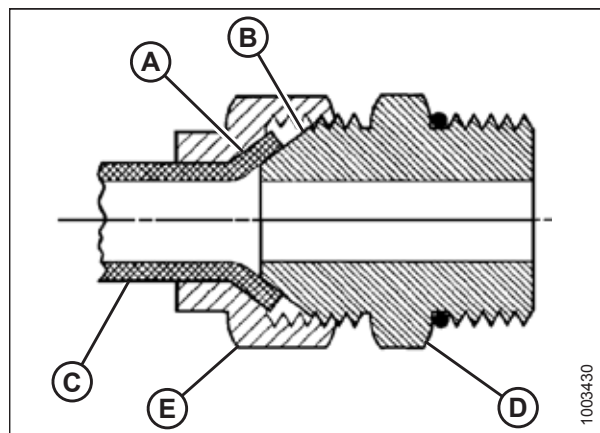

Attēls 9.10: Hidraulikas savienotājelements

Tabula 9.10 Hidraulikas cauruļu savienotājelementi ar atloku

SAE iekšējais diametrs	Vītnes izmērs (collās)	Momenta vērtība <sup>83</sup>		Beigu pievilkšana ar pirkstiem (FFFT)	
		Nm	Spēka mērciņas uz pēdu	Caurule	Šarnīra uzgrieznis vai cauruļvads
-2	5/16–24	4–5	3–4	—	—
-3	3/8–24	7–8	5–6	—	—
-4	7/16–20	18–19	13–14	2 1/2	2
-5	1/2–20	19–21	14–15	2	2
-6	9/16–18	30–33	22–24	2	1 1/2
-8	3/4–16	57–63	42–46	2	1 1/2
-10	7/8–14	81–89	60–66	1 1/2	1 1/2
-12	1 1/16–12	113–124	83–91	1 1/2	1 1/4
-14	1 3/16–12	136–149	100–110	1 1/2	1 1/4
-16	1 5/16–12	160–176	118–130	1 1/2	1
-20	1 5/8–12	228–250	168–184	1	1
-24	1 7/8–12	264–291	195–215	1	1
-32	2 1/2–12	359–395	265–291	1	1
-40	3–12	—	—	1	1

83. Dotās momenta vērtības ir ieeļļotiem savienojumiem, kādi tie ir savienošanas laikā.

### 9.1.5 Hidraulikas savienotājelementi veidgabalam ar gredzenblīvi — regulējami

Griezies momenta vērtības ir parādītas nākamajā tabulā.

1. Apskatiet, vai uz gredzenblīves (A) un tās novietojumā (B) nav netīrumu vai acīmredzamu defektu.
2. Atvirziet pretuzgriezni (C), cik tālu tas iespējams. Pārlicinieties, ka paplāksne (D) ir atslābināta un pēc iespējas virzīta uz pretuzgriezni (C).
3. Pārbaudiet, vai gredzenblīve (A) **NAV** uz vītņēm, un, ja nepieciešams, noregulējiet.
4. Uzklājiet uz gredzenblīves (A) hidrauliskās sistēmas eļļu.

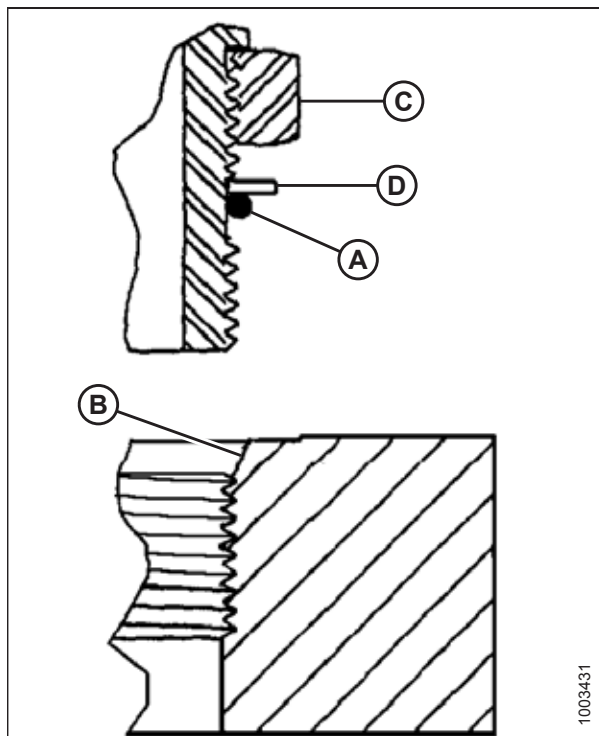

Attēls 9.11: Hidraulikas savienotājelements

5. Uztādiat savienotājelementu (B) pieslēgvietā tā, lai paplāksnes (D) un gredzenblīves (A) virsmas saskaras (E).
6. Savietojiet leņķa savienotājelementus, atskrūvējot ne vairāk kā vienu pagriezienu.
7. Pagrieziet pretuzgriezni (C) uz leju līdz paplāksnei (D) un pievelciet līdz norādītajam momentam. Lietojiet divas uzgriežņu atslēgas, vienu savienotājelementam (B) un otru pretuzgriežnim (C).
8. Pārbaudiet savienotājelementa galīgo stāvokli.

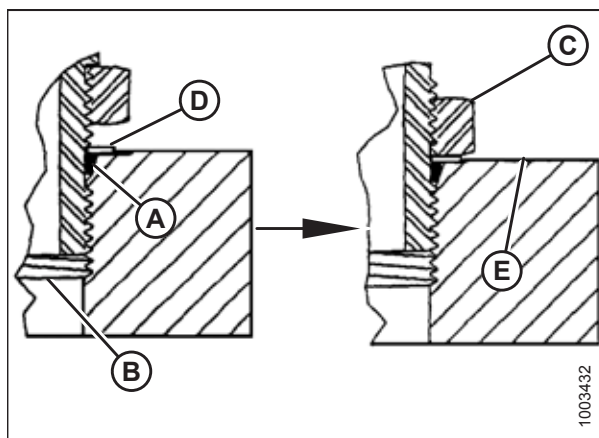

Attēls 9.12: Hidraulikas savienotājelements

REFERENCES STANDARTS

Tabula 9.11 Hidraulikas savienotājelementi veidgabalam ar gredzenblīvi (ORB) — regulējami

SAE iekšējais diametrs	Vītnes izmērs (collās)	Momenta vērtība <sup>84</sup>	
		Nm	Spēka mārciņas uz pēdu (*spēka mārciņas uz collu)
-2	5/16–24	6–7	*53–62
-3	3/8–24	12–13	*106–115
-4	7/16–20	19–21	14–15
-5	1/2–20	21–33	15–24
-6	9/16–18	26–29	19–21
-8	3/4–16	46–50	34–37
-10	7/8–14	75–82	55–60
-12	1 1/16–12	120–132	88–97
-14	1 3/8–12	153–168	113–124
-16	1 5/16–12	176–193	130–142
-20	1 5/8–12	221–243	163–179
-24	1 7/8–12	270–298	199–220
-32	2 1/2–12	332–365	245–269

84. Dotās momenta vērtības ir ieeļļotiem savienojumiem, kādi tie ir savienošanas laikā.

### 9.1.6 Hidraulikas savienotājelementi veidgabalam ar gredzenblīvi — neregulējami

Griezies momenta vērtības ir parādītas nākamajā tabulā.

1. Apskatiet, vai uz gredzenblīves (A) un tās novietojumā (B) nav netīrumu vai acīmredzamu defektu.
2. Pārbaudiet, vai gredzenblīve (A) **NAV** uz vītņēm, un, ja nepieciešams, noregulējiet.
3. Uzklājiet uz gredzenblīves hidrauliskās sistēmas eļļu.
4. Uztādiet savienotājelementu (C) pieslēgvietā un stingri pievelciet to ar roku.
5. Pievelciet savienotājelementu (C) ar momentu atbilstoši vērtībām tabulā [9.12, lappuse 276](#).
6. Pārbaudiet savienotājelementa galīgo stāvokli.

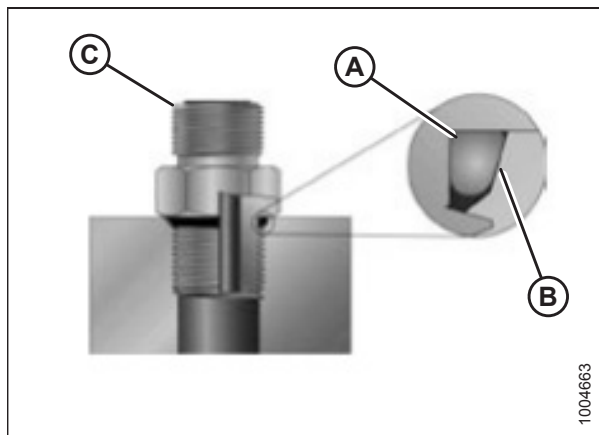

Attēls 9.13: Hidraulikas savienotājelements

Tabula 9.12 Hidraulikas savienotājelementi veidgabalam ar gredzenblīvi (ORB) — neregulējami

SAE iekšējais diametrs	Vītnes izmērs (collās)	Momenta vērtība <sup>85</sup>	
		Nm	Spēka mārčiņas uz pēdu (*spēka mārčiņas uz collu)
-2	5/16–24	6–7	*53–62
-3	3/8–24	12–13	*106–115
-4	7/16–20	19–21	14–15
-5	1/2–20	21–33	15–24
-6	9/16–18	26–29	19–21
-8	3/4–16	46–50	34–37
-10	7/8–14	75–82	55–60
-12	1 1/16–12	120–132	88–97
-14	1 3/8–12	153–168	113–124
-16	1 5/16–12	176–193	130–142
-20	1 5/8–12	221–243	163–179
-24	1 7/8–12	270–298	199–220
-32	2 1/2–12	332–365	245–269

85. Dotās momenta vērtības ir ieeļļotiem savienojumiem, kādi tie ir savienošanas laikā.

### 9.1.7 Hidraulikas savienotājelementi ar gredzenblīves virsmas blīvējumu

Griezies momenta vērtības ir parādītas nākamajā tabulā.

1. Pārbaudiet detaļas, lai pārliecinātos, ka blīvējošajās virsmās un savienotājelementa vītņēs nav izciļņu, iespaidumu, skrāpējumu un svešķermeņu.



Attēls 9.14: Hidraulikas savienotājelements

2. Uzklājiet uz gredzenblīves (B) hidrauliskās sistēmas eļļu.
3. Izlīdziniet cauruli vai cauruļvadu tā, lai uznavas (A) vai (C) plakanā virsma pilnībā saskaras ar gredzenblīvi (B).
4. Ieskrūvējiet cauruli vai cauruļvada uzgriezni (D) cieši ar rokām. Uzgriežnim brīvi jāgriežas, līdz tas ir uzskrūvēts līdz galam.
5. Pievelciet savienotājelementus ar momentu atbilstoši vērtībām tabulā [9.13](#), [lappuse 278](#).

**PIEZĪME:**

Ja iespējams, turiet seškanti uz savienotājelementa (E), lai nepieļautu savienotājelementa un cauruļvada griešanos, pievelkot uzgriezni (D).

6. Lietojiet trīs uzgriežņu atslēgas savienojumu vai divu cauruļvadu savienošanas montāžai.
7. Pārbaudiet savienotājelementa galīgo stāvokli.

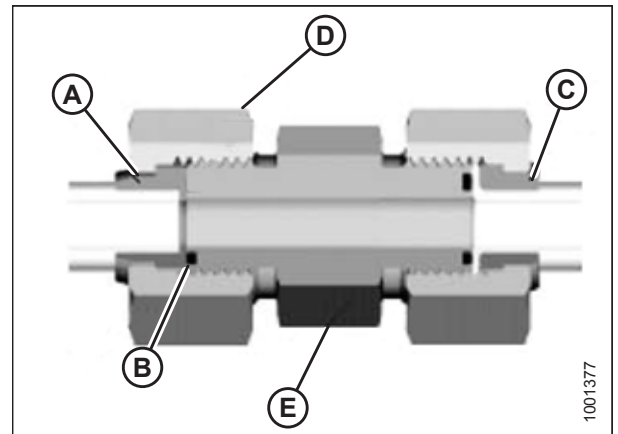

Attēls 9.15: Hidraulikas savienotājelements

## REFERENCES STANDARTS

**Tabula 9.13 Hidrauliski savienotājelementi ar gredzenblīves virsmas blīvējumu (ORFS)**

SAE iekšējais diametrs	Vītnes izmērs (collās)	Caurules ārējais diametrs (collās)	Momenta vērtība <sup>86</sup>	
			Nm	Spēka mārciņas uz pēdu
-3	Piezīme <sup>87</sup>	3/16	–	–
-4	9/16	1/4	25–28	18–21
-5	Piezīme <sup>87</sup>	5/16	–	–
-6	11/16	3/8	40–44	29–32
-8	13/16	1/2	55–61	41–45
-10	1	5/8	80–88	59–65
-12	1 3/16	3/4	115–127	85–94
-14	Piezīme <sup>87</sup>	7/8	–	–
-16	1 7/16	1	150–165	111–122
-20	1 11/16	1 1/4	205–226	151–167
-24	1–2	1 1/2	315–347	232–256
-32	2 1/2	2	510–561	376–414

### 9.1.8 Konusveida vītnes cauruļu savienotājelementi

Griezes momenta vērtības ir parādītas nākamajā tabulā.

Montējiet cauruļu savienotājelementus šādi:

1. Pārbaudiet detaļas, lai pārliecinātos, ka savienotājelementa un pieslēgvietas vītņēs nav izciļņu, iespaidumu, skrāpējumu un cita piesārņojuma.
2. Ārējām cauruļu vītņēm uzklājiet cauruļu vītņu blīvējošu līdzekli (pastu).
3. Ieskrūvējiet savienotājelementu pieslēgvietā cieši ar roku.
4. Pievelciet savienotāju līdz atbilstošajam griezes momenta leņķim. Pagriezienu skaits ar sākotnējo iegriešanu ar pirkstiem (TFFT) un beigu pievilksanu ar pirkstiem (FFFT) ir dots tabulā [9.14, lappuse 279](#). Pārliecinieties, vai savienotājās (parasti 45° vai 90°) caurules gals ir izlīdzināts ar savienojamo cauruļu vai cauruļvadu. Vienmēr pabeidziet savienotājelementa izlīdzināšanu pievilksanas virzienā. Nekādā gadījumā neatvirziet (neatslābiniet) cauruļu vītņotos savienotājus, lai panāktu izlīdzinājumu.
5. Notīriet visus netīrumus un vītņu blīvēšanas līdzekļa atlikumu ar piemērotu tīrīšanas līdzekli.
6. Apskatiet savienotājelementa galīgo stāvokli. Pievērsiet īpašu uzmanību iespējamām plaisām pieslēgvietā.
7. Atzīmējiet savienotājelementa galīgo novietojumu. Ja savienotājelementā ir noplūde, noņemiet to un pārbaudiet, vai tajā nav bojājumu.

#### **PIEZĪME:**

Savienotājelementu pārāk stingra pievilksana nav acīmredzama, līdz tos noņem.

86. Dotās momenta vērtības un leņķi ir ieeļļotiem savienojumiem, kādi tie ir savienošanas laikā.

87. Virsmas blīvējums ar gredzenblīvi nav noteikts šim caurules izmēram.

REFERENCES STANDARTS

Tabula 9.14 Hidraulikas savienotājelementa caurules vītne

Caurules konusveida vītnes izmērs	Ieteicamā TFFT	Ieteicamā FFFT
1/8-27	2-3	12-18
1/4-18	2-3	12-18
3/8-18	2-3	12-18
1/2-14	2-3	12-18
3/4-14	1,5-2,5	12-18
1-11 1/2	1,5-2,5	9-15
1 1/4-11 1/2	1,5-2,5	9-15
1 1/2-11 1/2	1,5-2,5	9-15
2-11 1/2	1,5-2,5	9-15

## 9.2 Mērvienību pārvēršanas tabula

Šajā rokasgrāmatā tiek izmantotas gan SI mērvienības (ieskaitot metriskās), gan ASV parastās mērvienības (dažreiz dēvētas par standarta mērvienībām). Atsaucei ir sniegts šo mērvienību saraksts, kā arī to saīsinājumi un pārrēķina koeficienti.

Tabula 9.15 Mērvienību pārvēršanas tabula

Lielums	SI mērvienības (metriskās)		Reizinātājs	ASV regulārās mērvienības (standarta)	
	Mērvienības nosaukums	Saīsinājums		Mērvienības nosaukums	Saīsinājums
Laukums	hektārs	ha	$\times 2,4710 =$	akrs	akri
Plūsma	litri minūtē	l/min	$\times 0,2642 =$	ASV galoni minūtē	gpm
Spēks	ņūtons	N	$\times 0,2248 =$	spēka mārciņa	lbf
Garums	milimetrs	mm	$\times 0,0394 =$	colla	in.
Garums	metrs	m	$\times 3,2808 =$	pēda	ft.
Jauda	kilovats	kW	$\times 1,341 =$	zirgspēks	ZS
Spiediens	kilopaskāls	kPa	$\times 0,145 =$	mārciņas uz kvadrātcollu	psi
Spiediens	megapaskāls	MPa	$\times 145,038 =$	mārciņas uz kvadrātcollu	psi
Spiediens	bārs (neiekļauts SI)	bar	$\times 14,5038 =$	mārciņas uz kvadrātcollu	psi
Spēka moments	ņūtonmetrs	Nm	$\times 0,7376 =$	spēka mārciņas vai mārciņa uz pēdu	lbf·ft
Spēka moments	ņūtonmetrs	Nm	$\times 8,8507 =$	spēka mārciņas uz collu	lbf-in
Temperatūra	Celsija grādi	°C	$(^{\circ}\text{C} \times 1,8) + 32 =$	Fārenheita grādi	°F
Ātrums	metri minūtē	m/min	$\times 3,2808 =$	pēdas minūtē	ft/min
Ātrums	metri sekundē	m/s	$\times 3,2808 =$	pēdas sekundē	ft/s
Ātrums	kilometri stundā	km/h	$\times 0,6214 =$	jūdzes stundā	mph
Tilpums	litrs	l	$\times 0,2642 =$	ASV galons	US gal
Tilpums	mililitrs	ml	$\times 0,0338 =$	unce	oz.
Tilpums	kubikcentimetrs	cm <sup>3</sup> vai cc	$\times 0,061 =$	kubikcolla	in. <sup>3</sup>
Svars	kilograms	kg	$\times 2,2046 =$	mārciņa	lb.



# Indekss

## A

aizsargi	
nažu aizsargi.....	135
nažu aizsargu noregulēšana .....	135
smailo aizsargu nomaiņa .....	135
zoba nažu aizsargu nomaiņa.....	137
zobu aizsargu konversijas komplekts.....	239
akmeņu palēninātāju komplekti .....	239
apgr./min	
definīcija.....	25
API	
definīcija.....	25
apkopes, <i>Skatīt</i> uzturēšana un apkope	
apkopes intervāli	
eļļošana.....	120
aprīkojuma pārskats.....	25
ārdīšana.....	84
ass skrūves .....	231
ASTM	
definīcija.....	25
ātrumi	
sānu stiebru pacēlāja ātrums.....	65
tītavu ātrums.....	64
zemes ātrums.....	65
atsauce	
uzturēšanas prasības .....	113
atvienošana	
izkaps .....	86
augšējais krusteniskais gliemežtransportieris	
(opcija) .....	87, 245
hidrauliskais komplekts darbam ar DSPP .....	247

## B

bultskrūves	
definīcija.....	25
bultskrūves ar metrisko vītņi	
griezies momenta tehniskās specifikācijas .....	269

## C

centrēšana	
dubultās tītavas .....	195
CGVW	
definīcija.....	25

## D

D1X sērija	
definīcija.....	25
D1XL sērija	

definīcija.....	25
dalītāju fiksatoru komplekti.....	241
dalītāju stieņi.....	75
noņemšana .....	75
uzstādīšana .....	76
darba uzsākšanas pārbaudes .....	116
darbības .....	33
darbības mainīgie lielumi	
hederi .....	58
DDD	
definīcija.....	25
DK	
definīcija.....	25
DKD	
definīcija.....	25
DR	
definīcija.....	25
drošība .....	1
darba drošība apkopes laikā .....	5
drošība darbā ar hidrauliskām sistēmām .....	6
drošības brīdinājumu apzīmējumi.....	1
drošības zīmju uzlīmes .....	8
izskaidrot uzlīmes .....	17
uzlīmju uzlikšana .....	8
ekspluatācijas drošība .....	34
hedera drošības balsti.....	34
ikdienas startēšanas pārbaudes .....	41
signālvārdi .....	2
tītavu drošības balsti.....	35
uzlīmju atrašanās vietas .....	9
vispārējā darba drošība .....	3
dubultā stiebru pacēlāju piedziņa .....	245
DWA	
definīcija.....	25
dzinējs priekšā	
definīcija.....	25

## E

elektriskā sistēma	
elektriskās sistēmas uzturēšana .....	125
kā tas darbojas .....	125
spuldžu nomaiņa.....	127
eļļas	
naža piedziņas kārbas eļļas maiņa .....	153
eļļošana .....	118
reizi 10 stundās.....	120
reizi 100 stundās.....	121
reizi 25 stundās.....	120
reizi 250 stundās.....	122
reizi 500 stundās.....	124
uzturēšanas grafiks/žurnāls.....	113

## INDEKSS

### F

FFFT	
definīcija.....	25

### G

gaitas ātruma mērījumi .....	65
gala vairogi	
aizvēršana.....	38
atvēršana.....	37
noņemšana .....	39
pārbaude .....	40
regulēšana .....	40
uzstādīšana .....	39
grābšana .....	84
griezes momenta leņķi	
definīcija.....	25
griezes momenta specifiskācijas	
ass skrūves.....	231
griezes momenta stiepe	
definīcija.....	25
griezes momenta tehniskās specifiskācijas.....	267
hidraulikas savienotājelementi ar atloku .....	273
hidraulikas savienotājelementi veidgabalam ar gredzenblīvi (ORB) — neregulējami.....	276
hidraulikas savienotājelementi veidgabalam ar gredzenblīvi (ORB) — regulējami .....	274
konusveida vītnes cauruļu savienotājelementi .....	278
SAE griezes momenta tehniskās specifiskācijas bultskrūvēm .....	267
savienotājelementi ar gredzenblīves virsmas blīvējumu (ORFS) .....	277
tehniskās specifiskācijas bultskrūvēm ar metrisko vītņi .....	269
vītņi velmējoša bultskrūve alumīnijā.....	272
gultņi	
hedera stiebru pacēlājs	
stiebru pacēlāja rullīšu gultņa pārbaude.....	180
naža galvas gultņi	
noņemšana.....	132
uzstādīšana.....	133
pārejas rullīšu gultņi	
nomaiņa.....	182
GVW	
definīcija.....	25

### H

hedera drošības balsti .....	34
hedera gala vairogi .....	37
hedera iestatīšana .....	249
hedera leņķi	
regulēšana .....	64
regulēšanas diapazons .....	63

hedera reljefa kopēšana .....	63
hedera stiebru pacēlāji	
stiebru pacēlāja rullīšu gultņa pārbaude .....	180
hedera vilkšana .....	88–89
jūgstieņu piestiprināšana .....	101
pārkārtošana no transportēšanas uz lauka .....	90
jūgstieņa noņemšana.....	90
jūgstieņa uzglabāšana.....	91
riteņu pārvietošana	
aizmugurējie (labie) riteņi lauka pozīcijā .....	94
priekšējie (kreisie) riteņi lauka pozīcijā .....	93
pārveidošana no lauka uz transportēšanas.....	96
riteņu pārvietošana	
aizmugurējie (labās puses) riteņi transportēšanas pozīcijā .....	98
priekšējie (kreisie) riteņi transportēšanas pozīcijā .....	96
piestiprināšana velkošam transportlīdzeklim .....	89
hederi	
agregāti.....	46
darbības mainīgie lielumi.....	58
definīcija.....	25
hedera transportēšana	
hedera vilkšana .....	88–89
piestiprināšana velkošam transportlīdzeklim .....	89
hedera vilkšana.....	89
hederu atvienošana no	
M1170 vālotāji .....	108
M1240 vālotāji .....	108
hederu piestiprināšana	
M1170 vālotāji .....	105
M1240 vālotāji .....	105
iestatīšana .....	46
ieteicamie iestatījumi.....	46
montāža .....	249
opcijas .....	241
transportēšana uz vālotājiem .....	88
vadības ierīces .....	45
hermētiskie gultņi	
uzstādīšana .....	112
hidraulika	
drošība darbā ar hidrauliskām sistēmām .....	6
savienotājelementi	
ar atloku .....	273
gredzenblīves virsmas blīvējums (ORFS) .....	277
konusveida vītnes cauruļu savienotājelementi ....	278
neregulējams veidgabals ar gredzenblīvi (ORB) .....	276
regulējams veidgabals ar gredzenblīvi (ORB) .....	274
hidrauliska	
šļūtenes un cauruļvadi .....	117
hidrauliskā platformu pārbīde.....	80
paka .....	247

## INDEKSS

### I

iestrādes periodi .....	43
ieteicamais iestatījums .....	46
ieteicamie iestatījumi	
tītavas .....	56
ieteicamie šķidrums un smērvielas .....	289
ikdienas startēšanas pārbaudes .....	41
īpašnieka / operatora atbildības jomas .....	33
izciļņi	
tītavu izciļņa iestatījumi .....	68
tītavu izciļņa regulēšana .....	70
izkaptis .....	130
<i>Skatīt arī</i> naži	
atvienošana .....	86
opcijas .....	238
nažu izgriezuma pārsegs .....	238
nodiluma plāksnes .....	238
izkraušana .....	249
izslēgšanas procedūras .....	44

### J

jūgstieņi	
noņemšana .....	90
pievienošana .....	101
uzglabāšana .....	91

### K

kā tā darbojaselektriskā sistēma .....	125
kabīne priekšā	
definīcija .....	25
ķēdes	
tītavu piedziņas ķēde	
atslābināšana .....	219
ķēdes spriegojuma regulēšana .....	219
nomaiņa	
atsevišķu tītavu piedziņa .....	230
pievilkšana .....	220
ķēdesrati .....	217–218, 222
izvēles tītavu piedziņas ķēdesrati .....	64
tītavu piedziņas ķēdes atslābināšana .....	219
tītavu piedziņas ķēdes pievilkšana .....	220
tītavu piedziņas ķēdes spriegojuma regulēšana .....	219
tītavu piedziņas ķēdesrata noņemšana .....	222
tītavu piedziņas ķēdesrata uzstādīšana .....	222
kombaini	
hedera transportēšana	
hedera vilkšana .....	88–89
piestiprināšana velkošam transportlīdzeklim .....	89
komponentu identifikācija .....	28
kravas automašīnas	
definīcija .....	25
kultūraugu dalītāji .....	70

noņemšana no hedera ar aizdares opciju .....	70
noņemšana no hedera bez aizdares opcijas .....	71
uzstādīšana uz hedera ar aizdares opciju .....	72
uzstādīšana uz hedera bez aizdares opcijas .....	73
kultūraugu dalītāju stieņi .....	75
noņemšana .....	75
uzstādīšana .....	76
kultūraugu padeve	
opcijas .....	244

### L

laikapstākļi .....	83
--------------------	----

### M

M sērijas plaujmašīna	
definīcija .....	25
mērvienību pārvēršanas tabula .....	280
mitrums .....	83
modeļu numuri	
ieraksti .....	vii
motori	
tītavu piedziņas motori .....	226
MD #143088 noņemšana .....	226
MD #273258 noņemšana .....	226
MD #273258 uzstādīšana .....	226

### N

naža galvas gultņi	
noņemšana .....	132
uzstādīšana .....	133
naža piedziņas kārbas	
atgāzuma regulēšana .....	150
eļļas maiņa .....	153
kārbas noņemšana .....	143
kārbas uzstādīšana .....	147
montāžas skrūvju pārbaude .....	142
perpendikularitātes regulēšana .....	149
skriemeļa noņemšana .....	145
skriemeļa uzstādīšana .....	146
naža piedziņas siksnas, <i>Skatīt</i> siksnas	
naža piedziņas sistēma .....	142
laiknoteiktu dubulto nažu siksnu	
nospriegošana .....	155
laiknoteiktu dubulto nažu laika regulēšana .....	163
laiknoteiktu dubulto nažu siksnas trajektorijas	
regulēšana .....	166
naža piedziņas kārba .....	142
nažu aizsargi .....	135
naži	
naža ātrums .....	66
naža noņemšana .....	131

## INDEKSS

naža uzstādīšana .....	133
nažu sekciju nomaiņa.....	130
piespiedēji	
smails aizsargs	
piespiedēju regulēšana.....	139
piespiedējs	
nažu piespiedēju pārbaude.....	138
piespiedēju ar smailiem aizsargiem	
regulēšana .....	138
piespiedēju ar zoba aizsargiem noregulēšana.....	140
rezerves naža atrašanās vieta .....	134
nažu aizsargi	
aizsargu noregulēšana.....	135
aizsargu pārbaude .....	135
smailo aizsargu nomaiņa .....	135
zoba nažu aizsargu nomaiņa.....	137
nažu aizsargu.....	135
<i>Skatīt arī</i> piespiedēji	
nažu galvu vairogļi.....	141
uzstādīšana .....	141
NPT	
definīcija.....	25

## O

opcijas.....	235
heders.....	241
dalītāju fiksatoru komplekti .....	241
rīsu dalītāja stieņi.....	245
riteņi	
sekundārais stabilizatora ritenis .....	242
stabilizatora riteņi.....	241
stabilizatora riteņi un transportēšanas	
komplekts .....	242
sliežu uzlikas .....	243
hidrauliskās platformu pārbīdes komplekts.....	247
izkaptis.....	238
akmeņu palēninātāju komplekts.....	239
izkaptis nodiluma plāksnes .....	238
nažu izgriezuma pārsegs.....	238
vertikālo nažu stiprinājuma komplekts.....	239
zobu aizsargu konversijas komplekts .....	239
kultūraugu padeve .....	244
augšējais krusteniskais gliemežtransportieris	
(AKG) .....	87, 245
hidrauliskais komplekts darbam ar DSPP.....	247
dubultās stiebru pacelāja piedziņas (DSPP)	
komplekts.....	245
Siena sagatavotājs HC10 .....	247
stiebru pacelāja deflektors (plats) .....	244
stiebru pacelāja pagarinājuma komplekts.....	246
vāla stieņi	
centrālā padeve .....	246
gala padeve .....	246
vāla veidošanas stieņi (centrālā padeve) .....	246

nažu galvu vairogļi .....	141
uzstādīšana.....	141
PR15 uztveršanas tītavas	
tītavu gala vairogu komplekts .....	236
zaru caurules tītavu konversijas komplekti.....	236
tītavas.....	235
tītavu gala vairogu komplekts .....	236
tītavu nolaišanas ātruma regulētāja	
komplekts.....	237
tītavu sviru pagarināšanas komplekts	
Ziemeļamerikai konfigurēti hederi .....	235
vairāku kultūraugu ātrās tītavu konversijas	
komplekts.....	235
veldrē sakritušu kultūraugu tītavu pirkstu	
komplekti .....	236
zaru cauruļu stiprināšanas komplekts .....	237
tītavu piedziņas ķēdesrati .....	64
tītavu sviras	
tītavu sviru pagarināšanas komplekts	
Ziemeļamerikai konfigurēti hederi .....	235
transportēšanas sistēmas .....	231
ORB	
definīcija.....	25

## P

padeves atveres .....	77
hedera padeves atveres manuāla regulēšana .....	77
regulēšana, izmantojot hidraulisko platformu	
pārbīdi.....	78
paplāksnes	
definīcija.....	25
pārbaudes	
darba uzsākšanas pārbaudes .....	116
uzturēšanas grafiks/žurnāls.....	113
pārejas rullīši	
pārejas rullīšu gultņu nomaiņa.....	182
sānu stiebru pacelāja platformas	
pārejas rullīša noņemšana .....	180
pārejas rullīša uzstādīšana .....	183
piedziņas rullīši	
sānu stiebru pacelāji	
noņemšana.....	184
piedziņas rullīšu gultņa noņemšana.....	186
uzstādīšana.....	187
piespiedēji	
piespiedēju pārbaude .....	138
smails aizsargs	
piespiedēju noregulēšana.....	138
piespiedēju regulēšana	
pie dubulto nažu centrālā smailā aizsarga .....	139
zoba aizsargs	
piespiedēju noregulēšana.....	140
pievilktis ar pirkstiem	
definīcija.....	25

## INDEKSS

pirksti	222
tītavu plastmasas pirksti	222
noņemšana .....	199
uzstādīšana .....	200
tītavu tērauda pirksti	251
noņemšana .....	197
uzstādīšana .....	198
pirmssezonas apkope .....	116
platformas	259
sānu stiebru pacēlāji	251
platformas augstuma regulēšana .....	176
plaujmašīnas	261
definīcija .....	25
plaušana	261
augstāk no zemes .....	58
stabilizatora / maza ātruma transportēšanas riteņu	261
regulēšana .....	58
stabilizatora riteņu regulēšana .....	60
augstums .....	58
pie zemes .....	61
PR15 uztveršanas tītavas	254
centrēšana	251
dubultās tītavas .....	195
opcijas .....	235
piedziņas ķēdes	251
nomaiņa (DT) .....	227
ķēdes pārraušanas metodes izmantošana .....	229
tītavu piedziņas metodes izmantošana .....	227
tītavu ātrums .....	64
tītavu augstums	251
tītavu augstuma sensors .....	127
tītavu centrēšana	251
atsevišķas tītavas .....	196
tītavu drošības balsti	251
aktivizēšana .....	35
atvienošana .....	36
tītavu gala vairogī .....	213
gala vairoga balstu nomaiņa .....	216
gala vairogu nomaiņa .....	213
labo tītavu nomaiņa uz dubulto tītavu hedera .....	215
tītavu klīrenss .....	191
mērīšana .....	191
regulēšana .....	193
tītavu piedziņa	251
ķēdes atslābināšana .....	219
ķēdes nomaiņa	251
atsevišķas tītavas .....	230
ķēdes pievilkšana .....	220
MD #143088 noņemšana .....	226
MD #273258 noņemšana .....	226
motoru MD #273258 uzstādīšana .....	226
pārsegi	251
noņemšana .....	217
uzstādīšana .....	218
piedziņas ķēdesrati	251
noņemšana .....	222
uzstādīšana .....	222
problēmu novēršana .....	251
heders un stiebru pacēlāji .....	259
kultūraugu zudums uz izkaps .....	251
pārtikas pupiņu plaušana .....	261
plaušana un naža komponenti .....	254
tītavu padeve .....	257
vālošana .....	265
<b>R</b>	
references standarti	267
griezes momenta tehniskās specifikācijas .....	267
regulāra un tehniska apkope	5
drošība .....	5
elektroiekārta .....	125
rezerves naži .....	134
riepu pumpēšana/spiediens .....	232
rīsu dalītāja stieņi .....	245
riteņi un riepas	232
riepu pumpēšana/spiediens .....	232
riteņi	242
sekundārais stabilizatora ritenis (opcija) .....	242
riteņu skrūvju griezes momenti .....	231
stabilizatora riteņi (opcija) .....	241
stabilizatora riteņi un transportēšanas komplekts	242
(opcija) .....	242
RoHS	25
definīcija .....	25
rullīšu ķēdes	112
uzstādīšana .....	112
<b>S</b>	
SAE	267
bultskrūvju griezes momenti .....	267
definīcija .....	25
sāniskās kustības kārbas, <i>Skatīt</i> naža piedziņas sistēma,	25
naža piedziņas kārba	25
SDD	25
definīcija .....	25
seniori	127
tītavu augstuma sensora pārbaude un	127
regulēšana .....	127
sērijas numuri	vii
atrašanās vietas .....	vii
ieraksti .....	vii
sešstūru atslēgas	25
definīcija .....	25
siena sagatavotāji .....	247
siena žāvēšanas padomi .....	83
augšnes virskārtas mitrums .....	83
braukšana pa vāliem .....	84

## INDEKSS

grābšana un ārdīšana .....	84	stiebru pacelāja piedziņas sistēmas	
ķīmiskie žāvēšanas līdzekļi .....	84	hedera stiebru pacelājs	
laikapstākļi un topogrāfija .....	83	stiebru pacelāja rullīšu uzturēšana .....	180
vālu iezīmes .....	83	stiebru pacelāja platformas	
žūšana .....	83	hidrauliskā platformu pārbrīde .....	80
siksna		pārejas rullīši .....	180
naža piedziņas siksna .....	153	piedziņas rullīši .....	184
laiknenteikti dubultie naži		stiebru pacelāja rullīšu gultņi	
noņemšana .....	154	pārbaude .....	180
nospriegošana .....	155	stiebru pacelāja sānu sistēmas	
uzstādīšana .....	155	stiebru pacelāja fiksatori (opcija)	
laiknoteiktas ķīlsiksna		nomaiņa .....	179
noņemšana .....	156	stiebru pacelāji .....	170
uzstādīšana .....	157	sānu stiebru pacelāja ātrums .....	65
laiknoteikti dubultie naži		sānu stiebru pacelāji	
D1XL hederi .....	156	noņemšana .....	170
laika regulēšana .....	163	pārejas rullīša noņemšana .....	180
noņemšana .....	158	pārejas rullīša uzstādīšana .....	183
trajektorijas regulēšana .....	166	pārejas rullīšu gultņu nomaiņa .....	182
uzstādīšana .....	159	piedziņas rullīša noņemšana .....	184
laiknoteikts, DN		piedziņas rullīša uzstādīšana .....	187
nospriegošana .....	161	piedziņas rullīšu gultņa nomaiņa .....	186
skrūves		spriegojuma pārbaude .....	173
definīcija .....	25	spriegojuma regulēšana .....	173
sliežu uzlikas		trajektorijas regulēšana .....	174
regulēšana .....	62	uzstādīšana .....	170
šļūtenes un cauruļvadi		stiebru pacelāja platformas	
hidraulisks .....	117	pārejas rullīši .....	180
specifikācijas		piedziņas rullīši .....	184
D1X .....	29	stiebru pacelāja rullīši	
D1XL .....	29	uzturēšana .....	180
izmēri		stiebru pacelāju pagarinājumu komplekti .....	246
D1X .....	32		
D1XL .....	32		
spēka moments			
definīcija .....	25		
spm			
definīcija .....	25		
spuldžu			
nomaiņa .....	127		
SR			
definīcija .....	25		
stabilizatora riteni .....	241–242		
regulēšana .....	60		
sekundārais stabilizatora ritenis .....	242		
stabilizators / maza ātruma transportēšanas riteni			
regulēšana .....	58		
startēšana			
ikdienas pārbaudes .....	41		
stiebru pacelāja deflektori			
nomaiņa .....	188		
plats .....	244		
šaurš			
noņemšana .....	188		
uzstādīšana .....	189		

## T

tehniskie dati	
griezes momenta tehniskās specifikācijas .....	267
terminu definīcijas .....	25
terminu skaidrojums .....	25
TFFT	
definīcija .....	25
tītavas	
atgāzuma pozīcijas	
regulēšana .....	67
centrēšana	
dubultās tītavas .....	195
ieteicamie iestatījumi .....	56
tītavu centrēšana .....	195
atsevišķas tītavas .....	196
tītavu atgāzumu pozīcijas .....	67
regulēšana .....	67
tītavu ātrumi .....	64
tītavu drošības balsti .....	35
aktivizēšana .....	35
atvienošana .....	36



uzstādīšana..... 207

## V

vairāku kultūraugu ātrās tītavu konversijas komplekti .....	235
vāla stieņi	
centrālā padeve (opcija) .....	246
gala padeve (opcija).....	246
vāla veidošanas stieņi	
centrālā padeve (opcija) .....	246
vāli	
braukšana pa vāliem .....	84
padeves atveres.....	77
vālošana dubultvālos .....	80
vālu iezīmes .....	83
vālu veidi .....	81
vajīgs savienojums	
definīcija.....	25
vālotāji	
hedera piestiprināšana/atvienošana .....	105
hederu atvienošana no	
M1170 vālotāji .....	108
M1240 vālotāji .....	108
hederu piestiprināšana	
M1170 vālotāji .....	105
M1240 vālotāji .....	105
hederu transportēšana.....	88
veldrē sakritušu kultūraugu tītavu pirkstu komplekti .....	236
vertikālo nažu stiprinājuma komplekts .....	239
vidējās atsaites	
definīcija.....	25

## Z

zaru caurules	
tītavu konversijas komplekti.....	236
zaru cauruļu stiprināšanas komplekts.....	237
zaru caurules bukses	
noņemšana .....	201
uzstādīšana .....	207
žāvēšanas līdzekļi .....	84
zobu aizsargu konversijas komplekti .....	239



## Ieteicamie šķidrums un smērvielas

Pārliecinieties, ka mašīna darbojas maksimāli efektīvi, izmantojot tikai tīrus šķidrumus un smērvielas.

- Lai rīkotos ar visiem šķidrums un smērvielām, izmantojiet tīras tvertnes.
- Uzglabājiet šķidrumus un smērvielas vietā, kas ir aizsargāta no putekļiem, mitruma un citiem piesārņotājiem.

Tabula .16 Ieteicamie šķidrums un smērvielas

Smērviela	Specifikācija	Apraksts	Lietojums	Kapacitāte
Smērviela	SAE universāls	Augstas temperatūras ekstremāla spiediena (EP) veiktspējas uz ne vairāk kā 1% molibdēna disulfīda (NLGI 2. klases) litija bāzes	Ja nepieciešams, ja vien nav norādīts citādi	—
Zobratu smērviela	SAE 85W-140	API apkopes klase GL-5	Naža piedziņas kārba	2,2 litri (2,3 kvarti)

**MacDon Industries Ltd.**

680 Moray Street  
Winnipeg, Manitoba  
Canada R3J 3S3  
t. (204) 885 5590 f. (204) 832 7749

**MacDon, Inc.**

10708 N. Pomona Avenue  
Kansas City, Missouri  
United States 64153-1924  
t. (816) 891 7313 f. (816) 891 7323

**MacDon Australia Pty. Ltd.**

A.C.N. 079 393 721  
54 National Boulevard, Campbellfield, Victoria,  
Australia 3061  
t. +61 3 8301 1911 f. +61 3 8301 1912

**MacDon Brasil Agribusiness Ltda.**

Rua Grã Nicco, 113, Sala 404, B. 04  
Mossunguê, Curitiba, Paraná  
CEP 81200-200 Brasil  
t. +55 41 2101 1713 f. +55 41 2101 1699

**LLC MacDon Russia Ltd.**

123317 Moscow, Russia  
10 Presnenskaya nab, Block C  
Floor 5, Office No. 534, Regus Business Centre  
t. +7 495 775 6971 f. +7 495 967 7600

**MacDon Europe GmbH**

Edisonstrasse 63  
Haus A, 12459 Berlin  
Germany  
t. +49 30 408 172 839

KLIENTI

**MacDon.com**

IZPLATĪTĀJI

**Portal.MacDon.com**

Produktu preču zīmes ir attiecīgo  
ražotāju un / vai izplatītāju preču zīmes.

Izdots Kanādā