

Рекомендованные жидкости и смазки				
Смазка	Спецификация	Описание	Использование	Заправочные емкости
Консистентная смазка	Многофункциональная SAE	Высокотемпературная противозадирная (EP) смазка с содержанием дисульфида молибдена макс. 1% (NLGI класс 2) на основе лития	По мере необходимости, если не указано иное	—
		Высокотемпературная противозадирная (EP) смазка с содержанием дисульфида молибдена макс. 10% (NLGI класс 2) на основе лития	Подвижные соединения кардана привода жатки	—
Редукторная смазка	SAE 85W-140	Редуктор привода ножа	Редуктор привода ножа	2,2 литра (2,3 кварты)
			Главный редуктор	2,5 литра (2,6 кварты)
Гидравлическое масло	SAE 15W-40	Соответствует техническим требованиям для моторного масла по SAE для API класса SJ и CH-4	Бак адаптера жатки	60 литров (16 галл. США)

Проверки при обкатке	
Время	Деталь
Первые 5 минут	Проверка уровня гидравлического масла в баке (после включения системы с выходом на рабочий режим и после того, как гидравлические шланги заполнятся маслом).
5 часов	Проверка ослабления крепежных деталей, подтяжка до требуемого момента затяжки. Проверка натяжения ремней приводов ножа (проверять периодически в течение первых 50 часов).
10 часов	Проверка натяжения приводной цепи шнека. Проверка крепежных болтов редуктора привода ножа.
50 часов	Замена трансмиссионного масла в адаптере. Замена фильтра гидравлического масла в адаптере. Замена смазки в редукторе привода ножа. Проверка натяжения цепи редуктора. Проверка регулировки высоты направляющей.

Давление в шинах		
Размер	Диапазон нагрузки	Давление
ST205/75 R15	D	448 кПа (65 фунтов/кв. дюйм)
	E	552 кПа (80 фунтов/кв. дюйм)

Интервалы технического обслуживания	
Время	Обслуживание
Каждые 10 часов или ежедневно (в зависимости от того, что наступит раньше)	Проверка гидравлических шлангов и магистралей на предмет утечек. Проверка натяжения приводной цепи шнека. Проверка сегментов ножа, противорежущих пальцев и прижимных элементов. Проверка давления в шинах. Смазка ножа (кроме условий проведения работ, связанных с присутствием песка).
Каждые 25 часов	Проверка уровня гидравлического масла. Смазка головок ножей.
Первые 50 часов	Замена масла в редукторе привода ножа.
Каждые 50 часов	Смазка подшипников ролика полотна. Смазка кардана привода жатки и карданных передач.
Каждые 100 часов или ежедневно (в зависимости от того, что наступит раньше)	Проверка зазора между шнеком и поддоном/подающим полотном. Проверка натяжения подающего полотна. Проверка уровня масла в редукторе. Проверка натяжения приводной цепи подбирающего мотовила. Проверка зазора между пальцами граблины и ножевым брусом. Проверка натяжения ремня редуктора привода ножа. Проверка уровня масла в редукторе привода ножа. Проверка крепежных болтов редуктора привода ножа. Проверка момента затяжки колесного болта. Смазка цепи привода шнека. Смазка шарниров флотации. Смазка устройств натяжения пружин флотации. Смазка цепи привода подбирающего мотовила. Смазка подшипника верхнего поперечного шнека.
ПРИМЕЧАНИЕ. Информацию о техническом обслуживании оборудования после истечения 100 часов работы см. в руководстве по эксплуатации FD75 / CA25.	

ДЛЯ ОБЕСПЕЧЕНИЯ НАДЛЕЖАЩЕЙ РЕГУЛИРОВКИ ФЛОТАЦИИ И БАЛАНСИРОВКИ КРЫЛА ВЫПОЛНИТЕ СЛЕДУЮЩИЕ ДЕЙСТВИЯ В УКАЗАННОМ ПОРЯДКЕ.

ВАЖНО.

Прежде чем приступить к настройке флотации жатки и балансировке крыльев следует прочитать руководство по эксплуатации и выполнить все остальные работы по настройке.

Шаг 1. Предварительные регулировки
Должны быть завершены до начала регулировки флотации или балансировки крыльев.

1. Установите комбайн на ровной площадке. Убедитесь, что наклонная камера комбайна выровнена.
2. Поднимите жатку так, чтобы ножевой брус находился на высоте 150–254 мм (6–10 дюйм.) от земли.
3. Установите угол атаки жатки (A) в среднее положение (между B и C на индикаторе).
4. Вынесите мотовило в среднее положение (5-е или 6-е деление на наклейке рычага мотовила).
5. Полностью опустите мотовило. Заглушите комбайн.
6. Закройте замки обоих крыльев.
7. Откройте замки флотации жатки.
8. Полностью поднимите стабилизирующие/транспортные колеса при их наличии.

Шаг 2. Проверка флотации жатки
Должна быть завершена до начала проверки и регулировки балансировки крыльев.

1. Выньте специальный динамометрический ключ (A) из места хранения на правой стороне адаптера комбайна CA25.
2. Установите динамометрический ключ (A) на замок флотации в положении (B). Обратите внимание на изменение ориентации ключа на правой и левой стороне.
3. Надавите на ключ (A) до тех пор, пока коленчатый рычаг (C) не повернется вперед.
4. Продолжайте давить на ключ, пока значение индикатора (D) не станет МАКСИМАЛЬНЫМ и не начнет снижаться. Отметьте максимальное показание.
5. Повторите шаги, описанные выше, на противоположной стороне.
6. Показания должны соответствовать значениям в таблице 1, «Флотация жатки».

Таблица 1. Флотация жатки		
Ширина жатки	Значения флотации	
	Срезание с грунта	Срезание над уровнем грунта
9,1 м (30 фунтов)	от 1 1/2 до 2	от 2 до 2 1/2
10,6 м (35 фунтов)		
12,2 м (40 фунтов)	от 2 до 2 1/2	от 2 1/2 до 3
13,7 м (45 фунтов)		

ВАЖНО.

Значения флотации в таблице выше являются рекомендованными. В зависимости от состояния культуры и поля может потребоваться регулировка флотации за пределами указанных рекомендованных значений.



Рисунок 1. Центральное соединение



Рисунок 2. Регулировка флотации левой стороны

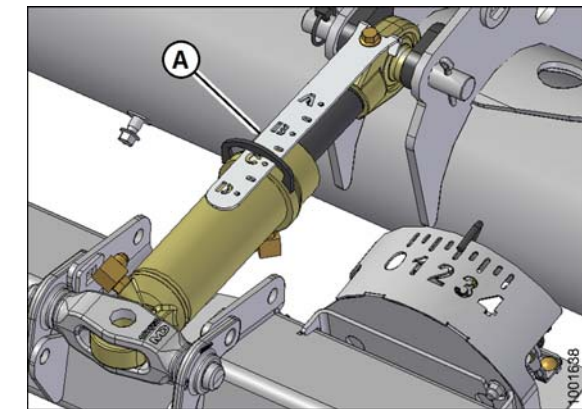

Рисунок 3. Регулировка флотации правой стороны

Шаг 3. Настойка флотации жатки

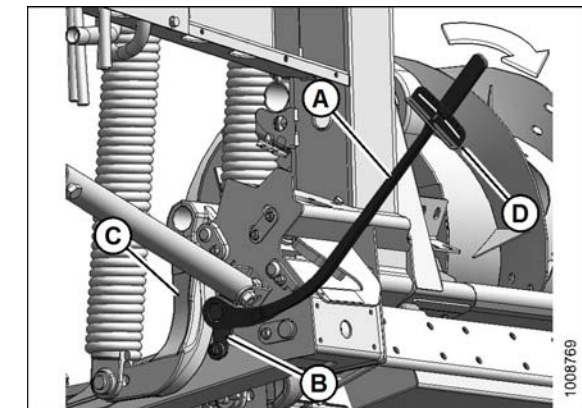
Должна быть завершена до начала проверки и регулировки балансировки крыльев.

- Рекомендованные первоначальные значения флотации см. в **таблице 1**.
 - Если значение достаточно высокое, значит, жатка тяжелая и следует увеличить флотацию.
 - Если значение низкое, значит, жатка легкая и следует уменьшить флотацию.
- Отрегулируйте флотацию жатки в соответствии с **таблицей 1**. Затягивайте каждую пару болтов с одинаковым моментом.
 - Для **увеличения флотации** (более легкая жатка) затяните (по часовой стрелке) болты пружин флотации (А) и (В).
 - Для **уменьшения флотации** (более легкая жатка) ослабьте затяжку болтов пружин флотации (А) и (В) (повернув их против часовой стрелки).
 - Показания на ключе С ОБЕИХ СТОРОН ДОЛЖНЫ БЫТЬ ОДИНАКОВЫМИ.**

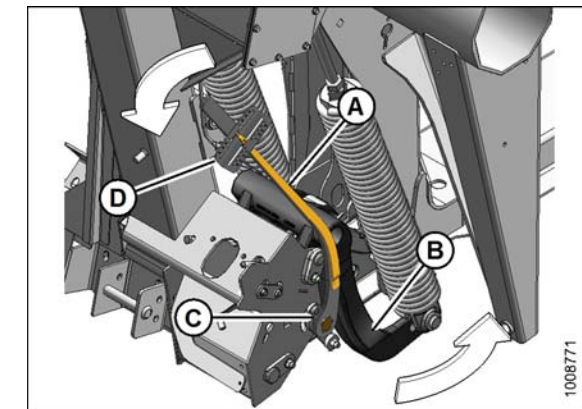
ПРИМЕЧАНИЕ.

Для жаток 40 и 45 футов со сдвоенными ножами произведите настройку флотации в соответствии с изложенным выше, а затем ослабьте затяжку болтов пружин **ФЛОТАЦИИ ПРАВОЙ СТОРОНЫ (В)** на два оборота.



Рисунок 4. Болты регулировки флотации



Рисунок 5. Балансировочный механизм (левая сторона)

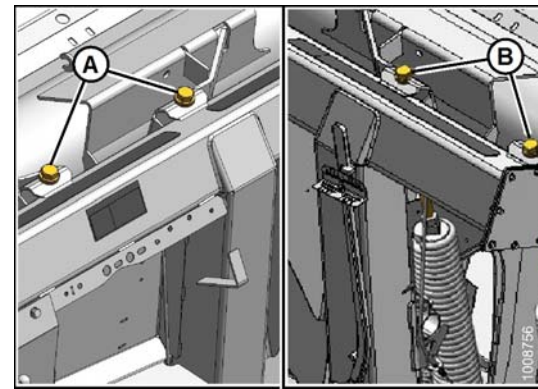

Рисунок 6. Крыло вверх

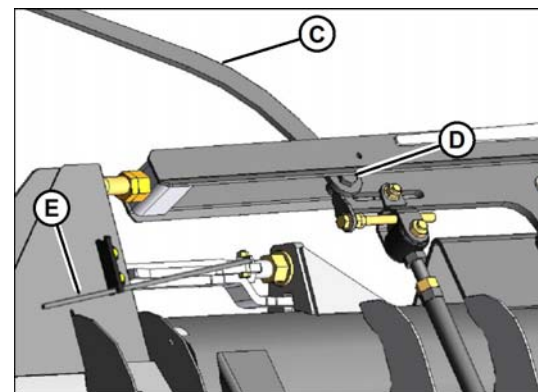

Рисунок 7. Крыло вниз

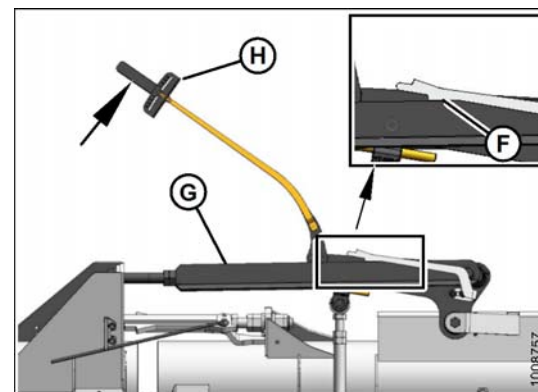

Рисунок 8. Крыло слишком легкое

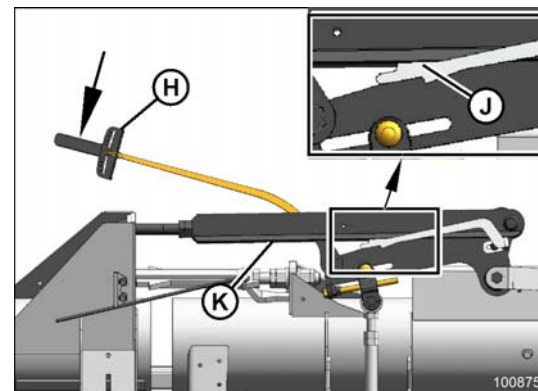

Рисунок 9. Крыло слишком тяжелое

Шаг 5. Регулировка балансировки крыла

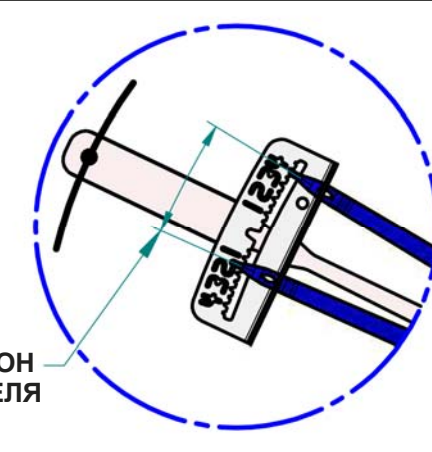
Перед началом регулировки балансировки крыла убедитесь, что флотация жатки выбрана правильно.

- Используйте показания, зарегистрированные в **шаге 4**. С помощью этих показаний и рисунков на этой странице **проверьте балансировку крыла** и определите, является ли крыло слишком легким или слишком тяжелым.
- При необходимости регулировки крыла ослабьте затяжку болта с отверстием под шплинт (А).
- Отрегулируйте балансировку крыла в соответствии с **рисунком 10, «Регулировка балансировки крыла»**, приведенным далее.
- Затяните болт с отверстием под шплинт (А).
- Повторите действия **шага 4, «Проверка балансировки крыла»**, и **шага 5, «Регулировка балансировки крыла»**, для противоположного крыла (при необходимости).
- Установите крышки соединительных механизмов на место.

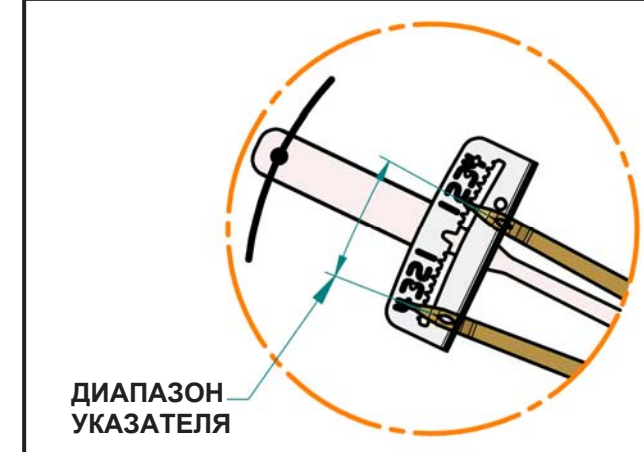
Шаг 4. Проверка балансировки крыла

Перед началом проверки балансировки крыла убедитесь, что флотация жатки выбрана правильно.

- Снимите крышки соединительных механизмов.
- Установите динамометрический ключ (С) на болт (D).
- Установите ручку пружины (Е) в самое низкое положение так, чтобы замок оказался в нижнем пазу.

ПРИМЕЧАНИЕ.

Если замок **НЕ** заходит в нижний паз, поворачивайте динамометрический ключ (С), пока замок не окажется в нужном положении.

- Потяните динамометрический ключ (С) **вверх** до совмещения нижней кромки индикатора (F) с верхней кромкой тяги (G). Запомните показание указателя (H) на ключе.
- Потяните динамометрический ключ (С) **вниз** до совмещения верхней кромки индикатора (J) с нижней кромкой тяги (K). Запомните показание указателя (H) на ключе.
- Если **разница** между показаниями составляет **0,5 или меньше**, крыло **сбалансировано**, и дальнейшая регулировка не требуется.
- Если **разница** между показаниями **больше 0,5**, крыло **не сбалансировано**. Запишите показания и переходите к **шагу 5, «Регулировка балансировки крыла»**.

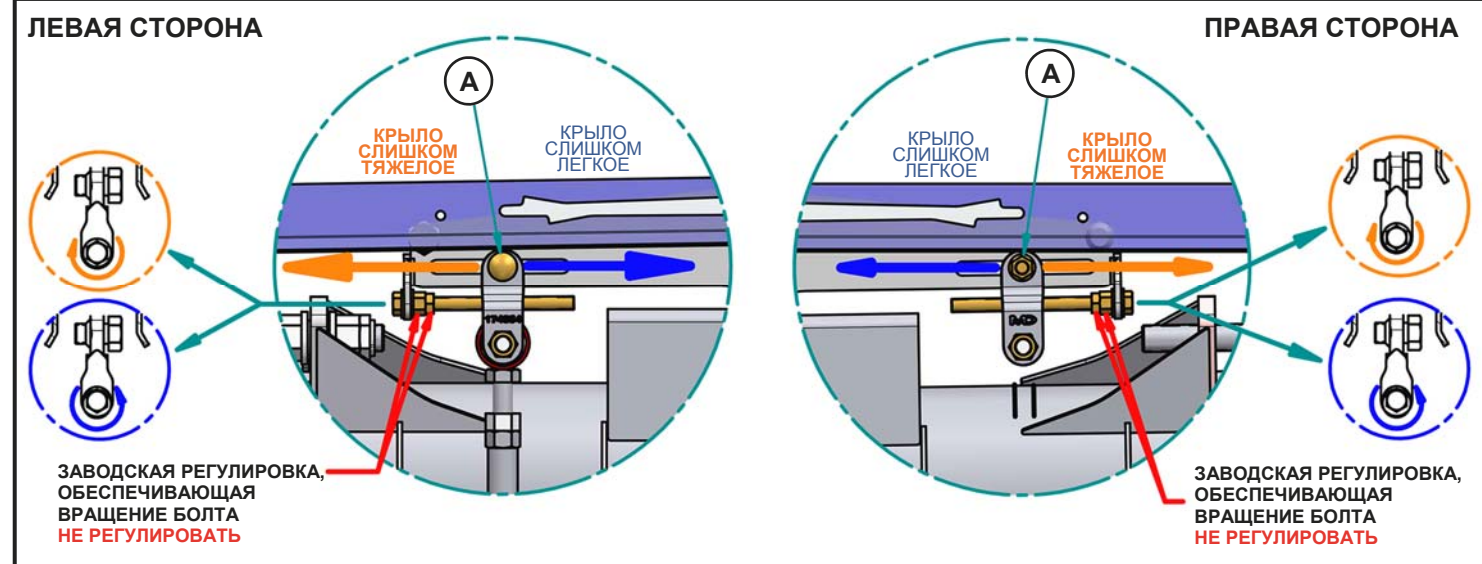

Рисунок 10. Регулировка балансировки крыльев