

Fluides et huiles recommandés				
Lubrifiant	Spécification	Description	Utilisation	Capacités
Graisse	SAE multi-usages	Performance pression extrême haute température (EP) avec 1 % max. de disulfure de molybdène (NLGI grade 2) à base de lithium	Selon les besoins, sauf autres spécifications	—
		Performance pression extrême haute température (EP) avec 10 % max. de disulfure de molybdène (NLGI grade 2) à base de lithium	Joints coulissants de la transmission	—
Huile de transmission	SAE 85W-140	Classe de service API GL-5	Boîtier d'entraînement du couteau	2,2 litres (2,3 quarts)
			Boîtier d'entraînement principal	2,5 litres (2,6 quarts)
Huile hydraulique	SAE 15W-40	Conforme aux spécifications SAE pour huile moteur de classe API SJ et CH-4	Réservoir des systèmes d'entraînement de plateforme	60 litres (16 gallons américains)

Inspections de rodage	
Quand	Élément
Les 5 premières minutes	Vérifiez le niveau d'huile hydraulique dans le réservoir (après la première utilisation et après que les tuyaux hydrauliques aient été remplis d'huile).
5 heures	Recherchez toute vis desserrée et serrez-la au couple requis. Vérifiez la tension des courroies d'entraînement du couteau (vérifiez-la régulièrement pendant les 50 premières heures).
10 heures	Vérifiez la tension de la chaîne d'entraînement du transporteur à vis. Vérifiez les boulons de fixation du boîtier d'entraînement du couteau.
50 heures	Changez l'huile de la boîte de vitesses de l'adaptateur. Changez le filtre à huile hydraulique de l'adaptateur. Changez l'huile du boîtier d'entraînement du couteau. Vérifiez la tension de la chaîne de la boîte de vitesses. Vérifiez le réglage de la hauteur du tablier.

Pression des pneus		
Dimensions	Plage de charge	Pression
ST205/75 R15	D	448 kPa (65 psi)
	E	552 kPa (80 psi)

Fréquence de la maintenance continue	
Rythme	Date
Toutes les 10 heures ou quotidiennement (selon la première éventualité)	Vérifiez les lignes et conduites hydrauliques pour détecter tout signe de fuite. Vérifiez la tension de la chaîne d'entraînement du transporteur à vis. Vérifiez les sections, les coiffes et les dispositifs de retenue des couteaux. Vérifiez la pression des pneumatiques. Lubrifiez les couteaux (sauf dans des conditions sableuses).
Toutes les 25 heures	Contrôle du niveau d'huile hydraulique. Lubrifiez les têtes de couteaux.
Premières 50 heures	Changez le lubrifiant du boîtier d'entraînement du couteau.
Toutes les 50 heures	Lubrifiez le roulement du rouleau du tapis d'alimentation. Lubrifiez la transmission et les cardans de transmission.
Toutes les 100 heures ou annuellement (selon la première éventualité)	Vérifiez le dégagement entre le transporteur à vis, le bac et le tapis d'alimentation. Vérifiez le joint du tapis. Vérifiez le niveau d'huile de la boîte de vitesses. Vérifiez la tension de la chaîne d'entraînement du rabatteur. Vérifiez le dégagement entre les doigts du rabatteur et la barre de coupe. Vérifiez la tension de la courroie d'entraînement du couteau. Vérifiez le niveau d'huile du boîtier d'entraînement du couteau. Vérifiez les boulons de fixation du boîtier d'entraînement du couteau. Vérifiez le couple de serrage des boulons des roues. Lubrifiez la chaîne d'entraînement du transporteur à vis. Lubrifiez les pivots de flottement. Lubrifiez les tendeurs à ressort de flottement. Lubrifiez la chaîne d'entraînement du rabatteur. Lubrifiez le roulement droit de la vis transversale supérieure.
REMARQUE : Consultez le manuel d'opération du FD75 / CA25 pour la maintenance au delà des 100 heures.	

POUR RÉGLER CORRECTEMENT LE FLOTTEMENT ET L'ÉQUILIBRE DES AILES, SUIVEZ CES ÉTAPES DANS L'ORDRE :

IMPORTANT :

Il est indispensable de lire le manuel d'utilisation et d'accomplir toutes les tâches de configuration avant de régler le flottement de la plateforme et d'équilibrer les ailes.

ÉTAPE 1 : Faites les réglages préalables

Effectuez cette étape avant de régler le flottement et d'équilibrer les ailes.

1. Stationnez la moissonneuse-batteuse sur une surface plane. Vérifiez que le convoyeur de la moissonneuse-batteuse est à niveau.
2. Réglez la plateforme de telle manière que la barre de coupe se trouve à une distance de 150 à 254 mm (6 à 10 po) du sol.
3. Réglez l'angle des doigts (A) à la position moyenne (entre le B et le C de l'indicateur).
4. Réglez la course avant-arrière du rabatteur à une position moyenne (5 ou 6 sur l'autocollant du bras du rabatteur).
5. Abaissez complètement le rabatteur. Arrêtez la moissonneuse-batteuse.
6. Mettez les poignées des ressorts de verrouillage des ailes en position verrouillée.
7. Placez les verrous de flottement de la plateforme en position déverrouillée (abaissée).
8. Le cas échéant, réglez les roues stabilisatrices ou celles de transport à la position la plus haute.

ÉTAPE 2 : Vérifiez le flottement de la plateforme

Vérifiez cette étape avant de procéder à une vérification et d'ajuster l'équilibre des ailes.

1. Sortez la clé dynamométrique spéciale (A) de son lieu de rangement, à droite de l'adaptateur de moissonneuse-batteuse CA25.
2. Placez la clé dynamométrique (A) sur le verrou de flottement (position B). Notez le changement d'orientation de la clé entre les côtés gauche et droit.
3. Appuyez sur la clé dynamométrique (A) jusqu'à ce que la coudée en fonte (C) tourne vers l'avant.
4. Continuez à pousser vers le bas jusqu'à ce que l'indicateur (D) de la clé atteigne un point maximum et commence à diminuer. Notez la valeur maximale.
5. Répétez ces étapes pour l'autre côté.
6. Les valeurs obtenues doivent correspondre à celles du **Tableau 1. Flottement de la plateforme.**

Tableau 1 : Flottement de la plateforme		
Largeur de la plateforme	Réglages de la clé dynamométrique	
	Coupe au sol	Coupe au-dessus du sol
9,1 m (30 pi)	1-1/2 à 2	2 à 2-1/2
10,6 m (35 pi)		
12,2 m (40 pi)	2 à 2-1/2	2-1/2 à 3
13,7 m (45 pi)		

IMPORTANT :

Les couples de serrage du tableau ci-dessus correspondent aux réglages recommandés pour le flottement de la plateforme. Les conditions des cultures et des terrains peuvent imposer des réglages du flottement différents de ces indications.

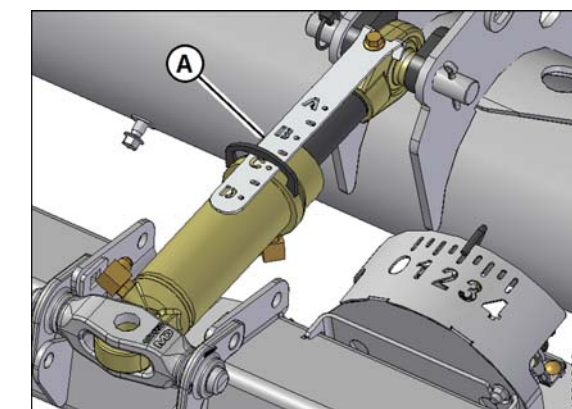

Figure 1 : Vérin d'inclinaison

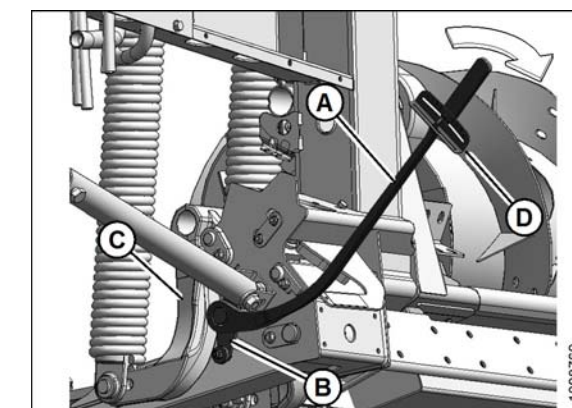

Figure 2 : Ajustement du flottement de gauche

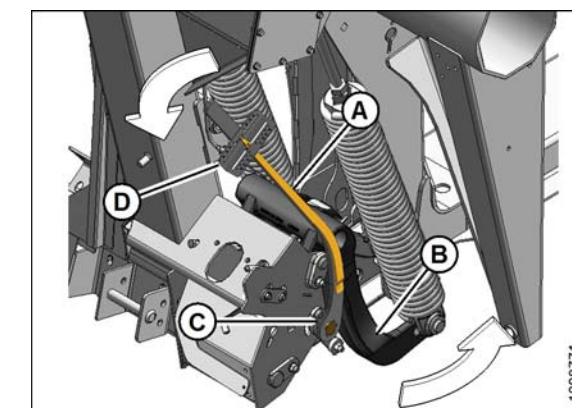

Figure 3 : Ajustement du flottement de droite

ÉTAPE 3 : Réglez le flottement de la plateforme

Effectuez cette étape avant de procéder à une vérification et d'ajuster l'équilibre des ailes.

- Se reporter au **Tableau 1** pour connaître le réglage initial recommandé du flottement.
 - Si la valeur est élevée, la plateforme est trop lourde et il faut augmenter le flottement.
 - Si la valeur est faible, la plateforme est trop légère et il faut diminuer le flottement.
- Réglez le flottement de la plateforme conformément aux valeurs du **Tableau 1**. Chaque paire de boulons devra subir une égale rotation.
 - Pour **augmenter le flottement** (diminuer le poids de la plateforme), resserrez les boulons des ressorts de flottement de la plateforme (A) et (B) (tournez dans le sens horaire).
 - Pour **réduire le flottement** (augmenter le poids de la plateforme), desserrez les boulons des ressorts de flottement de la plateforme (A) et (B) (tournez dans le sens antihoraire).
 - Veillez bien à ce que les valeurs indiquées par la clé soient LES MÊMES DES DEUX CÔTÉS de l'adaptateur.**

REMARQUE :

Pour les plateformes double lame de 12,2 à 13,7 m (40 à 45 pi), réglez le flottement comme ci-dessus, puis desserrez de deux tours les boulons (B) des ressorts de **FLOTTEMENT DU CÔTÉ DROIT**.

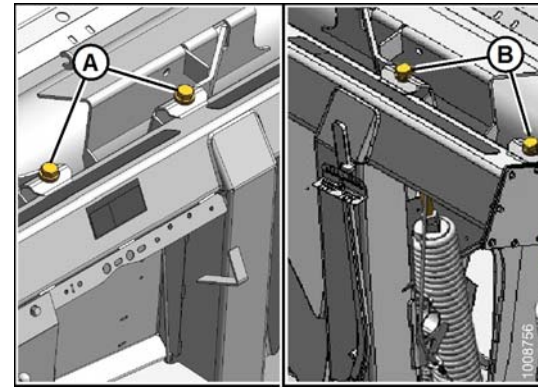

Figure 4 : Boulons de réglage du flottement

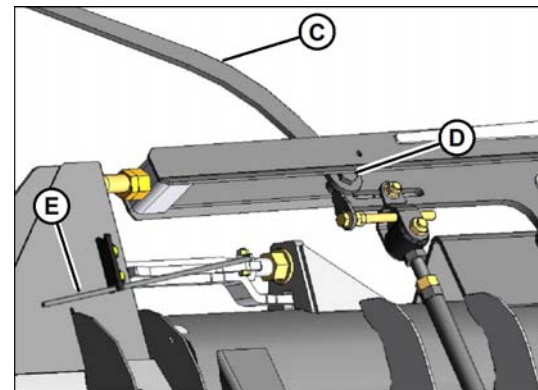

Figure 5 : Articulation d'équilibrage – côté gauche

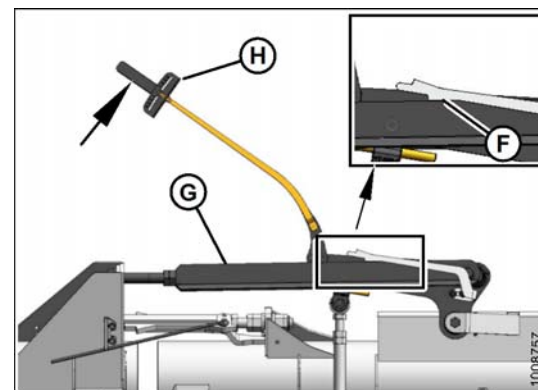

Figure 6 : Aile levée

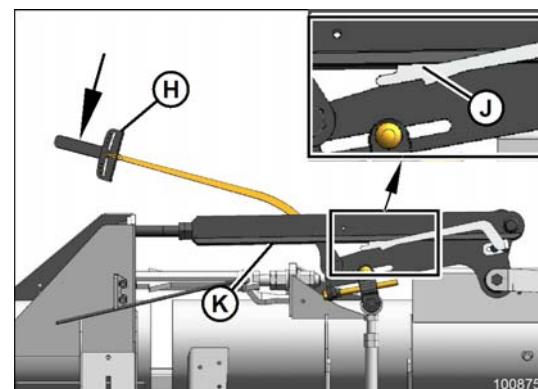

Figure 7 : Aile abaissée

ÉTAPE 4 : Vérifiez l'équilibrage des ailes

Assurez-vous que le flottement de la plateforme soit correctement réglé avant de contrôler l'équilibre des ailes.

- Retirez les capots d'articulation.
- Placez la clé dynamométrique (C) sur le boulon (D).
- Amenez la poignée (E) du ressort en position basse, de telle sorte que la bielle de verrouillage tombe dans l'encoche inférieure.

REMARQUE :

Si la bielle de verrouillage **NE s'enclenche PAS** dans l'encoche inférieure, déplacez-la avec la clé dynamométrique (C) jusqu'à enclenchement.

- Déplacez l'aile vers **le haut** avec la clé dynamométrique (C) jusqu'à ce que l'onglet (F) de l'alignement inférieur du pointeur s'aligne avec le bord supérieur de la bielle supérieure (G). Notez la valeur que montre l'indicateur (H) de la clé.
- Déplacez l'aile vers **le bas** avec la clé dynamométrique (C) jusqu'à ce que l'onglet (J) de l'alignement supérieur du pointeur s'aligne avec le bord inférieur de la bielle supérieure (K). Notez la valeur que montre l'indicateur (H) de la clé.
- Si la **différence** entre les valeurs indiquées est égale ou **inférieure à 0,5**, l'aile est **équilibrée** et plus aucun réglage n'est nécessaire.
- Si la **différence** entre les valeurs indiquées est **supérieure à 0,5**, l'aile n'est pas **équilibrée**. Consignez les valeurs indiquées et passez à l'étape 5 : **Ajustez l'équilibre de l'aile**.

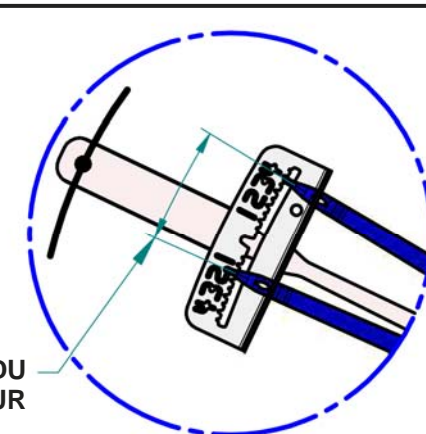

PLAGE DU POINTEUR

Figure 8 : Aile trop légère

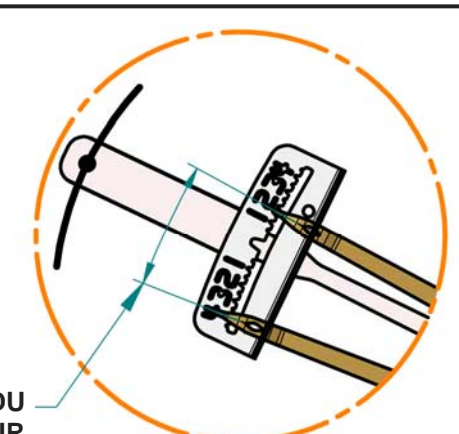

PLAGE DU POINTEUR

Figure 9 : Aile trop lourde

ÉTAPE 5 : Ajustez l'équilibre de l'aile

Assurez-vous que le flottement de la plateforme soit correctement réglé avant d'ajuster l'équilibre des ailes.

- Utilisez les valeurs obtenues à l'étape 4 : **Vérifiez l'équilibre des ailes** et les images de cette page pour déterminer si l'aile est trop lourde ou trop légère.
- Desserrez le boulon de chape (A) de l'aile nécessitant d'un réglage.
- Équilibrez l'aile selon la **Figure 10 : Réglez l'équilibre de l'aile** ci-dessous.
- Resserrez le boulon de chape (A).
- Répétez l'étape 4 : **Vérifiez l'équilibre de l'aile** et l'étape 5 : **Ajustez l'équilibre de l'aile** pour l'aile opposée (si nécessaire).
- Remettez en place les capots d'articulation.

CÔTÉ GAUCHE

CÔTÉ DROIT

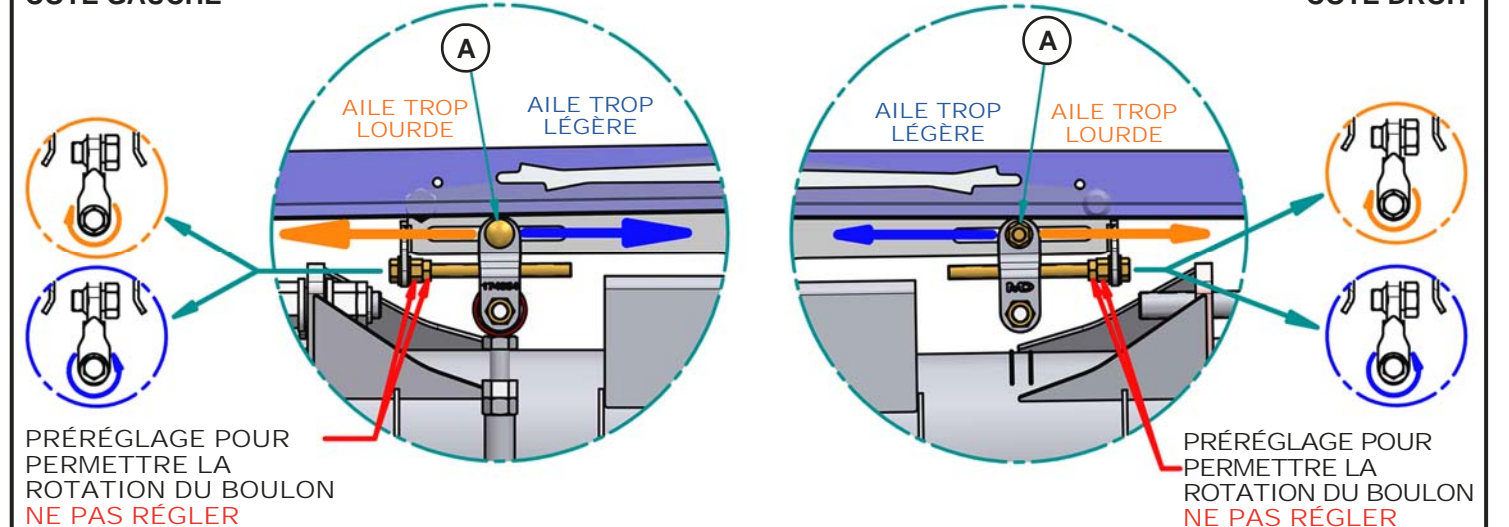

Figure 10 : Réglez l'équilibre de l'aile